

《續修四庫全書》編纂委員會編

續修四庫全書

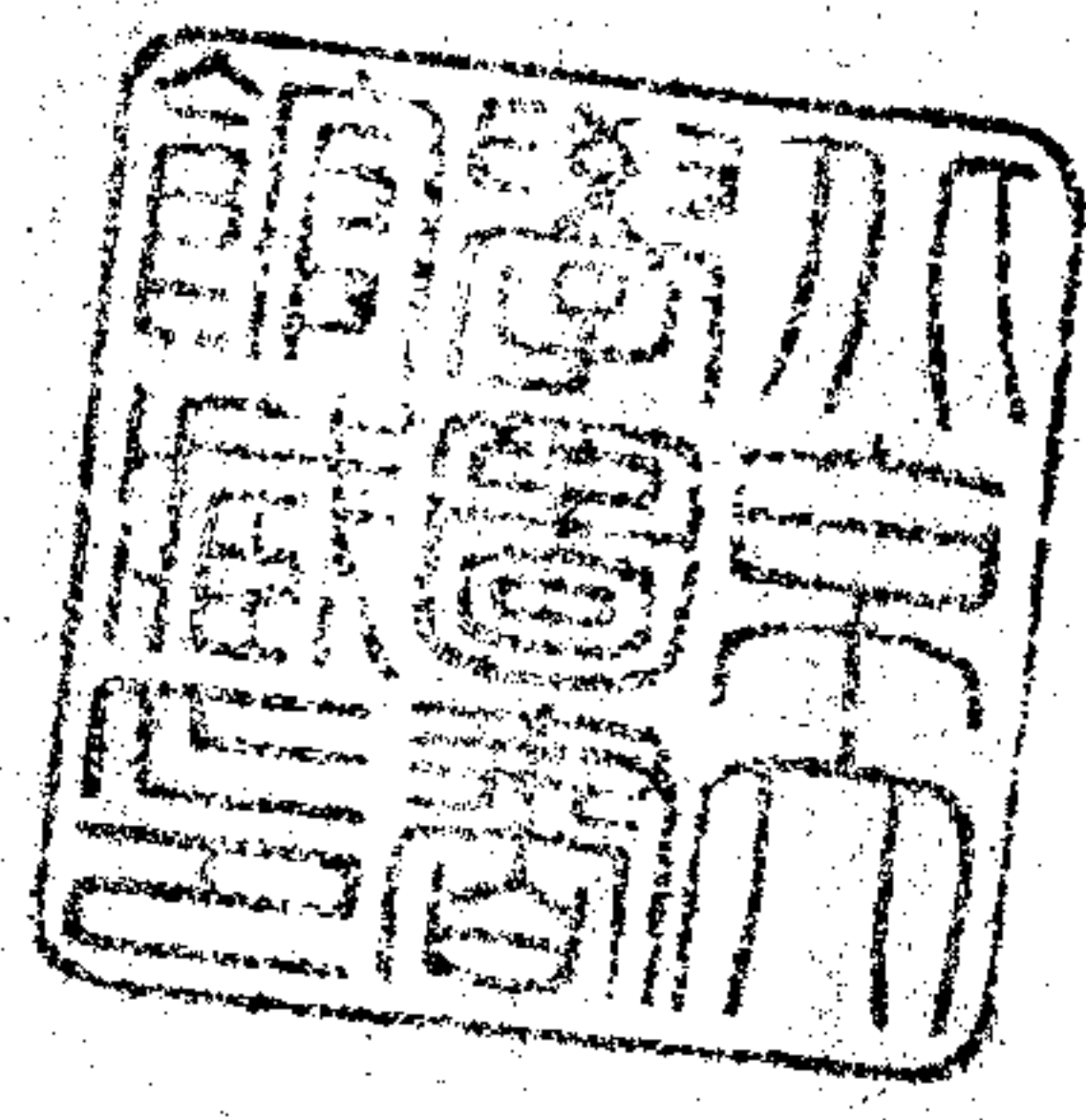

上海古籍出版社

一一〇七・子部・譜錄類

古玉圖考不分卷 〔清〕吳大澂撰.....一

奕載堂古玉圖錄一卷 〔清〕瞿中溶撰.....七九

寧壽鑑古十六卷 〔清〕高宗弘曆敕撰.....一三七

西清續鑑甲編二十卷附錄一卷 〔清〕王杰等輯.....五五一

2/132/07

古玉圖考

〔清〕吳大澂撰

據華東師範大學圖書館藏清光緒十五年上海同文書局石印本影印原書版框高二二三毫米寬三四四毫米

古玉圖

攷

光緒己丑孟夏

吳大澂



上海同文書局用石影印

古玉圖攷敘

古之君子比德於玉非以為玩物也典章制度於是乎存焉宗廟會同裸獻之禮於是乎備冠冕佩服刀劍之飾君臣上下等威之辨於是乎明焉唐虞班瑞於羣后禹錫元圭而水患平成周分寶玉於伯仲之國三代以來聖帝明王不寶金玉而

古玉圖攷敘一

玉瑞玉器之藏未嘗不貴之重之所攷者周禮典瑞之文攷工記玉人之職玉藻明堂位之所記載鄭風衛風小雅之所歌咏爾雅釋器之所詳毛傳鄭注許書之所解流傳至千百年後其器猶散見於齊魯宋衛士大夫之家羅而致之衰而集之可與經傳相證明者不

一而足然而好古之士往往詳於金石而略於玉為其無文字可攷耶抑謂唐宋以後仿制之器多而古玉之真者不可辨耶余觀宣和古玉圖既病其蕪襍而不精呂氏考古圖雖有古玉一卷又惜其無所攷正元朱澤民所撰古玉圖寥寥數十器相沿舊說多無證據於玉璋琮

古玉圖攷 敘二

璜典禮之所闕闕如也余得一玉必攷其源流證以經傳歲月既久搜討益廣今春得鎮圭青圭始知天子圭中必杼上終葵首之義得黃琮組琮始信許并重琮似車釭之說鄭司農外有捷盧之說得玉解玉散始知明堂位之璧散璧角與內宰之瑤爵皆以玉為器而非以

玉飾口得白玉古韞始知決拾之決用棘用象骨亦有時而用玉毛公訓珠之義為不誤也得白珩蔥珩始知珩璜琚瑤衡牙之制又知世俗所傳昭文帶叩鞘佩璲之璲舊說以為璠則非也玉璠為六瑞之一叩漢席符之所本大璜與佩玉之璜名同而制不同若此者皆足以資詰經之助而

古玉圖攷 敘三

補金石家之所不及爰屬族弟大楨圖其形制編訂成書以公同好玉鈺玉印玉押其有文字可據者亦并附焉是為敘

光緒十有五年歲在己丑夏四月八日吳縣吳大澂書於濟甯節署



周鎮圭尺式

與大琮第一器尺寸正合疑此尺為西周舊制

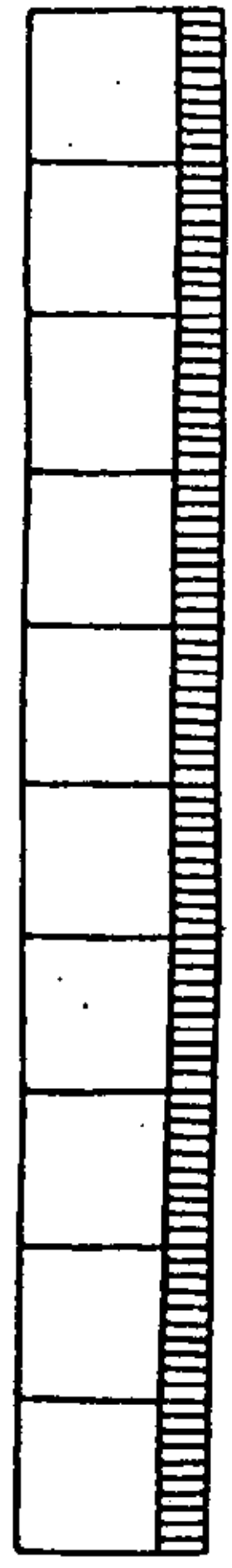

周摺圭尺式 與大琮第二器尺寸正合

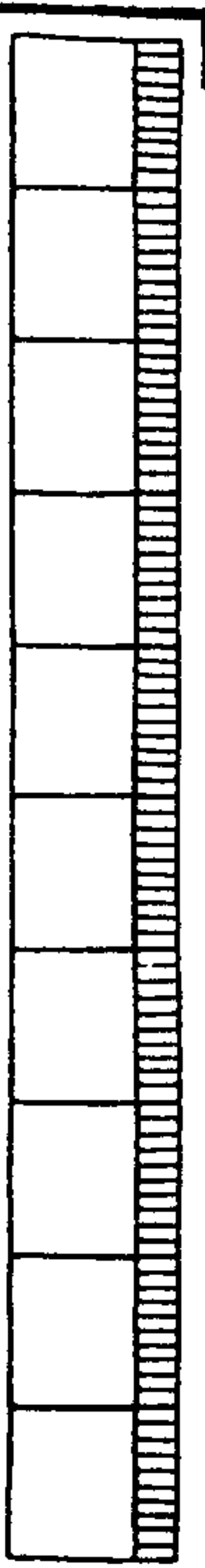

此尺與鎮圭也因背有象鼻孔可以繫組插于神帶之間故以摺圭別之

古玉圖攷 尺式

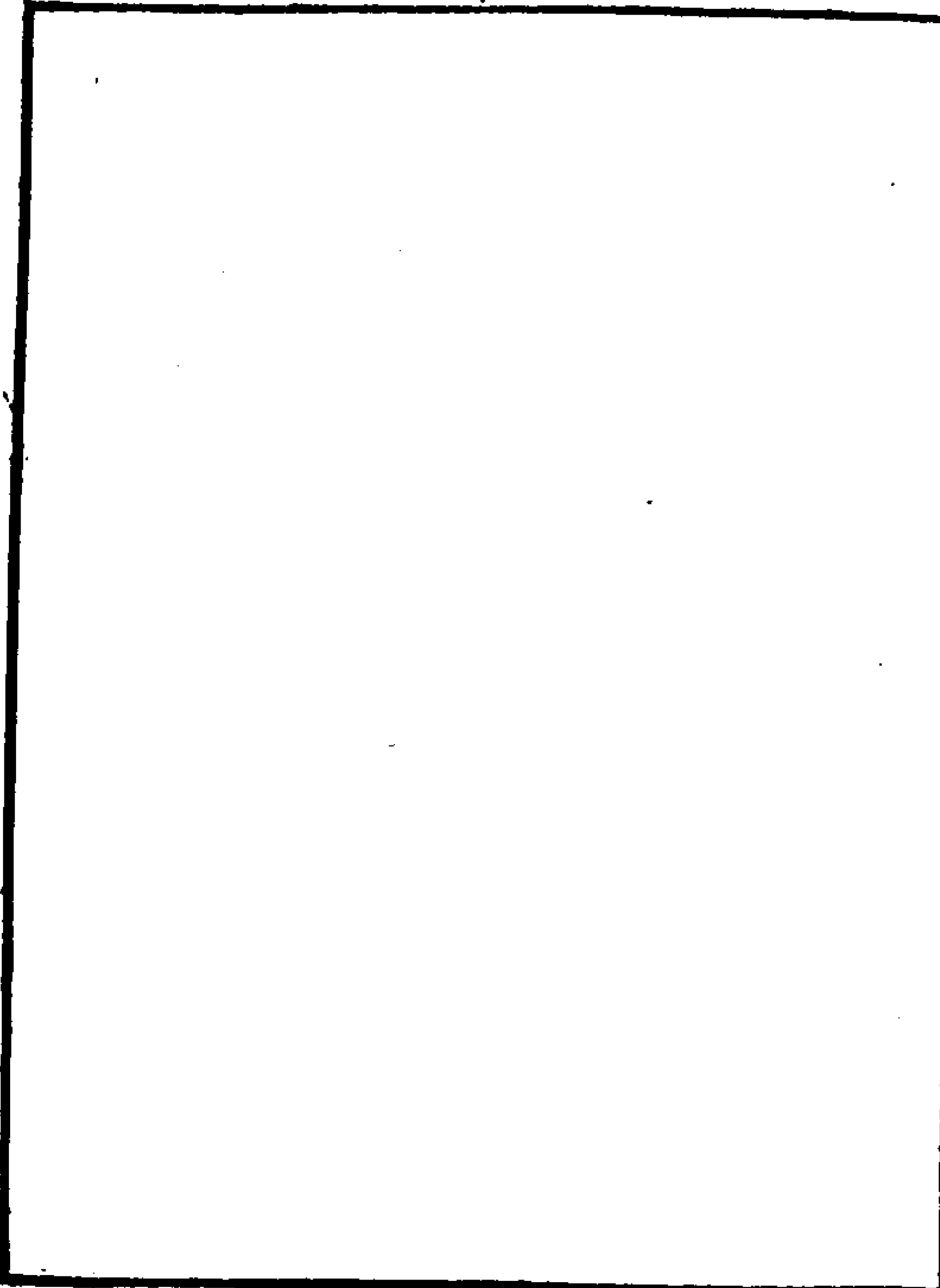

鎮圭

青玉五色斑 圓小於器十分之七

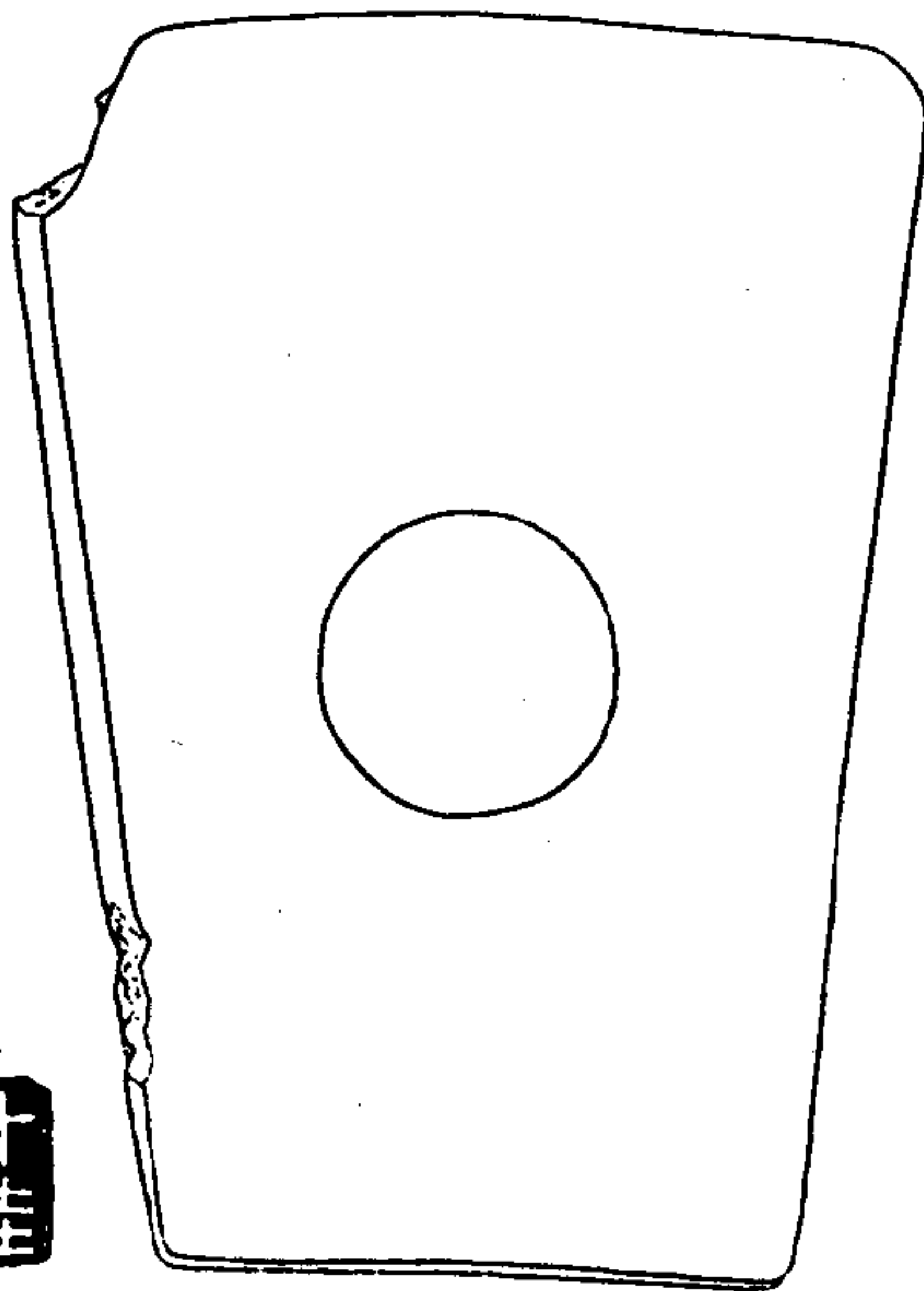

十圭
山房

古玉圖攷

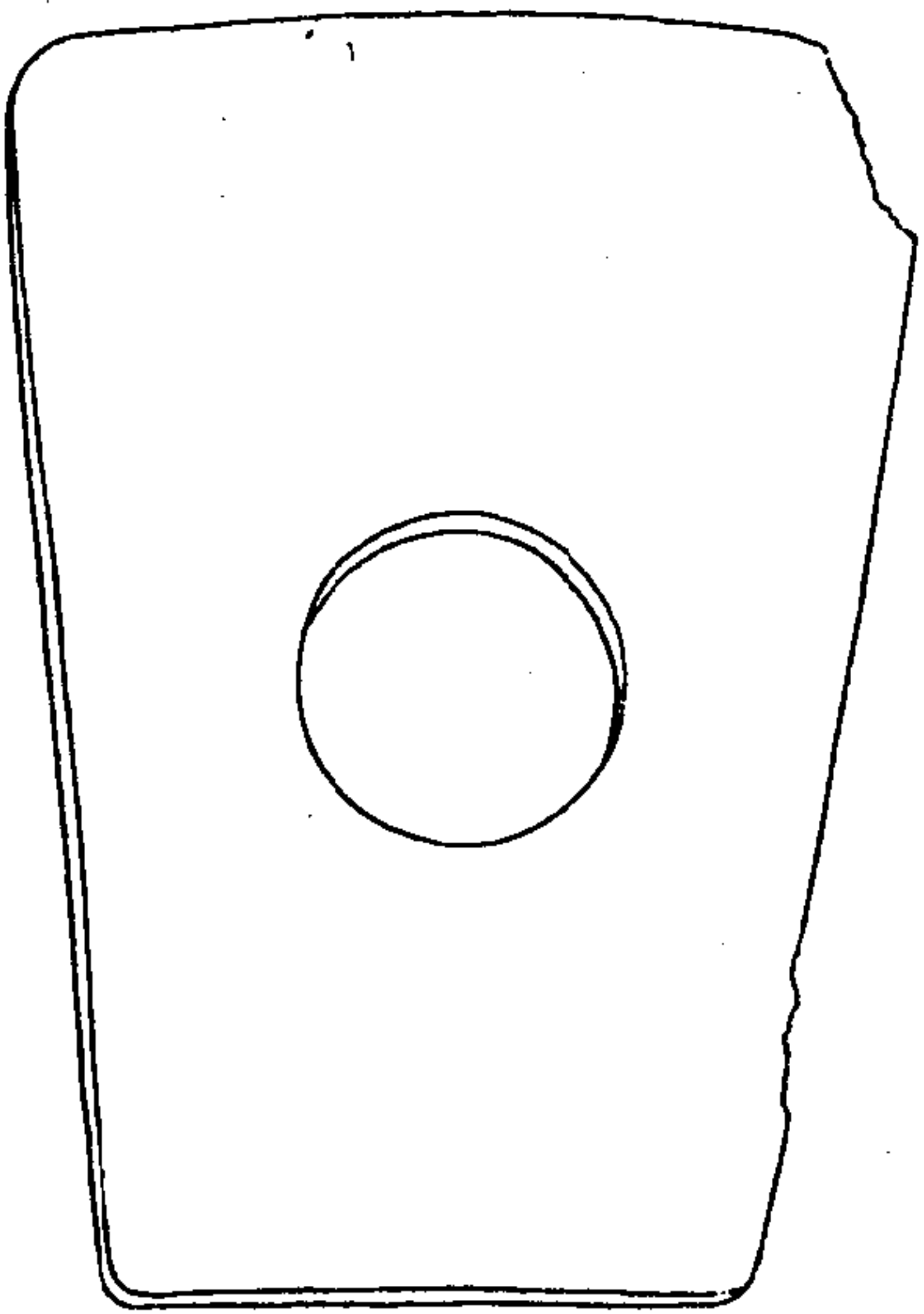

攷工記玉人鎮圭尺有二寸天子
守之又云天子圭中必鄭注必讀
如鹿車鐸之鐸謂以組約其中央
為執之以備失隊大徵竊疑鹿車
之鐸施之於圭似不相類是圭即尺
有二寸之鎮圭中有一穿徑約三寸
穿上四寸有半一寸穿下亦四寸有半
寸因疑中必之必即古秘字說文

古玉圖攷

秘攢也攢積竹杖也一曰穿也蓋
它圭穿多近下用以繫組而已
天子之圭穿在中央可以手執
不致失隊故曰天子圭中必攷工
記文秘六尺有六寸注秘猶柄也今
所見三代戈矟往有穿其穿即
謂之秘所執之木柄當有小屨橫貫
於秘中故木柄亦謂之秘許書木

部柯梳柄秘攢五字連文於重
不訓秘為柄而訓為攢其必有所
本矣康成不直訓為柄而曰猶柄
也可知秘非柄之稱後人目貫秘之
柄用木遂從木旁古文不從木可以
天子圭中必證之說文璉大圭長三
尺杼上終葵首即本攷工記玉人文
鄭注終葵椎也為椎於其杼上明

古玉圖攷

無所屈也杼綯也玉藻注終葵首
者于杼上又廣其首方如椎頭大徵
以為天子之圭與劍上之制不同以是
圭度之大圭鎮圭皆係杼上終葵首
記文舉一以例其餘方言引燕記
曰豐人杼首杼首長首輪人行澤
者欸杼注杼謂削薄其踐地者是
杼上者言其長而薄終葵首者言其

廣而方也王氏說文句讀推下引纂
文格楔方推今人不知古圭有与方
推相似者輒以藥鑿目之点猶三代古
琮概目之為釭頭是不可不致正也

古玉圖攷

四

鎮圭 青玉圖小于器十分之七

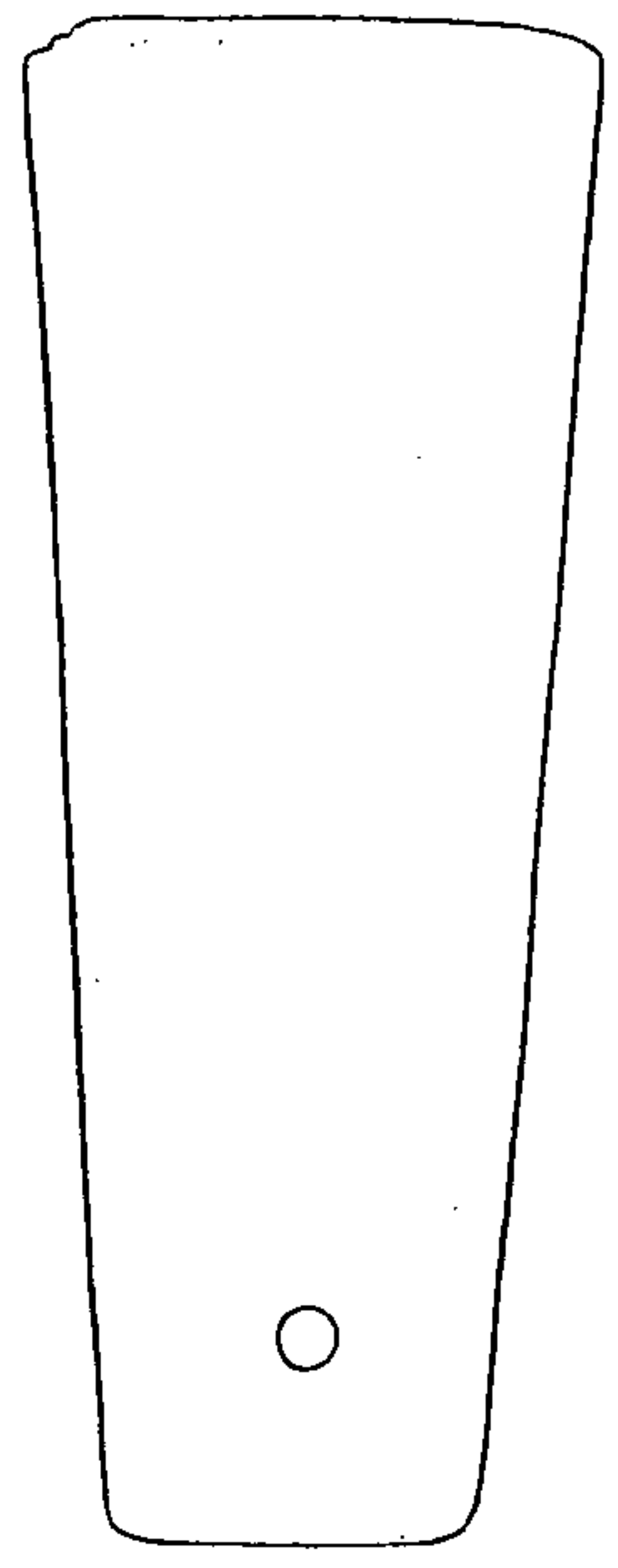

古玉圖攷

五

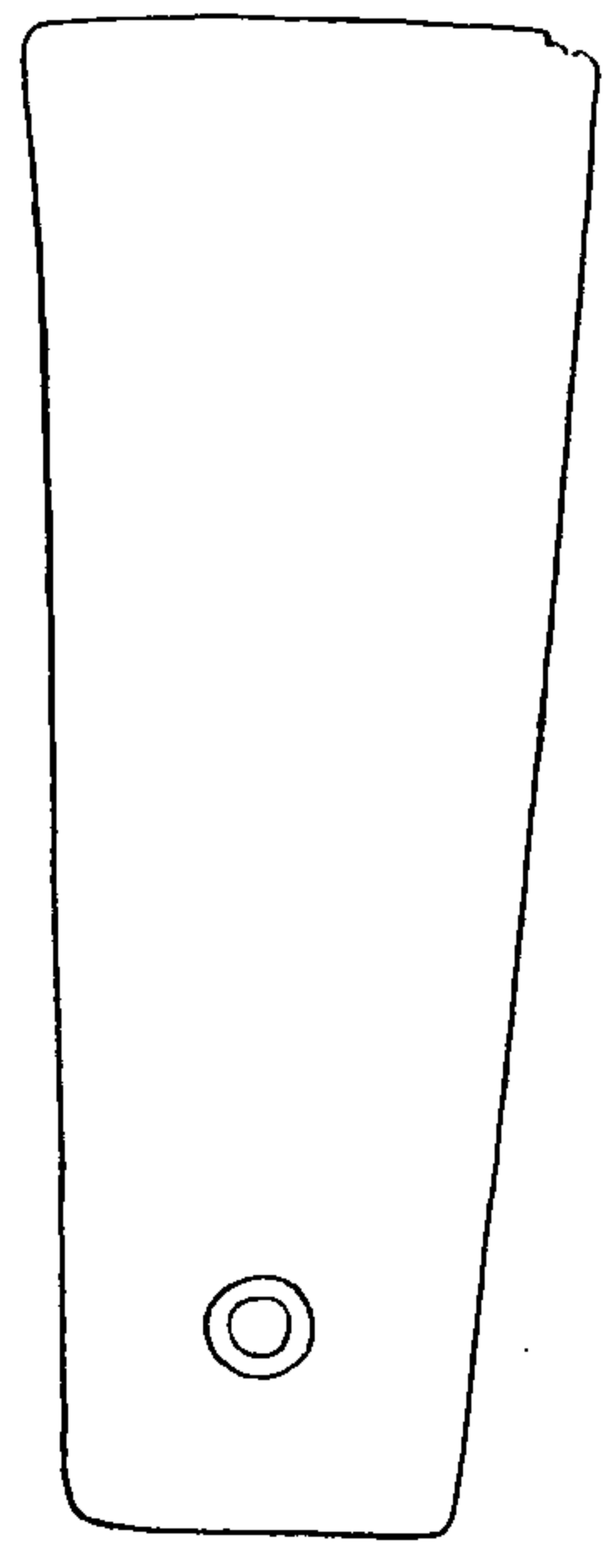

古玉圖考

五

鎮圭 青玉黑辨圖小于器十分之七

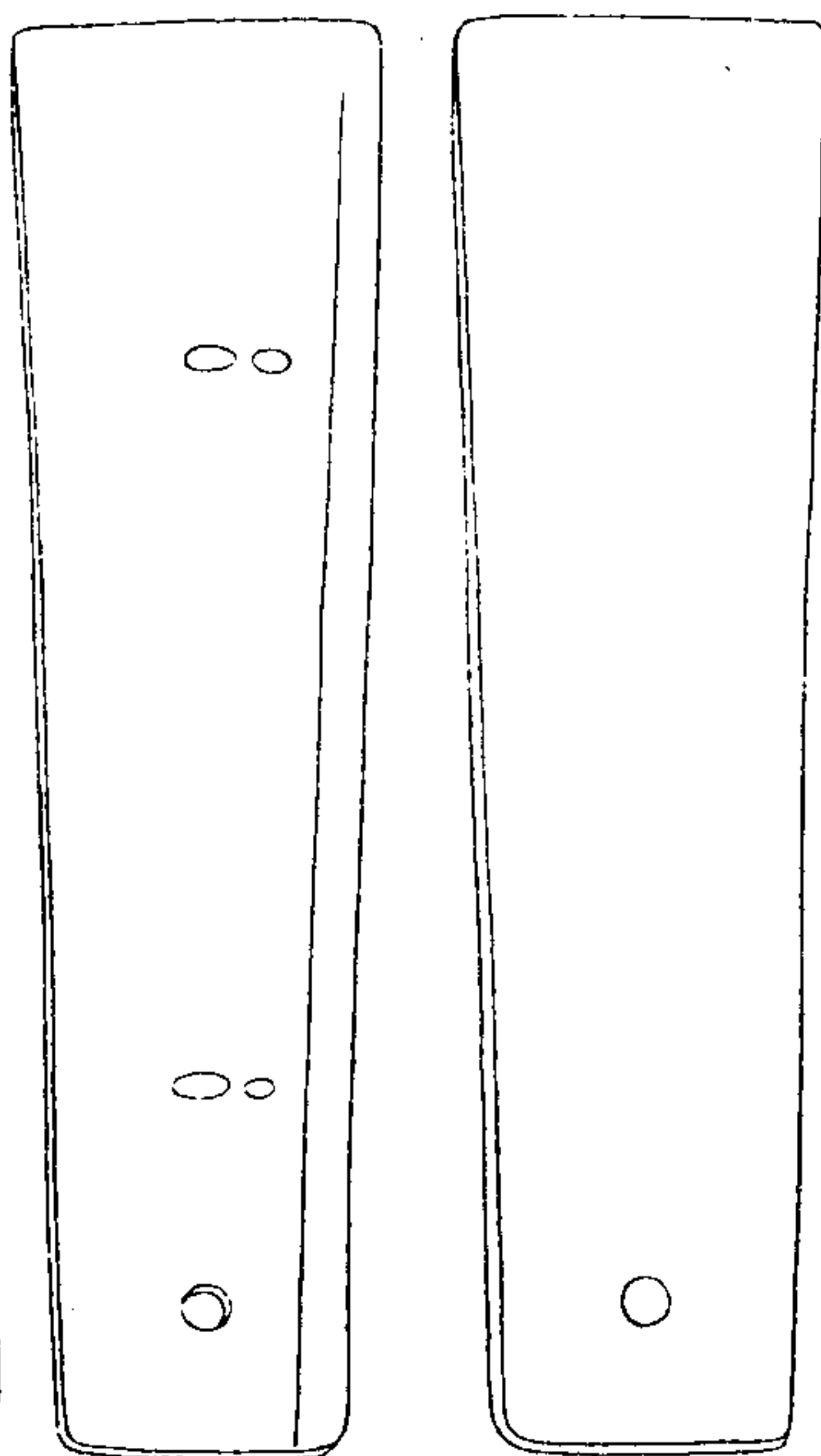

十圭
山房

古玉圖攷

六

是圭尺寸與大琮第二器有駟文者絲毫不爽亦即尺有二寸之鎮圭惟兩琮兩圭尺度畧有不同當係年代有先後權衡度量與時變易耳背有四孔可以繫組兩邊皆有繩痕似當時用作摺琮繫於紳帶之間者然與大圭尺寸不符也

鎮圭 玉色純赤圖小于器十分之八

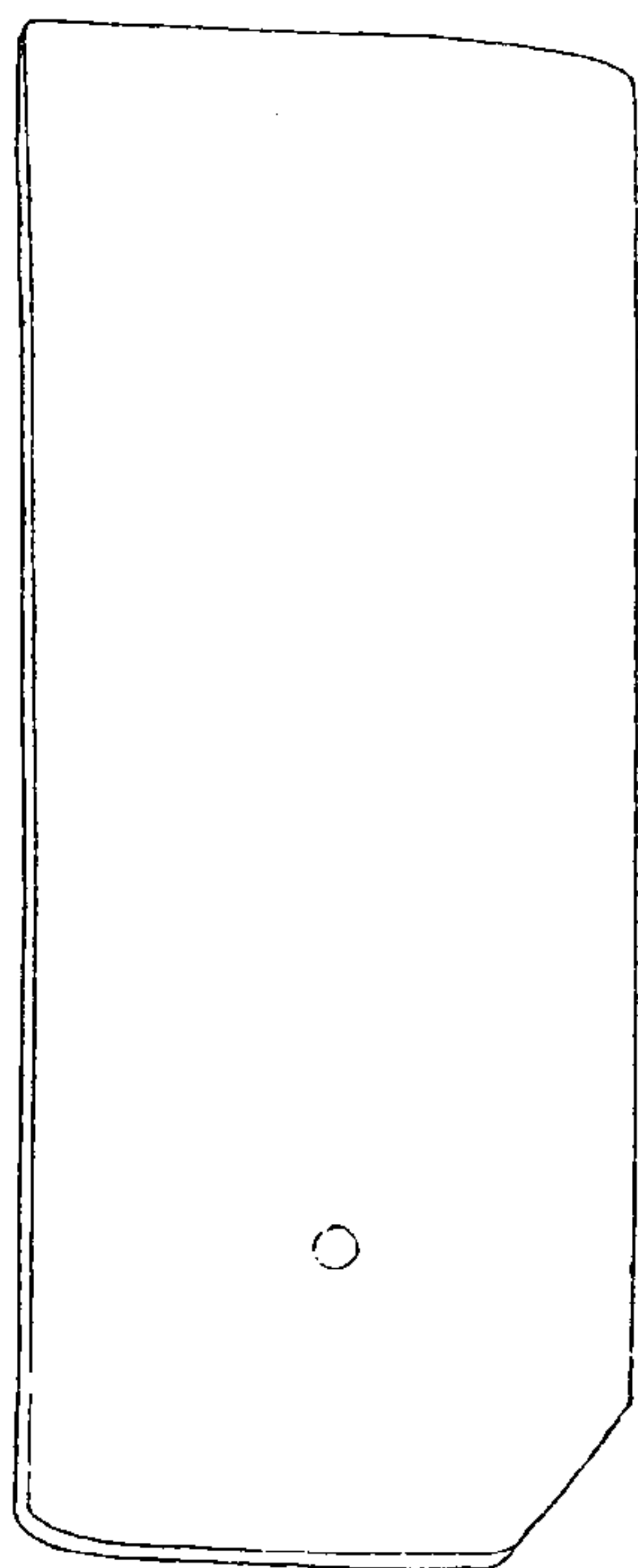

十圭
山房

古玉圖攷

七

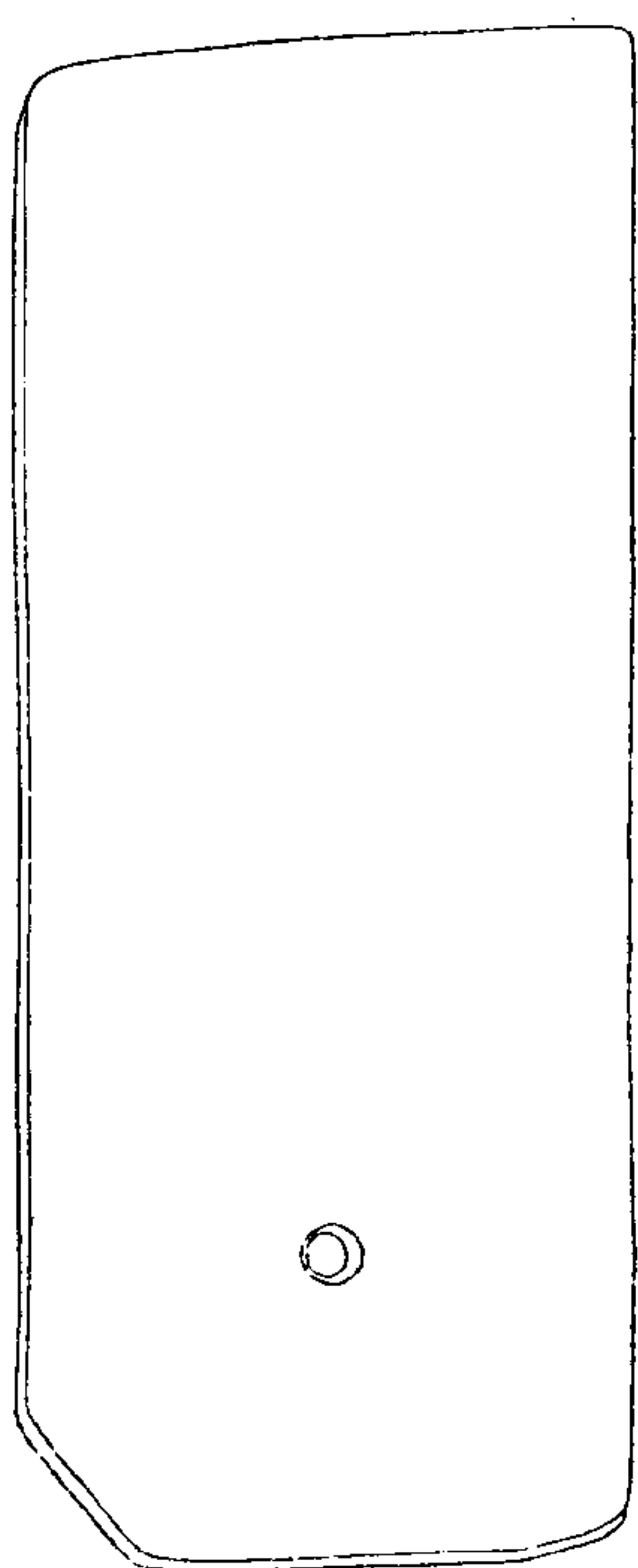

大圭

一名珽 青玉黑文隱如龍鳳穿下三四寸
帶黃色 圖小于器十分之五

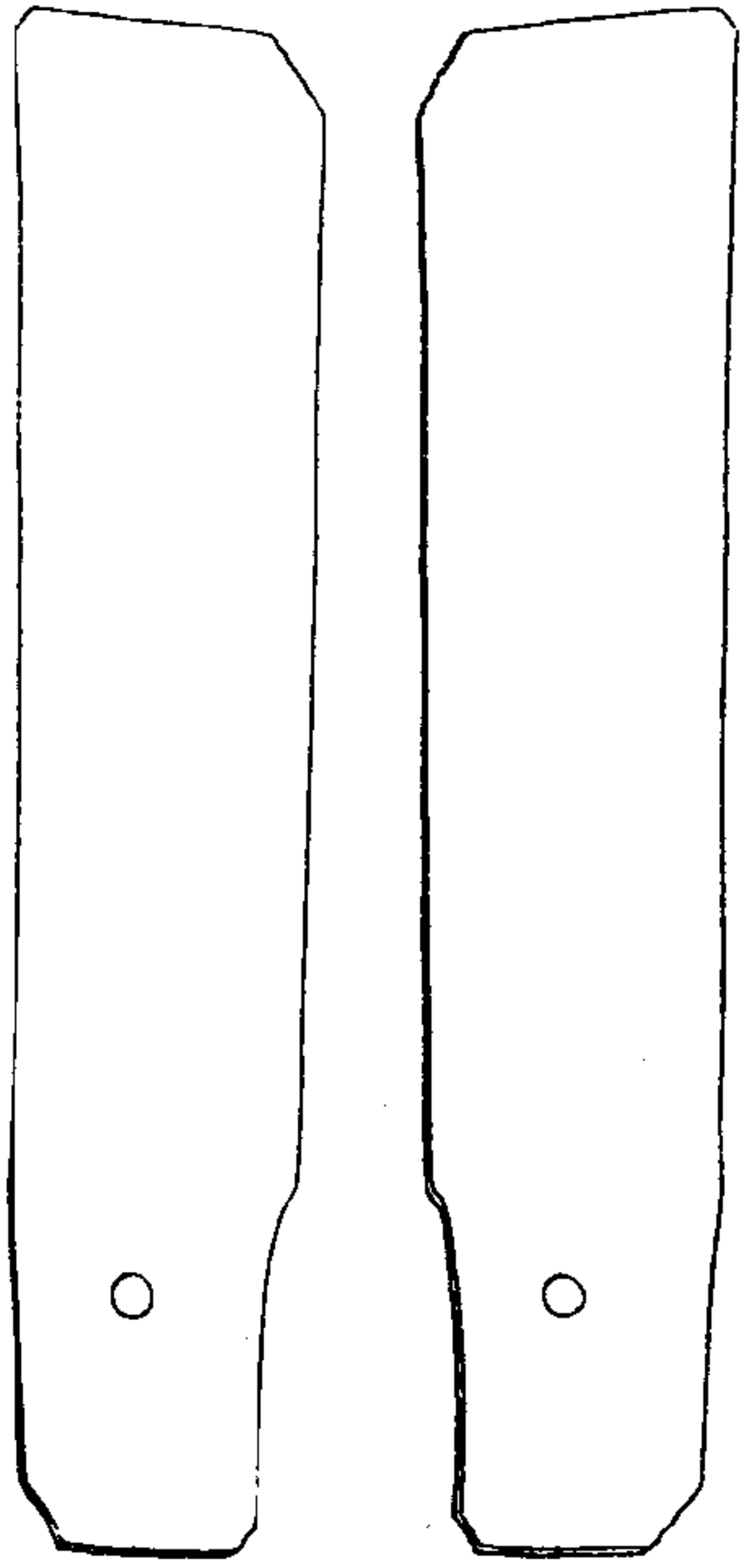

十圭

古玉圖攷

典瑞王晉大圭執鎮圭縹藉五采
五就以朝日注故書鎮作瑱鄭司
農云晉讀為搢伸之搢謂插於
伸帶之間若帶劍也瑱讀為
鎮玉人曰大圭長三尺杼上終葵首
天子服之注云王所搢大圭也或謂
之珽玉藻天子搢珽注此亦笏也珽
之言挺然無所屈也是圭即天子所

服之珽以鎮圭尺度之長一尺九寸
大澂竊疑玉人之三尺為二尺之誤
玉質至薄而輕故可佩於伸帶
之間相玉書曰珽玉六寸明自炤亦
言其薄而光也六寸之說未聞

古玉圖攷

九

琬圭 青玉長尺有二寸圖小於器十分之八

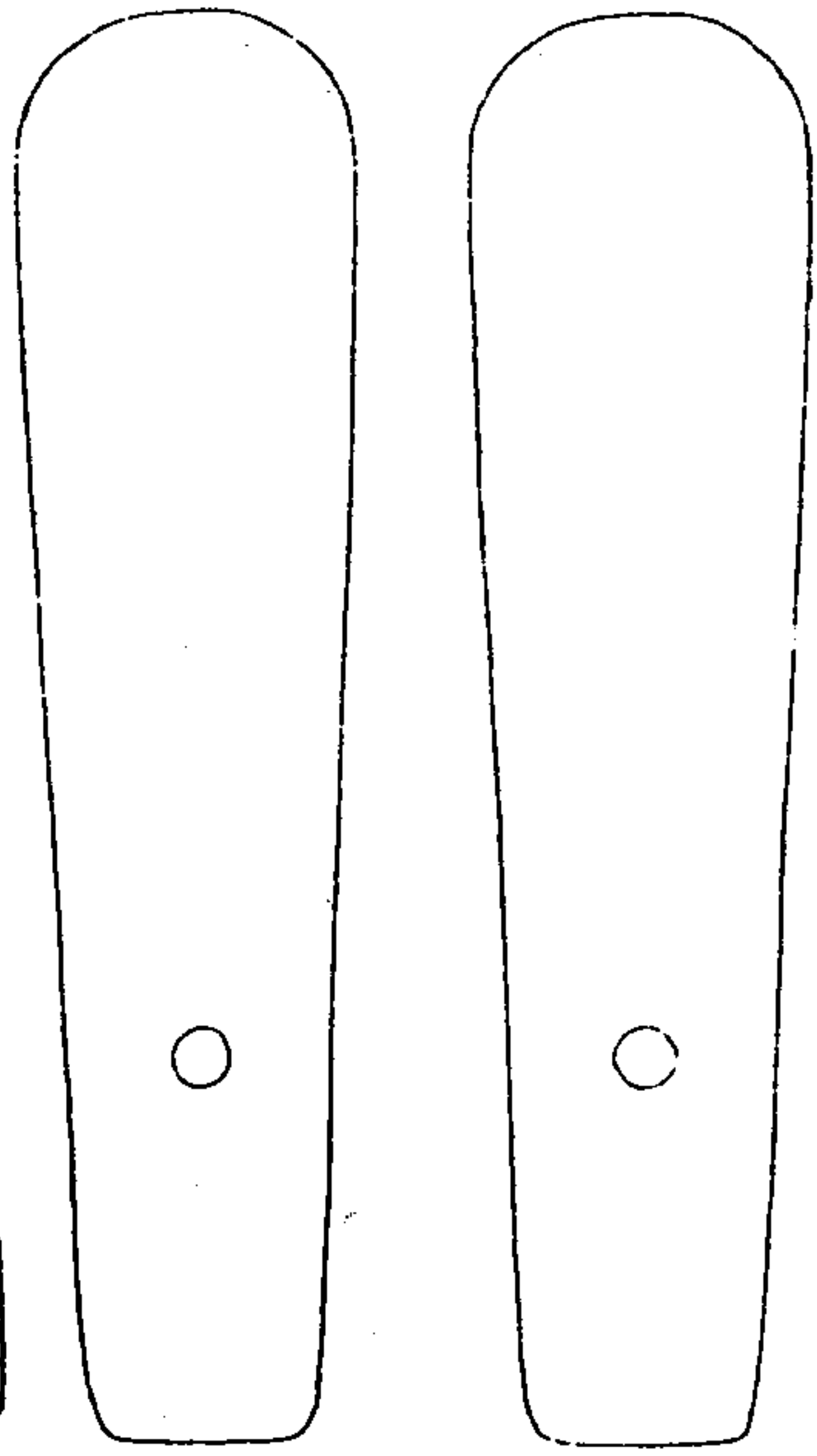

十圭

古玉圖攷

十

攷工記玉人琬圭九寸而縹以象德
鄭注琬猶圓也玉使之瑞節也諸
侯有德王命賜之使者執琬圭以
致命焉典瑞琬圭以治德以結好
先鄭云琬圭無鋒芒故以治德結
好說文琬圭有琬者戴氏曰凡圭刺
上寸半直刺之倨白中矩琬圭
穹隆而起宛然上見段氏曰宛者

与丘上有丘為宛丘同義是圭得
之濟甯市上上作圓首圭面穹隆
而起兩邊無鋒芒不露圭角者即
古之琬圭無疑其長尺有二寸即顧
命鄭注大璧大琬大琰皆度尺二
寸者是也

古玉圖攷

十一

琬圭 青玉有土辨圖小于器十分之七

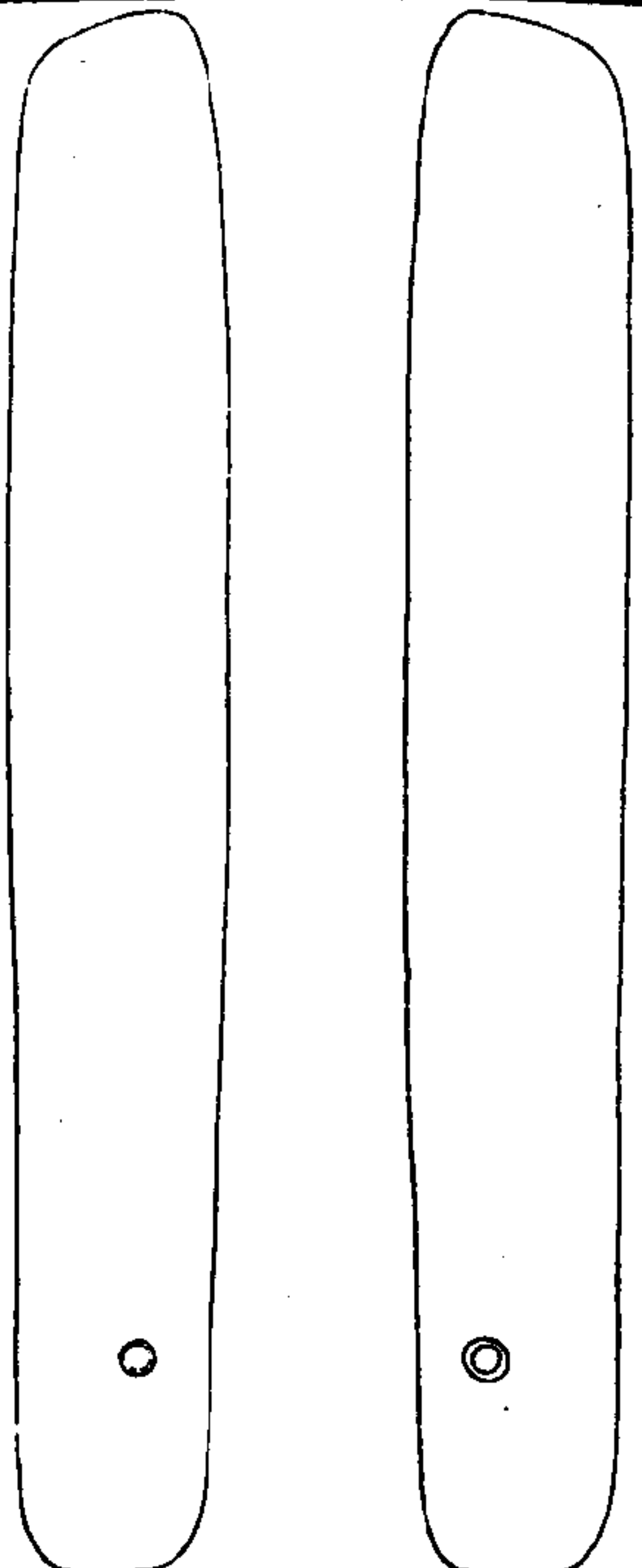

古玉圖攷

又十一

琬圭 赤玉下斷當即尺有二寸之大琬

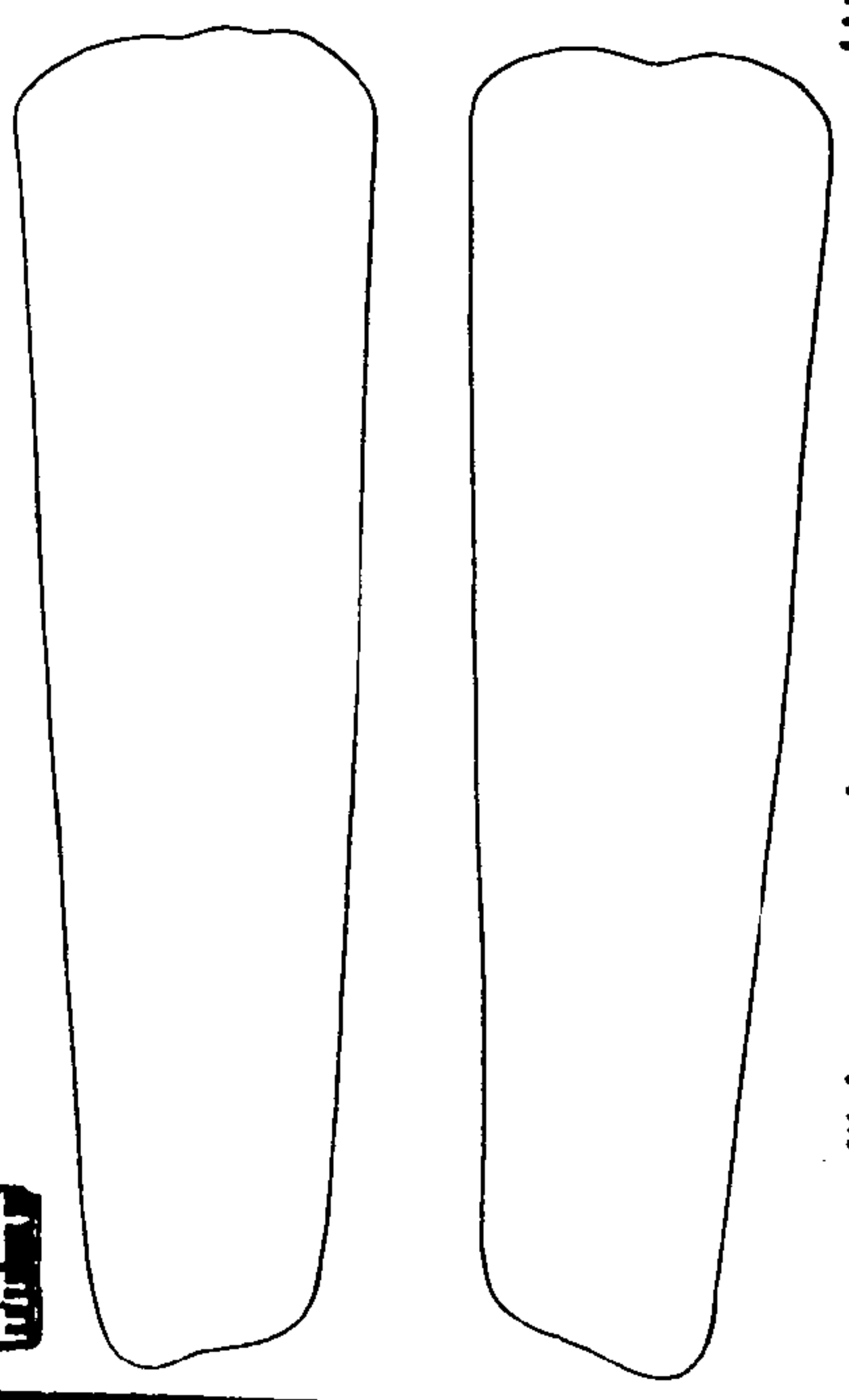

古玉圖攷

十二



青圭 青玉圖小于器十分之九

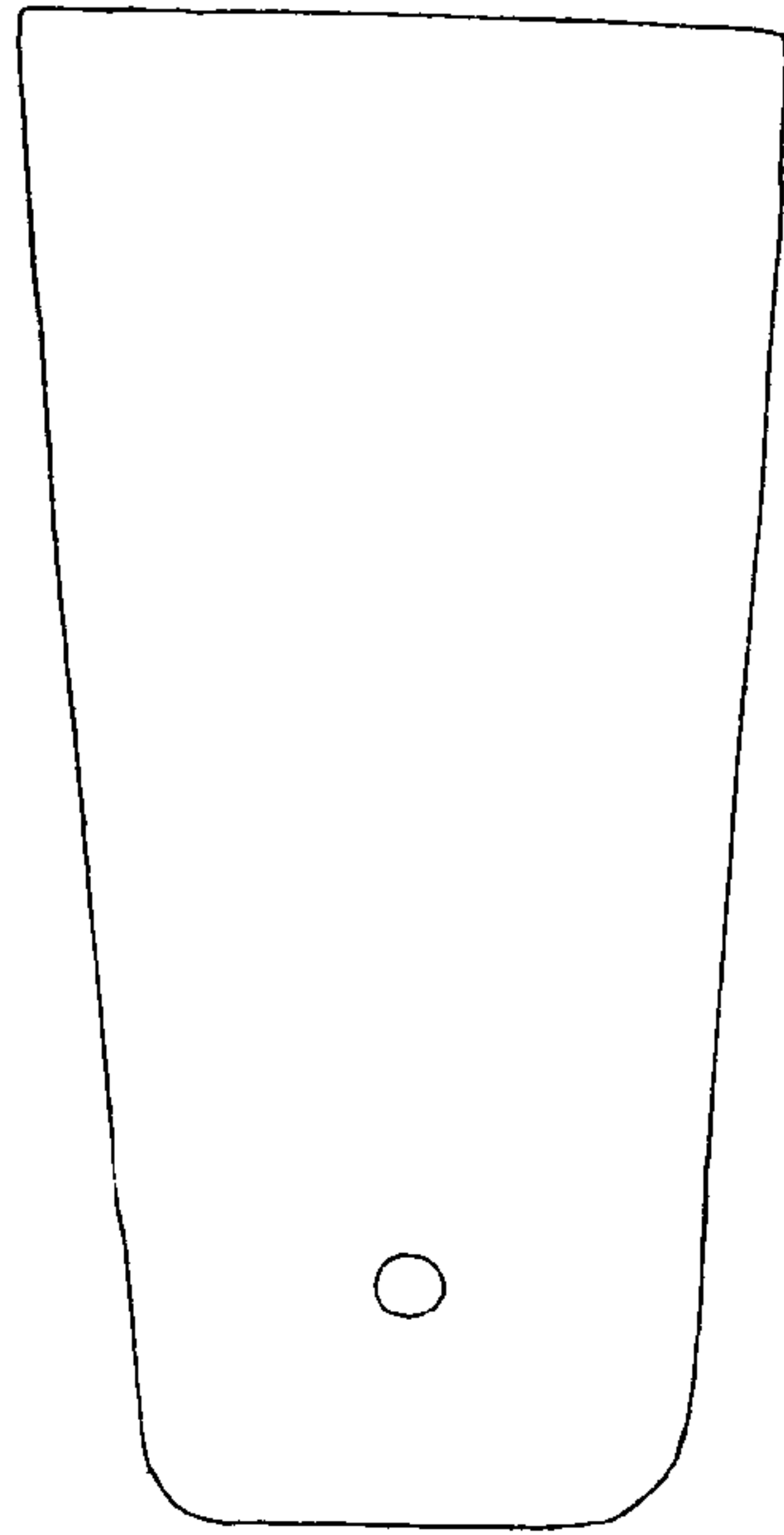

古玉圖攷

十三

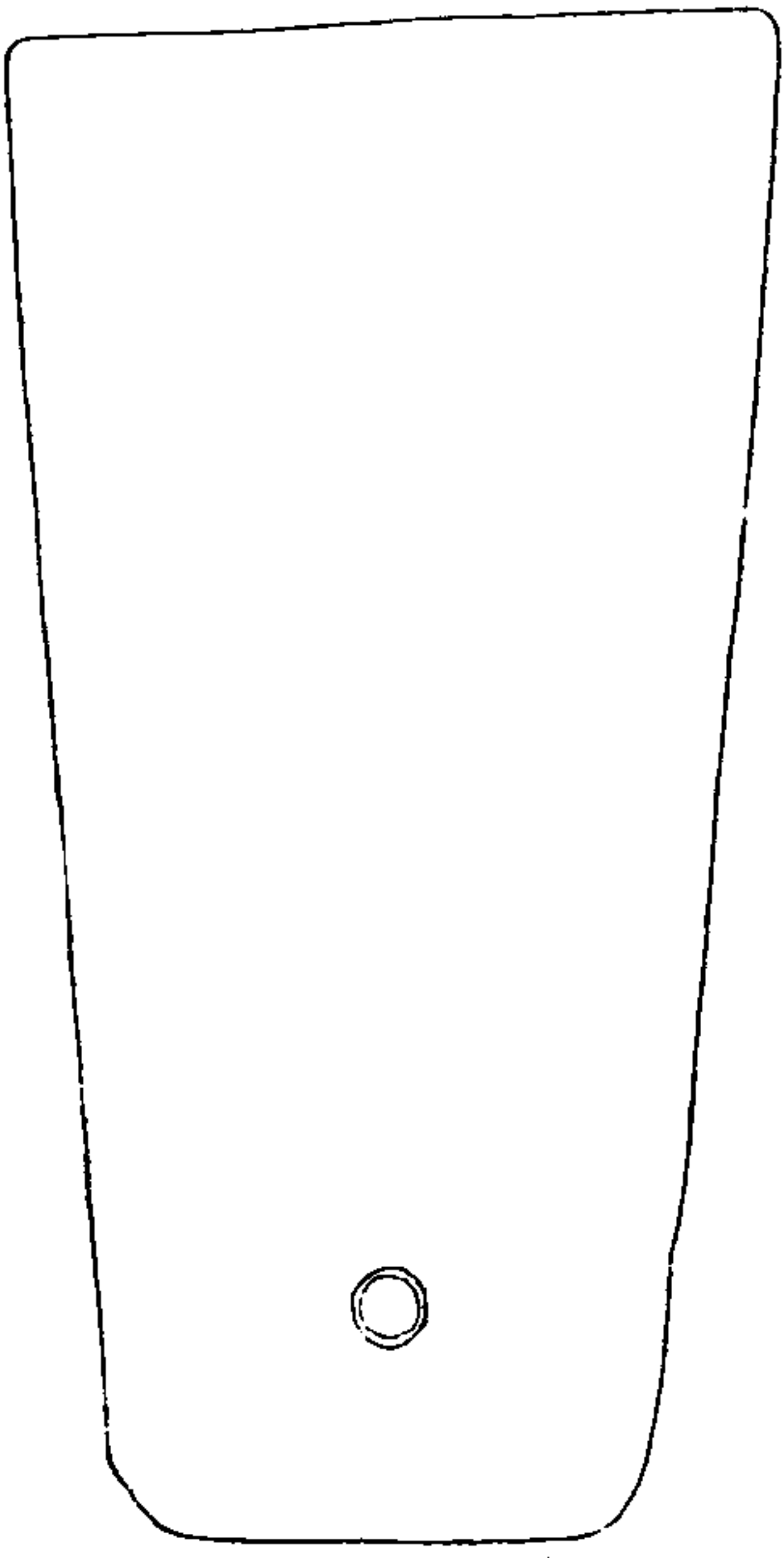

琬圭

元玉圖小於器十分之八
上作半規形兩角微缺

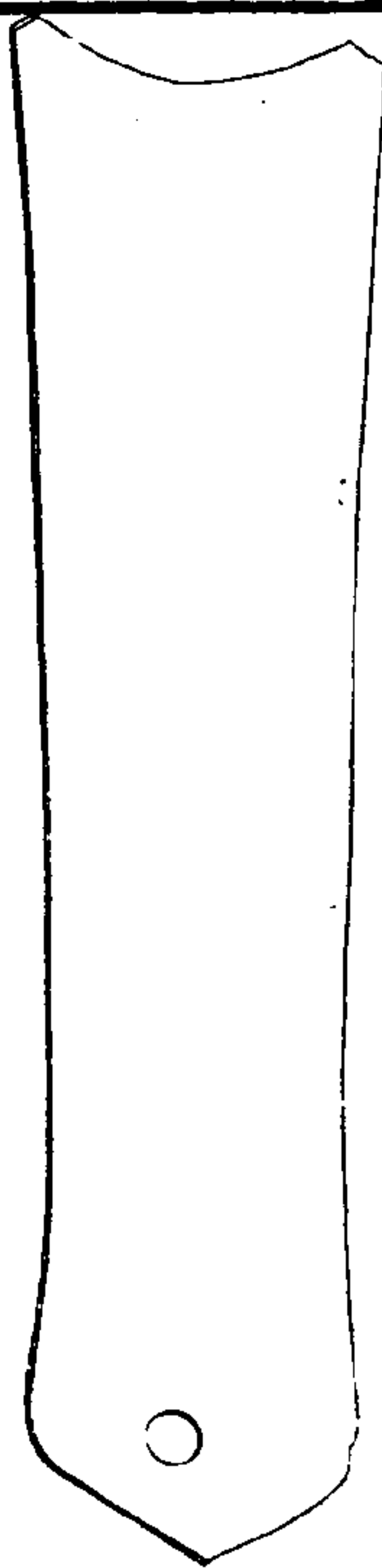

古玉圖攷

又十三

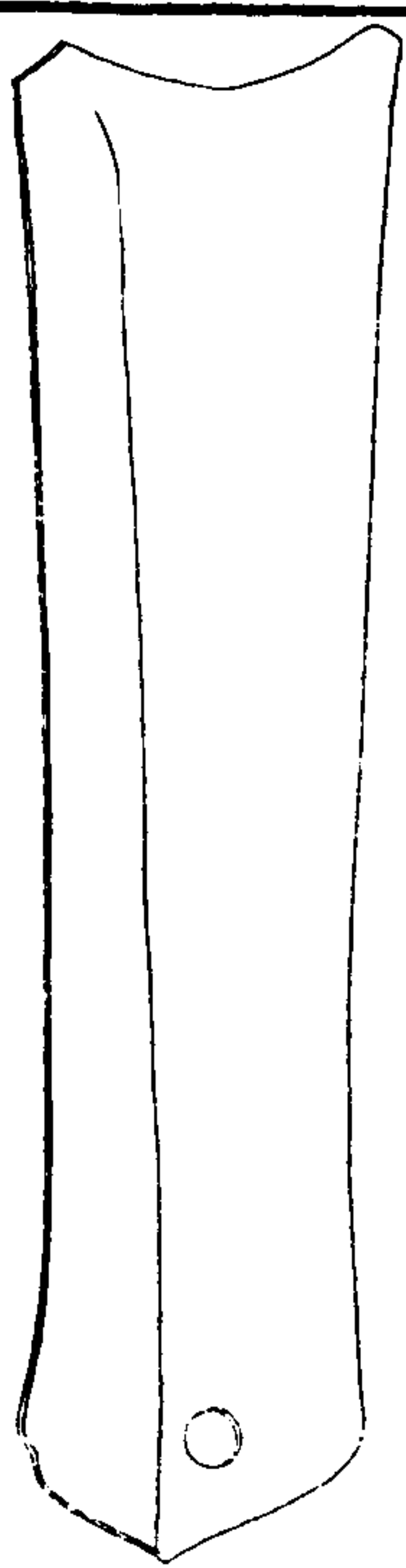

君圭玉色純黑与世俗所謂水銀
 浸者不同殆即古之元圭與其制
 上作半月形大澂所集說文古竹摺
 補片字即古文折它圭象終葵首
 此獨象折首即攷工記判規之制
 左右兩角稜有鋒儒行毀方瓦
 合疏圭角謂圭之鋒鉉有拐角即
 指琬圭而言後人未見古制以圭之制

古玉圖攷

十四

上者為圭角終覺相強也周禮典
 瑞琬圭以易行以除慝鄭司農云
 琬圭有鋒芒傷害征伐誅討之象
 故以易行除慝易惡行合為善者
 以此圭責讓喻告之也琬圭與剡上
 異解乃玉人琬圭九寸判規注云凡圭
 琬上寸半琬圭琬半以上又半為琬飾
 此鄭君未覩判規之制而以志解之耳

穀圭 圖小於器十分之九青玉黑文

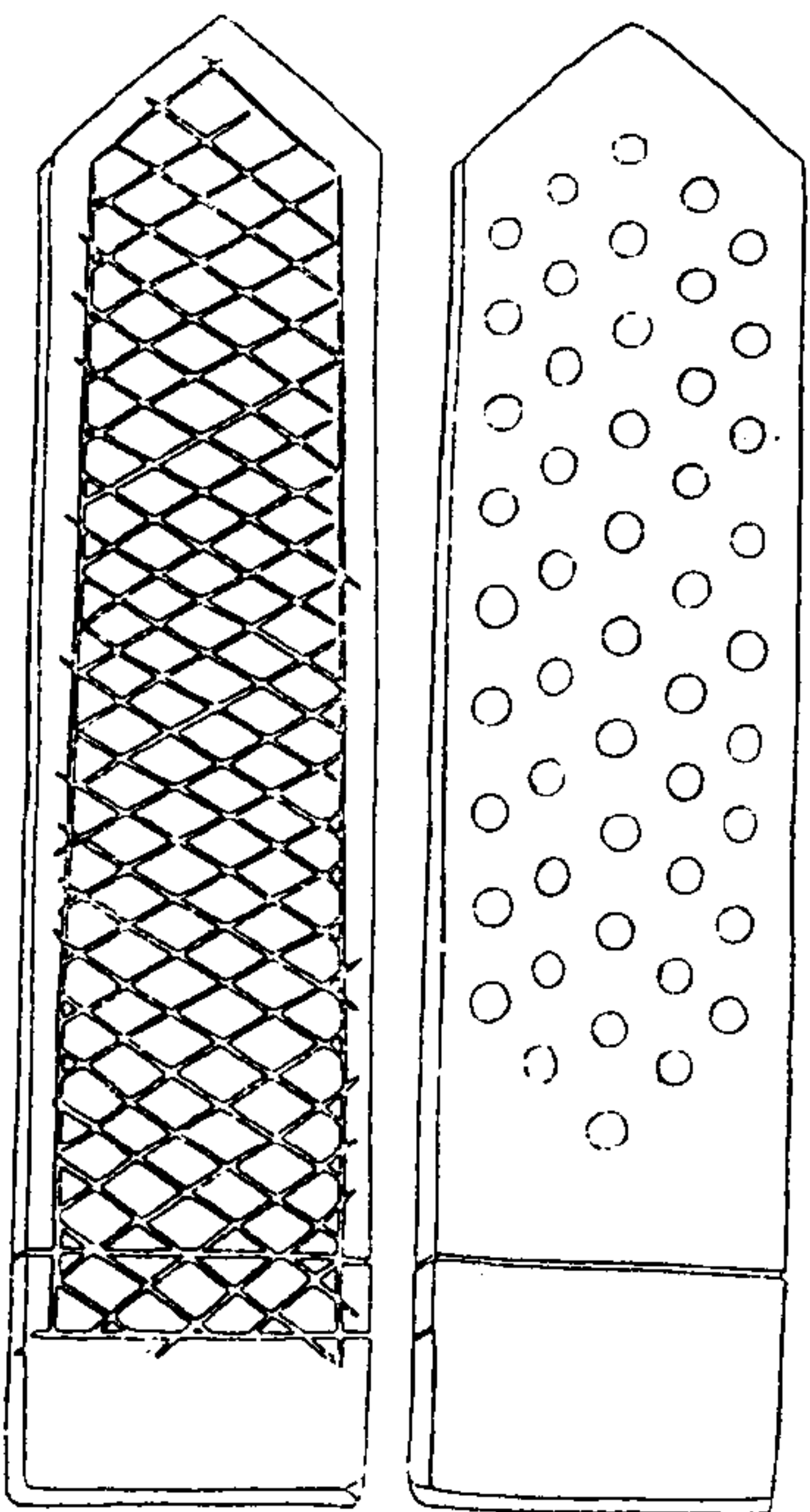

古玉圖攷

又十四

十圭

周禮典瑞穀圭以和難以聘女玉
 人不言和難者聘女則禮之常和
 難則事之變也此為卿大夫出使
 之瑞節後有刻文者即玉人所謂
 組圭璋璧琮琕璜之渠眉是也

圭 玉質溫潤乾黃色

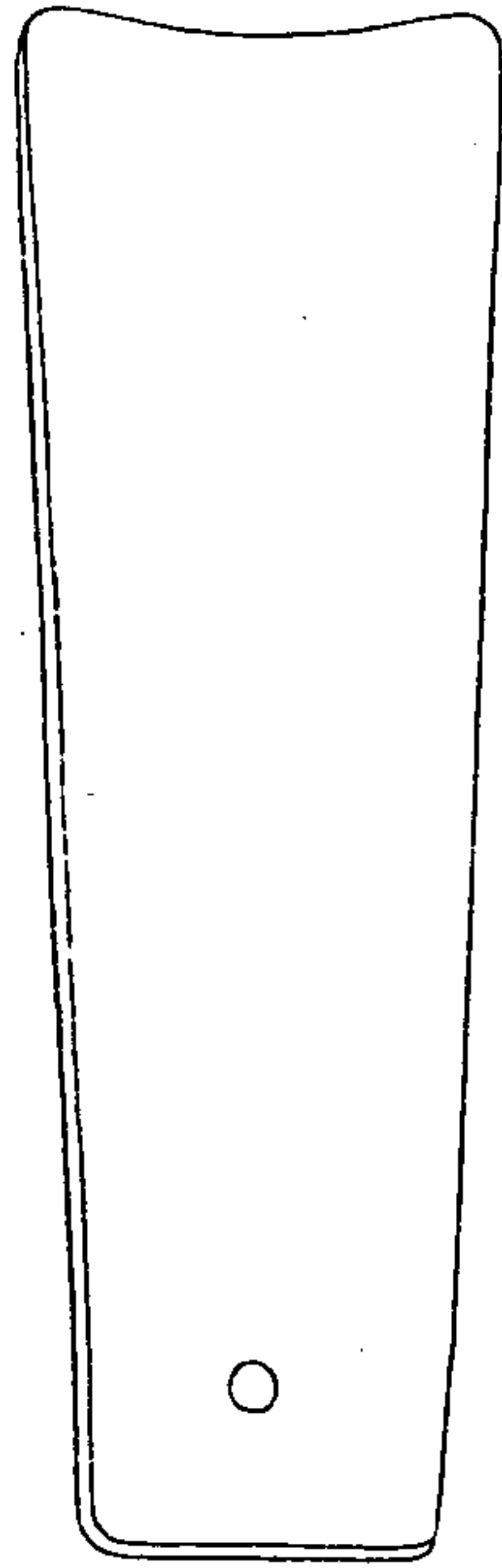

古玉圖攷

十五

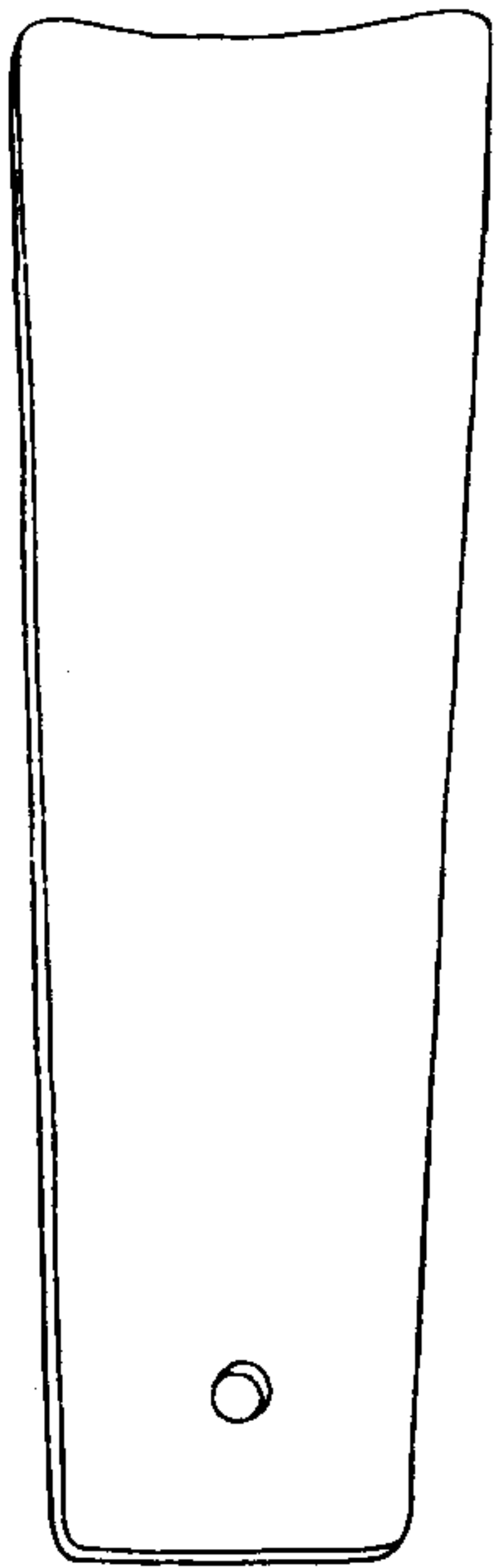

圭 白玉灰漫俗稱雞骨白長九寸

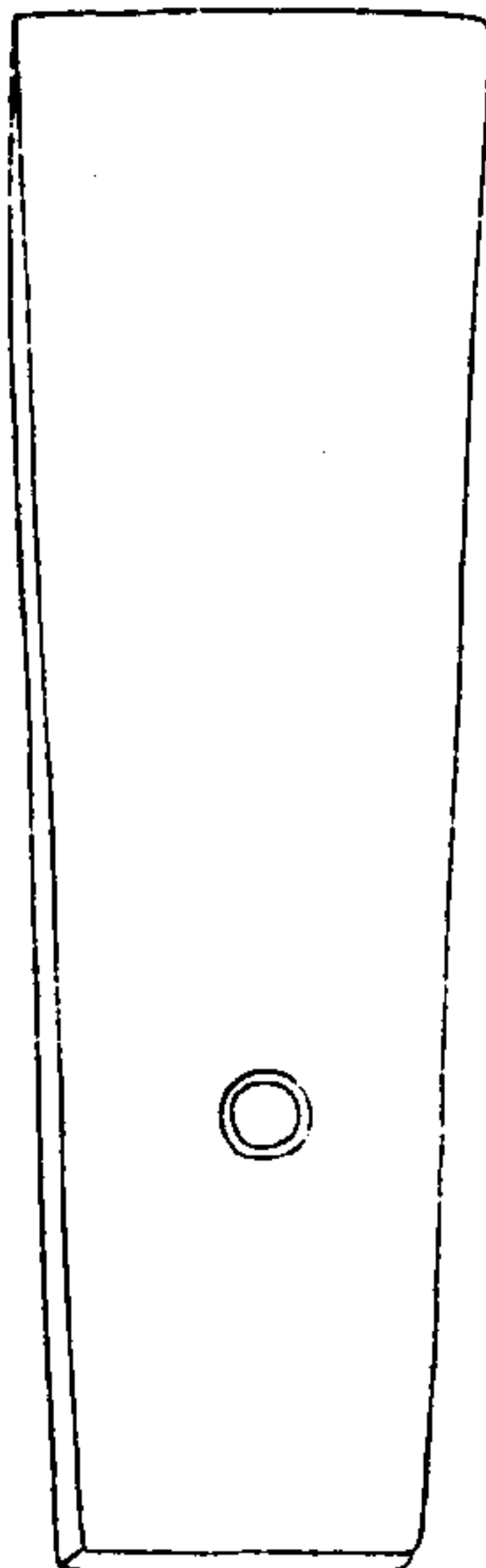

古玉圖攷

十六



攷工記玉人琬圭九寸琰圭九寸是圭雖非琬琰而以周鎮圭尺度之適得九寸其制與杼上終葵首合

笏 青玉黑暈

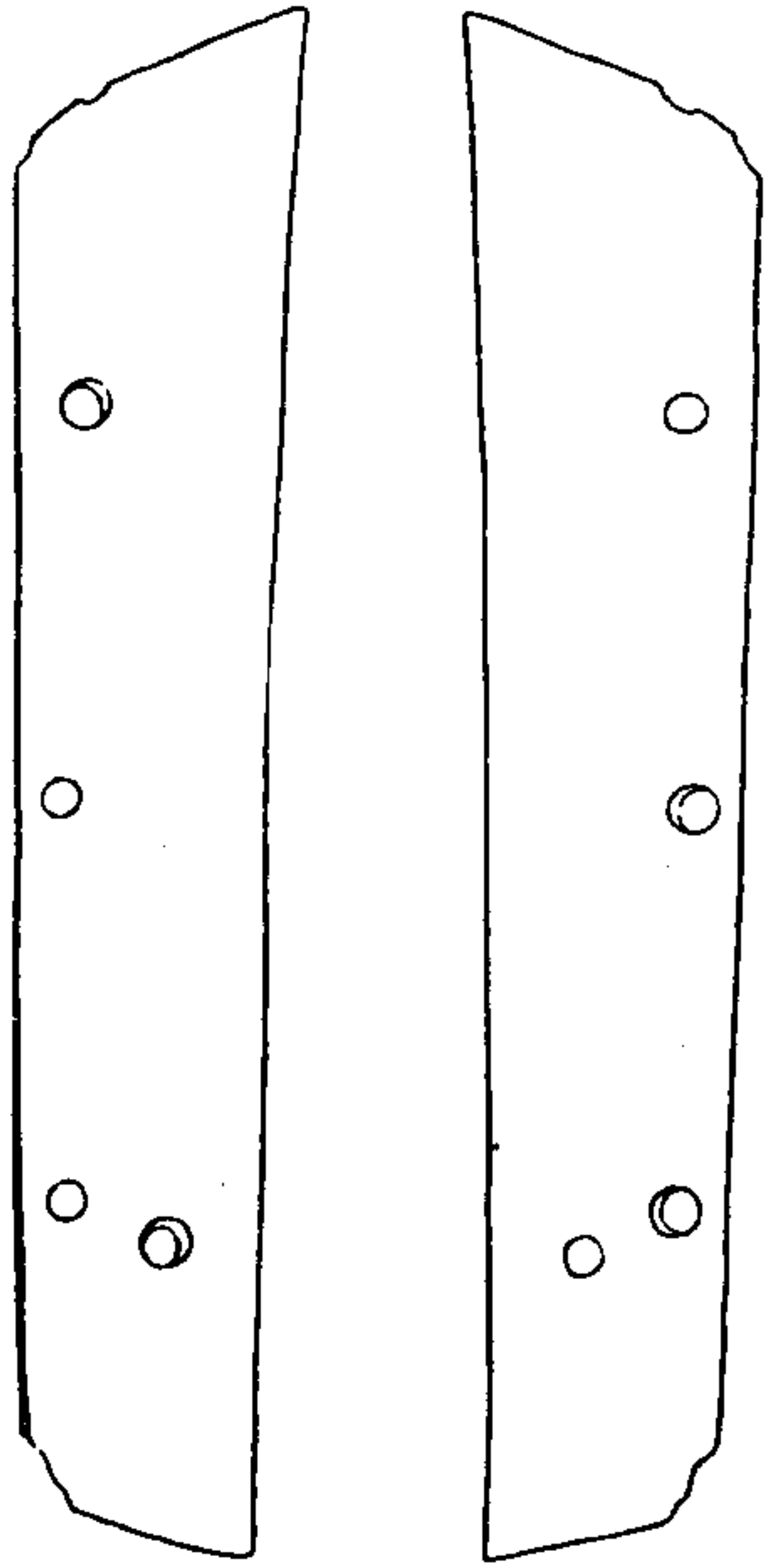

古玉圖攷

十七

十圭

或問古玉有似璋非璋似刀非刀者其名不可得而詳余曰此笏也何以知為笏曰邊有三孔可以結繩佩於紳帶之間非笏而何其三孔之外又有一孔何也曰此繫組之孔故居中而向後何以上下皆不方有可攷與曰此大夫之笏玉藻所謂前詘後詘無所不讓也何以稱前後不稱上下曰執圭有上下

古玉圖攷

十八

故曰杼上曰剡上佩笏如佩劍繫於革帶之下故曰前詘後詘或又曰大夫之笏長至一尺九寸得毋與天子之珽相埒乎余曰玉藻言笏度二尺有六寸此笏之通制不言天子諸侯大夫之別者笏以直詘判等威不以長短分貴賤也大夫之笏豈得用玉曰禮樂征伐自大夫出孔子慨之僭用玉非禮也

璋 青玉有瑞斑長一尺十分寸之六
邵游園觀察連所藏

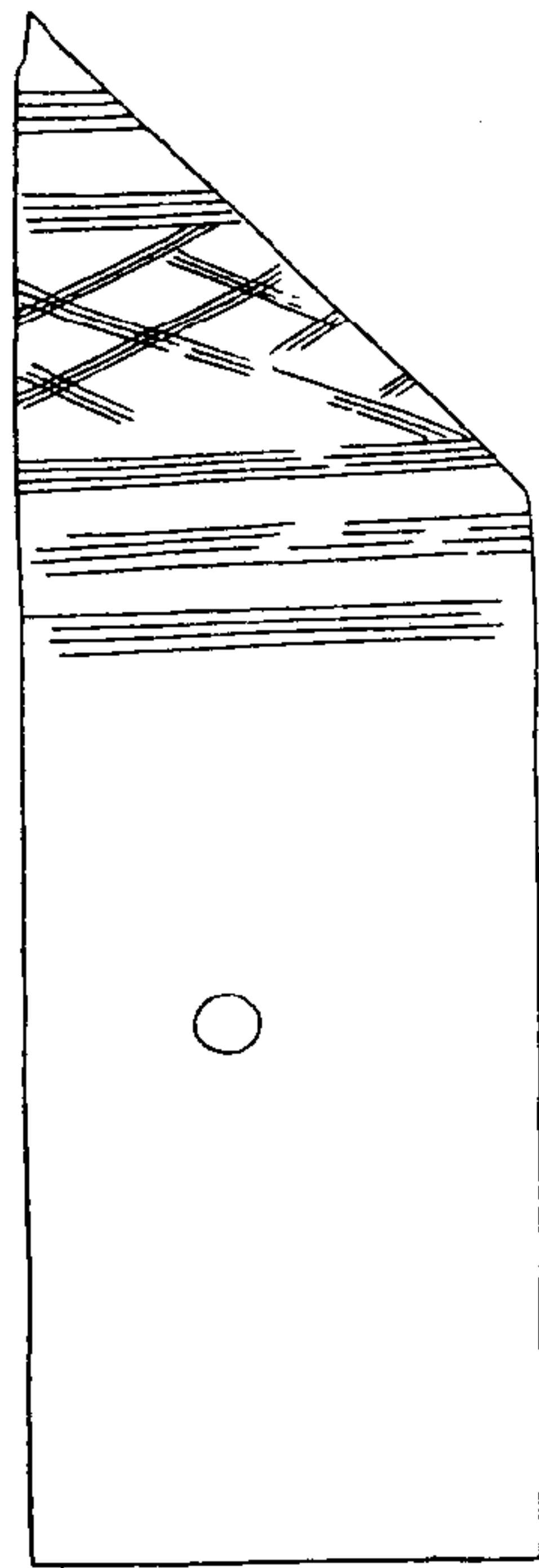

古玉圖攷

十九

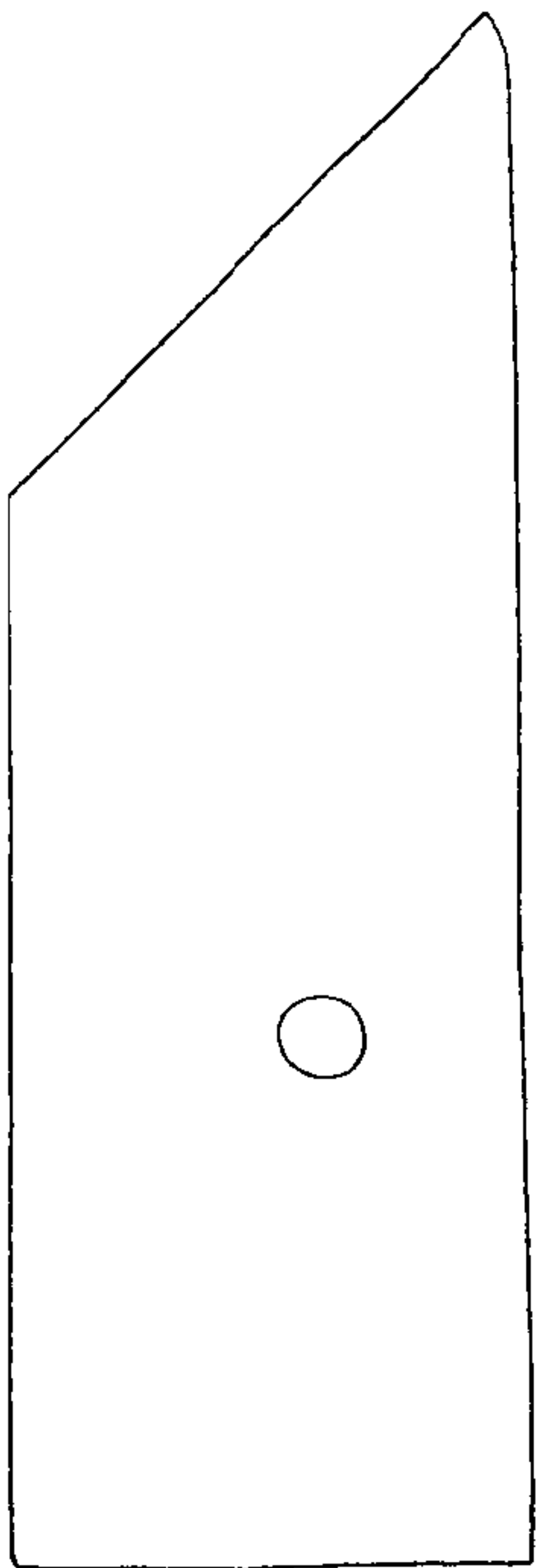

右璋即玉人所云邊璋七寸射四寸是也今以周鎮圭尺度之長一尺一寸稍弱刻出之射長三寸十分寸之六射下七寸即合邊璋之制射長不足四寸者古之良玉不易得就玉琢器或有不足耳 鄭康成曰於大山川則用大璋加文飾也於中山川用中璋殺文飾也於小山川用邊璋半文飾也是璋上半有琢文可知鄭注半文飾之說必有所本賈疏謂鄭君以意解之非也

古玉圖攷

二十

牙璋 青白玉圖小于器十分之六

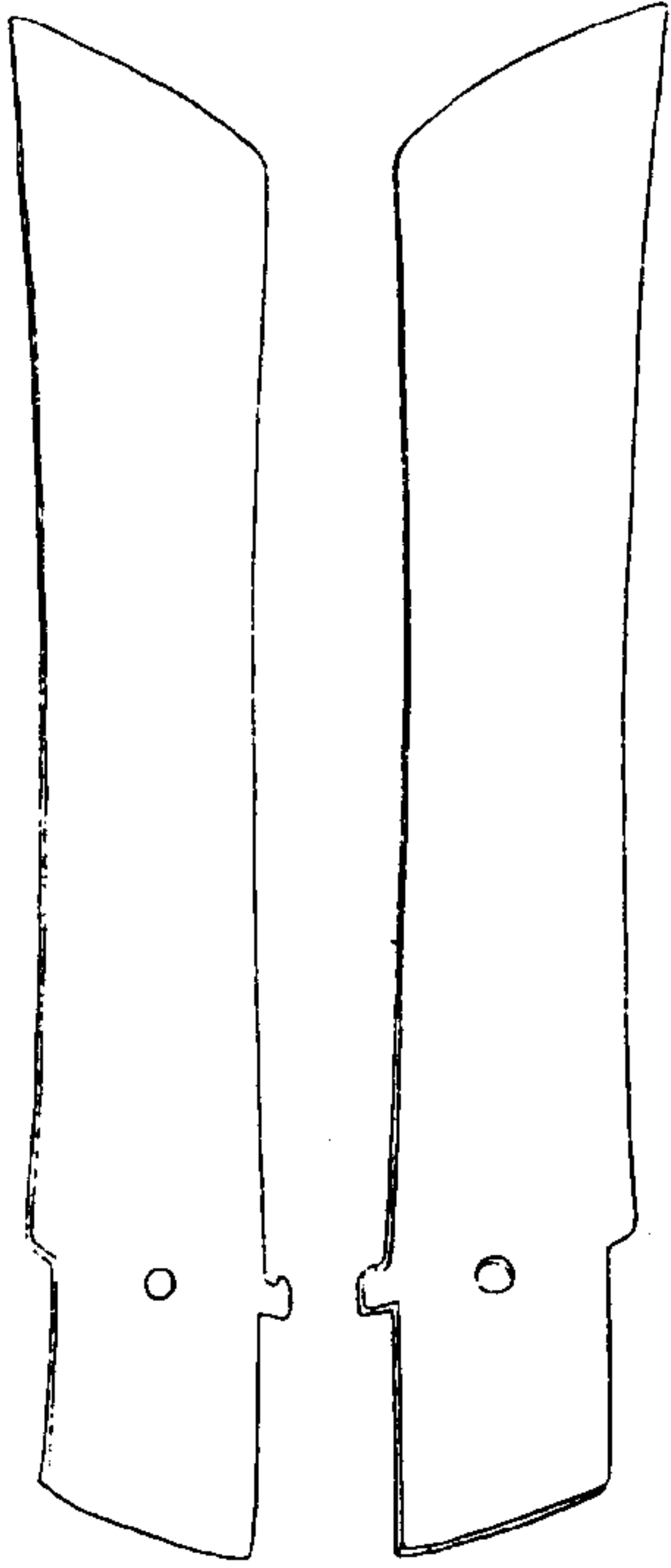

周禮
牙璋

古玉圖攷

五

此周禮典瑞攷工記玉人所謂牙璋也牙璋以起軍旅以治兵守故與戈戣之制畧同首似刀而兩旁無刃世俗以為玉刀誤矣圭璋左右皆正直此獨有旁出之牙故曰牙璋鄭司農云牙璋琢以為牙牙齒兵象故以牙璋發兵若今時以銅帛符發兵後鄭云牙璋亦玉使之瑞

節兵守用兵所守若齊人戍遂諸侯戍周又玉人牙璋中璋注云二璋皆有鉏牙之飾於琰側今得是器可以證康成鉏牙之說惟玉人云牙璋中璋七寸射二寸當以九寸為度是璋長至一尺七寸有半寸疑亦東周以後之物与古制尺寸不甚合也

古玉圖攷

五

瑁 玉色純黑

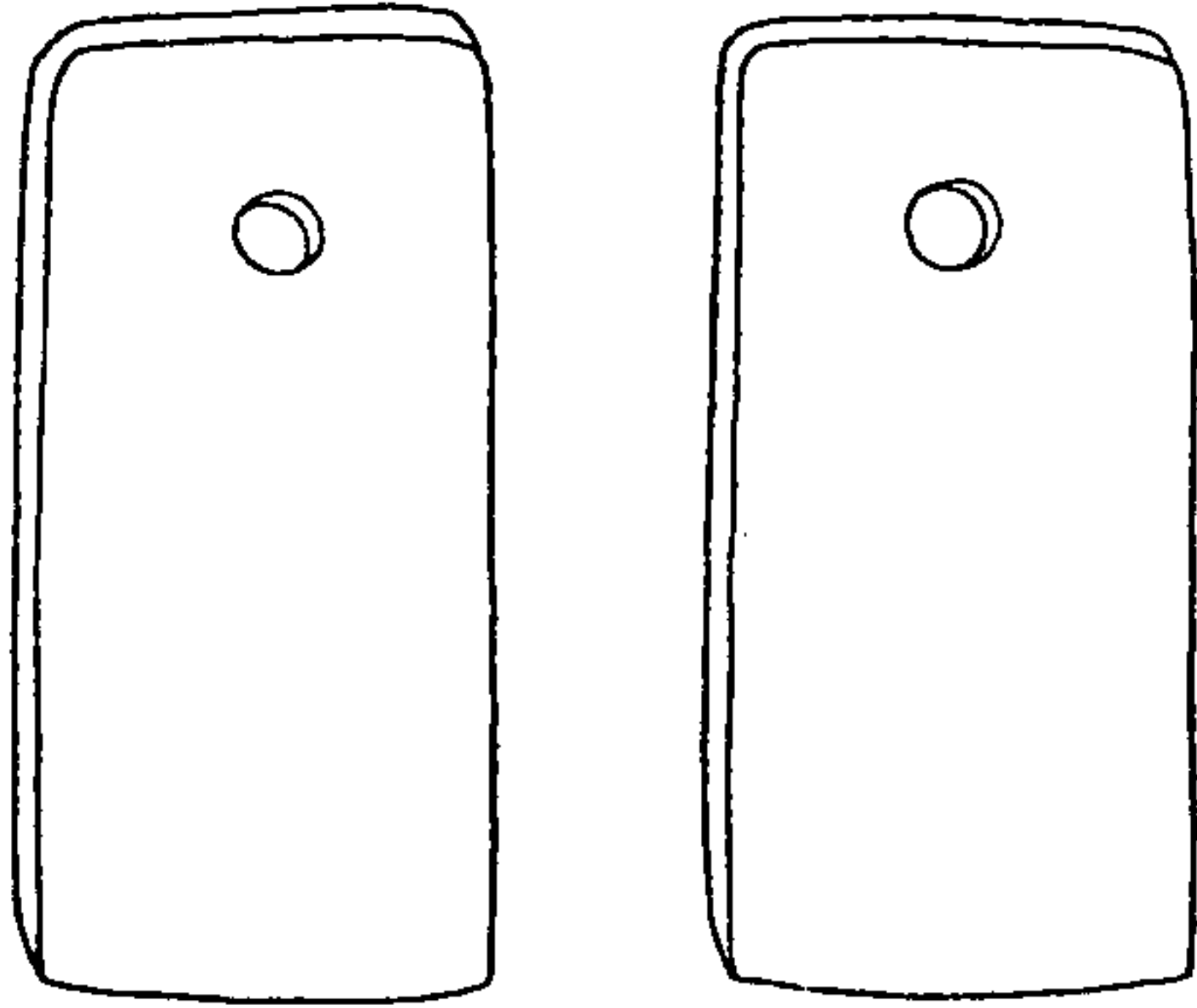

十圭

古玉圖攷

三

玉人云天子執冒四寸以朝諸侯注云名玉曰冒者言德能覆蓋天下也四寸者方以尊接卑以少為貴說文瑁下云諸侯執圭朝天子天子執玉以冒之似鞞冠古文从目作珣段注云爾雅注作鞞館謂鞞也周禮匠人鞞廣五寸二鞞之伐廣尺鞞刃方瑁上下方似之尚書大傳曰古者圭

必有冒不敢專達也天子執冒以朝諸侯見則覆之右玉形制與鞞相似上下皆方以鎮圭尺度之適合鞞廣五寸之制可證許君瑁似鞞冠之說玉人制器雖畧有參差大致不出四五寸之間

古玉圖攷

四

大璧
圖小予
器十分
之七

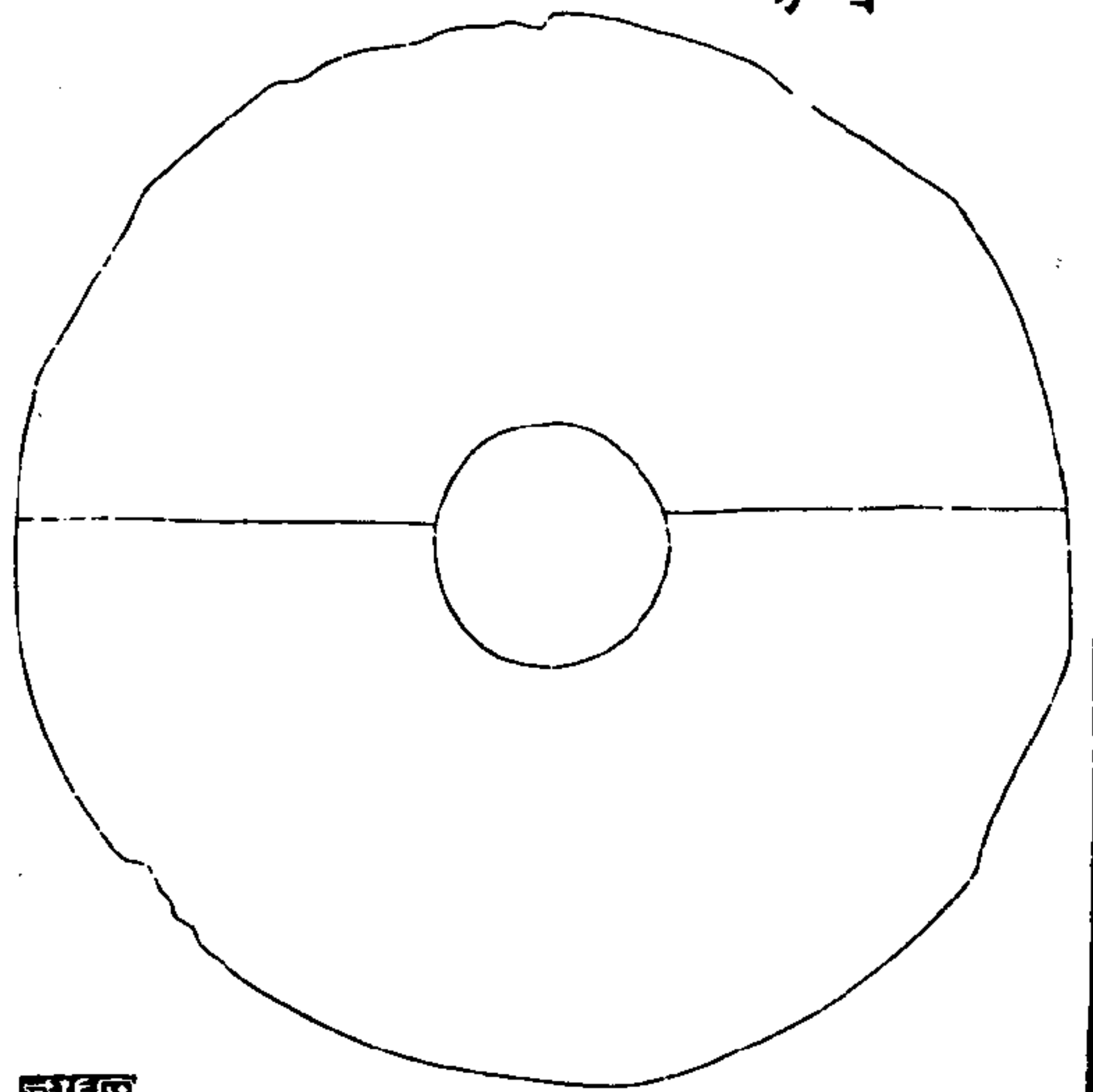

古玉圖攷

二十五

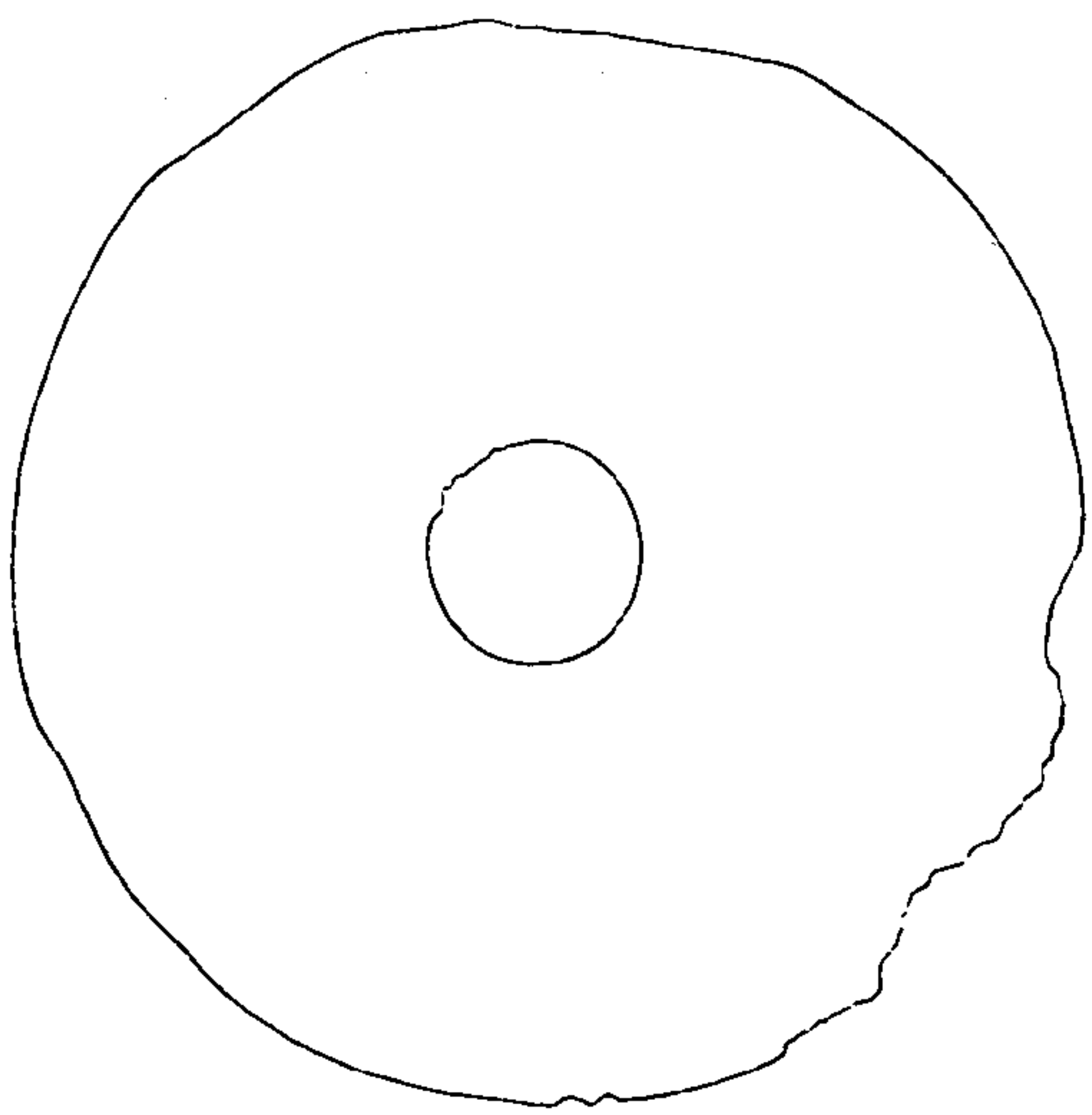

大璧 青玉

圖小予器
十分之六
劉毅吉觀
察彝所歲

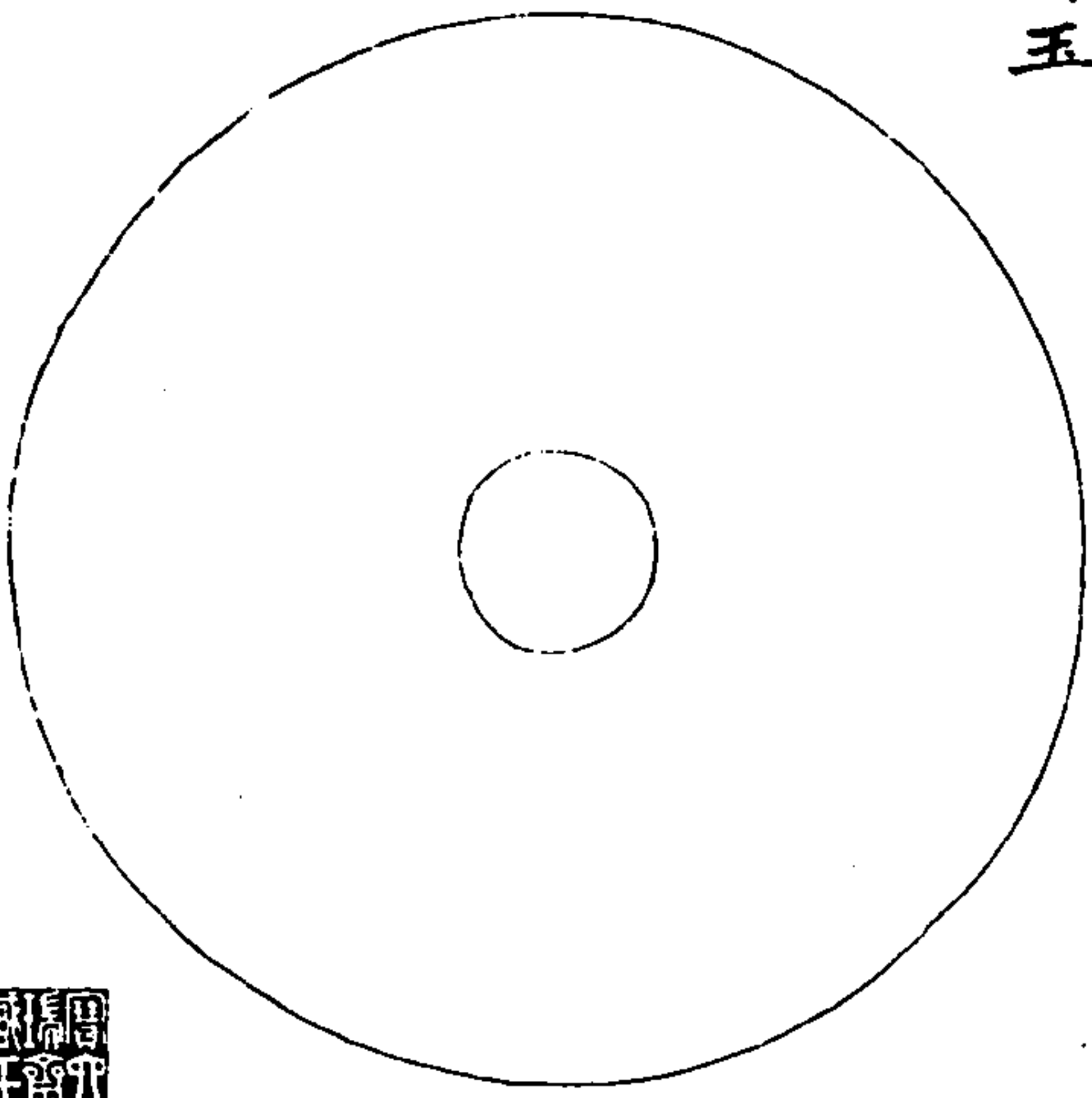

古玉圖攷

二十六

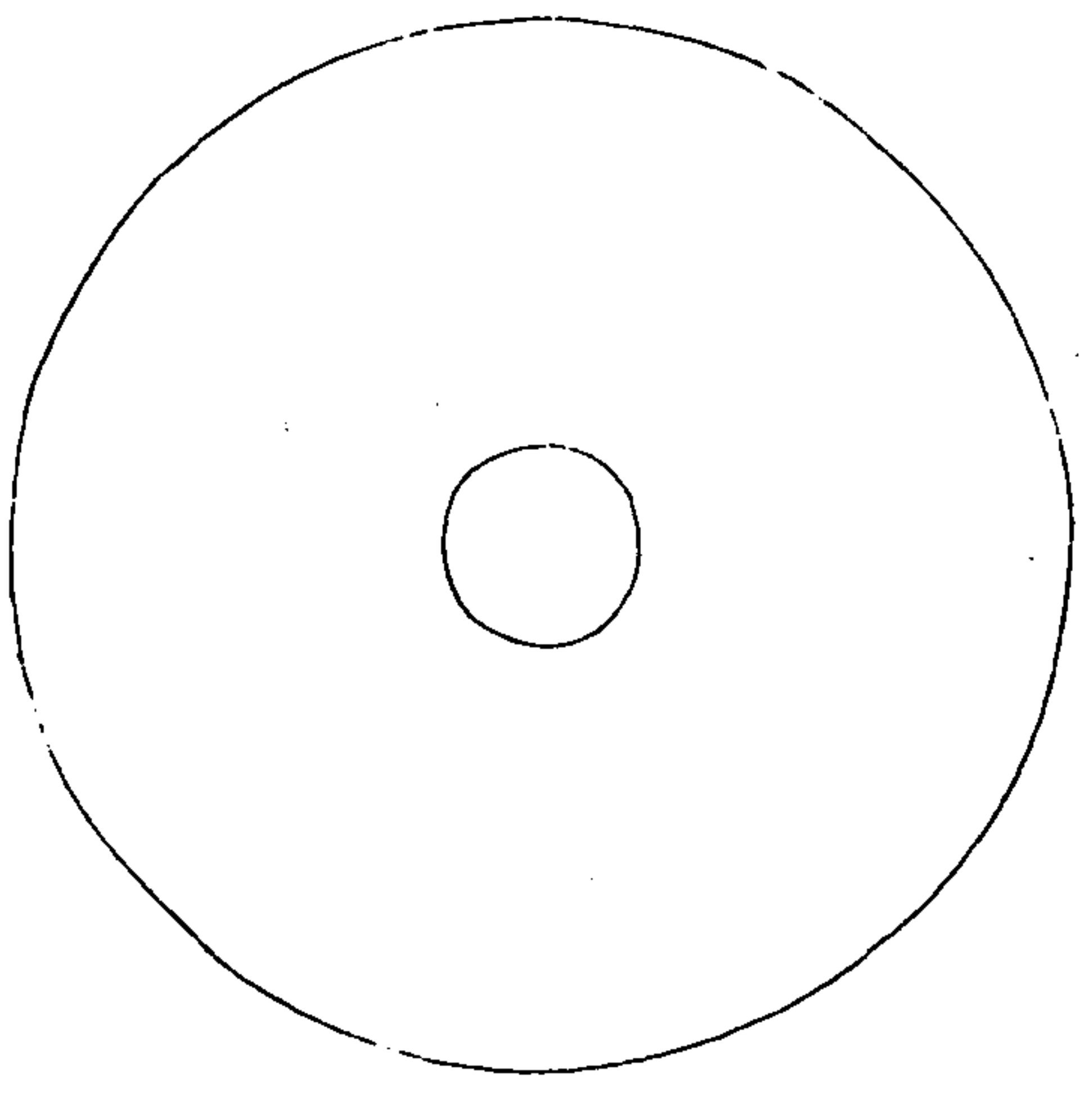

右蒼璧之其一為劉毅吉觀察鼎所
藏與余所得尺有二寸之鎮圭尺寸正
合以余所藏大璧料之徑寸稍弱制
作皆古樸渾成色澤深厚望而知為
三代古物當即周之宏璧也爾雅釋
器肉倍好謂之璧周禮大宗伯以蒼
璧禮天注璧圓象天書顧命宏璧
鄭注大璧大琬大琰皆度尺二寸者

古玉圖攷

二五

五代會要三引崔靈恩三禮義宗
云蒼璧所以禮天其長尺有二寸蓋
法天之十二時又周禮小行人璧以帛
琮以錦注五等諸侯享天子用璧
享后用琮然則尺有二寸之大璧非
禮天之瑞玉即諸侯享天子所用也

穀璧

青玉
瑤點

廓外有
龍文者
僅見不
知何所
取義

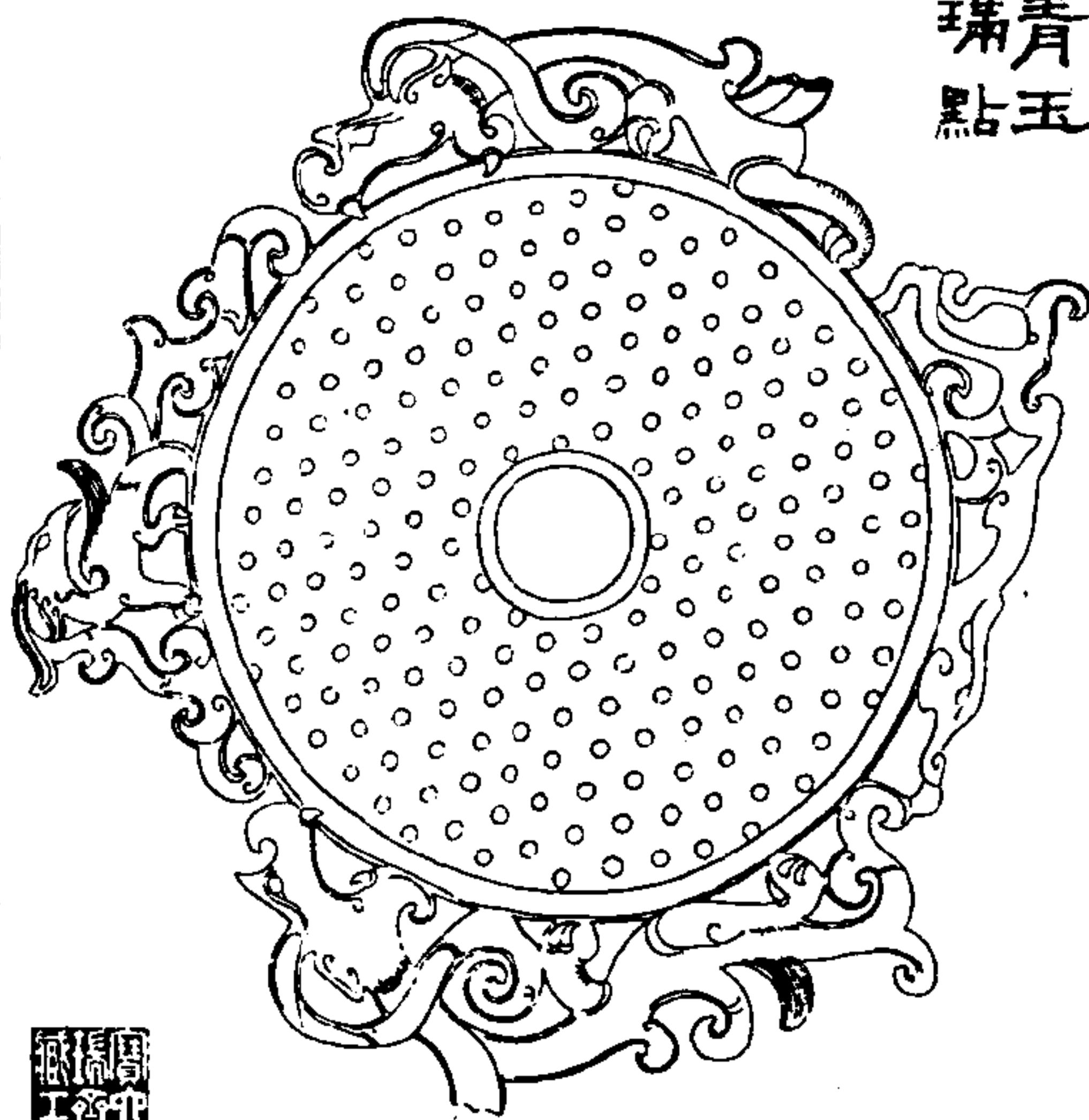

古玉圖攷

二六

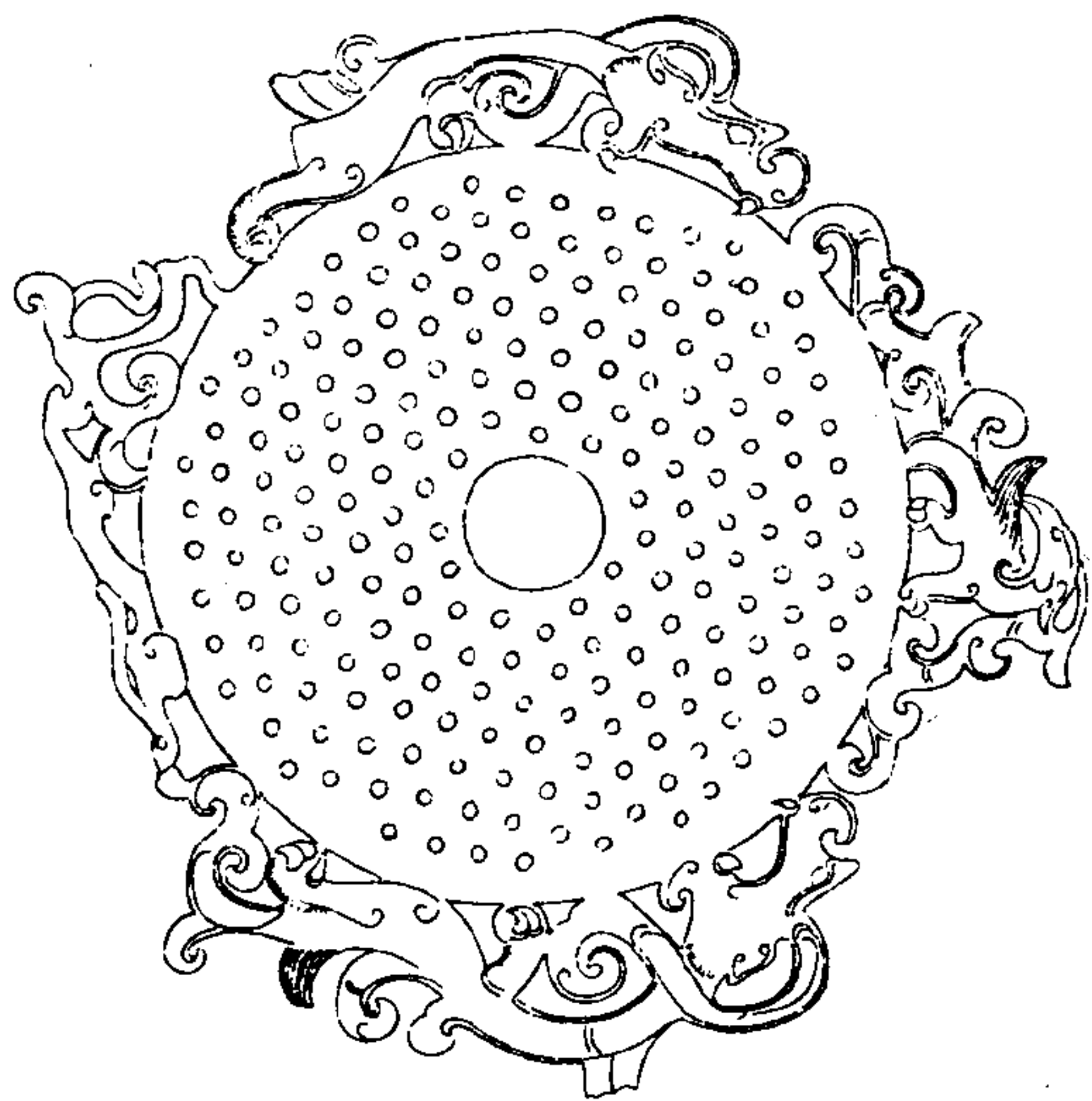

穀璧 白玉璠辨

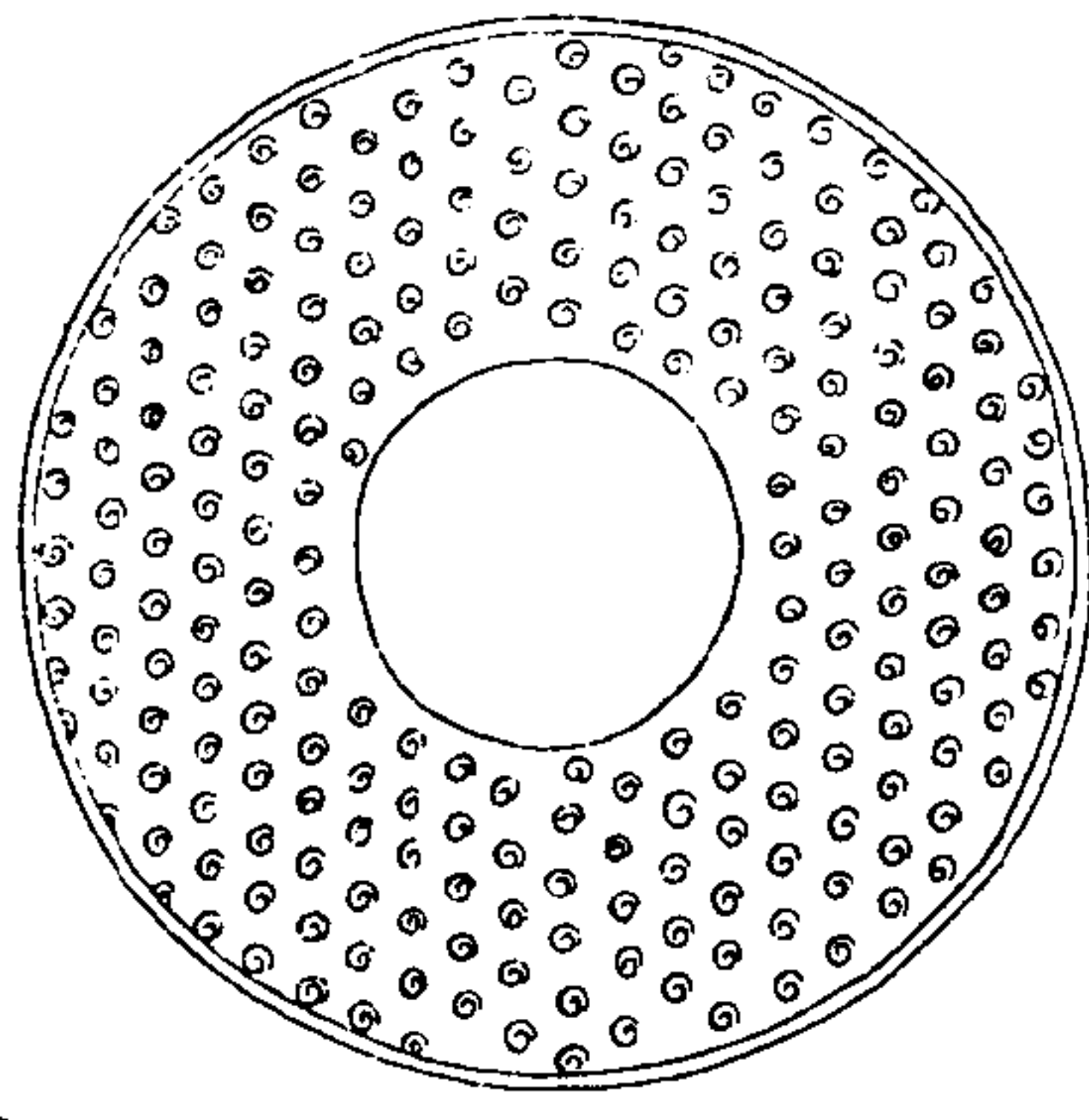

古玉圖攷

二十九

穀璧 青玉黑辨以鎮圭尺度之徑五寸

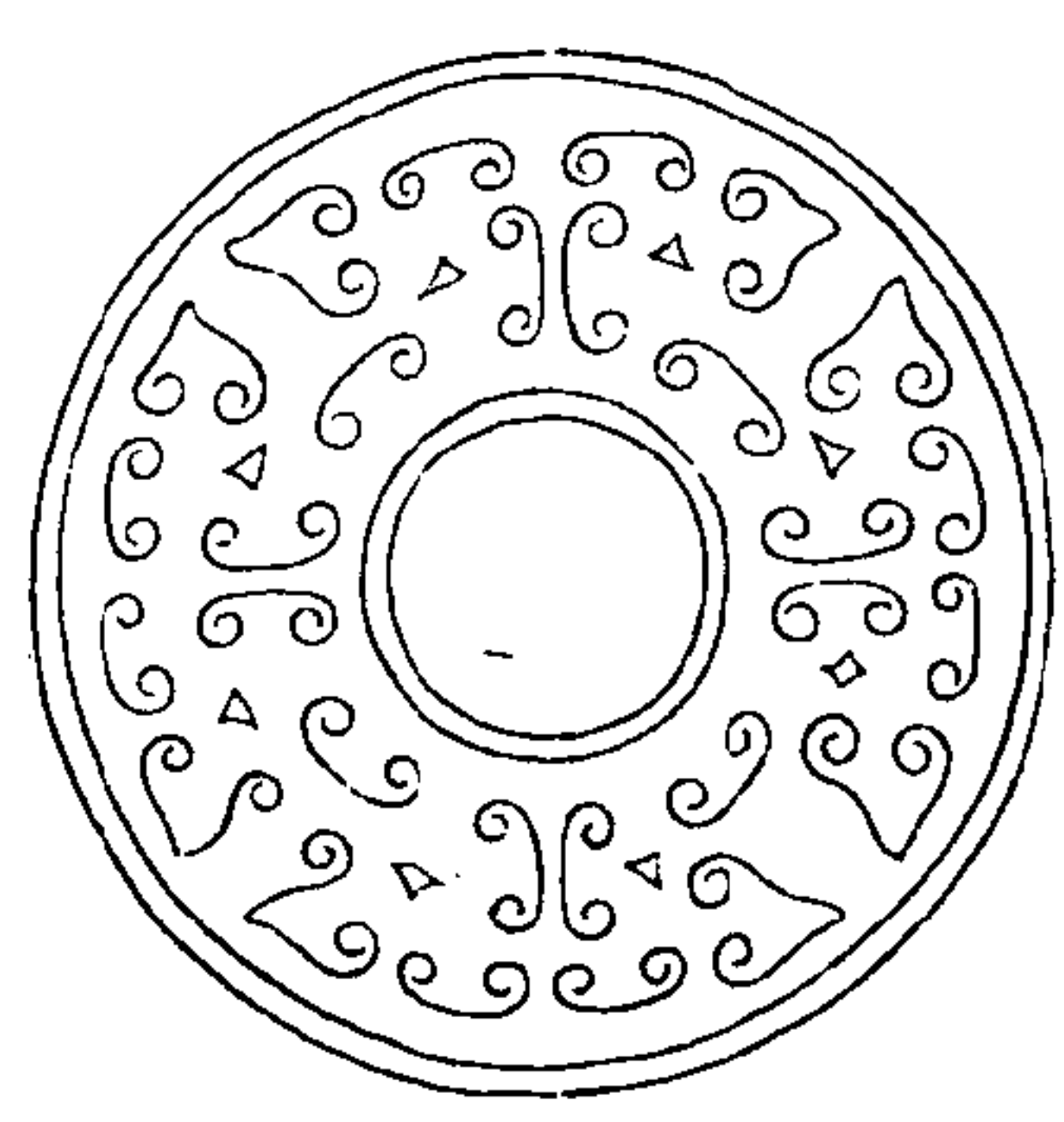

古玉圖攷

三十

穀璧

白質黑章滿身水繡

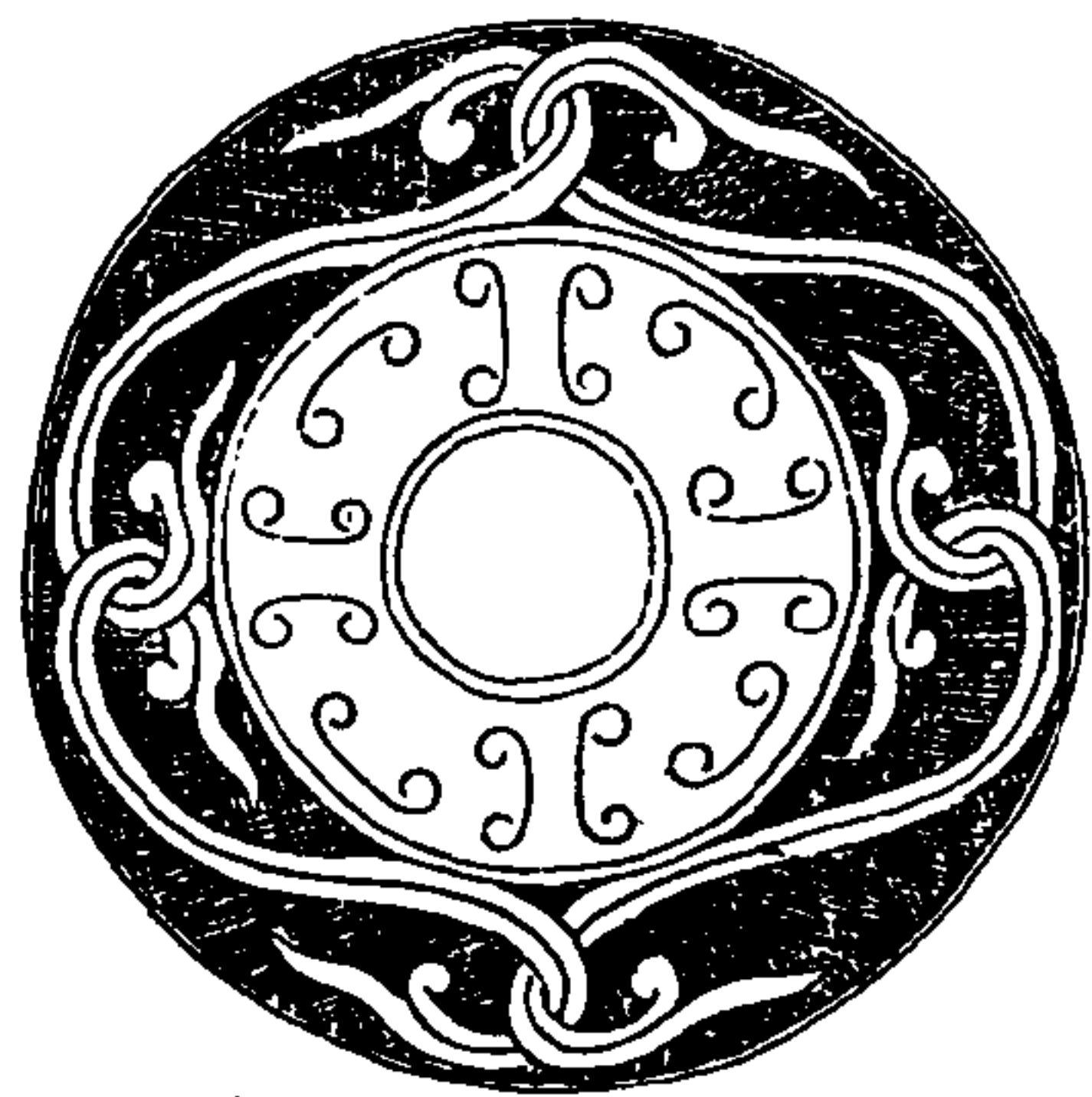

古玉圖攷

三十一

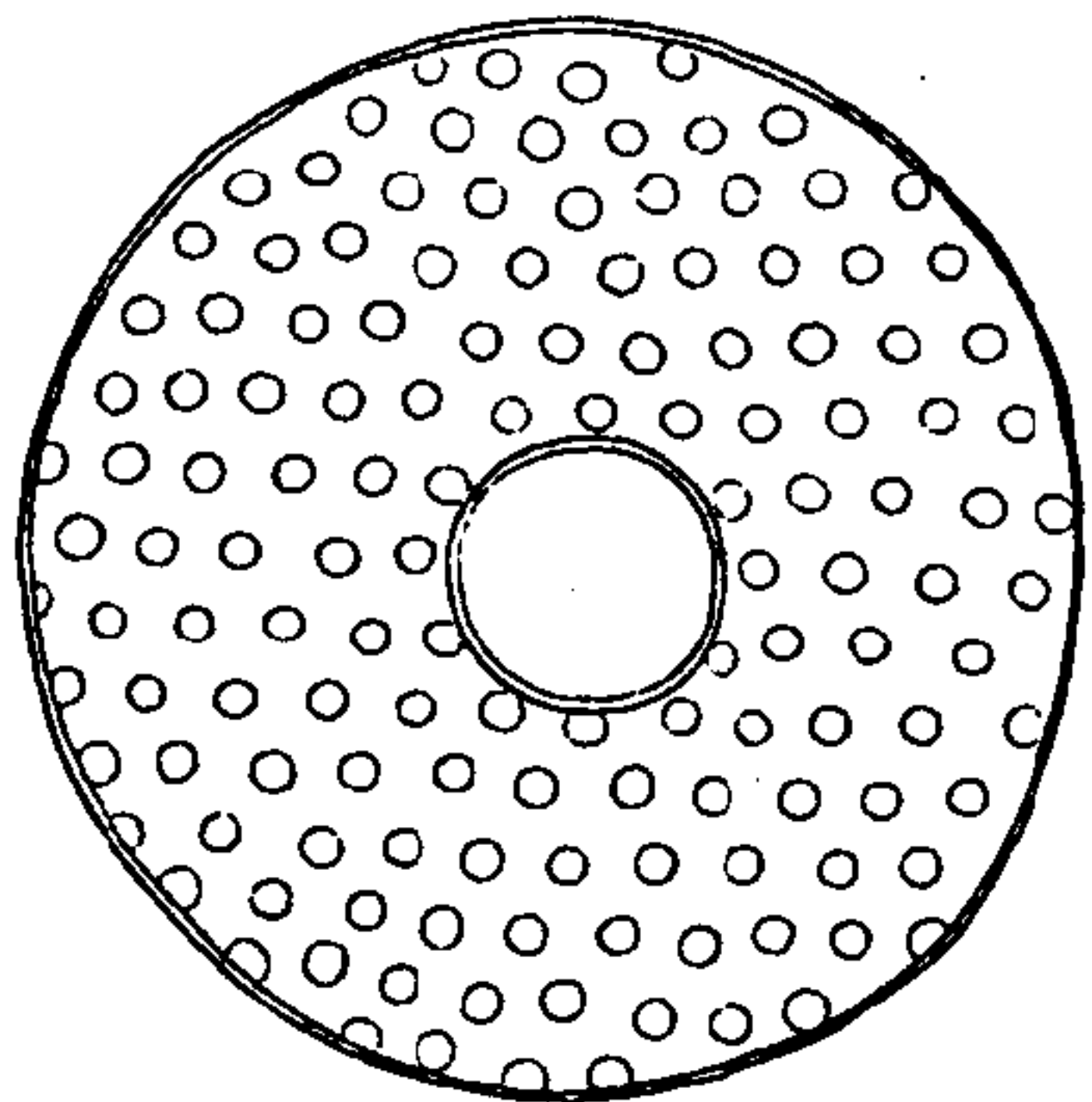

蒲璧

青玉瑤斑

丁良少山曰古之蒲璧乃織蒲文也未見古璧有刻蒲州者其沈是也

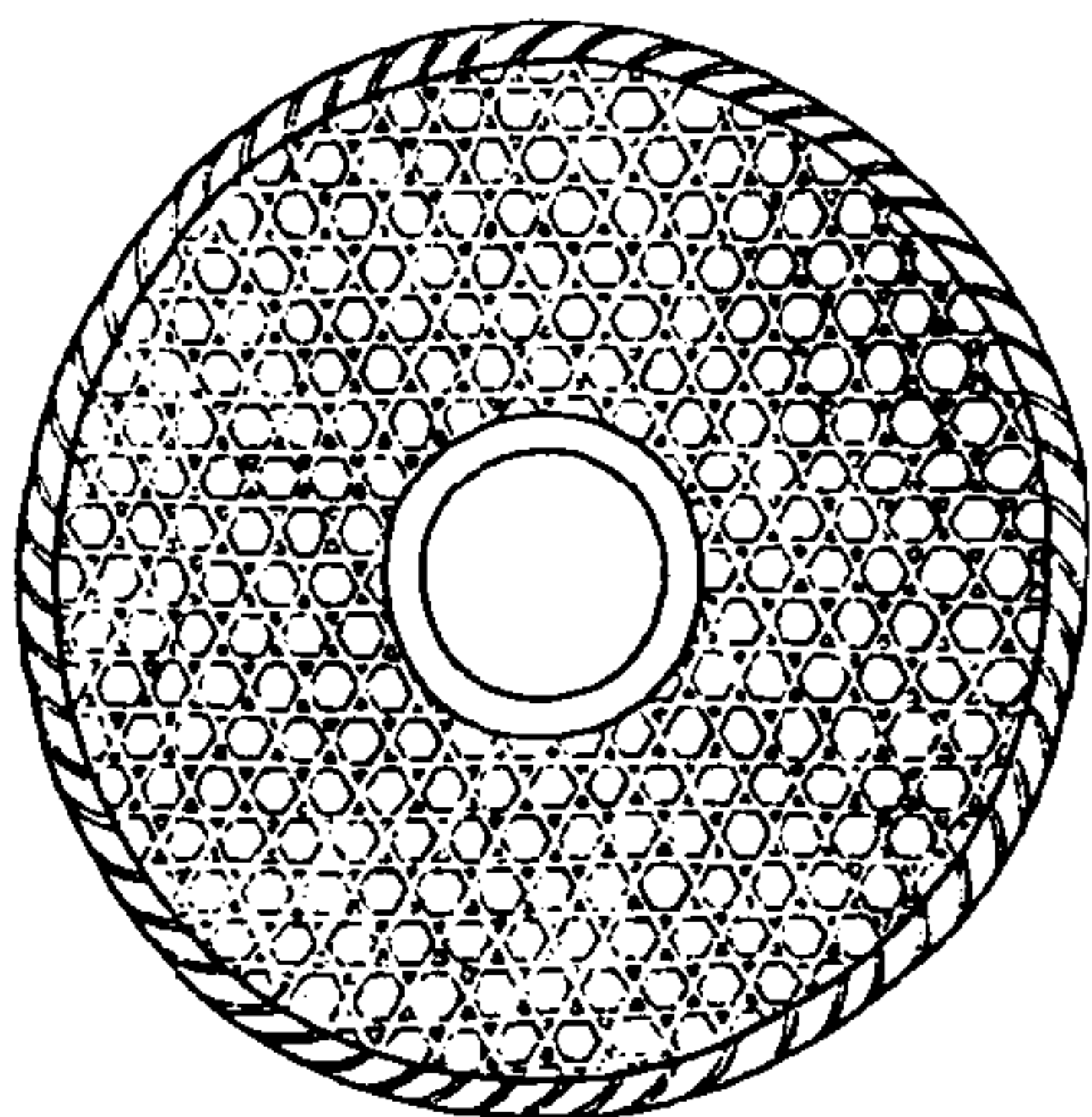

古玉圖攷

三十二

蒲璧

玉色純黑一面雙螭一面織蒲文
劉穀吉

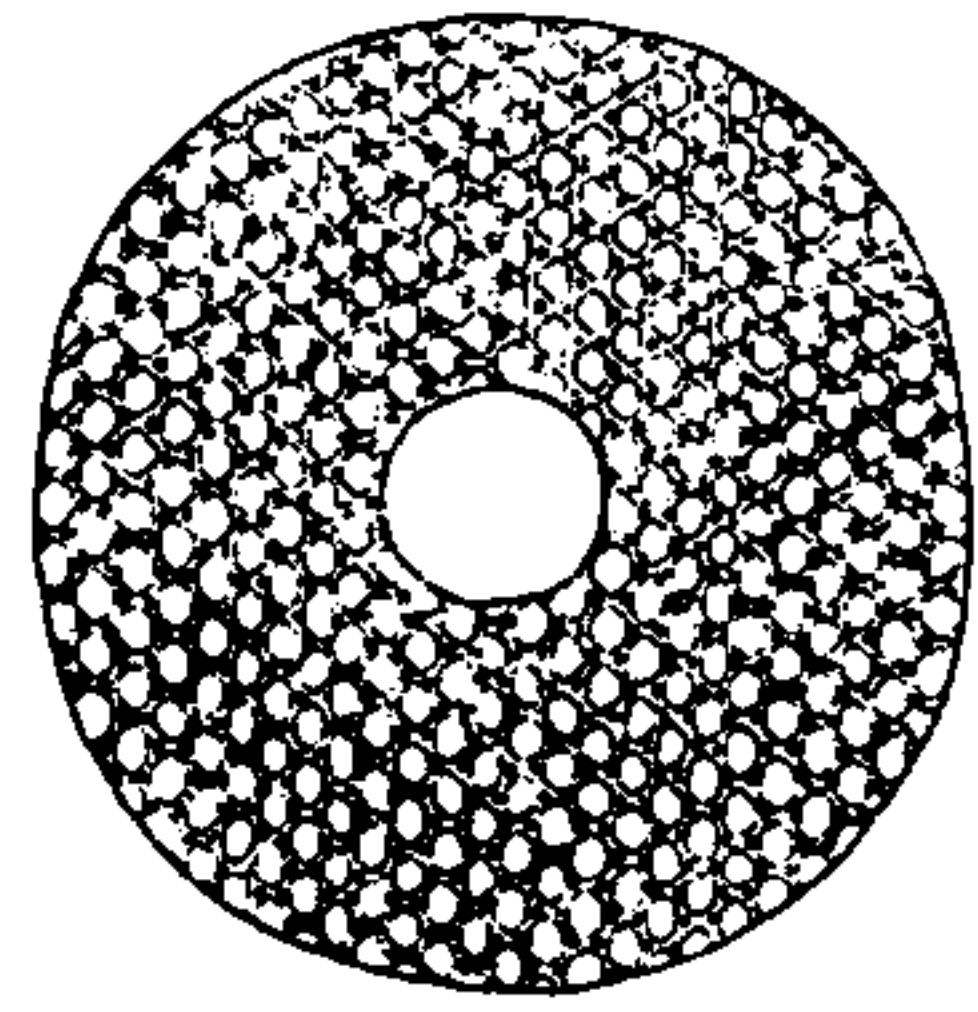

古玉圖攷

三十三

蒼璧

青玉無文制位
渾樸天
三代禮
天之器

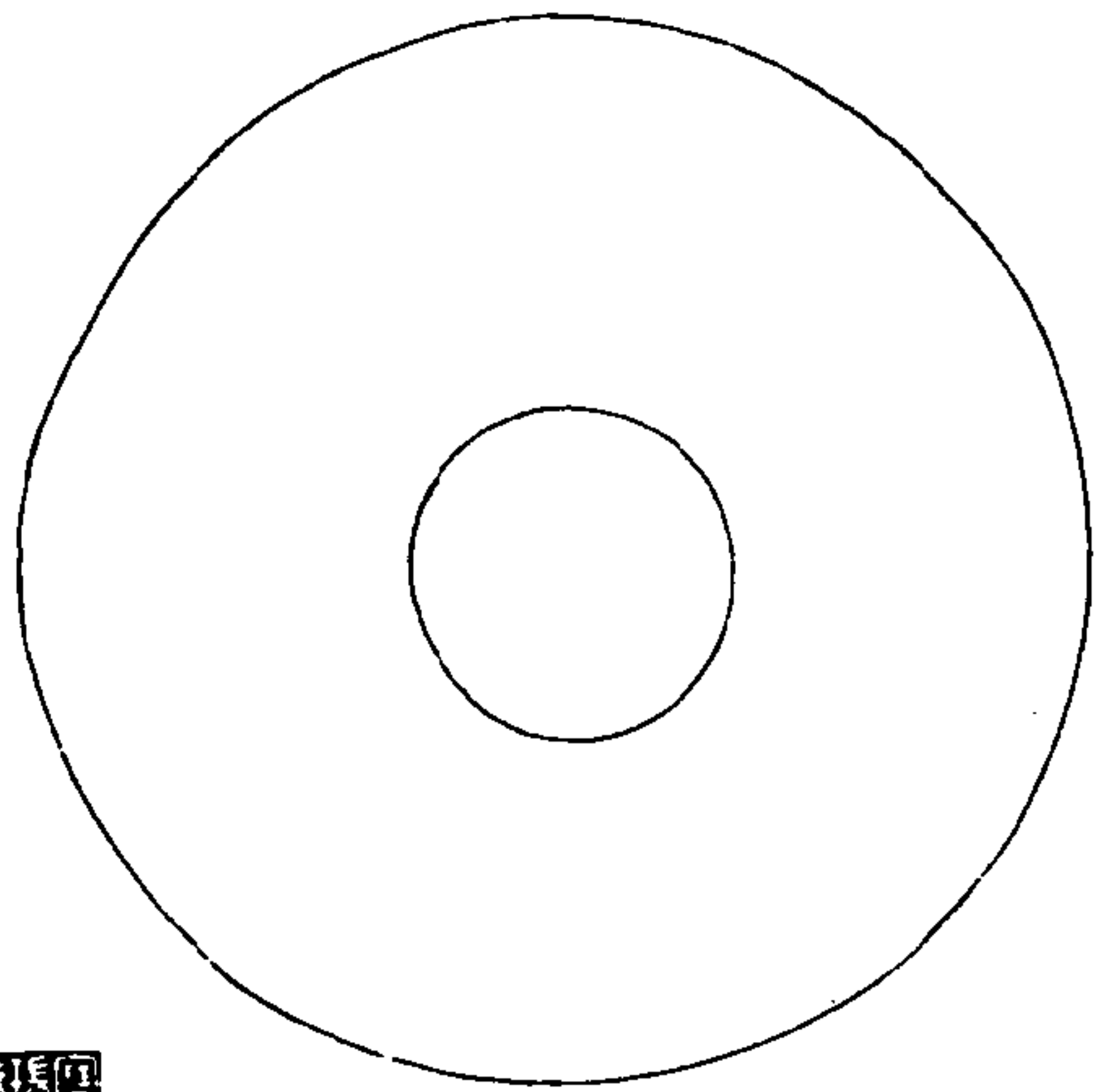

古玉圖攷

三十四

璧黃玉璊斑

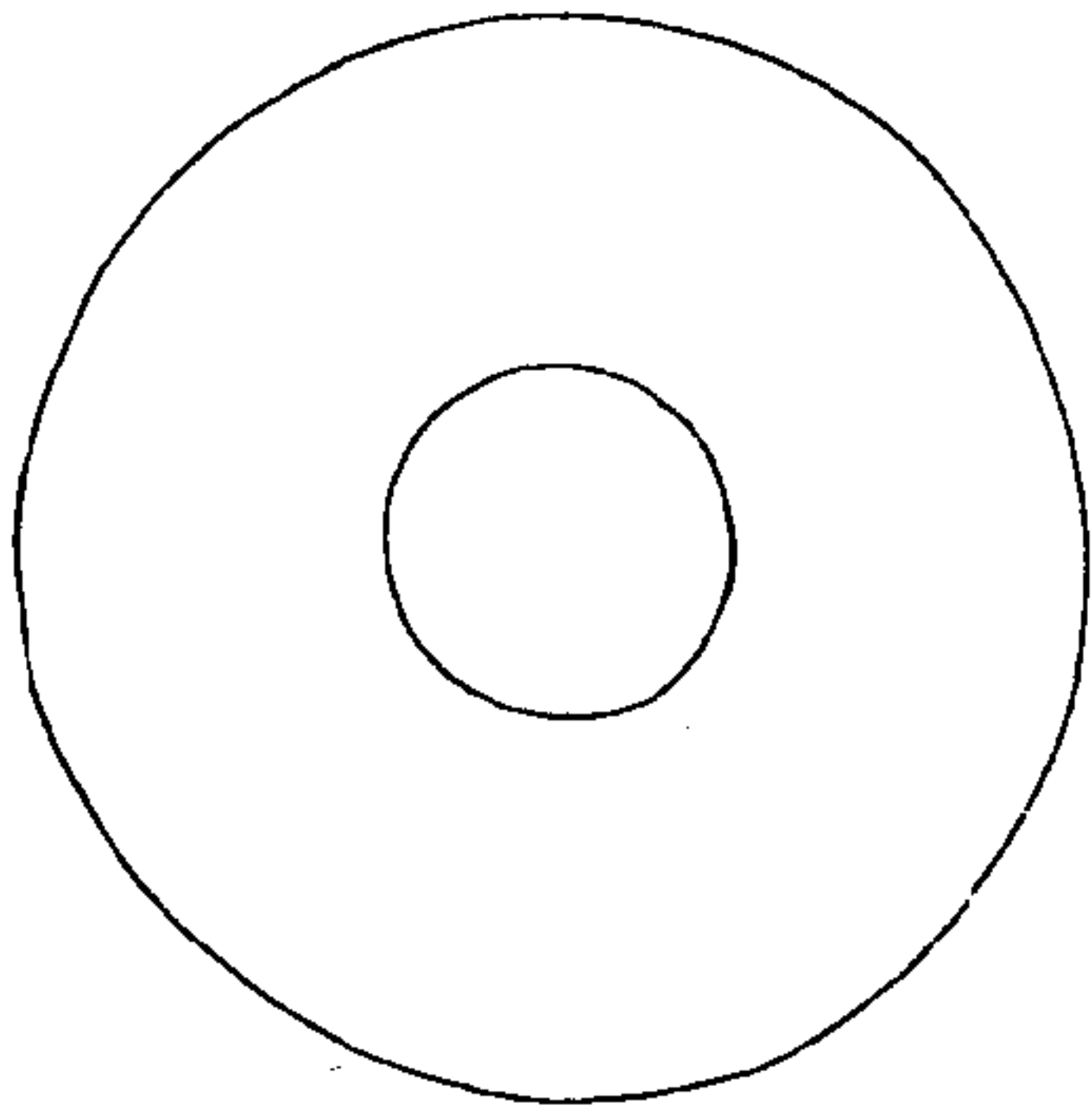

璧 白玉瑤斑

劉毅吉
觀察所
藏

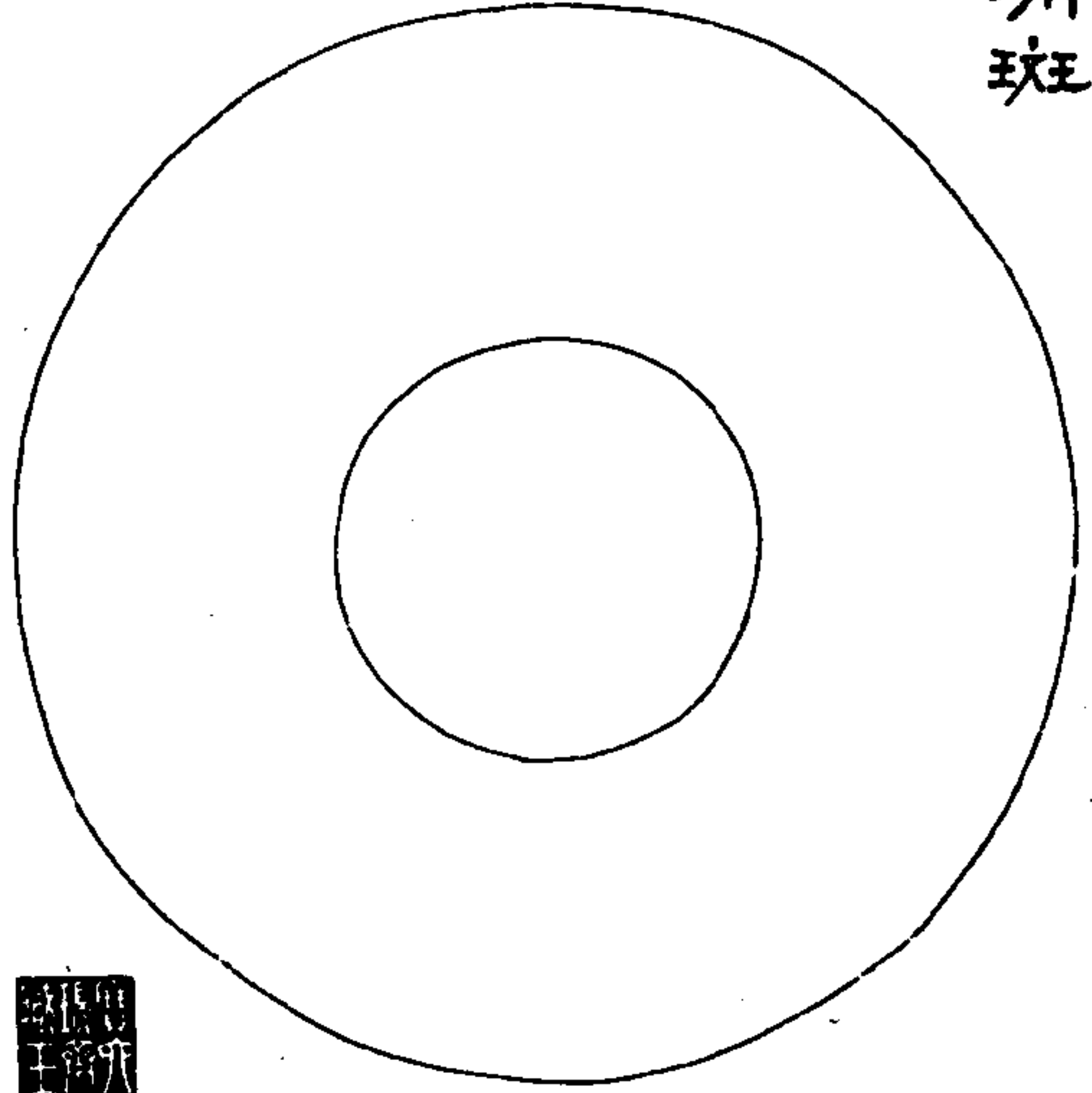

古玉圖攷

三十五

璧 山元玉滿身細黑文

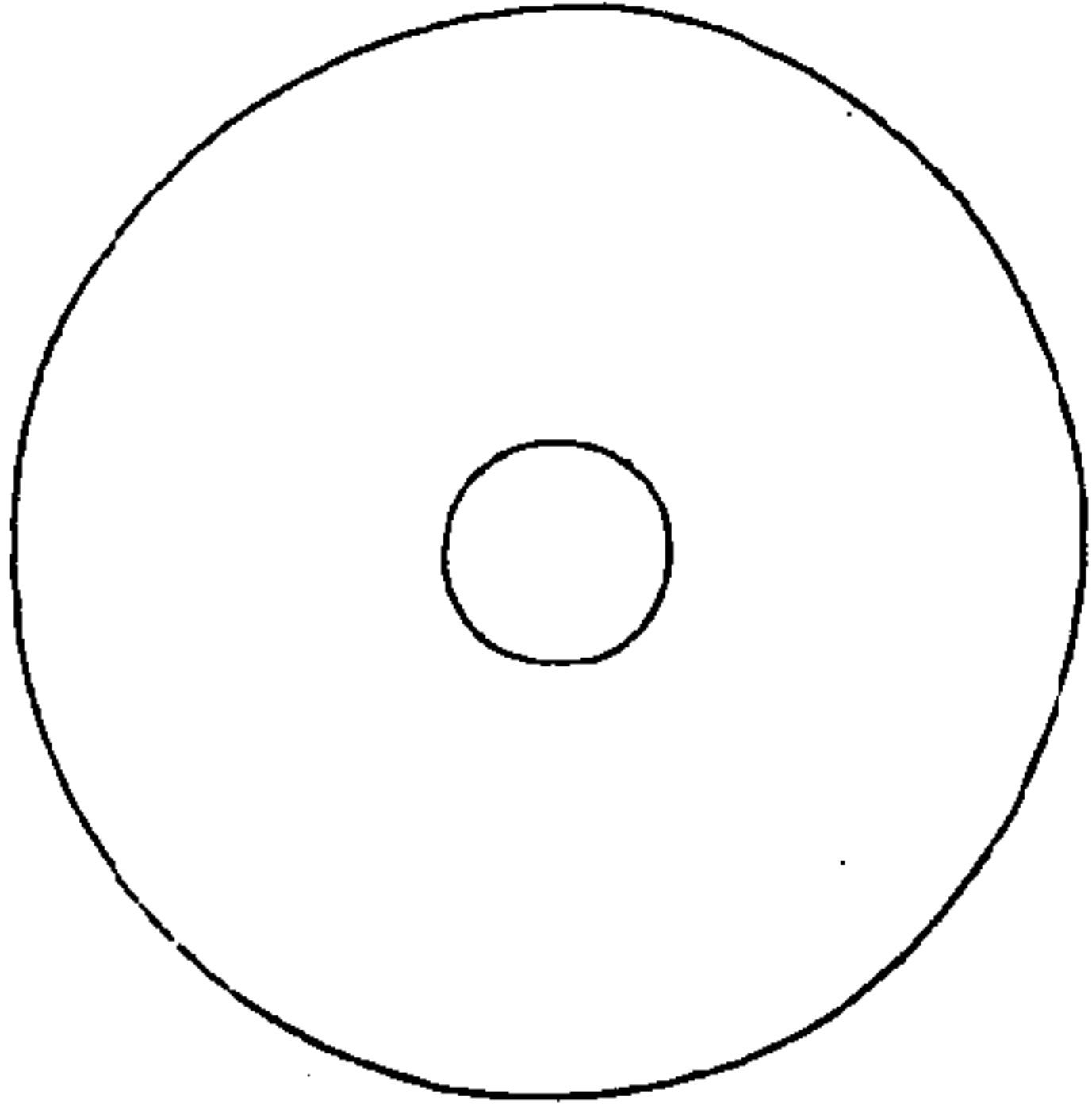

璧 山元玉一面龍文
一面席文



古玉圖攷

三十六

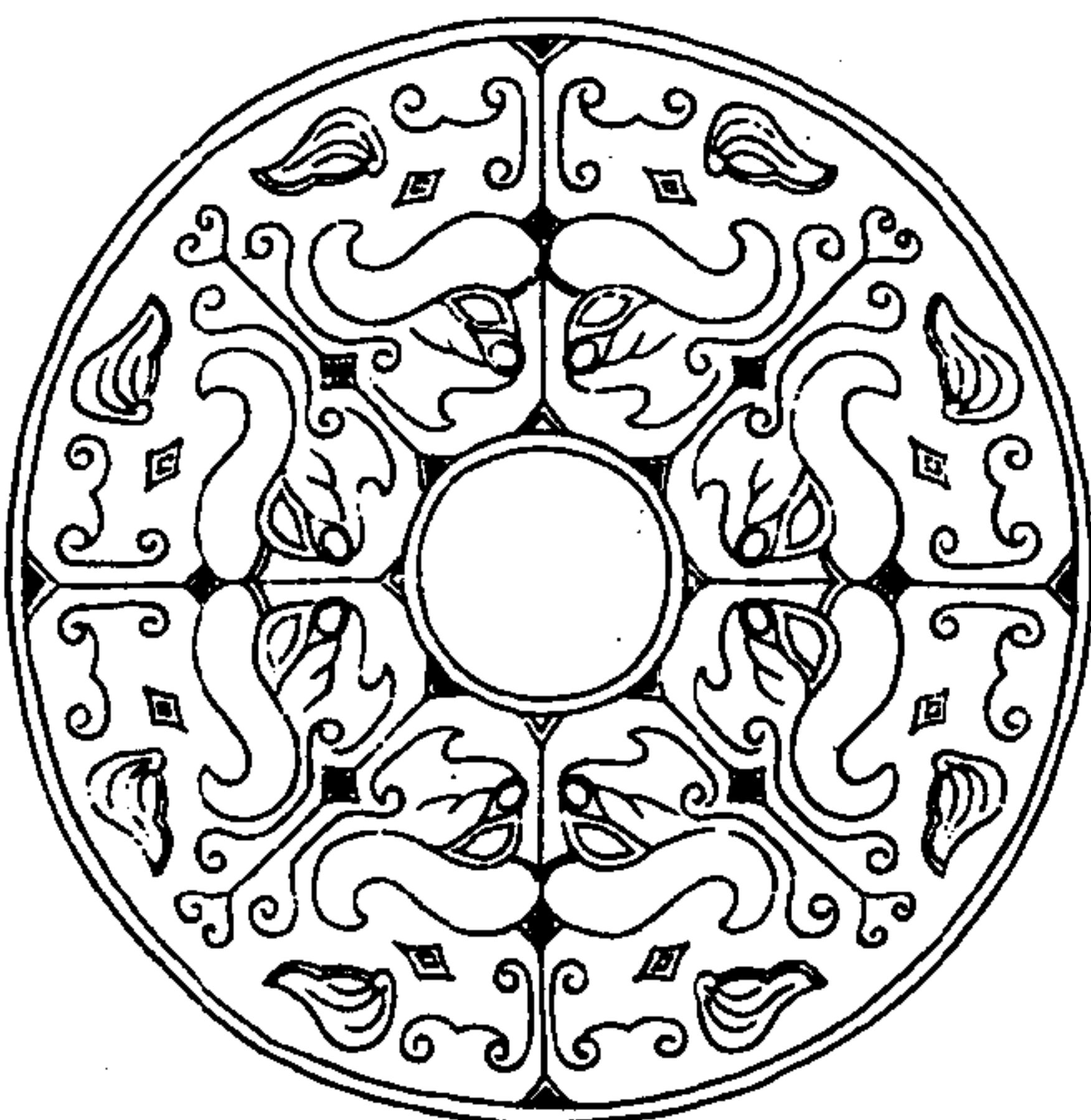

辟山元玉兩面皆刻九龍文正面文三側面文
六徑五寸

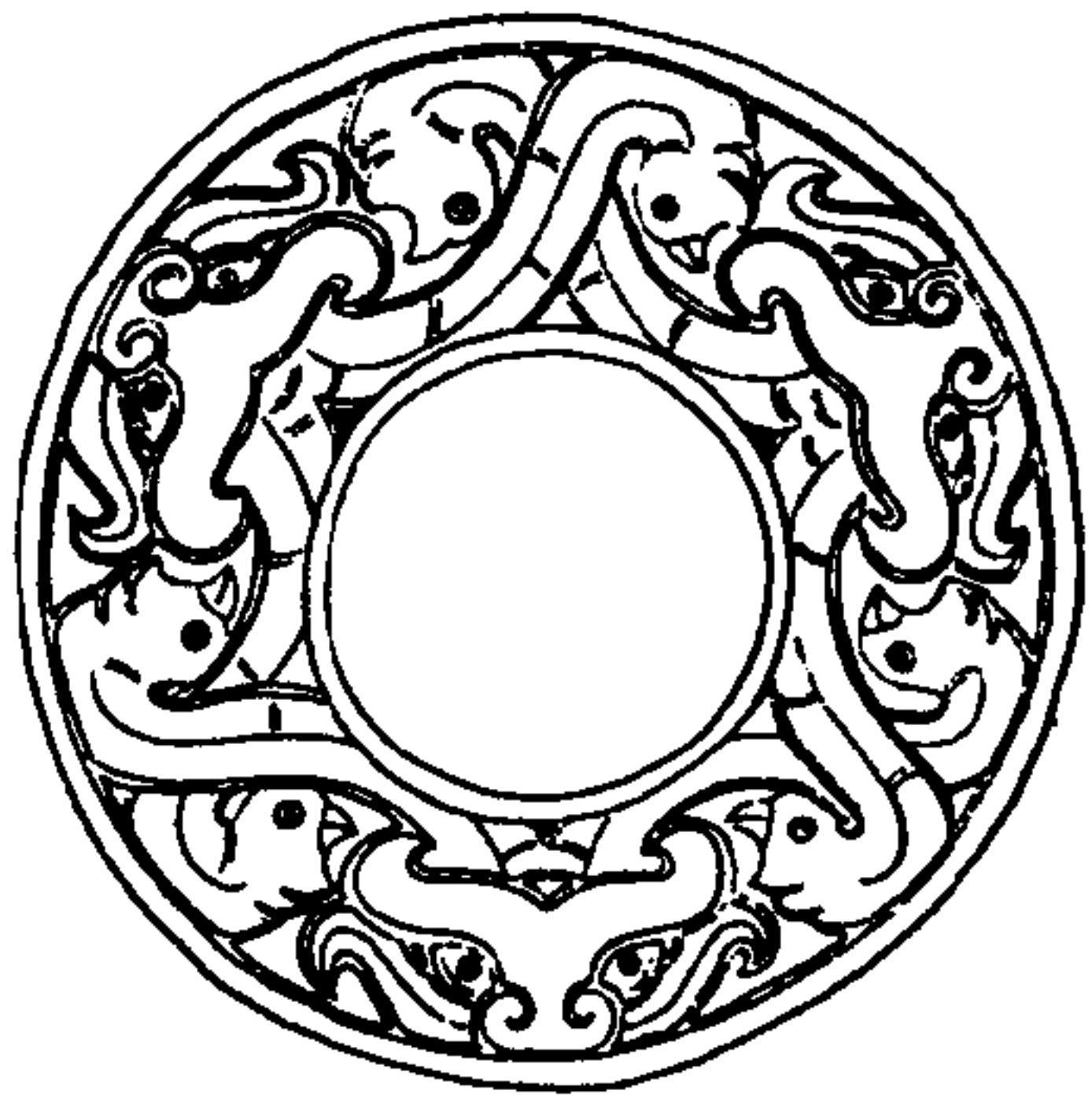

古玉圖攷

三七

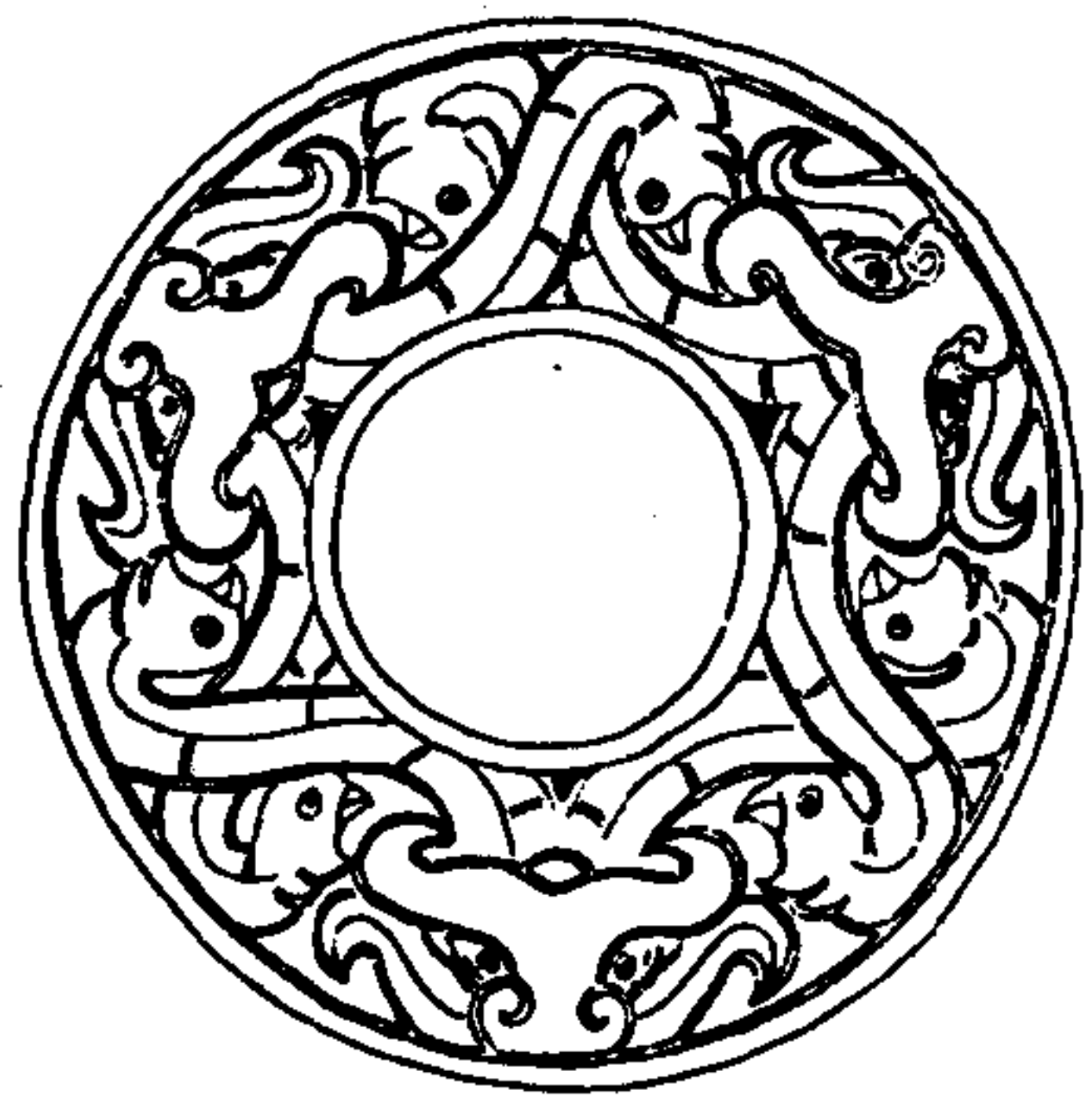

璧山元玉滿身土斑

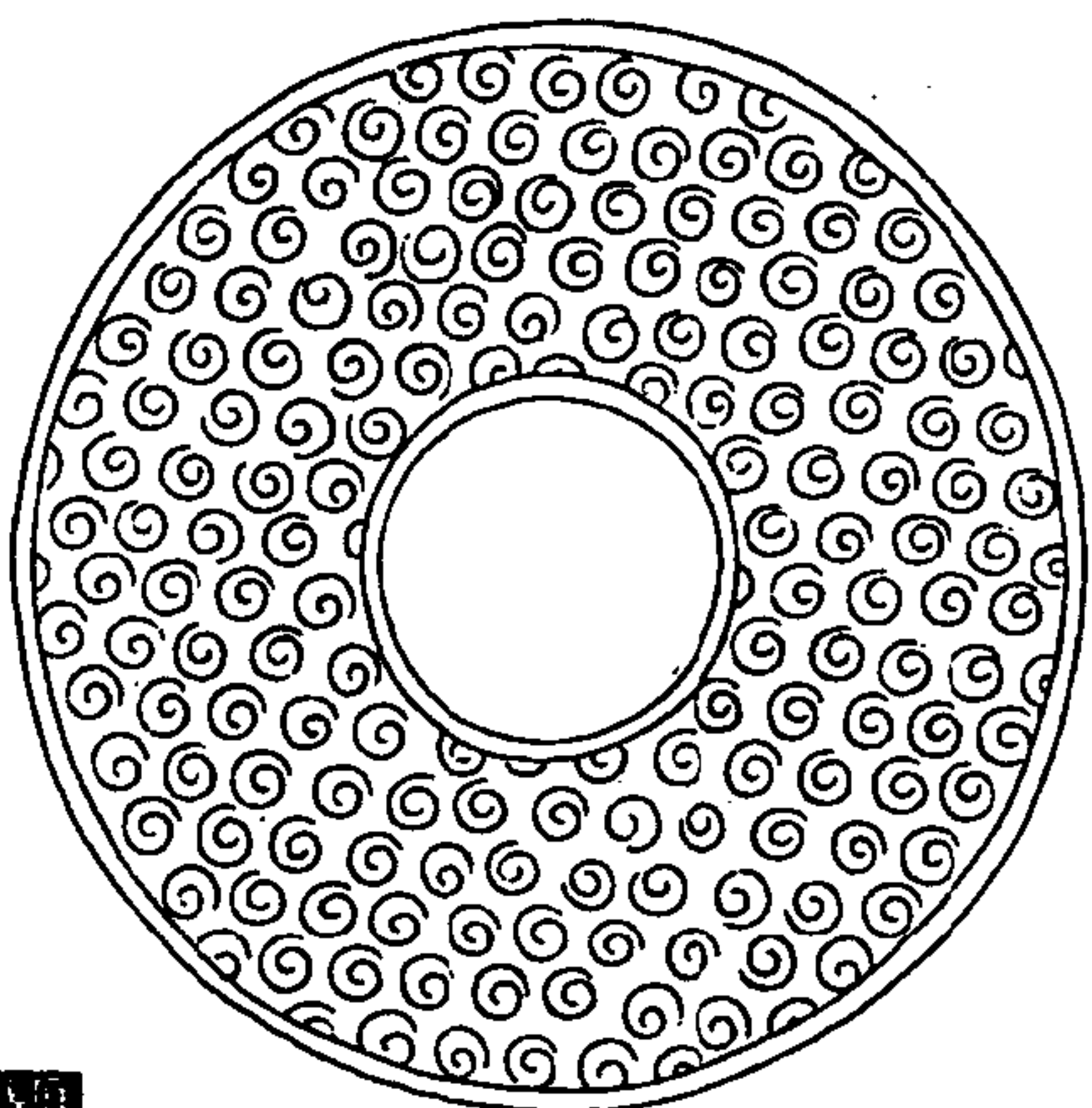

古玉圖攷

三九

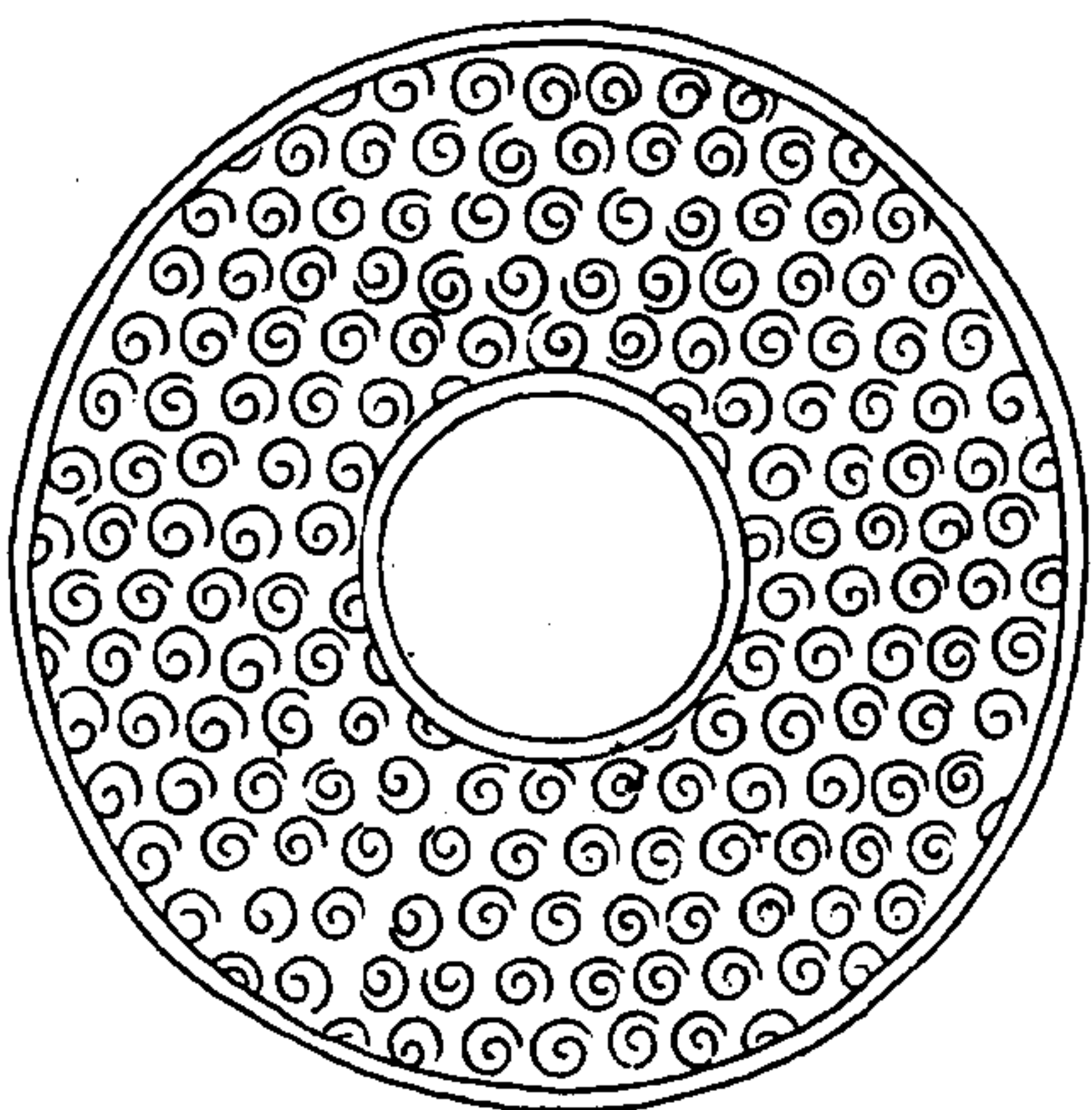

璧 青玉瑤玕

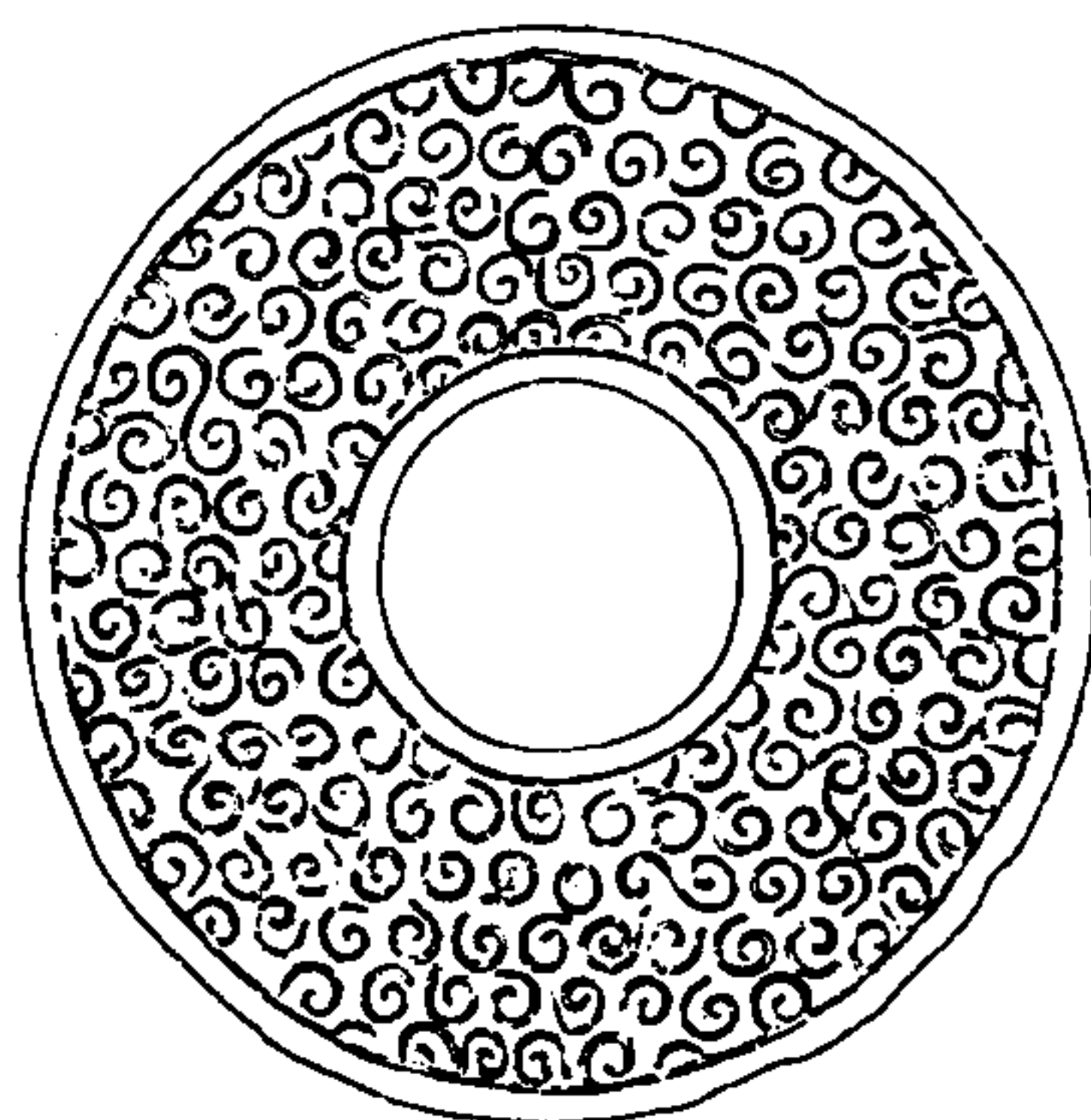

古玉圖攷

二十九

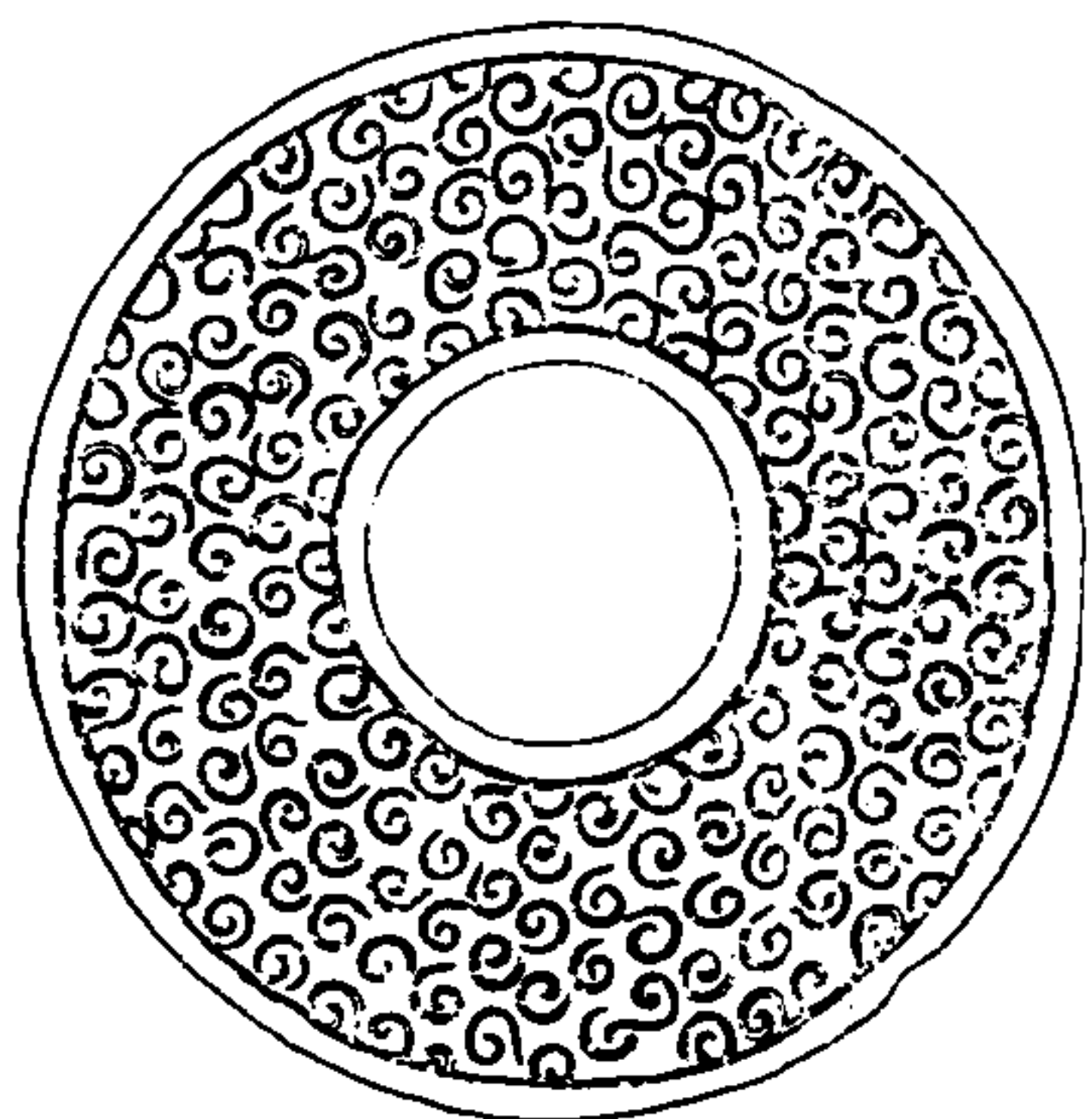

璧 白玉水銀浸 徑五寸

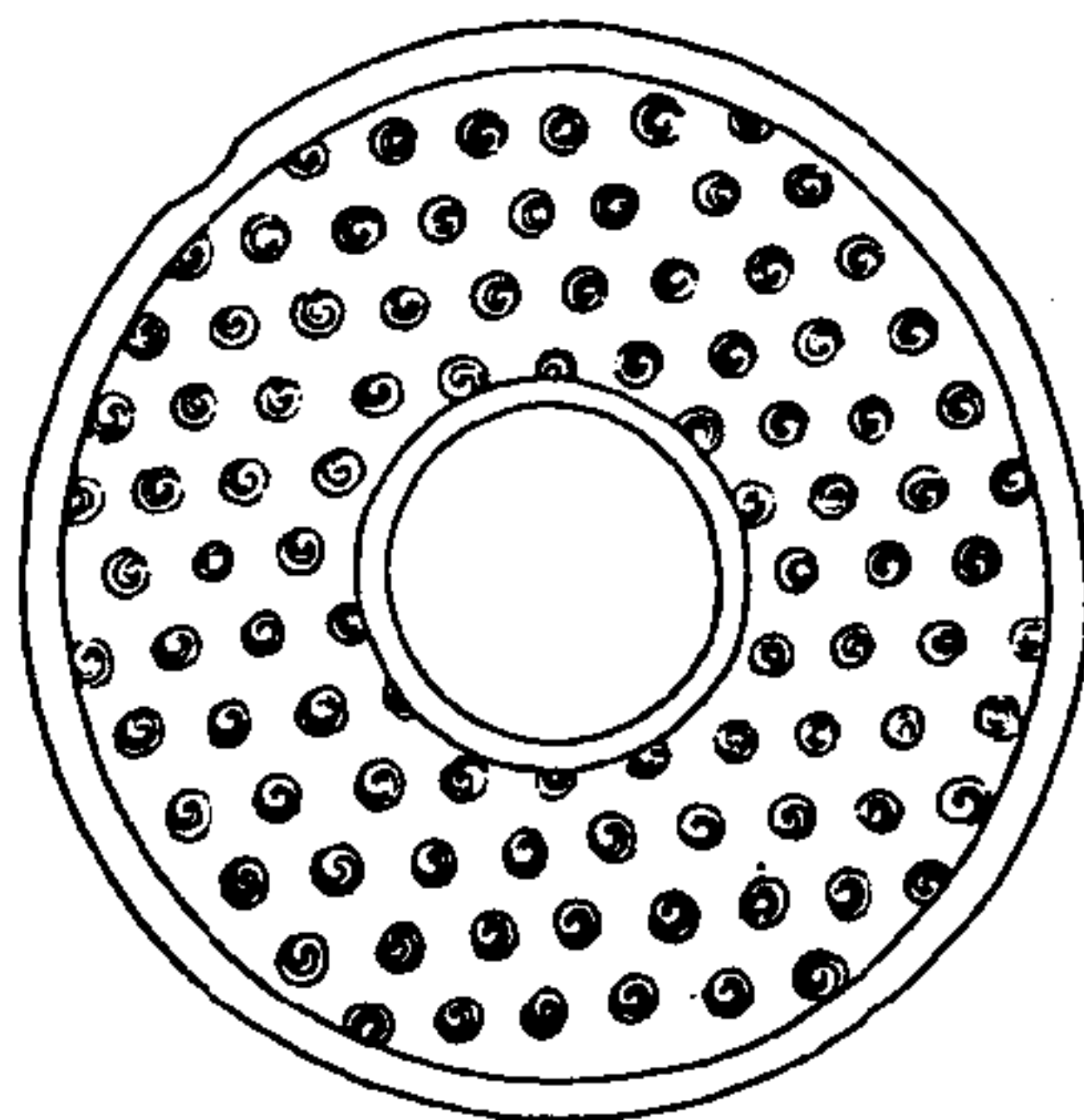

古玉圖攷

四十

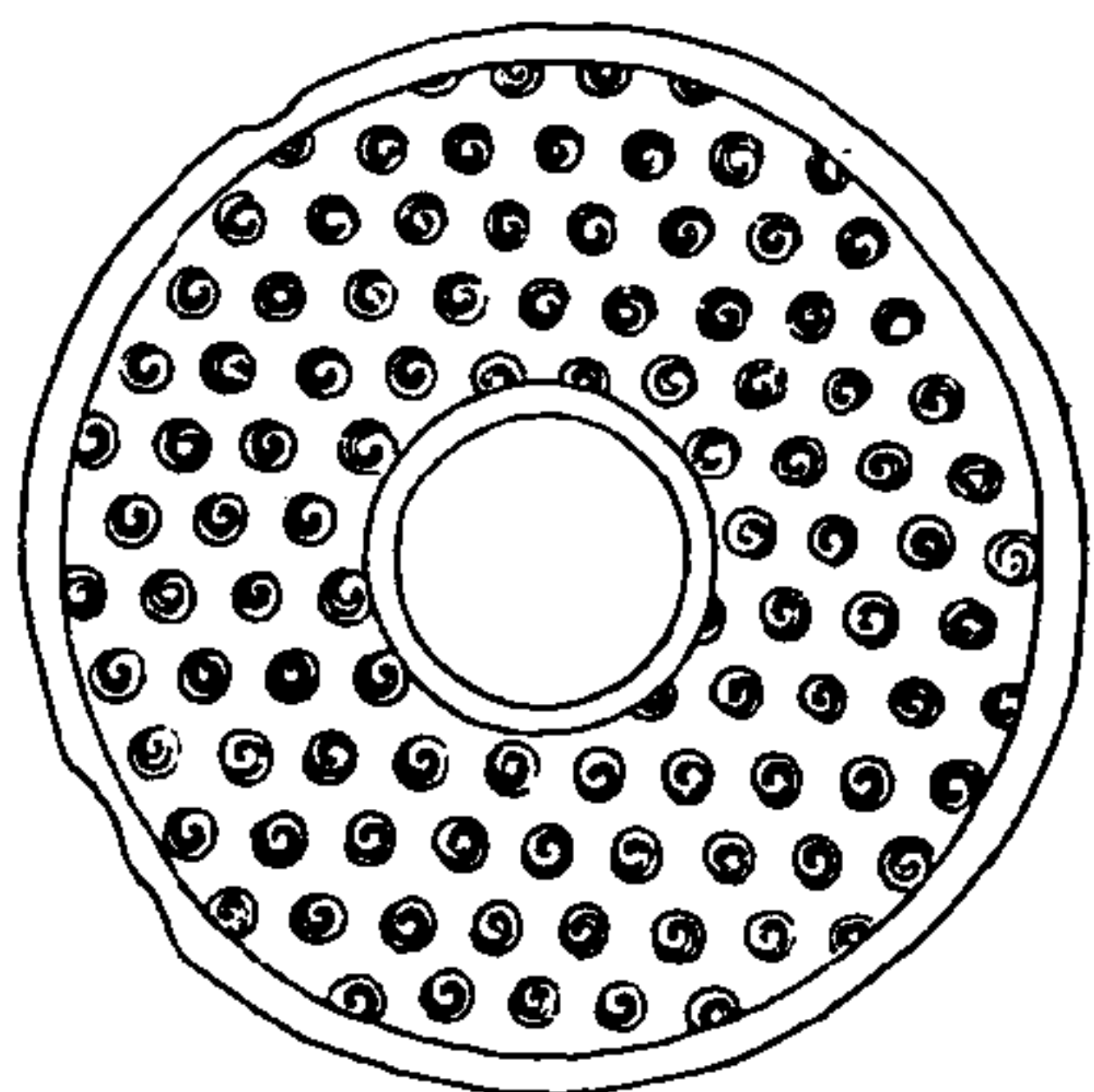

璧 玉色純白微有瑤斑

上有二孔可以
繫繩白璧中罕
見之品

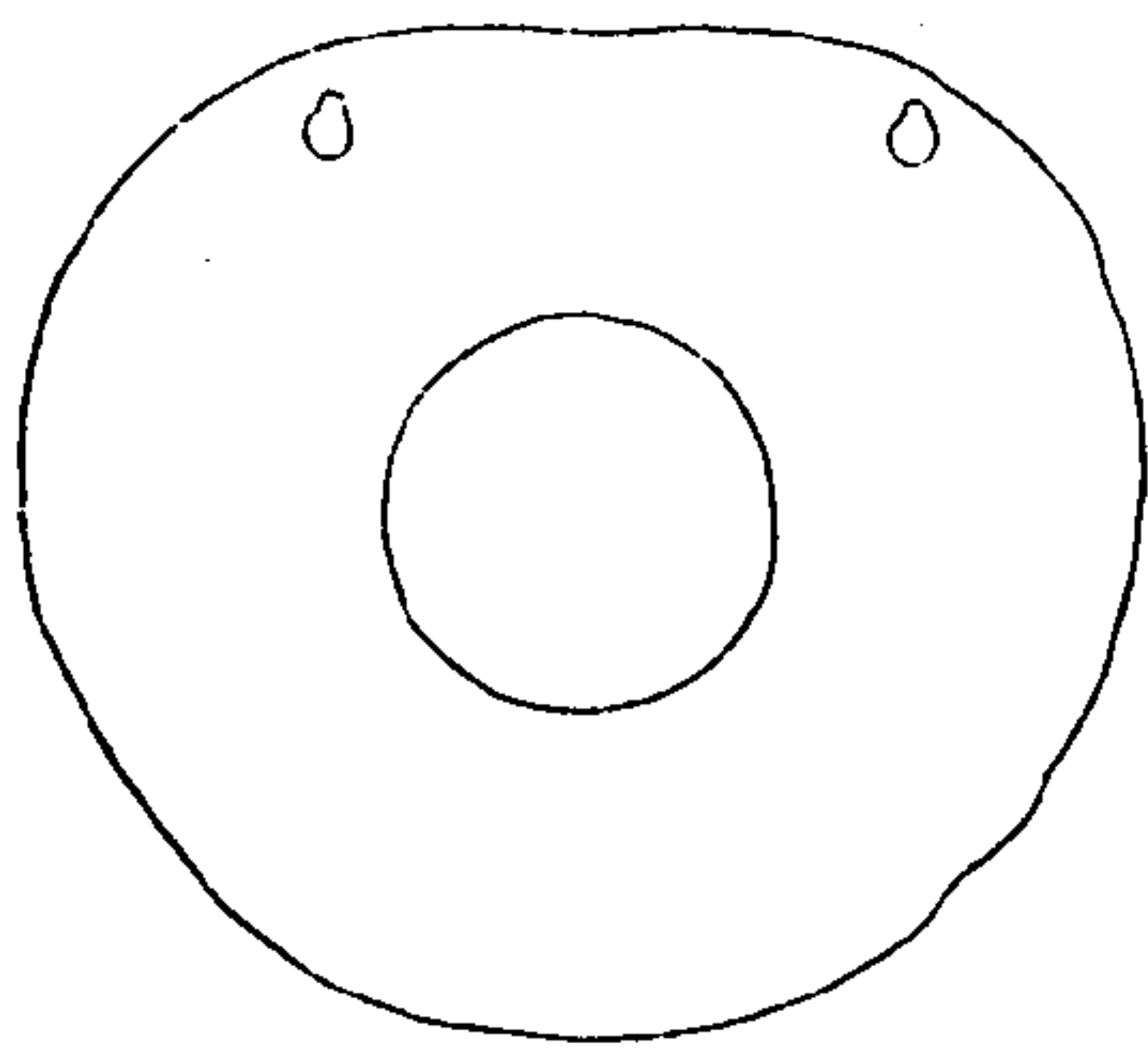

古玉圖攷

四十一

瑗 一白玉滿身瑤斑

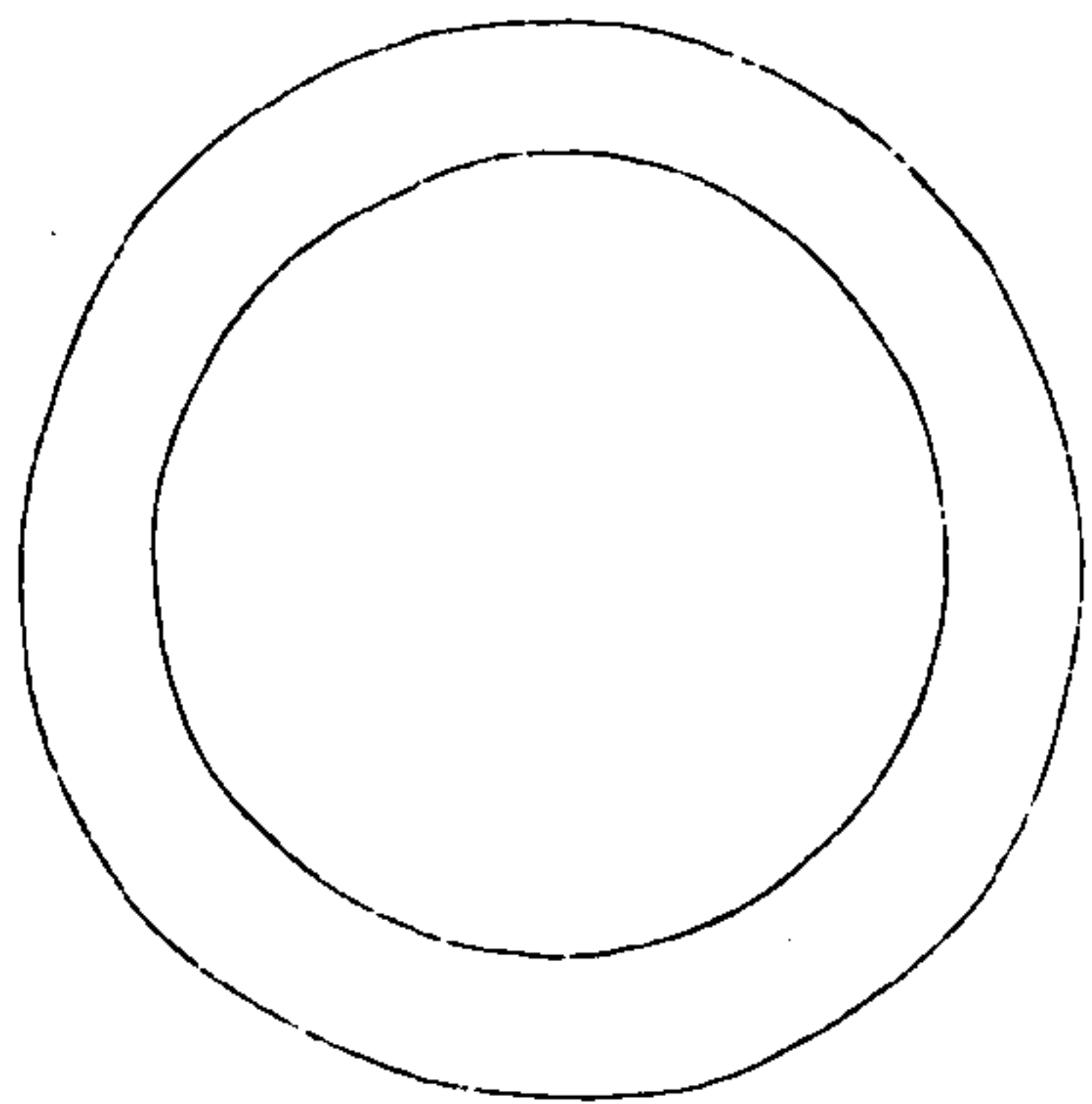

古玉圖攷
瑗 二黑質白暈

四十二

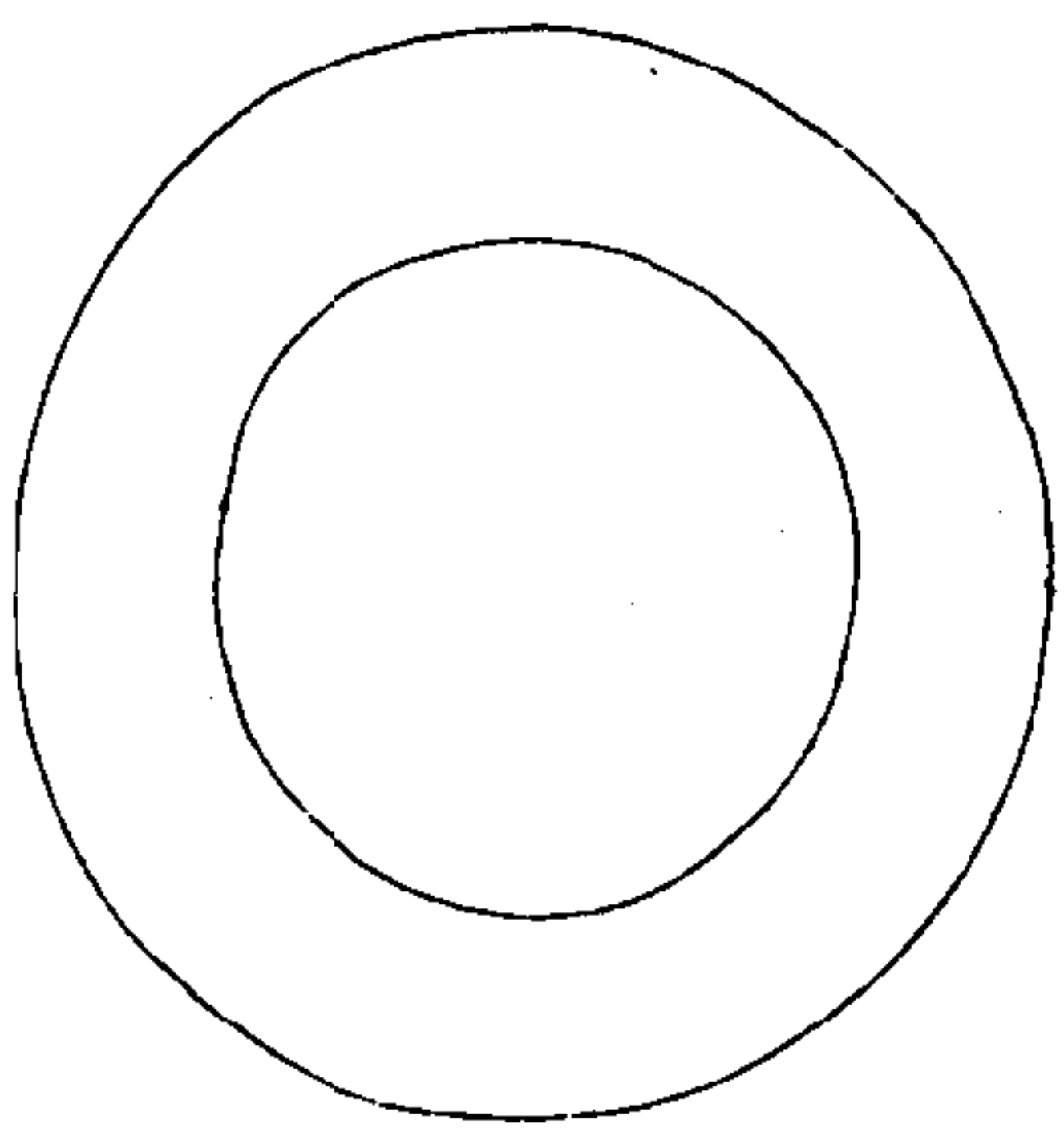

爾雅肉倍好謂之璧好倍肉謂之瑗郭注肉邊也好孔也說文瑗大孔璧也人君上除陛以相引从玉爰聲爰部爰引也許君蓋說瑗字从爰之義形聲而兼會意也今世所傳古玉璧多而瑗少余以二瑗孔大而邊甚窄可以援手者許說為不誣矣爾雅釋文引蒼

古玉圖攷

四十三

頡篇云瑗玉珮名段氏說文注引孫卿曰聘人以珪召人以瑗

環一山元玉

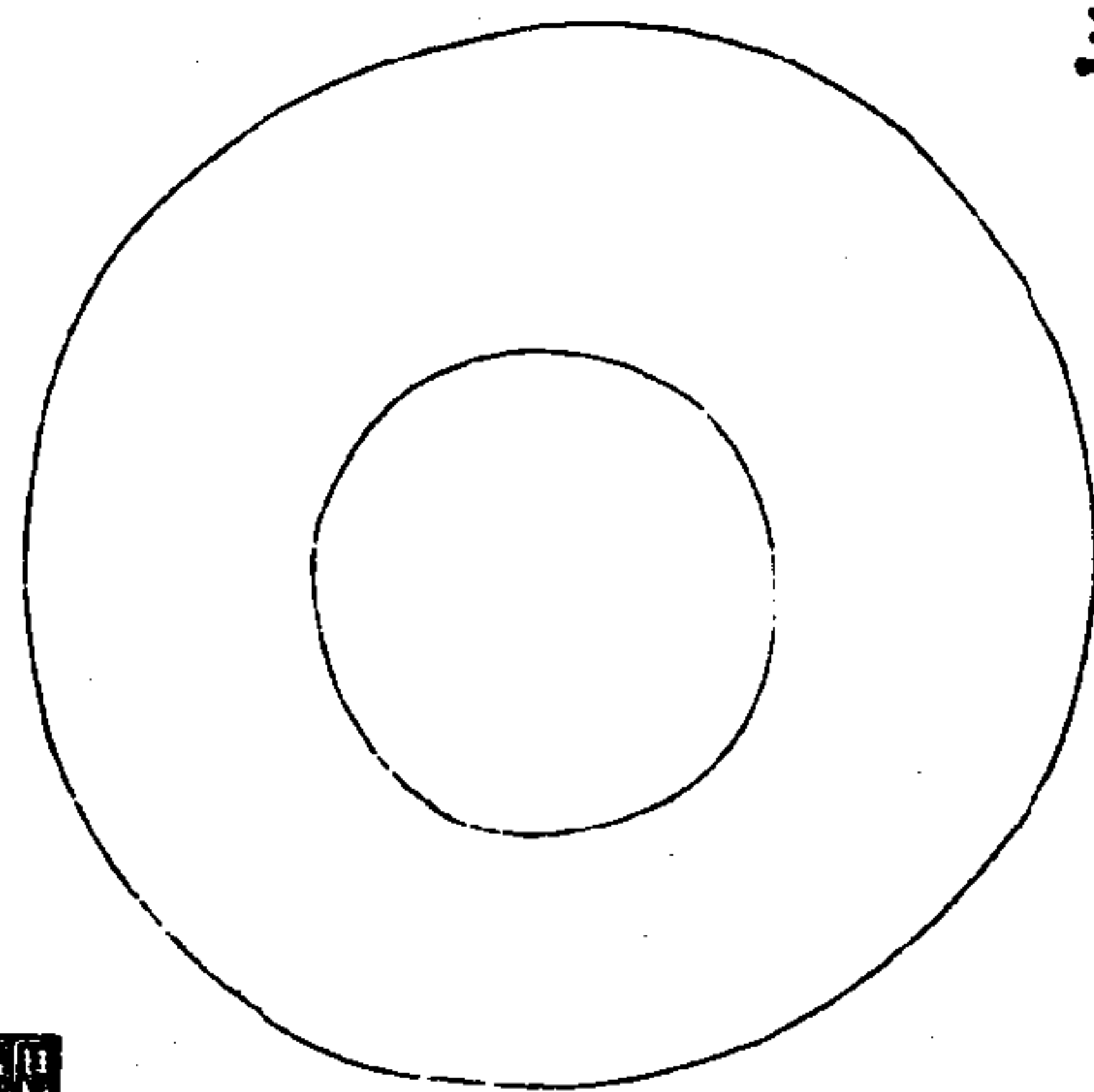

古玉圖攷

四十四

環二水蒼玉黃暈

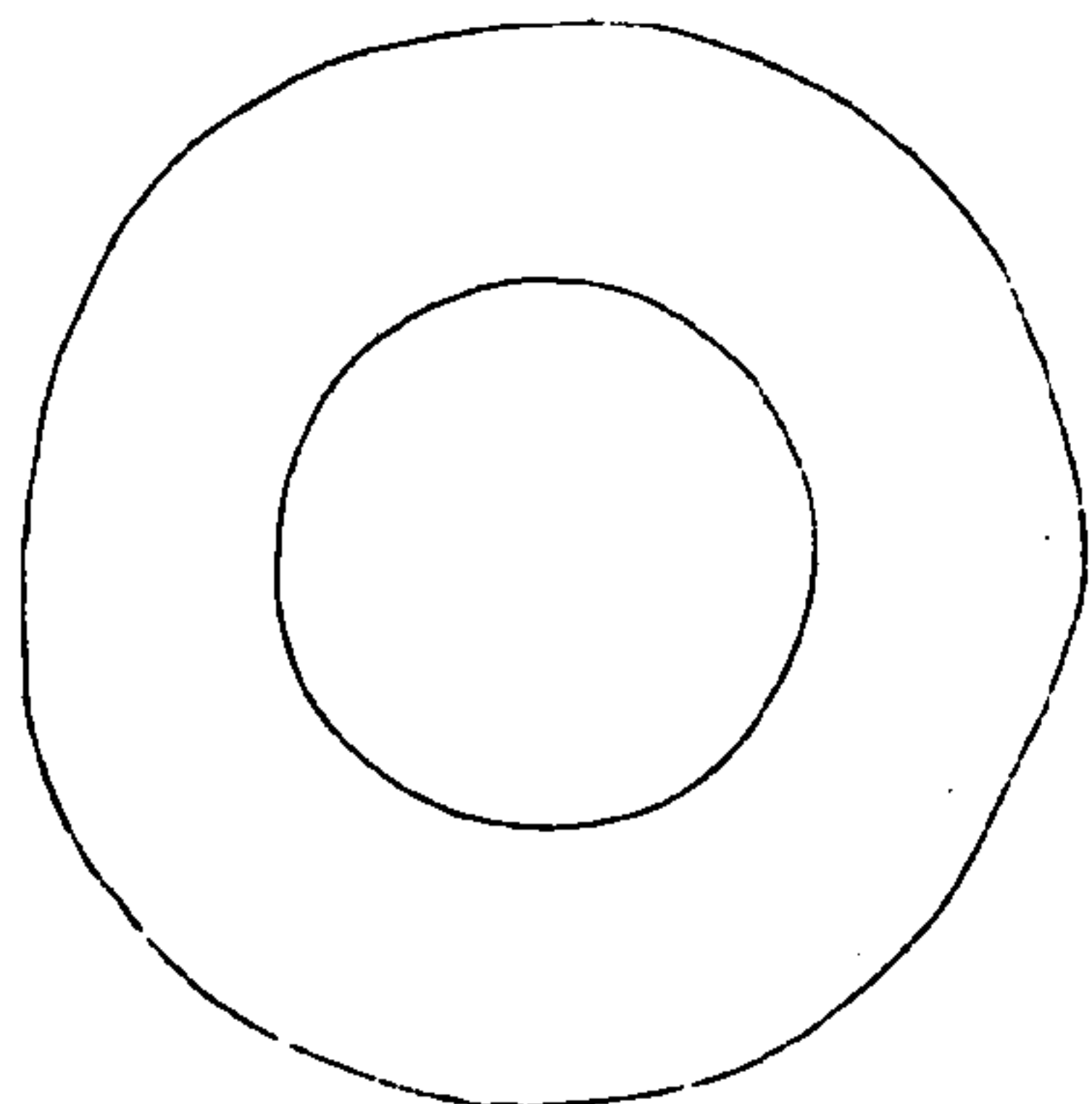

環三白玉黃斑微帶黑暈

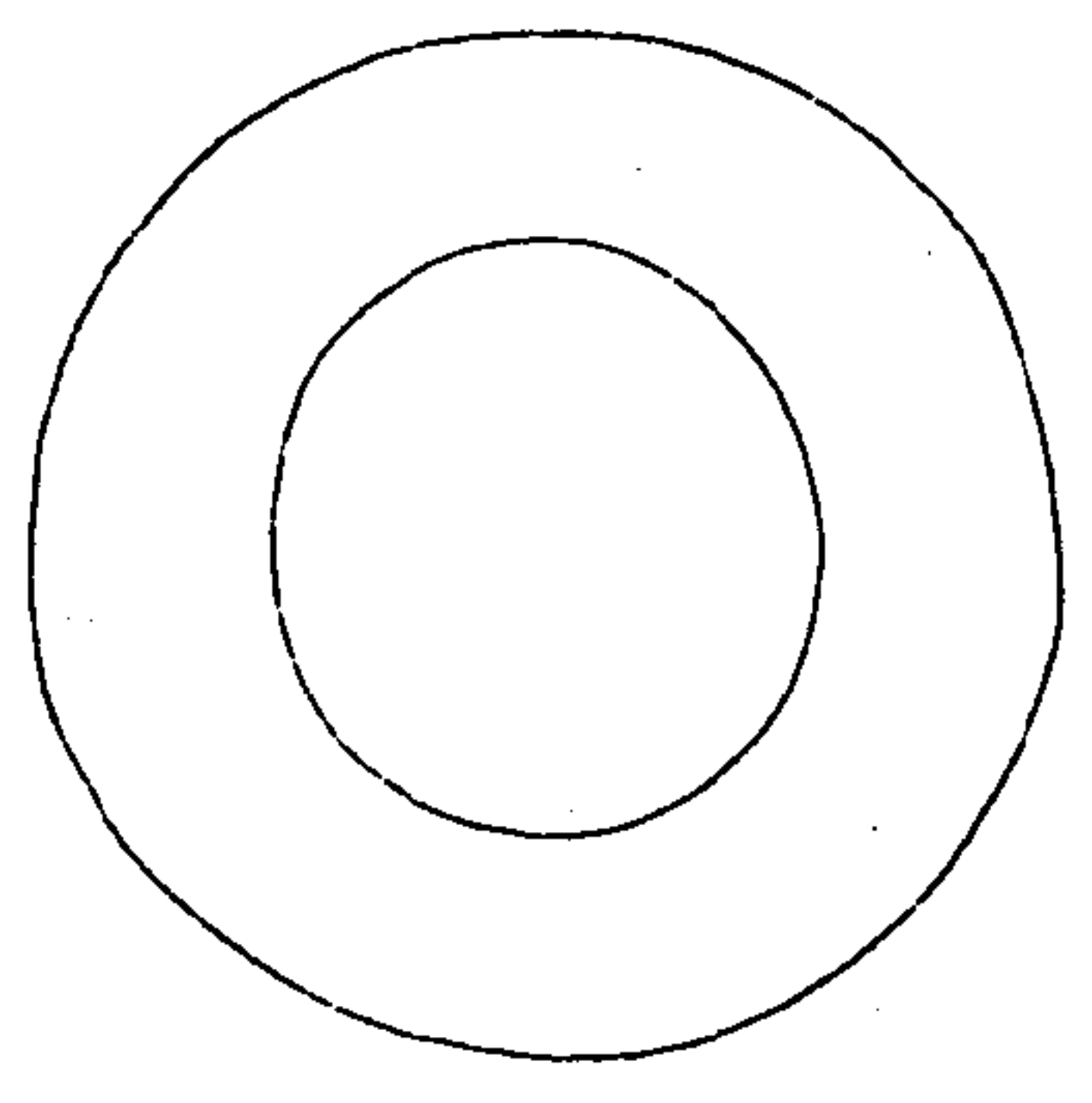

古玉圖攷
環四碧玉

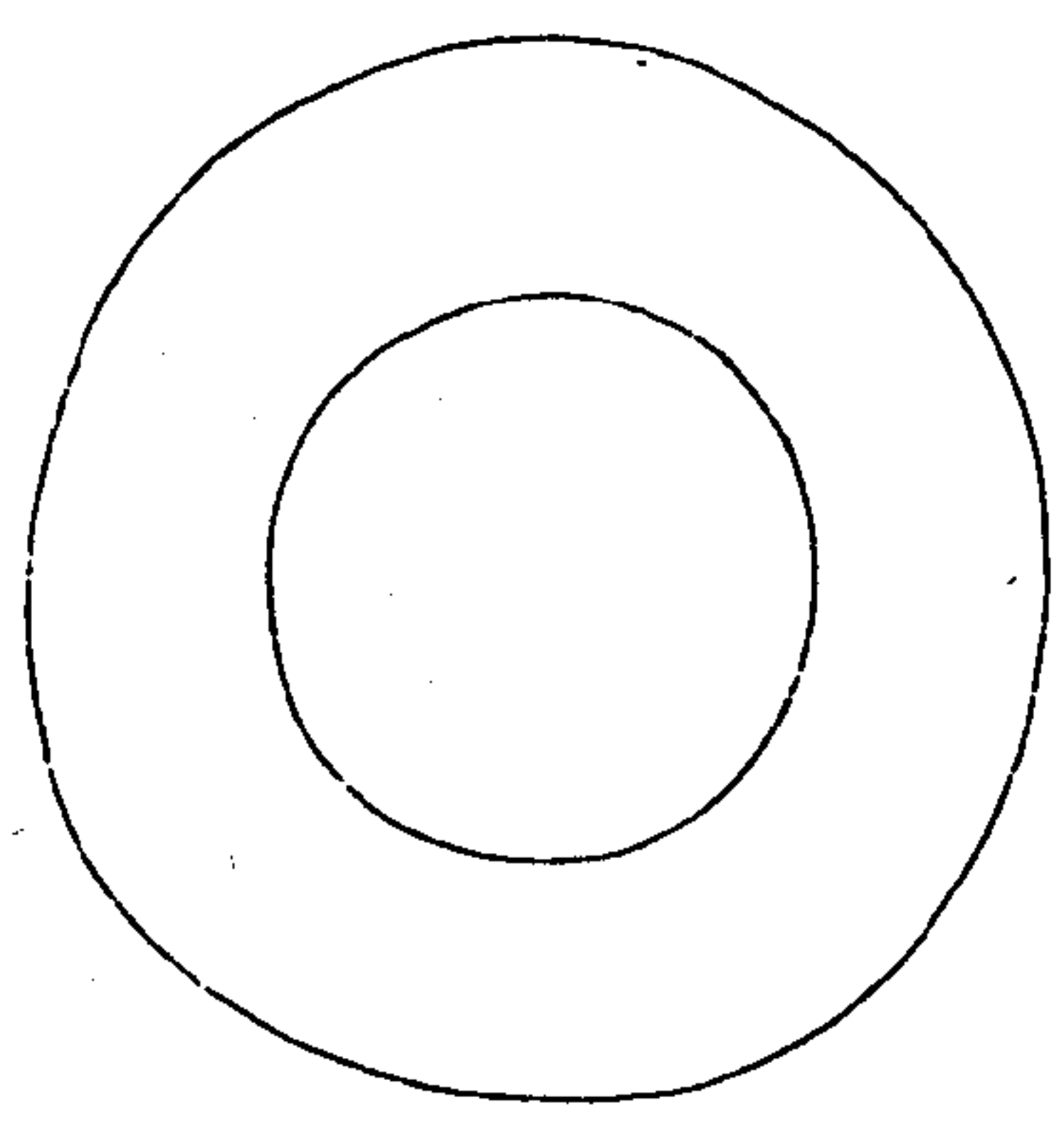

四十五



環五青玉

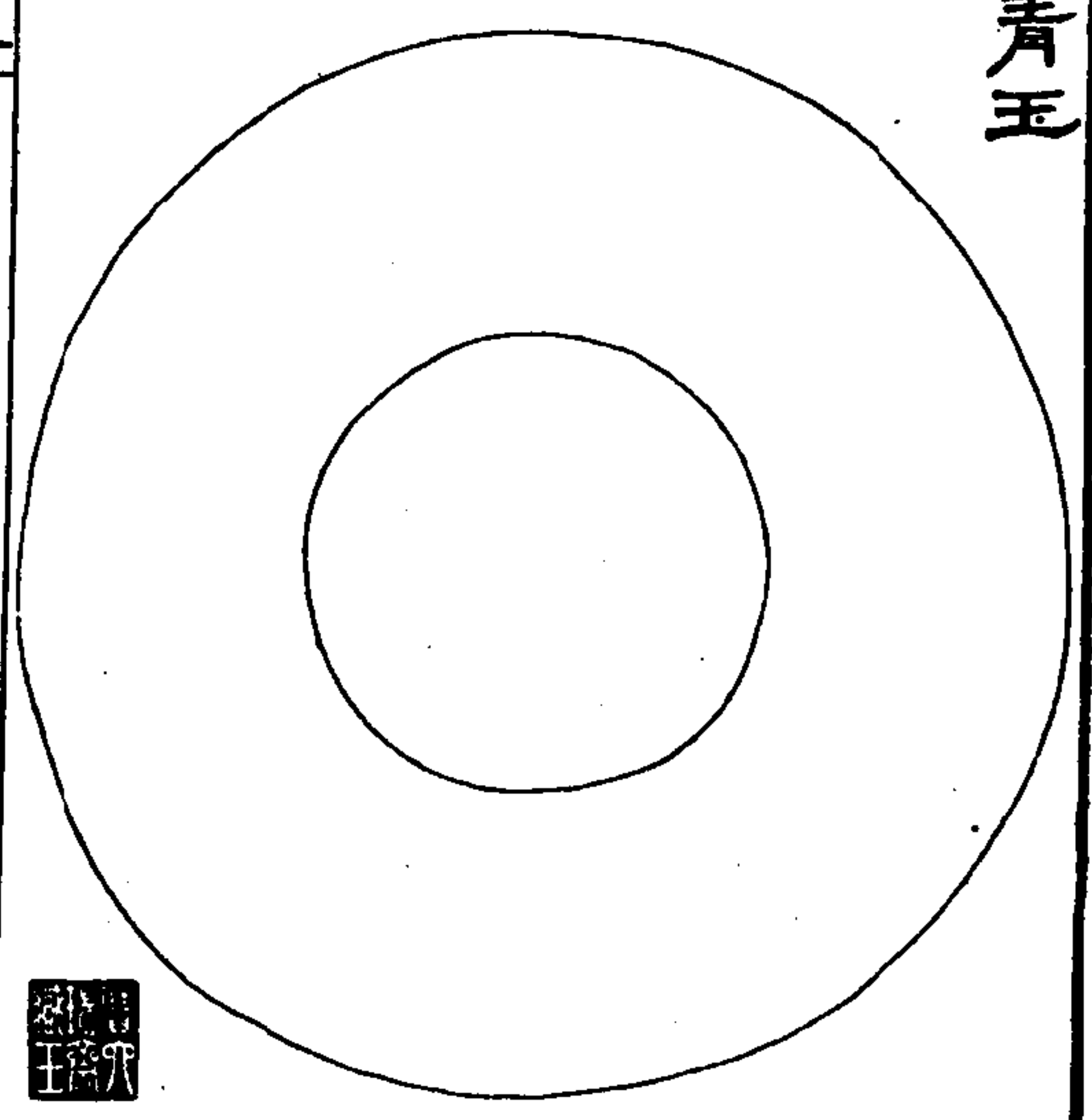

古玉圖攷

四十六



說文環璧也肉好若一謂之環而
雅釋器李注其孔及邊肉大小
適等曰環余所得古玉環四度其
徑寸以上下二邊之分數適與中孔
相等如環徑六寸其孔三寸上下二
邊各得一寸又半寸此環之制也
師遷方尊環字作璫象環在衣帶
間行則鳴佩玉故从止行止有節也

古玉圖攷

四十七

至留鼎允敦之曰字乃連環之環
非肉好若一之環詩盧重環傳所
謂子母環是矣

系璧一

青白玉滿
身滿點上
邊二孔下
邊三孔



系璧二

青玉激有
璊斑

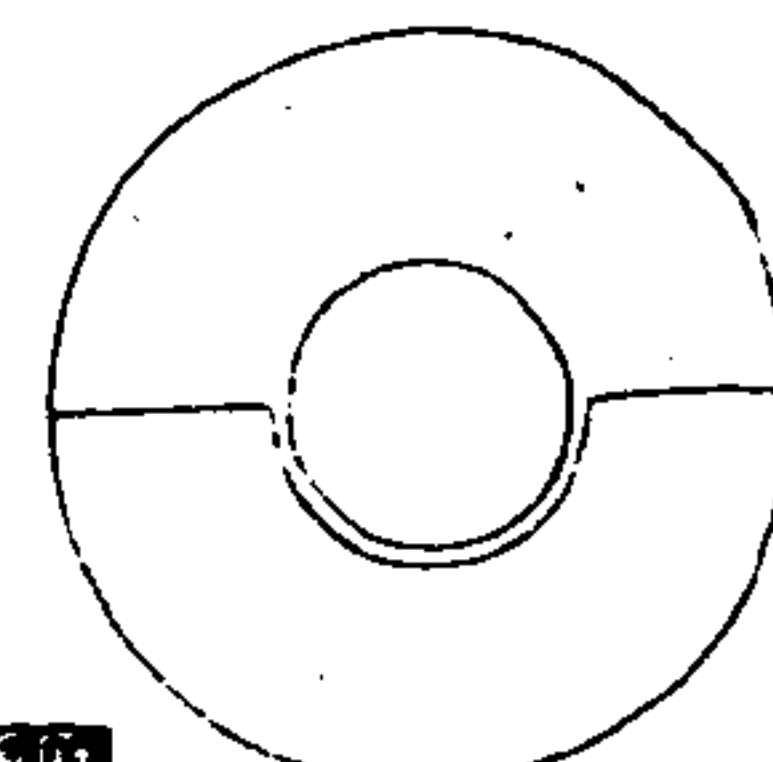
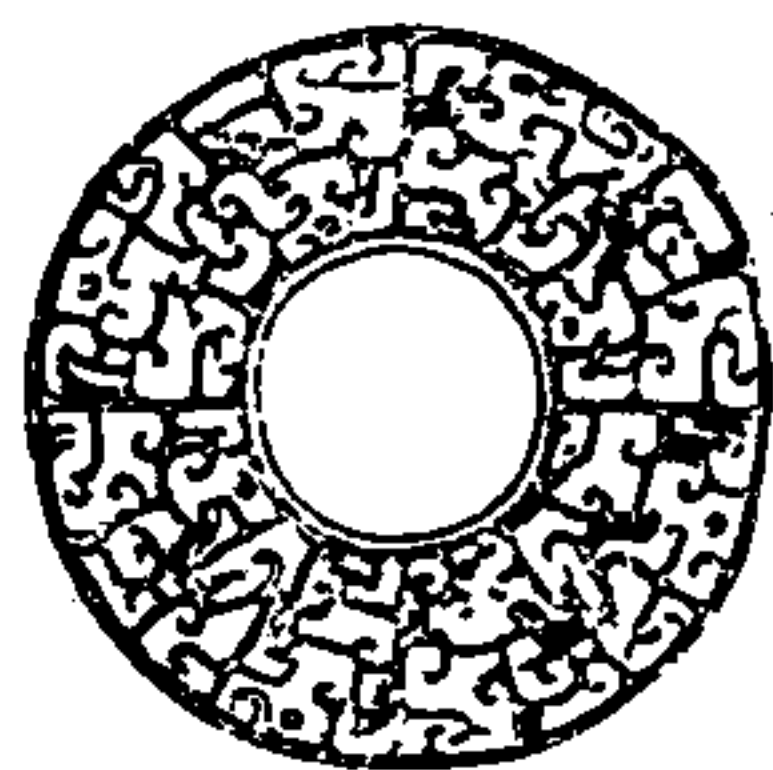

古玉圖攷

四十八

系璧三

青玉滿身
璊斑裸以
黑黃蒼翠
之文

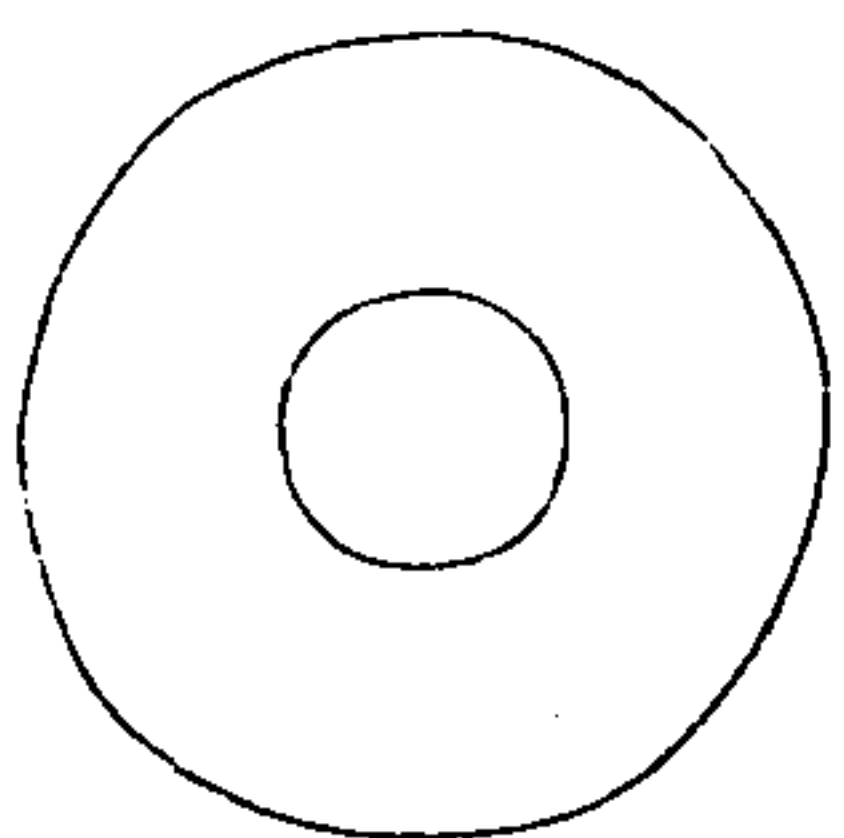
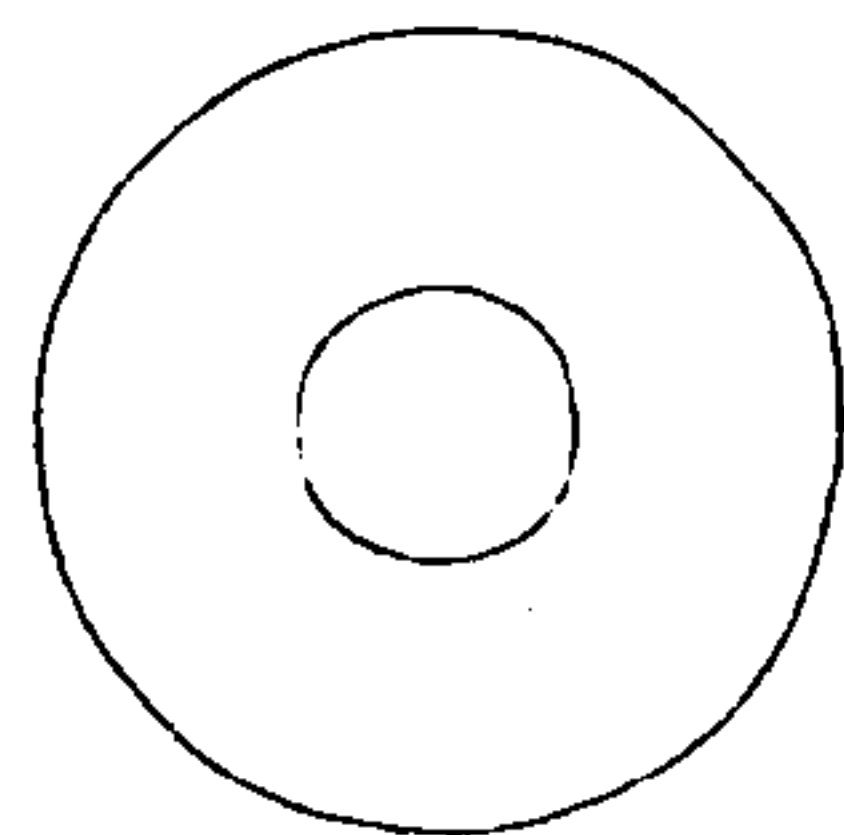

說文玳石之次玉者曰為系璧从玉丰
聲讀若詩曰瓜瓞奉奉一曰若食蚌
段注曰系璧蓋為小璧系帶間懸左
右佩物也右三玉皆系帶之璧



大德化四年...

系璧 四青玉黑文



系璧 五白玉瑞琫

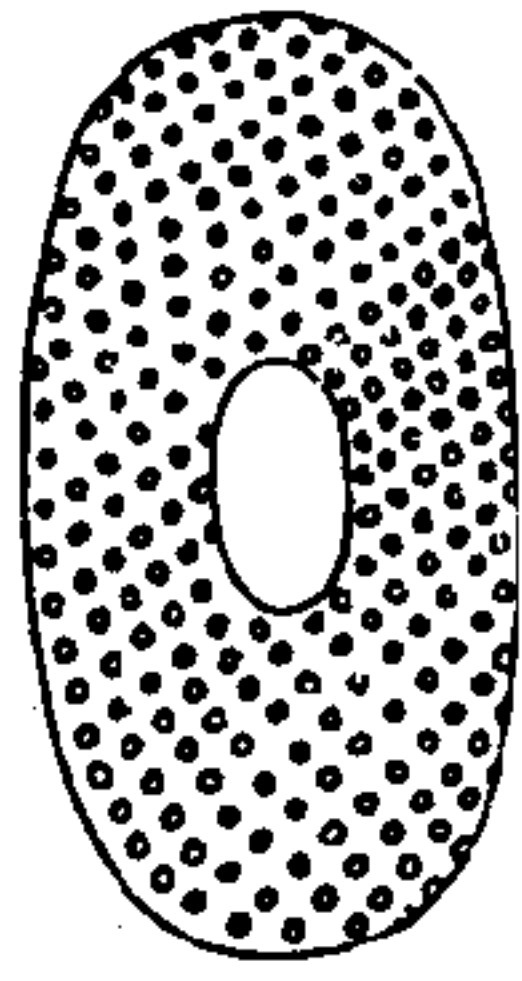
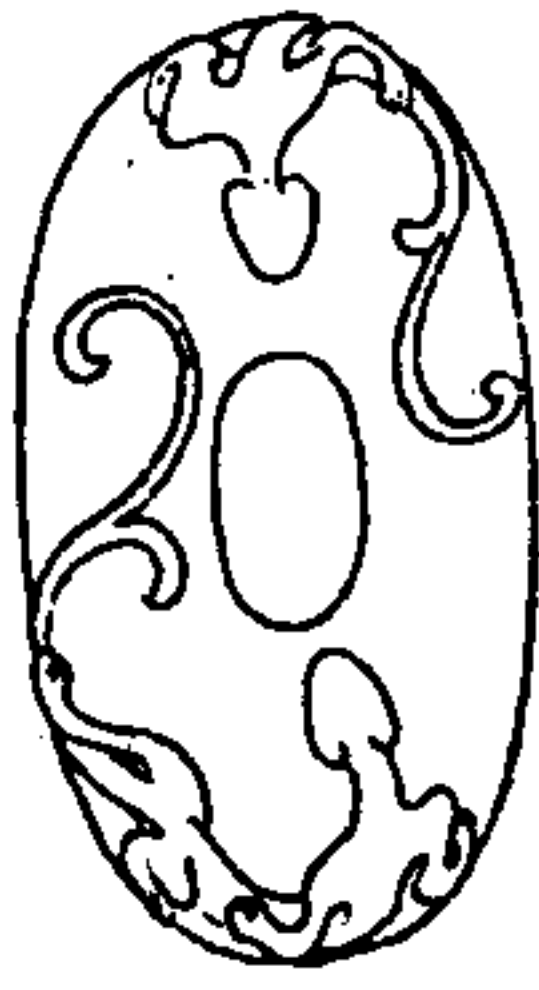

古玉圖攷

四十九

璿璣 白玉有瑞琫

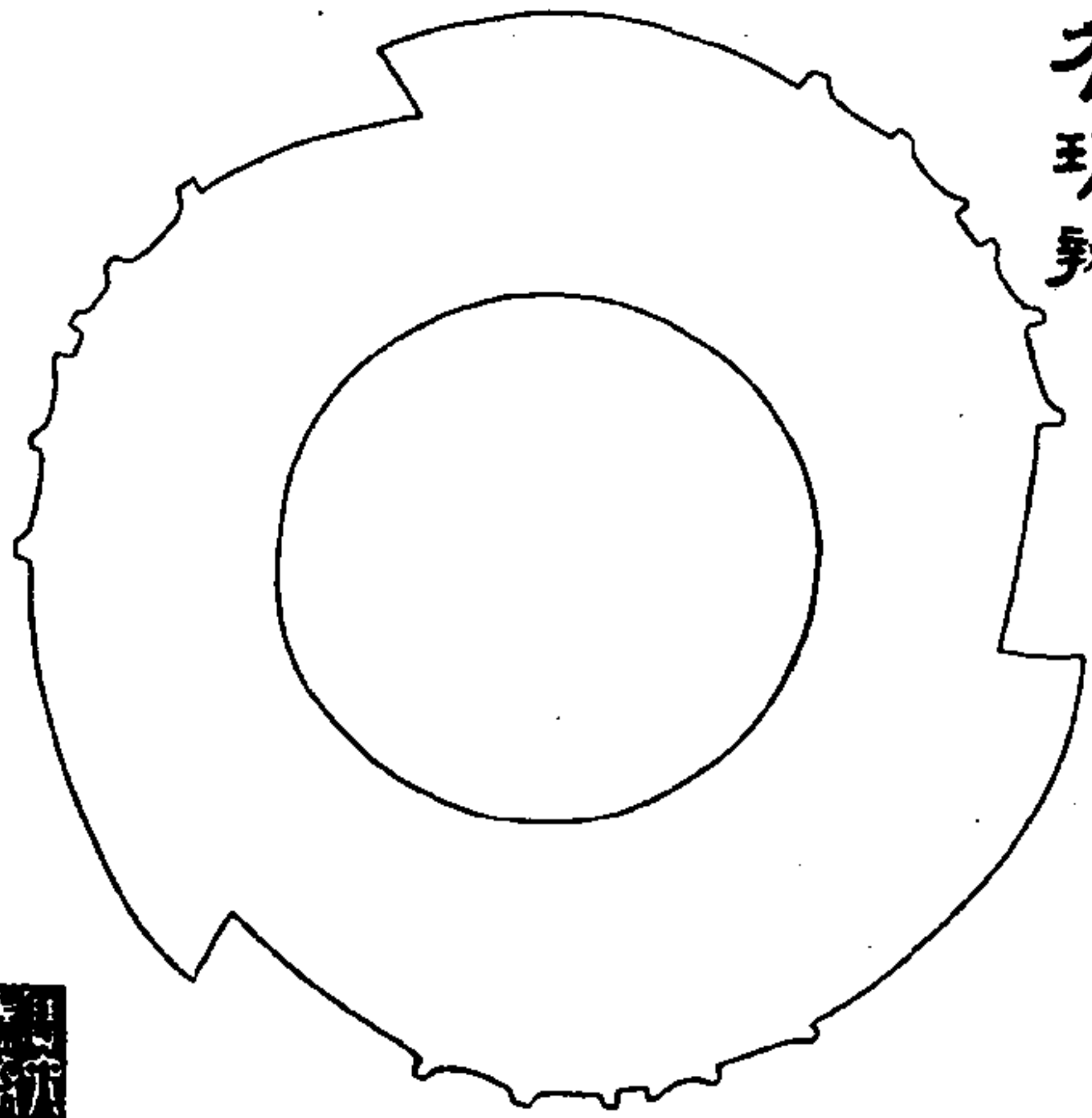

古玉圖攷

五十

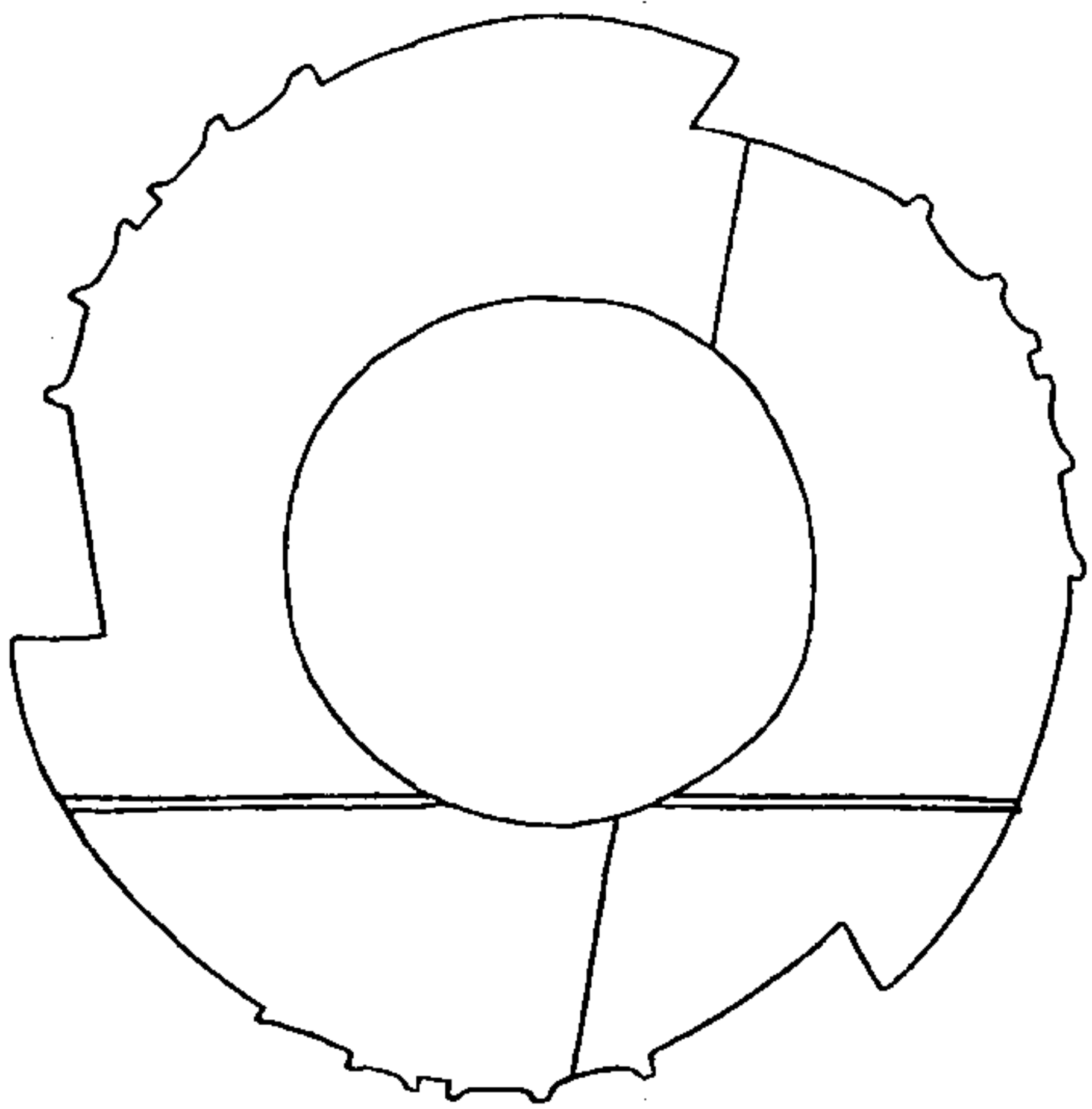

書在璿璣玉衡以齊七政傳璿美
玉璣衡玉者正天文之器可運轉者
正義曰璣衡者璣為轉運衡為橫
簫運璣使動於下以衡望之是玉
者正天文之器漢世以來謂之渾天
儀者是也馬融曰渾天儀可旋轉
故曰璣衡其橫簫所以視星宿也
以璿為璣以玉為衡蓋貴天象也

古玉圖攷

五十一

是玉外郭有機牙三節每節
有小機括六若可鈐物使之運轉
者疑是渾天儀中所用之機輪
今失其傳不知何所設施雖非虞
夏之物審其制作去古不遠也

夷玉

或云璧流離 制似與璿璣同

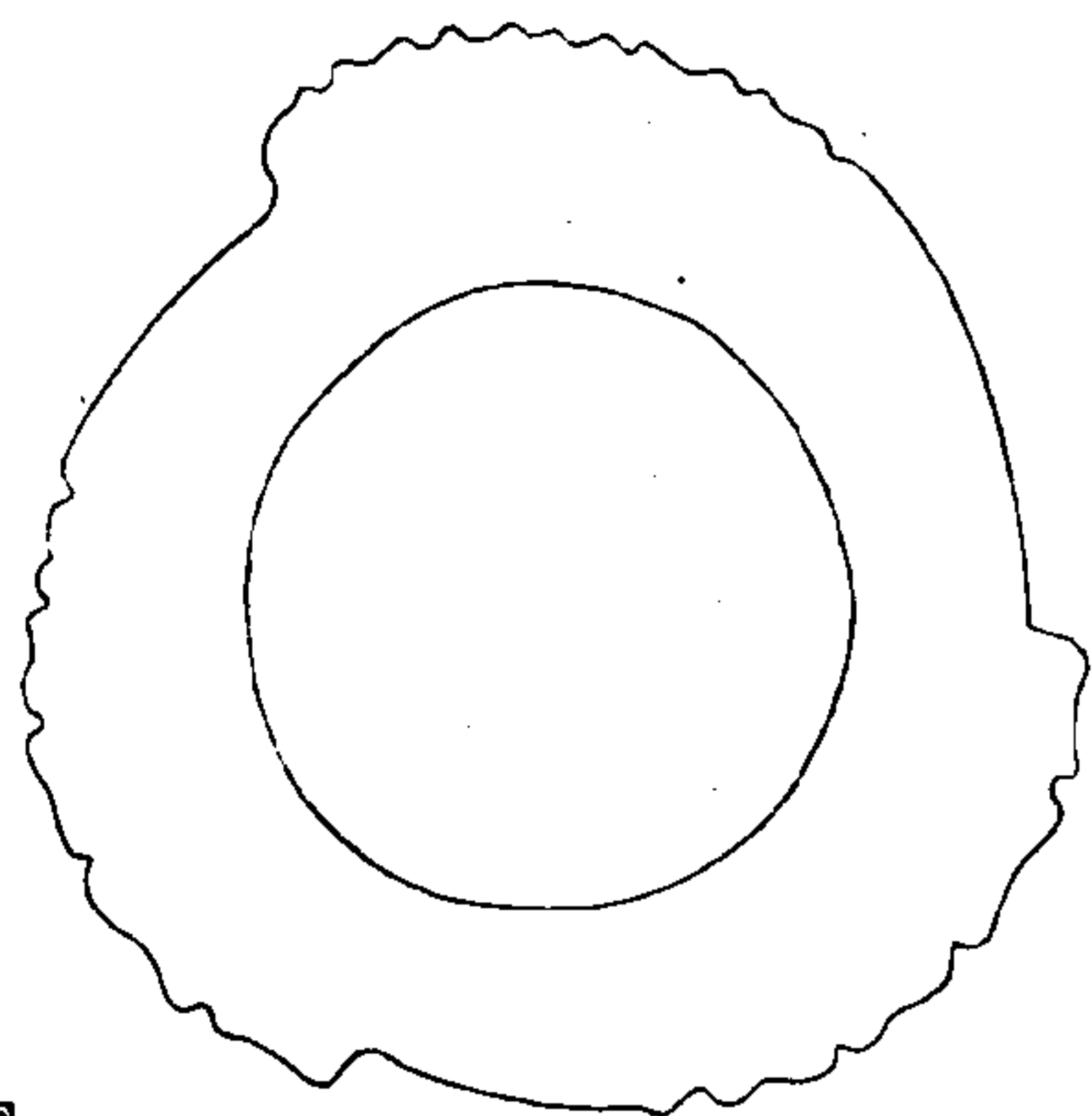

古玉圖攷

五十二

是環玉色金黃明如琥珀而不捨
芥世所罕觀之寶制作亦奇古邊
之凹凸處土斑尚存決非三代後物其
古之珣玕琪與按周書顧命大玉夷
玉疏引王肅云夷玉東夷之美玉鄭
康成云大玉華山之球也夷玉東北
之珣玕琪也爾雅釋地東方之美
者有醫無閭之珣玕琪焉郭注醫

無閭山名今在遼東珣玕琪玉屬說文珣下云醫無閭之珣玕琪周書所謂夷玉也一曰玉器也讀若宣大徵前赴吉林省師時道出奉天錦州之廣甯縣曾得醫無閭山所產之玉琢以為佩大小不過寸許未見有大者俗名錦州石不甚貴重之此環玉質與錦州石相類特有古今之別入

古玉圖考

五三

土既久色澤迴異常玉耳

或曰此古之璧流離也說文珣石之有光者璧珣也出西胡中段注云璧珣即璧流離也地理志曰入海市明珠璧流離西域傳曰罽賓國出璧流離漢武梁祠堂畫石有璧流離題曰王者不隱過則至吳國山碑紀符瑞亦有璧流離魏略云

大秦國出赤白黑黃青綠縹紺紅紫十種流離師古曰此蓋自然之物采澤光潤踰於衆玉其色不恆今俗所用皆銷洽石汁加以衆藥灌而為之尤虛脆不負實是璧溫潤而有光采其即大秦國所出之黃流離與段氏云璧流離三字為名胡語也猶珣玕琪之為夷語今人省言之

古玉圖考

五四

曰流離改其字為璠璠古人省言之曰璧珣今日中國所罕見者即西域亦非恆有之物故漢時以為祥瑞也此亦可備一說以俟博物君子攷正焉

大琮 青玉滿身黑文水銀浸

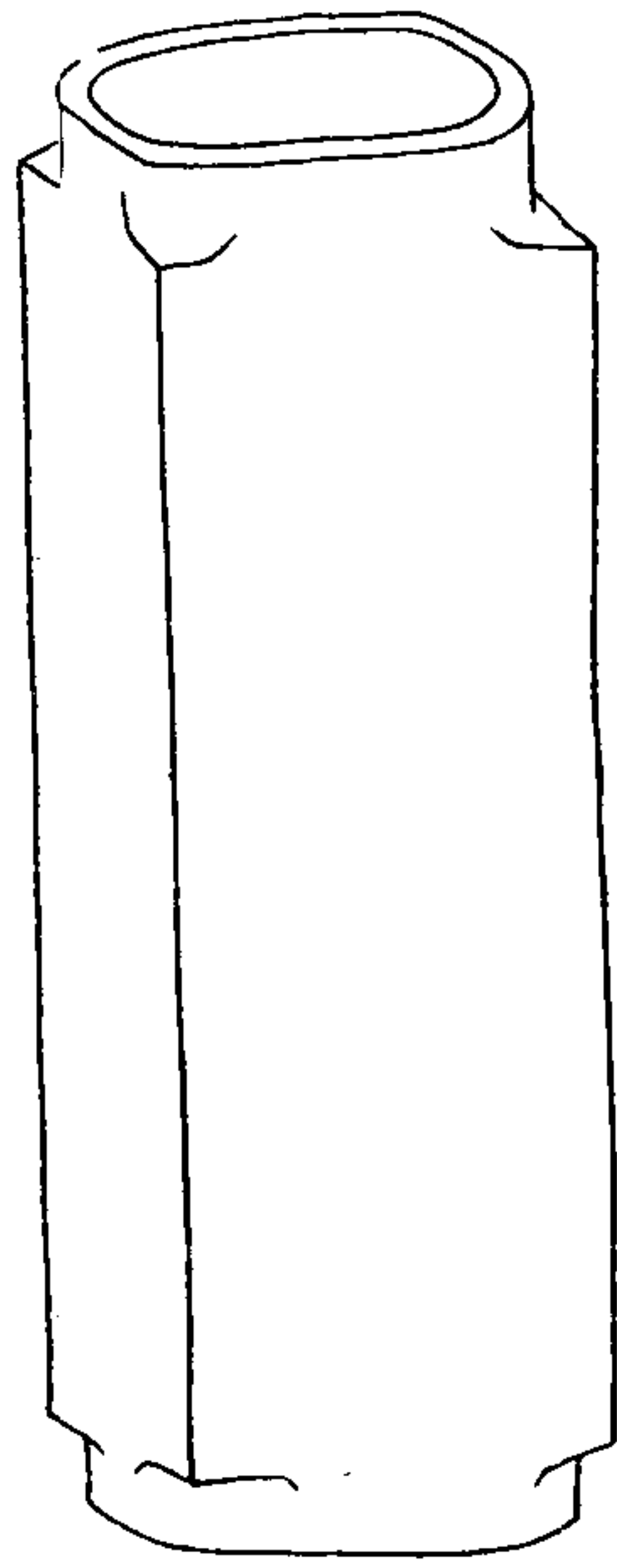

古玉圖攷

五十五

大琮 玉色純黑

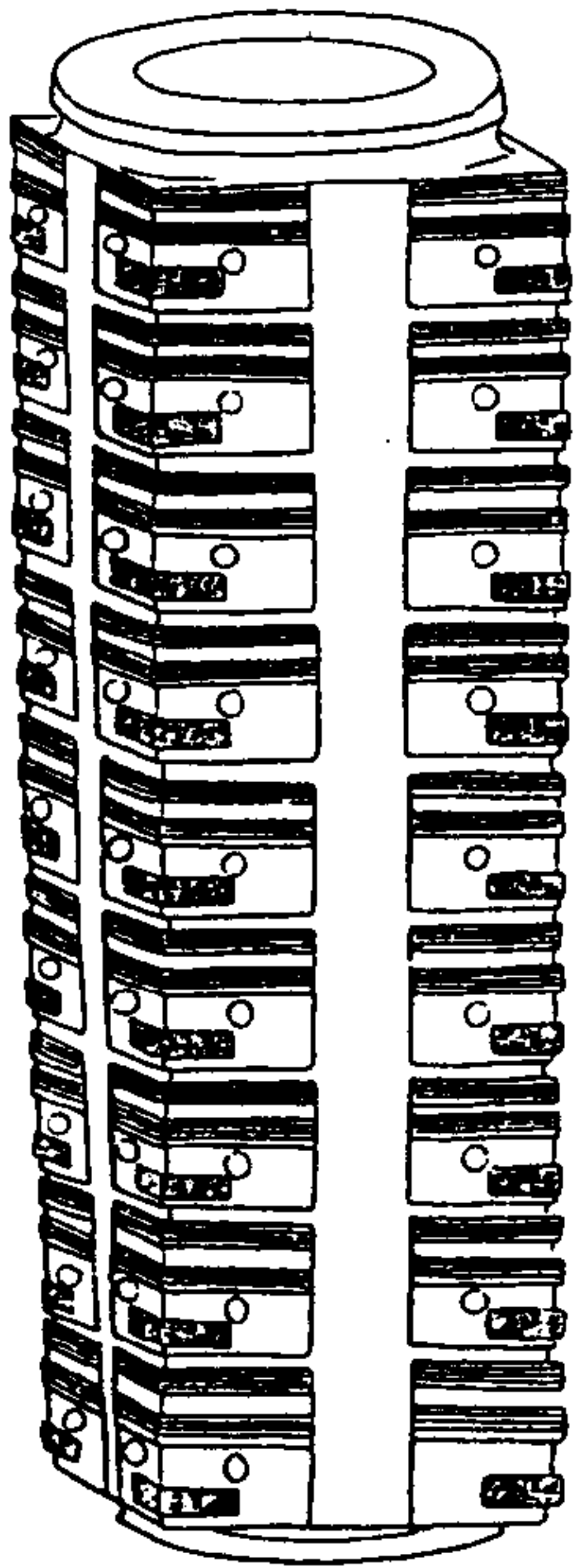

攷工記玉人云大琮十有二寸射四寸厚寸是謂內鎮宗后守之鄭注云如王之鎮圭也右琮二器大澂得自都門為三十二琮之冠其一樸素無文與鎮圭第一器尺寸同其一有駟刻者與鎮圭第二器尺寸同皆十有二寸之大琮蓋時代有先後制器之尺稍有出入耳按璋與琮皆

古玉圖攷

五十六

有射康成於大璋中璋邊璋之射注云射琮出者也於大琮之射注云射其外鉏牙大澂以為璋之制以刻上者為射琮之制以口圍者為射今度是器口徑四寸自口至肩一寸以證玉人射四寸厚寸之文若合符節戴氏攷工記圖繪作四方八角惜未見大琮駟琮之真器也

黃琮一

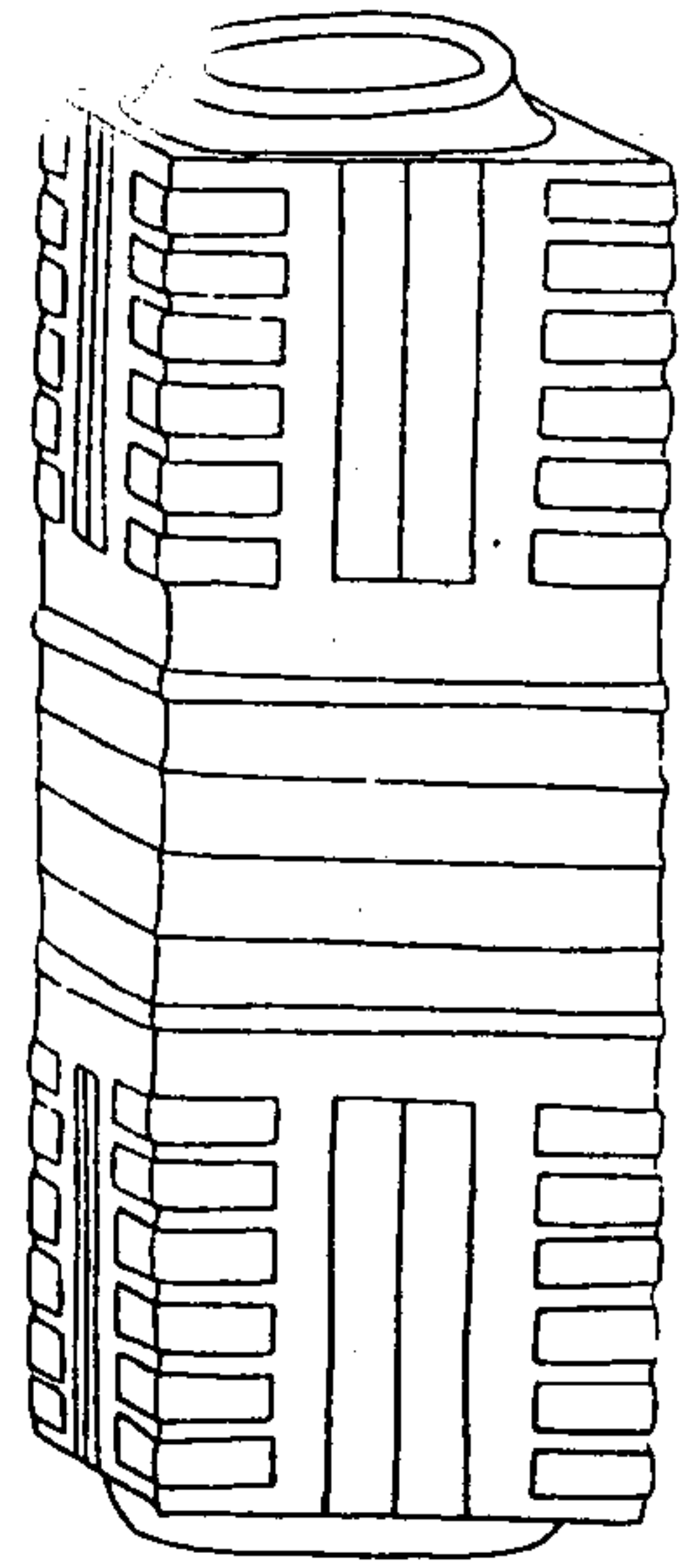

黃琮二

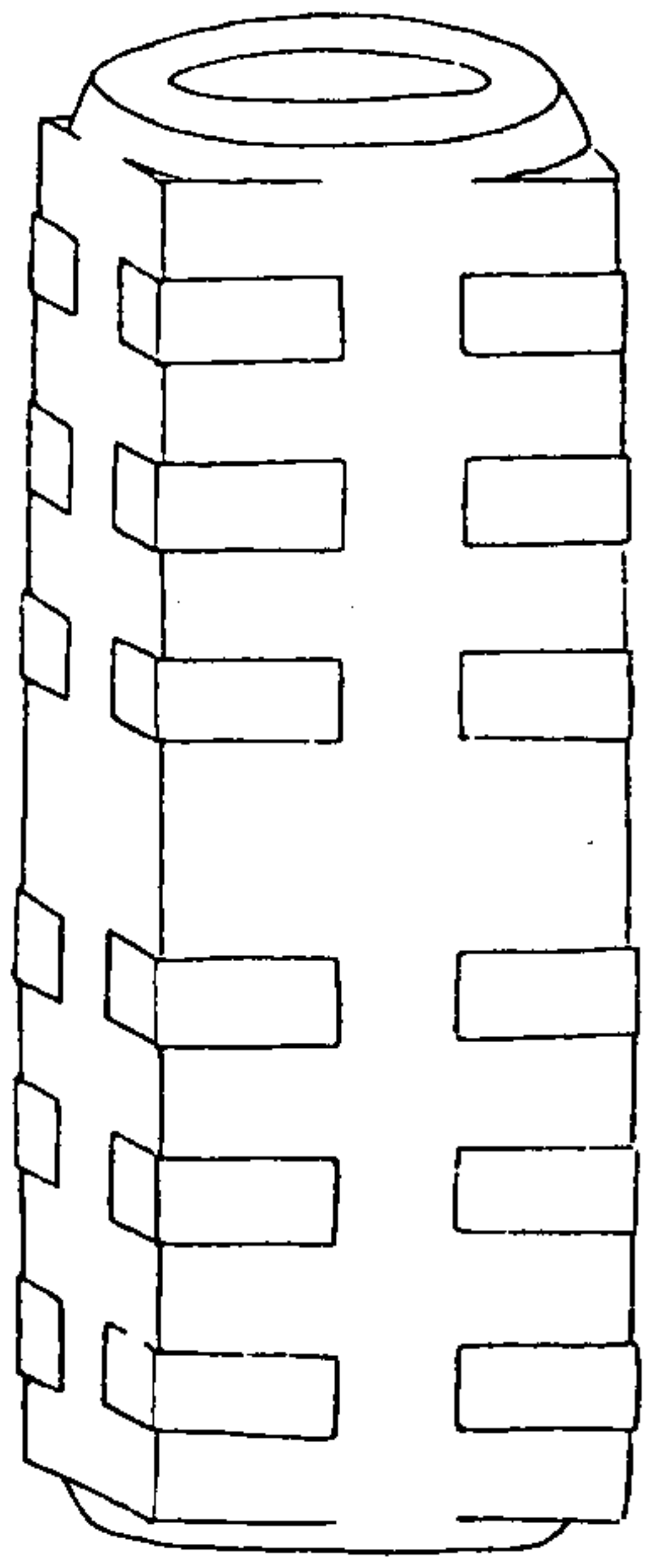

古玉圖攷

五十七



今世所傳古玉鈺頭其大者皆琮也說文琮瑞玉大八寸似車鈺嘉定錢氏說文辭詮云今俗猶稱黃琮玉為鈺頭是也許書別出琮字云琮玉之琮周禮典瑞攷工記皆作駟鄭司農云駟外有捷盧也賈疏云捷盧若鋸牙然後鄭云駟讀為組以組繫之因名焉余所藏古琮外有刻琮棱

古玉圖攷

五十六

如鋸齒其刻畫深處可以繫組與先後鄭注皆合即玉人組琮之制賈疏謂先後鄭異說非也白虎通瑞贄引禮云圓中牙外曰琮周禮大宗伯以黃琮禮地注琮八方象地今琮皆四方而刻文每面分而為二皆左右並列與八方之說亦合

黃琮 三黃玉瑤斑古厚如漆

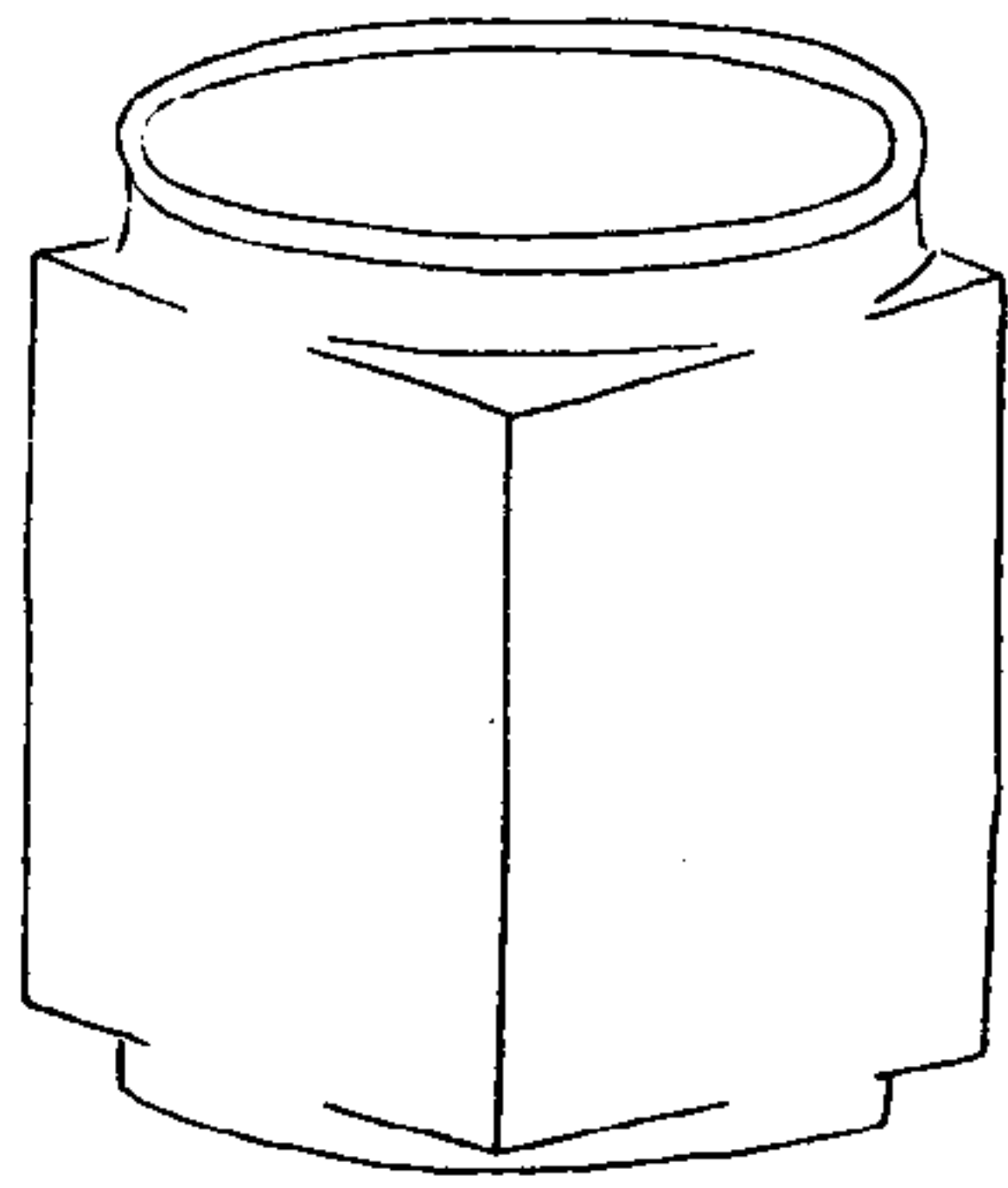

古玉圖攷

黃琮 四黃玉滿身瑤斑

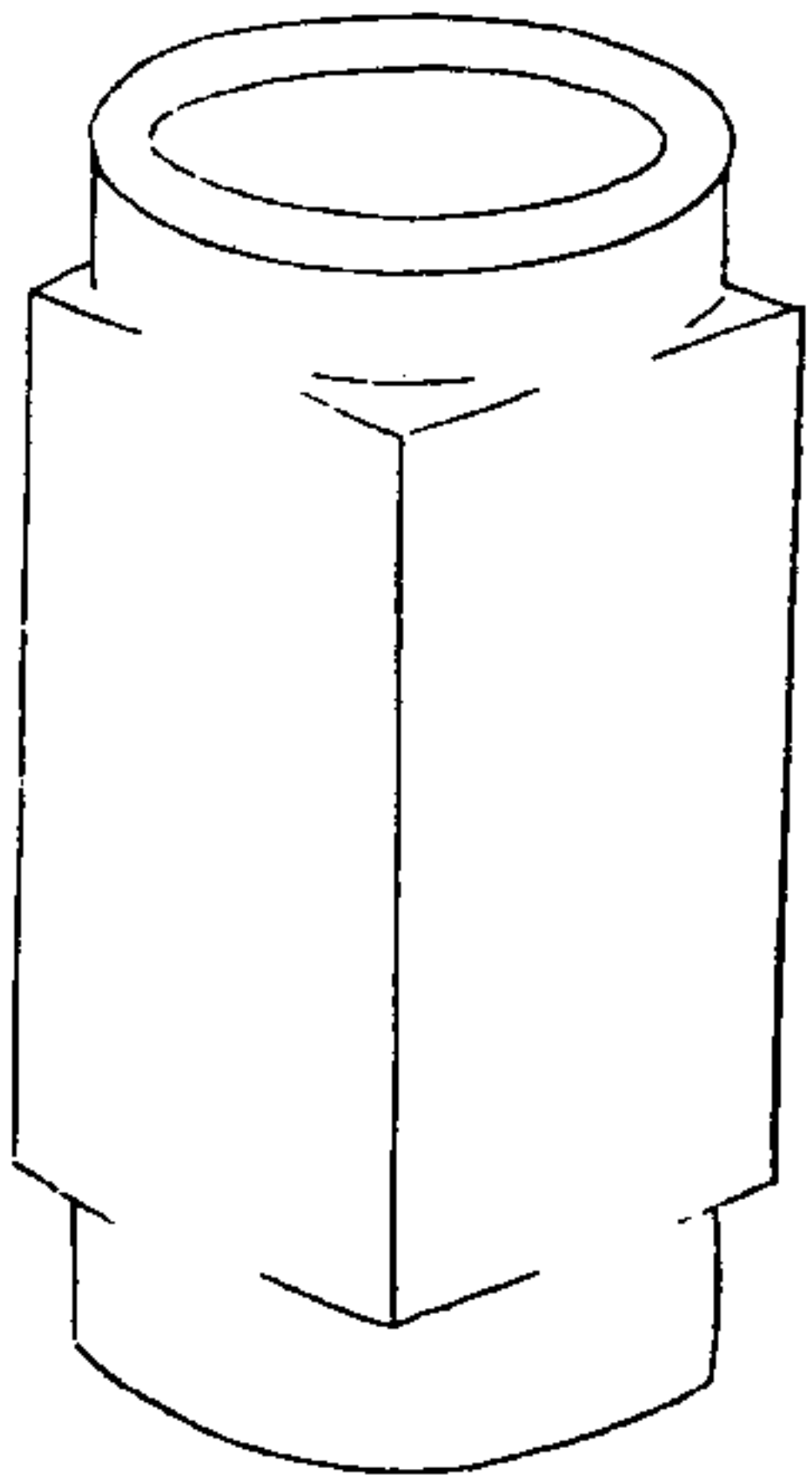

五十九

黃琮 五黃玉有瑤斑

張騫樓水部恩鈞所藏

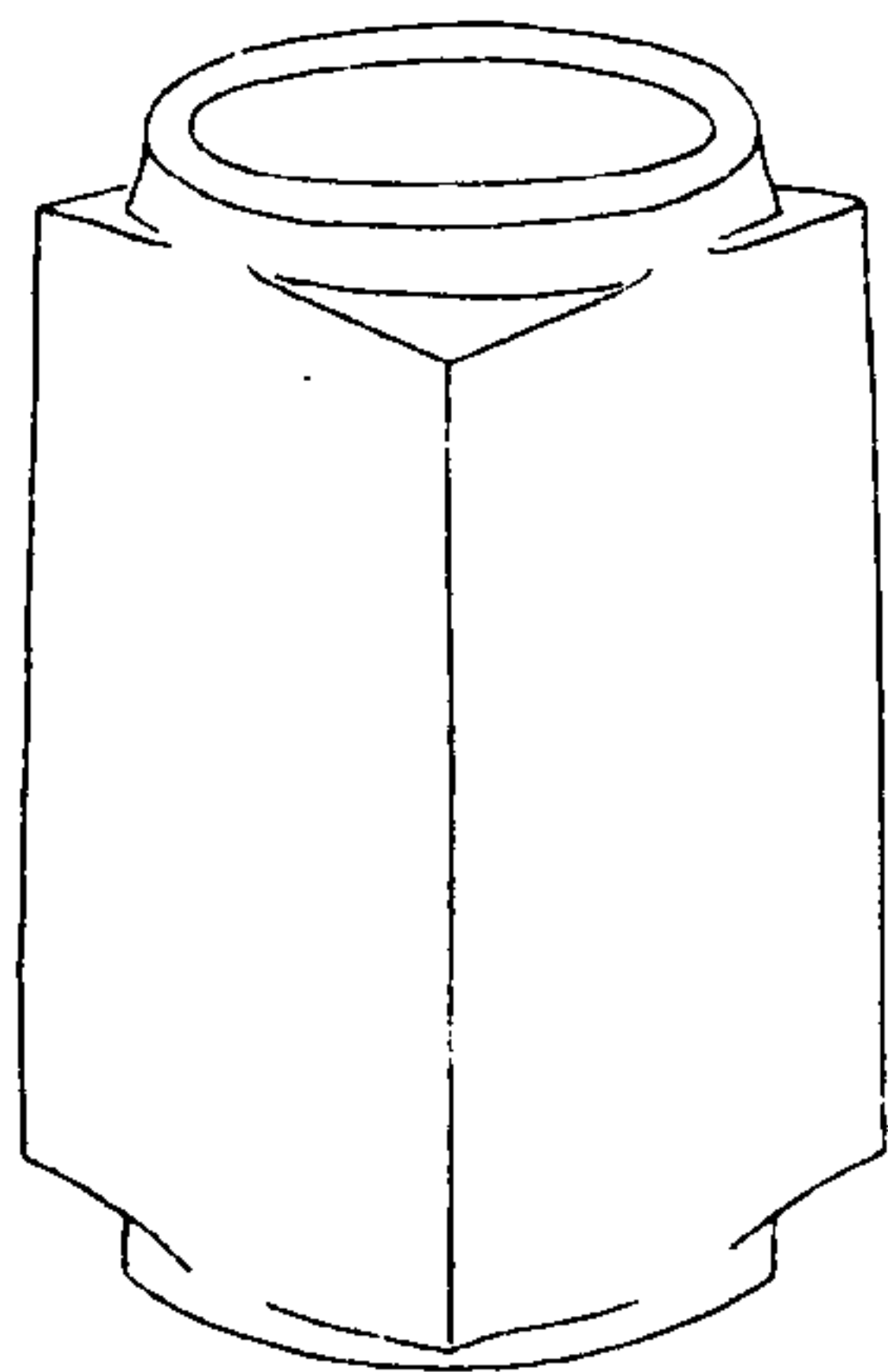

古玉圖攷

黃琮 六黃玉微帶瑤斑

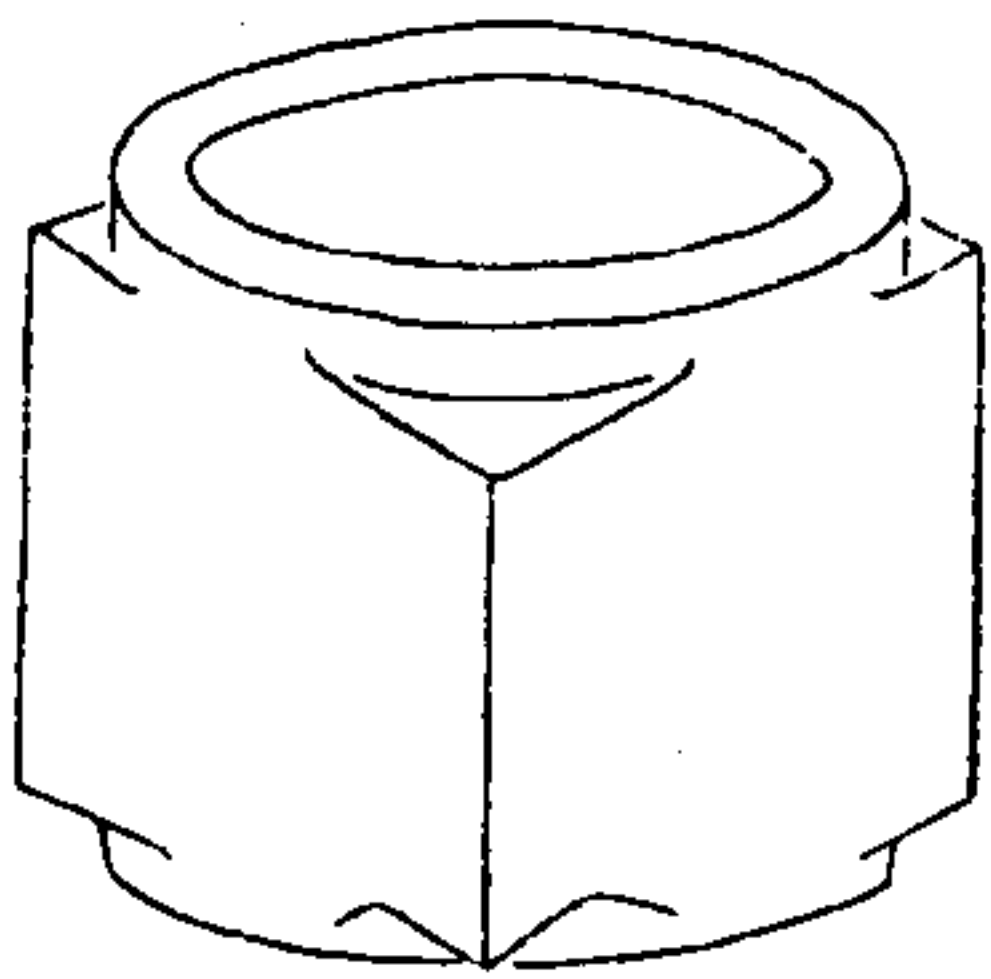

六十

黄琮 七黄玉满身璊斑

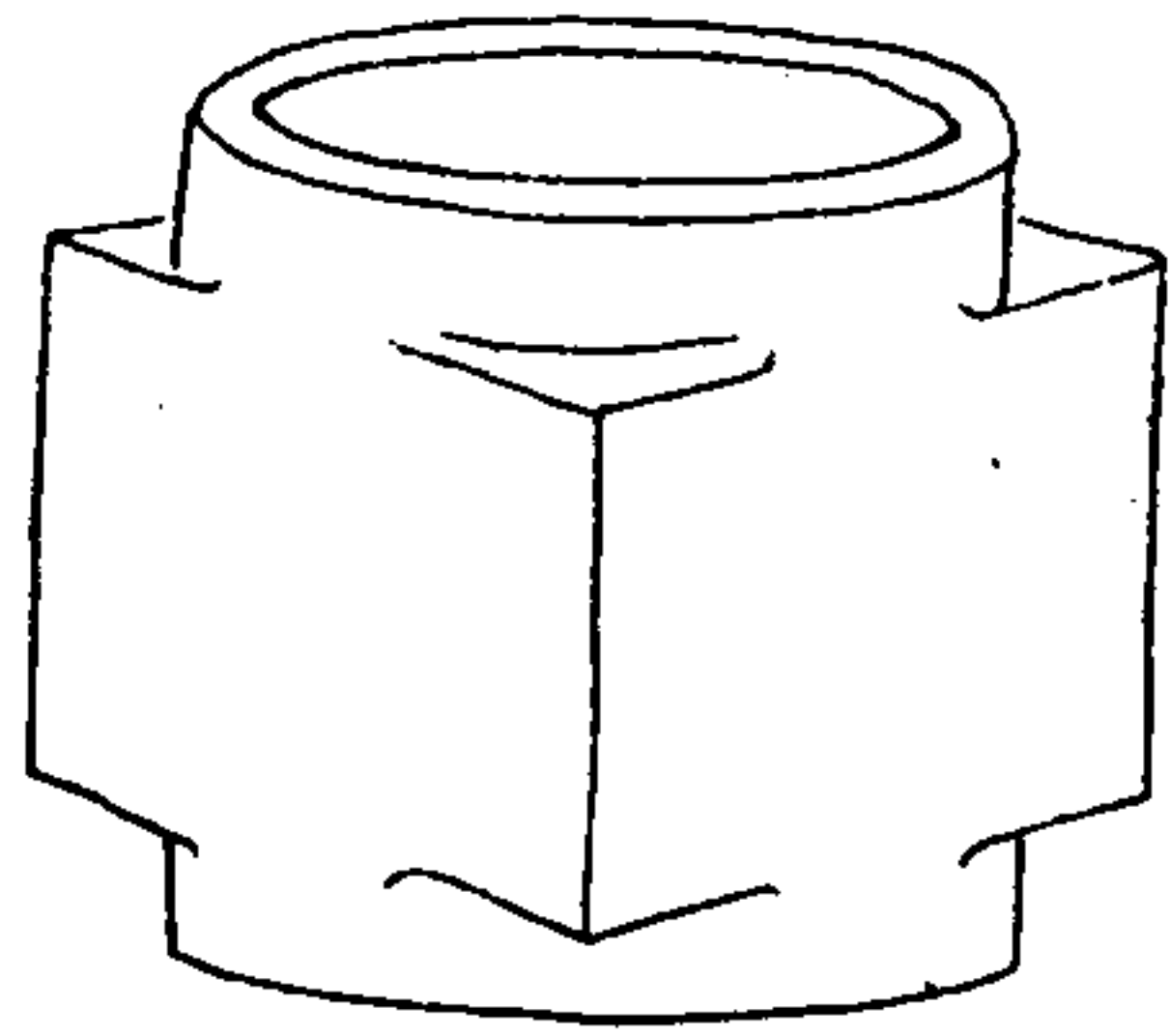

古玉圖攷

黄琮 八黄玉有璊斑

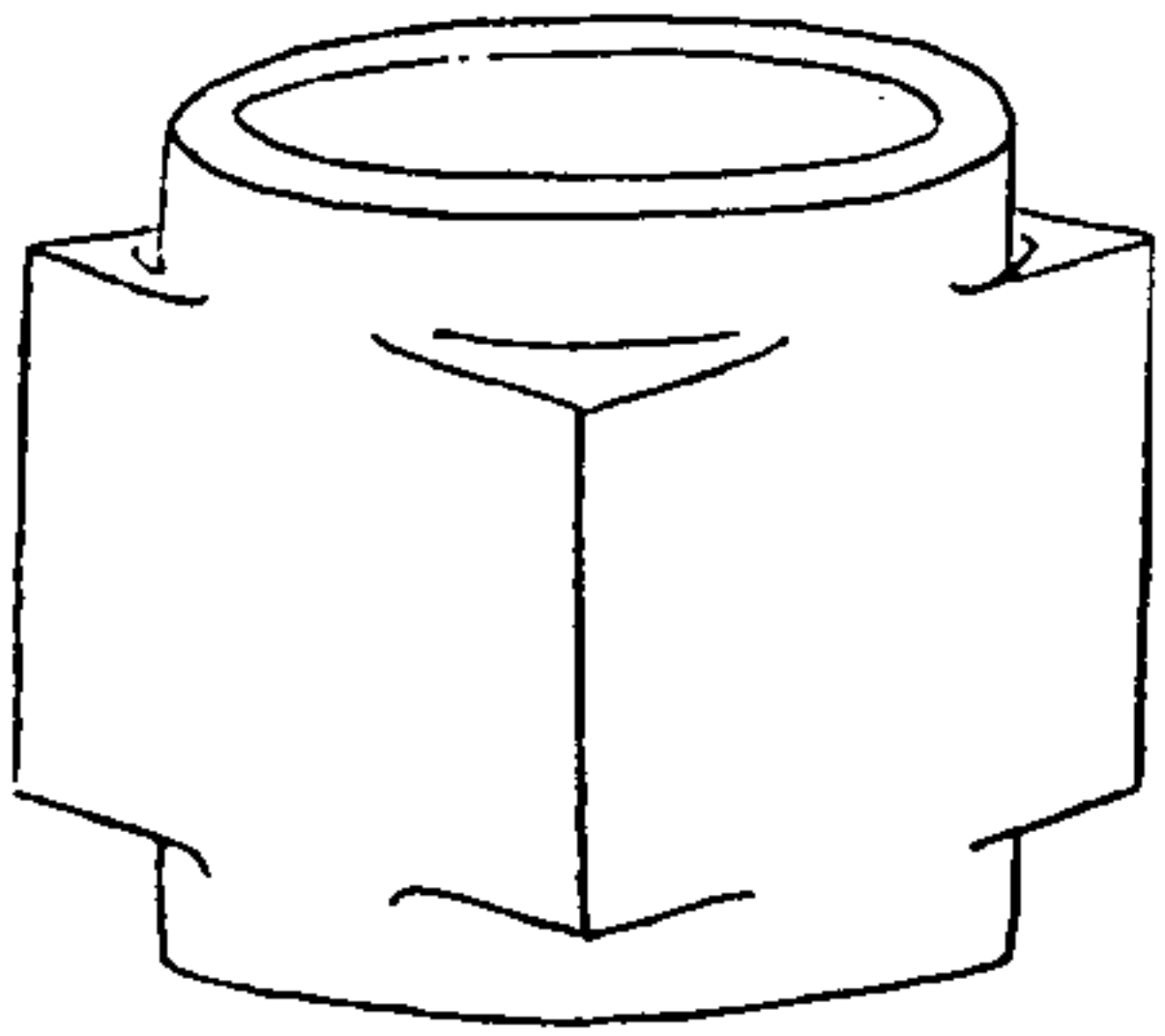

六十一

黄琮

黄玉上下
邊皆有璊
斑內外俱
圓與琮之
常制不同
亦猶觚之
寢觚為圓
與

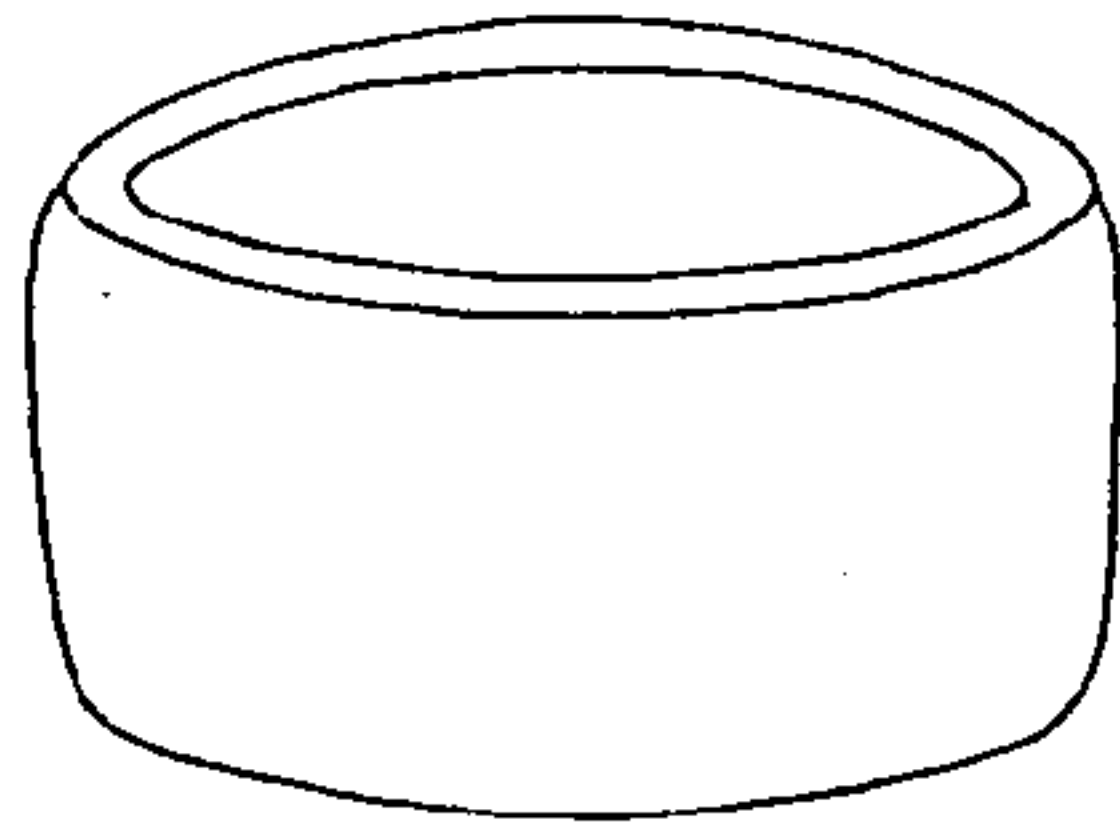

古玉圖攷

六十二

組琮一白質黑章

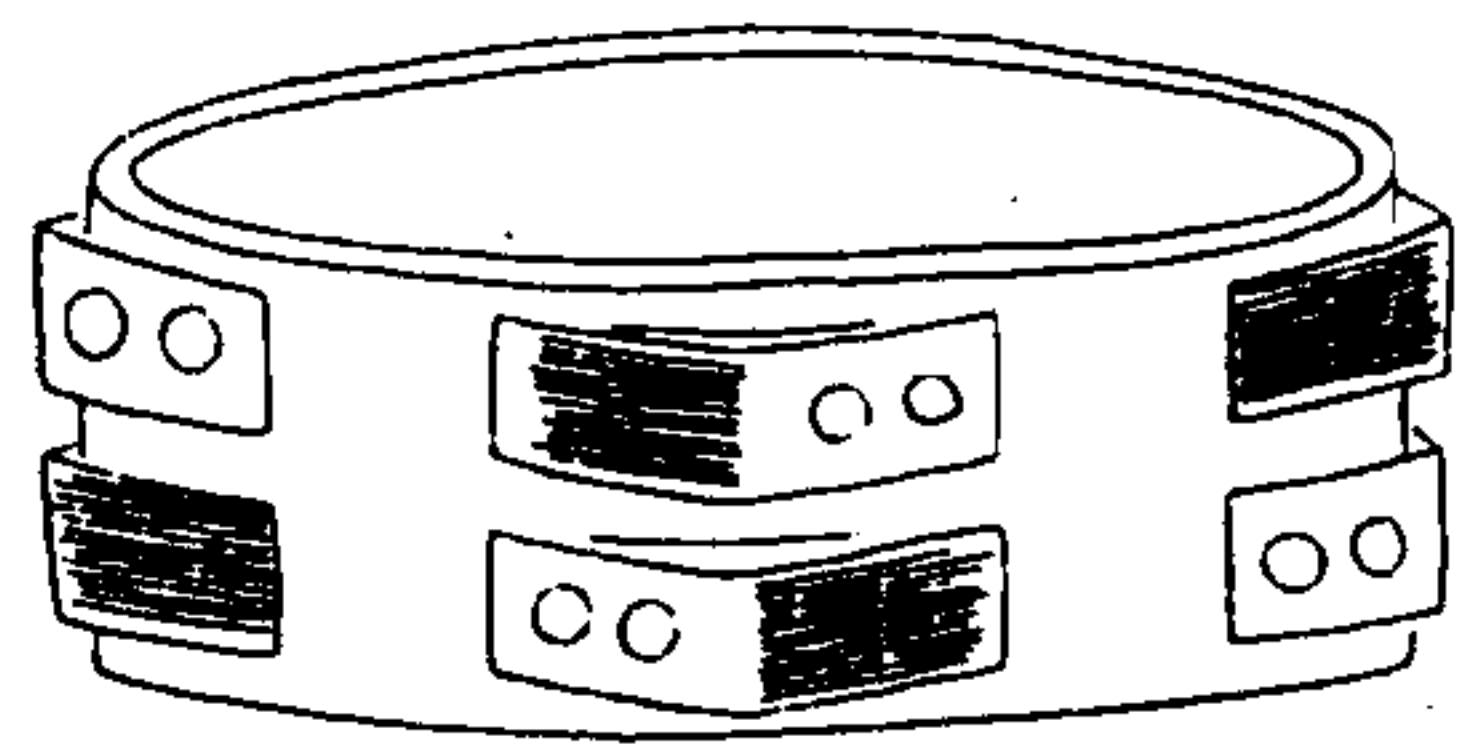

大司馬印

古玉圖攷

組琮二白質黑章

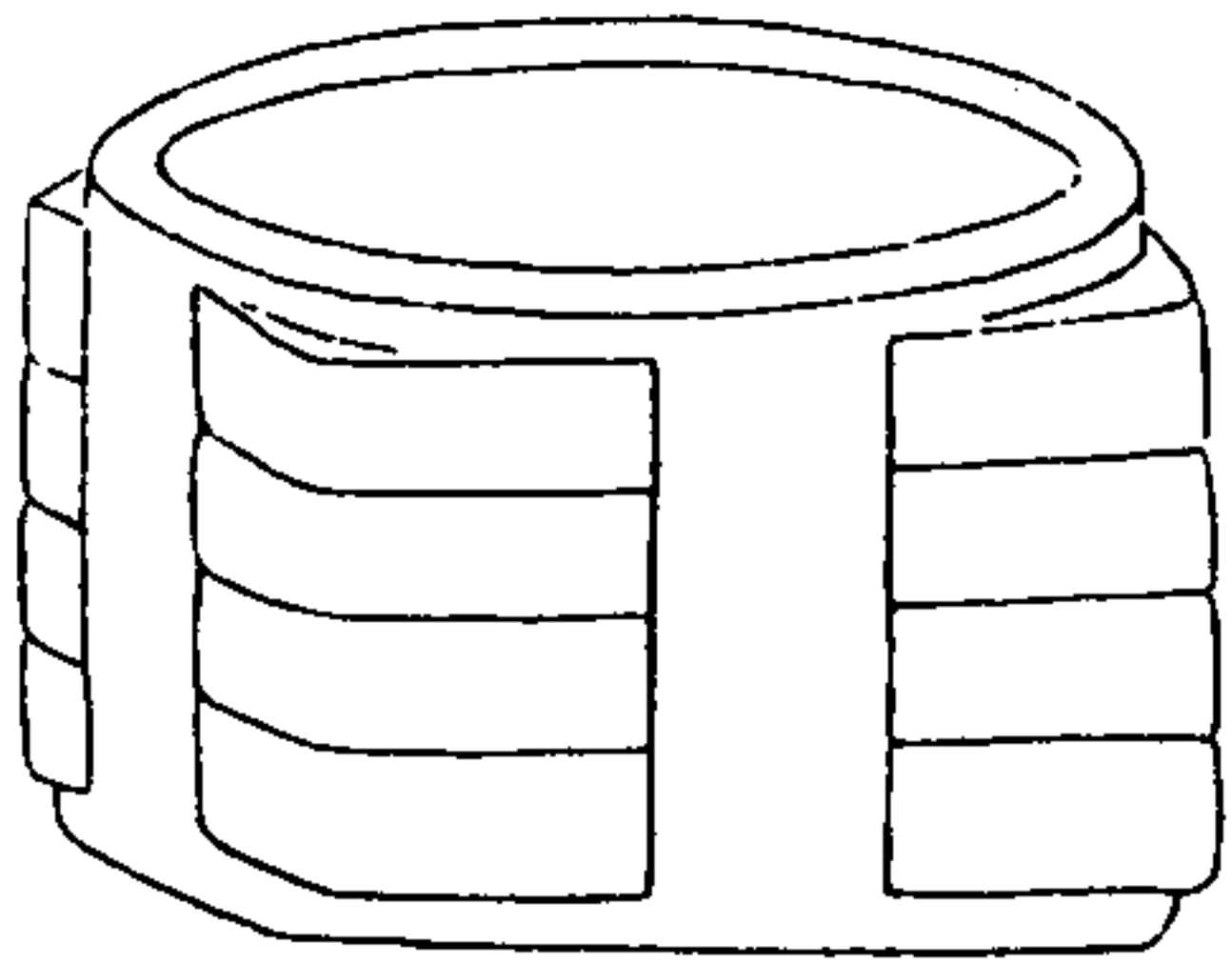

六十三

組琮三白玉五色斑制位至精

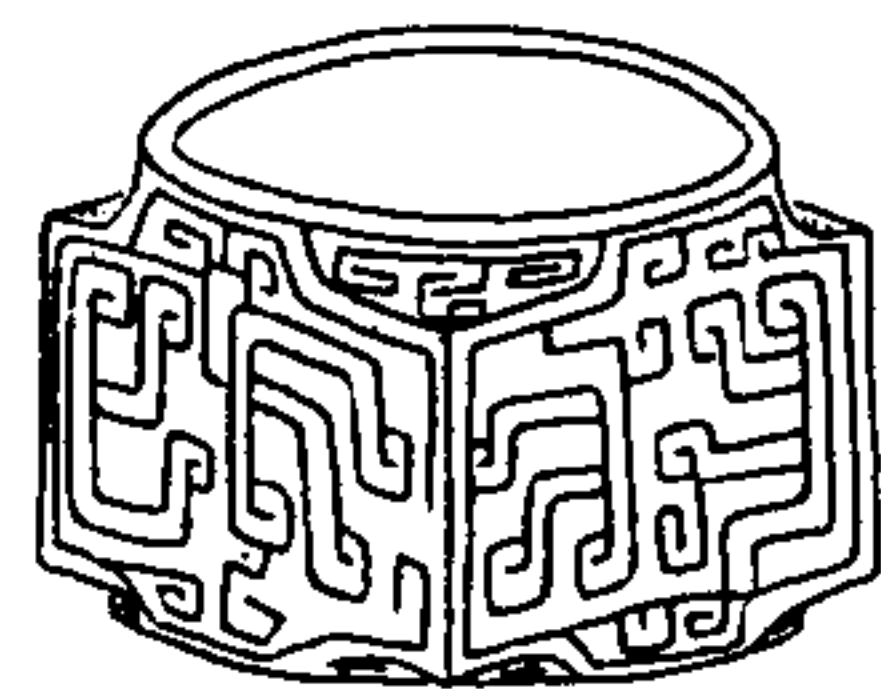

大司馬印

古玉圖攷

組琮四黃玉白暈

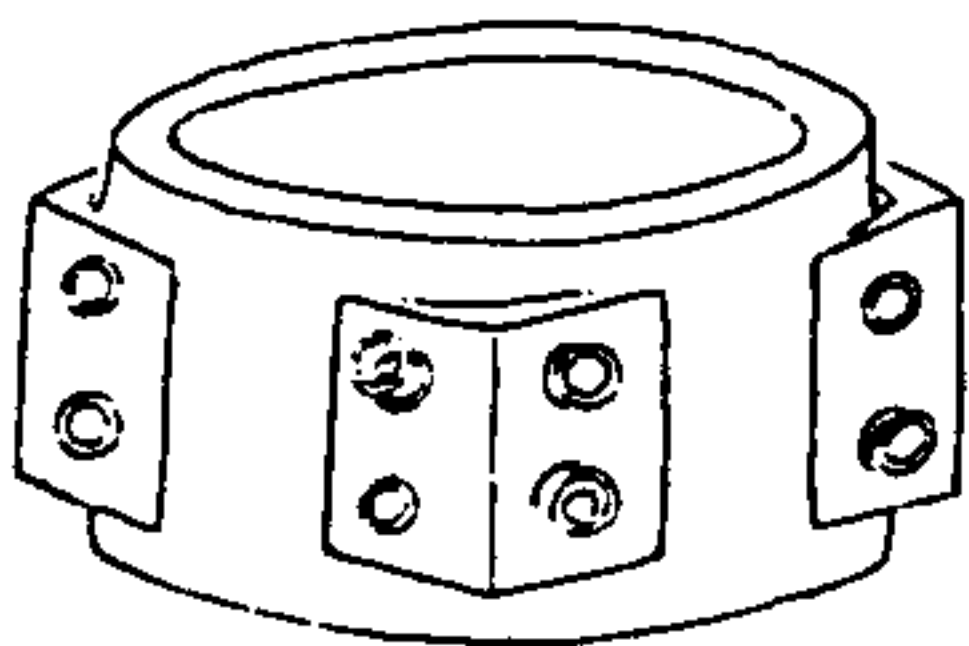
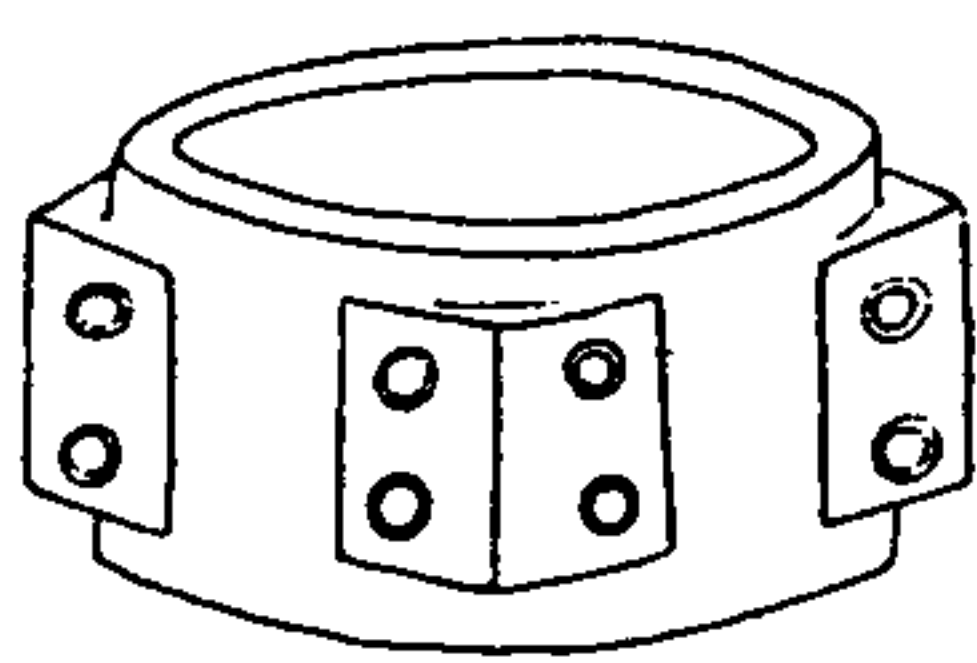

六十四

組琮五 白玉青赤斑曾經地火者

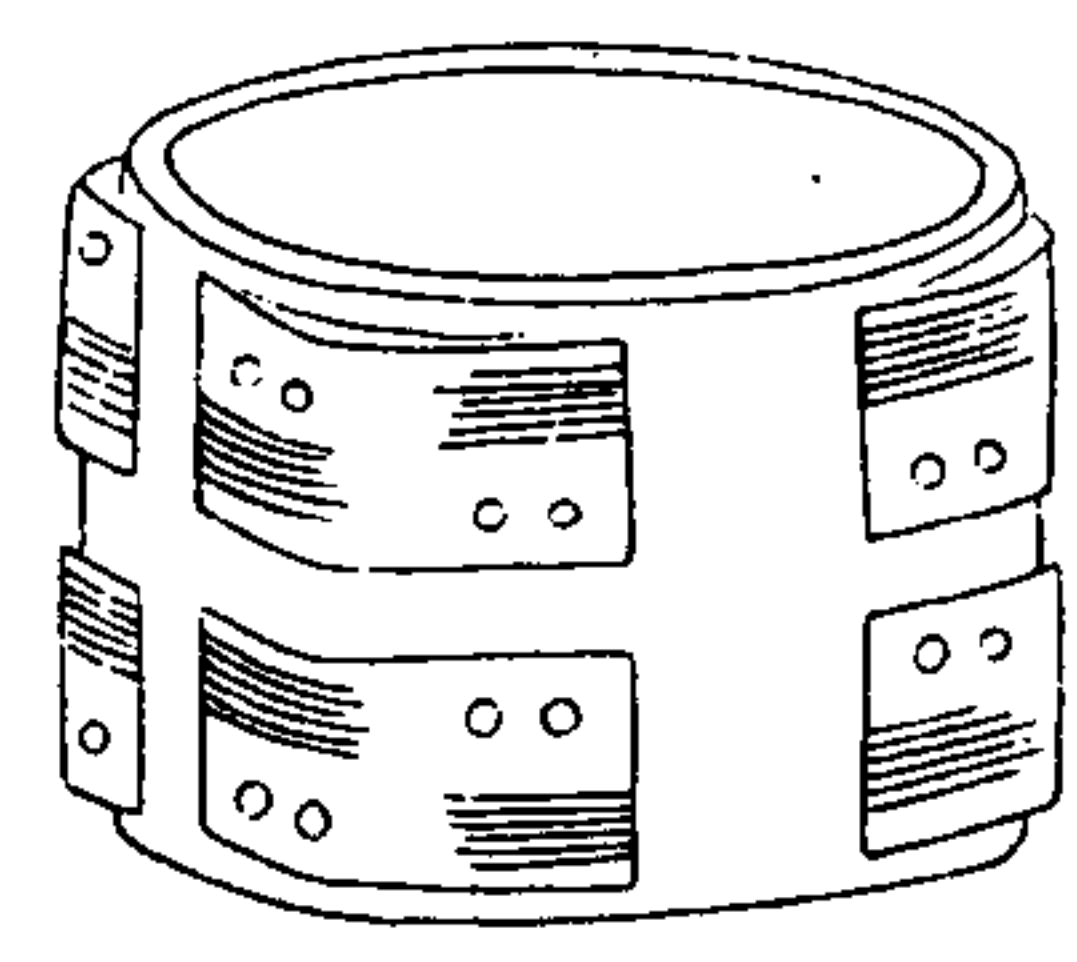

古玉圖攷

組琮六 灰黃色帶土斑

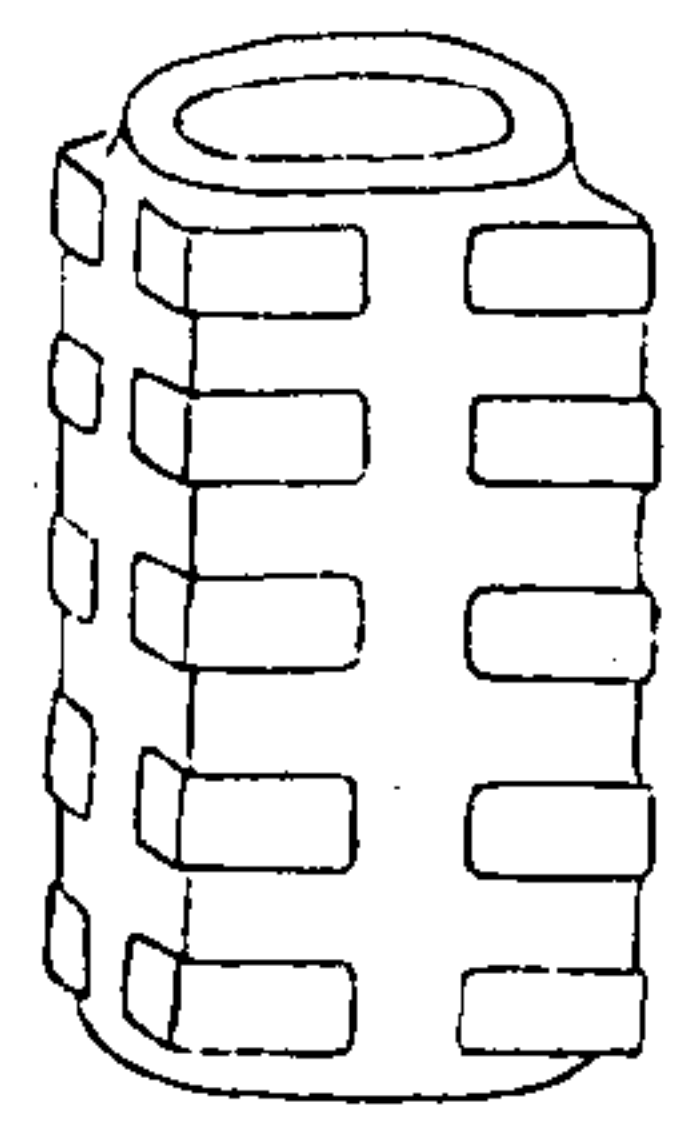

六十五

組琮七 青玉瑯斑帶水銀浸

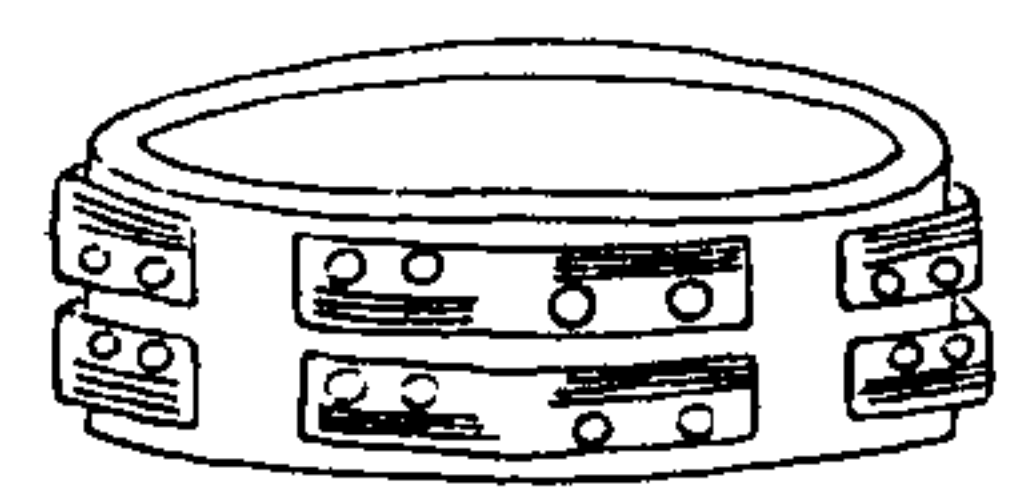

古玉圖攷

組琮八 青玉帶土斑

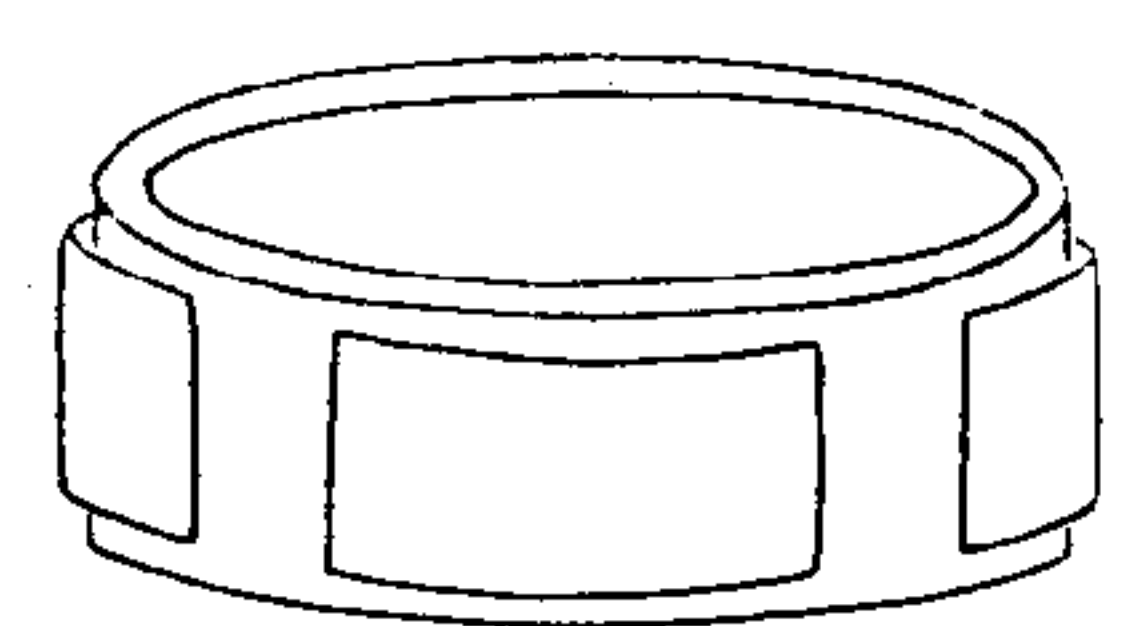

六十六

組琮九 黃玉水銀浸

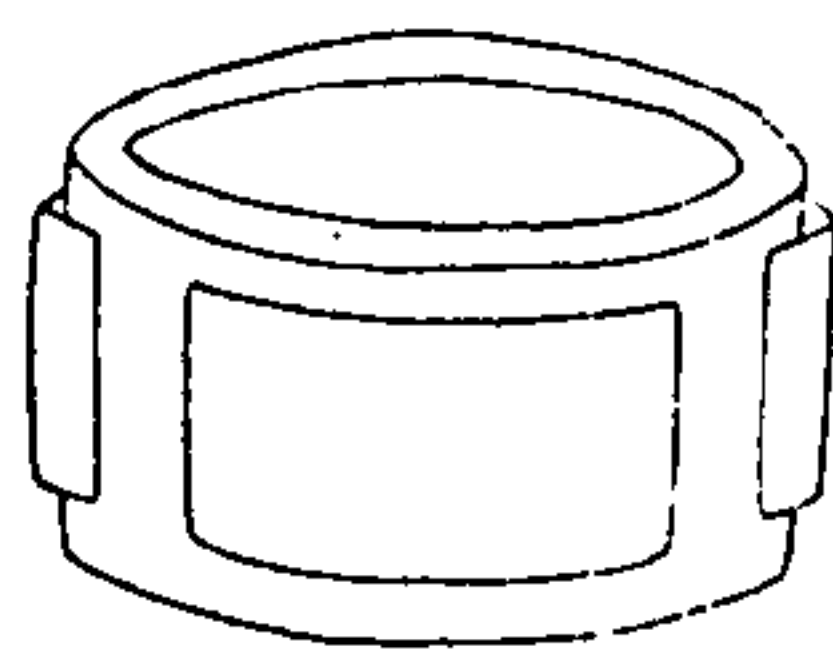

古玉圖攷

六十七

組琮十 青玉帶黑色閒有白點

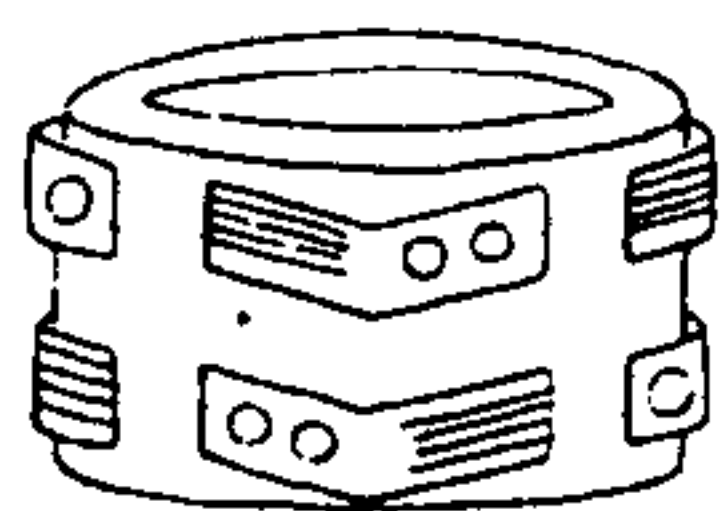

組琮十一 黃玉瑤斑

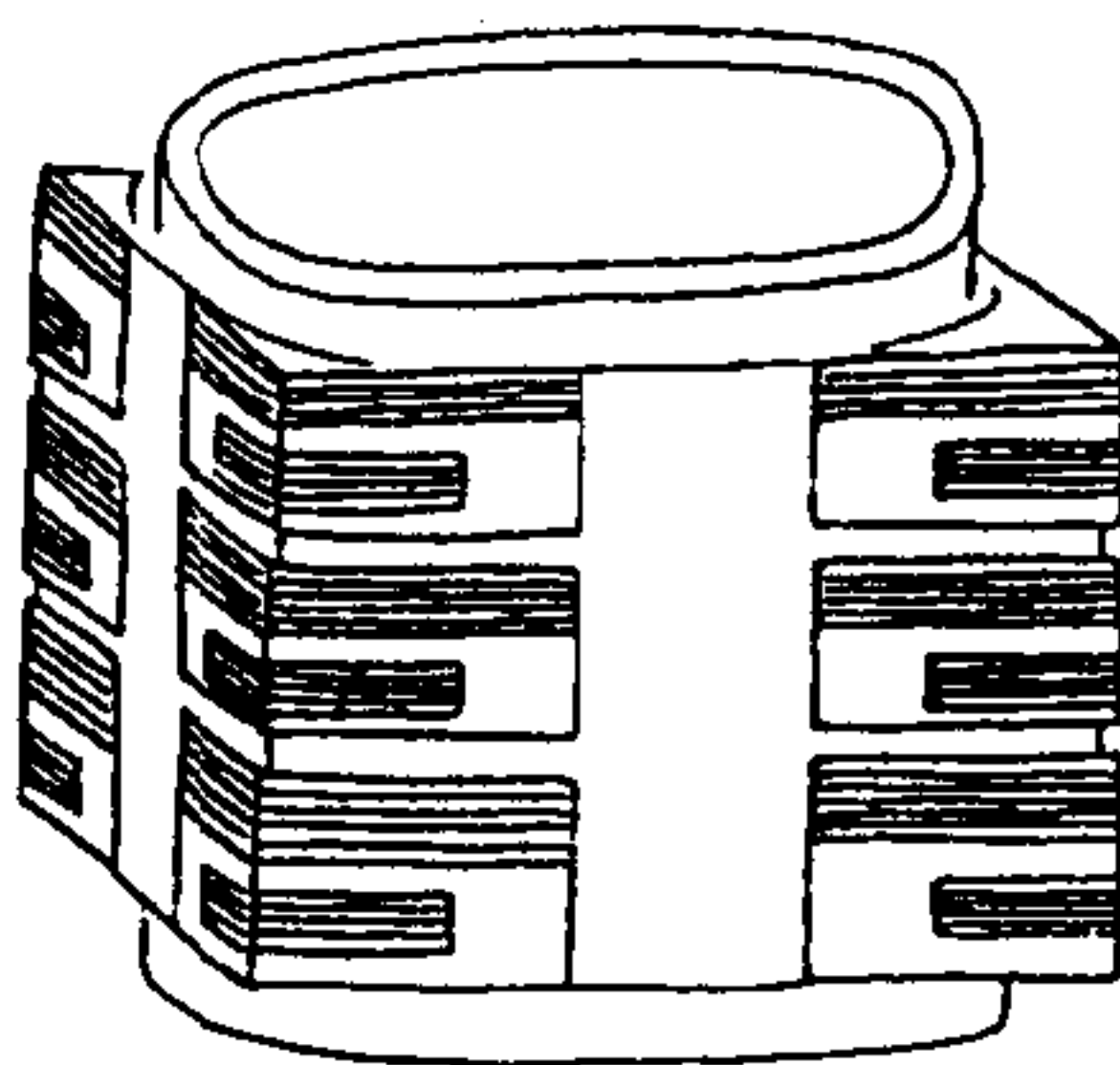

古玉圖攷

六十八

組琮十二 白玉瑤斑

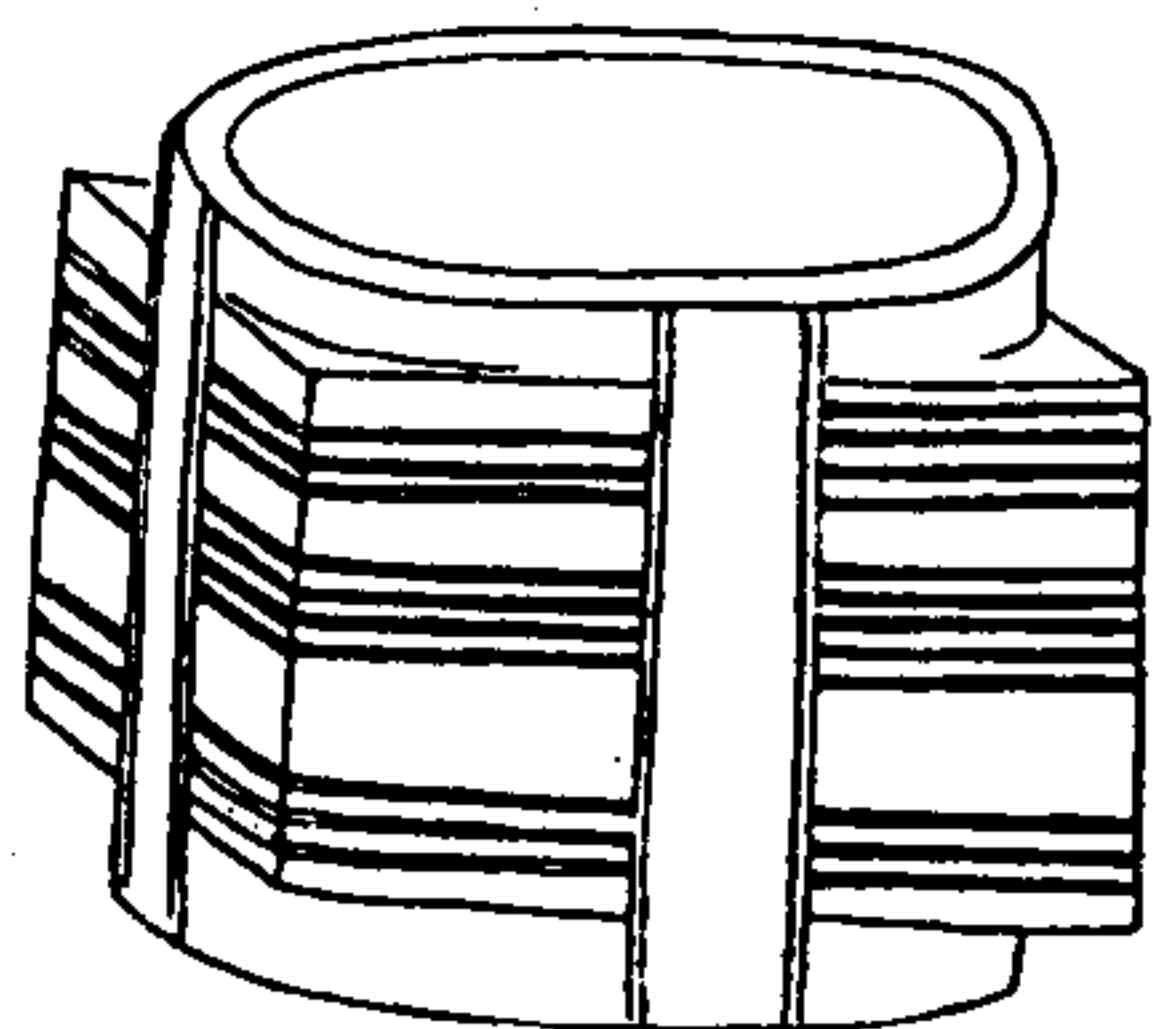

琮一 青玉黑斑

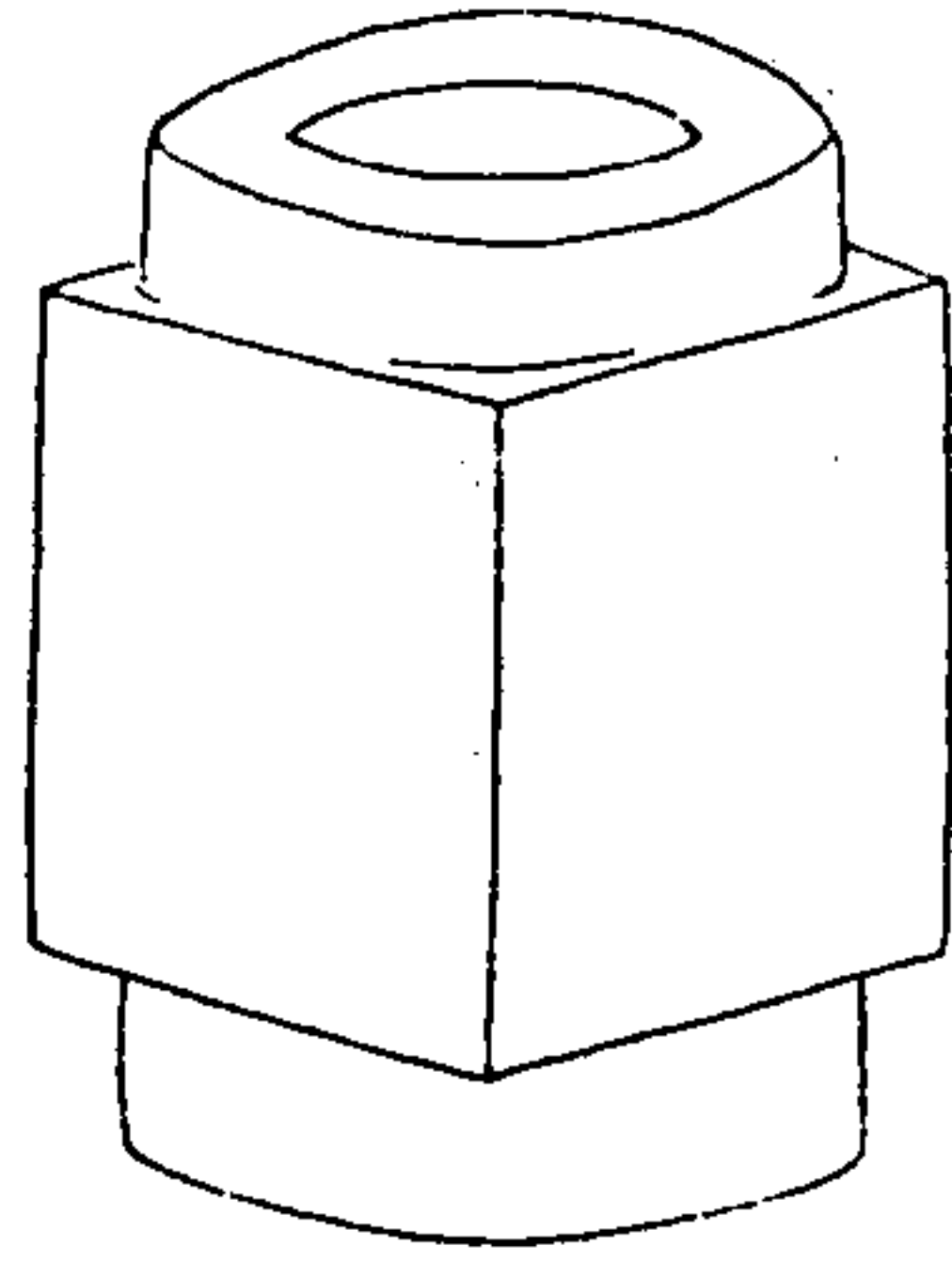

古玉圖攷

琮二 白玉水銀沒有土斑

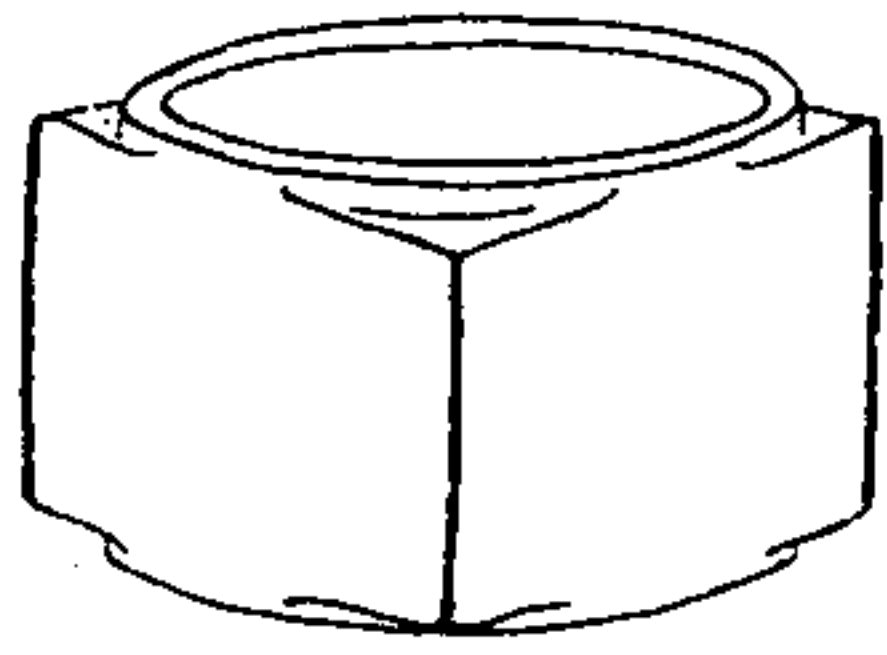

六十九

琮三 青白玉水銀浸

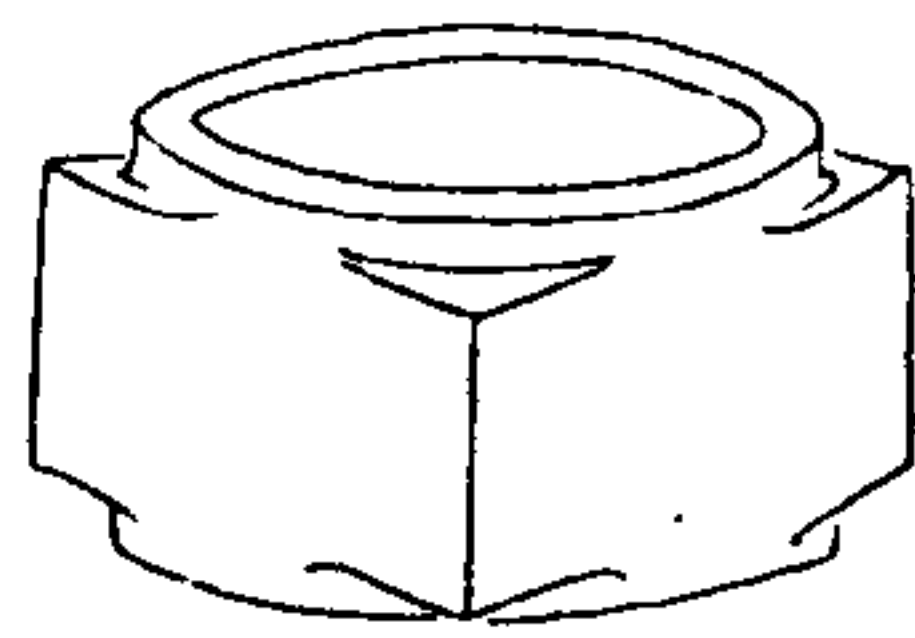

古玉圖攷

琮四 青白玉水銀浸

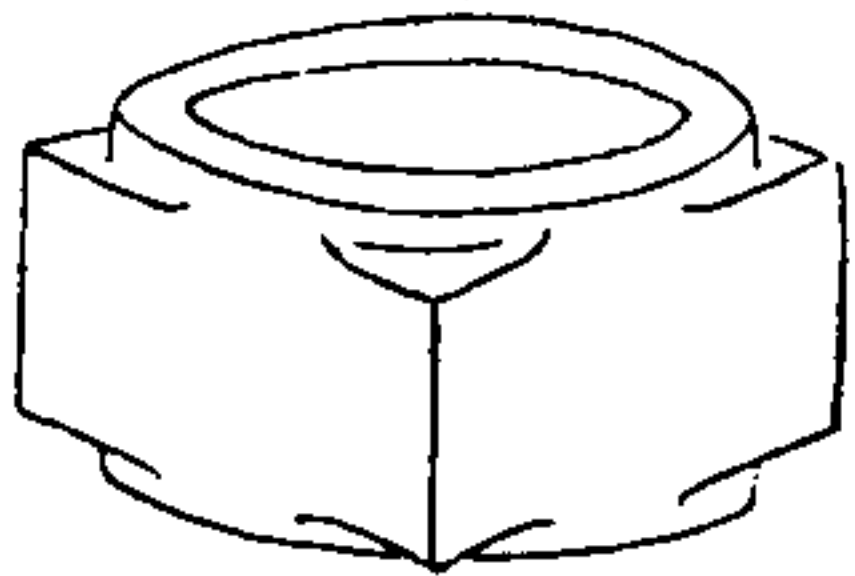

七十

五 琮 青玉紅白暈

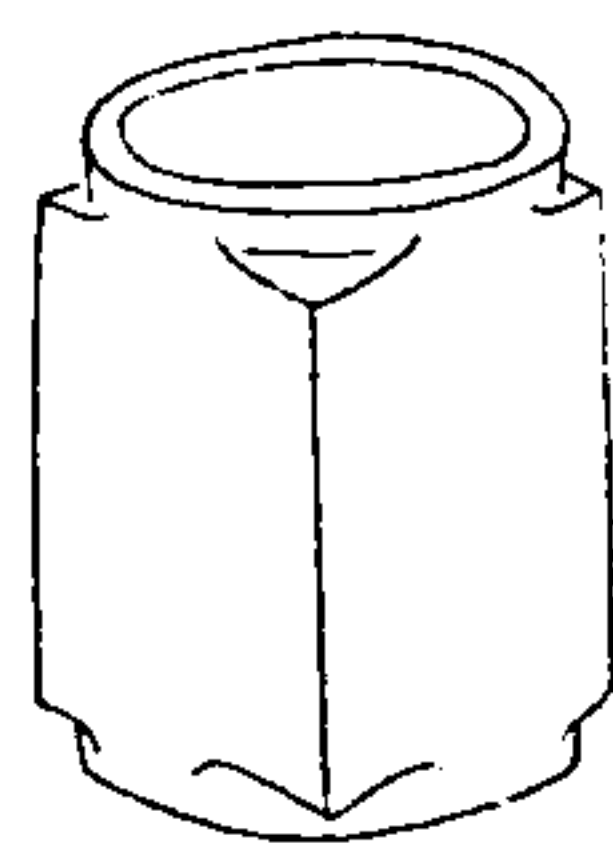

古玉圖攷

七十一

六 琮 青玉瑞斑水銀浸

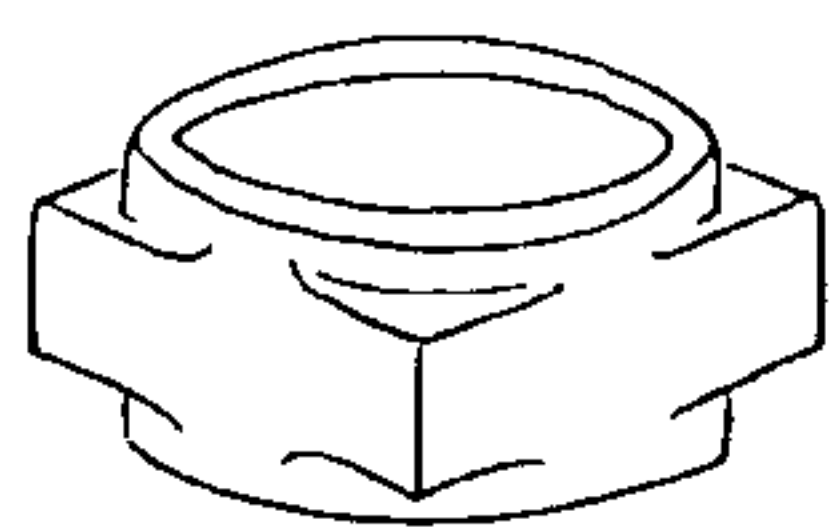

琮 七 青玉黑暈

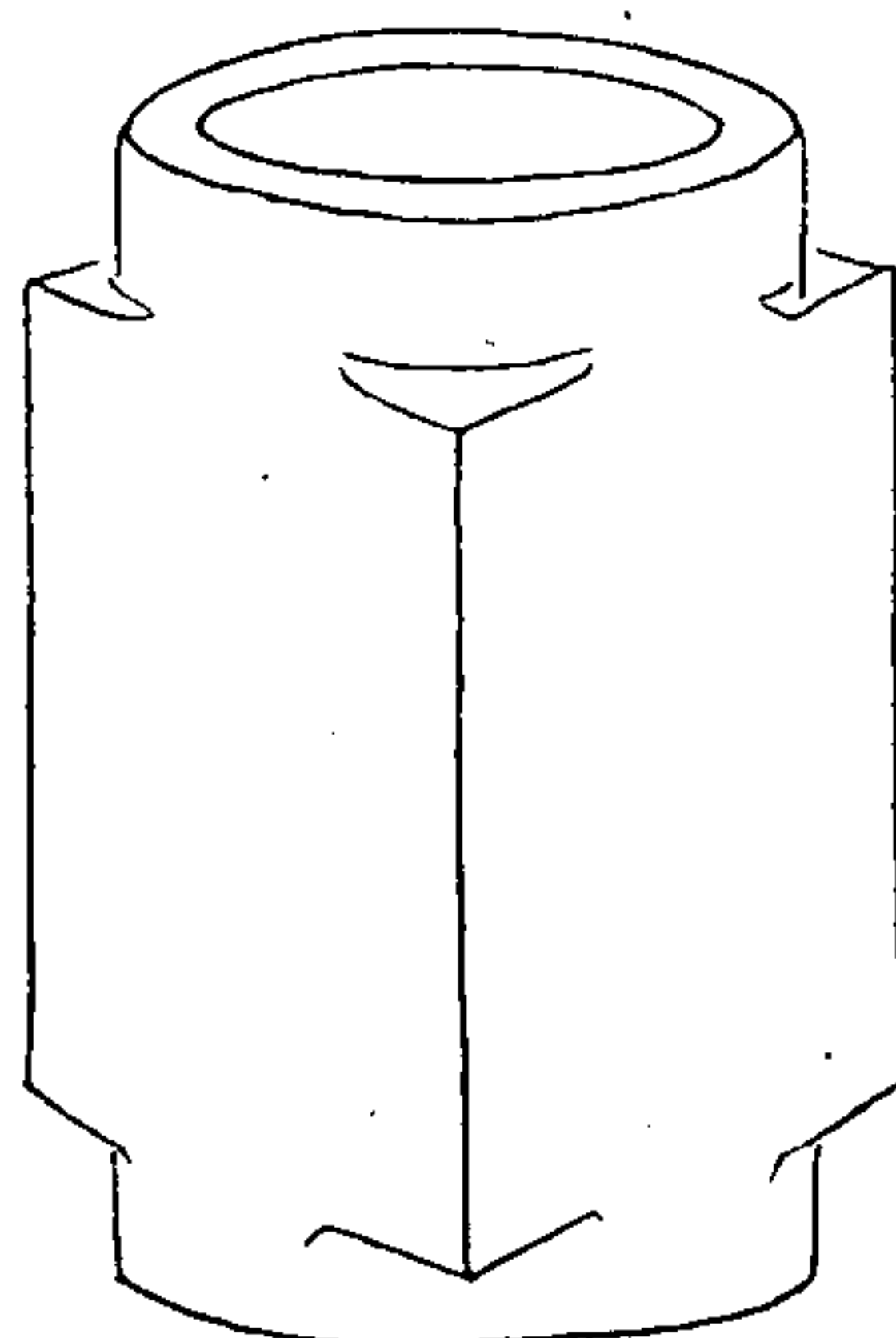

古玉圖攷

七十二

琮 八 白玉五色辨

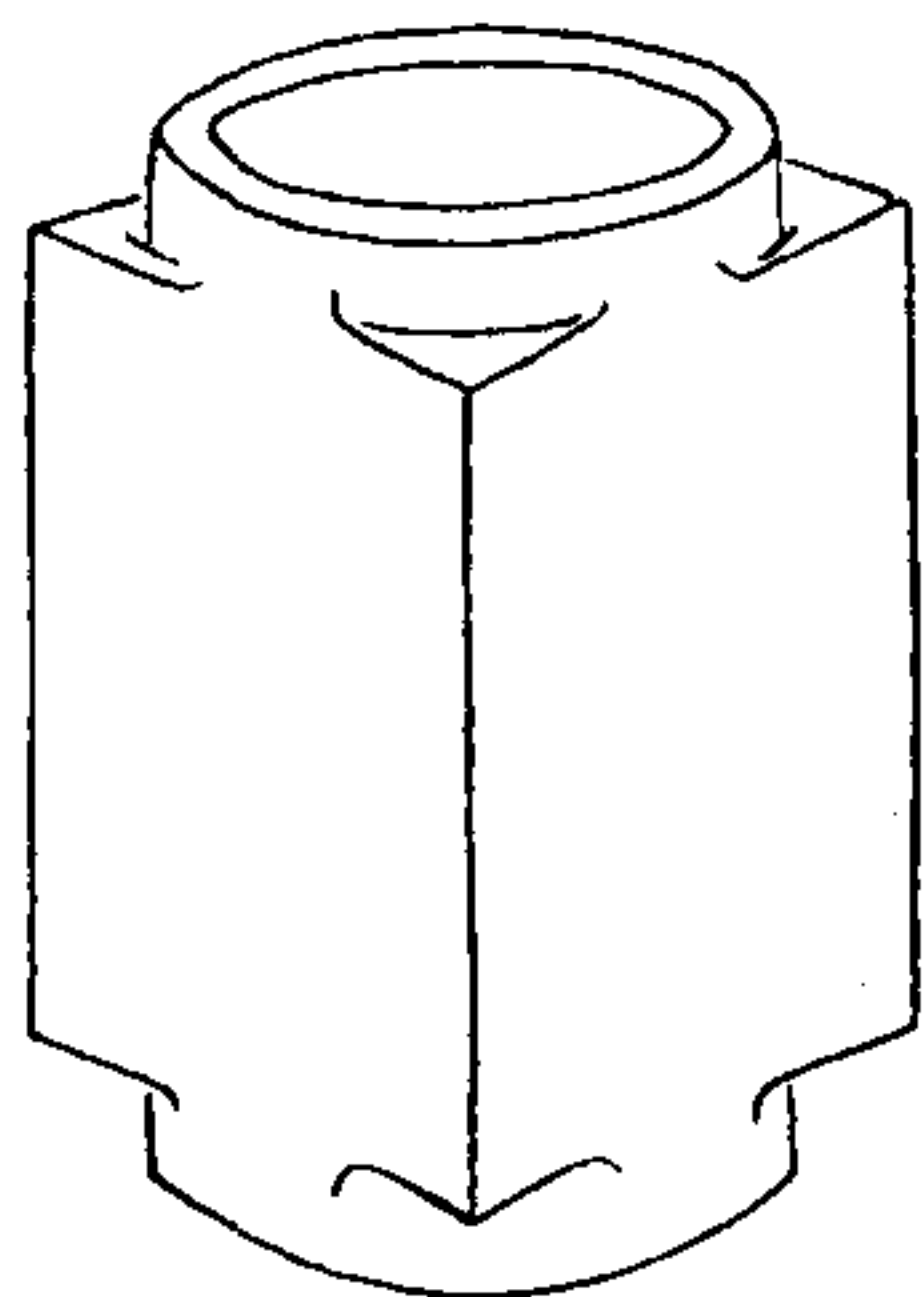

璠

一白玉滿身土斑關中出土
說文璠發兵璠玉為席文春秋傳曰賜子家子
雙璠是鄭注周禮璠猛象秋嚴

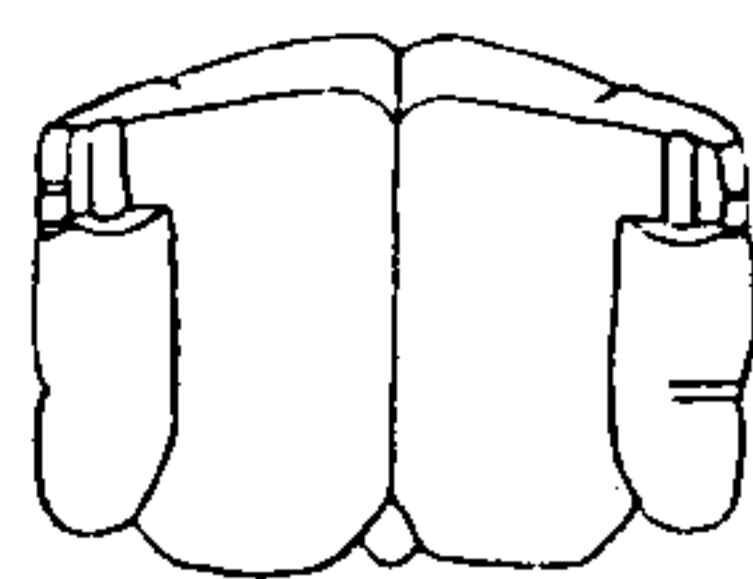

古玉圖攷

璠二白玉滿身璠斑庸尾微損

是璠制
作古樸
疑即周
禮山國
用席節
之節漢
席符形
制或即
仿此

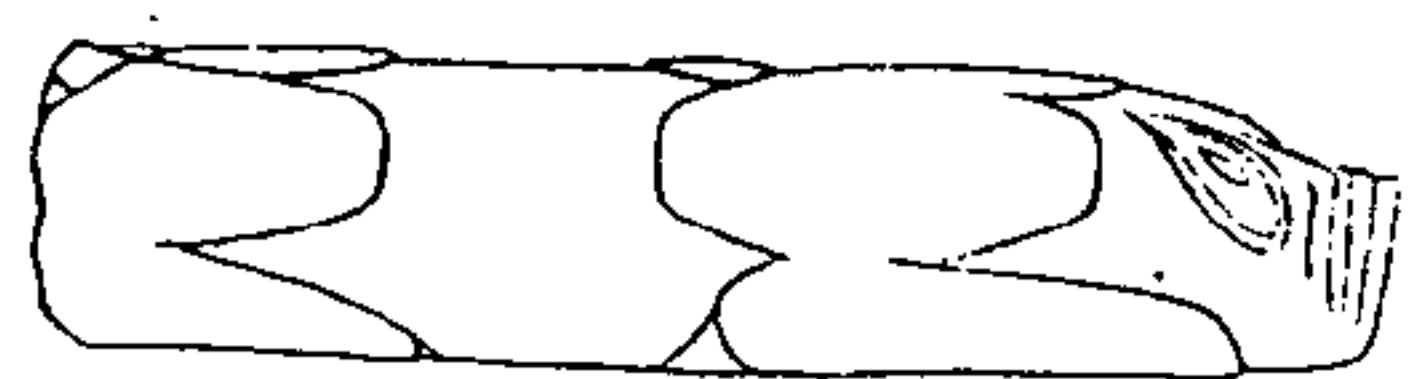

七十三



璠

三白玉黃暈
劉毅吉觀察所藏

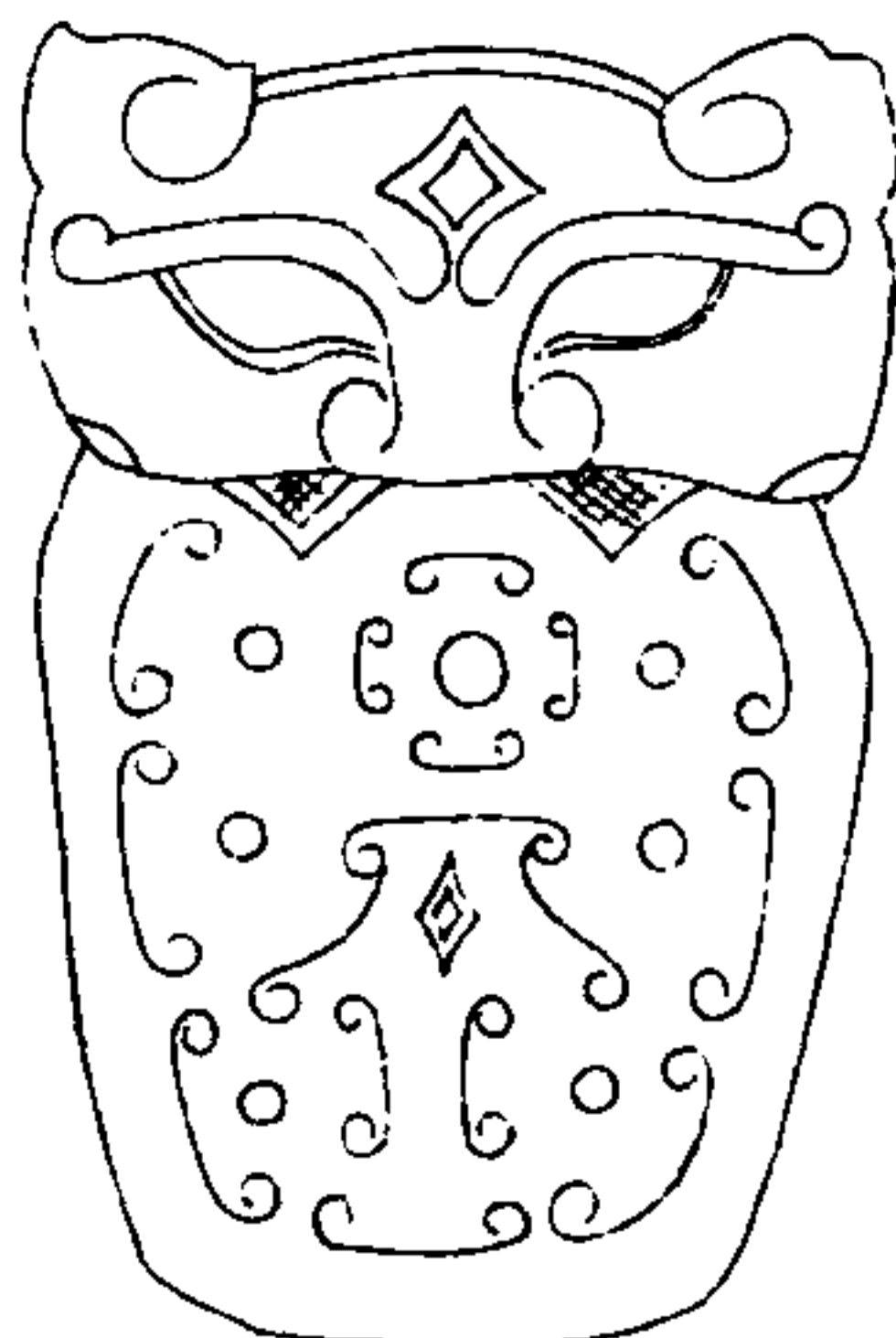

古玉圖攷

七十四

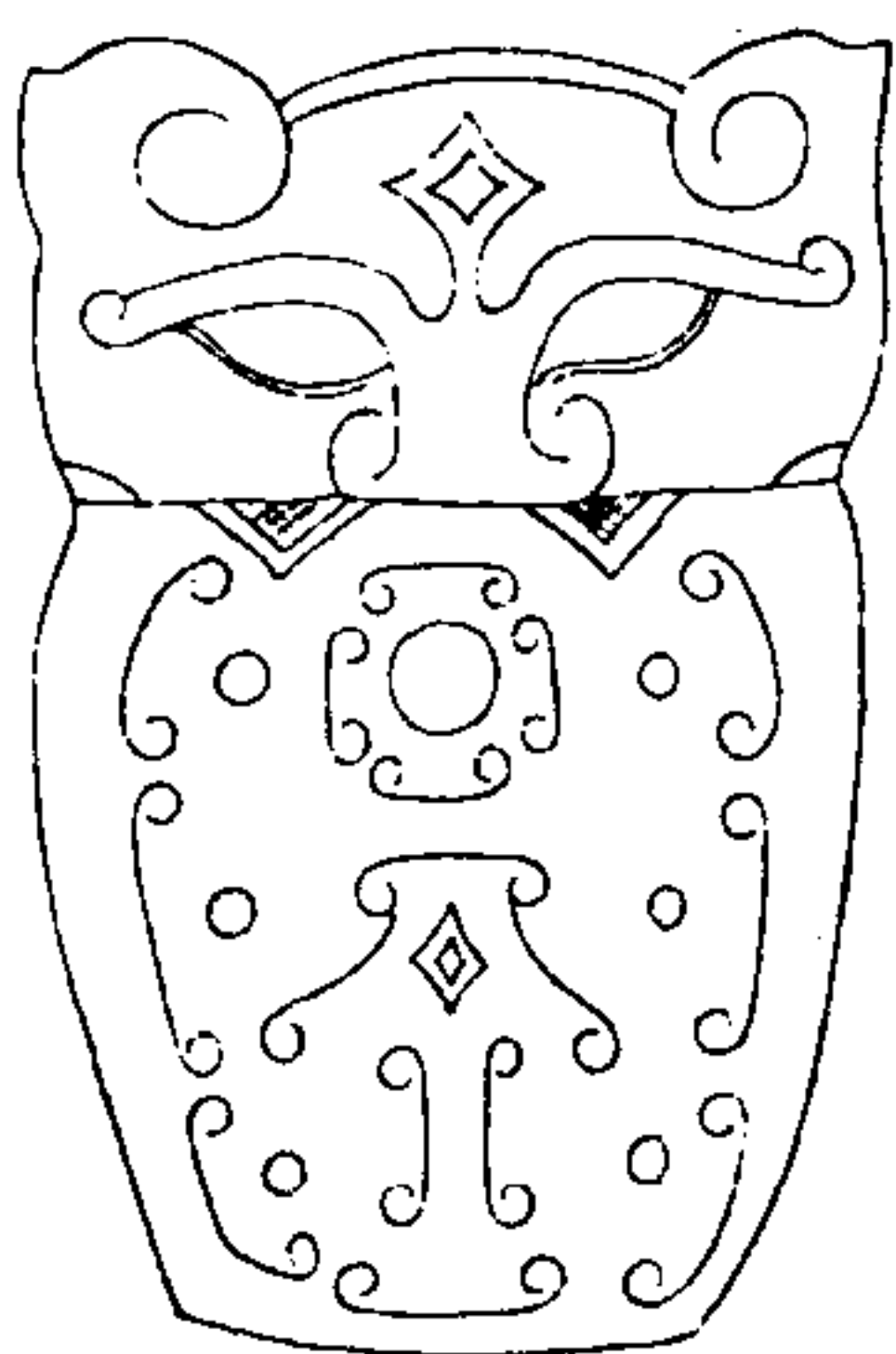

璊 四白玉

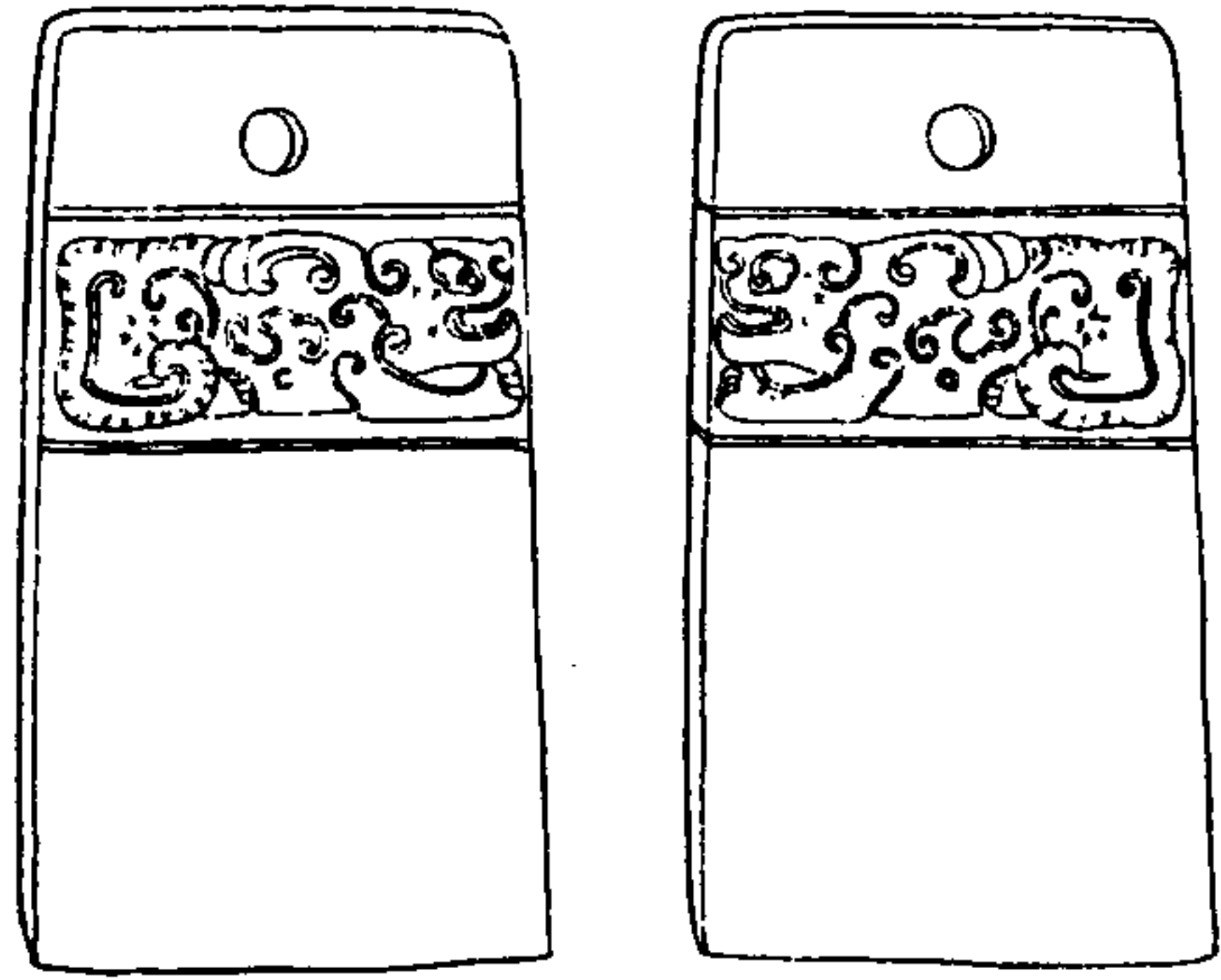

古玉圖攷

璊 五山元玉

七十五

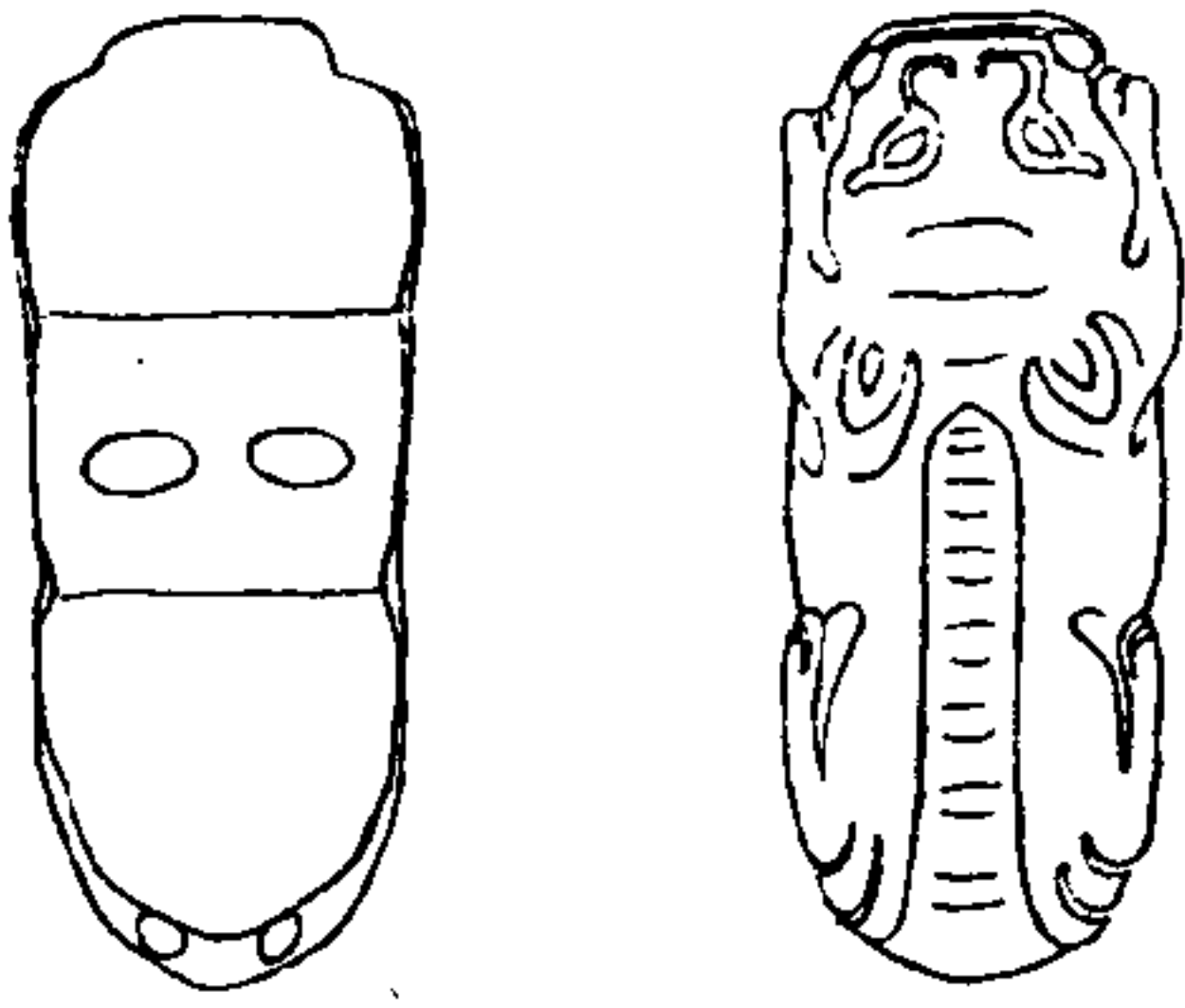

璜 白玉上邊有黑斑二寸許

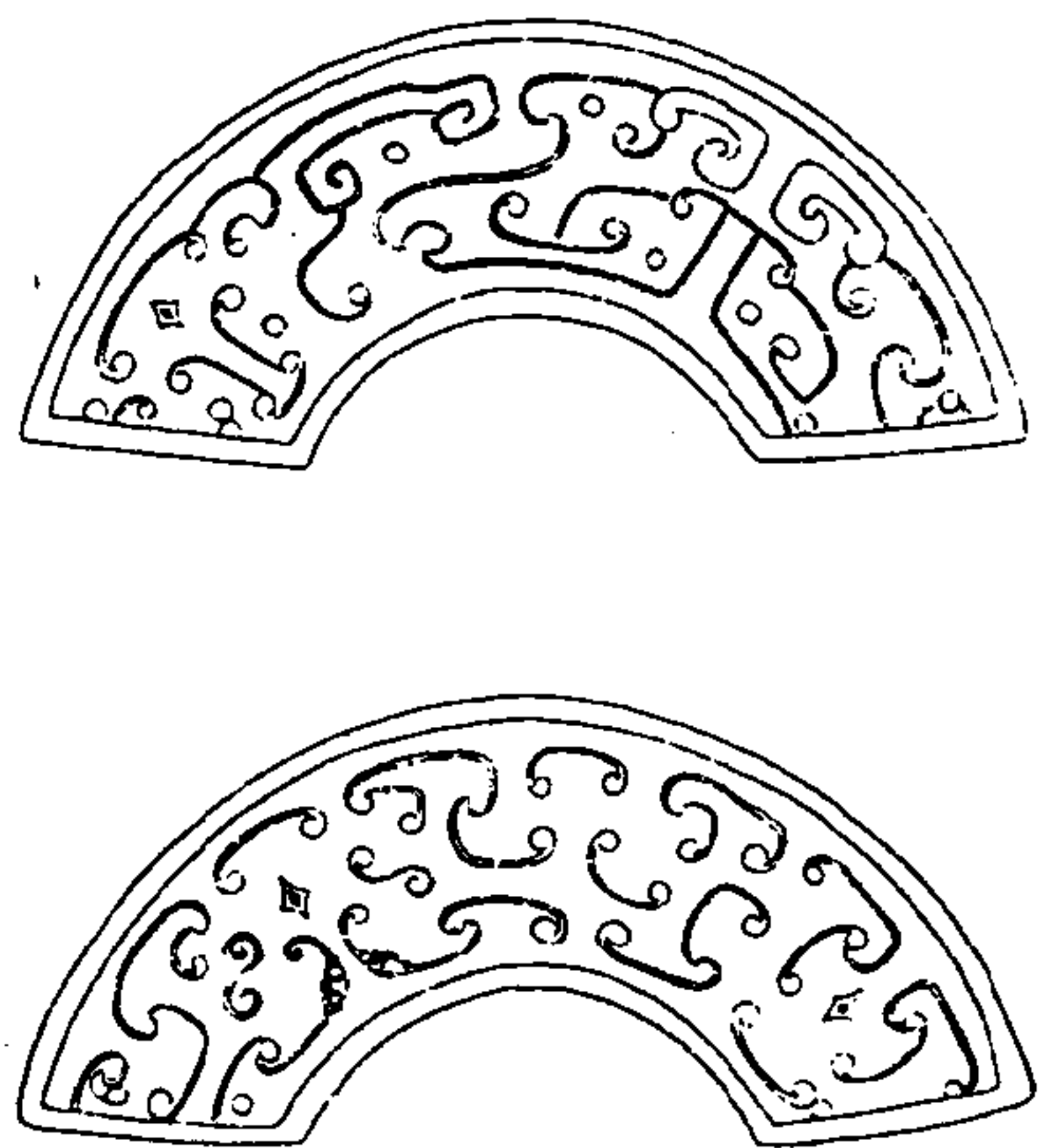

古玉圖攷

周禮六瑞傳世者惟璜最少是玉向藏濟甯故家徐君翰卿訪購得之以歸於余按周禮大宗伯以元璜禮北方注半璧曰璜象冬閉藏禮記明堂位大璜注古者伐國遷其重器以分同姓大璜夏后氏之璜春秋傳曰分魯公以夏后氏之璜大澂以為大璜乃禮神之玉與佩璜不同

七十六

璜 玉色純白有瑤斑

制與它璜畧異左右三孔未知何用然以大度之必非佩璜也

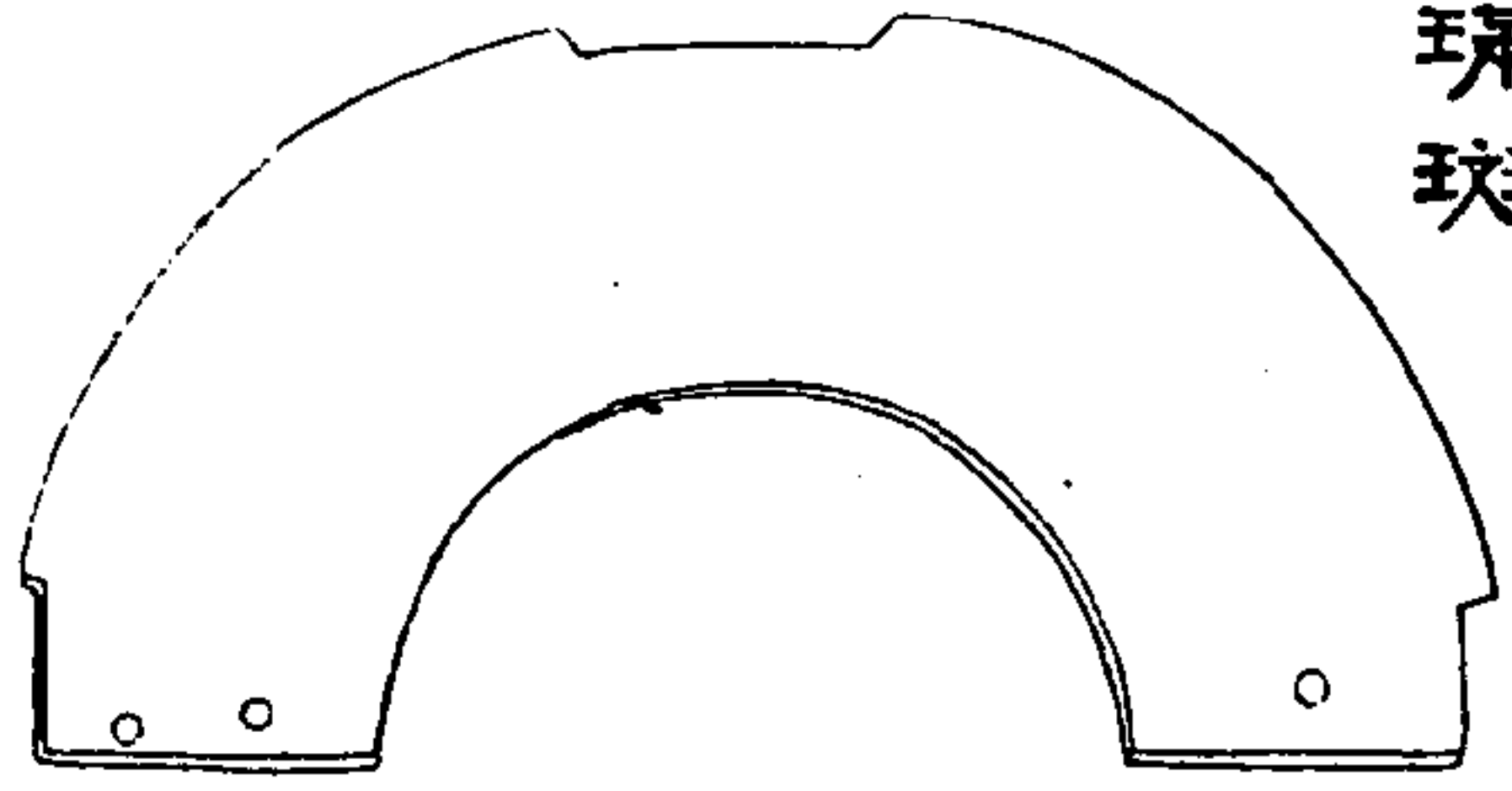

古玉圖攷

卷六

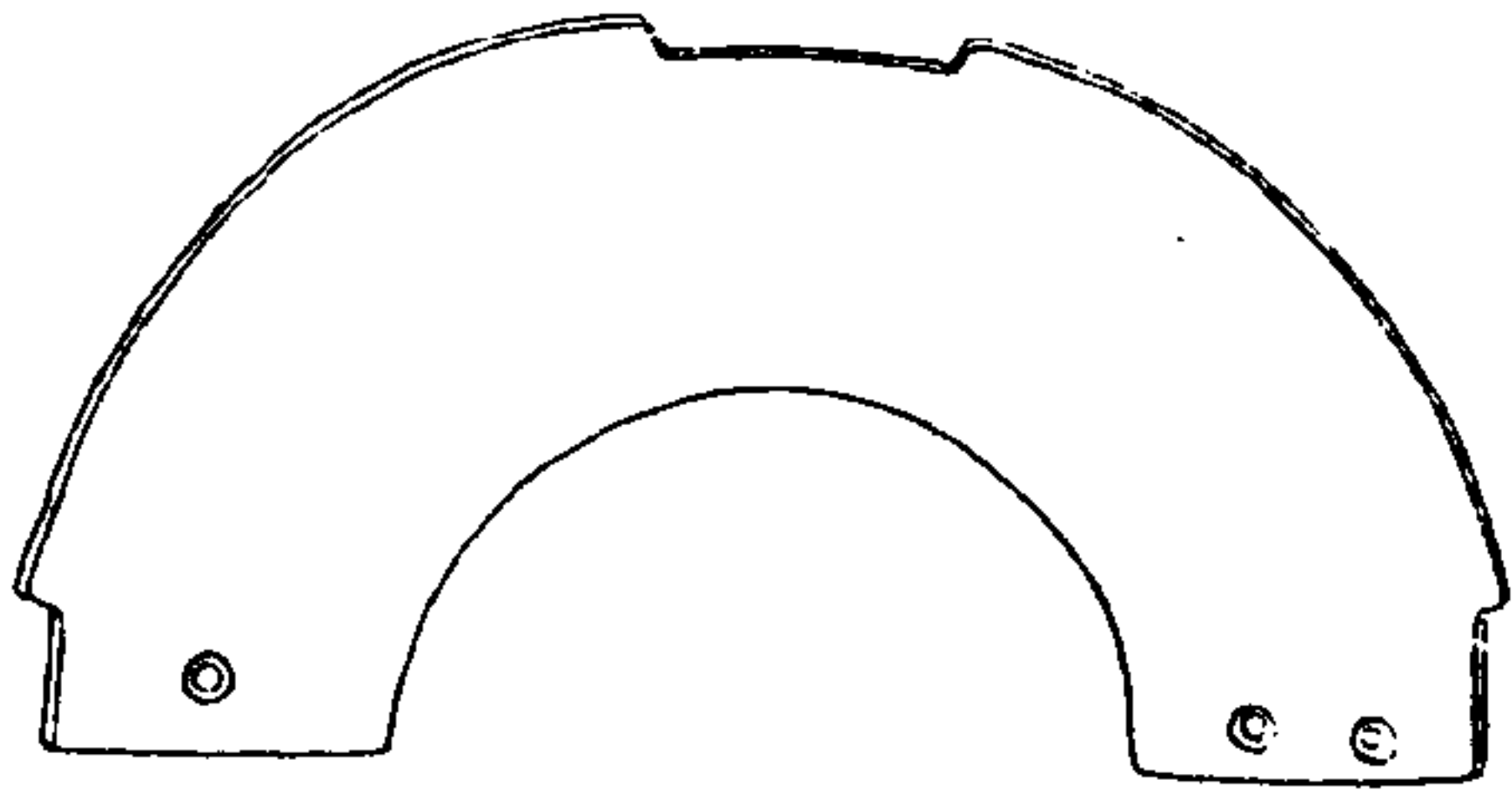

璜 白玉黃暈

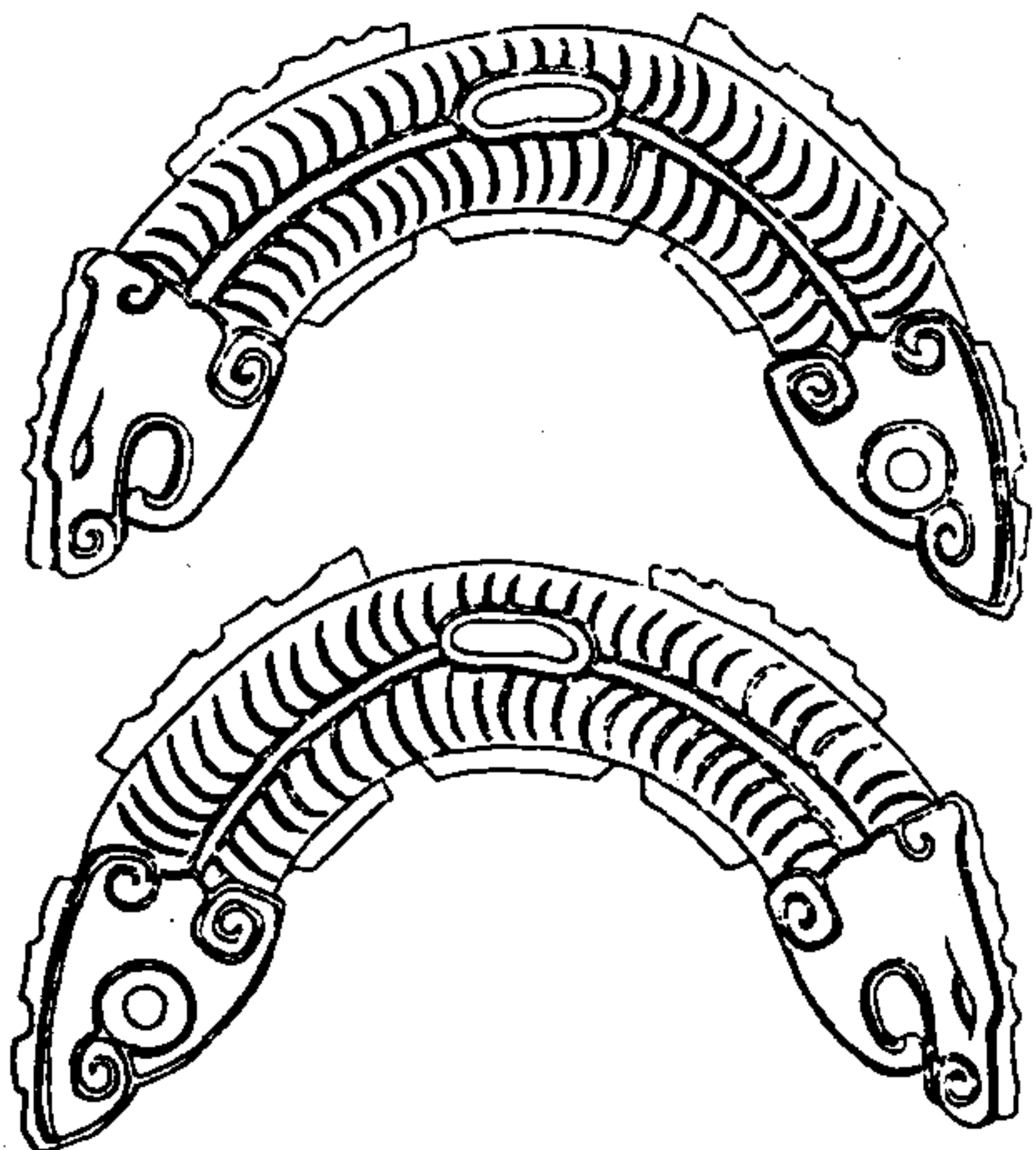

古玉圖攷

卷六

右璜象魚形中有橫孔可以系組魚口魚尾亦皆有孔制作古雅其為周玉無疑按竹書紀年注呂望答文王曰望釣得玉璜其文曰姬受命昌來提撰尔洛鈐報在齊似玉魚之制即用太公釣璜事其文則後人傳會之作

璜白玉水銀漫

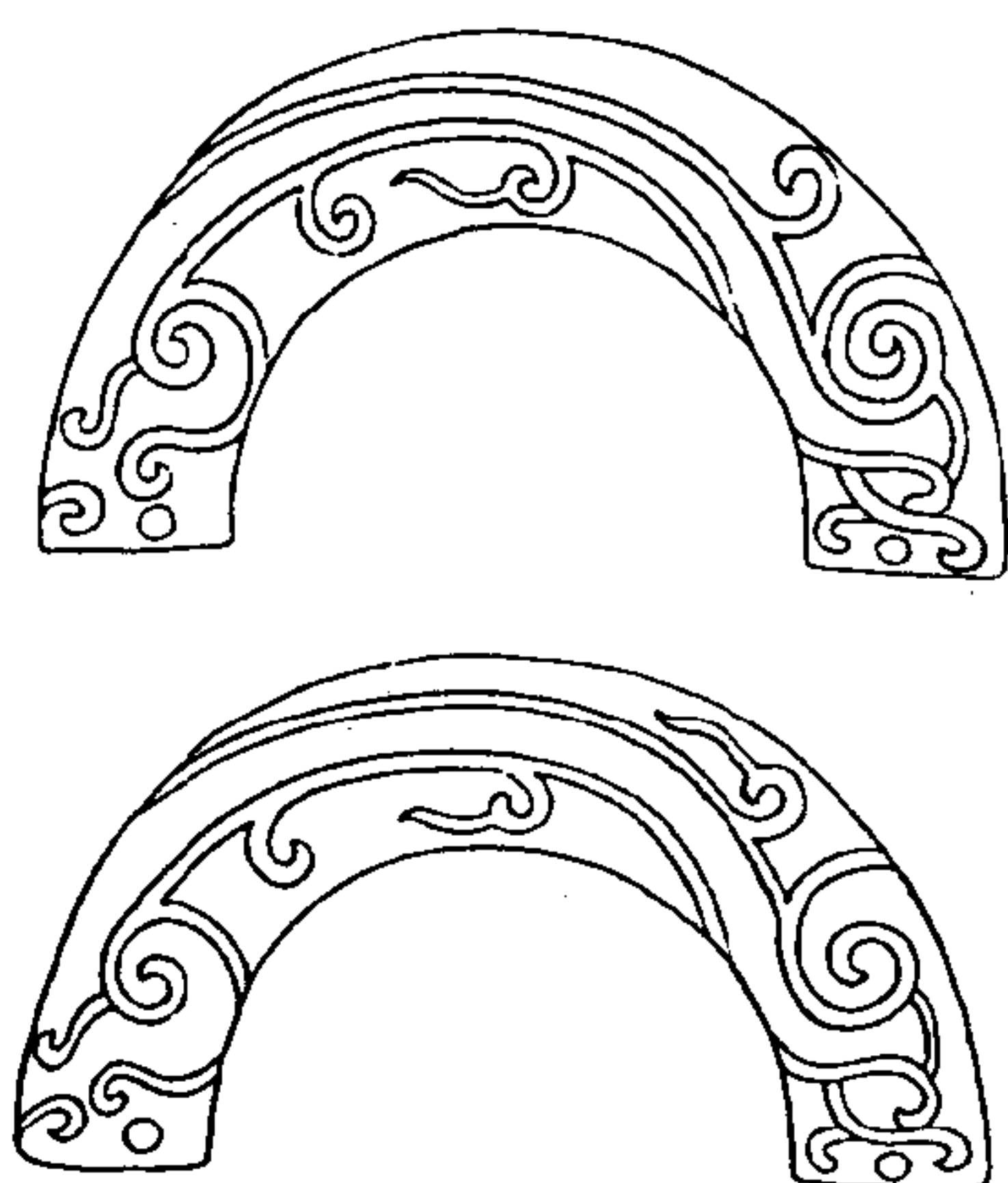

古玉圖攷

七十八



玉敦

圖小于器
十分之六
玉色純赤
上口四周
皆帶土暈
刻文至精
與商周尊
彝同



古玉圖攷

七十九



周禮玉府若合諸侯則共珠槃玉敦司農注玉敦故血玉器戎右盟則以玉敦辟盟司農注敦器名也今世所傳商周彝器敦與鼎最多而玉敦則僅見蓋銅敦為祭器玉敦為盟器賈疏謂槃敦以木為之將珠玉為飾此凡度之辭耳

玉斝

圖小予器
十分之七
玉色純白
如象牙此
陝西鳳翔
出土器



古玉圖攷

廿

玉斝

白玉足有
黃暈內外
皆帶土斑
亦三代寶
器也

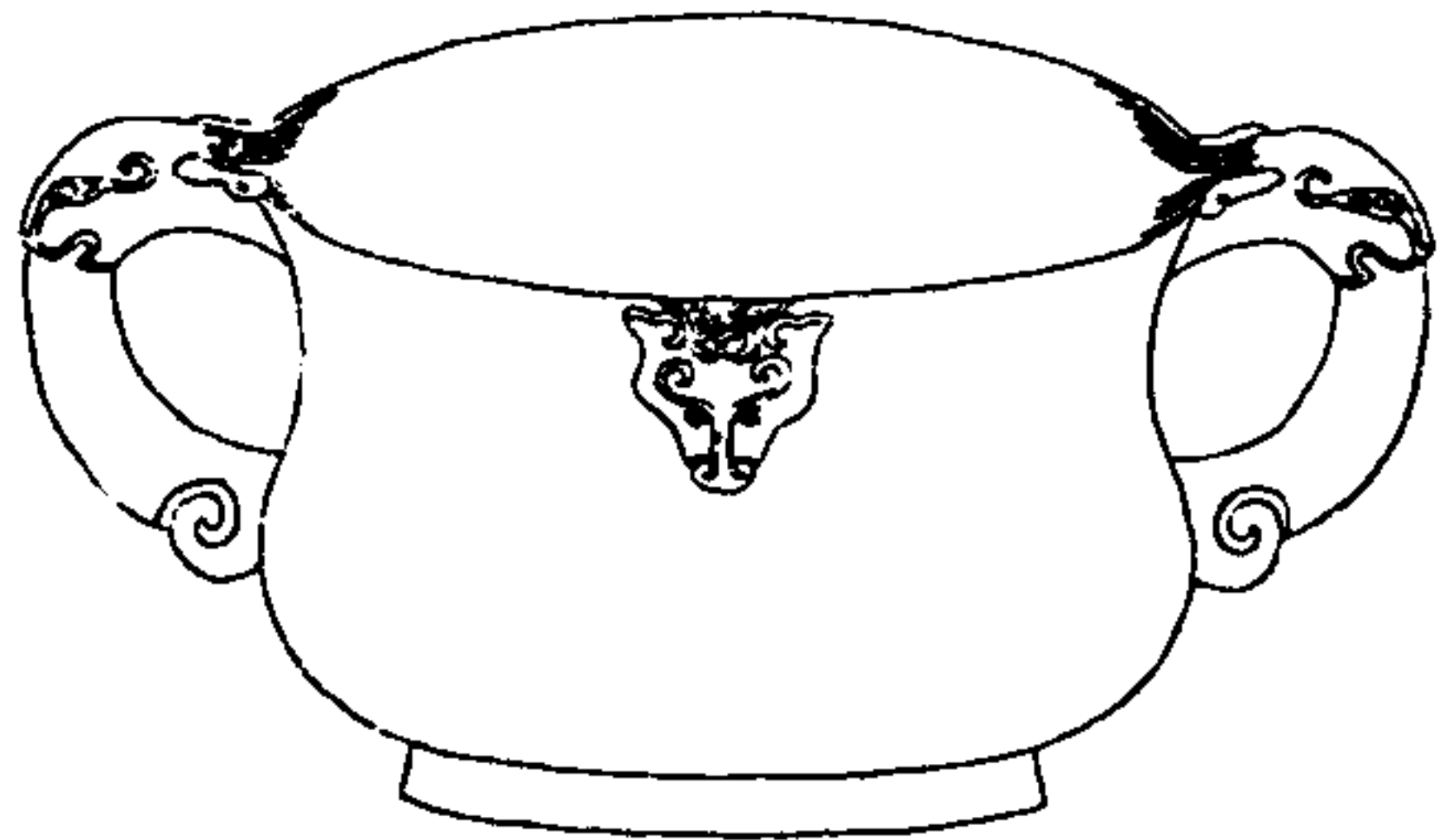

古玉圖攷

廿

玉解 白玉璠

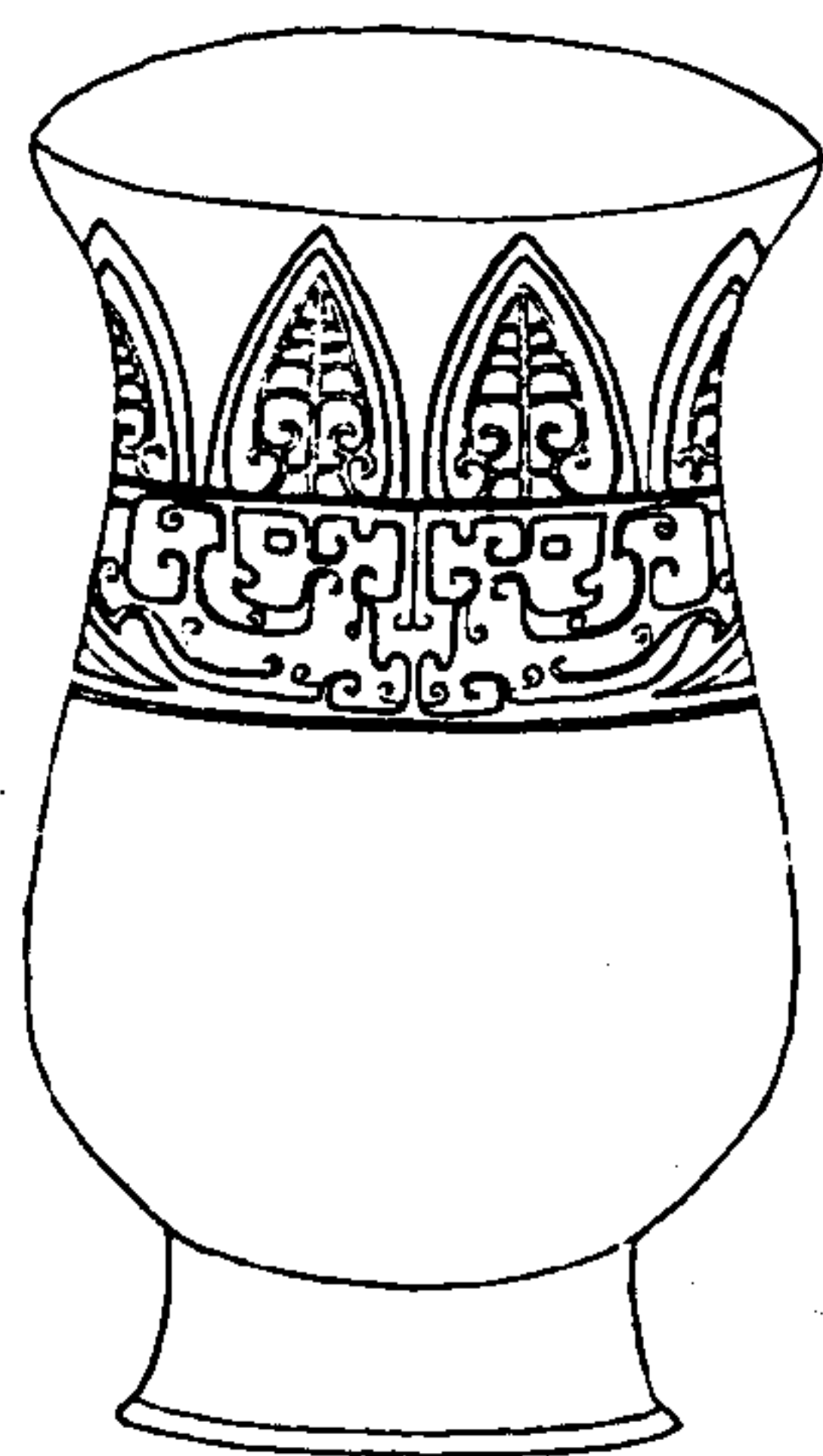

古玉圖攷

十三

璠爵見周禮內宰玉豆玉琖璧散
璧角見禮記明堂位是三代祭器
有以玉為之者余所得玉解玉質古
樸土色斑斕制作之精與銅解無
二即周之璧角也說文解饗飲酒
角也禮曰一人洗舉解解受四升
从角單聲是角與解為一物故
許書角字下不言角受四升而內

古玉圖攷

十三

宰賈疏云角受四升即本許書
解下文也古之天子菲飲食而致孝
乎鬼神燕享不用玉而裸獻用玉
不得謂之侈內宰后裸獻則贊璠
爵鄭注其爵以璠為飾賈疏云
明堂位爵用玉醑仍彫加以璧散璧
角食後稱加彼魯用玉禮即知玉
醑尸亦用玉醑后醑尸用璧角賓
長醑尸用璧散彼云璧此云璠不同
者璠玉名璠玉為璧形飾角口則曰
璧角大徵以為角口不可飾玉爵亦
無璠飾者不謂漢唐諸儒未見之
璧角璧散而今得見之不可謂非
寶也

玉斝 白玉璠

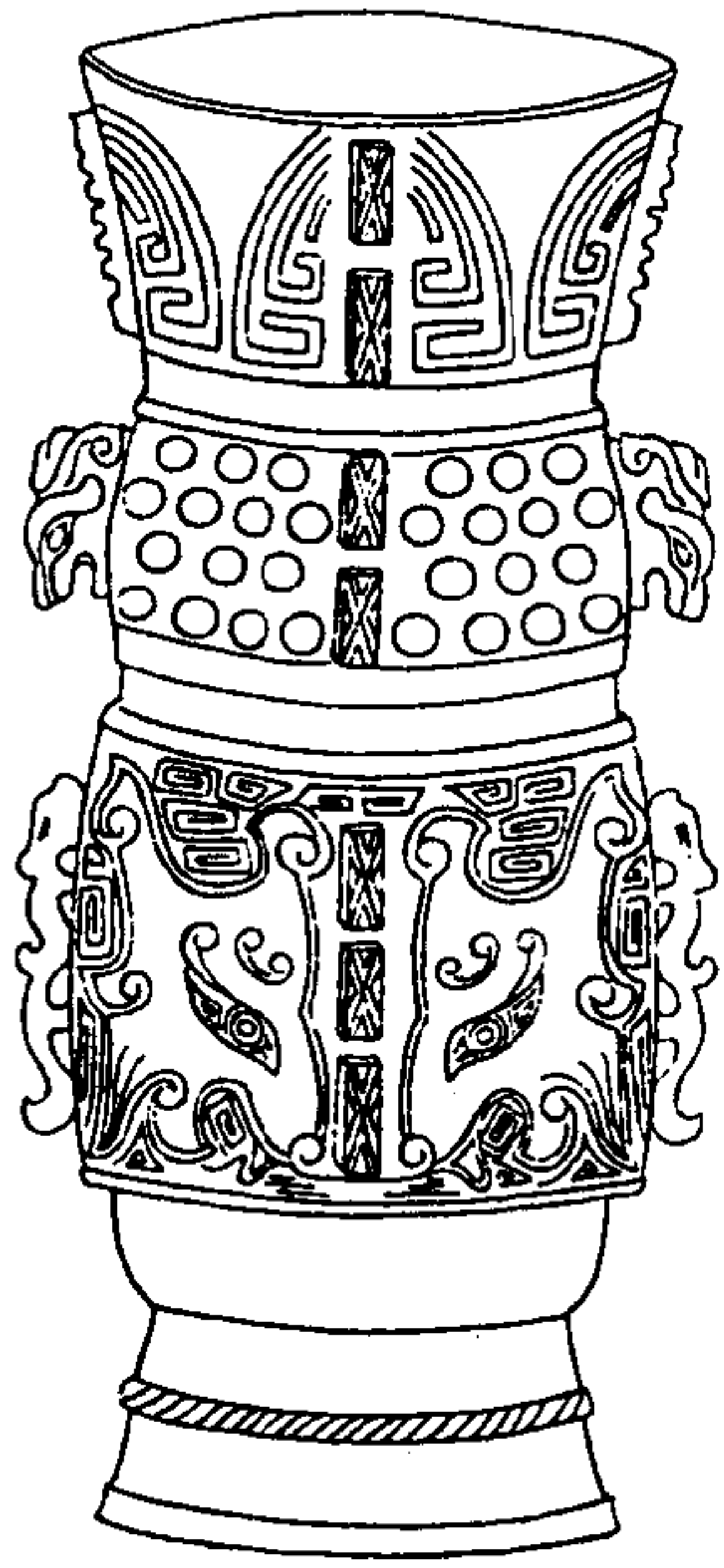

古玉圖攷

十四

是器大於解當卽五升之散也
 儀禮特牲饋食禮記實二爵二觚
 四解一角一散注舊說云爵一升觚
 二升解三升角四升散五升禮記
 明堂位加以璧散璧角注散角皆
 以璧飾其口也今得是器知古有玉散
 玉角矣儀禮大射儀酌散注散方壺
 之酒也此散如觚有棱其方壺之遺制與

古玉圖考

璠 一白玉黑文
 圖小於器十分
 之七

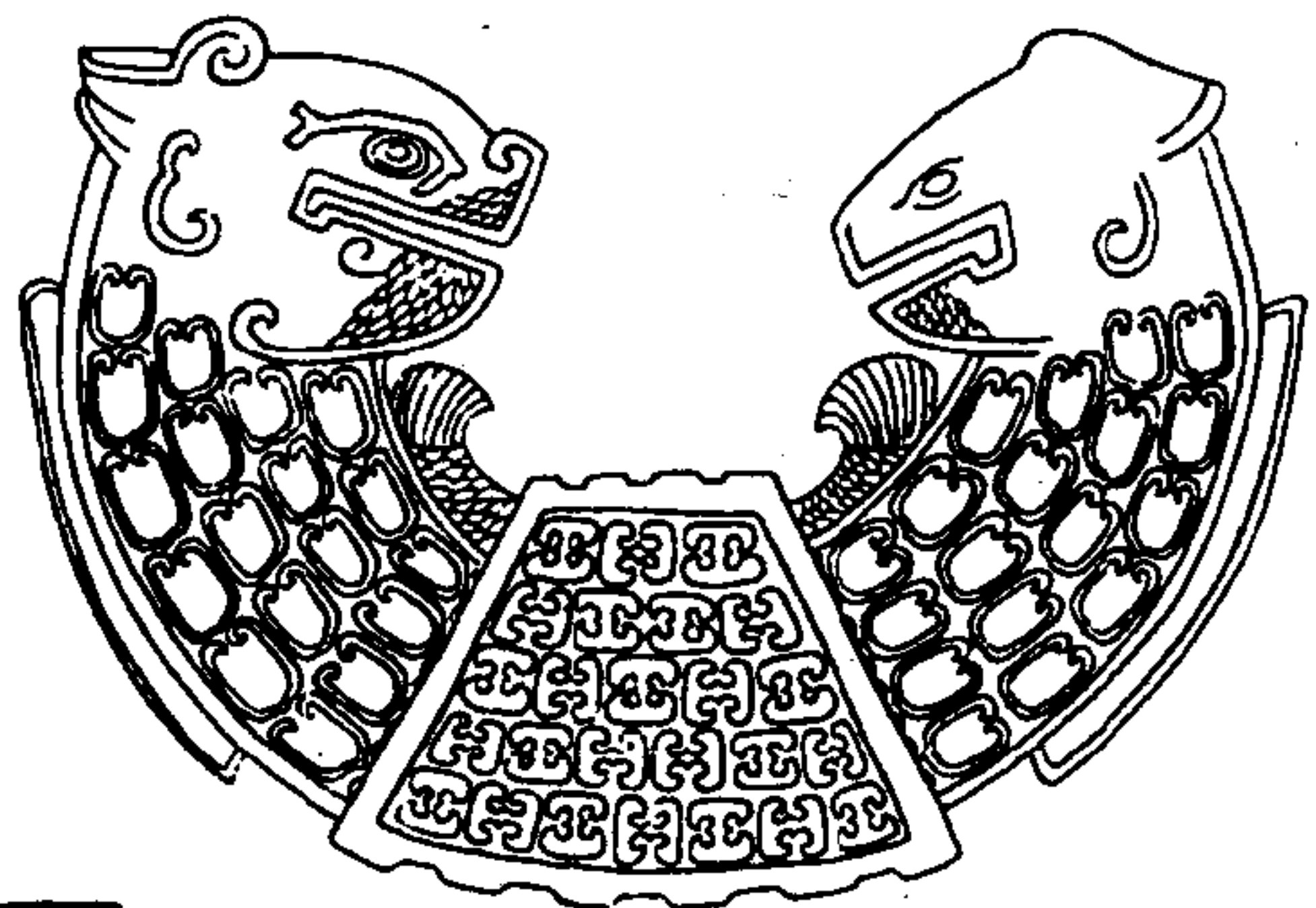

古玉圖攷

十五

說文璠禱旱玉也為龍文左
 氏傳昭公使公衍獻龍輔於齊
 侯正義引說文為說

四七

瓏 三白玉璠斑
劉毅吉觀
察所成
圖小于
器十分
之九

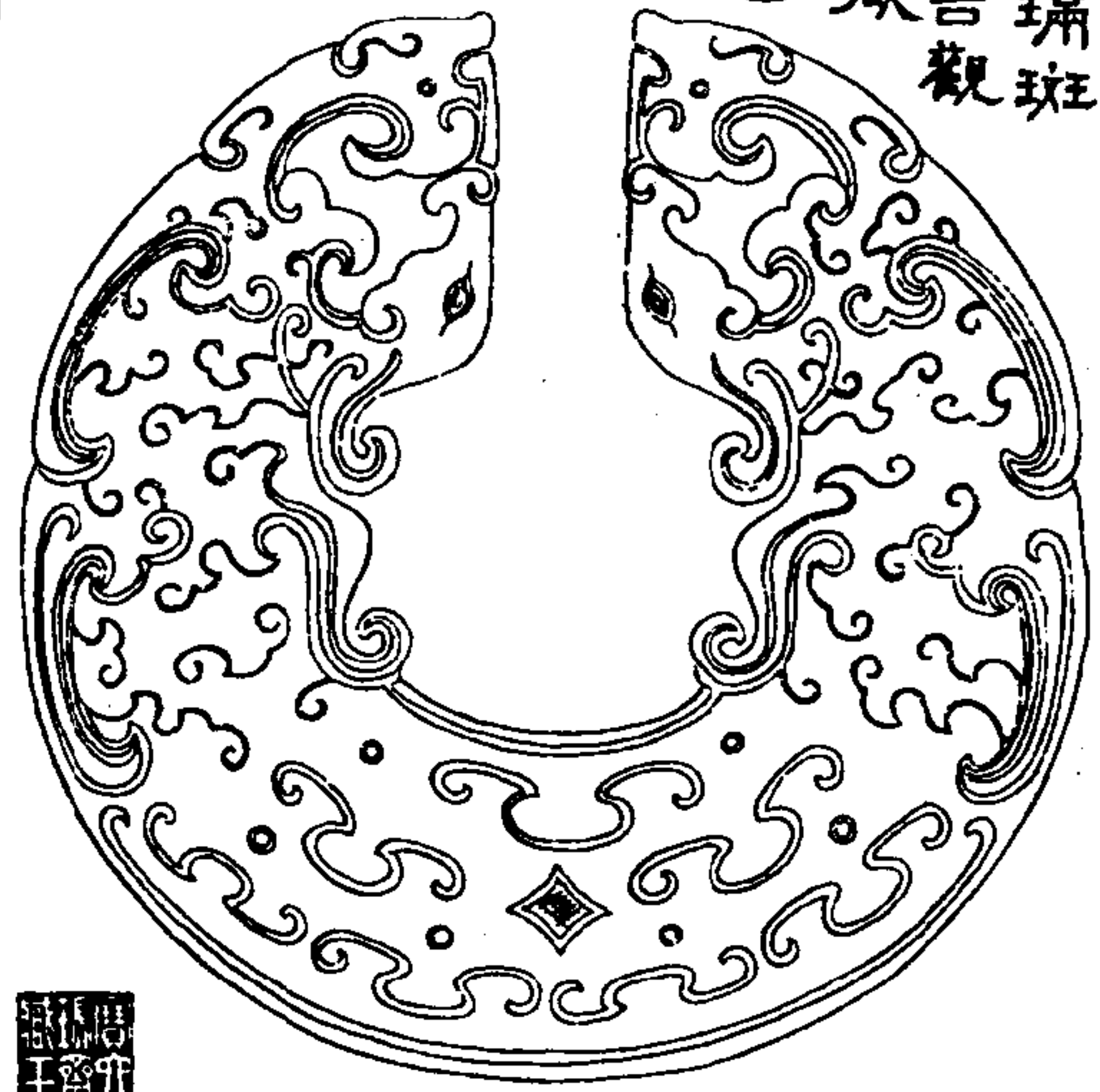

古玉圖攷

八十六

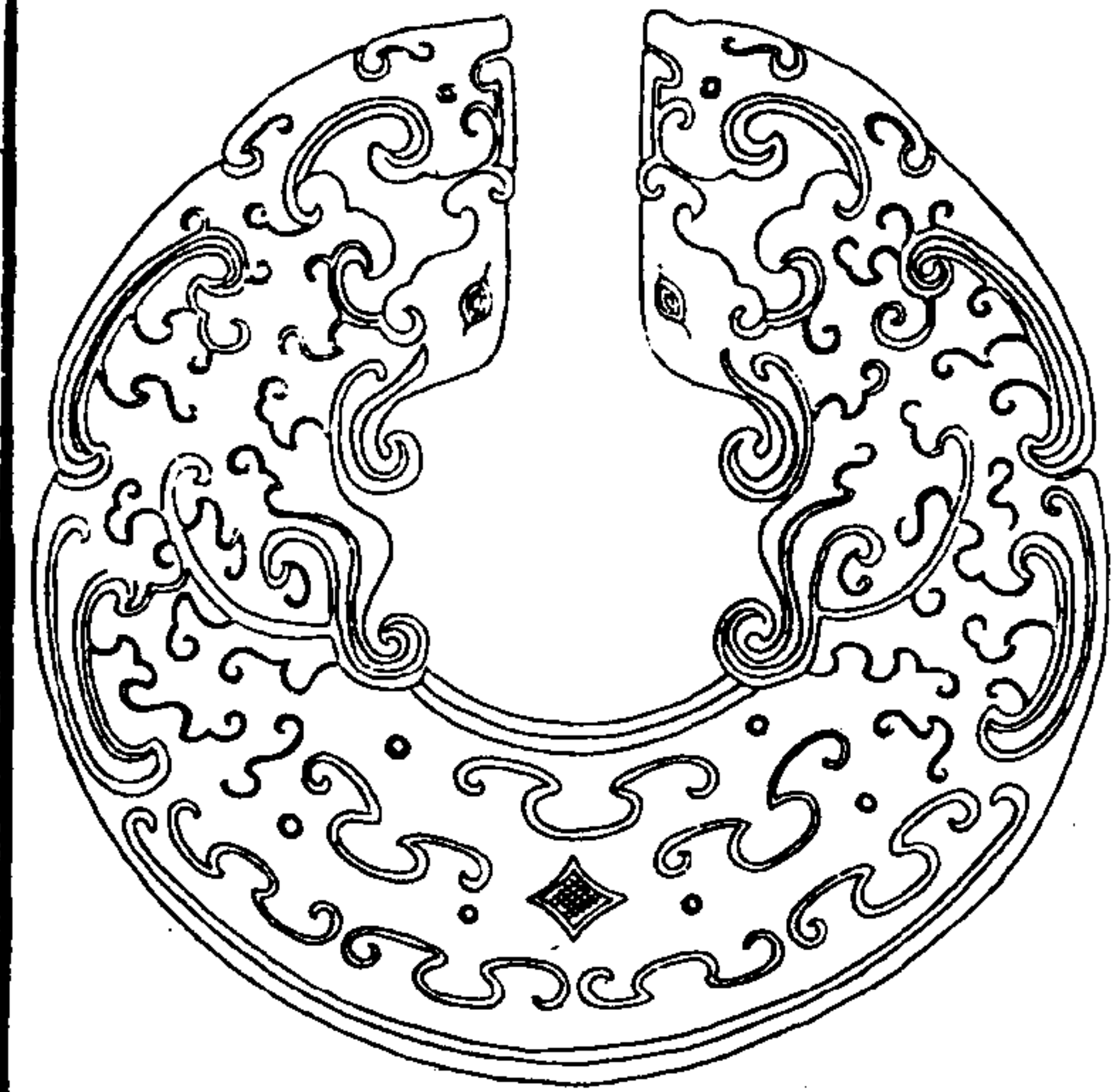

瓏 三白玉滿身黃暈間有璠斑

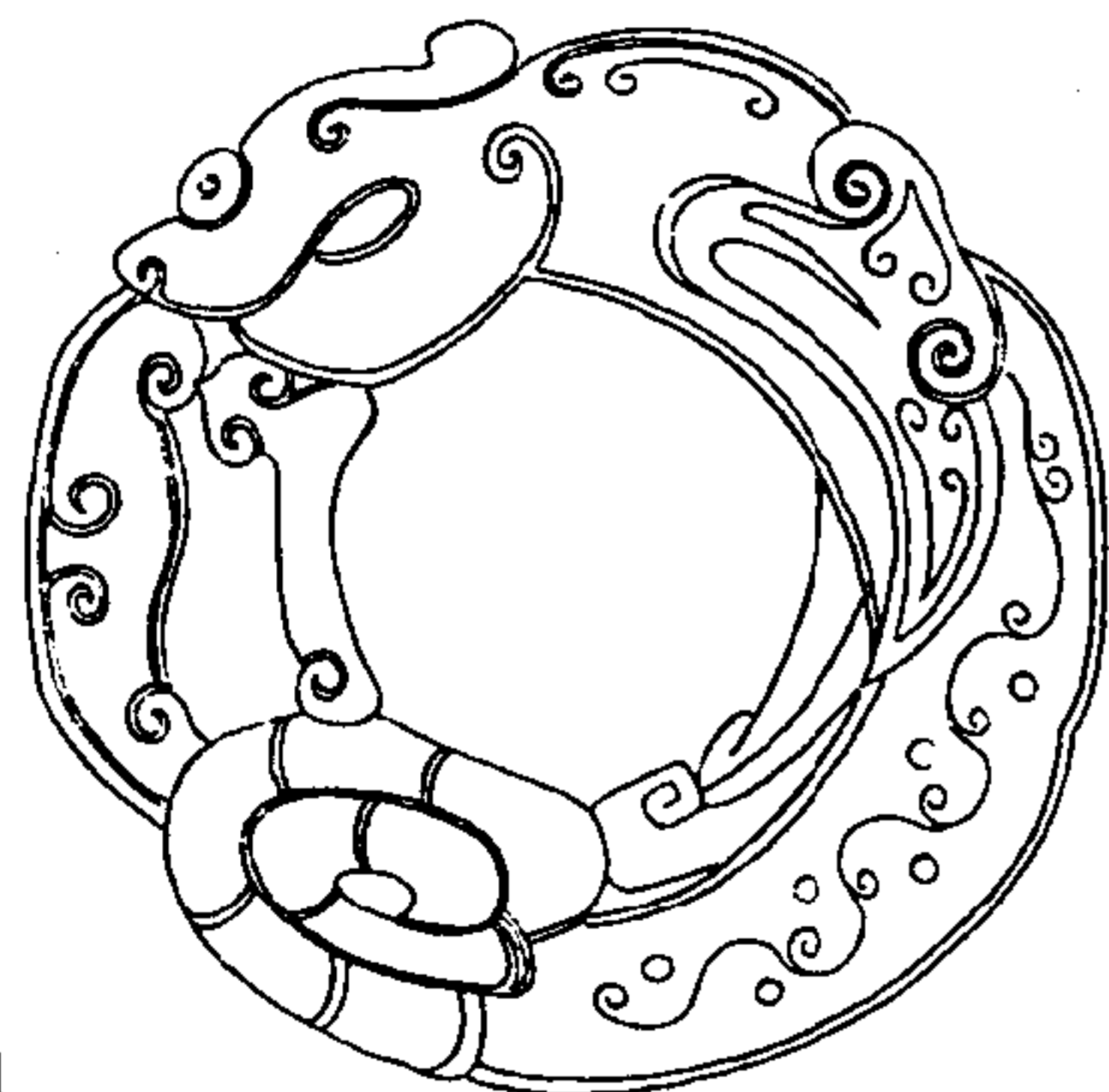

古玉圖攷

八十七

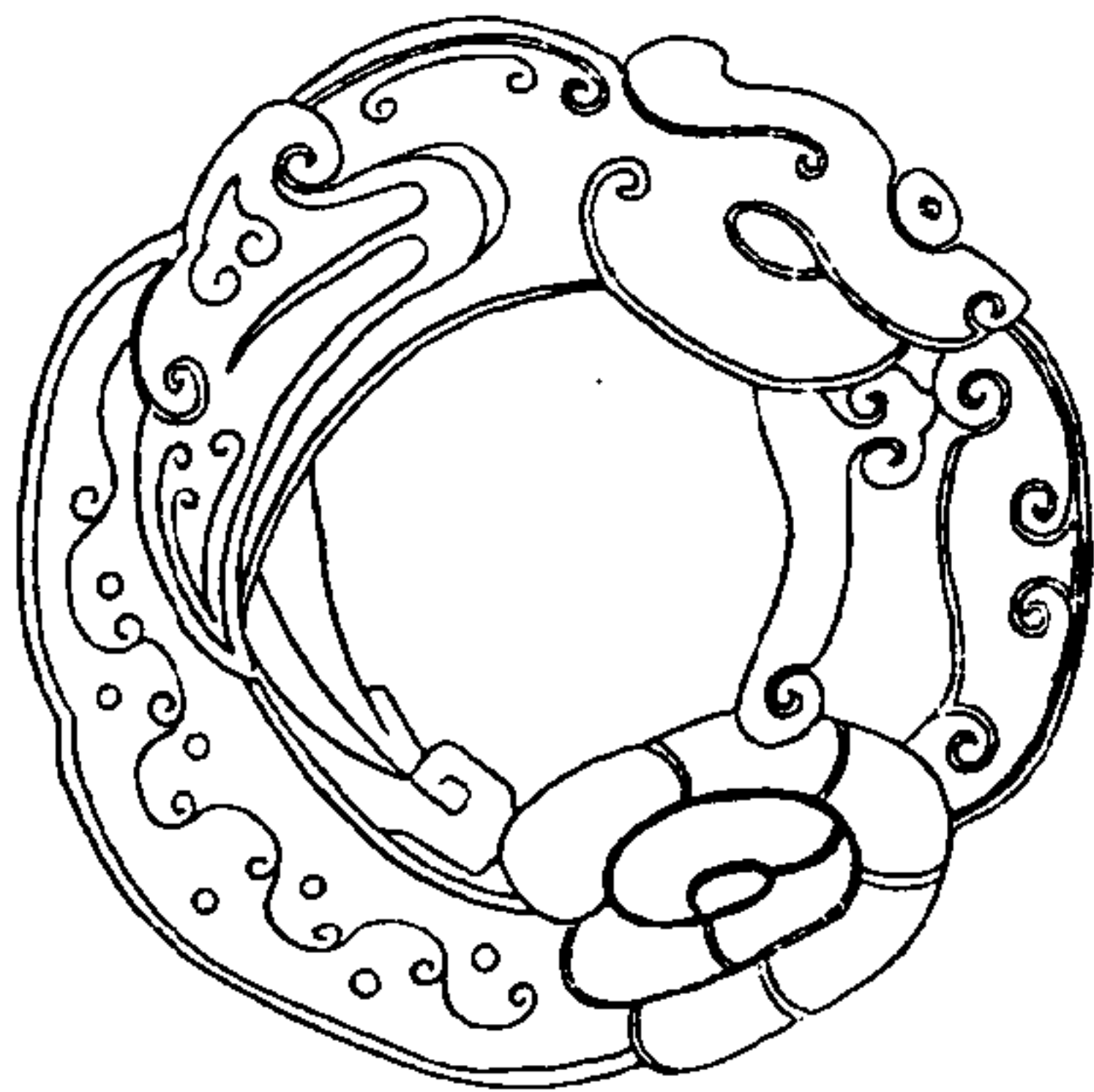

白珩 白玉珩

瓊佩曾傳楚白珩
當年聲價等連城
豈知片玉今猶在三
戶徒存寶善名
憲齋題

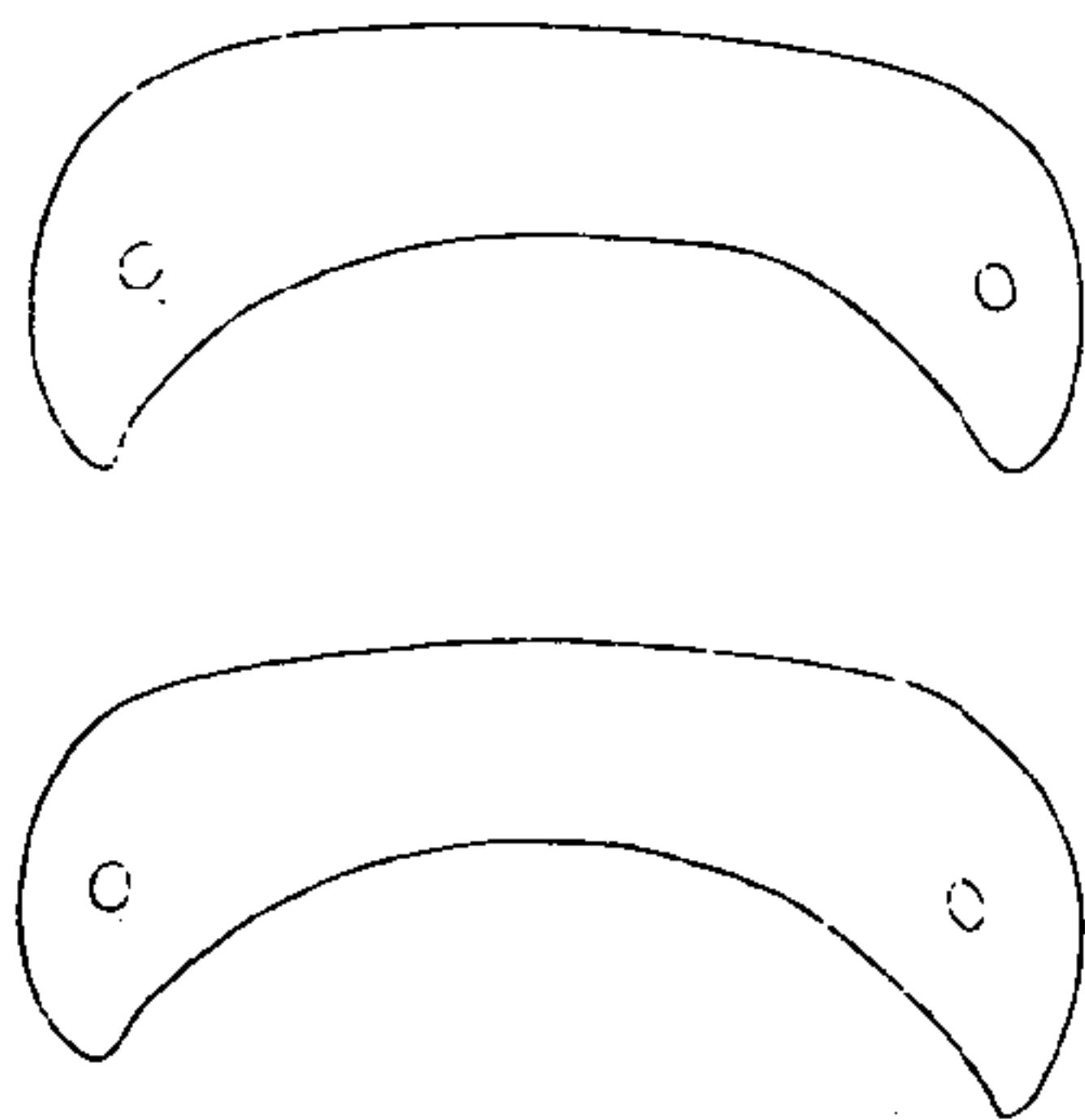

古玉圖考

蔥珩 青玉黑文

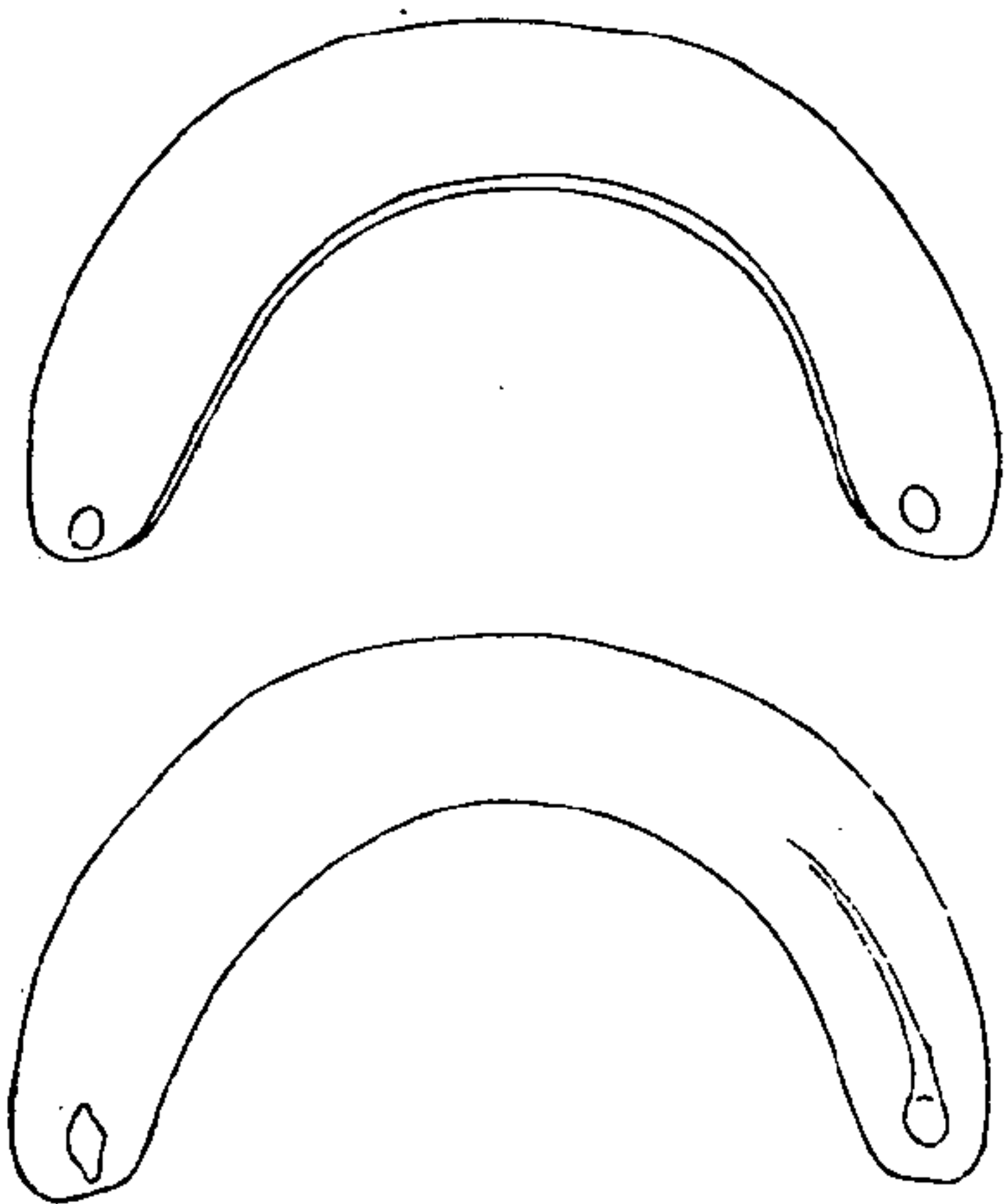

六

余在大梁得白珩蔥珩二玉白珩色白如羊脂滿身瑤斑爛然欲滴俗謂松香浸蔥珩則蒼翠可愛有黑文數道如水波隱約有游魚蕩漾其間兩孔為繩繫久磨不絕如錢真三代古物也詩鄭風毛傳襟佩者珩璜琚瑀衝牙之類說文珩佩上玉也所以節行止也晉語白玉之珩六

古玉圖考

六十九

雙韋注云珩佩上飾也珩形似磬而小蔡邕月令章句佩上有雙衝下有雙璜琚瑀以襟之衝牙瑄珠以納其間大徵按珩衝二字古通衝即古橫字大篆作黃今以所得白珩證之其制平如衝木而兩端下垂皆有孔可繫雙璜璜之兩端亦有孔可繫琚瑀衝牙瑄珠之類蔥珩之制雖

与白珩以異其為珩則一也詩采芑
有瑤蕙珩傳云瑤珩聲也蕙蒼也
三命蕙珩即本玉藻一命緼韍幽衡
再命赤韍幽衡三命赤韍蕙衡之文
候人傳作緼若黝珩赤若蕙珩蓋
幽叩黝韍叩若衡叩珩也

古玉圖攷

九十

白珩

白玉雙龍文滿身瑤辨惟龍首殘缺處
二寸許玉色全白

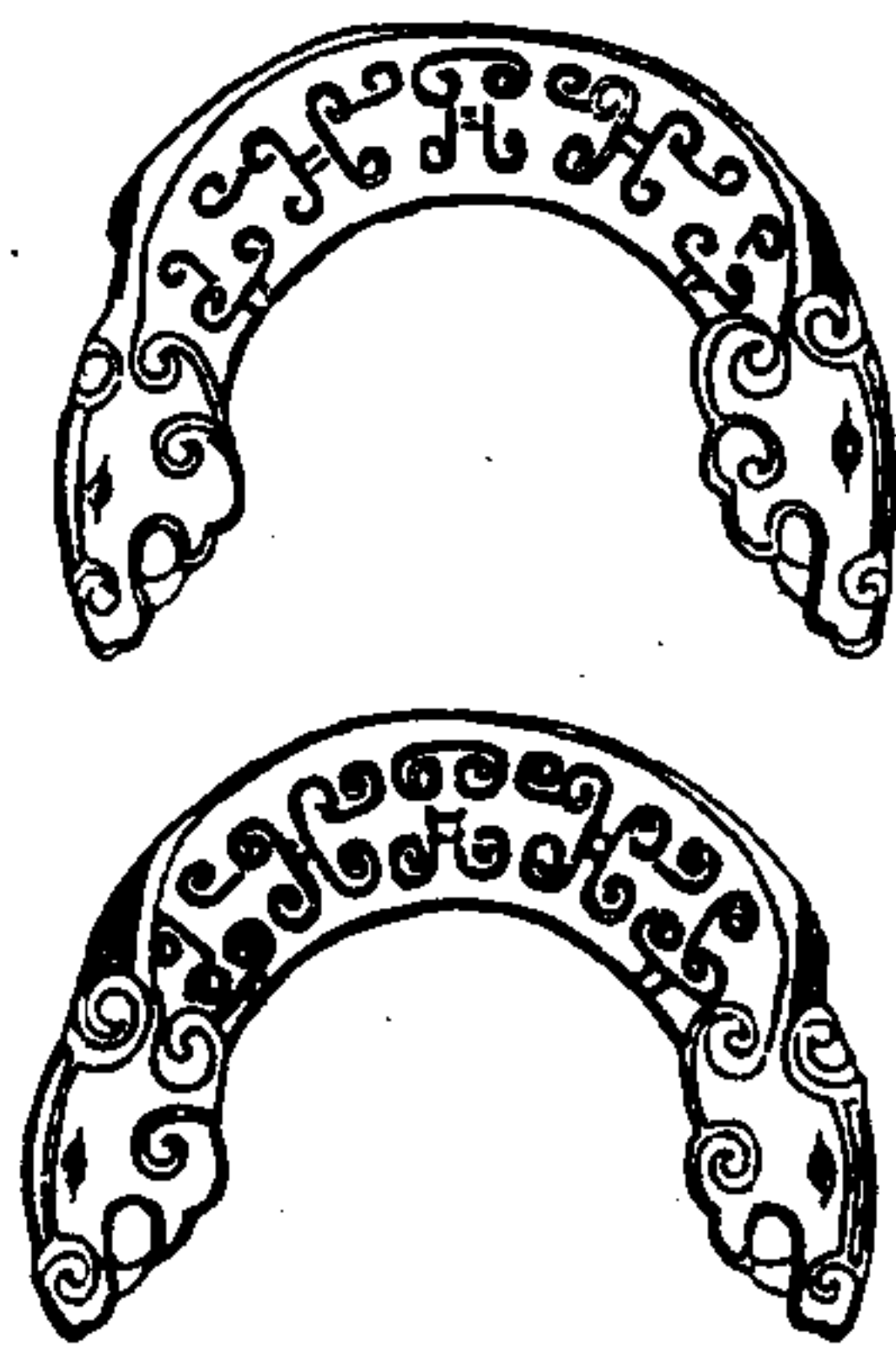

古玉圖攷

九十

蕙珩 青玉黑文

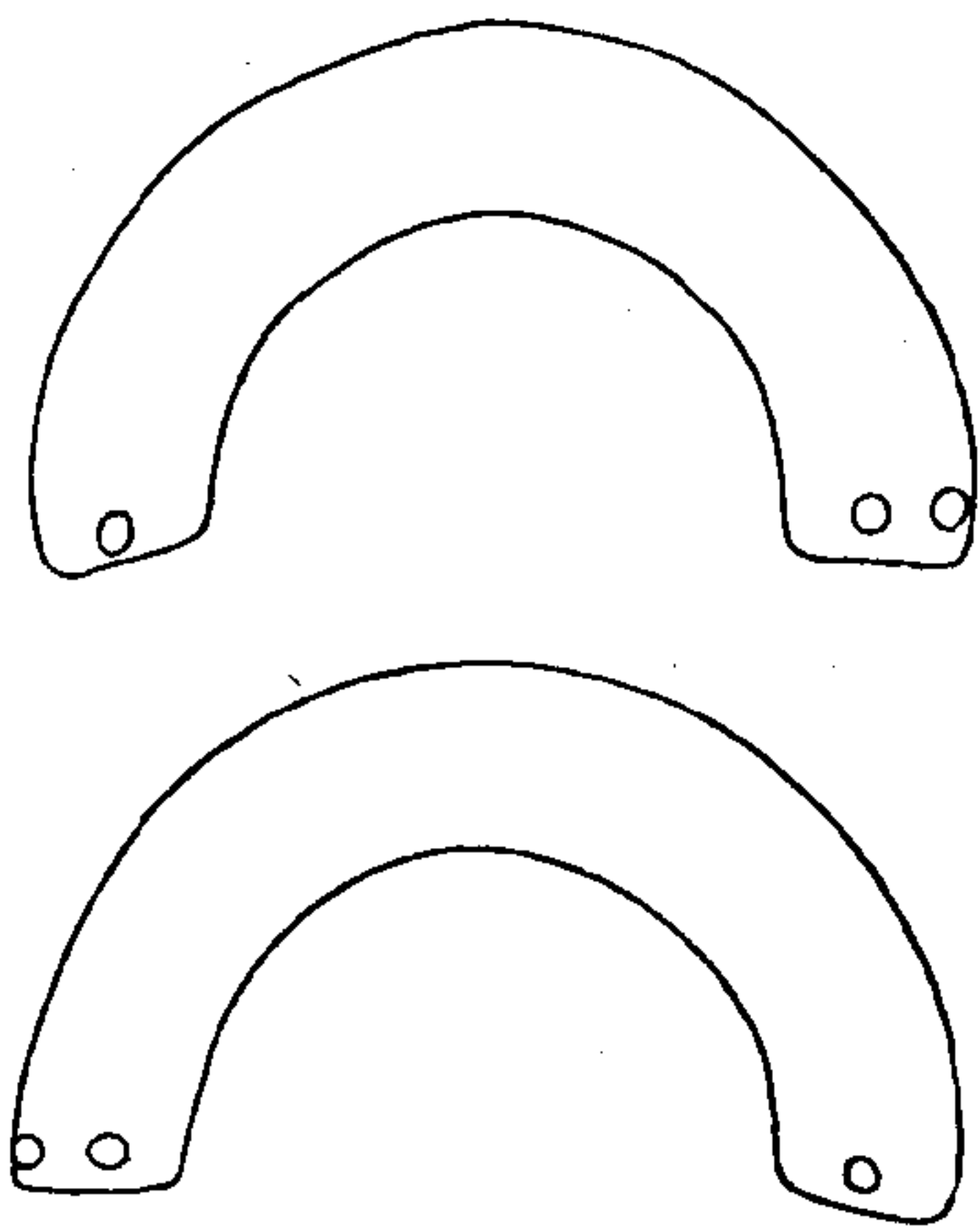

佩璜 青玉

此印上
有雙衡
下有雙
璜之璜
与六瑞
之璜大
小不同

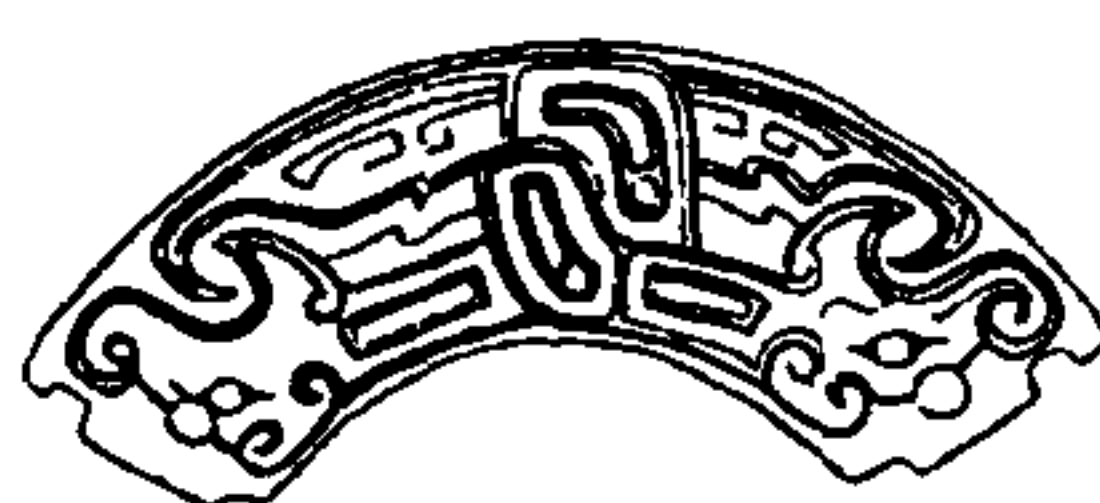

古玉圖攷

佩璜 白玉

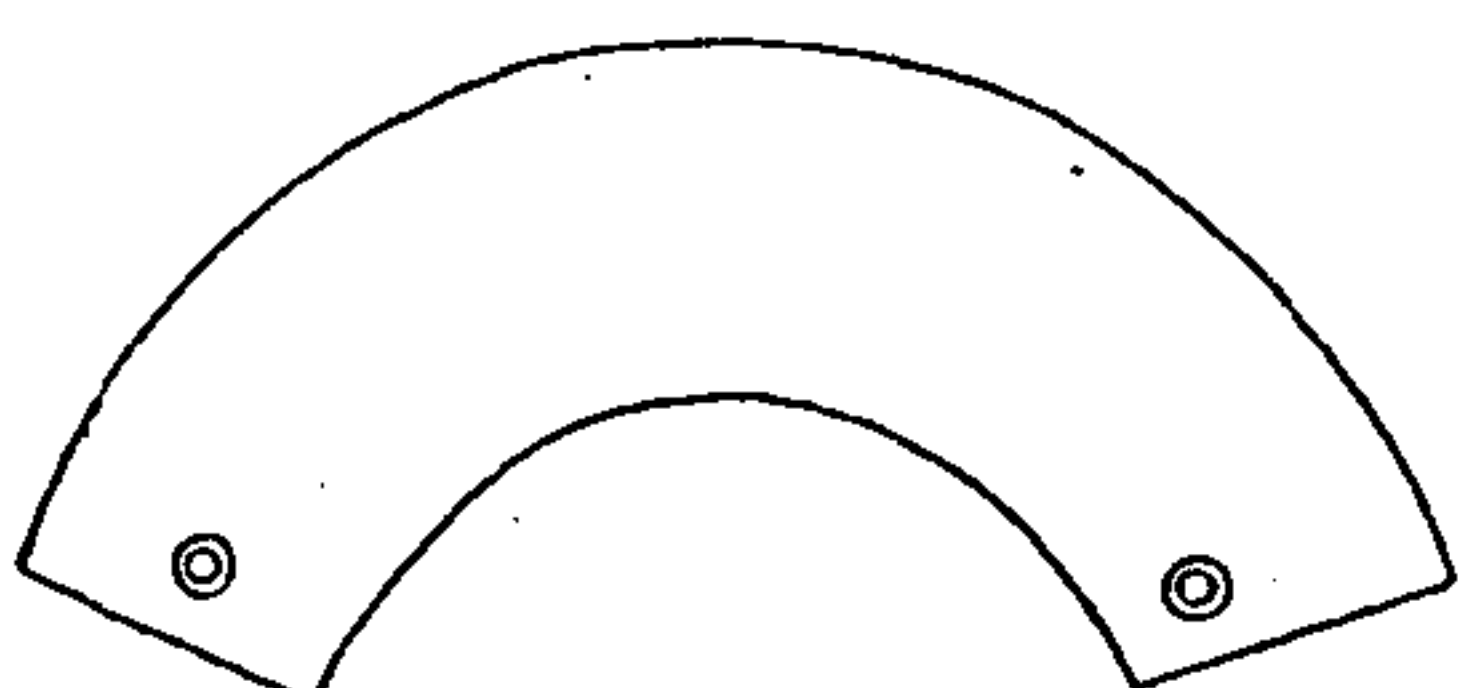
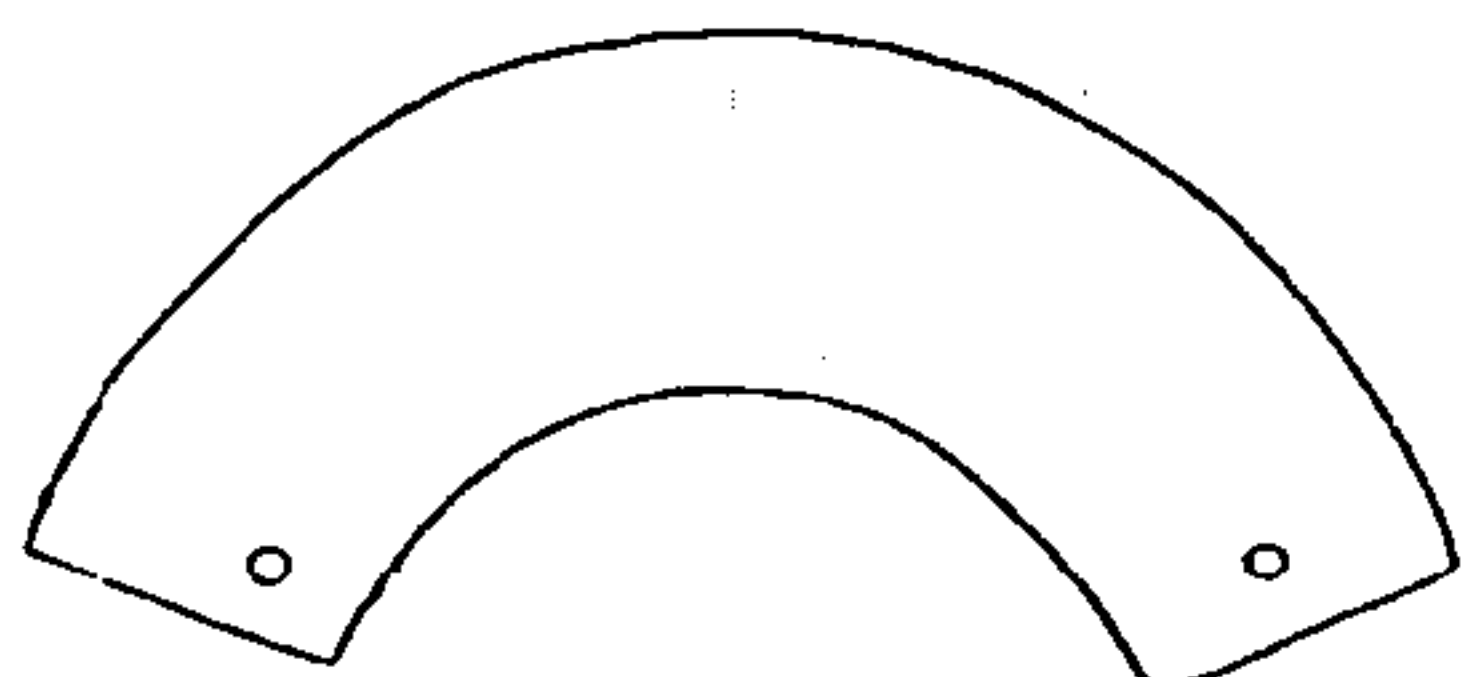

九十二

佩璜 青玉黑文

周禮注及
國語注引
詩傳曰下
有雙璜賈
疏云謂以組
懸於衡之
兩頭兩組
末皆有半
璧曰璜

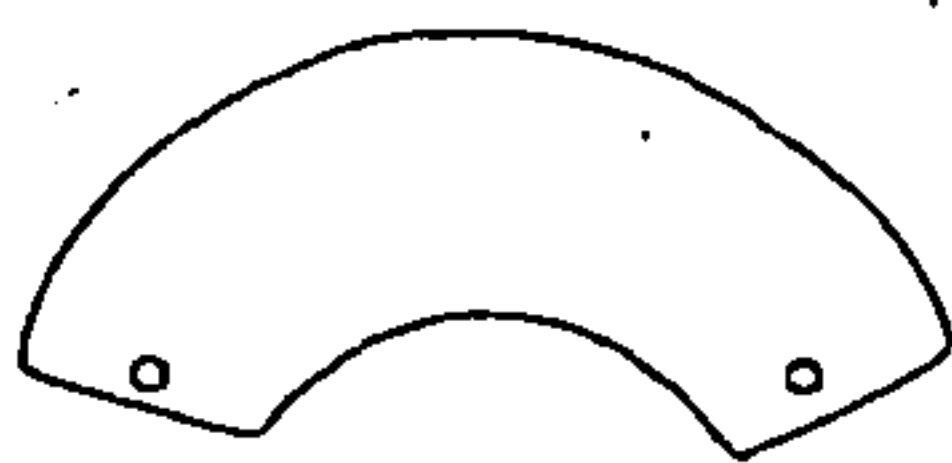

古玉圖攷

佩璜 青玉有黃暈

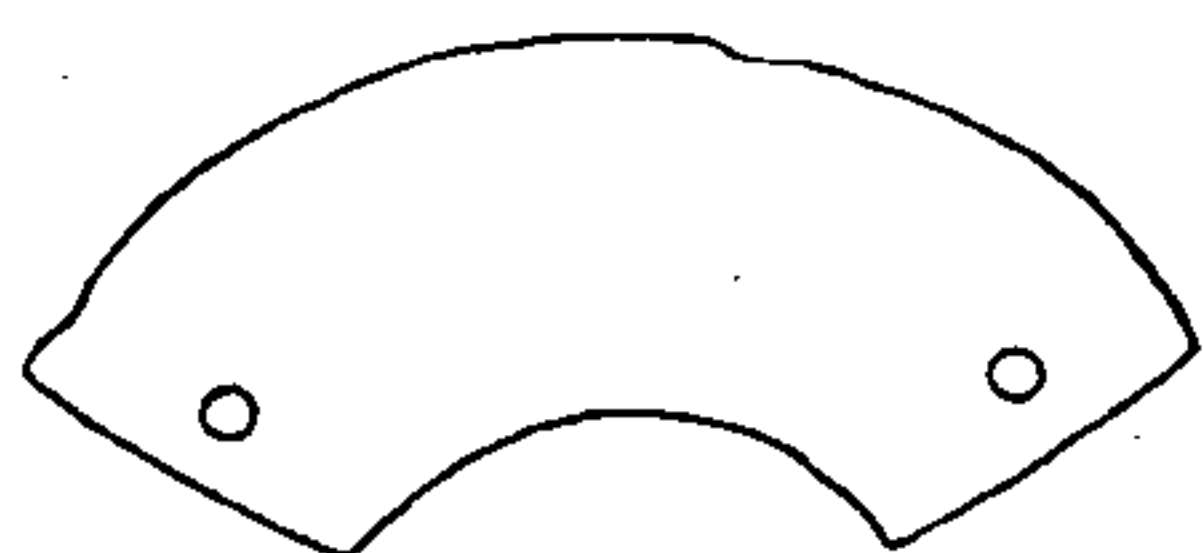
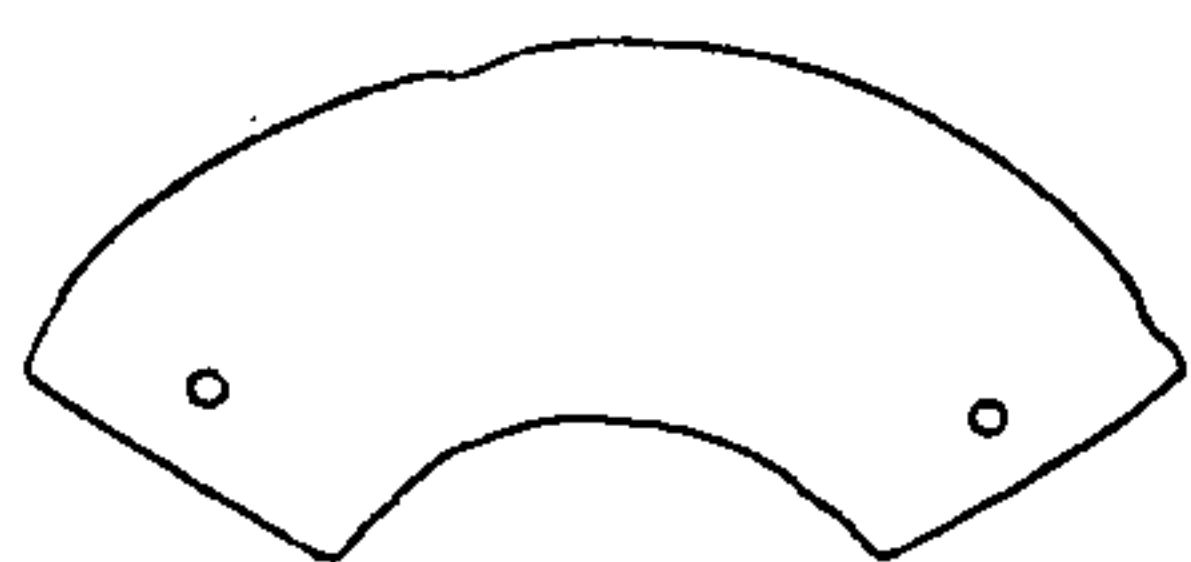

九十三

佩璜 青玉有黑斑

玳 青玉帶黑色一面刻雙龍一面刻朱雀
邱漪園觀察所藏

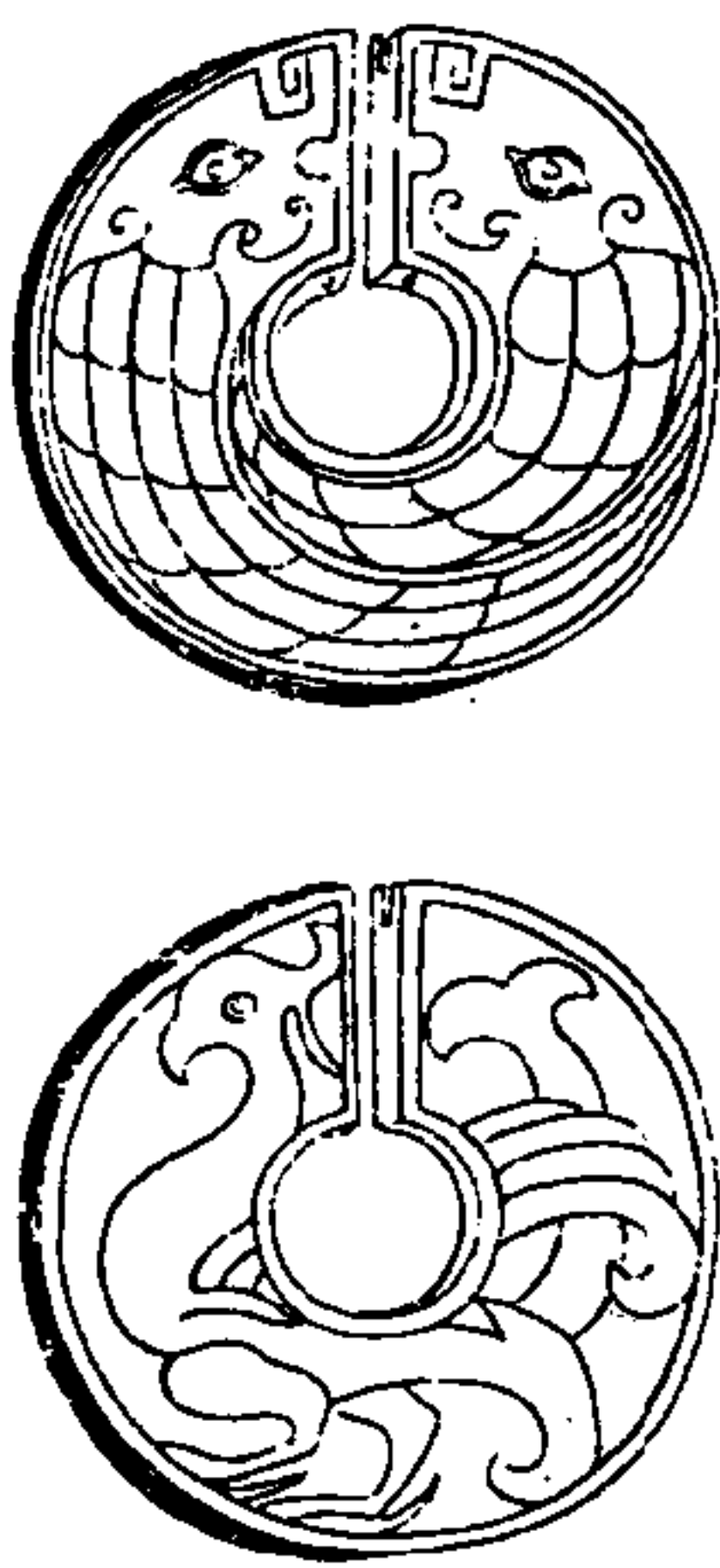

古玉圖攷

九十四

是玳為佩玉之玳與鈞弦之玳不
同說文玳玉佩也九歌注曰玳玉佩
也先王所以命臣之瑞故與環印還
與玳印去也白虎通曰君子能決斷
則佩玳韋昭曰玳如環而缺

玉戚

黃玉
琥珀

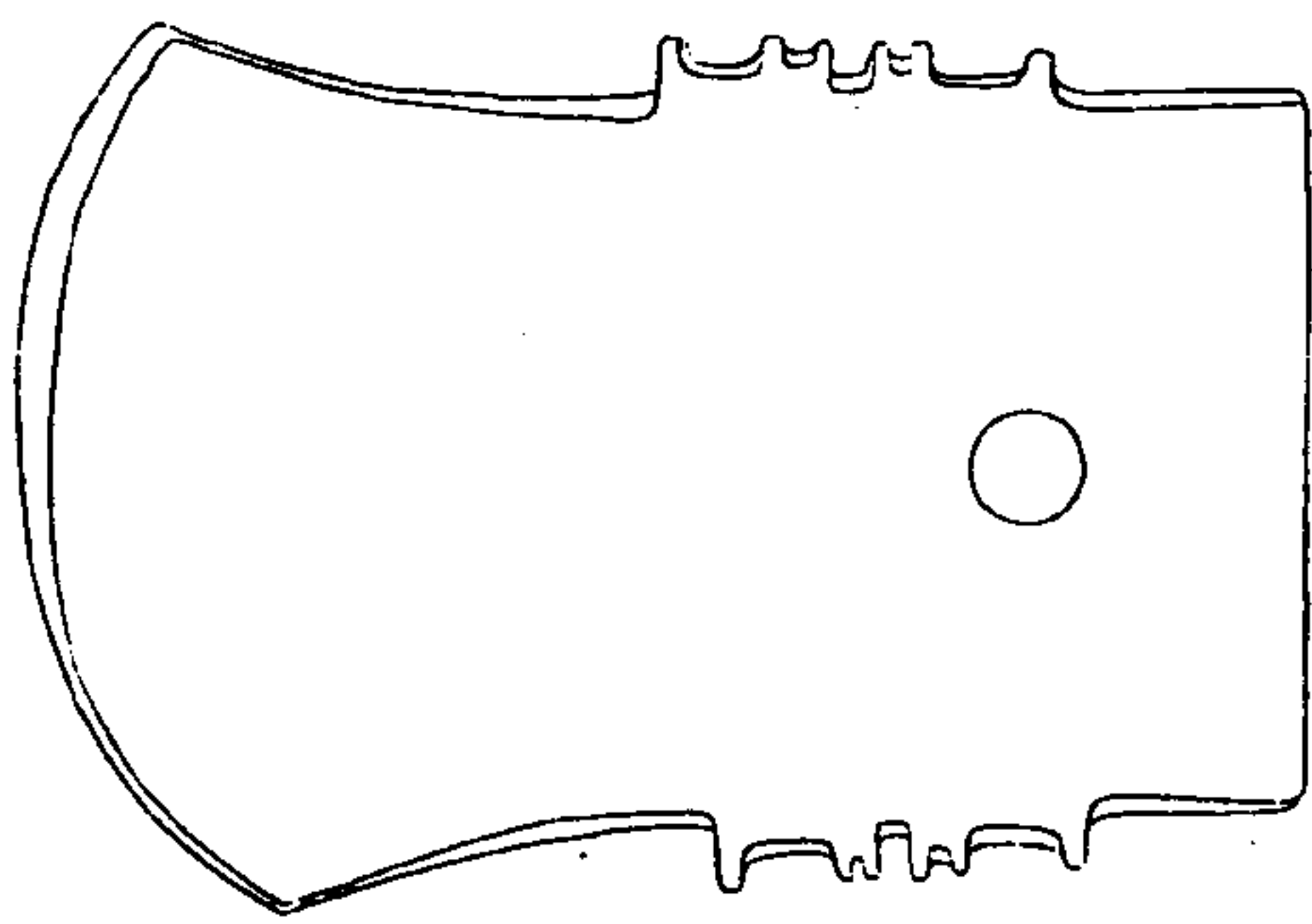

古玉圖攷

九十五

玉戚舞器也朱干玉戚見明堂位
祭統大樂正舞干戚見文王世子
干戚而旄謂之樂干戚旄狄以舞之
見樂記干戚並稱皆言舞器也說
文戚成也詩公劉傳戚斧也是玉
形制与斧相似為方元仲觀察鼎
錄所贈

琫一

白玉

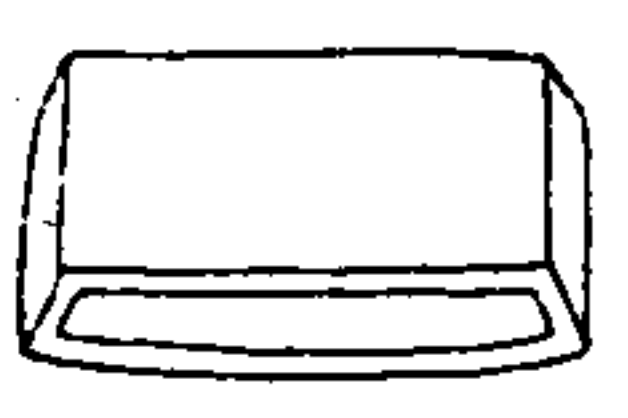
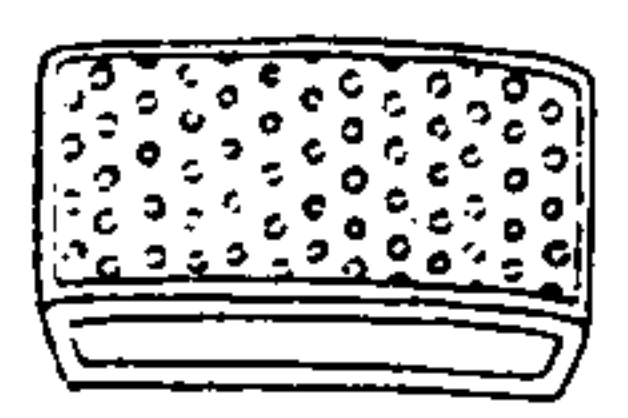

琫二

青玉
有土
辨



古玉圖攷

九十六



小雅鞞琫有琕傳鞞容刀鞞也琫
 上飾琕下飾大雅鞞琫容刀傳下
 曰鞞上曰琫說文琫佩刀上飾也天
 子以玉諸侯以金段氏注鞞之言禕
 也刀室所以禕護刀者琫之言奉也
 刀本曰環人所捧握也其飾曰琫
 琕之言畢也刀室之末其飾曰琕上
 下自全刀言之琫在鞞上鞞在琫下

古玉圖考

琕在鞞末劉熙釋名曰室口之飾曰
 琫捧也捧束口也下末之飾曰琕
 琕卑也下末之言也段注謂劉襲毛
 說而大非毛意今以古玉琫證之蓋
 飾於刀室之口者或飾於刀琕之下刀
 之上以合於室口故琫之上下皆有孔
 劉說捧束口不誤段以琫為刀本
 環飾則非也特釋名為鞞為琕

古玉圖攷

九十七

不知鞞為刀室之統名實誤以琕為
 琕字耳右琫二器前一玉似飾于
 刀室之口者後一玉似飾於刀刀之上
 端者與劍鼻玉之合於劍室其用正
 同皆非飾於刀本者古人佩刀之制
 即此可以想見之

五三

琰一 白玉質滿身瑤點

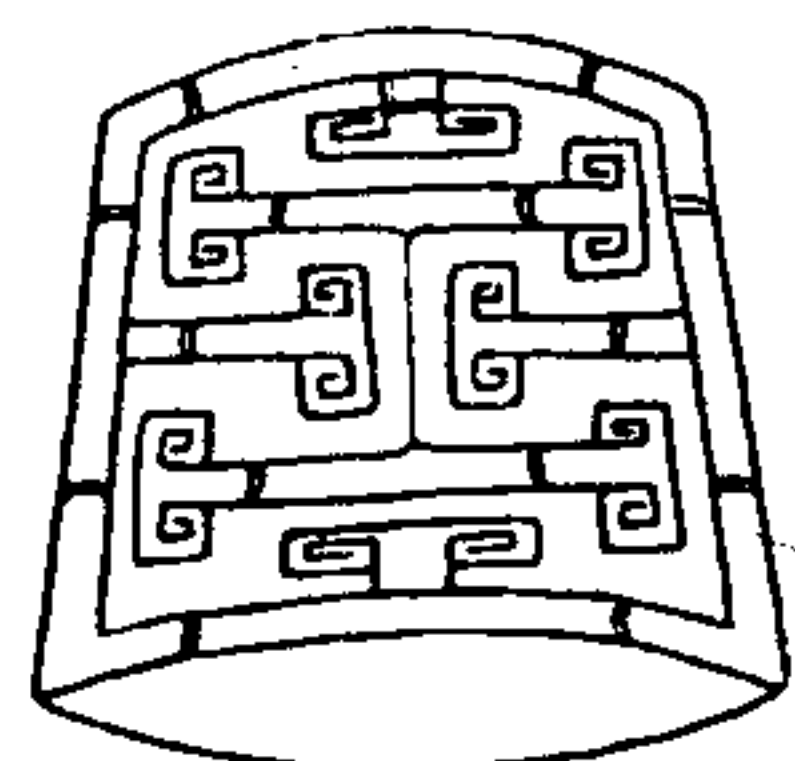
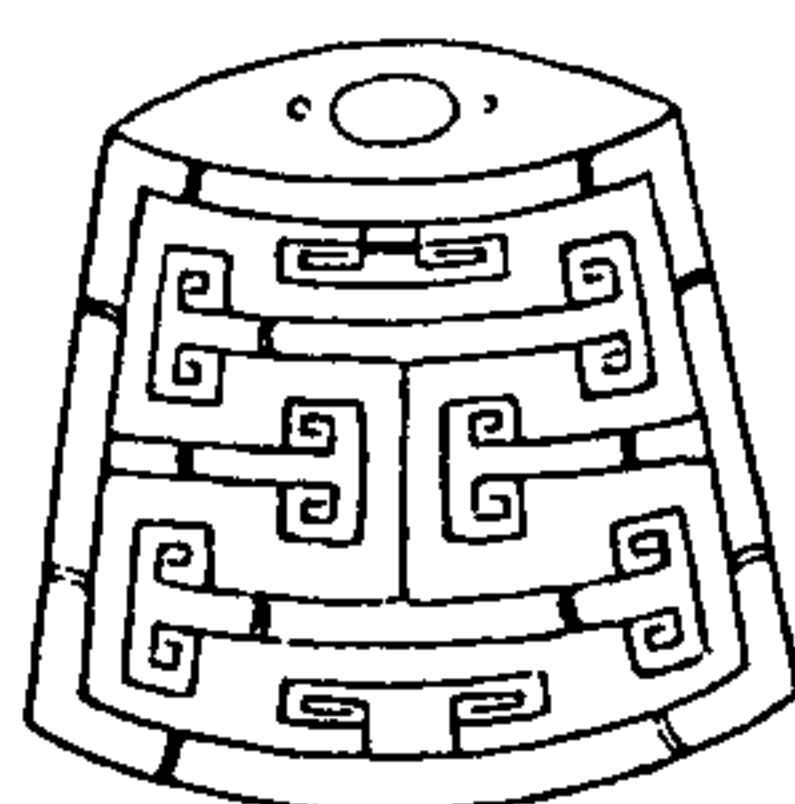

古玉圖攷

九十八

琰二 白玉質滿身瑤斑
劉毅吉觀察所藏

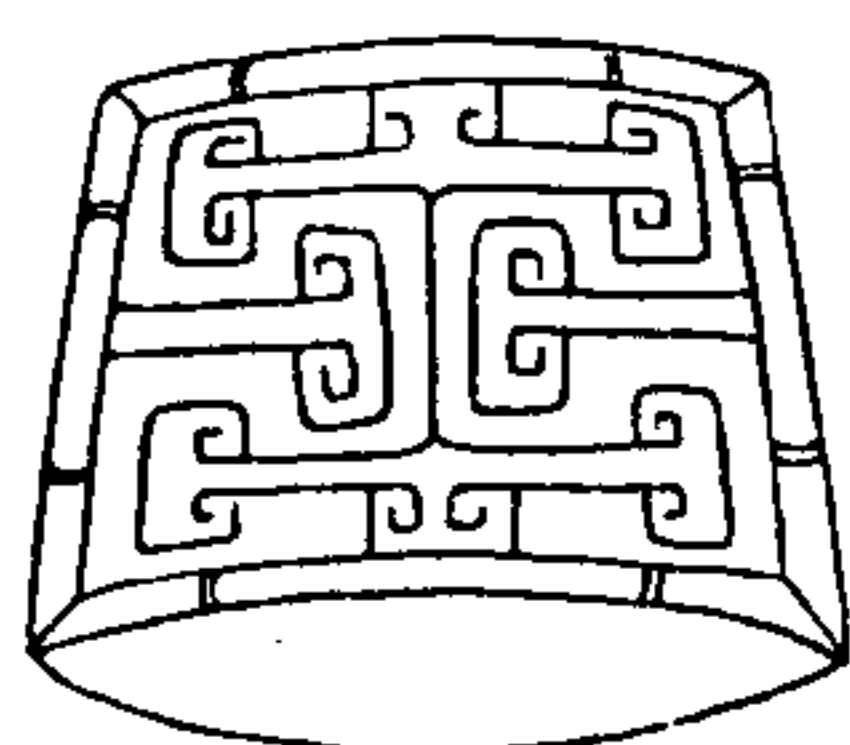
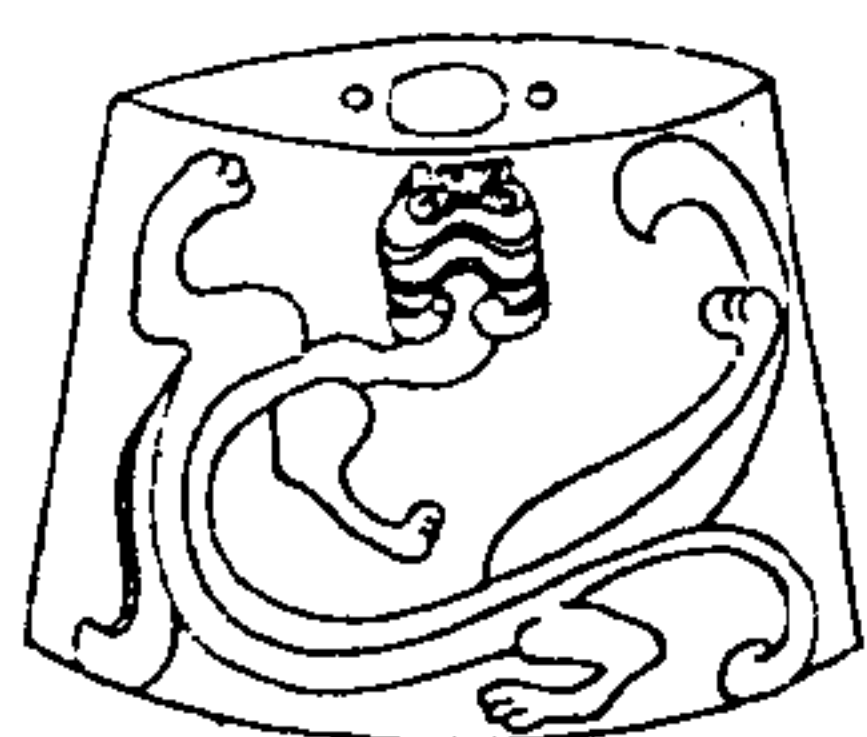

琰三 玉白質亦黑章

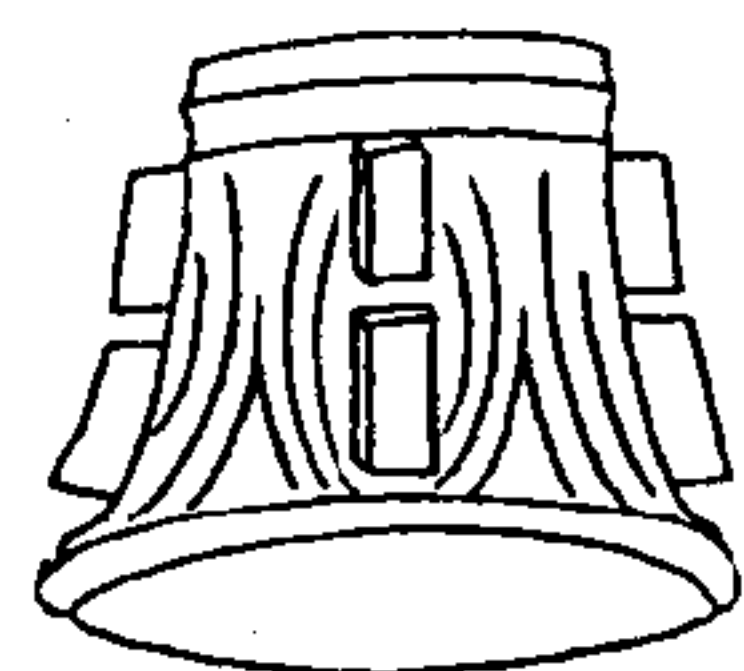
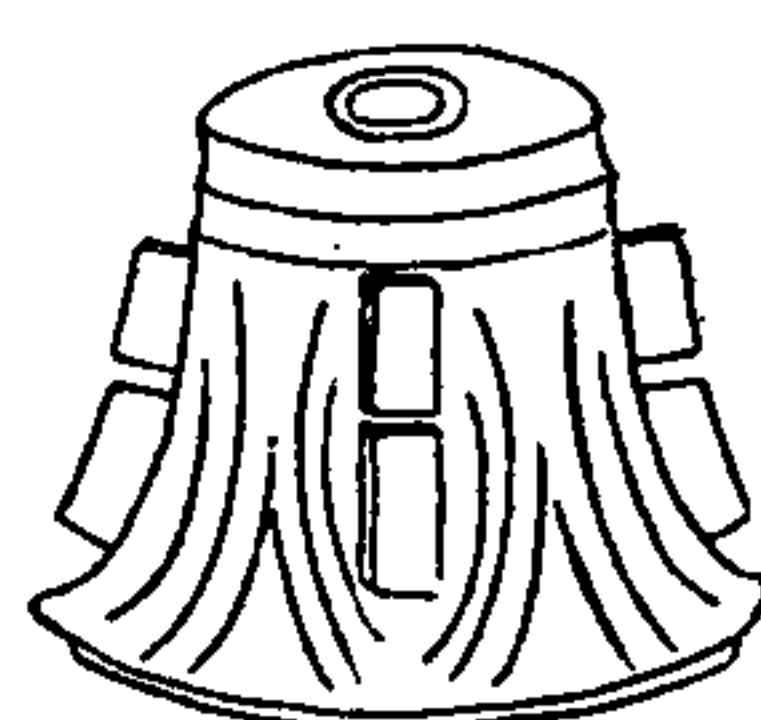

古玉圖攷

九十九

琰四 白玉微帶黑暈此乃琰之最大者

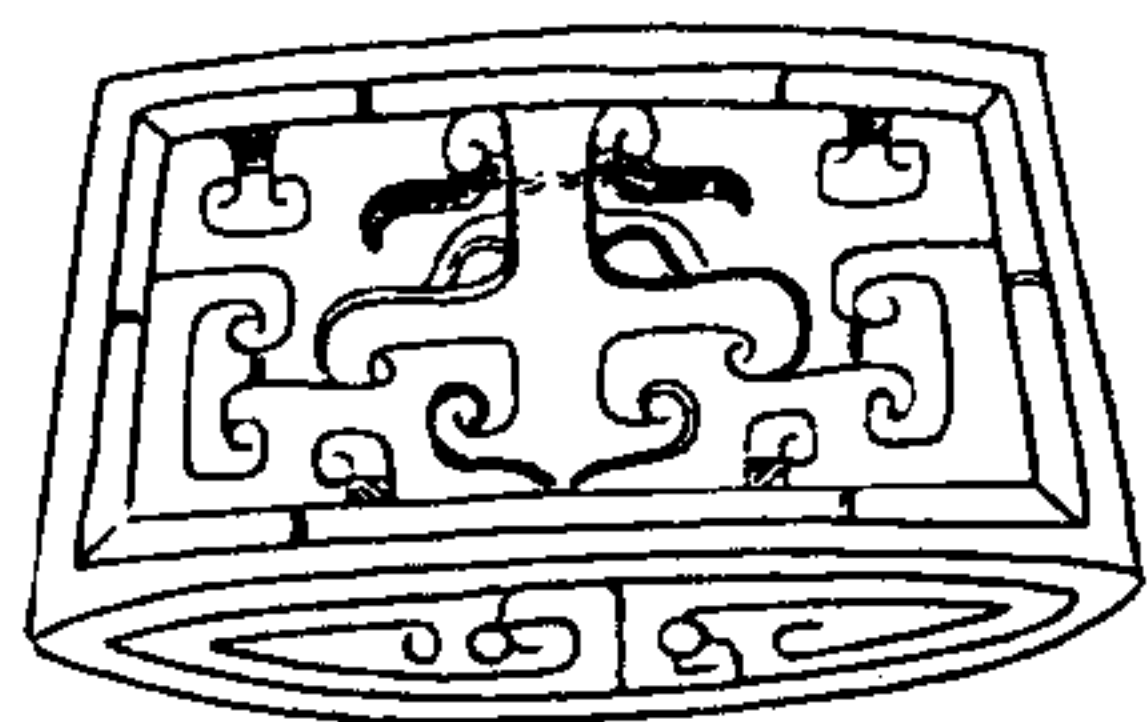
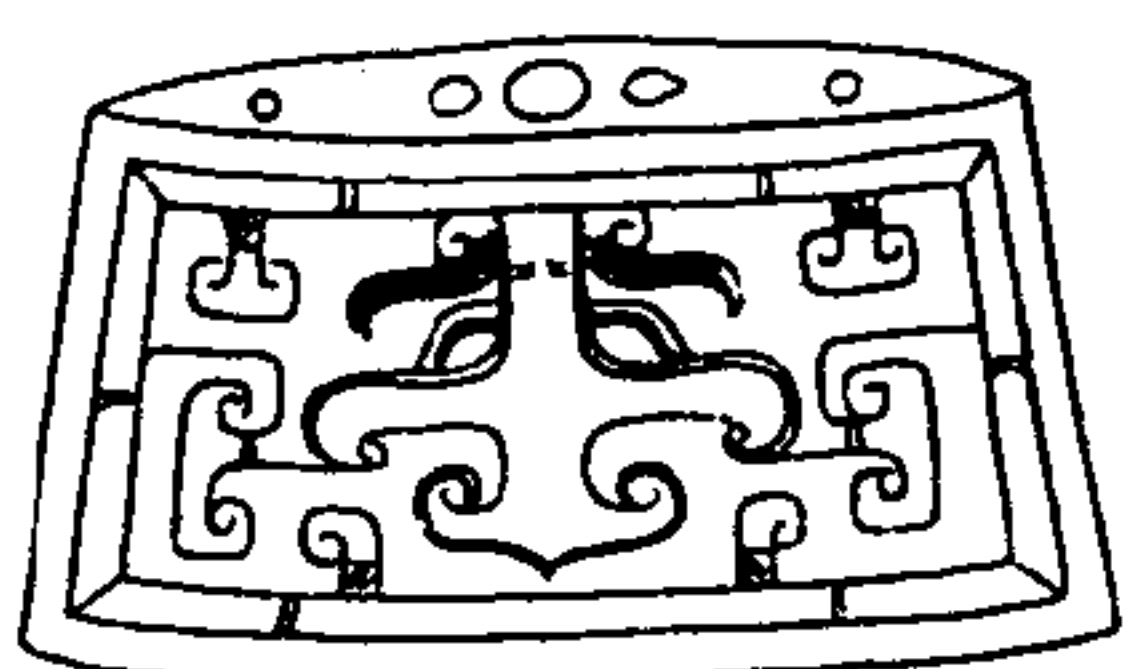

說文璆佩刀下飾天子以玉玉篇曰
 璆古文作璆小雅毛傳天子玉璆而
 璆璆諸侯湯璆而璆璆大夫鏤璆
 而鏤璆士璆璆而璆璆說文球玉
 也或从璆作璆今世所傳刀璆大抵
 皆璆璆也爾雅釋器璆美玉也鳥貢
 禮器鄭注同

古玉圖攷

一百

璆 璆玉有土斑

璆 玉色純白下邊
有紅暈一縷

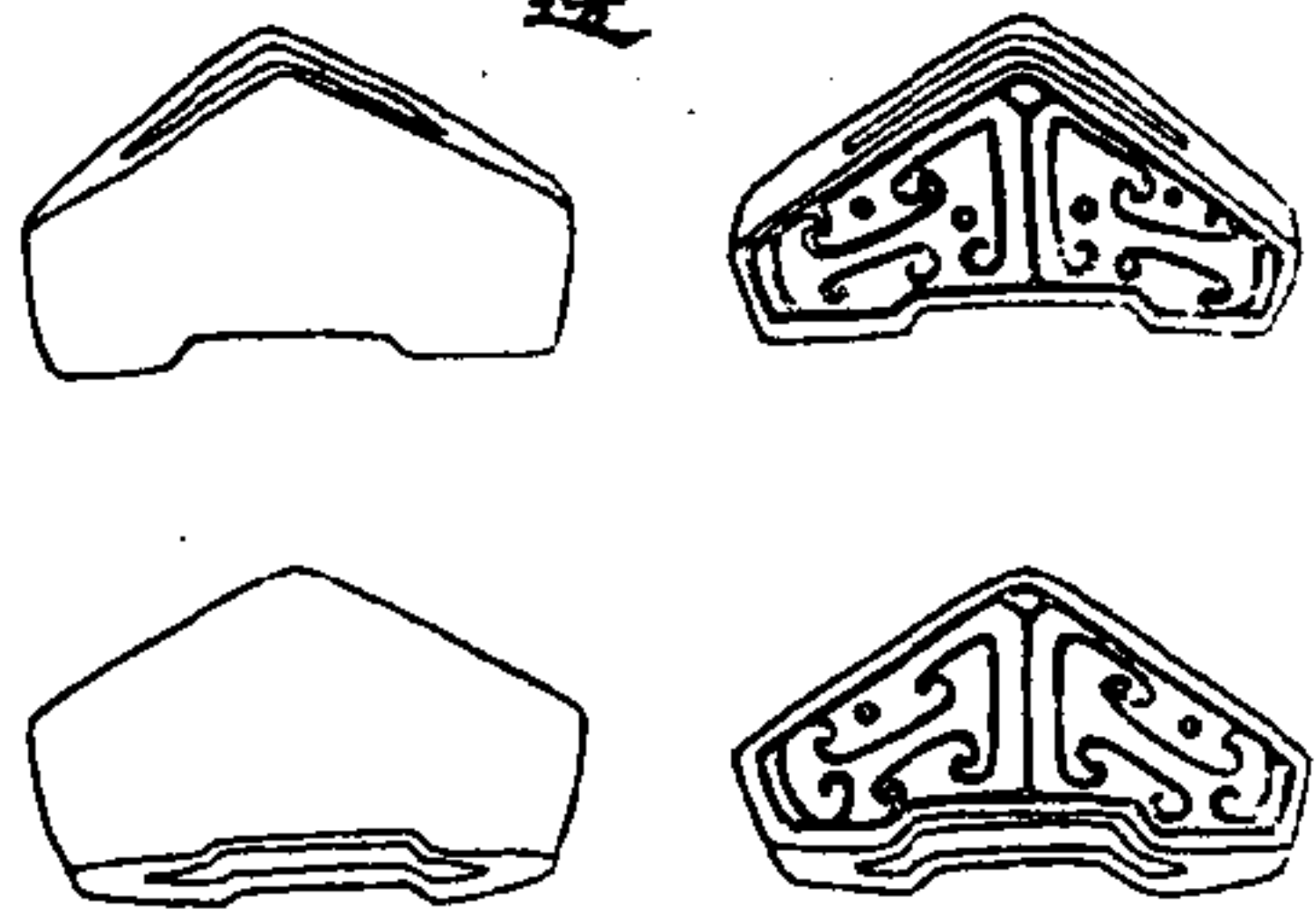

璆 白玉有璆點

璆 白玉有璆點

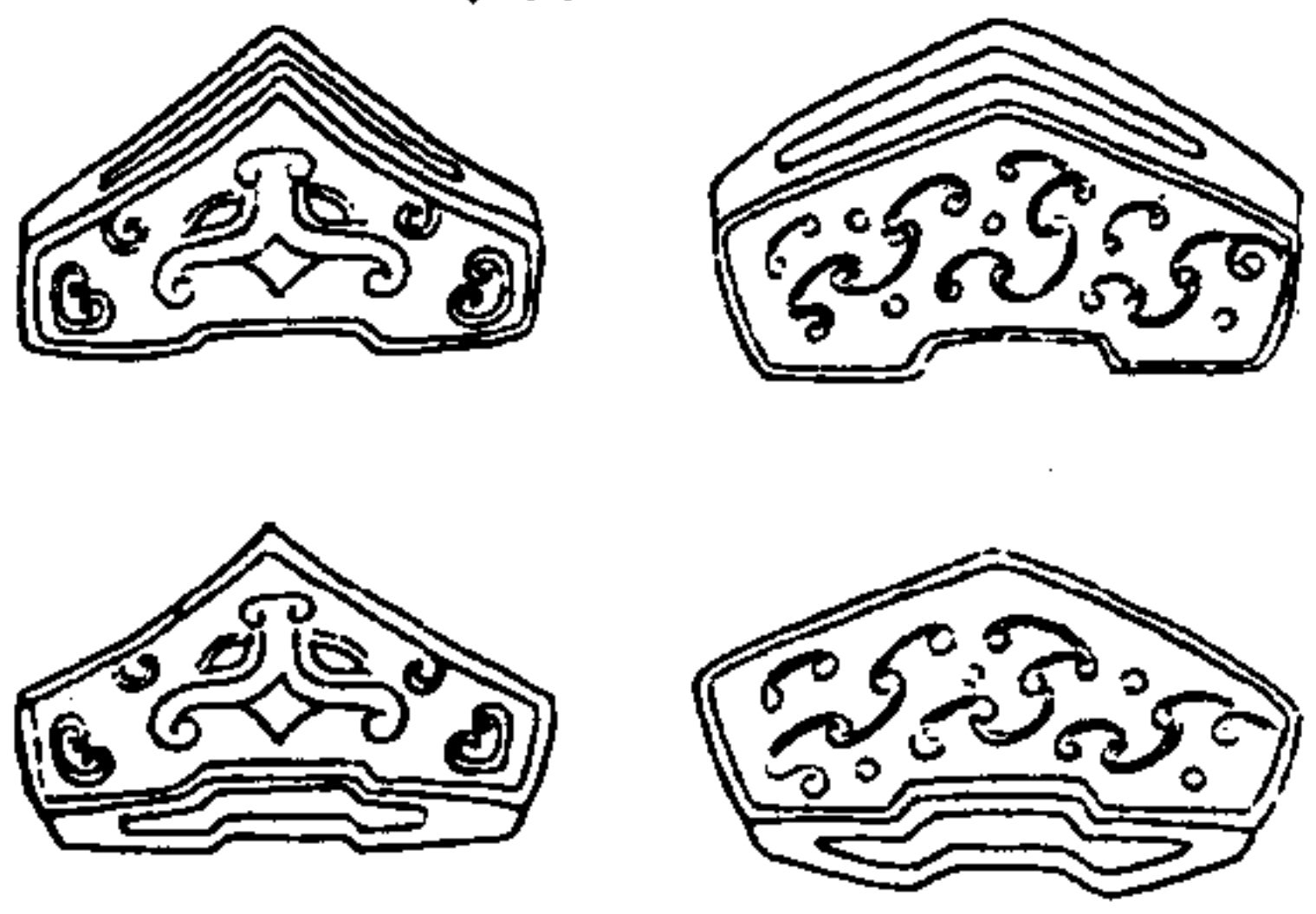

古玉圖攷

一百



璇

青玉黑章間有瑤點
劉毅吉觀察藏器

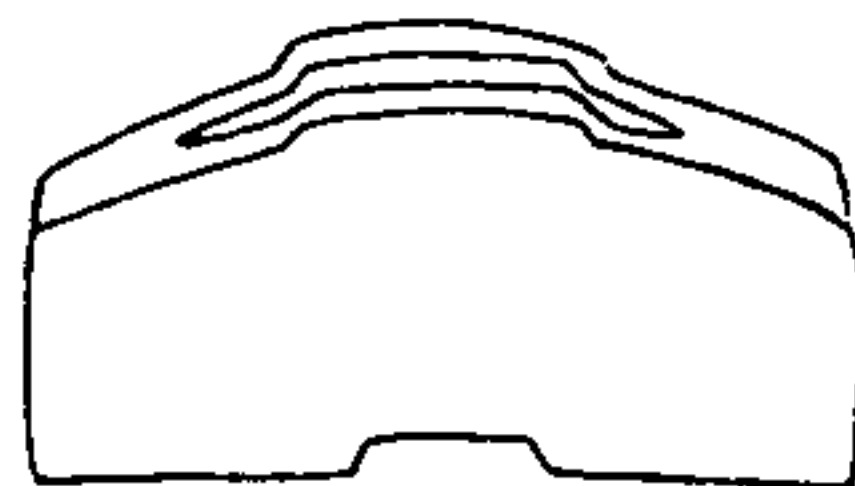

古玉圖攷

一百三

說文璇劍鼻也王莽傳美玉可
以滅癥歎獻其璇服虔曰璇音術
蘇林曰劍鼻玉也余所見古銅劍
莖之下有劍鼻與玉劍鼻形制正
同徐翰卿曰曾見吾吳故家藏一
古銅劍其劍鼻之玉上有玉柄銅玉
相連完好無損可知古之劍鼻有用
銅有用玉者

古玉圖攷

一百三

鞞 玉色純白

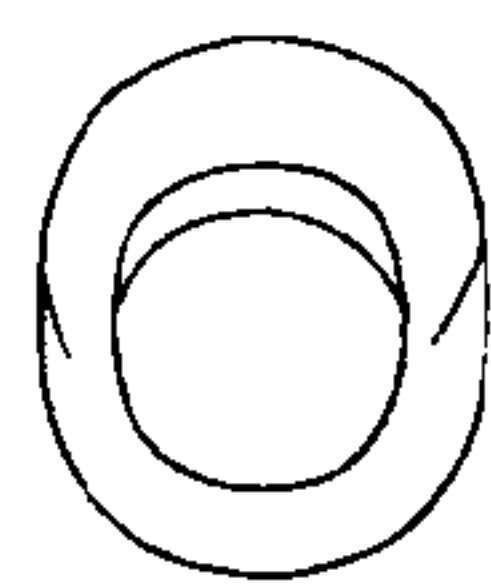
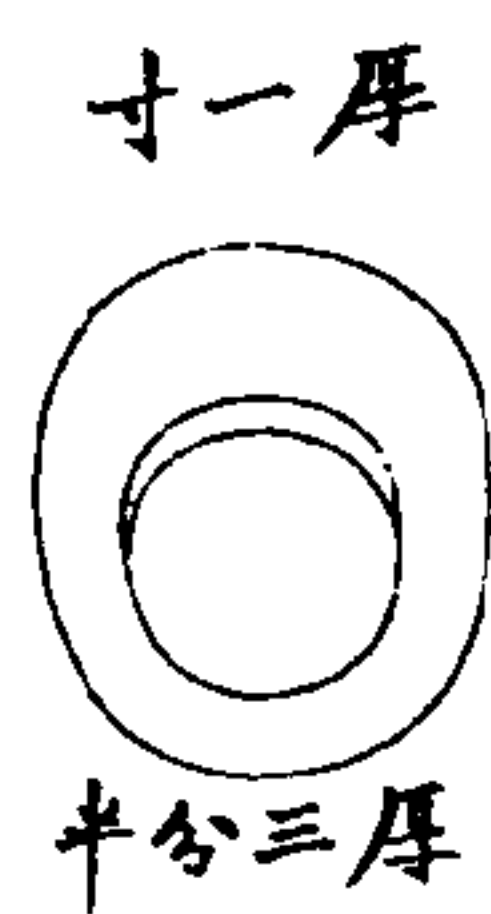

詩芄蘭童子佩鞞毛傳云鞞珞也。能射御則佩鞞。箋云鞞之言沓。所以彊沓手指。說文鞞射決也。所以

古玉圖攷

一百四

以拍弦以象骨韋係著右巨指或从弓作鞞車攻決拾既飲傳云決鈎弦也拾遂也大徵所得古玉鞞與濮青士太守文暹所藏一鞞形制正同一面厚一寸一面厚三分半不知者以為破決所改非也決拾之決釋文作夫儀禮士喪禮作決周禮繕人作扶毛傳作珞皆一字字可从

玉必有以玉為珞者得此可證毛公訓珞之義儀禮鄭注云決猶闔也扶弓以橫執弦玉棘與梓棘善理堅刃者皆可以為決陳氏啓源曰案射禮右巨指著決以鈎弦食指中指無名指著沓以放弦決用棘及骨及象骨為之亦名珞亦名扶沓用朱韋為之亦名極大射禮云朱極三是

古玉圖攷

一百五

也大徵以為用棘用象骨者士大夫通用之鞞惟天子佩白玉因以白玉為鞞非諸侯以下所得僭用故傳世絕少

大觶 山元玉

小觶 山元玉

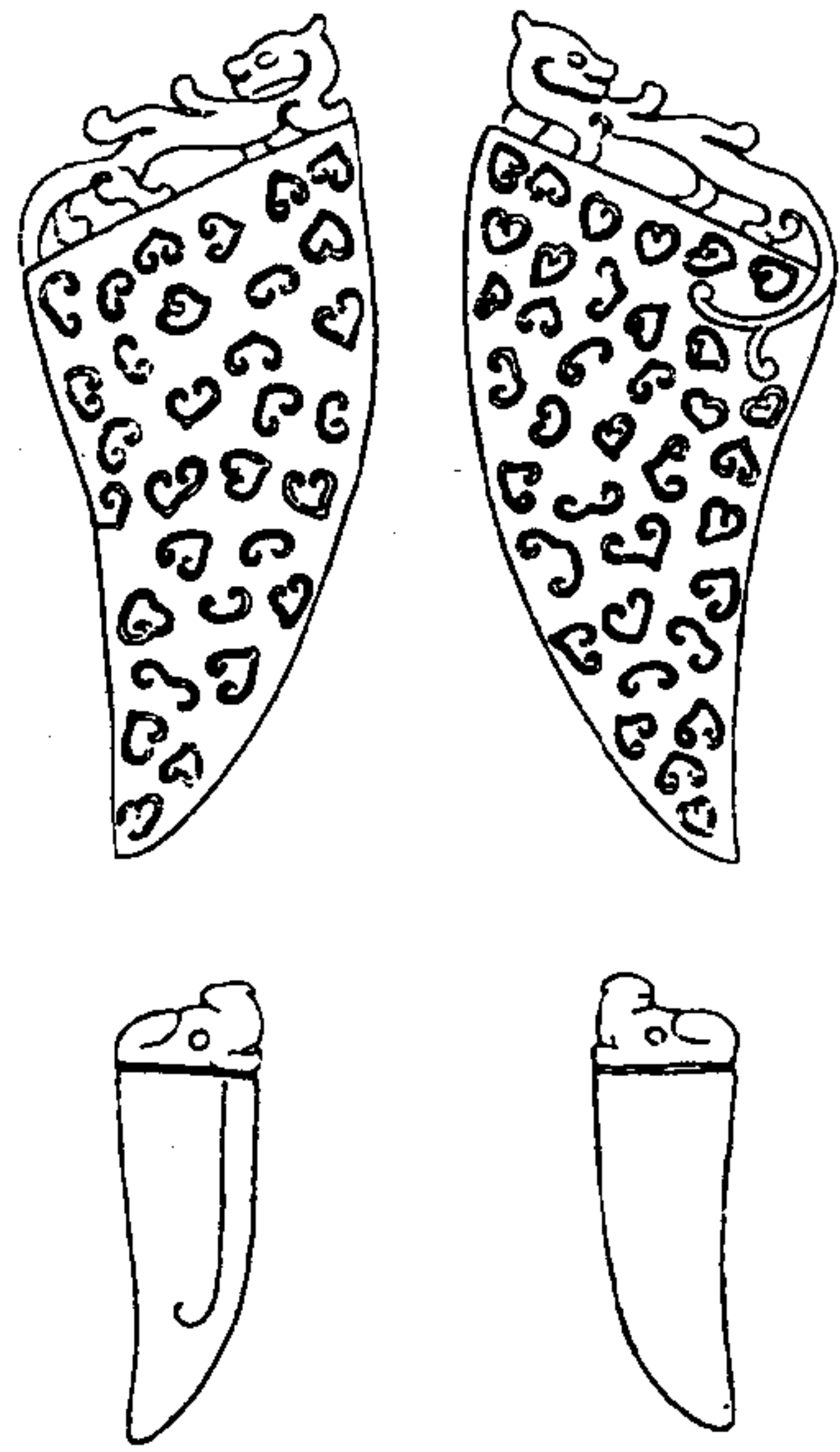

古觶多用角用象骨為之故玉觶傳世絕少



古玉圖攷

一頁

詩芄蘭童子佩觶傳觶所以解
結成人之佩也禮內則左佩小觶
右佩大觶注小觶解小結也觶貌如
錐以象骨為之陳氏詩疏云鄭謂
小觶解小結則大觶解大結歟說
文觶佩角銳端可以解結說苑
雜言篇百人操觶不可為固結又修文
篇能治煩決亂者佩觶

說文瓊或从音作璫或从雋作璫
與璫相似而不相類竊疑佩觶之觶
用角者从角用玉者从玉則璫字當
印觶之或體亦未可知因得玉觶附
識於此

古玉圖攷

一頁

璆一白玉有黑暈背有象鼻孔三制位古雅

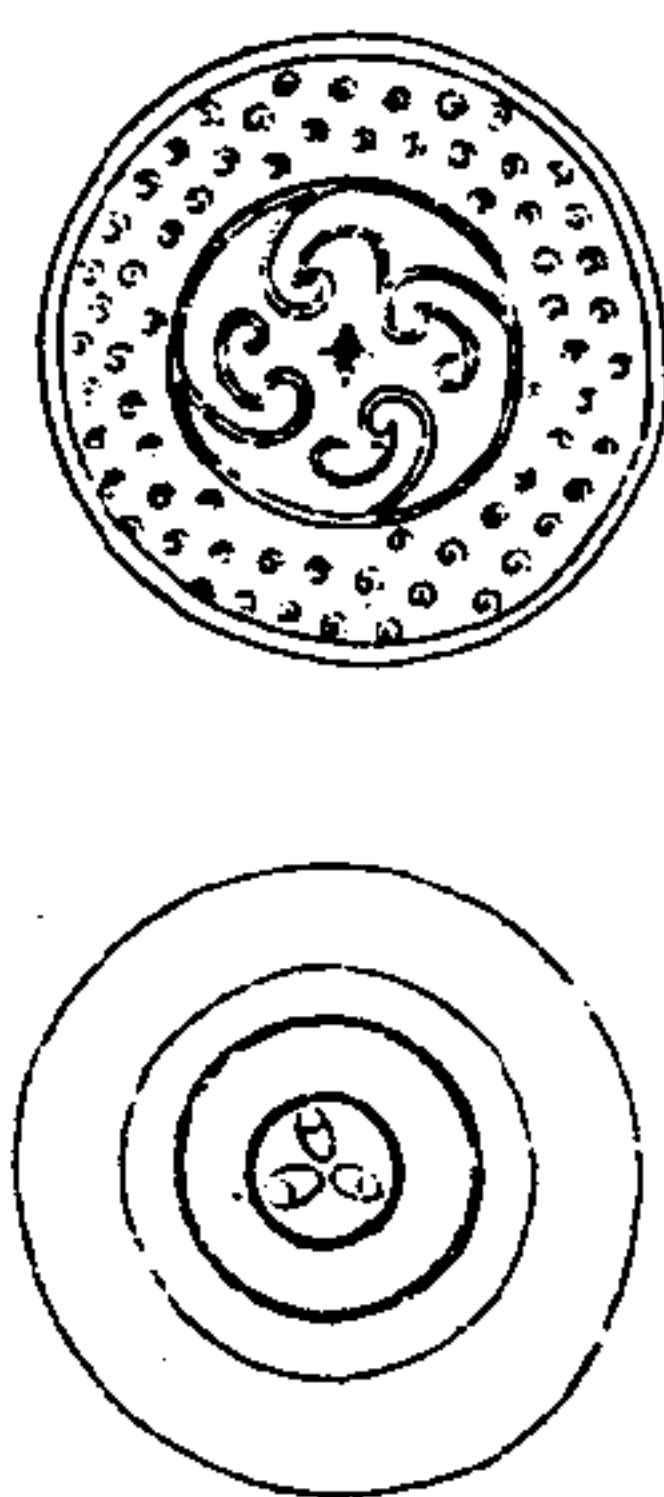

璆二青玉

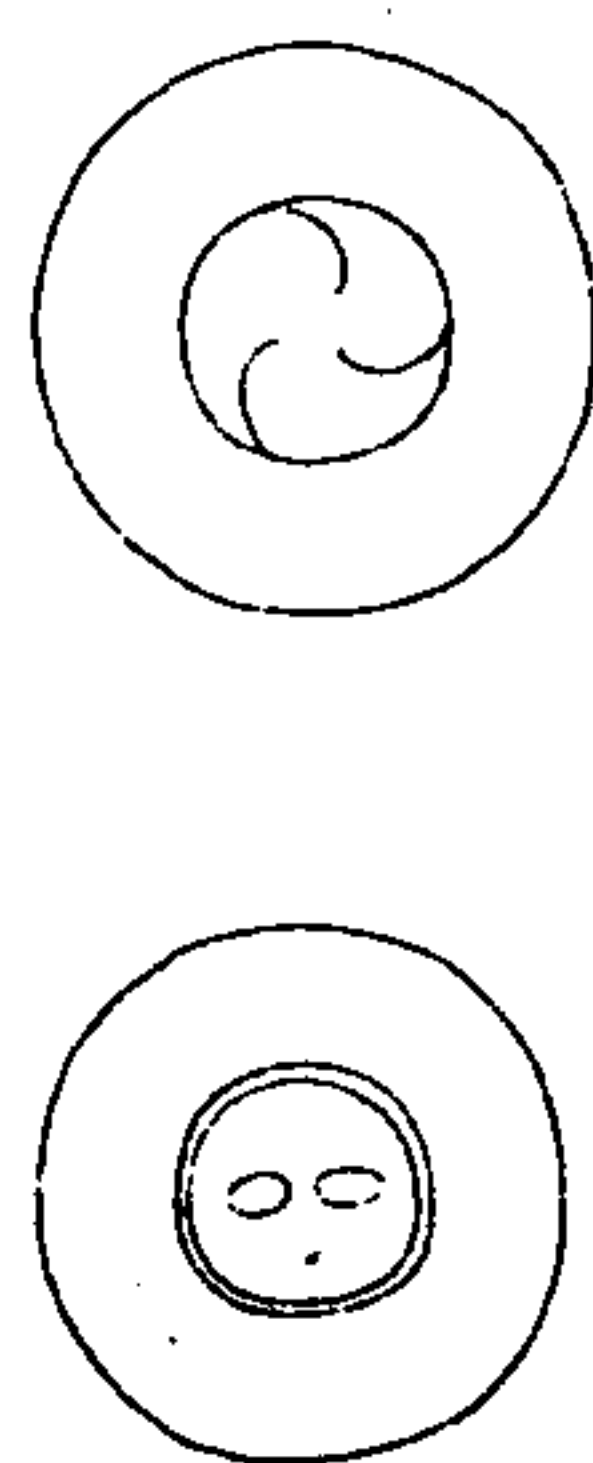

古玉圖攷

璆三青玉有璊斑

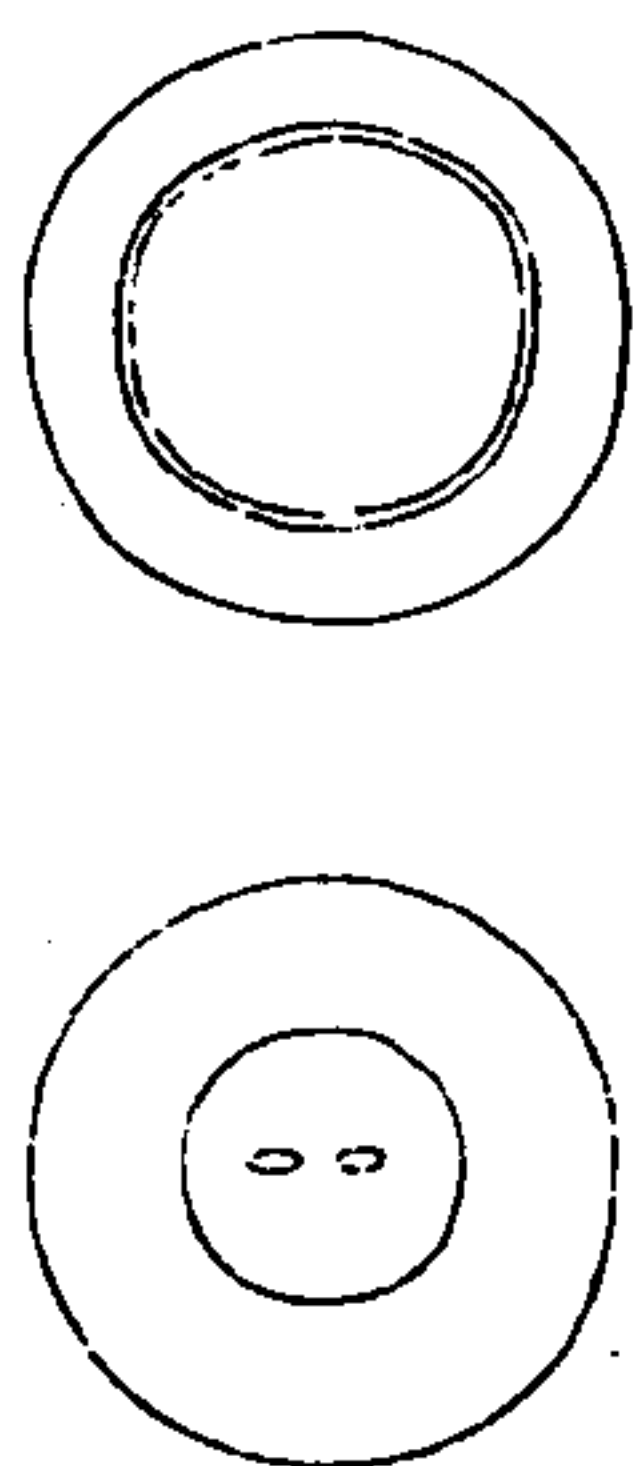

璆四山元玉

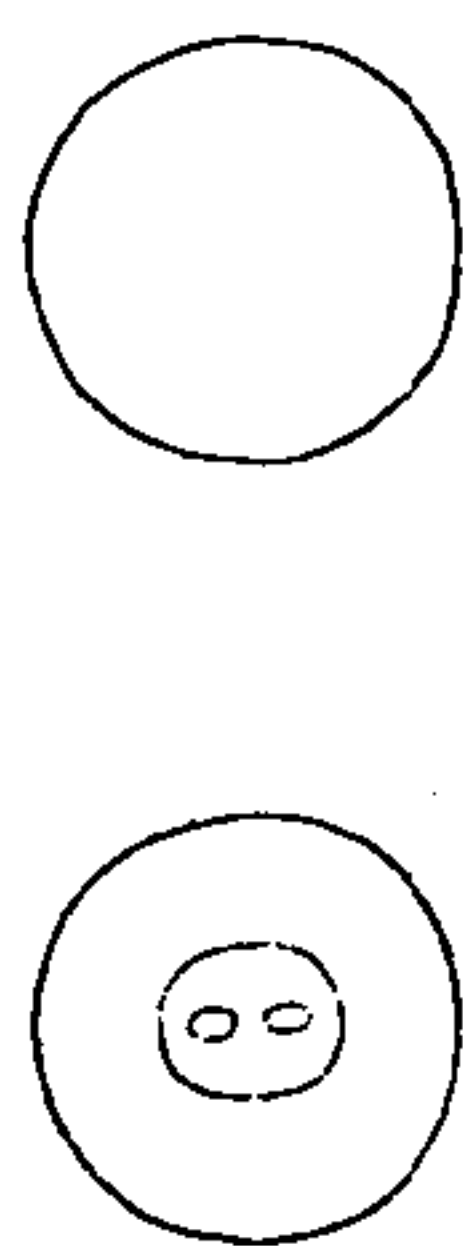

說文璆弁飾往冒玉也或以基作琪周禮弁師王之皮弁會五采玉琪鄭司農云故書會作膾讀如馬會之會謂以五采來髮也琪讀如綦車穀之綦詩會弁如星傳弁皮弁會所以會髮鄭箋會為弁縫飾以玉与毛許先鄭解會字皆不合大澂以為璆者正冠之玉

古玉圖攷

百九

飾於弁縫如璧而小大者象日月小者象星故曰會弁如星鄭說是也

瑱 白玉瑱斑



詩淇奥充耳琇瑩毛傳充耳謂之瑱琇瑩美石也天子玉瑱諸侯以石君子偕老玉之瑱也傳瑱塞耳也周禮弁師諸侯繅旒皆就

古玉圖攷

一百一

玉瑱玉笄鄭注玉瑱塞耳者余所得古玉瑱上作瑱玉色下半純白蓋入土既久色澤古雅可愛印古之充耳也陳氏詩疏引大戴禮子張問入官篇韎纁塞耳所以弁聰也盧注引禮緯含文嘉以縣纁無旒為閉姦聲弁亂色傳謂瑱為塞耳義取諸此說文瑱或从耳作耳

瑱 白玉瑱點

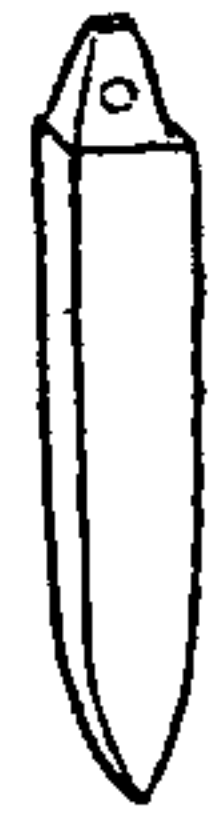

瑱 乾黃玉



古玉圖攷

一百二

瑱 瑒玉



瑱 白玉黃暈



衡筭 筭一名簪 白玉黃暈

衡筭 白玉有
土繡

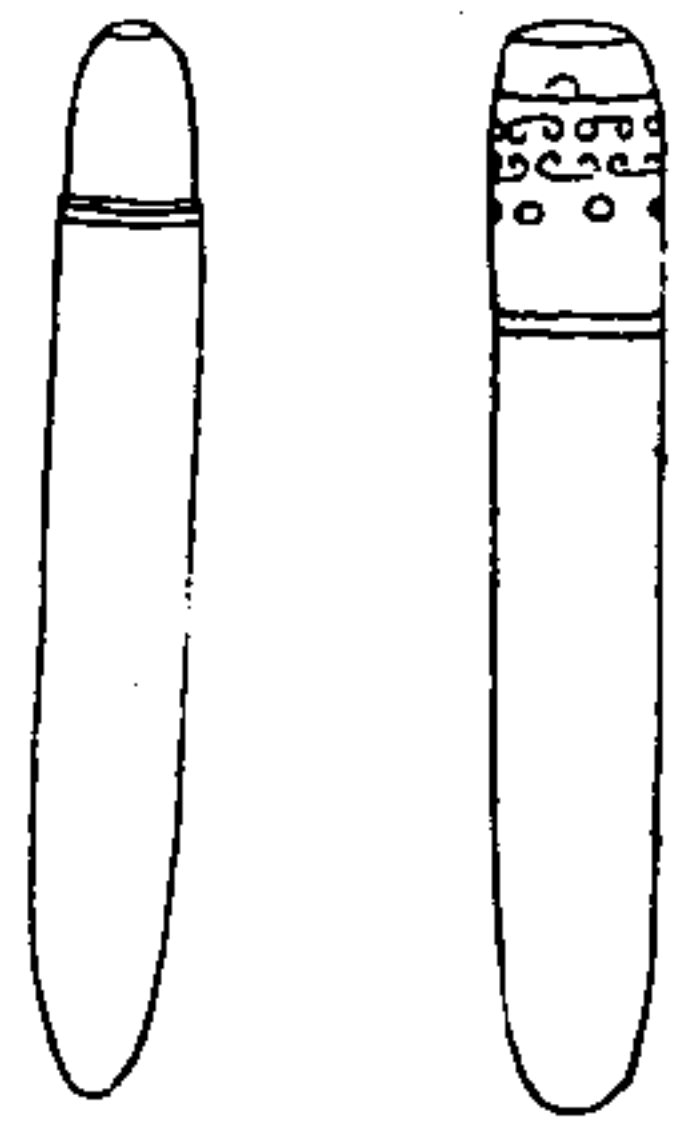

古玉圖攷

一百十二

詩副筭六珈傳筭衡筭也周禮追
師追衡筭鄭司農云追冠名衡維
持冠者陳氏既曰男子冠無筭而冕
弁有筭冕筭用衡筭以玉為之所
以維持冕也說文筭簪也先首筭
也俗作簪

漆書筆 璠玉

古文聿字

有作聿者

亦作聿者

竊疑古之

不律旁

有兩點鐵

惜不得見

耳

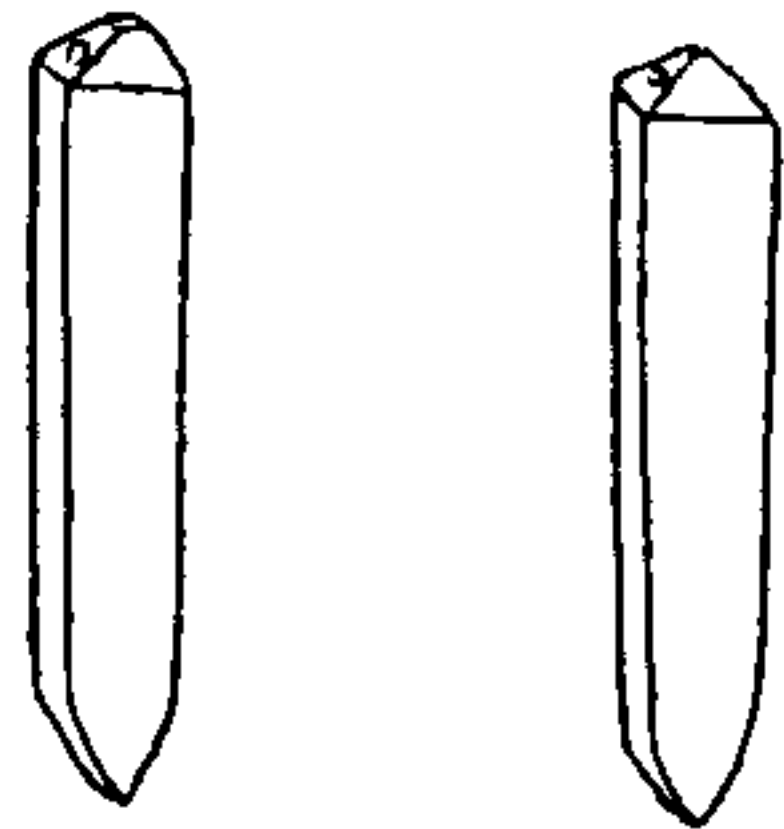

古玉圖攷

一百十三

父乙角文有聿字陳壽卿文曰
肘有懸聿猶後世之橐筆是
玉四方而錐首相傳以為漆筆
無可攷證姑從舊說

璪

一 白玉滿身
璪斑周帶
土斑



璪

二 白玉有璪
斑



古玉圖攷

一百四

璪

三 玉色純白

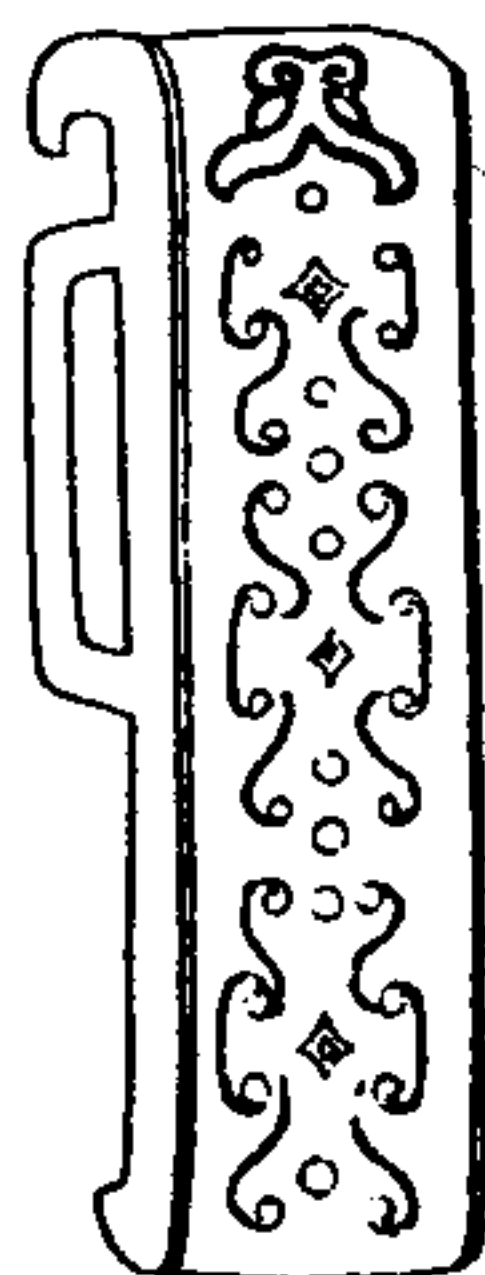

璪

四 白玉有黑
暈文

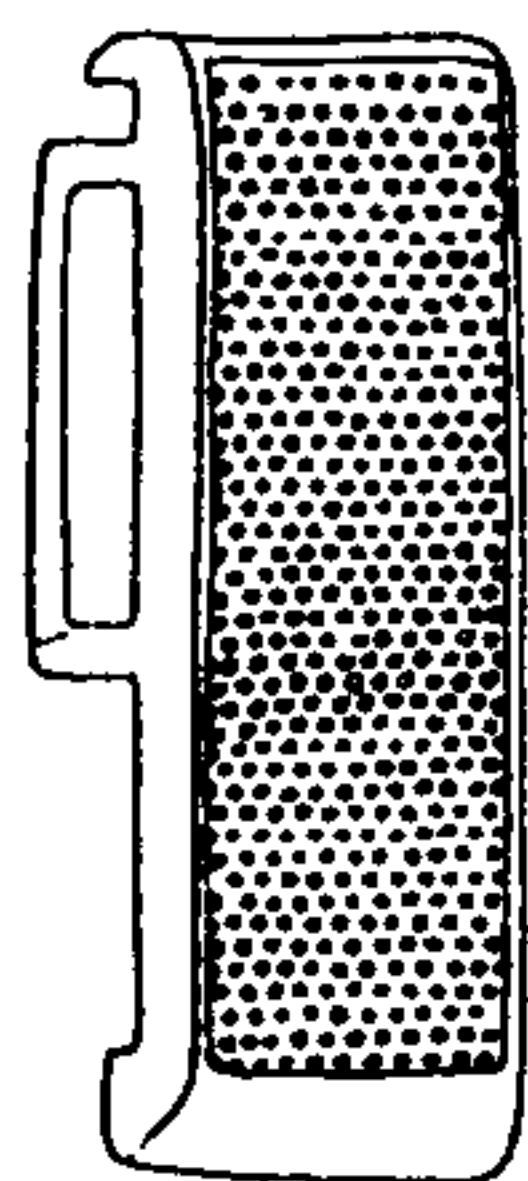

璪

五 玉色純黑

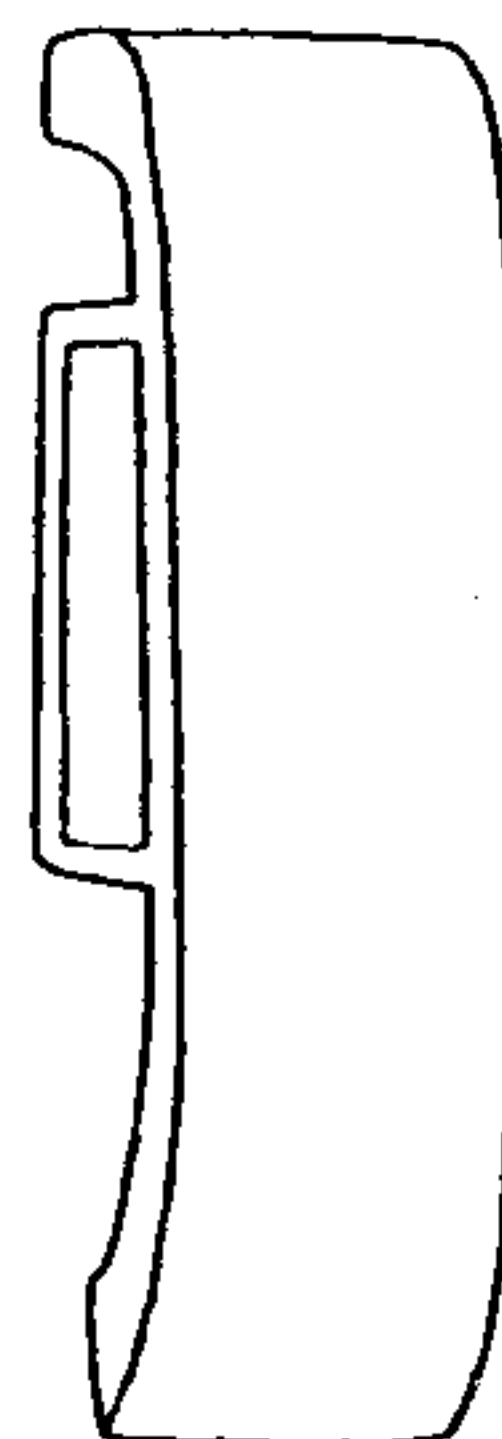

璪

六 白玉淺璪
色

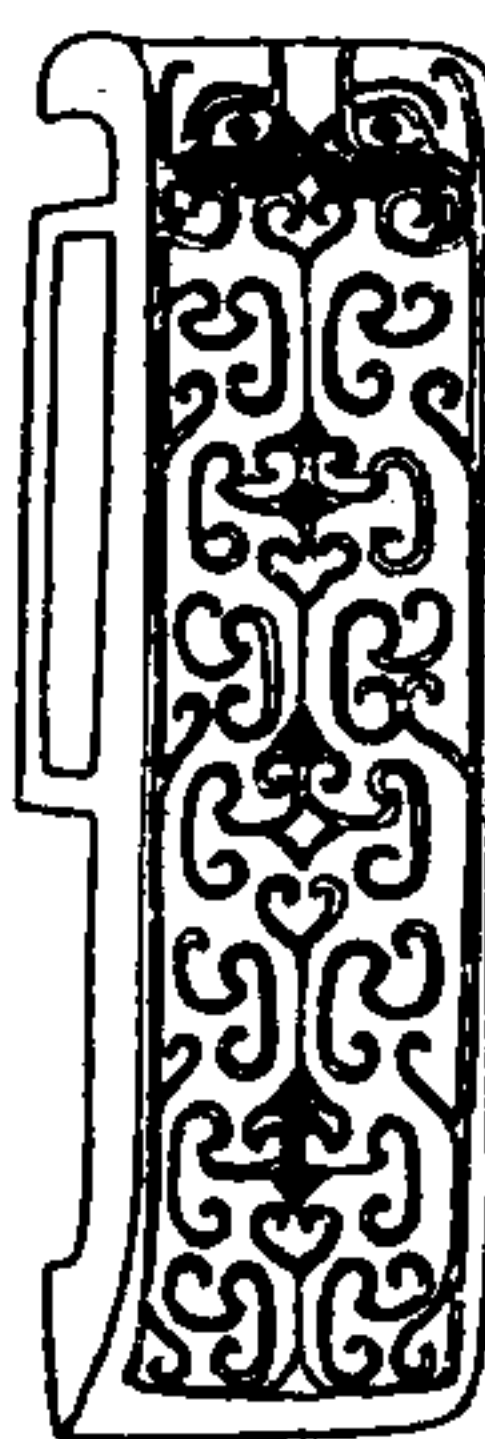

古玉圖攷

一百五

璪

七 玉色純白

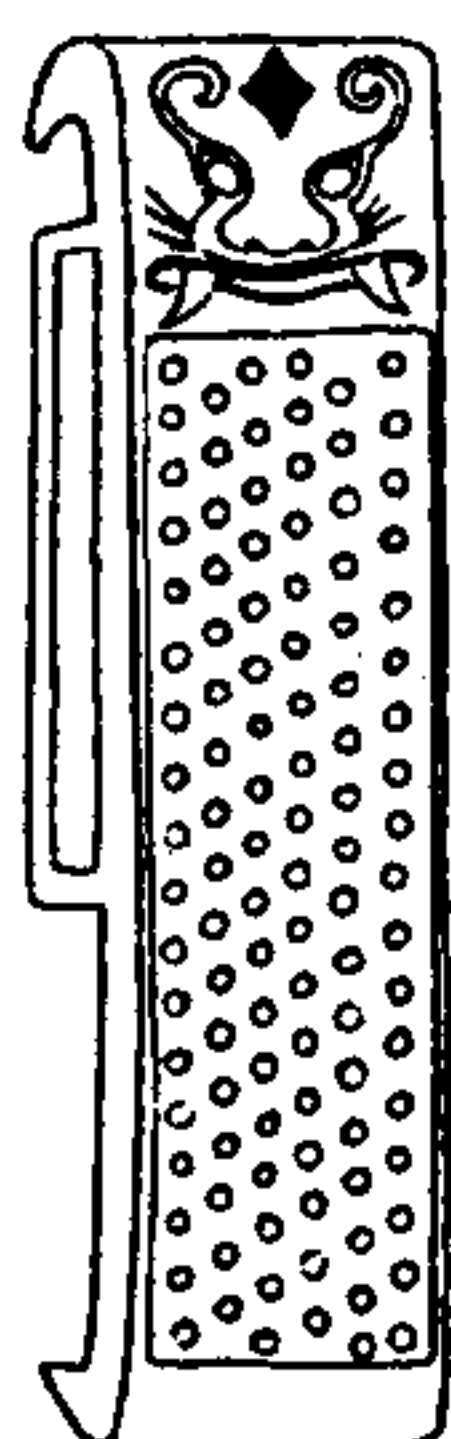

璪

八 白玉黃暈

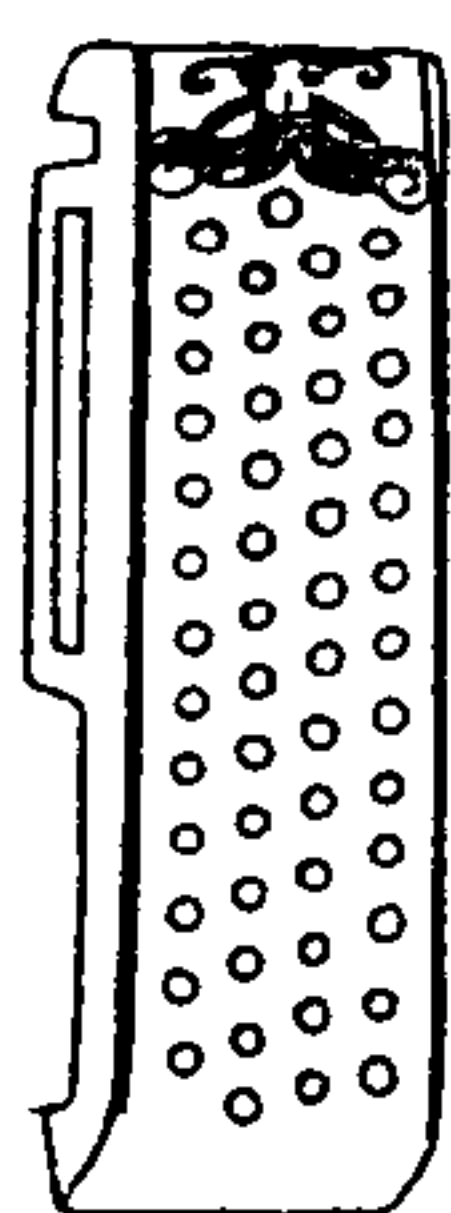

右佩俗名昭文帶呂氏考古圖朱澤民古玉圖皆謂之璣非也璣乃劍鼻之名今好古家所藏劍鼻甚多与此絕不相似大徵以為革帶之佩玉中有方孔所以貫帶繫組于其下故上下皆微卷向內與組帶相連屬即詩大東韜佩璣之璣其所繫之組即謂之璣爾

古玉圖攷

一百六

雅釋器璣瑞也璣緩也注云璣即佩玉之組所以連繫瑞玉者因通謂之璣此璣必有璣之證璣璣皆橫佩而璣則下垂故曰韜佩璣不以其長與芄蘭之容兮遂兮垂帶悻兮皆言佩之下垂也毛傳佩玉遂然垂其紳帶悻然有節度陳氏疏云遂與大東韜同蓋古

文璣璣皆作遂故說文玉部無璣字系部亦無璣也昭文帶之名疑此古稱特不知耳陳氏芄蘭疏云古者有大帶又有革帶革帶服於要大帶用組系結於紐革帶所以繫佩大帶所以束衣此玉當即佩於要間革帶之端專為繫組而設故組玉皆稱遂不與韜佩等也

古玉圖攷

一百七

玉鈎 白玉滿身璵點

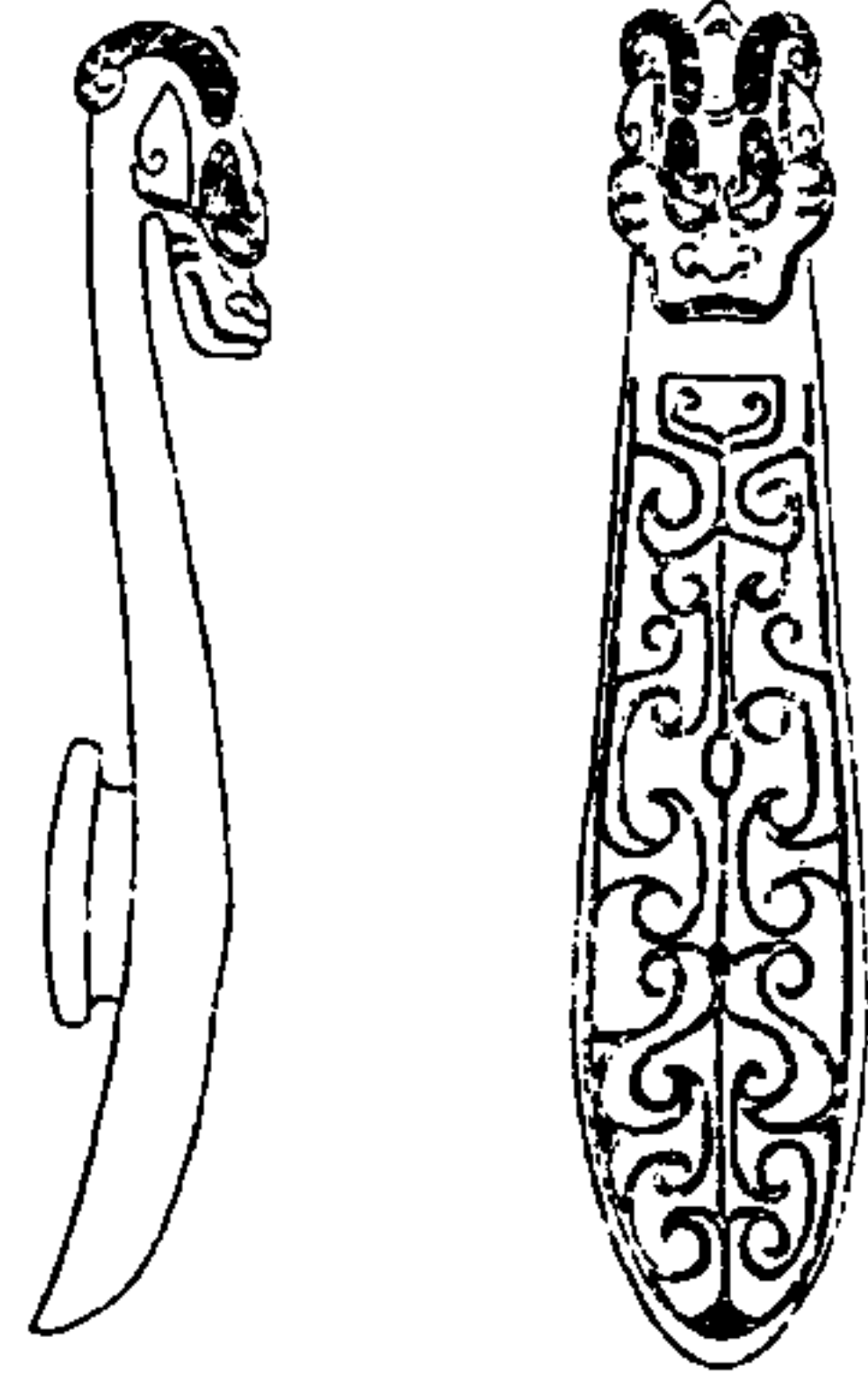

古玉圖攷

一百六

玉鈎 玉色純白

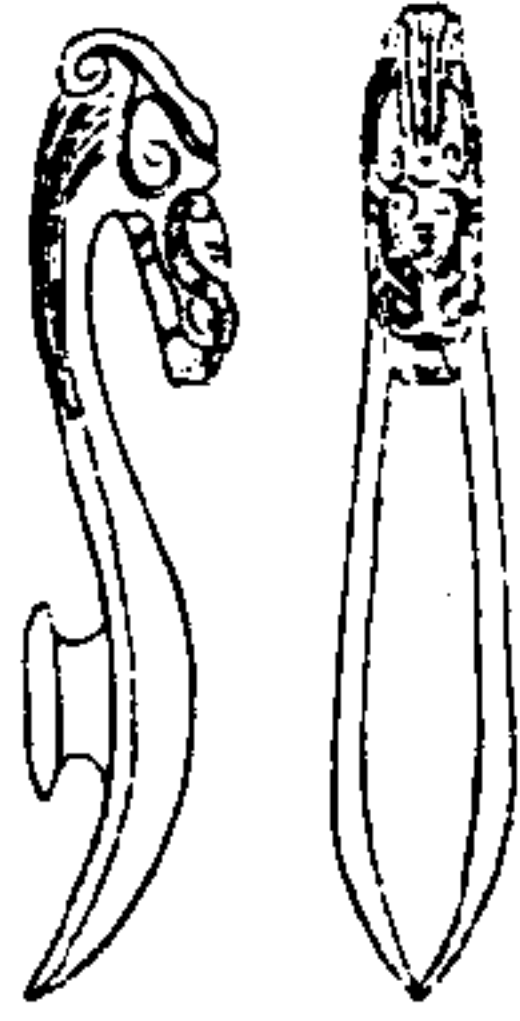

玉鈎 白玉黃

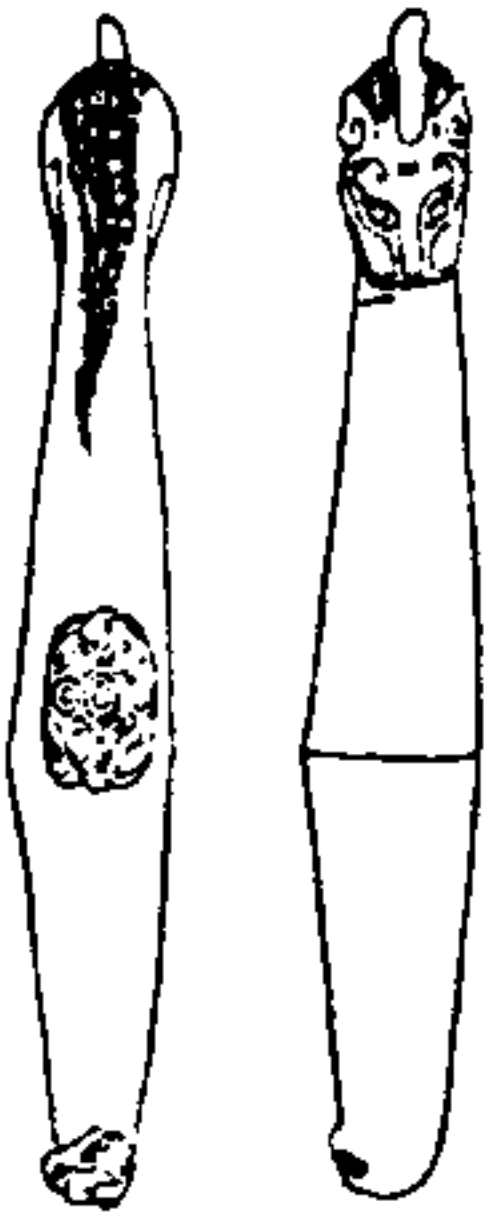

龍文佩 白玉璵點

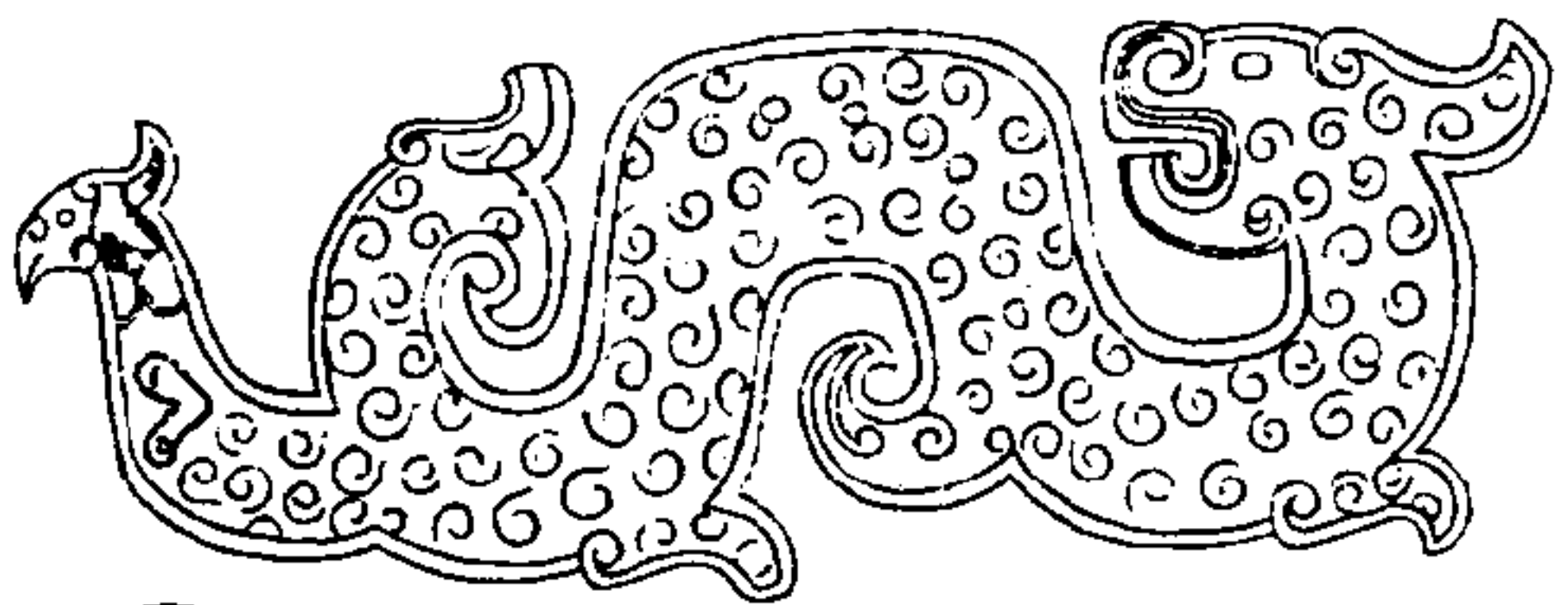
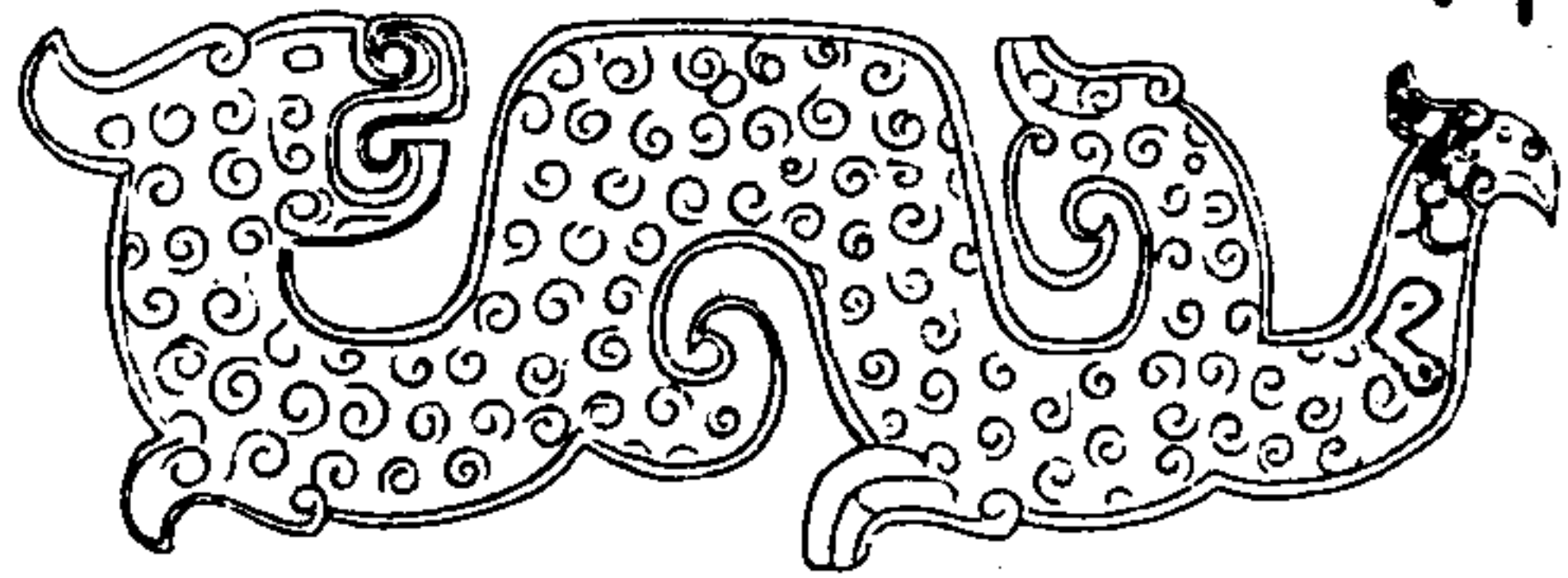

古玉圖攷

一百九

虯文佩 綠玉璵點

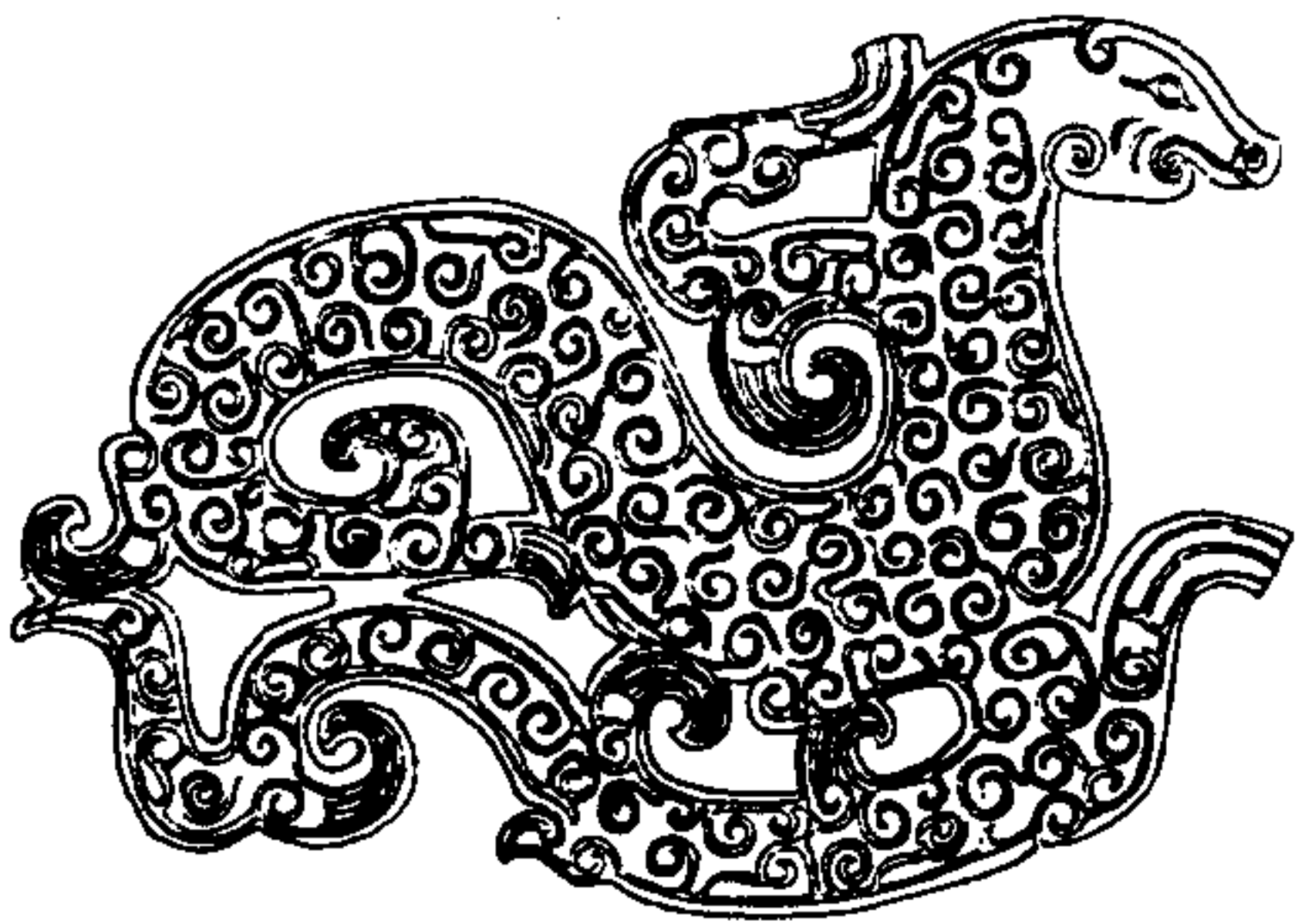
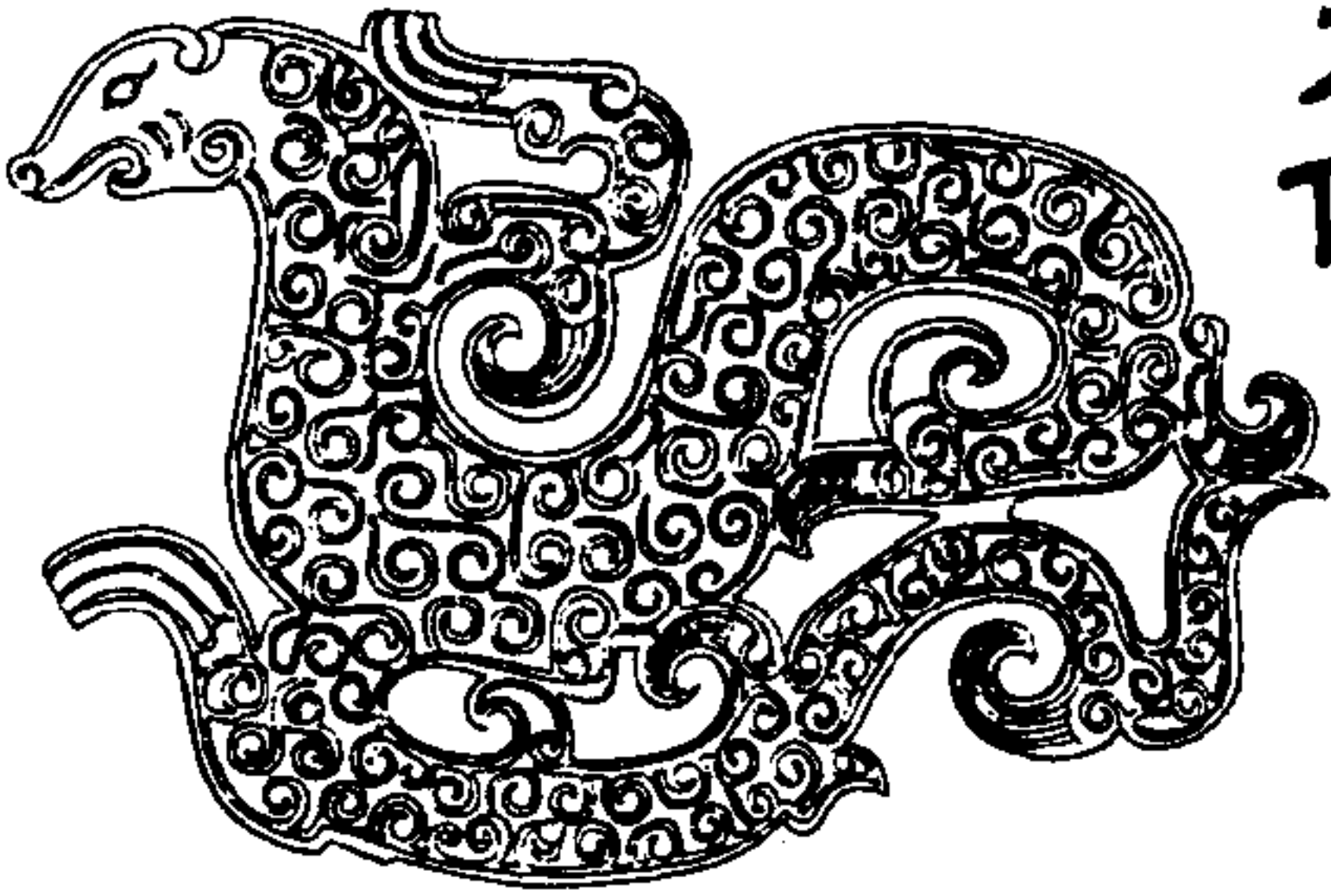

龍文佩

白玉黃暈有土斑

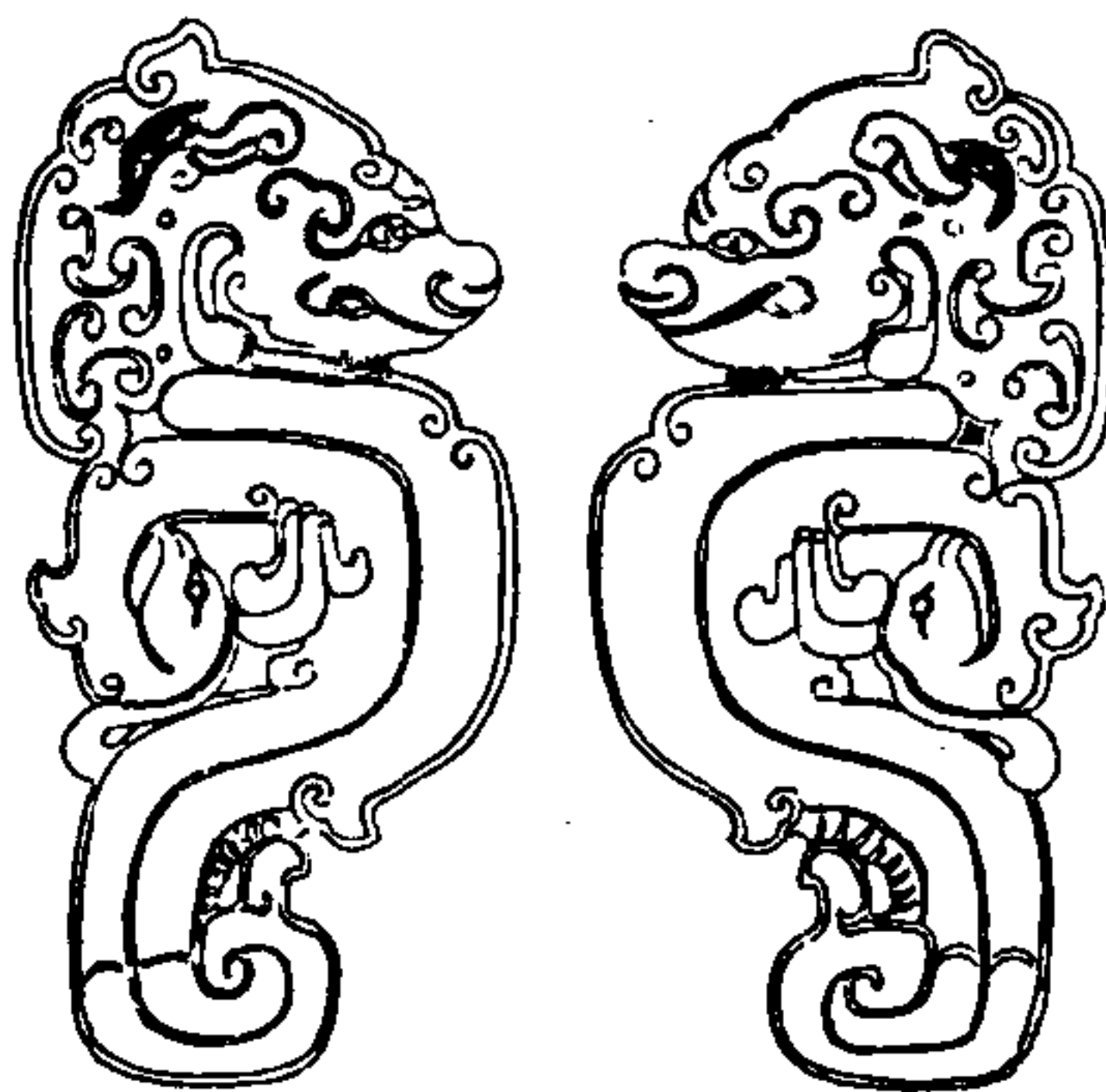

古玉圖攷

藻文佩

白玉瑤琇

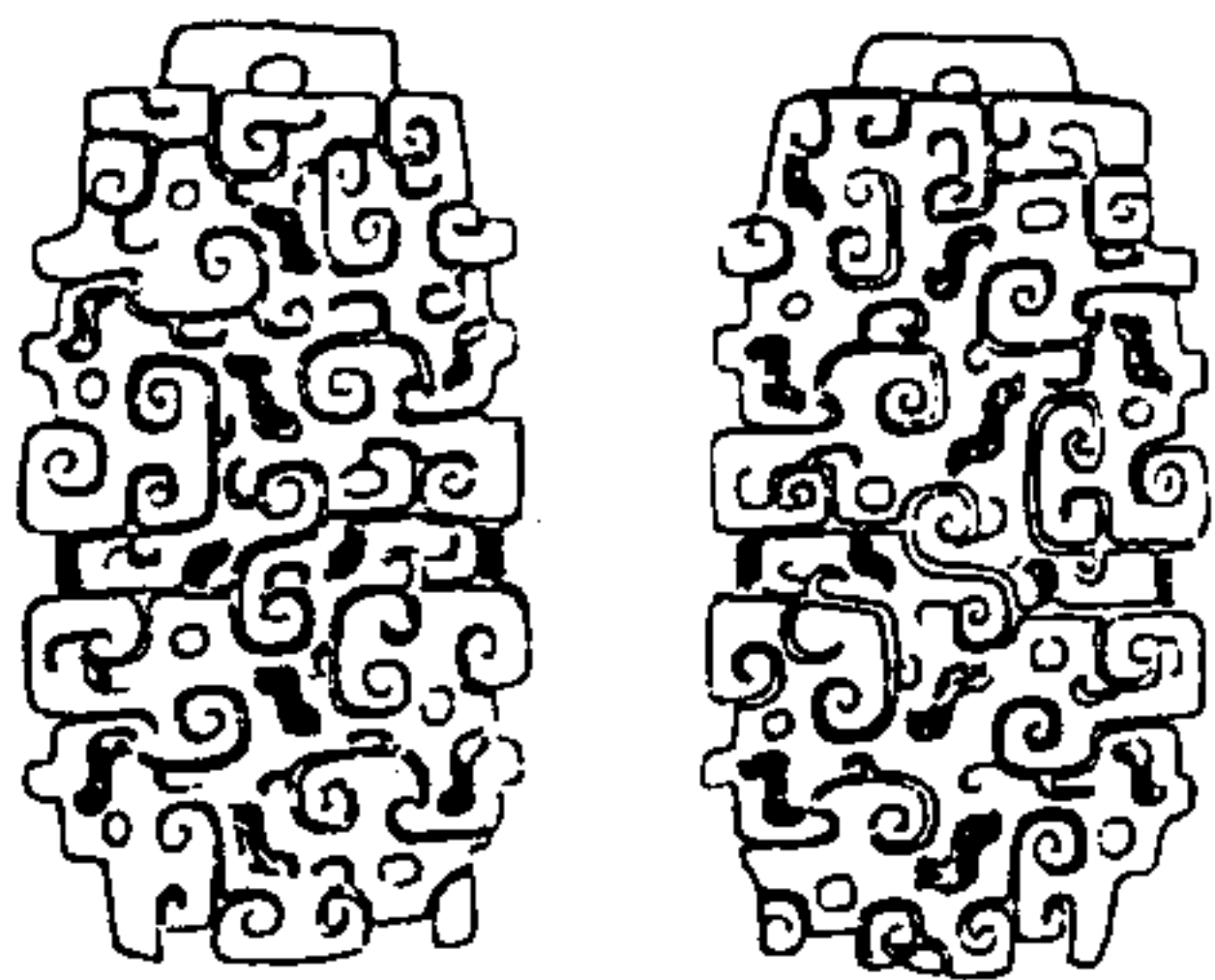

二百十

龍文玉

青玉滿身土斑

此非佩
玉也制
作甚古
不知何
所施

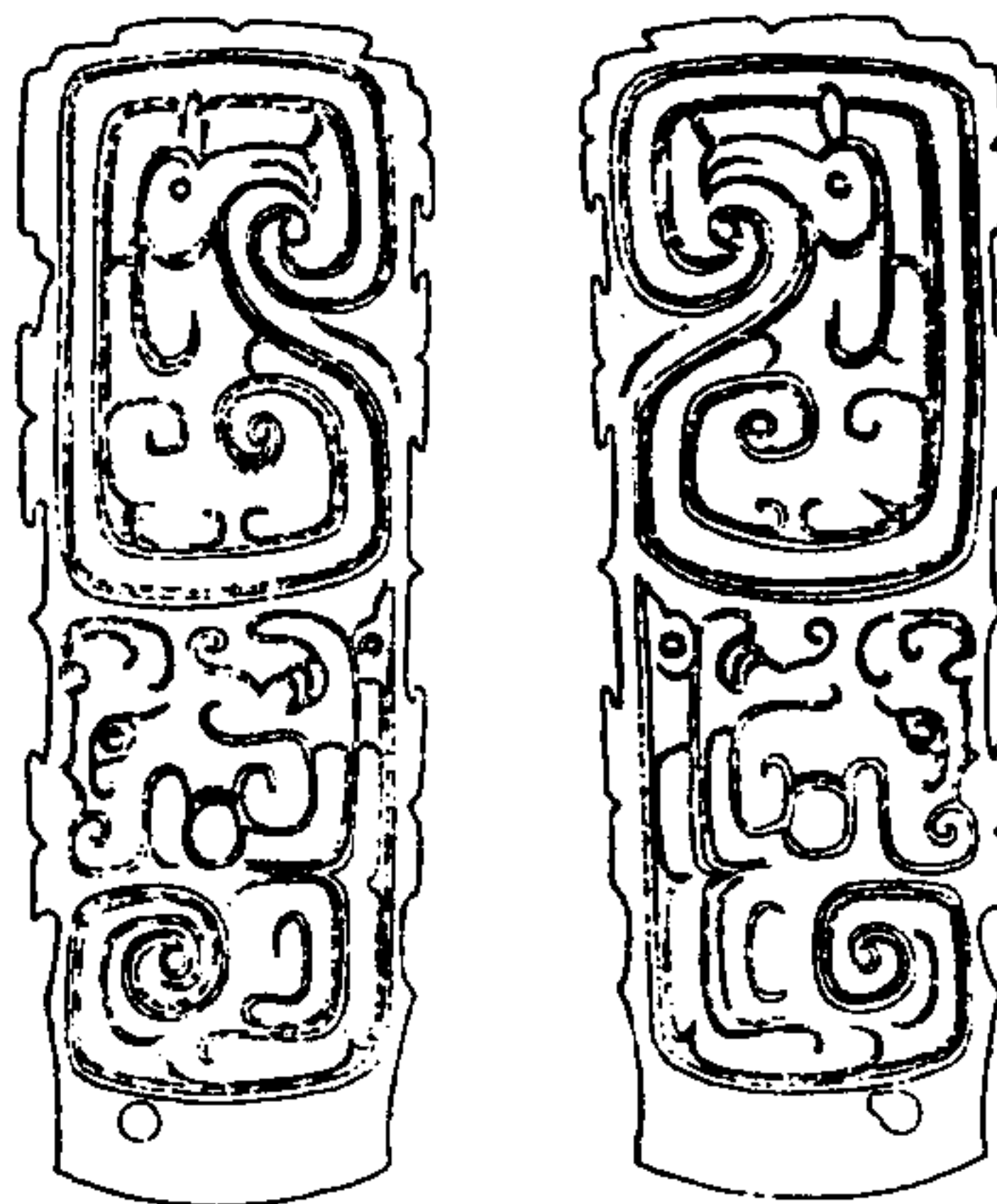

古玉圖攷

二百十一

雲文佩 白玉黑文

俗名雞心 佩無可攷

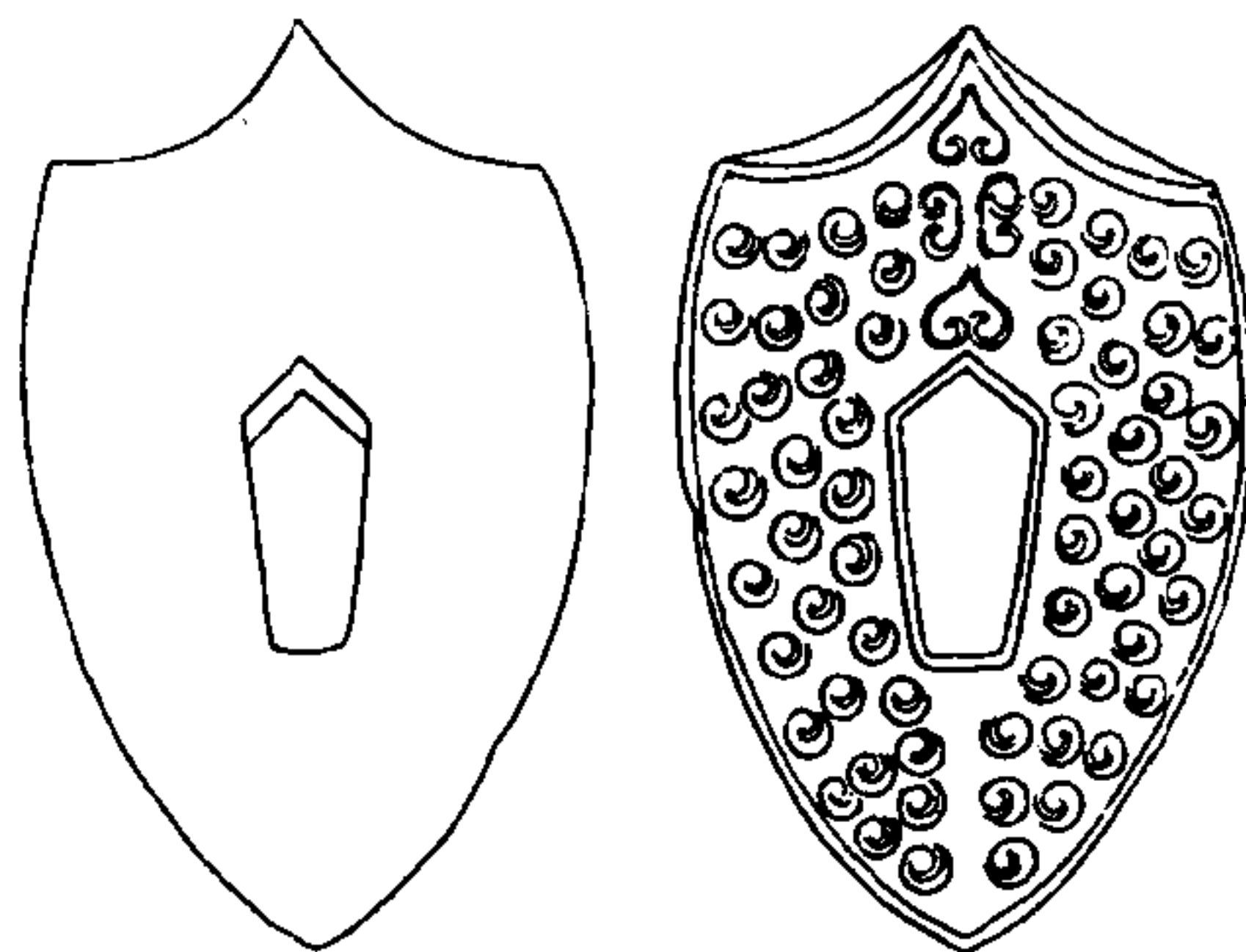

古玉圖攷

一百五十二

方整

石之似王者有土斑俗名著州功 說文玲整石之次王者段注云整功同字

圓勒

玉色純赤

俗名穩步 功疑是馬 鞭之柄

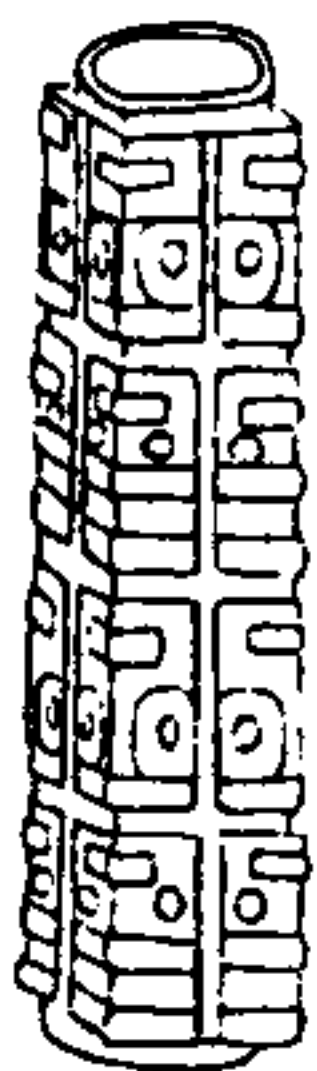
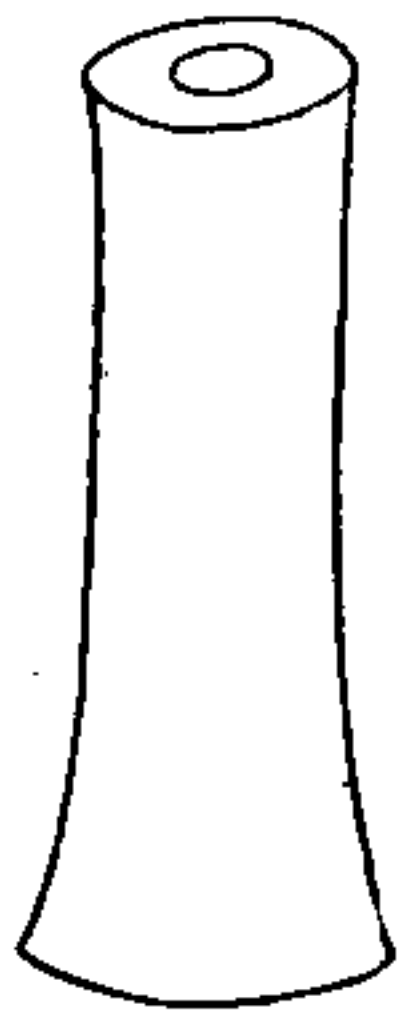

玉馬 青玉水銀浸



古玉圖攷

一百五十三



玲白玉

玲
白玉
璚斑

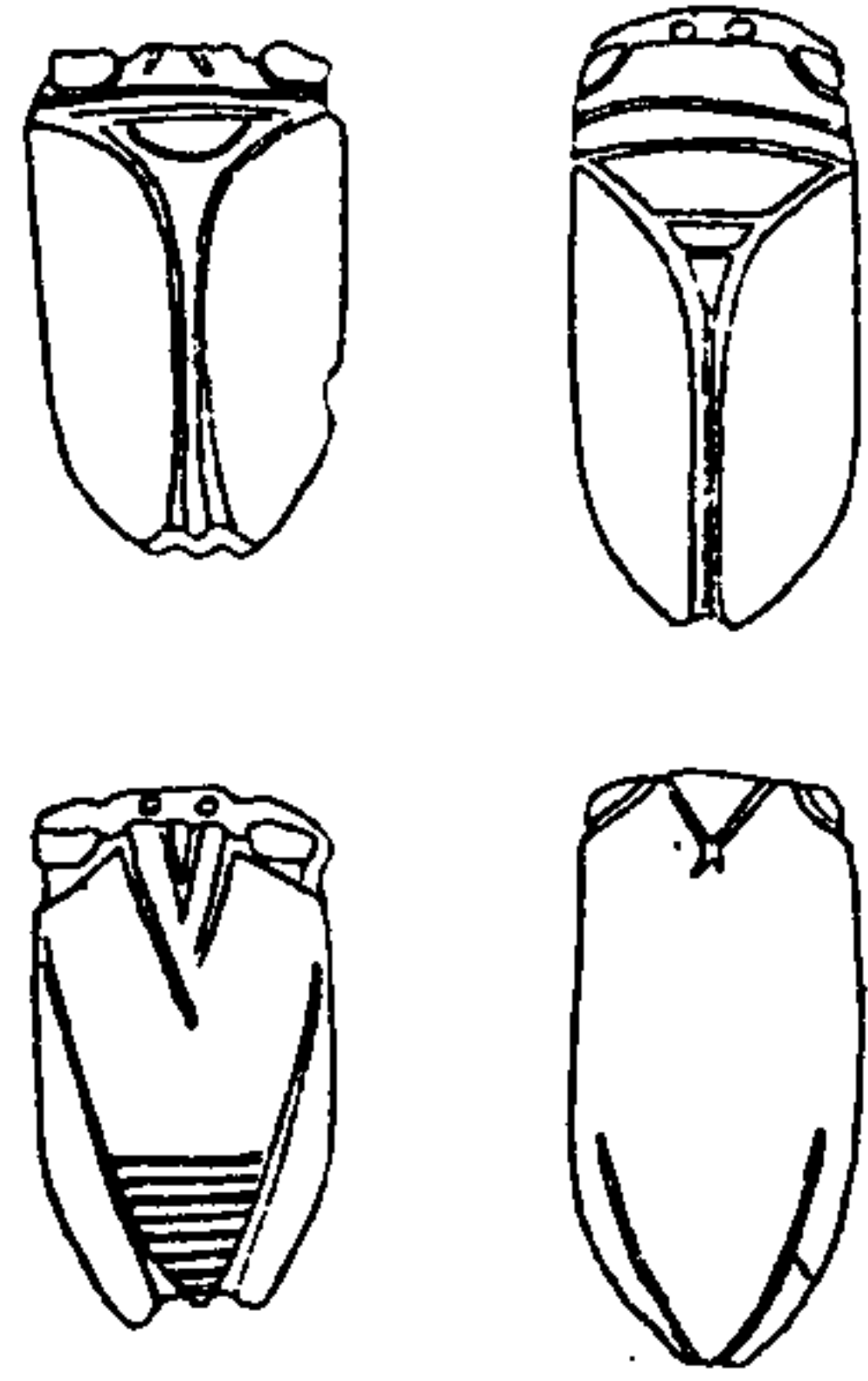

古玉圖攷

一百十四

說文玲送死口中玉也典瑞曰
大喪共飯玉含玉注含玉柱左右
顛及在口中者今世所傳古玉蟬
往之無孔不能佩皆古之含玉也其
有孔者為後人所鑿好古家多
能辨之

玉律管 白玉璚斑

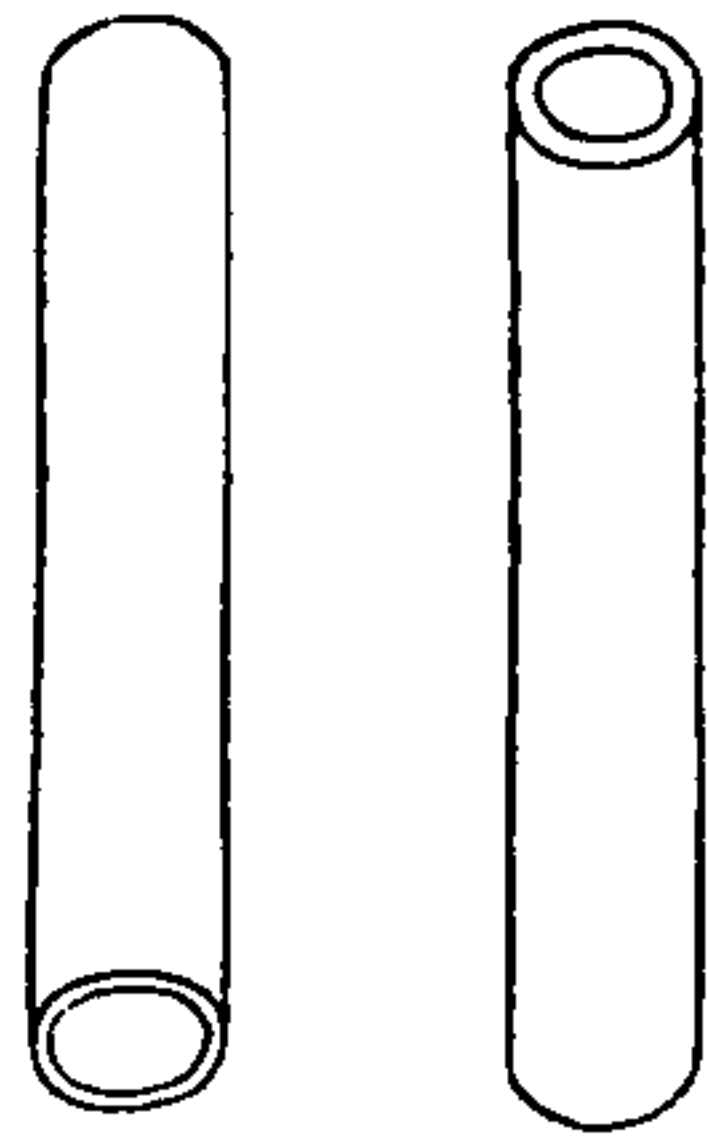

古玉圖攷

一百十五

說文琯古者玉琯以玉舜之時西王
母來獻其白琯前零陵文學姓吳
於伶道舜祠下得笙玉琯夫以玉
作音故神人以和鳳皇來儀也薛
尚功鐘鼎彝器款識有玉律管引
漢書律管古用玉王莽始建國元
年四月癸酉朔日改用銅余得始建
國元年無射律管銅制者与此相類

玉鈇 白玉滿身土辨此古鈇之最大者

舊藏南潯
顧子嘉慶
徐翰卿以
諸女方尊
易得之今
歸憲齋

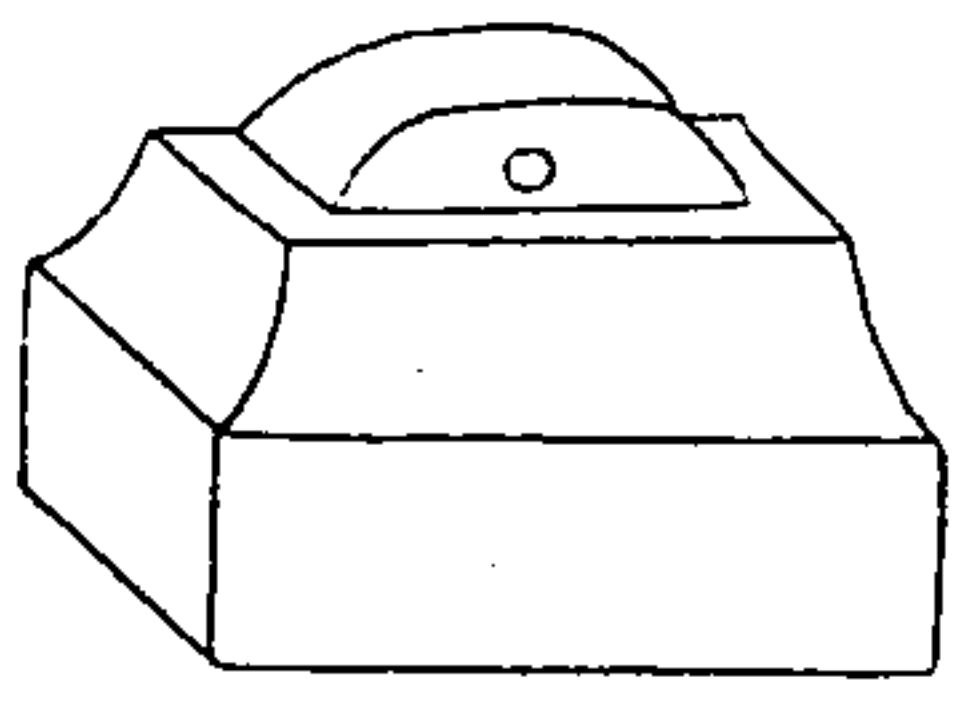

古玉圖攷

一百三十六

辭疑印宗婦敵斃字之異文國名也則即將
亞从水从王或印渠字之渚與與龍印德字
相似變行爲川乃六國時說異之文



玉鈇 黃玉

玉鈇 白玉水銀漫

玉鈇 白玉黃暈

玉鈇 白玉

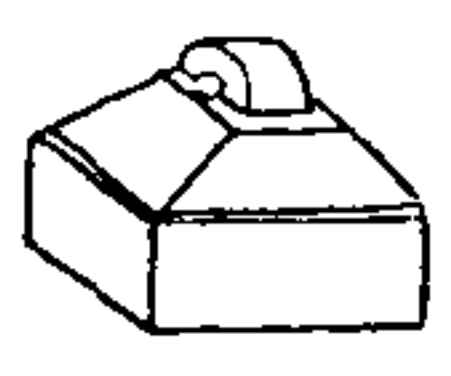
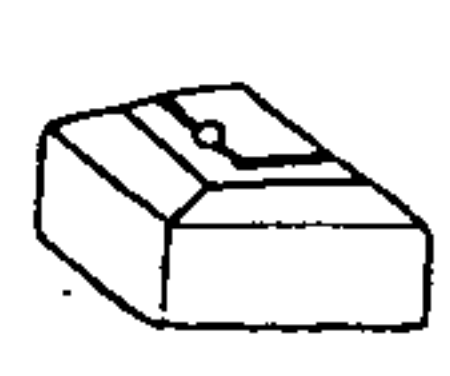
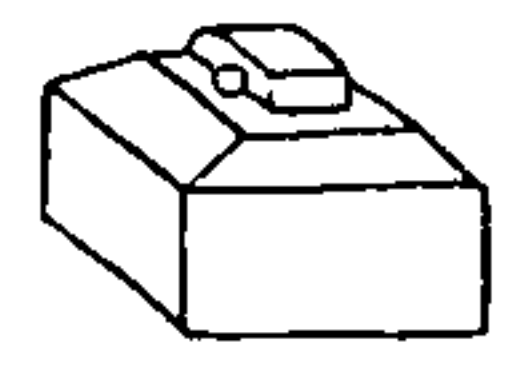
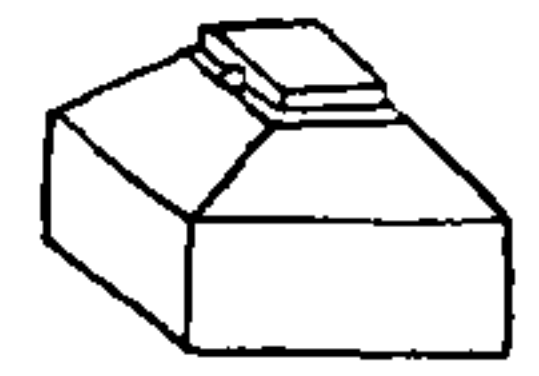

古玉圖攷

玉鈇 白玉

玉鈇 白玉水銀漫

玉鈇 白玉

玉鈇 青白玉紅赤

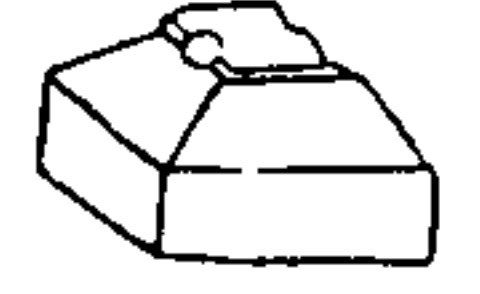
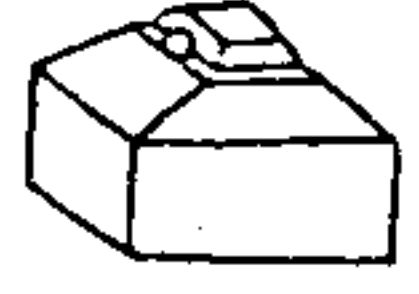
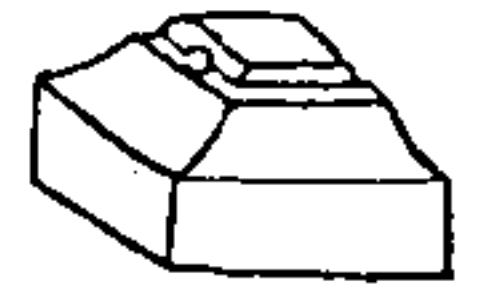

一百三十七

漢剛卯一

漢剛卯二

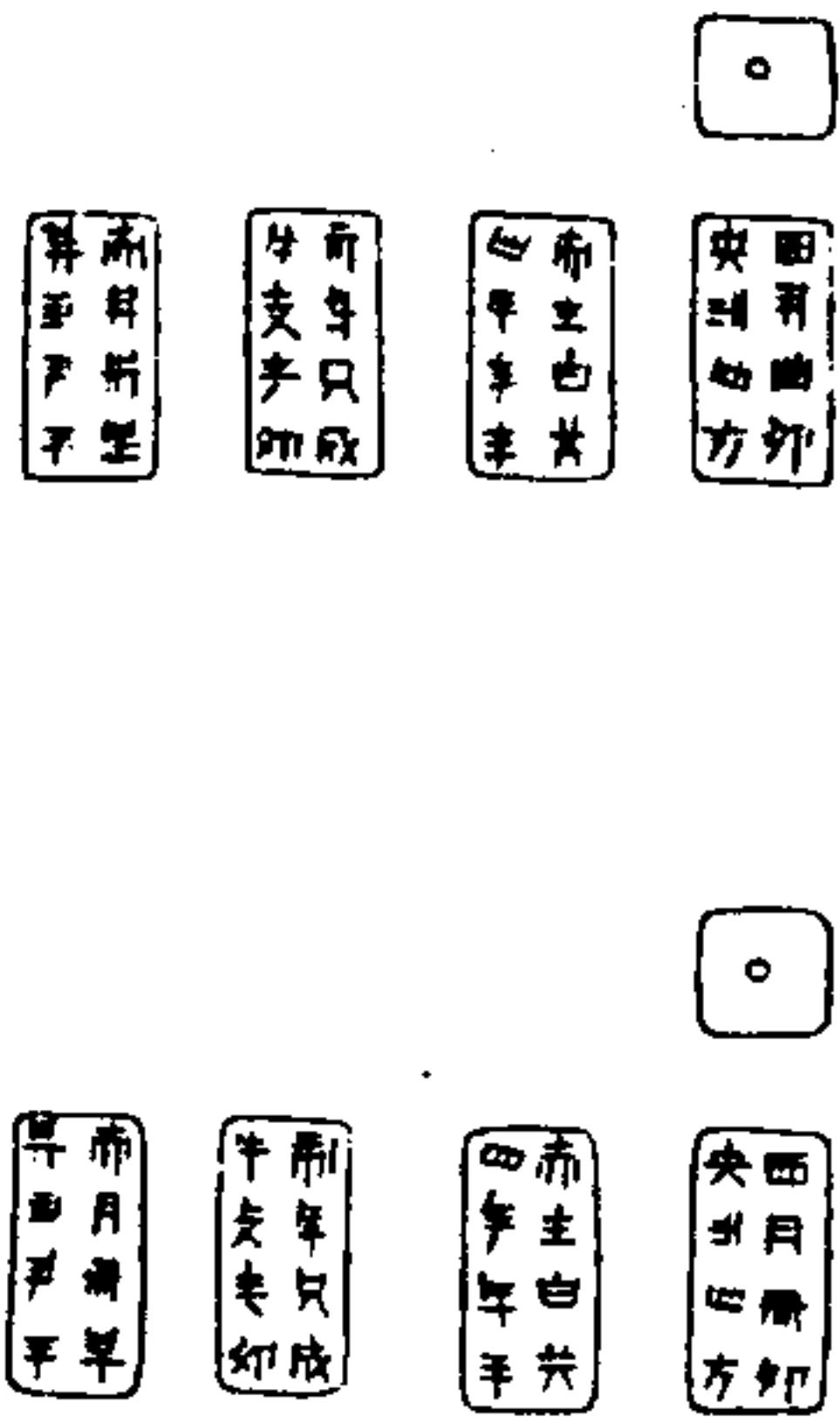

古玉圖攷

漢剛卯三

漢剛卯四

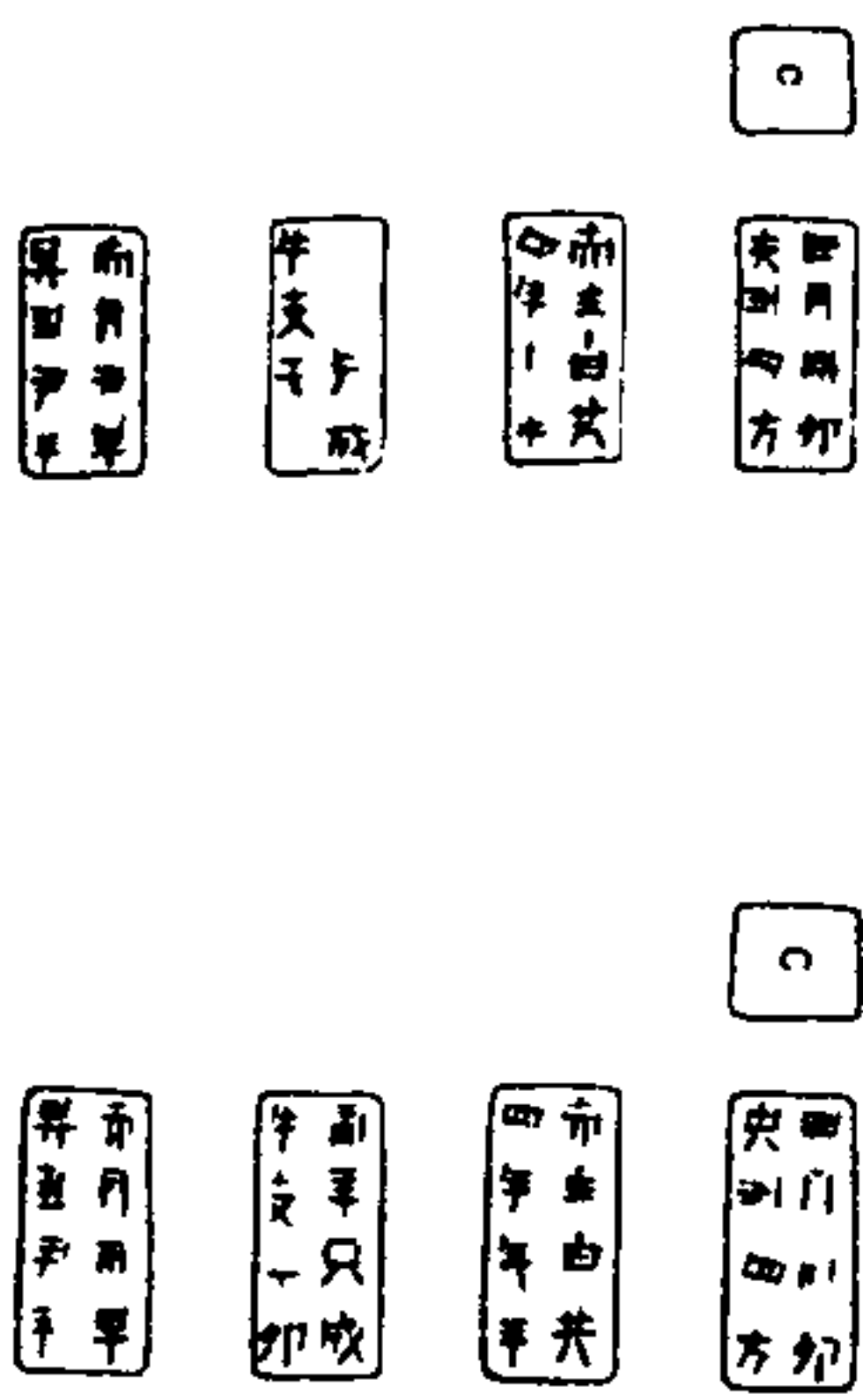

右玉剛卯四制作文字多相類漢

時市鬻之物略似鏡文中減筆

假借字文雖不精可見漢人刻玉

刀澹其字之清朗可讀者大抵皆

後人偽刻也首句酉月剛卯次句

央下一字不可識第三句赤青白黃

青黃皆減筆第四句四色是當

與末句莫我敢當之當字正同帝

古玉圖攷

命執成借只為執庶疫剛瘳借

月為疫惟第六句卯上三字皆不

可識按漢書王莽傳注引服虔

曰剛卯以正月卯日作佩之長三寸

廣一寸四方或用玉或用金或用

桃著革帶佩之晉灼曰剛卯長一

寸廣五分四方當中央從穿作孔

以采絲葺其底如冠纓頭裁刻其

上面作兩行書文曰正月剛卯既央
 靈爰四方赤青白黃四色是當帝
 令祝融以教夔龍庶疫剛瘳莫
 我敢當其一銘曰疾日嚴卯帝命
 夔化順尔固伏化茲靈爰既正既
 直玩觚既方庶疫剛瘳莫我敢
 當師古曰今往有土中得玉剛卯
 者葉大小及文服說是也大徵所見玉

古玉圖攷

百五

剛卯從無三寸長一寸廣者似以晉
 灼之說為長顏是服說不可解恐
 有誤字

漢玉鈔

白玉滿身瑤斑土斑

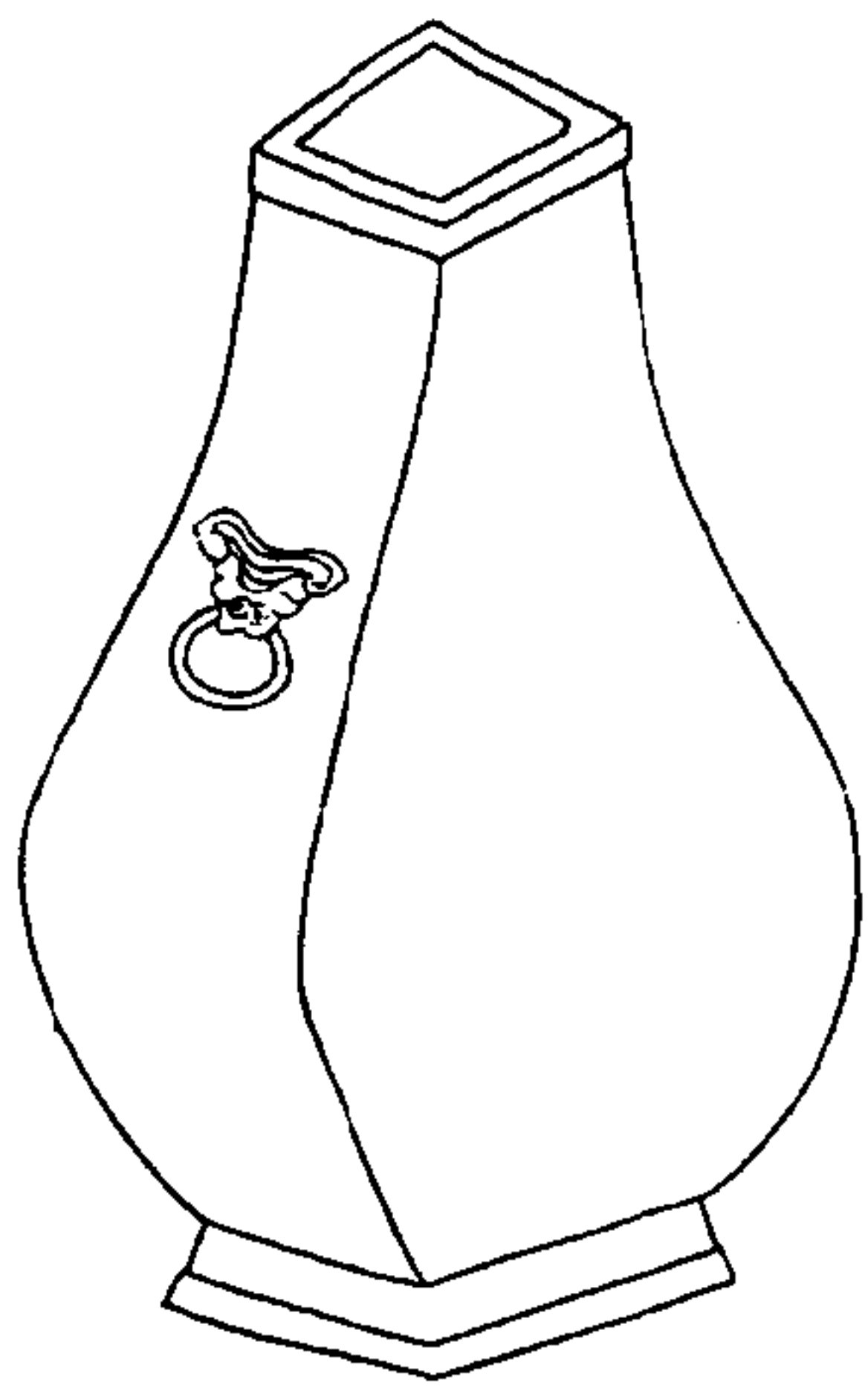

古玉圖攷

百五

說文鈔金鐘也余藏有建平二
 年銅鈔与此形制正同特有大
 小之別耳

漢玉鐙

白玉黃暈制化精雅

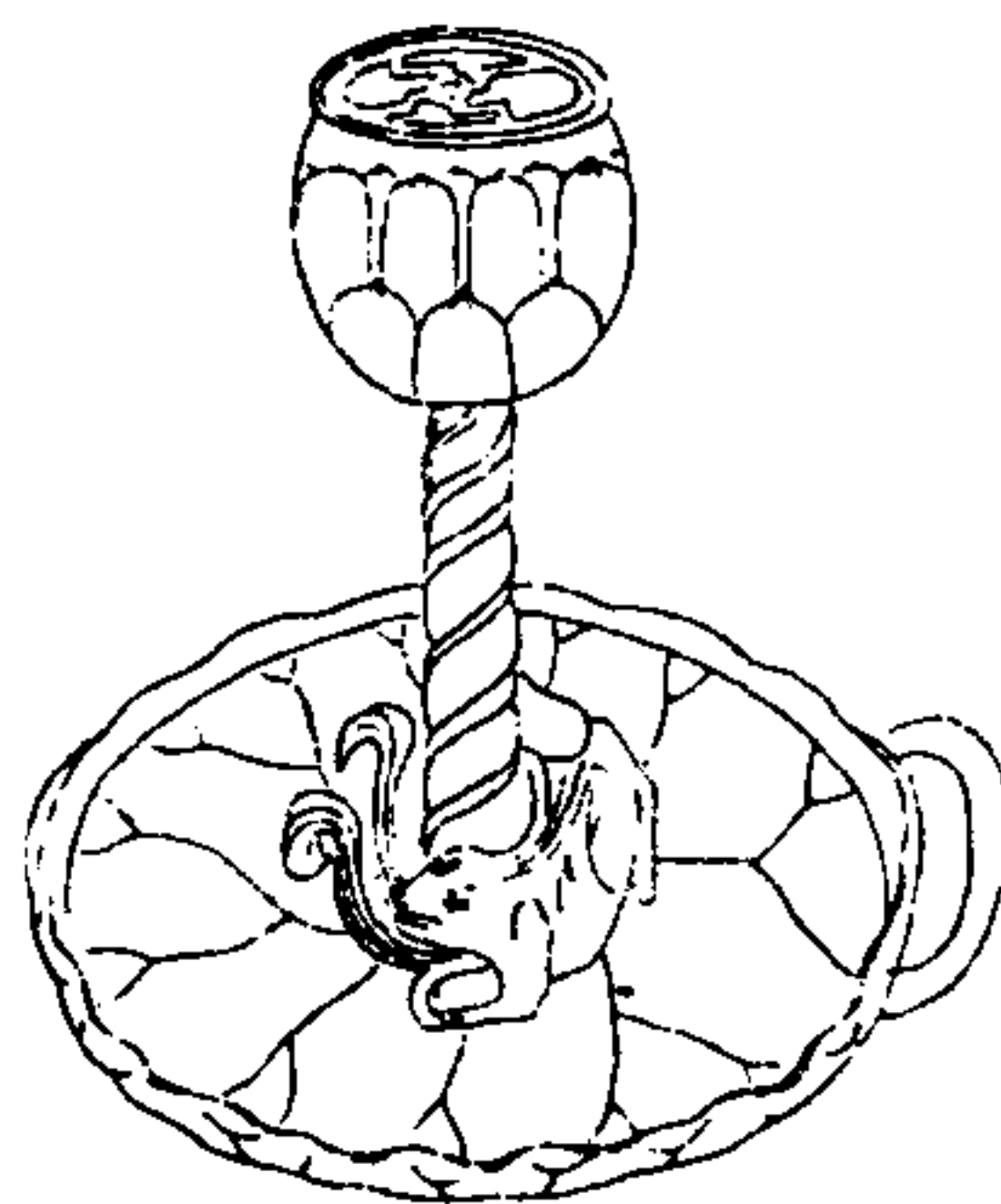

古玉圖攷

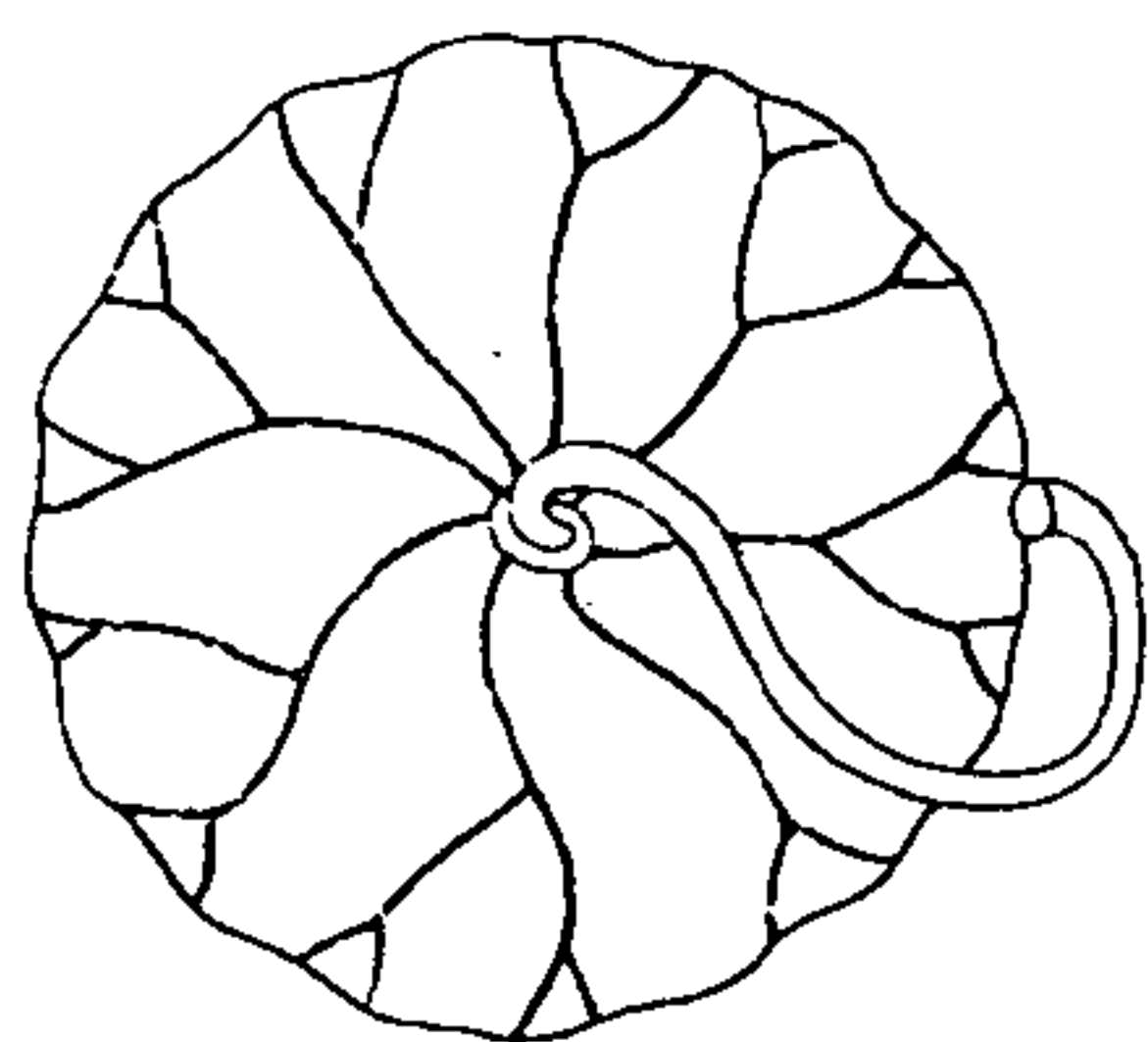

一百一十五

玉印 黃玉

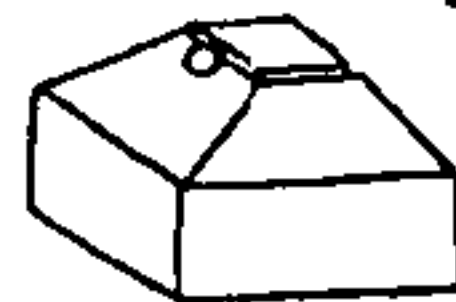

玉印 紅白玉



玉印 瑤白點玉

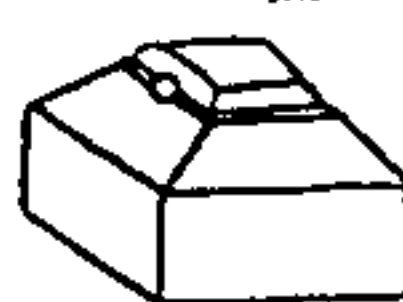

玉印 瑤白斑玉



玉印 黑玉

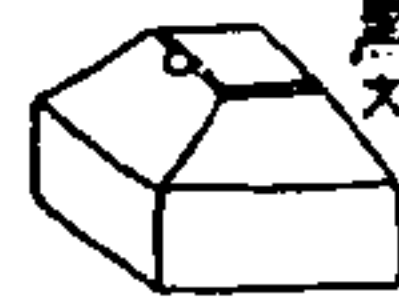

玉印 瑤白玉



玉印 玉秀白



玉印 土斑玉



古玉圖攷

一百一十五

玉印 山元玉



玉印 山元玉

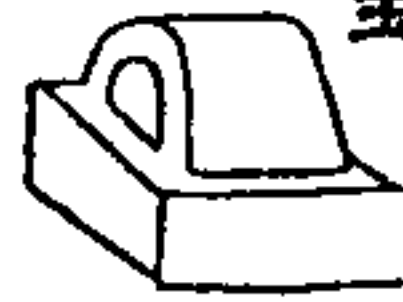

玉印 色斑玉



玉印 黃白玉



玉印 白玉



玉印 白玉

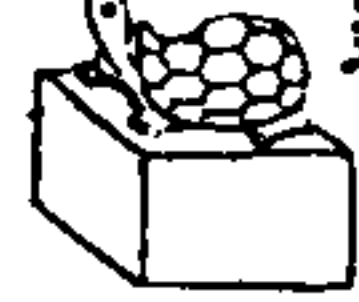

玉印 黑玉

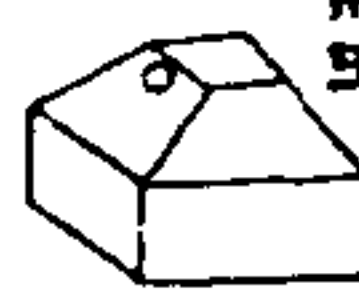

玉印 紅白玉



玉印 山元玉



碧流雜印 光班

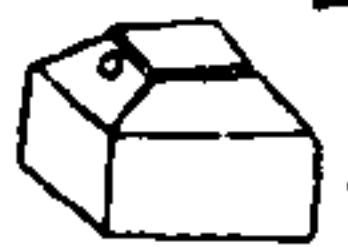

檢李

玉印 山元玉



玉印 山元玉



右漢玉私印二十鈕關中出土者十得之都門者一徐翰卿訪購得之者九中有五鈕為華亭張氏舊藏均已編入十六金符齋印存矣

古玉圖攷

玉印 羊脂白玉



玉印 羊脂白玉



右新莽玉印二關中出土一曰辟非射魁一曰壽成按漢書王莽傳始建國元年更名長樂宮曰長樂室未央宮曰壽成室是印龜鈕與新莽時銅印鈕式正同其為莽印無疑說文魁鬼衣也地皇元年七月大風

毀王路堂是月杜陵便殿乘輿席

衣履廢藏石室匣中者出自樹主

外堂上良久乃委地吏卒見者以聞

莽惡之下書曰寶黃廡赤疑此印

印作於是時以被除鬼衣之不祥蓋

莽性好時日數及事迫急置為厭勝

以劉字為卯金刀禁用剛卯金刀似當

時刻此玉印以代剛卯者莽傳又云

古玉圖攷

和嬪美御凡百二十人皆佩印款是

印小而精或印宮人所佩與

隨玉麟符 綠玉有瑞斑



唐王

古玉圖攷

百六

此佩玉符非裝兵符也上作蒼麟繫
紱形用宣聖故事按拾遺記載
夫子未生時有麟吐玉書於闕里
人家聖母知為神異乃以繡紱繫
麟角信宿而去魯定公二十四年
魯人鋤商田於大澤得麟以示夫子
繫角之紱猶在焉隋書樊子蓋檢
校河南內史有治績為別造玉麟

符以代銅虎大徵竊疑隋制麟符
為佩玉乃當時特賜之符非常制
也唐書隋造玉麟符代銅虎符
此相沿之訛耳 范石湖詩仙人
來佩玉符麟當叩用隋時掌故
是玉制作精雅似隋唐間物可
貴也

古玉圖攷

百六

唐玉魚符

白玉激帶瑛點

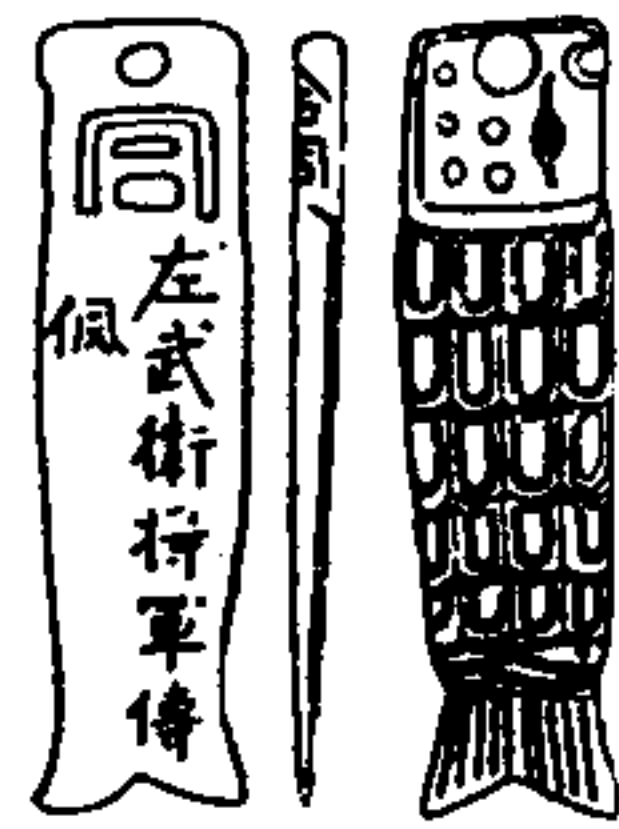

古玉圖攷

一百四十

左武衛將軍見唐姜行本紀文
唐銅魚符傳世甚多惟玉符則僅
見陳壽所太史公禡云三十年前
曾在都門見之後不知所在大徵於
都中厥肆訪得此符書告壽卿大
同為稱快

玉押 青白玉

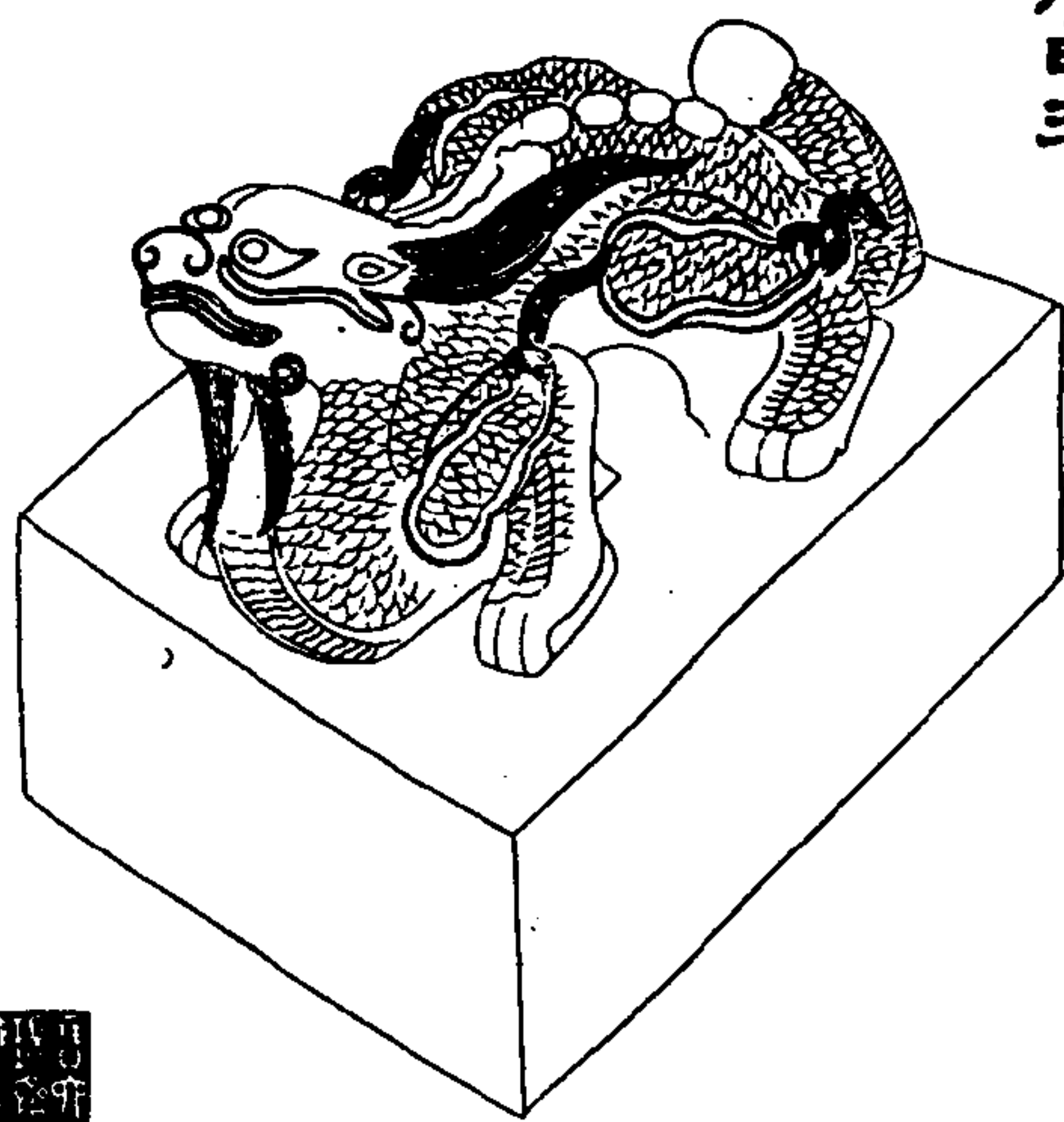

古玉圖攷

一百四十一

押

玉押 白玉瑤點

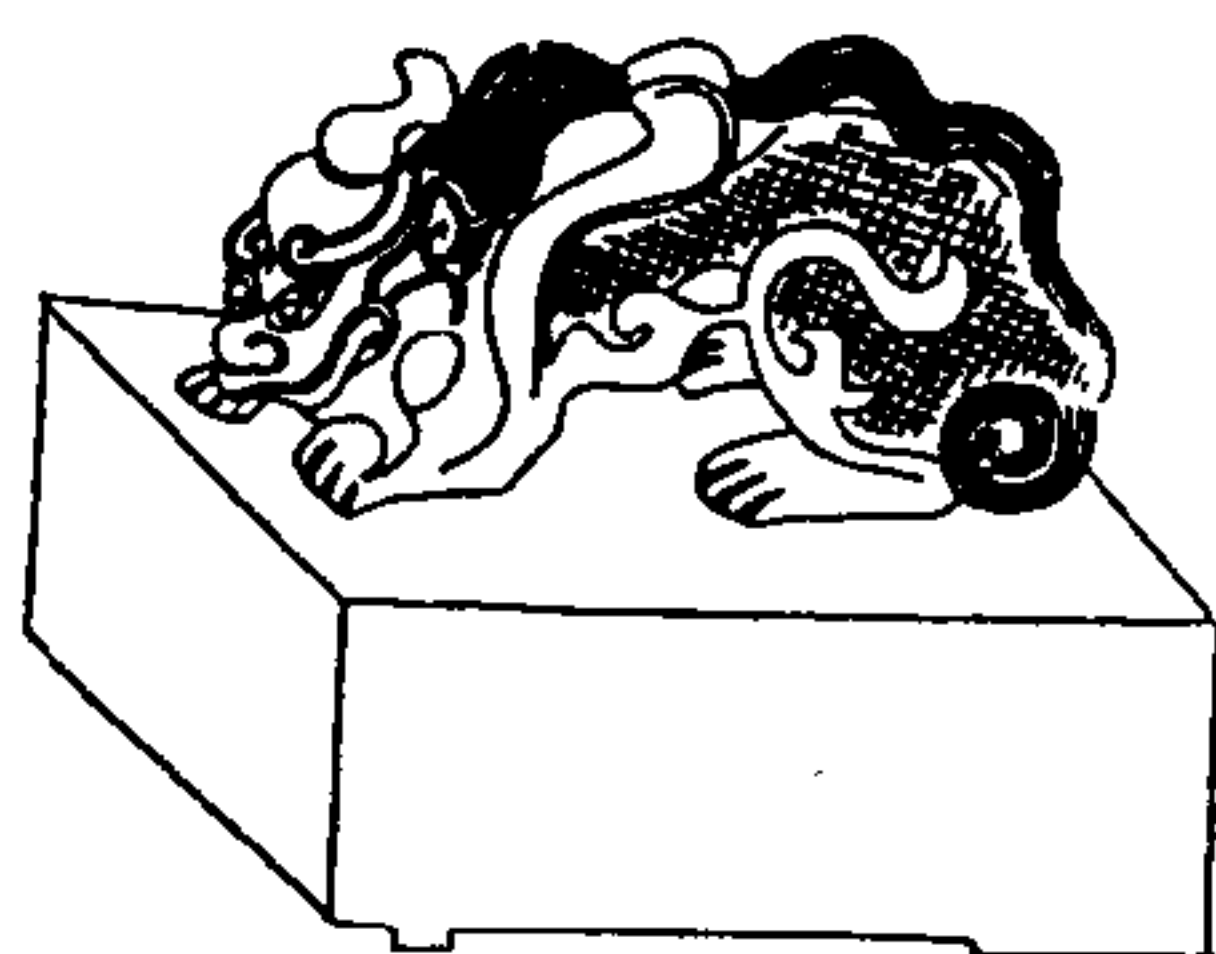

古玉圖攷

一百四十二



玉押 羊脂白玉

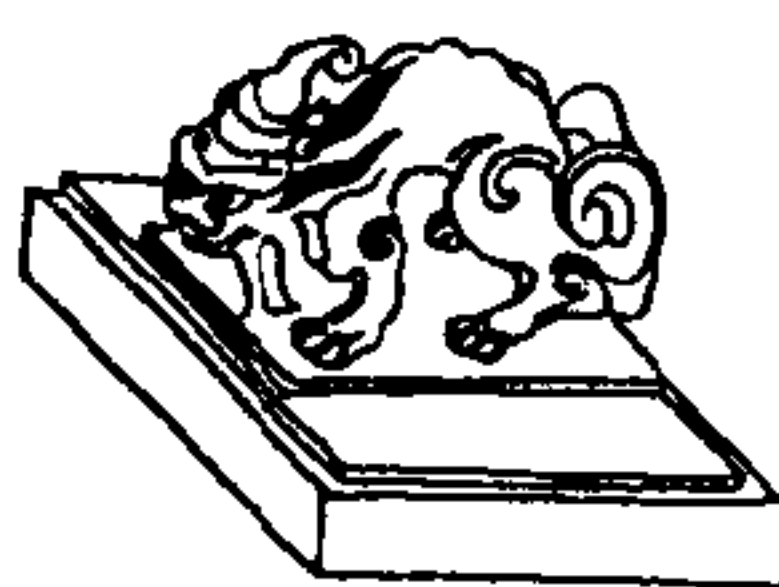

玉押 白玉黑文



古玉圖攷

一百四十三

玉押 白玉瑤斑



玉押 白玉滿身瑤辨

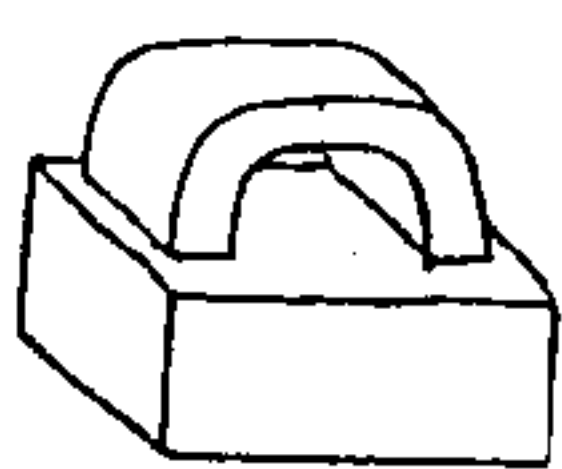

玉押 青玉

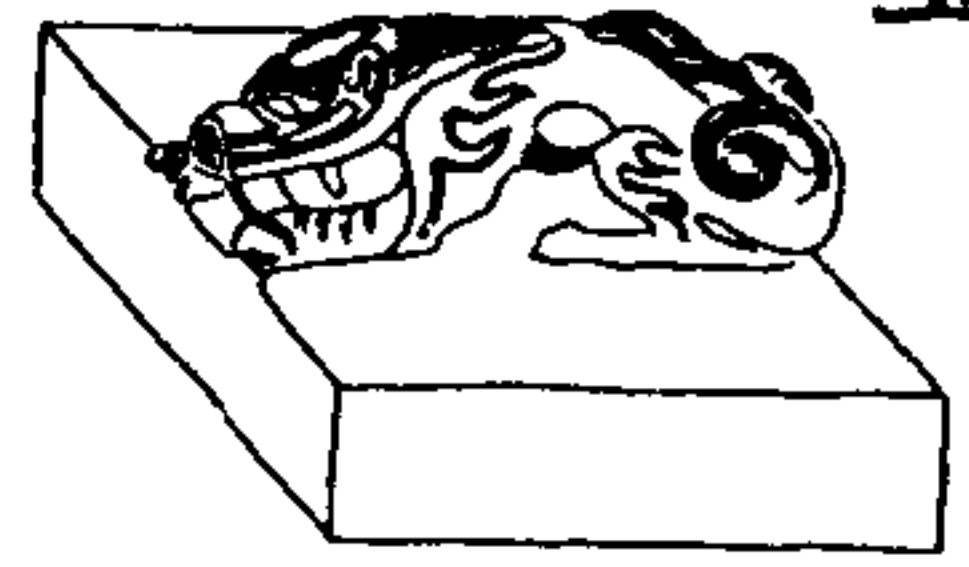

玉押 白玉
銀浸

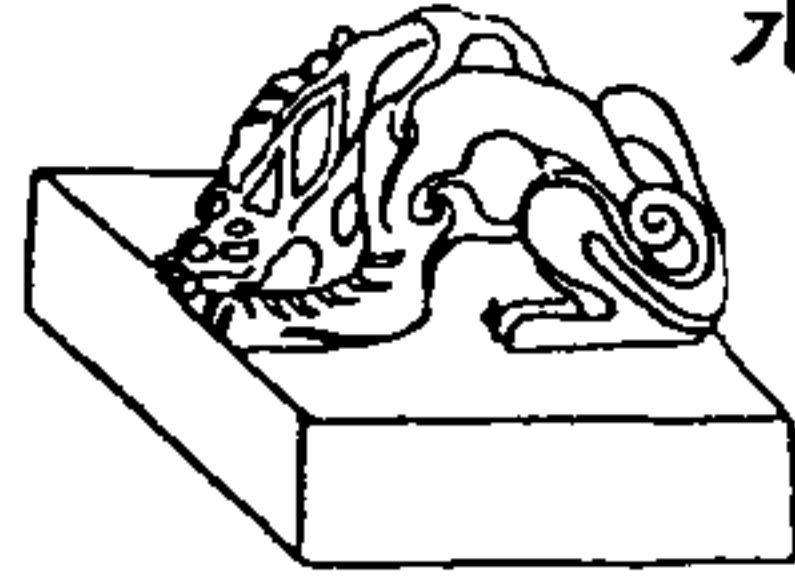

古玉圖攷

玉押 白玉
銀浸



玉押 白玉
銀浸
曾經地火

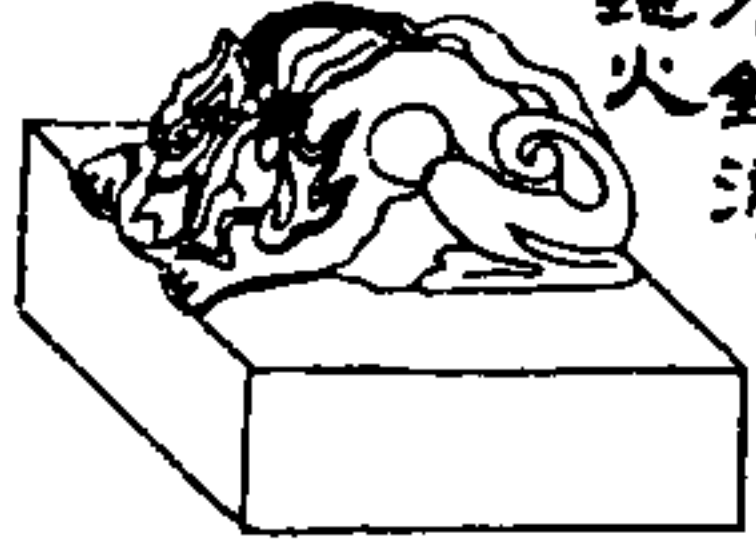

百十四

奕載堂古玉圖錄

羅振玉署



敘

自古以金玉為寶而珠與玉亦並稱焉夫金雜於沙必披沙而揀之鼓橐而聚之權其輕重以取貴於時珠育於淵胎於老蚌以大至徑寸而光可照乘者為貴又金之色惟尚黃珠之色惟尚白金之成器也亦必先鍛鍊而後可以加功珠之為物也止就其圓形之鉅細用以為飾而不能雕琢以成器惟玉之在璞混然而難知闇然而莫能辨韞之於山山可以嘉其名種於田田可以美其號不假於火無藉乎水是固天地為之孕而陰陽為之鑪也洎乎剖璞以出則五

敘

采鮮明如雲如霞五德備具為仁為智望之而煥若其色觸之而硃然有聲則又皆金遜其才而珠媿無質者也若夫賞於和氏切以昆刀瑯而琢之懷而藏之其見重於世也雖連城不可易則國邑為之輕而黃金為之賤又取象於天也如合璧之可徵則日月為之光而明珠為之晦且於文珠字從玉而黃金為之鑿下逮珊瑚玫瑰琅玕琥珀之類靡不假其文以重其物而瑞與珍玩之字亦皆從玉以定名可知天下之寶莫大於玉故周官天府所司謂之大寶器矧乎堯舜之時有球琯夏殷有璜與琖豆瑚璉周書言

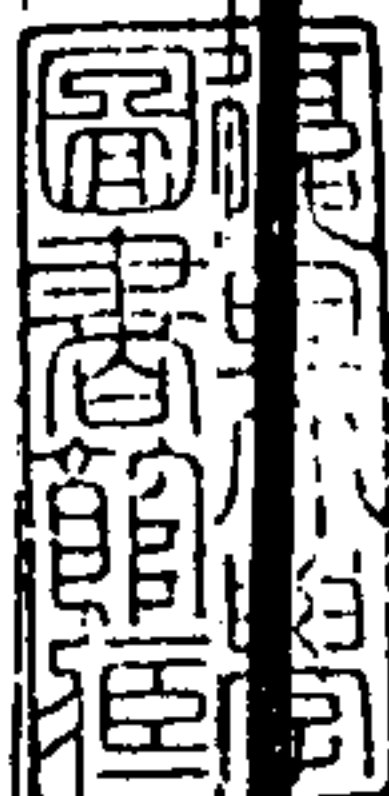

武王得商之佩玉億有八萬而周禮禮記及易書詩春秋左氏傳所載則又有若鎮桓信躬蒲穀圭璋璧琮琥璜衡冒几案磬戚鬯爵瓚敦佩環玦璫笄瑱琕琕之屬用以昭瑞命辨等威敬天地享宗廟祀鬼神明禮樂治軍旅起權度彰服飾慎容儀而語其大則有三尺之珽舊說謂可照天子之明語其小則有方寸之璽後代儒行而聞望且可以思王度然則天下之至尊至貴又豈有逾於王者乎慨自漢魏以降典瑞玉人之職廢明堂玉藻之制亡圭璋之品漸輕金珠之貨轉重惟以玉爲玩好之物而昧貴玉賤珉之

敘

十一

義方今聖君在上盡卻獻琛之貢絕玩好之端以正天下而承平既久生齒倍繁閭閻衣食時憂不足非獨寒士身無佩飾卽公卿大夫亦無暇講求而列肆闐闐閒號稱骨董家者亦止隨俗以爲重輕聲價因之日賤且多不識一丁輩如盲者之行夜癡人之說夢瑕瑜不能辨嫩惡琳珉不能判真僞惟取其紅白而悅目者競相誇衒而已至於古器蒙昧離奇不知其名而不適於用直視爲天下之廢物於是璠璣等於瓦礫崑崙所產祇供抵鵠之具而靈璧數峯點蒼一片反有駕乎其上者矣又何異乎周人之視璞爲

鼠魏人之呼玉爲怪哉予少也貧又弱不好弄凡世之玩物皆無欲於其閒授室後室人彭城君頗愛之蓄有數器旣而遊官長沙每見持售者其中有古物乃以薄俸所入節省日用之餘少少購置積之十年聚至三四百枚蓋三代禮器與秦漢法物居十之四五焉歸田後家食漸形支拙計無所出乃據掇數十器攜至吳閩求售數月竟無人顧而問者仍懷之而返感歎之下因思前人記載如研牋石譜尙有專書而徧檢古今書目惟元代有朱氏德潤古玉圖一卷又四庫全書存目有宋龍大淵奉敕所撰古玉圖譜

敘

三

一百卷則皆當時內府所藏非民間物也而兩書傳本絕少今俱不可得見遂欲發憤爲之援據經史考正表彰以成一書旋因老病侵纏遲遲未果今春偶思纂輯而其物已大半入質庫宛轉籌畫始得遞相易出亟令兒輩推拓形文裝黏書冊各系其說於後雖惟擇古者錄入而唐宋以下之物美玉不少且有以古器改制及雕琢精妙爲近人所不能及者亦皆收之以見良工巧匠之用心技亦可進乎道而爲世之學者勸勉焉先是予嘗集所藏漢魏以前古銅器爲書題曰彝器圖錄繼又葺古鏡之書亦以圖錄標

之故是編仍放其例名為古玉圖錄書凡六卷玉器
共三百六十有五適合乎周天之度數云
道光十二年太歲在壬辰九月甲辰朔嘉定木居士
瞿中溶書於吉羊鐙室

敘

四

古玉圖目錄

玉璣	圓枋玉璣	玉角
玉觚		玉尊
玉椀		玉杯
玉疏七		六玉 六器
大拱壁	八駿拱壁 栗文拱壁 雙螭拱壁	日月合璧
羨壁	雙螭四出羨壁	玉玦 十器
佩玉衝牙	七器	玉璜 八器 獸形玉璜
佩玉珩	三器	牙形佩玉 四器
環佩	二器	玉環
龍斧佩	二器 虎細斧佩	獸紐長花佩 獸紐大花佩
方頭雙尖尾佩		獸紐橋尖佩 圓頭尖尾佩
玉劍璏	十四器	穹背短璏 二器
饗養玉鼻		圓臍玉鼻 八器
花釭頭	三器 圓釭頭 四器	素釭頭 十一器
長花勒	五器	長圓花勒 二器
蟬形玉	二十器	玉顛 二器
方玉鐫	二器	扁圓玉鐫
玉盛纓		玉如意
玉鳩杖頭	二器	玉翁仲 五器
		玉帶鉤 十七器

目錄

玉結 二器

玉硯

玉刀琫 八器

玉帶版 四器

玉羊杖頭

玉刀琫 九器

玉鐘

玉刀枋

另附有文字者十一器

八角番書三具

玉平定虎符

玉剛卯

伏虎紐古玉印

字不可識

穀城王印四字玉印

蟻紐

目錄

二

子孫壽祿四字玉印

覆斗花紐

元字玉印

雙鴛鴦荷葉紐

長壽富貴四字玉印

羅龍紐

蹲螭紐玉印

字不可識

柱甫二字圓玉印

蟠螭紐

康休二字玉印

覆斗紐

奕載堂古玉圖錄

嘉定瞿中溶撰

瑞安陳

玉琖 高建初尺四寸八分連足足高五寸

右器形制直圓玉色純白而晶光瑩然其文作兩

鳳凰相對中又作一饕餮獸面其間空處皆有圓

雷文上下緣皆有陰刻雲氣文工整精細較三代

鐘鼎彝器制作尤妙下有二足如鼎其形亦作獸

頭與古銅彝器亦相類而鳳凰相對及其首與足

尾之形並同考古圖所摹之四足鬲其為商周古

物無疑 考古飲器統名之曰爵禮記明堂位言

古玉圖錄

一

季夏六月以禘禮祀周公於太廟爵用玉琖仍雕

加以璧散璧角鄭氏注云爵君所進於尸也仍因

也因爵之形為之飾也加加爵也散角皆以璧飾

其口也孔氏正義云琖夏后氏之爵名也以玉飾

之故曰玉琖仍也因用爵形而為之飾故曰仍

雕明堂位又云爵夏后氏以琖殷以斝周以爵正

義云此一經明魯有三代爵並以爵為形故并標

名於其上夏后氏以琖者夏爵名也以玉飾之故

前云爵用玉琖仍雕是也周以爵者皇氏云周人

但用爵形而不畫飾案周禮太宰贊玉凡玉爵然

則周爵或以玉爲之或飾之以玉皇氏云周爵無飾失之矣愚謂考古博古二圖所載尊彝等大率皆祭享燕樂用以盛酒之具而以銅爲之周禮太宰職言享先王贊玉爵玉人云裸圭有瓚其器皆以玉爲之漢唐注疏家說有不同要皆未睹其器不能折中考定無足怪也至後代梁正張鎰阮懽聶崇義等所作禮圖去古愈遠更多附會穿鑿全不足信漢儒鄭康成注禮記明堂位尊用犧象云尊酒器也犧尊以沙羽爲畫飾象骨飾之又注周禮司尊彝雞彝謂刻而畫之爲雞鳳凰之形

古玉圖錄

而注獻尊則讀獻爲犧以合禮記禮器犧尊在西毛詩閟宮犧尊將將諸文謂飾以翡翠又讀獻爲沙及摩莎之莎又鄭司農注周禮司尊彝云獻讀爲犧犧尊飾以翡翠象尊以象鳳凰或曰以象骨飾尊故鄭志張逸問曰明堂注犧尊以沙羽爲畫飾前問曰犧讀如沙沙鳳凰也不解鳳凰何以爲沙答曰刻畫鳳凰之象於尊其形婆娑然或有作獻字者齊人之聲誤也而詩疏言王肅注禮以犧象二尊並全刻牛象之形鑿背爲尊又注禮器云爲犧牛及象之形鑿其背以爲尊又南史劉杳傳

載沈約語及犧尊謂鄭元答張逸爲畫鳳凰尾婆娑然杳曰此言不安古者尊罍皆刻木作鳥獸鑿頂及背以出納酒魏時魯郡地中得齊大夫子尾送女器有犧尊作犧牛晉永嘉中賊曹窳於青州發齊桓公冢得二尊亦有牛象知非虛也余往往在長沙獲一犧尊又嘗見其二器於他處並與博古所載二犧尊合故著彝器圖錄時亦以王肅之說爲是後至吳門見一銅雞通體毛羽錯以金銀其尾長而婆娑然又背負一尊形制色澤似非秦漢以後之物又細玩舊藏此玉器亦作鳳凰而具婆

古玉圖錄

娑之形可知古之尊彝原有負尊不負尊二式及刻畫鳳凰之象者故漢儒所說不同耳惟尊彝之類不一其稱名雖無定而明堂位所言玉瓚玉豆玉戚等漢唐諸儒注疏皆謂飾之以玉猶或是也至玉琖仍雕其文明言雕矣爾疋釋器云玉謂之雕又云玉謂之琢又云雕謂之琢雕與彫同故孟子言使玉人彫琢之說文訓雕爲斲而云彫琢文也琢治玉也琕治玉也是彫琢之字本當作琕而彫義畧同雕則古假借通用字也故漢書郊祀志黼黻琕戈張衡南都賦圓方琕琢皆用從玉之字

又考周禮天官追師鄭注追治玉石之名陸氏釋文云追一曰雕又毛詩大雅棫樸追琢其章金玉其相傳云追雕也金曰雕玉曰琢相質也箋云周禮追師掌追衡筭則追亦治玉也相視也猶觀視也追琢玉使成文章喻文王為政先以心研精合於禮義然後施之萬民視而觀之其好而樂之如覩金玉然言其政可樂也孔氏正義云毛以此經上下相承所追琢者即追金玉故以追為雕釋器說治器之名云玉為之琢是玉曰琢也釋器上文云玉謂之雕金謂之鏤刻金不為雕言金曰雕者

古玉圖錄

四

以彼對文為別散可以相通論語曰朽木不可雕木尚稱雕明金亦可為雕也此以二句相對章是成文則相是本質故相為質也周禮追師掌追衡筭天官職文彼注追猶治也王后之衡筭皆以玉為之而職曰追師故知追為治玉之名彼注又引此詩交相為證也又考周頌有客敦琢其旅箋云選擇眾臣卿大夫之賢者與之朝王言敦琢者以賢美之故玉言之正義云旅是從者之眾敦琢治玉之名又解人而言敦琢之意以其此人賢故以玉言之謂以治玉之事言擇人也釋器云玉謂之

雕又云玉謂之琢是雕琢皆治玉之名敦雕古今字又詩大雅行葦敦弓既堅敦弓既句毛傳云敦弓畫弓也天子敦弓陸氏釋文云敦音彫句古豆反說文作殼正義云敦與彫古今之異彫是畫飾之義故云敦弓畫弓也定四年公羊傳何休注云天子敦弓又引說文云殼張弓也二京賦曰雕弓既殼殼與句字雖異音義同中溶考爾正釋器言弓之飾云以金者謂之鈇以蜃者謂之珧以玉者謂之珪郭氏注云用金蚌玉飾弓兩頭因取其類以為名則詩所云敦弓即弓兩頭之飾天子敦弓

古玉圖錄

五

當飾以玉故亦作彫弓愚謂敦追雕皆聲之轉其字不同其義則一而玉琖器必是以玉為之故其字從玉而有文章故言琕也惟說文玉部無琖字而斗部罍下注云玉罍也夏曰琖殷曰罍周曰爵即本明堂位文而徐楚金繫傳琖作醜說文西部云醜罍也一曰酒獨而微清也明禮記之琖當作醜也徐鼎臣轉据罍注之文於玉部補琖字非是蓋罍以盛酒義當從酉而以玉為之文當從玉叔重雖不收琖字而考隸釋載漢王君廟門斷碑束帛有琖之琖作此字雖似借琖為琖可證漢字已

有琖字禮記爲漢人之書故此文作琖叔重罍註不妨如其本文作琖也說文所未收之篆文往往見於注中況醜注並無夏曰琖明文惟詩大雅行葦洗爵奠罍毛傳云罍爵也夏曰琖殷曰罍周曰爵釋文云醜或作琖恐楚金据毛傳改之也而周禮內宰瑤爵疏引明堂位爵用玉醜仍雕亦作醜又考說文鬯部廢下注云禮器也象廢之形中有鬯酒又持之也所以飲器象廢者取其鳴節節足足也又佳部雀依人小鳥也讀與爵同而孟子爲叢驅爵者之爵卽以爲雀字又禮記三年問小者

古玉圖錄

六

至於燕雀釋文云雀本又作爵然則爵乃二足之鳥也而如博古圖所列之爵與罍等皆作三足又其上亦皆有花文則亦不得爲琖獨有雕飾也而博古所載止有爵罍及角並無琖可見當時爵罍等皆用銅琖則惟用玉故云玉琖而此器亦三足正與爵罍等形同又其上有鳳凰饗餐雷文又正與仍雕之義合其爲古之玉琖無可疑故其雕琢之精爲古器中所罕及之考禮記禮器有以小爲貴者宗廟之祭貴者獻以爵賤者獻以散尊者舉觶卑者舉角又儀禮士冠禮酌觶注云爵三升曰

觶賈疏云爵觶有異散文則通皆曰爵又鄉射禮記獻用爵其他用觶注云爵尊不可褻也且考康成注大宰玉爵云宗廟獻用玉爵賈疏云案明堂位獻用玉琖謂之朝踐饋獻尸時若裸則用圭瓚也又大朝覲會同贊玉爵注云玉爵王禮諸侯之酢爵疏云但諸侯酢王用玉爵然則此器乃古天子獻宗廟及朝覲會同之禮器也豈非希世之珍邪又考春秋左氏傳以饗餐爲縉雲氏不才子之名服虔案神異經及山海北山經皆以爲食人獸名北山經名曰狍鴟郭氏注云爲物貪捰食人未

古玉圖錄

七

盡還害其身象在夏鼎所謂饗餐是也又呂氏春秋先識覽云周鼎注饗餐有首無身食人未啣害及其身以言更報也此器三足之形雖與器文有異蓋亦饗餐而稍變其制耳又底有三帶文連著於足又韓詩外傳云一升曰爵二升曰觚三升曰觶四升曰角五升曰散儀禮鄭康成注士昏禮亦云一升曰爵是散最大而爵最小而鄭於特牲饋食禮亦引舊說云爵一升觚二升觶三升角四升散五升疏云舊說者爵觚以下升數無正文韓詩雖有升數亦非正經故引舊說爲證也

圓枋玉琖 高三寸五分 枋長一寸六分

右器亦直圓而短小玉色為土蝕稍暗滯然質堅而刻鏤尤銳勁非古之昆刀不能為也周圍作二鳥文畧與前器同而無饗饗形其間皆作方雷文上下緣雲氣亦不同二鳥之形左鳥畧同前而右鳥首如龍有角考許氏說文解字云鳳神鳥也春秋演孔圖云鳳為火精生丹穴非梧桐不棲非竹實不食非醴泉不飲身備五色鳴中五音有道則見飛則羣鳥從之又爾正釋鳥云鷓鳳其雌皇郭璞注瑞應鳥高六尺許說文亦云鷓鳥也其雌皇

古玉圖錄

八

一曰鳳皇也又大戴禮云羽蟲三百六十鳳凰為之長蓋鳳與凰有雄雌之別其形亦必不同單名之曰鳳雙名之曰鳳皇也此器二形有異豈右為鳳而左為皇邪當二鳥尾後中作一圓把突出若今人所謂扳指者其中又有如舌而外吐其上圓連面亦作獸首文其下圓又有花文而三足之獸頭下皆斷缺揆其意則以前器身中之饗饗著於把上耳其把可以容手指握舉而用之較前器為精密益足證二器之並為商周古尊彝法物矣皆可寶也

玉角 左高九寸 右高一尺一寸

右器大而橢圓下為龍首上仰銜之圓而不平其口亦左右高低不平畧同匝爵之有流其為古尊彝之屬無疑而其全形則畧似牛之角 考禮記禮器云卑者舉角注云四升曰角口徑五寸中深五寸四分底徑三寸又儀禮特牲饋食禮云主人洗角升聶氏三禮圖引舊圖云其制如散又云散似觚禮器注云五升曰散口徑六寸中深五寸一分強底徑四寸惟其所圖觚觶角散等器形皆似今之高酒杯而有把有平底其上文為雲氣與博

古玉圖錄

九

古圖所摹多不合而博古以爵無兩柱一器則標為周角要之漢儒並未詳其形制皆不足徵信也又考詩周南我姑酌彼兕觥毛傳云兕觥角爵也鄭箋云觥罰爵也孔氏正義云觥似牛一角青色重千斤以其言兕必用兕角為之觥者爵名故云角爵毛云角爵言其體也鄭云罰爵言其用也言兕表用其角言觥以顯其罰二者相挾為義焉禮圖云觥大七升以兕角為之先師說云刻木為之形似兕角蓋無兕者用木也韓詩云觥受五升所以罰不敬觥廓也君子有過廓然著明也 中浴案

禮記明堂位云爵用玉琖仍雕加以璧散璧角鄭注云加加爵也散角皆以璧飾其口也孔氏正義云鄭恐散角以璧爲之故云以璧飾其口內宰謂之瑤爵此處謂之玉角者瑤是玉名爵是總號璧是玉之形制角是爵之所受之名異其實一物也又案古璧玉二字可通故儀禮覲禮鄭注今文玉爲璧蓋璧散璧角猶言玉散玉角也古者獻以爵而酬以觶爵乃其大名其實與觶觚角散俱通稱也又周禮小胥觶其不敬者鄭注亦云觶罰爵也說文觶字重文作觶云俗從光又云觶兕牛角可

古玉圖錄

十

以飲者也其狀觶故謂之觶又云觶鄉飲酒角也觶鄉飲酒之爵也又云觶實曰觶虛曰觶合觀禮注及詩之傳箋但言角之升數與口底之徑及觶之爲角爵罰爵並未明言卽以角爲之許叔重雖訓觶爲兕牛角可以飲者然下又云其狀觶故謂之觶與韓詩訓觶爲廓然著明之誼畧同又於文觴及觶觚等字皆從角旁未有云以角爲之者而儀禮士喪禮則謂觶曰角觶又孔疏引先師說則云刻木爲之形似兕角蓋無兕者用木也愚謂既可用木則何不可以用玉與銅而其似角其

制爲兕牛首則謂之兕觥故詩小雅云兕觥其觶幽風卷耳皆有稱彼兕觥之句不盡如康成之訓罰爵也又博古圖收有犧首杯蓋卽兕觥之流可以用兕自亦可用牛而禮記明堂位曰夏后氏龍勺鄭注云爲龍頭又周禮玉人言大璋中璋邊璋之制云黃金勺青金外朱中鼻衡四寸注云勺故書或作約杜子春云當爲勺謂酒尊中勺鄭司農云鼻謂勺龍頭鼻也衡謂勺柄龍頭也元謂鼻勺流也凡流皆爲龍口也衡古文橫假借字也衡謂勺徑也然則角之爲器於兕牛之外又何不可用

古玉圖錄

十一

龍及流邪故愚定此器當爲古之龍角云此器大故玉色不純其龍首與身多黑黃雜色之璞可見白色之玉者十不過四五又入土久其璞如蟲之蛙蝕故斑駁殊甚蓋玉皆卽於石往往與石相附麗而錯雜去其璞而純爲玉者乃可貴故說文玉部之字有云石之次玉者有云石之似玉者及石之美者其字皆從玉且於瓚下解云三玉二石也禮天子用全純玉也上公用駢四玉一石侯用瓚伯用瑀玉石半相瑀也其文蓋本周禮考工記曰玉人之事天子用全上公用龍侯用瓚伯用瑀

鄭司農云全純色也龍當為龙龍為雜色後鄭謂全純玉也瓚讀為餐餐之屬龍瓚將皆雜名也卑者下尊以輕重為差玉多則重石多則輕公侯四玉一石伯子男三玉二石禮緯天子純玉尺二寸公侯九寸四玉一石伯子男三玉二石據漢儒所言可見古玉之器美惡不同而論玉則以純為貴論古亦不嫌其有錯雜也大凡石可以刀刮動又玉質之不甚堅者入土歲久毀傷乍出土時以刀刮之亦可下屑而世俗董家輒以受刀者謂是石非玉而棄之皆非真知古器者也又考儀禮既

古玉圖錄

十三

夕體也實於槃中南流注云流匱口也故康成謂鼻為勺流予見古銅匱之口形正與此同

夔龍枋玉觚 器高一寸 枋高八寸 高出於器寸五分 口徑徑五分 底徑二寸五分

右器純玉白色通體兩面上下皆蟬文中腹間為饗發形似博古圖所摹古銅尊彝等較之似觚之類而上下緣皆有方雷文又其口高低尖出有流一側有方把長而作螭龍形以其首高出於口內向 考周禮考工記梓人為飲器觚三升鄭注云觚當為觶說文云觶鄉飲酒之爵也一曰觶受三升者謂之觶是叔重所引一說正與梓人文同惟

韓詩外傳則云二升曰觶觶寡也飲當寡少漢儒於觚並未詳其形制而據聶氏三禮圖所摹亦如角之形彷彿今人所用高酒杯一側有把長而有端上出則頗與此器相合且引阮氏舊圖云口徑四寸中深四寸五分底徑二寸六分亦與此器之大小不甚懸殊愚謂觚字從角必是角之類前器飾以龍首銜之此以夔龍為之把其義畧同惟前器古朴而此器制作精細又玉色純白如酥多黃黑古色裏之因入土久為土氣侵蝕內有石性處稍昏暗然斑駁陸離非秦漢以下之物可擬 又

古玉圖錄

十三

案說文云螭若龍而黃北方謂之地螭或云無角曰螭又廣雅云無角曰螭龍此把之龍無角當名螭龍 中器 又考鐘鼎彝器文尊字多作螭或作𧈧與此器形制亦正相似觶觶皆尊也故象尊之形所謂象形也

雙環玉尊 器高三寸八分 蓋高一寸 耳闊七分 口直徑九分 橫一寸二分 環徑九分

右器長而橢圓有蓋其形畧同博古圖所摹尊觶之類雖純素而多兩耳環制作精巧非唐宋以下物也玉色半邊黑半邊白白處微帶青而黑者如漆通體明潤可愛考藝文類聚引王逸正部論云

或問玉符曰赤如雞冠黃如蒸栗白如猪肪黑如
純漆玉之符也又周禮大宗伯言以蒼璧禮天黃
琮禮地青圭禮東方赤璋禮南方白琥禮西方元
璜禮北方皆有牲幣各放其器之色又禮記月令
言天子所服孟春服蒼玉孟夏服赤玉中央服黃
玉孟秋服白玉孟冬服玄玉又禮記玉藻云天子
佩白玉而元組綬公侯佩山玄玉而朱組綬大夫
佩水蒼玉而純組綬又云一命緼鞞幽衡再命赤
鞞幽衡三命赤鞞葱衡鄭注云衡玉之衡也幽讀
爲黝黑謂之黝青謂之葱正義云周禮牧人云陰

古玉圖錄

十四

祀用黝牲又孫炎注爾疋云黝青黑葱則青之異
色又毛詩齊風著充耳以青乎而充耳以黃乎耳
傳云青青玉黃黃玉又說文云瓊赤玉也重文有
璫璫璇三字又云璫玉經色也禾之赤苗謂之璫
言璫玉色如之重文又作玳又云瑕玉小赤也玳
石之次玉黑色璫黑石似玉者碧石之青美者蓋
玉備五色各以純爲貴故祀天地四方及天子四
時所佩皆取其色而制爲禮器其散見於諸書傳
記者如春秋運斗樞云舜時黃龍負圖以黃玉爲
柙山海經言竹山多蒼玉崆山生元玉拾遺記云

周穆王巡行天下御黃金碧玉之車竹書紀年云
湯東至於洛觀帝堯之壇黃魚雙踔黑鳥隨之止
於壇化爲黑玉又三國魏云挹婁傳云其地出赤
玉而漢張衡詩云何以報之青玉案梁庾肩吾謝
賚林檎啟云猶堆青玉之盤又簡文帝馬寶頌云
蓮花烏玉又宋哲宗紹聖三年咸陽縣民段義斲
地得古玉璽其文曰受命於天既壽永昌者謂是
秦璽乃用藍田玉色正青又考公羊定公八年盜
竊寶玉大弓傳曰寶者何璋判白何休注云判白
也半圭曰璋白藏天子青藏諸侯魯得郊天故錫

古玉圖錄

十五

以白可見古人於五等瑞玉寶器尙用青白二色
而周禮所云赤璋亦止言其義而存其舊說耳何
氏在漢時必所見有如此者故用以解經傳也今
世俗徒以紅白爲貴蓋不知玉者止供玩好而已
何足與論古哉宋張世南游宦紀聞云玉出藍田
昆岡本草亦云好玉出藍田及南陽徐善亭部曰
南廬容水中外國於闐疏勒諸處皆喜今藍田南
陽不聞有玉國朝禮器及乘輿服御多是于闐玉
晉天福中平居誨從使于闐爲判官作記記其採
玉處云玉河在國城外源出昆山西流千三百里

至國界牛頭山分爲山曰白玉河在城東三十里
曰綠玉河在城西二十里曰烏玉河在綠玉河西
七里源雖一隨地變故色不同每歲五六月水暴
漲玉隨流之多寡由水細大水退乃可取云云大
抵今世所寶多出西北部落西夏五臺山于闐國
玉分五色白如截肪黃如蒸栗黑如點漆紅如雞
冠或如胭脂惟青碧一色高下最多云云可知玉
色本自不同而藍田所產在宋時已絕今人以玉
之青碧者輒呼爲藍田玉猶未細考也

玉碗 高二寸八分 口徑六寸七分
底足徑二寸

古玉圖錄

十六

右器純玉白色通體無文而有紅斑土鏽散布晶
光透潤古致渾朴可愛當爲秦漢之物其形大口
而小底考晉書周訪傳王敦遺玉環玉碗以申厚
意訪投碗於地曰吾豈買豎可以寶悅乎又六朝
時沈炯通天臺表有茂陵玉碗遂出人閒之句而
稽康答難養生論云李少君識桓公玉碗則由來
古矣惟考史記封禪書及漢書郊祀志皆云李少
君見上有故銅器問少君少君曰此器齊桓公十
年陳於柏寢已而按其刻果齊桓公器一宮盡駭
以爲少君神數百歲人也又並非玉碗不知稽叔

夜何本

雙蟠螭枋玉杯 高二寸六分 口徑二寸
兩枋高二寸五分 橫二寸

右器質堅而溫潤玉色純白中隱隱有黑絲今人
所謂牛毛文是也形圓而兩面中間作篆文壽字
左右爲兩蟠螭抱之突出寸許作把雕鏤臨空玲
瓏精細此等形制骨董家多目爲宋作然考史記
宋微子世家紂始爲象箸箕子歎曰彼爲象箸必
爲玉楮此玉楮之名所由昉也董子春秋繁露有
玉杯篇而漢書文帝紀云十六年秋九月得玉杯
刻曰人主延壽亦見郊祀志及史記封禪書又陳

古玉圖錄

十七

徐陵表云三元兆慶六呂司春得奉萬壽之杯預
參百辟之禮又李太白詩云天子九九八十一萬
歲歲歲常傾萬壽杯則以杯頌壽及制玉刻文由
來遠矣

玉疏七 連柄長七寸五分 口闊一寸三分
柄長四寸二分

右器畧如今之湯瓢或呼爲調羹者是也形長而
扁有柄脈與柄相等而柄端向下彎且作螭首銜
之其身又爲三竹節文質堅而溫色白帶淡青黃
制作古雅玉器中之奇品 考說文云云相與比
敘也從反人匕亦所以用匕取飯一名柶又禮記

曲禮云宰夫也惟刀匕是供又詳見儀禮有司及士喪禮文亦作匕有司徹云匕皆加於鼎東枋又云覆二疏匕於其上皆縮俎西方又云右手執匕枋縮於俎上又云二手執挑匕枋以挹滯注於疏匕注云疏匕匕柄有刻飾又云挑謂之歆讀如或春或抗之抗字或作挑者秦人語也此二匕者皆有淺升狀如飲摻挑長柄可以抒物於器中者注猶寫也今文挑作抗挹皆爲挹賈疏云以其云疏是疏通刻飾之名若禮記云疏屏之類故知柄有刻飾亦通柄刻雲氣以飾也讀從詩或春或抗者

古玉圖錄

六

彼注抗抒曰也云此二匕皆有淺升狀如飯摻此以漢法況之言淺升對尋常勺升深此淺耳又考士冠禮有角柶又云酌醴加柶覆之而葉又云加柶面枋又云啐醴捷柶興注云柶狀如匕以角爲之者欲滑也葉柶大端古文葉爲搗今文枋爲柄建柶扱柶於醴中賈疏云對士喪禮用木柶者喪禮反吉也又公食大夫禮云加匕於鼎又云大羹滯不和又云扱手扱上鉶以柶辯擣之上鉶之間祭注云大羹滯煮肉汁也太古之羹不和無鹽菜今文滯爲汁扱以柶扱其鉶菜也又少牢云以柶

祭羊鉶遂以祭豕鉶又周禮亨人大祭祀共大羹鉶羹賓客亦如之注云大羹肉滯鄭司農云大羹不致五味也鉶羹又加鹽菜矣又詩小雅大東有饈簋殮有捄棘匕傳云捄長貌匕所以載鼎實棘赤心也正義引禮記雜記言匕用桑長三尺注亦言匕所以載牲醴卽鼎實也又儀禮士喪禮乃枋載注云乃枋以枋次出牲醴左人也載受而載於俎古文枋爲匕又經云角觶木柶又雜記枋以桑長三尺或曰五尺注云枋所以載牲醴者此謂喪祭也吉祭枋用棘釋文云枋音匕本亦作匕音同

古玉圖錄

十九

正義云吉祭枋用棘者特性記云枋用棘心是也考特性饋食禮記云棘心匕刻注云刻若今龍頭而士喪禮又云楔齒用角柶鄭注不言其以角爲之據諸經注疏則匕與柶同物用之於鼎曰匕以棘爲之用以酌醴曰柶以角爲之用於喪以桑爲故亦云木柶然周禮玉府言王之大喪共角柶鄭司農云角柶角匕也而於疏匕挑匕皆不云何物又皆有柄而可執康成謂疏匕柄有刻飾棘匕刻龍頭又言挑柄長而毛傳訓匕之捄亦云捄長貌康成又言此二匕皆有淺升狀更以篆文匕字畧

為橫表書之作正與此器形制相合而柄有刻飾又正與鄭注合可證此器必是疏也其柄文於近器之端作一角獸頭而下端作雙尾可知乃螭之形即棘七之龍頭也古器中每用以為飾玩其口銜及器之有流正與前角及漢儒龍頭類七短而使用故曰七首通俗文乃漢儒服虔所作今此器長而正如劍之首又考說文云螭若龍而黃白方謂之地螭或云無角曰螭蚪龍子有角者又黃雅云有角曰蚪龍無角曰螭龍然據予所見古器中如螭而有角者多止一角與此器同則知但云

古玉圖錄

二十

六玉六器

一器雙孔長方片厚只分許長八寸一頭寬三寸一頭窄五分其寬者及長之一邊皆下殺如刀口兩面上左右端皆有文如龍鳳二形顛倒盤踞成方其內各有兩圓孔中凹而大小不同又一面寬一面窄玉質初如青泥頻年摩挲漸見紅暈又黃白色

一器亦雙孔長七寸四分一頭二寸七分畧同前一頭二寸四分

形而薄又兩端無龍鳳文其兩孔一偏近於邊亦皆兩面大小各不同其大者之一面向下又重出小半圓而其端上邊又多一大圓孔不全兩面亦大小

一器一孔缺圓形如長牌更薄於前器長五寸八寸二分下闊左右及下邊皆殺薄如刀其上居中一孔孔外又有細絲環繞而甚淺孔之上邊亦有大圓孔不全形制大小並與前器相彷彿

一器亦形長如牌畧同前器而橫窄縱長上兩角不方而圓長七寸上闊二寸四分其上一孔畧與前

古玉圖錄

二十一

同惟無不全之大圓孔

一器形制畧同前而橫更窄縱更長長一尺圓孔大

一器長寬畧同首二器而厚闊二寸又兩頭形表一寬三寸窄七寸惟居中之上中有孔孔之外有帶兩重環繞兩面相聯帶間各起六線惟帶外一端口殺如刀餘三面皆圓轉

右共六器第一第三第六皆得諸長沙一老僧家者僧酷好古玉所藏多黑暗莫名之器奄化後其徒盡以出售予多見之因買此三板及一青玉大

缸頭環龍圖佩此六器必是商周法物而無可考其名目惟據洪氏繇續所摹六玉碑及益州太守無名牌圖六玉中有半圭曰璋之璋其上表之形畧同末之此器而下端又平其有圓孔及旁有線畧同末器之帶但止二線表而上出於邊且有不全大圓孔在右邊與第二第三器無異惜刻本不甚工耳攷六玉之名見周禮大宗伯所謂圭璋璧琮琥璜是也說文云剡上爲圭半圭爲璋詩小雅載弄之璋毛傳亦曰半圭曰璋圭之形上尖而下平則璋之制其下端亦當平矣然據周禮攷工記

古玉圖錄

圭

玉人文六玉之制其中又有名目及尺寸之不同故即以璋言之云大璋中璋九寸邊璋七寸天子以巡守又大璋諸侯以聘女又瑑圭璋八寸以類聘又牙璋中璋七寸以起軍旅治兵守與春官典瑞所言多可互證而典瑞云瑑圭璋璧琮以類聘注鄭司農云瑑有圻鄂瑑起賈氏疏云是不爲桓信躬等之文也說文云瑑圭璧上起兆瑑也典瑞文云璋邸射以祀山川以造贈賓客鄭康成注云璋有邸而射取殺於四望鄭司農云射剡也典瑞又云駟圭璋璧琮琥璜之渠眉疏璧琮以斂尸注

鄭司農云駟外有捷盧也駟讀爲駟疾之駟疏讀爲沙謂圭璋璧琮琥璜皆爲開渠爲眉瑑沙除以斂尸今汁得流去也元謂以斂尸者於大斂焉加之也駟讀爲組與組馬同聲之誤也渠眉玉飾之溝瑑也以組穿聯六玉溝瑑之中以斂尸圭在左璋在首琥在右璜在足璧在背琮在腹蓋取象方明神之也疏璧琮者通於天地賈疏云渠眉玉飾之溝瑑也者此六玉兩頭皆有孔又於兩孔之間爲溝渠於溝之兩畔稍高爲眉瑑故云以組穿聯六玉溝瑑之中以斂尸也

古玉圖錄

圭

之瑑是許氏但據玉人駟讀爲組以組繫之因名焉與典瑞注同然則六玉皆當有瑑有渠眉而可以組繫之如此六器之皆有孔又如此末器之兼有帶正與典瑞之文合而其孔之或一或二或又有不全大圓孔蓋其用各有不同耳知賈公彥兩頭兩孔之言猶未盡然也可證此等器物必是三代時天子諸侯隧壙中之禮器特其形制大小長短方表多有不同漢唐注疏家不能盡見其物故言之未詳耳又何怪乎更閱數千百年之後出諸朽壤瓦礫中散棄塵市荒灘之上而無人顧而問

焉者

雙螭大拱壁 器徑八寸七分 好徑一寸九分

右器之形今人呼之為拱壁蓋本春秋左氏襄公卅一年傳叔仲帶竊其拱壁即老子道德經雖有拱壁文也玉篇有拱字云大壁也而杜元凱注拱壁即云大壁說文無拱字蓋玉篇乃後代所增之字徐鼎臣於說文玉部補拱字而云玉也非是說文云璧瑞玉圓也瑗大孔璧人君上除陛以相引又云環璧也爾疋釋器云好倍肉謂之瑗肉倍好謂之璧肉好若一謂之環又云璧大六寸謂之宣

古玉圖錄

二

今以周人度之有九寸七八分而好徑二寸肉寬幾及四寸蓋亦璧而又大於宣者也然予所見拱壁已無大於此者矣余每以好獲古器較禮經所言往往有不盡合者蓋書言其定制而工人隨時造作約畧為之而已此器厚三分其文作兩螭銜芝兩面及肉與好之側盤旋環繞形狀生動刻畫峻勁極其工整精妙予初獲時但見斑駁陸離不辨質色及後時加摩擦數年來稍露本真其質堅溫五色咸具蓋有本來不純雜色亦有入土年久為土氣浮垢侵蝕而未能即去者然因此可斷為

秦漢以上物無疑又考周禮弁師諸侯之纁旒九就緡玉三采康成注云故書璿作璣鄭司農云璣惡玉名先鄭蓋以其玉有三色雜而不純故謂之惡然弁師言王之五冕皆五采玉十又二又言玉之五冕王之皮弁會五采玉璣康成讀璣如綦云結也皮弁之縫中每貫結五采玉十二以為飾謂之綦初學記引魏臺訪議云五采玉一玉有五色則雖五采雜色用為王者之弁飾亦不可謂之不尊貴矣又藝文類聚引魏畧云大秦國出五色玉又考說文云芝神草也孝經援神器云德至於

古玉圖錄

三

草木則芝草生又云善養老則芝茂故古玉器凡龍鳳鳥獸口中多銜芝

八駿拱壁 器徑四寸六分 好徑一寸一分

右器厚二分許亦肉寬於好當為璧之屬一面作八駿圖精妙絕倫其面近好之口及其背皆環列圓珠文予見漢瓦當文往往有之又漢鏡文亦有之前人謂之乳與古鐘文之名同此器玉質白而圖之一面備白黑青黃濃淡諸色并有白如銀而堅且亮者黏著散布於兩面之文理中晶光陸離蔚為奇觀予嘗見楚南辰沅間有黎溪中產石研

上有其物蓋灘水衝激而成俗所謂水鑽是也然則此器常久沈埋於灘水衝激之處因黏而附著者其玉質多暗帶不精明蓋亦為水氣久浸之故攷經典如左傳多言祭河之禮必沈珪與玉於河而緯書尚書中侯握河紀云堯沈璧於河元龜負書止壇舜沈璧於清河黃龍負圖出水左氏僖廿四年傳公子曰所不與舅氏同心者有如白水投其璧於河則此恐即祭河之古璧真寶物也又攷圖畫見聞志云八駿圖晉武帝時所得古本乃穆王時畫黃素上為之腐敗昏潰而骨氣宛在逸狀

古玉圖錄

五

奇形實亦龍之類也遂令史道碩摹寫之宋齊梁陳以為國寶崇文總目所載蓋即此也然則八駿有圖由來古矣 八駿之事詳穆天子傳亦見張華博物志駿名有不同者

日月合璧

右器大小形制畧與前同厚二分許惟兩面純素一面黃一面白晶熒潤澤其好兩面大小而中凹與六玉等之制同當是漢以上物且其一面文不平一邊高出斜彎如新月豈即漢書律歷志日月如合璧之謂邪

粟文拱璧 器徑三寸四分 好徑一寸四分

右器孔大於肉當為瑗之屬厚二分許兩面肉好皆有郭中列圓乳畧如前八駿璧惟其乳又作細圓文微凸起漸圓下而陰刻繞之如雷文疑是粟文而非雷文故與銅器之雷文形制全異說詳後雙螭璧此器色淡青質溫潤光明真漢物之佳品 器徑三寸六分 好徑九分

右器厚二分許一面作二蟠螭高出分許一面肉好有郭中列乳形而小與博古圖中或名曰珠或謂之粟文者相似玉質純白晶熒間有紅斑真名

古玉圖錄

五

品也攷尚書益稷藻火粉米黼黻絺繡以五采彰施於五色作服汝明鄭氏注云粉若粟冰米若聚米是粟米等文舜時已施於章服又周禮典瑞穀圭以和難以聘女鄭康成注云穀圭亦王使之瑞節穀善也其飾若粟文然則前云子執穀璧鄭注雖未解據此可知其文當亦作粟矣又攷大宗伯文子執穀璧男執蒲璧康成注穀所以養人蒲為席所以安人二玉蓋或以穀為飾或以蒲為瑒飾推鄭意亦當作粟文而聶崇義三禮圖轉據曲禮疏瑒穀稼之形為飾文圖作禾穗四本於四面非

也

雙螭羨壁器長三寸七分 博一寸九分 好長一寸二分 博七分

右器亦如前壁一面蟠雙螭高出分許其下厚分許肉好皆無郭而一面平素無文又其形橢長好亦隨之肉寬於好攷周禮典瑞云璧羨以起度注鄭司農云羨長也此壁徑長尺以起度量玉人識曰璧羨度尺以為度元謂羨不圓之貌蓋廣徑八寸表一尺賈疏云案爾雅肉倍好謂之璧則璧體圓今云璧羨是為長意故先鄭後鄭皆為不圓也云蓋者此璧本徑九寸今言羨則減旁一寸以益

古玉圖錄

三

上下故玉人云以為上下一尺則橫徑八寸矣無正文故云蓋以疑之也又案玉人文云璧羨度尺好三寸以為度注鄭司農云羨徑也好璧孔也爾正曰肉倍好謂之璧好倍肉謂之環肉好若一謂之環元謂羨猶延其表一尺而廣狹焉今以周尺度此器廣三寸二分表四寸正合康成所說其為古之璧羨無疑惟以起度量故一面無文稍為簡率邪此器玉色純白而堅內有石性入土久駭蝕如蟲蛀定為漢以前物又器上二螭一有角一無角而尾皆不歧出與前諸器不同

雙螭四出羨壁長三寸九分 博三寸二分 好長九分 博四分

右器肉好皆長畧同前器惟好小而肉倍之有餘為異予得一舊鑲玉紫檀如意以此嵌作如意頭其形亦橢圓而四角尖凹入作四出花瓣形細玩一小螭足不全見而適當其凹處疑此器舊有損缺估人琢改其形之四角處以合如意之式故形與前器不合矣然其色白帶青質溫潤晶光佳於前器且有深紅斑透明古氣磅礴其為漢以前物無疑

玉玦十器大小不一 大者徑三寸一分 好徑一寸二分 小者徑一寸四分 好徑八分

古玉圖錄

三

右十器形制並同而大小有四等皆肉好若一與環之名合而皆有細缺口或寬或窄九器皆直惟一表出 考春秋左氏閔公二年傳曰佩之金玦又曰金寒玦離又衛懿公與石祁子玦杜注云玦玉玦玦示以當決斷說文云玦玉佩也白虎通德論云君子能決斷則佩玦玦環之不周也杜注金寒玦離云玦如環而缺不連又韋詔解晉語金玦云玦如環而缺玉篇云玦玉佩如環缺不連廣韻云佩如環而有缺逐臣待命於境賜還則返賜玦則絕義取訣大戴禮玉度記云大夫俟放於郊三年得環

乃環得玦乃去荀子亦云大夫待於境君賜以環
卽返以玦卽去證以諸文正與此合皆古之玦也
蓋其形則如環而玦其義則取決斷之意古史記
項羽紀言范增數以手循玦示羽惟玦圓轉如環
故可以手循之古今與古同寶而玉尤重於金故
玦爲玉佩而以金爲之者其字亦從玉作玦而唐
顏師古注漢書五行志佩之金玦云半環曰玦其
作匡謬正俗亦云玦之體狀若半環且據引顧野
王符瑞圖似亦作半環又段成式酉陽雜俎云唐
代宗卽位楚州刺史崔銑表獻定國寶十二其九

古玉圖錄

三

曰玉玦形如玉環四分缺一又考古圖載李伯時
所藏十六玉其一爲玉環玦所摹形制較此小者
又小而不缺且上出一尖角皆因未覩真玦并未
細考之謬耳又攷後漢書輿服志言乘輿黃赤綬
諸侯王赤綬太皇太后皇太后皇后同諸國貴人
相國皆綠綬公侯將軍公主封君皆紫綬九卿中
二千石二千石青綬自青綬以上縱皆長三尺二
寸與綬同采而首半之緹者古佩璲也佩綬相迎
受故曰縫紫綬以上緹綬之間得施玉環鑄云劉
昭補注引通俗文曰玦環曰鑄是鑄與玦同說文

有玦無鑄當以玦爲正然則玦之爲物卽古之佩
玉漢時更施於緹綬之間而爲天子至公侯將軍
之服飾也因考禮記內則言子事父母右佩玦捍
鄭注云捍謂拾也言可以捍弦也而不釋玦爲何
物正義亦未及之詩國風芄蘭童子佩鞞毛傳云
鞞玦也能射御則佩鞞鄭箋云鞞之言沓所以彊
沓手指陸元朗釋文云玦本又作決又小雅車攷
決拾旣攷傳云決鈞弦也拾遂也與康成注內則
捍之義畧同而釋文云決或作抉又儀禮士喪禮
云決用正玉棘若擇棘組繫纊極二鄭注云決猶

古玉圖錄

三

闔也抉弓以橫執弦詩云決拾旣次正善也玉棘
與擇棘善理堅刃者皆可以爲決極猶放弦也以
沓指放弦令不挈也生者以朱韋爲之而三死用
纊又二明不用也士喪禮又云設決麗於擊自飯
持之設幄乃連擊注云麗施也擊手後節中也飯
大擘指本也決以韋爲之藉有彊彊內端爲紐外
端有橫帶設之以紐環大擘本也因沓其彊以橫
帶貫紐結於擊之表也設幄者以綦繫鉤中指由
手表與決帶之餘連結之此謂右手也又周禮繕
人掌王之用弓弩矢箠矰弋抉拾注鄭司農云抉

者所以縱弦也拾者所以引弦也詩云決拾既次諸家說或謂決為引弦彊也拾謂鞬扞也元謂決挾矢時所以持弦飾也著右手巨指士喪禮日挾用正王棘若釋棘則天子用象飾與鞬扞著左臂裏以韋為之又儀禮大射儀文言決拾者凡十二康成注云拾遂也又上文言司射適次祖決遂注云決猶闔也以象骨為之著右巨指所以鉤弦而闔之遂射鞬也以朱韋為之著左臂所以遂弦也而大射儀文言祖決遂者亦十二鄭氏釋決為闔與士喪禮同而云著右巨指則與繕人注決拾同

古玉圖錄

三

又以為鉤弦及釋拾為遂則用詩車攻毛傳之義也而謂決以象骨為之及遂射鞬也以朱韋為之著左臂所以遂弦也者亦與繕人注云天子用象飾與鞬扞著左臂裏以韋為之說同合諸經傳注而觀蓋決本取決之意而決拾之決繫於手故其字或從手作挾要之從玉從水及從手古字皆可通用故毛詩決拾既飲周禮作挾康成注士喪禮及繕人三文皆言以韋為之毛詩芄蘭箋言鞬之言沓所以彊沓手指亦與注儀禮周禮說合且鞬字從韋康成以韋為之之解正與字義相符毛傳

鞬決也之決據陸氏明言決本又作決則與車攻決拾之決同車攻傳言決鉤弦也可知芃蘭決也之決亦當以決為正惟左傳佩之金決之決字當從玉旁而後儒或因毛傳訓鞬為決致與決拾之決相混誤解故為辨之惟內則決捍康成既訓捍為拾則決捍聯文似亦即決拾之決通用作決而並無訓解豈因注禮記在前箋詩在後故邪佩玉衝牙七器大小稍同背納徑二寸七分弦徑一寸八分二孔五器三孔二器六孔一器右七器形如璧三分之一而左右兩邊內各有一小孔孔之形一面大一面小與前六玉之制畧同

古玉圖錄

三

一器一邊無孔一器有兩孔一器一孔一器一孔一器有兩孔一器左右各有三孔大小參差不齊今骨董家呼為押鬚乃杜撰之名也予以其制攷之當皆古玉佩之器禮記玉藻云古之君子必佩玉趨以采齊行以肆夏周旋中規折還中矩進則揖之退則揚之然後玉鏘鳴也故君子在車則聞鸞和之聲行則鳴佩玉是以非辟之心無自入也君在不佩玉左結佩右設佩居則設佩朝則結佩齊則結佩而爵鞬凡帶身君子於玉喪否佩玉有衝牙君子無故玉不去央以前後觸比德焉鄭康成於衝牙下注云居中衝下垂二道也孔仲達

正義云凡佩玉必上繫於下端懸以衝穿以螭珠
下端前後以懸於璜中央下端懸以衝牙動則衝
牙前後觸璜而為聲所觸之玉其形似牙故曰衝
牙皇氏謂衝居中央牙是外畔兩邊之璜以衝牙
為二物若如皇氏說鄭何得云牙居中央以為前
後觸也玉藻又云天子佩白玉而玄組綬諸侯佩
山玄玉而朱組綬大夫佩水蒼玉而純組綬世子
佩瑜玉而綦組綬士佩瑀玟而緼組綬孔子佩象
環五寸而綦組綬注云玉有山玄水蒼者視其文
色所似也綬者所以貫佩玉相承受者也象有文

古玉圖錄

三

理者也環取可循而無窮又詩鄭風雞鳴雜佩以
贈之毛傳云雜佩者珩璜琚瑀衝牙之類陸氏釋
文云珩者衡佩上玉也衝者容反狀如牙又周禮
玉府其王之服玉佩玉珠玉康成注云佩玉王之
所帶者玉藻曰君子於玉比德焉天子佩白玉而
玄組綬詩傳曰佩有上有葱衝韋昭國語晉下有
双璜衝牙螭珠以納其閒賈疏云引詩傳云謂是
韓詩佩玉上有葱衝者衡橫也謂葱玉為橫梁下
有雙璜衝牙者謂以組懸於衡之閒頭兩組之末
皆有半璧曰璜故曰雙璜又以一組懸於衡之中

央於末等魯牙使前後觸璜故言衝牙毛詩傳衝
璜之外別有琚瑀其琚瑀所置當於懸衝牙之中
央又以二組穿於琚瑀之內角斜繫於衡之兩頭
於組末繫於璜又玉藻云一命緼鞅幽衡再命赤
鞅幽衡三命赤鞅葱衡注云衝佩玉之衡也幽讀
為黝黑謂之黝青謂之葱又周禮大宗伯以玄璜
禮北方康成注云半璧曰璜又說文云珩佩上玉
也所以節行止又毛詩衛風木桃報之以瓊琚傳
云琚佩玉名佩有琚瑀所以納閒又說文云琚玉
之似玉者又後漢書輿服志劉昭補注引月令章

古玉圖錄

五

句曰佩上有雙衝下有雙璜琚瑀以雜之衝牙續
珠以納其閒又初學記引魚豢魏略云有雙璜雙
珩琚瑀衝牙為佩者然則珩即衝珩璜琚瑀衝牙
皆佩上玉名又考後漢書輿服志云古者君臣佩
玉尊卑有度上有鞅徐廣曰鞅如巾蔽膝貴賤有殊佩所以
彰德服之衷也鞅所以執事禮之恭也故禮有其
度威儀之制三代同之五霸迭興戰兵不息佩非
戰器鞅非兵旗於是解去鞅佩留其係徐廣曰
遂以為章表故詩曰鞞鞞佩遂此之謂也鞞鞞佩
鞞也鄭元箋曰鞞者以鞞佩既廢秦乃以采組
瑞玉為佩佩之鞞鞞然

連結於隧光明章表轉相結綬故謂之綬漢承秦制用而勿改故加之以雙卯佩刀之飾玉孝明皇帝乃為大佩衝牙雙瑠璜皆以白玉乘輿落以白珠公卿諸侯以采絲其視冕旒為祭服云然則玉佩之制久亡漢代雖後其制亦止帝王公卿諸侯有之耳愚以漢唐注疏家所說參詳蓋佩玉之上橫者為珩故許叔重解字云佩上玉也即玉藻所云幽衡葱衡是也陸元朗毛詩釋文云珩音衡佩上玉也其下之玉則名璜取象於六玉中半璧曰璜之形而以組懸之於珩下又分左右各一故云

古玉圖錄

三

雙璜又毛傳訓琚為佩玉名且云佩有琚瑠以納閒而後漢書言大佩有雙瑠璜則琚瑠亦皆佩玉之名與璜同類故玉府注引詩傳止言雙瑠衝牙而不及琚瑠而史既云雙瑠璜則瑠亦必左右各一明矣以此類推蓋琚亦有二皆如璜之分垂於珩下者也茲就以上七器觀之其形皆約畧半璧之制為之而有左右各一孔及三孔者又有一邊一孔一邊二孔及僅止一邊有二孔之不同可知其物當是豎立而左右各一孔者乃以一組上繫又以一組下繫也左右各三孔者當是更以一組

中約雙璜使不外出而有所維繫也其一邊一孔一邊二孔者則一頭中約一頭不中約也其止一邊有二孔者則上有所繫下無所繫也竊謂詩之雜佩即史之大佩首有橫玉即名珩與衡其下左右豎立者名璜又有名琚與瑠者亦即璜之類而統名之曰衝牙也故玉藻文但言佩玉有衝牙而不及珩璜琚瑠之名所謂衝牙者以之豎立其形衰而上下端皆尖正如牙形孔氏正義謂其形似牙故曰衝牙是也聶氏三禮圖摹佩玉之式珩之下繫者居中一圓器又其下繫之末亦一圓器與

古玉圖錄

三

上同其下器之兩旁左右組末各有衰彎之器即璜也其中圓器之形如環以兩璜相抱可以衝動有聲於理卻可然前代諸儒經典注疏並未明言別有圓器名目今據七器懸擬雜佩形制自應於珩之下分作中下兩層左右各有器其或名璜或名琚或名瑠疑是中與下之別名如此七器中之兩端有孔者當皆在中層其止一端有二孔之類者下無所繫則即下層組末之器也玉藻康成注衝牙謂居中央孔氏正義引皇氏說衝居中央牙是兩邊之璜為二物與鄭說不合故正義非之而

王府賈氏疏又以琚瑀爲中央之器或亦可有之
事然琚瑀二名形制前人未言如環而如聶氏所
圖明是環不當別爲琚瑀之名聶氏蓋本既氏舊
圖其引舊圖云佩上有雙衡長五寸博一寸下有
雙璜徑二寸衝牙長三寸而不言琚瑀似分璜與
衝牙爲二而以琚瑀卽爲衝牙則其形不當圓而
居中且衡止一不當亦有雙乃承月令章句之誤
也月令章句爲漢蔡中郎所著亦不當誤其文似
卽本諸韓嬰詩傳蓋傳寫誤惹爲雙耳初學引魏
畧^見又引三禮圖而云上下爲衝半璧爲璜中橫

古玉圖錄

三

以衝牙以蒼珠爲瑀其說亦不合

玉璜八器大小不等大者徑三寸三分好徑一
寸三分小者徑二寸一分好徑九分

右八器前六器與半璧曰璜之制皆合後二器則
稍不及故微殺而不平直 攷周禮大宗伯之文
以玄璜禮地之北方爲六玉之一而据毛韓兩家
詩傳皆謂佩有璜蓋與玄璜半璧之形同故亦名
之爲璜耳未必大小亦同也又攷禮記禮器琥璜
爵鄭注云琥璜爵者天子酬諸侯諸侯相酬以此
玉將幣也然則璜之爲器其用廣矣如此八器皆
正如半璧而大小又各異與前七器又復不同且

全無孔似非佩下之物然此八器與前之二衝牙
十玦皆予在長沙同時獲於市肆中据言俱近人
於辰州掘得者而玩其玉之質色及制作之工大
畧相同其爲同時之物無疑此八器之中雖有可
以斷破之玦修改爲璜者而前之二衝牙一一邊
有二孔一一邊二孔一邊又有一孔其孔之形兩
面大小不同與古六玉之孔無異斷非後代及今
人所能爲則此之無孔或琢成而尙未鑽孔或原
可無孔之物故其物與前有孔之兩器亦不同是
否佩下之物及與前七器同名同用皆不可得而

古玉圖錄

三九

知矣要非秦以前物卽漢物亦無可疑

獸形玉璜約長三寸七分
半圓好徑一寸

右器色雜不可名狀質堅潤純素其形四凸不齊
似龍虎等形因有半圓形畧如璜故附璜後又其
物薄半圓亦兩面大小不同與前六玉相似或是
古器之飾或亦佩玉之別種皆不可知也
佩玉珩長四寸六分闊一寸七分
形畧似梳而稍直 獸頭
右器厚分許兩面花文同左右兩端各爲獸頭如
師子中列圓如珠者三排其上邊勻作五小圓環
高出其半下邊亦有圓形而中作兩斜剖分以湊

合之特不空玉色深黃中有白處質堅而制作精細刻鏤文有陰有陽非秦漢以下物也蓋古佩玉之器衡而名珩者即此是也國語晉語白玉之珩六雙韋注云珩佩上飾也珩形似磬而韓詩傳曰上有葱珩下有雙璜又注楚之白珩猶在乎云珩佩上之橫者珩之下左右繫之以組而下繫於璜故兩端師口中作圓孔其上邊之五圓環或是別有組連結以繫於帶間者

佩玉珩長三寸五分闊一寸一分形畧如磬 璜長三寸五分闊一寸一分形畧如磬

古玉圖錄

四

環等惟作一饗饗形上空其額下無其口質溫潤而白帶淡青中有紅黃斑亦古物也玩其上空可以貫組繫帶而下口之空亦可繫之以組以聯下器則玉藻正義引皇侃說謂衝居中央及賈氏玉府疏言又以一組懸於中央等語未為無據恐古之佩玉其制亦不盡同耳

佩玉珩長三寸闊一寸八分形同 璜長三寸闊一寸八分形同

右器上左右兩小環畧如前第一器形而中隆起處有圓孔又與第二器彷彿可以著組繫帶其下口帶長圓而衰向上彎左右皆可以著組其厚亦

畧同前器大亦珩之類也色淡青質溫潤堅潔透明疑即玉藻所云大夫佩水蒼玉之上衡也攷博古圖有片雲戚兩端上卷上為三耳容柄中作三圓竅下有挂線其形制畧同此惟圓竅三而平列此器則有七而三高四低相間更為精細然則此器且放戚形謂之戚即斧之類禮記云朱干玉戚春秋左傳言剖圭以為鉞秘可知古有以玉為戚者故放其形亦為佩之器也

獸文珩花牙形佩玉長五寸二分下尖五分上寬一寸五分形似角微彎

古玉圖錄

五

體花文高低不一而加彫刻細陰文布滿空處制作之精過於第一珩又其上有小環圓孔三下亦有合成小圓形日三皆與第一珩相似其小環且作索文旋轉更為工細特兩端一圓一尖其圓端有空處可以繫組其身中亦有圓長不等之三空處皆有穿組而尖端形似牙竊疑此器亦當豎立以圓端為上尖端為下亦衝牙也而其三環及三空處或皆貫組或別有流蘇等物繫之以為飾則皆不可得而知之矣玉質晶堅而有紅綠采錯其中透明奪目當是秦漢以上物其制作之工妙又

勝三珩真寶玩也此等厚大之器疑係獨佩之物不必有珩璜之物以組聯之為佩者

獸頭花牙形佩玉長三寸三分上寬六分下尖分許形似錐而彎

右器彎而上方下尖上為獸頭中作數旋圓花文下尖之上彎處又稍突出一尖不知是何鳥獸形兩面文同其厚與佩玦等畧同而於獸之口為圓孔與前兩珩相似玩其尖形似牙恐亦衝牙也玉色純白質堅而晶光透明中有黑點散布骨董家謂之水銀古當為秦漢以前物

鰲魚牙形佩玉彎處徑三寸頭腹闊九分尾少殺形似鰲

古玉圖錄

望

右器彎而首尾作鰲魚形亦兩面同文於口開作圓孔可以貫組上端方而下端尾尖亦可作衝牙惟兩面圓轉稍厚於前器色深黃中帶白其質溫潤光明乃古玉之上品也

夔龍牙形佩玉長二寸五分方端寬一寸一分尖處斜徑一寸四分形似長方缺一角

右器直而作夔龍之形兩面鏤起畧同前夔龍牙佩其側方而稍厚於前二器上方下尖亦近似牙形色白質溫潤多紅黃斑鮮明光潔亦上品也

夔龍環佩徑四寸好徑二寸四分形同今手釧而邊方

右器圓如環而似作蟠龍形兩面文同亦於龍口

穿孔可貫繫其側方與後之制畧同前玦珩等面

平而鏤文簡淨其色白與青相錯又有糙色質溫潤而糙色處駁蝕斑爛古致歷落當為秦漢以下物攷爾雅釋器肉好若一謂之環說文云環璧屬也禮玉藻言天子以下佩玉末云孔子佩象環五寸康成注云象有文理者也環取可循而無窮又經解言天子行步則有環佩之聲注云環佩之環佩玉也所以為行節也玉藻曰進則揖之退則揚之然後玉鏘鳴也環取其無窮止玉則比德焉孔子佩象環五寸人君子環其制未聞也又白虎通

古玉圖錄

望

云修道無窮即佩環又春秋左傳言公子之環出命佩之今以玉藻文於天子以下佩玉後言孔子佩象環參詳似環可獨佩與有珩璜等器之佩有別故鄭云環佩佩玉佩玉也特此器形制好大於肉不止兩倍與爾雅之文不合而攷周禮樂師環拜鄭注云環猶旋也蓋凡圓而旋轉者即可名之曰環此器大璧其為古之佩環無疑

龍鼠環佩徑三寸九分好徑二寸九分形即今手釧

右器環圓畧與前同而好更大於肉似作螭龍蟠旋形而彫琢精工高低圓渾且有穿孔處及刻鏤

文與前夔龍牙佩之制彷彿玉質淡青而堅潤晶
瑩純潔且有紅黃斑亦古玉器之妙品也惟少遜
前器之古朴耳龍尾又有一鼠鼠爲子而龍爲辰
以之作佩環未知於義何取元周公謹雲烟過眼
載省齋鎮撫所藏古瑠玉盤螭尤奇一螭角上有
一小鼠殊不可曉或名云太虛鼠又名虛木相符
皆不可曉云皆出太原高柴古墓中皆古玉也此
物紅如血黑如漆白如酥五色備具真神品也云
云今此器之色不如所言而鼠在尾而非在角恐
周所記未及細辨之誤此環或彼時同出古墓中

古玉圖錄

四

物洵可寶也明高士王伯毅長物編載所蓄古器
有子龍佩云趙子昂所佩此環豈即是耶

雙螭玉環 徑四寸 好徑二寸三分

右器圓形亦畧同前而肉好之制如夔龍佩環加
厚而一面爲大小兩螭高出分許一面純素疑其
似環而非佩環也色青質明潔瑠琢古朴當爲漢
以前物

龍斧佩二器 大者高四寸闊四寸二分 小者高二寸一分闊一寸五分

右器大而扁兩面文同而圓轉上厚二分許下殺
至口薄如刃其上半作龍首口銜下半之形如斧

者其龍之眉目及張口牙舌等形畧同前龍角可
知其古矣舜時旣以山龍施於章服又有藻火粉
米黼黻絺繡爾疋釋器云斧謂之蔽故鄭注又云
蔽若斧形而儀禮觀禮云天子設斧依於戶牖之
閒鄭注亦言斧謂之蔽繡斧文於屏風與禮記明
堂位天子負斧依南鄉而立之注同前則龍與斧
皆古之服色瑠玉放而爲佩必亦古制所有而爲
貴者所佩也玉質堅而溫潤潔白純粹有紅絲及
糙暈晶瑩奪目誠上品也龍角上尖彎處空而可
繫其背別有二孔可貫穿

古玉圖錄

五

又一器形制畧同前惟小而厚分許其側亦圓轉
而口不甚殺薄耳龍文有陰有陽如前夔龍等佩
而斧中有索文環之玉質亦佳

虎紐斧佩 高三寸四分闊一寸七分

右器形之下畧同前之花斧而花文上半作一四
出花下半作尖葉文爲異兩面同厚分許側方至
下斧口微殺其上有蹲獸爲虎琯空腹下及尾下
可貫作鈕古章服華虫取象於宗廟尊彝之虎雖
則用爲佩飾亦與龍同故知其亦古之佩也惟質
堅而色雜白黑黑多於白就日照之黑處亦白而

明或入土既久而外垢蒙之未去也

龍紐長花佩 長四寸九分闊一寸三分

右器如前而長上下相同惟下有刃口亦如斧之圓轉而左右不為尖出之形中間作饗饗形上下兩層作尖長文如尊彝之蟬翅形上橫列圓乳兩面文同上立一獸尾長而岐出下垂於一面蟬文開花文皆凸而淺然工整精細玉質堅而明色白雜淡青有紅黃斑暈亦古玉器之名品也

獸紐大花佩 高六寸三分闊二寸

古玉圖錄

罍

帶下垂尖葉文其上之橫處有斜雷文細而狹側厚分許方而不圓轉上蹲之獸似有角尾亦雙歧而分著於兩面花文雖粗然獸形甚雄壯而多毛文玉質堅明色帶淡青及淺黑暈中散黑點多如俗所謂蛇蚤斑者又有淡紅黃斑定為古物奇品

獅紐尖佩 長三寸九分上闊一寸三分下闊六分又有獅紐者形短闊 獸紐者上平方大小畧同

右器長而下為橢圓形畧如羨壁下端稍尖中有好不及肉之半 長一寸二分闊二分強 上立一獸尾大如獅一面穹而一面平其側圓而不方玉質堅明色雜

白黑而晶光瑩淨非近代物也

圓頭尖尾佩 長二寸八分闊一寸

右器長而上下相等厚而圓轉下尖出蓋畧放琢圭形而倒用之也兩面同文中有花文如帶下為三尖葉文玉質堅色青中有紫紅斑非近代物也方頭雙尖尾佩 長三寸八分闊一寸四分

右器長而上方下稍凸又出兩尖如古錢之布形又似魚尾上有圓孔厚二分許方而圓轉無稜角工整渾朴兩面皆作饗饗花文凸起淺渾質溫潤而色白通體有黃暈必是古物

古玉圖錄

罍

玉劍斲十四器 闊一寸四分長五寸三分下方孔長二寸四分闊三分

右器長扁而兩端皆圓下作尖鉤其下之中又別作凸起長方形鏤空貫穿可以繫物又偏於一端面作栗文質溫潤色白帶淡青有黑文錯雜晶瑩可愛真古物也此器形制同攷古圖摹李氏所名之璫玉斲且引王莽傳及蜀張惡子廟唐賜玉具劍以證其名其說尚未詳明予攷說文云璫劍鼻玉也徐鼎臣音直例切又漢書王莽傳言莽疾孔休侯之莽緣思意進其玉具寶劍頭以為好休不肯受莽因曰誠見君面有癩美玉可以滅癩欲獻

其瑑耳卽解其瑑休復辭讓注服虔曰瑑音衛蘇林曰劍鼻也師古曰瑑字本作璣以玉氣聲後轉寫者誤也瑑白瑑瑑字耳音篆也又匈奴傳漢賜以玉具劍注孟康曰標首鐔衛盡用玉爲之也師古曰鐔劍口旁橫出者也衛劍鼻也鐔音淫衛字本作璣其音同耳玉篇璣雉例切劍鼻又音衛然則此器當用以繫劍而勒於帶閒之物攷鐔乃劍柄之末周禮攷工記桃氏爲劍注鄭司農云莖謂劍夾人所握鐔以上也推司農意當是以劍柄之末圓者爲鐔小顏以劍柄之上劍口旁橫出者當

古玉圖錄

哭

之謬矣而於韓延壽傳又云劍喉也予所見古銅劍皆劍與柄聯爲一器皆用銅而非玉據孟康說則漢時貴者佩劍皆別用玉飾之故有玉具劍之名而璣則別爲一物故莽傳正云解瑑耳藝文類聚引字林瑑劍鼻也蓋據蓋傳原文又雋不疑傳櫛具劍注應劭云櫛具木標首之劍櫛落壯大也蓋用木而非玉爲尋常之物可與孟說玉具劍互證又二器狹如前之半微短薄上作小圓珠凸而空處陰刻縱橫細斜線界之

又五器短於前而微闊花文不同

又二器作蟠螭雲水以陰陽刻之

又一器上作一螭龍空處皆平

又一器甚小上於蟠螭偏於一邊而突出空處又作表雷文

又二器純素一大一小

穹背短璣三器闊一寸長二寸一分連下方孔高六分下方空長一寸五分

右器小而短與璣形畧相似惟兩端平而下無彎尖方空一端當亦劍鼻之流面稍隆圓其文似作旋雷文彫鏤工整四面有邊質堅色白洵爲上品

古玉圖錄

哭

又一器大於前而形制小異面隆圓而兩端表下其穿如面之形而亦圓轉故左右皆不凹進無花文惟刻作線帶三重

又一器畧如前而面狹九更隆起上爲蟠螭高起

饗餐玉鼻長一寸八分上闊一寸九分下闊七寸強形如虎頭有耳

右器扁而圓渾形如饗餐面穹圓而背凹作鼻凸起可繫畧同帶鉤之形當亦帶閒著物之具與劍鼻同用者制作工整質純色白而多黃暈裏之非漢以下物也

圓臍玉鼻八器徑二寸一分大小相等

一器圓而外周有細緣面居中微凹起圓形中作
三旋花文餘皆散列珠文側方厚二分許向背微
圓轉背中當面臍之處起索環形內微凹又起作
長鼻下穿通可貫繫今骨董家呼曰押臍爲殮屍
之具未知何据愚謂其制不見禮經若用以押屍
之臍何必有繫鼻且亦無從繫者必不然也此等
器當亦劍鼻之類用以繫物而勒著於佩帶之間
者當與後長器同用說文云鐔劍鼻也而攷鄭司
農注攷工記桃氏爲劍以劍把之末當之据今所
見劍把之末其形圓畧同此器也玉色面背皆紅

古玉圖錄

五

黃質溫潤制亦工妙而古趣渾然非秦漢後物也
一器畧同前而面之外周有微圓缺如花之出中
凸之臍微大而有緣其外四面之文與前第二小
壁相似側漸殺而圓轉至背不平故据本背大於
面背中鼻孔同前器而外無索環凹凸較深
一器亦畧同前面文四圍起細線臍外又起輪於
三旋花文中又刻細哀文似水浪厚二分許直斜
殺至乎背背小於面故拓本聯側更大於面背中
作素圓臍中有二鼻孔下穿聯貫圓臍之外周作
溝寬分許而甚深其外亦起細線背平處又勻列

三圓孔其中斜下穿至溝與前一器異白質黃暈
一器畧同前而大且薄面臍無文環列十大珠外
周無緣背臍鼻孔亦與前同其外微凹不作溝亦
無三圓孔而近外邊又微凹其似外郭故作重輪
之形

一器畧同前而小臍形如前之有花者特其文類
太極圖臍外及外周皆有緣前臍緣外之花文似
枝梗旋聯之形其側亦厚更高於前故斜殺至背
平底止容一臍臍外凸下分許亦深如溝溝外爲
緣玉質溫潤有明斑雖紅亮色雜真古品也

古玉圖錄

五

一器又小於前而較薄不甚高故面小於前底反
大於前面臍文亦如前器而形亦反大而無緣其
外止稍凹外起廓緣而已底臍亦大於前外廓又
寬而臍外止起一線繞之玉色黑白精明
一器純素面平而圓轉至後背又平而凹下二分
許復凸起作大圓寬分許又稍凹中一圓孔透面
底大面小故拓本面形又大於底而面孔之外居
面之小半間又微凹作細線繞之淺不可拓玉色
淡青質甚明淨定爲古物但不知所用因其背與
前諸器相近故列其後

一器厚分許兩面皆平而圓轉側無稜其孔大倍前器形方而四角圓轉兩面中皆有微凹細線亦淺不可拓不知其用而色白質堅亦非近代物

花釭頭三器 高一寸五分強方徑二寸九分中圓孔徑二寸四分

右器方而中圓空兩處亦稍去四角而為圓郭高出四圍有文作線及珠者凸起聯而繞之骨董家呼為釭頭攷說文釭車轂中鐵也又漢書外戚傳趙昭儀居昭陽舍壁帶往往為黃金釭函藍田璧明珠翠羽飾之注服虔曰釭壁中之橫帶也晉灼曰以金環飾之也師古曰壁帶壁之橫木露出如

古玉圖錄

垂

帶者也於壁帶之中往往以金為釭若車釭之形也其釭中著玉璧明珠翠羽耳藍田山名出美玉又後漢書班固傳西都賦金釭銜璧是為列錢章懷注云謂以黃金為釭其中銜璧納之於壁帶為行列歷歷如錢如也下即引前書昭儀傳文然則釭之為物在車以鐵為之在壁以木為之惟昭儀所居之壁則以金為之故言其侈而轉言函璧賦言銜璧則釭頭亦止當如璧形不當如此形且壁帶有玉非尋常之制安得如今所見之多且有大小不等小者斷非壁帶所用竊謂此等形制非如

環佩之玲瓏輕薄可以佩帶而中空可以貫物為飾內圓外方可以繫縛著力必是加於器物之端今所謂鑲頭之類且其內圓外方及兩端去角長短不一又有花文如此者皆與俗呼小玉勒子如後器者形制無異其用必大畧相同因不知古人稱謂姑從俗名標之 釋名釭空也其 又一器 高一寸方徑一寸五分制畧同前而小惟不起線文所鑲珠形多缺斷不全質色堅白

一器花文形制畧同第一器而小然其高幾倍 高一寸方徑一寸七分中圓孔徑一寸七分 而線文及珠文之帶各

古玉圖錄

垂

相閒為異因高於前故珠文之帶每面皆增其二玉白襍以黑黃不及十一古趣可愛非漢以下物也

素釭頭十一器

長短大小不一長者高二寸七分方徑亦二寸七分中圓徑二寸一分 短者高二寸一分方徑二寸四分中圓徑二寸五分 扁者高一寸七分方徑三寸二分中圓徑二寸五分 小者高八分方徑寸六分中圓徑九分並皆純素無文

圓釭頭四器

一器高一寸九分口徑二寸形畧如前圓長兩端而外不作四方通體環作文鏤起爲兩螭兩饗餐形雕琢精工玉色白而多糙量質溫潤明亮定爲漢以前物因其中圓外長畧同前各器故附後

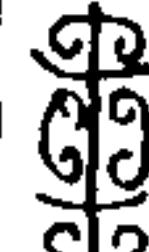
一器高一寸一分強口徑一寸二分形畧同前而小通體刻以花文繞之作形縱橫界之細線文中又作兩頭旋花文上下皆平列中則豎列以兩兩對合其旋花之文已見前璧佩等器則制作不爲不古矣惟玉色白而不清雜以糙斑不甚溫潤明透耳今人往往琢玉爲此形著於右手大指

古玉圖錄

璽

中節名曰扳指蓋放武人彎弓鉤弦之器爲之鉤弦之器多用骨角者取其性柔刃而不滑以禮經注疏攷之卽快拾之決以象骨或韋爲之然既可用骨安知古不亦用玉乎予所得舊玉扳指亦有數十有如古佩環之古色晶瑩亦有如古尊彝之有帶文瑠鏤精細者皆非近代之玉及俗工所爲竊謂此類非原屬同前之古器卽以古斷玉簫管等改制者也因前人未嘗明言姑列於此

一器高一寸四分口徑一寸五分畧同前而不鏤花但於平身上凸起三長方環之色白帶黃質明潤

又一器高一寸四分口徑一寸五分圓形畧同前而小又純素平直爲異具白黑糙三色白居中央如酥一端口閒有半糙色亦溫潤一端環口純黑似漆晶潔分明真上品也今骨董家謂此類之器曰束髮圈攷之於古束髮錦故禮記玉藻言童子束髮皆朱錦亦不能以玉爲之其說謬也

長花勒五器大小不等大者高二寸二分方徑一寸分中空徑五分許長者長三寸小者長七分方徑二分方徑五分中孔徑三分

右器形制花文畧同前釘頭三器惟小而長耳必是同時之物無疑可知其用亦必相同矣此類今

古玉圖錄

璽

人呼爲勒子攷說文訓勒爲馬頭絡銜蓋卽今所謂馬口中之嚼鐵也用以收馬此器中空蓋可以貫繫器物著之帶閒不脫故取其義名之

長圓花勒二器

一長二寸二分口徑六分作夔龍文二層顛倒填滿極精細玉色深黃 一長二寸口徑七分孔較細花文畧同前之瑗 又有橢圓者中間稍高漸圓殺至兩端 穹圓者扁圓者亦中穹而兩端圓殺並花文不同約高寸餘 又有純素長方勒二器長者長二寸五分方徑七分短者高二寸口徑

六分強 又有純素長圓勒長止二寸口徑三分
蟬形玉二十器

大小不等大者長二寸三分上闊一寸二分小者
長寸五分闊七寸 其形制有簡括渾樸者只面
中隱起如脊左右平坦殺薄至邊下兩角上陰刻
一袞線脊上刻一缺形自上端至尾漸圓尖故上
側平厚有兩小孔下貫可繫形畧似蟬 又有竟
鏤作蟬形面背皆平亦有並腹文翼文作陰陽文
細為凋刻者又有兩目突出者且有只一面刻文
一面無文者

古玉圖錄

五

以上廿器形制雖有不同而制作之精及色澤之
古畧同皆非近代物考禮記曲禮云范則冠而蟬
有綏月令云蟬始生寒蟬鳴大戴禮云蟬飲而不
食又漢書劉向傳王氏一姓乘朱輪華轂者二十
三人金紫貂蟬充盈幄內蔡邕獨斷武冠或曰繁
冠今謂之大冠武冠服之侍中中常侍加黃金璫
附蟬為文貂尾飾之太傅胡公說曰趙武靈王效
胡服始施貂蟬之飾秦滅趙以其君冠賜侍中續
漢書輿服志本其說畧同劉昭補注引應劭漢官
曰說者以金取堅剛百鍊不耗蟬居高飲潔口在

腋下貂內勁捍而外溫潤此因物生義也徐廣曰
蟬取其清高飲露不食貂紫蔚采潤而毛采不彰
灼故於義亦取予又觀博古圖所摸古尊彝之器
往往以蟬為文則三代時已於蟬有所取義如此
以玉為之者近代鑿古之士有謂之玉含蟬者故
俗又名曰押舌考說文云琿送死曰中玉也禮記
禮記含者執璧將命釋文云含本又作哈春秋文
五年王使榮叔歸含且昭公羊傳云含者何曰實
也何休注天子以珠諸侯以玉大夫以碧士以貝
春秋之制也文家加飯以稻米又春秋說題詞云

古玉圖錄

五

含象生時食也又大戴禮云天子飯以珠含以玉
諸侯飯以珠含以璧大夫飯以珠含以貝又考周
禮天官大宰大喪贊贈玉含玉鄭注云含玉死者
口實天子以玉雜記曰含者執璧將命曰寡君使
某含則諸侯含以璧鄭司農云含玉璧琿賈疏云
按士喪禮用貝三鄭注左右齒及中央象齧堅王
含用玉義亦然也玉府典瑞皆直云玉無異物之
稱對大夫已下不用玉其實亦為璧形故引雜記
復引先鄭為璧琿之形也又春官典瑞大喪其飯
玉含玉贈玉鄭注云飯玉碎玉以雜米也含玉柱

左右顛及在口中者雜記曰含者執璧將命則是璧形而小耳贈玉蓋璧也贈有束帛六幣璧以帛疏云鄭知飯玉碎玉以雜米者以其與米同內於口中故知碎之與米同知含玉柱左右顛及在口中者案士喪禮云玉當作圭人飯米置尸三加貝左中亦如之既言左右及中明知柱左右顛及口中鄭彼注象生時齒堅以此而言士喪禮用三復以雜記差之則天子用九玉諸侯用七玉大夫用五玉若然大夫以上不徒柱左右與中央耳云雜記曰含者執璧將命則是璧形而小耳者彼是諸

古玉圖錄

五

侯薨隣國遣大夫來弔并行含祔贈之禮諸侯用璧天子雖用玉其形無文故取諸侯法以況之天子亦爲璧形而小以其入口故知小也又貝三實於笄疏云雜記云天子飯九貝諸侯七大夫五士三鄭注云此蓋夏時禮也周禮天子飯含用玉案典瑞云大喪共飯玉含玉雜記云含者執璧彼據諸侯而用璧唯大夫含無文哀公十一年左傳云公會吳子伐齊陳子行命其徒具含玉示必死者春秋時非正法若趙簡子云不設屬裨之類禮緯稽命徵云天子飯以珠含竟未釋周大夫所用以

玉蓋亦異代又考雜記含者執璧注云含玉爲璧制其分寸大小未聞又既夕禮卒洗貝反於笄實貝柱右顛左顛注云象齒堅疏云右顛左顛謂兩畔最長者象生時齒堅也釋文音顛丁千反又玉篇云顛牙也廣韻云顛牙顛儀禮曰右顛左顛鄭元曰齒堅也音都年切與顛同而今毛本典瑞含玉注顛作顛釋文亦作顛云如字禮儀作顛音同然予家有翻宋本及翻岳本禮儀鄭注本典瑞注竝作顛可證此注亦與既夕文同且毛本典瑞疏皆作顛所附釋文引儀禮亦同顛字經典所無蓋

古玉圖錄

五

卽顛之誤則釋文儀禮作顛四字恐後人所加未必陸元朗本文也據既夕禮文柱右顛左顛皆謂貝而非玉者謂大夫士之含也鄭於典瑞注以爲含玉又以爲是璧形而小皆無以蟬爲含玉明文愚謂古人璧與玉通稱其言璧者不必定作璧形公羊注所謂大夫以碧者蓋碧玉也今據予所藏玉蟬第一之形甚簡畧作蟬形而尾尖向上與舌絕類又第四蟬首上側竟無雙孔可繫若非用爲含玉不當無孔則凡玉蟬之有二孔安知非復人加鑿以便貫繫也又康成注范則冠而蟬有綏云

范蜂也蟬蝟也綉為蝟喙長在腹下正義云蜂頭上有物似冠蟬口下似冠之綉則漢制附蟬為武冠之飾其意似即取有綉之義而云金璫附蟬未必蟬亦用金為之蓋以玉為之附於璫閒故云附也則此末器面作蟬文背平而有二孔者恐即繫著於金璫之物也而蟬既飲而不食史記屈原傳云蟬蛻於濁穢以浮游塵埃之外不獲世之滋垢又說文云蛻蛇蟬所解皮也則人之死其尸有似於蟬之蛻而又不能食古人或因即用為含玉耳押舌之名恐是後人得於古壙中目驗而知之漢

古玉圖錄

李

唐注疏家恐未目驗故言含玉無定不能指其名物耳元陸友研北雜志言畢少董凡所服用如玉含蟬之類皆古壙中物名所居曰死軒案畢為宋高宗時人名良史以買賣書畫古器得悅於思陵食客滿堂號貧孟嘗又號畢骨董見三朝北盟會編又据李心傳繫年要錄紹興十五年七月右宣義郎幹辦行在糧料院畢良史知盱眙軍良史入辭紹加直秘閣又鐵網珊瑚載睢陽五老圖卷紹興中為畢少董所藏蓋良史即五老中司農卿畢世長之後裔也又楊誠齋集言其紹興初居汴閉

戶著春秋正詞論語探古書有宋哲夫名李願良名師輩執經師之好事者寫為綉經圖內有少董之季子阿冬及二女奴孫壽馬惠真而誠齋稱之為畢敷文少董則其官恐尚不止於直秘閣及為郡守矣

玉鱗二器

器長一寸闊一分
器長一寸三分闊一寸一分

右器形圓而為左右兩尖下聯質堅而潤色白帶黃通體有紅絲暈斑真古物也今骨董家呼之為鼻塞予攷禮經有瑱為塞耳之器而喪禮惟有含玉及以纊塞耳之制不云鼻亦有以玉塞之竊謂

古玉圖錄

李

此器形如牙疑即康成典瑞注所云柱左右齧之含玉既夕禮注所謂象齒堅者以其但取象於齒堅至天子以玉為之蓋竟作齒形如此也大宰疏合左右中央言而改齒堅為齧堅非也

方玉鐻二器

長二寸六分方徑四分
長三寸二分方徑三分

右器長方下尖其上尖又別為圓形中有孔可貫繫質堅潤色白中淡黃色澤晶光非漢以後物也今骨董家呼為雷千不知何本予疑此即觶也攷禮記言子事父母左佩小觶右佩大觶鄭注小觶解小結也觶如錐以象骨為之釋文云觶本或作

鐫音同解結錐又詩童子佩觿毛傳云觿所以解
結周禮既禮三曰鐫鄭康成謂鐫讀如童子佩觿
之觿又說文云觿佩角銳端可以解結愚謂觿之
爲物其字從角亦從金可見古人不獨以象骨爲
之既可用金何不可以用玉邪又攷周禮天子用
玉笄說文云笄簪也又云无首笄也從人匕象簪
形重文作簪云俗无從竹從替又釋名云簪建也
所以建冠於髮也一曰笄笄係也所以物冠使不
墜也此器似亦可作笄惟形短恐非其用耳

扁圓玉鐫 長二寸九分
上闊七分

古玉圖錄

空

右器扁圓而大上端平而有孔兩面大小不同亦
不整齊而其形彎頗似角形可悟觿字所以從角
之義質堅潤色白帶青有黑處如漆
又有玉鷹觿形制畧同前器亦扁圓首作鷹狀頭
項有大圓孔身中鏤起翅形
又有玉筍籤畧同前而作筍形有籜文而首端作
根節小點下有六圓孔制作精妙
玉盃纓 下方徑二寸二分
上方徑九分
右器四方面而上下皆殺圓中空而上有平頂及圓
孔每面中皆作壽字及芝葉形四邊皆作一蟠螭

抱而圓轉壽字之上又爲一層四面中但作一圓
圈壽字之下邊有長方回文其下側空之四邊下
稍凹又鏤起一層高分許就其制觀之當是武冠
盃上所嵌插纓之蚌俗所謂盃纓是也制作甚精
玉質堅潤其色黑白參半晶光可愛非唐以後物
也

玉鳩杖頭 高二寸五分 跌高七分 鳩闊二寸五分 跌闊一寸四分 側厚一寸 尾側八分 跌六分

古玉圖錄

空

斑如漆晶瑩渾朴真上品也 攷古聖王皆崇養
老尊賢之典故禮記王制云五十養於鄉六十養
於國七十養於學達於諸侯鄭注言天子諸侯養
老同也國之中小學在王宮之左學大學也在郊
又云有虞氏養國老於上庠養庶老於下庠夏后
氏養國老於東序養庶老於西序殷人養國老於
右學養庶老於左學周人養國老於東膠養庶老
於虞庠在國之西郊注言皆名學也又云凡三王
養老皆引年注云已而引戶校年當行復除也老
人眾多非賢者不可皆養曲禮云大夫七十而致

仕若不得謝則必賜之几杖王制內則皆云五十杖於家六十杖於鄉七十杖於國八十杖於朝不聽致仕即七十杖於朝周禮伊耆氏掌國之大祭祀共其杖咸注云咸讀爲函老臣杖於朝事鬼神尚敬去之有司以此函藏之既事乃授之又軍旅授有爵者杖注云別吏卒且以扶尊者將軍杖鉞又共王之齒杖注云王之所以賜老者之杖鄭司農云謂年七十當以王命受杖者今時亦命之爲王杖元謂王制五十杖於家六十杖於鄉七十杖於國八十杖於朝疏云先鄭惟据七十故復鄭增

古玉圖錄

奎

成之引引王制爲證也又羅氏言中春獻鳩以養國老鄭注云是鷹化爲鳩鳩與春而變舊爲新宜以養老助生氣藝文類聚引瑞應圖云鳩成湯時來王者養老尊道德不以新失舊則云又應氏風俗通云俗說高祖與項羽戰敗於京索遁薄中羽追求之時鳩正鳴其上追者以爲鳥在無人遂得脫後及即位異此鳥故作鳩杖以賜老者案少皞以鳩氏者聚民也周禮羅氏獻鳩養老漢無羅氏故作鳩杖以扶老又續漢書禮儀志云仲秋之月縣道皆案戶民年始七十者授之玉杖舖之以糜

粥八十九十禮有加賜玉杖九尺端以鳩爲飾鳩者不噎之鳥也欲老人不噎所以愛民也又言養三老五更之儀先吉日司徒上太傅若講師故三公人名用其德行年者高者一人爲老次一人爲更也皆服都紵大袍單衣皁緣領袖中衣冠進賢扶玉杖五更亦如之不杖又御覽一百四卷引華嶠後漢書云熹平中袁逢爲三老賜玉杖王充論衡亦言七十賜玉杖何起著鳩於杖末不著爵何杖苟以鳩爲善不賜鳩而賜鳩杖而不爵何說云云中澹觀漢武梁祠堂畫像碑老萊子手所執杖杖端

古玉圖錄

奎

有鳥當即鳩也而博古圖所載及近日錢獻之別駕所藏者皆以銅鑄予亦得銅鳩杖頭而此則用玉正與史志合云玉杖者以玉爲鳩而飾其杖端也或民間止可用銅而出於朝廷所賜者始用玉耳予歸田後患足疾曾制湘竹杖今秋復以湘竹制一杖而以此飾其端并題二十字云年已六十四行止皆無求制此第二杖寶我漢鳩又一器大於前但作一鳩蹲伏形高二寸五分骨至尾長五寸其下平中爲圓甬僅徑九分空其內以內杖左右又突起兩長圓半環蓋以之繫流蘇

等飾者質堅潤色白帶淡青有黃黑暈真漢物也

玉羊杖頭長五寸角長三寸頭闊二寸角下口徑六分強

右器橢圓而上作羊頭有角彎且長下有角甬上

作帶文環繞其下作花葉文下有圓孔深寸許制

甚精妙質堅溫而色白中有青黑暈晶光眩目洵

為上品案博古圖載銅鳩杖頭及蟠螭杖頭其下

有甬長短與此畧同而錢獻之得一銅杖頭作兩

羊頭相背故知此亦是杖頭無疑說文及春秋說

題詞皆云羊祥也故漢人器物銘文即書吉羊為

吉祥又如羊鑑羊洗等每取象於羊者皆以為吉

古玉圖錄

五

祥之誼故杖頭亦用之真漢物也

玉如意統長一尺四寸五分頭長三寸闊三寸六分柄闊一寸

右器以金玉為之其文首為螭龍雲氣下接於柄

亦統為雲龍其末作山出雲之狀下又有水波皆

相類豈非寶物邪此器乃予二十三歲婚娶時季

父芝厓公所遺四十年來日中未嘗見其匹也

玉鐘連紐高五寸二分下口扁圖橫二寸五分縱一寸五分紐高一寸闊六分

右器橢圓而中空上有長鼻紐中為帶文列圓珠

其間闊蓋放鐘之有乳也其上下邊皆作回方文

環繞之質堅潤色白帶淡青而多黃暈斑駁晶瑩

定為古物玉可為磬故書云戛擊鳴球而洞冥記

言漢武起騰光臺上撞碧玉鐘則以玉為鐘亦由

來久矣

玉翁仲五器

大小不等大者長二寸肩闊九分底厚五分小者長一寸肩闊五分底厚三分

右器今骨董家呼為翁仲其首有孔下分貫於兩

衣袖之下而出之可以繫組質溫潤色白微青有

紅黃暈斑真古物也 攷史記秦始皇本紀收天

下兵聚之咸陽銷以為鐘鑠金人十二張守節正

義引謝承後漢書云銅人翁仲其名也又三國魏

志明帝紀景初元年十二月下裴注引魏畧云是

古玉圖錄

五

歲徙長安諸鐘簠駱駝銅人承露盤折銅人重不

可致留於霜城大發銅鑄作銅人二號曰翁仲列

坐於司馬門外又水經注言赫連龍昇七年鑄銅

為大鼓及飛簾翁仲銅駝龍虎皆以黃金飾之列

於宮殿之前則翁仲乃宮門殿前之物而皆以銅

鑄者也近人作帝京景物畧言耶律楚材廢祠石

像尚存一翁仲立未仆天啟七年夏夜有螢千百

集翁仲首土人望見夜譁曰石人眼光也質明共

踏而碎之是又以墓前石人為翁仲而攷風俗通

云方相氏葬日入壙颺罔象象象好食死人肝腦

人臣不能備方相乃立其象於墓前又云汝南彭氏墓頭立石人石獸田宅老母到市買數片餅暑熱行疲息石人下遺一片餅客來見道行人因調之云石人能愈病人來謝女轉相告語頭痛者摩石人腹病者多自愈因言得其福乃號曰石賢士又抱朴子言汝南彭氏墓有石人洞微志言汴郡周氏墓前石人自稱石押衙則墓前之石人其來久矣而並無翁仲之稱又攷唐會要及封演見聞記皆言唐時品官墓前有石人石獸而隋書禮儀志亦云梁天監六年申明葬制凡墓不得造石人

古玉圖錄

六

獸碑惟聽作石柱記名位而亦皆不云翁仲又攷周禮方相氏入壙以戈擊四隅歐方良鄭注云壙穿地中也方良罔良也天子之椁伯黃腸爲裏而表以石焉疏云欲見有罔兩義故引漢法爲證又云古雖無言漢亦依古而來蓋周時亦表以石故有罔良也愚謂康成所謂表以石者恐卽立石人也据此似天子亦立方相於墓側矣蓋漢時不設方相氏天子亦如人臣之制立石人於墓側此鄭依漢法言之耳應氏所言乃謂周制也賈疏殊未明晰惟玩應說及鄭注似翁仲卽方相也而今曲

阜尚存漢時魯共王墓前石人其胸前俱有篆書一曰樂安太守廡君亭一曰府門之卒据其文當是太守所屬之亭長及其卒耳又水經穀水下注言陽渠水又東流逕漢廣野君酈食其廟南廟在北山上舊墓尚存廟宇粟面門有兩石人對倚北石人膺前銘云門亭長正與曲阜石人相類則似並非方相之象据牛氏金石圖所摹石人之形其首之冠飾不類此而拱立之形畧同豈皆是廟前之人又與墓前有異邪唐制品官墓前有石人故六典云凡石人石獸之類三品已上用六五品

古玉圖錄

七

已上用四而今不可得見惟前明之墓今尚有存者其墓前石人俗呼爲石朝官頗與此相類蓋亦相沿前代之制爲之宋黃山谷詩云往者不可言古柏守翁仲而柳子厚衡陽與夢得分畧贈別詩亦有伏波故道風烟在翁仲遺墟草樹平之句可見唐人已以翁仲爲墓前石人矣而姚寬西溪叢話云後漢鄒南千秋亭石壇東有兩翁仲此姚氏本後漢書光武記言設壇場於鄒南千秋亭五成陌爲說也章懷注云其地在今趙州柏鄉縣水經注曰亭有石壇壇有圭頭碑其陰云常山相隴西

狄道馮龍所造壇廟之東枕道有兩石翁仲南北相對焉據酈氏所言明是以墓上石人爲翁仲而言馮龍所造壇廟之碑似尙是漢人豈漢時相傳已有翁仲之名邪然則以玉爲之當取辟邪厭勝之義與剛卯無異亦非唐以下物也

又攷明一統志於安南人物首列秦阮翁仲云身長一丈三尺氣質端勇異於常人少爲縣吏爲督郵所笞歎曰人當如是邪遂入學究書史始皇併天下使翁仲將兵守臨洮聲振匈奴秦以爲瑞翁仲死遂鑄銅爲其像置咸陽宮司馬門外匈奴至

古玉圖錄

七

有見之者猶以爲生則以翁仲爲秦時人名未知本何書併附其說以廣異聞

玉硯

高三寸六分闊二寸八分厚四分

亦如助堅

亦如助堅

亦如助堅

亦如助堅

右器面中凸起作研四周凹下作研之池其外四周作夔龍花邊瑠瓊頗精其背窪下分許起邊而缺其下邊中有篆銘十六字云爾質既堅爾神則

凝光芒雲漢爲世之珍篆體亦不俗而質堅溫色白如酥乃白玉上品也細玩研池中四角皆有兩小孔形跡始悟此乃以古玉帶板改制者疑背當有花文或因殘損不全後人乃以其背琢爲研并碾去面殘缺之花改爲背也然置之几案甚覺古雅玉研世不多見西京雜記云天子以酒爲書滴以玉爲研取其不冰則由來尙矣又五代史楊行密世家言周劉重進得其玉研馬腦椀翡翠瓶以獻 以上卷五 卷三有款識者另錄

卷六有雜物不錄

古玉圖錄

七

玉帶鉤十七器

一器長五寸闊一寸於諸帶鉤中最寬大其首爲螭形而身下端尖似葉其中又稍隆起疊作葉形背後鼻底中凹亦圓質堅溫色純白通體有黃暈晶光渾厚非漢以下物也攷說文訓鉤爲曲故凡形曲者皆謂之鉤史記齊世家言管仲射中小白帶鉤故國語晉語申孫之矢集於桓鉤帶昭注謂申孫矢名鉤帶鉤也又淮南子云滿堂之坐視鉤各異於環帶也予所藏銅帶鉤亦不一且有金銀錯及金塗者往往與所藏諸玉鉤相似古書但言

帶鉤不分金玉而隋書禮儀志言梁陳之制皇太子革帶玉鉤變而引車服雜記云天子釋奠郊祭革帶玉鉤釐又云衮冕之服革帶玉鉤釐則玉鉤之制蓋自古有之故隋制尙承用之

一器較前稍小首無角鼻底平 一器又小於前惟不作葉形而平腹以下寬上下皆尖皆爲螭而腹下端作饗饗形 一器長畧如第一鉤惟狹而面平又形制隆圓尾端方首作龍而身無文又一器畧同 一器畧同前而小長二分七分首爲鳥似鷺 一器同前而又小鵝有目無珠甚深其腹厚而穹 一

古玉圖錄

圭

器畧同而又小長二分似鳥首而有耳 一器大於前三鉤長九分腹稍薄首如鳥腹間有文如鳥兩翅其尾亦似鳥又一器 一器微大於前長五分首似獸尾端上卷腹高起又作一物目大而圓下有翅形畧如蟬然其下又有似羽毛向外上旋不知何物按隋書輿服志言今革帶加金鏤蟬螭螂鉤以相拘帶自大喪至於小朝服皆用之此豈卽螳螂鉤邪莊子有螳螂捕蟬文則其下當是蟬也 一器畧同前而微長首形亦異腹下之物絕似兩目突高又陰刻花文皆不同又無下層旋文

一器長六寸八分而龍首腹上又作螭蟠與攷古圖載李氏所藏畧同 一器爲二物鉤聯皆橢圓徑三寸五分而大一有鉤高出一作圓孔受之腹空圓而四邊殺薄其背窪下又凹而爲鼻首如螭其腹亦凸起作螭形而皆無角口銜葉而無芝 一器小於前而上爲圓形下作長方螭首而方閒微凸起作蟠螭雲氣之狀兼作陰陽刻之 一器形短而腹寬尾圓方又皆與前異首有耳無角口方上有細文其腹閒有文畧似前器其下鼻方 一器同前而又短小尾端稍圓其背凹下又作五出

古玉圖錄

圭

花鼻凸起而尾面腹下及左右有三小孔似後人所鑿 玉帶版四器 一器扁方長二寸五分闊二寸一分而純素四邊有陰線背四角各有二小孔可貫可繫質堅溫色白帶淡青多紫紅暈定爲漢以前物予嘗遊丹陽金山寺觀東坡所貽佛印玉帶其上之版畧同此而玉色昏而白帶畧有牛毛文可知宋玉之遠遜此物矣 一器畧同前而大厚二分許面文作花葉上有壽字鏤刻深分許色純白當是唐宋閒物

一器長方闊一寸七分長二寸八分面文作蟠螭銜芝葉畧同前器

一器闊長三寸七分制亦同前惟其文作蟠龍飛鳥蝙蝠及山水花葉精細勝前

玉結三器

一器畧同前版而小闊一寸三分長一寸八分其四角凹如古尊彝文之亞形中為蟠螭凸起無角畧如前而稍淺背有三聯小雙孔在上與左右之邊此等器今人多呼為方巾結或是也質堅潤色白如淡青而多黃暈定為漢以前物攷周禮弁師玉之皮弁會

古玉圖錄

七

五采玉璆鄭康成讀如綦云結也皮弁之縫中每貫結五采玉十二以為飾謂之璆則如此形者不當呼為結 一器大於前長二寸四分闊二寸而形制花文皆同前 一器畧同前惟面穹圓四邊殺薄面鏤作芝文稍凸起四邊皆有陰線

玉刀捧九器

一器厚二分許形如鑽闊二寸五分高一寸五分一面為雙夔龍一面作饗饗皆微凸起其中有長方孔上下貫通約畧可納刀柄玉質溫潤透明色一面淡青一面多黃糙乃古玉之上品也 攷古劍之近把口有

前凸而後凹左右角殺而方者正如此形惟縱狹而橫寬耳然銅劍之制與刃合為一器非別以玉飾之也呂氏攷古圖載李伯時所藏謂佩刀上下

飾之玉据顧長康畫列女圖有楚武王佩刀定以為即詩之鞞捧予攷說文言捧佩刀上飾天子以

玉諸侯以金玼佩刀下飾天子以玉鞞刀室也則

捧玼為刀上下飾之玉名乃天子所用而鞞則為

刀之室也刀以革為室故其字從革毛詩小雅瞻

彼洛矣鞞玼有捧傳云鞞容刀鞞也捧上飾玼下

飾天子玉捧而玼玼諸侯邊捧而玼玼大夫鐐捧

而玼玼士玼捧而玼玼孔氏正義云古之言鞞猶

今之言鞞以公劉云鞞容刀故知鞞容刀鞞也

又容者容飾此捧有玼即容飾也捧上飾於鞞之

形飾有上下耳其名為捧玼之義則未聞公劉傳

曰捧上飾鞞下飾者以彼無玼文因捧為在上之

飾下則指鞞之體故言鞞下飾也陸氏釋文云鞞字又作璉說文云刀室也捧字又作鞞佩刀鞞上飾玼字又作璉佩刀下飾玼音遙以蜃者謂之玼邊字又作璉音同爾雅云黃金謂之邊璉音蚪鐐音遼爾疋曰白金謂之銀其美者謂之鐐本又作

古玉圖錄

七

璚說文云玉也鏐力幽反黃金之美者郭云紫磨
金璚說文云蜃屬又大雅公劉鞞琫琕容刀傳云下
曰鞞上曰琫正義云鞞者刀鞘之名琫者鞘之上
飾下不言其飾指鞞之體故云下曰鞞上則有飾
可名故云下曰琫又釋名云刀室口之飾曰琫琫
捧也捧束口也又漢書王莽傳瑒琫瑒琕注孟康
曰瑒玉名也佩刀之飾上曰琫下曰琕据小雅毛
傳劉熙孟康所言明甚與說文皆合而釋文云鞞
又作琕又云琕又作琕是鞞琕二字皆因作琕誤
混公劉傳所云下曰鞞者乃以詩不言琕故即以

古玉圖錄 圭

鞞為下解之而不云飾蓋刀以革為室納刀於室
室抵於琫而止刀以刃為上則琫居把之上而當
室口故釋名以為刀室口之飾刀必大於劍故此
器亦大於劍之把上形其為古天子佩刀上飾無
疑孔氏之言亦混而未明漢代雖有佩刀而据續
漢書輿服志所載皆不言有玉則此類必是三代
之物
一器畧同前而方處皆變為圓形穿孔亦同惟一
面作饗餐一面作蟠螭而形皆倒
一器畧同前而縱橫皆小正與古劍之把口彷彿

純素無文

一器畧同前又小上下凹凸又全作饗餐面形兩
面同文額上有表方細文蓋此為小刀之飾非所
佩之大刀也
一器畧同前形如斗高一寸四分而厚上下皆平直
惟表殺而上下狹下寬又穿之圓孔上大下小兩
面作古雷文 一器形制同前一面作三花兩乳
形一面止作兩花其穿口長圓皆與前稍別
一器高一寸七分圓轉作象形其下作雲文穿孔亦
圓 一器高一寸四分兩端上下大小皆同又扁圓

古玉圖錄 圭

尖而小一面作蟠螭一面作竹枝葉文而穿孔大
如前其形亦似刀飾 一器高寸五分而作蟬
形
玉刀琕八器
一器如圓之大半高寸五分又扁而圓轉惟其
上之平側有大圓孔而下之圓側又有兩小孔下
通而可貫繫据詩毛傳及許氏說文則佩刀上下
皆有飾上名琫而下名琕惟天子皆以玉為之此
器大圓孔可以納刀之柄故大小畧如前第二琫
然不貫而下通知其為刀柄之下器即所謂琕也

惟說文又言玼蜃甲也所以飾物也禮云佩刀天子玉琕而玼玼與詩傳同又與爾疋釋器言弓之飾以蜃者謂之玼合既云玼天子以玉又云玉琕玼玼且於邊注言禮佩刀諸侯邊琕而璆玼玼注言蜃屬禮佩刀士琕琕而玼玼士之玼不當同天子以邢氏爾疋釋器疏證之與毛詩傳作玼玼合可知今本說文玼乃琕之譌字也琕玼二字皆从玉自當皆以玉爲之而以上下異名耳則於天子獨云玉琕者蓋純用玉也而其玼則兼有玼以飾之也蜃甲卽蚌殼磨之白而明今人謂之螺鈿其

古玉圖錄

七

物薄小而不堅必不能作大器貫於刀柄可以用力者爾疋釋魚蜃小者玼郭注謂玼玉玼卽小蚌又山海經言嶧皋山泉水出焉東注激女水其中多蜃玼疑玼玼乃兼以蜃甲飾其柄耳諸侯瑒琕而璆玼大夫鐐琕而璆玼士琕琕而璆玼據說文璆乃球之或體毛本球注云玉磬也宋本磬作聲攷書顧命之天球詩商頌之小球大球及禮玉藻笏天下以球之球漢儒皆止以玉與美玉解之惟書益稷曼擊鳴球僞孔傳訓爲玉磬蓋球玉聲清可以作磬擊之而鳴故云鳴球球與璆同卽史記

孔子世家云環佩玉聲璆然是也然則天子用蜃甲諸侯反得用有聲之美玉乎毛詩說文雖同據爾雅疏則亦作从金之鏐與大夫同而說文鐐下鏐下皆未有其文愚謂此數語不見於禮經毛氏許氏蓋皆引禮家之說予疑玉琕當是純用白玉也以此類推則所謂邊琕者叔重解邊字雖據爾雅文云金之美者而下又云與玉同色金之飾黃玉之色亦有黃者則邊亦可作黃玉之名陸氏釋文云鐐本又作瑯說文云瑯玉也則鐐琕亦是玉而非金蓋皆非純白之玉而鐐又在邊之下皆遞

古玉圖錄

七

降於天子也士之飾上下皆用玼玼爲蜃之屬必又次於蜃甲之玼故天子玼玼而士乃玼玼也爾雅釋器黃金謂之邊其美者謂之鏐白金謂之銀其美者謂之鐐則諸侯之鏐玼易蜃甲爲金示別於天子大夫雖以鏐玼而以瑯琕別於諸侯之邊琕以此爲說其理方通經書傳刻之譌由來久矣故釋文於邊字下音璆爲蚌而別出鏐字於鐐字之下而音力好反此器兩面作雲龍繞之瑯琕之制有陰有陽而玉質溫潤色白如酥一面微有黃糙必是古天子之刀飾非漢以下物也

一器畧同前形似桶高二寸二分闊二寸四分而一端稍穹而圓方其孔在狹之一端且左右多二小孔下皆通於大孔蓋皆有所維繫之物取其牢固也又一端無兩小孔其文兩面皆饜餐以孔觀之當是下狹而上寬饜餐上向異於前器而與前之第二琫同

一器形制花文畧同前小而微厚其寬之一端更圓而表殺左右皆中凹而不直為異

一器同前而又小無孔之端較厚而圓

一器上下相等高一寸六分寬二寸而左右微殺薄其文兩面作旋花四邊有線中有陰刻表文

古玉圖錄

八

一器畧同前第二器惟小而側方孔在闊端兩面作方雷文左右二大孔與中同而其下不通中孔又一端亦平直而有二孔畧同第一器而大此器骨董家或云是琴拂之柄高一寸寬一寸四分

一器薄而大高二寸二分闊三寸一分純素無文其寬之一端中凸出有尖左右皆直殺其形制與考古圖所模李伯時所藏之上器惟彼器止一長方孔有孔之側中凹此器三孔中與此左右相等似不能納刀柄或皆用物維繫於其上也

一器畧同前而小高九分寬一寸三分又其形制扁圓左右

側皆尖與前雷文器相似寬狹倒轉狹端之側不作圓孔起邊鏤空以納刀與前諸器皆不同

玉刀枋高五寸五分寬二寸
煥藏有放此白玉者一器

右器形制圓而扁一端微彎一端側平而微凹又有圓孔深寸許其外左右有長凹形如刀之下可以納於其中者定為刀柄無疑通體鏤起花葉如海棠者勻布旋繞與漢魏鏡文無異非漢魏以下物也堅溫色白微帶淡青有紅黃斑 考古刀與劍形制不同春秋繁露云劍之在左青龍之象刀之在右白虎之象是漢時刀劍並用續漢書輿服

古玉圖錄

全

志不言劍而止載佩刀之制劉昭補注譏其未備其言佩刀之飾亦不云用玉隋書禮儀志承其文亦言漢自天子至於百官無不佩刀亦不詳刀之用玉然詩大雅公劉云何以舟之維玉及瑤琫琫容刀毛傳云舟帶也瑤言有美德也下曰鞞上曰琫言德有度數也容刀言有武事也鄭賤云民亦愛公劉之如是故進玉瑤容刀之佩正義云瑤見之玉之別名舉瑤可以兼玉故不言玉也鞞者刀鞘之名琫者鞘之上飾下不言飾指鞞之體故云下曰鞞上則有飾可名故云上曰琫中容以謂古

刀之玉飾不同小雅瞻彼洛矣云鞞琫有珌乃以玉飾柄之上下者公劉云鞞琫容刀當以金玉作柄如此器者而統名之曰琫故但言琫而不及珌毛傳於瞻彼解爲琫上飾珌下飾而於公劉但云下曰鞞上曰琫而不云飾者以鞞乃刀室以韋爲之而非玉不可言飾故也孔仲達未見古器故其說多迂遠而不可通 以上卷三無款識者

古玉圖錄

全

八角番書玉具

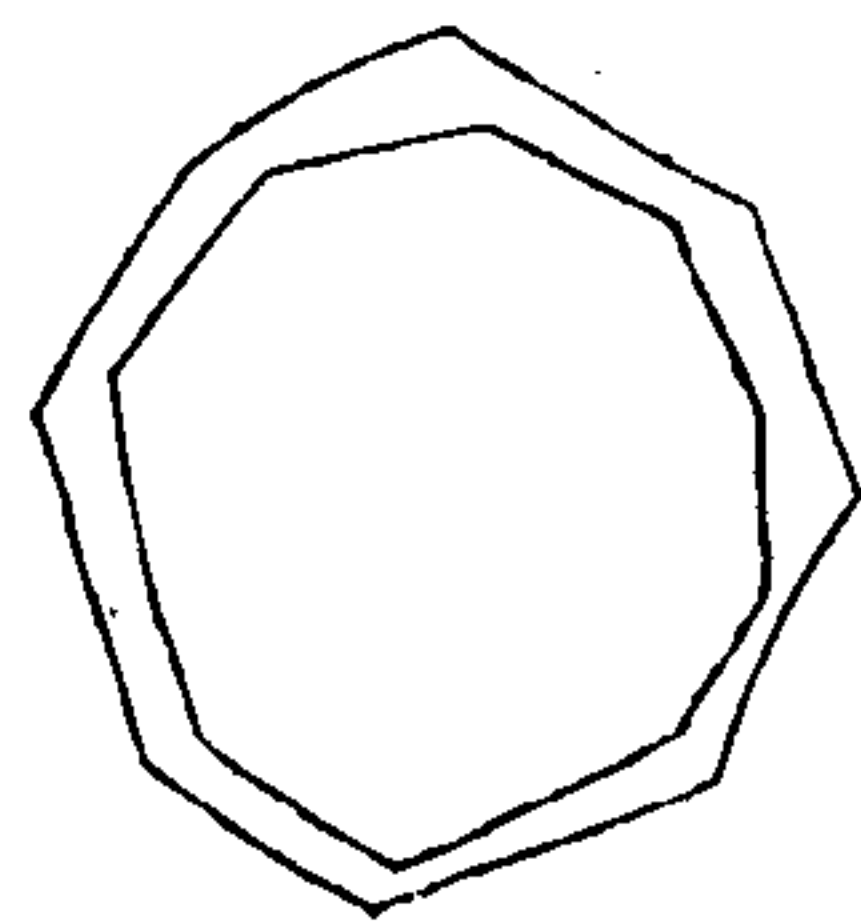
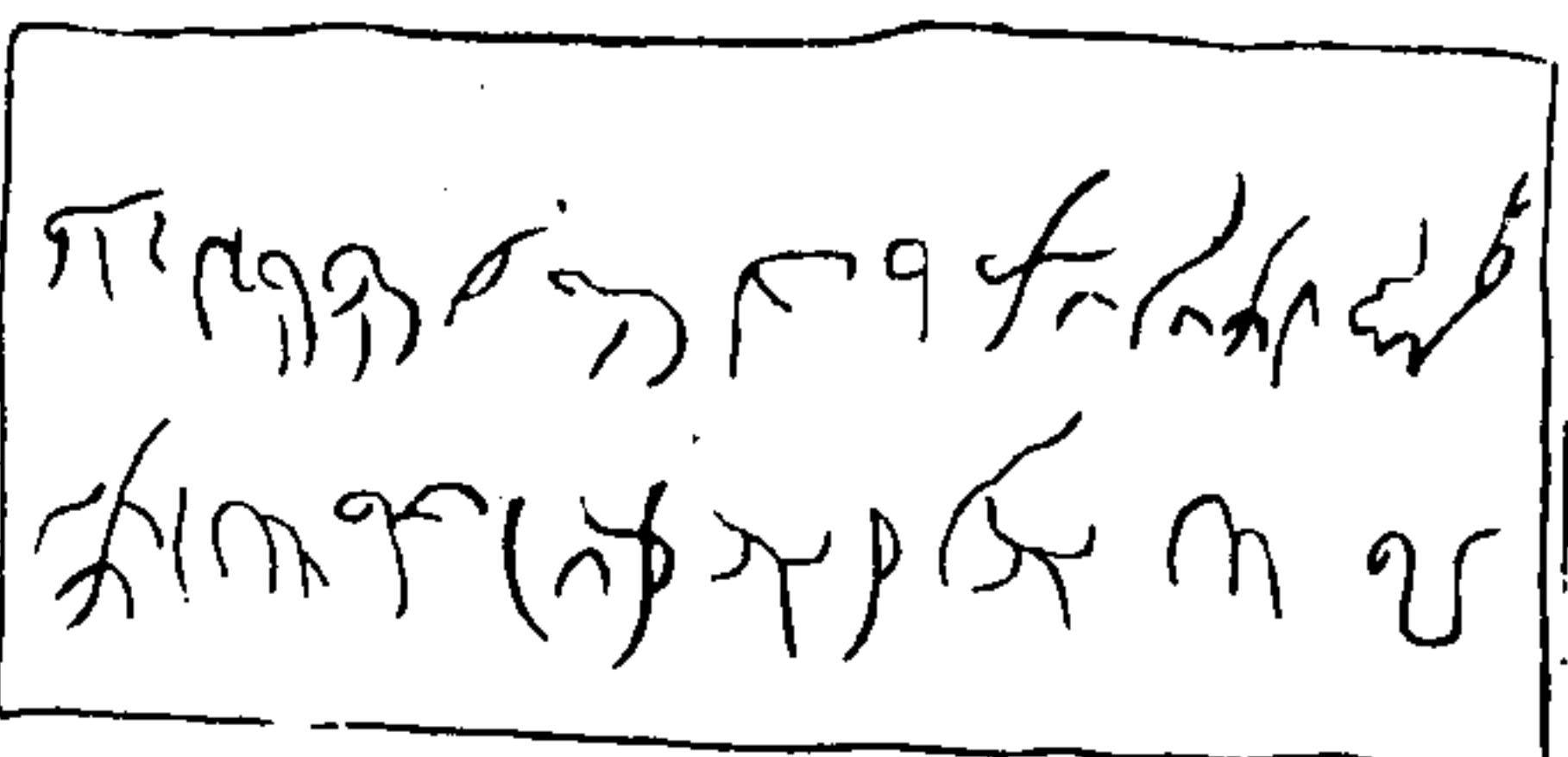
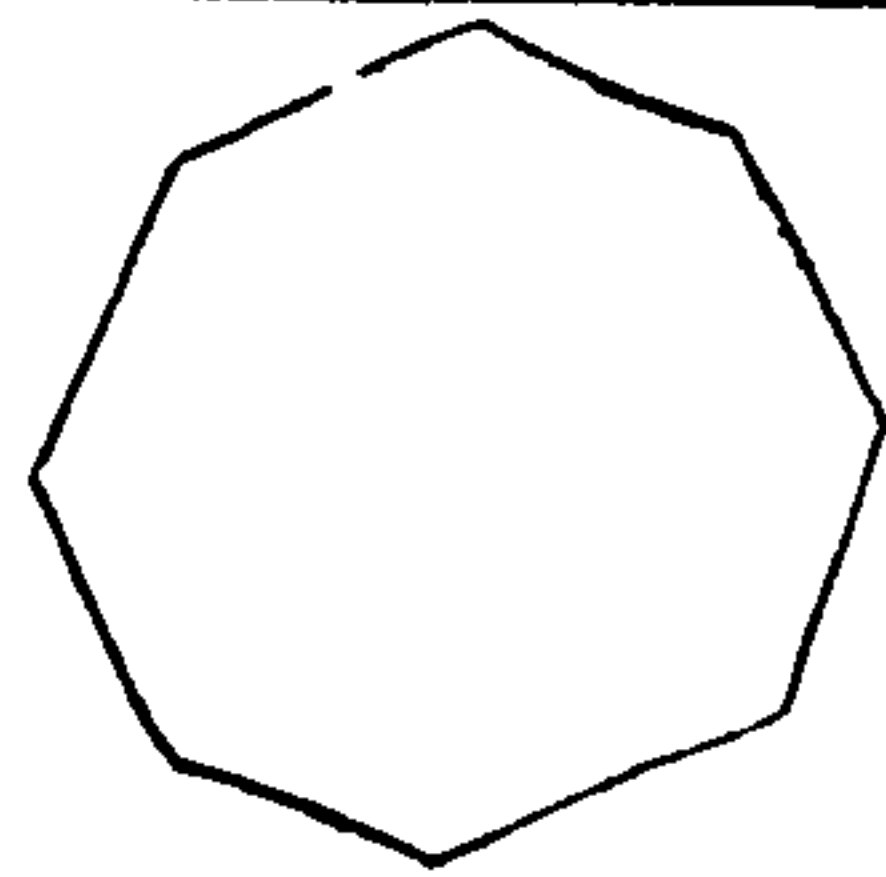

右器形長而八角中空而圓一端平一端空畧如

古玉圖錄

全

今軸頭每面鑿番書字二玉色白而有深淡黃黑色雜之質堅潤古致陸離當爲秦漢以上古物其字頗類蟲書鳥跡而至今番人書有似之者考漢書西域傳言安息國去長安萬一千六百里書革旁行爲書記注服虔曰橫行爲書記也師古曰今西方胡國及南方林邑之徒書皆橫行不直下也革爲皮之不柔者又法苑珠林云造書凡有三人長名曰梵其書右行次名佉盧其書左行少者蒼頡其書下行蓋所謂右行左行者不下行而橫行或自右而左或自左而右爲行也予家有明萬曆

閒西番館課譯文載其國書表文正橫行此器每面上下皆長空止列二字而八面有十六字當是橫行也異域外國之書自古有之故隋書經籍志有婆羅門書一卷外國書四卷又云梁有扶南胡書一卷而其有字母反切畧見書史會要然其字華人不可識也漢以前未有紙故異域止書於皮革西域傳又言車師國出玉又言于闐國去長安九千六百七十里多玉石而于闐之玉古人多稱之此器恐卽以于闐之玉爲之雖不知何名何用而玉器中之有文字及出異域所造者純少洵爲

古玉圖錄

八

奇品珍物

玉虎符

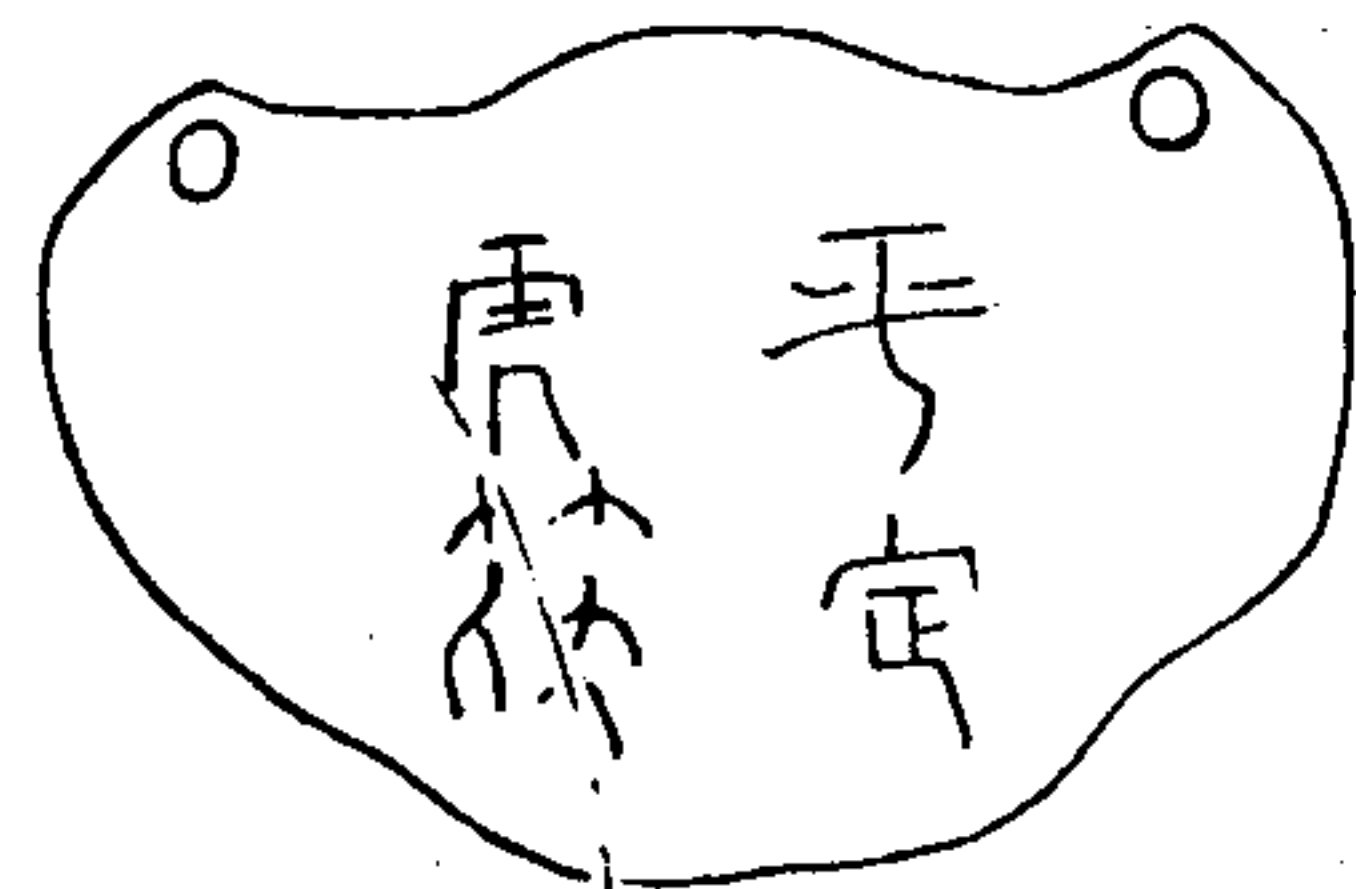

右器薄而作虎頭兩耳瑯空可以貫繫虎目圓大而其圍深額上方表中細文與前劍秘畧同又有三橫文一豎文蓋狀虎之額文也其文似王故今

世俗謔謂虎頭上有二字背平而有平定虎符四篆字制作精而古堅質而溫潤色白帶淡青中多紫黑斑點似朱紅之未透者蓋入土年久之物也予向見其背文四字以爲不經近年涉獵所及於銅玉古器頗增識見又嘗考定薛氏鐘鼎款識中之漢平周鉦者平定五年之文因疑此符所云平定卽是平定侯齊受也平定敬侯齊受以卒從高祖起留以家車吏入漢爲臬漢表驍騎都尉擊項藉得樓煩將功用齊丞相侯於高后元年四月封見史記惠景間侯者年表又考周禮掌節掌守邦節

古玉圖錄

九

而辨其用以輔王命鄭注云邦節者珍圭牙璋穀圭琬圭淡圭也王有命則別其節之用以授使者輔王命者執以行爲信又守邦國者用玉節守都鄙者用角節注云謂諸侯於其國中公卿大夫王子弟於其采邑有命者亦自有節以輔之玉節之制如王爲之以命數爲小角用犀角其制未聞賈疏云以邦國與王同稱玉節故知邦國亦有數等之節亦皆以玉爲之以其諸侯國內亦有微守好難起軍旅之等故知與王等又凡邦國之使節山國用虎節土國用人節澤國用龍節皆金也注云

使節使卿大夫聘於天子諸侯行道所執之信也
土平地也山多虎平地多人澤多龍以金爲節鑄
象焉必自以其國所多者於以相別爲信明也今
漢有銅虎符是周制諸侯於其國亦得自爲玉節
又考史漢言高祖六年十二月始剖符封功臣又
文帝紀言中元二年九月初與郡國守相爲銅虎
符竹使符予所見漢銅虎符皆作虎形左右剖爲
兩而合之其上皆有文除太守外有安樂王又臨
袁侯臨袁侯戚絕乃高祖十一年所封其銅虎符
又云與臨袁侯爲虎符與此異說文解符爲信引

古玉圖錄

六

漢制以竹長六寸分而相合又銅虎符虎使符之
制並詳應劭漢官儀則漢時似不應有玉符之制
惟史言高祖六年剖符封功臣其符之制漢人未
有明文而據史記侯表於平定侯齊受注文未承
相之下有一曰項涓四字項涓不見史傳表亦未
見其姓名而既與項羽同姓當是羽之族人高祖
本紀於五年十二月滅楚之後封項伯等四人爲
列侯賜姓劉氏小顏謂皆羽族先有功於漢者而
考高祖功臣侯表惟有射陽侯劉纏卽項伯及平
皋侯劉宅桃安侯劉襄皆項氏賜姓之侯止有三

人則項涓或亦嘗賜姓封侯之一其所封之侯或
卽平定因與齊受所封同名混而爲一表遂脫去
項涓亦未可知况當日同封賜姓之項宅以碭郡
長封平皋侯項氏本多在碭故此器出於碭邪平
定乃西河郡縣名也蓋此符乃在漢初未定剖符
之時所爲仿周禮玉節之制而用虎頭爲之其後
始更定用銅而作虎形剖之耳惟其文但稱平定
而無侯字究與紀地封侯之例不合又據本紀於
六年正月楚王韓信等上皇帝尊號疏有平定海
內功臣皆受地食邑之語或是漢初海內平定封

古玉圖錄

七

功臣之符又考琥爲周禮大宗伯以白琥禮西方
之器而許叔重解琥字云發兵瑞玉爲玉文又考
古圖有李伯時所藏十六玉一曰琥者乃作虎形
足旁有文云午十三又言博二寸六分長八寸三
分與此又不同呂氏謂漢以銅虎符發兵其原蓋
出於此而薛氏欵識所收皆銅器獨載此玉題爲
周琥者蓋取其文也愚謂戰國魏策言秦將伐宋
而有請焚秦符之語又信陵君得魏王虎符奪晉
鄙軍可見虎符發兵漢以前皆用之而許氏旣以
琥爲發兵瑞玉則漢以前或卽用玉爲之亦可惟

此器背文篆書平定二字頗古雅而虎符二字近似正書且有繆處遠不及予所藏魏郡太守銅虎符及所見各符之工整豈在漢初文物未備之故邪愚又嘗得一銅虎頭其形較此畧方而背有上出之甬中空又有小孔定為掌節所言之虎節與此器可以互證 已詳爨器圖錄

玉剛卯

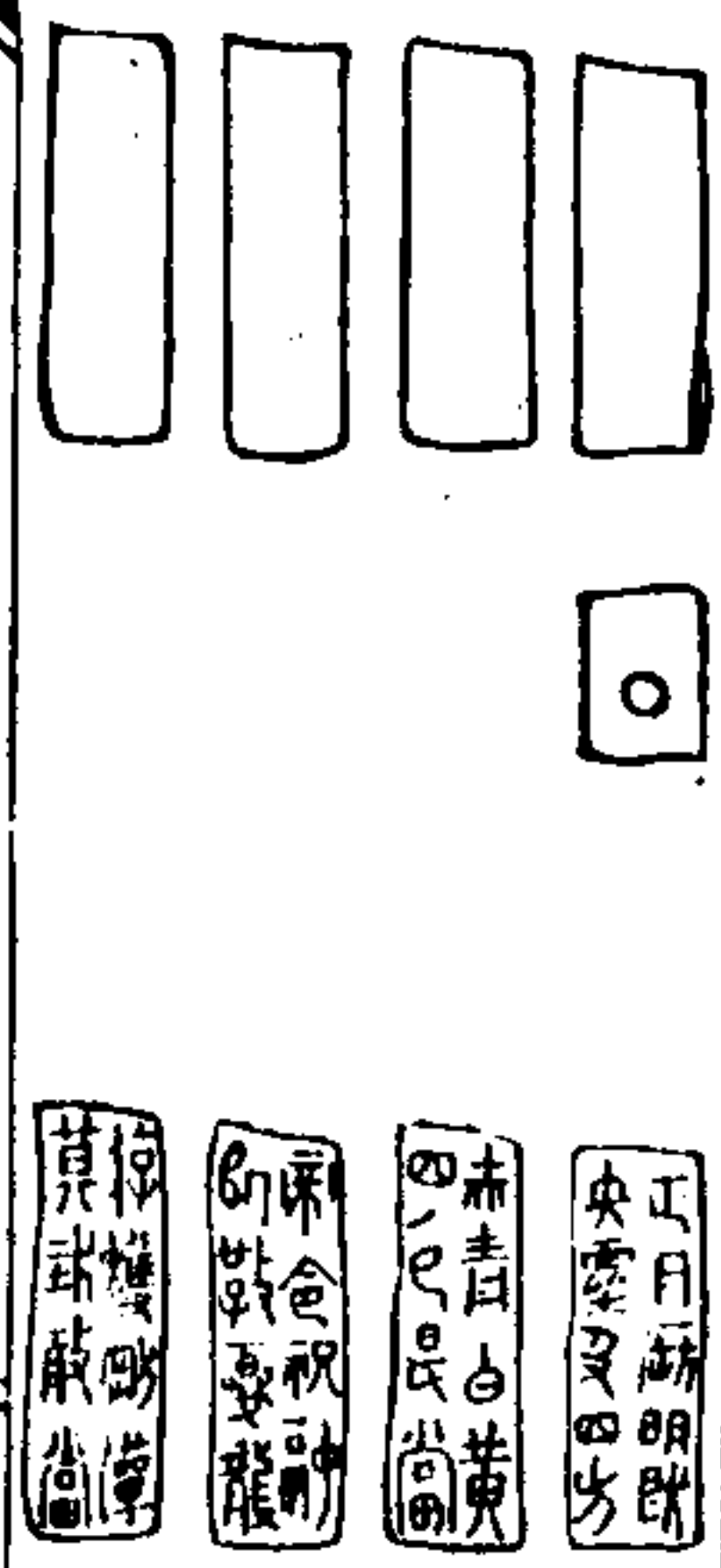

古玉圖錄

六

右器長方形中有圓孔可貫繫玉色潔白純粹其質堅溫乃古玉之上品也四面皆有漢篆二行行四字首面行五字以史考之乃漢之剛卯也續漢書輿服志云絨佩既廢秦乃以采組連結於璉光明章表轉相結受故謂之綬漢承秦制用而弗改故加以雙卯今本作印誤佩刀之飾又云佩雙卯今本作誤印長寸二分方六分乘輿諸侯王公列侯以白玉中二千石以下至四百石皆以黑犀二百石以至私學弟子皆以象牙上合絲乘輿以滕貫白珠赤罽鞬諸侯王以下以繇赤絲鞬滕各如其卯質刻書

文曰正月剛卯既央本志誤作決今依前書注靈及四方赤青白黃四色是當帝令祝融以教夔龍庶疫剛痺莫我敢當疾日嚴卯帝令變化慎爾固本志誤作伏周此依注化茲靈爰既正既直既觚既方庶疫剛痺莫我敢當凡六十六字前書王莽書云夫劉之為字卯金刀也正月剛卯金刀之制皆不得行博謀卿士僉曰天人同應昭然著明其去剛卯莫以為佩注服虔曰剛卯以正月卯日作佩之長三寸廣一寸四分或用金或用玉或用桃著革帶佩之今有玉在者銘其一面曰正月劔卯晉灼曰劔卯長一寸廣

古玉圖錄

五

五分四方當中央從穿作孔以采絲葺其底如冠纓頭鞬刻其上面作兩行書文曰正月云云其一銘曰疾日嚴卯云云與續志所載同顏師古曰今往往有土中得玉剛卯者案大小及衣服說是也中溶考說文殺下云殺改大剛卯也以逐精鬼從爰亥聲改下云殺改大剛卯以逐鬼從支已聲讀若已更改之改從已與此別予曾見錢可廬徵君所得者白如羊脂內有紅絲真漢物無疑惜字細又摩滅不可拓後又於長沙一友人處見之其白色雖稍遜然晶瑩堅淨罕有其比而字多可辨結體適茂在

篆隸之間與漢碑文字可互證亦非後人所能放
作二器制度及文款皆與晉注所云後一銘同止
疾日嚴卯云云三十二字每面作二行行四字以
漢建初尺度之前一玉長一寸強方五分強後一
器長九分強方不及五分爲異亦與晉注所言近
似而與服注所云長三寸廣一寸之制俱不相合
不知小顏所見何獨多與服合更有可疑者晉注
及續志皆先載正月剛卯云云三十四字首句以
文義聲音度之當以六字爲句每面刻二行每行
四字止應三十二字其多出二字不知如何位置

古玉圖錄

卅

至服所云今有玉在者銘其一面曰正月剛卯之
言更屬含混不可解卯文先以央方黃當四句諧
韻繼以融龍二句又再用當字爲韻是漢人讀陽
唐等字與東冬同矣惟前既有四色是當句末又
用當字似重複然攷毛詩雲漢三章曰周餘黎民
靡有孑遺昊天上帝則不我遺兩遺字聯用又漢
曹全碑銘吏樂政民給足君高升極鼎足亦聯用
足字可見古人原不以重複爲嫌而漢人尚循用
之也後道光辛卯於婁東獲見此枚大小字體並
與長沙所見者彷彿乃正月剛卯既央云云三十

四字第一面二行行五字餘皆四字方悉三十四
字一卯之制如此然後前疑頓釋其文篆體而兼
用隸筆方勁瘦逸字畫清朗完好而鋒銳峻削細
如絲髮頗類漢人銅器款識而字小不可拓蓋以
利刀刻畫非後代玉工用車所碾之技可爲也玉
質與錢徵君所藏相近予生平所見剛卯頗多可
信爲真漢物者止此三枚而如此三十四字之品
從未寓目時方貧窘罄篋買之以重直購得自以
爲老年一快事云

古玉圖錄

卅

似疾字又疫字是尺蠖之蠖案三十二字者其文
既云疾日嚴卯則此器此句作疾亦可有之事且
較庶字爲易明也蠖字筆畫多於疫字亦不應反
誤鐫疑皆字形相近或史志傳刻之譌耳況今所
見三十二字者疾字或似使字或偏旁筆畫不全
皆難定其必是疾字又錢君所藏之文脈字止作
角以古人文字省去偏旁論之脈字可省作仄不
當省作角然此類或有出於俗工之手而昧六書
之義者觀漢竟銘文便知之矣亦不足以疑爲
贗鼎也予近又得西漢元延二年長安銅尺小於

建初尺以度此卯正長一寸廣五分與晉氏之說合洵可寶也又考文選張平子東京賦云爾乃卒歲大讎毆除羣厲又云桃弧棘矢所發無臬飛礫雨散剛痺必斃煌火馳而星流逐赤疫於四裔又云殘夔魑與罔象殪野仲而殲游光昭明注言謂一歲之終讎逐疫鬼痺讎也言鬼之剛而難者皆盡死也赤疫疫鬼惡者也夔木石之怪如龍有角鱗甲光如日月見則其邑大旱說文曰魑耗鬼也野仲游光皆惡鬼也兄弟八人間作怪害李善引漢舊儀常以正歲十二月命時讎以桃弧葦矢且

古玉圖錄

九

射之赤丸五穀播灑之以除疾殃据此器文有剛痺二字可證剛當即剛卯叔重所謂大剛卯是也昭明之注非是而考說文云夔神魑也如龍一足從夂象有角首人面之形則夔為神魑與耗鬼不同以夔魑二字聯文其但引耗鬼亦誤然則此文所云夔龍蓋即指夔言之非用尚書舜臣人名也故馬融廣成頌亦有左挈夔龍右提蛟鼉之句考玉篇云夔黃帝時獸而國語云水之怪龍罔象木之怪夔罔兩周禮夏官方相氏毆方良鄭注云方良罔兩也是罔又作方兩又作良又應劭風俗通

云方相氏葬日入壙歐罔象象象好食死人肝腦人臣不能備方相乃立其象於墓側又引國語曰木石之怪夔罔象與今國語文異而昭明注以夔為木石之怪與鄭注合也且家語亦云木石之怪夔罔兩水之怪龍罔象又左氏宣公三年傳螭魑罔兩杜注罔兩水神正義云魯語仲尼云木石之怪夔罔兩水之怪龍罔象則罔兩是木石之神杜以為水神者魯語賈逵注云罔兩罔象言有夔龍之形而無實體然則罔兩罔象皆是虛無當總彼之意非神名也据孔子所引亦非木石之怪則今

古玉圖錄

十

本國語脫一石字明矣所謂夔龍者或兼木石與水之怪言之其義亦通今世木工於所用器物往往彫刻似龍非龍者俗呼夔龍蓋亦即此尚沿古人舊稱也而刻之於器其為亦取駭邪辟惡之意可知矣又讀宋馬永卿懶真子言於士人王君恚家見一古物似玉長短廣狹正如中指上有四字非篆非隸上二字乃正月字也下二字不可認問之君求云前漢剛卯字也漢人以正月卯日作佩之銘其一面曰正月剛卯乃知今人立春云云据馬所言形制全非又只首句四字恐是當時骨董

人得舊玉增鑿此四字以愚不學之人耳

伏虎紐玉印

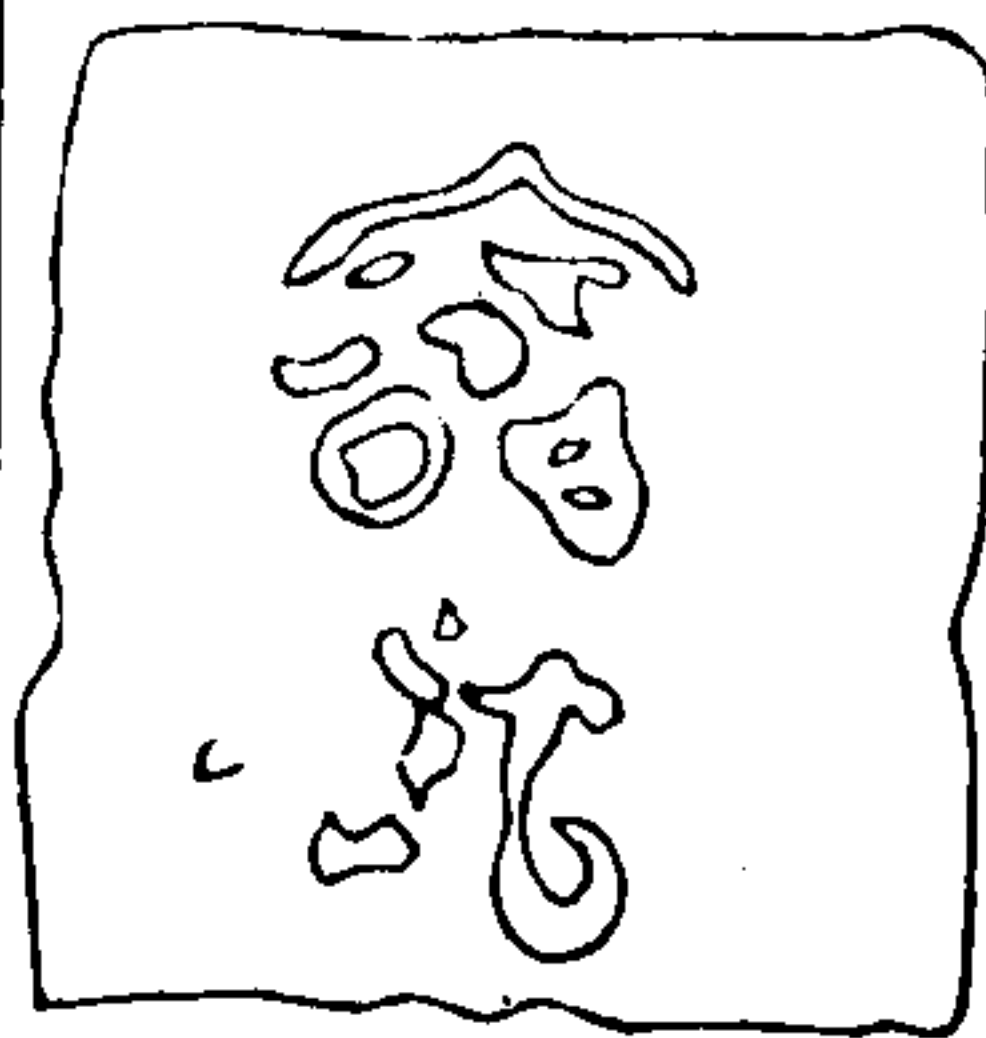

右印大而薄其上居中為伏虎之形作紐印文似二字非篆非隸楷似番字及道家之符而又不甚合虎形簡朴玉色白而明骨董家所云粉皮青是也質不堅而白灰侵黏真古物也腹下有孔似是

古玉圖錄

九四

近人所鑿考古六玉之琥及虎節虎符樂器之射爵之虎中皆作虎形郭景純注爾雅謂故如伏虎正同此形衛宏漢官舊儀言皇帝六璽皆白玉螭虎鈕皇后玉璽金螭虎又獨斷云天子璽以玉螭虎鈕古者尊卑共之又引衛宏曰秦以前名皆以金玉為印龍虎紐惟其所好然則秦以來天子獨以印稱璽又獨以玉此印大而古與漢之璽印不合恐尙是秦以前物

螭紐玉印

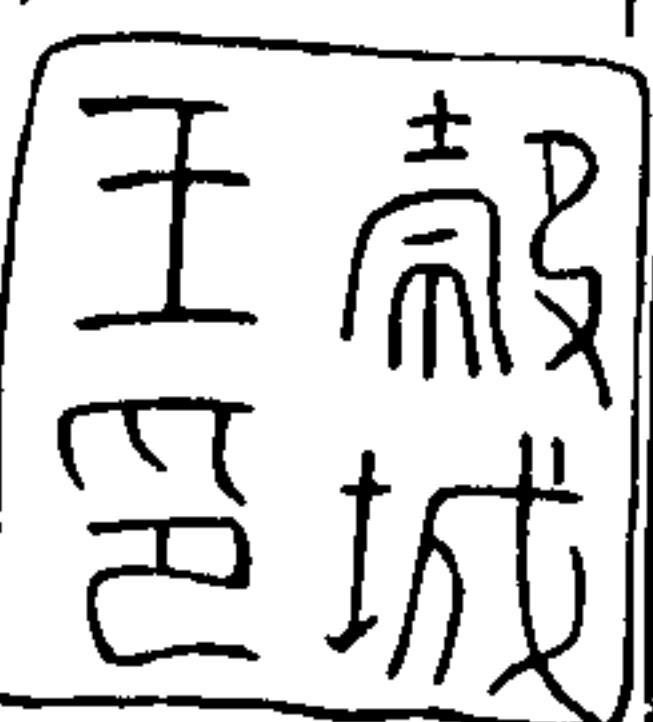

右印為蟠螭紐質潤色白多青黑相襍其黑者如漆印文四字曰穀城王印瘦勁方正絕似漢印考漢書地理志穀城屬河南郡續漢書郡國志改郡為尹成作城又東郡亦有穀城云春秋時小穀晉志屬濟北國亦作城宋志云濟北太守穀城令前漢無後漢屬東郡晉太康地志屬濟北皆與此印文同兩漢無以縣封王國之制而考王莽傳有皇

古玉圖錄

九五

孫功崇公宗葬于故同穀城郡之文則亡新曾以穀城為郡第封公而非王也惟晉書職官志咸甯二年議立五等封建制言時增魯國公戶邑追進封故司空博陵公王沈為郡公鉅平侯羊祜為南城郡侯又南宮王承隨王萬各於泰始中封為縣王邑千戶是是改正堂王增邑為三千戶制度如郡侯然則晉代有封縣王者矣晉書輿服志載諸王金璽龜紐然如印譜有樂安王章稱章不稱璽章印同既可稱章則稱印者亦必有之恐未必能畫一也或因縣王降於郡王故改稱印耳史皆後

代追撰每多遺漏不詳且此係玉印其紐用蟠螭亦非龜紐與志言皆不合也又隋書禮儀志言遠遊冠服王所服也衣裳內單如皇太子佩山玄王金章龜紐宋孝建故事亦謂之璽今文曰印又並歸於官府身不自佩例以銅易之今改璽為印之一證

覆斗花紐玉印

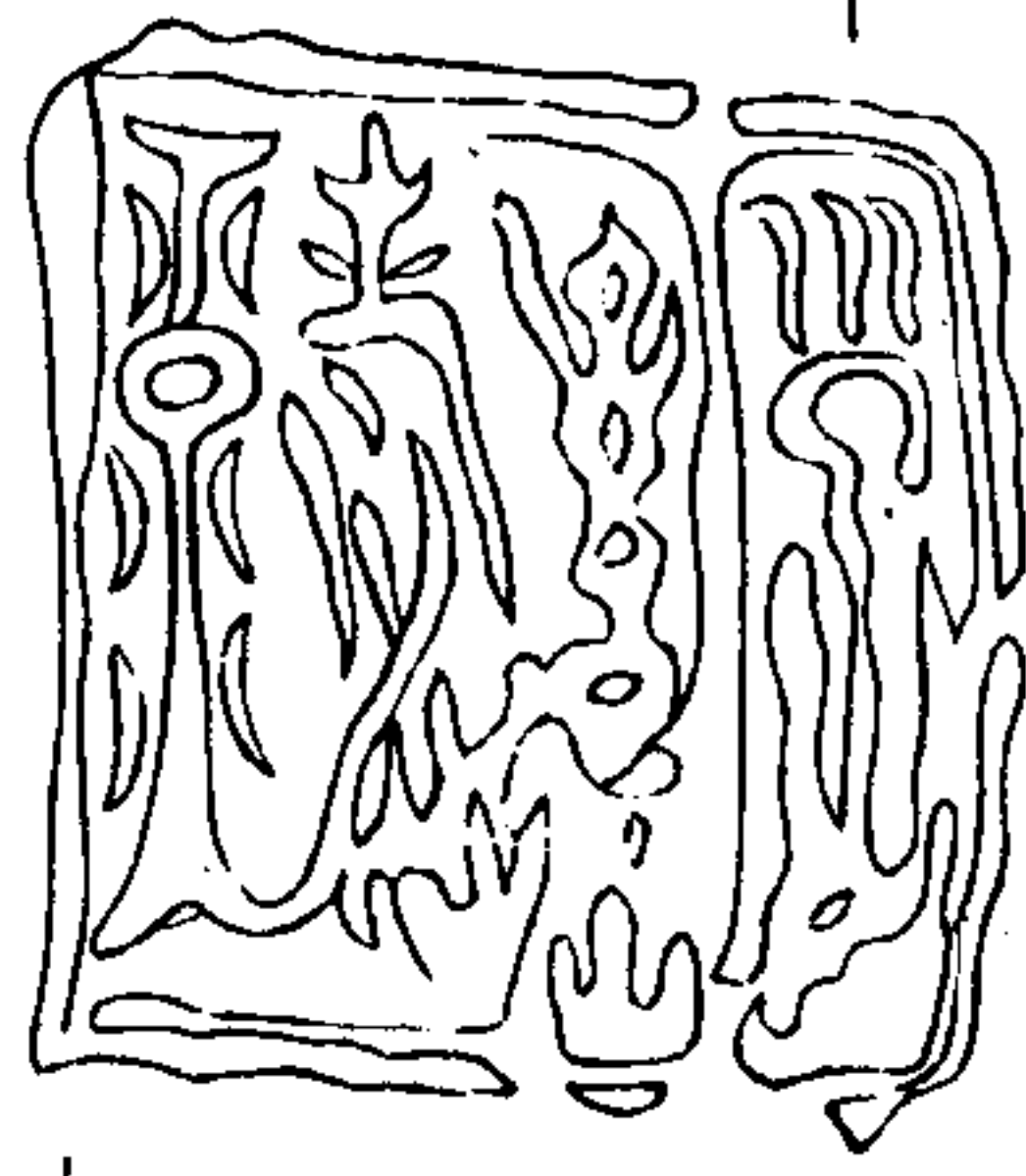

古玉圖錄

叁

右印大而高上為覆斗紐頂及四面皆有花文印文平列古篆子孫壽祿四字四邊有線玩其斗似以兩玉合成而下則并以三四玉大小不等湊合蓋古時巨料不易得耳然玉質溫潤色白而多黃暈晶瑩明亮其湊合之縫皆為沙土侵蝕缺損稜角俱無渾樸可愛非唐以後物也

雙鴛鴦荷葉紐玉印



右印甚薄而上空作一荷葉下卷三角聯於印荷葉上又作二鴛鴦拂其首並棲形瑠刻極為精細印文之邊凹其四角如鐘鼎之亞形中鏤一陽文元字篆法工整凸起甚深而古雅可愛玉質溫潤惟色白不明透蓋唐宋閒物也

龍紐玉印



古玉圖錄

叁

右印長方而高上作龍紐瑠鏤甚工細印文長壽富貴四字章法頗似漢銅印其外四面亦如漢印中作青龍白虎朱雀玄武形惟印長方恐是後人放作玉質堅潤色白而淨有紅暈亦佳品也

蹲螭紐玉印

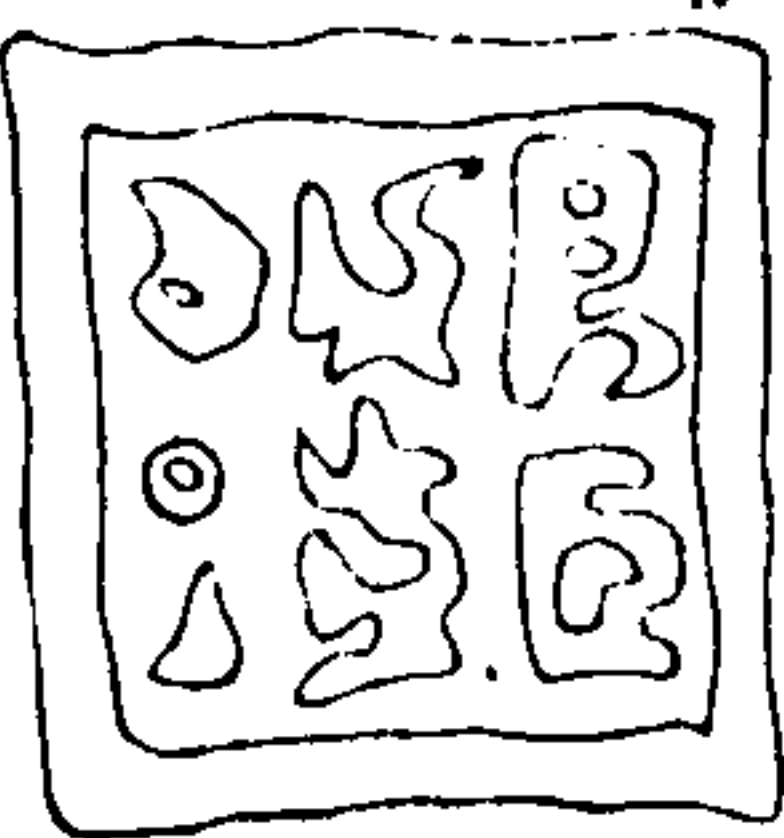

右印大而文似蒙古書又不甚合刻鏤亦深如元字印上瑠蟠螭之形極精細而居其中與前伏虎者相似質溫潤色白有紅絲暈非近代物也

蟠螭紐圓玉印

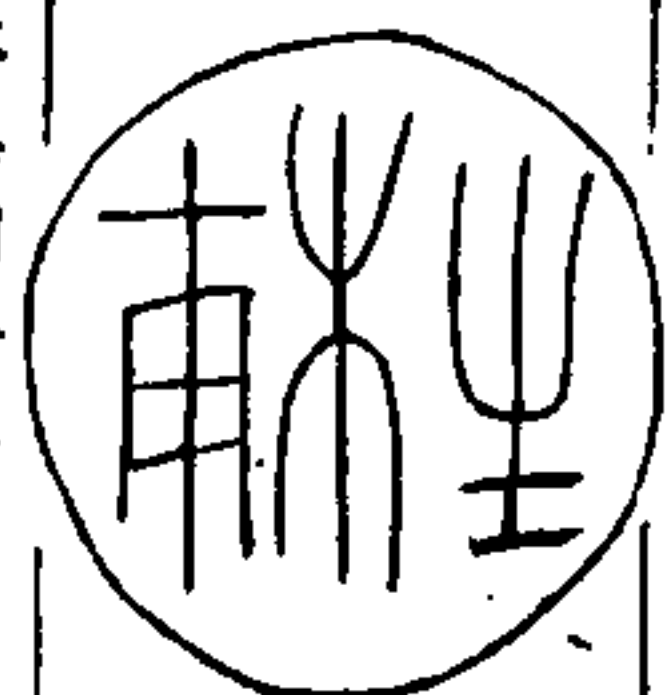

右印圓而上作蟠螭銜芝環繞形高出畧如古璧
 琯空玲瓏印文柱甫二字篆書瘦勁方整配合有
 法恐非唐以後人所能為質堅潤色青而不白
 覆斗紐玉印



古玉圖錄

矣

右印方而上為覆斗紐質堅而明透色白而多紅
 暈文為康休二字亦森嚴有法當是漢印

古玉圖

敘一 十二行 而珠魄無質者也 無疑其字之誤

敘一 十六行 而黃金為之邊 為疑謂之誤

敘三 三行 而遊官長沙 官當是宦之誤

敘三 六行 家食漸形支拙 拙當作絀

四 九行 玉為之琢 為疑謂之誤

十四 十三行 重文有瑤璫璇三字 璇疑琰之誤

十五 十五行 游官紀聞 當作游宦

十五 十七行 外國於闐疏勒 當作于闐疏勒

十五 十九行 平居誨 疑高居誨之誤

古玉圖錄

矣

十七 十九行 考說文云云 下云字當作已

二十 十二行 往往岐出 岐當作歧

二十 十八行 漸見紅暈又 又當作文

二十二 一行 環龍圖佩 疑圓佩之誤

二十三 三行 今汁得流去也 當作令汁

二十三 二十行 荒難 疑當作荒攤

二十四 十一行 今以周人 人當作尺

二十五 十行 孝經援神器 器疑契之誤

三十五 五行 與古同寶 古字誤

三十九 九行 段成式 段當作段

三十四 十七行 賈疏云引詩傳云 上云字衍

三十五 十九行 琚玉之似玉者 上玉字誤

三十五 十三行 珩橫琚瑀 橫當作瑣

三十六 五行 漢代雖後其制 後當作復

三十八 三行 聶氏蓋本既氏 既當作阮

三十八 九行 初學引魏畧 初學下脫記字

四十三 十行 人君子環 子疑之之誤

四十三 十四行 環佩玉佩玉也 疑有衍文

四十五 十八行 華虫 虫當作蟲

四十六 十五行 淡紅黃班 班當作斑

古玉圖錄

一百

四十六 十六行注 短潤 潤當作闊

四十七 五行 王質堅 王當作玉

四十七 二十行 美王 當作美玉

四十八 二行 以玉殫聲 當作从玉

五十一 十七行 又刻細哀文 哀當作衰

五十二 十五行 歷歷如錢如也 下如字疑衍

五十五 五行 束髮錦 髮下疑有脫字

五十七 三行 博古圖所摸 摸當作模

五十八 十九行 不設屬裨之類 裨字疑誤

六十一 十六行 其上尖又別為圓形 尖字疑衍

六十二 八行 所以物冠 物字疑誤

六十二 十四行 又有玉鷹籤 籤當作籤

六十三 四行 插纓之蚨 蚨當作跌

六十三 七行注 鳩潤二寸五分 潤當作闊

六十四 十行 故復鄭 當作後鄭

六十四 十二行 鳩與春 與字疑誤

六十五 十行 武梁詞堂 詞當作祠

六十五 十七行 寶我漢鳩 脫一字疑漢下有玉字

六十七 十二行 留於霜城 當作霸城

六十七 廿行 罔象象象 當作罔象罔象

古玉圖錄

一百

六十八 十三行 伯黃腸 伯當作拍

七十二 一行 又作螭蟠 當作蟠螭

七十四 共行 丹陽 當作丹徒或瞿氏誤記原本如是

七十六 四行 故云下曰琫 下疑上之誤

七十六 六行 玉莽傳 當作王莽

七十七 二行 上下凹凹 疑凹凸之誤

七十九 七行 金之飾黃 飾疑色之誤

八十一 八行 堅溫 堅上疑脫質字

八十五 一行 有三字 三當作王

八十五 二行 堅質而溫潤 當作質堅

八十五 十二行 淡圭也 當作琰圭

八十六 十二行 王符之制 當作玉符

八十六 十四行 注文未 未當作末

八十八 十行 錢可廬微君 當作錢可廬微君

九十一 三行 字畫清朗 當作字畫

九十一 五行 用車所 當作車牀

九十五 十六行 是是改正堂王 句有誤字

古玉圖錄

百

古玉圖錄終

瑞安戴國琛刻字

古玉圖錄後跋

右古玉圖錄六卷嘉定瞿中溶木夫撰其纂輯原委具見圖錄自敘願以木夫自撰年譜相核則詳畧尙可述焉按敘言凡世之玩物皆無欲於其閒授室後室人彭城君頗愛之蓄有數器是當爲木夫搜求古玉之始而譜載乾隆辛亥九月十九日娶婦錢氏婦名敬字和齋係竹汀詹事長女并未云蓄玉器事此敘詳於譜者也敘復言宦游長沙每遇持售者其中有古物乃以薄俸所入節省日用之餘少少購置積之十年聚至三四百枚是當爲木夫搜求古玉之期

跋

而譜載嘉慶甲子援例捐布政司理問丁卯入都謁選籤出湖南十二月到長沙道光癸未告病回籍身涉仕途計十七年并未云收集古玉事此又敘詳於譜者也惟譜載道光辛卯五月得漢玉剛卯平生所見真品并此而三一爲叔翁錢可廬先生所藏一爲長沙金氏物文皆三十二字此則第一面兩行皆五字其餘三面則兩行四字故共有三十四字漢書言雙卯六十六字之說合此極難得之品以重價買成老年快事也是當爲木夫搜求古玉之終而敘云歸田以來并未云得剛卯事豈非譜詳於敘之大端乎

故宗覈顛末必兼敘譜兩者而後全至於譜載道光丁丑往蘇設長物齋出售篋中長物當即敘言據拾數十器至吳閩求售者譜又載道光壬辰命兒子拓玉器各種當即敘言物入質庫遞相易出者而圖錄亦於是年九月告成獨念木夫藏玉初本韞櫝繼乃求沽卒竟付質付質之後不知所歸即其圖錄遺稿亦未刊行向於江南圖書館獲覩傳本特摹寫一通皮諸篋衍今瑞安陳繩夫先生篤嗜金石願段繡梓且屬綴數語藉誌緣起因亟取木夫年譜證其所詳補其所略附書簡尾庶闡揚前哲或有合先生之旨

跋

趣爾歲次上章敦牂日月南陵徐乃昌跋

奕載堂古玉圖錄跋

玉之為德也大矣哉昔者周以玉為器禮天地敬鬼神作六瑞以等邦國治軍旅威天下雖遭秦滅蕩漢儒獨抱遺經未遑措意故兩漢之際每獲古器鼎彝即改元建號以昭瑞然則天下之至尊至貴者莫過於玉也自漢魏以降絕玩好之瑞以正天下聲價遂日以卑賤真偽雜糅不暇為之詳考逮唐千餘年遂為絕學至宋王黼奉敕撰宣和博古圖同時呂大防撰考古圖其言古玉者則有宋龍大淵之古玉圖元朱德潤之古玉圖而已於是其學漸以昌明而知考

跋

索清儒吳憲齋輩嫌龍大淵之古玉圖蕪雜不精呂氏之古玉圖無攷證朱澤民之古玉圖寥寥數十器相沿舊說多無證據故每得一玉必攷其源流證諸經傳較諸家為詳賅嘉定瞿中溶先生為錢竹汀門婿閱通淹雅金石之學為尤深擅長也三十以後為湘藩掾以薄俸所得節省日用之餘少少購置積十年之功得三代禮器與秦漢法物共三百六十有五器詳其形制玉色度其高低尺寸瑯琢精粗文字原委援據經史闡發疑義其精案可與憲齋方駕也先生平素著述極多有魏石經遺字補正唐石經攷異

補吳郡金石志存目古泉山館金石文編泉志補攷
泉志續編古泉鑿器圖錄古竟圖錄集古官印存攷
証先後多已刻行海內矣此冊而無刊本傳鈔者亦
不易得予友南陵徐積餘觀察二十年前傳鈔於江
甯圖書館聞余欲遴選各家未刊之稿爲世所罕覩
者或原版已燬印本難得者皆願彙梓以傳成一種
金石小叢書卽以此冊飛書見寄囑余刊行以公同
好並附宣愚公校勘記一卷於後使前哲纂述不致
湮沒余感良友之愛亟付剞劂海內同好者其所欲
共覩歟民國十九年七月陳準識於漱溟齋

跋

四

寧壽鑑古總目

卷一

鼎一 三十九器

卷二

鼎二 四十三器

卷三

尊一 三十六器

卷四

尊二 三十八器

卷五

寧壽鑑古

總目

一

尊三 四十器

卷六

罍 七器

彝 一十三器

舟 七器

卷七

卣 一十七器

瓶 九器

卷八

壺 一四十二器

卷九

壺二 四十八器

卷十

爵 五器

筭 四器

觚 四十五器

卷十一

解 一十一器

勺 一器

卮 六器

寧壽鑑古

總目

二

敦 四器

簠 三器

簋 三器

豆 六器

鋪 一器

卷十二

甗 二十器

鐙 三器

鬲 一十二器

鎮 一器

盃 七器	水鑑 四器	匣 二十四器	卷十三	盤 五器	洗 一十五器	盃 一器	執 七器	缶 一器	盒 三器	寧壽鑑古	總目	三	鏹斗 一器	奩 九器	罐 五器	白 一器	卷十四	鐘 五器	鐸 一器	鈴 二器	戚 一器	鏡 二器
------	-------	--------	-----	------	--------	------	------	------	------	------	----	---	-------	------	------	------	-----	------	------	------	------	------

戈 一器	弩機 一器	帳構 一器	杖頭 一器	鍍 六器	鳩車 一器	表座 六器	登足 一器	硯滴 三器	書鎮 三器	寧壽鑑古	總目	四	鑪 一十八器	卷十五	鑑 一四十八器	卷十六	鑑 二五十三器
------	-------	-------	-------	------	-------	-------	-------	-------	-------	------	----	---	--------	-----	---------	-----	---------

寧壽鑑古卷一目録

鼎一

商

己癸鼎 有銘

父丁鼎一 有銘

父丁鼎二 有銘

父庚鼎 有銘

戊己鼎 有銘

父辛鼎一 有銘

父辛鼎二 有銘

寧壽鑑古

卷一目録一

父辛鼎三 有銘

亞虎父乙鼎 有銘

周

文王鼎一 有銘

文王鼎二 有銘

乙公鼎 有銘

唐叔鼎 有銘

康鼎 有銘

伯鼎一 有銘

伯鼎二 有銘

子鼎一 有銘

子鼎二 有銘

名父鼎 有銘

魯鼎 有銘

曼仲鼎 有銘

太保鼎 有銘

向鼎 有銘

亞鼎 有銘

舉鼎 有銘

寶鼎 有銘

寧壽鑑古

卷一目録二

樂司徒鼎 有銘

孟姬鼎 有銘

立戈鼎 有銘

乳鼎

雌鼎

饗饗鼎一

饗饗鼎二

饗饗鼎三

饗饗鼎四

饗饗鼎五

饗饗鼎六
饗饗鼎七
饗饗鼎八

寧壽鑑古

卷一 目錄三

商己癸鼎

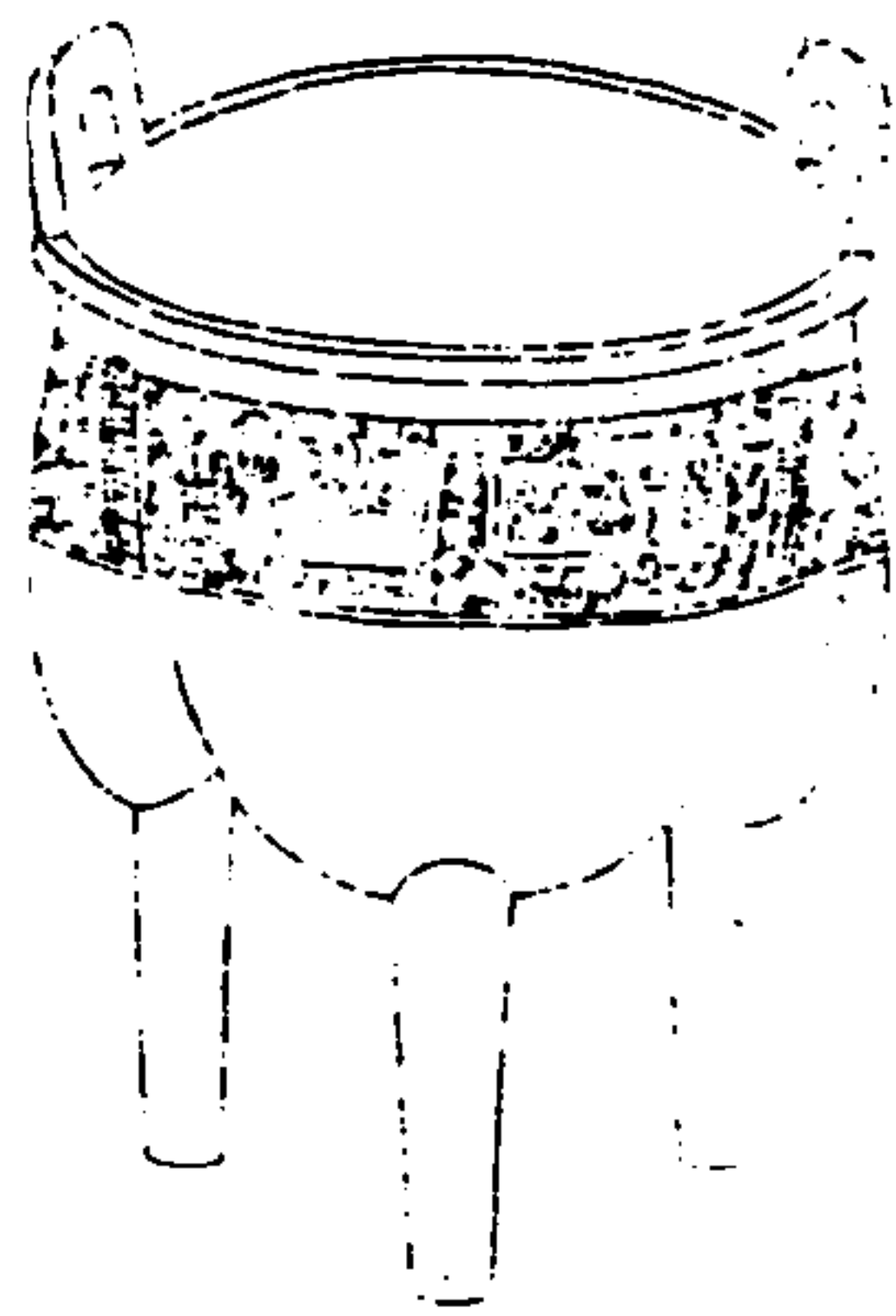

寧壽鑑古

卷一 鼎



己癸

右高五寸一分深三寸一分耳高一寸一分濶
一寸四分口徑四寸九分腹圍一尺五寸五分
重六十兩

商父丁鼎一

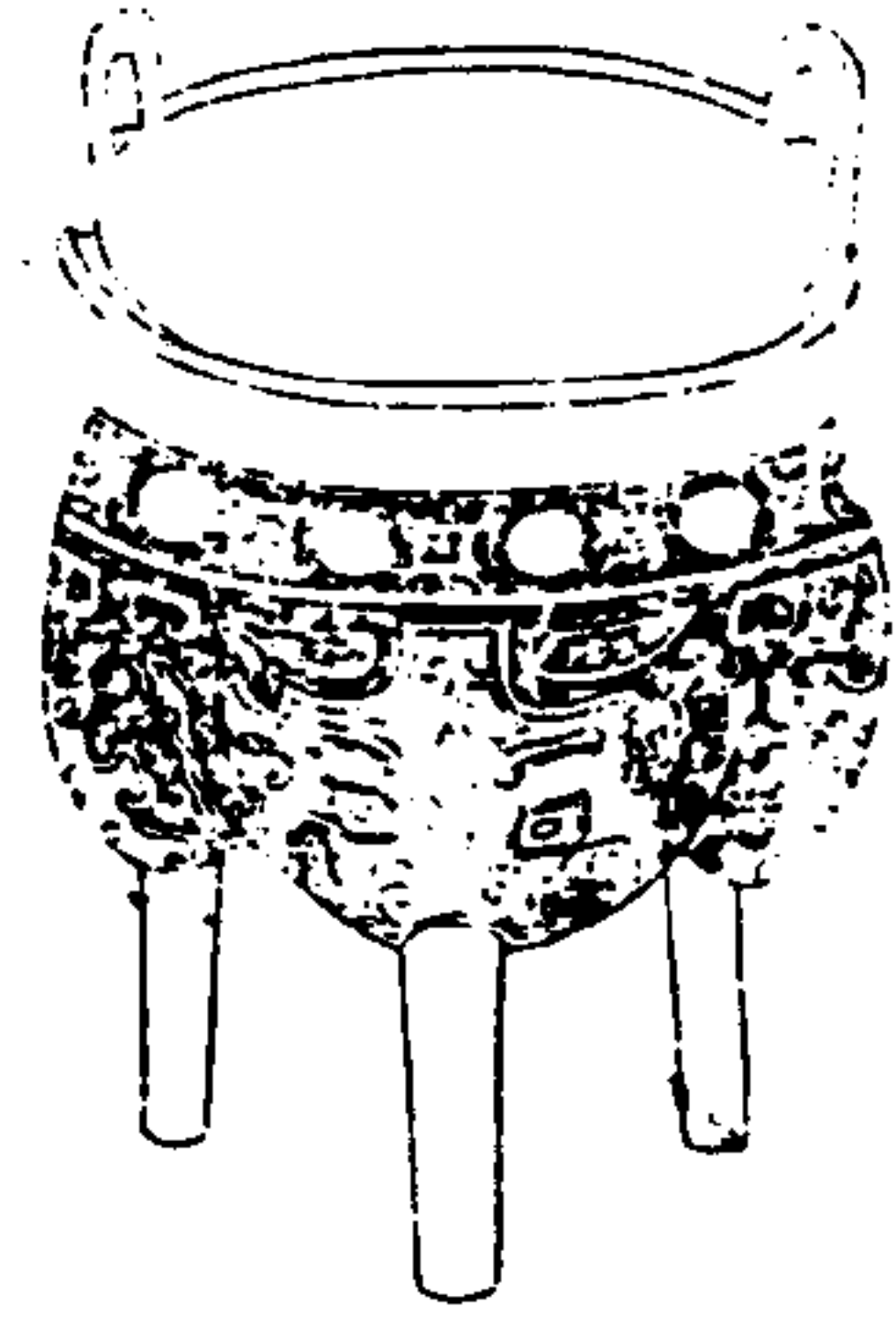

寧壽鑑古

卷一鼎

二



子
形
父
丁

右高六寸四分深三寸四分耳高一寸二分濶一寸六分口徑六寸三分腹圍一尺九寸重九十八兩銘文子字下作唯形爾雅唯印鼻而長尾虞書宗彛用虎唯蓋虎取其孝唯取其智黃伯思唯敦說曰智足以灼見俊心而知之故得忠臣嘉賓而饗之然後得盡其心而成禮此以唯銘鼎之意也

商父丁鼎二

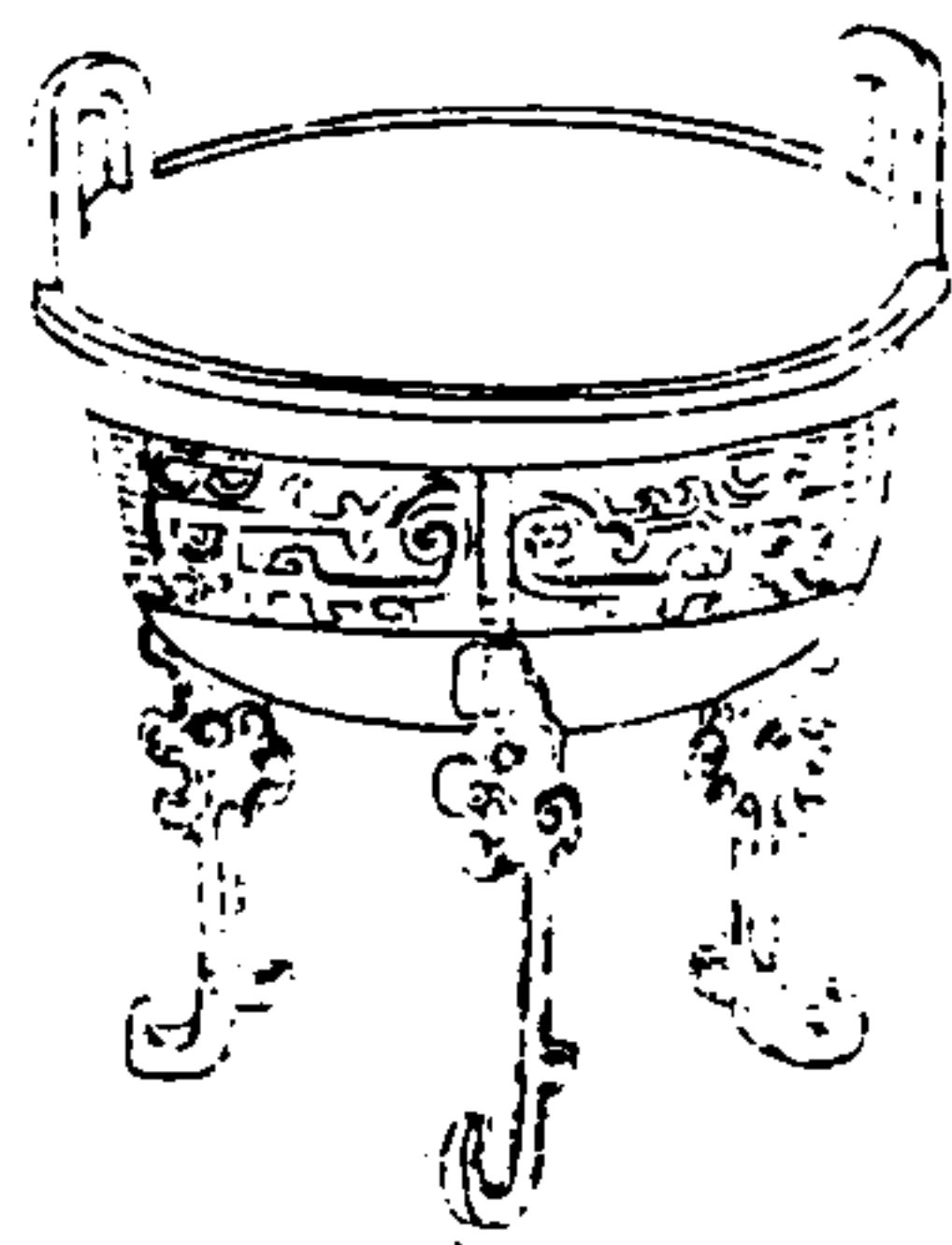

寧壽鑑古

卷一鼎

三



父
丁

右高四寸一分深一寸九分耳高一寸濶一寸口徑四寸四分腹圍一尺三寸重二十四兩父丁上一字不可識

商父庚鼎

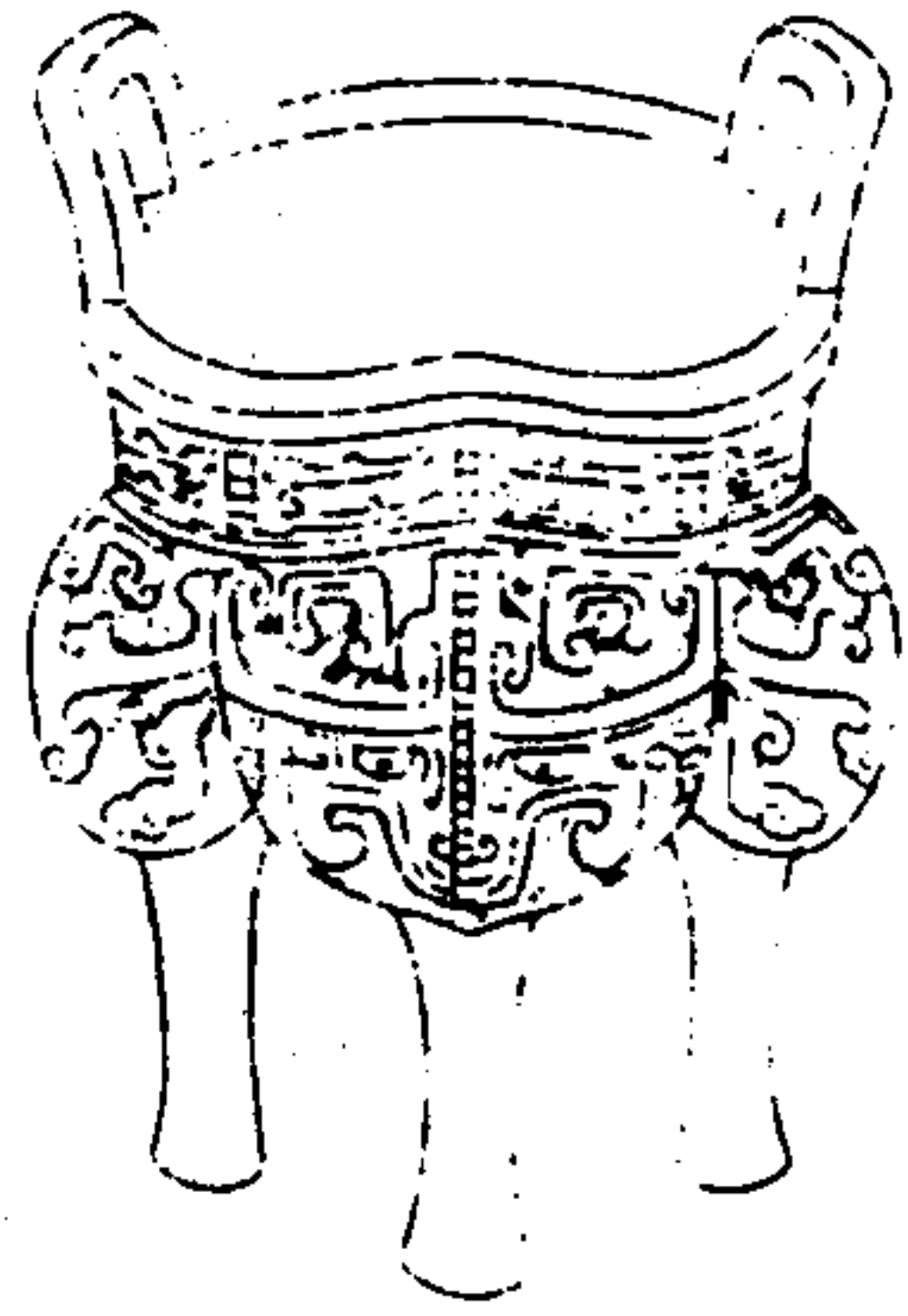

寧壽鑑古

卷一 鼎

四

父庚

父庚室形于執干形

右高五寸二分深二寸六分耳高一寸二分濶一寸三分口徑四寸八分腹圍一尺五寸八分重五十兩銘于父庚下作屋室形內象手執干宋博古圖載商若癸鼎於亞形中作此文亞亦廟室執干者取象文舞也

商戊己鼎

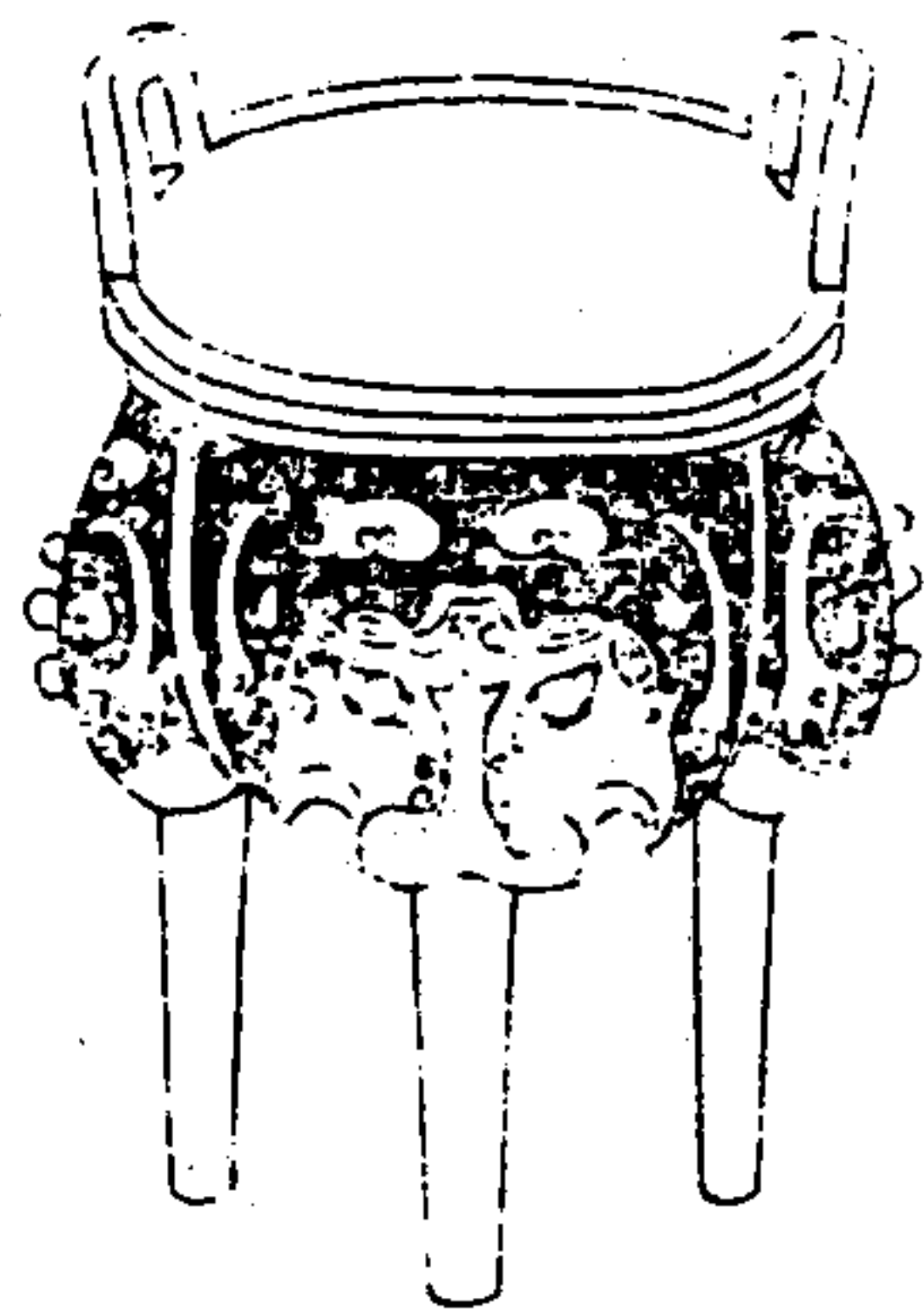

寧壽鑑古

卷一 鼎

五

戊己

戊己

右高五寸五分深二寸九分耳高一寸二分濶一寸三分口徑五寸三分腹圍一尺七寸五分重六十八兩鑿金文曰戊己按商器多銘以十干亦有以兩干並銘者考古圖有己丁敦鐘鼎款識有父戊丁爵斯即其類也

商父辛鼎一

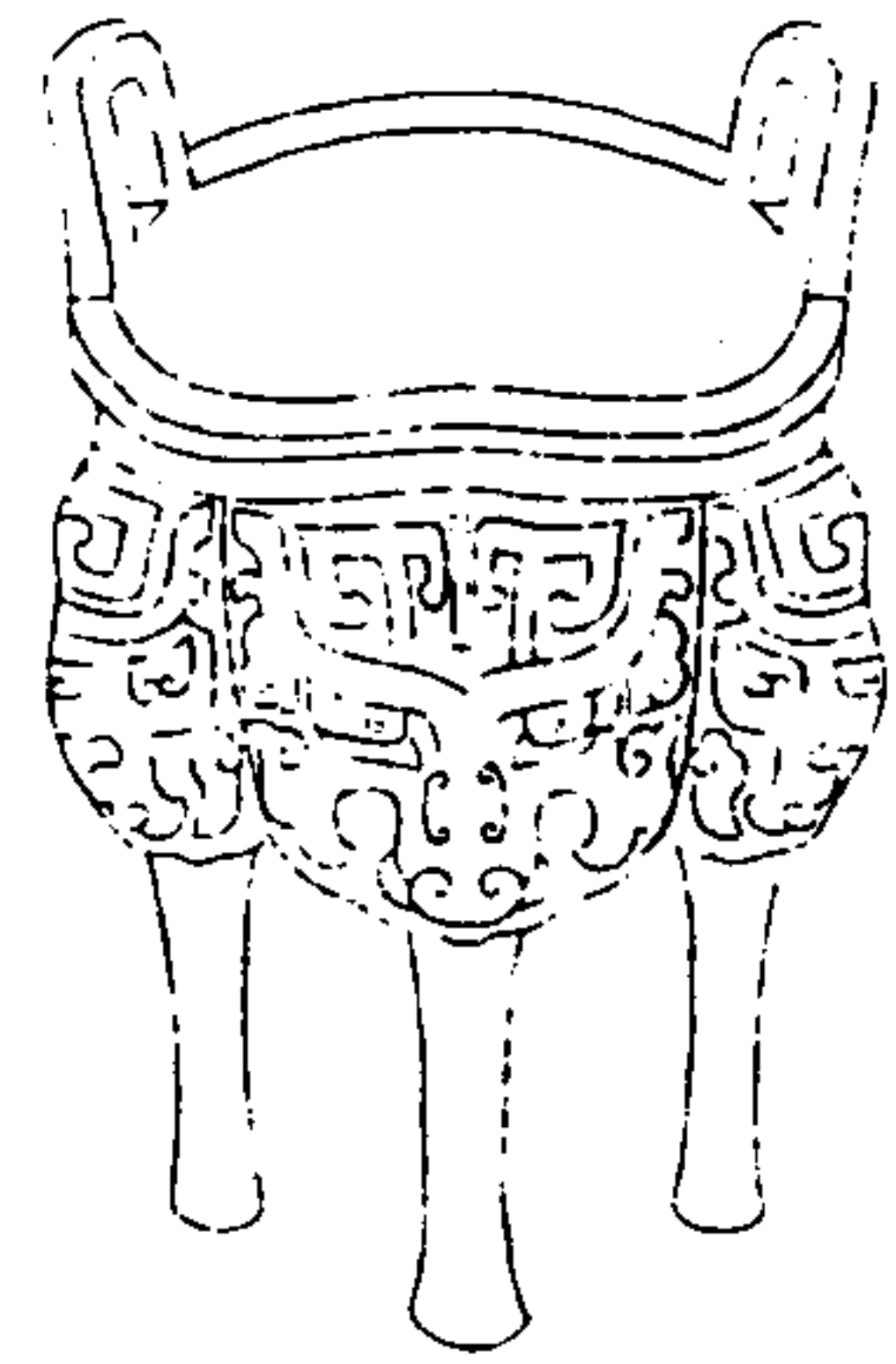

寧壽鑑古

卷一鼎

六

中以辛

仲父辛

右高五寸六分深三寸一分耳高一寸三分濶一寸五分口徑五寸五分腹圍一尺六寸七分重六十八兩銘文父辛上有仲字考薛尚功鐘鼎款識載商孟祖辛彝云孟言名或氏也此言仲亦孟之例耳

商父辛鼎二

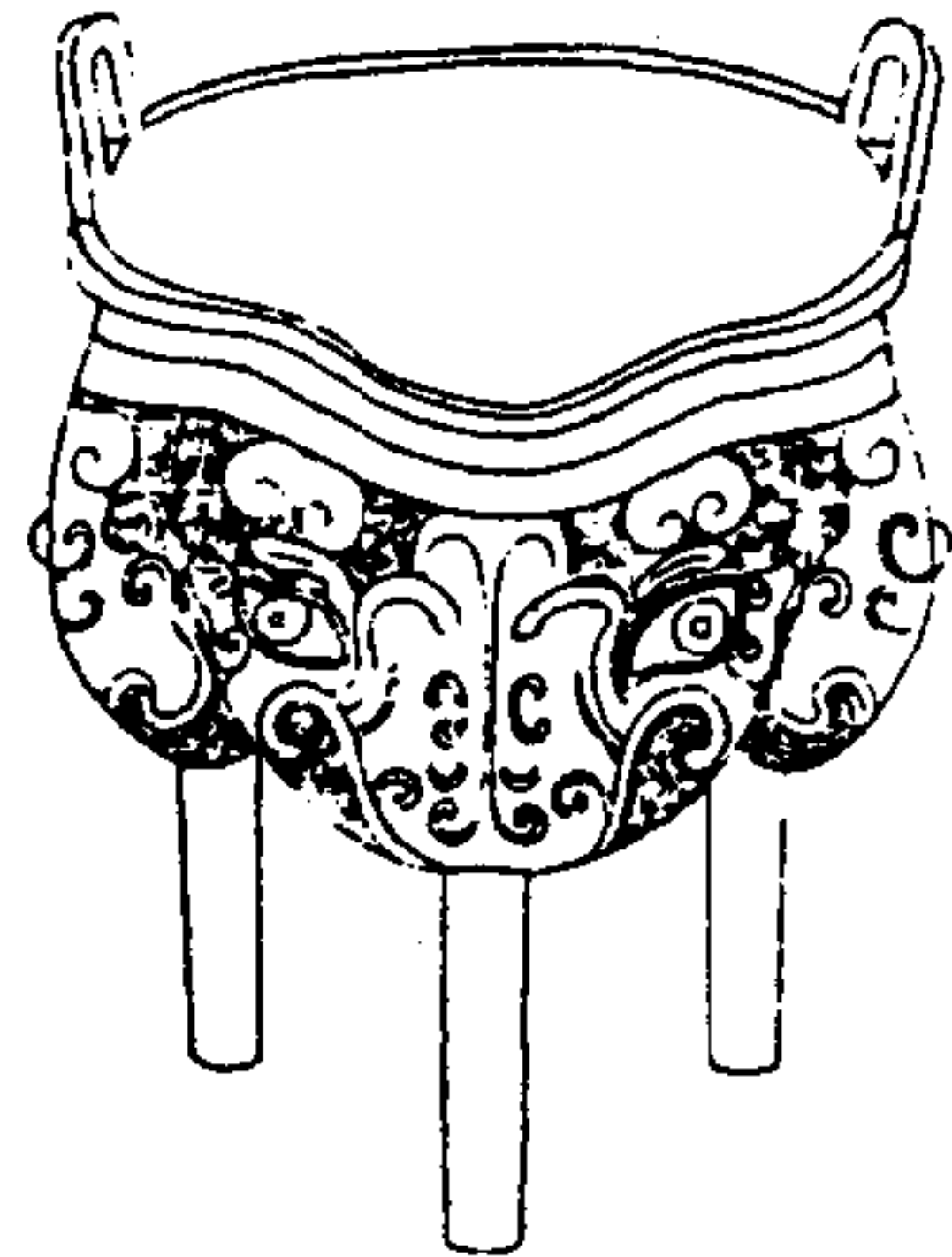

寧壽鑑古

卷一鼎

七



兄形父
中形辛

右高五寸深二寸九分耳高一寸濶一寸二分口徑五寸二分腹圍一尺七寸二分重六十二兩鼎銘中者古文仲字也兄乃猛獸郭璞以為皮充武備角昭文德古人製器尚象如此

商父辛鼎三

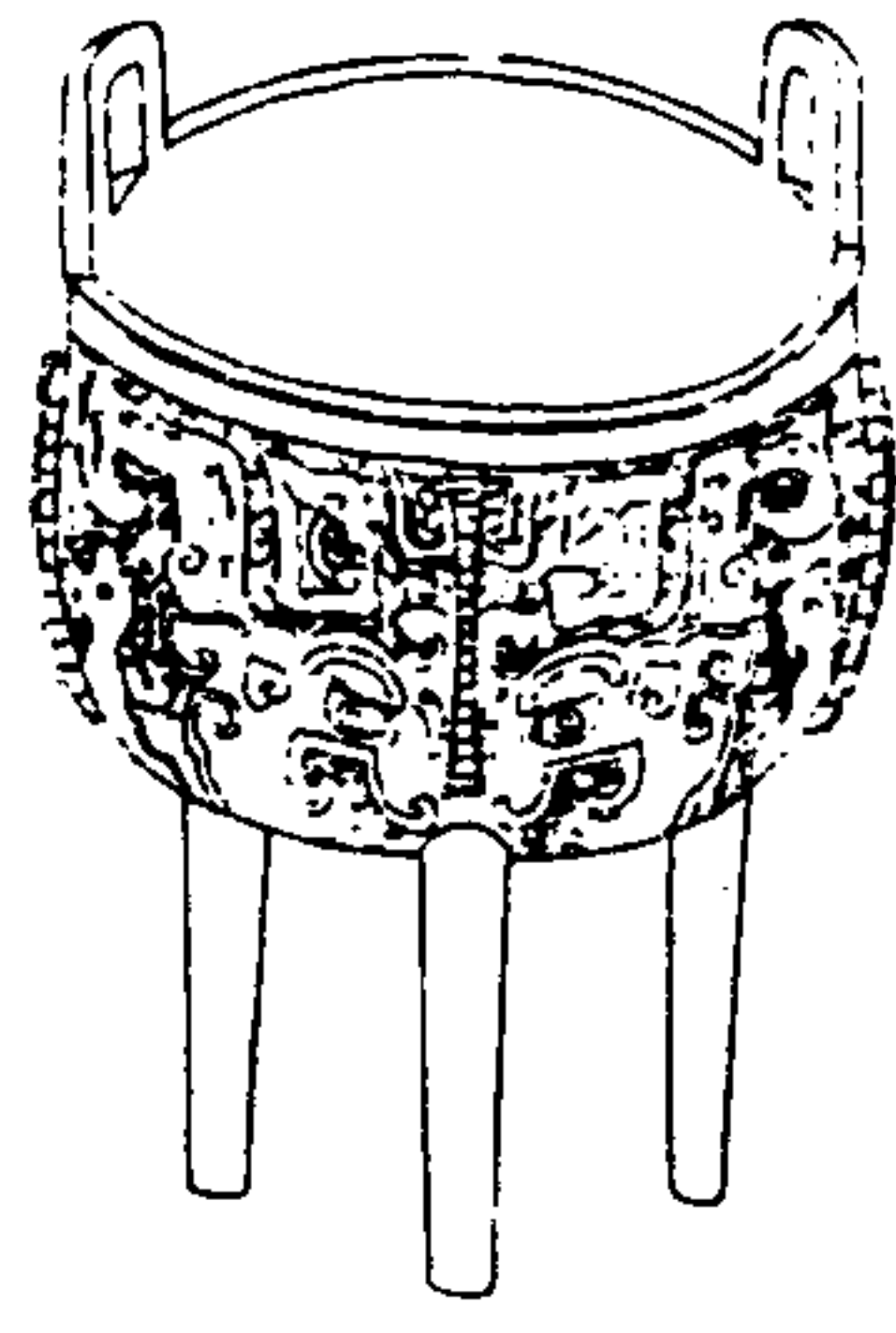

寧壽鑑古

卷一 鼎

八

父辛
鼎

有作父辛
尊亞形
張

右高五寸五分深三寸二分耳高一寸二分濶
一寸四分口徑五寸腹圍一尺五寸九分重四
十四兩薛尚功鐘鼎款識載伯映彝銘曰右伯
映作宥作寶尊彝謂伯映為周人則宥非人名
可知案文子三皇五帝有勸戒之器命曰宥卮
又宥與侑通周禮王大食三侑皆令奏鐘鼓所

謂以樂侑食也則茲鼎之銘或取宗廟中侑食
之義亞形中作弓矢形者舊說皆謂旌武功或
其先人所嗜好子孫以志不忘云

寧壽鑑古

卷一 鼎

九

商亞虎父乙鼎

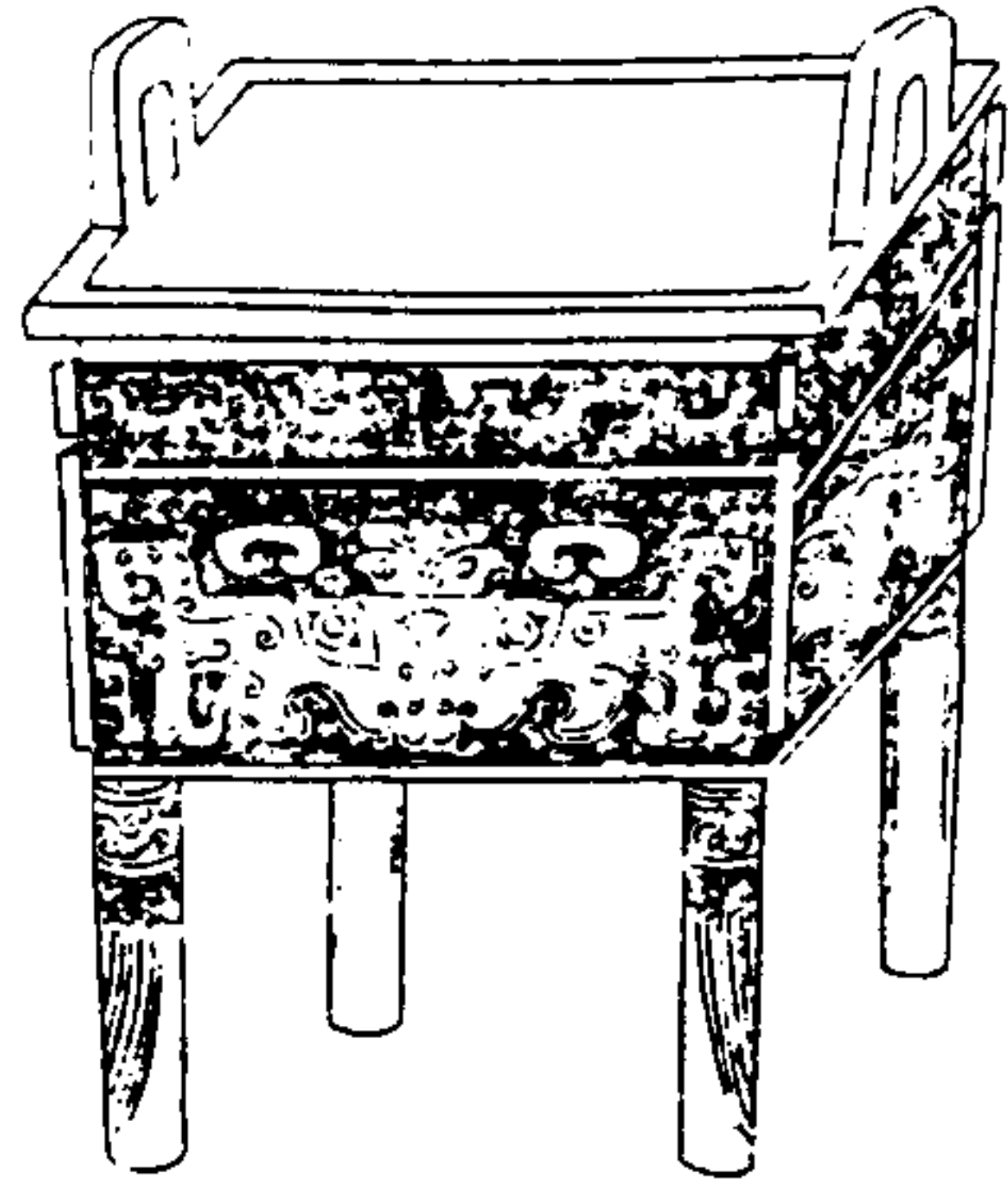

寧壽鑑古

卷一鼎

十



中亞形
虎父
乙父

右高八寸五分深四寸六分耳高一寸九分濶
二寸口縱六寸四分橫八寸二分腹縱五寸一
分橫七寸重一百九十二兩亞廟室也左傳杜
預注所謂宗廟中藏主石室者也王雱嘯堂集
古錄有商亞帝父丁鼎篆法與此相類享禮形
鹽亦作虎而司尊彝用虎以為追享盛明水之

器則帝之取義或以此

寧壽鑑古

卷一鼎

十一

周文王鼎一

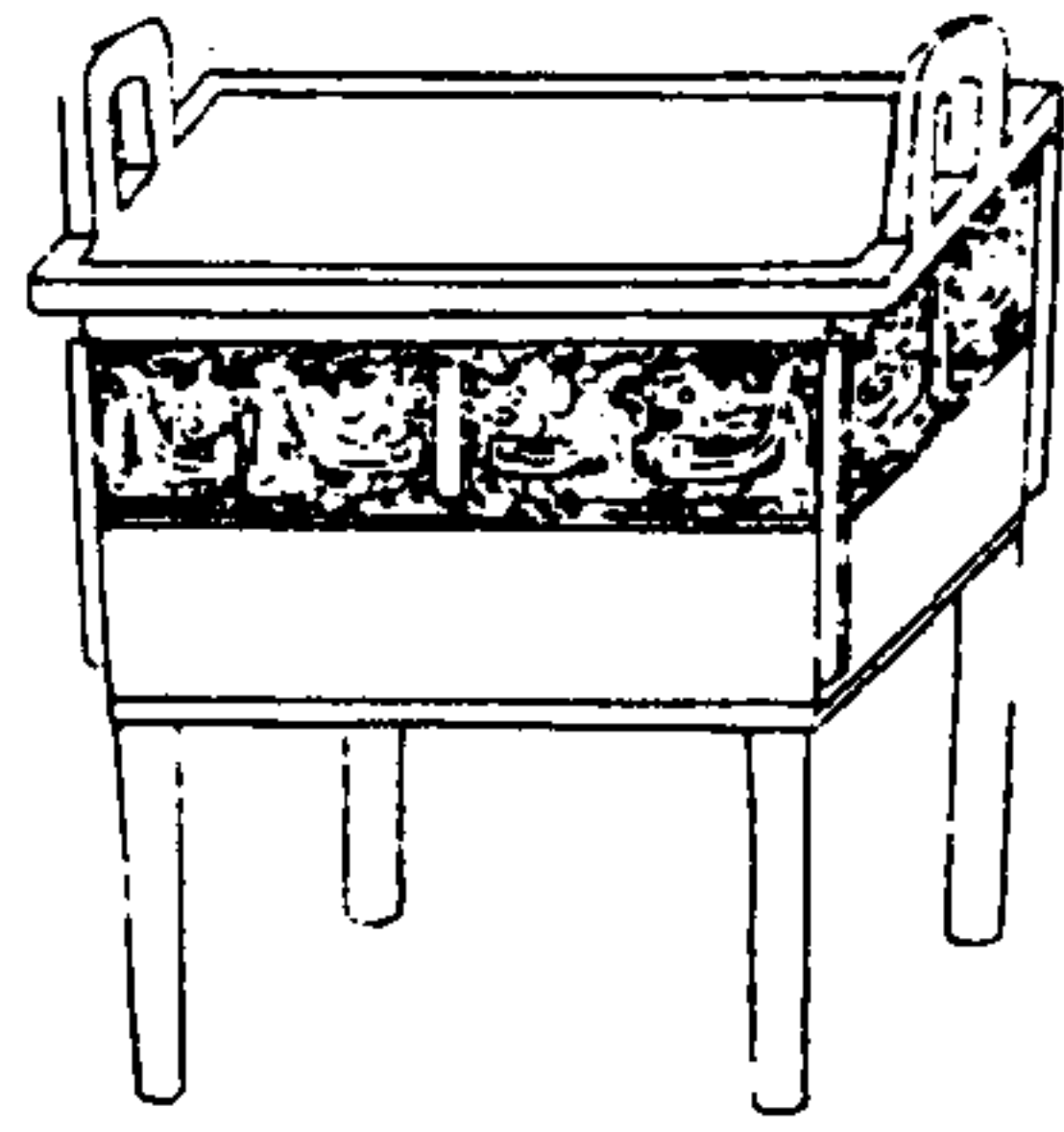

寧壽鑑古

卷一 鼎

十三



魯公作文
王尊彝

右高四寸八分深二寸五分耳高一寸濶一寸
口縱三寸六分橫四寸六分腹縱三寸一分橫
四寸一分重三十一兩

周文王鼎二

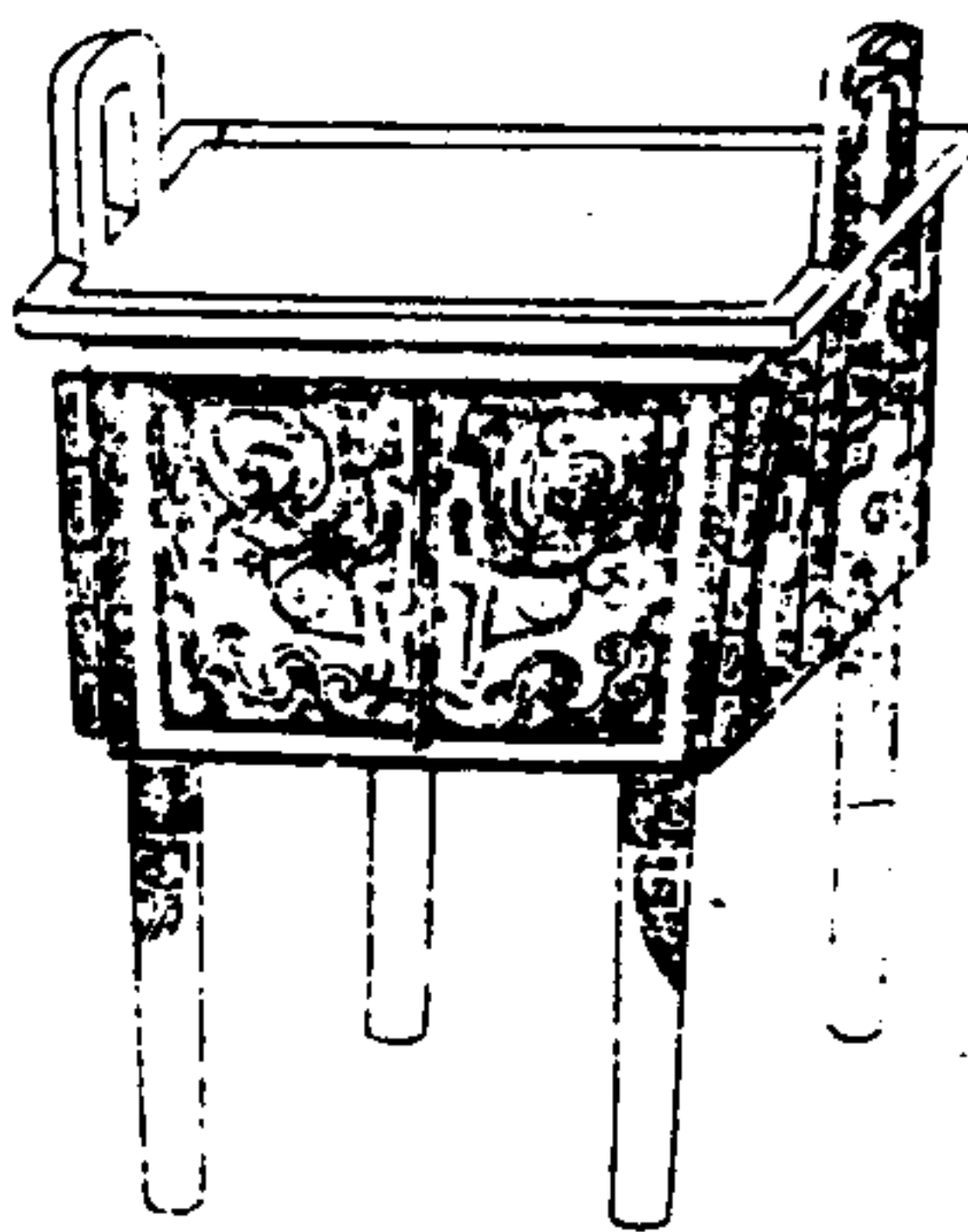

寧壽鑑古

卷一 鼎

十三



魯公作文
王尊彝

右高五寸八分深二寸九分耳高一寸五分濶
一寸五分口縱四寸一分橫五寸三分腹縱三
寸二分橫四寸四分重九十四兩金銀錯鼎之
飾也諸侯以白金天子以黃金魯以諸侯而祖
天子故其飾如此云

周乙公鼎



寧壽鑑古

卷一鼎

古



乙公作
萬壽
華鼎子
孫永
寶用之

右高六寸五分深三寸八分耳高二寸一分濶一寸九分口徑一尺二分腹圍二尺九寸五分重二百一十六兩史記齊世家丁公之子乙公是乙公乃太公之後而君於齊也此鼎較博古錄所載乙公鼎增萬壽用之四字餘文悉同

周唐叔鼎

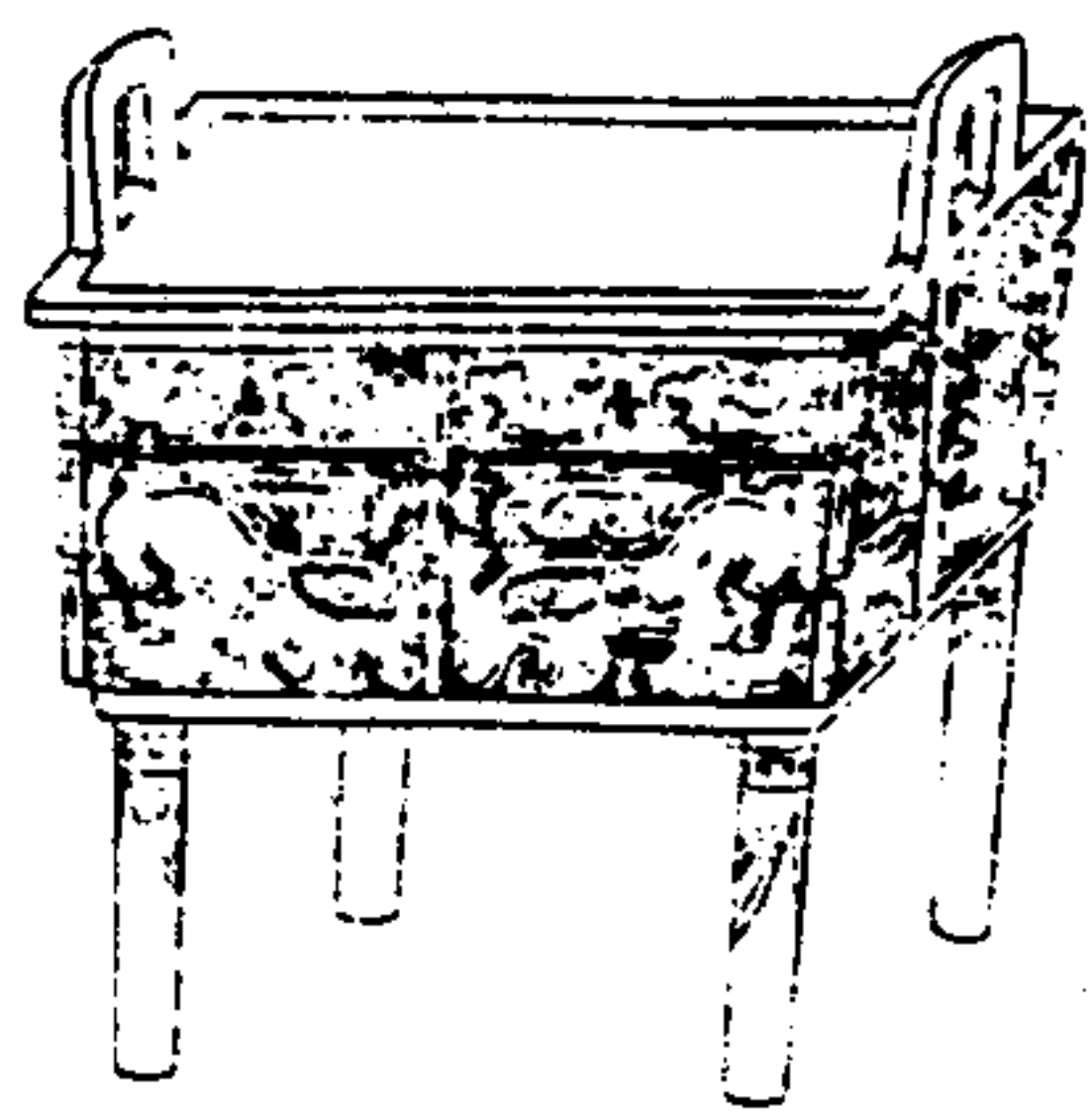

寧壽鑑古

卷一鼎

古

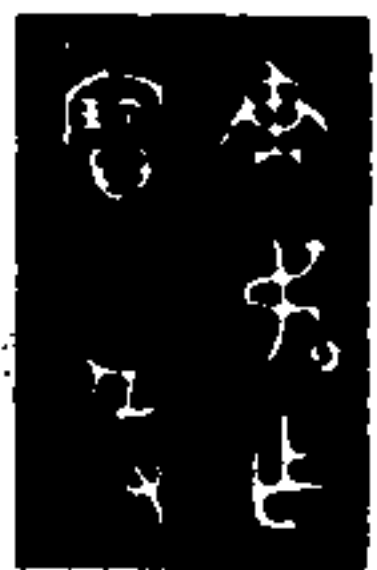

唐叔作
寶具

右高五寸二分深二寸八分耳高一寸二分濶一寸四分口縱四寸七分橫六寸三分腹縱三寸七分橫五寸四分重七十四兩周成王封太叔於唐史記所謂唐叔得嘉穀成王命以餽周公作餽禾周公受禾嘉天子命作嘉禾是也傳子變改國號曰晉稱唐叔知為叔虞無疑鼎銘

尊彝者多此銘寶彝言法度之器永為世寶可

寧壽鑑古

卷一 鼎

六

周康鼎

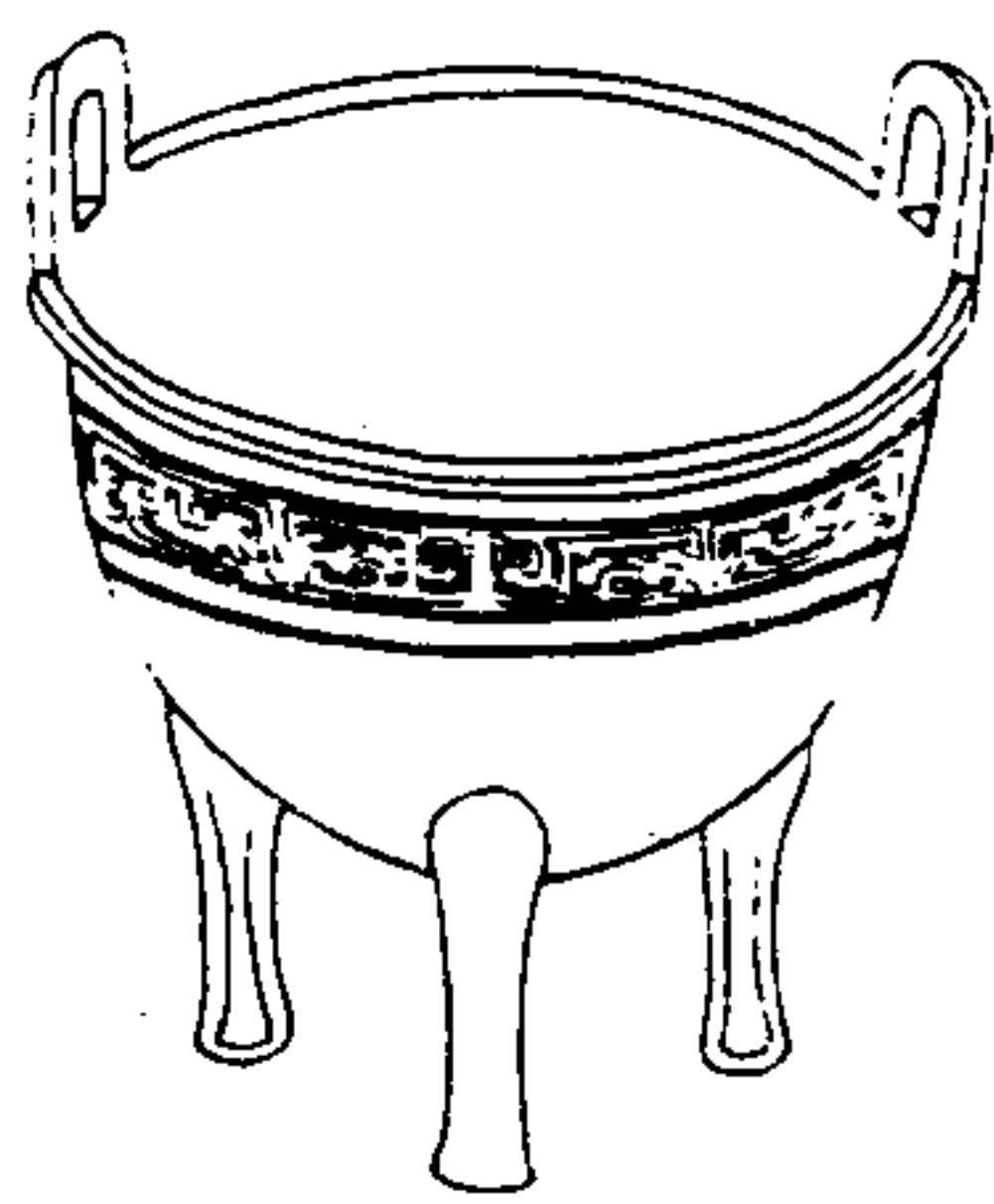

寧壽鑑古

卷一 鼎

七

年三月吉
成王在康宮
伯內右康王命
用治王家。女
由黃鑿羊康。
指首散對揚天
于丕頌休用作
朕丕考釐伯齊
等孫子孫其萬
年永寶用錫卬

年三月吉
成王在康宮
伯內右康王命
用治王家。女
由黃鑿羊康。
指首散對揚天
于丕頌休用作
朕丕考釐伯齊
等孫子孫其萬
年永寶用錫卬

右高五寸五分深三寸六分耳高一寸二分潤
一寸五分口徑七寸一分腹圍二尺一寸一分

重八十八兩銘云王在康宮者如考古圖宰辟父敦銘王在辟宮邠敦王在周邠宮之類也艾伯二字見啟敦又師寇敦銘有艾內右之文內右與入右同義啟敦收敦並云入右邠敦云毛伯內門立中廷右說文內入也周禮天官職內注云主入也嗣古文孝經治字見施宿石鼓文注王家冑字見古文奇字女上一字不可辨幽黃無据禮玉藻一命緼紱幽衡注幽同黝黑色也衡佩玉之衡也此云幽黃或即元黃之義簠草玉篇倬亦作簠康下一字無考釐伯二字見

寧壽鑑古

卷一鼎

六

釐鼎末綴鄭邢二字其義未詳

周伯鼎一

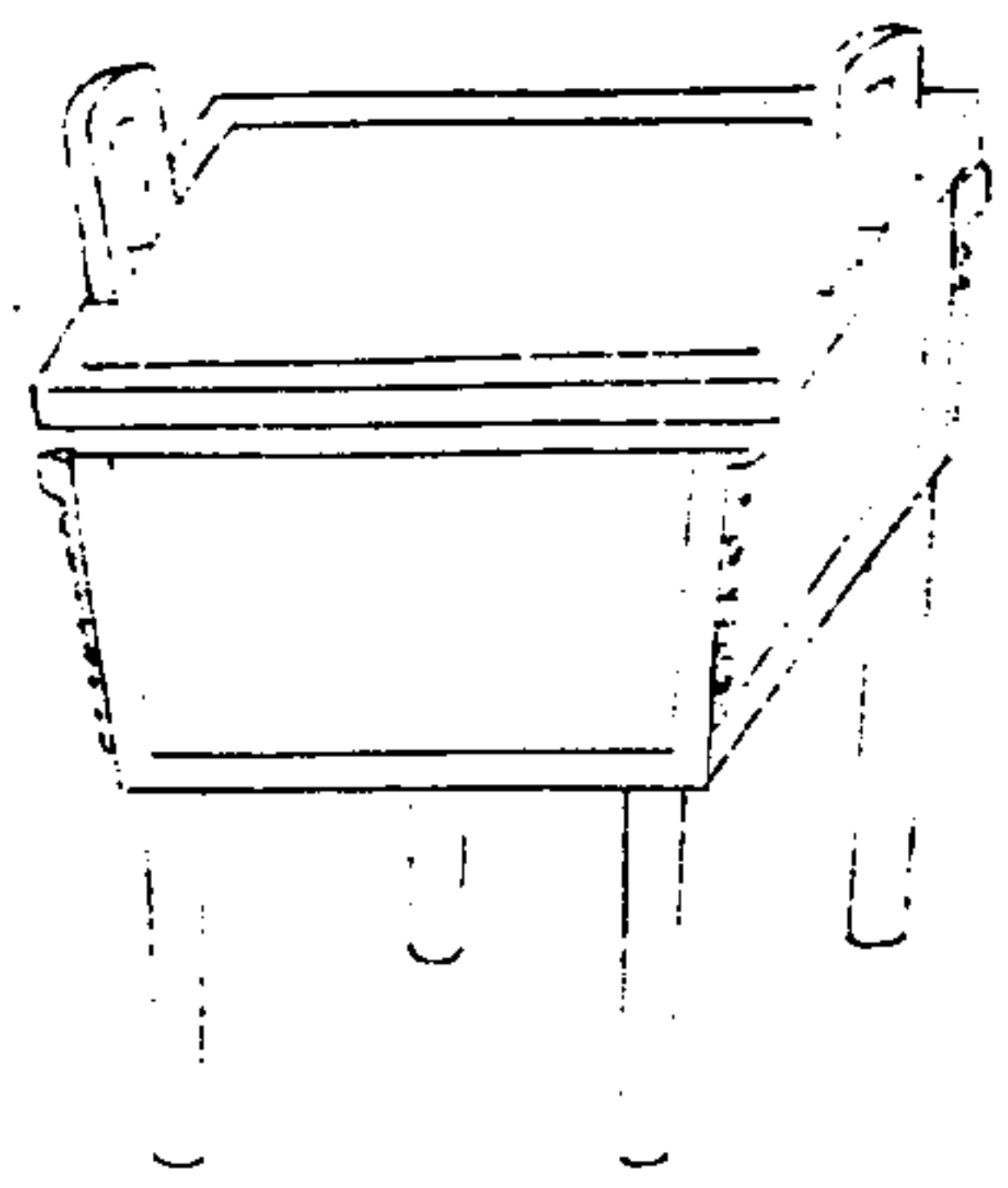

寧壽鑑古

卷一鼎

九



伯作文
王尊鼎

右高五寸二分深二寸五分耳高一寸二分濶一寸四分口縱三寸七分橫四寸七分腹縱二寸八分橫四寸重七十二兩按周文鼎多有文曰公作文尊彝西清古鑑中載此文者二公為周列爵之稱此鼎曰伯似亦同例其曰作文王尊鼎者與博古圖所載魯公作文王尊彝之文

同例也

寧壽鑑古

卷一鼎

子

周伯鼎二



寧壽鑑古

卷一鼎

子



伯作實
尊 異

右高九寸一分深五寸耳高三寸八分濶二寸
八分口徑一尺二寸五分腹圍三尺五寸五分
重四百三十二兩金銀錯與鐘鼎款識所載伯
寶卣銘詞篆法相同當是一時物薛尚功於伯
鼎銘曰伯仲之次也案古有侯伯則伯為爵名
又方伯宗伯伯為官名且有伯宗伯州犁皆伯

益之後則伯又為姓未可緊指為伯仲也

寧壽鑑古

卷一 鼎

圭

周子鼎一

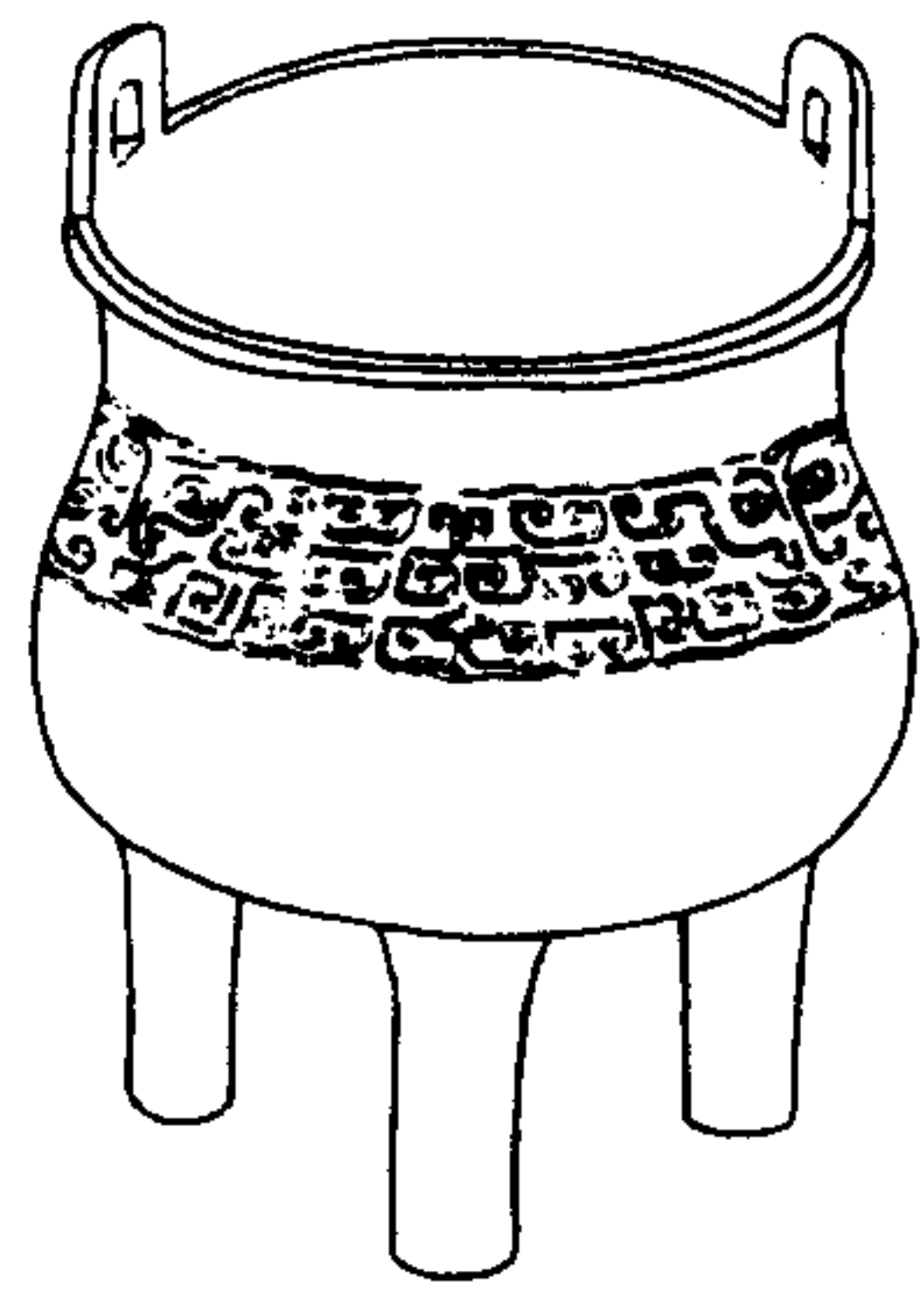

寧壽鑑古

卷一 鼎

圭



子鼎

右高四寸五分深二寸九分耳高一寸濶一寸二分口徑四寸五分腹圍一尺四寸二分重三十八兩

周子鼎二

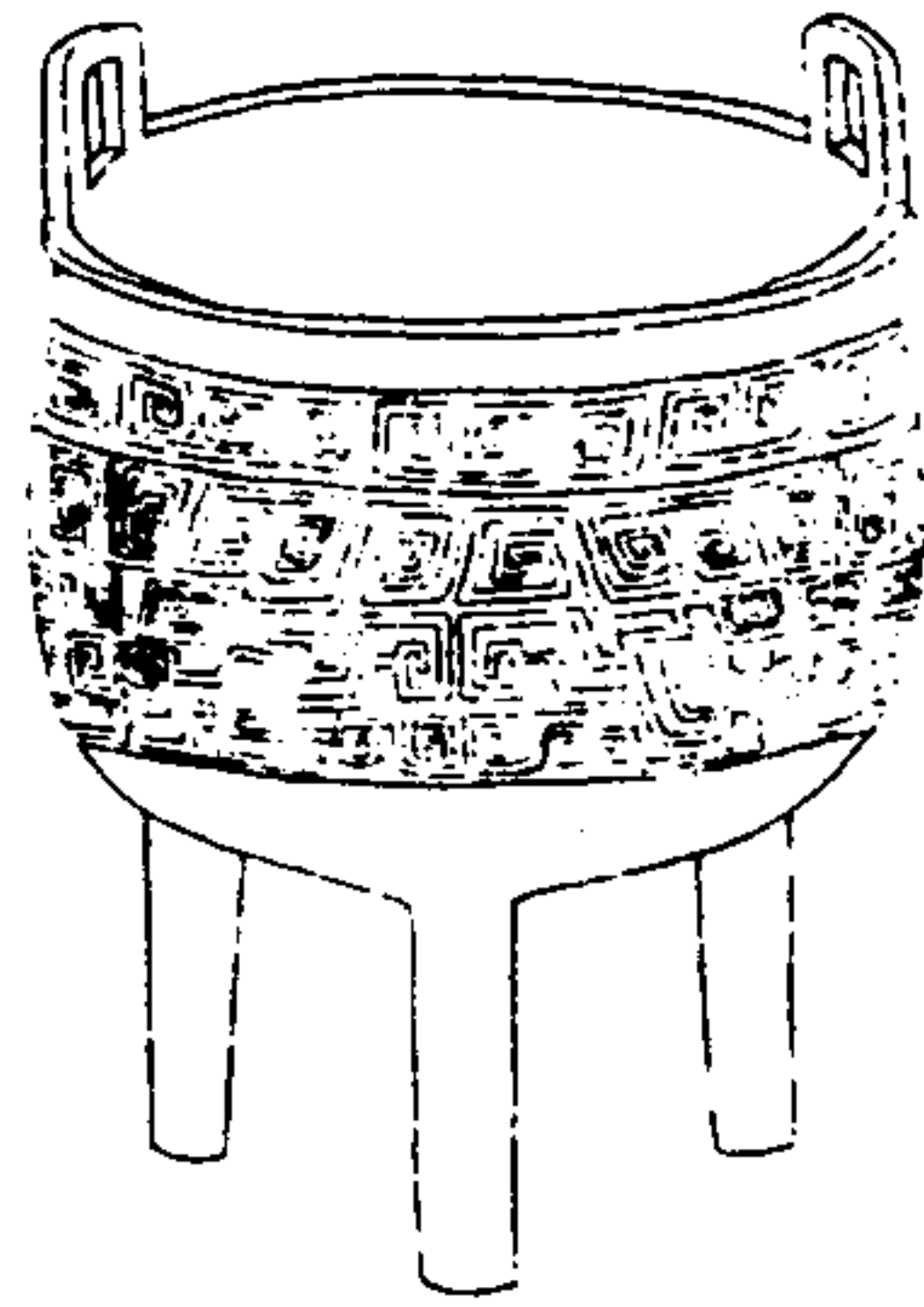

寧壽鑑古

卷一鼎

香



三〇

右高五寸二分深三寸二分耳高一寸濶一寸二分口徑四寸九分腹圍一尺五寸八分重三十八兩子下一字漫漶

周召父鼎

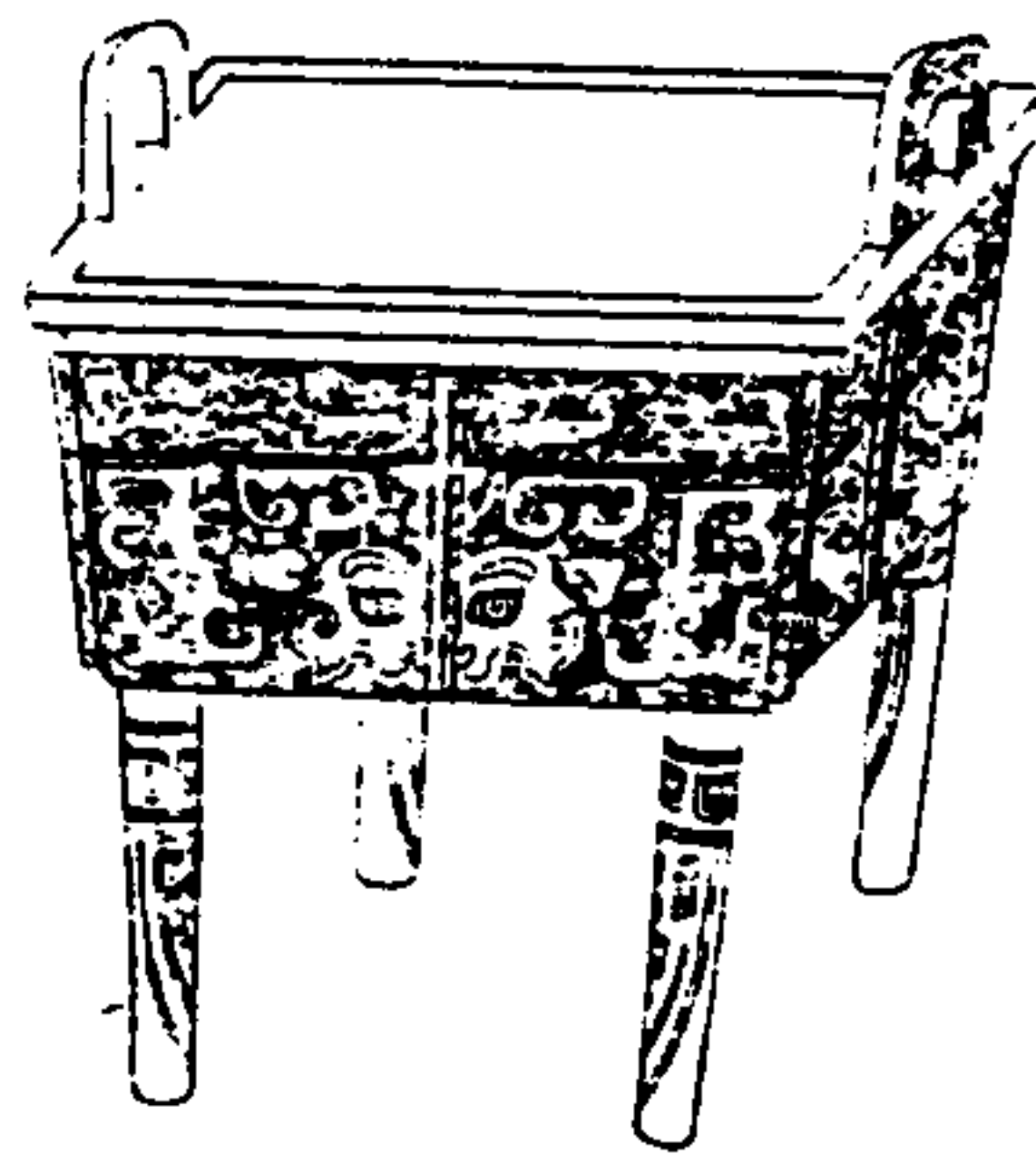

寧壽鑑古

卷一鼎

孟



中亞形 召父

右高五寸一分深二寸八分耳高一寸三分濶一寸四分口縱四寸四分橫五寸四分腹縱三寸六分橫四寸七分重六十四兩金錯銘文亞形中召甫二字甫即父字周有召父彛薛尚功鐘鼎款識云召父即召公奭也

周魯鼎

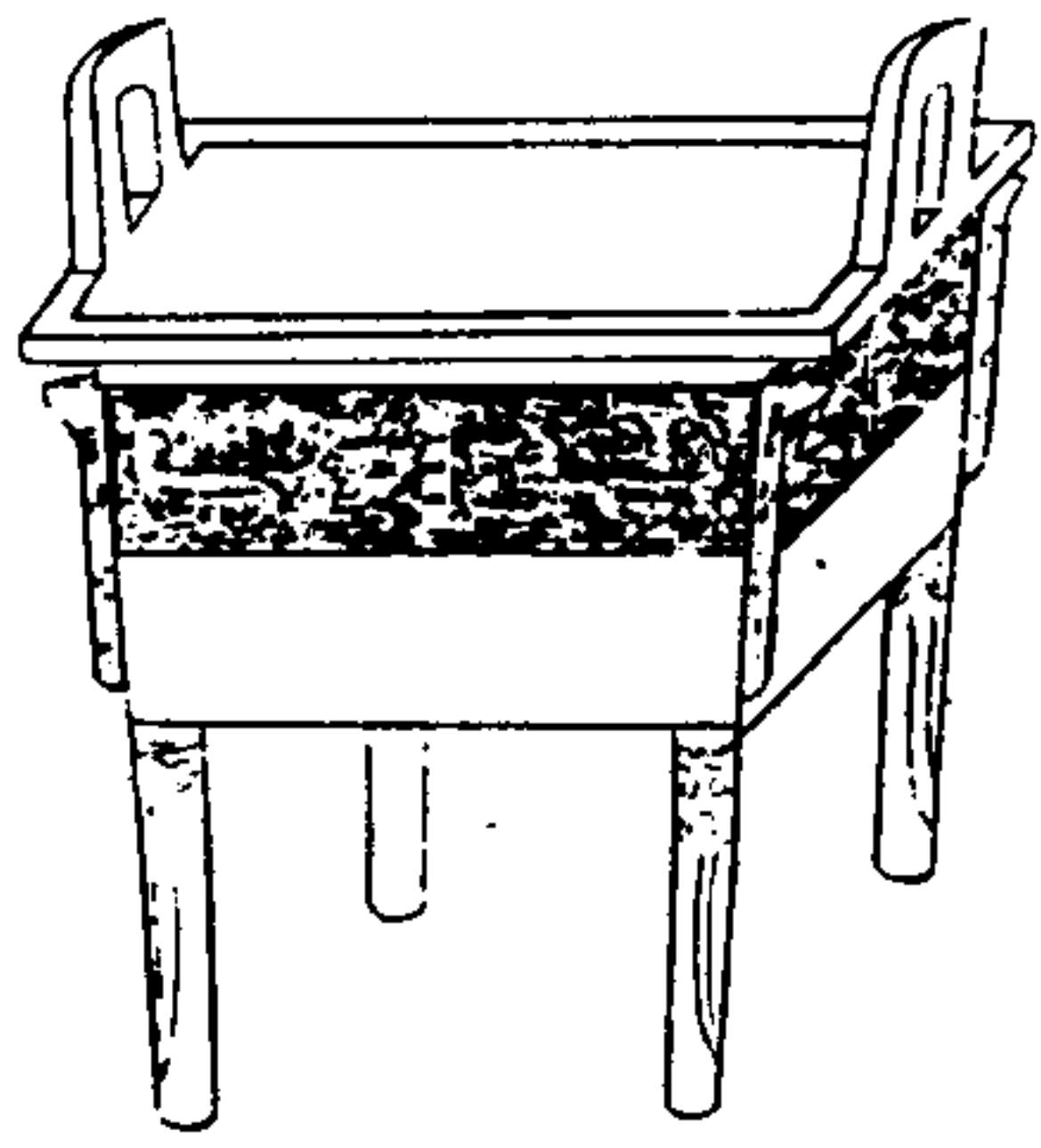

寧壽鑑古

卷一鼎

五



魯公作

吳

右高五寸六分深三寸耳高一寸七分濶一寸四分口縱四寸五分橫五寸五分腹縱三寸六分橫四寸六分重七十兩

周曼仲鼎

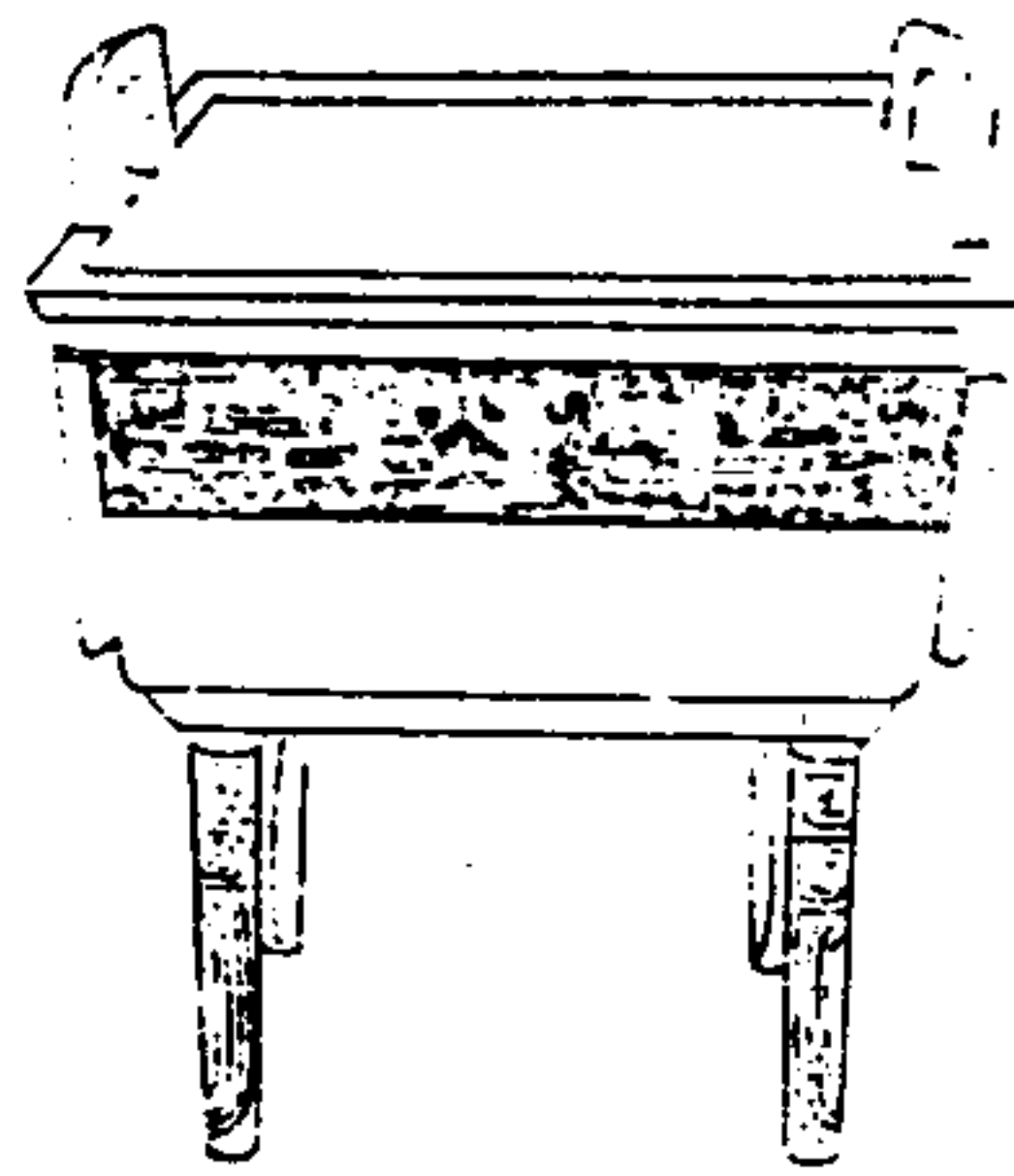

寧壽鑑古

卷一鼎

五



曼仲作
有吳

右高五寸二分深二寸八分耳高一寸一分濶一寸口縱三寸八分橫四寸八分腹縱三寸一分橫四寸一分重四十二兩謹按西清古鑑載周曼仲鼎文與此同惟阜字有缺筆此鼎文獨全

周太保鼎

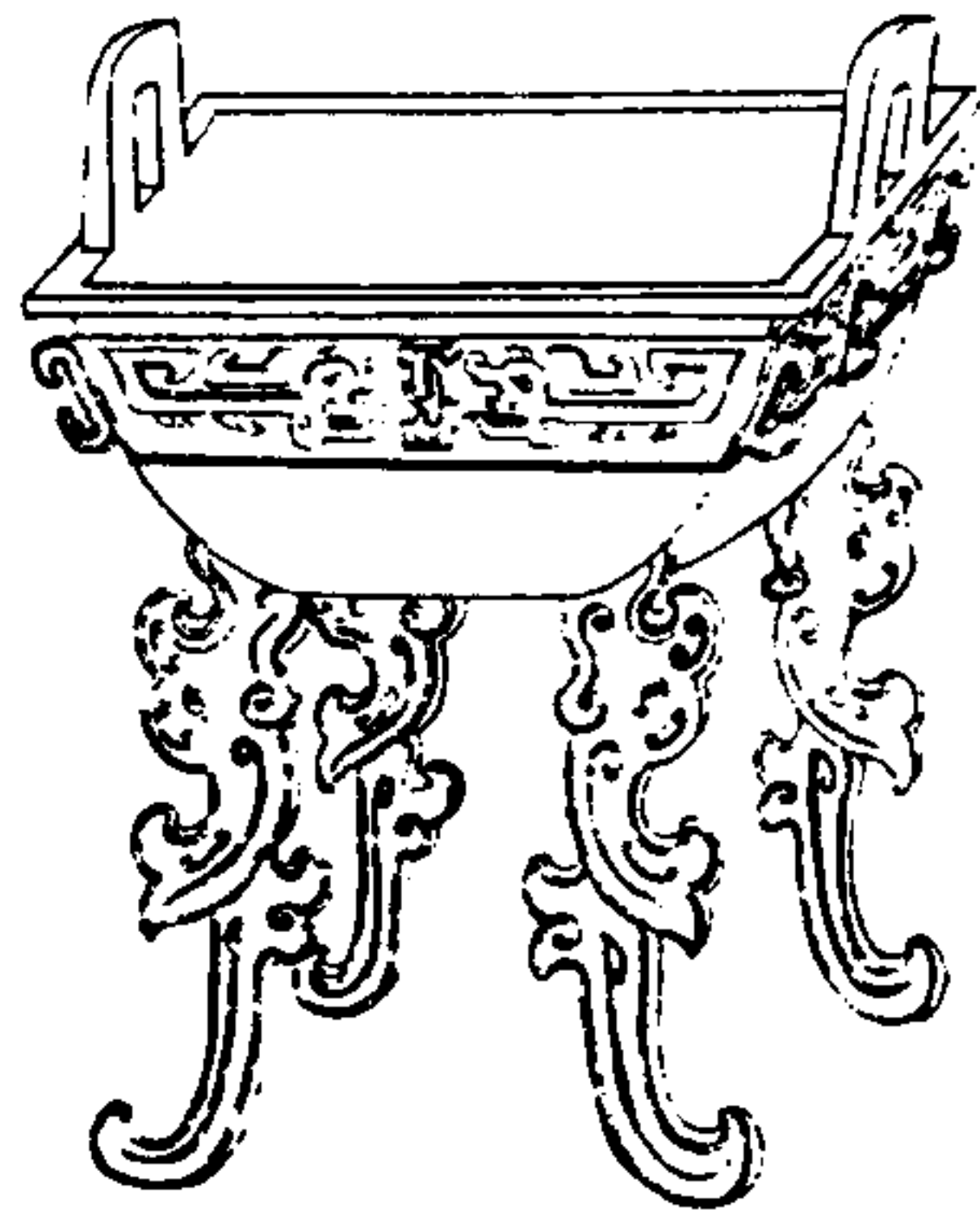

寧壽鑑古

卷一鼎

无



大保
虎作寶
尊彝

右高六寸一分深二寸二分耳高一寸四分濶一寸三分口縱四寸五分橫五寸五分腹縱三寸三分橫四寸三分重七十四兩銘凡二太保二字在腹太保侯字見撫古遺文江漢之詩曰

王命召虎來旬來宣文武受命召公維翰又曰釐爾圭瓚秬鬯一卣告于文人錫山土田于周受命自召祖命毛傳云召虎召穆公也召公太保召康公也鄭箋云召康公名奭召虎之始祖也宣王欲尊顯召虎使虎受山川土田之賜命用其祖召康公受封之禮是鼎當是虎受賜因作鼎以祭其始祖太保召公奭也

寧壽鑑古

卷一鼎

无

周向鼎

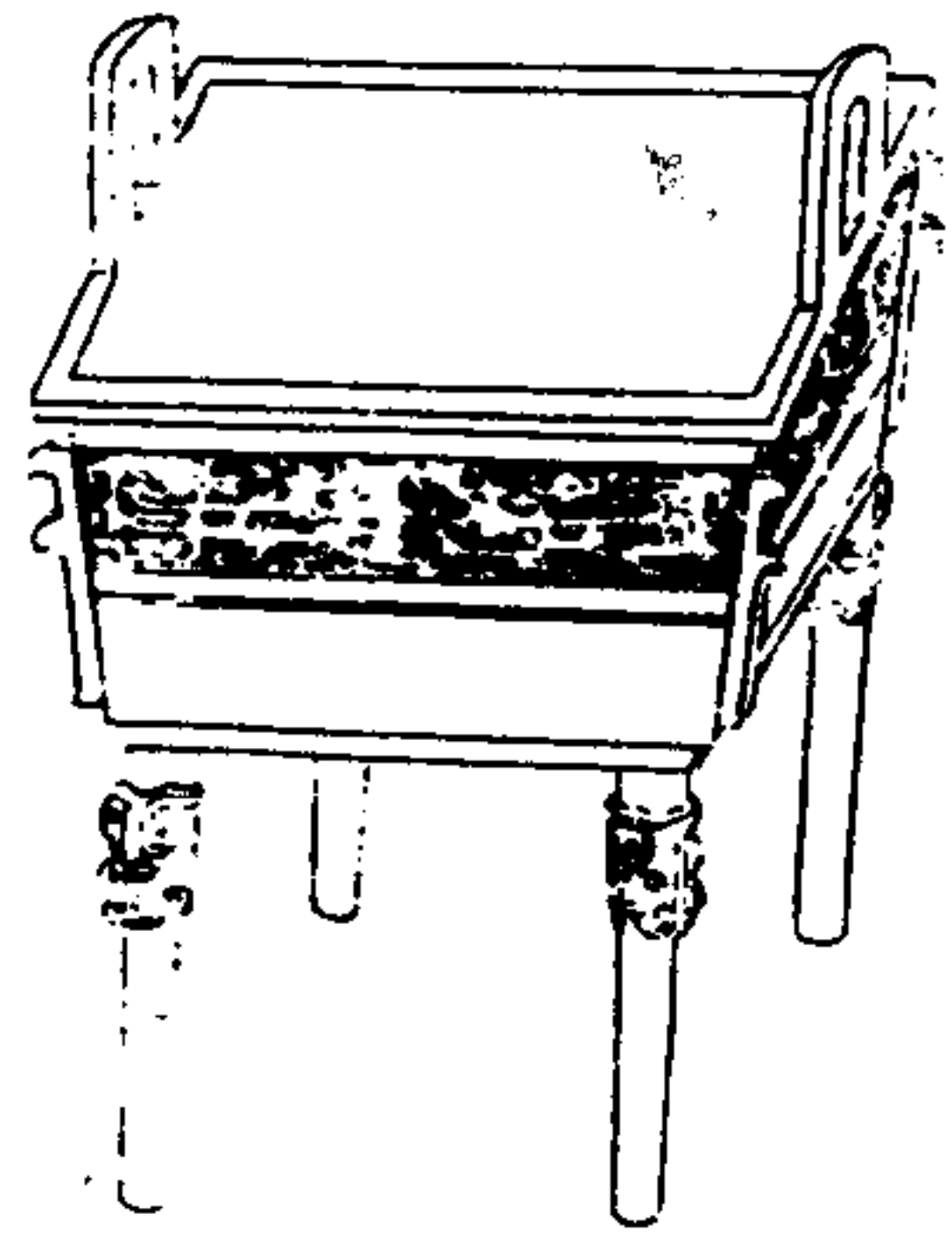

寧壽鑑古

卷一鼎

平



向作乃
專吳
祈子孫

右高五寸六分深二寸八分耳高一寸三分濶一寸三分口縱四寸三分橫五寸四分腹縱三寸六分橫四寸五分重六十六兩向似作器者之名與韋鼎銘云韋作父丁吳祈子孫同例舊說祈子孫為貽厥子孫之意呂大臨考古圖則云祈當作祈謂祈祝為子孫所有事也義亦可

通

寧壽鑑古

卷一鼎

平

周亞鼎

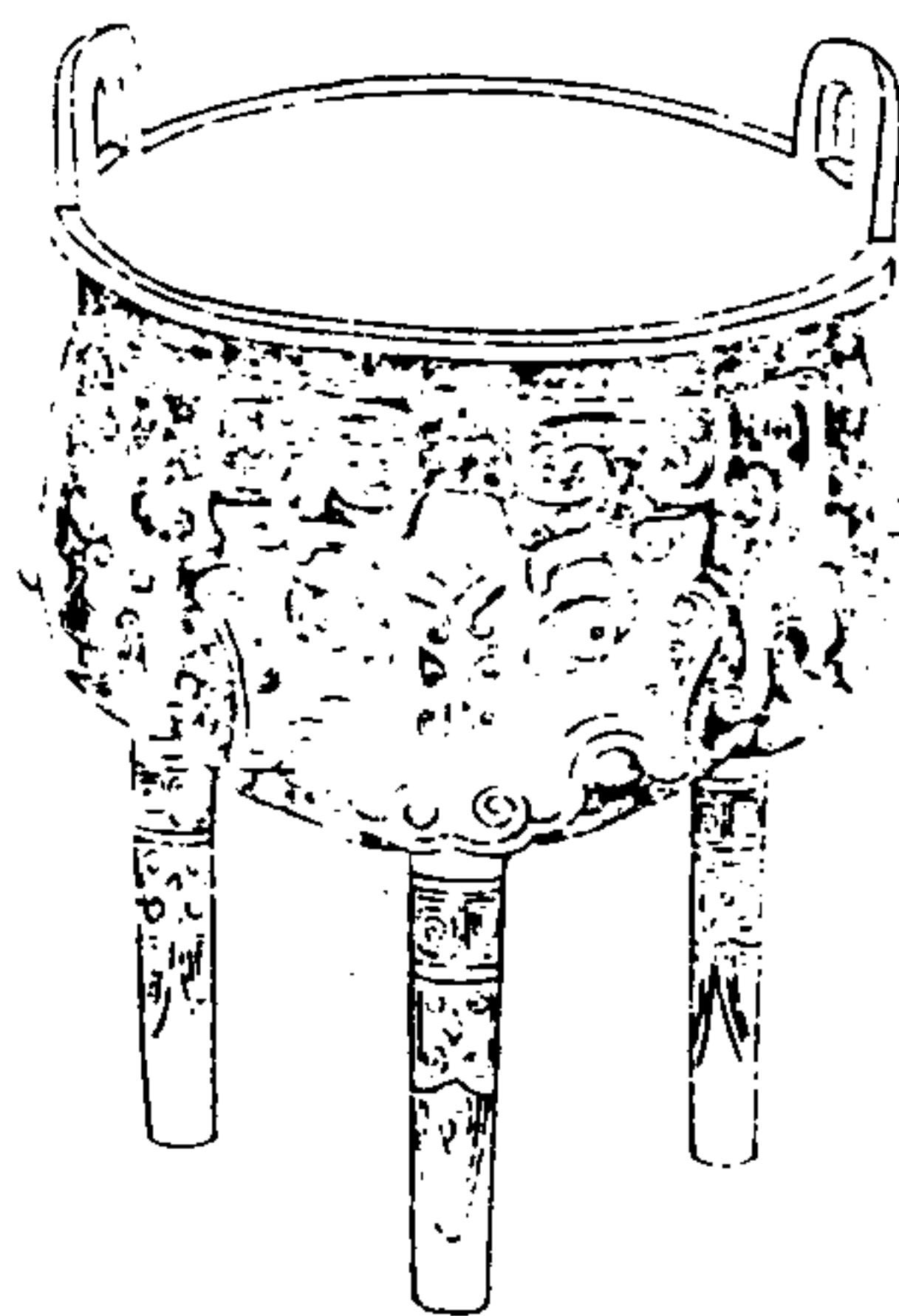

寧壽鑑古

卷一鼎

五



亞形 格上三矢
中 尊恭

右高五寸八分深三寸耳高一寸濶一寸三分
口徑五寸一分腹圍一尺六寸五分重五十兩

周舉鼎

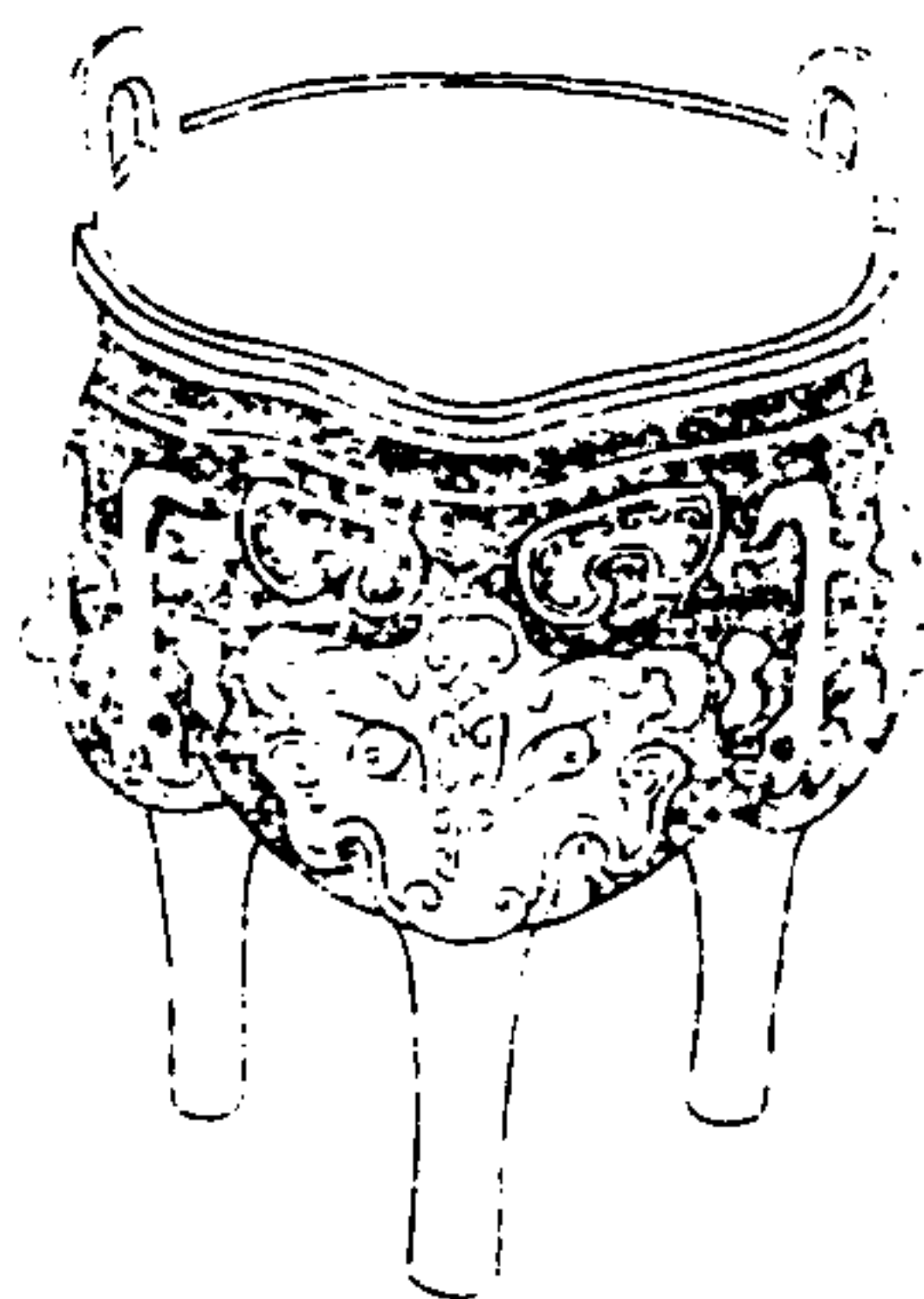

寧壽鑑古

卷一鼎

五



舉

右高五寸深三寸二分耳高一寸一分濶一寸
二分口徑五寸三分腹圍一尺五寸八分重五
十八兩凡器之可舉者古皆謂之舉李公麟得
古爵於壽陽銘曰已舉王价得古爵於洛銘曰
丁舉父癸尊銘曰中舉此銘一字蓋與銘拱者
同致敬之義

周寶鼎

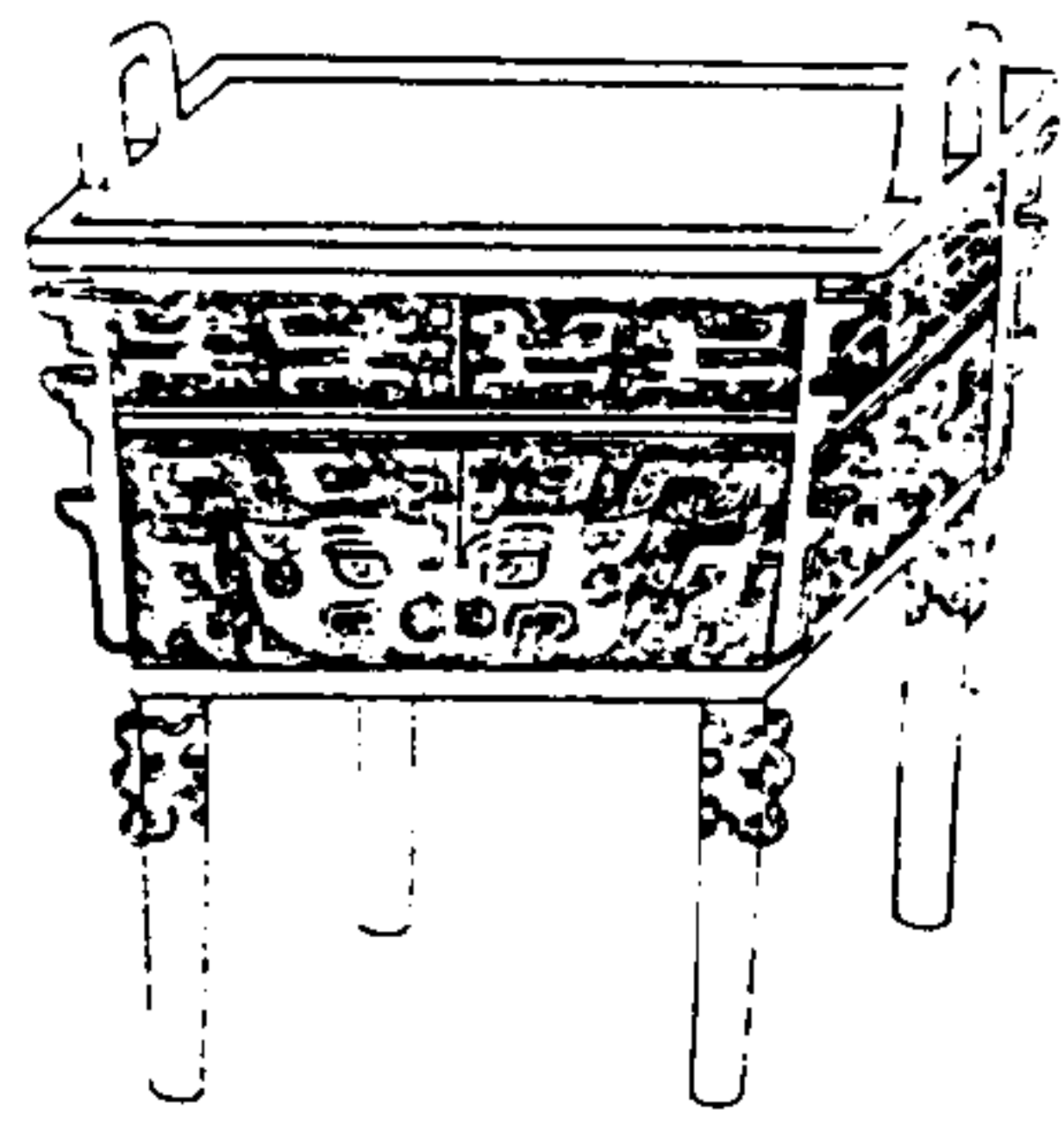

寧壽鑑古

卷一鼎

五

商

寶尊

右高七寸深三寸八分耳高一寸六分濶一寸七分口縱五寸橫六寸五分腹縱四寸橫五寸五分重一百八兩金銀錯

周樂司徒鼎

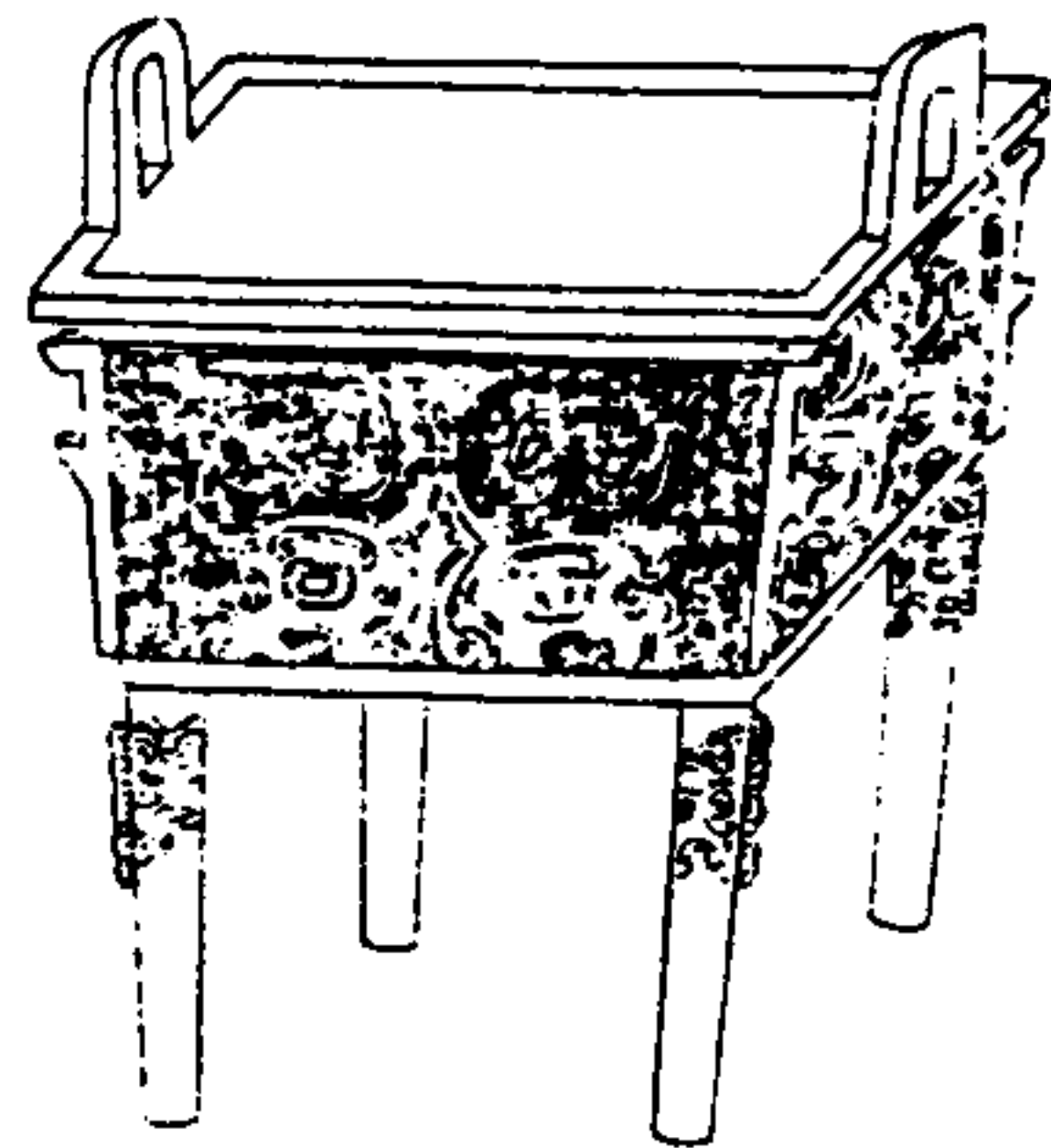

寧壽鑑古

卷一鼎

五

樂大司徒
子象之子
。作。。
其有壽子
孫永寶用

樂大司徒
子象之子
。作。。
其有壽子
孫永寶用

右高四寸九分深二寸六分耳高一寸一分濶一寸三分口縱四寸一分橫五寸腹縱三寸四分橫四寸三分重七十二兩銘文有漫漶處全體與博古圖所載周樂司徒卣同按古器中一銘兩用者如太師小子師望作鬯彝既用於敦

又用於簋單同作從彘既用於鼎又用於彝俱見鐘鼎款識

寧壽鑑古

卷一 鼎

五

周孟姬鼎

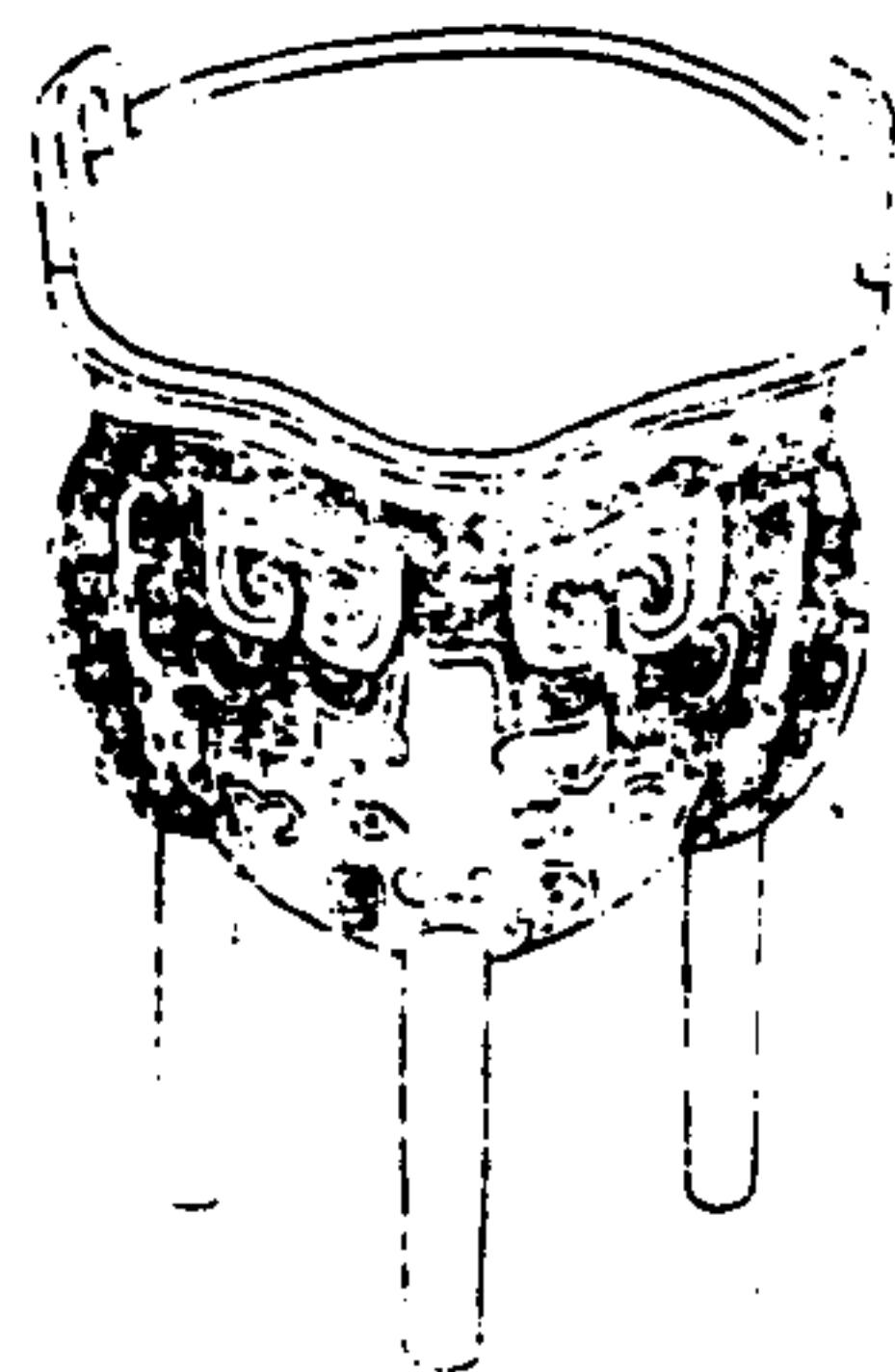

寧壽鑑古

卷一 鼎

五

五五五

作五姬

右高四寸七分深二寸四分耳高一寸濶一寸一分口徑四寸五分腹圍一尺三寸九分重三十四兩按鄭樵氏族畧云孟氏姬姓魯桓公子慶父之後也鐘鼎款識有叔姬簋季姬匜

周立戈鼎

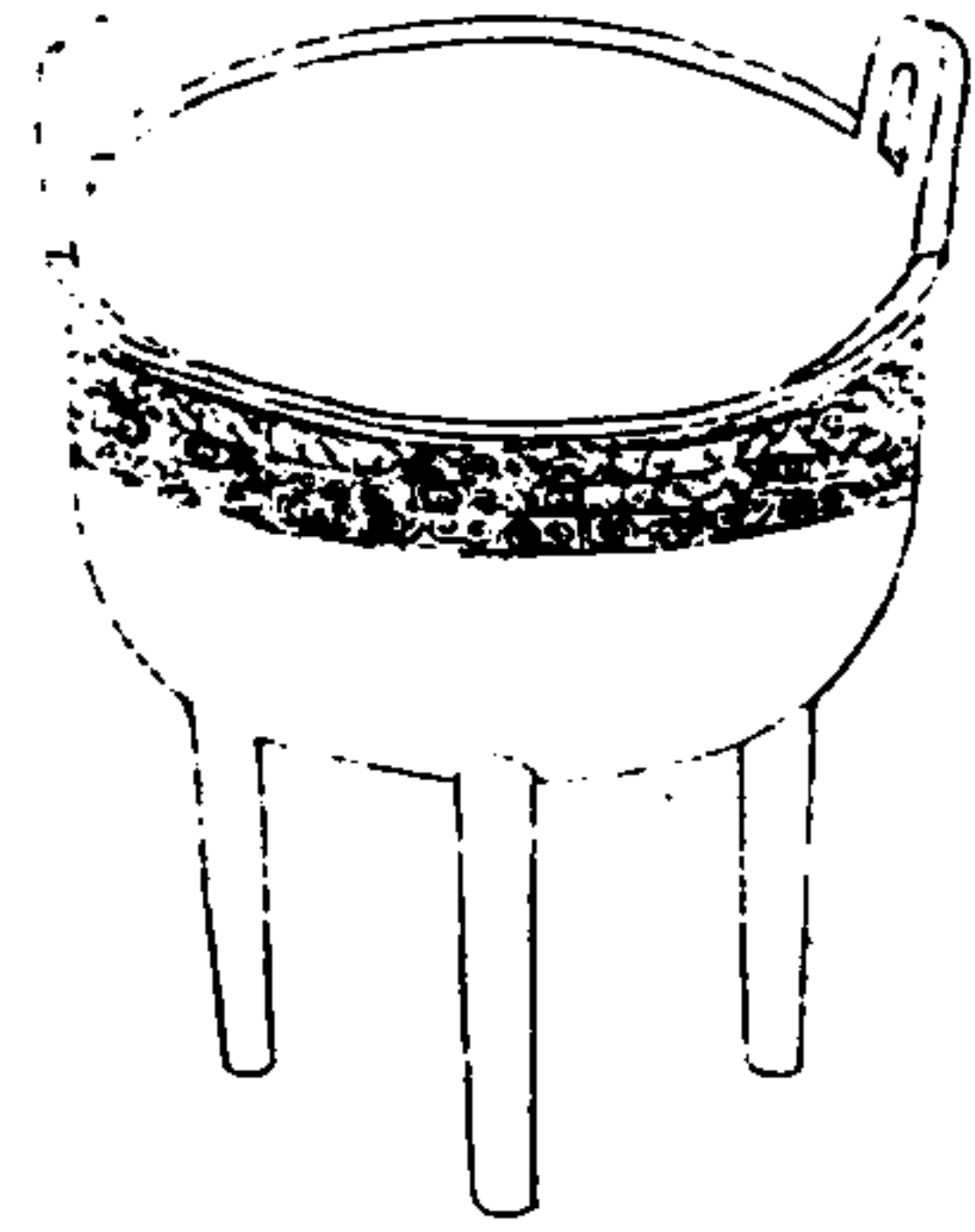

寧壽鑑古

卷一鼎

无



立戈
形。冊

右高六寸四分深三寸四分耳高一寸五分濶一寸七分口徑六寸六分腹圍一尺九寸三分重六十兩紫立戈橫戈王楚集韻並釋為子孫字呂氏考古云大者為子小者為孫蓋欲世世承之所以銘武功也

周乳鼎

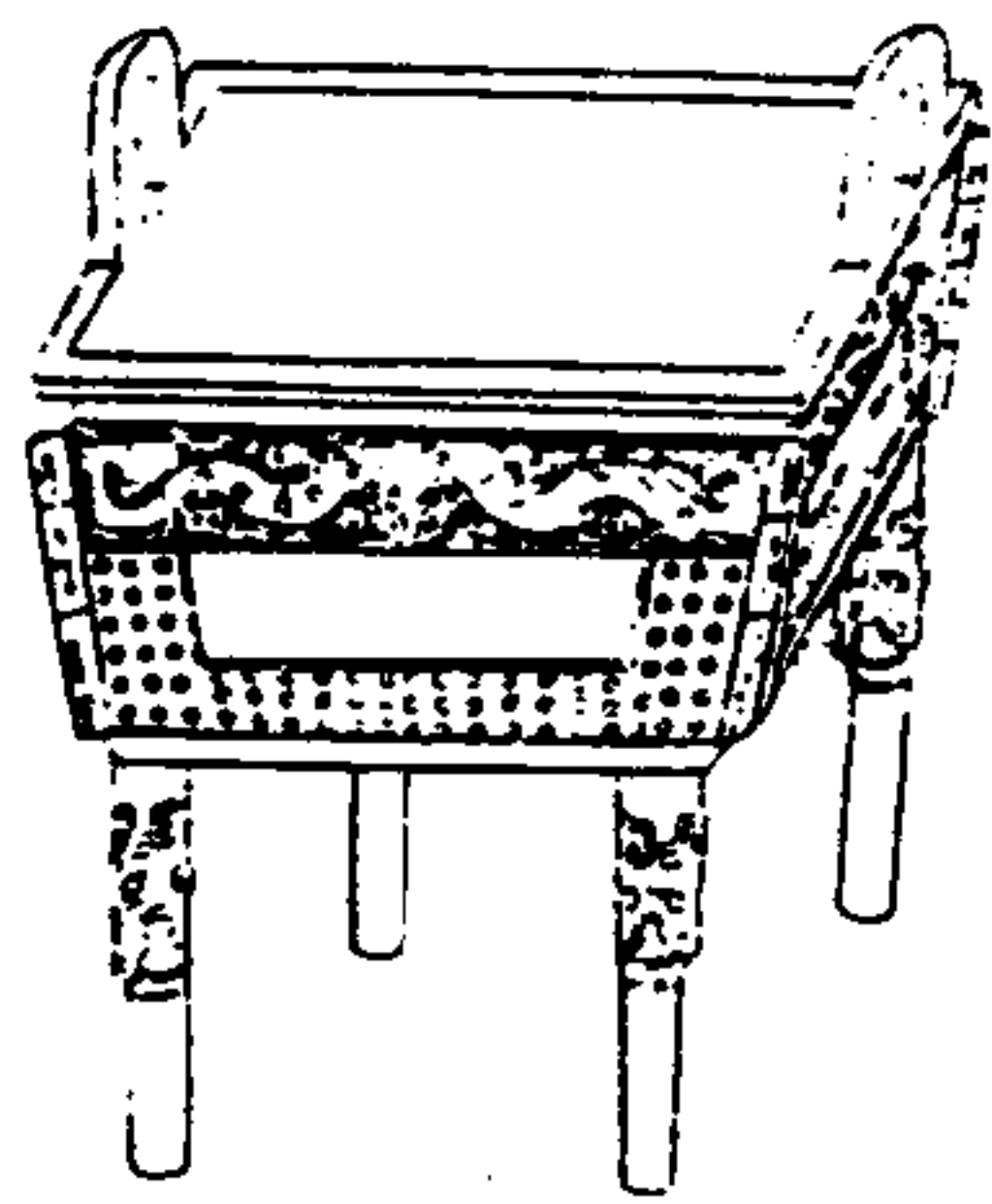

寧壽鑑古

卷一鼎

无



右高六寸四分深三寸耳高一寸二分濶一寸四分口縱四寸五分橫五寸四分腹縱三寸四分橫四寸四分重八十兩

周雉鼎

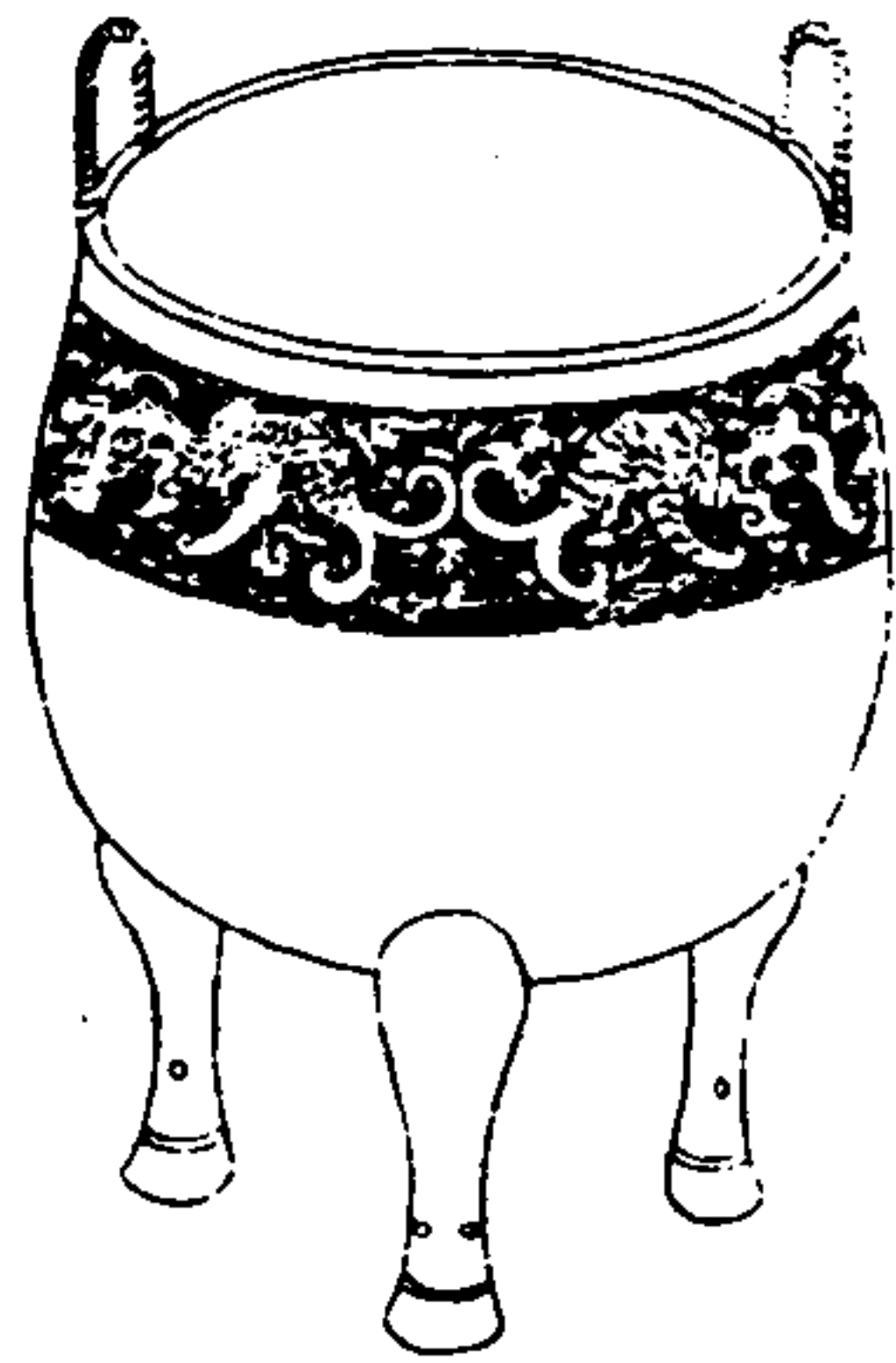

寧壽鑑古

卷一鼎

罕

右高七寸九分深五寸三分耳高一寸八分濶二寸口徑七寸九分腹圍二尺六寸二分重一百五十四兩緇耳凡夔螭饗饗諸紋祇肖其首此作全雉形與他鼎異

周饗饗鼎一

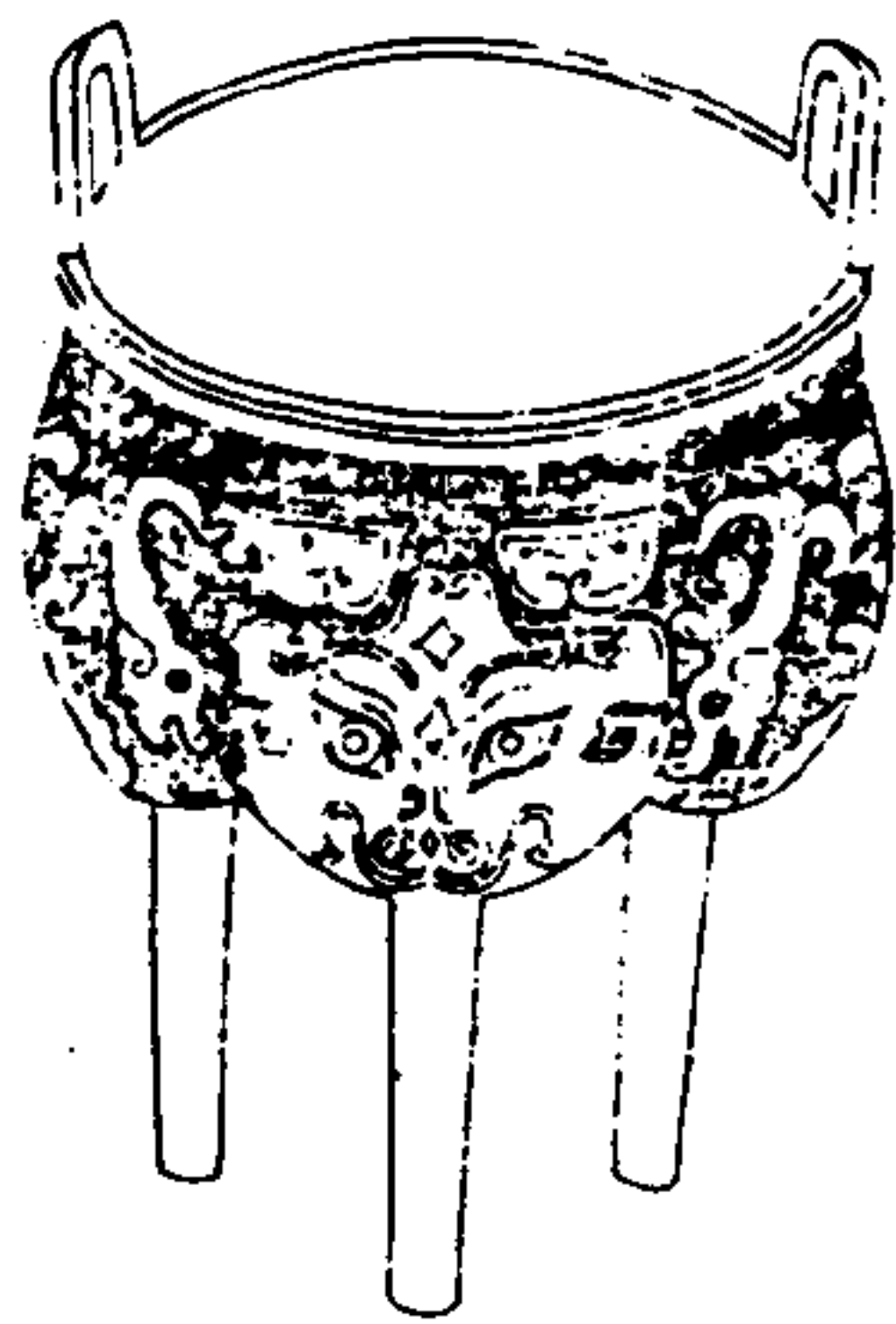

寧壽鑑古

卷一鼎

罕

右高五寸四分深二寸七分耳高一寸一分濶一寸二分口徑五寸二分腹圍一尺六寸八分重五十六兩銘文剝蝕不可考

周饗養鼎二

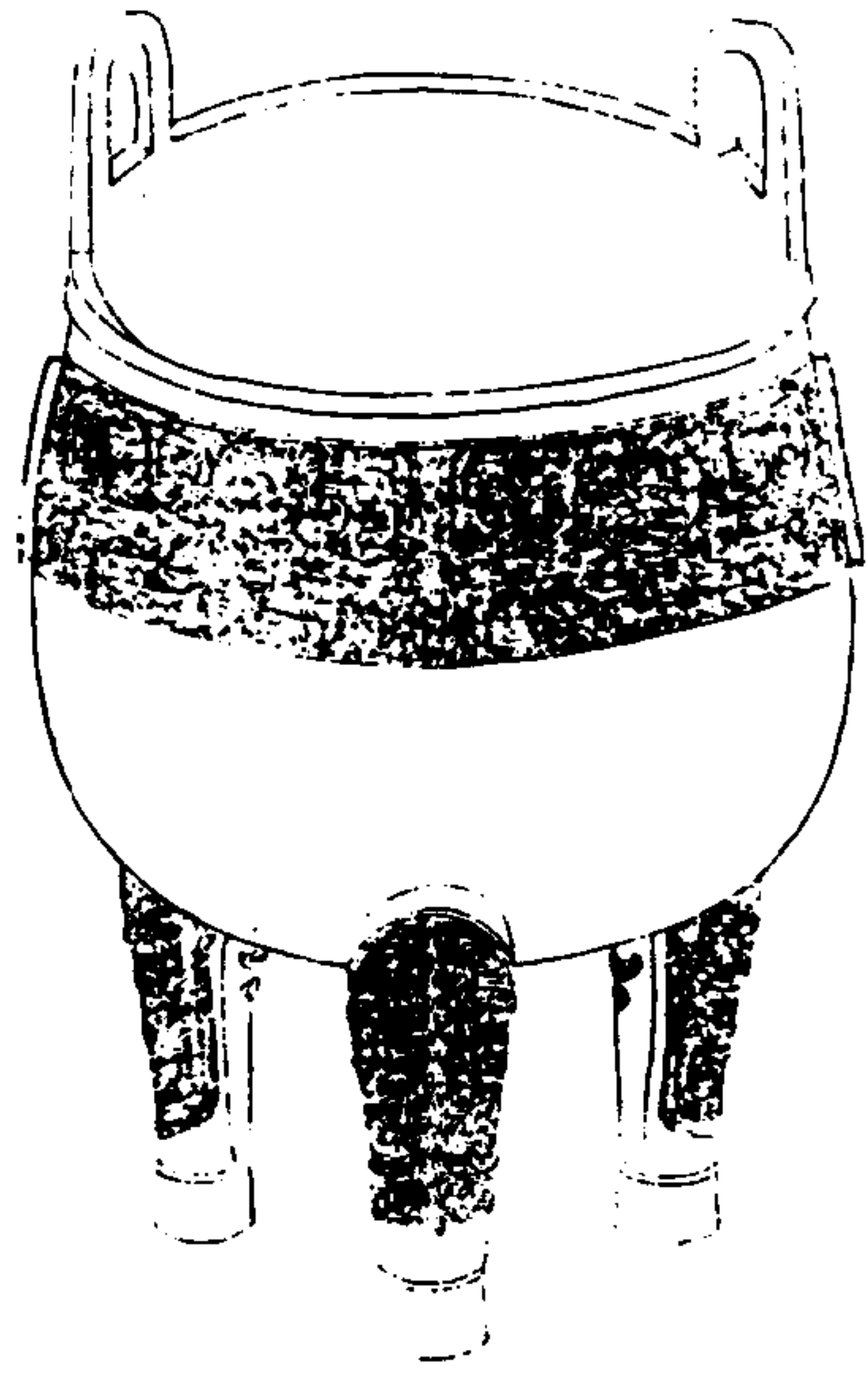

寧壽鑑古

卷一鼎

罍

右高一尺二寸八分深七寸八分耳高二寸九分濶三寸七分口徑一尺一寸二分腹圍三尺六寸七分重六百六十四兩

周饗養鼎三

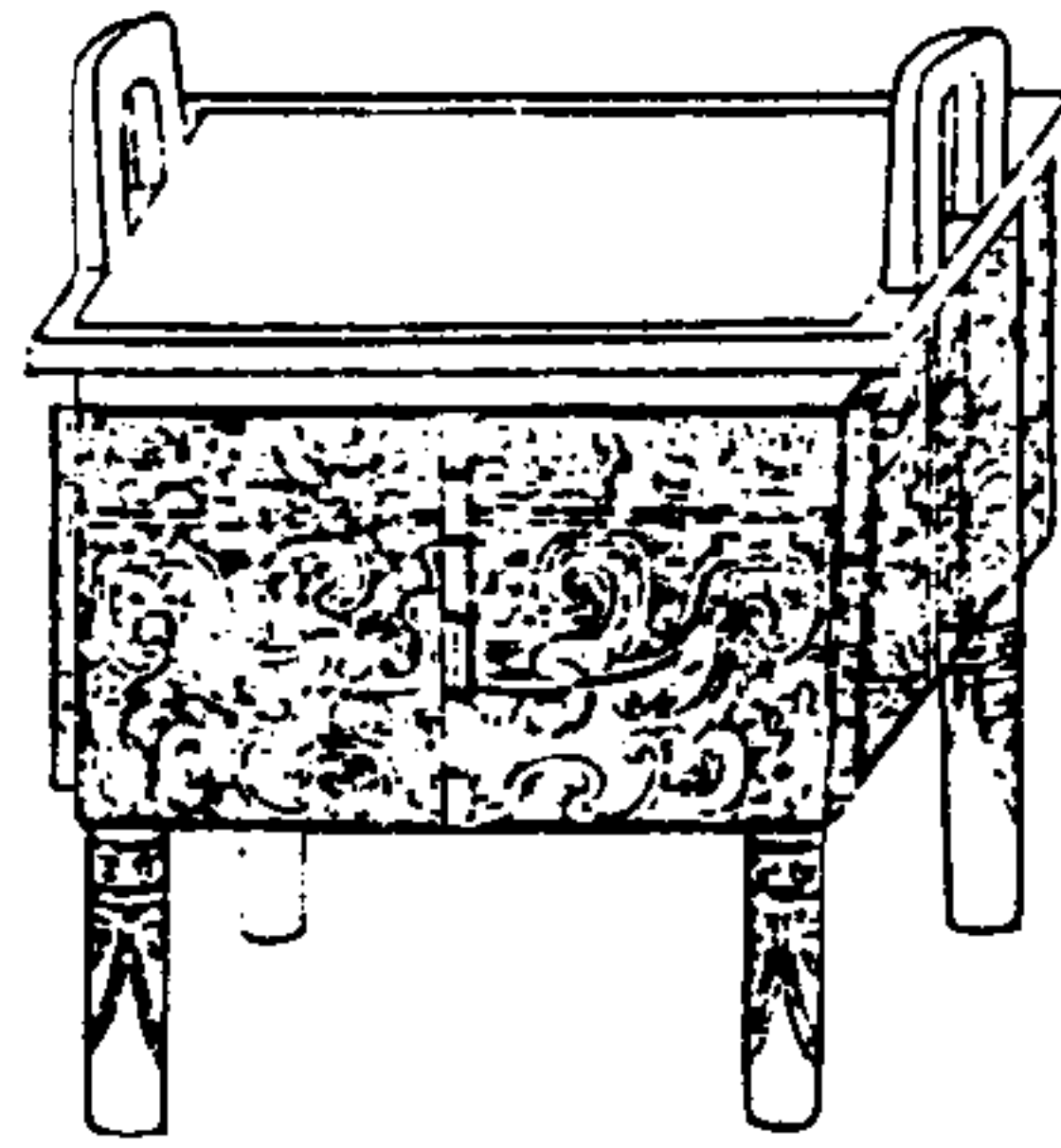

寧壽鑑古

卷一鼎

罍

右高四寸九分深三寸二分耳高一寸二分濶一寸四分口縱四寸一分橫五寸二分腹縱三寸四分橫四寸五分重六十四兩

周養養鼎四

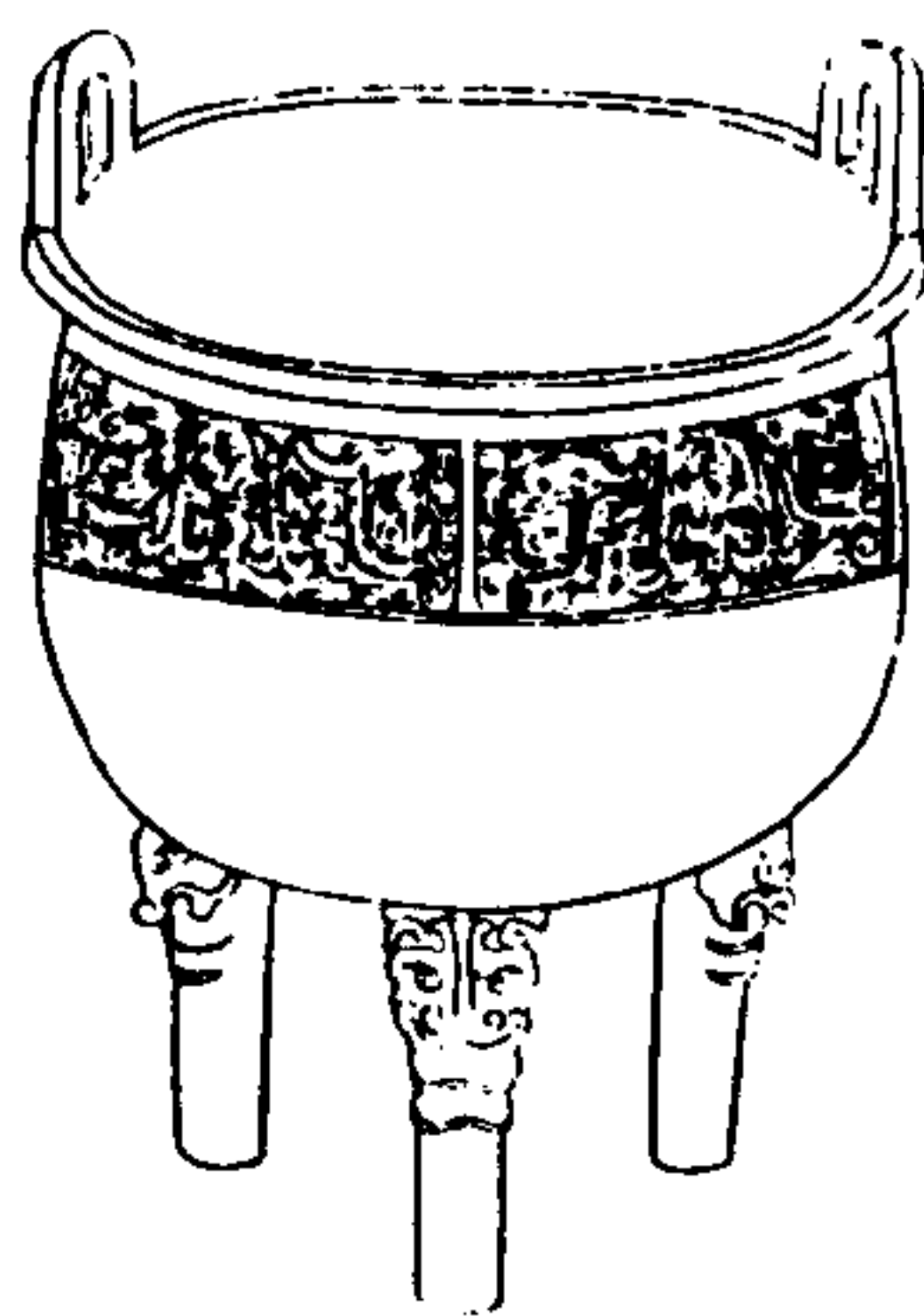

寧壽鑑古

卷一鼎

罍

右高六寸二分深三寸五分耳高一寸三分濶一寸六分口徑六寸三分腹圍一尺九寸重七十二兩

周養養鼎五

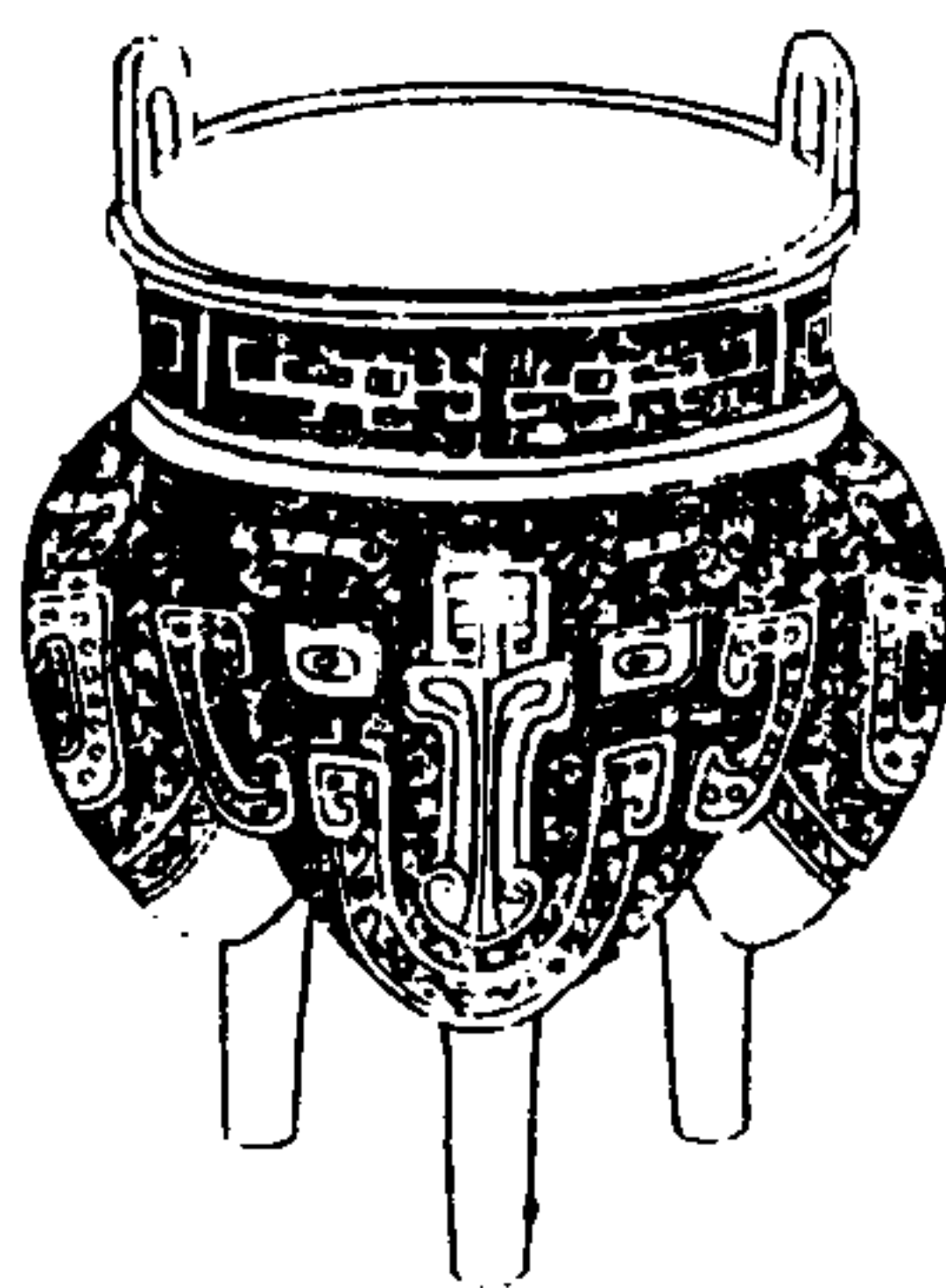

寧壽鑑古

卷一鼎

罍

右高五寸深三寸六分耳高一寸濶一寸一分口徑四寸腹圍一尺四寸七分重三十八兩

周饗饗鼎六

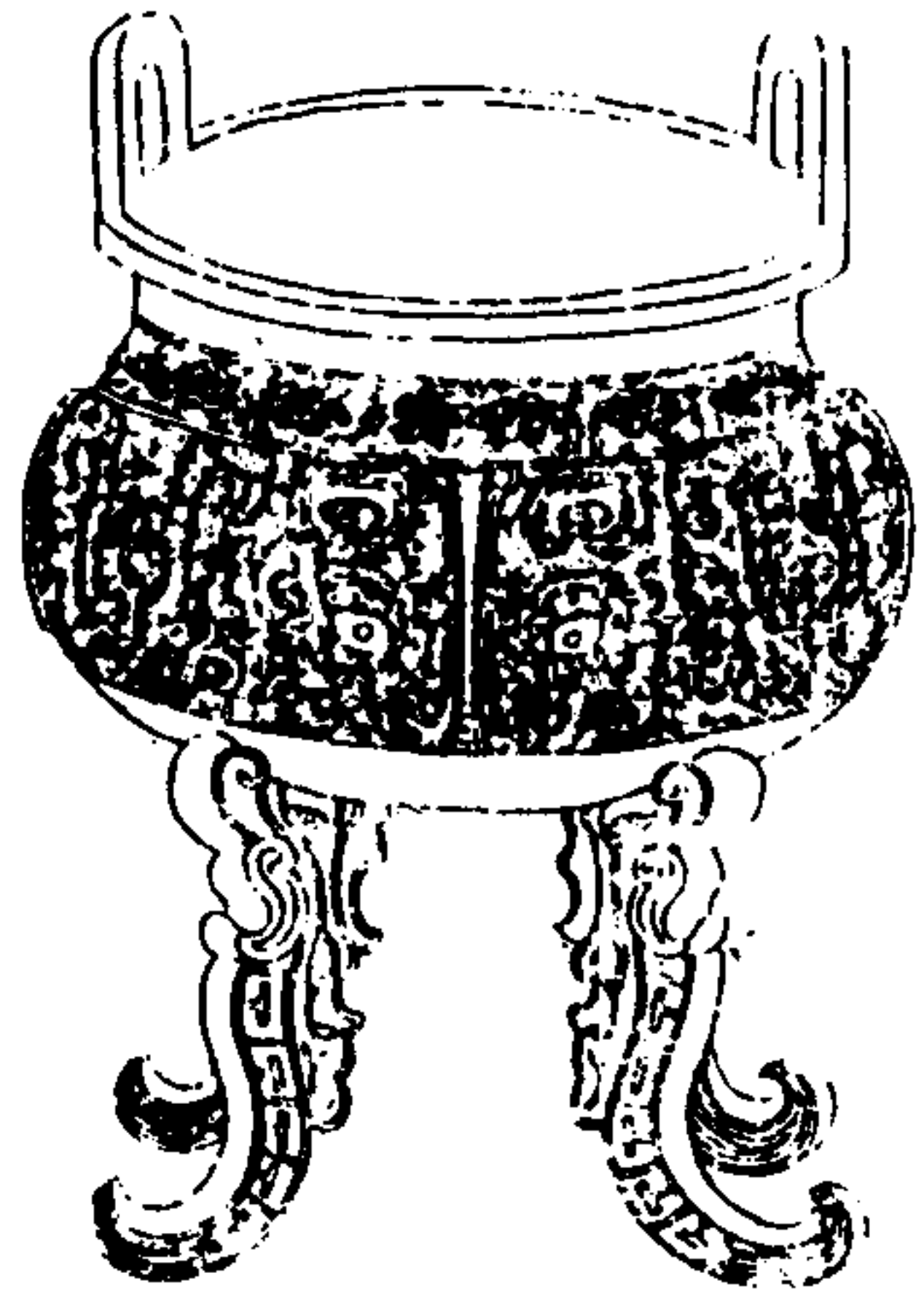

寧壽鑑古

卷一鼎

異

右高五寸四分深二寸九分耳高一寸二分濶
一寸二分口徑四寸七分腹圍一尺五寸三分
重六十二兩

周饗饗鼎七

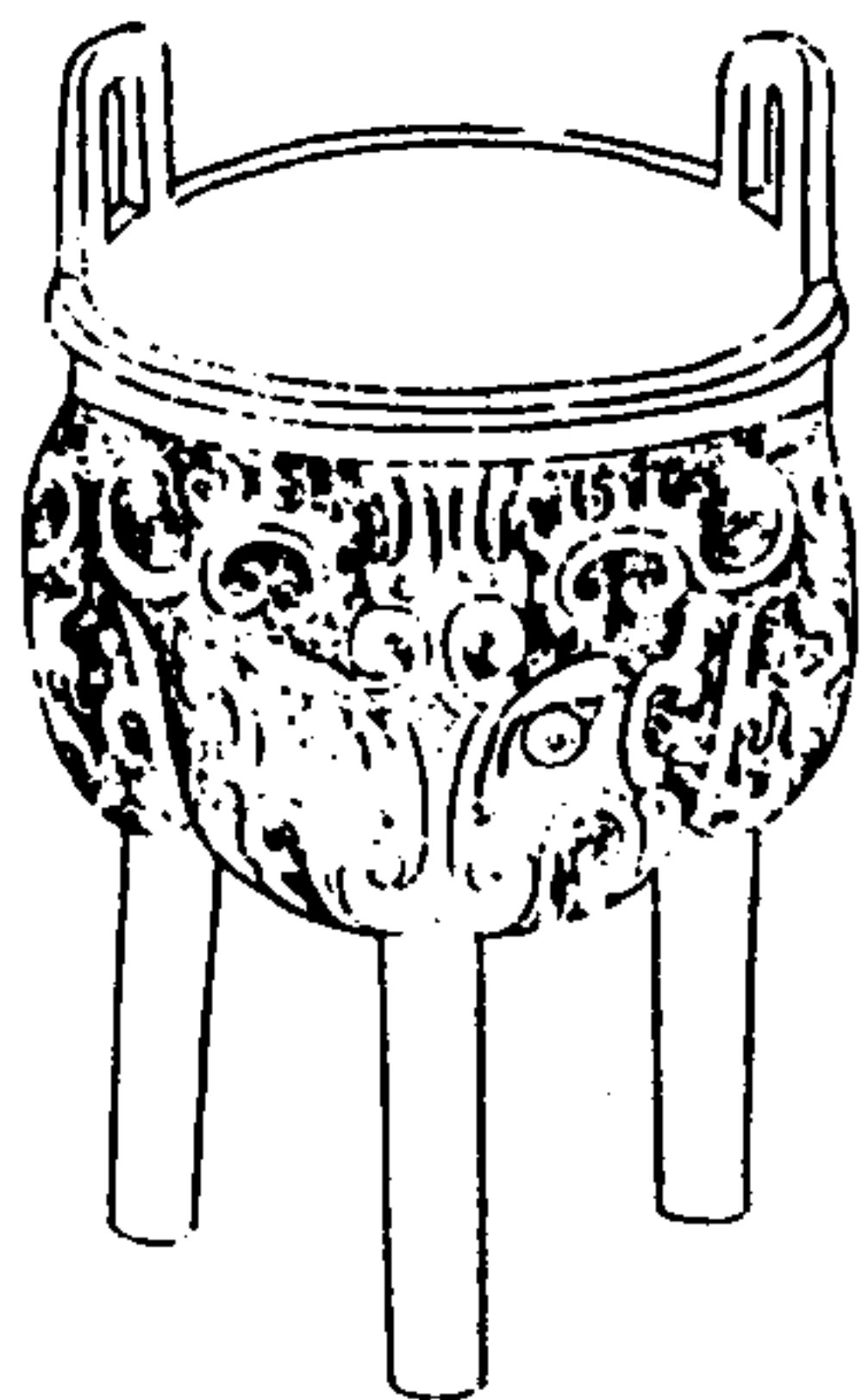

寧壽鑑古

卷一鼎

異

右高五寸八分深三寸一分耳高一寸四分濶
一寸六分口徑五寸三分腹圍一尺六寸二分
重五十四兩

周饗餼鼎八

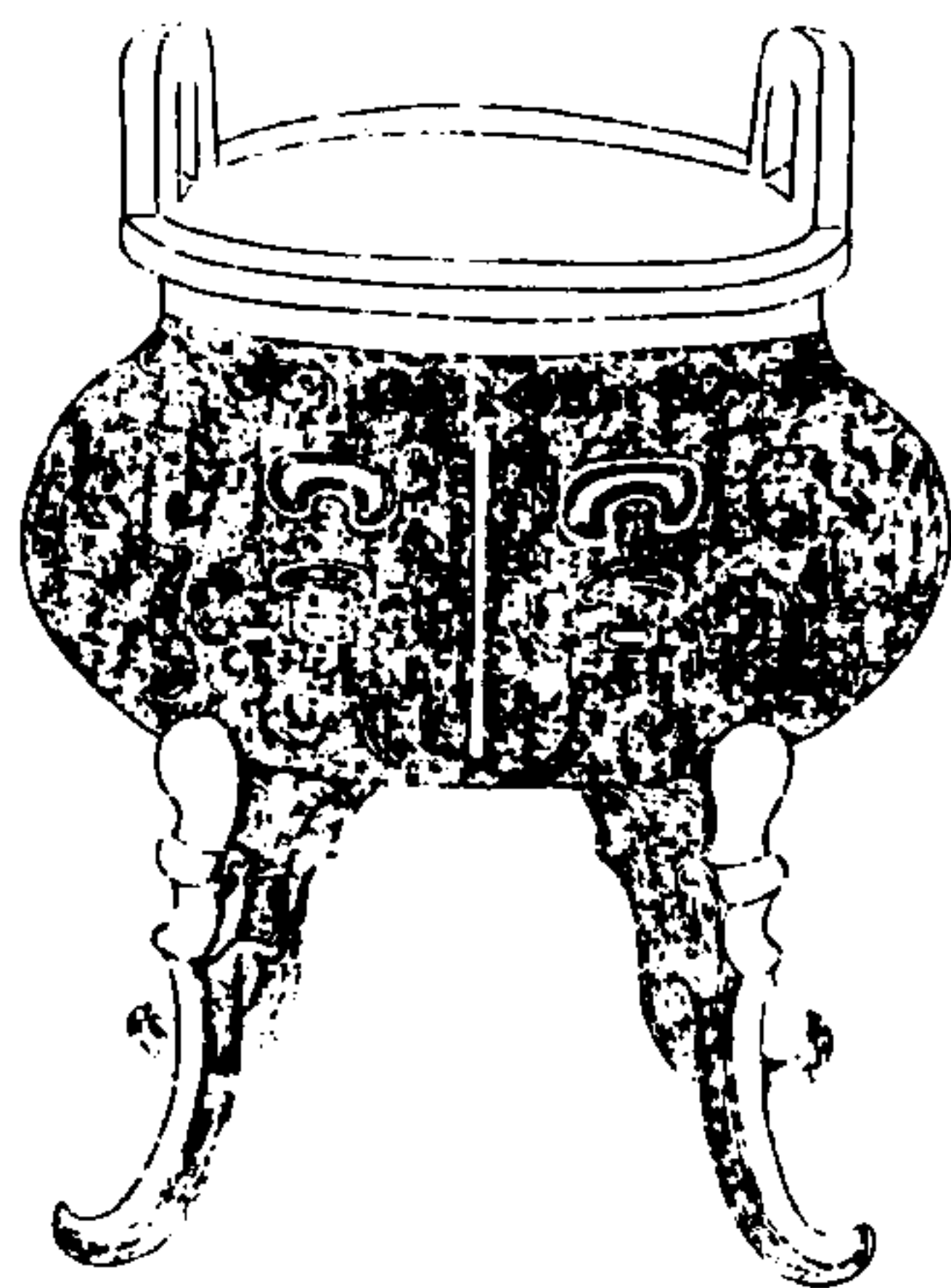

寧壽鑑古

卷一 鼎

鼎

右高五寸五分深二寸八分耳高一寸二分濶一寸二分口徑三寸九分腹圍一尺五寸三分重八十兩四足



寧壽鑑古卷二目錄

鼎二

周

夔鳳鼎一

夔鳳鼎二

夔鳳鼎三

蟠夔鼎一

蟠夔鼎二

蟠夔鼎三

蟠夔鼎四

寧壽鑑古

卷二

目錄一

蟠虺鼎

三羊鼎

盤雲鼎

雲雷鼎一

雲雷鼎二

雲紋鼎

雷紋鼎一

雷紋鼎二

雷紋鼎三

夔紋鼎一

夔紋鼎二

蟬紋鼎一

蟬紋鼎二

弦紋鼎

漢

蟠虺鼎

饗饗鼎

饗饗方鼎

犧鼎

三犧鼎一

寧壽鑑古

卷二

目錄二

三犧鼎二

三犧鼎三

雲雷鼎

雲紋鼎

雷紋鼎

夔紋鼎

環紋鼎

弦紋鼎一

弦紋鼎二

弦紋鼎三

寧壽鑑古

卷二

乳鼎

環耳鼎一

環耳鼎二

素鼎一

素鼎二

素鼎三

唐

塗金方鼎 有銘

寧壽鑑古

卷二

目錄三

周夔鳳鼎一

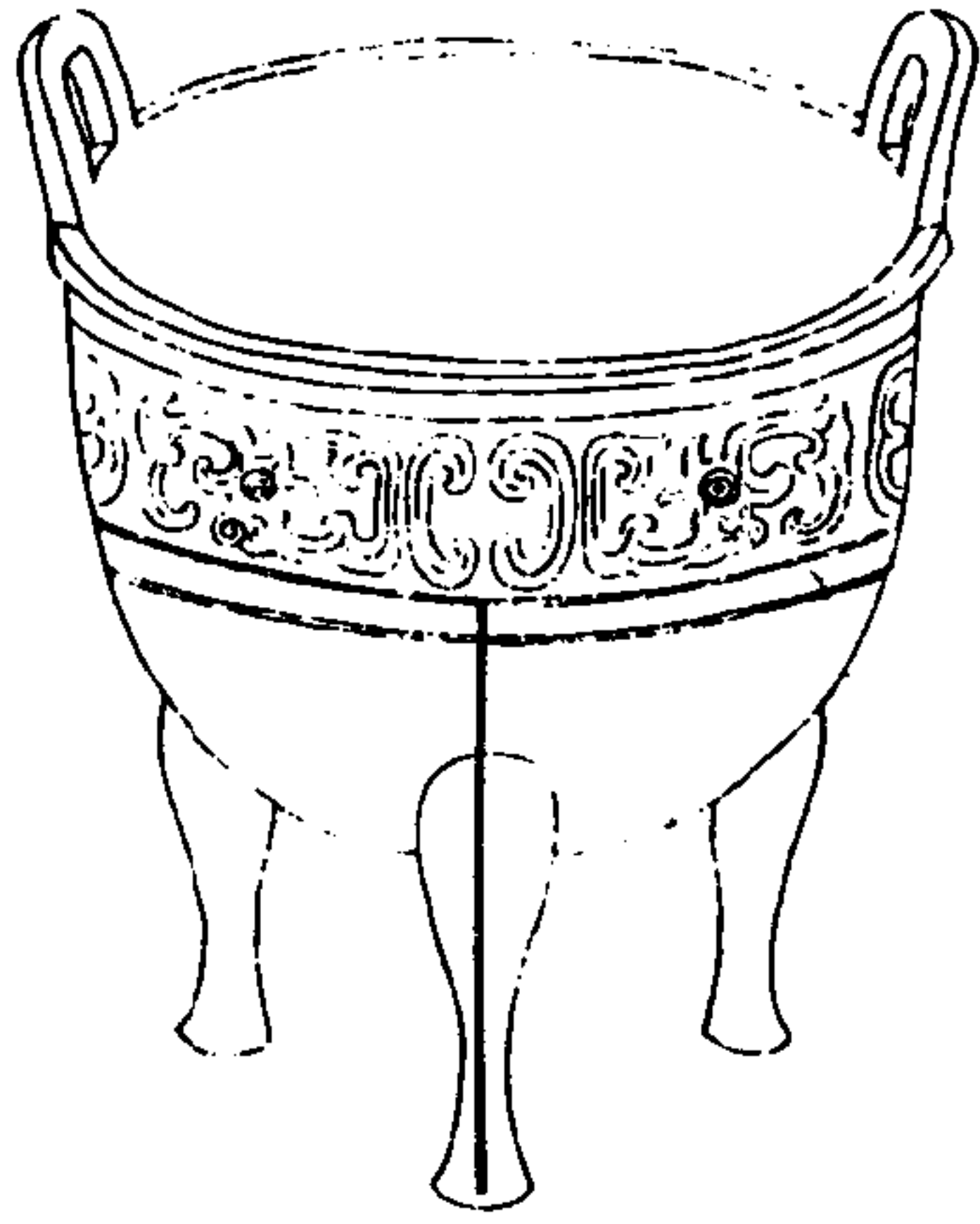

寧壽鑑古

卷二 鼎

一

右高一尺深六寸八分耳高二寸七分濶三寸五分口徑一尺二寸八分腹圍三尺八寸重五百十二兩

周夔鳳鼎二

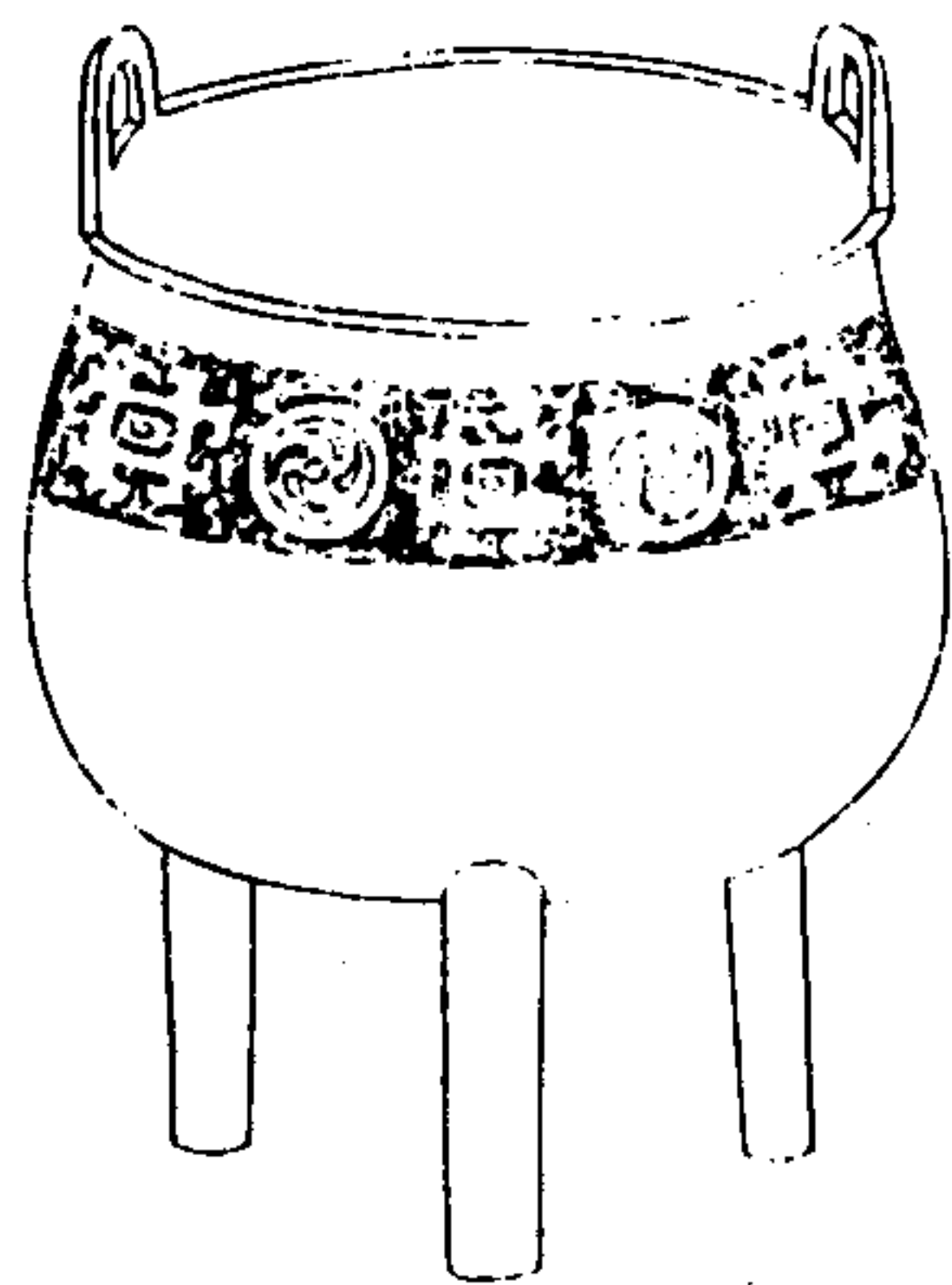

寧壽鑑古

卷二 鼎

二

右高五寸七分深三寸五分耳高一寸四分濶一寸七分口徑五寸六分腹圍一尺八寸二分重五十二兩

周夔鳳鼎三



寧壽鑑古

卷二 鼎

三

右通蓋高五寸七分深三寸三分耳高一寸二分濶一寸四分口徑五寸一分腹圍一尺七寸八分重六十五兩

周蟠夔鼎一

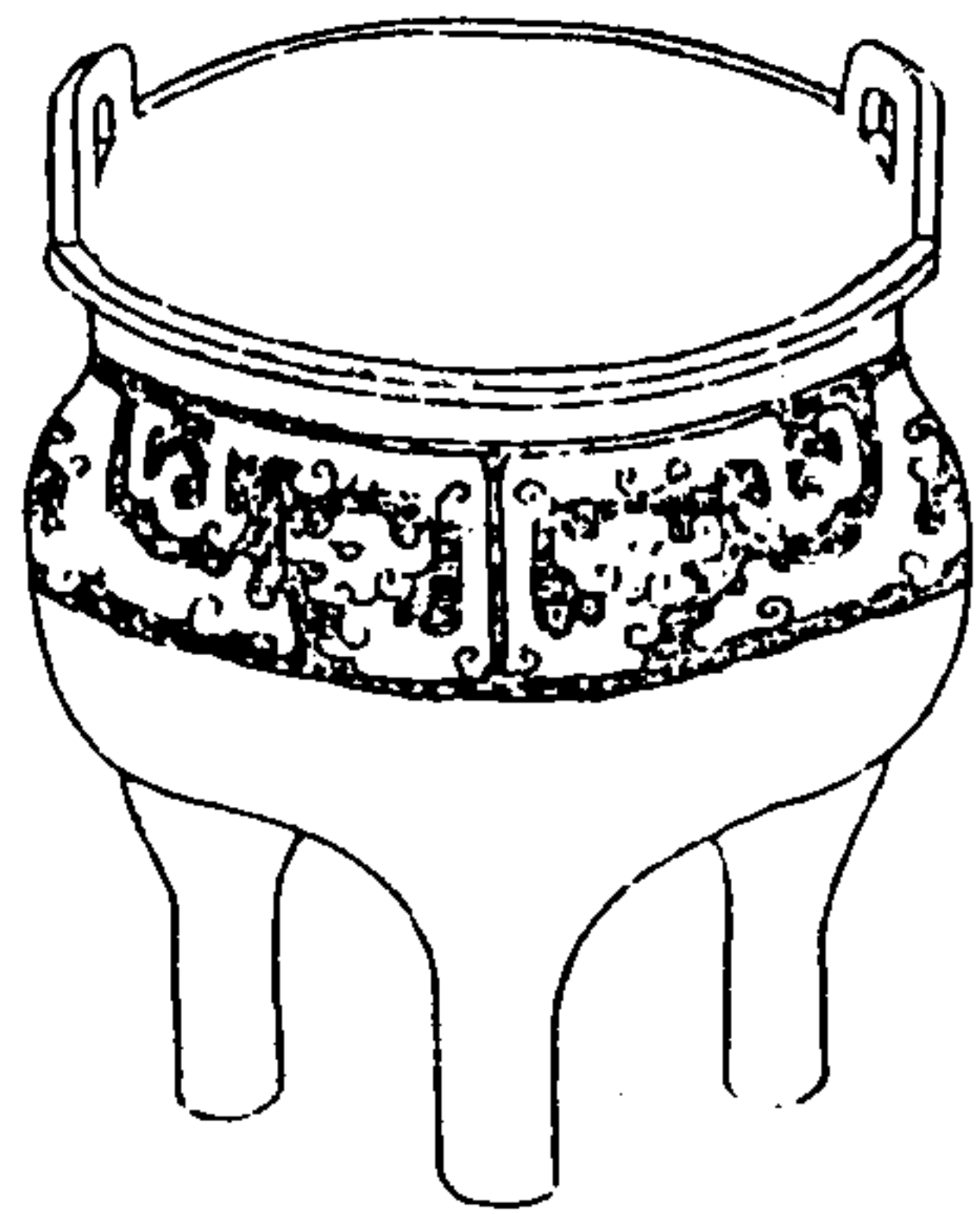

寧壽鑑古

卷二 鼎

四

右高四寸七分深二寸四分耳高一寸二分濶一寸五分口徑五寸一分腹圍一尺五寸五分重七十六兩通體花紋磨殺欲平三足如高與常鼎異爾雅鼎款足謂之高謂鼎足相去踈濶也故當時製度有鼎鼎駢鼎之別其實皆鼎也

周蟠夔鼎二

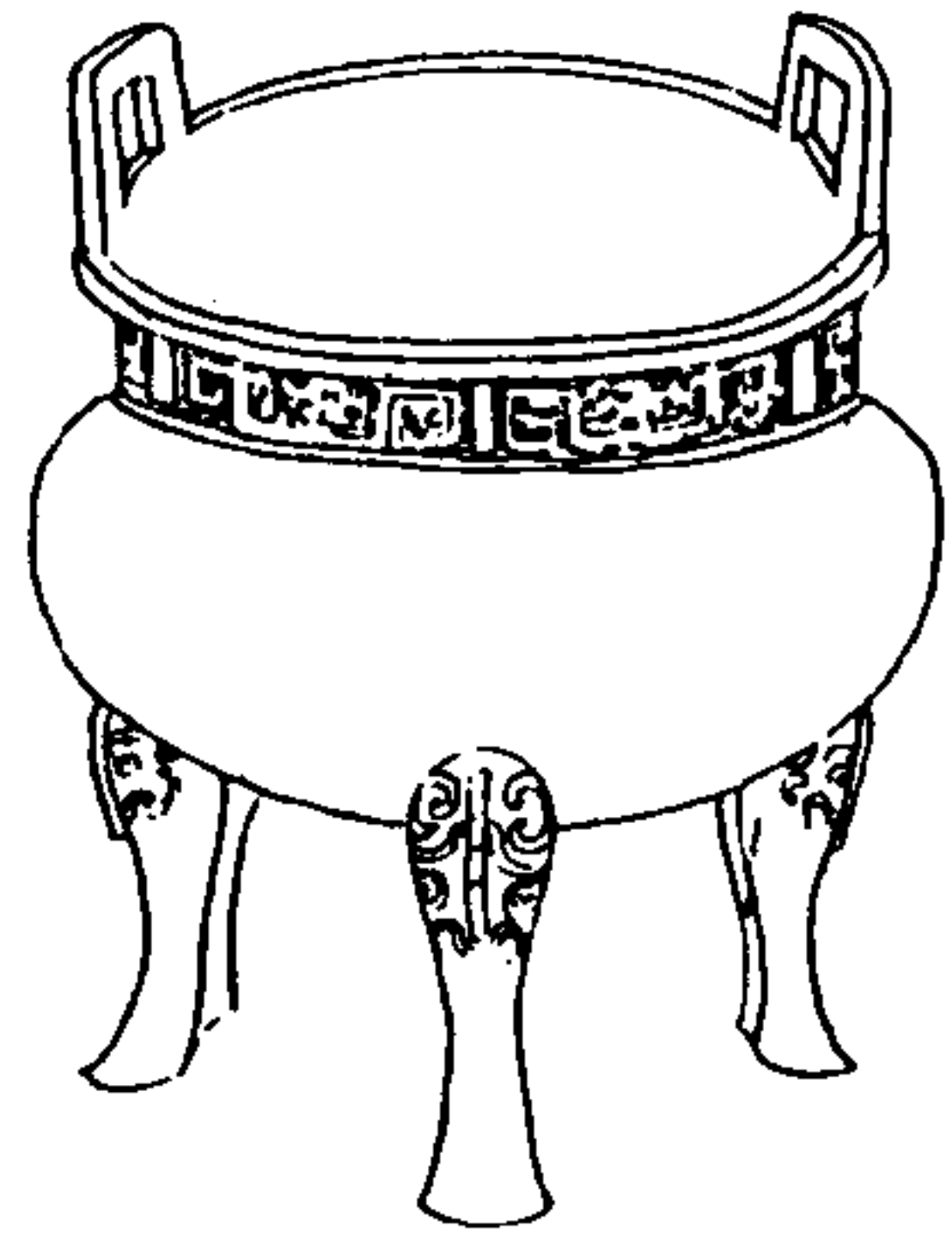

寧壽鑑古

卷二 鼎

五

右高七寸八分深四寸四分耳高一寸五分濶二寸一分口徑八寸二分腹圍二尺二寸五分重一百七十六兩

周蟠夔鼎三

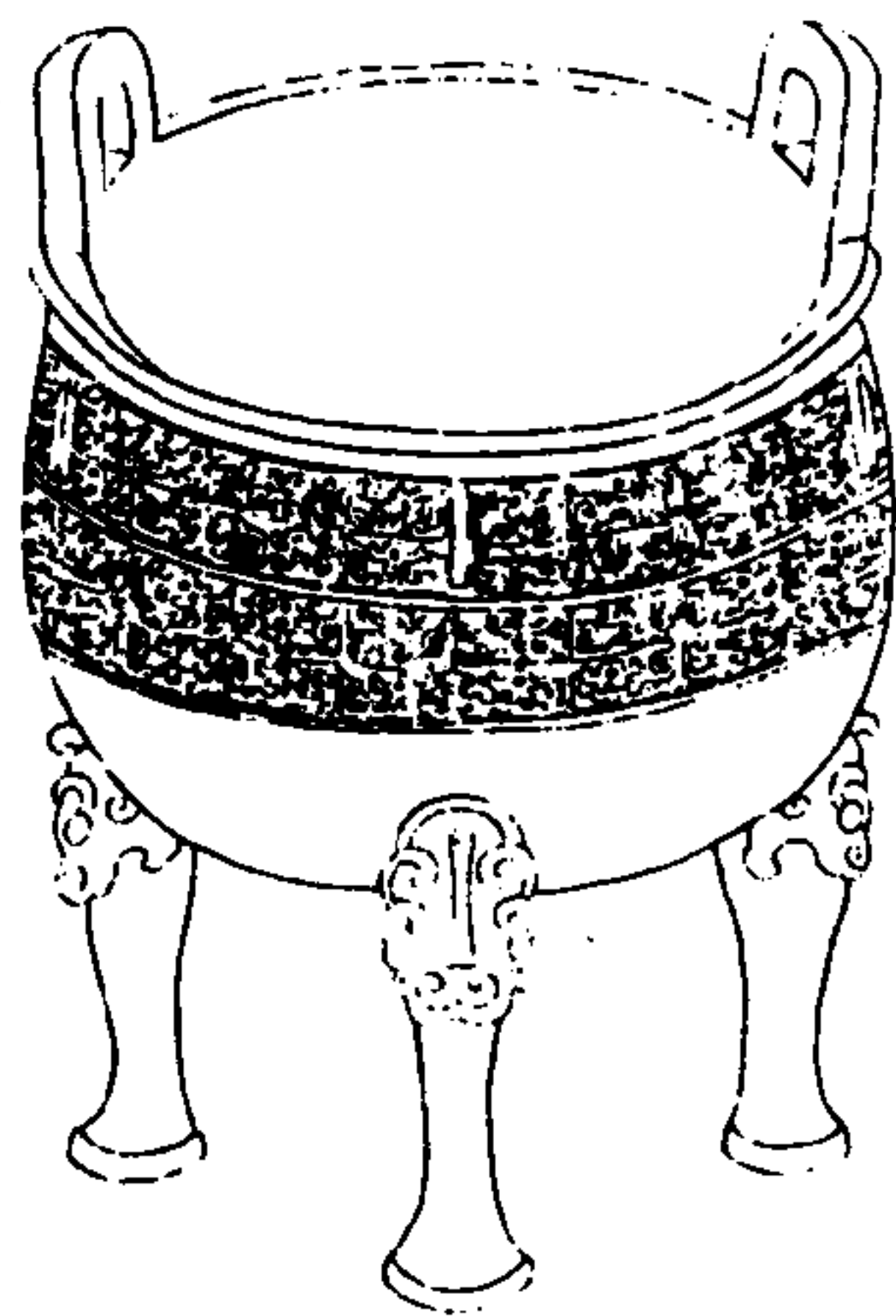

寧壽鑑古

卷二 鼎

六

右高一尺深六寸耳高二寸五分濶二寸九分口徑一尺一寸二分腹圍三尺五寸重三百四兩

周蟠夔鼎四

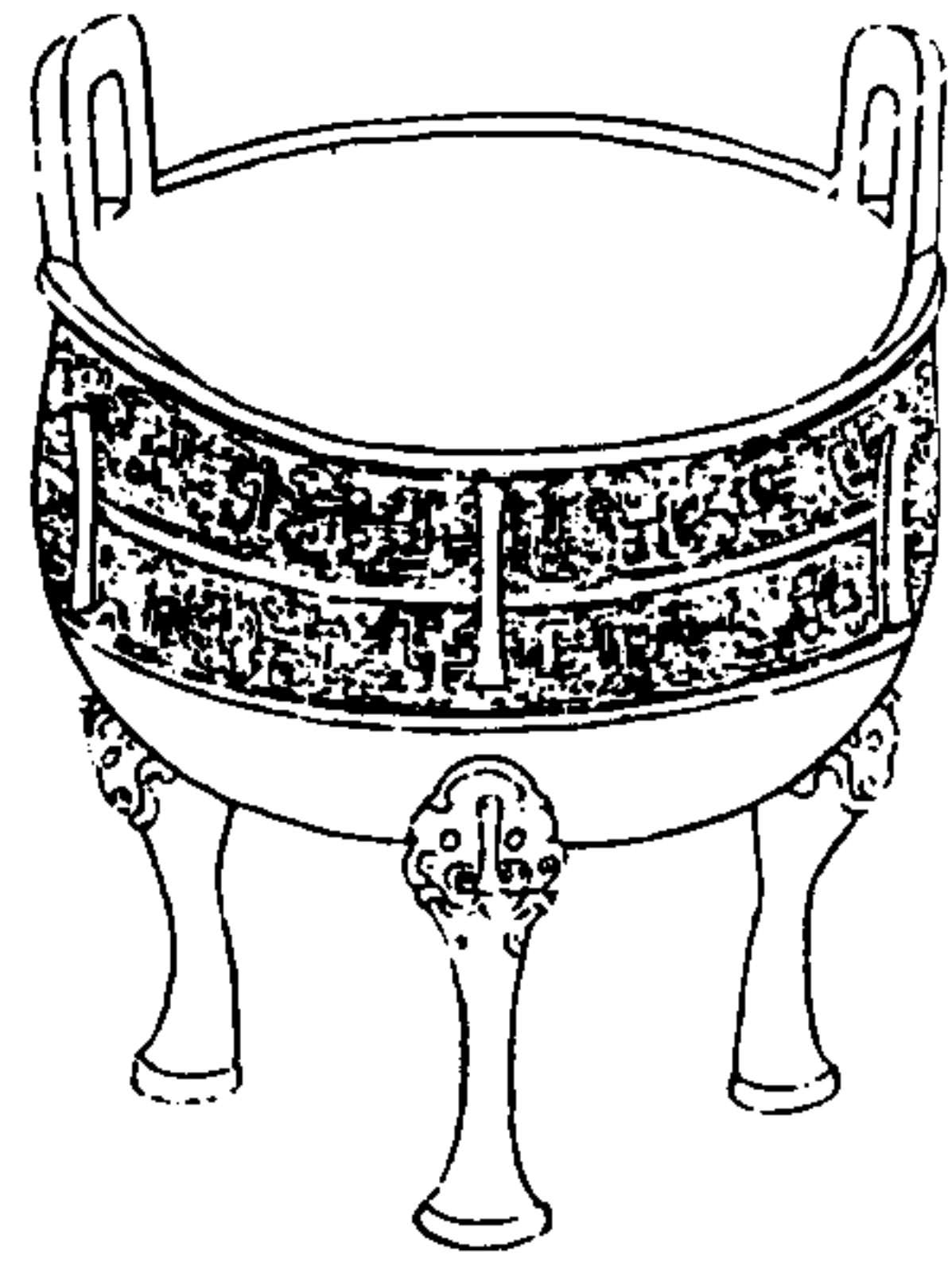

寧壽鑑古

卷二 鼎

七

右高九寸深五寸二分耳高二寸六分濶二寸八分口徑一尺一寸八分腹圍三尺六寸重二百三十二兩

周蟠虺鼎

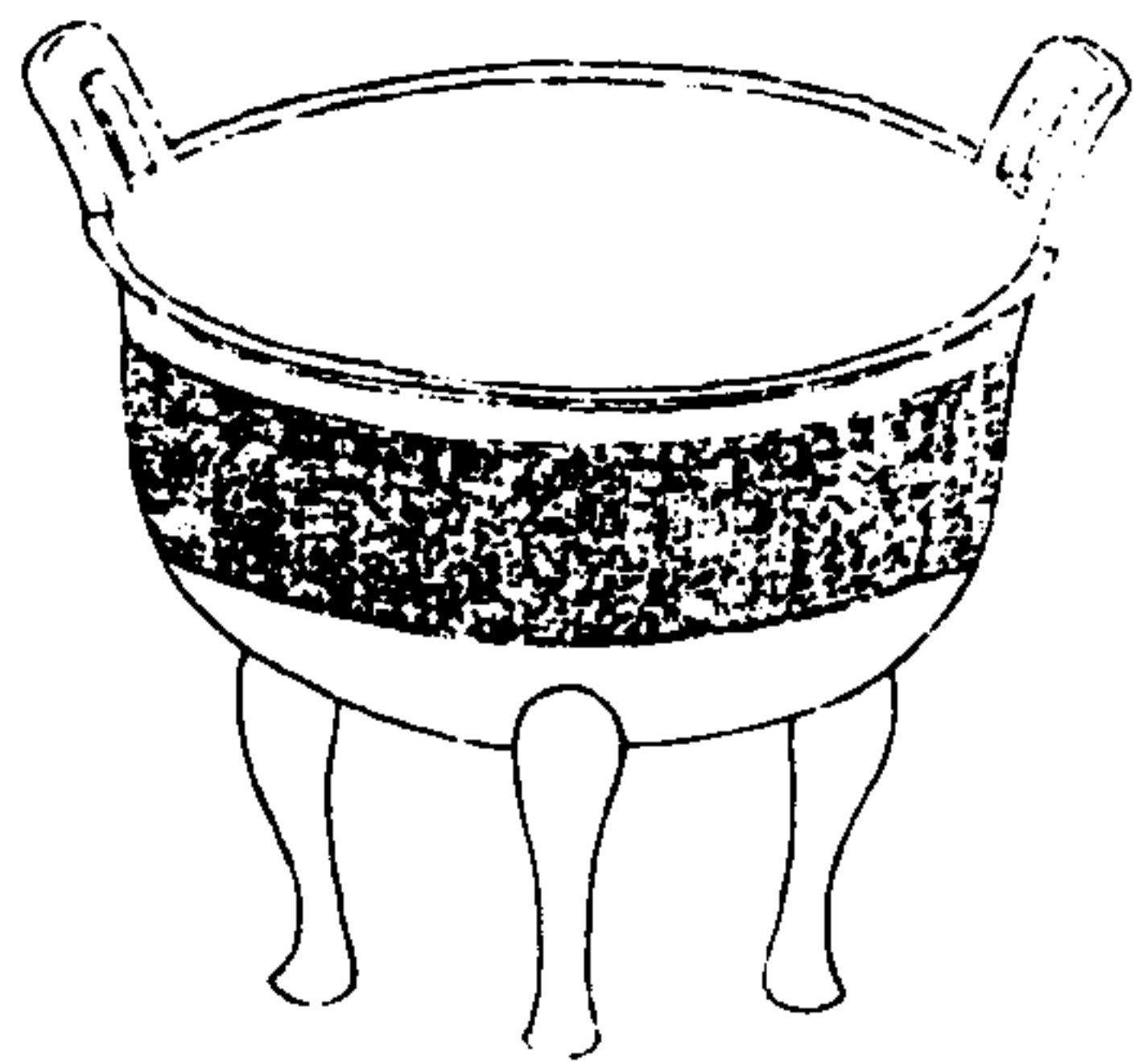

寧壽鑑古

卷二 鼎

八

右高六寸二分深三寸三分耳高二寸濶二寸口徑八寸七分腹圍二尺二寸五分重八十六兩

周三羊鼎

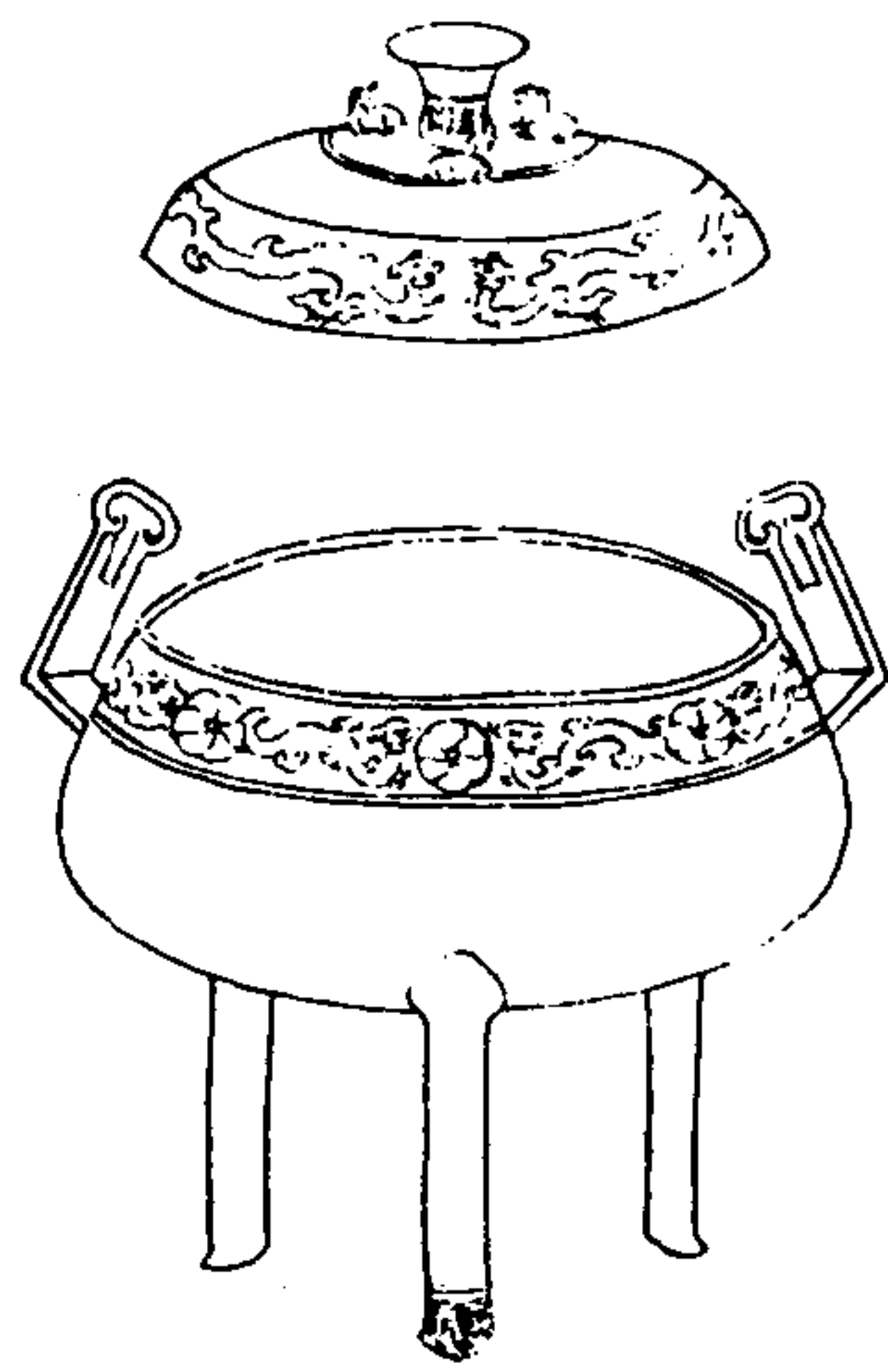

寧壽鑑古

卷二 鼎

九

右通蓋高七寸七分深二寸九分耳高二寸六分濶一寸七分口徑七寸腹圍二尺四寸重一百八兩蓋金

周盤雲鼎

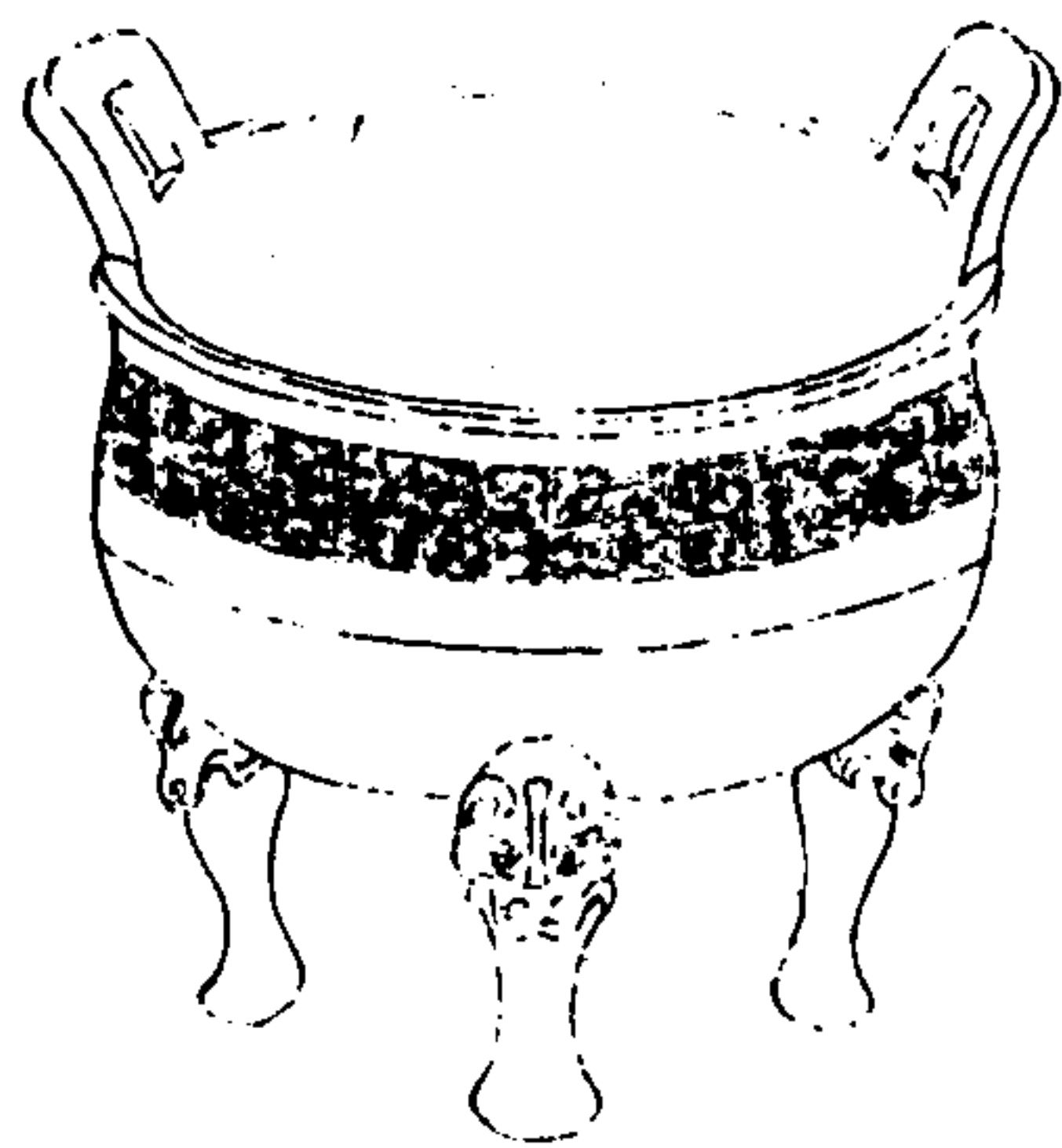

寧壽鑑古

卷二 鼎

十

右高九寸五分深五寸七分耳高三寸濶三寸二分口徑一尺二寸腹圍三尺五寸五分重二百八十八兩三足作饜饜如負鼎之形

周雲雷鼎一

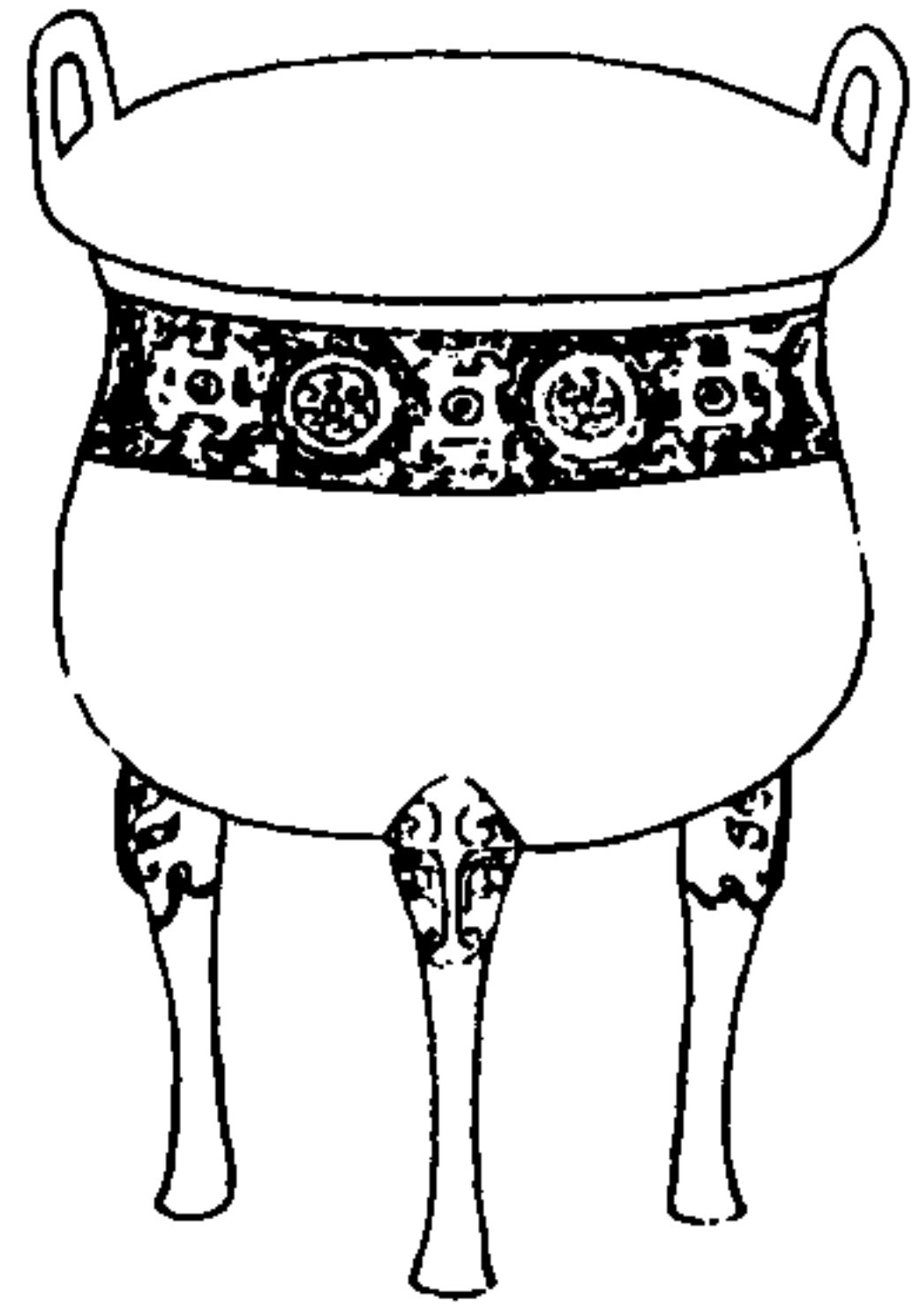

寧壽鑑古

卷二 鼎

十一

右高四寸四分深二寸四分耳高八分濶一寸
口徑四寸二分腹圍一尺三寸四分重二十六
兩

周雲雷鼎二

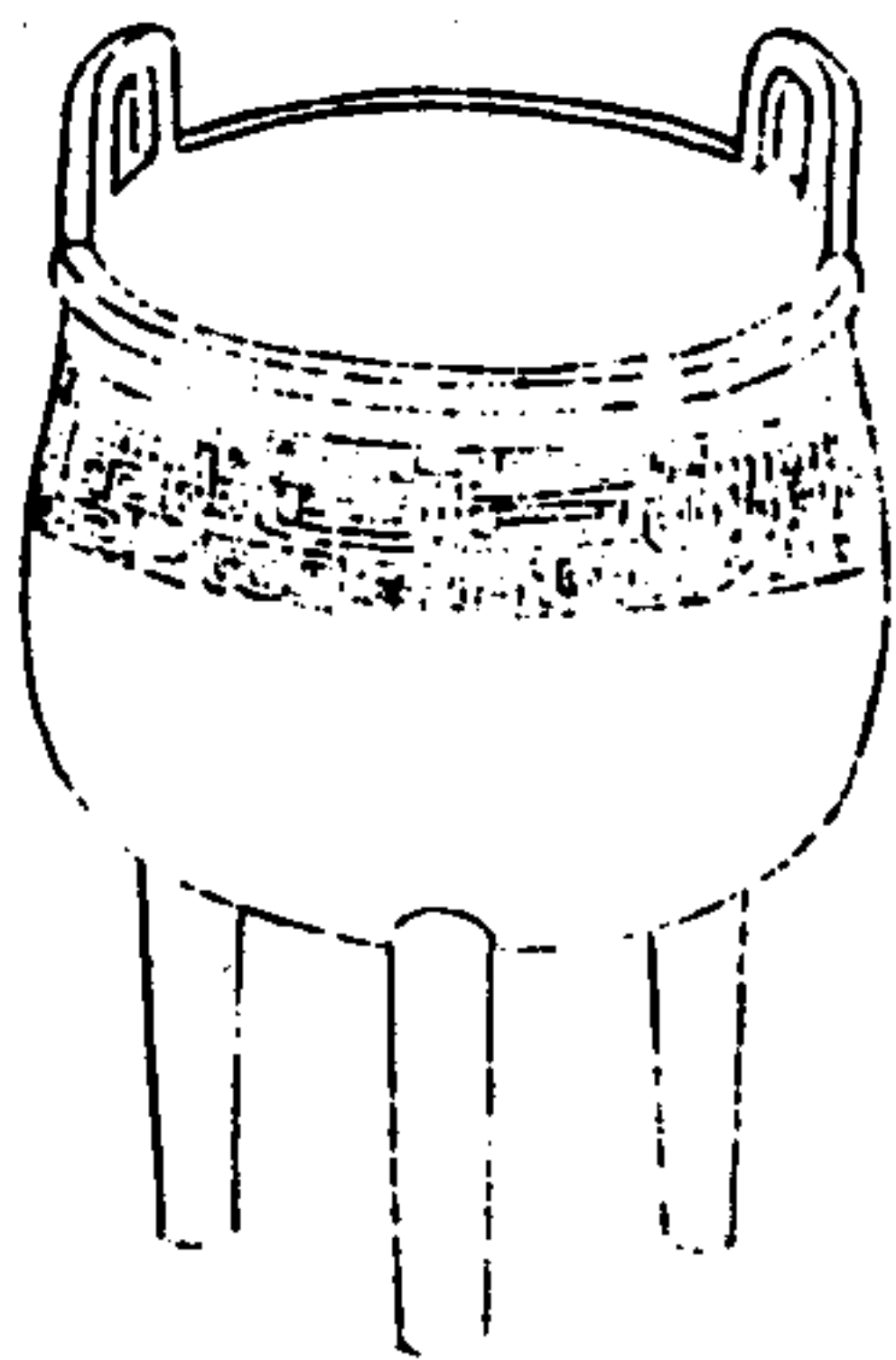

寧壽鑑古

卷二 鼎

十二

右高五寸深三寸一分耳高一寸濶一寸一分
口徑四寸六分腹圍一尺四寸七分重四十六
兩

周雲紋鼎

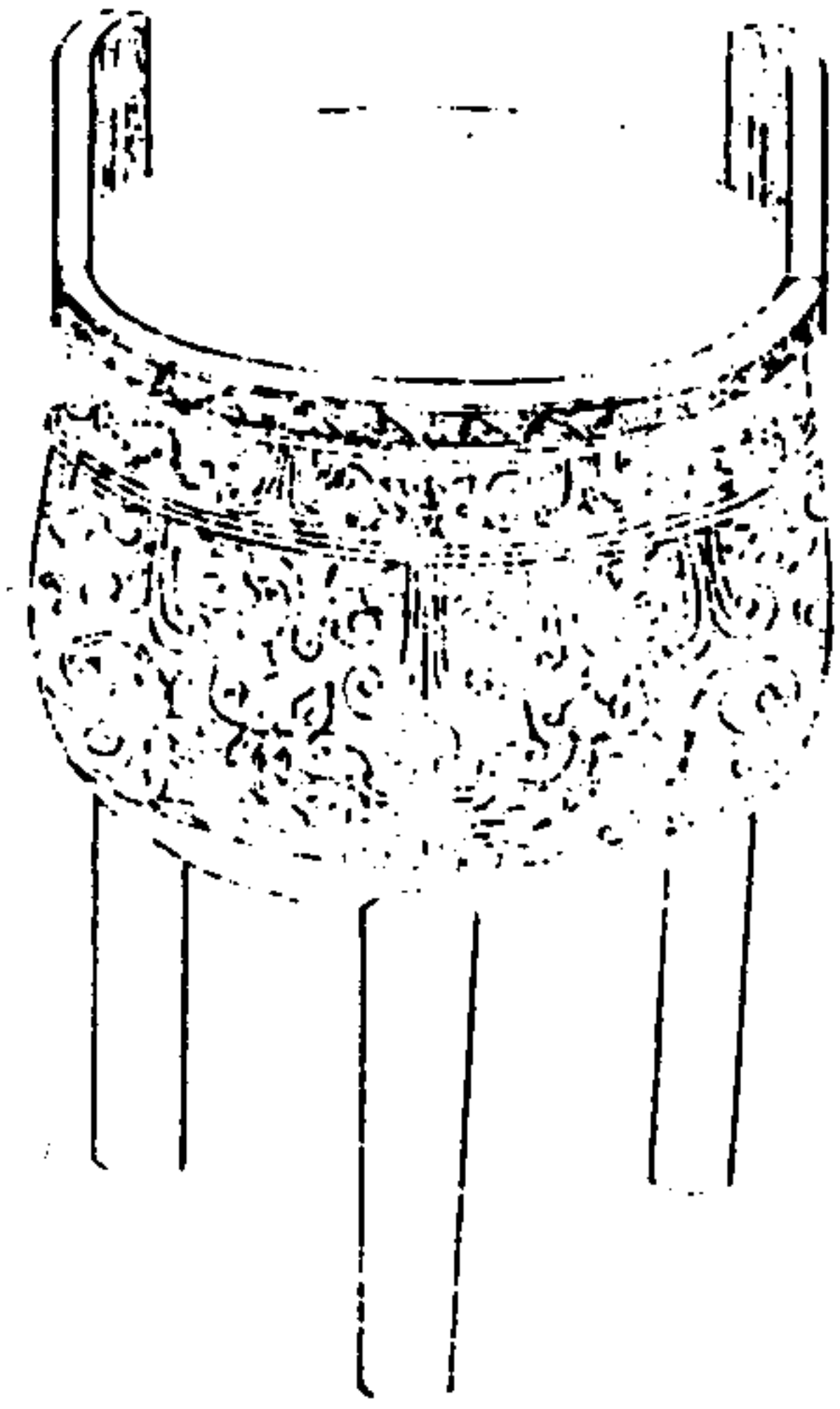

寧壽鑑古

卷二 鼎

三

右高九寸深五寸耳高二寸濶一寸七分口徑七寸腹圍一尺三寸七分重一百八十六兩銀錯

周雷紋鼎一

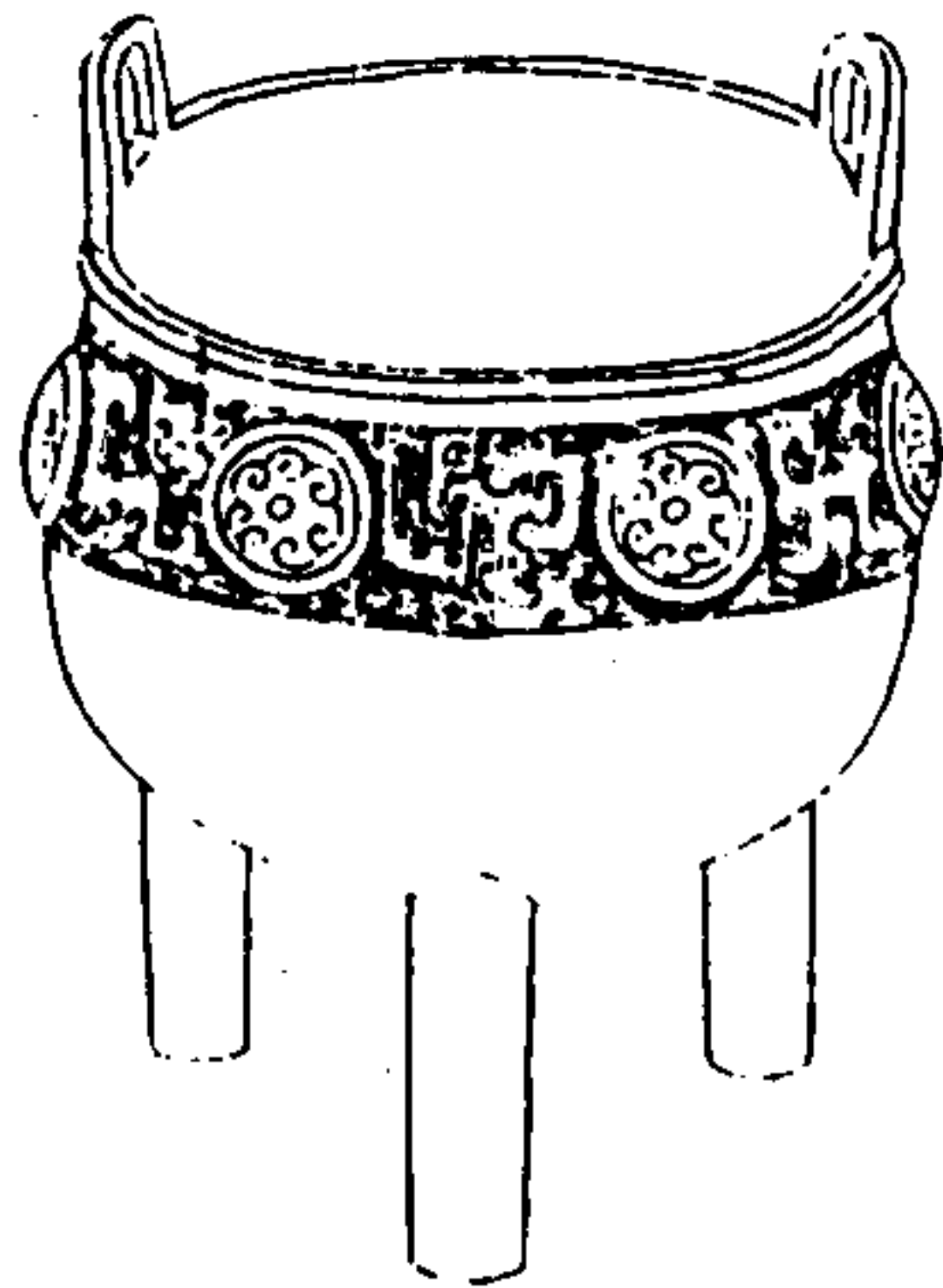

寧壽鑑古

卷二 鼎

四

右高六寸五分深三寸八分耳高一寸二分濶一寸六分口徑六寸四分腹圍二尺八分重一百三十二兩

周雷紋鼎二

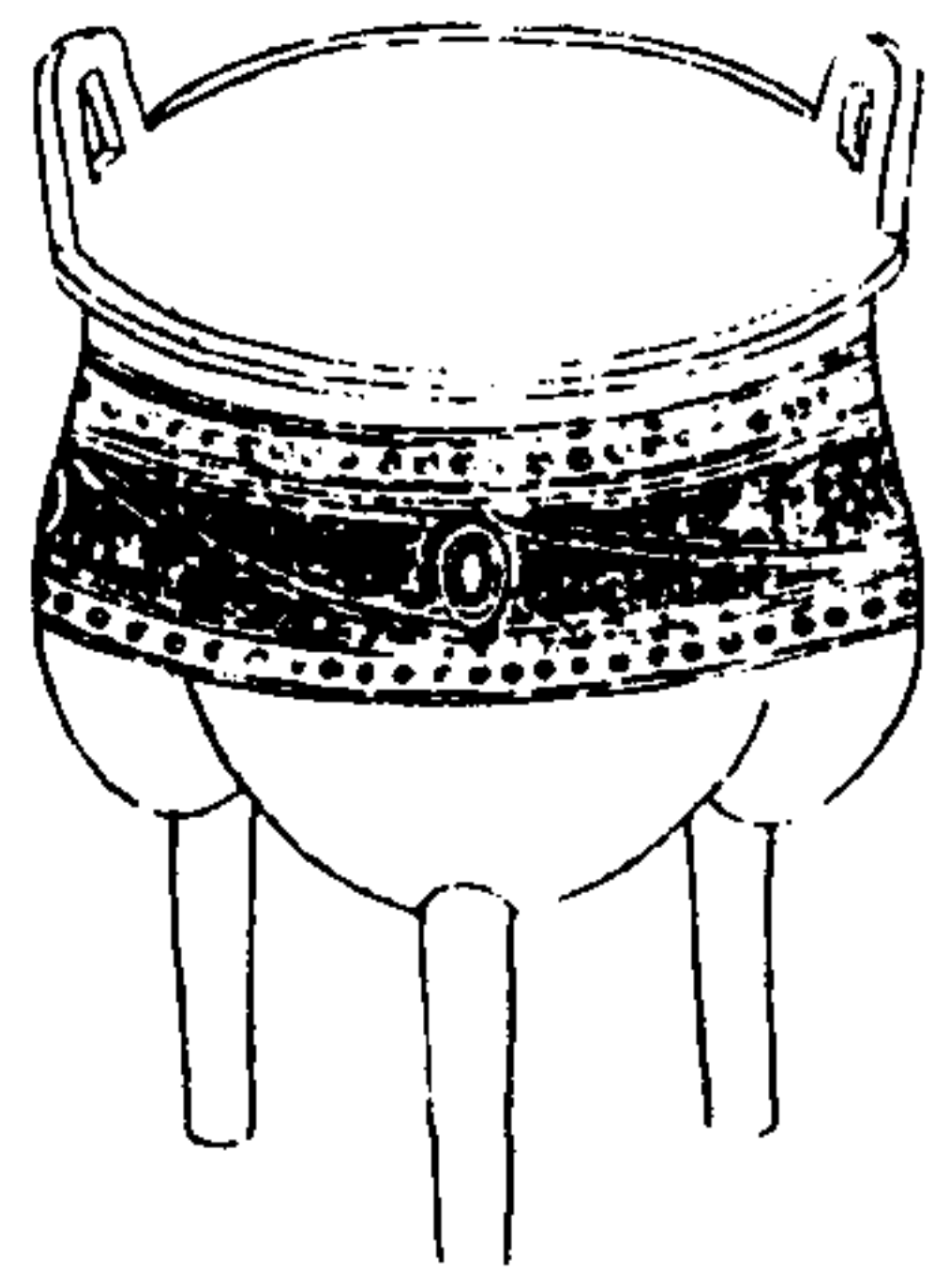

寧壽鑑古

卷二 鼎

五

右高五寸三分深二寸八分耳高九分濶一寸三分口徑五寸一分腹圍一尺五寸五分重五十六兩

周雷紋鼎三

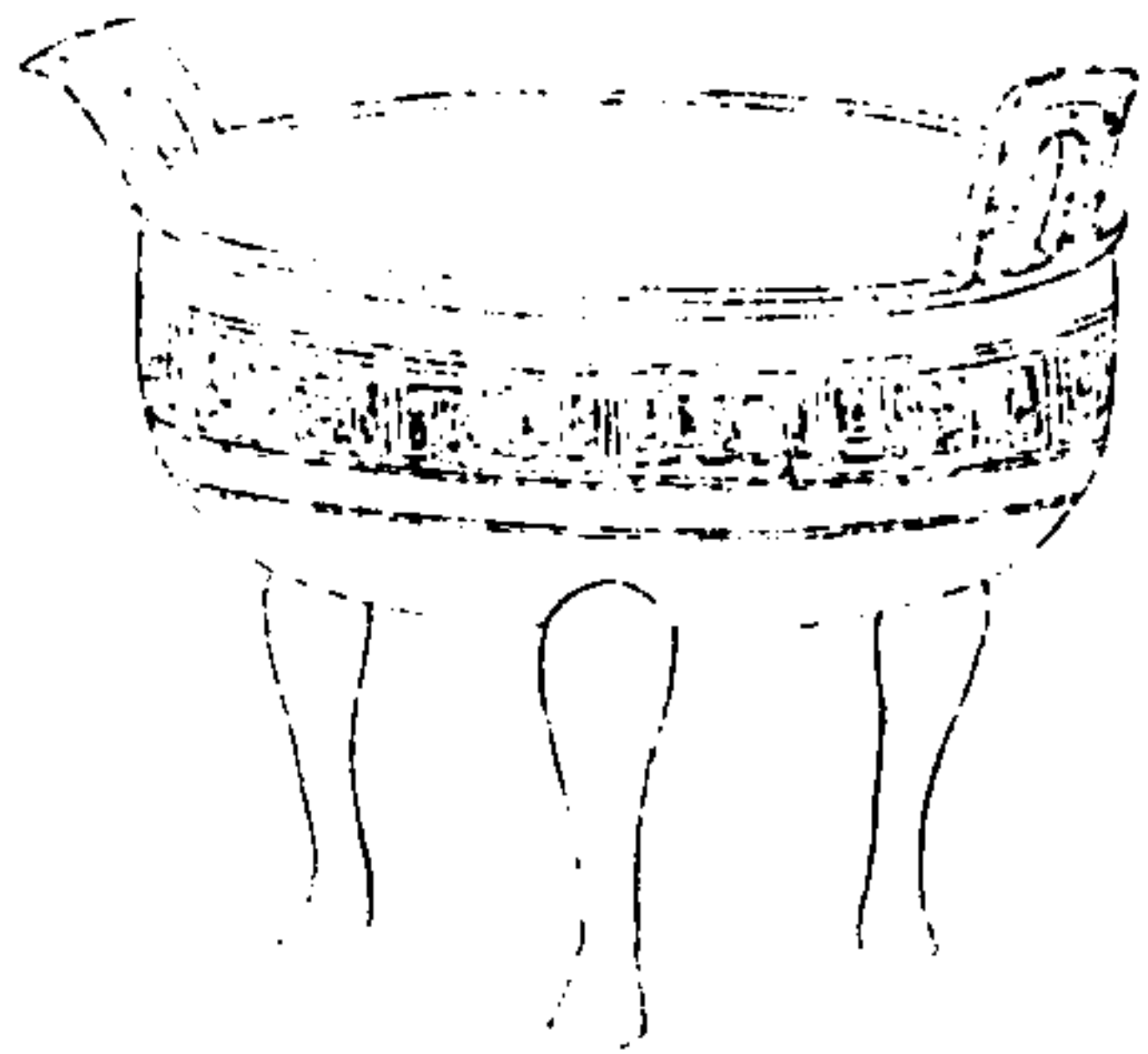

寧壽鑑古

卷二 鼎

六

右高八寸三分深四寸二分耳高二寸七分濶二寸八分口徑一尺一寸四分腹圍三尺四寸重三百八十四兩

周夔紋鼎一

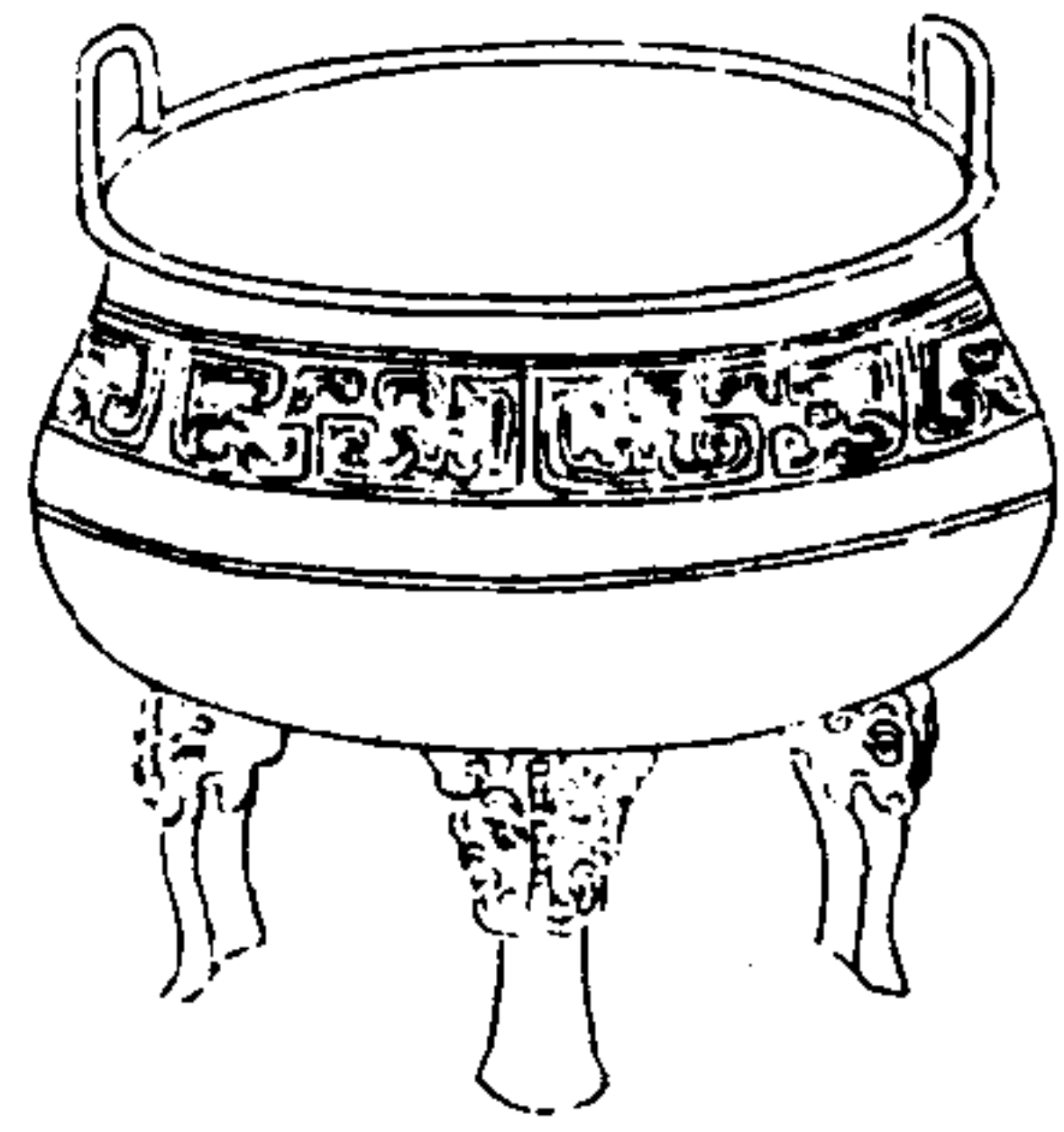

寧壽鑑古

卷二 鼎

七

右高三寸八分深二寸四分耳高一寸濶一寸一分口徑四寸七分腹圍一尺四寸八分重二十五兩

周夔紋鼎二

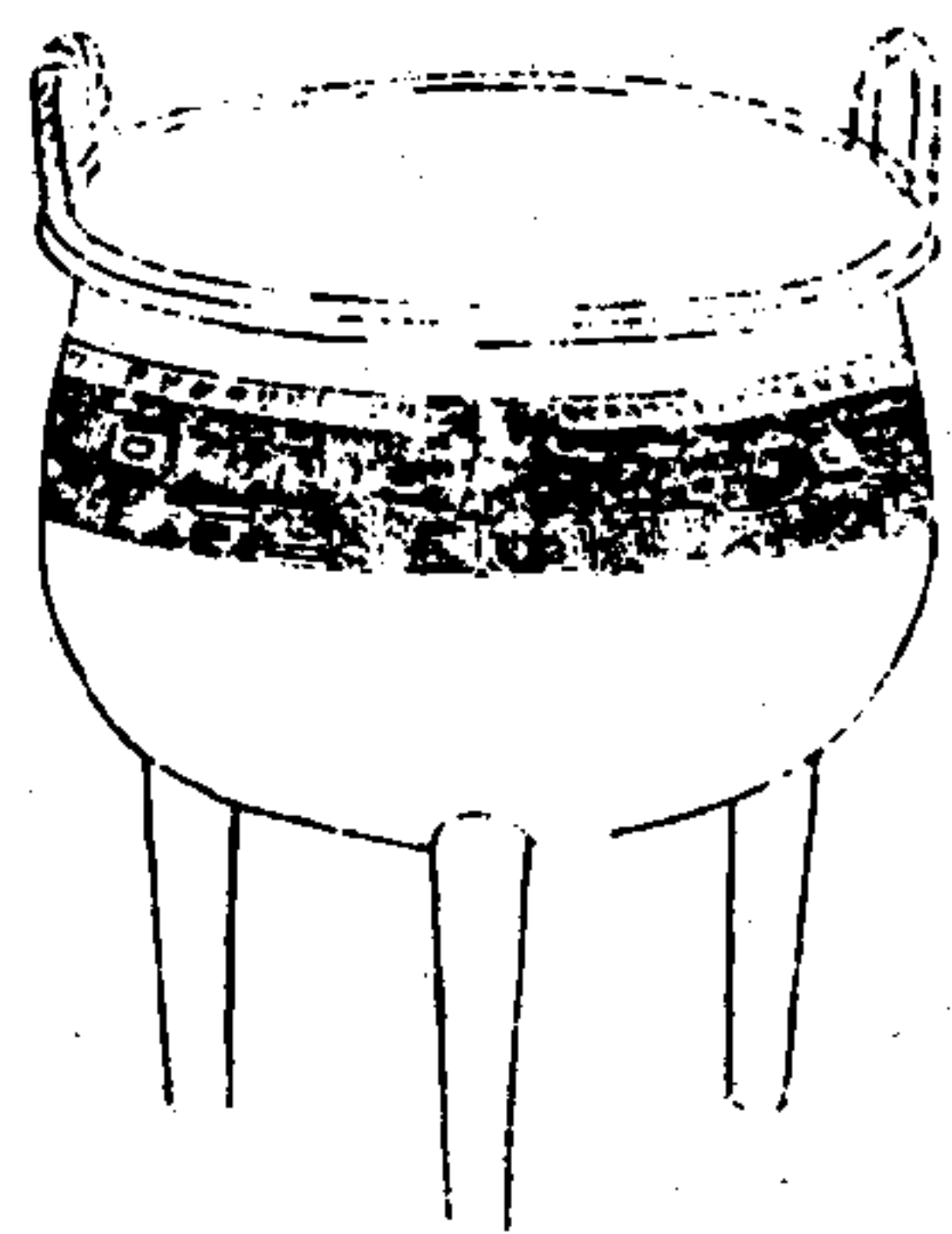

寧壽鑑古

卷二 鼎

六

右高五寸一分深二寸九分耳高一寸二分濶一寸二分口徑五寸二分腹圍一尺六寸重三十二兩

周蟬紋鼎一

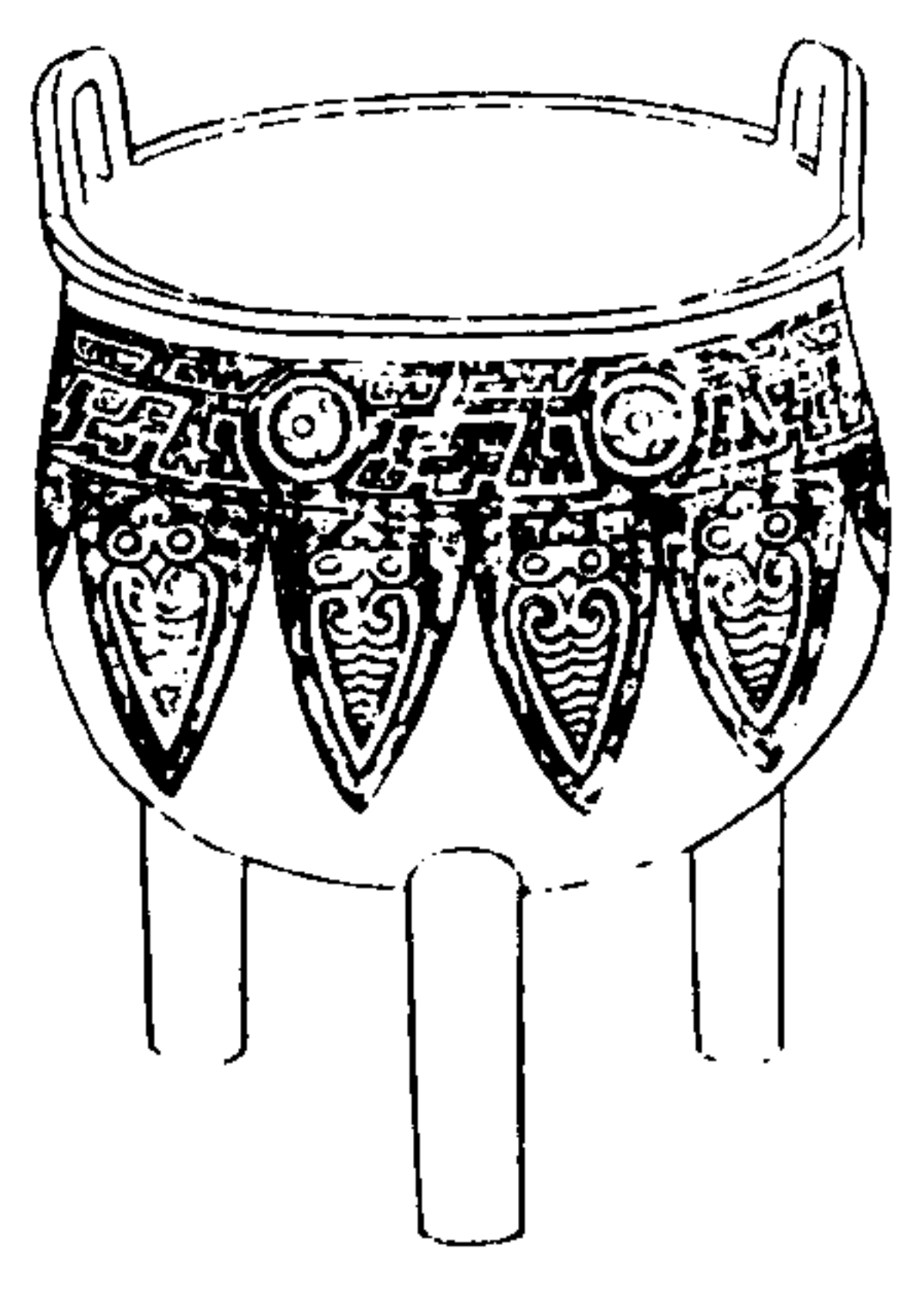

寧壽鑑古

卷二鼎

九

右高六寸四分深四寸二分耳高一寸二分濶一寸六分口徑六寸五分腹圍二尺五分重七十二兩

周蟬紋鼎二

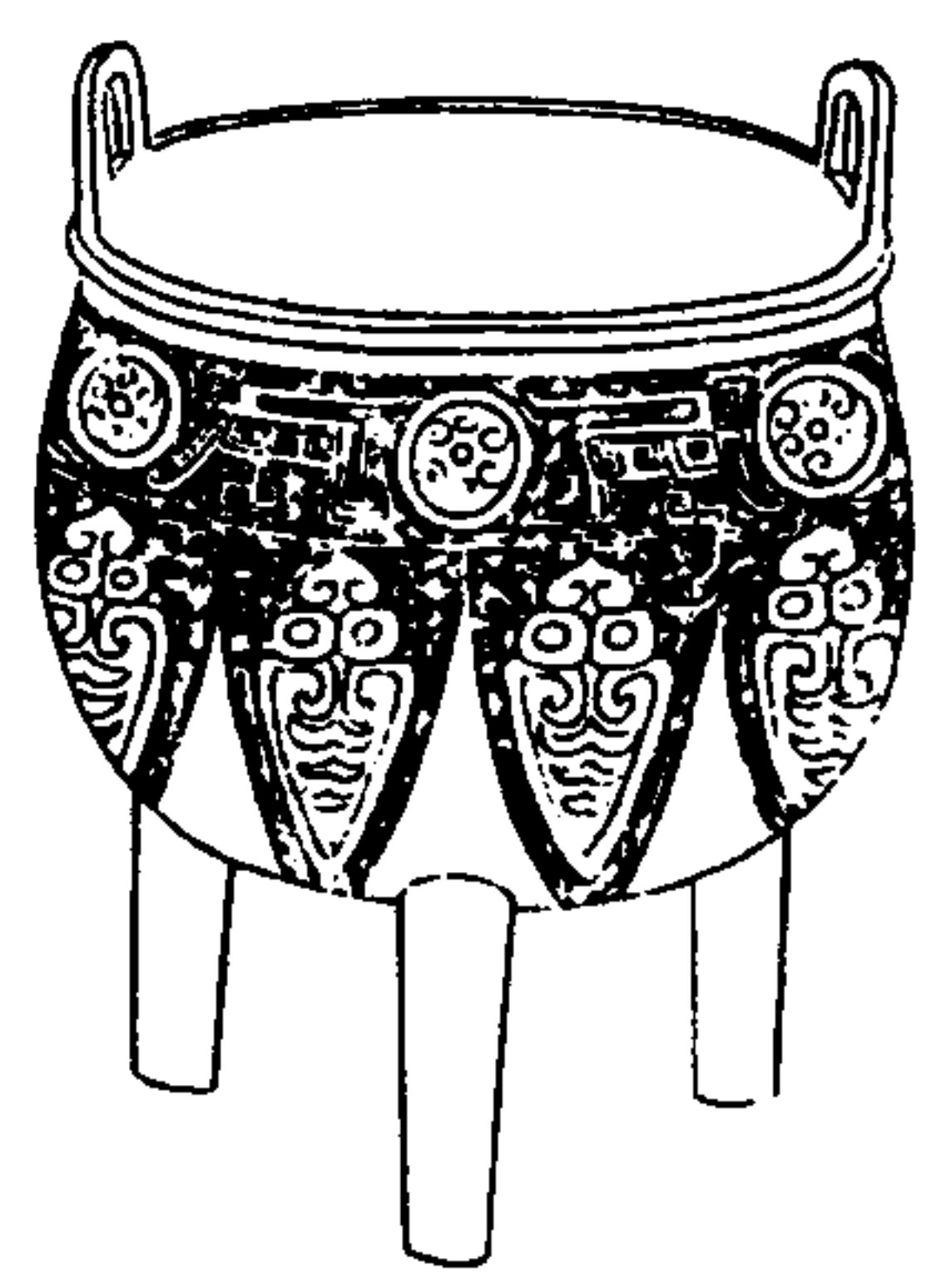

寧壽鑑古

卷二鼎

十

右高六寸六分深四寸三分耳高一寸四分濶一寸五分口徑六寸三分腹圍二尺三寸重七十六兩

周弦紋鼎

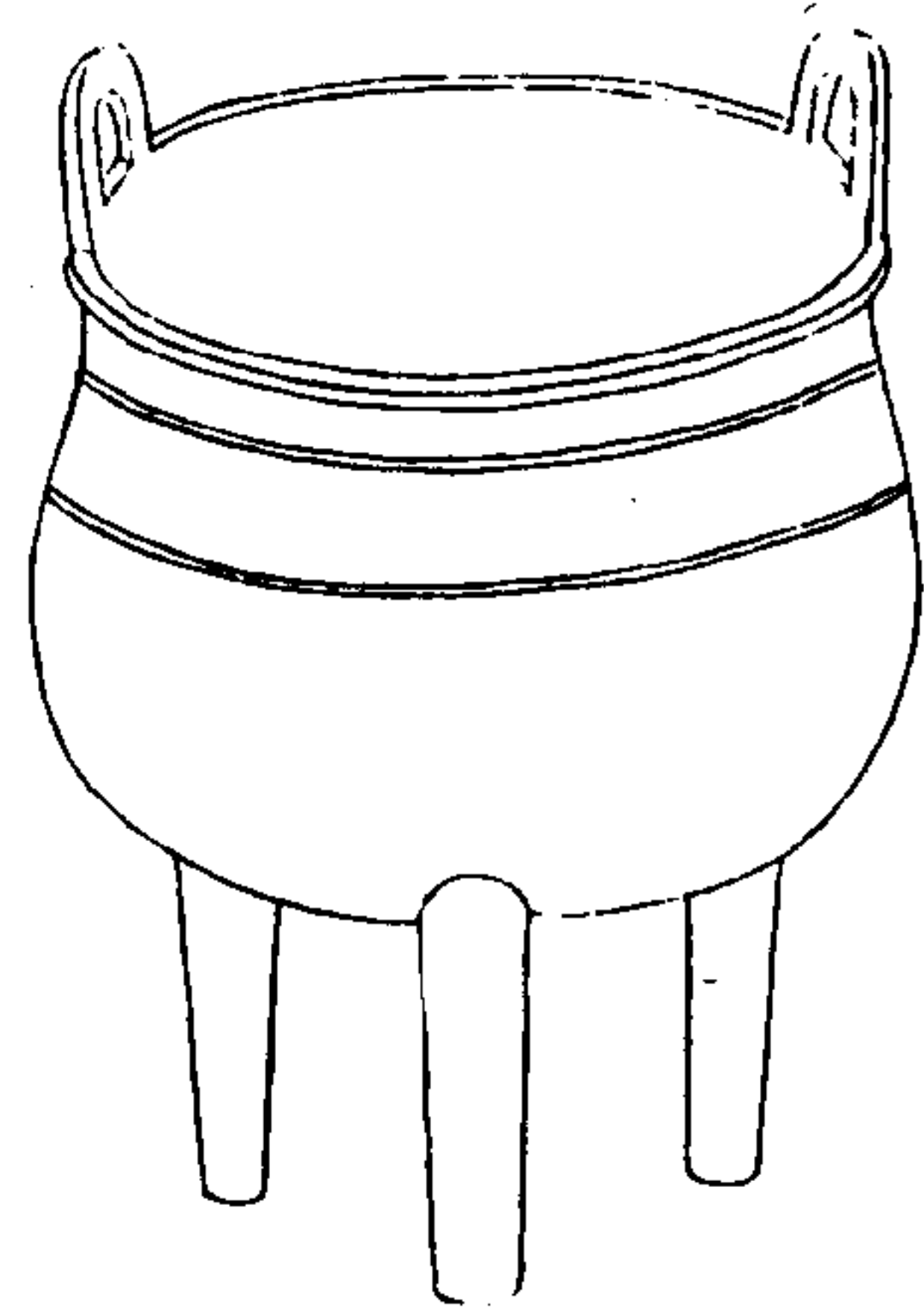

寧壽鑑古

卷二 鼎

五

右高五寸九分深三寸六分耳高一寸濶一寸四分口徑六寸二分腹圍一尺九寸三分重八十一兩

漢蟠虺鼎

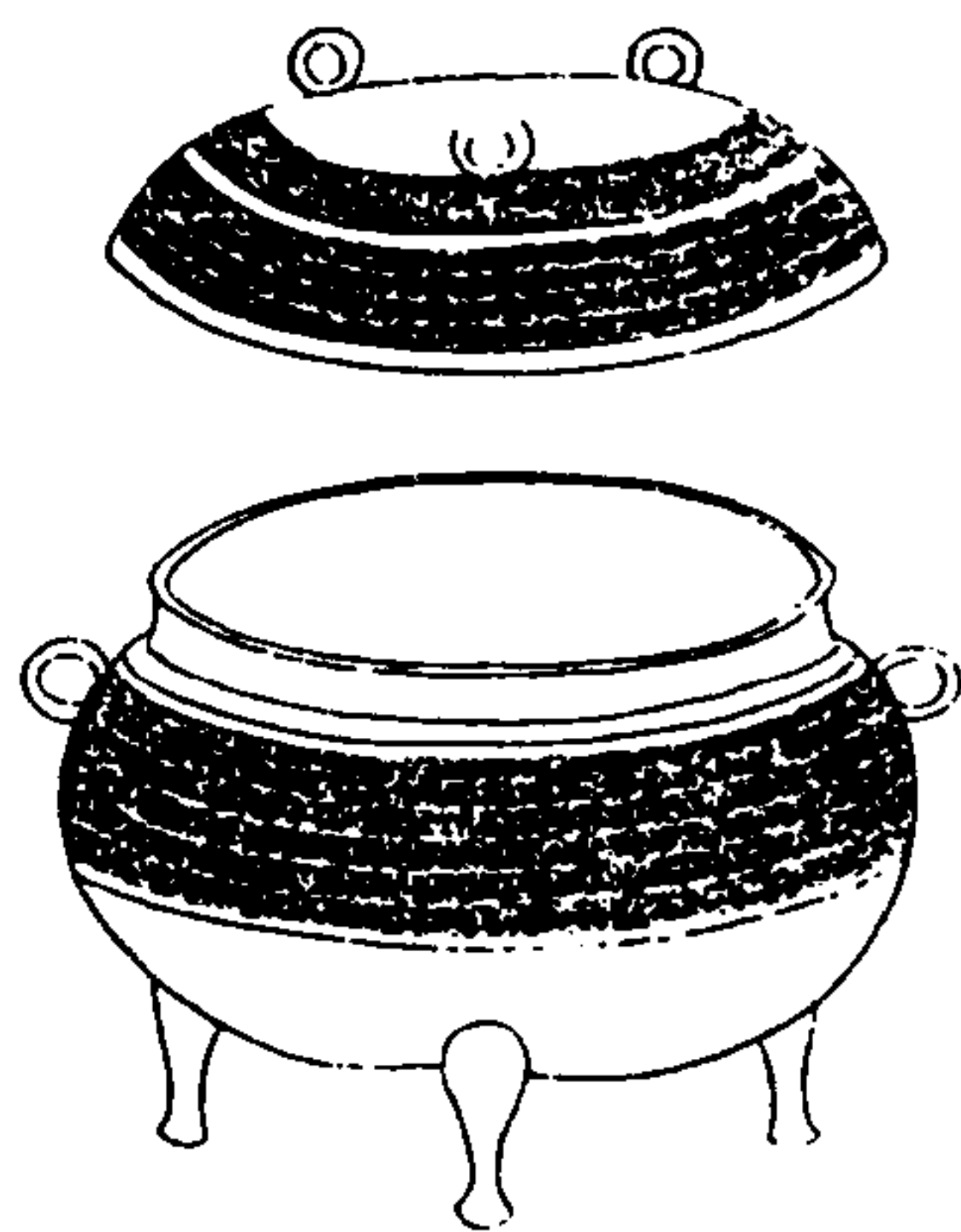

寧壽鑑古

卷二 鼎

五

右高四寸二分深二寸六分口徑四寸七分腹圍一尺六寸一分重三十二兩

漢饗饗鼎

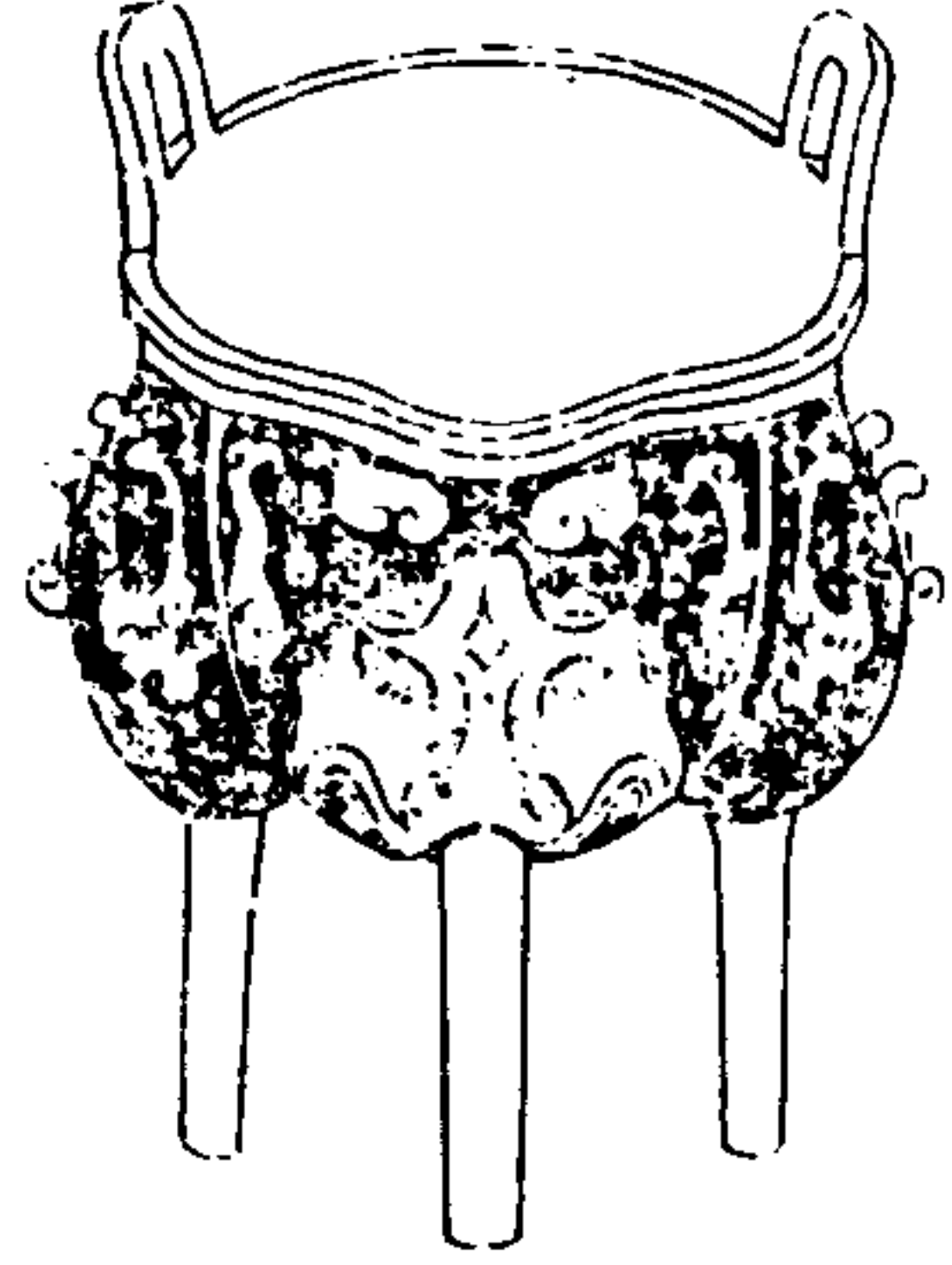

寧壽鑑古

卷二鼎

五

右高五寸五分深三寸一分耳高一寸二分濶一寸二分口徑五寸腹圓一尺七寸六分重七十二兩鑿金

漢饗饗方鼎

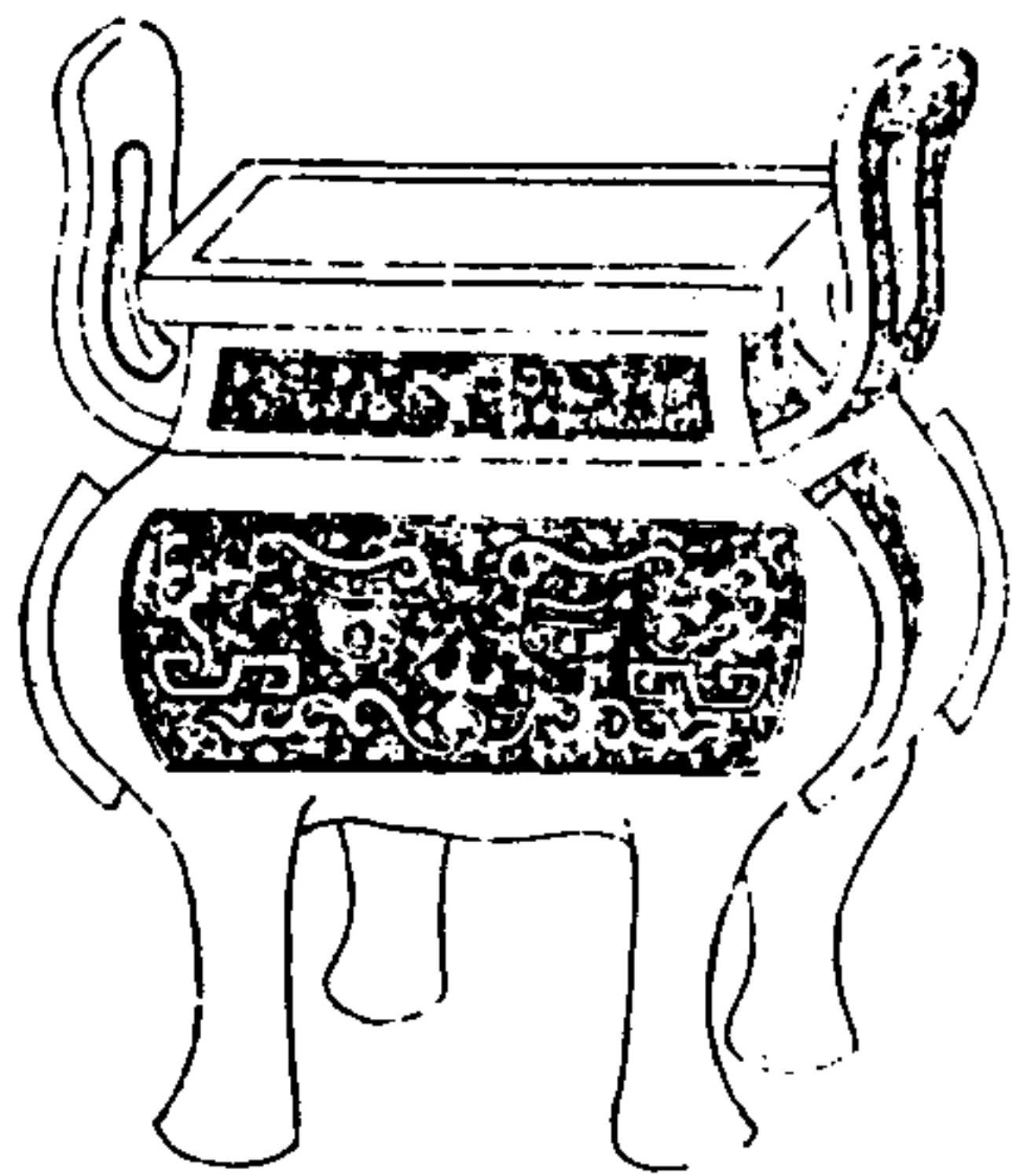

寧壽鑑古

卷二鼎

五

右高七寸深四寸二分耳高二寸八分濶一寸四分口縱三寸九分橫五寸一分腹縱三寸六分橫四寸八分重七十六兩

漢犧鼎

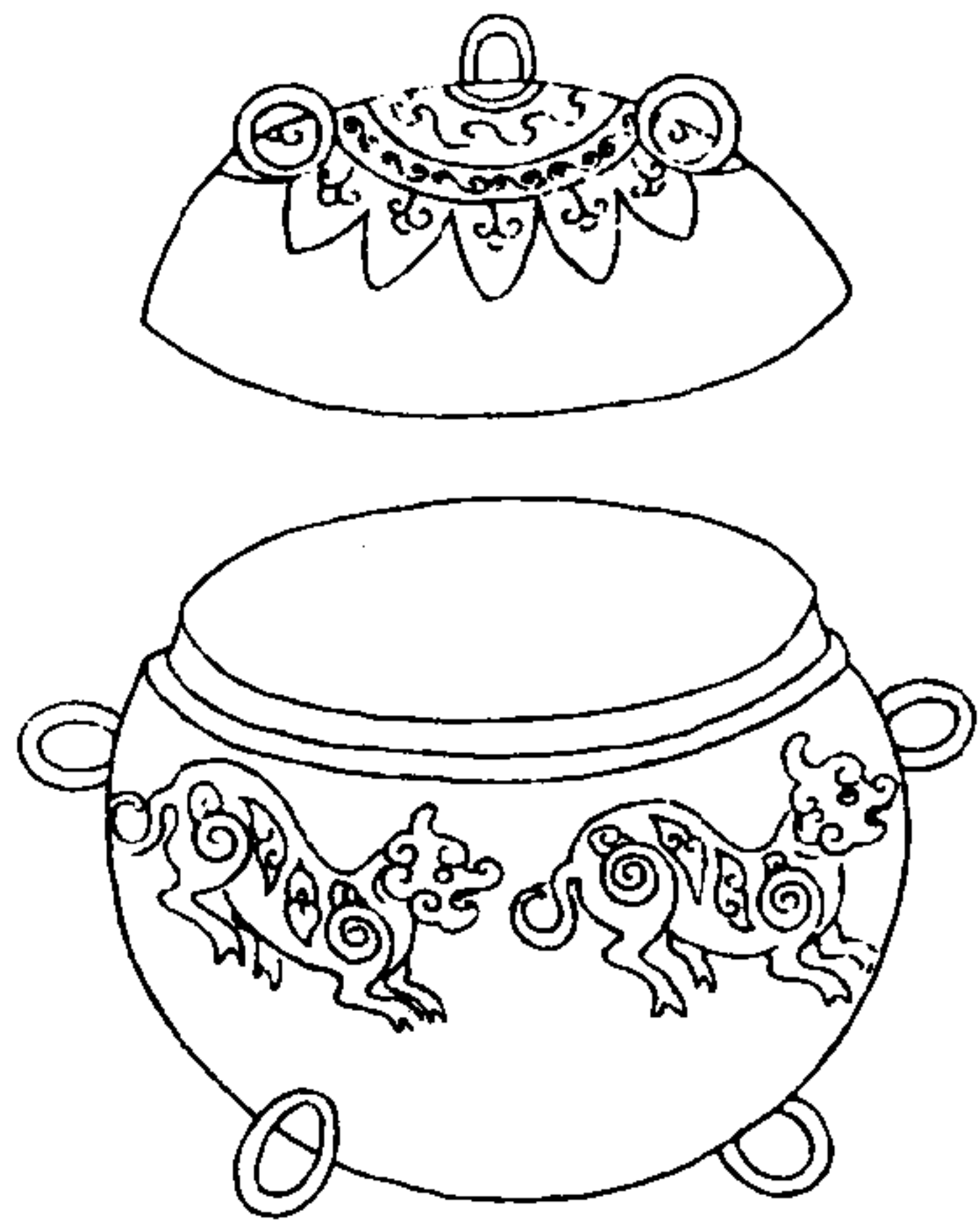

寧壽鑑古

卷二 鼎

五

右通蓋高五寸八分深三寸三分口徑五寸二分腹圍一尺八寸重五十二兩銀錯

漢三犧鼎一



寧壽鑑古

卷二 鼎

五

右通蓋高三寸一分深二寸耳高一寸濶七分口徑三寸一分腹圍一尺一寸五分重三十五兩金銀錯

漢三犧鼎二

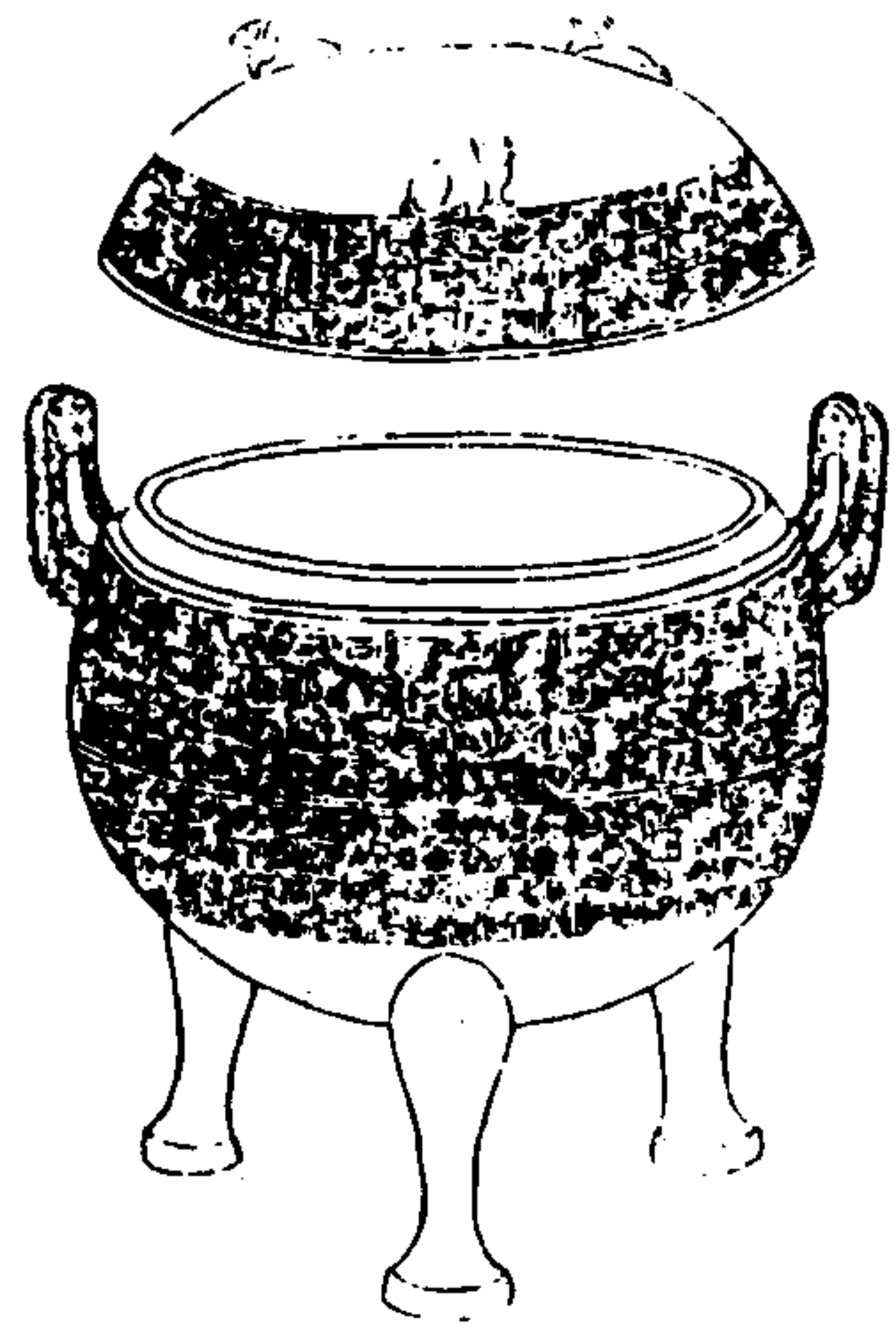

寧壽鑑古

卷二 鼎

天

右通蓋高五寸九分深三寸二分耳高一寸五分濶一寸一分口徑五寸腹圍一尺七寸三分重六十四兩

漢三犧鼎三

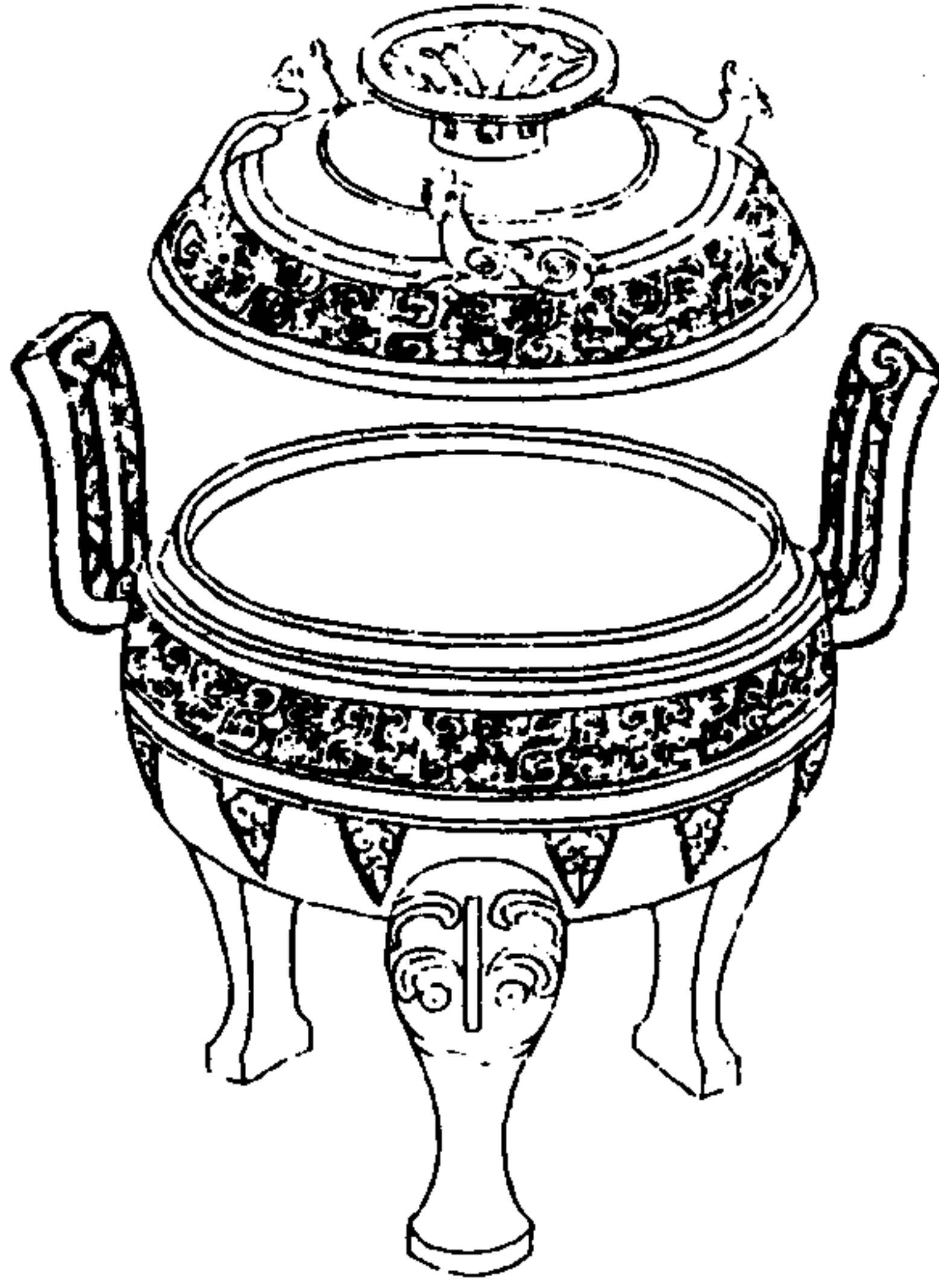

寧壽鑑古

卷二 鼎

天

右通蓋高一尺六分深四寸六分耳高三寸濶二寸一分口徑八寸腹圍三尺二分重三百三十四兩

漢雲雷鼎

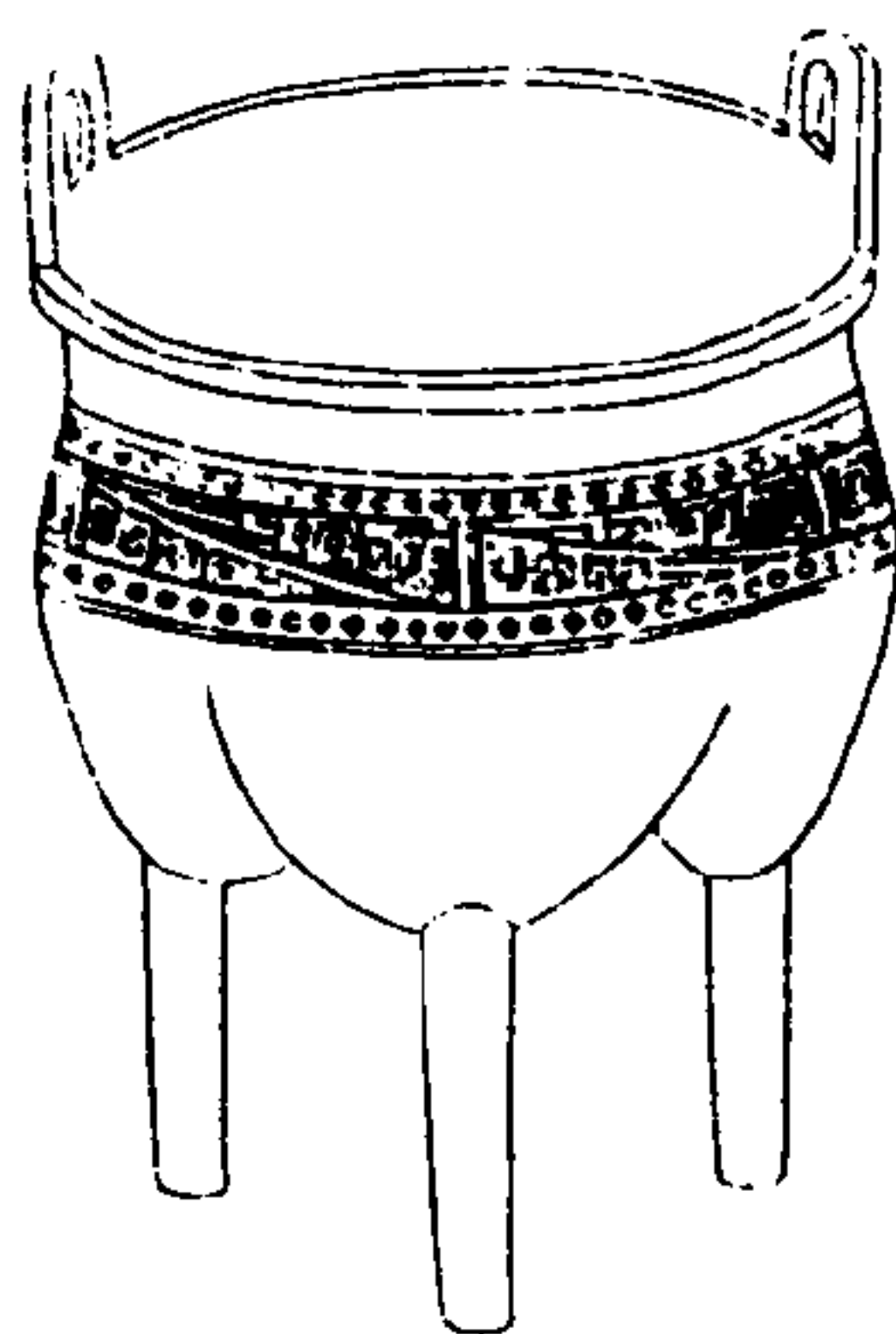

寧壽鑑古

卷二 鼎

无

右高五寸深二寸九分可高九分濶一寸三分
口徑五寸腹圍一尺五寸四分重五十二兩

漢雲紋鼎



寧壽鑑古

卷二 鼎

三

右高三寸二分深二寸七分二環耳口徑四寸
九分腹圍一尺七寸重三十二兩金錯缺蓋

漢雷紋鼎



寧壽鑑古

卷二 鼎

三

右通蓋高五寸一分深三寸三分可高一寸六分濶一寸四分口徑五寸二分腹圍一尺七寸二分重四十二兩

漢夔紋鼎

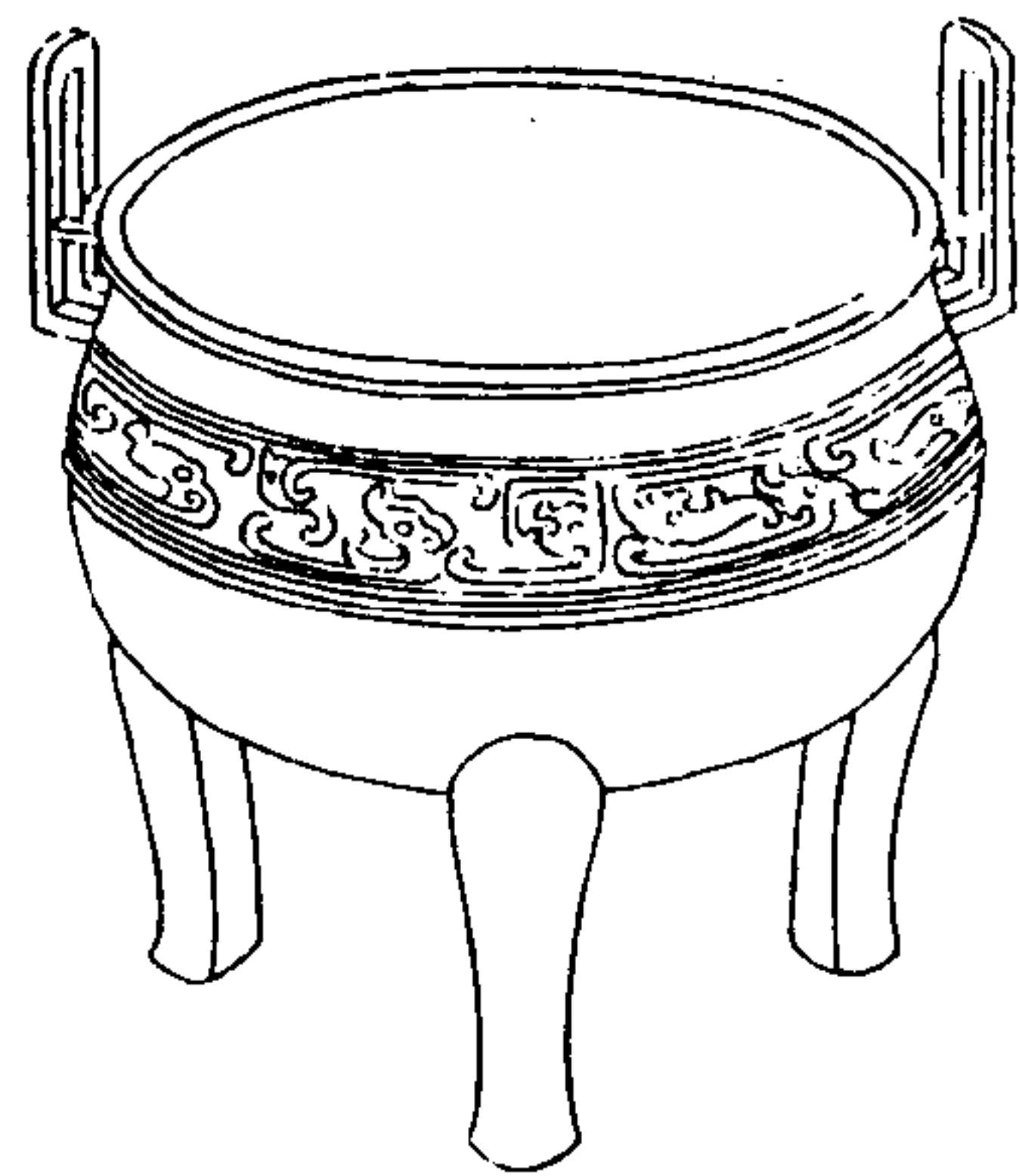

寧壽鑑古

卷二 鼎

三

右高八寸二分深四寸七分可高二寸四分濶一寸七分口徑八寸三分腹圍二尺七寸二分重一百六十兩

漢環紋鼎



寧壽鑑古

卷二 鼎

五

右高八寸三分深四寸八分耳高二寸濶二寸
口徑一尺二寸腹圓三尺二寸一分重二百四
十兩

漢弦紋鼎一

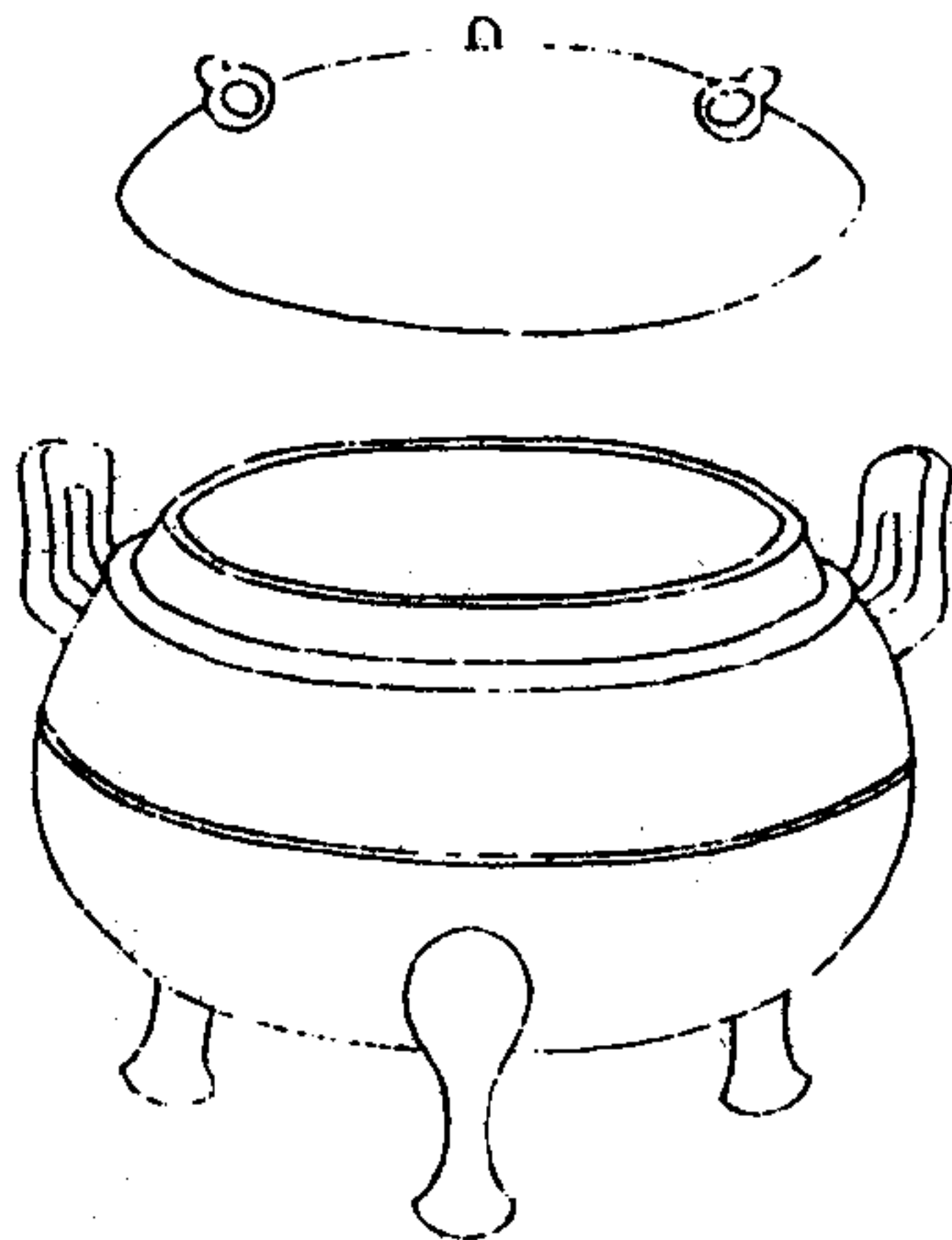

寧壽鑑古

卷二 鼎

五

右通蓋高四寸六分深三寸耳高一寸五分濶
一寸口徑四寸二分腹圓一尺七寸一分重六
十二兩

漢乳鼎



寧壽鑑古

卷二

鼎

右通蓋高九寸五分深五寸七分耳高二寸七分濶二寸口徑八寸六分腹圍二尺九寸五分重二百四兩

漢環耳鼎一

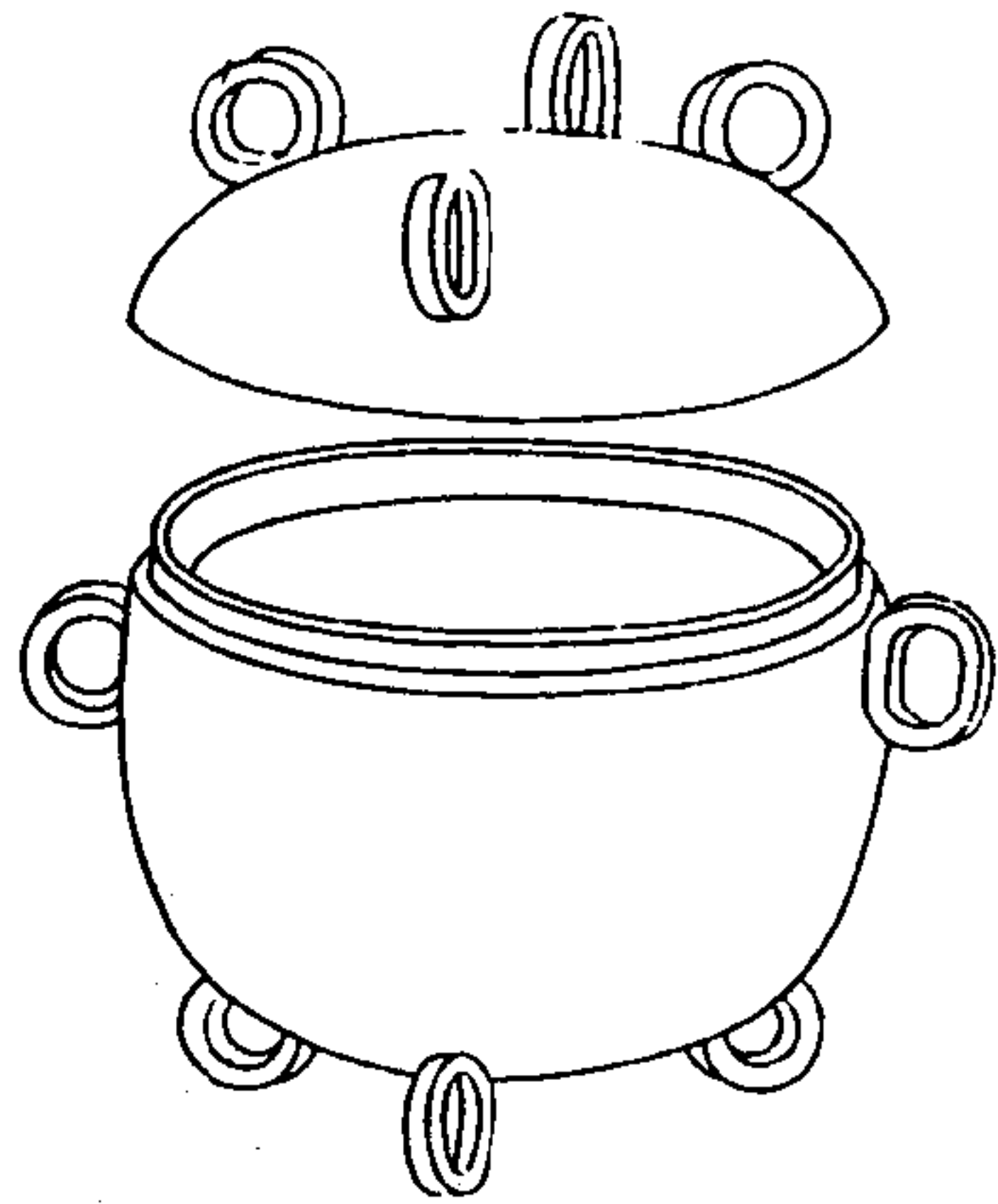

寧壽鑑古

卷二

鼎

右通蓋高五寸一分深三寸二分口徑四寸八分腹圍一尺七寸重四十八兩

漢環耳鼎二

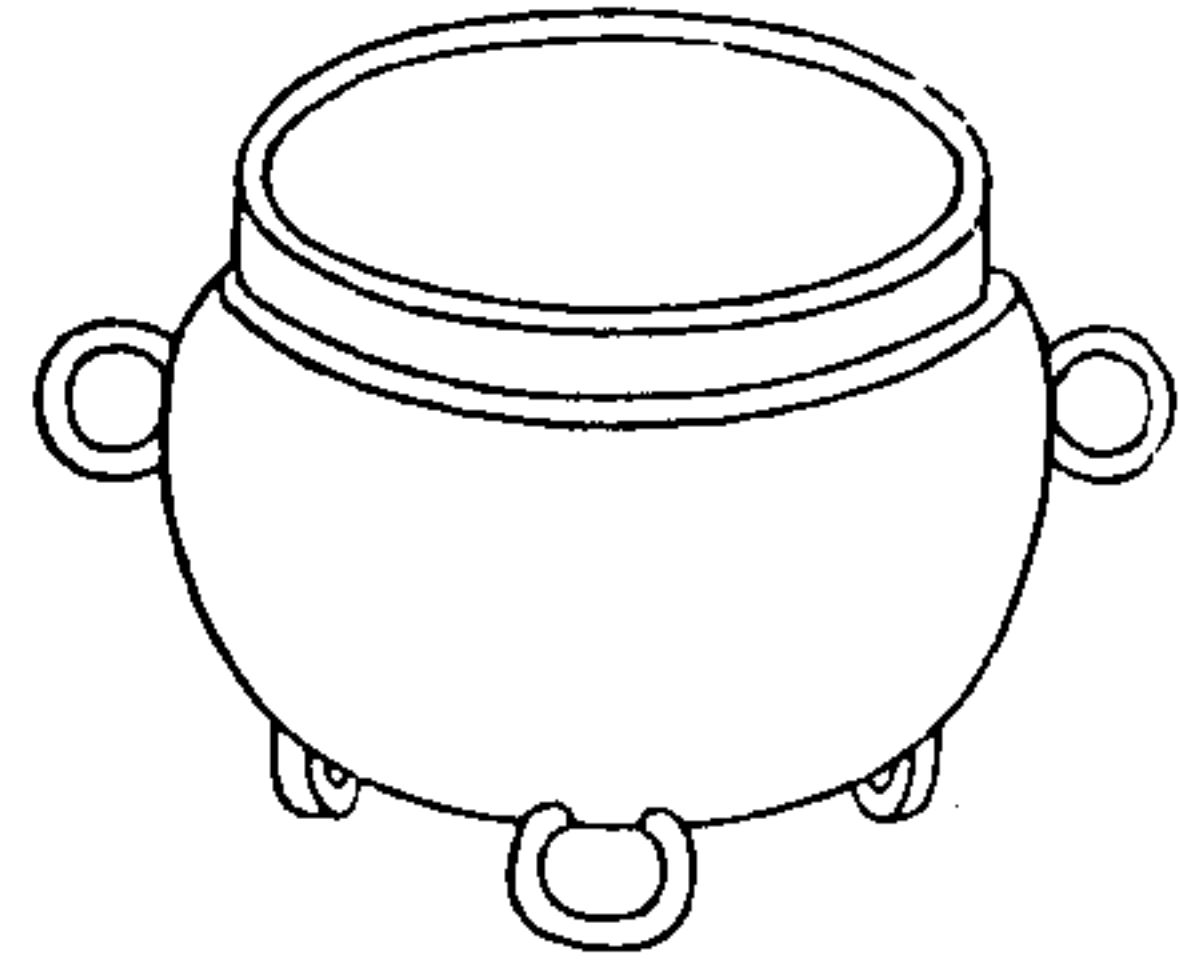

寧壽鑑古

卷二鼎

禿

右高三寸九分深三寸五分口徑四寸七分腹
圍一尺八寸三分重三十一兩

漢素鼎一

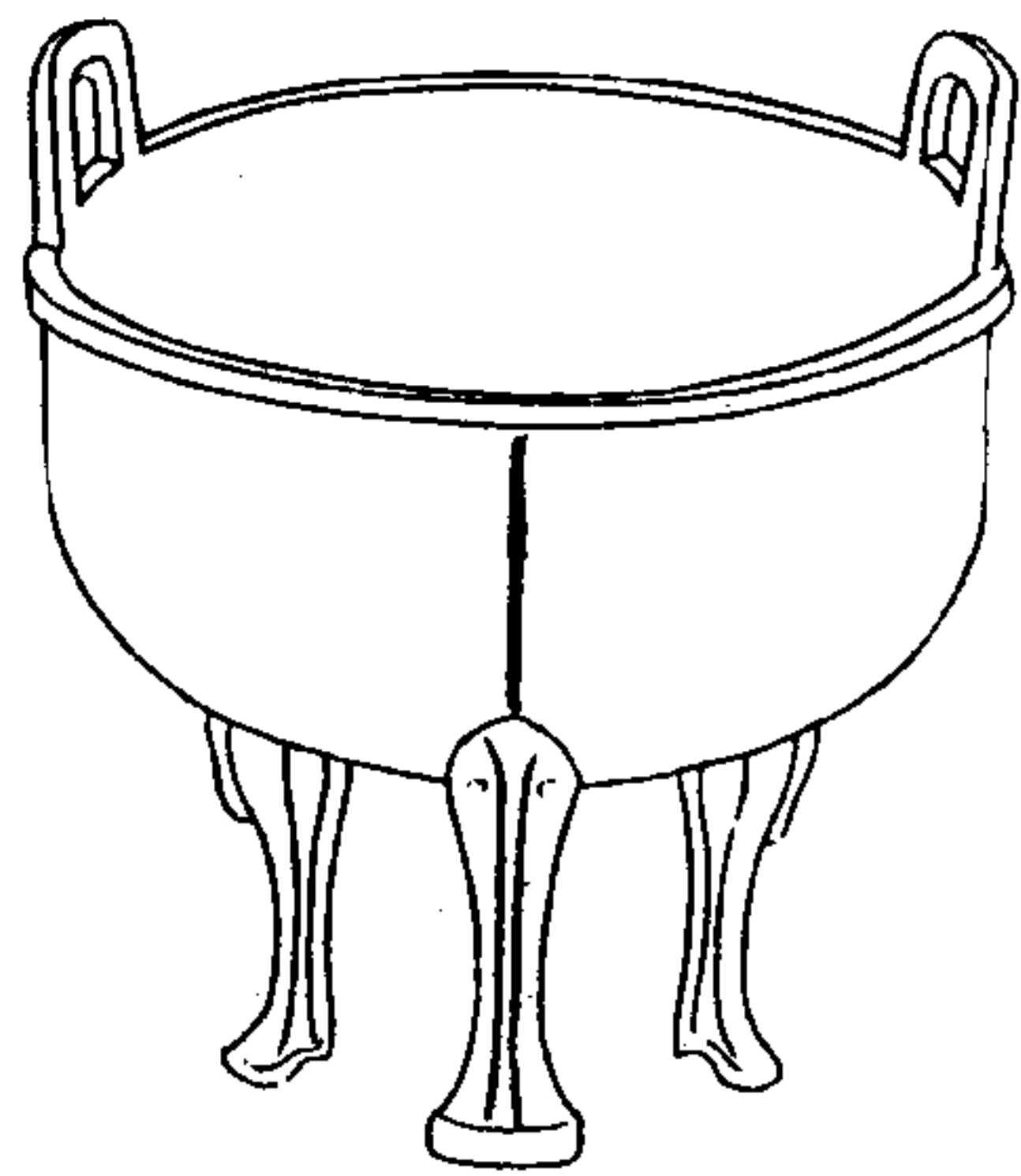

寧壽鑑古

卷二鼎

罕

右高八寸三分深四寸五分耳高二寸七分濶
二寸四分口徑一尺一寸九分腹圍三尺五寸
重二百八兩此器通體無花紋惟三足作饜饜
形

漢素鼎二

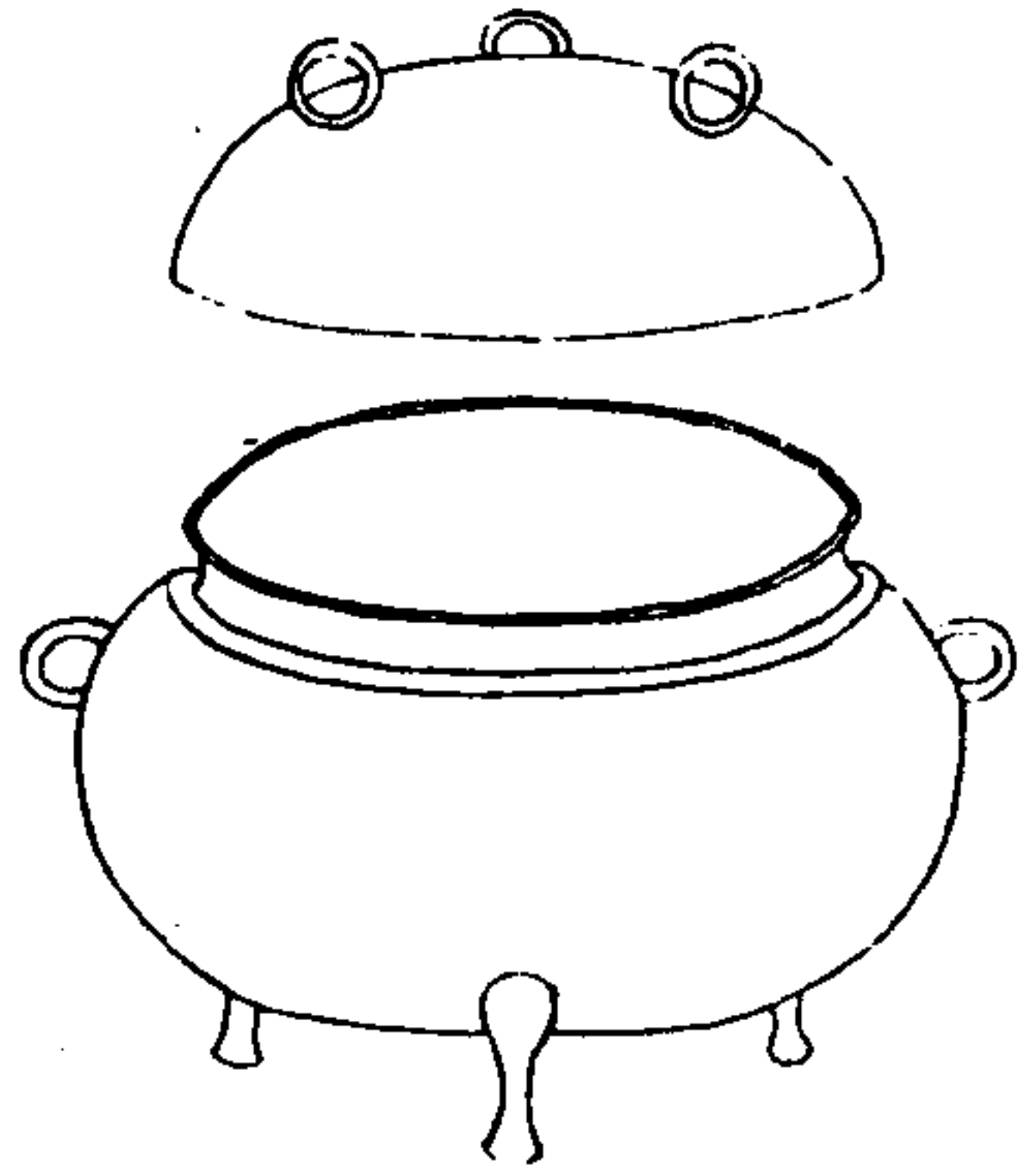

寧壽鑑古

卷二 鼎

聖

右通蓋高四寸二分深二寸七分口徑五寸腹圍一尺六寸五分重三十二兩

漢素鼎三

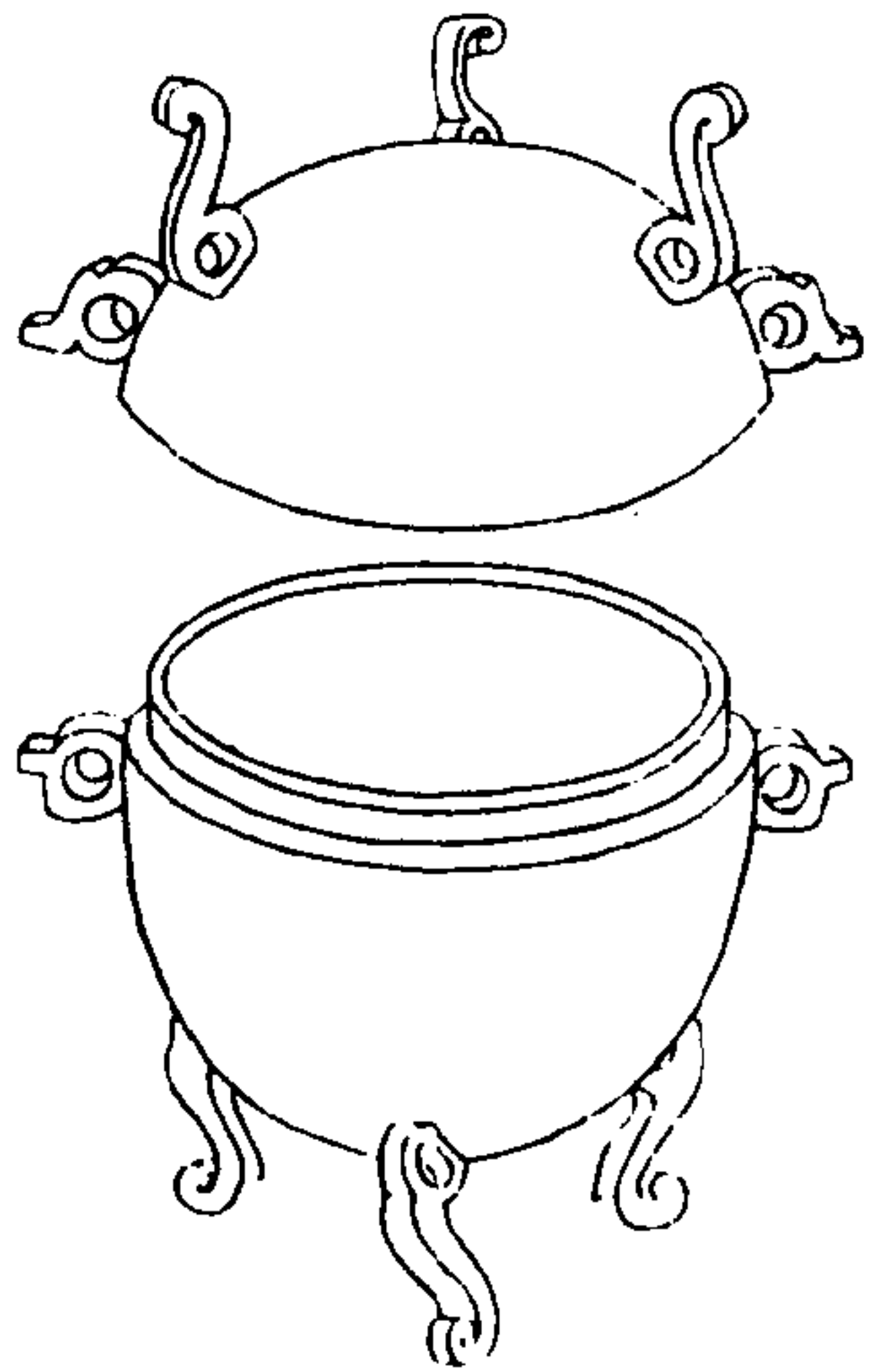

寧壽鑑古

卷二 鼎

聖

右通蓋高四寸九分深二寸五分口徑三寸二分腹圍一尺三寸三分重三十九兩

唐塗金方鼎

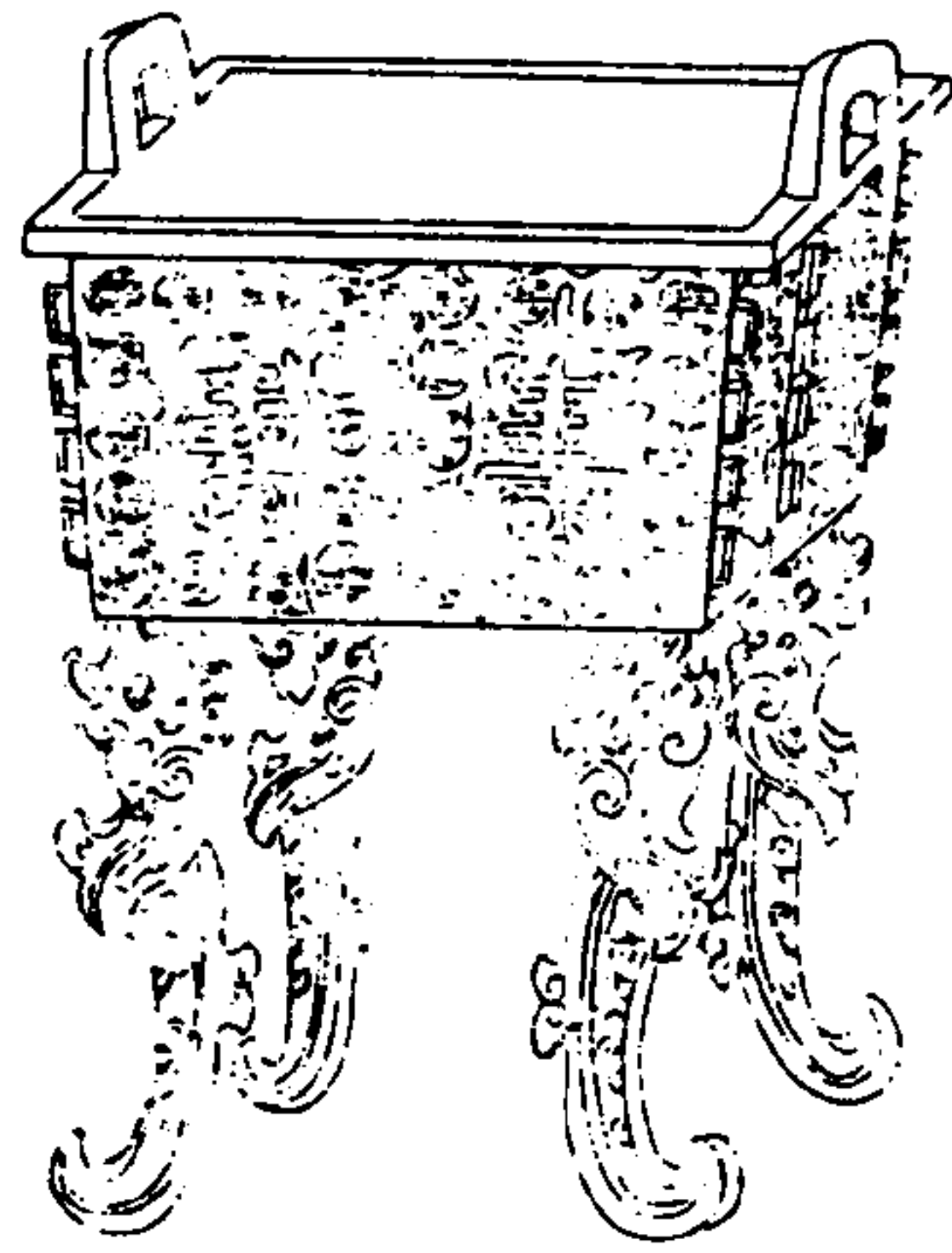

寧壽鑑古

卷二鼎

星

周

實用

寸六分深三寸四分耳高一寸五分濶
分口縱四寸八分橫六寸五分腹縱四
橫



寧壽鑑古 卷三

寧壽鑑古卷三目錄

尊一

商

父乙尊 有銘

父丁尊 一有銘

父丁尊 二有銘

父戊尊 有銘

祖己尊 有銘

父己尊 有銘

祖癸尊 一有銘

寧壽鑑古

卷三 目錄一

祖癸尊 二有銘

帶耳尊

夔紋尊

素方尊

周

祖乙尊 有銘

父乙尊 有銘

象尊 有銘

行尊 有銘

父癸尊 有銘

乙尊 有銘

邢季尊 有銘

友尊 有銘

伯和尊 有銘

齊史尊 有銘

錫貝尊 有銘

貫尊 有銘

楚母尊 有銘

婦尊一 有銘

婦尊二 有銘

寧壽鑑古 卷三 目錄二

子孫尊一 有銘

子孫尊二 有銘

著尊一

著尊二

著尊三

著尊四

著尊五

著尊六

著尊七

著尊八

商父乙尊

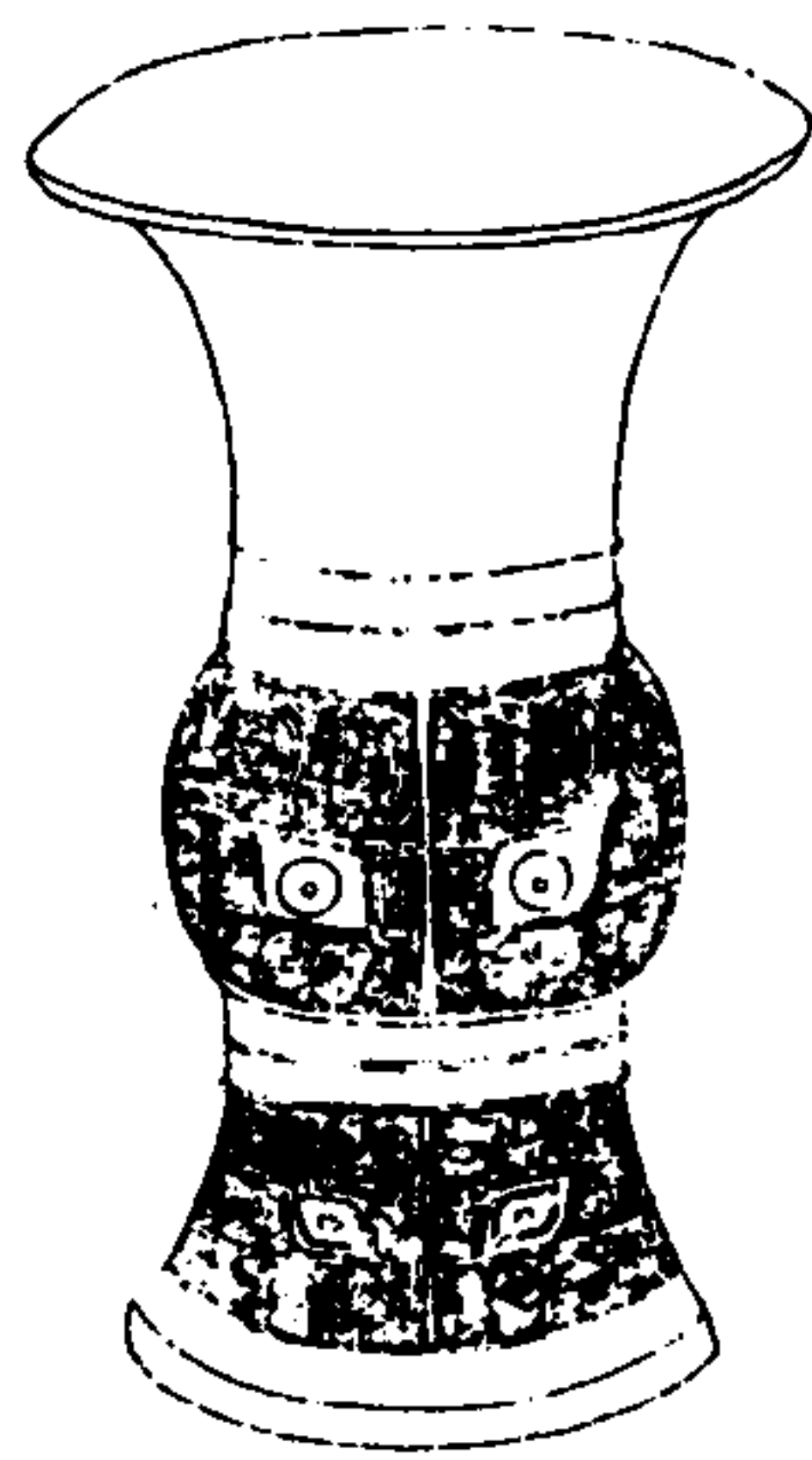

寧壽鑑古 卷三 尊



子孫父乙

右高八寸五分深七寸口徑六寸六分腹圍一尺二寸六分重八十三兩文曰子孫父乙商器以父乙銘者不一此有子孫二字與商鼎之子孫父癸銘文同

商父丁尊一

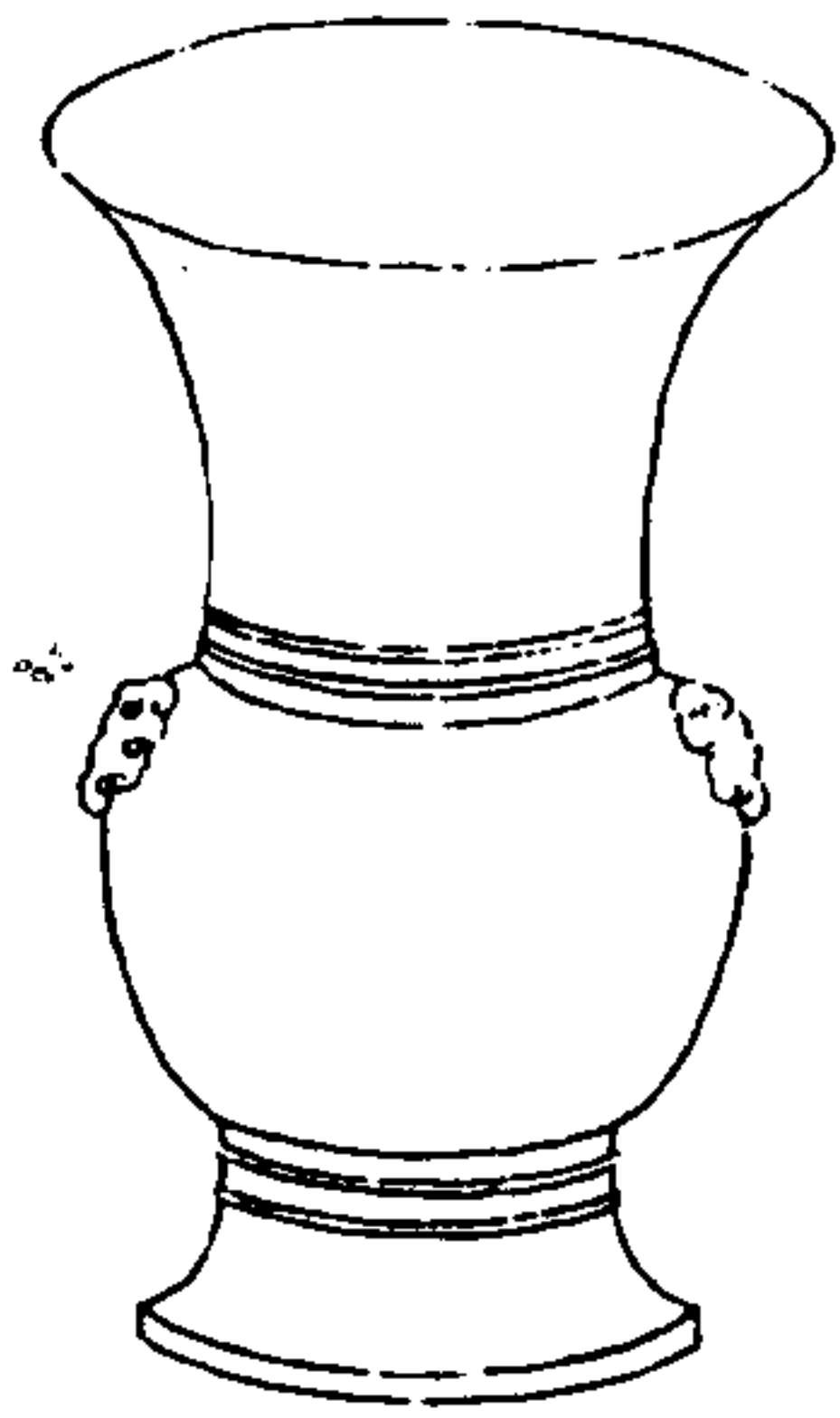

寧壽鑑古

卷三 尊

二

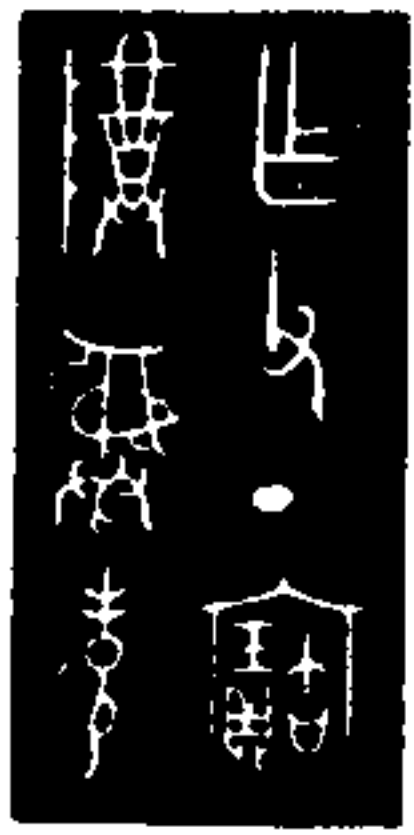

作父丁尊
尊長考

右高六寸四分深五寸一分口徑五寸六分腹
圍一尺二寸七分重四十五兩

商父丁尊二

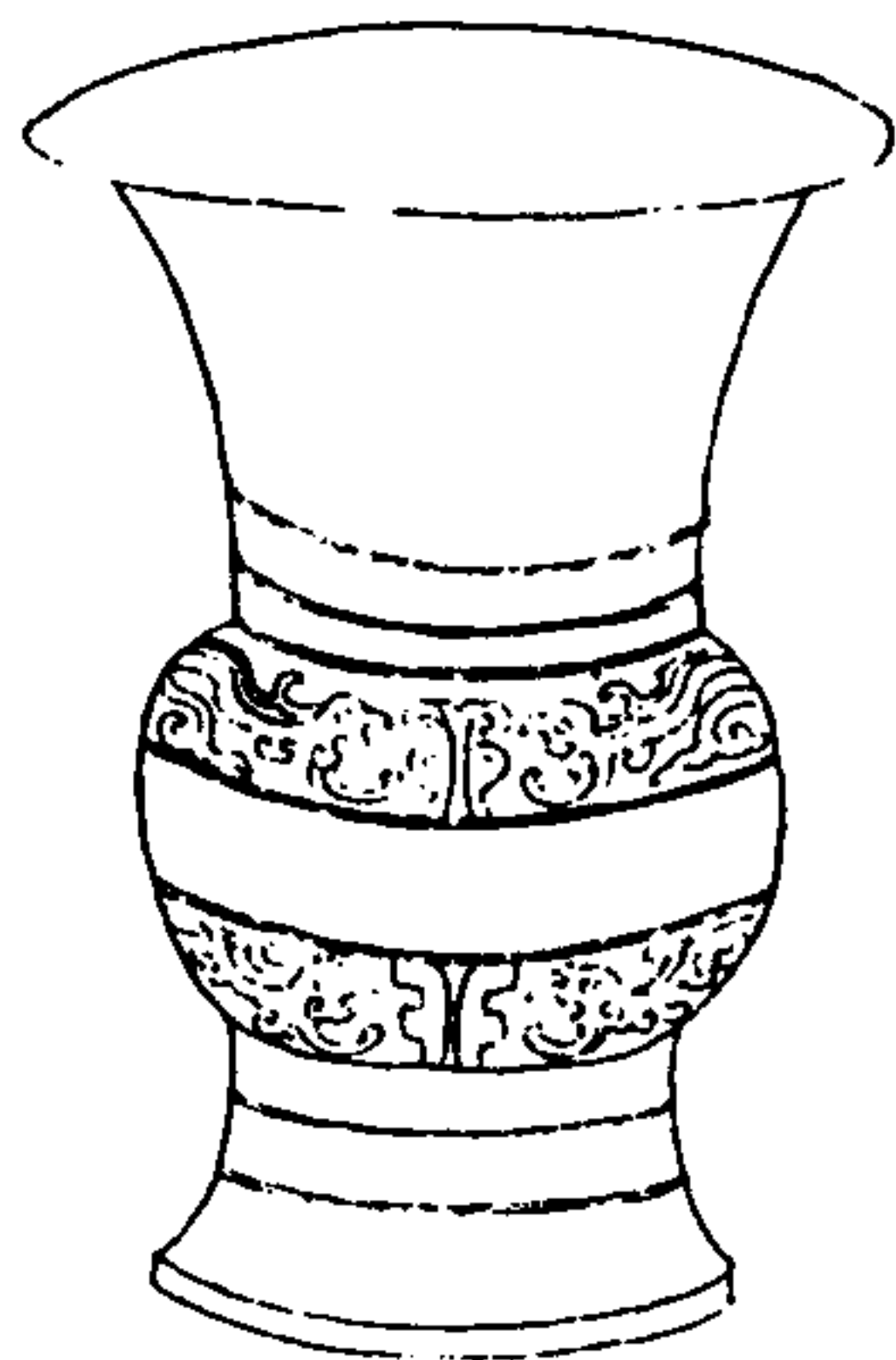

寧壽鑑古

卷三 尊

三



作父丁
旅車異

右高五寸七分深四寸六分口徑五寸三分腹
圍一尺二寸重四十六兩上一字不可辨尊異
自彛稱旅車者甚多旅衆也言非一器也薛尚
功鐘鼎款識有車爵車觚其說曰先王之時凡
誥戒於酒者無所不致其嚴蓋車軼則致敗而
酒至於流足以敗德亦示飲之戒云

商父戊尊

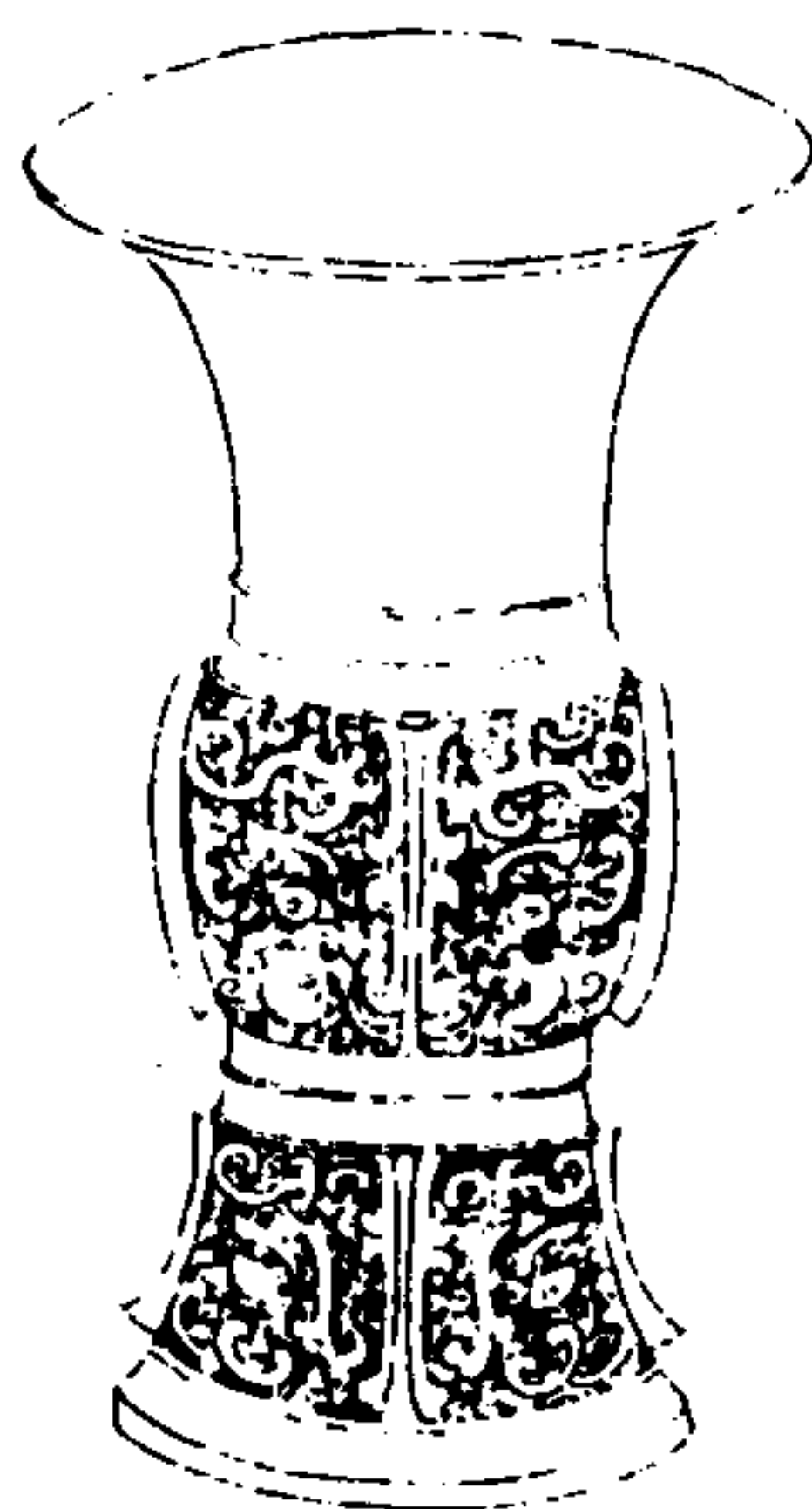

寧壽鑑古

卷三 尊

四

商父戊

商父戊

右高八寸四分深七寸口徑六寸五分腹圍一尺二寸重八十五兩商有父己禹其禹字與此第一字同博古圖云尊以盛酒而取銘於禹者禹之為用欲其通以禹識尊亦欲交通而無間也下有文漫漶似係父戊二字彷彿與敬禹父戊之文同

商祖己尊

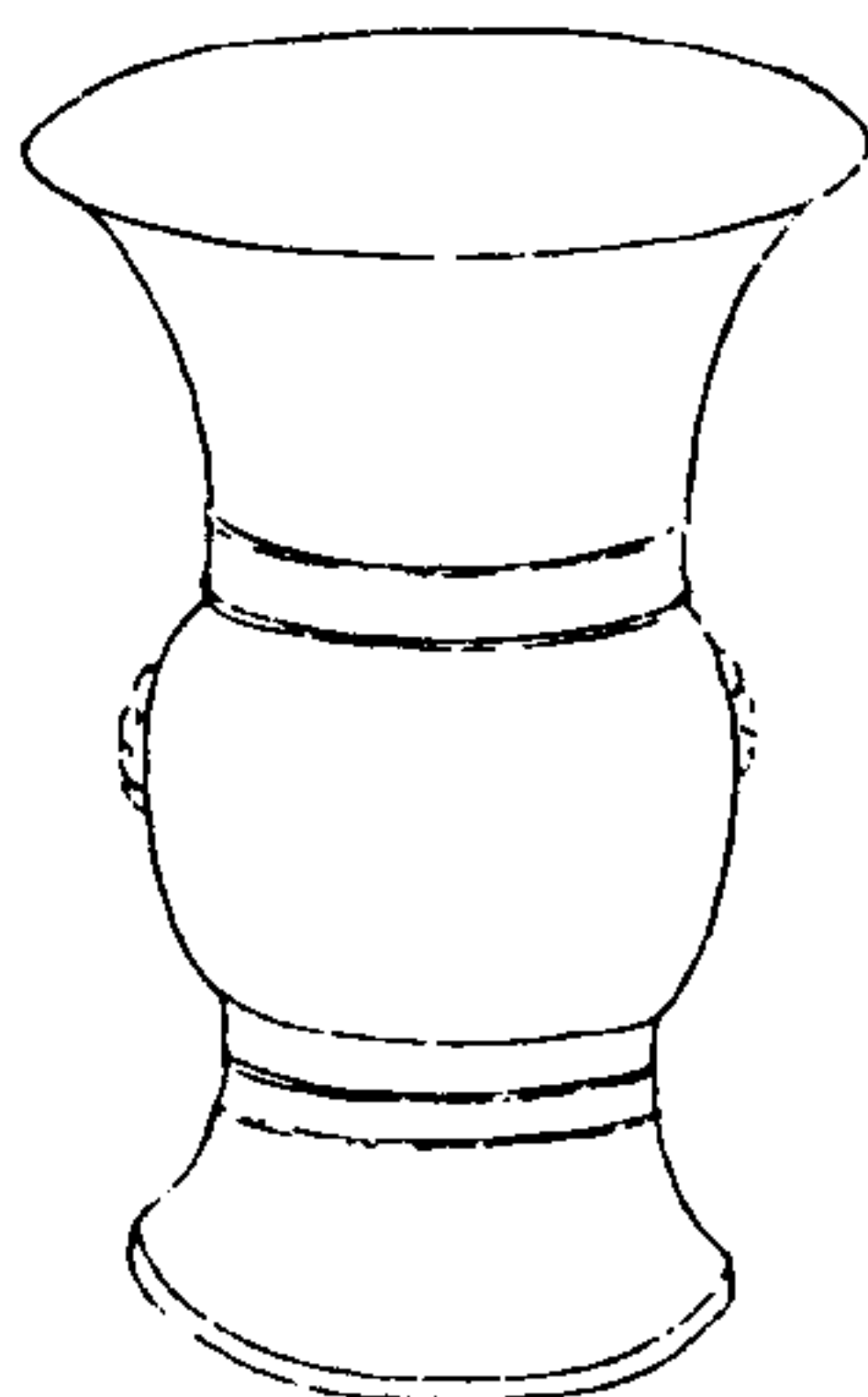

寧壽鑑古

卷三 尊

五

商祖己尊

商祖己尊

右高六寸一分深五寸口徑五寸七分腹圍一尺一寸五分重五十六兩第一字不可識商書高宗彤日篇祖己所作孔安國傳謂祖己商之賢臣也又鐘鼎款識有祖己爵謂商君雍己之孫作按史記殷本紀帝小甲之弟為帝雍己此器或亦雍己之孫為祖作也

商父已尊

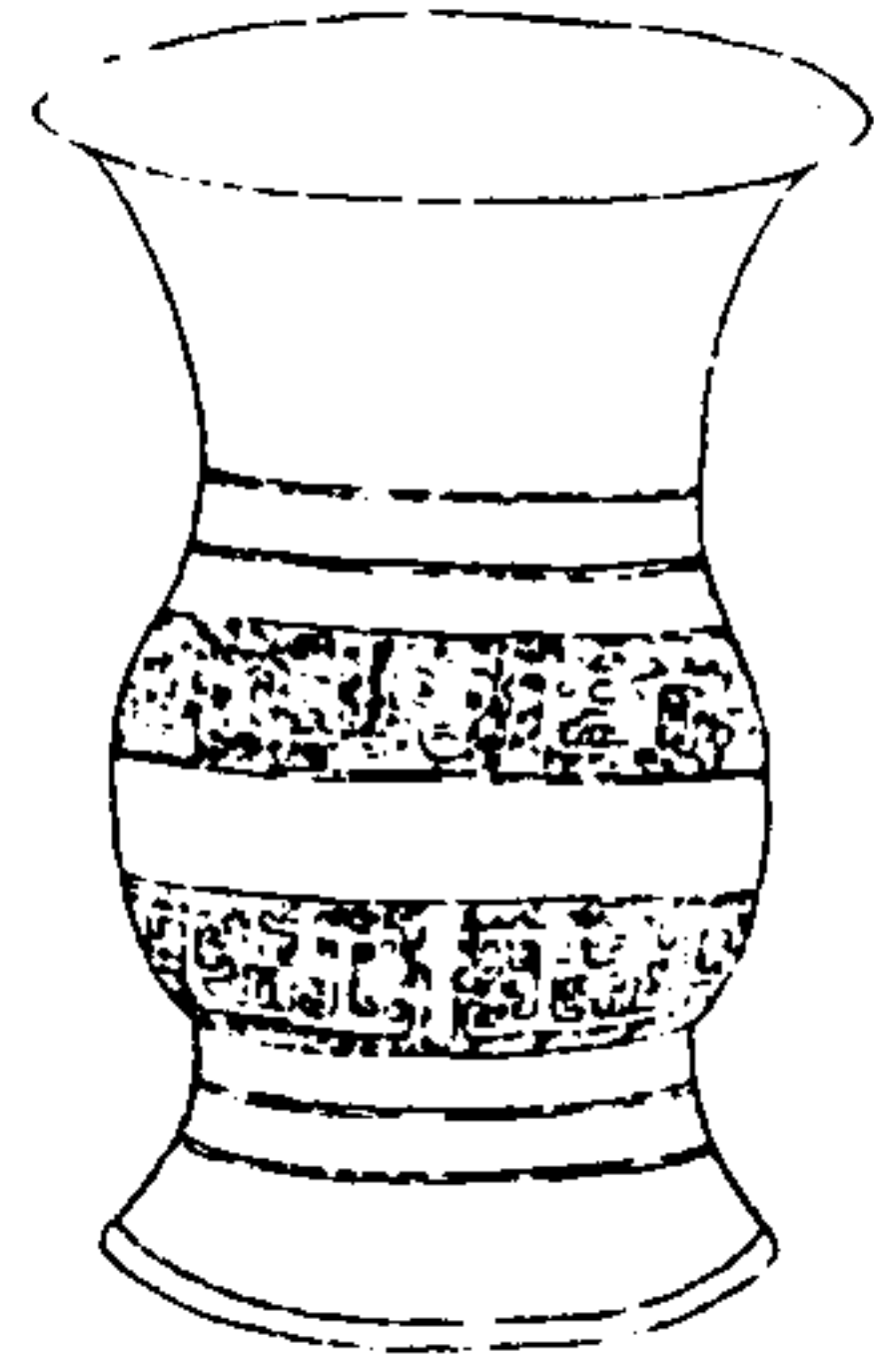

寧壽鑑古

卷三 尊

六



作父已尊
美 享

右高六寸二分深五寸口徑五寸五分腹圍一尺一寸七分重四十七兩商器銘父已者甚多宋博古圖鐘鼎款識皆以雍已實之而不知商之名已者尚有祖已孝已也博古圖又誤以雍已為小甲之父遂於父已自謂小甲銘父之祀器是并忘其世次矣蓋內事用柔日故祭器多

乙丁已辛癸之字此黃長睿張掄諸人所以謂十干紀日及器之次第而不繫指為人名也

寧壽鑑古

卷三 尊

七

商祖癸尊一

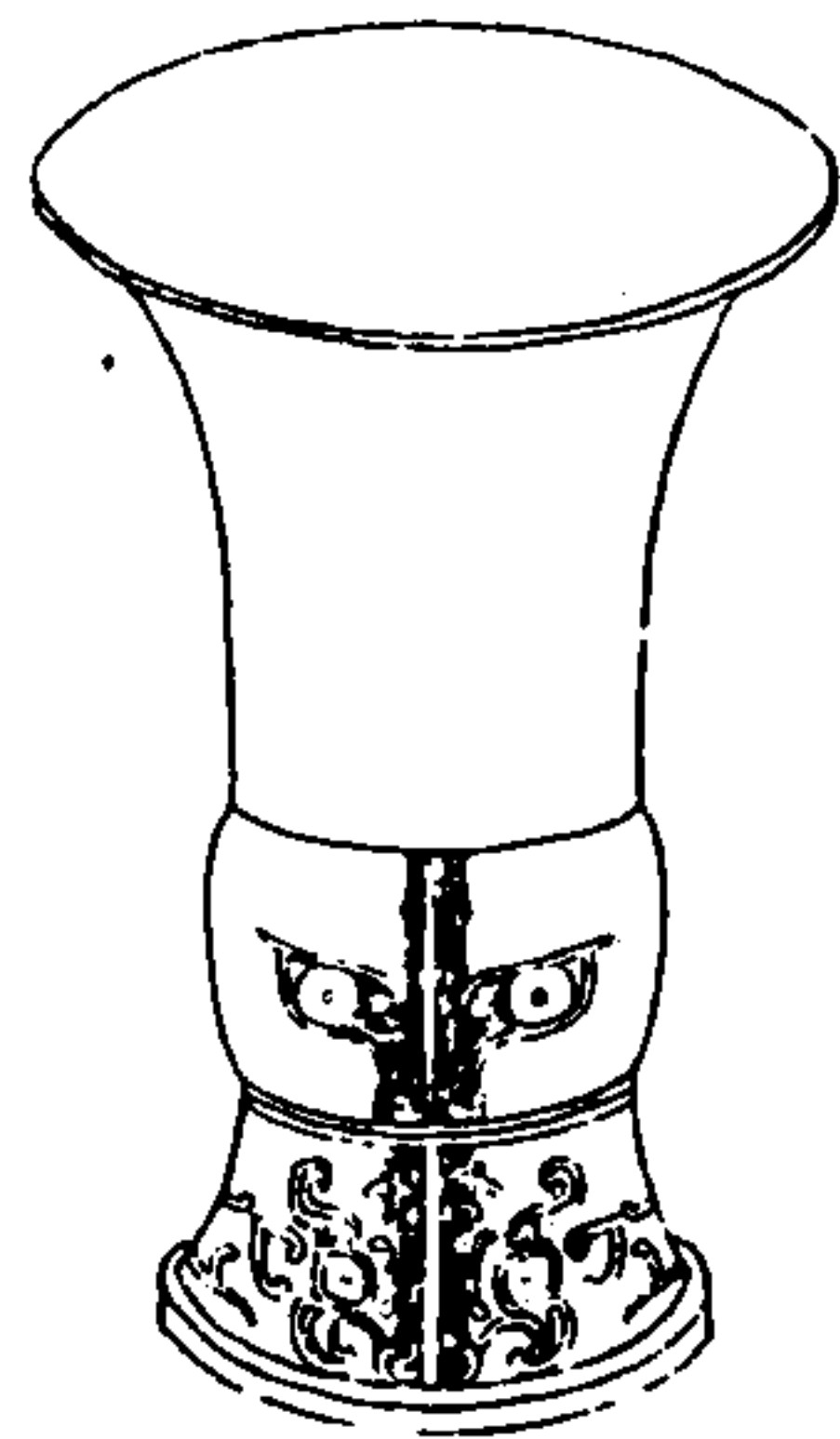

寧壽鑑古

卷三 尊

八

右高九寸二分深七寸四分口徑七寸腹圍一尺三寸二分重七十三兩

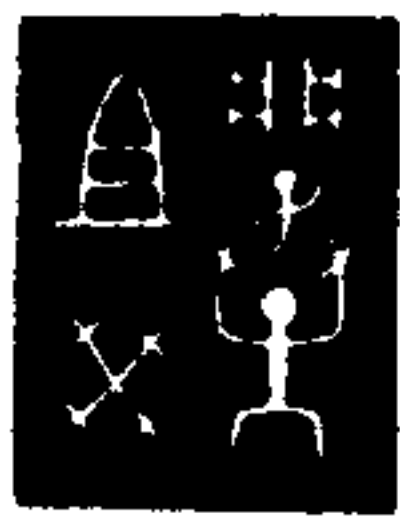

折子孫
祖癸

商祖癸尊二

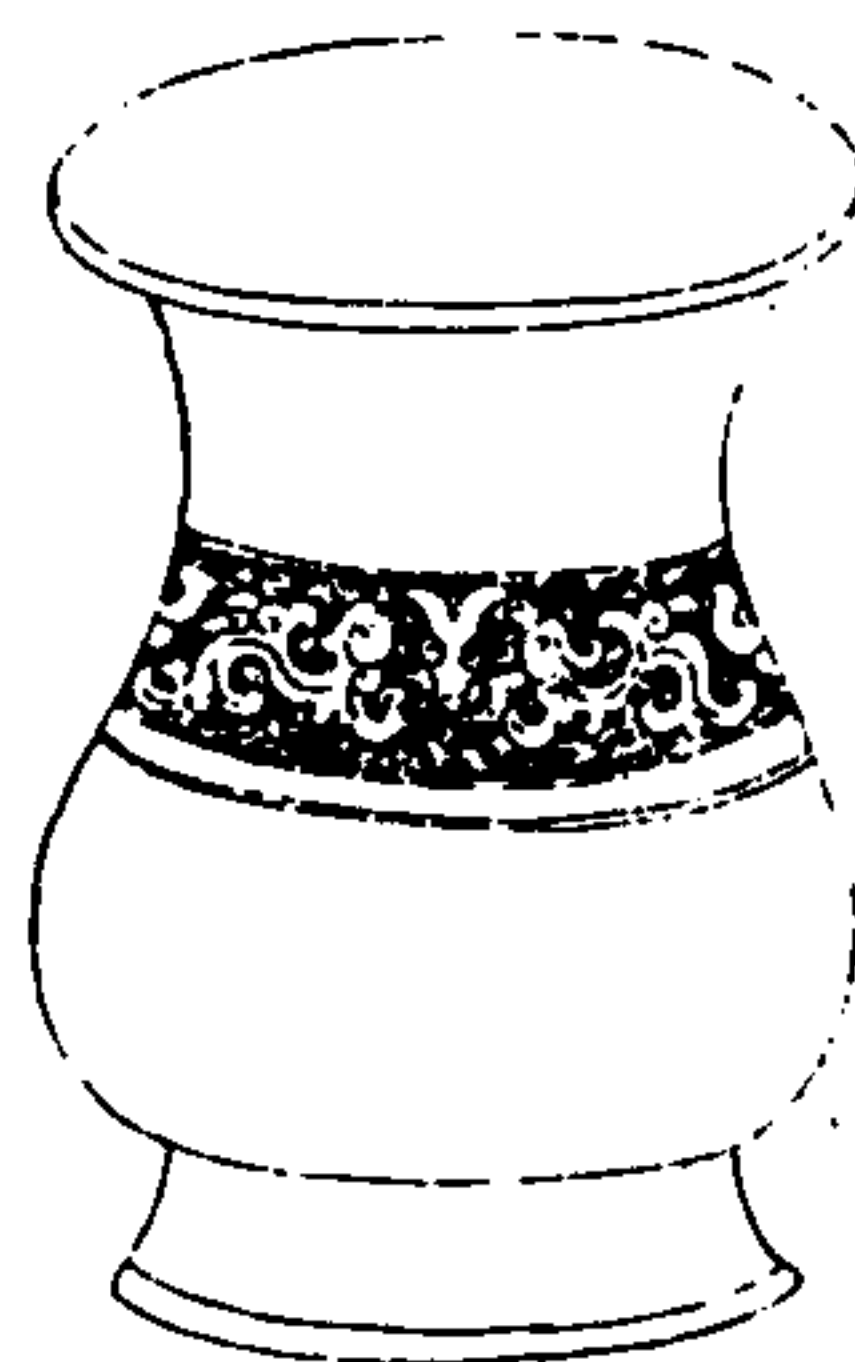

寧壽鑑古

卷三 尊

九

右高五寸深四寸四分口徑四寸九分腹圍一尺三寸二分重四十兩第一字不可識考古圖有父辛旅彝此器銘祖癸與父辛同例册字下有丁字又與父乙尊祖丁自同例旅尊彝者考儀禮燕禮有司宮尊公尊皆在堂上東楹士則旅食于門兩園壺呂大臨云言旅者以別公尊



作祖癸
旅尊彝册丁

與堂上尊也他如旅鬲旅簋旅卣旅匝皆同此義

寧壽鑑古

卷三 尊

十

商帶耳尊

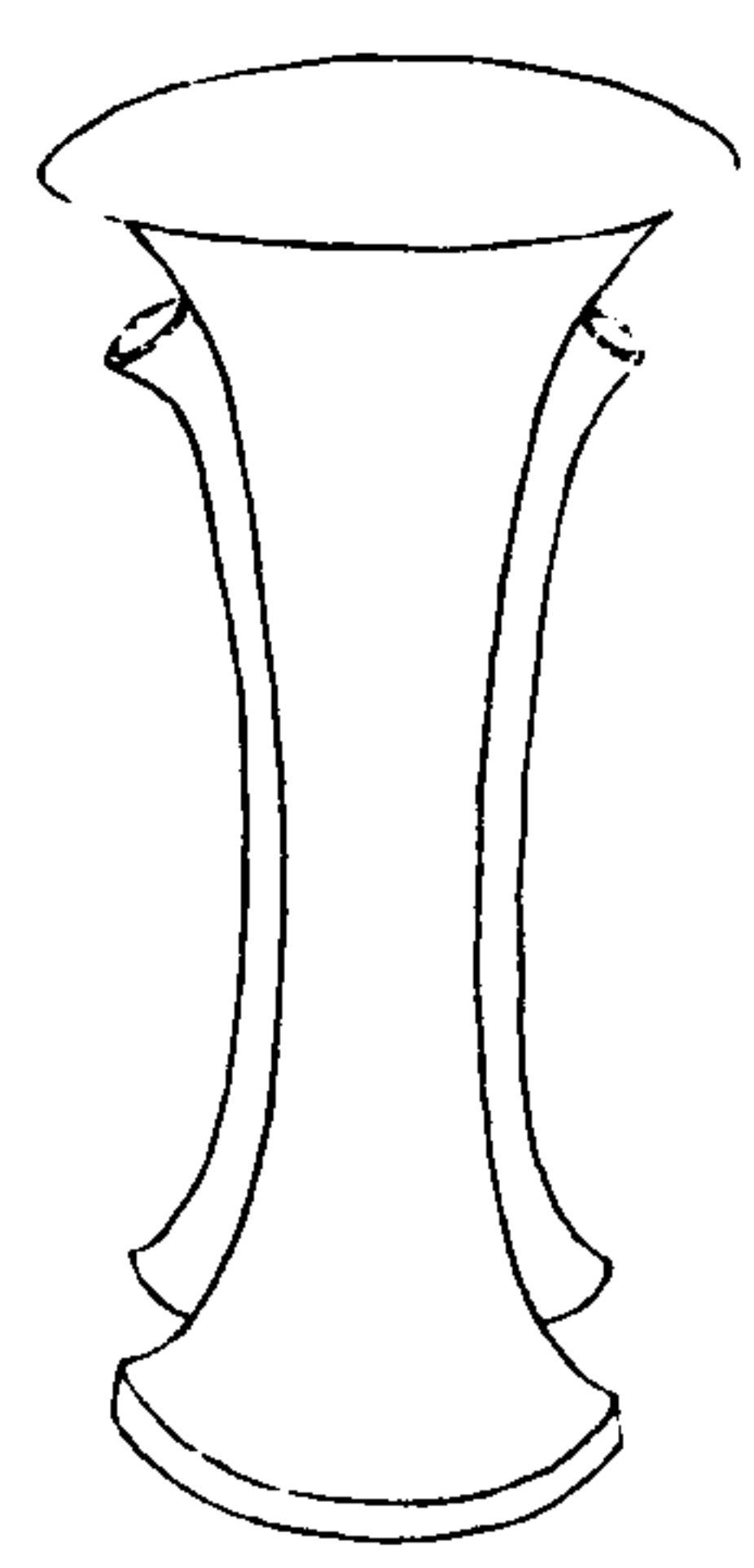

寧壽鑑古

卷三 尊

十一

右高八寸四分深五寸三分口徑四寸八分重四十六兩

商夔紋尊

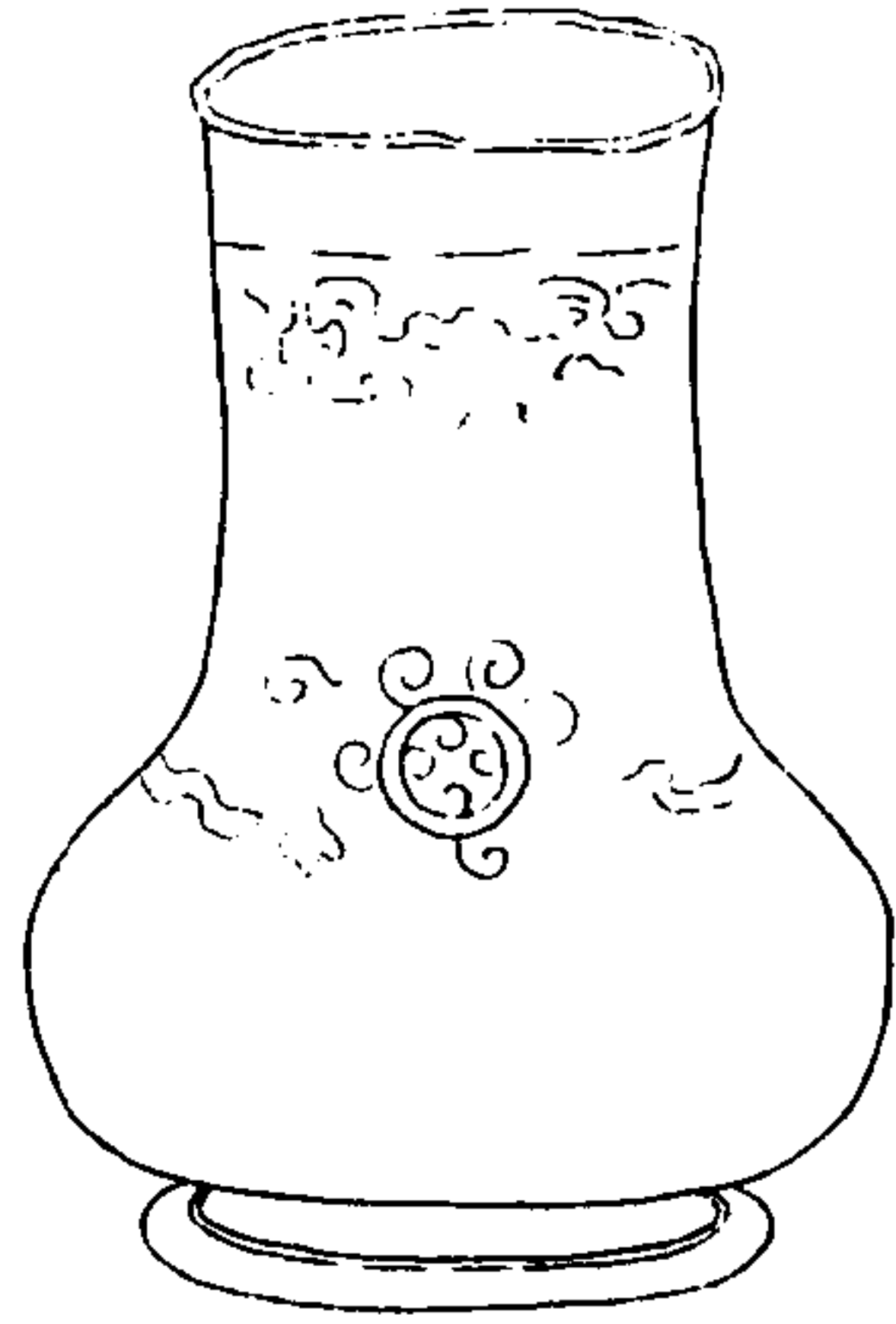

寧壽鑑古

卷三 尊

七

右高九寸五分深九寸口縱四寸二分橫五寸一分腹圍二尺二寸二分重一百十三兩

商素方尊

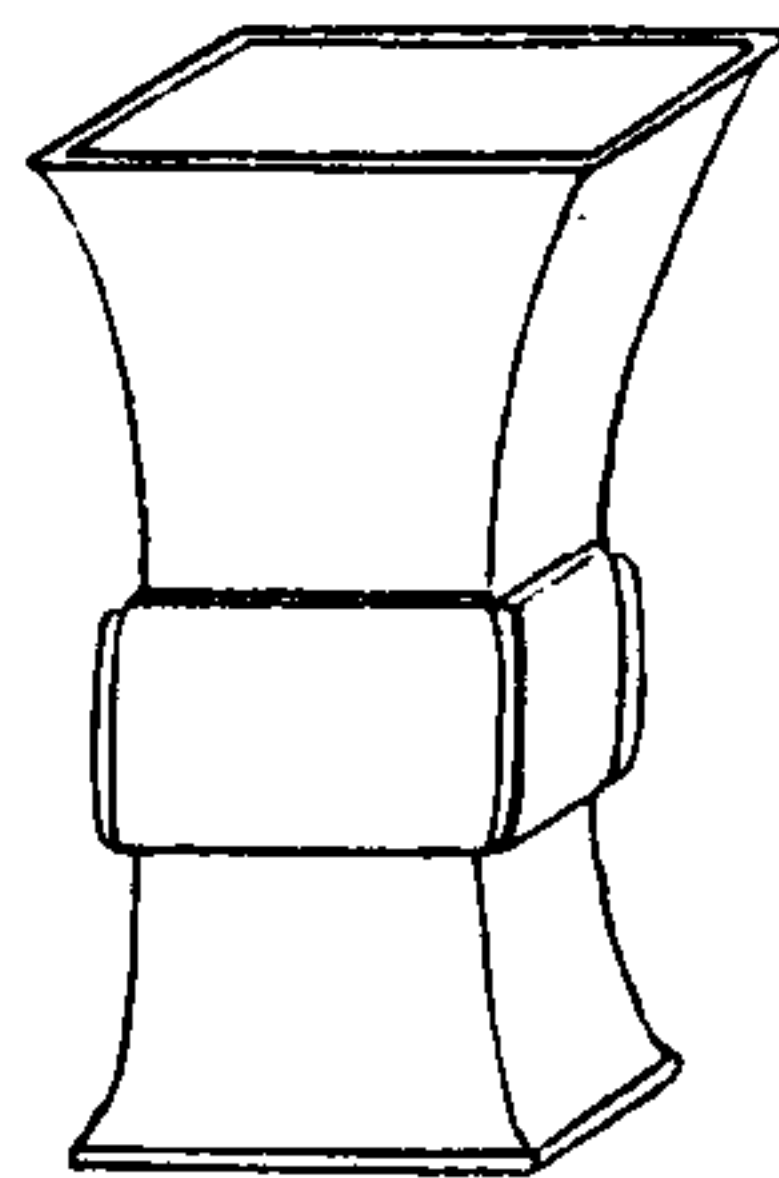

寧壽鑑古

卷三 尊

七

右高四寸深二寸九分口徑二寸三分腹圍六寸八分重九兩

一五二〇七 丹黃參日華全書 卷 4 頁之四

周祖乙尊

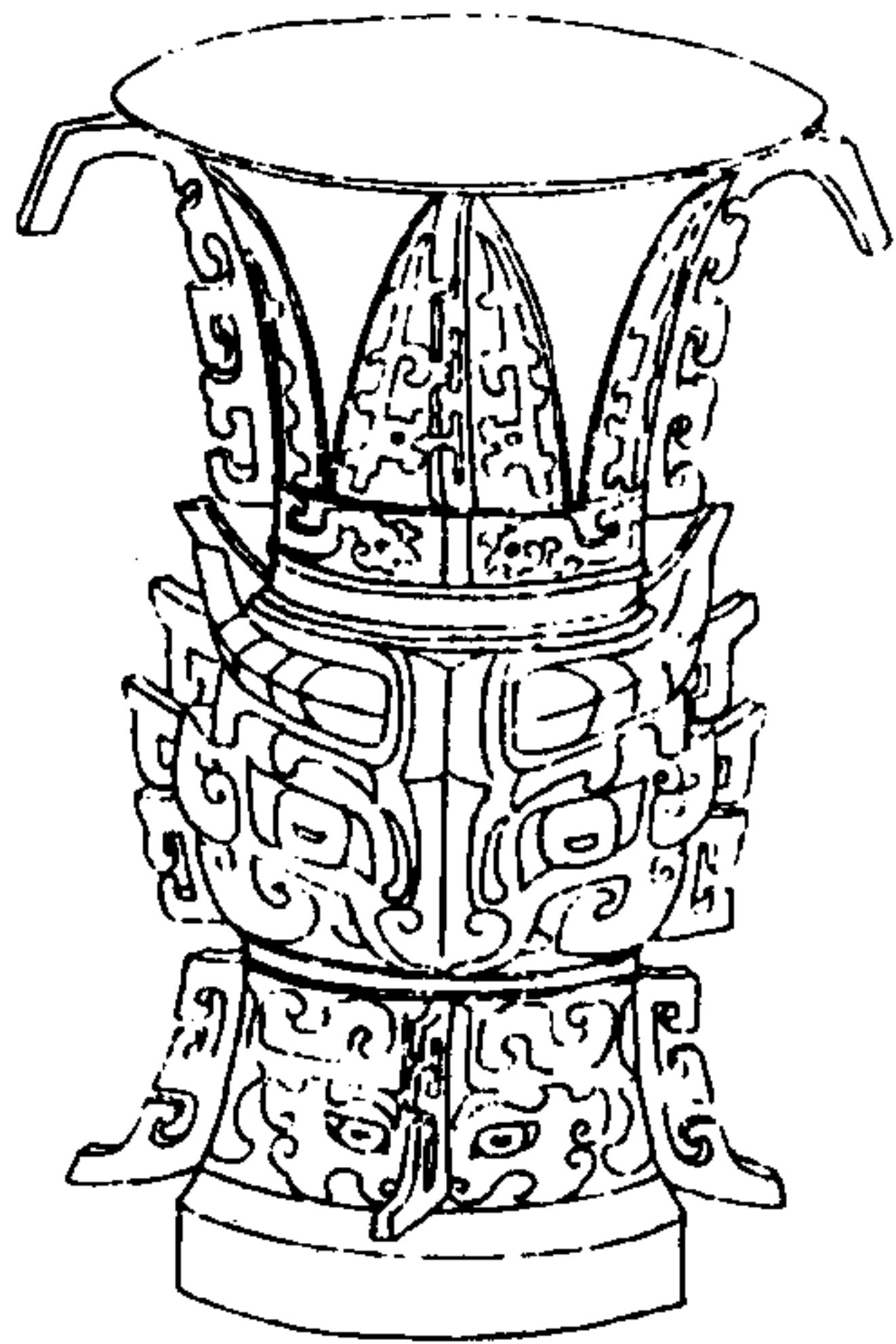

寧壽鑑古

卷三 尊

古



作祖乙
寶尊彝

右高一尺九分深八寸口徑七寸八分腹圍一尺七寸一分重一百七十四兩

周父乙尊

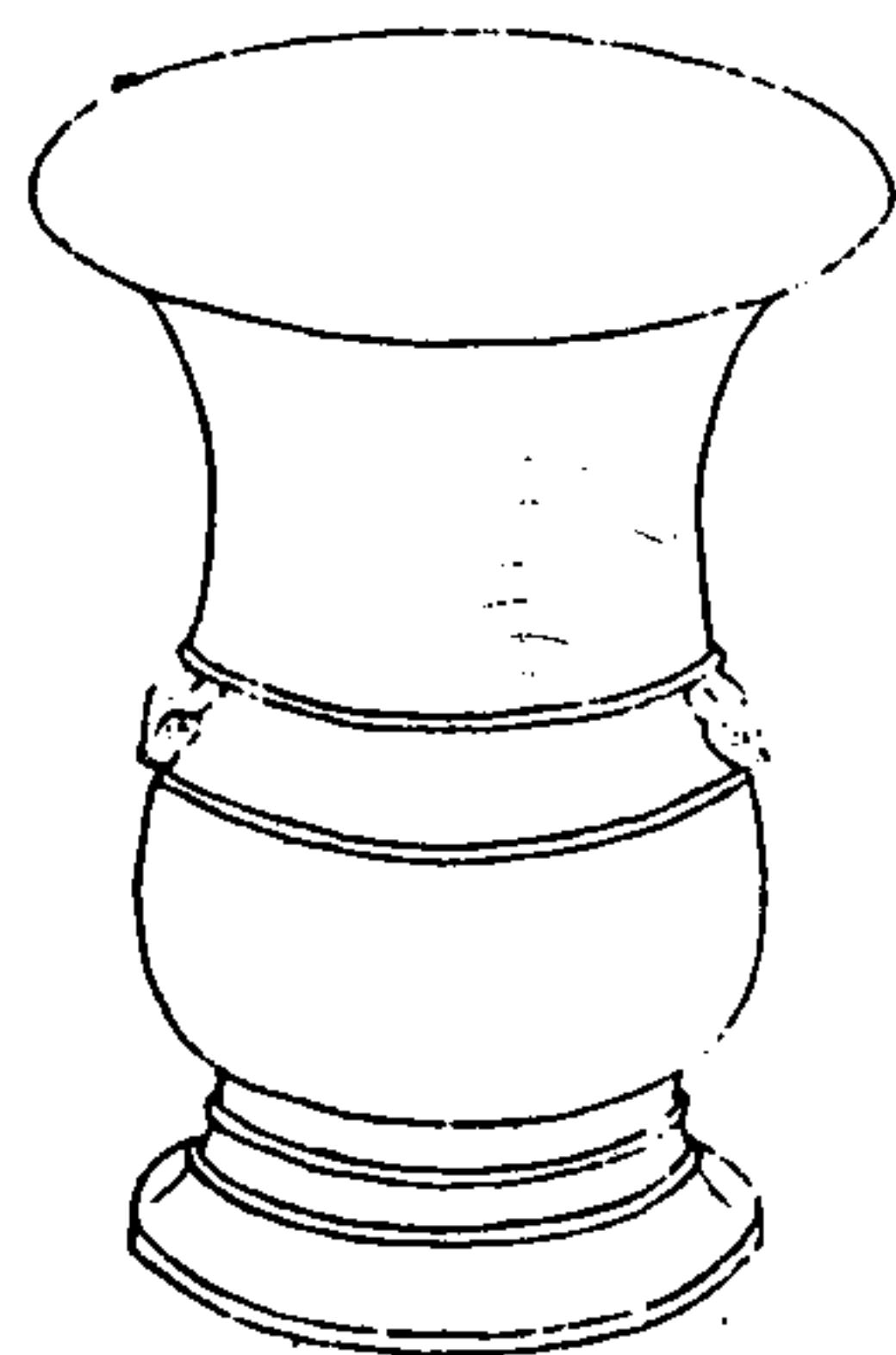

寧壽鑑古

卷三 尊

古



。父乙

右高七寸五分深六寸五分口徑六寸五分腹圍一尺四寸二分重五十七兩上一字不可辨

周象尊

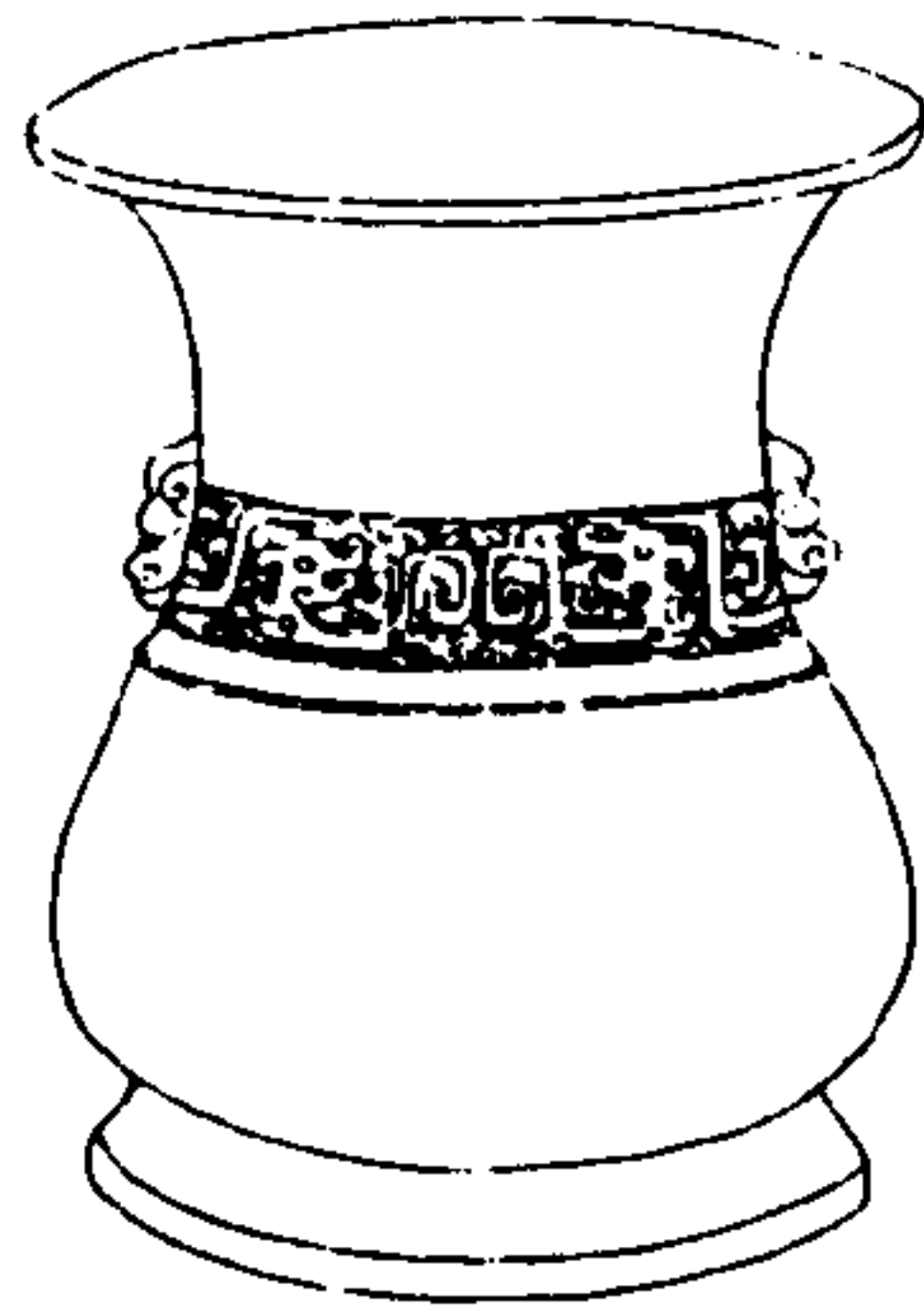

寧壽鑑古

卷三 尊

六

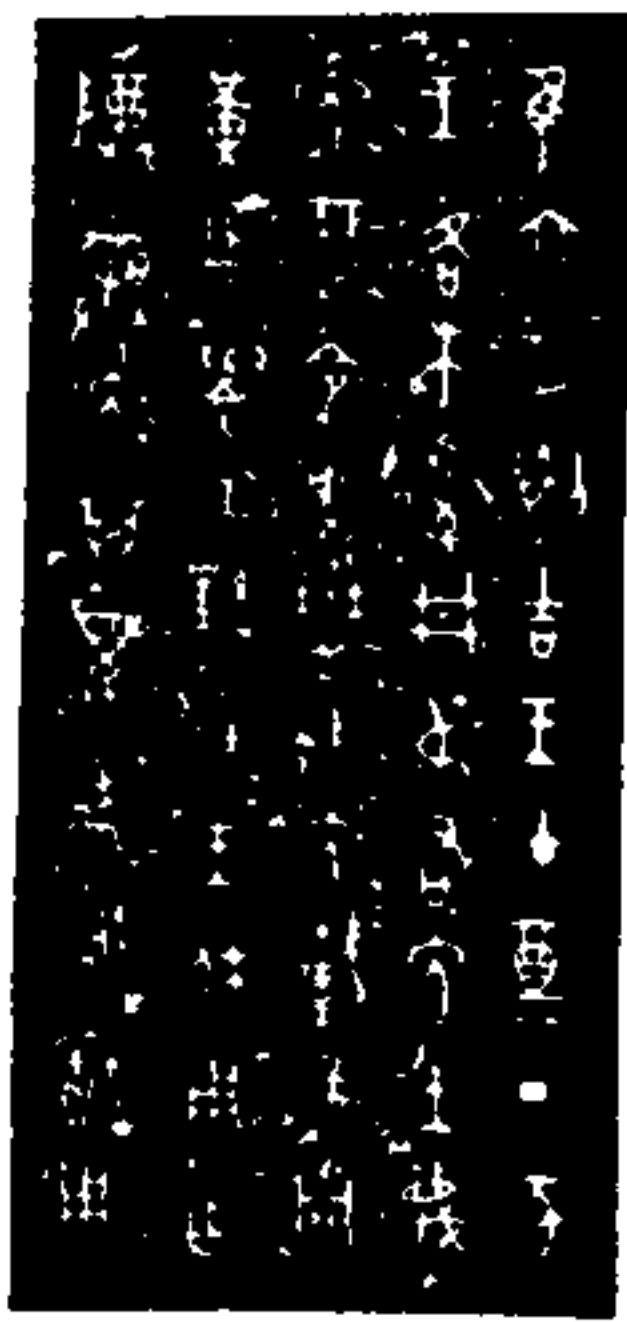

惟六月初吉王在邦丁亥
王格太室那叔右象王茂
象歷命文懋錫象。厥嗣
黃作司空對揚王休用作
尊象象其萬年永寶用

右高五寸五分深四寸八分口徑五寸七分腹
圍一尺五寸五分重八十兩太室者廟中之室
格于太室與鐘鼎款識所載師毛父敦哉敦收
敦銘詞同案禮祭統曰人君爵有德而祿有功
必賜爵於太廟示不敢專也故祭之日一獻君

降立於阼階之南南鄉所命北面史由君右執
榮命之正與此銘相發明下云邢叔右象則如
哉敦之穆公入右哉伯姬鼎之宰頤右象尤敦
之宰忽右尤司成頌寶尊之宰宏右頌同義蓋
立于王右者有宰有史有諸侯而承王命者則
北面對揚王休也王茂象歷又與丁卯敦之王
茂友應敬敦之王茂敬應同案周書君奭篇文
王茂德傳謂文王精微之德說文訓應為治蓋
王以象為精微於治故命史懋錫之而作司空
所謂車服以庸之也夙本古文坳字黃如乘黃

寧壽鑑古

卷三 尊

七

齊黃飛黃則坳黃亦馬也空字作工見鐘鼎款
識司空彝古文假借多如此

周行尊



寧壽鑑古

卷三 尊

十九

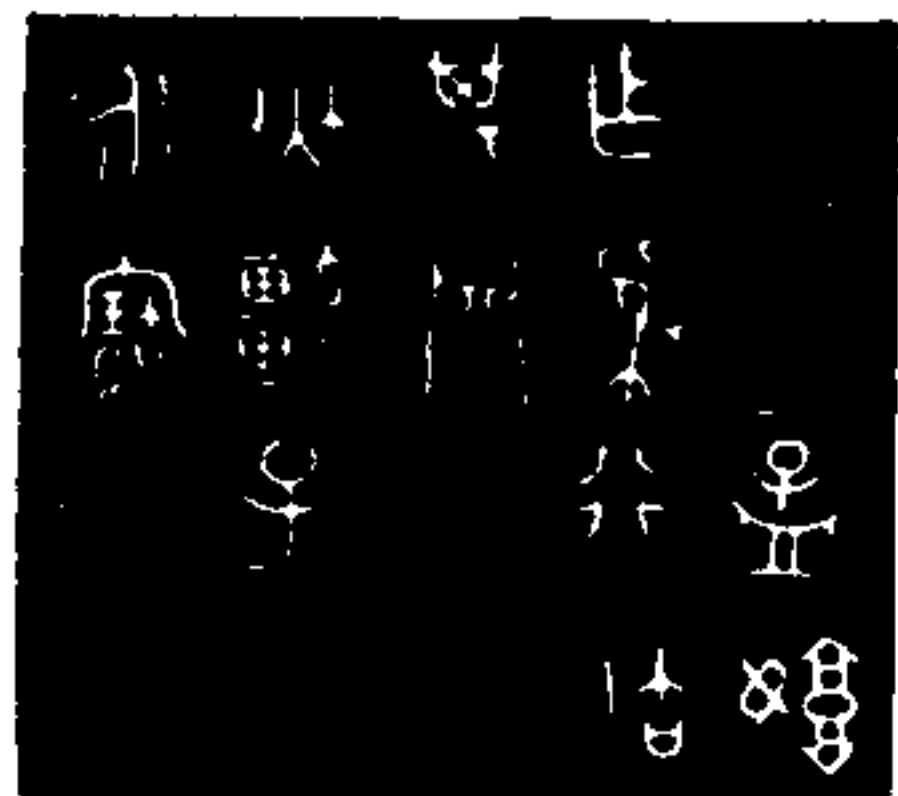

孟
作。行。 孟
其眉 嫁
無疆子
永寶

右高八寸二分深八寸一分口縱二寸八分橫三寸四分腹圓一尺七寸五分重六十兩銘曰孟嫁作素京字古文作丁度集韻曰嫁女字也古人女子稱字如姜源聲子成風蕭同叔子

之類彝器中雖有媼女鼎帛女鬲而稱字者不少概見下文有行字蓋行路所需叔夜鼎之銘以征以行公父匱之銘繫其行匱是也

寧壽鑑古

卷三 尊

十九

周父癸尊

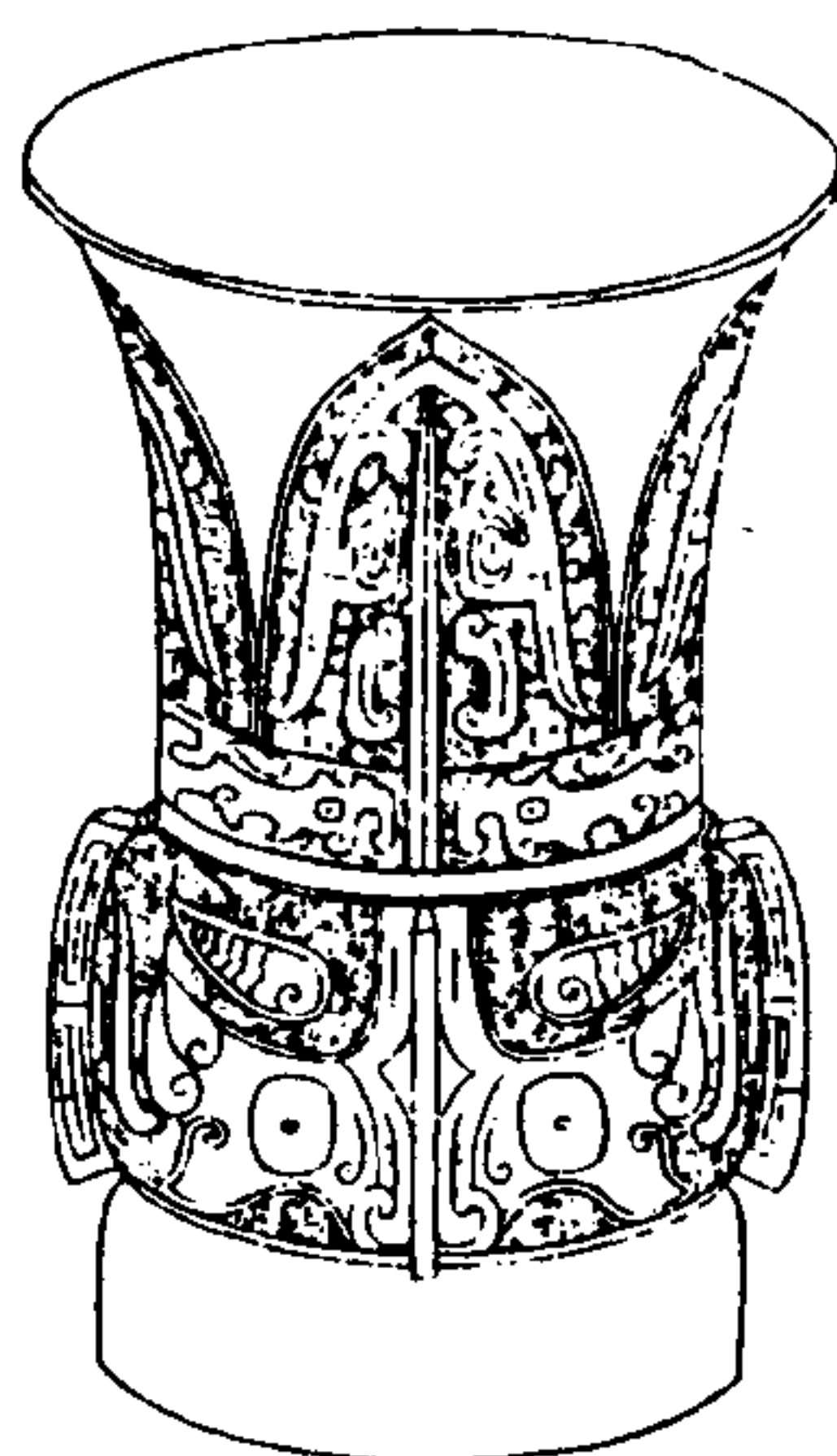

寧壽鑑古

卷三 尊

子



子執父癸

右高八寸九分深七寸八分口徑七寸五分腹
圍一尺九寸七分重一百七十一兩銘與博古
圖鐘鼎款識父癸尊同博古圖以執刀者為孫
字而鐘鼎款識以執刀者為子字其說曰子執
二刀如羞齊則執鷹刀以見其竭力從事於祭
祀之間今觀下文言父則知執刀者為子焉

周乙尊

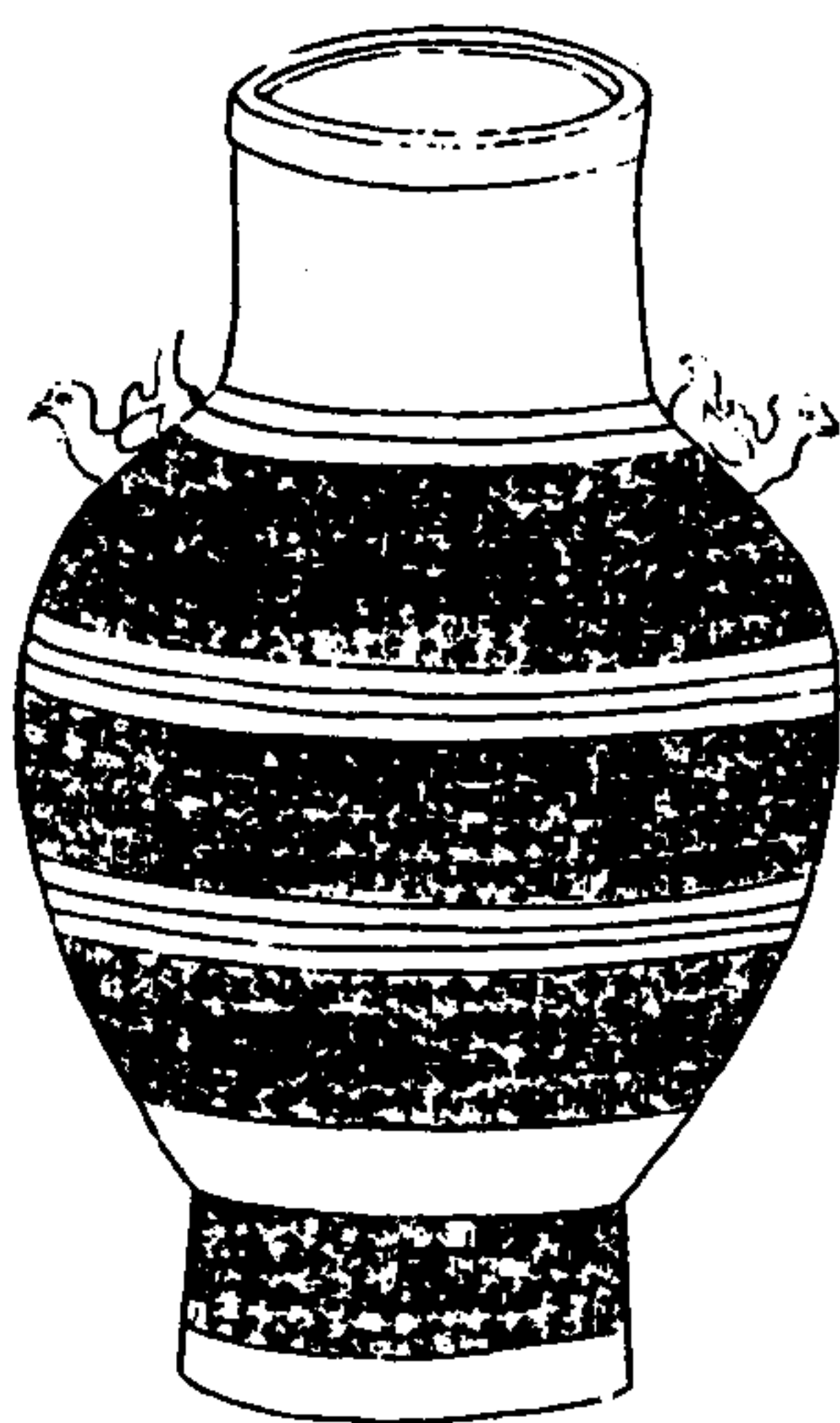

寧壽鑑古

卷三 尊

主

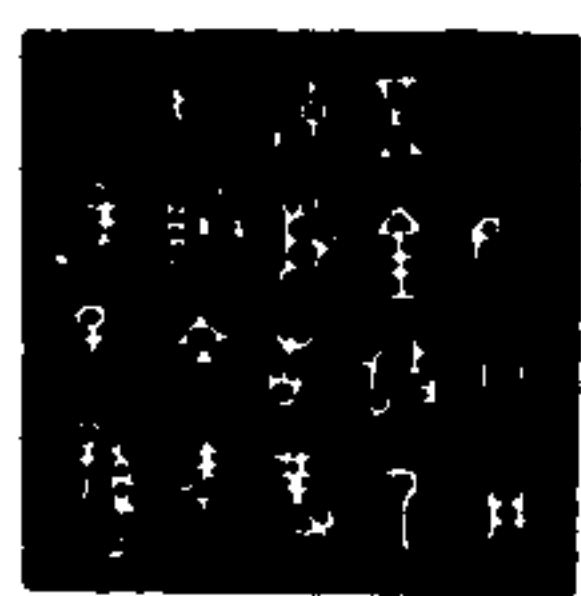

五金。乙。指首敢對。作朕文考。年子。尊。

右高一尺二寸四分深一尺四分口徑四寸腹
圍二尺六寸七分重一百七十一兩銘詞漫漶
文義未全按他器銘有言錫貝錫金擇其吉金
者此銘五金吳越春秋云五金之英太陽之精
豈以五金作此追享文考之祭器歟乙蓋作器

者之名也

寧壽鑑古

卷三

五

寧壽鑑古 卷三

周邢季尊



寧壽鑑古

卷三

五



邢季仲史
作旅

右高五寸五分深四寸八分口徑五寸五分腹
圍一尺四寸一分重五十三兩銘詞與西清古
鑑周邢季尊同

周友尊

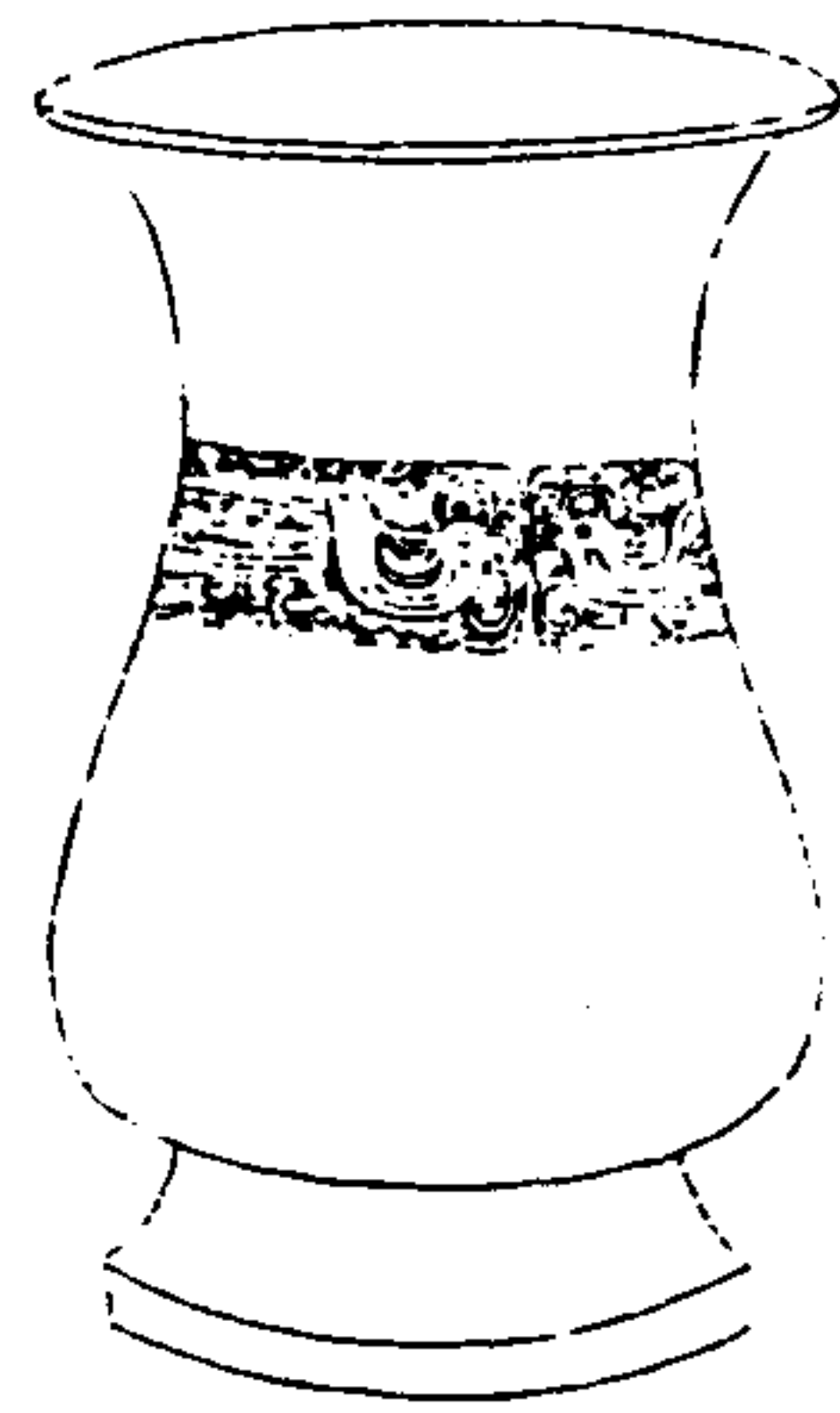

寧壽鑑古

卷三 尊

五



友作
旅彝

右高五寸五分深四寸六分口徑五寸六分腹圍一尺三寸八分重五十四兩案名友見於書傳者諸侯則有鄭桓公大夫則魯有季友齊亦有季友晉有先友吳有太子友宋有公孫友此銘友作蓋作者自識耳

周伯和尊

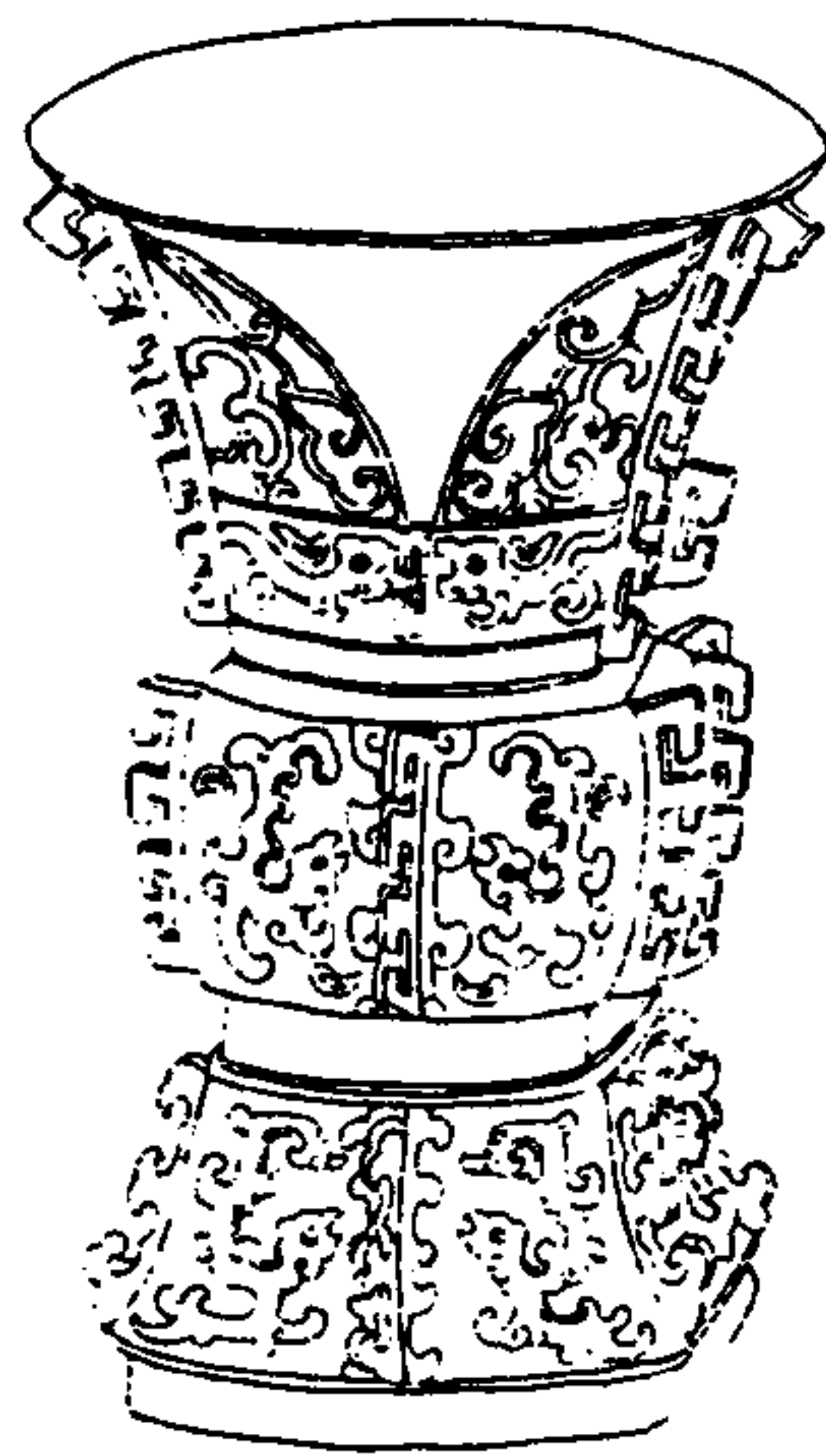

寧壽鑑古

卷三 尊

五

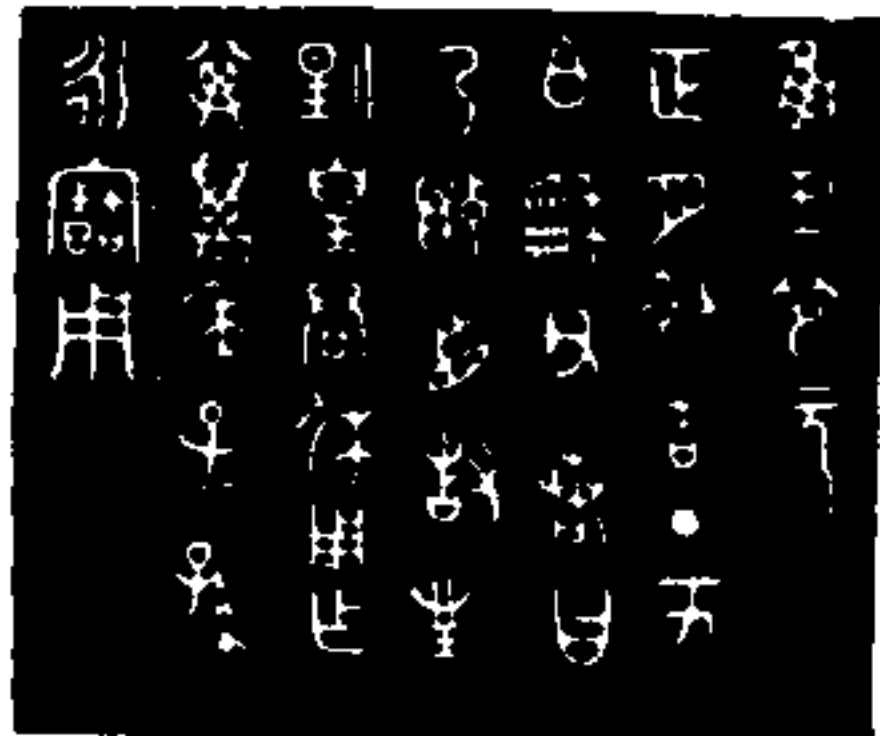

唯王命元
正月初吉丁亥
伯和父若曰
乃稽首敢對
揚皇君休用作
尊萬年子孫
永寶用

右高八寸二分深六寸二分口徑六寸八分腹圍一尺五寸六分重八十二兩博古圖毀敦銘有伯和父其說以伯和父為衛武公按禮天子稱同姓諸侯曰伯父衛武公名和周平王元年

命衛侯和為公銘稱王命元年是也

寧壽鑑古

卷三

五

寧壽鑑古 卷三

周齊史尊

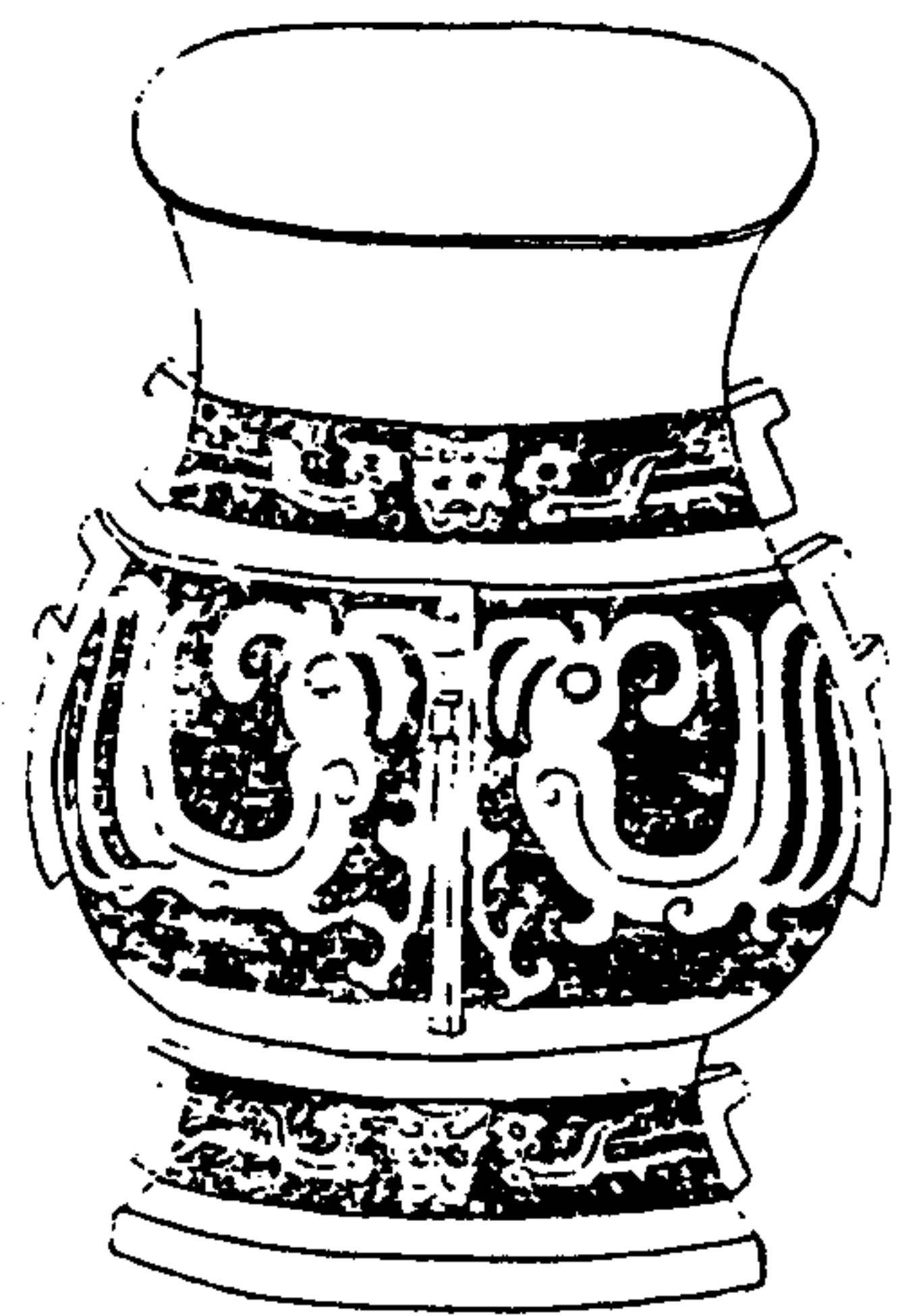

寧壽鑑古

卷三

五



齊并史喜
作寶尊矣
其為予子孫
永寶用之

右高六寸深四寸五分口縱四寸三分橫五寸一分腹圍一尺六寸八分重五十七兩薛尚功鐘鼎款識有齊莽史鼎銘曰作寶鼎其眉壽萬年與此文法小異其說謂齊莽史喜則古者太史順時覘土是為農官曰莽則雍氏掌殺草春

始生而萌之夏日至而夷之秋則繩而芟之冬
日至而耜之故知莽為史之職也然考齊史之
見於春秋傳者太史南史之外有史闔太史子
餘無以莽史稱者且魯有祝史晉有祭史筮史
俱見左傳是史之名不專屬內史外史左史右
史也齊晏子曰山林之木衡鹿守之澤之萑蒲
舟鮫守之藪之薪蒸虞候守之海之鹽蜃祈望
守之孔穎達曰此皆齊自立之官名故與周禮
不同則莽史安知非衡鹿舟鮫之類薛氏以為
農官未有確據至喜為人名無疑薛氏又引詩

寧壽鑑古

卷三

五

以為田峻至喜之喜是又因農官而傳會之耳

周錫貝尊

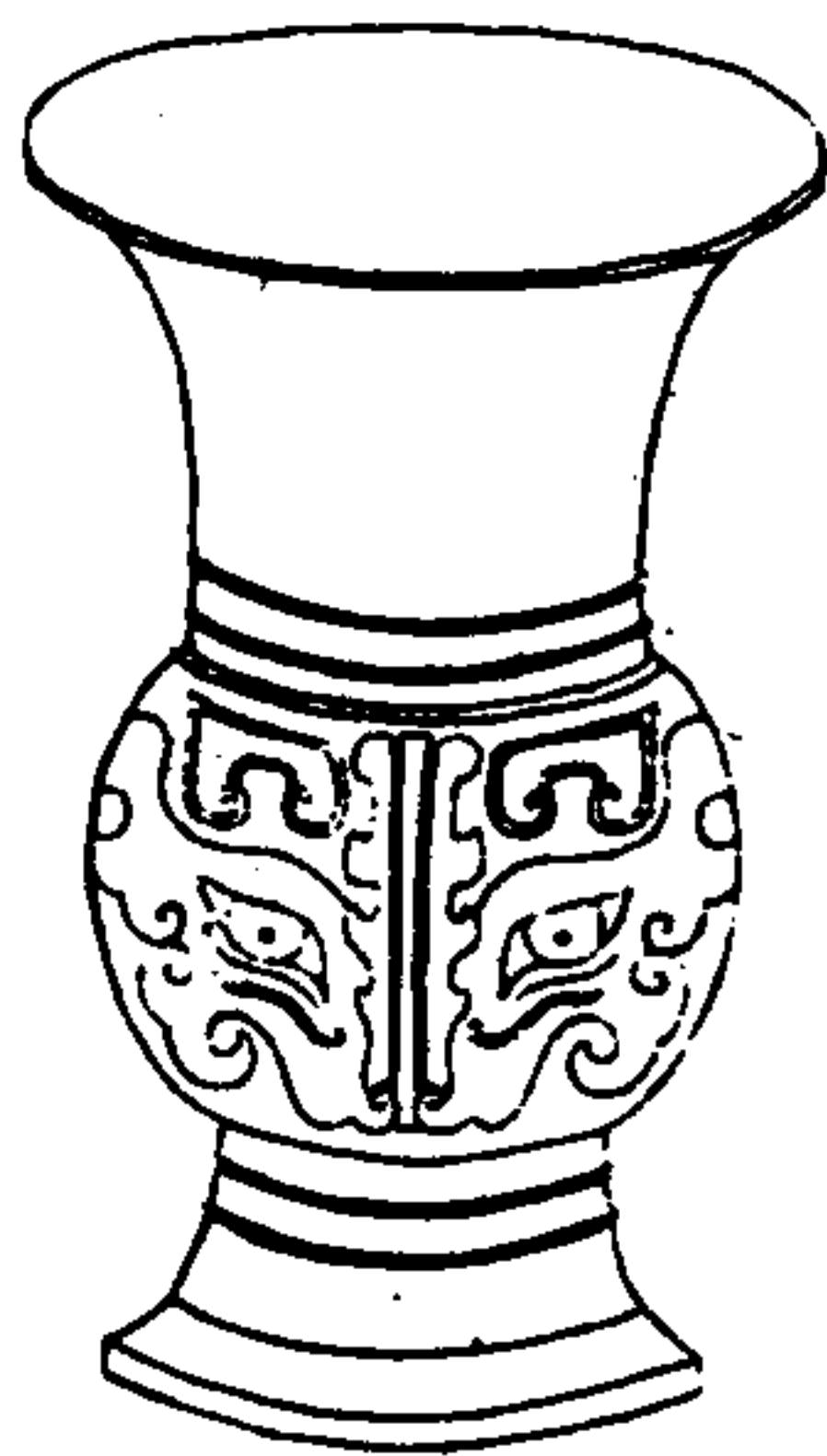

寧壽鑑古

卷三

五

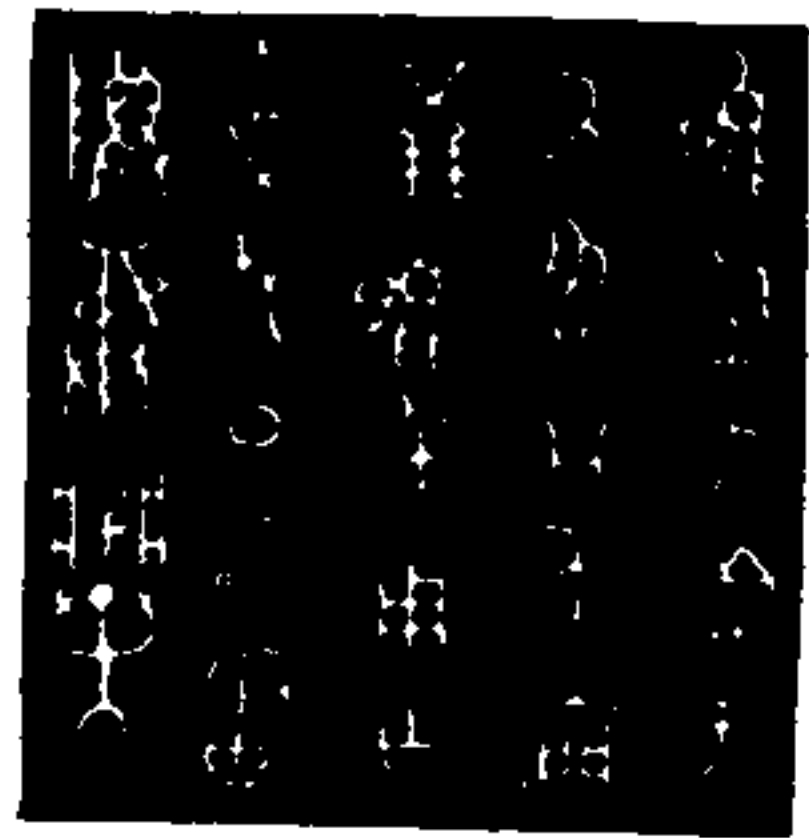

然。錫貝子
乃。例入門
。然。用作
文父日乙寶
尊委折子孫

右高五寸深四寸五分口徑五寸六分腹圍一
尺六寸一分重五十三兩銘首一字為熊案古
有有熊氏左傳有熊宜僚及熊率且比蓋其族
也曰日乙者舉其日之吉也博古圖鐘鼎款識

所載彝器如日己寶尊見于大夫始鼎日乙寶尊見于師淮父自舊說皆謂舉日之吉焉

寧壽鑑古

卷三

手

周貫尊

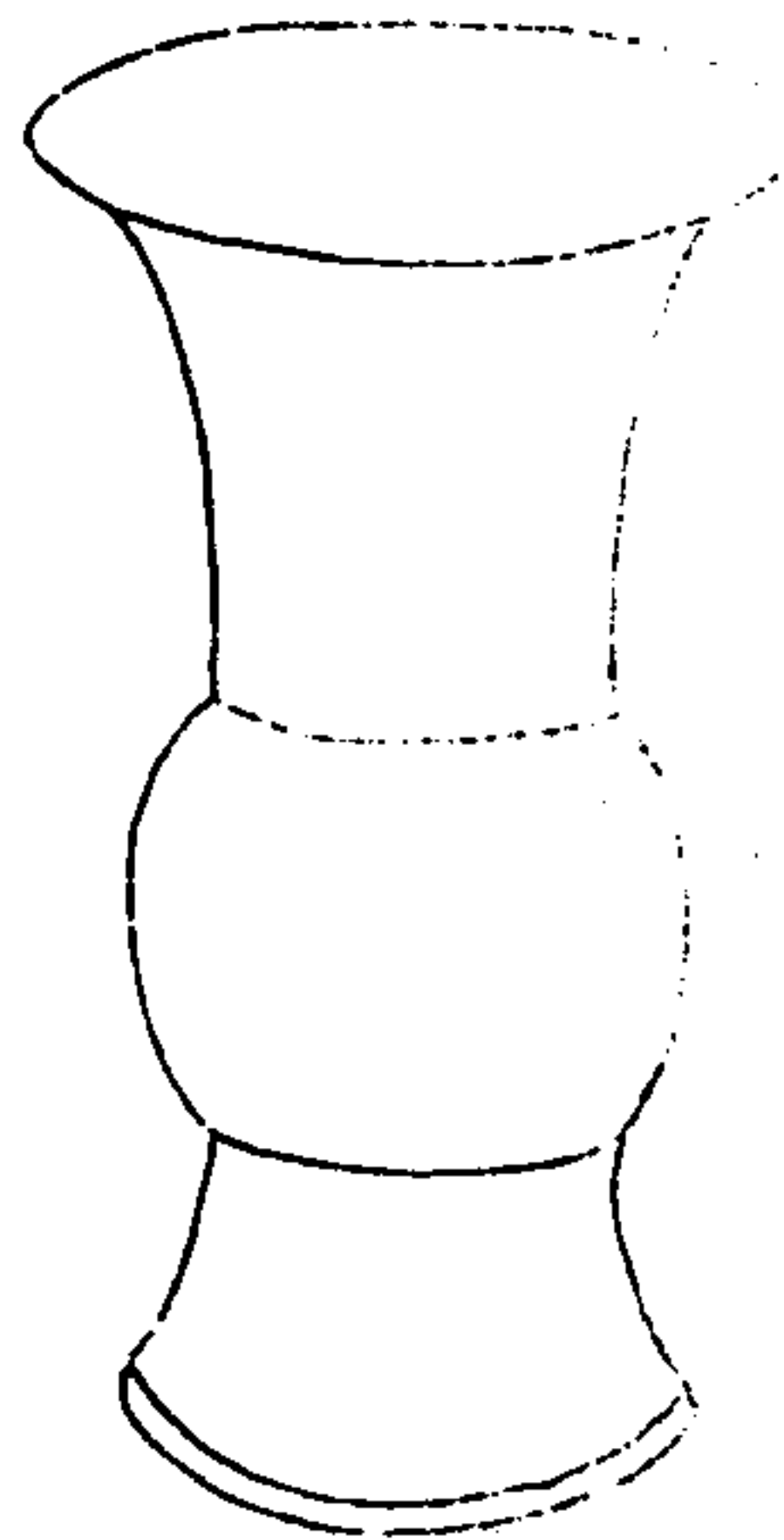

寧壽鑑古

卷三

手

右高七寸一分深五寸六分口徑四寸九分腹圍一尺六分重四十兩銘曰貫篆法與西清古鑑貫父辛彝同貫為國名地名周之王族有原伯貫案鐘鼎款識名父尊銘曰貫侯四駟南宮中鼎銘曰貫行執父乙甌亦曰貫行執此銘貫為周器無疑

中

可

周楚母尊

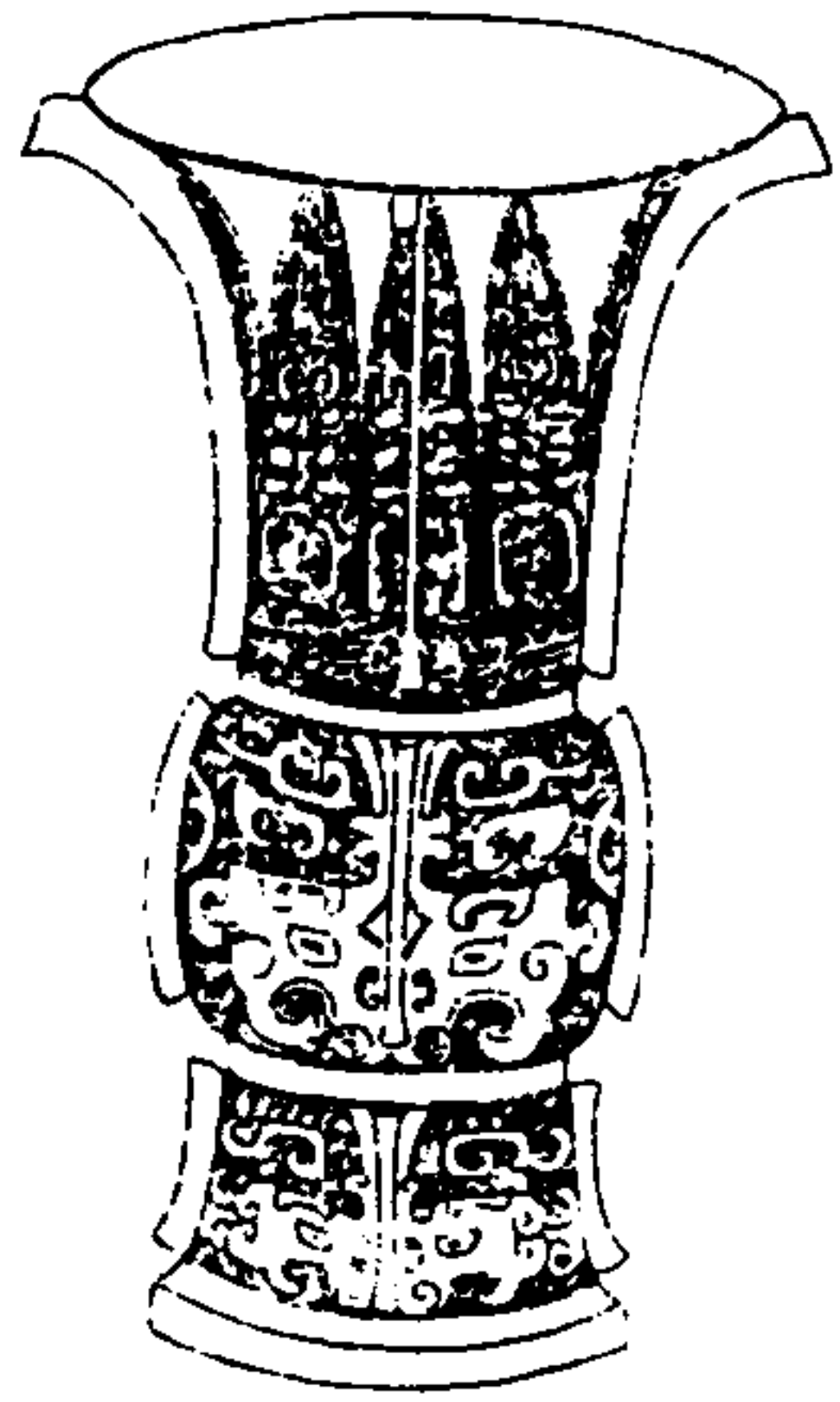

寧壽鑑古

卷三 尊

三



體作母 三〇
尊 吳 五
辨 五 形

右高七寸八分深六寸九分口徑六寸腹圍一尺一寸五分重六十七兩銘文云龔作母尊龔龔即楚字攷許氏說文引詩云衣裳龔龔徐鉉謂今詩作楚楚假借也按鄭樵通志氏族畧楚國自熊繹至員芻凡四十五世其後以國為氏魯有楚邱趙襄子家臣有楚隆左傳有林楚莊

子有庚桑楚則楚又人名是器為氏與名均無可考

寧壽鑑古

卷三 尊

三

周婦尊一

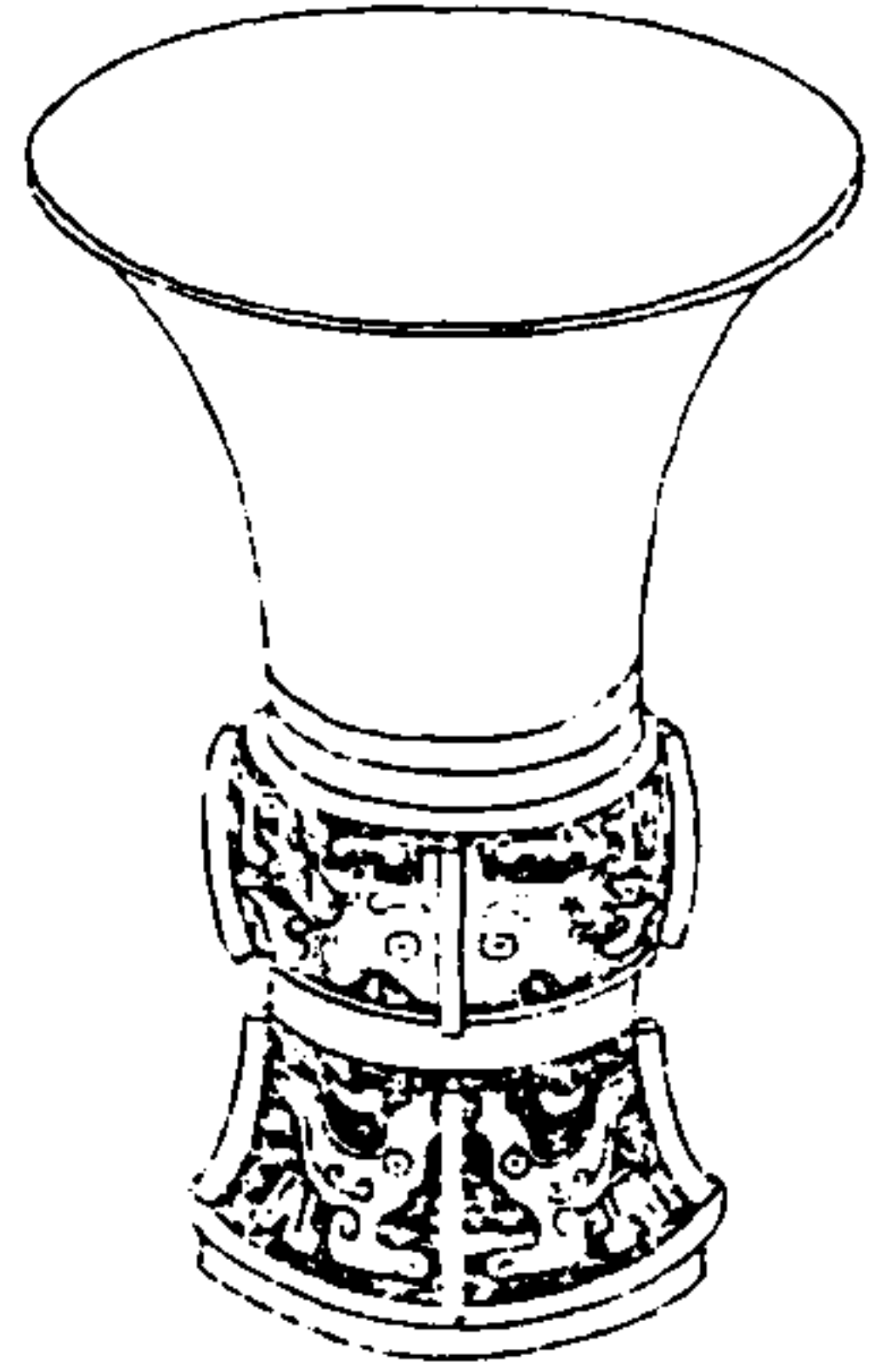

寧壽鑑古

卷三 尊

五



吳好

右高九寸七分深七寸五分口徑八寸腹圍一尺四寸四分重二百三兩博古圖有婦庚卣其說曰彝器多以子孫銘之以其承祖考之祀者有在於是若乃中饋之職從其夫以相祀事此又婦於舅姑之禮以人道事神則宗廟致欽之義婦宜預焉此銘是也

周婦尊二

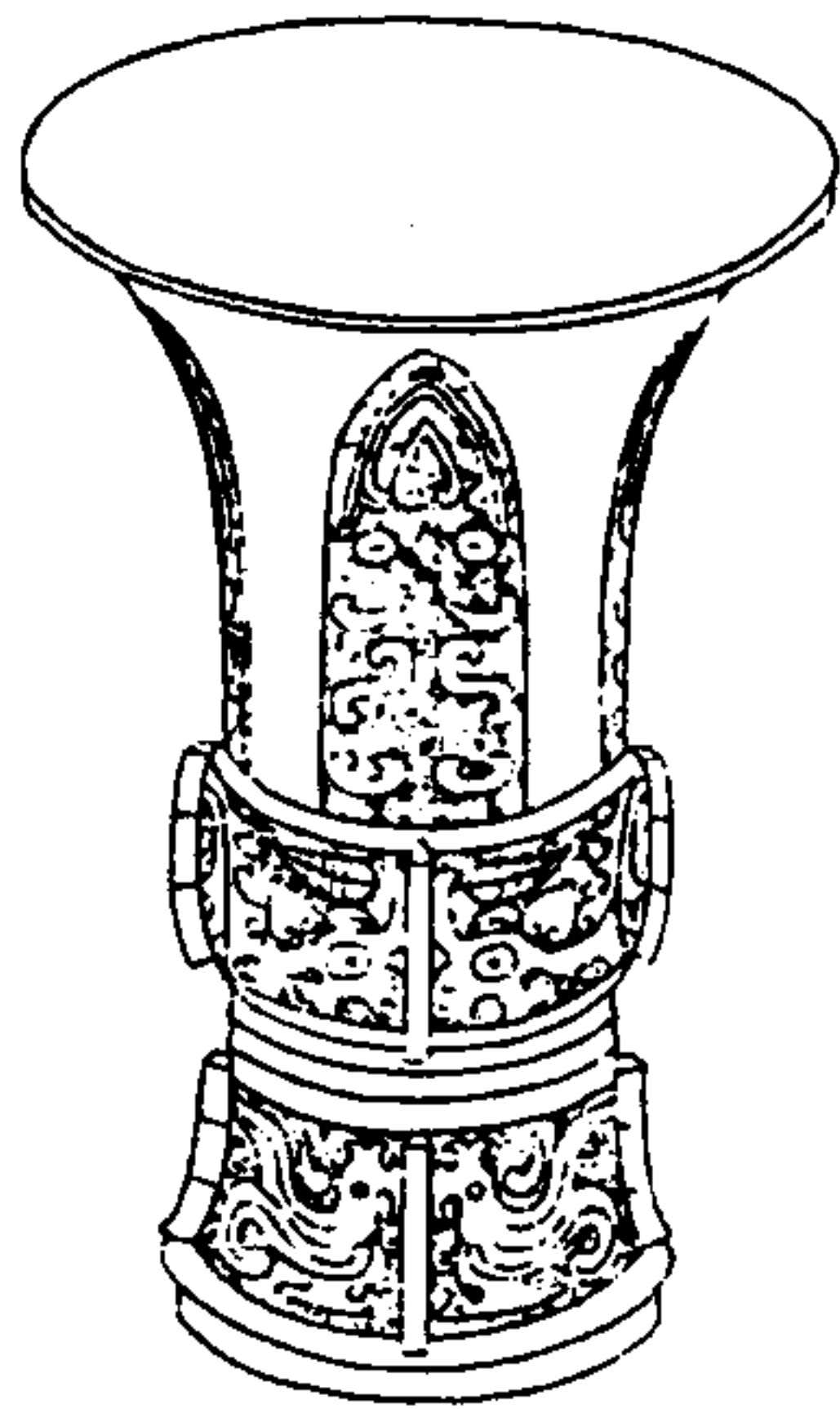

寧壽鑑古

卷三 尊

五



吳好

右高一尺一分深七寸六分口徑八寸腹圍一尺四寸二分重一百二十九兩

周子孫尊一



寧壽鑑古

卷三 尊

委



子孫
作寶

右高九寸一分深六寸八分口徑七寸五分腹
圍一尺二寸八分重七十四兩銘與西清古鑑
周夔龍尊同

周子孫尊二



寧壽鑑古

卷三 尊

委



子孫
作寶用

右高九寸四分深七寸口徑七寸五分腹圍一
尺二寸八分重八十九兩

周著尊一

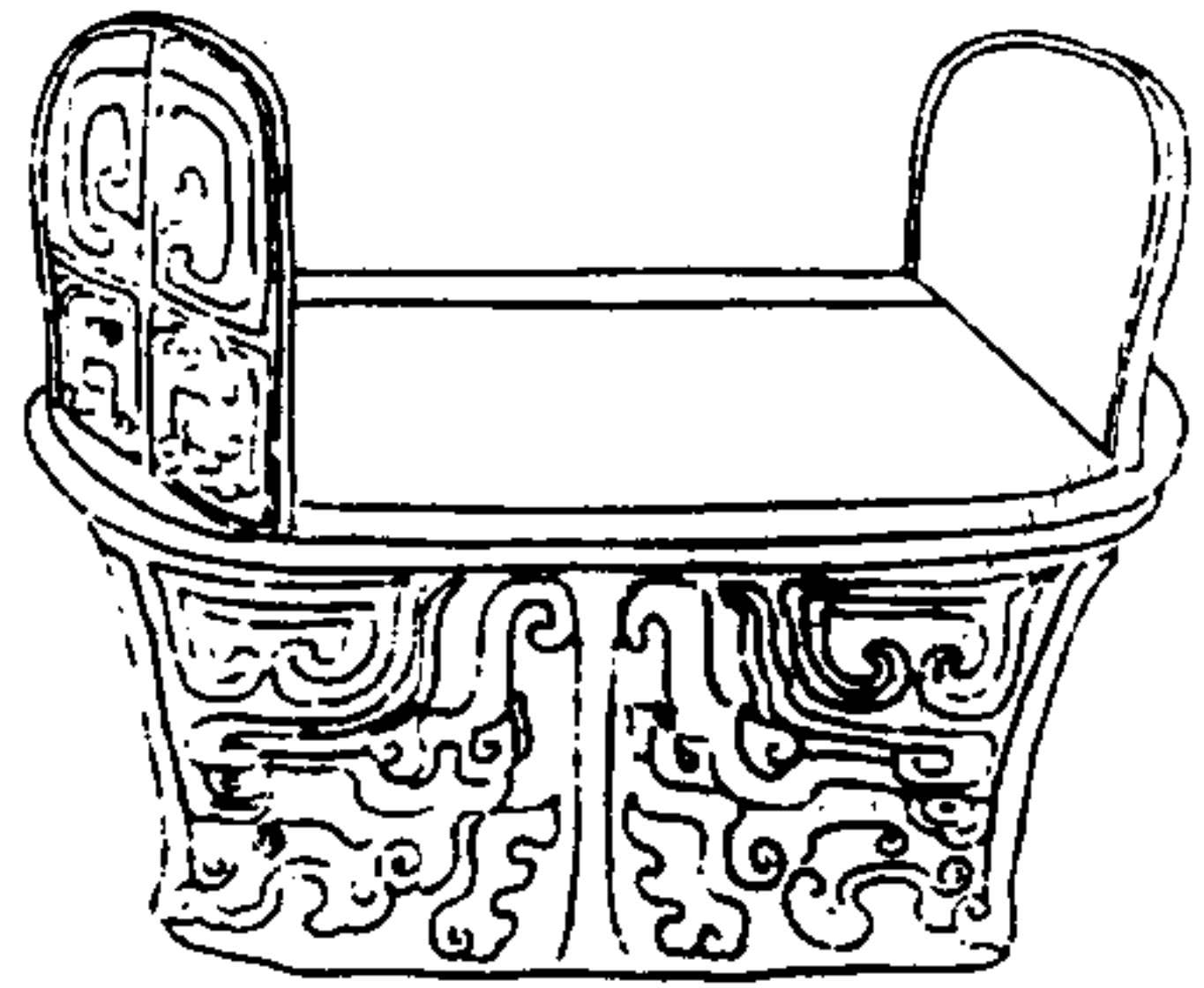

寧壽鑑古

卷三

三

右高三寸五分深三寸三分耳高三寸四分耳
濶三寸三分口縱二寸八分橫五寸二分腹圓
一尺四寸二分重六十兩禮明堂位商尊曰著
周官司尊彛朝獻用兩著尊注以為著地而無
足也

周著尊二



寧壽鑑古

卷三

三

右高九寸四分深八寸九分口縱二寸二分橫
三寸四分腹圓一尺五寸七分重六十三兩

周著尊三

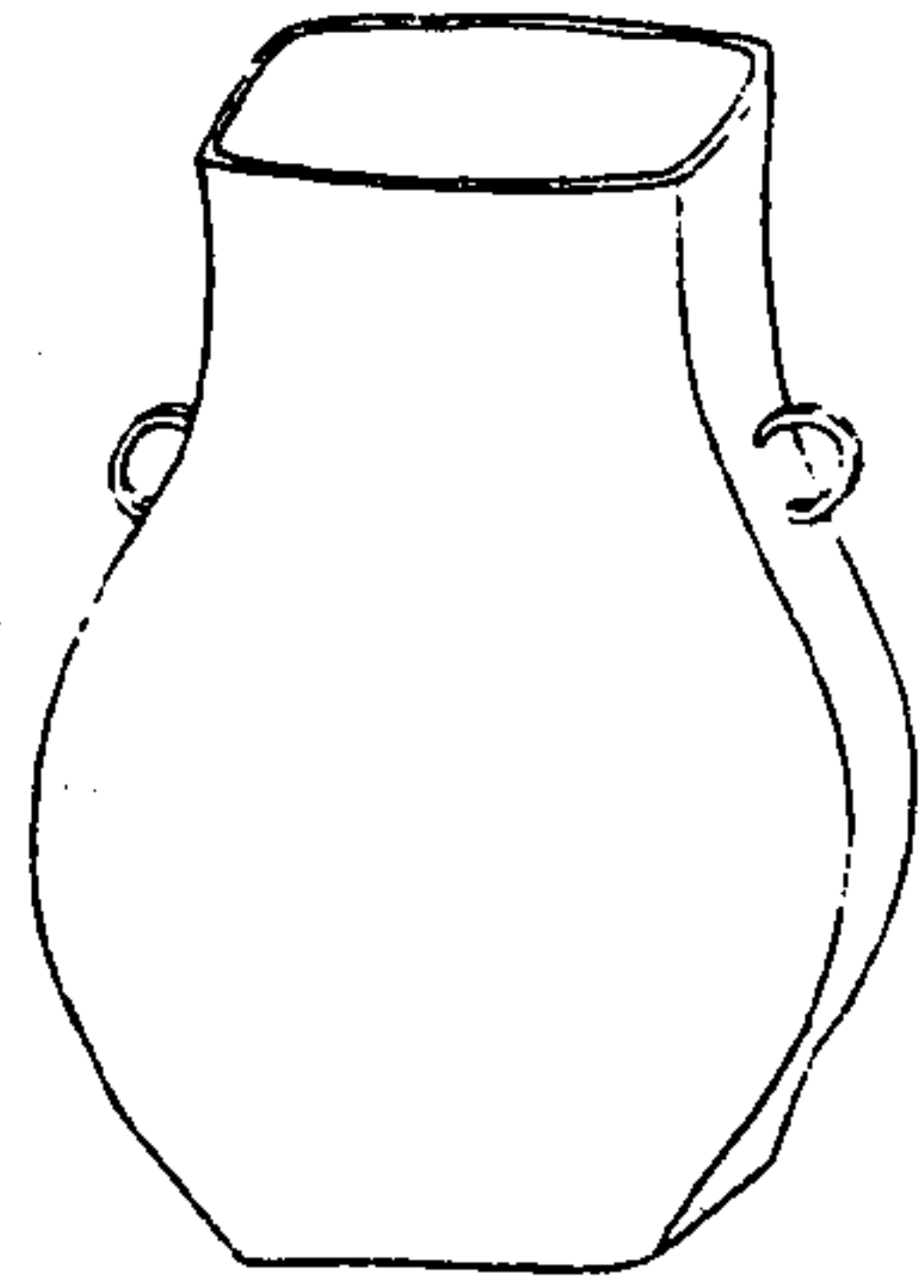

寧壽鑑古

卷三

早

右高七寸五分深六寸八分口縱二寸九分橫三寸七分腹圍一尺六寸七分重五十二兩

周著尊四

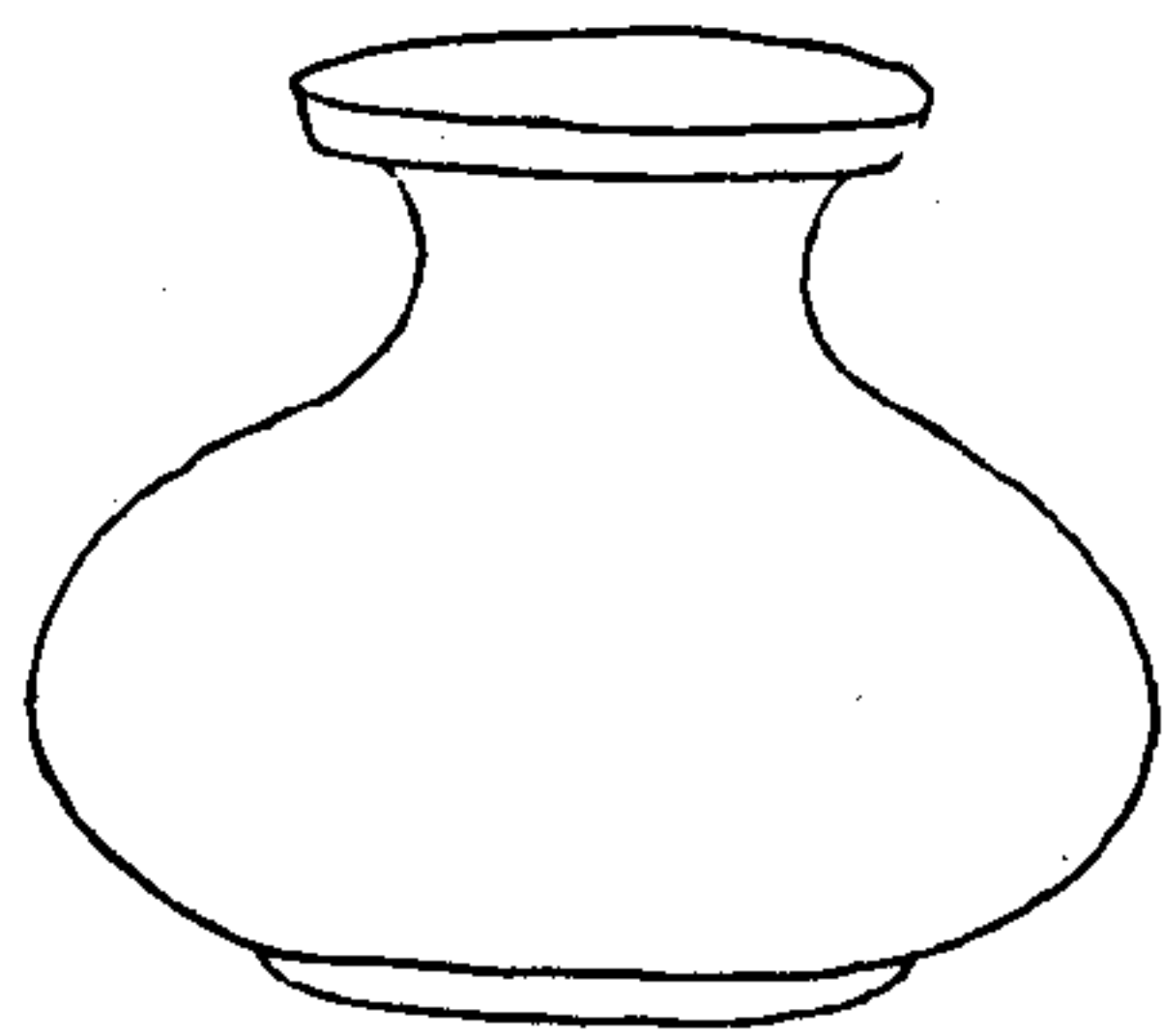

寧壽鑑古

卷三

早

右高三寸二分深三寸一分口徑三寸腹圍一尺四寸重十八兩

周著尊五

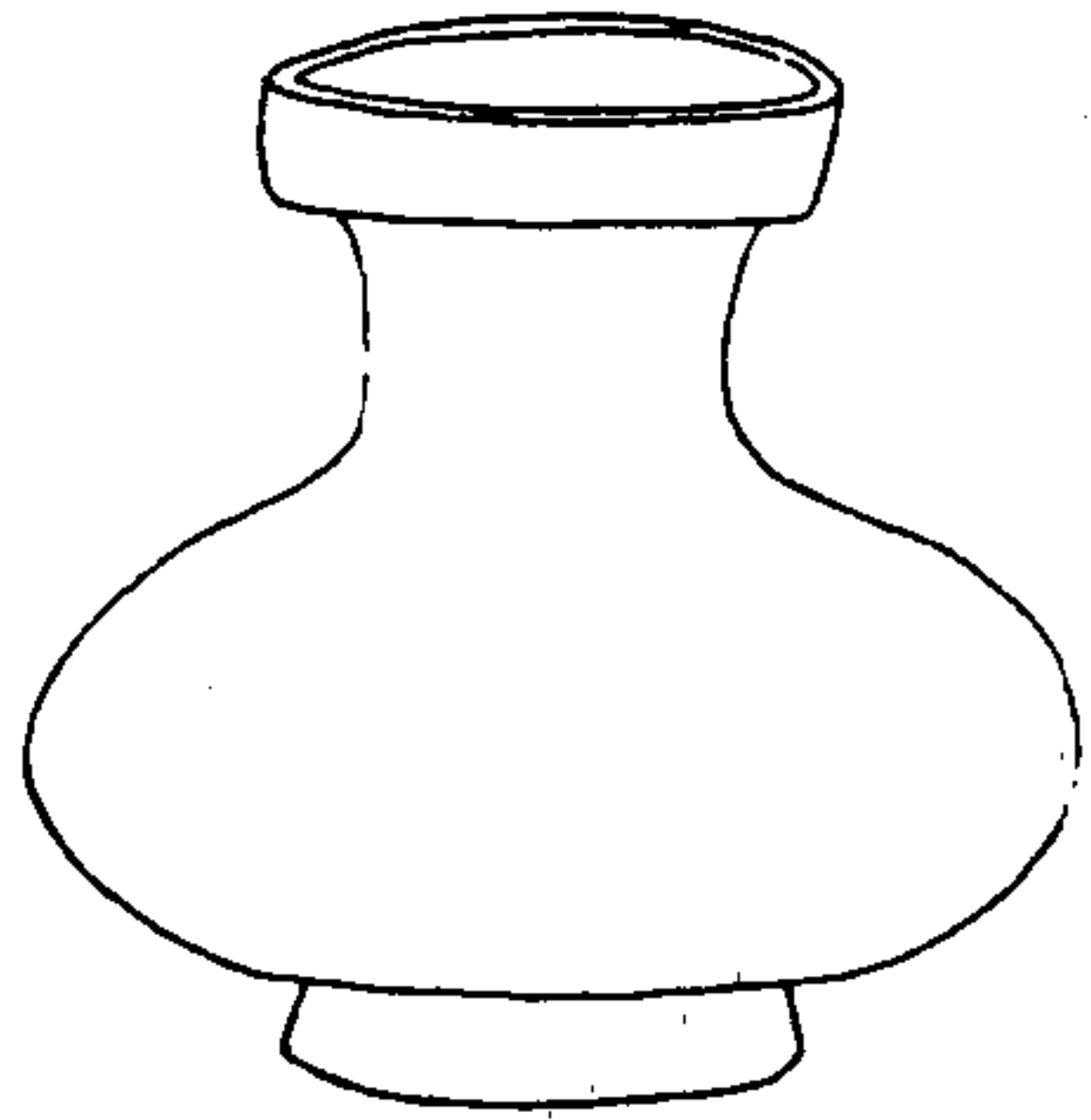

寧壽鑑古

卷三 尊

五

右高四寸五分深四寸三分口徑三寸腹圍五寸七分重二十五兩

周著尊六

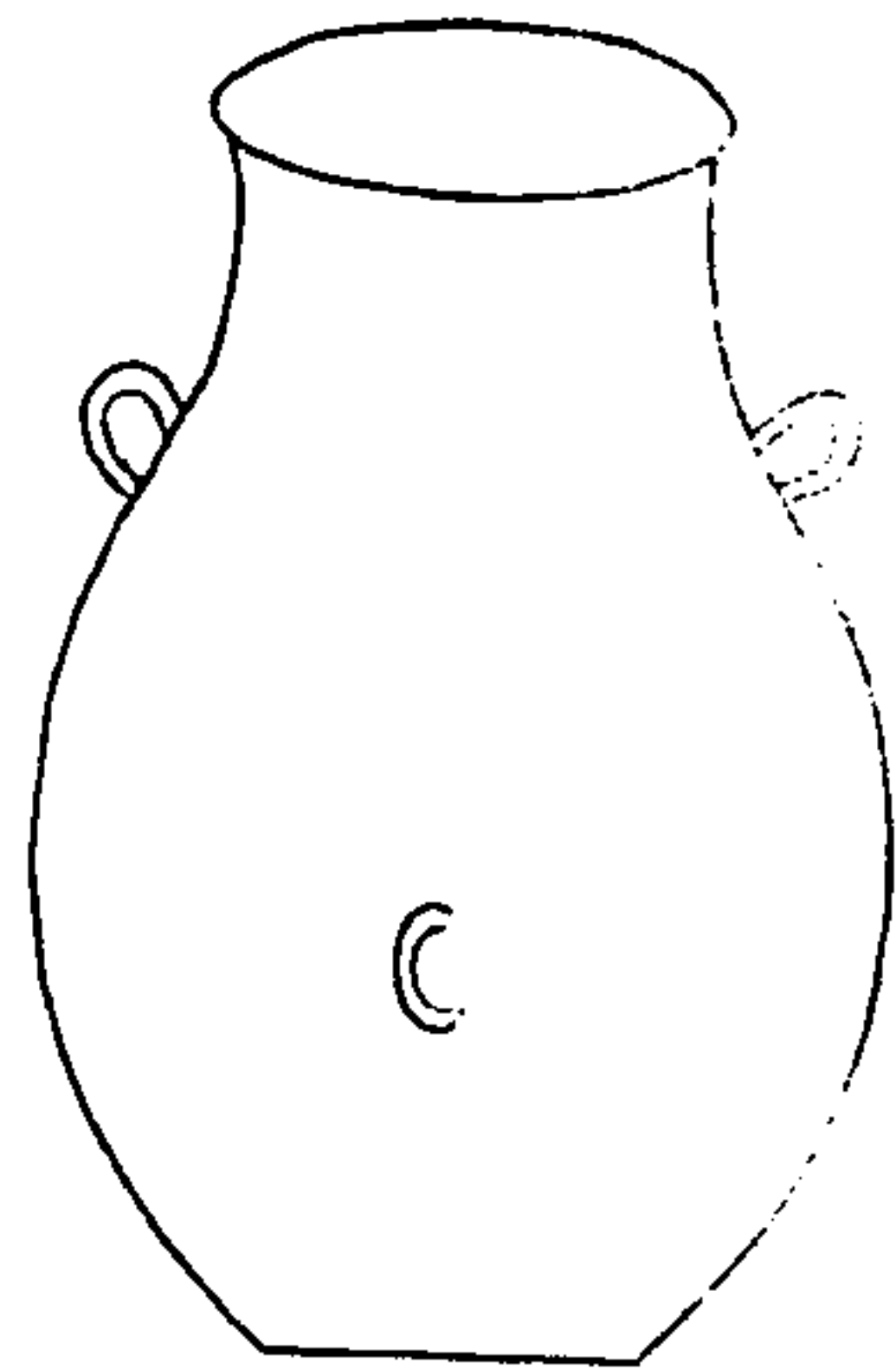

寧壽鑑古

卷三 尊

六

右高七寸四分深七寸二分口縱二寸五分橫三寸五分腹圍一尺四寸五分重三十七兩

周著尊七

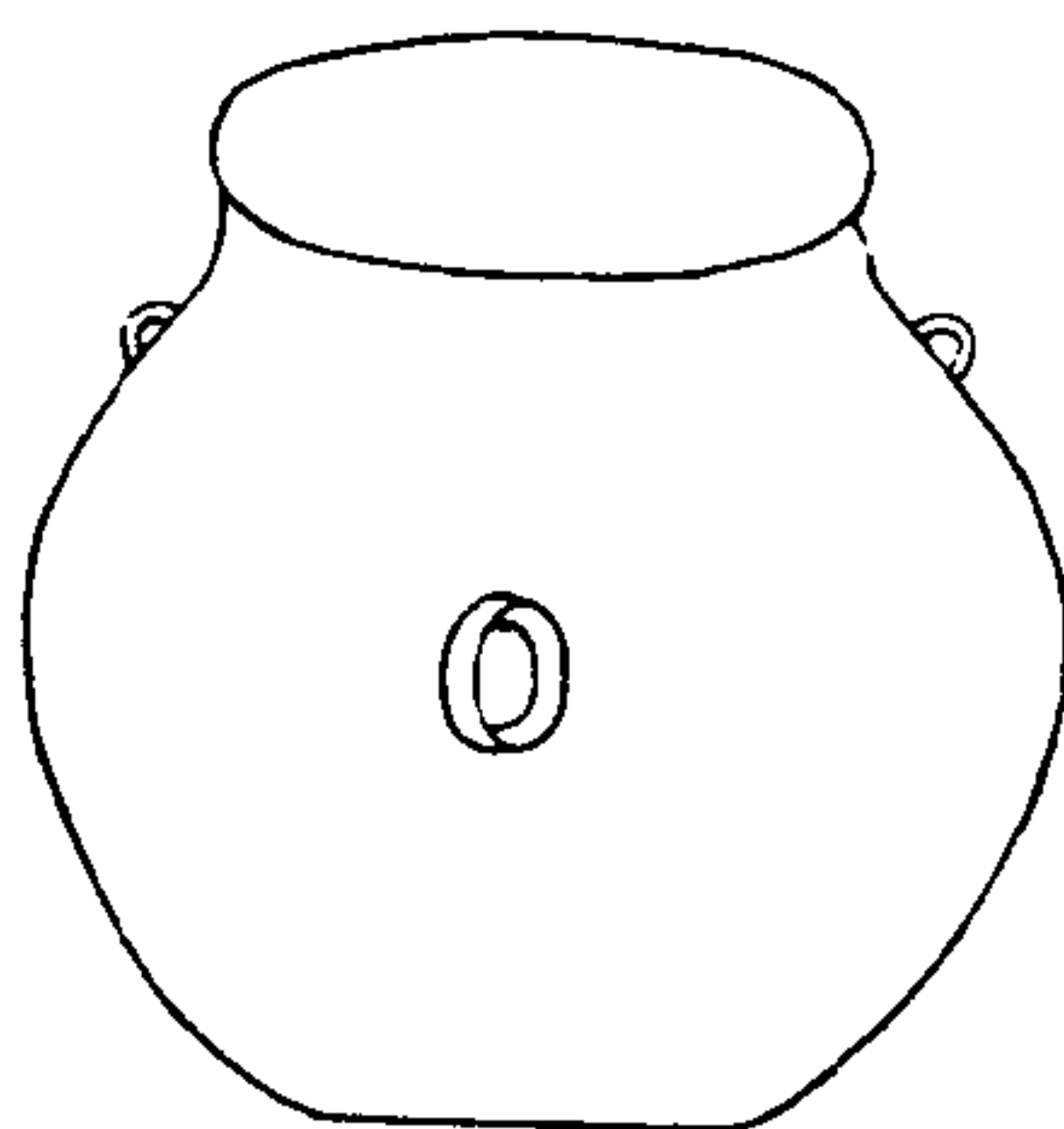

寧壽鑑古

卷三 尊

器

右高三寸三分深三寸二分口縱一寸八分橫二寸六分腹圍一尺二寸四分重十四兩

周著尊八

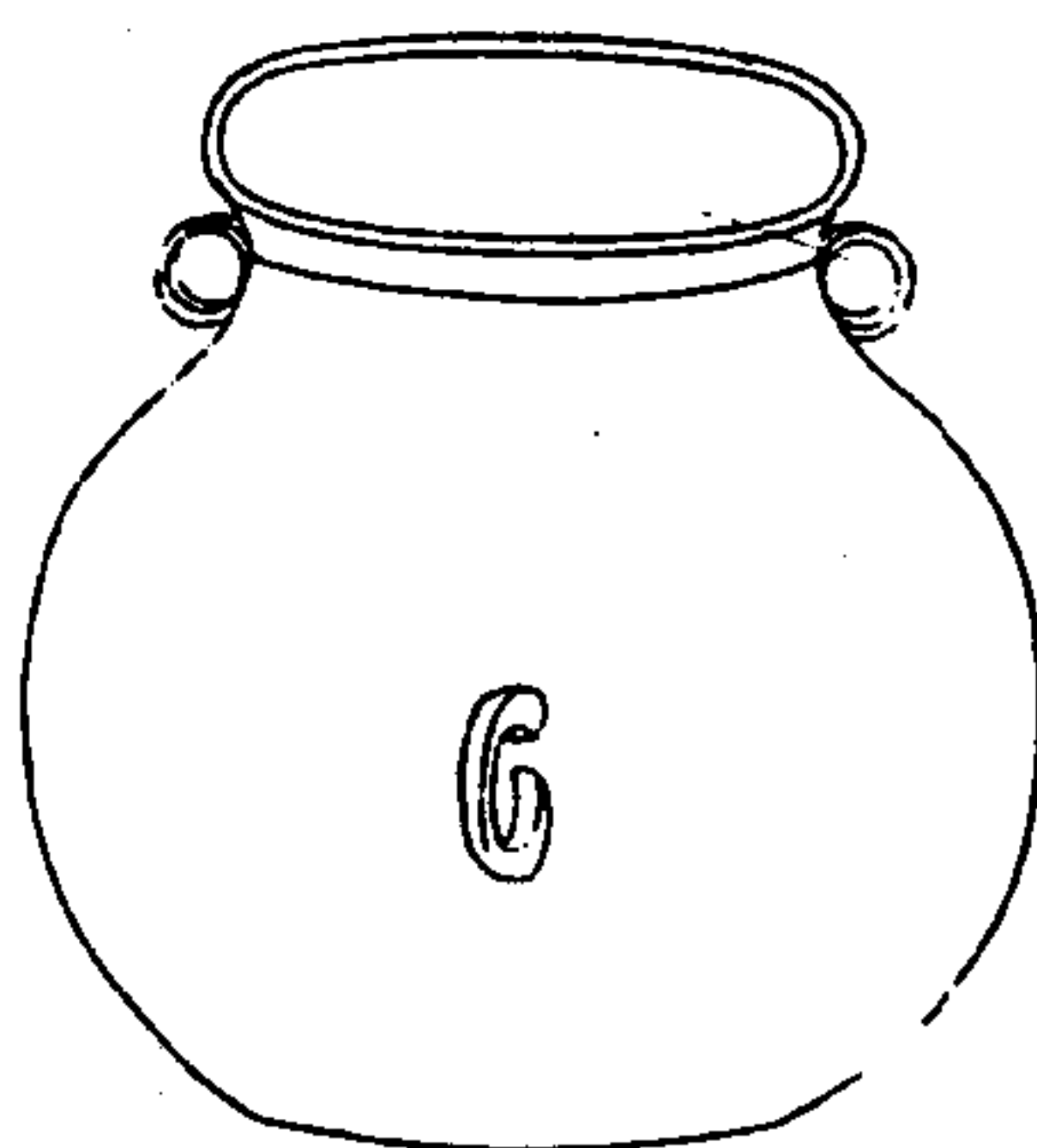

寧壽鑑古

卷三 尊

器

右高三寸六分深三寸五分口縱二寸一分橫二寸四分腹圍一尺一寸八分重十六兩



寧壽鑑古卷四目錄

尊二

周

析子孫尊 有銘

亞尊一 有銘

亞尊二 有銘

亞尊三 有銘

亞尊四 有銘

寶尊一 有銘

寶尊二 有銘



寧壽鑑古

卷四 目錄一

寶尊三 有銘

犧尊一

犧尊二

犧尊三

犧尊四

犧尊五

犧尊六

犧尊七

犧尊八

犧尊九

犧尊十

犧尊十一

犧尊十二

犧尊十三

犧尊十四

犧尊十五

天雞尊

雞尊

鳧尊一

鳧尊二

寧壽鑑古

卷四 目錄二

鳧尊三

饗餐尊一

饗餐尊二

饗餐尊三

饗餐尊四

饗餐尊五

饗餐尊六

饗餐尊七

犧耳尊

獸耳尊一

獸可尊二

寧壽鑑古

卷四 目錄三

周析子孫尊



寧壽鑑古

卷四 尊



主
析子孫。

右高七寸六分深五寸九分口徑五寸四分腹
圍一尺一寸三分重五十八兩薛尚功鐘鼎款
識有主孫彝主人舉爵此銘主下字漫漶不可
辨案禮稱主人自盡其敬主婦自東房皆主祭
者自謂又有以所祭為主如家主中雷國主社
之類析子孫為祈祝義見呂大臨父乙卣考

周亞尊一

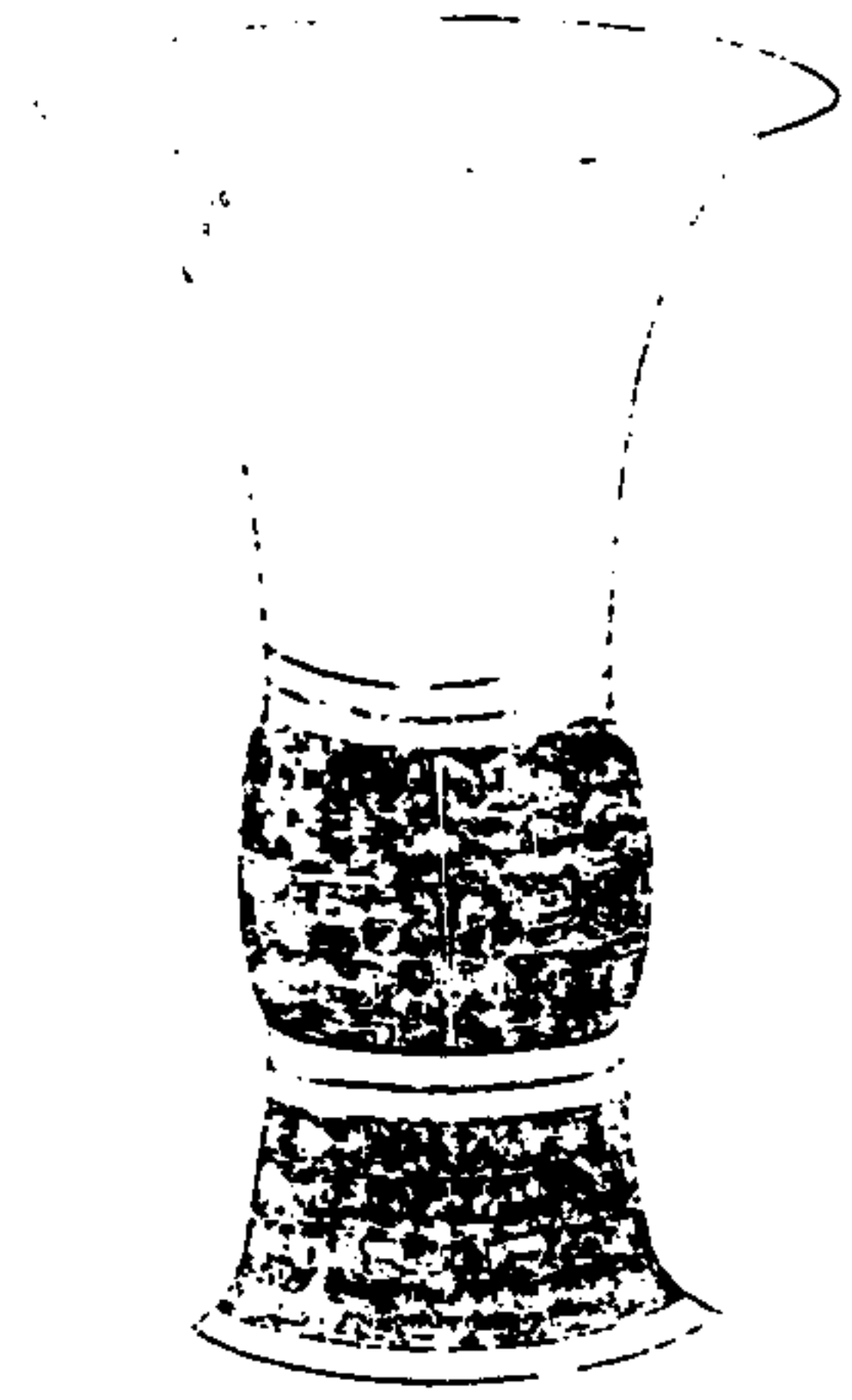

寧壽鑑古

卷四 尊

二



亞形 格上三六
中 尊

右高八寸一分深七寸四分口徑六寸二分腹
圍九寸八分重五十四兩

周亞尊二

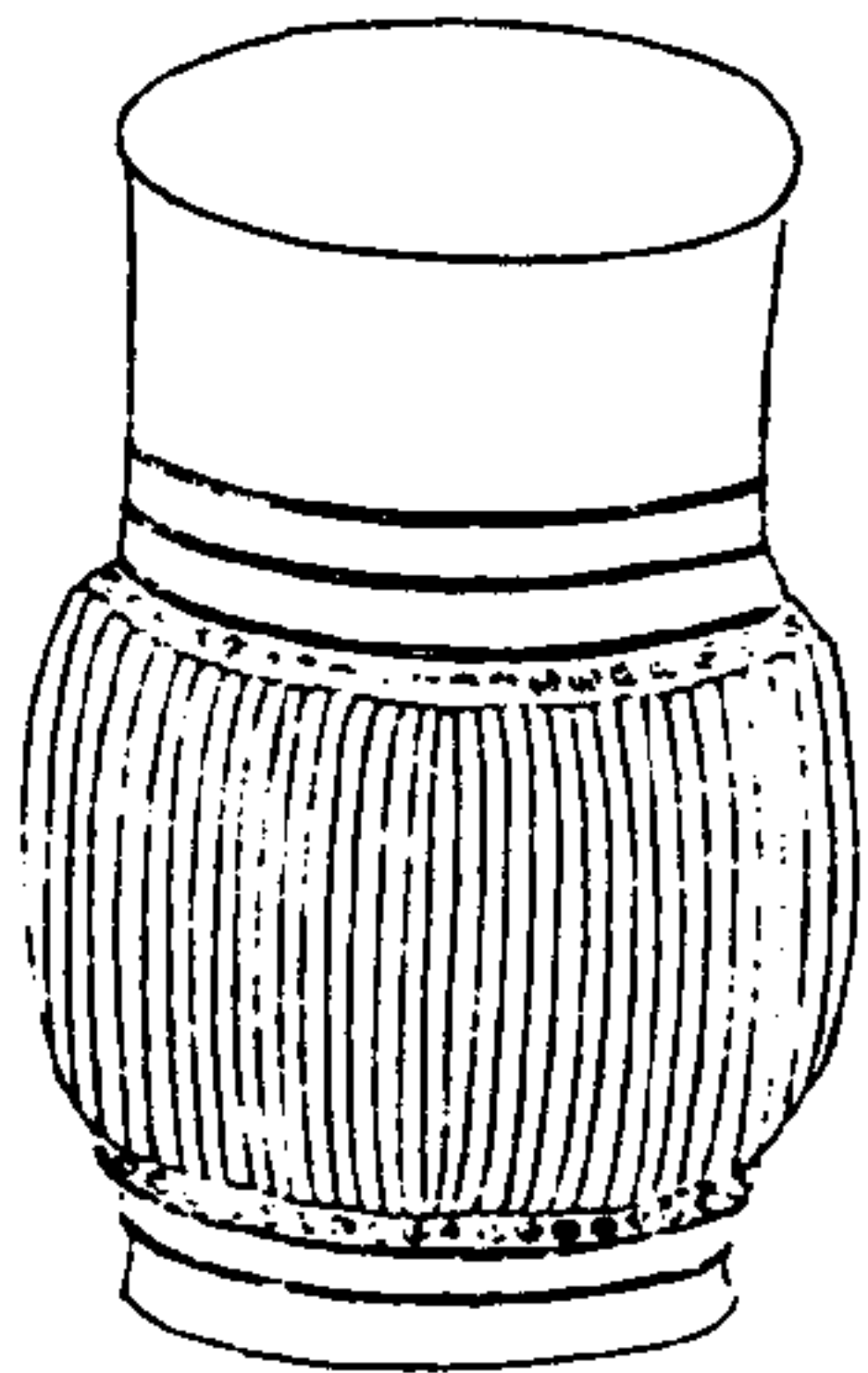

寧壽鑑古

卷四 尊

三



亞形 格上三六
中 尊

右高四寸七分深四寸六分口徑三寸五分腹
圍一尺二寸重四十五兩

周亞尊三



寧壽鑑古

卷四 尊

四



亞形 立旗形

右高四寸深三寸七分口縱一寸三分橫一寸六分腹圍九寸五分重一十六兩金銀錯亞形中右作立旗形者取其書功太常之義左字漫漶不可辨

周亞尊四

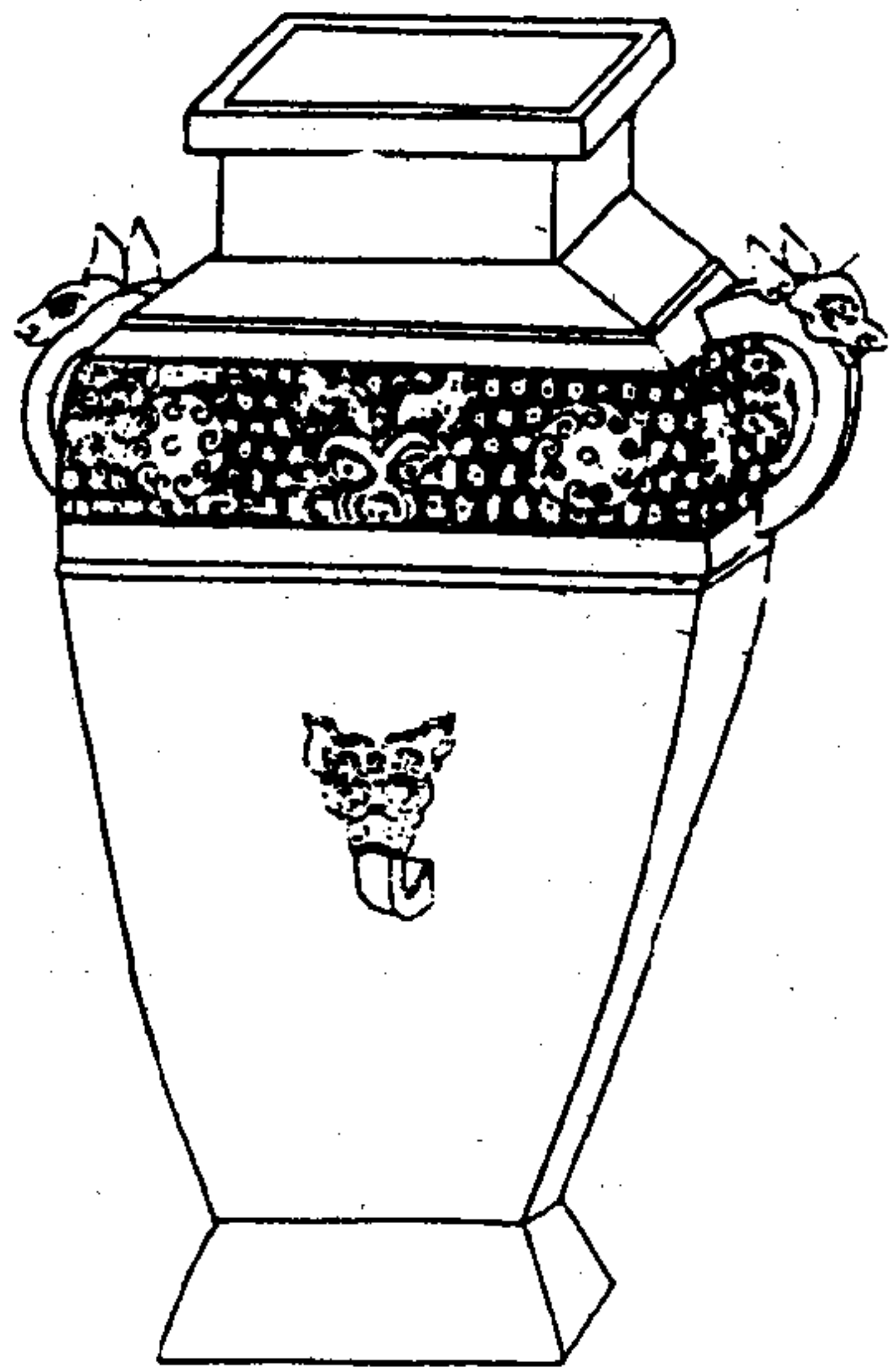

寧壽鑑古

卷四 尊

五

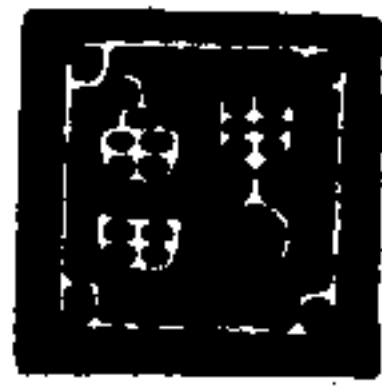

亞形 格上三天 尊養

右高一尺二寸五分深一尺一寸一分口徑四寸五分腹圍二尺六寸四分重三百六十八兩

周寶尊一



寧壽鑑古

卷四 尊

六

作寶英

右高五寸二分深四寸七分口徑五寸三分腹
圍一尺三寸重四十兩

周寶尊二



寧壽鑑古

卷四 尊

七

作寶英

右高七寸二分深五寸八分口縱五寸七分橫
六寸八分腹圍一尺三寸五分重五十七兩

周寶尊三

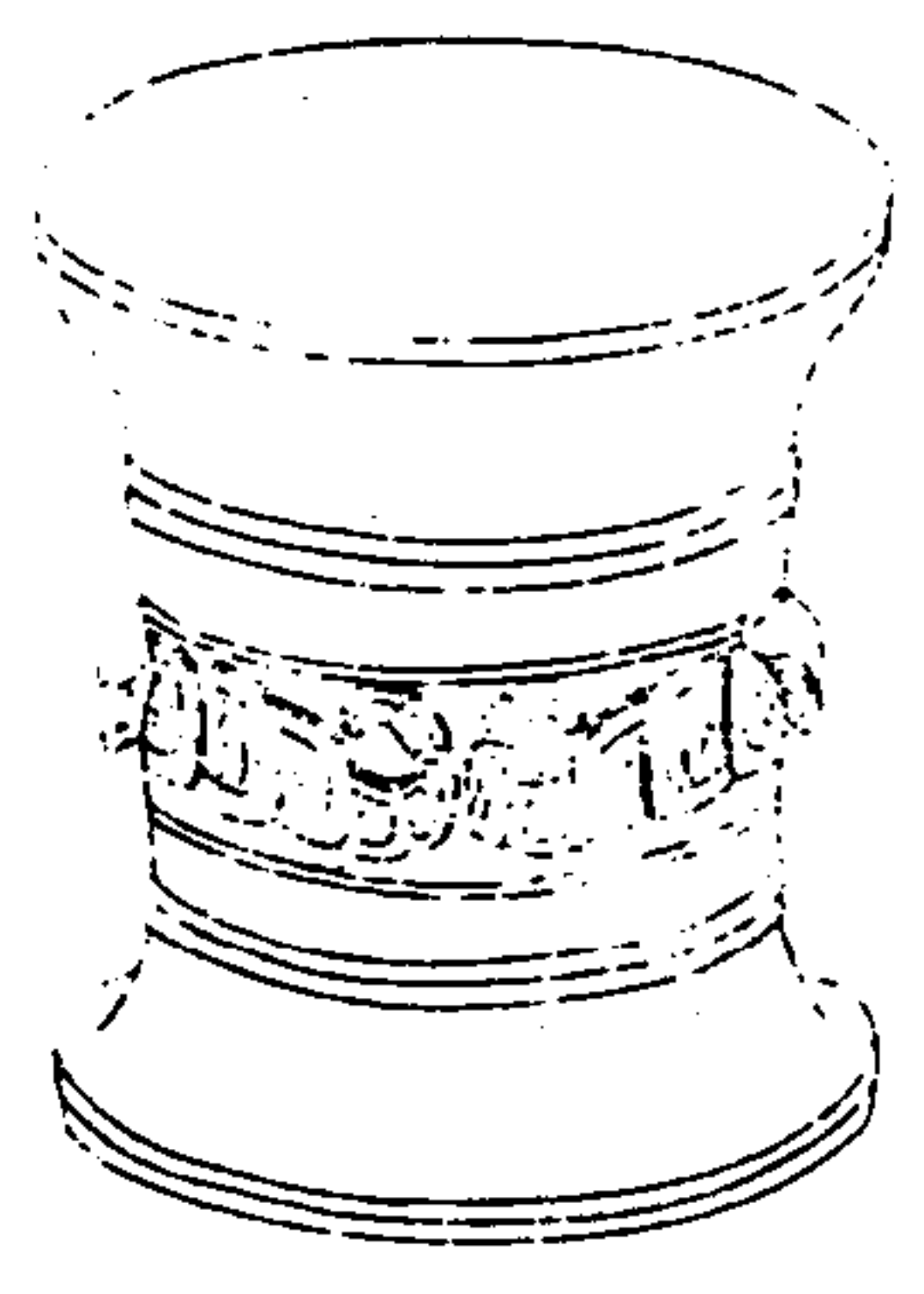

寧壽鑑古

卷四 尊

八



作寶吳

右高四寸五分深二寸五分口徑四寸九分腹圍一尺二寸三分重四十七兩

周犧尊一

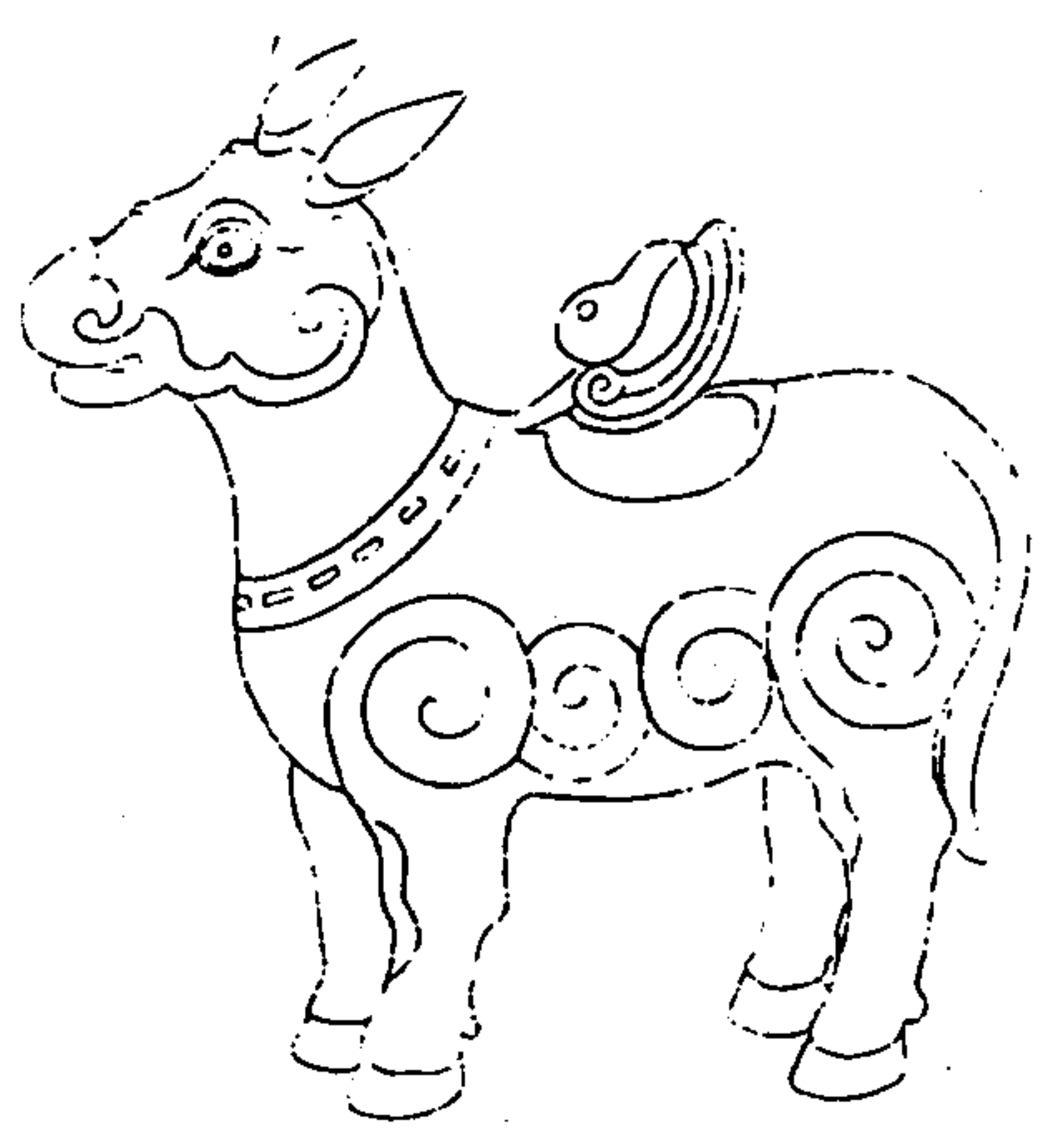

寧壽鑑古

卷四 尊

九

右通蓋高五寸三分耳高一寸八分濶七分深三寸一分口徑一寸九分通長一尺八分濶三寸五分重一百五十二兩

周犧尊二



寧壽鑑古

卷四

十

右通蓋高七寸三分耳高一寸六分濶七分深四寸五分口徑二寸二分通長一尺九分濶四寸七分重一百四十兩

周犧尊三

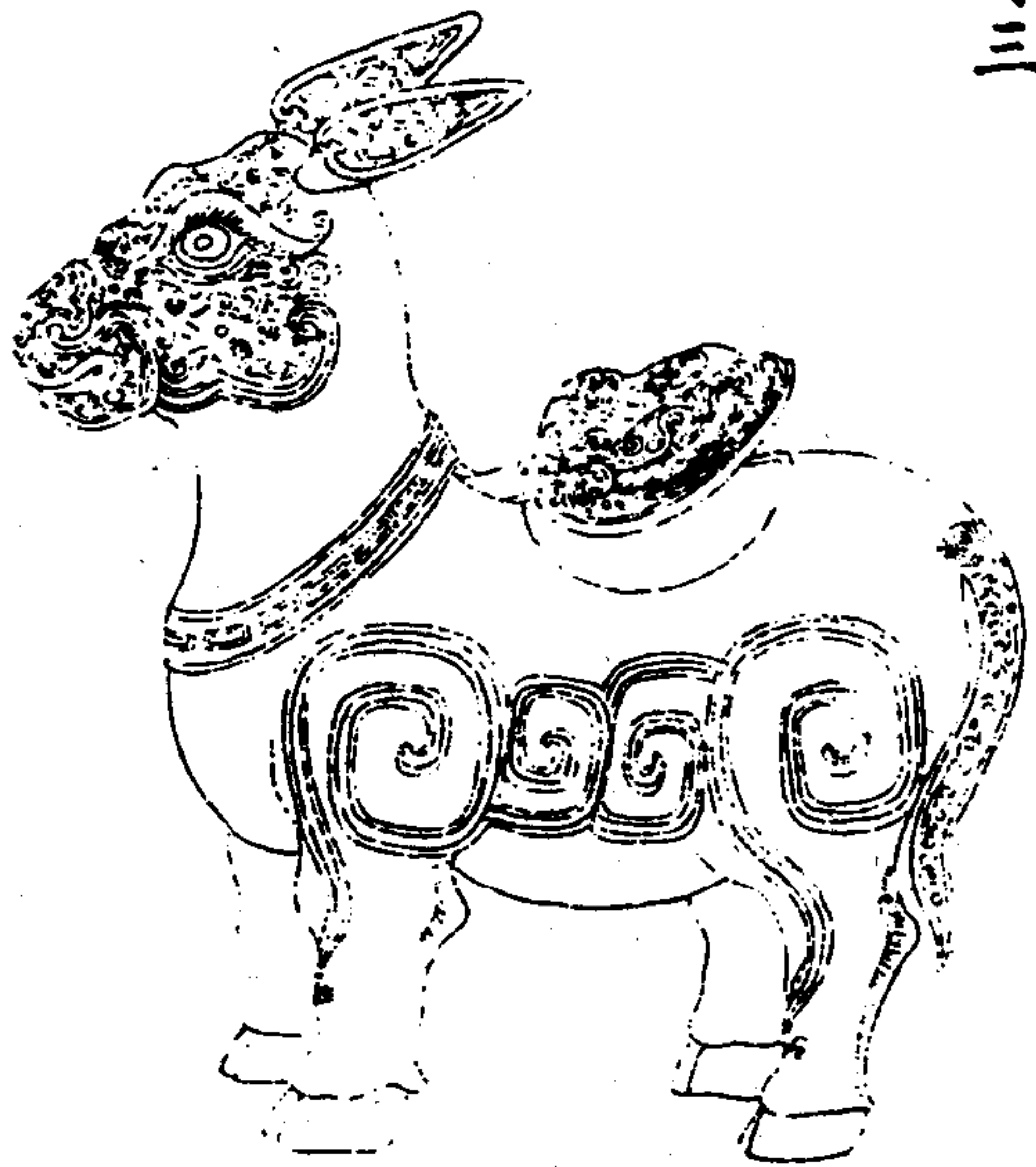

寧壽鑑古

卷四

十一

右通蓋高八寸五分耳高二寸三分濶一寸二分深四寸六分口徑三寸二分通長一尺五寸濶五寸八分重三百六十三兩金銀錯

周犧尊四



寧壽鑑古

卷四

三

右通蓋高五寸二分耳高一寸七分濶八分深
三寸一分口縱一寸八分橫三寸五分重一百
二十八兩金銀錯

周犧尊五

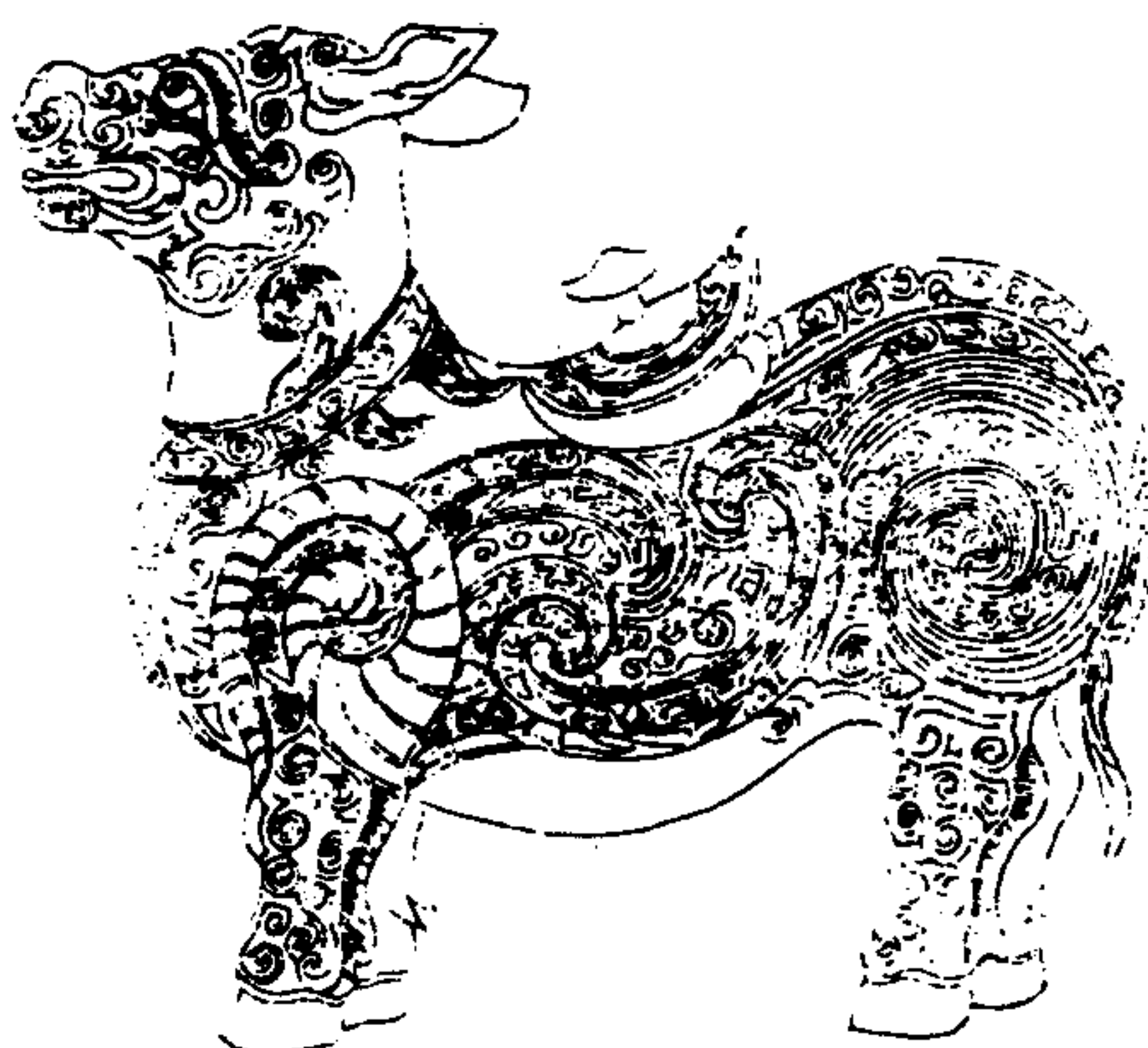

寧壽鑑古

卷四

三

右通蓋高五寸六分耳高一寸八分濶八分深
三寸六分口徑二寸一分通長一尺八分濶四
寸二分重一百五十兩金銀錯

周犧尊六



寧壽鑑古

卷四 尊

古

右通蓋高三寸四分耳高一寸濶五分深一寸
八分口徑一寸四分通長六寸九分濶二寸四
分重四十四兩金銀錯

周犧尊七



寧壽鑑古

卷四 尊

古

右通蓋高五寸七分耳高一寸七分濶八分深
三寸三分口徑二寸通長一尺五分濶四寸二
分重一百三十一兩金銀錯

周犧尊八

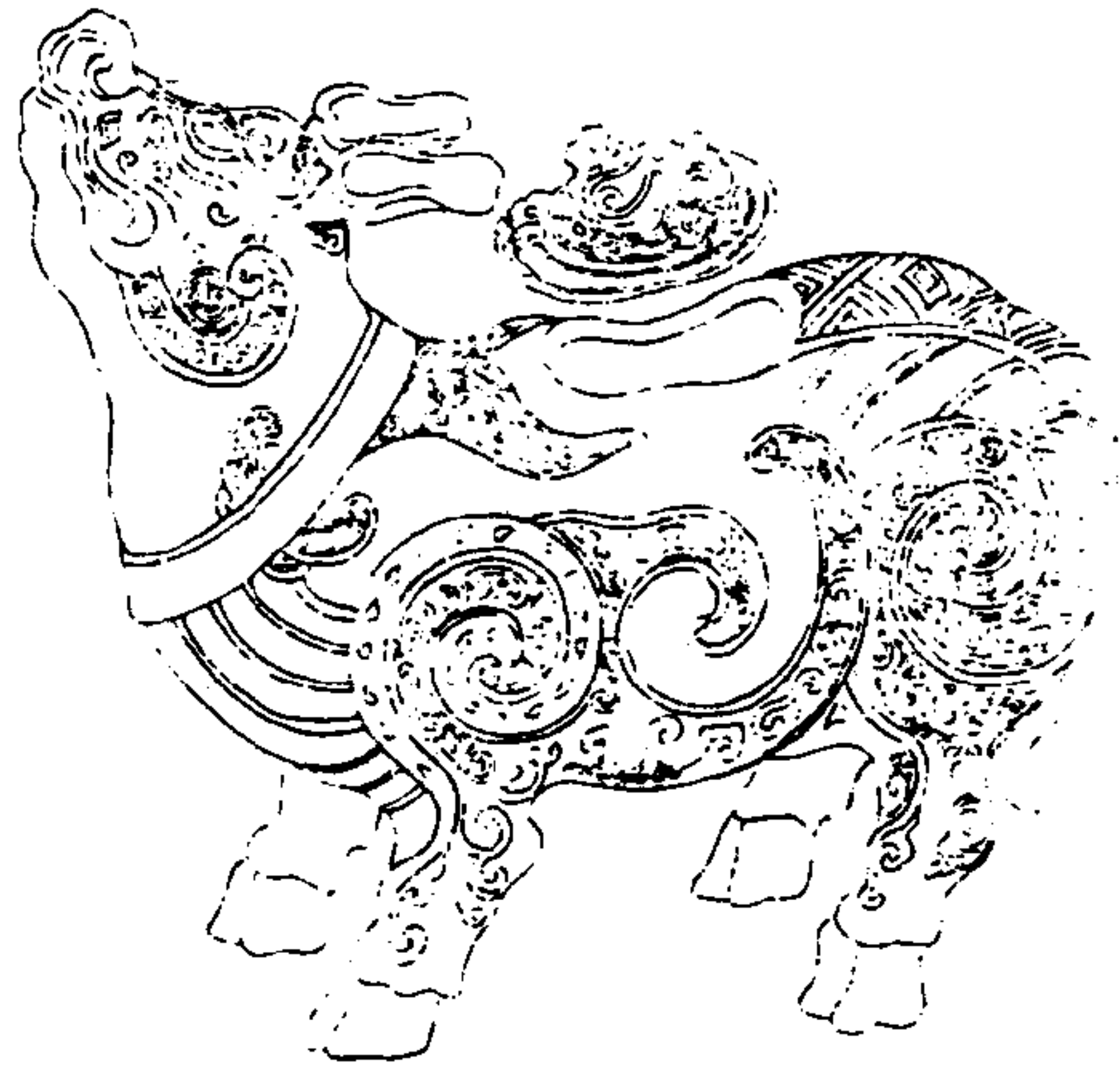

寧壽鑑古

卷四 尊

六

右通蓋高五寸五分耳高一寸五分濶七分深三寸三分口徑一寸九分通長一尺一寸濶四寸五分重一百七十九兩金銀錯

周犧尊九



寧壽鑑古

卷四 尊

七

右通蓋高四寸七分耳高一寸六分濶八分深三寸口徑一寸九分通長一尺三分濶四寸三分重一百五十一兩

周犧尊十

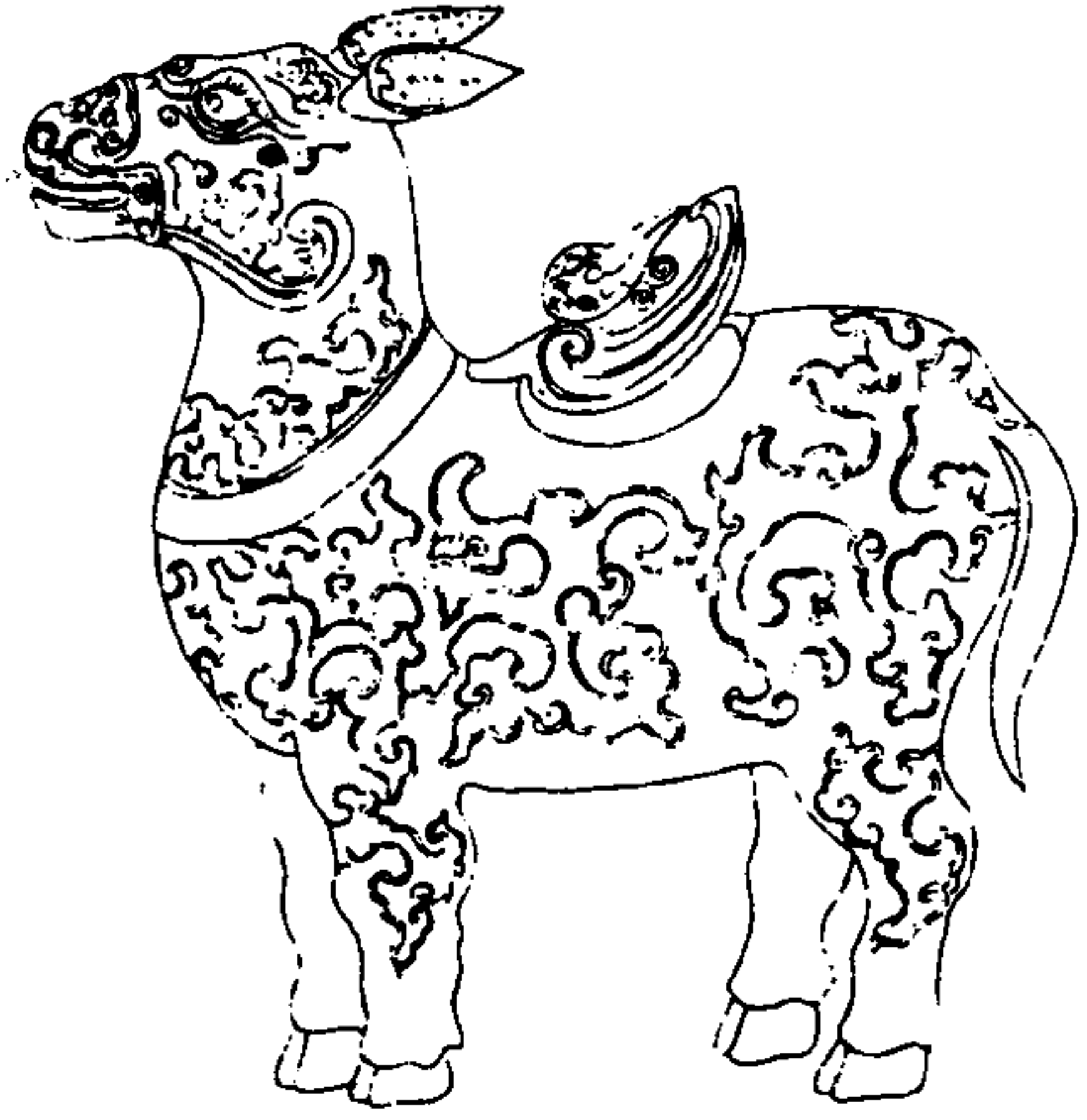

寧壽鑑古

卷四 尊

六

右通蓋高六寸耳高一寸四分濶七分深三寸三分口徑二寸通長一尺七分濶四寸一分重一百四十九兩

周犧尊十一

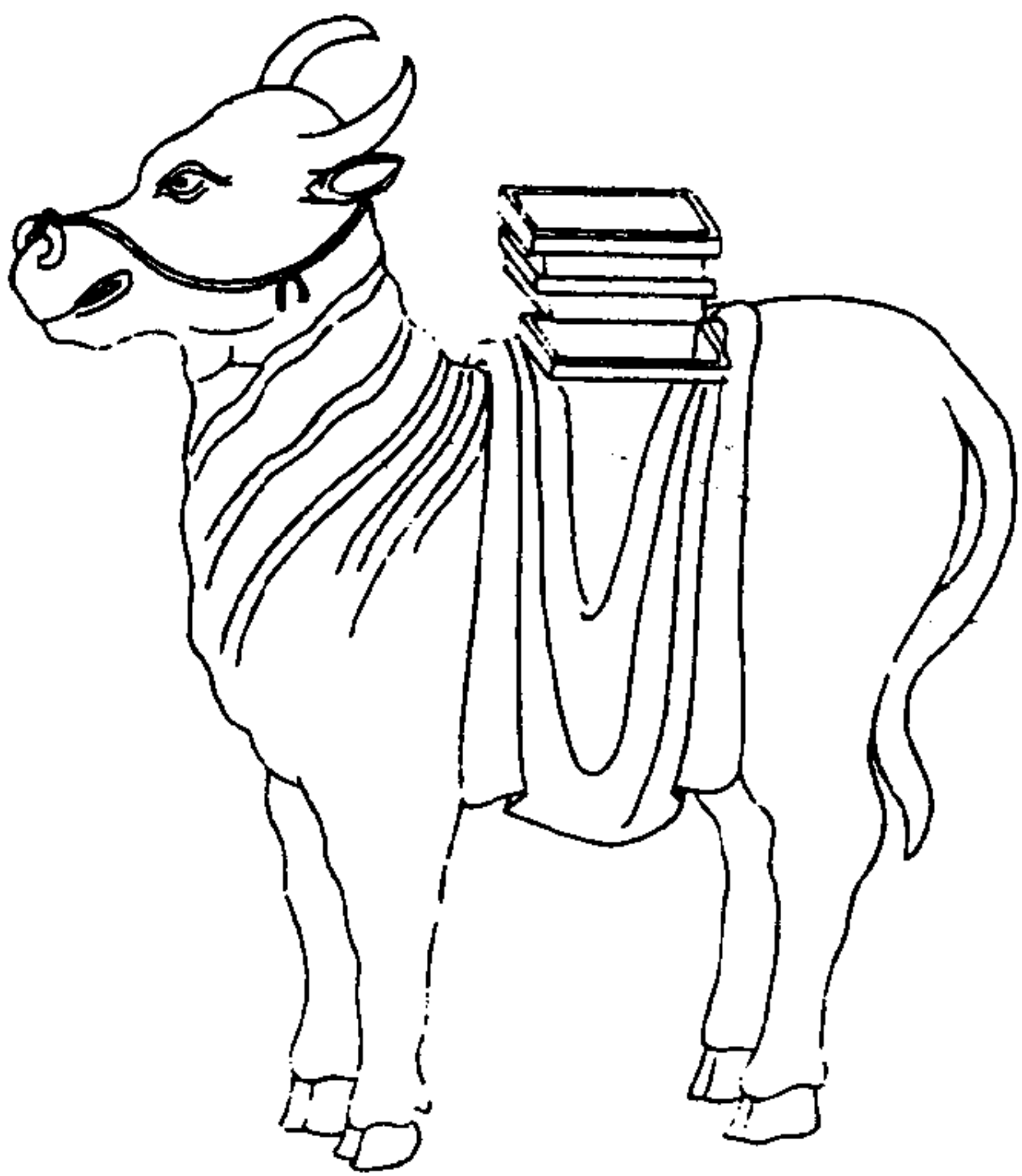

寧壽鑑古

卷四 尊

九

右通蓋高八寸深四寸二分口徑一寸七分通長一尺一寸五分濶四寸五分重一百二十三兩

周犧尊十二

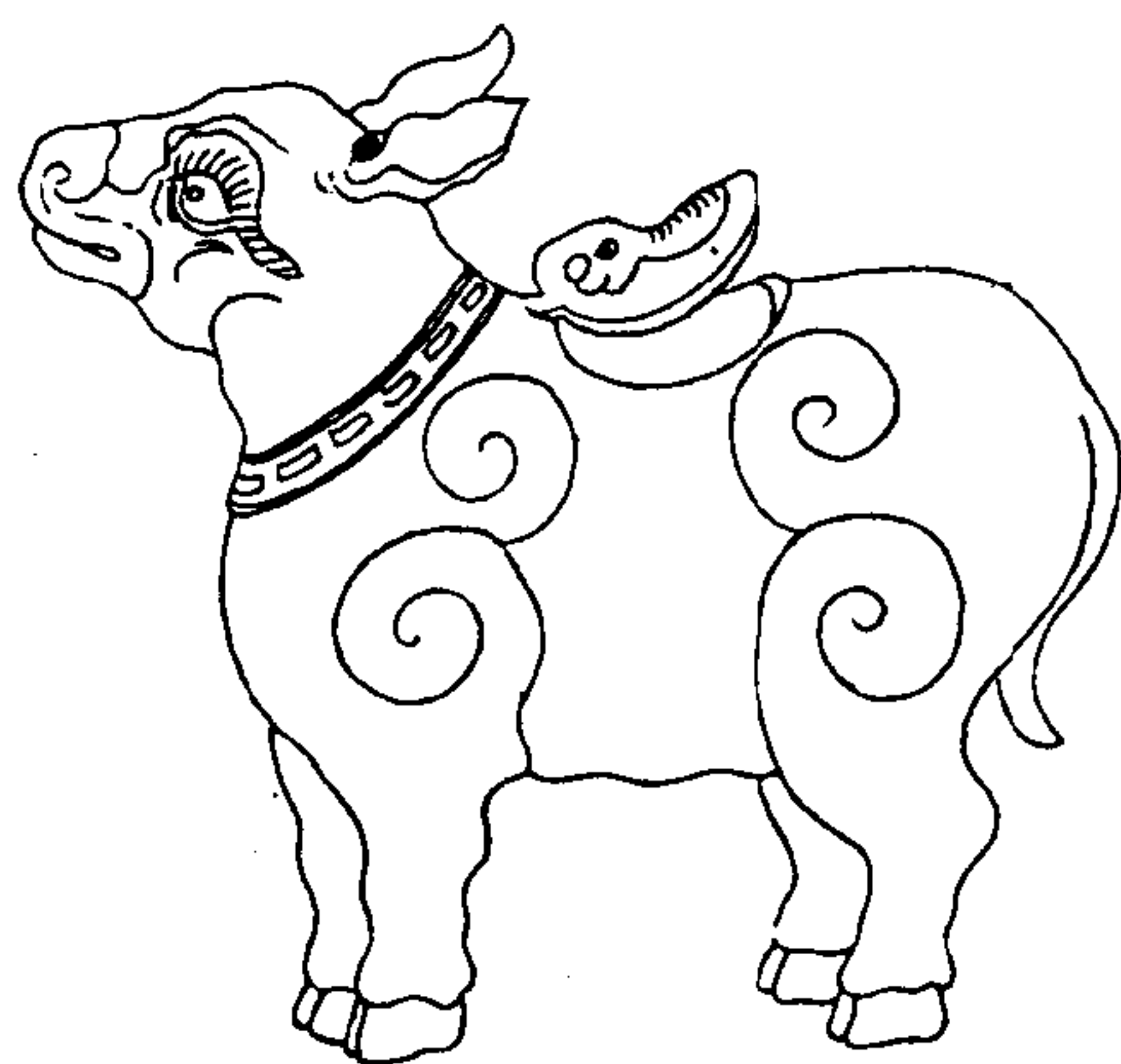

寧壽鑑古

卷四

二十

右通蓋高四寸九分耳高一寸七分濶八寸深三寸口徑一寸六分通高九寸濶三寸五分重一百兩金錯

周犧尊十三

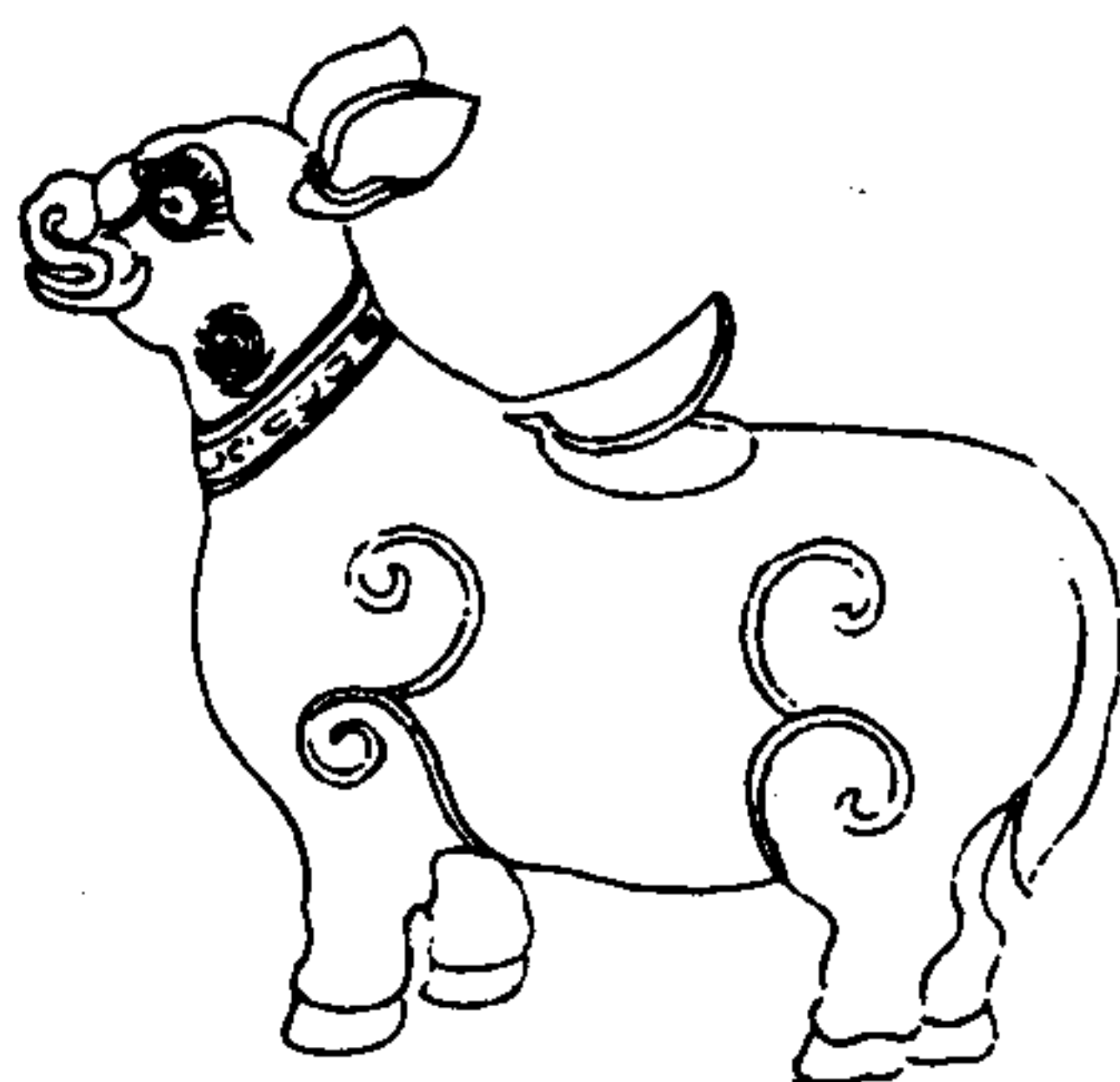

寧壽鑑古

卷四

二十一

右通蓋高二寸二分耳高一寸濶五分深一寸五分口徑八分通長四寸五分濶一寸七分重二十兩金銀錯

周犧尊十四

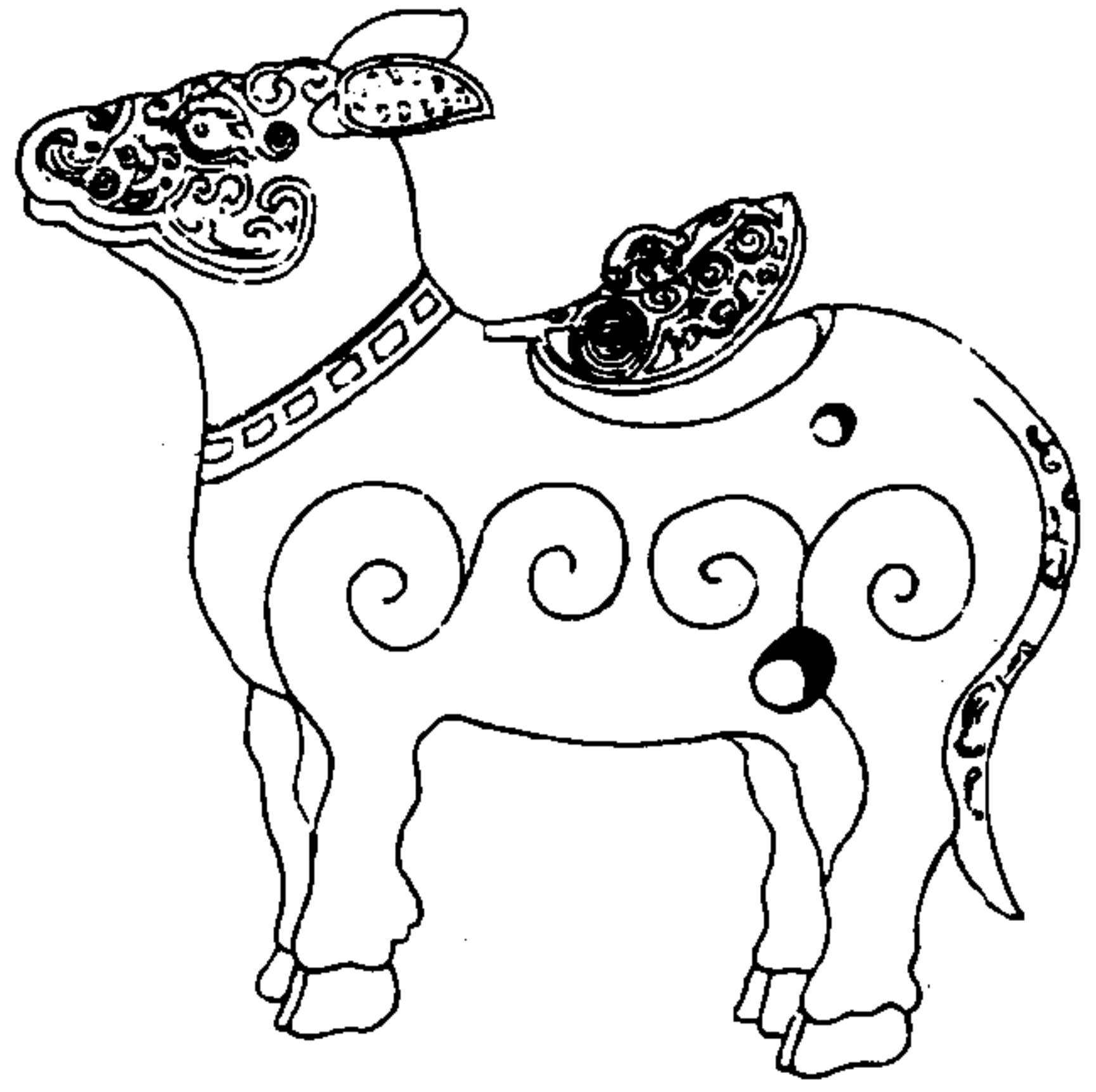

寧壽鑑古

卷四

五

右通蓋高六寸五分耳高一寸五分濶八分深
三寸八分口徑二寸三分通長一尺二寸二分
濶四寸四分重一百六十五兩金銀錯

周犧尊十五



寧壽鑑古

卷四

五

右通蓋高五寸九分耳高二寸濶八分深三寸
八分口徑二寸五分通長一尺二寸五分濶五
寸四分重一百四十四兩金銀錯

周天雞尊

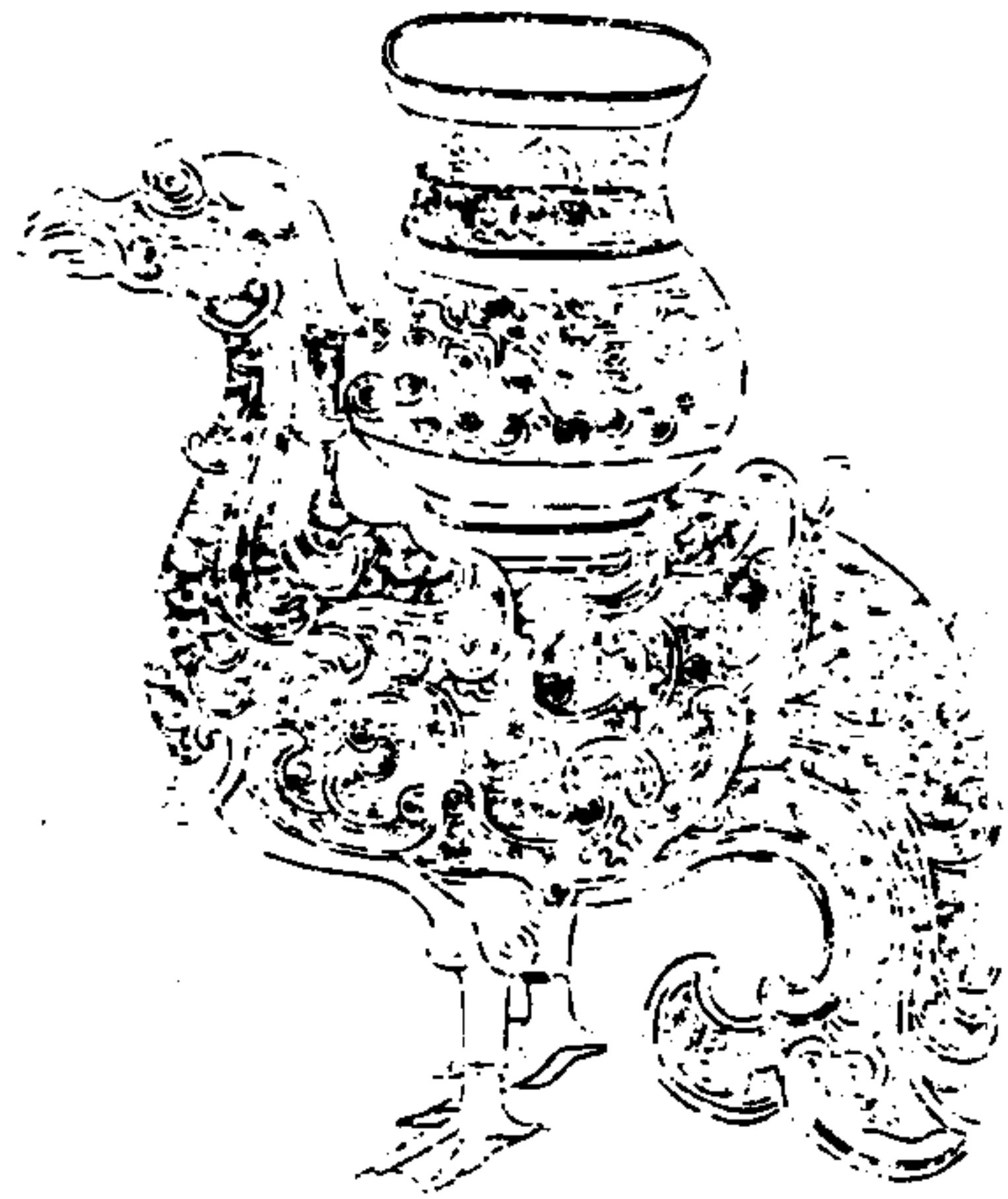

寧壽鑑古

卷四 尊

齒

右高七寸八分深六寸口縱一寸八分橫二寸三分通長七寸濶二寸四分重九十六兩金銀錯

周雞尊

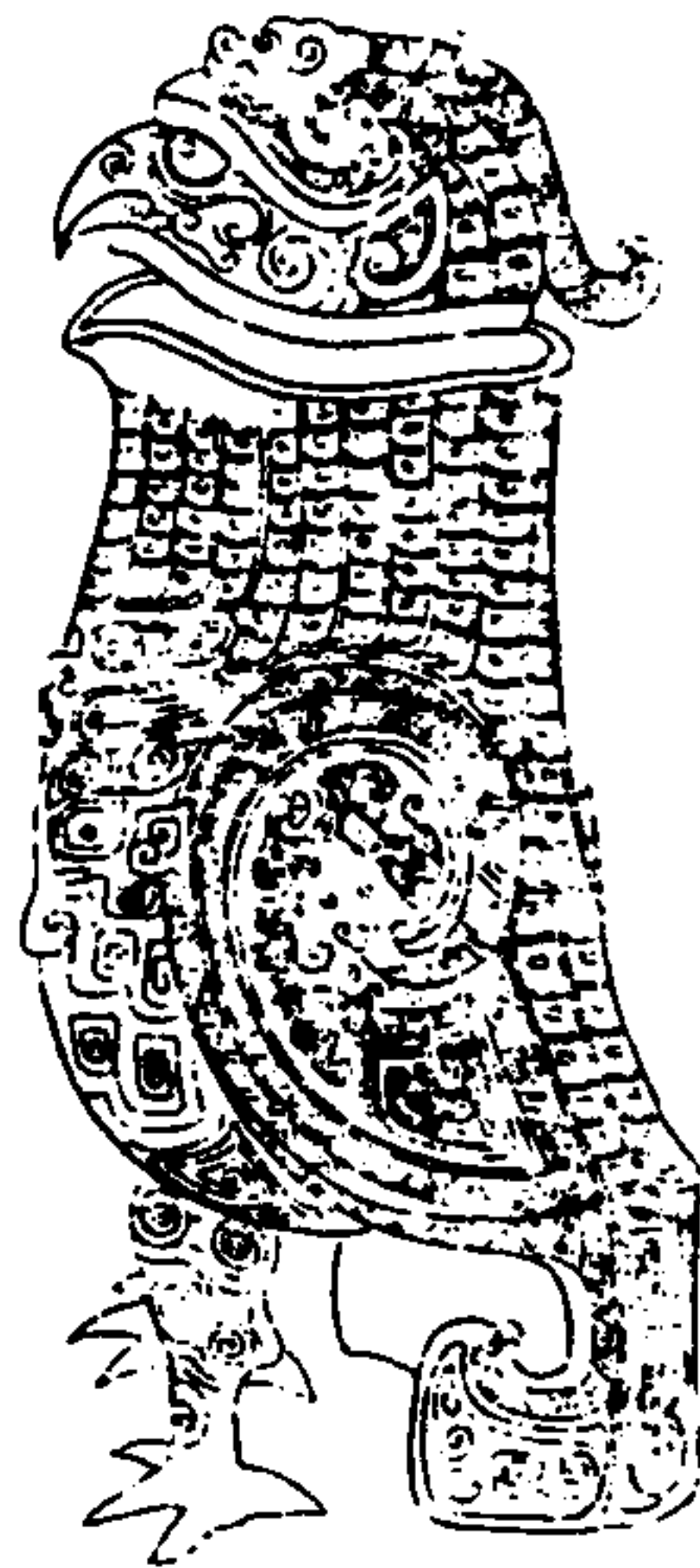

寧壽鑑古

卷四 尊

圭

右通蓋高六寸七分深三寸八分口縱二寸八分腹圍九寸重四十四兩金銀錯周官司尊彝六彝有雞六尊無雞案宋考古圖有象彝曰大臨以為禮有象尊而不聞象彝疑記有脫畧然則雞尊亦象彝類也

周鳧尊一

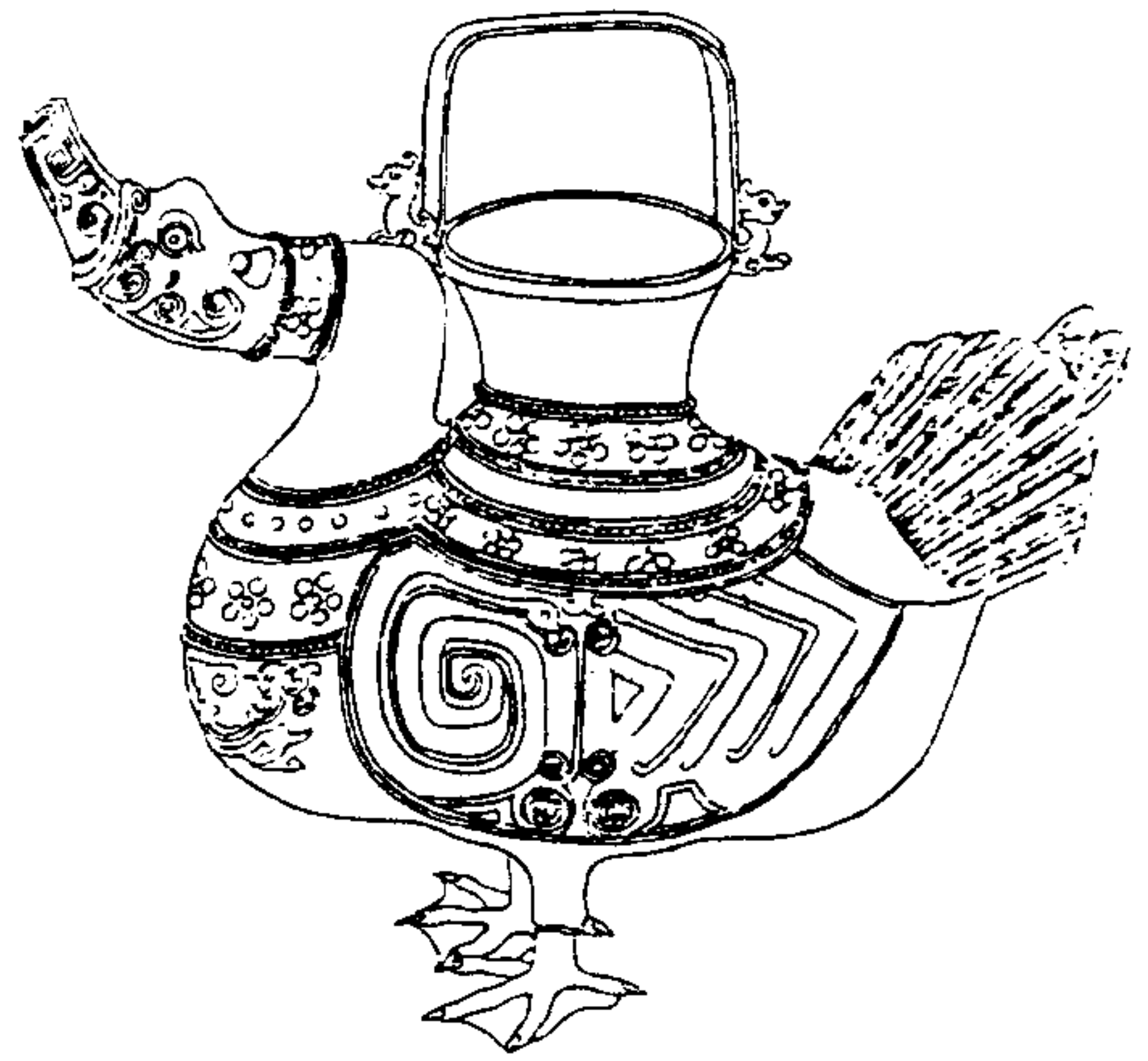

寧壽鑑古

卷四 尊

三

右高九寸七分深五寸八分口徑三寸通長一尺三寸三分濶六寸以口為流有提梁重一百八十四兩金銀錯按博古圖鳧壺說曰鳧之為物出入於水而不溺水以况習禮之義又有鳧尊說曰周官六尊皆取形似而鳧不與則知鳧尊者古人用於燕飲之間非宗廟祭祀之器然攷鳧鷖一篇皆稱公尸朱子以為賓尸之樂陸佃埤雅謂鳧鷖安樂於水故詩人為神祇祖考安樂之辟則鳧尊亦未始不用於宗廟中也

周鳧尊二



寧壽鑑古

卷四 尊

三

右高六寸八分深五寸一分口徑二寸七分通長一尺三分濶四寸六分以口為流有提梁重一百兩金銀錯

周鳧尊三

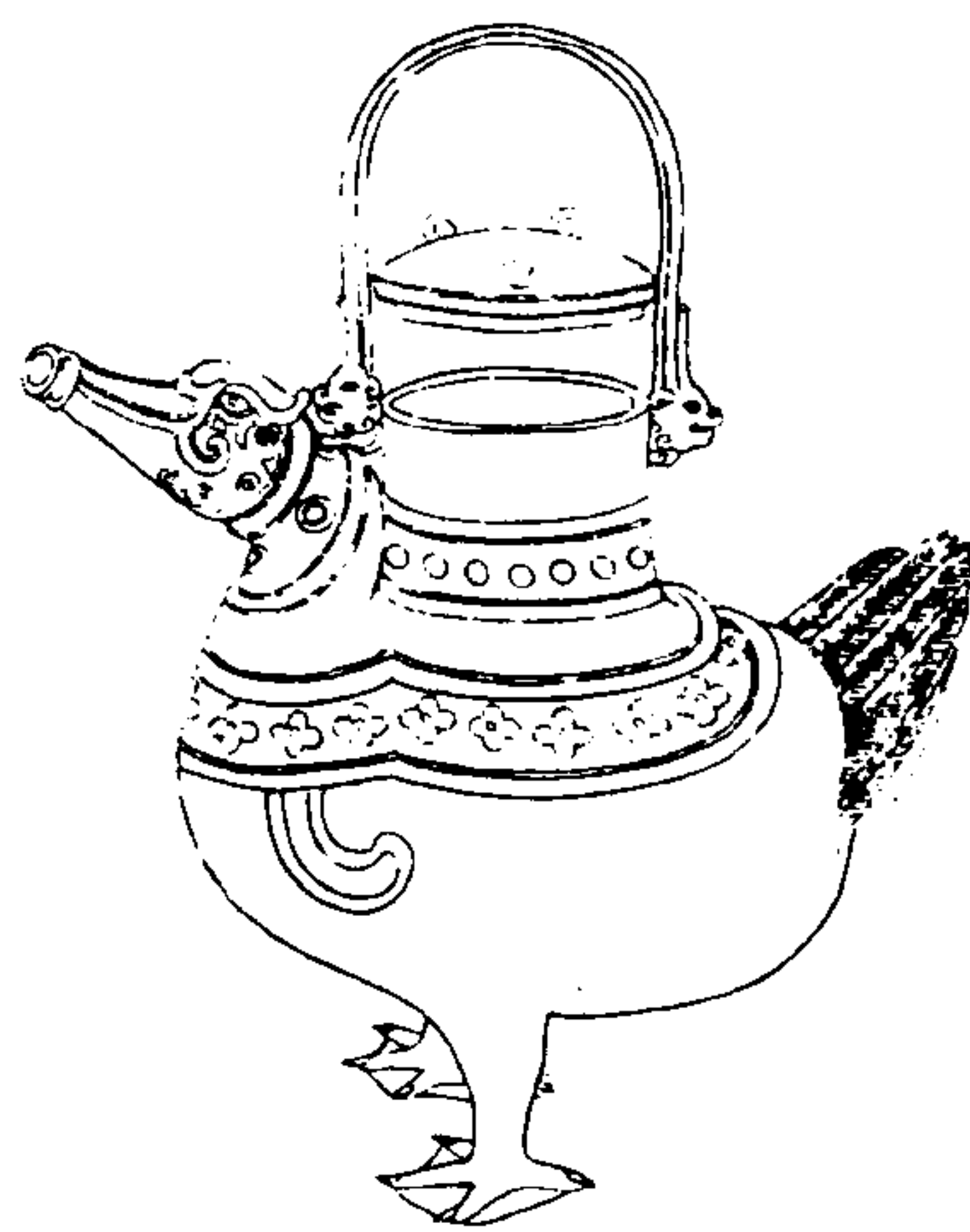

寧壽鑑古

卷四 尊

天

右通蓋高六寸深四寸七分口徑二寸二分通
長七寸七分濶五寸六分以口為流有提梁重
六十二兩金銀錯

周饗養尊一

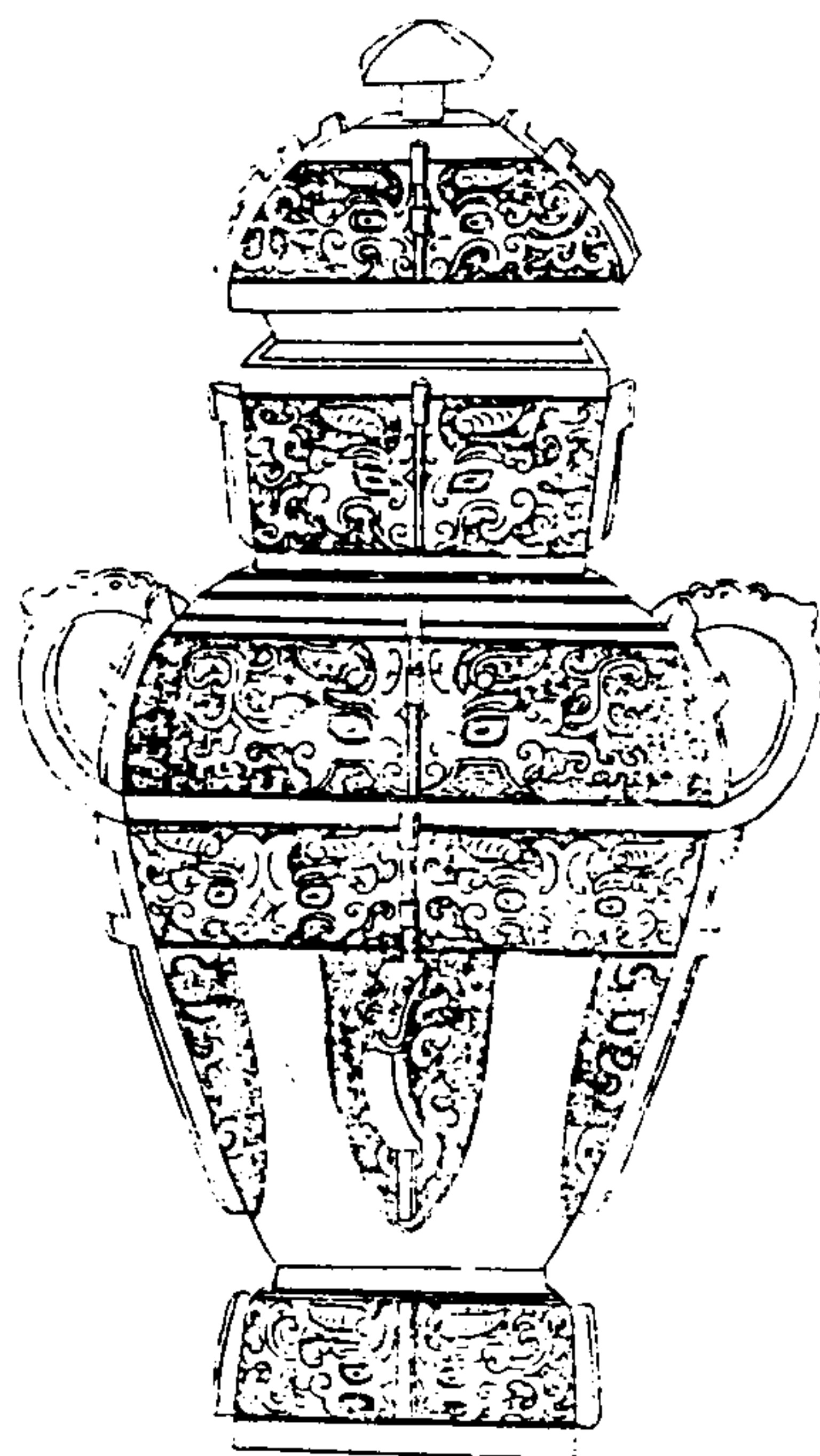

寧壽鑑古

卷四 尊

天

右通蓋高一尺八寸三分深一尺二寸三分口
縱四寸橫五寸五分腹圍三尺五分重二百六
十三兩

周饗養尊二

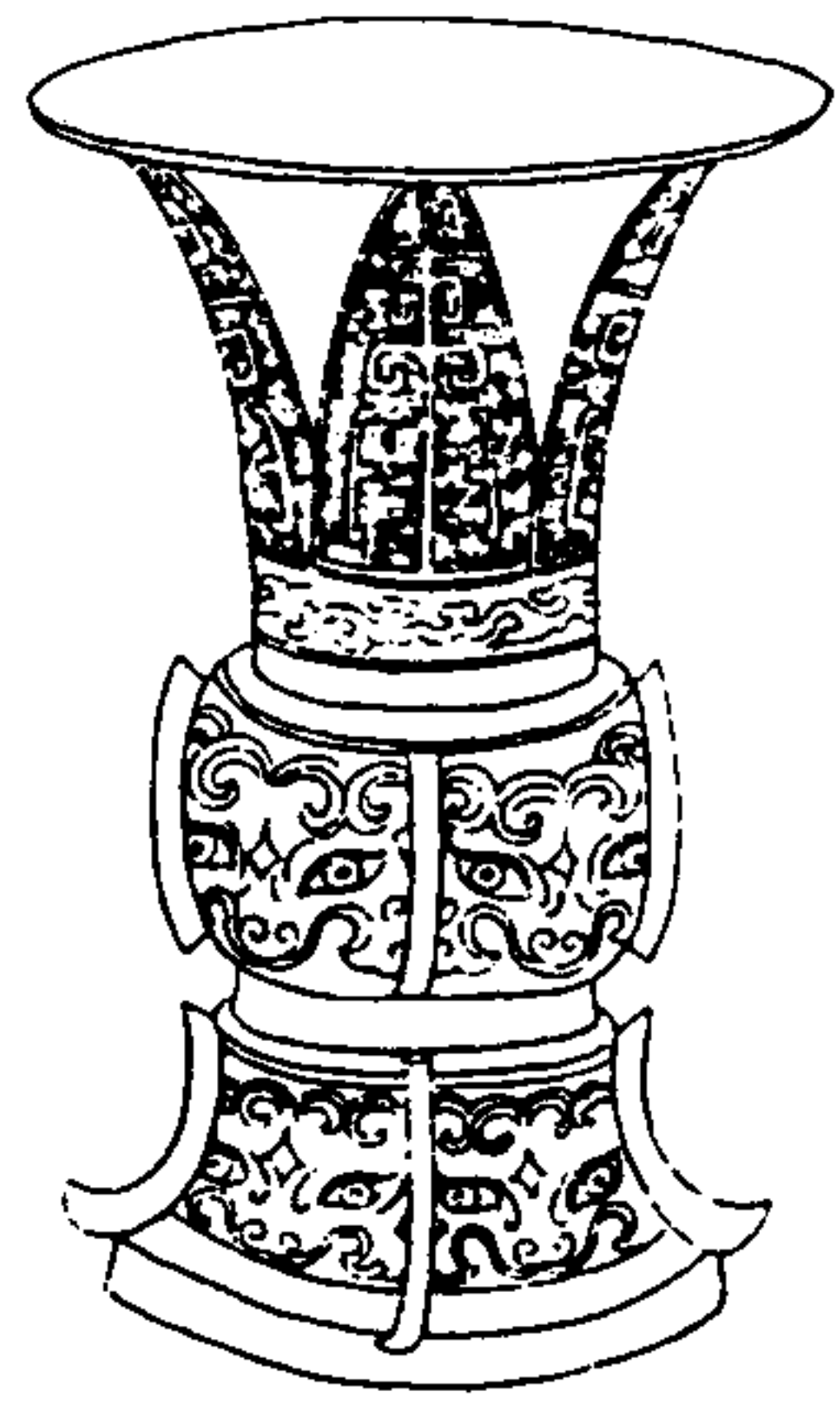

寧壽鑑古

卷四

三

右高八寸深七寸口徑六寸腹圍一尺六分重七十兩塗金

周饗養尊三

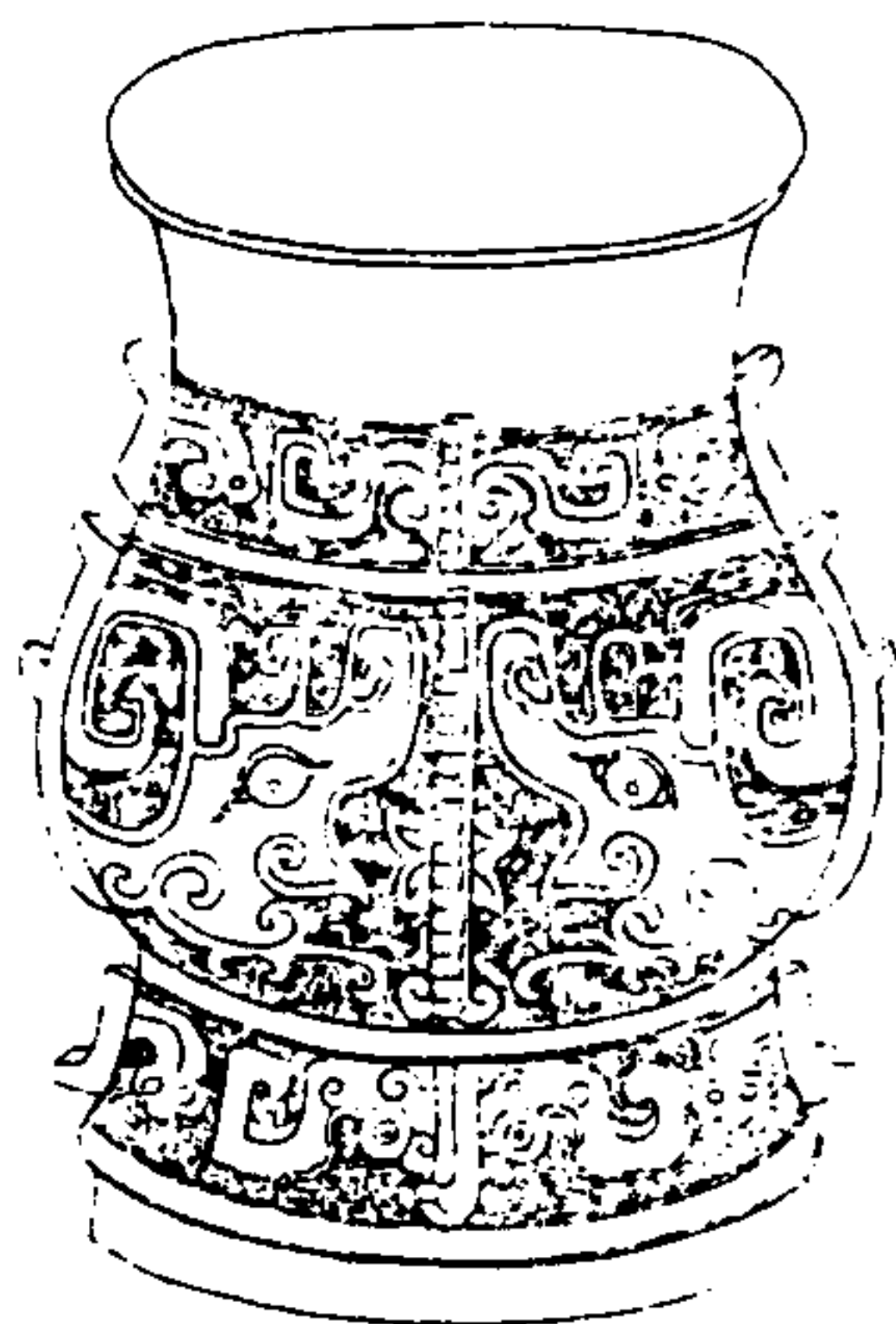

寧壽鑑古

卷四

三

右高六寸二分深五寸口縱四寸八分橫五寸三分腹圍一尺五寸重五十三兩銘文剝落不可識

周饗養尊四

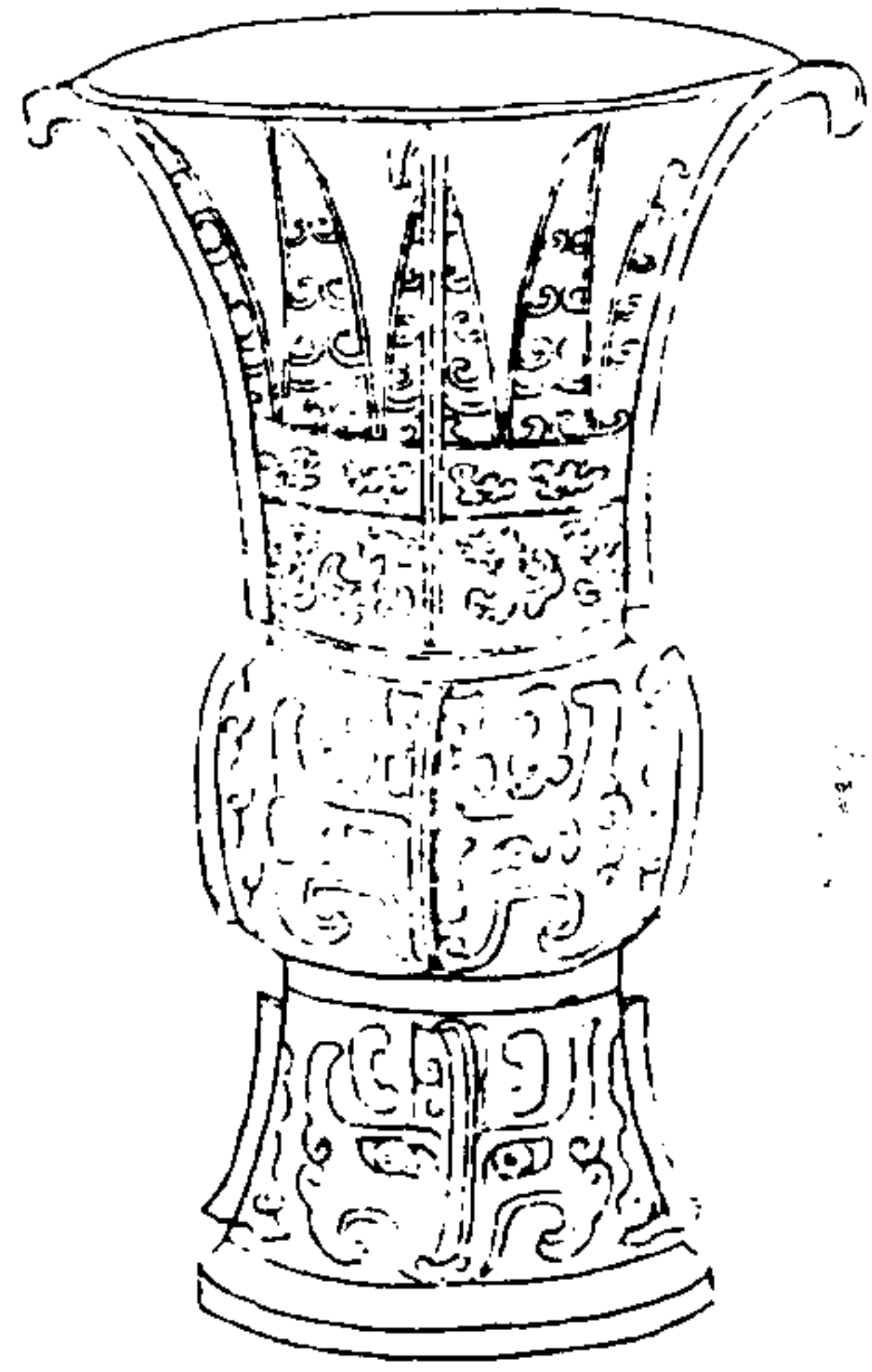

寧壽鑑古

卷四 尊

五

右高九寸深七寸四分口徑六寸八分腹圍一尺二寸七分重八十三兩

周饗養尊五

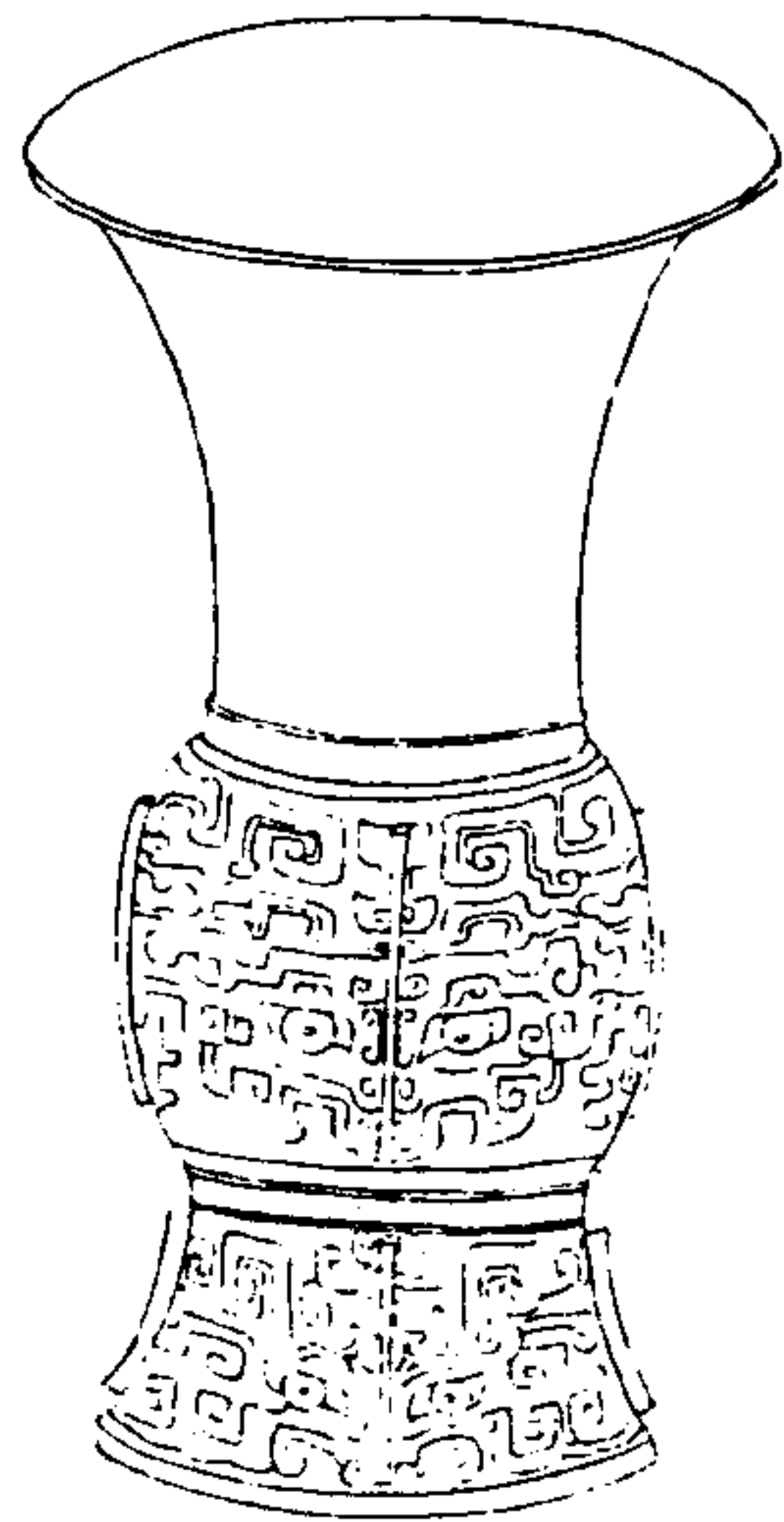

寧壽鑑古

卷四 尊

五

右高八寸六分深六寸六分口徑六寸五分腹圍一尺二寸二分重五十九兩

周饗養尊六

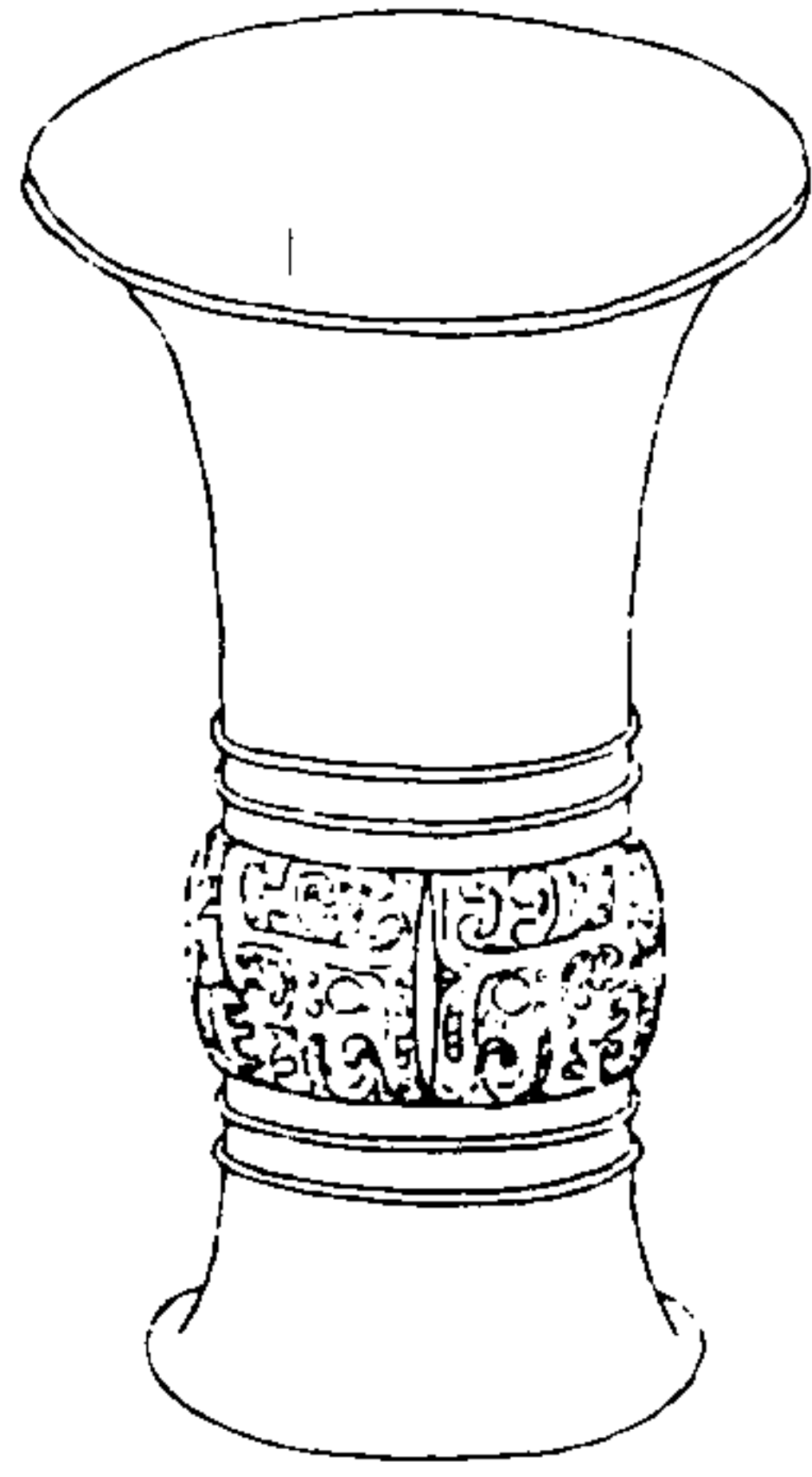

寧壽鑑古

卷四 尊

畫

右高七寸八分深六寸三分口徑五寸八分腹
圍一尺一寸六分重四十七兩

周饗養尊七

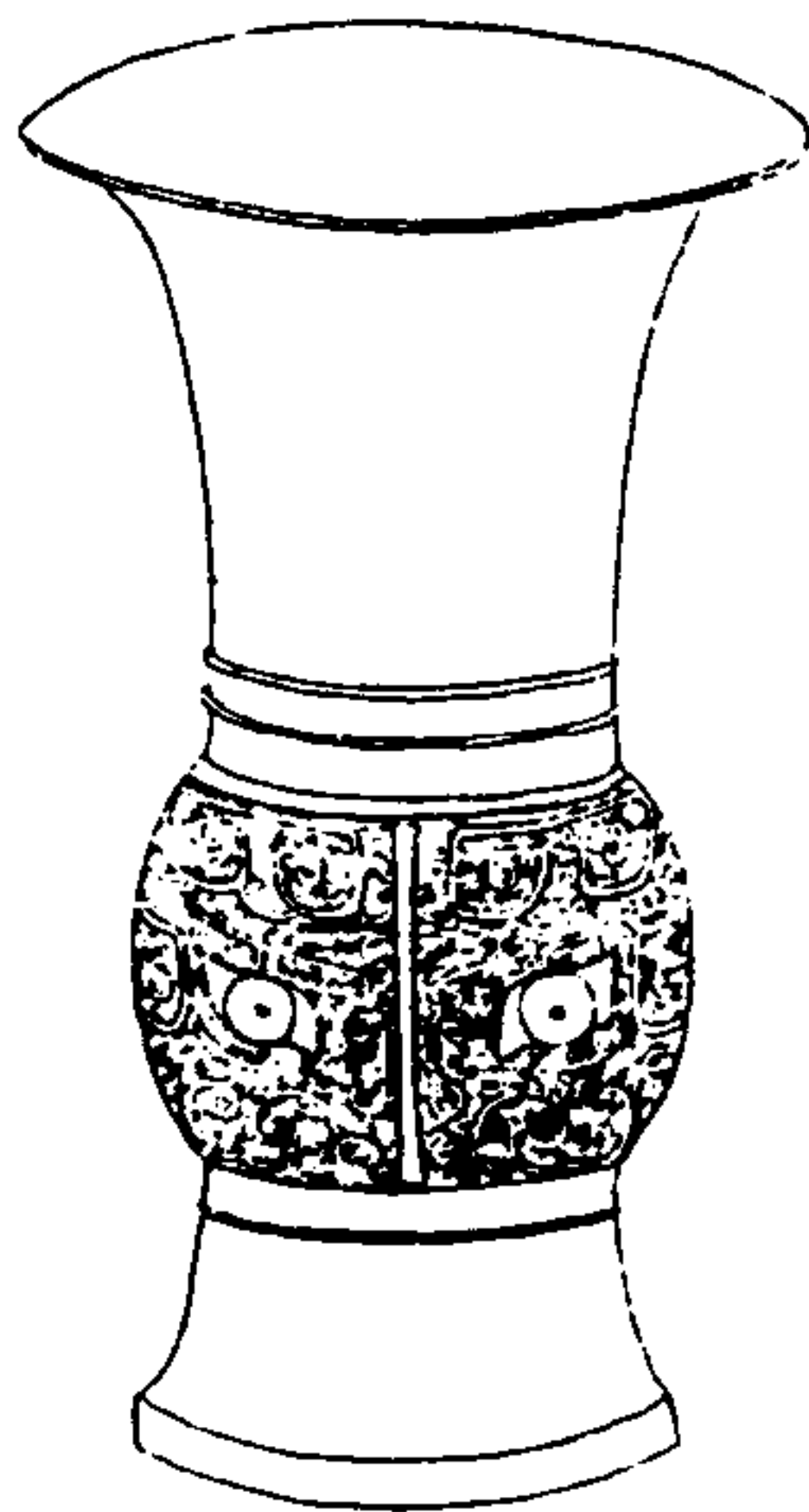

寧壽鑑古

卷四 尊

畫

右高七寸九分深六寸六分口徑六寸一分腹
圍一尺二寸三分重六十三兩

周犧耳尊

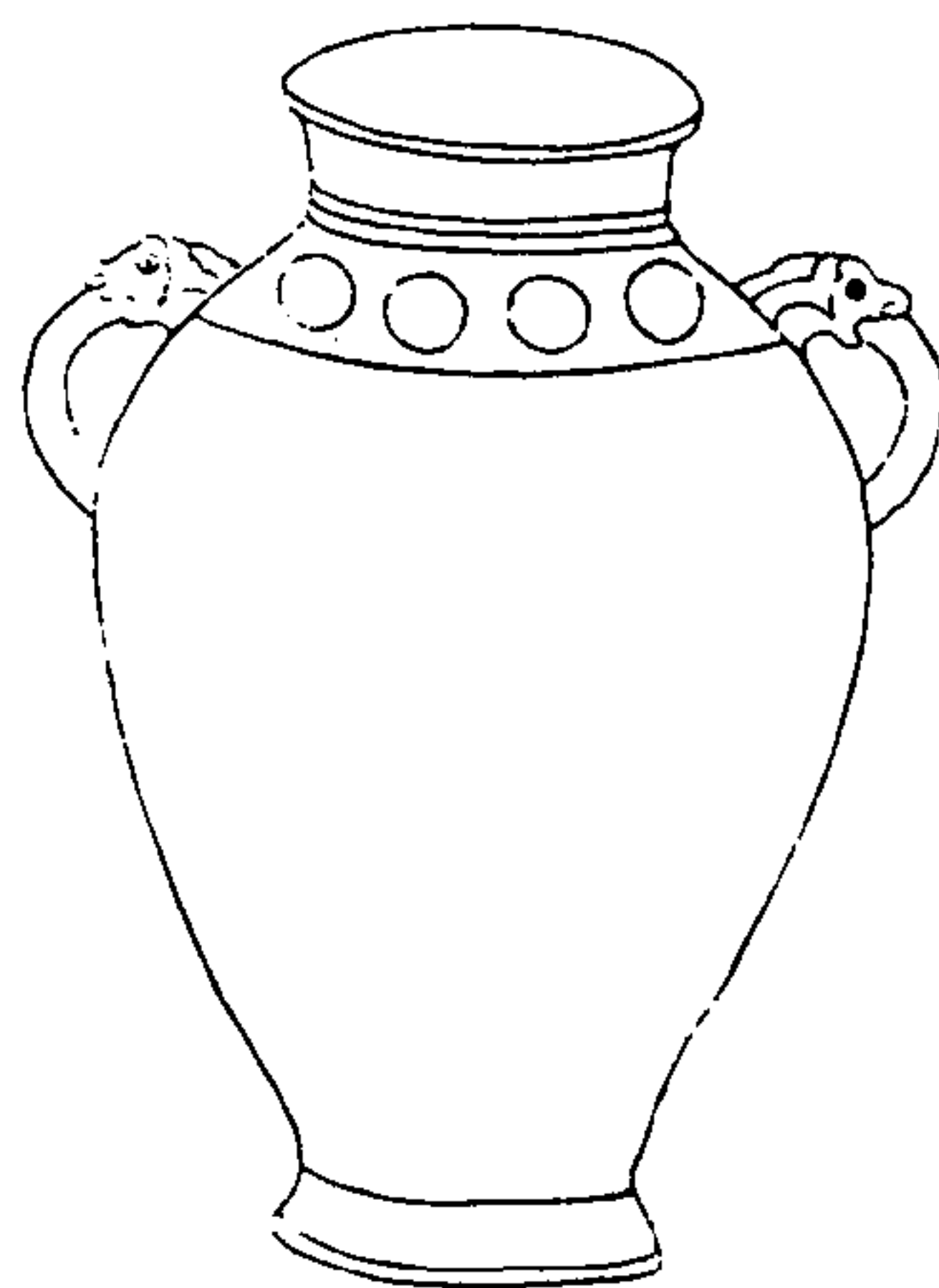

寧壽鑑古

卷四 尊

五

右高九寸六分深八寸六分口徑四寸七分腹
圍二尺五寸五分重一百九十六兩

周獸耳尊一

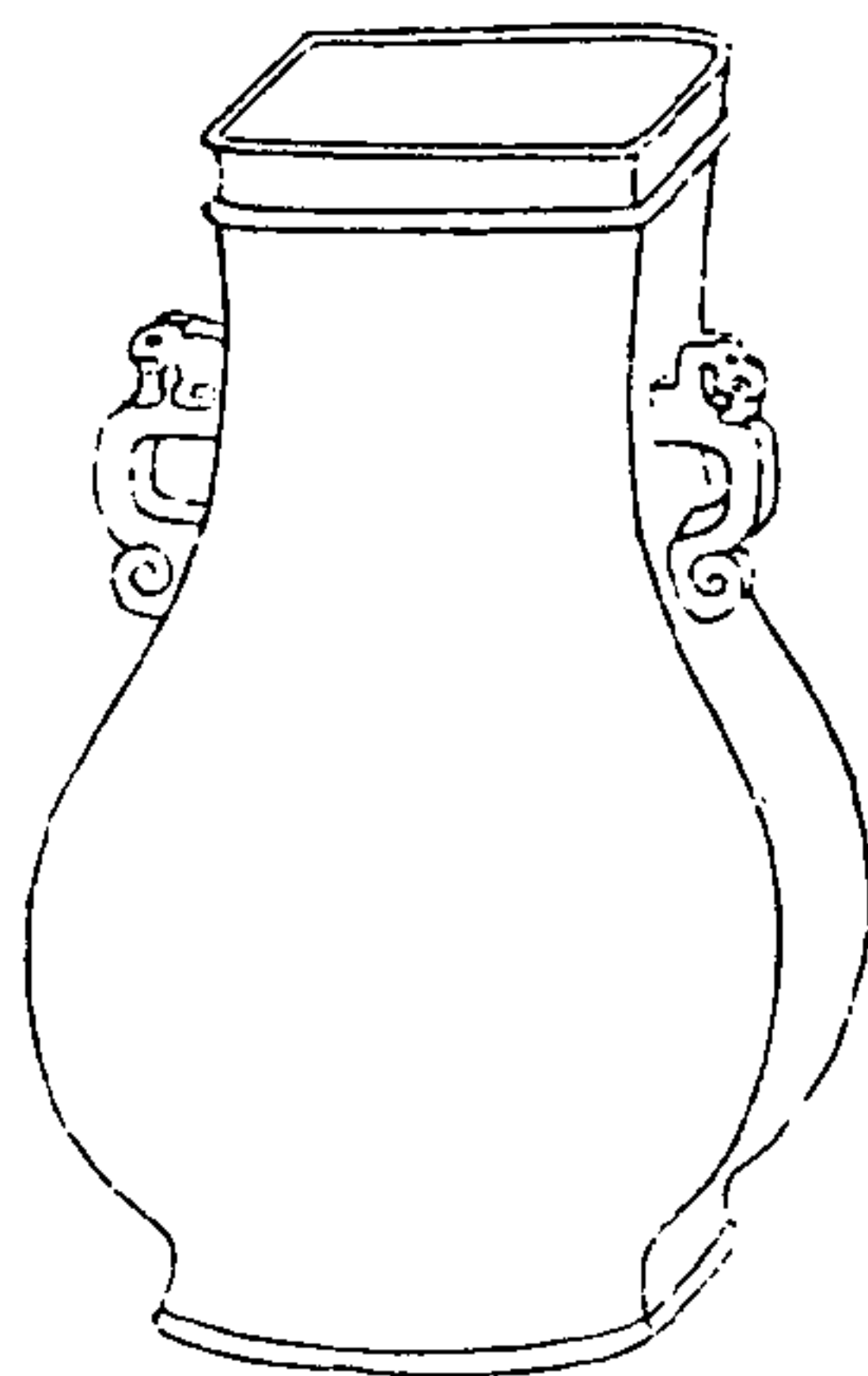

寧壽鑑古

卷四 尊

五

右高七寸一分深六寸三分口縱二寸三分橫
二寸八分腹圍一尺三寸五分重五十六兩

周獸耳尊二

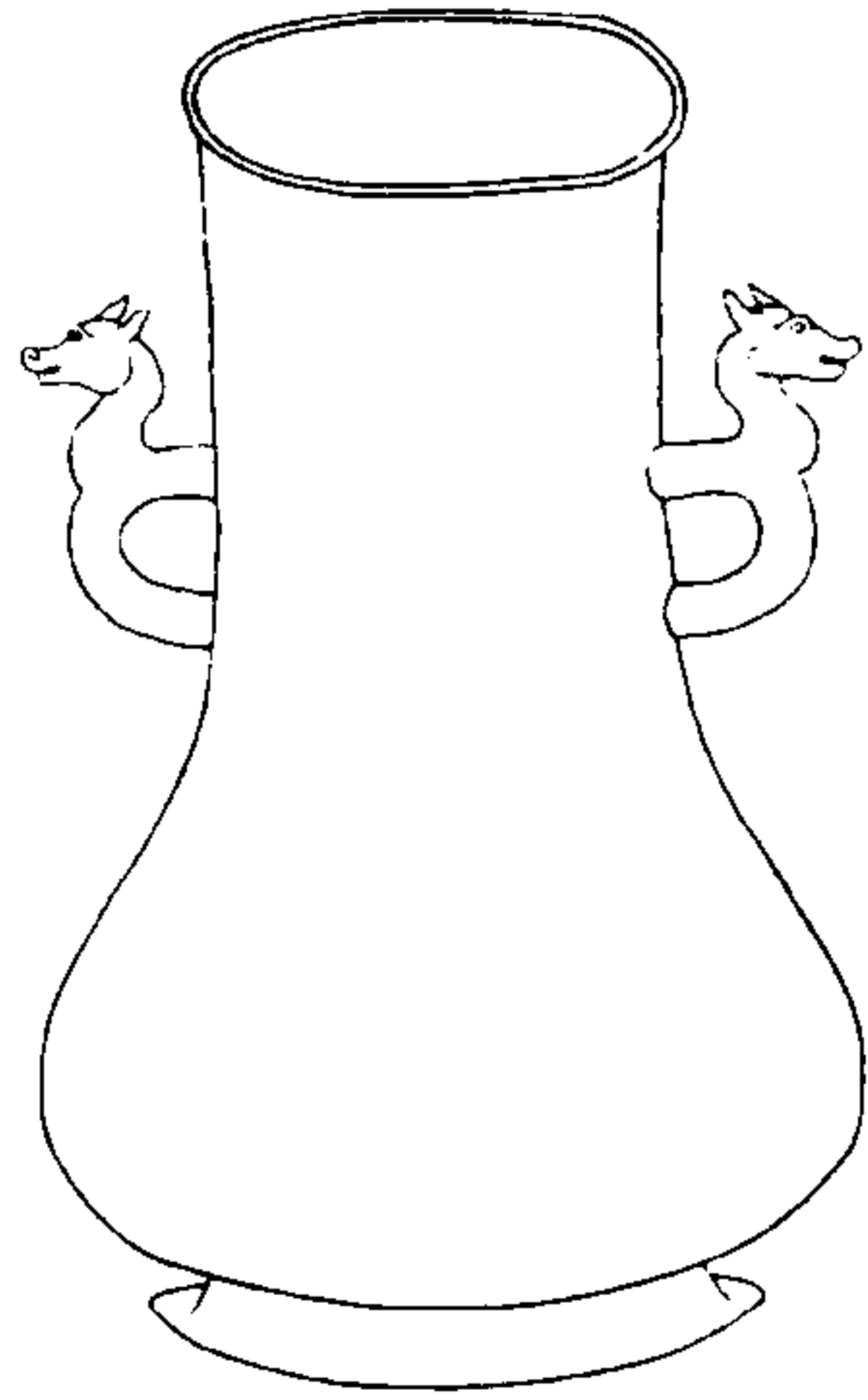

寧壽鑑古

卷四 尊

五

右高一尺一寸五分深一尺六分口縱四寸五分橫五寸一分腹圍二尺二寸六分重九十四

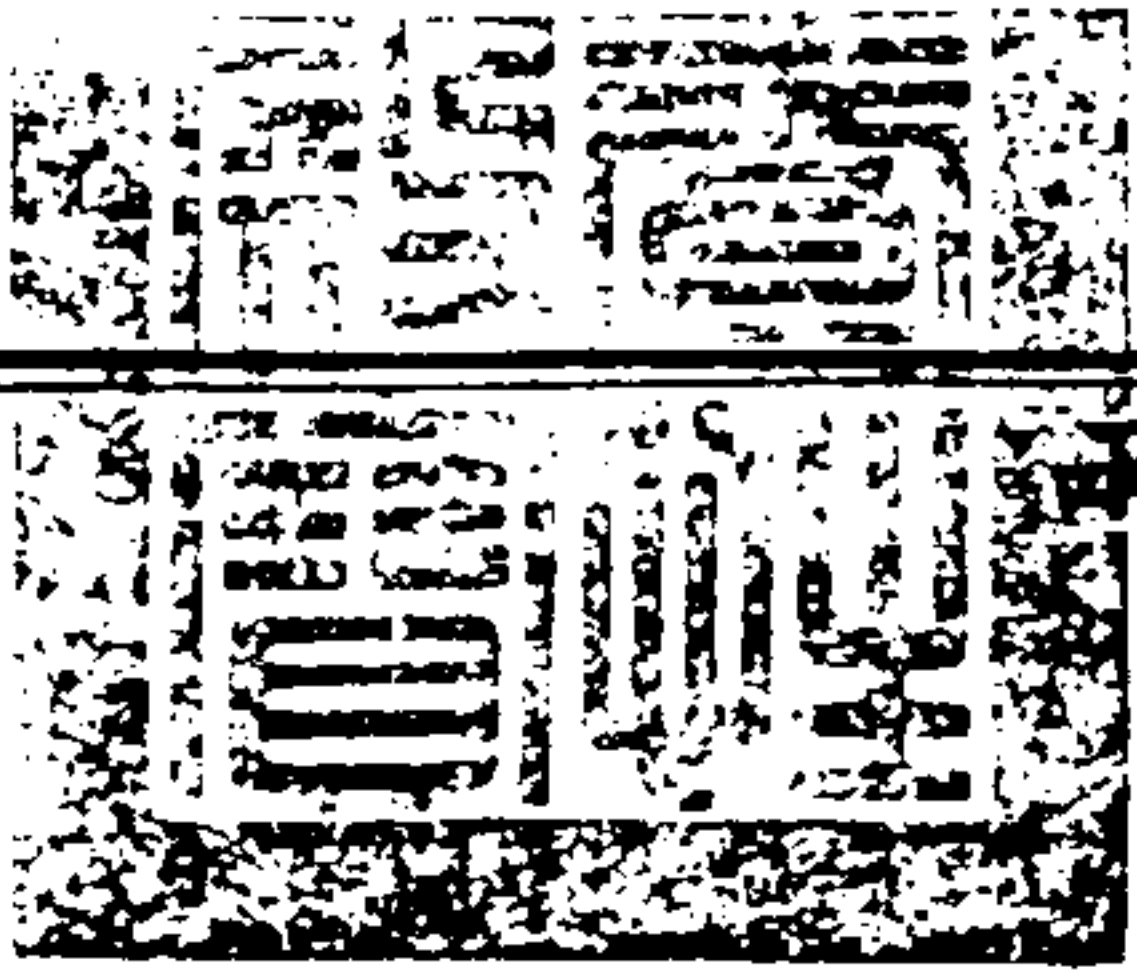

寧壽鑑古卷五目錄

尊三

周

盤雲尊

蟠夔尊一

蟠夔尊二

蟠夔尊三

蟠夔尊四

蟠夔尊五

蟠夔尊六

寧壽鑑古

卷五

目錄一

蟠夔尊七

蟠夔尊八

蟠夔尊九

鳳紋尊一

鳳紋尊二

夔紋尊

環紋尊

絡紋尊

絢紋尊

弦紋尊

蟬紋尊
素尊

漢

芝鹿尊

夔鳳尊

天雞尊一

天雞尊二

雞尊

鳩尊

鳧尊一

寧壽鑑古

卷五

目錄二

鳧尊二

犧尊一

犧尊二

犧尊三

犧尊四

饗饗尊

獸耳尊

帟尊

垂雲尊

雲紋尊

雷紋尊

夔紋尊

蟬紋尊

唐

天雞尊

寧壽鑑古

卷五

目錄三

周盤雲尊

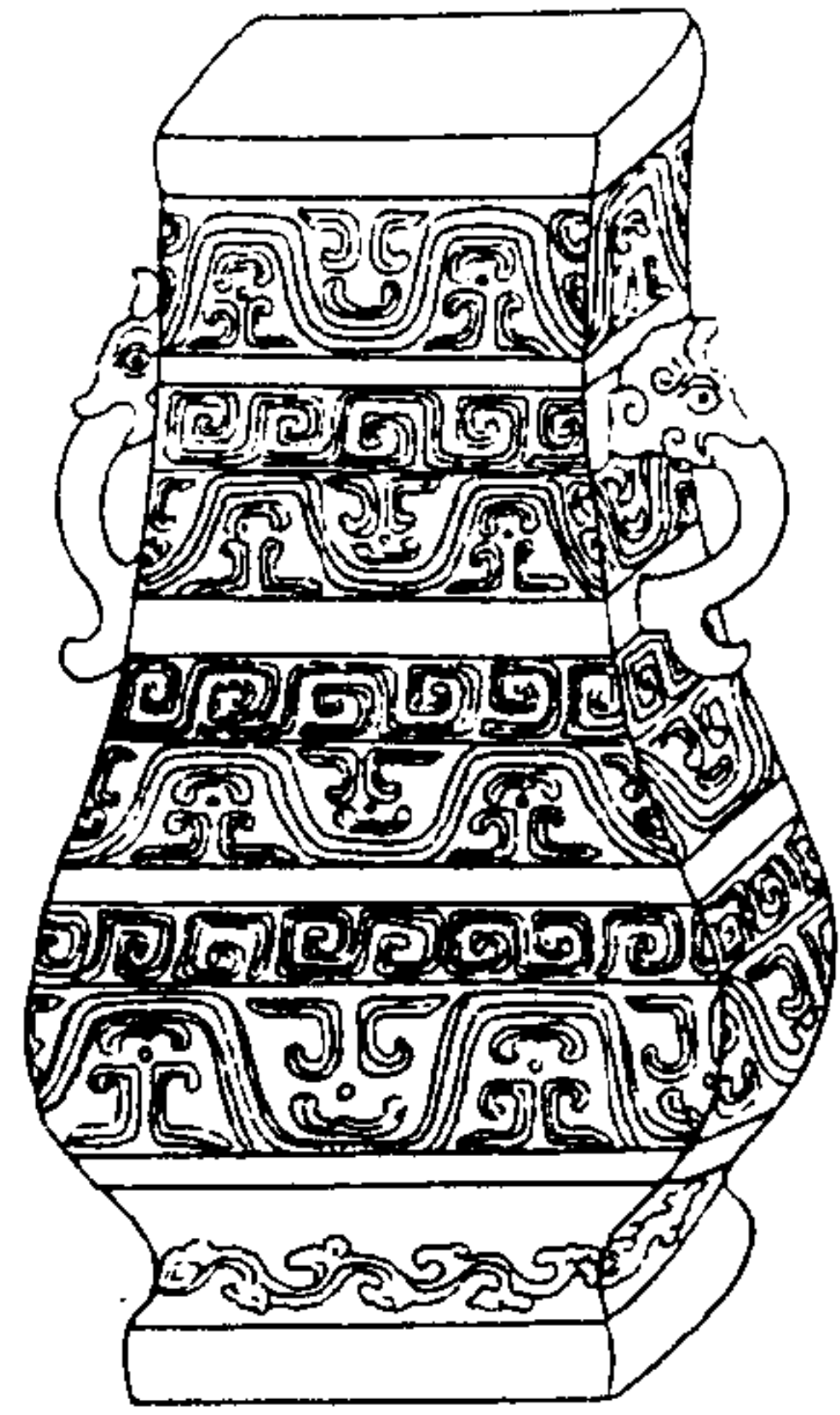

寧壽鑑古

卷五 尊

一

右高一尺二分深八寸八分口縱三寸七分橫四寸四分腹圍二尺重一百五十二兩

周蟠菱尊一

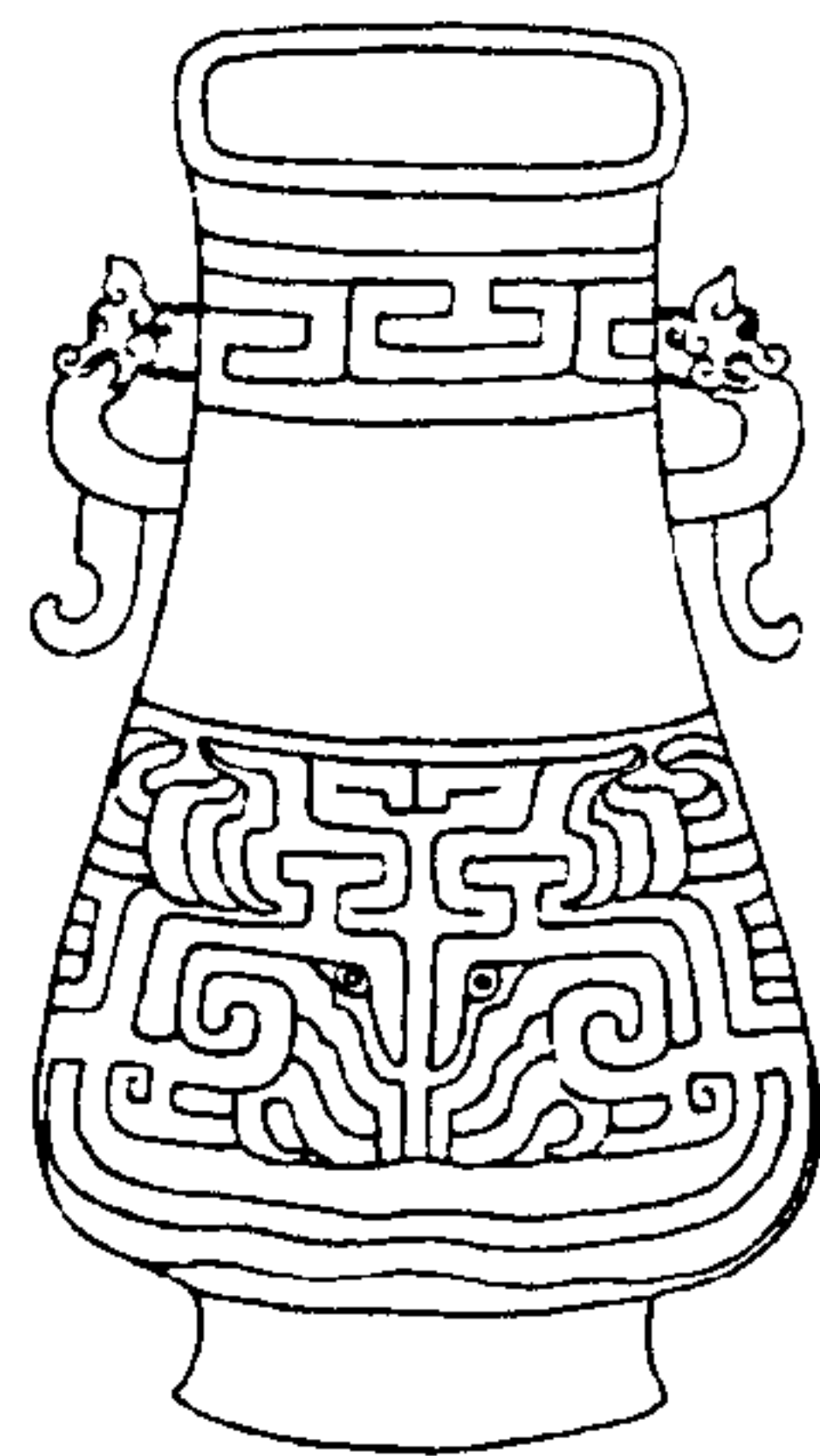

寧壽鑑古

卷五 尊

二

右高六寸九分深六寸四分口縱二寸三分橫三寸三分腹圍一尺二寸七分重五十兩

周蟠夔尊二

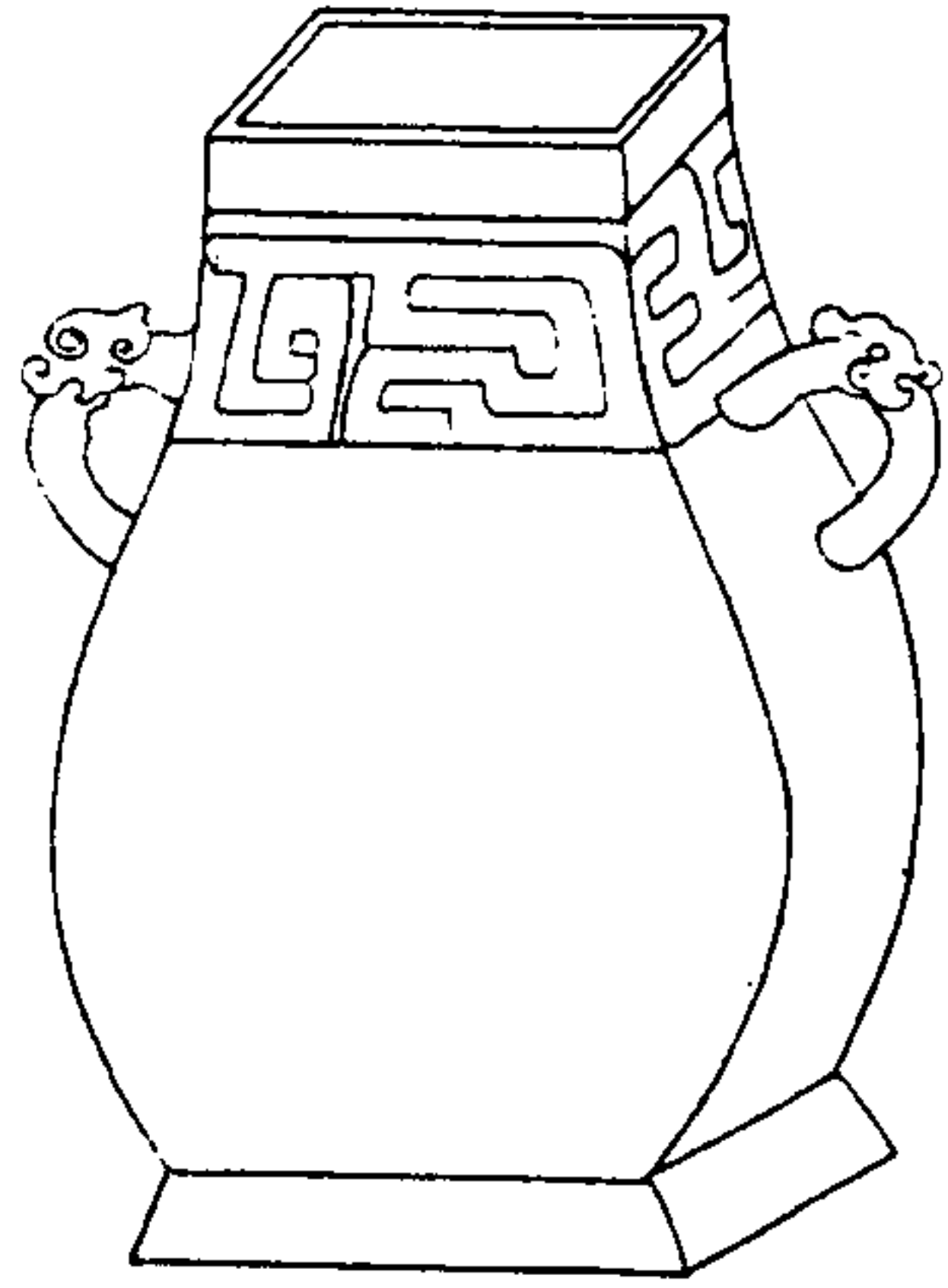

寧壽鑑古

卷五 尊

三

右高七寸二分深六寸六分口縱二寸三分橫二寸八分腹圍一尺六寸重六十六兩

周蟠夔尊三

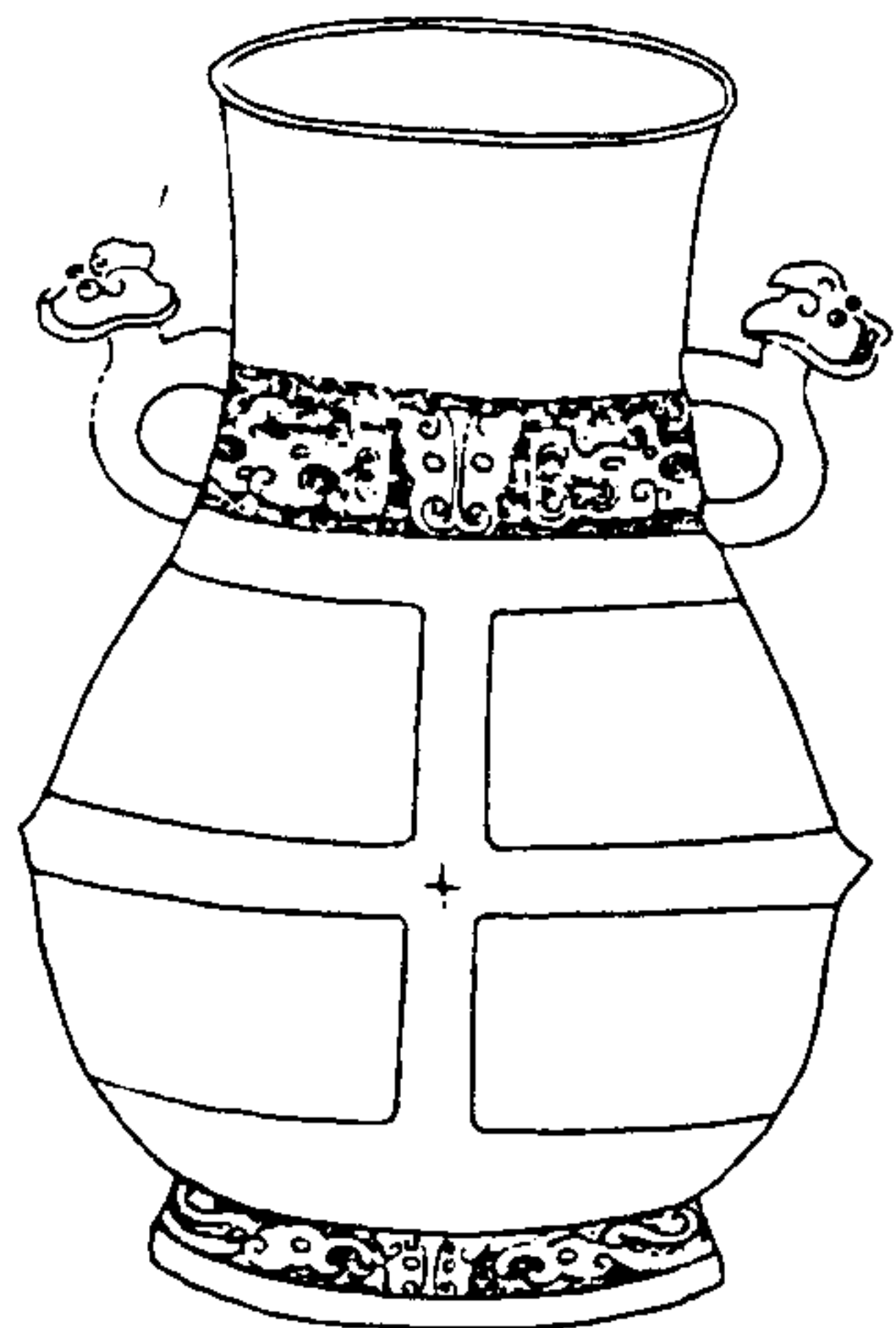

寧壽鑑古

卷五 尊

四

右高一尺二寸一分深一尺一寸二分口縱四寸五分橫五寸九分腹圍二尺四寸七分重一百六十四兩

周蟠夔尊四

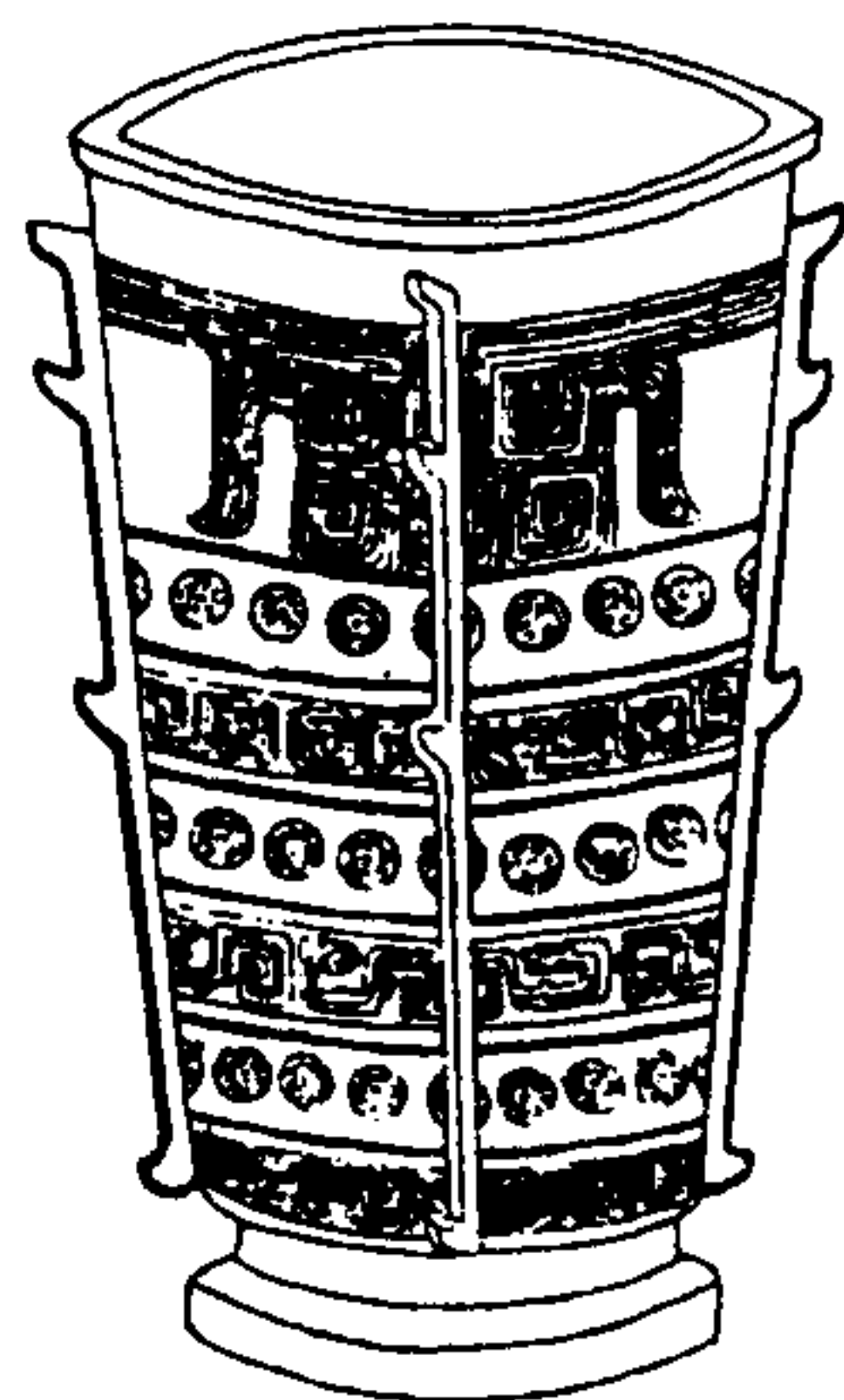

寧壽鑑古

卷五 尊

五

右高七寸八分深六寸四分口縱四寸二分橫
五寸三分腹圍一尺二寸五分重一百六兩

周蟠夔尊五

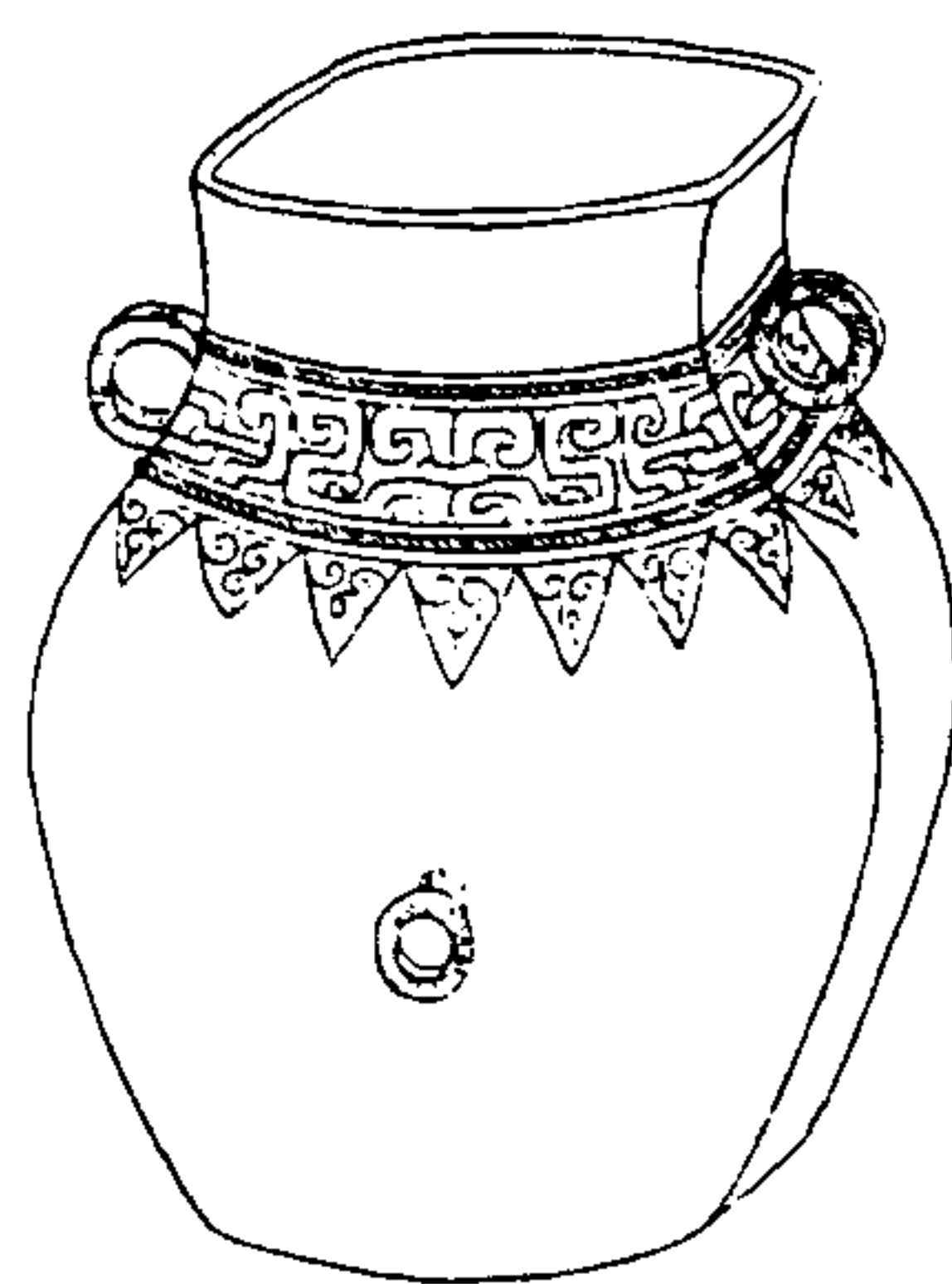

寧壽鑑古

卷五 尊

六

右高九寸九分深九寸七分口縱四寸橫五寸
二分腹圍二尺三寸五分重一百兩

周蟠夔尊六

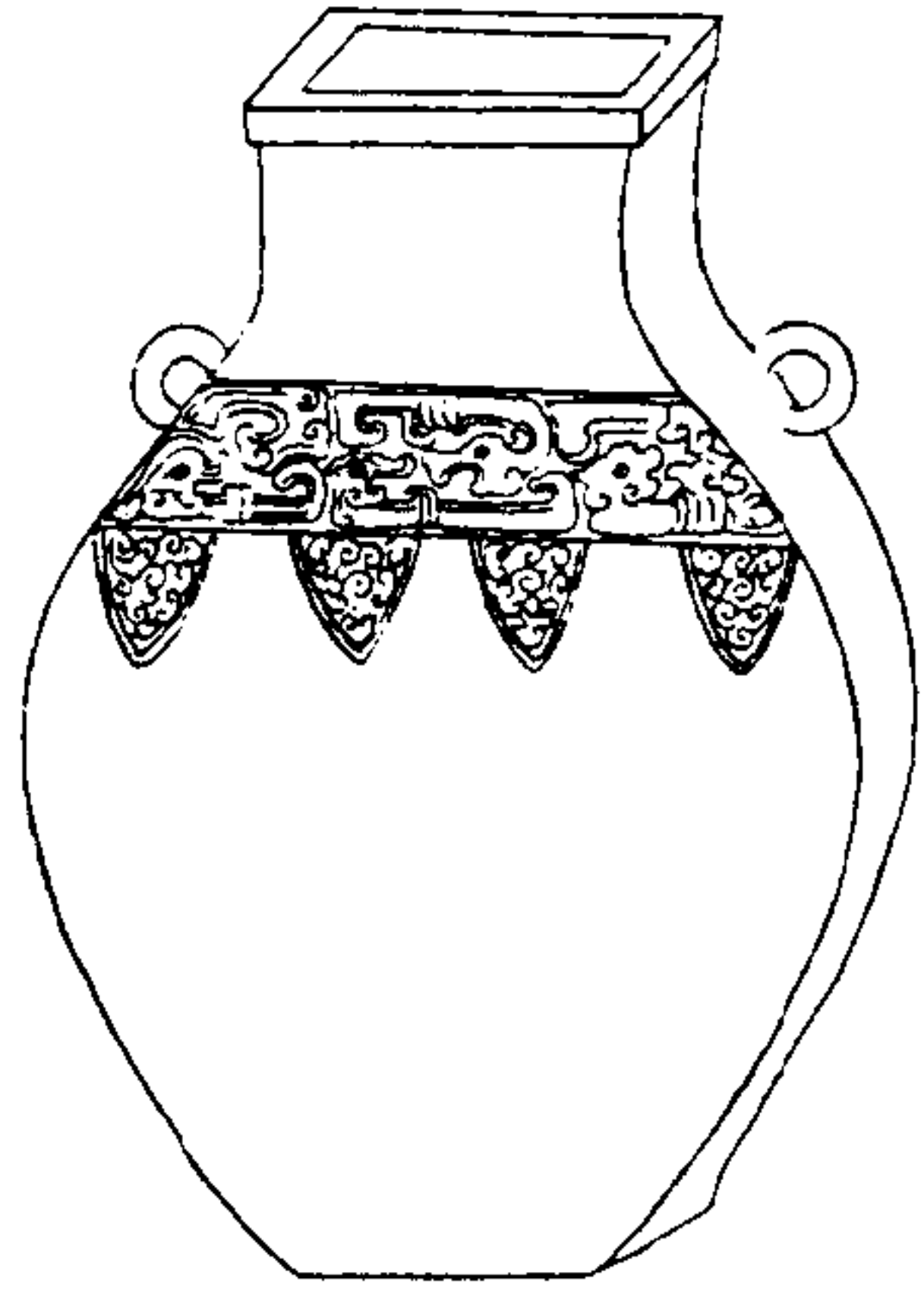

寧壽鑑古

卷五 尊

七

右高九寸五分深九寸四分口縱二寸五分橫三寸五分腹圍一尺八寸二分重八十八兩

周蟠夔尊七

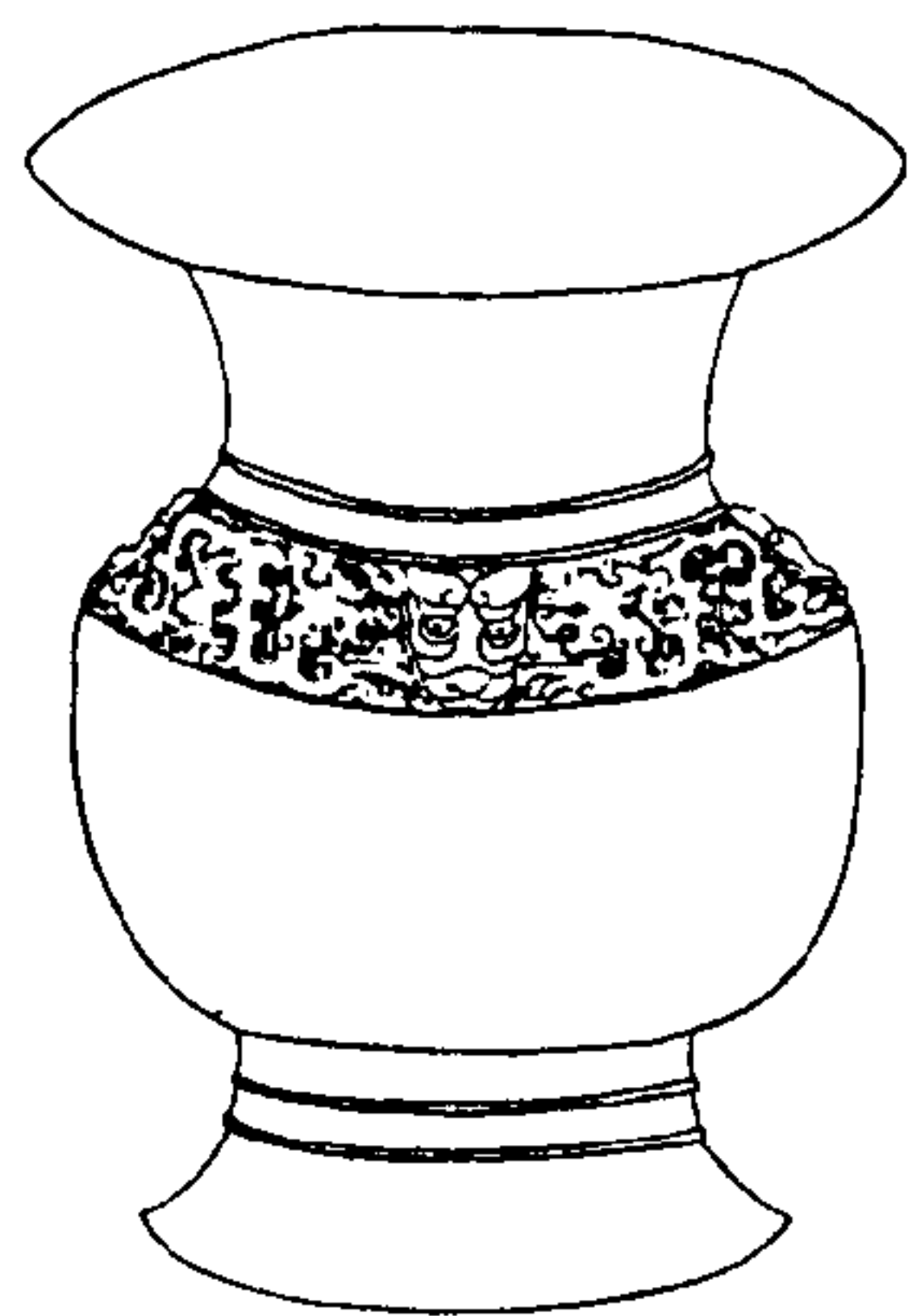

寧壽鑑古

卷五 尊

八

右高九寸三分深七寸五分口徑八寸三分腹圍二尺四寸五分重一百十三兩

周蟠夔尊八

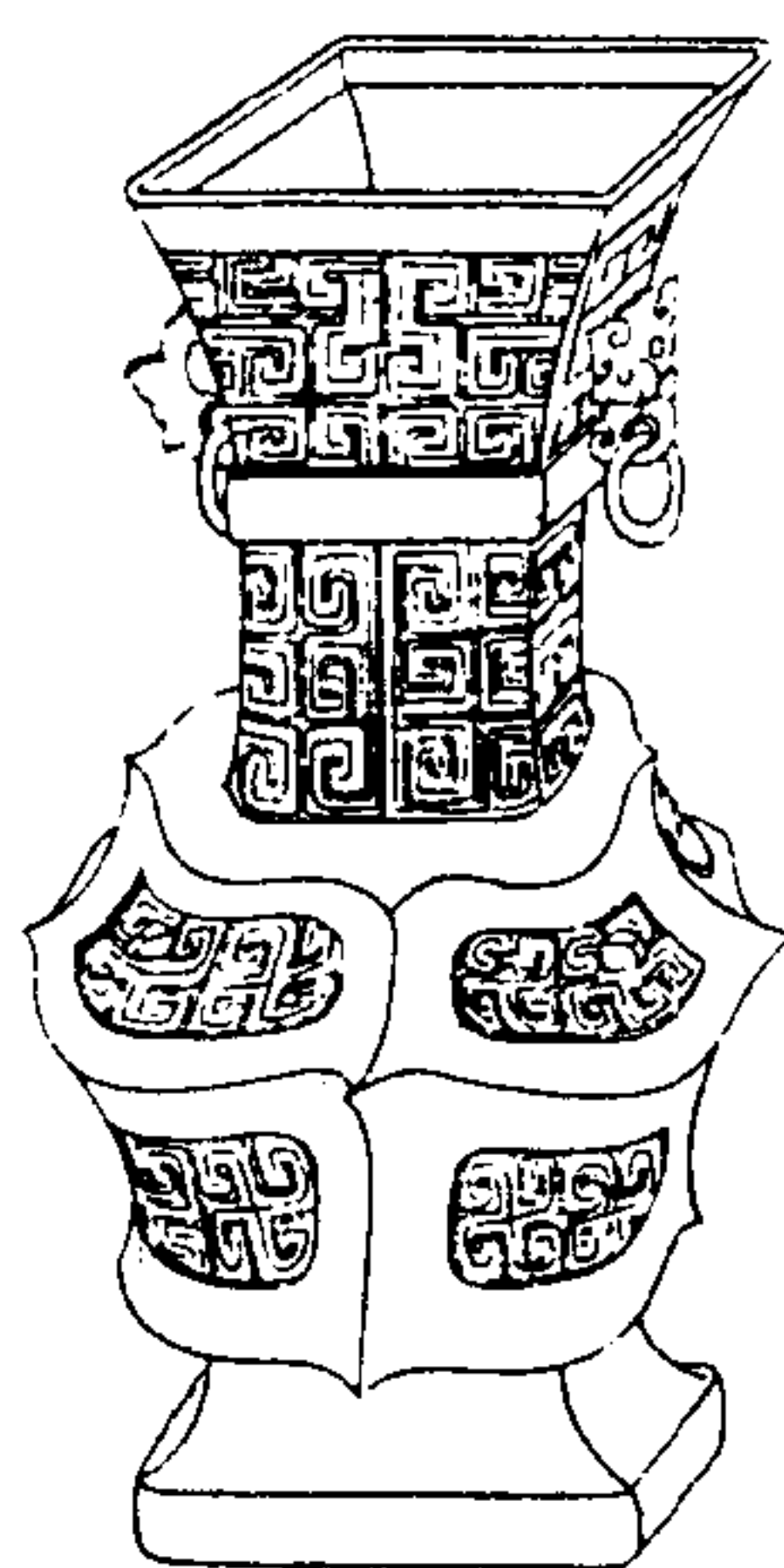

寧壽鑑古

卷五 尊

九

右高一尺深八寸一分口徑三寸六分腹圍一尺六寸五分重六十六兩

周蟠夔尊九

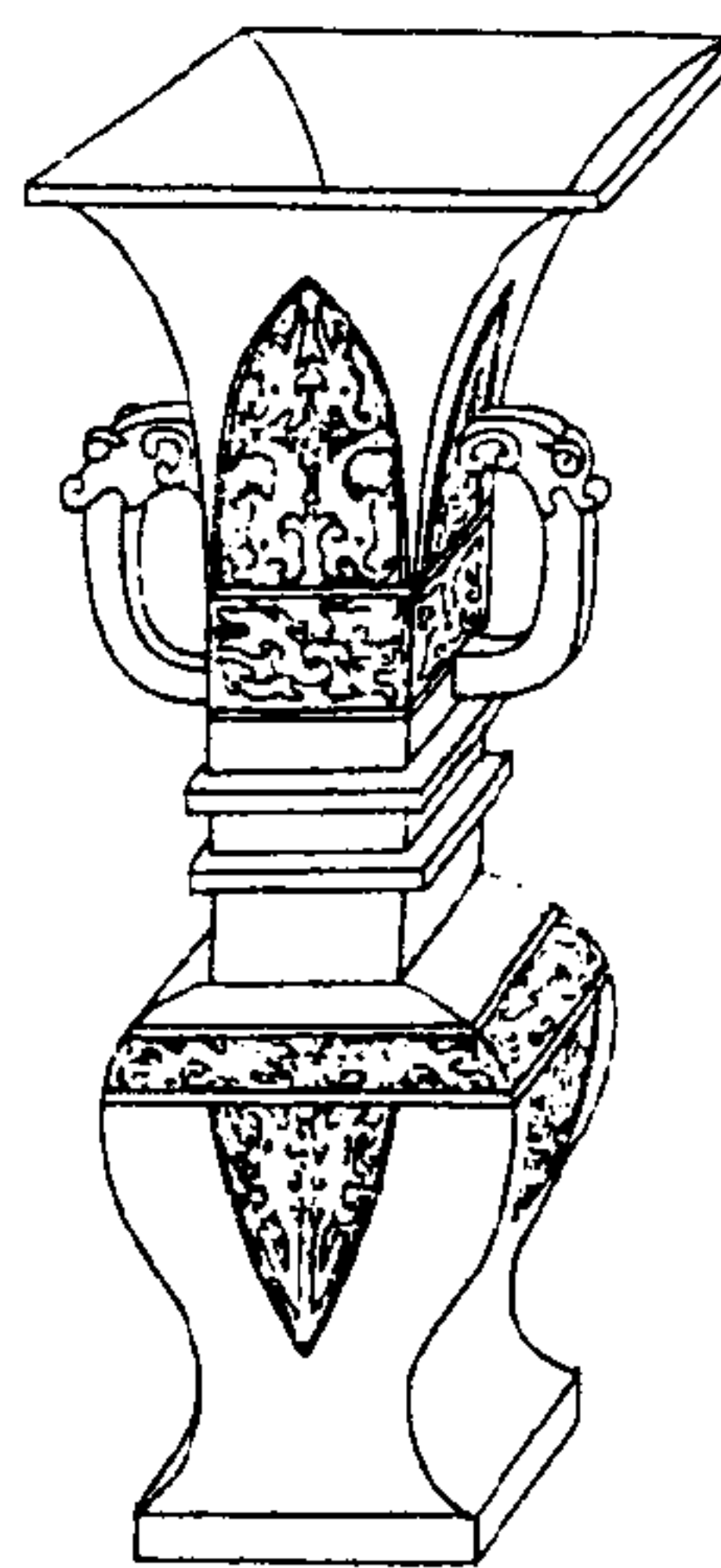

寧壽鑑古

卷五 尊

十

右高一尺九分深九寸八分口徑四寸七分腹圍一尺三寸五分重五十六兩

周鳳紋尊一

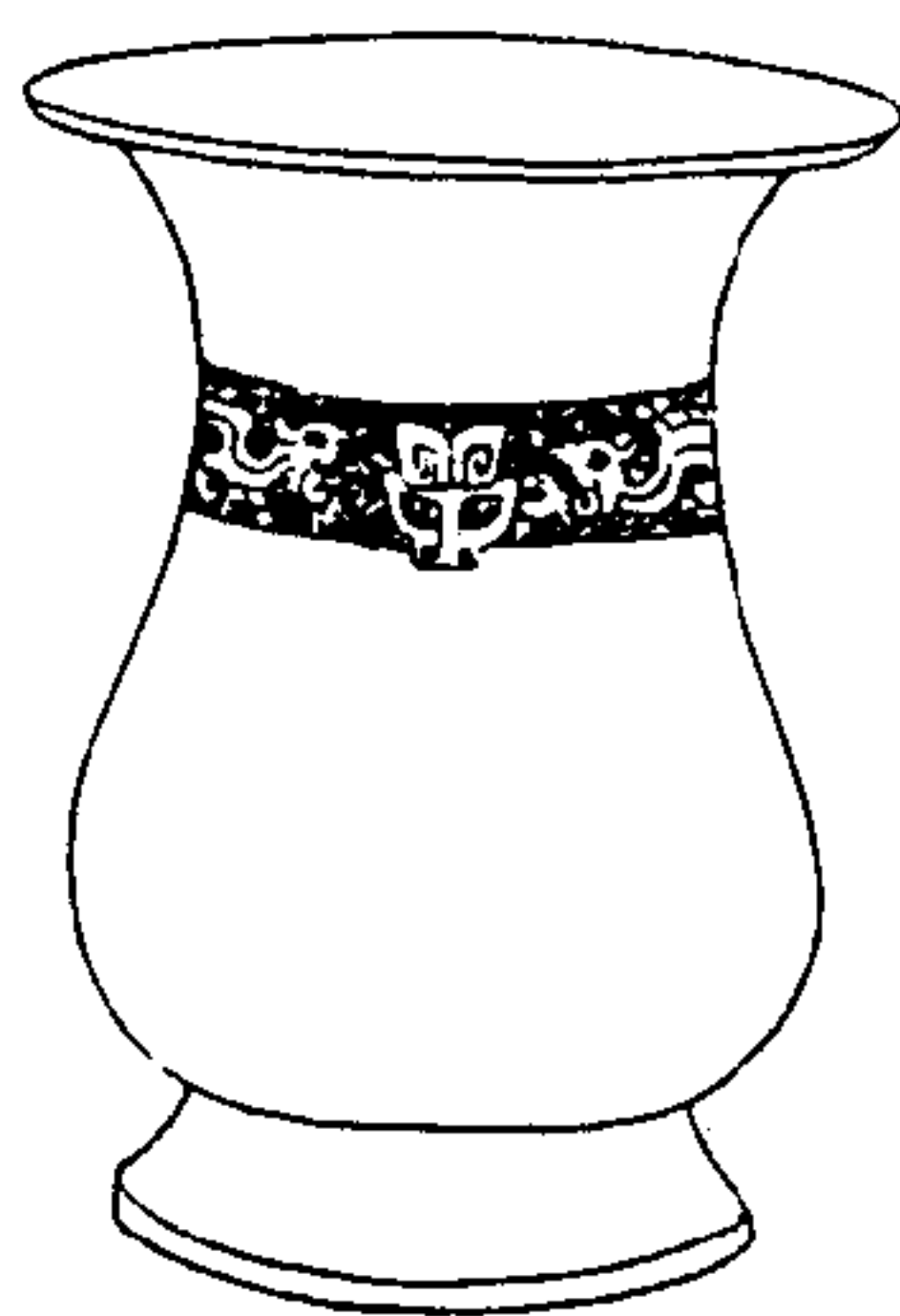

寧壽鑑古

卷五 尊

十一

右高五寸三分深四寸六分口徑五寸五分腹圍一尺三寸重四十三兩

周鳳紋尊二



寧壽鑑古

卷五 尊

十二

右高八寸二分深六寸六分口縱三寸一分橫三寸六分腹圍一尺五寸重八十四兩金銀錯

周夔紋尊

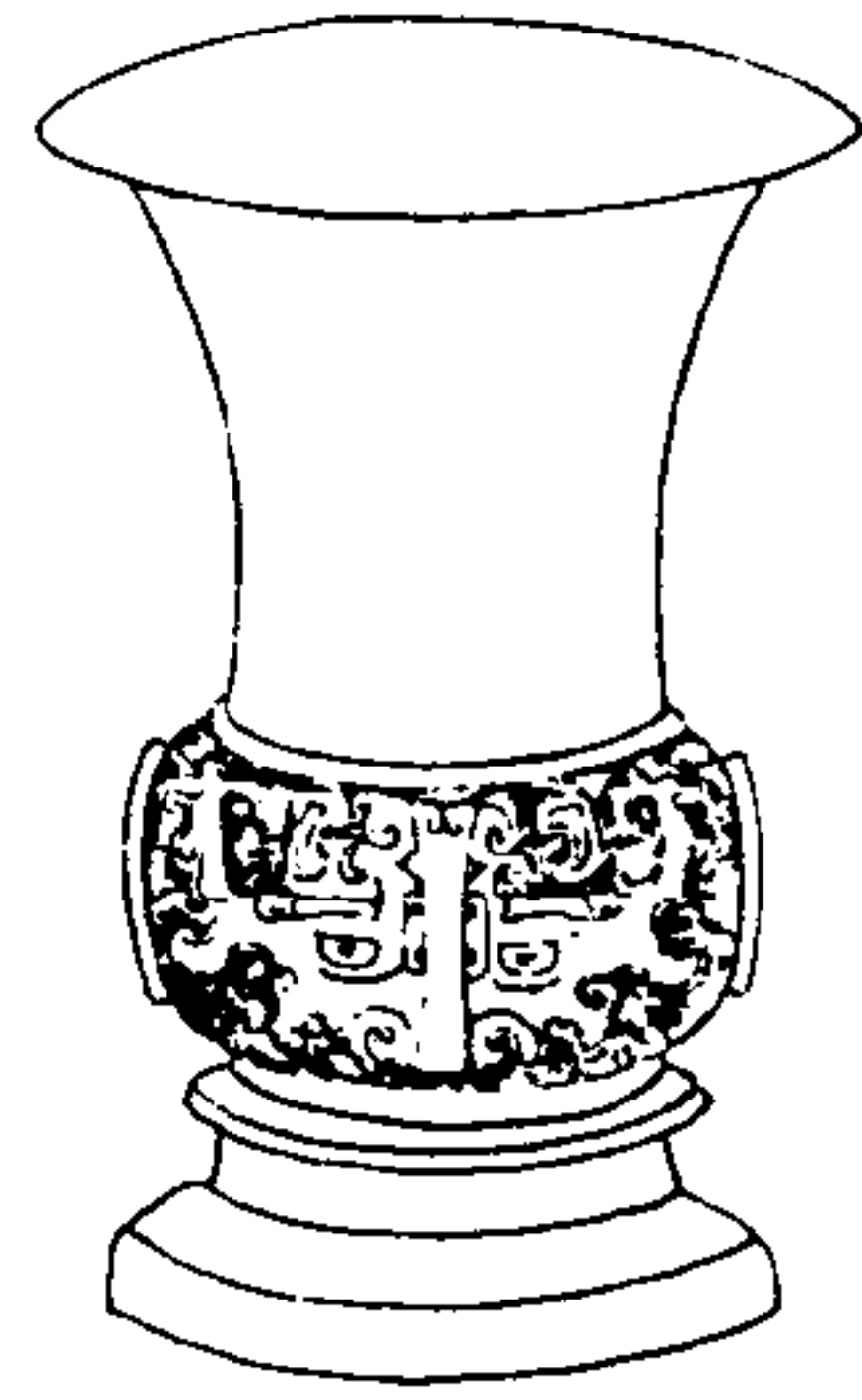

寧壽鑑古

卷五 尊

十三

右高五寸七分深四寸五分口徑四寸八分腹圍一尺重四十三兩

周環紋尊

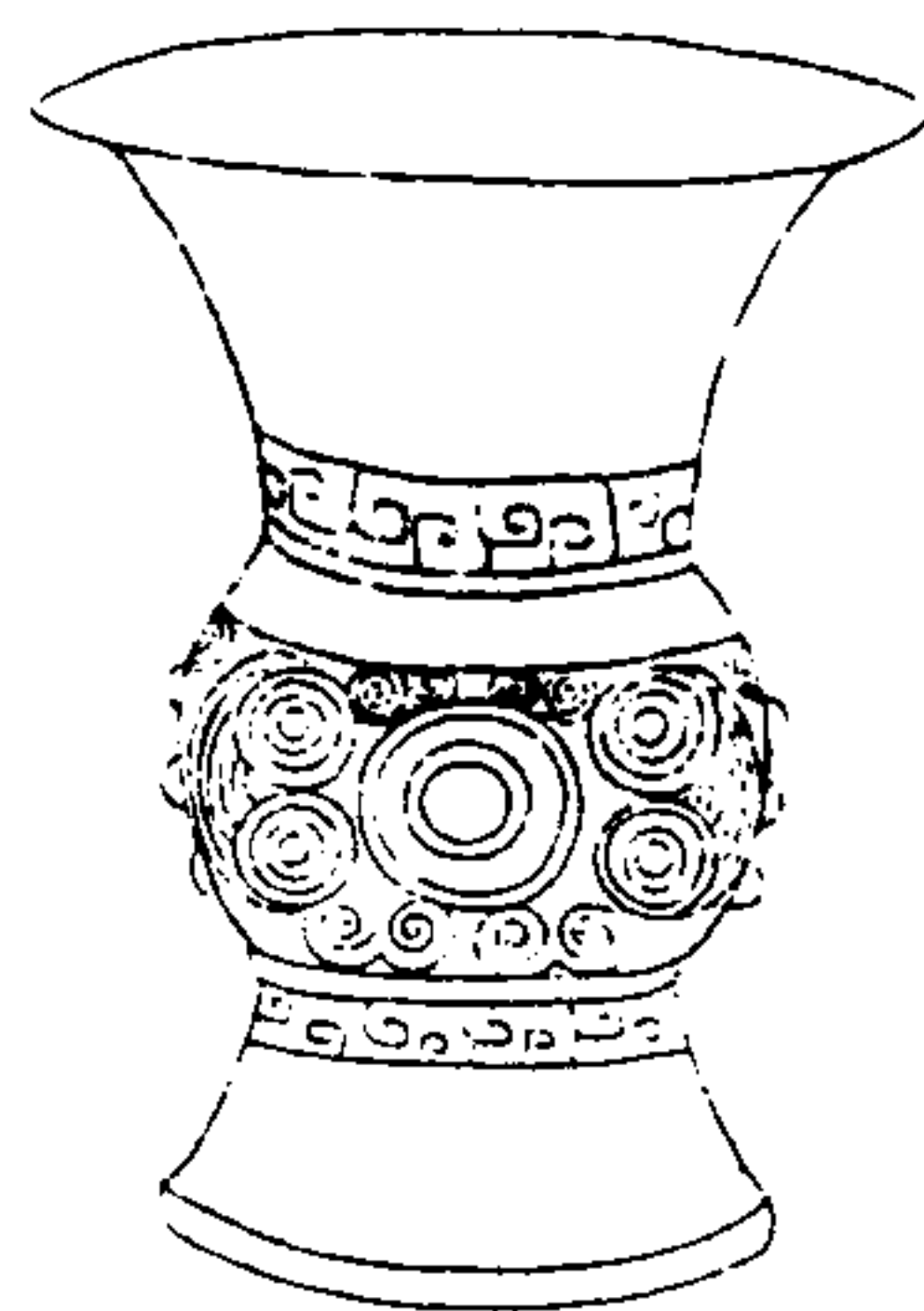

寧壽鑑古

卷五 尊

十四

右高七寸二分深五寸口徑六寸九分腹圍一尺四寸七分重八十三兩

周絡紋尊

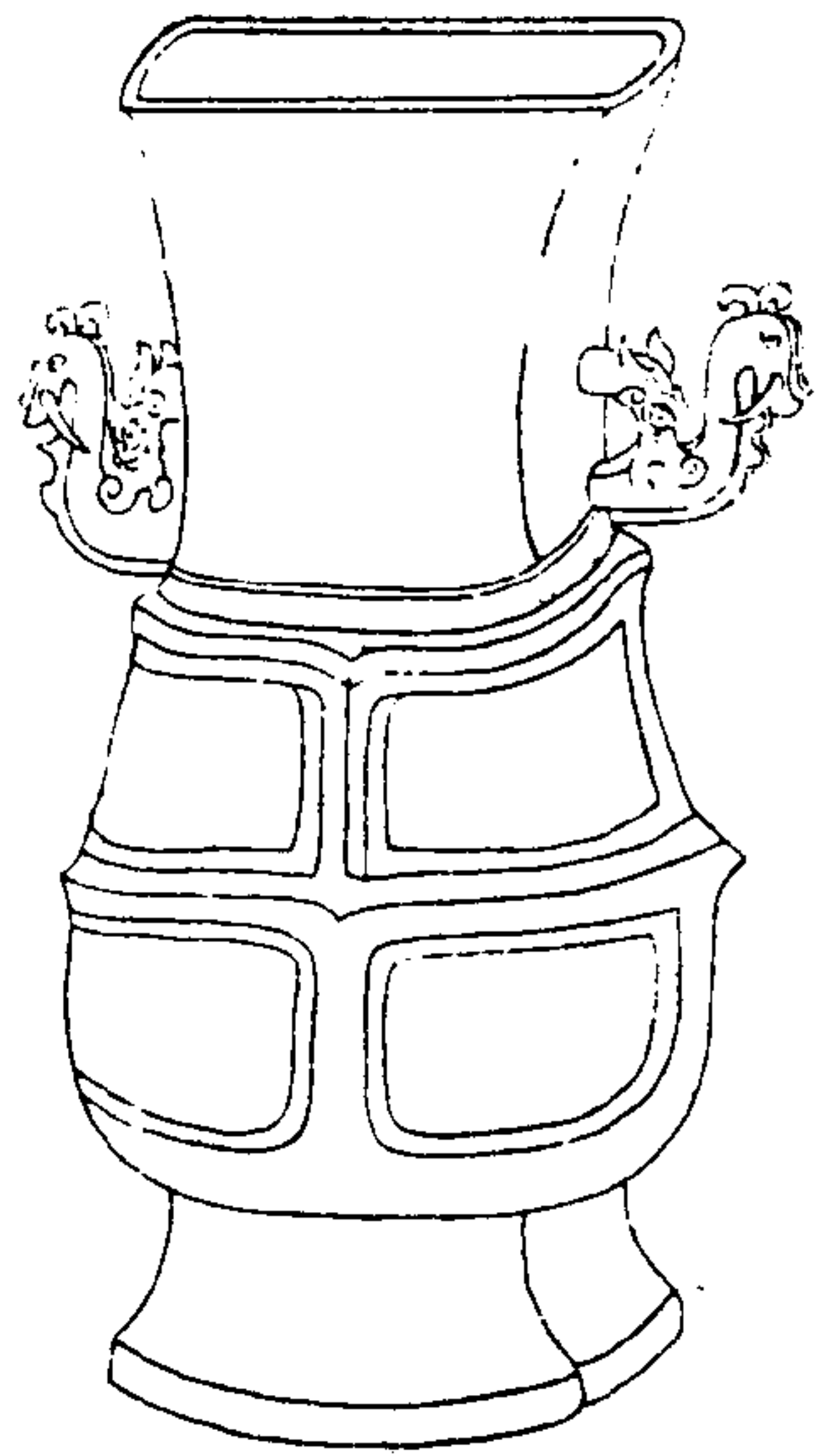

寧壽鑑古

卷五 尊

五

右高一尺七寸七分深一尺四寸九分口縱五寸三分橫六寸八分腹圍二尺九寸三分重三百九十五兩

周絢紋尊

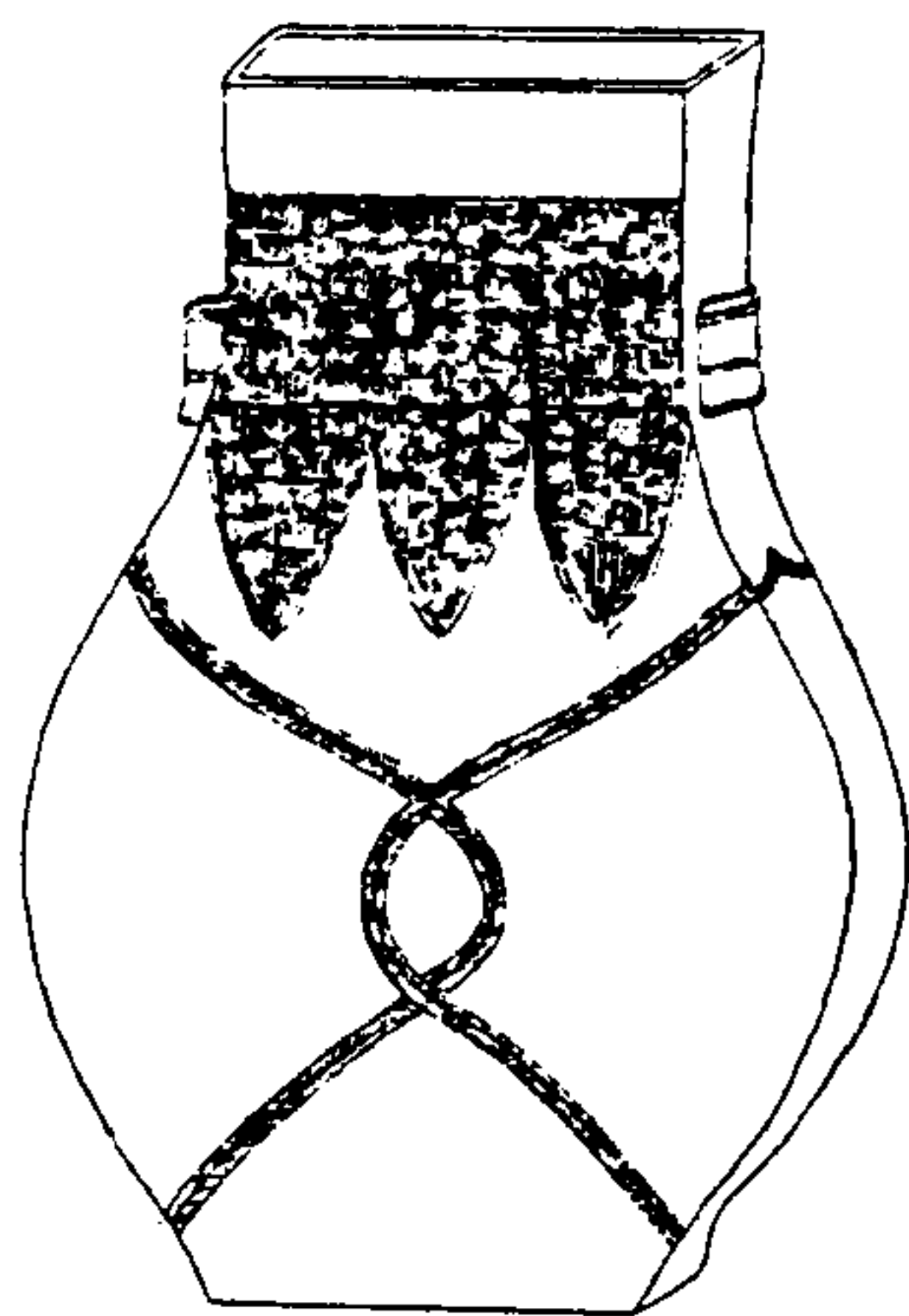

寧壽鑑古

卷五 尊

六

右高八寸九分深八寸五分口縱一寸一分橫三寸八分腹圍一尺七寸五分重七十二兩

周弦紋尊

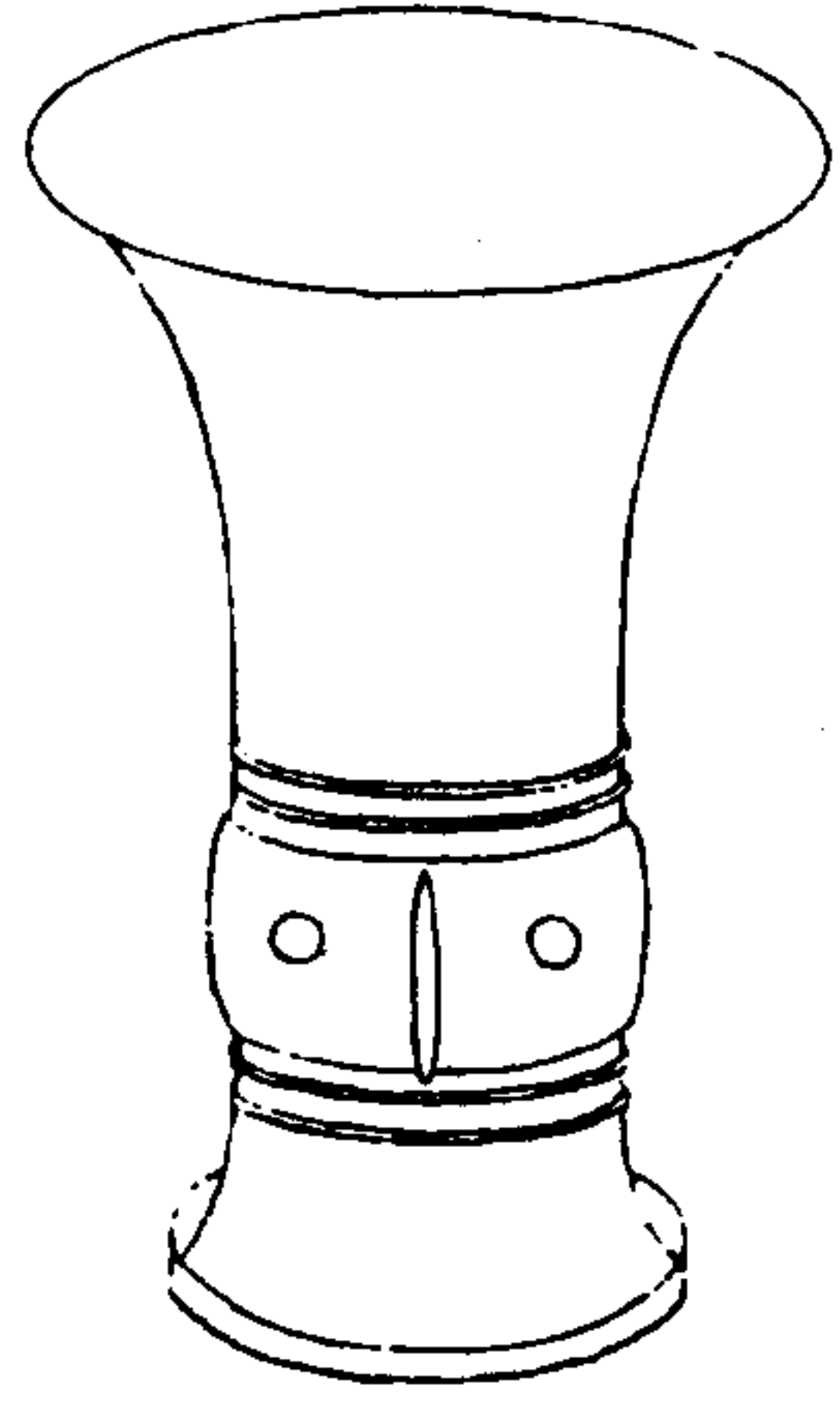

寧壽鑑古

卷五 尊

七

右高八寸三分深六寸三分口徑六寸七分腹
圍一尺一寸一分重六十九兩

周蟬紋尊



寧壽鑑古

卷五 尊

六

右高三寸深二寸八分口徑二寸四分腹圍四
寸五分重七兩

周素尊

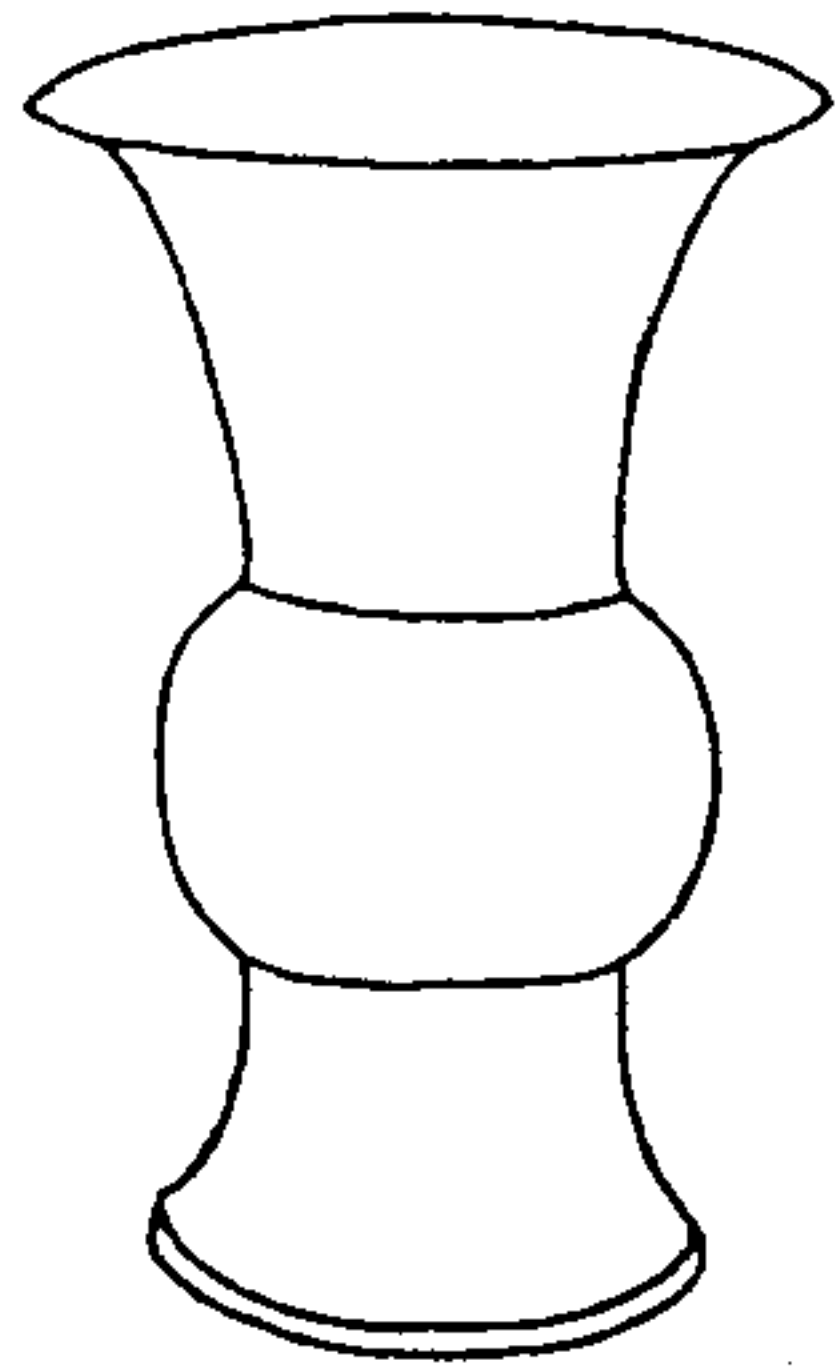

寧壽鑑古

卷五 尊

九

右高六寸七分深五寸二分口徑六寸腹圍一尺二寸二分重四十七兩

漢芝鹿尊

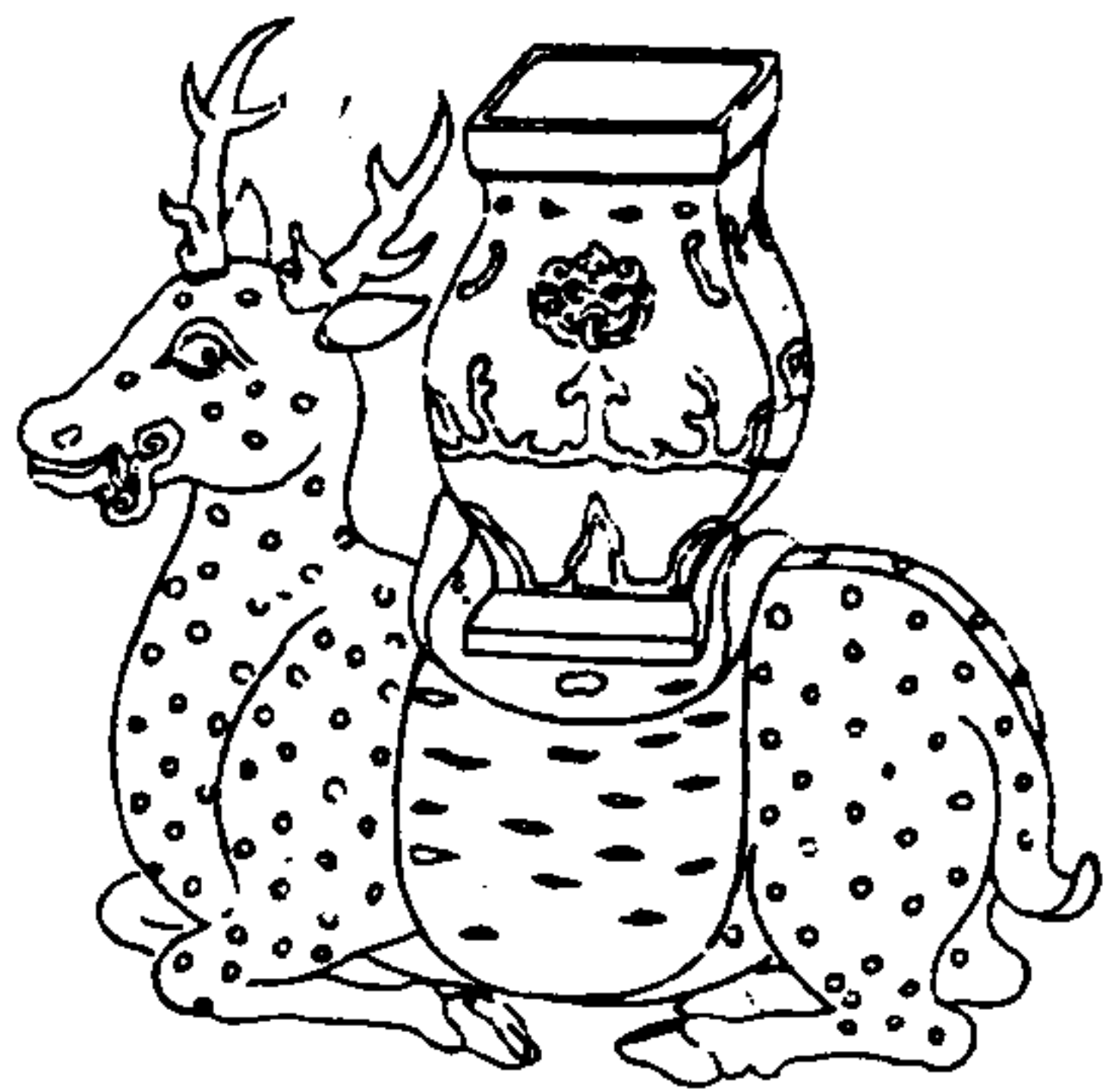

寧壽鑑古

卷五 尊

十

右高五寸深二寸五分口縱一寸二分通長五寸八分濶二寸五分重七十二兩金錯

漢夔鳳尊



寧壽鑑古

卷五 尊

五

右高五寸六分深五寸一分口徑三寸六分腹圍一尺一寸四分重五十四兩

漢天雞尊一

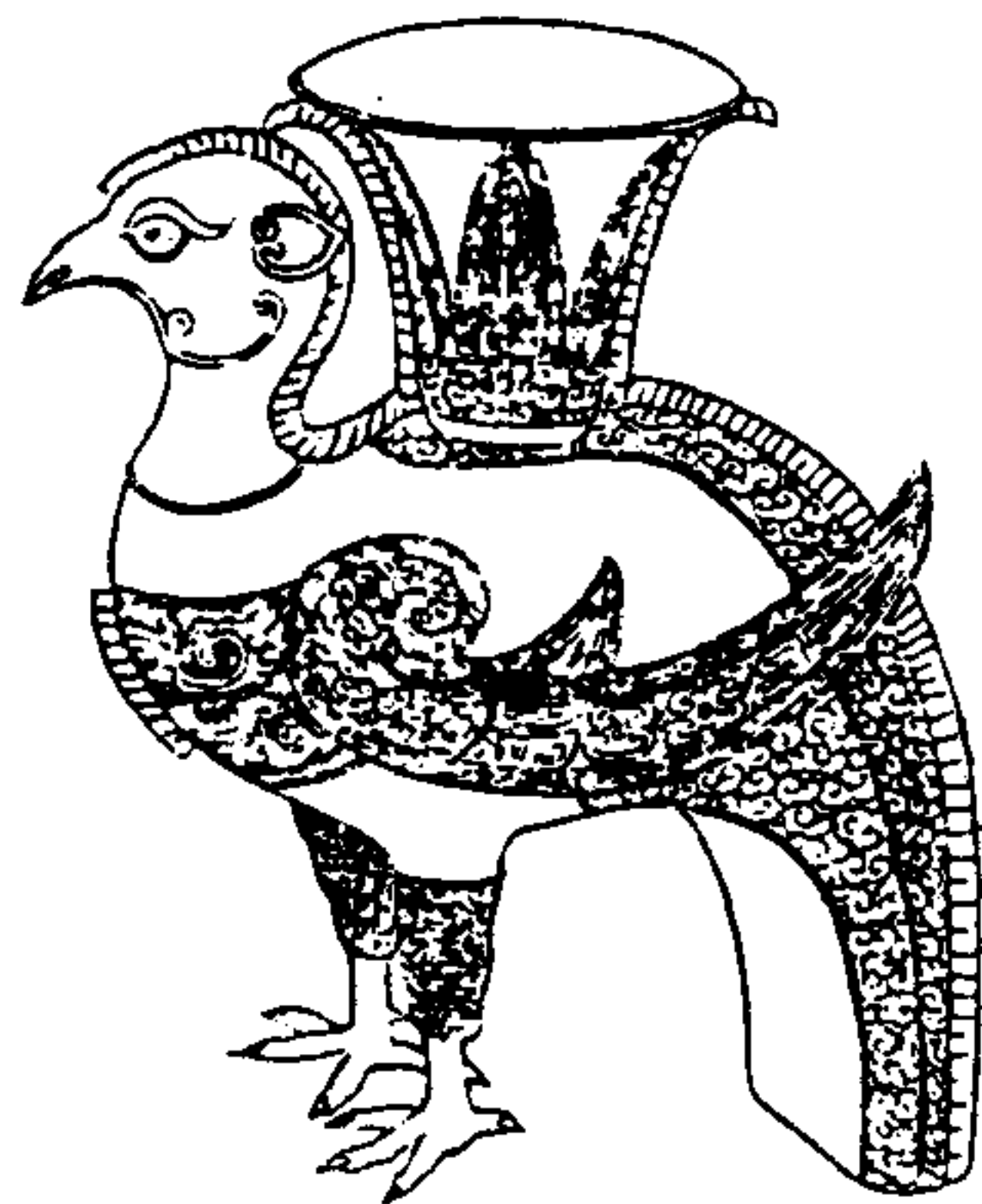

寧壽鑑古

卷五 尊

五

右高七寸一分深四寸五分口徑二寸六分通高四寸五分濶二寸四分重四十兩按爾雅翰天雞郭注引逸周書曰文翰似彩雞成王時蜀人獻之尊之飾其此類歟

漢天雞尊二

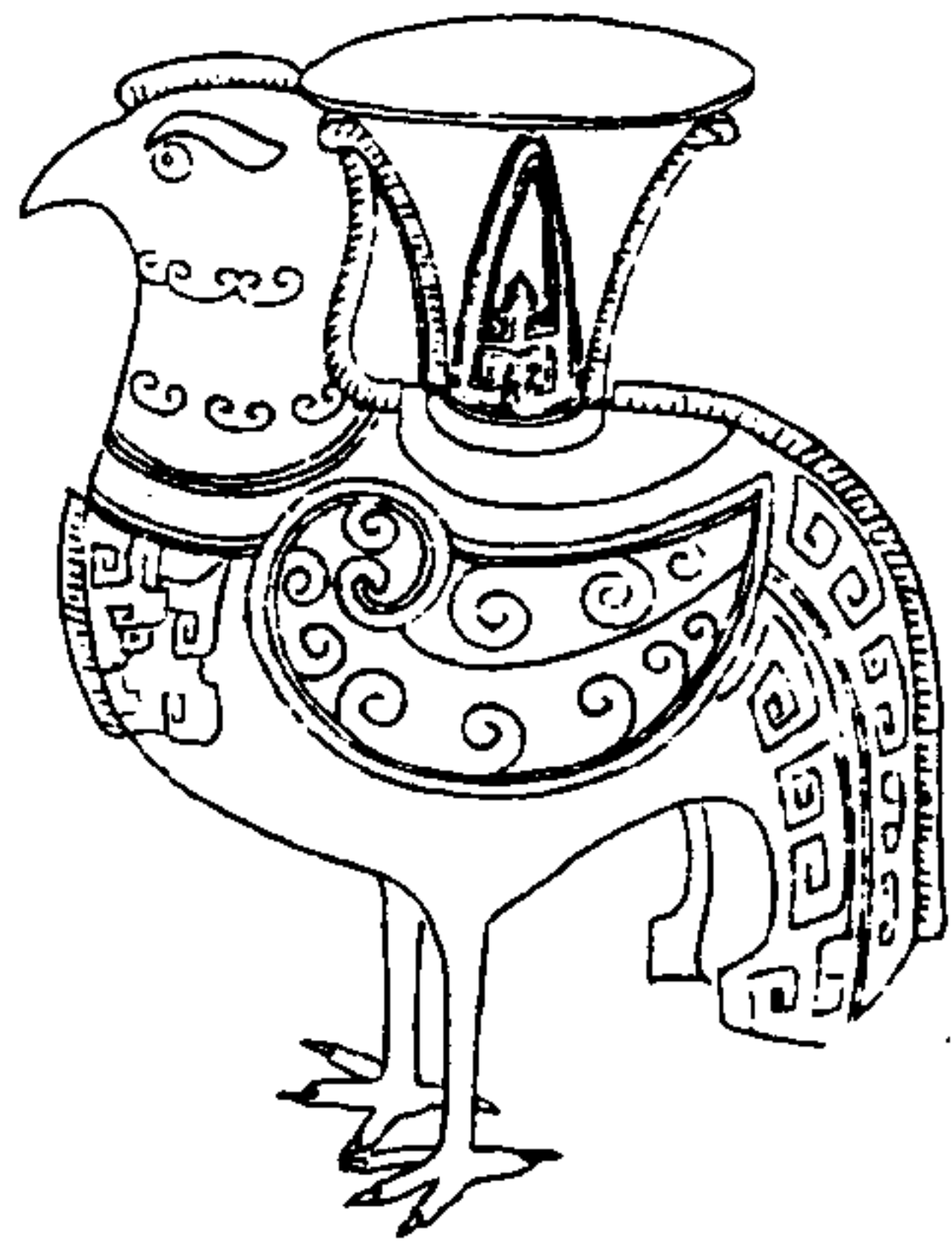

寧壽鑑古

卷五 尊

重

右高五寸三分深三寸六分口徑二寸一分通
長四寸六分濶二寸三分重二十二兩

漢雞尊

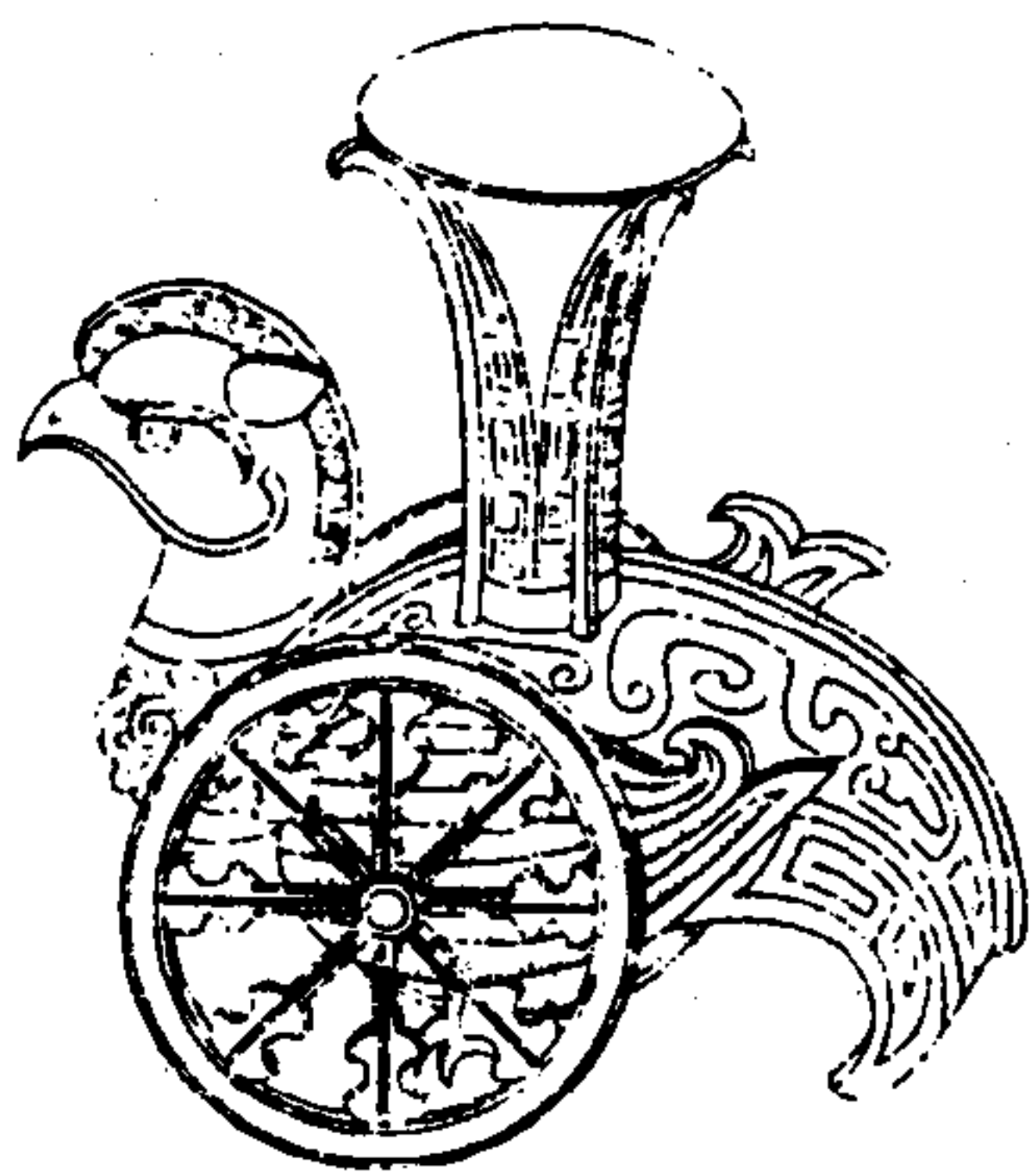

寧壽鑑古

卷五 尊

重

右高四寸八分深四寸口徑二寸三分通長四
寸二分濶二寸輪各徑二寸七分重二十八兩

漢鳩尊



寧壽鑑古

卷五 尊

五

右高八寸四分深七寸口徑三寸五分通長七寸二分濶四寸重九十一兩案西清古鑑有鳩尊謂非祭祀之器蓋周官羅氏仲春獻鳩以養國老陸璣詩疏引禮儀志曰仲秋按戶校年老者授以杖其端刻鳩形尊之取義或以此

漢鳧尊一

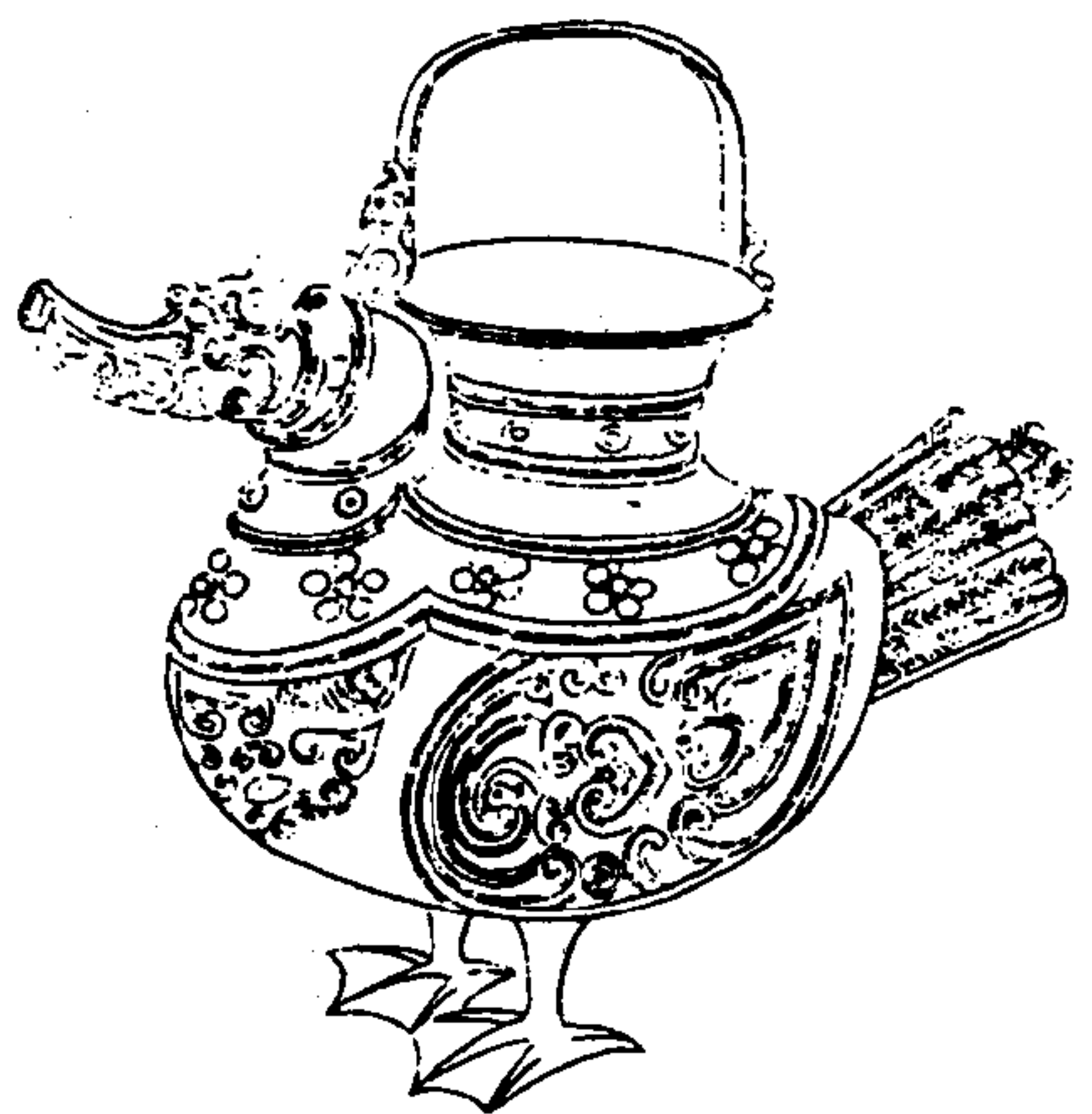

寧壽鑑古

卷五 尊

五

右高七寸五分深五寸八分口徑三寸四分通長一尺一寸五分濶四寸一分重一百八兩以口為流有提梁金銀錯

漢鳧尊二

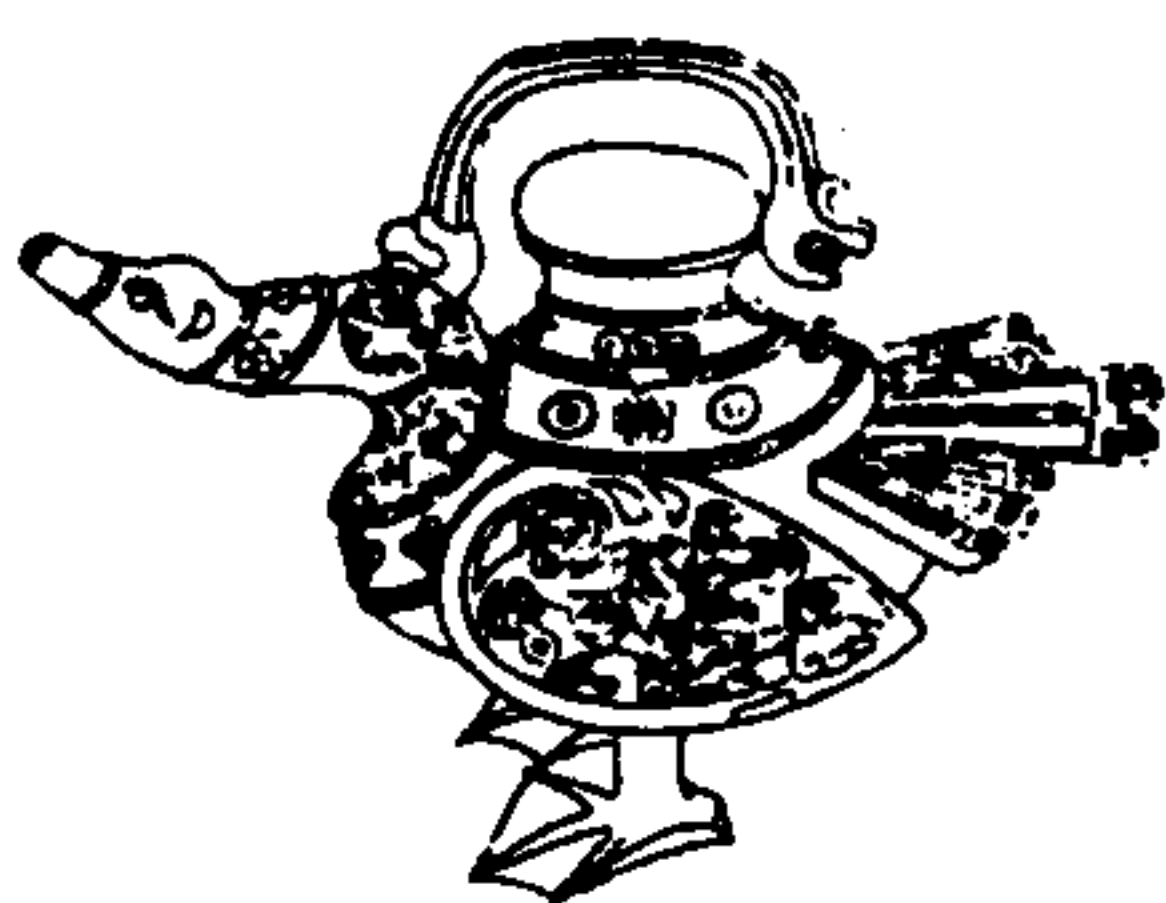

寧壽鑑古

卷五 尊

考

右高二寸五分深一寸八分口徑一寸通長四寸四分濶一寸五分重十一兩有半有流有蓋金銀錯

漢犧尊一



寧壽鑑古

卷五 尊

考

右通蓋高五寸六分耳高一寸七分濶八分深三寸口徑二寸通長一尺五分濶四寸一分重一百三十九兩金銀錯

漢犧尊二



寧壽鑑古

卷五

无

右通盖高一尺二分深四寸口縱二寸八分橫三寸五分輪徑各五寸四分通長一尺四寸九分濶五寸重三百三十一兩

漢犧尊三

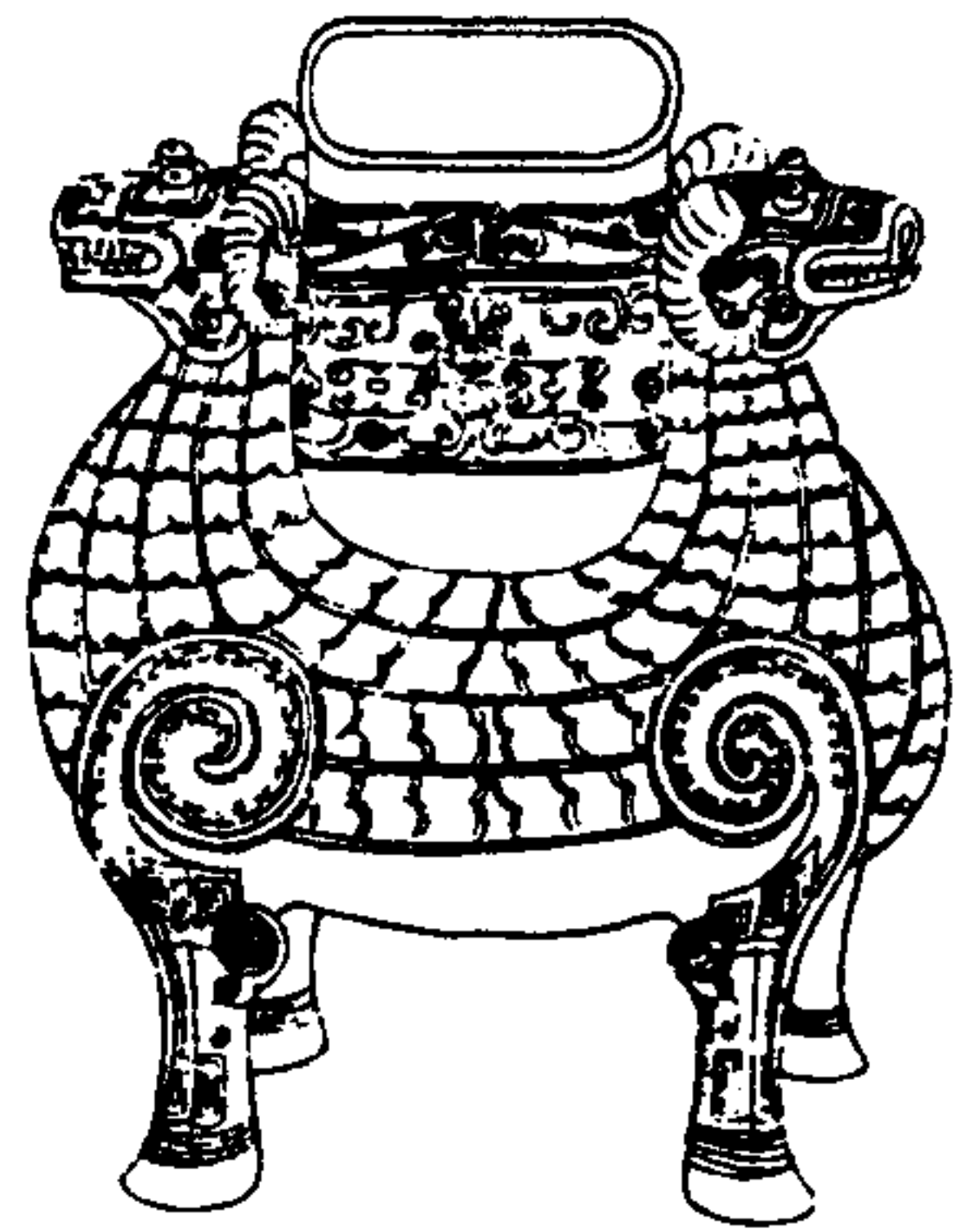

寧壽鑑古

卷五

早

右高五寸一分深四寸口縱一寸六分橫一寸八分通長五寸三分濶二寸五分重三十八兩金銀錯

漢犧尊四



寧壽鑑古

卷五 尊

五

右高五寸六分耳高六分濶七分深五寸四分口縱二寸三分橫二寸六分通長七寸四分濶二寸八分重八十二兩金銀錯翡翠為飾崇周禮鄭司農注曰犧尊飾以翡翠翦崇義三禮圖引詩毛傳用沙羽以飾尊謂沙讀如娑刻鳳於尊其形娑娑然者非也

漢饗饗尊

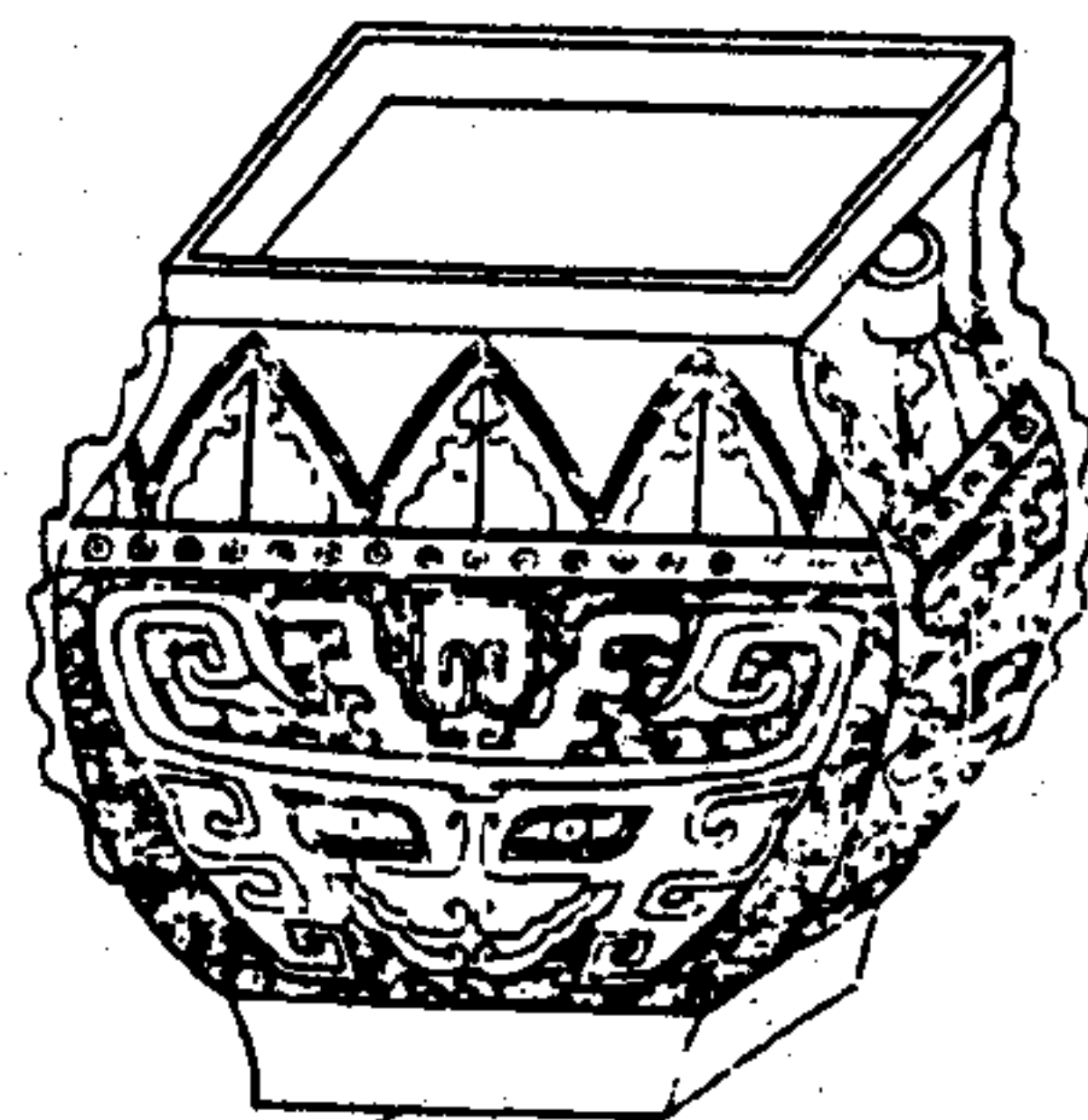

寧壽鑑古

卷五 尊

五

右高三寸一分深二寸九分口縱二寸七分橫亦如之腹圍一尺二寸八分重二十二兩

漢獸耳尊

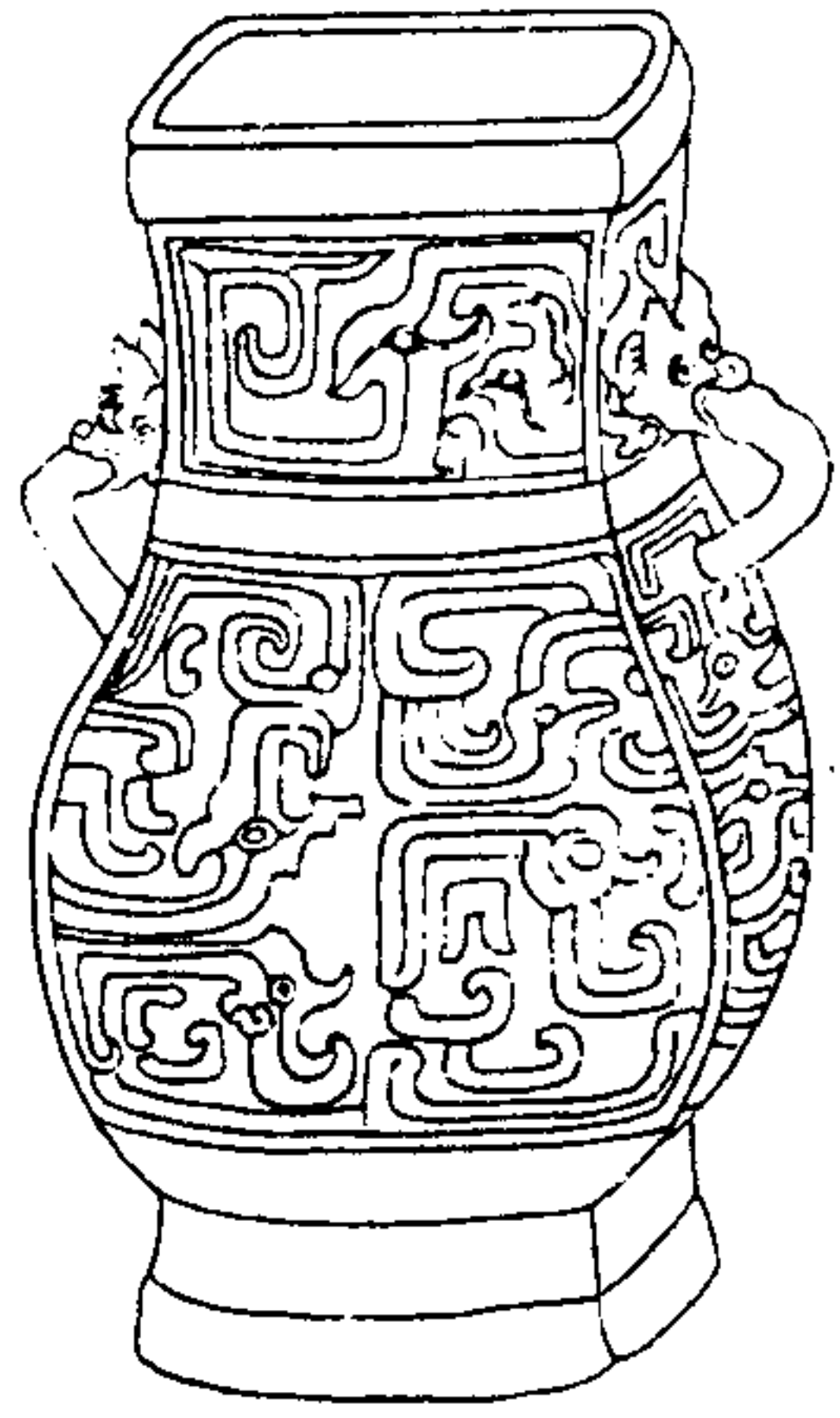

寧壽鑑古

卷五 尊

五

右高五寸二分深四寸三分口縱二寸橫二寸
三分腹圍九寸二分重三十八兩

漢虎尊

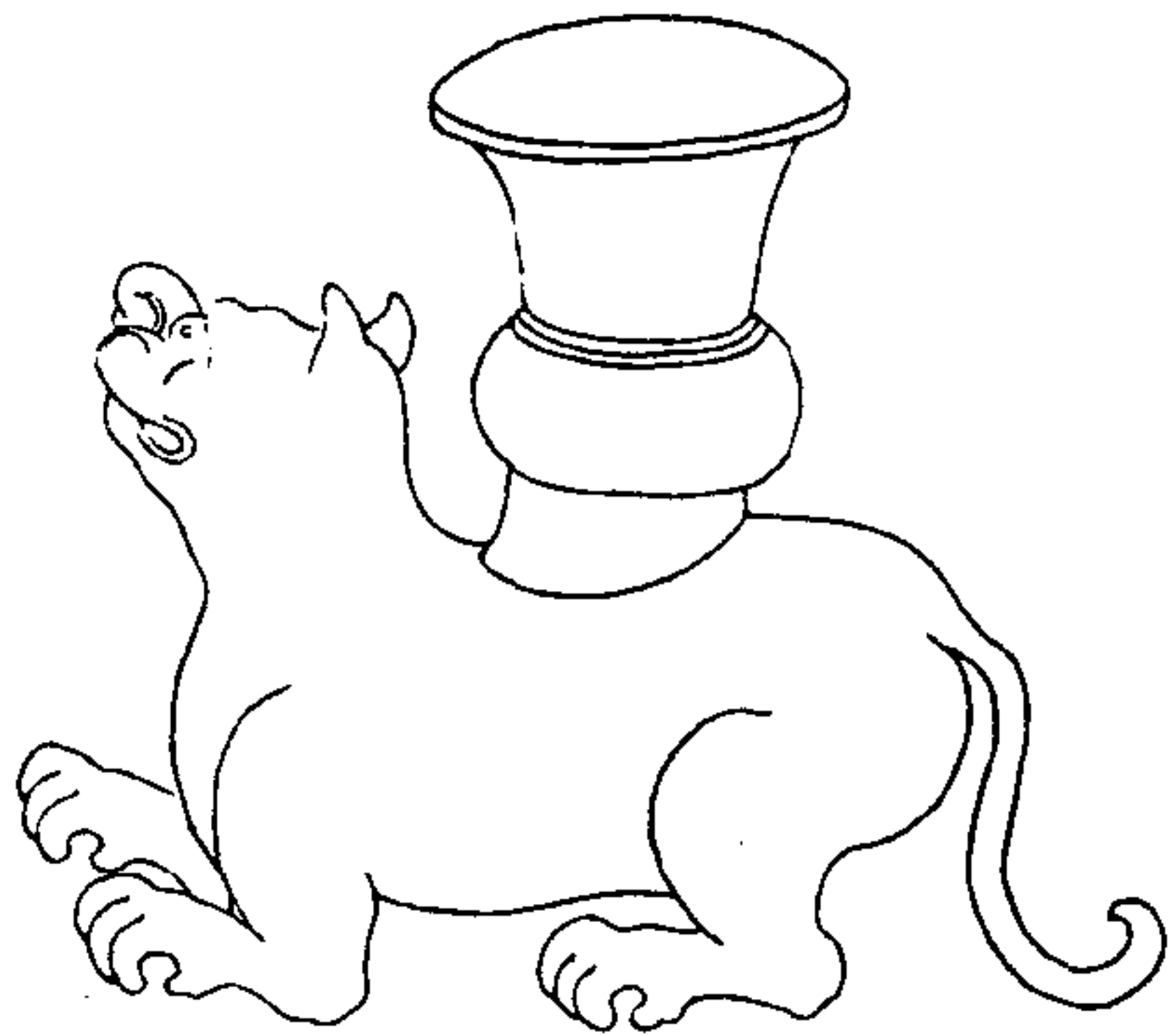

寧壽鑑古

卷五 尊

五

右高五寸七分深五寸口縱三寸橫三寸三分
通長九寸一分濶三寸二分重七十五兩

漢垂雲尊

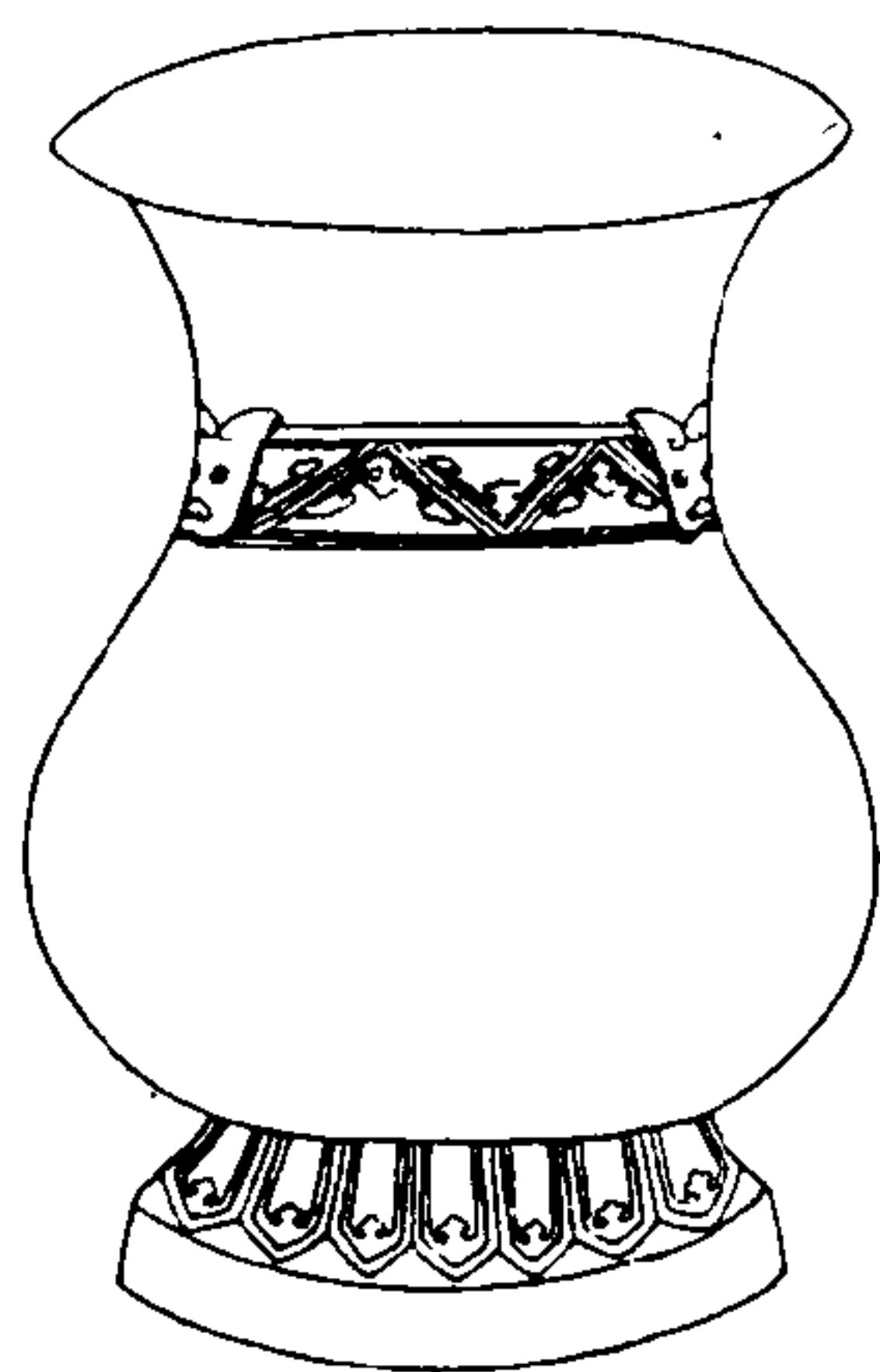

寧壽鑑古

卷五 尊

美

右高六寸四分深五寸口徑四寸八分腹圍一尺六寸九分重七十一兩

漢雲紋尊

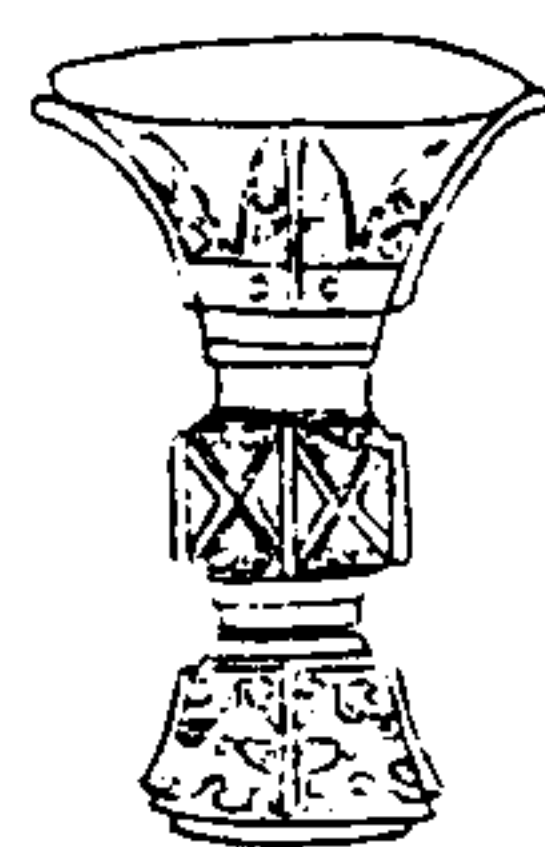

寧壽鑑古

卷五 尊

美

右高二寸三分深二寸口徑一寸五分腹圍二寸四分重三兩金銀錯

漢雷紋尊

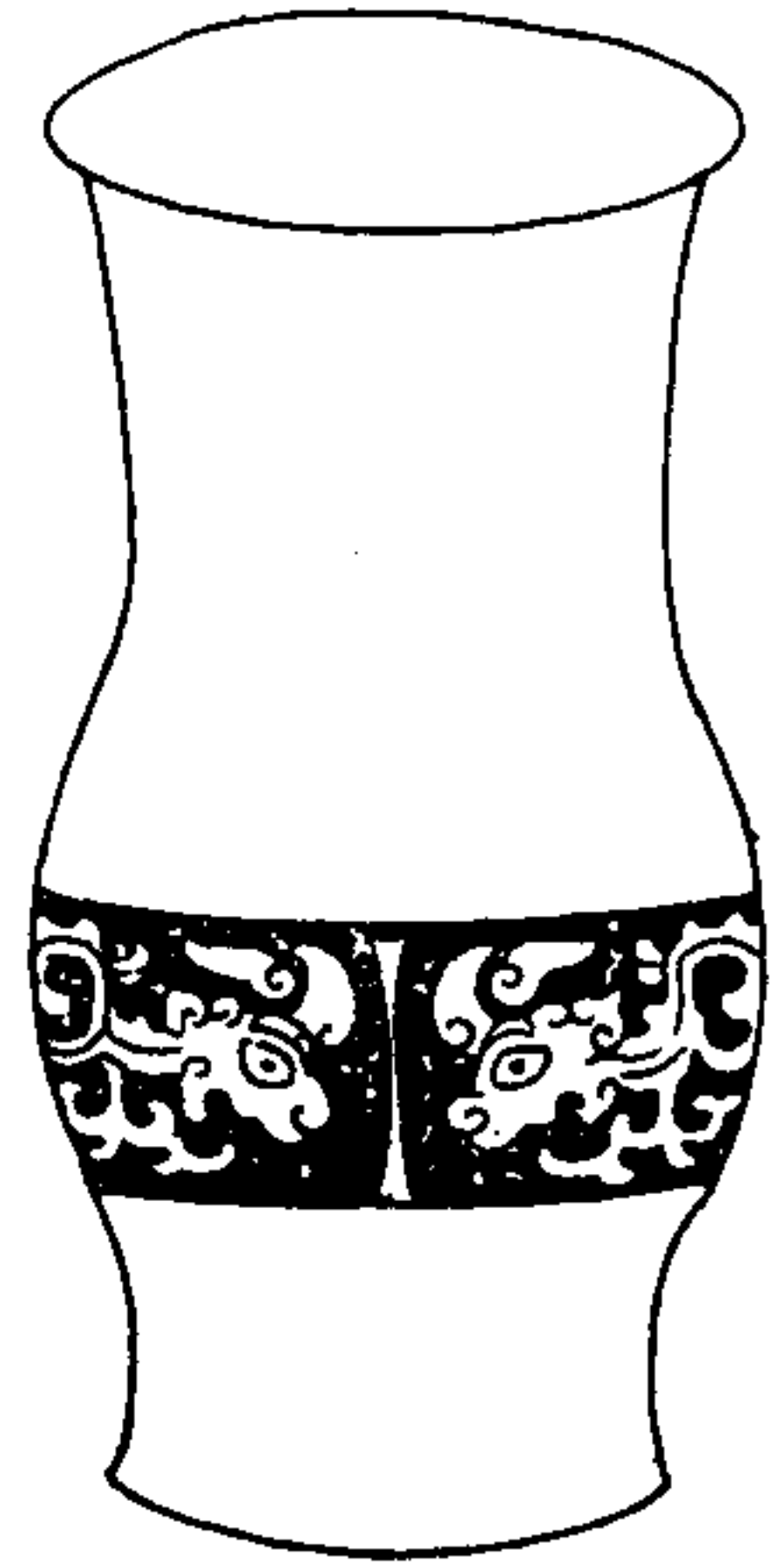

寧壽鑑古

卷五 尊

美

右高六寸三分深五寸口径四寸腹圍一尺六分重五十七兩

漢夔紋尊

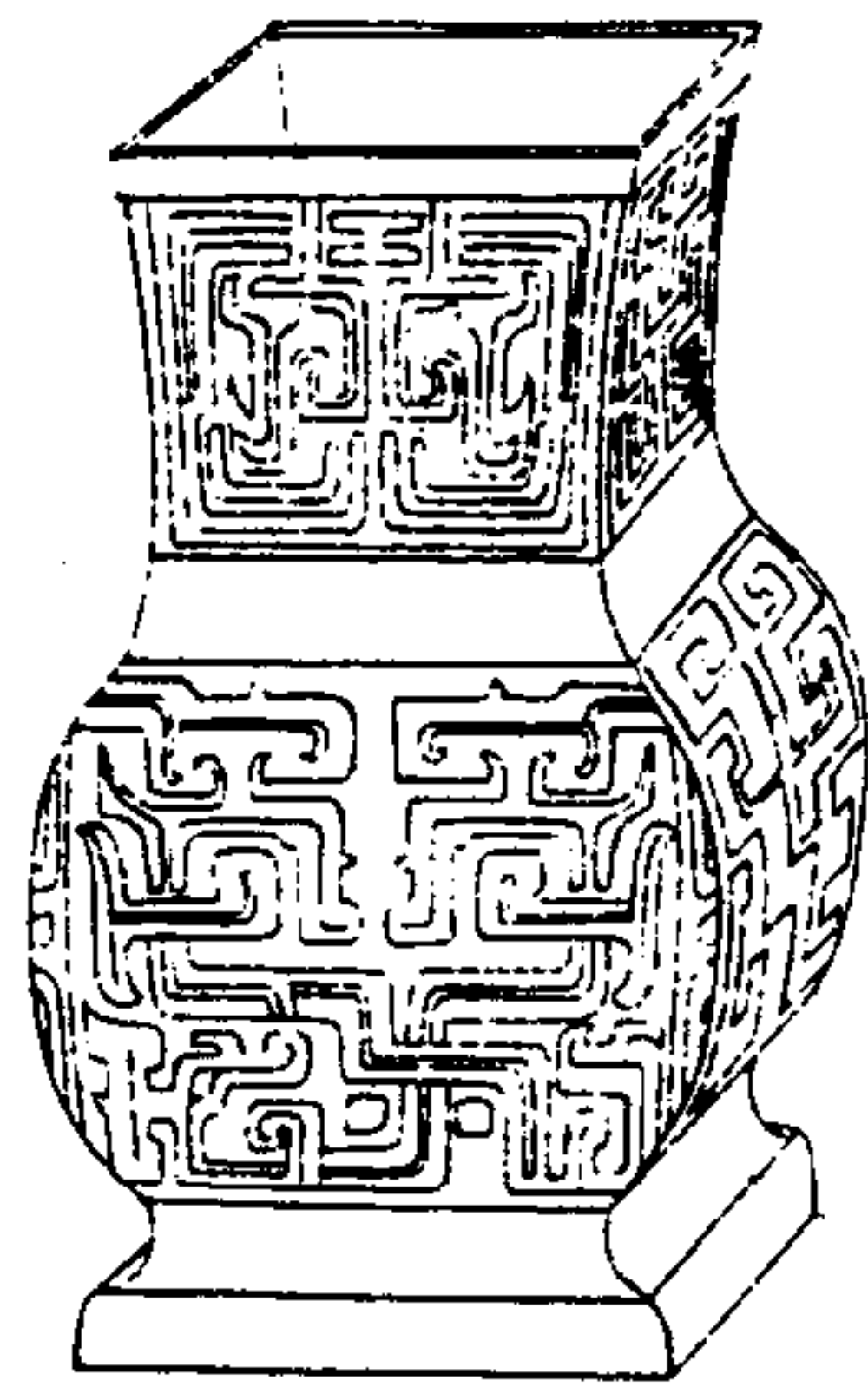

寧壽鑑古

卷五 尊

美

右高四寸九分深四寸三分口径一寸四分腹圍九寸八分重二十兩

漢蟬紋尊

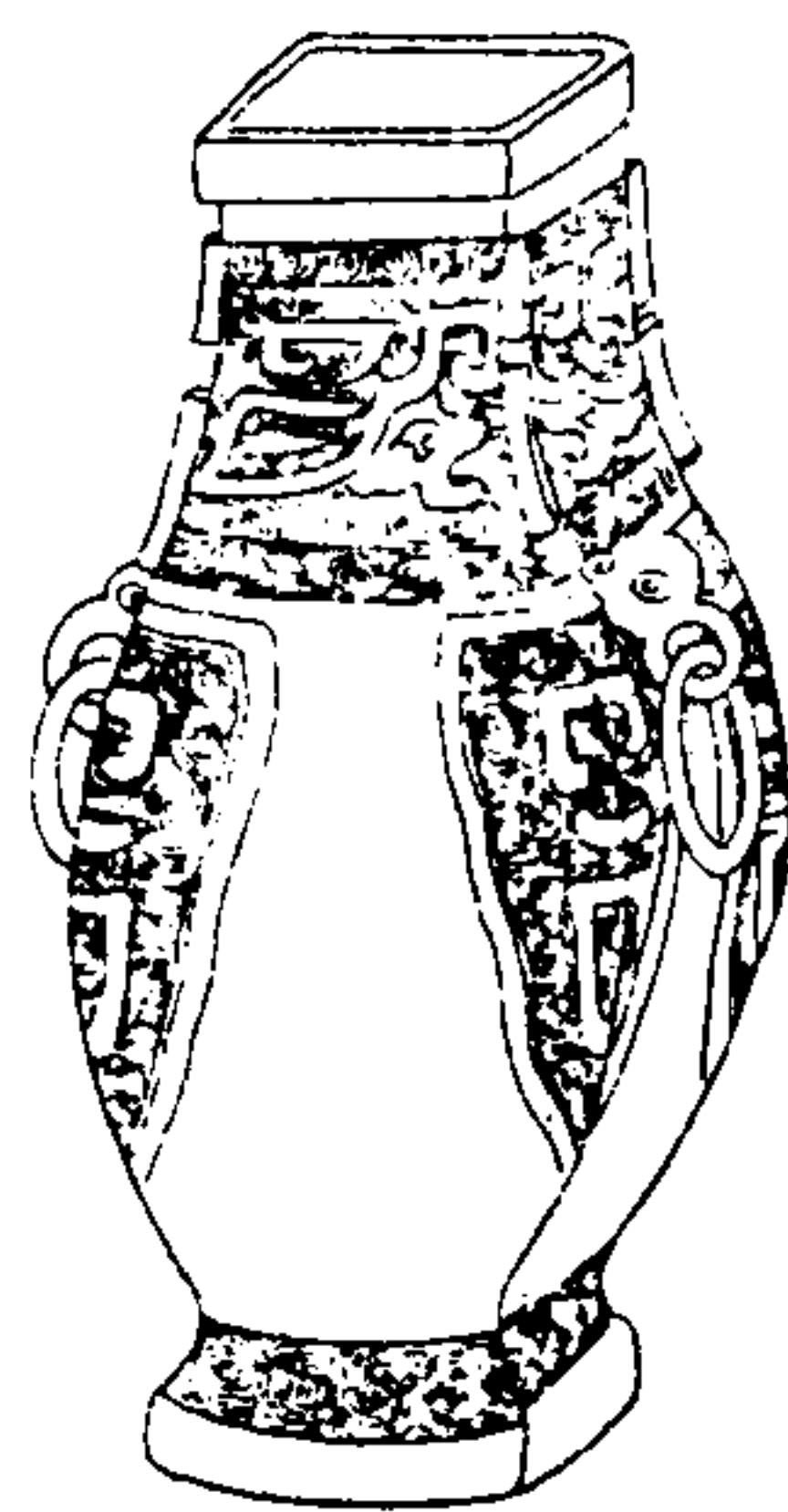

寧壽鑑古

卷五 尊

五

右高五寸五分深四寸六分口縱一寸三分橫亦如之腹圍七寸八分重十八兩

唐天雞尊



寧壽鑑古

卷五 尊

四

右高三寸七分深三寸五分口縱一寸八分橫二寸二分通長三寸六分濶二寸重二十兩金銀錯

寧壽鑑古卷六目錄

罍

周

蟠虺罍

犧首罍

犧耳罍

犧耳罍

漢

夔鳳罍

蟠夔罍一

寧壽鑑古

卷六 目錄一

蟠夔罍二

彝

商

父乙彝 有銘

父癸彝 有銘

周

宗寶方彝 有銘

伯彝 有銘

舉彝 有銘

執物彝 有銘

饗饗彝一

饗饗彝二

饗饗彝三

饗饗彝四

雷紋彝

夔紋彝

環紋彝

舟

周

雷紋舟一

寧壽鑑古

卷六 目錄二

雷紋舟二

蟠虺舟

素舟一

素舟二

素舟三

素舟四

周蟠虺罍

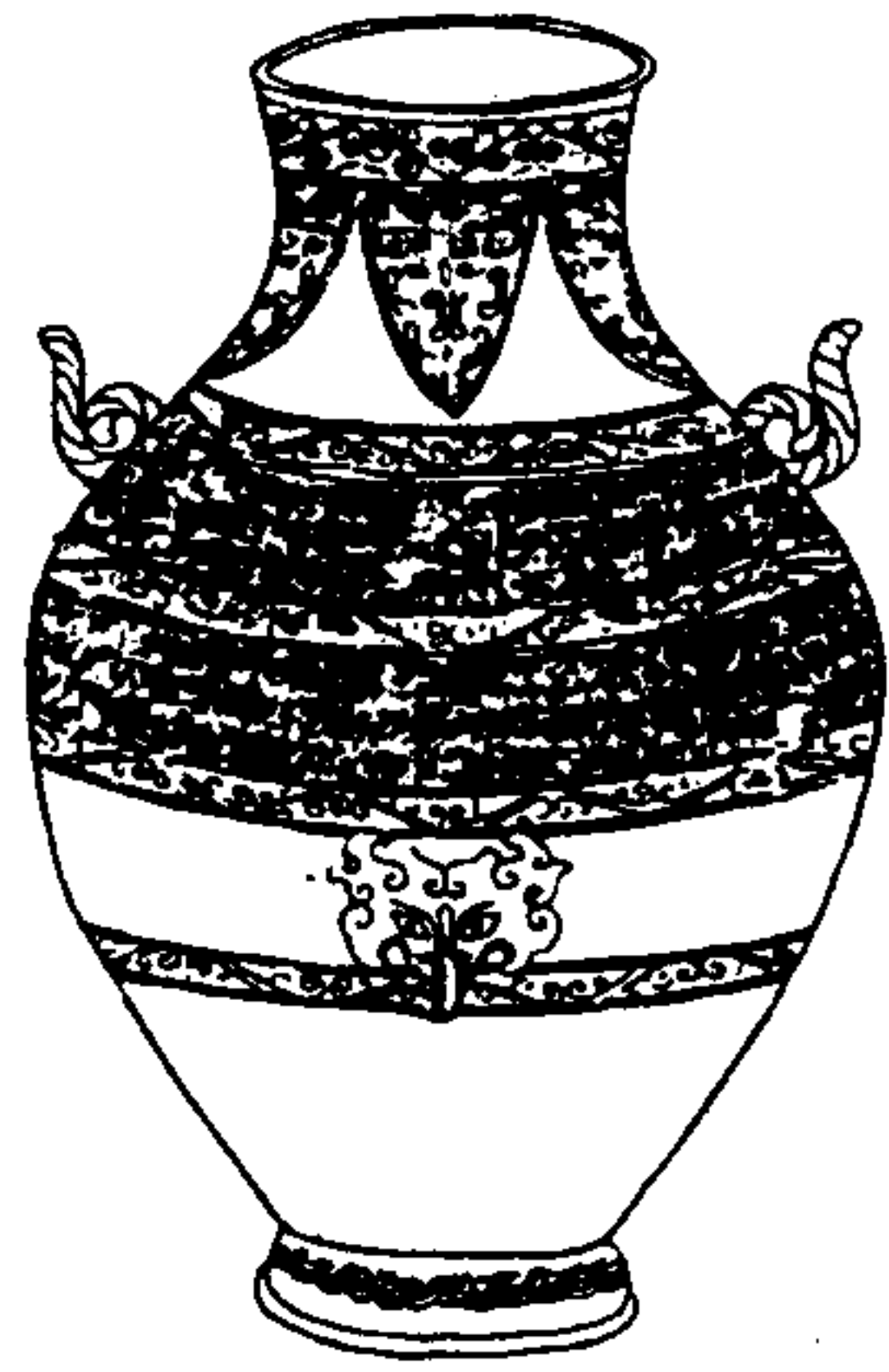

寧壽鑑古 卷六

一

右高八寸二分深七寸五分口徑二寸九分腹
圍一尺八寸二分重六十四兩金銀錯

周犧首罍

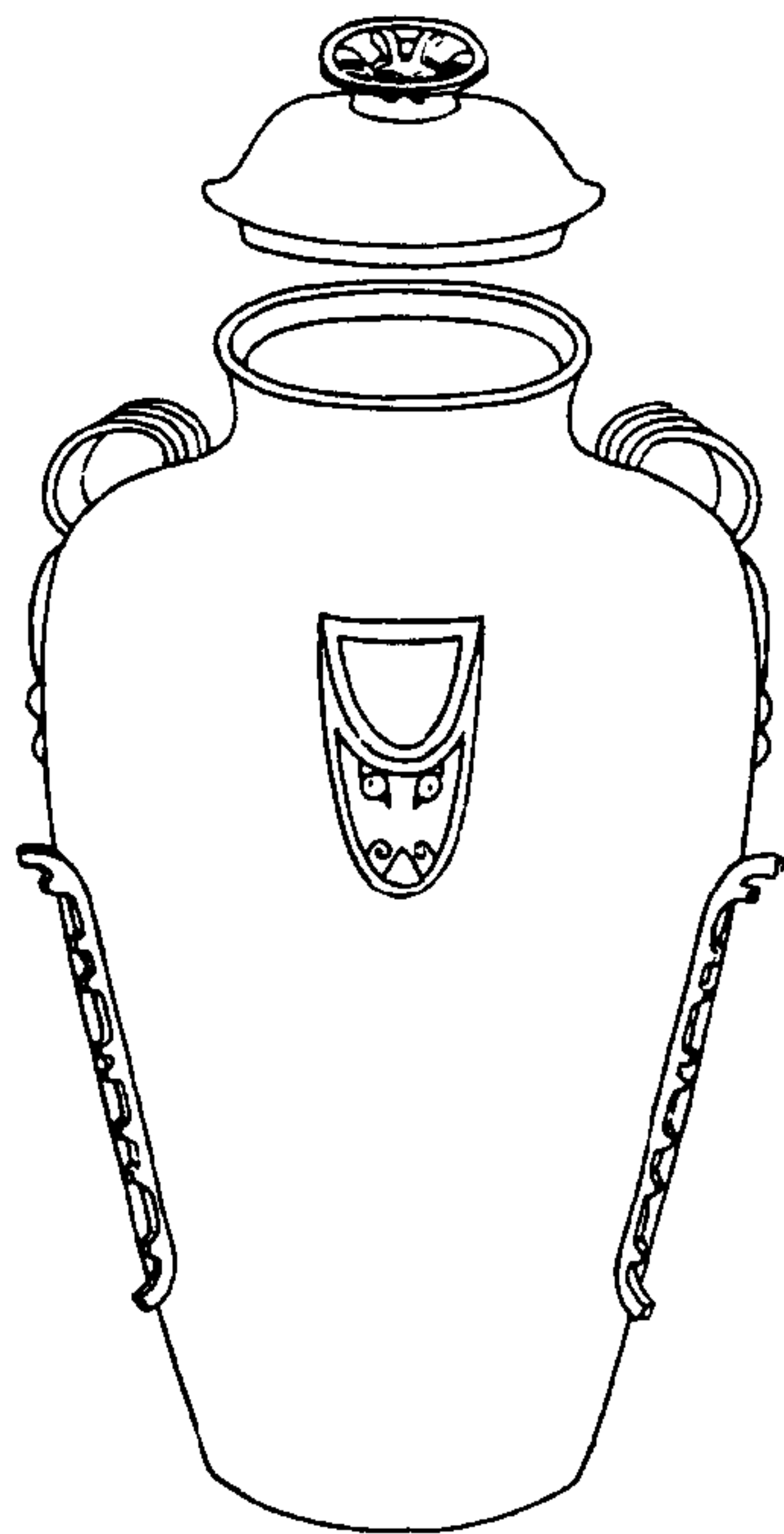

寧壽鑑古 卷六

二

右通蓋高一尺六寸六分深一尺四寸三分口
徑四寸腹圍二尺六寸八分重二百三十九兩

周犧耳壘一

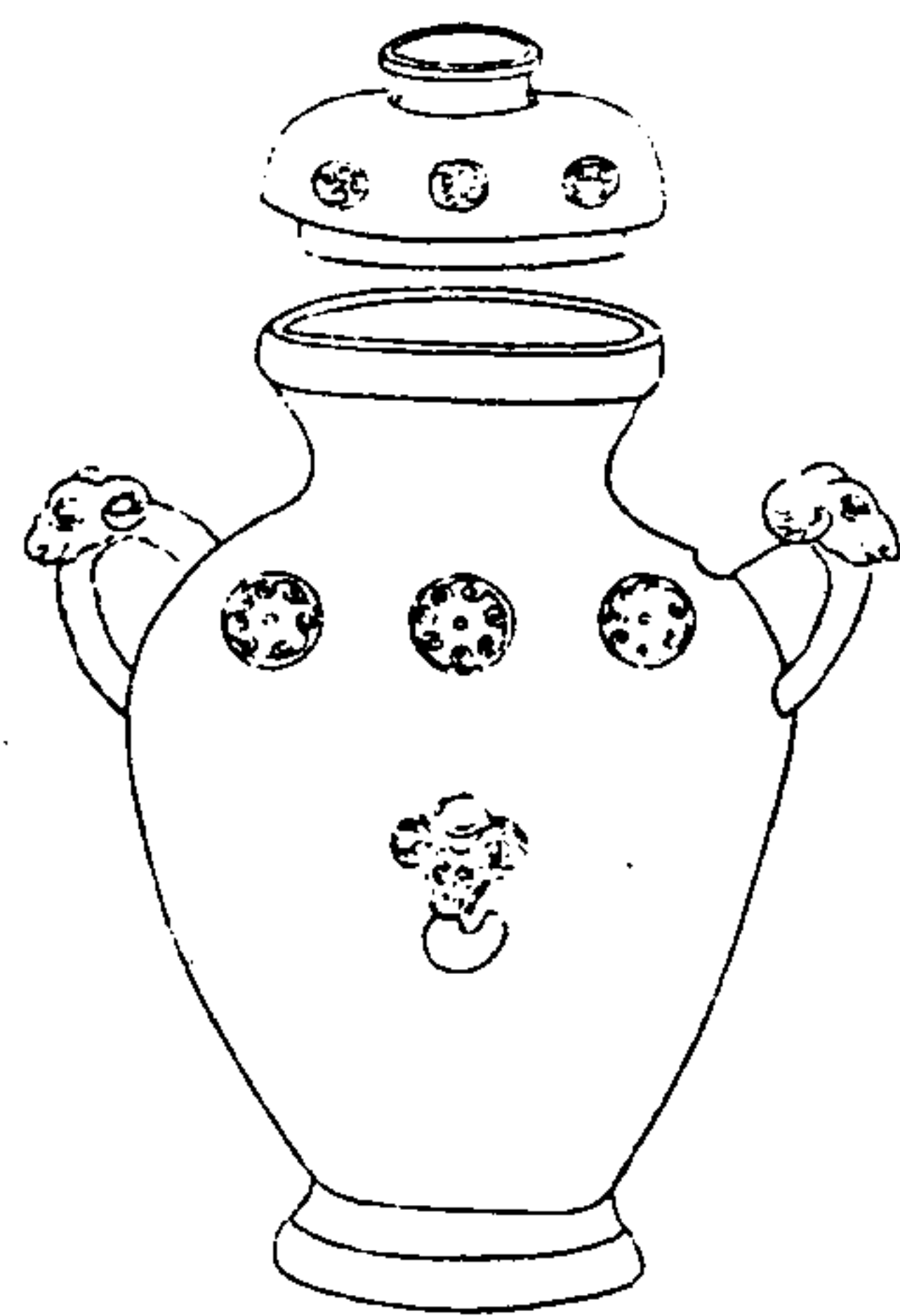

寧壽鑑古

卷六

三

右通蓋高九寸深六寸四分口徑三寸七分腹圍二尺一分重一百一兩

周犧耳壘二

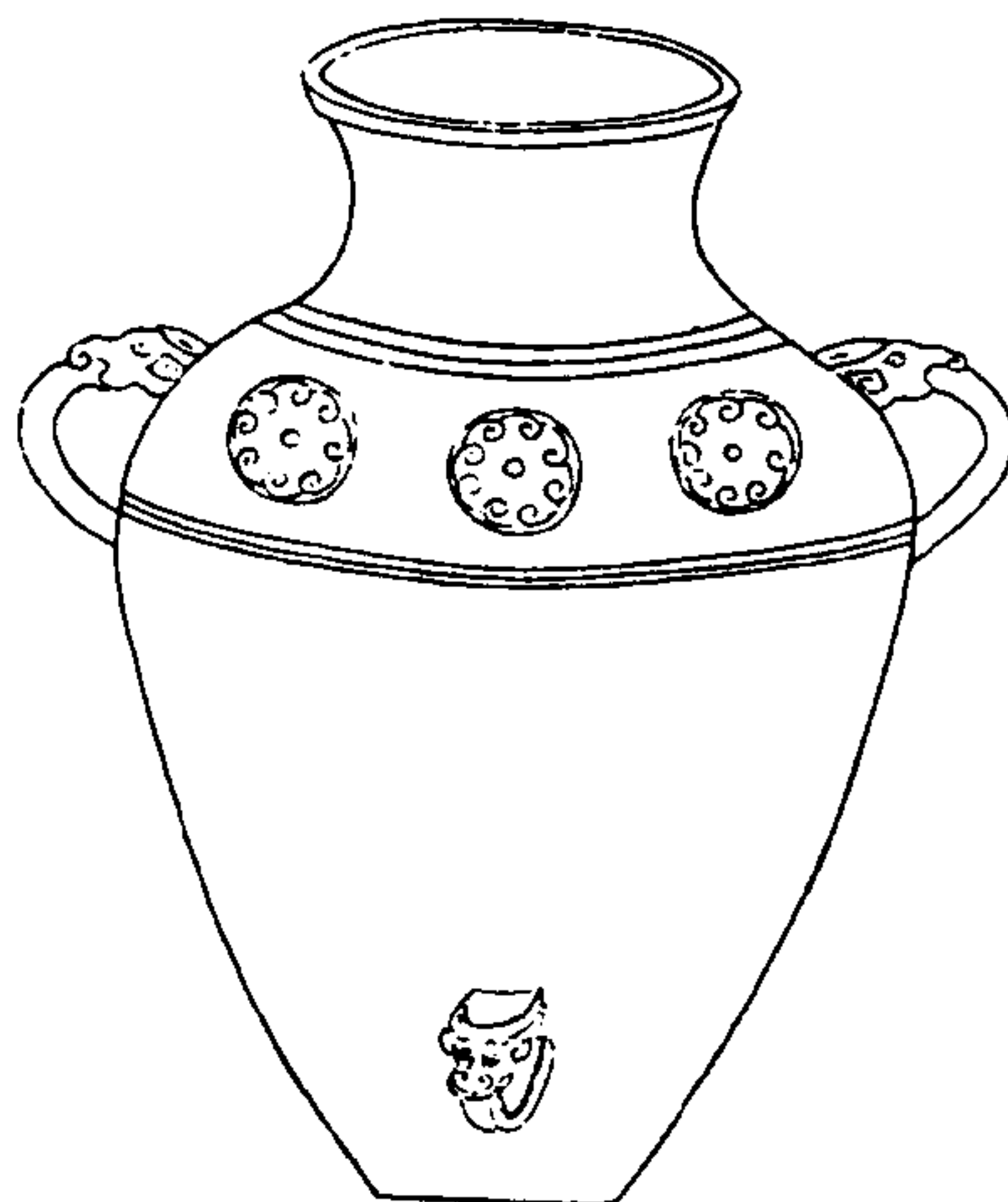

寧壽鑑古

卷六

四

右高一尺二寸一分深一尺一寸五分口徑五寸三分腹圍三尺九分重一百五十四兩

漢夔鳳罍



寧壽鑑古

卷六

五

右通蓋高一尺一寸八分深九寸六分口徑五寸九分腹圍三尺一寸八分重三百十五兩金銀錯

漢蟠夔罍一



寧壽鑑古

卷六

六

右高九寸一分深八寸九分口徑四寸七分腹圍二尺七寸重一百五十兩

漢蟠夔罍二



寧壽鑑古

卷六

七

右高九寸一分深八寸九分口徑四寸七分腹圍二尺七寸重一百五十兩

寧壽鑑古 卷六

商父乙彝

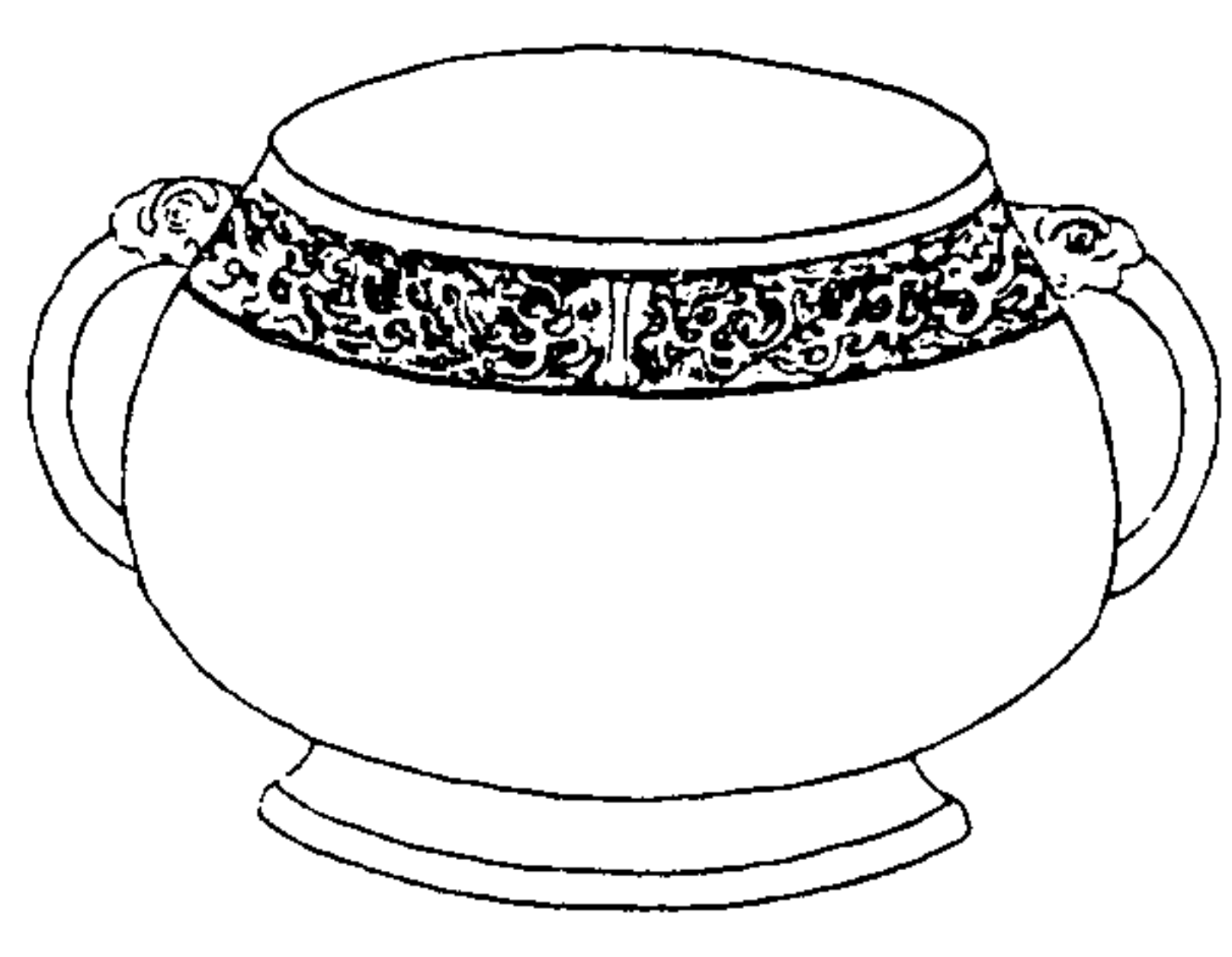

寧壽鑑古

卷六

八

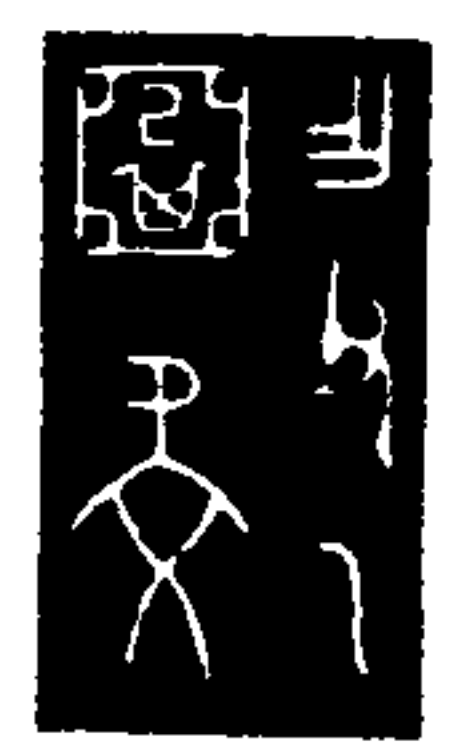

作父乙
中亞形
真皮

右高三寸九分深三寸五分口徑四寸六分腹圍一尺九寸七分重五十六兩亞形中字與鐘鼎款識所載杞公區同薛尚功曰真古國名衛宏以為即杞字下一字為虔見劉原父楊南仲所釋晉姜鼎銘案杞封於陳留風俗通曰陳留有虔氏據銘當為杞國物然說文有真字許慎

二五七

說讀若祀玉篇訓長跪也或作跽則擎跽而虔敬與祭祀之義亦通

寧壽鑑古

卷六 吳

九

商父癸彝

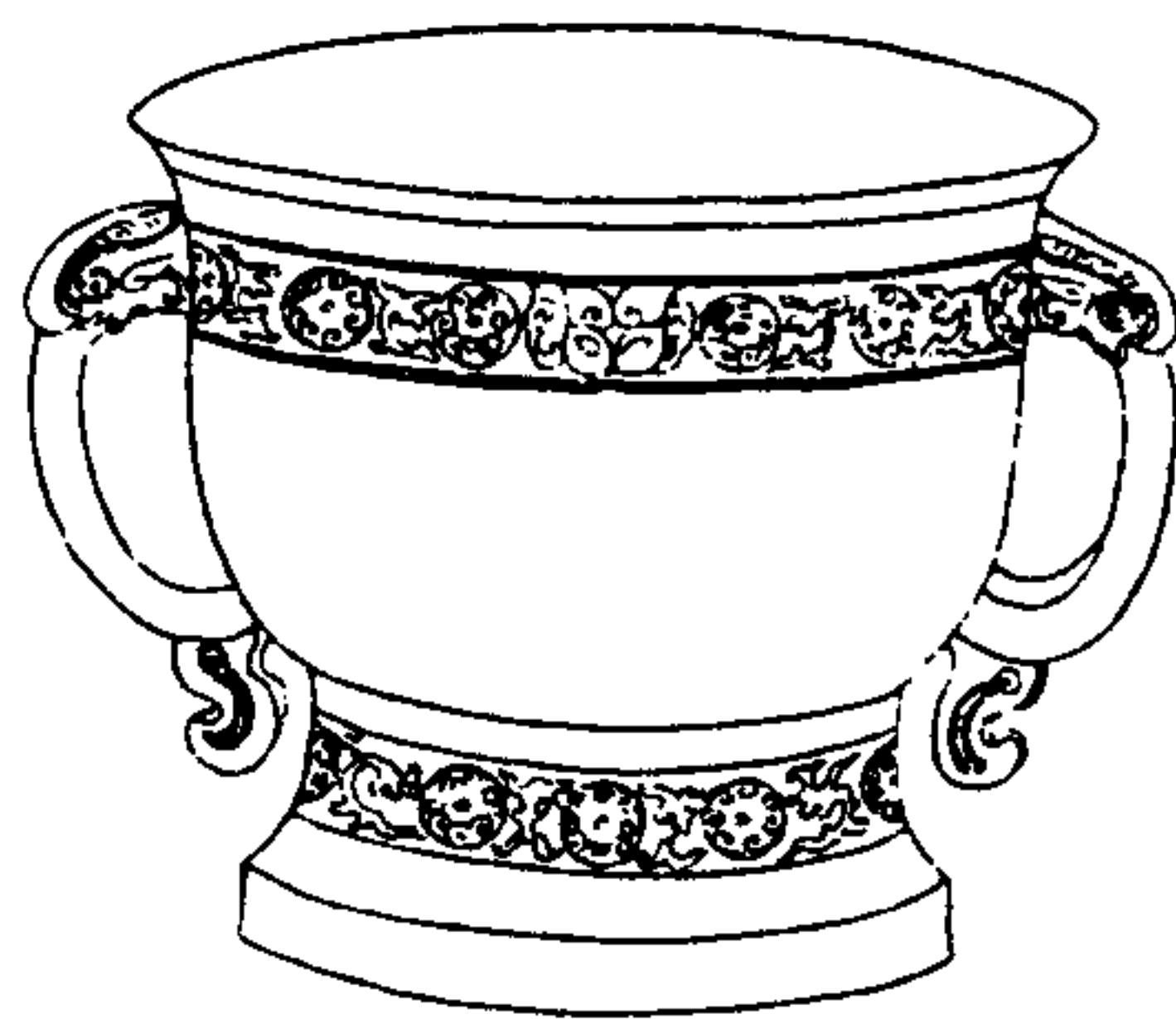

寧壽鑑古

卷六 吳

十

右高四寸三分深三寸口徑五寸八分腹圍一尺五寸八分重四十六兩銘詞與鐘鼎款識父已尊相類子下一字如嘯堂集古錄所載祖丙爵之孫字而漫漶不甚明



子。作父癸
寶 尊 彝

周宗寶方彝

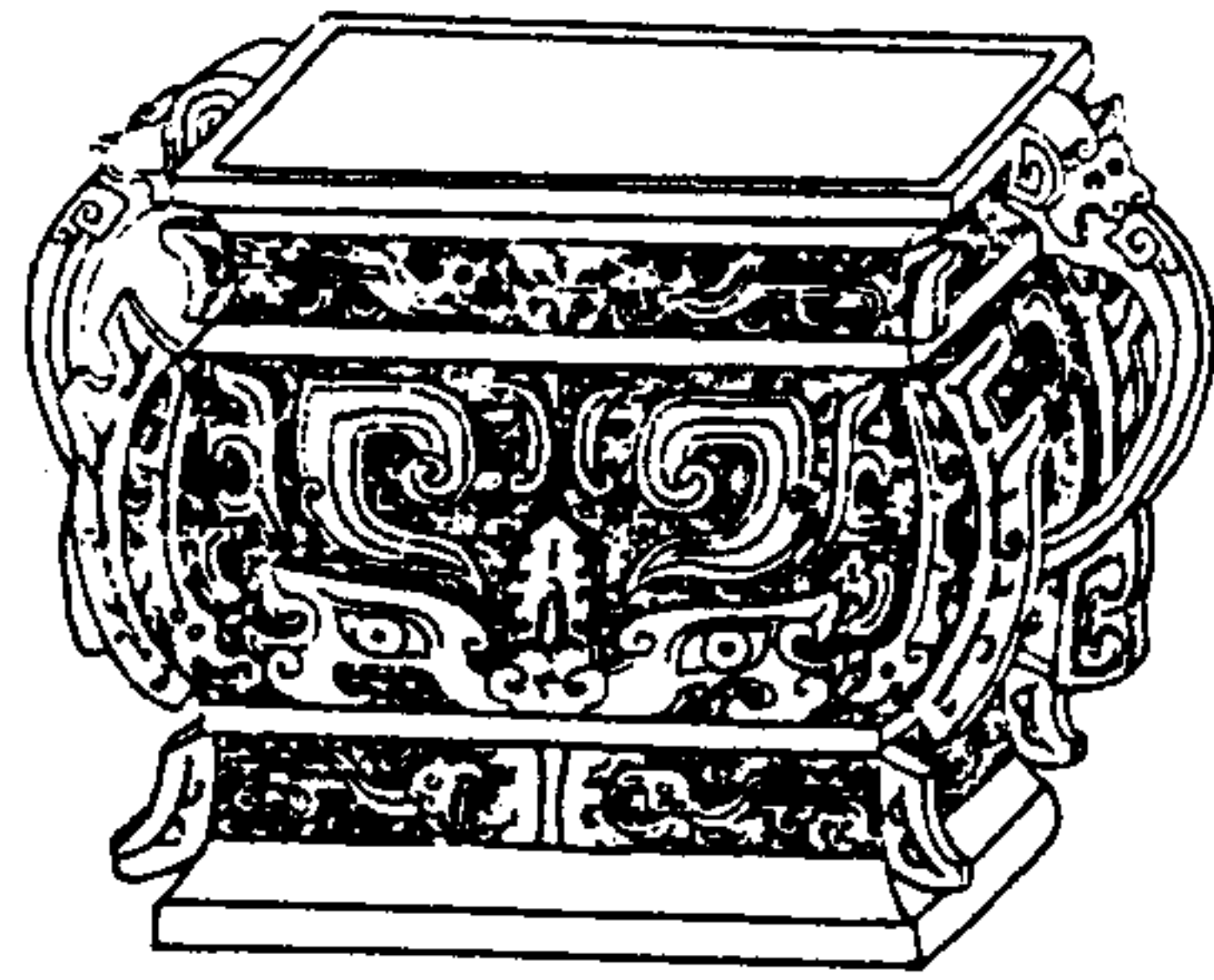

寧壽鑑古

卷六 彝

十一



作宗寶尊彝
其孫子永用

右高四寸二分深三寸二分口縱三寸四分橫
四寸三分底縱三寸三分橫四寸重五十八兩
索說文宗尊祖廟也徐鼎臣曰宗廟神祇所居
故宗從示示即古祇字邢昺白虎通注曰宗者
本也廟號不遷最尊者祖次曰宗又鐘鼎款識
單癸卣銘曰夙夕享爾宗乃禮記所稱大宗小

宗之類此銘宗寶尊彝則宗廟之常器亦周官
六彝類也

寧壽鑑古

卷六 彝

十二

周伯彝

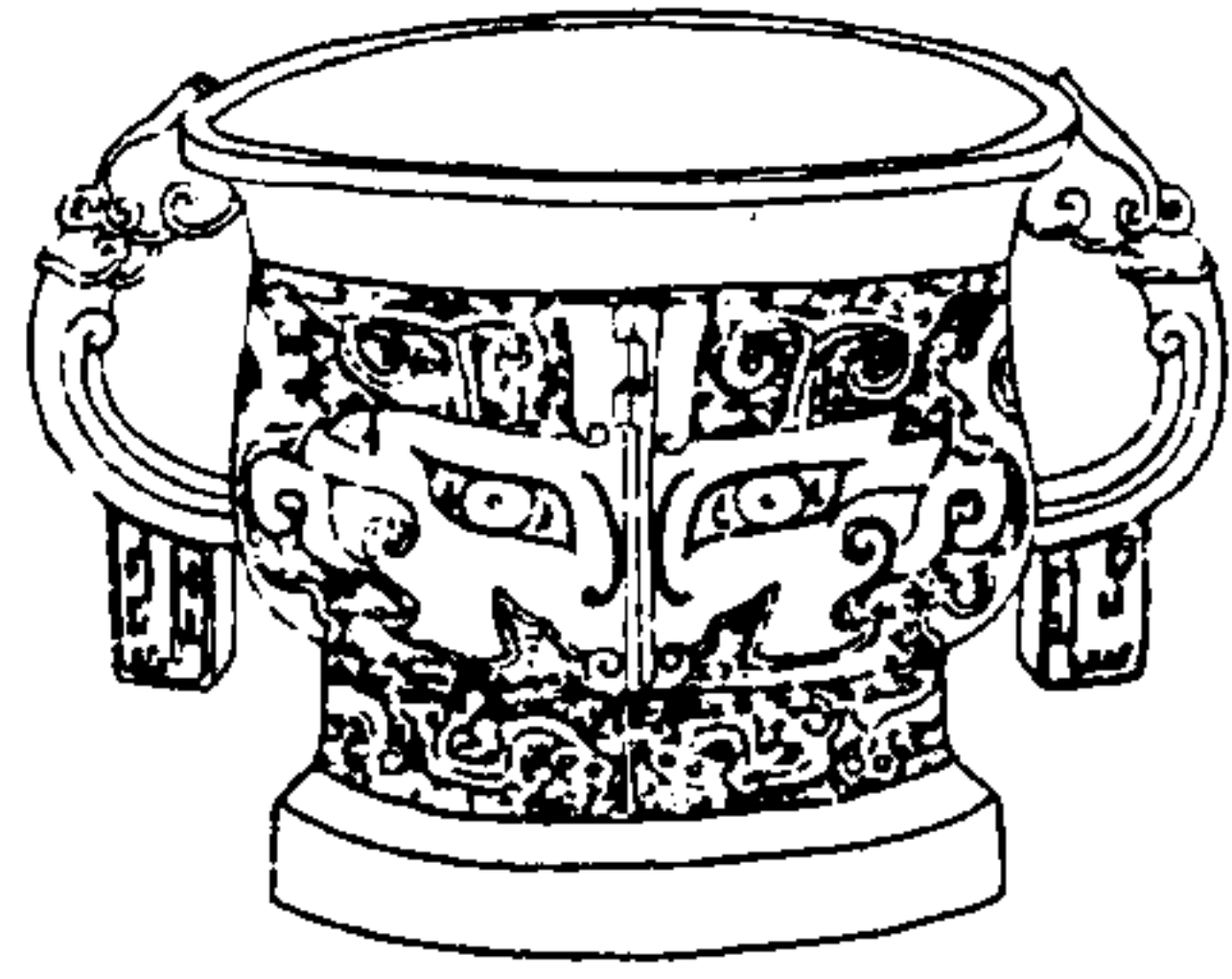

寧壽鑑古

卷六 彝

十三

伯彝

伯作彝

右高三寸一分深二寸口徑三寸六分腹圍一尺九分重二十四兩鼎彝銘伯者舊說以為伯仲之次而為爵為名為姓亦有之俱詳周伯鼎說

周舉彝



寧壽鑑古

卷六 彝

十四

舉

舉

右高六寸二分深四寸六分口徑八寸三分腹圍二尺六寸五分重一百七十兩塗金

周執物彝



寧壽鑑古

卷六 彝

十五



手執
物形

右高三寸七分深三寸三分口徑五寸五分腹
圍一尺七寸二分重四十五兩銘與西清古鑑
執物自相類執輕如不克執虛如有盈亦敬謹
之意

周饗饗彝一

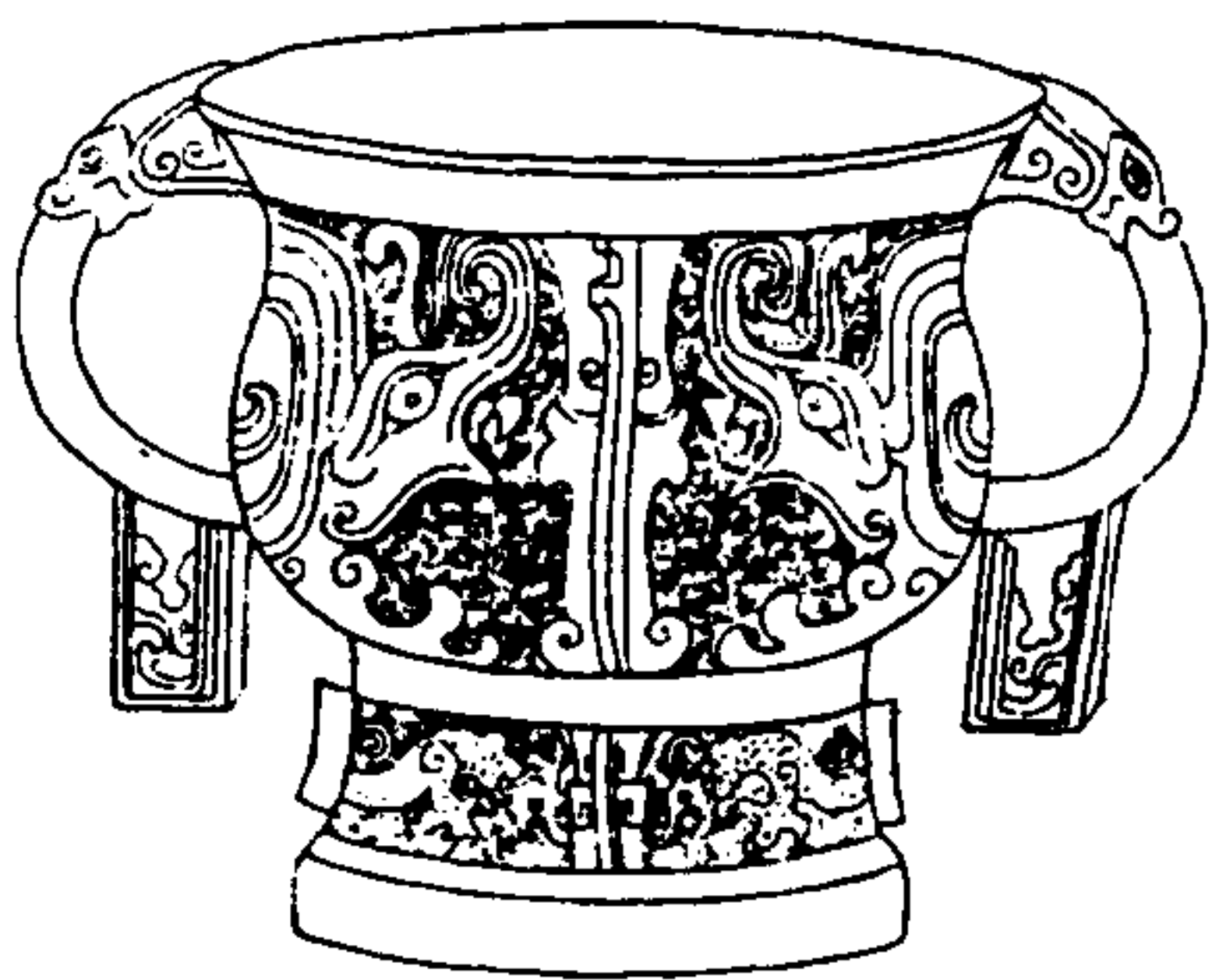

寧壽鑑古

卷六 彝

十六

右高四寸五分深三寸口徑五寸八分腹圍一
尺七寸七分重七十二兩

周饗養彝二

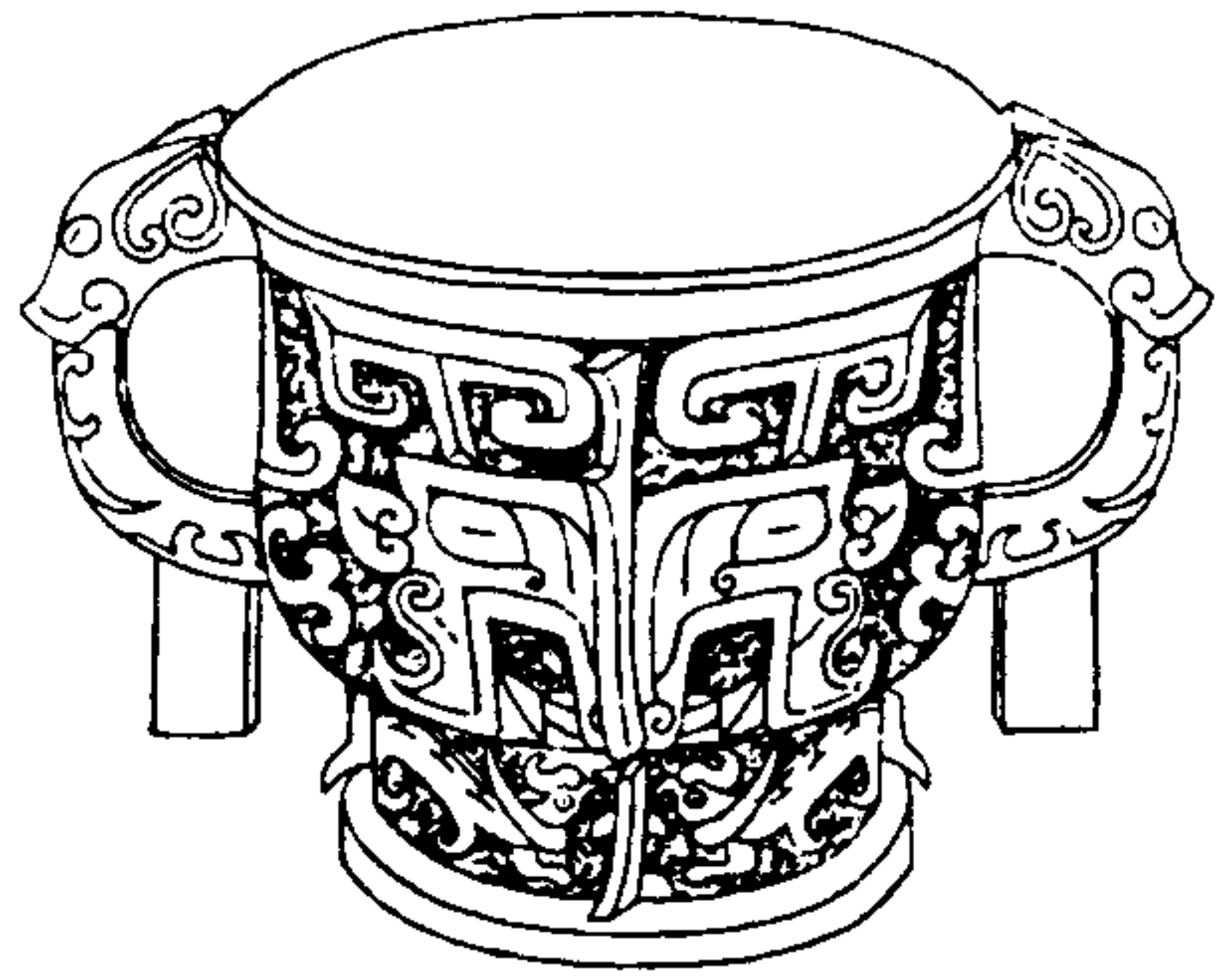

寧壽鑑古

卷六 彝

七

右高四寸四分深三寸口徑五寸八分腹圍一尺七寸重六十八兩

周饗養彝三



寧壽鑑古

卷六 彝

六

右高一寸九分深一寸五分口徑二寸五分腹圍七寸九分重十四兩金銀錯

周饗養彝四

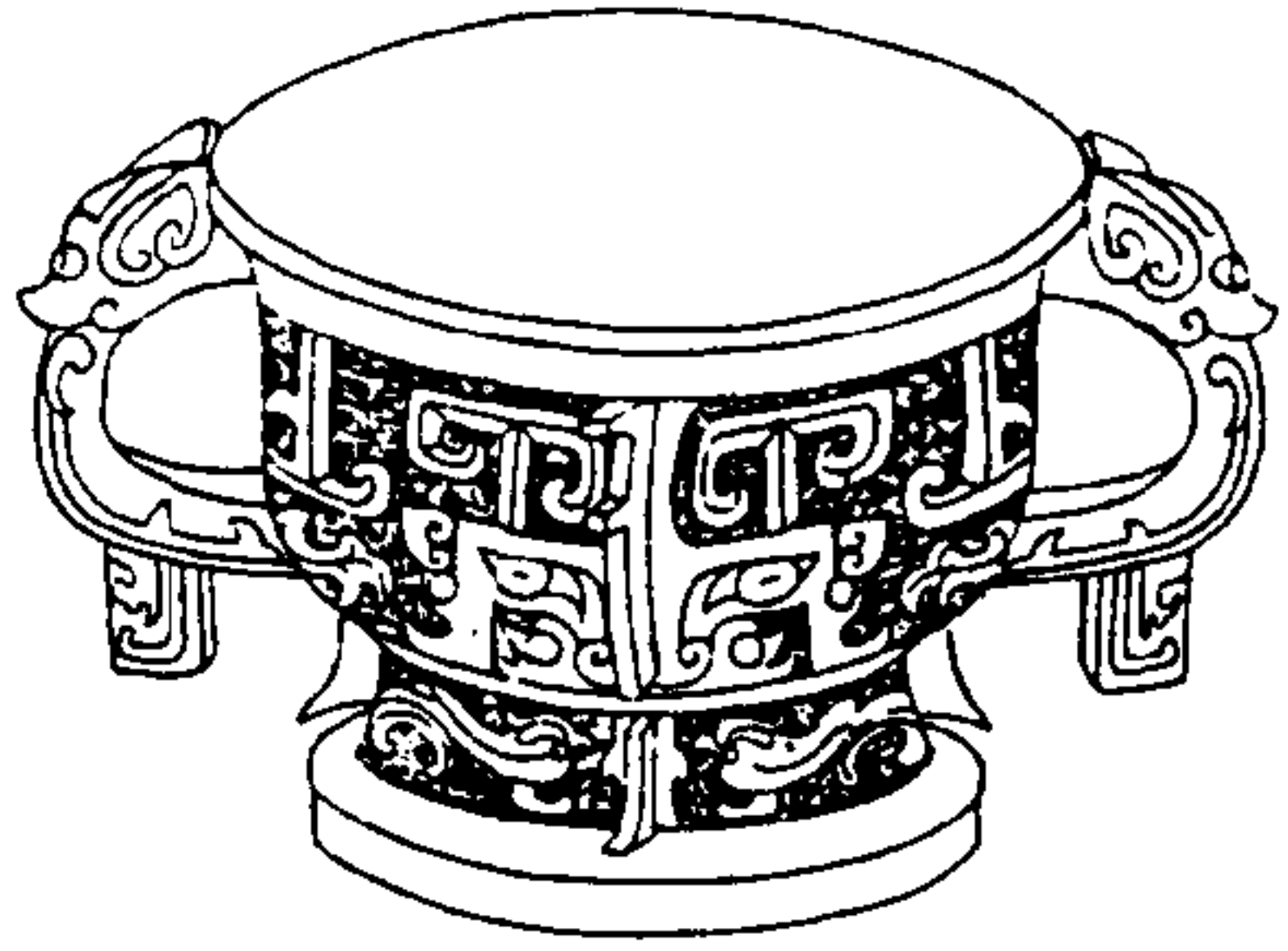

寧壽鑑古

卷六 彝

九

右高四寸五分深三寸二分口徑五寸七分腹圍一尺七寸五分重七十九兩兩耳有珥

周雷紋彝

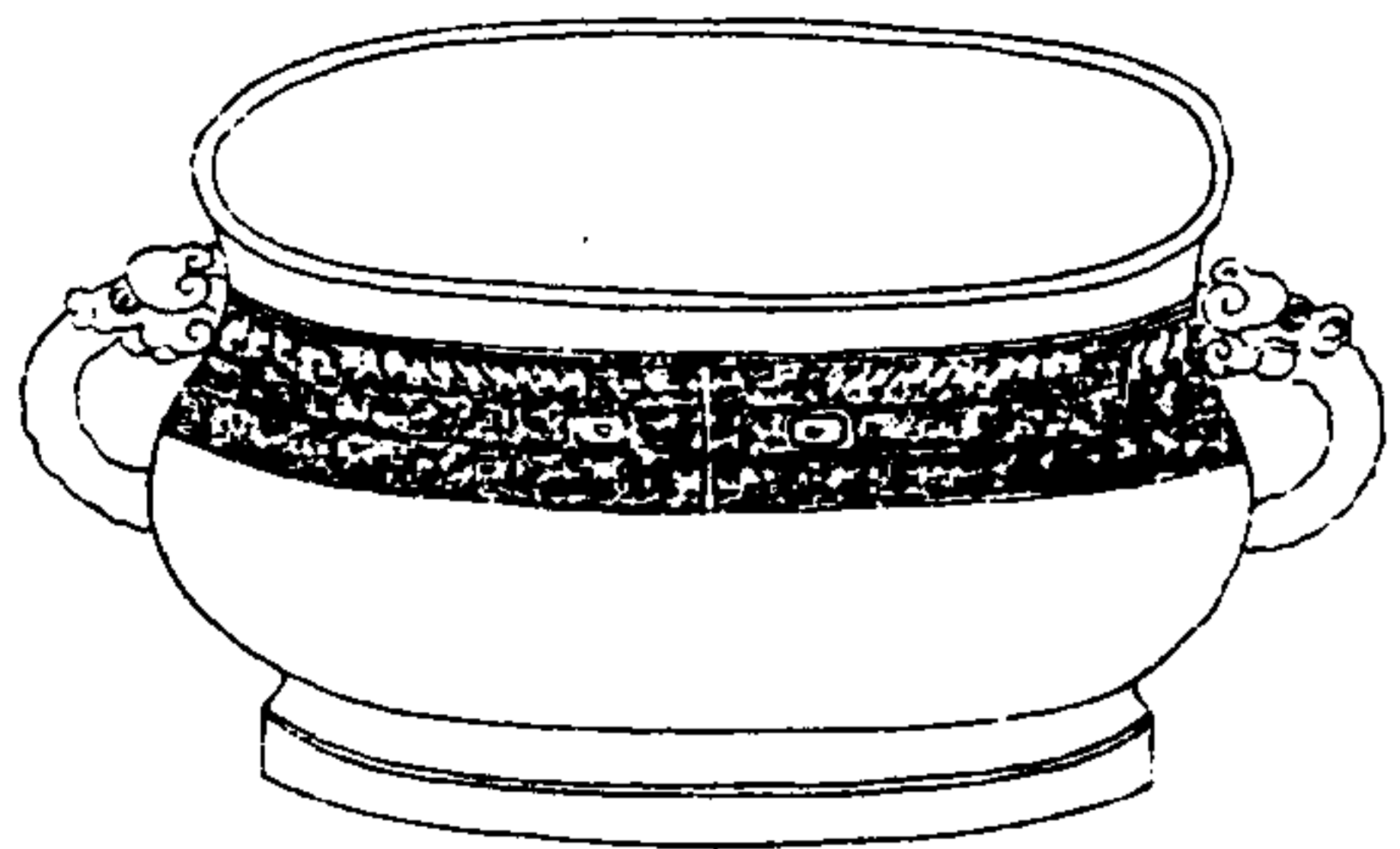

寧壽鑑古

卷六 彝

十

右高三寸三分深二寸五分口縱五寸橫六寸二分腹圍一尺九寸八分重五十八兩

周夔紋彝

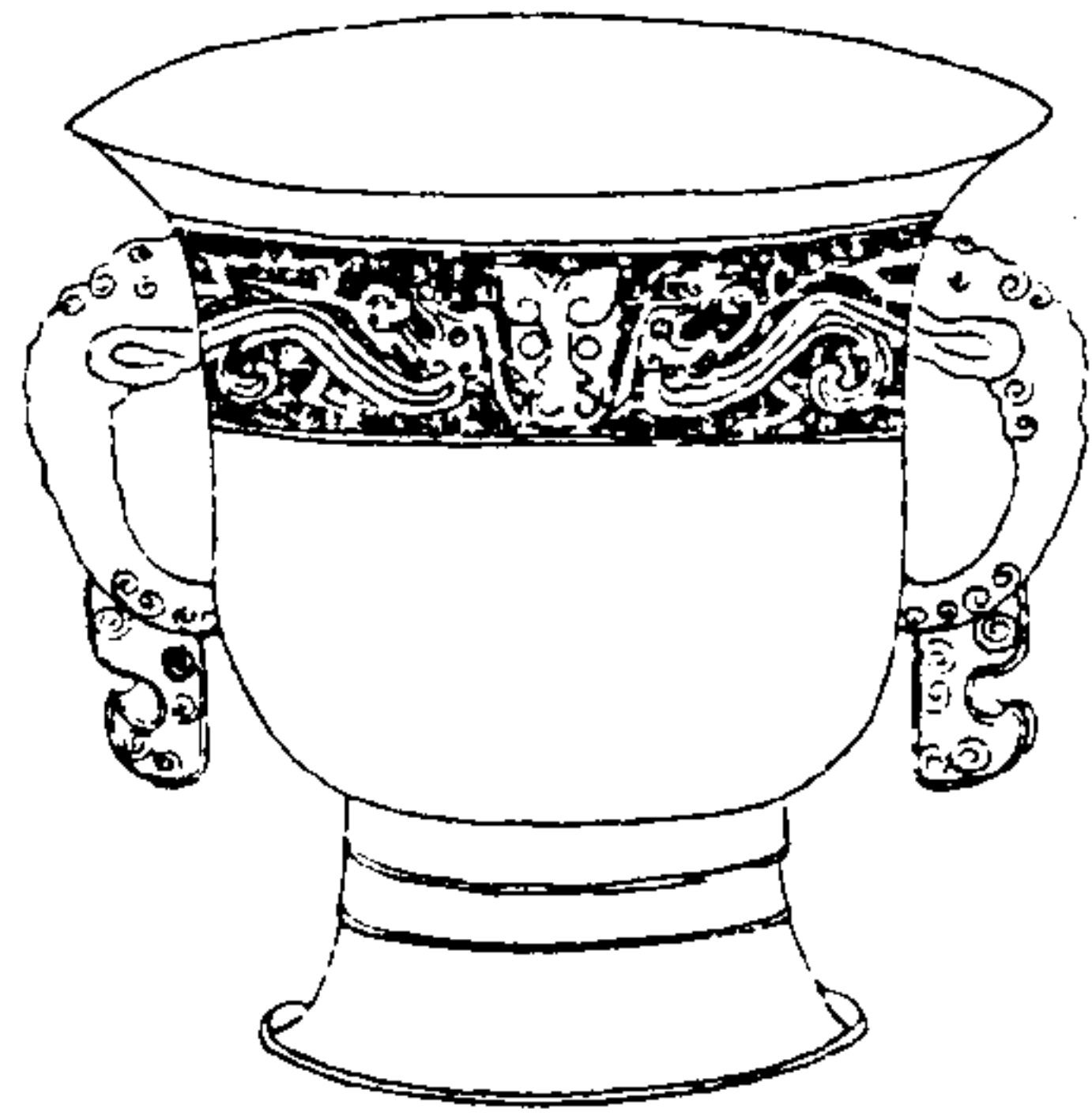

寧壽鑑古

卷六 彝

五

右高五寸一分深三寸七分口徑七寸五分腹圍一尺六寸八分重五十二兩

周環紋彝



寧壽鑑古

卷六 彝

五

右高三寸八分深二寸五分口徑五寸八分腹圍一尺四寸三分重三十四兩

周雷紋舟一

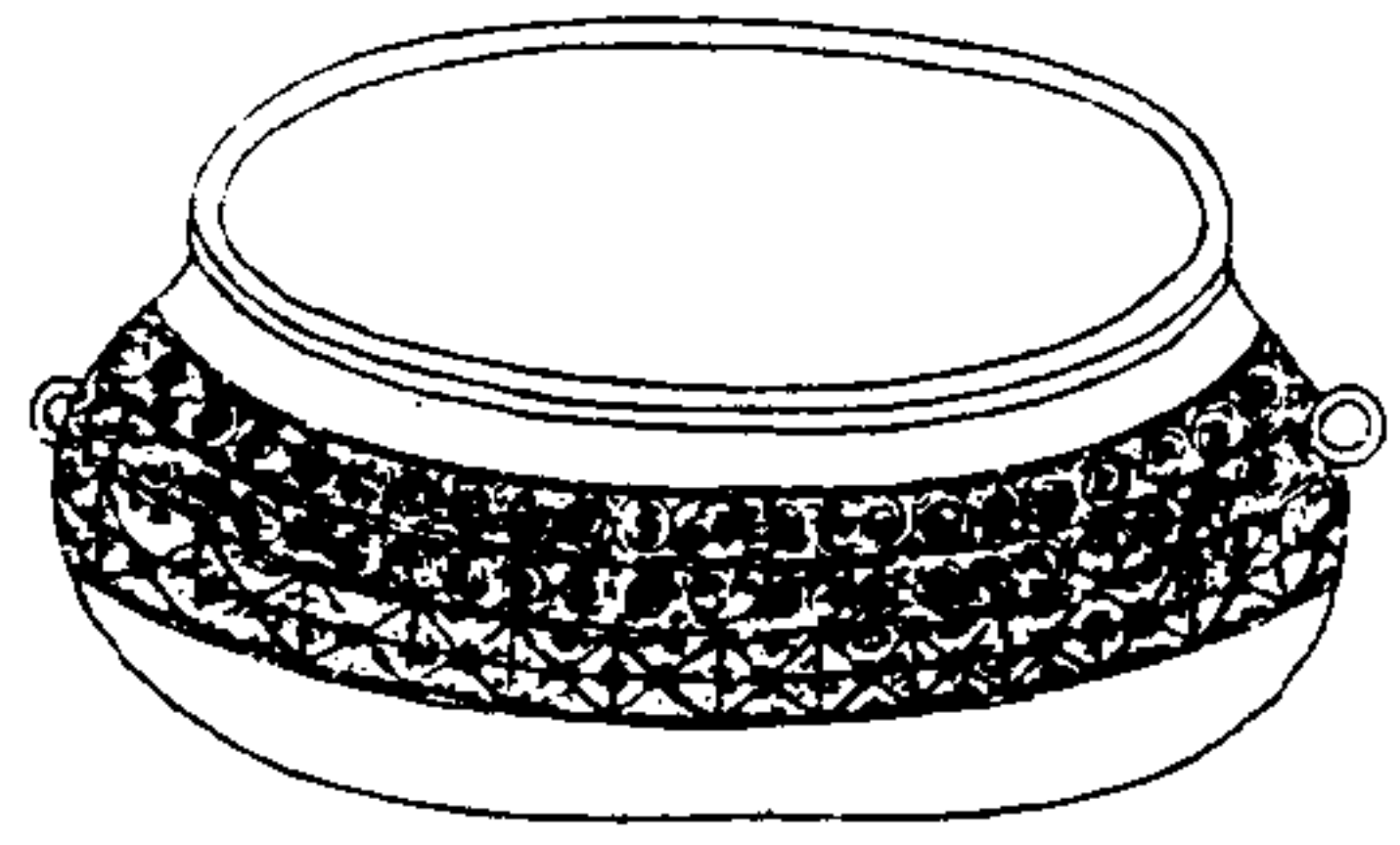

寧壽鑑古

卷六 舟

五

右高二寸五分深二寸二分口縱三寸四分橫四寸二分腹圍一尺三寸六分重十六兩

周雷紋舟二



寧壽鑑古

卷六 舟

五

右高二寸七分深二寸四分口縱三寸五分橫四寸腹圍一尺三寸五分重十八兩

周蟠虺舟



寧壽鑑古

卷六舟

孟

右高三寸四分深二寸八分口縱三寸二分橫三寸九分腹圍一尺三寸三分重十四兩

周素舟一

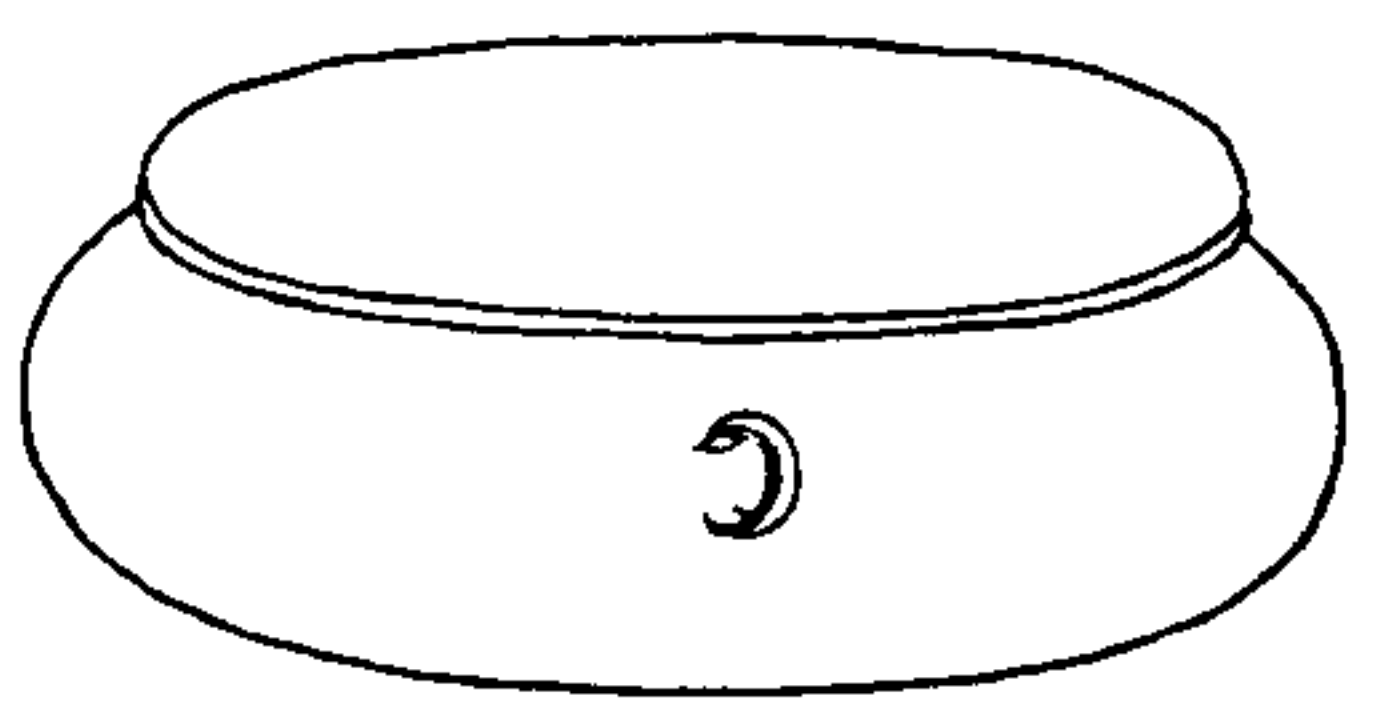

寧壽鑑古

卷六舟

孟

右高二寸三分深二寸二分口縱四寸一分橫五寸五分腹圍一尺七寸重二十兩

周素舟二

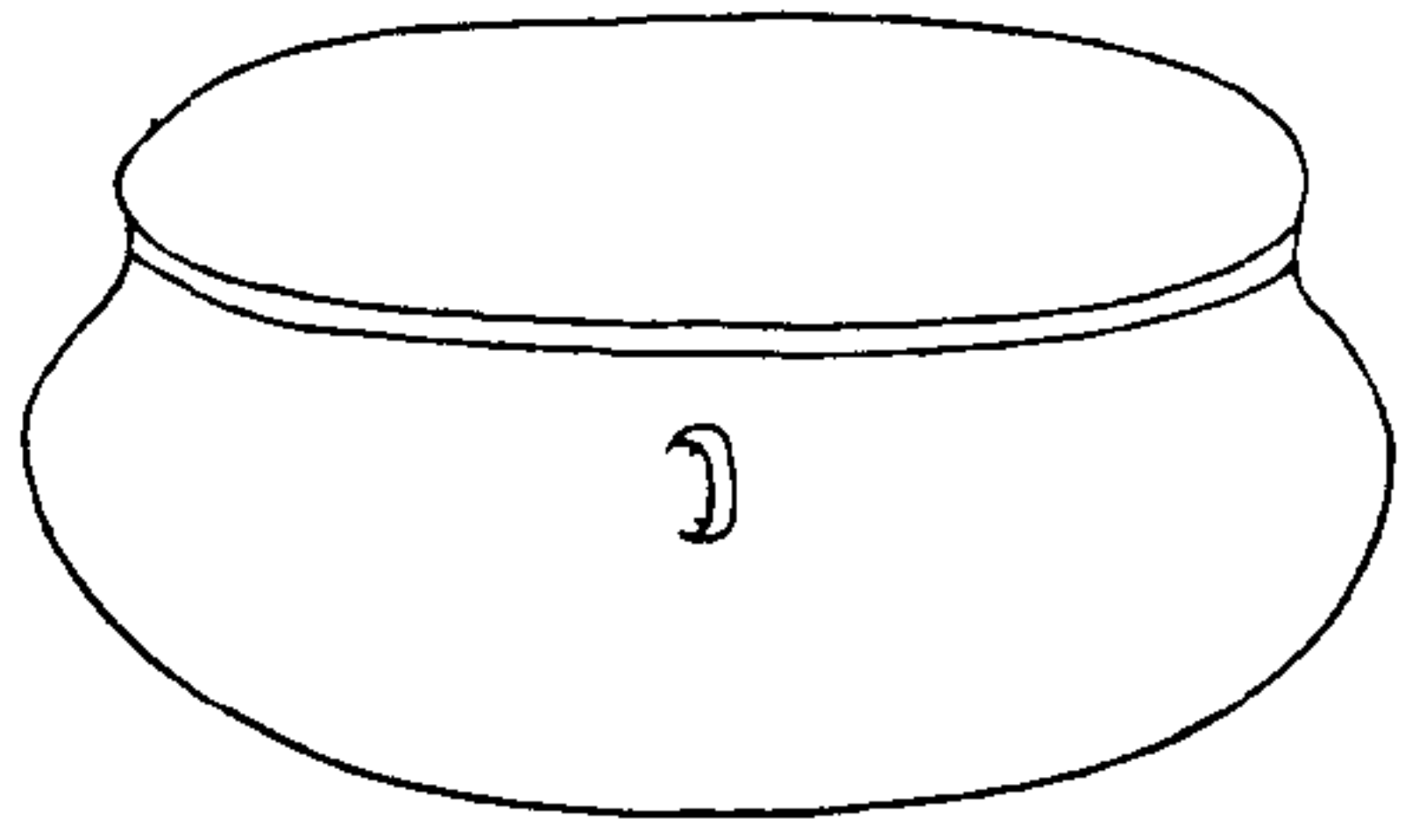

寧壽鑑古

卷六舟

七

右高二寸三分深二寸一分口縱四寸橫五寸四分腹圍一尺六寸六分重十三兩

周素舟三

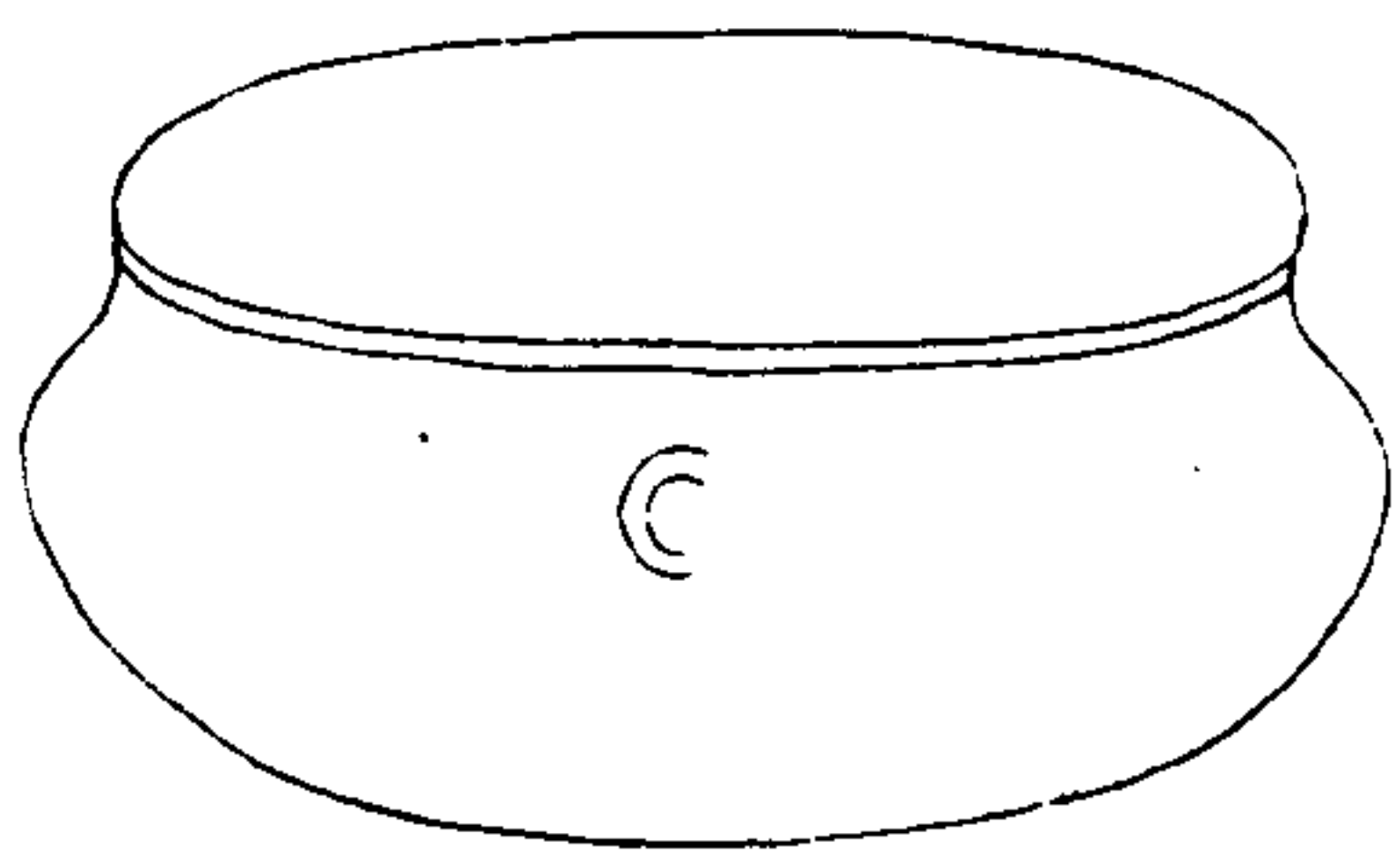

寧壽鑑古

卷六舟

八

右高二寸五分深二寸四分口縱四寸四分橫五寸七分腹圍一尺七寸五分重二十四兩

周素舟四

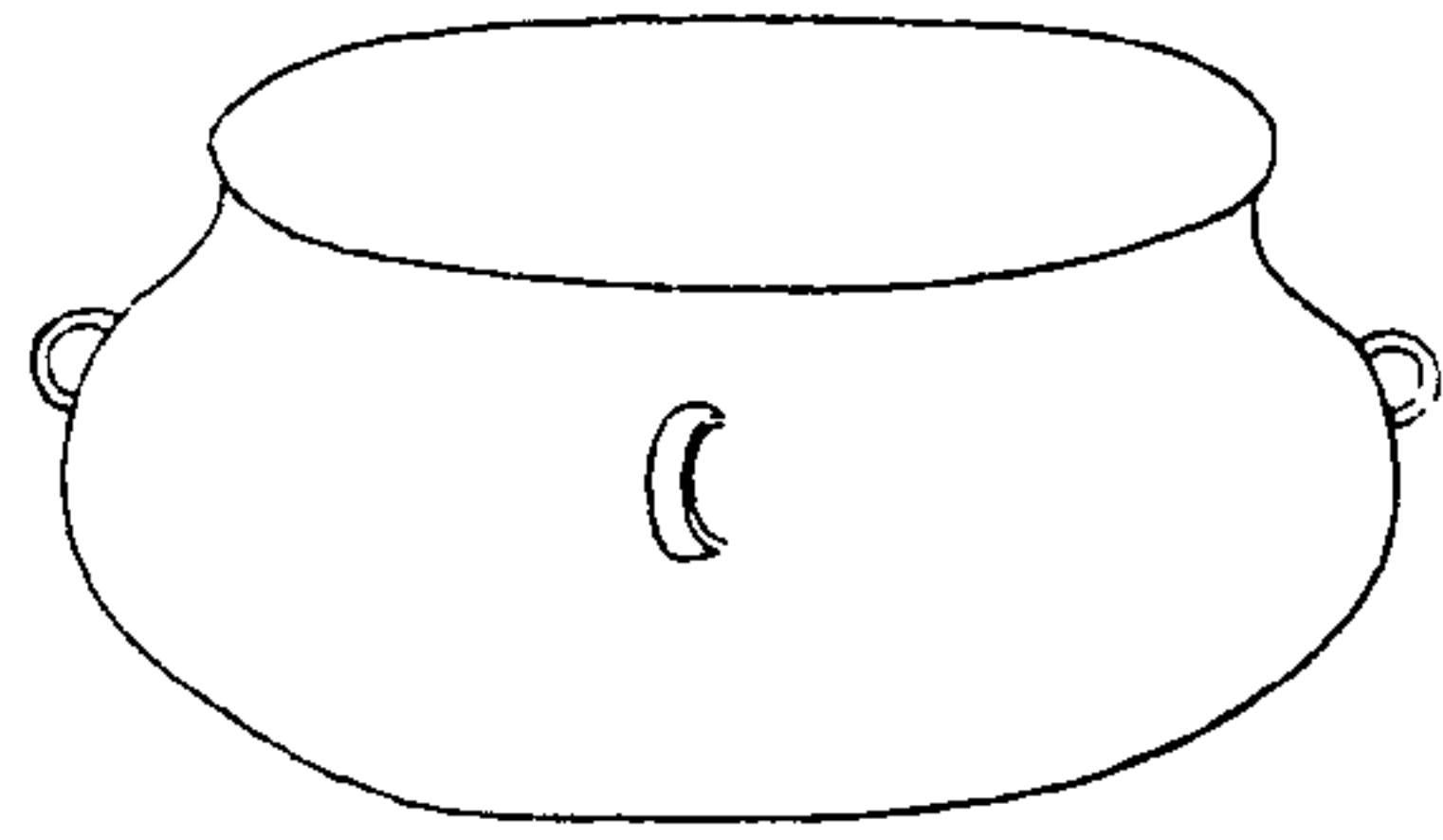

寧壽鑑古

卷六

五

右高二寸五分深二寸四分口縱三寸三分橫四寸一分腹圍一尺三寸八分重十四兩

寧壽鑑古卷七目錄

商

父己

父己 有銘

父己 有銘

周

旅宗 有銘

伯 有銘

伯 有銘

衆克 有銘

寧壽鑑古

卷七 目錄一

季 有銘

子 有銘

舉 有銘

夔鳳

雷紋

鳳紋

夔紋

繩紋

繩梁

饗饗

漢

夔鳳卣

瓶

周

帶紋瓶

素瓶

漢

夔鳳瓶

素瓶一

素瓶二

寧壽鑑古 卷七 目錄二

素瓶三

唐

鳳首瓶

素瓶一

素瓶二

商父己卣一

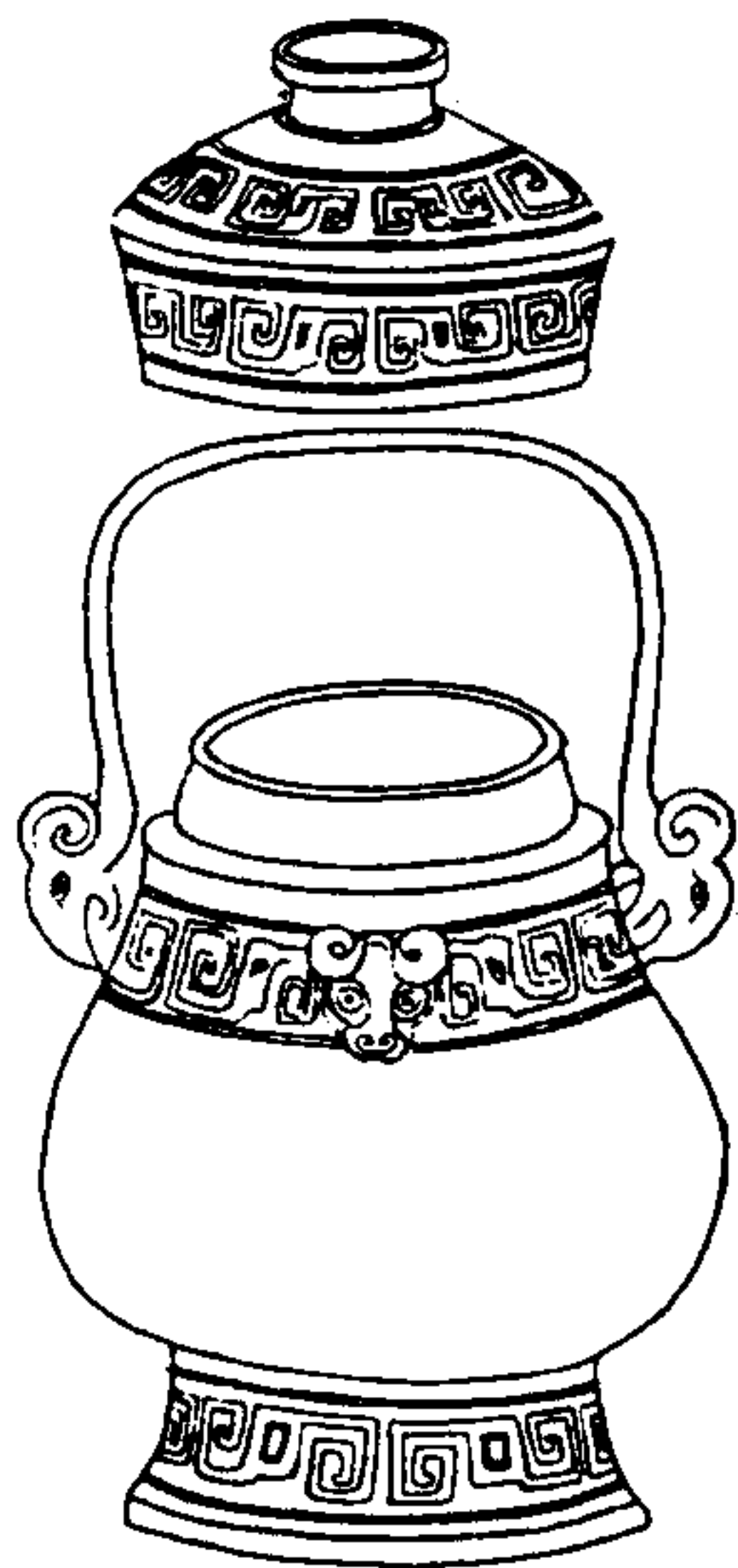

寧壽鑑古 卷七 卣



作父己
尊異



音釋同前

右通蓋高七寸四分深四寸五分口縱二寸六分橫三寸二分腹圓一尺五寸二分重一百十四兩兩耳有提梁金銀錯尊器鼎敦多此銘皆一時器也

商父己卣二

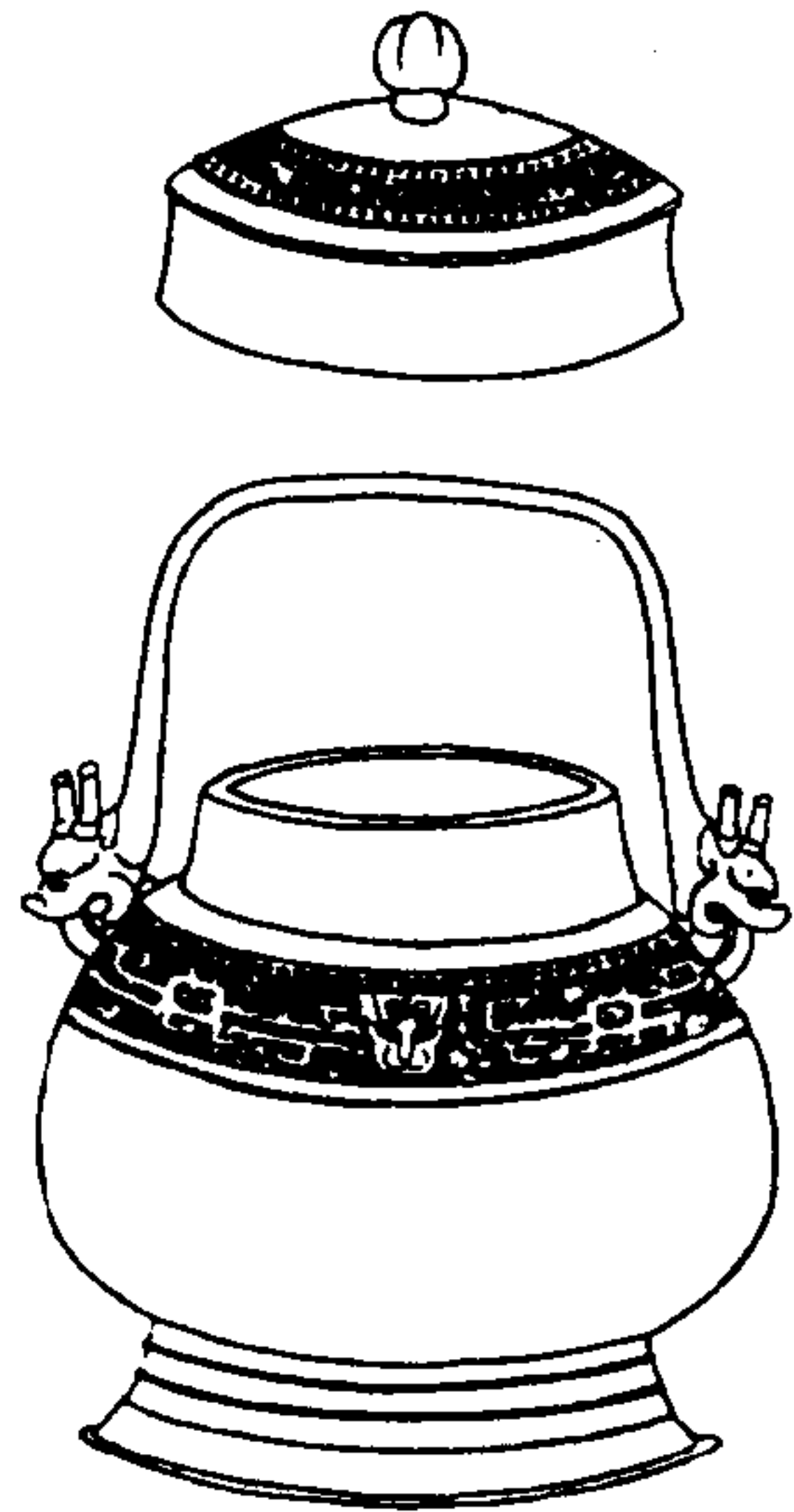

寧壽鑑古

卷七 百

二

盖



析父己

器



音祥同前

右通盖高六寸二分深三寸七分口縱二寸四分橫三寸一分腹圍一尺三寸二分重五十二兩兩耳有提梁案考古圖父乙卣析字作卣呂大臨以為廬江李氏所藏父己卣文作非古文

增省皆析字也此銘又與鐘鼎款識子孫父己異同

寧壽鑑古

卷七 百

三

周旅宗白

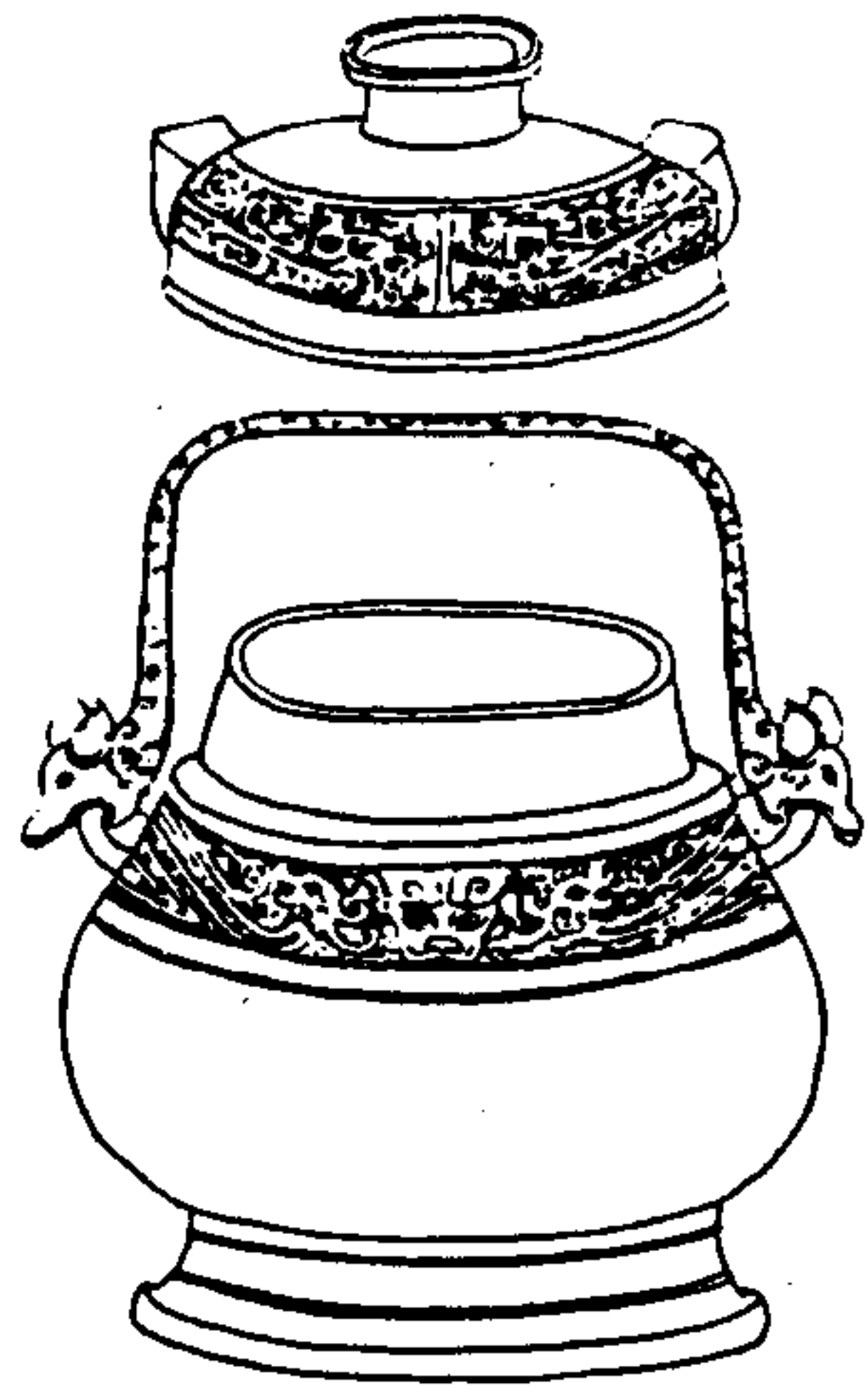

寧壽鑑古

卷七 白

四

蓋

唯九月既生霸乙亥周手鑄旅宗其用享于文考庚仲用白永福孫子其永寶用魯

唯九月既生霸乙亥周手鑄旅宗其用享于文考庚仲用白永福孫子其永寶用魯

器

音釋同前

音釋同前

右通蓋高六寸二分深四寸三分口縱三寸橫

寧壽鑑古 卷七

四寸二分腹圍一尺六寸重八十四兩兩耳有提梁漢書顏師古注霸即古魄字既生霸望後也周孚蓋主器者姓名史記索隱曰周公元子就封於魯其次子留相王室世為周氏見於春秋者黑肩忌父楚閔宰孔然皆稱周公至戰國時則有周最周累孚豈其類耶用享於文考庚仲稱文考者與詩言文人同意曰孫孫子子永寶用魯其周公之苗裔而魯之公族也用白永福如博古圖遲父鐘之斲白多福亦求福不回之謂所以為子孫無疆之寶焉

寧壽鑑古

卷七 白

五

周伯卣一

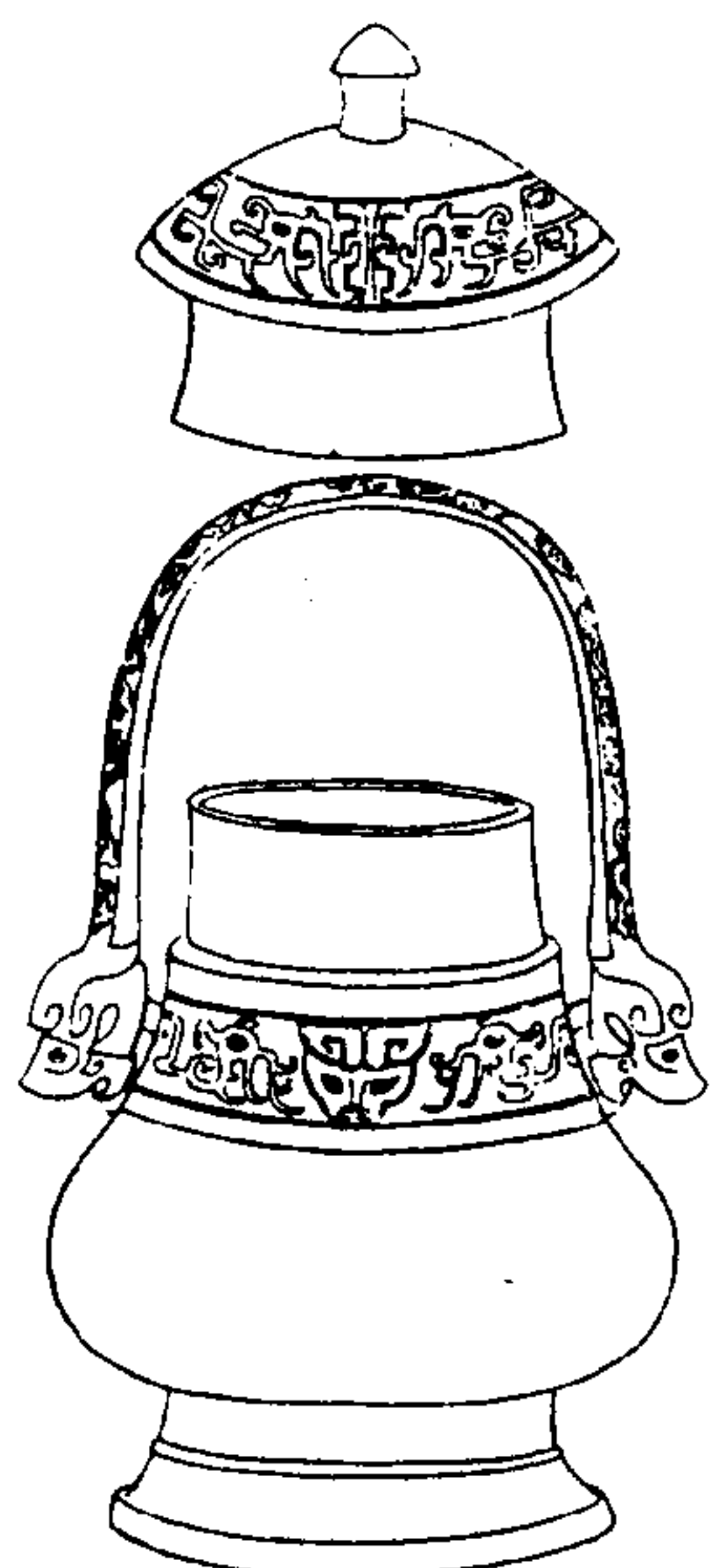

寧壽鑑古

卷七 卣

六

蓋



伯作寶尊

器



音釋同前

右通蓋高七寸七分深四寸五分口縱二寸二分橫三寸二分腹圍一尺二寸四分重七十八兩兩耳有提梁

周伯卣二

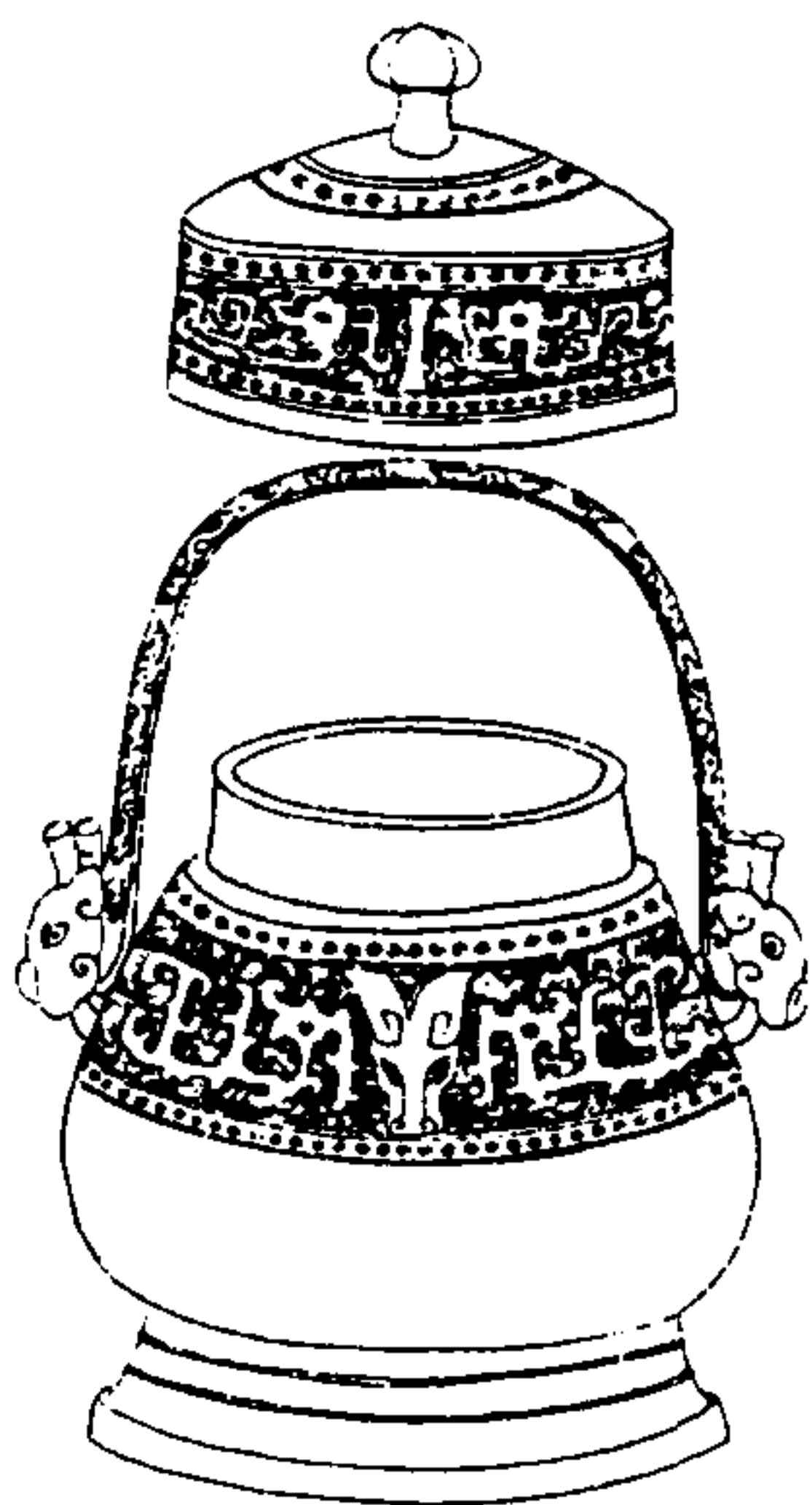

寧壽鑑古

卷七 卣

七

蓋



伯作寶尊

器



音釋同前

右通蓋高六寸六分深三寸九分口縱二寸五分橫三寸五分腹圍一尺三寸重六十四兩兩耳有提梁

周衆克卣

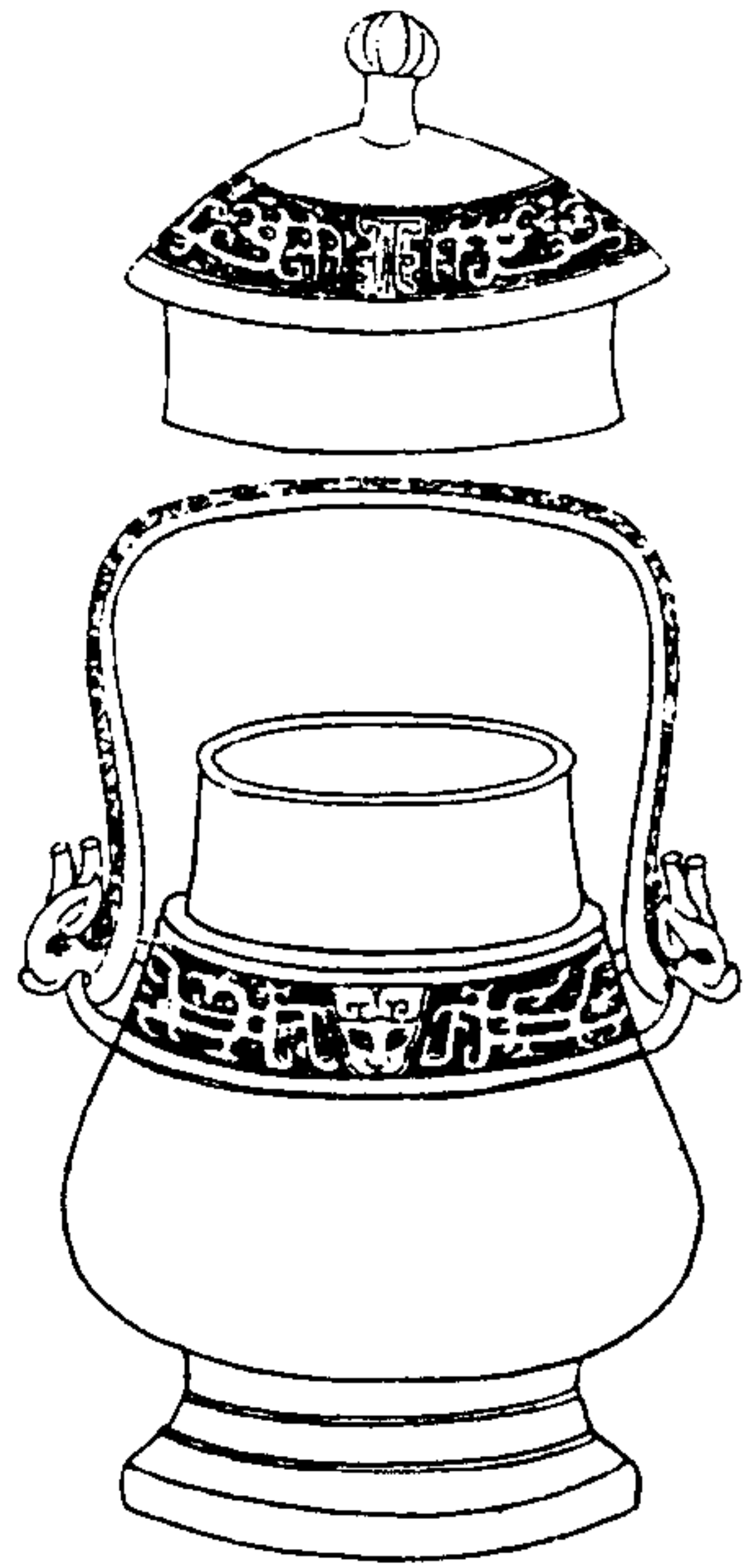

寧壽鑑古

卷七 卣

八

盖



克作寶
尊 矣

器



音釋同前

右通盖高八寸四分深五寸口縱二寸八分橫三寸三分腹圍一尺四寸八分重七十四兩兩耳有提梁衆字篆法見鐘鼎款識危敦案鄭樵通志魯公子益師字衆父其後為衆氏見於春

秋傳者有衆仲名曰克亦高克伯克之類盖作者自識耳

寧壽鑑古

卷七 卣

九

周季卣

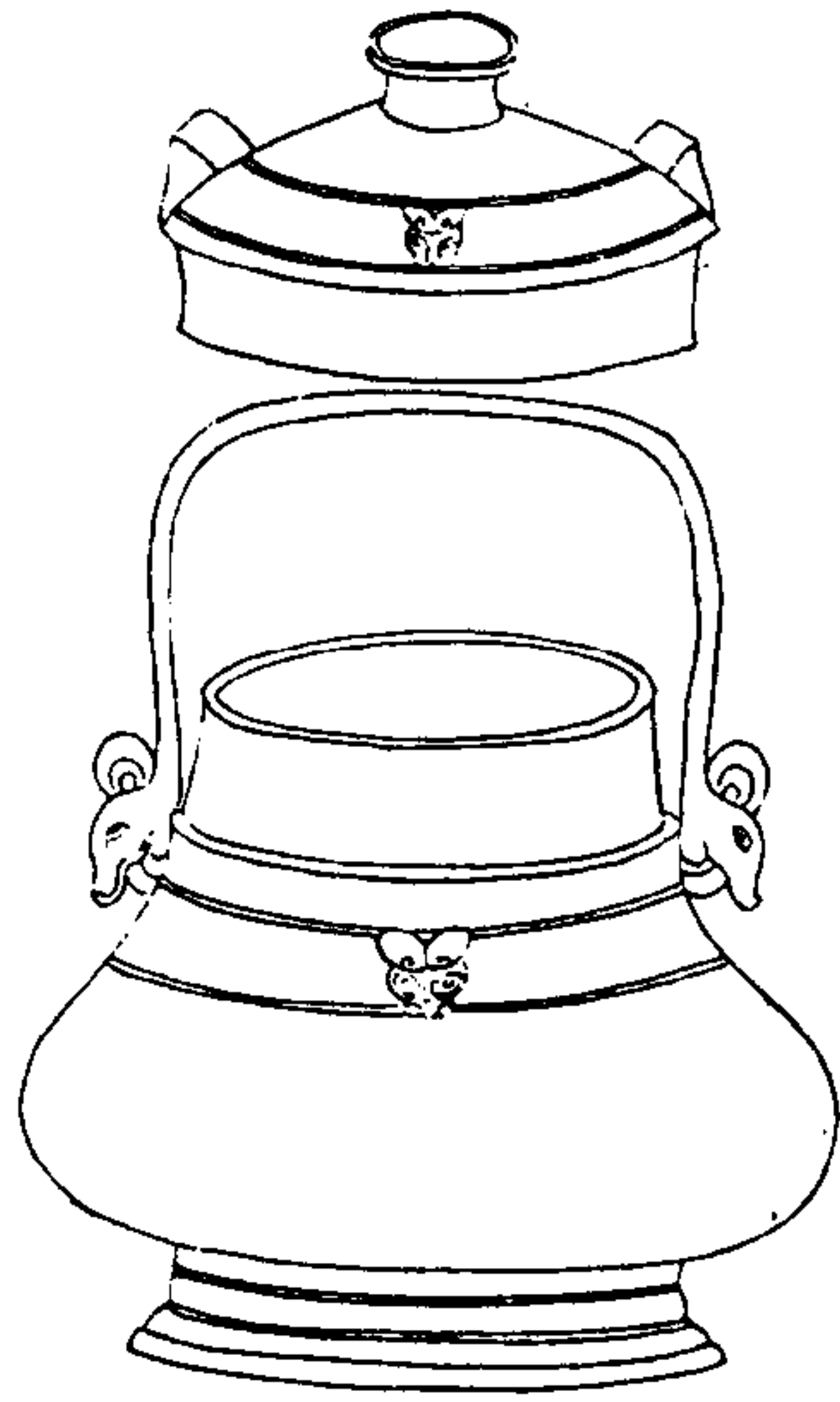

寧壽鑑古

卷七 卣

十

蓋



卣季作
寶彝

器



音釋同前

右通蓋高六寸九分深四寸四分口縱三寸一分橫四寸一分腹圍一尺六寸重八十八兩兩耳有提梁銘上一字不可辨與籀文鳳字相類而篆法微有不同古有鳳鳥氏後以為姓季則

如田季散季邢季黃季見於彝器銘者甚多

寧壽鑑古

卷七 卣

十一

周子白



寧壽鑑古

卷七 白

十三

子

子作

右通蓋高六寸深四寸口縱二寸一分橫二寸六分腹圍一尺二寸八分重三十八兩兩耳有提梁銘曰子作蓋子為父作白以承祭祀不必如博古圖之泥於子姓凡銘子者皆以商器目之也

周舉白

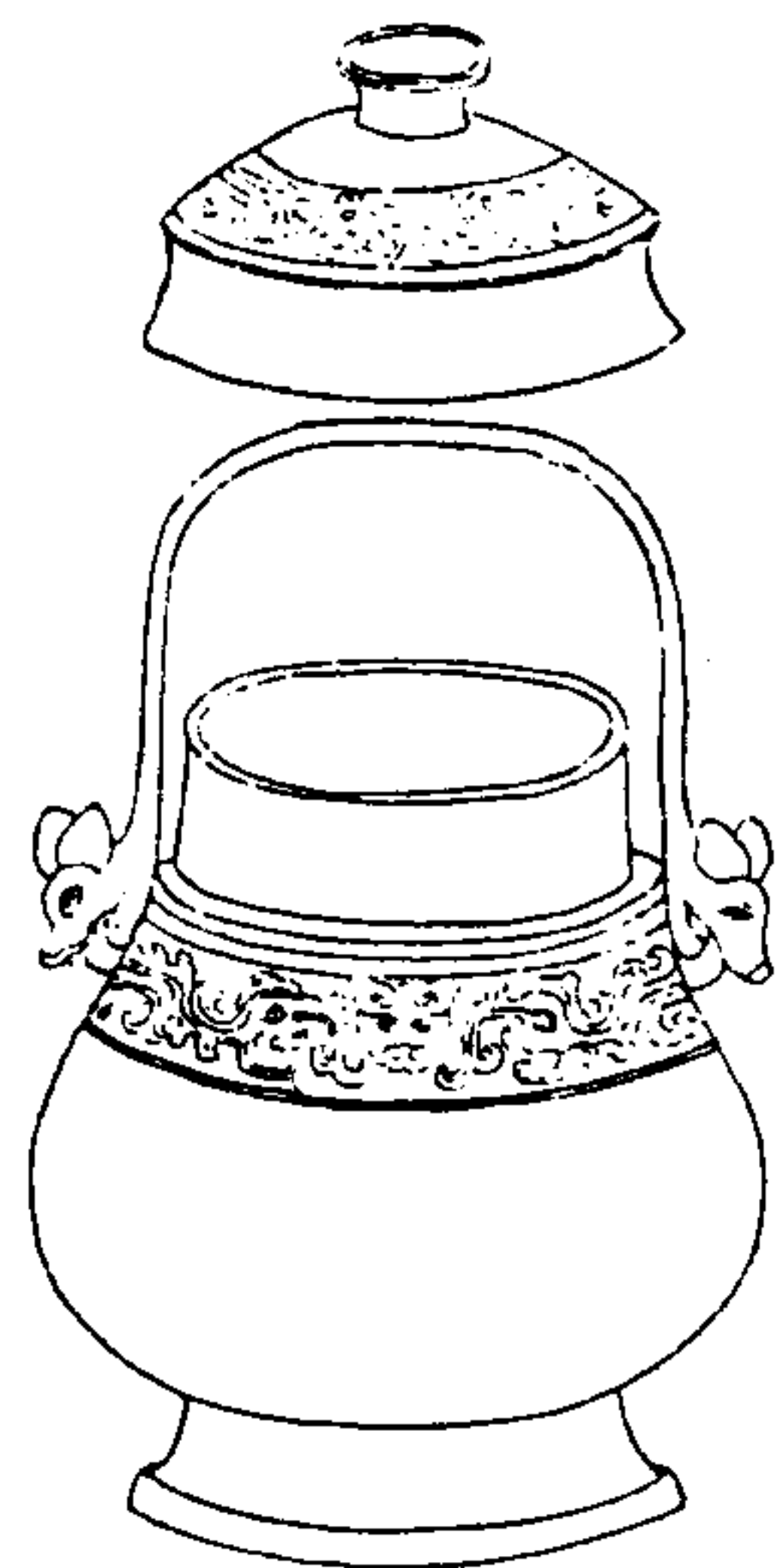

寧壽鑑古

卷七 白

十三

蓋

作旅舉

器

音釋同前

右通蓋高六寸四分深四寸三分口縱三寸二分橫三寸九分腹圍一尺五寸四分重五十六兩兩耳有提梁鼎有舉尊有舉尊左傳稱杜舉蓋指解而言凡器之小者皆可舉故於白亦銘之

周夔鳳白

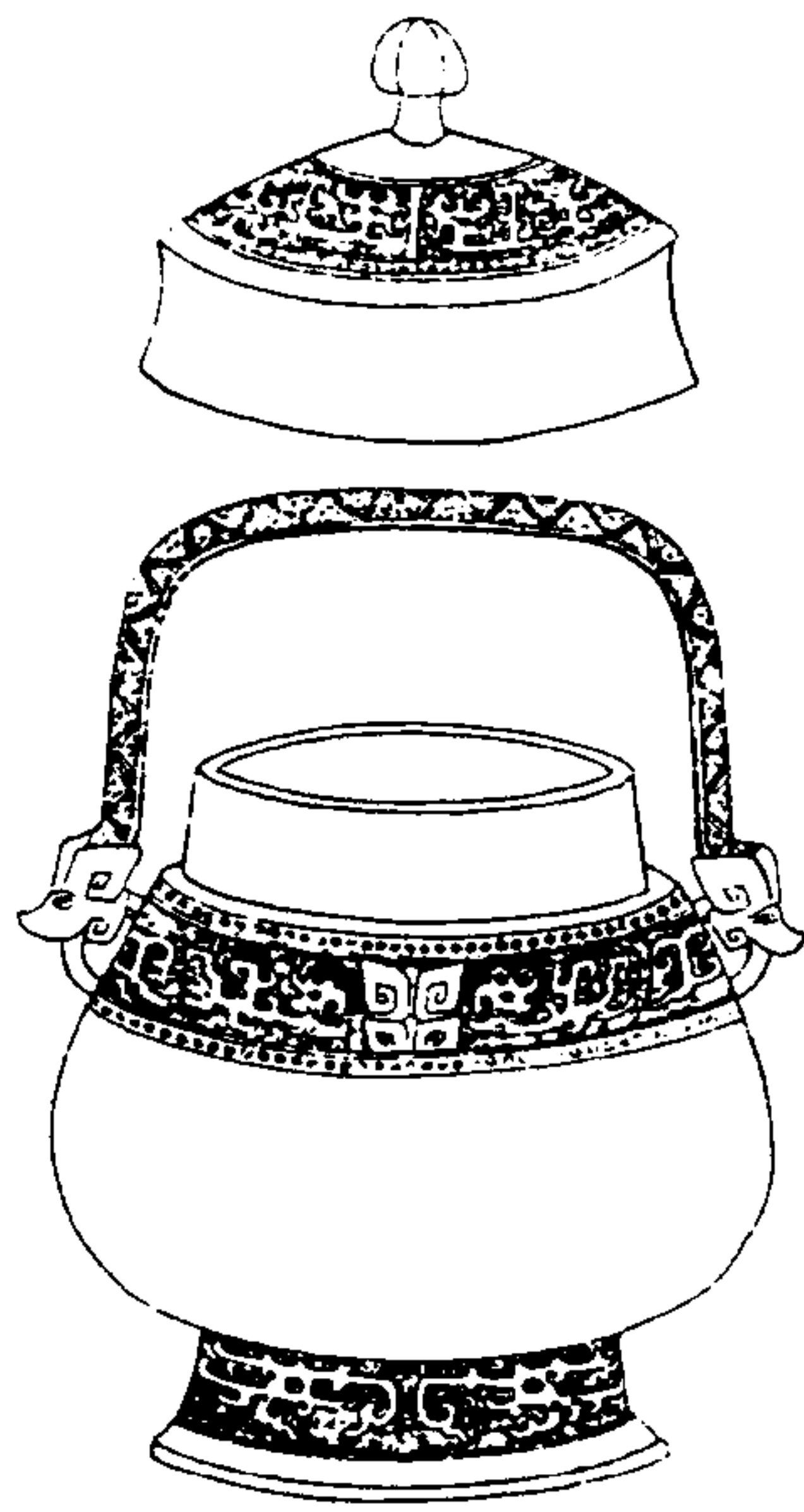

寧壽鑑古

卷七 白

古

右通蓋高七寸八分深五寸口縱二寸九分橫三寸九分腹圍一尺五寸八分重九十二兩耳有提梁

周雷紋白

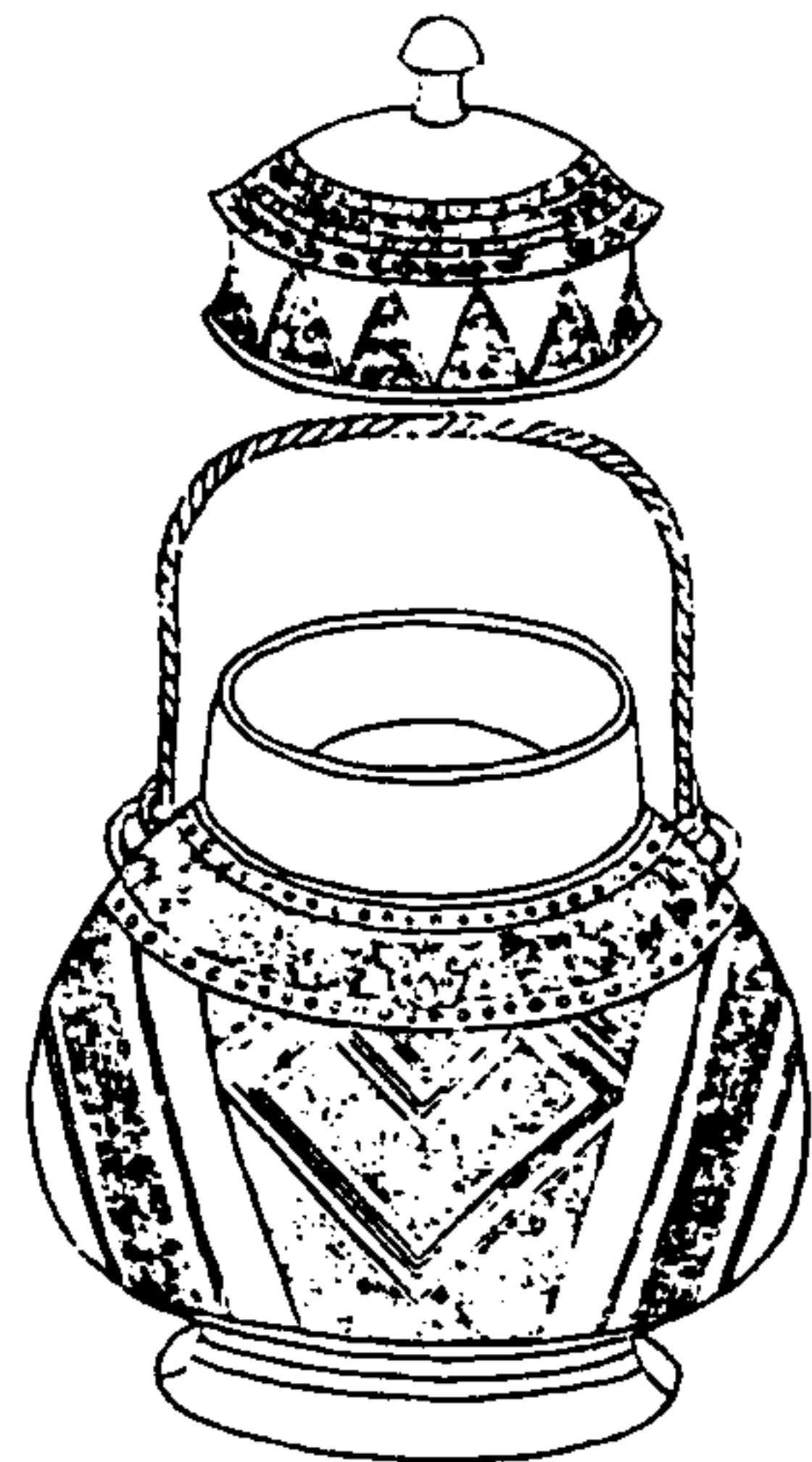

寧壽鑑古

卷七 白

十五

右通蓋高六寸深四寸一分口縱二寸六分橫三寸二分腹圍一尺五寸三分重四十六兩有提梁

周鳳紋卣

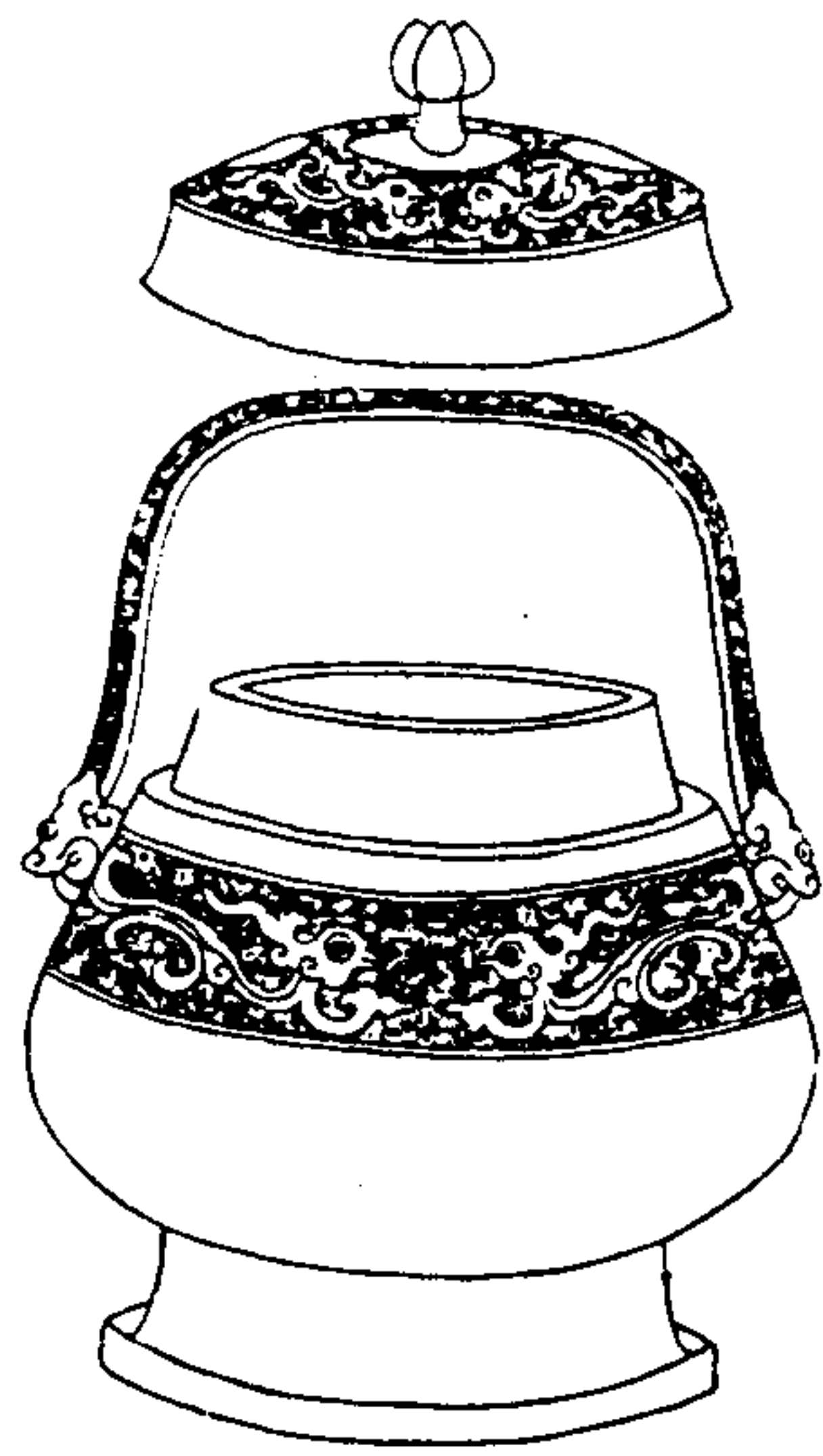

寧壽鑑古

卷七 卣

卣

右通蓋高六寸五分深四寸二分口縱二寸四分橫四寸腹圍一尺七寸重八十四兩兩耳有提梁

周夔紋卣

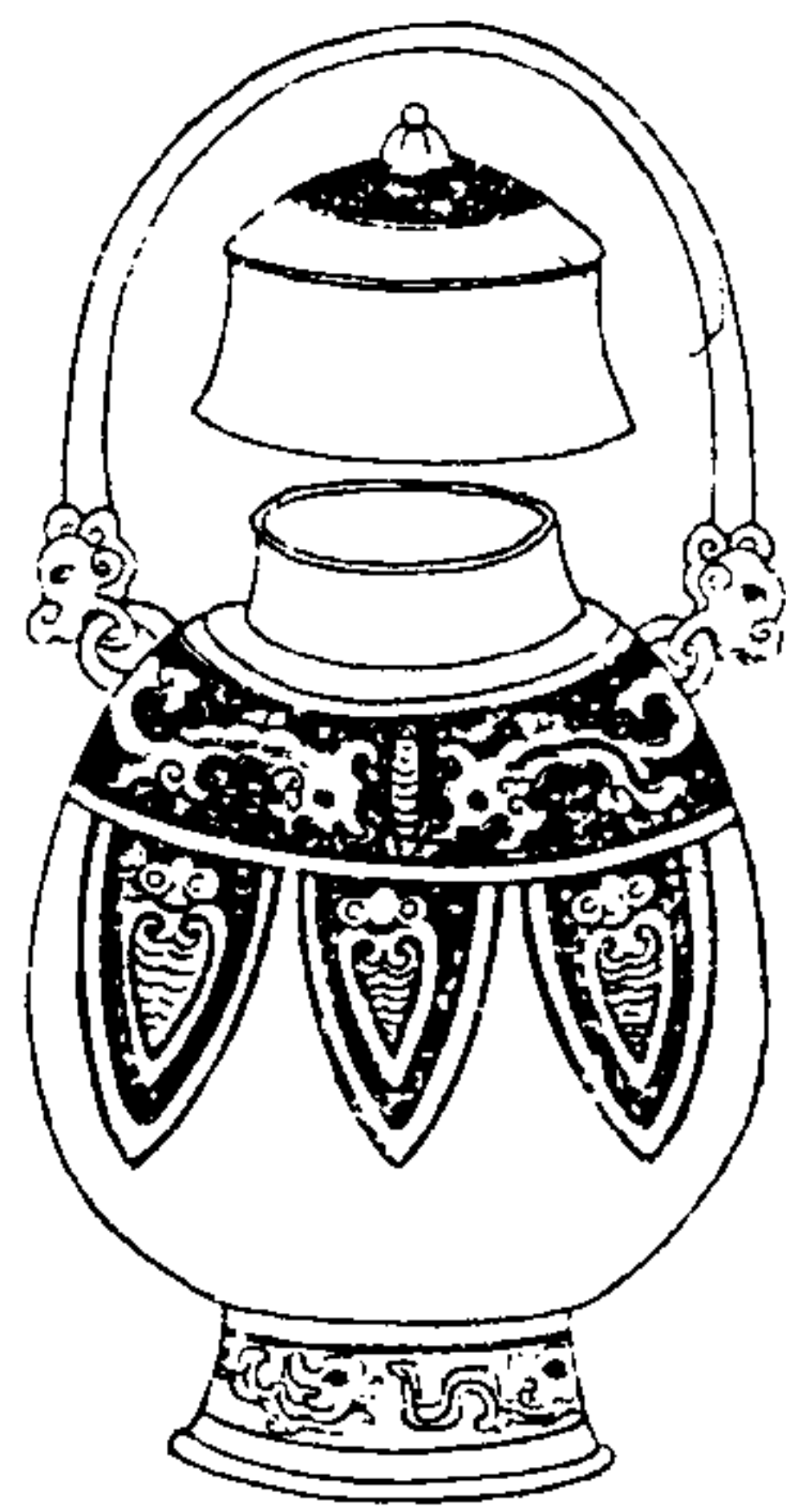

寧壽鑑古

卷七 卣

卣

右通蓋高五寸一分深三寸六分口縱一寸一分橫一寸四分腹圍九寸重二十四兩兩耳有提梁

周繩紋卣



寧壽鑑古

卷七 卣

六

右高四寸深三寸六分口徑二寸八分腹圍一尺五寸六分重二十八兩兩耳無提梁缺蓋

周繩梁卣

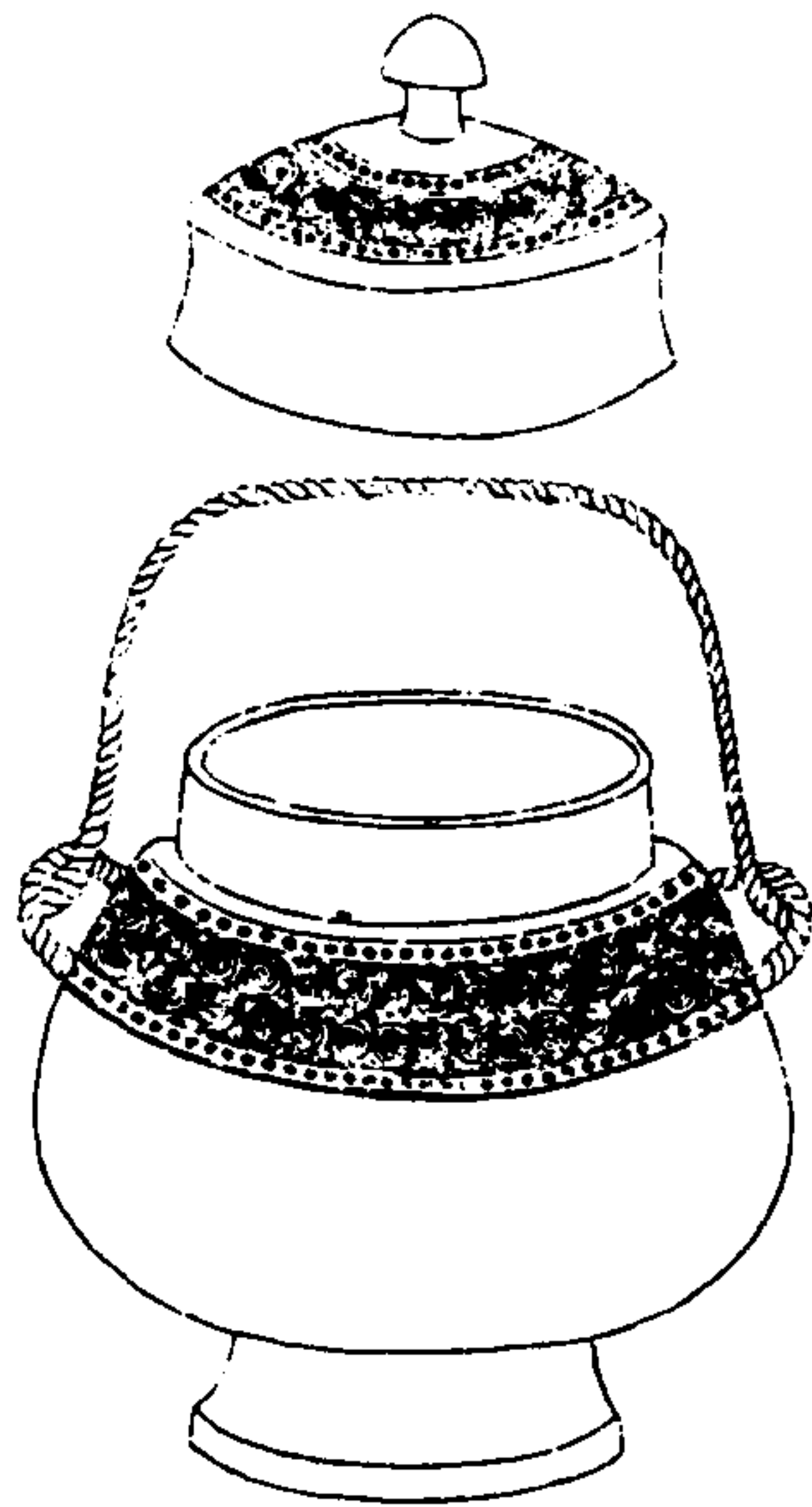

寧壽鑑古

卷七 卣

九

右通蓋高七寸八分深四寸八分口縱三寸三分橫三寸八分腹圍一尺七寸五分重八十八兩兩耳有提梁

周饗養卣

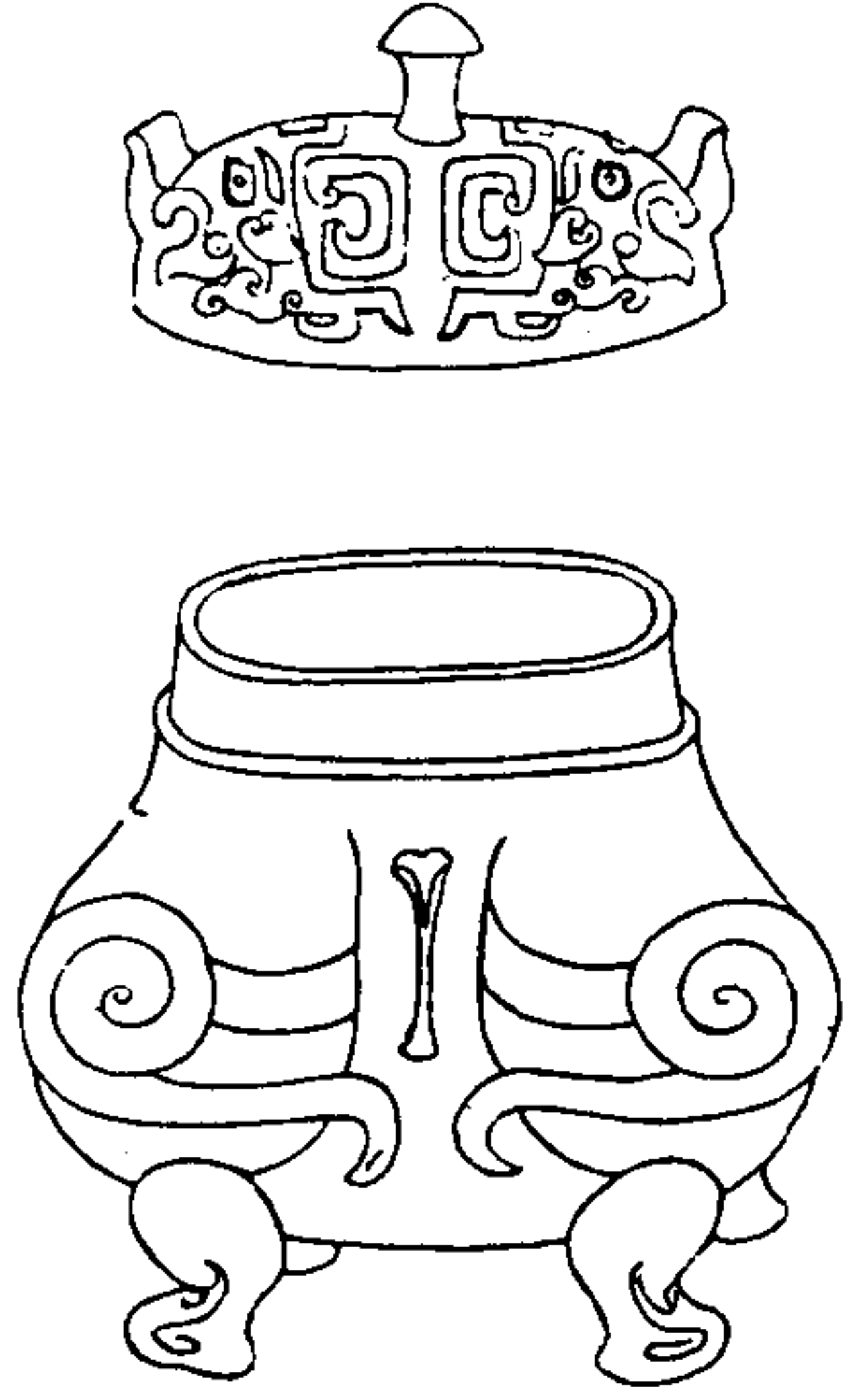

寧壽鑑古

卷七 卣

卣

右通蓋高七寸深四寸五分口縱三寸八分橫四寸五分腹圍一尺九寸重七十七兩兩耳無提梁

漢夔鳳卣



寧壽鑑古

卷七 卣

卣

右通蓋高二寸五分深一寸五分口徑一寸五分腹圍七寸四分重九兩兩耳有提梁

周帶紋瓶

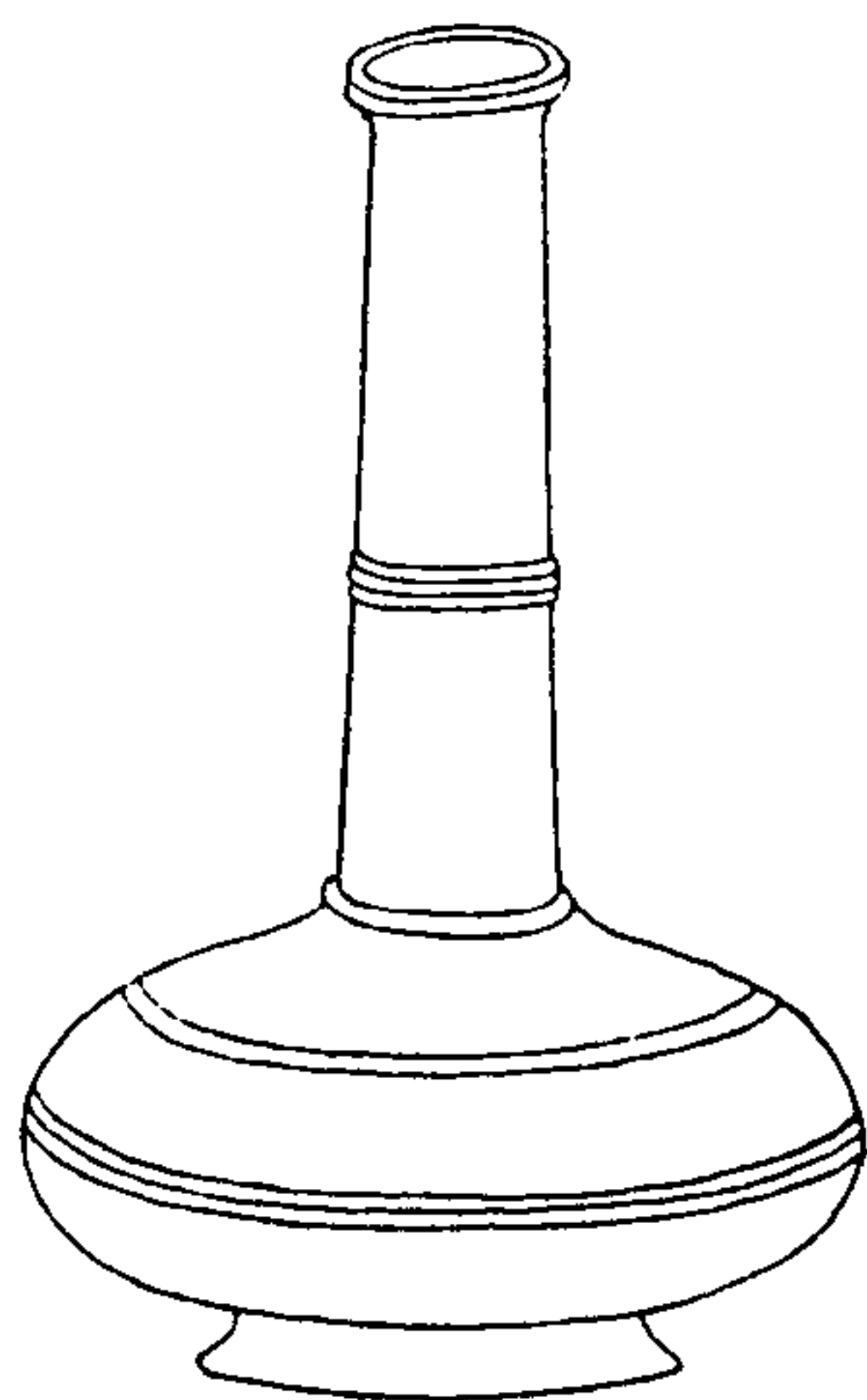

寧壽鑑古

卷七 瓶

五

右高八寸二分深七寸九分口徑一寸三分腹圍一尺五寸七分重三十一兩

周素瓶

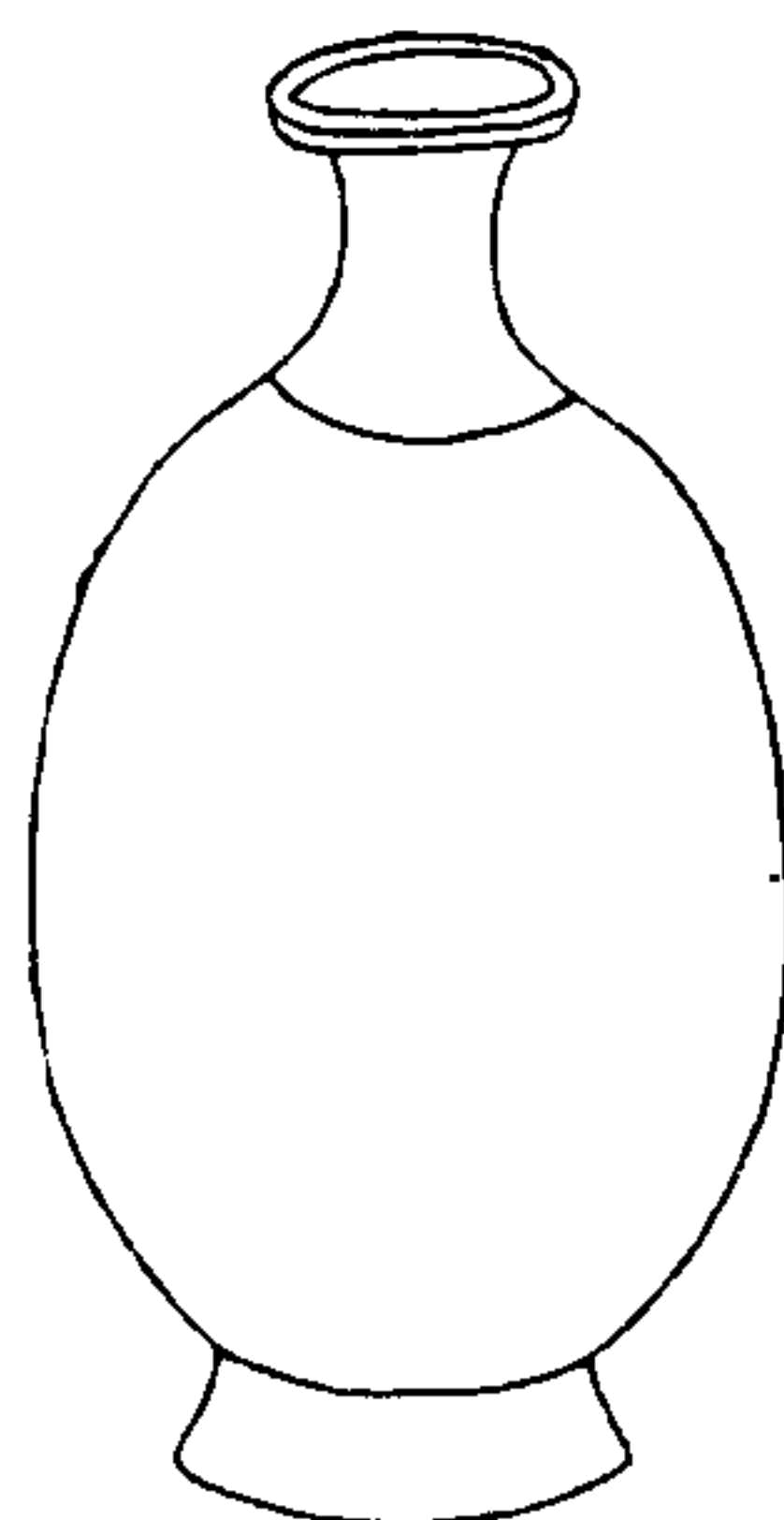

寧壽鑑古

卷七 瓶

五

右高六寸一分深五寸六分口徑一寸三分腹圍一尺二分重二十二兩

漢夔鳳瓶

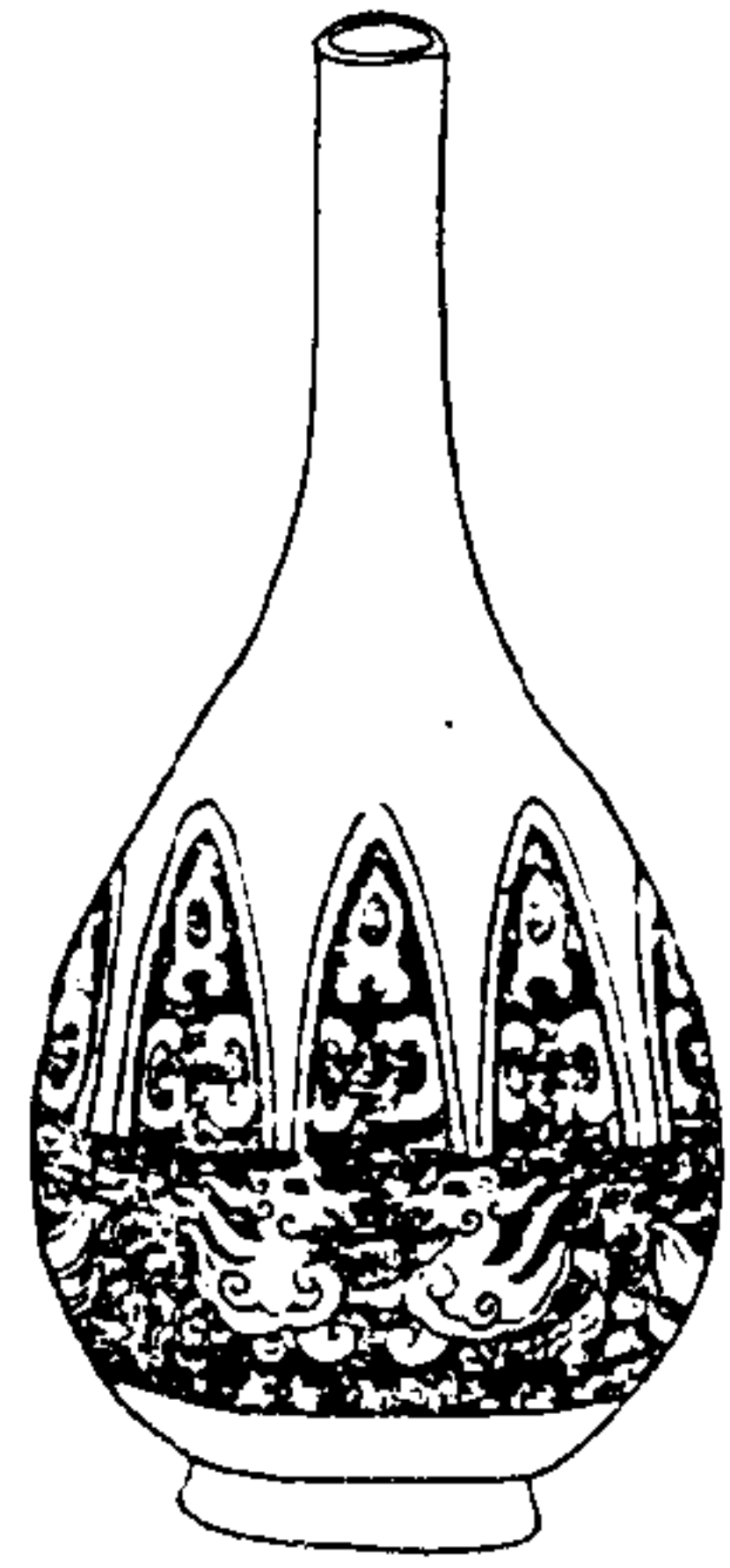

寧壽鑑古

卷七 瓶

五

右高五寸二分深五寸口徑五分腹圍七寸二分重十三兩

漢素瓶一

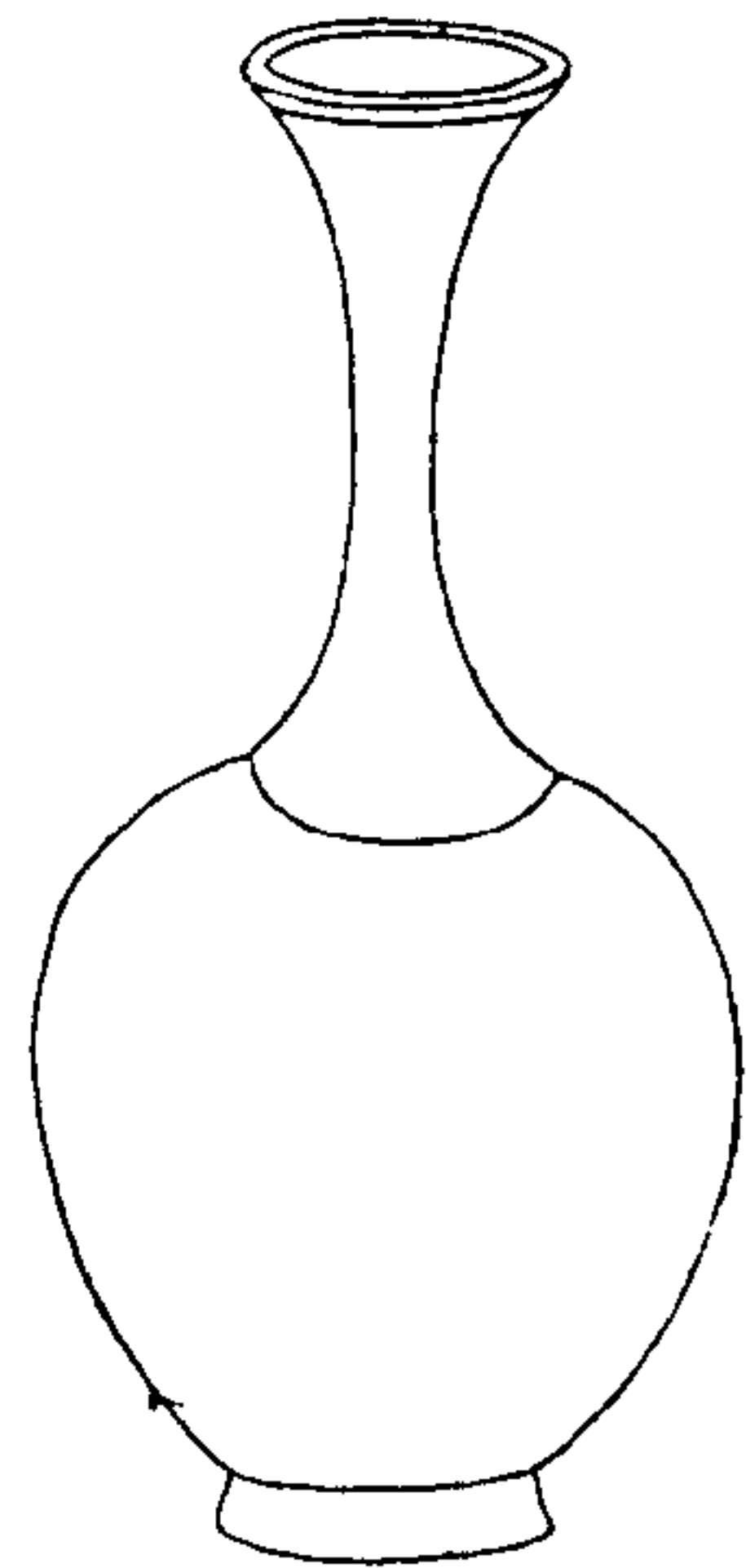

寧壽鑑古

卷七 瓶

五

右高八寸一分深七寸八分口徑一寸九分腹圍一尺三寸八分重二十八兩

漢素瓶二

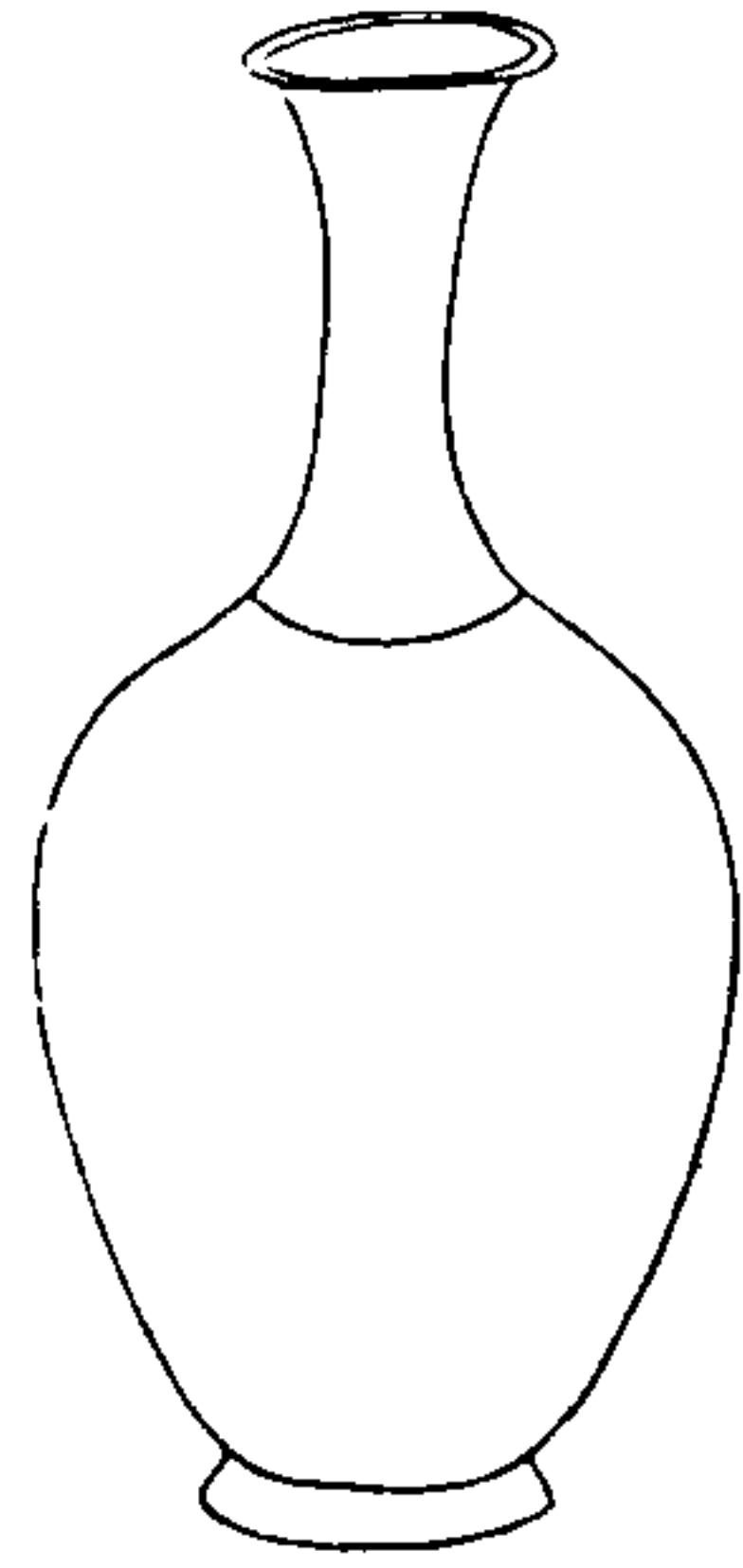

寧壽鑑古

卷七 瓶

五

右高四寸七分深四寸五分口徑一寸二分腹
圍七寸九分重七兩

漢素瓶三

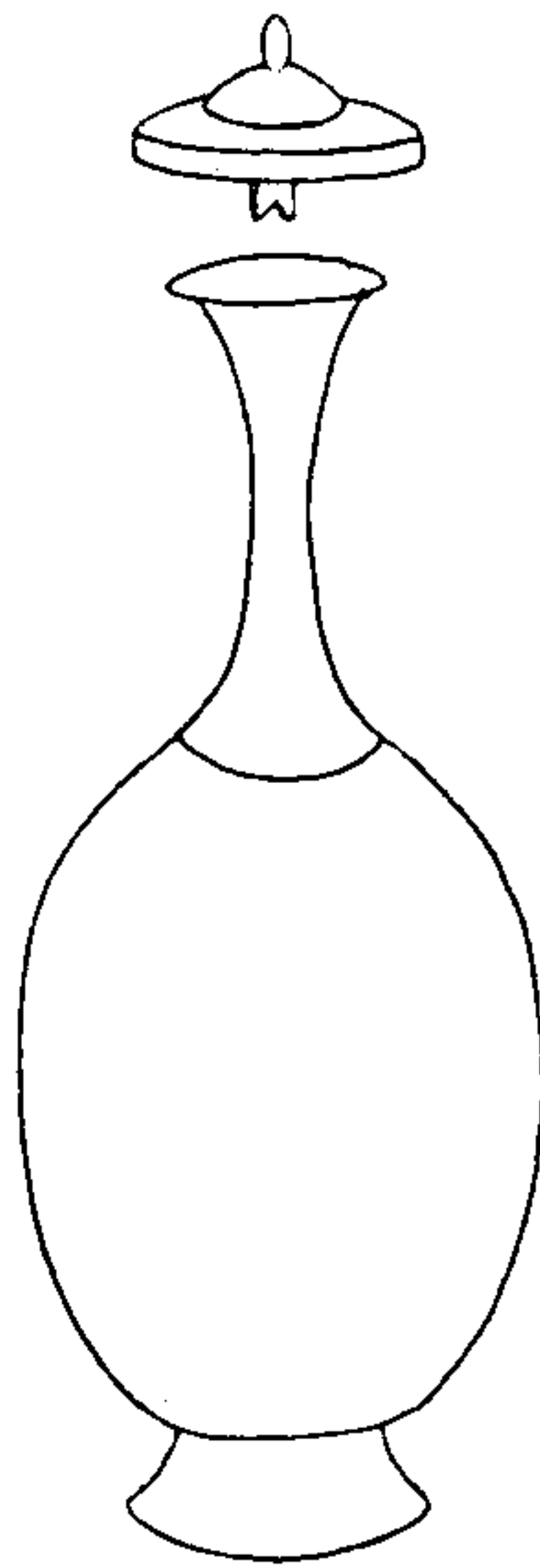

寧壽鑑古

卷七 瓶

五

右通蓋高七寸六分深六寸七分口徑一寸三
分腹圍九寸重十六兩

唐鳳首瓶

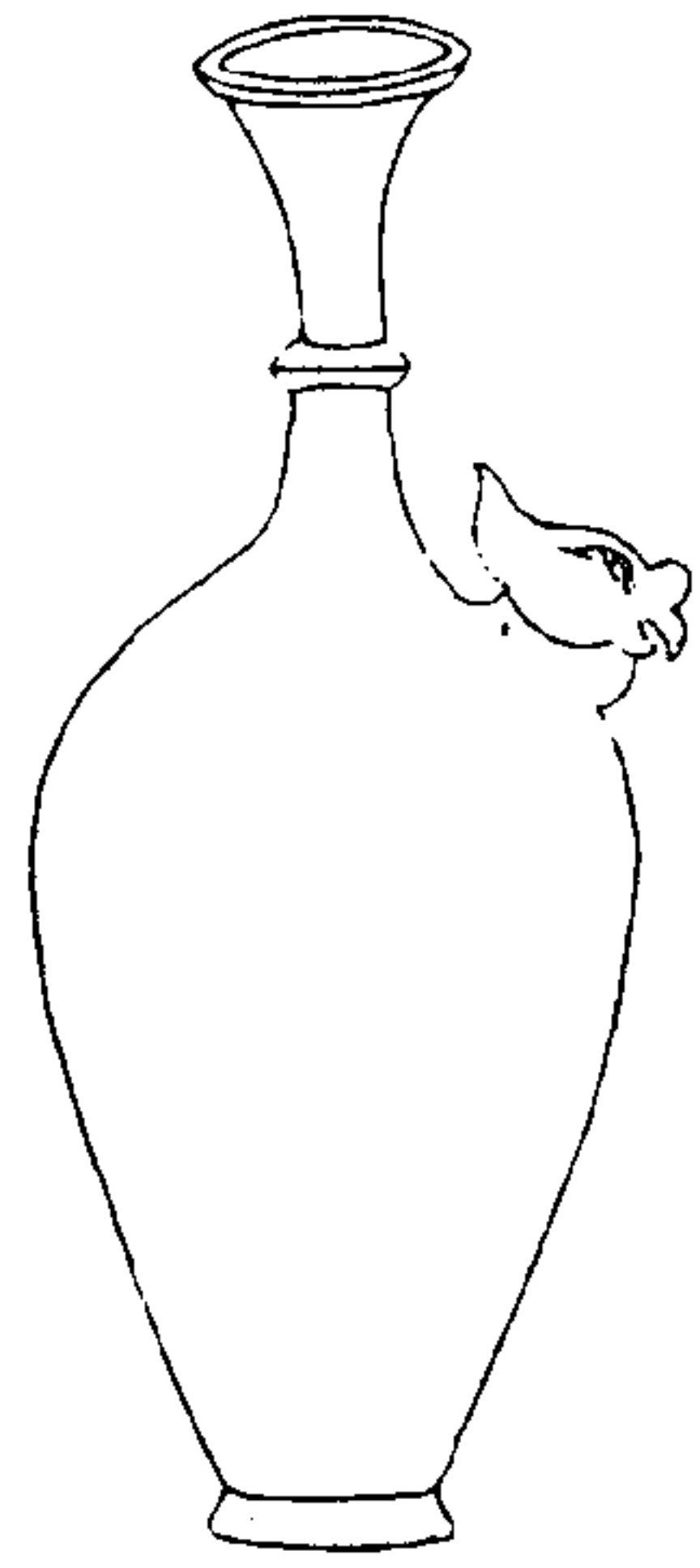

寧壽鑑古

卷七 瓶

无

右高六寸九分深六寸七分口徑一寸三分腹圍八寸八分重十四兩

唐素瓶一

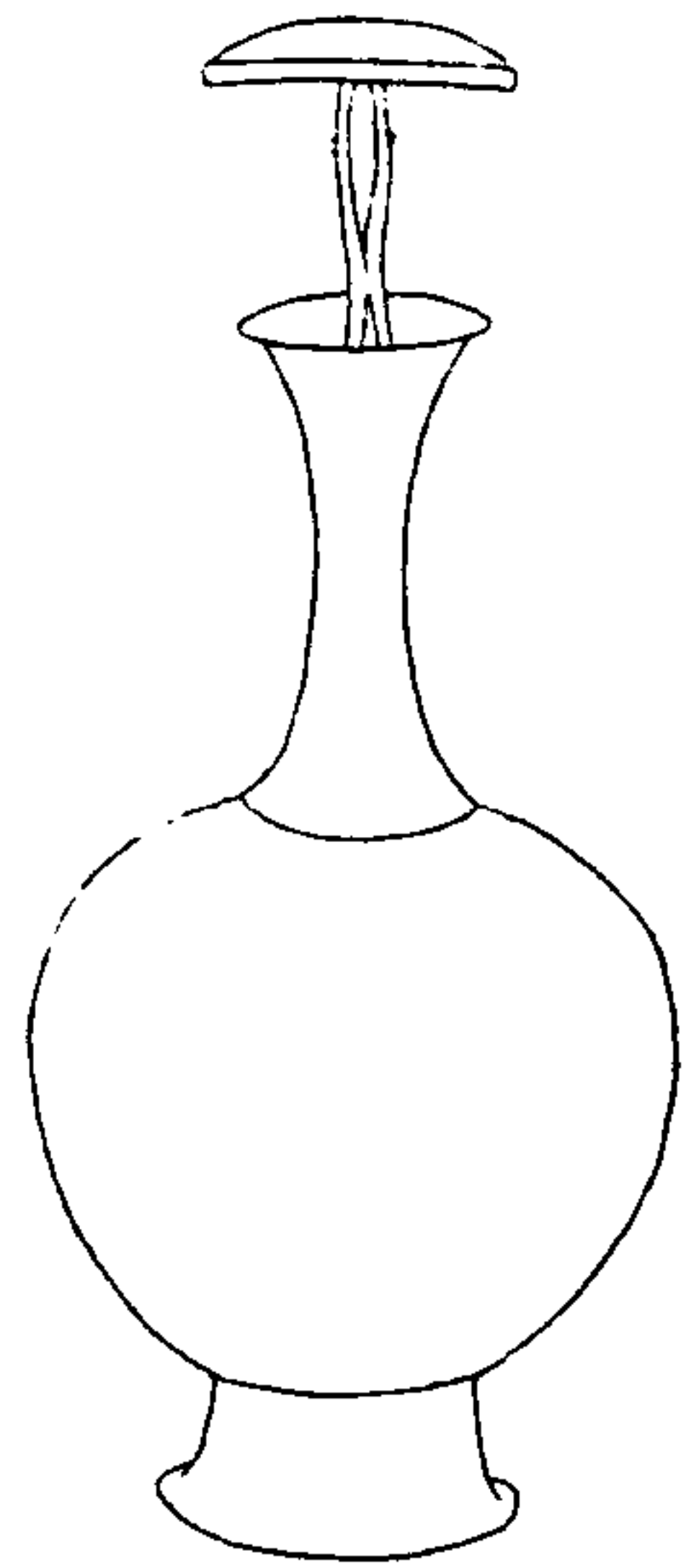

寧壽鑑古

卷七 瓶

无

右通蓋高六寸九分深六寸二分口徑一寸五分腹圍一尺五分重十八兩

唐素瓶二

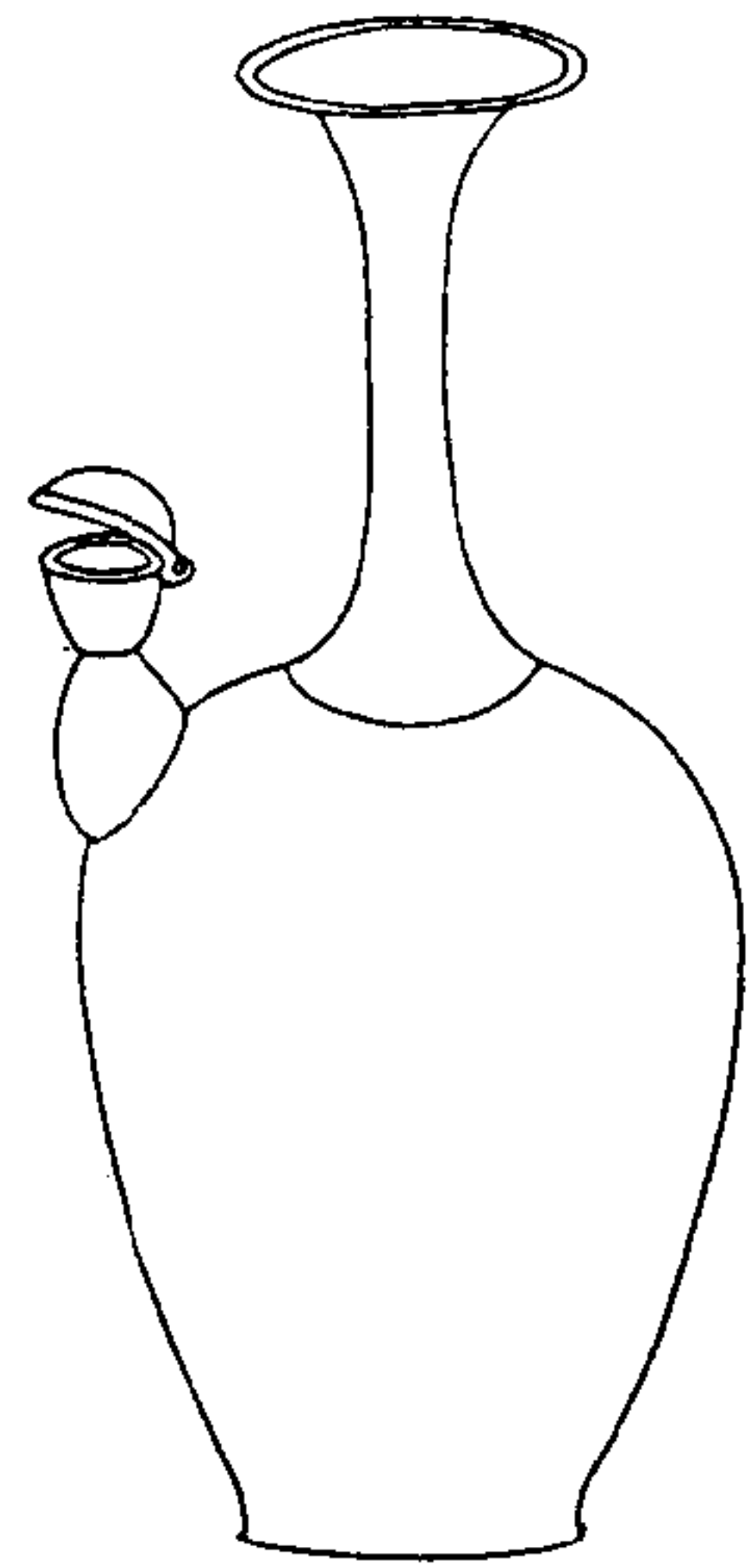

寧壽鑑古

卷七 瓶

手

右高七寸八分深七寸五分口徑一寸六分腹圍一尺一寸重二十兩有流

寧壽鑑古卷八目錄

壺一

商

帶紋壺

素壺

周

名仲壺一 有銘

名仲壺二 有銘

仲駒壺一 有銘

仲駒壺二 有銘

寧壽鑑古

卷八 目錄一

蟠虺壺一

蟠虺壺二

蟠螭壺

魚壺

鬼首曲項壺

夔紋壺一

夔紋壺二

雷紋壺

蟬紋壺

帶紋壺一

帶紋壺二

帶紋壺三

弦紋壺一

弦紋壺二

繩紋壺

絡紋壺

盤雲壺一

盤雲壺二

瓠壺

貫耳壺

寧壽鑑古

卷八 目錄二

獸耳壺

獸環壺一

獸環壺二

獸環壺三

素壺

漢

盤雲壺

蟠虺壺

蟠夔壺一

蟠夔壺二

蟠夔壺三

蟠夔壺四

蟠夔方壺

夔鳳壺一

夔鳳壺二

夔鳳壺三

蟠螭壺

寧壽鑑古

卷八 目錄三

商帶紋壺

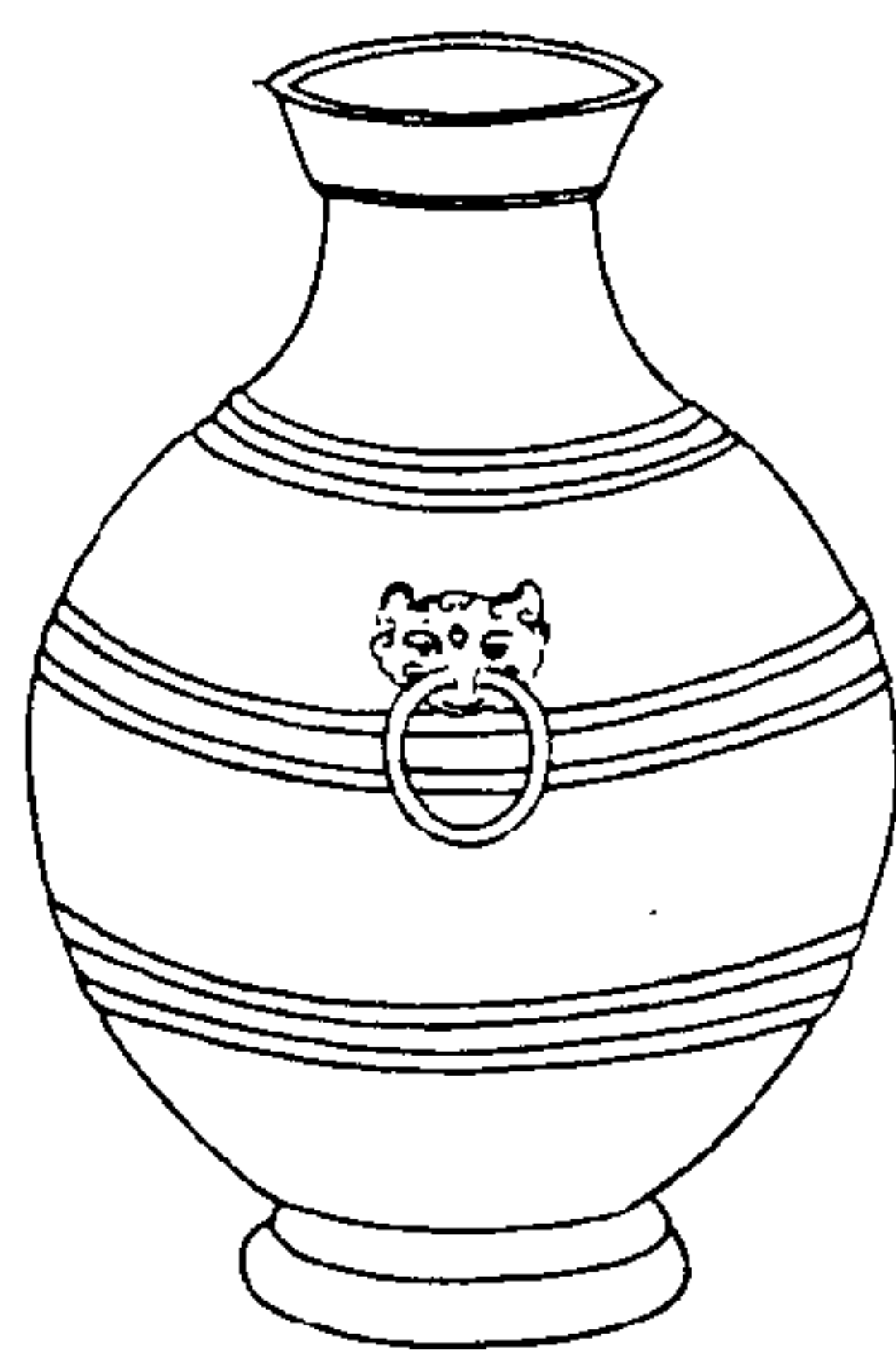

寧壽鑑古

卷八 壺

一

右高八寸四分深七寸五分口徑三寸三分腹
圍二尺五分重七十八兩兩耳連環

商素壺

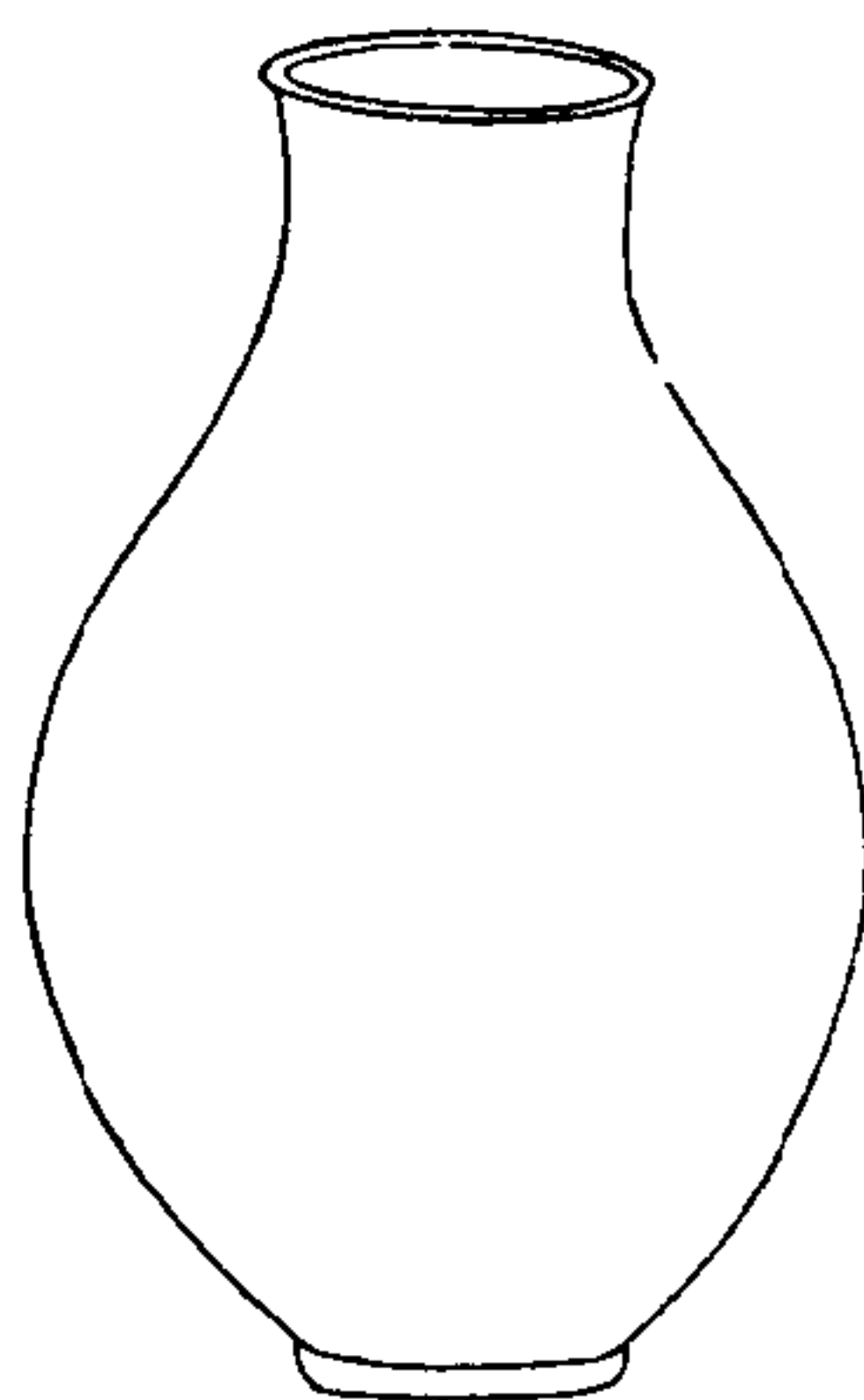

寧壽鑑古

卷八 壺

二

右高七寸九分深七寸四分口徑二寸七分腹
圍一尺七寸三分重六十九兩

周名仲壺一

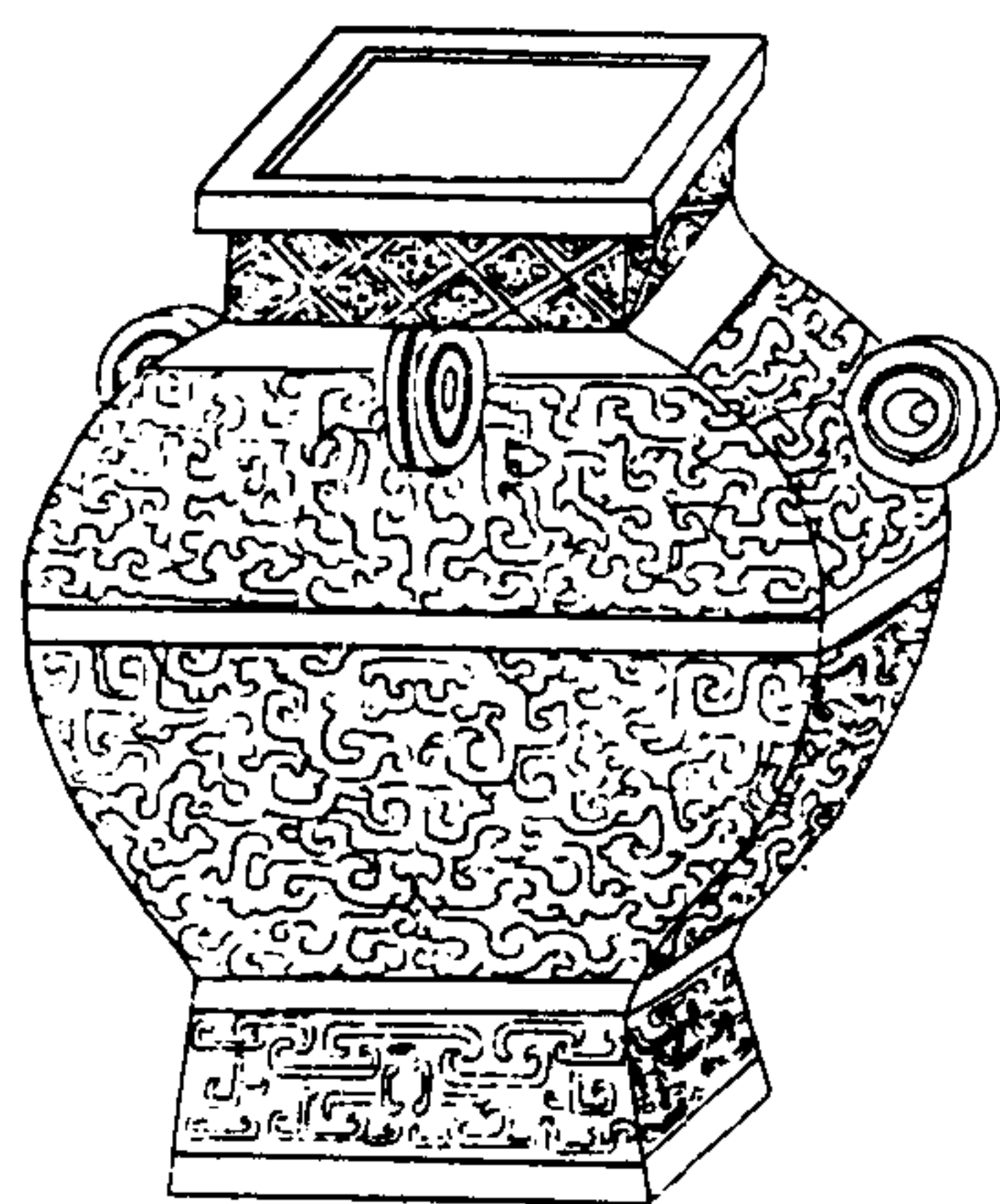

寧壽鑑古

卷八 壺

三

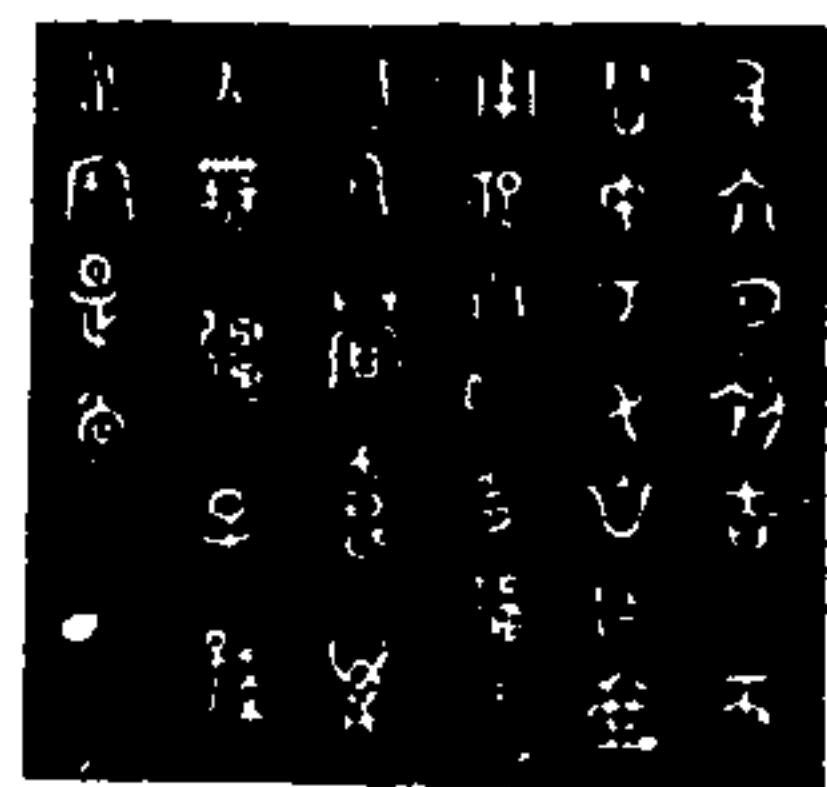

唯六月初吉 亥
名仲考父自作壺
用祀。多福。
。眉壽萬
。無疆子孫
永寶是尚

右高一尺六分深八寸五分口徑五寸七分腹
圍三尺一寸三分重三百五十二兩銀錯銘與
鐘鼎款識名仲考父壺同薛尚功曰小篆壺作
壺上為蓋中為耳下為足象形篆也而此金字

文更奇古體類大篆名仲考父雖於經傳無所
見然周有召伯召庸豈其族裔耶銘文饗滂疆
尚皆用韻語說見西清古鑑名仲壺考中

寧壽鑑古

卷八 壺

四

周名仲壺二

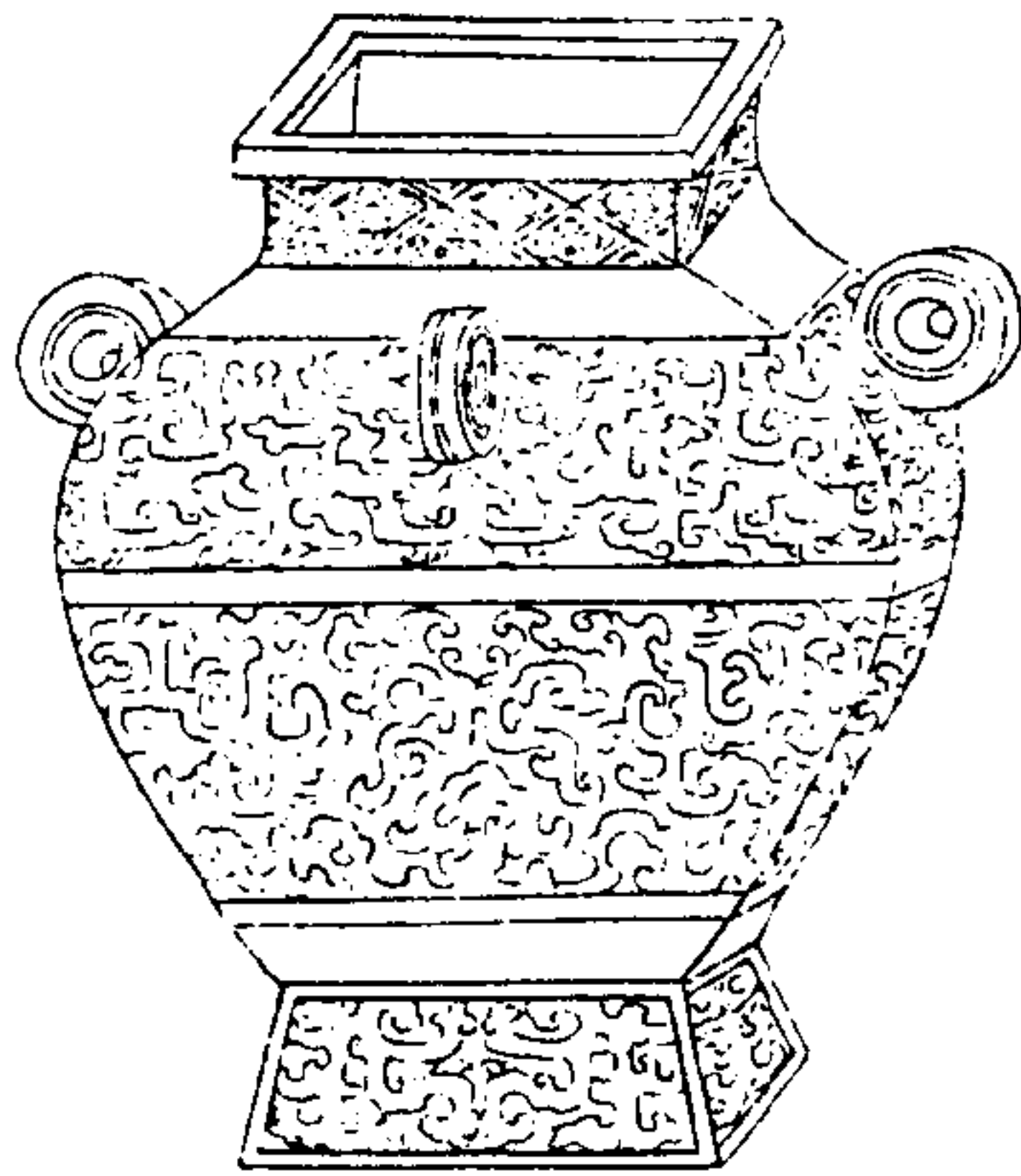

寧壽鑑古

卷八 壺

五

唯六月初吉 亥
名仲 父自作壺
用祀用。多福。
用。眉壽萬
。無疆子孫
永寶是尚

右高一尺六分深八寸五分口徑五寸七分腹
圓三尺一寸三分重三百三十六兩

周仲駒壺一

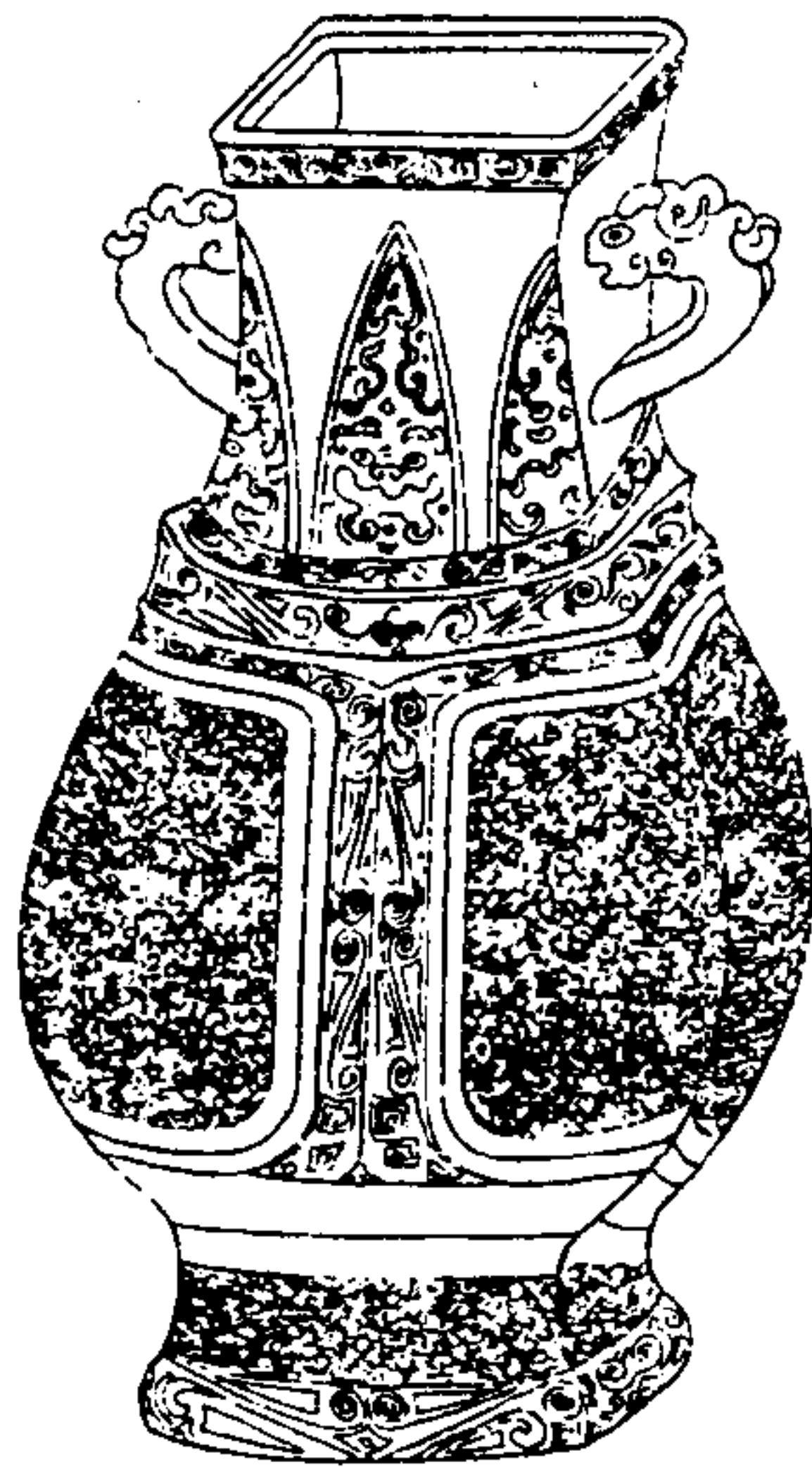

寧壽鑑古

卷八 壺

六

寶用享孝
。子孫永
父作仲姜
祿旁仲駒

右高一尺二寸五分深一尺五分口縱三寸六
分橫四寸二分腹圍二尺二寸重一百四十四
兩金銀錯銘詞左旋讀與博古圖仲駒父敦西
清古鑑仲駒尊皆同

周蟠虺壺二

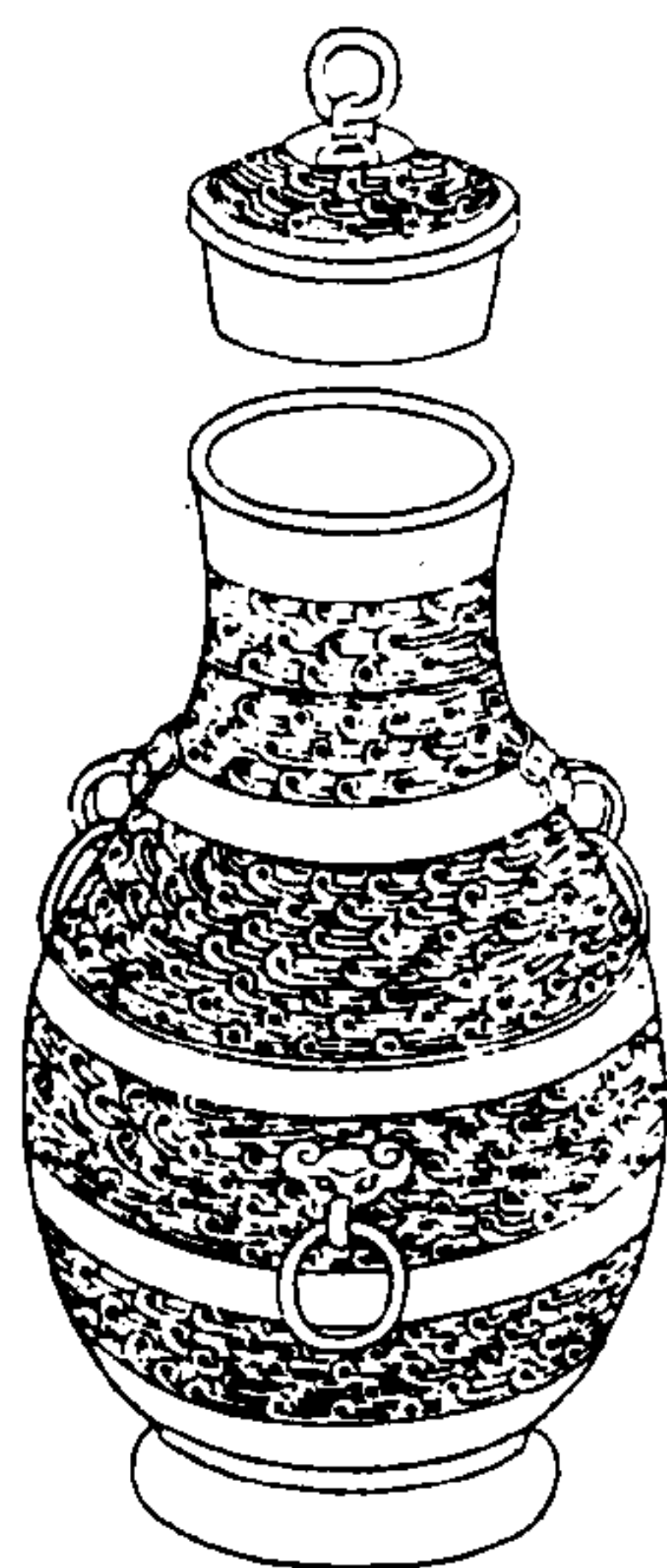

寧壽鑑古

卷八 壺

九

右通蓋高一尺二寸深九寸九分口徑三寸二分腹圍二尺七寸重一百七十六兩兩耳連環

周蟠螭壺

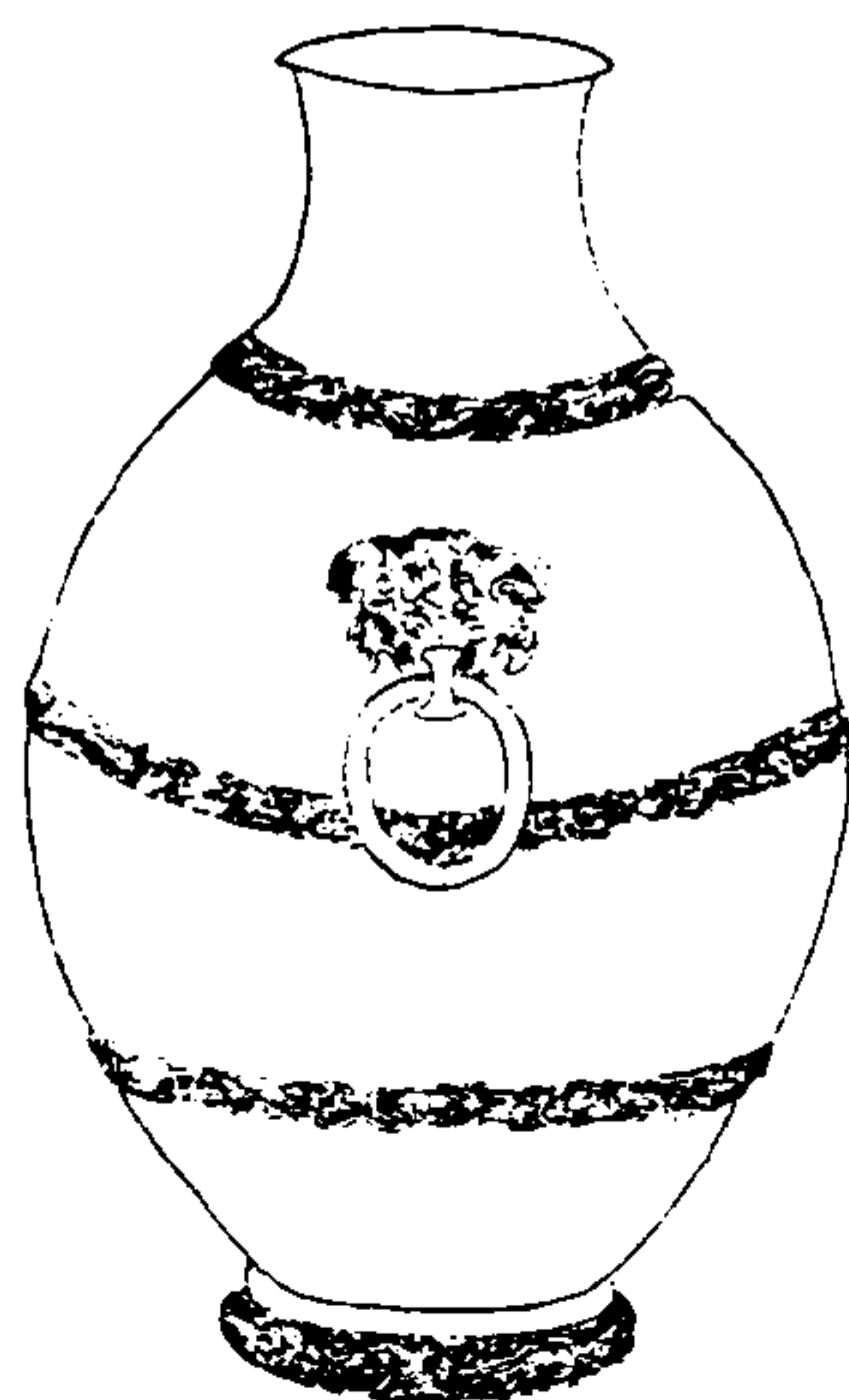

寧壽鑑古

卷八 壺

十

右高一尺一寸五分深一尺四分口徑三寸六分腹圍二尺五寸八分重一百九十一兩兩耳連環

周魚壺

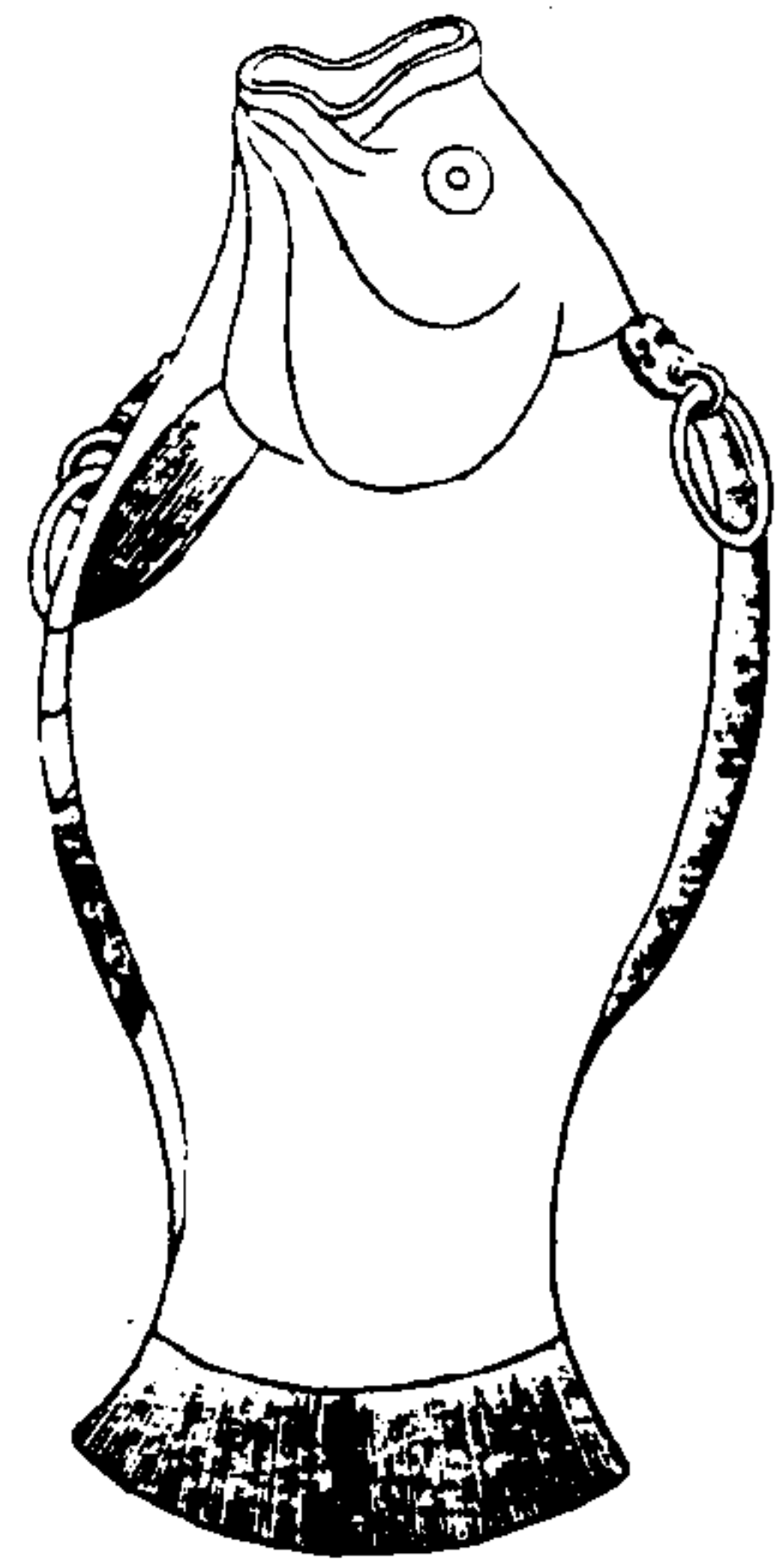

寧壽鑑古

卷八 壺

士

右高一尺一分深九寸二分口徑一寸八分腹圓一尺四寸二分重六十七兩兩耳連環器以魚飾者甚多儀禮有魚鼎博古圖有魚罇又有魚甌魚洗西清古鑑亦有魚卣魚壺其以魚字為銘款者古有魚氏及地名人名之類而作全魚形者舊說多以薦魚獻鮪祭祀及時為言夫魚麗于留之篇既歌燕饗衆維魚矣之象亦此豐年古人製器而頌禱之意寓焉乃宋人專以白魚入舟為周家受命之符其說鑿矣

周鳧首曲項壺

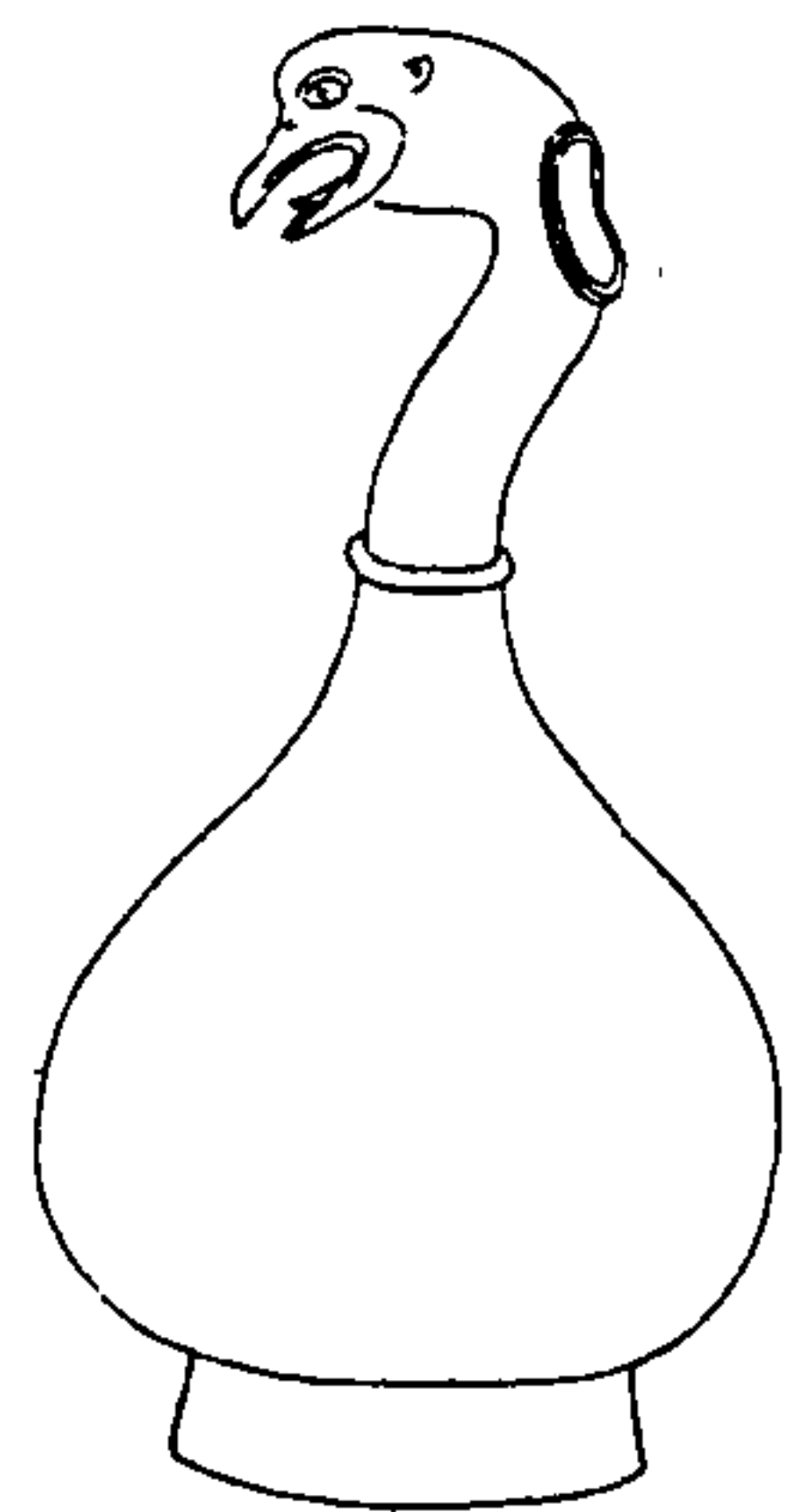

寧壽鑑古

卷八 壺

士

右高六寸八分深六寸口縱六分橫八分腹圓一尺七分重二十兩張掄古器評有漢鳧尊謂鳧之為物出入於水而不溺飲酒者苟能以禮自防豈有沉湎敗德之患乎壺之取象於鳧其意類此

周夔紋壺一



寧壽鑑古

卷八 壺

七

右高一尺一寸五分深九寸五分口徑三寸八分腹圍二尺四寸五分重一百五十八兩兩耳連環金銀錯

周夔紋壺二

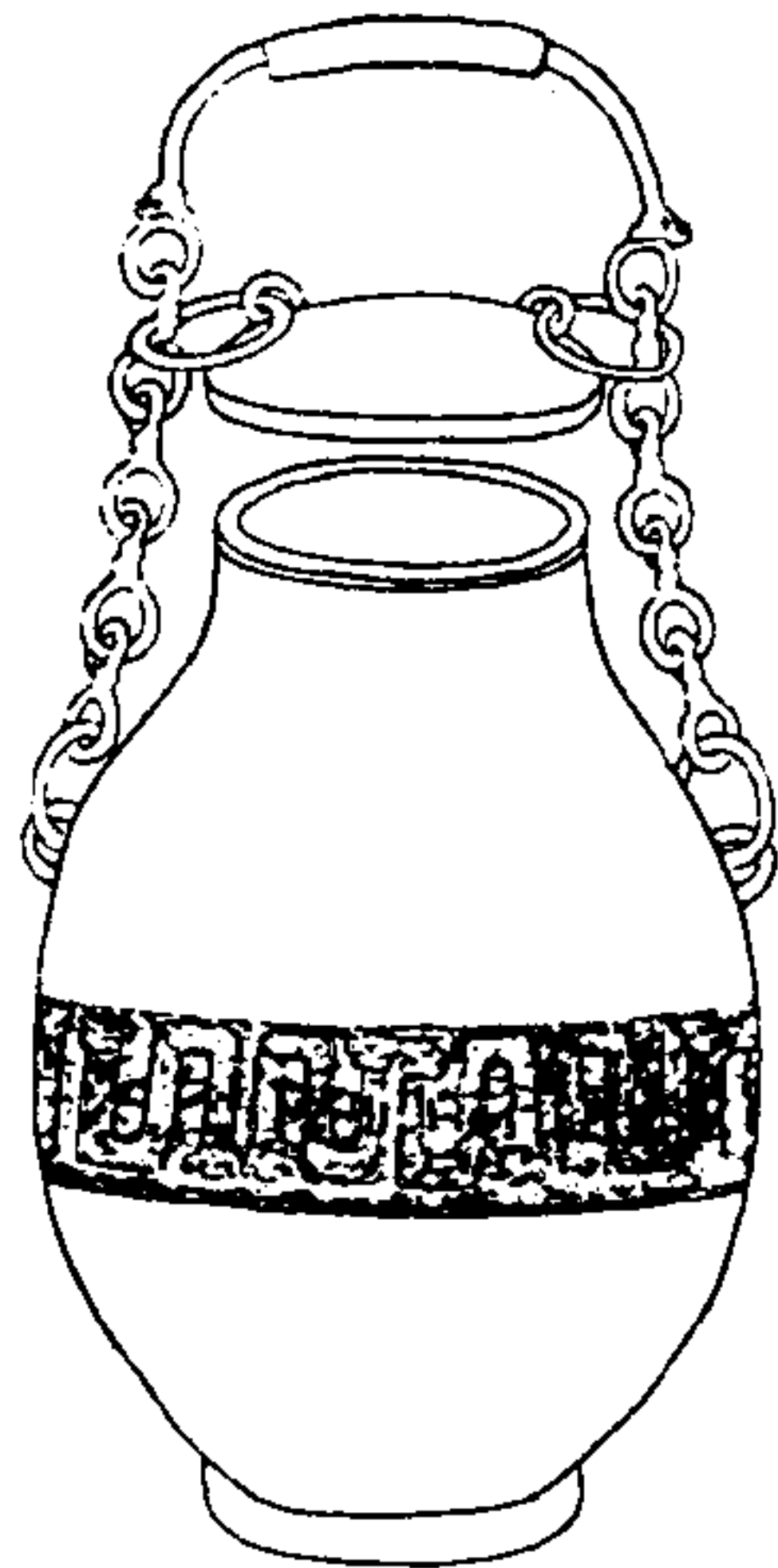

寧壽鑑古

卷八 壺

古

右通蓋高六寸三分深五寸六分口徑二寸八分腹圍一尺六寸六分重五十八兩兩耳有繫

周雷紋壺

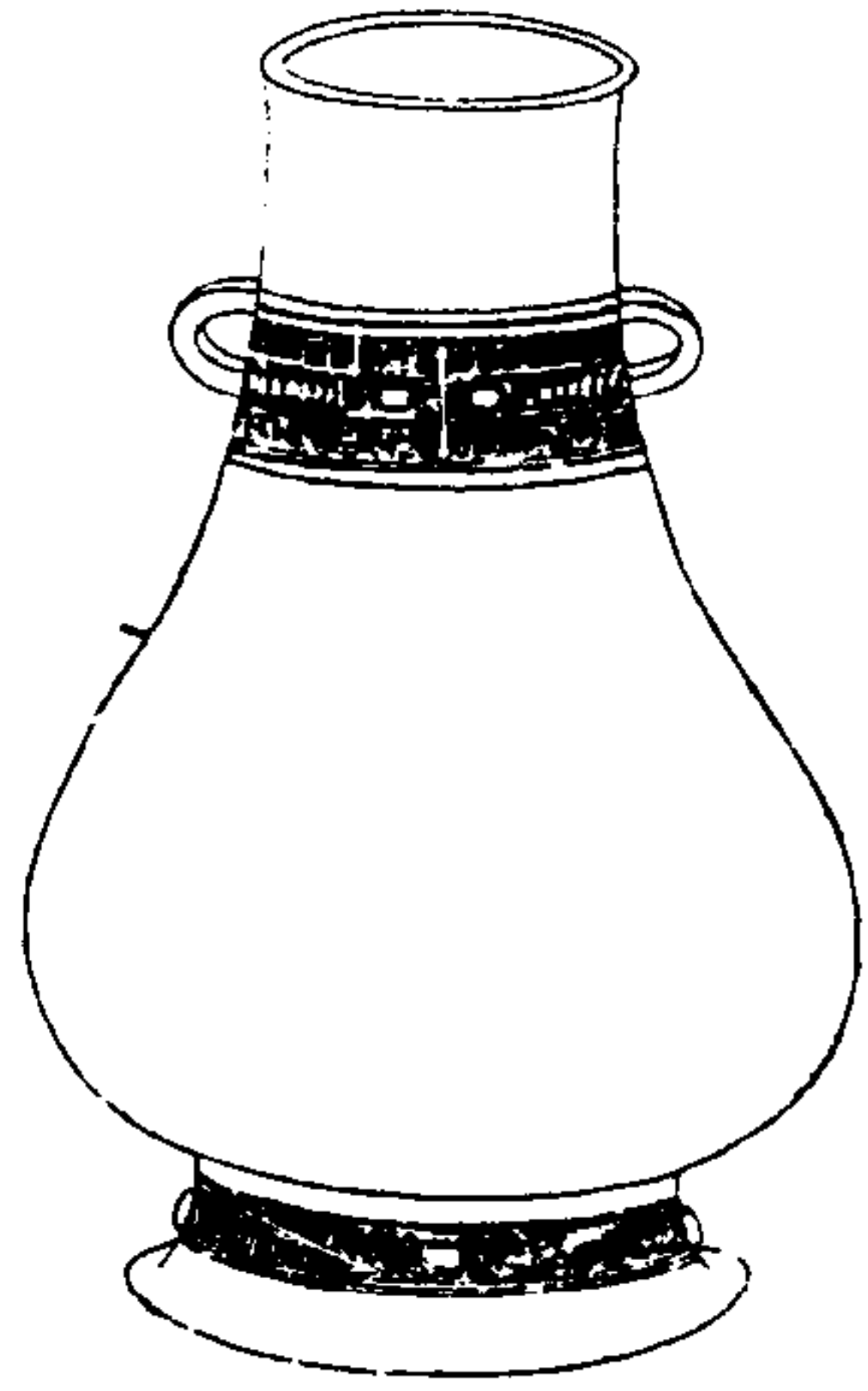

寧壽鑑古

卷八 壺

五

右高九寸深八寸二分口徑三寸腹圍一尺七寸七分重七十四兩兩耳

周蟬紋壺



寧壽鑑古

卷八 壺

六

右通蓋高三寸五分深二寸六分口徑二寸腹圍九寸三分重十三兩兩耳有繫三足塗金

周帶紋壺一

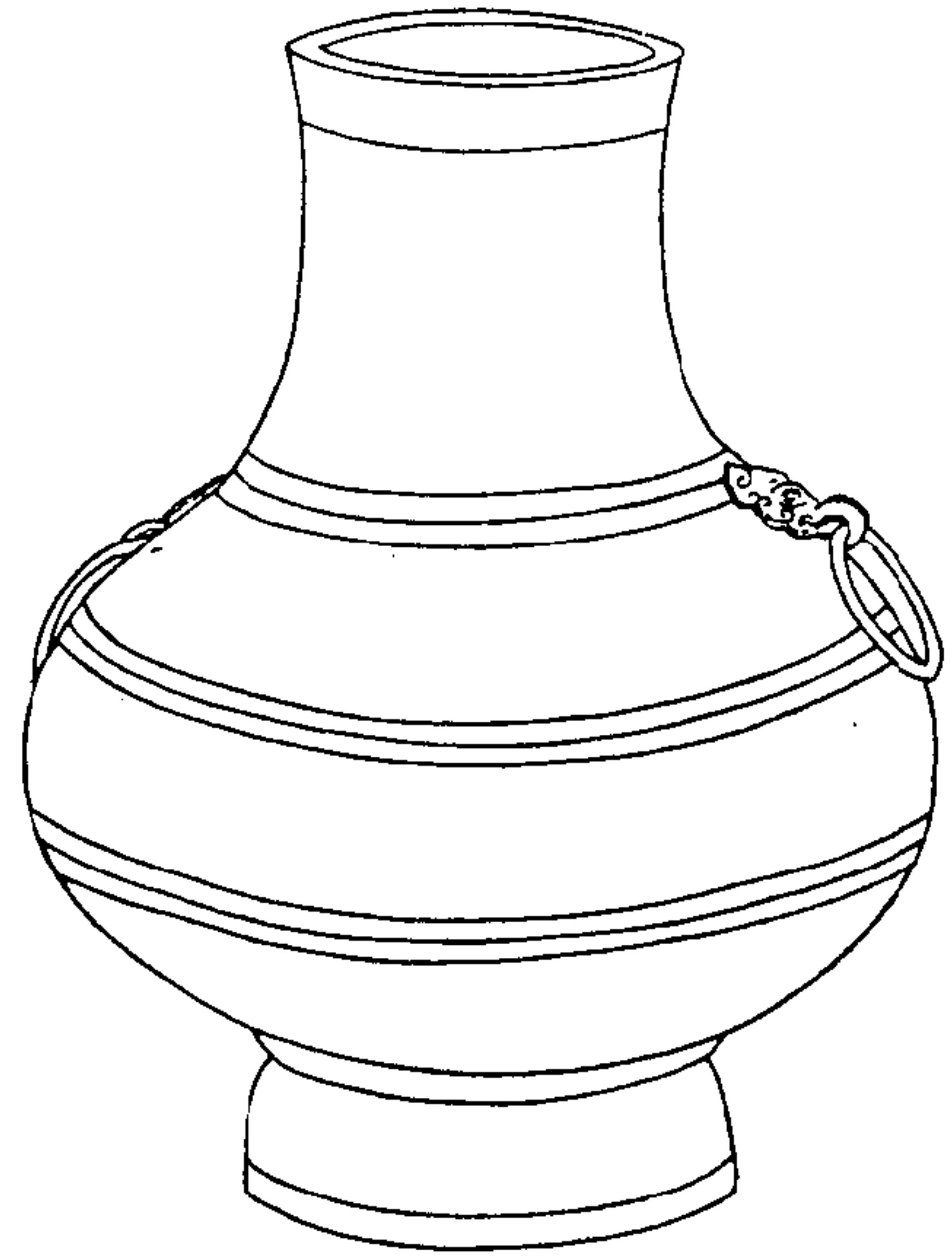

寧壽鑑古

卷八 壺

七

右高一尺四寸四分深一尺二寸四分口徑五寸五分腹圍三尺六寸五分重三百二十五兩兩耳連環

周帶紋壺二

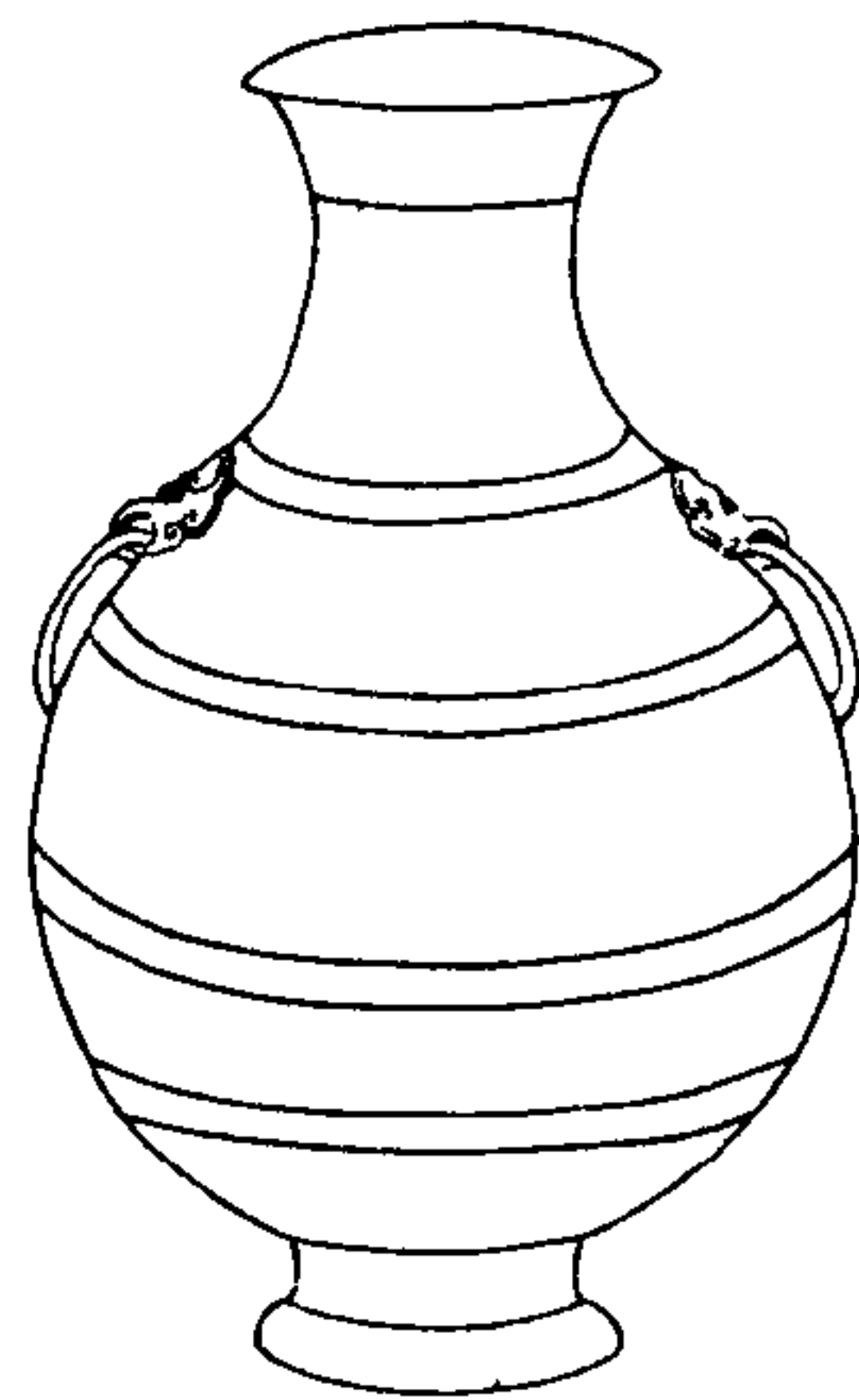

寧壽鑑古

卷八 壺

六

右高一尺三分深九寸九分口徑三寸三分腹圍二尺四寸六分重一百四十六兩兩耳連環

周帶紋壺三

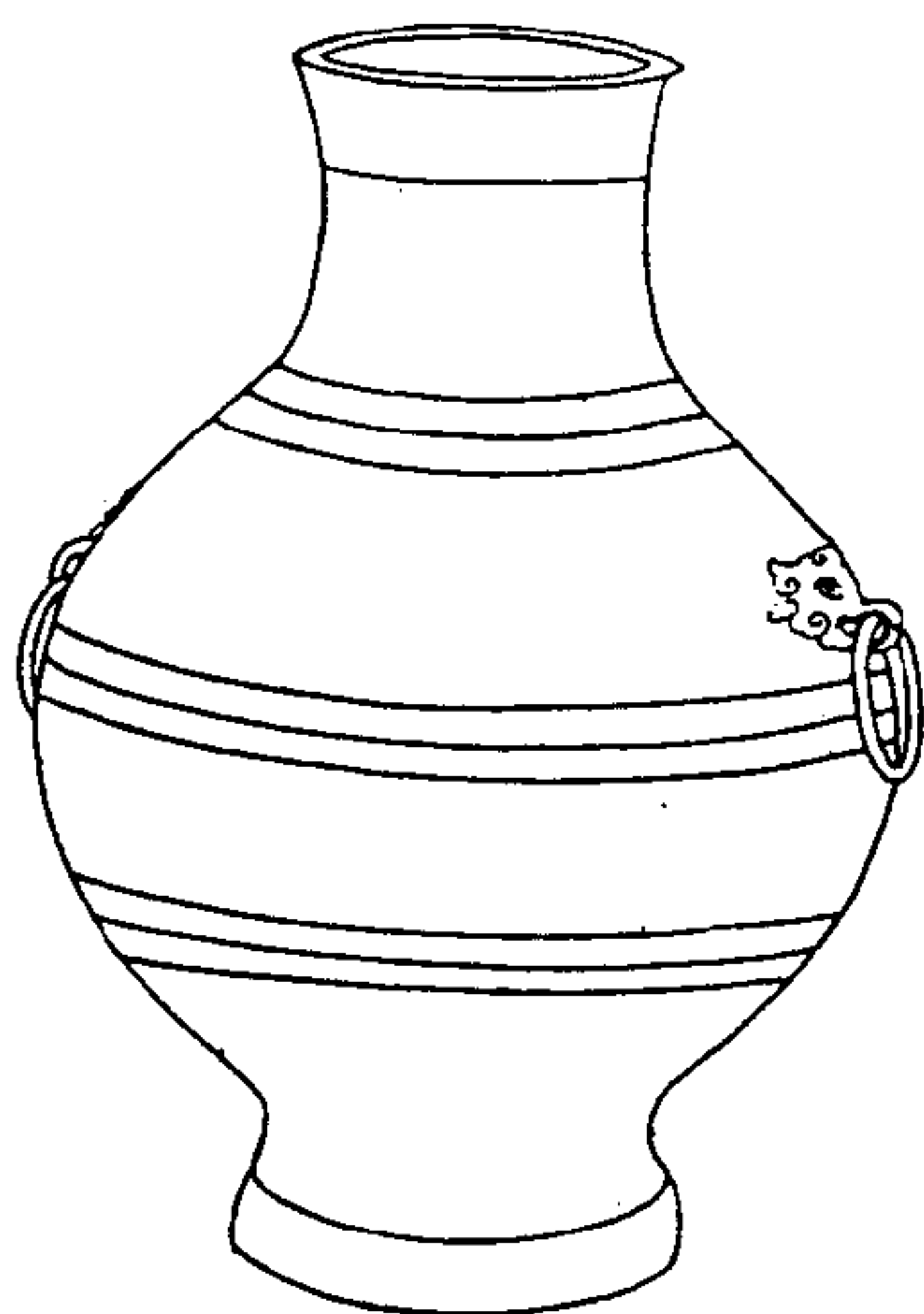

寧壽鑑古

卷八 壺

九

右高一尺一寸一分深九寸九分口徑四寸一分腹圍二尺六寸五分重八十二兩

周弦紋壺一

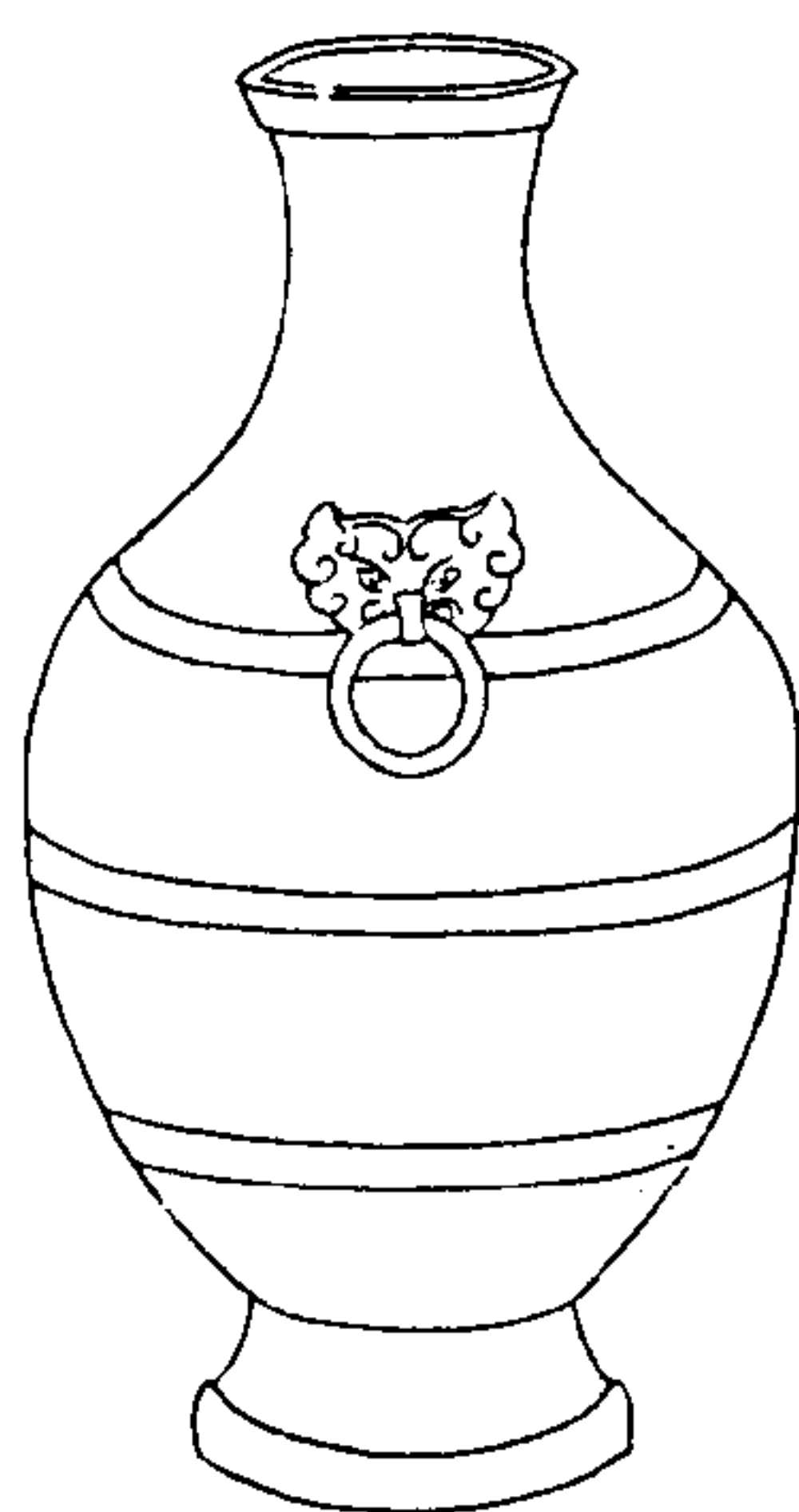

寧壽鑑古

卷八 壺

十

右高八寸深七寸口徑二寸八分腹圍一尺六寸八分重四十六兩兩耳連環

周弦紋壺二

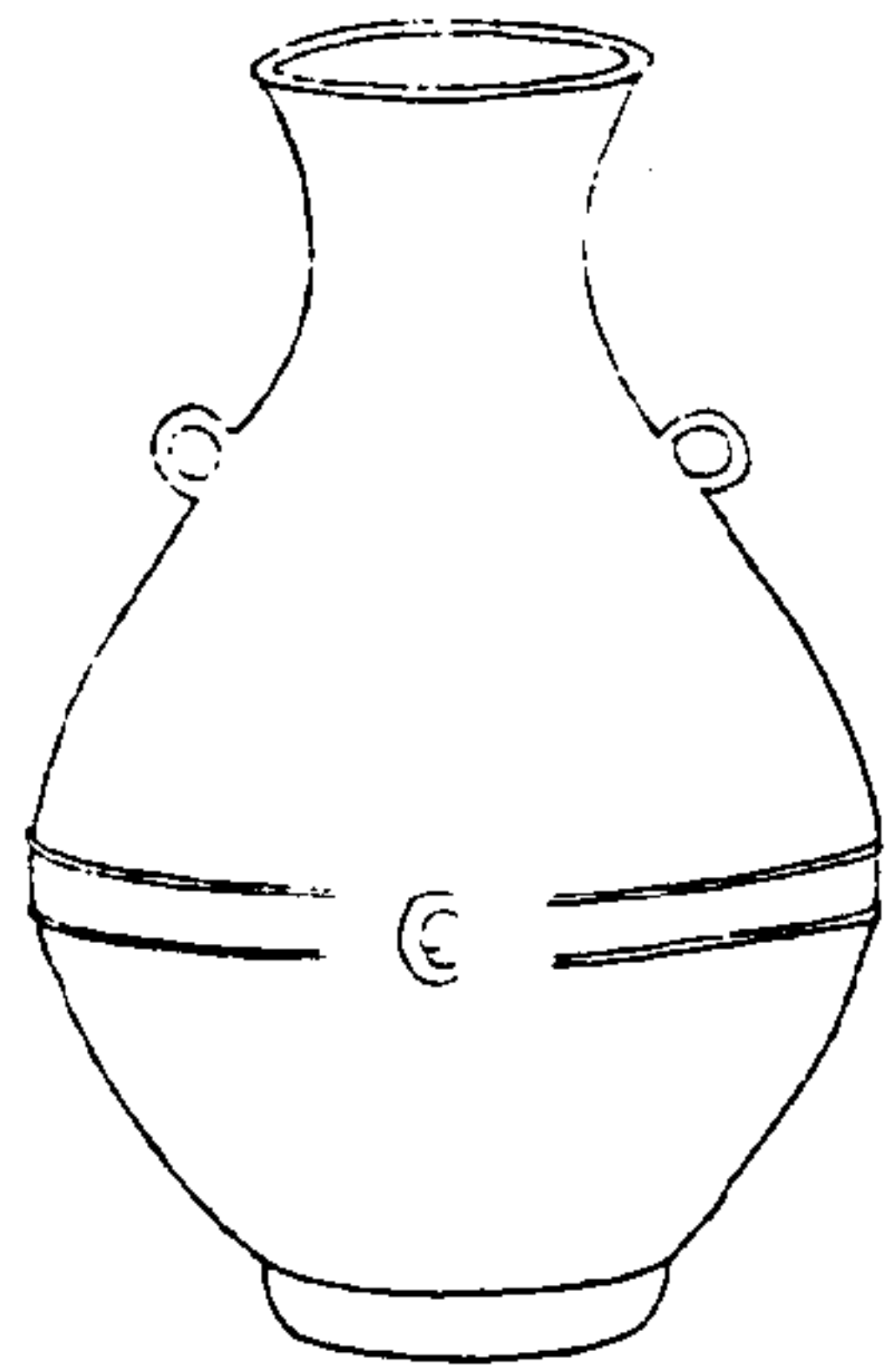

寧壽鑑古

卷八 壺

五

右高九寸深八寸三分口徑三寸四分腹圍二尺重六十一兩兩耳一鼻

周繩紋壺

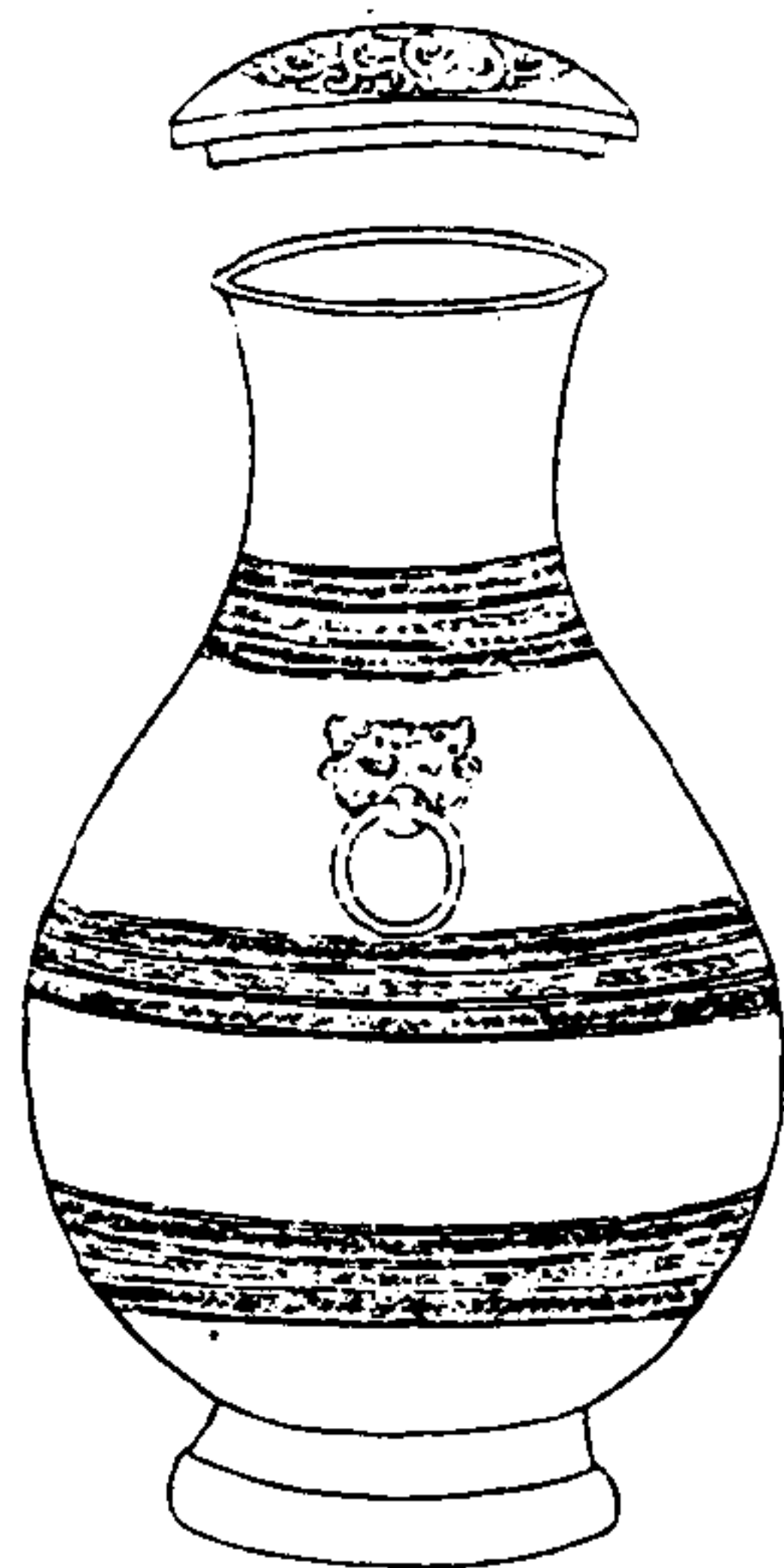

寧壽鑑古

卷八 壺

五

右通蓋高九寸四分深七寸五分口徑三寸二分腹圍一尺七寸六分重五十五兩兩耳連環

周絡紋壺

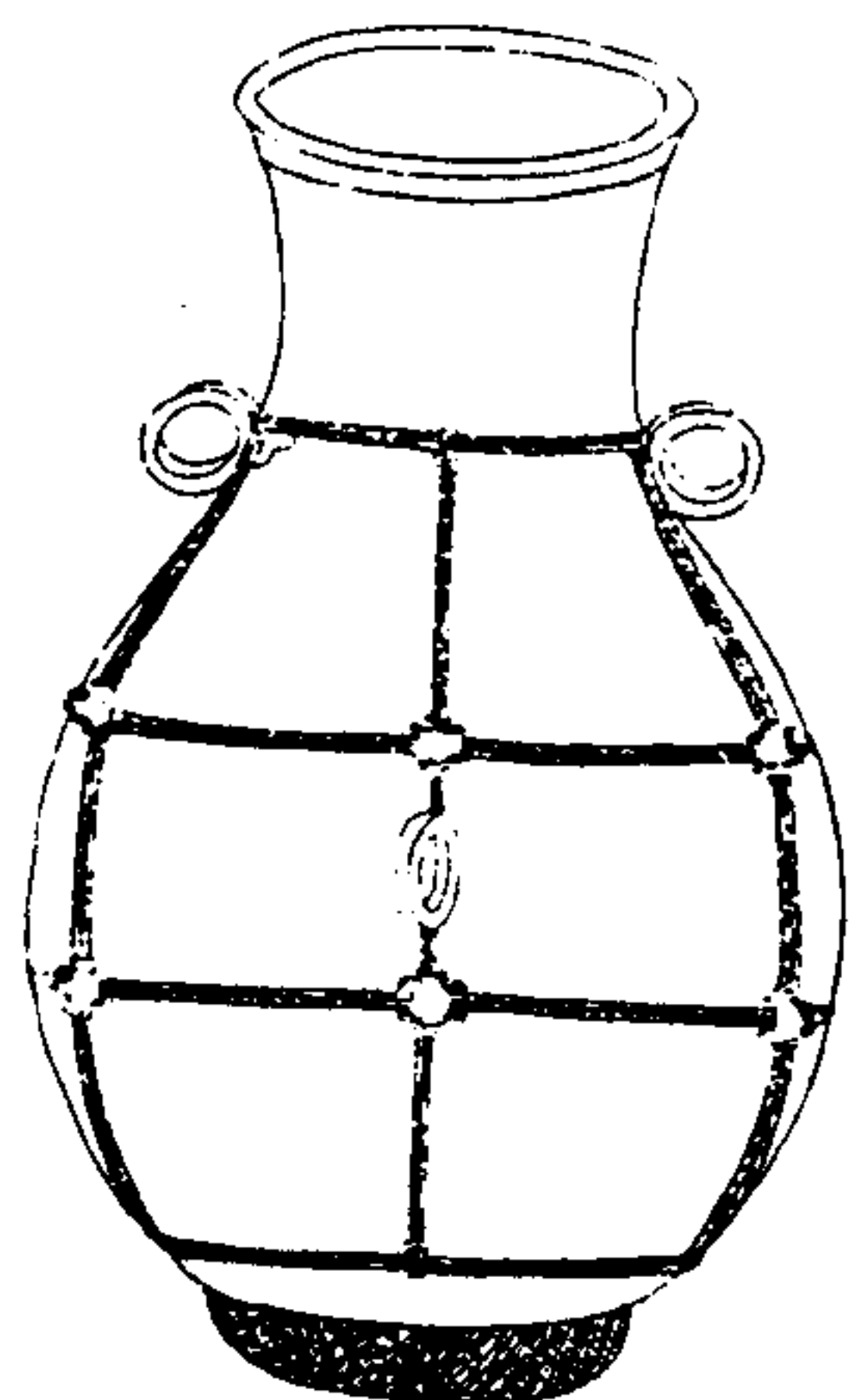

寧壽鑑古

卷八 壺

五

右高九寸三分深八寸七分口徑三寸二分腹
圍二尺一寸重一百六兩兩耳一鼻

周盤雲壺一



寧壽鑑古

卷八 壺

五

右高九寸八分深八寸四分口徑二寸八分腹
圍二尺三分重六十四兩兩耳連環

周盤雲壺二

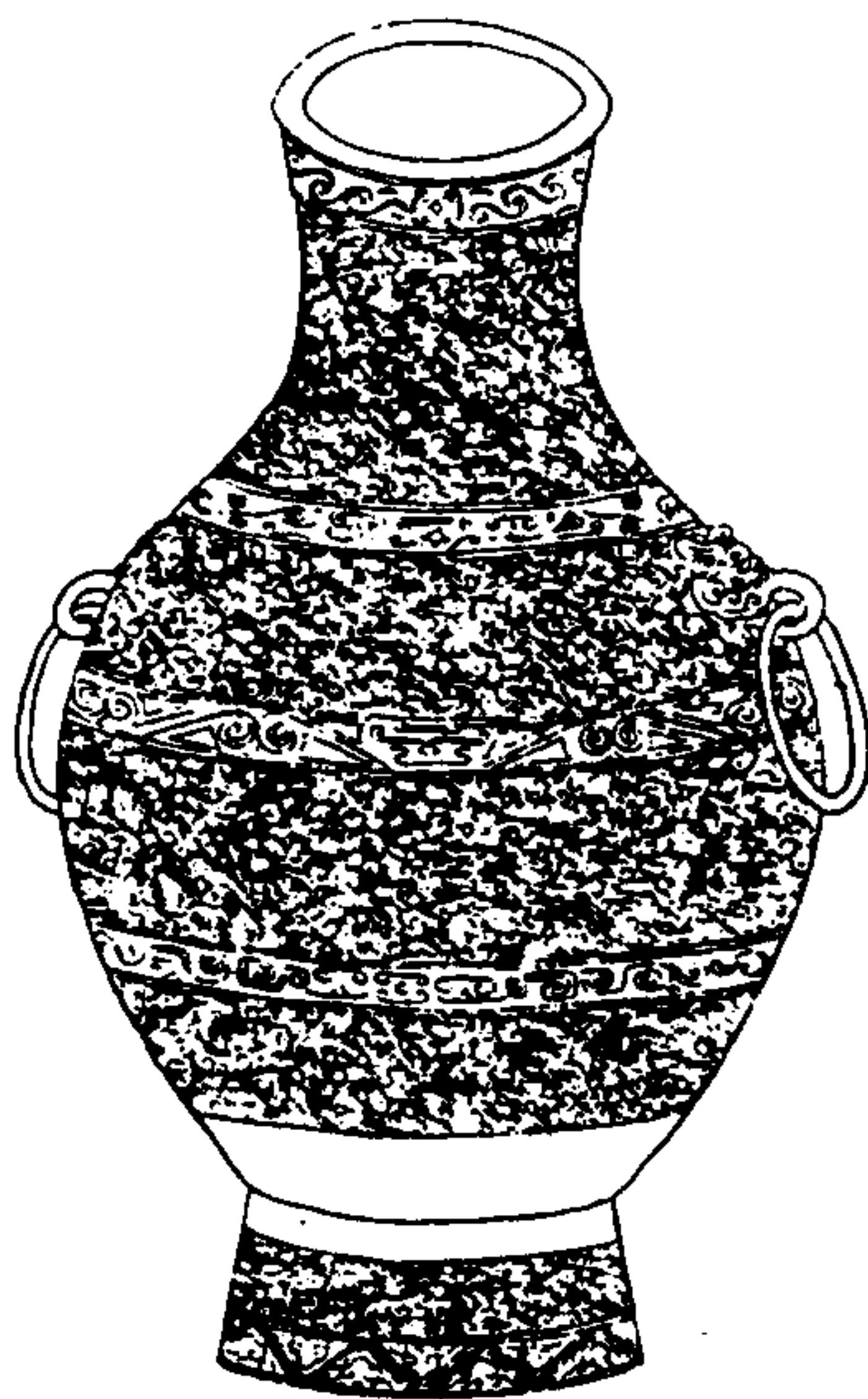

寧壽鑑古

卷八 壺

五

右高一尺四寸深一尺一寸八分口徑四寸四分腹圍三尺七分重二百八十兩兩耳連環

周瓠壺

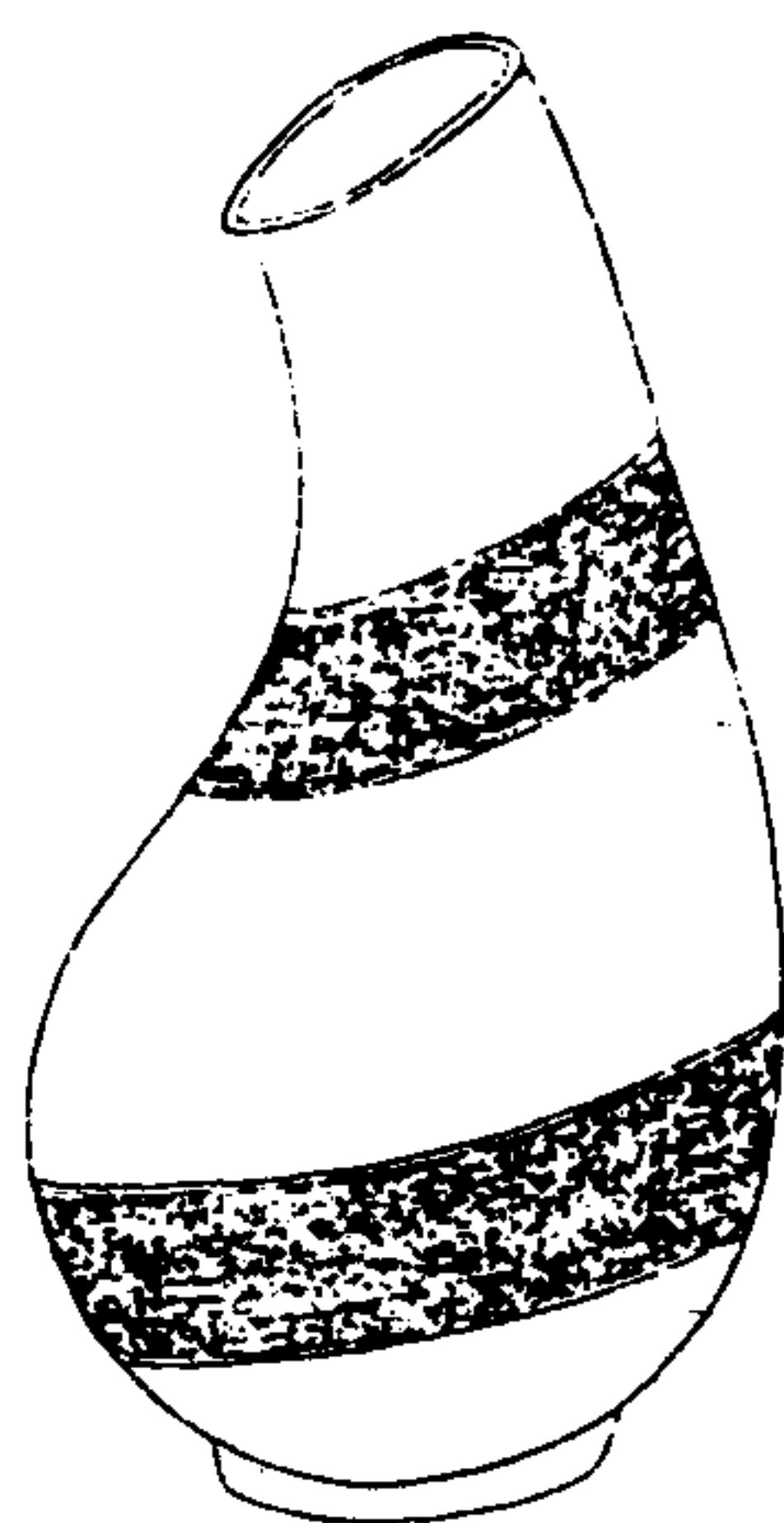

寧壽鑑古

卷八 壺

五

右高七寸九分深七寸五分口徑一寸八分腹圍一尺三寸四分重二十七兩爾雅釋器康瓠謂之瓠郭璞注曰瓠壺也說文瓠瓠也公劉詩酌之用瓠蓋上世器用陶瓠至周則范金以肖其形耳

周貫耳壺

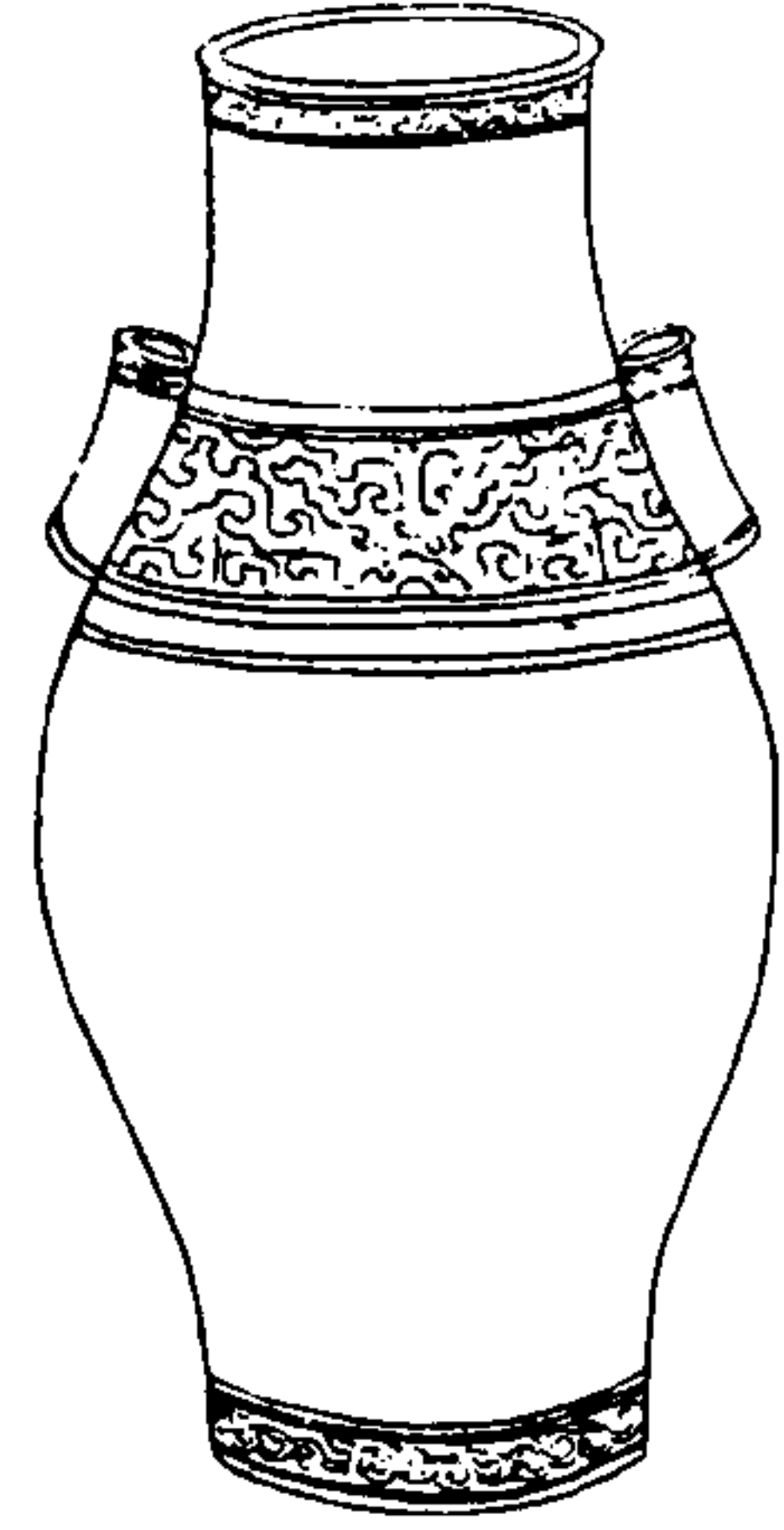

寧壽鑑古

卷八 壺

五

右高一尺六寸深一尺三分口徑三寸五分腹圍一尺八寸重一百二兩兩耳貫繩與博古圖所載貫耳壺相類蓋取其可繫以挈也

周獸耳壺

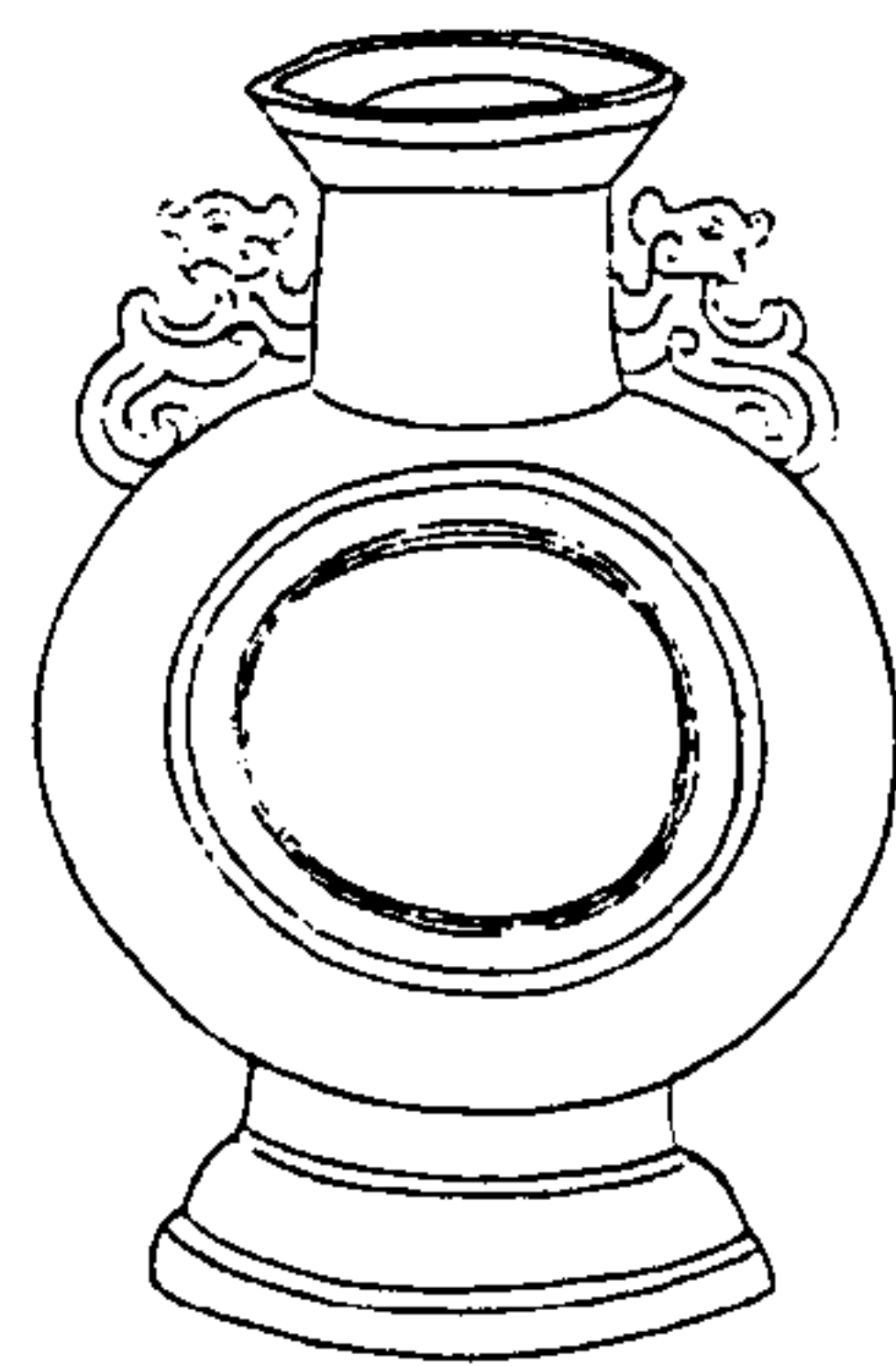

寧壽鑑古

卷八 壺

六

右高四寸八分深四寸口徑一寸八分腹圍八寸重十七兩兩耳

周獸環壺一

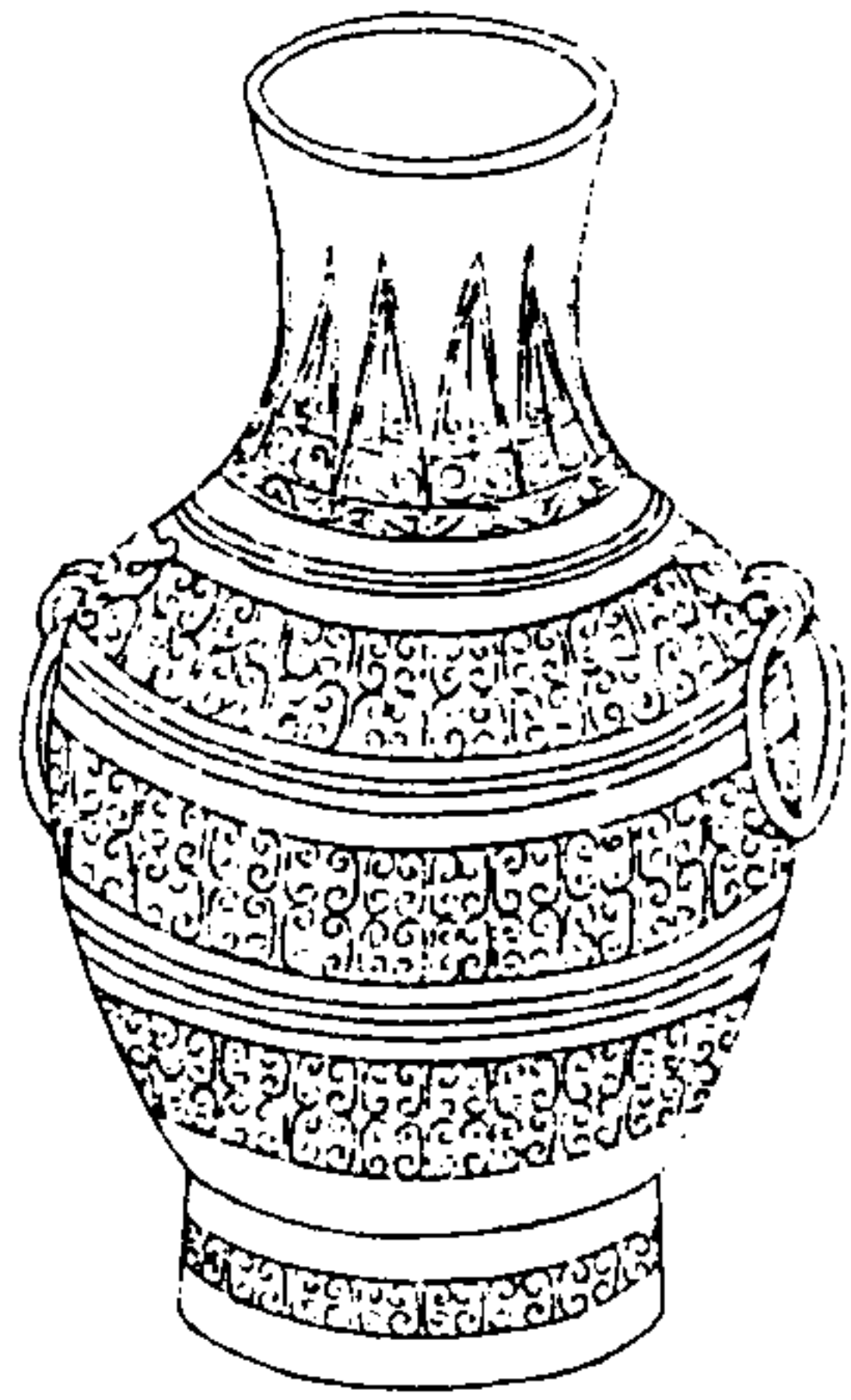

寧壽鑑古

卷八 壺

五

右高九寸七分深八寸五分口徑三寸腹圍二尺四分重六十八兩兩耳連環

周獸環壺二

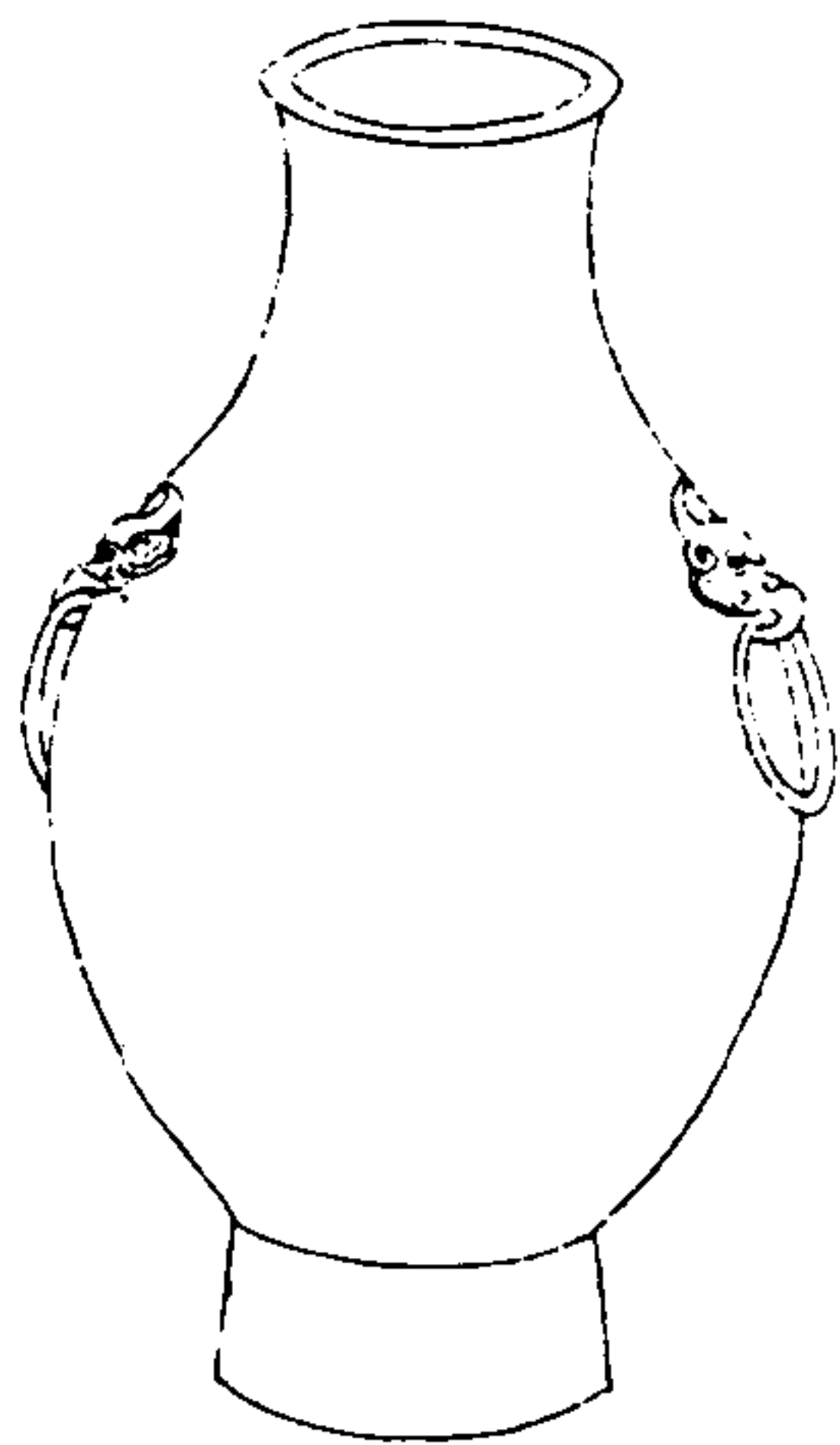

寧壽鑑古

卷八 壺

六

右高九寸三分深七寸三分口徑三寸腹圍二尺重九十八兩兩耳可連環

周獸環壺三

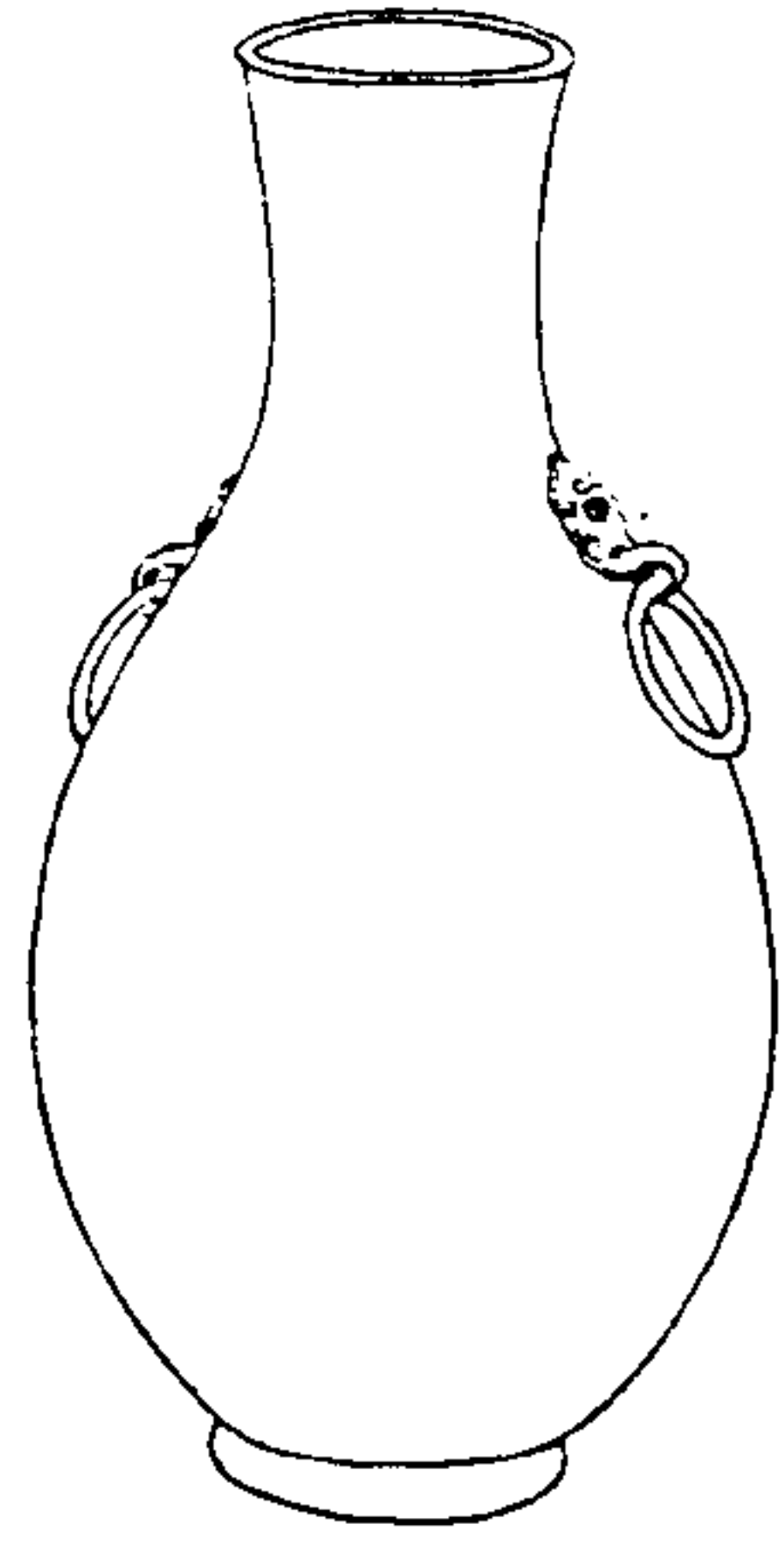

寧壽鑑古

卷八 壺

三

右高九寸九分深九寸四分口徑二寸三分腹
圍一尺七寸七分重四十八兩兩耳連環

周素壺

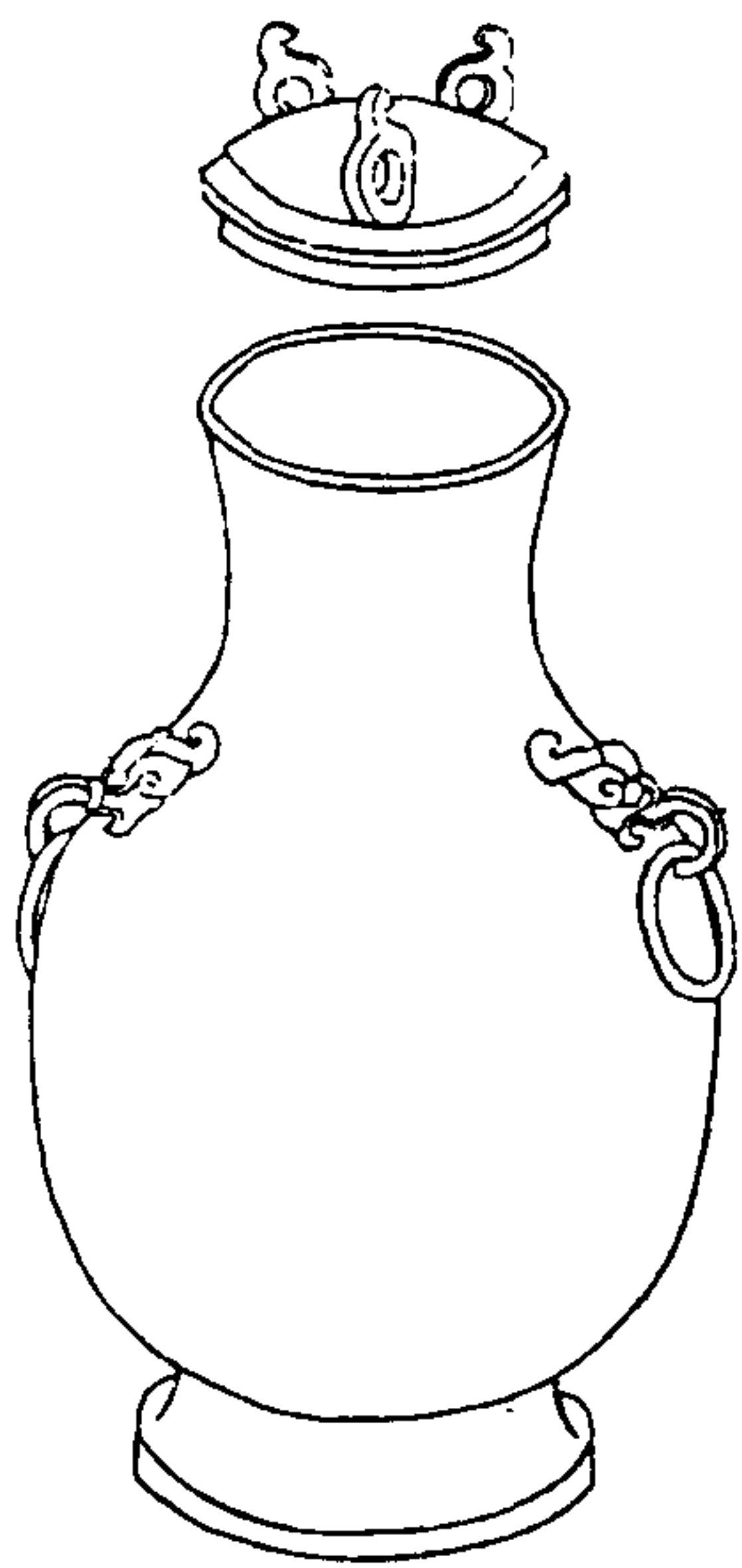

寧壽鑑古

卷八 壺

二

右通蓋高一尺五分深八寸八分口徑三寸二
分腹圍二尺八分重七十八兩兩耳連環

漢盤雲壺



寧壽鑑古

卷八 壺

壺

右高七寸八分深六寸五分口徑四寸腹圍一尺七寸五分重八十二兩兩耳

漢蟠虺壺

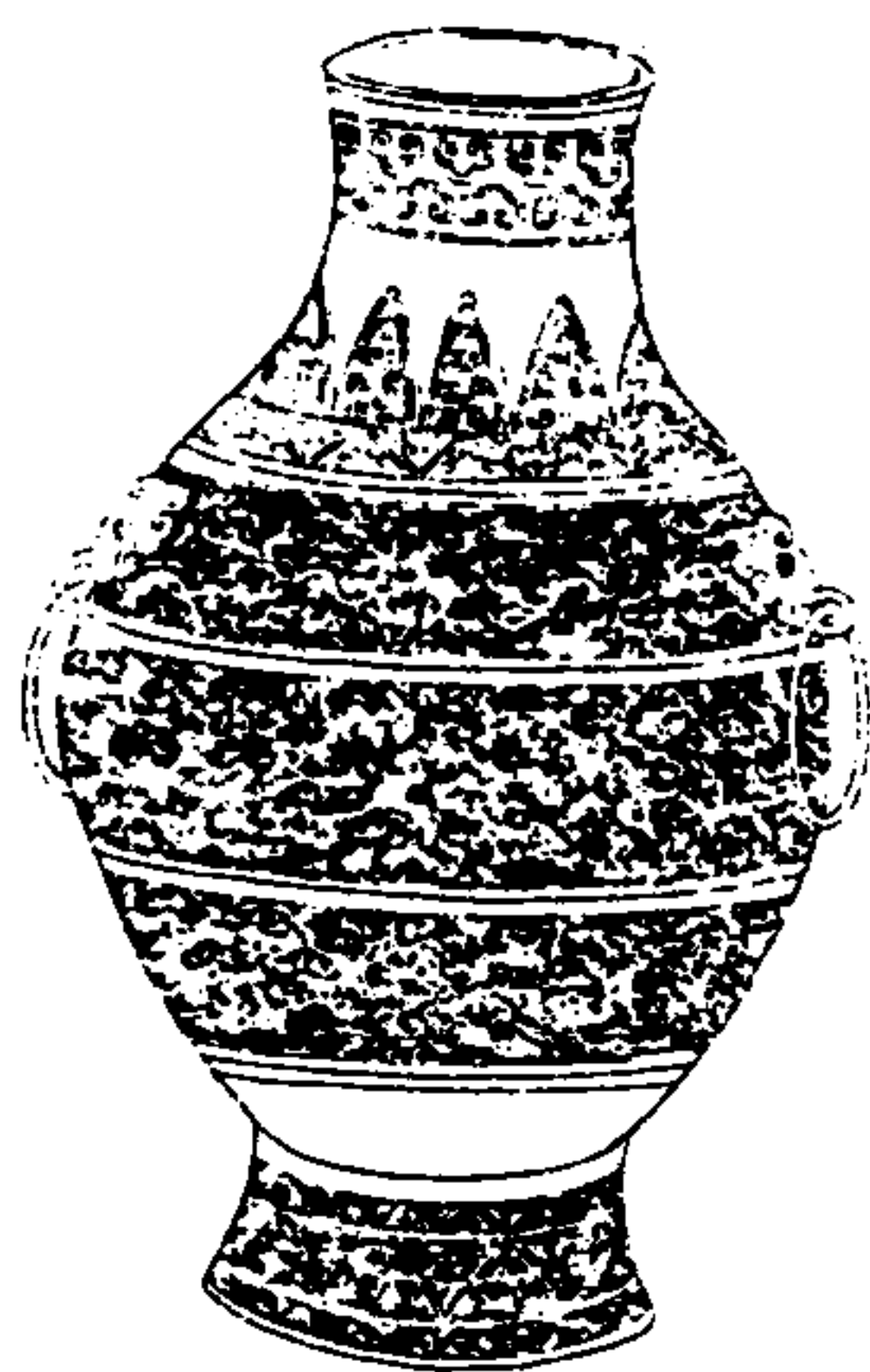

寧壽鑑古

卷八 壺

壺

右高八寸六分深七寸五分口徑二寸九分腹圍一尺七寸三分重七十兩兩耳連環塗金

漢蟠夔壺一

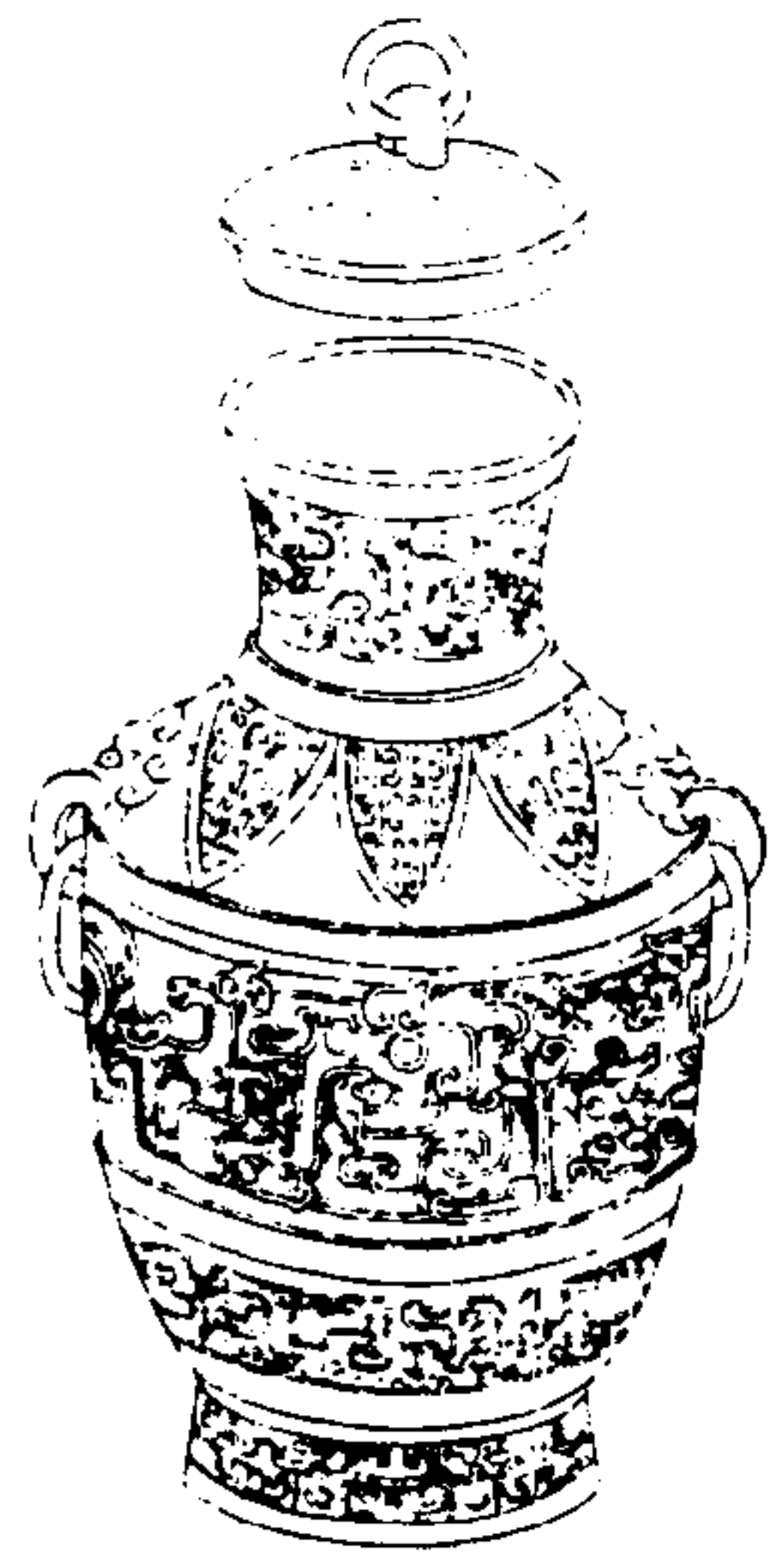

寧壽鑑古

卷八 壺

美

右通蓋高九寸八分深七寸七分口徑三寸腹
圍一尺七寸二分重一百八兩兩耳連環

漢蟠夔壺二



寧壽鑑古

卷八 壺

美

右高一尺一寸二分深九寸七分口徑三寸八
分腹圍二尺五寸重一百八十八兩兩耳連環
金銀錯

漢蟠夔壺三



寧壽鑑古

卷八

壺

右高一尺一分深九寸五分口徑三寸四分腹圍二尺二寸三分重七十八兩兩耳連環

漢蟠夔壺四

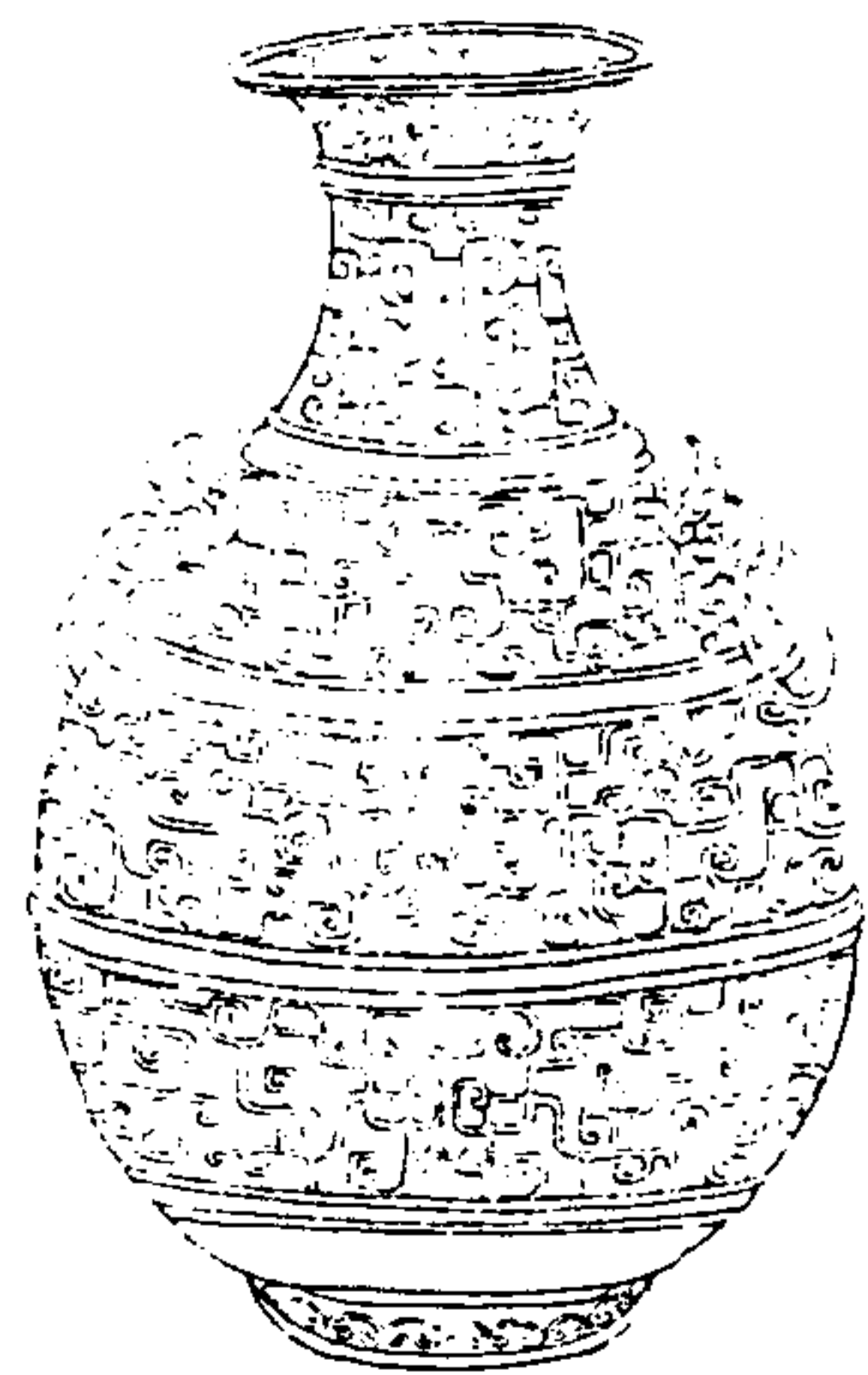

寧壽鑑古

卷八

壺

右高一尺一寸五分深一尺七分口徑五寸四分腹圍二尺六寸重一百六十兩兩耳連環金銀錯

漢蟠夔方壺

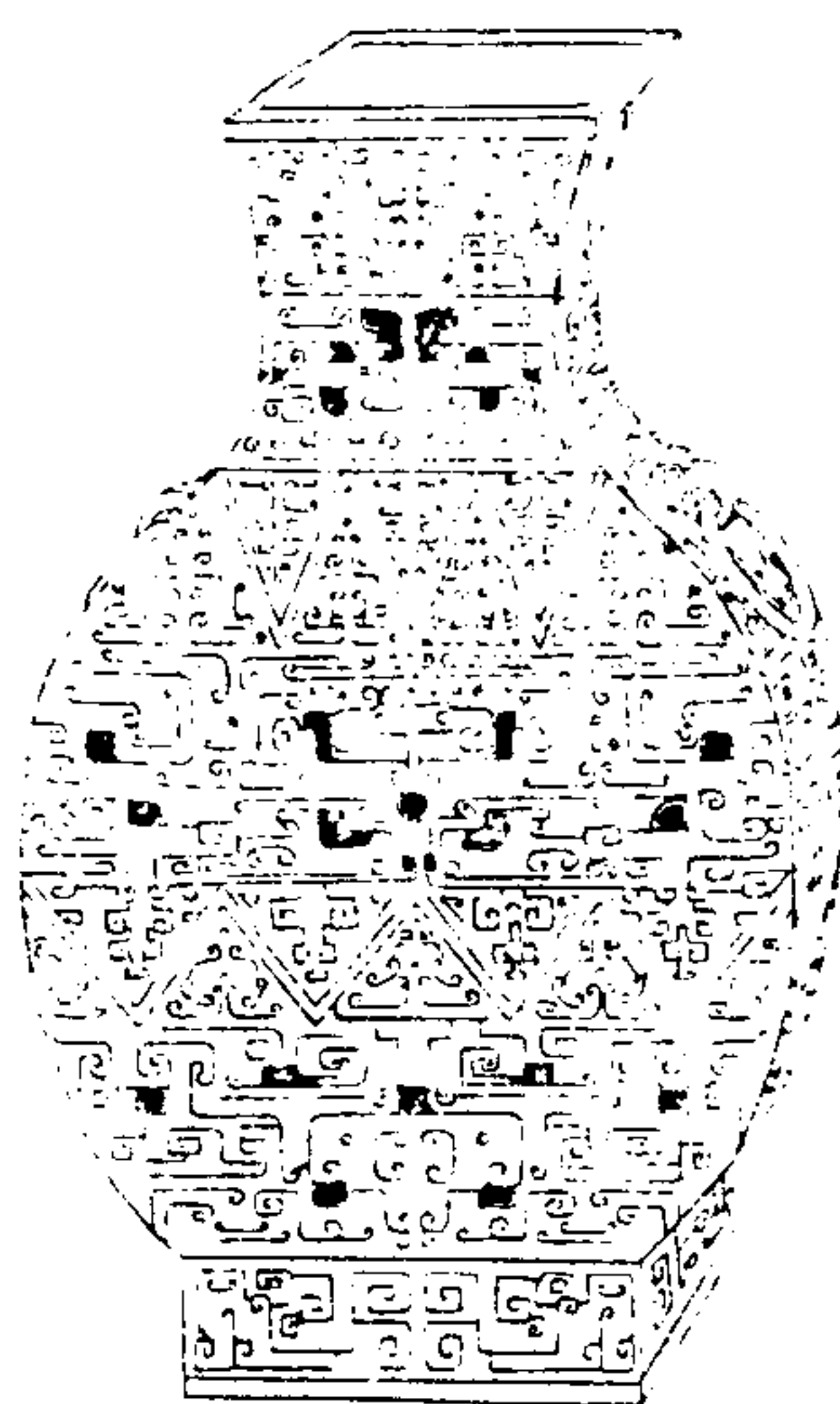

寧壽鑑古

卷八 壺

三九

右高一尺四寸深一尺二寸六分口徑三寸七分腹圍三尺五分重二百八兩兩耳連環

漢夔鳳壺一

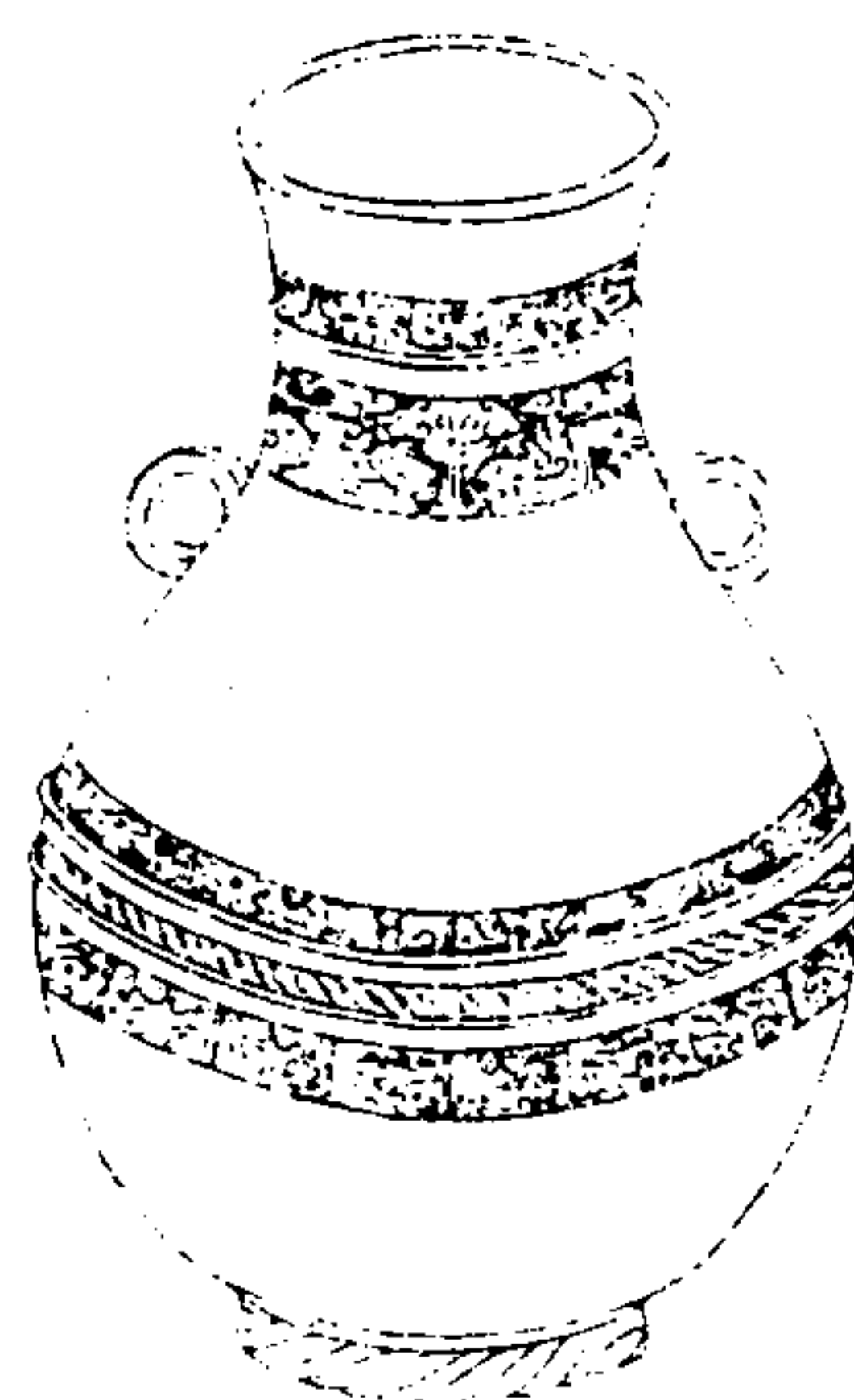

寧壽鑑古

卷八 壺

四

右高九寸五分深九寸口徑三寸二分腹圍二尺一寸重六十八兩兩耳

漢夔鳳壺二

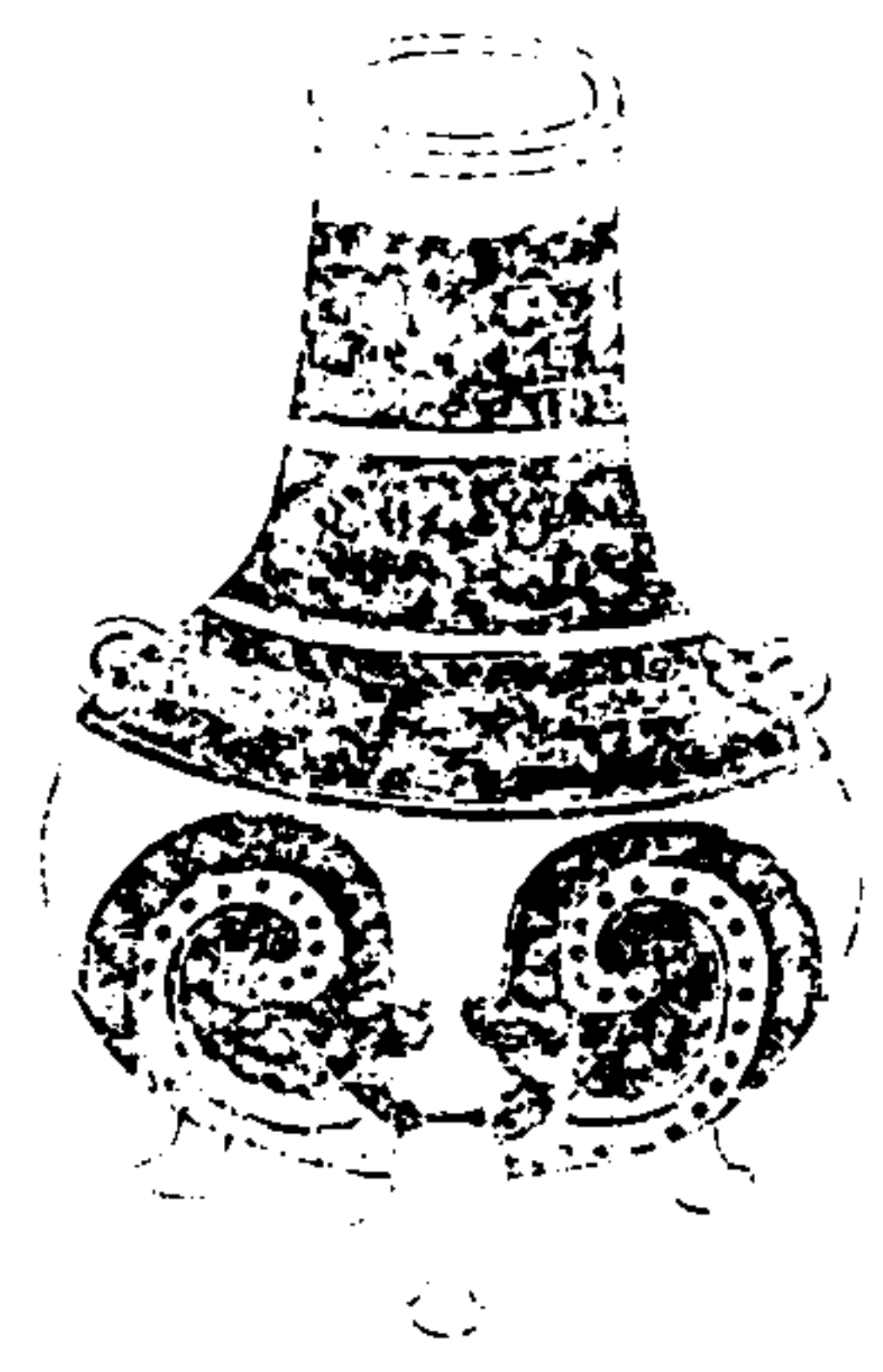

寧壽鑑古

卷八 壺

里

右高五寸深四寸五分口徑一寸五分腹圍一尺重十八兩三耳三足

漢夔鳳壺三



寧壽鑑古

卷八 壺

里

右通蓋高四寸四分深二寸八分口徑一寸八分腹圍一尺五分重二十六兩兩耳銀錯

漢蟠螭壺

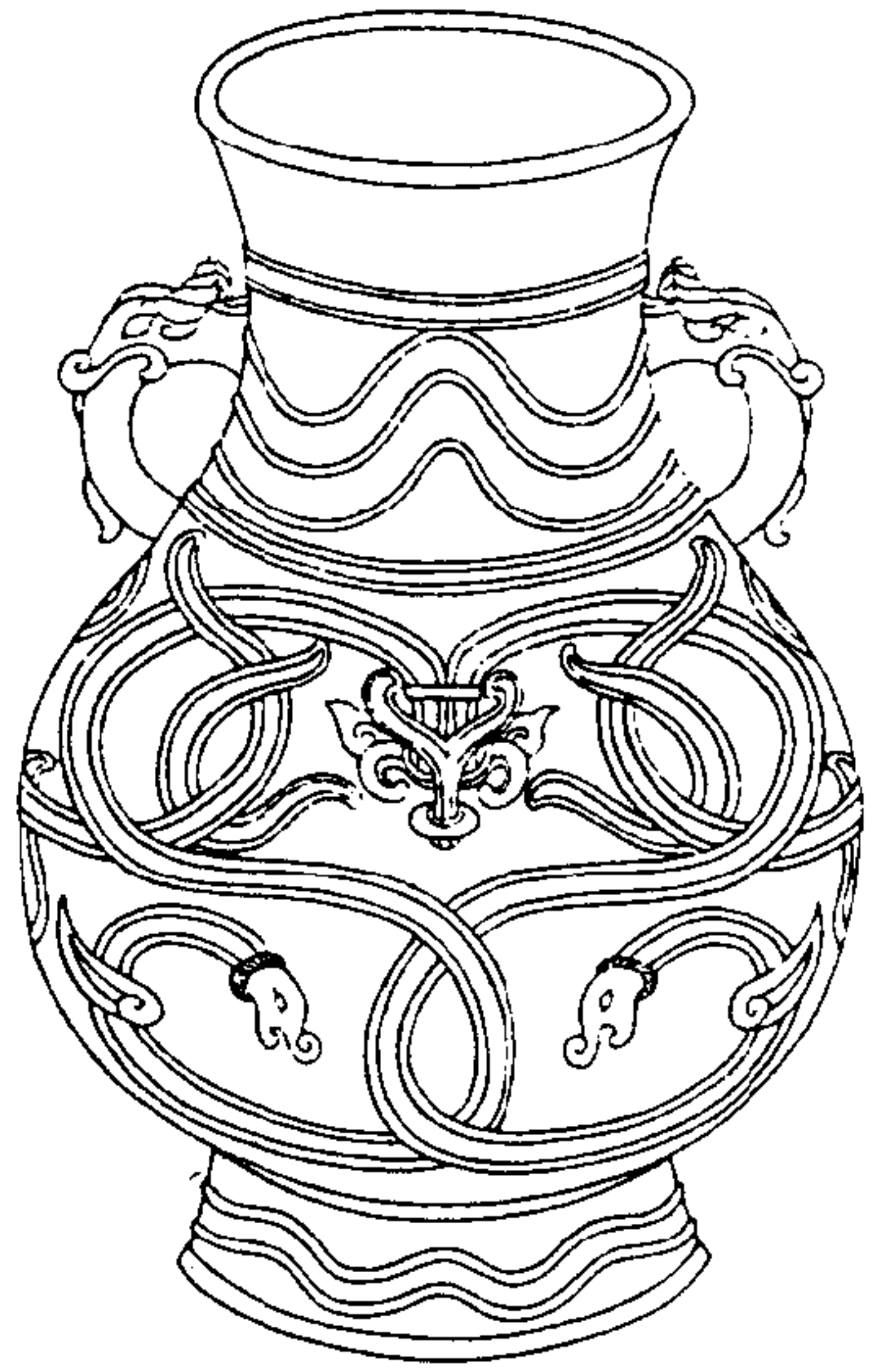

寧壽鑑古

卷八

壺

右高一尺五寸四分深一尺三寸六分口徑五寸七分腹圍三尺二寸五分重三百十二兩兩耳

寧壽鑑古卷九目錄

壺二

漢

雷紋壺一

雷紋壺二

夔紋壺

蟬紋壺一

蟬紋壺二

斜紋壺

弦紋壺一

寧壽鑑古

卷九 目錄一

弦紋壺

絡紋壺

粟紋壺

錢紋壺

篆帶壺

獸環壺一

獸環壺二

獸環壺三

獸環壺四

獸環壺五

獸環壺六

獸環區壺一

獸環區壺二

獸環區壺三

獸環區壺四

獸環區壺五

獸環區壺六

獸環區壺七

獸環區壺八

獸環方壺一

寧壽鑑古 卷九 目錄二

獸環方壺二

獸環方壺三

獸環方壺四

獸環方壺五

獸耳壺一

獸耳壺二

獸耳方壺一

獸耳方壺二

繩耳壺

貫耳壺

鳧首壺

瓠壺

溫壺一

溫壺二

溫壺三

素壺一

素壺二

素區壺

小方壺

唾壺

寧壽鑑古 卷九 目錄三

唐

獸環小方壺

漢雷紋壺一

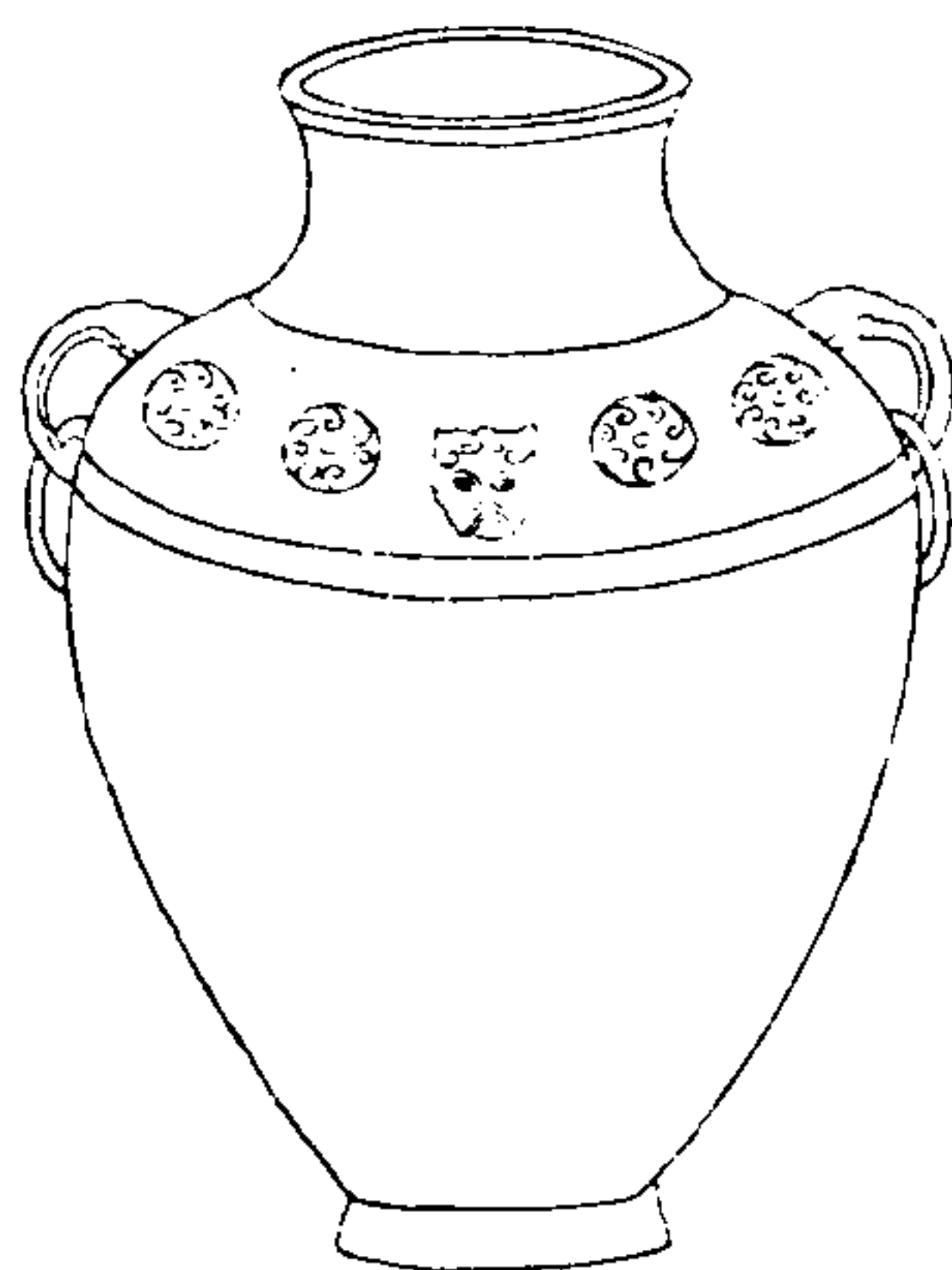

寧壽鑑古

卷九 壺

一

右高七寸四分深六寸八分口徑三寸六分腹圍一尺九寸六分重六十二兩兩耳連環

漢雷紋壺二



寧壽鑑古

卷九 壺

二

右高六寸五分深六寸四分口徑二寸四分腹圍一尺三寸八分重四十八兩兩耳

漢夔紋壺

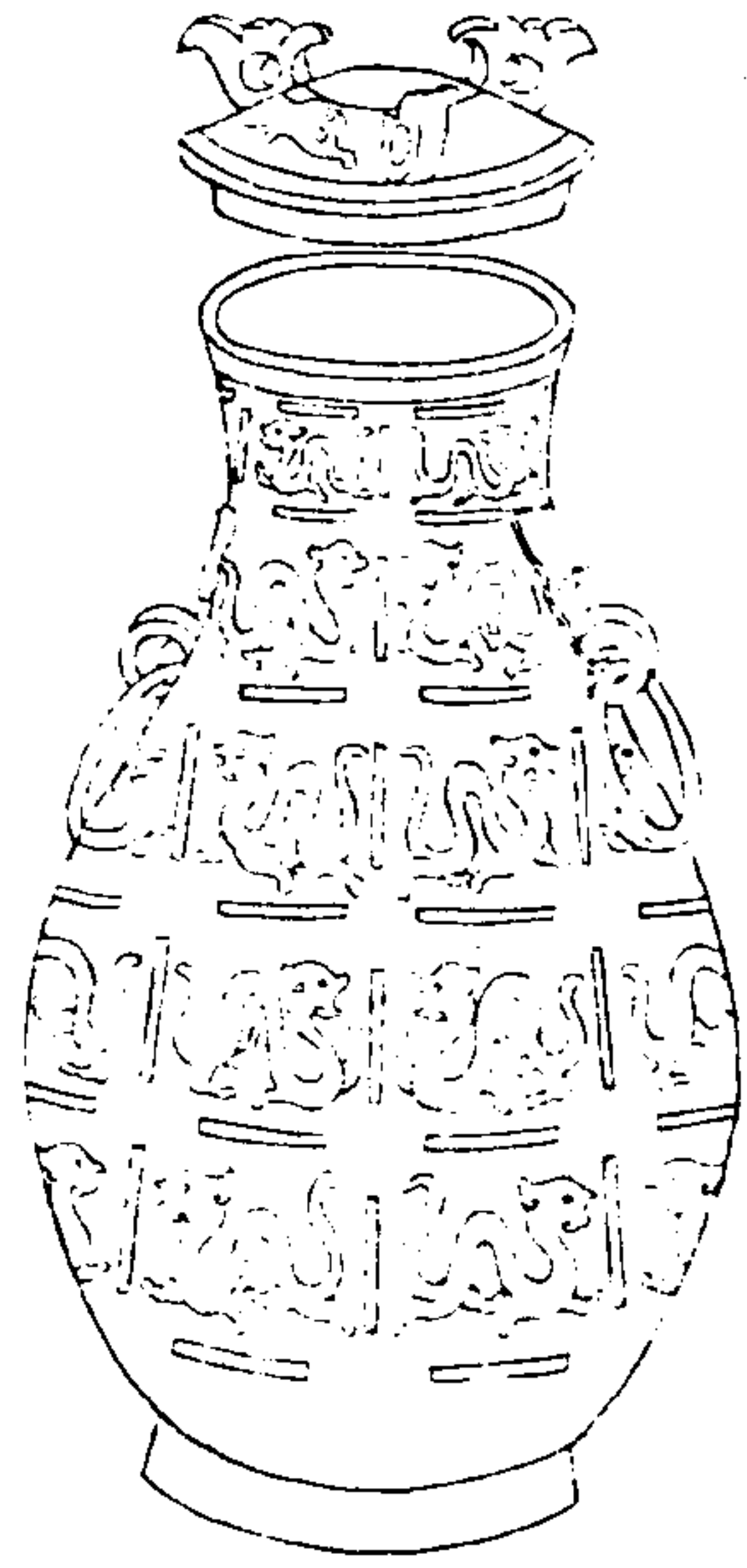

寧壽鑑古

卷九 壺

三

右通蓋高一尺三寸六分深一尺一寸五分口徑三寸九分腹圍二尺四寸重一百七十六兩兩耳連環

漢蟬紋壺一

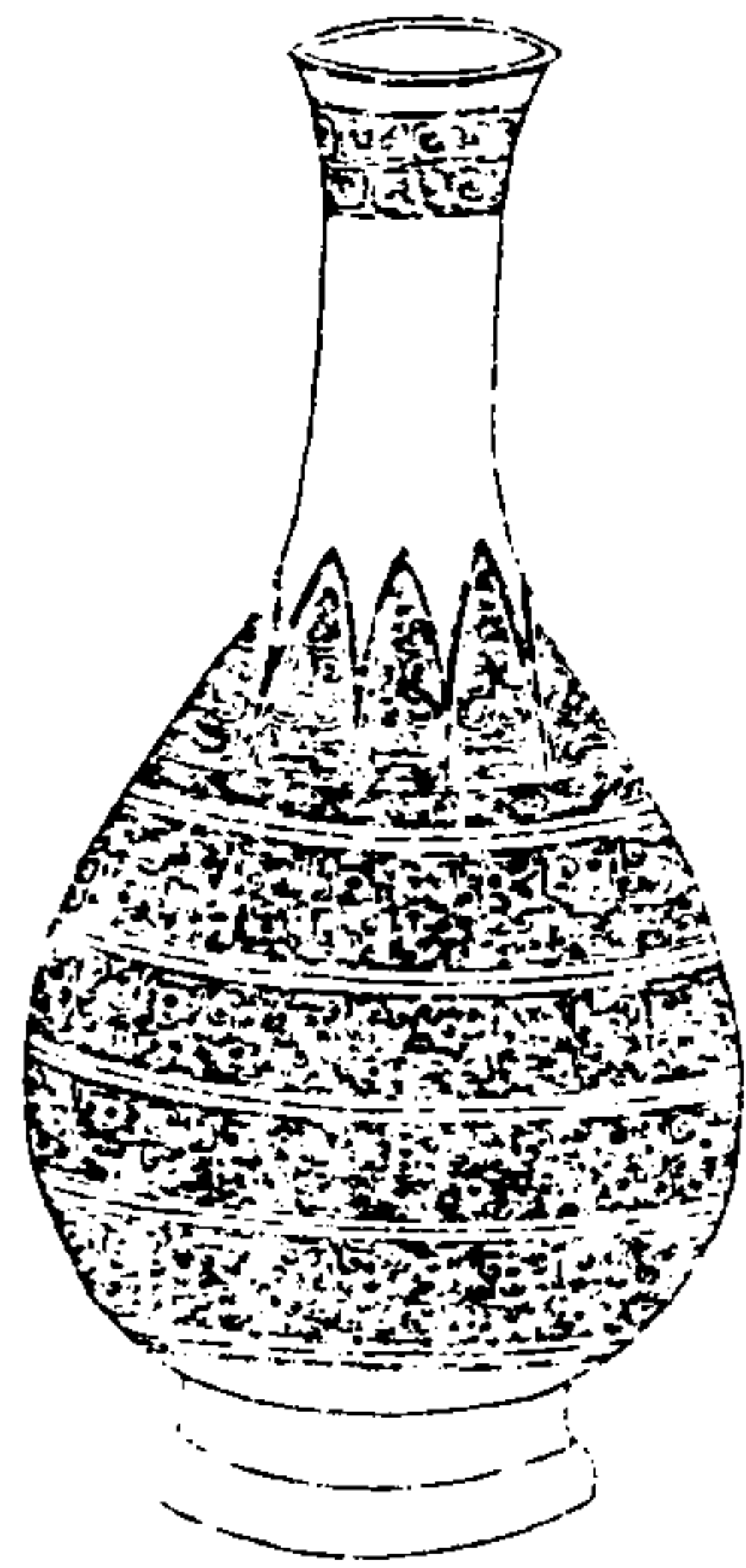

寧壽鑑古

卷九 壺

四

右高一尺八分深一尺一分口徑二寸二分腹圍一尺七寸四分重四十七兩案漢書輿服志蟬與貂同飾古今注蟬取其清虛是亦飲食之器所宜尊者也

漢蟬紋壺二

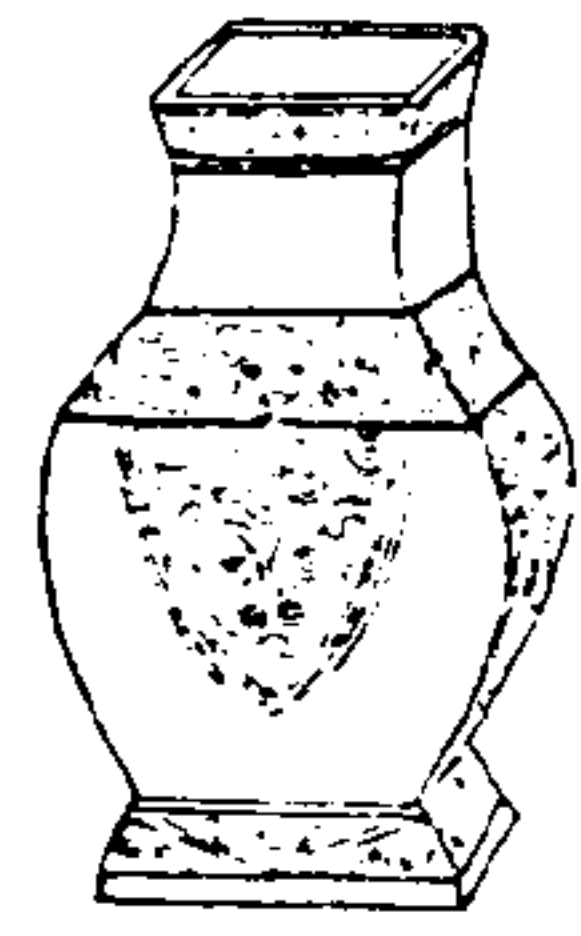

寧壽鑑古

卷九 壺

五

右高二寸四分深二寸口徑七分腹圍五寸五分重五兩兩耳

漢斜紋壺



寧壽鑑古

卷九 壺

六

右高七寸三分深二寸六分口徑二寸九分腹圍一尺五寸五分重六十六兩兩耳金銀錯翡翠飾

漢弦紋壺一

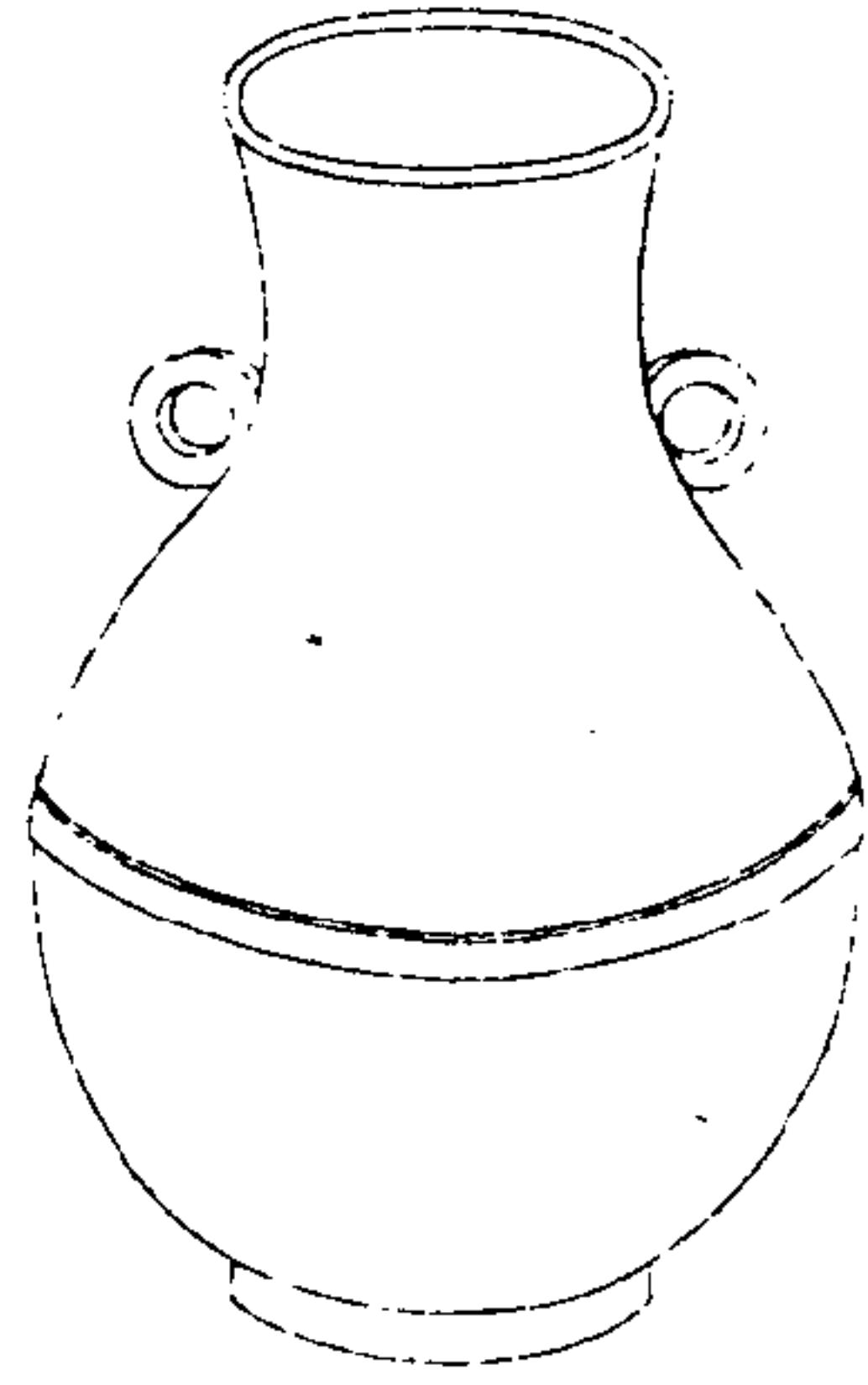

寧壽鑑古

卷九 壺

七

右高八寸五分深七寸八分口徑三寸四分腹圍一尺九寸五分重五十八兩兩耳

漢弦紋壺二

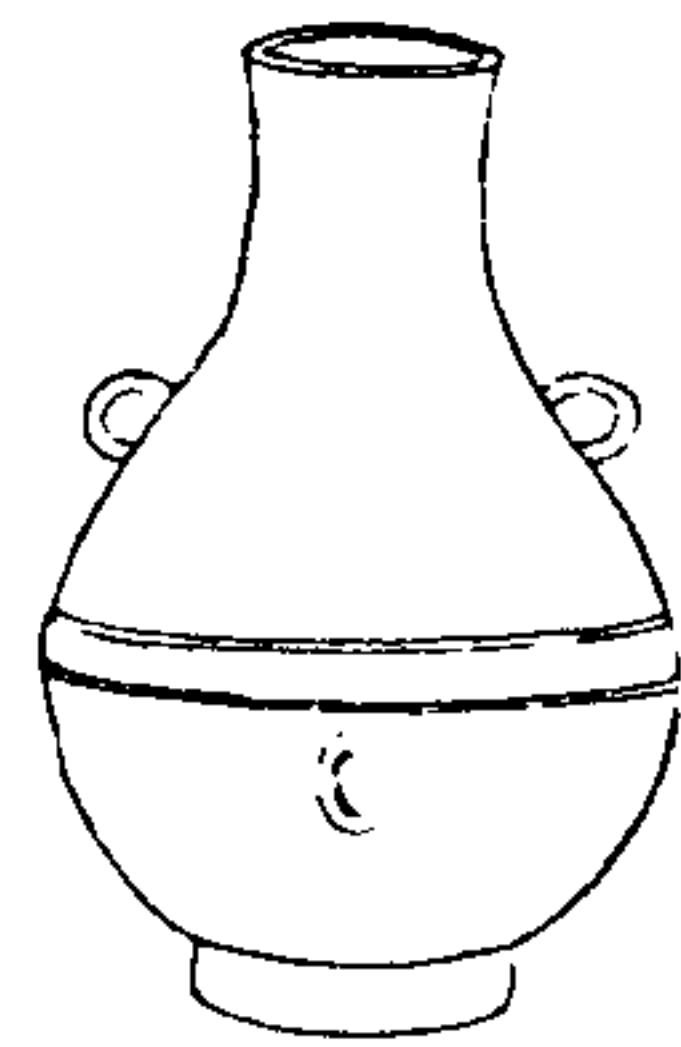

寧壽鑑古

卷九 壺

八

右高二寸八分深二寸六分口徑八分腹圍五寸八分重三兩有半兩耳一鼻

漢絡紋壺

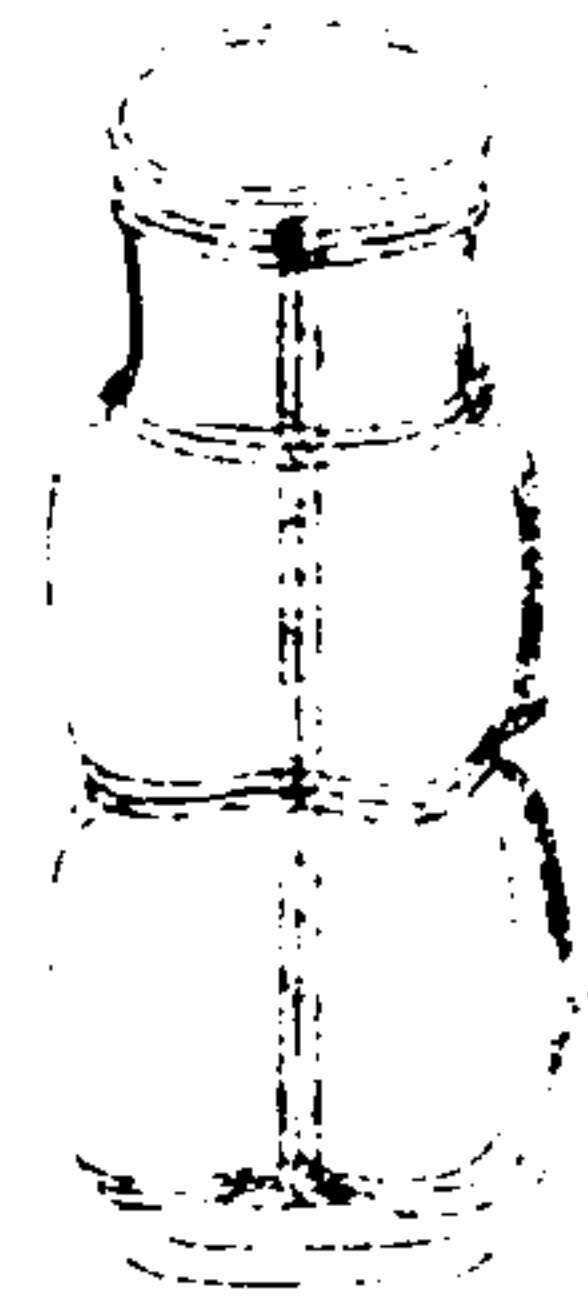

寧壽鑑古

卷九 壺

九

右高四寸一分深三寸七分口徑一寸五分腹
圍七寸五分重十三兩

漢粟紋壺



寧壽鑑古

卷九 壺

十

右高七寸六分深一寸一分口徑二寸一分腹
圍一尺五寸重四十二兩兩耳案周禮典瑞穀
圭注曰其飾若粟文然益穀所以養人故壺之
取象如此

漢錢紋壺

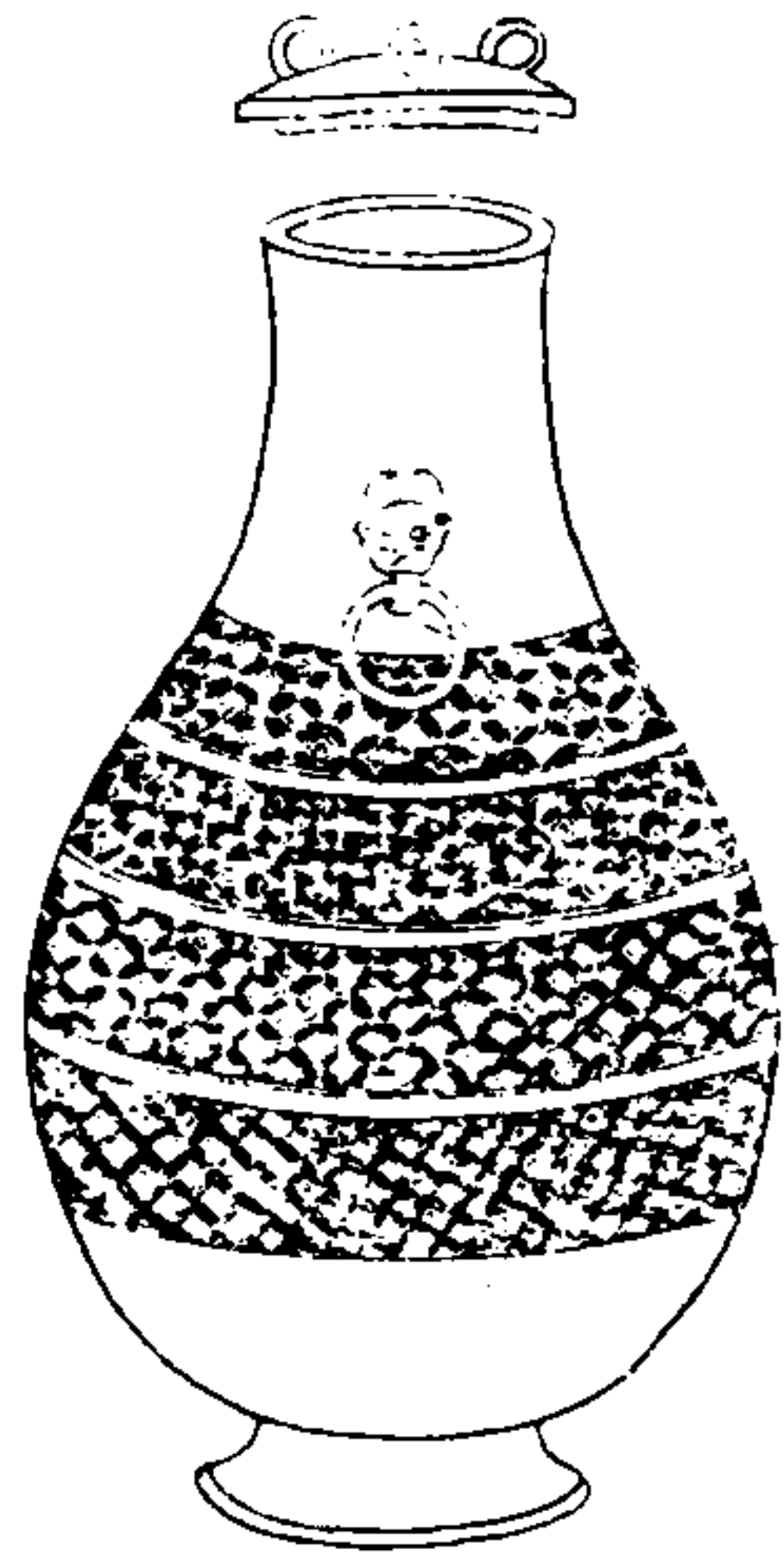

寧壽鑑古

卷九 壺

十一

右通蓋高九寸二分深七寸五分口徑二寸一分腹圍一尺五寸五分重四十六兩兩耳連環三代器無以錢為飾者西清古鑑有漢錢文孟殆此類也

漢篆帶壺

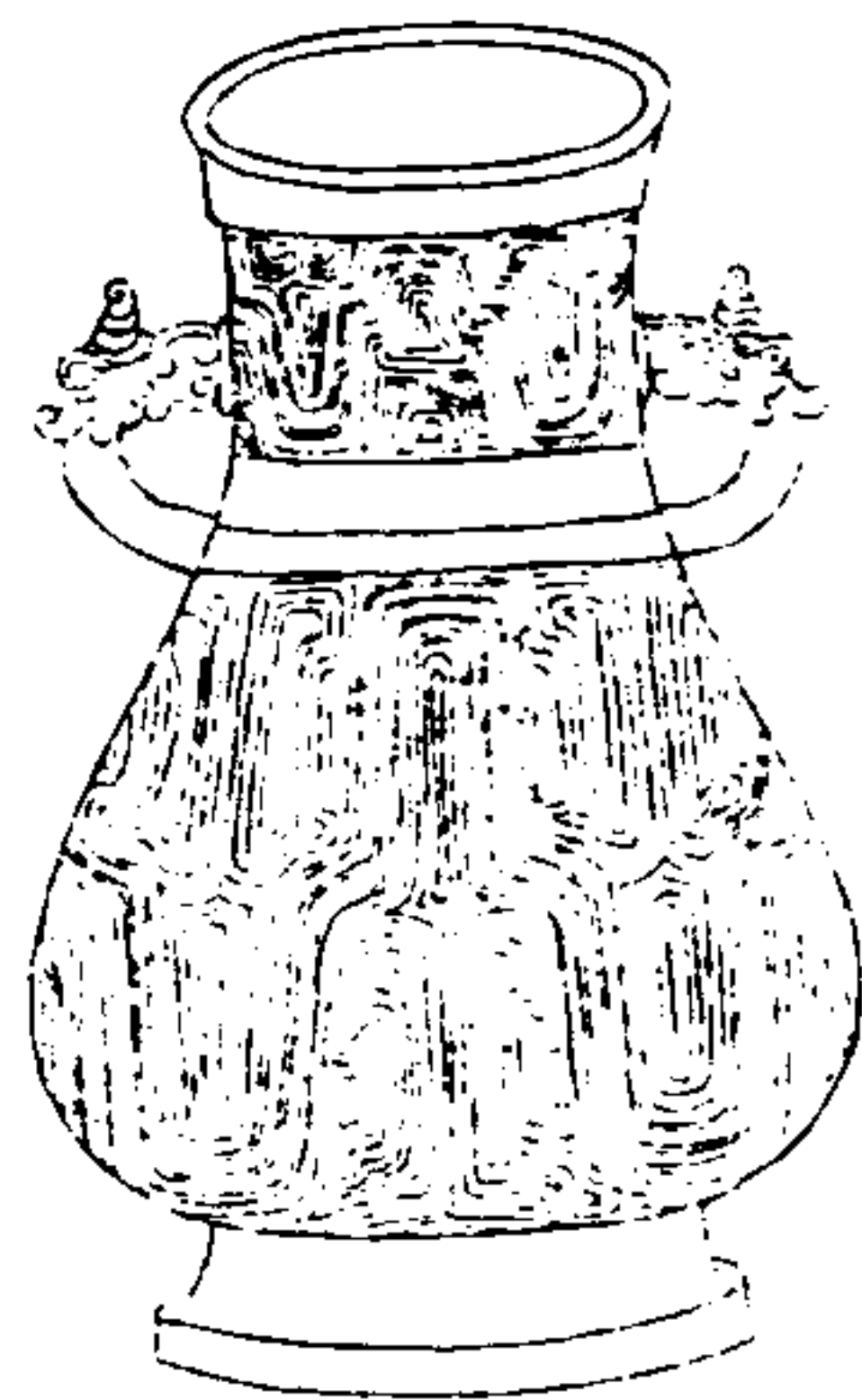

寧壽鑑古

卷九 壺

十二

右高八寸二分深七寸二分口徑三寸五分腹圍一尺七寸八分重一百二十六兩兩耳

漢獸環壺一

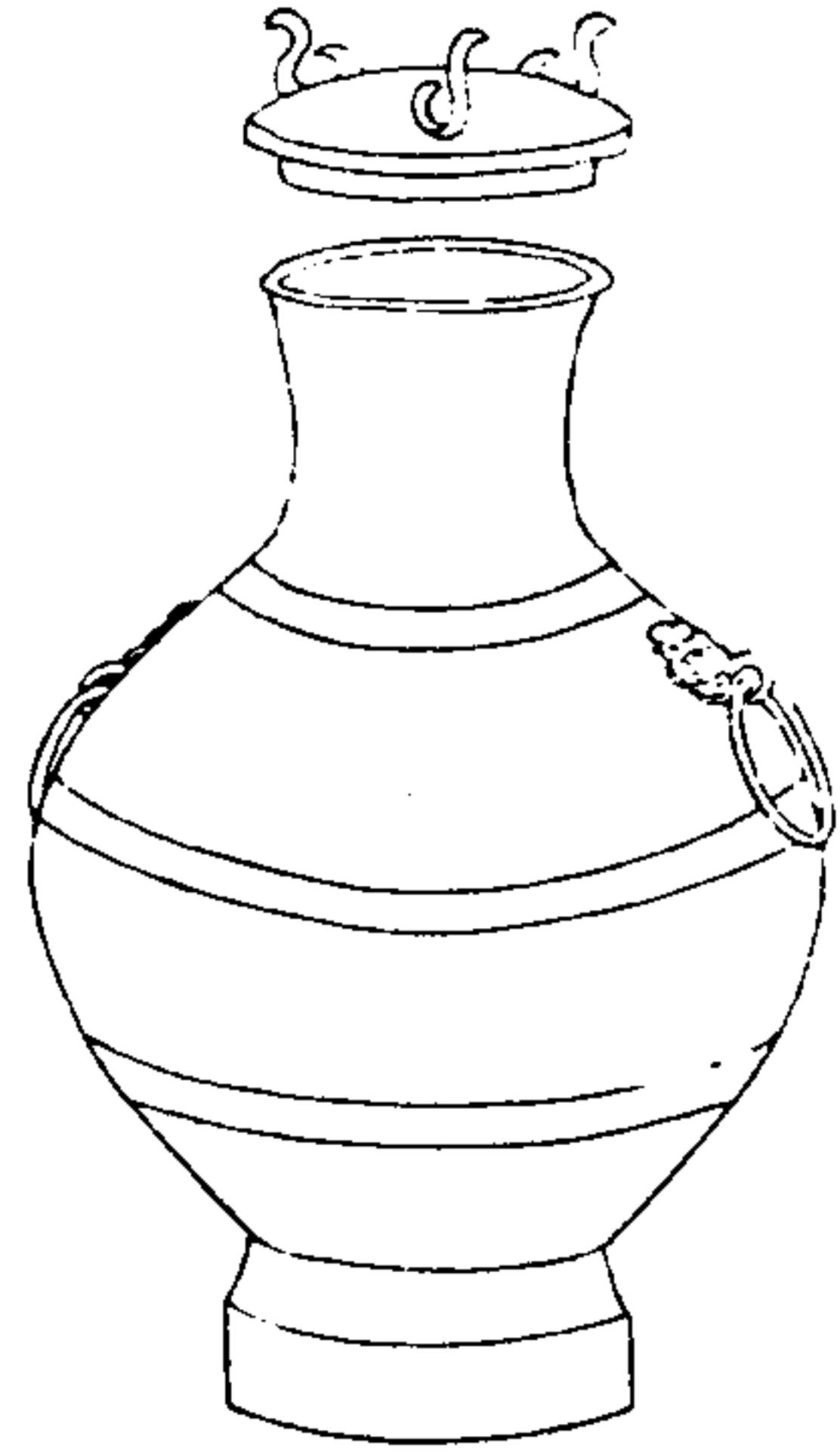

寧壽鑑古

卷九 壺

三

右通蓋高九寸七分深七寸四分口徑三寸一分腹圍一尺九寸八分重六十二兩兩耳連環

漢獸環壺二

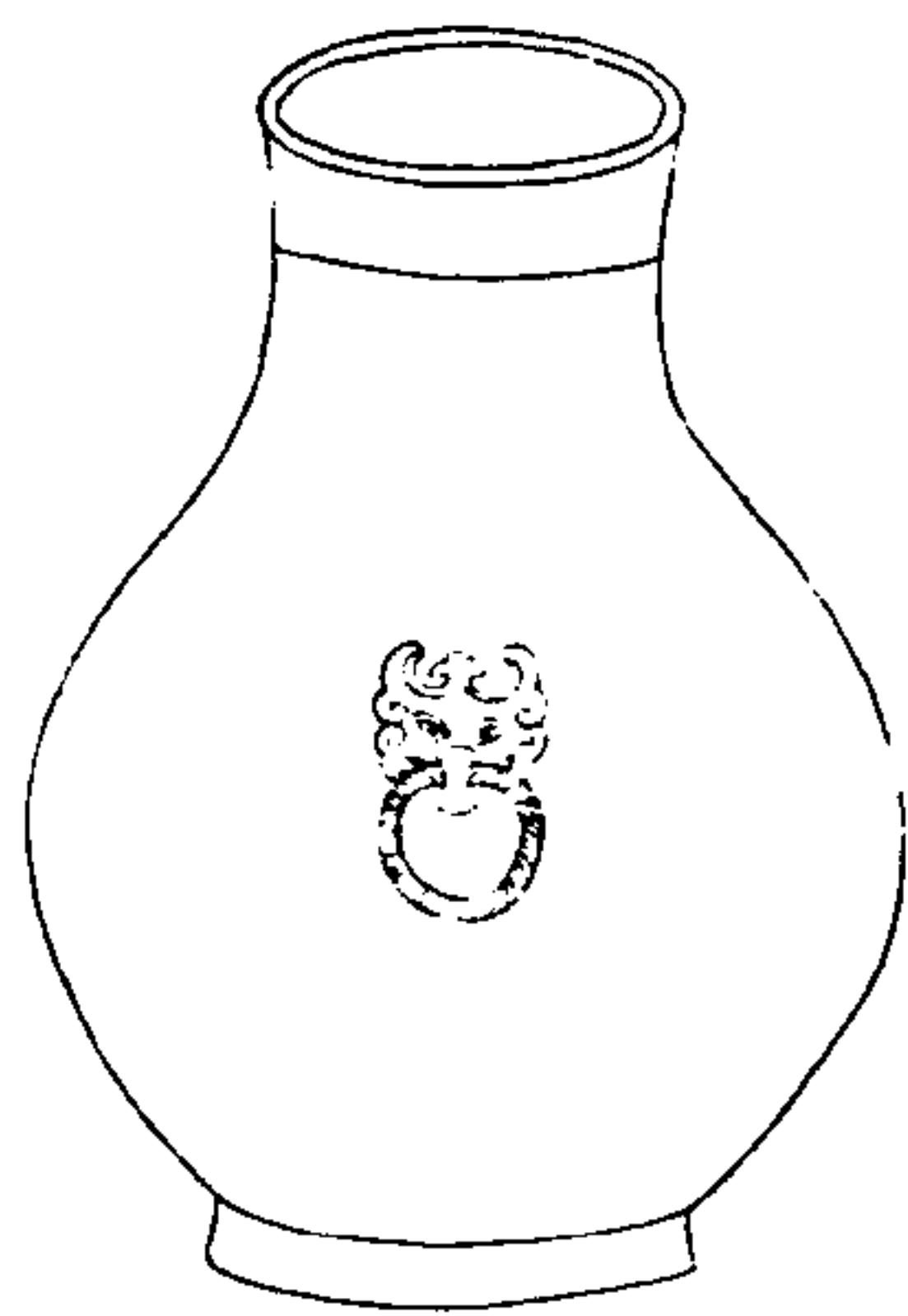

寧壽鑑古

卷九 壺

四

右高四寸四分深四寸口徑二寸一分腹圍一尺一寸二分重九兩兩耳連環

漢獸環壺三

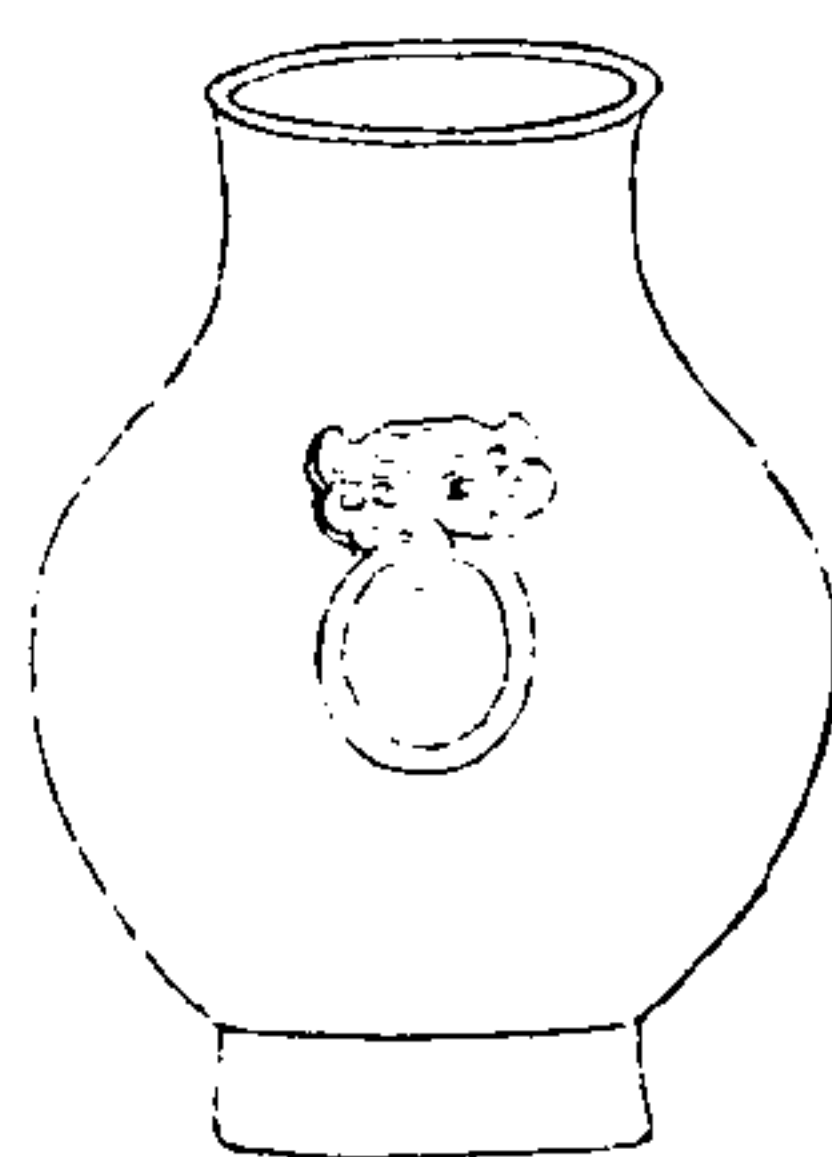

寧壽鑑古

卷九 壺

十五

右高三寸三分深二寸八分口徑一寸一分腹圍八寸四分重八兩兩耳連環

漢獸環壺四

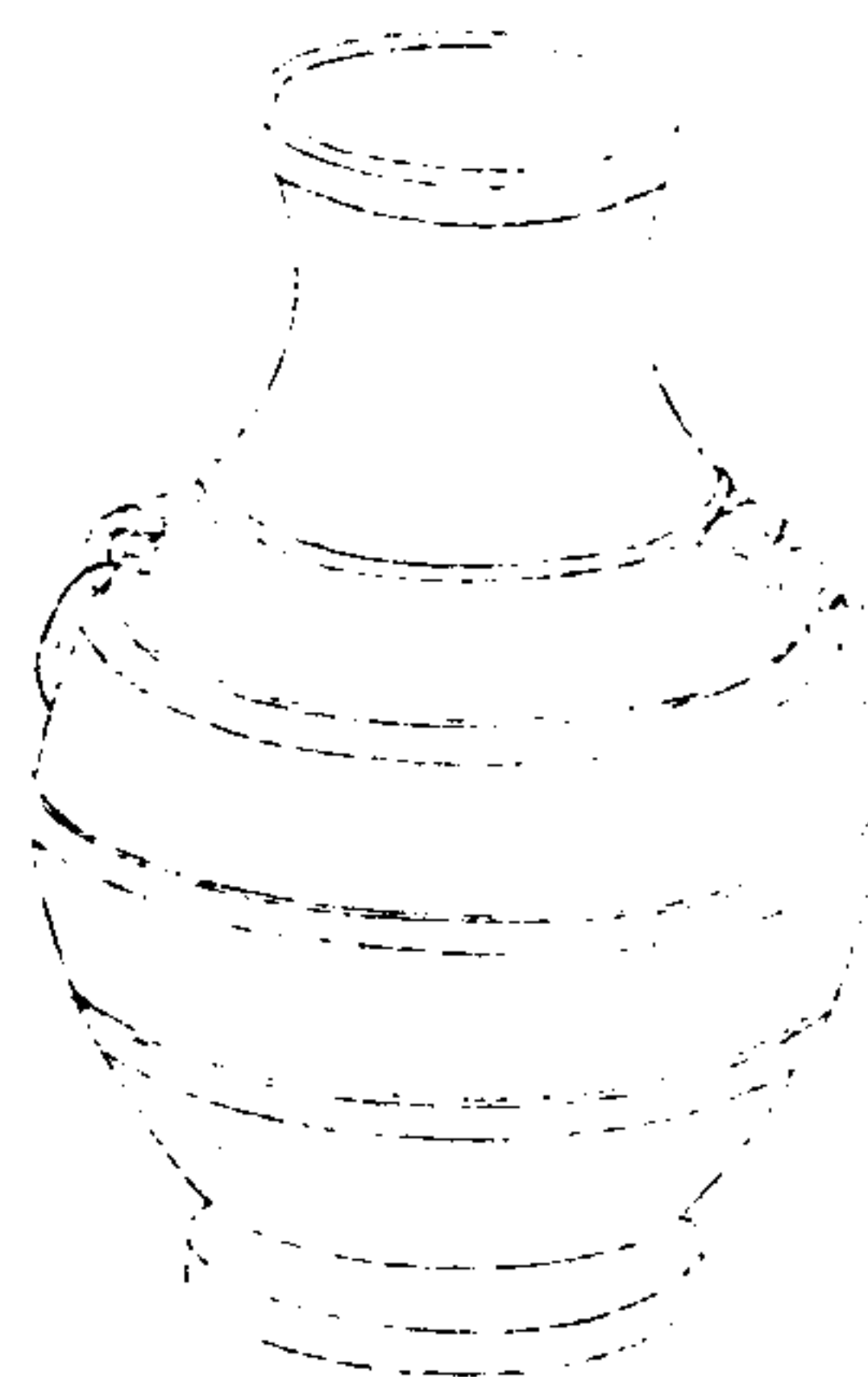

寧壽鑑古

卷九 壺

十六

右高九寸深八寸口徑三寸三分腹圍二尺一寸五分重八十兩兩耳連環塗金

漢獸環壺五

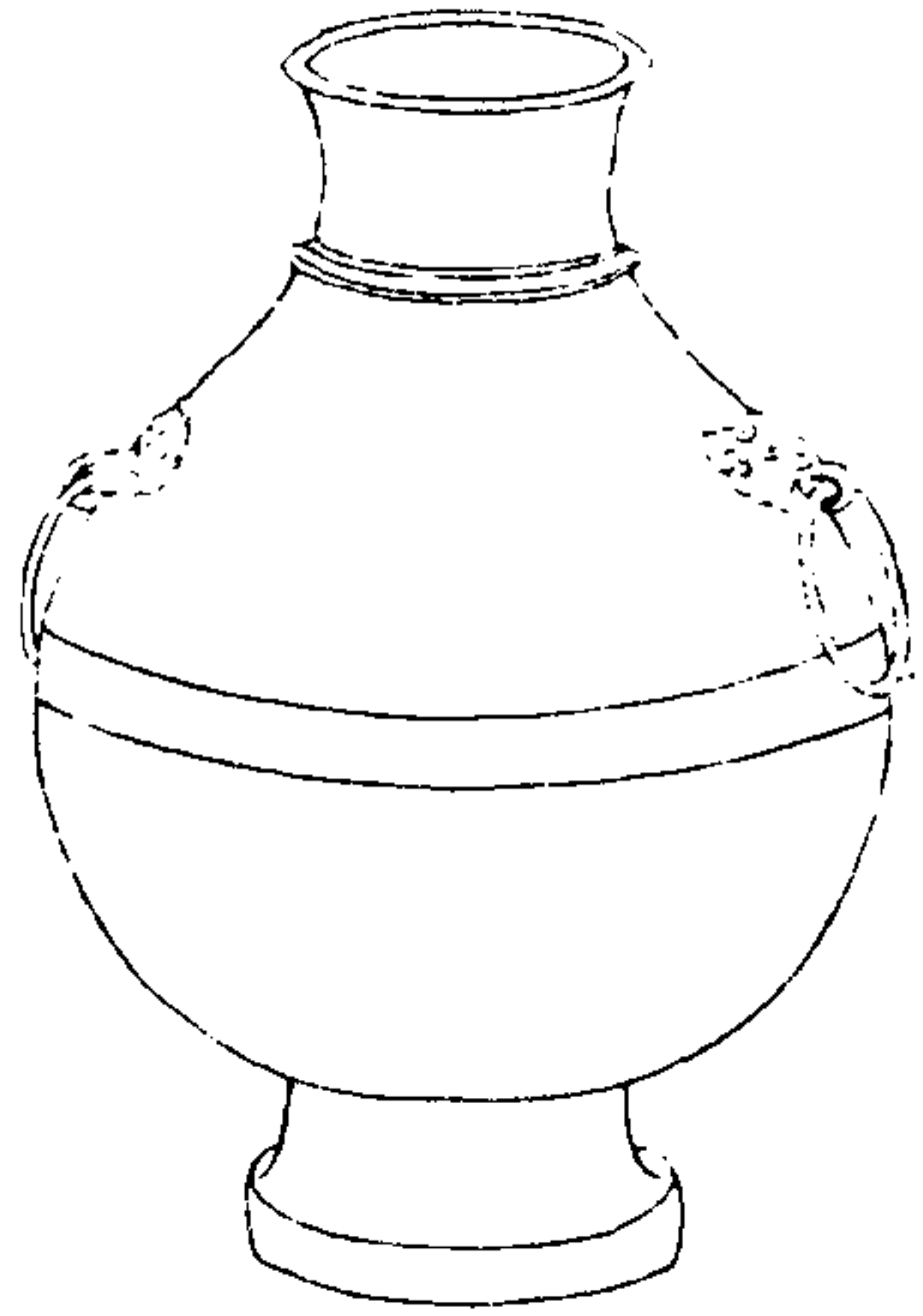

寧壽鑑古

卷九

七

右高九寸深七寸五分口徑三寸二分腹圍二尺六分重七十八兩兩耳連環

漢獸環壺六

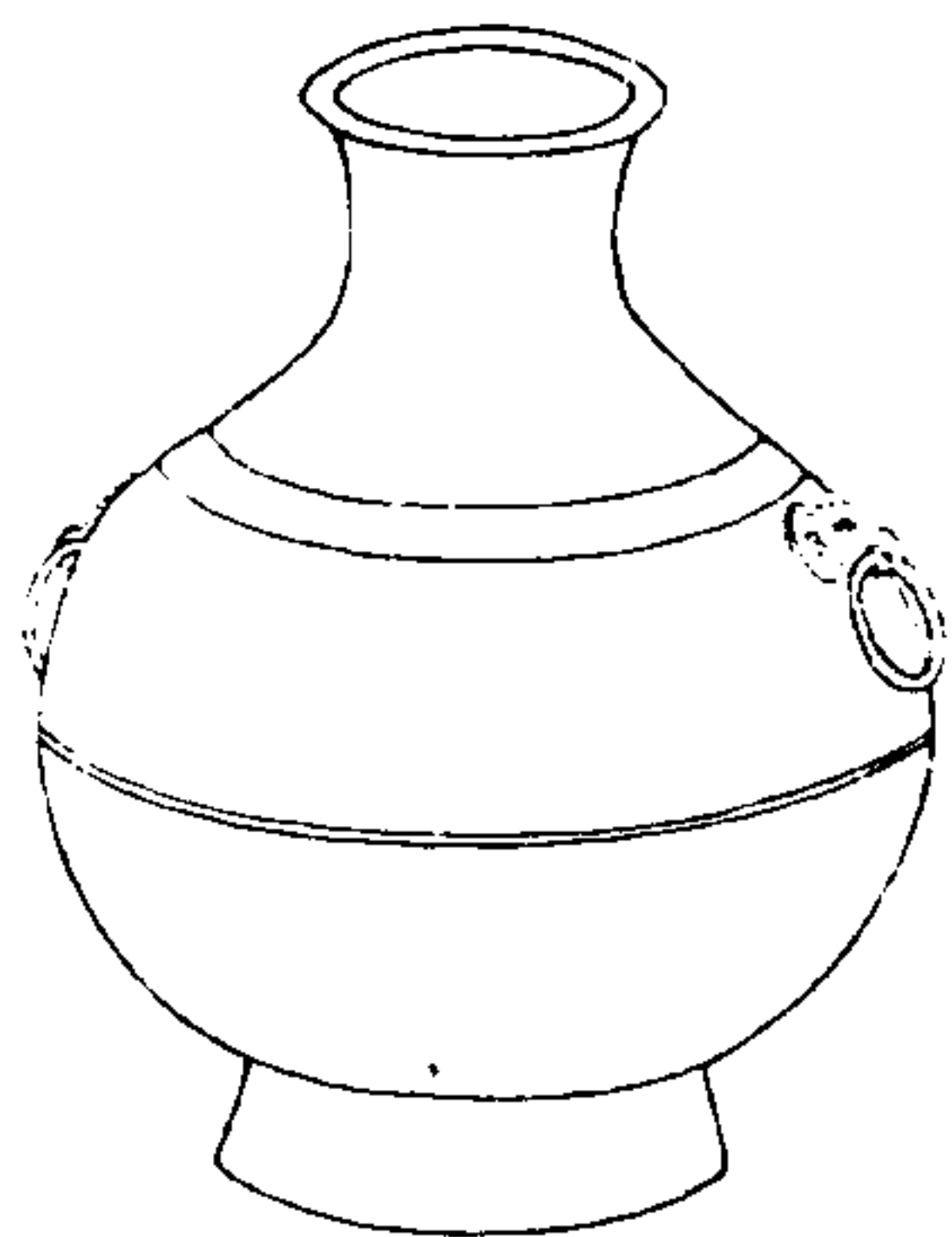

寧壽鑑古

卷九

六

右高六寸二分深五寸四分口徑二寸七分腹圍一尺五寸八分重三十二兩兩耳連環

漢獸環匾壺一

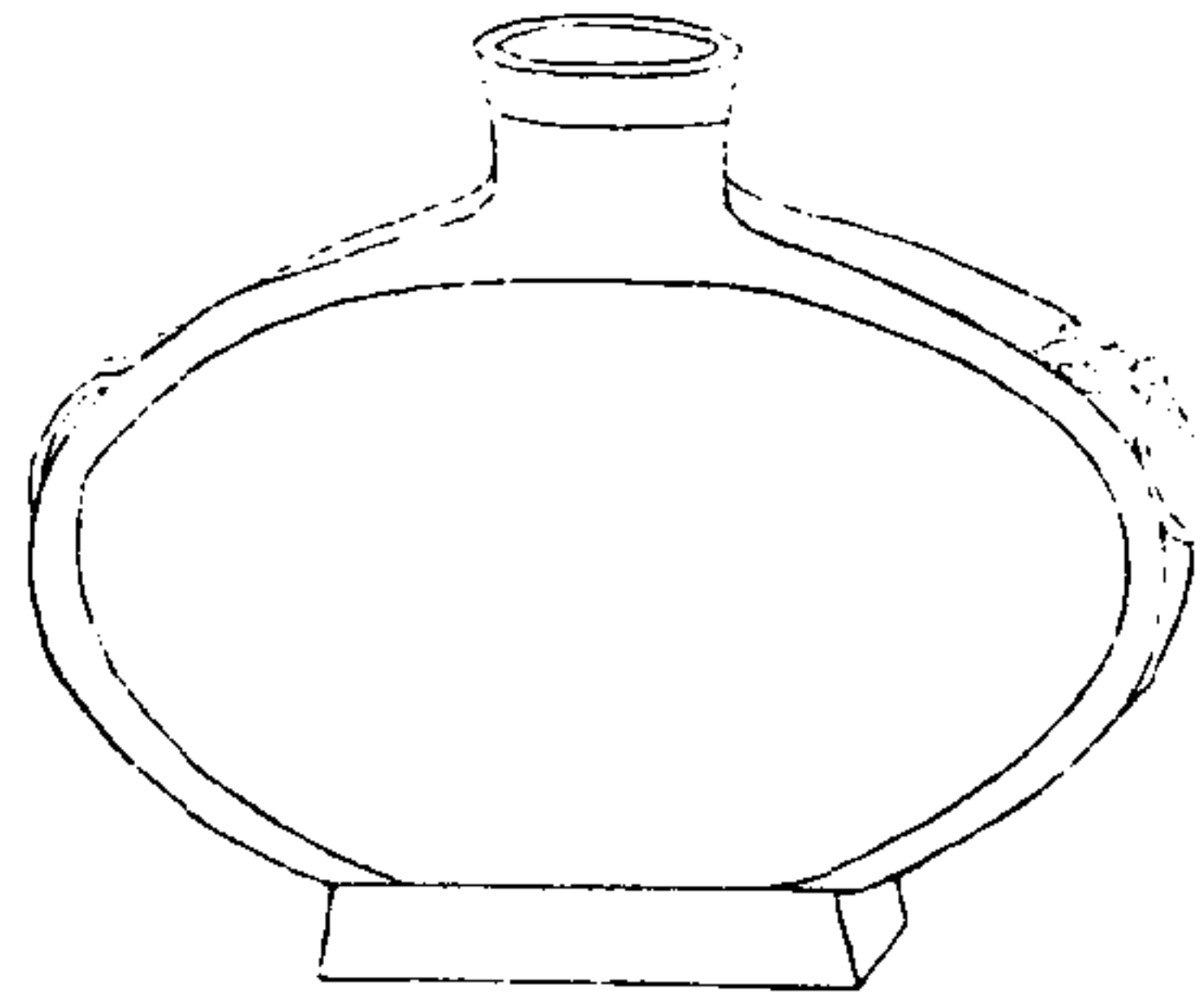

寧壽鑑古

卷九 壺

九

右高八寸二分深七寸五分口徑二寸二分腹圍二尺三寸二分重七十二兩兩耳連環

漢獸環匾壺二

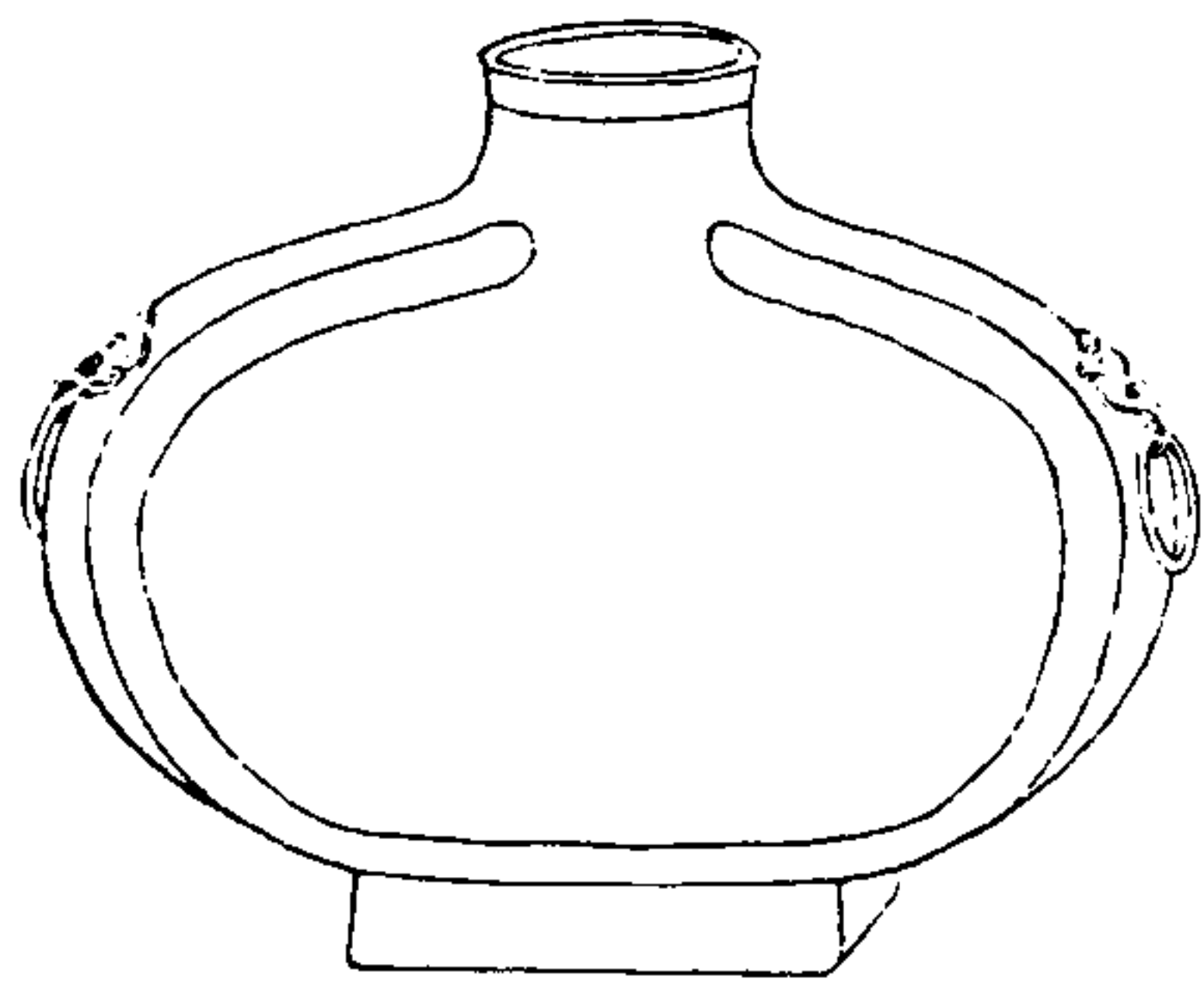

寧壽鑑古

卷九 壺

十

右高七寸九分深七寸三分口徑二寸五分腹圍二尺一寸六分重五十八兩兩耳連環

漢獸環匾壺三

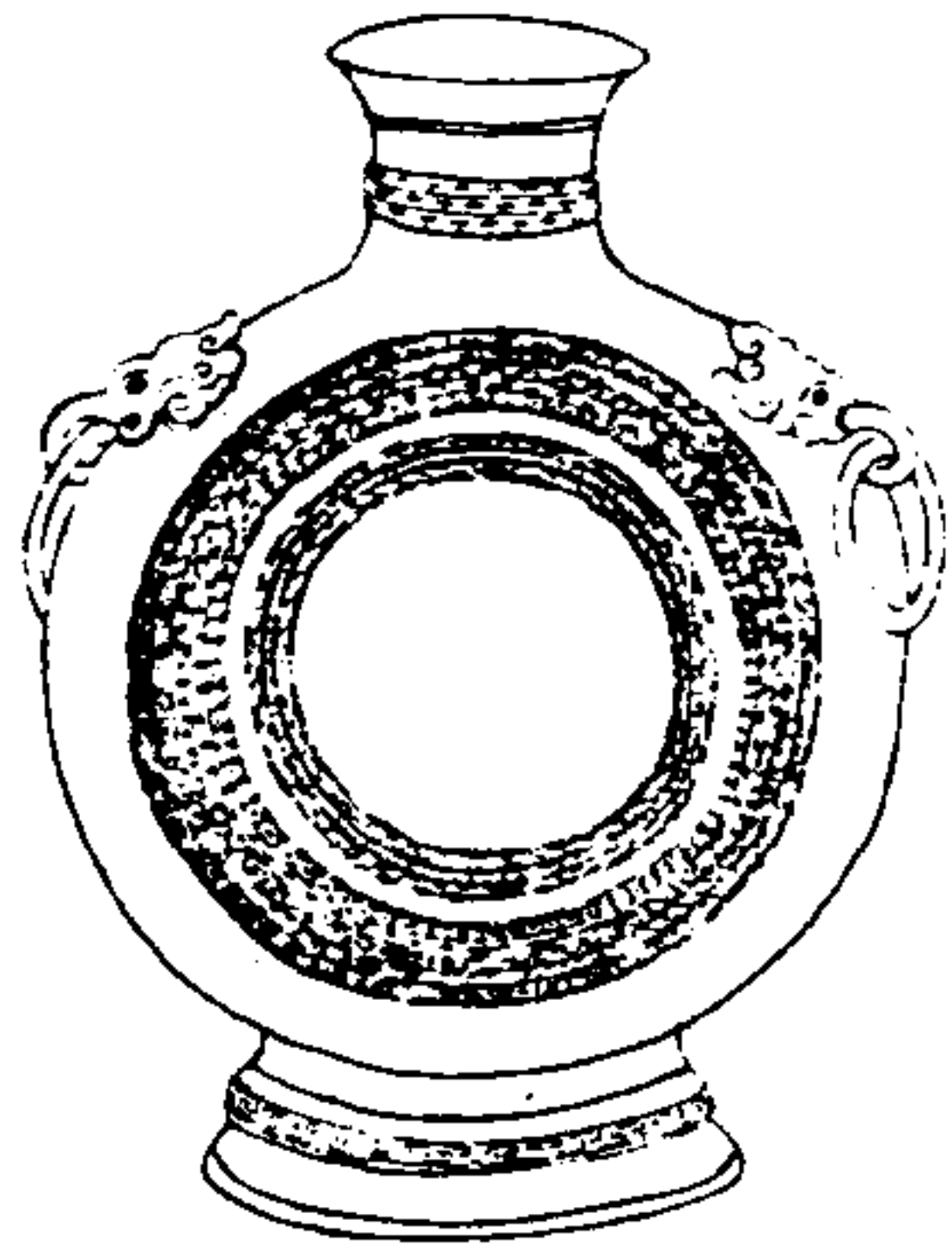

寧壽鑑古

卷九 壺

五

右高五寸五分深四寸七分口徑一寸四分腹圍一尺重二十兩兩耳連環崇儀禮卿大夫用方壺士用圓壺博古圖以匾壺不見經傳謂漢儒臆見之作然所載周三耳壺形製亦匾則壺於方圓之外兼有此製顏師古漢書注曰枰榼即今偏榼所以盛酒廣雅釋器曰匾榼謂之枰即唐人之偏提是也

漢獸環匾壺四

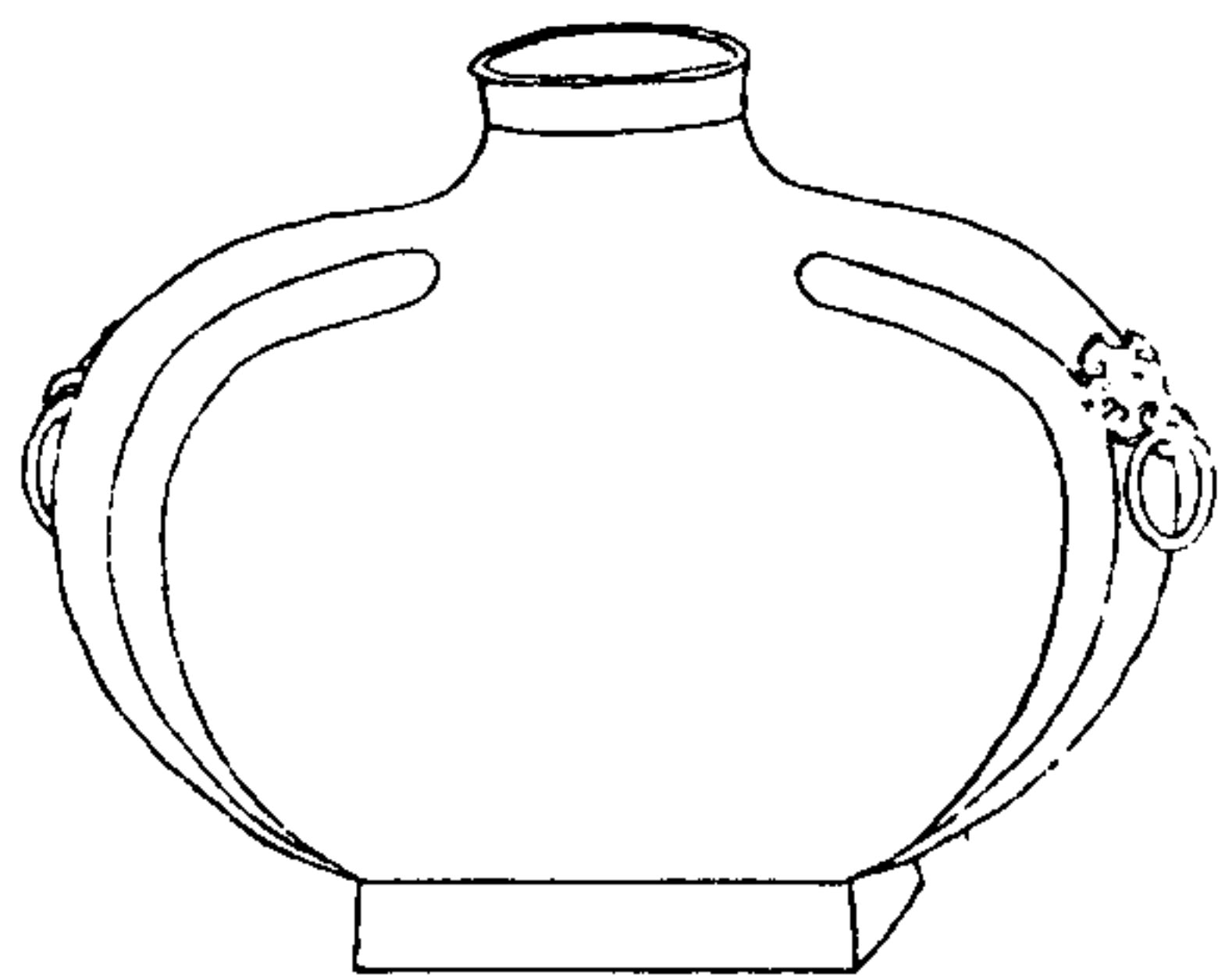

寧壽鑑古

卷九 壺

五

右高七寸二分深六寸九分口徑二寸二分腹圍二尺一寸九分重六十兩兩耳連環

漢獸環匾壺五

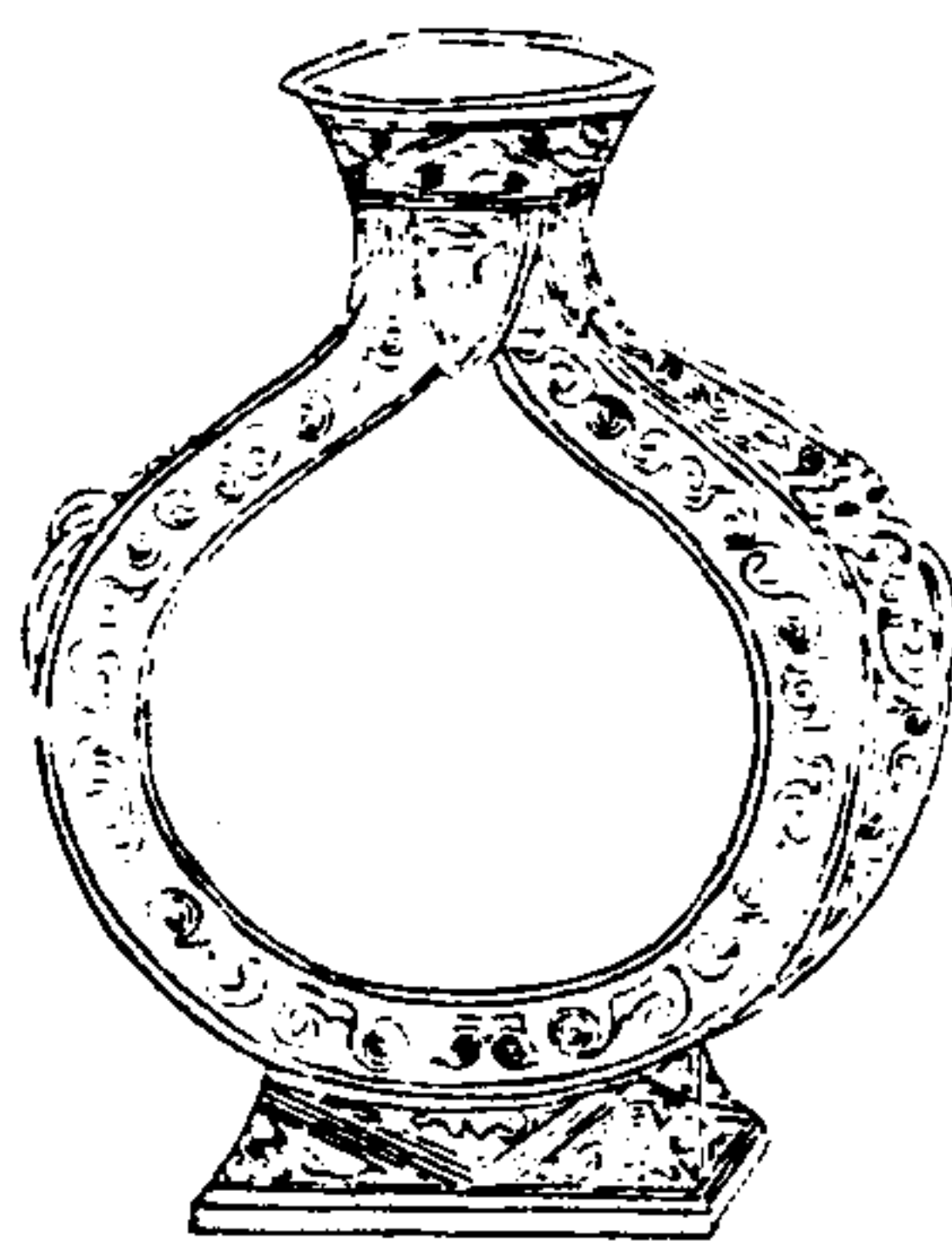

寧壽鑑古

卷九 壺

五

右高四寸一分深三寸四分口徑一寸四分腹圍八寸三分重十六兩兩耳連環金銀錯

漢獸環匾壺六

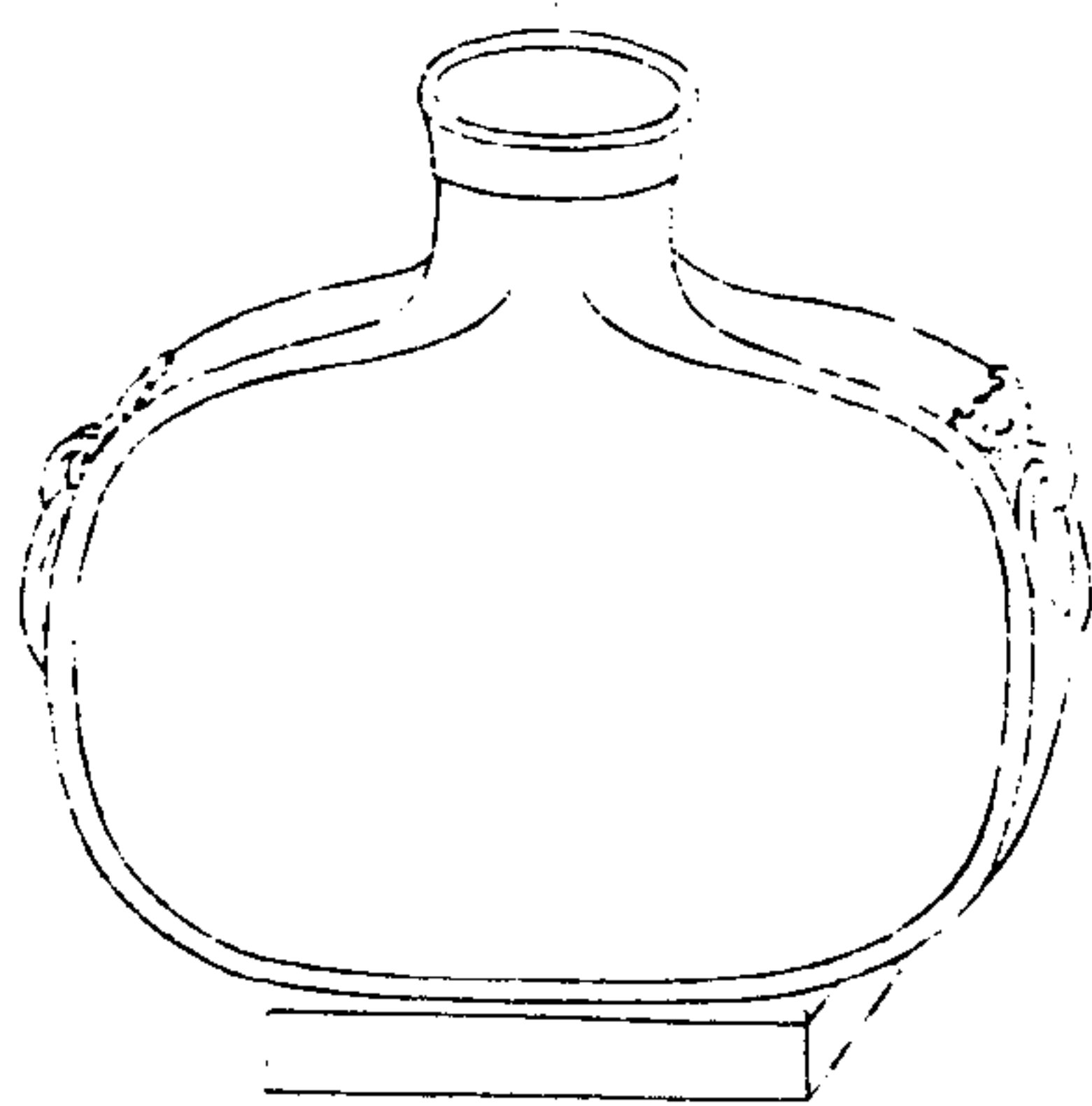

寧壽鑑古

卷九 壺

六

右高八寸三分深七寸六分口徑二寸六分腹圍二尺二寸五分重六十八兩兩耳連環

漢獸環匾壺七

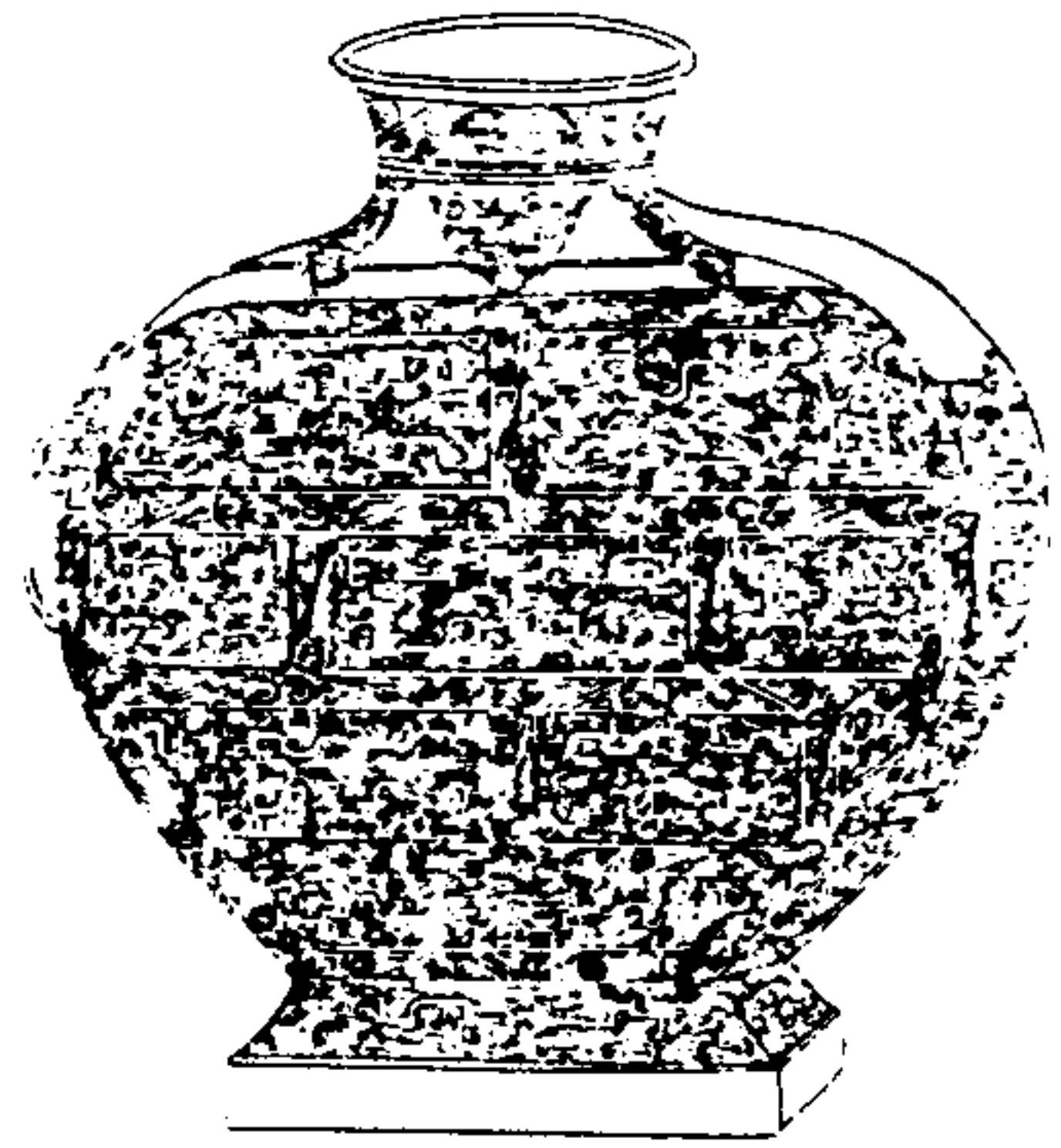

寧壽鑑古

卷九 壺

五

右高九寸六分深八寸一分口徑三寸三分腹圍二尺八分重一百四十兩兩耳連環金銀錯

漢獸環匾壺八

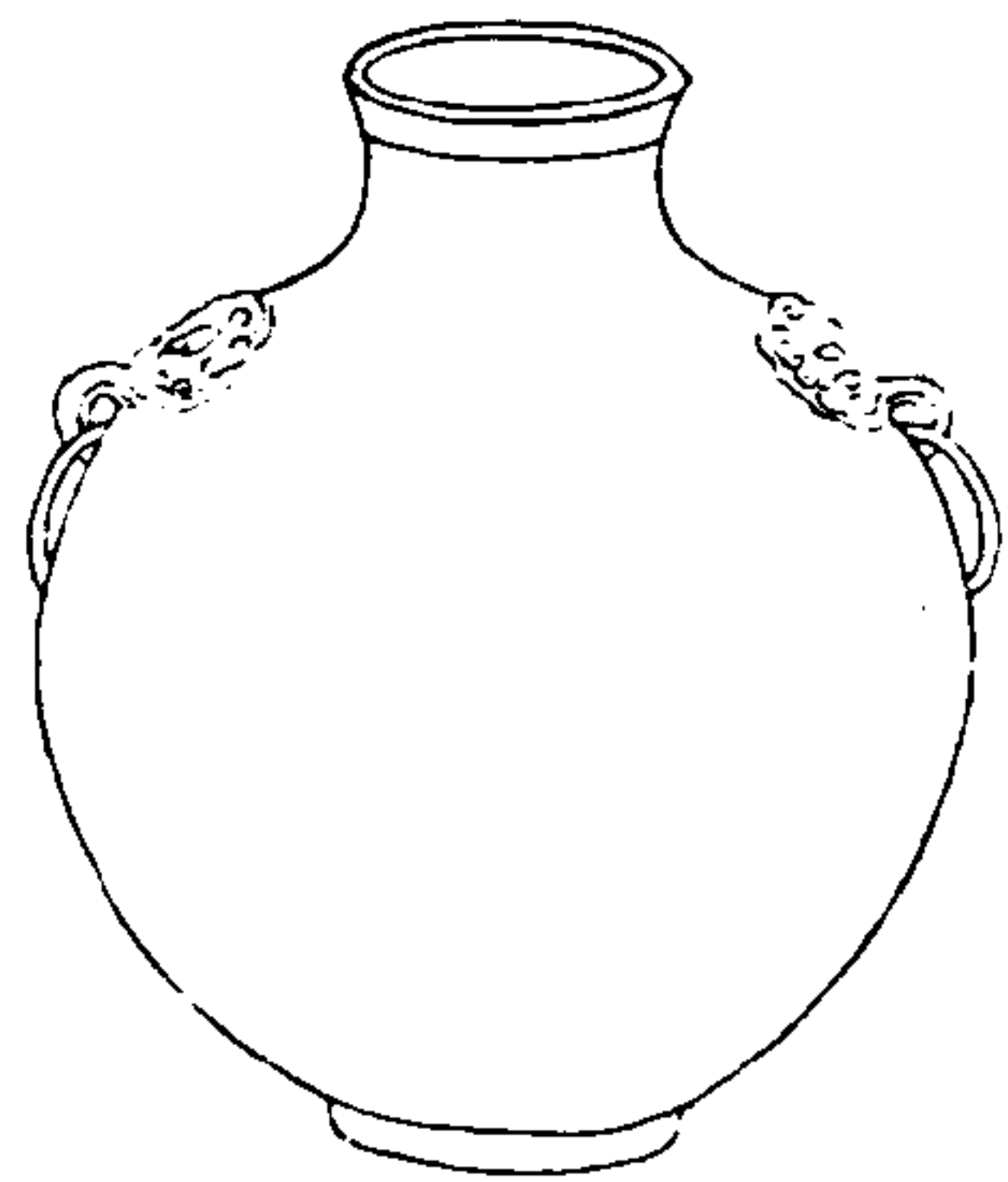

寧壽鑑古

卷九 壺

五

右高五寸四分深五寸一分口徑一寸六分腹圍一尺一寸八分重三十二兩兩耳連環

漢獸環方壺一

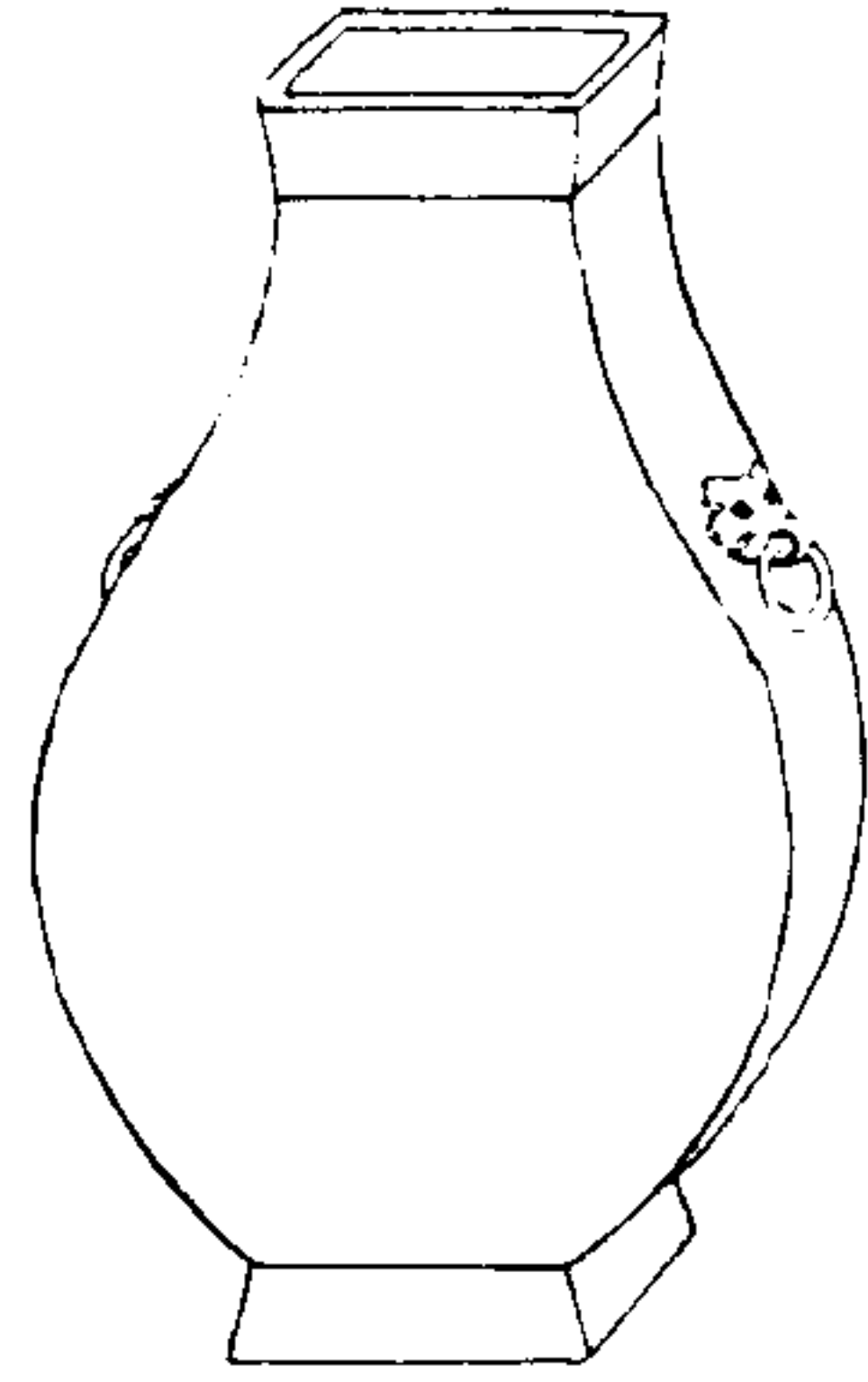

寧壽鑑古

卷九 壺

五

右高八寸五分深八寸口徑二寸七分腹圍二尺重五十八兩兩耳連環

漢獸環方壺二

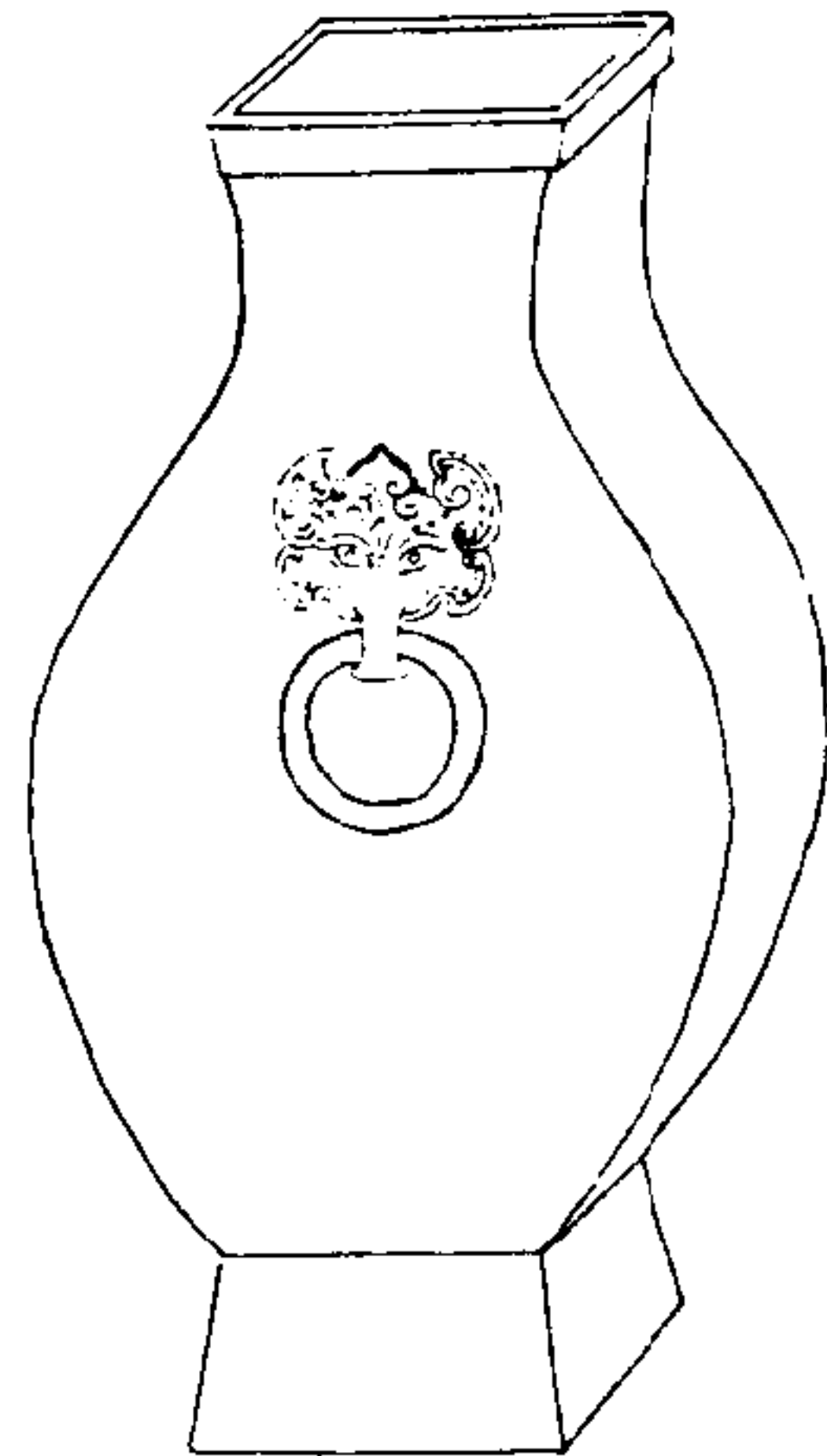

寧壽鑑古

卷九 壺

五

右高一尺二寸深一尺三分口徑三寸六分腹圍二尺二寸五分重一百六兩兩耳連環

漢獸環方壺三

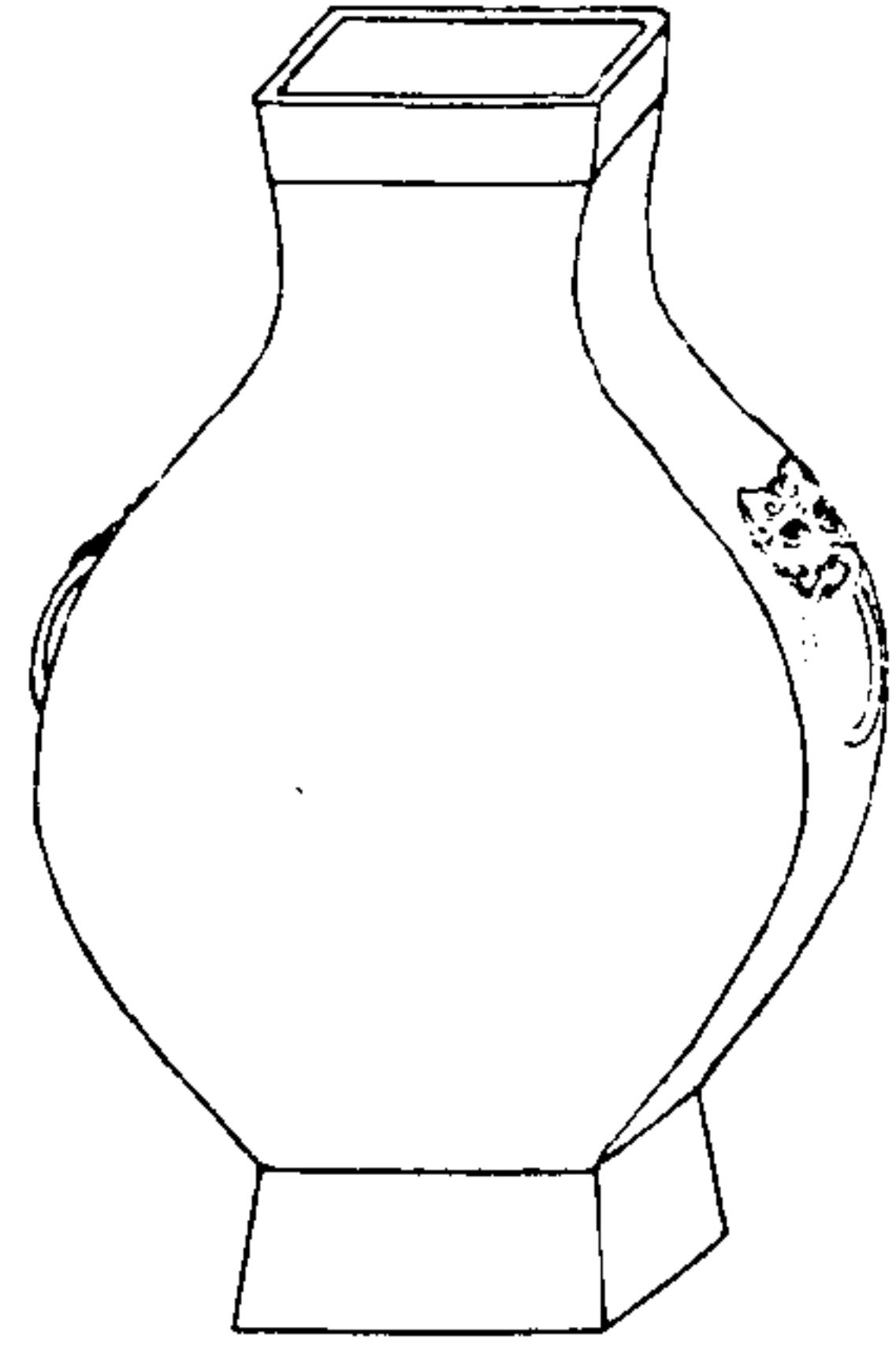

寧壽鑑古

卷九 壺

三

右高一尺一寸二分深九寸七分口徑三寸四分腹圍二尺六寸二分重九十六兩兩耳連環

漢獸環方壺四

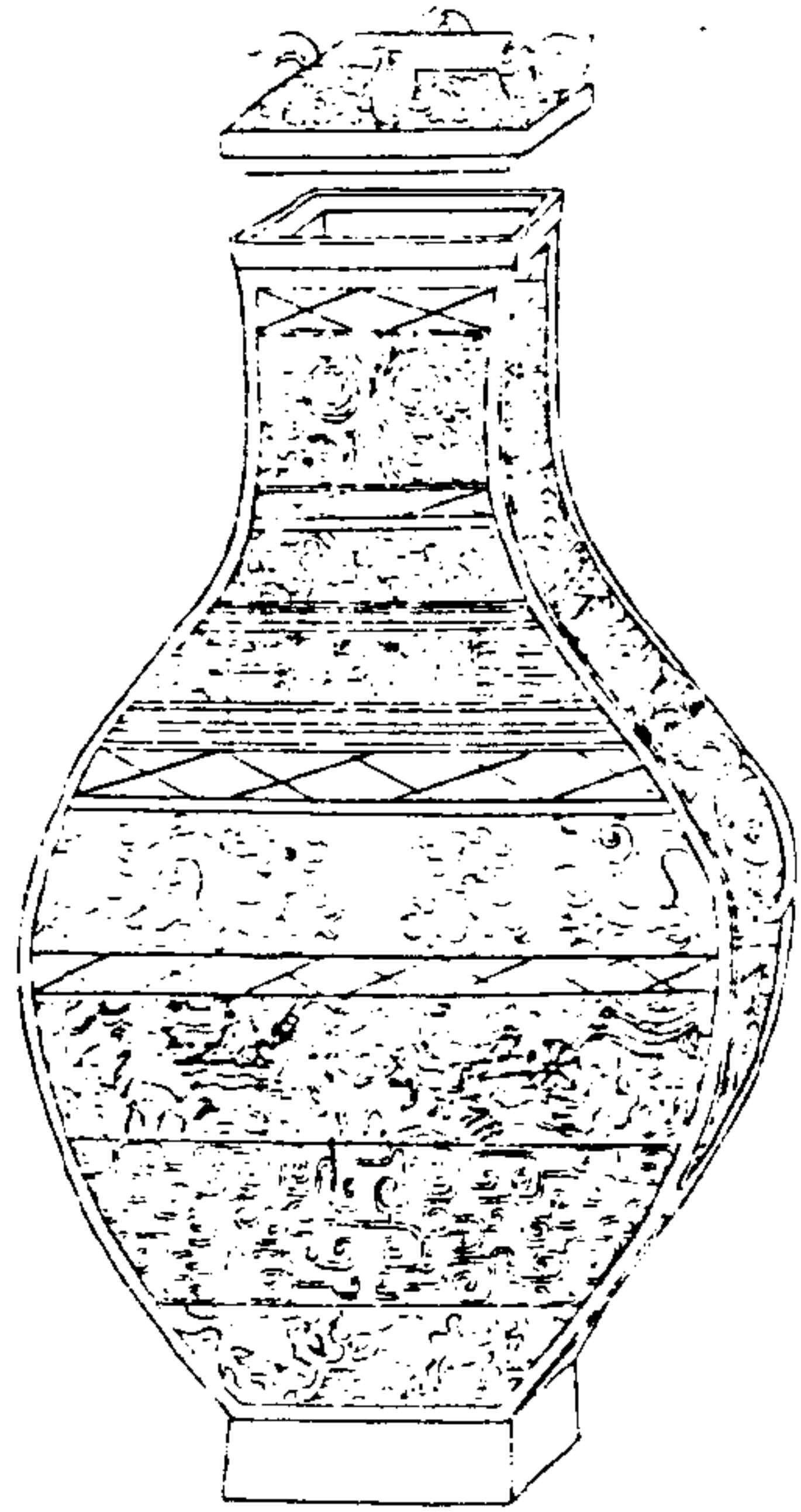

寧壽鑑古

卷九 壺

四

右通蓋高一尺五寸四分深一尺二寸五分口徑三寸六分腹圍二尺九寸重一百九十二兩兩耳連環

漢獸環方壺五

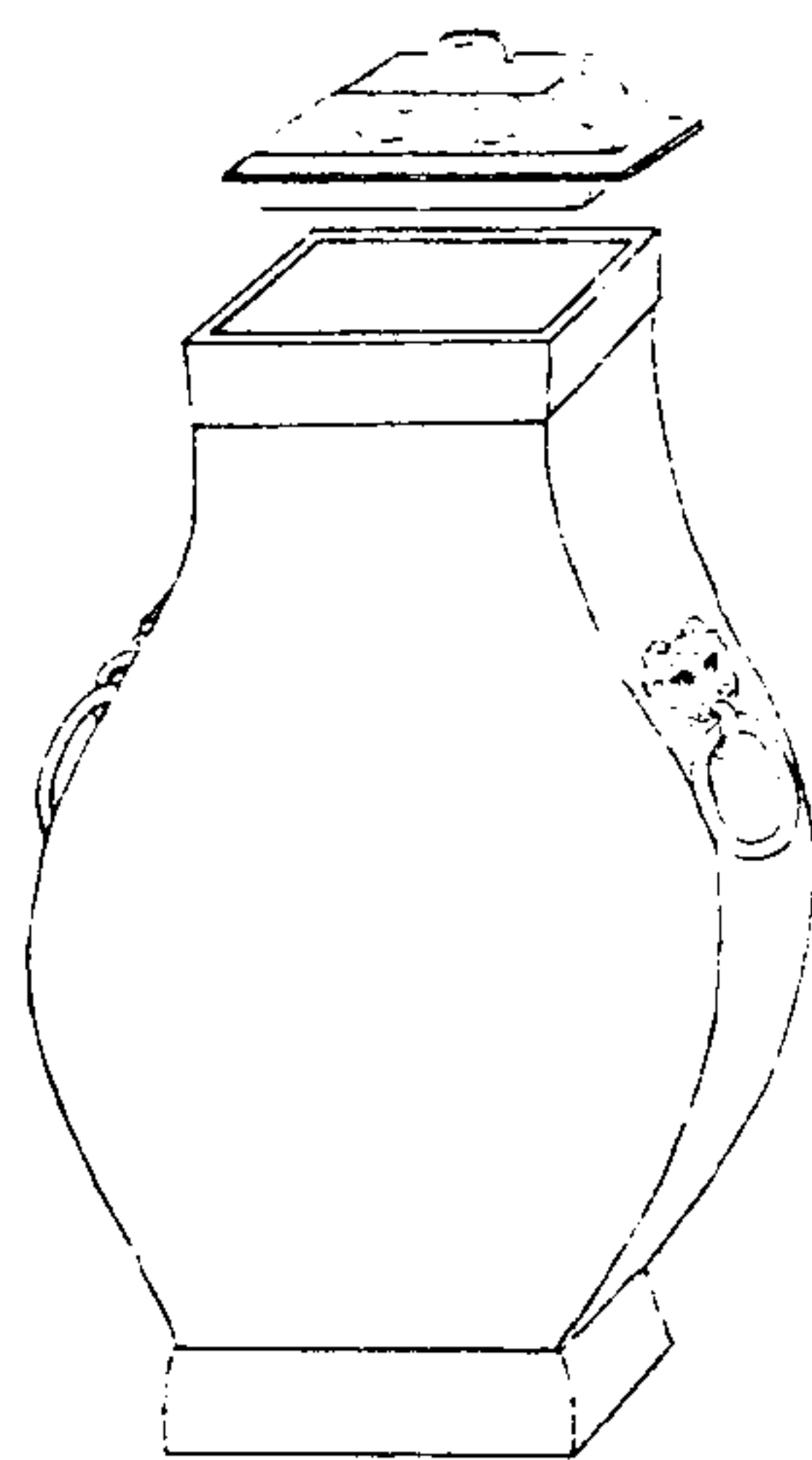

寧壽鑑古

卷九 壺

五

右通蓋高六寸一分深四寸八分口徑二寸腹圍一尺二寸八分重二十兩兩耳連環

漢獸耳壺一

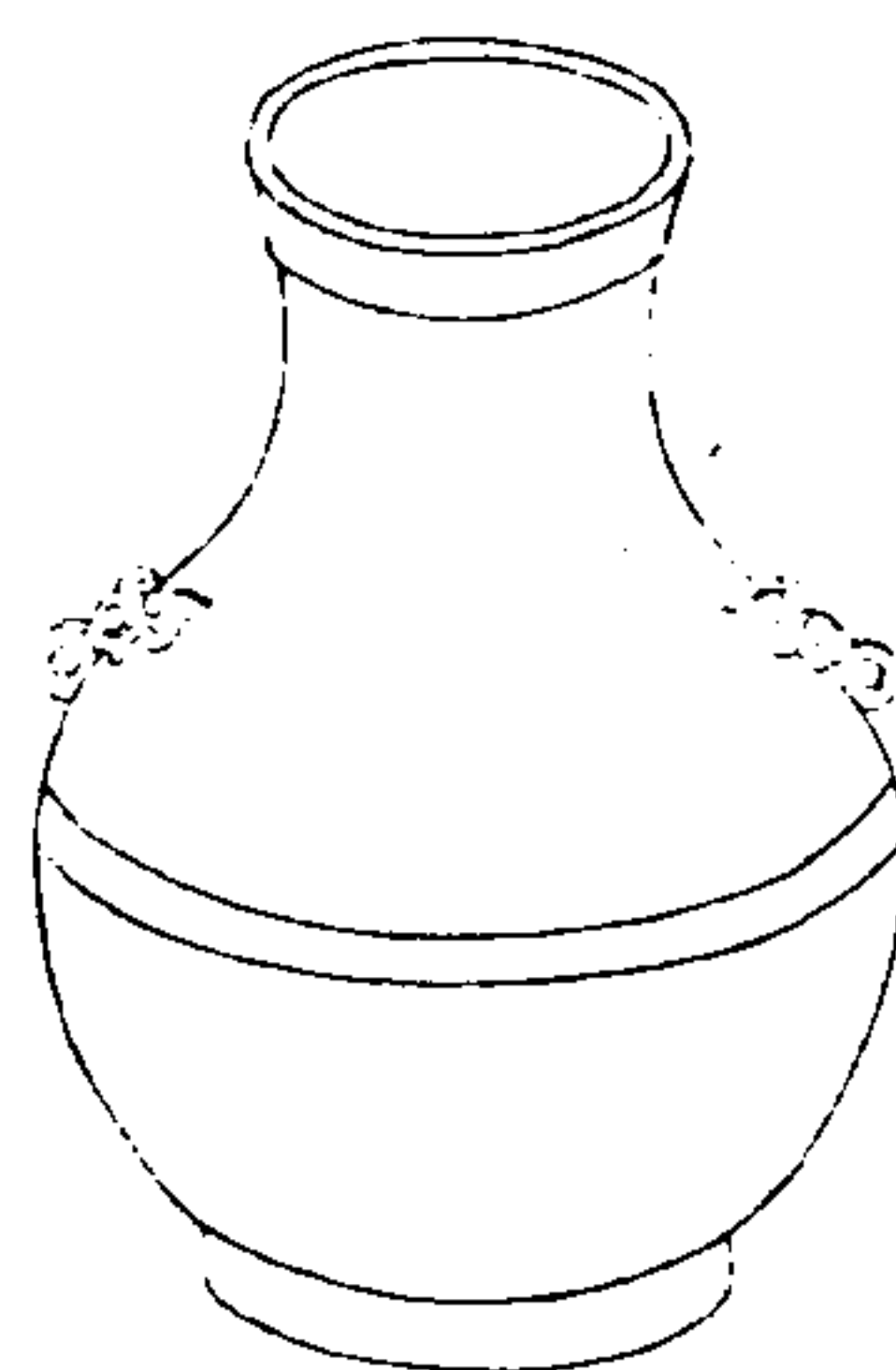

寧壽鑑古

卷九 壺

一

右高五寸二分深四寸七分口徑二寸三分腹圍一尺三寸五分重二十兩兩耳

漢獸耳壺二

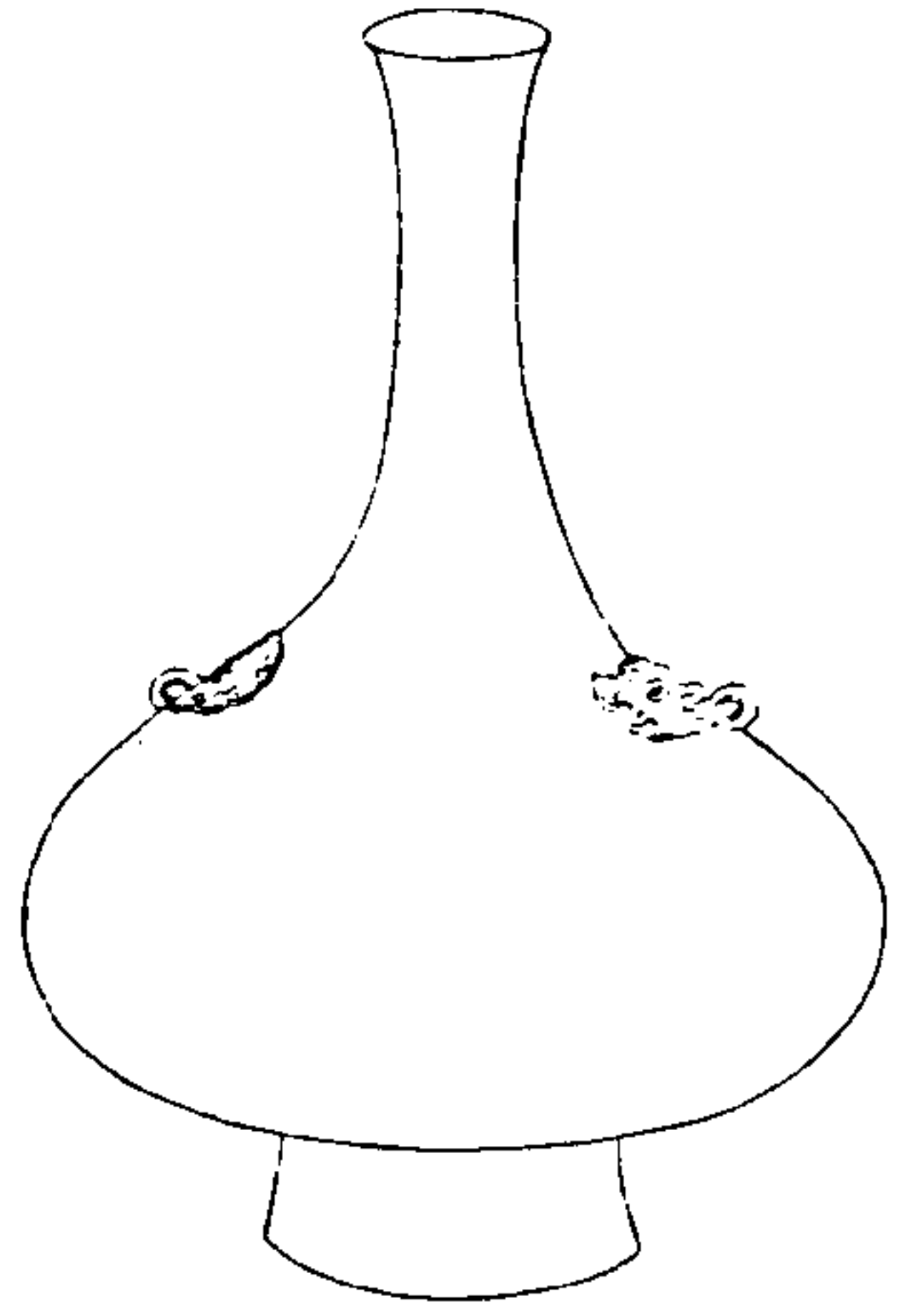

寧壽鑑古

卷九 壺

重

右高一尺八分深九寸二分口徑一寸二分腹圍二尺二寸二分重七十一兩兩耳

漢獸耳方壺一

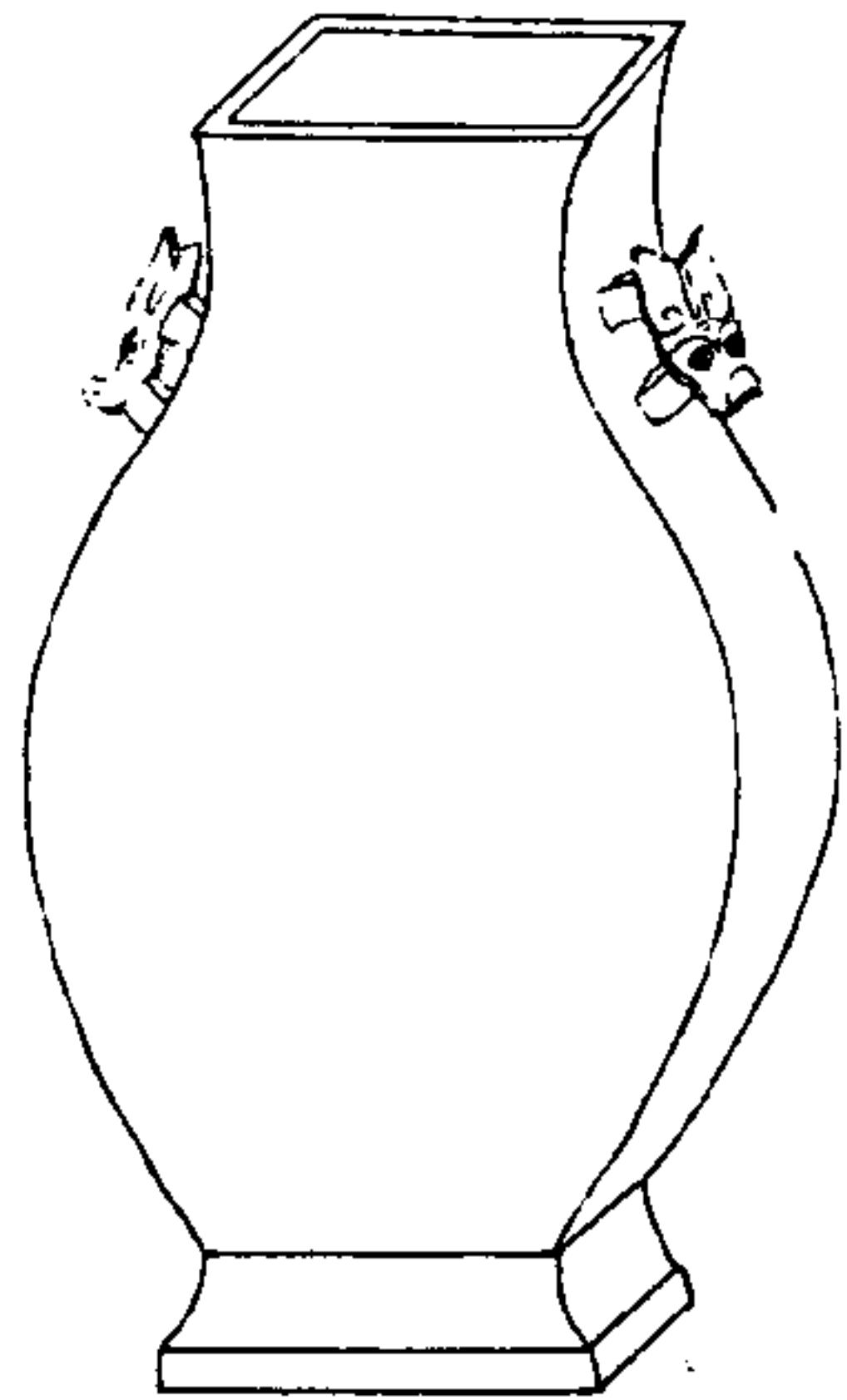

寧壽鑑古

卷九 壺

重

右高九寸六分深八寸口縱三寸橫三寸六分腹圍一尺九寸五分重八十兩兩耳

漢獸耳方壺二

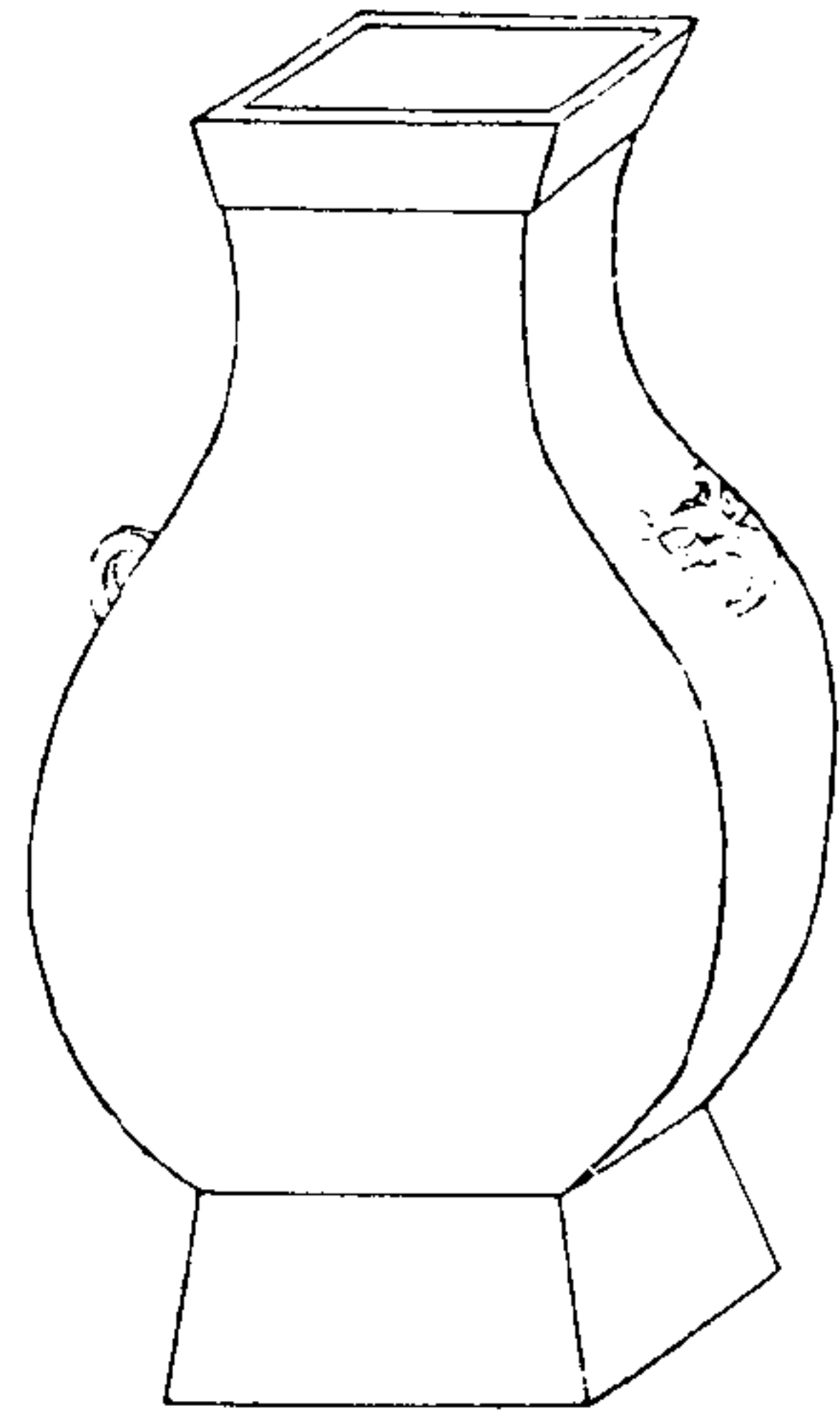

寧壽鑑古

卷九 壺

五

右高一尺一寸六分深九寸九分口徑三寸五分腹圍二尺四寸八分重一百四兩兩耳

漢繩耳壺

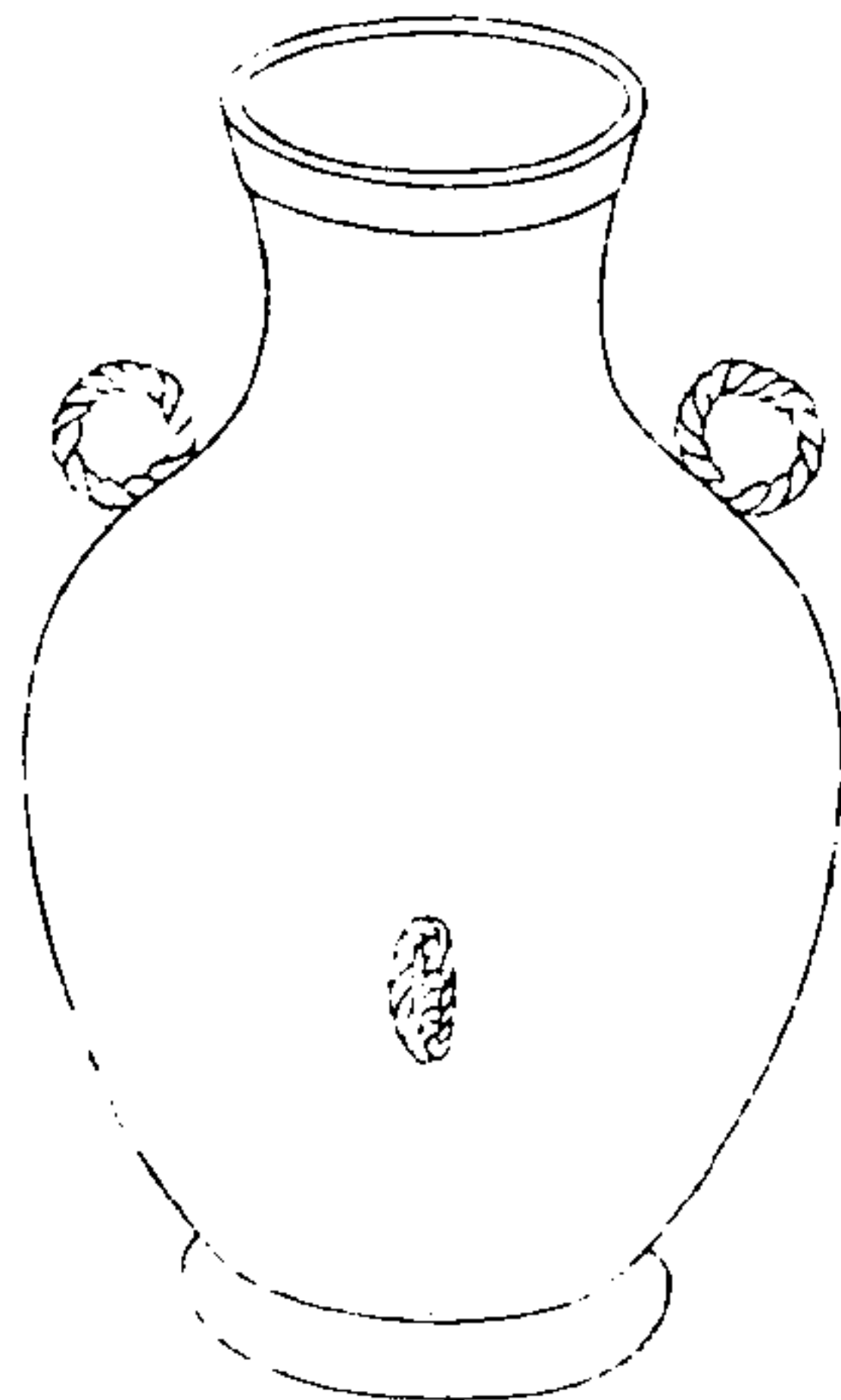

寧壽鑑古

卷九 壺

六

右高九寸七分深八寸六分口徑三寸六分腹圍一尺二寸八分重一百二十兩兩耳一鼻

漢貫耳壺

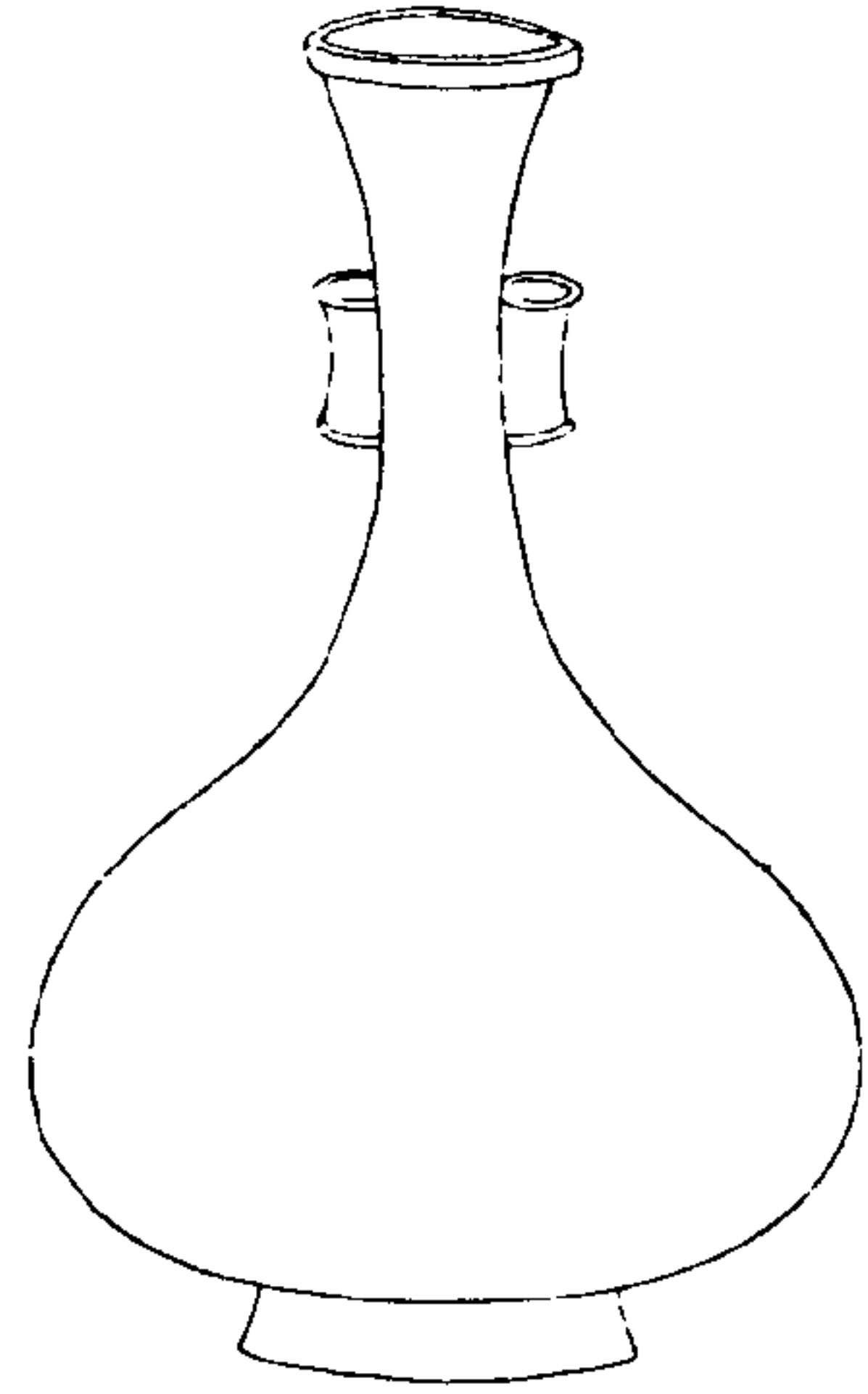

寧壽鑑古

卷九 壺

五

右高七寸七分深七寸四分口徑一寸七分腹圍一尺四寸四分重二十四兩兩耳

漢鳧首壺

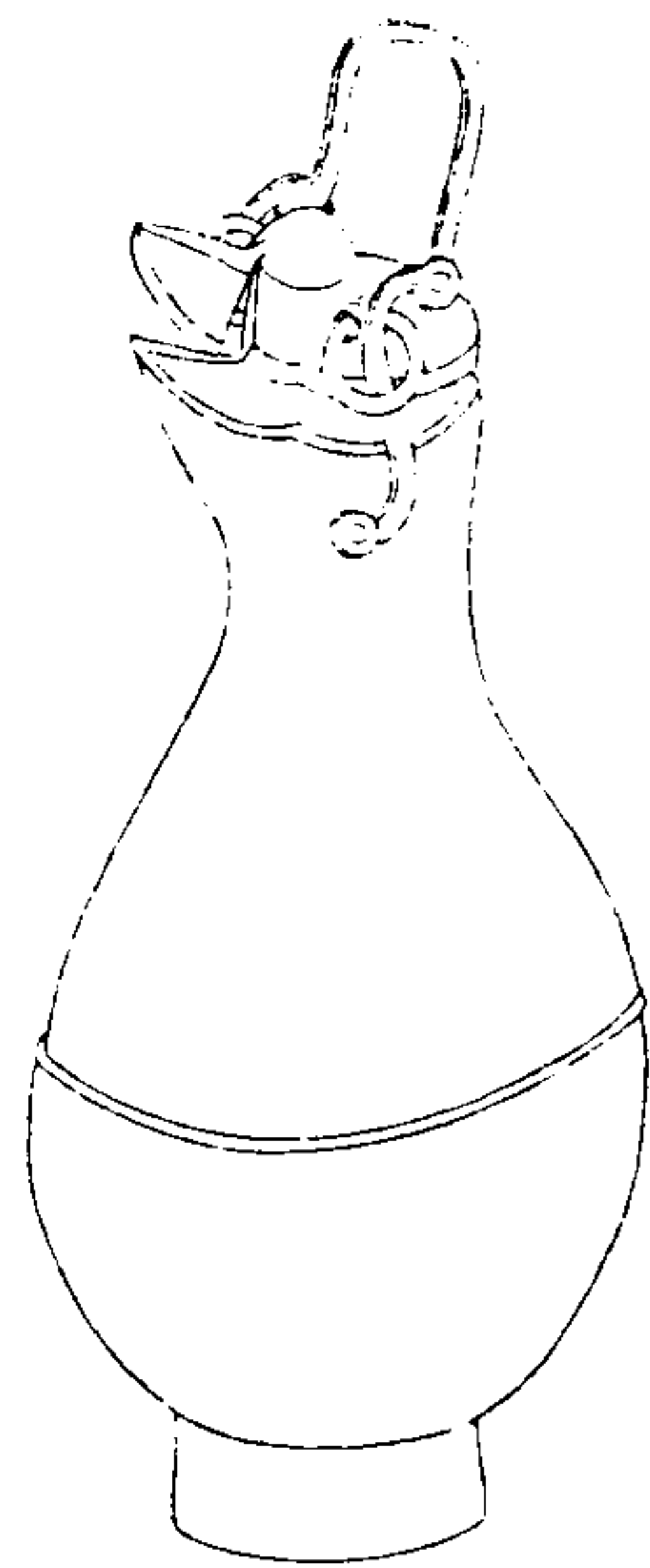

寧壽鑑古

卷九 壺

五

右通蓋高一尺三寸四分深一尺六分口縱三寸八分橫五寸腹圍二尺四寸五分重一百兩有繫有流

漢瓠壺

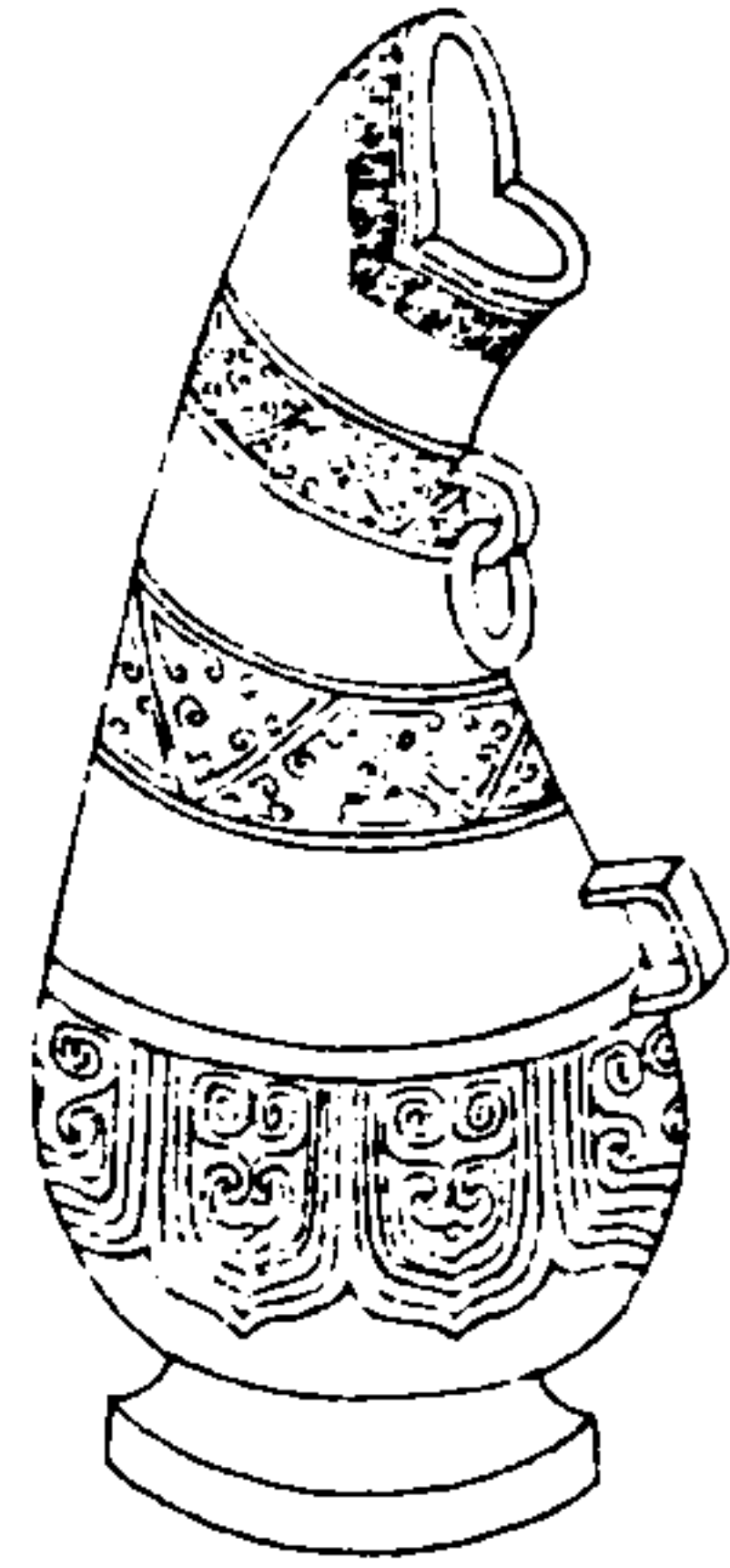

寧壽鑑古

卷九 壺

瓠

右高七寸六分深五寸二分口徑一寸二分腹
圍一尺二分重二十八兩金銀錯

漢溫壺一

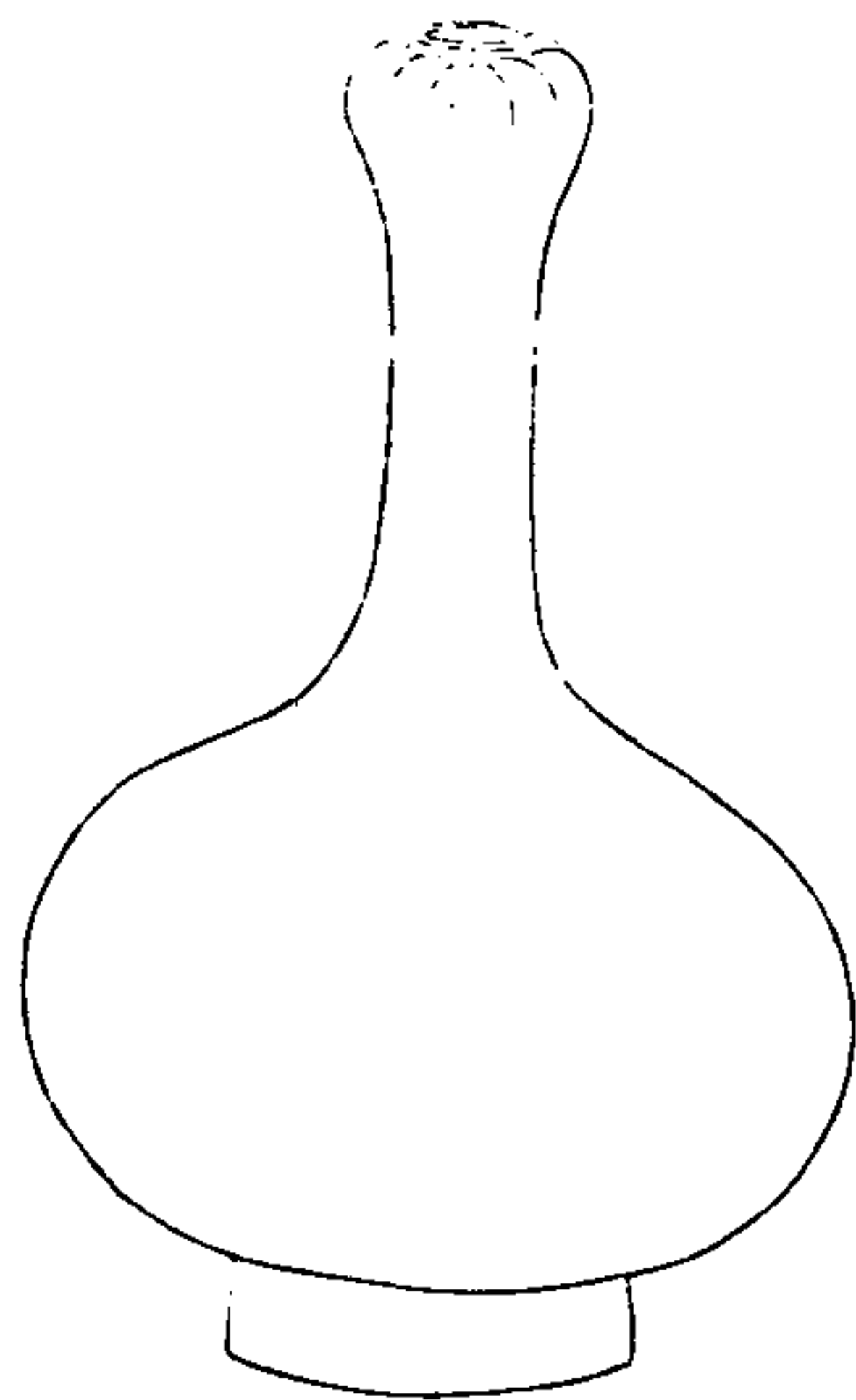

寧壽鑑古

卷九 壺

溫

右高一尺一寸三分深一尺六分口徑一寸一
分腹圍二尺一寸重七十二兩

漢溫壺二

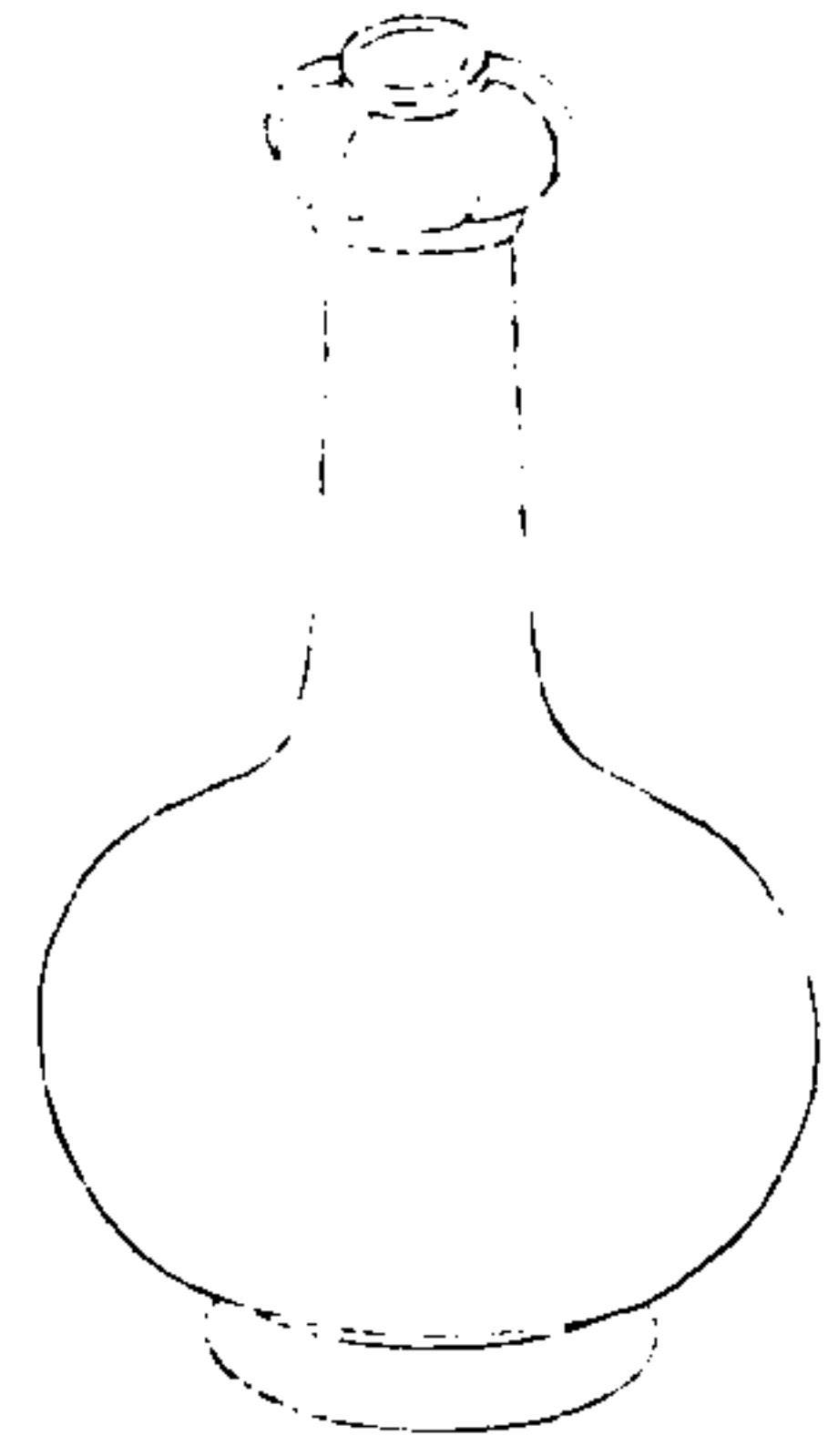

寧壽鑑古

卷九 壺

聖

右高九寸三分深八寸五分口徑一寸腹圍一尺七寸五分重三十八兩

漢溫壺三

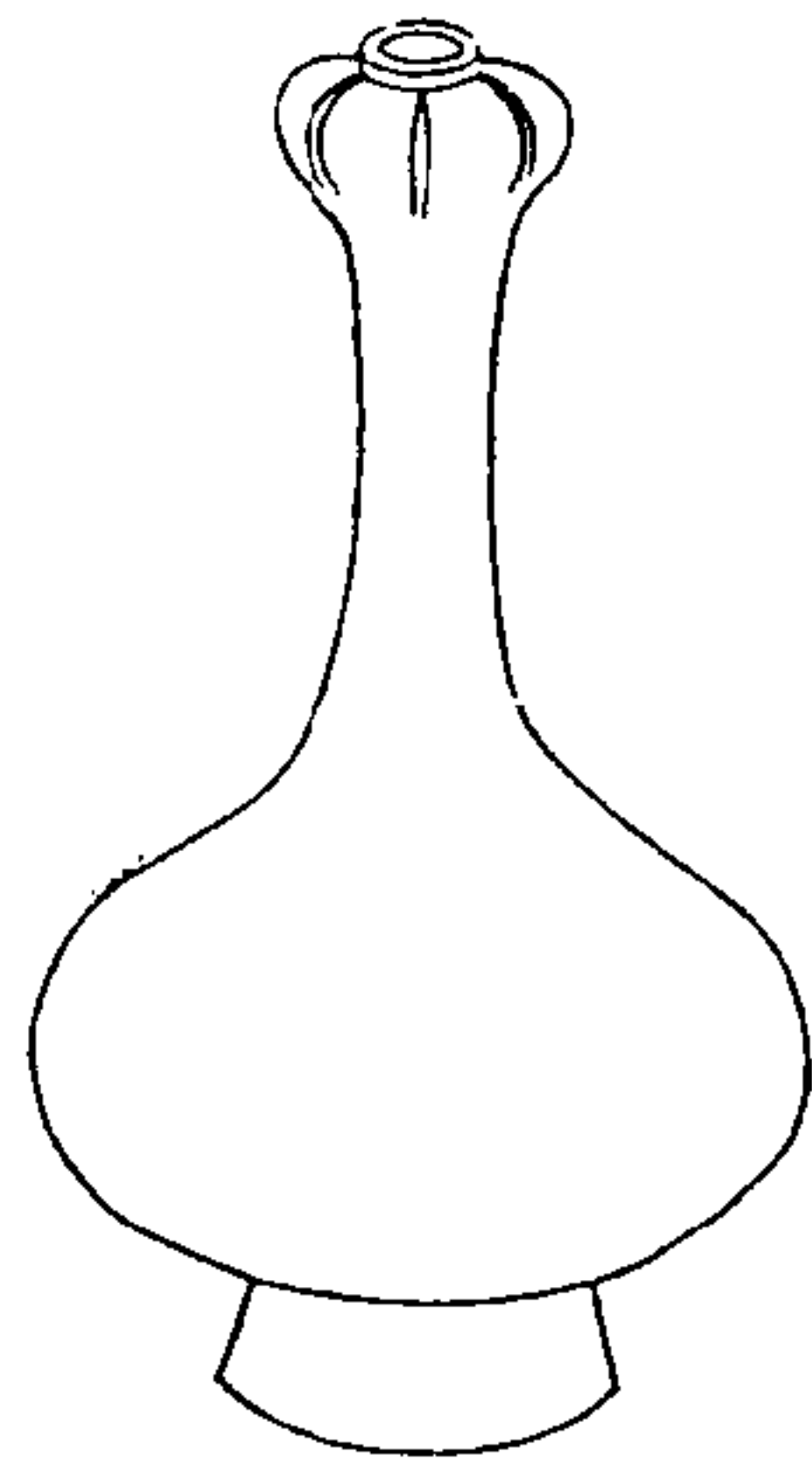

寧壽鑑古

卷九 壺

聖

右高八寸八分深八寸口徑九分腹圍一尺七寸八分重四十二兩

漢素壺一

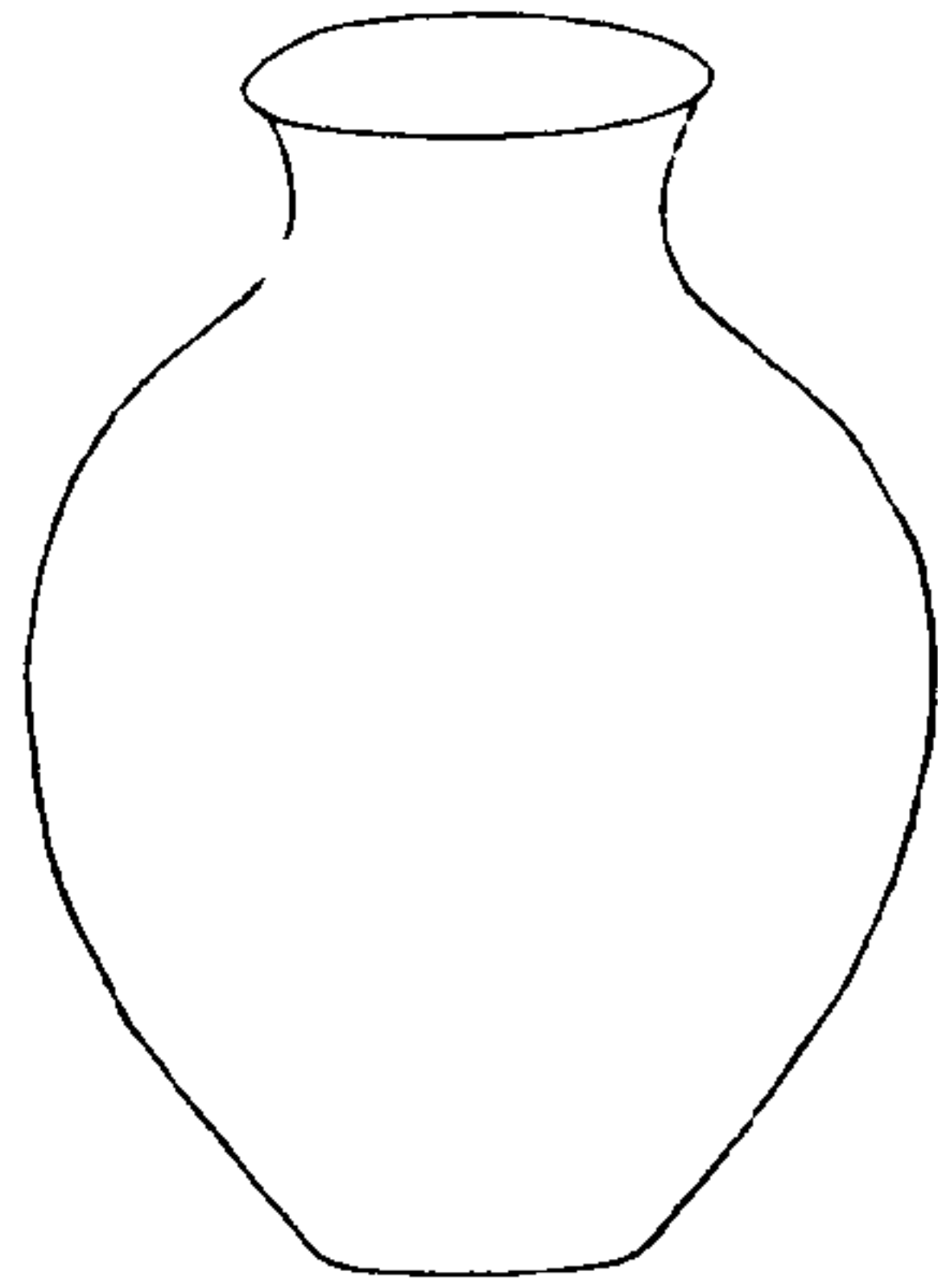

寧壽鑑古

卷九 壺

罍

右高四寸九分深四寸八分口徑二寸三分腹圓一尺二寸二分重三十兩

漢素壺二

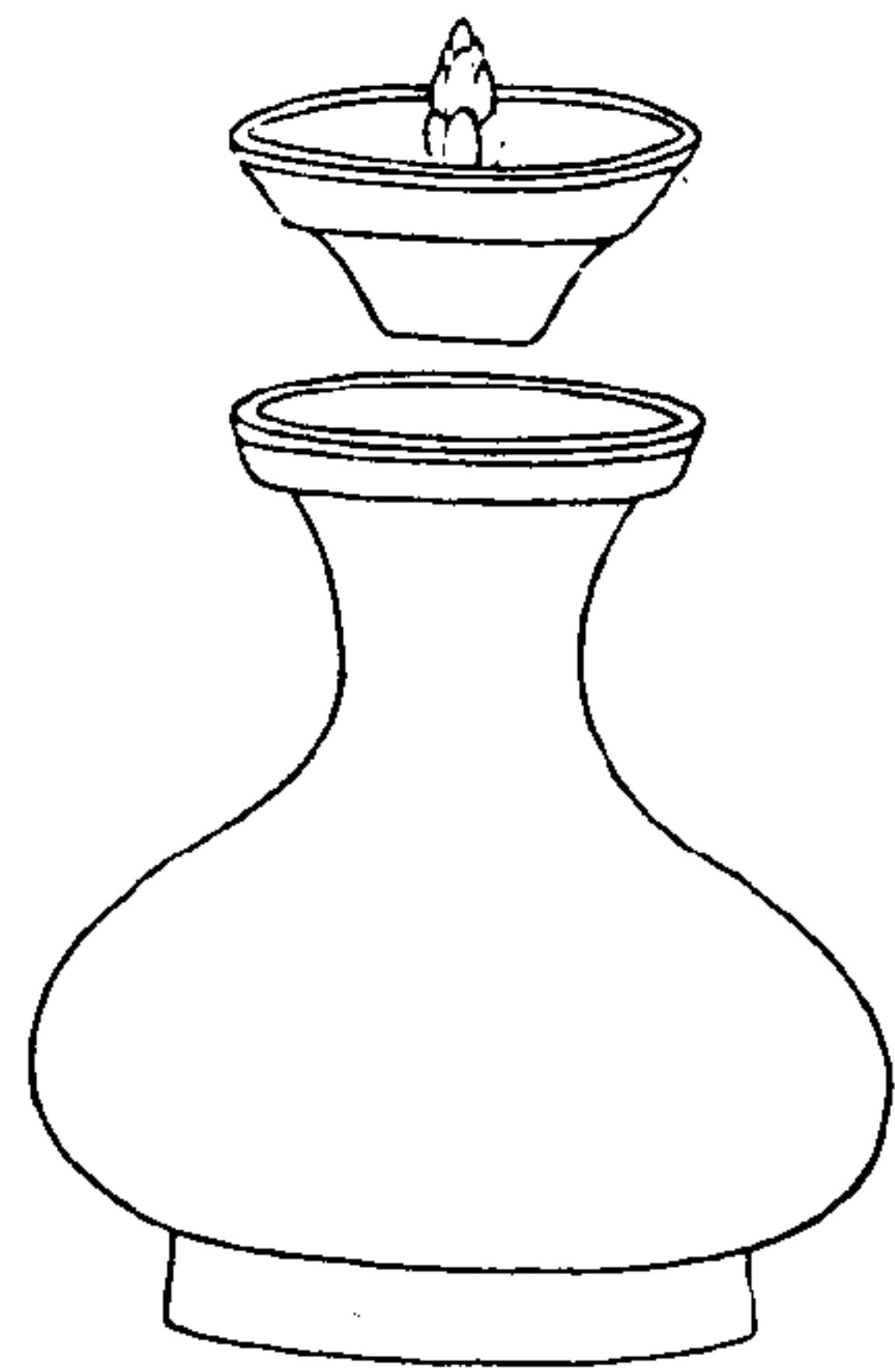

寧壽鑑古

卷九 壺

罍

右通蓋高五寸深四寸口徑二寸七分腹圍一尺三寸五分重二十四兩蓋內有齒苔一枝黃長睿東觀餘論周鳳鐘烏鐘於鼓于之側特飾一鳳一烏用代銘款則齒苔之飾亦鳳鳥類也

漢素匾壺

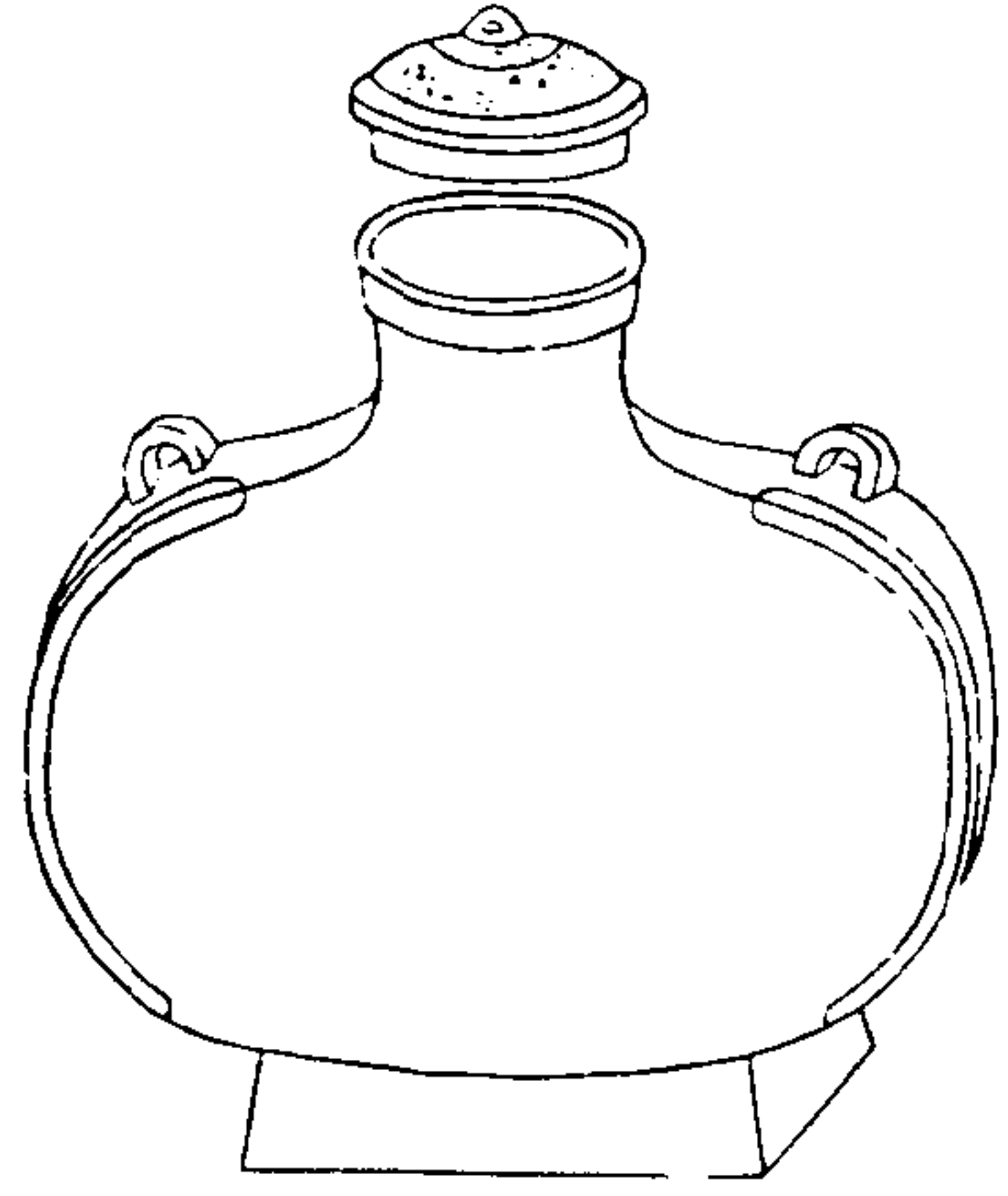

寧壽鑑古

卷九 壺

罍

右通蓋高八寸六分深六寸八分口徑二寸二分腹圍二尺六分重七十二兩耳

漢小方壺

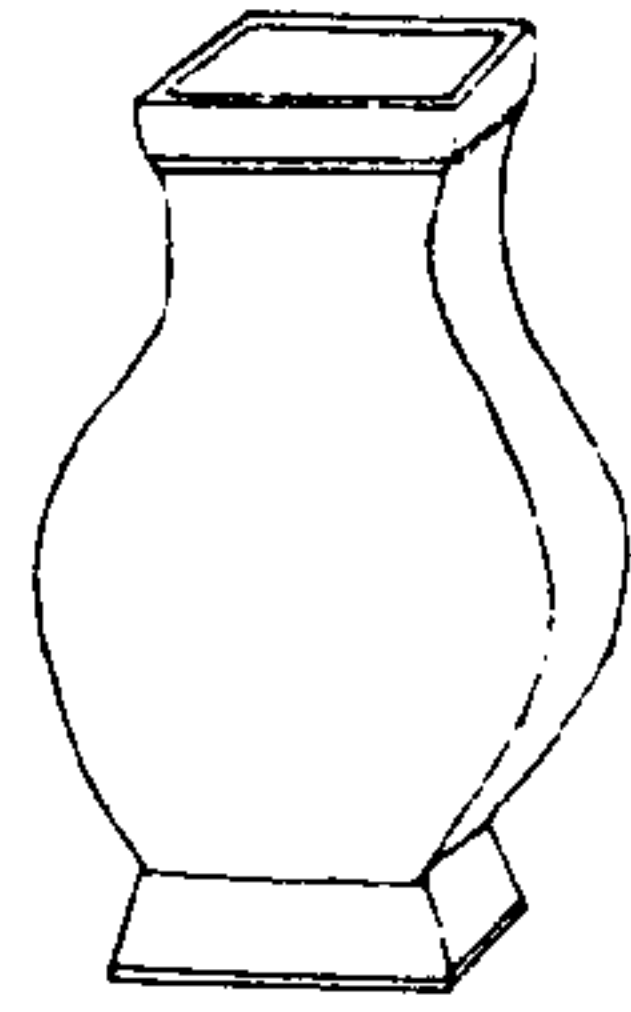

寧壽鑑古

卷九 壺

罍

右高二寸六分深二寸一分口徑八分腹圍五寸五分重四兩

漢唾壺

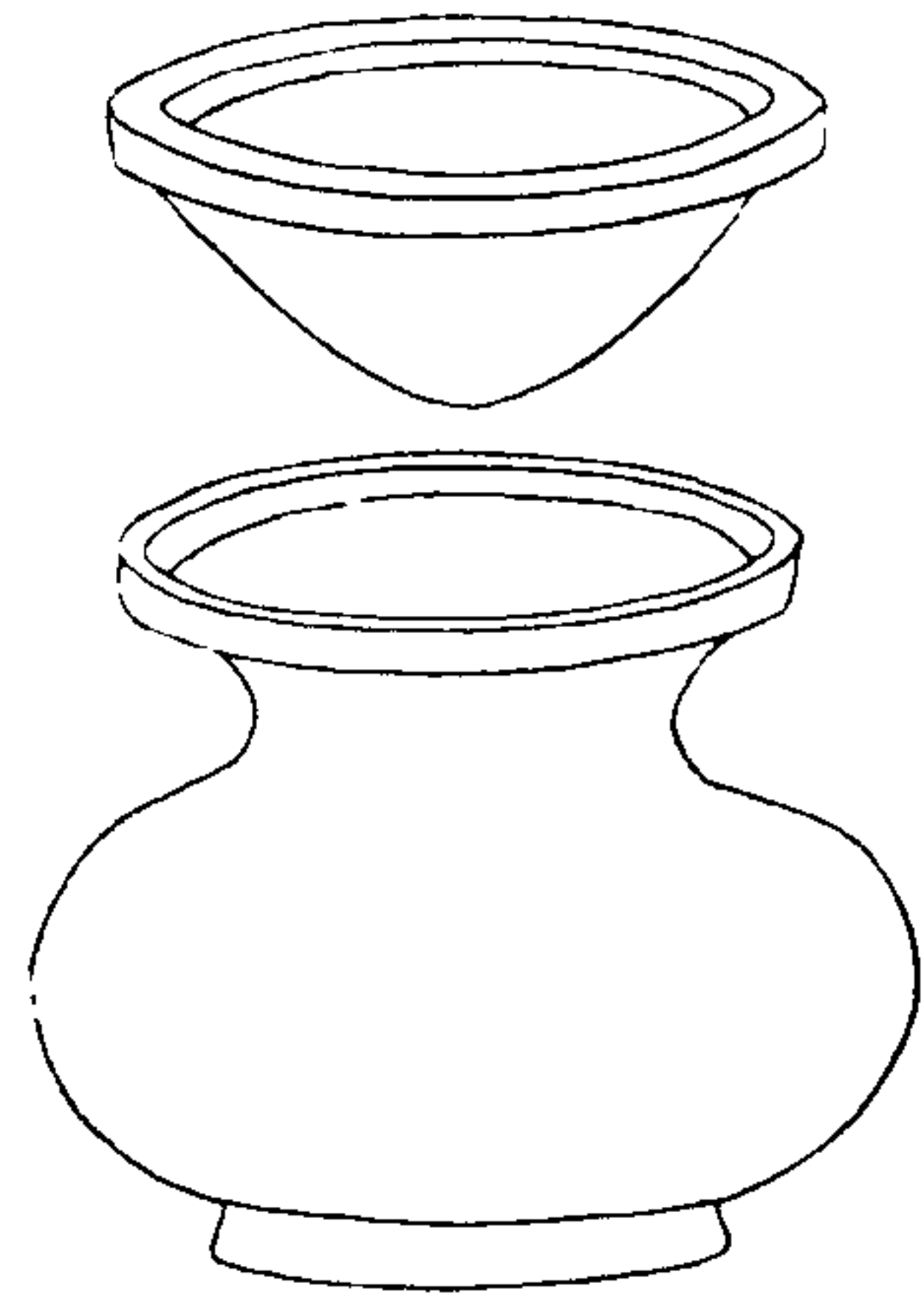

寧壽鑑古

卷九 壺

罍

右通蓋高三寸深二寸八分口徑三寸腹圍一尺八分重十八兩案洞冥記漢武有青珉唾壺魏武上雜物疏有純金唾壺純銀唾壺又西京雜記廣川王得魏襄王玉唾壺則此器在周戰國時已有其製矣

唐獸環小方壺

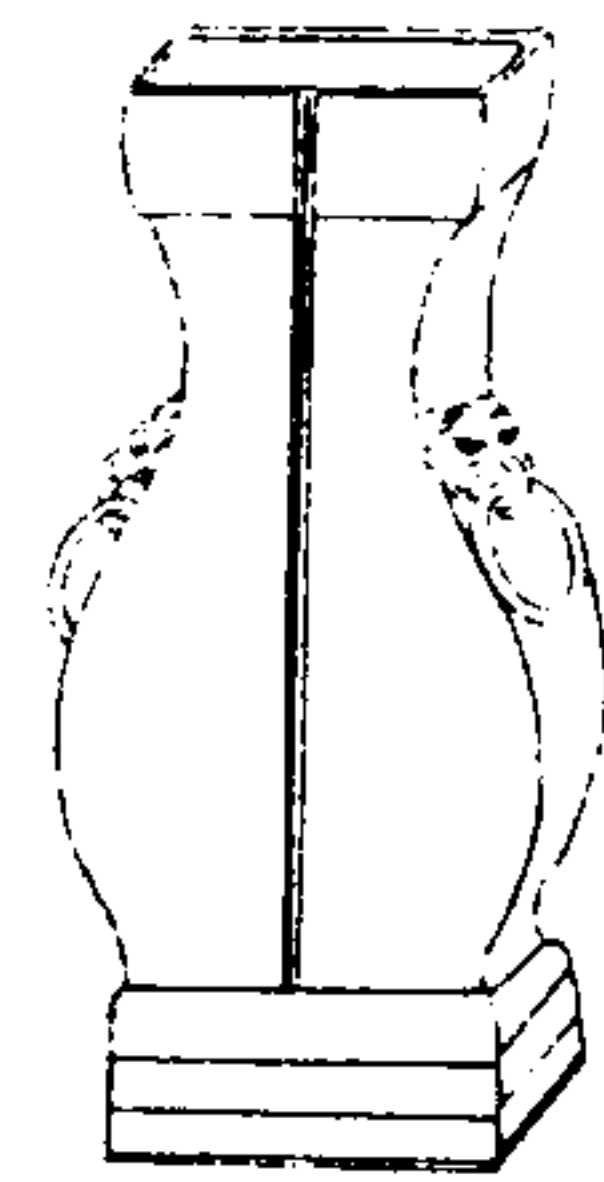

寧壽鑑古

卷九 壺

罍

右高三寸四分深二寸八分口縱九分橫一寸腹圍四寸五分重五兩有半兩耳連環塗金

寧壽鑑古卷十目錄

爵

周

父乙爵 有銘

父庚爵 有銘

父癸爵 有銘

饗饗爵

雷紋爵

斝

周

寧壽鑑古

卷十目錄一

亞斝 有銘

立戈斝 有銘

饗饗斝一

饗饗斝二

觚

商

父乙觚一 有銘

父乙觚二 有銘

父丁觚 有銘

父己觚 有銘

父癸觚 有銘

周

子孫觚 有銘

子觚一 有銘

子觚二 有銘

子觚三 有銘

亞觚一 有銘

亞觚二 有銘

亞觚三 有銘

木觚一 有銘

寧壽鑑古

卷十目錄二

木觚二 有銘

史觚 有銘

父觚 有銘

主觚 有銘

雷紋觚一

雷紋觚二

雷紋觚三

雷紋觚四

雷紋觚五

雷紋觚六

雷紋觚七
雷紋觚八
雷紋觚九
雷紋觚十
雷紋觚十一
雷紋觚十二
雷紋觚十三
雷紋觚十四
雷紋觚十五
雲雷觚

寧壽鑑古 卷十 目錄三

盤雲觚
雲紋觚
夔紋觚
饗饗觚一
饗饗觚二
饗饗觚三
饗饗觚四
素觚一
素觚二
素觚三

漢
素觚四
饗饗觚

寧壽鑑古 卷十 目錄四

周父乙爵

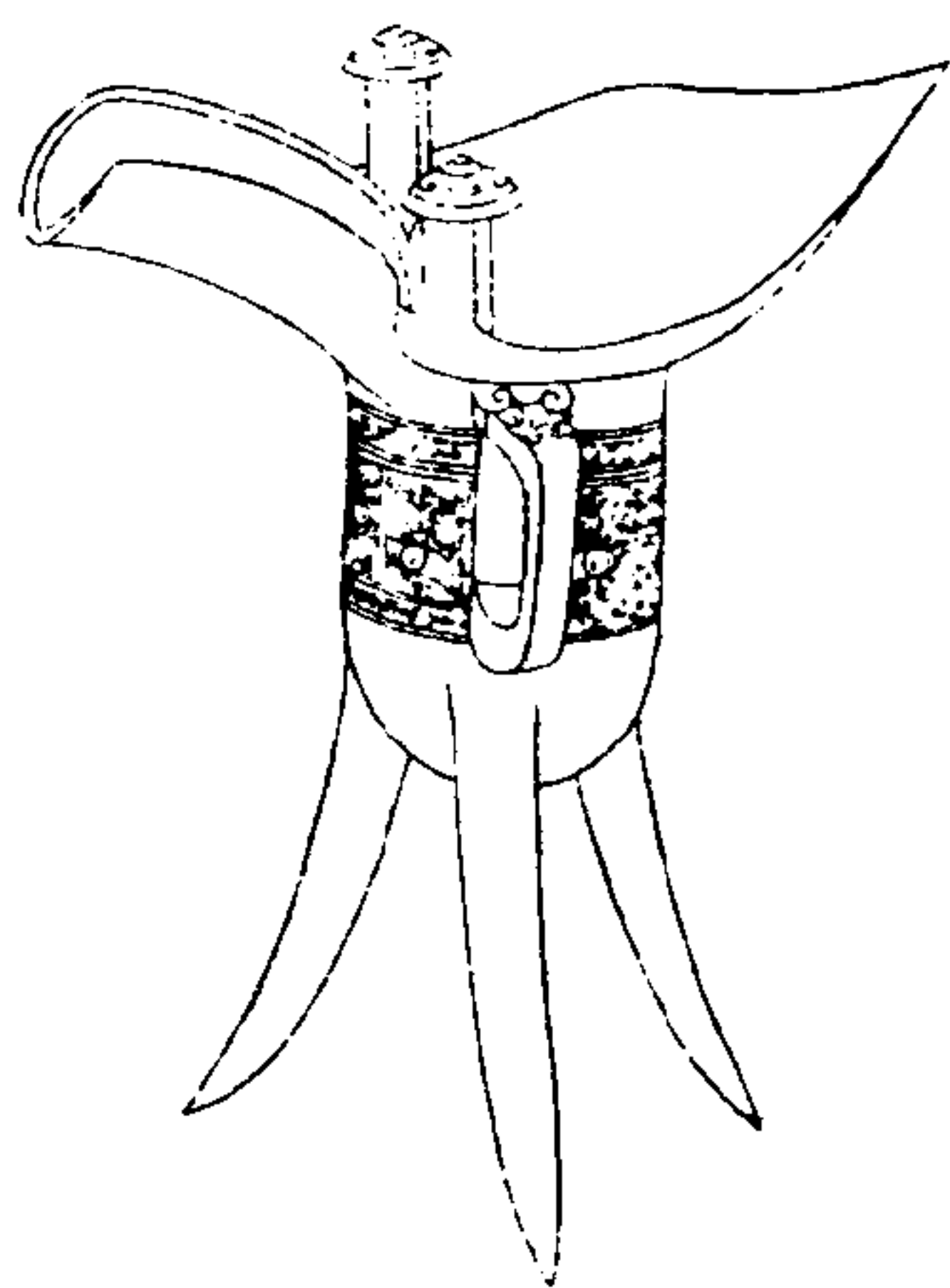

寧壽鑑古

卷十爵

一



父乙

右高六寸一分深三寸一分口縱二寸五分橫五寸五分重二十四兩兩柱三足有流有鑿

周父庚爵

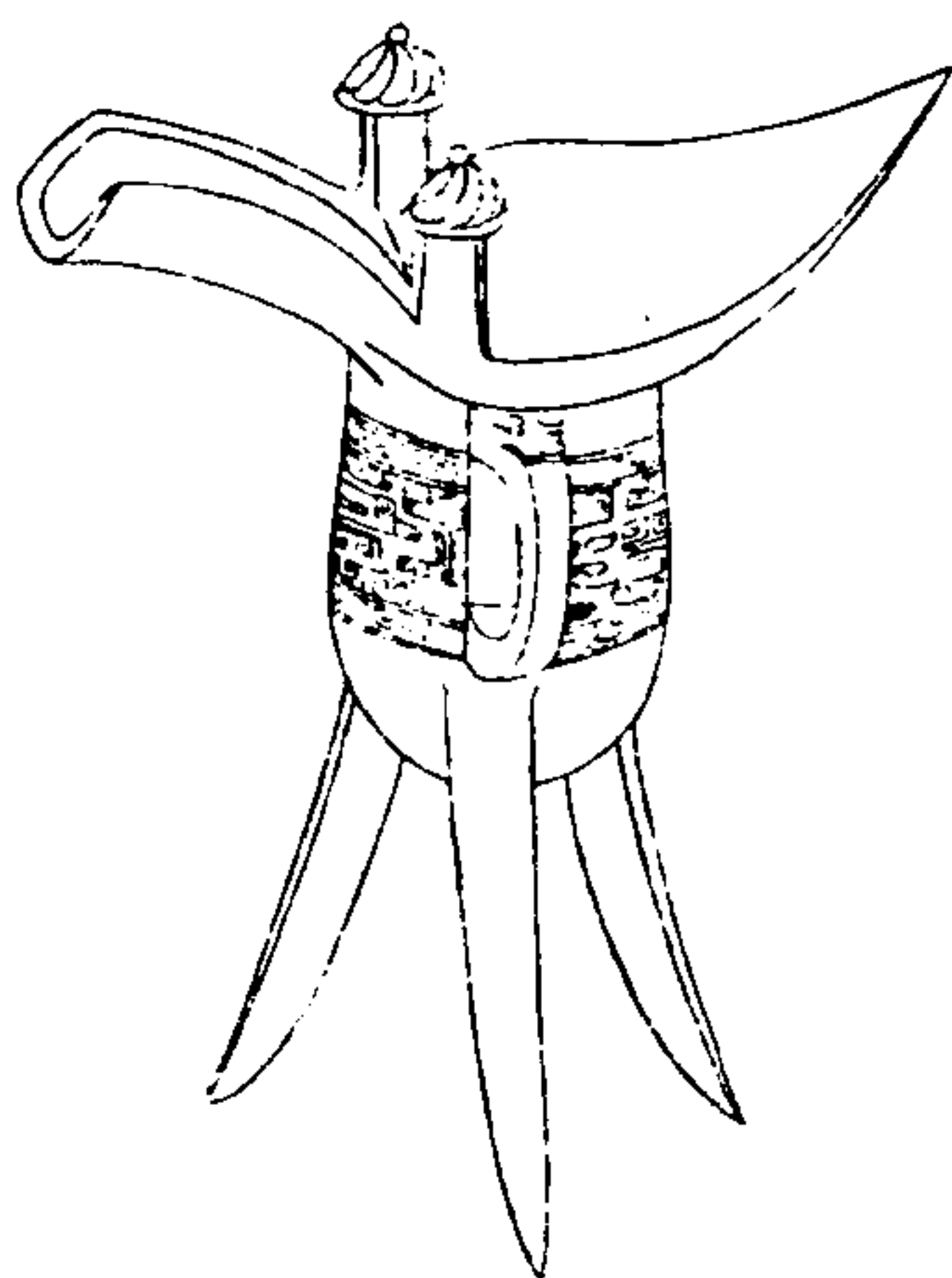

寧壽鑑古

卷十爵

二



子孫

右高六寸深三寸二分口縱二寸五分橫五寸六分重二十二兩兩柱三足有流有鑿異器多銘子孫以其承祖考之祀也父庚父乙器之次第而宋人皆目為商器以太庚南庚盤庚祖庚實之然又引說文以庚位西方象秋時萬物庚庚有實其說亦自相矛盾也

周父癸爵

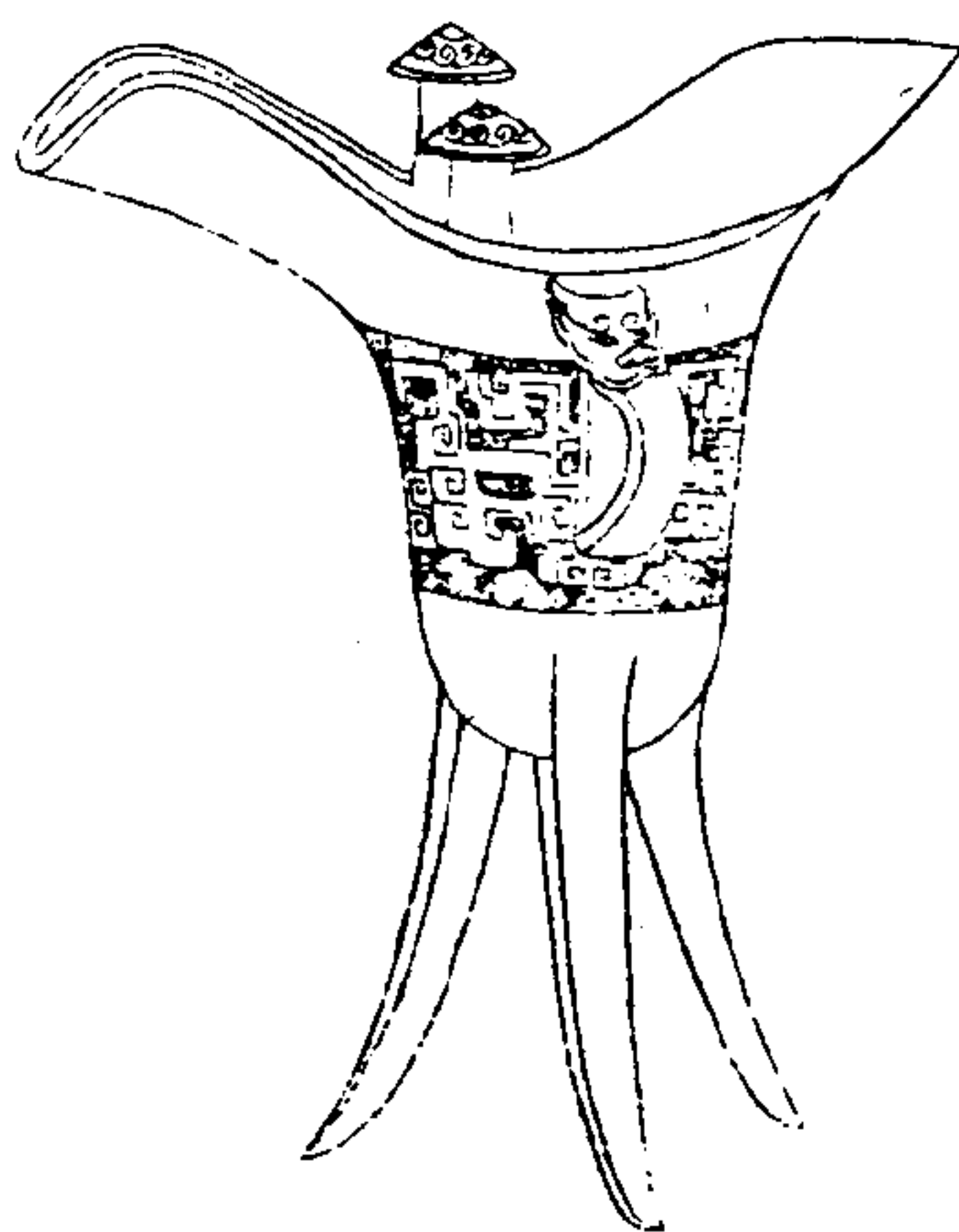

寧壽鑑古

卷十爵

三



周父癸

右高六寸深三寸三分口縱二寸五分橫五寸六分重二十二兩兩柱三足有流有鑿博古圖有父癸爵指為成湯之父而於周單父癸貞則又以癸為單氏之宗是癸之不盡為商號明矣銘首一字如商言貞之內字而義不可解

周饗饗爵

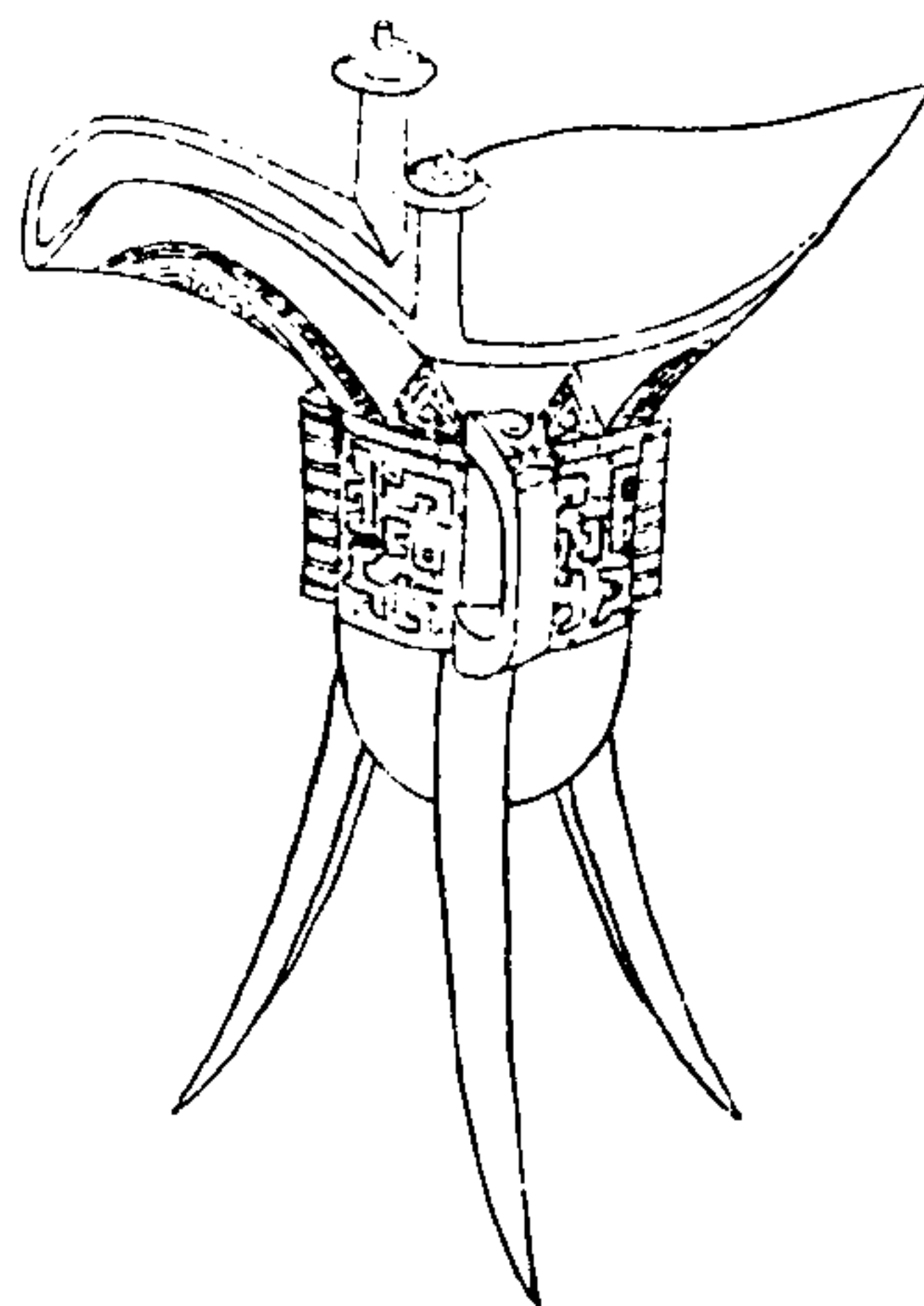

寧壽鑑古

卷十爵

四

右高六寸深三寸口徑二寸五分橫五寸重一十四兩有半兩柱三足有流有鑿

周雷紋爵

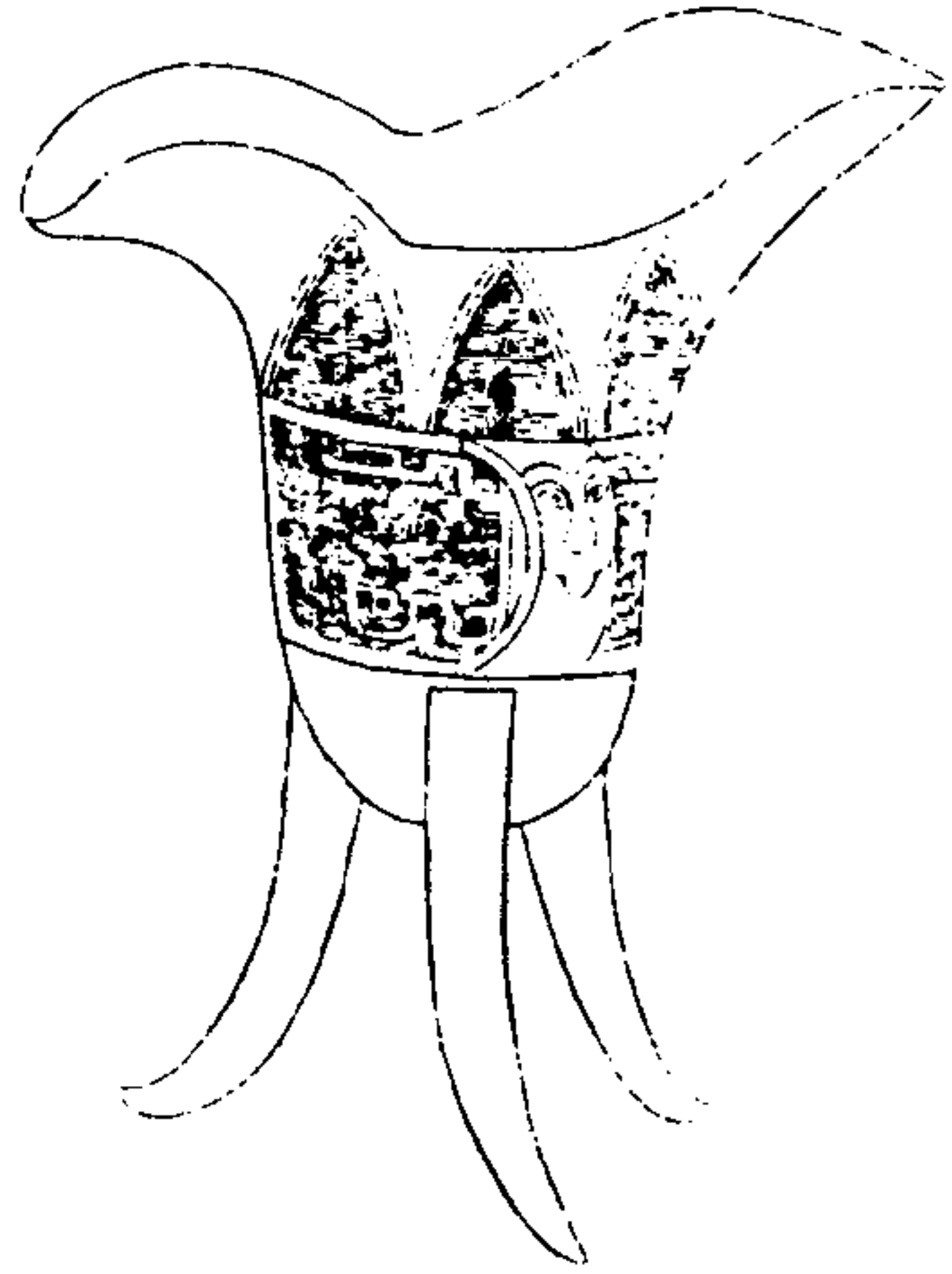

寧壽鑑古

卷十

五

右高六寸深三寸一分口縱二寸三分橫五寸五分重二十兩三足有流有鑿

周亞尊

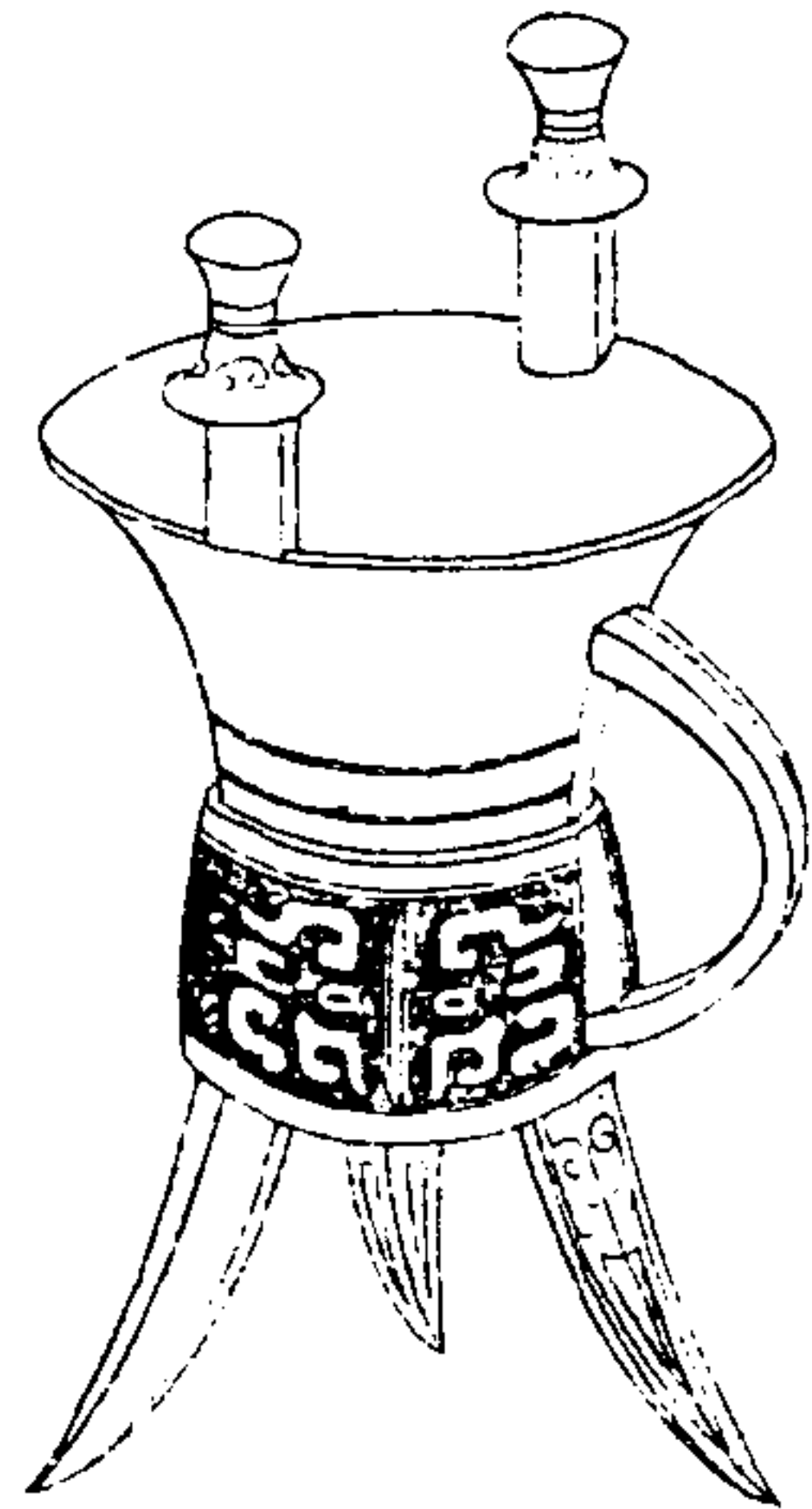

寧壽鑑古

卷十

六

右高七寸五分深四寸五分口徑六寸一分重七十兩兩柱三足有鑿



亞形
樽上三六
尊篆

周立戈尊

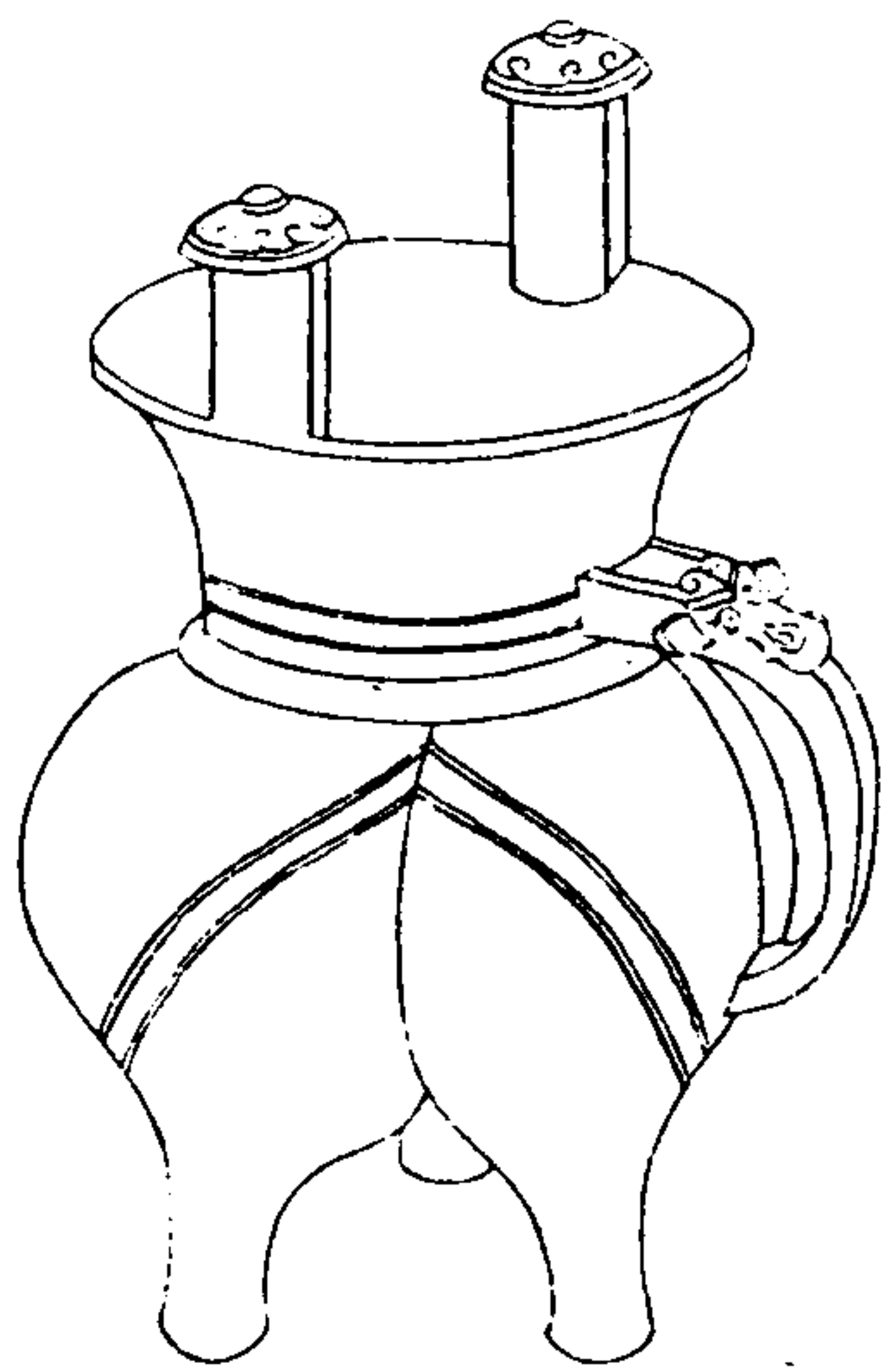

寧壽鑑古

卷十 尊

七



立戈

右高七寸五分深五寸一分口徑五寸五分重一百二兩兩柱三足有蓋按薛尚功人癸尊說曰戈之字从一不得已而用欲一而止今酒器作立戈狀者不特如鼎之節飲食又欲一而止之不至於流酒也爵尊之足本如戈形茲又銘以立戈則寓戒之意深矣

周饗饗尊一

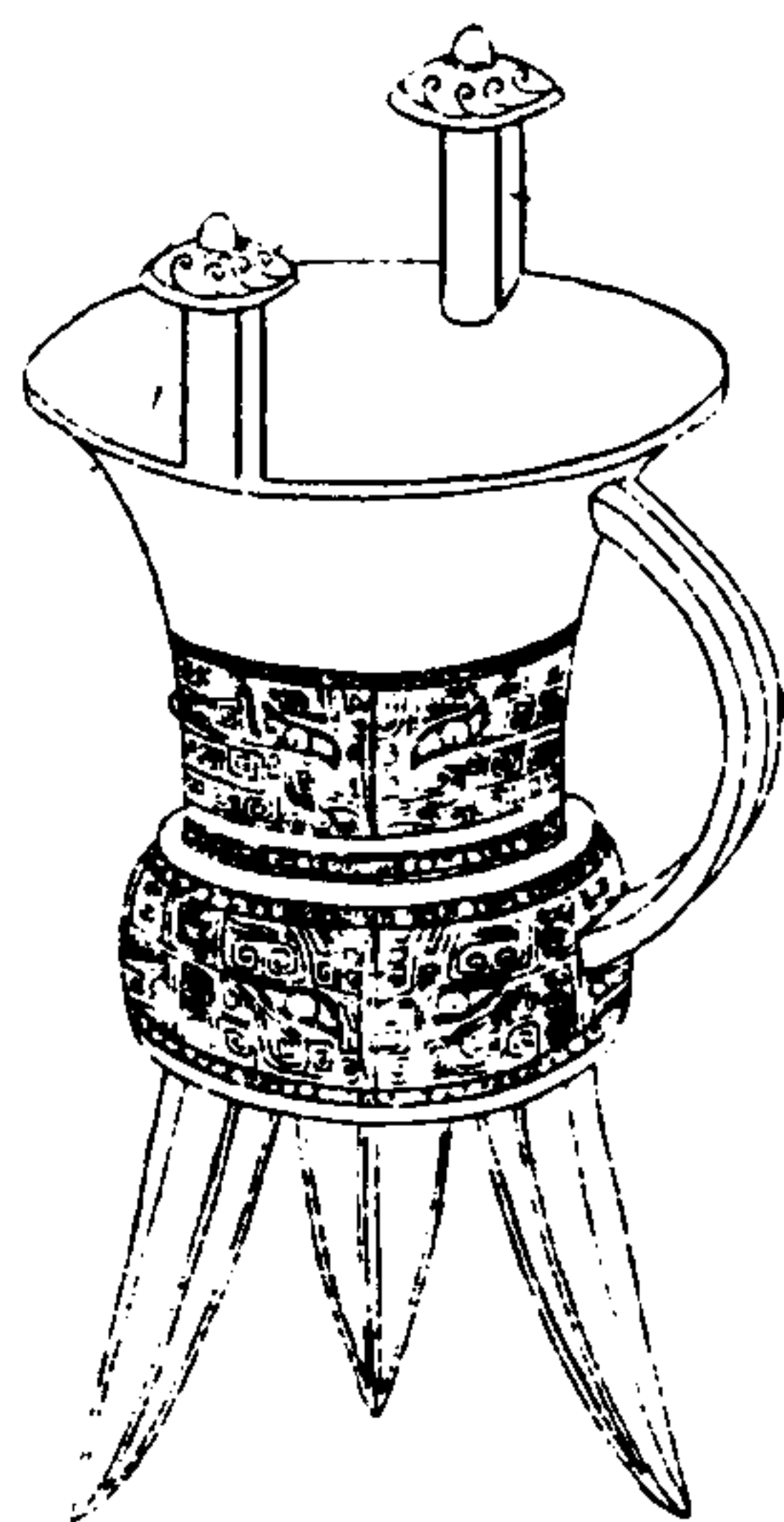

寧壽鑑古

卷十 尊

八

右高九寸九分深六寸口徑六寸四分重一百兩兩柱三足有蓋

周饗餐尊二

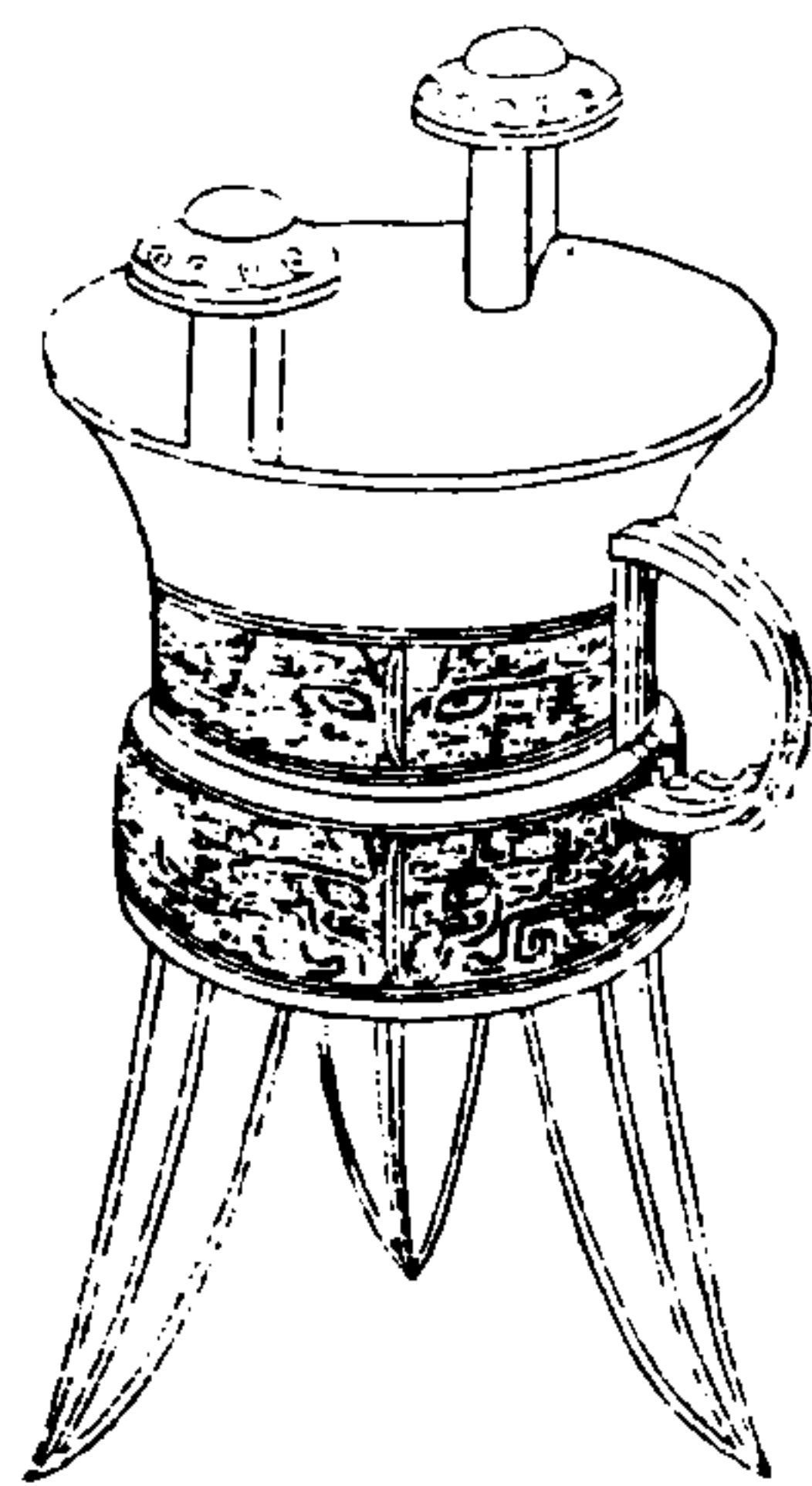

寧壽鑑古

卷十

九

右高八寸二分深五寸口徑六寸二分重七十六兩兩柱三足有鑿

商父乙觚一

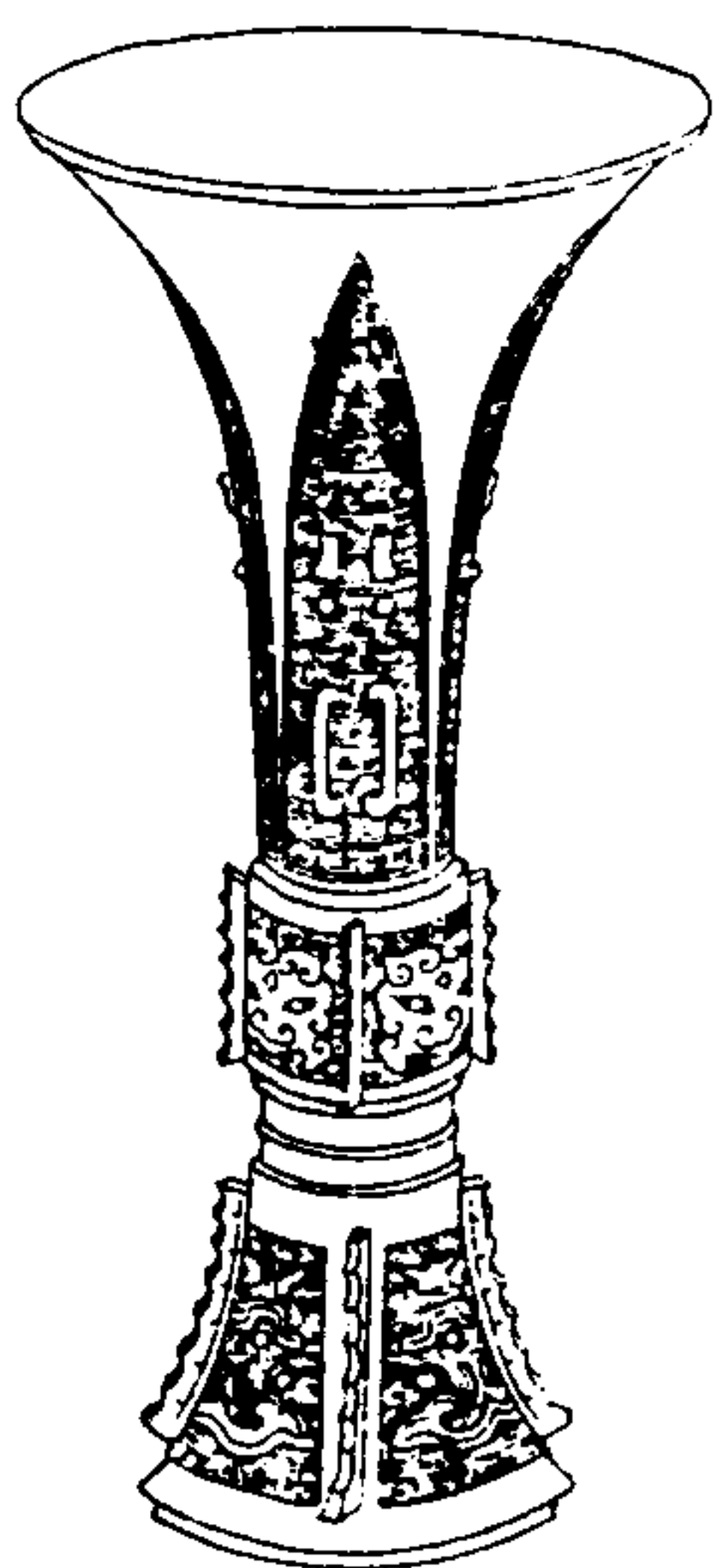

寧壽鑑古

卷十

十

右高九寸二分深五寸九分口徑四寸八分重四十四兩銘言析子孫者呂大臨謂析當作祈見前周析子孫尊說



析子孫
父乙

商父乙斝二

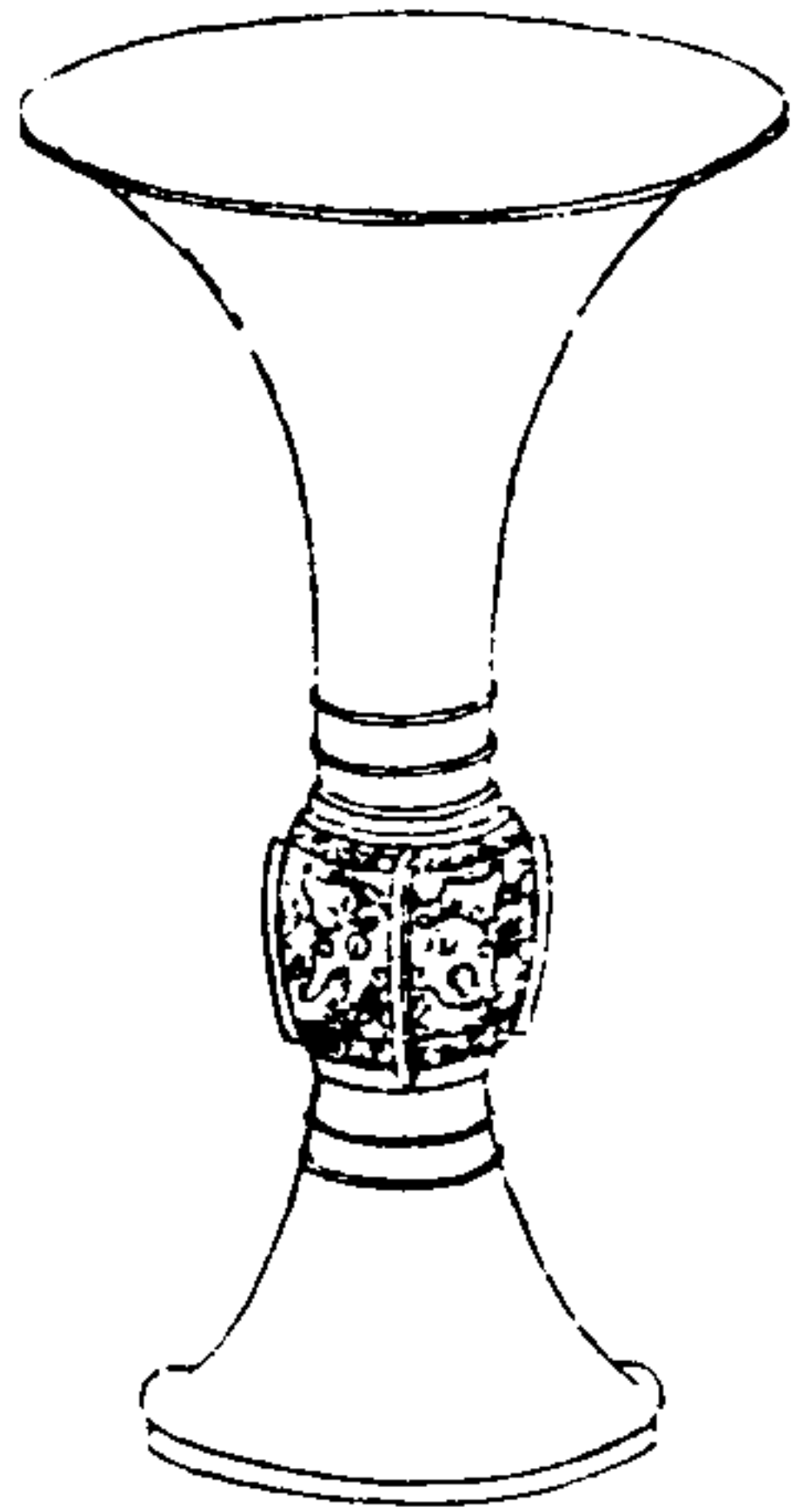

寧壽鑑古

卷十

士



斝子孫
父乙

右高八寸二分深五寸六分口徑四寸九分重三十兩

商父丁斝

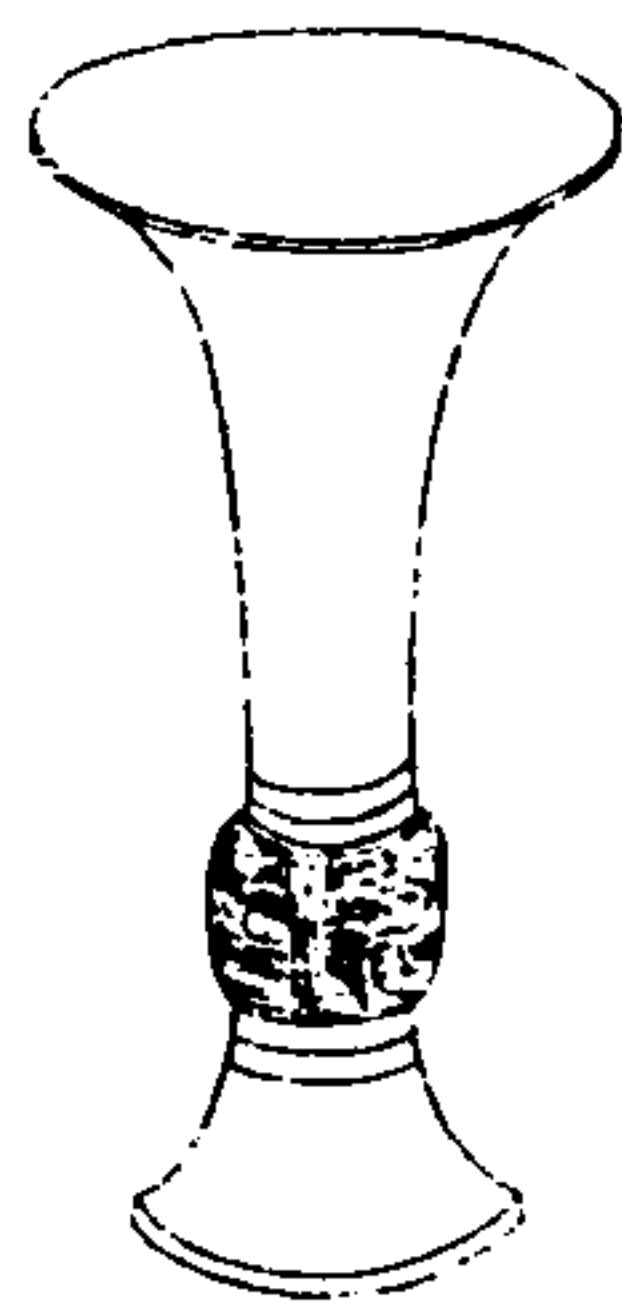

寧壽鑑古

卷十

士



斝父丁
子孫

右高五寸四分深四寸一分口徑三寸重十一兩古彝器之銘有止言其父以明其子或止銘其子以昭其考者惟此兼言父子與他器異然於義未始不同特詳畧其詞耳銘曰斝即斝子孫之意也

商父己觚

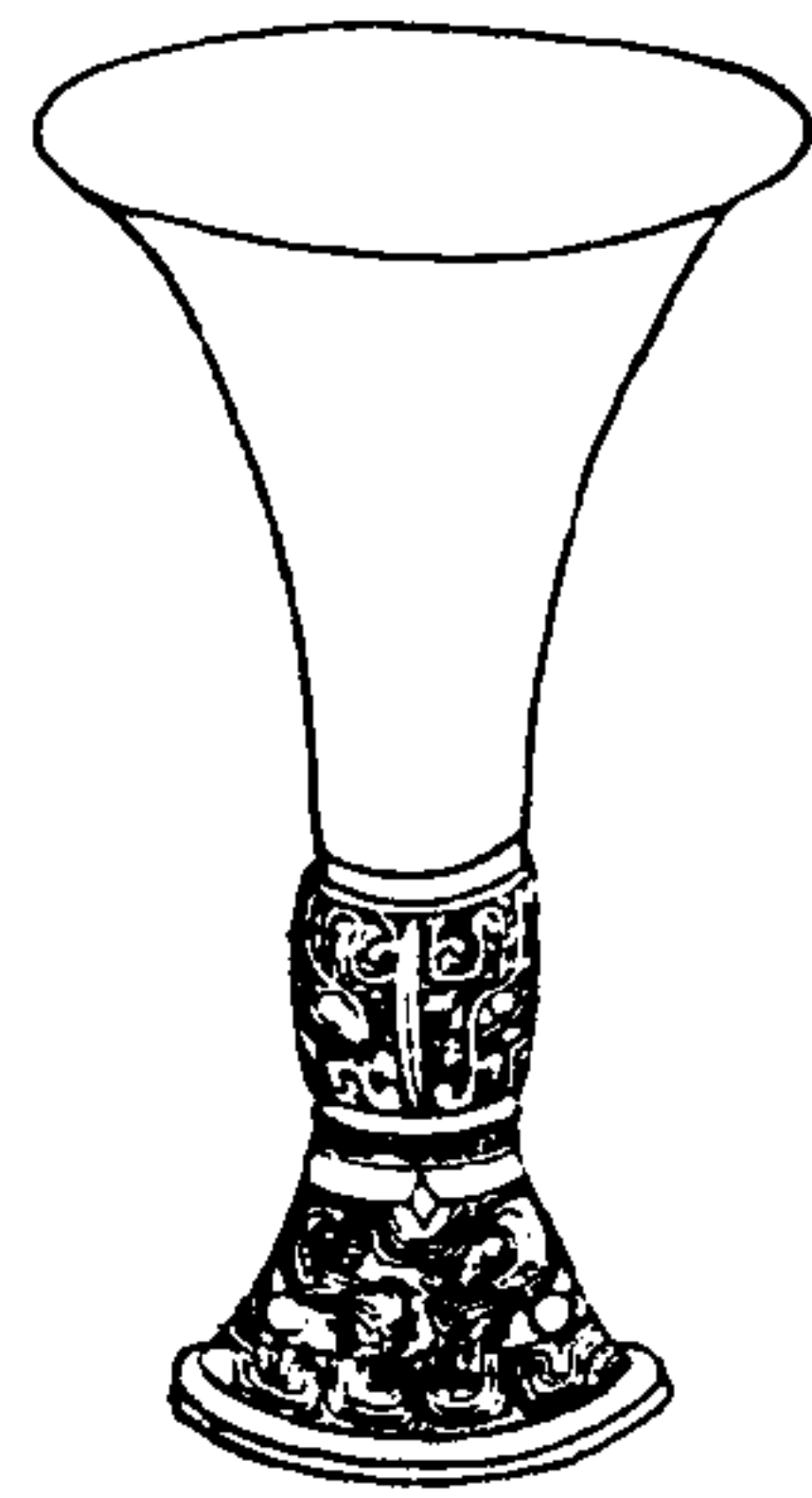

寧壽鑑古

卷十

五



木
立
父
已

右高六寸八分深四寸九分口徑四寸一分重
二十兩鐘鼎款識有木觚其說以木為仁故取
象於此蓋凡禘嘗之義與夫鄉射燕饗之文靡
不以仁為質耳旁作立戈形者昭酒戒也

商父癸觚

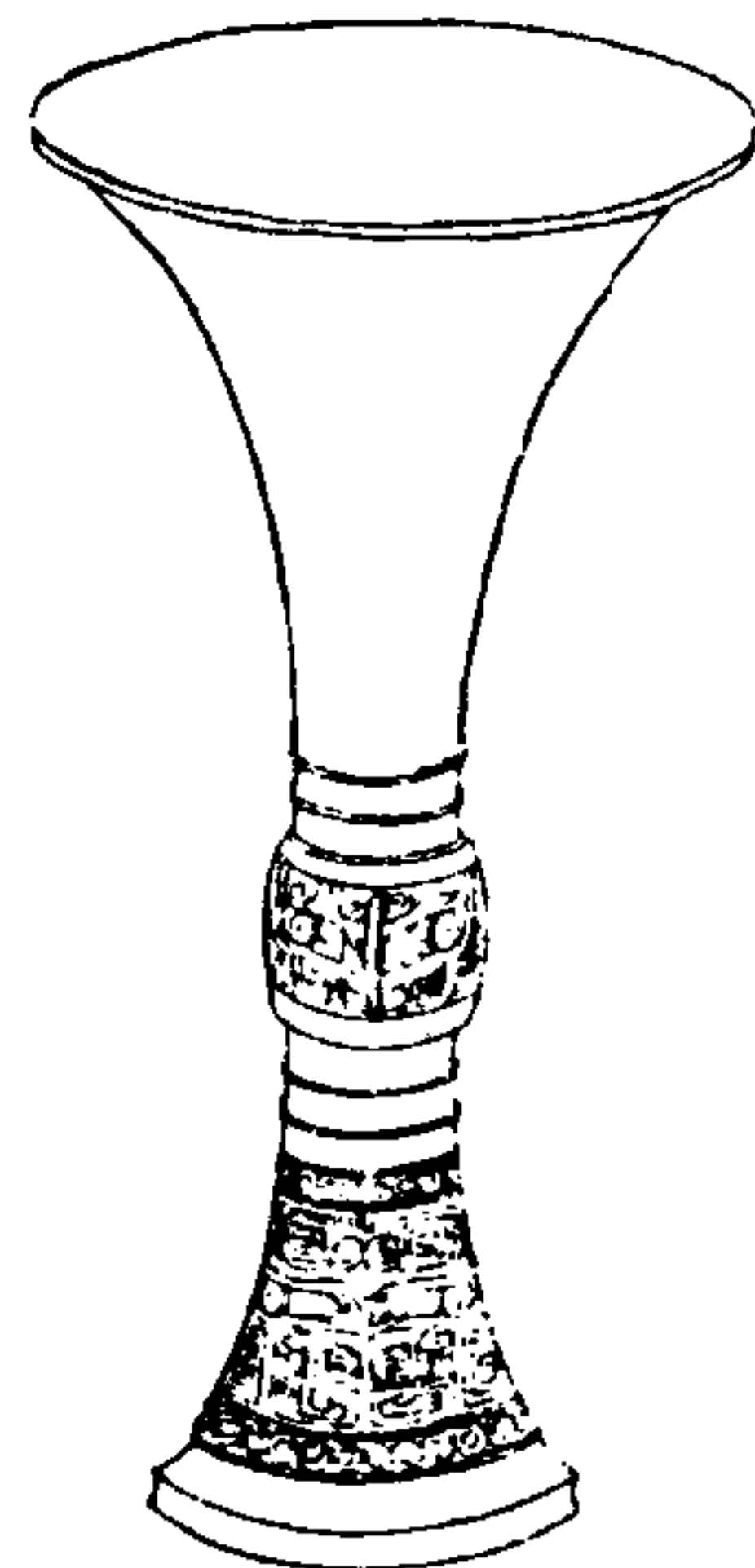

寧壽鑑古

卷十

古



父
癸

右高八寸六分深六寸二分口徑四寸七分重
二十六兩

周子孫觚

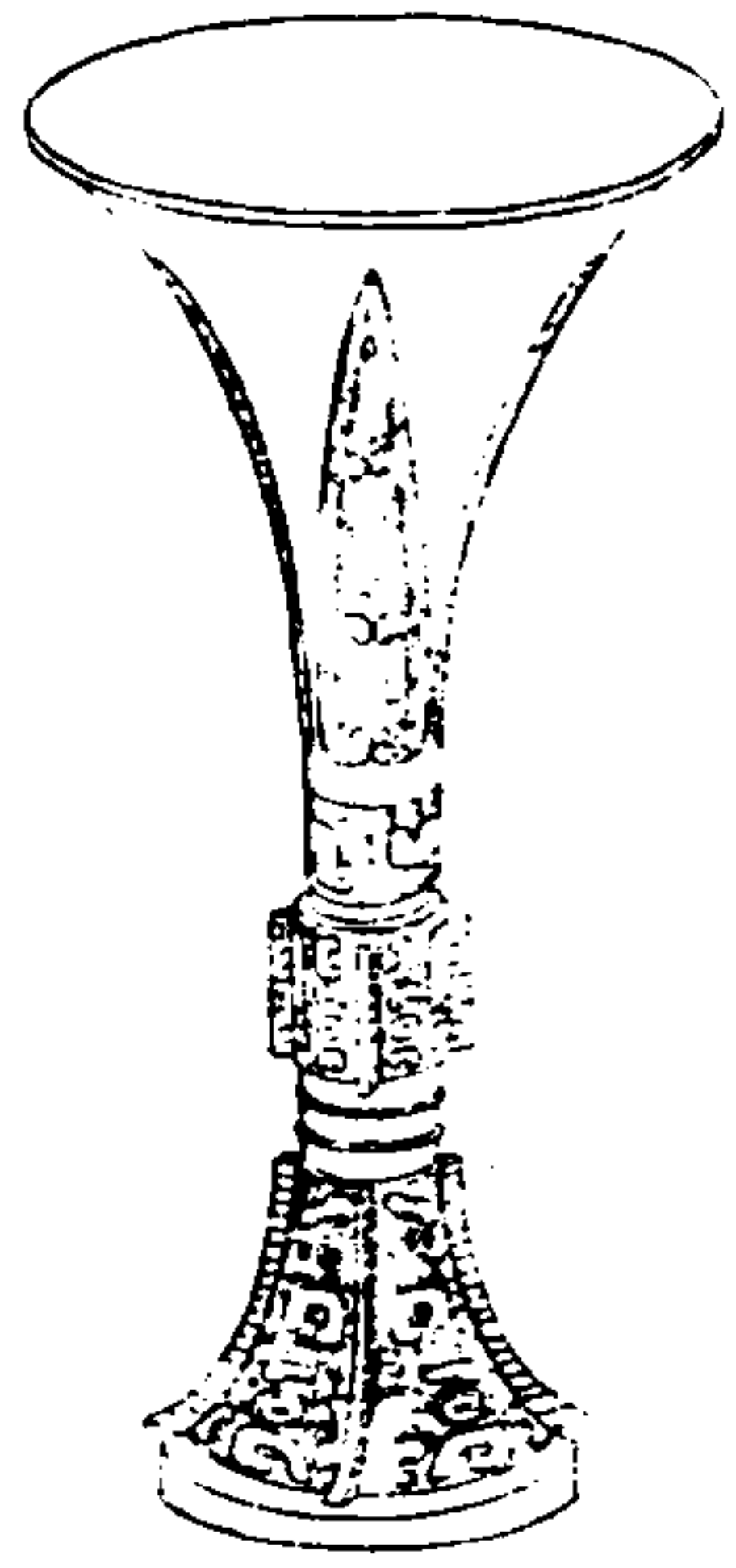

寧壽鑑古

卷十

十五



錫用作
尊
子孫

右高八寸四分深五寸五分口徑四寸七分重
三十兩首一字不可辨疑為製器者之名用作
尊彝以錫其子孫也

周子觚一

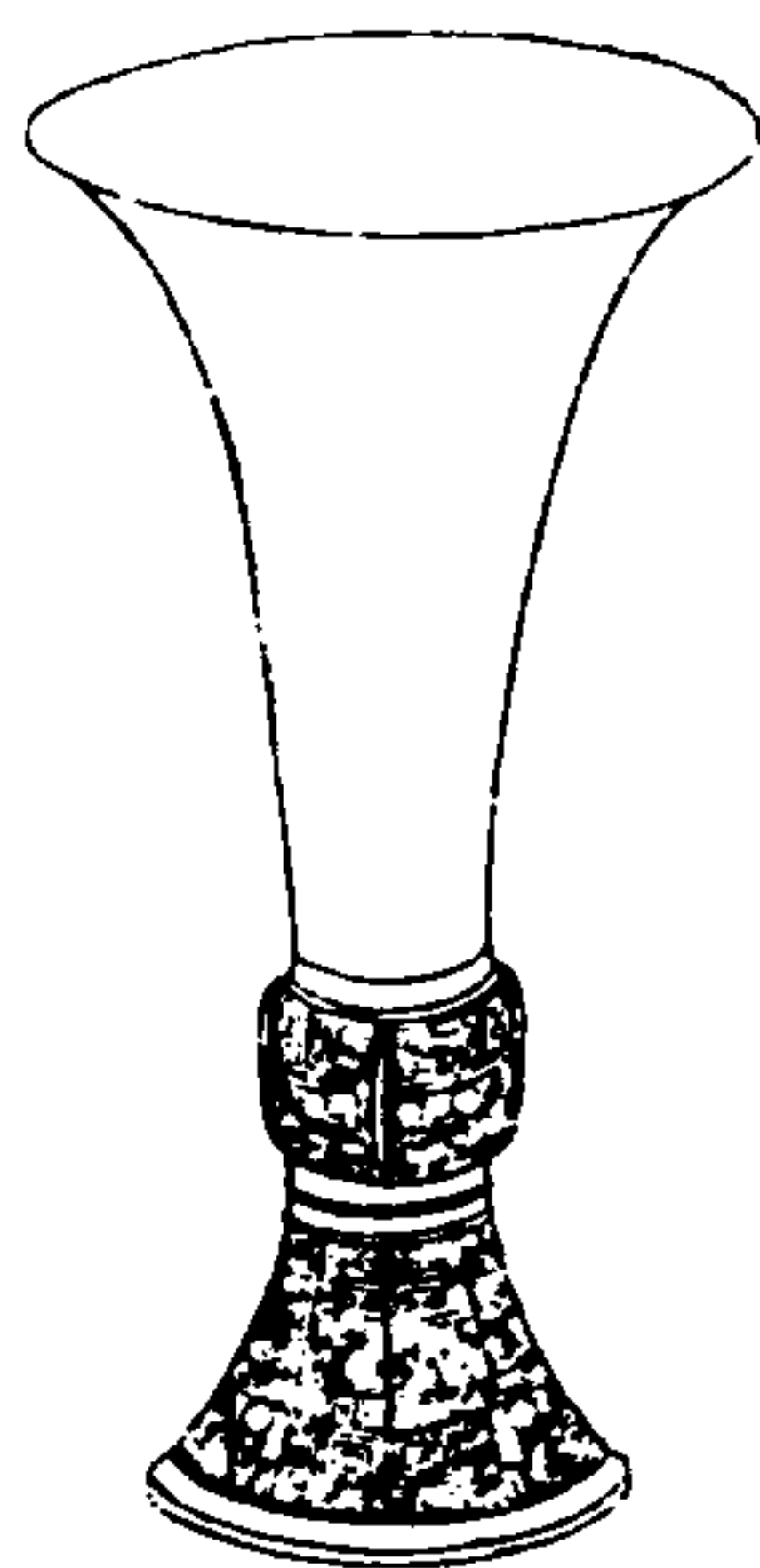

寧壽鑑古

卷十

十六



子

右高七寸八分深五寸四分口徑四寸五分重
二十四兩子為姓或主器者自稱所以承祀也

周子觚二

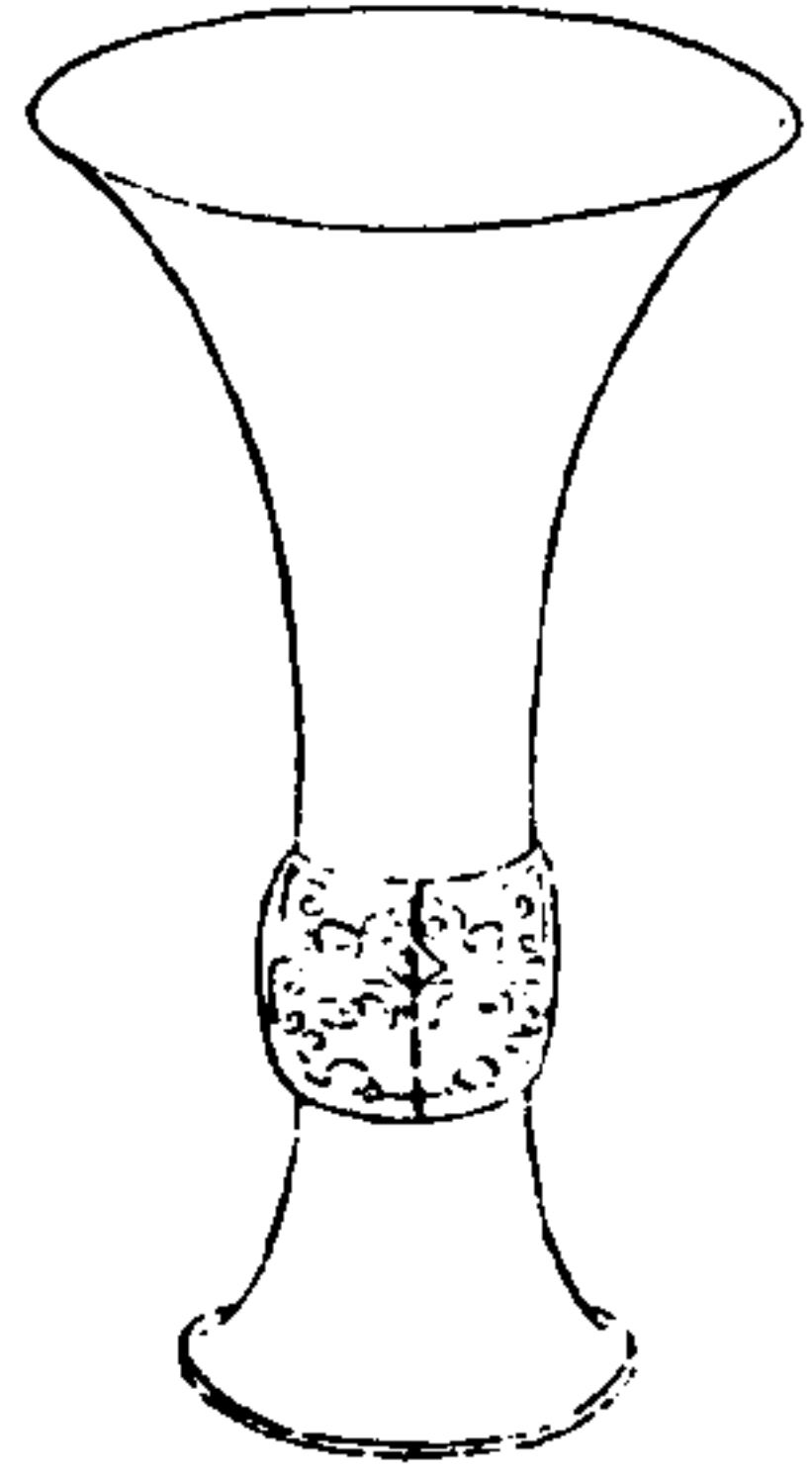

寧壽鑑古

卷十

七

子

子

右高五寸六分深三寸一分口徑三寸五分重十三兩

周子觚三

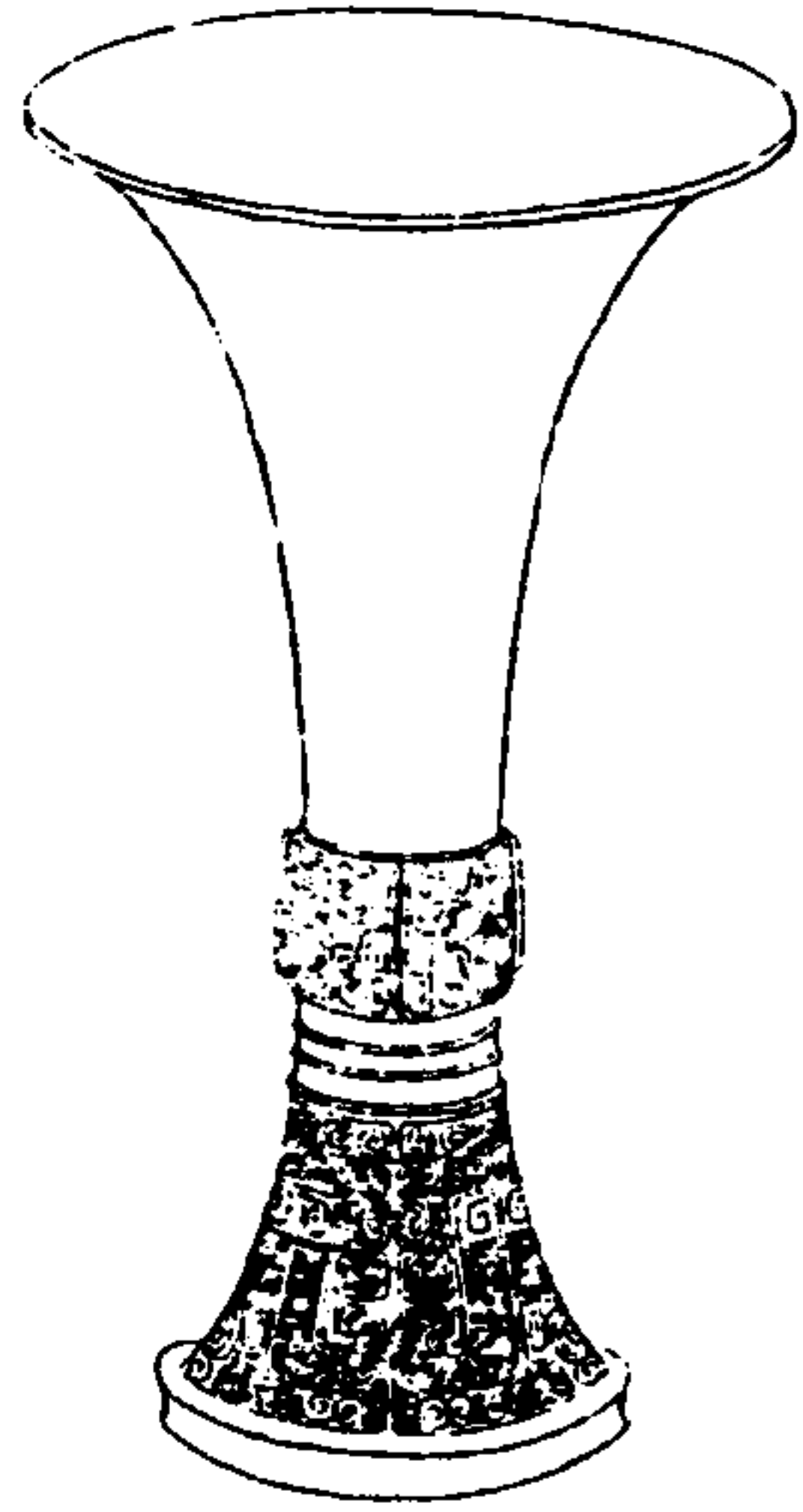

寧壽鑑古

卷十

八



子

右高七寸五分深四寸九分口徑四寸六分重二十六兩

周亞觚一

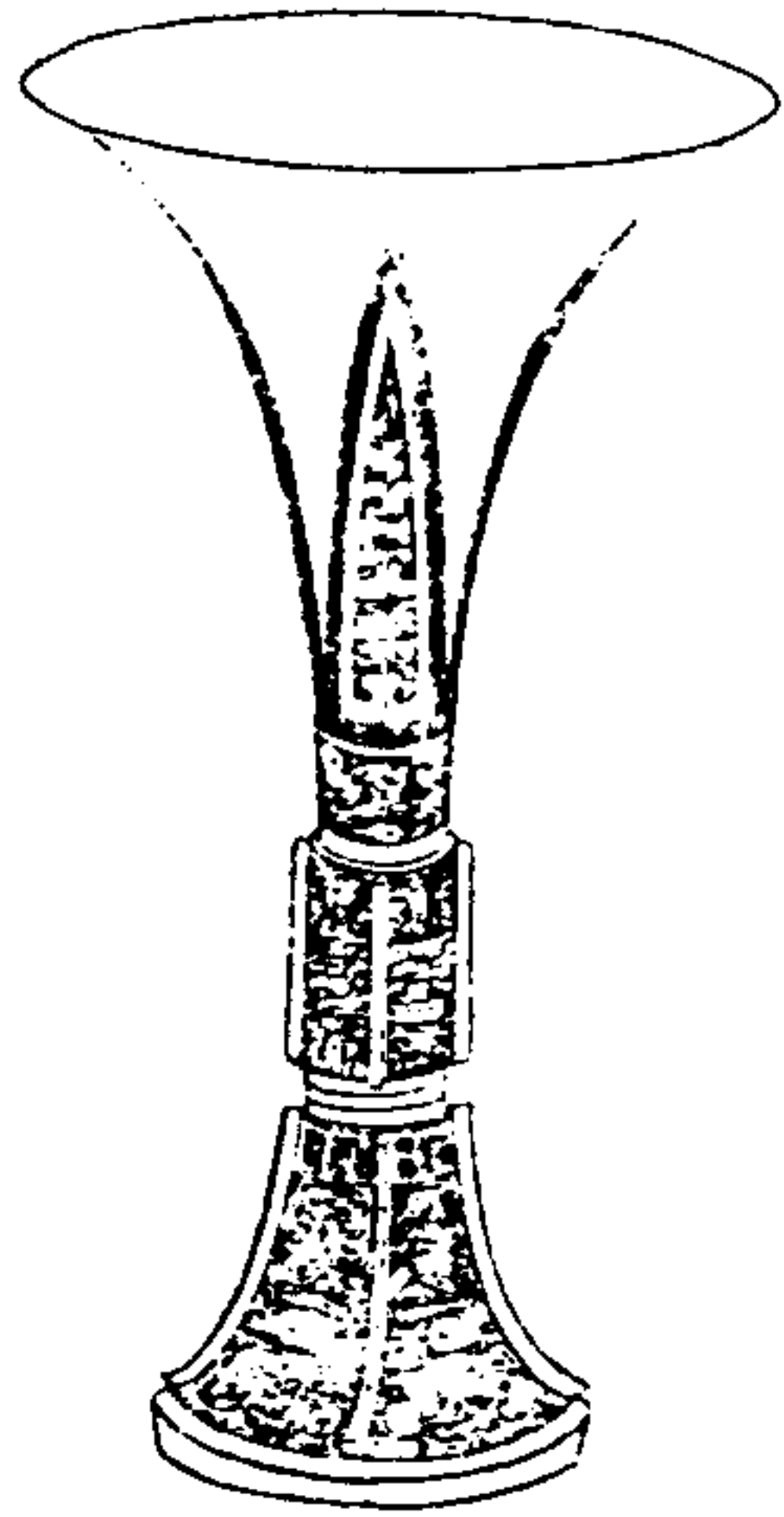

寧壽鑑古

卷十

九



亞形 格上三六
十 尊恭

右高八寸五分深五寸六分口徑四寸九分重
三十二兩

周亞觚二

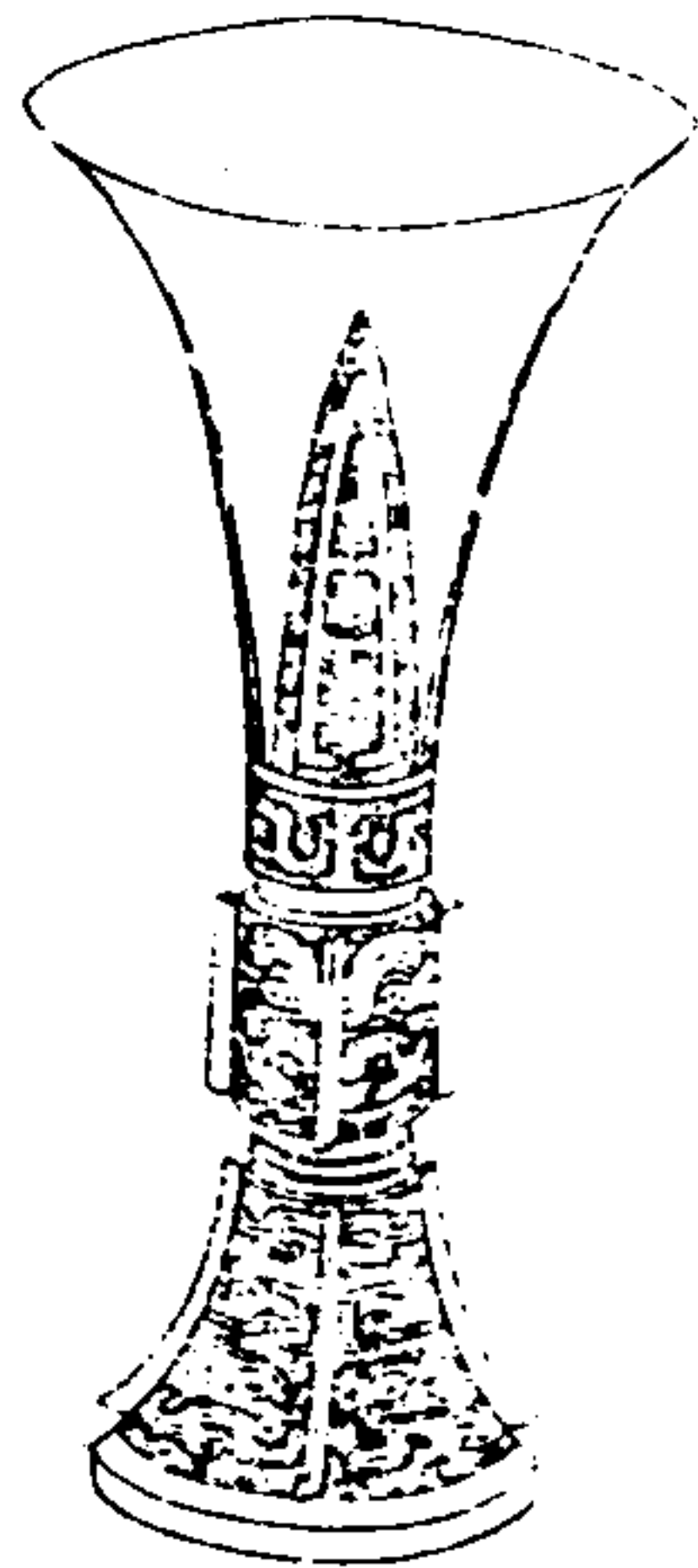

寧壽鑑古

卷十

十



亞形 雞形

右高八寸二分深五寸七分口徑四寸五分重
二十六兩案周人灌用雞彝觚亦尊彝之類周
禮雞人疏曰凡大祭祀夜呼旦此銘作雞形而
在亞室之中義或取此

周亞觚三

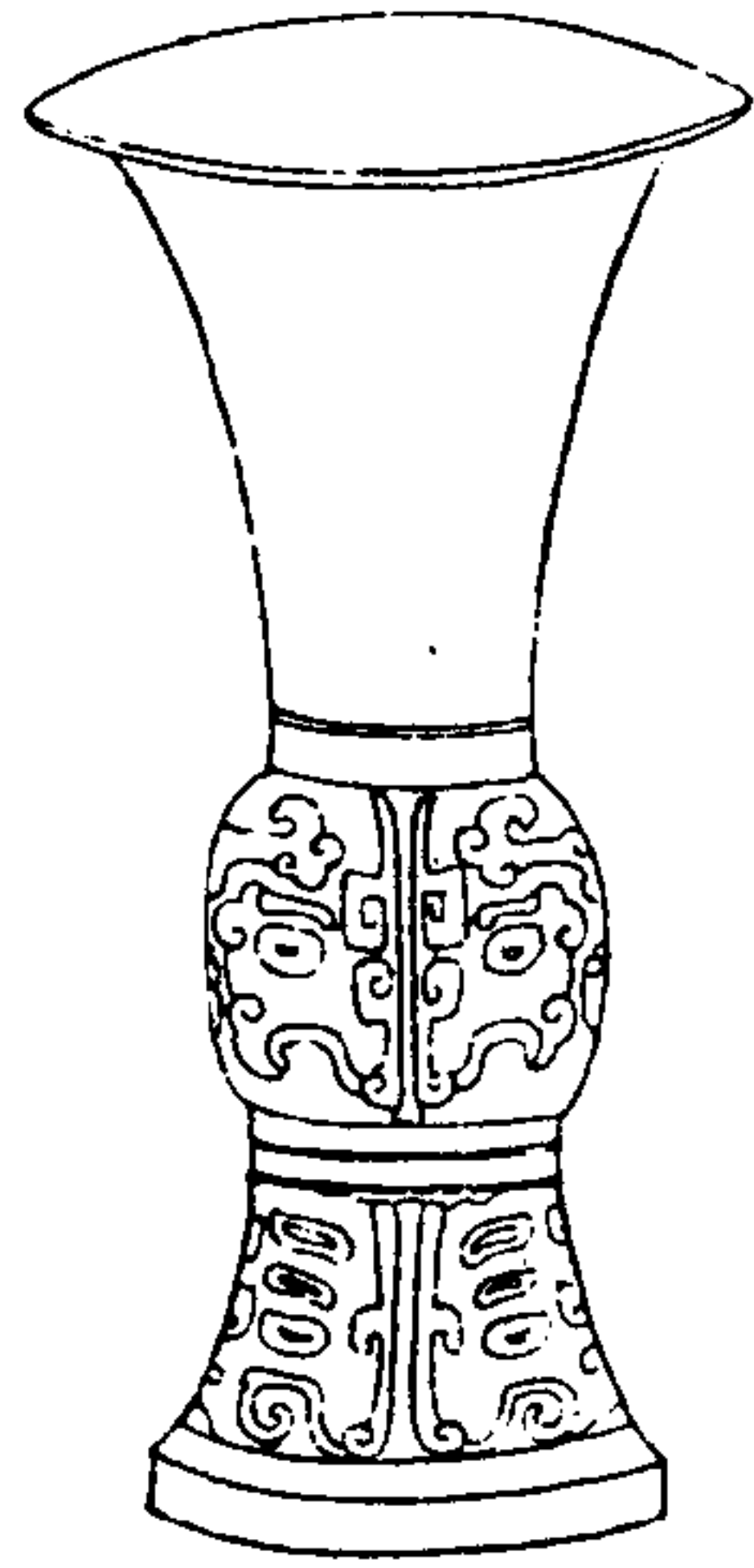

寧壽鑑古

卷十

五



中亞形格
癸父

右高七寸七分深五寸三分口徑一寸八分重三十兩亞形中格字案西清古鑑父乙尊格刃尊俱有此形然或格中橫戈格中作刃形此獨中空與他銘異

周木觚一

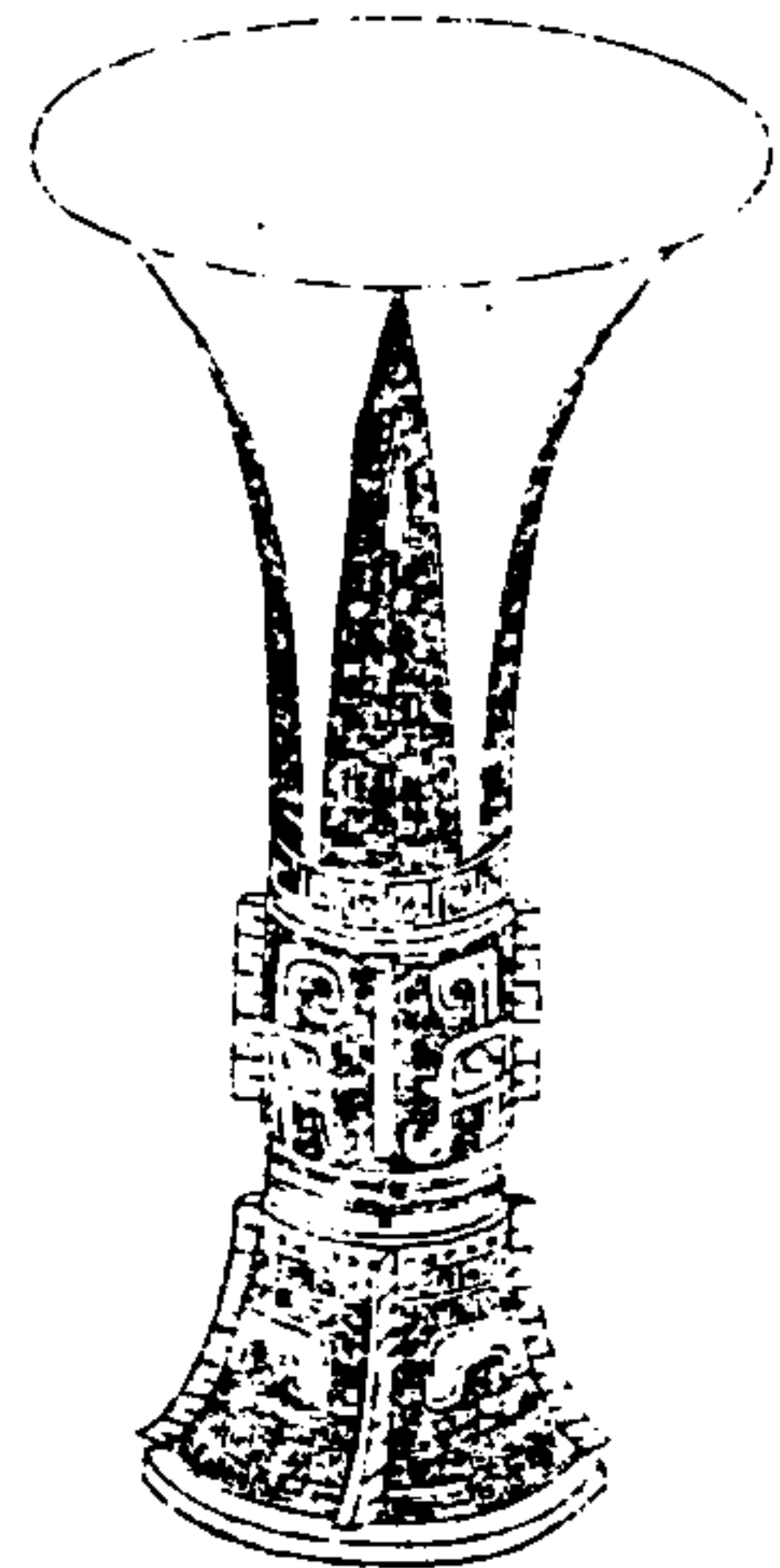

寧壽鑑古

卷十

五



木

右高八寸三分深五寸七分口徑四寸七分重二十七兩銘與薛尚功鐘鼎款識木觚同說見前商父已觚考中

周木觶二

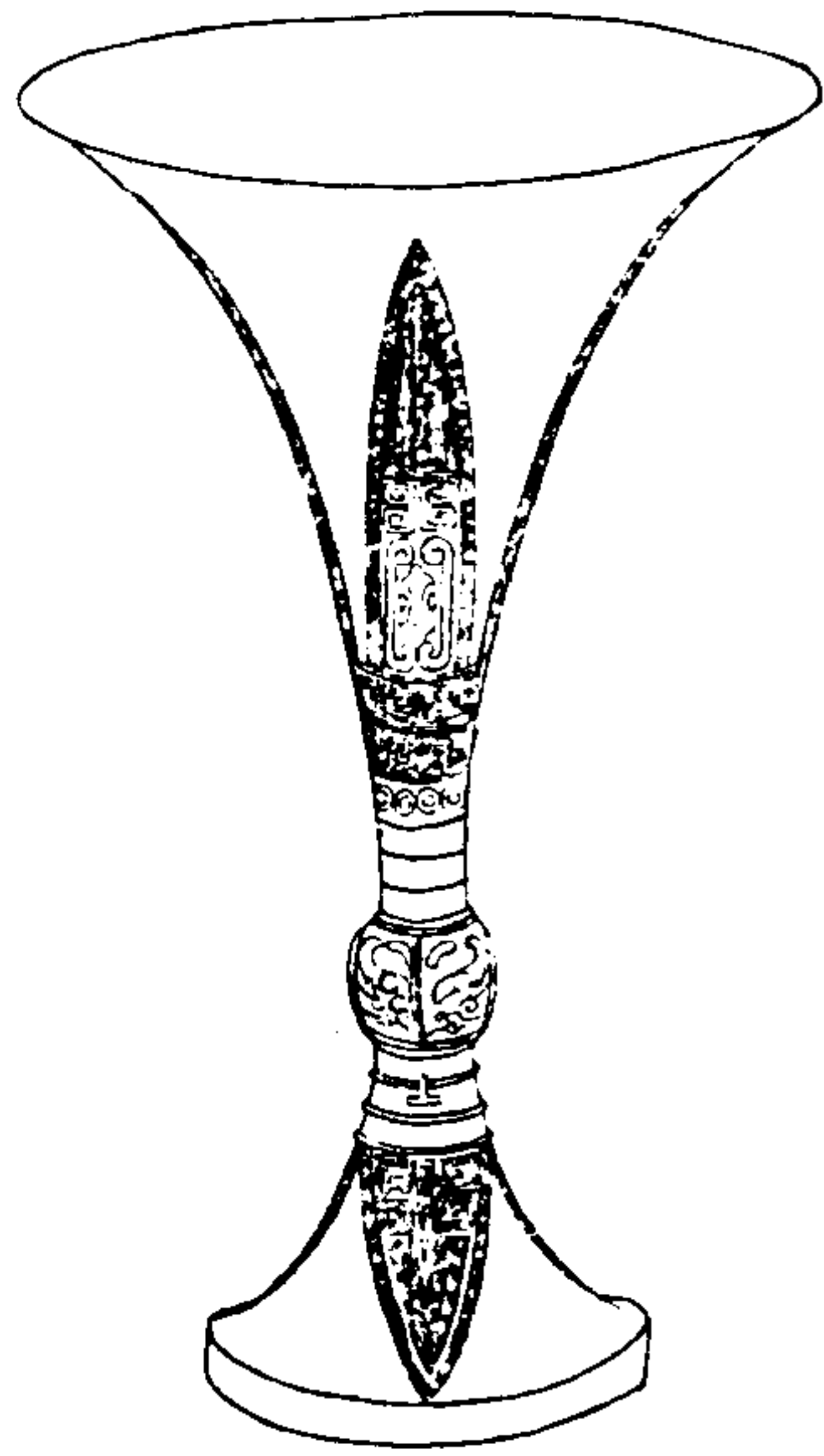

寧壽鑑古

卷十

五

木

木

右高一尺八分深七寸口徑六寸七分重五十六兩薛尚功以木為仁見前商父己觶說或周人製器有自識其名者則楚之子木晉之先丹木魯之后木魏之段干木皆是也

周史觶

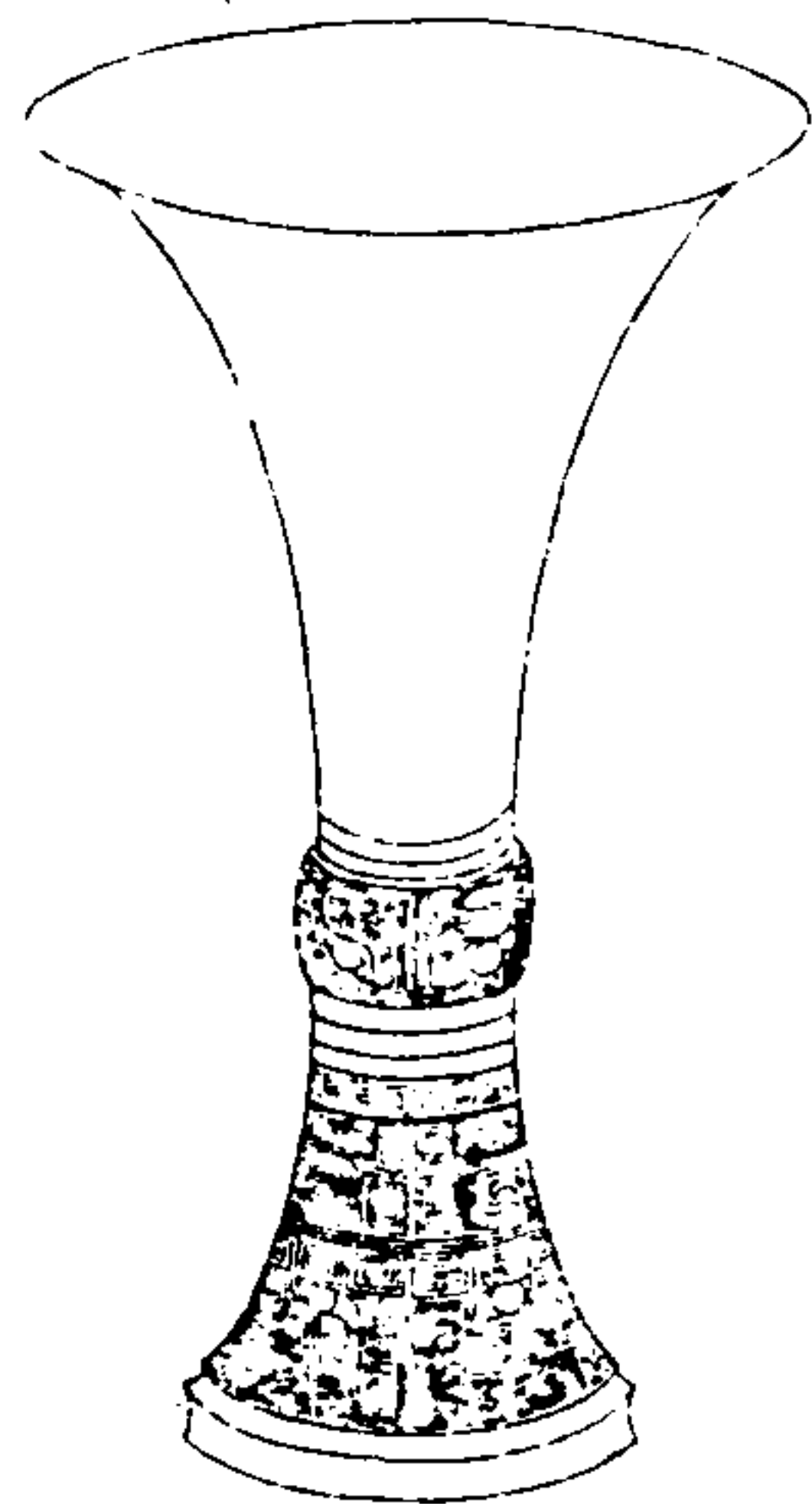

寧壽鑑古

卷十

五

史

史

右高七寸五分深四寸九分口徑四寸五分重二十八兩案世本黃帝始立史官周禮六卿之屬亦多名史後世以官為氏如史佚史鮪史蘇史趙之類此銘父史與鐘鼎款識所載之祖庚史貞皆史之祭器也

周父觚

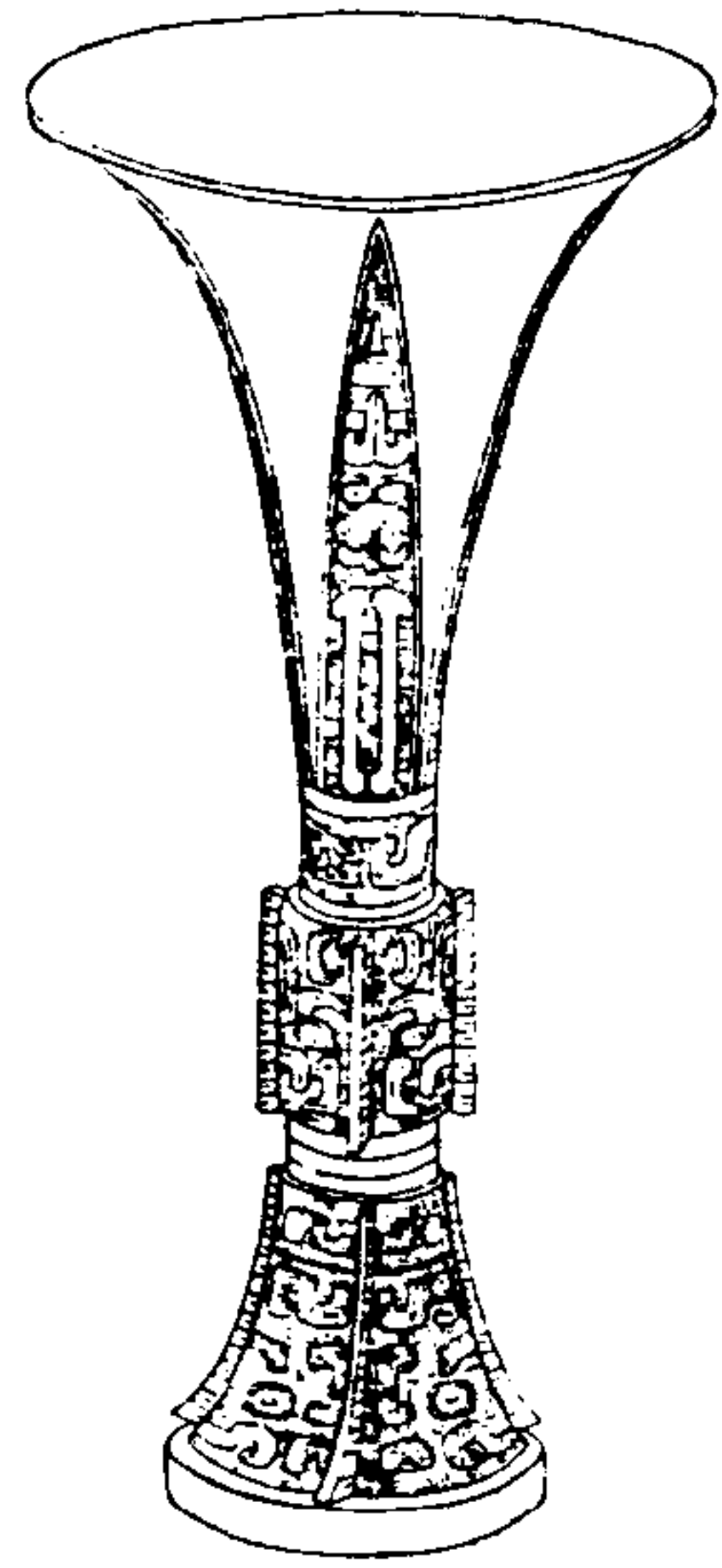

寧壽鑑古

卷十

圭

冊
干
父

冊
干
父
主
形
。

右高一尺深七寸一分口徑四寸九分重三十六兩薛尚功曰凡言冊者皆承君錫然後享於宗廟之器此銘冊字居上重君賜也室形中字不可辨

周主觚

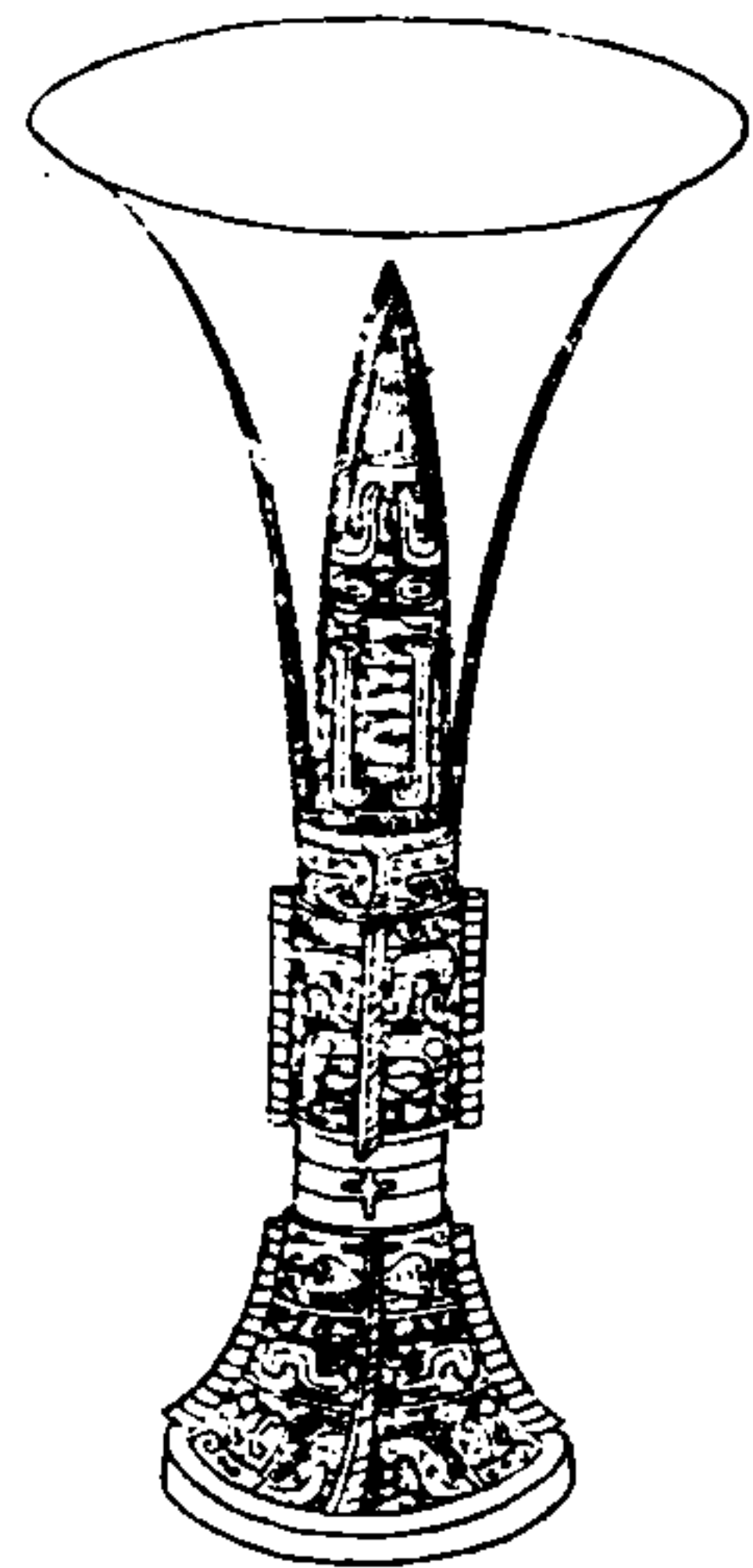

寧壽鑑古

卷十

圭

主
父

主
父

右高八寸八分深六寸口徑四寸九分重二十八兩銘詞與主孫彛相類然曰主孫乃主祭者自謂此銘父主則以所祭為主矣

周雷紋觚一

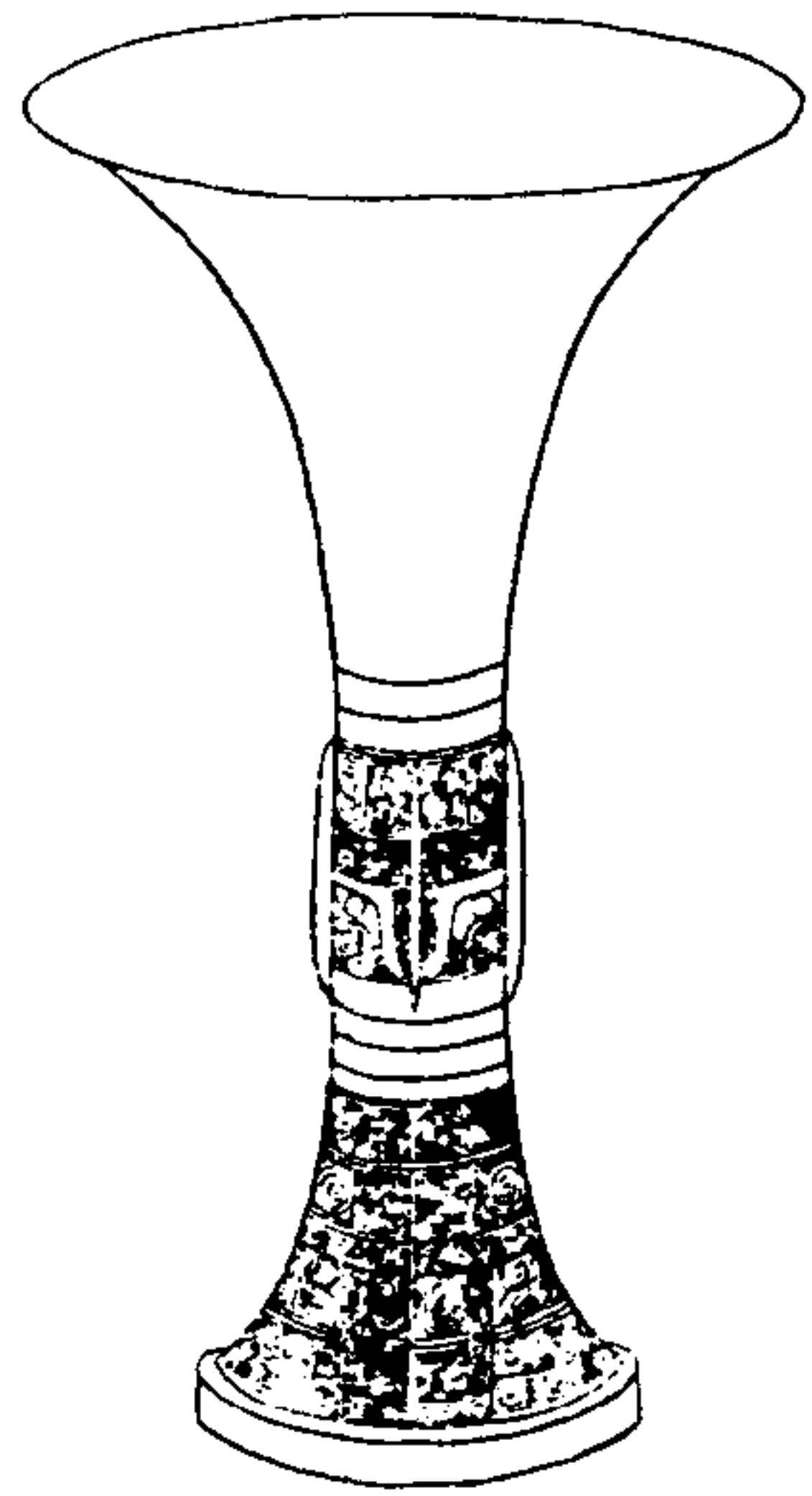

寧壽鑑古

卷十 觚

壬

右高八寸一分深五寸三分口徑四寸七分重二十四兩

周雷紋觚二

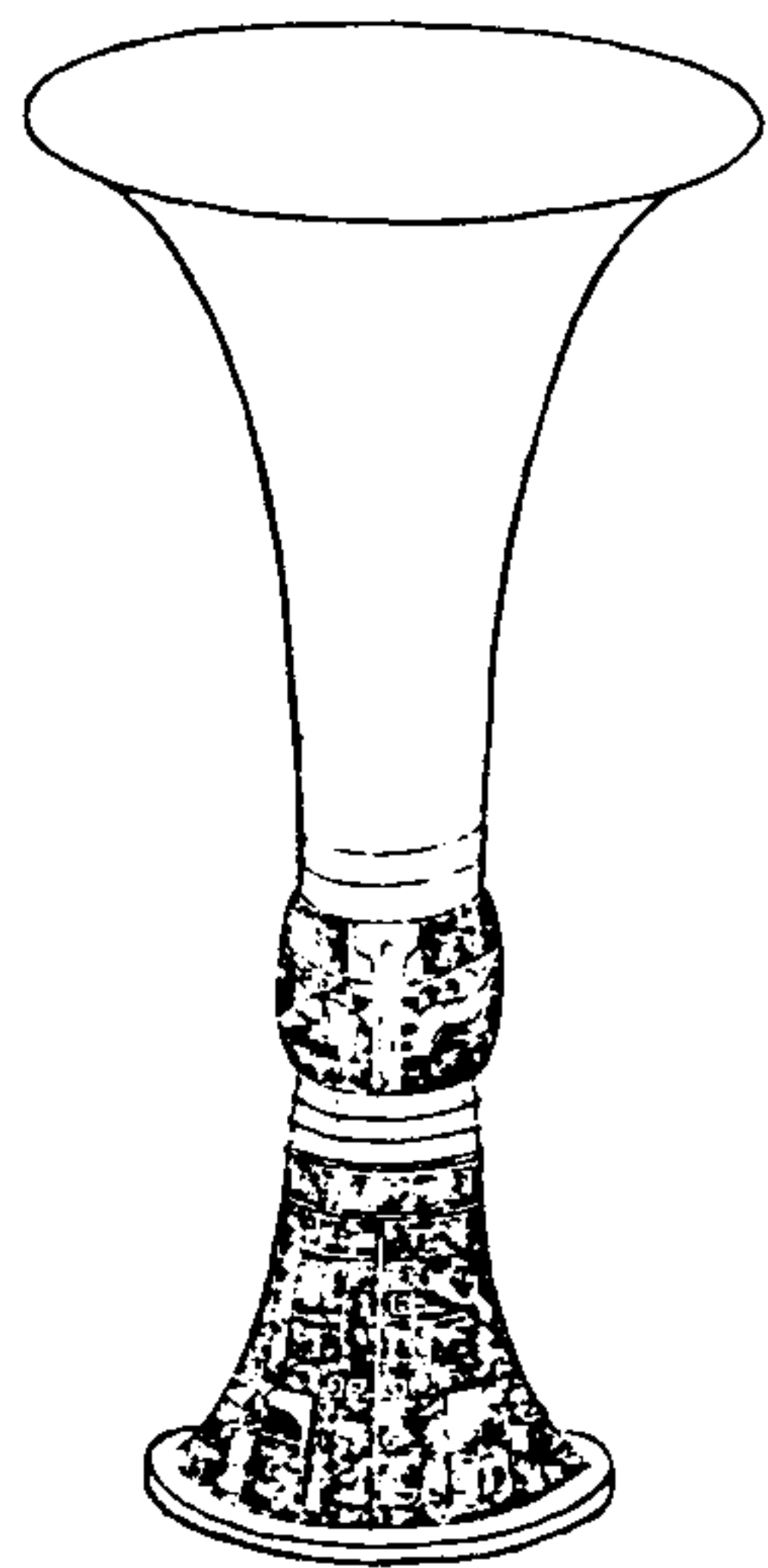

寧壽鑑古

卷十 觚

壬

右高七寸九分深五寸四分口徑四寸五分重二十四兩

周雷紋觚三

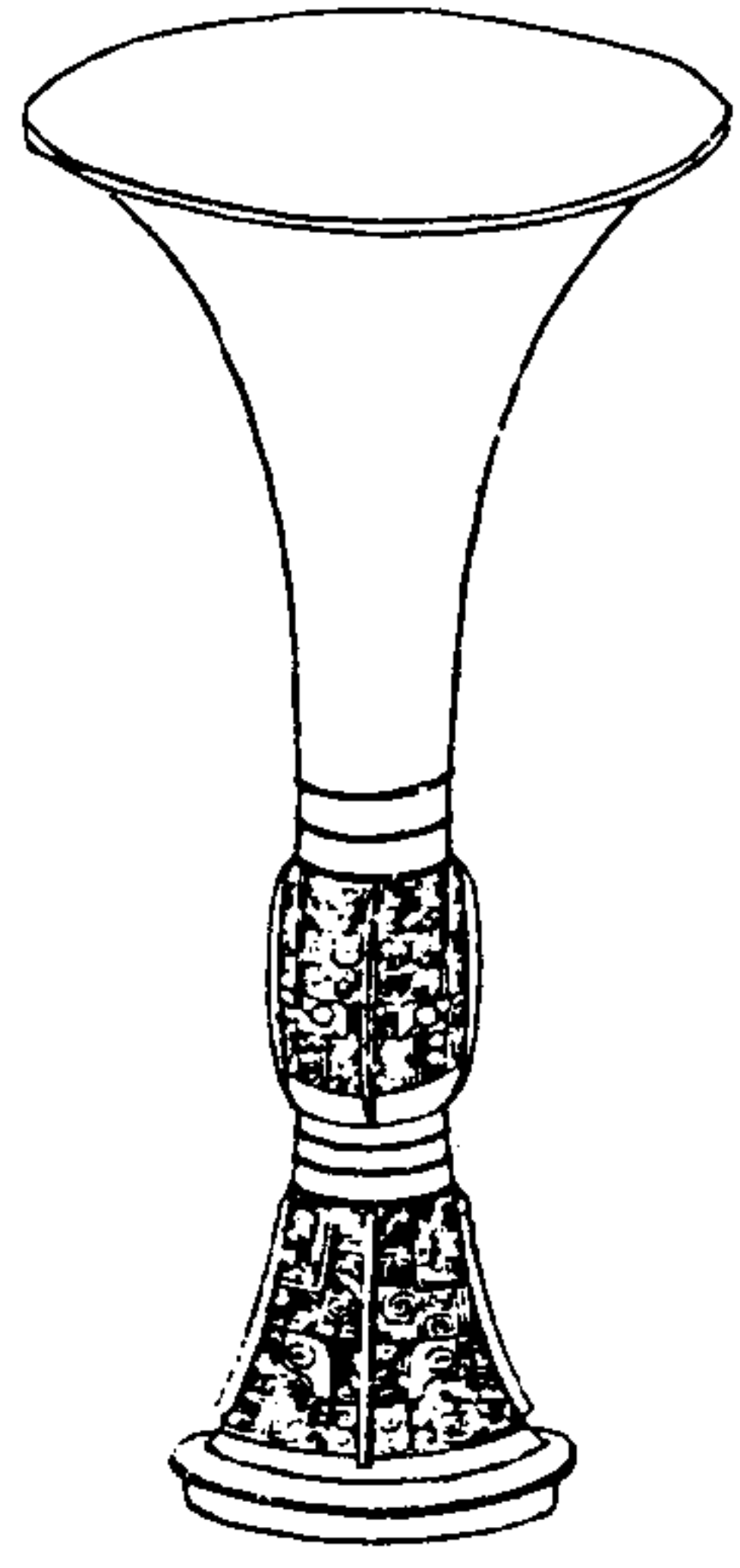

寧壽鑑古

卷十 觚

表

右高七寸八分深五寸六分口徑四寸一分重二十兩

周雷紋觚四

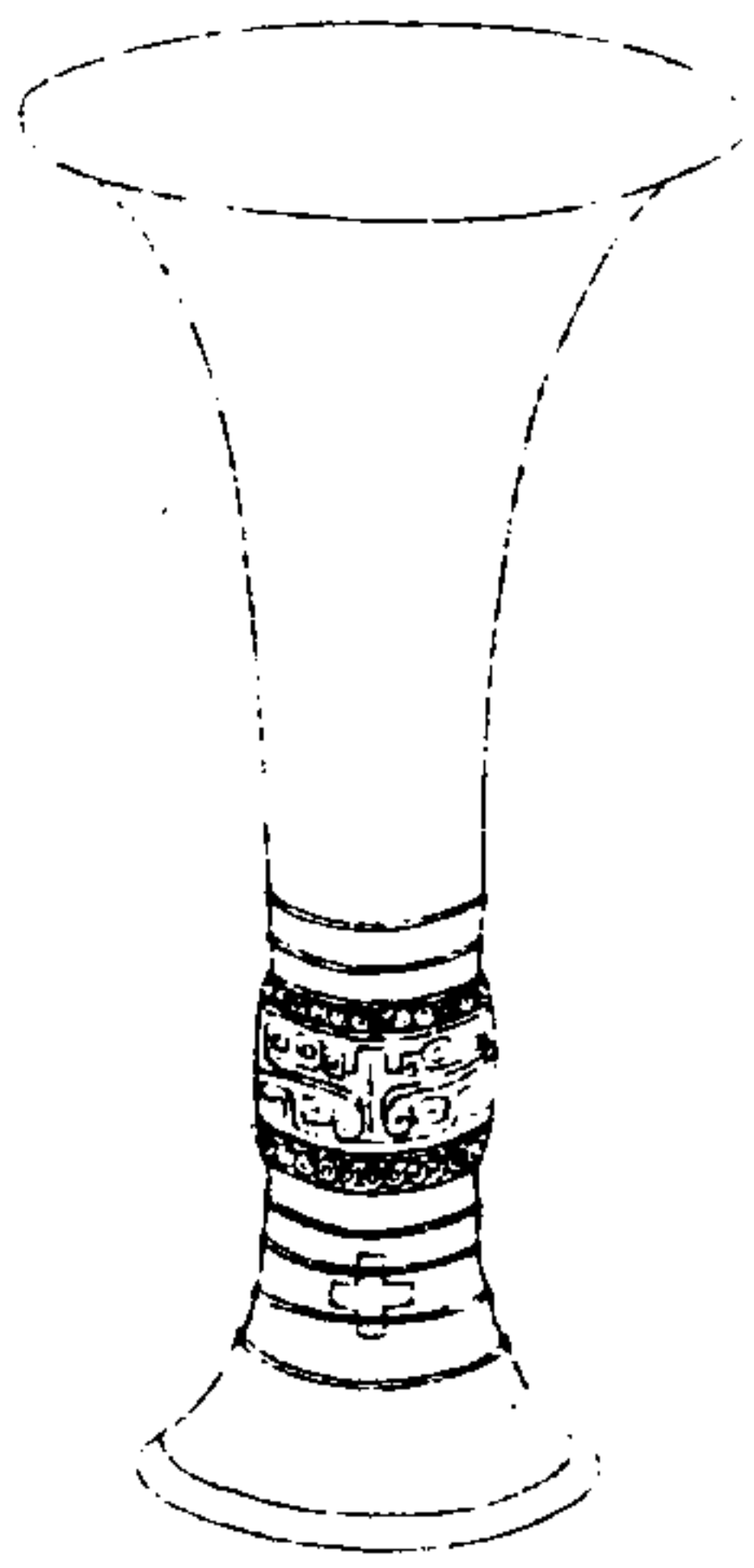

寧壽鑑古

卷十 觚

辛

右高七寸五分深五寸四分口徑四寸重十八兩

周雷紋觚五

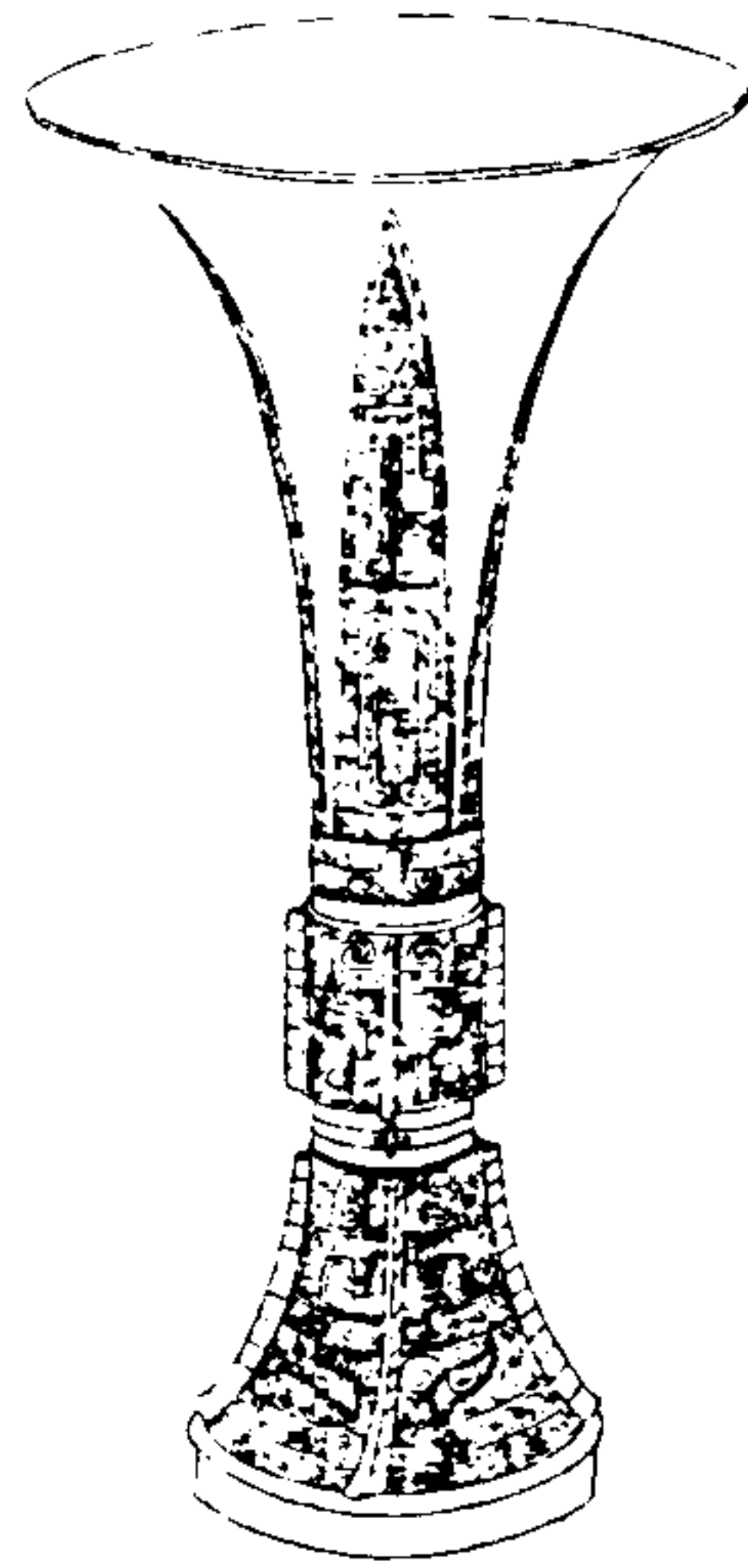

寧壽鑑古

卷十

圭

右高九寸五分深六寸八分口徑五寸一分重三十八兩

周雷紋觚六

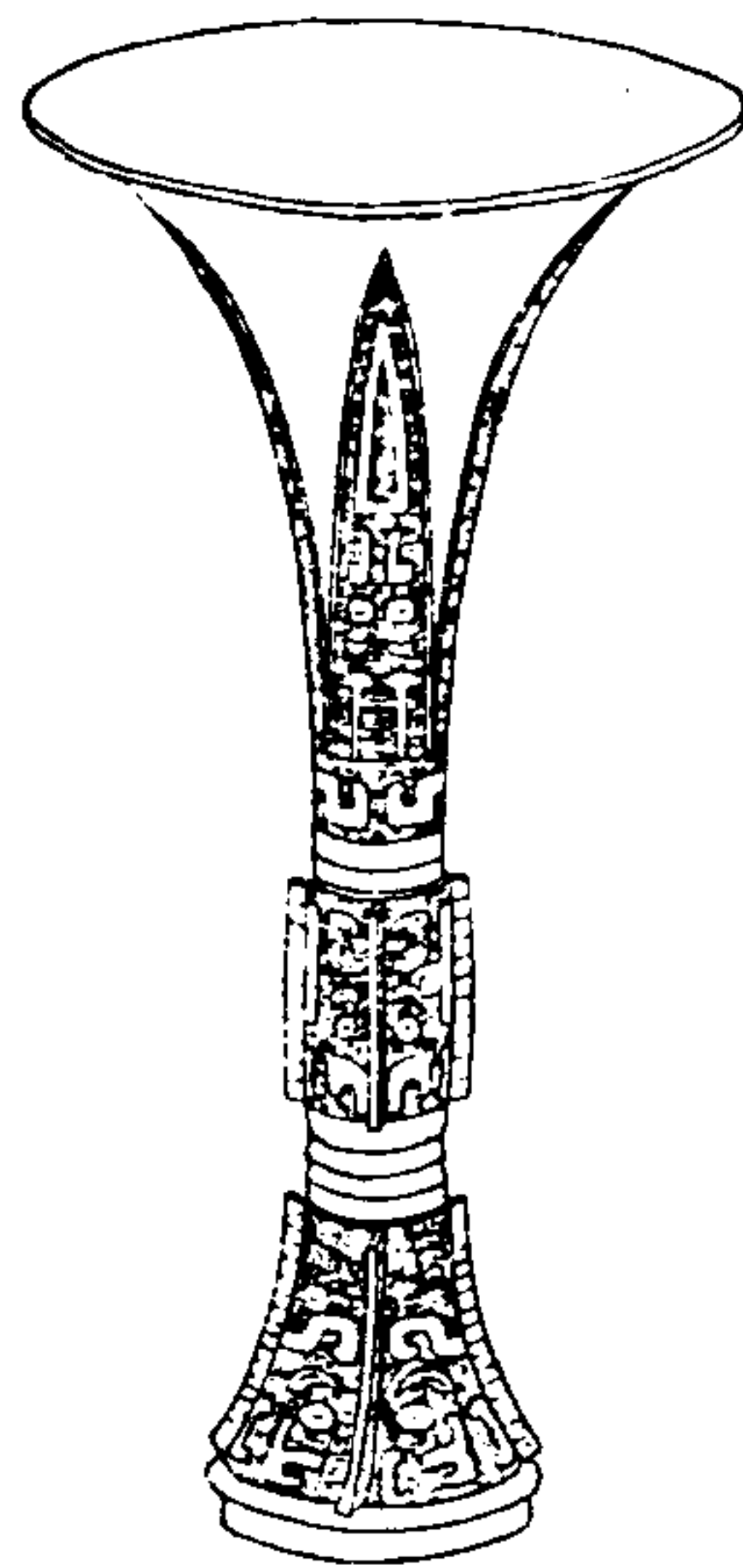

寧壽鑑古

卷十

圭

右高一尺深七寸一分口徑五寸三分重三十兩

周雷紋觚七

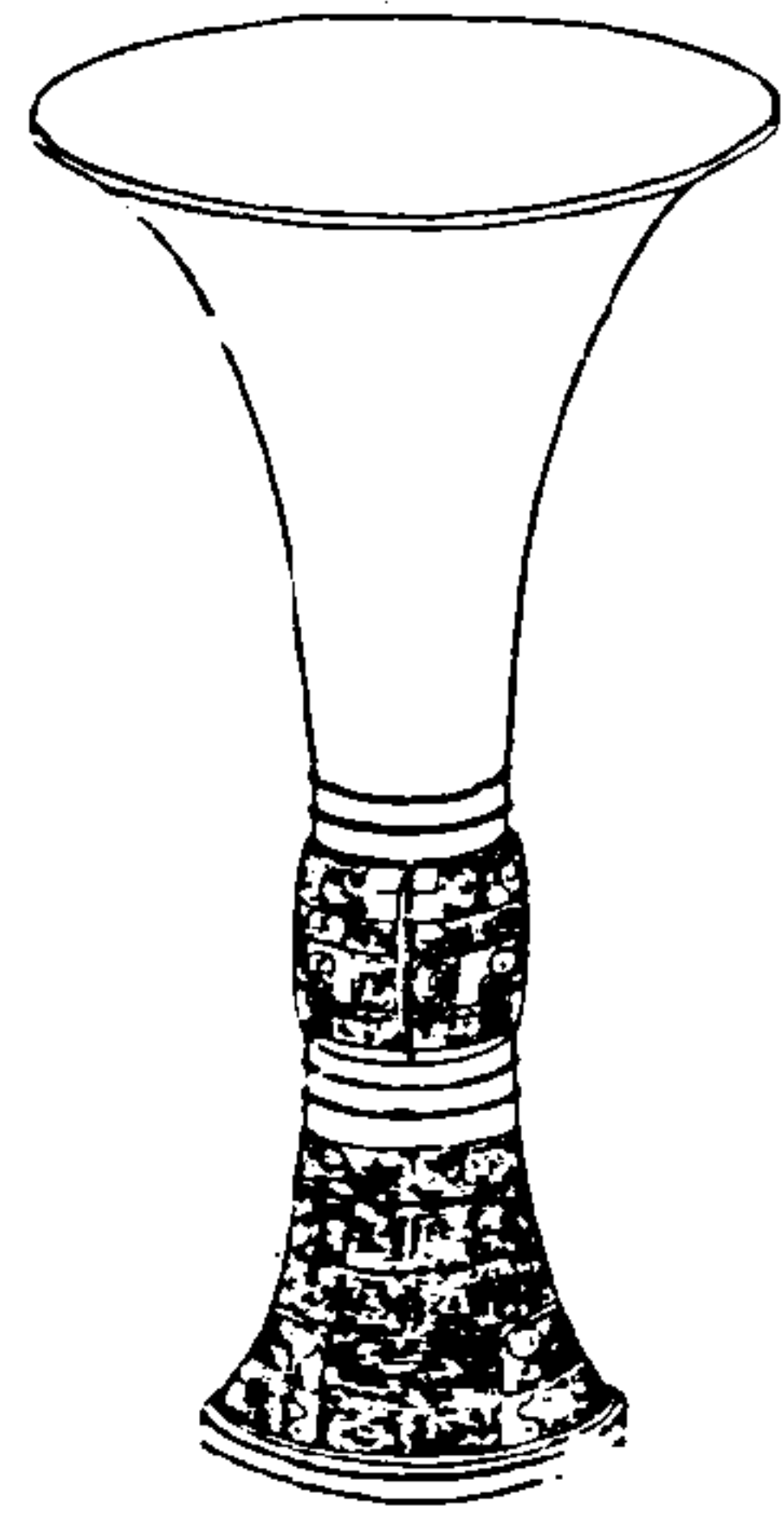

寧壽鑑古

卷十

畫

右高八寸一分深五寸三分口徑五寸重二十八兩

周雷紋觚八

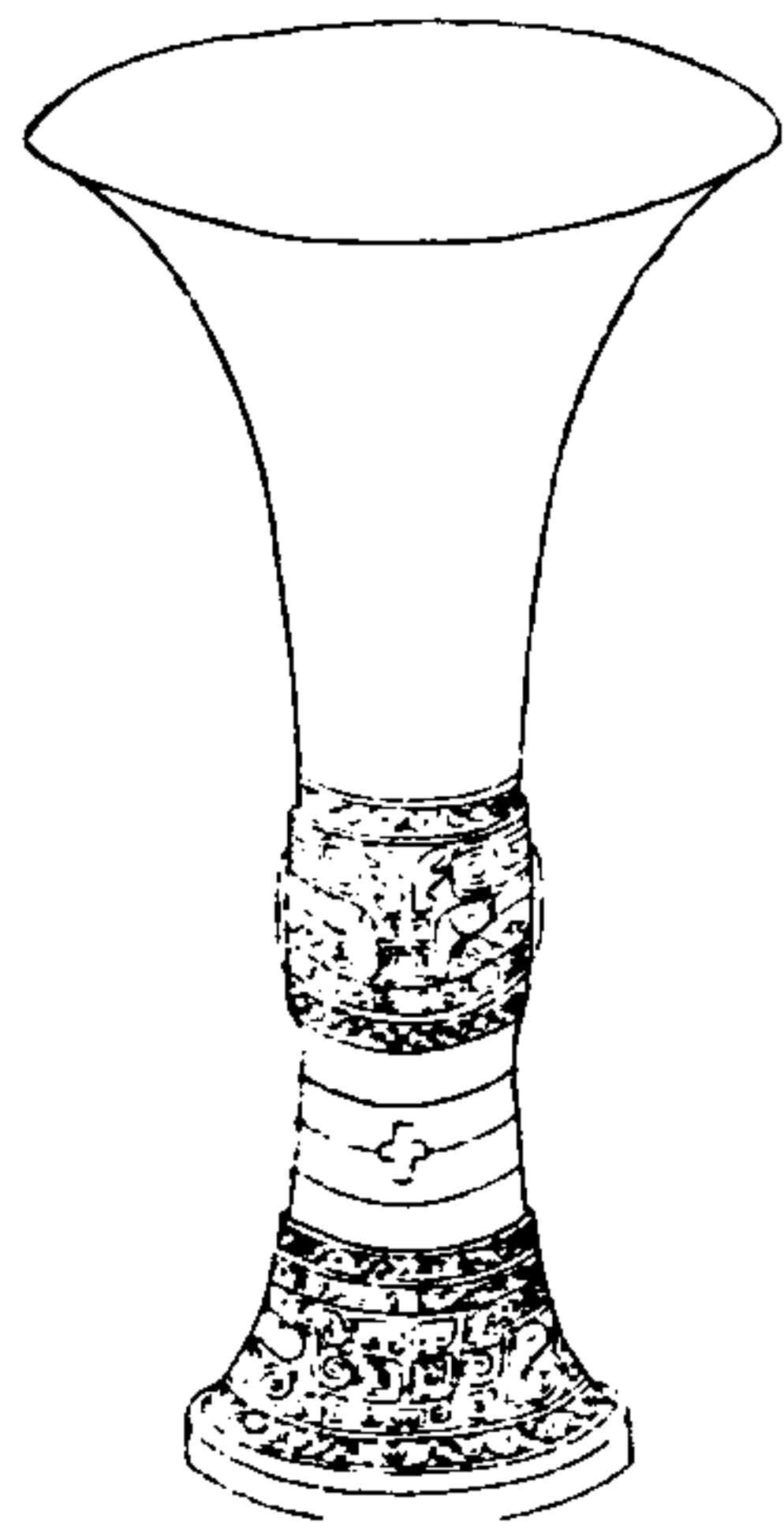

寧壽鑑古

卷十

畫

右高七寸三分深五寸口徑四寸四分重三十六兩

周雷紋觚九

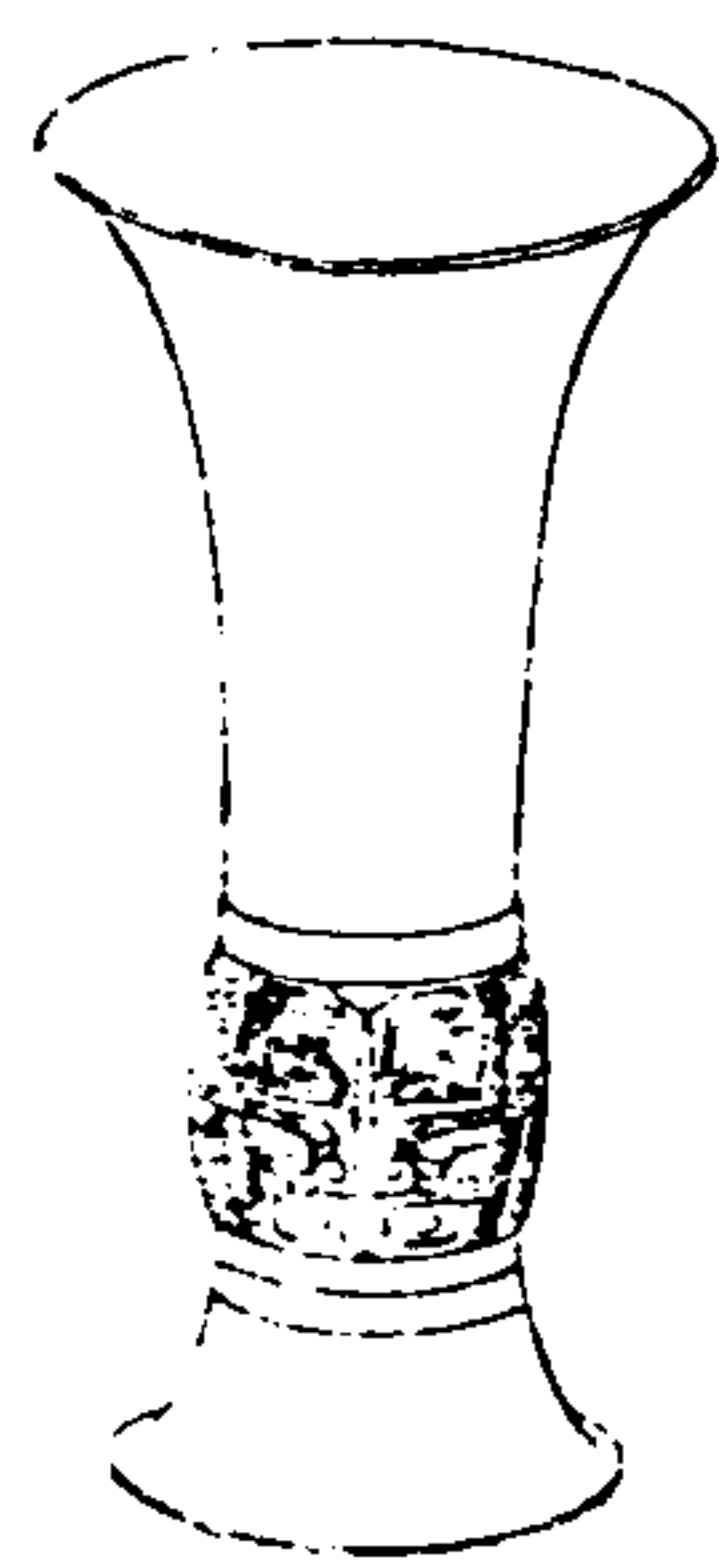

寧壽鑑古

卷十

五

右高六寸深四寸五分口徑三寸五分重十三兩有半

周雷紋觚十

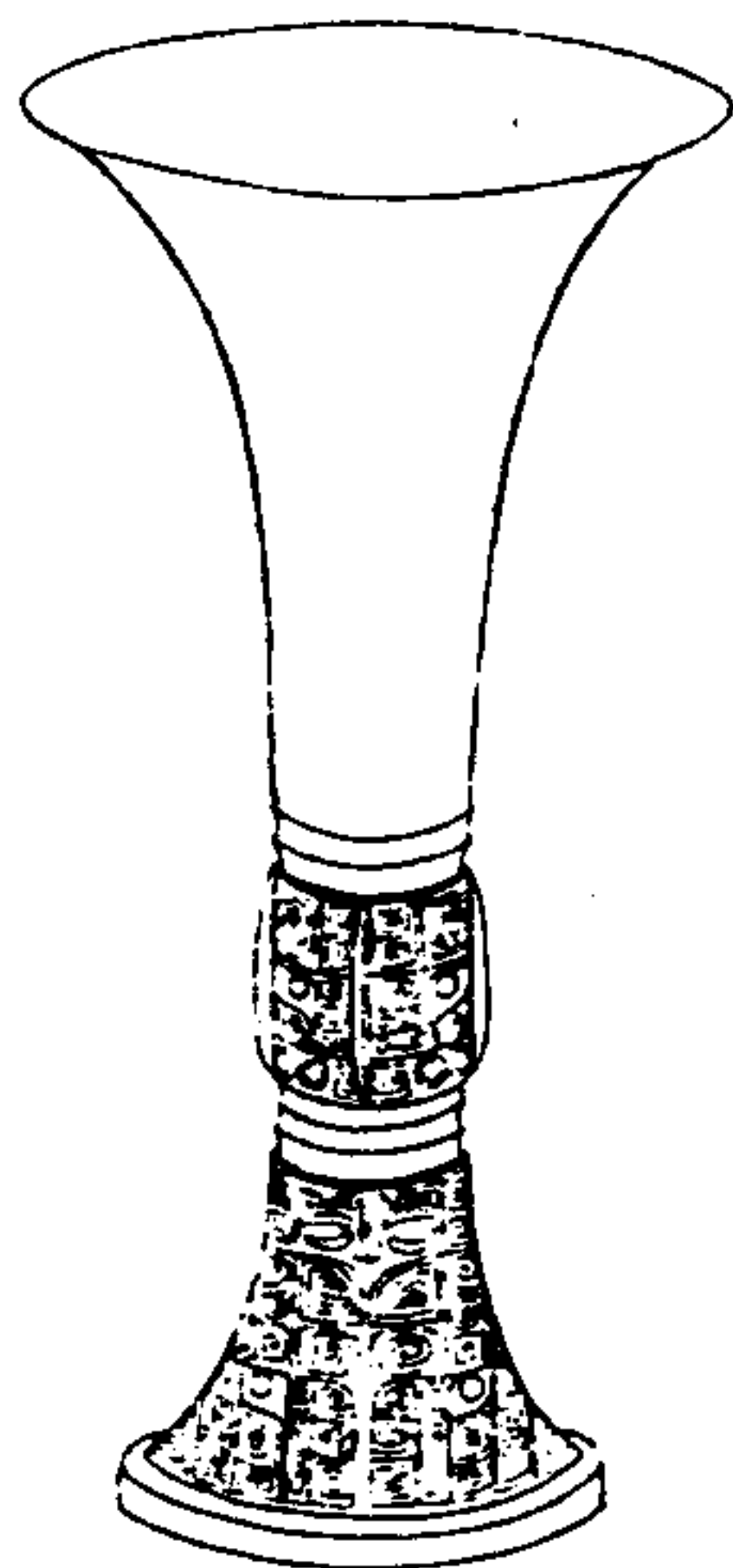

寧壽鑑古

卷十

五

右高七寸五分深五寸口徑四寸一分重二十兩

周雷紋觚十一

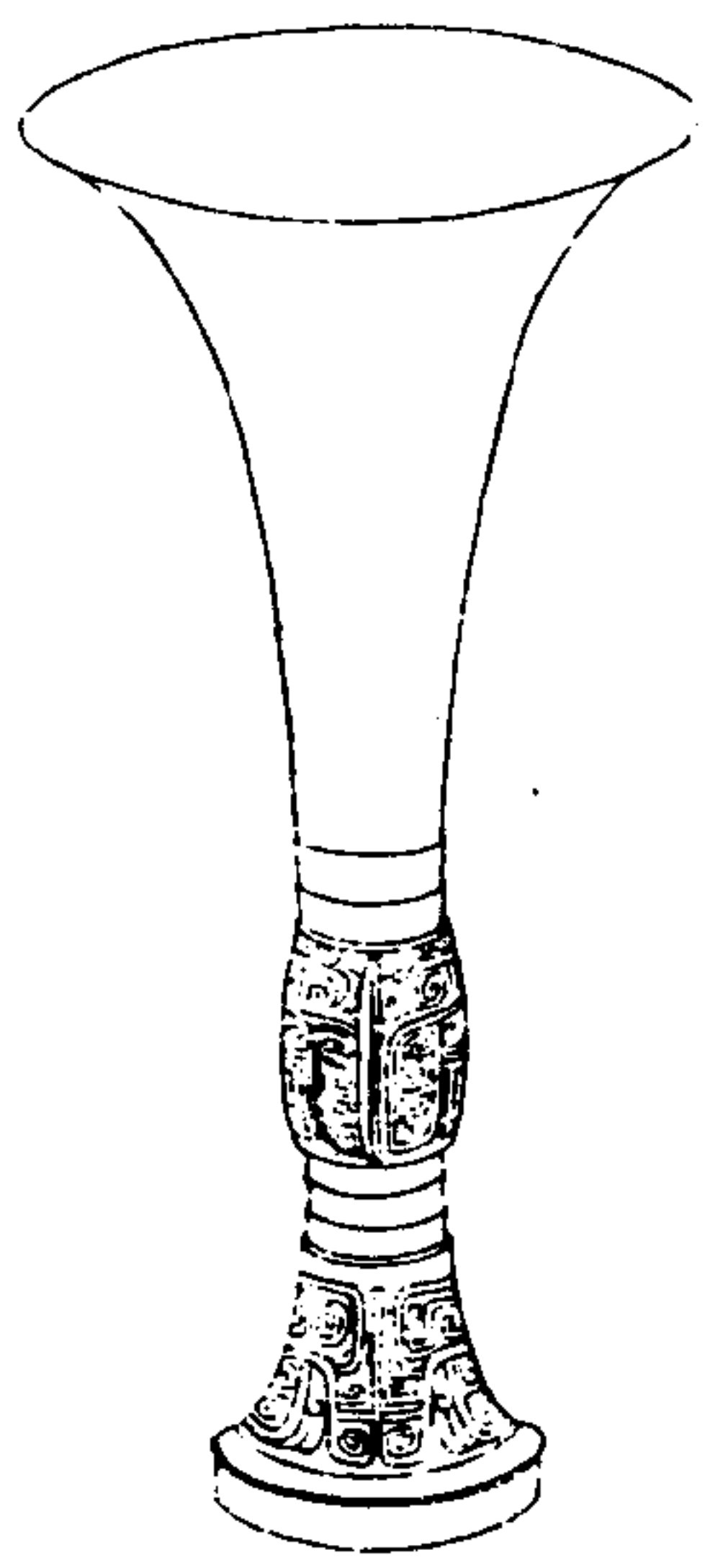

寧壽鑑古

卷十

五

右高九寸五分深六寸九分口徑五寸重二十六兩

周雷紋觚十二

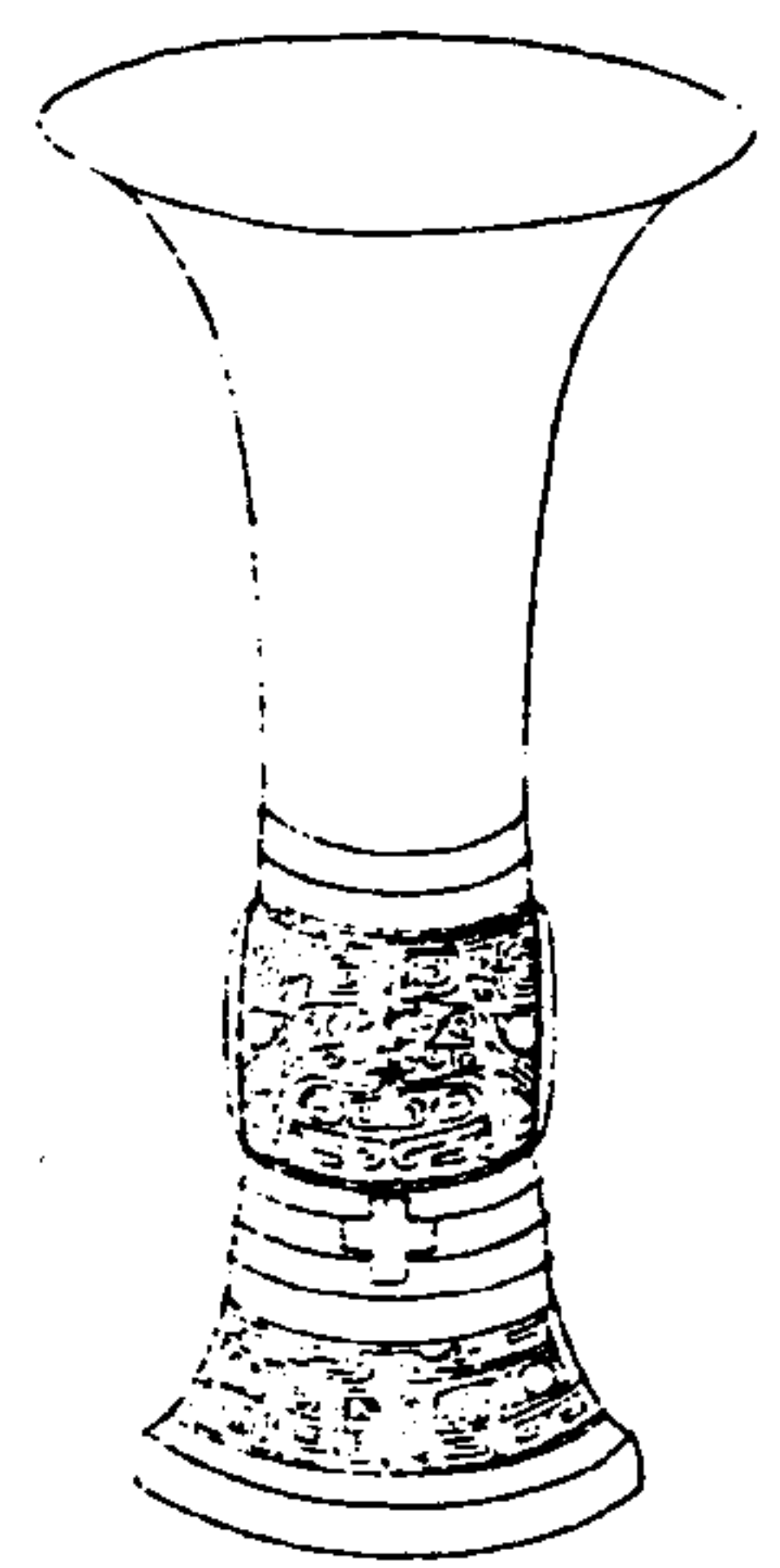

寧壽鑑古

卷十

五

右高七寸五分深五寸五分口徑四寸三分重二十四兩

周雷紋觚十三

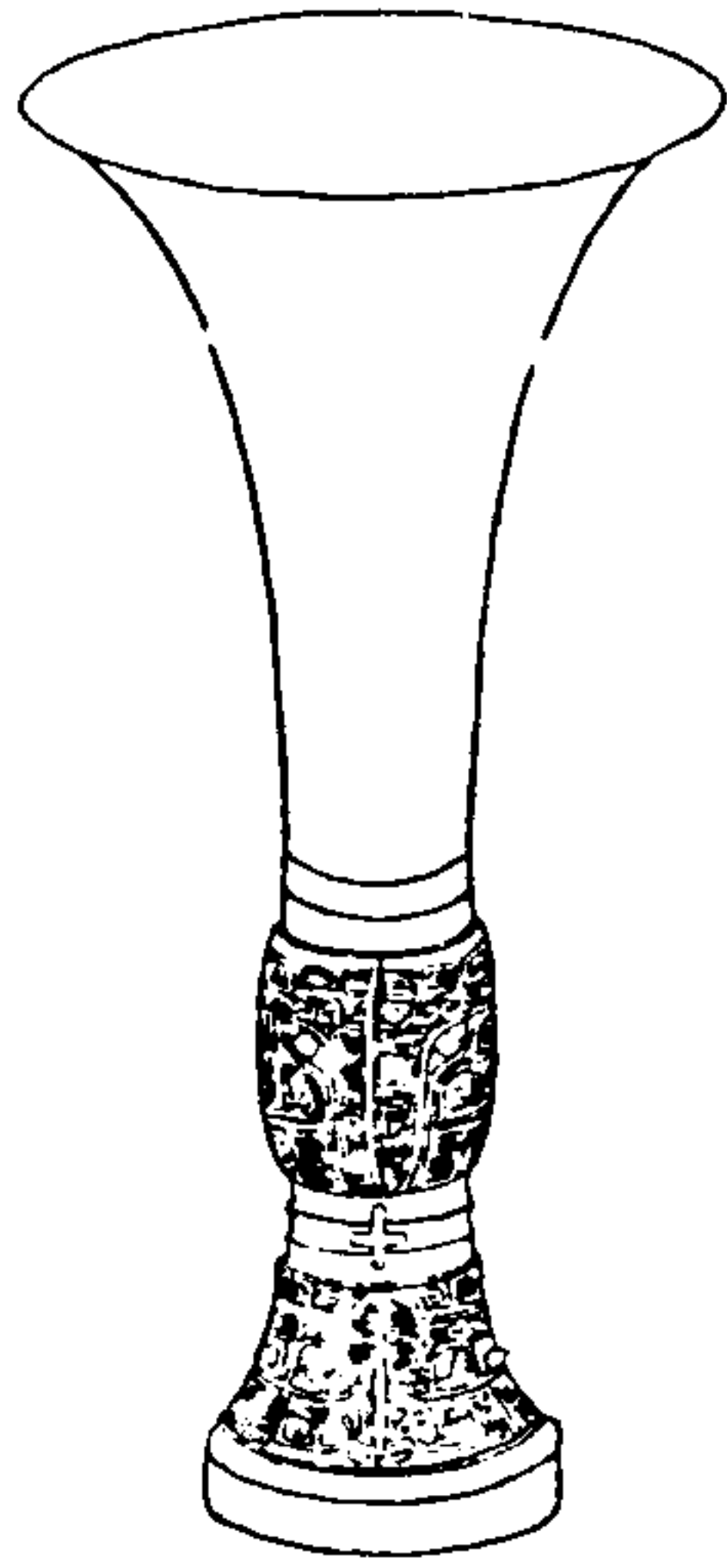

寧壽鑑古

卷十

先

右高九寸三分深六寸五分口徑五寸重二十四兩

周雷紋觚十四

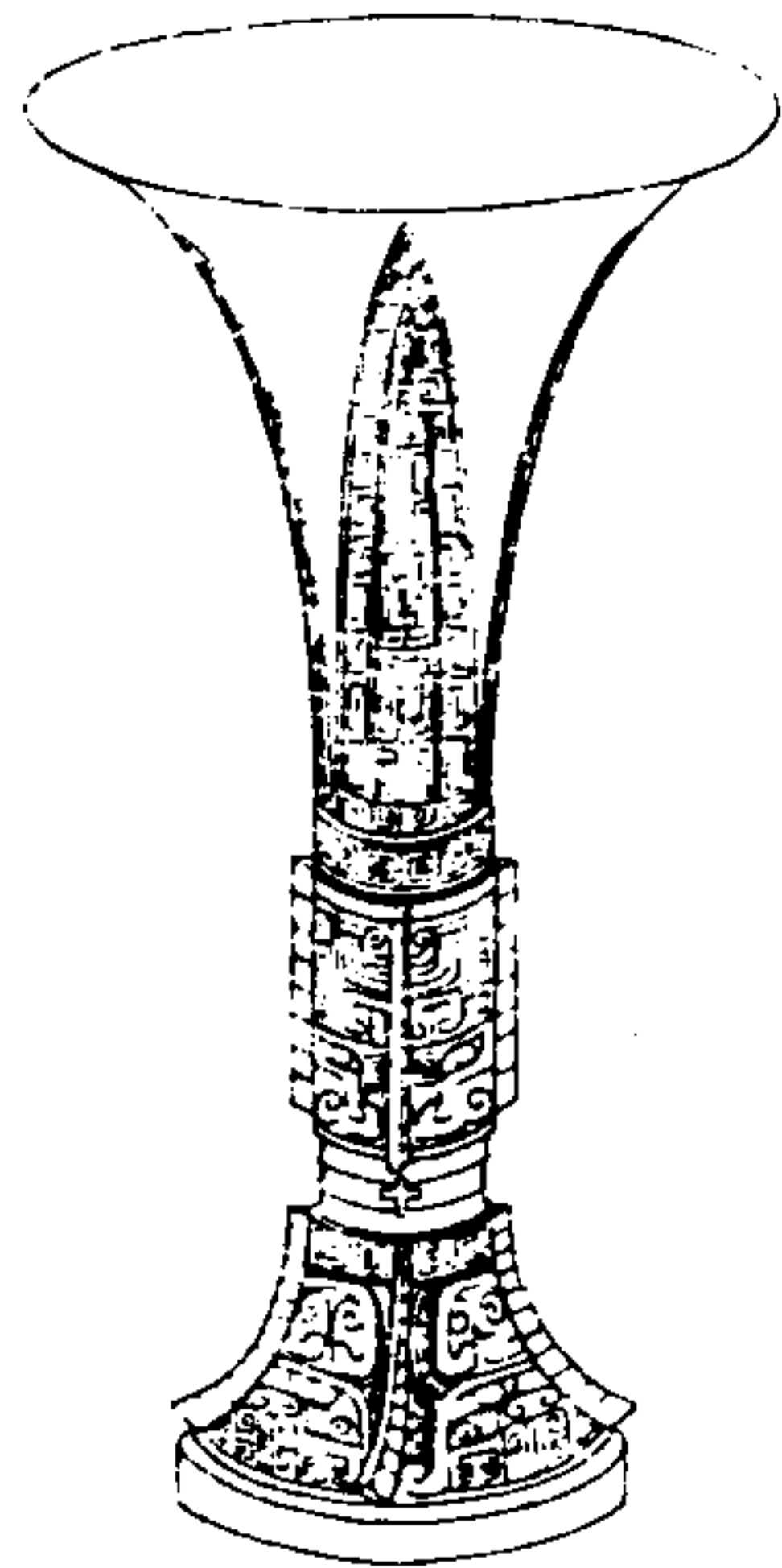

寧壽鑑古

卷十

四

右高八寸六分深五寸九分口徑五寸重三十四兩

周雷紋觚十五

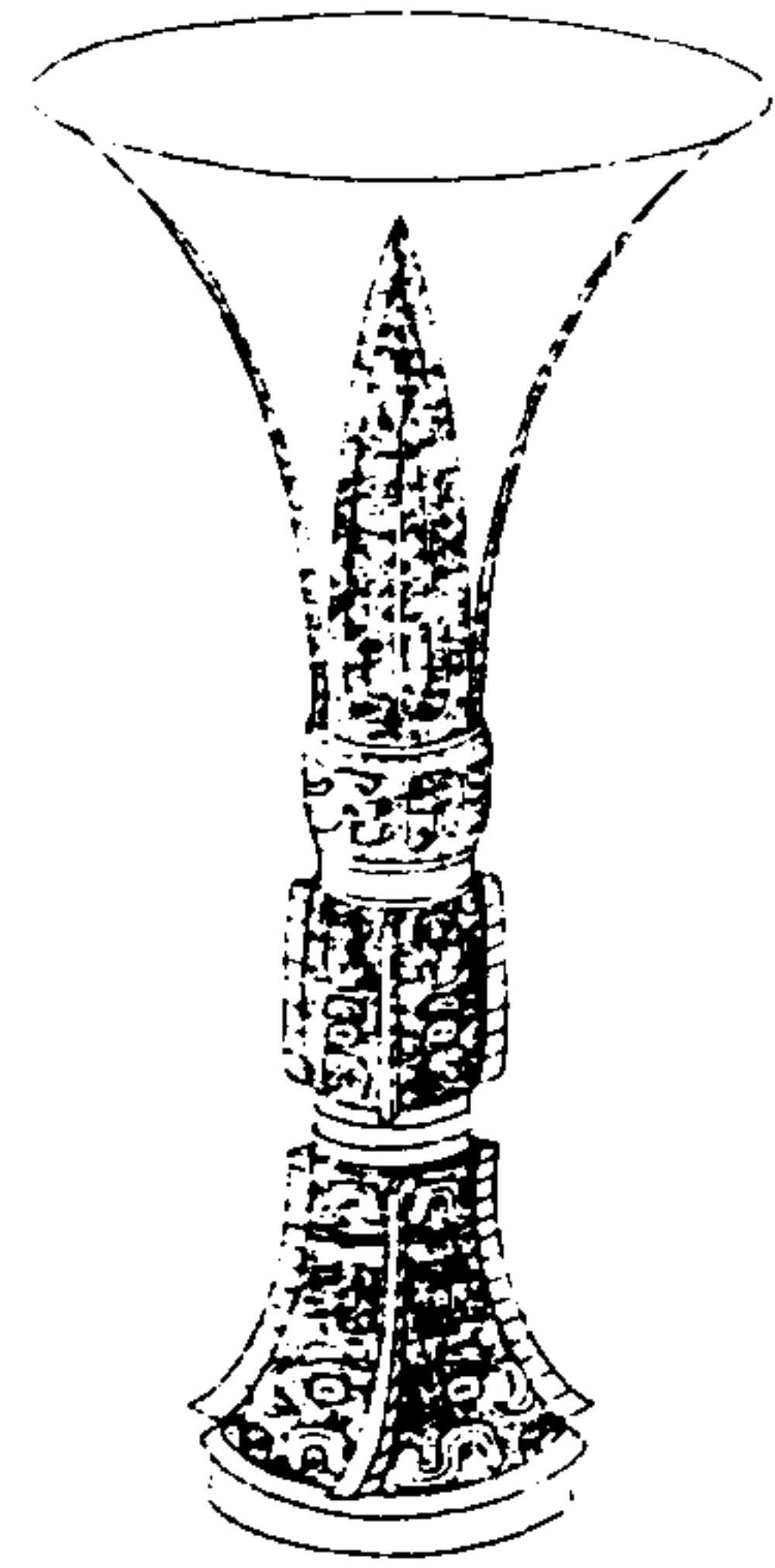

寧壽鑑古

卷十 觚

罍

右高九寸四分深六寸三分口徑五寸一分重三十八兩

周雲雷觚

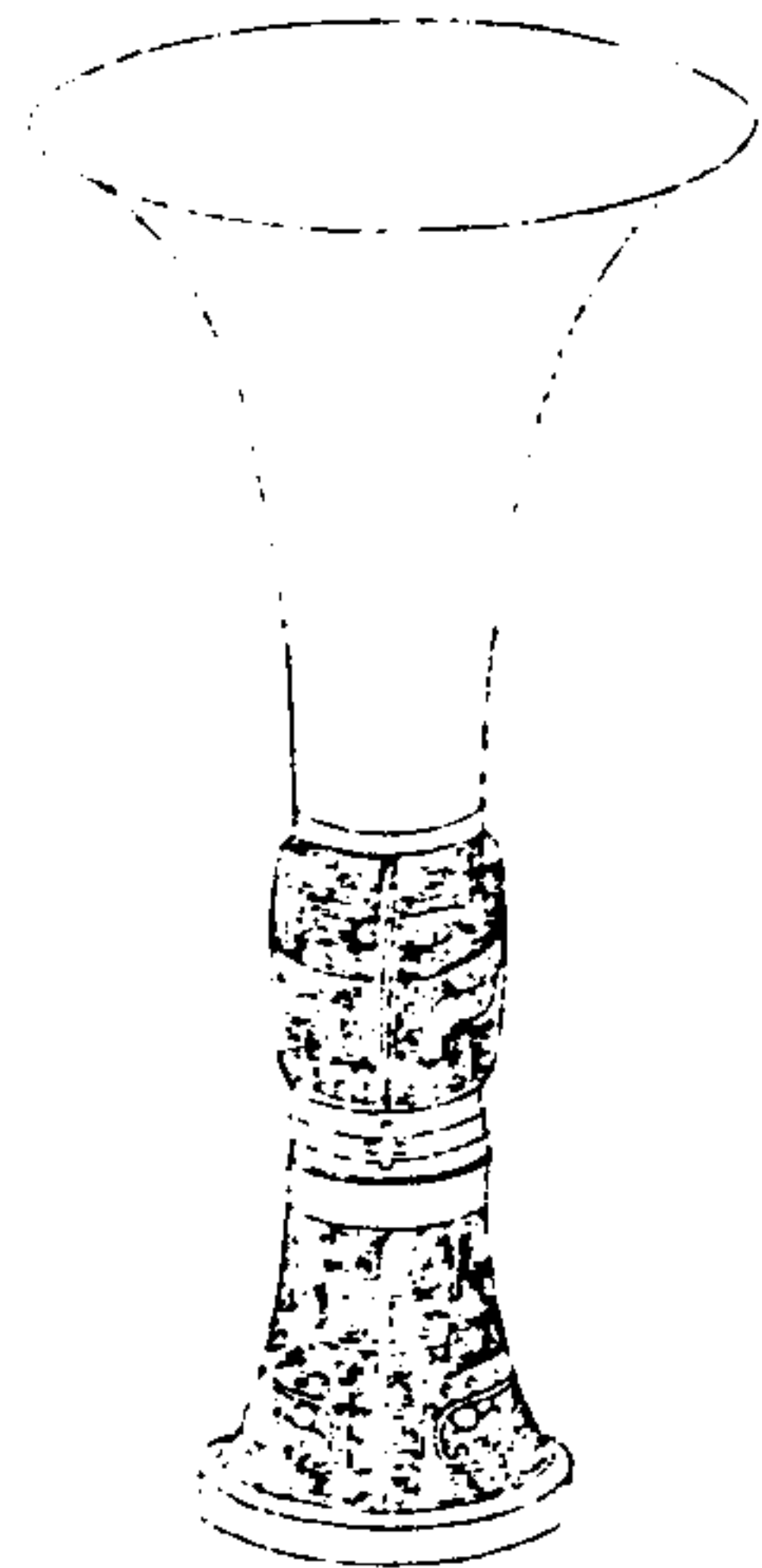

寧壽鑑古

卷十 觚

罍

右高七寸六分深五寸口徑四寸二分重十八兩

周盤雲觚

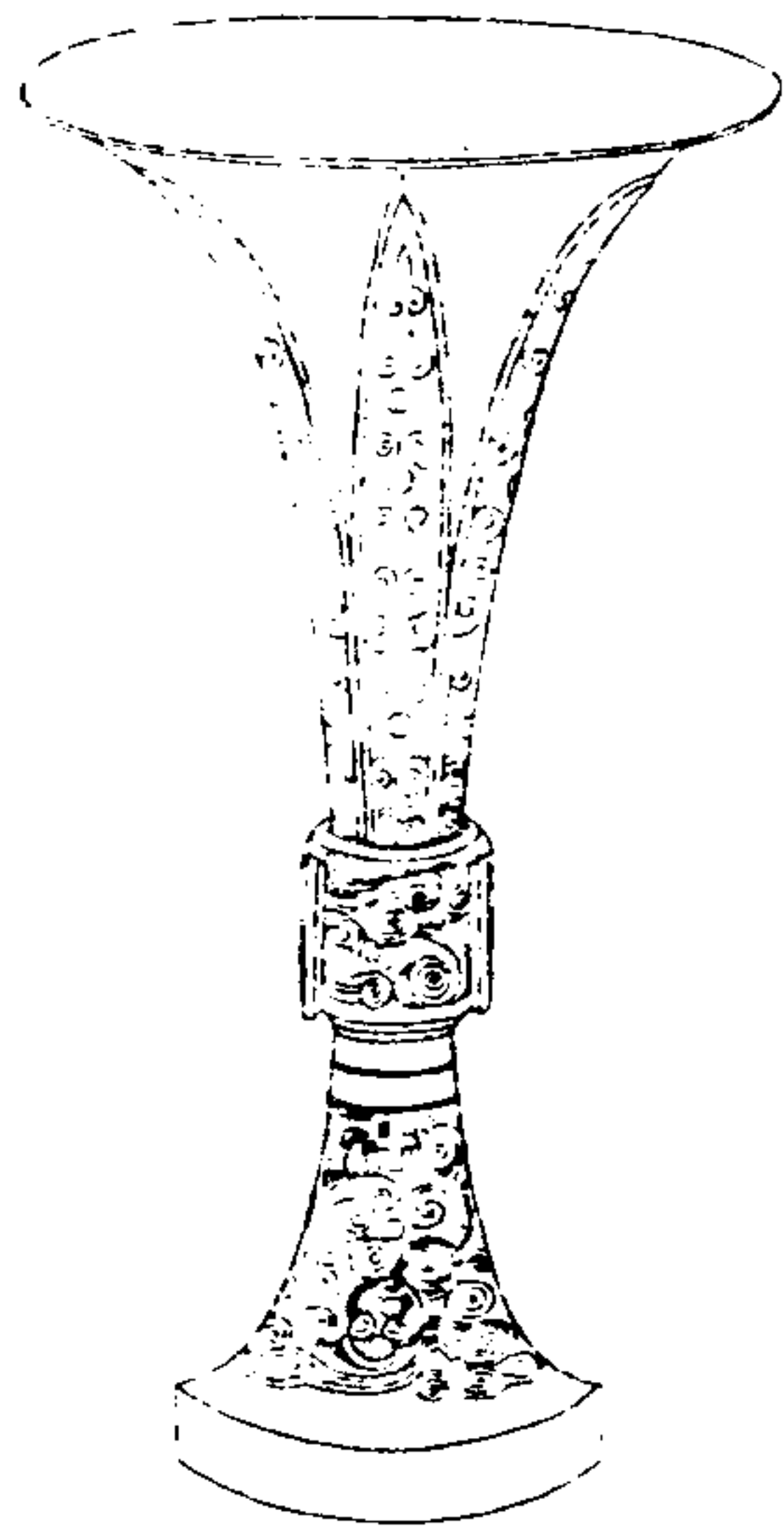

寧壽鑑古

卷十 觚

罍

右高一尺一分深六寸四分口徑五寸八分重四十四兩

周雲紋觚

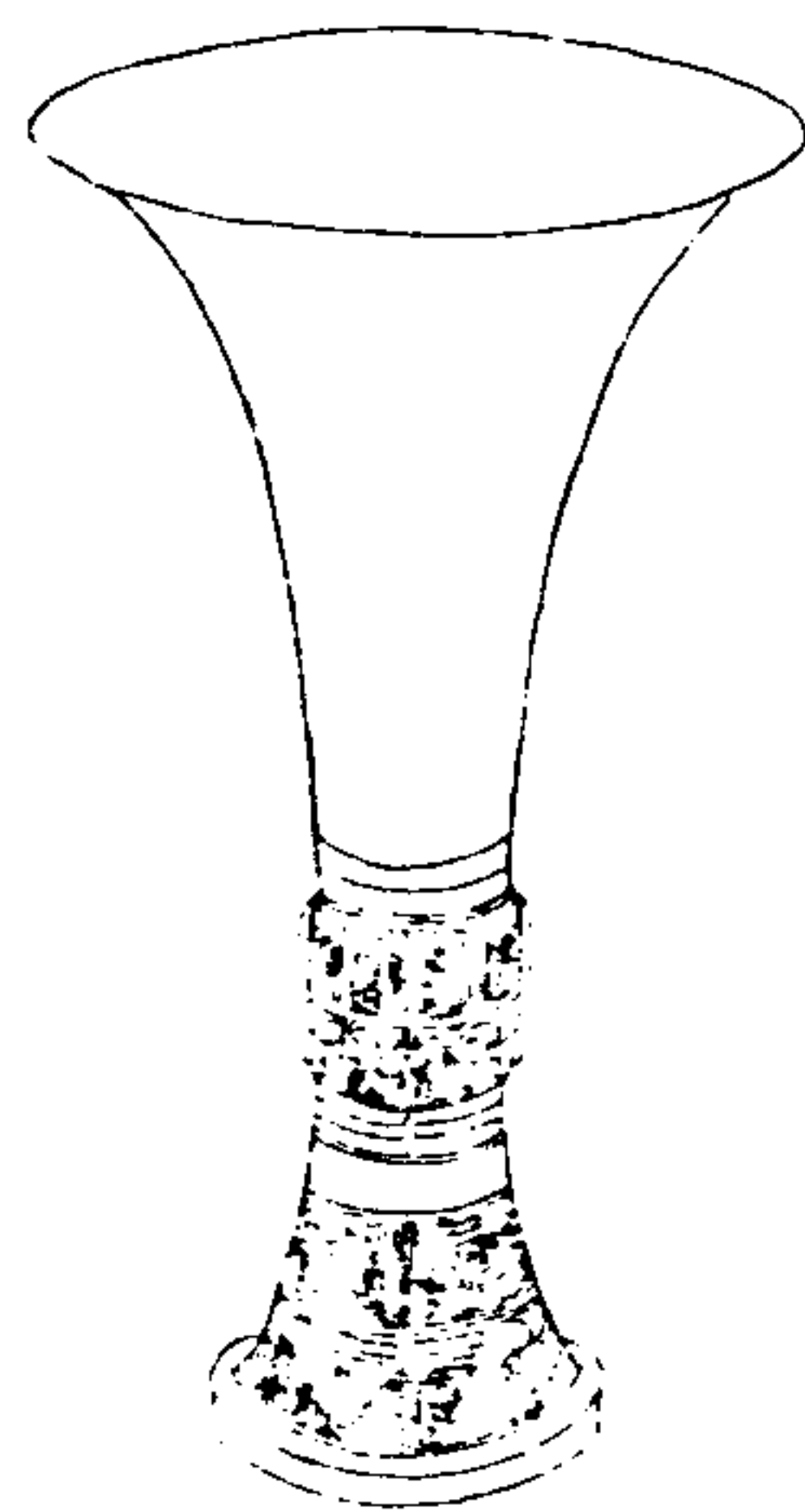

寧壽鑑古

卷十 觚

罍

右高六寸九分深四寸六分口徑四寸二分重二十兩

周夔紋觚

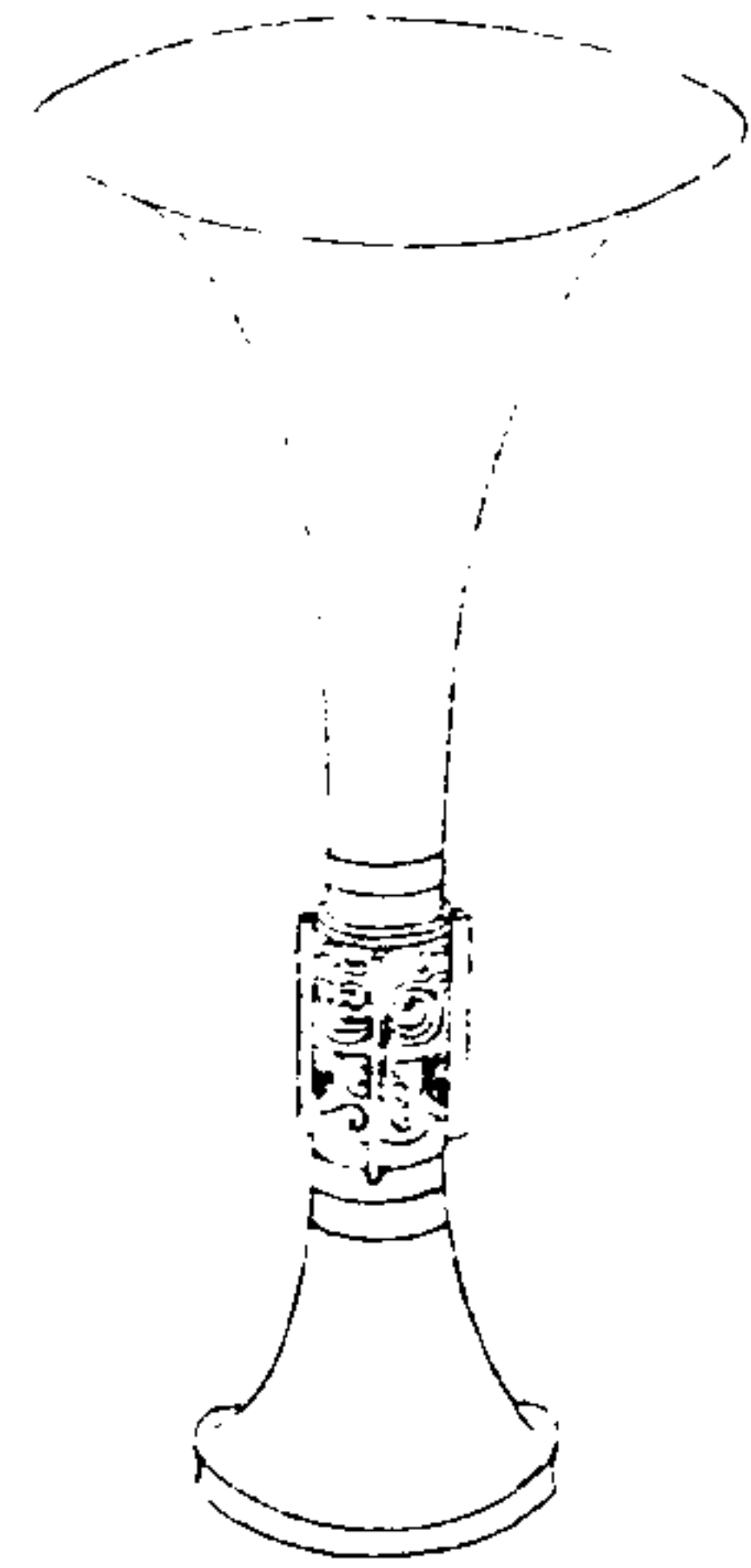

寧壽鑑古

卷十

五

右高八寸三分深六寸口徑四寸五分重十八兩

周饗餐觚一

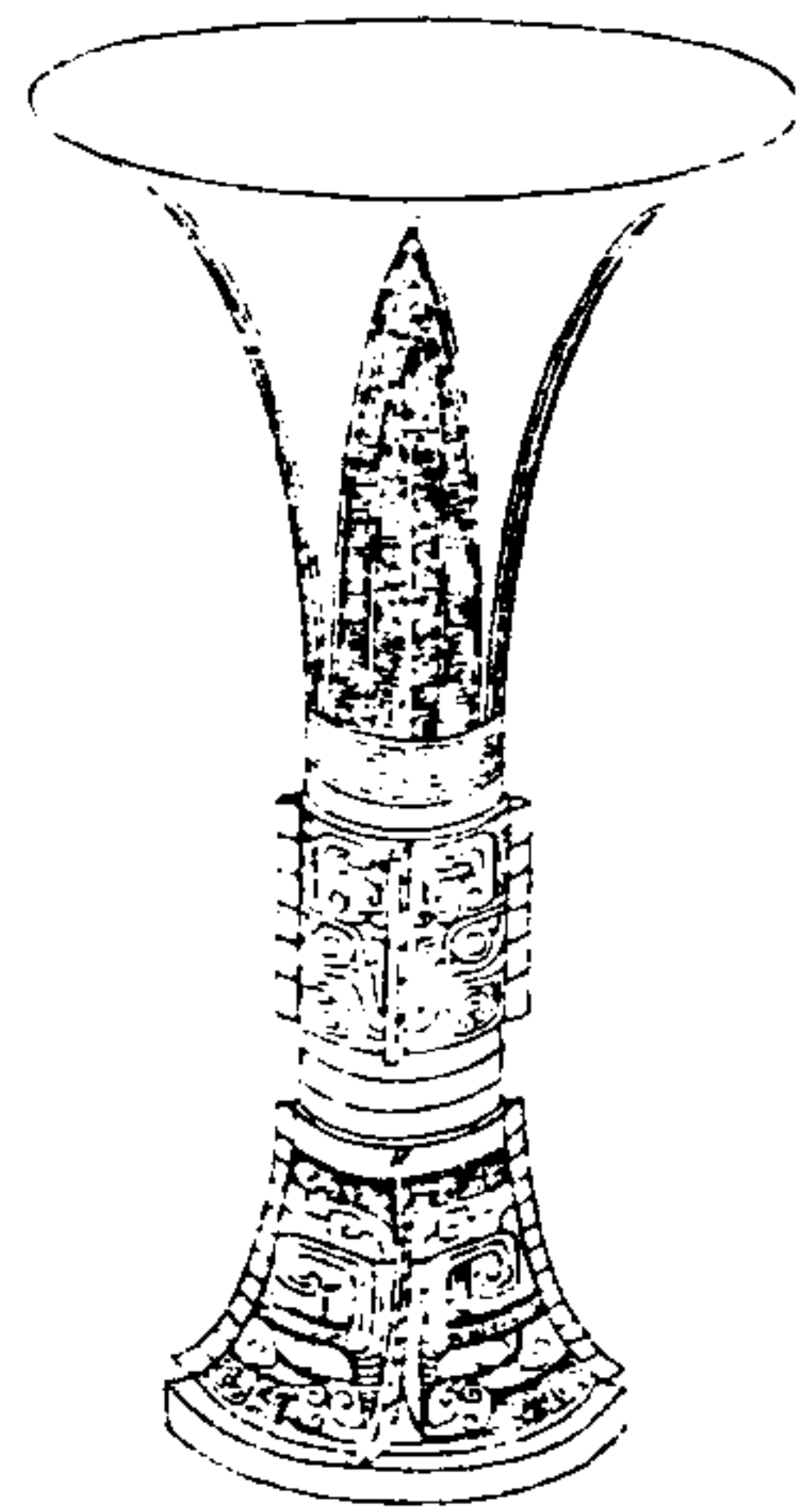

寧壽鑑古

卷十

六

右高八寸七分深五寸八分口徑五寸重三十四兩

周饗饗觚二

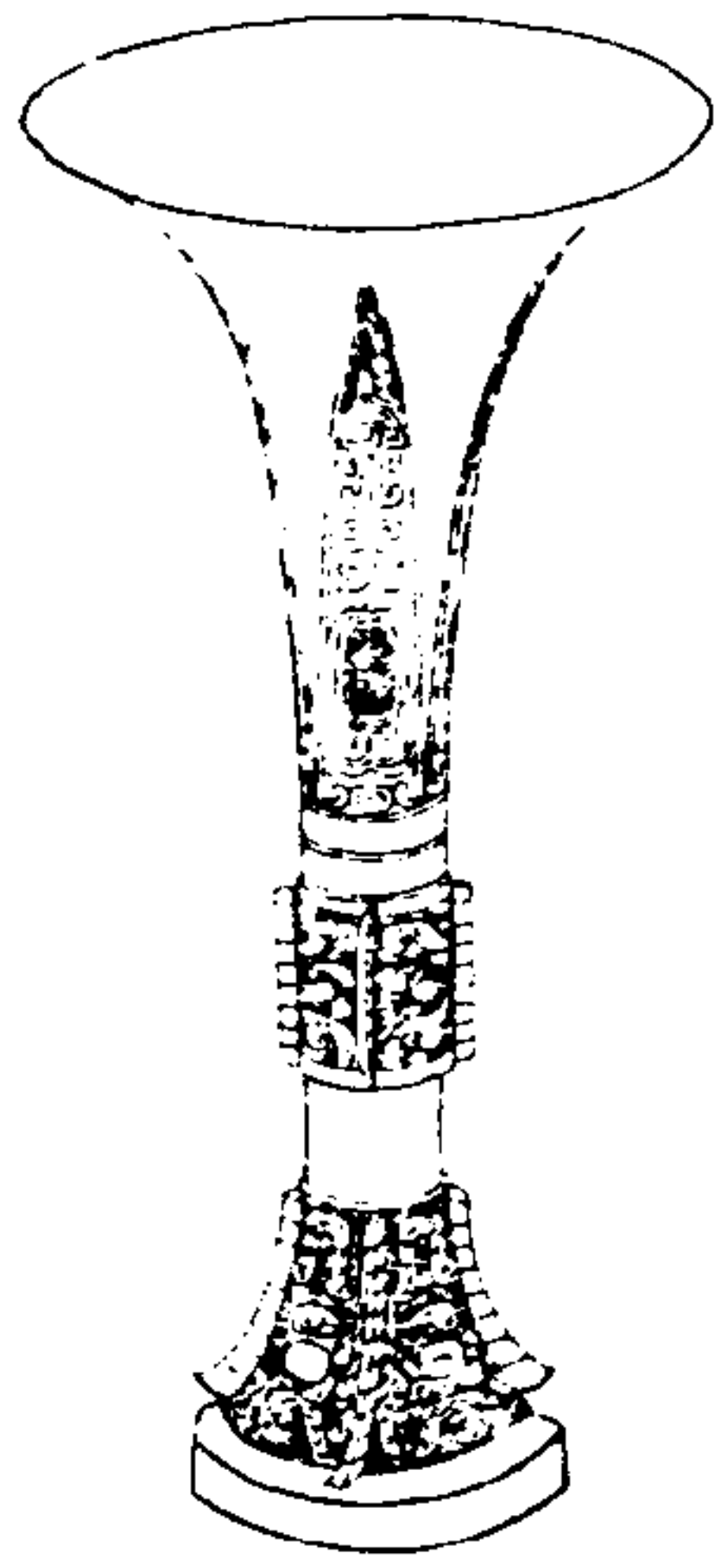

寧壽鑑古

卷十

器

右高八寸七分深六寸口徑四寸七分重二十六兩

周饗饗觚三

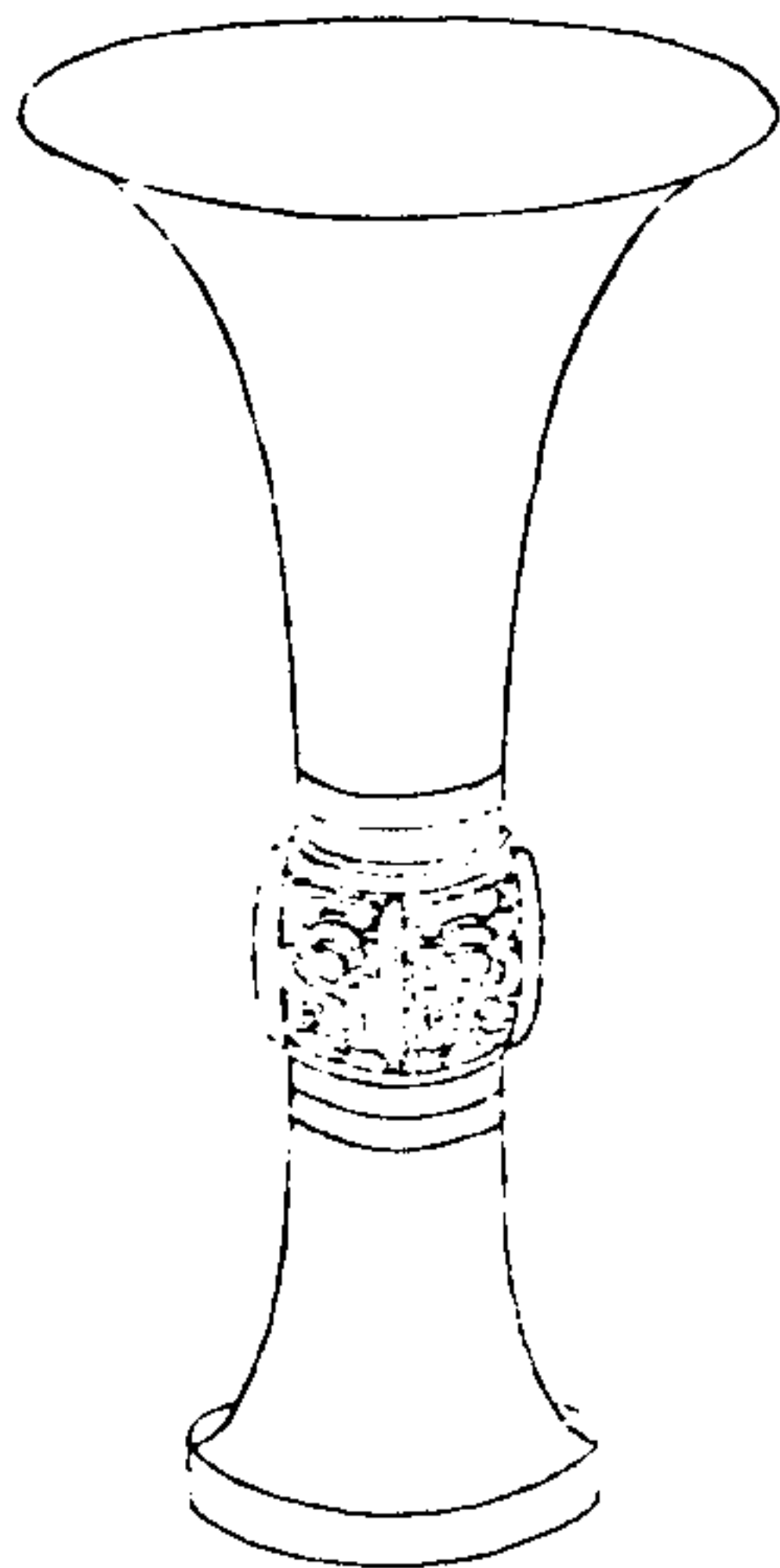

寧壽鑑古

卷十

器

右高七寸八分深五寸三分口徑四寸三分重三十兩

周裴發觚四

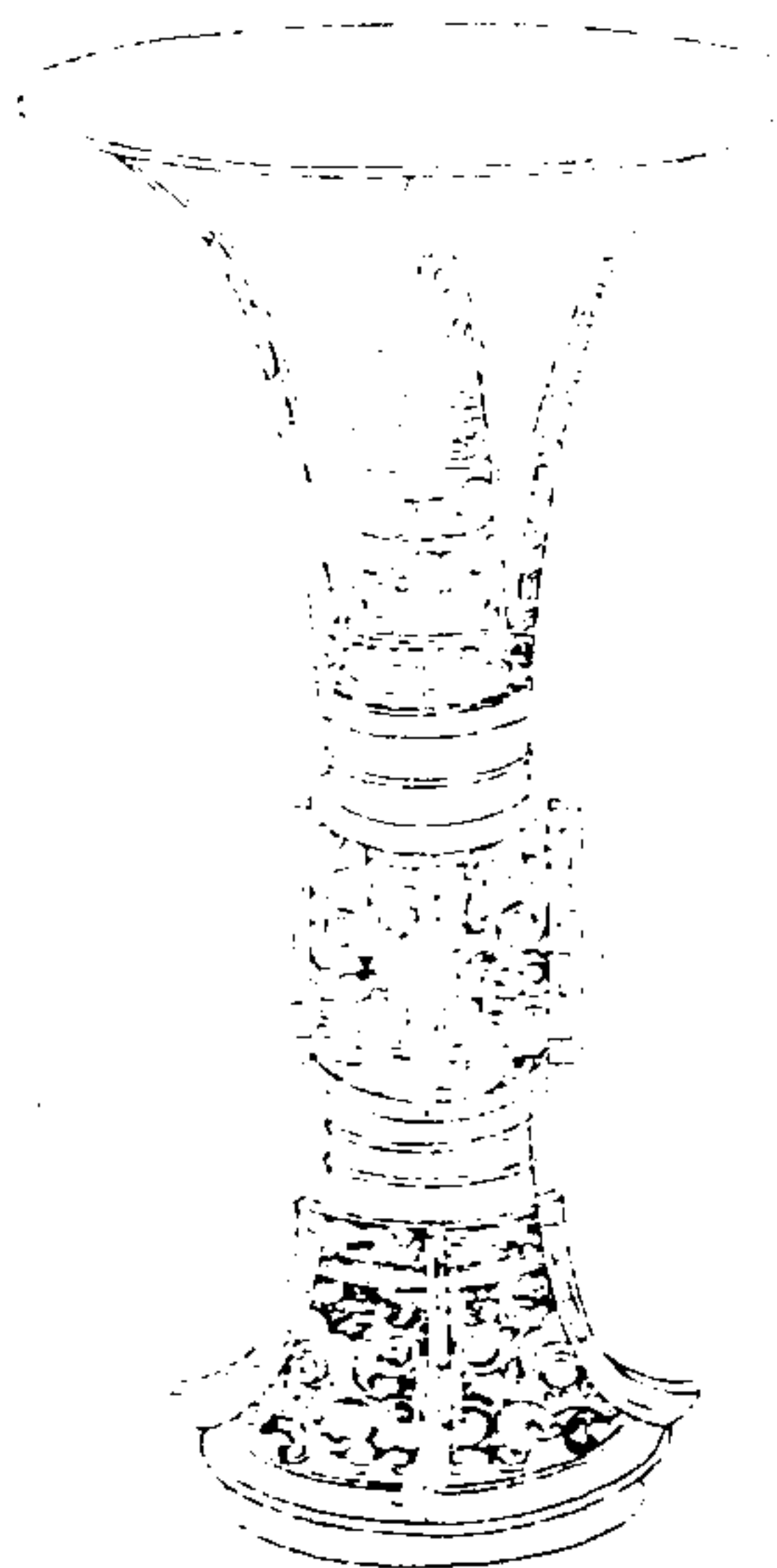

寧壽鑑古

卷十

早

右高一尺九寸八分深一尺二分口徑八寸重一百四十二兩金銀錯

周素觚一

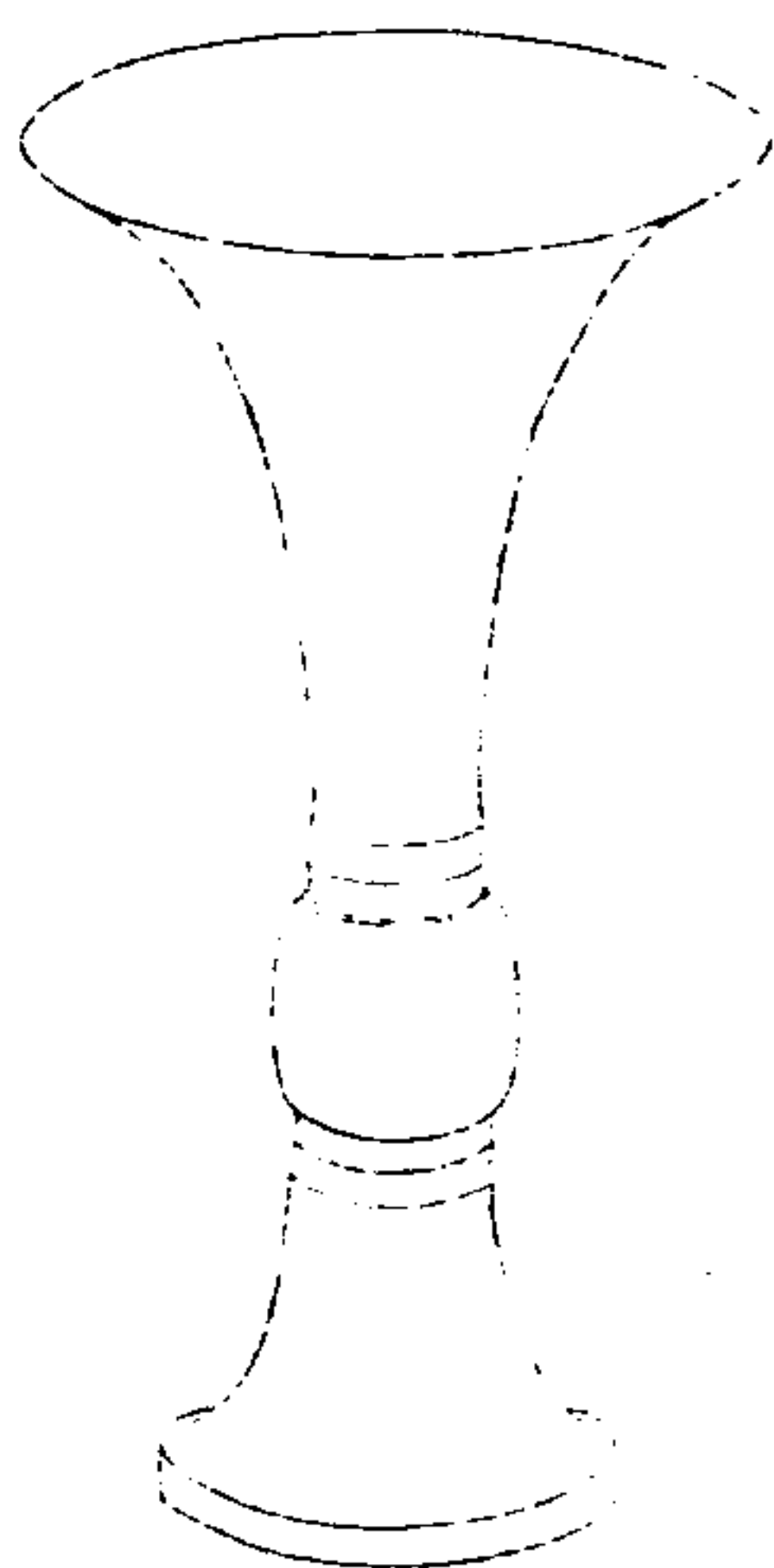

寧壽鑑古

卷十

五

右高七寸二分深四寸八分口徑四寸二分重二十四兩

周素觚二

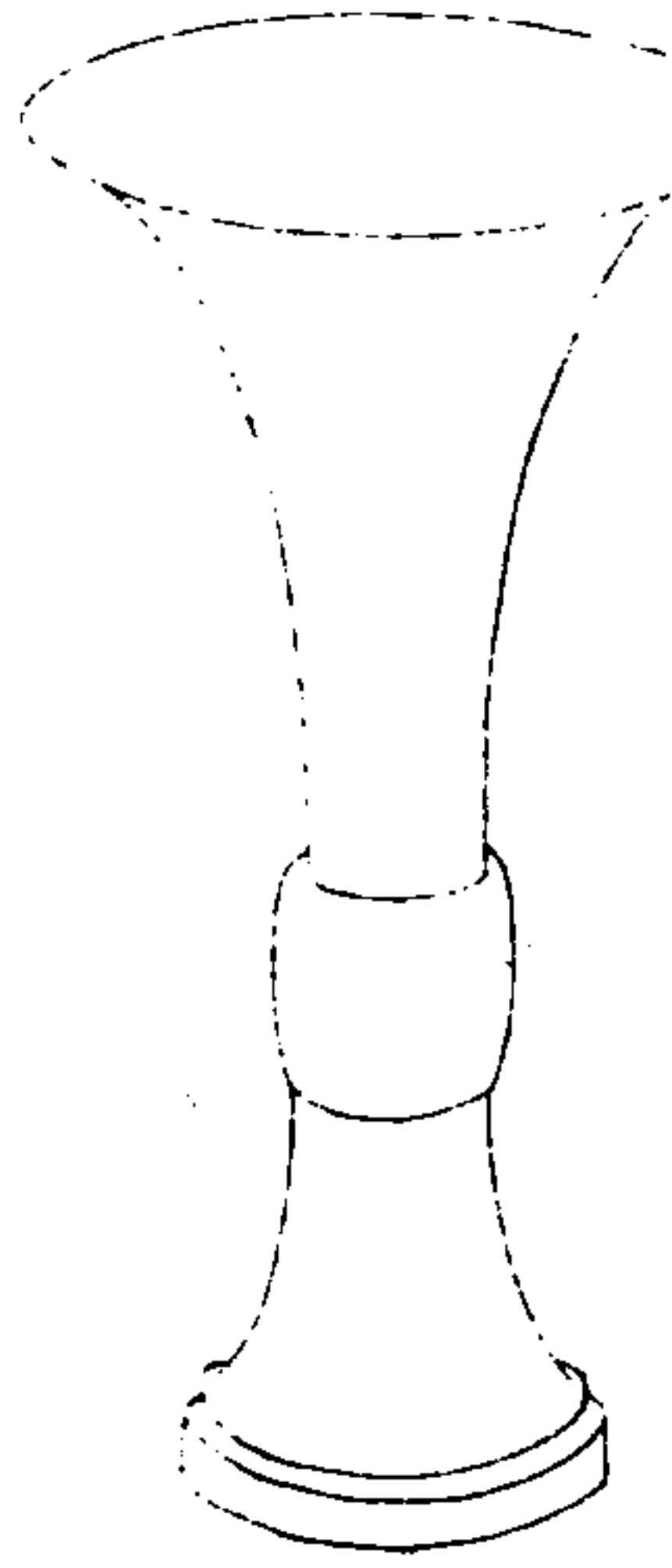

寧壽鑑古

卷十 觚

至

右高七寸五分深五寸口徑四寸二分重二十四兩

周素觚三

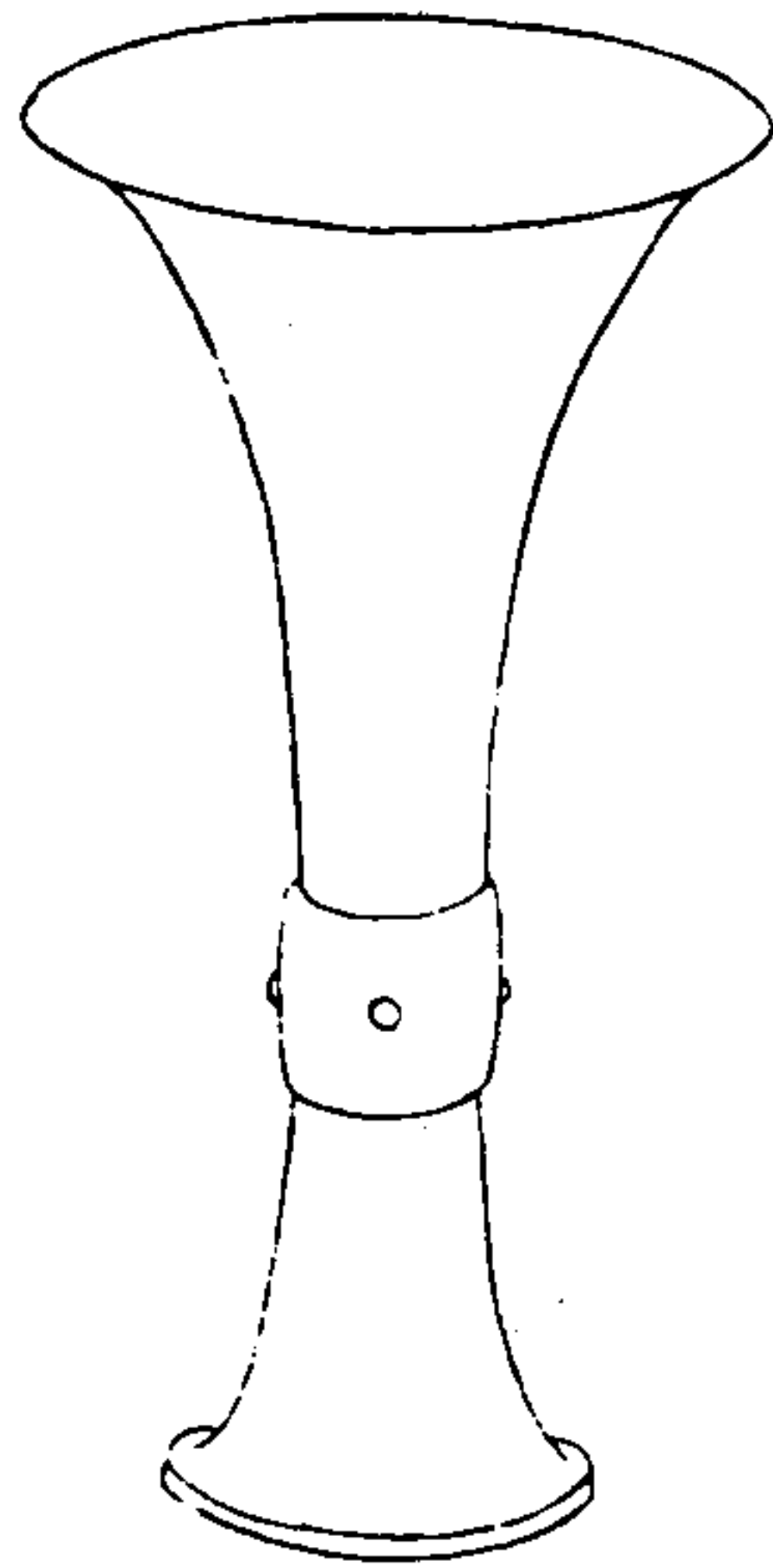

寧壽鑑古

卷十 觚

至

右高七寸七分深五寸二分口徑四寸四分重二十六兩

周素觥四

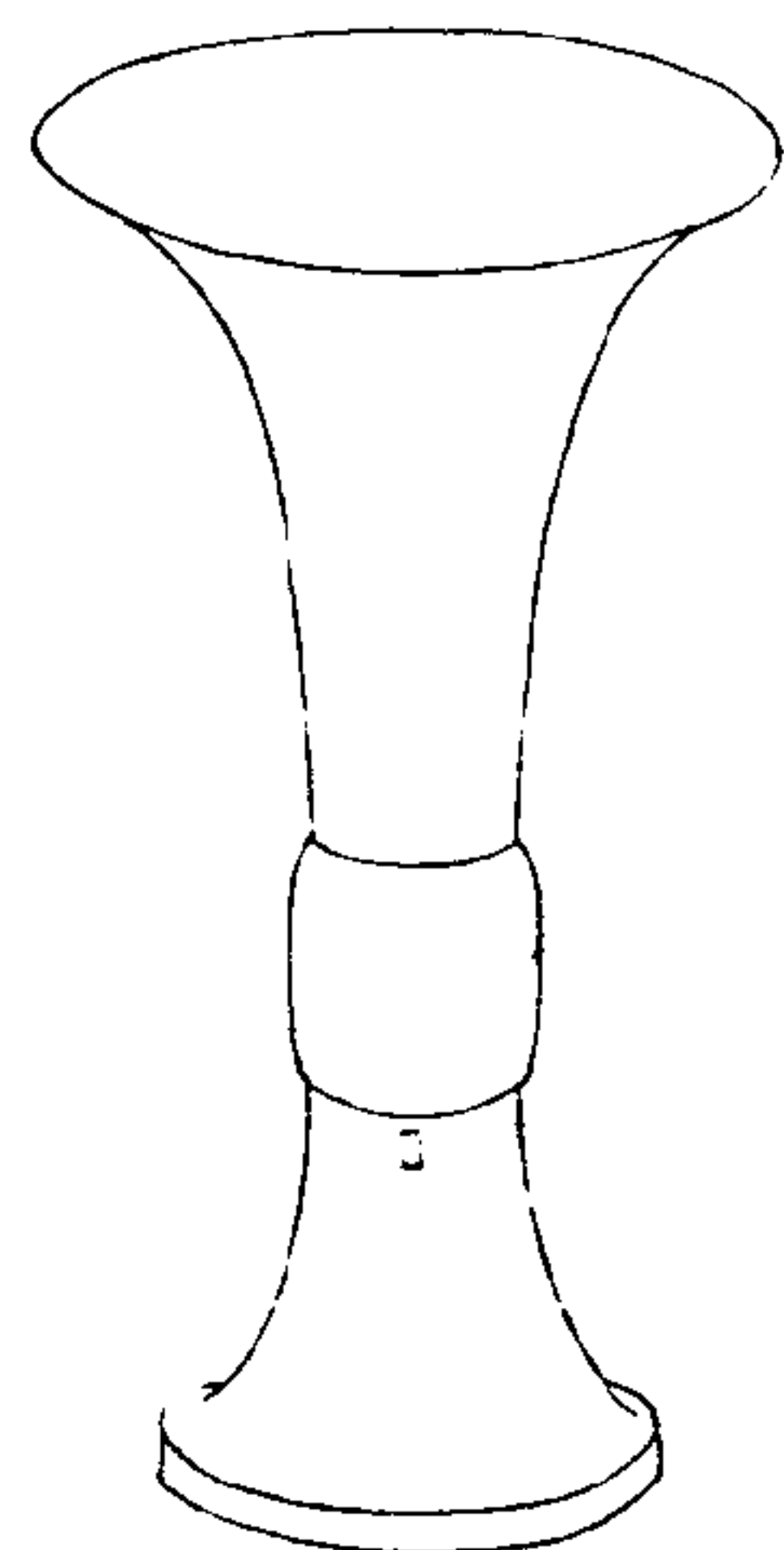

寧壽鑑古

卷十

五

右高七寸一分深四寸三分口徑三寸八分重
二十兩

漢饜饜觥

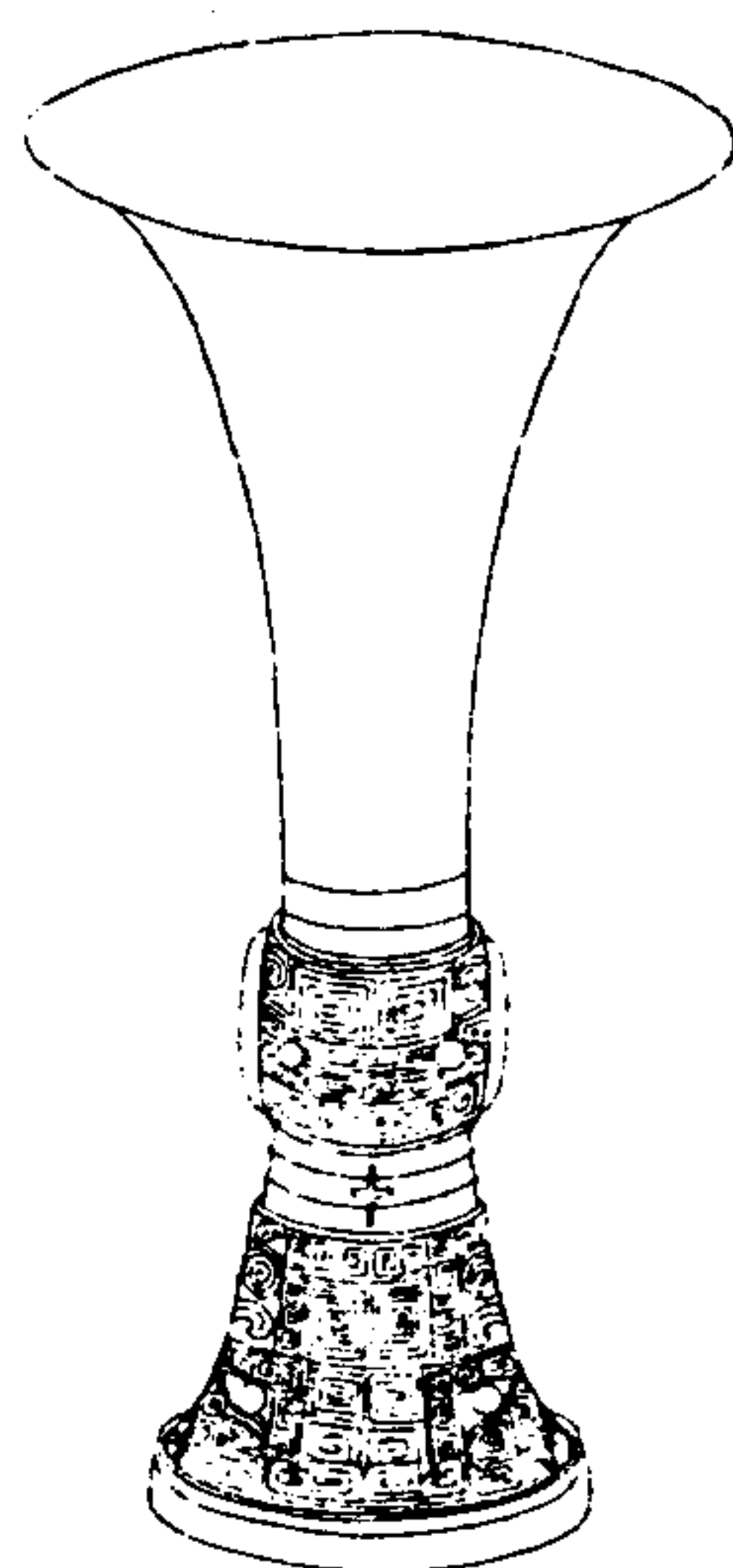

寧壽鑑古

卷十

五

右高七寸九分深五寸二分口徑四寸五分重
三十兩

寧壽鑑古卷十一目錄

解

周

史解 有銘

秉仲解 有銘

父解 有銘

孫解 有銘

夔鳳解

蟠虺解

鳳紋解

寧壽鑑古

卷十一 目錄一

雷紋解

弦紋解

漢

雷紋解

蟬紋解

勺

周

龍勺

卮

漢

犧首卮

夔首卮

蟠虺卮

雷紋卮

環紋卮

獸環卮

敦

周

基敦 有銘

夔紋敦一

寧壽鑑古

卷十一 目錄二

夔紋敦二

環紋敦

簋

周

旅簋 有銘

叔姬簋 有銘

蟠夔簋

簋

周

環紋簋一

環紋簋二
環紋簋三

豆

商

山豆

周

父己豆 有銘

盤雲豆

帶紋豆

素豆一

寧壽鑑古 卷十一 目錄三

素豆二

鋪

周

杜孺鋪

周史解

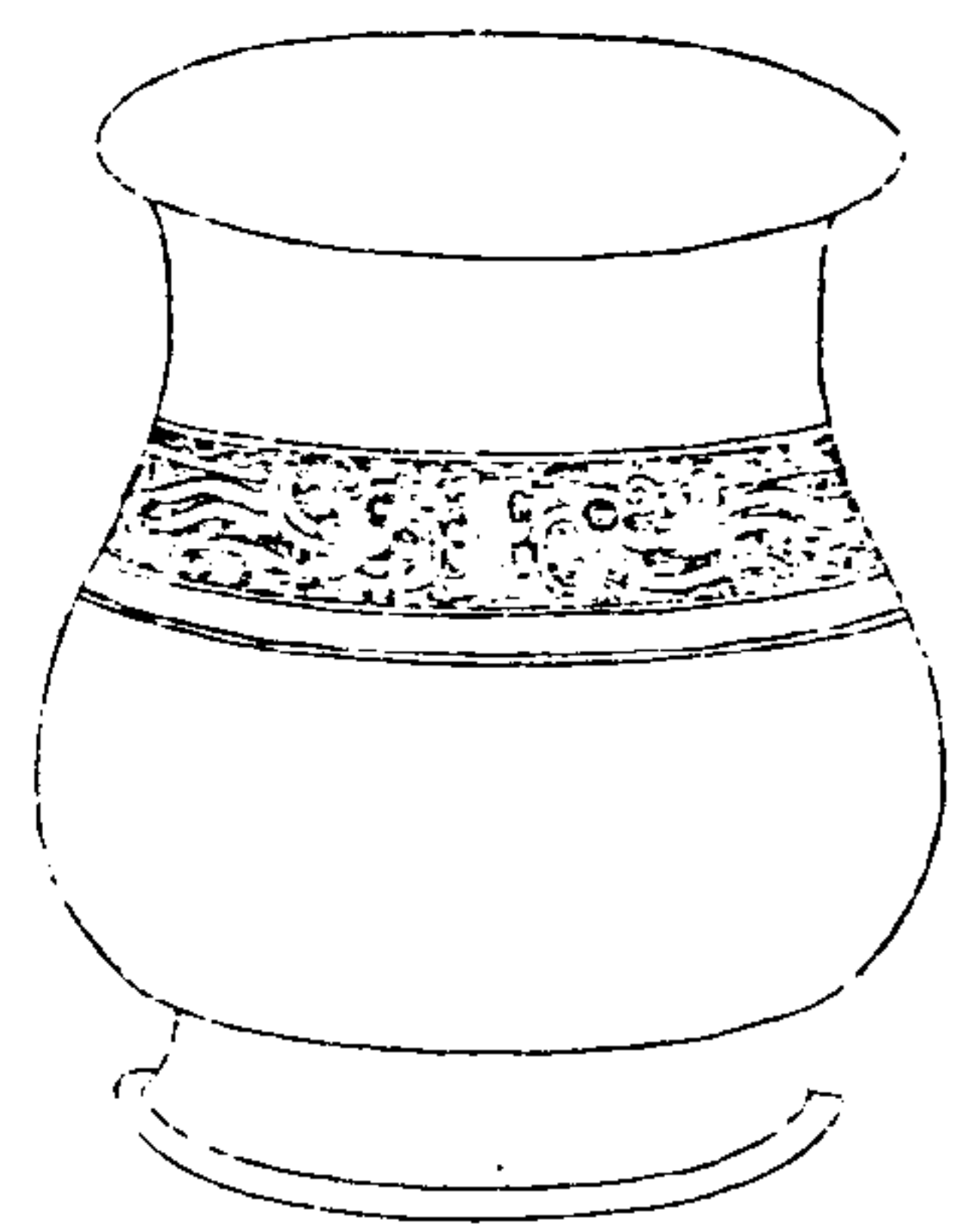

寧壽鑑古 卷十一 解

史解

史解作寶

右高四寸一分深三寸七分口縱三寸橫三寸七分重一十七兩案玉篇揮與揮古字通考諸經傳齊有公孫揮鄭有行人子羽名揮然皆非史官惟衛祝史揮見左氏傳則官與名適與銘詞相合疑是衛器

周秉仲解

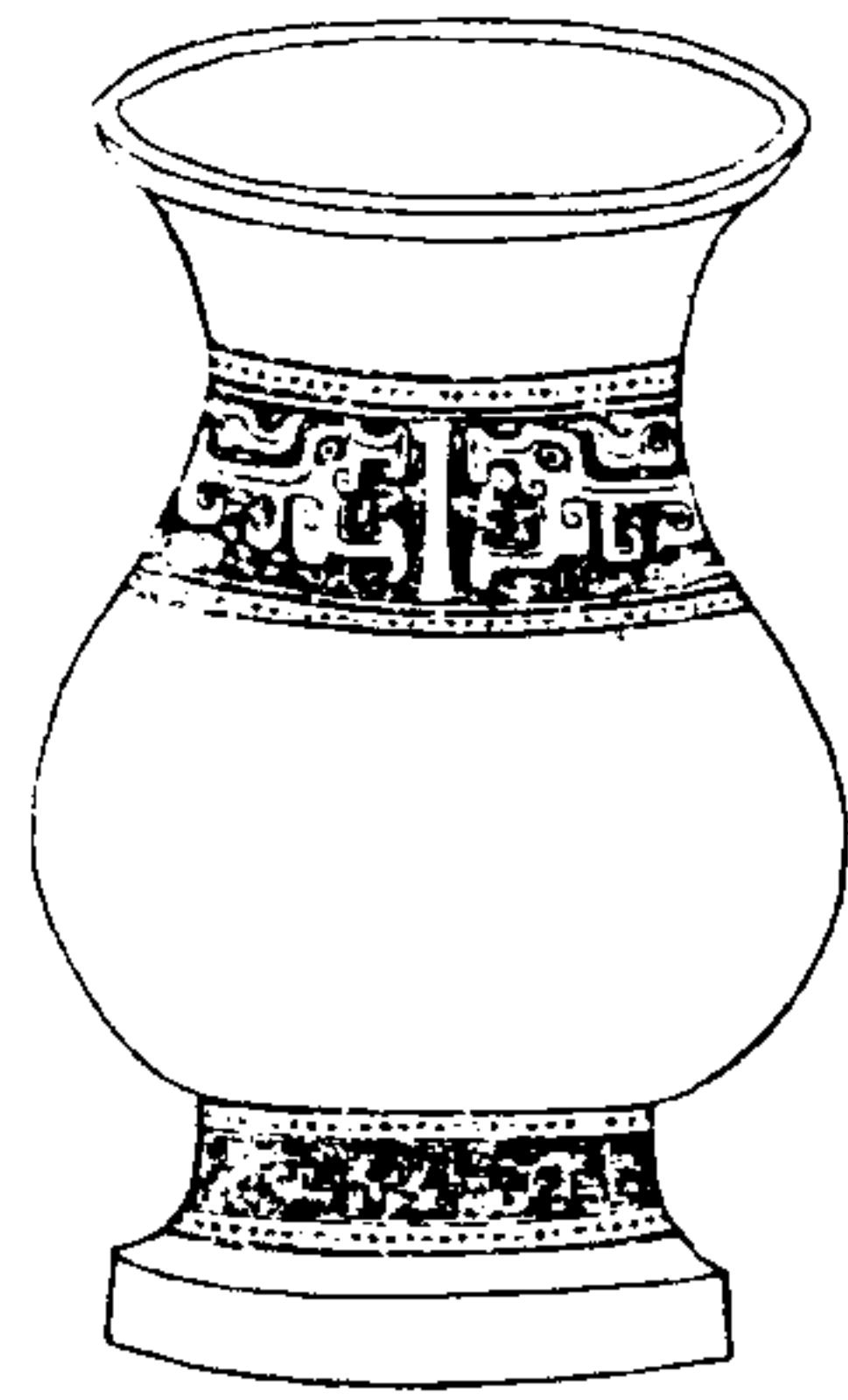

寧壽鑑古

卷十一 解

二



秉仲
戊

右高四寸二分深三寸二分口縱二寸二分橫二寸七分腹圍七寸八分重十五兩鐘鼎款識有秉仲爵銘曰辛秉仲薛尚功曰秉仲無所經見而秉者疑其為名仲則伯仲之稱辛者紀其日也然則此銘戊者與銘辛同類

周文解

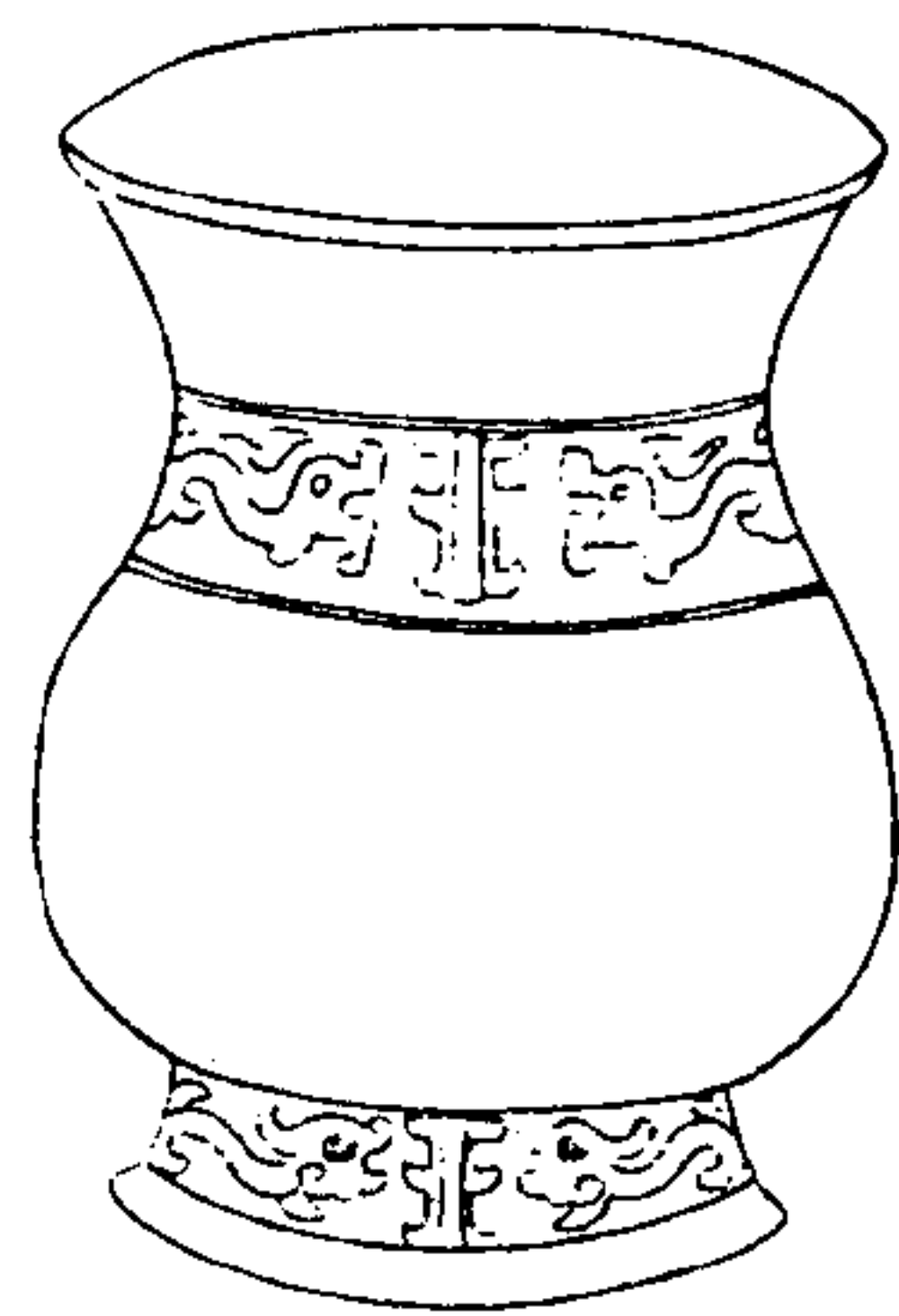

寧壽鑑古

卷十一 解

三



文

右高三寸七分深三寸一分口縱二寸三分橫二寸九分重一十三兩案說文文交也象易六爻頭交也然於解義無所取應是人名如西清古鑑所載之馬彛瞿占側觚帶筭皆一字銘也

周孫解



寧壽鑑古

卷十一 解

四



孫

右高六寸八分深五寸五分口徑二寸八分重
一十八兩

周夔鳳解

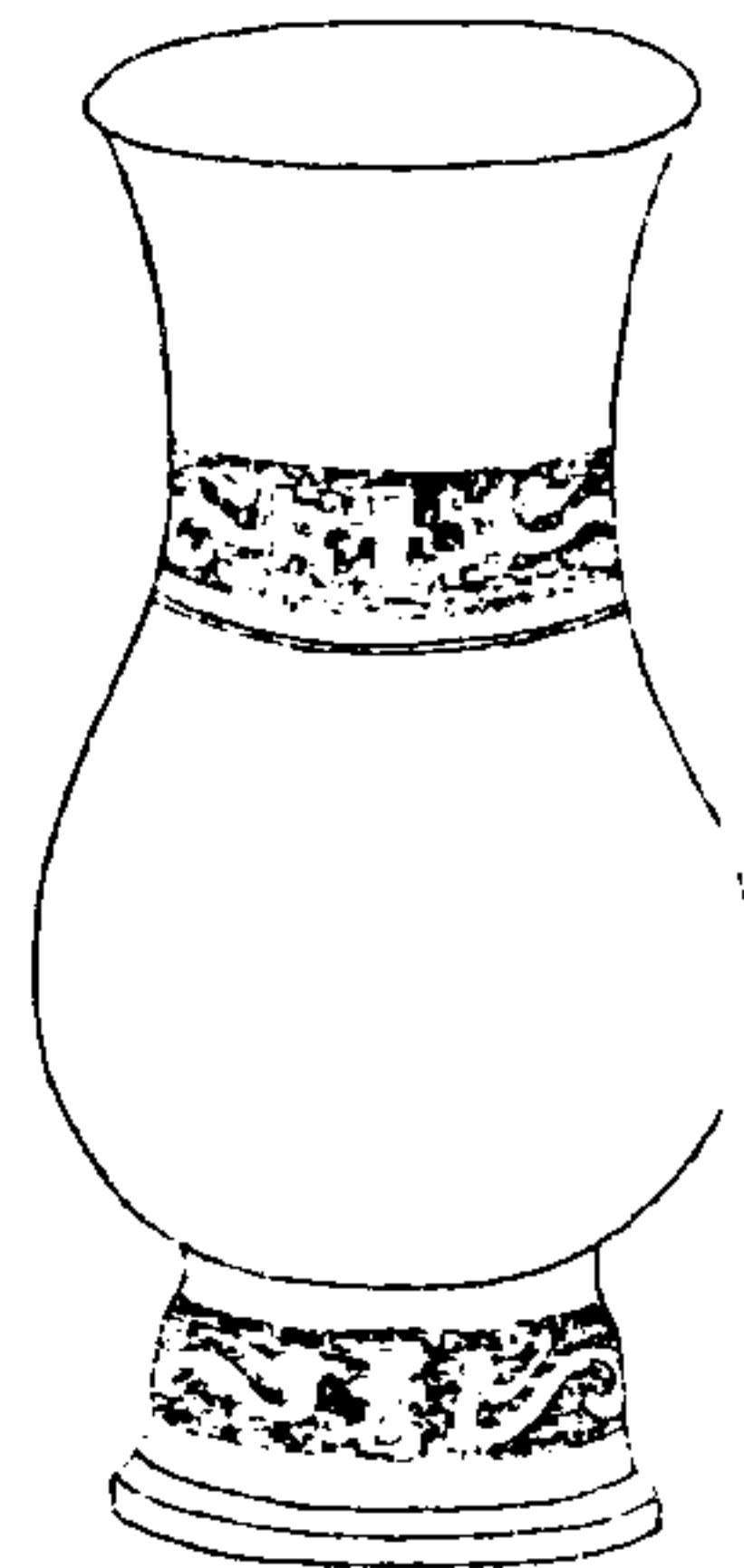

寧壽鑑古

卷十一 解

五

右高四寸六分深三寸八分口徑二寸一分重
一十二兩

周螭虺解



寧壽鑑古

卷十一

六

右高三寸八分深二寸九分口縱二寸五分橫三寸一分重二十兩

周鳳紋解

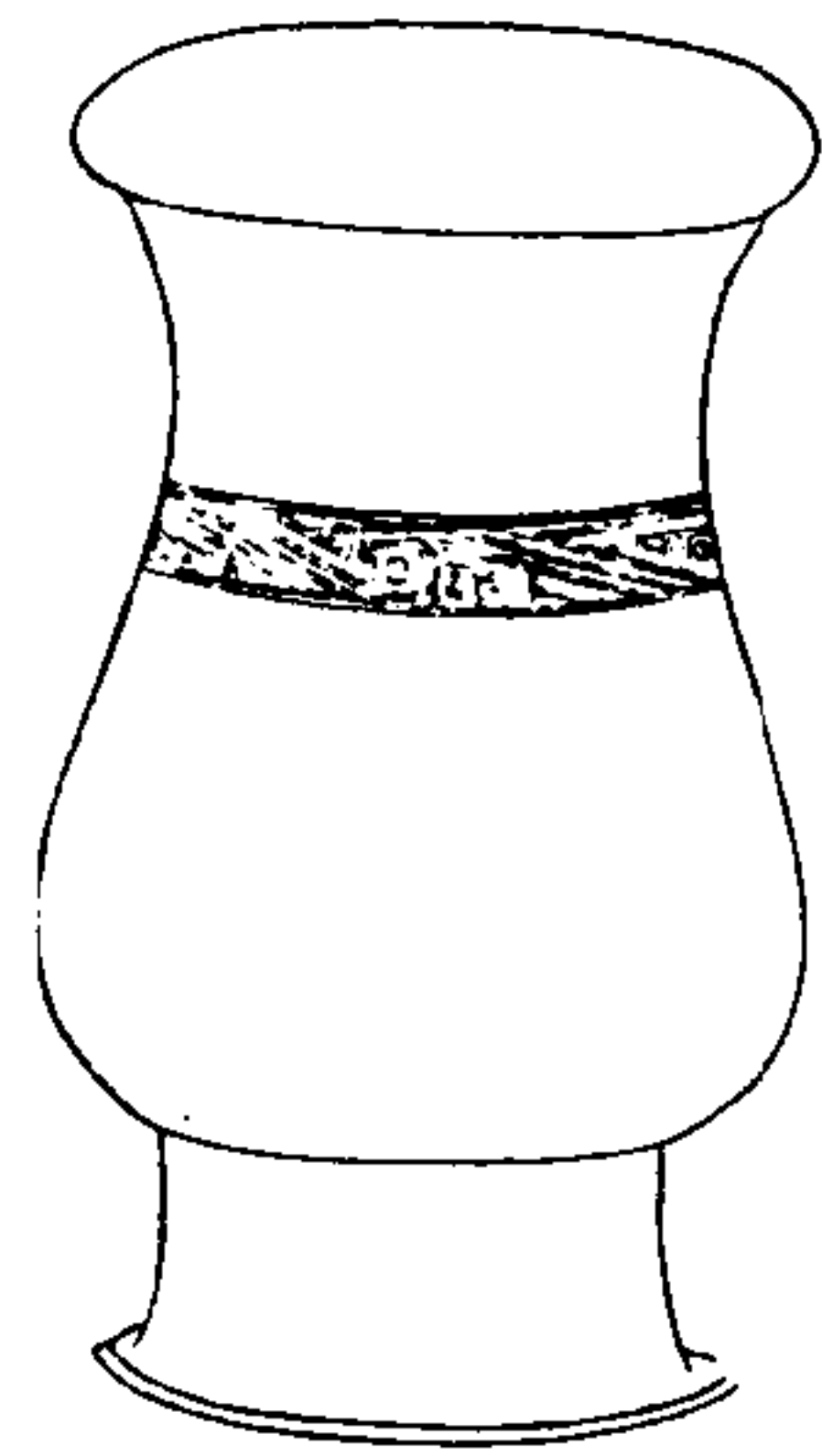

寧壽鑑古

卷十一

七

右高四寸一分深三寸二分口縱二寸二分橫二寸六分重九兩

周雷紋解

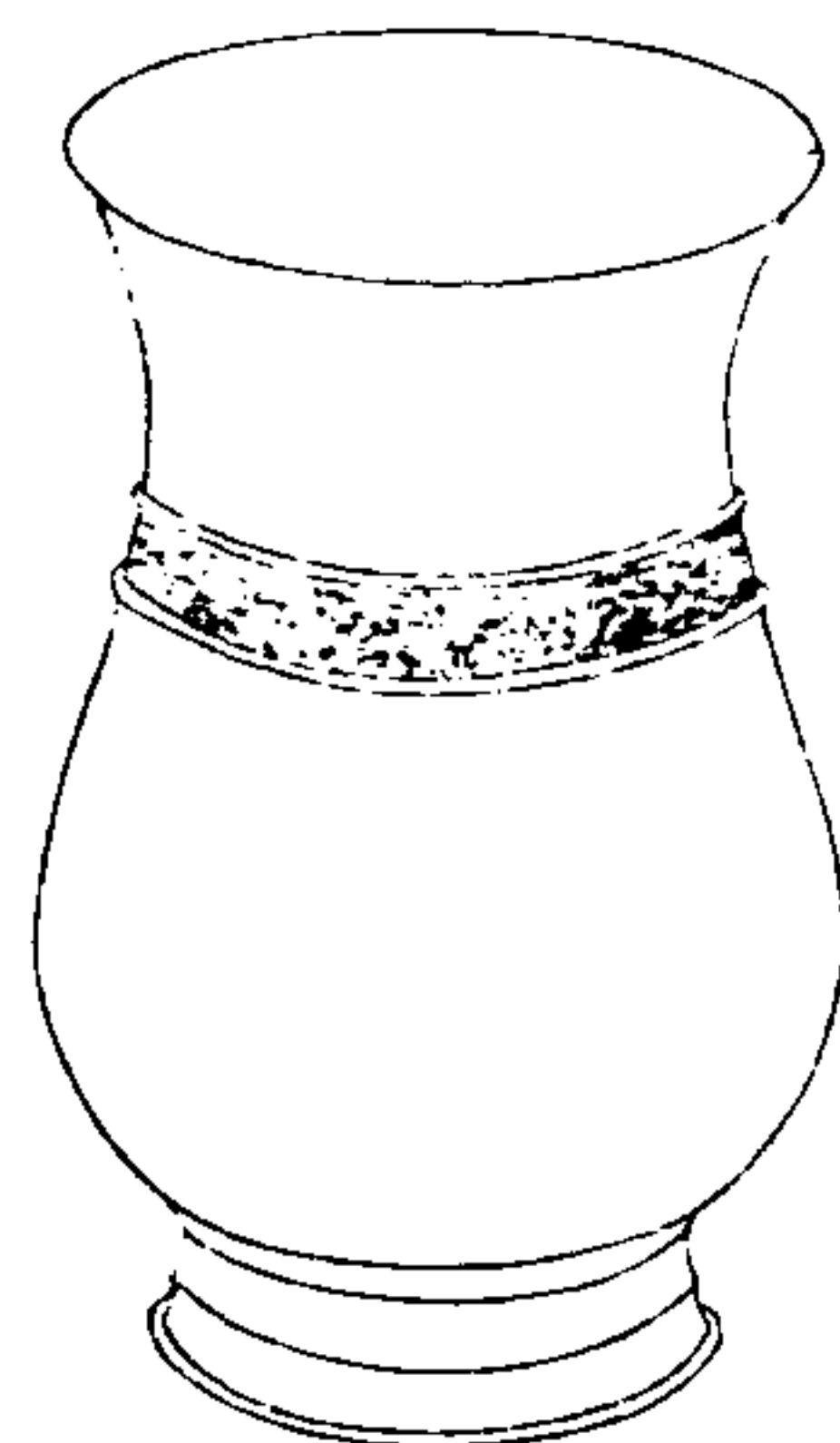

寧壽鑑古

卷十一

八

右高三寸九分深三寸四分口縱二寸一分橫二寸六分腹圍八寸三分重十一兩

周弦紋解

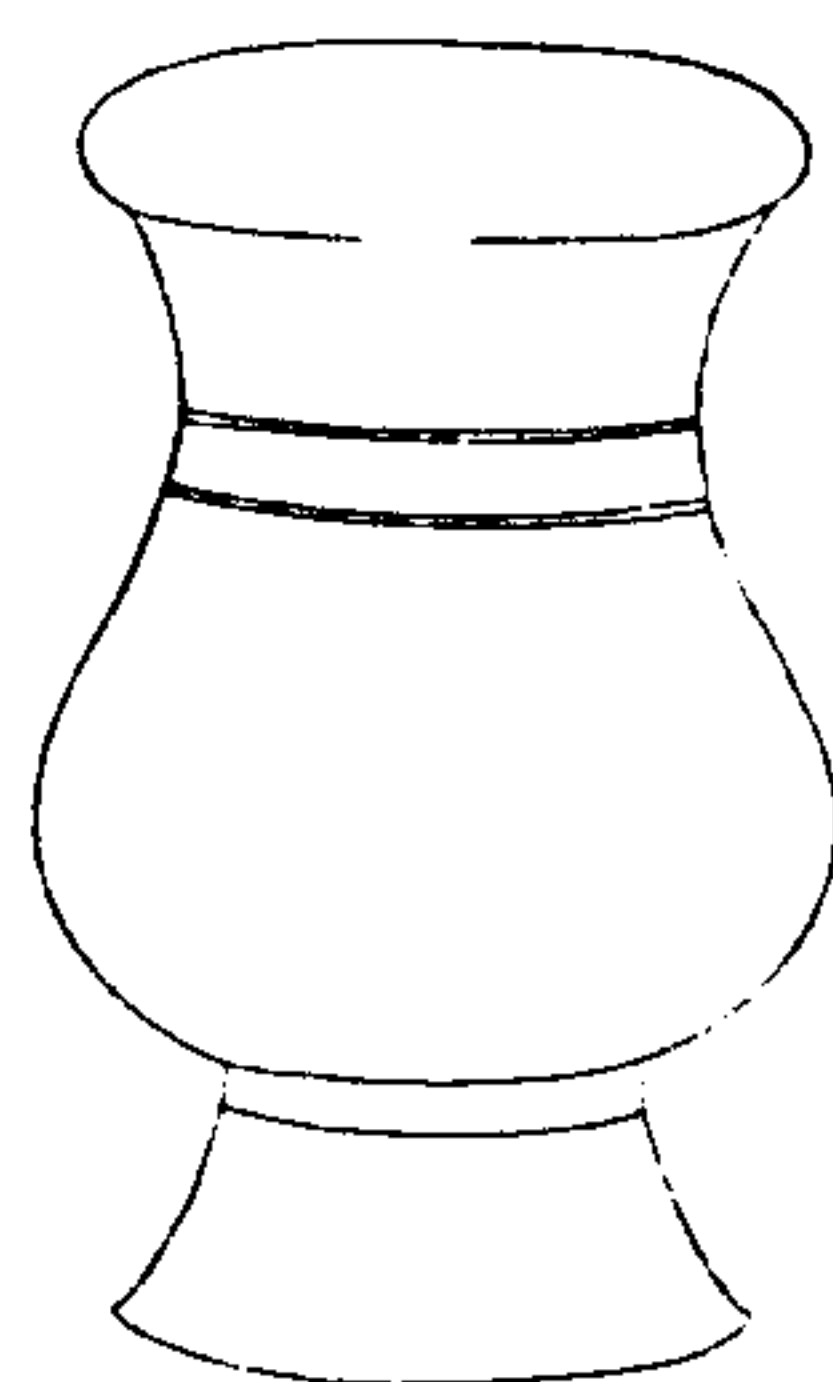

寧壽鑑古

卷十一

九

右高三寸五分深二寸八分口徑一寸九分重七兩

漢雷紋罍

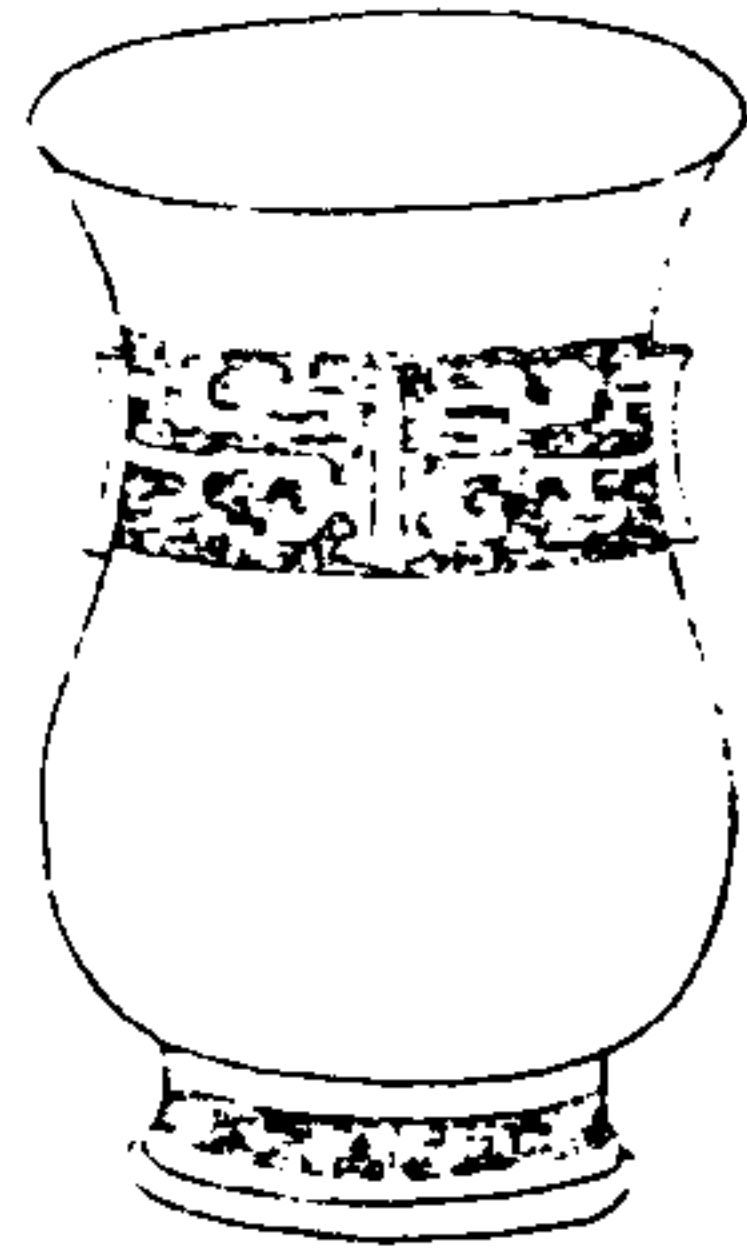

寧壽鑑古

卷十一 罍

十

右高三寸一分深二寸六分口縱一寸八分橫二寸二分重六兩

漢蟬紋罍

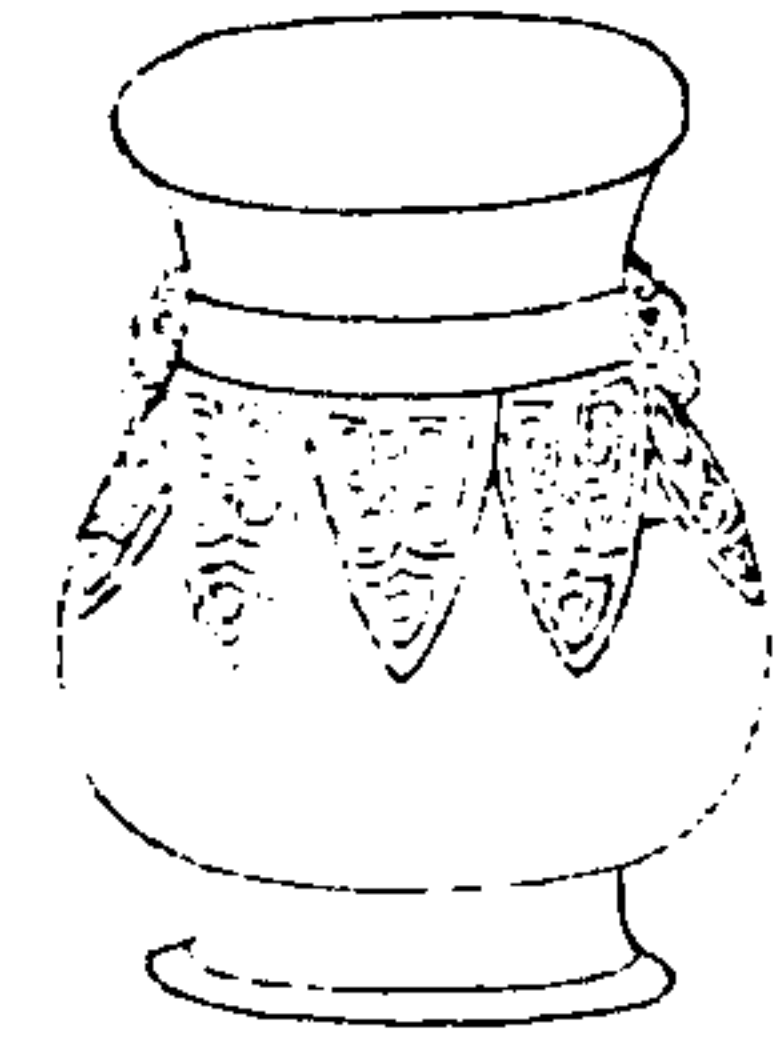

寧壽鑑古

卷十一 罍

十一

右高二寸五分深二寸口縱一寸六分橫一寸八分重六兩有半

周龍勺

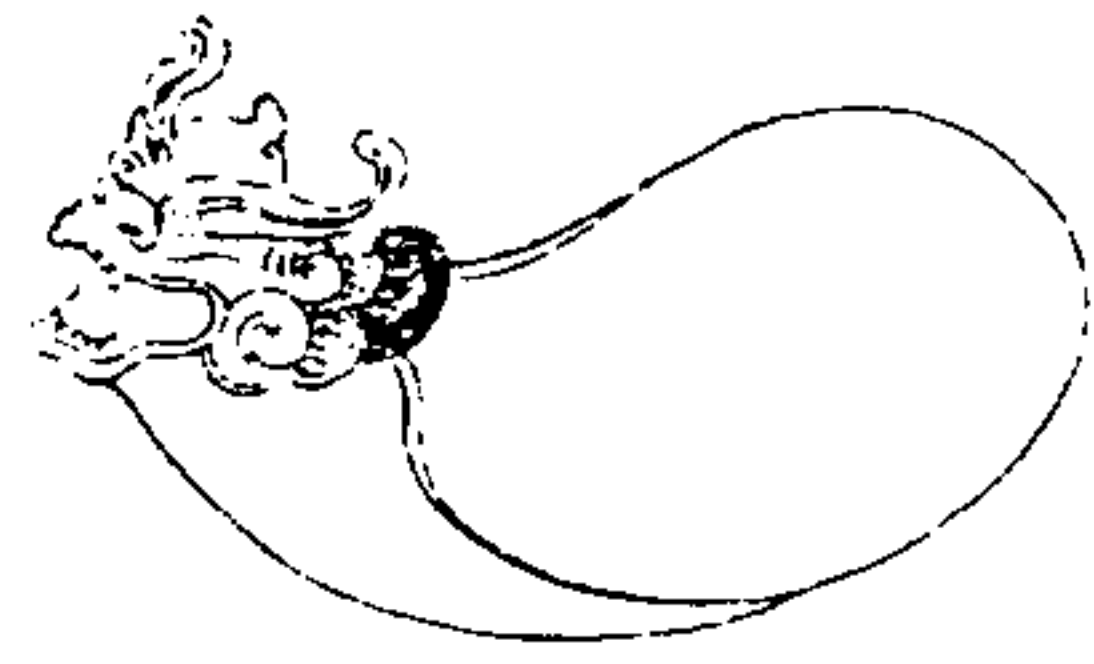

寧壽鑑古

卷十一 勺

士

右高一寸深六分通長二寸九分濶一寸九分
重四兩周禮梓人為飲器勺一升禮明堂位夏
后氏以龍勺注曰為龍頭狀柄周監二代之禮
故文亦如之

漢犧首卮

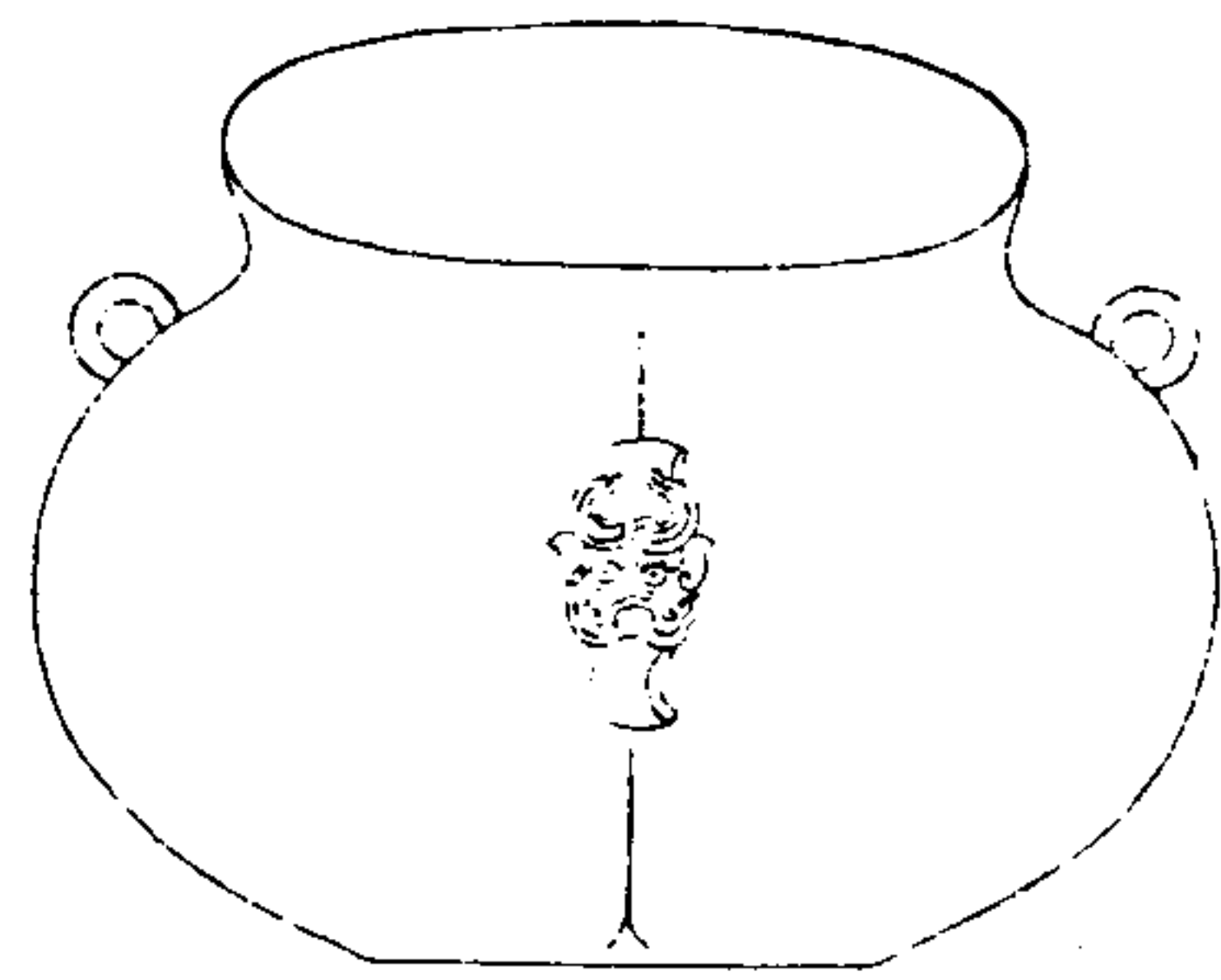

寧壽鑑古

卷十一 卮

士

右高三寸六分深三寸五分口縱三寸二分橫
四寸腹圍一尺五寸重二十八兩漢書高帝紀
奉玉卮應邵曰飲酒禮器今作犧首形同於尊
罍疑亦祭祀之用重農事而奉孝享也

漢夔首卮

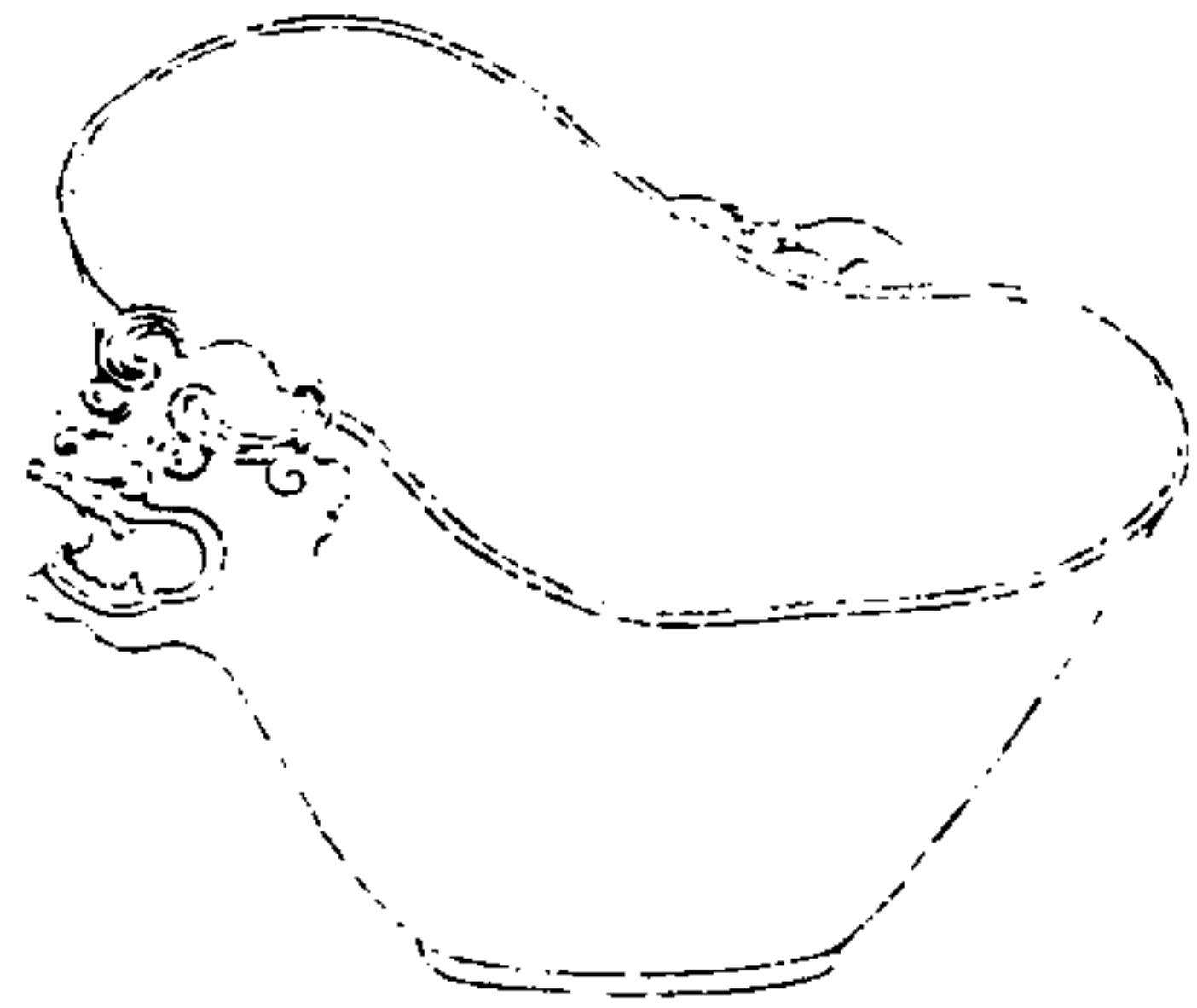

寧壽鑑古

卷十一

卮

右高二寸三分深一寸五分口縱四寸六分橫四寸三分腹圍一尺二寸五分重十兩有流

漢蟠虺卮

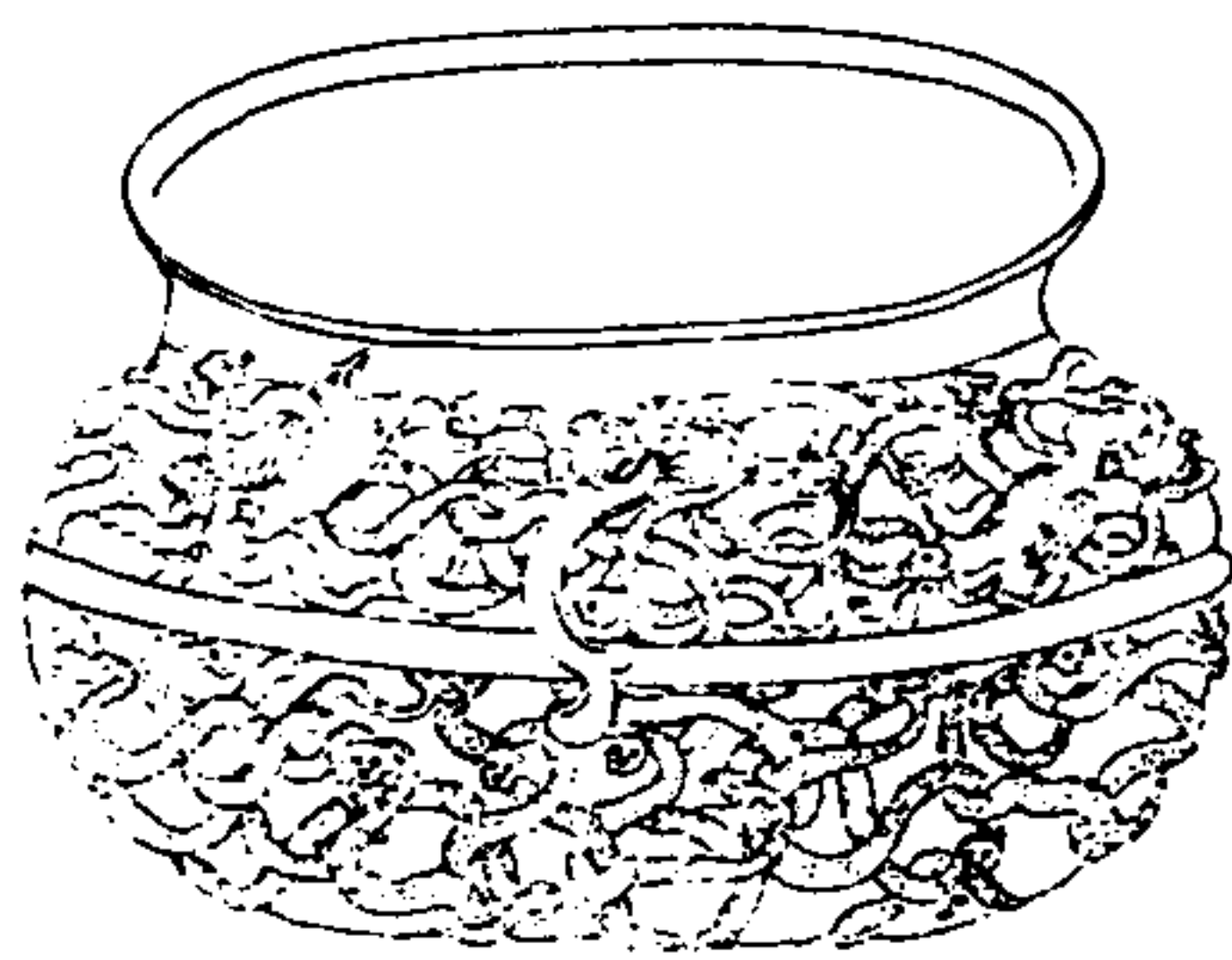

寧壽鑑古

卷十一

卮

右高二寸五分深二寸二分口縱三寸五分橫四寸五分腹圍一尺三寸五分重二十八兩

漢雷紋卮

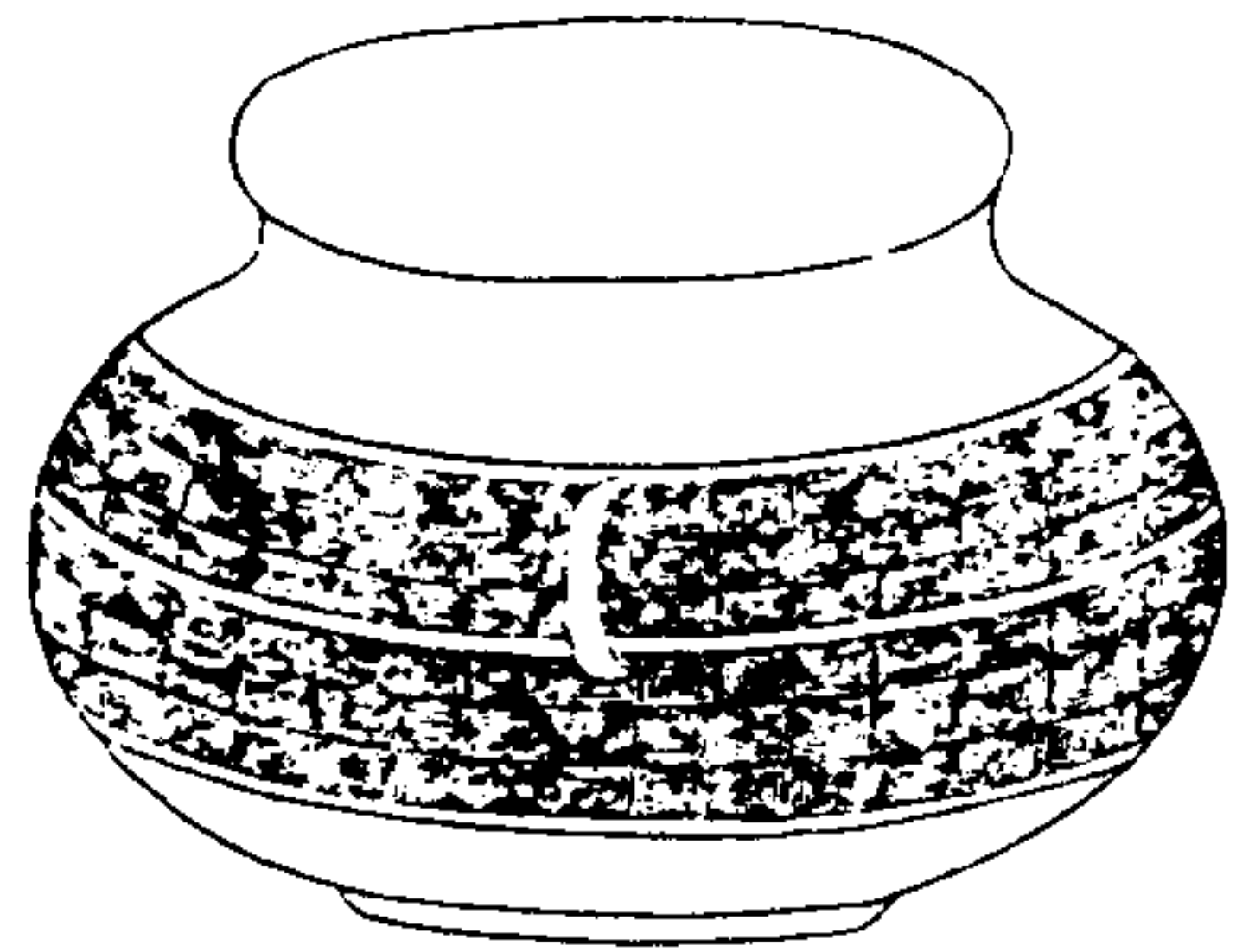

寧壽鑑古

卷十一 卮

六

右高二寸六分深二寸五分口縱三寸橫四寸
腹圍一尺三寸五分重一十一兩

漢環紋卮

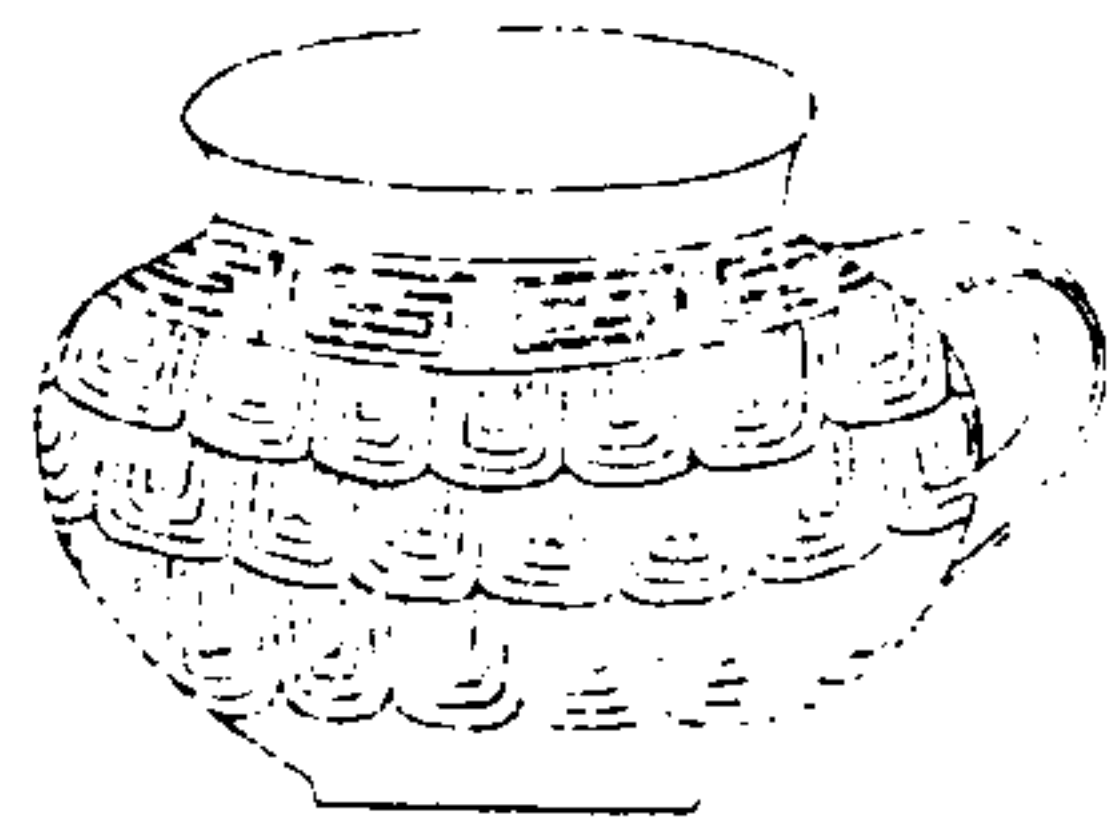

寧壽鑑古

卷十一 卮

七

右高一寸九分深一寸八分口徑二寸五分腹
圍九寸八分重八兩

漢獸環卮

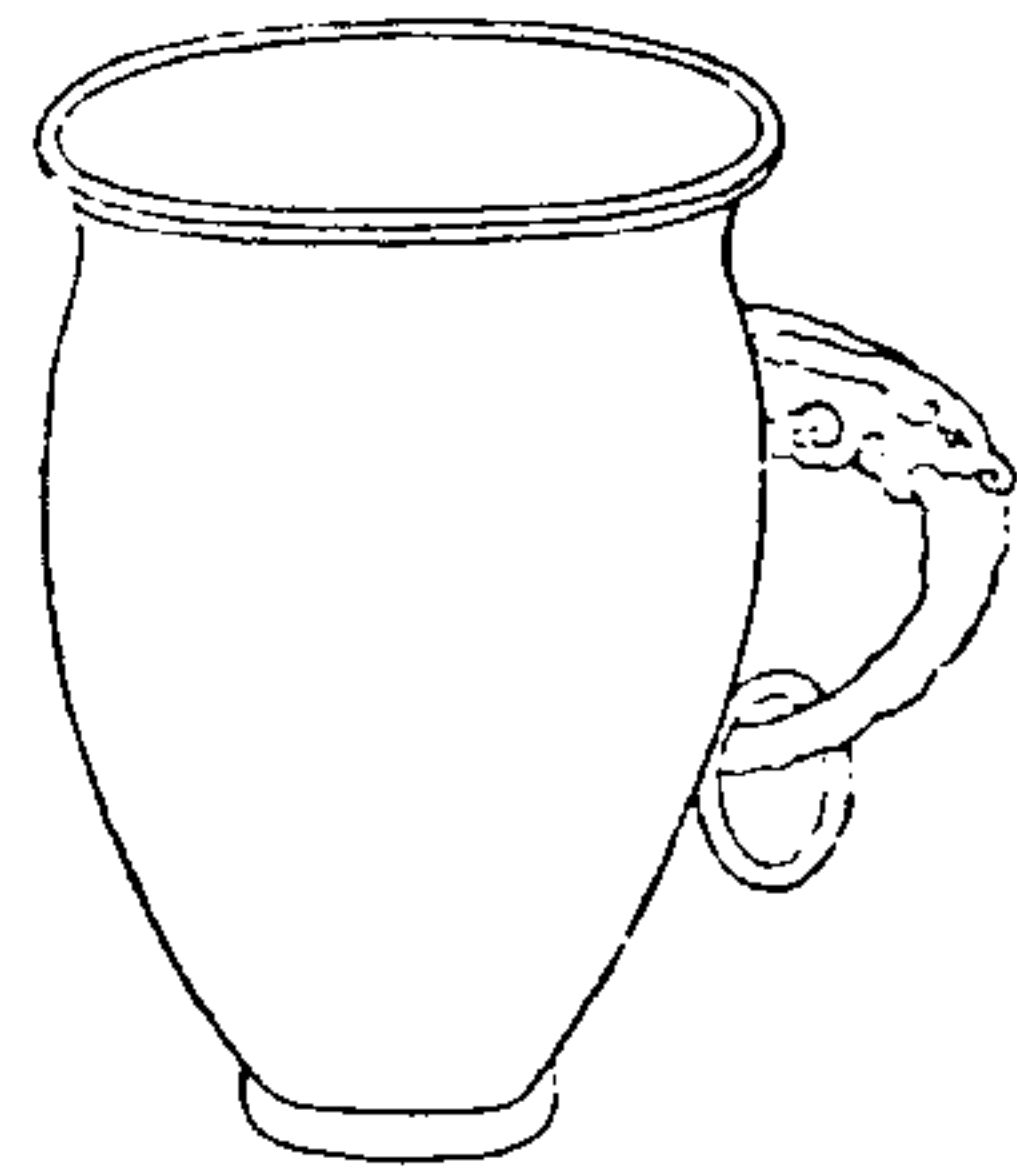

寧壽鑑古

卷十一 卮

大

右高二寸六分深二寸四分口徑二寸四分腹圍七寸七分重九兩

周基敦

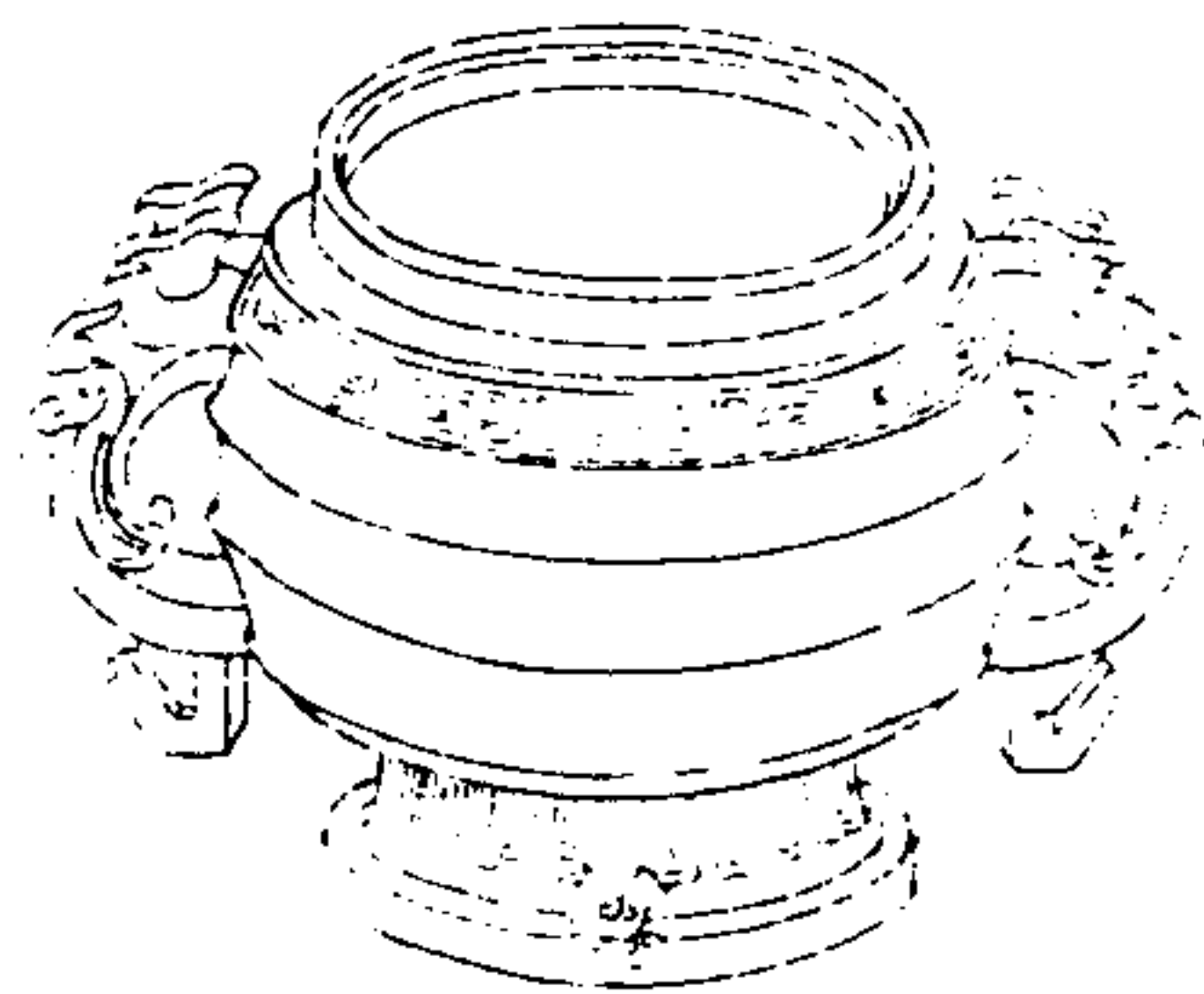

寧壽鑑古

卷十一 敦

大



基敦
後甲

右高三寸九分深二寸八分口徑三寸一分腹圍一尺五寸二分重四十二兩兩耳有珥鼓蓋博古圖鐘鼎款識有基父乙鼎釋者以基為國名引史記秦國之竹為證然不見於經傳而彝器之銘尊基者甚多不應皆秦國之物按詩云
且堂祖基基與基古文相通且堂基皆廟室地

此銘似當讀作基西清古鑑辨之詳矣

寧壽鑑古

卷十一 敦

千

周夔紋敦一

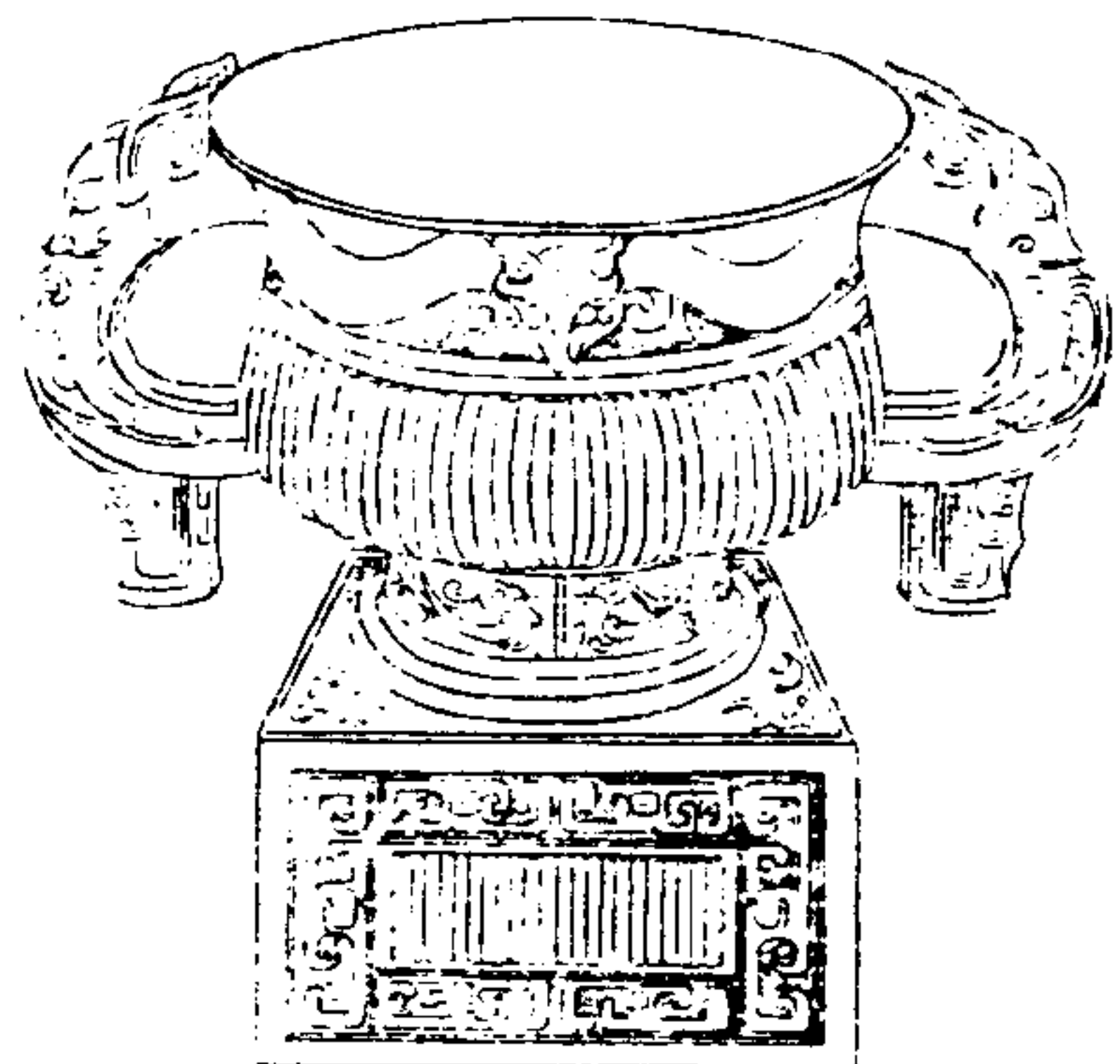

寧壽鑑古

卷十一 敦

五

右高七寸三分深三寸三分口徑六寸腹圍一尺七寸五分重九十四兩兩耳有珥

周夔紋敦二

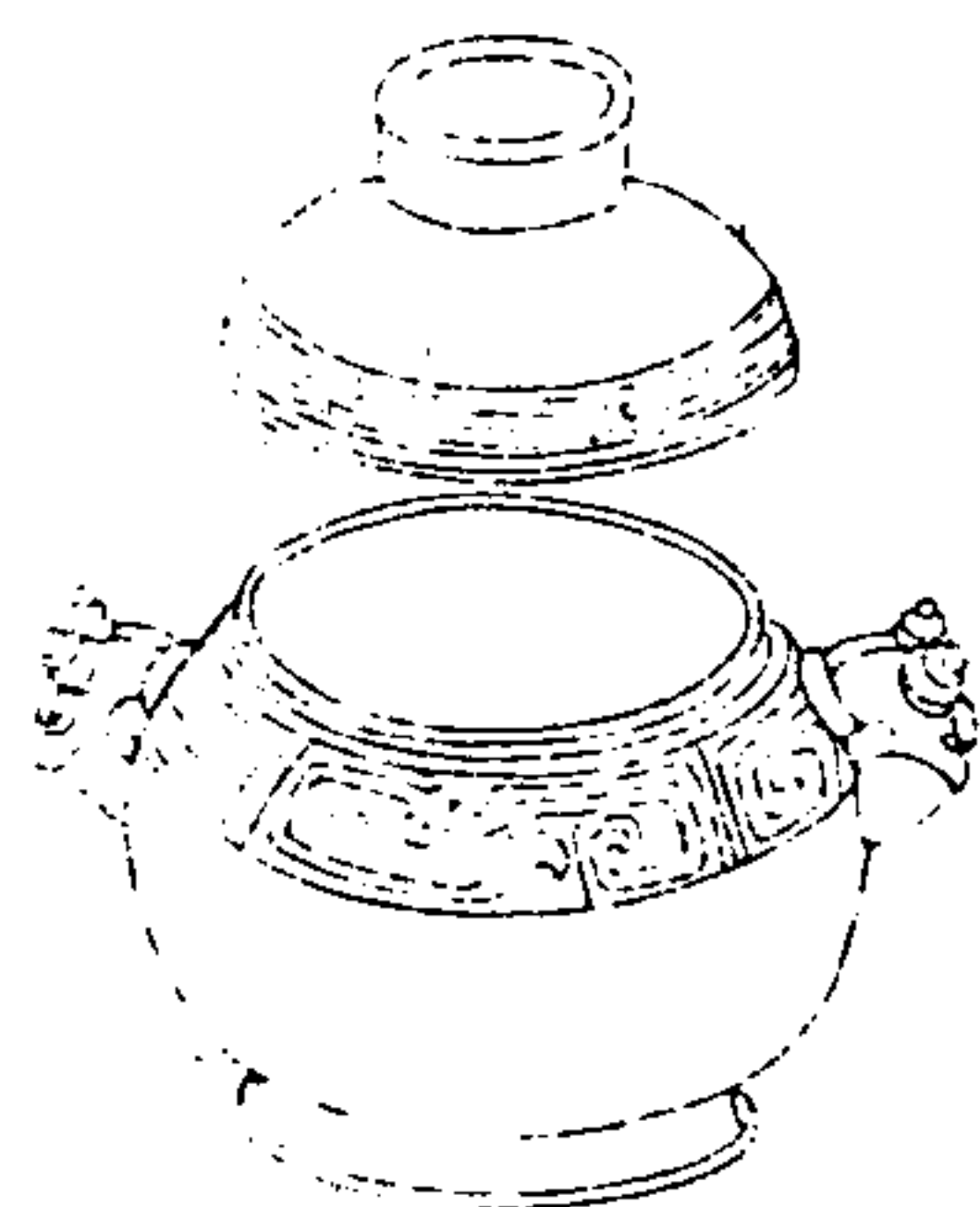

寧壽鑑古

卷十一 敦

五

右通蓋高三寸一分深一寸九分口徑二寸三分腹圍一尺九分重三十三兩兩可

周環紋敦



寧壽鑑古

卷十一 敦

五

右通蓋高七寸深三寸六分口徑六寸腹圍二尺三寸八分重一百三十三兩兩可有珥三足

一第... 丹... 2

周旅簠

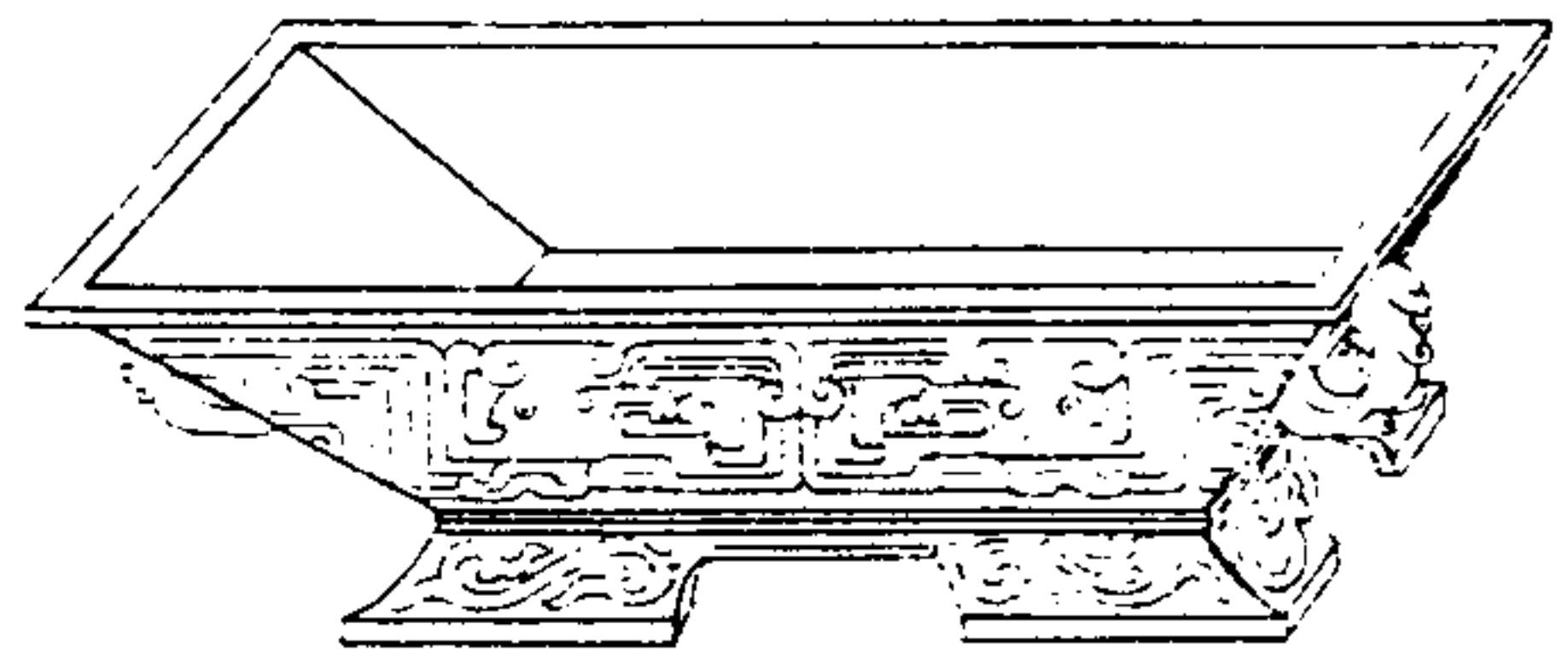

寧壽鑑古

卷十一 盃

五

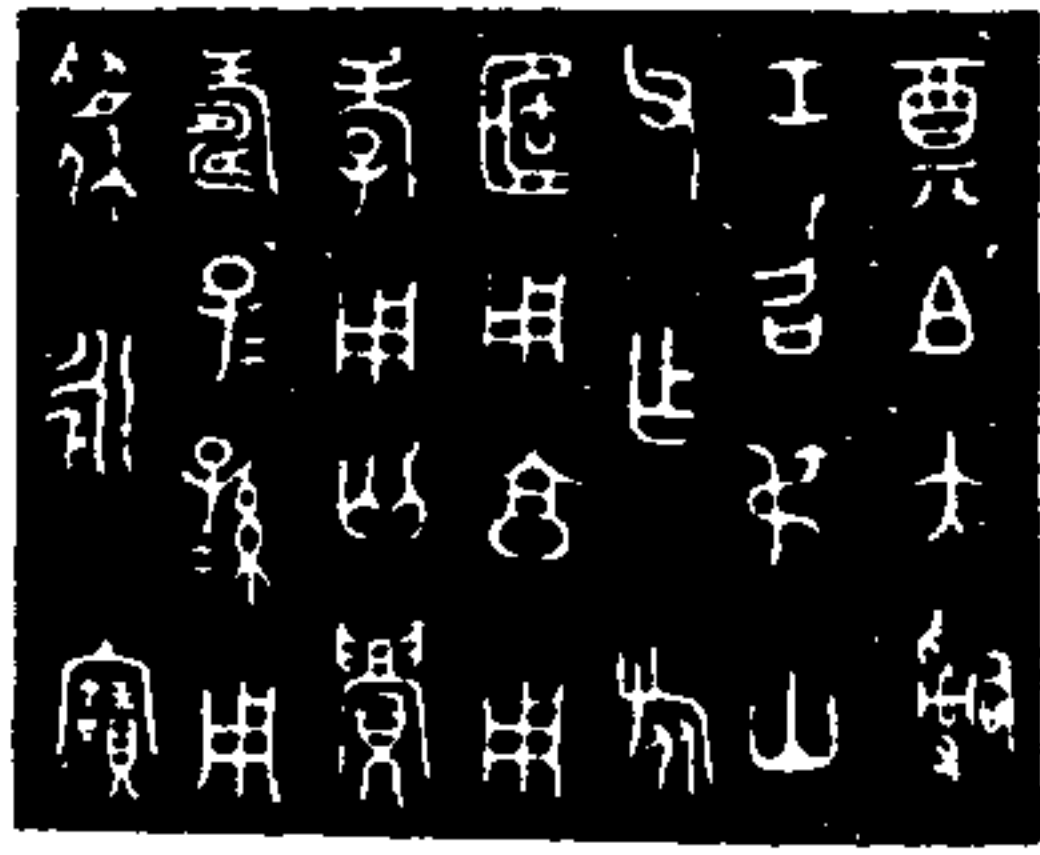

鄭伯大司
空台叔山
父作旅
簠用享用
孝用內眉
壽子孫用
為永寶

右高二寸五分深一寸五分口縱七寸二分橫
八寸七分重八十二兩兩耳案左傳士為為大
司空杜注卿官也鄭之司空見於春秋者惟子

寧壽鑑古 卷一一

耳一人他無所聞名公之後世為周卿亦未聞
有仕於鄭者然西清古鑑號仲敦銘曰鄭號仲
作寶敦號仲之上既系以鄭則名氏之為鄭大
司空者亦應有之叔山父與仲山甫同義薛尚
功鐘鼎款識有名仲考父壺亦其類也

寧壽鑑古

卷十一 盃

五

周叔姬簋

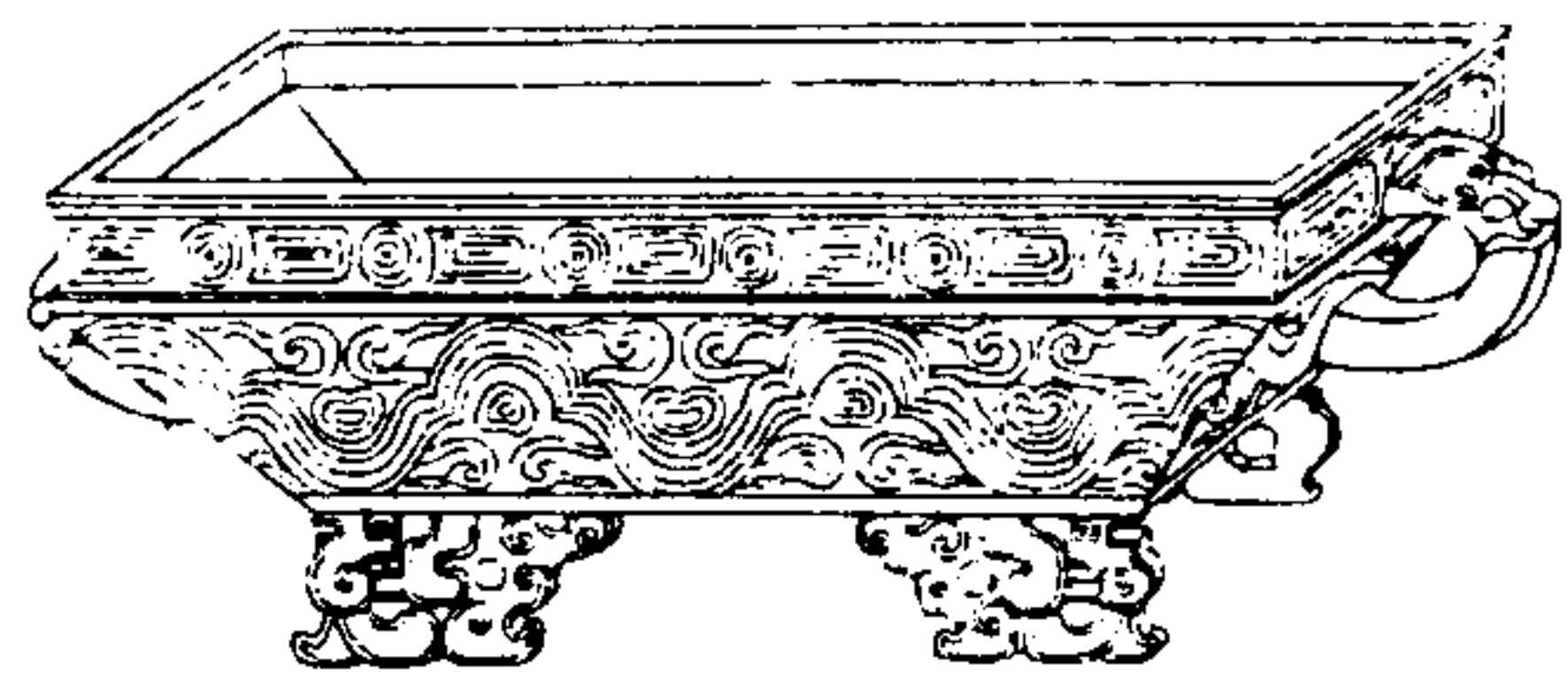

寧壽鑑古

卷十一 簋

五



享叔姬
作寶簋
其永用

右高二寸七分深一寸九分口縱五寸五分橫
七寸四分重四十三兩兩耳頰師古曰姬本周
姓其女貴於列國之女所以婦人美號皆稱姬
博古圖有伯姬鼎季姬匜此銘辨姬其序也孔
安國禮記注曰奉上之謂享此簋為叔姬孝享
之器故銘曰享叔姬

周蟠夔簋

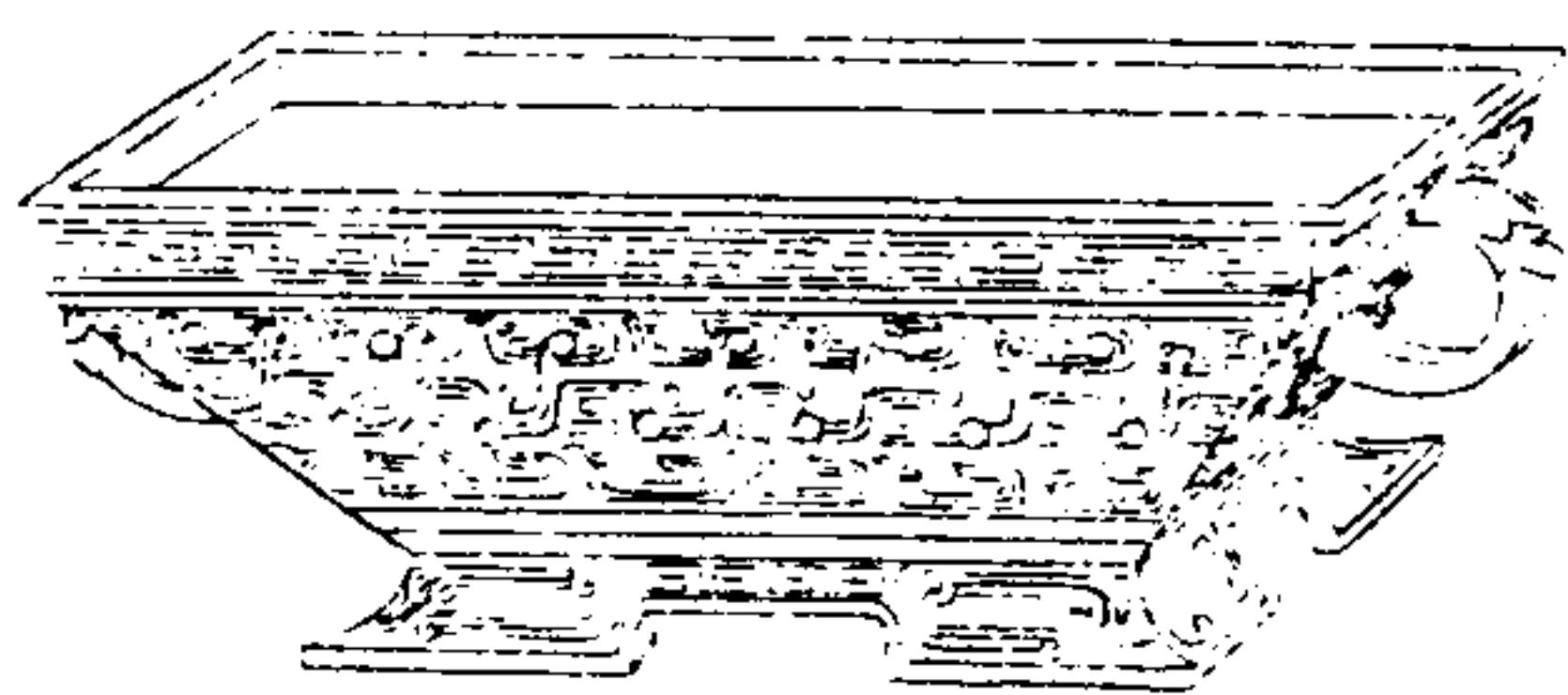

寧壽鑑古

卷十一 簋

五

右高二寸五分深一寸八分口縱六寸一分橫
七寸九分重五十六兩兩耳

周環紋簋一

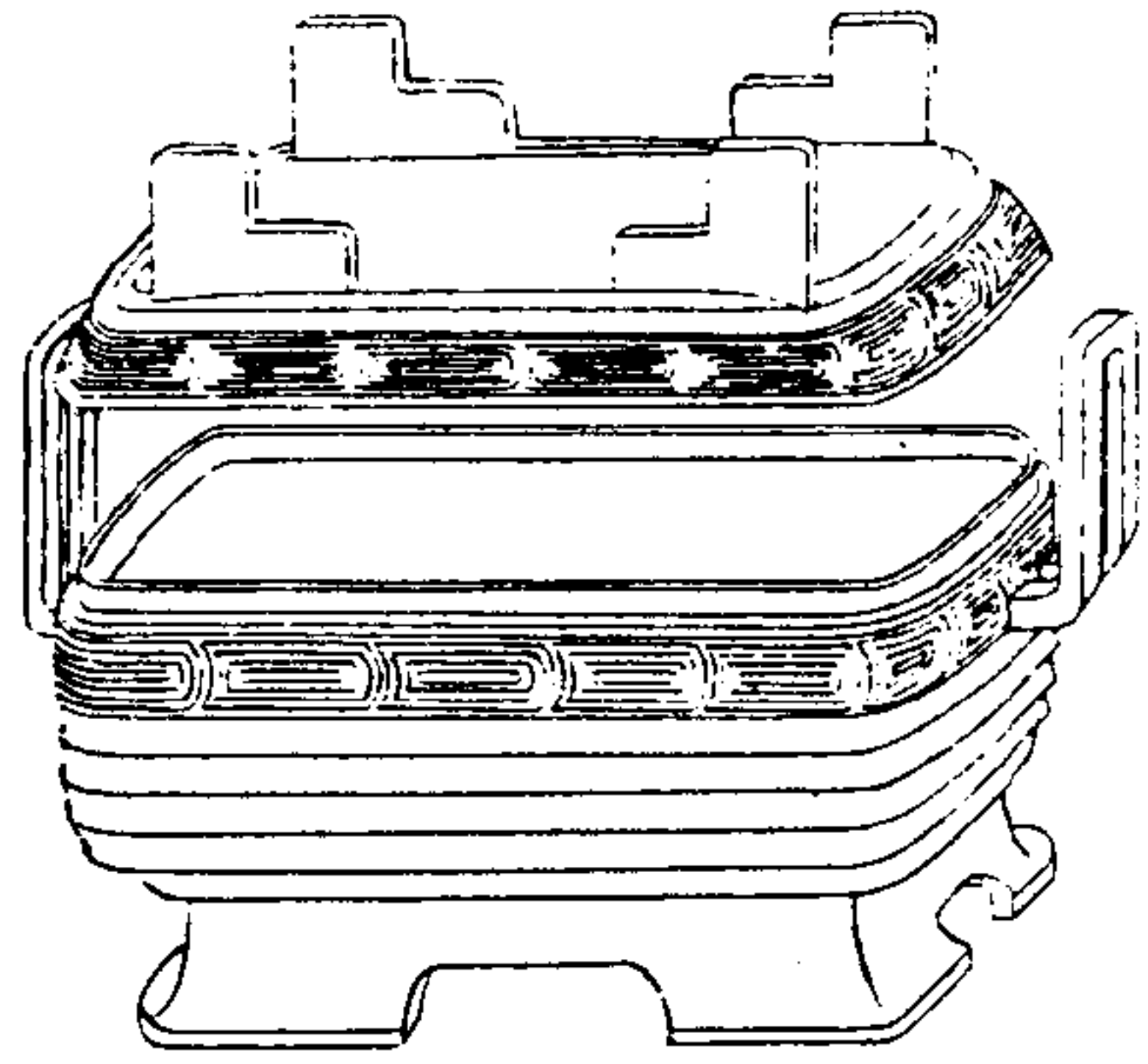

寧壽鑑古

卷十一 簋

无

右通盖高五寸九分深三寸口縱四寸七分橫七寸一分重一百四兩兩可

周環紋簋二

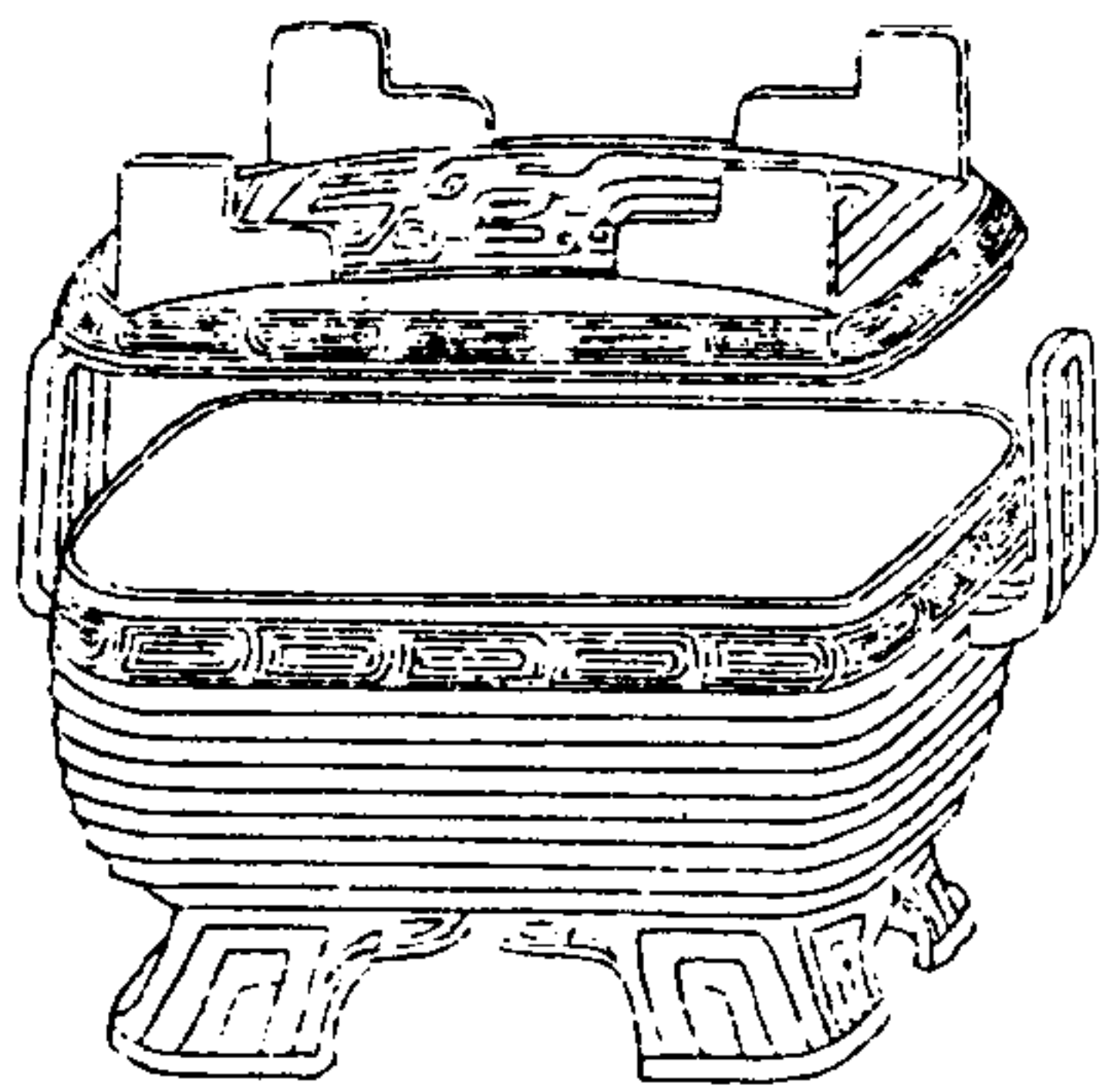

寧壽鑑古

卷十一 簋

无

右通盖高六寸深二寸八分口縱四寸一分橫七寸重一百兩兩可

周環紋簋三

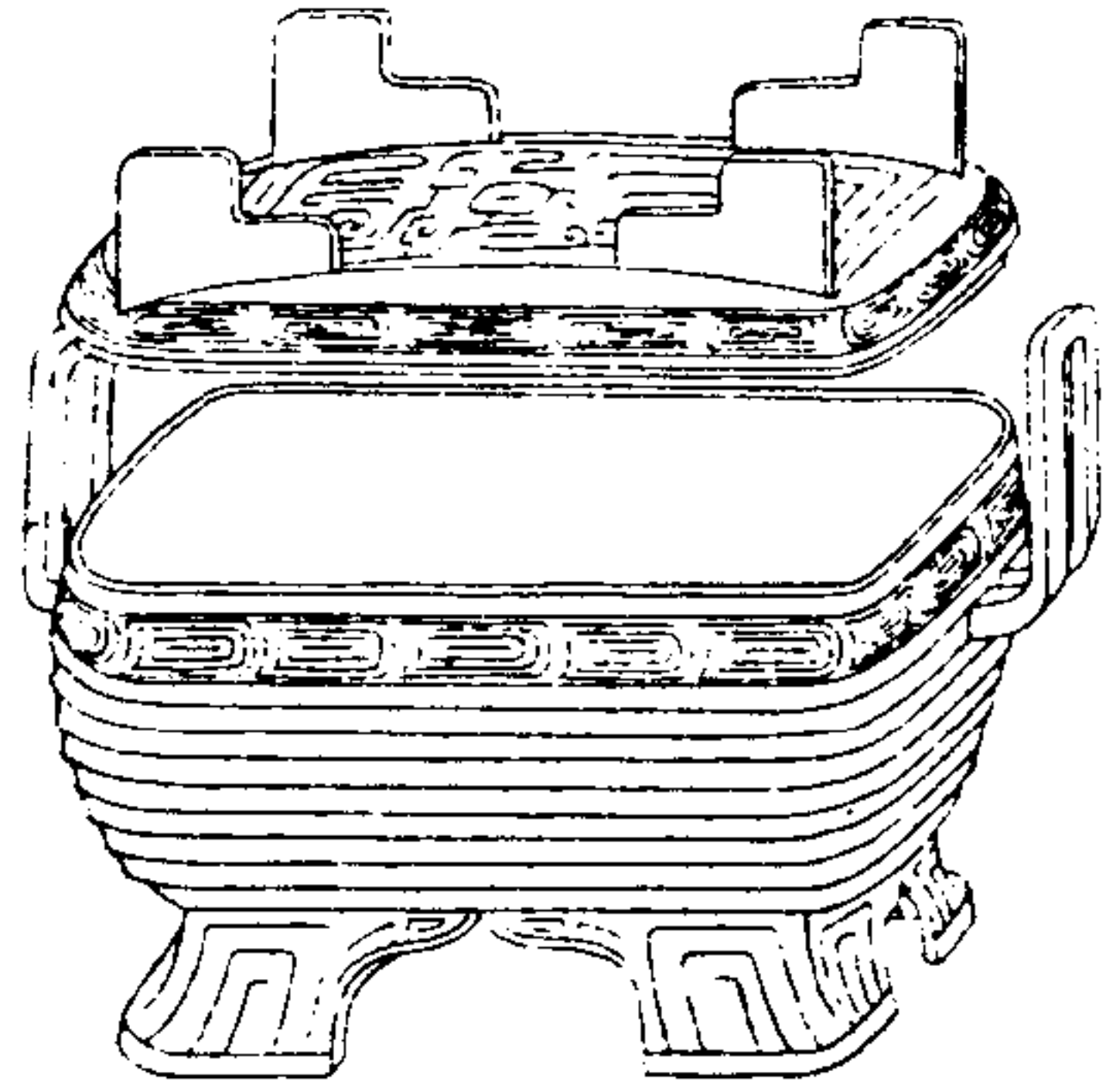

寧壽鑑古

卷十一 簋

五

右通蓋高六寸一分深二寸九分口縱五寸三分橫六寸二分重九十六兩兩耳

商山豆

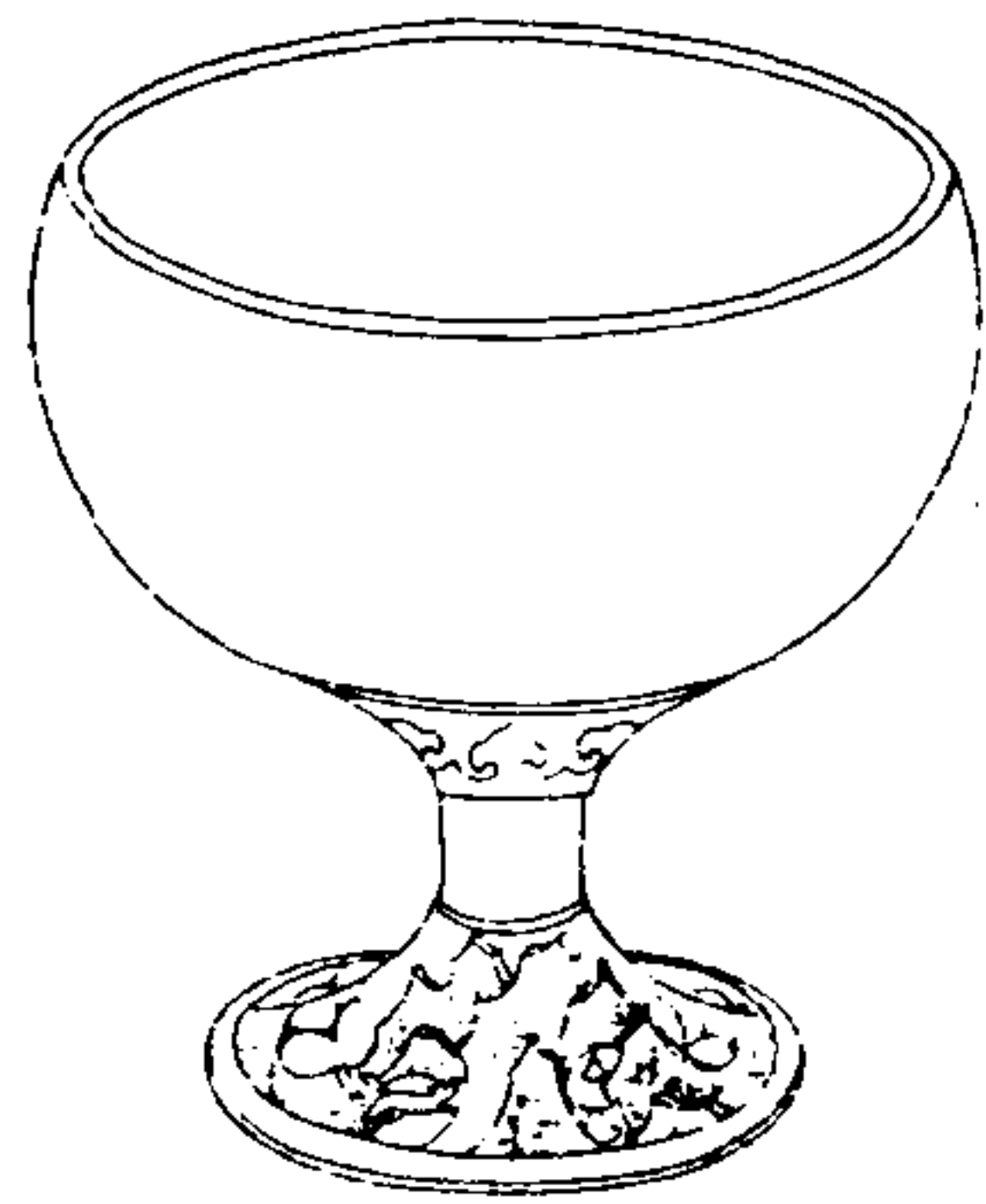

寧壽鑑古

卷十一 豆

五

右高三寸八分深二寸一分口徑三寸九分足徑二寸七分重十六兩塗金缺蓋作山紋者有取于仁之靜故作繪於十二章商人尚質其製器取象如此

周父己豆



寧壽鑑古

卷十一 豆

垂



父己尊彝

右通蓋高四寸五分深二寸二分口徑三寸五分足徑二寸重三十六兩塗金此豆而曰尊彝祭器有常法也銘詞惟父己尊彝四字可辨餘皆漫漶

周盤雲豆



寧壽鑑古

卷十一 豆

垂

右通蓋高八寸五分深二寸九分口徑五寸五分足徑三寸六分重五十五兩

周帶紋豆

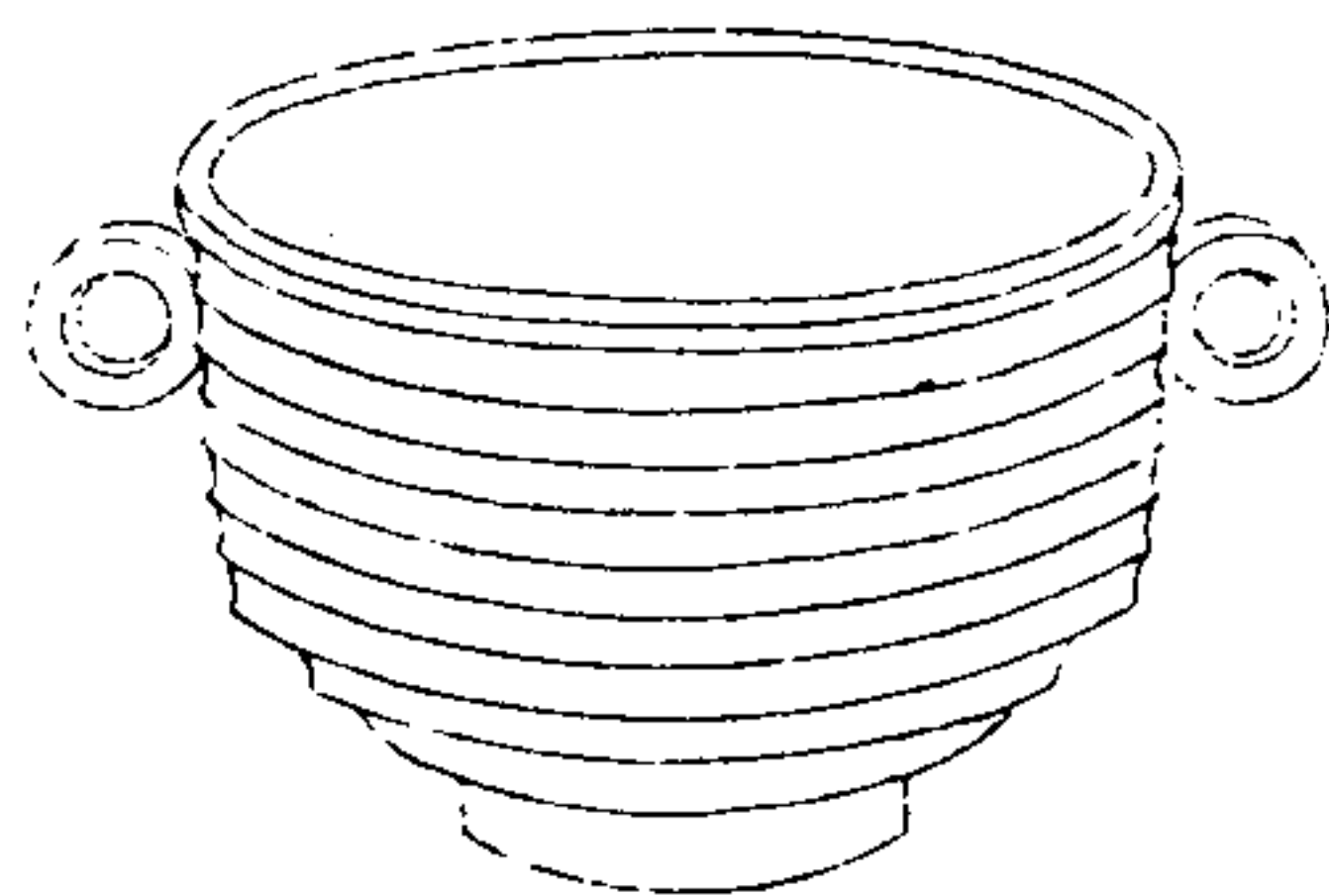

寧壽鑑古

卷十一 豆

畫

右高二寸八分深二寸四分口徑五寸五分足徑二寸七分重五十六兩缺蓋

周素豆一

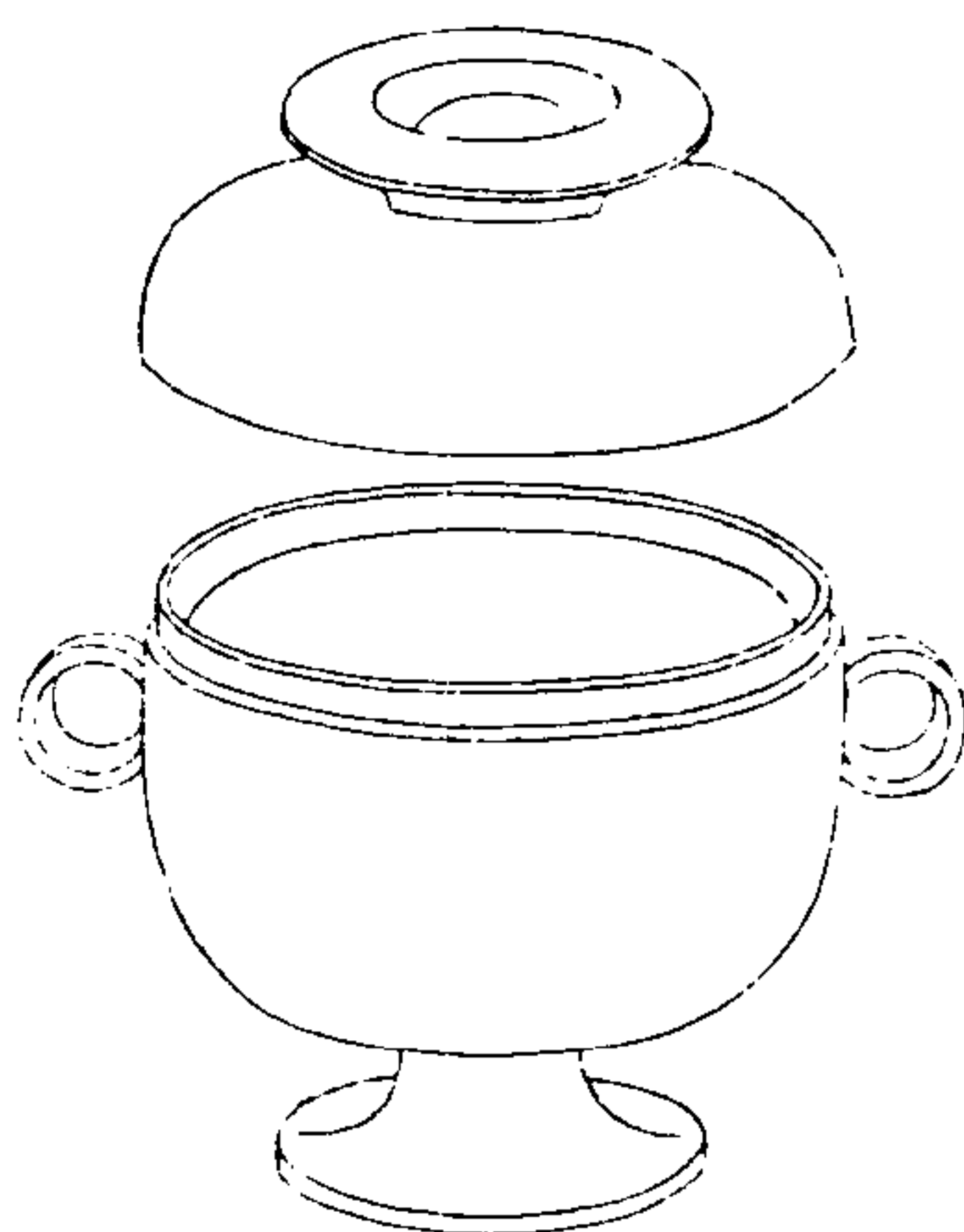

寧壽鑑古

卷十一 豆

畫

右通蓋高五寸四分深二寸九分口徑五寸四分足徑三寸二分重五十二兩

周素豆二

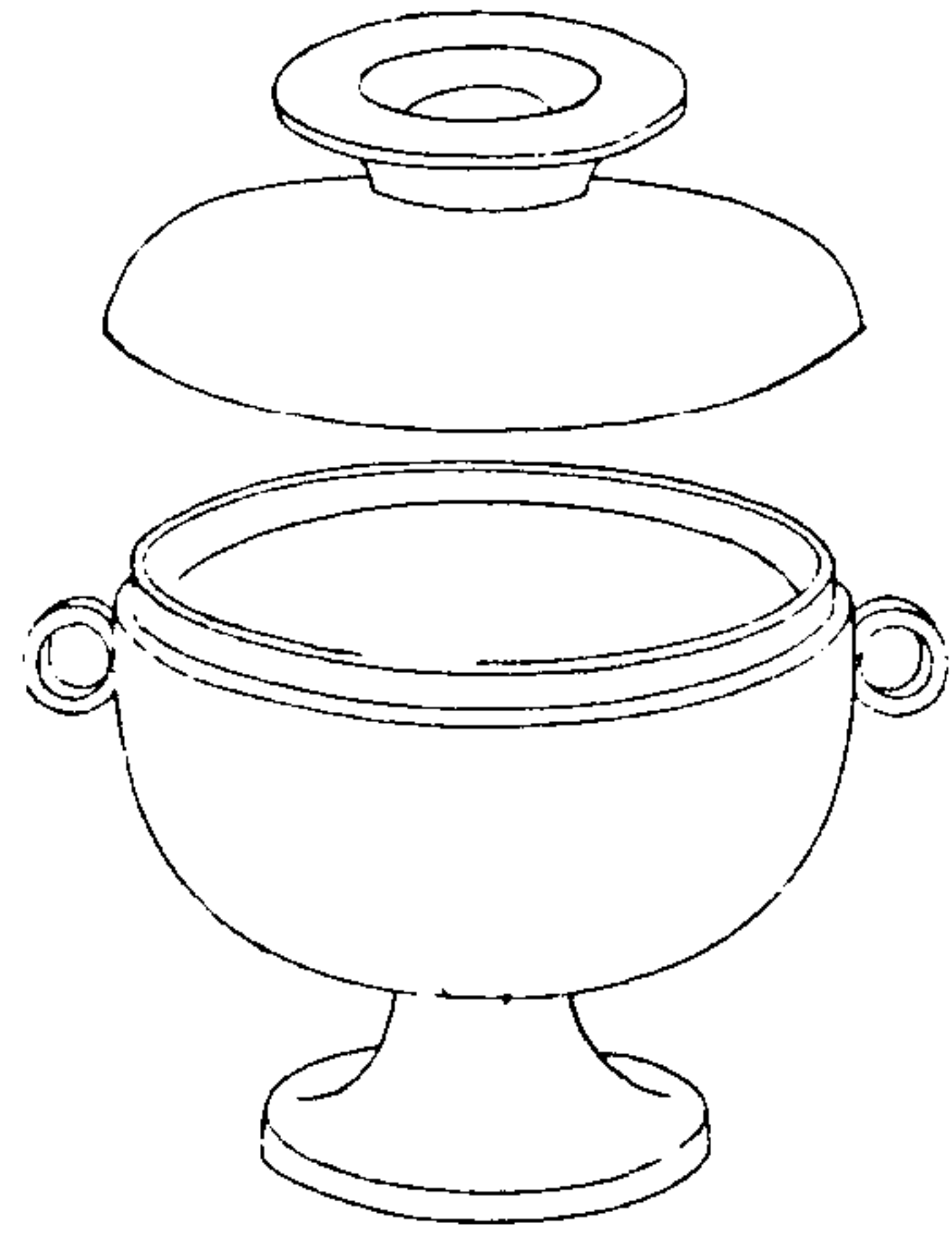

寧壽鑑古

卷十一 豆

美

右通蓋高五寸五分深三寸口徑五寸足徑三寸四分重五十四兩

周杜媯鋪

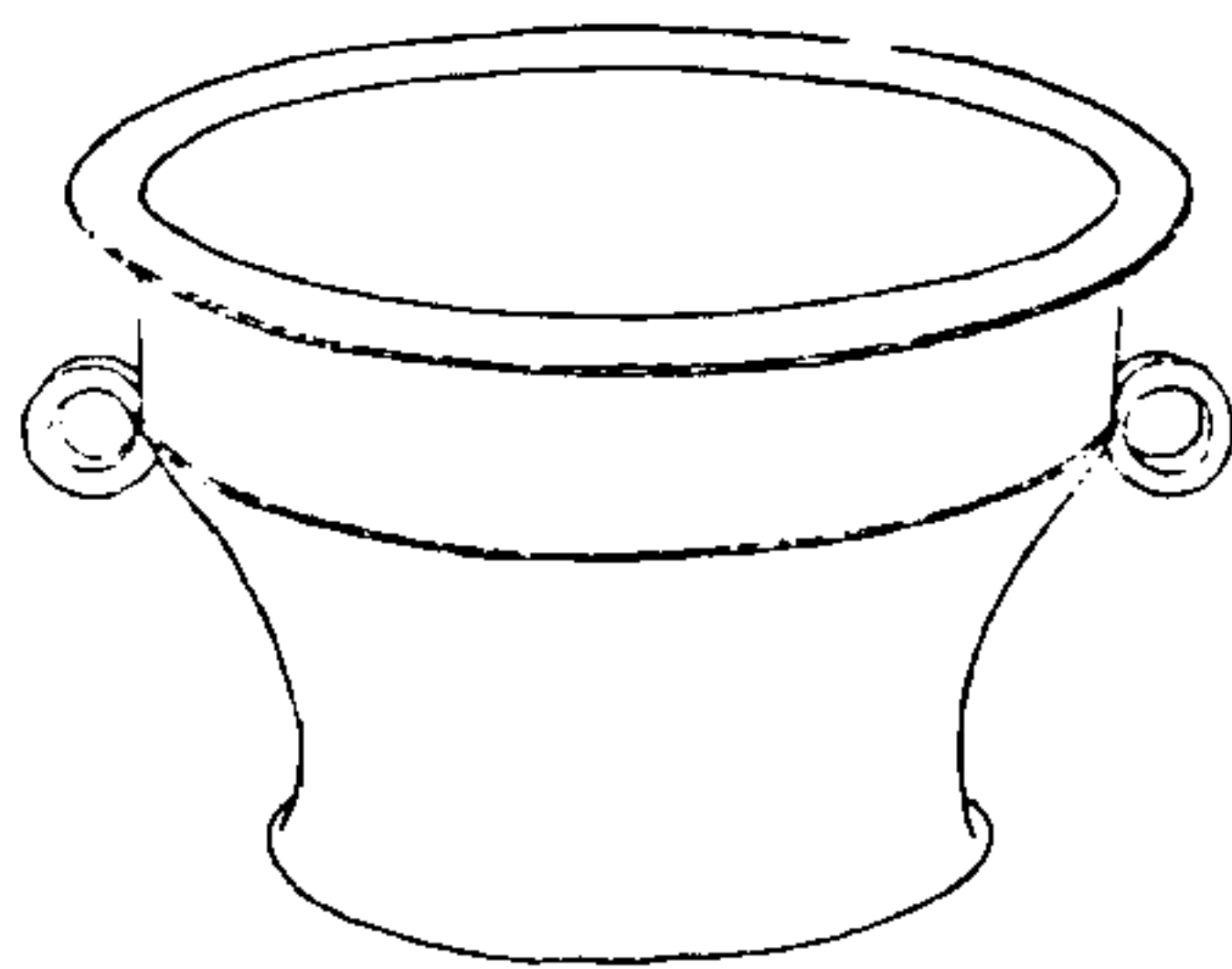

寧壽鑑古

卷十一 鋪

美

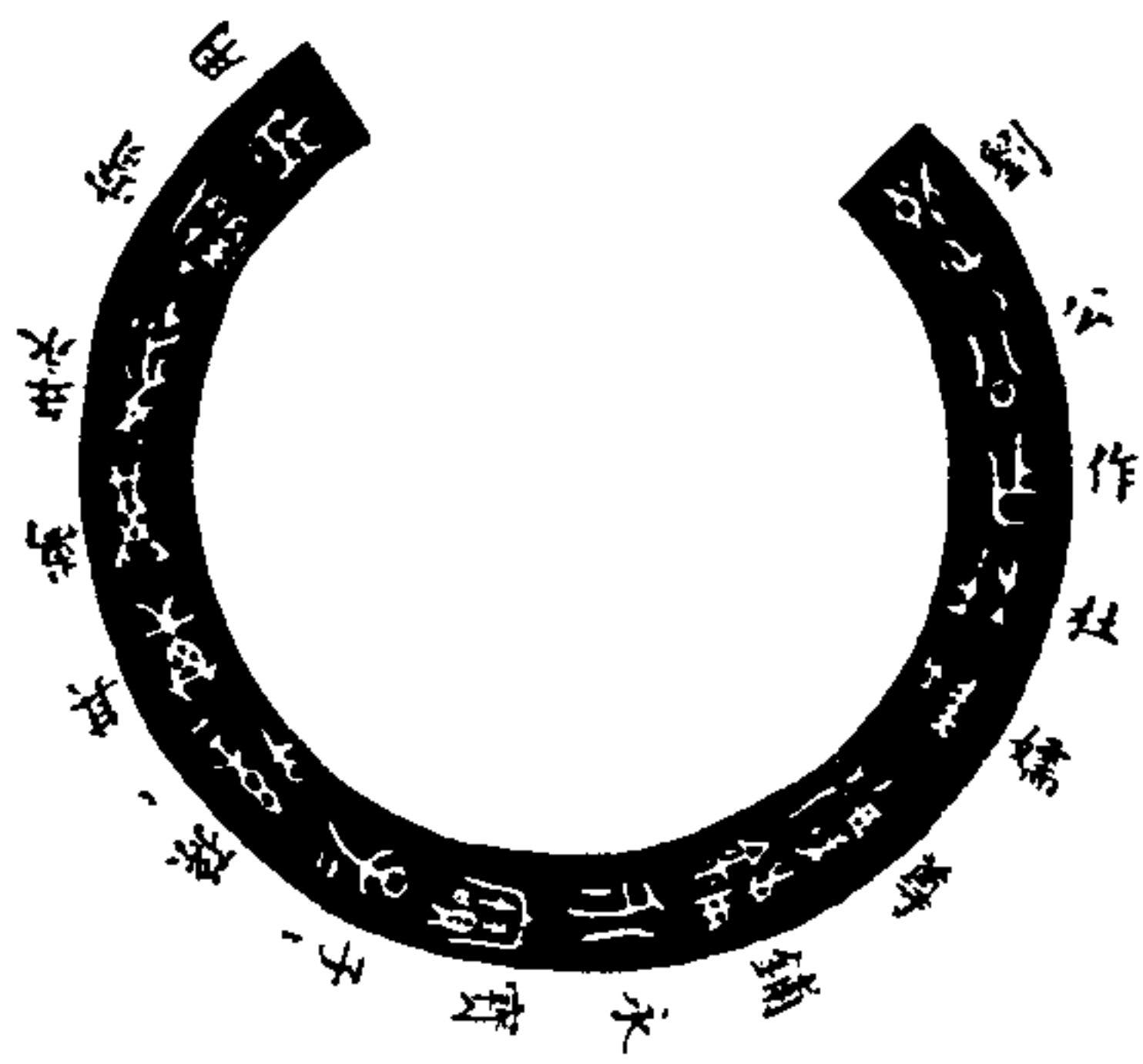

右高三寸四分深二寸五分口徑六寸八分重

三十四兩鐘鼎款識有杜孀鋪銘十字曰劉公作杜孀尊鋪永寶用此銘十九字文詞詳略不同案說文下妻曰孀杜孀蓋其氏也春秋時劉有二族一為姬姓自康公至文公桓公世為周卿一堯後劉累之裔左傳秦人歸士會之帑其處者為劉氏范宣子邲其祖在周為唐杜氏則杜與堯後之劉為同族與系出周後者為異姓此銘劉公當是周之同姓而與杜為婚姻也劉字從卯金刀薛尚功曰說文止有鎔字從卯金田此以又易田乃近刀意蓋作鋪者蓋字小篆

寧壽鑑古

卷十一 鋪

美

作簠籀文作蓋小篆從甫而籀文從金今鋪字從金從甫則為簠字無疑

寧壽鑑古卷十二目錄

商

祖丁甗 一有銘

祖丁甗 有銘

父乙甗 有銘

父乙甗 有銘

周

甗 有銘

舟甗 有銘

父乙甗 有銘

寧壽鑑古

卷十二 目錄一

父庚甗 有銘

母戊甗 有銘

伯甗 有銘

奕世甗 有銘

立戈甗

寶甗

蟠夔甗

饗饗甗 一

饗饗甗 二

饗饗甗 三

饗饗鬲四

饗饗鬲五

環紋鬲

弦紋鬲

鐘

漢

轆轤鐘一

轆轤鐘二

蛟鐘

鬲

寧壽鑑古

卷十二

目錄二

周

康侯鬲 有銘

父辛鬲 有銘

阜鬲

雲雷鬲

雷紋鬲一

雷紋鬲二

雷紋鬲三

鳳紋鬲

象鬲

四足高

素高一

素高二

鏡

周

獸環鏡

盃

商

父癸盃 有銘

鳩盃 有銘

寧壽鑑古

卷十二

目錄三

周

父丁盃 有銘

子盃 有銘

夔鳳盃

夔紋盃

雷紋盃

冰鑑

周

四神冰鑑一

四神冰鑑二

四神水鑑三

漢

水鑑

匜

周

公父匜 有銘

仲駒匜 有銘

智匜 有銘

蟠夔匜一

蟠夔匜二

寧壽鑑古

卷十二

目錄四

蟠夔匜三

蟠夔匜四

蟠夔匜五

夔紋匜一

夔紋匜二

夔紋匜三

夔紋匜四

夔紋匜五

犧首匜

漢

彝匜 有銘

席匜

夔匜

蟠夔匜一

蟠夔匜二

蟠虺匜

犧首匜一

犧首匜二

環紋匜一

環紋匜二

寧壽鑑古

卷十二

目錄五

商祖丁甗一

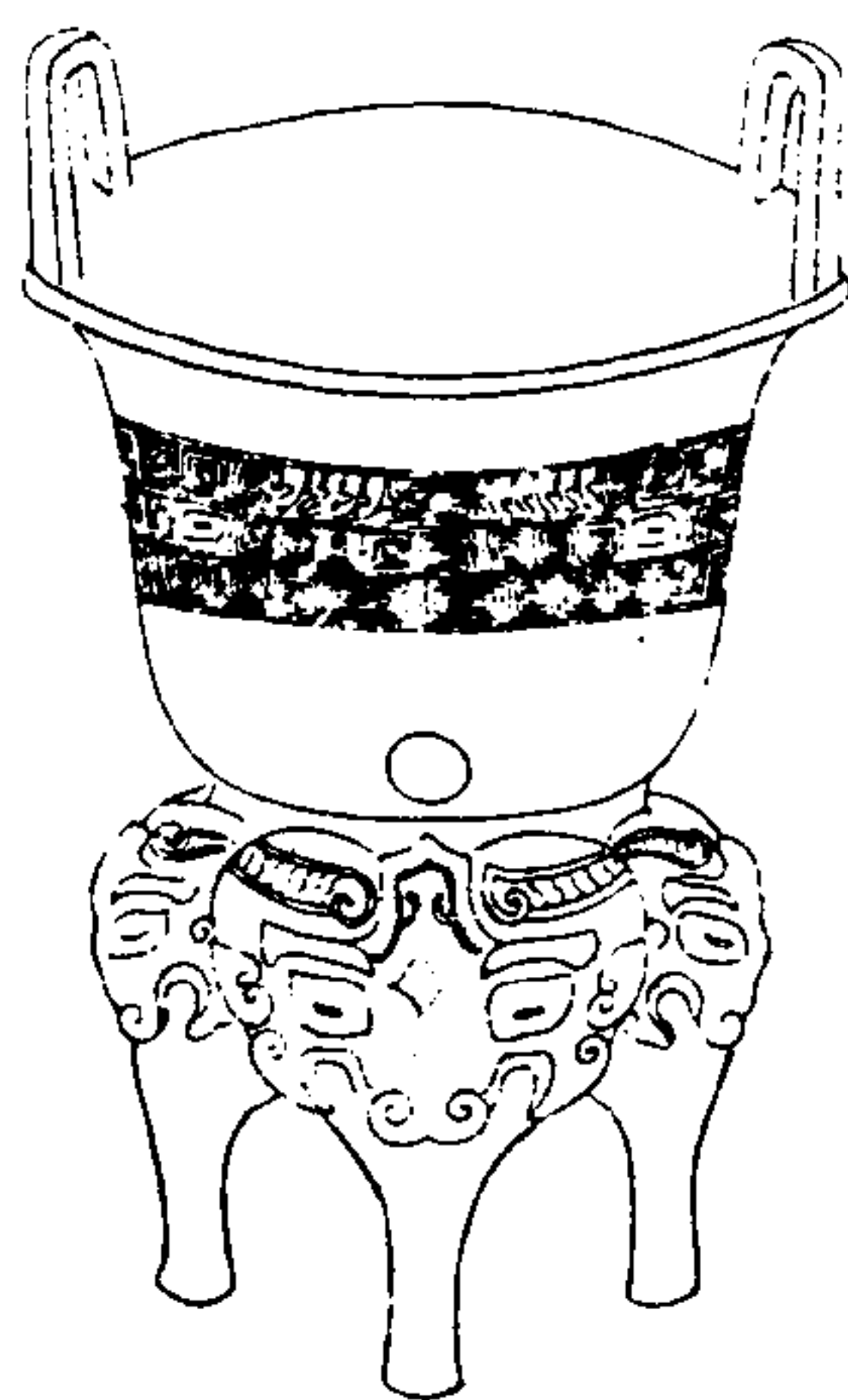

寧壽鑑古

卷十二 甗

一



祖丁
形立新車

右高一尺八分深自口至隔五寸一分自隔至底三寸四分可高二寸濶一寸九分口徑八寸五分腹圍二尺重一百六十兩款單書稱用命賞于祖甗為祭器用於廟中故銘祖不必如宋人之泥於商君號也車上作立旗形者亦書功太常之義

商祖丁甗二

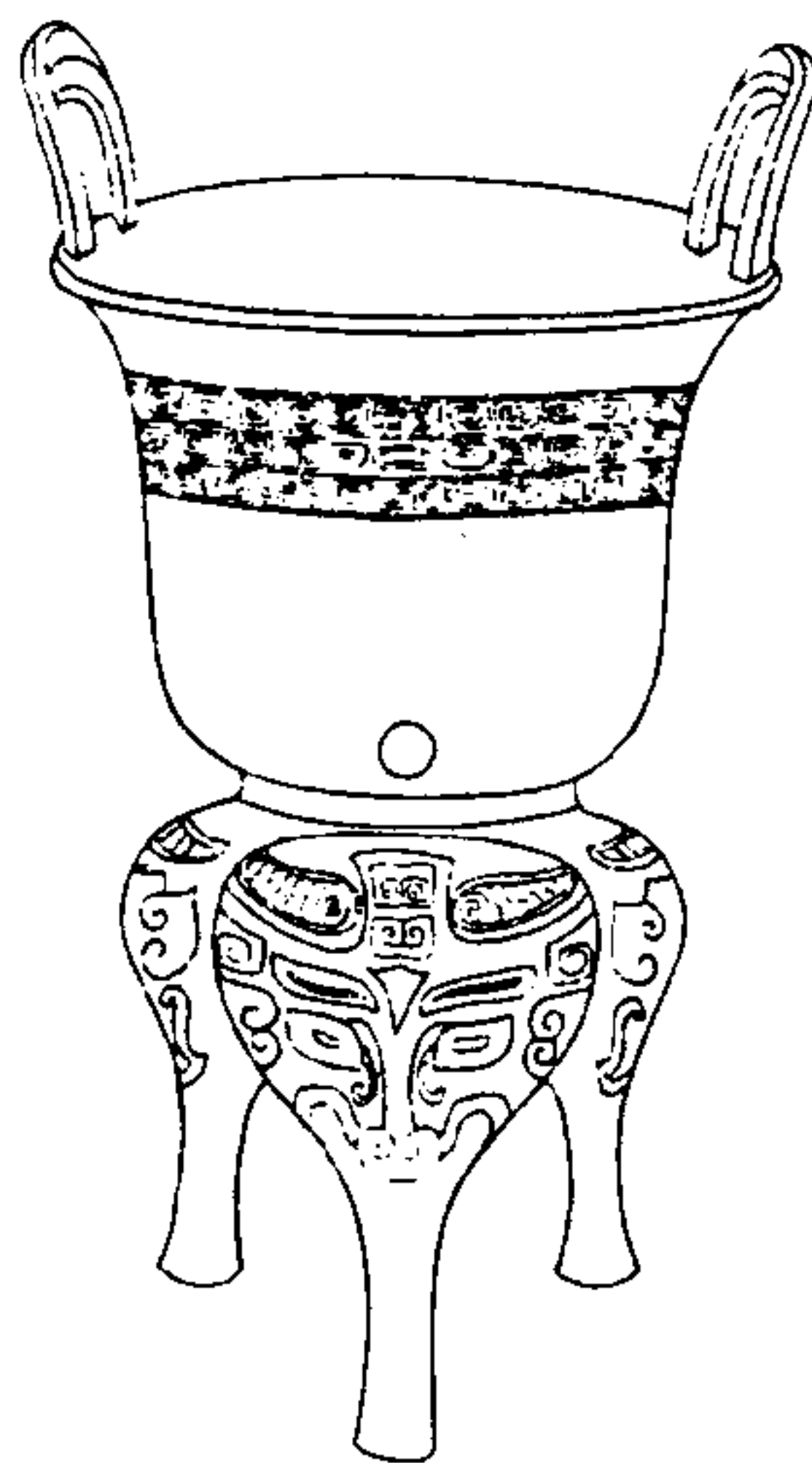

寧壽鑑古

卷十二 甗

二



。夫作祖丁
寶尊吳析于孫

右高一尺一分深自口至隔五寸自隔至底三寸一分可高二寸一分濶一寸八分口徑八寸四分腹圍一尺九寸三分重一百六十一兩銘首一字不可辨意製器者人名

商父乙甌



寧壽鑑古

卷十二

三



商父乙

右高一尺一寸五分深自口至隔五寸二分自隔至底三寸四分耳高二寸四分濶如之口徑八寸三分腹圍二尺二寸五分重二百兩金錯缺算爾雅鼎款足謂之高疏謂鼎足相去踈濶者漢郊祀志空足曰高注謂足中空不實者甌之象有取於此故甌字從高商人尚質遂銘于器云

周史甌

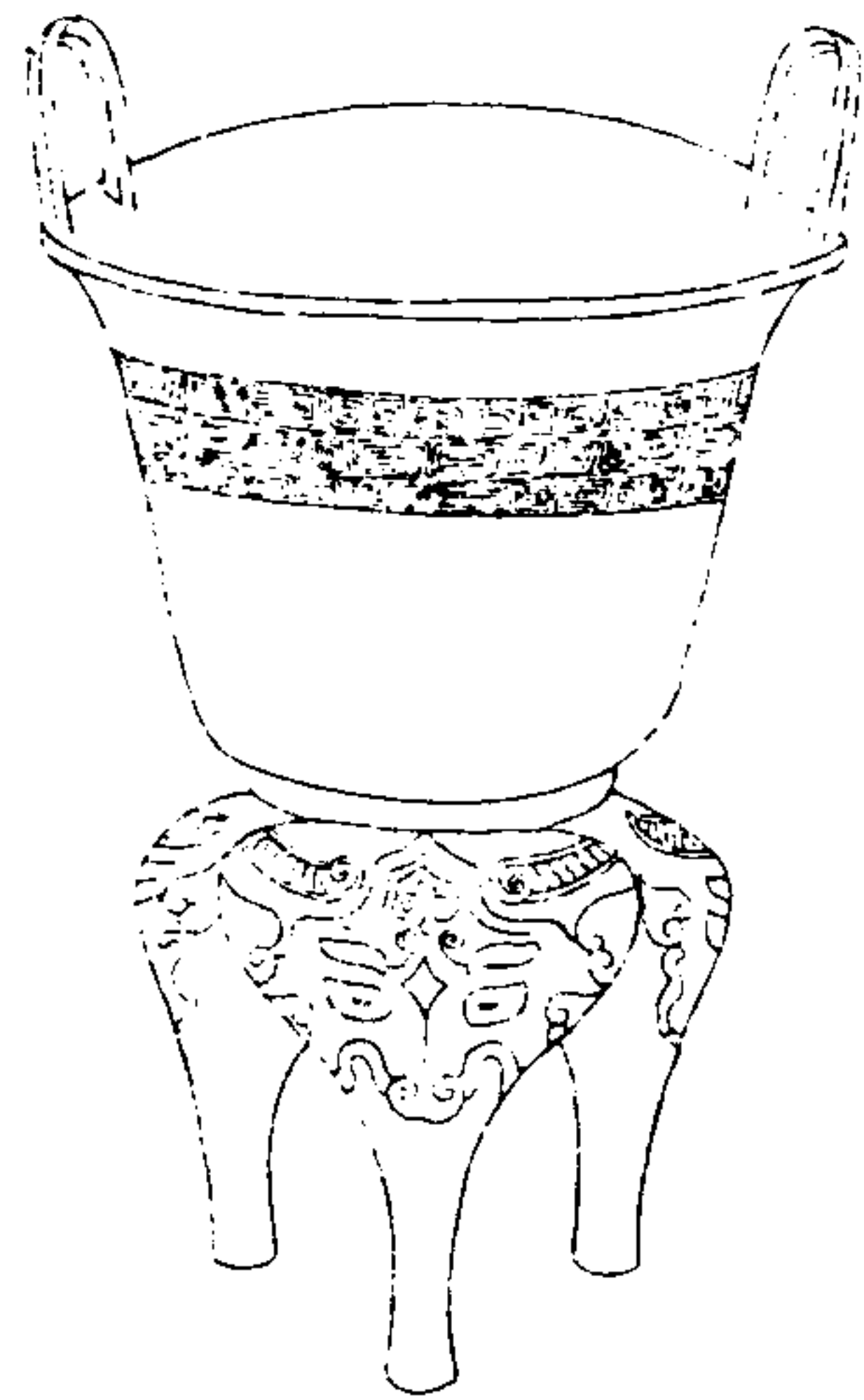

寧壽鑑古

卷十二

四



周史
作旅車異

右高一尺一寸五分深自口至隔五寸四分自隔至底二寸九分耳高二寸五分濶一寸九分口徑八寸腹圍二尺重一百四十八兩按周禮凡官屬皆有府史此銘史上一字不可識席蓋人名作旅車異者博古圖說云師之出征則有宜社造福之事而奉齊車以行銘以旅車是必師旅

之所用擇奠于齋車者也

寧壽鑑古

卷十二

五

周舟甌



寧壽鑑古

卷十二

六

舟甌

舟作
尊。

右高一尺一寸深自口至隔四寸五分自隔至底三寸五分可高二寸四分濶一寸九分口徑八寸七分腹圍二尺二寸五分重一百十六兩缺算銘曰舟作蓋製器者姓名晉有舟之僑則舟為姓楚有申舟則舟為名又古字舟與周通則姓名更多矣尊下一字不可辨

周父乙甗

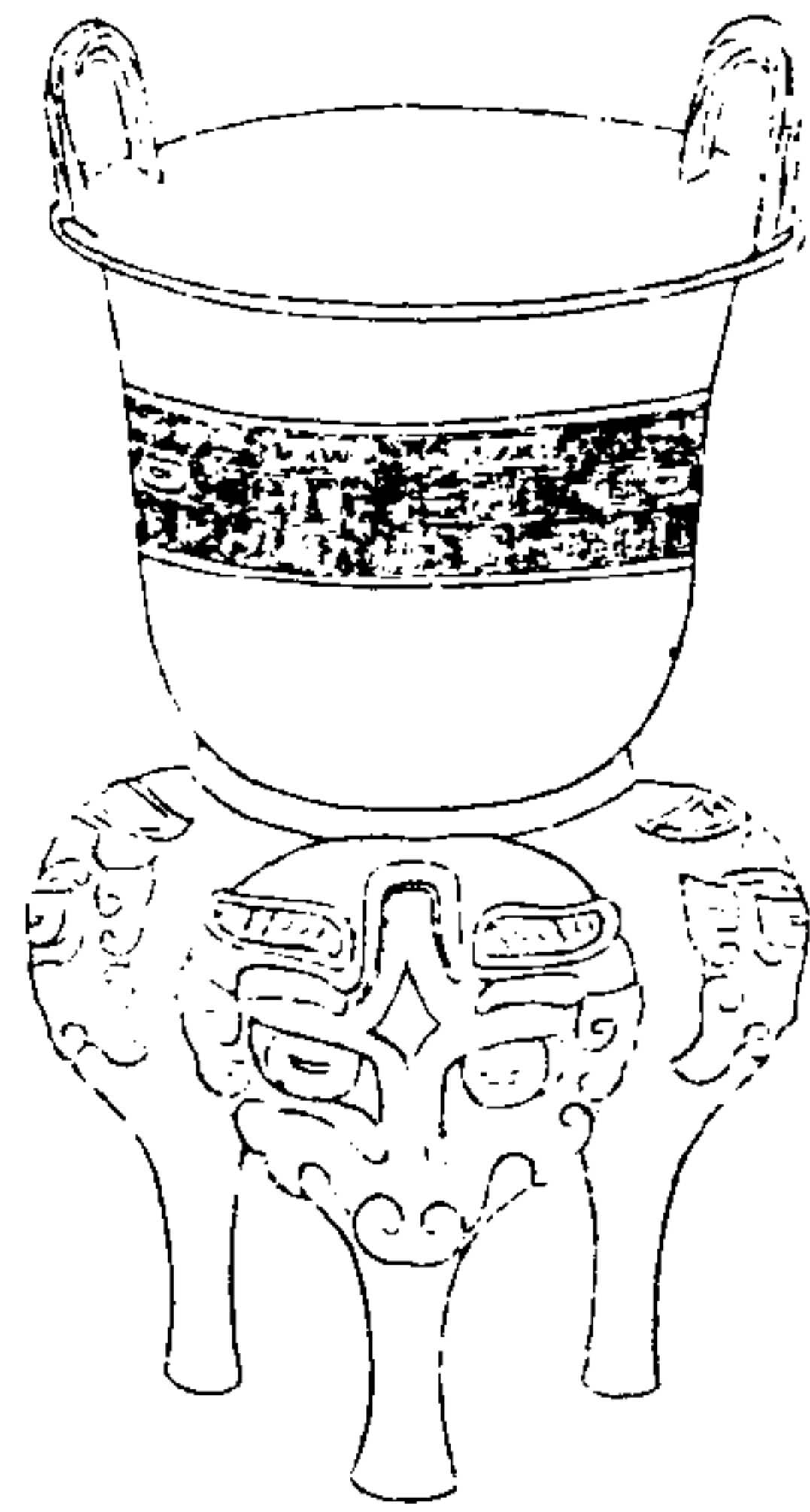

寧壽鑑古

卷十二 瓶

七



舉父乙

右高一尺六分深自口至隔五寸三分自隔至底二寸三分耳高二寸二分濶二寸口徑七寸九分腹圓二尺二分重一百五十兩

周父庚甗

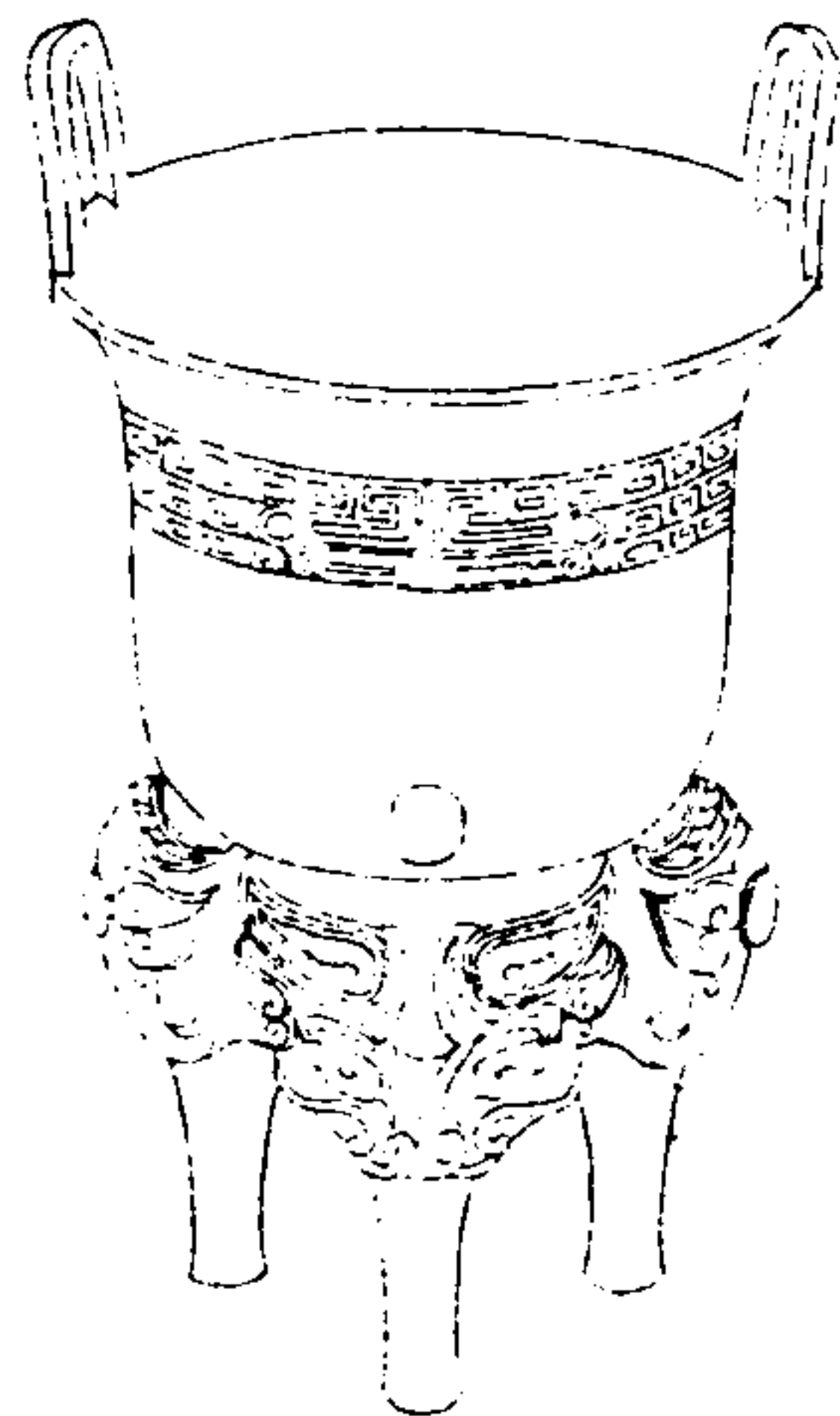

寧壽鑑古

卷十二 瓶

八



作父庚
寶彝几



子執物形

右高一尺八分深自口至隔五寸二分自隔至底三寸耳高二寸濶一寸九分口徑八寸三分腹圓九寸六分重一百六十兩說見前父庚爵考中彝下作几乃古文几字說文薦物之几象

形也又銘于執物形亦孝敬捧持之意

寧壽鑑古

卷十二

九

周母戊甗

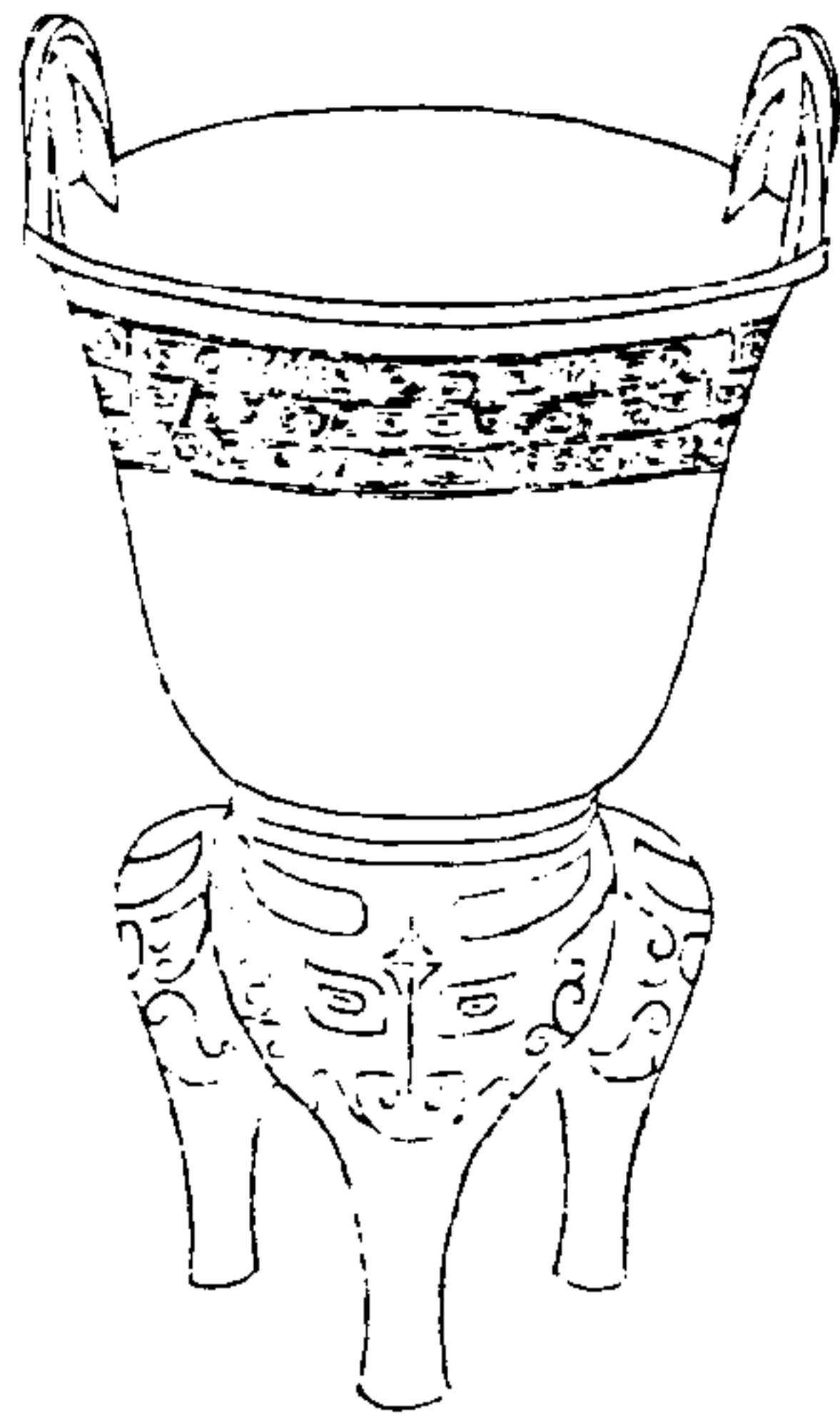

寧壽鑑古

卷十二

十



母戊作

右高一尺二寸五分深自口至隔六寸三分自
隔至底三寸四分耳高二寸三分濶二寸五分
口徑九寸四分腹圍二尺六寸四分重二百三
十二兩欵篆銘曰母戊與鐘鼎欵識所載母乙
貞母辛貞相類蓋作此以享其母而十干為器
之次第也乃宋人必舉商君之號以實之鑿矣

周伯甌

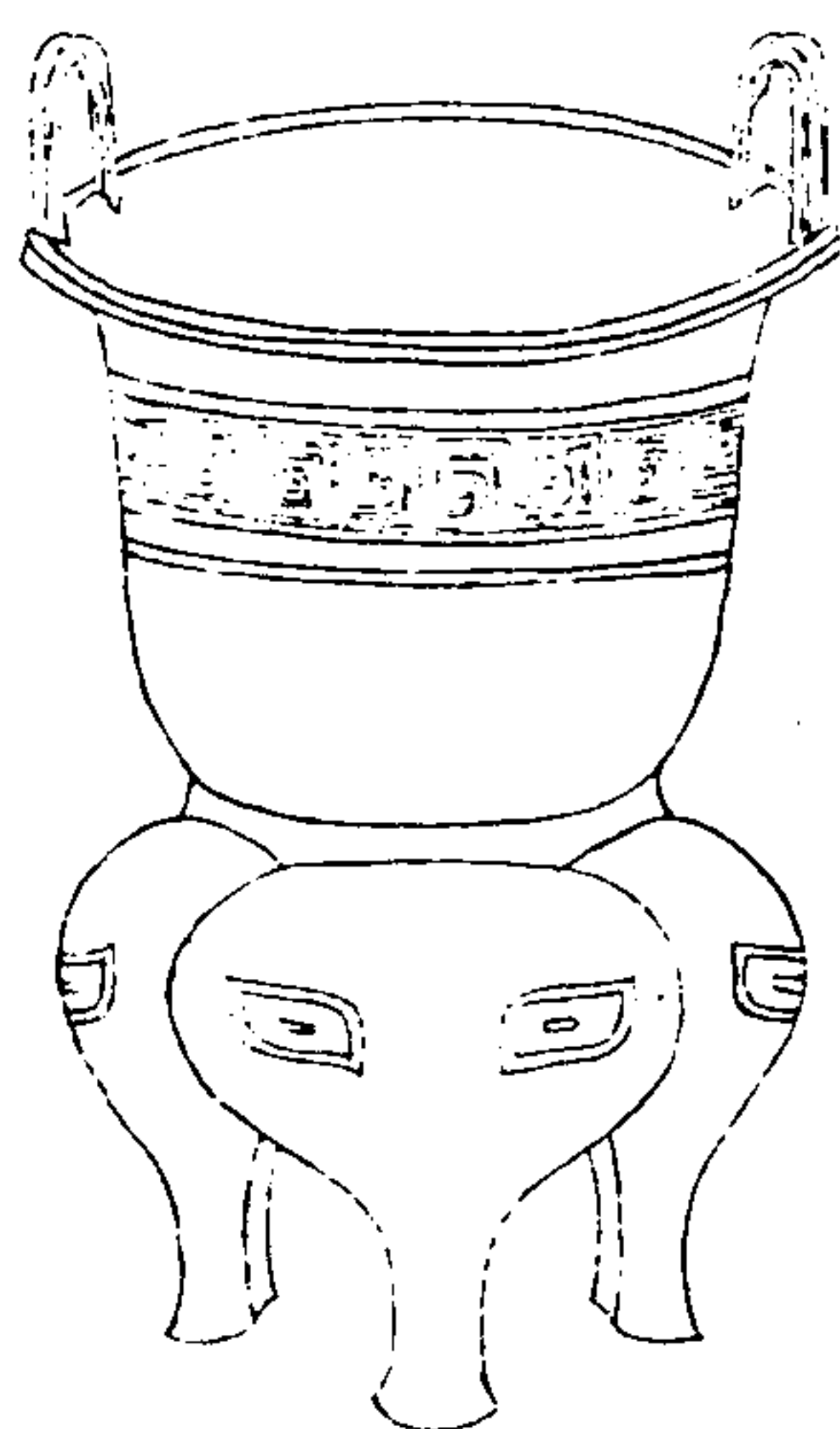

寧壽鑑古

卷十二 瓶

士



伯甌
甌高

右高九寸五分深自口至隔四寸五分自隔至底二寸八分耳高二寸濶一寸八分口徑七寸九分腹圍一尺九寸一分重一百十八兩銘後作一象形高字薛尚功曰高獻其氣甌能受焉取高以銘甌可謂得之矣

周奕世甌

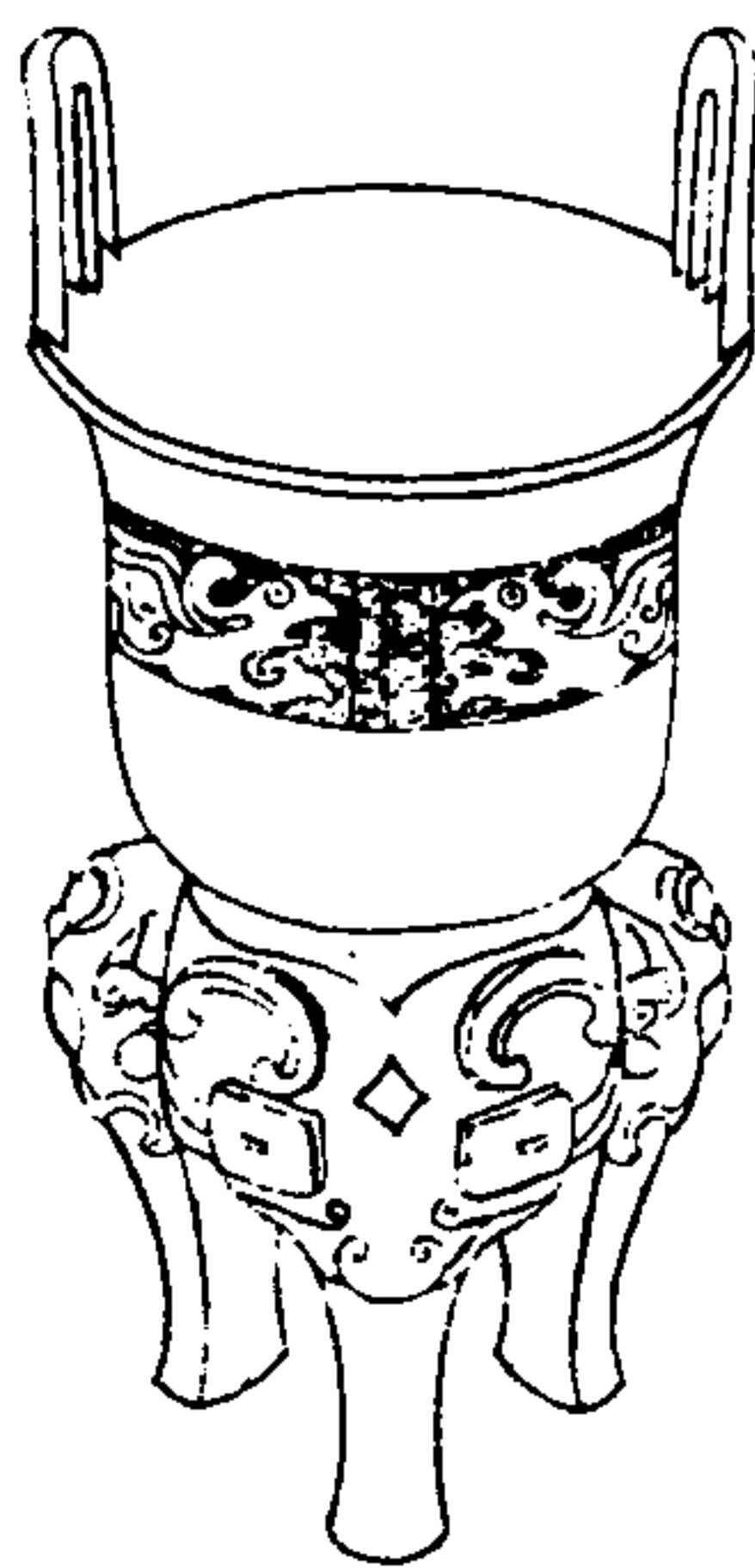

寧壽鑑古

卷十二 瓶

士



奕世

右高七寸六分深自口至隔三寸四分自隔至底二寸四分耳高一寸七分濶一寸五分口徑五寸二分腹圍三寸九分重九十四兩銘曰奕世亦萬年世守之義

周立戈甗



寧壽鑑古

卷十二 甗

圭



格中立
乙父

右高一尺一寸九分深自口至隔五寸五分自
隔至底二寸六分耳高一寸九分濶如之口徑
九寸腹圍二尺三寸一分重二百七十八兩金
銀錯格中立戈舊說以為銘武功與弓矢刀戟
同義

周寶甗

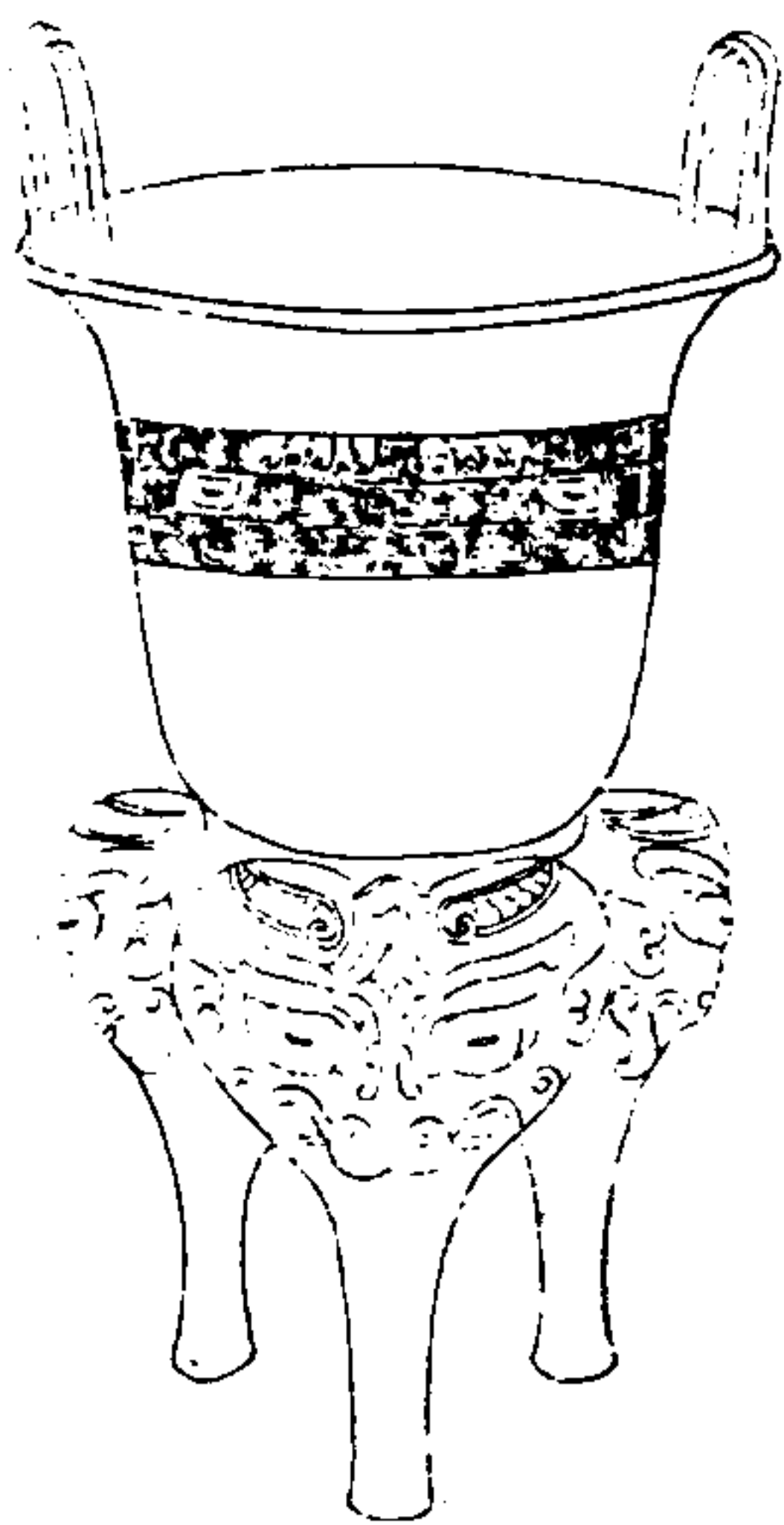

寧壽鑑古

卷十二 甗

古



作寶吳

右高一尺一分深自口至隔五寸二分自隔至
底二寸八分耳高二寸一分濶二寸口徑八寸
三分腹圍二尺一分重一百四十八兩

周蟠夔甗

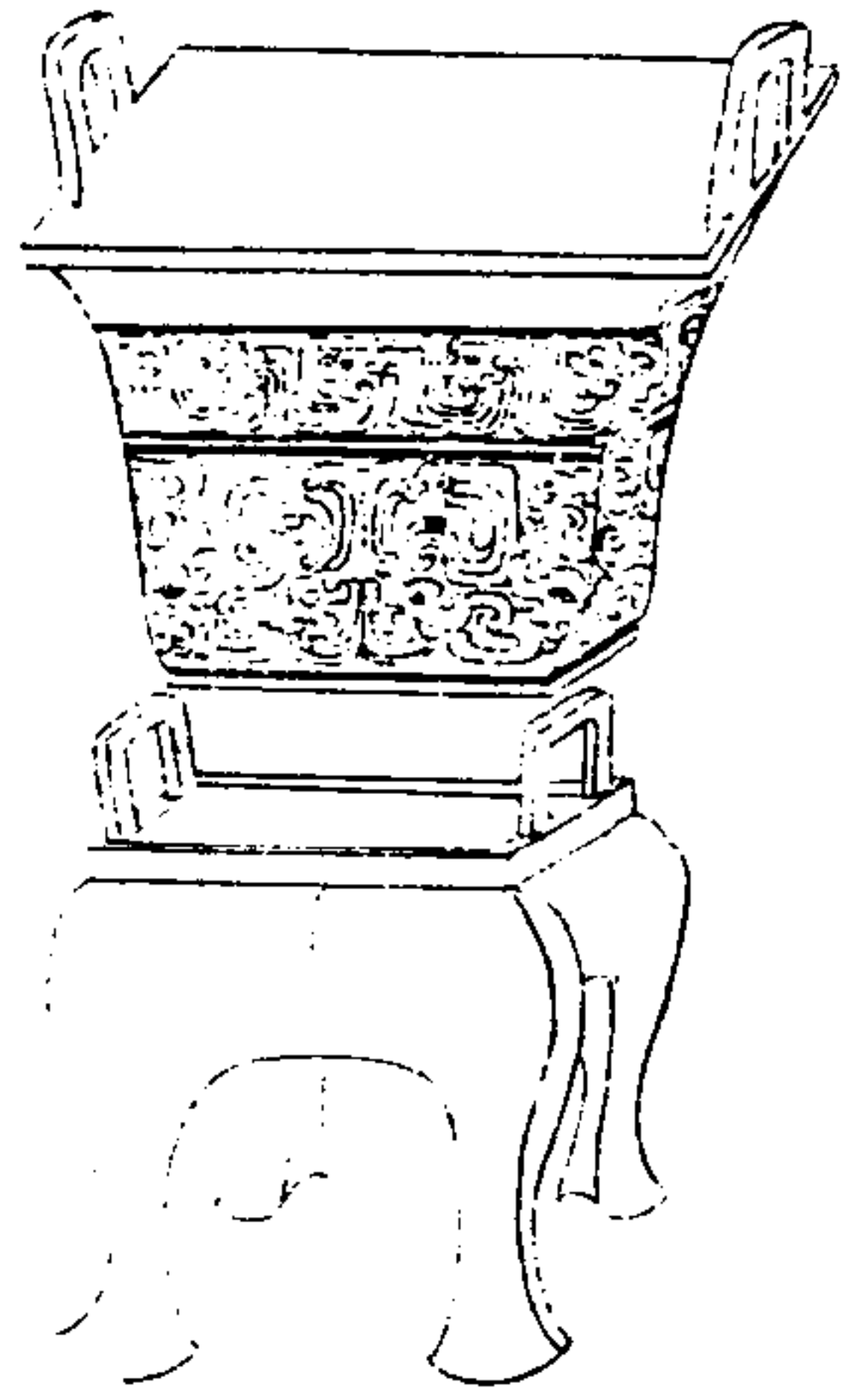

寧壽鑑古

卷十二 瓶

五

右高一尺一寸上方甗深五寸三分下鼎深二寸九分甗耳高一寸五分濶一寸七分鼎耳高一寸六分濶一寸三分甗口縱八寸橫九寸三分甗底縱四寸九分橫六寸鼎之上口與甗底同重二百七十兩此器上為方甗下承以鼎其耳即甗底不可開闔製作與他甗異王氏玉海載宋太宗時長安民得甗其下為鼎三足上為方甗設銅耳可以開闔形製與此類但此耳不可開闔為不同耳案說文耳蔽也所以蔽甗底故在上下格之間也

周饗饗一

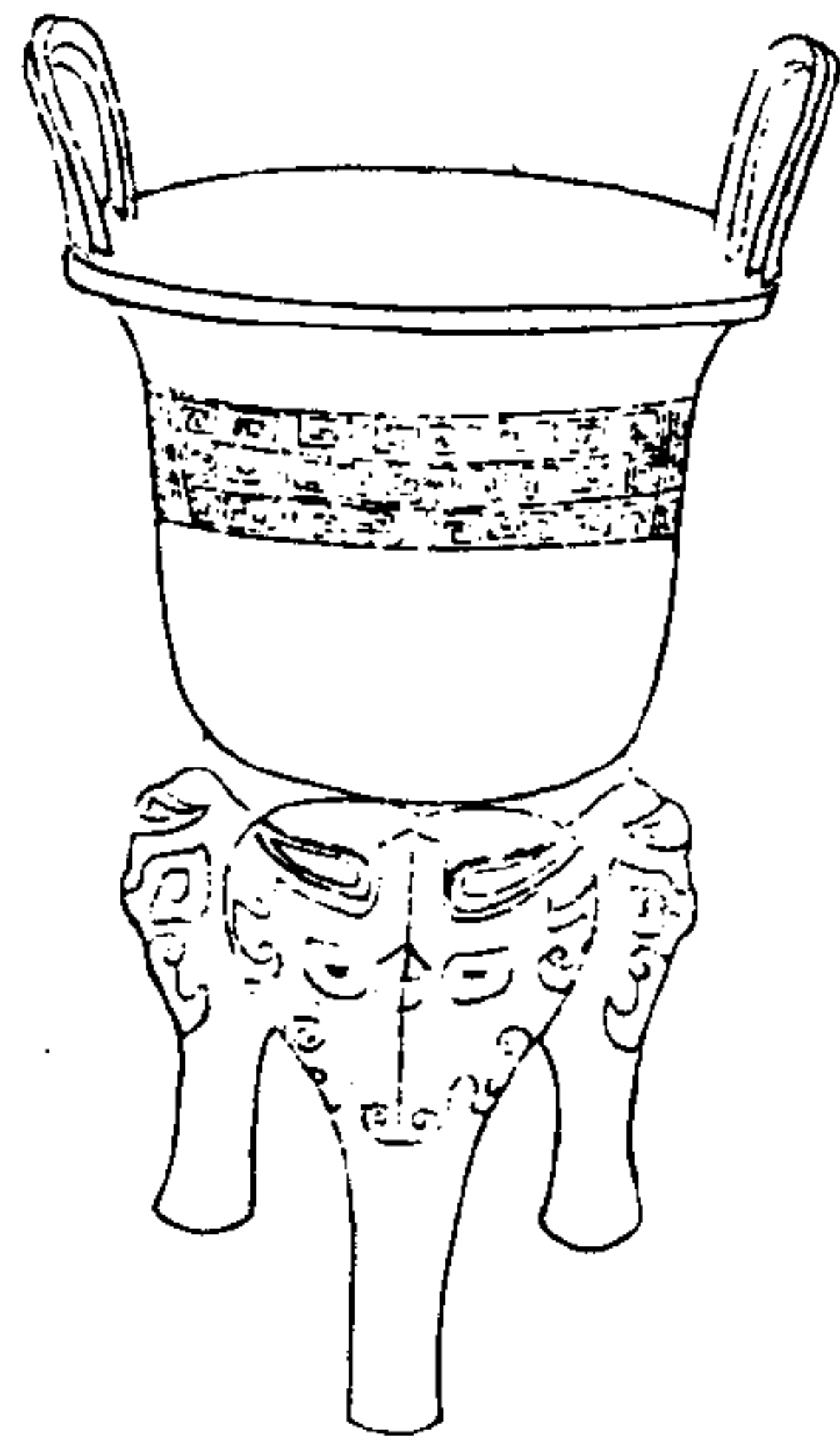

寧壽鑑古

卷十二 瓶

六

右高一尺一寸深自口至隔五寸六分自隔至底四寸耳高二寸二分濶如之口徑八寸七分腹圍二尺三寸重一百六十八兩缺耳

周饗養甌二

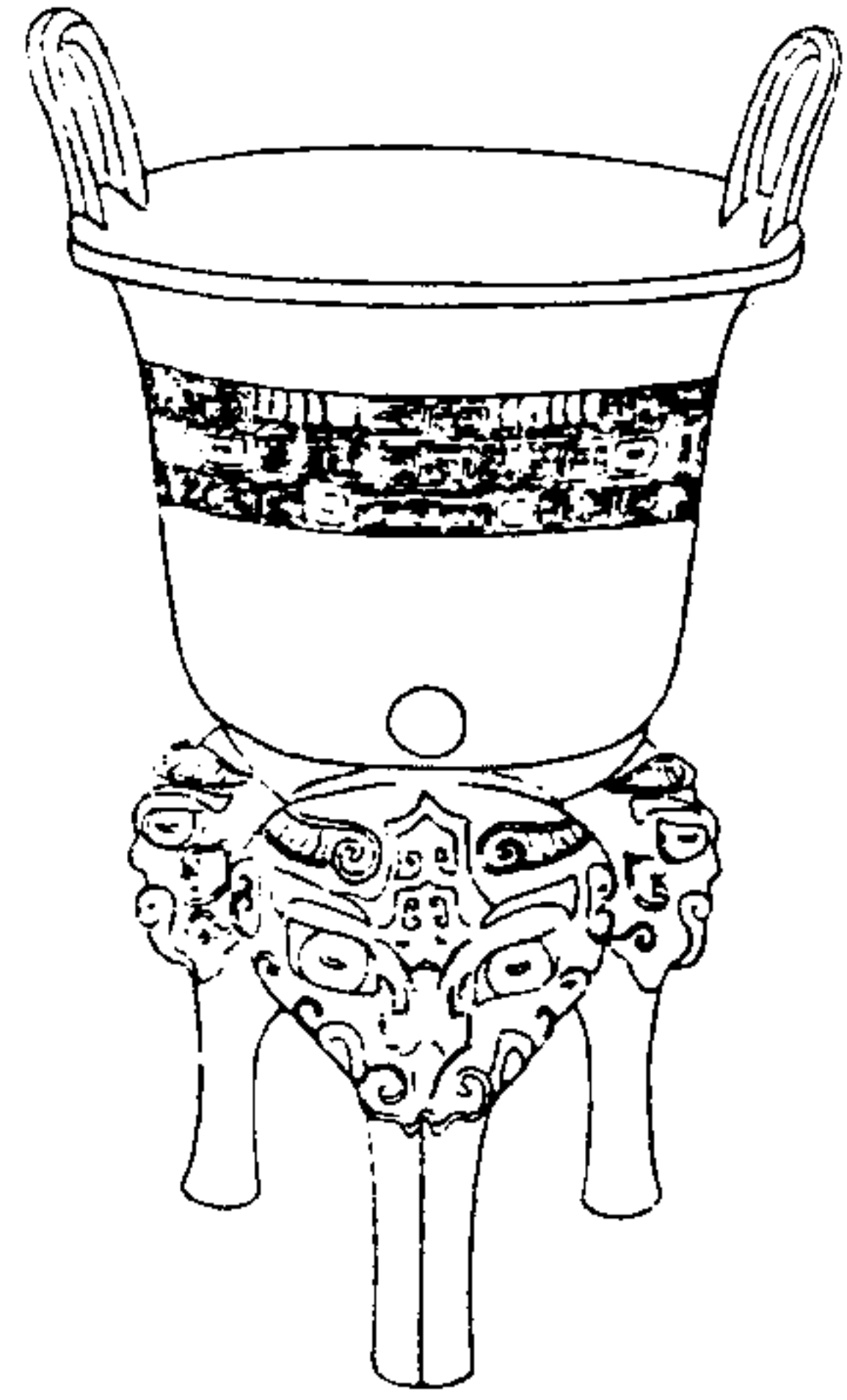

寧壽鑑古

卷十二 甌

古

右高一尺五分深自口至隔五寸六分自隔至底四寸可高二寸濶一寸八分口徑八寸六分腹圍一尺九寸六分重二百六兩

周饗養甌三

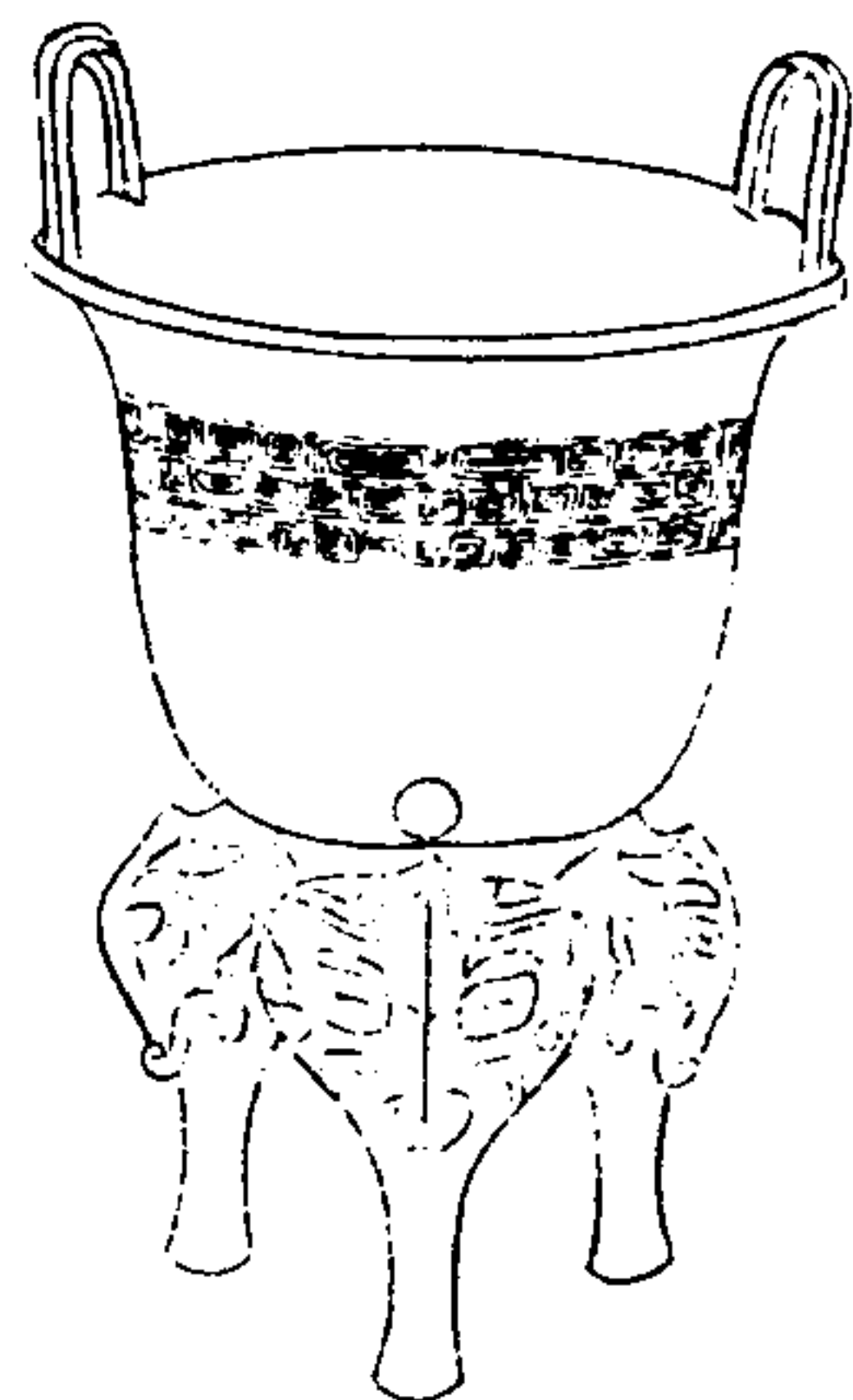

寧壽鑑古

卷十二 甌

文

右高一尺四分深自口至隔四寸九分自隔至底三寸五分可高二寸濶一寸八分腹圍一尺九寸五分重一百五十二兩鼓算

周饗養甌四

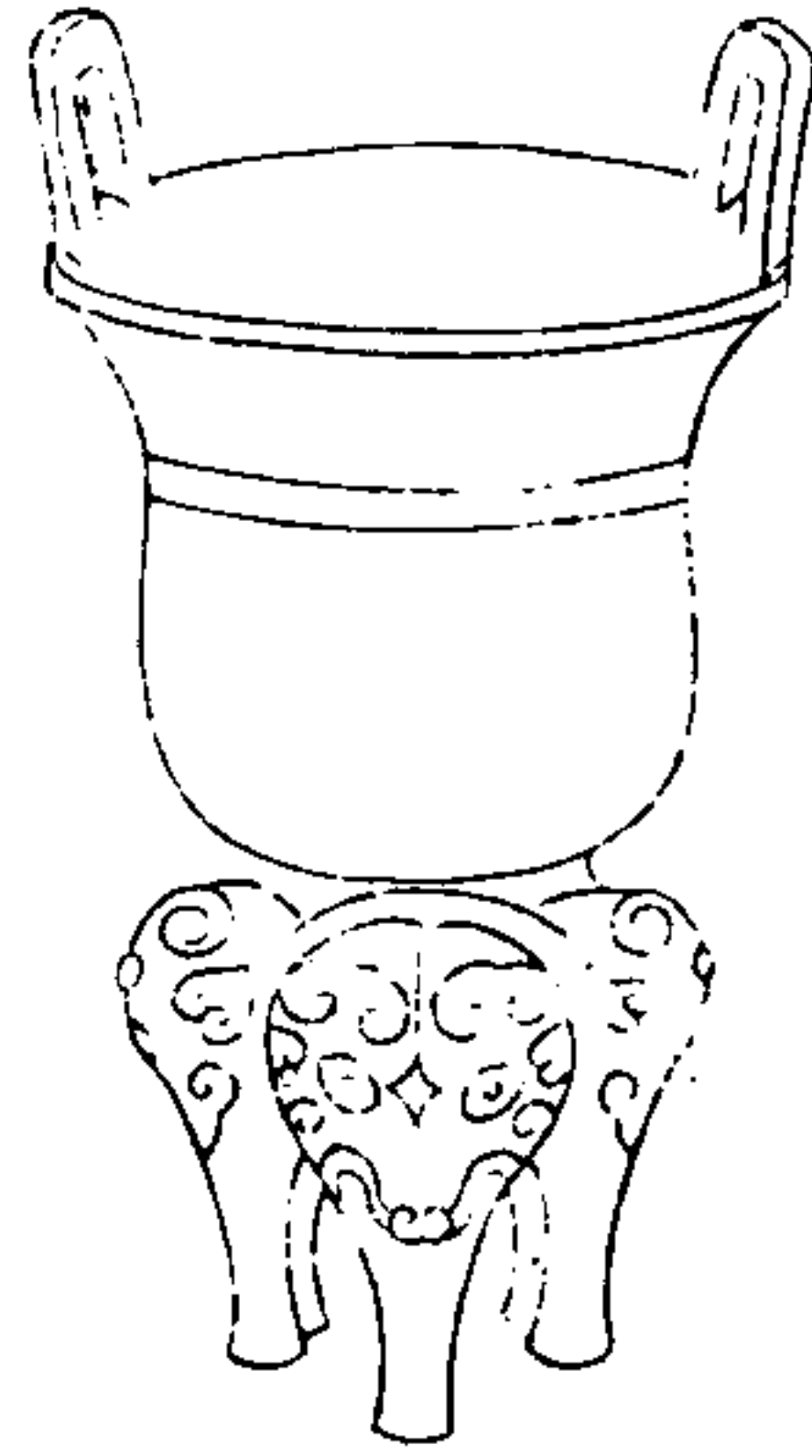

寧壽鑑古

卷十二 瓶

九

右高六寸七分深自口至隔三寸四分自隔至底二寸三分耳高一寸八分濶一寸三分口徑五寸三分腹圍一尺三寸重八十二兩缺算

周饗養甌五



寧壽鑑古

卷十二 瓶

十

右高四寸八分深自口至隔二寸一分自隔至底一寸六分耳高一寸二分濶一寸口徑三寸五分腹圍九寸一分重二十六兩金銀錯缺算

周環紋甗

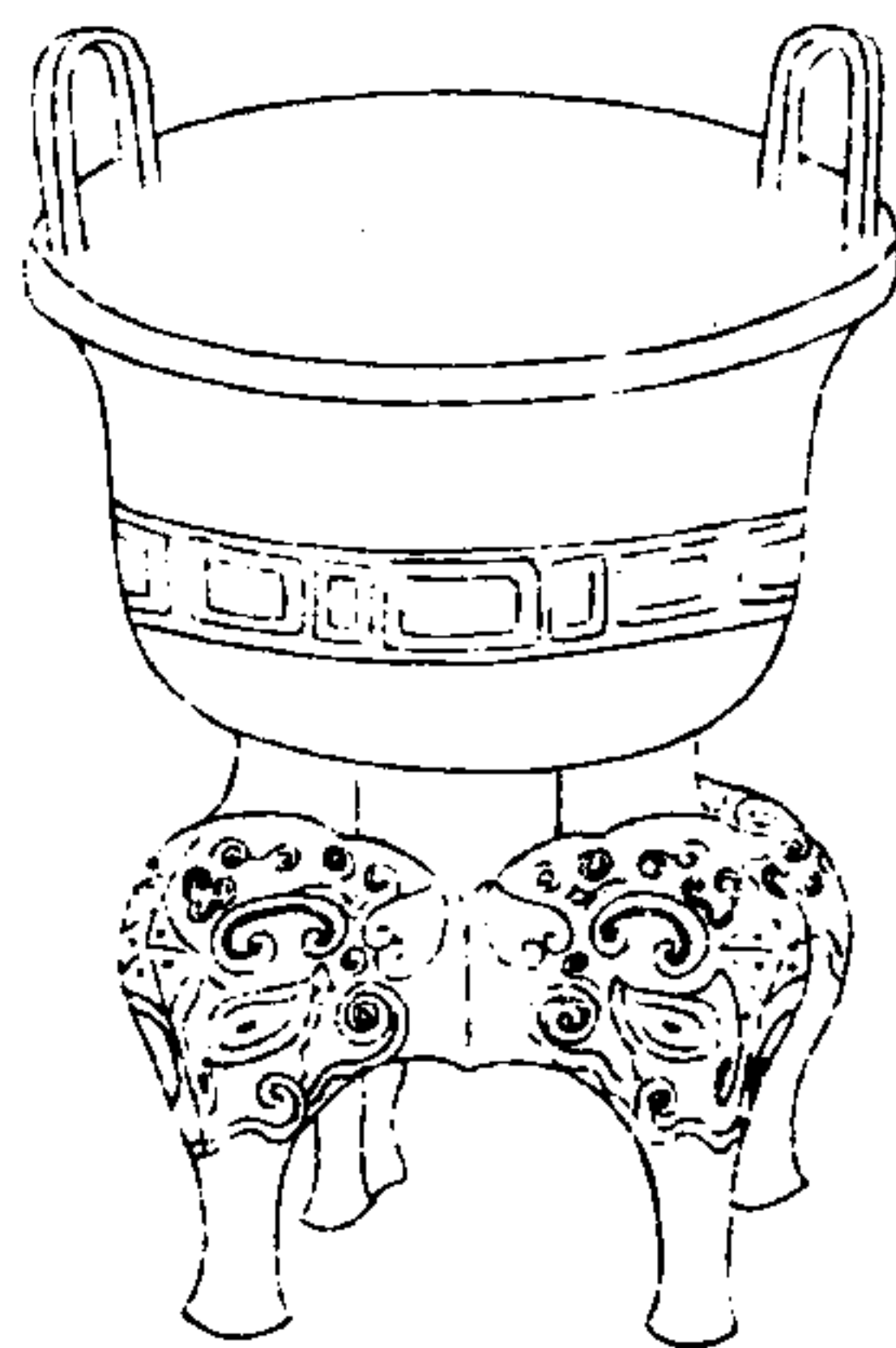

寧壽鑑古

卷十二

辛

右高九寸七分深自口至隔三寸五分自隔至底三寸耳高一寸九分濶一寸八分口縱八寸四分橫九寸一分腹圍二尺三寸三分重一百七十六兩缺算

周弦紋甗

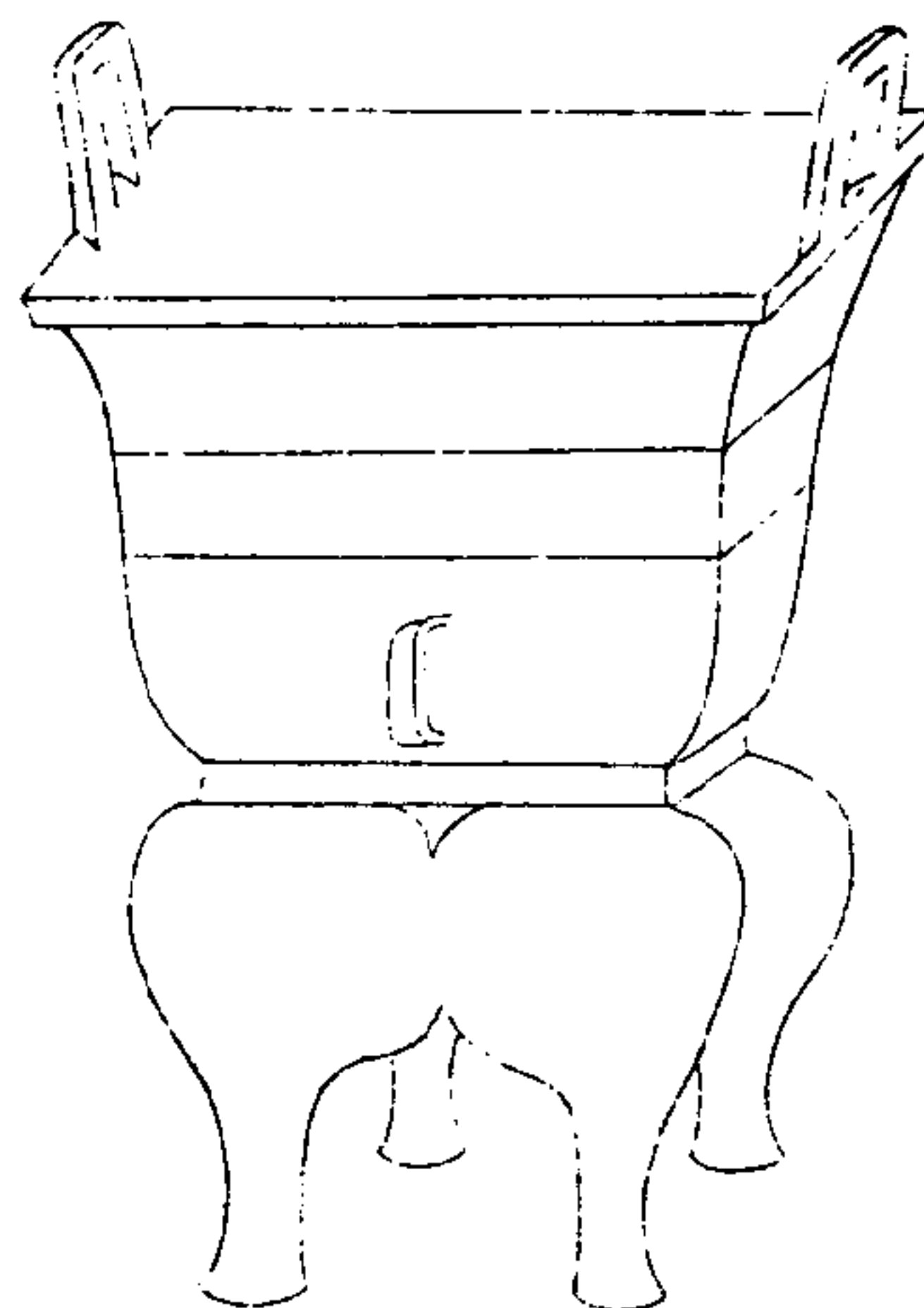

寧壽鑑古

卷十二

壬

右高一尺二寸五分深自口至隔六寸三分自隔至底三寸五分耳高二寸八分濶二寸一分口縱七寸六分橫一尺三分腹圍二尺七寸六分重三百二十兩

漢轆轤燈一

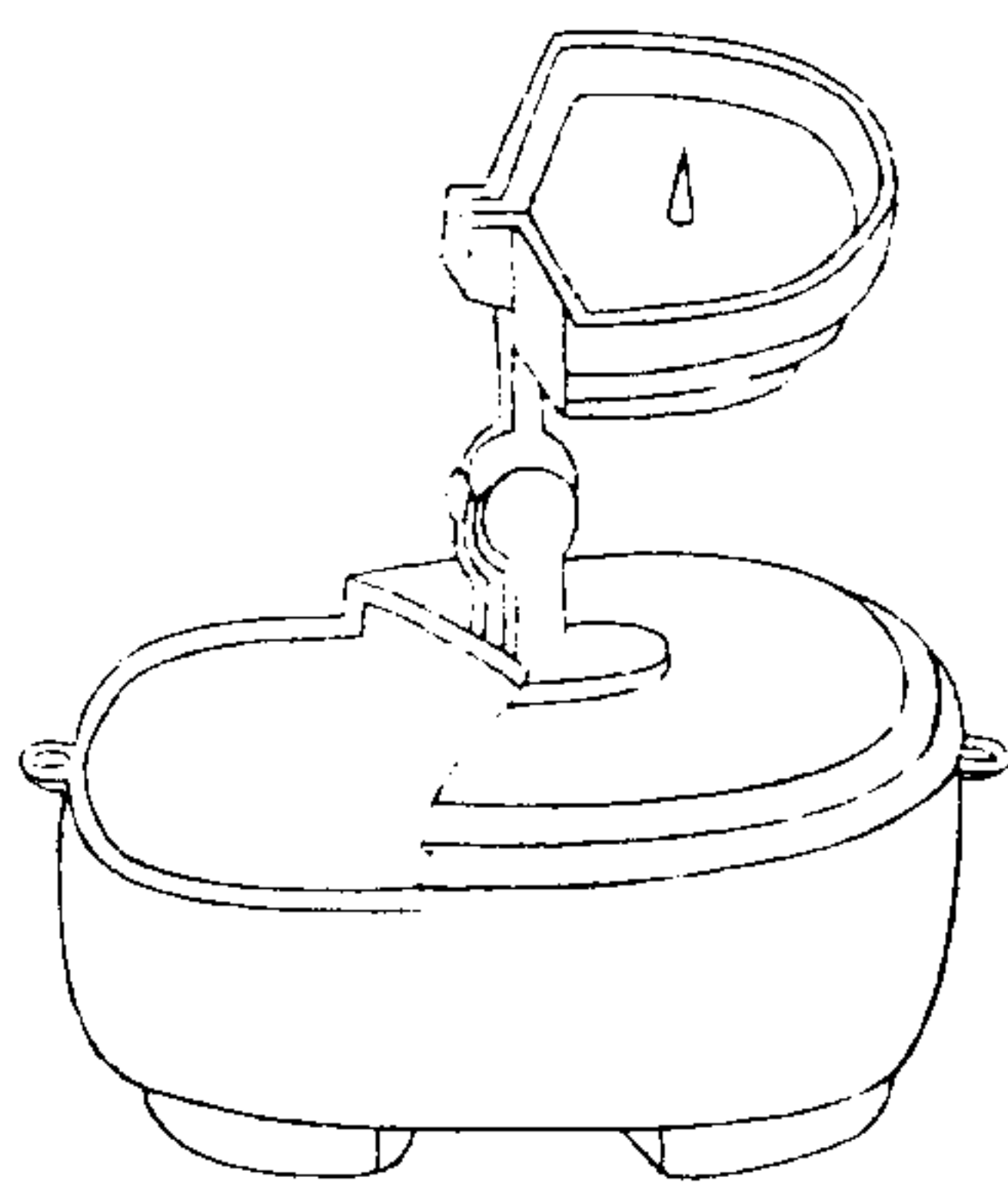

寧壽鑑古

卷十二 燈

五

右通高四寸一分中轆轤至足高三寸燈盤深七分燈口徑二寸六分有流承盤深一寸二分口縱二寸五分橫二寸一分通長五寸腹圍一尺一寸七分重十三兩

漢轆轤燈二

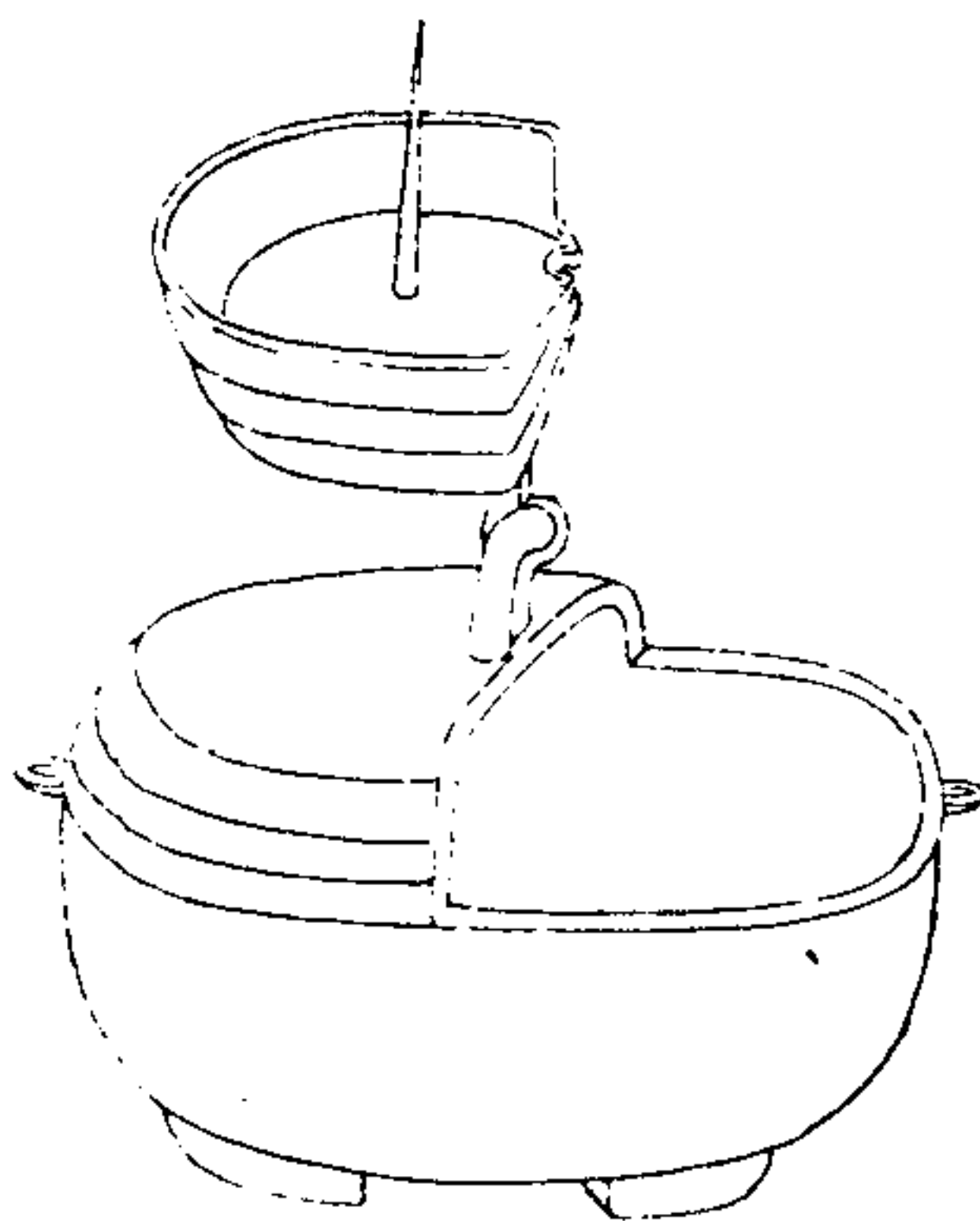

寧壽鑑古

卷十二 燈

五

右通高五寸一分中轆轤至足高三寸五分燈盤深七分口縱二寸一分橫一寸六分有流承盤深一寸二分口縱二寸二分橫一寸七分通長三寸七分腹圍一尺七分重十二兩

漢蛟燈



寧壽鑑古

卷十二

五

右高三寸五分身蟠往二寸五分重二十兩金錯

周康侯鬲

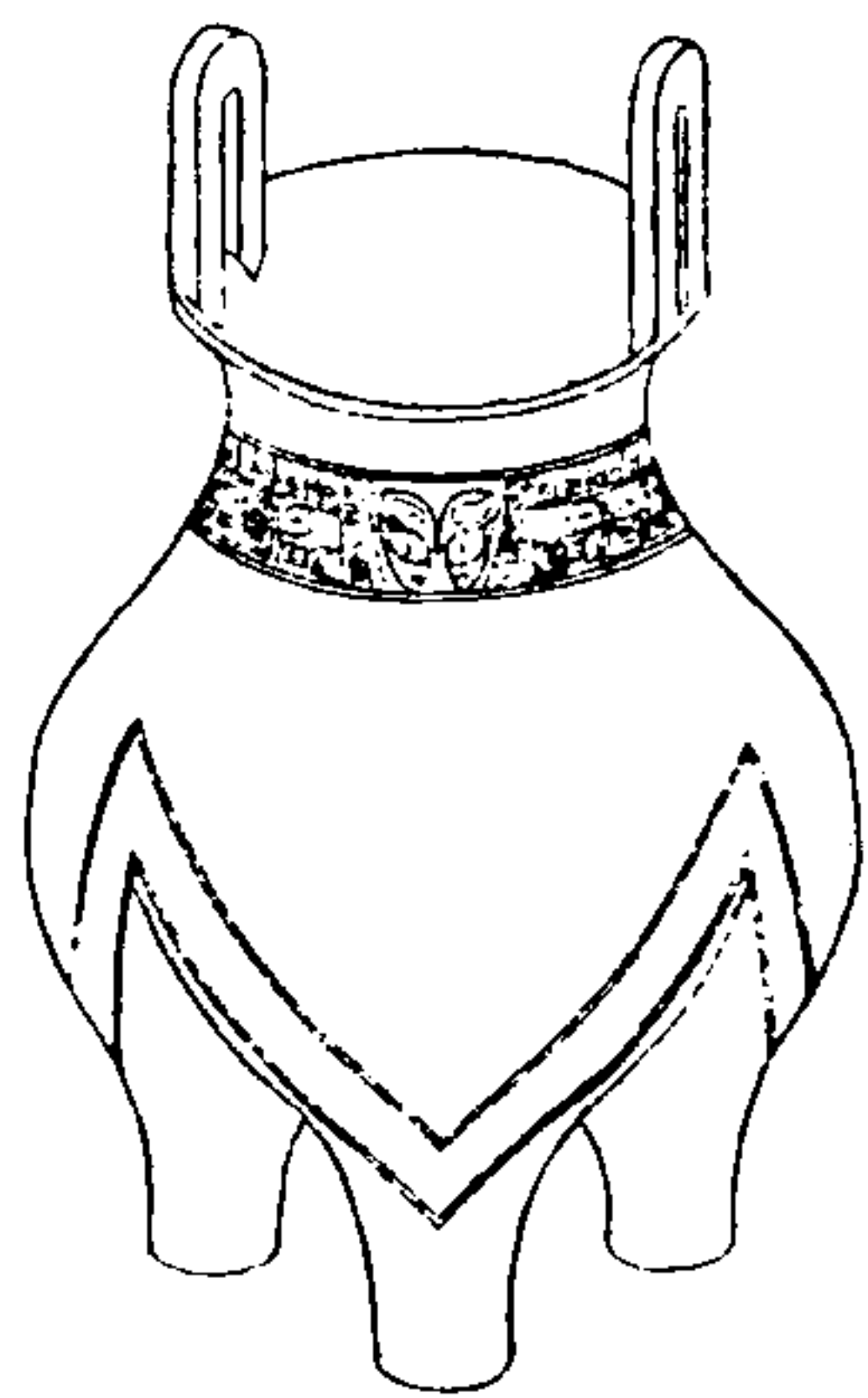

寧壽鑑古

卷十二

六

康侯

康侯

右高六寸深五寸四分口徑三寸七分腹圍一尺六寸二分重五十八兩兩耳三足周之諸侯謚康者魯衛秦楚咸有之然此僅銘康侯而無他文辭彝器中不概見案周易康侯用錫馬蕃庶孔氏疏曰康者美之名也侯謂昇進之臣也銘詞或取義於此

周父辛鬲

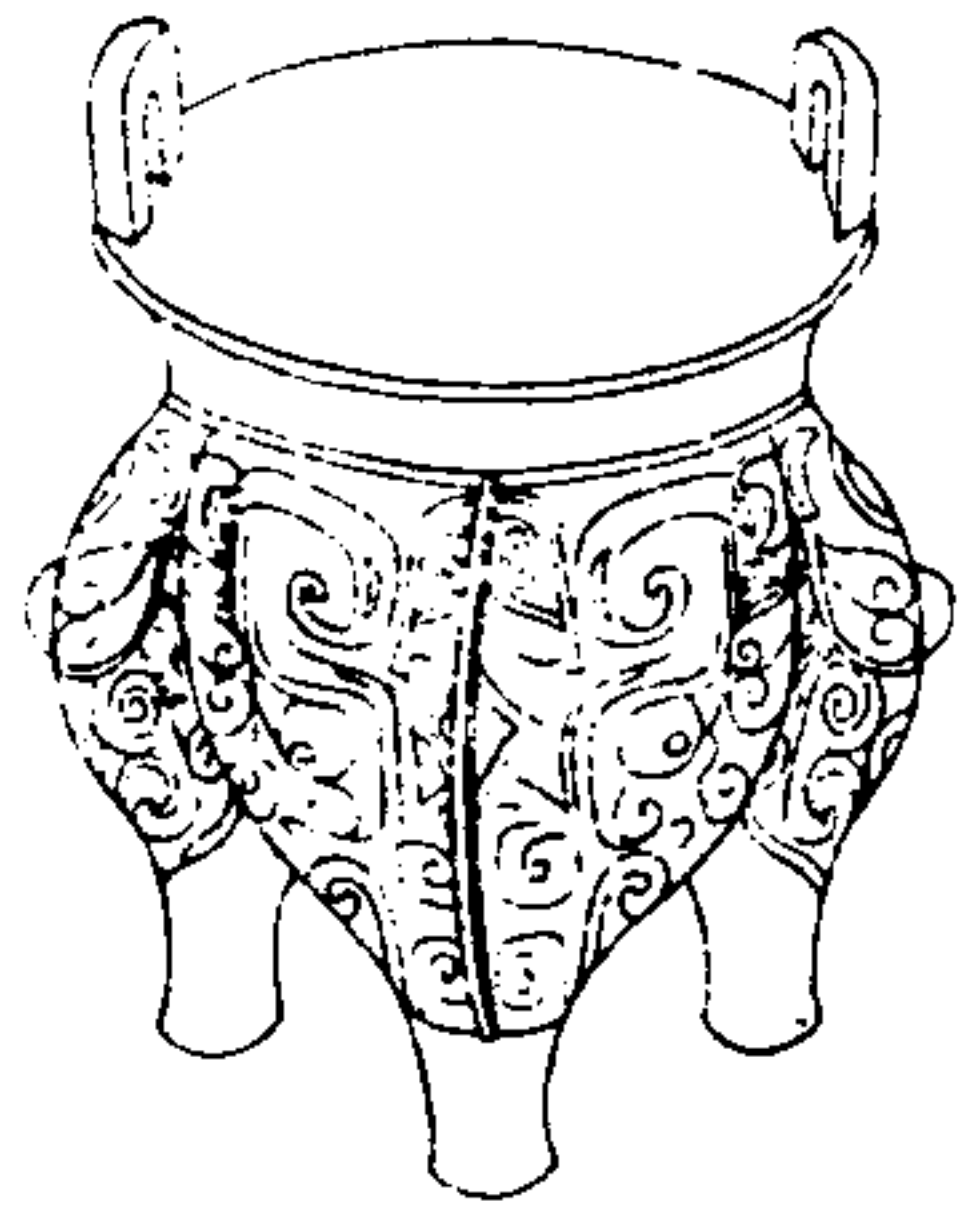

寧壽鑑古

卷十二 鬲

毛



楚作鬲
寶 異 十 。

右高三寸八分深二寸五分口徑四寸二分腹
圍一尺三寸八分重二十九兩銘詞漫漶惟父
辛寶彝及楚字可辨楚為國名人皆莫考

周昇鬲

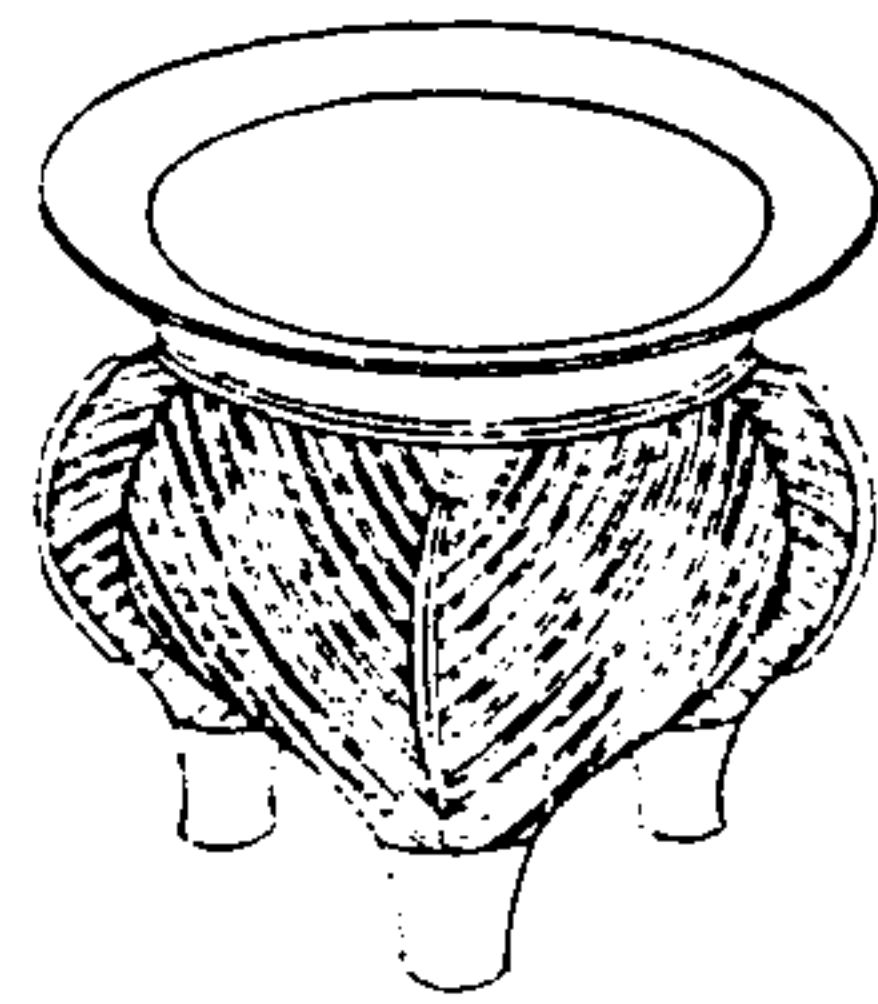

寧壽鑑古

卷十二 鬲

毛

昇作

右高三寸深二寸口徑四寸三分腹圍一尺三
寸重二十四兩三足阜有盛大之義故書稱昇
成兆民此銘昇作或製器者之名耶

周雷紋鬲二

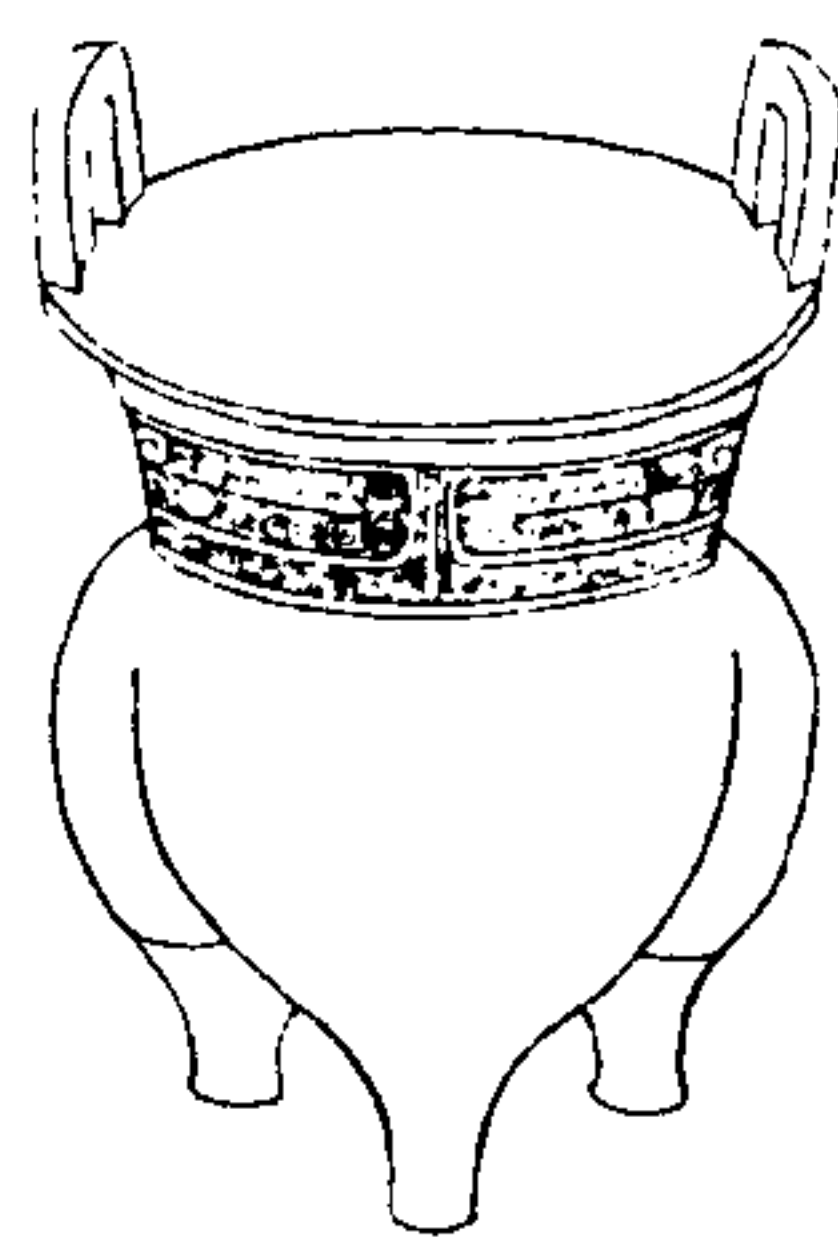

寧壽鑑古

卷十二

鬲

三

右高四寸深三寸口徑四寸三分腹圍一尺三寸五分重二十二兩兩可三足

周雷紋鬲三

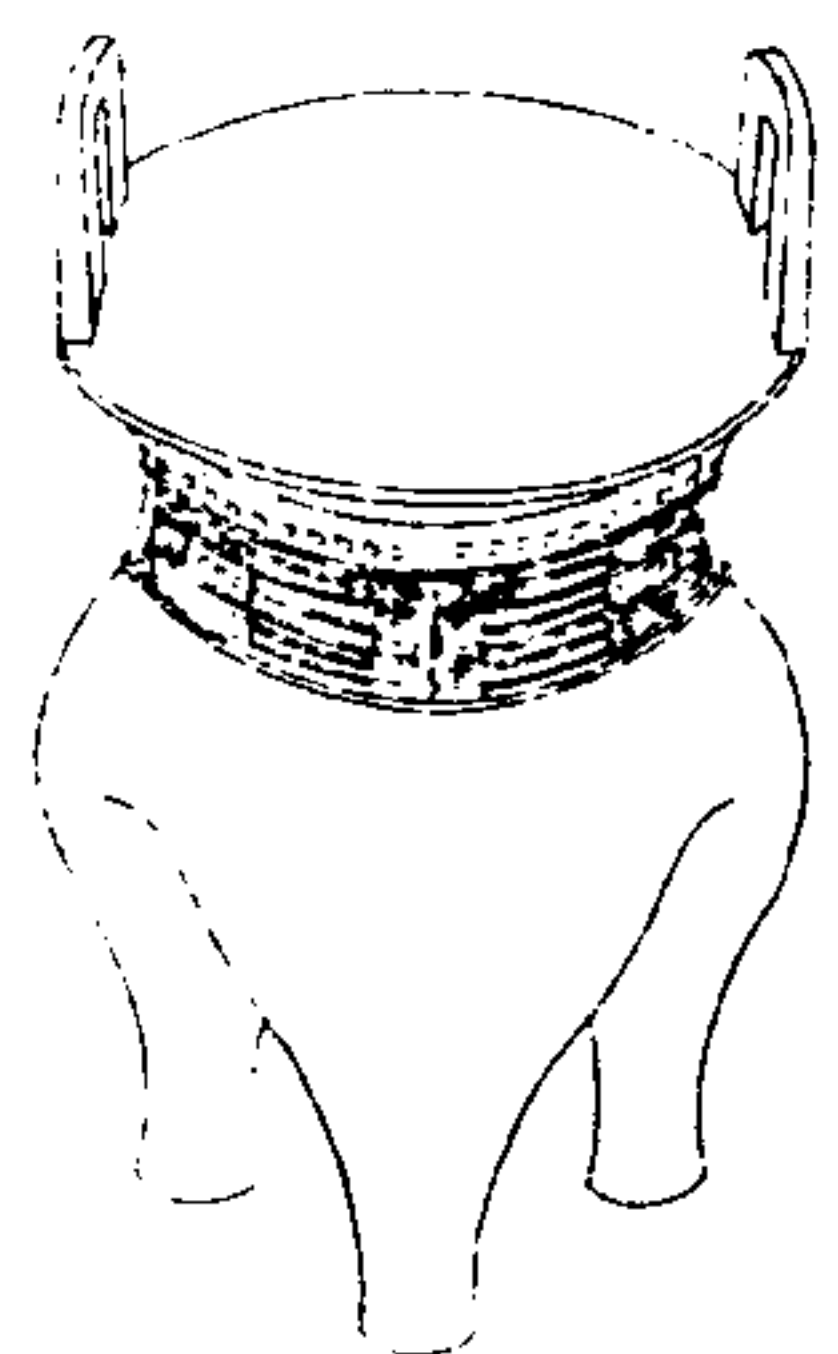

寧壽鑑古

卷十二

鬲

三

右高四寸一分深二寸四分口徑四寸二分腹圍一尺一寸八分重二十四兩兩可三足

周鳳紋高

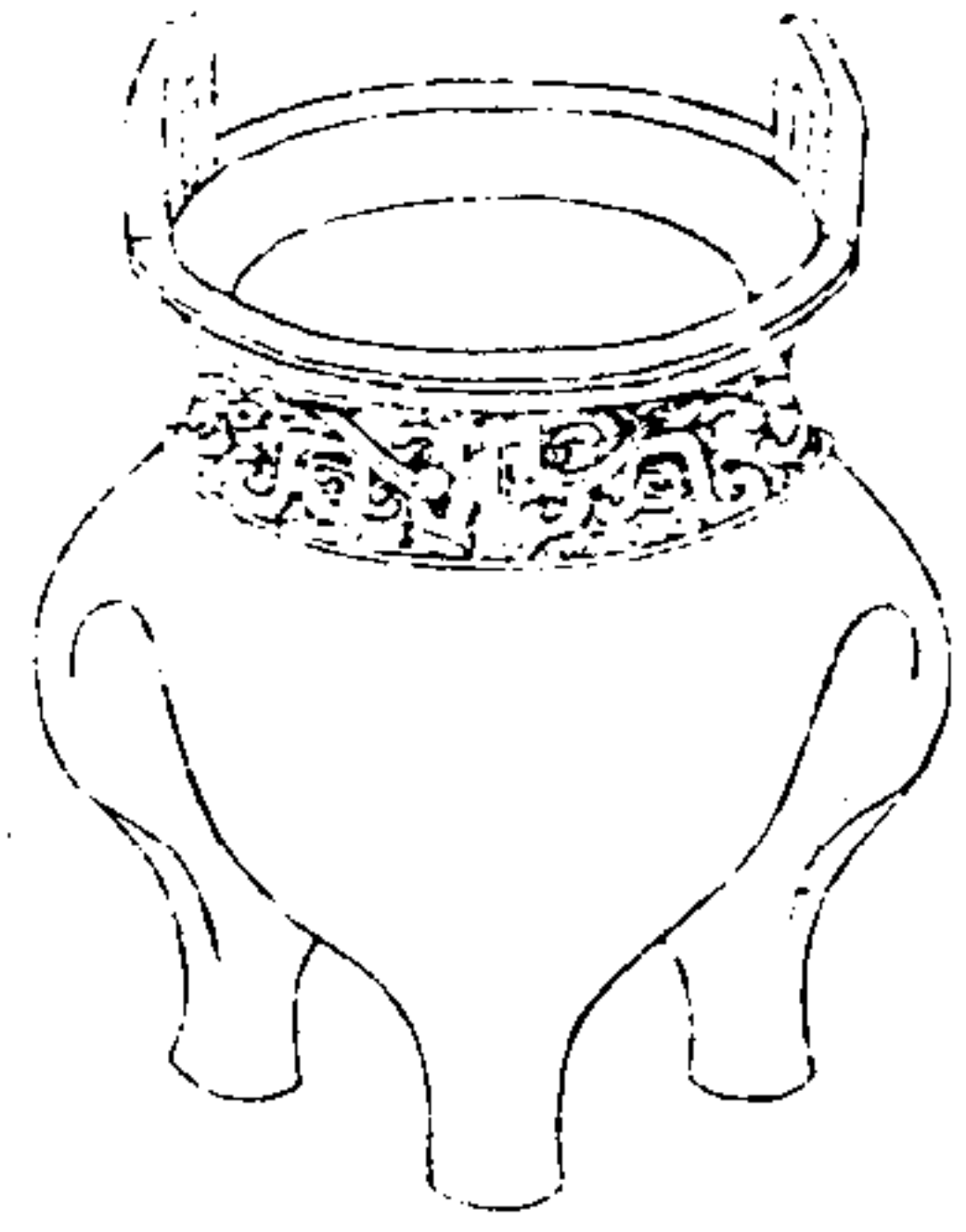

寧壽鑑古

卷十二 高

重

右高四寸三分深二寸七分口徑四寸一分腹
圓一尺五分重三十四兩兩耳三足

周象高

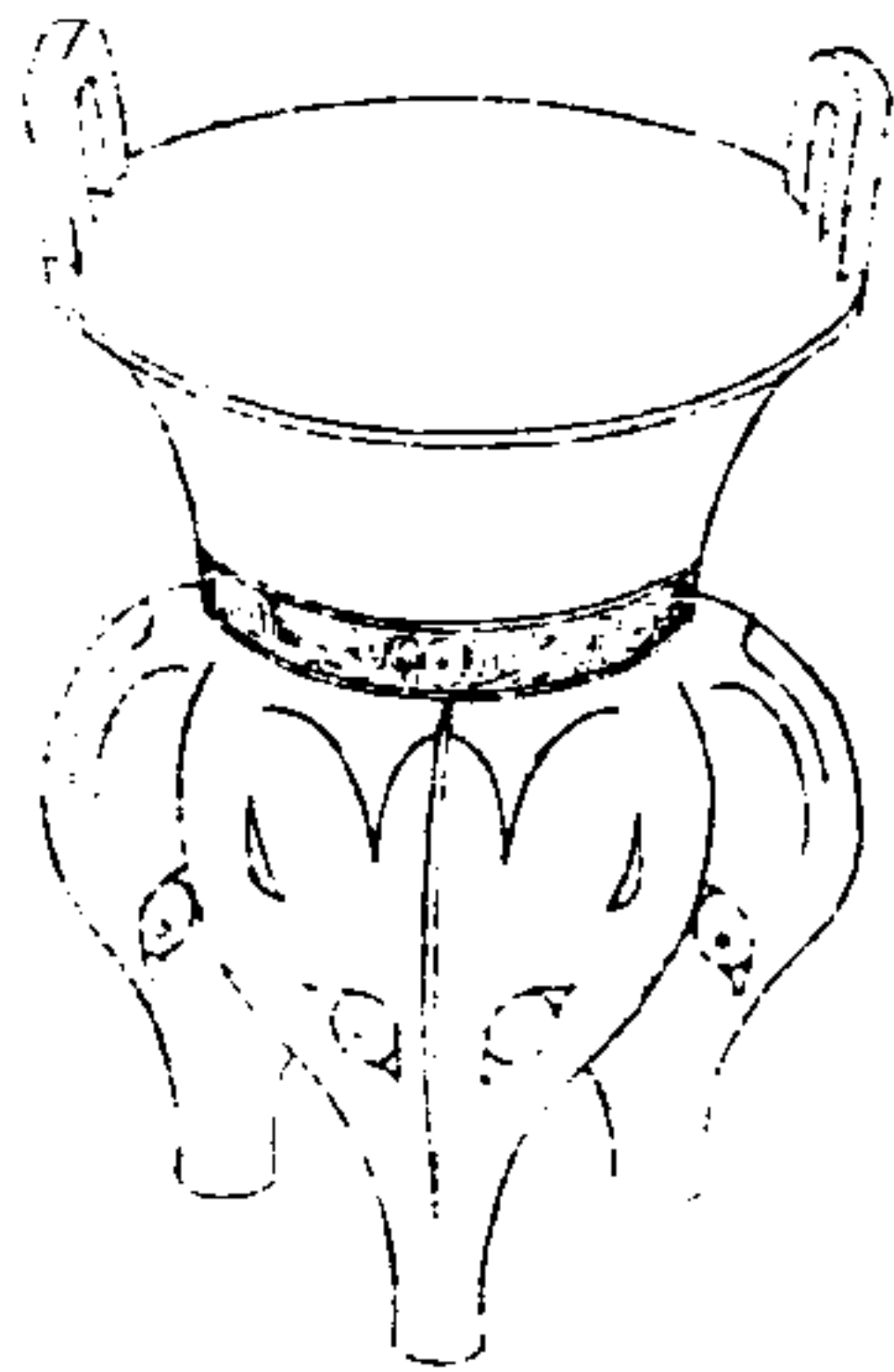

寧壽鑑古

卷十二 高

重

右高五寸深三寸六分口徑四寸三分腹圓一
尺三寸二分重二十八兩兩耳三足

周四足高

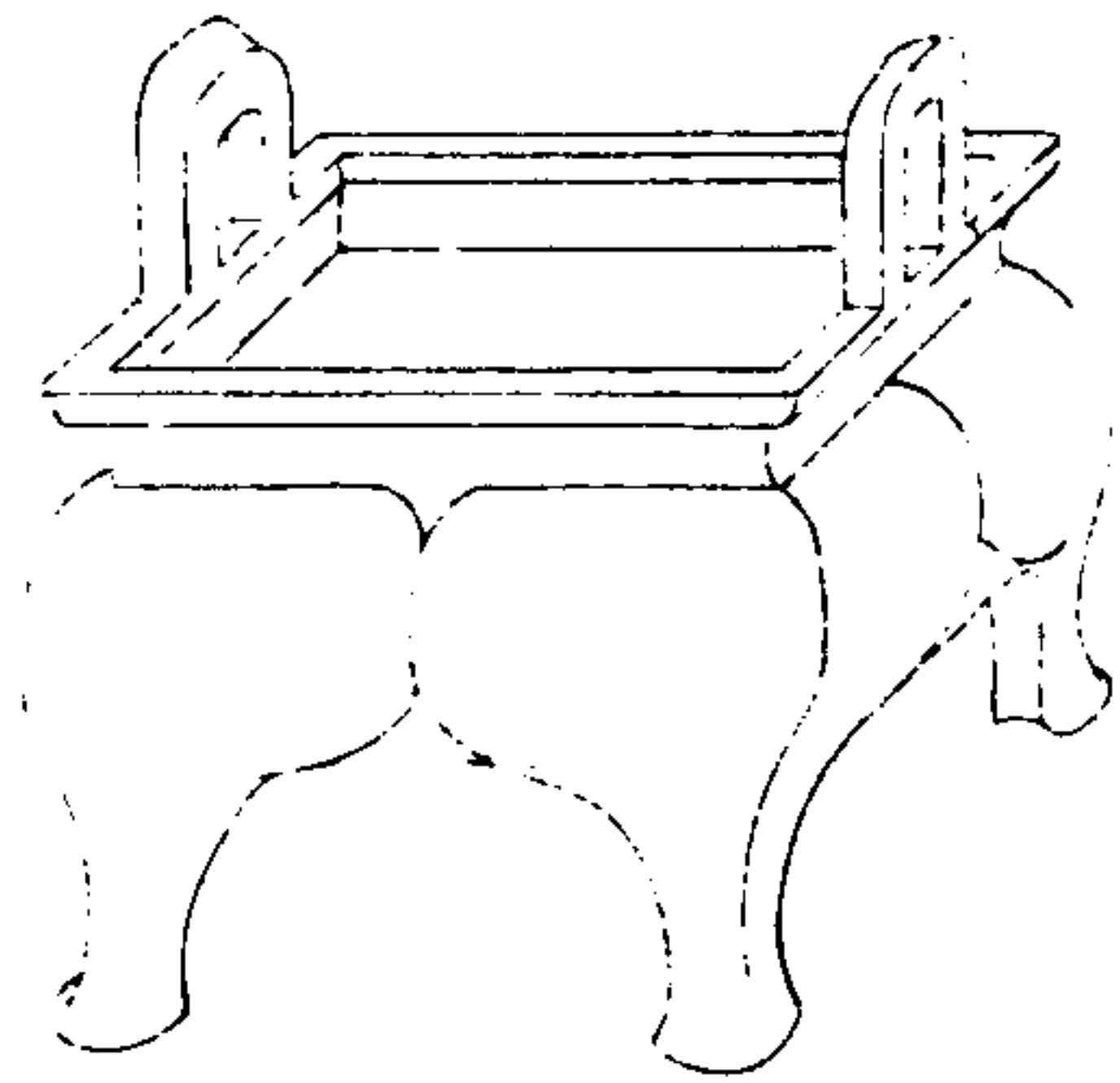

寧壽鑑古

卷十二

五

右高三寸九分深二寸一分口縱三寸七分橫四寸八分腹圍一尺八分重六十四兩兩耳四足

周素高一

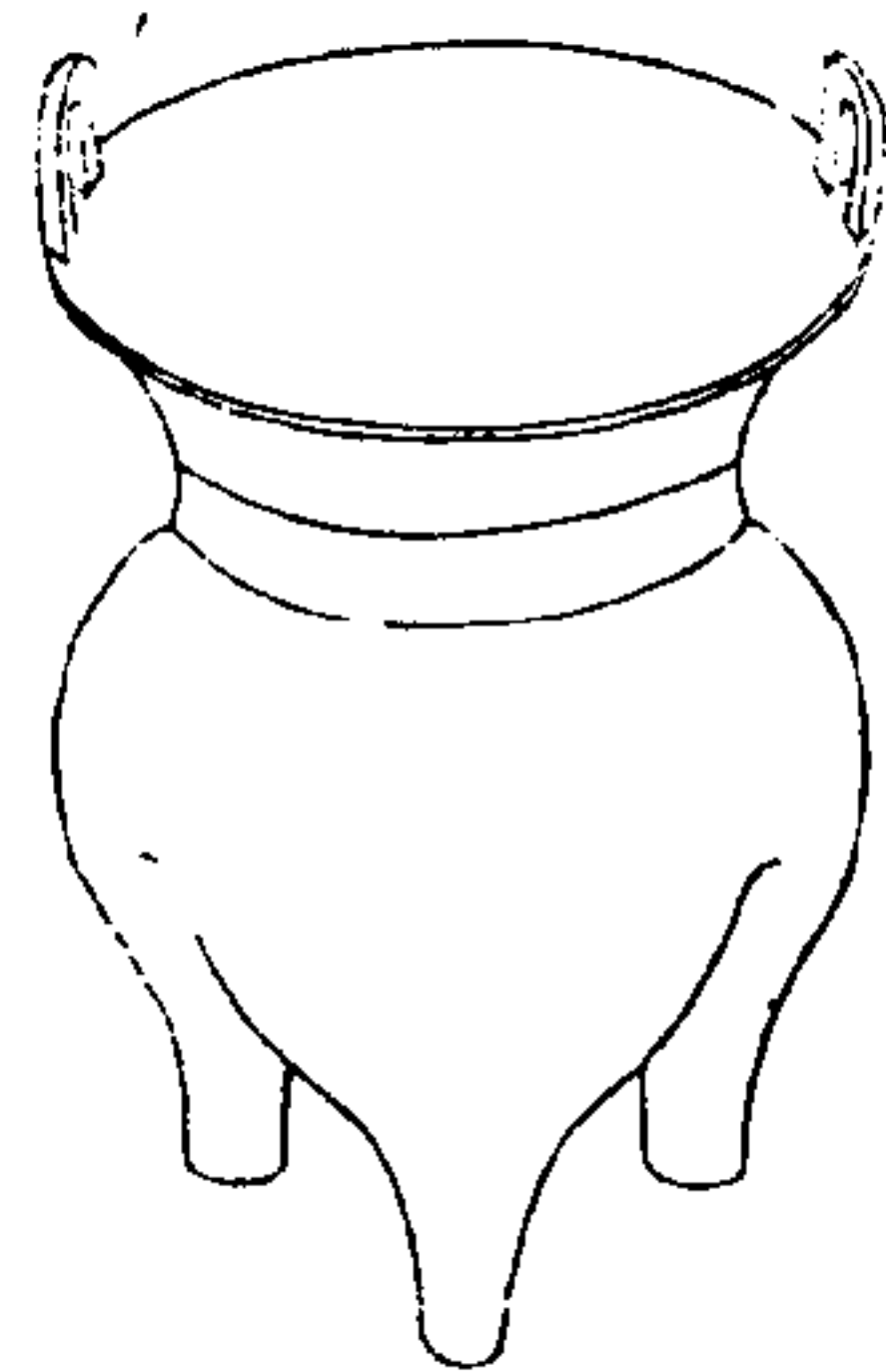

寧壽鑑古

卷十二

五

右高四寸四分深三寸口縱四寸五分腹圍一尺三寸二分重三十二兩兩耳三足

周素鬲二

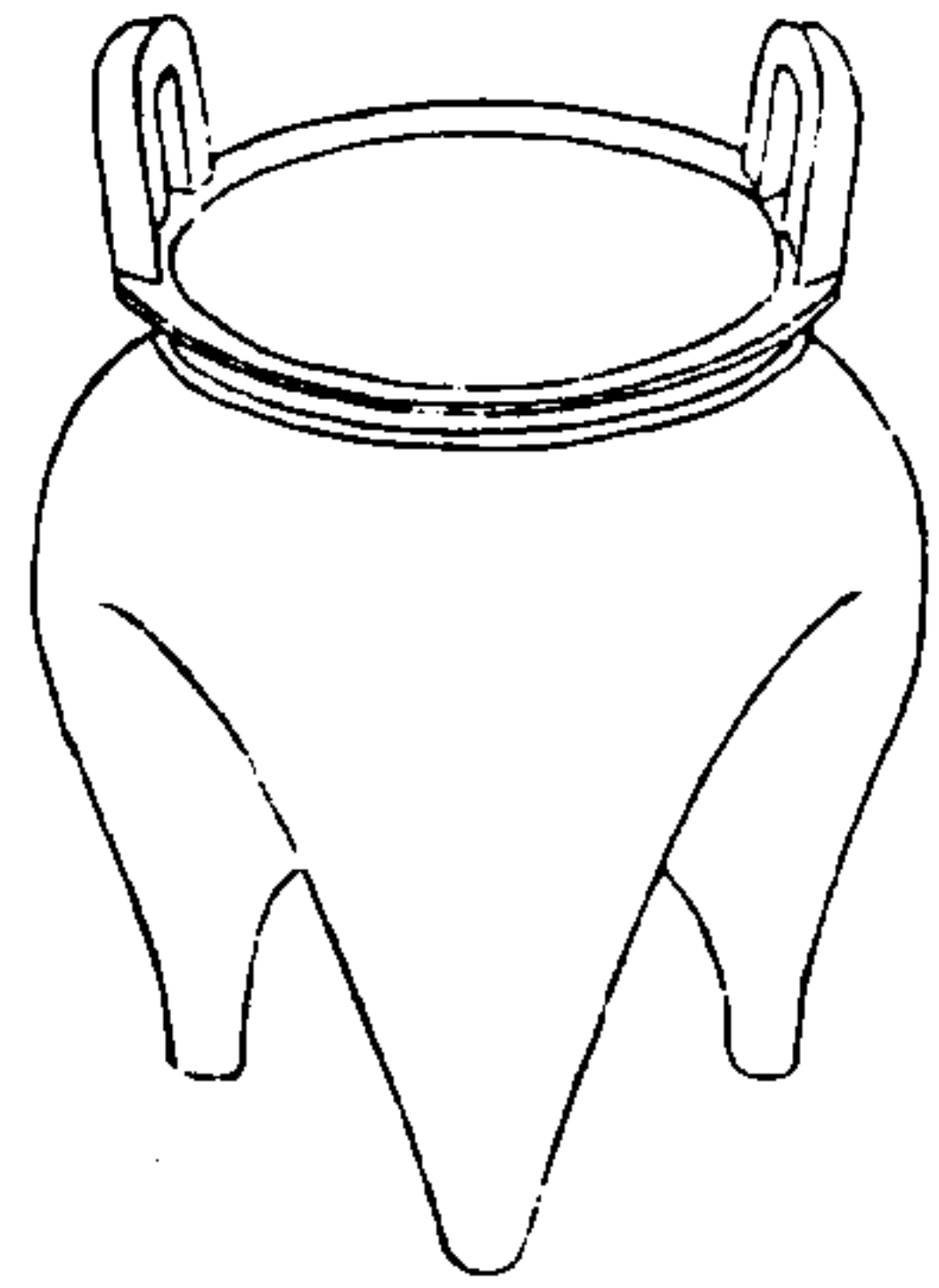

寧壽鑑古

卷十二

考

右高四寸八分深二寸七分口縱四寸四分腹
圍一尺六寸重五十兩兩耳三足

周獸環釭

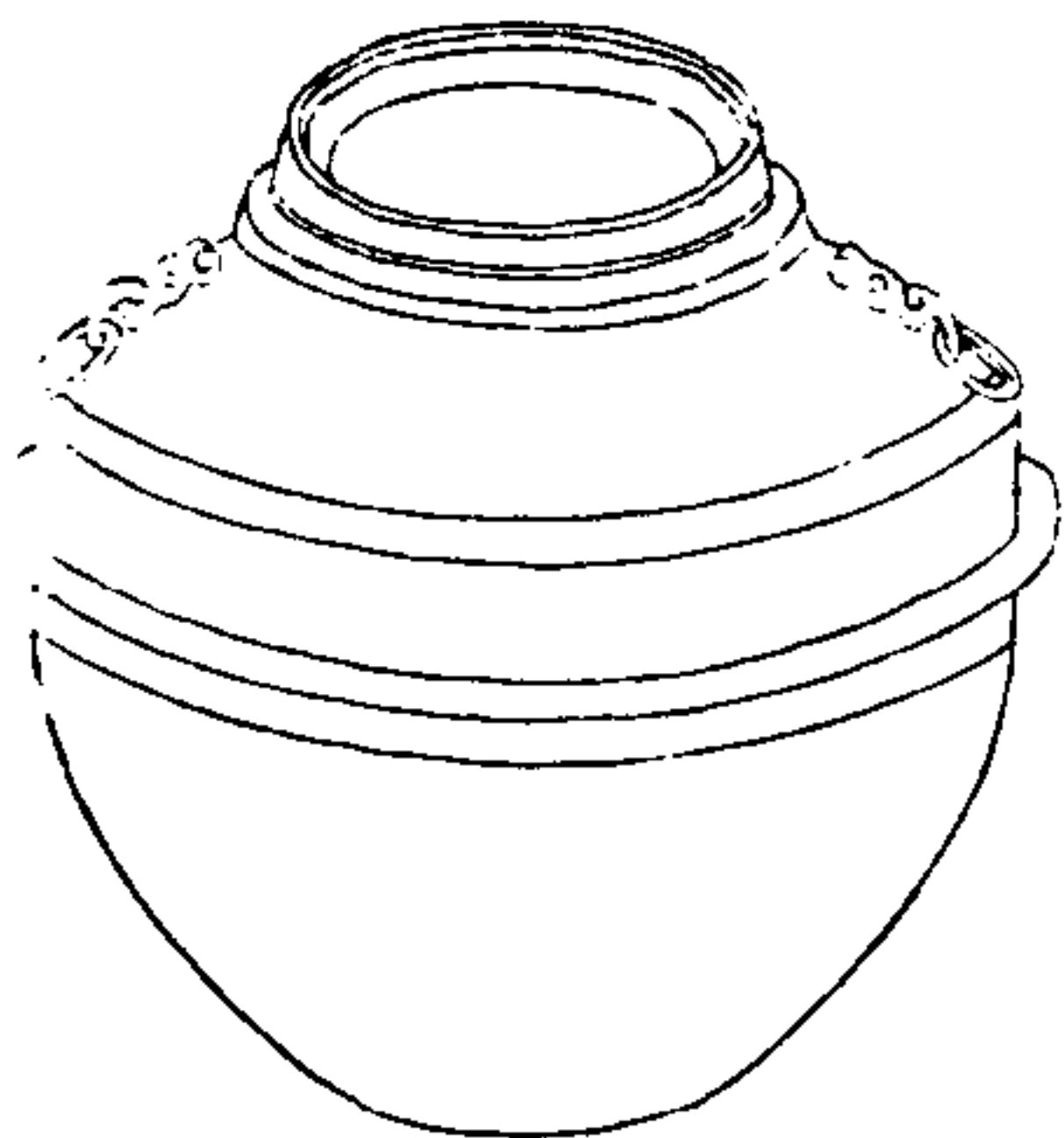

寧壽鑑古

卷十二

考

右高六寸五分深六寸二分口徑三寸二分腹
圍二尺一寸二分重三十八兩兩耳連環按許
慎說文釭釜大口者漢書注釭釜之大者也然
考博古圖及西清古鑑所載皆似釜而口紋口
上載鬲以熟物是釭當小口說文訓大口者未
詳考其形制可

商父癸盃

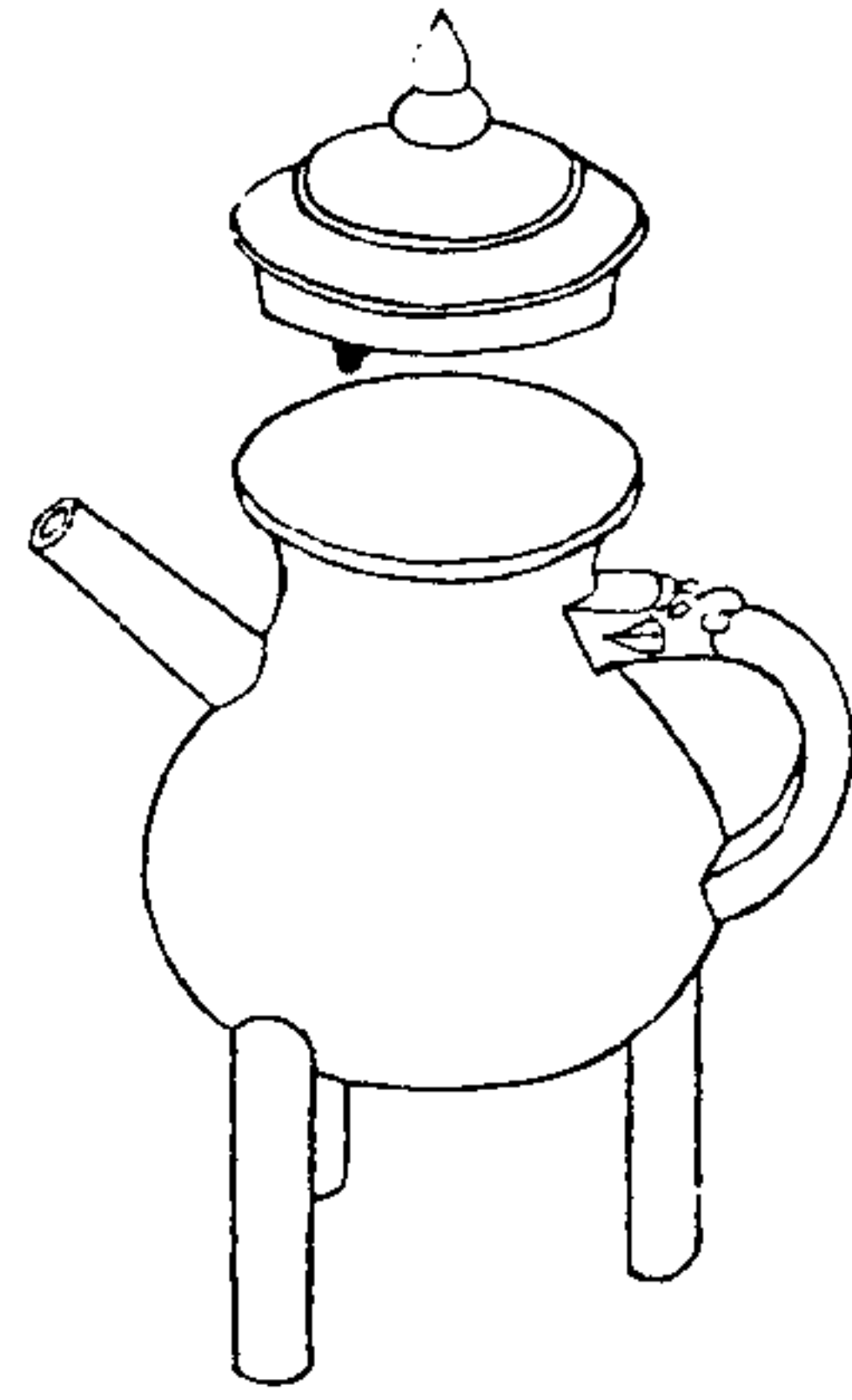

寧壽鑑古

卷十二 盃

禿



父癸

右通蓋高七寸深四寸一分口徑三寸一分腹圍一尺四寸五分重五十二兩有流有鑿三足博古圖有商昇父丁盃執戈父癸盃此銘父癸上字不可識

商鳩盃



寧壽鑑古

卷十二 盃

卑



亞形。鳩作父
戌尊矣

右通蓋高八寸五分深四寸八分口徑三寸五分腹圍一尺六寸二分重九十六兩有流有鑿三足鳩為官名邑名銘稱鳩作蓋人名也案湯之賢臣名汝鳩疑即其人亞形中字漫漶莫辨

周父丁盃



寧壽鑑古

卷十二 盃

聖

蓋



格中父丁

器



音釋同前

右通蓋高八寸八分深四寸八分口徑三寸六分腹圍一尺六寸重九十兩有流有鑿三足格中橫戈與立戈相類見前周立戈說中

周子盃

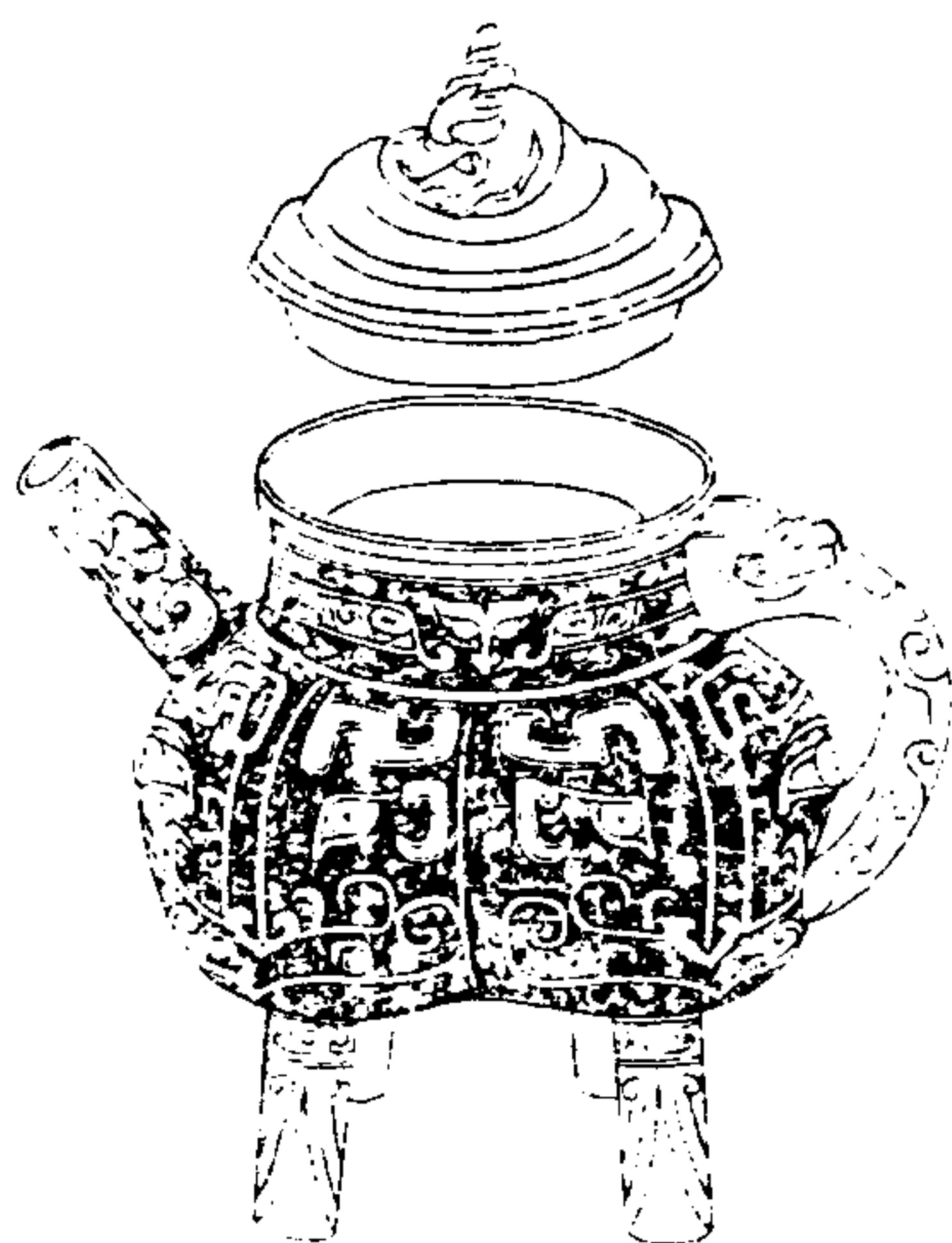

寧壽鑑古

卷十二 盃

聖

蓋



足跡子

器



音釋同前

右通蓋高八寸六分深四寸五分口徑四寸四分腹圍一尺九寸六分重一百二十八兩有流有鑿四足銘子字上為足跡形薛尚功曰足跡者言能繼跡祖父也呂大臨考古圖云足跡如左右手商主父已彝為右足形李伯時有一異

為左足形疑古人左右字或如此歟

寧壽鑑古

卷十二

盃

器

周夔鳳盃

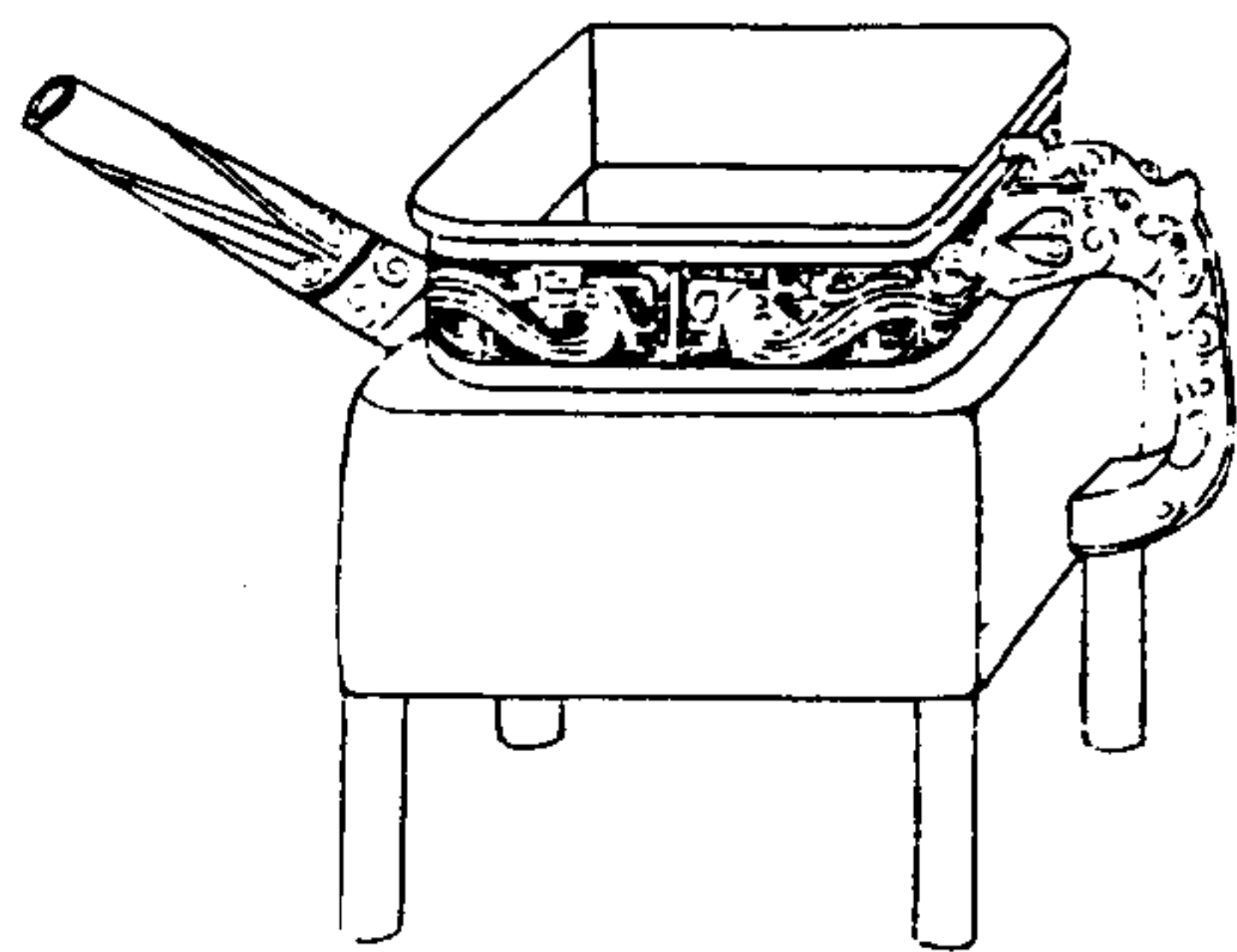

寧壽鑑古

卷十二

盃

器

右高五寸六分深三寸八分口縱三寸五分橫四寸四分腹圍一尺七寸重六十八兩有流有蓋四足

周夔紋盃

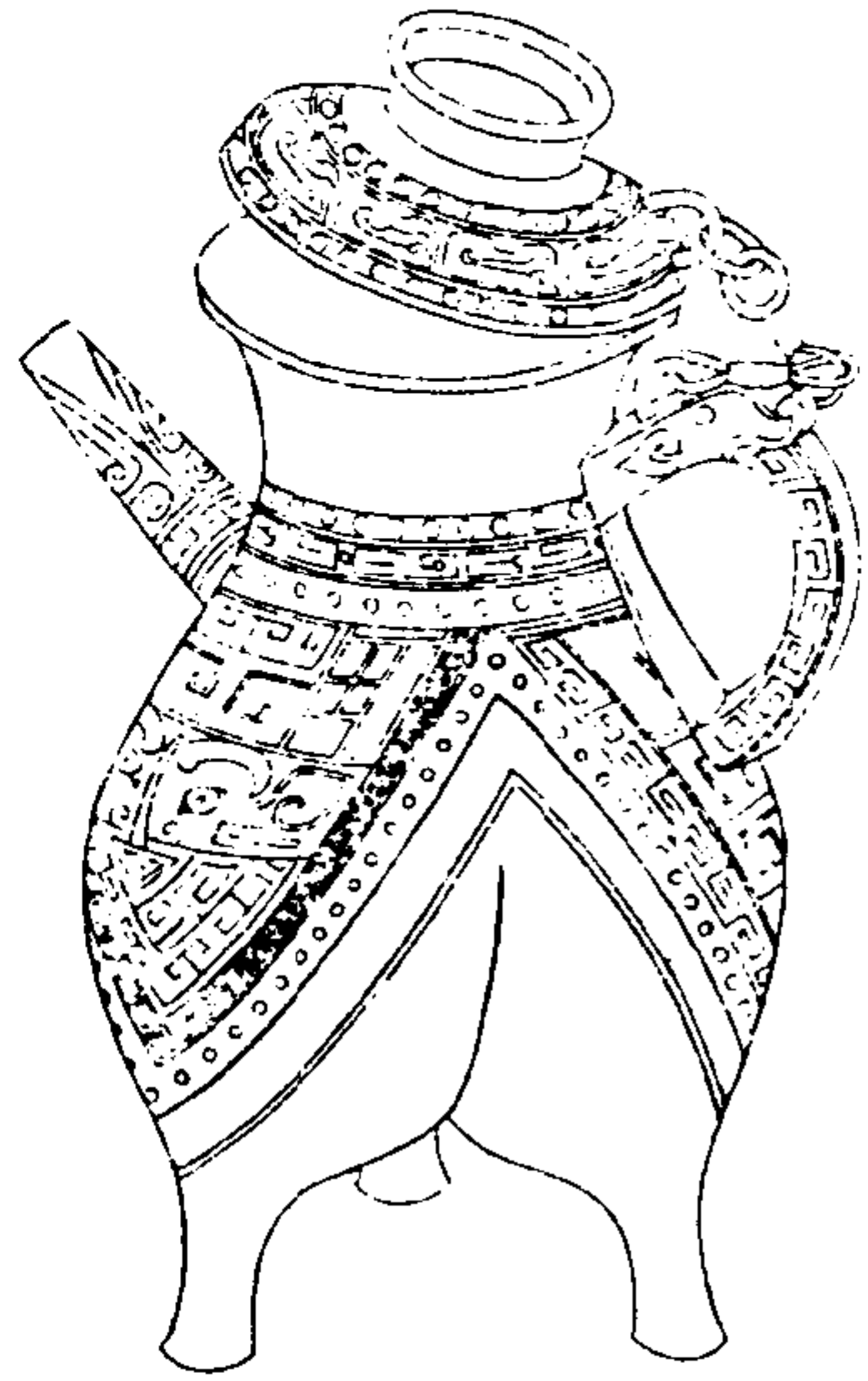

寧壽鑑古

卷十二 盃

罍

右通蓋高一尺一寸四分深七寸四分口徑五寸腹圍二尺一寸七分重一百六十三兩有流有蓋三足翡翠飾

周雷紋盃



寧壽鑑古

卷十二 盃

罍

右通蓋高五寸三分深三寸八分口徑三寸一分腹圍二尺八分重一百二十四兩有流有提梁三足金銀錯

周四神冰鑑一

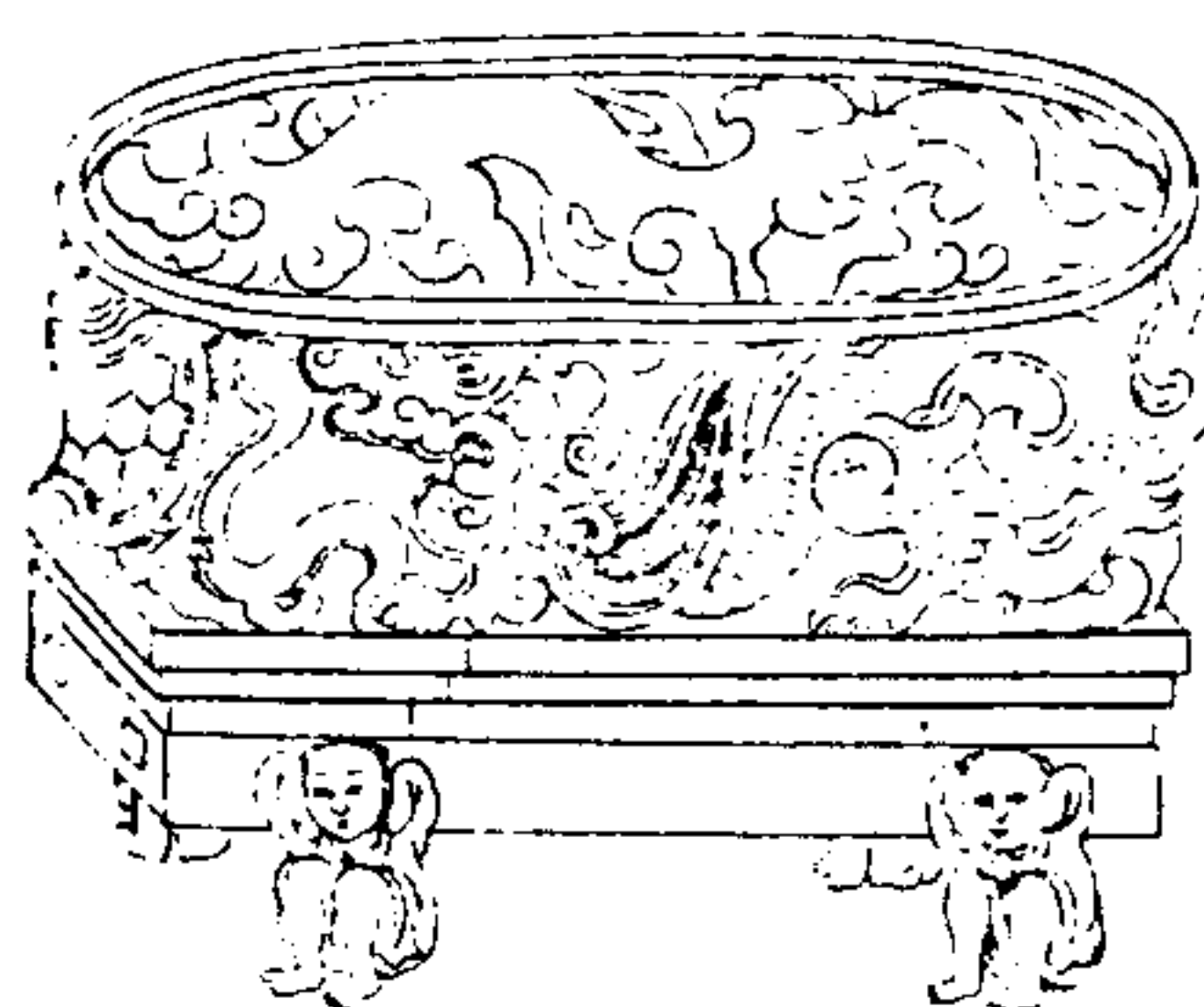

寧壽鑑古

卷十二

冰鑑

東

右高三寸深二寸五分口縱二寸五分橫三寸九分腹圍一尺一寸七分重二十四兩四周作朱雀元武青龍白虎形

周四神冰鑑二

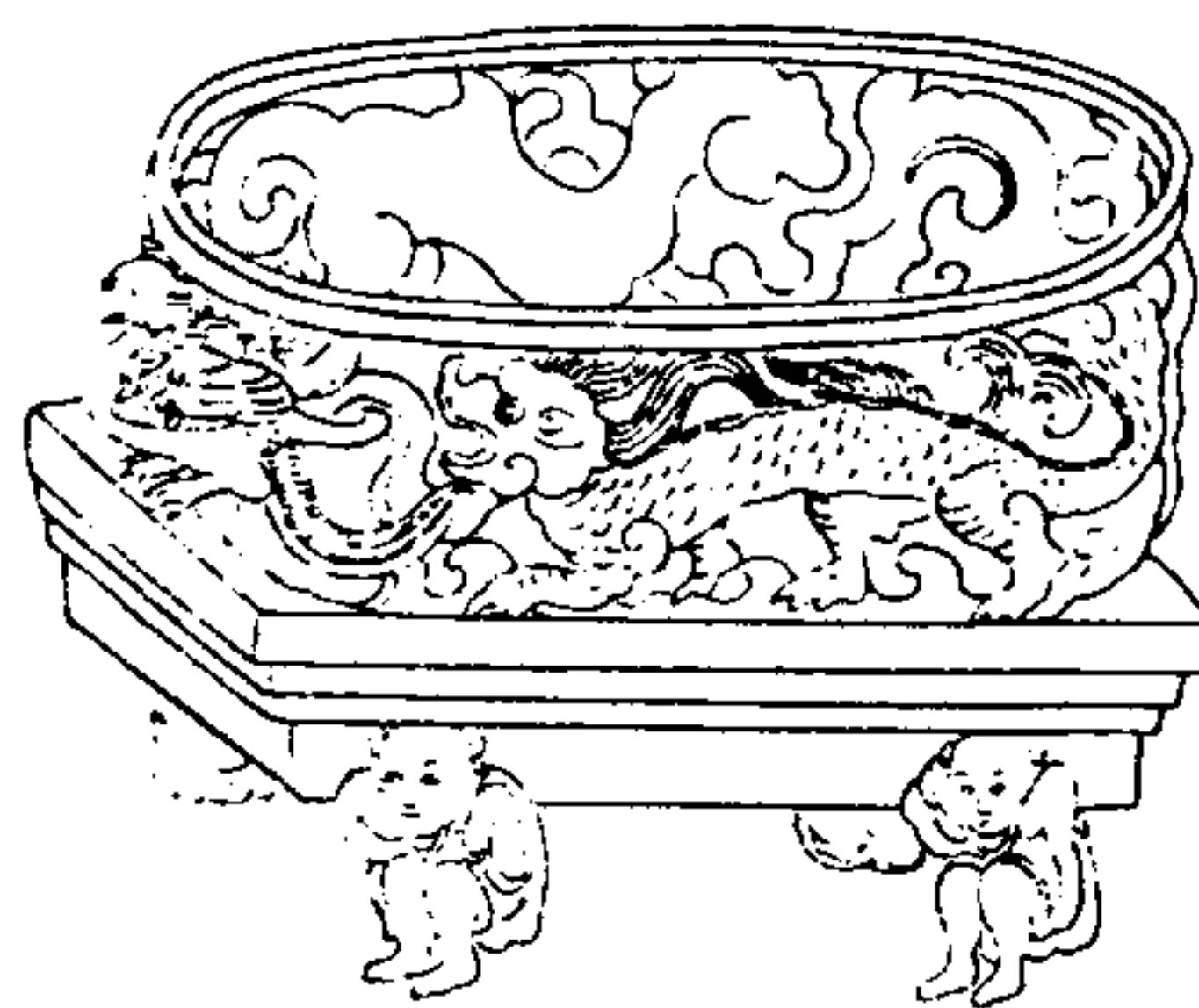

寧壽鑑古

卷十二

冰鑑

東

右高三寸二分深二寸四分口縱二寸四分橫四寸腹圍一尺二寸重十九兩

周四神水鑑三

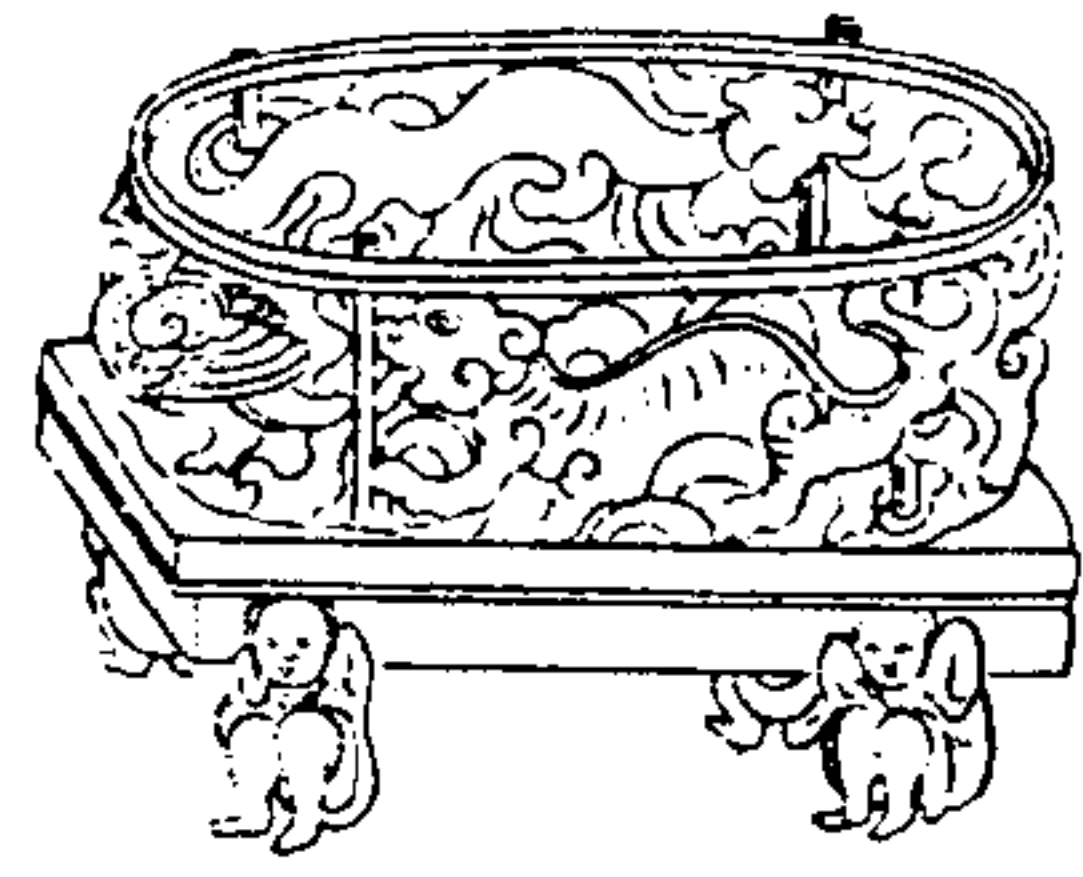

寧壽鑑古

卷十二

水鑑

三

右高二寸九分深二寸二分口縱二寸三分橫三寸六分腹圍一尺一寸重二十兩

漢水鑑

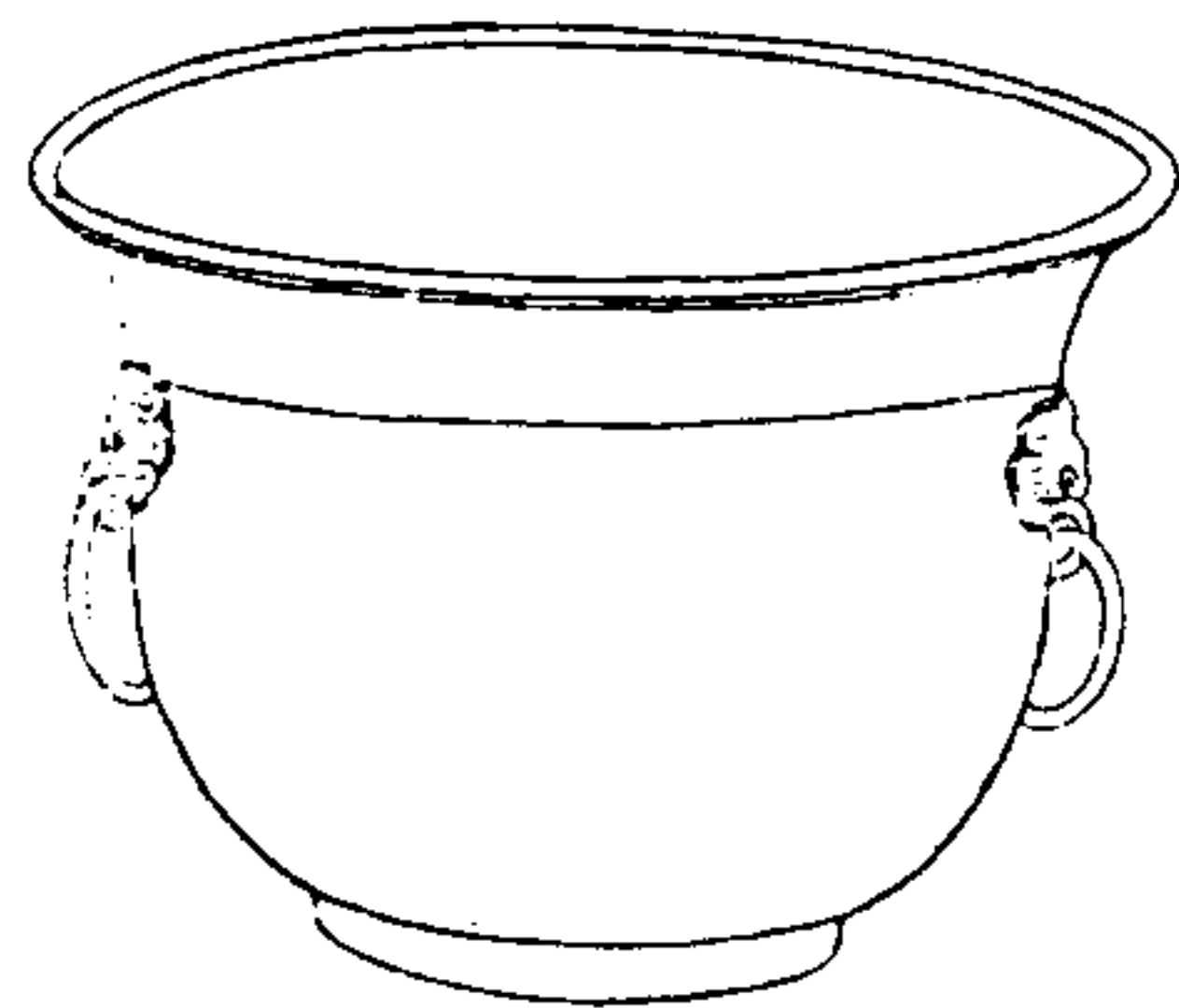

寧壽鑑古

卷十二

水鑑

二

右高三寸六分深三寸一分口徑六寸五分腹圍一尺八寸重三十二兩兩可獸環底鑄作風窗形按禮祭祀供水鑑謂盛冰置食物於中以禦溫氣故疎通其底使冰之寒得以透徹也

周公父匚

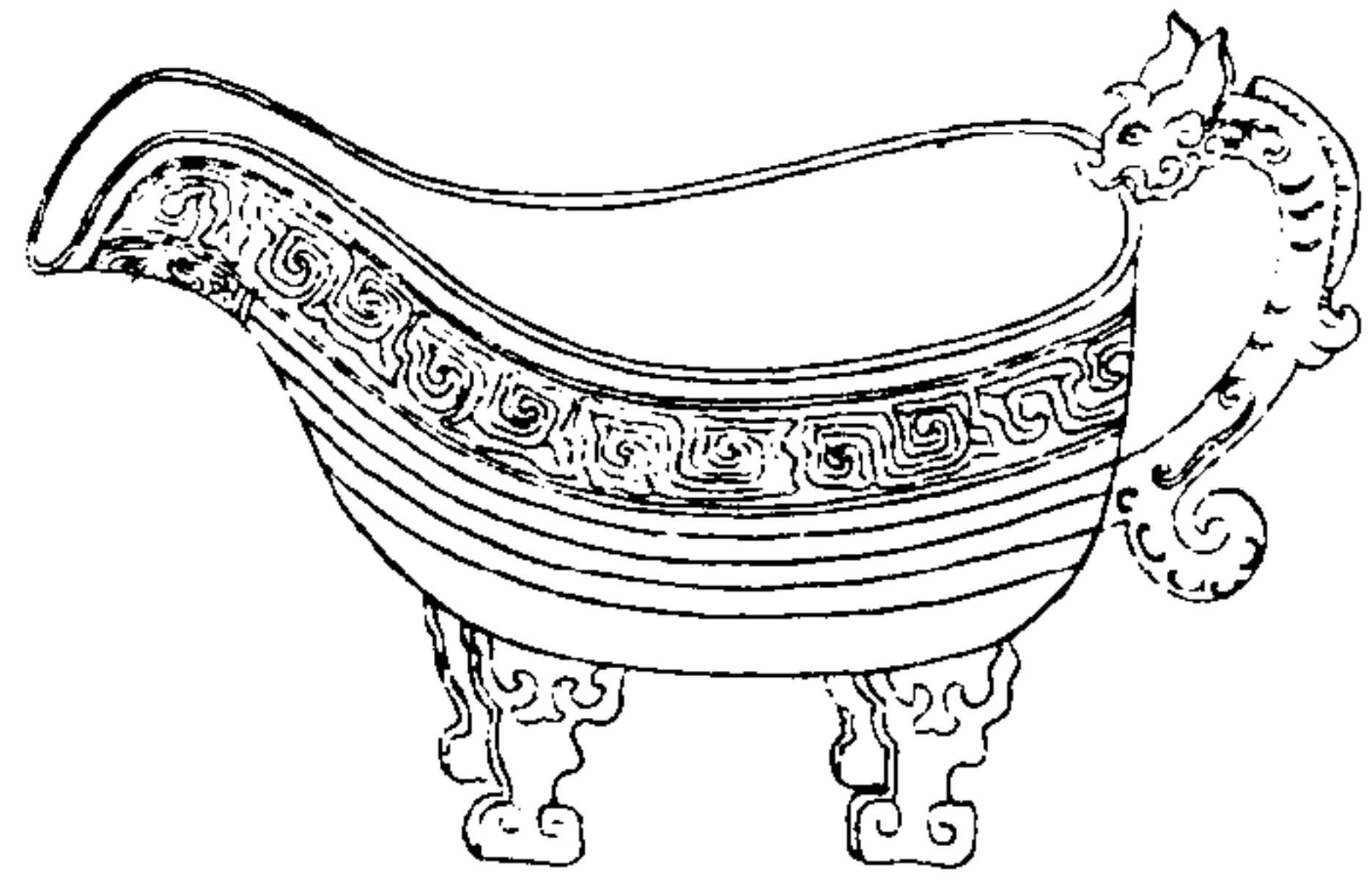

寧壽鑑古

卷十二

匚

唯王正月
初吉庚午
浮公之孫
公父匚
定蒙其行
匚其萬
年于孫永
寶用之

唯王正月
初吉庚午
浮公之孫
公父匚
定蒙其行
匚其萬
年于孫永
寶用之

右高三寸四分深二寸二分口徑長七寸五分
濶四寸四分重四十四兩有流有鑿四足浮公
之名不見於經傳蒙其行匚如鐘鼎款識所載
叔夜鼎銘曰蒙其饋鼎以征以行并邦蓋銘曰
用征用行用從君王此銘行匚蓋君行師從卿

行旅從所需之器可

寧壽鑑古

卷十二

匚

周仲駒匱



寧壽鑑古

卷十二 匱

蓋

蓋
以止中
外
實用
壽

祿旁仲駒
父作仲姜
敦子孫永
寶用享孝

器
以止中
外
實用
壽

音釋同前

右通蓋高九寸四分深五寸三分口徑長八寸

五分潤四寸六分重二百八十八兩有流有鑿
銘詞與鐘鼎款識博古圖所載仲駒敦及西清
古鑑仲駒尊皆同然此器為匱而銘曰作仲姜
敦案周禮珠槃玉敦注曰敦槃屬蓋敦與槃匱
同為盛物之器故內則曰敦牟卮匱敦與匱可
並舉其銘亦可通用至仲駒父其國氏及世次
皆未詳博古圖錄云左傳有駒伯功臣表有騏
侯駒齊有公子駒則駒之為姓為名皆莫定仲
姜者蓋仲駒父之母或祖母也若以為仲駒父
妻則禮曰夫不祭妻是以知其為母為祖母也

寧壽鑑古

卷十二 匱

蓋

按春秋凡女子皆以字配姓如伯姬仲子季姜
之類仲姜亦字配姓也齊許申呂皆姜姓此則
未詳其何國女

周智匱

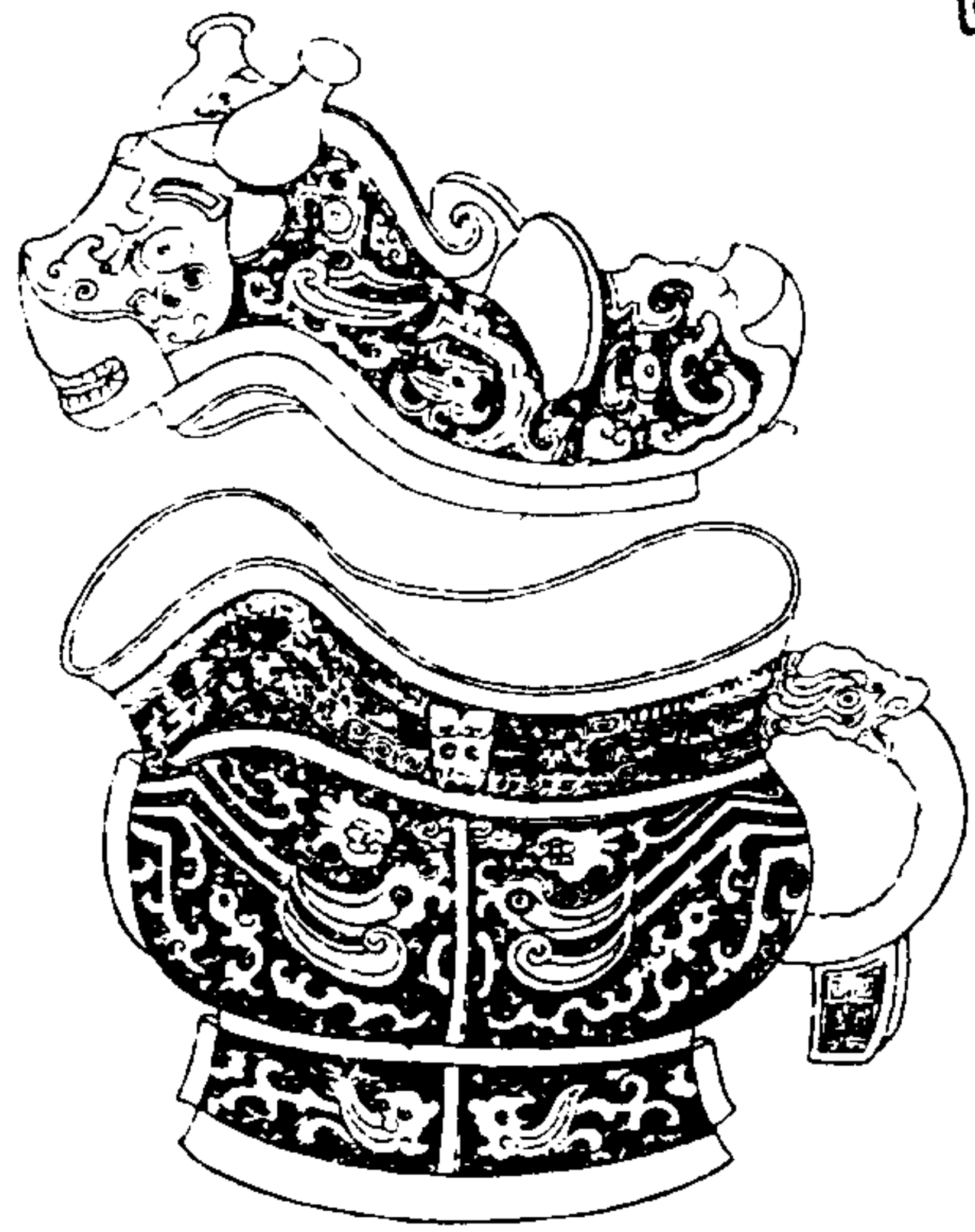

寧壽鑑古

卷十二 匱

美

蓋



周乙父作

器



智作匱

右通蓋高五寸八分深三寸口徑六寸六分濶三寸四分重一百三十兩有流有鑿蓋銘曰周乙父作器銘曰智作或一人而分著其名與字也

周蟠夔匱一

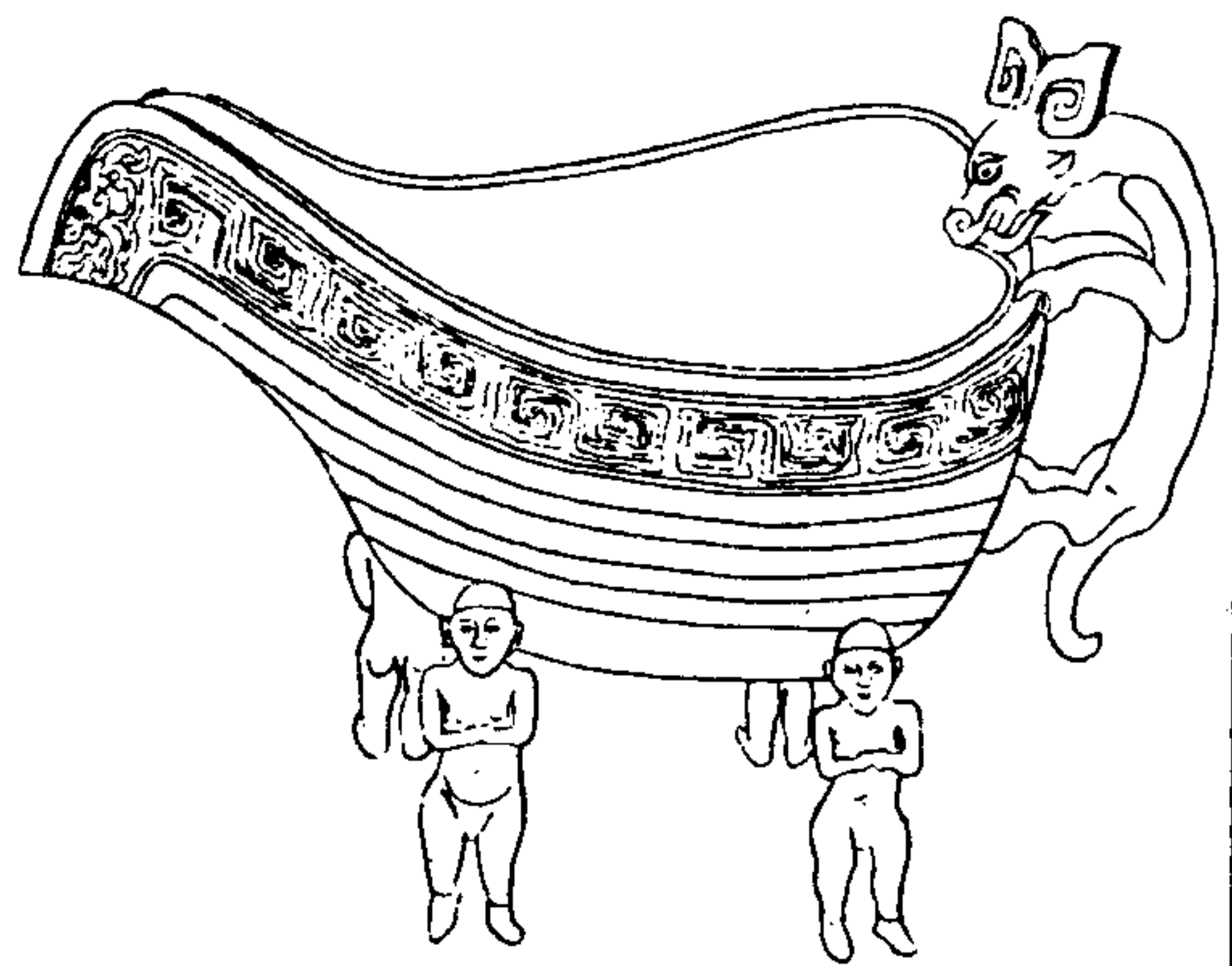

寧壽鑑古

卷十二 匱

美

右高五寸六分深三寸三分口徑長一尺六分濶五寸四分重一百四十四兩有流有鑿四足

周蟠夔匝二

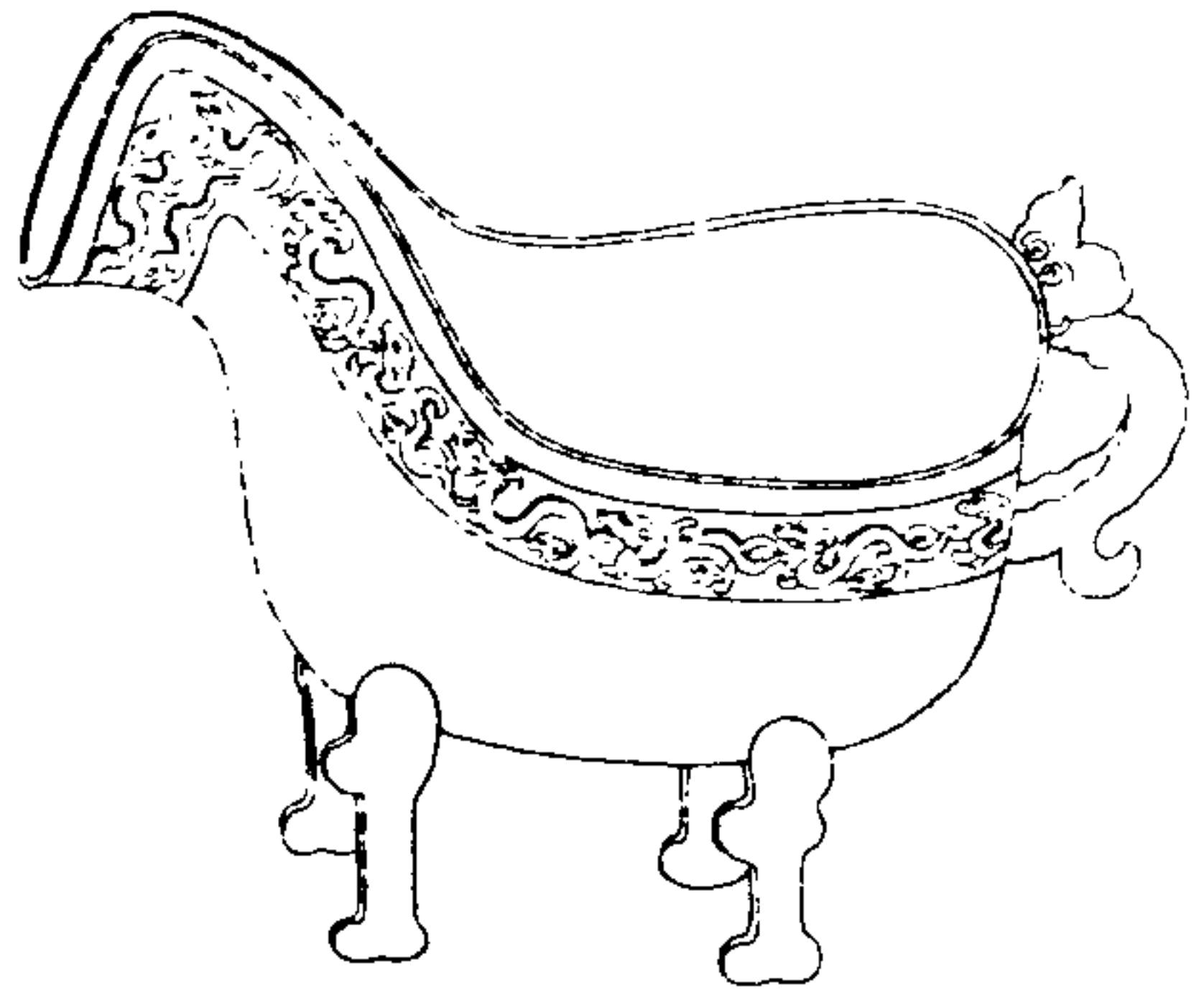

寧壽鑑古

卷十二 匝

季

右高三寸五分深二寸三分口徑長七寸濶四寸五分重三十四兩有流有蓋四足

周蟠夔匝三

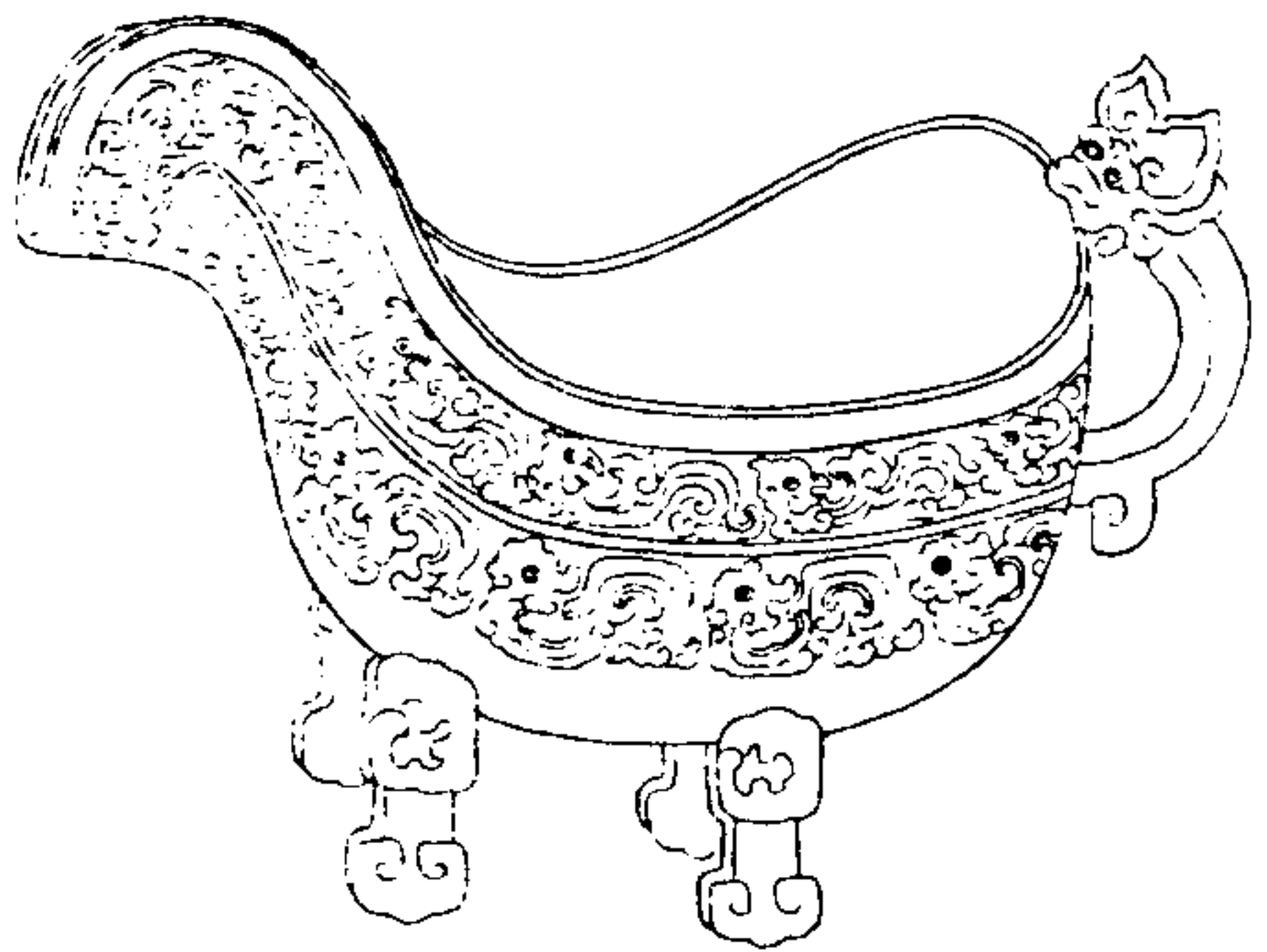

寧壽鑑古

卷十二 匝

季

右高四寸深二寸五分口徑長七寸六分濶四寸八分重六十六兩有流有蓋四足

周蟠夔匝四

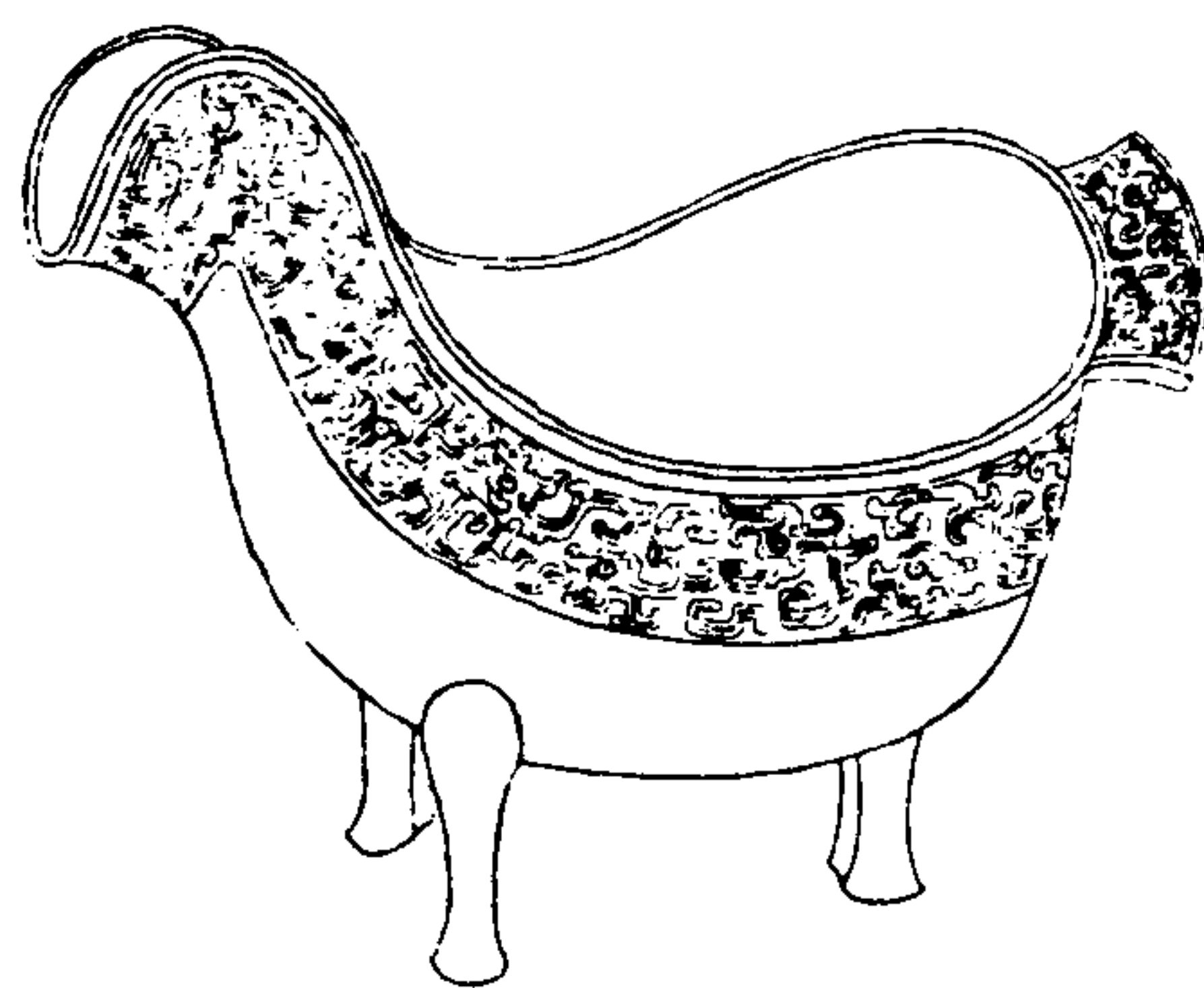

寧壽鑑古

卷十二 匝

堯

右高四寸四分深二寸九分口徑長九寸四分
濶五寸九分重五十八兩有流有鑿三足

周蟠夔匝五



寧壽鑑古

卷十二 匝

辛

右通蓋高五寸三分深三寸三分口徑長四寸
九分濶一寸九分重七十八兩有流有鑿

周夔紋匝一

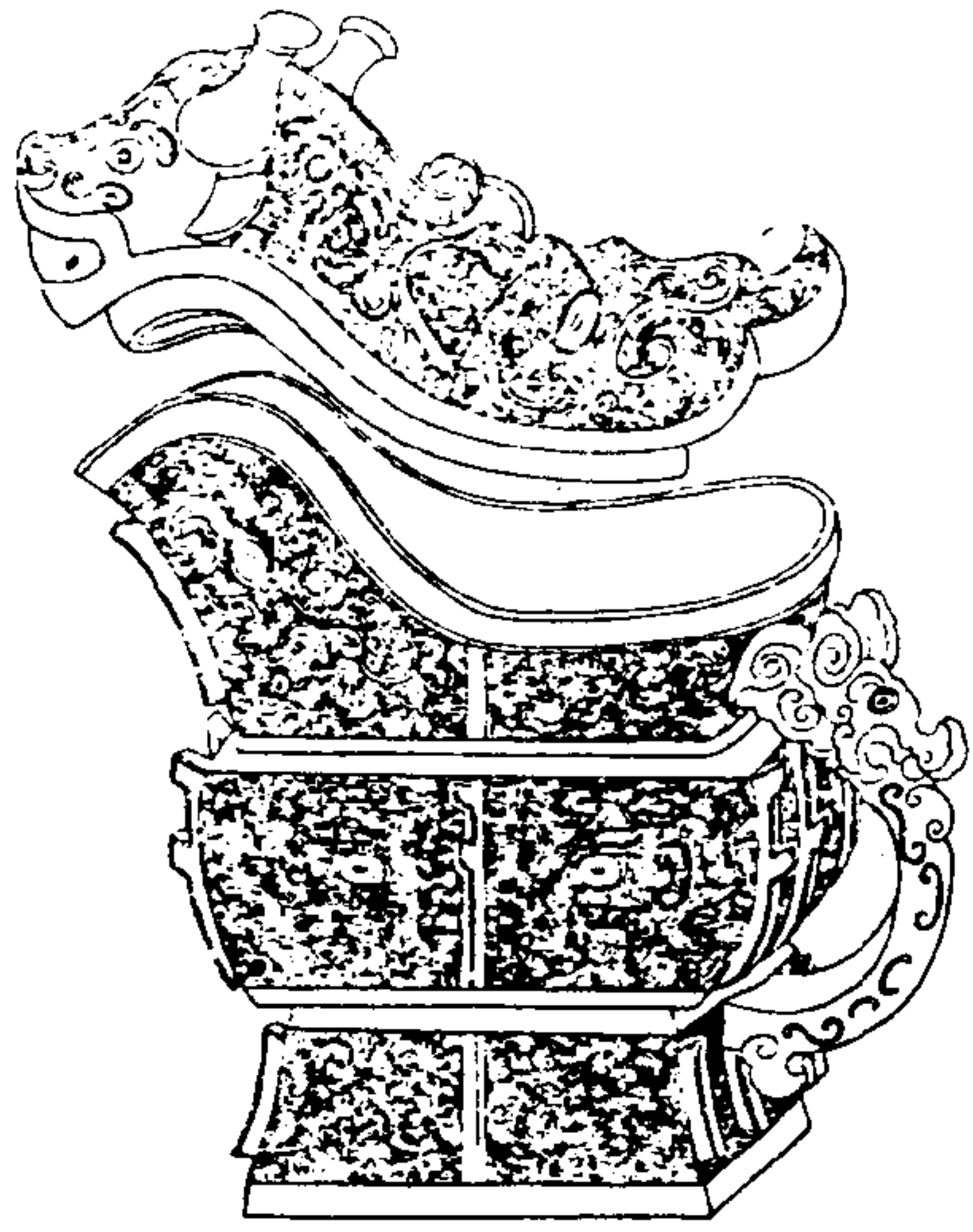

寧壽鑑古

卷十二 匝

至

右通蓋高六寸深三寸一分口徑長五寸八分
濶二寸八分重八十六兩有流有蓋

周夔紋匝二

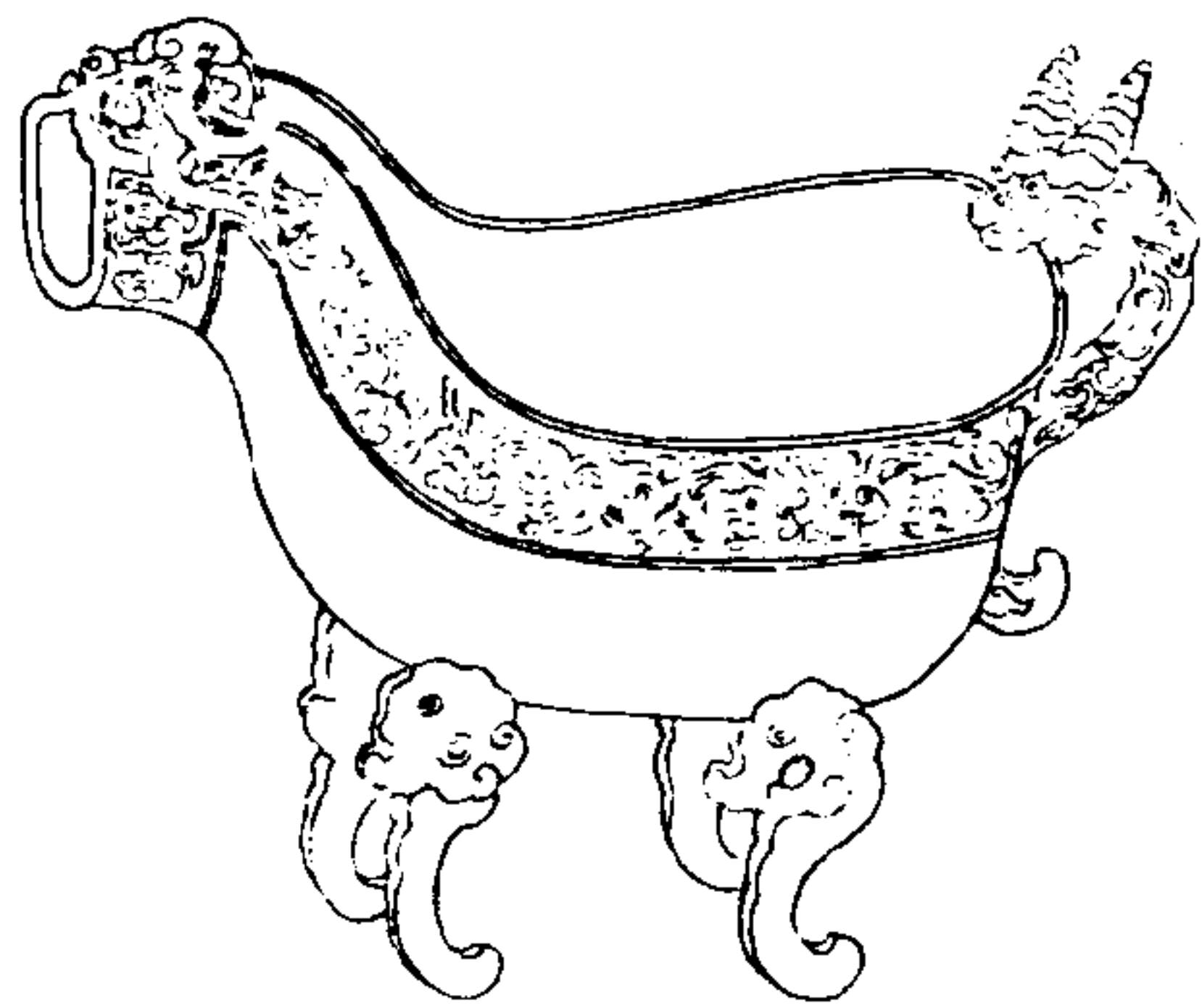

寧壽鑑古

卷十二 匝

至

右高四寸一分深二寸五分口徑長九寸三分
濶五寸三分重九十四兩有流有蓋四足

周夔紋匝三

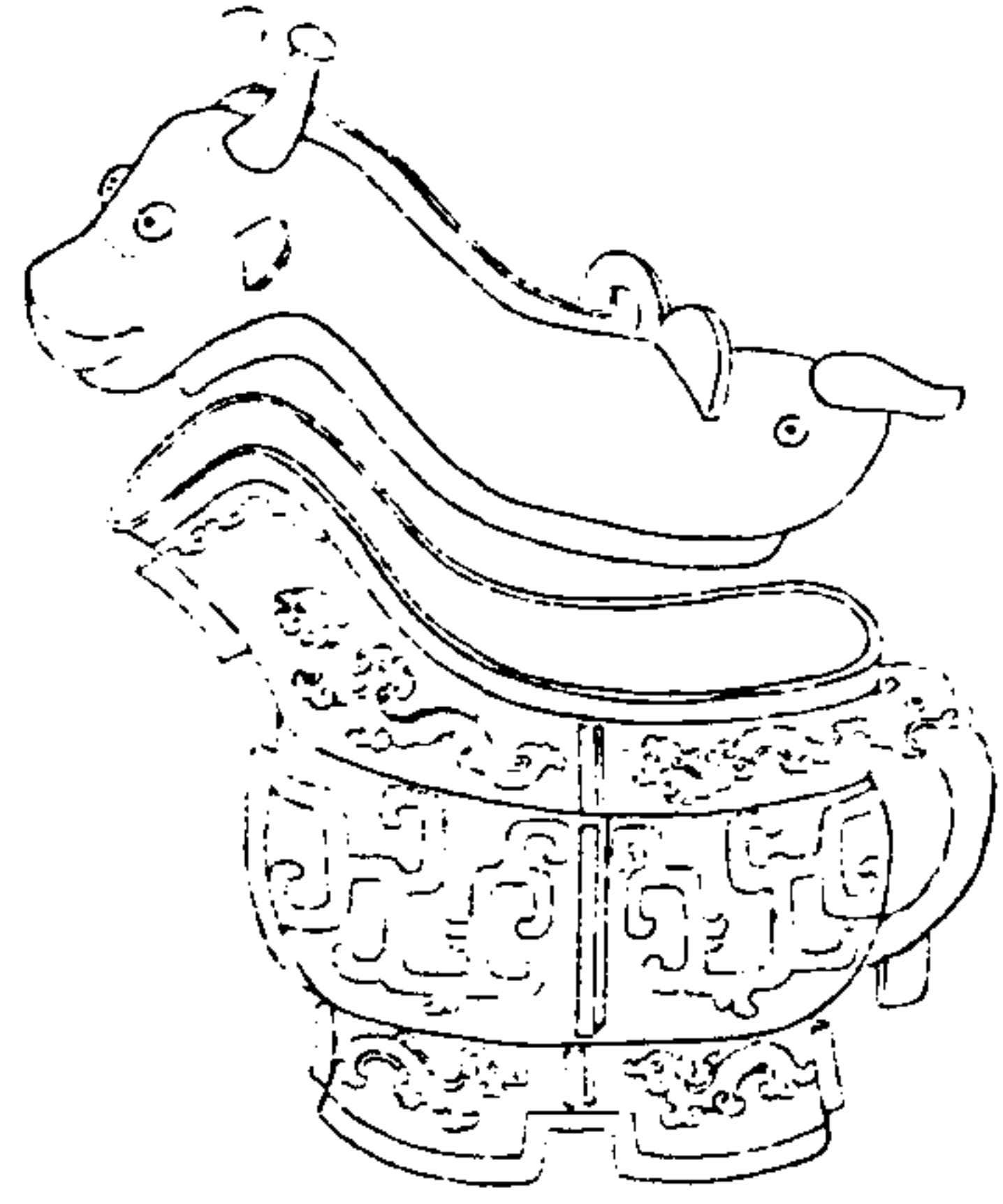

寧壽鑑古

卷十二 匝

壺

右通蓋高四寸五分深三寸二分口徑長五寸三分濶二寸二分重五十四兩有流有鑿銀錯

周夔紋匝四

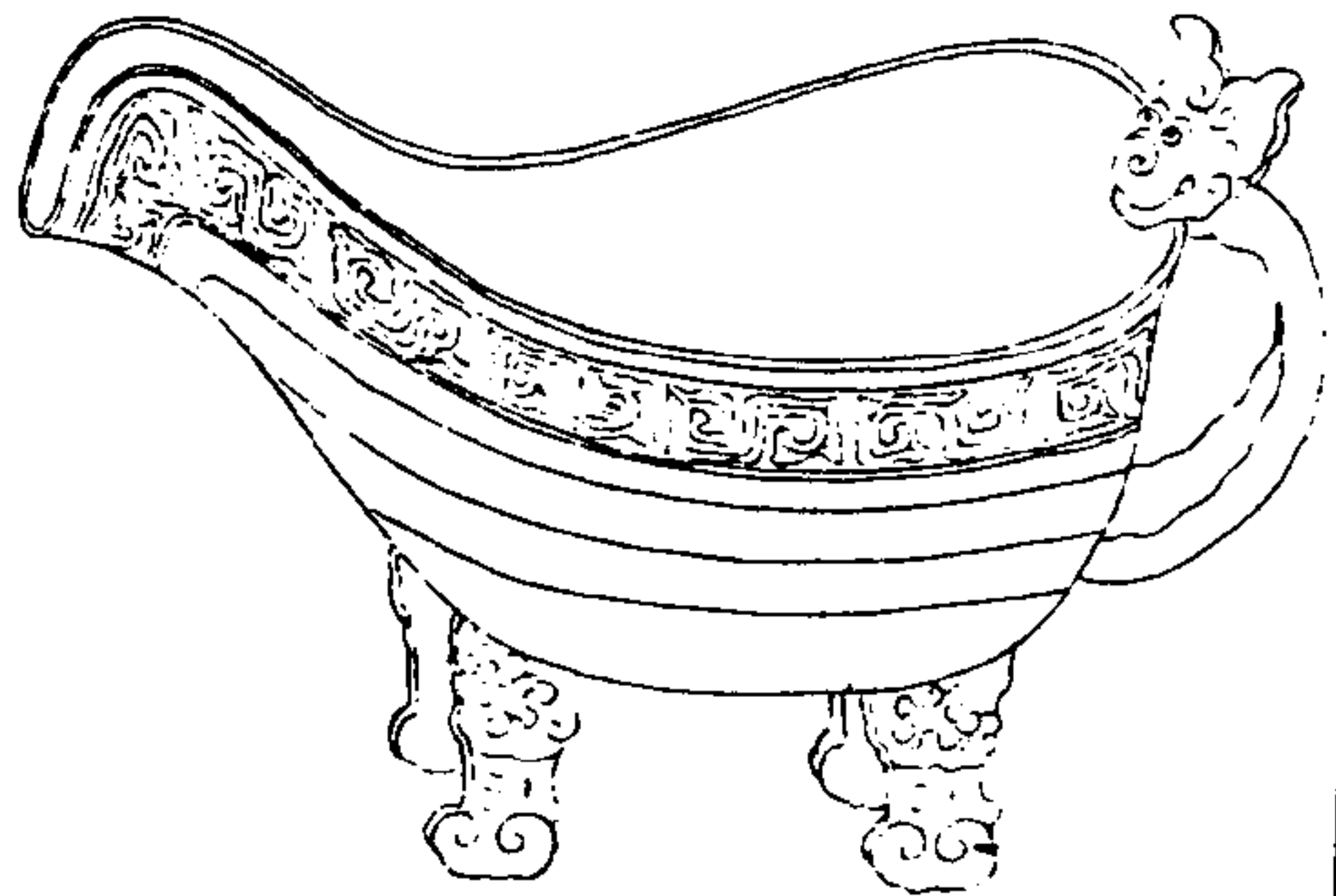

寧壽鑑古

卷十二 匝

壺

右高三寸七分深二寸五分口徑長八寸濶四寸四分重六十九兩有流有鑿四足

周夔紋匝五

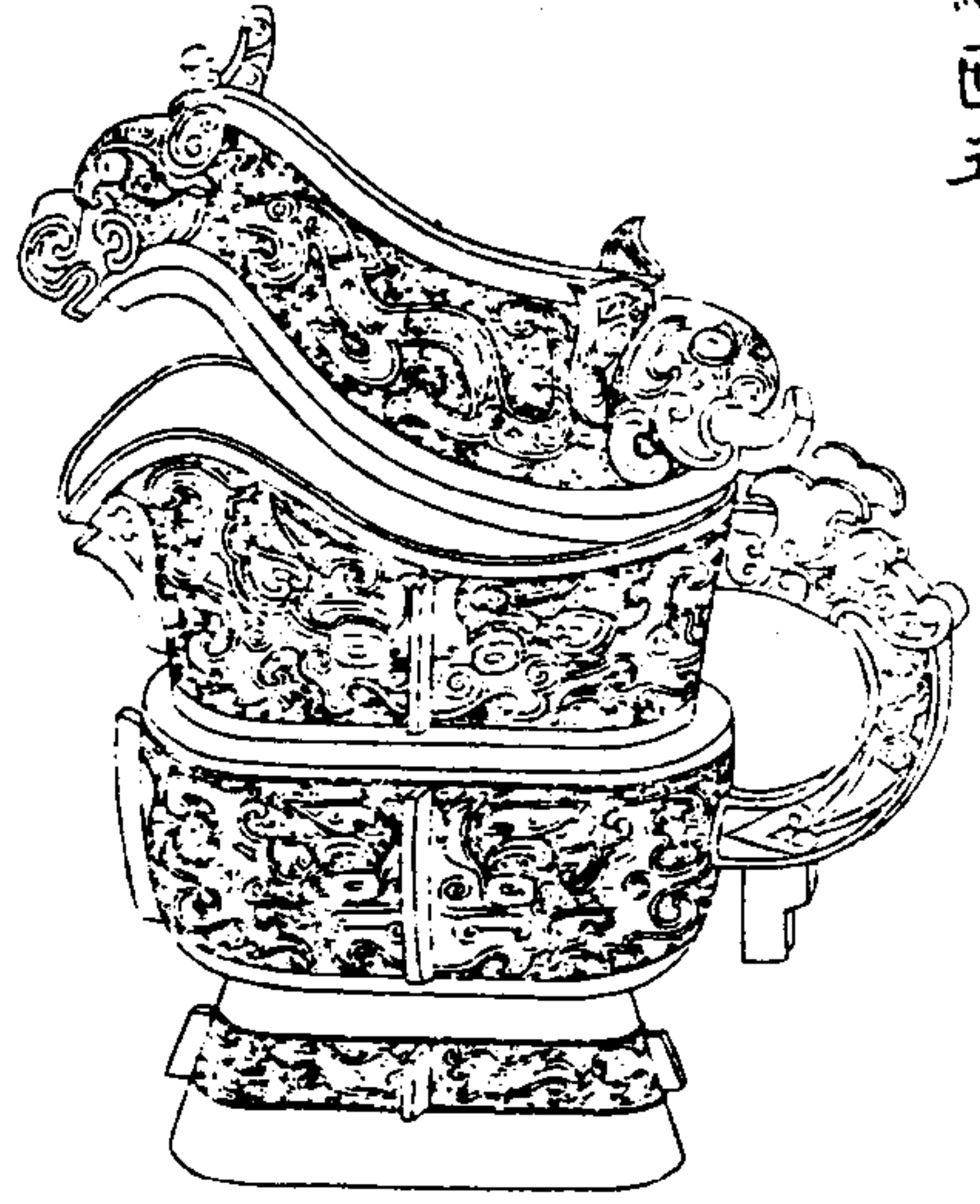

寧壽鑑古

卷十二

壺

右通蓋高九寸深五寸口徑長七寸五分濶四寸重一百七十一兩有流有蓋金銀錯

周犧首匝

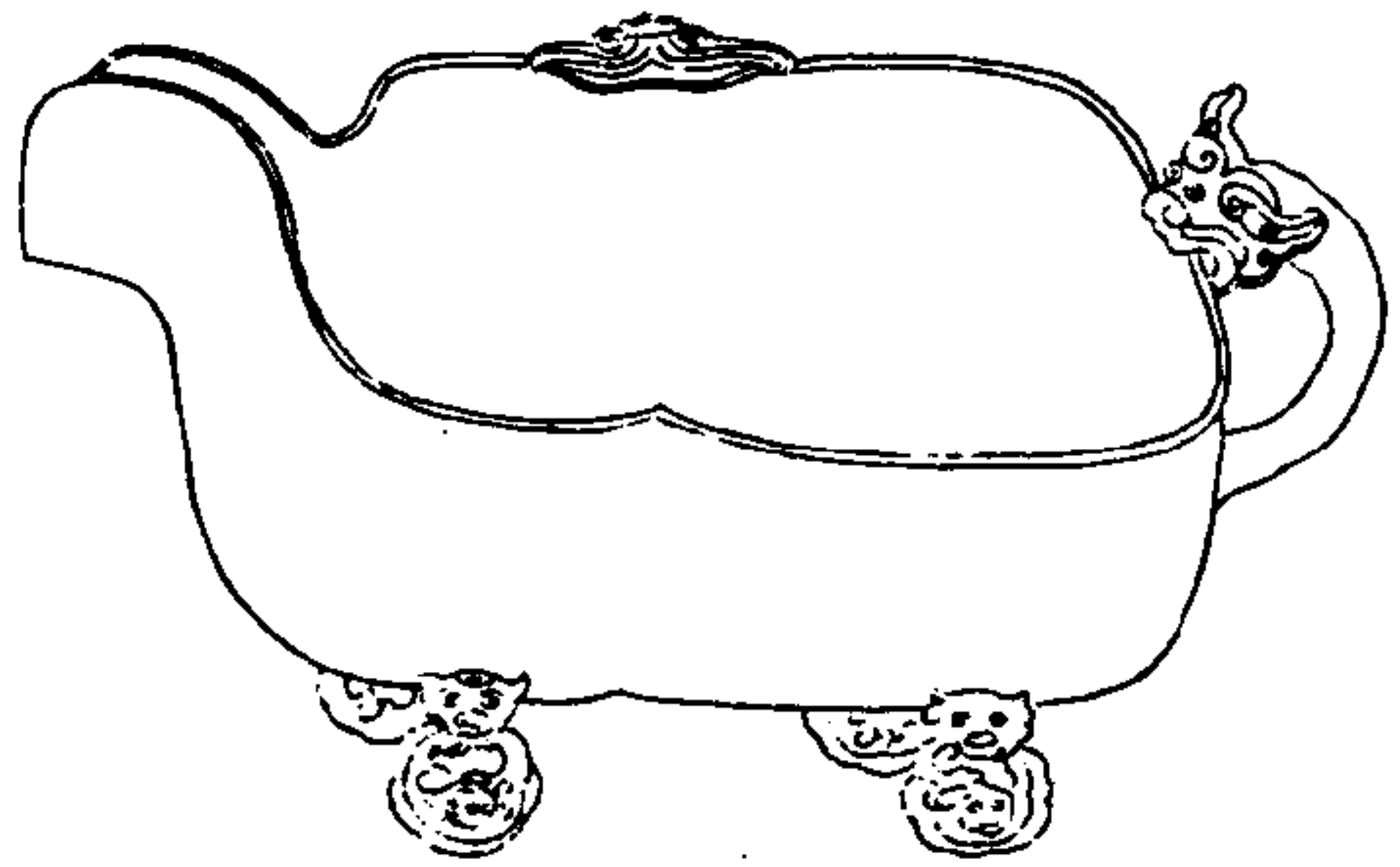

寧壽鑑古

卷十二

壺

右高二寸六分深一寸六分口徑長七寸六分濶四寸五分重二十八兩有流有蓋四足

漢蠡匝

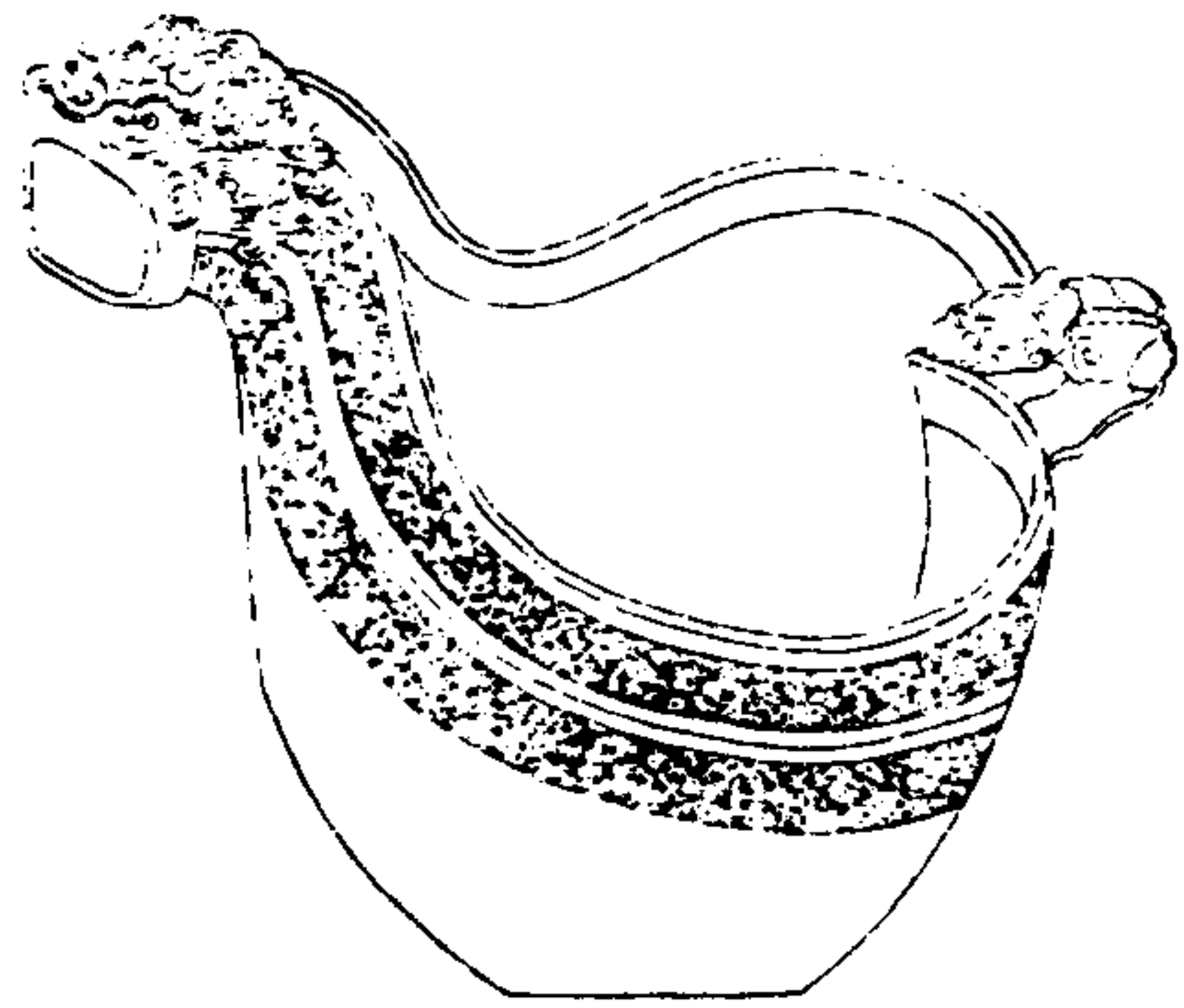

寧壽鑑古

卷十二 匝

老



王子造
蓋口匝

右高二寸三分深二寸二分口徑長五寸四分
濶五寸八分重三十六兩有流有蓋銘詞類鳥
篆篆下一字不可識其為人名地名皆莫考漢
書曰以蠡測海是蠡亦盛水之物匝之義或取
于此也

漢虎匝



寧壽鑑古

卷十二 匝

奕

右通蓋高八寸四分深五寸三分口徑長八寸
濶四寸重一百七十五兩有流有蓋

漢夔匝

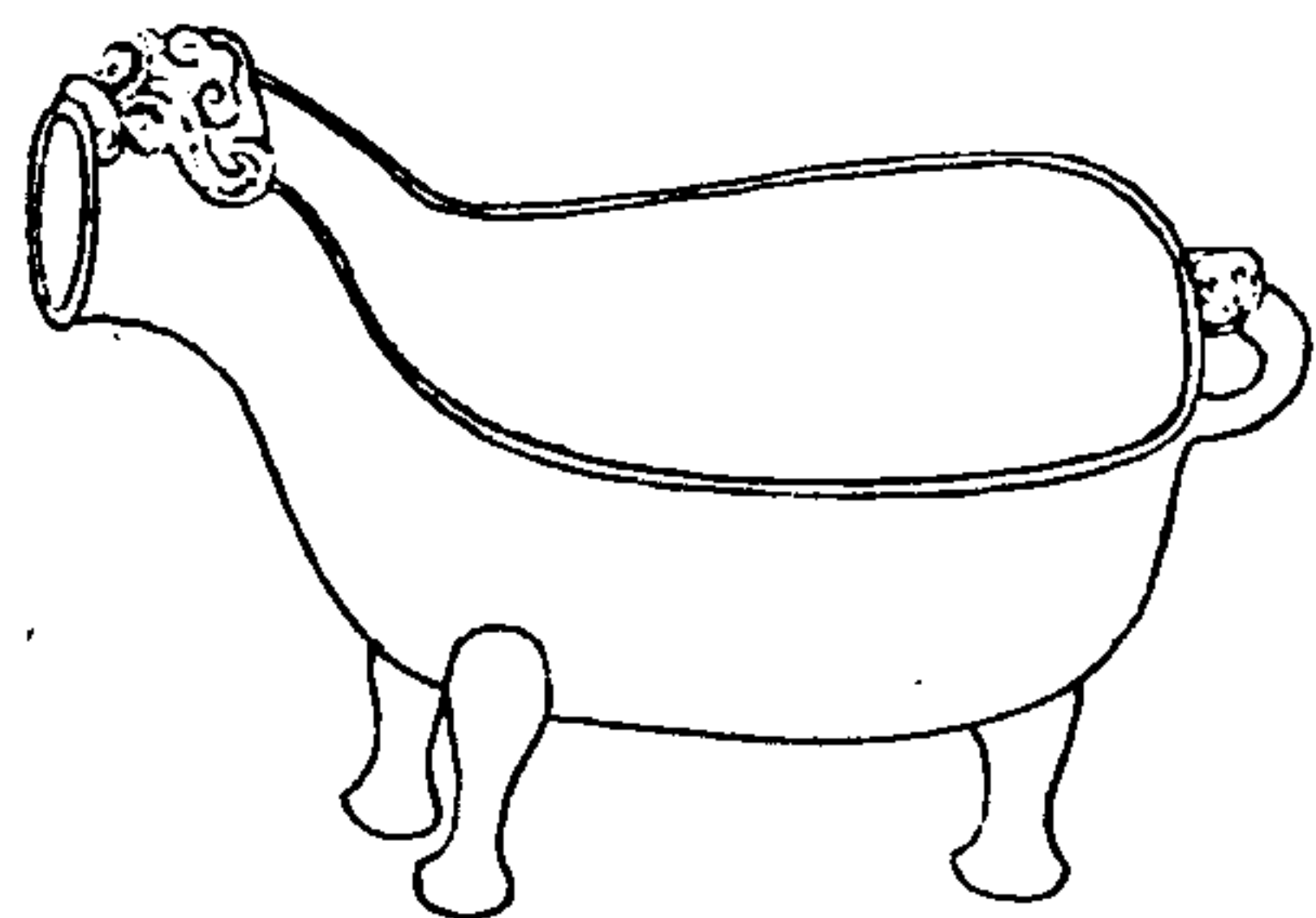

寧壽鑑古

卷十二 匝

完

右高二寸八分深二寸口径長六寸八分濶三寸八分重十六兩有流有鑿三足

漢蟠夔匝一

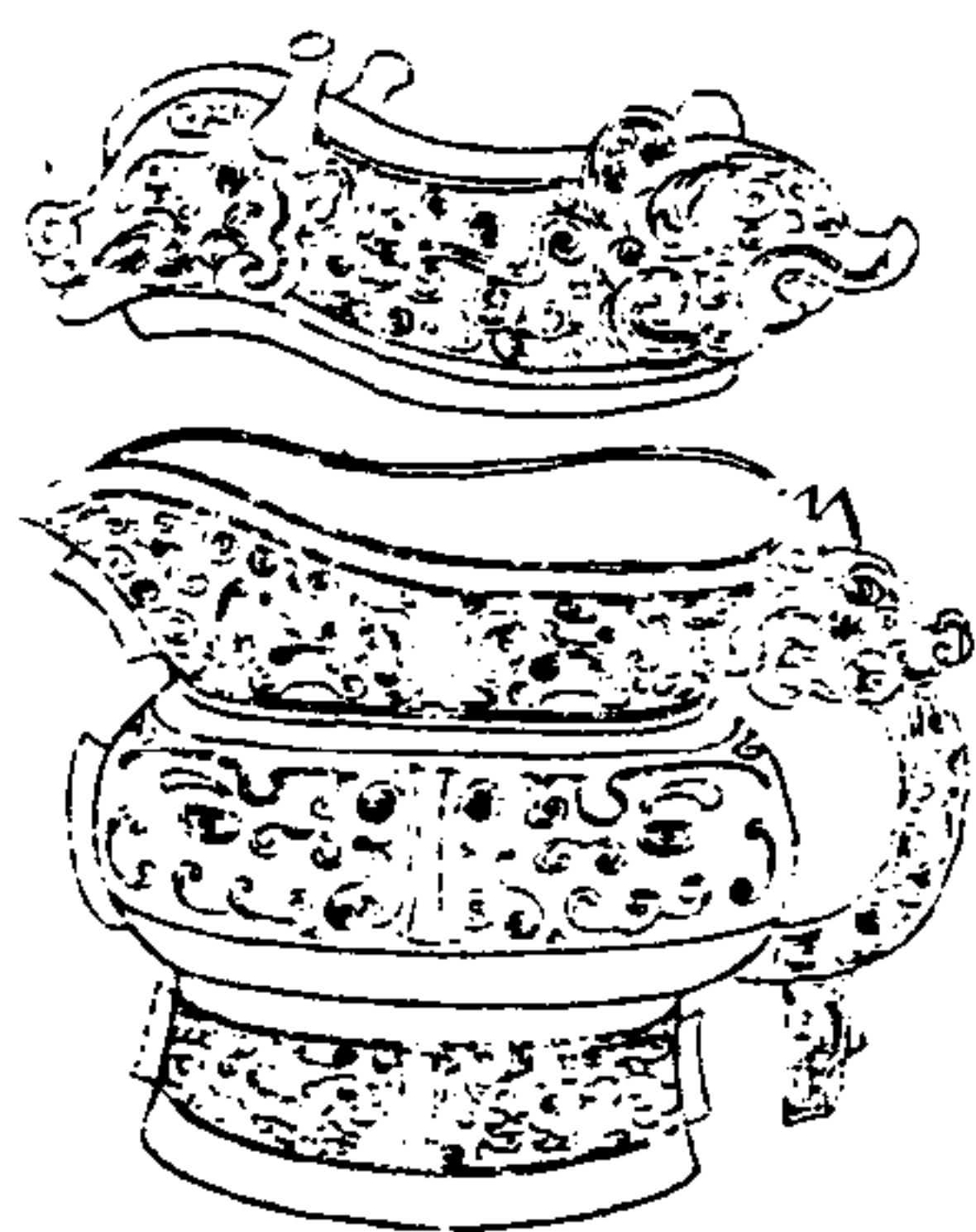

寧壽鑑古

卷十二 匝

半

右通蓋高三寸五分深二寸七分口径長三寸一分濶二寸六分重二十四兩有流有鑿金銀錯

漢蟠夔匝二

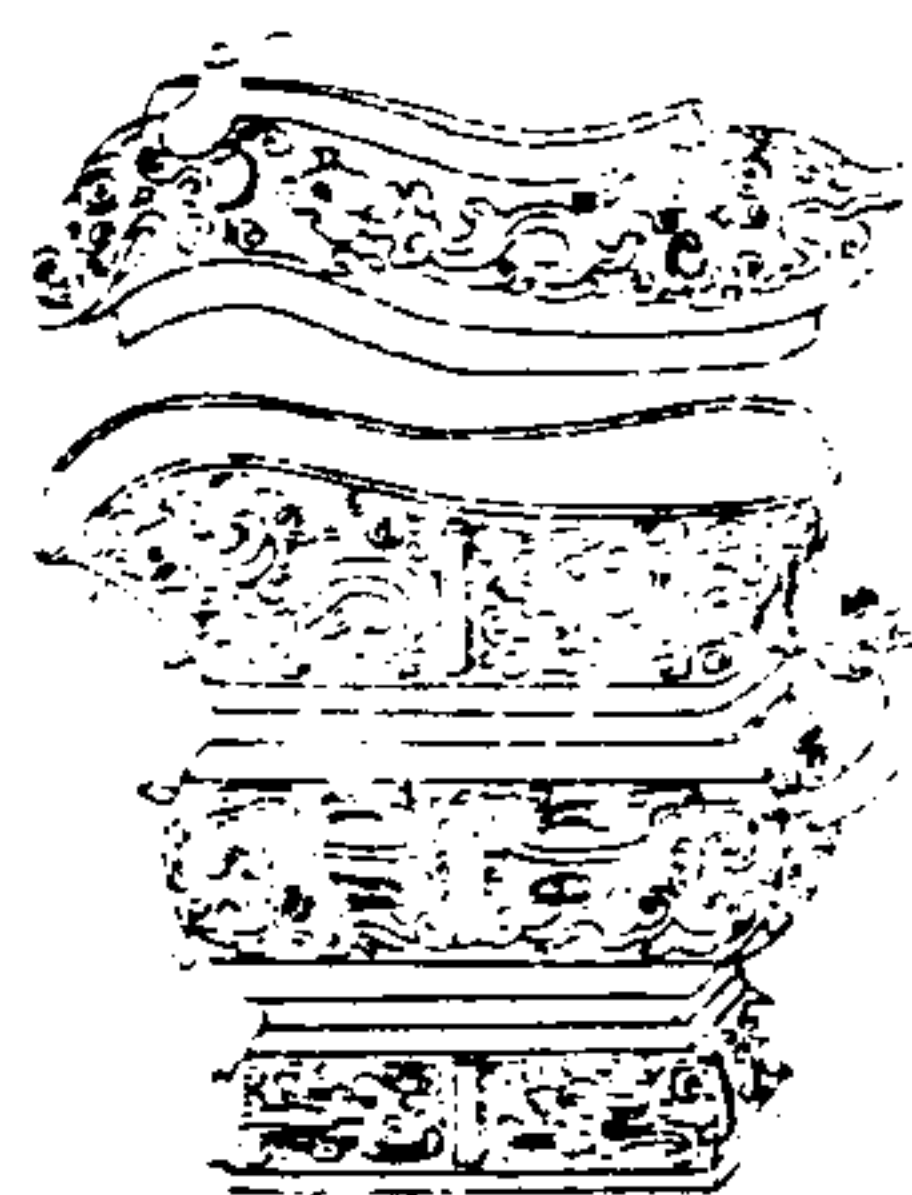

寧壽鑑古

卷十二 匝

圭

右通蓋高二寸七分深一寸六分口徑長二寸四分濶一寸一分重十一兩有流有鑿金銀錯

漢蟠虺匝

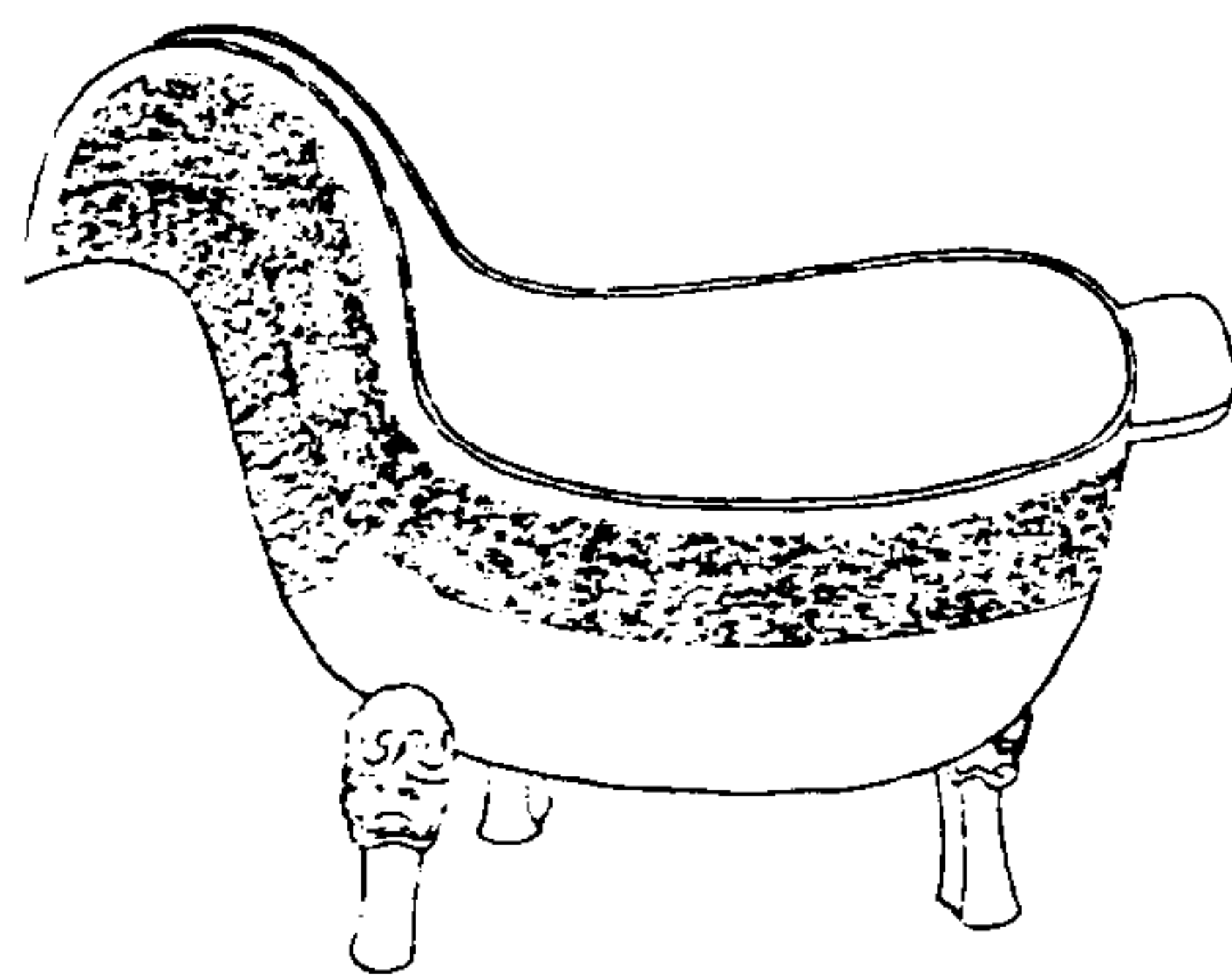

寧壽鑑古

卷十二 匝

圭

右高三寸四分深二寸四分口徑長九寸濶五寸五分重五十八兩有流有鑿三足

漢犧首匝一

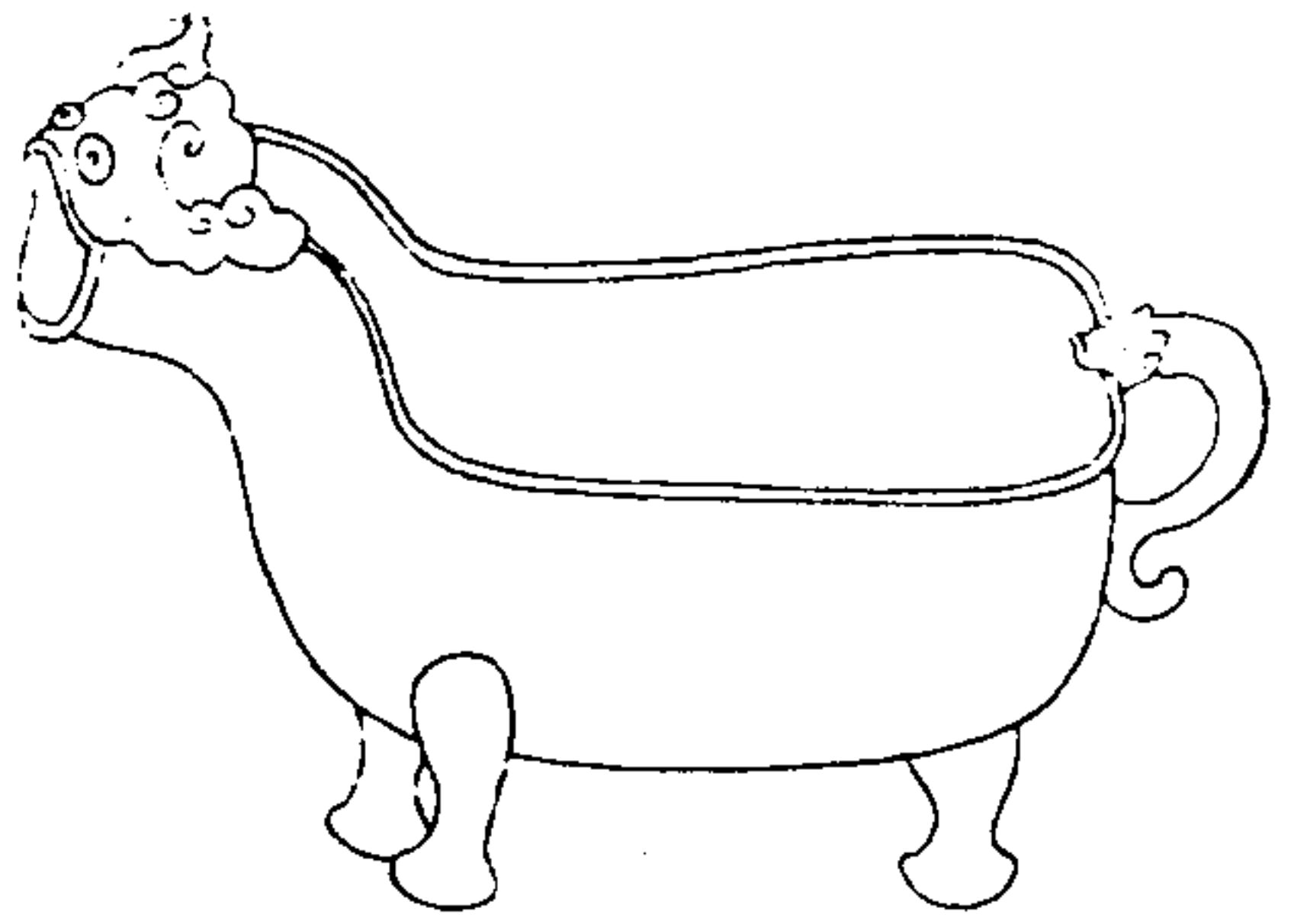

寧壽鑑古

卷十二 匝

畫

右高二寸四分深一寸七分口徑長六寸濶三寸五分重十八兩有流有鑿三足

漢犧首匝二

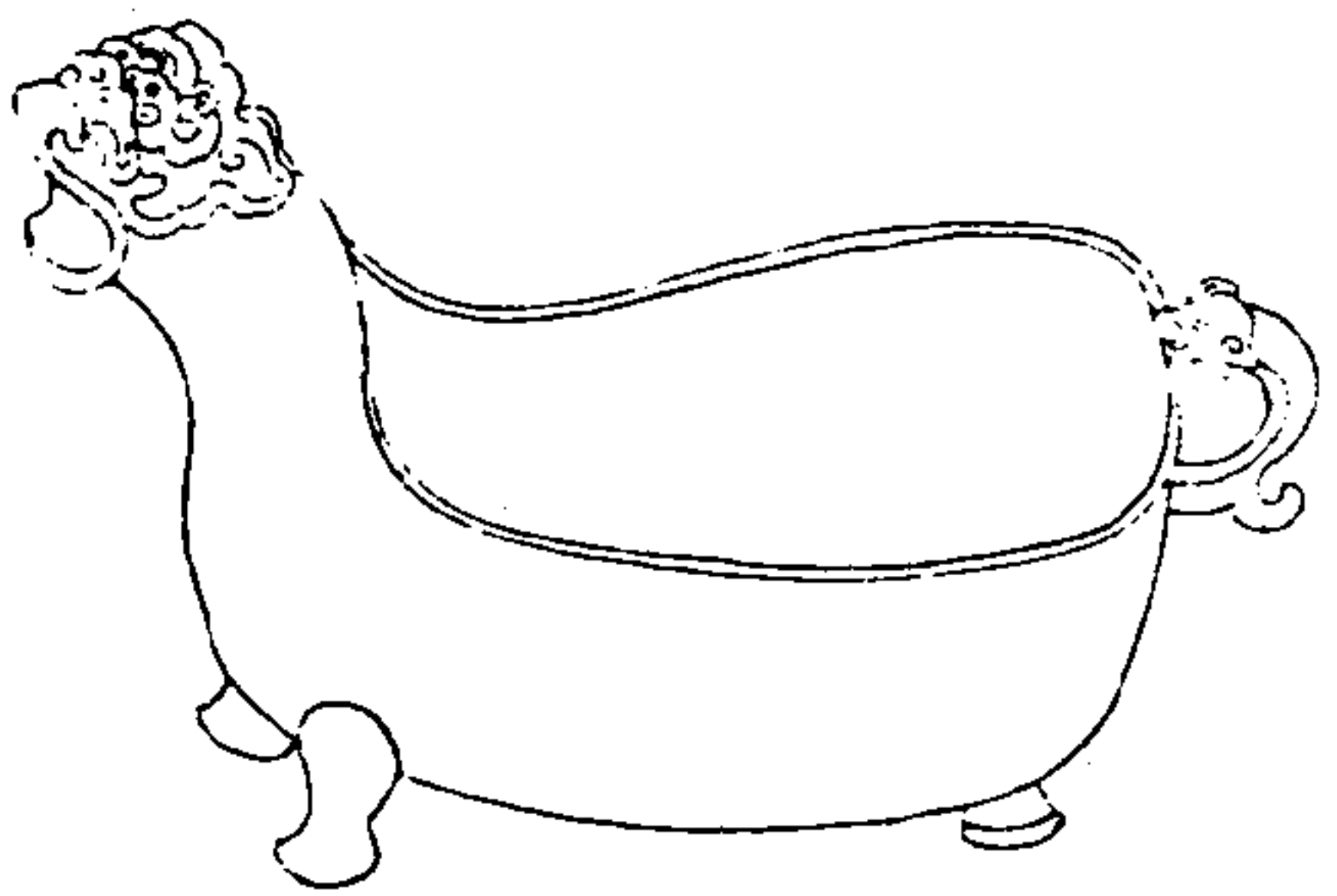

寧壽鑑古

卷十二 匝

畫

右高二寸四分深一寸四分口徑長七寸六分濶四寸六分重二十兩有流有鑿三足

漢環紋匝一

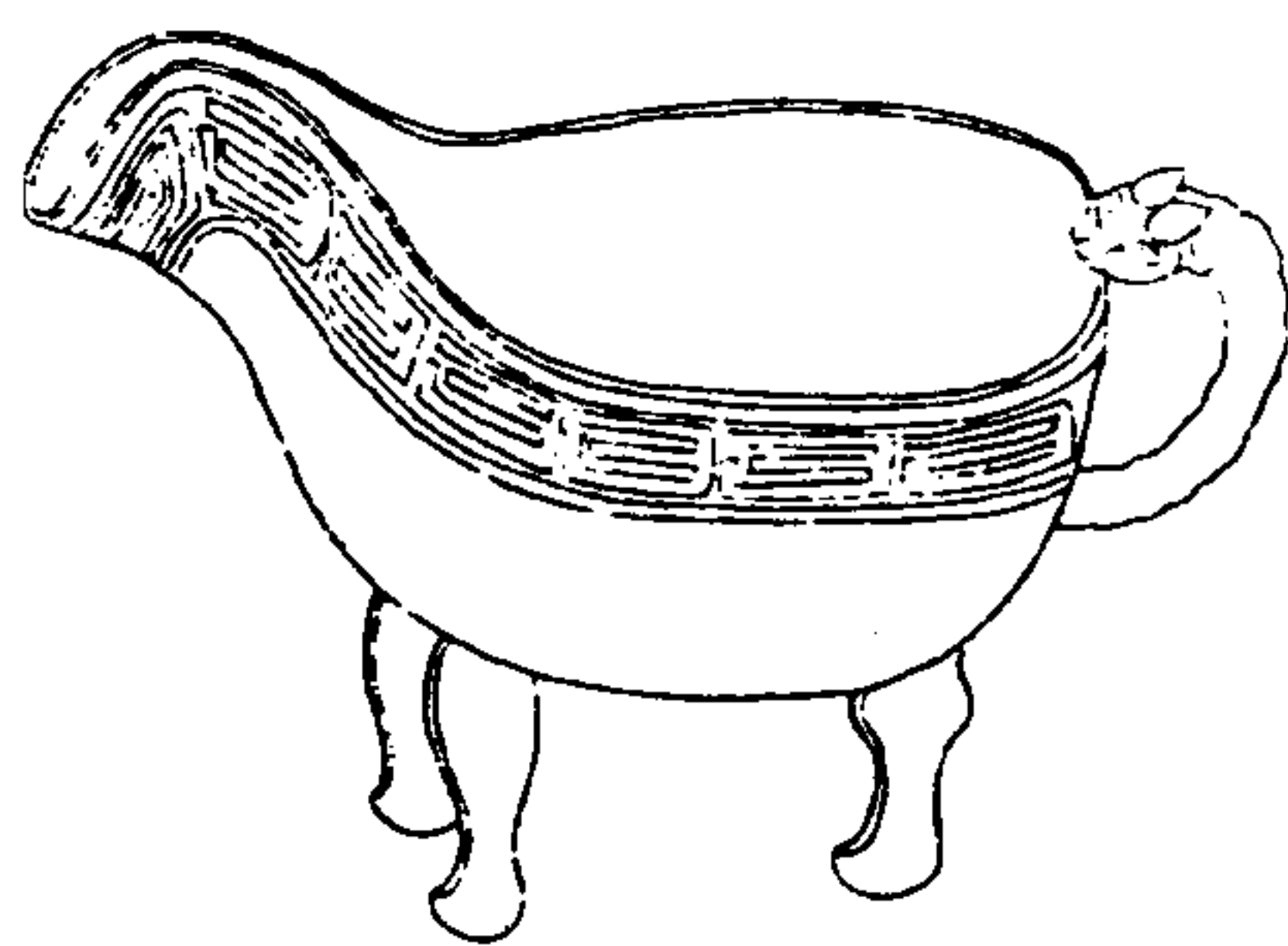

寧壽鑑古

卷十二 匝

畫

右高二寸八分深二寸口徑長五寸四分濶三寸三分重二十二兩有流有鑿三足

漢環紋匝二

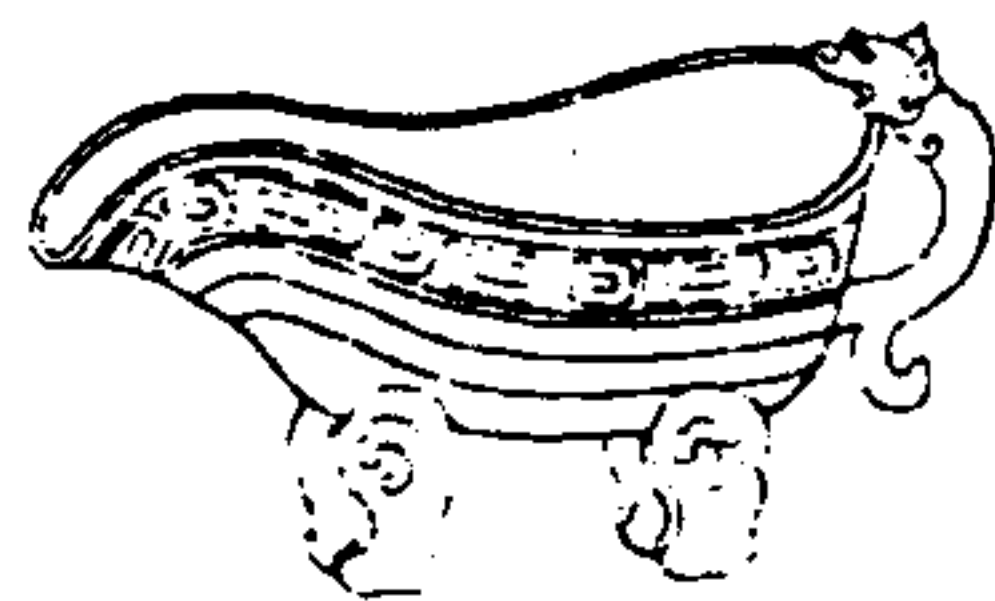

寧壽鑑古

卷十二 匝

畫

右高一寸深六分口徑長二寸三分濶一寸一分重三兩有半有流有鑿四足塗金

寧壽鑑古卷十三目錄

盤

周

立戈盤 有銘

漢

弦紋盤

素盤一

素盤二

素盤三

洗

寧壽鑑古

卷十三 目錄一

周

弦紋洗

素洗

漢

雙魚洗一 有銘

雙魚洗二

大吉洗 有銘

獸耳洗一

獸耳洗二

獸耳洗三

獸環洗

環紋洗

帶紋洗

弦紋洗

素洗一

素洗二

素洗三

盃

漢

素盃

寧壽鑑古

卷十三 目錄二

甌

周

環雲甌

蟠夔甌

雷紋甌

漢

乳甌

獸環甌

素甌

唐

塗金甌

缶

漢

環耳缶

盒

周

素盒

漢

蟠夔盒

垂雲盒

寧壽鑑古

卷十三

目錄三

鏽斗

漢

素鏽斗

奩

漢

蟠虺奩一

蟠虺奩二

獸耳奩一

獸耳奩二

獸環奩一

獸環奩二

夔紋奩一

夔紋奩二

金錯奩

罐

漢

深豆罐一

深豆罐二

唐

深豆罐一

寧壽鑑古

卷十三

目錄四

深豆罐二

深豆罐三

白

漢

雙耳白

周立戈盤

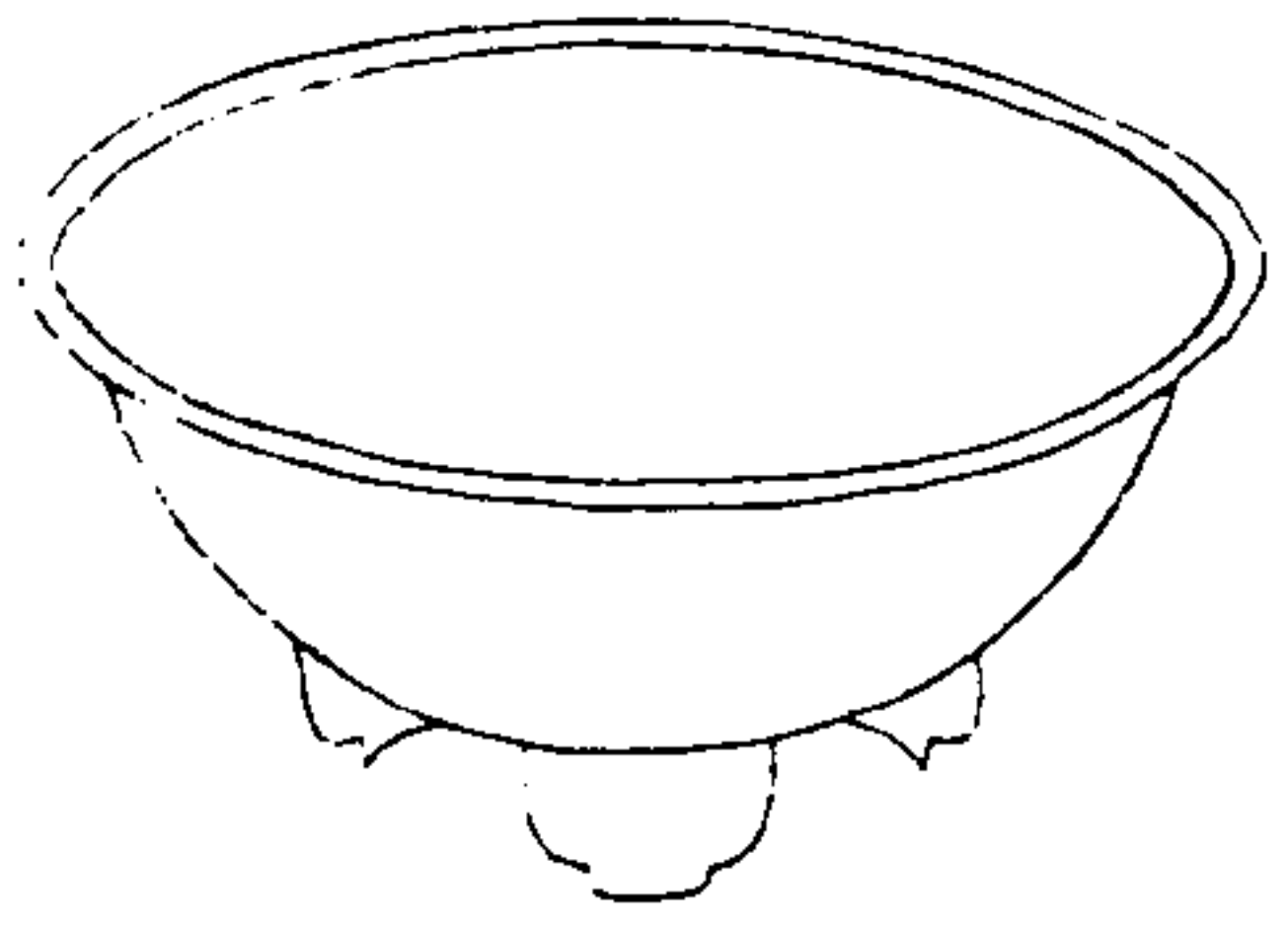

寧壽鑑古

卷十三 盤

一



子
形
立
戈

右高三寸深一寸八分口徑一尺一分重七十
三兩三足

漢弦紋盤

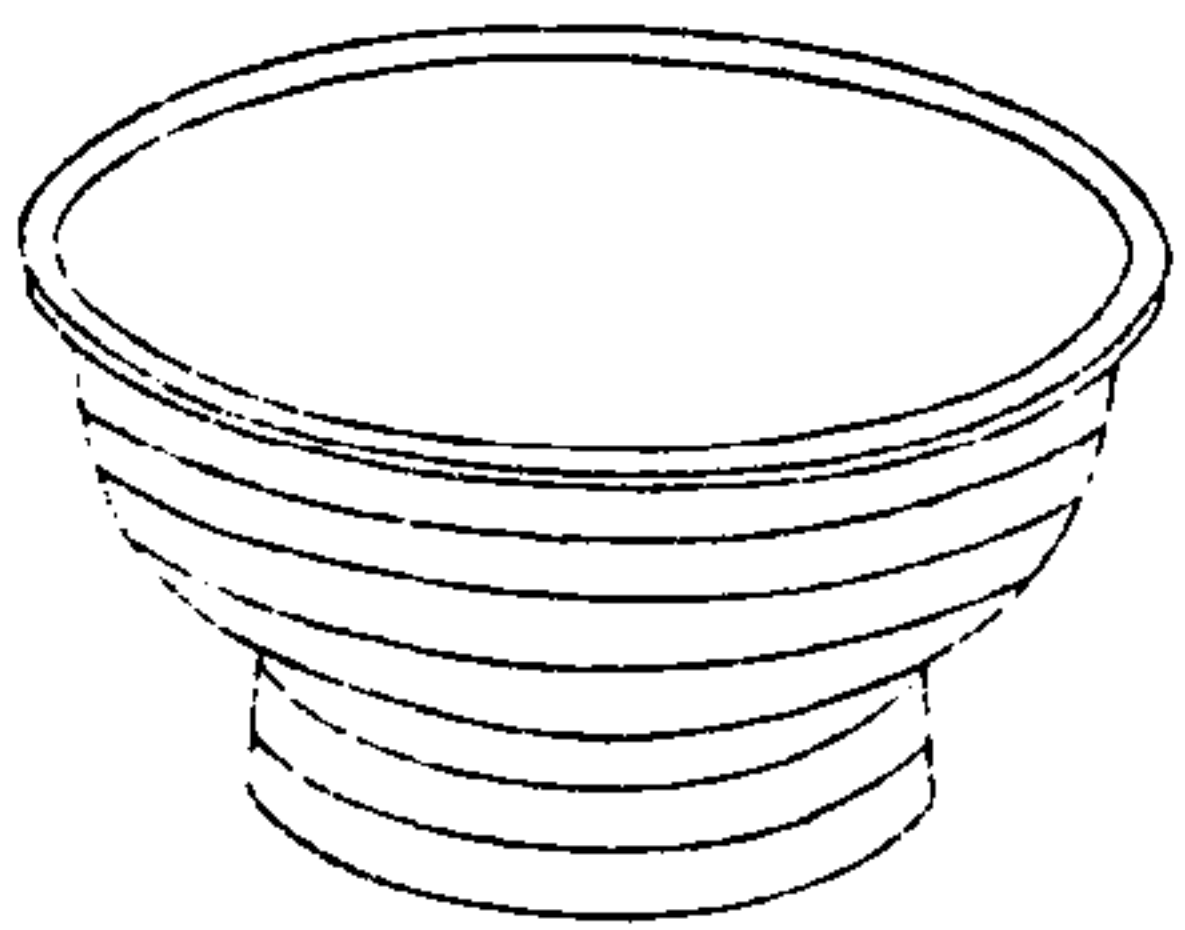

寧壽鑑古

卷十三 盤

二

右高三寸一分深二寸口徑八寸五分重六十
五兩

漢素盤一

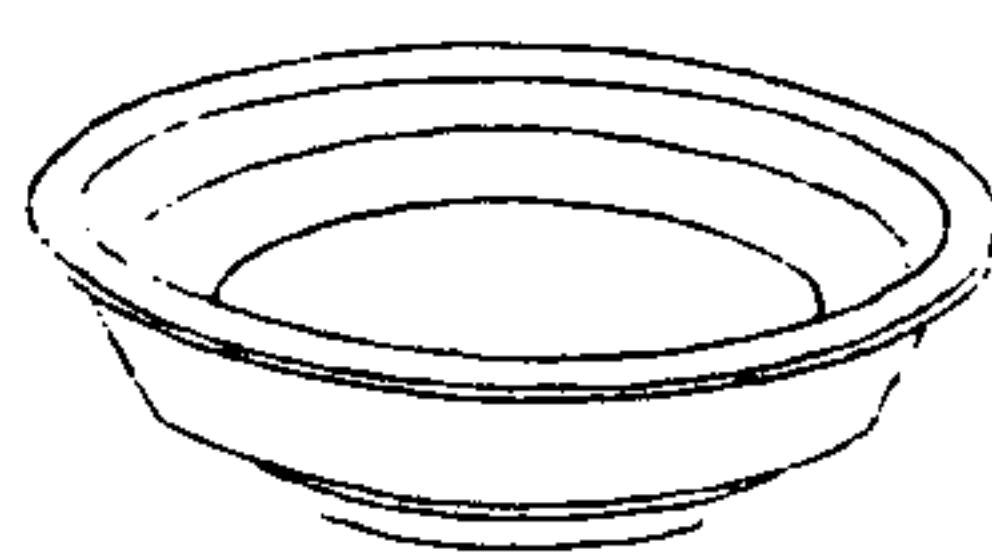

寧壽鑑古 卷十三 盤 三
右高八分深六分口徑六寸一分重十八兩

漢素盤二

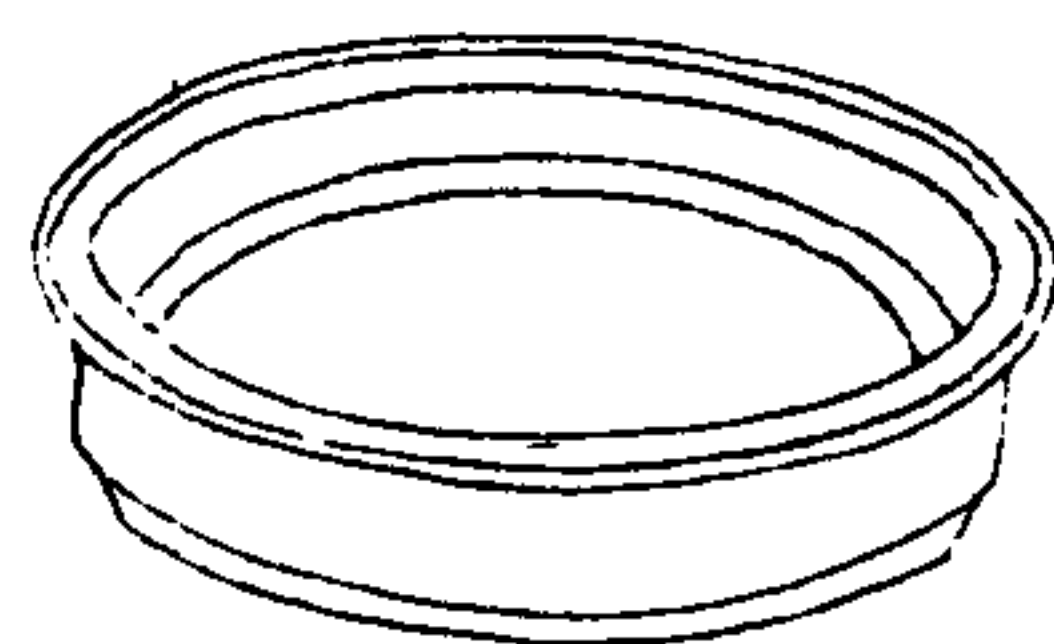

寧壽鑑古 卷十三 盤 四
右高一寸二分深一寸一分口徑六寸五分重十八兩

漢素盤三

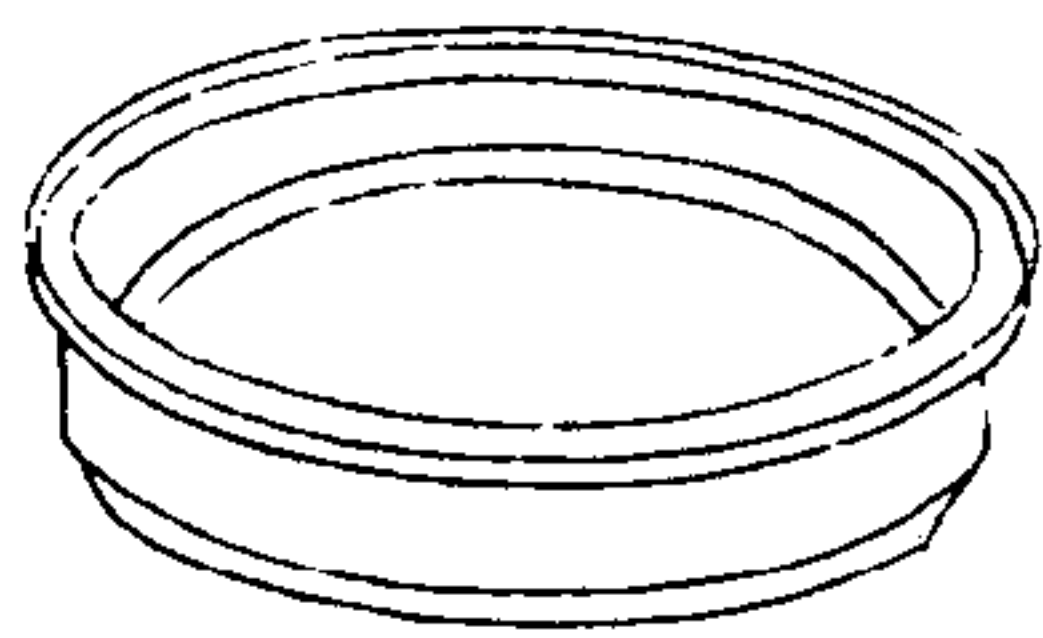

寧壽鑑古

卷十三

五

右高一寸二分深一寸一分口徑六寸五分重十八兩

周弦紋洗

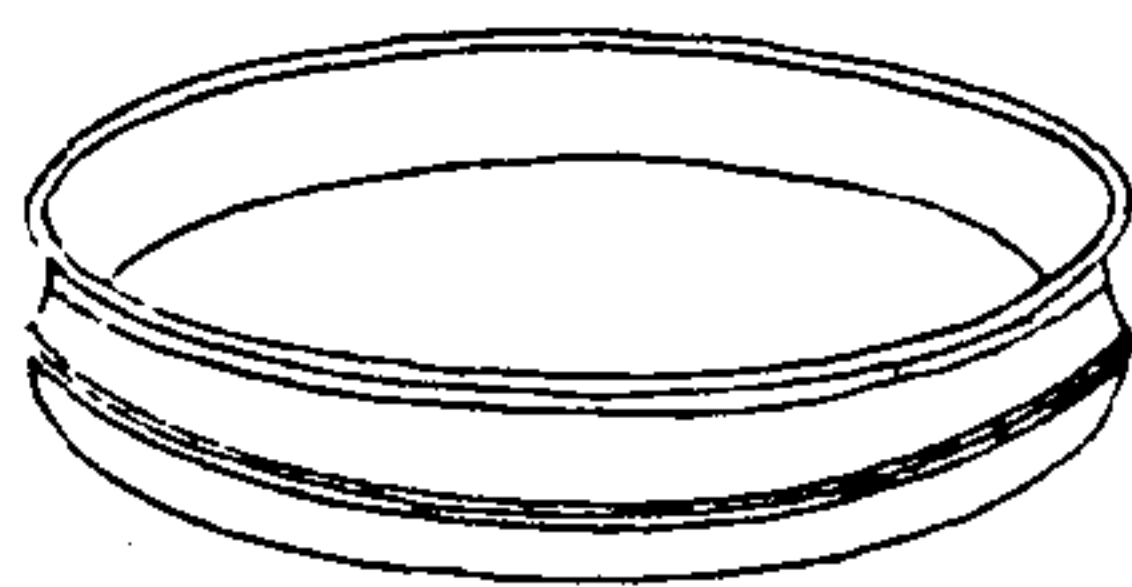

寧壽鑑古

卷十三

六

右高一寸四分深一寸三分口徑六寸九分重五十三兩

周素洗



寧壽鑑古

卷十三

洗

七

右高八分深六分口徑四寸三分重七兩

漢雙魚洗一

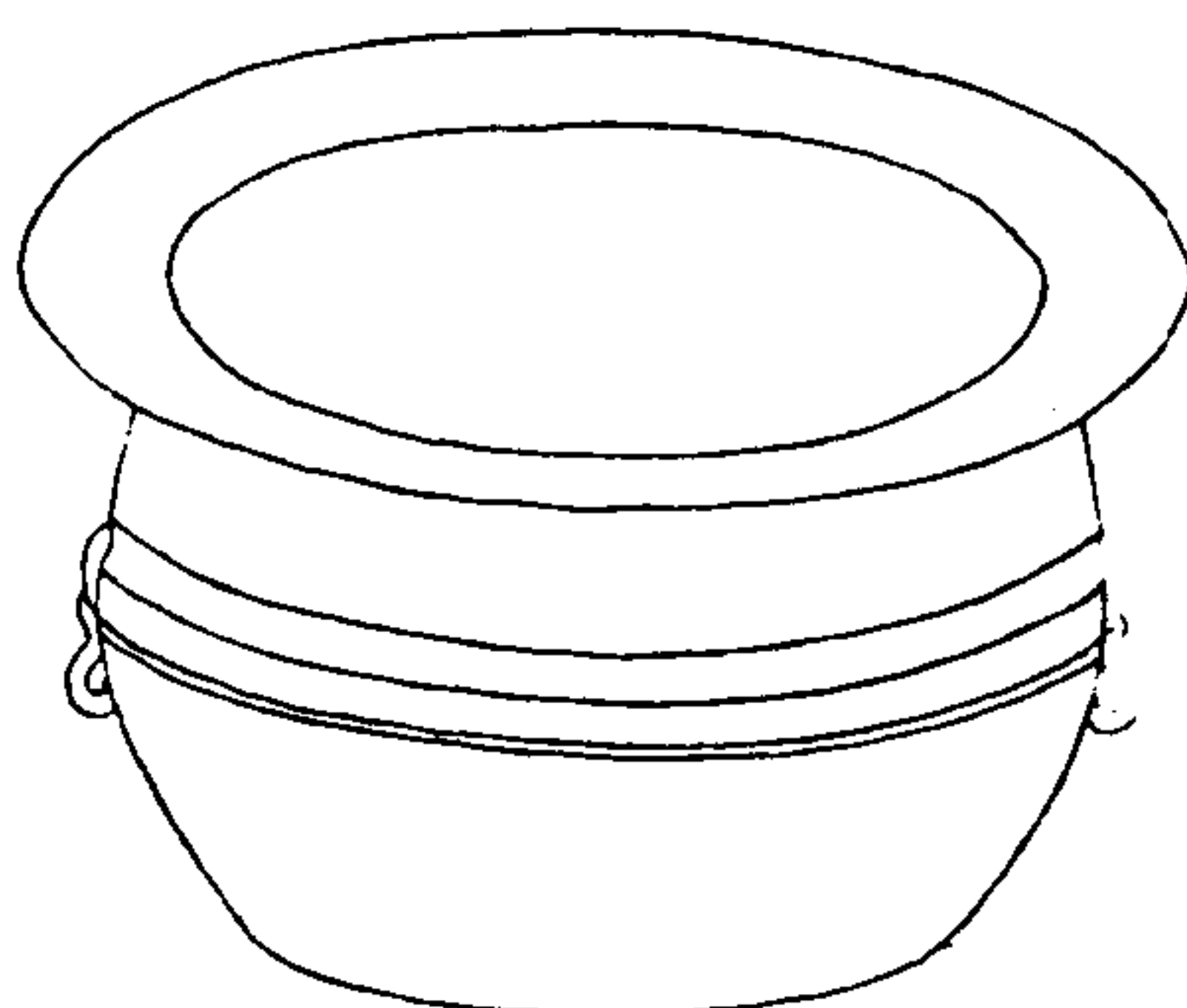

寧壽鑑古

卷十三

洗

八

固昌其宜王

富昌其宜王

右高五寸一分深五寸口徑一尺一寸三分重九十五兩按銘詞多增減筆法蓋古之繆篆所以摹印宜侯王漢器多有之此銘無侯字省文也旁作雙魚紋舊說謂洗以貯水故往往取象于魚耳

漢雙魚洗二

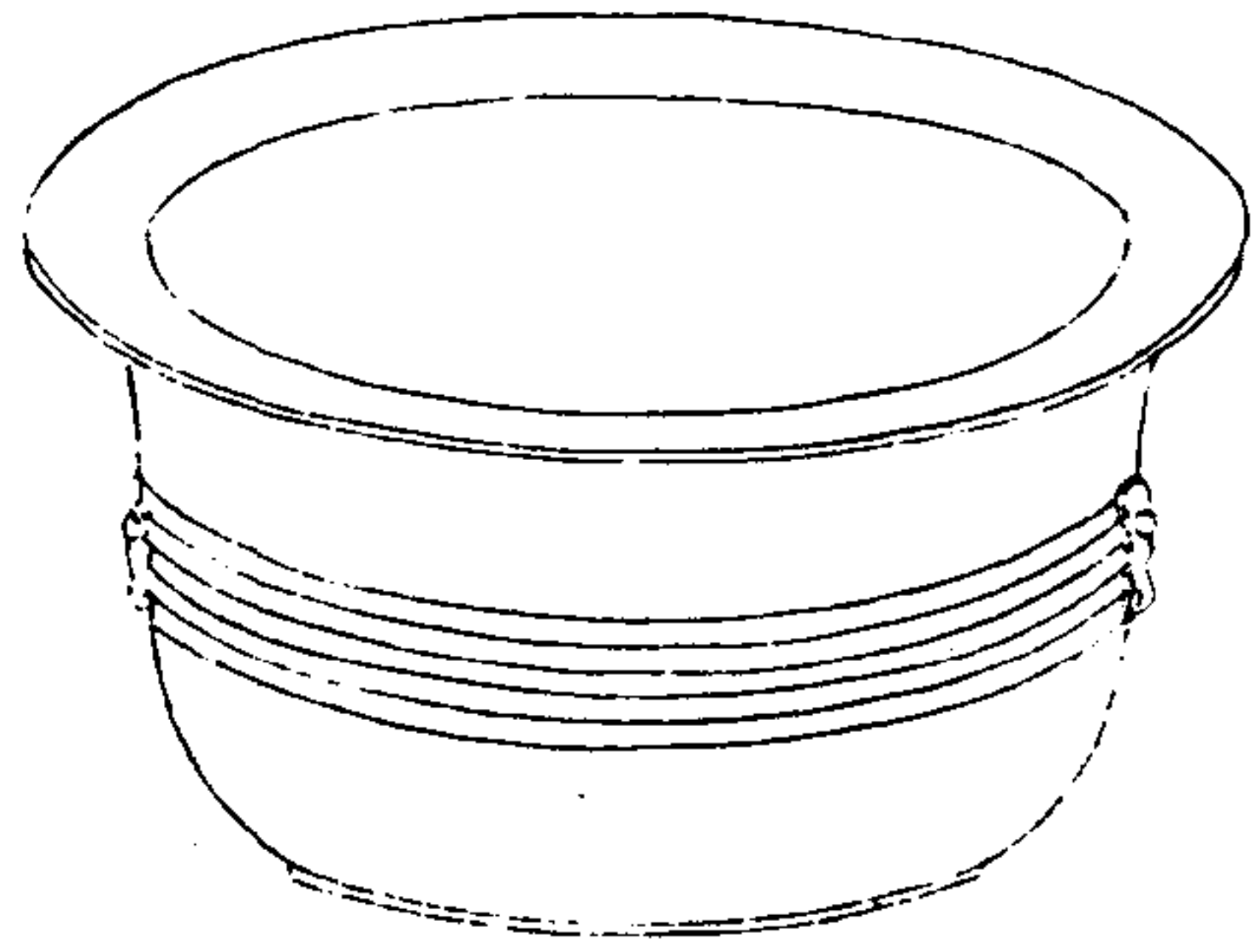

寧壽鑑古

卷十三 洗

九

右高五寸深四寸八分口徑一尺一寸三分重一百四十四兩

漢大吉洗

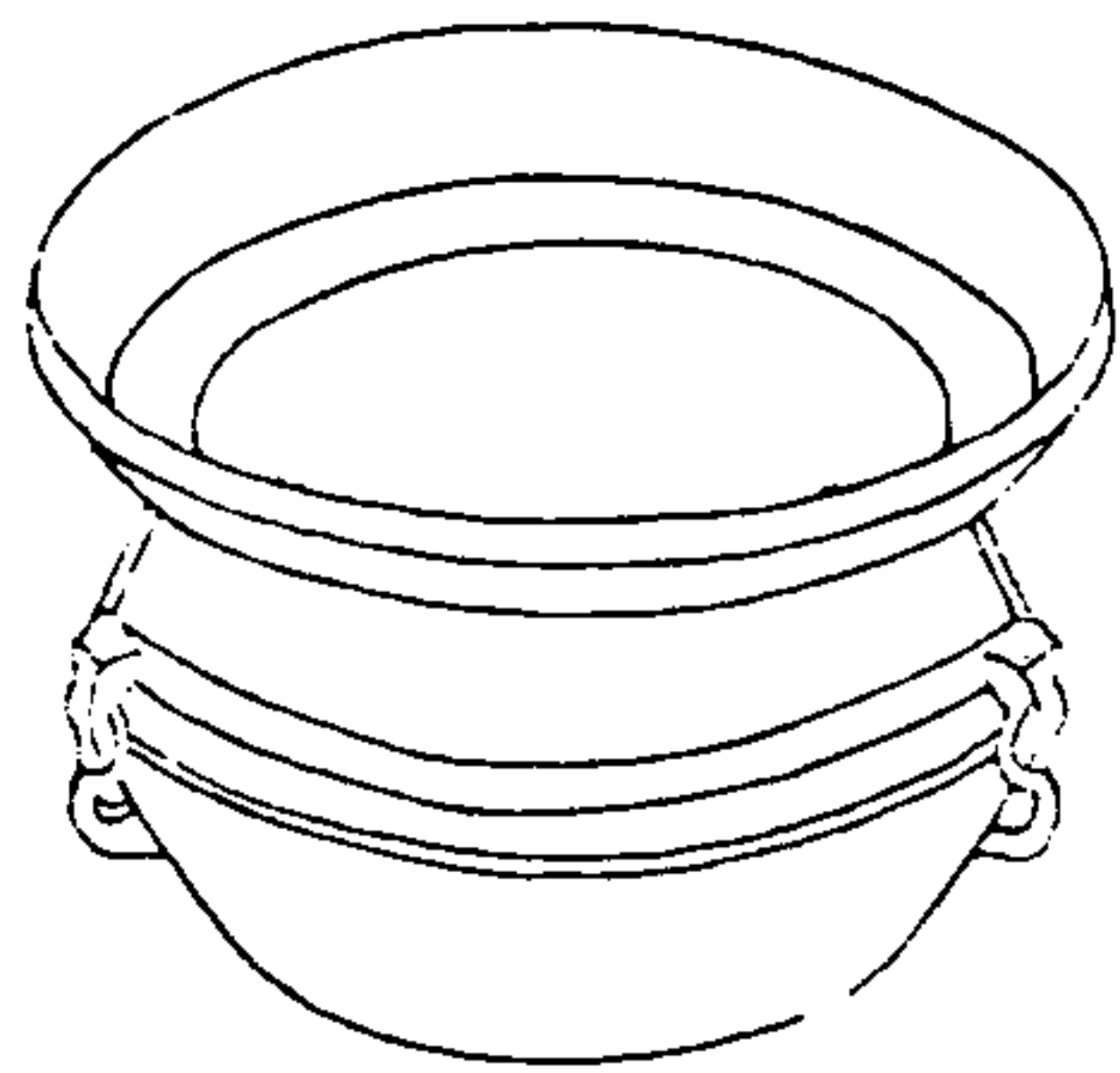

寧壽鑑古

卷十三 洗

十

大吉

大吉

右高四寸深三寸九分口徑七寸五分重六十一兩紫西清古鑑雙魚洗有銘吉有銘大吉利此其類也

漢獸耳洗一

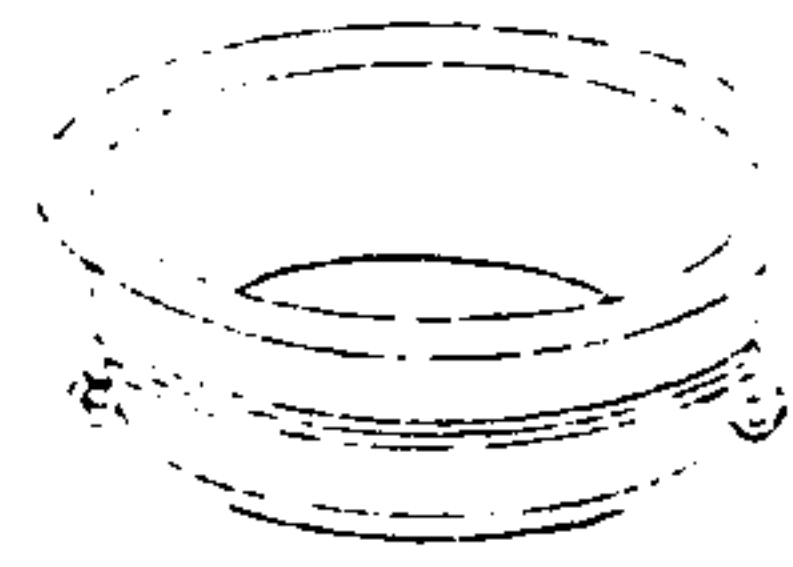

寧壽鑑古

卷十三 洗

十一

右高一寸四分深一寸三分口徑四寸二分重十三兩塗金

漢獸耳洗二

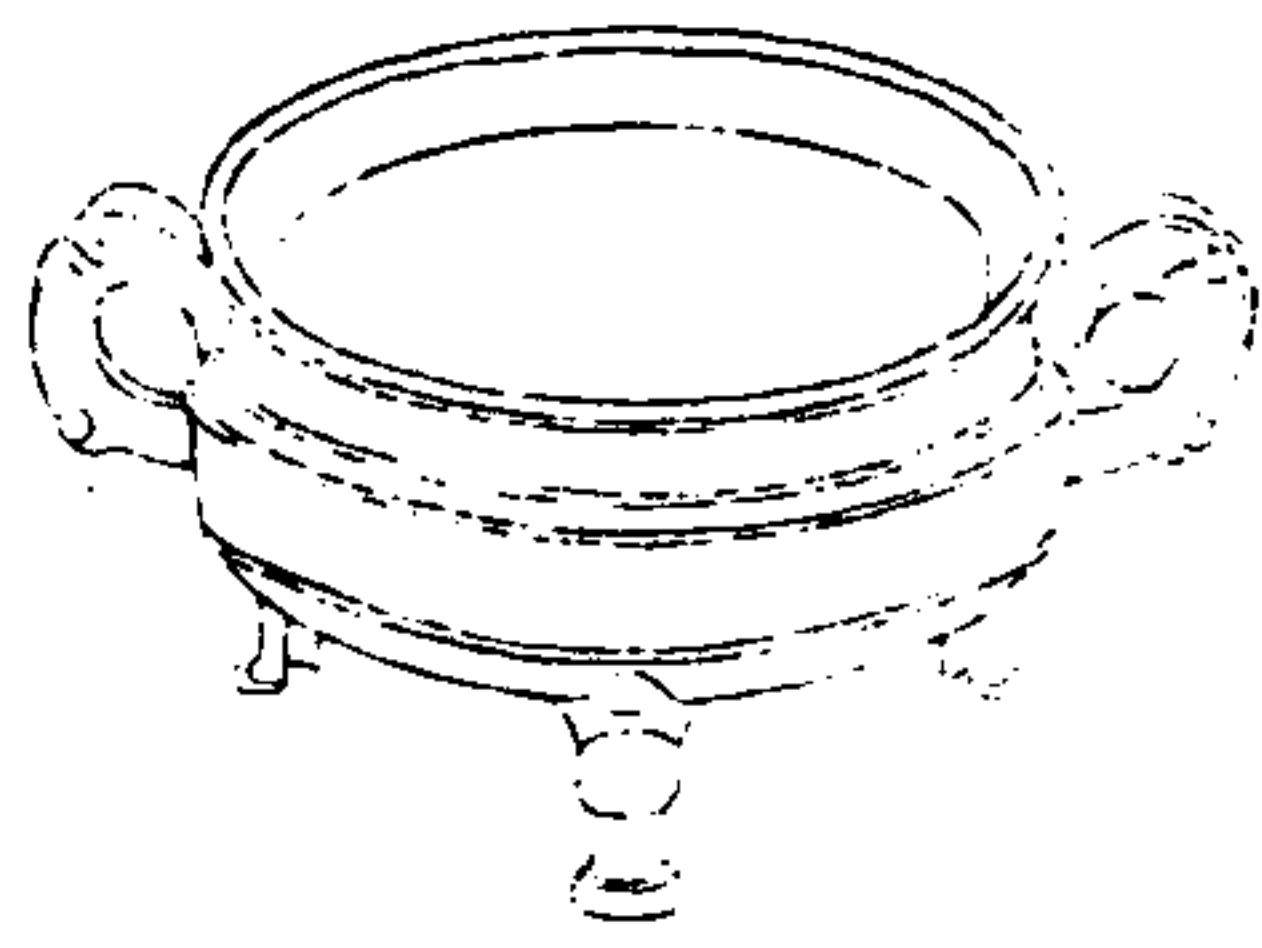

寧壽鑑古

卷十三 洗

十二

右高三寸一分深二寸三分口徑五寸一分重二十四兩

漢環紋洗

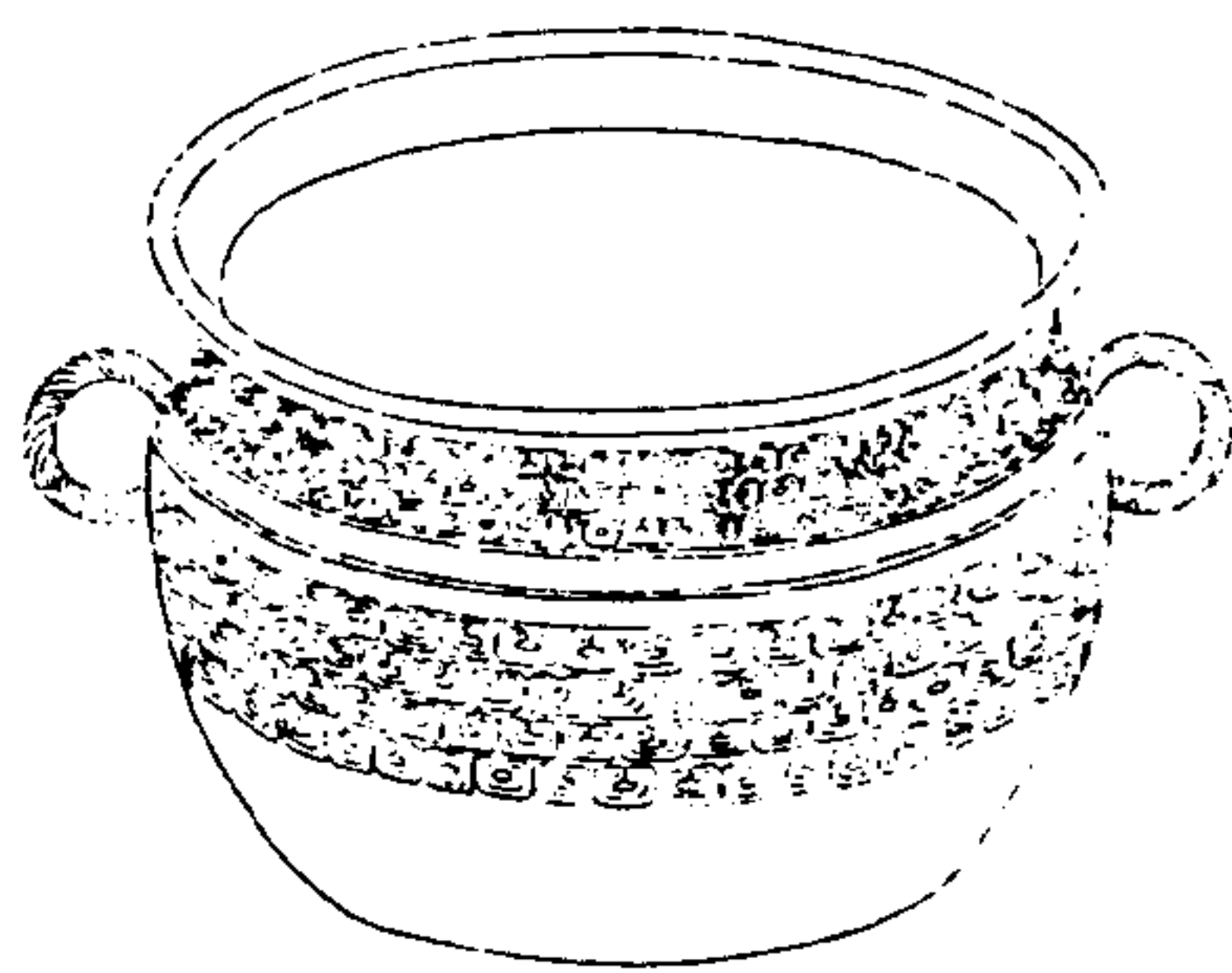

寧壽鑑古

卷十三 洗

十五

右高四寸二分深四寸一分口徑七寸五分重六十兩

漢帶紋洗

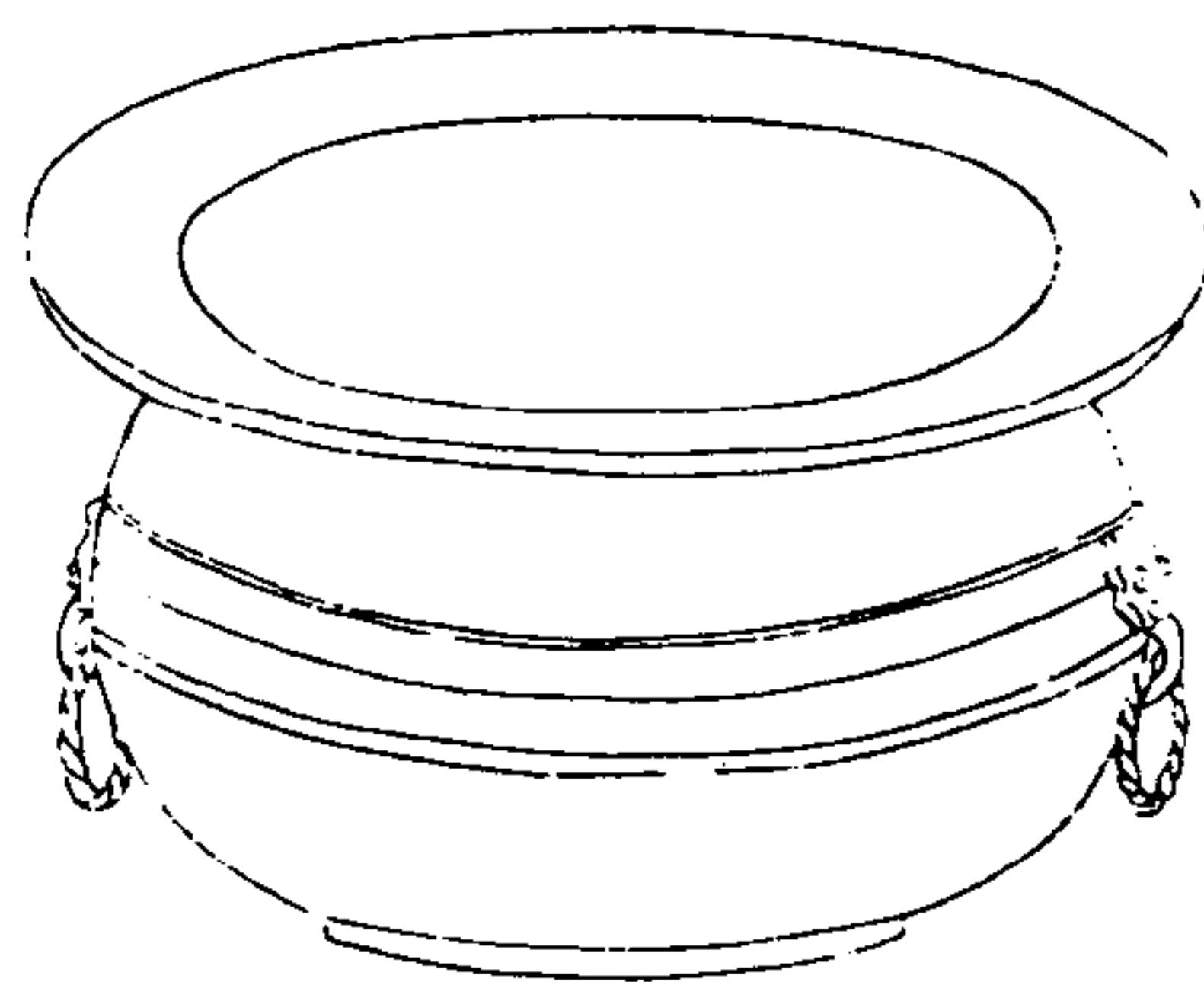

寧壽鑑古

卷十三 洗

十六

右高四寸八分深四寸六分口徑一尺一分重一百三十兩

漢磁紋洗

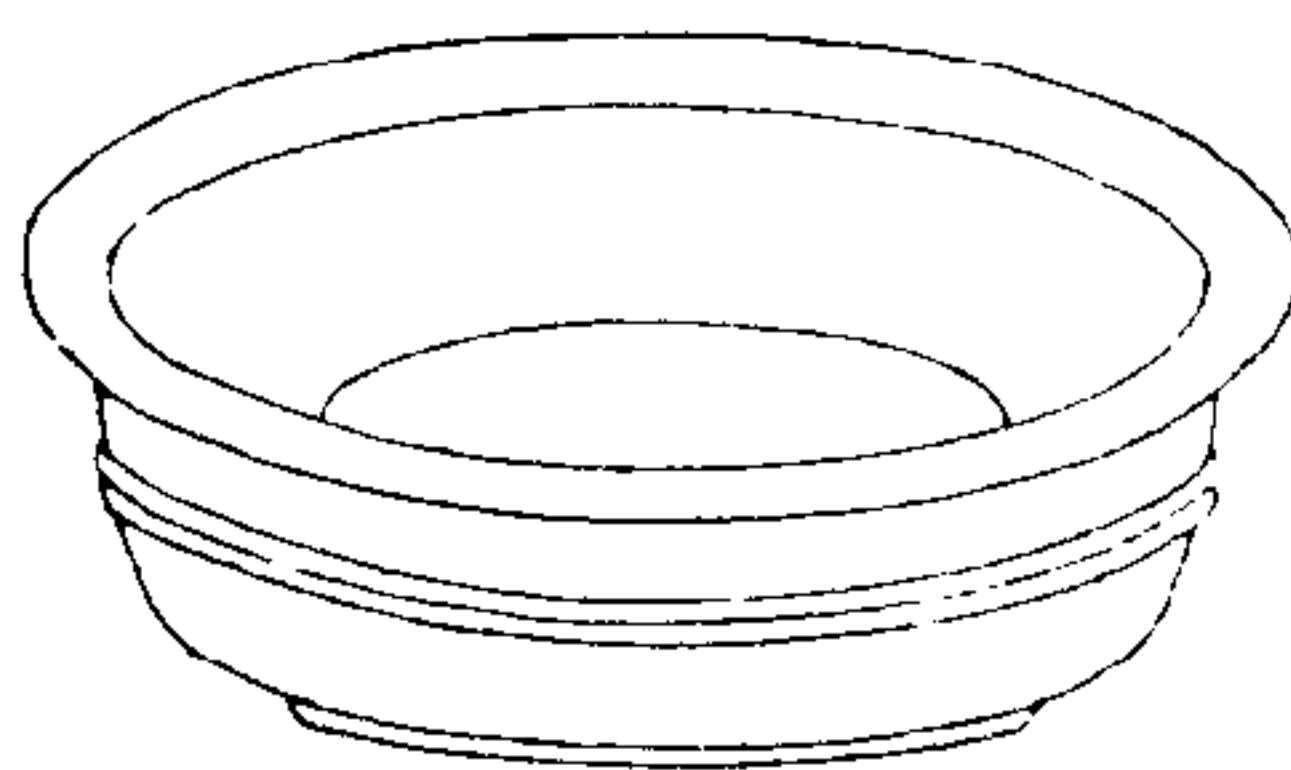

寧壽鑑古

卷十三 洗

十七

右高二寸一分深二寸口徑七寸八分重五十三兩

漢素洗一

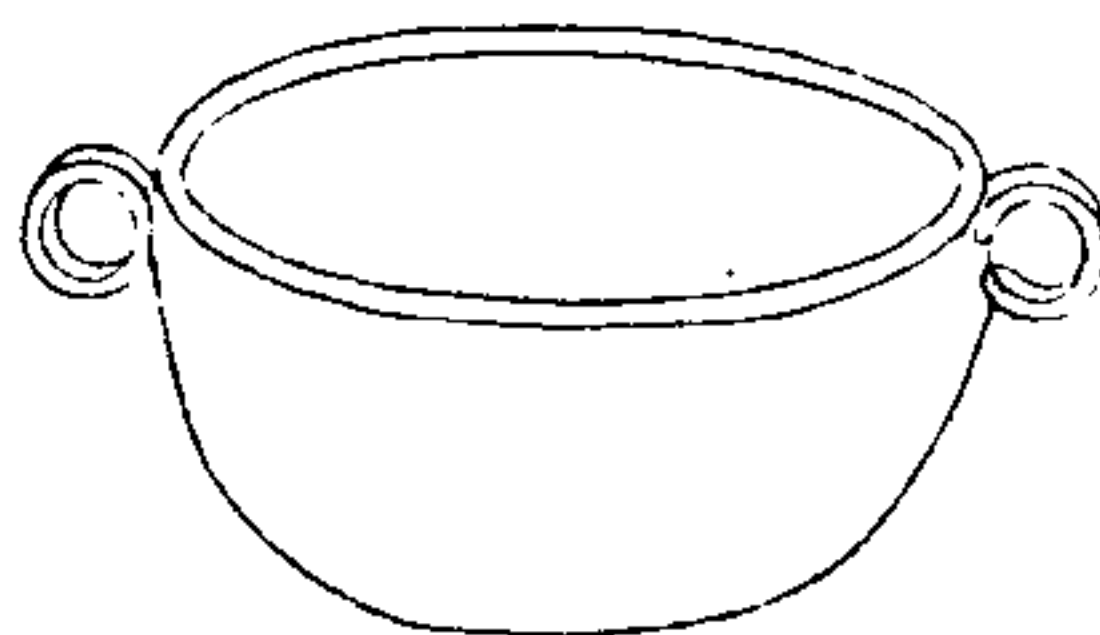

寧壽鑑古

卷十三 洗

十八

右高二寸二分深二寸一分口徑五寸重十兩

漢素洗二

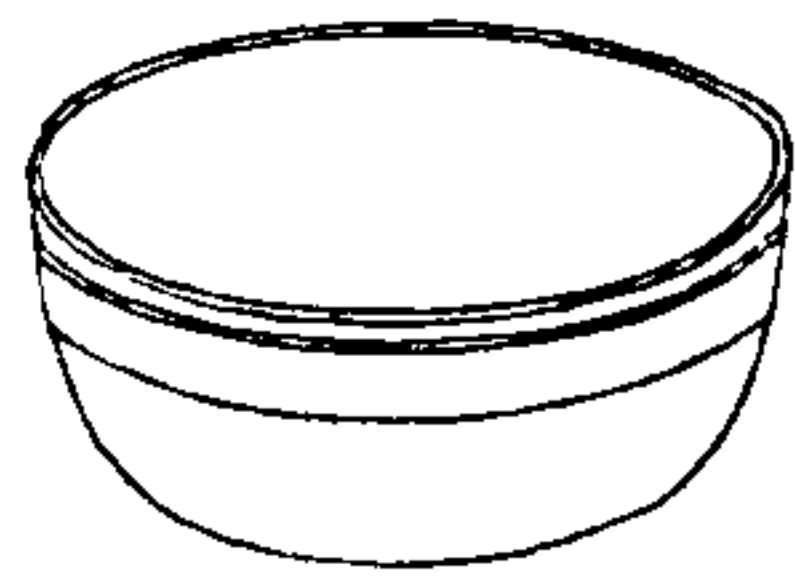

寧壽鑑古

卷十三

洗

十九

右高一寸六分深一寸五分口徑四寸七分重十兩

漢素洗三

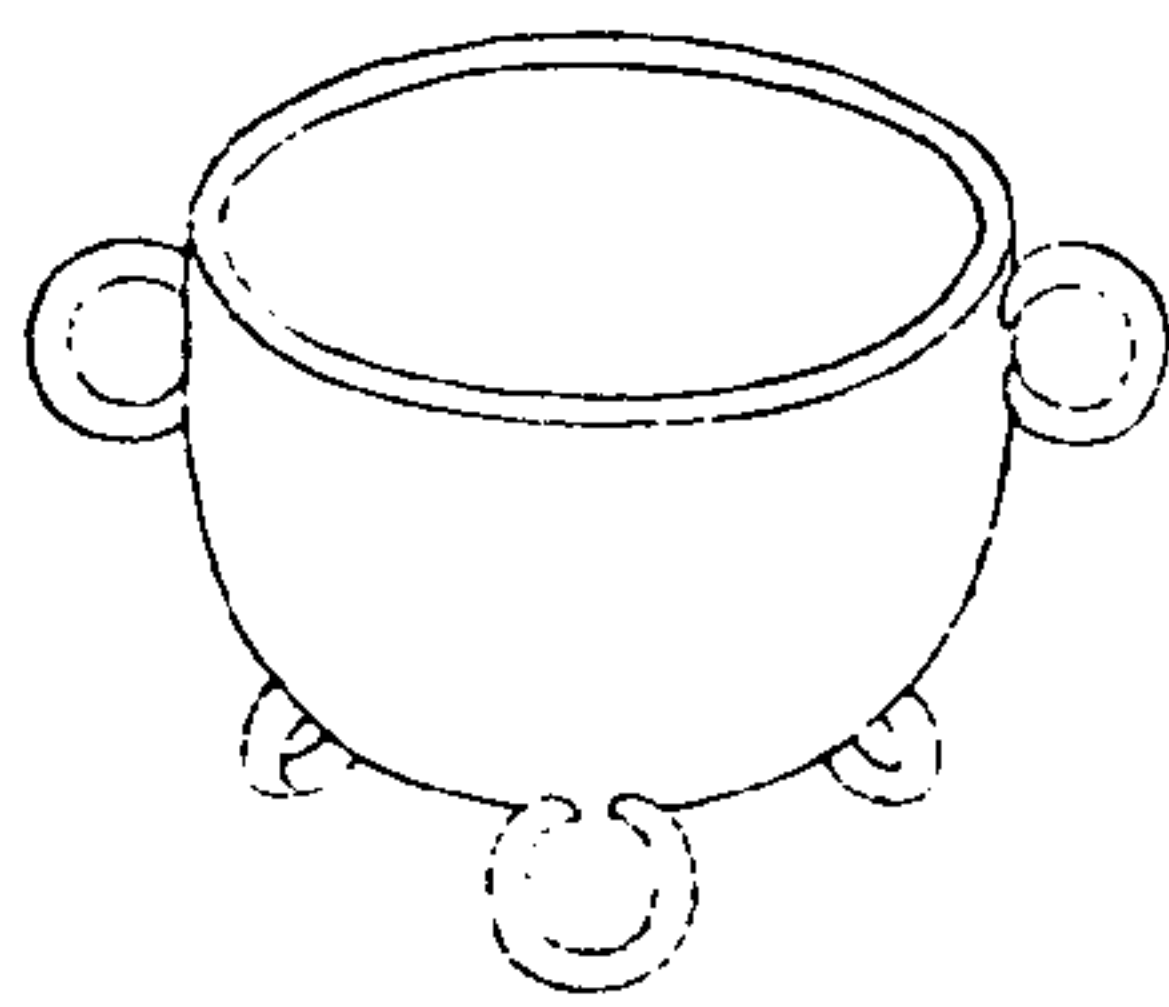

寧壽鑑古

卷十三

洗

二十

右高二寸九分深二寸六分口徑五寸重二十四兩

漢素孟

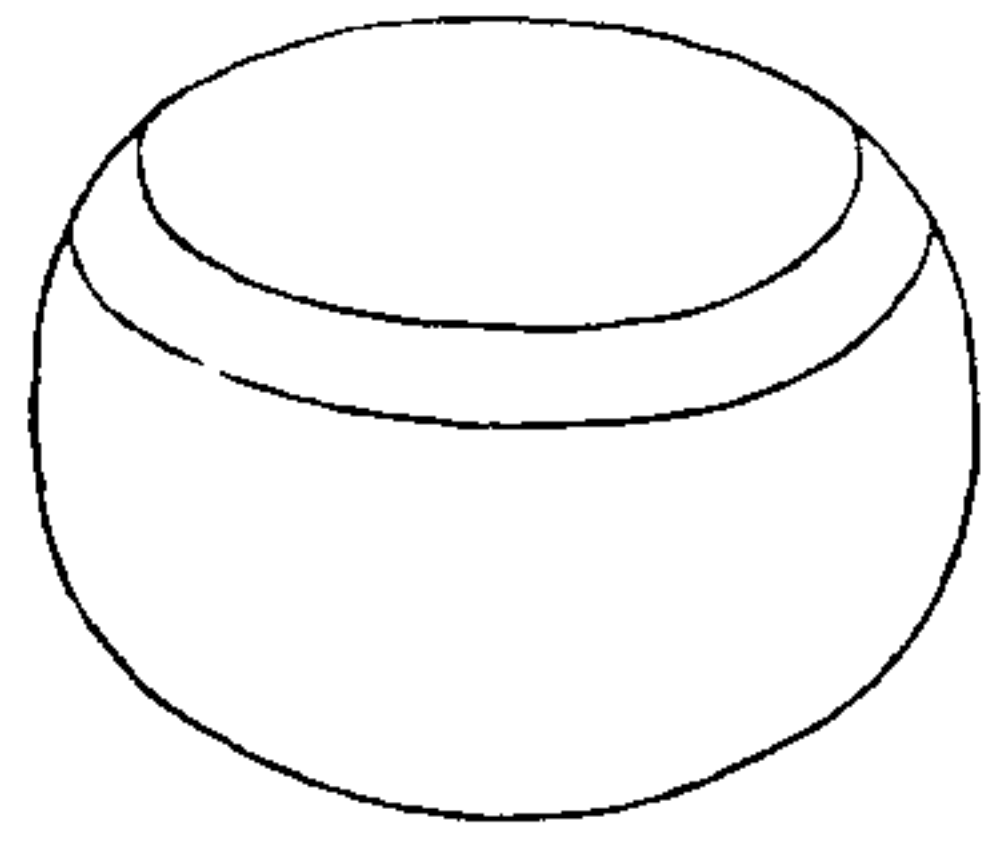

寧壽鑑古

卷十三 五

五

右高二寸九分深二寸八分口徑四寸五分重四十六兩

周環雲甗



寧壽鑑古

卷十三 五

五

右高六寸二分深五寸六分口徑三寸腹圍一尺七寸五分重五十三兩

周蟠夔紋

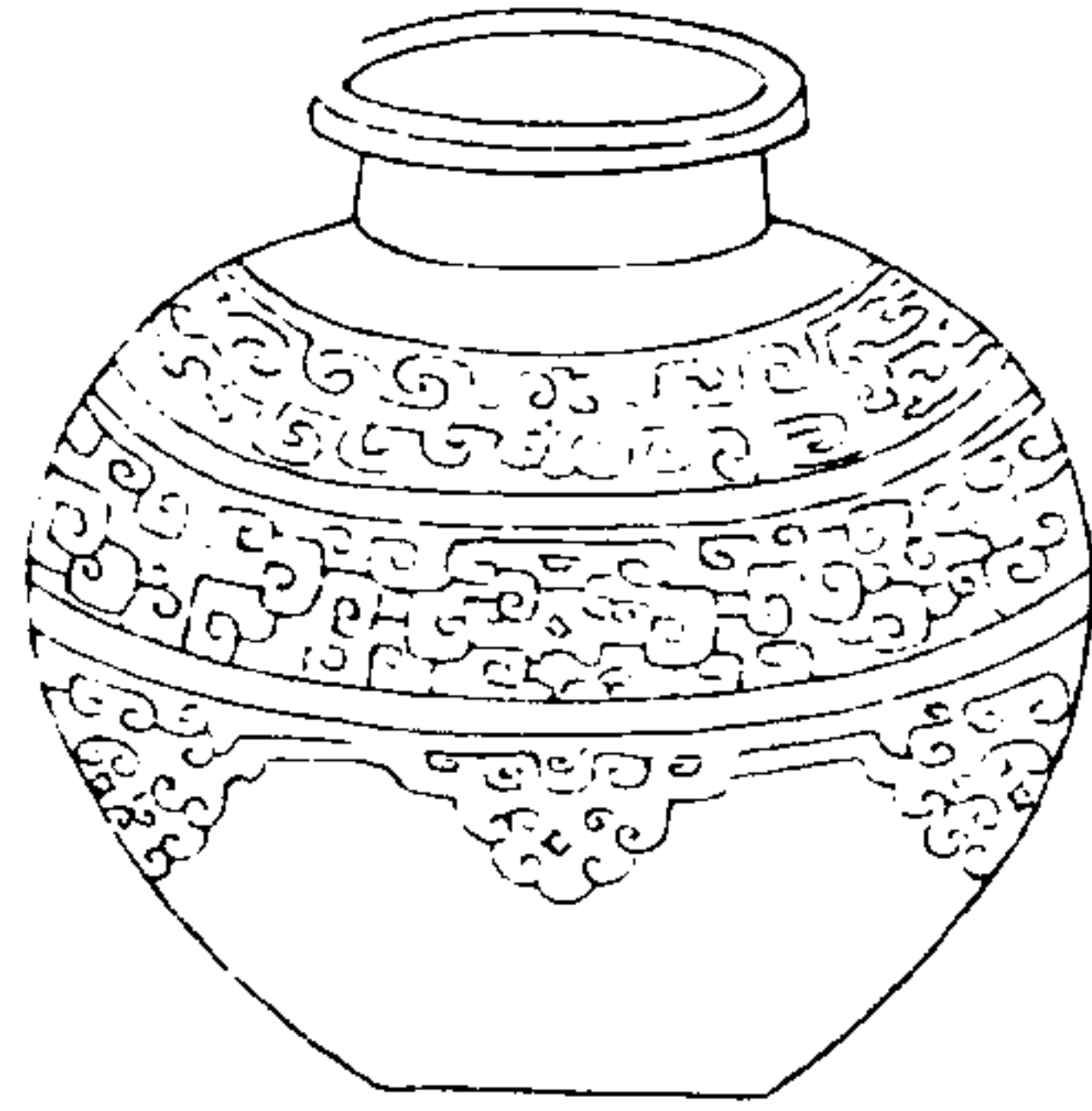

寧壽鑑古

卷十三

三

右高七寸六分深七寸四分口徑三寸七分腹
圍二尺八寸五分重一百七十一兩

周雷紋



寧壽鑑古

卷十三

四

右通蓋高二尺一寸七分深一尺五寸六分口
徑六寸七分腹圍四尺一寸七分重八百八十
兩

漢乳甌



寧壽鑑古

卷十三

甌

重

右高六寸三分深六寸口徑六寸一分腹圍二尺六寸四分重一百三十九兩翡翠飾

漢獸環甌

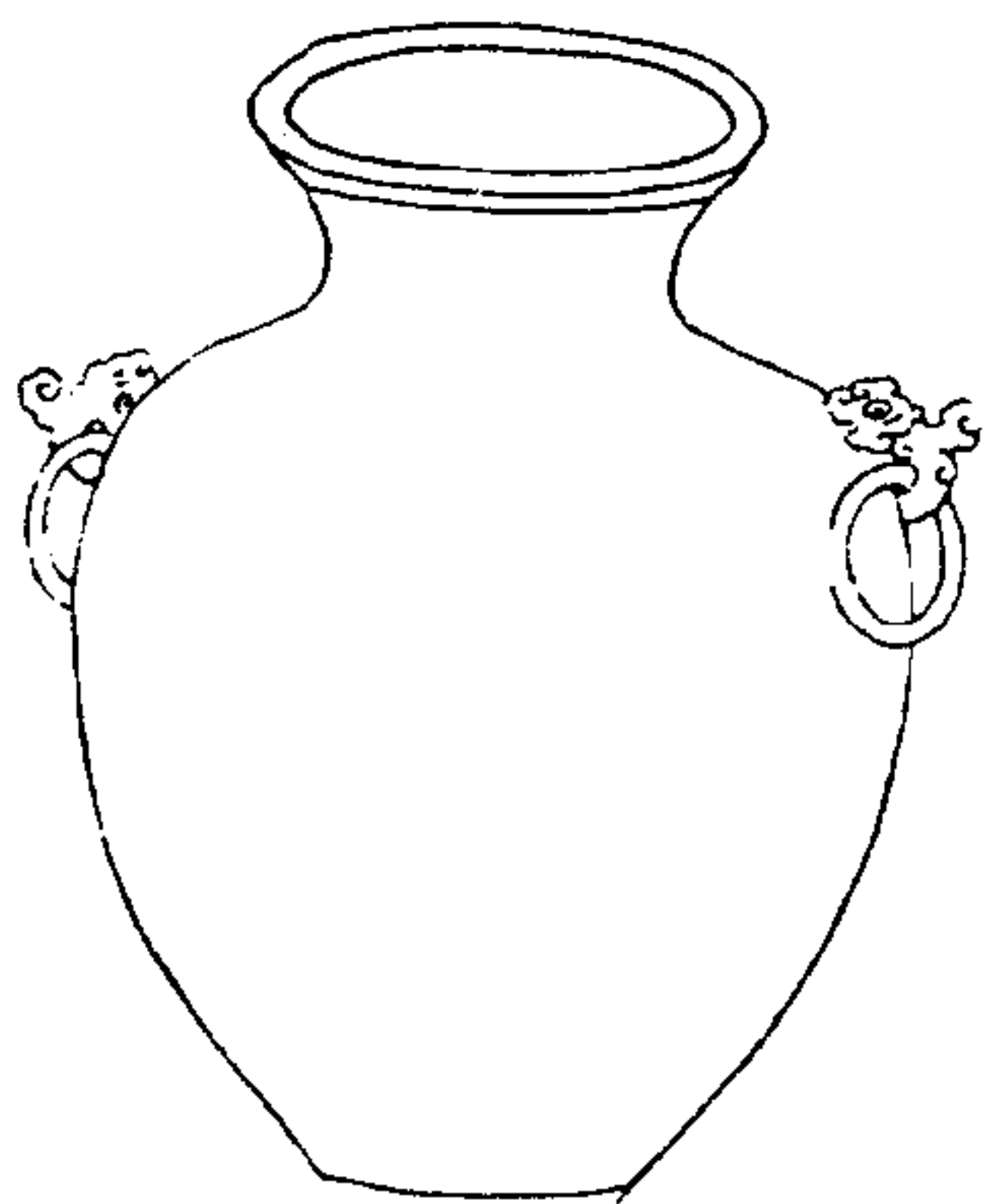

寧壽鑑古

卷十三

甌

重

右高七寸五分深七寸四分口徑四寸三分腹圍二尺三寸二分重九十四兩

漢素甌

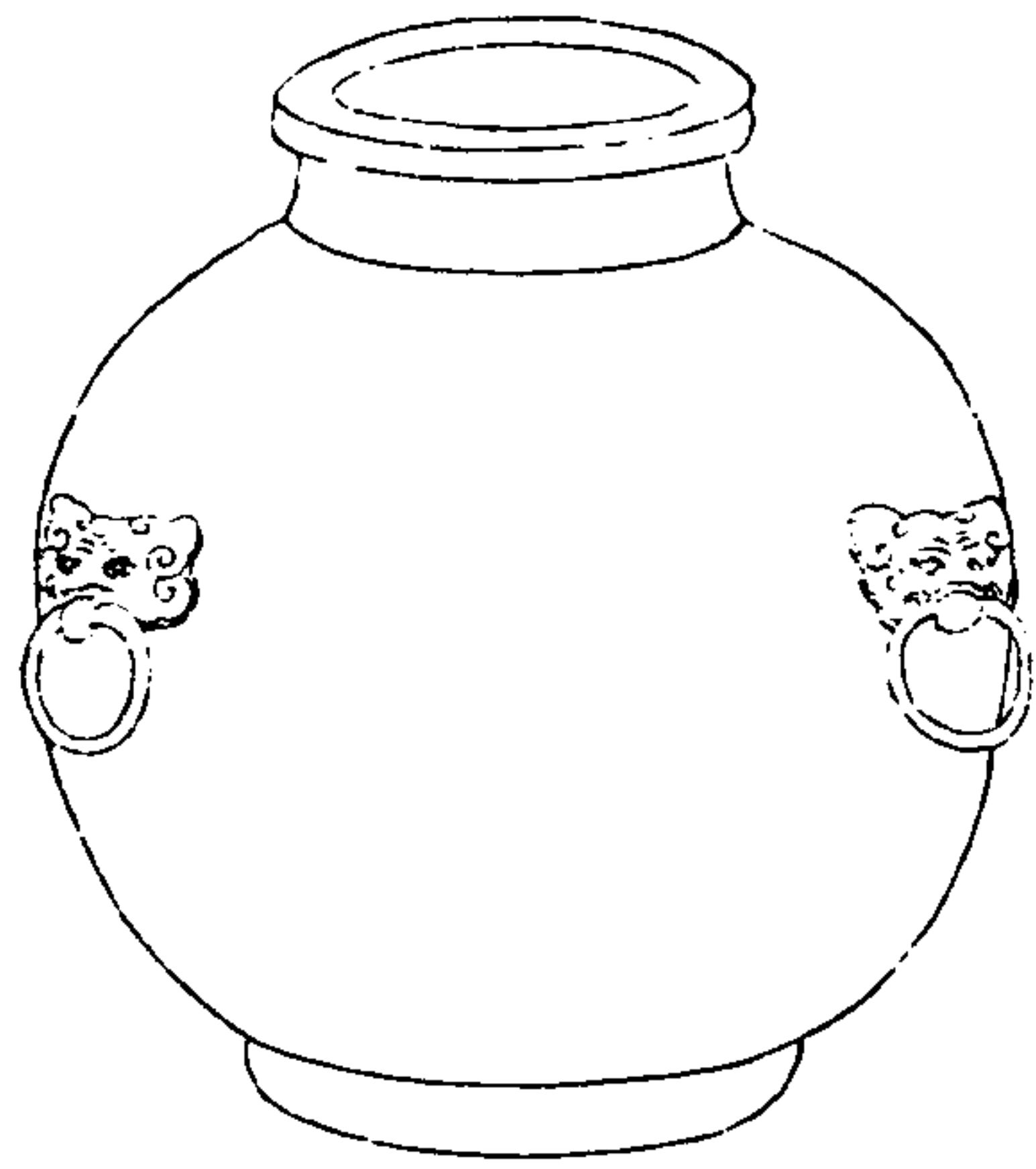

寧壽鑑古

卷十三

五

右高一尺四寸二分深一尺二寸九分口徑五寸八分腹圍四尺二寸重五百四十四兩

唐塗金甌

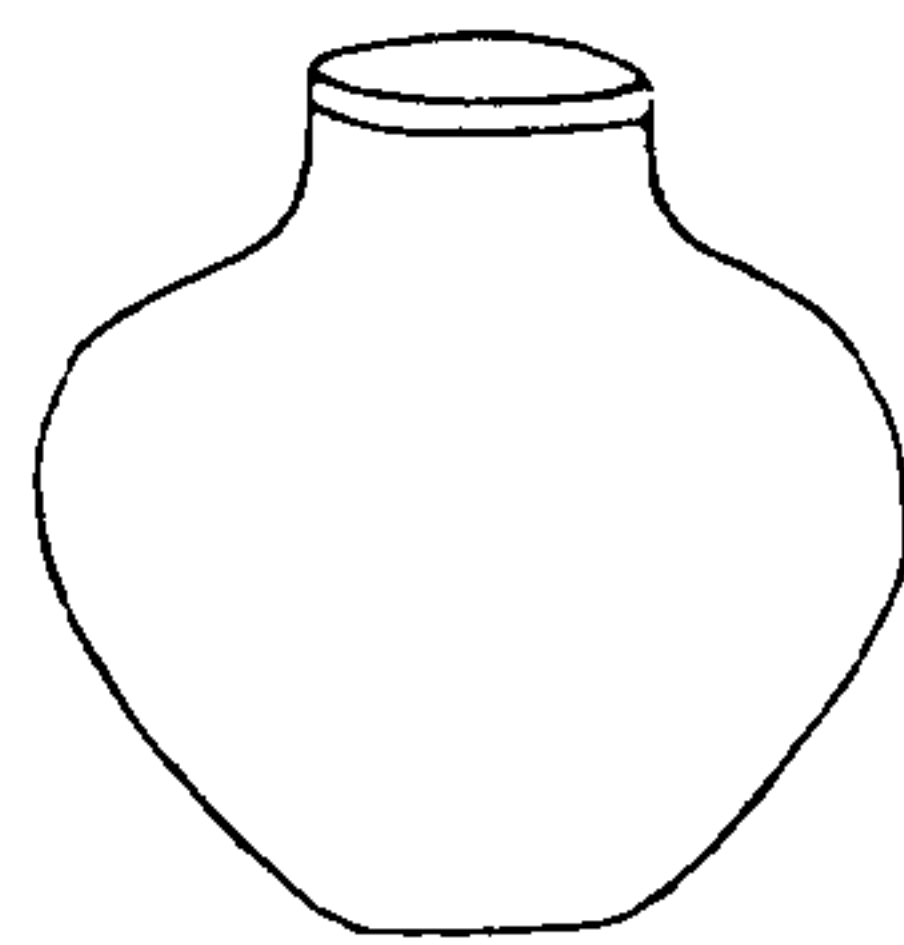

寧壽鑑古

卷十三

五

右高二寸三分深二寸二分口徑一寸一分腹圍九寸五分重六兩

漢環耳缶

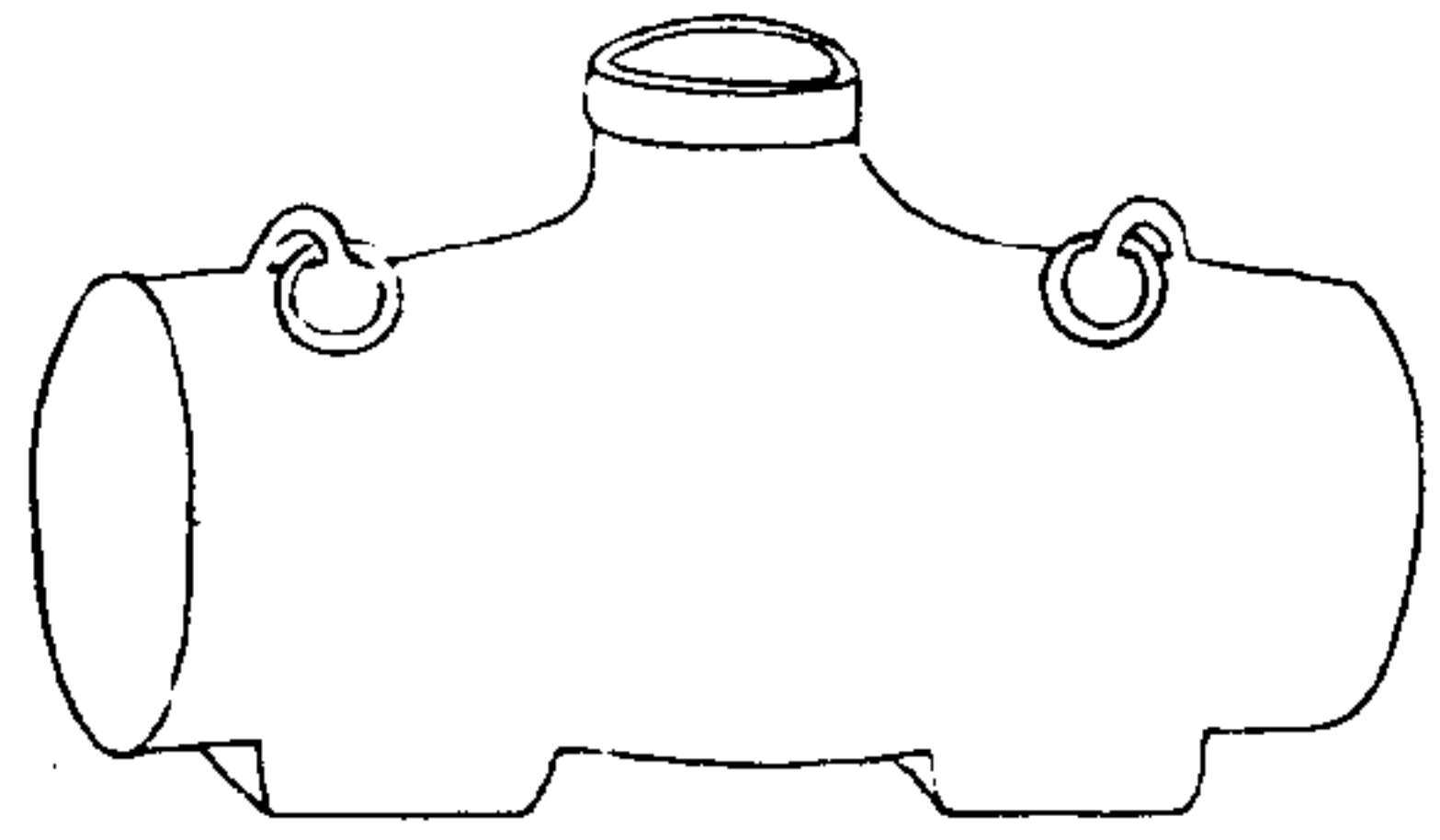

寧壽鑑古

卷十三 缶

五

右高五寸八分深五寸六分口徑二寸一分腹
縱三寸五分橫九寸五分重一百四兩兩耳連
環

周素盦

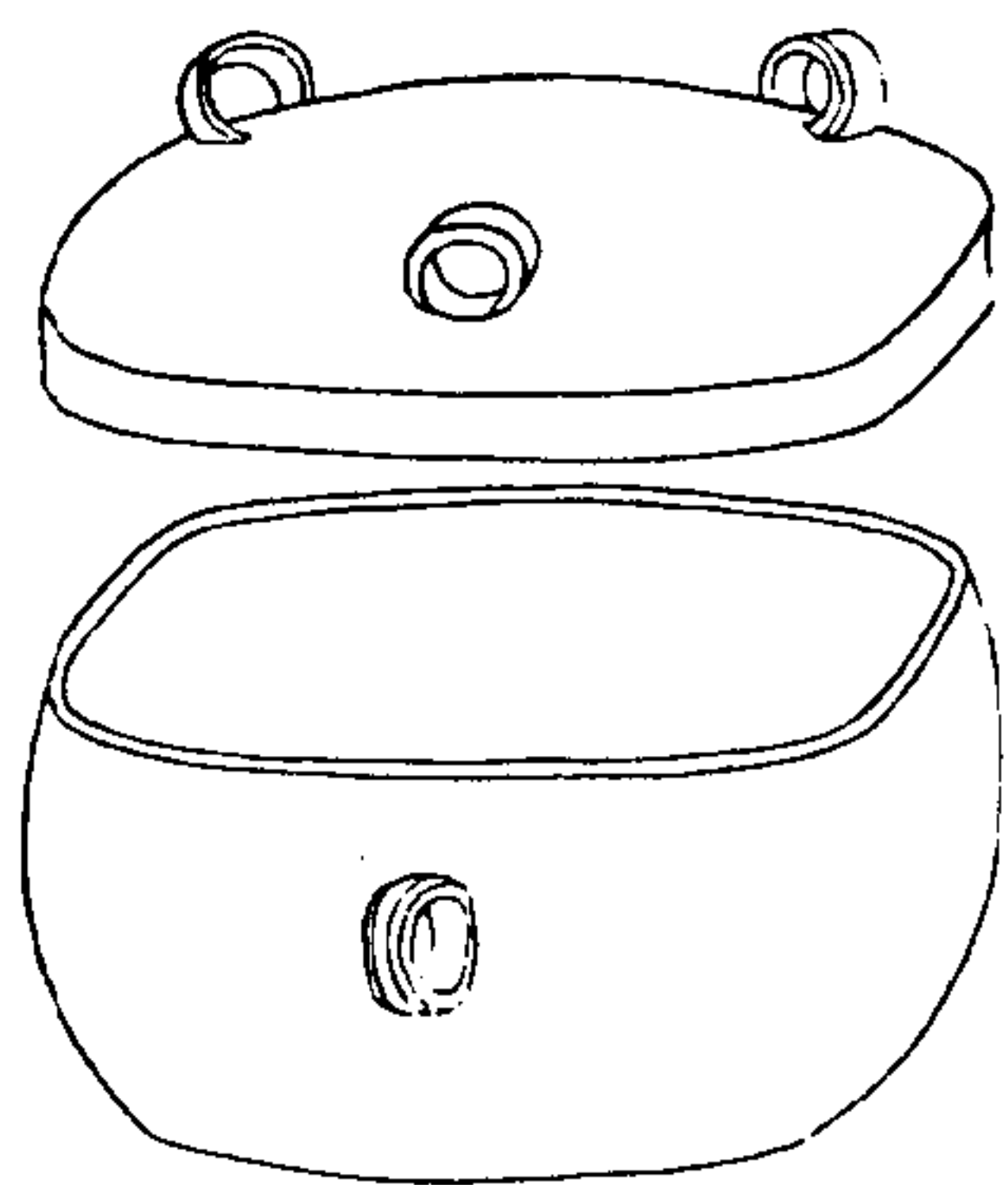

寧壽鑑古

卷十三 盦

羊

右通蓋高四寸二分深三寸一分口徑四寸八
分橫六寸五分腹圍二尺重四十二兩

漢蟠夔盒

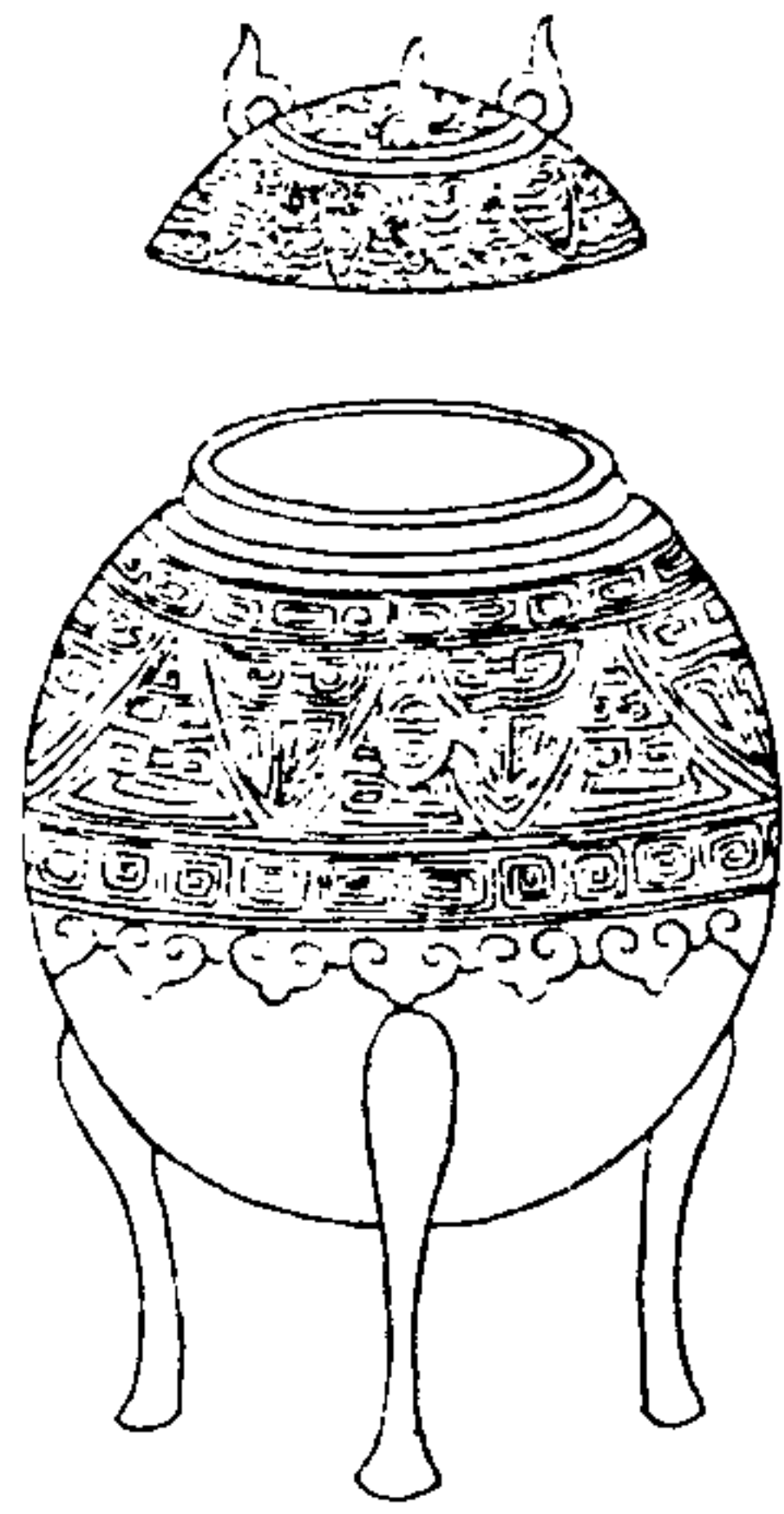

寧壽鑑古

卷十三 盒

五

右通蓋高四寸八分深三寸口徑二寸三分腹圍一尺四分重二十一兩銀錯

漢垂雲盒

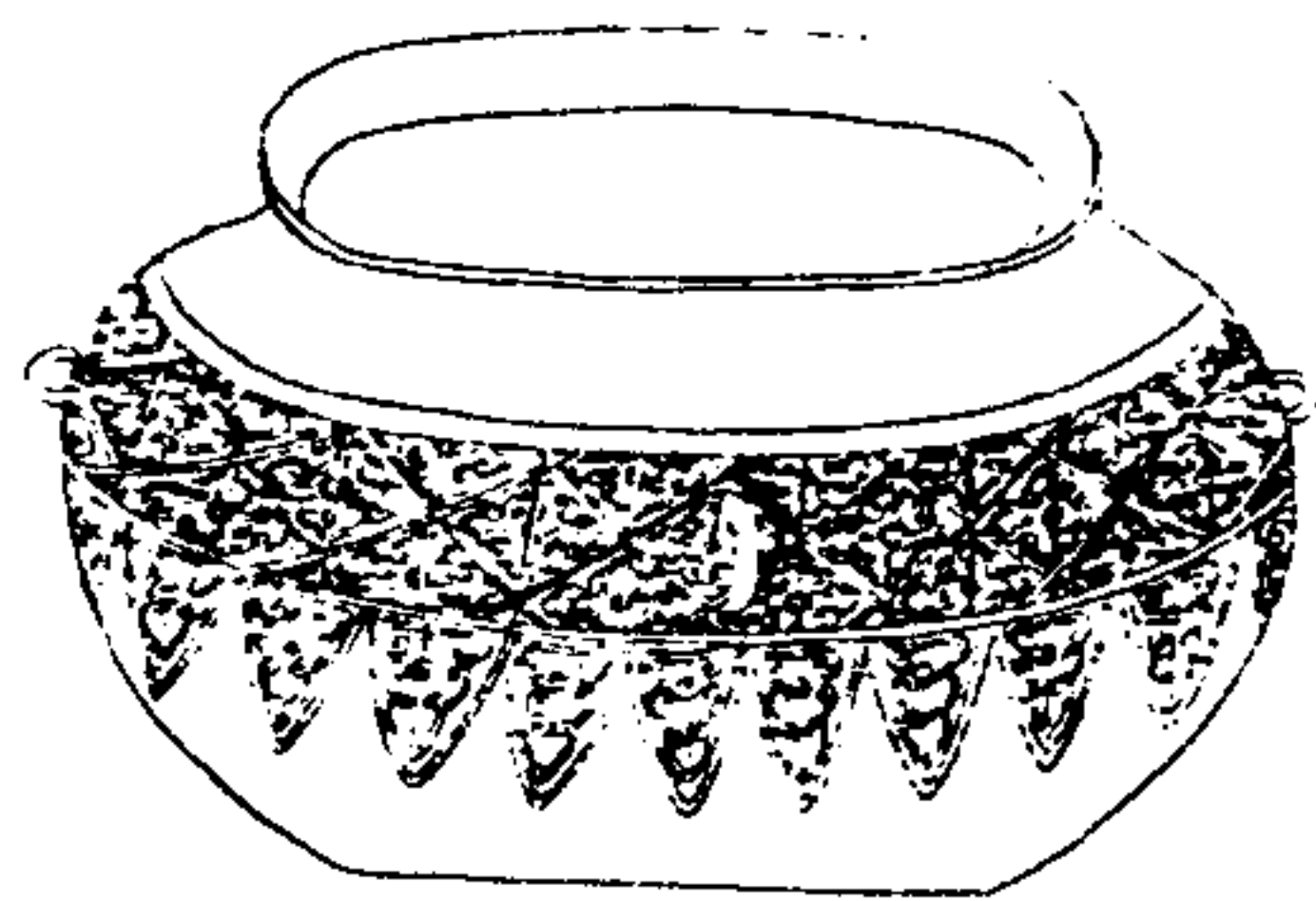

寧壽鑑古

卷十三 盒

五

右高三寸深二寸八分口徑二寸八分橫三寸七分腹圍一尺四寸三分重十三兩

漢素鑊斗

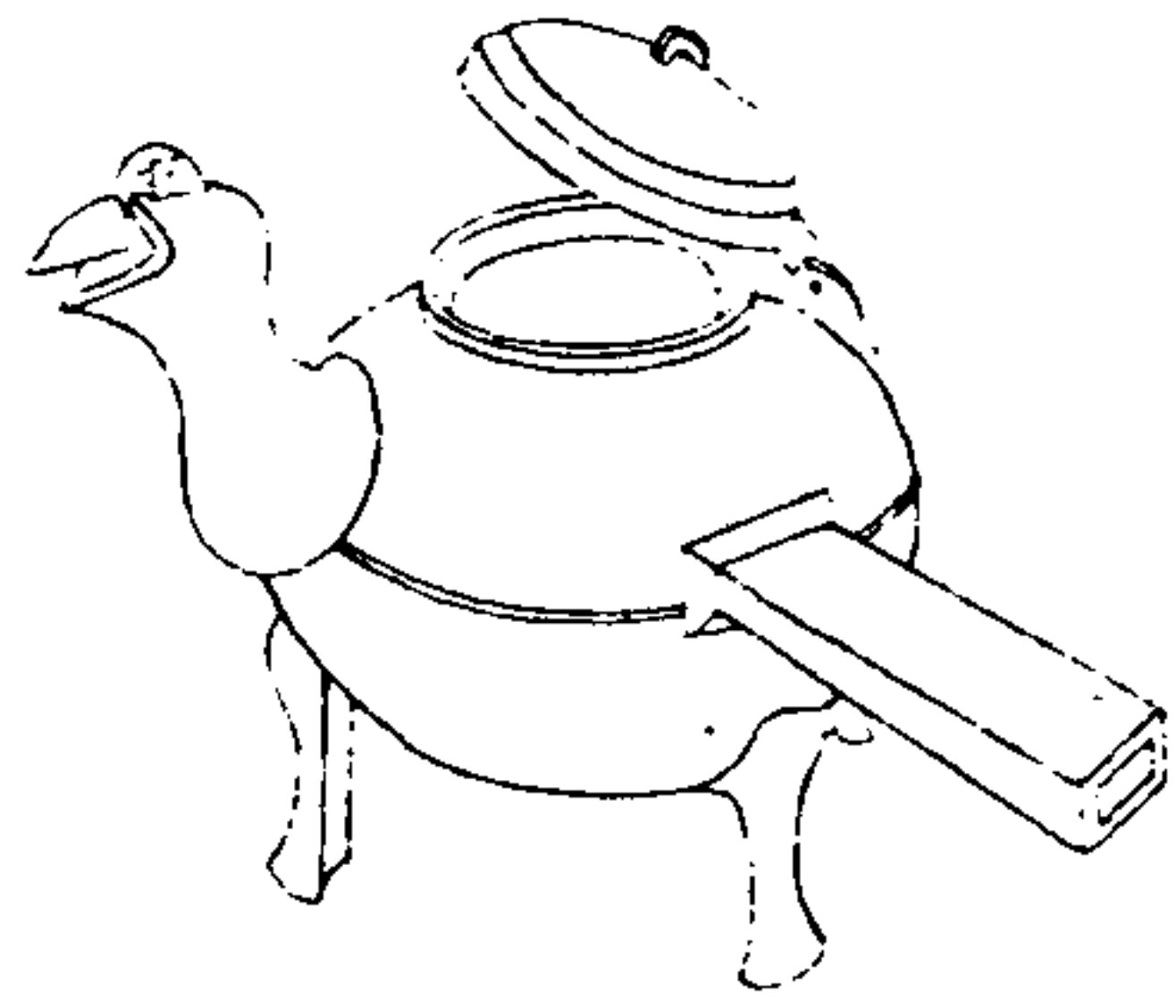

寧壽鑑古

卷十三 斗

畫

右通蓋高四寸五分深三寸三分口徑二寸腹圍一尺五寸二分重五十五兩有流有鑿三足

漢蟠虺奩一

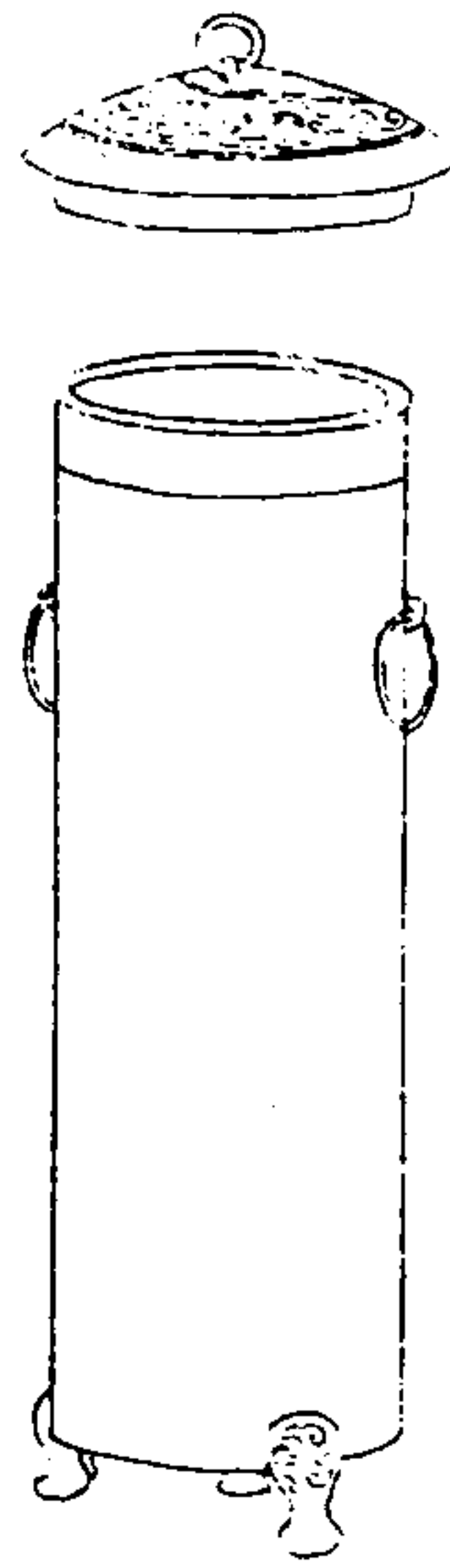

寧壽鑑古

卷十三 奩

畫

右通蓋高八寸三分深六寸八分口徑三寸二分腹圍一尺重四十兩

漢蟠虺奩二



寧壽鑑古

卷十三 奩

五

右高四寸三分深三寸七分口徑三寸一分腹
圍九寸八分重三十二兩

漢獸耳奩一

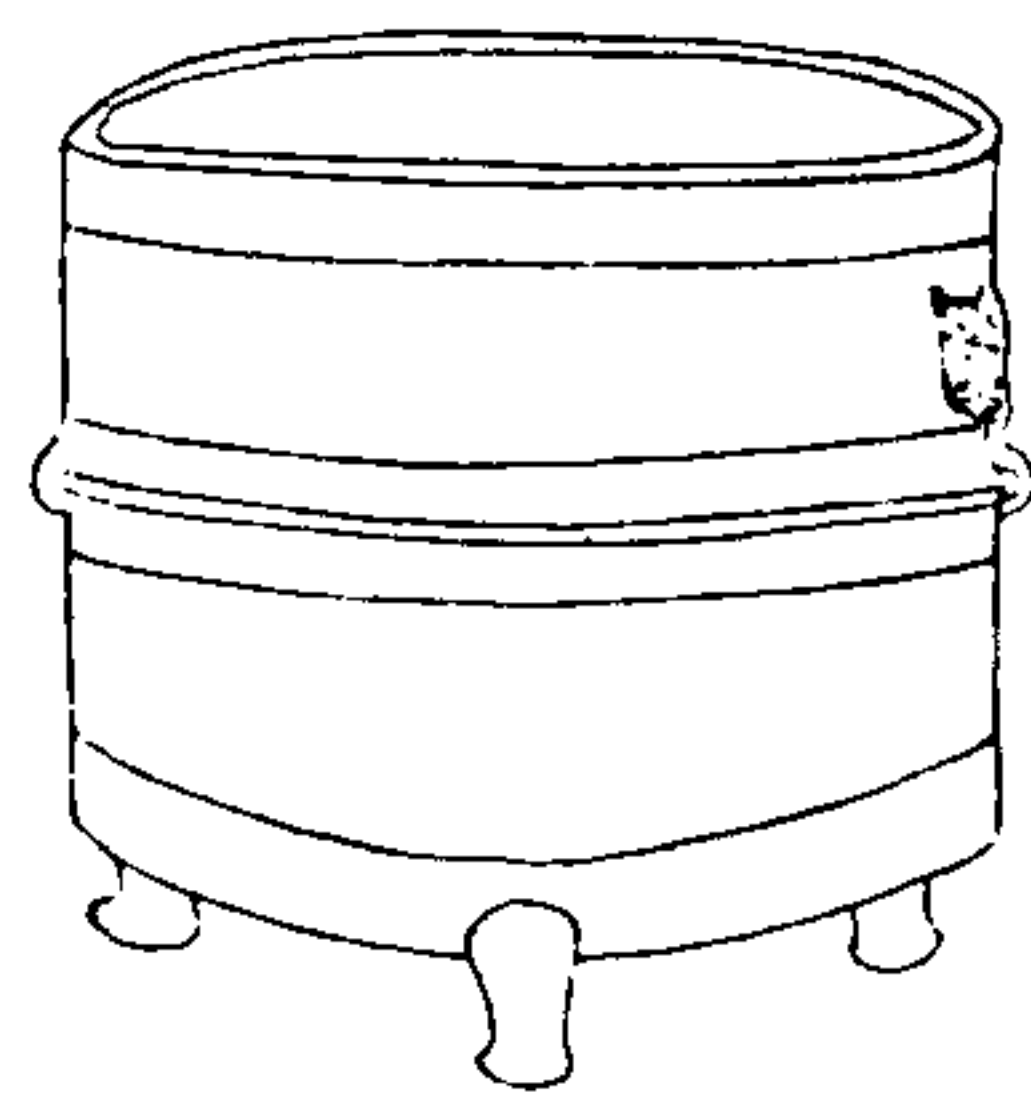

寧壽鑑古

卷十三 奩

五

右高三寸四分深二寸九分口徑四寸九分腹
圍一尺五寸六分重二十六兩

漢獸耳奩二

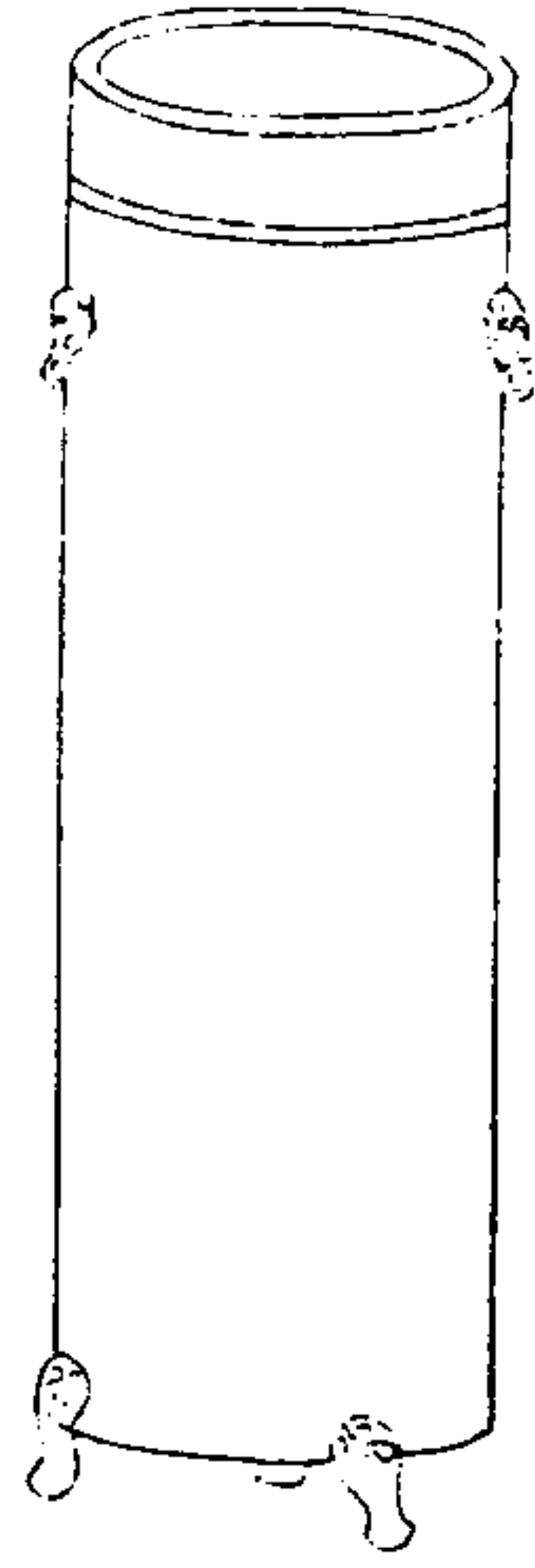

寧壽鑑古

卷十三

奩

五

右高七寸一分深六寸七分口徑三寸一分腹
圍一尺重二十四兩

漢獸環奩一

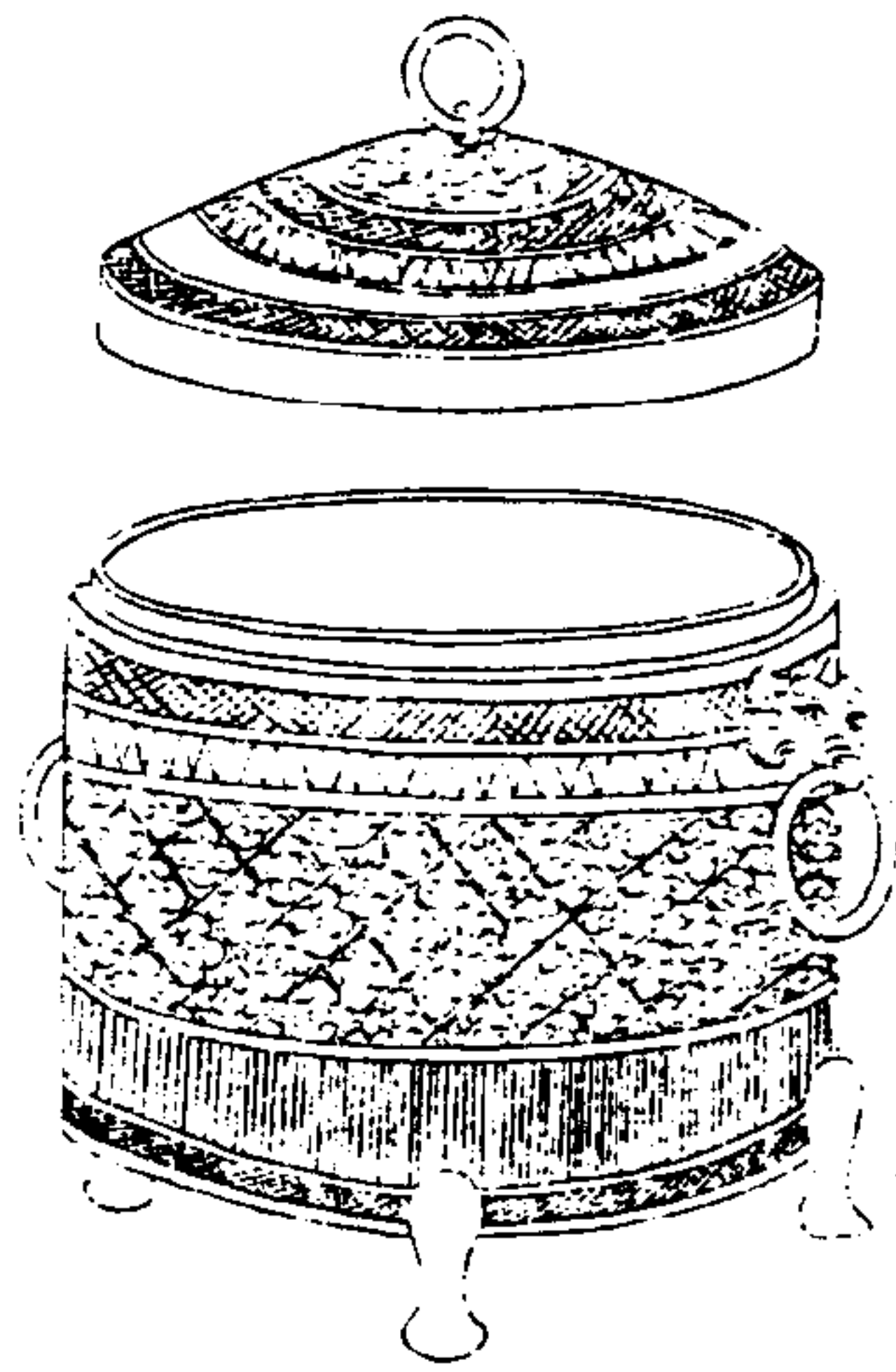

寧壽鑑古

卷十三

奩

五

右通蓋高四寸深二寸八分口徑四寸六分腹
圍一尺四寸六分重二十一兩

漢獸環奩二

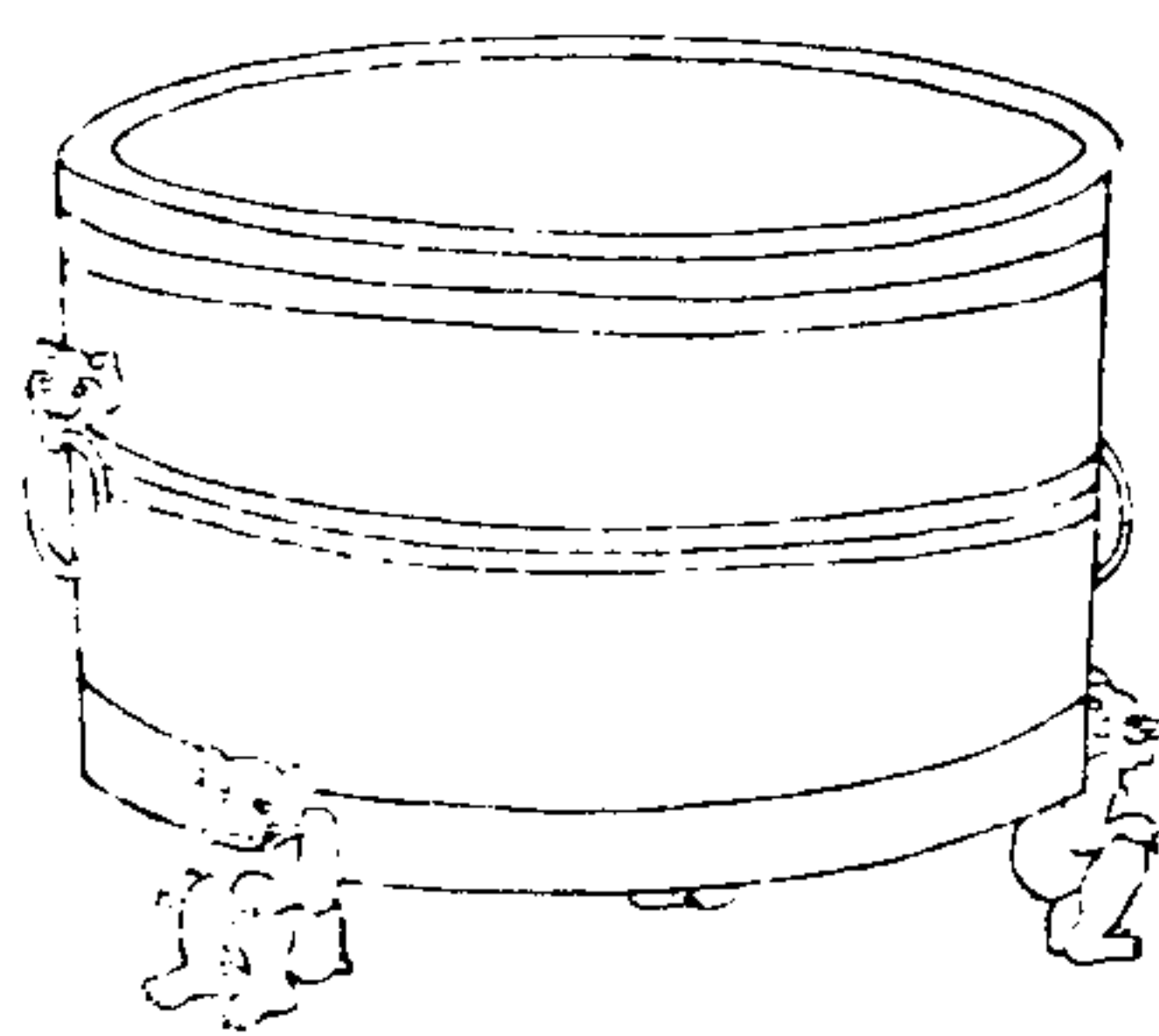

寧壽鑑古

卷十三 奩

五

右高五寸深四寸口徑六寸八分腹圍二尺一寸八分重七十六兩

漢夔紋奩一

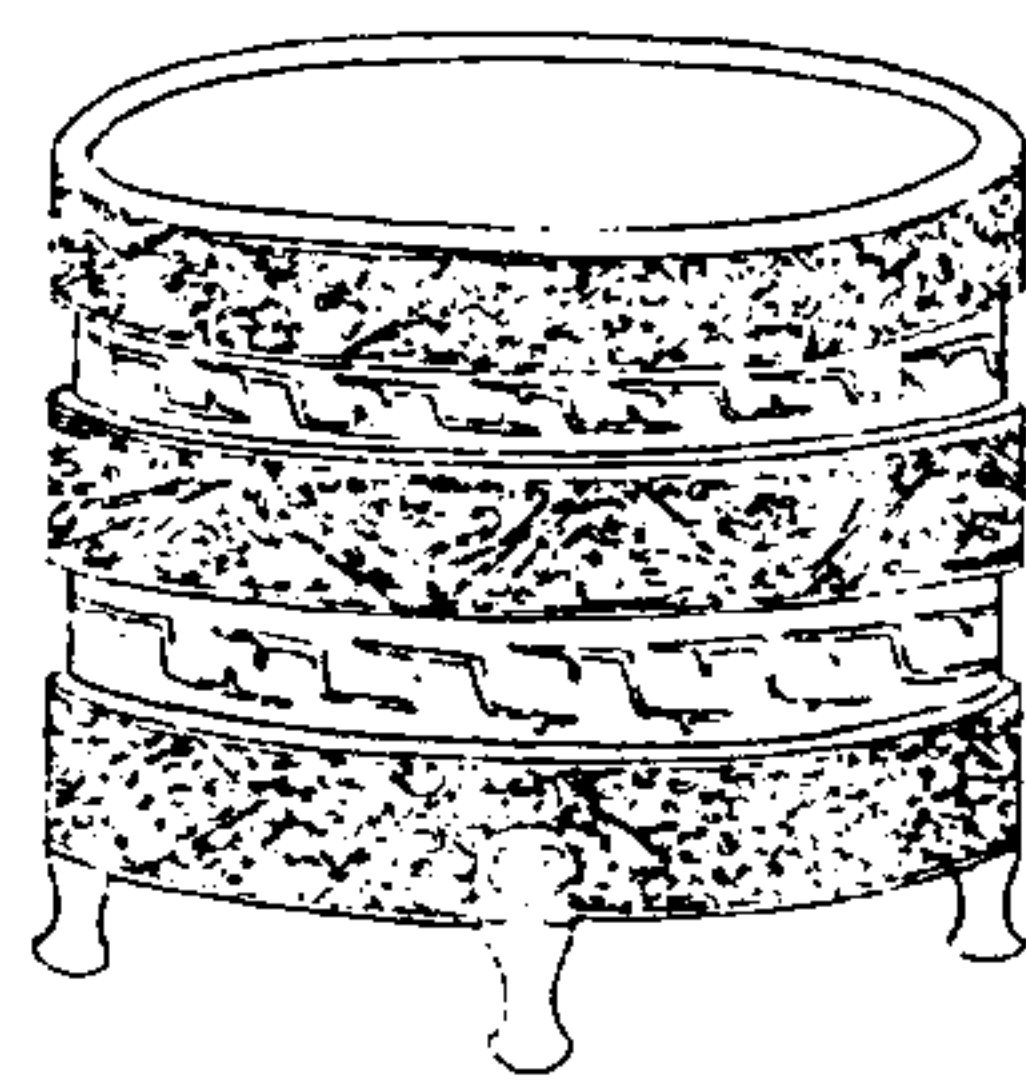

寧壽鑑古

卷十三 奩

四

右高二寸八分深二寸四分口徑三寸一分腹圍一尺一寸八分重二十四兩金銀錯

漢夔紋奩二

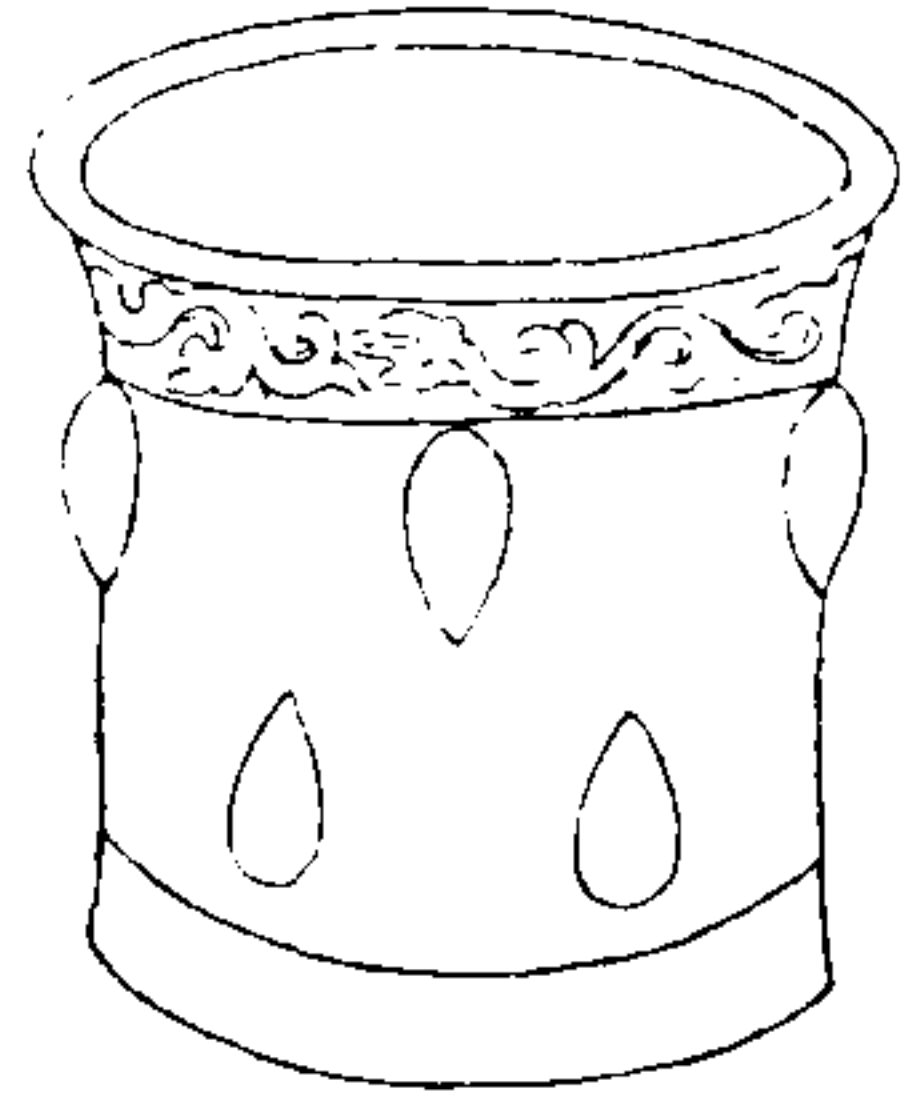

寧壽鑑古

卷十三

里

右高三寸七分深三寸六分口徑四寸一分腹圍一尺二寸一分重九十六兩

漢金錯奩

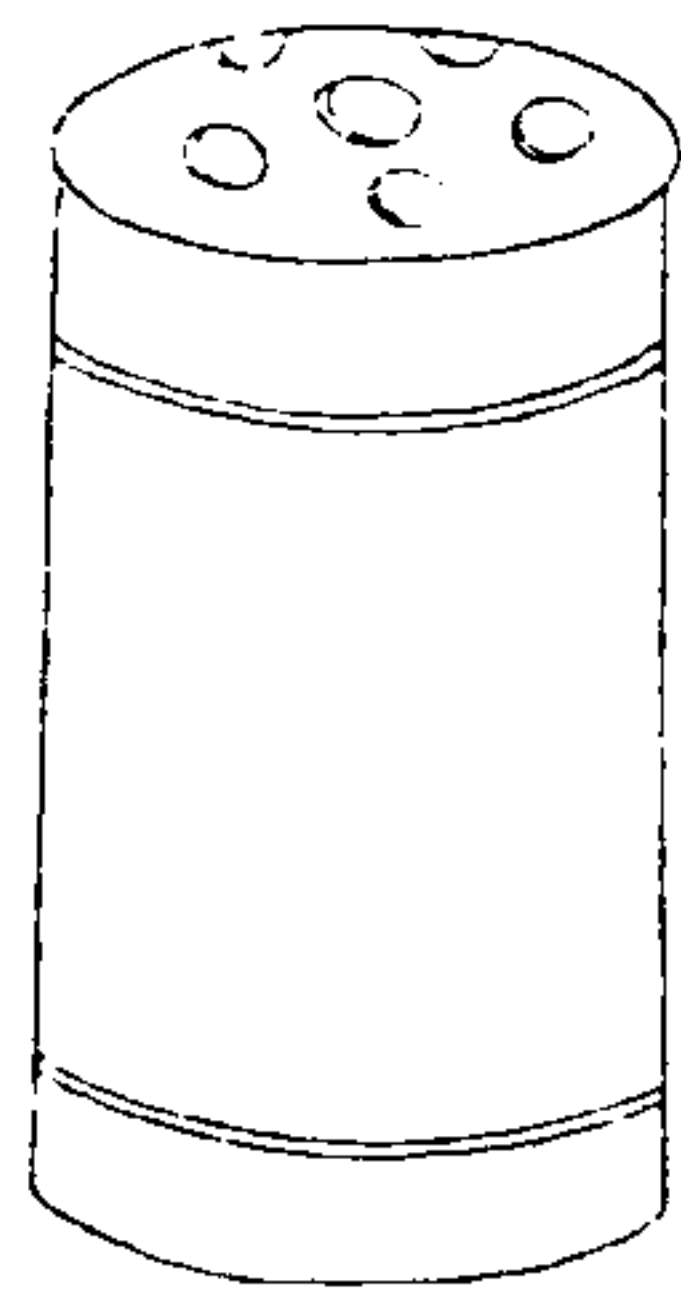

寧壽鑑古

卷十三

里

右高三寸二分深三寸一分腹圍六寸重十五兩

漢漂豆罐一

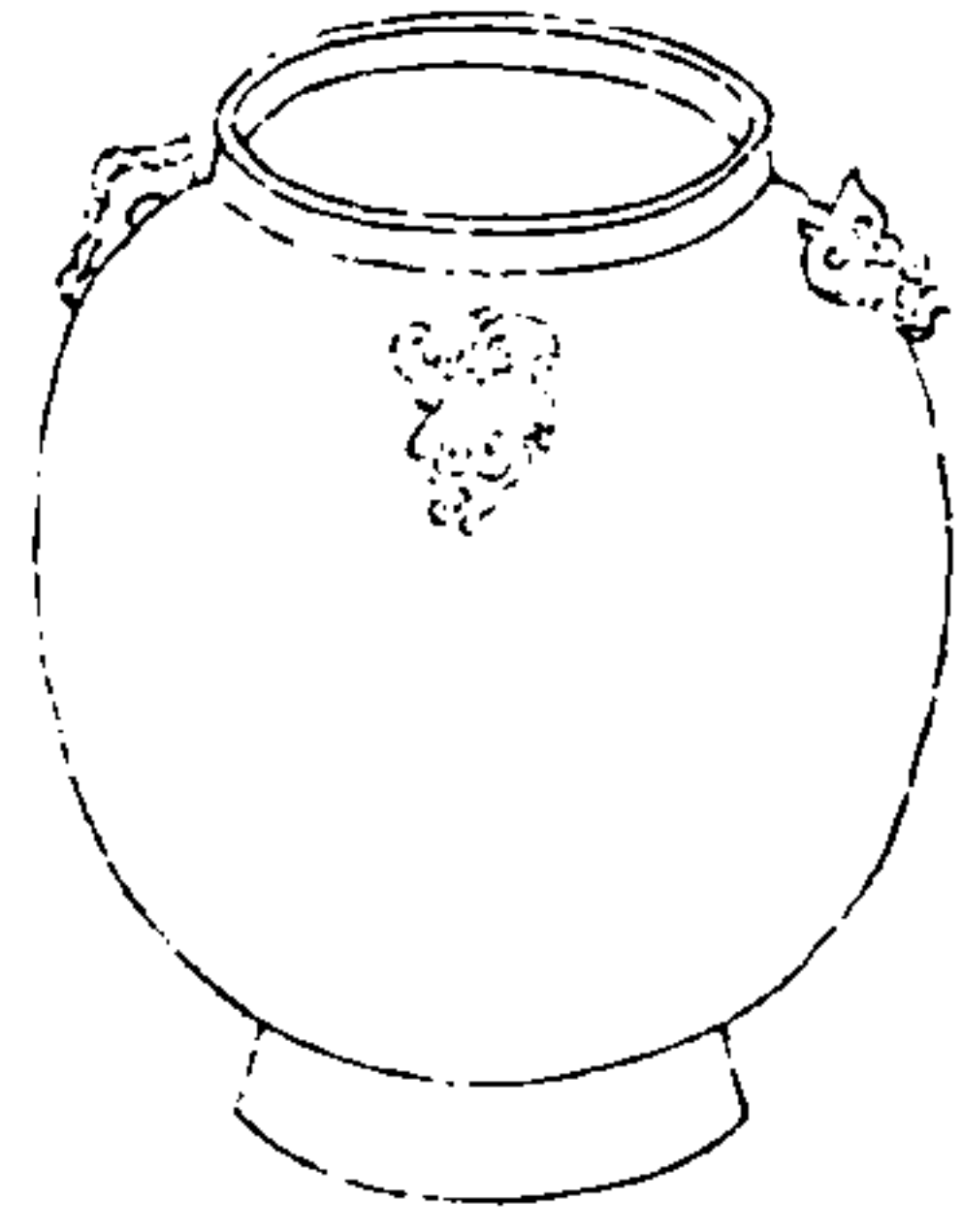

寧壽鑑古

卷十三

罐

器

右高三寸二分深二寸六分口徑一寸七分腹
圍九寸五分重十五兩

漢漂豆罐二



寧壽鑑古

卷十三

罐

器

右高一寸深八分口徑一寸二分腹圍四寸四
分重一兩有半

唐深豆罐一

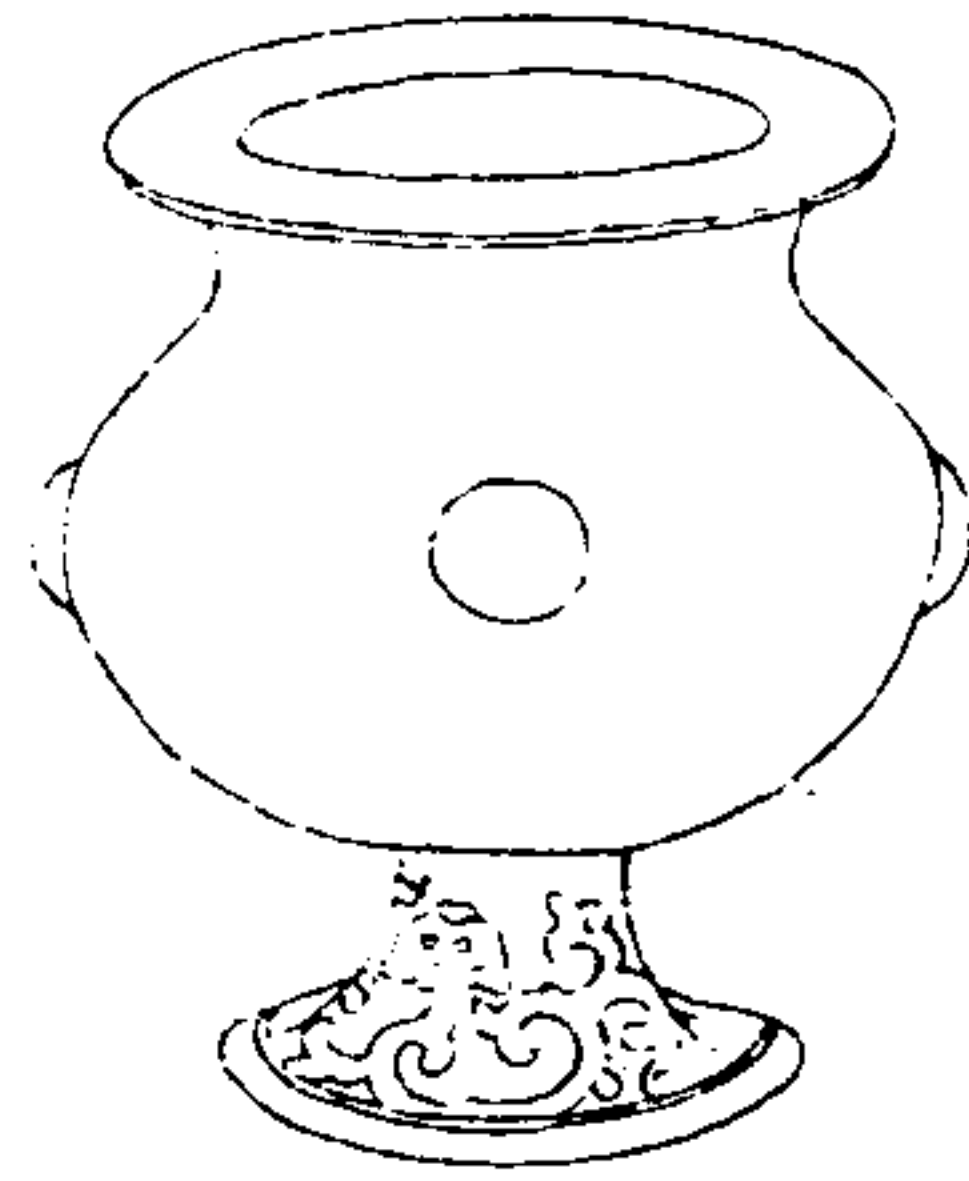

寧壽鑑古

卷十三

罐

異

右高二寸八分深二寸口徑一寸五分腹圍八寸五分重十三兩

唐深豆罐二

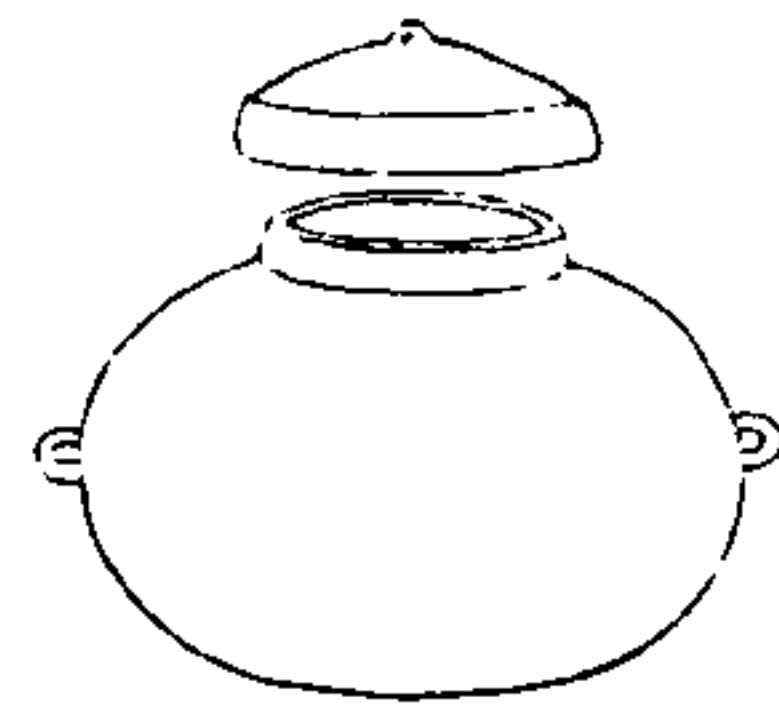

寧壽鑑古

卷十三

罐

異

右通蓋高一寸八分深一寸五分口徑九分腹圍五寸八分重三兩

唐澡豆罐三

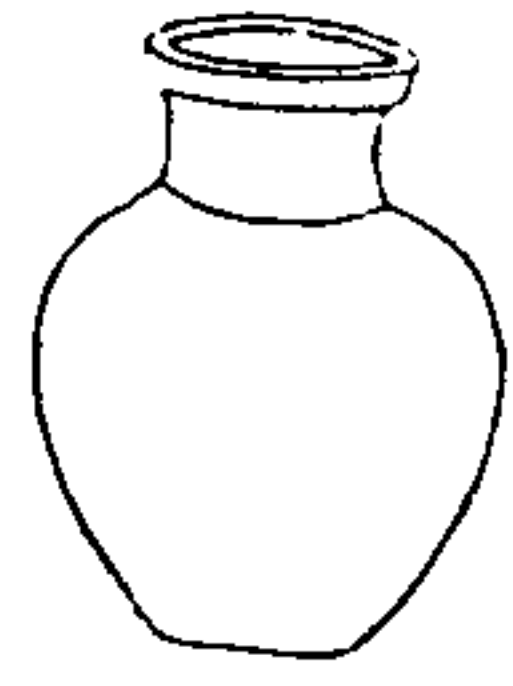

寧壽鑑古

卷十三 罐

三

右高一寸八分深一寸七分口徑七分腹圍一寸八分重二兩有半

漢雙耳白

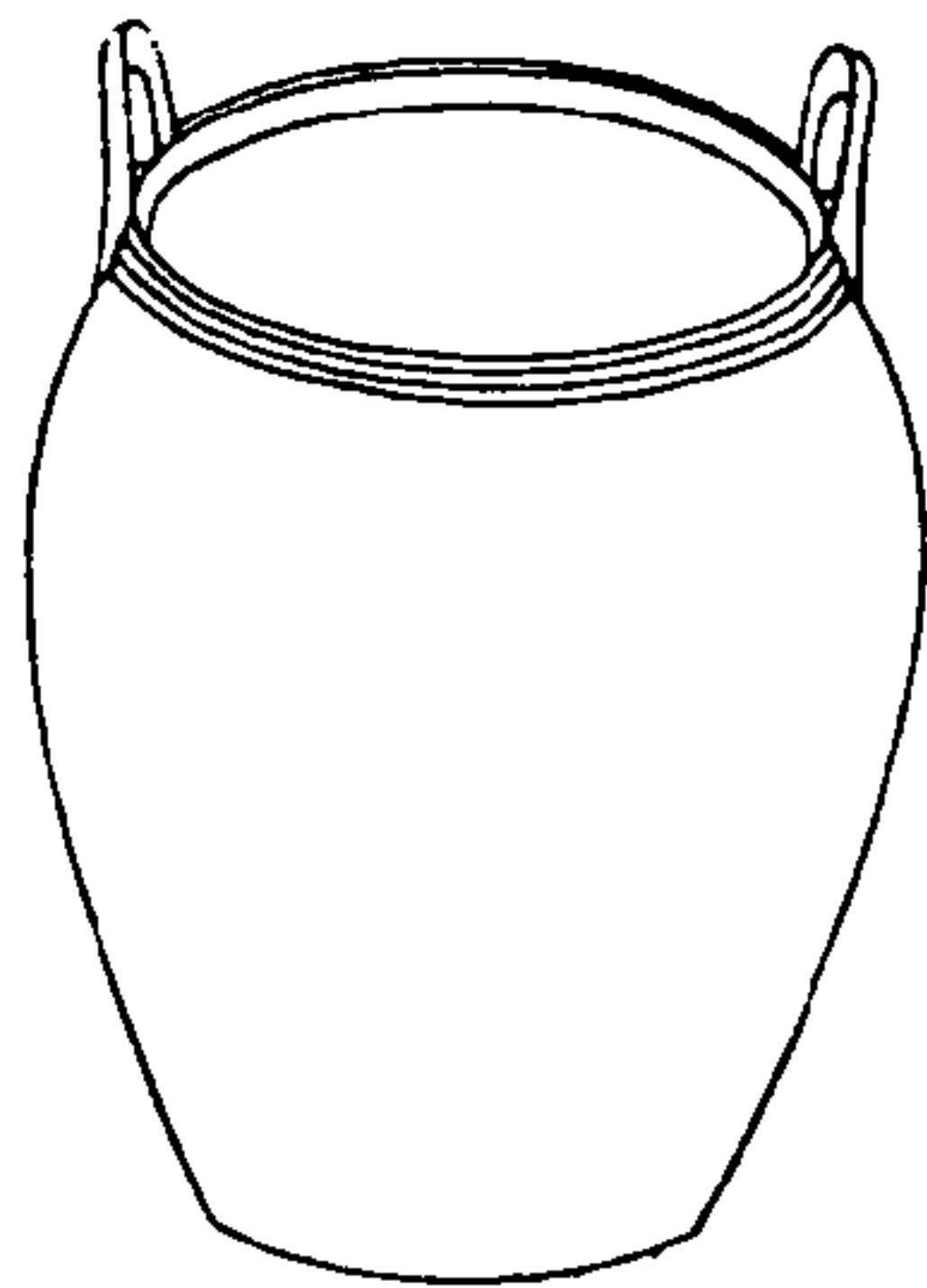

寧壽鑑古

卷十三 白

八

右高五寸四分深五寸一分口徑四寸腹圍一尺六寸重五十兩

寧壽鑑古卷十四目錄

鐘

周

樂天鐘 有銘

太公鐘 一有銘

太公鐘 二有銘

蟠螭鐘

漢

蟠螭鐘

鐸

寧壽鑑古

卷十四 目錄一

周

乳鐸

鈴

周

旂鈴

漢

旂鈴

戚

周

舞戚

鏡

周

舞鏡一

舞鏡二

戈

周

琯戈

弩機

漢

弩機

寧壽鑑古

卷十四 目錄二

帳構

漢

帳構

杖頭

漢

鳩首杖頭

鐵

漢

仗鐵一

仗鐵二

仗鐵三

夔紋鐵一

夔紋鐵二

素鐵

鳩車

漢

鳩車

表座

漢

雙螭表座一

寧壽鑑古

卷十四 目錄三

雙螭表座二

雙螭表座三

蒼兕表座

唐

雙螭表座

雙羊表座

登足

周

蟠虺登足

硯滴

漢

天雞硯滴

瑞獸硯滴

唐

角端硯滴

書鎮

漢

天馬書鎮

唐

雙熊書鎮

寧壽鑑古

卷十四 目錄四

立鷹書鎮

鍾

漢

博山鍾一

博山鍾二

博山鍾三

博山鍾四

博山鍾五

博山鍾六

角端鍾

<p>獸鐘 雙耳鐘 重鐘一 重鐘二 重鐘三 夔鳳提鐘</p>	<p>唐 蟠虬鐘 重鐘一 重鐘二</p>	<p>寧壽鑑古 卷十四 目錄五 寶鴨熏鐘 提鐘</p>
--	----------------------------------	---

周樂天鐘

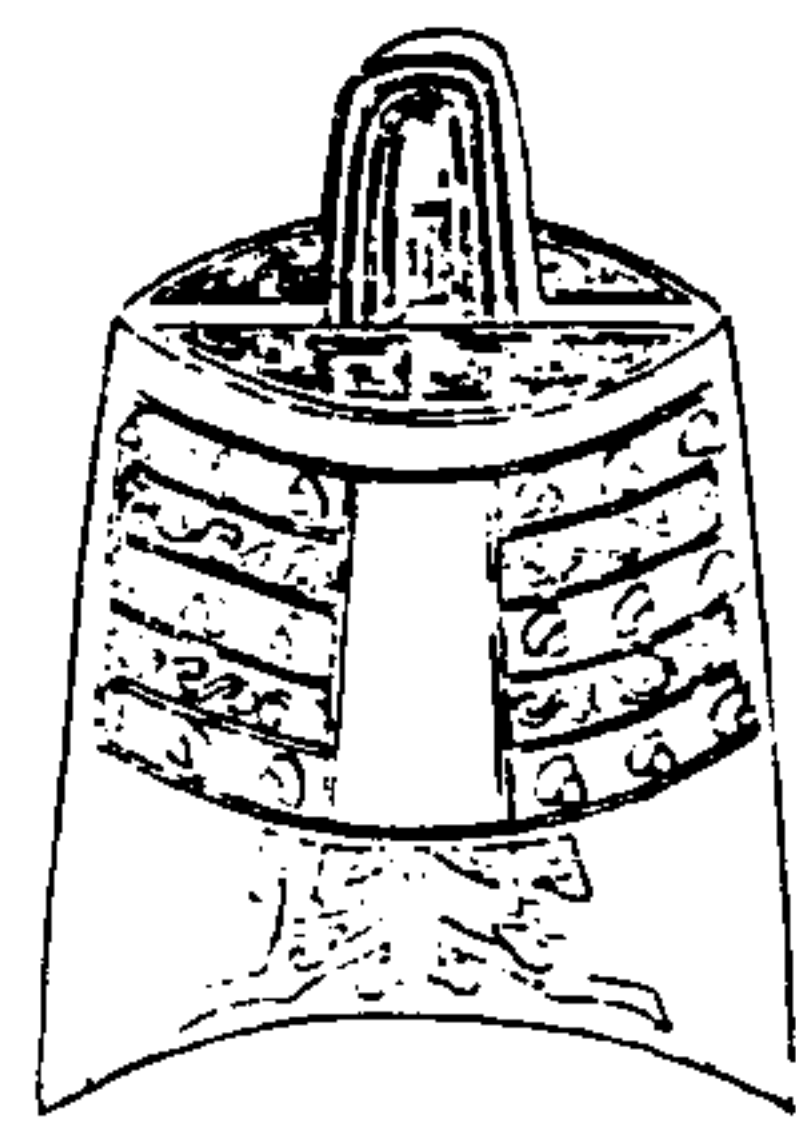

寧壽鑑古

卷十四 鐘

一

眉壽無疆

匪以喜用

樂天。之其

子孫永保鼓之

右高三寸七分鈕高一寸濶八分兩舞相距二

寸六分橫一寸九分兩銑相距二寸九分橫二寸一分枚三十六各長一分重四十四兩鼓上銘曰眉壽無其又曰匱以喜用銑上銘十四字可識者惟樂天之其子子孫孫永保鼓之十二字此是編鐘之一審其文義皆有上下文未完案薛尚功鐘鼎款識載許子鐘銘計六十四字中有用匱以喜用樂嘉賓又有萬年無其眉壽無已子子孫孫永保鼓之等句銘似節取其詞而樂天字為此鐘所獨孟子云樂天者保天下或取義于此其與其古文相通匱玉篇以為宗

寧壽鑑古

卷十四 鐘

二

廟盛主之器周禮春官祭祀則共匱主然則是鐘亦用之宗廟中耳

周太公鐘一

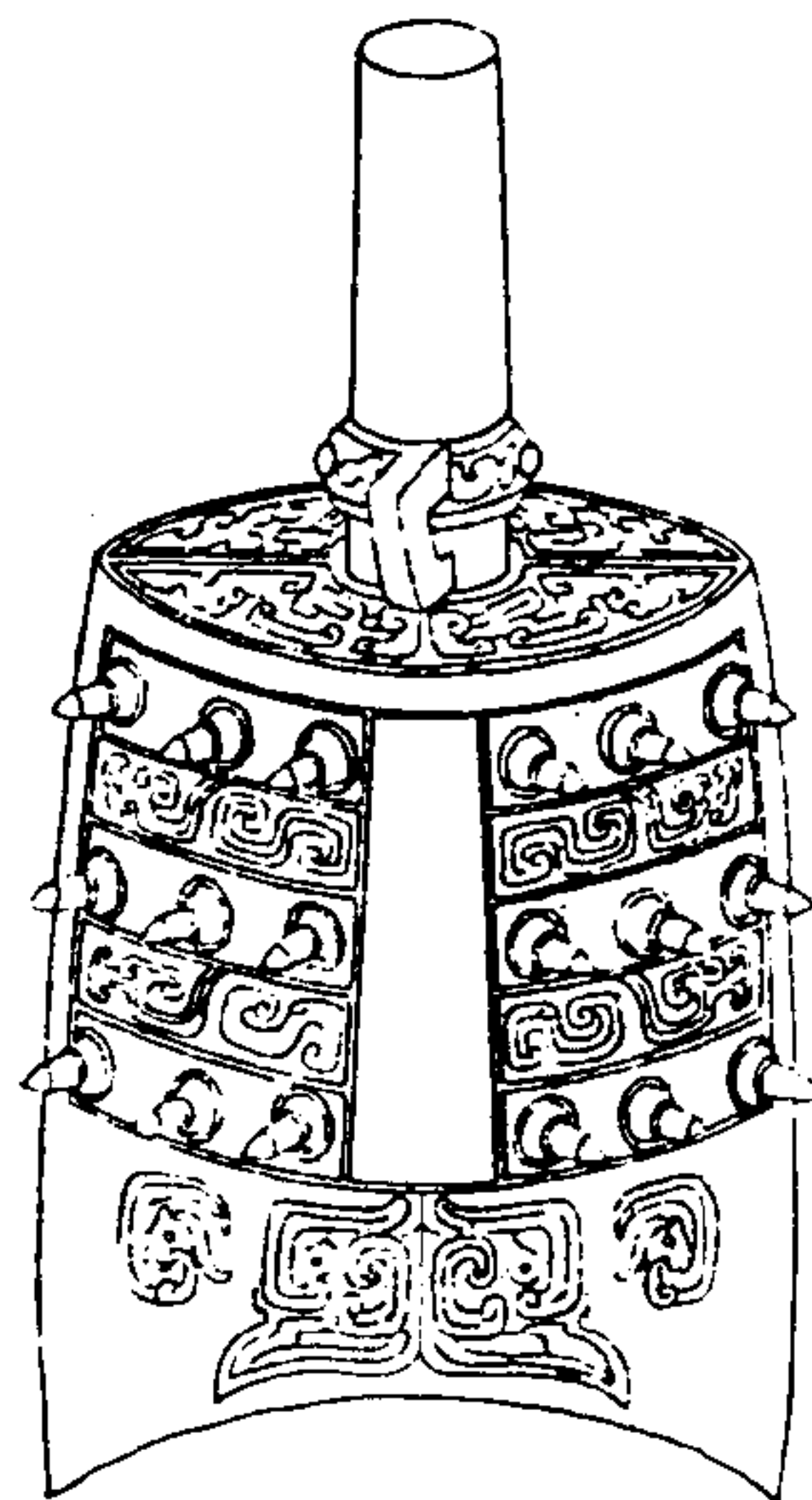

寧壽鑑古

卷十四 鐘

三

右高六寸三分甬高三寸七分徑一寸有旋兩舞相距五寸二分橫三寸八分兩銑相距五寸五分橫四寸枚三十六各長六分重二百八兩銘惟太公二字可辨亦與後鐘同類也

太公

。

周太公鐘二

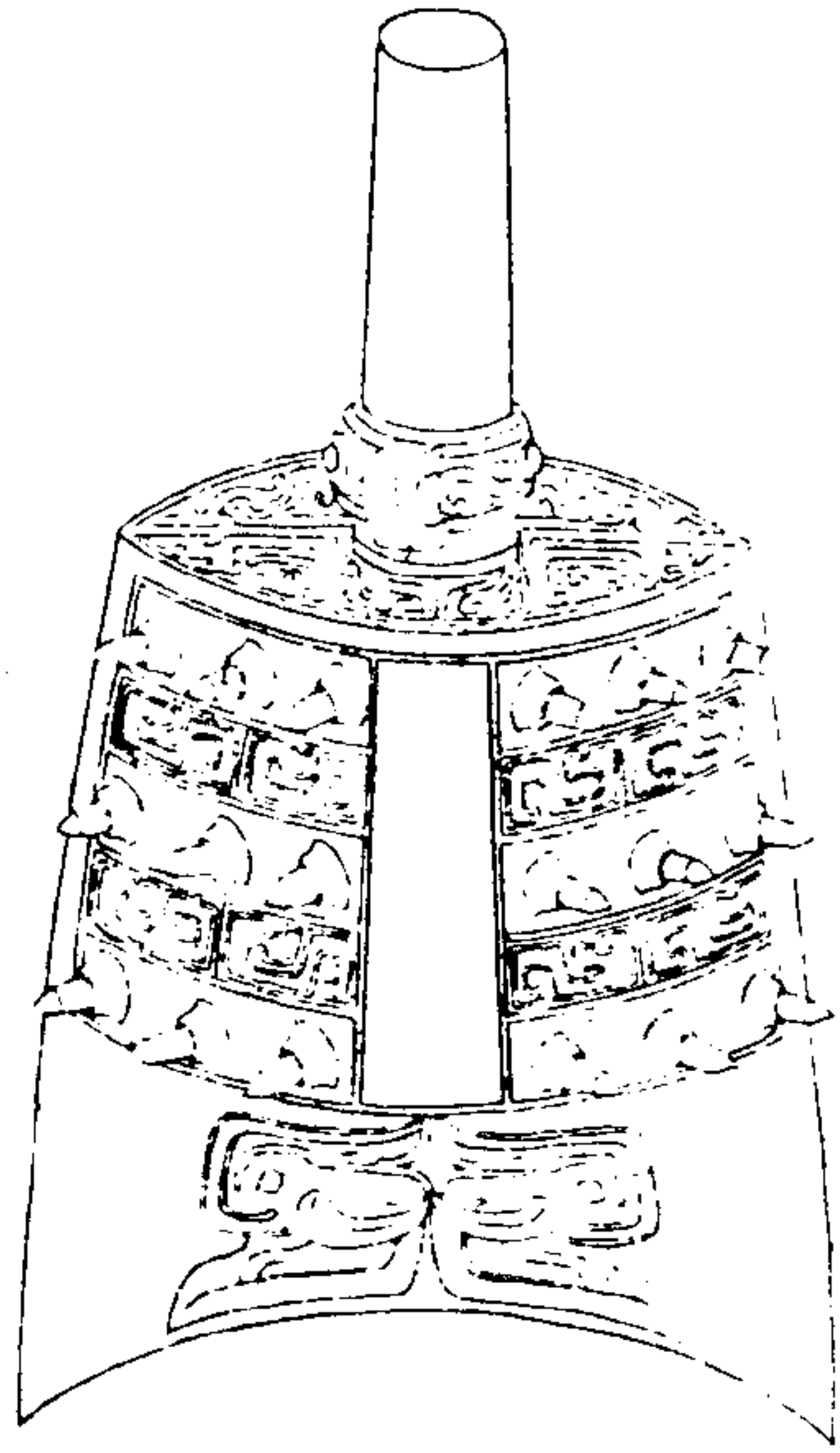

寧壽鑑古

卷十四 鐘

四

大
公
作
旅
鐘
子
孫
永
寶
用

太公作旅鐘
子孫永寶用

右高七寸三分角長三寸八分徑一寸有旋兩
舞相距五寸五分橫四寸一分兩鏡相距六寸
橫四寸六分枚三十六各長六分重二百二十
六兩按左傳歌鐘二肆注曰肆列也懸鐘十六
為一肆二肆為數三十有二是編鐘之類甚衆
故此銘曰旅鐘旅衆也與爵等之銘旅彝者同

義

寧壽鑑古

卷十四 鐘

五

周蟠螭鐘

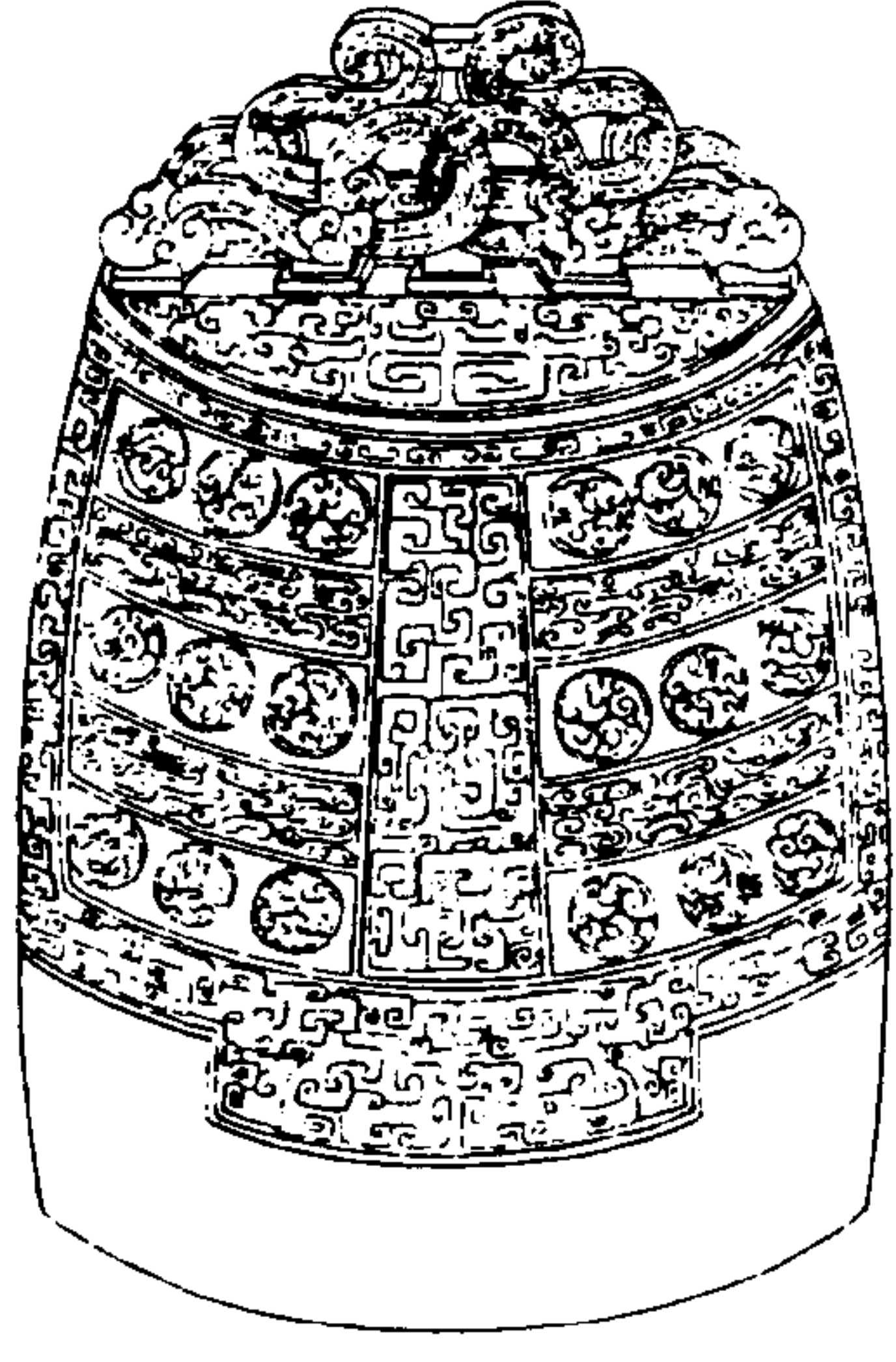

寧壽鑑古

卷十四 鐘

六

右高九寸九分鈕高二寸八分濶六寸四分兩
舞相距七寸一分橫六寸兩銑相距八寸九分
橫七寸四分枚三十六各長四分重二百三十
六兩

漢蟠夔鐘

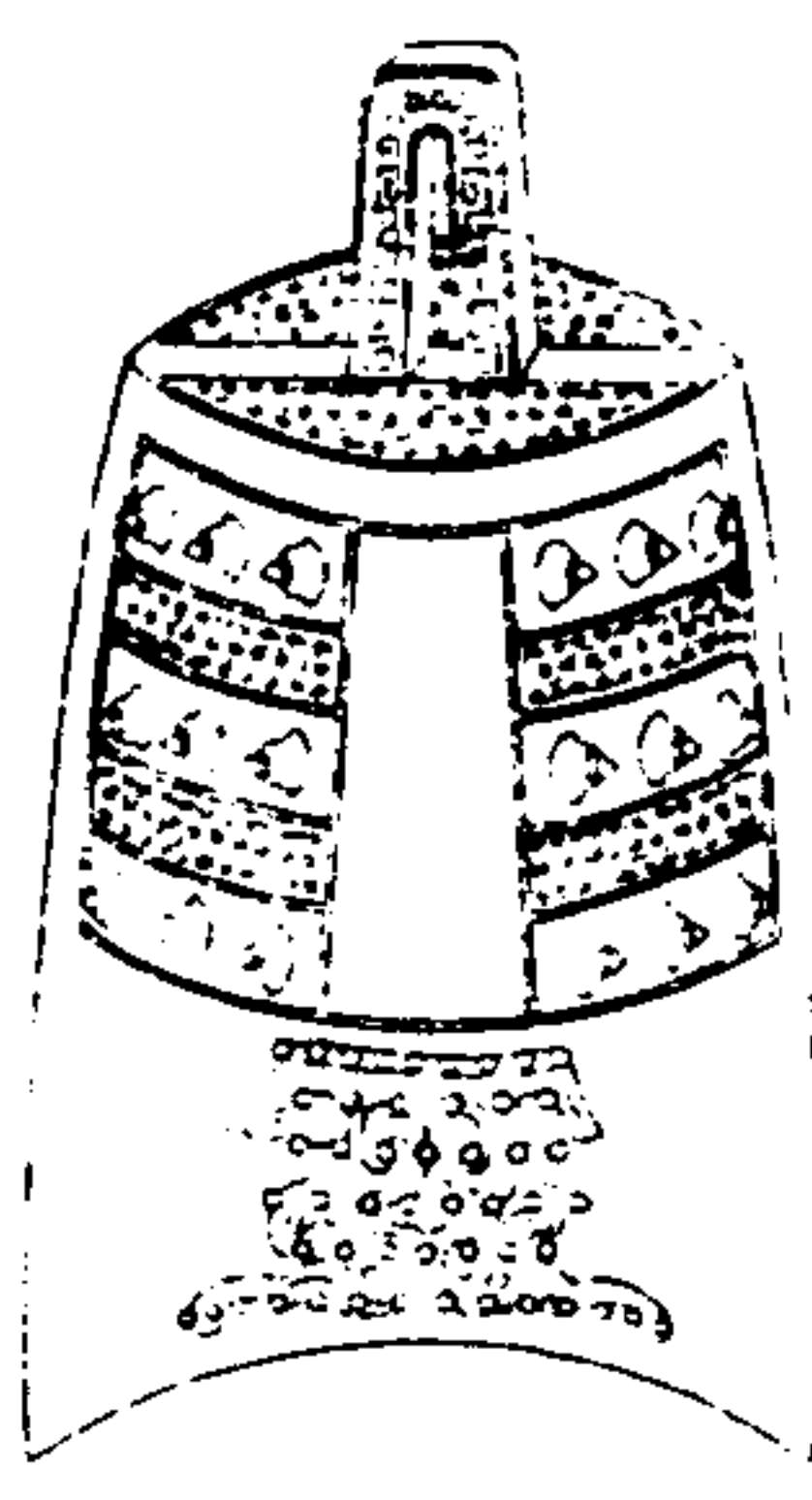

寧壽鑑古

卷十四 鐘

七

右高五寸八分鈕高一寸七分濶一寸二分兩
舞相距三寸七分兩銑相距四寸三分橫三寸
二分枚三十六各長一分有半重五十兩

周乳鐸

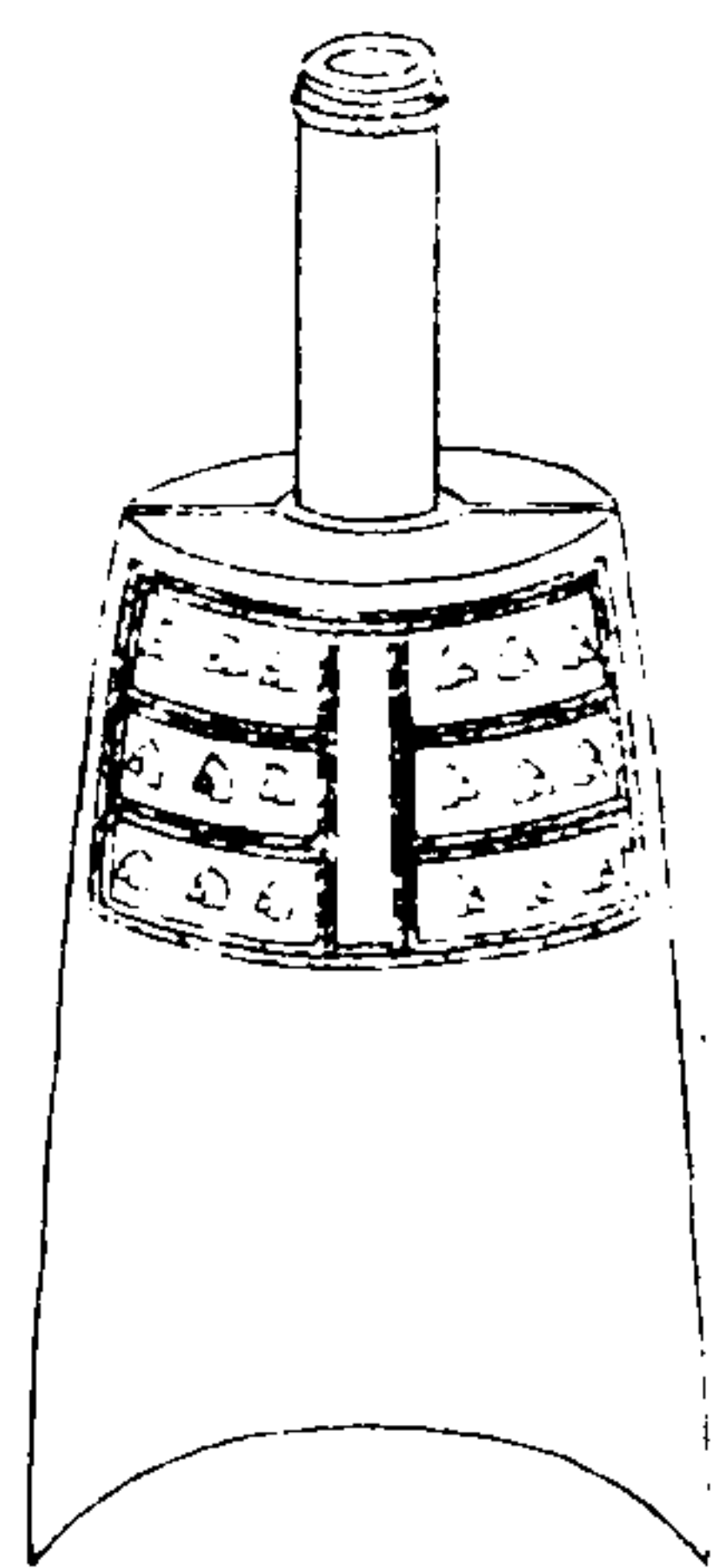

寧壽鑑古

卷十四 鐸

八

右高六寸一分柄長二寸九分上徑長三寸二分橫一寸八分下徑長四寸二分橫一寸七分重三十兩

周斝鈴

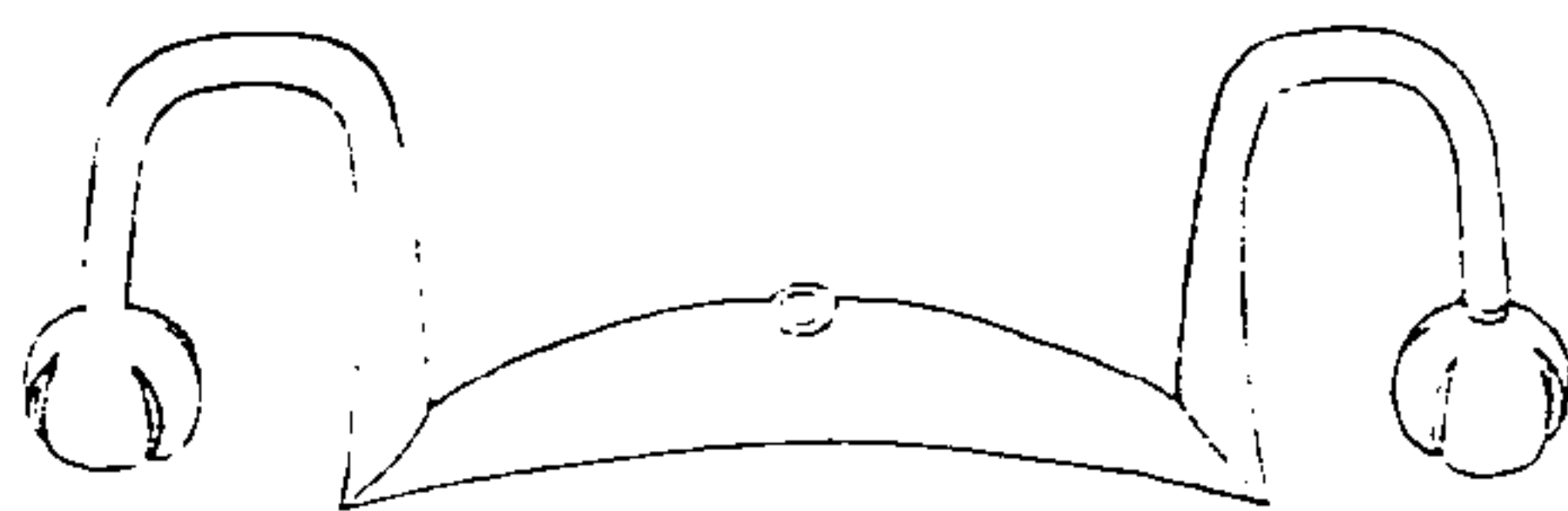

寧壽鑑古

卷十四 鈴

九

右長一尺一寸四分徑一寸三分重二十兩

漢旂鈴

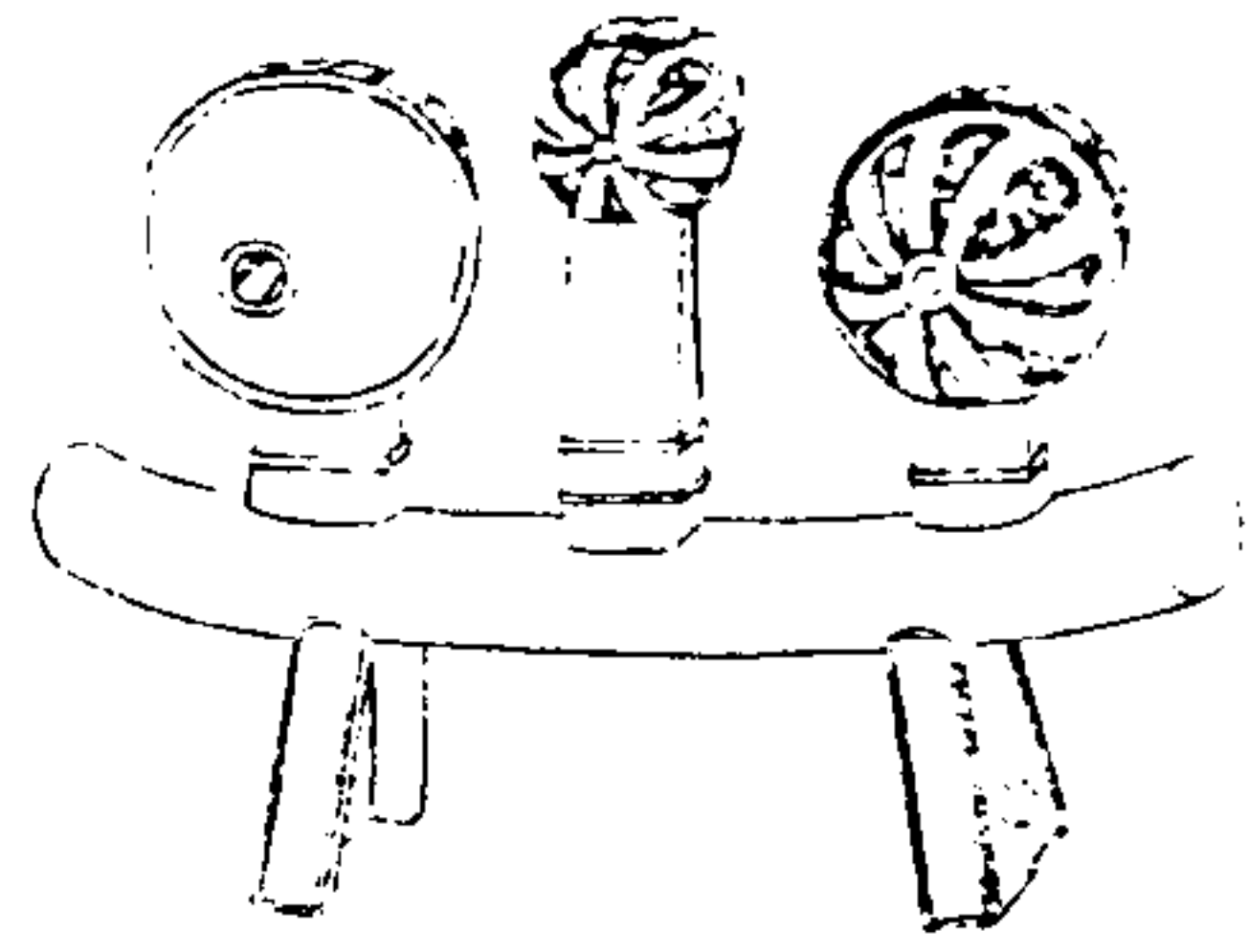

寧壽鑑古

卷十四 鈴

十

右高四寸九分長六寸徑一寸二分重十八兩

周舞戚

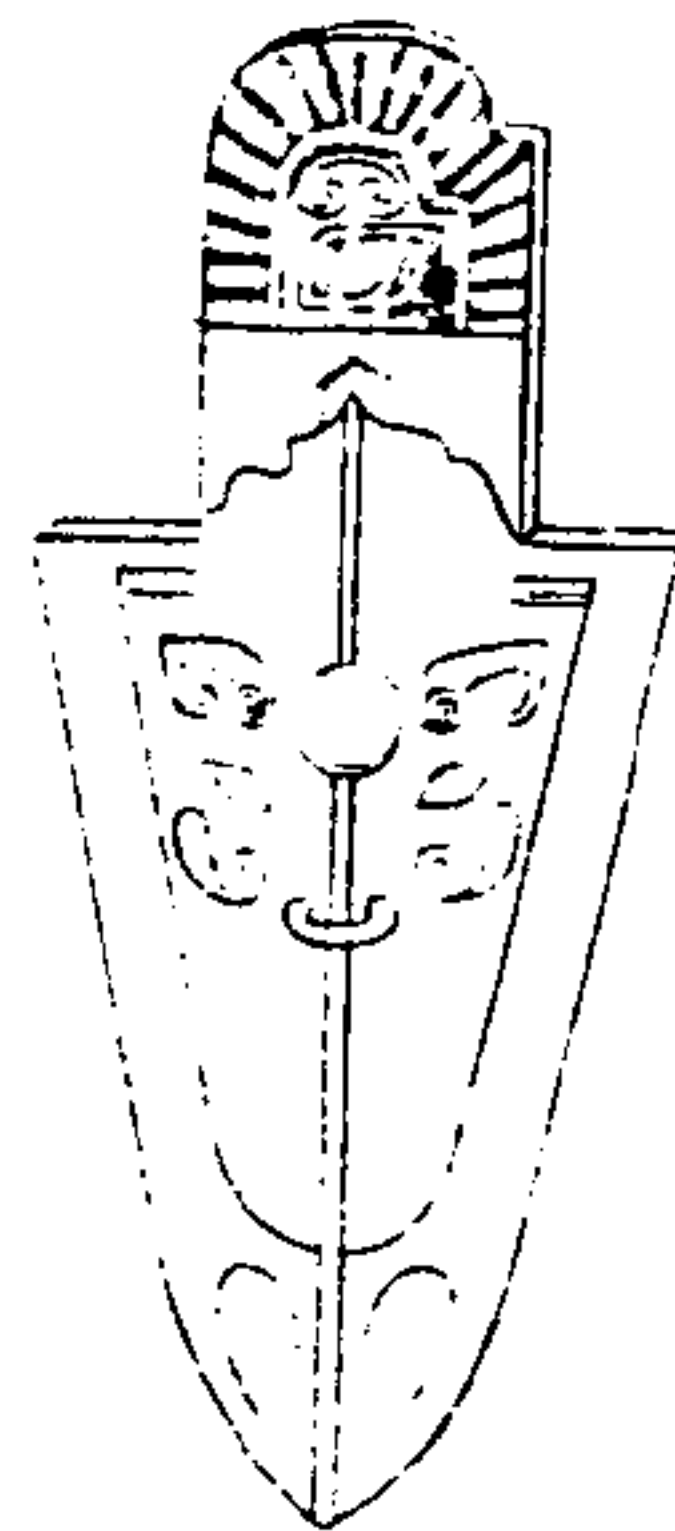

寧壽鑑古

卷十四 戚

十一

右長七寸三分濶三寸五分重十二兩有半案
戚斧屬舊說以為舞以象武

周舞鏡一

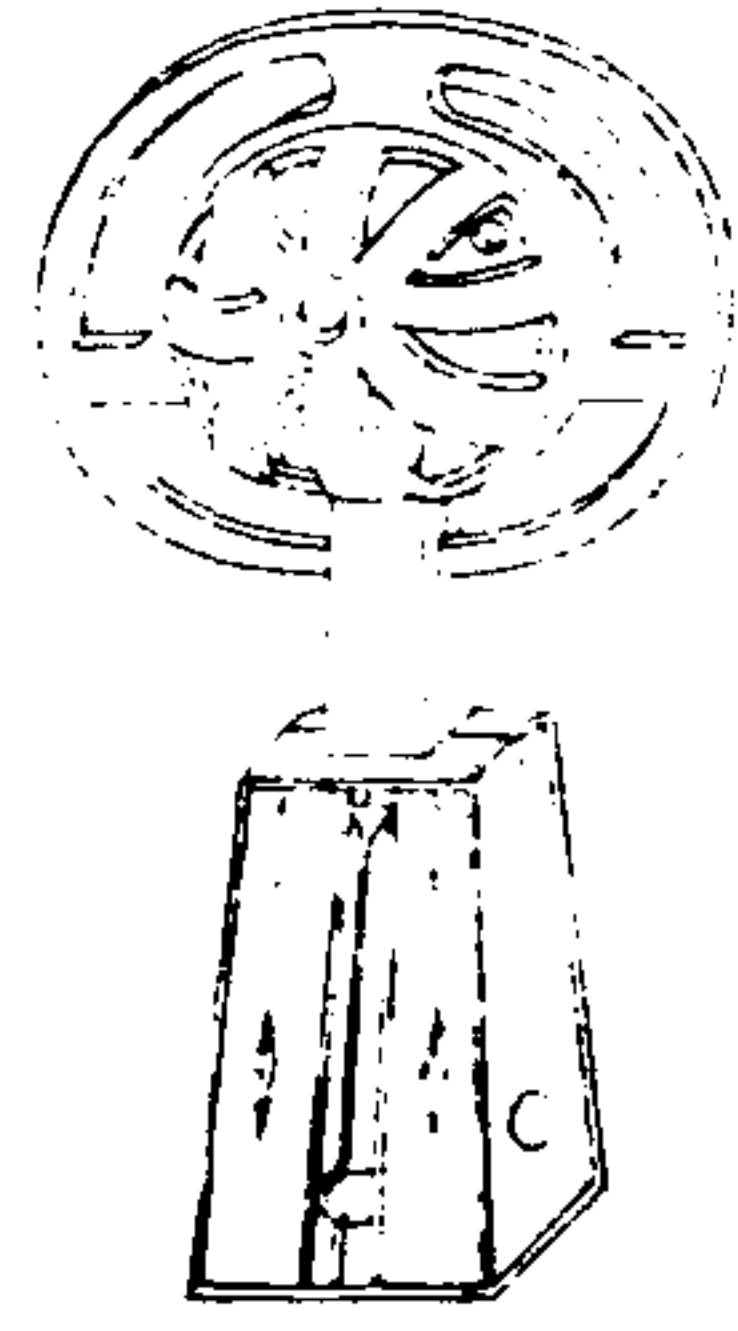

寧壽鑑古

卷十四 鏡

十三

右長六寸一分徑三寸三分柄濶一寸六分重十八兩

周舞鏡二

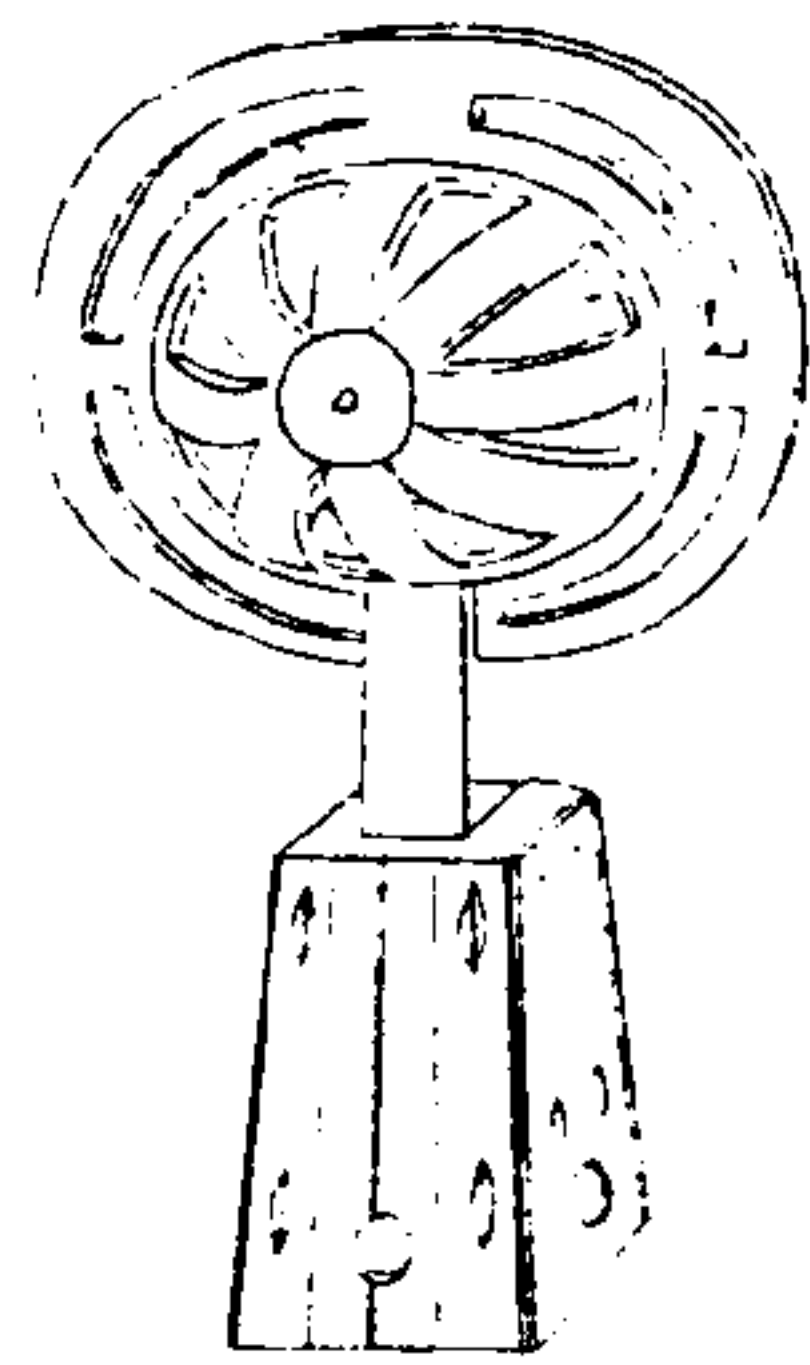

寧壽鑑古

卷十四 鏡

十三

右長六寸七分徑三寸八分柄濶一寸八分重二十六兩

周琯戈



寧壽鑑古

卷十四 戈

十四

右通長七寸二分刃廣一寸二分內長二寸四分胡長二寸欵其末援長四寸八分重十一兩有半案周禮冶氏戈廣二寸內倍之胡三之援四之鄭注戈今句了戟也或謂之雞鳴或謂之擁頸內謂胡以內接秘者也長四寸胡六寸援八寸鄭司農云援直刃也今此器雖有殘蝕而內倍之援四之適與禮經合又可知周尺為今之六寸俱有明驗也

漢弩機

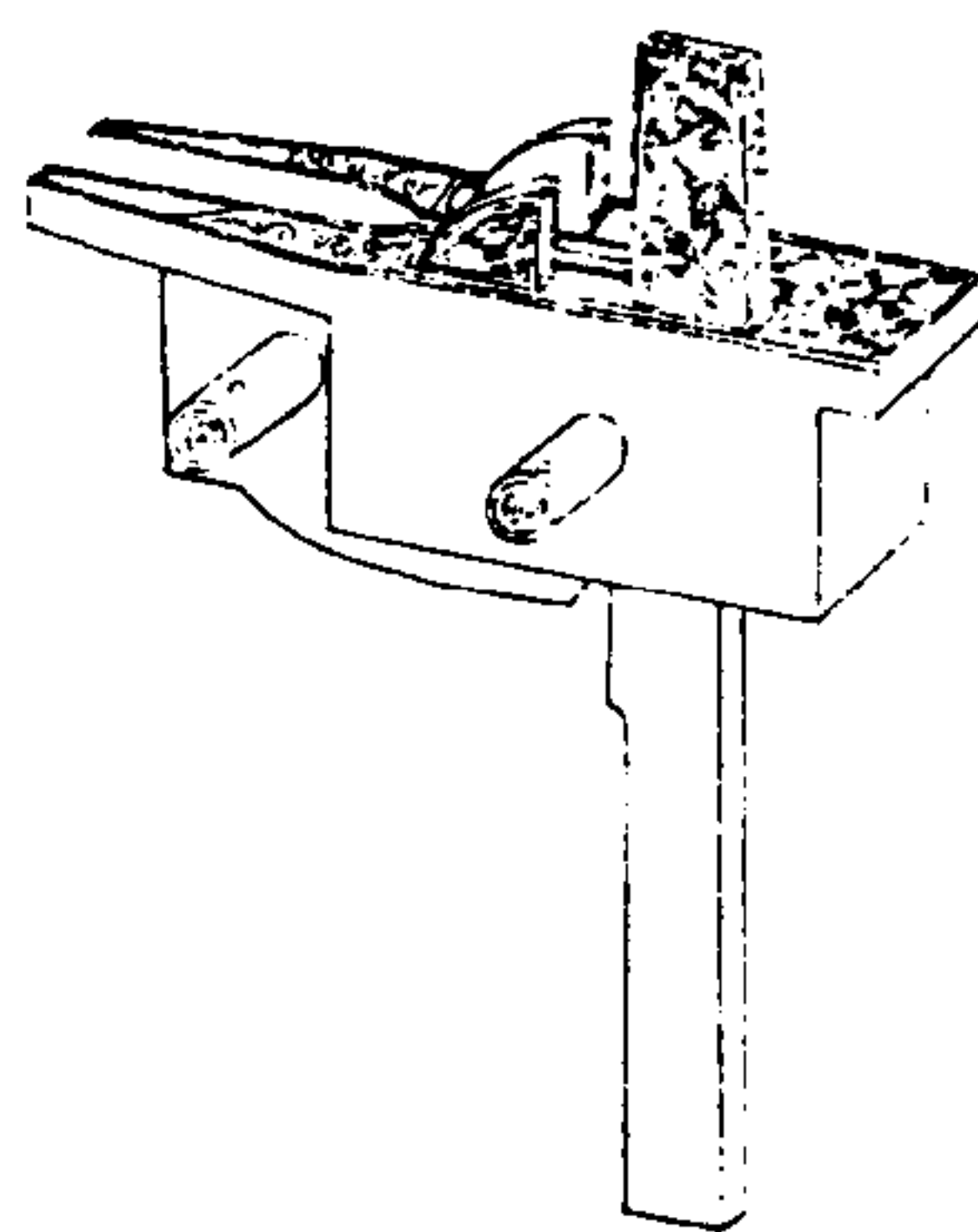

寧壽鑑古

卷十四 弩機

十五

右長三寸五分濶一寸重十六兩有半金錯形製與博古圖所載相類案逸雅弩怒也有怒勢也其柄曰辟鈞弦曰牙牙外曰郭下曰懸刀合名之曰機言如機之巧也亦言如門戶之樞機開闔有節也

漢鳩首杖頭

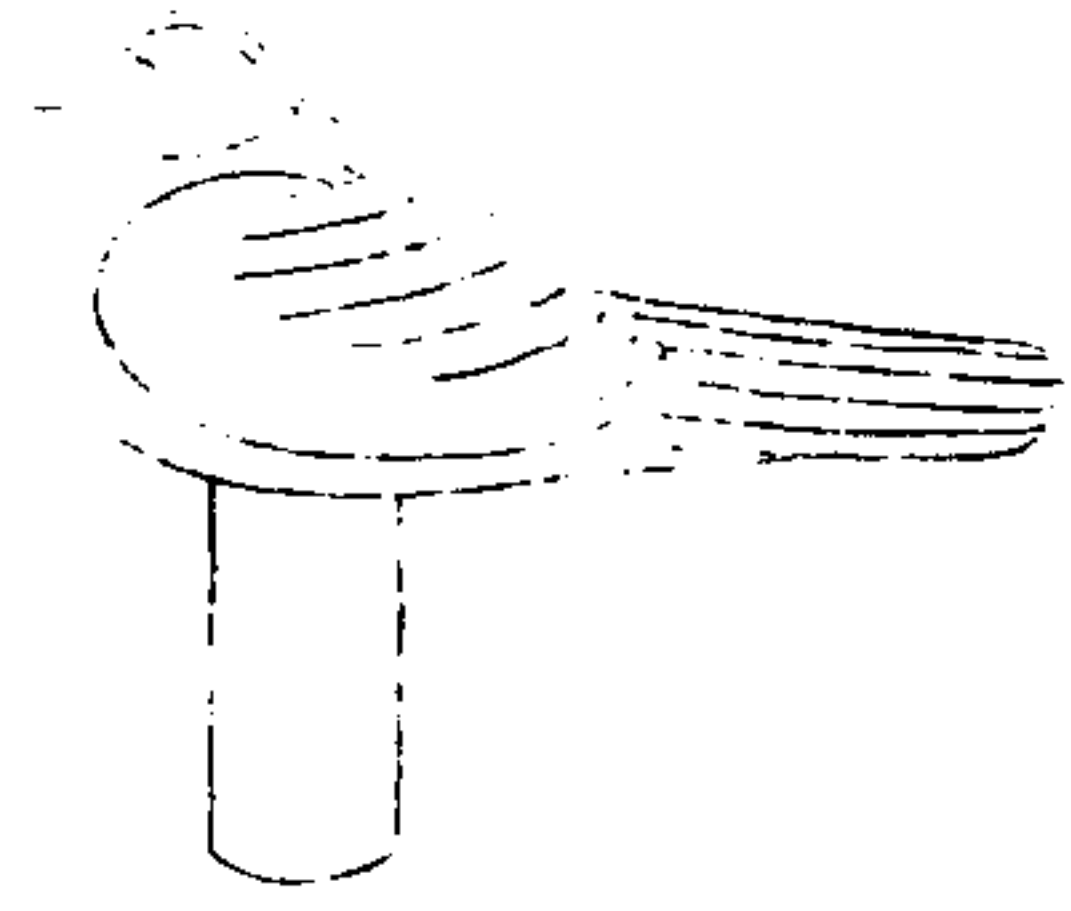

寧壽鑑古

卷十四 杖頭

六

右高二寸四分重五兩有半

漢仗斲一

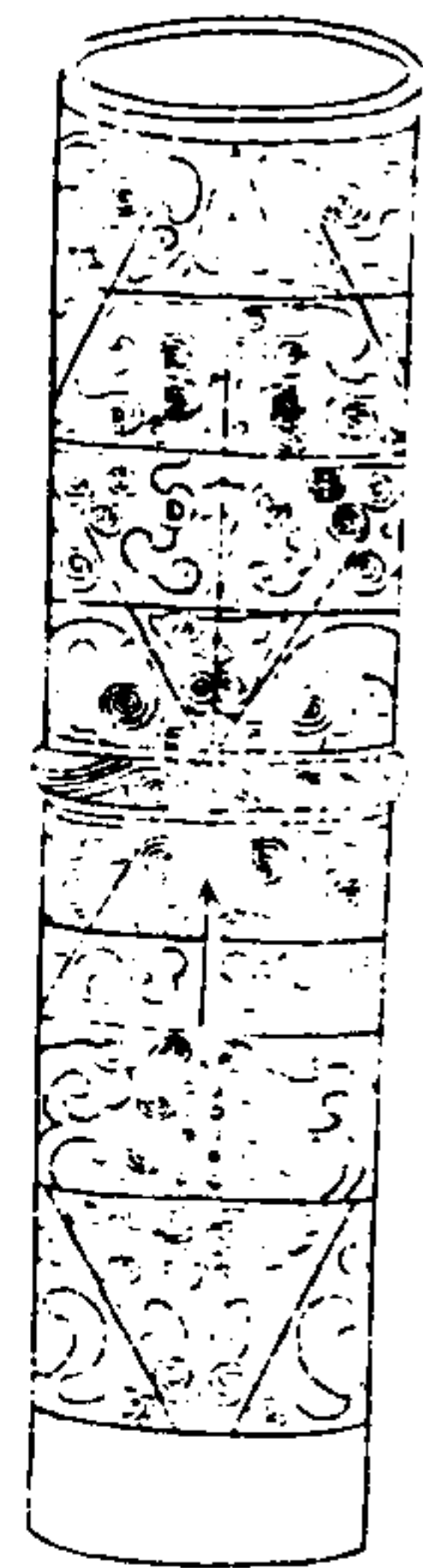

寧壽鑑古

卷十四 斲

七

右長六寸一分上徑一寸五分下徑一寸七分
重十六兩銀錯

漢仗銀二



寧壽鑑古

卷十四

銀

二十

右長六寸二分上徑一寸五分下徑如之重十五兩銀錯

漢仗銀三



寧壽鑑古

卷十四

銀

三

右長五寸九分上徑六分下徑如之重二十兩

漢夔紋鍍一

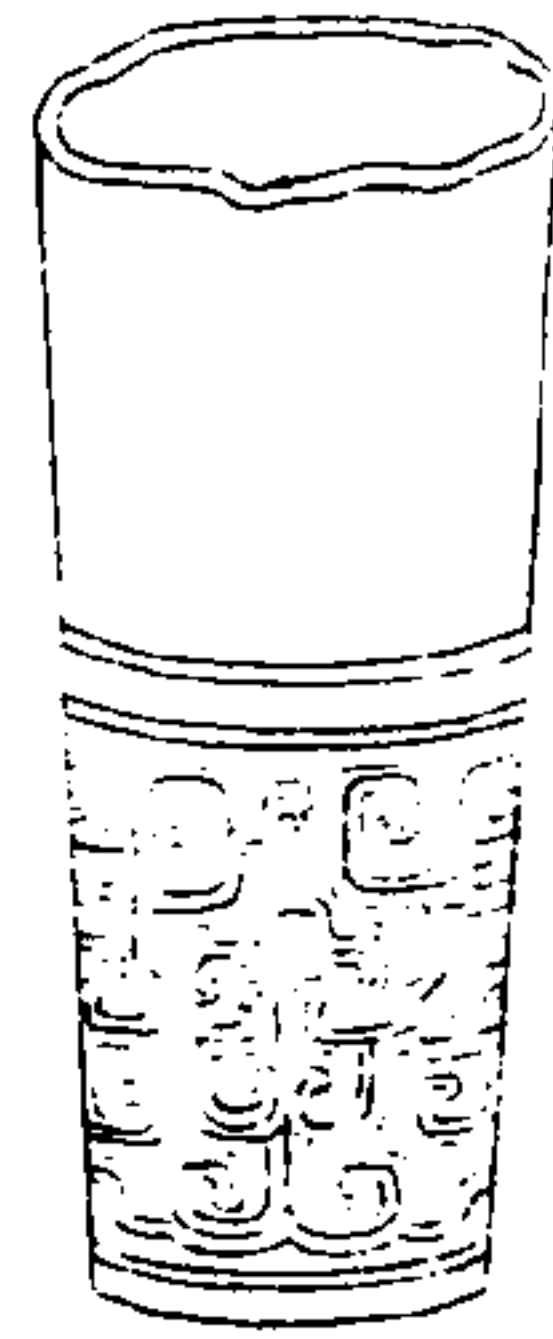

寧壽鑑古

卷十四

五

右長三寸八分上徑一寸六分下徑一寸四分
重十一兩

漢夔紋鍍二

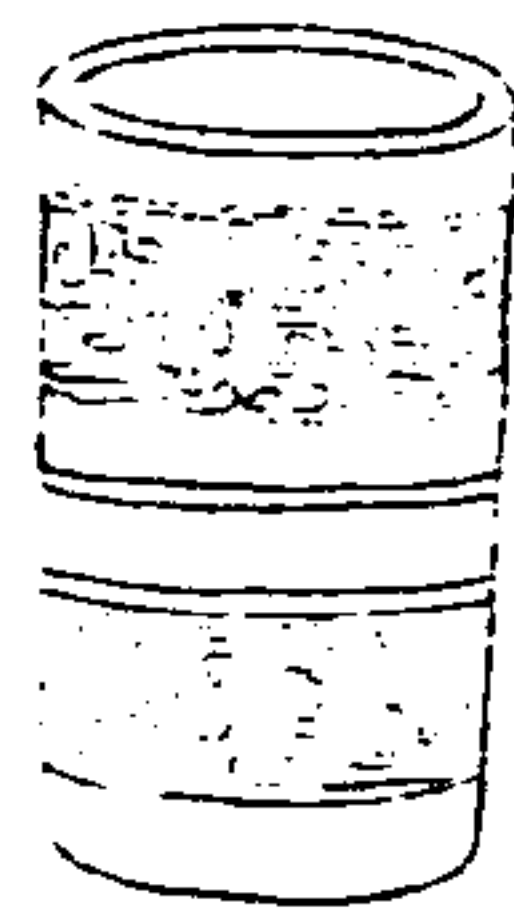

寧壽鑑古

卷十四

五

右長二寸二分上徑一寸四分下徑一寸二分
重七兩

漢素鐵

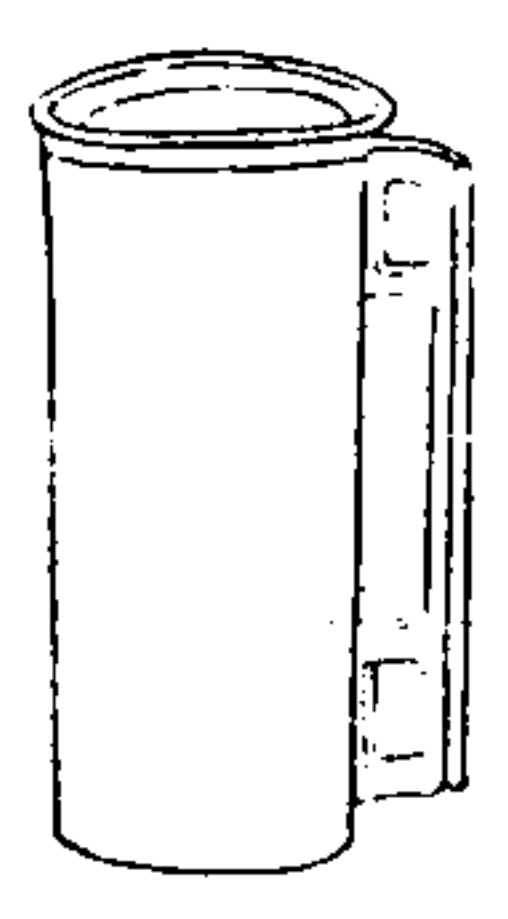

寧壽鑑古

卷十四

鐵

右長二寸四分上濶一寸一分下濶九分重三兩有半

漢鳩車

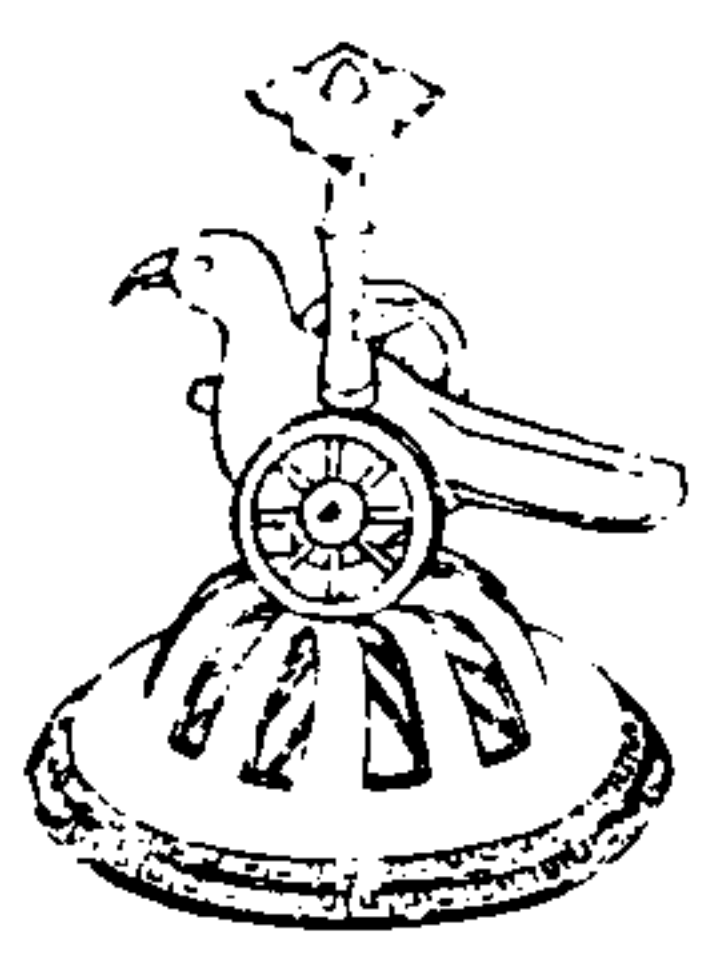

寧壽鑑古

卷十四

鳩車

右高二寸四分長二寸濶九分下徑二寸輪徑七分重五兩

漢雙螭表座一

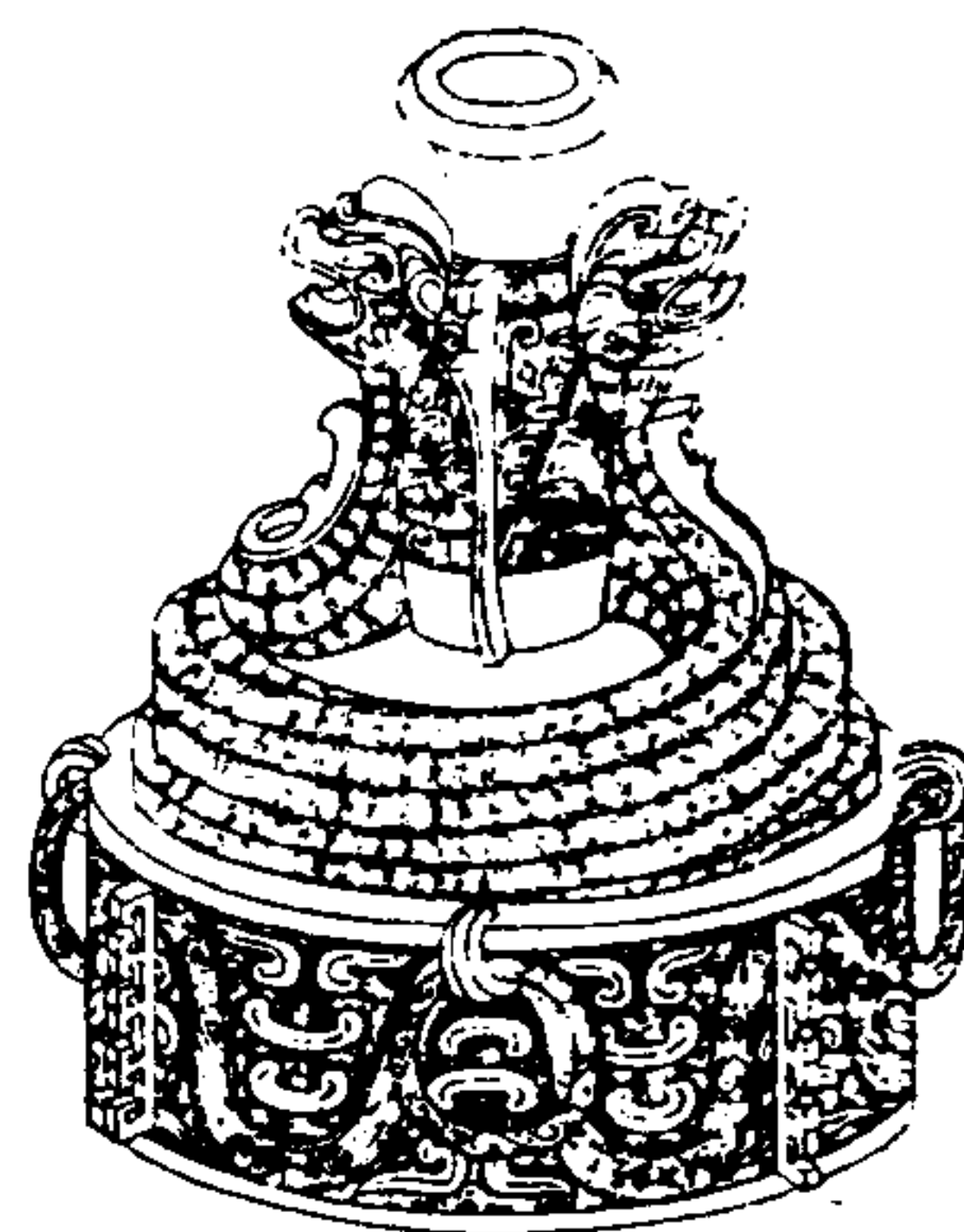

寧壽鑑古

卷十四 表座

五

右高九寸六分深九寸四分上甬徑一寸六分
下徑八寸五分重二百四十八兩金銀錯

漢雙螭表座二

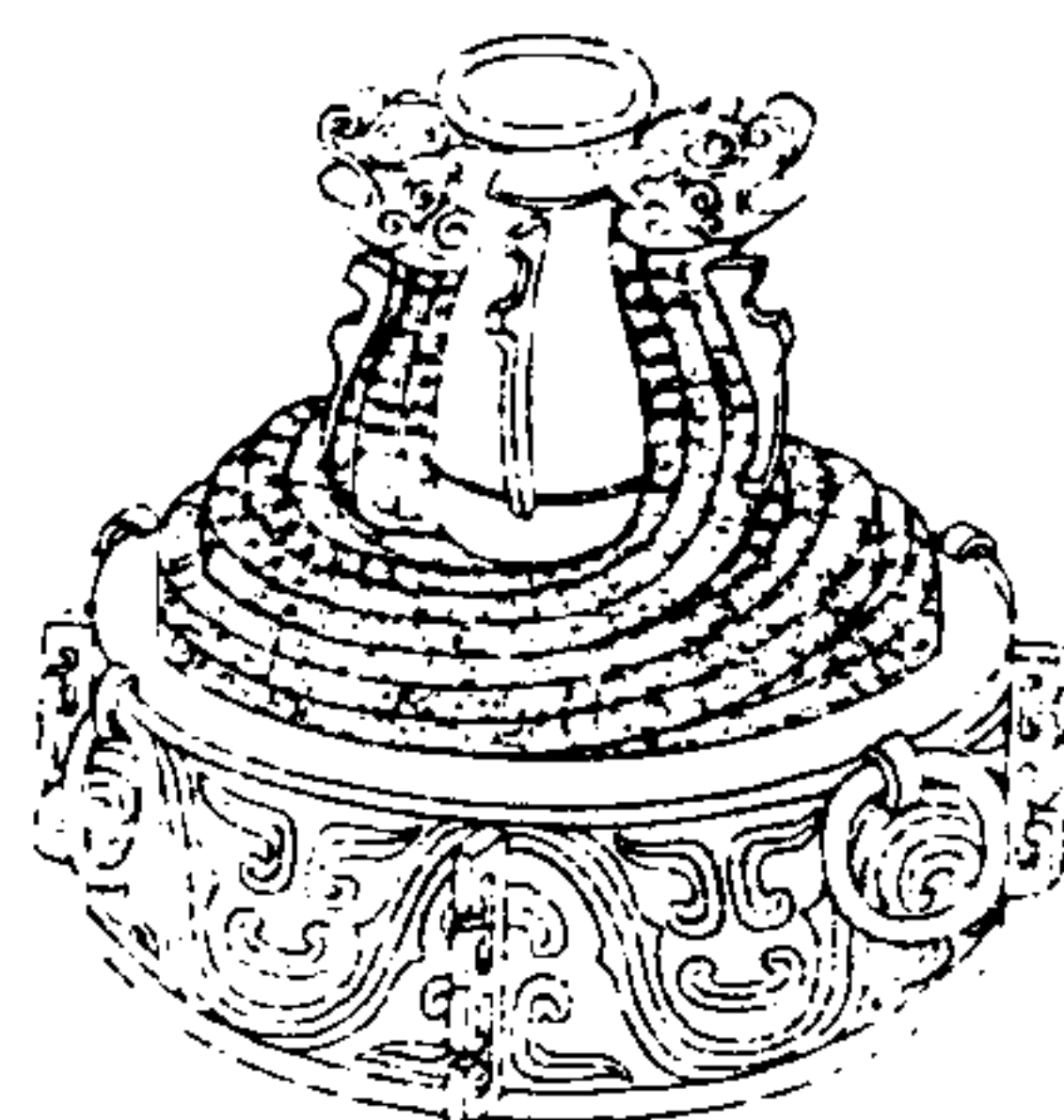

寧壽鑑古

卷十四 表座

五

右高七寸六分深七寸五分上甬徑一寸七分
下徑七寸七分重一百五十二兩

漢雙螭表座三

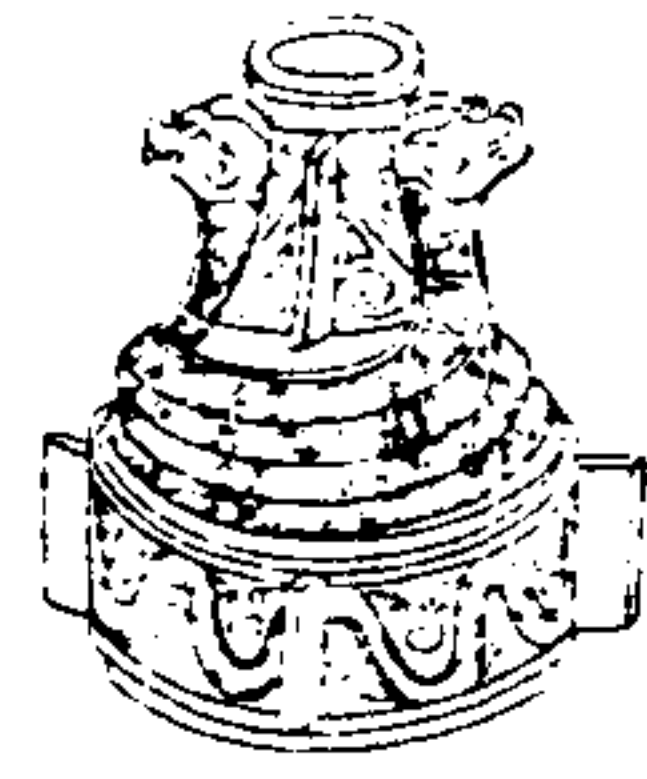

寧壽鑑古

卷十四 表座

五

右高二寸二分深二寸一分上筒徑六分下徑一寸五分重八兩有半金銀錯

漢蒼兕表座

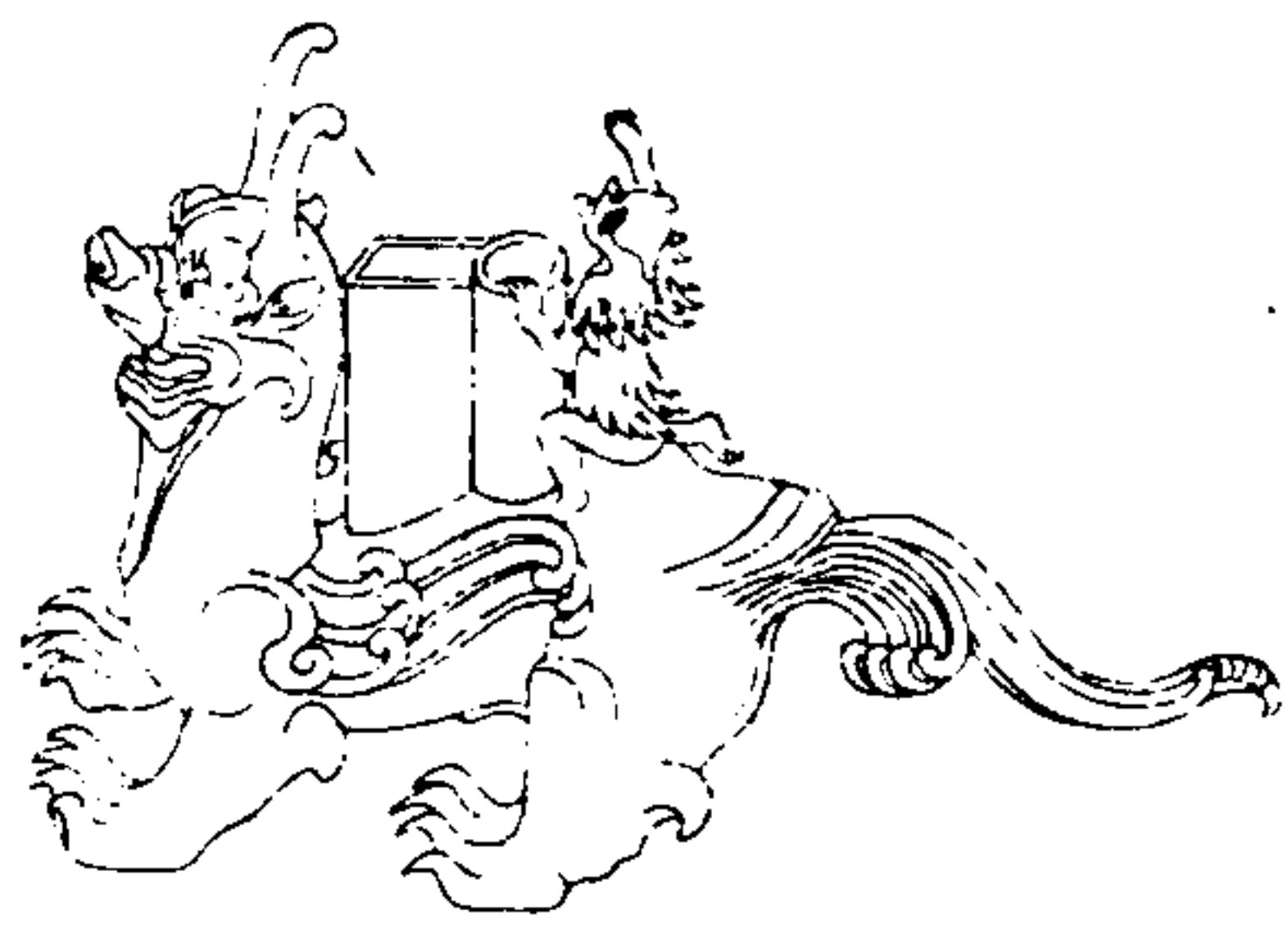

寧壽鑑古

卷十四 表座

五

右高四寸三分深二寸八分通長八寸八分濶三寸二分口長一寸一分濶四分後口徑七分重一百四十四兩金銀錯

唐雙螭表座

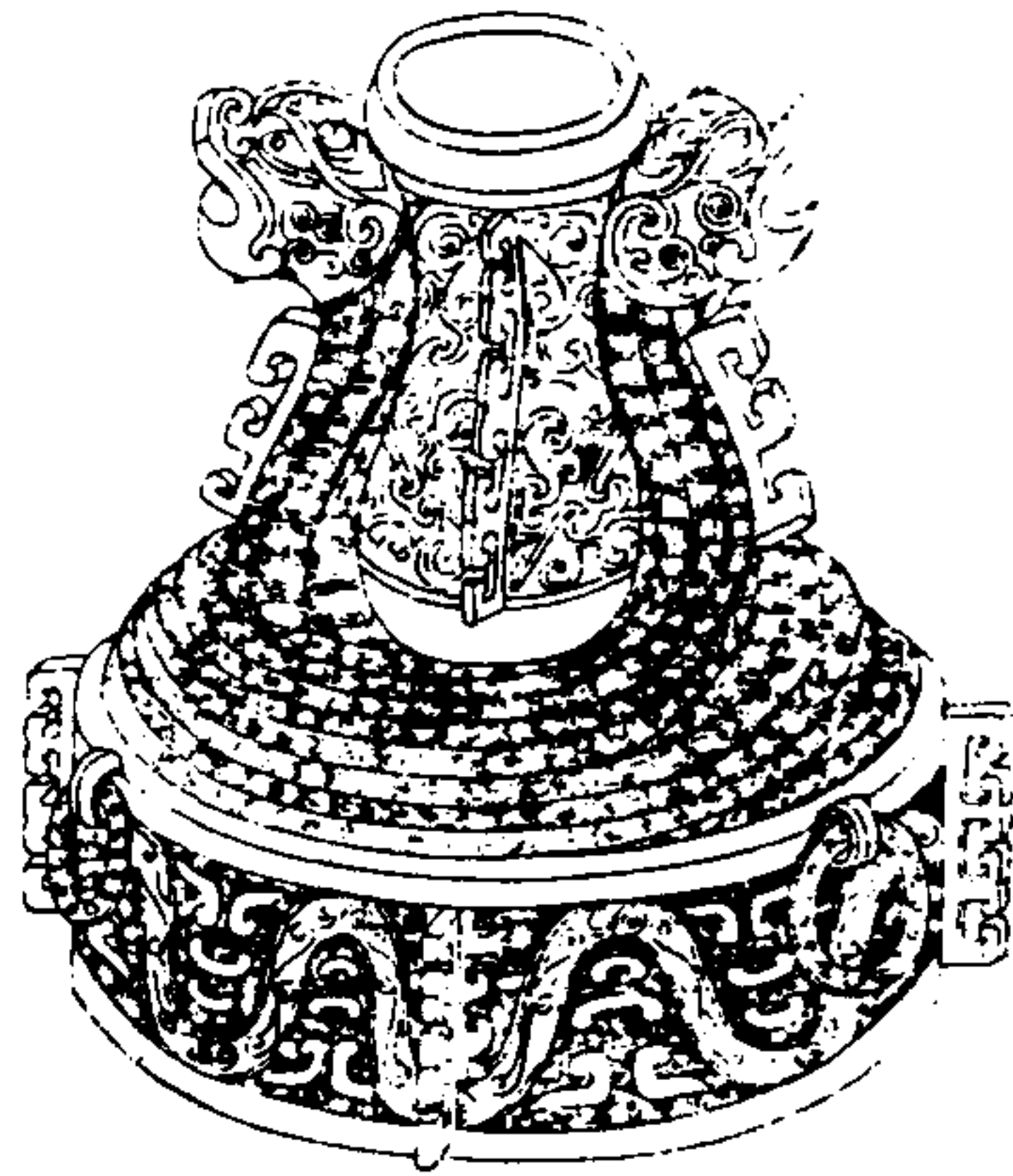

寧壽鑑古

卷十四

表座

辛

右高一尺一寸六分深一尺一寸三分上甬徑三寸下徑一尺一寸重四百八十兩金銀錯

唐雙羊表座

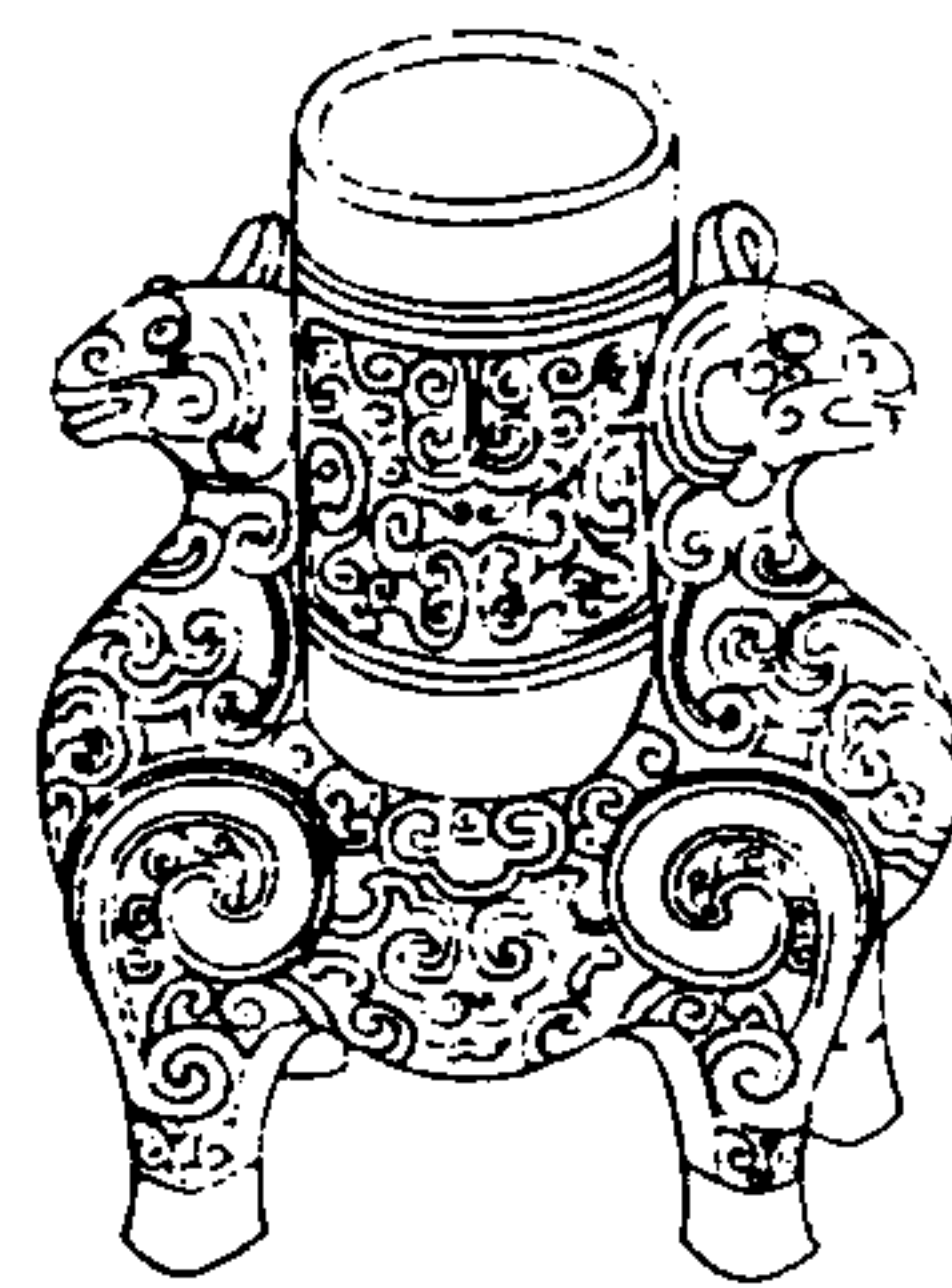

寧壽鑑古

卷十四

表座

壬

右高四寸三分深三寸五分通長四寸濶二寸口徑一寸六分重三十兩銀錯

周蟠虺登足

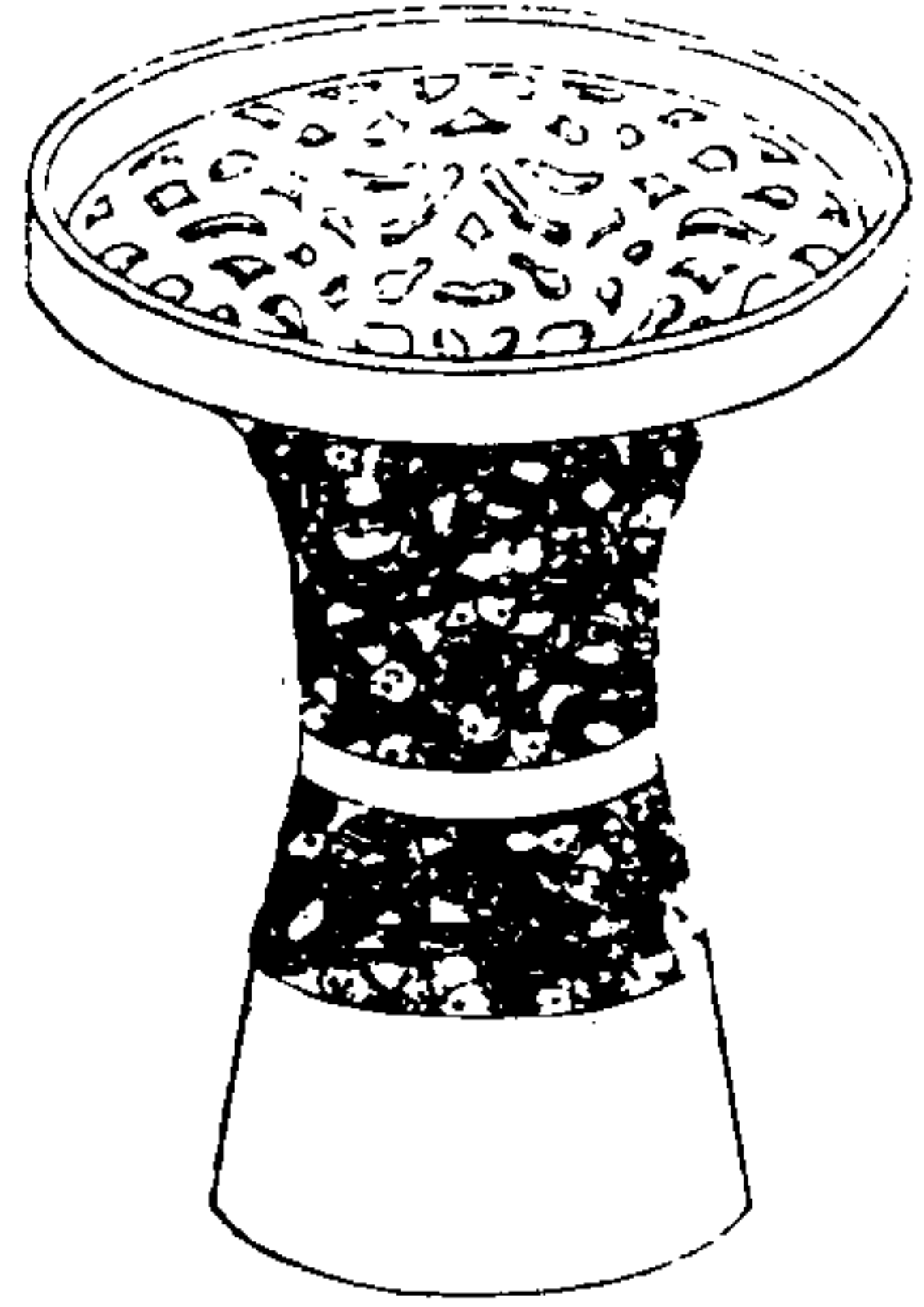

寧壽鑑古

卷十四 登足

畫

右高五寸九分上徑五寸八分下徑二寸輪徑七分重五十兩

漢天雞硯滴

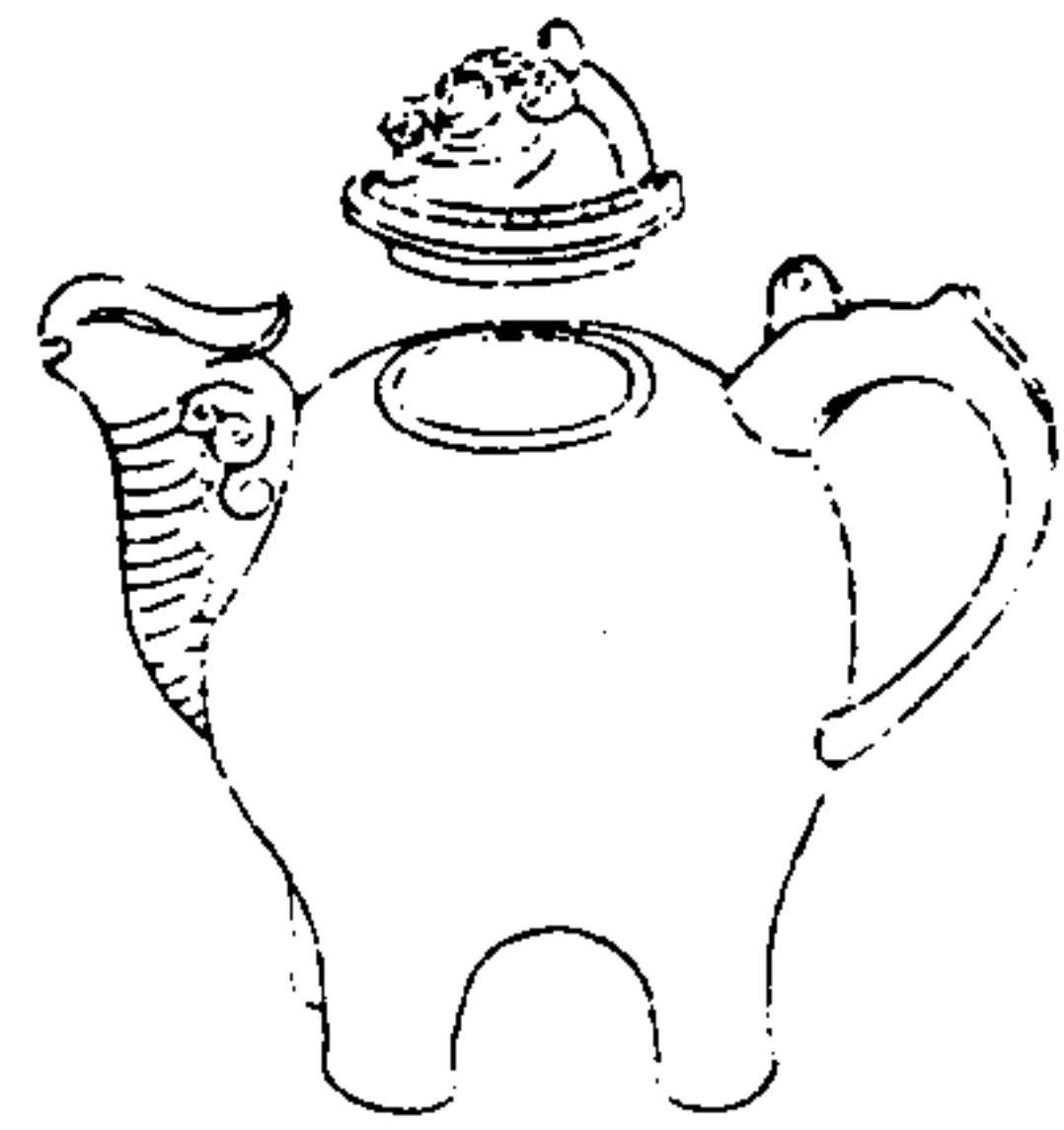

寧壽鑑古

卷十四 硯滴

畫

右高二寸八分深一寸七分口徑九分重八兩有半

漢瑞獸硯滴

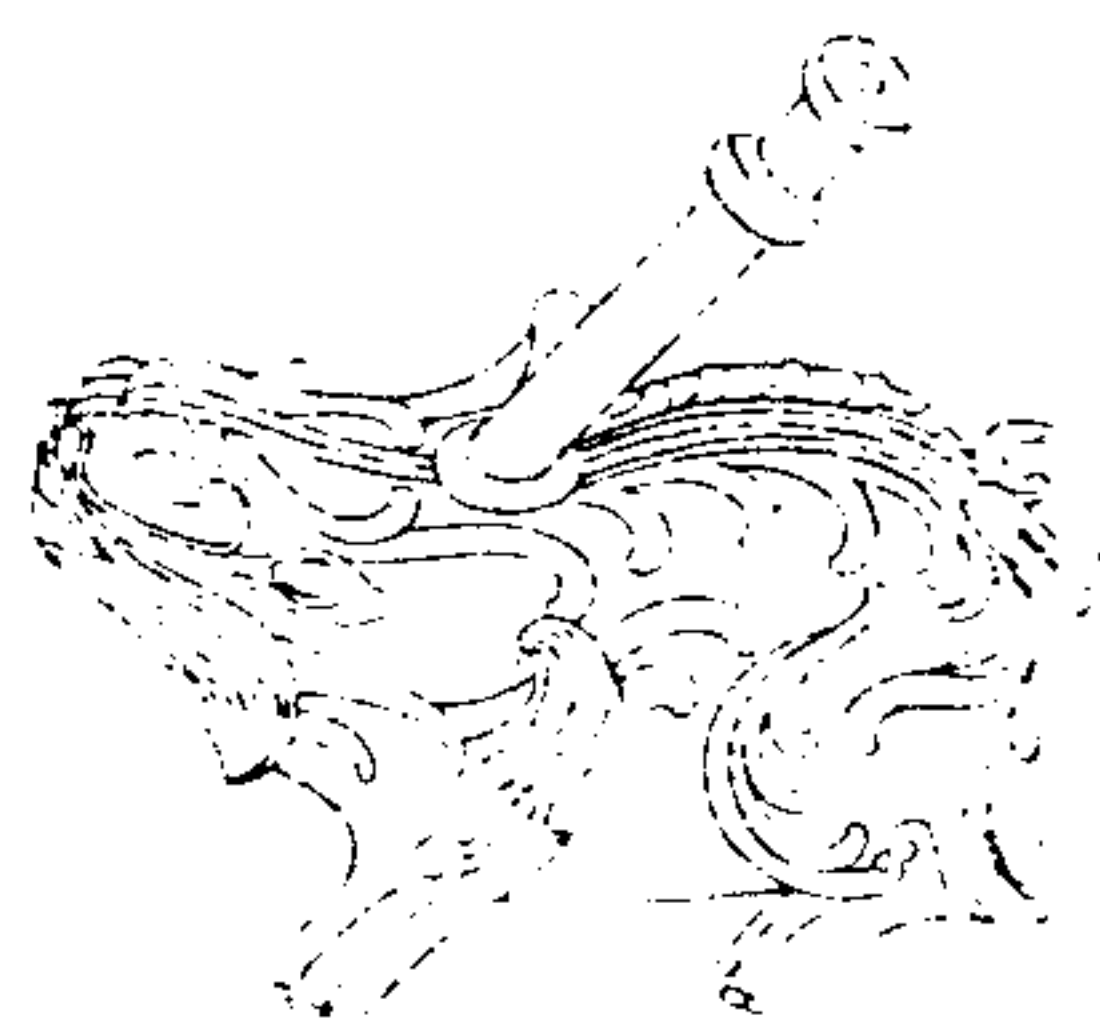

寧壽鑑古

卷十四

硯滴

五

右高二寸一分深一寸二分口徑四分重十四兩塗金

唐角端硯滴

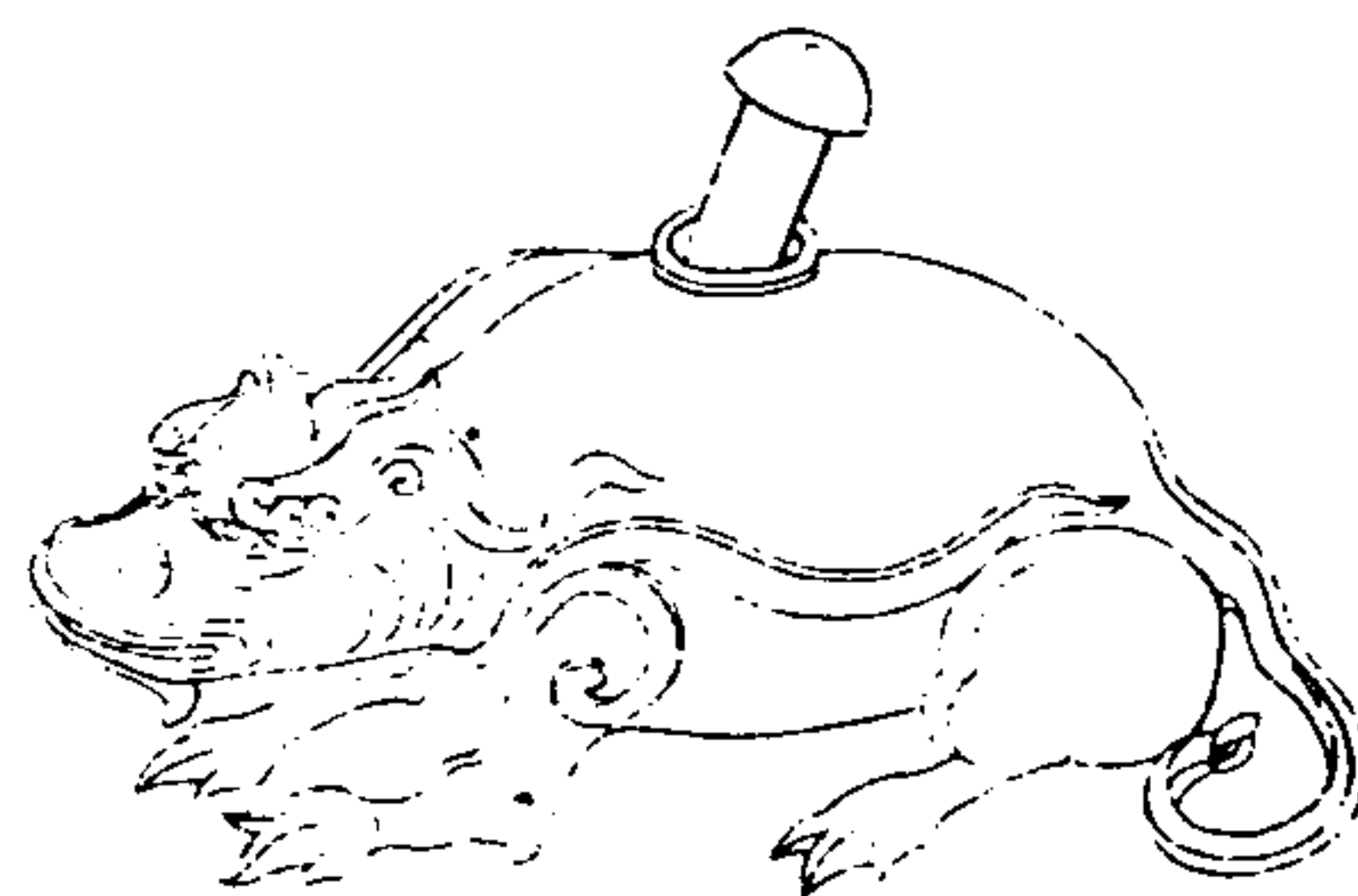

寧壽鑑古

卷十四

硯滴

五

右高二寸六分深二寸口徑六分重二十兩

漢天馬書鎮



寧壽鑑古

卷十四 書鎮

五

右高一寸八分長二寸九分濶一寸六分重十七兩金銀錯

唐雙熊書鎮



寧壽鑑古

卷十四 書鎮

五

右高一寸二分重十六兩塗金

唐立鷹書鎮



寧壽鑑古

卷十四 書鎮

禾

右高三寸一分重十六兩鑿金

漢博山鐘一



寧壽鑑古

卷十四 鐘

禾

右通蓋高五寸六分深一寸七分口徑二寸二分腹圍九寸重三十五兩

一、身、八、一、力、絲、作、日、后、名、一、一、三、二、片、片、夕

漢博山鑪二

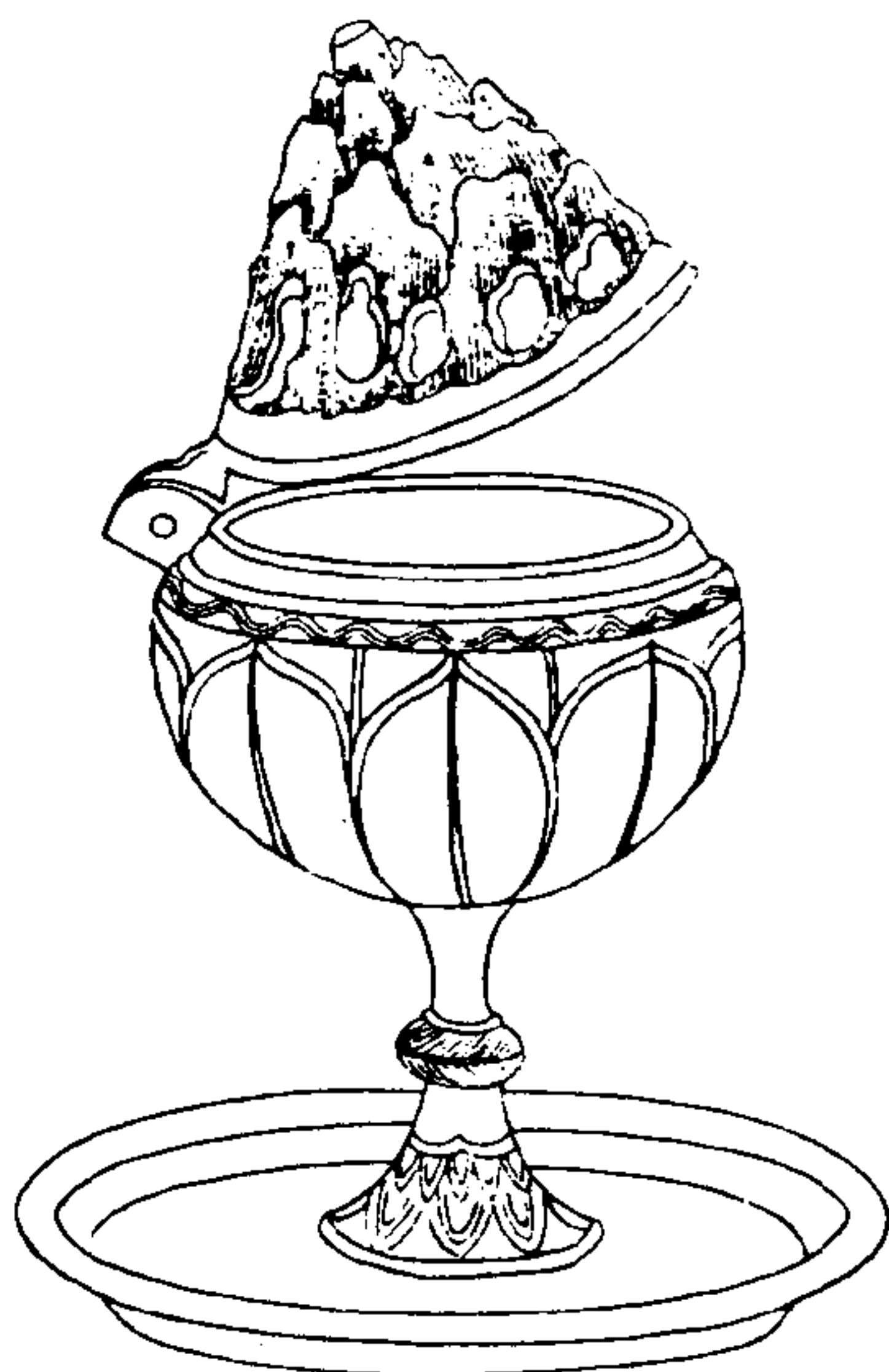

寧壽鑑古

卷十四

早

右通蓋高七寸一分深一寸八分口徑二寸七分腹圍一尺一寸一分重七十兩

漢博山鑪三

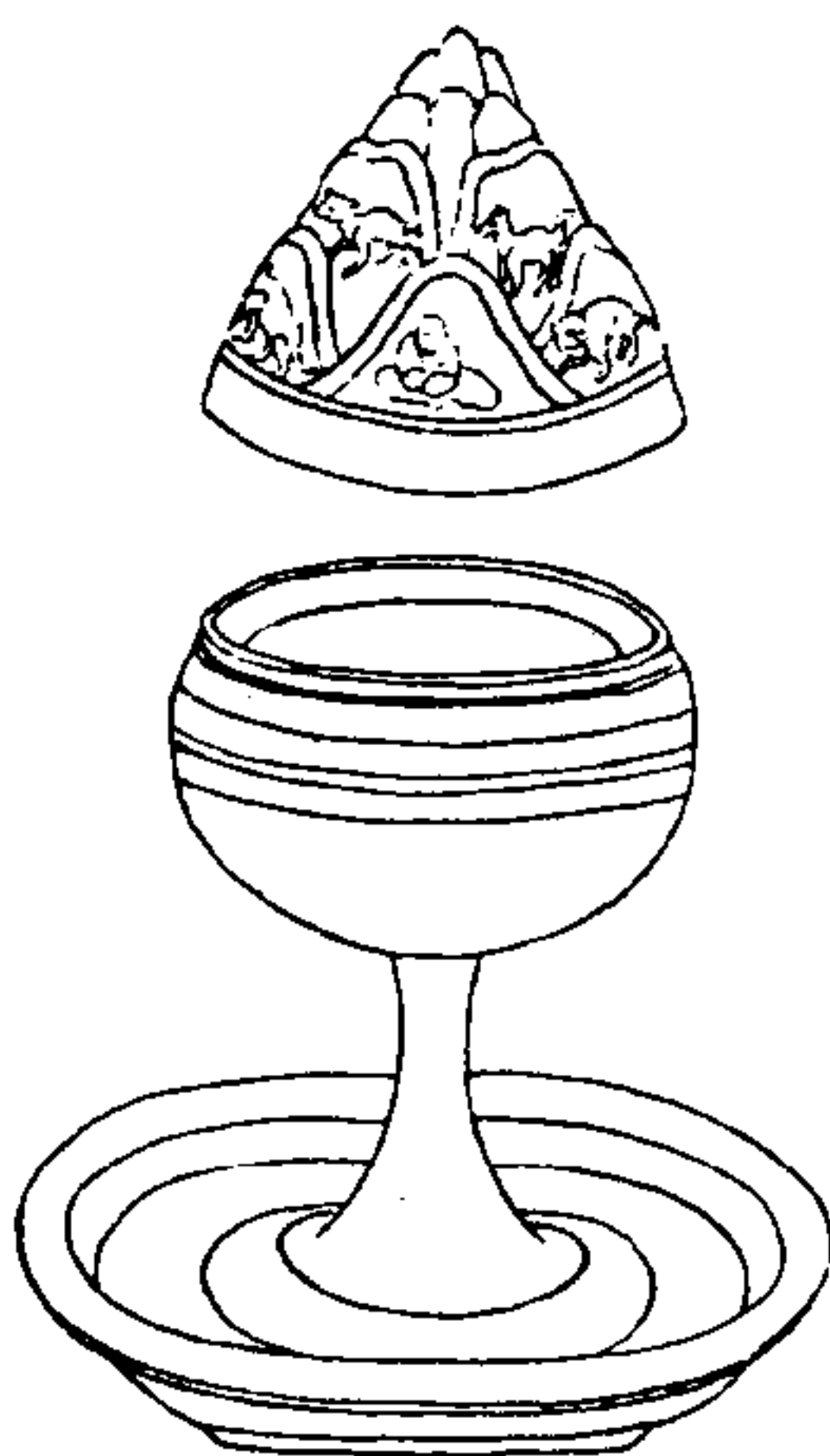

寧壽鑑古

卷十四

早

右通蓋高五寸六分深一寸六分口徑二寸四分腹圍九寸一分重三十一兩

漢博山鑑四

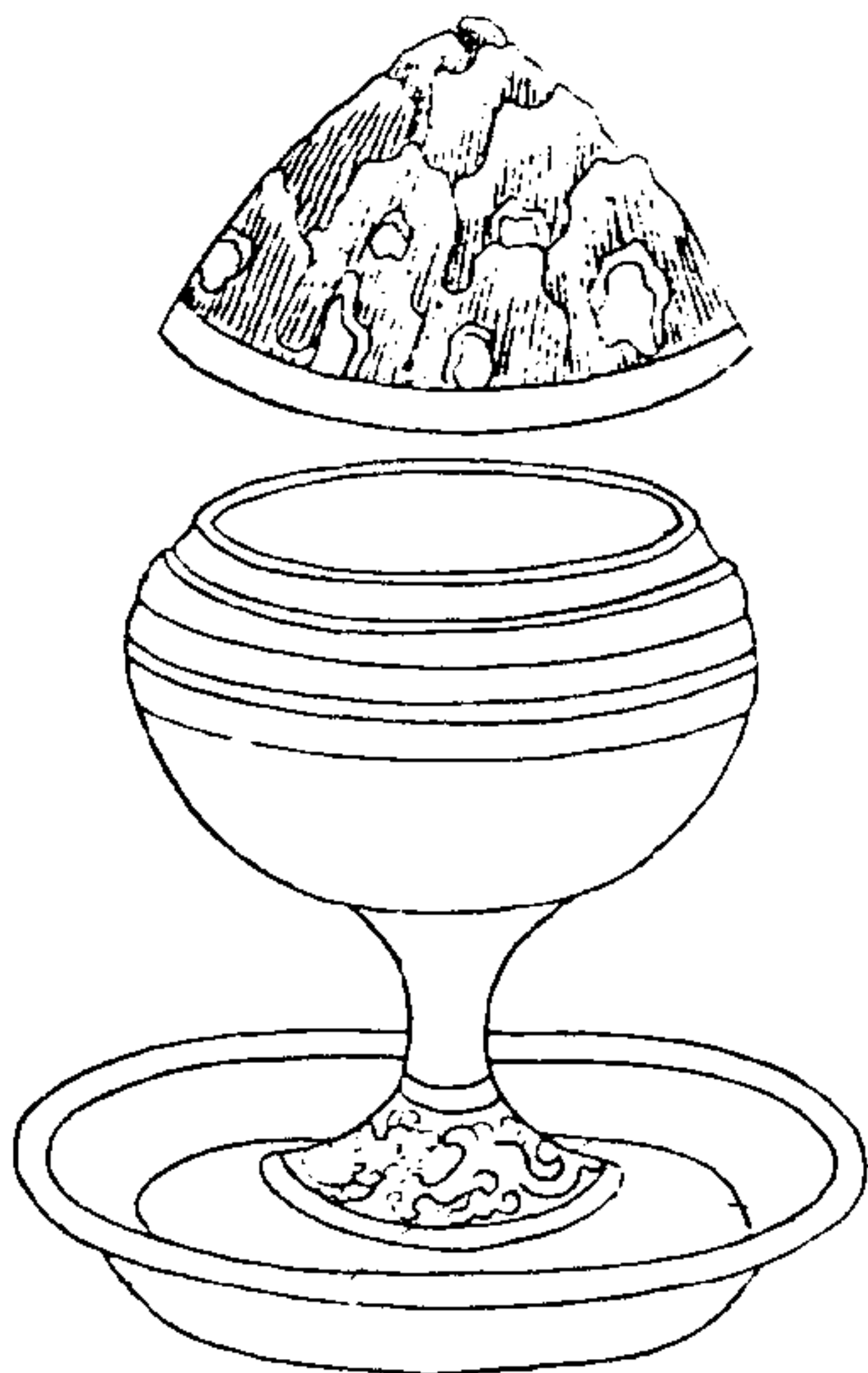

寧壽鑑古

卷十四

星

右通蓋高六寸二分深二寸五分口徑三寸二分腹圍一尺二寸四分重四十九兩

漢博山鑑五

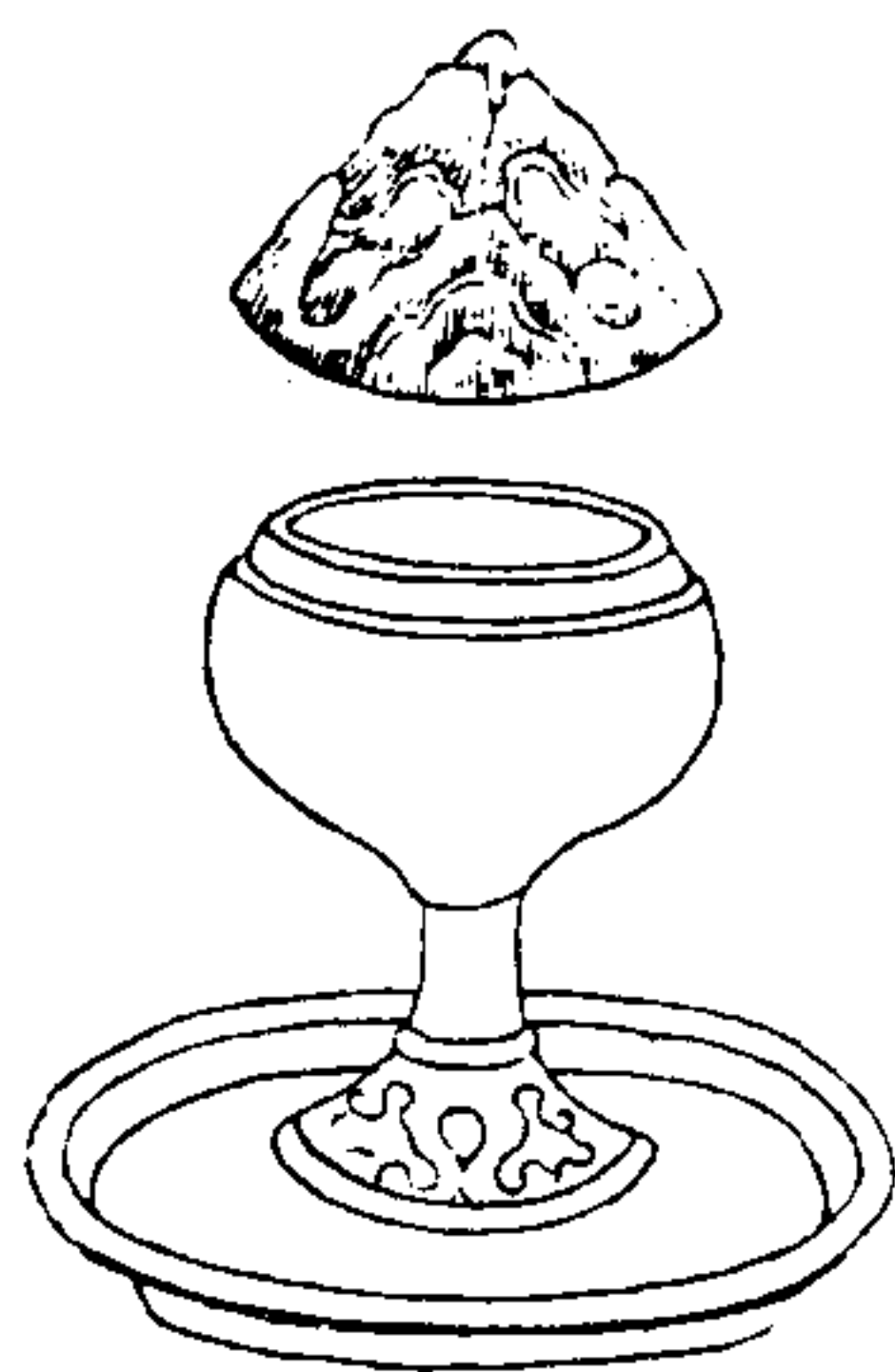

寧壽鑑古

卷十四

星

右通蓋高三寸三分深一寸一分口徑一寸六分腹圍六寸重六兩

漢博山鑪六

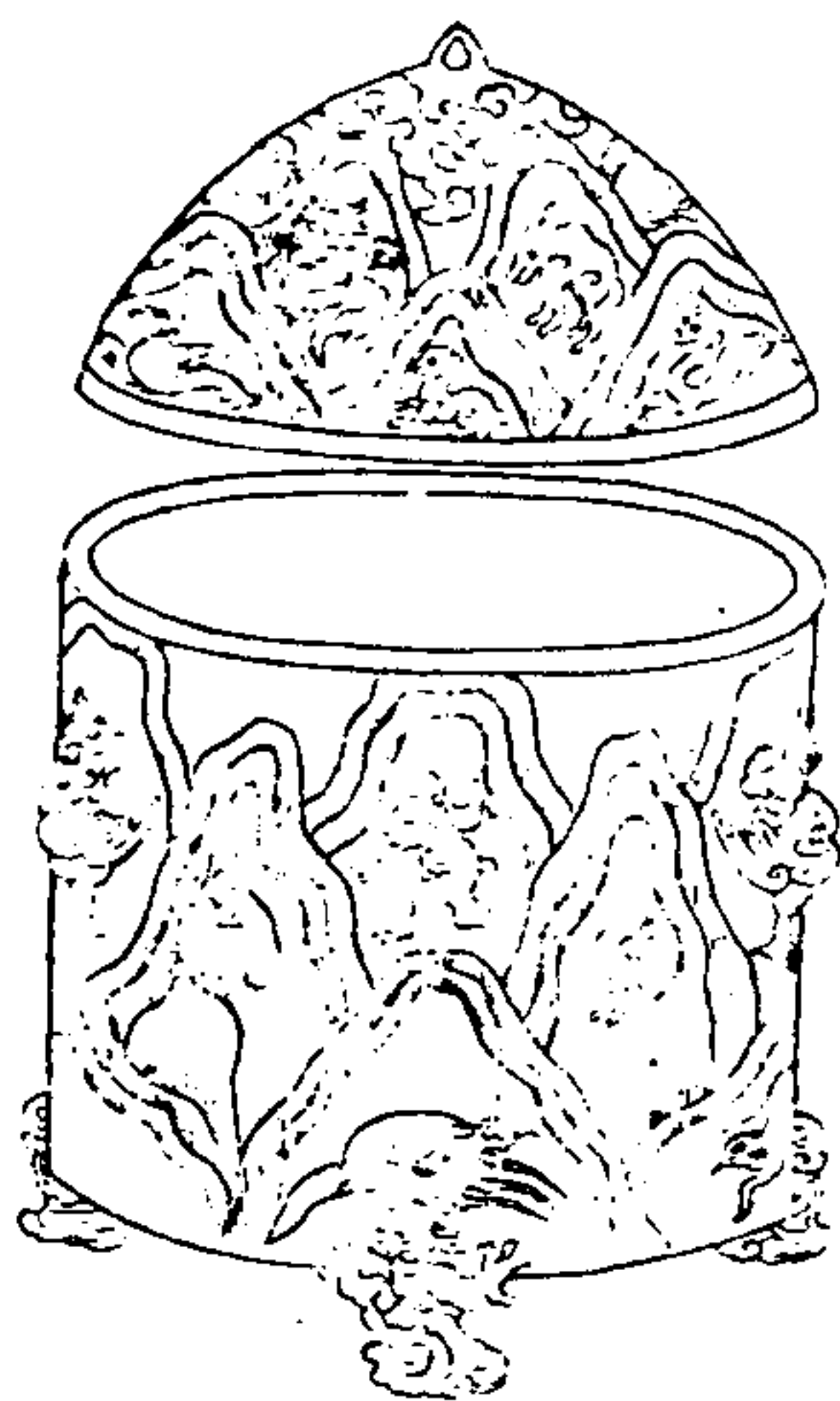

寧壽鑑古

卷十四

四

右通蓋高六寸三分深三寸口徑四寸八分腹
圍一尺六寸五分重八十兩塗金

漢角端鑪



寧壽鑑古

卷十四

五

右通蓋高四寸五分深一寸九分口徑一寸九
分腹圍一尺重二十兩

漢獸鑑



寧壽鑑古

卷十四

異

右高七寸腹圍一尺六寸二分重一百六兩金銀錯

漢雙耳鑑

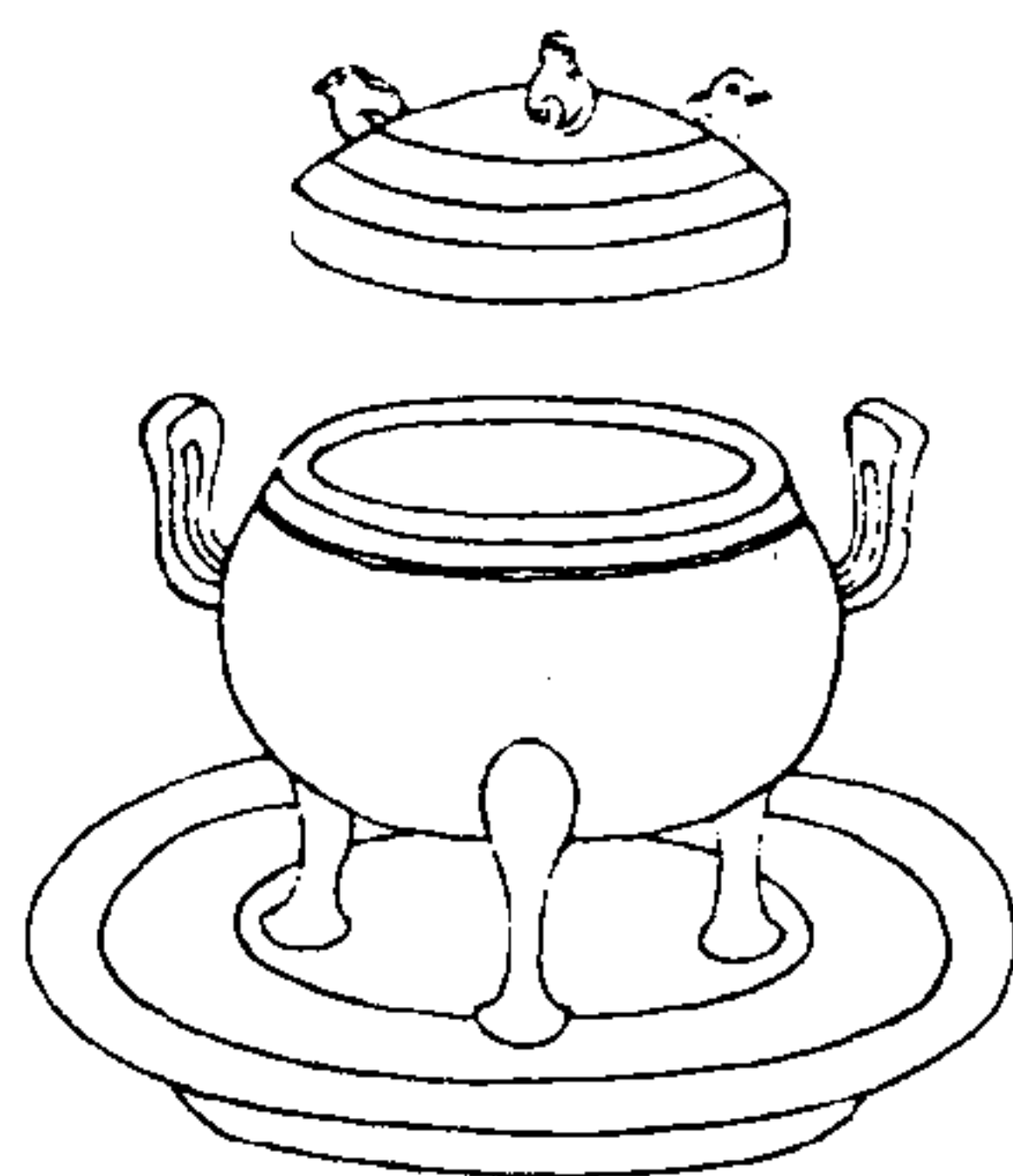

寧壽鑑古

卷十四

異

右通蓋高二寸八分深一寸八分口徑二寸一分腹圍八寸八分重二十兩

漢熏鑑一

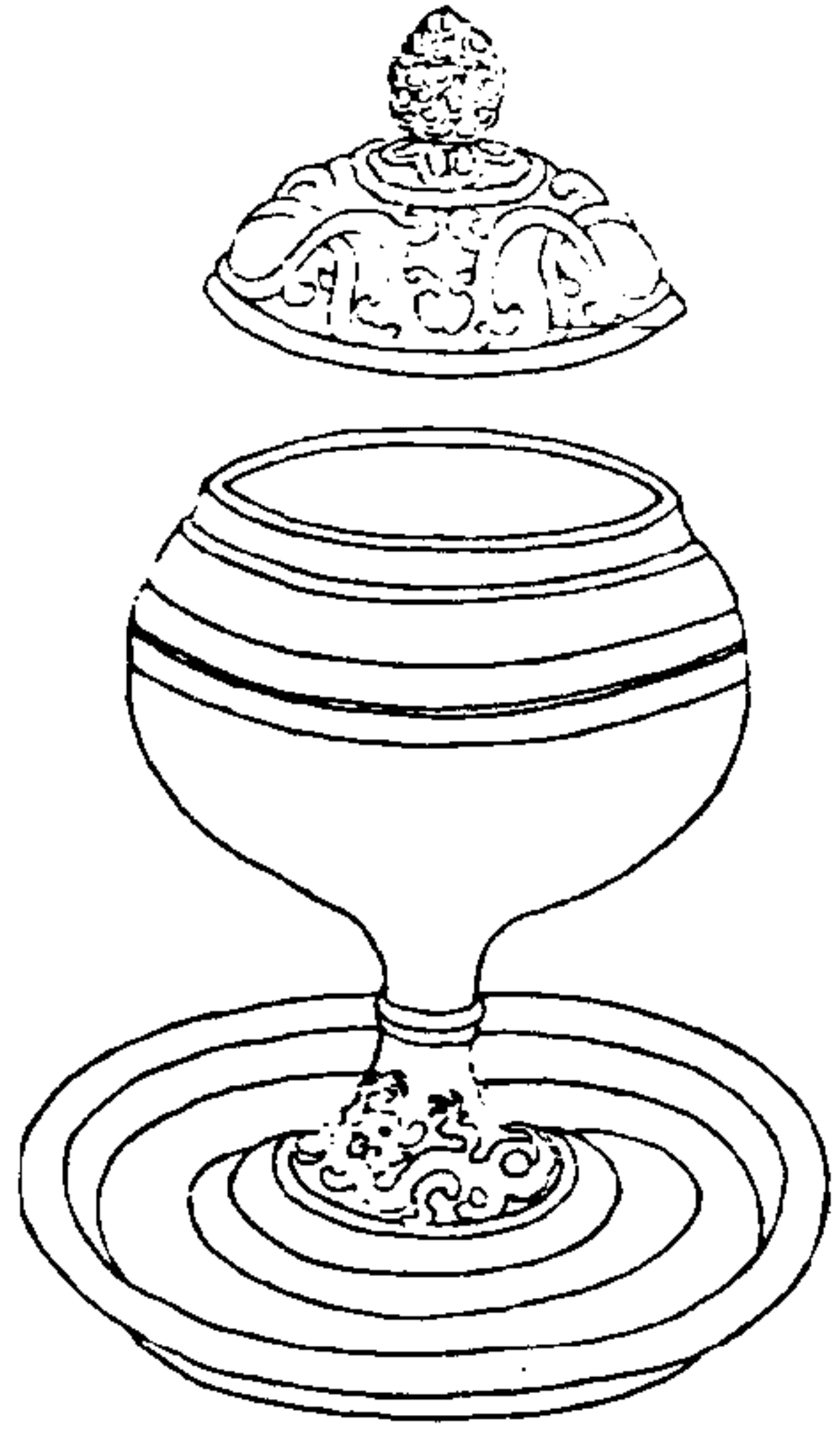

寧壽鑑古

卷十四

甲

右通蓋高六寸三分深二寸四分口徑三寸三分腹圍一尺三寸重三十七兩

漢熏鑑二

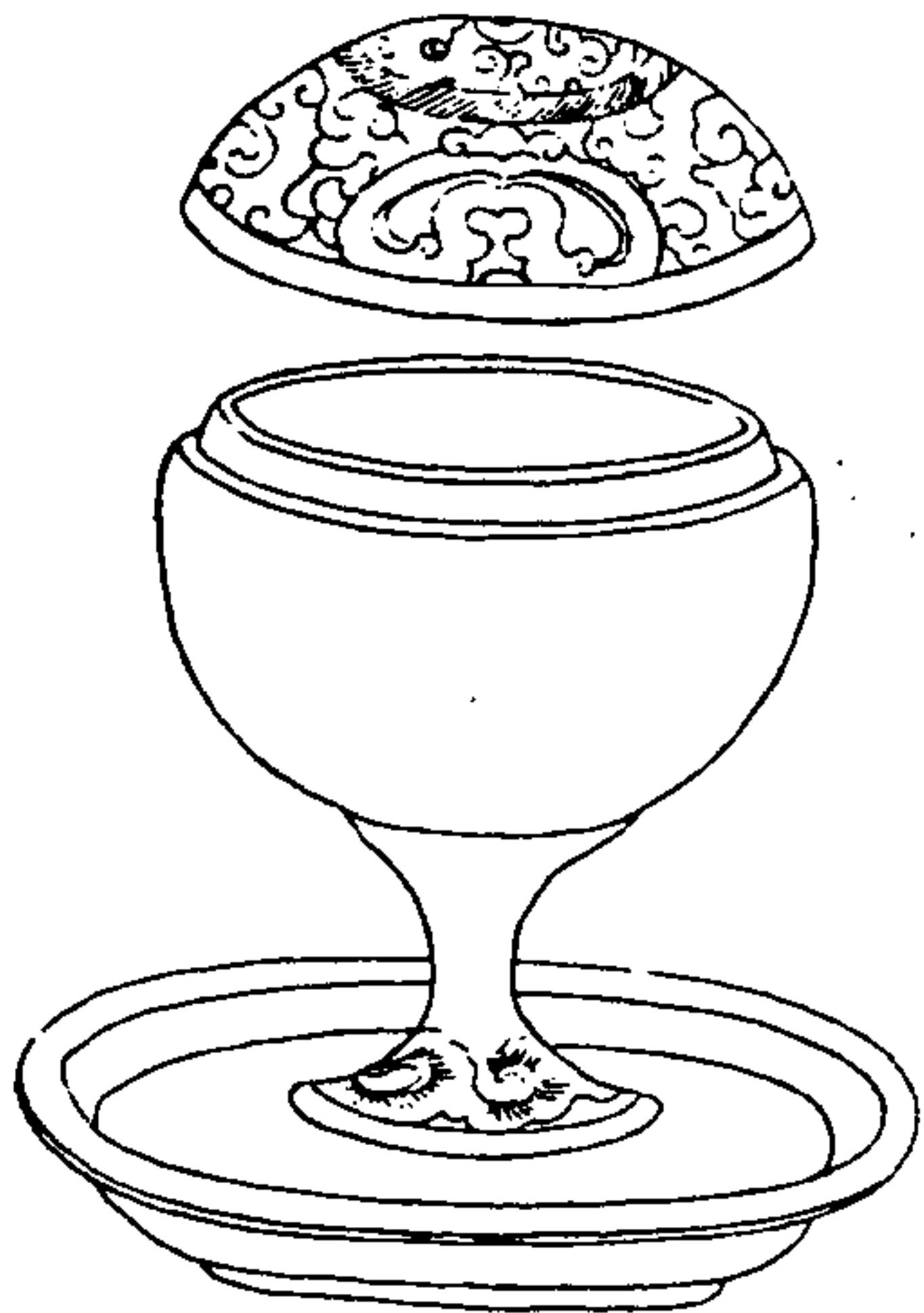

寧壽鑑古

卷十四

甲

右通蓋高五寸一分深二寸六分口徑三寸二分腹圍一尺二寸七分重三十九兩

漢熏鑑三

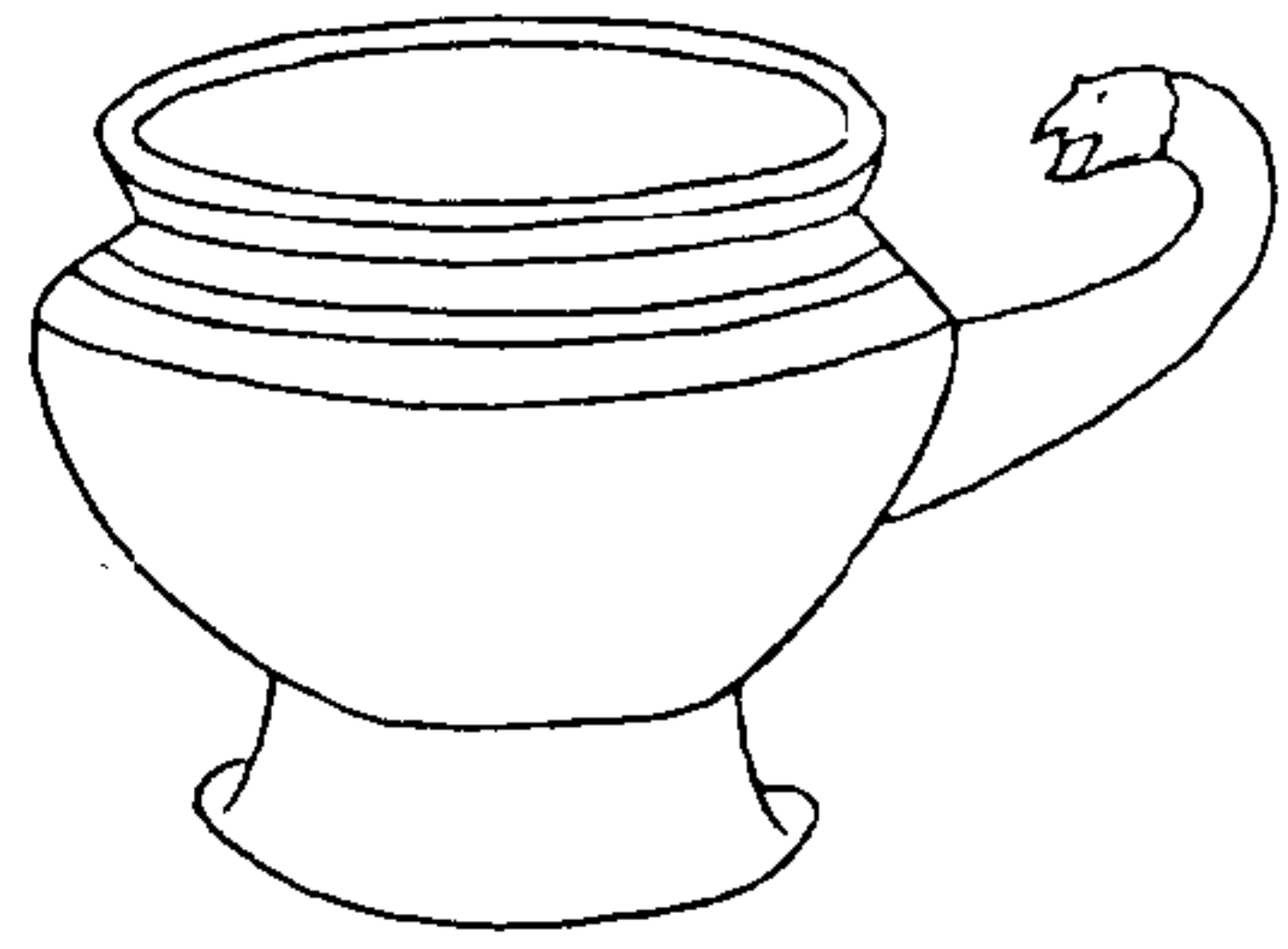

寧壽鑑古

卷十四

五

右高二寸二分深一寸六分口徑三寸四分腹
圍一寸二分重二十二兩有柄

漢夔鳳提鑑

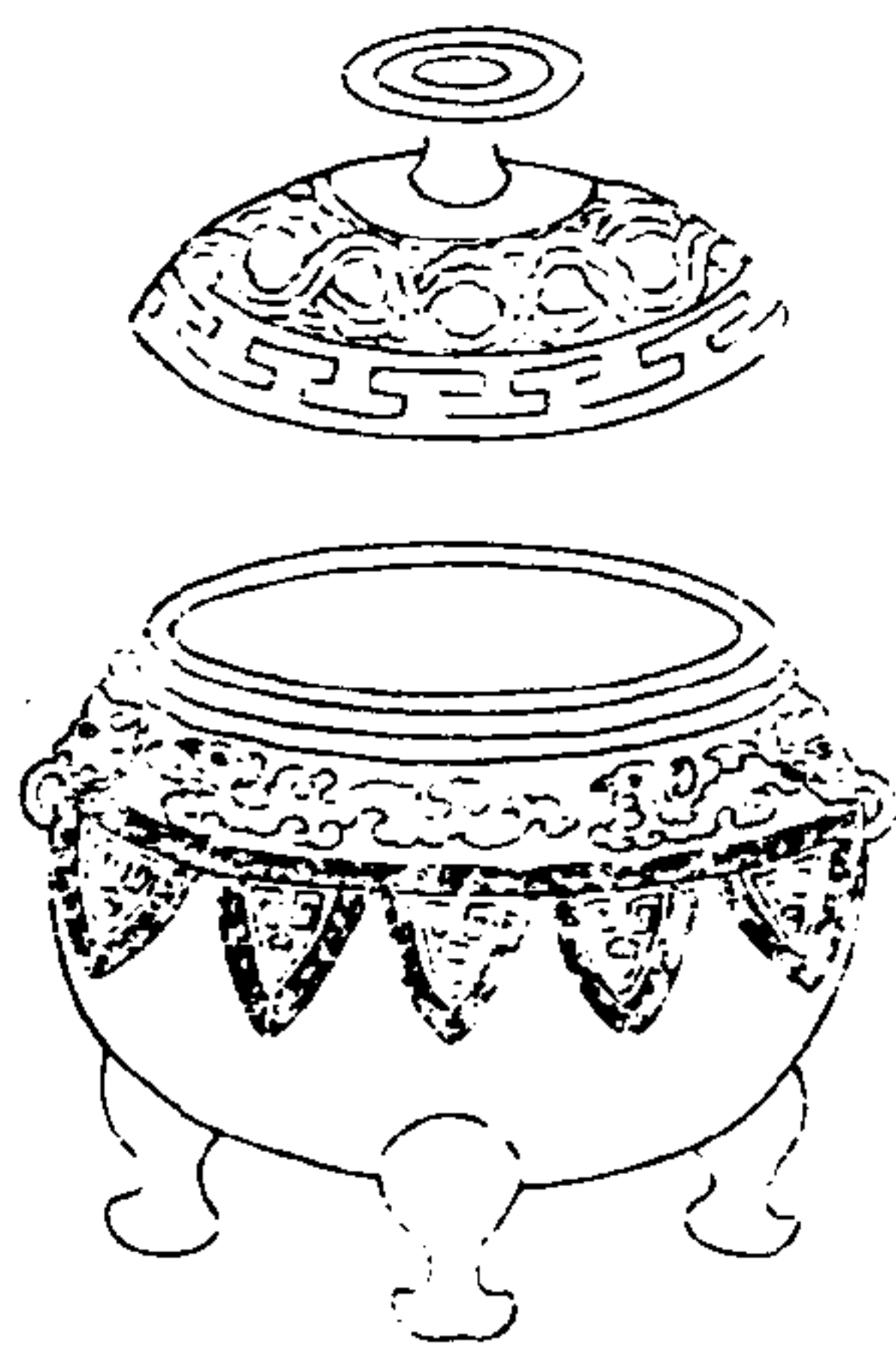

寧壽鑑古

卷十四

五

右通蓋高四寸五分深二寸五分口徑二寸六
分腹圍一尺二寸二分重三十三兩金銀錯

唐蟠虬鍾

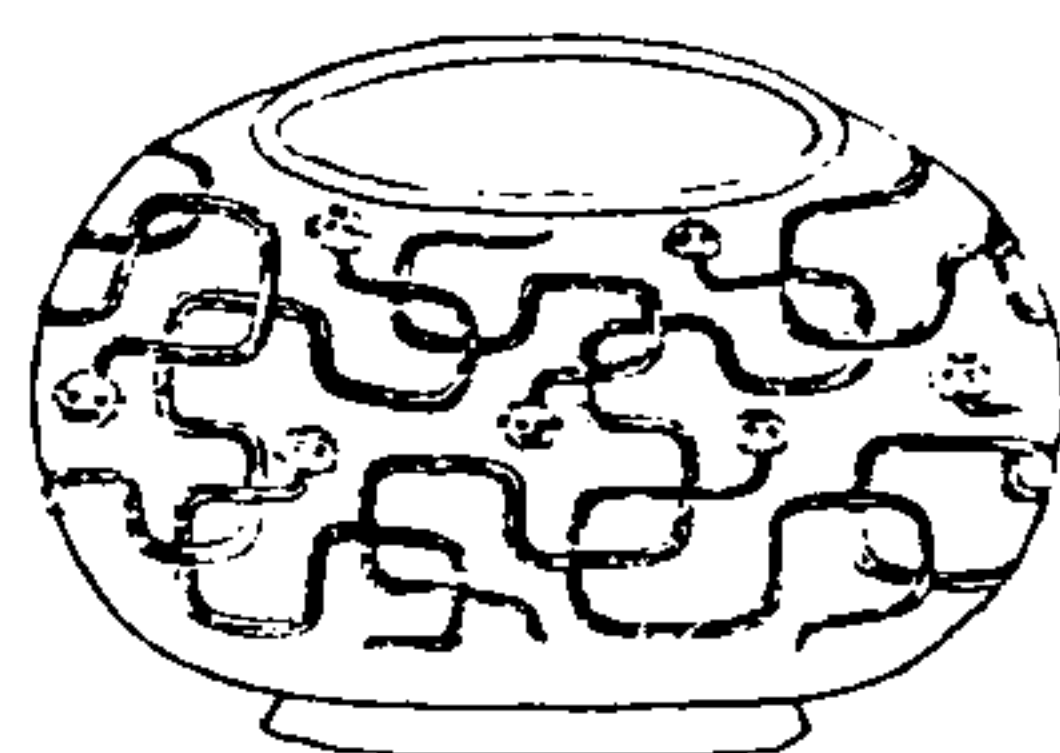

寧壽鑑古

卷十四

鍾

右高一寸九分深一寸七分口徑二寸腹圍一尺三分重十四兩金銀錯

唐熏鍾一



寧壽鑑古

卷十四

鍾

右通蓋高二寸九分深一寸口徑三寸三分腹圍一尺一寸重二十四兩

唐熏鑪二



寧壽鑑古

卷十四

五

右通蓋高三寸深一寸九分口徑二寸五分腹
圍六寸八分重十三兩塗金

唐寶鴨熏鑪

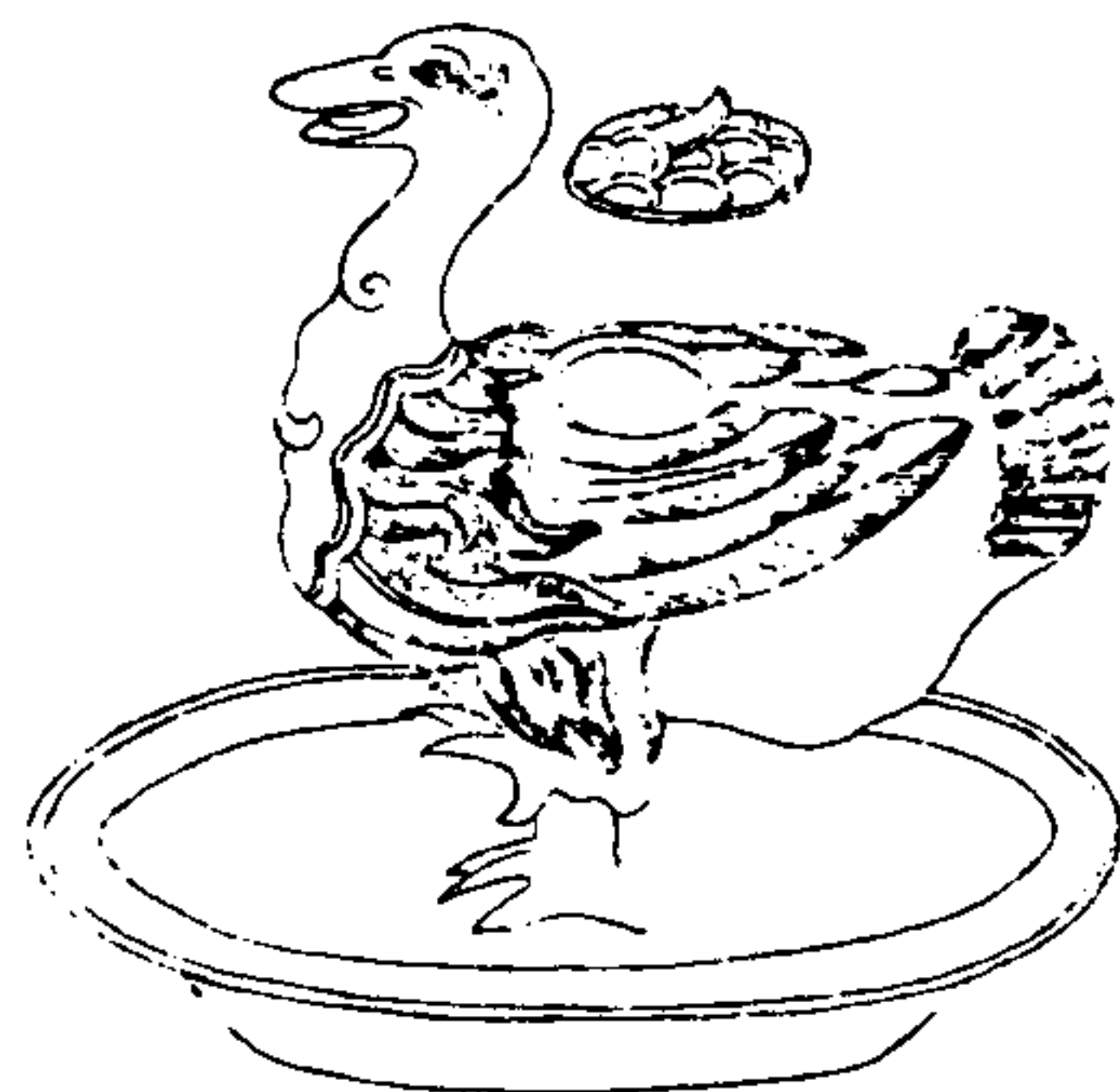

寧壽鑑古

卷十四

五

右高二寸七分深一寸二分口徑一寸通長三
寸四分闊二寸重二十兩

唐提鍾

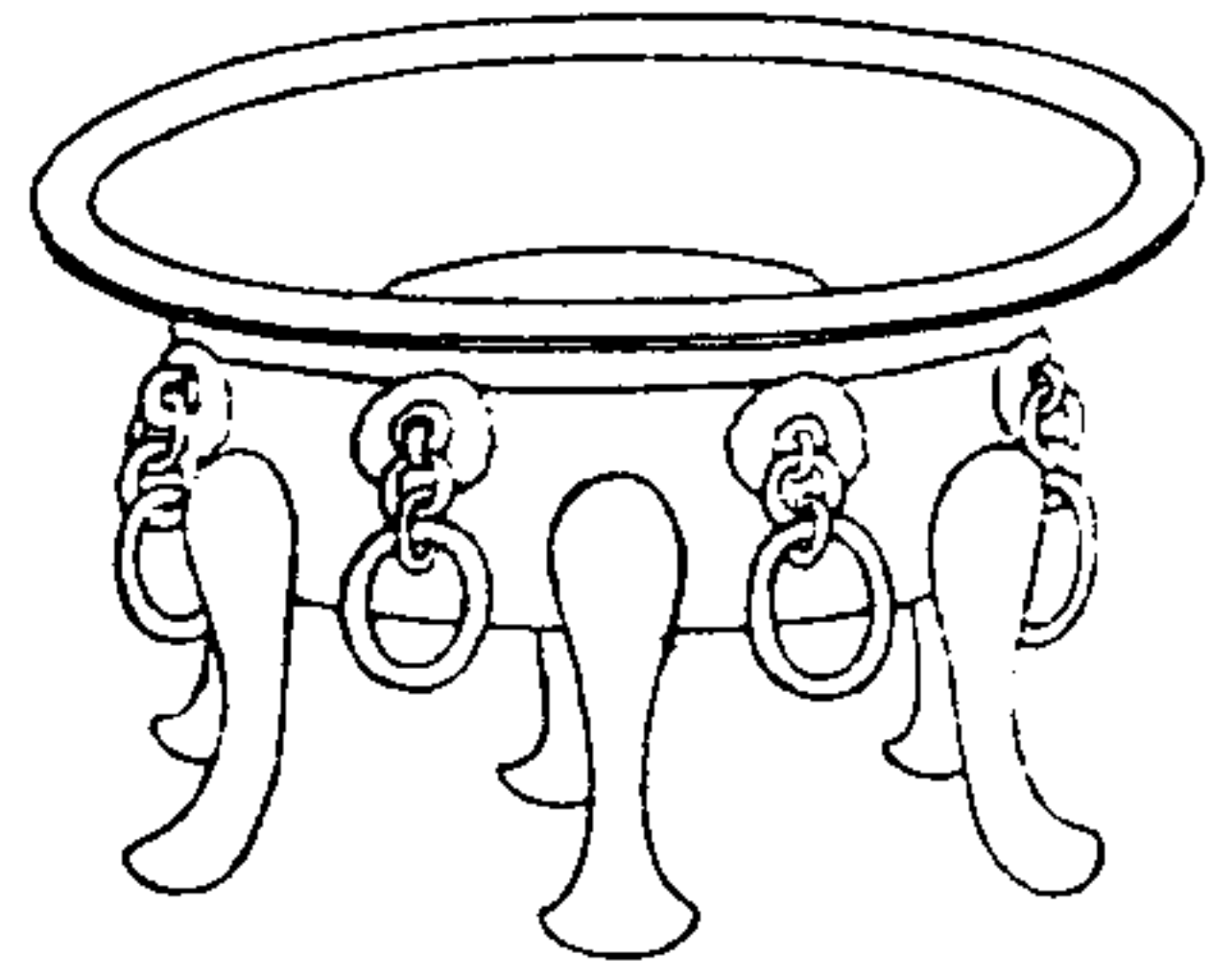

寧壽鑑古

卷十四

五

右高二寸四分深一寸二分口徑四寸二分腹圍一尺一寸五分重十六兩塗金

寧壽鑑古卷十五目錄

鑑一

漢

尚方鑑一 有銘

尚方鑑二 有銘

尚方鑑三 有銘

尚方鑑四 有銘

尚方鑑五 有銘

尚方鑑六 有銘

尚方鑑七 有銘

寧壽鑑古

卷十五

目錄一

明光鑑一 有銘

明光鑑二 有銘

清白鑑一 有銘

清白鑑二 有銘

清白鑑三 有銘

清白鑑四 有銘

清白鑑五 有銘

千秋鑑一 有銘

千秋鑑二 有銘

千秋鑑三 有銘

千秋鑑四 有銘

千秋鑑五 有銘

千秋鑑六 有銘

長富貴鑑 有銘

長宜子孫鑑一 有銘

長宜子孫鑑二 有銘

寶鑑 有銘

王氏鑑 有銘

龍氏鑑 有銘

四靈三瑞鑑一

寧壽鑑古 卷十五 目錄二

四靈三瑞鑑二

四靈三瑞鑑三

四神鑑一

四神鑑二

四神鑑三

神人鑑

卍字鑑

十二辰鑑一

十二辰鑑二

十二辰鑑三

八乳鑑一

八乳鑑二

四乳鑑一

四乳鑑二

四乳鑑三

枚乳鑑一

枚乳鑑二

花乳鑑

純素鑑

瑞獸鑑

寧壽鑑古 卷十五 目錄三

鷹獸鑑

漢尚方鑑一



寧壽鑑古

卷十五

鑑

一



徑四寸四分重十二兩有半背作八乳具龍鸞形流雲邊素鼻銘四十字案西溪叢語李晦之鏡銘詞與此相同少壽效金石如侯王一句博古圖尚方第一鏡文詞亦小異通典秦置尚方今漢因之攷漢書注曰尚方主作禁器物此其是也銘曰辟不羊許慎說文羊祥也漢元嘉刀銘宜侯王大吉祥洪适隸釋曰漢代器物多以羊為祥

寧壽鑑古

卷十五

鑑

二

漢尚方鑑二

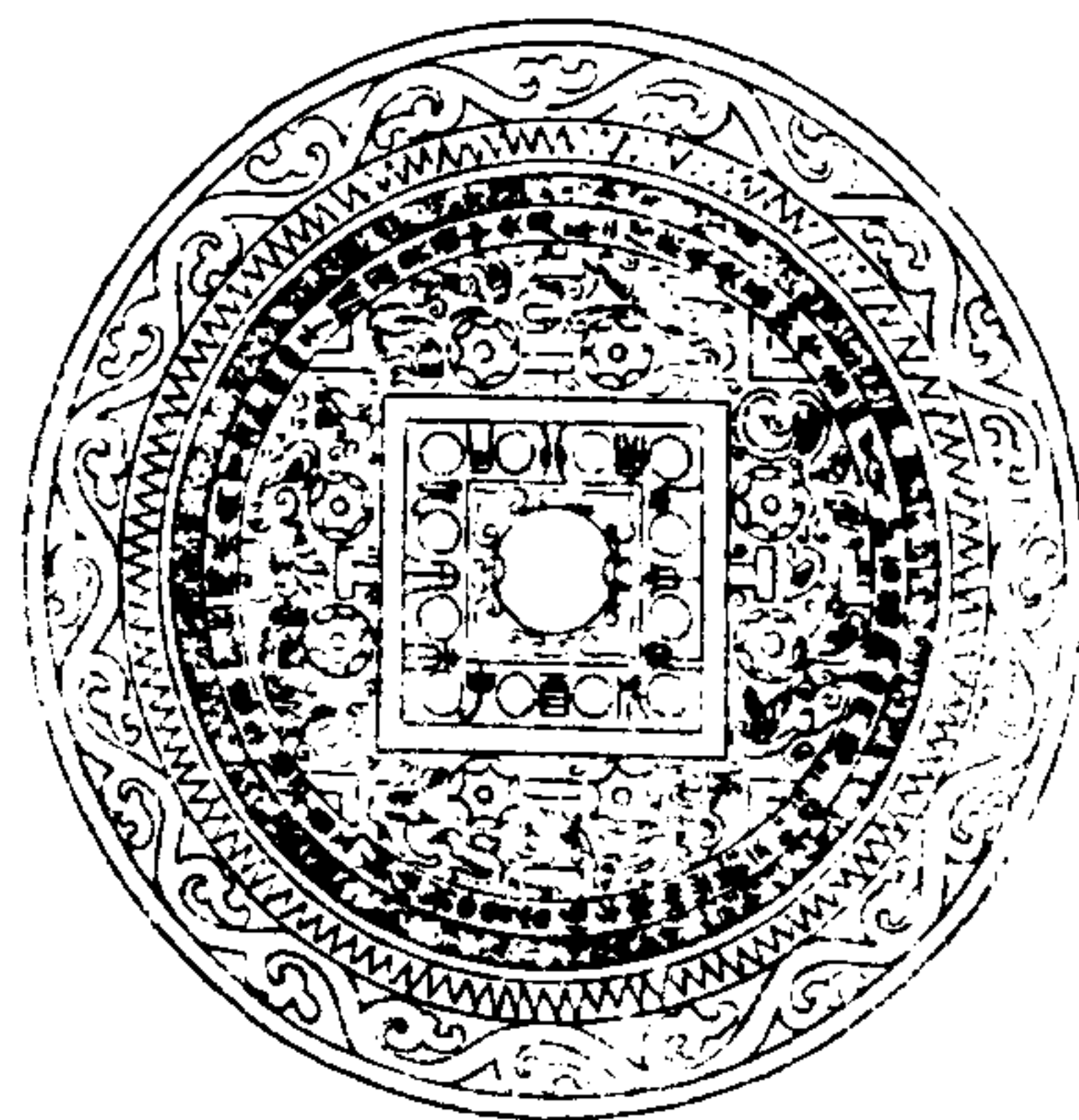

寧壽鑑古

卷十三

三

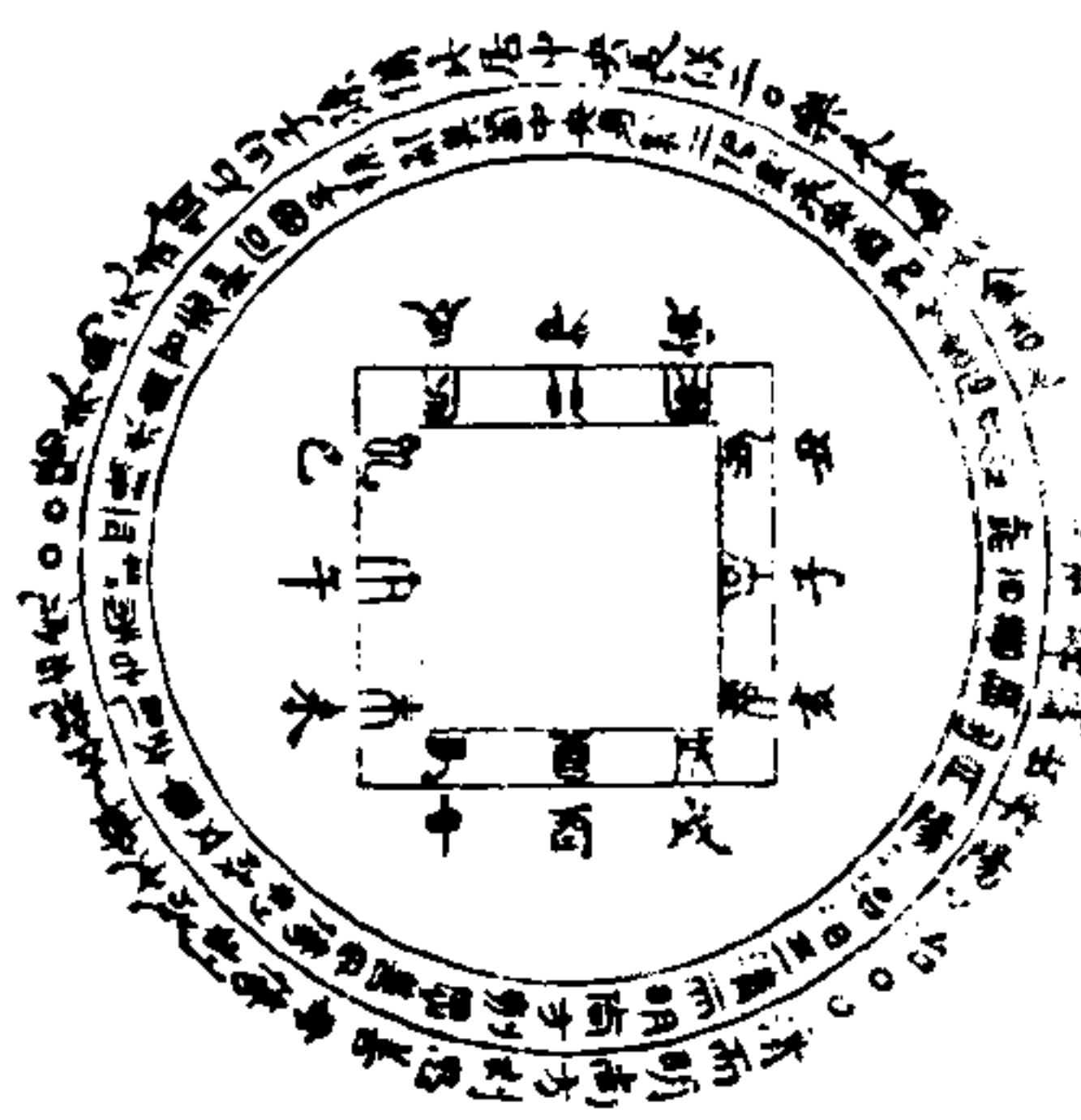

徑七寸一分重三十兩背作十二乳間列地支
十二字外輪八乳具龍鸞形流雲邊素真銘五
十八字曰有善銅出丹陽者案漢書地理志丹
陽郡有銅官食貨志古者金有三等赤金為下
益康注曰赤金丹陽銅也神異記丹陽銅似金
可鍛以作器淮南子曰餌丹陽之偽金即此也
其餘銘詞與前鑑相類

寧壽鑑古

卷十五

鑑

四

漢尚方鑑三

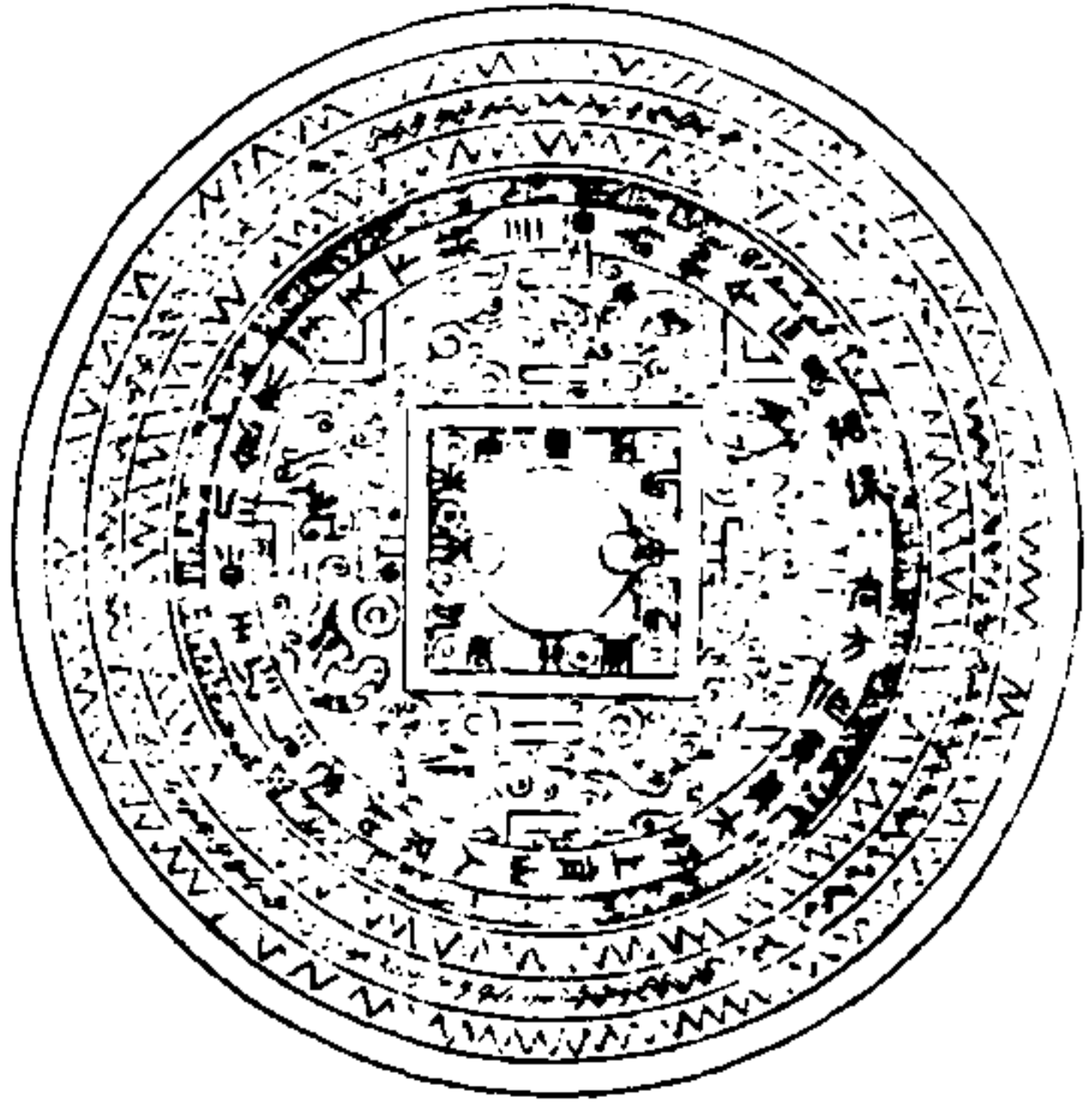

寧壽鑑古

卷十五

五



徑五寸七分重十九兩背作十二乳間列地支
十二字外輪八乳具龍鷹形流雲邊素鼻銘三
十四字與西清古鑑所載之尚方鑑銘詞同

寧壽鑑古

卷十五

六

漢尚方鑑四



寧壽鑑古

卷十五

七

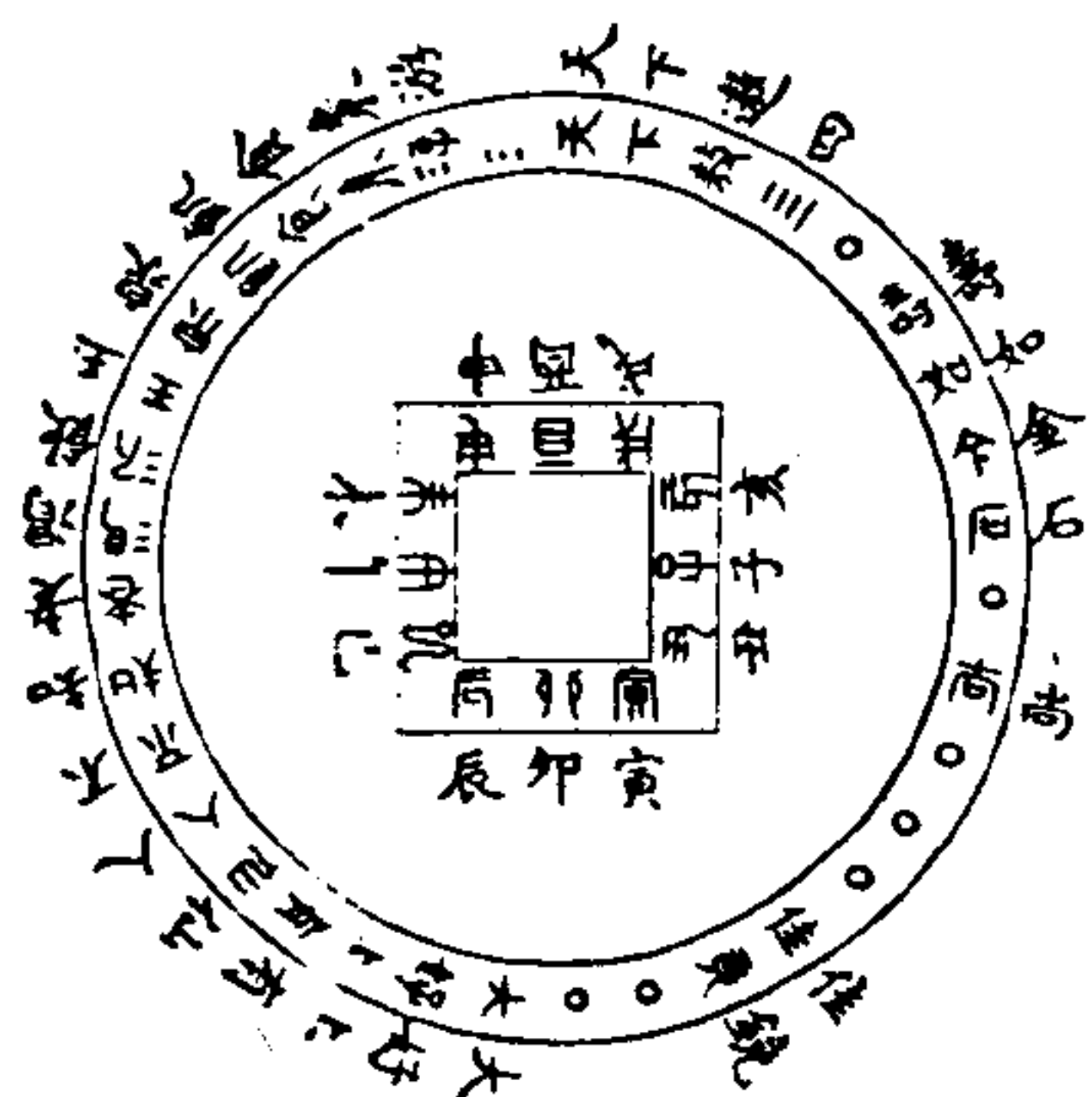

徑五寸七分重二十一兩背作十二乳間列地支十二字外輪八乳具鳥獸形山紋邊素鼻銘三十五字

寧壽鑑古

卷十五

八

漢尚方鑑五

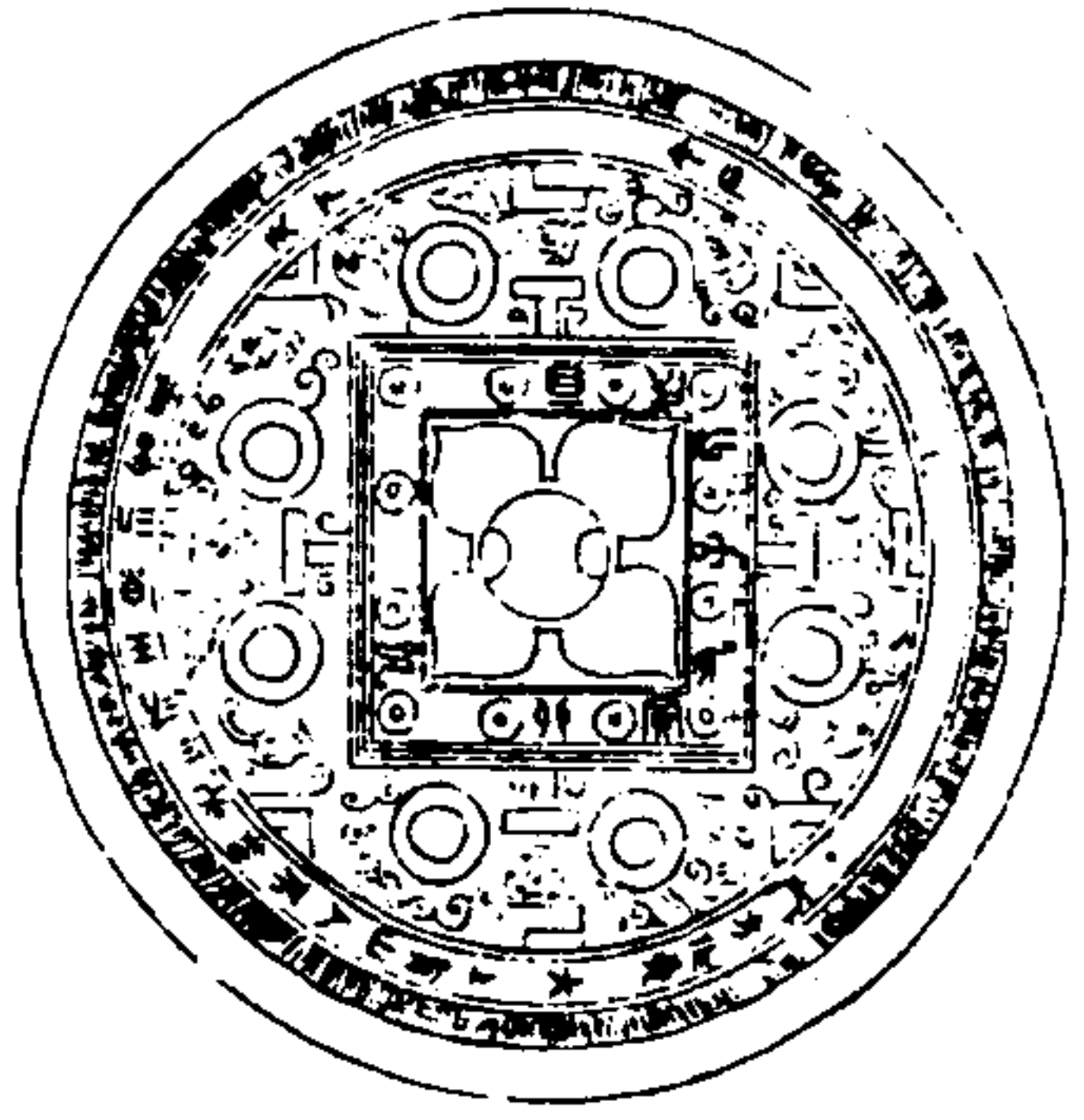

寧壽鑑古

卷十五

九

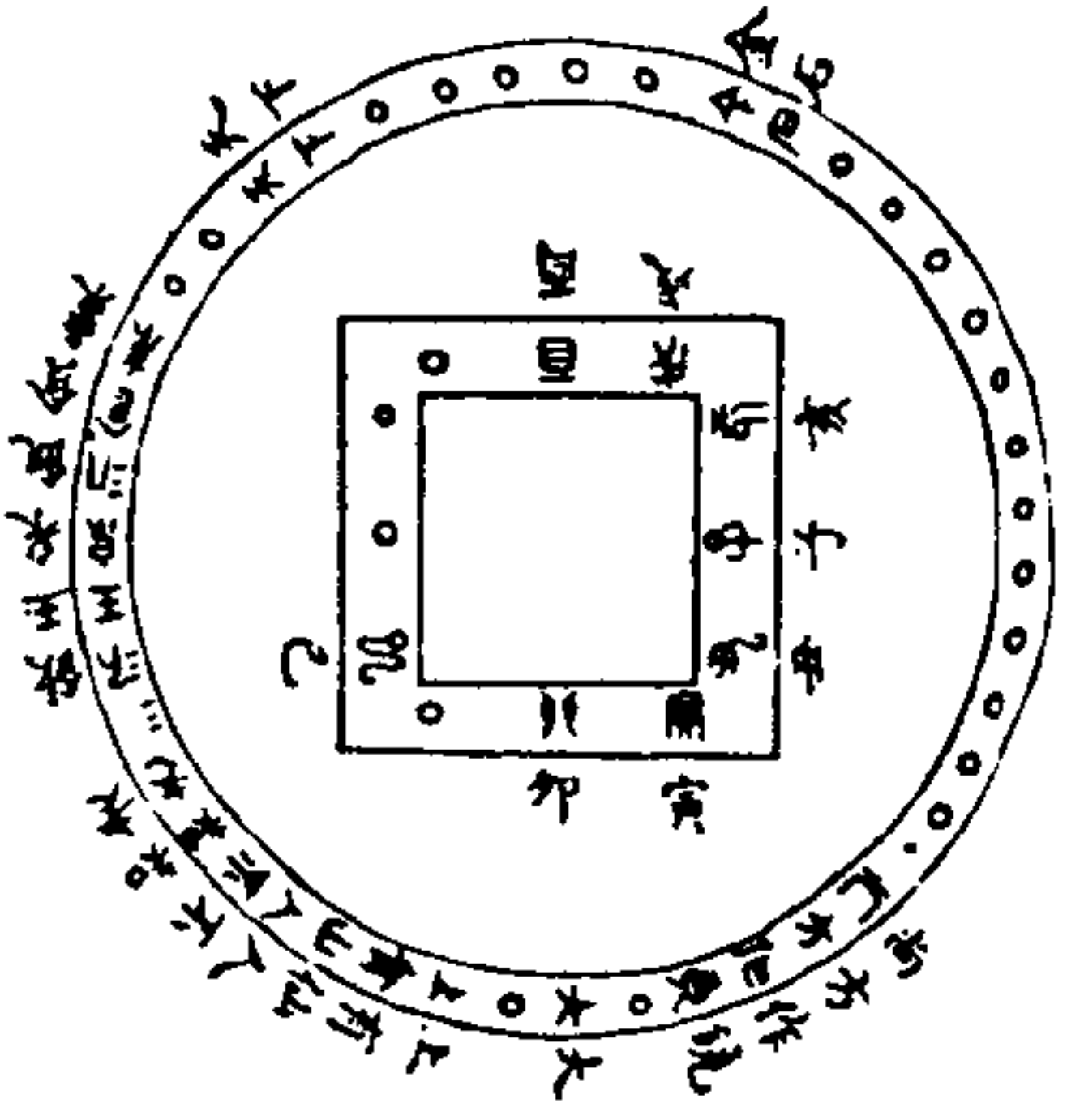

徑五寸四分重十八兩有半背作十二乳間列
地支十二字外輪八乳具鷹獸形素邊素鼻銘
四十四字漫漶不可辨者居其半

寧壽鑑古

卷十五

十

漢尚方鑑六

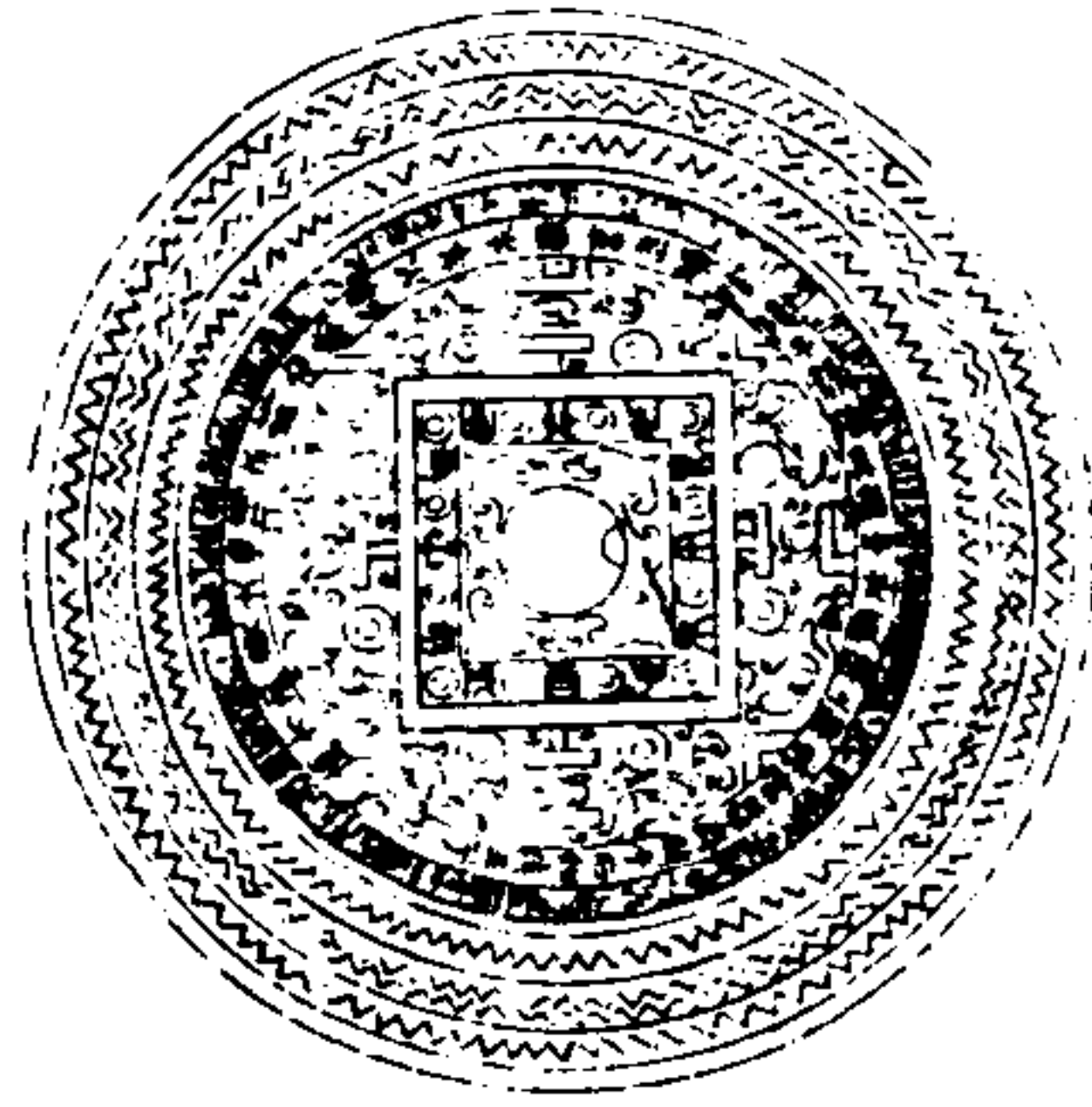

寧壽鑑古

卷十五

士



徑五寸重十五兩背作十二乳間列地支十二
字外輪八乳具鳥獸形山紋邊素鼻銘四十三
字與博古圖所載尚方鑑銘相同惟辟不祥三
字博古圖作掌四旁壽效金石四字亦無之

寧壽鑑古

卷十五

士

漢尚方鑑七

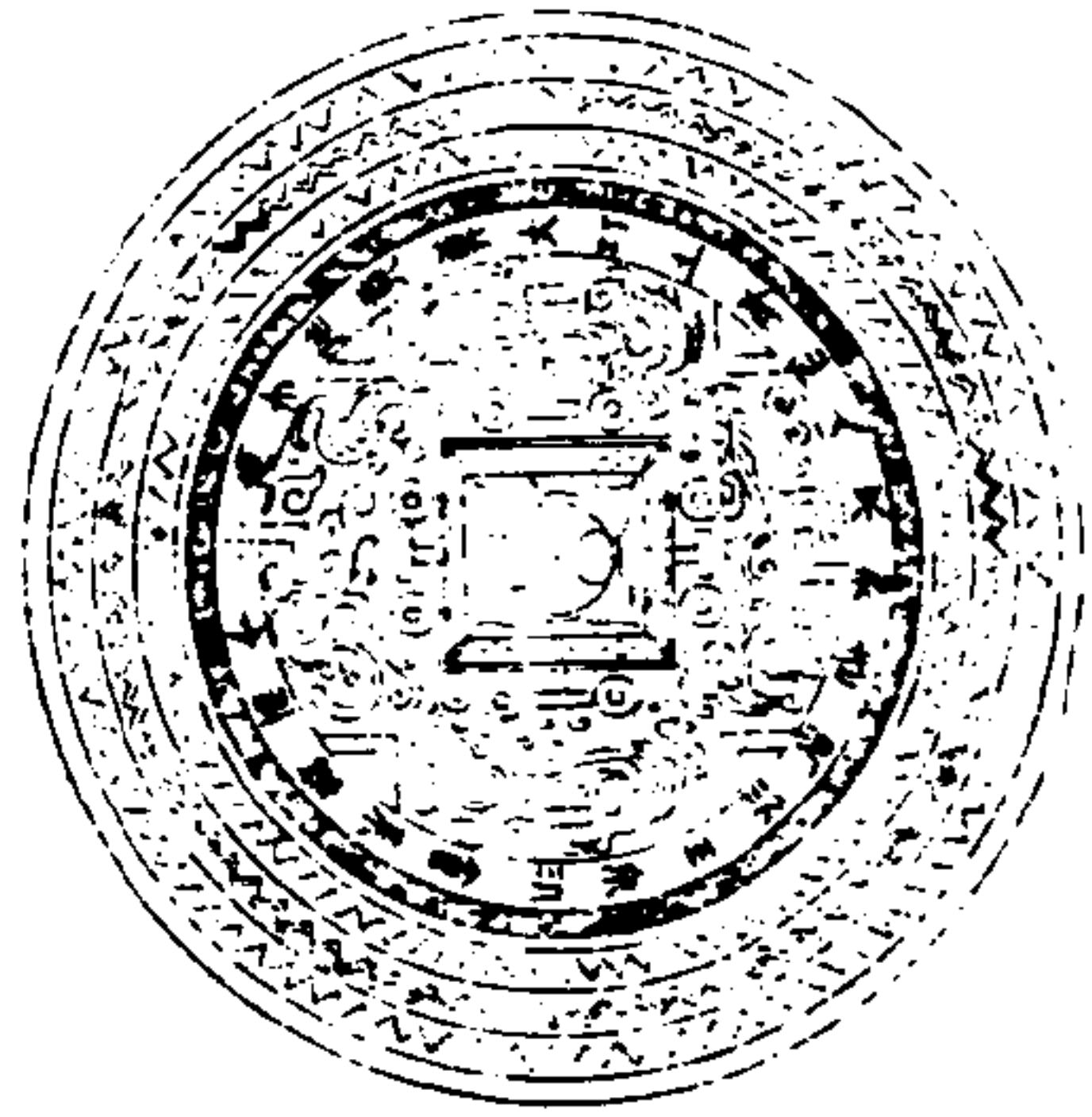

寧壽鑑古

卷十五

三

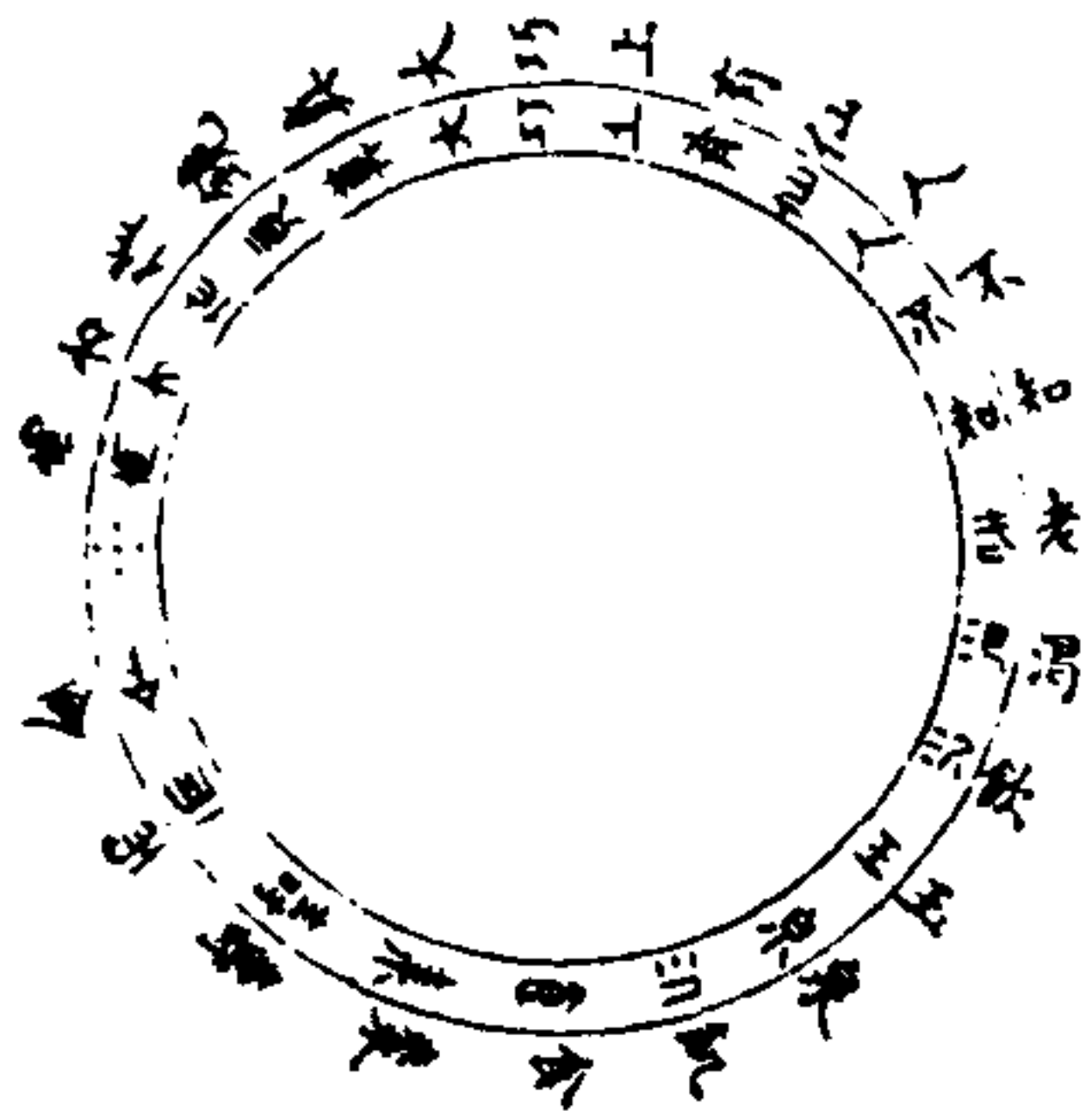

徑四寸八分重十兩有半背作八乳具鳥獸形
山紋邊素真銘二十四字與博古圖所載尚方
第二鑑及仙人不老鑑文詞稍異案楊慎丹鉛
錄所載鑑銘曰尚方作鏡真大巧上有仙人不
知老渴飲玉泉飢食素壽如金石佳且好較此
銘多四字

寧壽鑑古

卷十五

四

漢明光鑑一

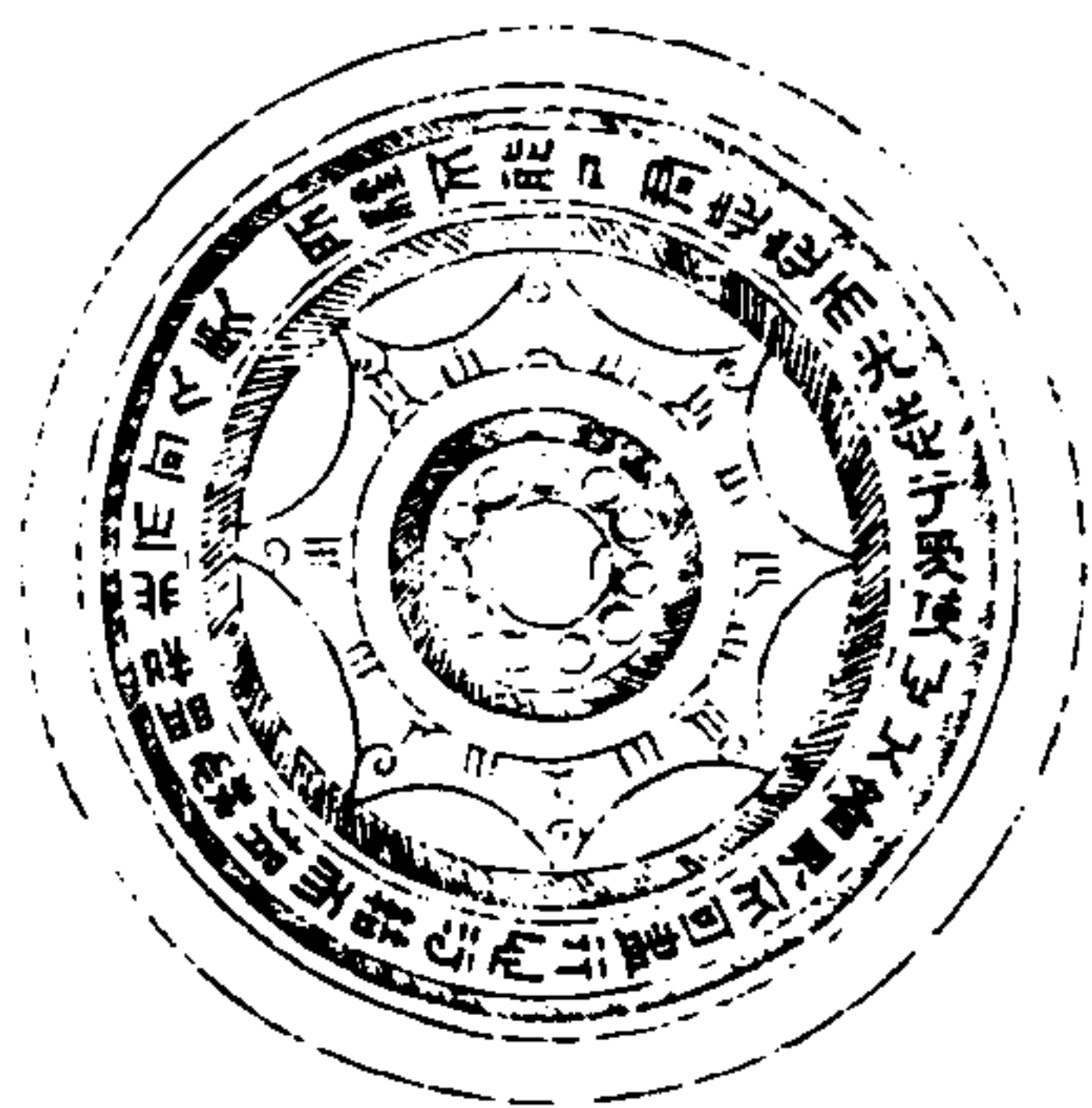

寧壽鑑古

卷十五 鑑

五



徑五寸八分重二十一兩有半背作菱花形中
列十二乳素邊素真銘三十六字文不可盡識
其義亦多難曉

寧壽鑑古

卷十五 鑑

六

漢明光鑑二

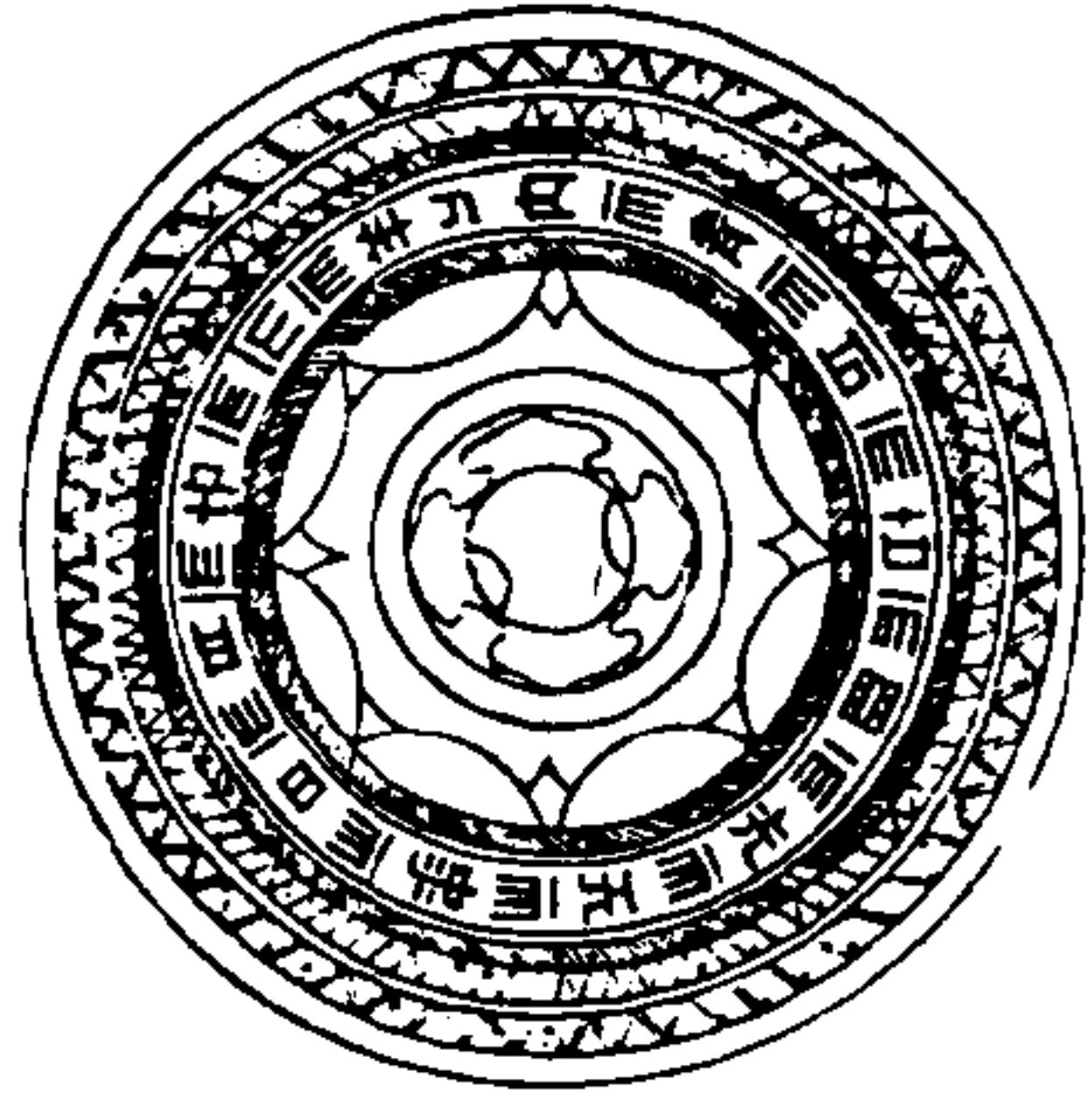

寧壽鑑古

卷十五

鑑

七

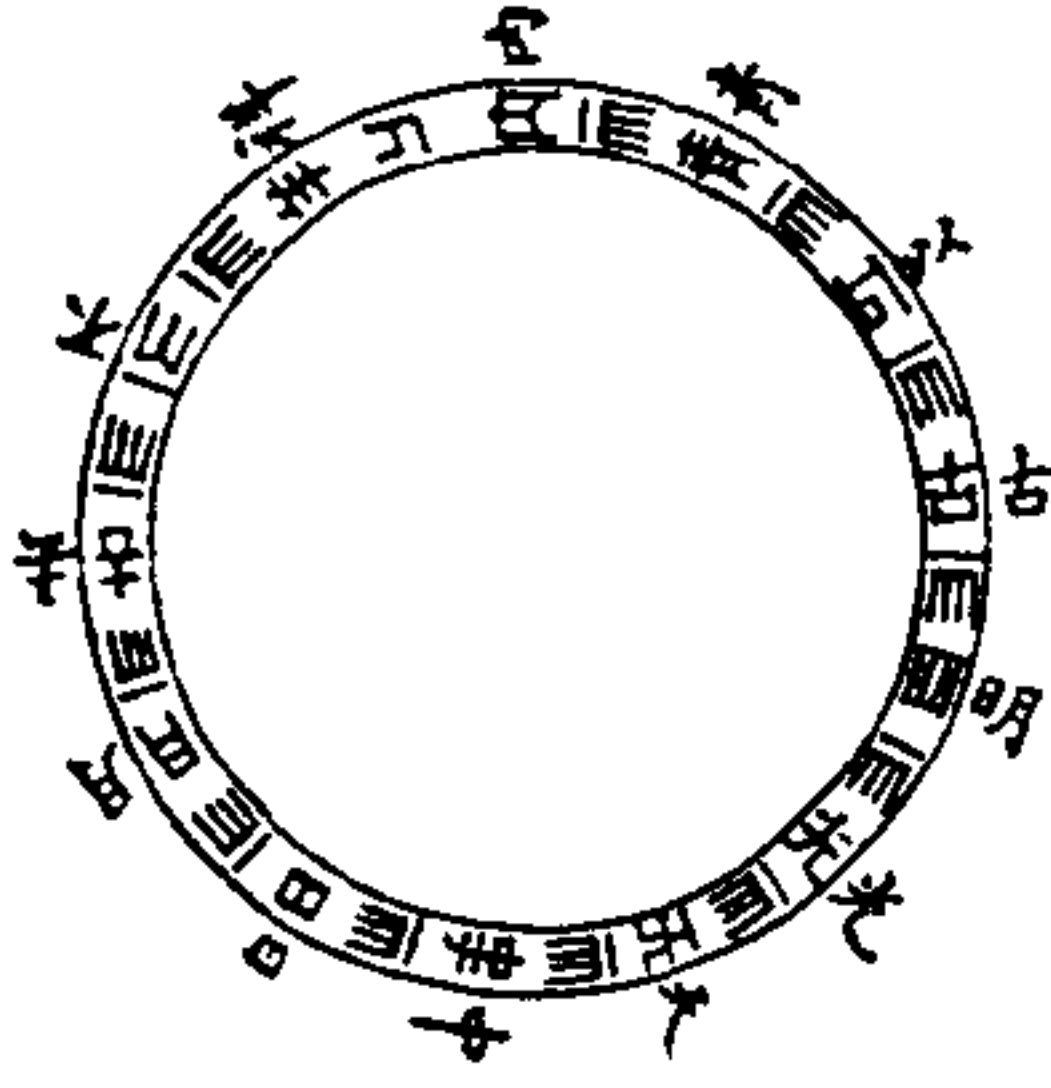

徑四寸四分重十三兩背作菱花形素邊素鼻
銘二十六字每字之下亦各間一篆紋如天字
狀與前漢千秋鑑同

寧壽鑑古

卷十五

鑑

六

漢清白鑑一

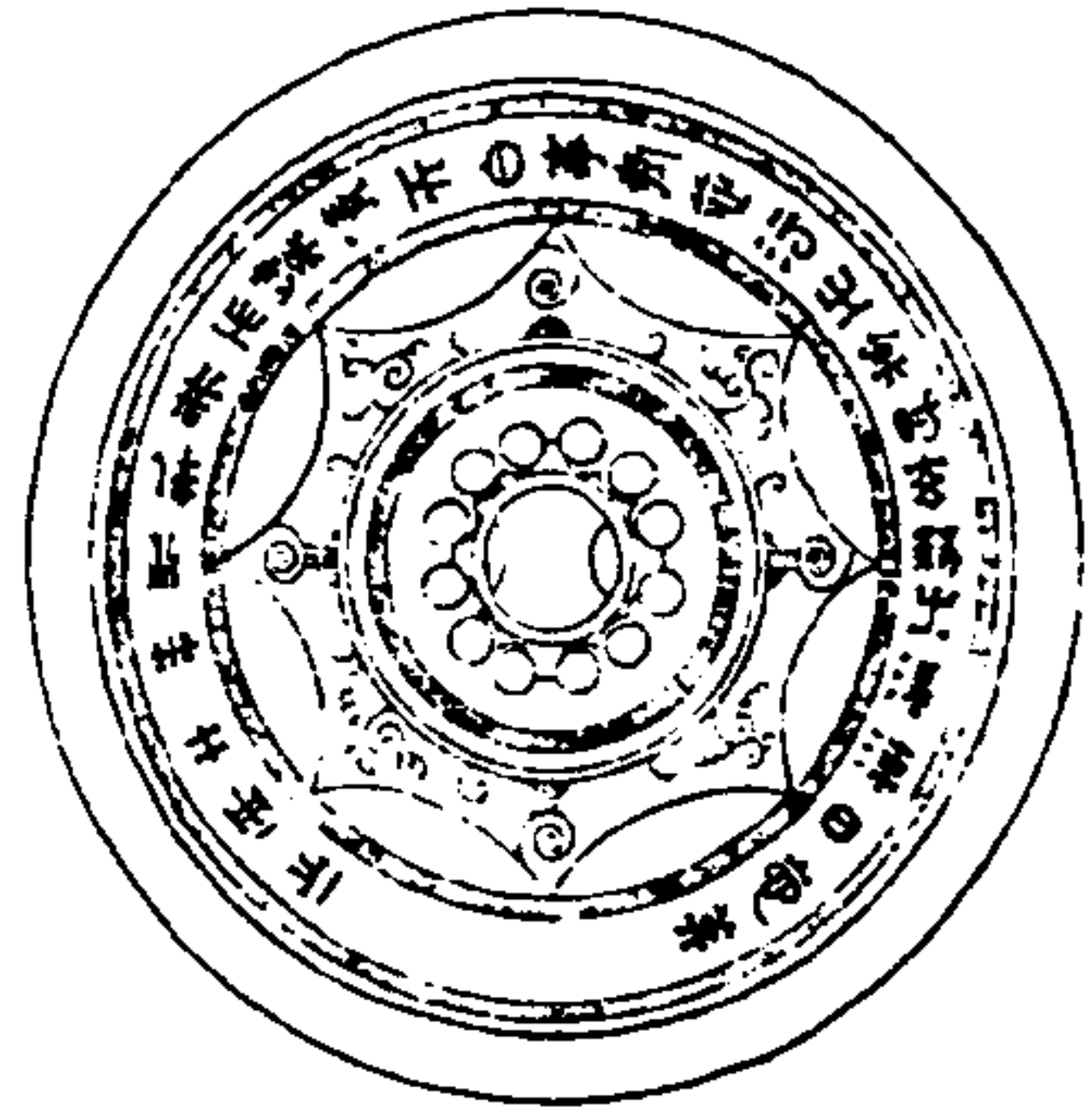

寧壽鑑古

卷十五

九

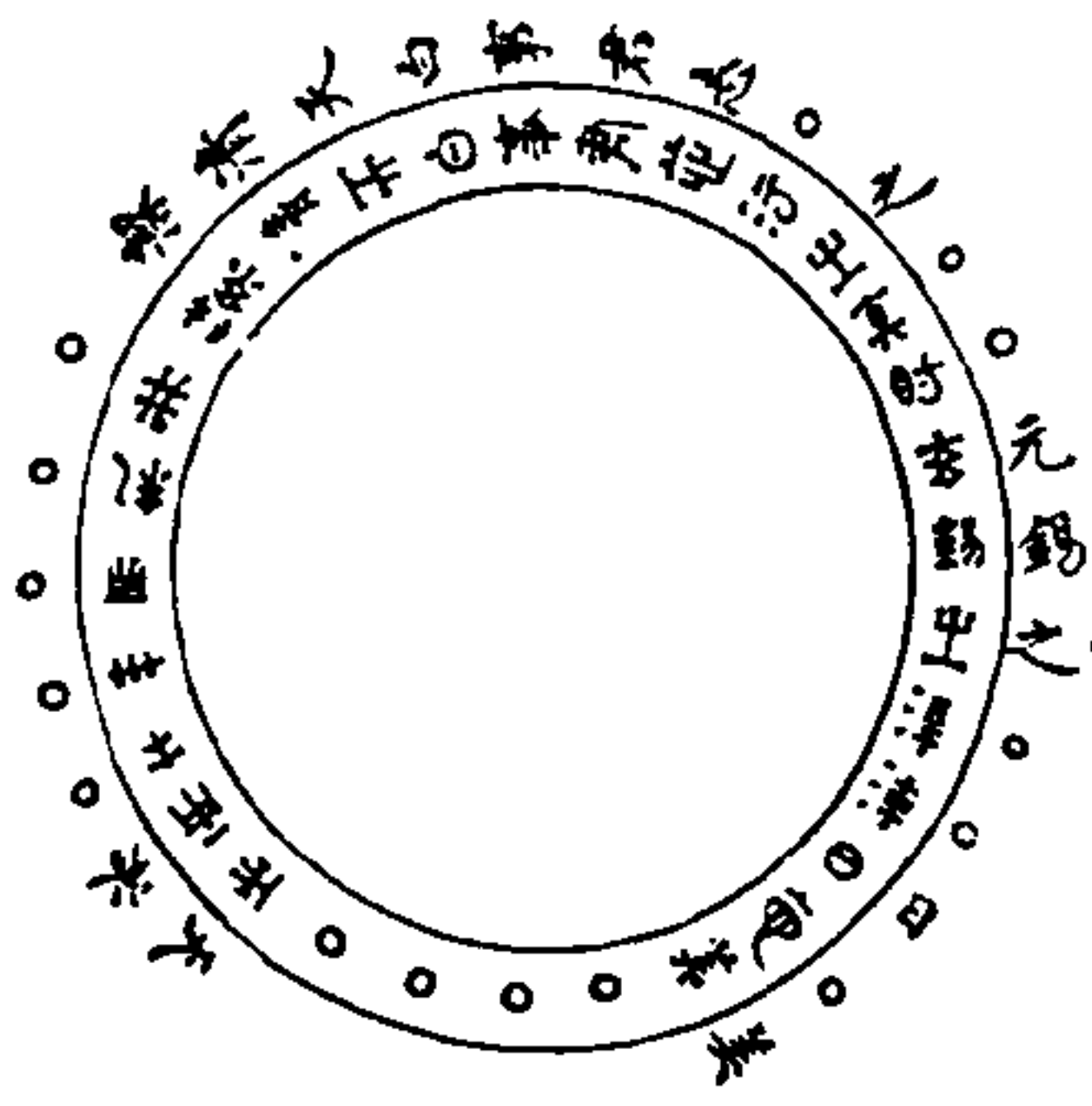

徑四寸五分重八兩有半背作菱花中列十二乳素邊素鼻銘三十字與博古圖所載清白鏡有數字小異且多漫漶不可辨案淮南子曰明鏡之始型朦然及粉之以元錫劑之以白旃則賢局髣毛可得而察銘內元錫字蓋本此

寧壽鑑古

卷十五

十

漢清白鑑二



寧壽鑑古

卷十五

三



徑五寸六分重十九兩背作菱花中列十二乳
素邊素鼻銘三十字與前鑑相同

寧壽鑑古

卷十五

三

漢清白鑑三



寧壽鑑古

卷十五

畫



徑四寸八分重十一兩有半背作菱花中列十二乳素邊素鼻銘三十七字

寧壽鑑古

卷十五

書

漢清白鑑四

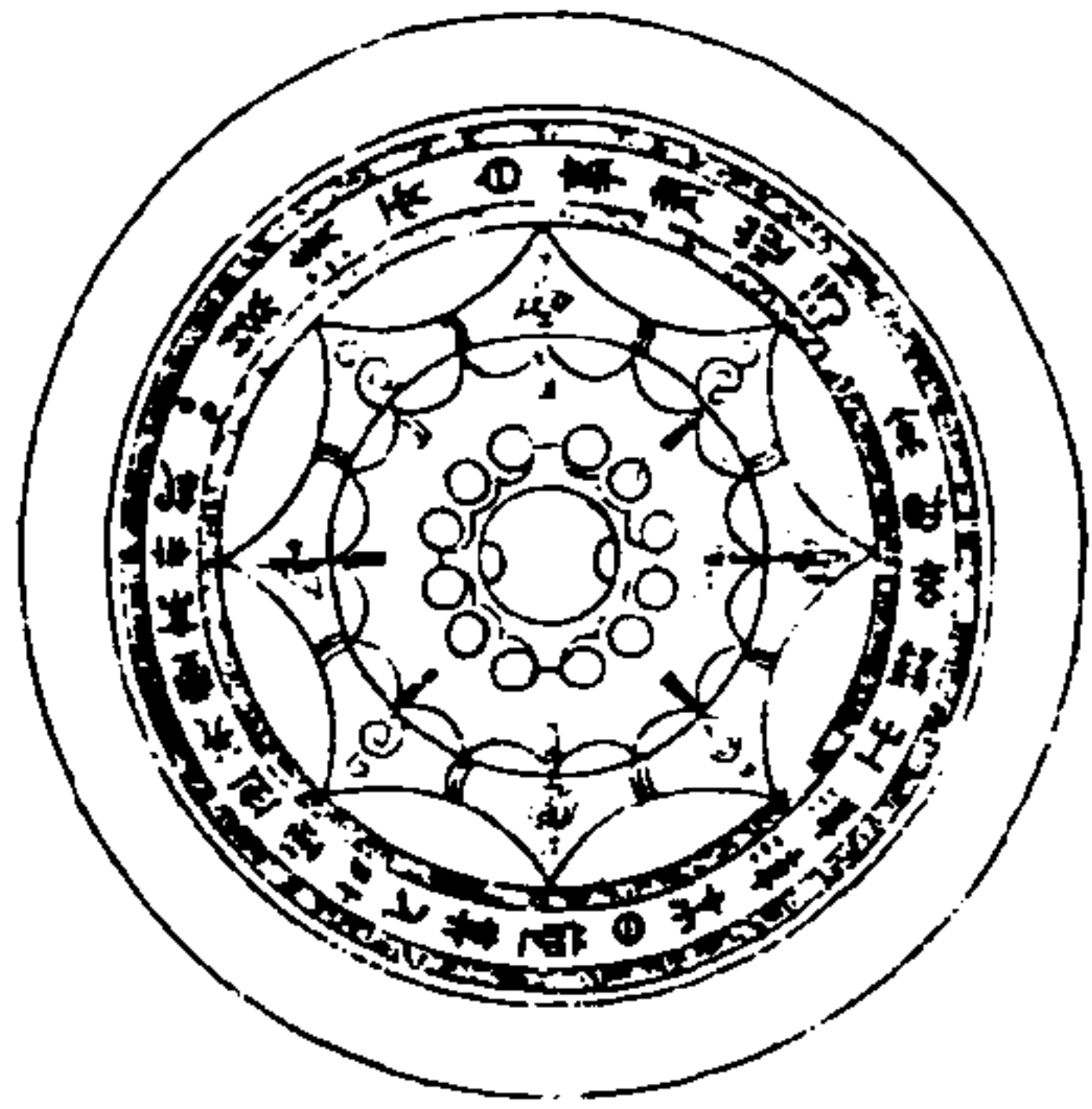

寧壽鑑古

卷十五

章

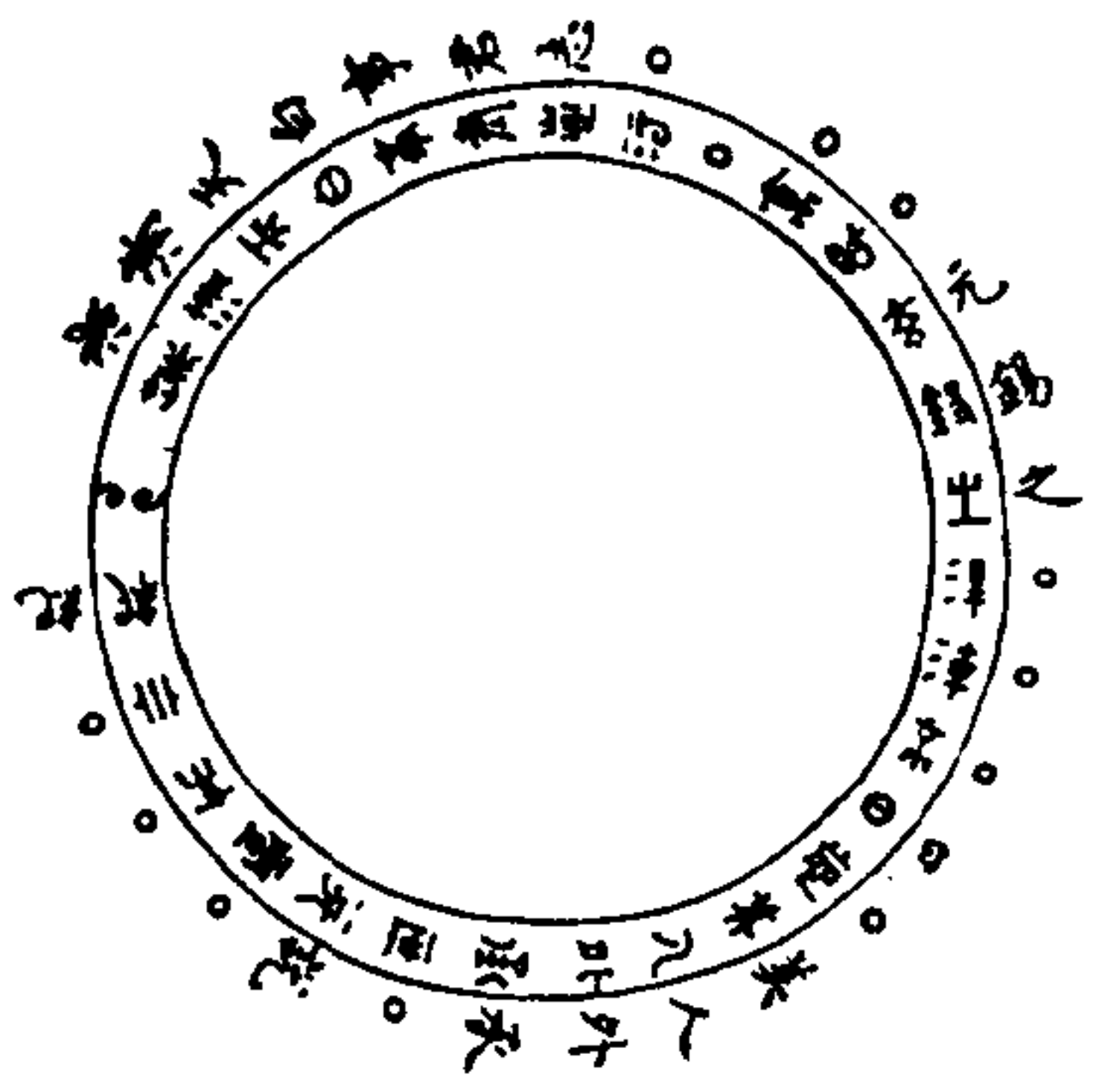

徑四寸七分重十三兩背作菱花中列十二乳
素邊素真銘二十九字

寧壽鑑古

卷十五

章

漢清白鑑五

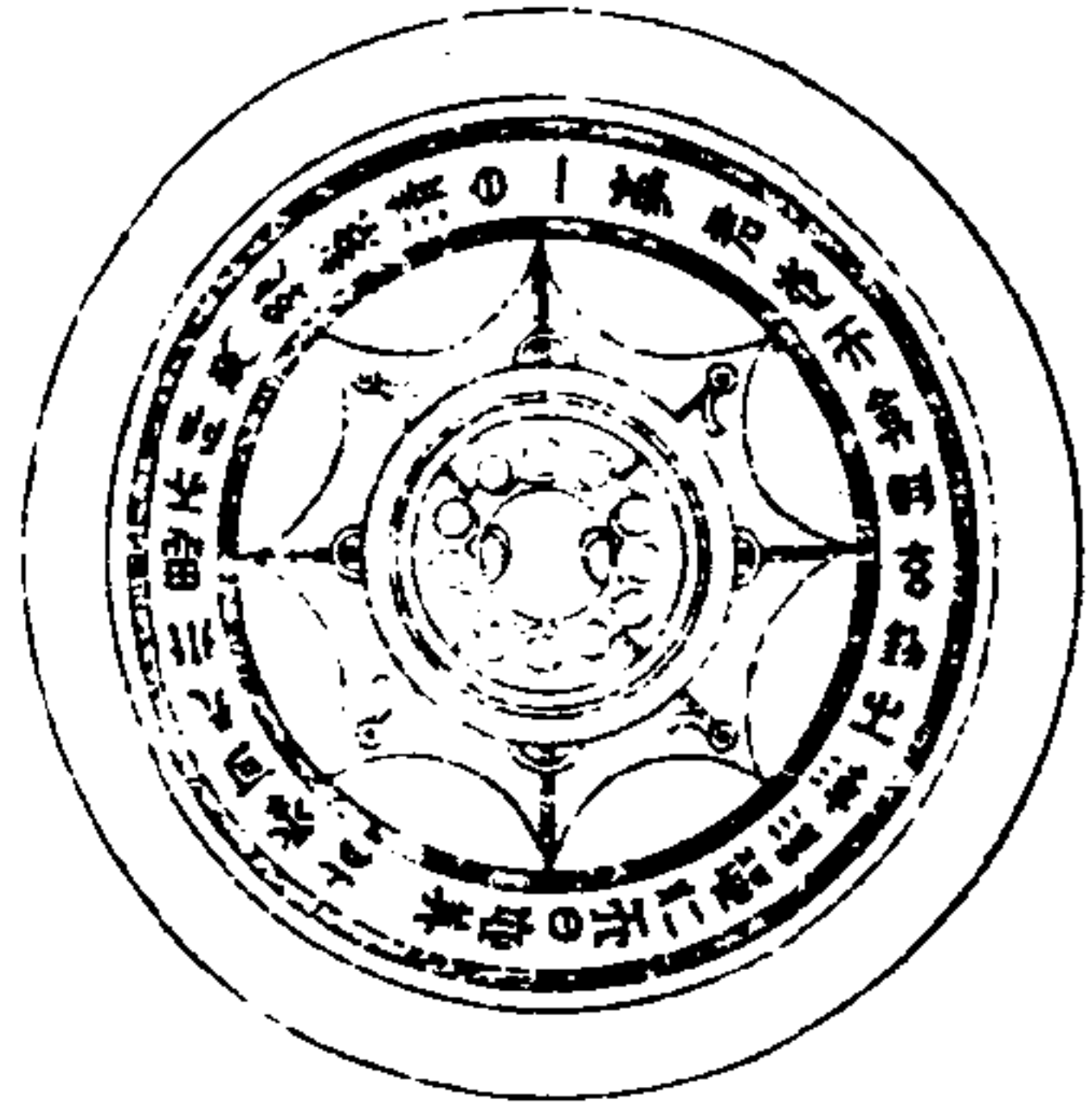

寧壽鑑古

卷十五

美



徑四寸七分重十二兩有半背作菱花中列十二乳素邊素鼻銘三十二字

寧壽鑑古

卷十五

美

漢千秋鑑一

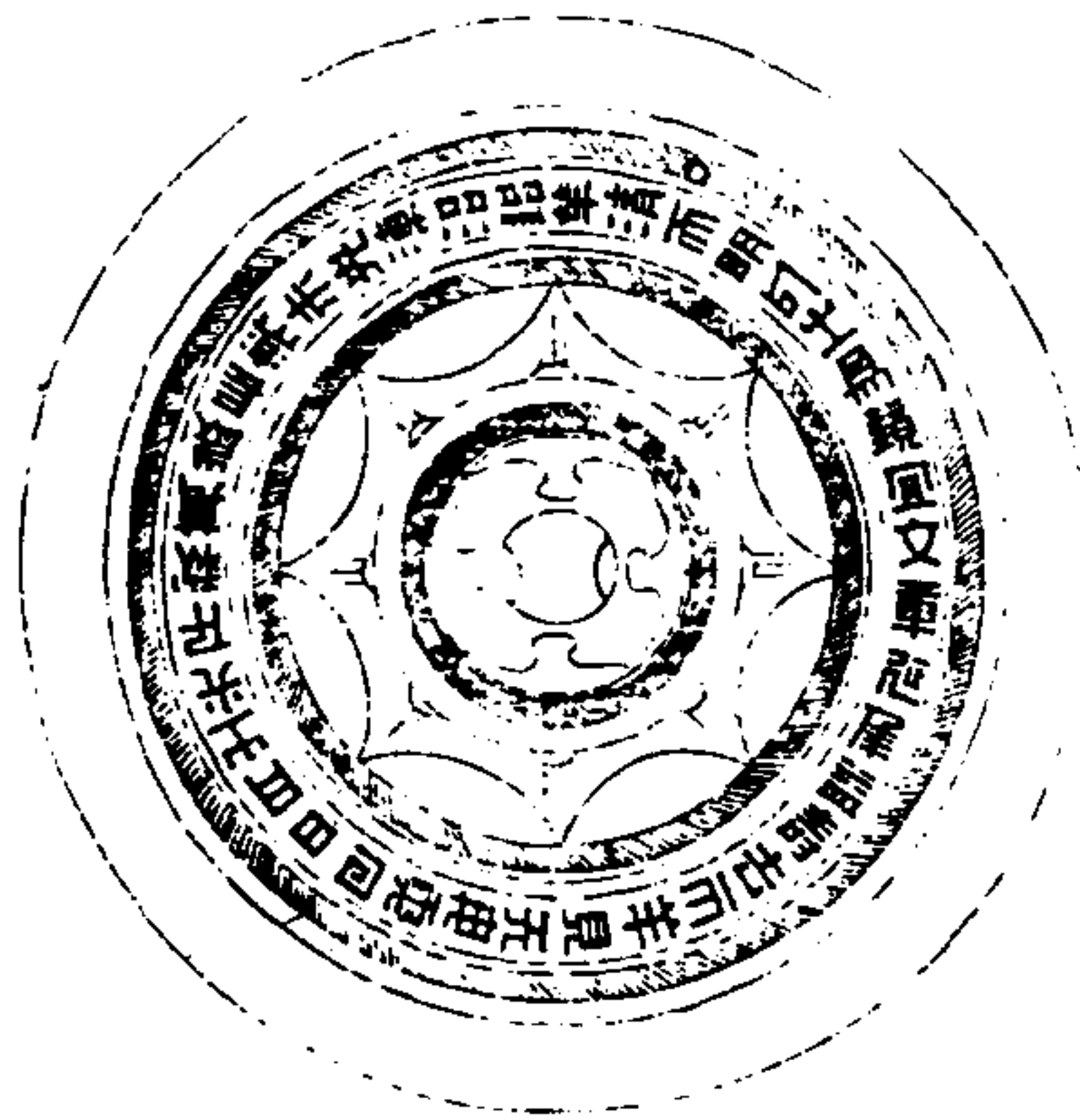

寧壽鑑古

卷十五

五



徑六寸五分重二十六兩背作菱花形素邊素
鼻銘三十八字

寧壽鑑古

卷十五

五

漢千秋鑑二

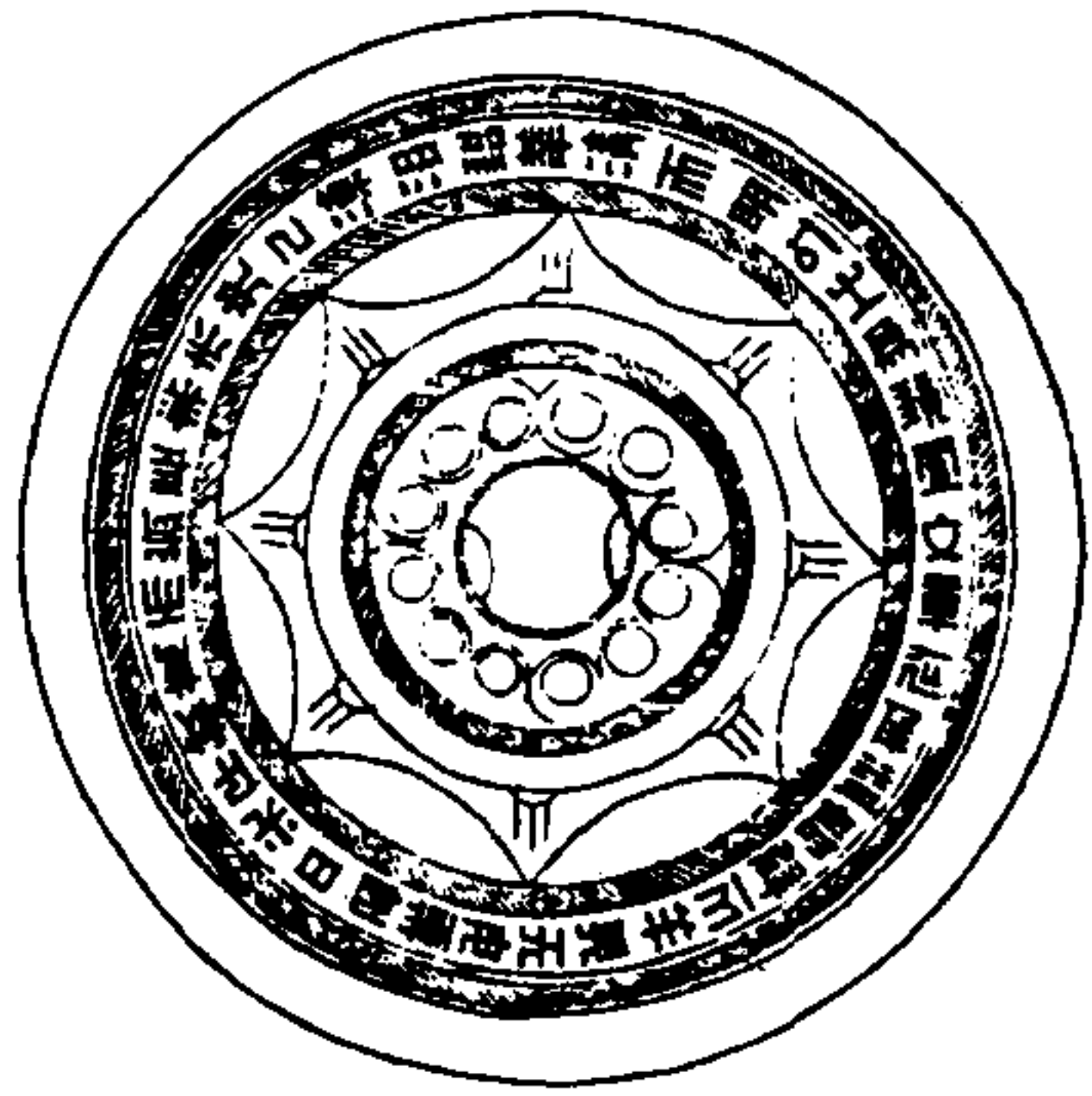

寧壽鑑古

卷十五 鑑

五



徑六寸重二十四兩背作菱花形中列十二乳
素遺素真銘三十七字

寧壽鑑古

卷十五 鑑

五

漢千秋鑑三

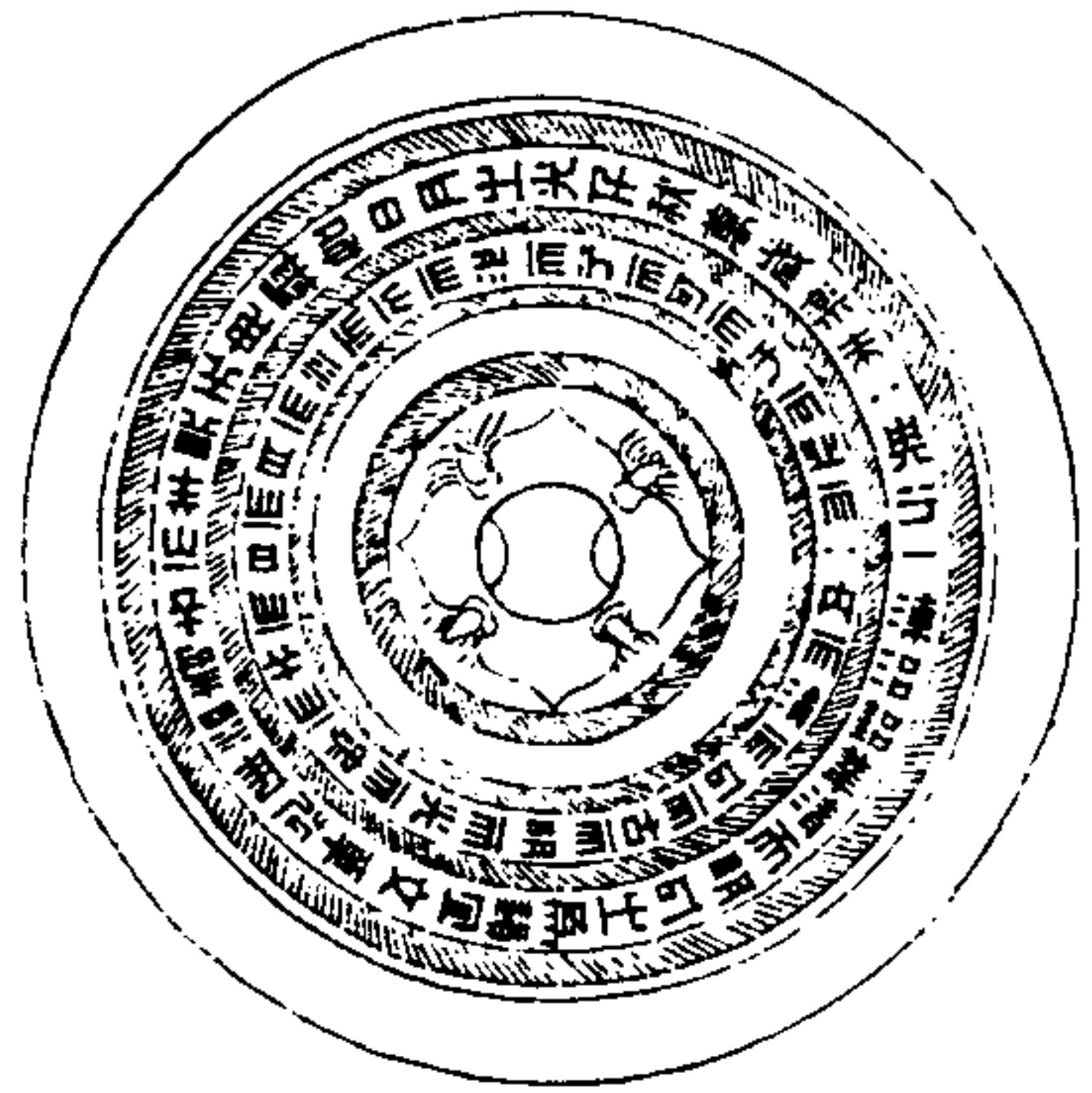

寧壽鑑古

卷十五 鑑

壹



徑五寸九分重二十七兩有半背作菱花形素
遺素鼻銘二外輪三十八字與前鑑同義僅廣
其詞耳中輪三十四字每字之下各間一字如
篆紋天字狀而義不相屬似亦花紋而非字也
其字之可辨者惟內清以古明光中央日月數
字餘不可識

寧壽鑑古

卷十五 鑑

壹

漢千秋鑑四

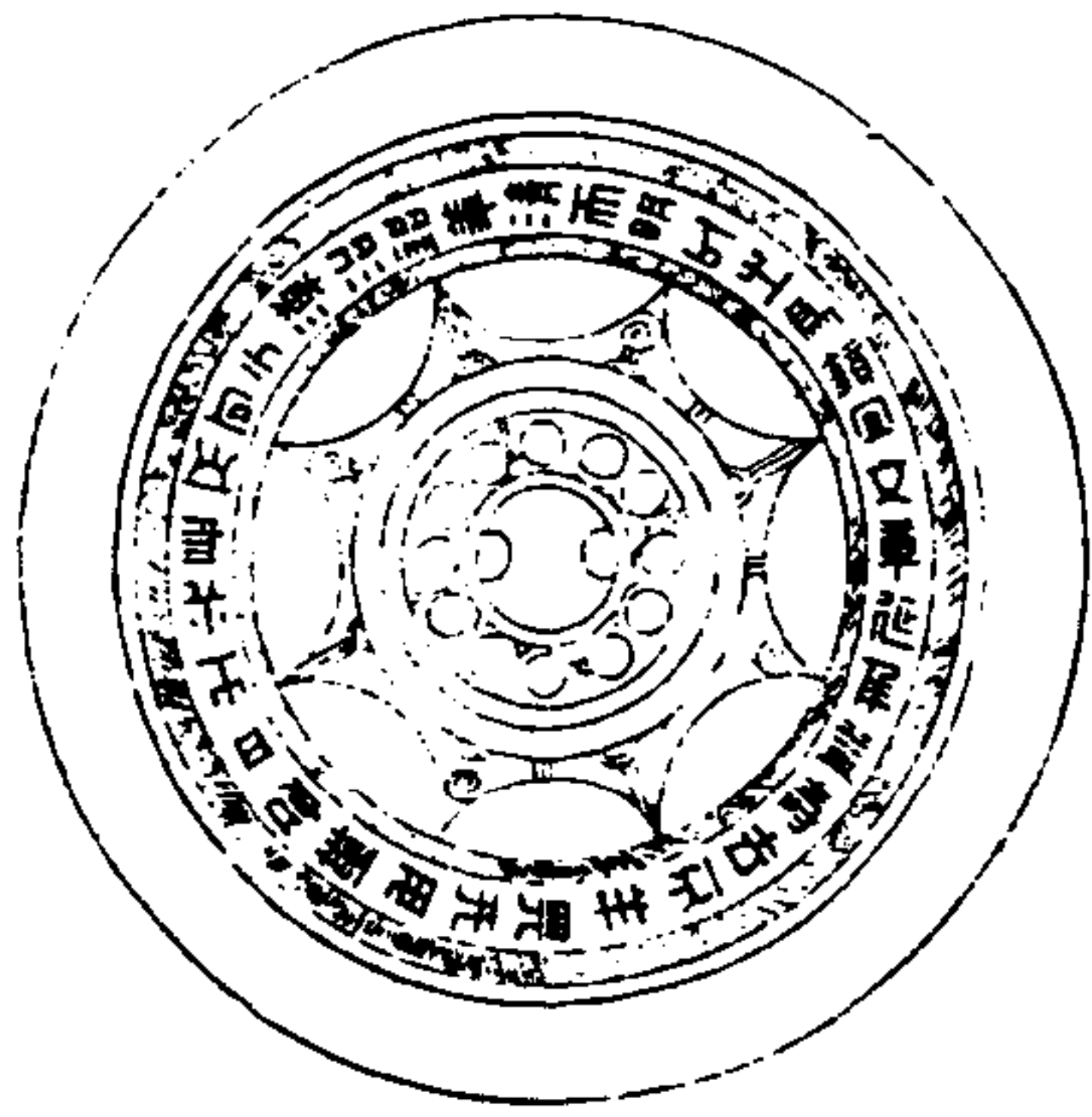

寧壽鑑古

卷十五

鏡



徑五寸六分重二十兩背作十二乳外輪作菱
花形素邊素真銘三十三字

寧壽鑑古

卷十五

鏡

漢千秋鑑五

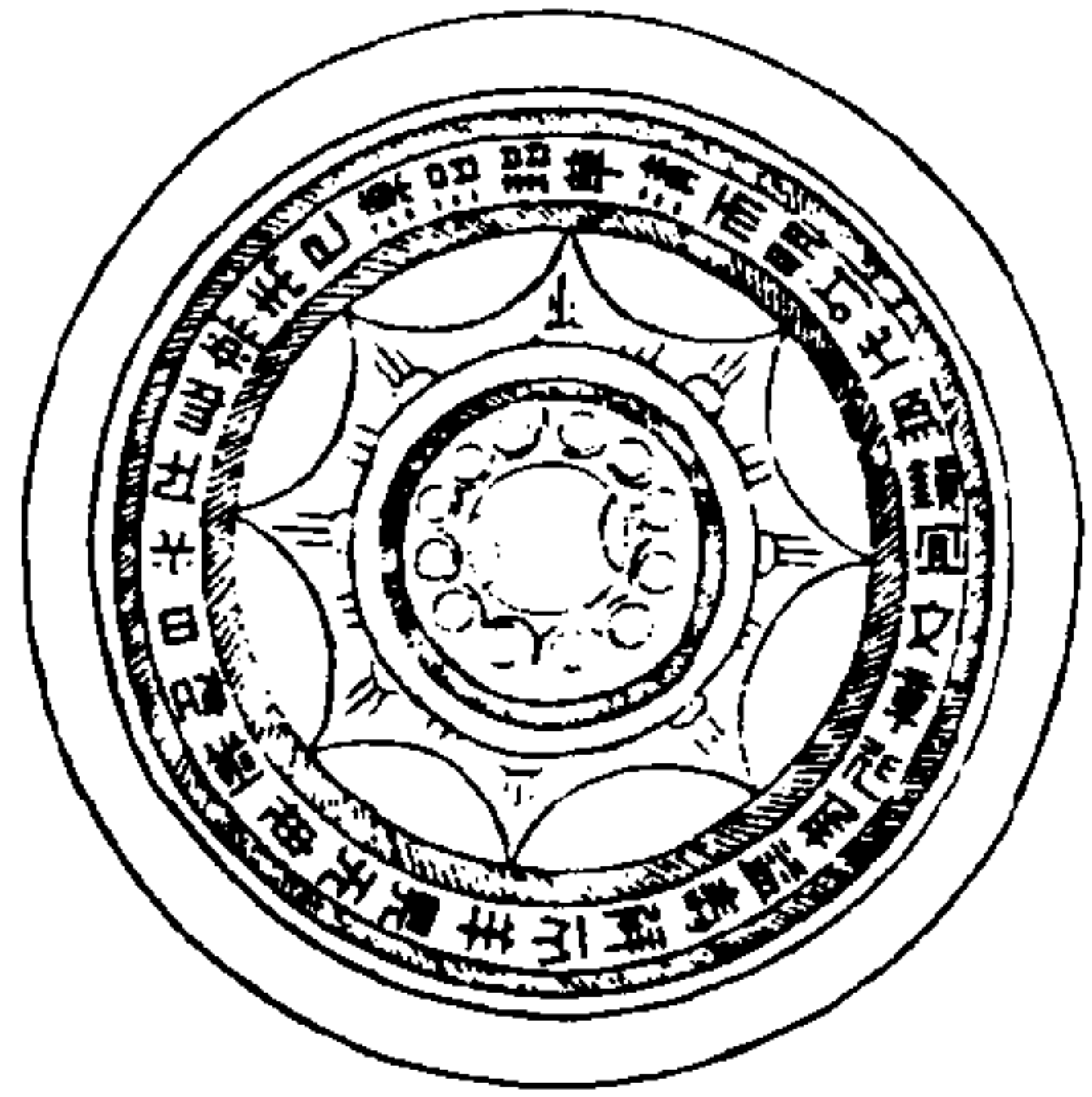

寧壽鑑古

卷十五

五



徑五寸五分重二十兩背作菱花形中列十二乳素邊素真銘三十三字案西清古鑑所載漢長生鑑銘詞相類而長生鑑中輪有長生字與此小異

寧壽鑑古

卷十五

五

漢千秋鑑六

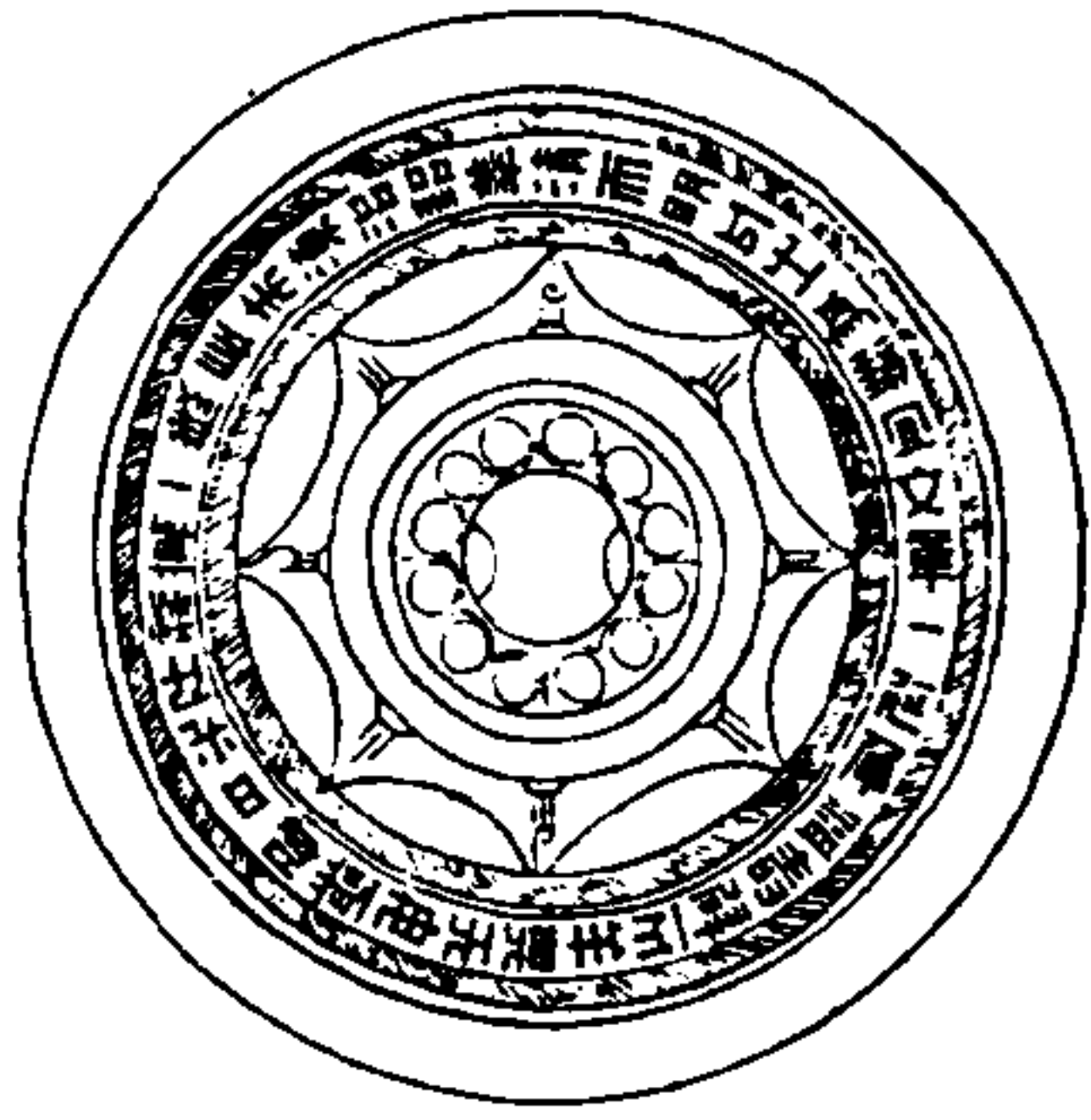

寧壽鑑古

卷十五

六



徑五寸四分重十八兩有半背作菱花形中列十二乳素連素真銘三十四字亦與前鑑同

寧壽鑑古

卷十五

七

漢長富貴鑑

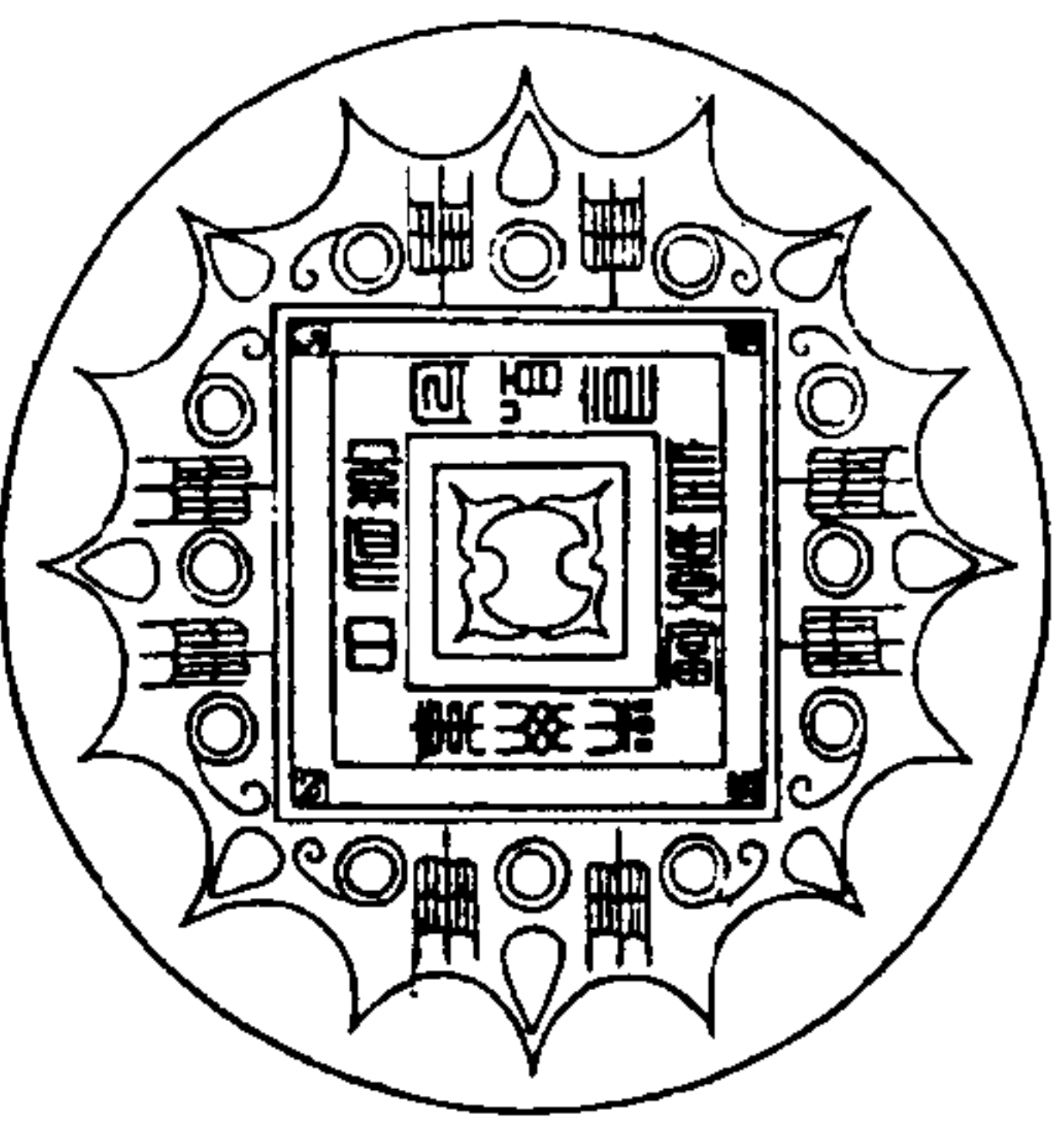

寧壽鑑古

卷十五

一

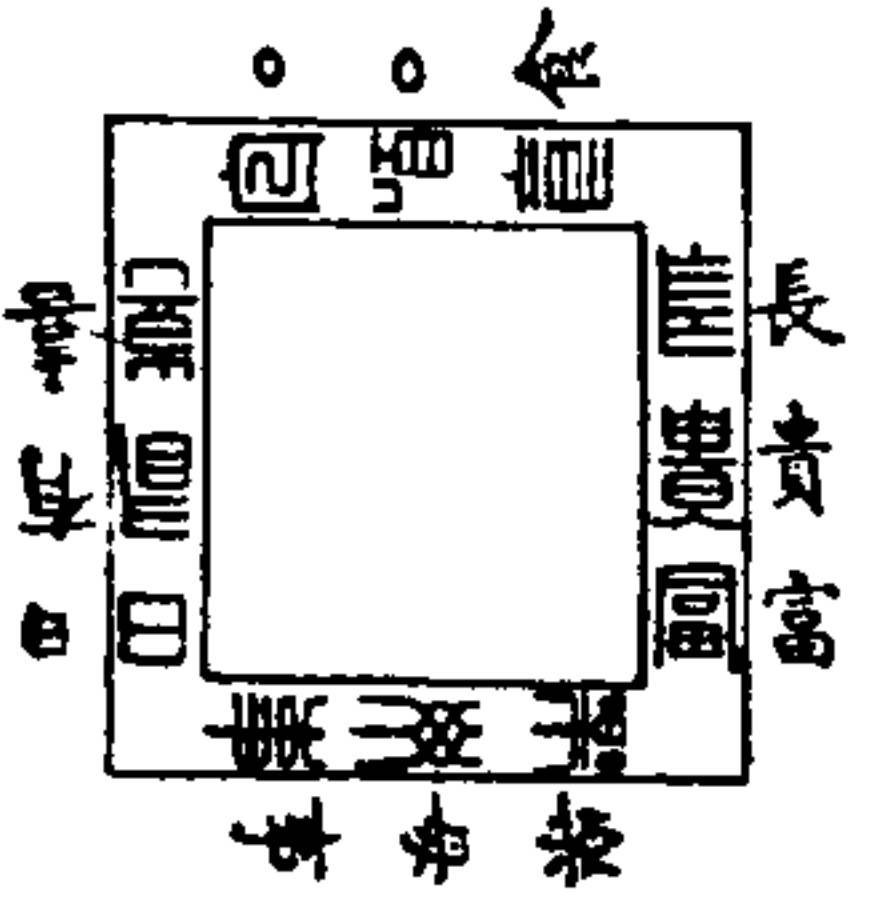

徑四寸五分重十三兩背作四乳菱花邊銘十二字

寧壽鑑古

卷十五

一

漢長宜子孫盤一

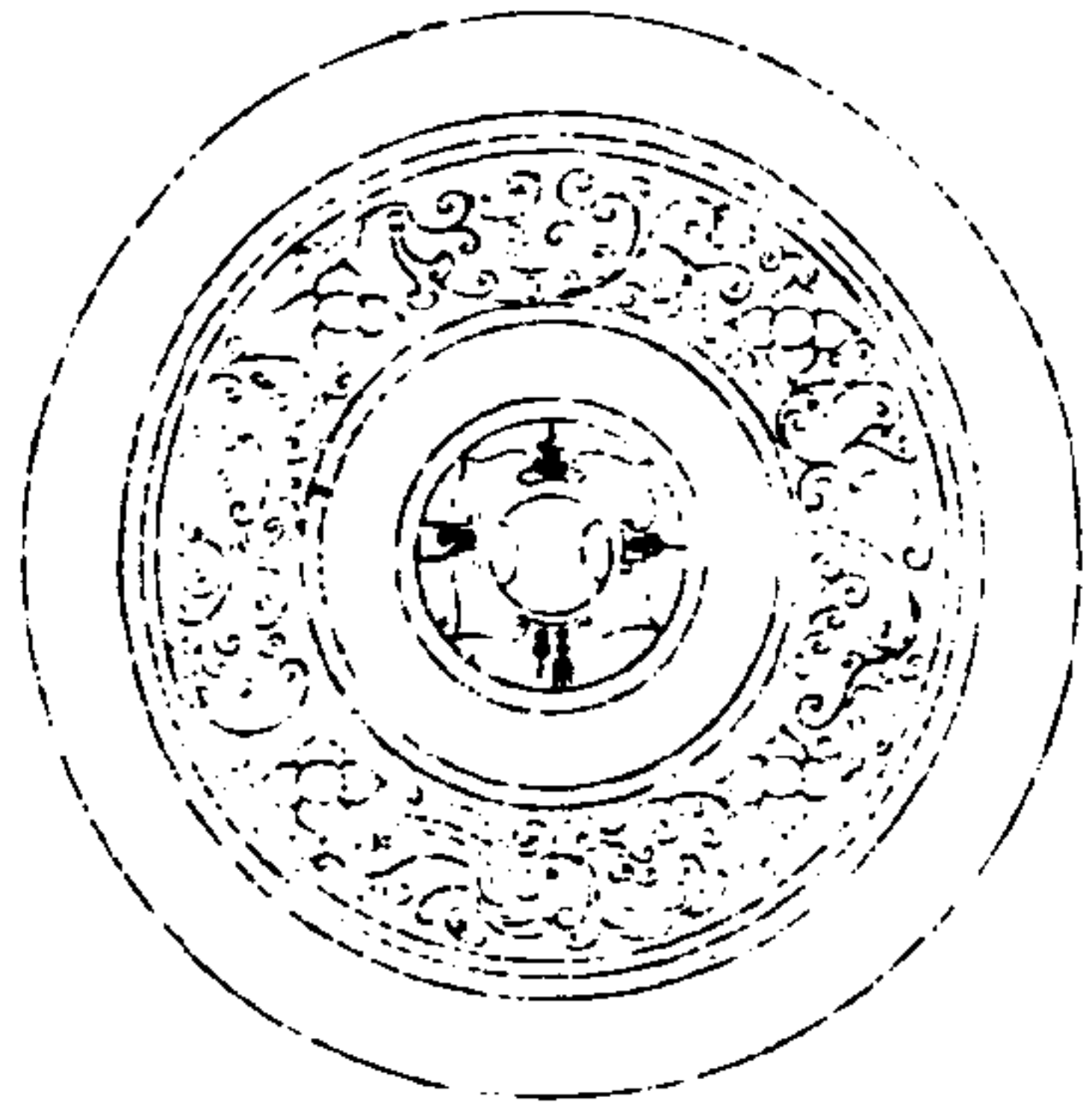

寧壽鑑古

卷十五 鑑

器

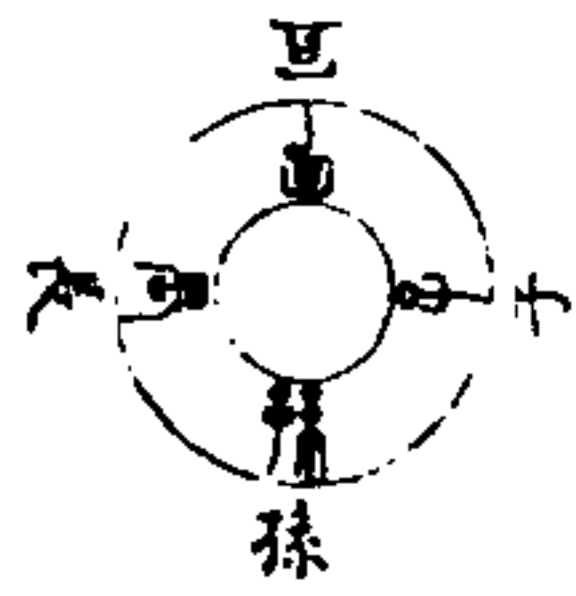

徑五寸八分重二十九兩有半背作四乳間列龍馬形素邊素鼻銘四字與博古圖所載同古人製器每寓善頌之意曰長宜子孫亦異鼎之銘子孫永保義也

寧壽鑑古

卷十五 鑑

器

漢長宜子孫鑑二

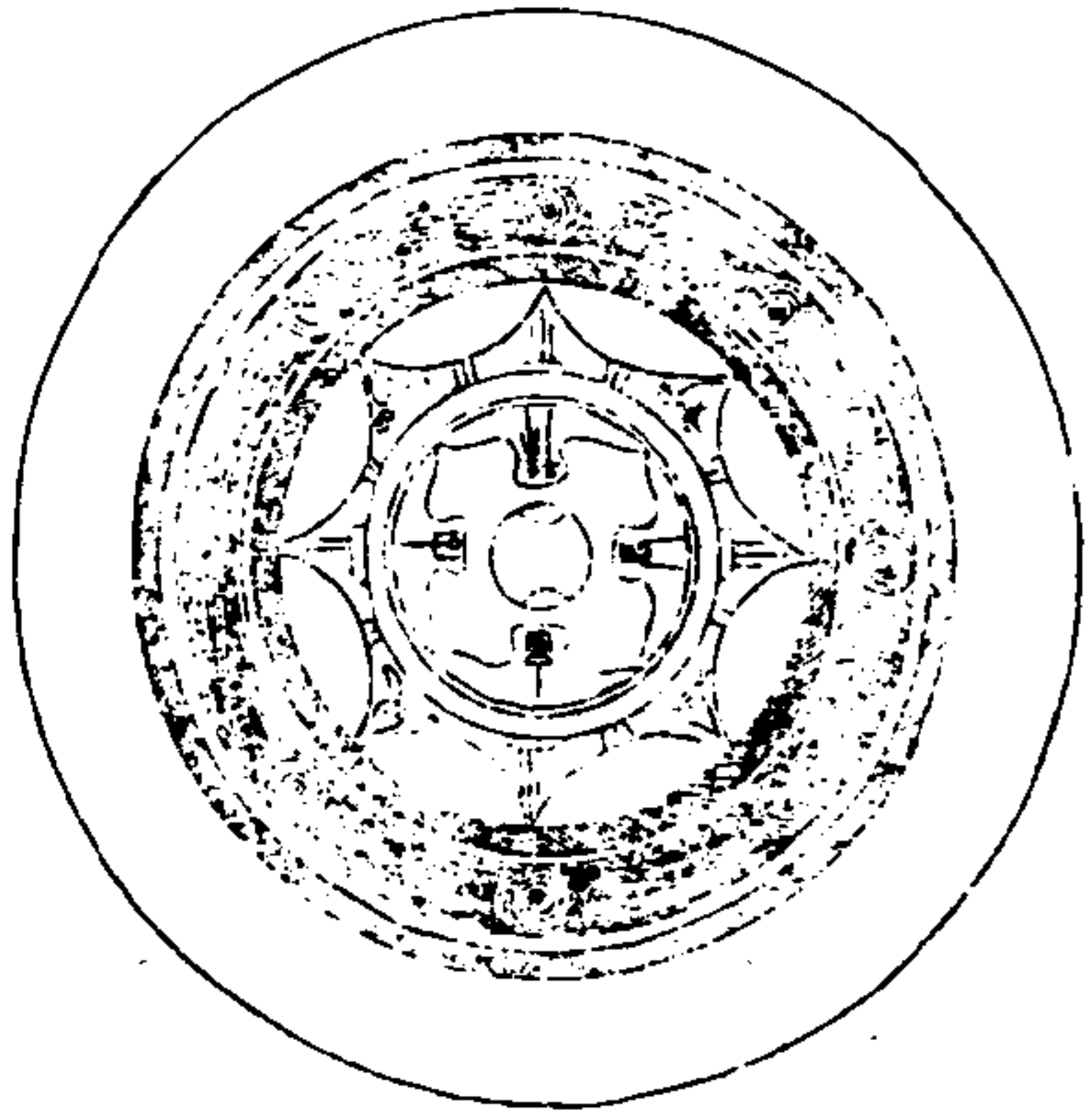

寧壽鑑古

卷十五

星

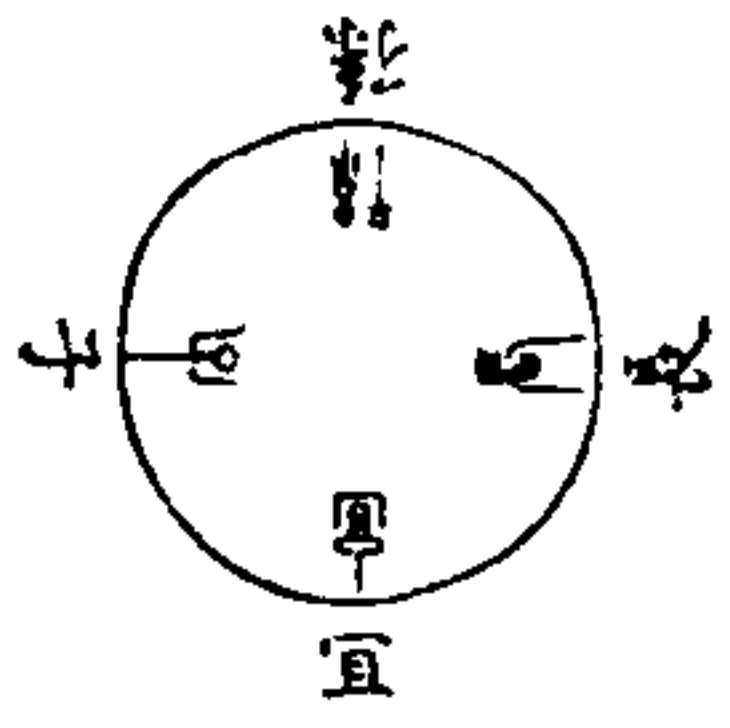

徑七寸八分重四十兩背作菱花形外輪列旋紋素邊素裏銘四字

寧壽鑑古

卷十五

果

漢寶鑑

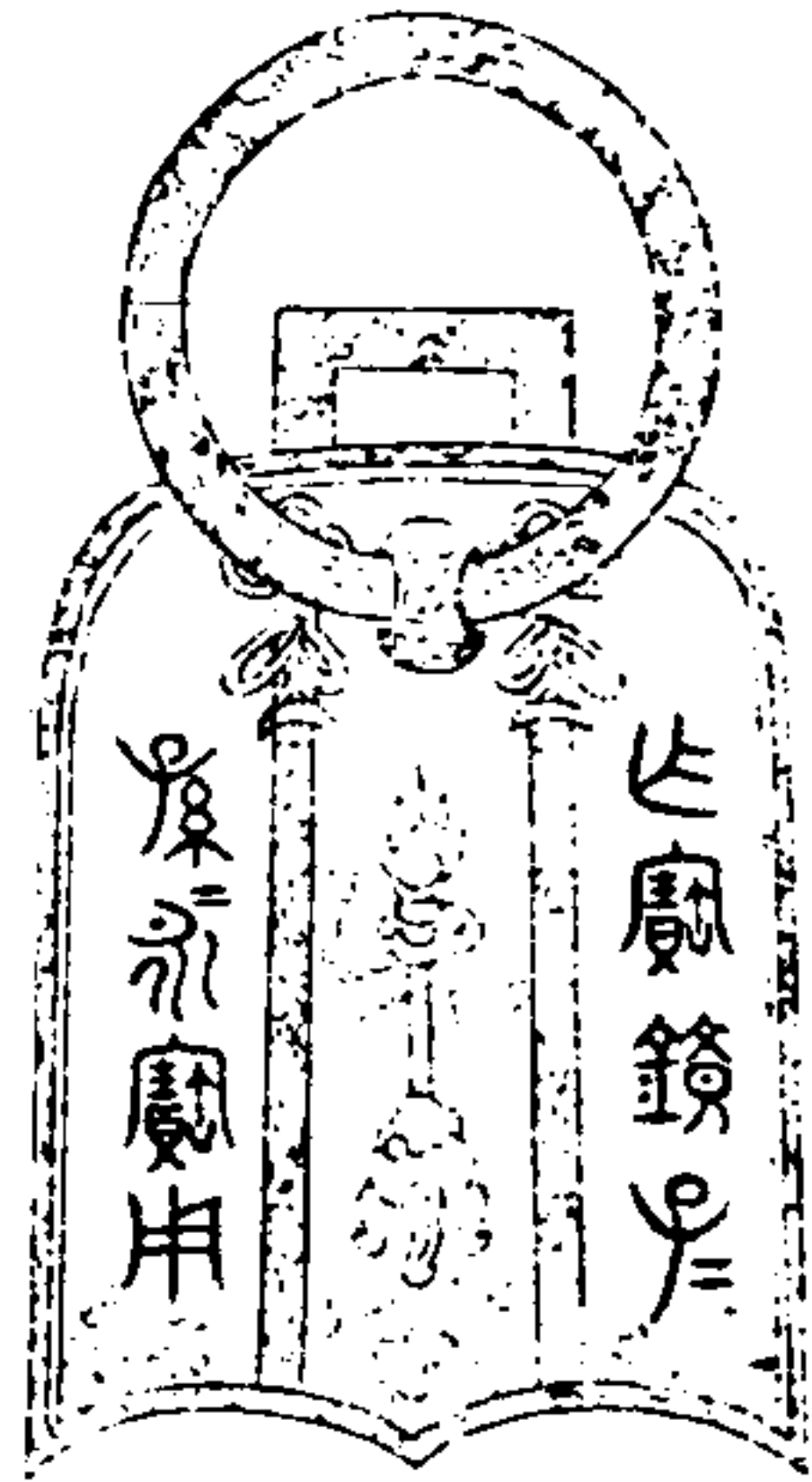

寧壽鑑古

卷十五

鑑

吳

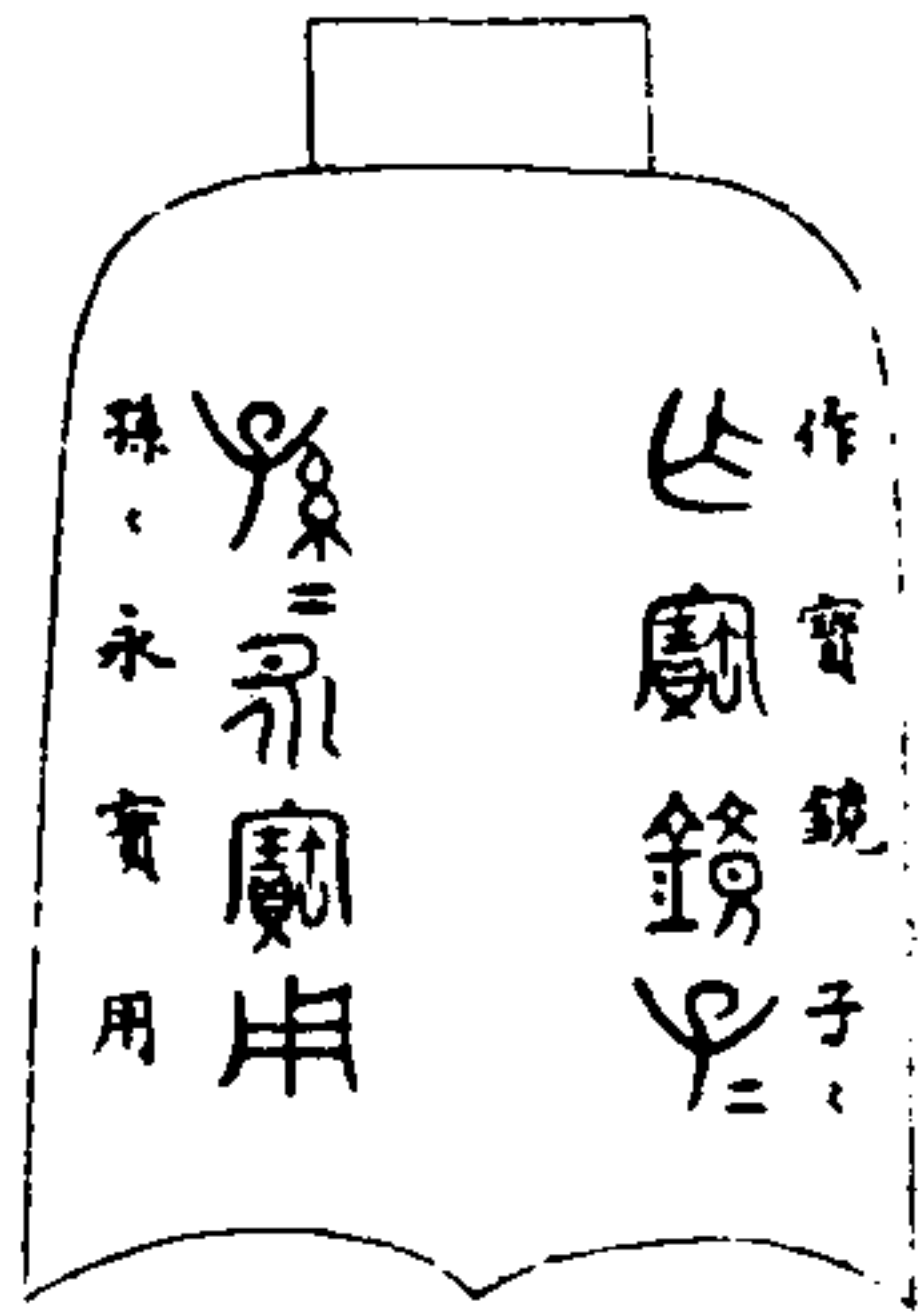

長五寸濶三寸重二十三兩背作一鼎雙劍形素邊環鼻銘十字鏡之外規圓如鐘式內作鼎形亦寓鐘鼎為世守器之意其作雙劍形者按漢人厭勝錢有之蓋用以辟除不祥也

寧壽鑑古

卷十五

鑑

吳

漢王氏鑑

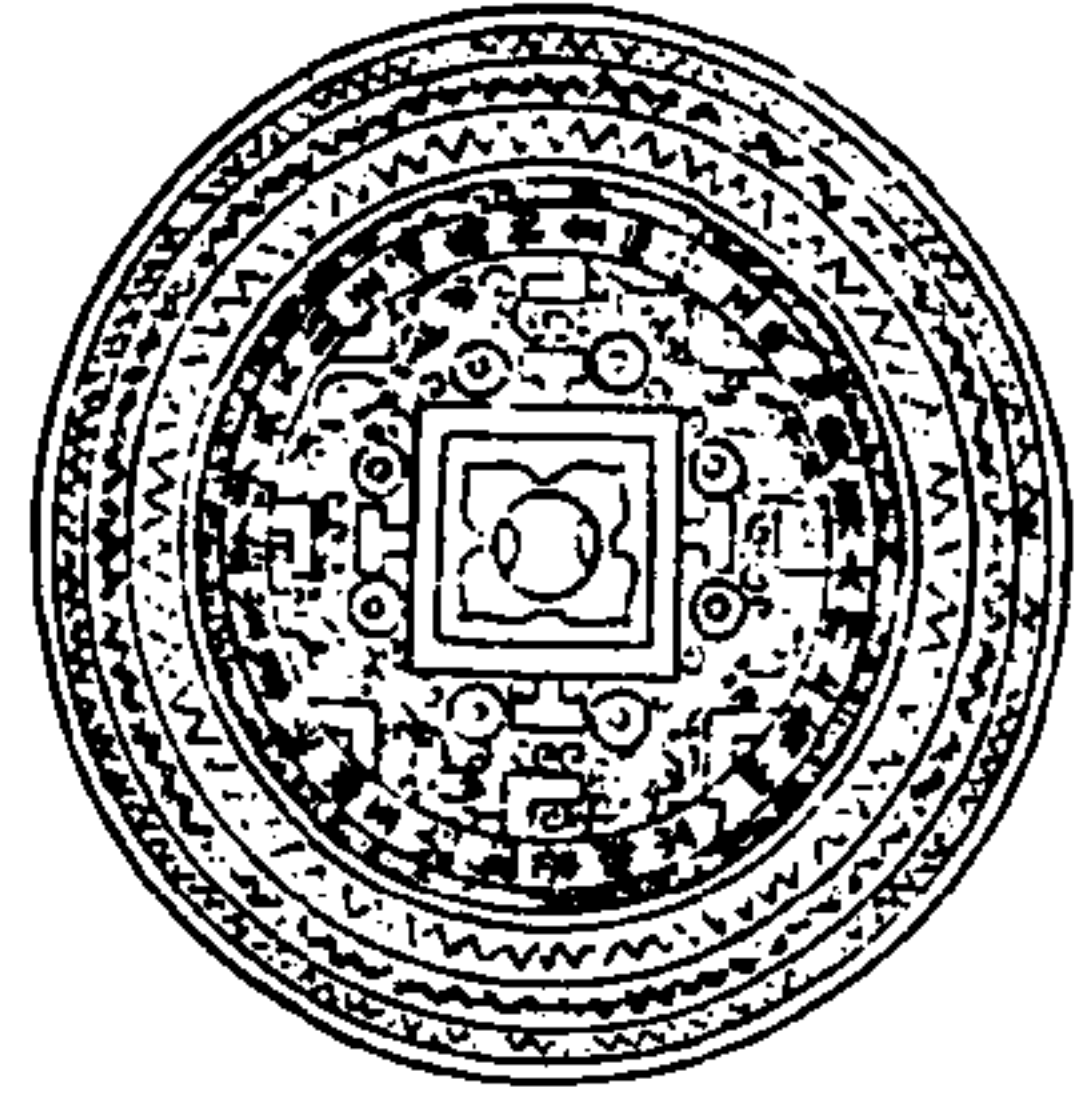

寧壽鑑古

卷十五

果



徑四寸三分重九兩有半背作八乳間列鳥獸形山紋邊素鼻銘三十二字曰王氏作鏡案漢之公卿外戚王氏為最盛十侯五大司馬見於漢書此鑑銘詞與尚方鑑同或恐其上擬禁中之物故易尚方為王氏耳

寧壽鑑古

卷十五

辛

漢龍氏鑑



寧壽鑑古

卷十五

鑑



徑七寸二分重四十六兩背作四乳間列羣仙車駕形流雲邊素鼻銘三十二字按通志氏族略虞舜之臣龍為納言子孫以名為氏又董父能畜龍賜姓豢龍氏龍且為項羽將漢有將軍龍伯高急就章亦有龍未央此銘龍氏蓋其族也

寧壽鑑古

卷十五

鑑

漢四靈三瑞鑑一

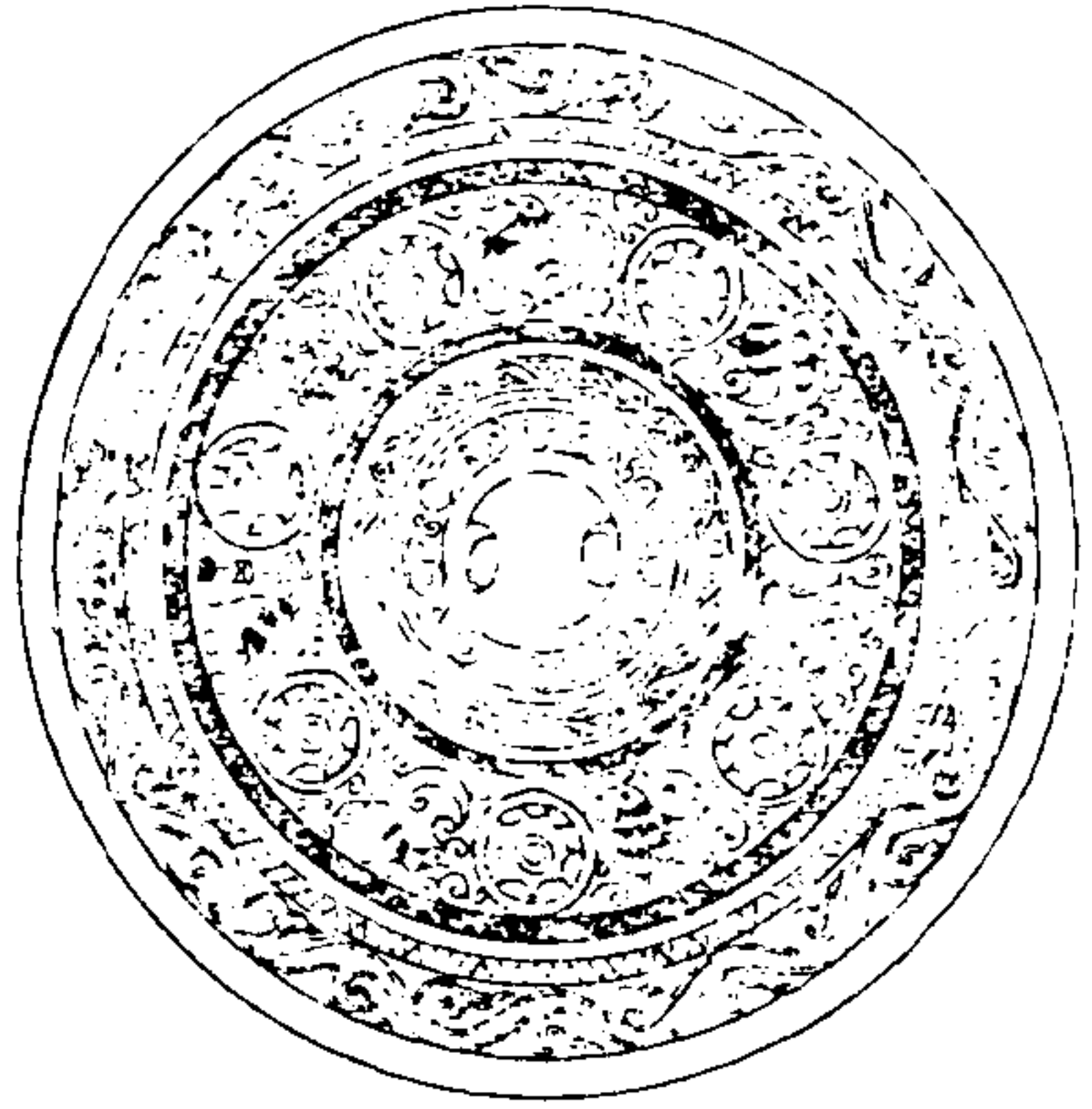

寧壽鑑古

卷十五 鑑

五

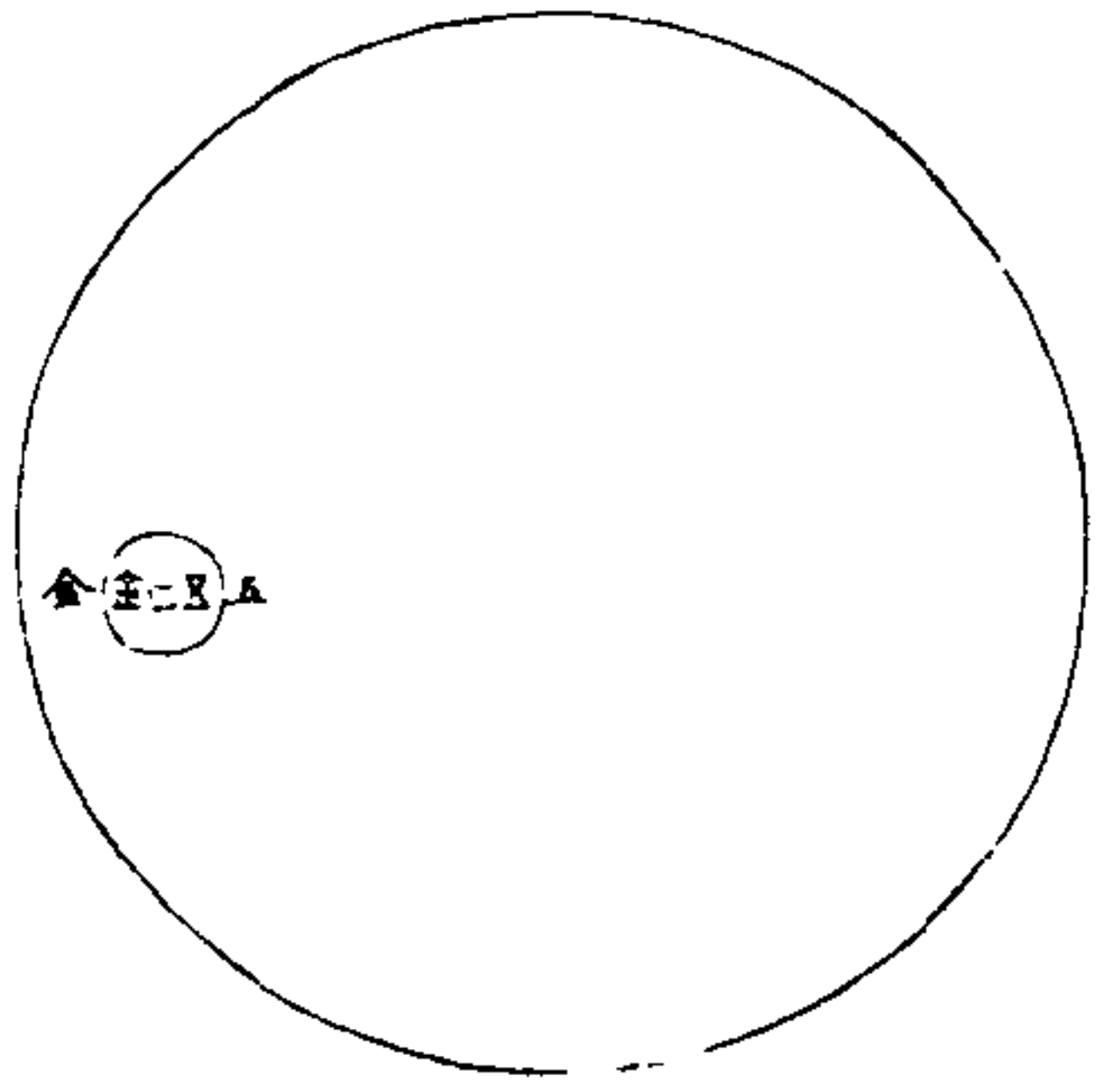

徑六寸重二十五兩背列九乳外輪七乳間以四靈三瑞形流雲邊素鼻款二字如錢形文曰五金與博古圖所載四靈三瑞鑑相類而無此款

寧壽鑑古

卷十五 鑑

五

漢四靈三瑞鑑二

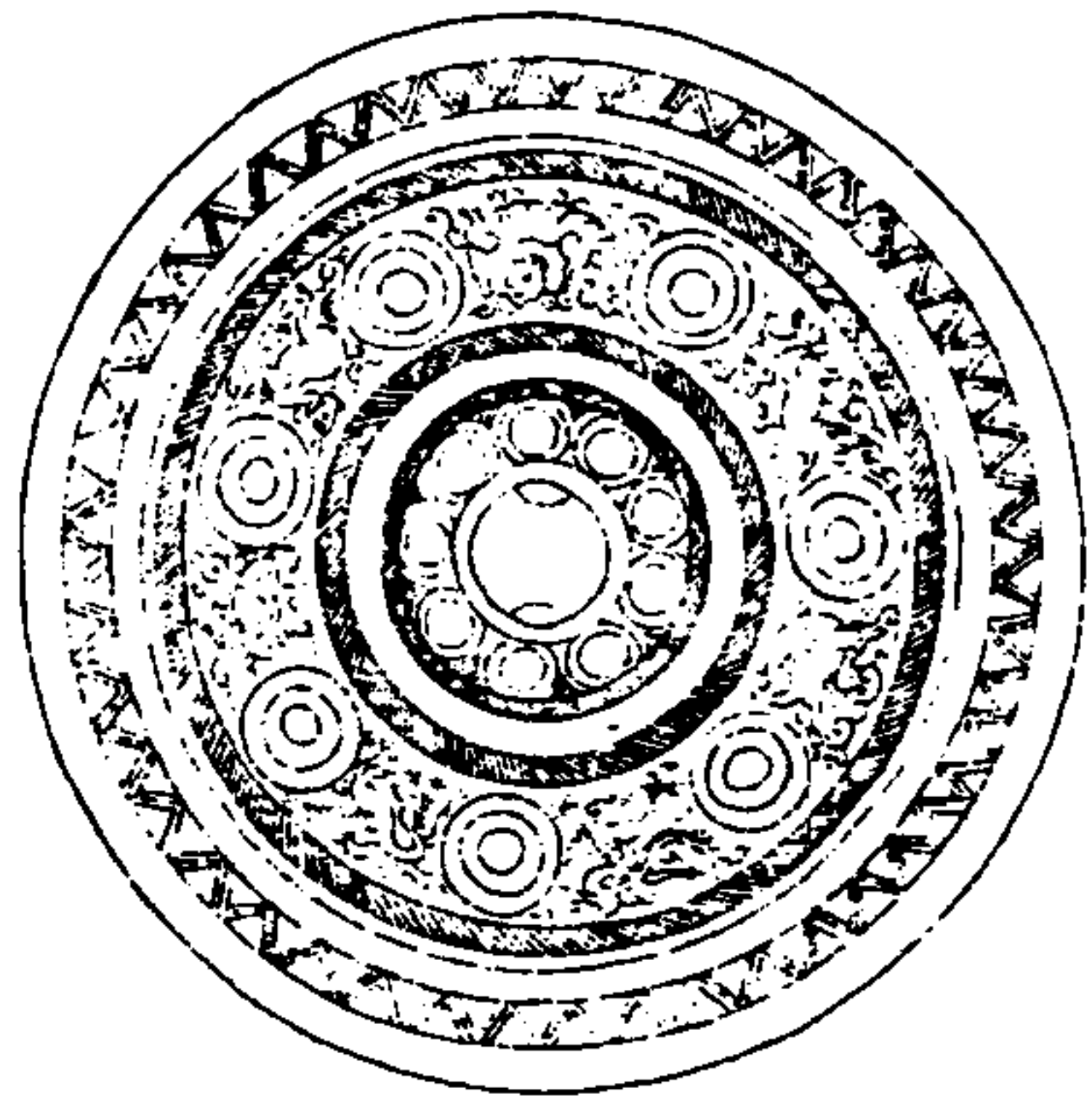

寧壽鑑古

卷十五

柔

徑五寸九分重二十一兩有半背作九乳外輪七乳間列四靈三瑞形山紋邊素鼻無銘

漢四靈三瑞鑑三

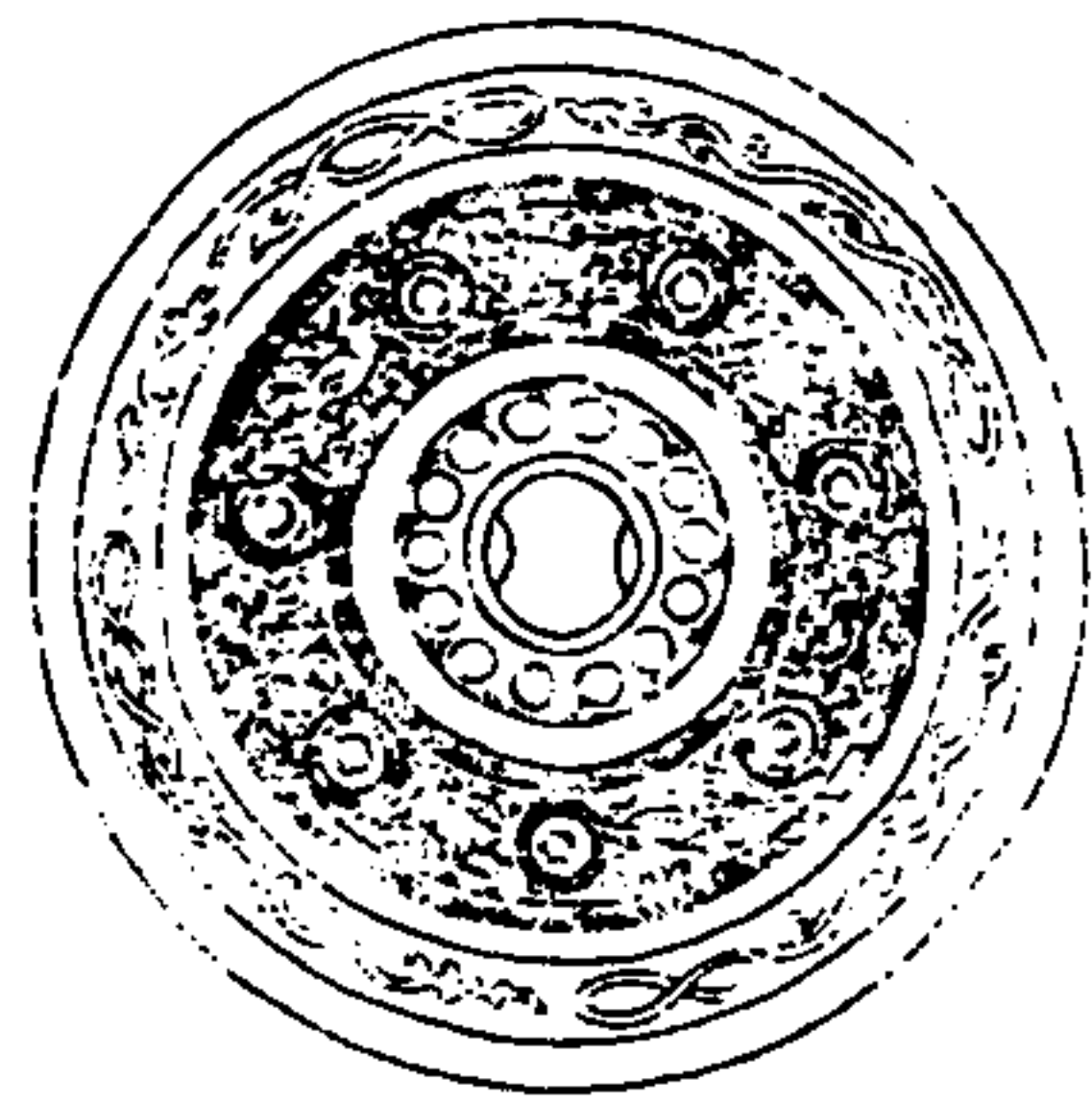

寧壽鑑古

卷十五

柔

徑三寸六分重九兩背作九乳外輪七乳間列四靈三瑞形流雲邊素鼻無銘

漢四神鑑一

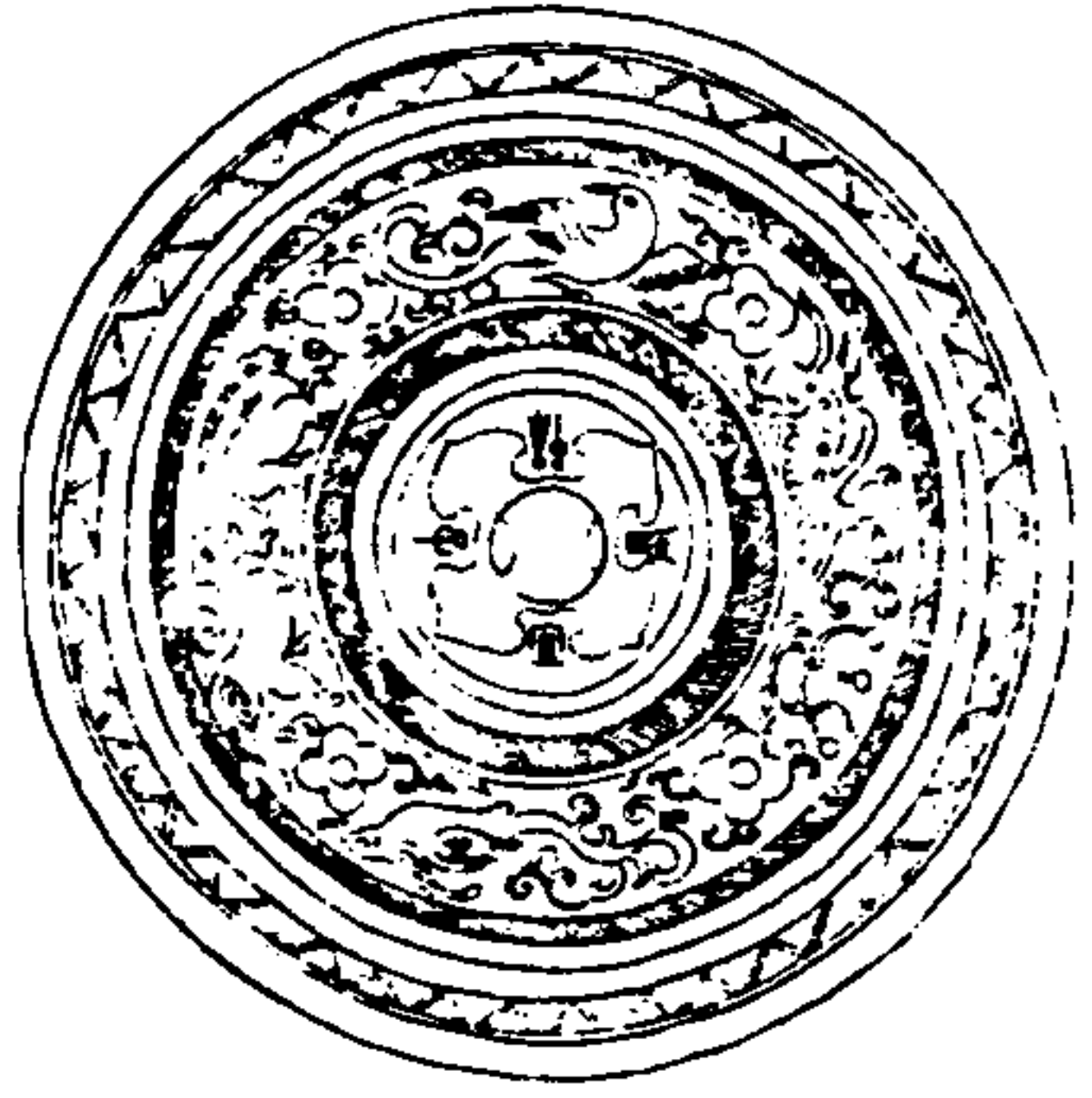

寧壽鑑古

卷十五

卷

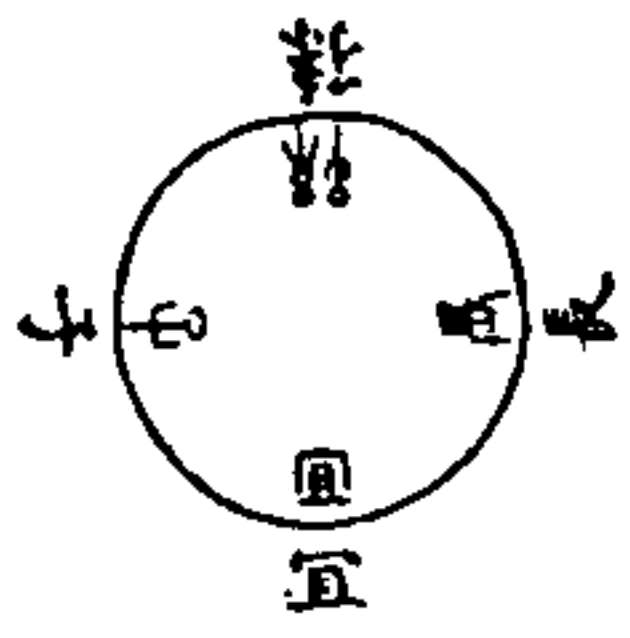

徑四寸三分重十二兩背作四神形間列四字
流雲邊素鼻銘四字

寧壽鑑古

卷十五

卷

漢四神鑑二

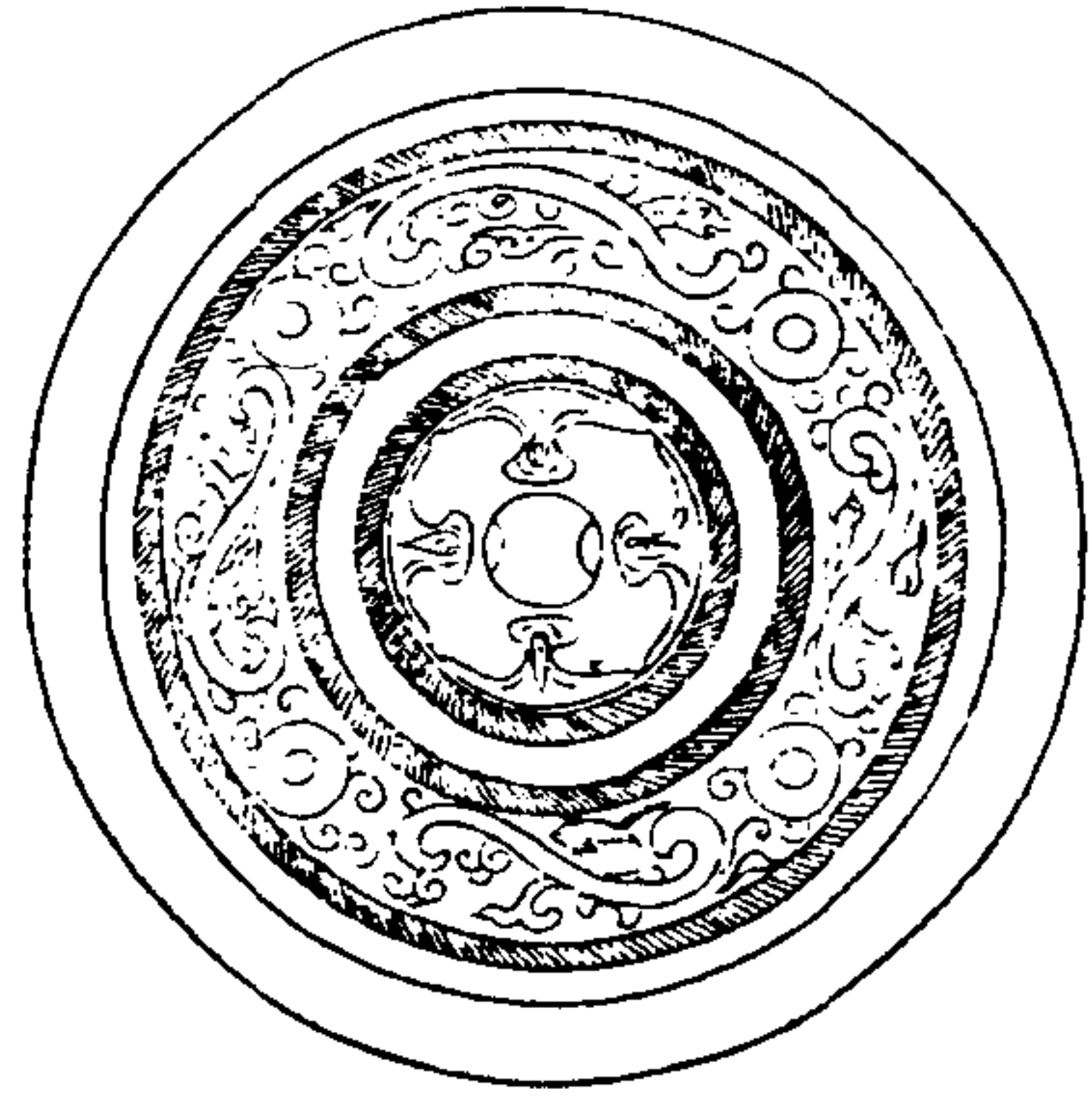

寧壽鑑古

卷十五

鑑

堯

徑五寸五分重二十兩背作四神形間列四乳素邊素鼻無銘

漢四神鑑三

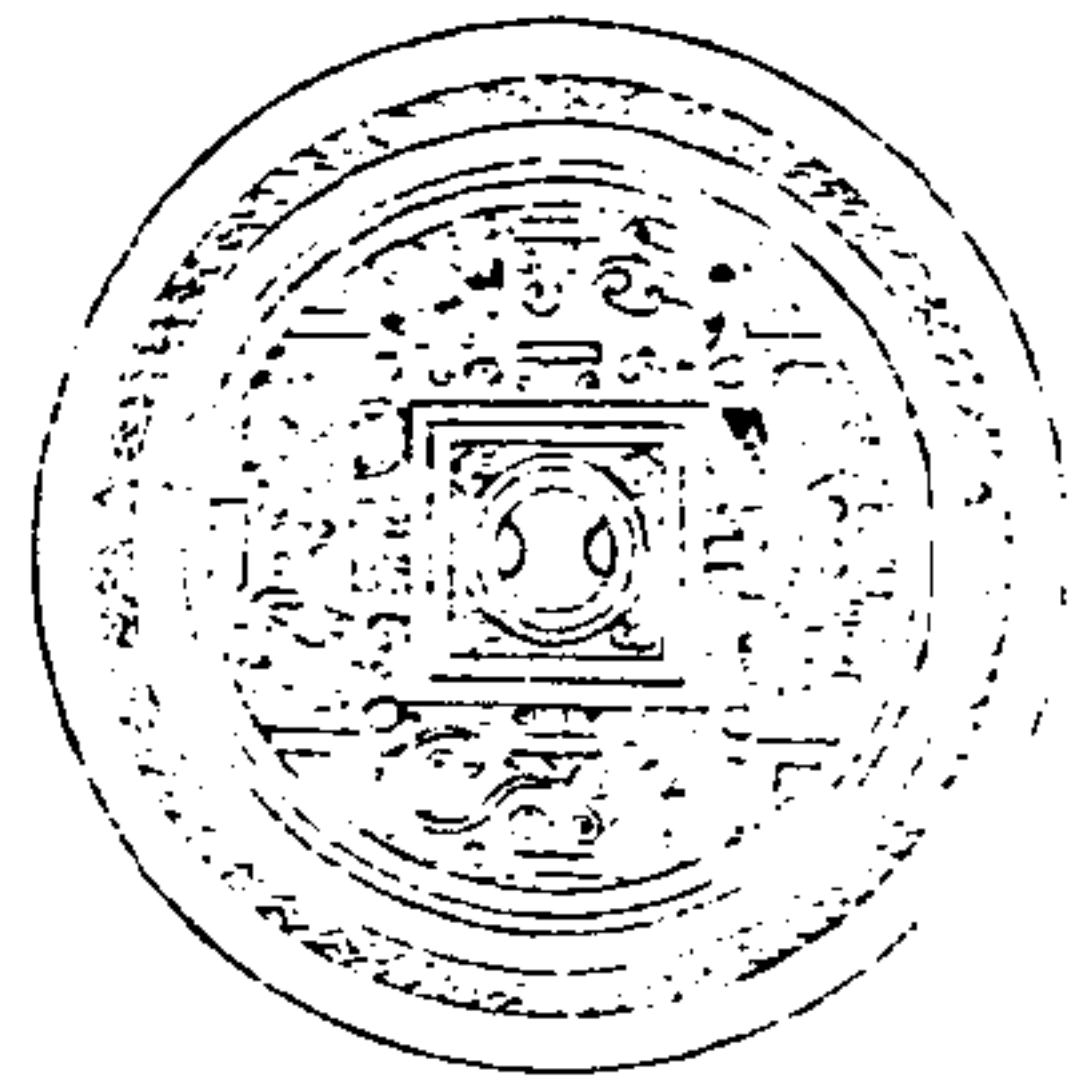

寧壽鑑古

卷十五

鑑

李

銘 徑三寸六分重七兩背作四神形花邊素鼻無

漢神人鑑

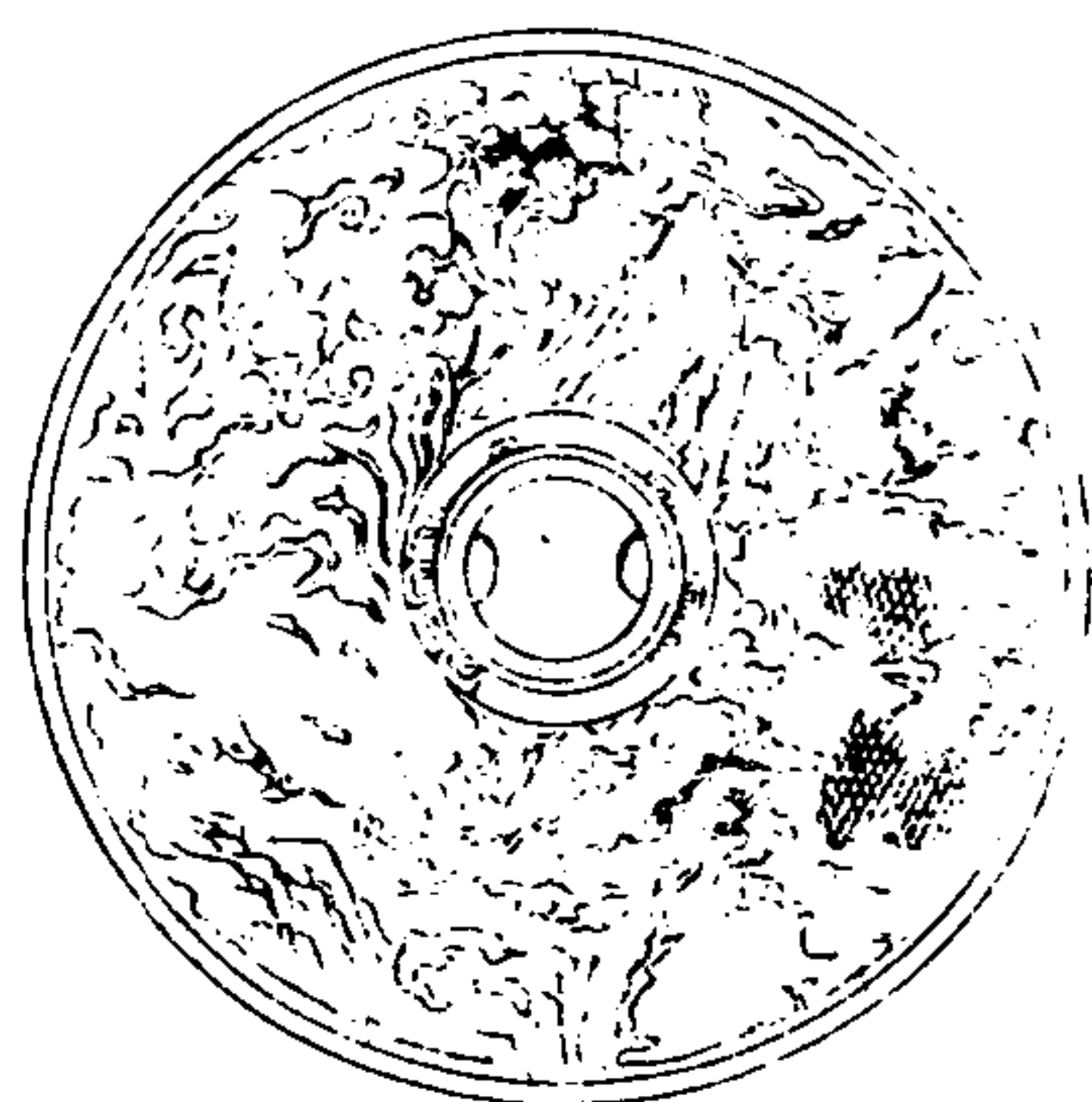

寧壽鑑古

卷十五

三

徑五寸重十三兩有半背列諸神騎控之形素邊素真無銘

漢卍字鑑

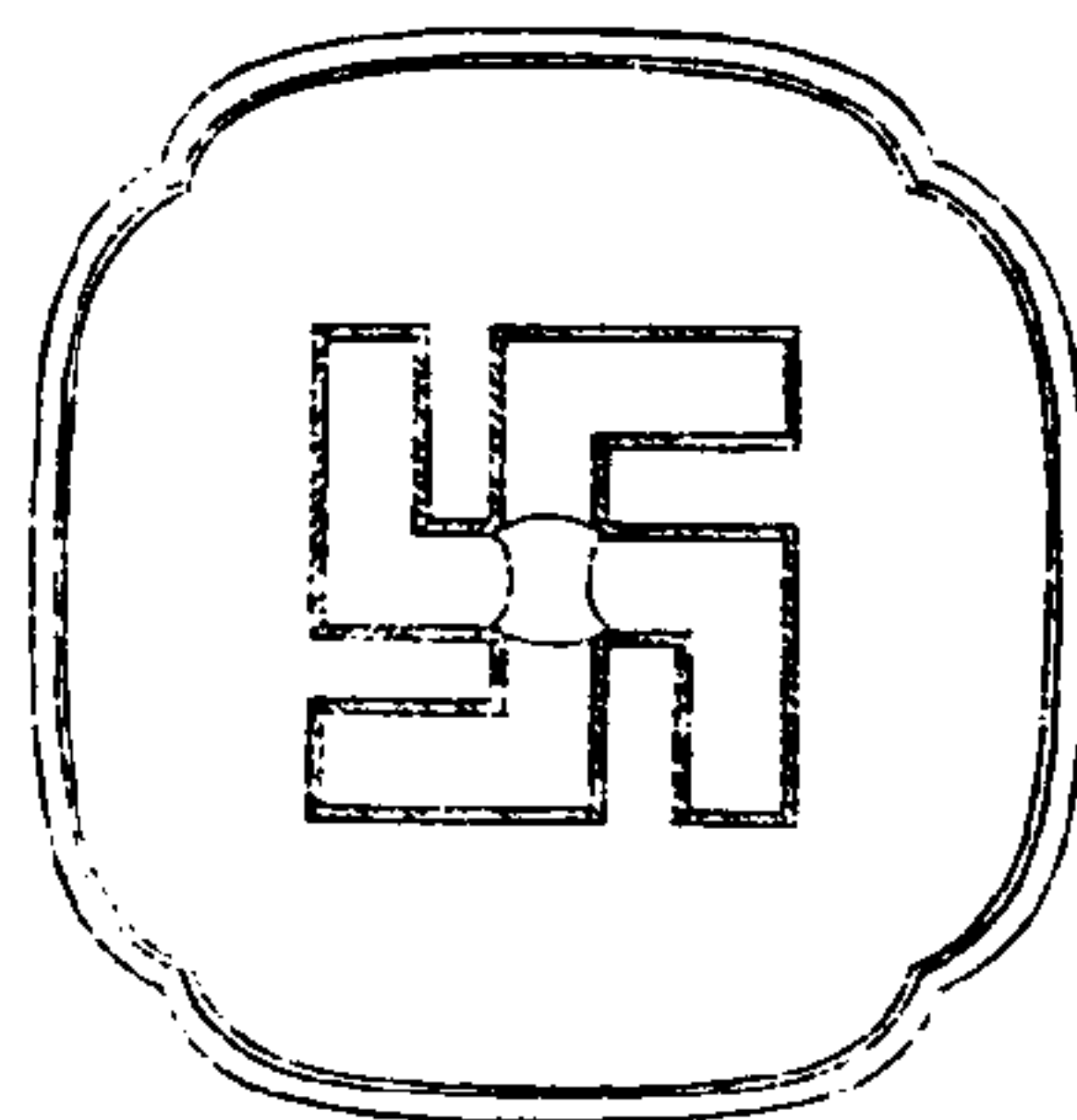

寧壽鑑古

卷十五

五

徑四寸五分重十兩背作卍字素邊素真無銘

漢十二辰鑑一

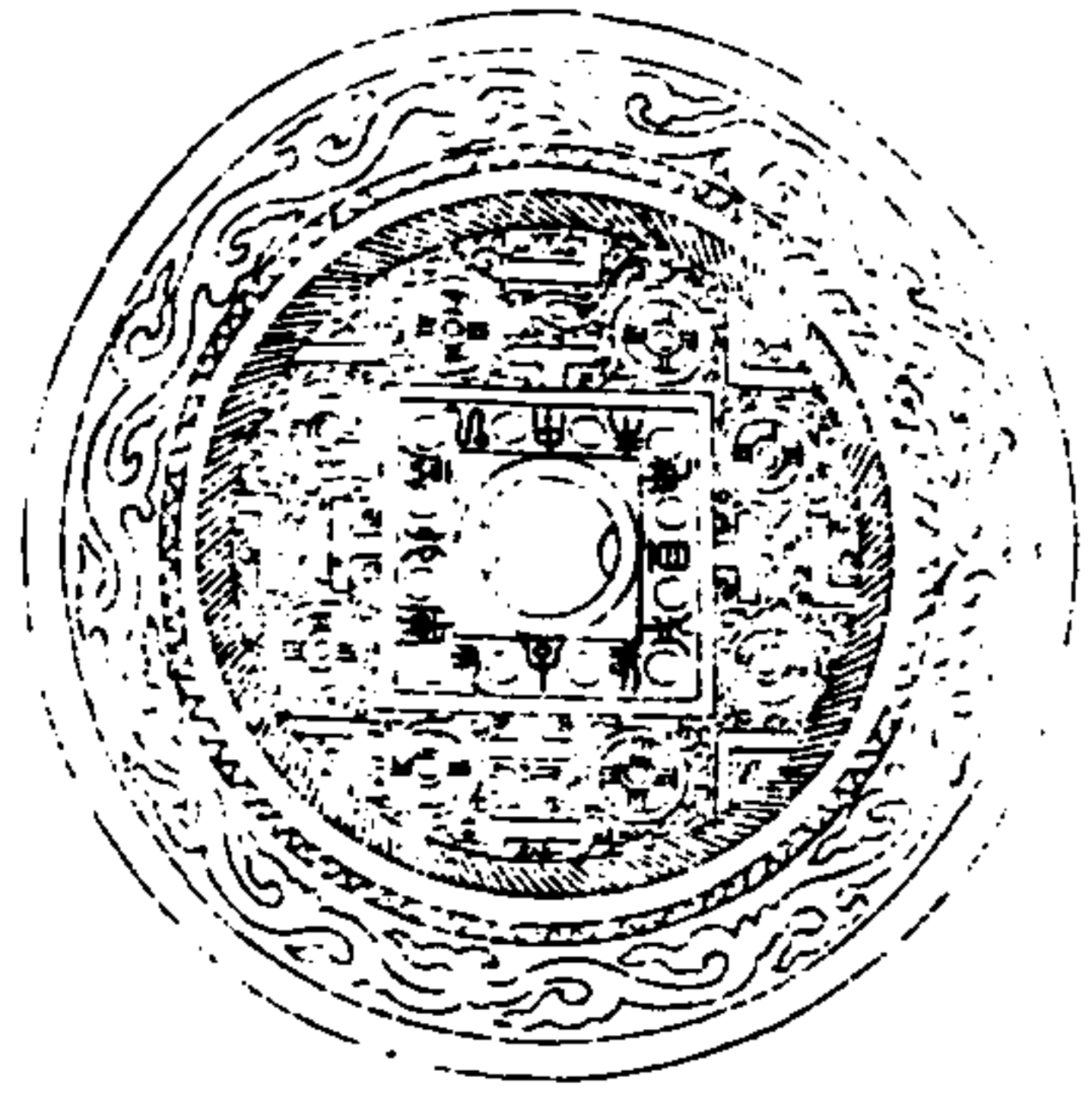

寧壽鑑古

卷十五 鑑

室

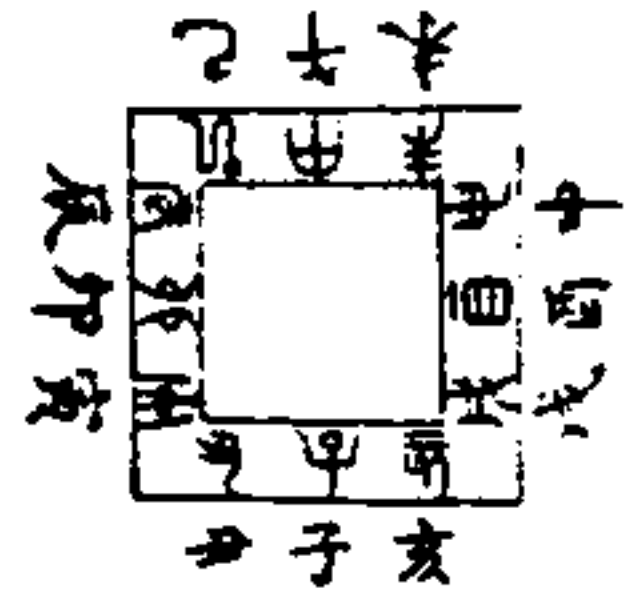

徑五寸重十八兩有半背作十二乳列地支十
二字外輪作八乳間列雲鳥花邊素鼻

寧壽鑑古

卷十五 鑑

室

漢十二辰鑑二

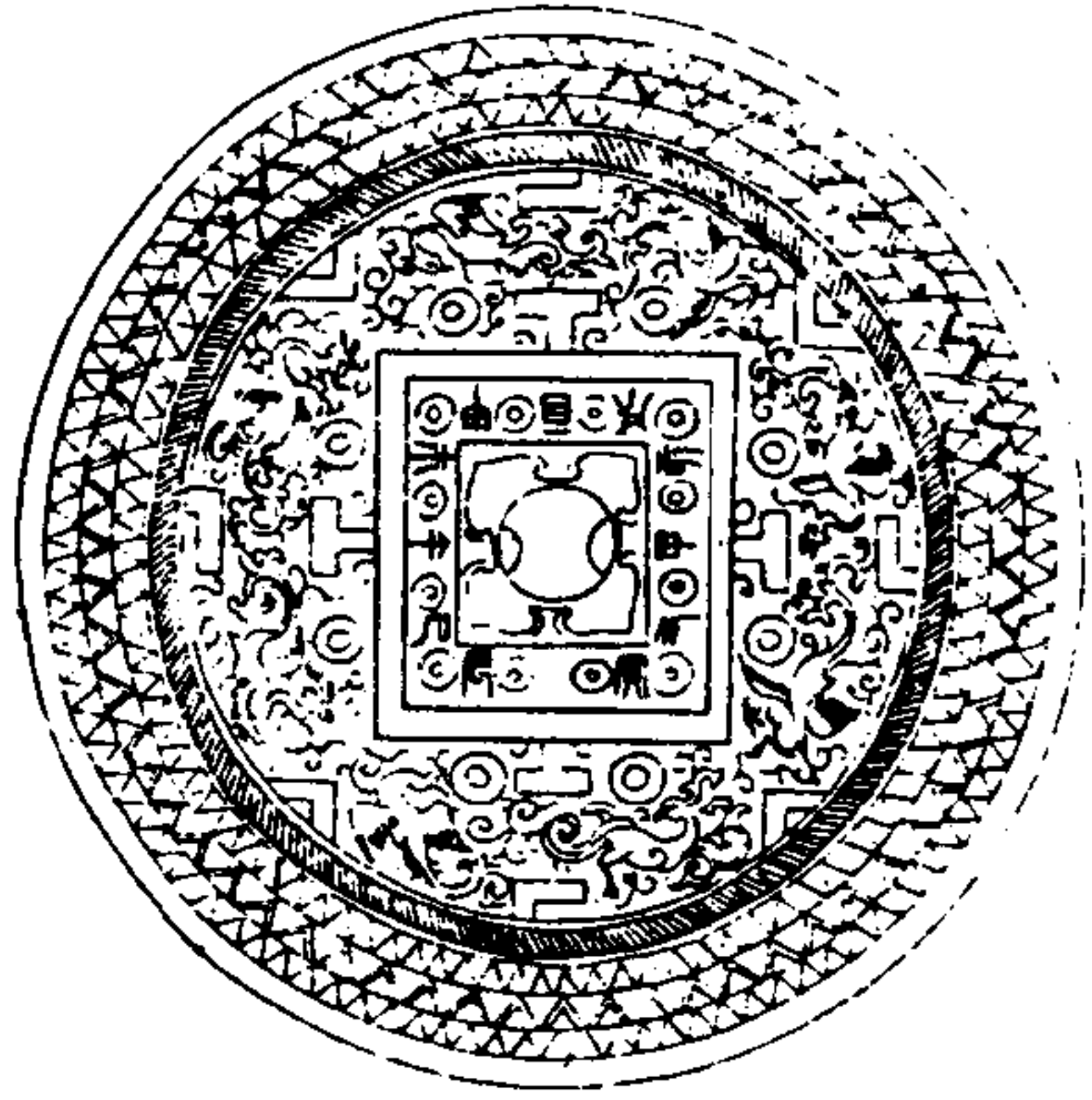

寧壽鑑古

卷十五

鑑

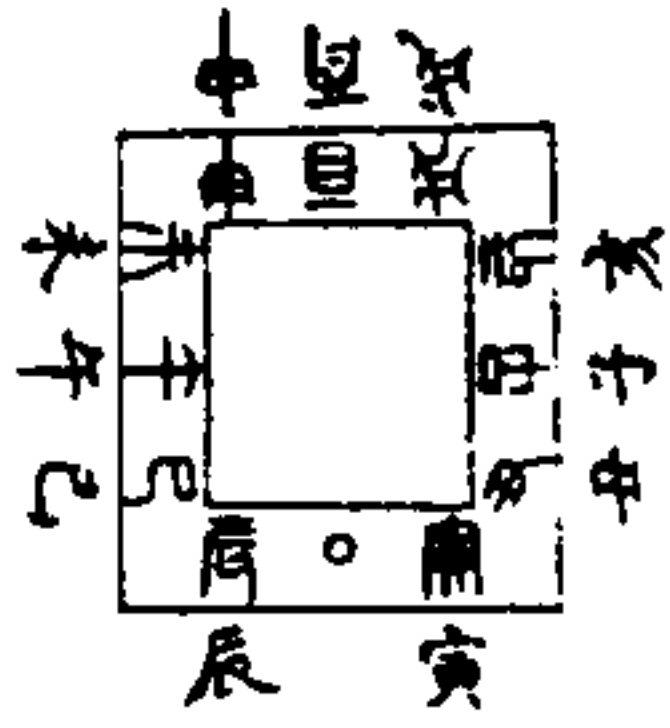

徑五寸重十三兩背作十二乳列地支十二字
外輪作八乳間列鳥獸形花邊素鼻

寧壽鑑古

卷十五

鑑

漢十二辰鑑三

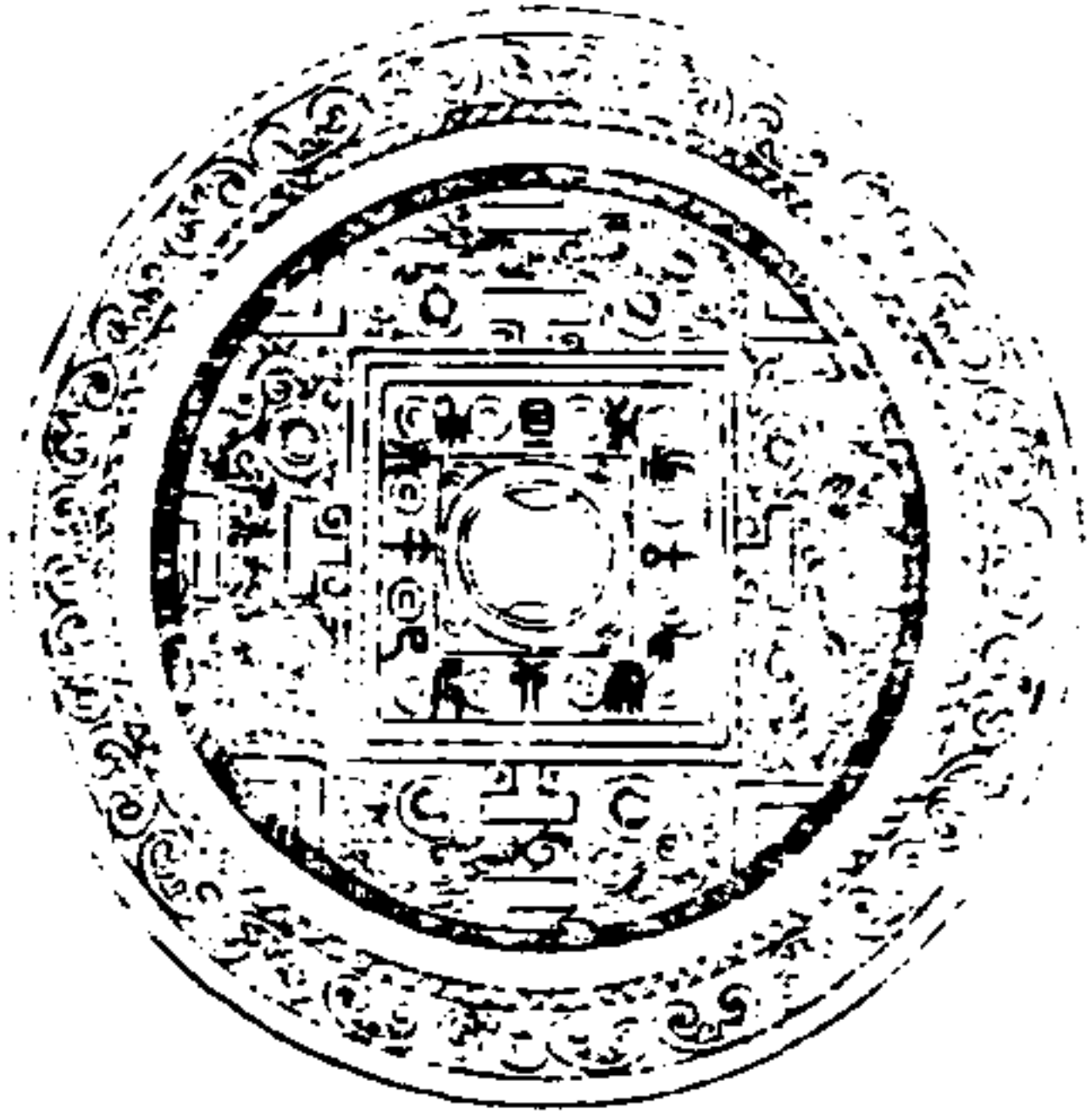

寧壽鑑古

卷十五 鑑

突

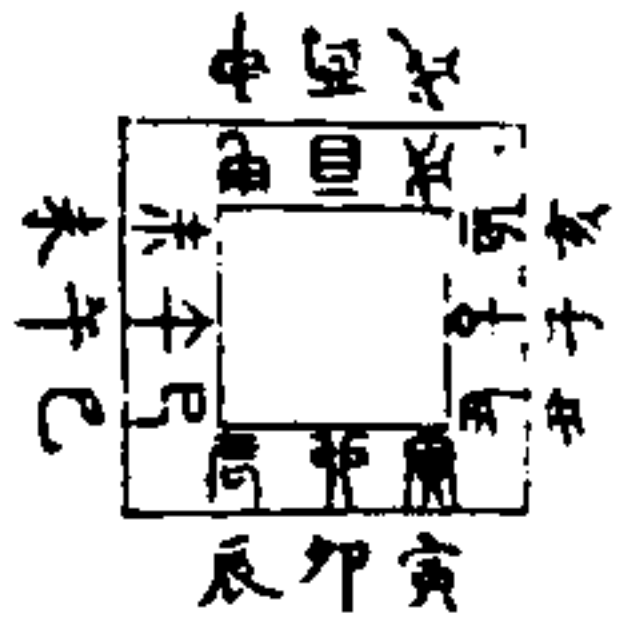

徑四寸四分重十三兩背作十二乳列地支十
二字外輪作八乳間列鳥獸形花邊素真

寧壽鑑古

卷十五 鑑

突

漢八乳鑑一

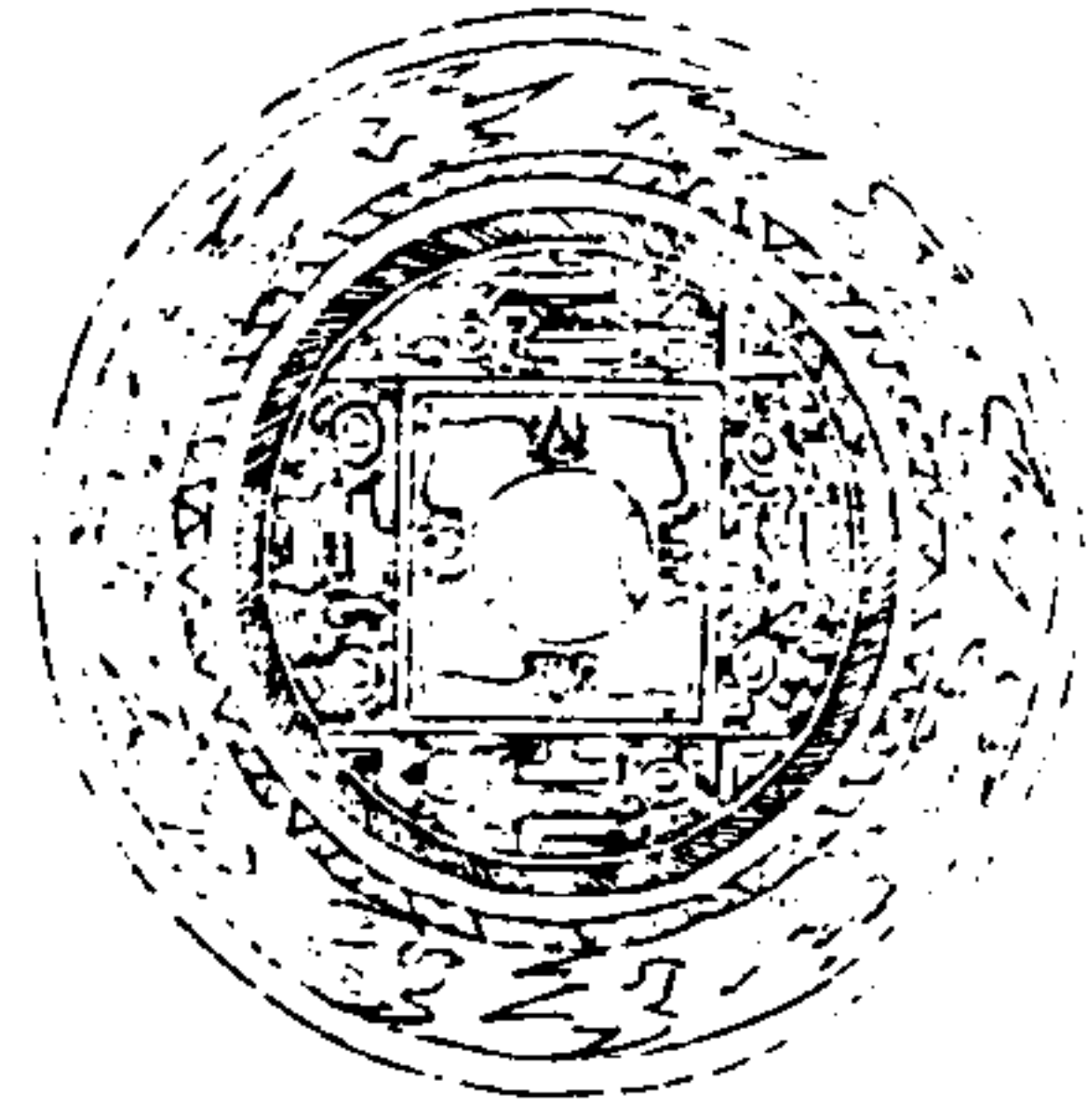

寧壽鑑古

卷十五 鑑

究

徑三寸八分重十兩背作八乳間列鳥獸形飛禽邊素真無銘

漢八乳鑑二

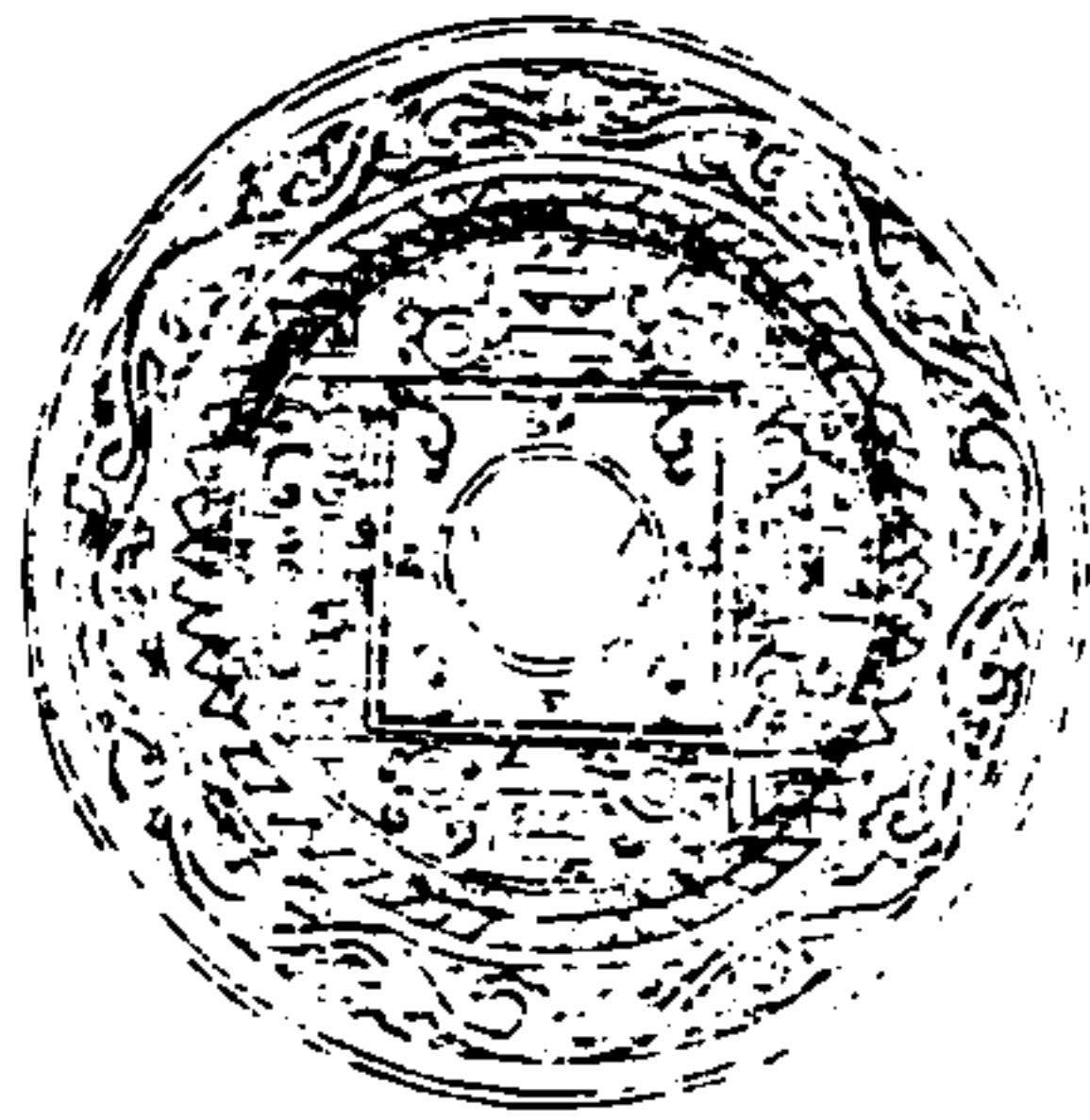

寧壽鑑古

卷十五 鑑

本

徑三寸五分重七兩背作八乳間以雲紋流雲邊素真無銘

漢四乳鎡一

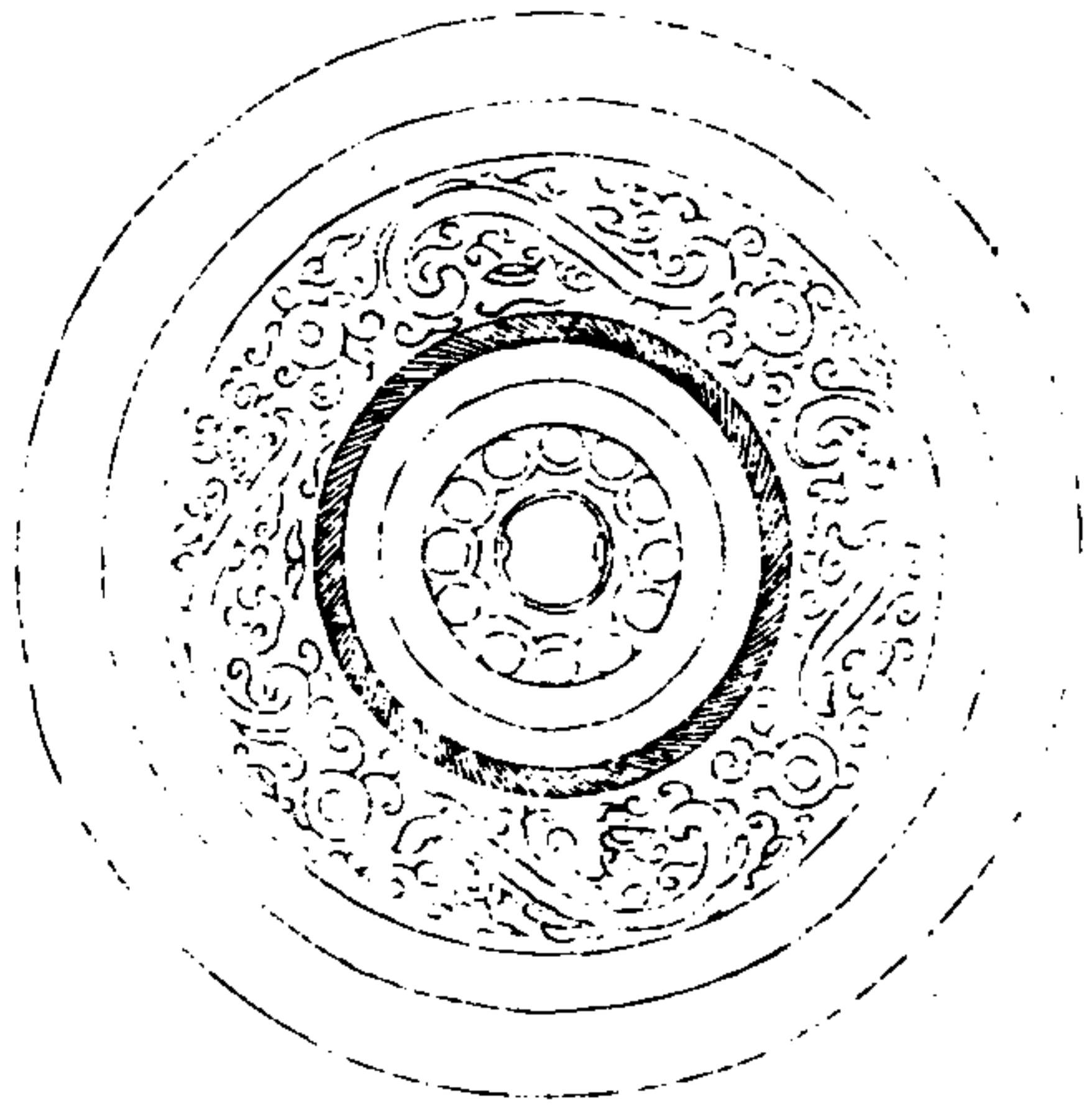

寧壽鑑古

卷十五

幸

徑五寸四分重二十一兩背作四乳間以鳳紋
素邊素鼻無銘

漢四乳鎡二



寧壽鑑古

卷十五

幸

徑四寸四分重十七兩背作四乳間以龍鳥花
邊素鼻無銘

漢四乳鑑三

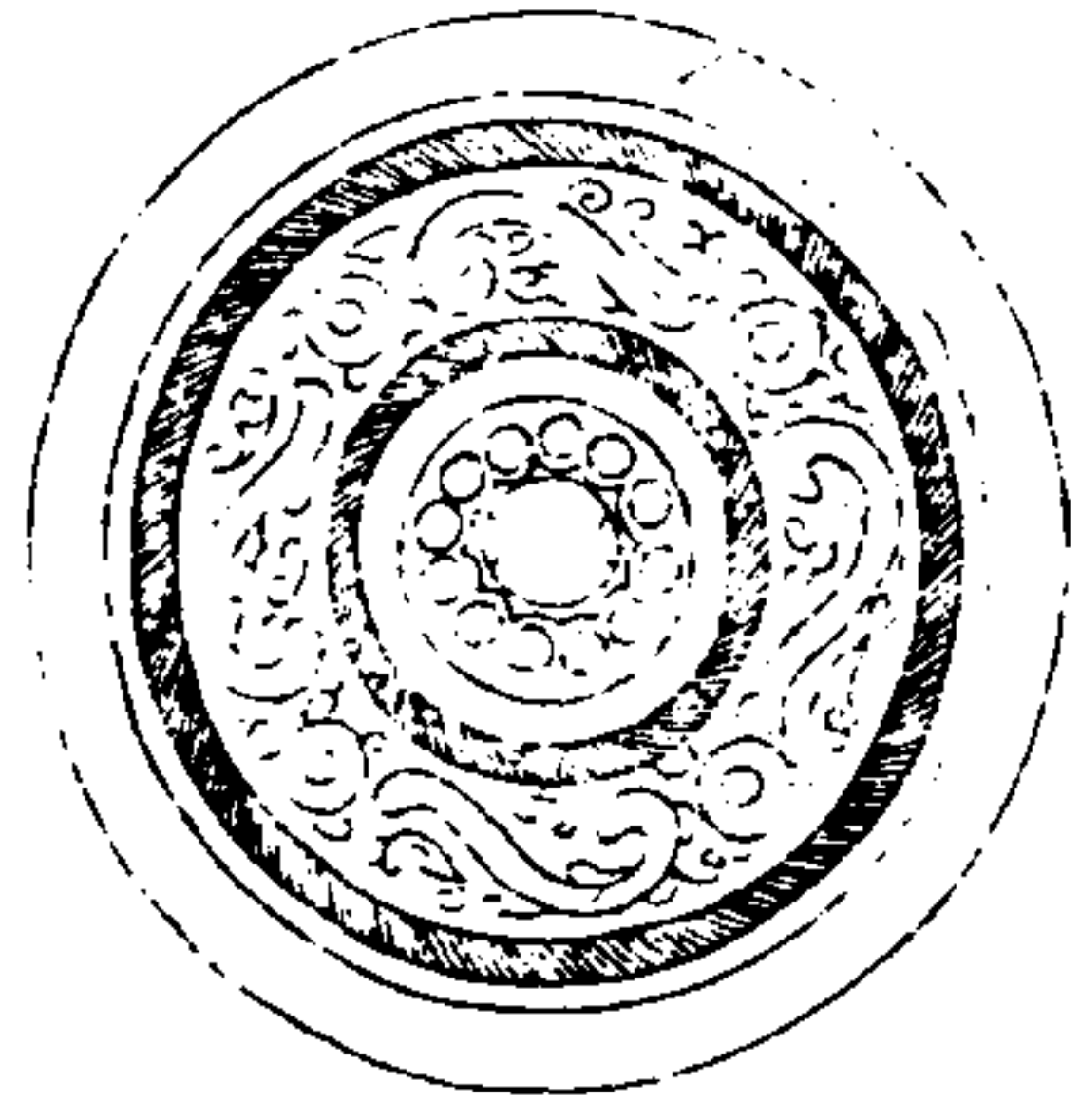

寧壽鑑古

卷十五

三

徑三寸六分重六兩背作四乳間以鳳紋素邊素鼻無銘

漢枚乳鑑一

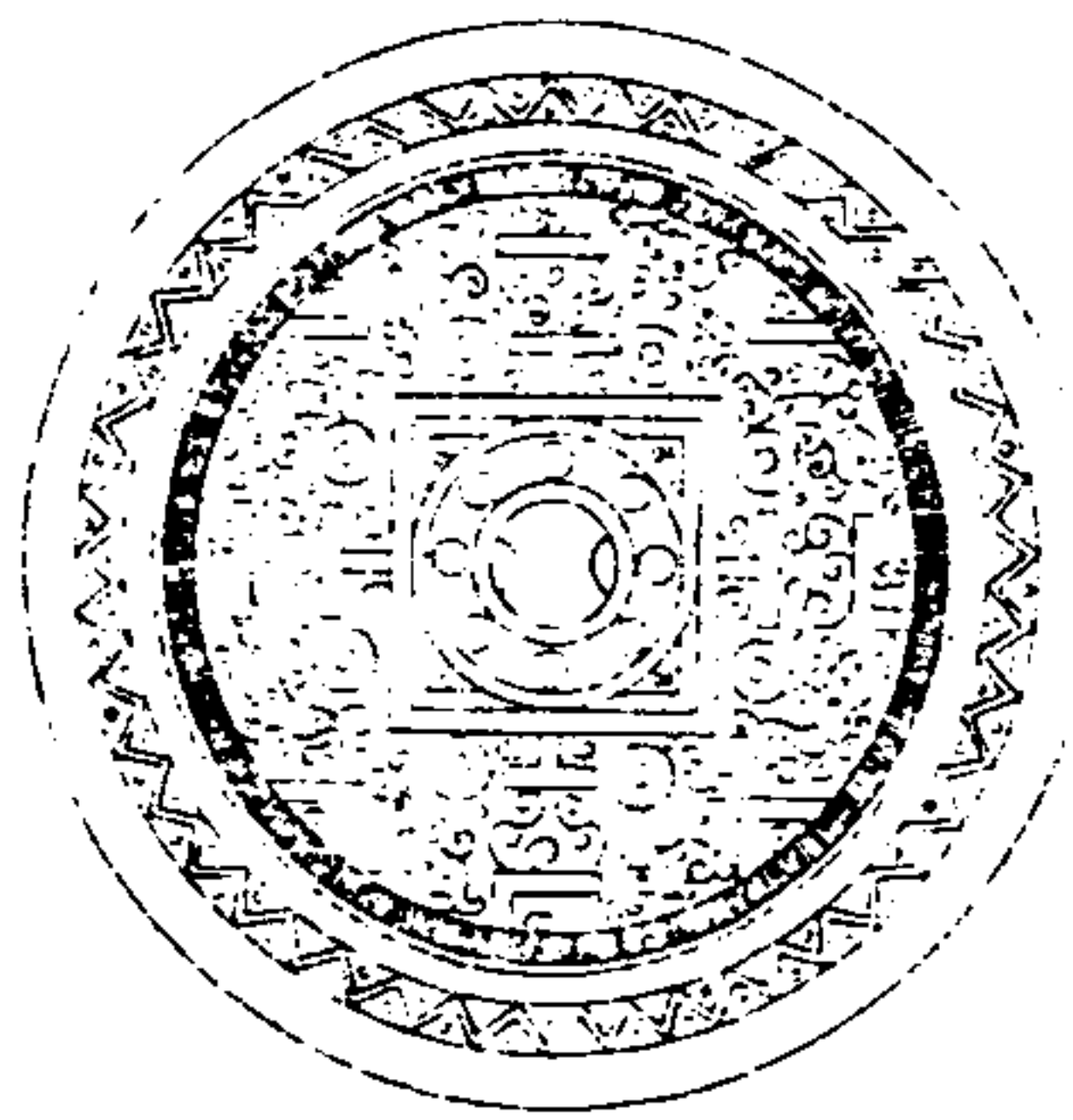

寧壽鑑古

卷十五

一

徑五寸一分重十三兩背列枚乳間以鳥獸形山紋邊素鼻無銘

漢枚乳鑑二

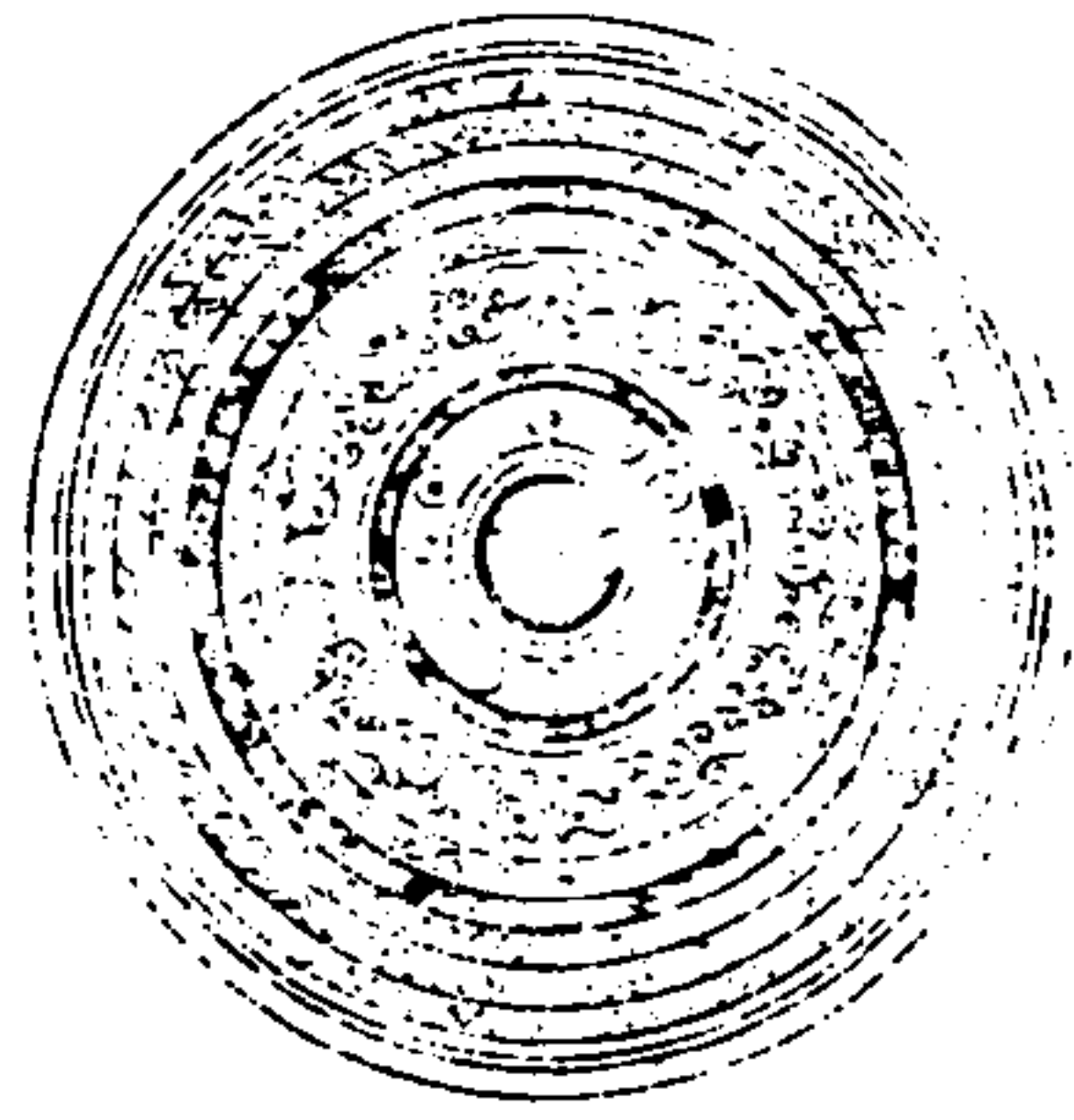

寧壽鑑古

卷十五

鑑

徑四寸八分重九兩背列枚乳間以鳥獸形山紋邊素鼻無銘

漢乙乳鑑

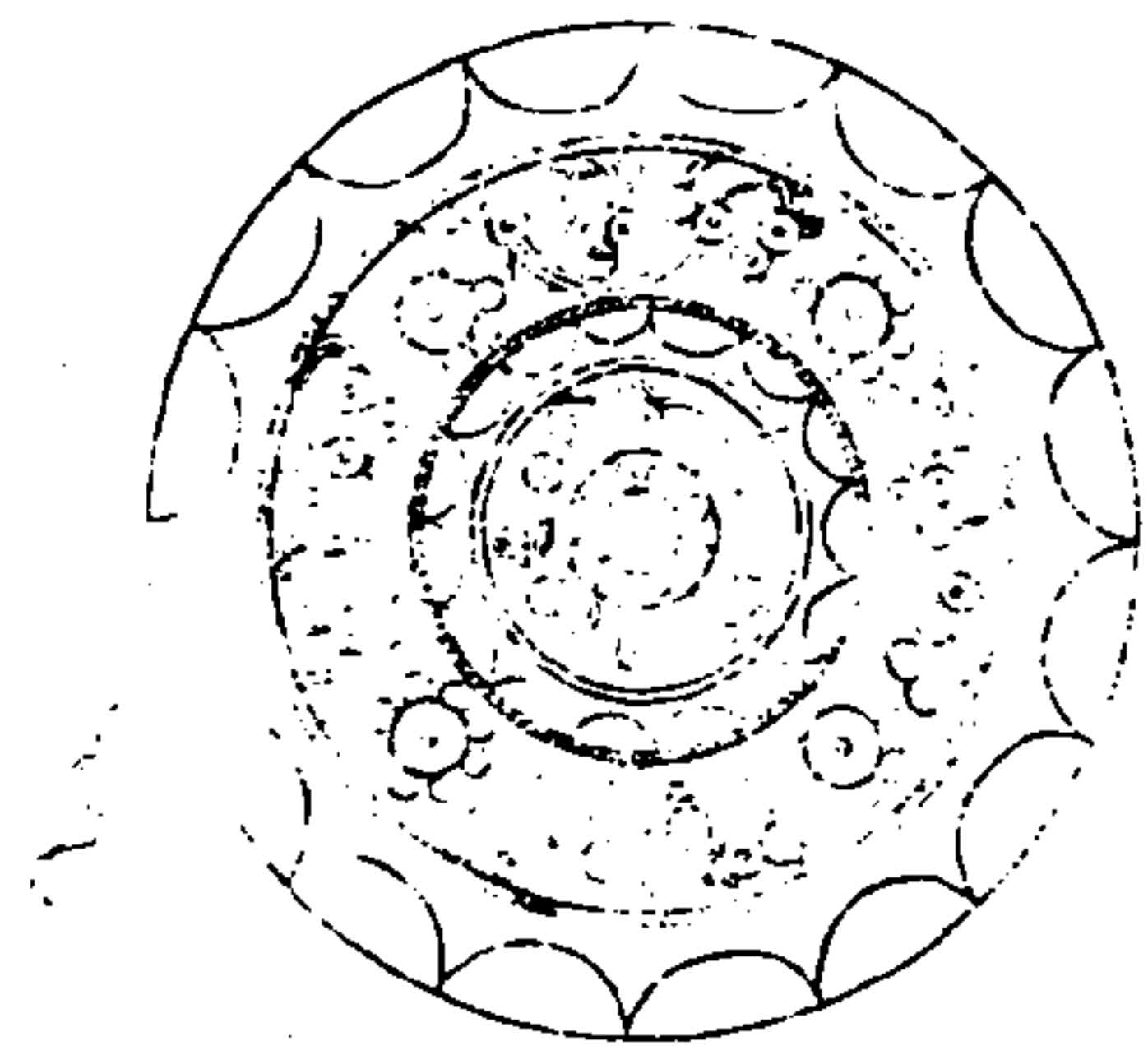

寧壽鑑古

卷十五

鑑

徑四寸九分重十二兩背作六乳外列四乳繞以花枝各綴以乳菱花邊花鼻無銘

漢純素鑑

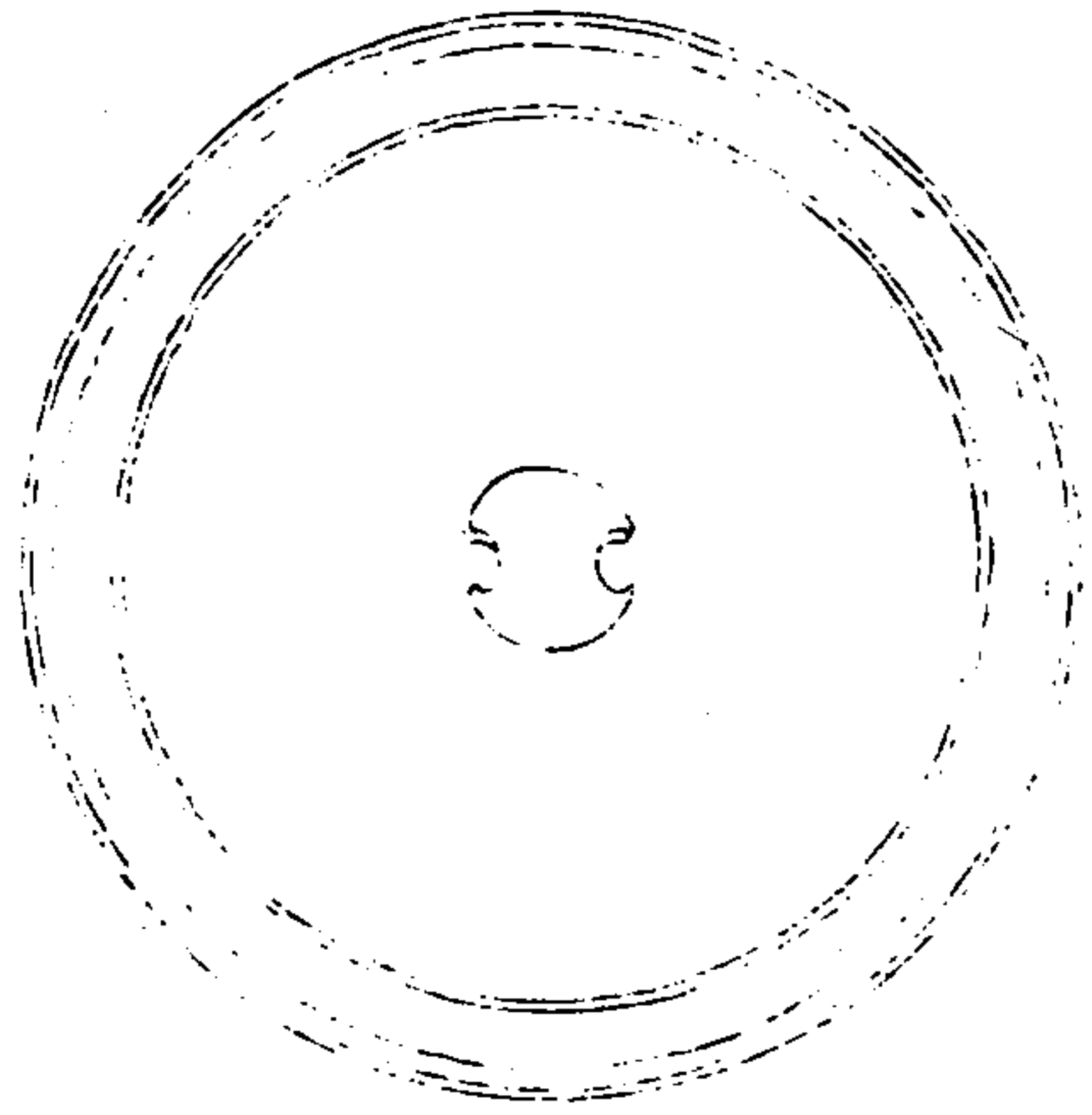

寧壽鑑古

卷十五 鑑

七

徑一尺一寸二分重一百二十六兩背作重輪
純素無花素邊素鼻無銘

漢瑞獸鑑

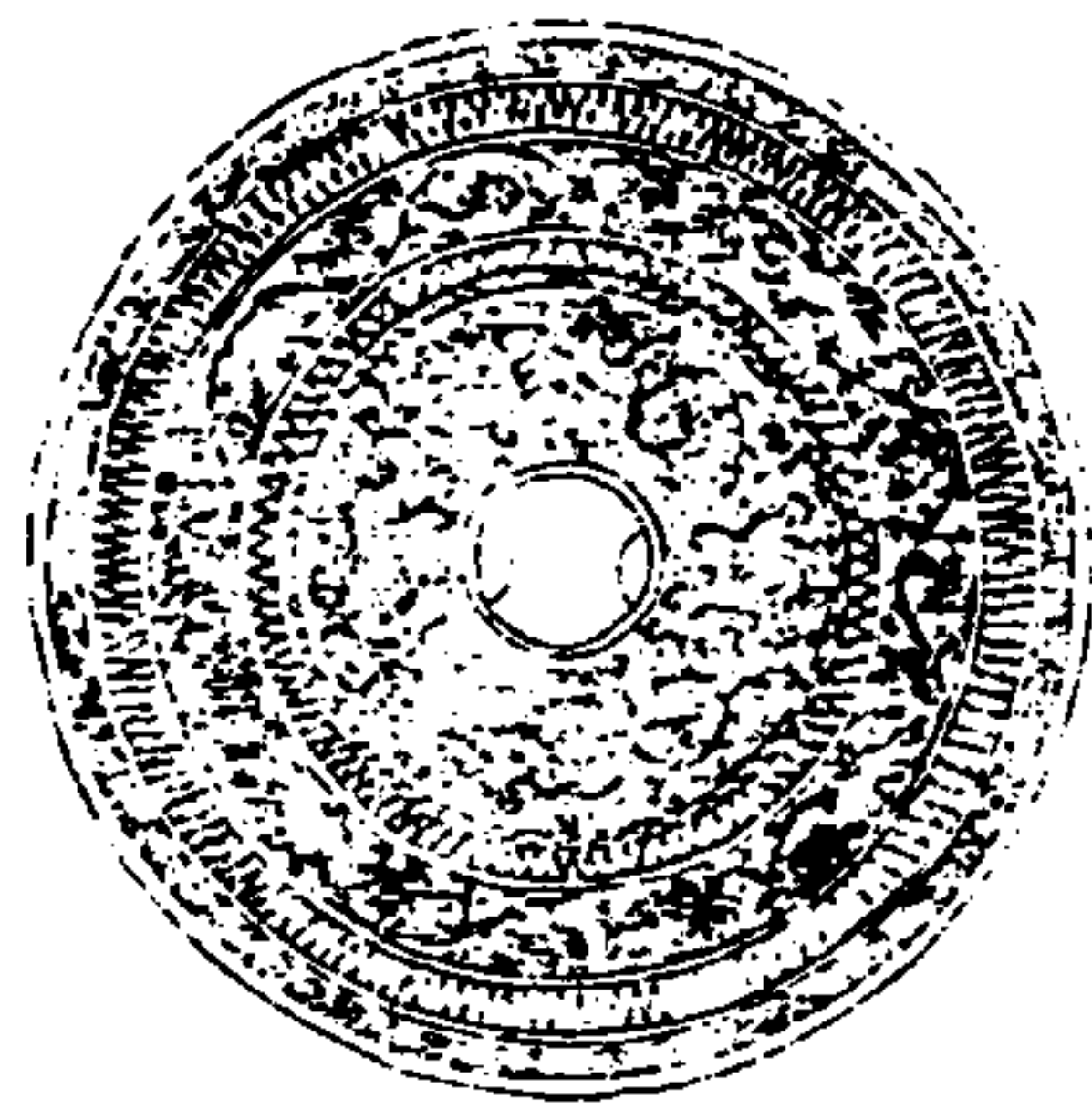

寧壽鑑古

卷十五 鑑

末

徑三寸九分重十四兩背列花枝瑞獸花邊素
鼻無銘

漢鸞獸鑑



寧壽鑑古

卷十五 鑑

完

徑五寸一分重十七兩背作鸞獸形各二葵花
式素邊素鼻無銘

寧壽鑑古卷十六目錄

鑑二

漢

- 海獸蒲萄鑑一
- 海獸蒲萄鑑二
- 海獸蒲萄鑑三
- 海獸蒲萄鑑四
- 海獸蒲萄鑑五
- 海獸蒲萄鑑六
- 海獸蒲萄鑑七

寧壽鑑古

卷十六 目錄一

- 海獸蒲萄鑑八
- 海獸蒲萄鑑九
- 海獸蒲萄鑑十
- 海獸蒲萄鑑十一
- 海獸蒲萄鑑十二
- 海獸蒲萄鑑十三
- 海獸蒲萄鑑十四
- 海獸蒲萄鑑十五
- 海獸蒲萄鑑十六
- 海獸蒲萄鑑十七

海獸蒲萄鑑十八
海獸蒲萄鑑十九
海獸蒲萄鑑二十
海獸蒲萄鑑二十一
海獸蒲萄鑑二十二
海獸蒲萄方鑑一
海獸蒲萄方鑑二
海獸蒲萄方鑑三
海獸蒲萄方鑑四
海獸蒲萄方鑑五

寧壽鑑古

卷十六 目錄二

唐

瑩質鑑 有銘
三樂鑑 有銘
雲龍鑑
四神八卦鑑
雙鷹鑑一
雙鷹鑑二
雙鷹鑑三
雙鷹鑑四
雙鷹鑑五

鸞獸鑑一 有銘
鸞獸鑑二
鸞獸鑑三
鸞獸鑑四
鸞獸鑑五
鸞獸鑑六
瑞獸鑑一
瑞獸鑑二
鳧雁花枝鑑一
鳧雁花枝鑑二

寧壽鑑古

卷十七 目錄三

鳧雁花枝鑑三
雀繞花枝鑑一
雀繞花枝鑑二
寶相花鑑一
寶相花鑑二
寶相花鑑三
寶相花鑑四

漢海獸蒲萄鎰一



寧壽鑑古

卷十六 鎰

一

徑六寸五分重七十二兩背作海獸八外輪列鳥獸形環以結枝蒲萄花邊獸鼻無銘

漢海獸蒲萄鎰二



寧壽鑑古

卷十六 鎰

二

徑五寸四分重二十九兩背作海獸五外輪列鳥獸形環以結枝蒲萄花邊獸鼻無銘

漢海獸蒲萄鑑三



寧壽鑑古

卷十六

鑑

三

徑四寸五分重二十兩背作海獸五外輪列鳥雀形環以結枝蒲萄花邊獸鼻無銘

漢海獸蒲萄鑑四



寧壽鑑古

卷十六

鑑

四

徑四寸三分重二十二兩背作海獸五外輪列鳥雀形環以結枝蒲萄花邊獸鼻無銘

漢海獸蒲萄鎰五



寧壽鑑古

卷十六 鑑

五

徑四寸一分重十八兩背作海獸四外輪列蛟鳥形環以結枝蒲萄花邊獸鼻無銘

漢海獸蒲萄鎰六



寧壽鑑古

卷十六 鑑

六

徑三寸九分重十八兩背作海獸四外輪列鳥獸形環以結枝蒲萄花邊獸鼻無銘

漢海獸蒲萄鑑七



寧壽鑑古

卷十六 鑑

七

徑三寸七分重十五兩背作海獸五外輪列鳥獸形環以結枝蒲萄花邊獸鼻無銘

漢海獸蒲萄鑑八



寧壽鑑古

卷十六 鑑

八

徑三寸七分重十五兩背作海獸四外輪列鳥雀形環以結枝蒲萄花邊獸鼻無銘

漢海獸蒲萄鎰九

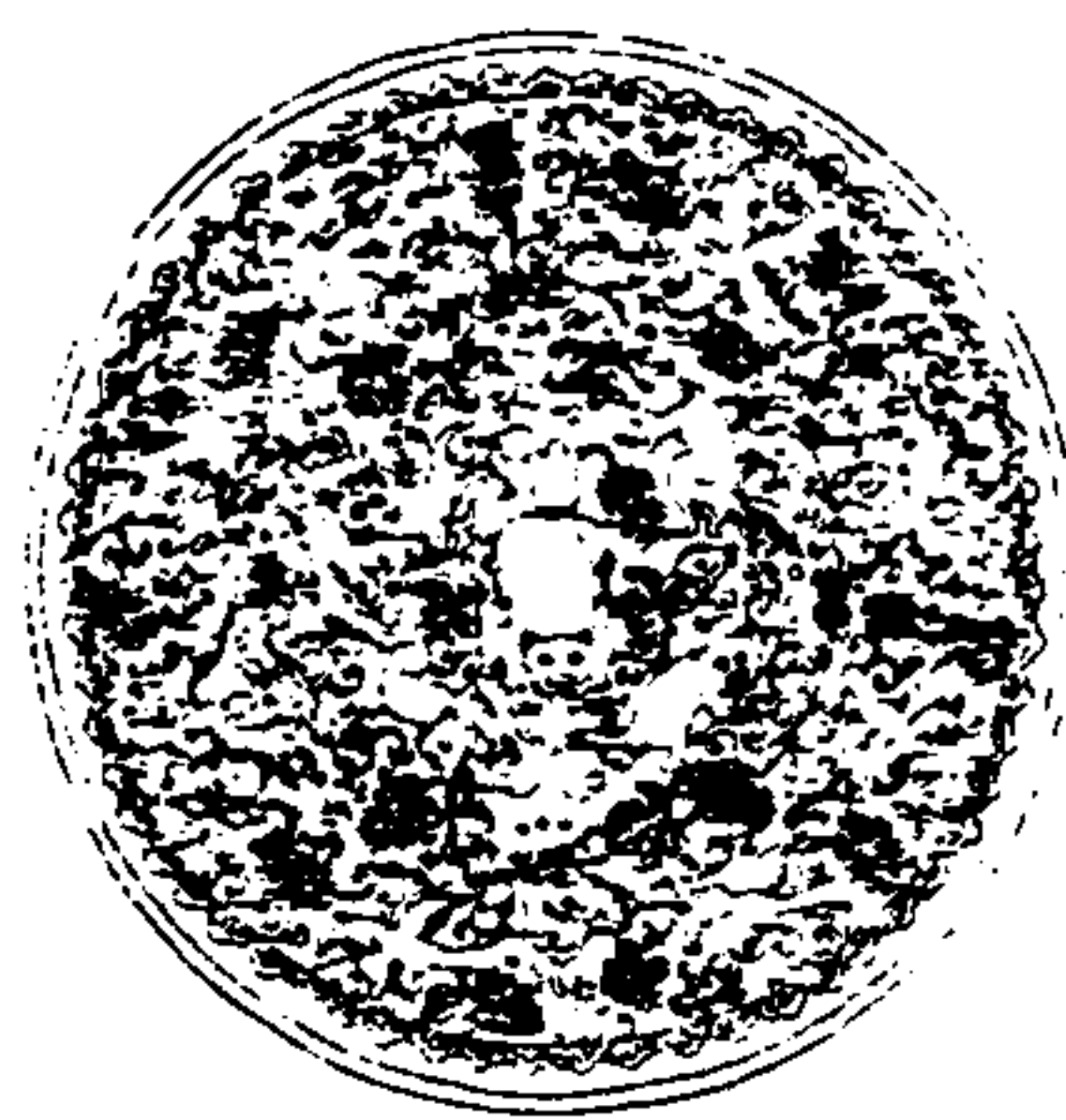

寧壽鑑古

卷十六

鎰

九

徑三寸七分重十四兩背作海獸四外輪列虒鳥形環以結枝蒲萄花邊獸鼻無銘

漢海獸蒲萄鎰十



寧壽鑑古

卷十六

鎰

十

徑三寸七分重十四兩背作海獸四外輪列鳥雀形環以結枝蒲萄花邊獸鼻無銘

漢海獸蒲萄鑑十一



寧壽鑑古

卷十六 鑑

十一

徑三寸七分重十四兩背作海獸四外輪列螭鳥形環以結枝蒲萄花邊獸鼻無銘

漢海獸蒲萄鑑十二



寧壽鑑古

卷十六 鑑

十二

徑三寸六分重十二兩背作海獸四外輪列螭鳥形環以結枝蒲萄花邊獸鼻無銘

漢海獸蒲萄鎰十三



徑三寸五分重十二兩背作海獸四外輪列鳥雀形環以結枝蒲萄花邊獸鼻無銘

寧壽鑑古

卷十六 鎰

十三

漢海獸蒲萄鎰十四



徑三寸五分重八兩有半背作海獸四外輪列螭鳥形環以結枝蒲萄花邊獸鼻無銘

寧壽鑑古

卷十六 鎰

十四

漢海獸蒲萄鑑十五



寧壽鑑古

卷十六 鑑

五

徑三寸四分重十三兩有半背作海獸四外輪列鳥雀形環以結枝蒲萄花邊獸鼻無銘

漢海獸蒲萄鑑十六

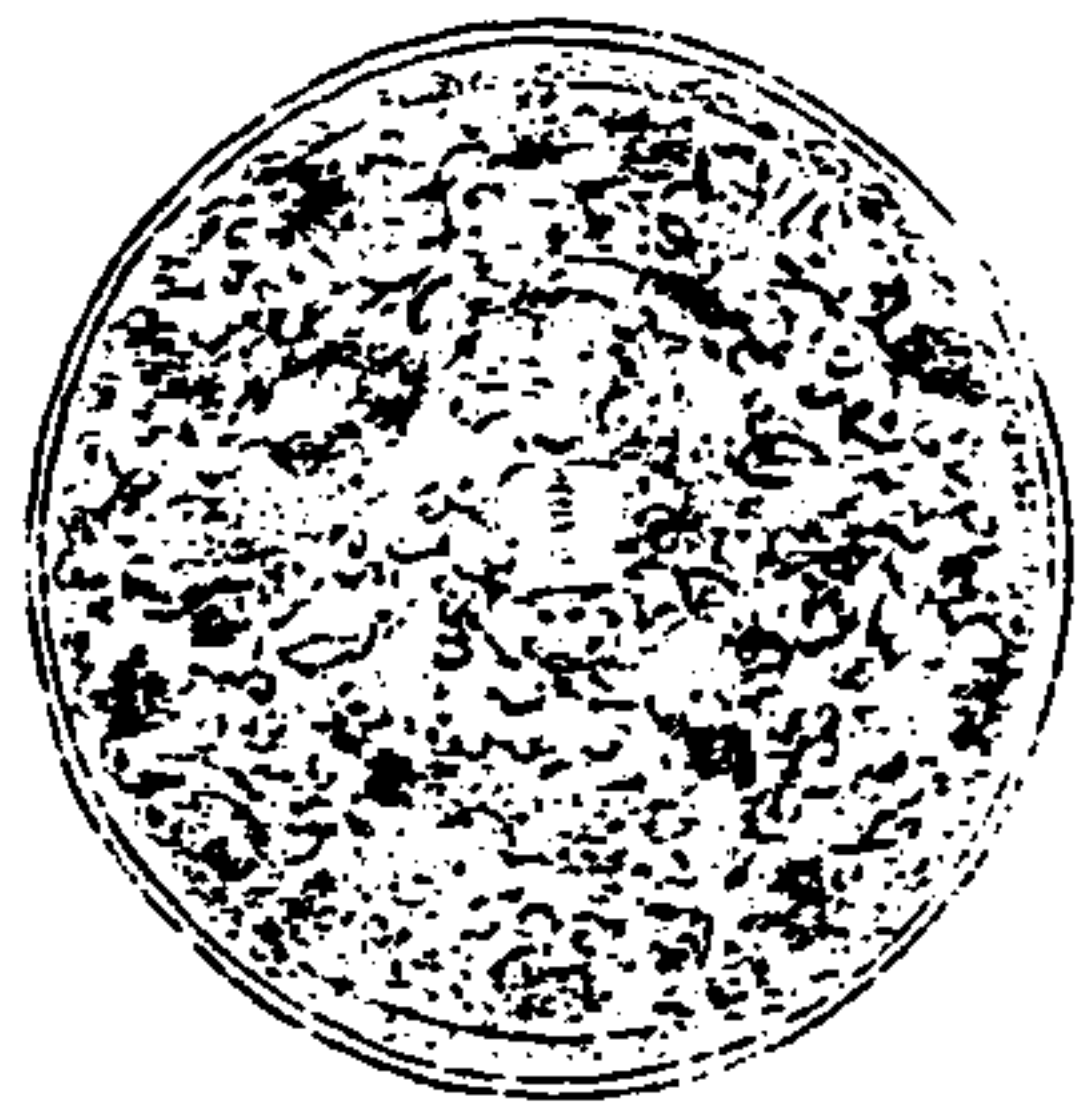

寧壽鑑古

卷十六 鑑

六

徑三寸四分重十三兩背作海獸四外輪列鳥雀形環以結枝蒲萄花邊獸鼻無銘

漢海獸蒲萄鑑十七

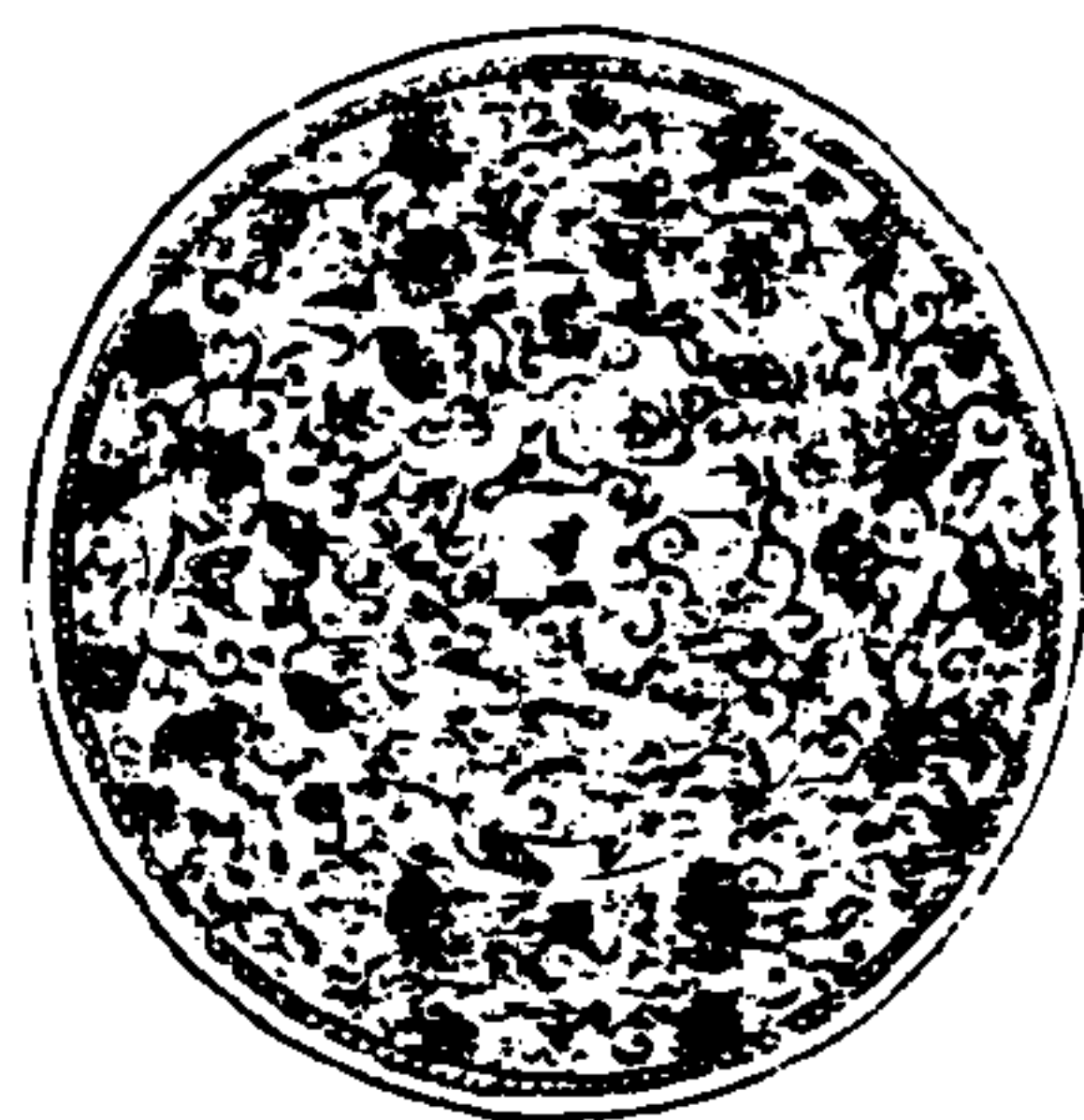

寧壽鑑古

卷十六

七

徑三寸三分重十兩背作海獸四外輪列飛鳥形環以結枝蒲萄花邊獸鼻無銘

漢海獸蒲萄鑑十八



寧壽鑑古

卷十六

六

徑三寸三分重十兩背作海獸四外輪列鳥雀形環以結枝蒲萄花邊獸鼻無銘

漢海獸蒲萄鑑十九

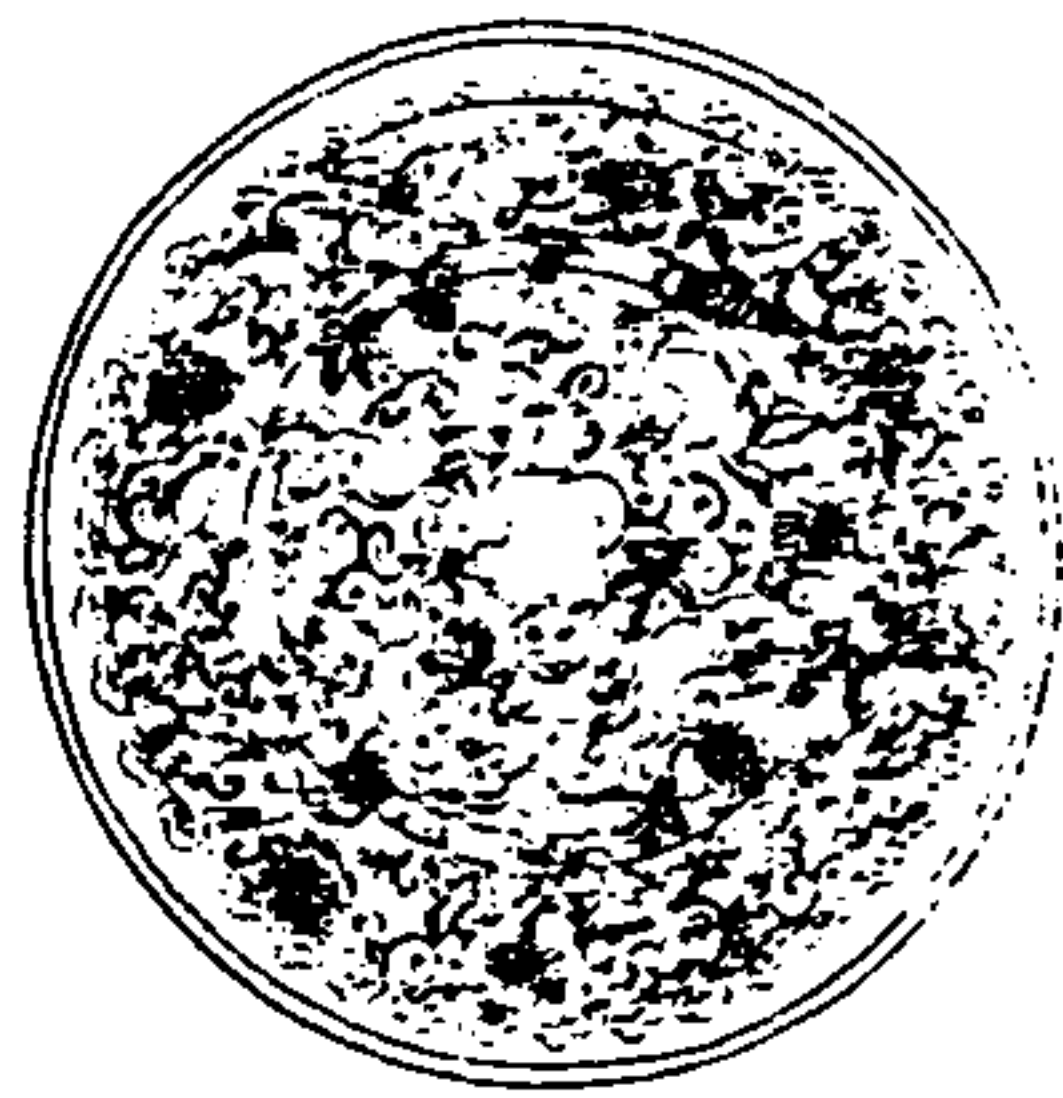

寧壽鑑古

卷十六

鑑

十九

徑三寸二分重九兩背作海獸四外輪列飛鳥形環以結枝蒲萄花邊獸鼻無銘

漢海獸蒲萄鑑二十



寧壽鑑古

卷十六

鑑

二十

徑三寸重十兩背作海獸四外輪列鳥雀形環以結枝蒲萄花邊獸鼻無銘

漢海獸蒲萄鑑二十一



寧壽鑑古

卷十六

五

徑三寸重九兩背作海獸四外輪列鳥雀形環以結枝蒲萄花邊獸鼻無銘

漢海獸蒲萄鑑二十二



寧壽鑑古

卷十六

五

徑二寸九分重六兩有半背作海獸四外輪列鳥雀形環以結枝蒲萄花邊獸鼻無銘

漢海獸蒲萄方鑑一

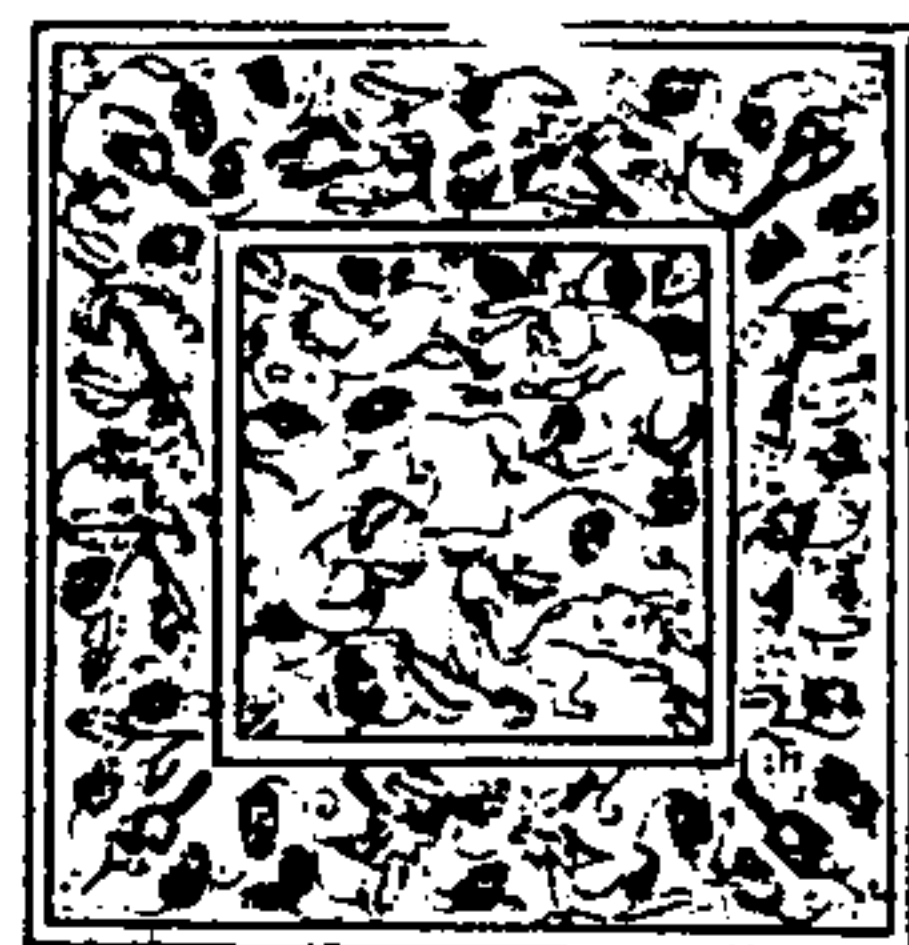

寧壽鑑古

卷十六 鑑

壹

徑三寸六分重十八兩背作海獸四外輪列鳥雀形環以結枝蒲萄素邊獸鼻無銘

漢海獸蒲萄方鑑二

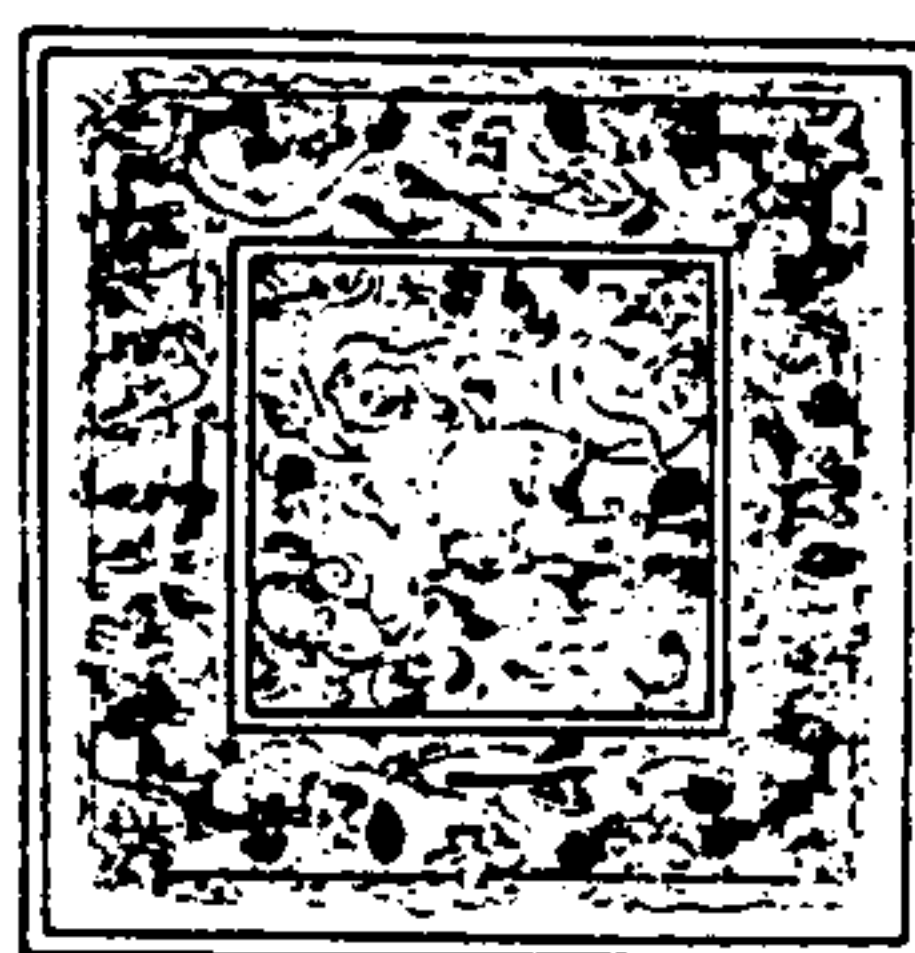

寧壽鑑古

卷十六 鑑

貳

徑二寸九分重十一兩背作海獸四外輪列鳥形環以結枝蒲萄素邊獸鼻無銘

漢海獸蒲萄方鑑三

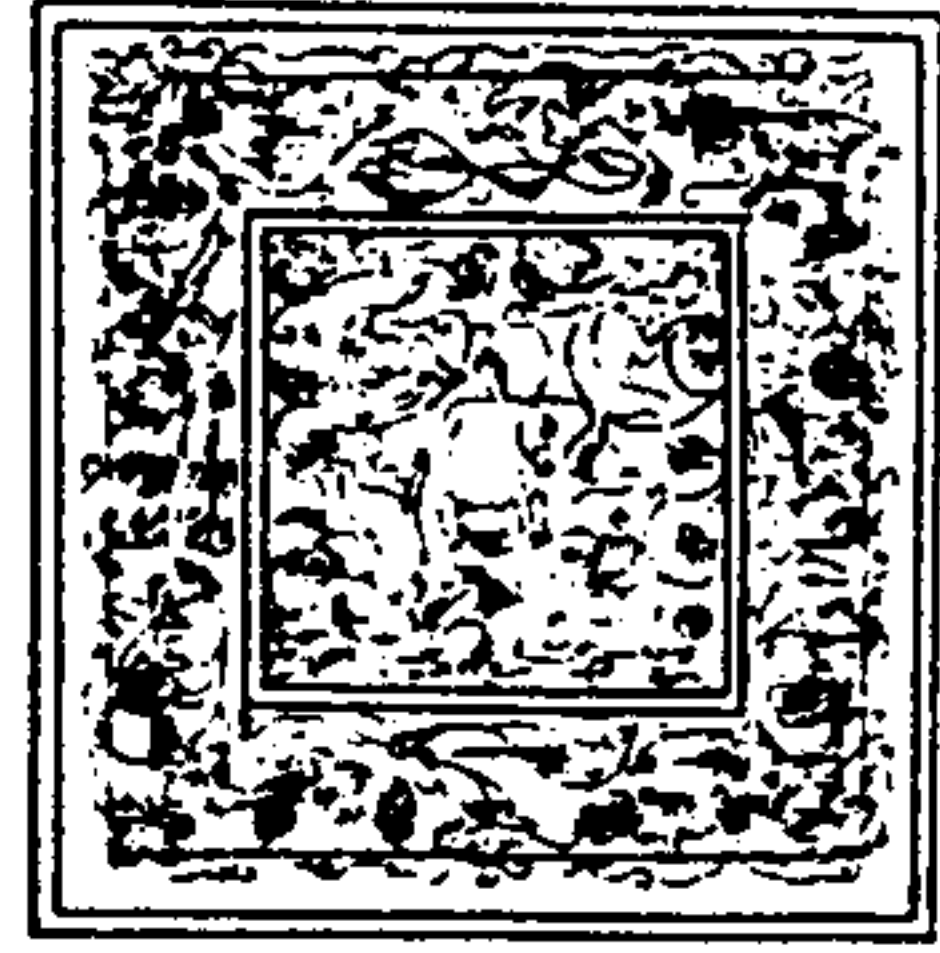

寧壽鑑古

卷十六 鑑

五

徑二寸九分重十兩背作海獸四外輪列螭鳥形環以結枝蒲萄素邊獸鼻無銘

漢海獸蒲萄方鑑四

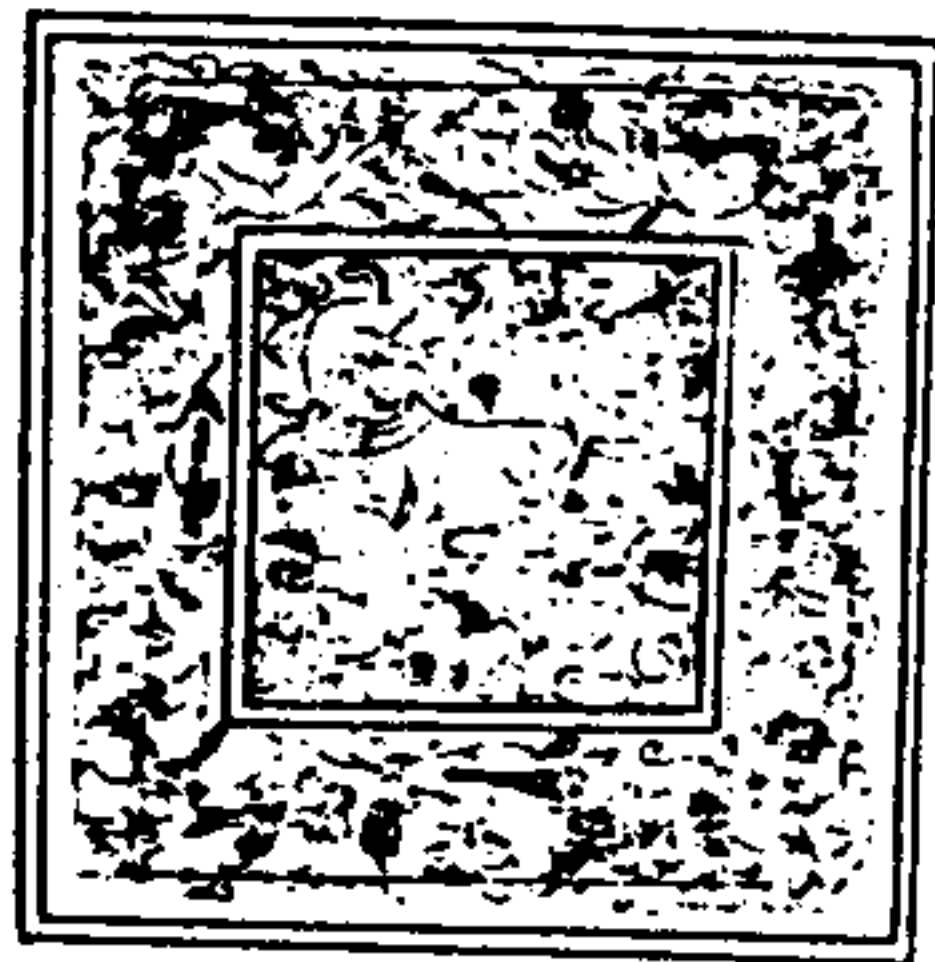

寧壽鑑古

卷十六 鑑

六

徑二寸九分重十兩背作海獸四外輪列螭鳥形環以結枝蒲萄素邊獸鼻無銘

漢海獸蒲萄方鑑五

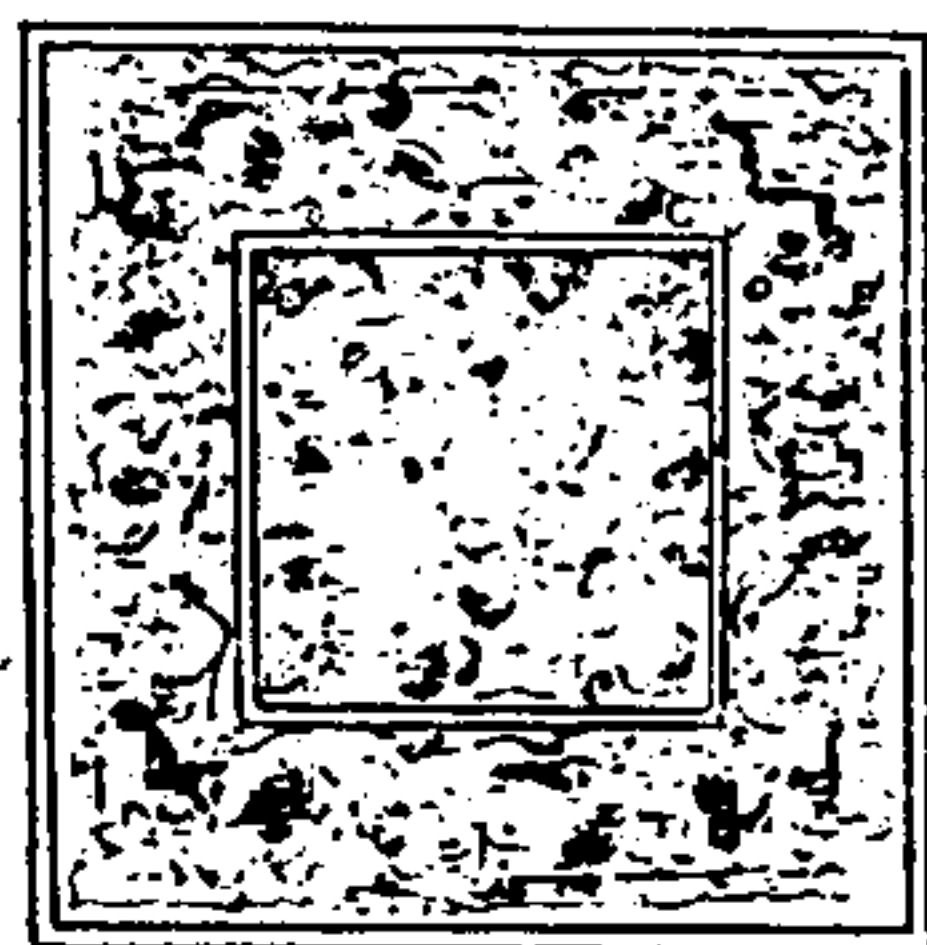

寧壽鑑古

卷十六

五

徑二寸八分重十兩有半背作海獸四外輪列
螭鳥形環以結枝蒲萄素邊獸鼻無銘

唐瑩質鑑



寧壽鑑古

卷十六

六

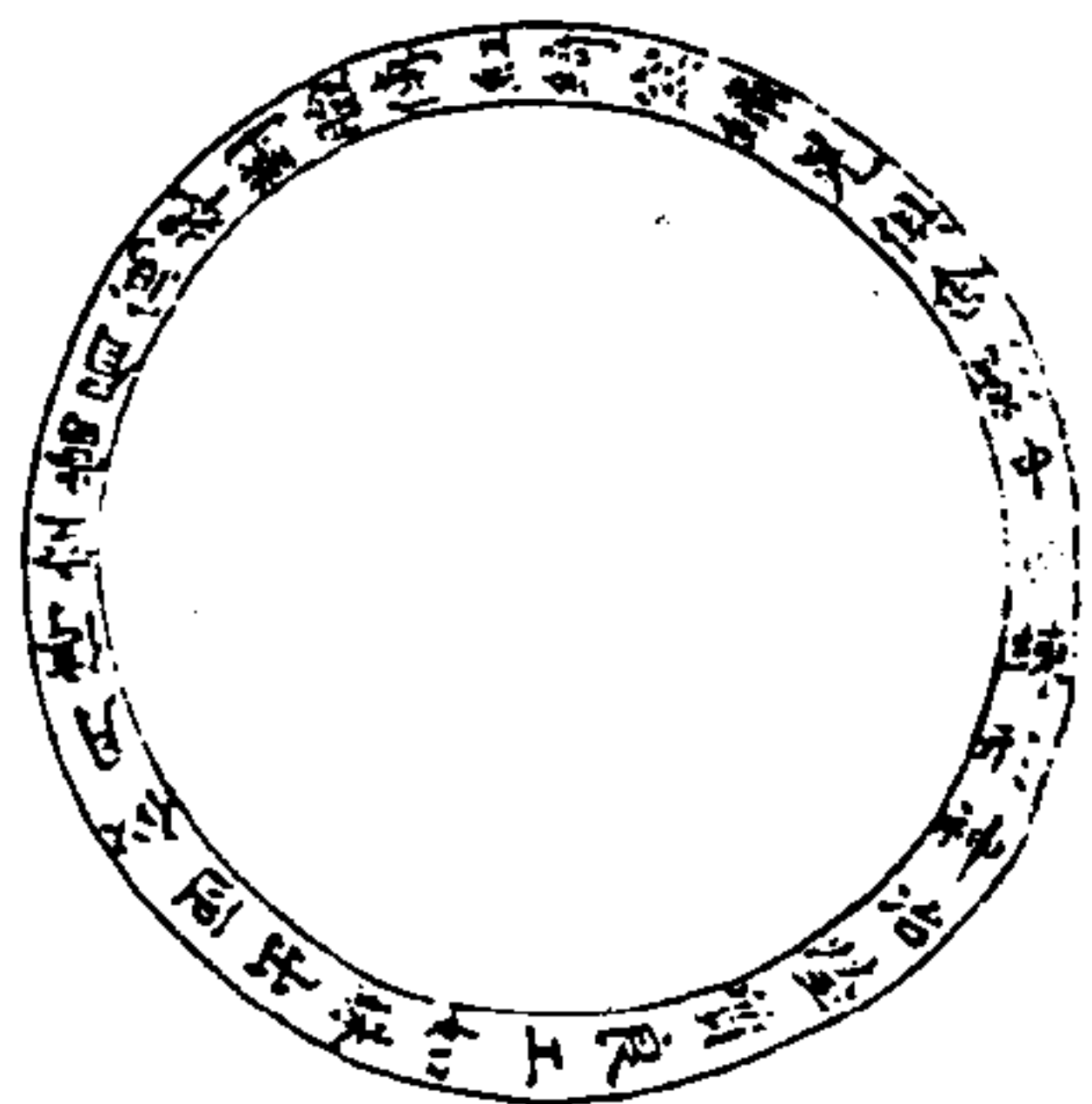

徑四寸九分重十三兩有半背作海馬五間以結枝蒲萄素邊素鼻銘三十二字案太平廣記楊超得一鏡背環水族銘曰鍊形神冶瑩質良工如珠出匣似月停空當肩寫翠對臉傳紅綺窓繡幌俱含影中與此正同又與博古圖瑩質鑑相類惟俱含影中句博古圖作俱照秦宮晃字即幌省文

寧壽鑑古

卷十六

三

唐三樂鑑

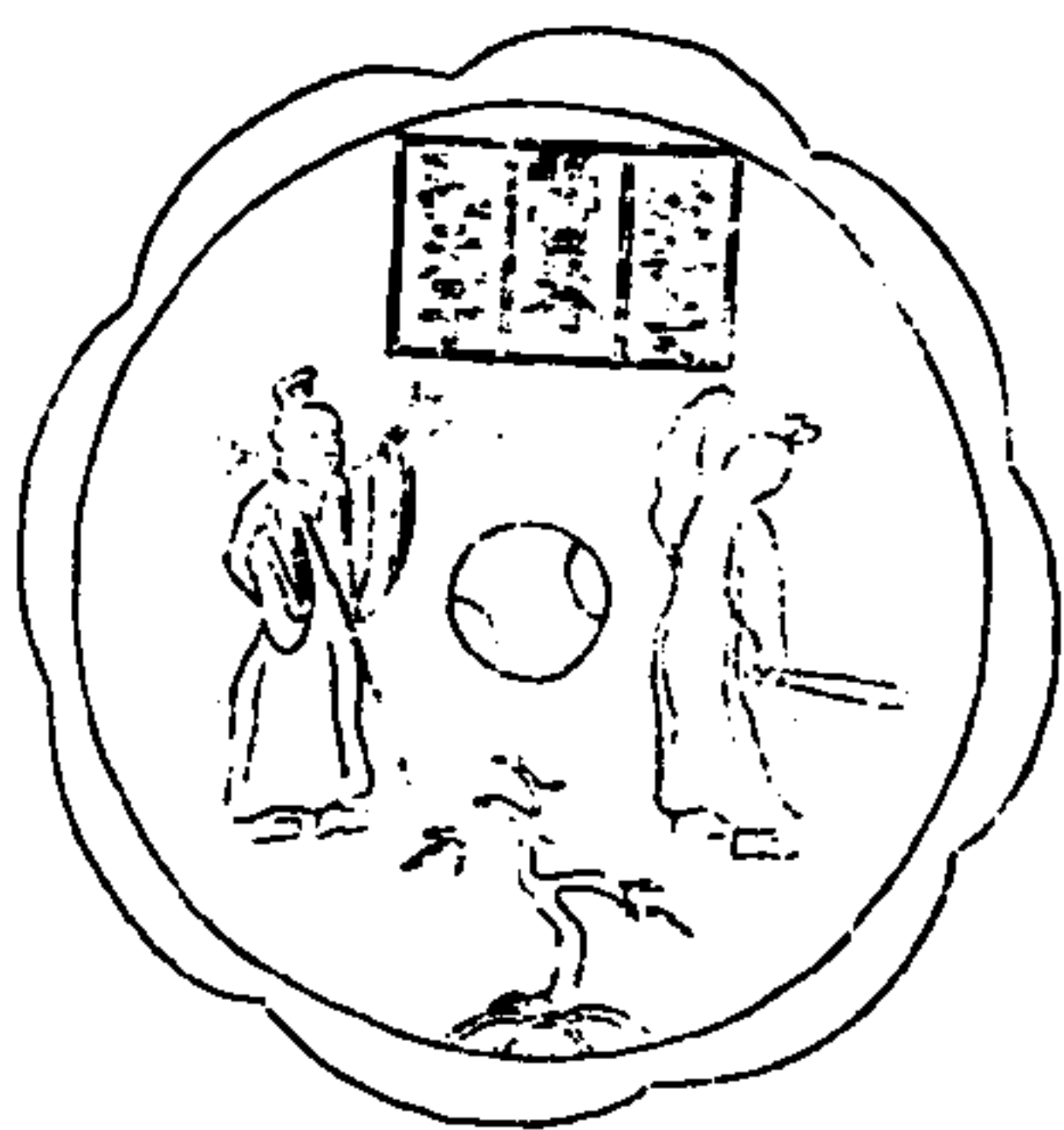

徑四寸一分重九兩有半葵花式背作問答圖像素邊素鼻識九字按列子紫啓期庶表帶索鼓琴而歌孔子問曰先生樂何也期曰天生萬物唯人為貴吾既得為人是一樂也男女之別男尊女卑吾得為男矣是二樂也人生有不見日月不免襁褓者吾行年九十矣是三樂也鑑之取義于此而以期為奇乃傳寫之訛

寧壽鑑古

卷十六

三

唐雲龍鑑



寧壽鑑古 卷十六 鑑
徑五寸三分重十八兩有半葵花式背作飛龍
一間以流雲花螭邊素鼻無銘

唐四神八卦鑑



寧壽鑑古 卷十六 鑑
徑六寸七分重二十八兩背作四神分列八卦
間以雷文又外一輪列十二屬間以流雲素邊
素鼻無銘

唐雙鸞鑑一



寧壽鑑古

卷十六

鑑

徑七寸六分重三十六兩葵花式背作雙鸞間以花朵花枝邊素真無銘

唐雙鸞鑑二



寧壽鑑古

卷十六

鑑

徑五寸七分重二十四兩葵花式背作雙鸞上一鳥銜帶綬下為山雲花蝶邊素真無銘

唐雙鸞鑑三

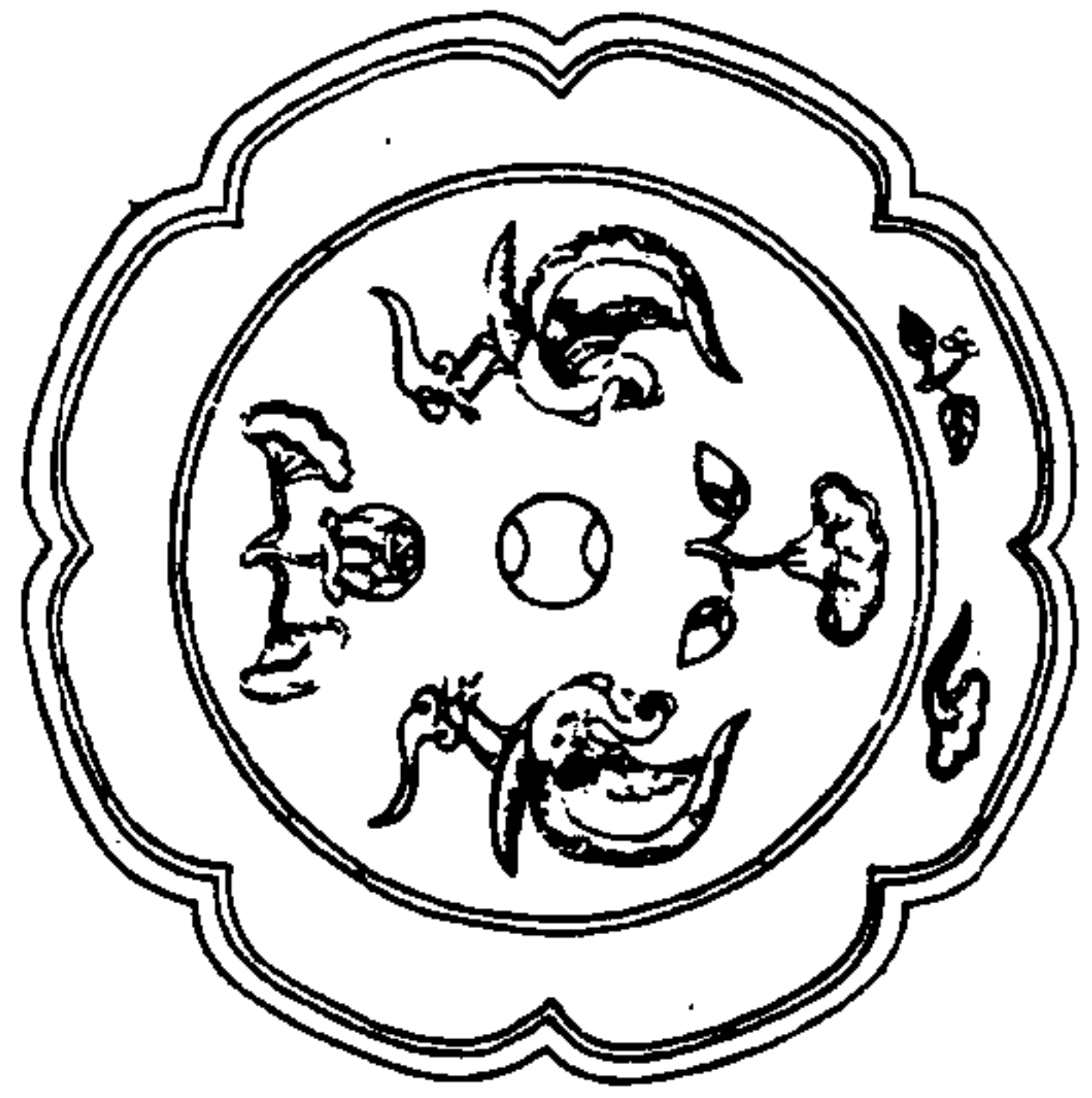

寧壽鑑古

卷十六

畫

徑五寸一分重十五兩葵花式背作雙鸞間以
花朵花枝流雲邊素真無銘

唐雙鸞鑑四

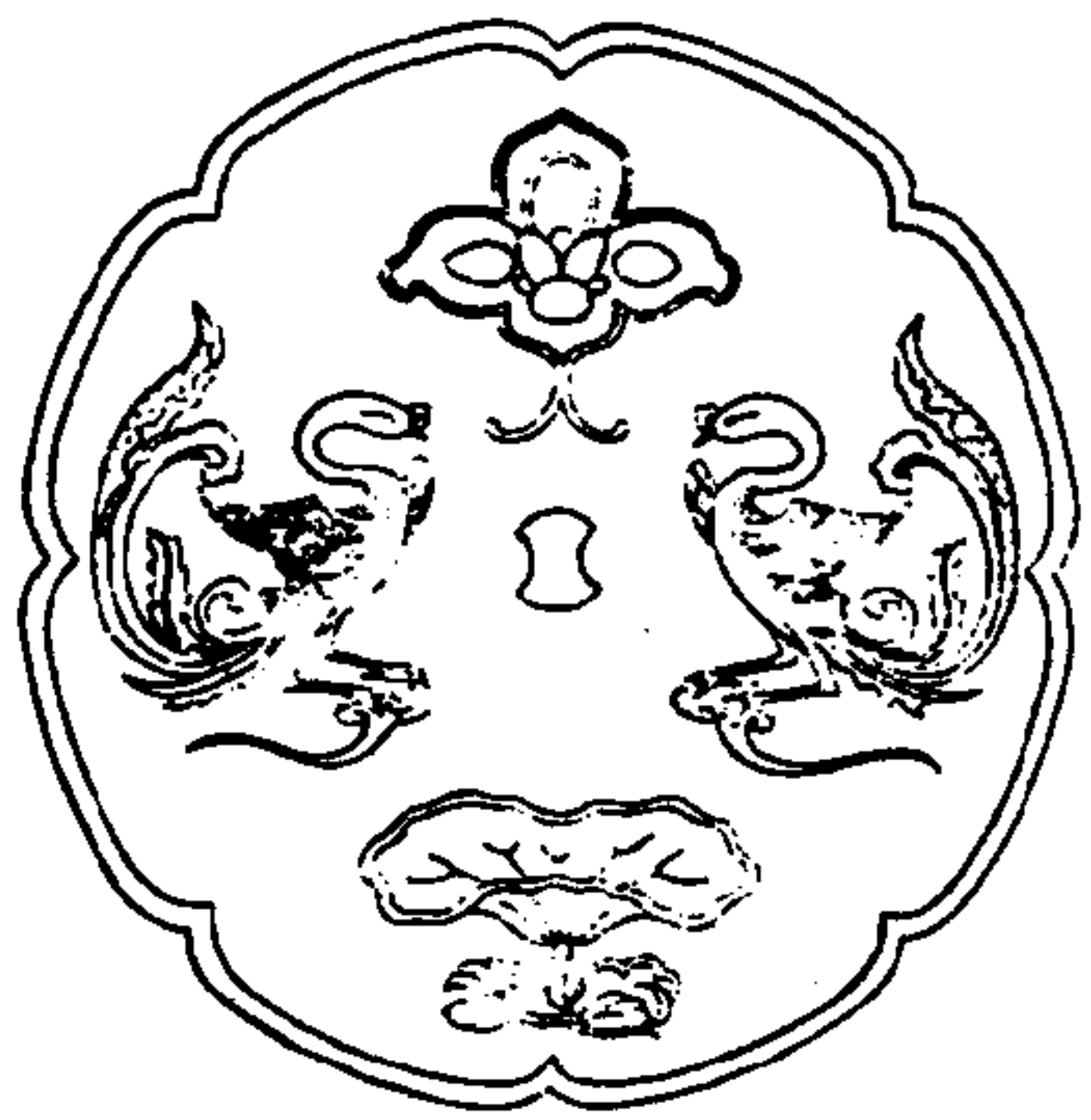

寧壽鑑古

卷十六

畫

徑五寸重十三兩有半葵花式背作雙鸞間以
花朵素邊素真無銘

唐雙鸞鑑五



寧壽鑑古

卷十六

鑑

五

徑三寸九分重十一兩葵花式背作雙鸞間以
花朵流雲邊素鼻無銘

唐鸞獸鑑一



寧壽鑑古

卷十六

鑑

一



徑五寸五分重二十八兩背作鸞獸形花邊素
 鼻銘三十二字唐鑑銘多工麗語如續夷堅志
 所載光含晉殿影照秦宮博古圖所載龍盤匣
 裏鸞舞臺前西清古鑑所載之規逾壁水綵豔
 蘭缸皆此類也

寧壽鑑古

卷十六 鑑

五

唐鸞獸鑑二



徑八寸九分重一百八兩菱花式背作鸞獸形
 間以花枝花邊素鼻無銘

寧壽鑑古

卷十六 鑑

四

唐鸞獸鑑三



寧壽鑑古

卷十六

星

徑六寸四分重三十八兩菱花式背作鸞獸形
間以花枝花邊素真無銘

唐鸞獸鑑四



寧壽鑑古

卷十六

星

徑五寸三分重十五兩背作鸞獸形素邊素真
無銘

唐鸞獸鑑五



寧壽鑑古

卷十六 鑑

器

徑四寸七分重九兩背作鸞獸形素邊素鼻無銘

唐鸞獸鑑六



寧壽鑑古

卷十六 鑑

器

徑四寸五分重十六兩有半背作鸞獸形間以花枝螭雀花枝邊獸鼻無銘

唐瑞獸鑑一



寧壽鑑古

卷十六

星

徑四寸四分重十三兩有半菱花式背作瑞獸
二間以花枝花翅邊素真無銘

唐瑞獸鑑二



寧壽鑑古

卷十六

星

徑四寸四分重十一兩菱花式背作瑞獸四間
以花枝花翅邊素真無銘

唐鳧雁花枝鑑一



寧壽鑑古

卷十六

吳

徑五寸九分重三十八兩菱花式背作鳧雁四
間以雲朶花枝流雲邊素鼻無銘

唐鳧雁花枝鑑二



寧壽鑑古

卷十六

吳

徑五寸一分重十九兩菱花式背作鳧雁四間
以花枝雲螭邊素鼻無銘

唐鳧雁花枝鑑三



寧壽鑑古

卷十六

兕

徑四寸二分重十六兩菱花式背作鳧雁四間以花枝芝雲邊獸鼻無銘

唐雀繞花枝鑑一

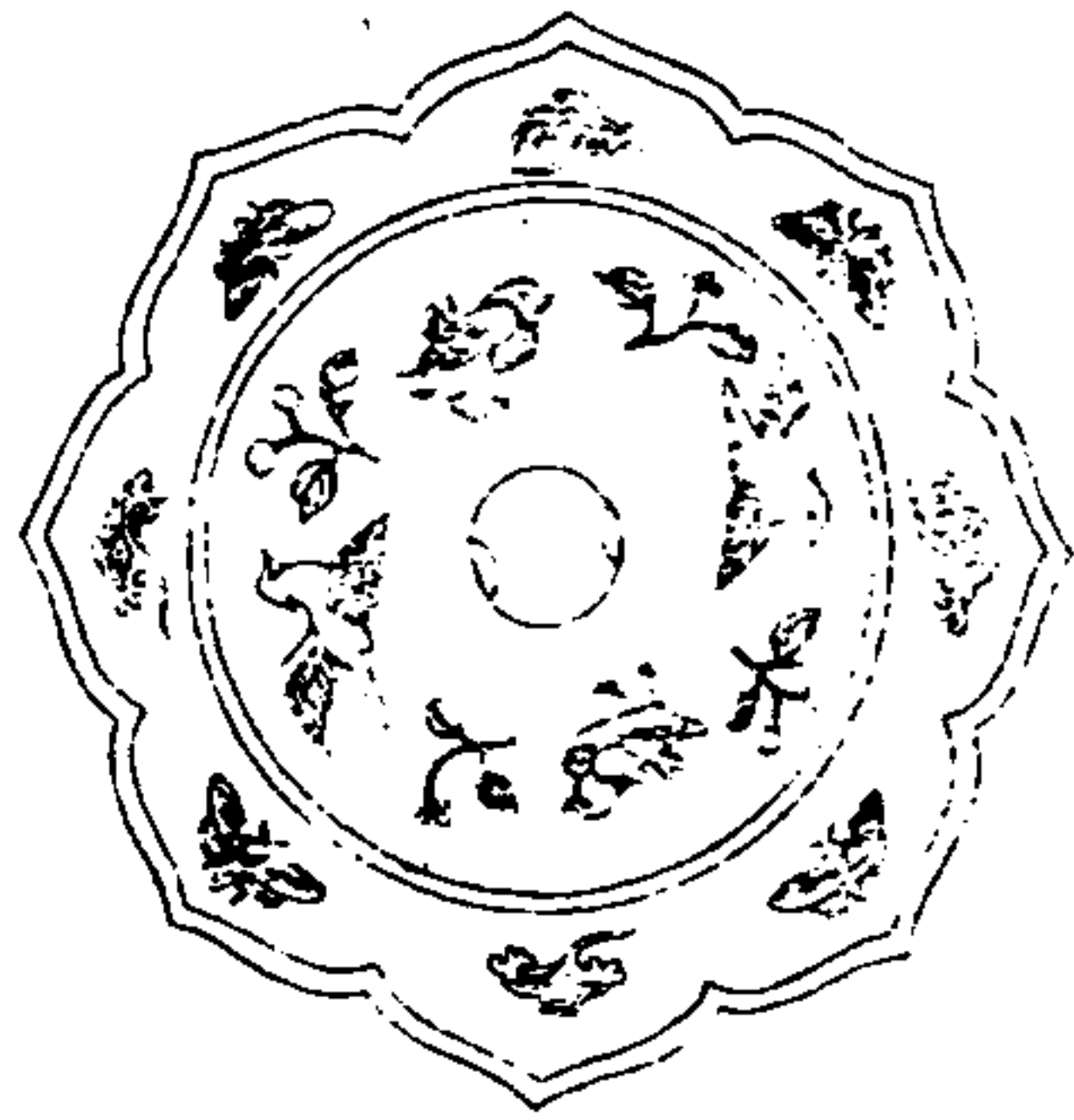

寧壽鑑古

卷十六

平

徑四寸重十一兩有半菱花式背作雀形四間以花枝雲螭邊素鼻無銘

唐雀繞花枝鑑二

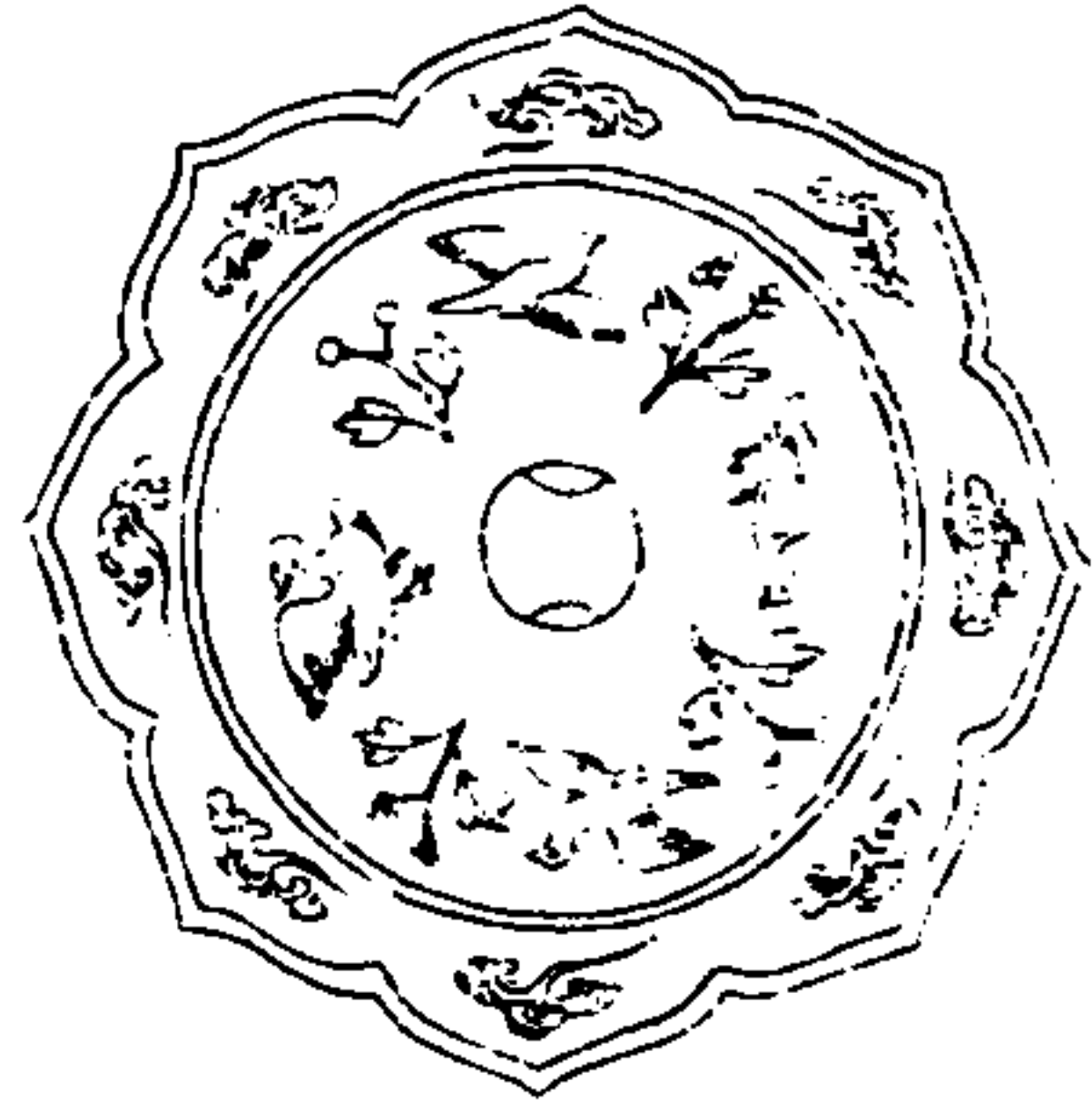

寧壽鑑古

卷十六

五

徑三寸八分重十二兩菱花式背作雀形四間以花枝流雲邊素鼻無銘

唐寶相花鑑一

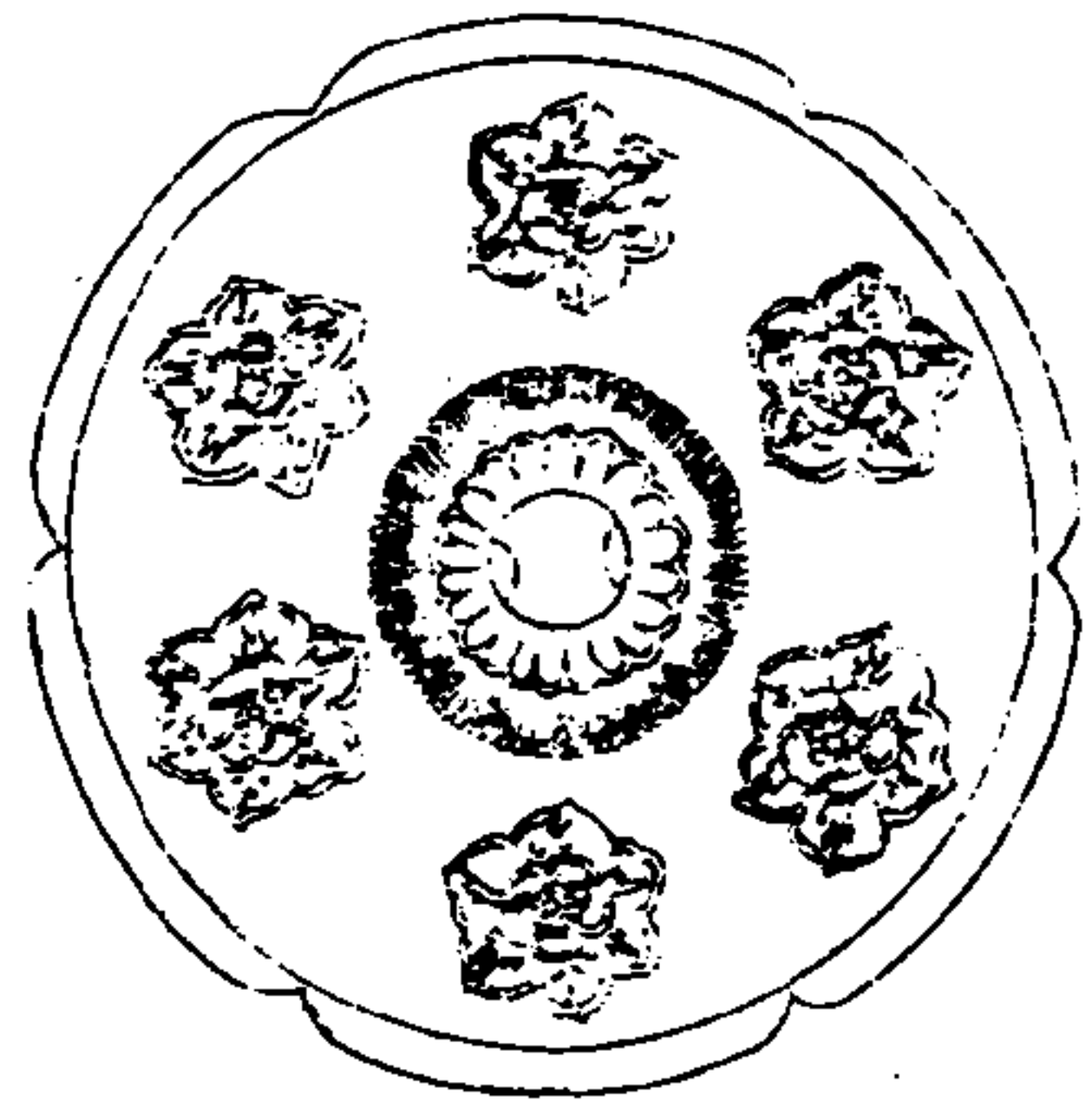

寧壽鑑古

卷十六

五

徑六寸七分重二十五兩葵花式背作花朵凡六素邊素鼻無銘

唐寶相花鑑二

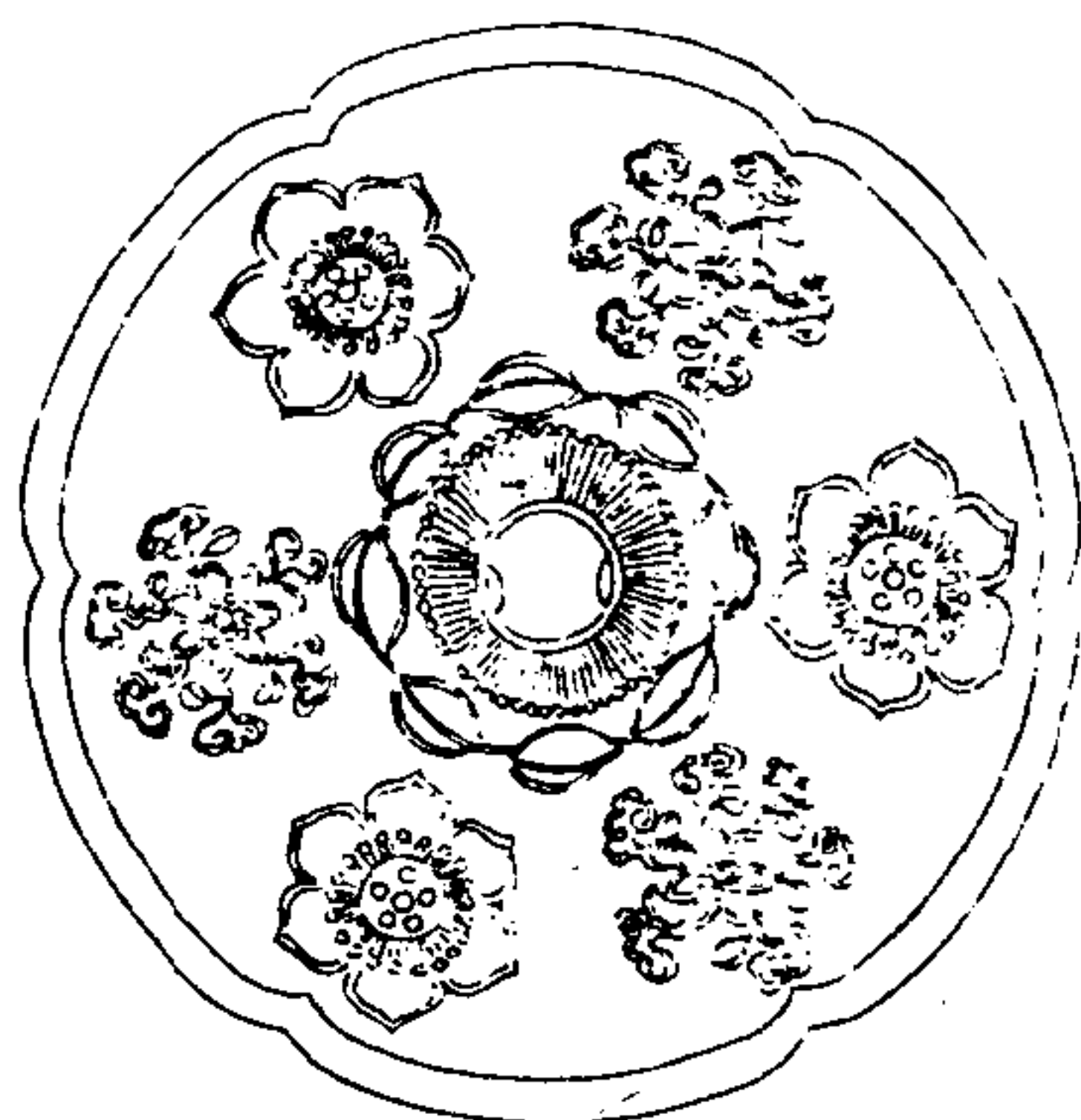

寧壽鑑古

卷十六 鑑

壹

徑六寸二分重二十六兩葵花式背作花朵凡六素邊素鼻無銘

唐寶相花鑑三



寧壽鑑古

卷十六 鑑

番

徑五寸八分重十八兩葵花式背作折枝花凡四素邊素鼻無銘

唐寶相花鑑四

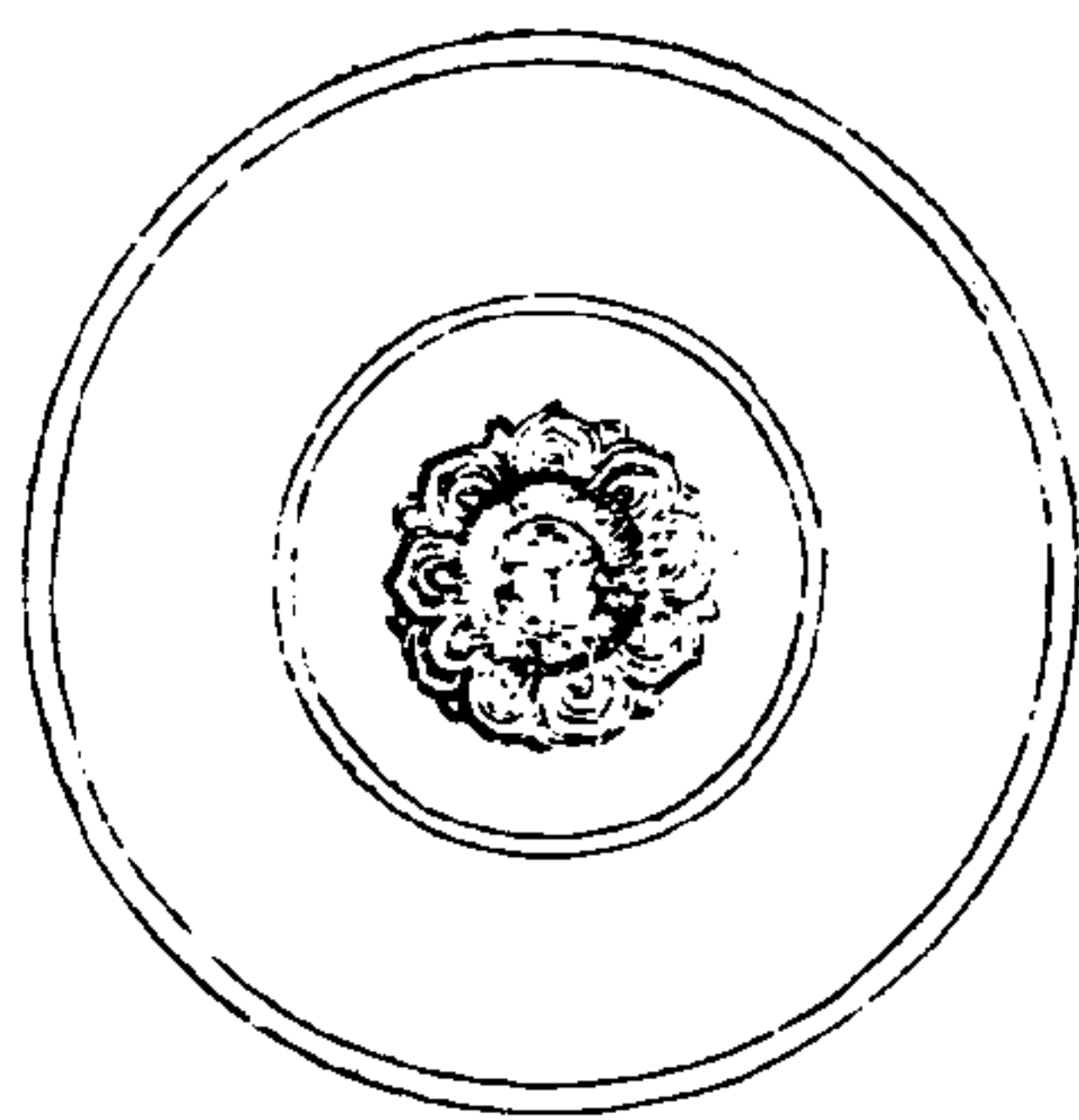

寧壽鑑古

卷十六

五

徑四寸重八兩有半背作重輪中函寶相花一
素邊素鼻無銘

西清續鑑甲編總目

卷一 鼎一 三十六器

卷二 鼎二 四十八器

卷三 鼎三 四十七器

卷四 鼎四 四十五器

卷五

西清續鑑甲編總目

十

尊一 五十器

卷六 尊二 十五器

罍二器

彝一 二十二器

卷七 彝二 五十二器

卷八 舟 五器

卣 二十一器

瓶 十器

壺一 十六器

卷九 壺二 五十八器

卷十 壺三 六十三器

卷十一 爵 九器

竿 四器

觚 三十四器

西清續鑑甲編總目

十一

卷十二 解 十四器

角 二器

觥 二器

羽觴 一器

斗 二器

勺 一器

卮 五器

敦 三十器

卷十三

盞 四器	盞 二器	豆 六器	鋪 二器	盤 一器	甌 二十二器	錠 一器	錠 三器	卷十四 馬 十七器	西清續鑑 甲編總目	鏡 五器	盃 八器	冰鑑 二器	匣 七件	卷十五 盤 十三器	銅 一器	洗 三十六器	卷十六 盃 八器
主																	

鐘 一器	升 一器	甌 十四器	缶 一器	盒 一器	鏤斗 四器	套 七器	罐 五器	卷十七 鐘 二十八器	西清續鑑 甲編總目	鐸 五器	鈴 三器	鐸 一器	成 一器	鏡 三器	卷十八 鼓 四器	劍 二器	弩機 二器	矢服 一器
中																		

缸頭 一器
鍤 七器

表座 一器

硯滴 三器

書鎮 五器

鑪 八器

匕首 一器

方鈇 一器

錢范 一器

卷十九

西清續鑑

甲編總目

五

鑑一 四十六器

卷二十

鑑二 五十四器

附錄 三十一器

西清續鑑甲編卷一目錄

鼎一

商

祖己鼎 有銘

父己鼎 有銘

父癸鼎 有銘

父乙鼎 有銘

周

文王鼎一 有銘

文王鼎二 有銘

西清續鑑

甲編卷十目錄一

文王鼎三 有銘

王伯鼎 有銘

伯和鼎 有銘

太保鼎一 有銘

太保鼎二 有銘

友史鼎 有銘

召夫鼎 有銘

父乙鼎 有銘

父癸鼎一 有銘

父癸鼎二 有銘

史鼎有銘

仲鼎有銘

父宰鼎有銘

良鼎有銘

興父鼎有銘

執父鼎有銘

賴鼎有銘

魯鼎有銘

青鼎有銘

頌鼎一有銘

西清續鑑

申編卷二

目錄二

頌鼎二有銘

乙亥鼎有銘

丁癸鼎有銘

甲戌方鼎有銘

曾鼎有銘

孫鼎有銘

車鼎有銘

舟鼎有銘

冊鼎有銘

立斝鼎有銘

商祖己鼎

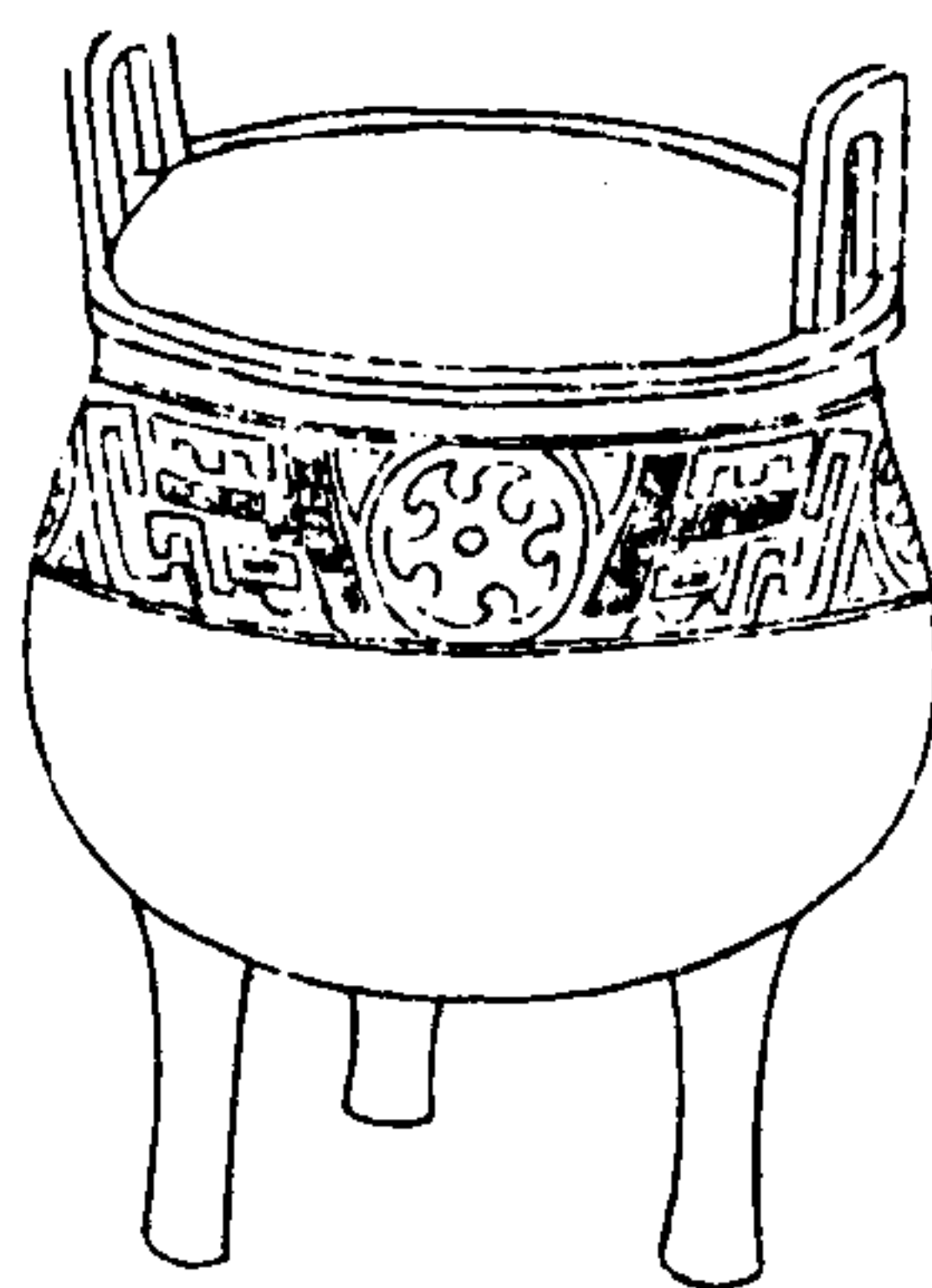

西清續鑑

申編卷一

鼎

一



五形夫歷作祖
十了

右高九寸深六寸耳高二寸濶二寸二分口徑九寸腹圍二尺八寸重四百兩

商父己鼎

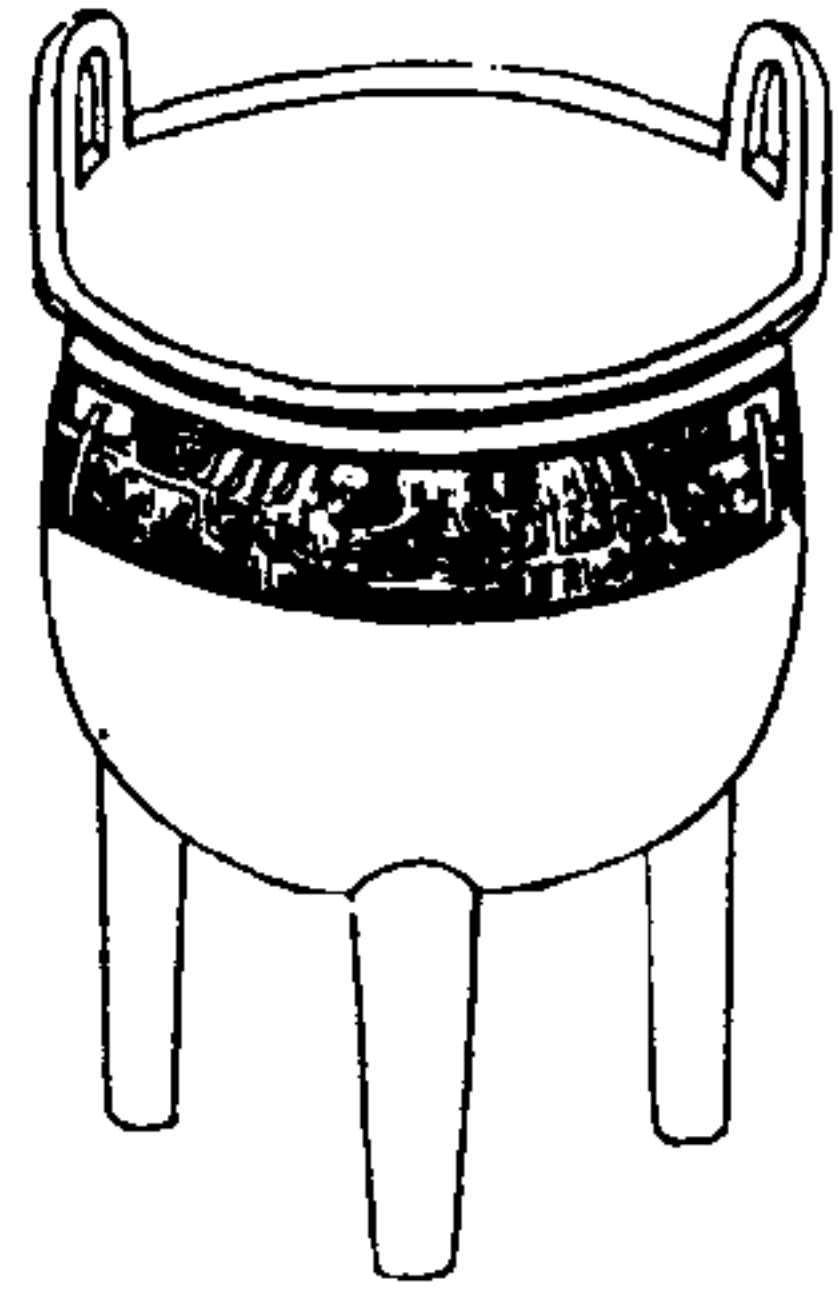

西清續鑑

甲編卷一

十一



室形父己

右高五寸七分深三寸八分耳高一寸濶一寸二分口徑五寸四分腹圍一尺七寸四分重五十九兩

商父癸鼎

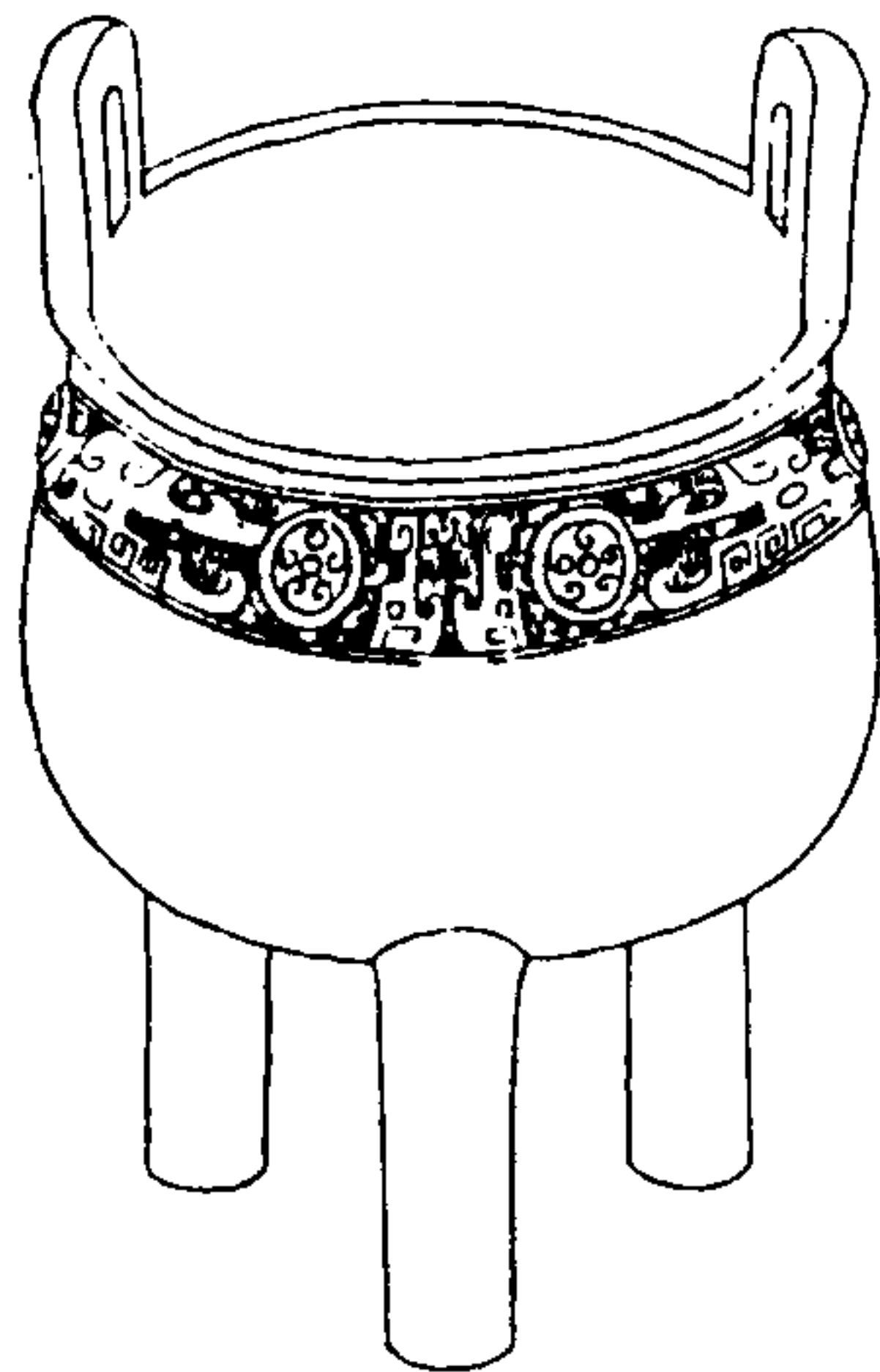

西清續鑑

甲編卷一

十一



子孫癸父

右高七寸四分深四寸七分耳高一寸七分濶二寸口徑六寸六分腹圍二尺三寸重一百三十一兩孫字篆法與西清古鑑商素觚之孫字同

商父乙鼎

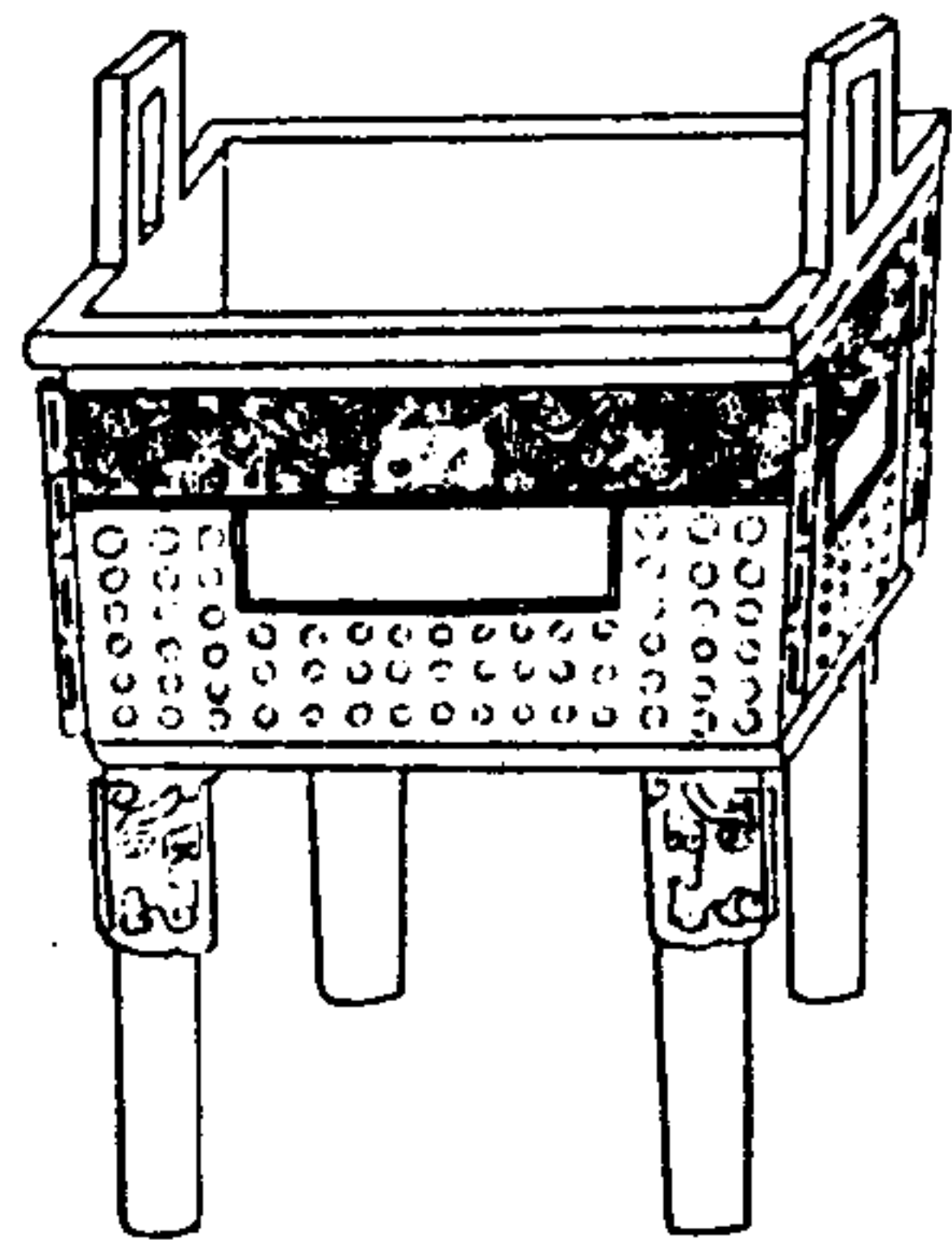

西清續鑑

甲編卷十一 鼎

四



父乙
析子孫

右高六寸六分深三寸六分耳高一寸五分濶
一寸八分口縱五寸橫六寸腹縱四寸二分橫
五寸三分重一百三十六兩

周文王鼎一

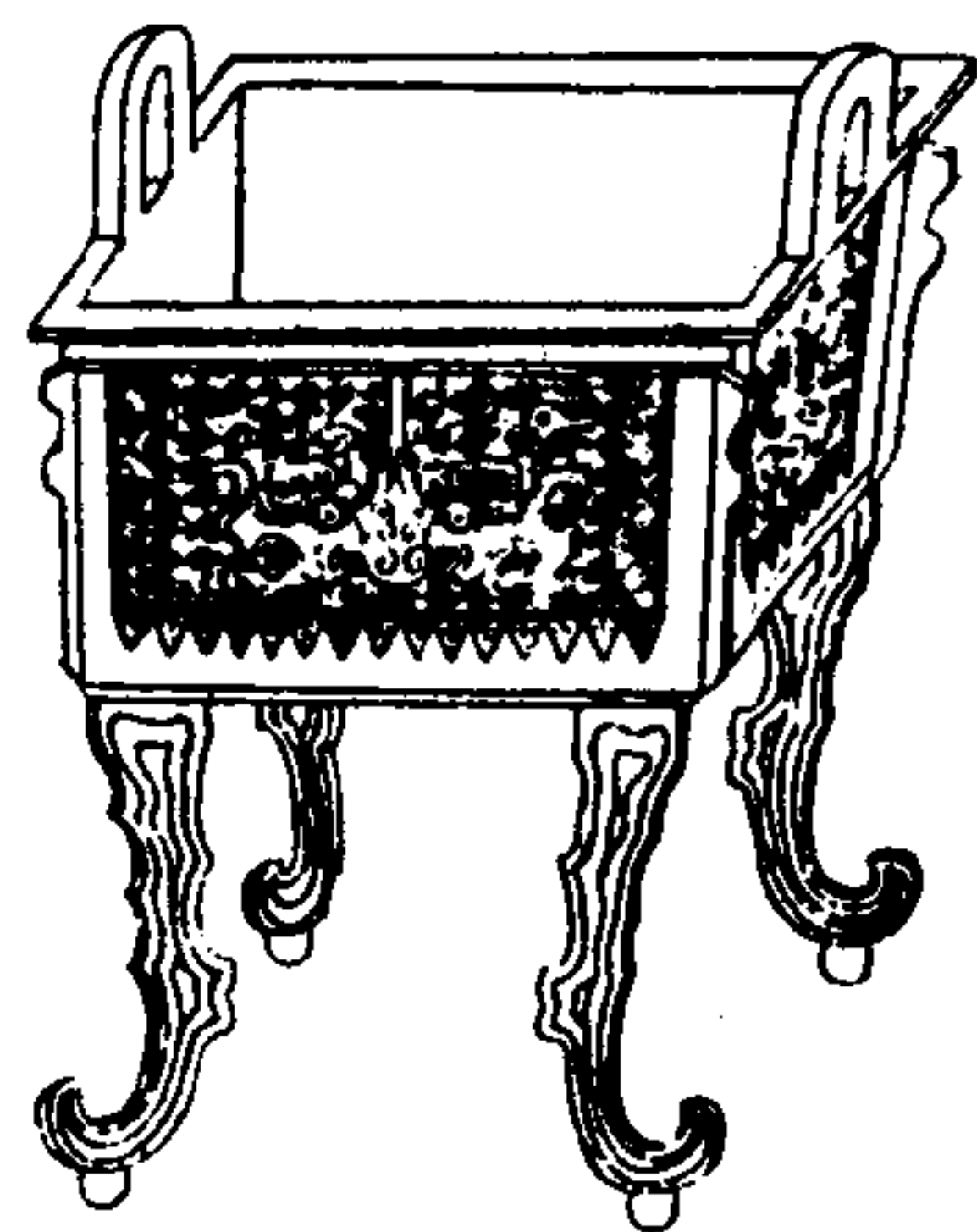

西清續鑑

甲編卷十一 鼎

五

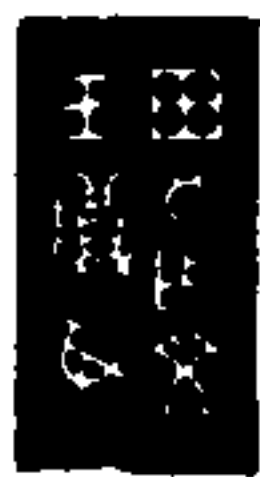

魯公作文
王尊彝

右高九寸二分深四寸三分耳高二寸二分濶
如之口縱七寸橫八寸腹縱五寸六分橫六寸
六分重二百五十六兩

周文王鼎二

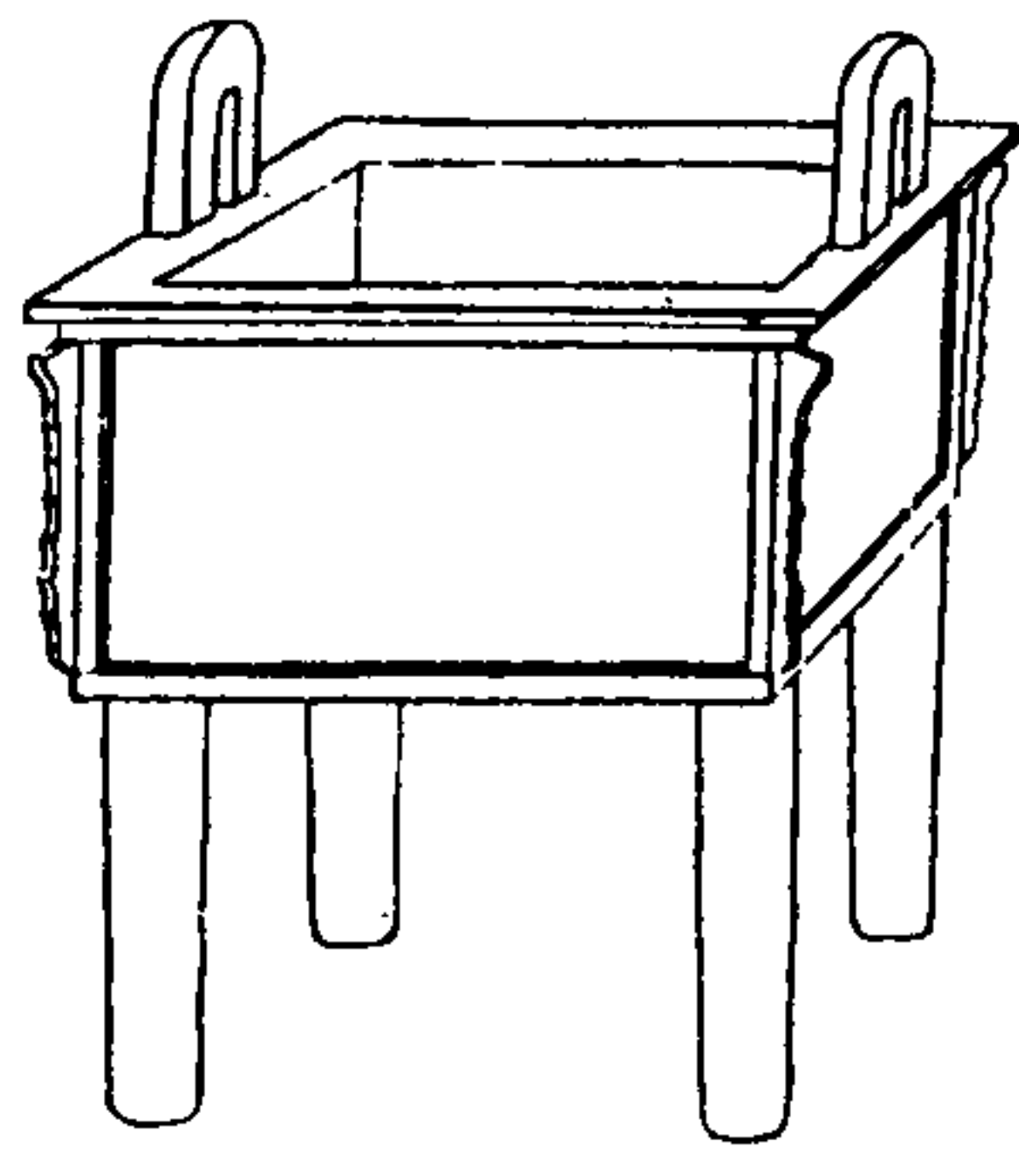

西清續鑑

甲編卷十一 鼎

木



魯公作文
王尊彝

右高三寸七分深一寸七分耳高九分濶一寸
口縱二寸九分橫三寸七分腹縱二寸四分橫
三寸二分重三十二兩

周文王鼎三

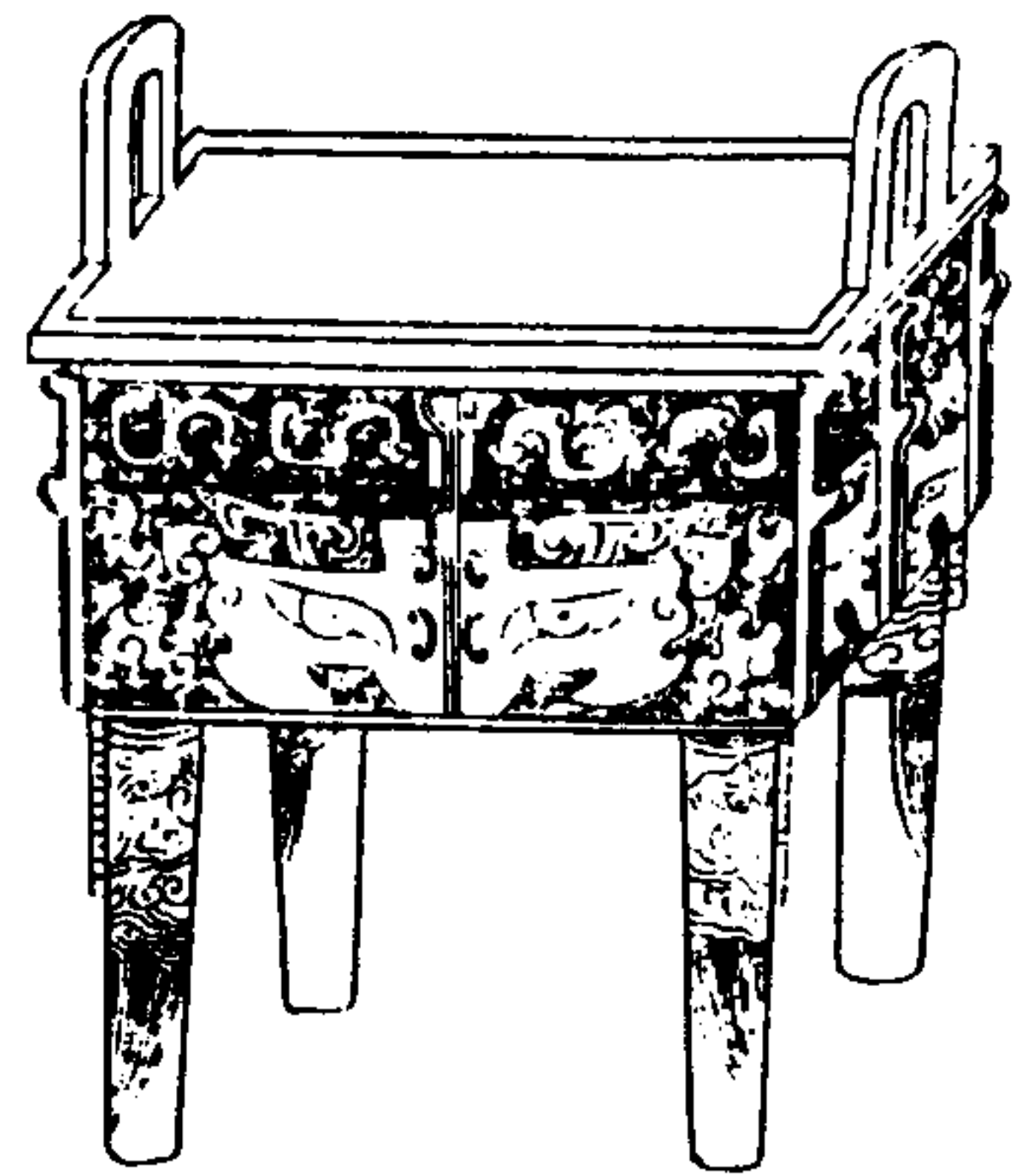

西清續鑑

甲編卷十一 鼎

木



魯公作文
王尊彝

右高七寸一分深三寸七分耳高二寸濶一寸
八分口縱五寸五分橫七寸四分腹縱四寸六
分橫六寸四分重一百二十八兩

周王伯鼎

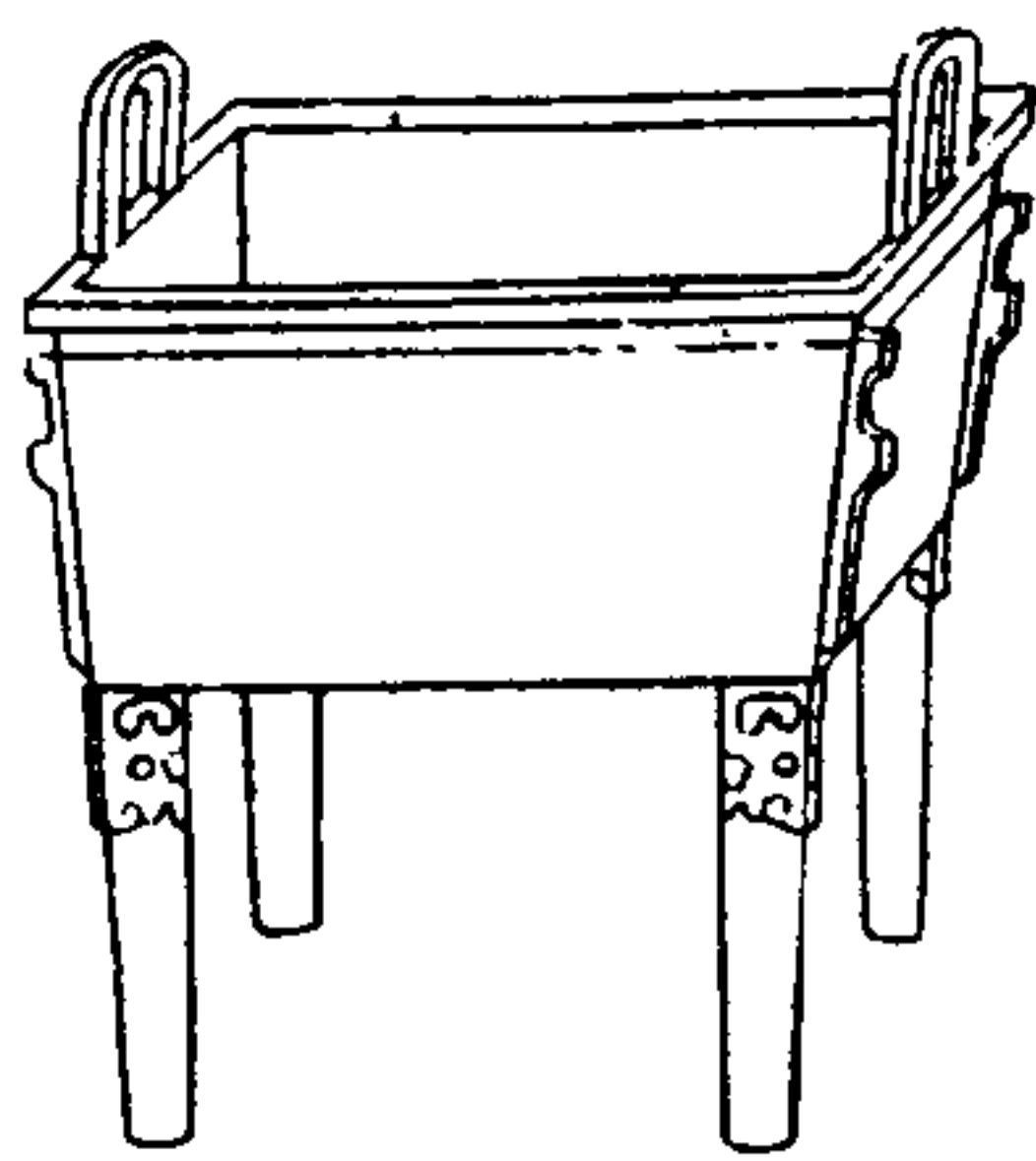

西清續錄

甲編卷一鼎

八



王伯作寶鼎

右高四寸六分深二寸耳高八分濶一寸口縱四寸三分橫三寸五分腹縱三寸八分橫三寸重四十兩博古圖王伯鼎說疑其為王之伯父按伯為五等之爵又禮王制州有伯王伯或諸侯入事王朝者如傳有王人之稱皆以尊天子也固不必泥同姓曰伯父之說

周伯和鼎

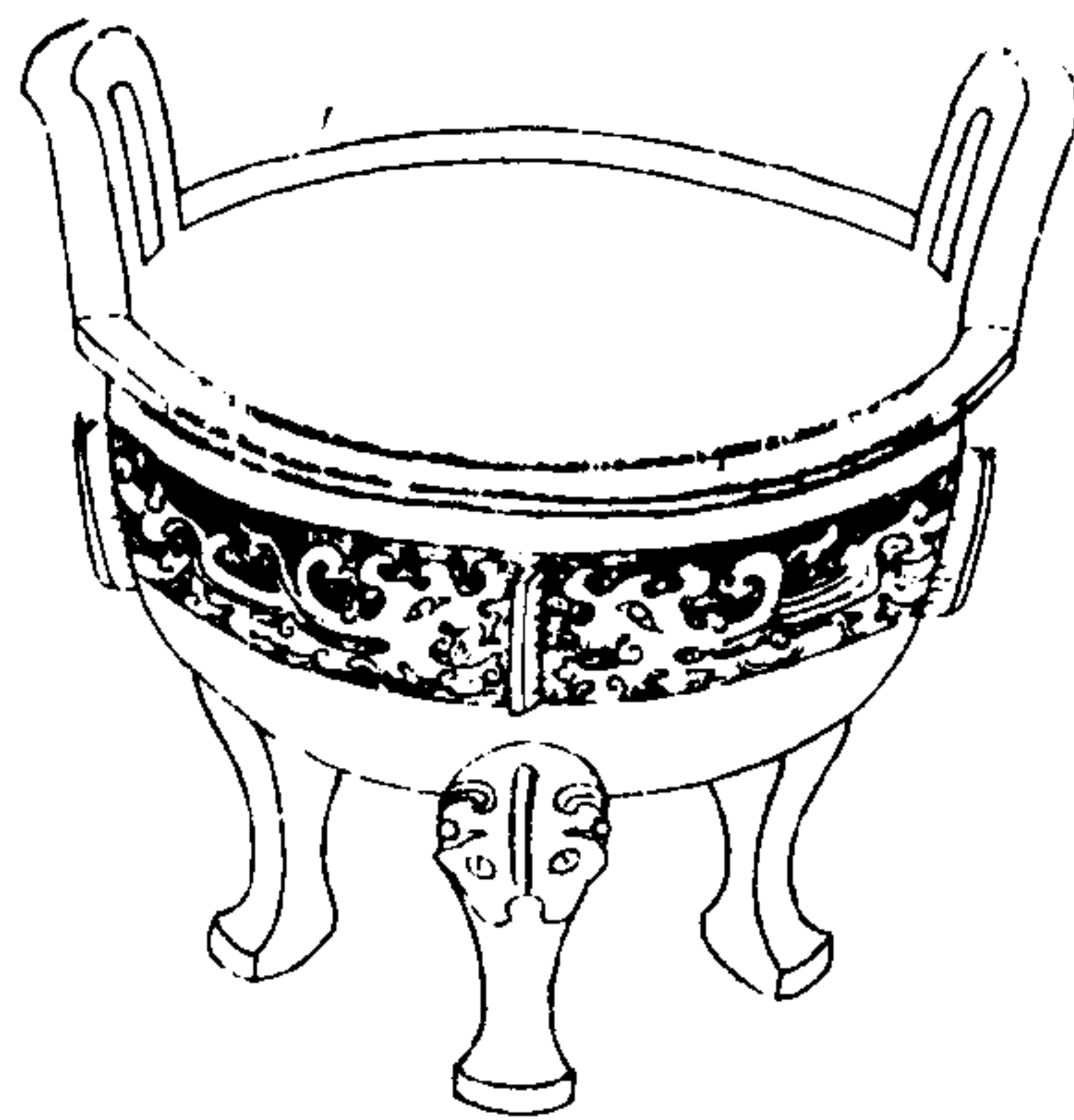

西清續錄

甲編卷一鼎

九

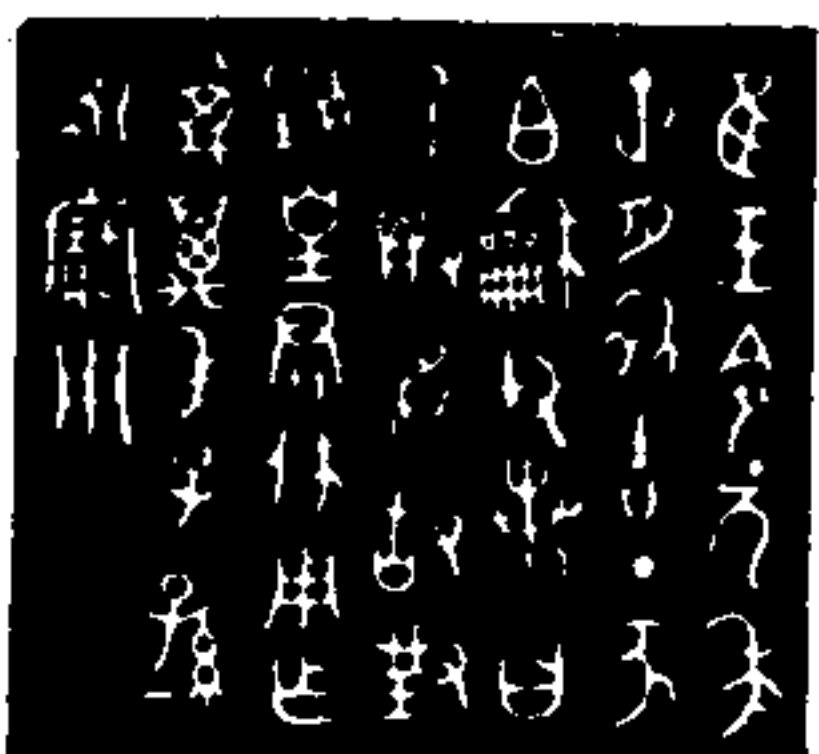

唯王命元年正月初吉丁亥伯和父若曰乃稽首敢對揚皇君休用作其萬年子孫永寶用

右高七寸一分深三寸九分耳高二寸八分濶二寸四分口徑一尺一寸一分腹圍三尺二寸五分重二百十六兩說見寧壽鑑古伯和尊考中

周太保鼎一

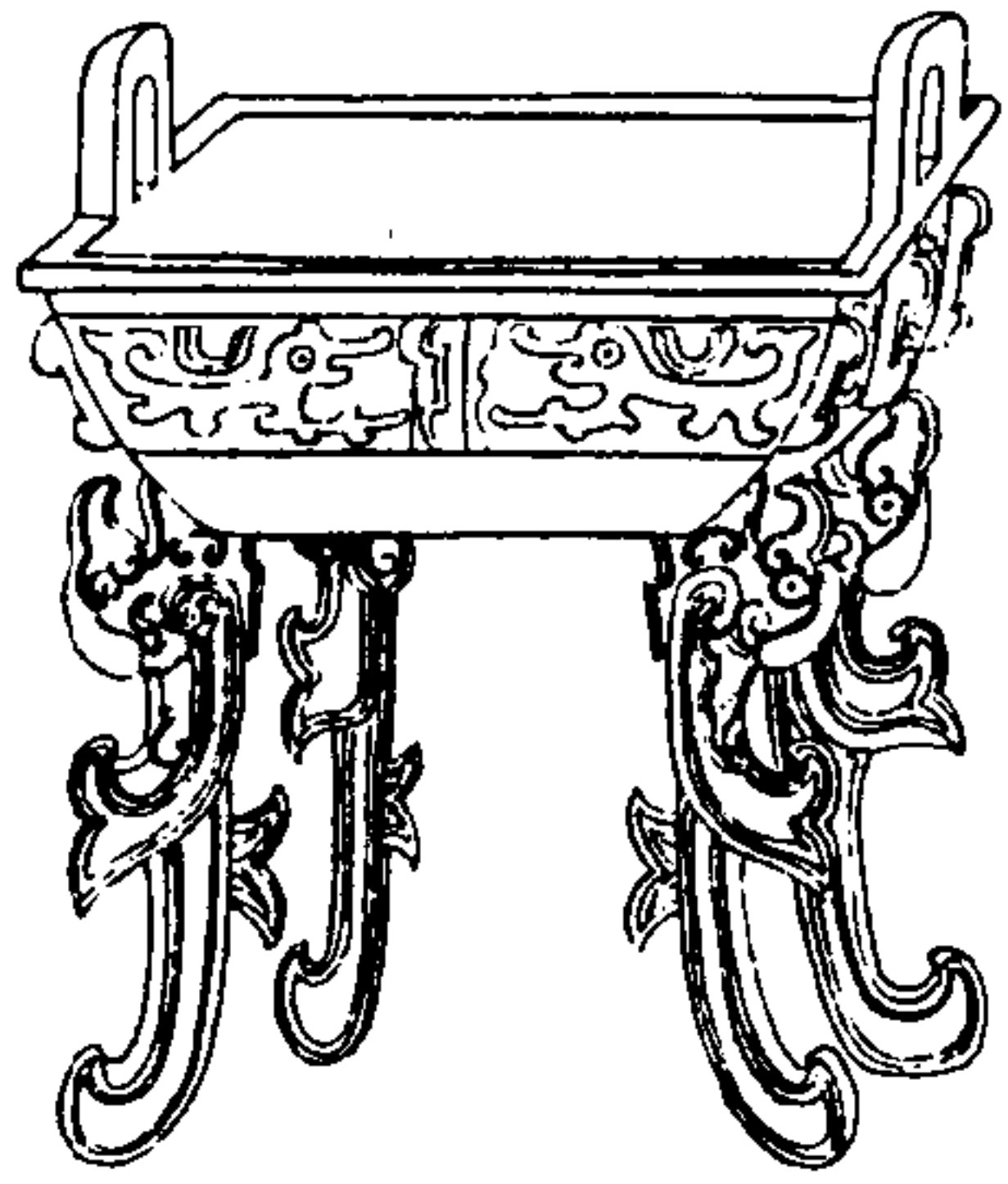

西清續鑑

甲編卷一鼎

十一

尊彝

恭作
尊彝

太保

太保

右高五寸六分深二寸耳高一寸三分濶一寸一分口縱四寸五分橫五寸二分腹縱三寸八分橫四寸六分重四十九兩書周官立太師太傅太保茲惟三公孔傳云保保安天子於德義者又云三公之官不必備負惟其人有德乃處

之考周自太保奭外不聞有是稱蓋至慎也此器或名康公所作或為其子孫享祀之廟器歟

西清續鑑

甲編卷一鼎

十一

周太保鼎二

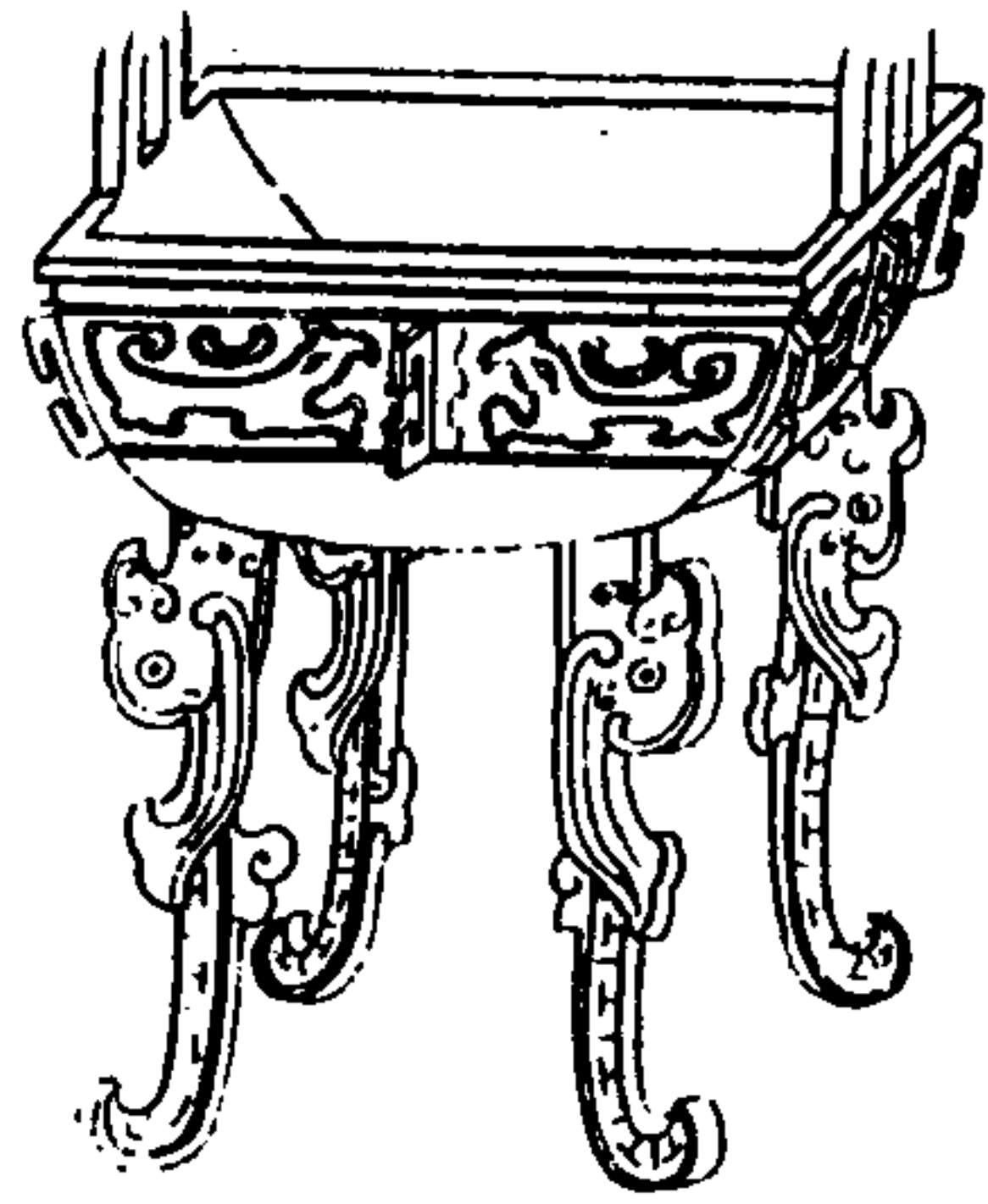

西清續鑑

甲編卷一鼎

十一



其作
太保

右高四寸六分深二寸耳高一寸一分濶一寸
口縱三寸八分橫四寸五分腹縱三寸一分橫
三寸七分重二十四兩

周友史鼎

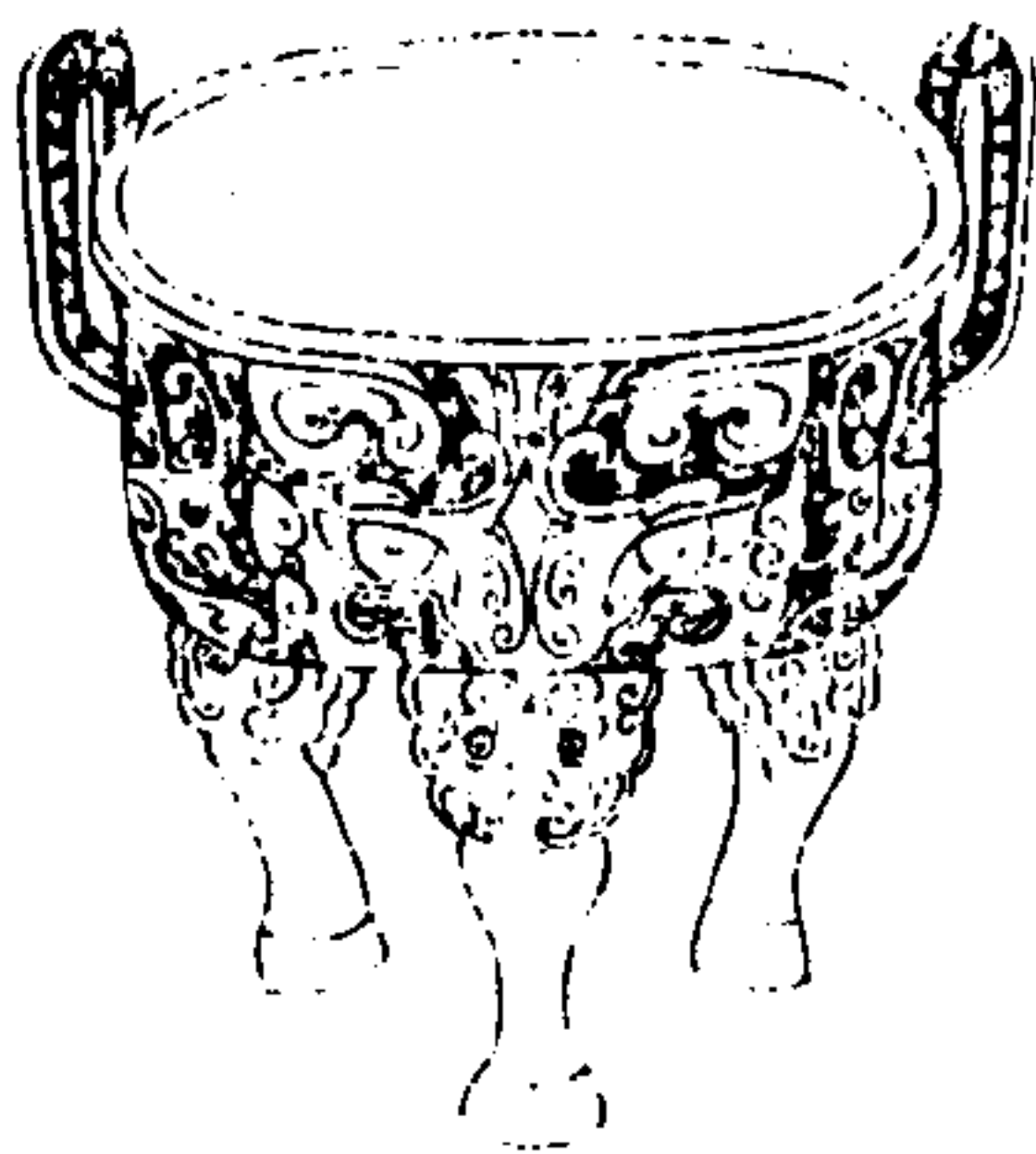

西清續鑑

甲編卷一鼎

十三



庚午王。廟
見北山四品十二月作
冊友史銘類目
川作又乙尊。

右高五寸七分深三寸二分耳高二寸濶一寸
七分口徑七寸四分腹圍二尺二寸八分重九
十六兩博古圖定為商器而引成王稱太史友
是自相矛盾矣西清古鑑辨之最詳

周召夫鼎

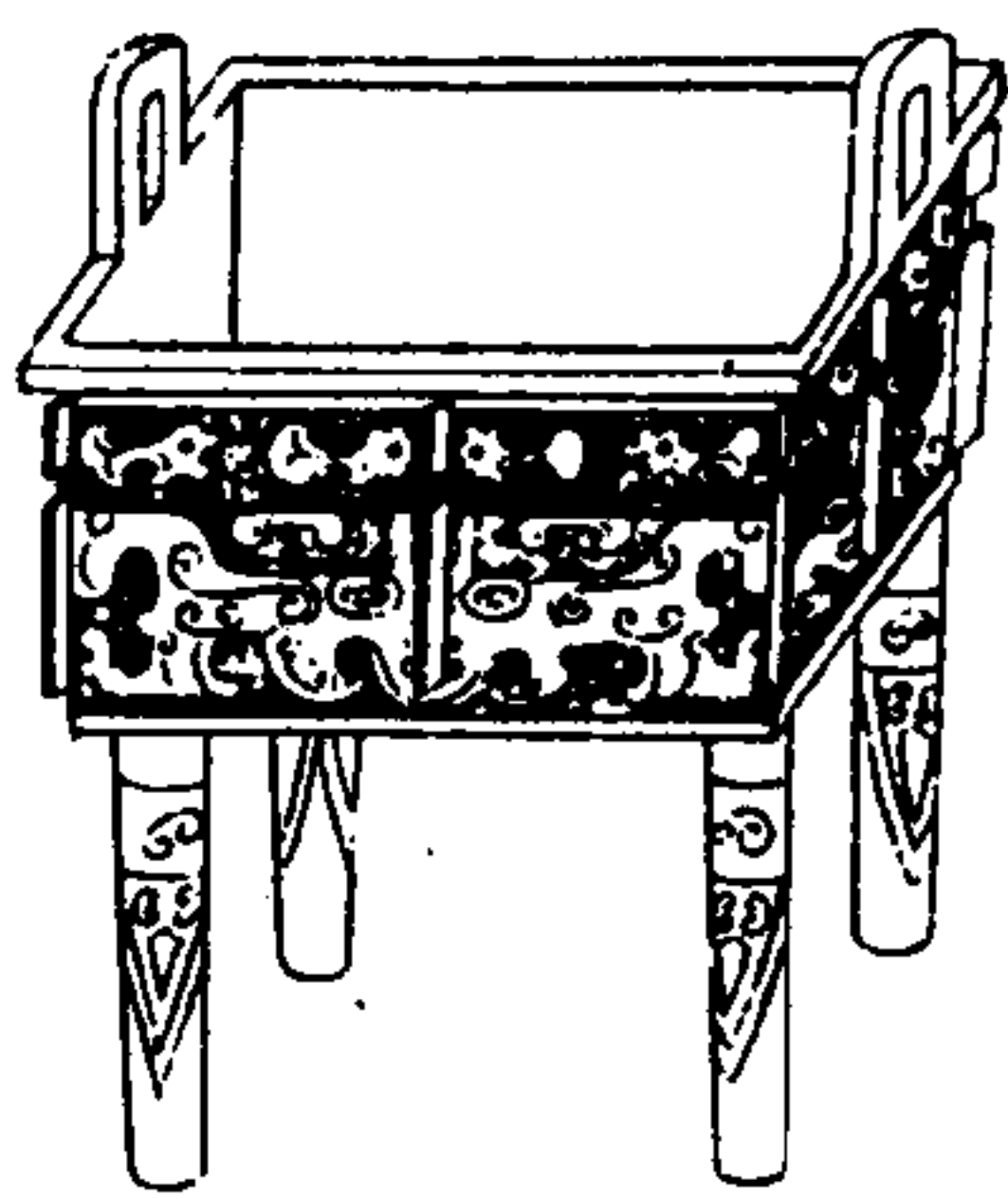

西清續鑑

申編卷十一

十一



五形召夫。

右高五寸八分深三寸四分耳高一寸二分濶一寸五分口縱四寸六分橫五寸八分底縱三寸九分橫五寸一分重九十兩說見西清古鑑召夫鼎

周父乙鼎

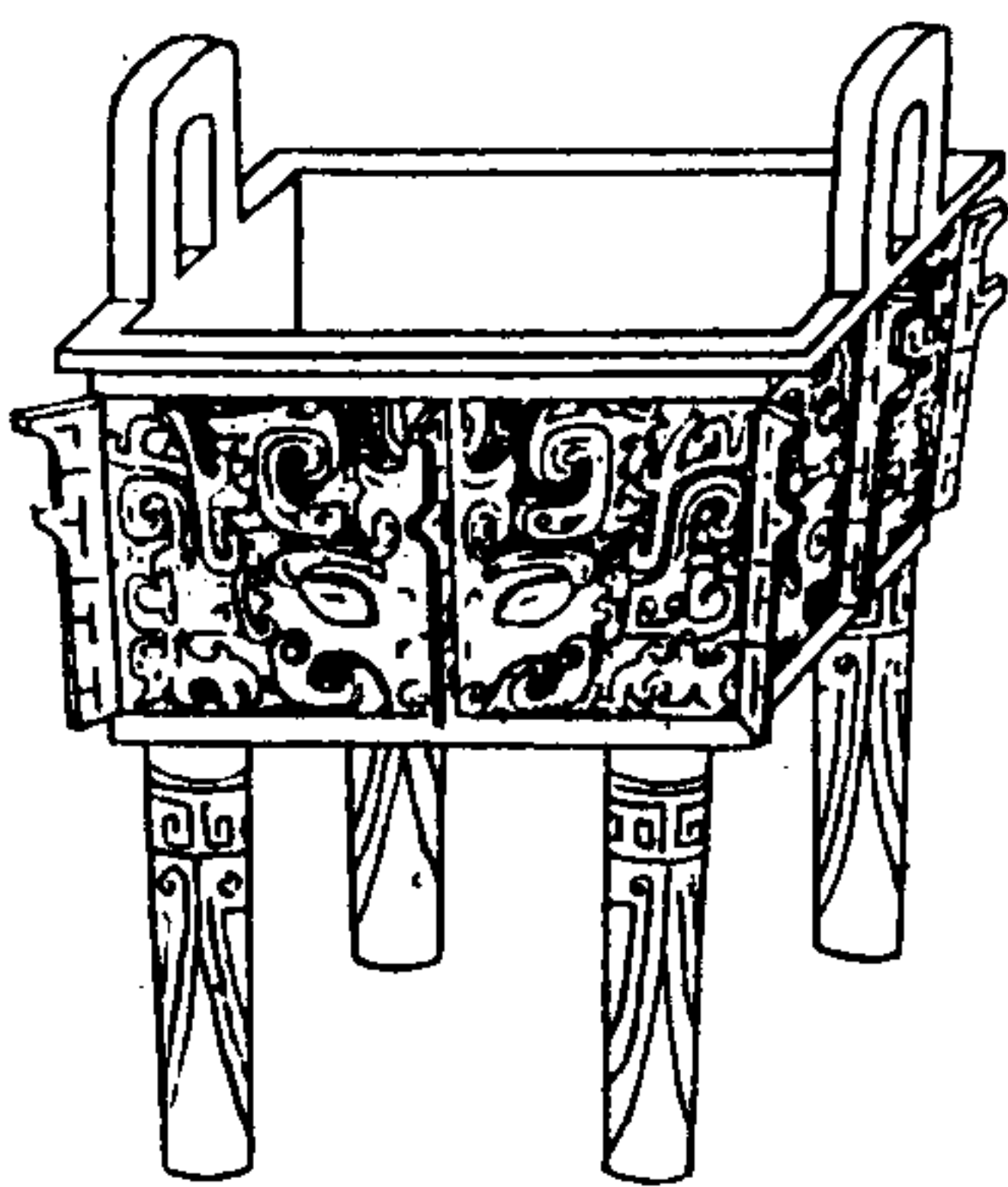

西清續鑑

申編卷十一

十一



士作父乙冊
尊彝

右高六寸六分深三寸五分耳高一寸六分濶一寸五分口縱五寸橫六寸四分腹縱三寸九分橫五寸四分重九十六兩案虞書臯陶作士鄭康成曰理官也又士為之後為士氏見通志此銘士作官與姓名皆莫考冊命字與鐘鼎款識冊命鼎同立戈形與父辛爵同周書王命作

冊逸祝冊說文訓冊為符命諸侯受命于王者是也旁作立戈形者蓋以旌武功耳

西清續鑑 甲編卷一 鼎 十六

周父癸鼎一

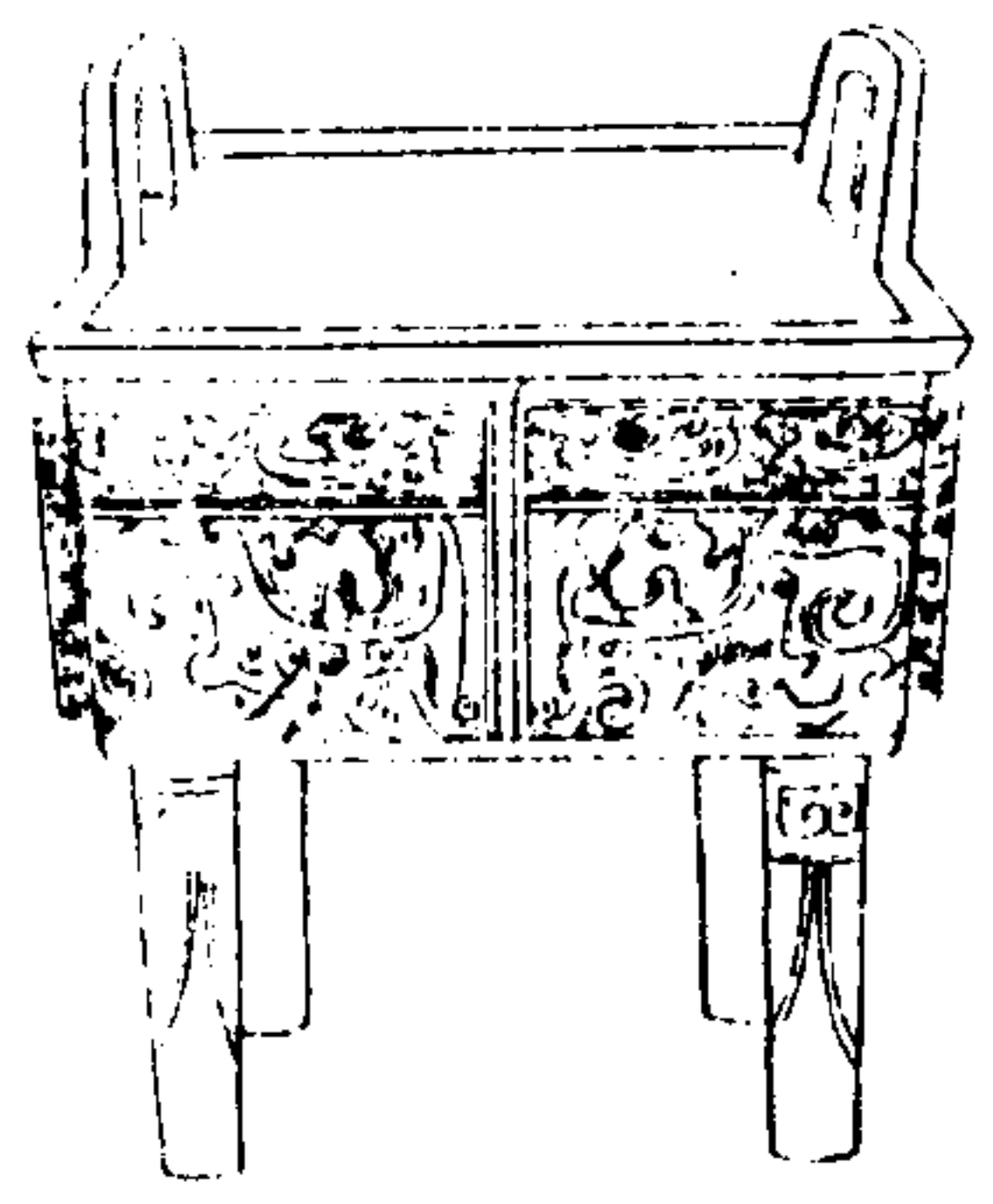

西清續鑑 甲編卷一 鼎 十七



周父癸

右高六寸七分深三寸五分耳高一寸八分濶一寸六分口縱四寸八分橫六寸二分腹縱四寸一分橫五寸六分重一百三十兩

周父癸鼎二

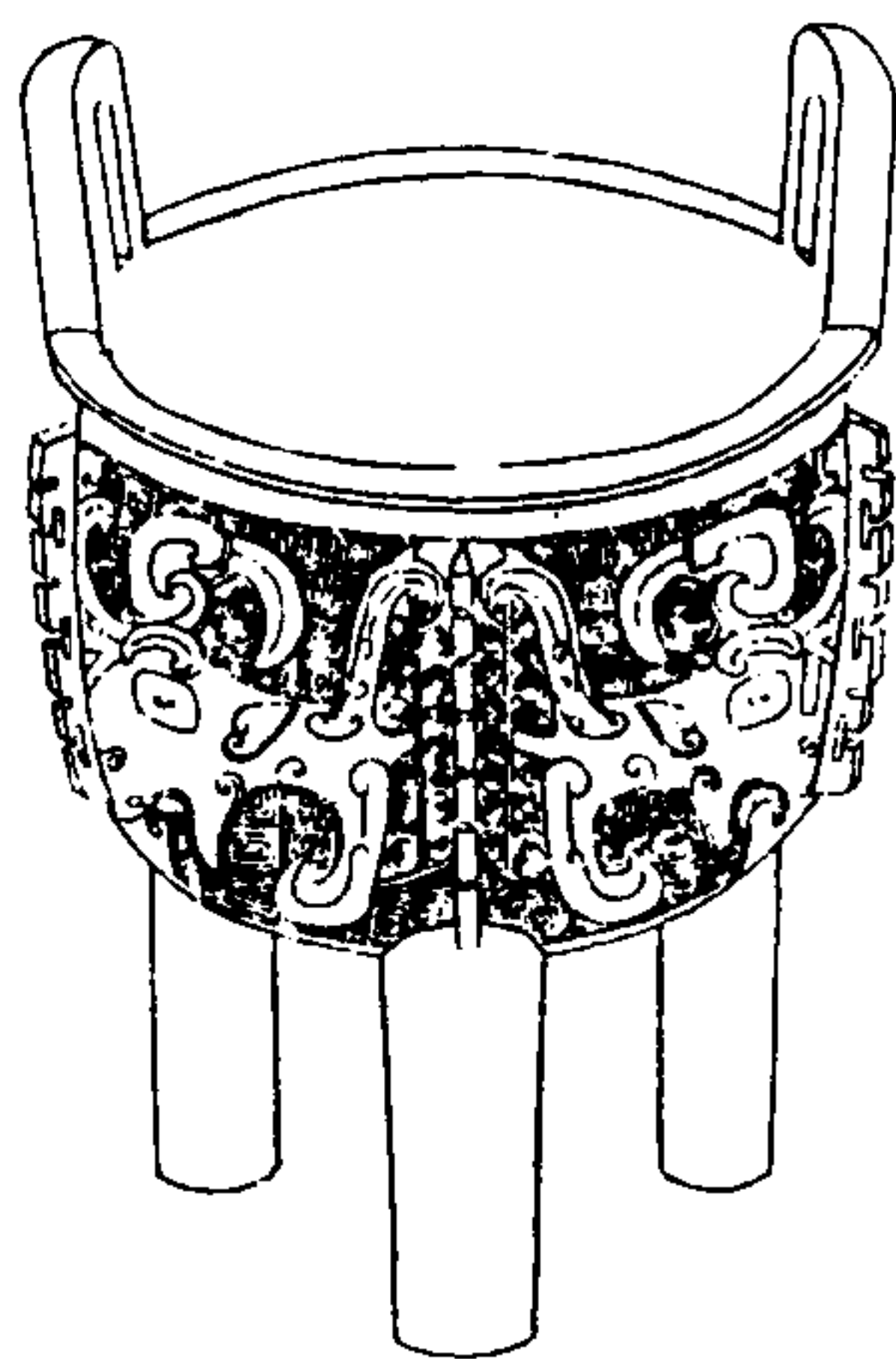

西清續鑑

甲編卷一鼎

十八



父癸作尊
寶 異

右高五寸五分深三寸五分耳高一寸四分濶一寸五分口徑五寸九分腹圍一尺九寸重八
十兩

周史鼎

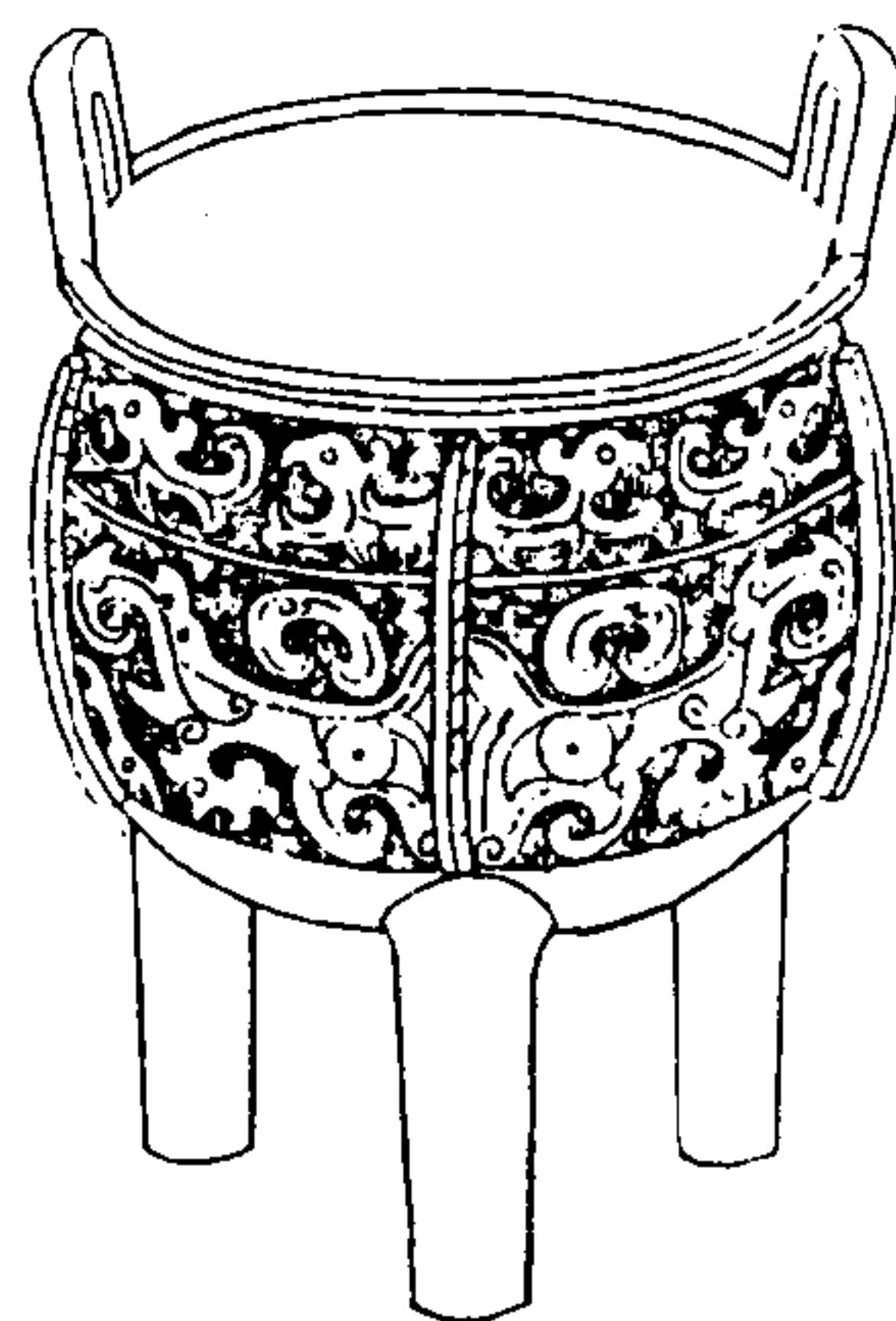

西清續鑑

甲編卷一鼎

十九



史

右高六寸一分深四寸耳高一寸三分濶一寸四分口徑五寸八分腹圍一尺九寸七分重八
十兩

周仲鼎

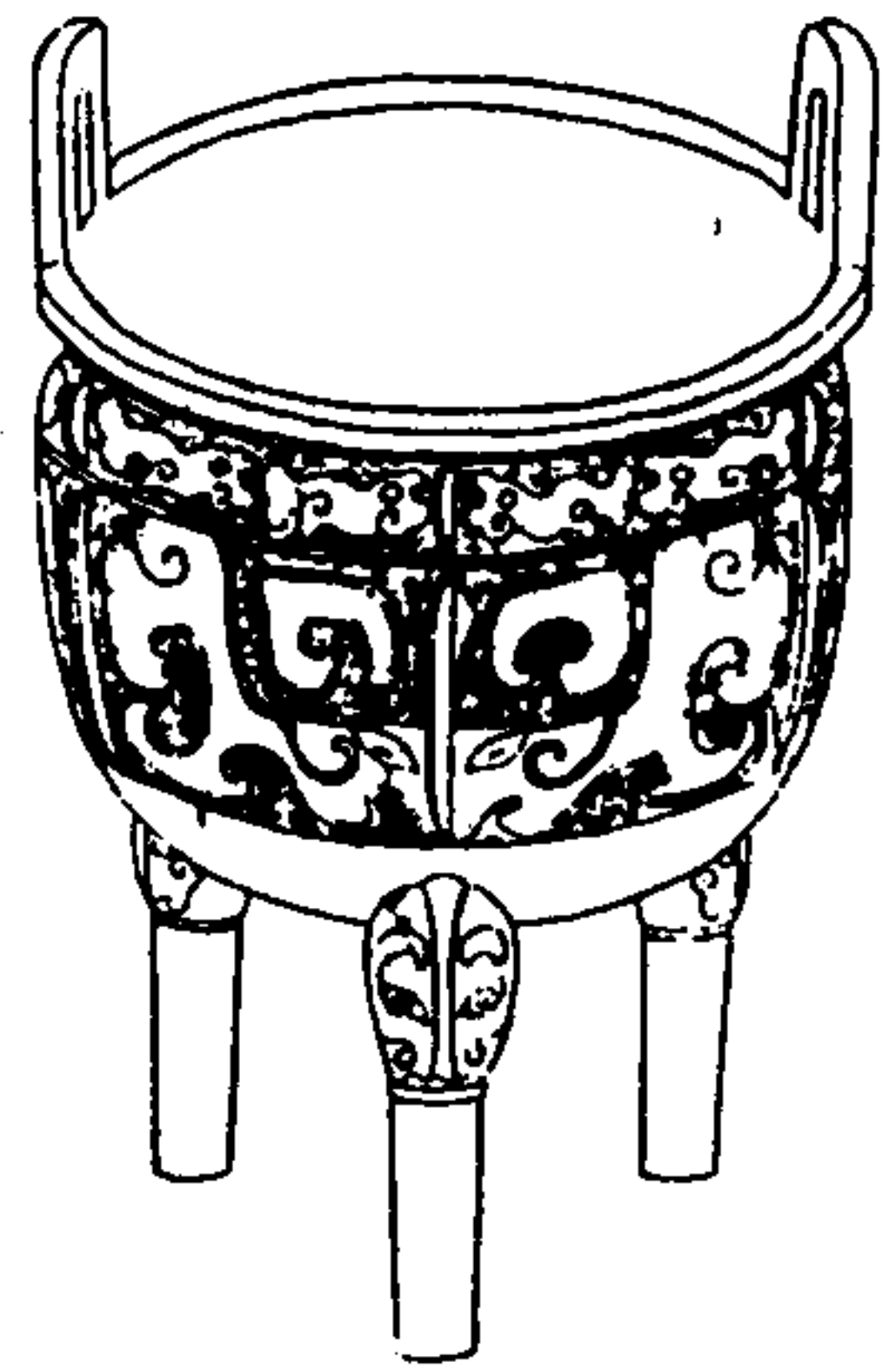

西清續鑑

甲編卷一鼎

五十一



仲作
寶鼎

右高六寸深三寸四分耳高一寸二分濶如之
口徑五寸六分腹圍一尺七寸八分重一百三
十六兩仲字與南宮仲鼎齊侯鐘之仲字相類

周父辛鼎

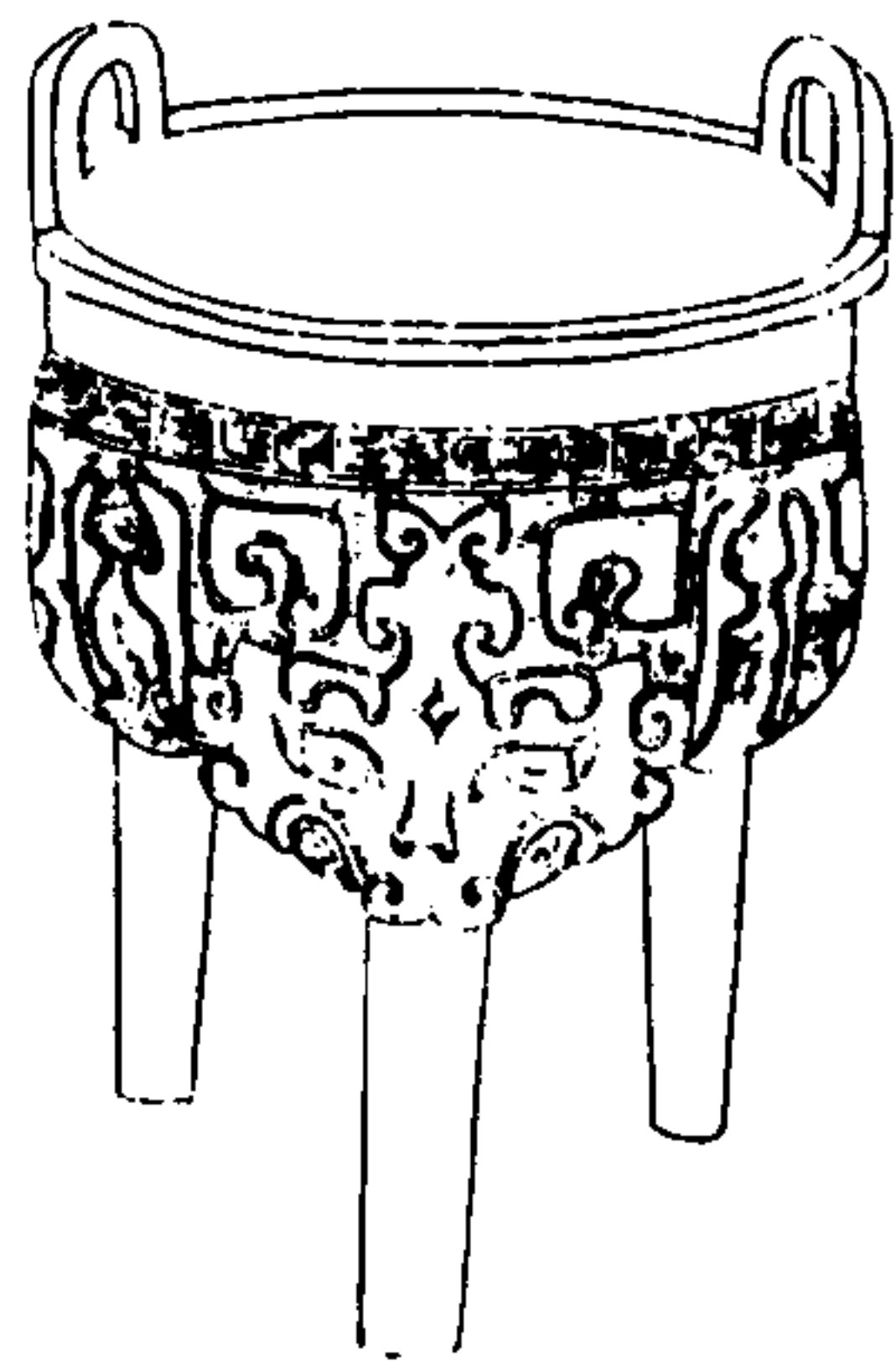

西清續鑑

甲編卷一鼎

五十二



周父辛

右高五寸九分深三寸二分耳高一寸三分濶
一寸四分口徑五寸五分腹圍一尺七寸六分
重六十六兩貫為人名國名見西清古鑑貫尊
考

周良鼎

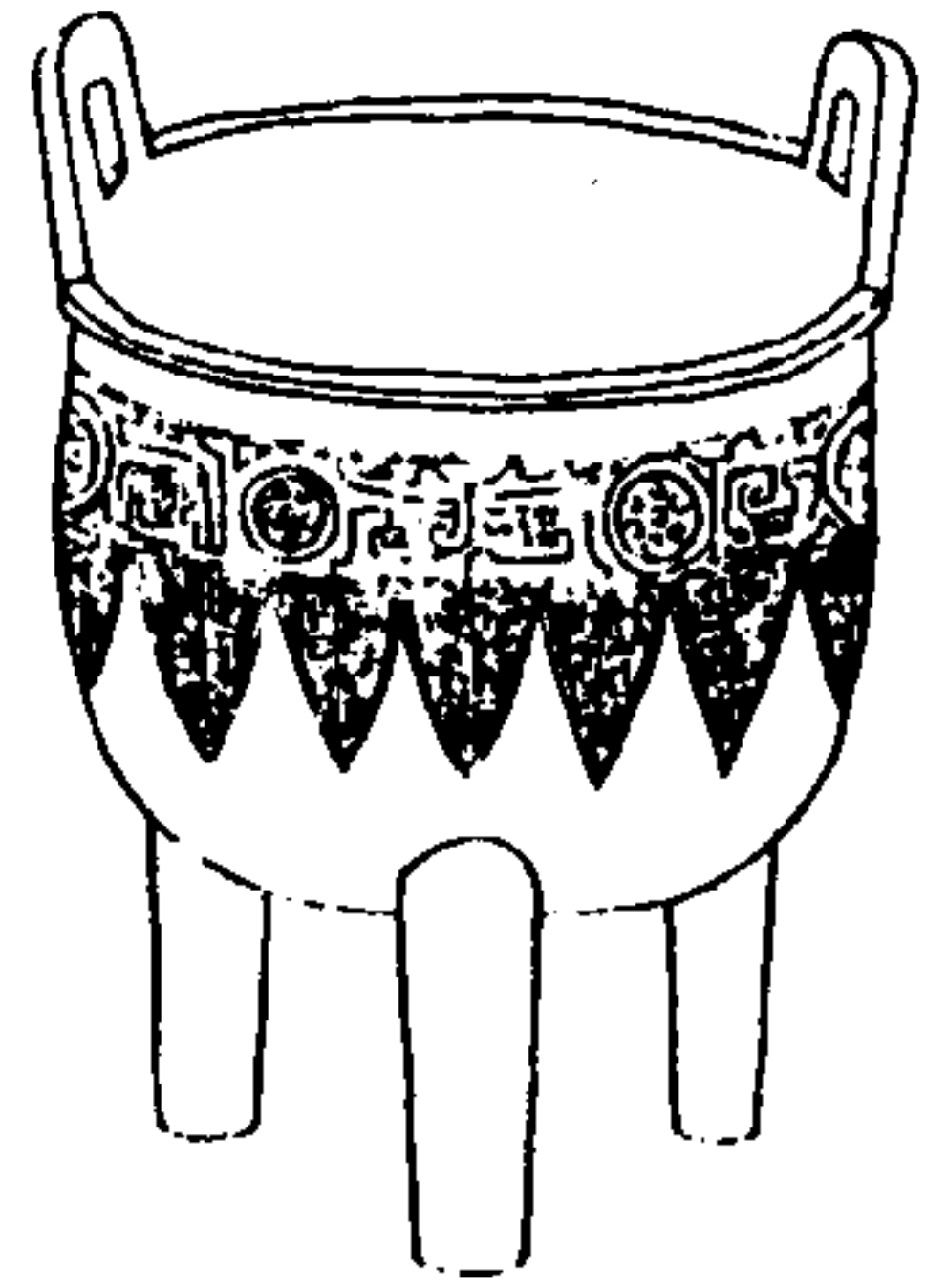

西清續鑑

甲編卷一鼎

二十二



良作寶

右高五寸四分深三寸四分耳高一寸一分濶如之口徑五寸五分腹圍一尺七寸重六十七兩按左傳良月註十月也又地名晉侯會吳子於良又姓鄭大夫良霄又人名鄭子良晉王良銘之取義未知何屬

周興父鼎

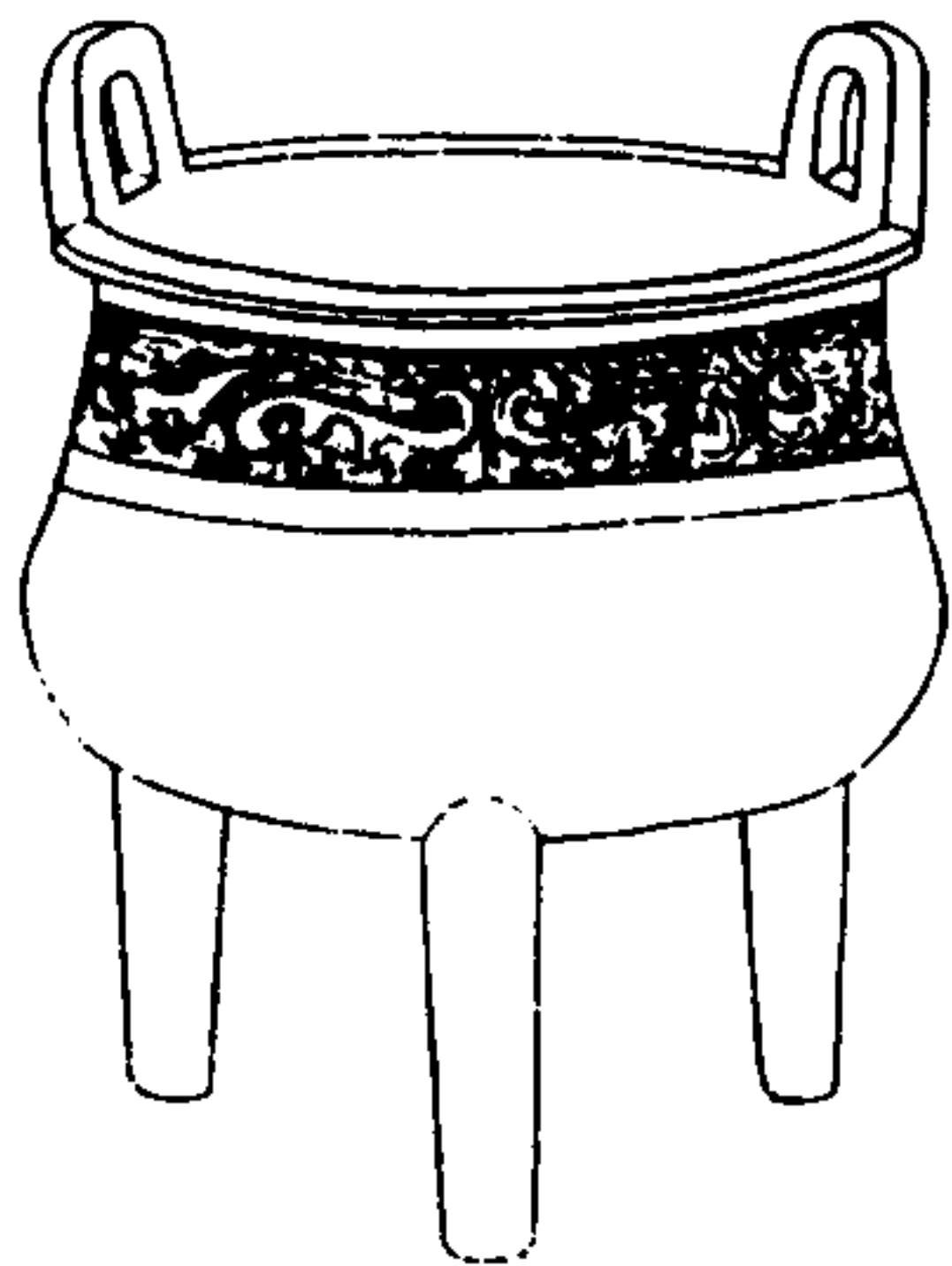

西清續鑑

甲編卷一鼎

二十三



周興父作尊彝

右高六寸七分深三寸七分耳高一寸一分濶一寸四分口徑五寸四分腹圍二尺三分重七十八兩屯興父之名不見經傳

周執父鼎

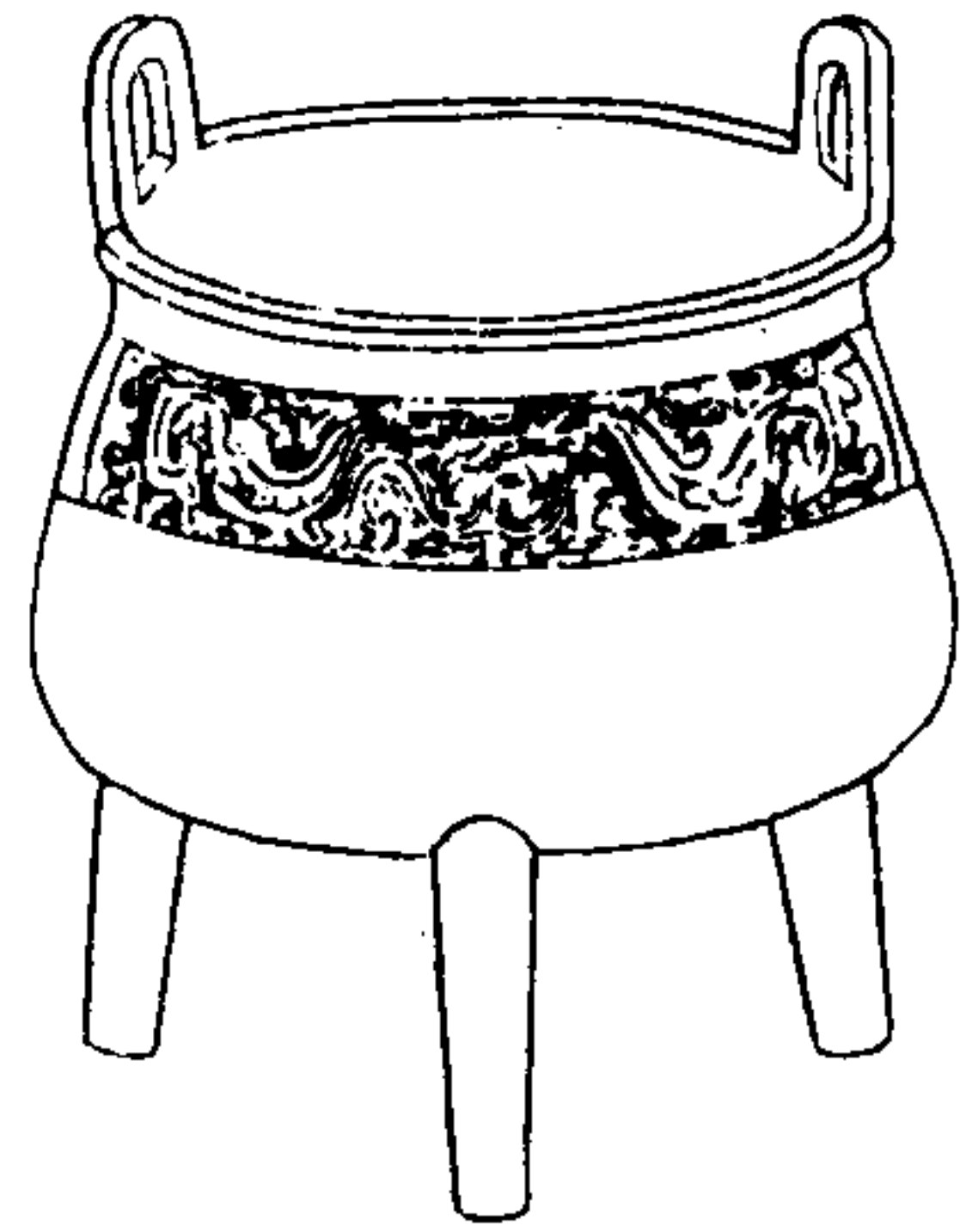

西清續鑑

申編卷一鼎

十五



執父作寶鼎

右高五寸八分深四寸耳高一寸四分濶一寸五分口徑六寸三分腹圍二尺一寸四分重九十六兩執父之名不見於經傳亦如西清古鑑所載衛父行父之類皆作器者自識其名也

周賴鼎

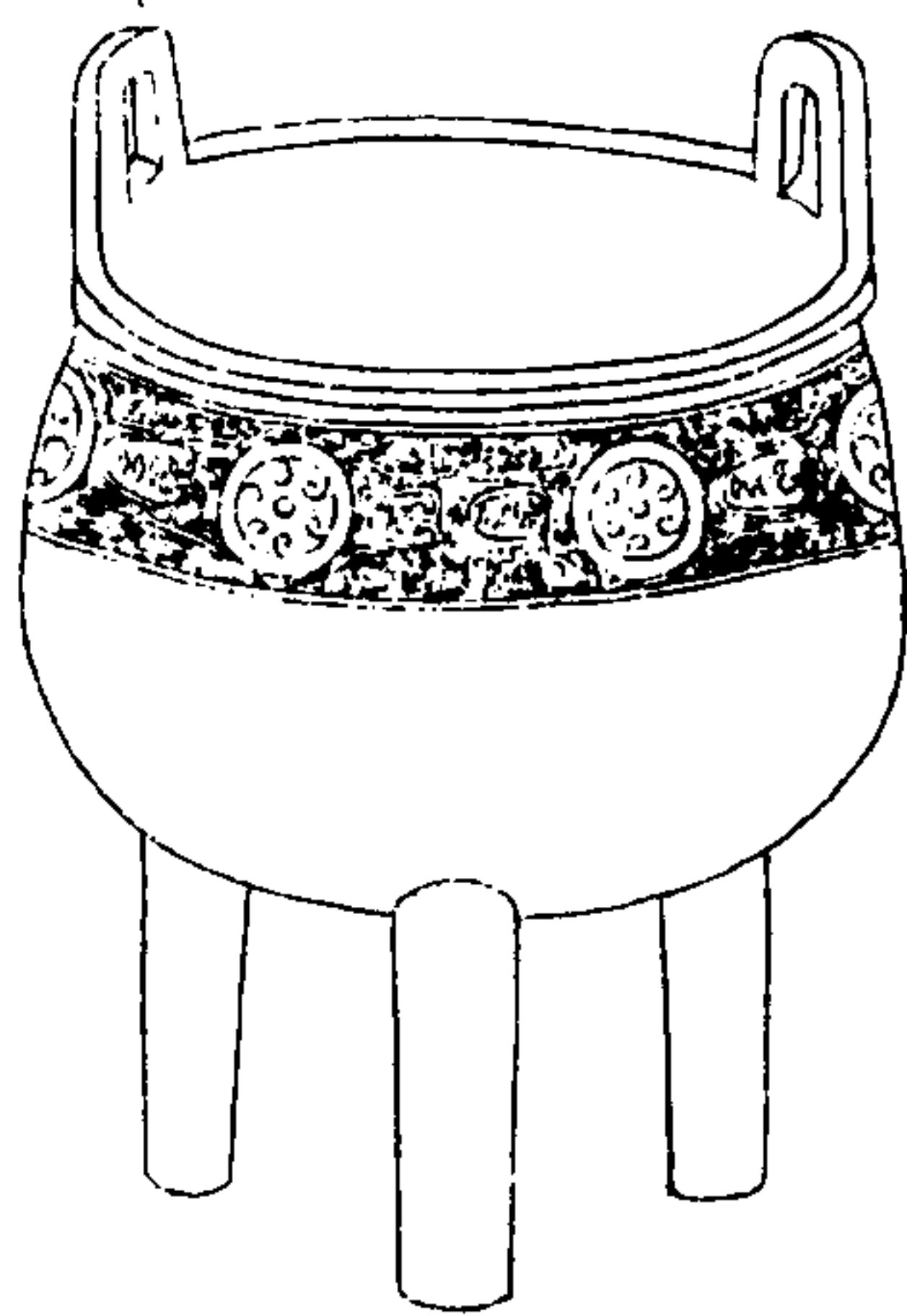

西清續鑑

申編卷一鼎

十五



賴

右高七寸二分深四寸七分耳高一寸九分濶如之口徑七寸腹圍二尺四寸九分重一百六十一兩鼎彝多銘錫賴貝薛尚功曰古人貨貝而寶龜說文以賴為贏言錫貝之多也然則此銘賴者亦取豐贏之意

周魯鼎

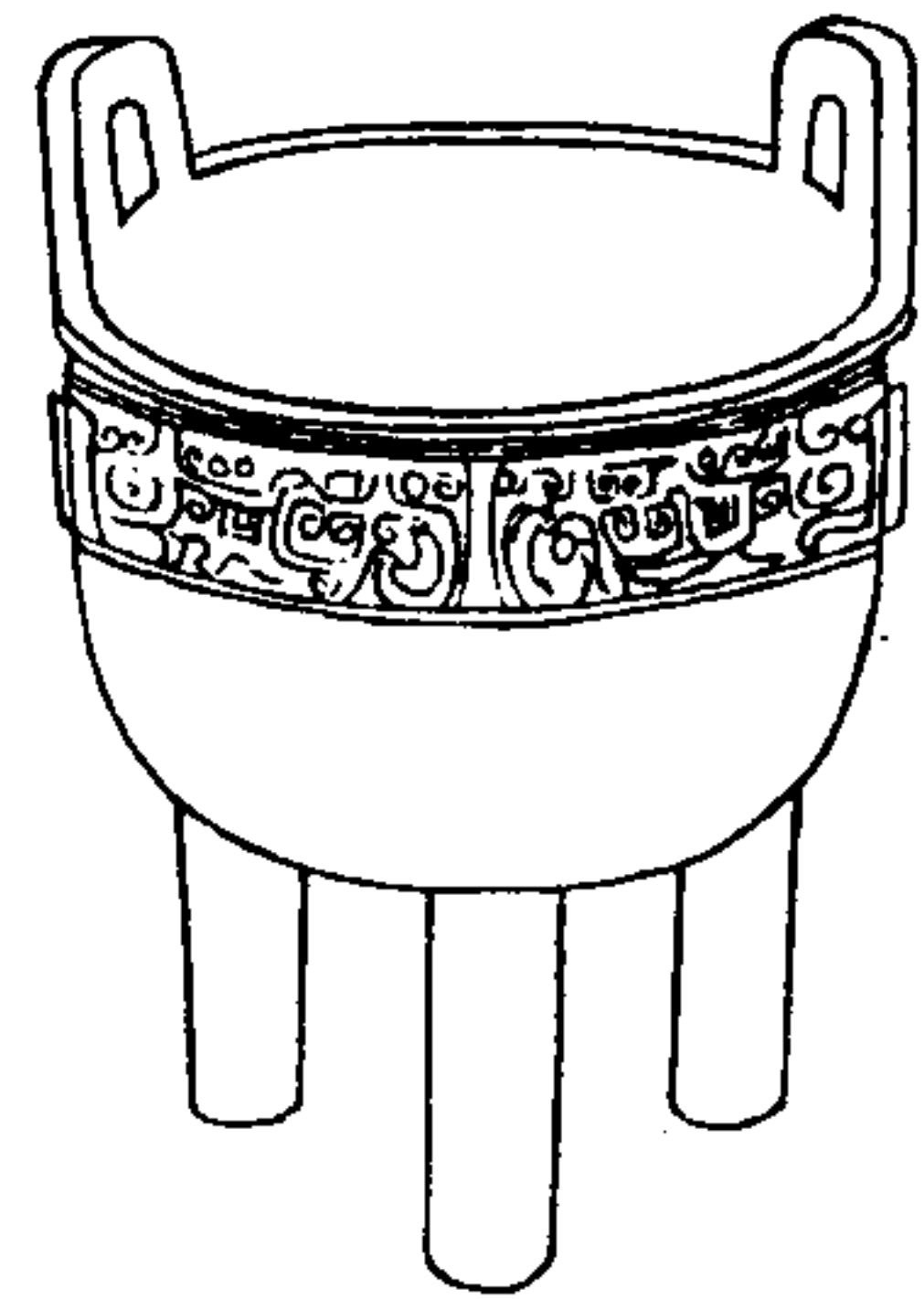

西清續鑑

甲編卷十一

鼎

鼎

魯作

右高七寸深四寸二分耳高一寸五分濶一寸八分口徑七寸腹圍二尺二寸重九十六兩

周青鼎

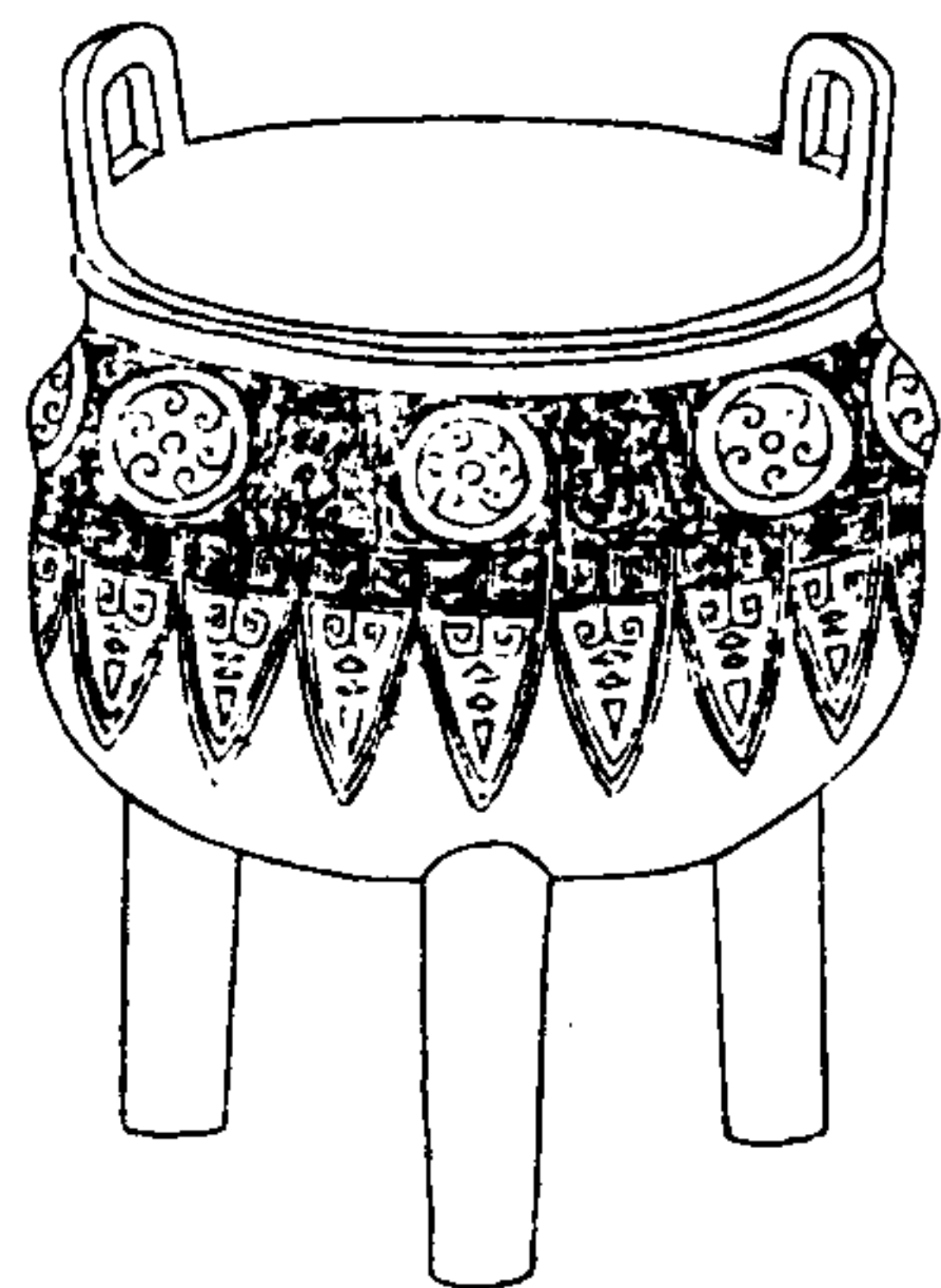

西清續鑑

甲編卷十一

鼎

青

青

右高六寸四分深四寸耳高一寸六分濶一寸九分口徑六寸腹圍二尺八寸重一百八兩案說文青為東方之色禹貢有青州鼎銘青字或紀地名或製器者自識其名耳

周頌鼎一

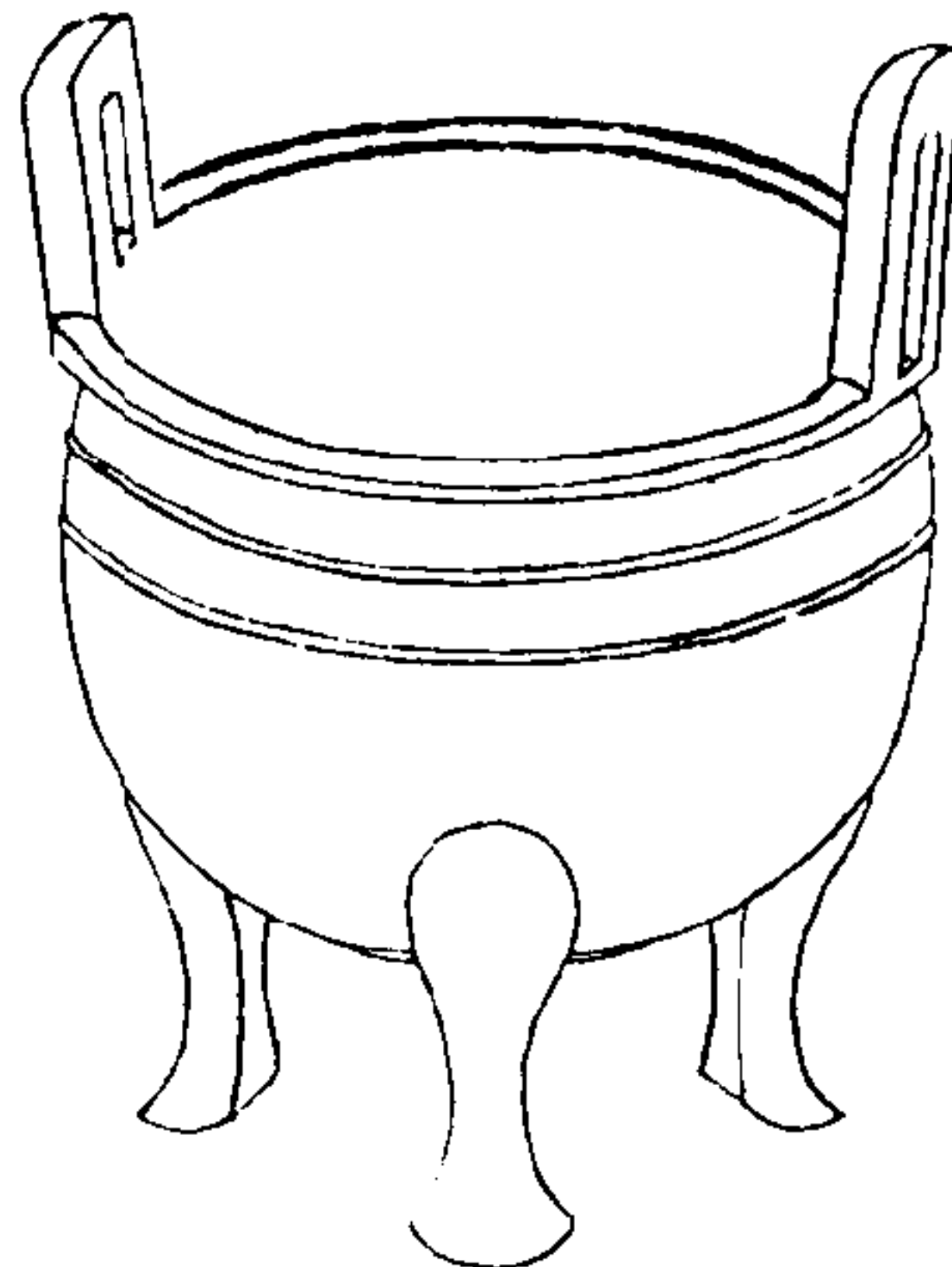

西清續鑑

申編卷十一

十一

唯三年五月既死霸甲戌王在周康邵宮享王格大室即立宰宏右頌入門立中庭尹氏受王命書王呼史號主冊命頌王曰頌命汝官司成周。○家監司新造。用官御錫汝元衣束帶赤黻朱黃鑿新幣。○羊用事頌拜稽首受命冊佩。○。大熱。頌敢對揚天子丕顯魯休用作朕皇考厥叔皇母燕姑寶尊鼎用追孝新白康嗣純祐通祿永命頌其萬年眉壽。○臣天子分終于孫寶用

唯三年五月既死霸甲戌王在周康邵宮享王格大室即立宰宏右頌入門立中庭尹氏受王命書王呼史號主冊命頌王曰頌命汝官司成周。○家監司新造。用官御錫汝元衣束帶赤黻朱黃鑿新幣。○羊用事頌拜稽首受命冊佩。○。大熱。頌敢對揚天子丕顯魯休用作朕皇考厥叔皇母燕姑寶尊鼎用追孝新白康嗣純祐通祿永命頌其萬年眉壽。○臣天子分終于孫寶用

右高六寸深四寸一分耳高一寸七分濶一寸九分口徑八寸腹圍二尺四寸重一百三十六兩銘曰王在周康邵宮與邠敦宰辟父敦之王在周邵宮王在辟宮同類太室廟室也宰宏右頌入門立中庭尹氏受王命書者祭統所謂君降立于阼階之南南鄉所命北面史由君右執策命之也下文曰王呼史號主冊命頌蓋即內史掌諸侯孤卿大夫之策命王曰者史執策贊王命以告頌也命汝官司成周者嗣通作司亦作治言蓋使頌為成周治事之官耳

西清續鑑

申編卷十一

十一

本朝朱檢討彝尊跋周司成頌寶壺銘云司成分職不載于周官乃引文王世子篇大司成論說在東序之文以為周官實有是名不知大司成之名雖見於戴記而周禮實無此官故註疏家如鄭氏以為即司徒之屬師氏而新安王氏又駁其非謂大司樂教之使成故名司成即大司樂也二說固皆無確據然亦不可以古器銘中有嗣成二字相聯遂附會以為周官之缺頌拜稽首受命用作皇考皇母寶尊鼎者祭統所謂受書以歸而奠于其廟也龔即古文恭字姑

為姓詩大雅有韓媧國語黃帝之子得姓者十
 四人媧其一也見於春秋傳者南燕密須偃諸
 國皆為媧姓恭媧亦文姬莊姜之類謚從夫也
 祈句康嗣純佑通祿見鐘鼎款識號姜敦

西清續鑑

甲編卷一

鼎

卅

周頌鼎二

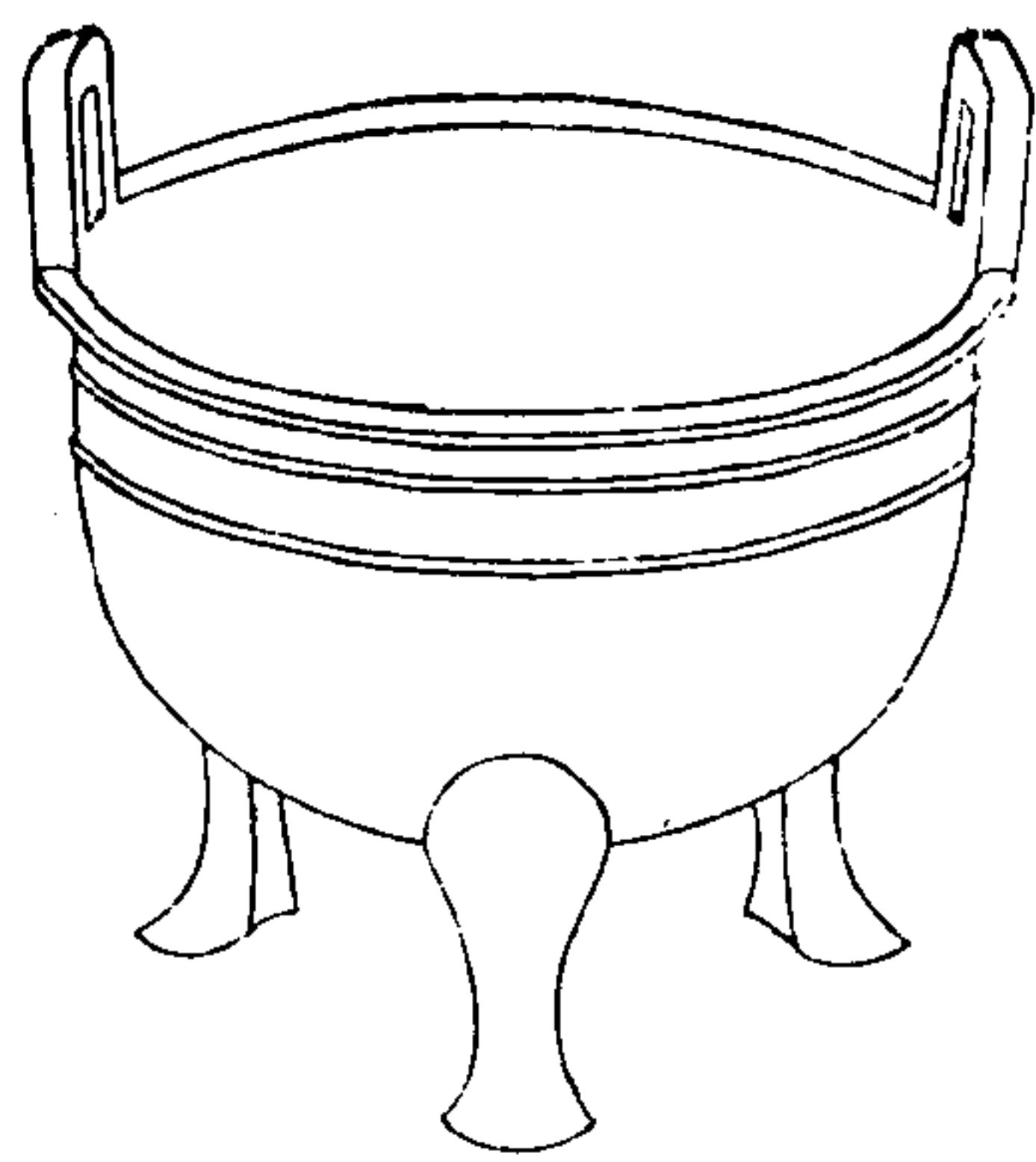

西清續鑑

甲編卷一

鼎

卅

唯三年五月既死霸甲戌
 王在周康御官享王格太
 室即立宰宏右頌入門立
 中庭尹氏受王命書王呼史
 祝王冊命頌王曰頌命汝官
 司成周。家監司新造。
 用官御錫汝元衣束帶赤節未
 黃鑿鑿華用事頌拜稽首受
 命冊佩以出。勳。頌敢對
 揚天子丕顯壽休用作朕皇
 考敷叙皇母養媧媧寶尊
 鼎用追孝斯由康嗣純祐
 通祿永命頌共萬年眉壽
 時。臣天子而萬年。周用

唯三年五月既死霸甲戌
 王在周康御官享王格太
 室即立宰宏右頌入門立
 中庭尹氏受王命書王呼史
 祝王冊命頌王曰頌命汝官
 司成周。家監司新造。
 用官御錫汝元衣束帶赤節未
 黃鑿鑿華用事頌拜稽首受
 命冊佩以出。勳。頌敢對
 揚天子丕顯壽休用作朕皇
 考敷叙皇母養媧媧寶尊
 鼎用追孝斯由康嗣純祐
 通祿永命頌共萬年眉壽
 。臣天子而萬年。孫寶用

有大貝壯貝去貝小貝三貝蓋其數也銘首有
乙亥二字即古人紀日之義

西清續鑑

甲編卷一鼎

五十五

周丁癸鼎

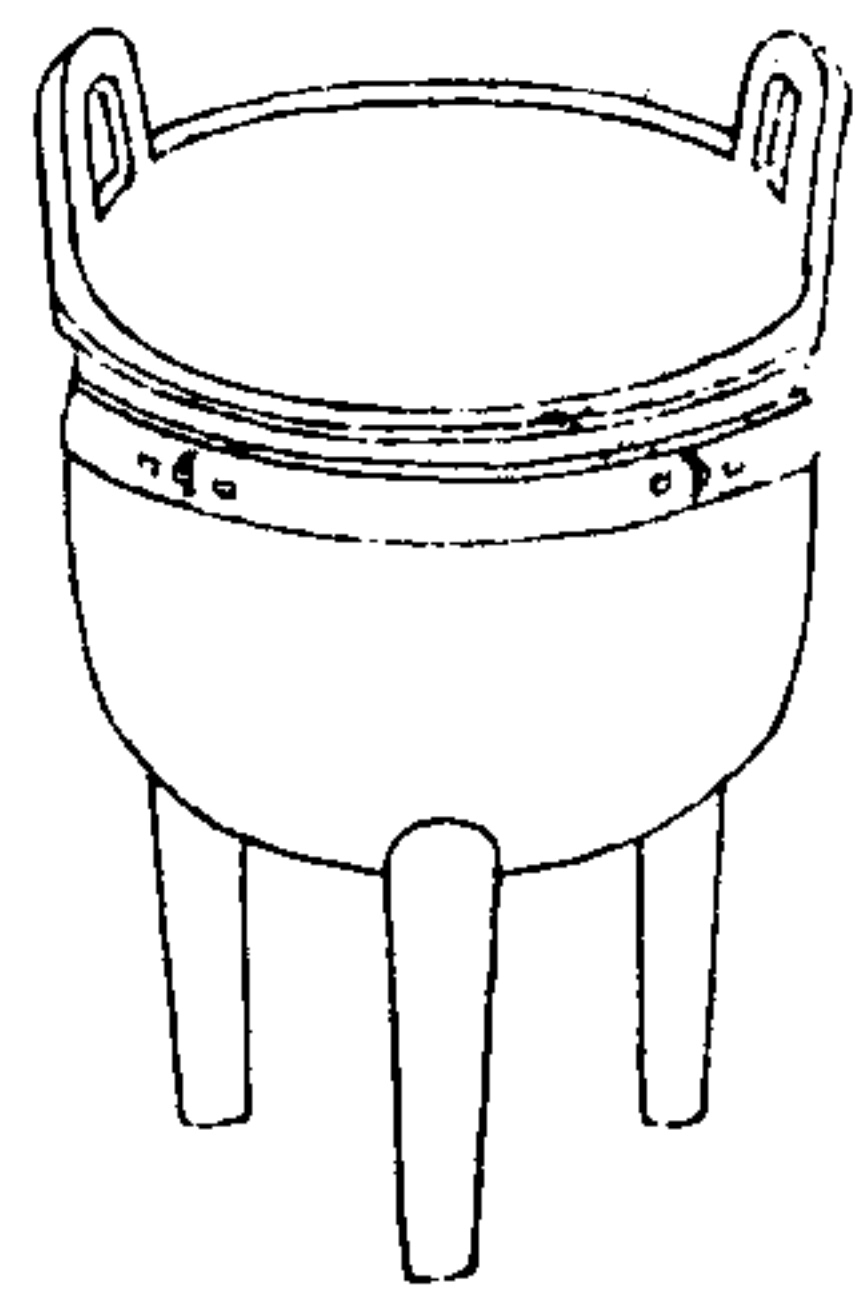

西清續鑑

甲編卷一鼎

五十五



丁癸

右高四寸深二寸六分耳高七分濶九分口徑
四寸一分腹圍一尺二寸一分重二十八兩

周甲戌方鼎

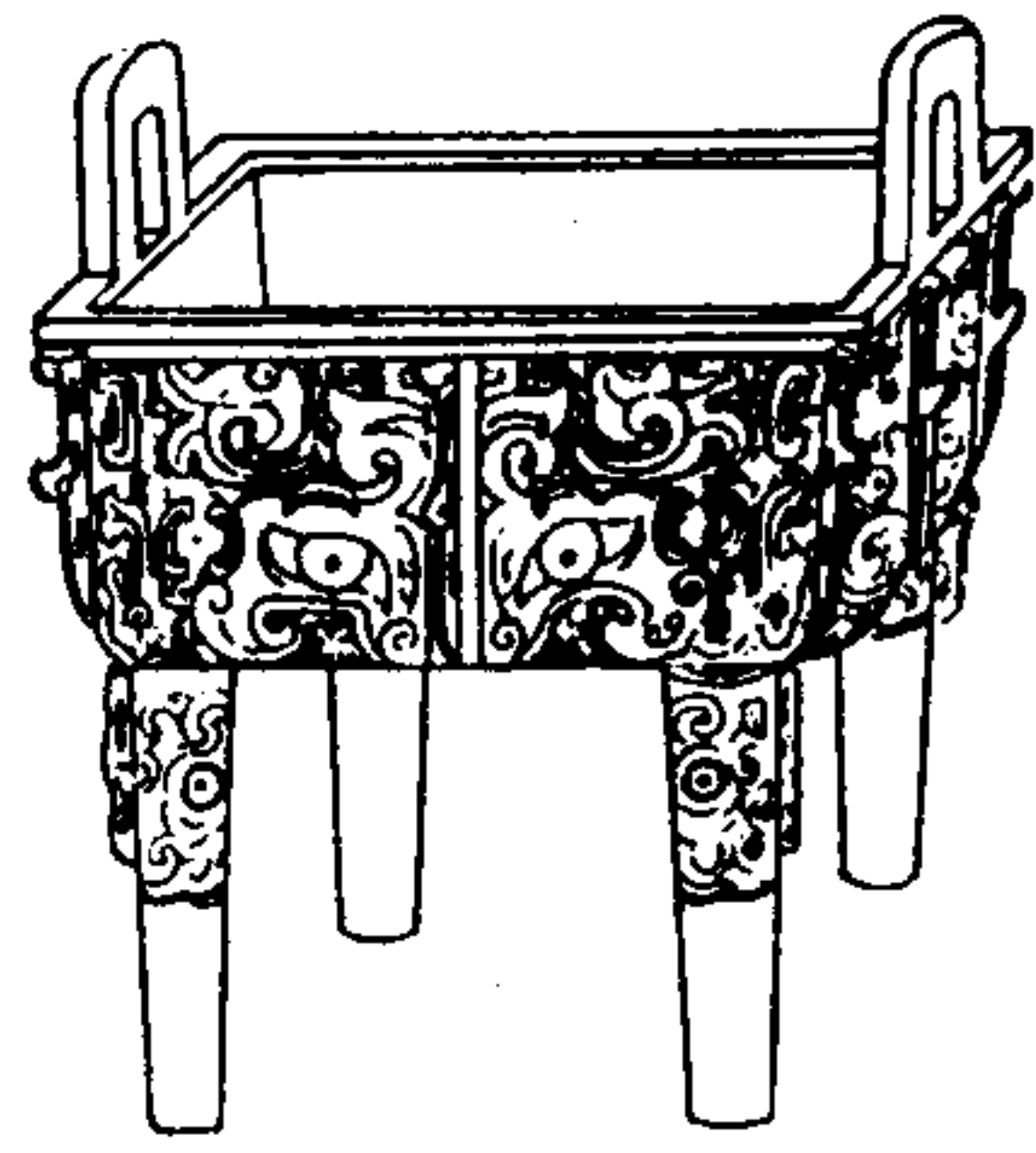

西清續鑑

中編卷一鼎

五十六



唯四月甲戌周
丙戌王在京
宗賁目在安
○ ○ 御貝用
作寶壽具

右高五寸七分深三寸可高一寸三分濶如之
口縱四寸五分橫五寸九分腹縱三寸八分橫
五寸二分重八十七兩按周武王卜鑄成王宅
洛平王居王城敬王遷成周此器雖不定為何
時所作然銘曰周又曰王在京繹其文義或卜

宅建都時錫命臣下之器也

西清續鑑

中編卷一鼎

五十七

周孫鼎

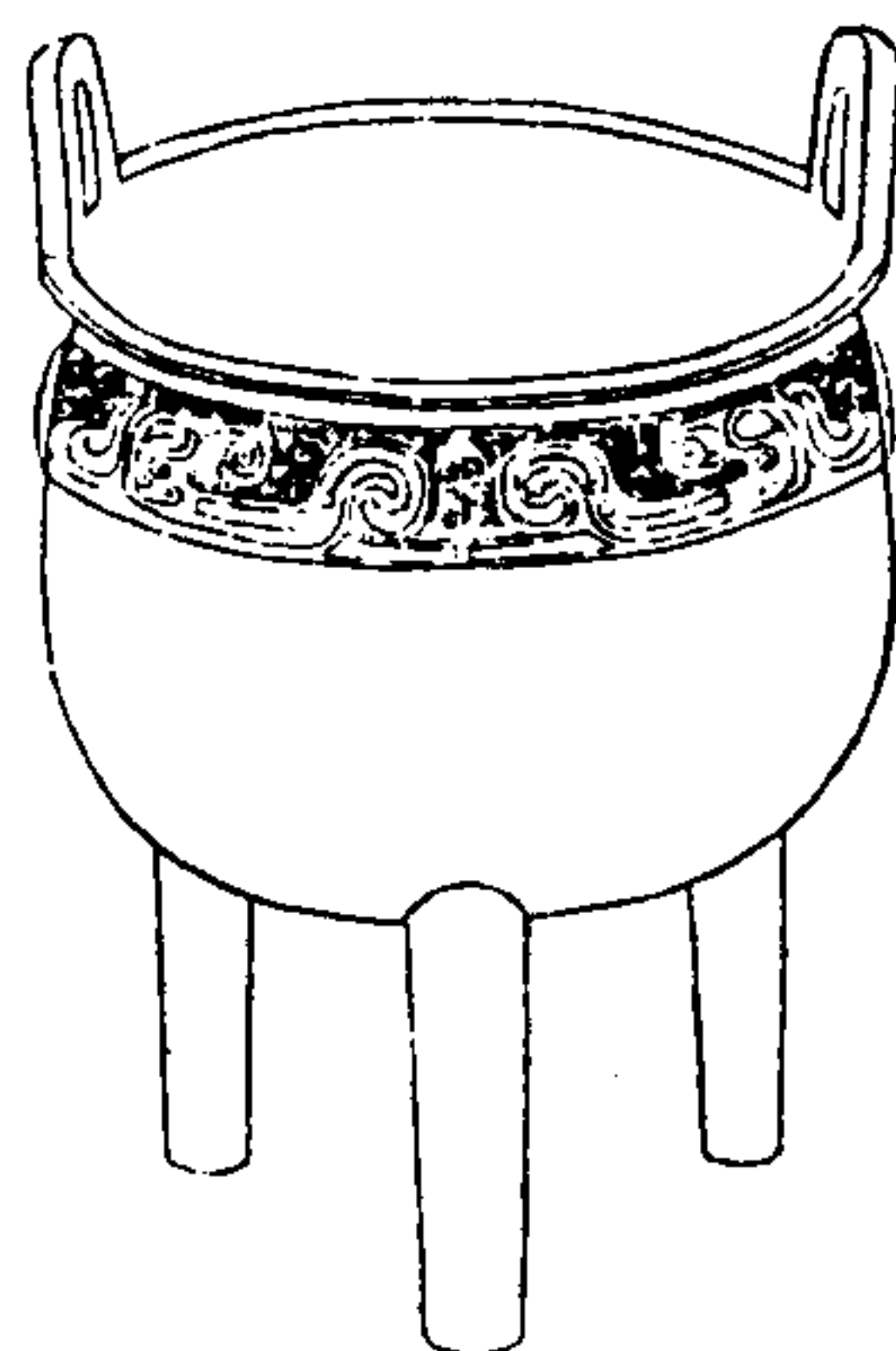

西清續鑑

甲編卷一鼎

甲十一



孫

右高四寸八分深三寸耳高九分濶一寸三分
口徑四寸六分腹圍一尺四寸八分重三十九
兩

周車鼎

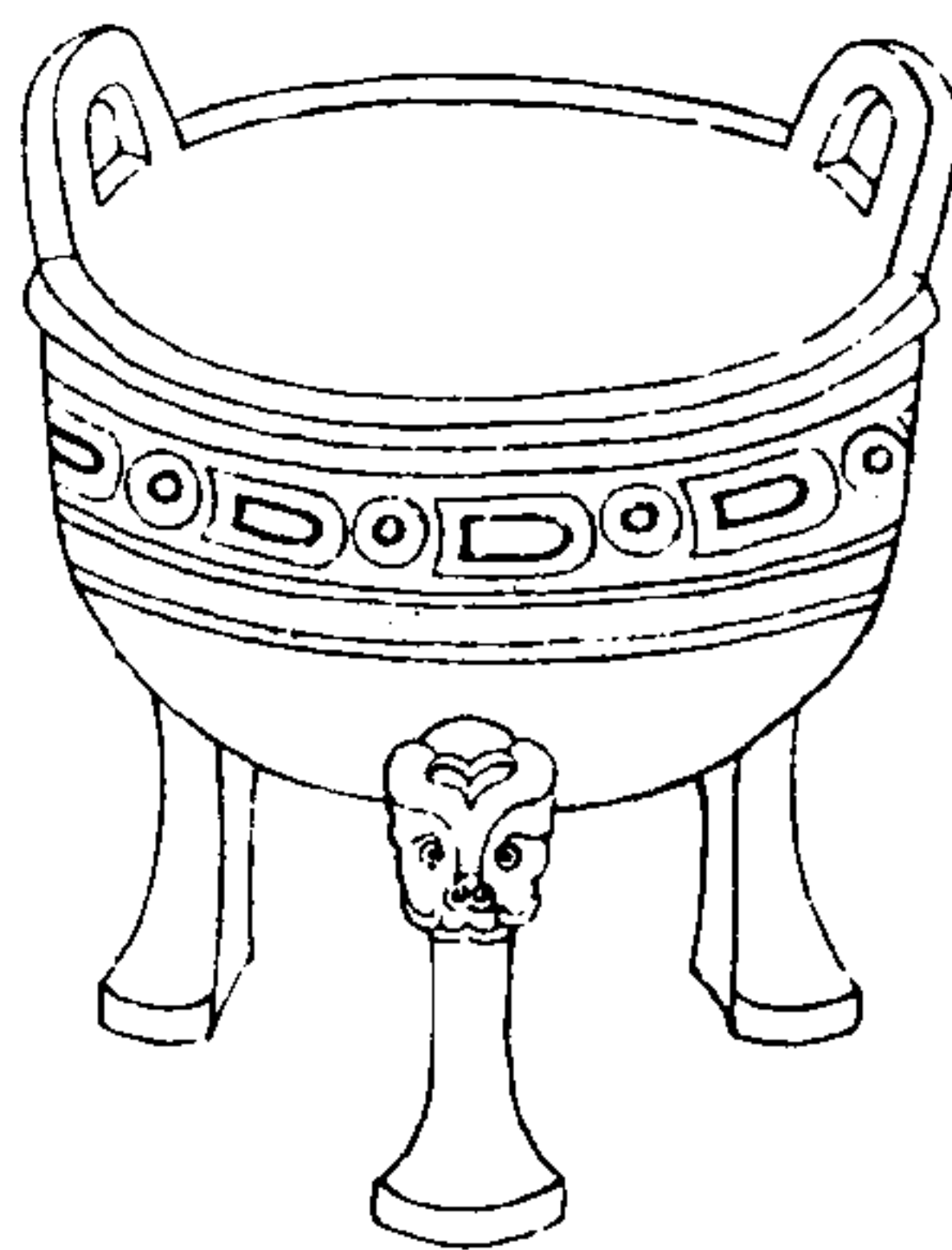

西清續鑑

甲編卷一鼎

甲十一



車作寶鼎

右高五寸六分深三寸八分耳高一寸七分濶
一寸八分口徑八寸四分腹圍二尺四寸五分
重一百十八兩銘首車字作推挽之形與博古
圖奕車觚之車字相同周有子車氏而無車氏
此器為姓為名皆莫考

周舟鼎



西清續鑑

甲編卷一鼎

甲



舟作寶
鼎其萬斗
子孫永寶用

右高六寸三分深四寸二分耳高二寸濶一寸八分口徑八寸五分腹圍二尺三寸重一百六十兩古文周與舟相通此銘舟作或姓或名皆未可定不必泥他銘取義舟車之說

周冊鼎

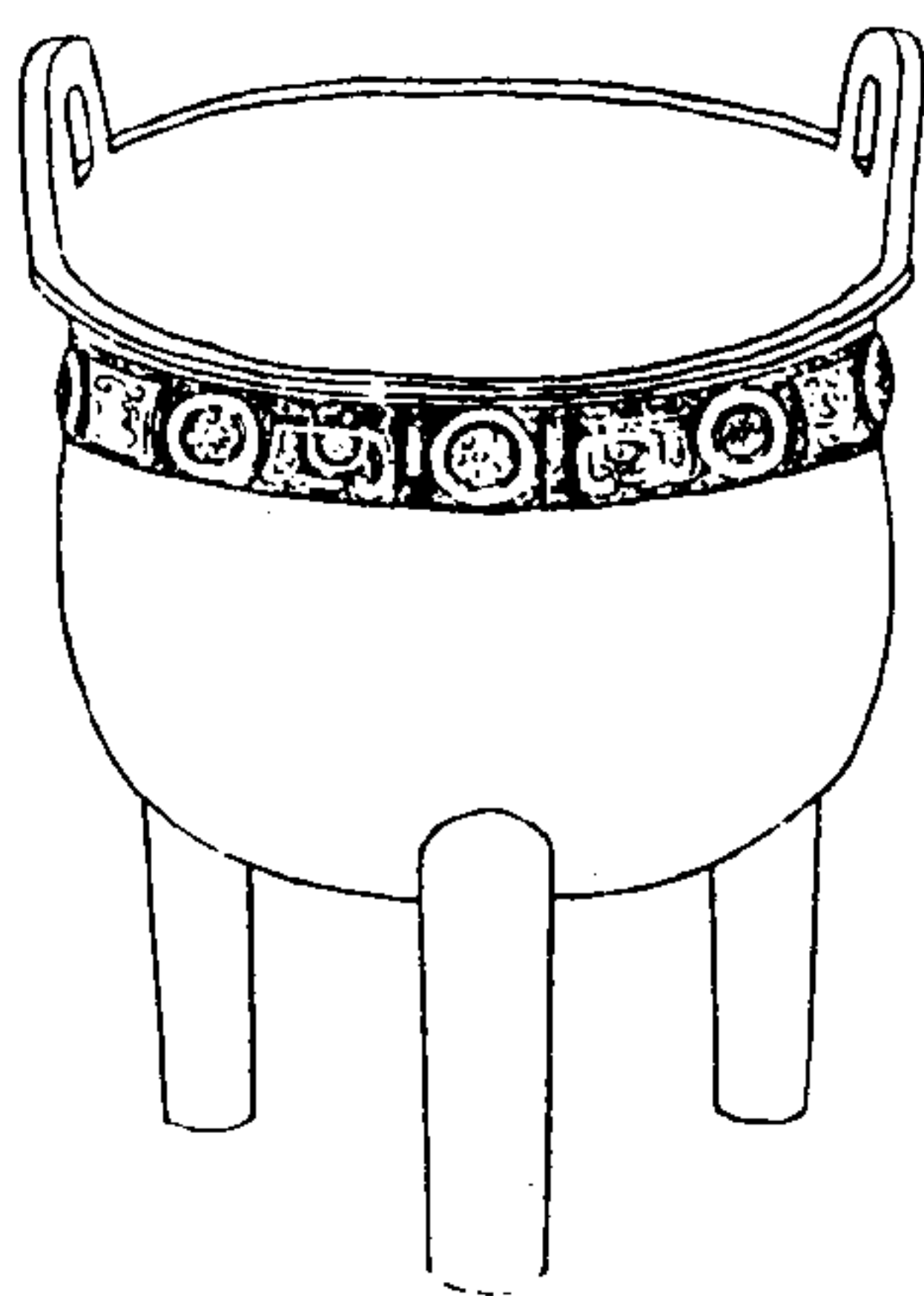

西清續鑑

甲編卷一鼎

甲



冊

右高七寸二分深六寸五分耳高一寸六分濶一寸八分口徑七寸二分腹圍二尺二寸六分重一百二兩

周立斝鼎

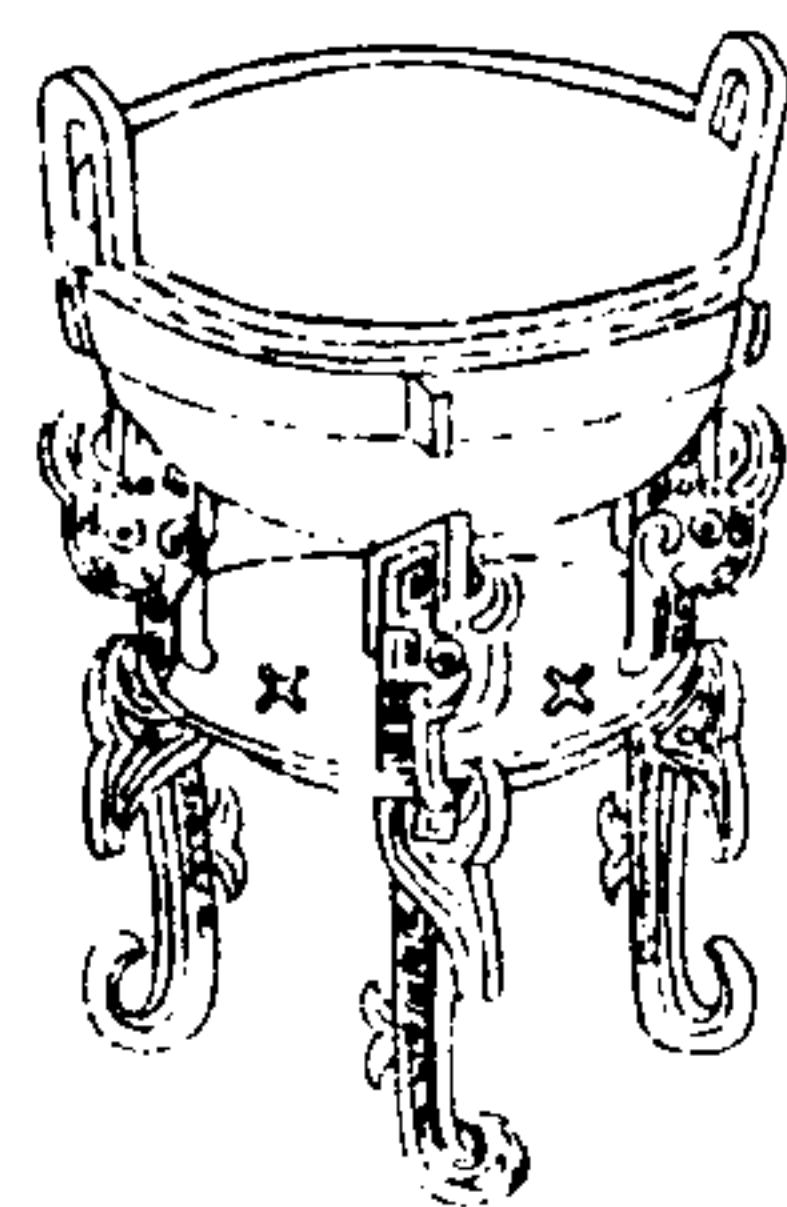

西清續鑑

甲編卷一鼎

甲中

立斝形

右高三寸四分深一寸九分耳高七分濶九分
口徑四寸七分腹圍一尺三寸四分重四十五
兩

西清續鑑甲編卷二目錄

鼎二

周

伯姬鼎一有銘

伯姬鼎二有銘

宰女鼎有銘

女斝鼎有銘

婦鼎有銘

女鼎有銘

子鼎一有銘

西清續鑑

甲編卷二目錄

子鼎二有銘

子鼎三有銘

舉鼎一有銘

舉鼎二有銘

亞鼎一有銘

亞鼎二有銘

亞鼎三有銘

寶鼎有銘

瞿鼎一有銘

瞿鼎二有銘

餘鼎有銘

子孫鼎有銘

萬年鼎有銘

饗饗鼎一

饗饗鼎二

饗饗鼎三

饗饗鼎四

饗饗鼎五

饗饗鼎六

饗饗鼎七

西清續鑑

甲編卷二目錄二

饗饗鼎八

饗饗鼎九

饗饗鼎十

乳鼎

百乳鼎

夔鳳鼎一

夔鳳鼎二

夔鳳鼎三

夔鳳鼎四有銘

蟠夔鼎一

蟠夔鼎二

蟠夔鼎三

蟠夔鼎四

蟠夔鼎五

蟠夔鼎六

蟠夔鼎七

蟠夔鼎八

蟠夔鼎九

蟠夔鼎十

蟠夔鼎十一

西清續鑑

甲編卷二目錄三

周伯姬鼎一

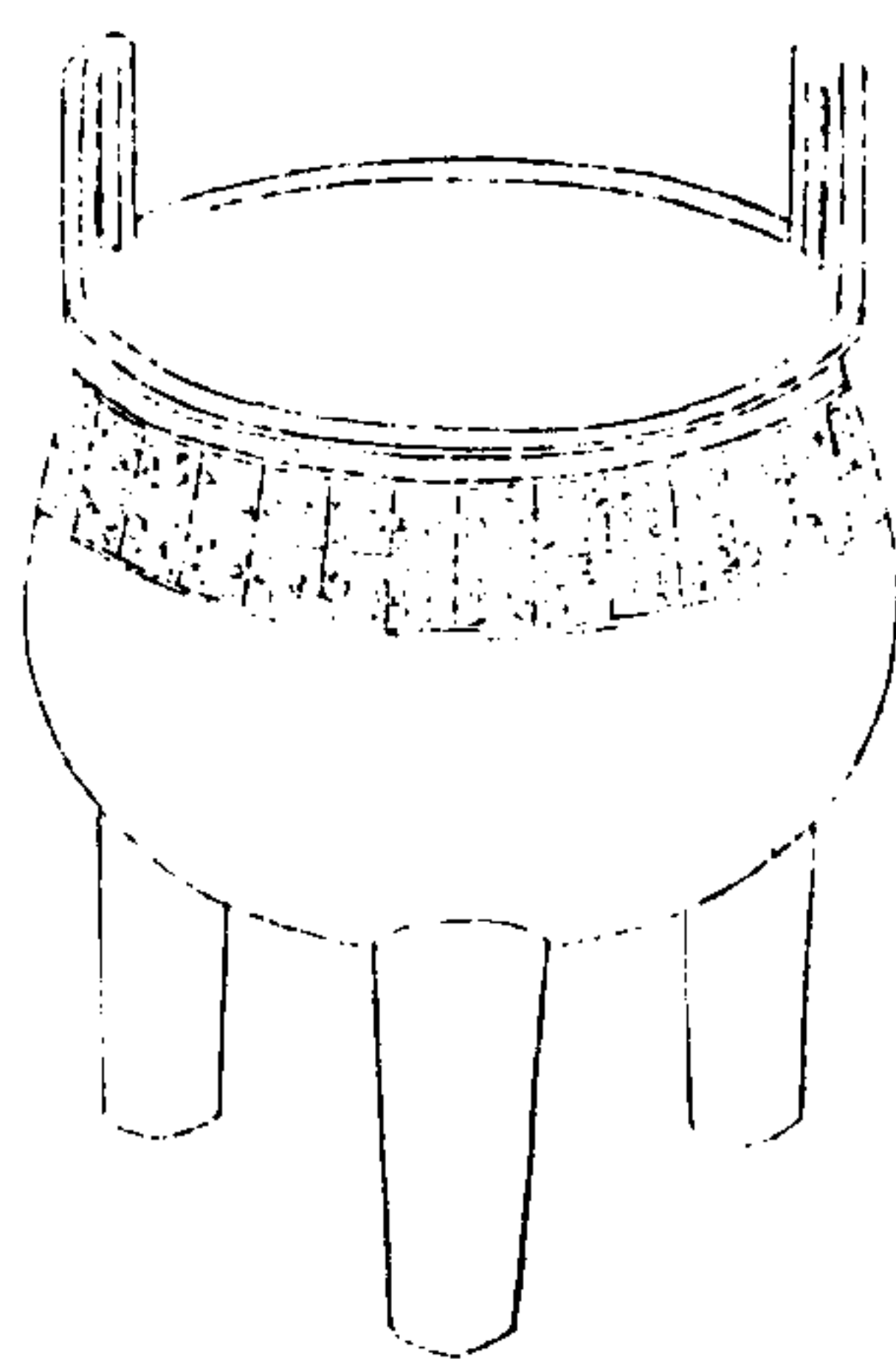

西清續鑑

甲編卷二

鼎

一

臣等謹將周伯姬鼎一
清王十朋甫同王十
九國即古用鼎名
由是山外則古鼎
亦稱其亦不若那
大用或此則以安
自是則傳不不不
今用也外也王十
鼎案其萬年子孫

惟此有八年五月既望庚
寅不衣周康和宮日王極
太家即在字類古案入門
五中庭北解史恭受不命
書王時史漢明錫案元
亦東帶赤帶朱帶朱帶
戈明戟形矢然神案拜信
百枚對揚天子不謝休
今用作取皇考鄭伯姬尊
鼎案其萬年子孫永寶用

右高七寸九分深五寸耳高一寸八分濶二寸
口徑二寸四分腹圍二尺四寸八分重一百五
十四兩銘與鐘鼎款識作姬鼎同而漫漶殊甚
就薛尚功釋文讀之約略可辨竅為作器者之

名史恭史減皆史之名也鑿旂攸勒古器銘多
有之紫攸勒石鼓文作鑿勒宰辟父敦作攸草
薛尚功王棟並釋攸為鑿蓋古文攸勒即詩所
云條草也毛氏訓條為轡訓草為轡首說文無
條字而有鑿字訓轡首銅明乎攸即條也爾雅
釋器轡首謂之革郭璞注曰轡勒也明乎勒即
革也且詩鞞革有鶴鄭箋以鶴為金飾古文鞞
字從金與說文訓轡首銅正合

西清續鑑

甲編卷二

鼎

二

也竊思父為女製器何必書名當春秋時樂書
樂厲為晉大夫之巨族宋人獨不引之而好為
穿鑿因錄宰女鼎并及之

西清續鑑

甲編卷五

五

周女鼎

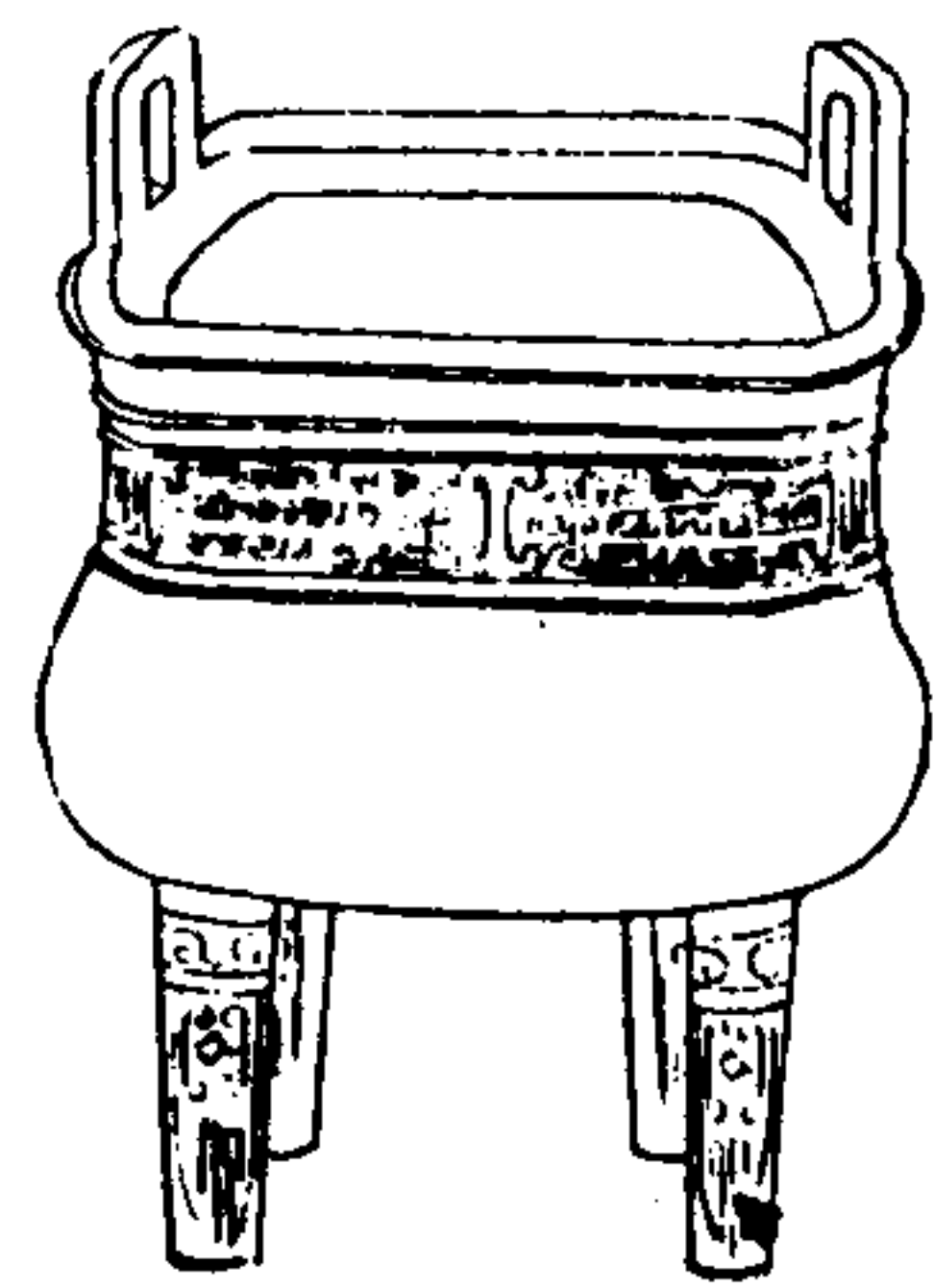

西清續鑑

甲編卷五

六



女鼎 立許車

右高六寸八分深四寸八分耳高一寸五分濶
一寸四分口縱四寸八分橫六寸二分腹縱五
寸三分橫六寸五分重一百十二兩博古圖引
韓詩于以鷓之維錡及釜玉篇鷓同鼎銘於送
女之器所以明中饋之職也

周婦鼎

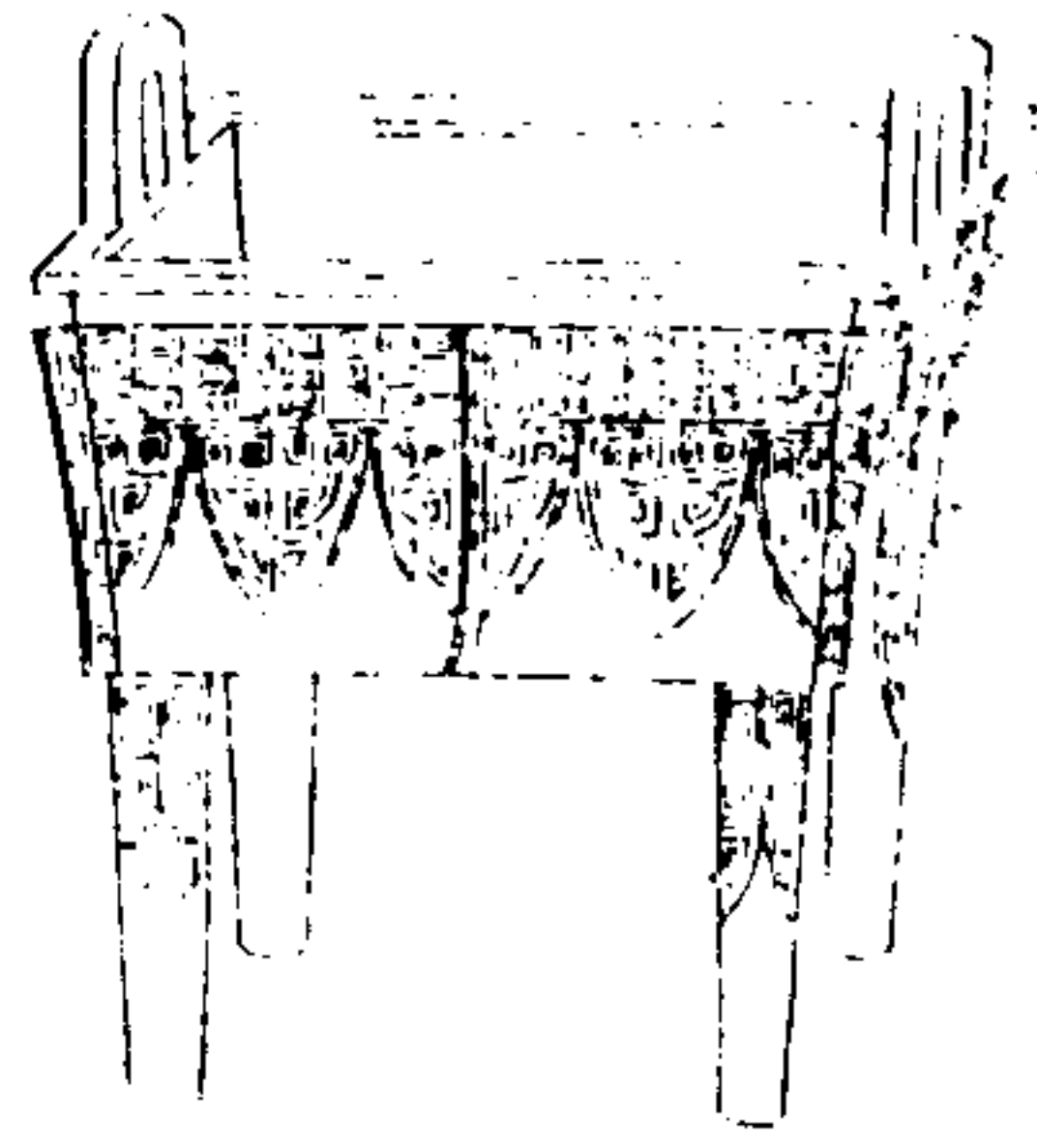

西清續鑑

甲編卷二

鼎

七

于 婦 宜 預 馬 是 也 董 陰 地 名 又 赤 董
王 癸 日 以 下 繹 其 文 義
非 用 此 器 禮 樂 本

○ 婦 董 列
王 癸 日 以 下
勿 用 作 器 具

右高四寸七分深二寸四分耳高九分濶一寸一分口縱三寸三分橫四寸三分腹縱二寸八分橫三寸八分重四十一兩婦如博古圖說宗廟致欽之道婦宜預馬是也董陰地名又赤董之山出錫博雅云赤銅謂之錫兩義皆可通刊猶作也古器銘多有之王癸日以下繹其文義

蓋言王於癸日以貝朋錫之也

西清續鑑

甲編卷二

鼎

八

周女鼎

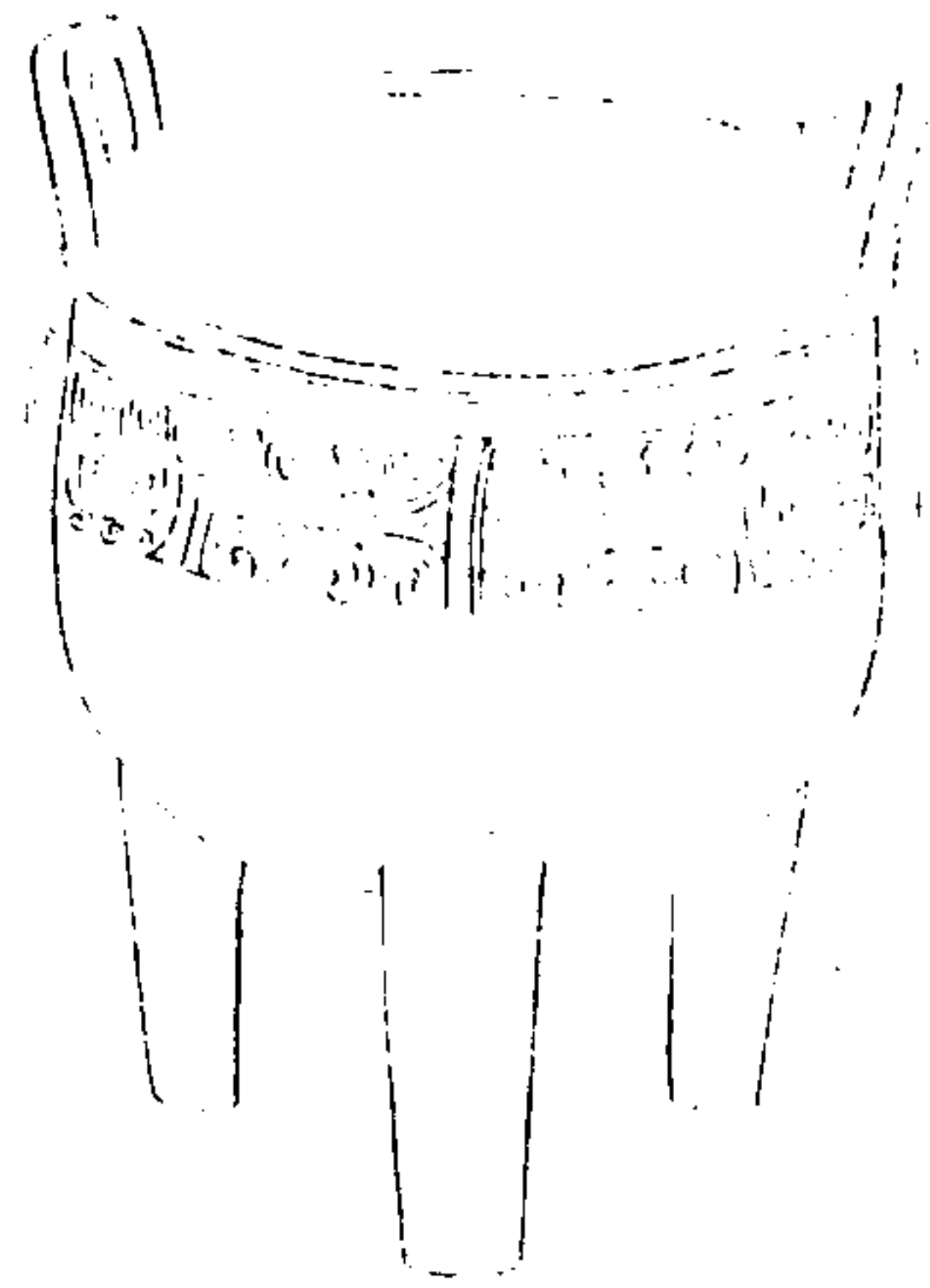

西清續鑑

甲編卷二

九



世於女
○作莫

右高九寸五分深六寸五分耳高二寸濶二寸五分口徑九寸腹圍二尺九寸五分重二百六十兩博古圖世母辛貞說以世為銘蓋欲世世傳之子孫不絕也送女之器而亦以此銘教戒之意深矣癸識器之次序也

周子鼎一

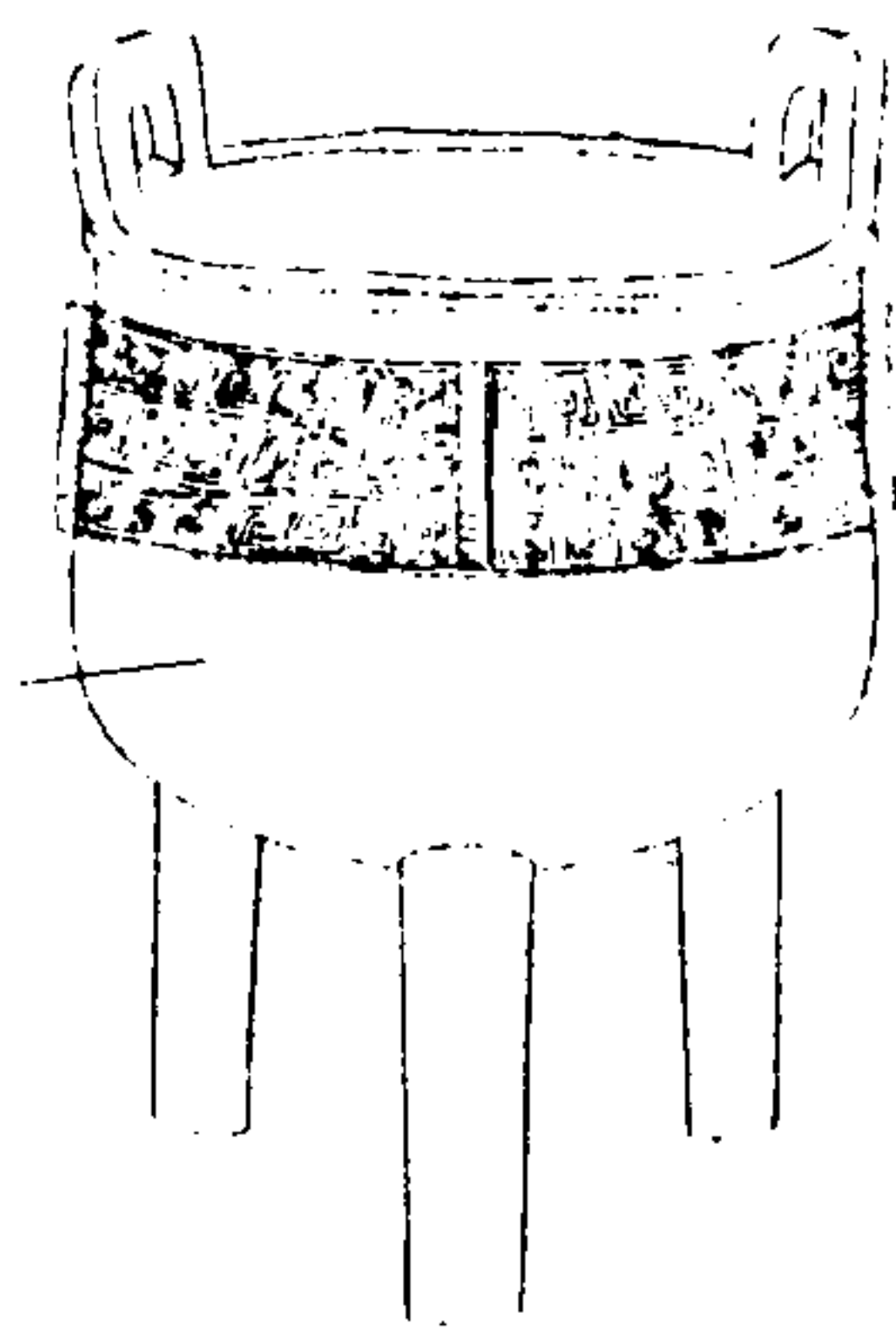

西清續鑑

甲編卷二

十



子中

右高七寸七分深四寸六分耳高一寸九分濶二寸三分口徑七寸腹圍二尺五寸一分重一百六十兩鐘鼎款識有申鼎銘曰申作薛氏以為人名此銘一字曰申旁作子字案說文申自持也或取子孫自持以獻祖考之義

周子鼎二

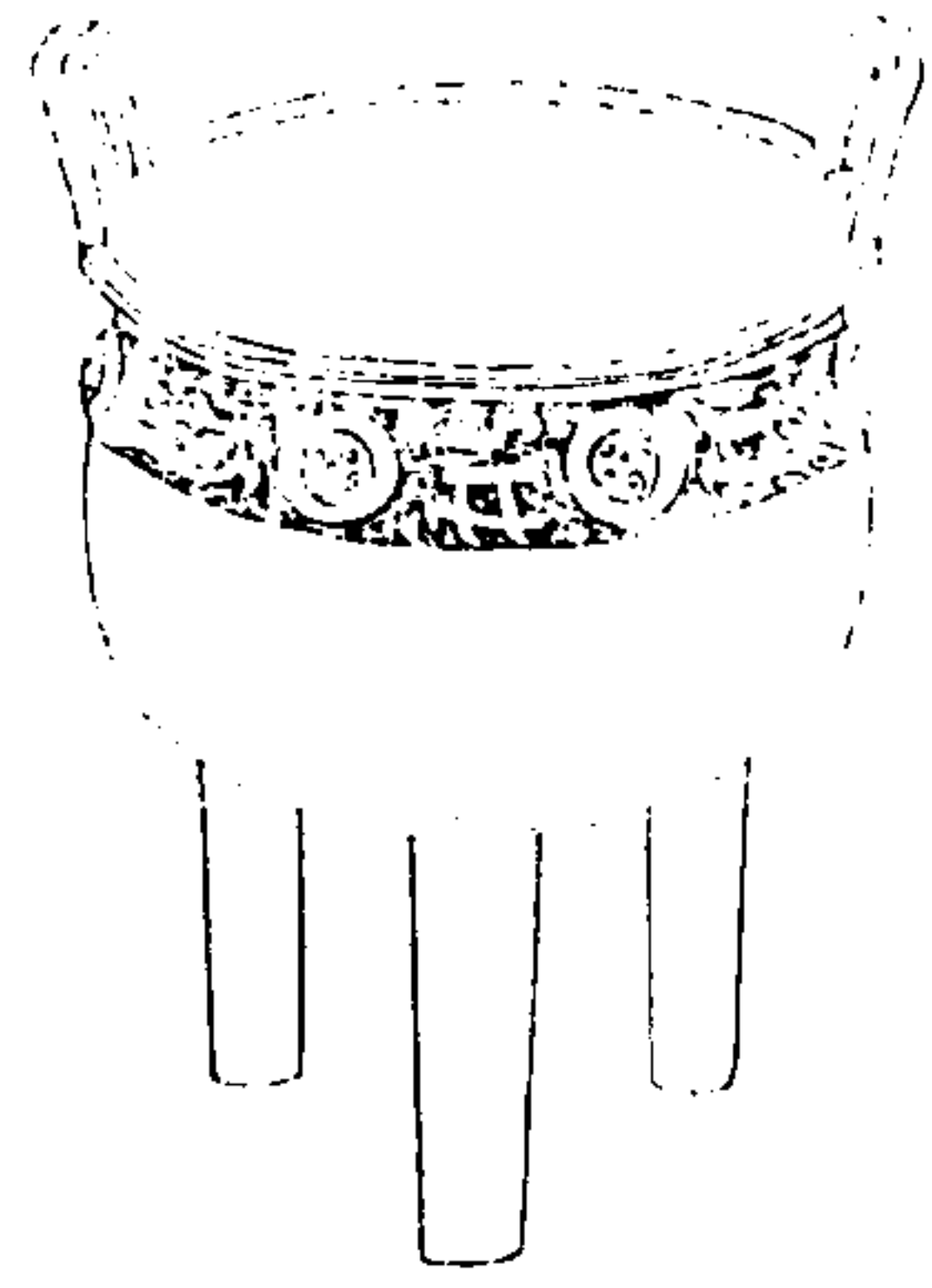

西清續鑑

甲編卷二

鼎

十一

子作父

子作父

右高五寸四分深三寸三分耳高一寸二分濶一寸三分口徑四寸九分腹圍一尺六寸二分重四十四兩銘曰子作為爵為姓皆莫考祭統曰鼎有名自名者也此器或用之於考廟故銘子作

周子鼎三



西清續鑑

甲編卷二

鼎

十二

子

子

右高三寸五分深二寸七分兩耳在旁口徑五寸五分腹圍一尺八寸五分重三十四兩

周舉鼎一

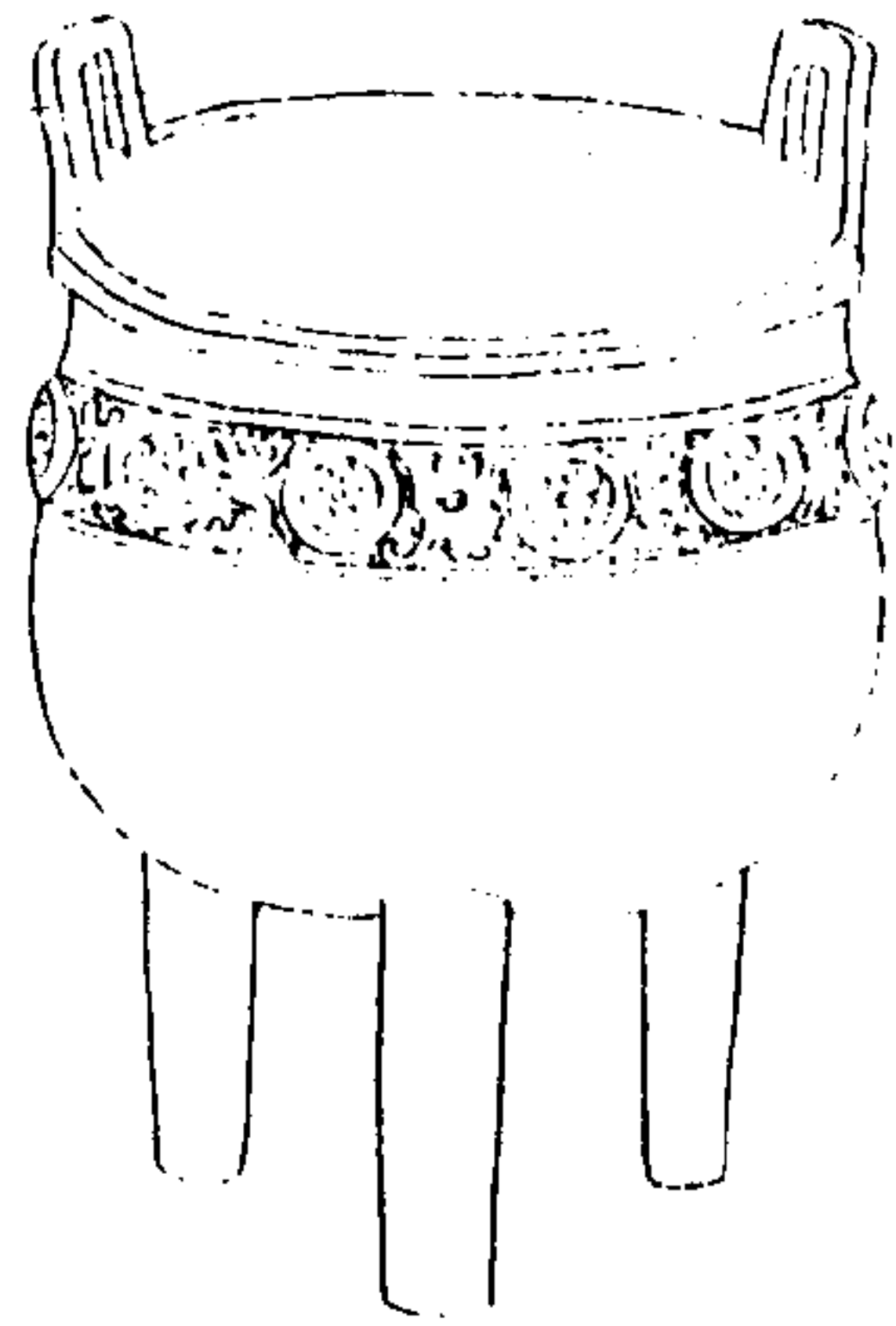

西清續鑑

甲編卷二

十三



舉

右高七寸八分深四寸七分耳高一寸七分濶二寸口徑六寸九分腹圍二尺三寸八分重一百三十四兩

周舉鼎二

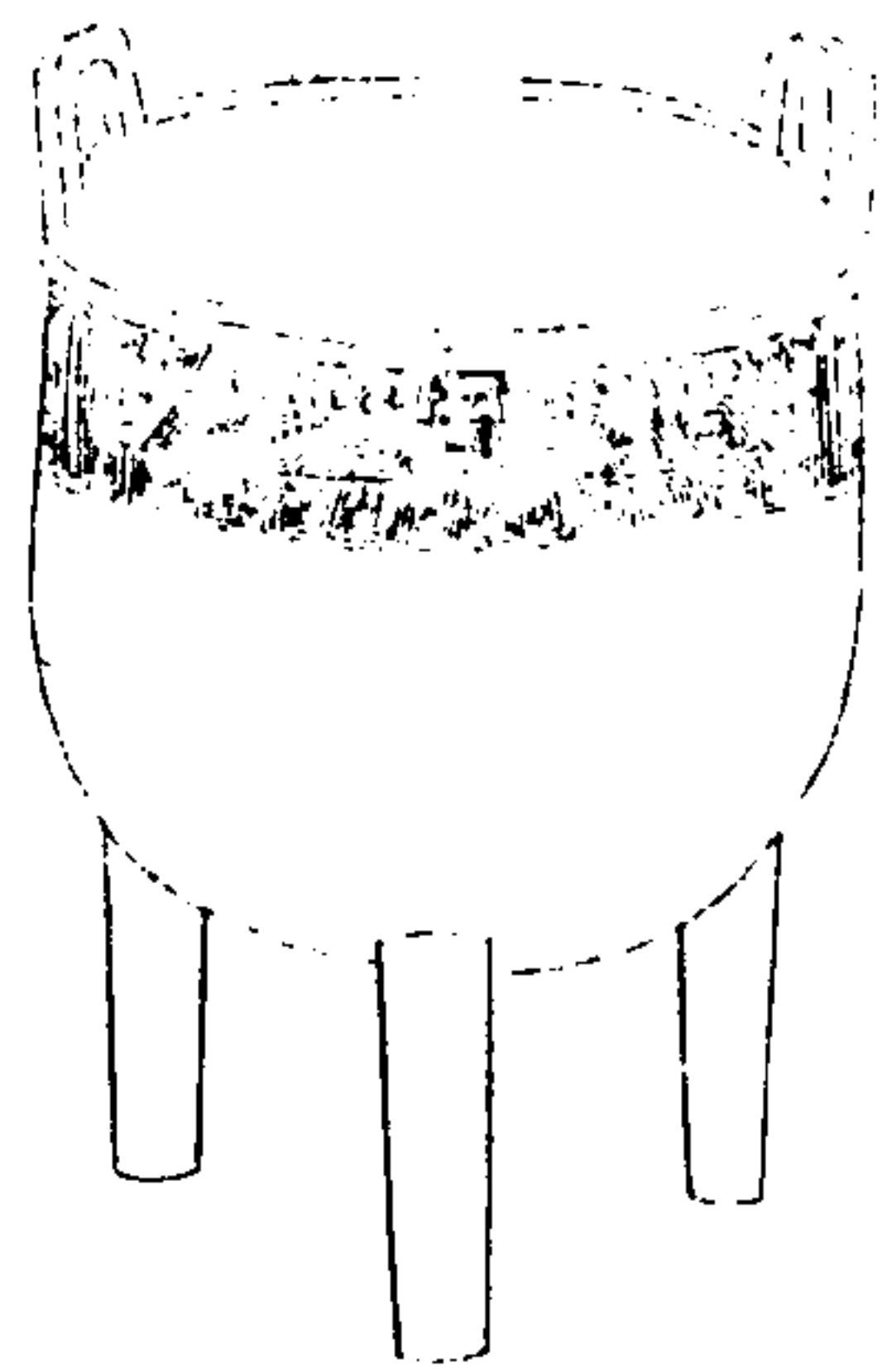

西清續鑑

甲編卷二

十四



舉

右高六寸八分深四寸七分耳高一寸四分濶一寸六分口徑六寸二分腹圍二尺一寸三分重九十二兩

周亞鼎一

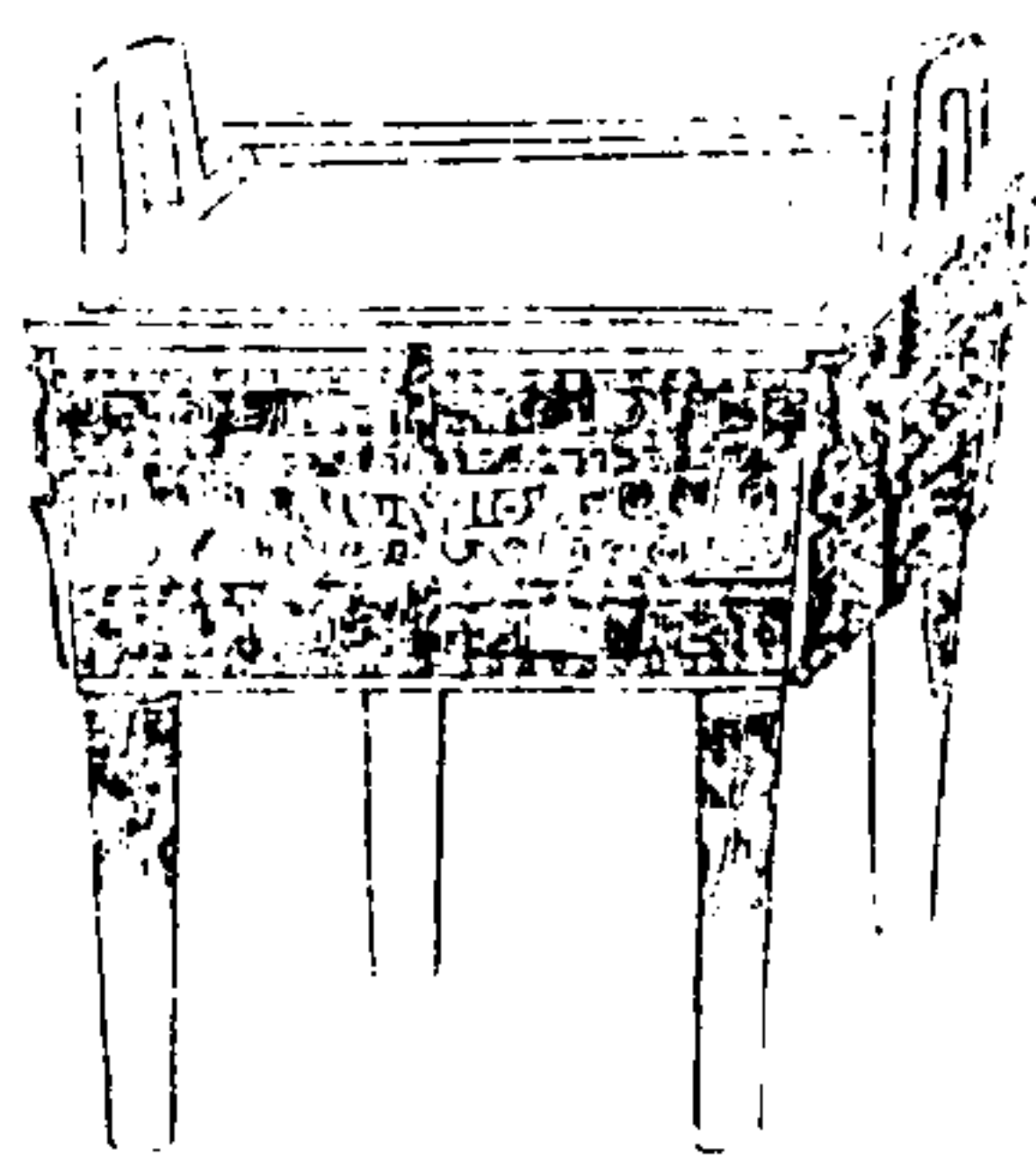

西清續鑑

甲編卷二

鼎

十五



亞形 格上三六
中 尊基 婦

右高五寸五分深二寸八分耳高一寸一分濶如之口縱四寸一分橫五寸二分腹縱四寸橫五寸重七十四兩

周亞鼎二

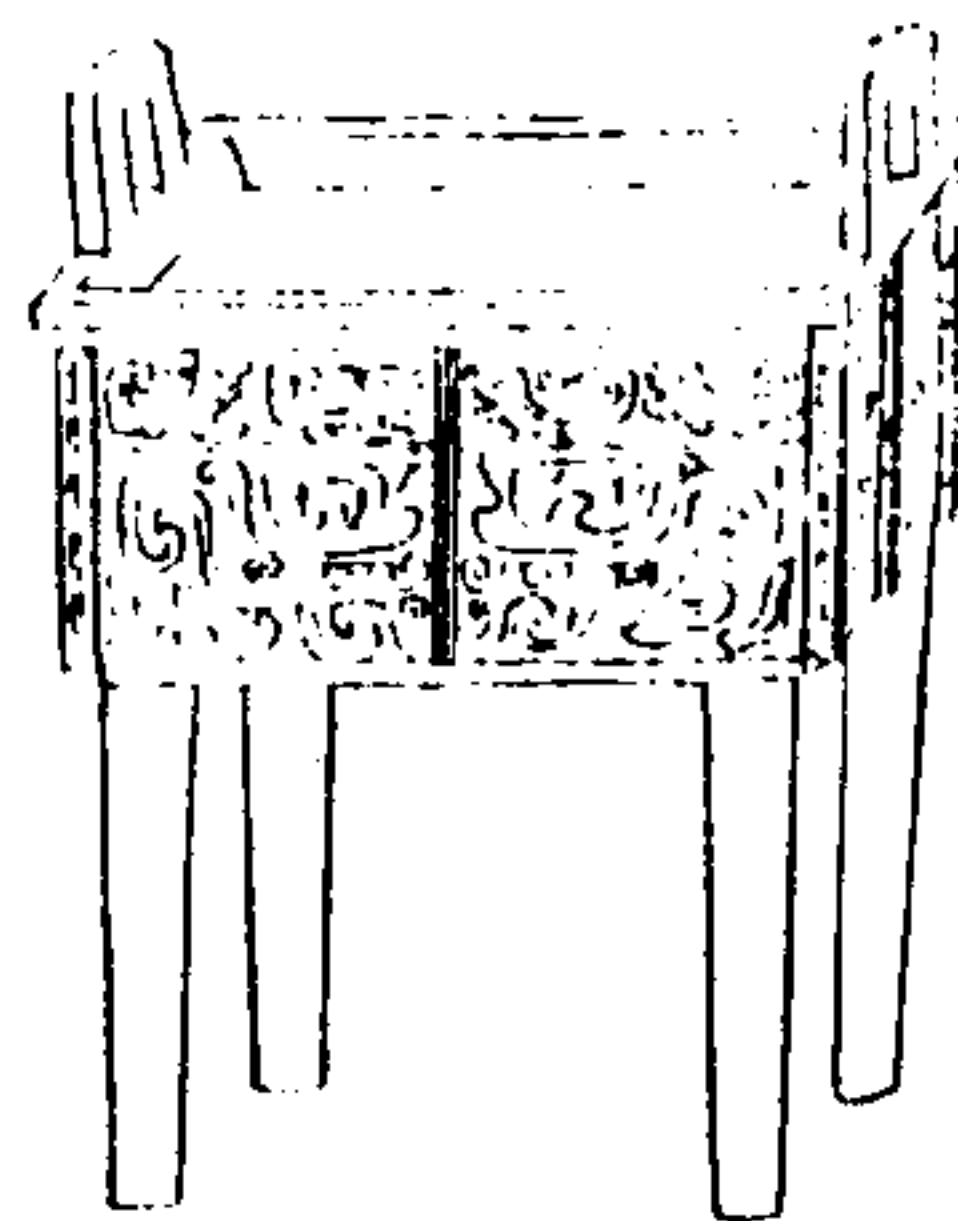

西清續鑑

甲編卷二

鼎

十六



亞形 格上三六
中 尊基 婦

右高六寸五分深三寸耳高一寸三分濶如之口縱四寸五分橫五寸六分腹縱四寸橫五寸重九十四兩

周亞鼎三

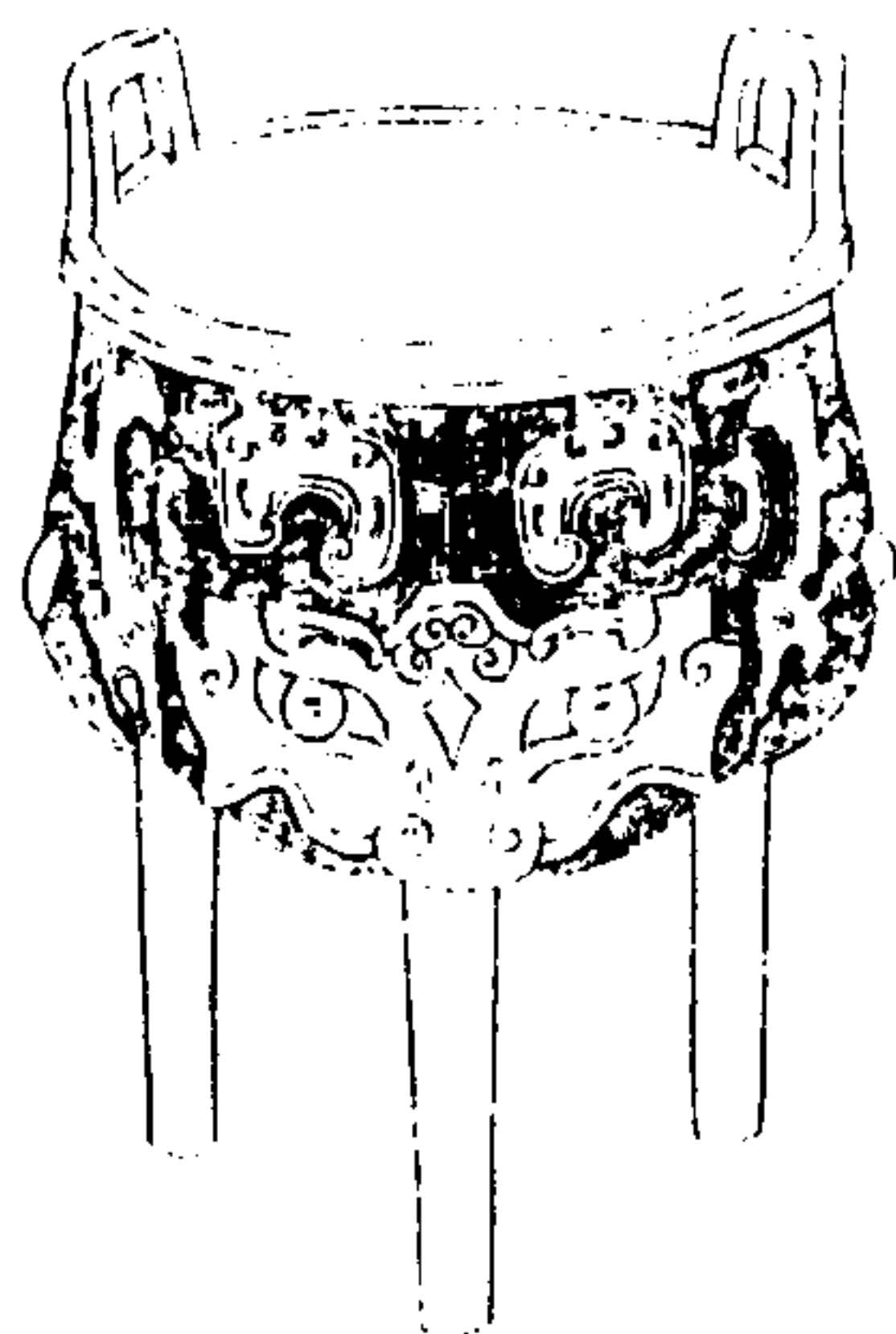

西清續鑑

甲編卷二

鼎

十七



亞形 格上三矢
中 尊恭

右高五寸四分深三寸耳高一寸一分濶一寸三分口徑五寸二分腹圍一尺六寸五分重五十四兩

周寶鼎

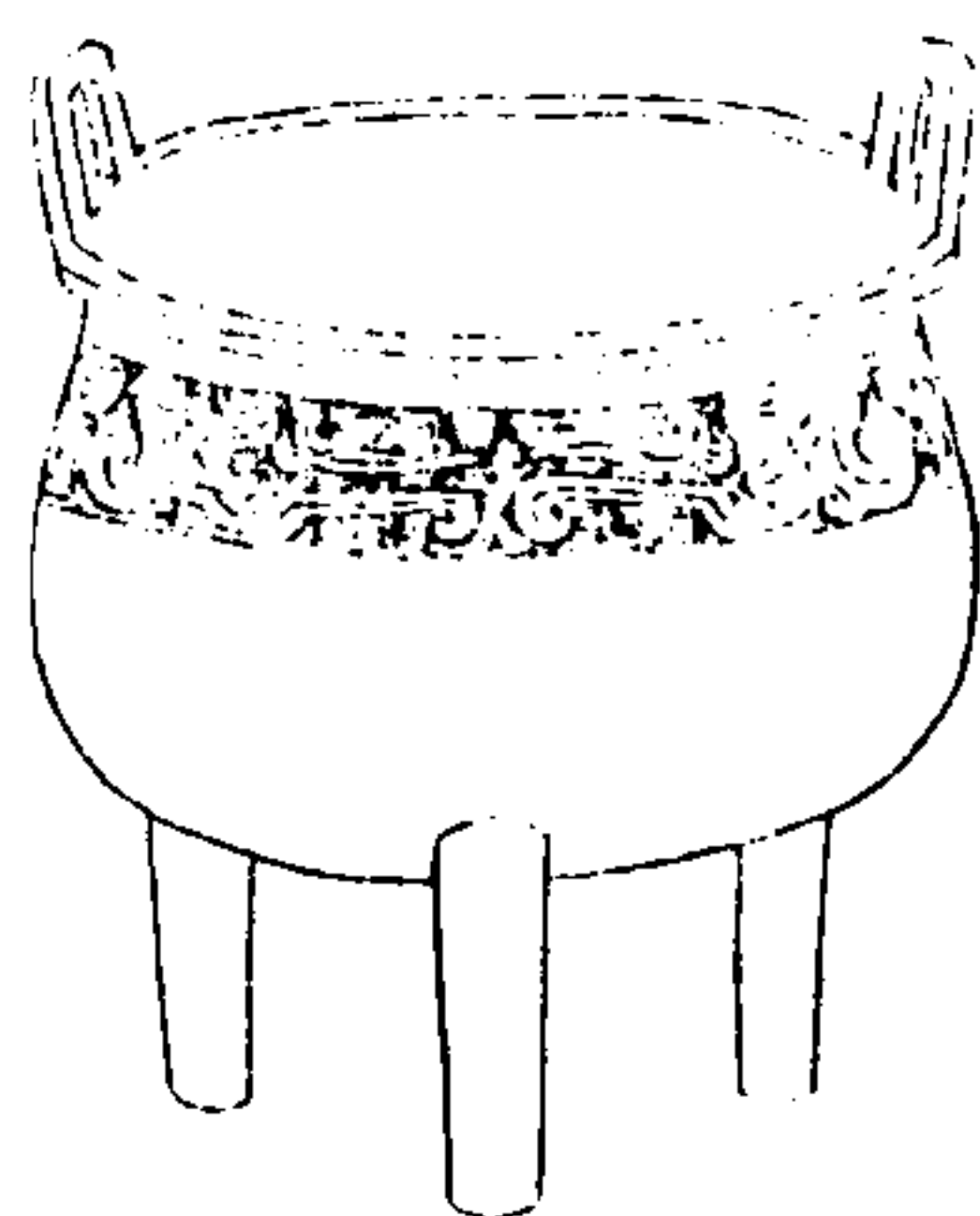

西清續鑑

甲編卷二

鼎

十八



作寶鼎

右高四寸五分深三寸耳高一寸一分濶一寸二分口徑四寸九分腹圍一尺七寸六分重五十四兩

周瞿鼎一

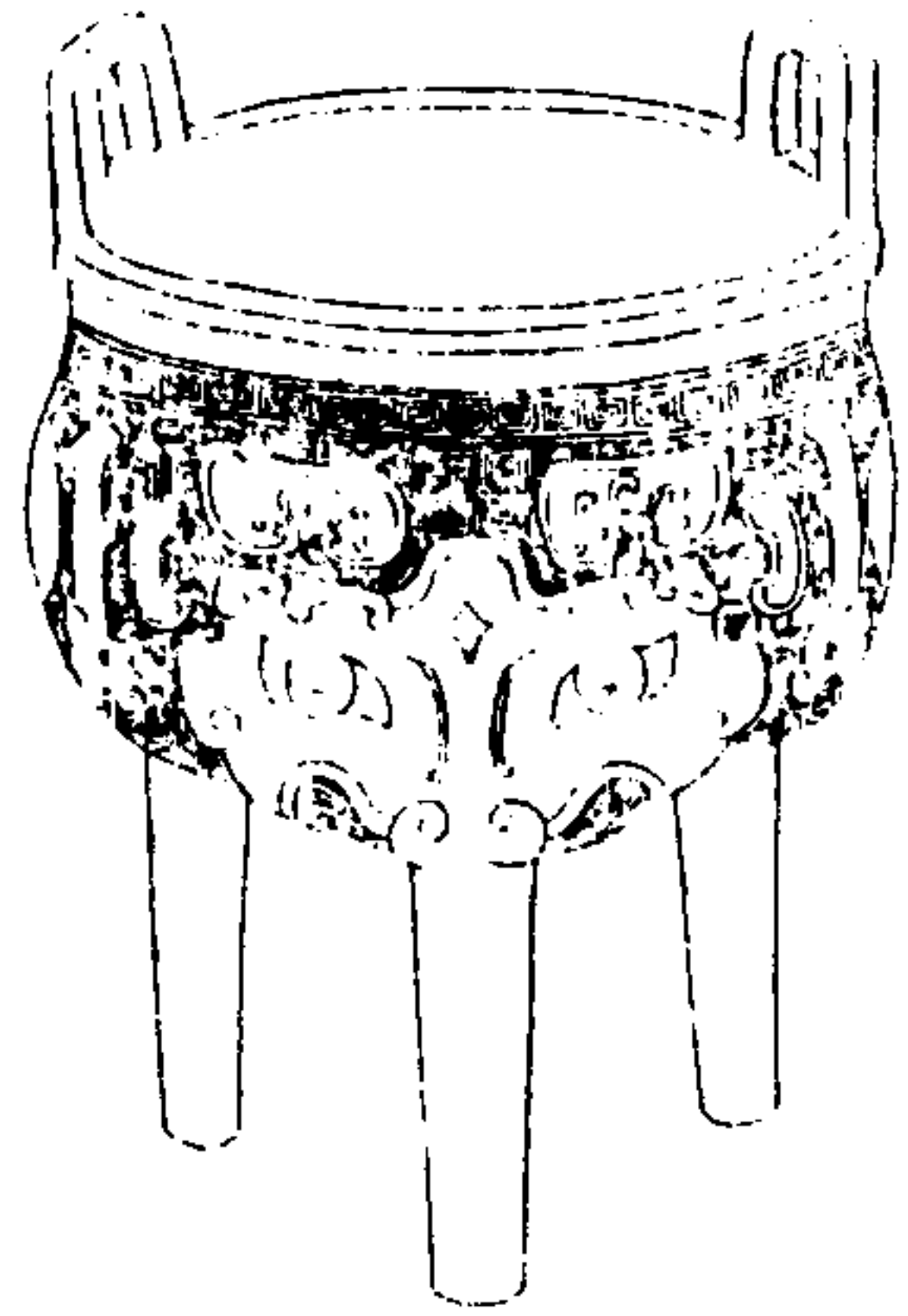

西清續鑑

甲編卷二

鼎

十九



瞿父父

右高五寸四分深三寸耳高一寸二分濶一寸五分口徑五寸五分腹圍一尺六寸九分重六十兩博古圖瞿父鼎亦作兩目形舊說以為不可考案竹書紀年殺武乙名瞿漢書儒林傳周有魯商瞿子木受易于孔子注以商瞿為姓則瞿之為姓為名古人亦曾有之矣

周瞿鼎二

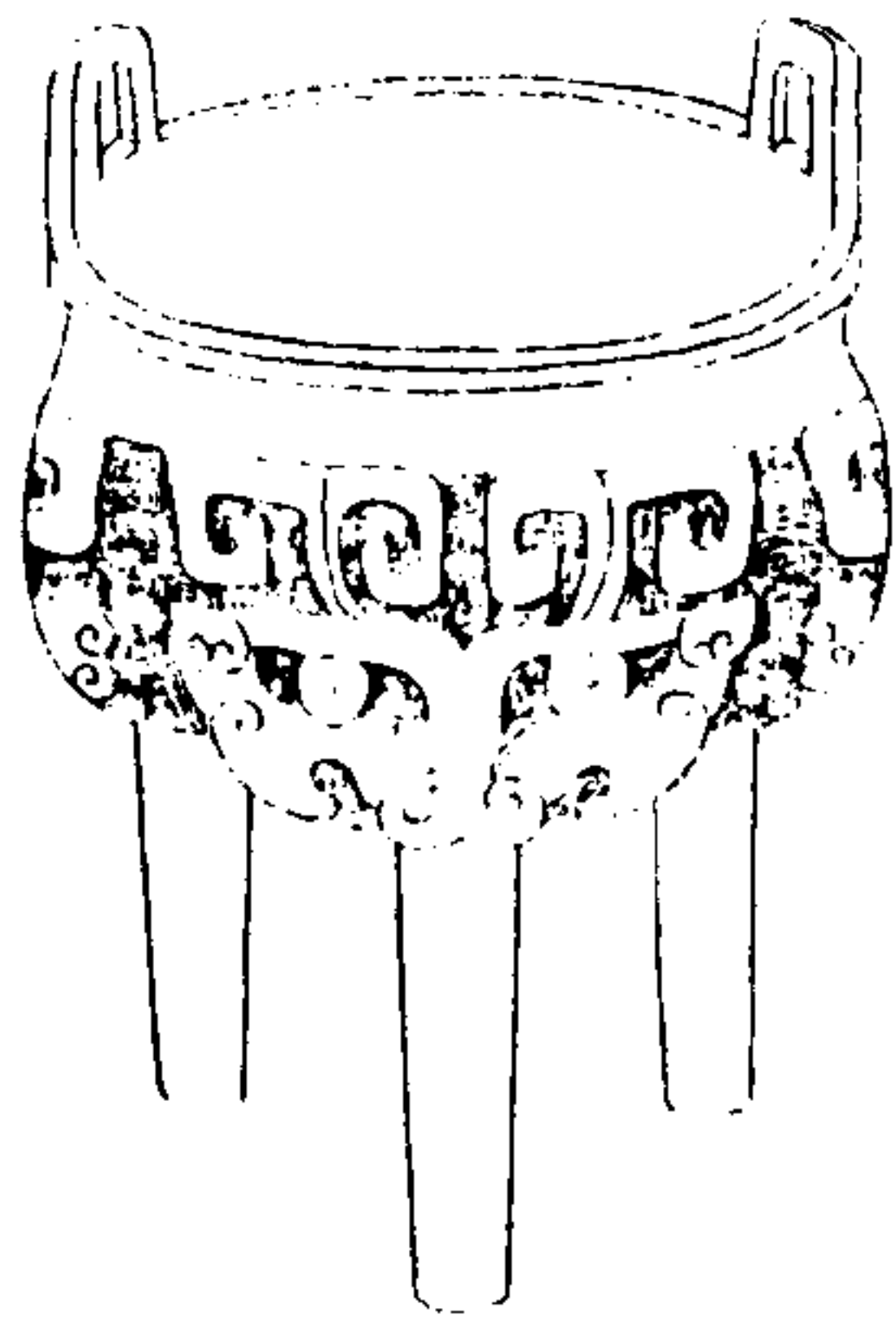

西清續鑑

甲編卷二

鼎

二十



瞿父父

右高六寸深三寸耳高一寸三分濶一寸五分口徑五寸五分腹圍一尺七寸八分重七十兩說見前

周餗鼎

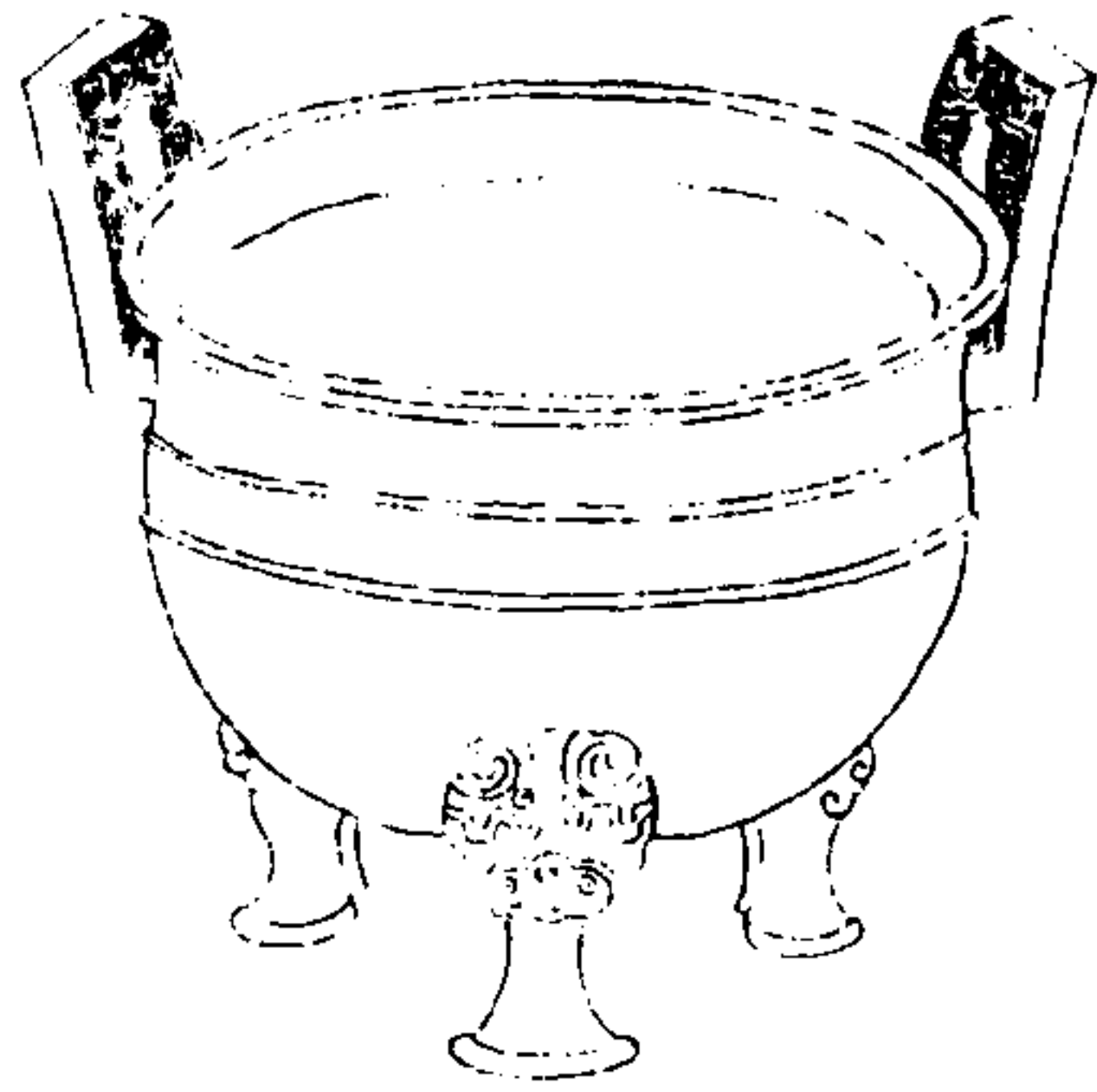

西清續鑑

甲編卷二

三



吉
餗
之

右高五寸八分深四寸三分耳高二寸五分濶一寸九分口徑七寸六分腹圍二尺三寸七分重八十四兩

周子孫鼎

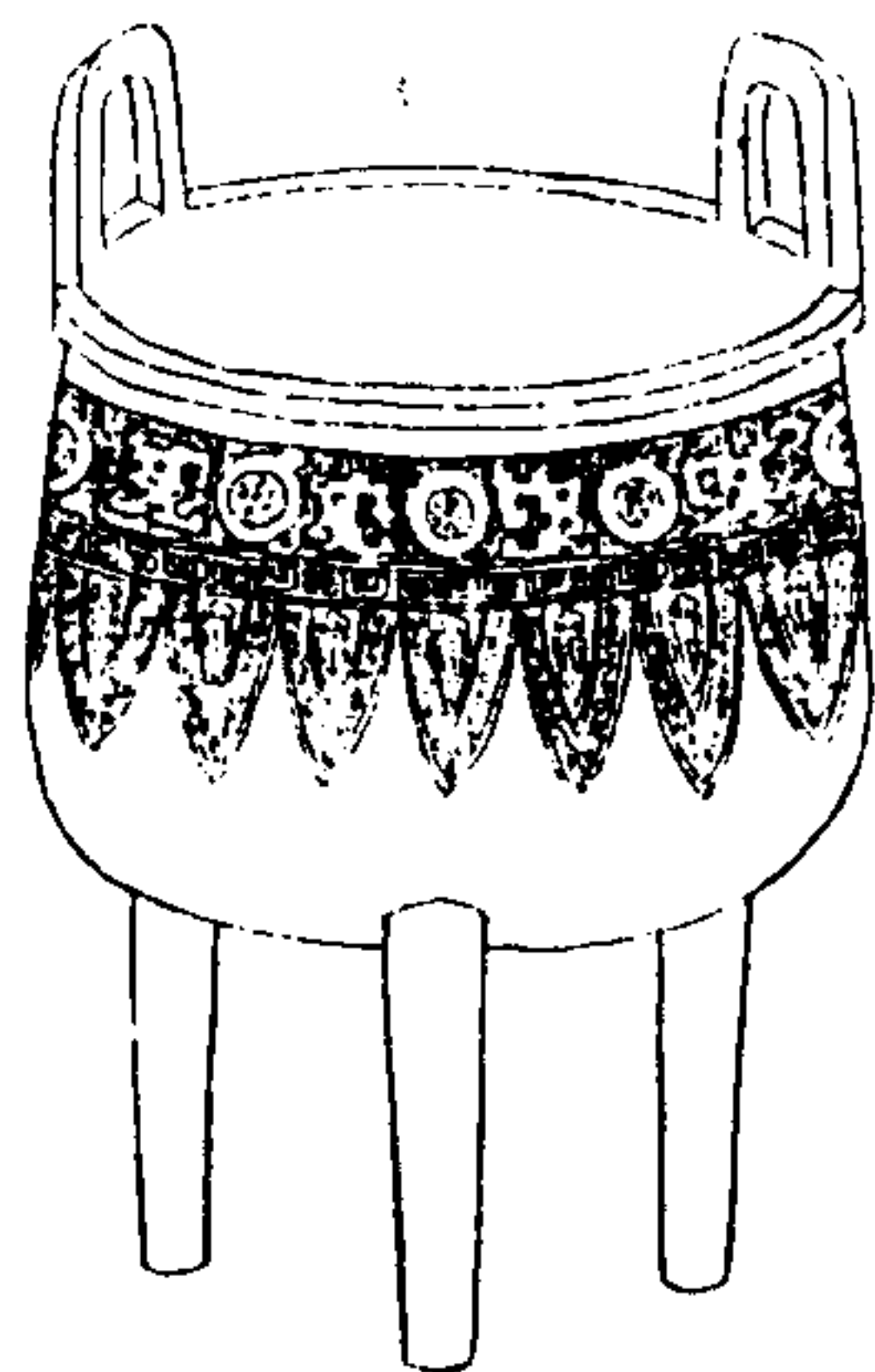

西清續鑑

甲編卷二

二十二



冊子孫
作

右高六寸二分深三寸五分耳高一寸六分濶一寸七分口徑六寸三分腹圍一尺八寸五分重六十八兩銘首一字為冊薛尚功曰冊者承君之錫然後享於祖廟故作器書冊以紀君命也

周萬年鼎

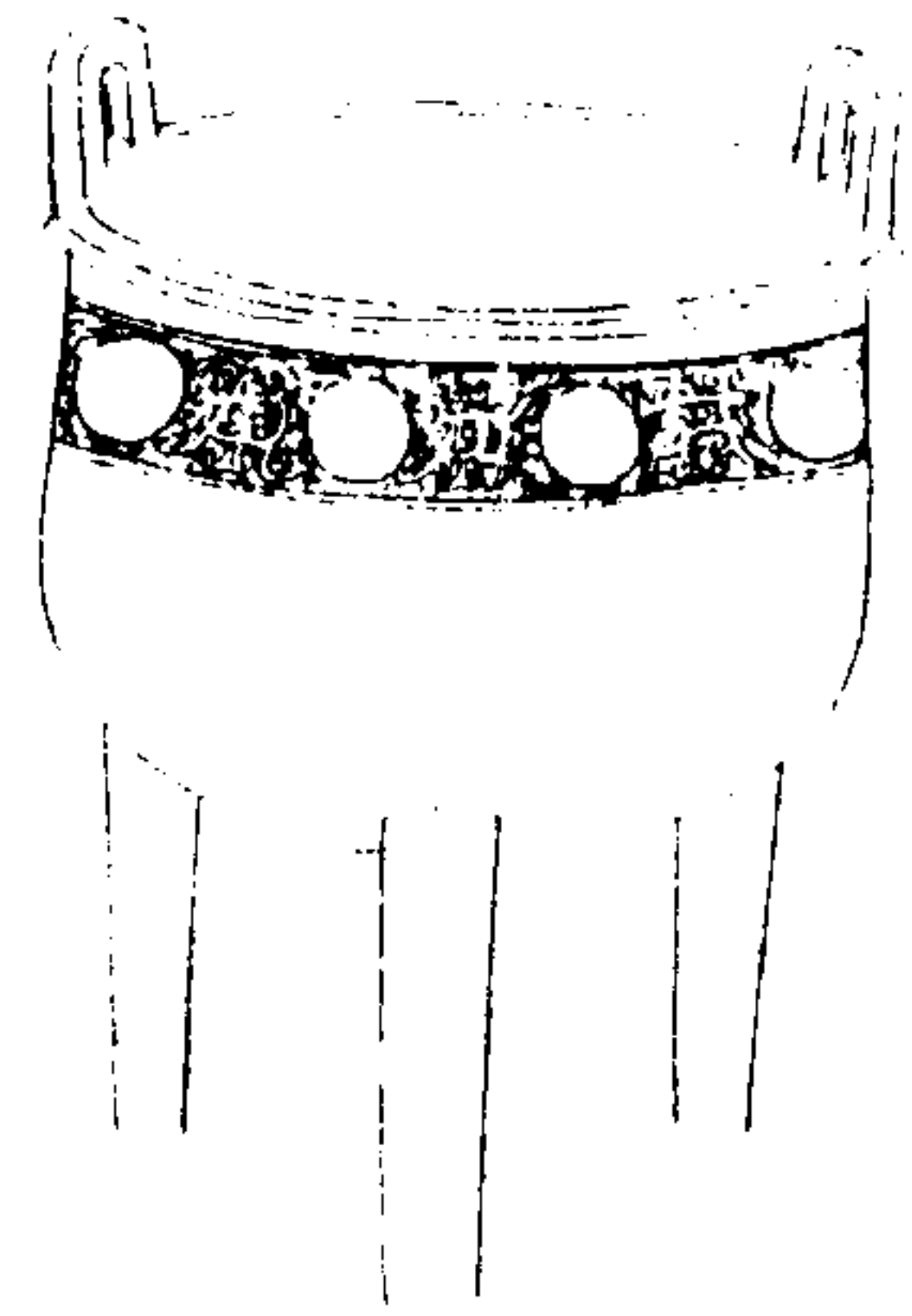

西清續鑑

甲編卷二

鼎

二十三



萬年

右高六寸一分深三寸八分耳高一寸五分濶一寸六分口徑五寸五分腹圍一尺八寸六分重六十四兩銘詞善頌即周書所謂唯曰欲至于萬年意也

周養養鼎一

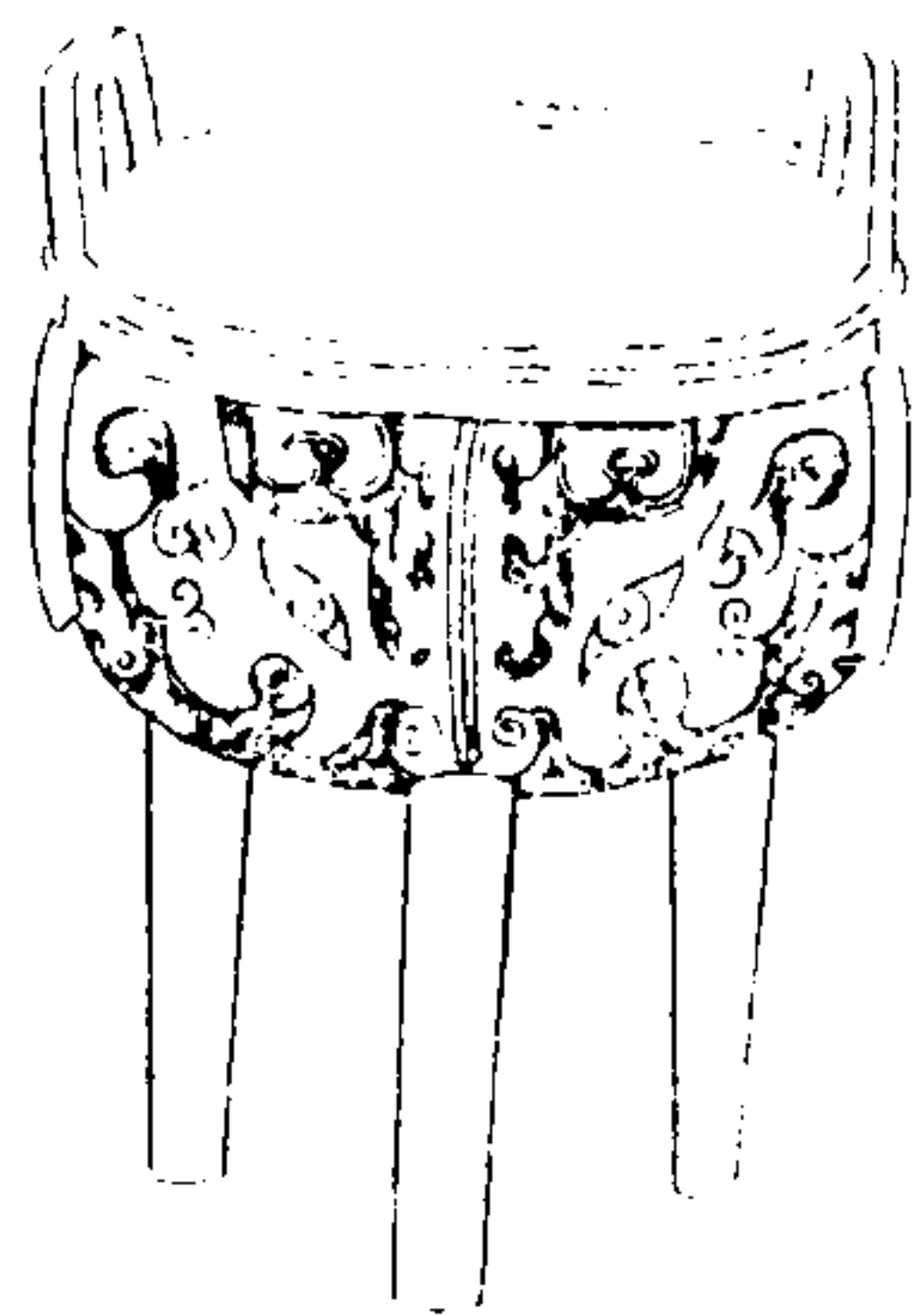

西清續鑑

甲編卷二

鼎

二十四

右高六寸深三寸三分耳高一寸一分濶一寸三分口徑五寸三分腹圍一尺七寸八分重五十七兩

周饗餐鼎二

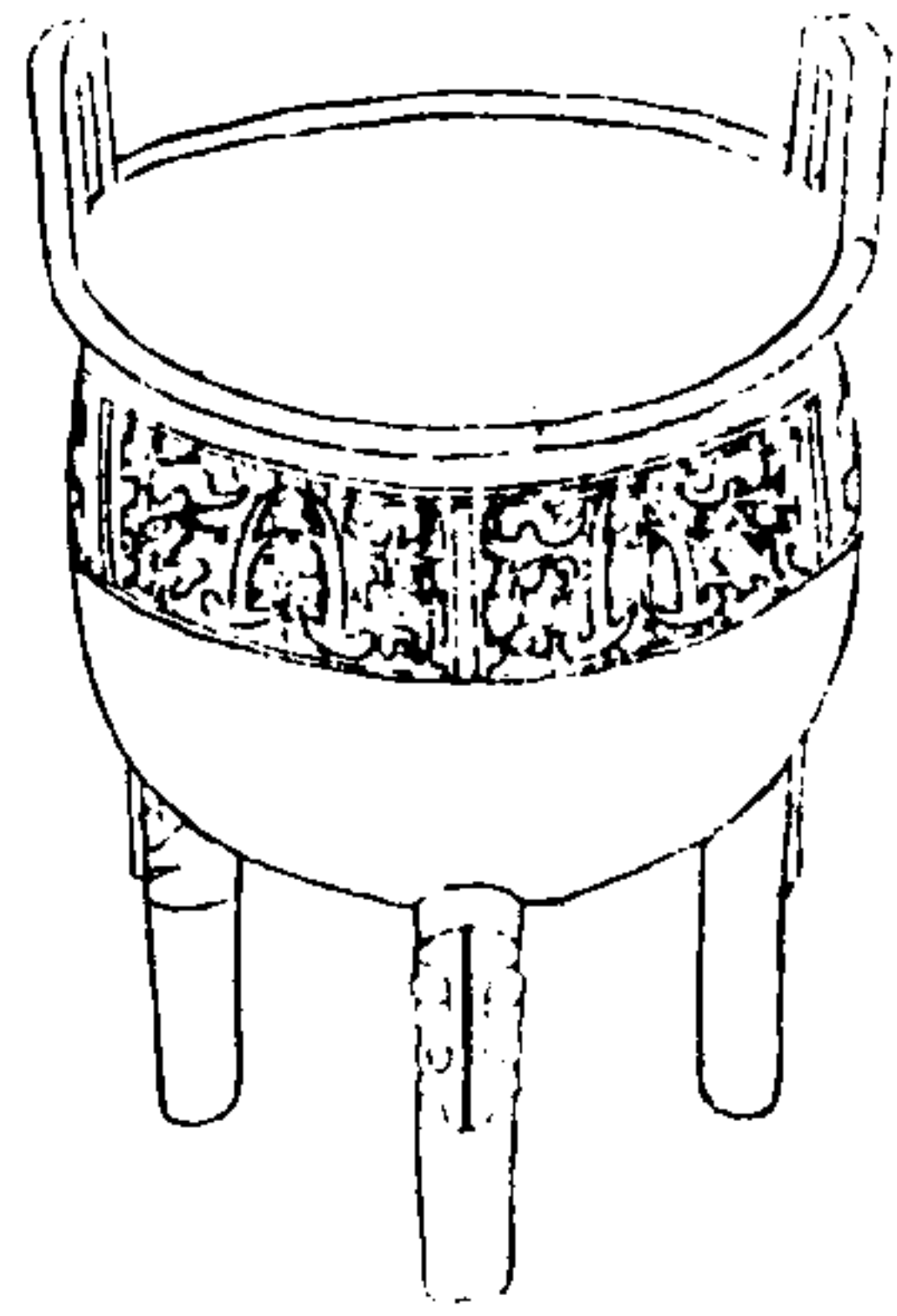

西清續鑑

甲編卷二

鼎

二十五

右高五寸一分深三寸耳高一寸三分濶一寸五分口徑四寸五分腹圍一尺六寸八分重三十二兩

周饗餐鼎三

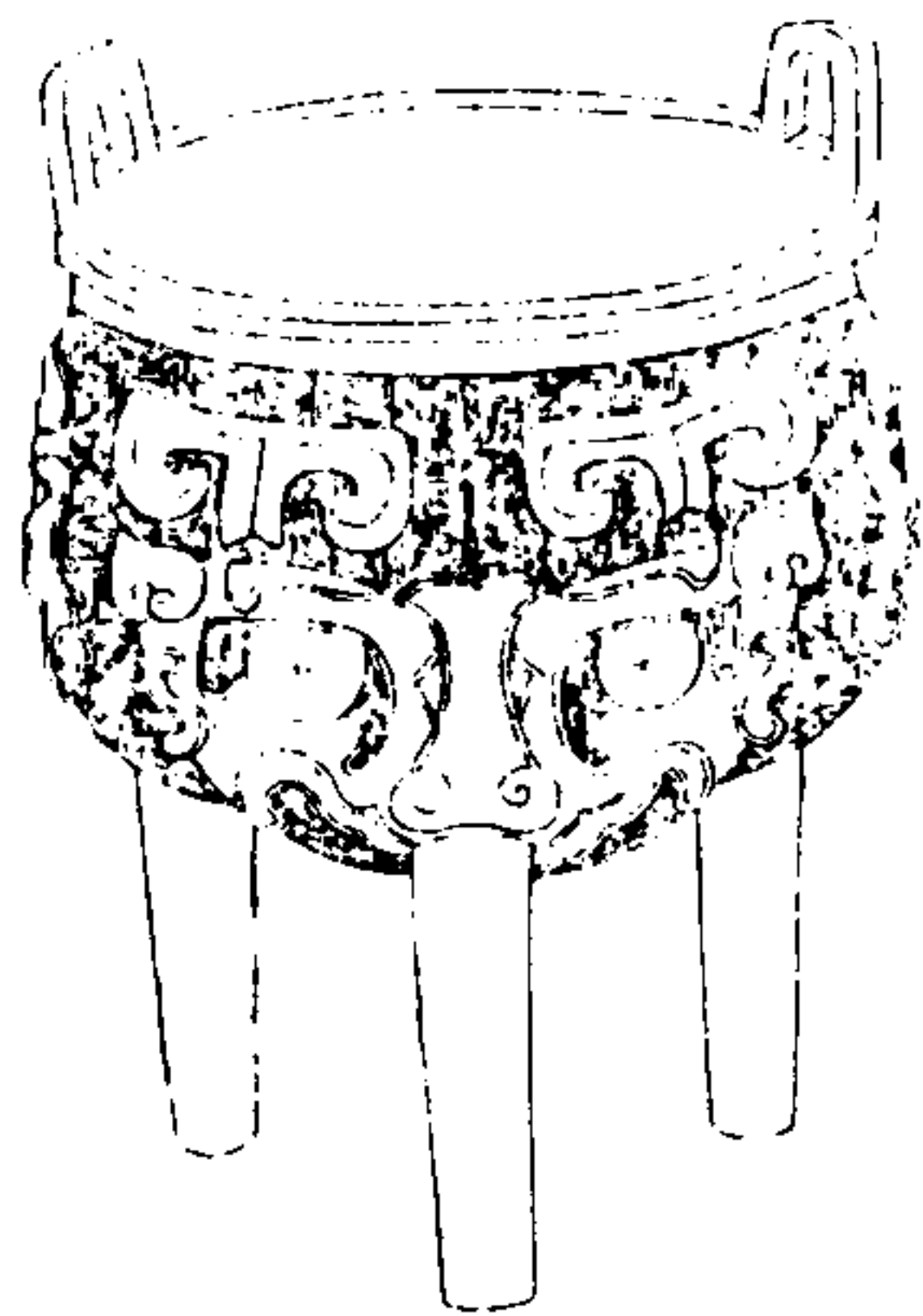

西清續鑑

甲編卷二

鼎

二十六

右高五寸六分深二寸七分耳高一寸三分濶如之口徑五寸五分腹圍一尺七分重七十五兩

周饗饗鼎四

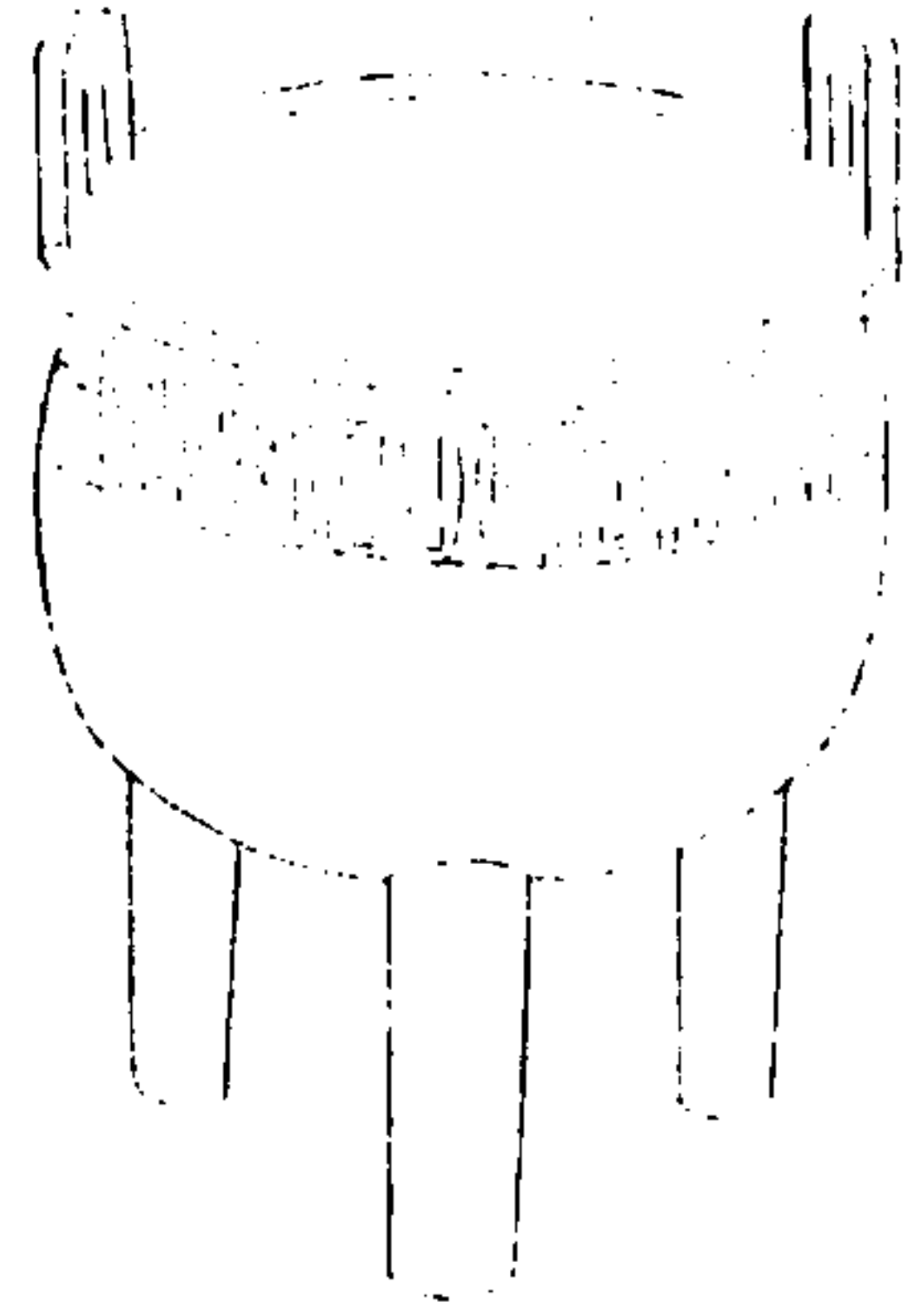

西清續鑑

甲編卷二

鼎

二十七

右高五寸五分深三寸五分耳高一寸一分濶一寸四分口徑五寸七分腹圍一尺七寸二分重四十六兩

周饗饗鼎五

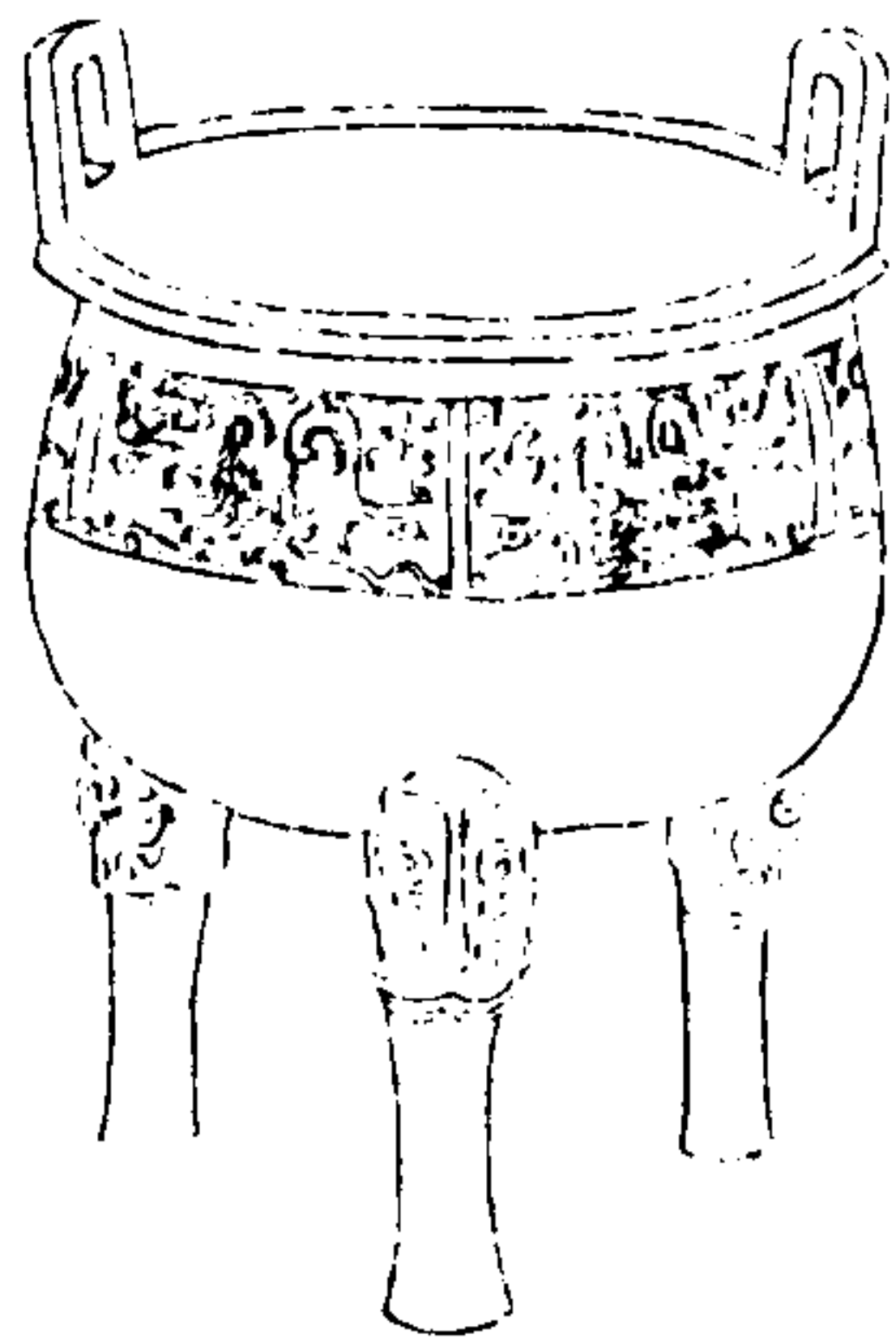

西清續鑑

甲編卷二

鼎

二十八

右高五寸八分深三寸四分耳高一寸三分濶一寸五分口徑四寸九分腹圍一尺七寸四分重六十六兩

周饗養鼎六

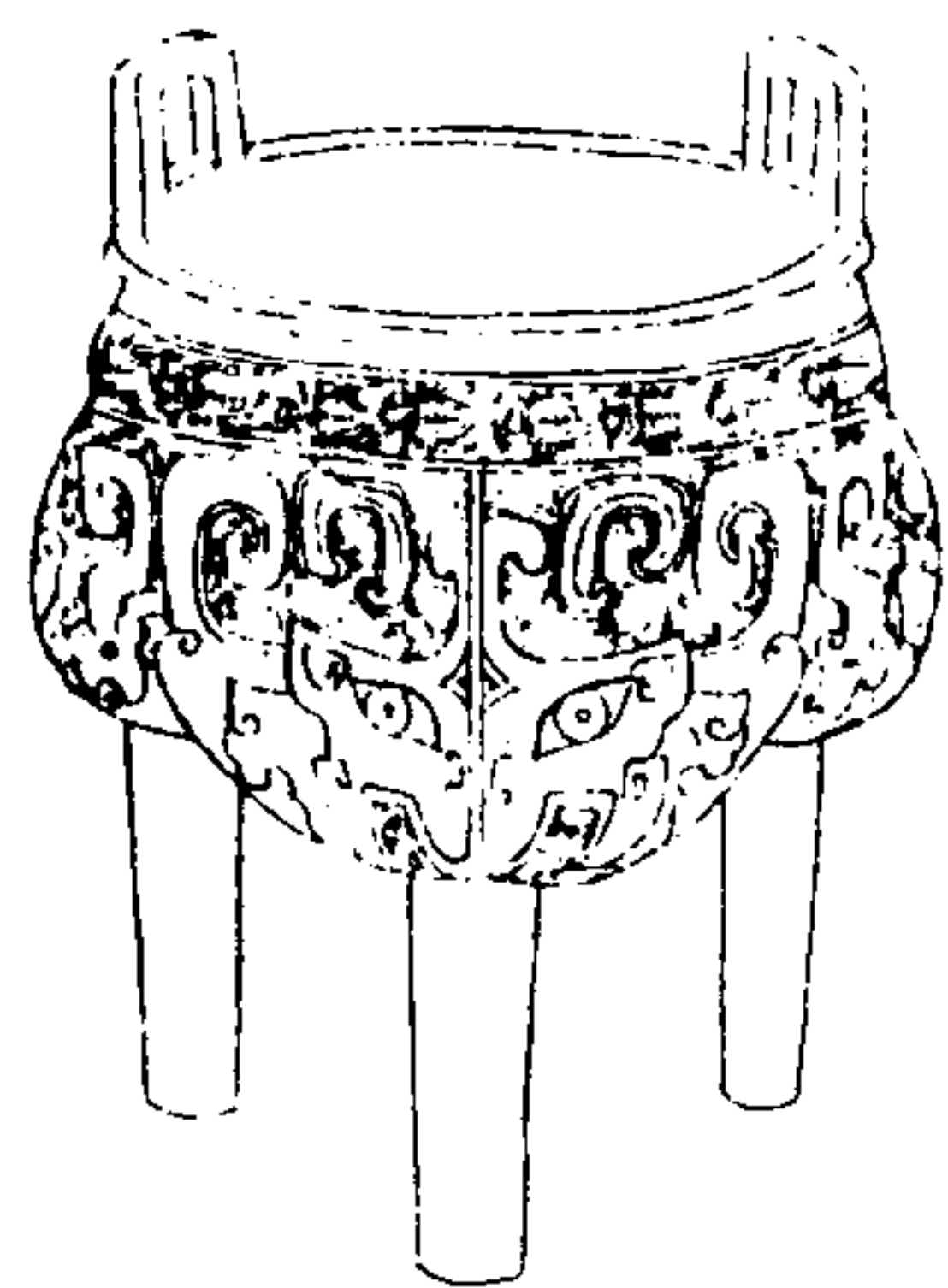

西清續鑑

甲編卷二 鼎

二十九

右高五寸一分深二寸六分耳高一寸二分濶一寸四分口徑四寸一分腹圍一尺五寸八分重四十六兩

周饗養鼎七

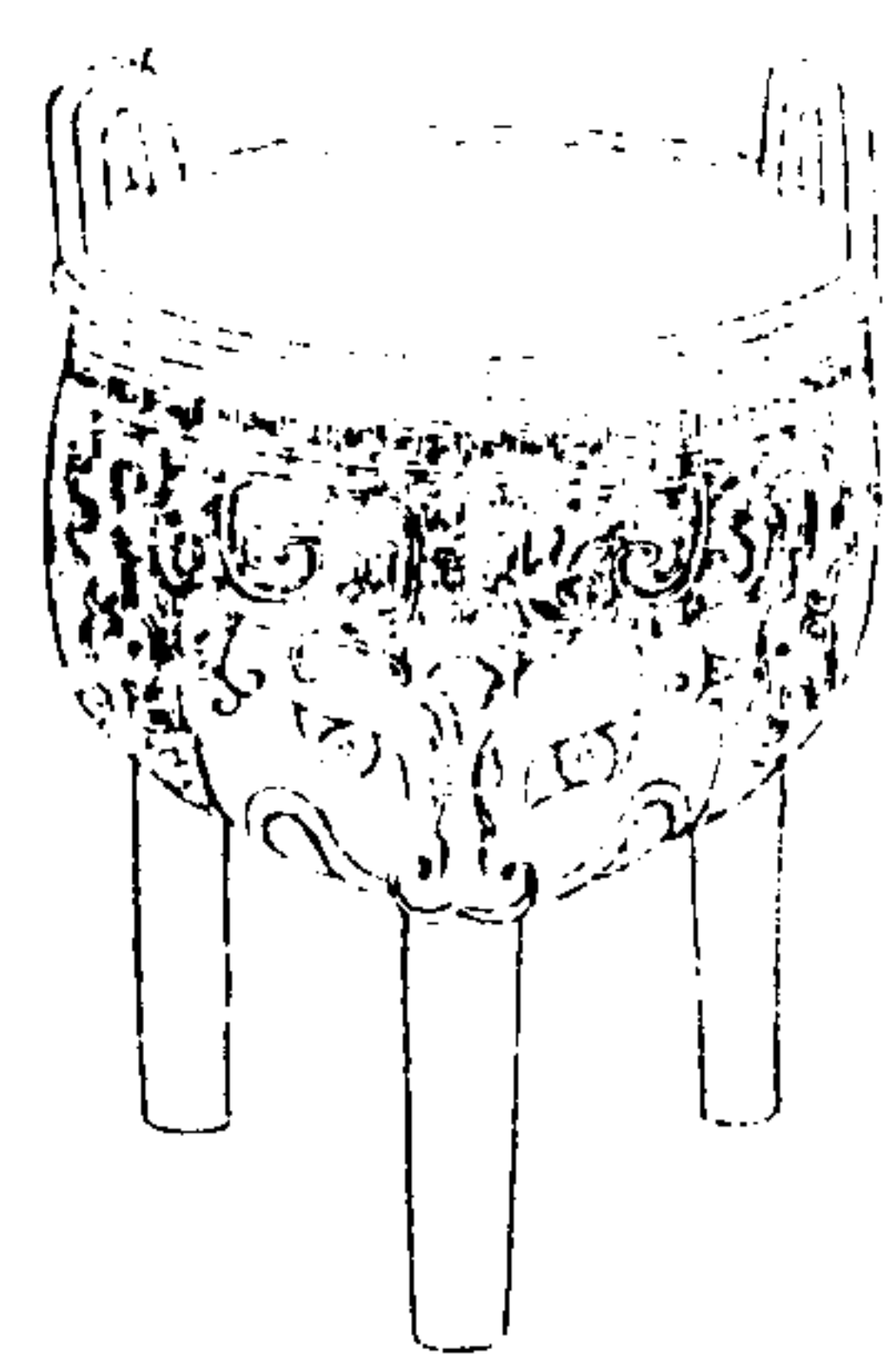

西清續鑑

甲編卷二 鼎

三十

右高五寸七分深三寸耳高一寸一分濶一寸三分口徑五寸二分腹圍一尺六寸七分重五十六兩

周饗餐鼎八

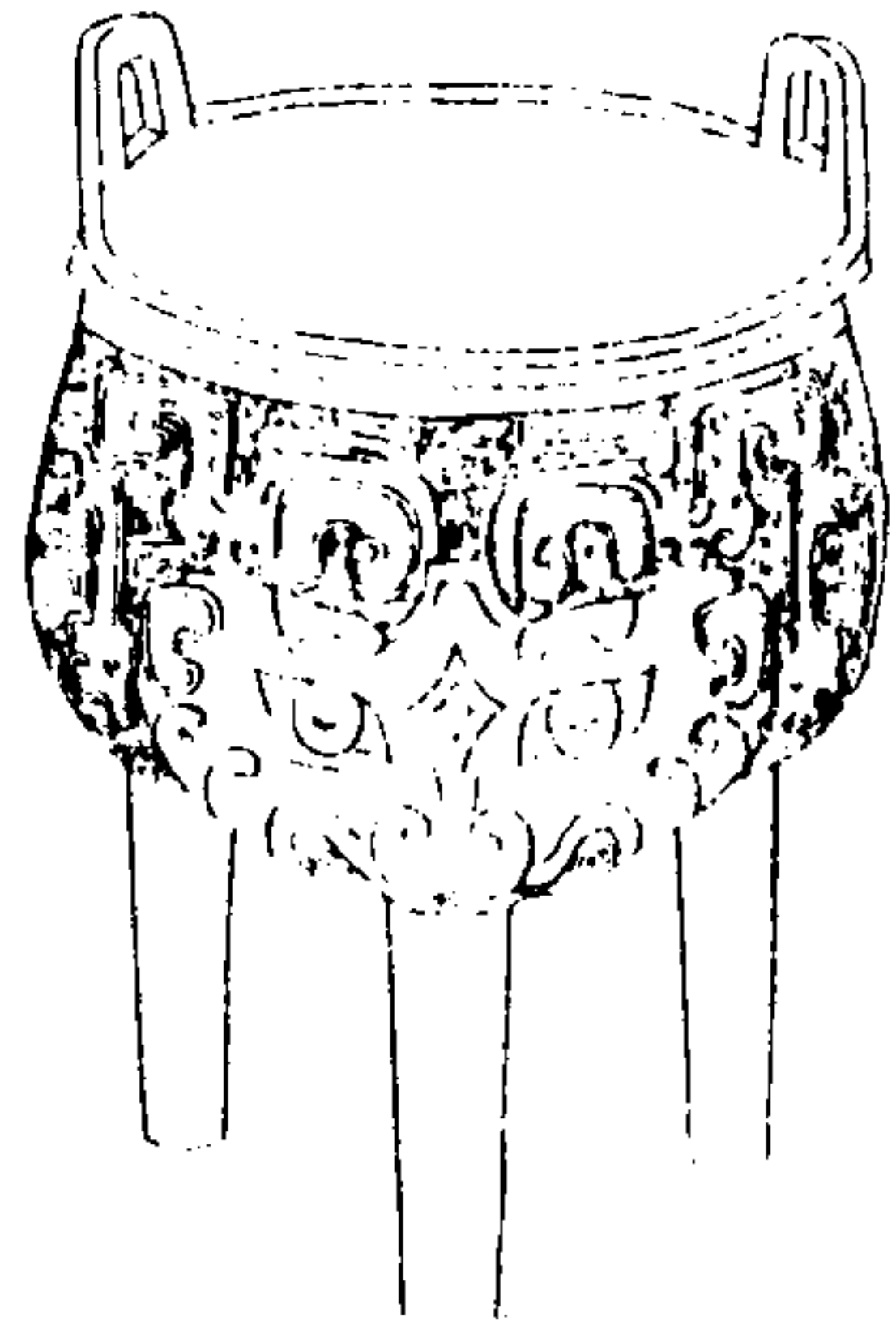

西清續鑑

甲編卷二

三十一

右高五寸四分深三寸一分耳高一寸一分濶一寸三分口徑五寸三分腹圍一尺六寸九分重六十兩

周饗餐鼎九

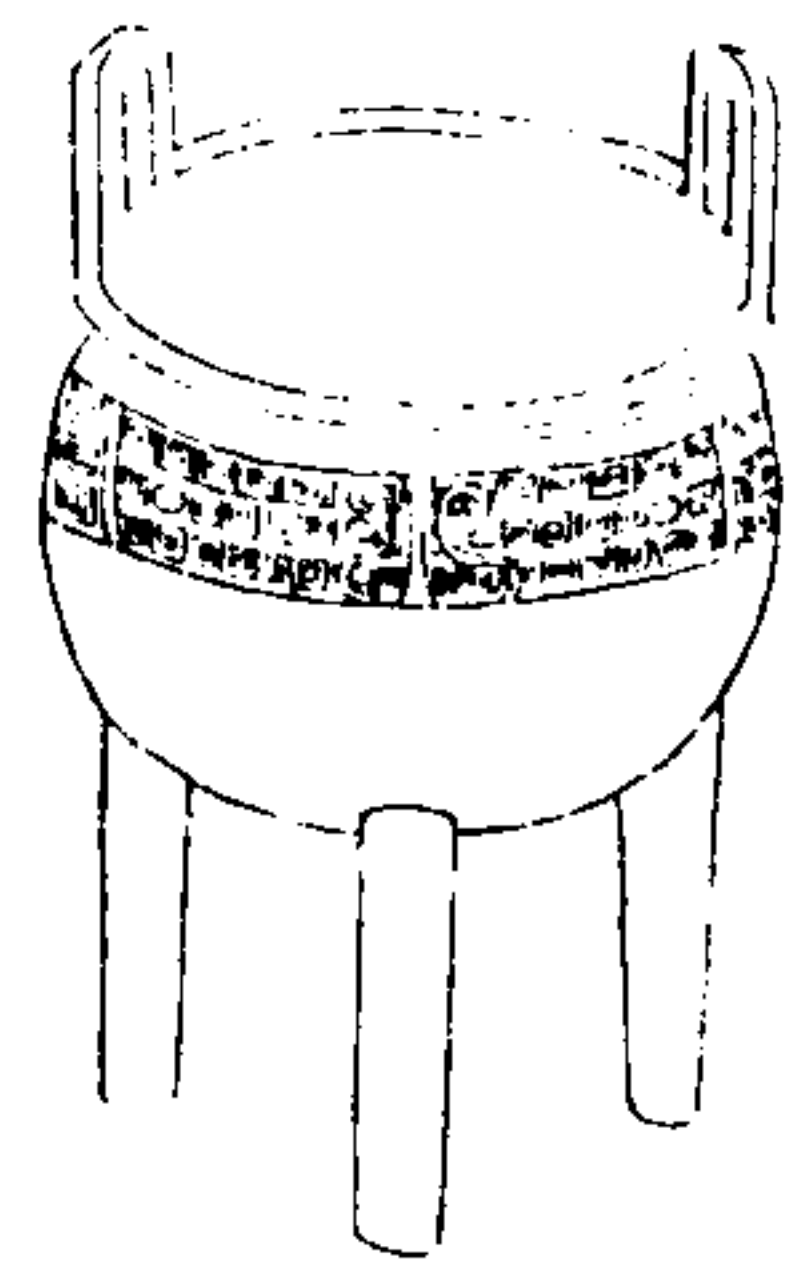

西清續鑑

甲編卷二

三十二

右高五寸八分深三寸二分耳高八分濶一寸口徑四寸九分腹圍一尺六寸重四十二兩

周饗饗鼎十

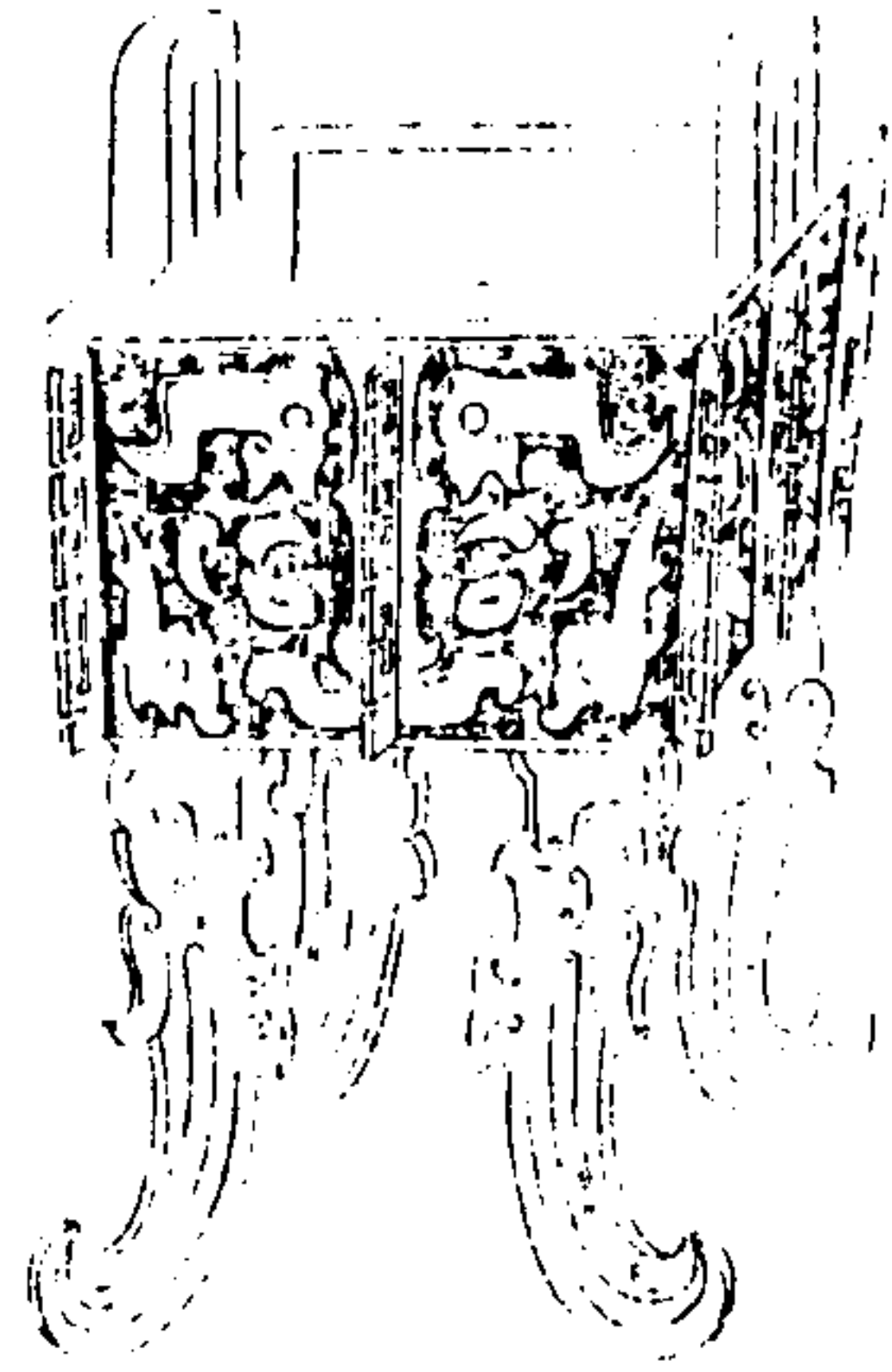

西清續鑑

甲編卷二

三十三

右高七寸九分深三寸六分耳高一寸四分闊一寸五分口縱四寸四分橫五寸四分腹縱三寸四分橫四寸五分重一百十二兩

周乳鼎

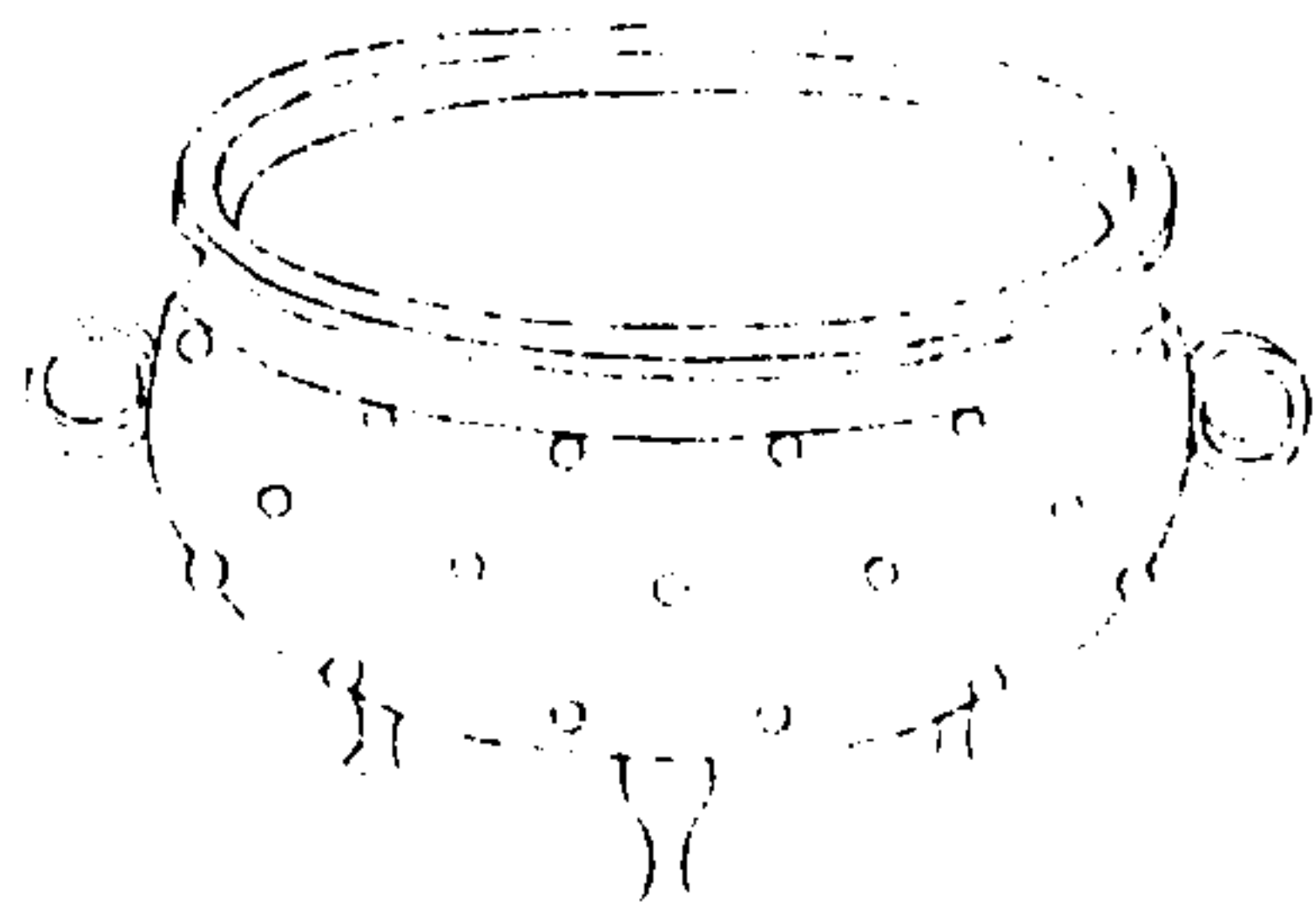

西清續鑑

甲編卷二

三十四

右高三寸六分深二寸七分兩耳在旁口徑六寸五分腹圍二尺五分重三十二兩

周百乳鼎

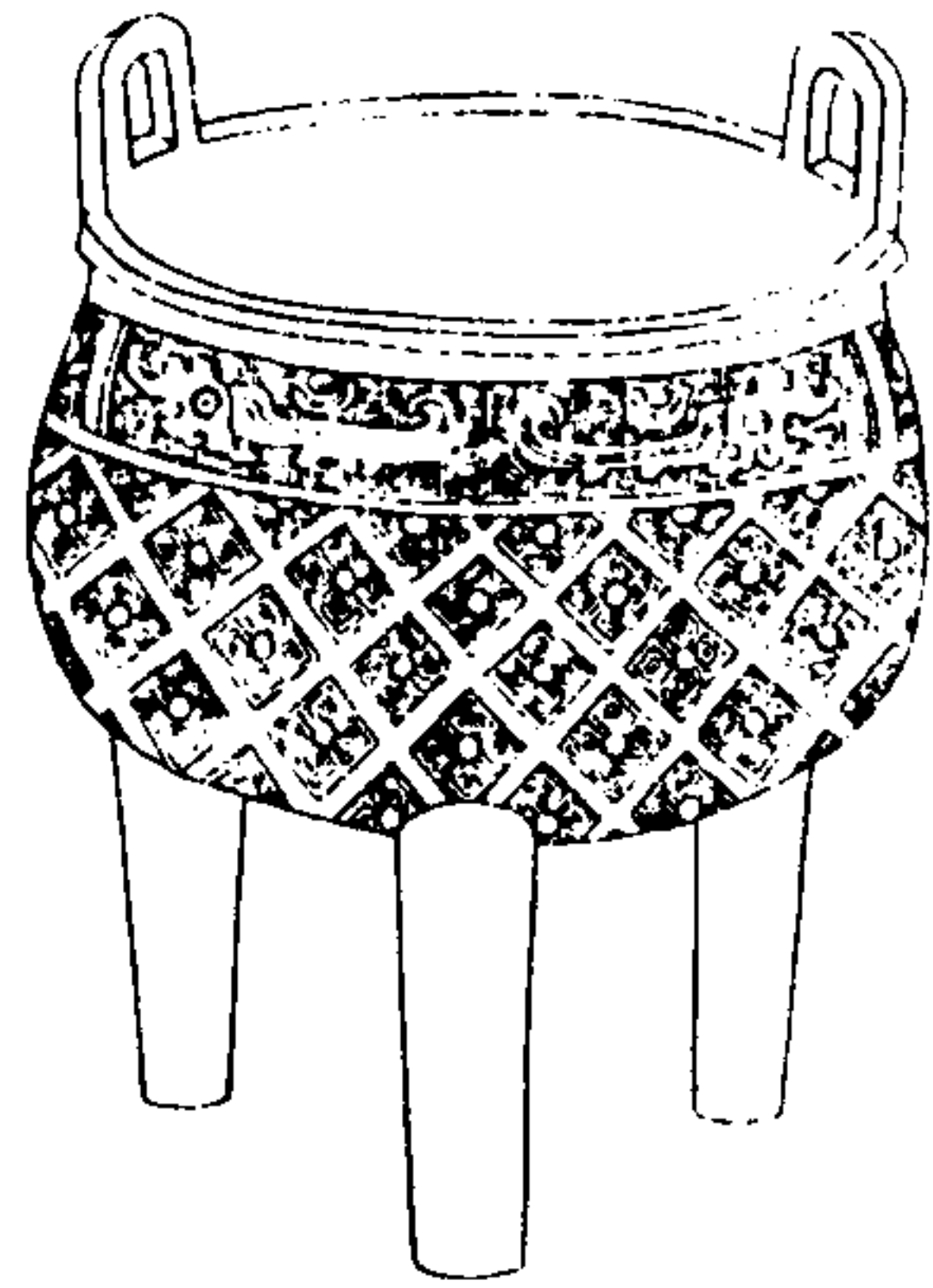

西清續鑑

甲編卷二

鼎

三五

右高六寸六分深四寸耳高一寸三分濶一寸五分口徑六寸四分腹圍二尺五分重七十六兩

周夔鳳鼎一

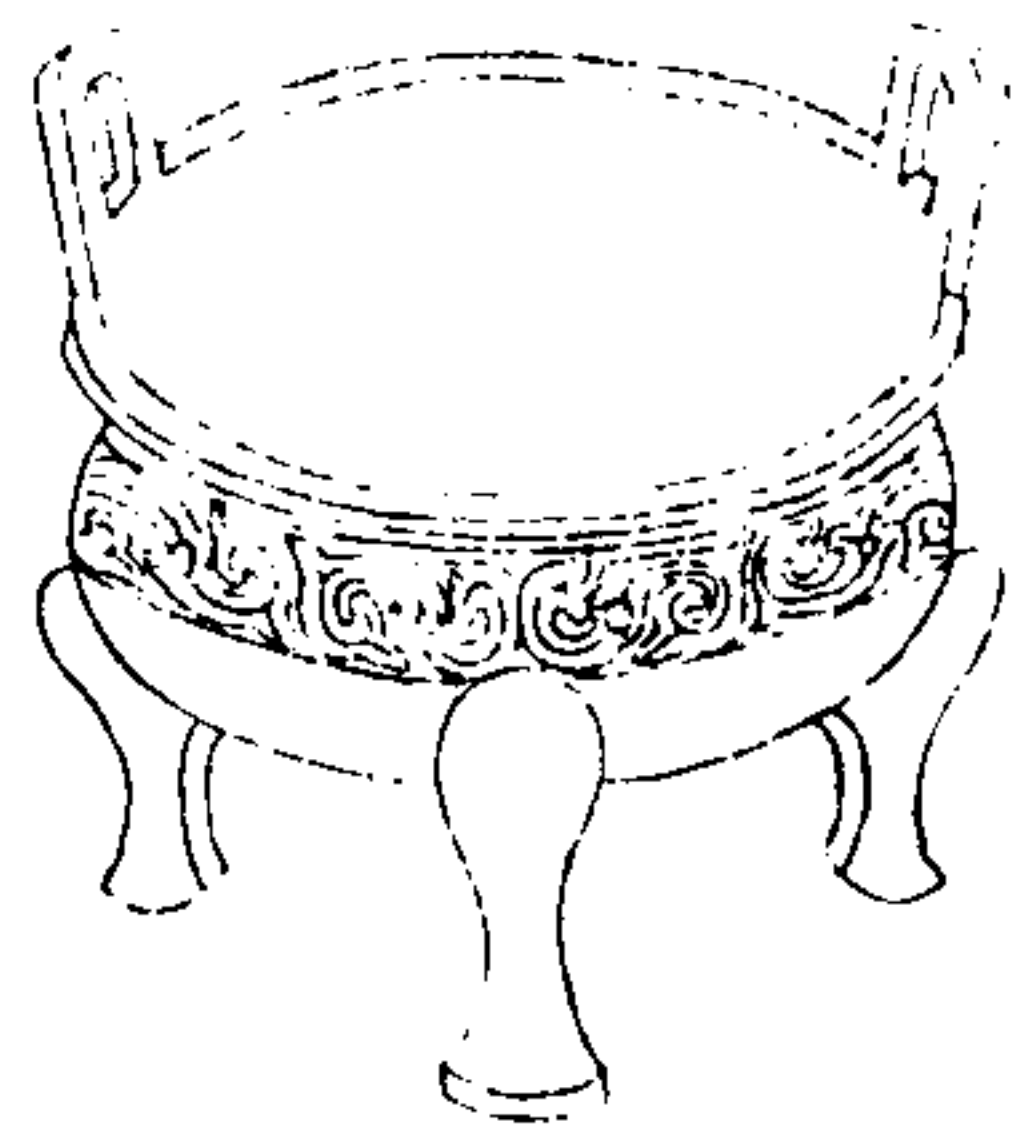

西清續鑑

甲編卷二

鼎

三五

右高三寸深一寸九分耳高一寸濶如之口徑四寸四分腹圍一尺三寸五分重三十二兩

周夔鳳鼎二

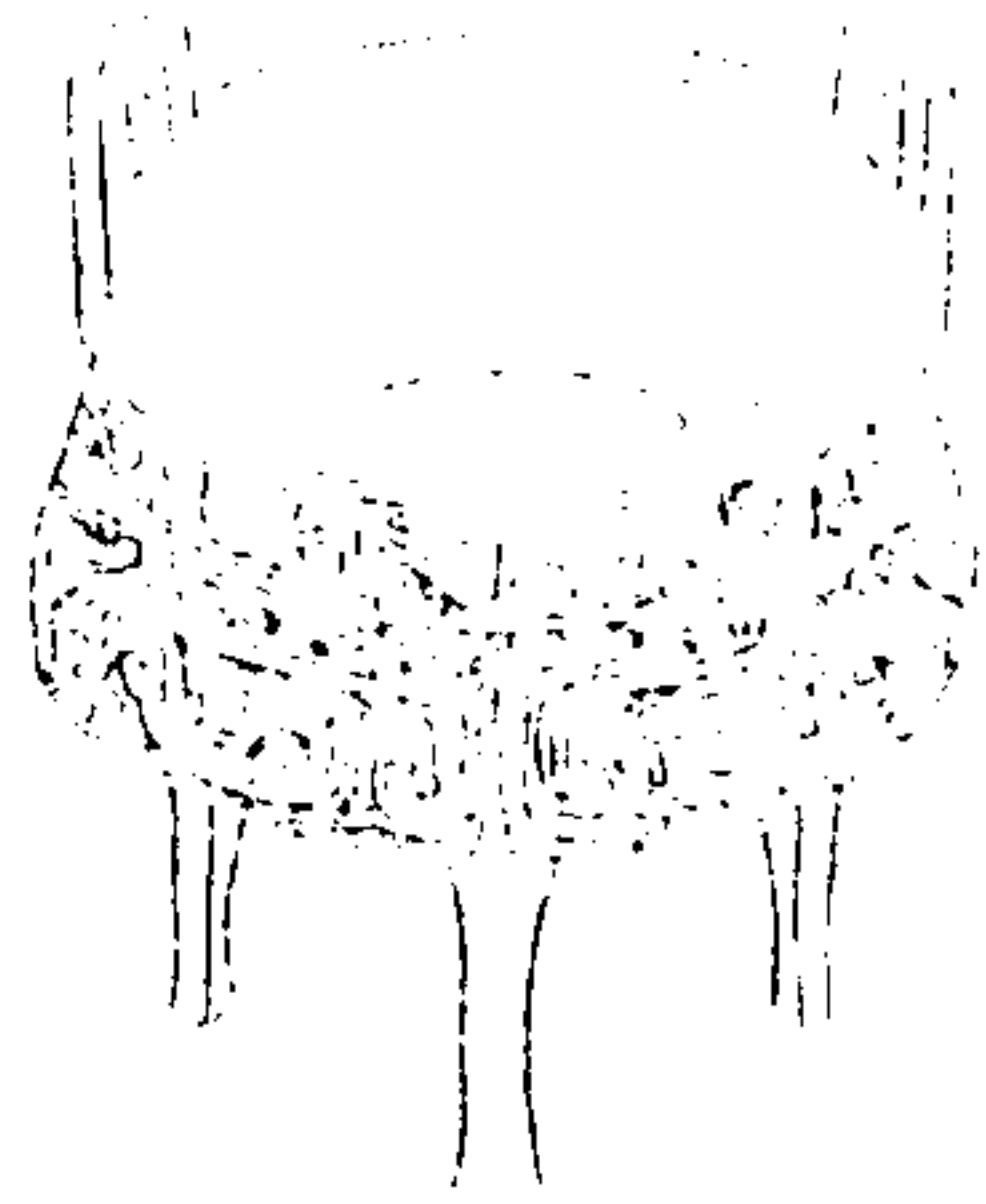

西清續鑑

甲編卷二

三七

右高四寸一分深二寸六分耳高一寸濶一寸二分口徑五寸三分腹圍一尺六寸七分重四十八兩

周夔鳳鼎三

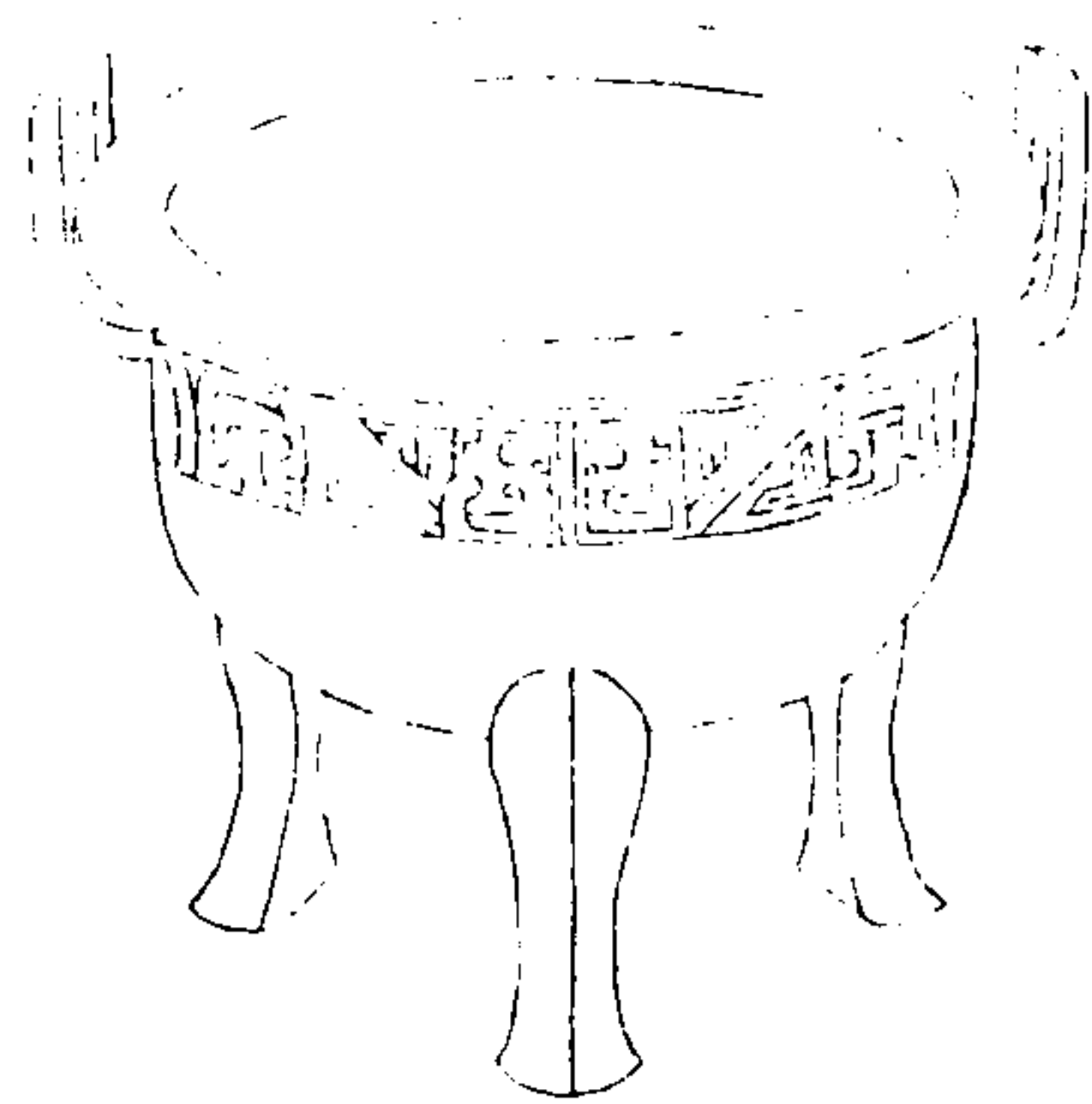

西清續鑑

甲編卷二

三八

右高六寸二分深三寸六分耳高二寸濶一寸六分口徑八寸六分腹圍二尺三寸九分重一百十六兩

周夔鳳鼎四

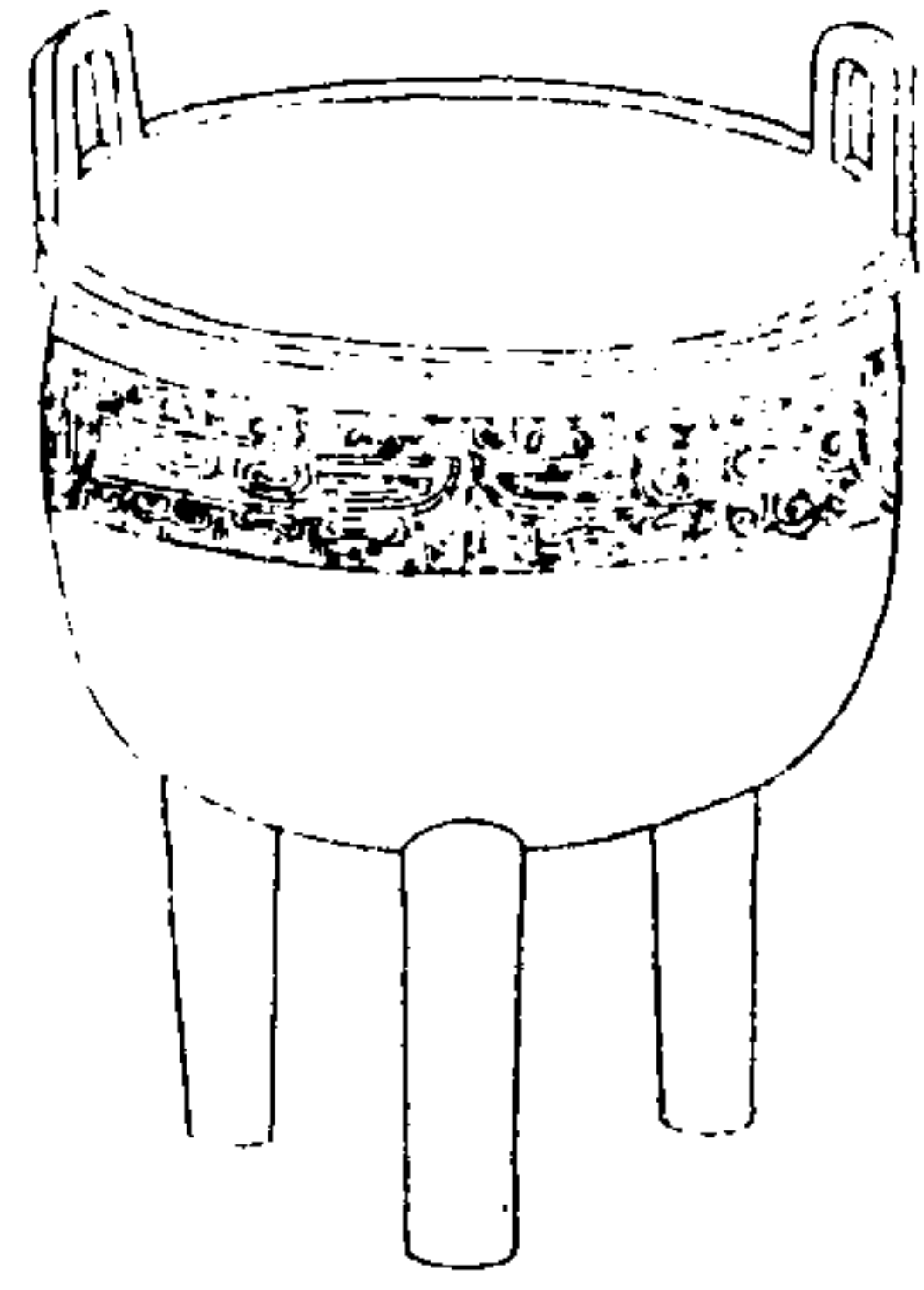

西清續鑑

甲編卷二

鼎

三九

夔

吳

右高五寸一分深三寸耳高一寸一分濶一寸二分口徑四寸六分腹圍一尺四寸四分重二十八兩按說文彝宗廟常器也鼎銘蓋取意于此

周蟠夔鼎一

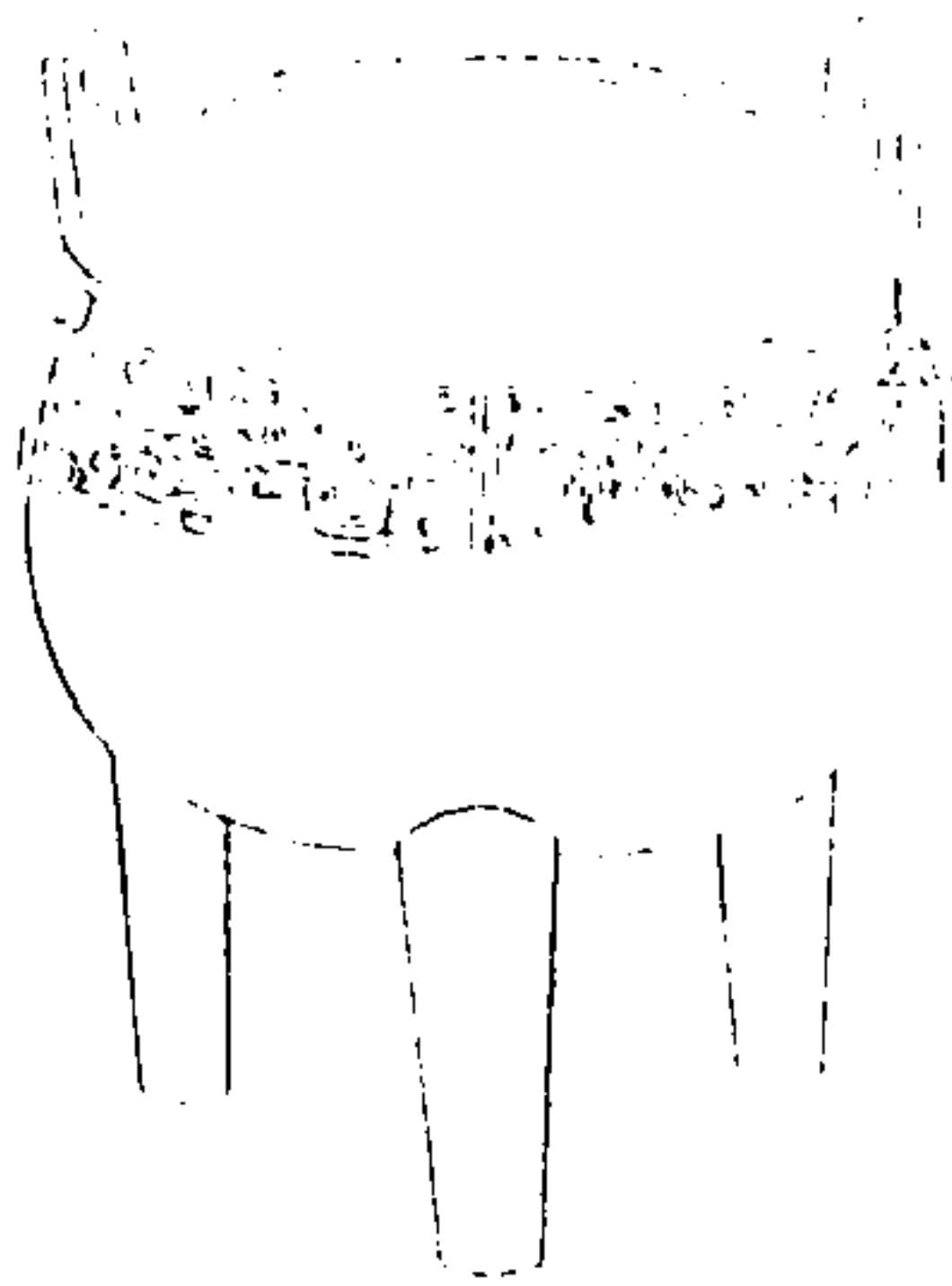

西清續鑑

甲編卷二

四十

右高五寸深三寸三分耳高一寸濶一寸一分口徑四寸六分腹圍一尺五寸二分重四十八兩

周螭夔鼎二

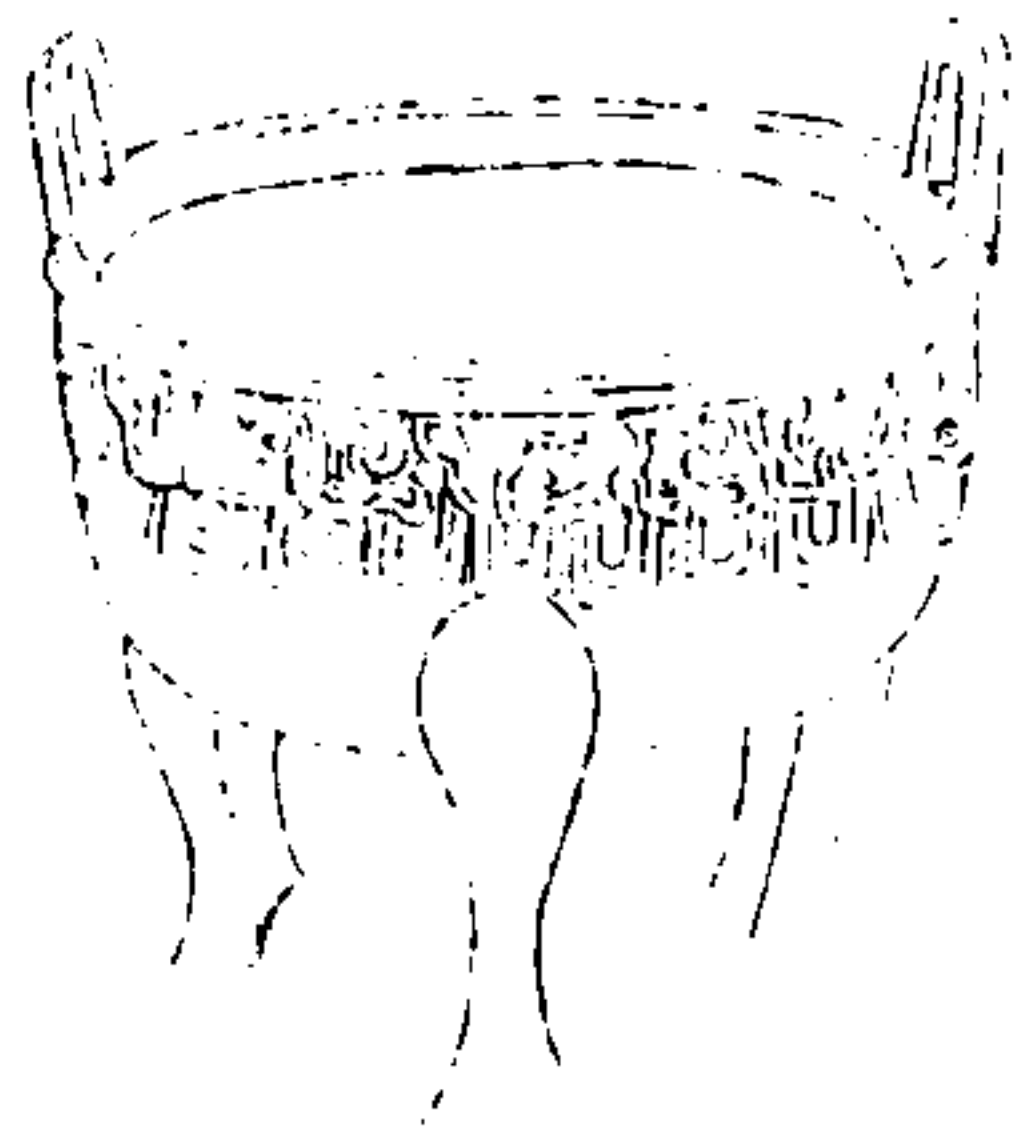

西清續鑑

甲編卷二

鼎

四十一

右高二寸九分深一寸六分耳高七分濶六分
口徑三寸八分腹圍一尺九分重二十八兩

周螭夔鼎三

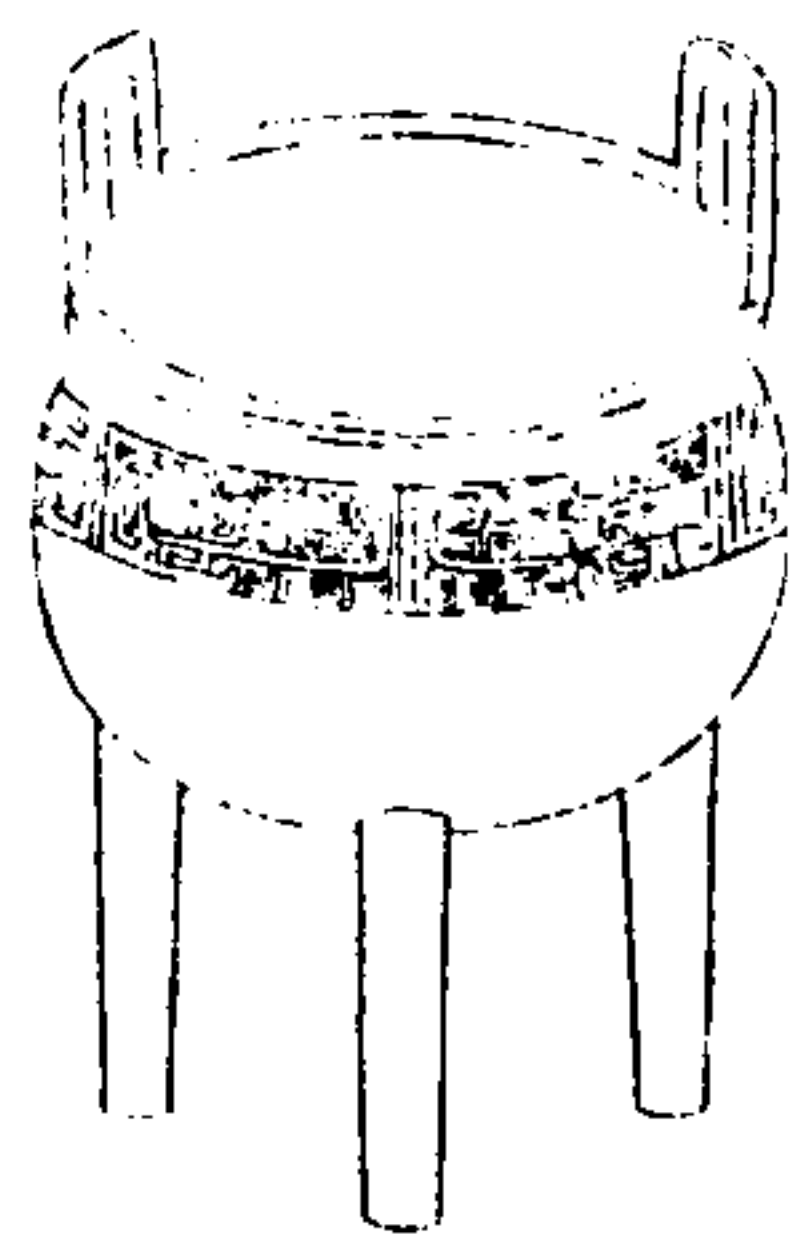

西清續鑑

甲編卷二

鼎

四十二

右高五寸二分深三寸耳高一寸二分濶一寸
三分口徑五寸一分腹圍一尺六寸九分重四
十兩

周蟠夔鼎四

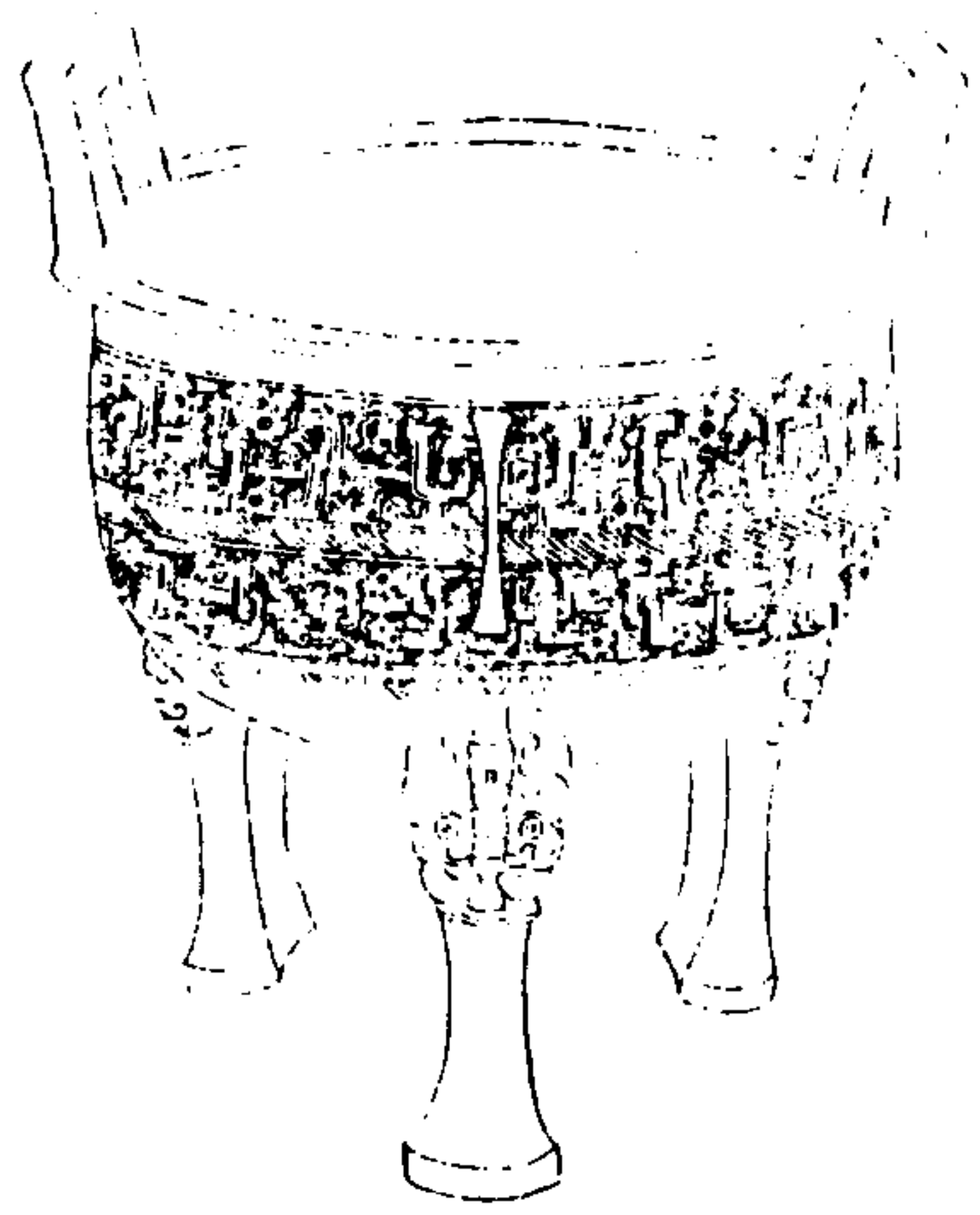

西清續鑑

甲編卷二

四十三

右高一尺八分深六寸六分耳高二寸六分濶三寸口徑一尺三寸二分腹圍四尺重三百六十兩

周蟠夔鼎五

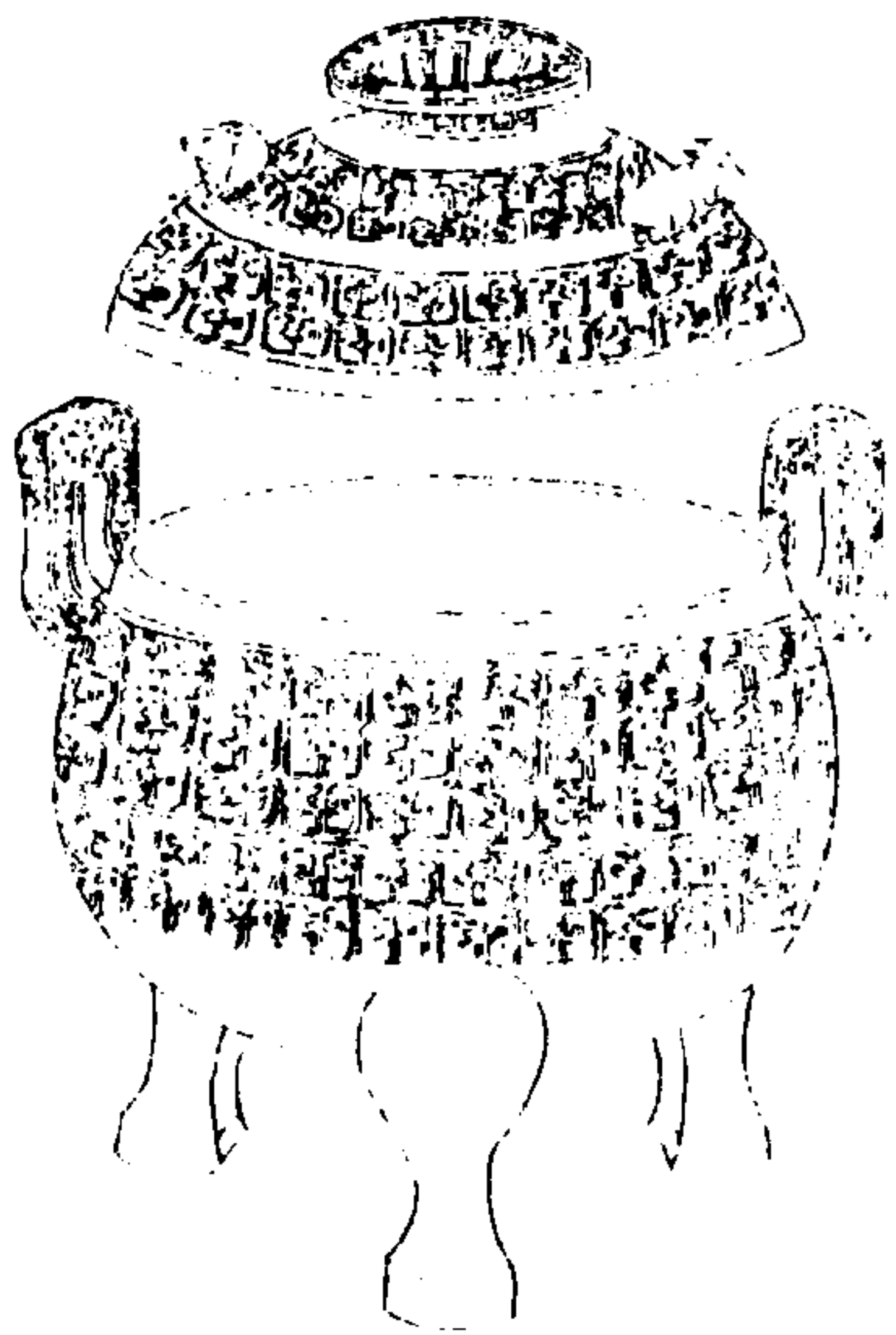

西清續鑑

甲編卷二

四十四

右通蓋高一尺一寸二分深六寸耳高三寸二分濶二寸七分口徑九寸五分腹圍三尺三寸七分重三百三十二兩

周蟠夔鼎六

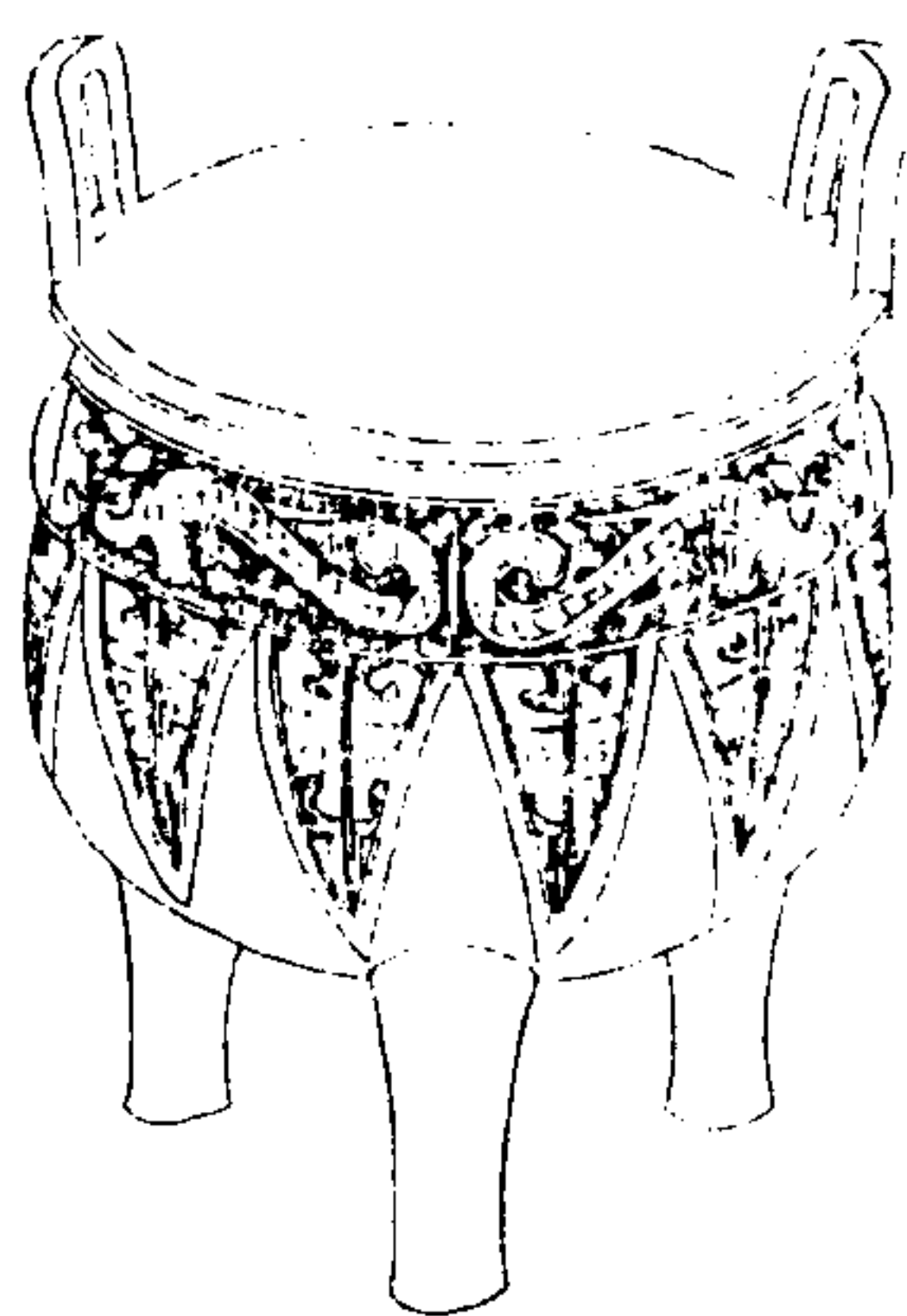

西清續鑑

甲編卷二

四十五

右高八寸五分深五寸九分耳高一寸八分濶二寸一分口徑八寸九分腹圍二尺八寸五分重一百五十四兩

周蟠夔鼎七

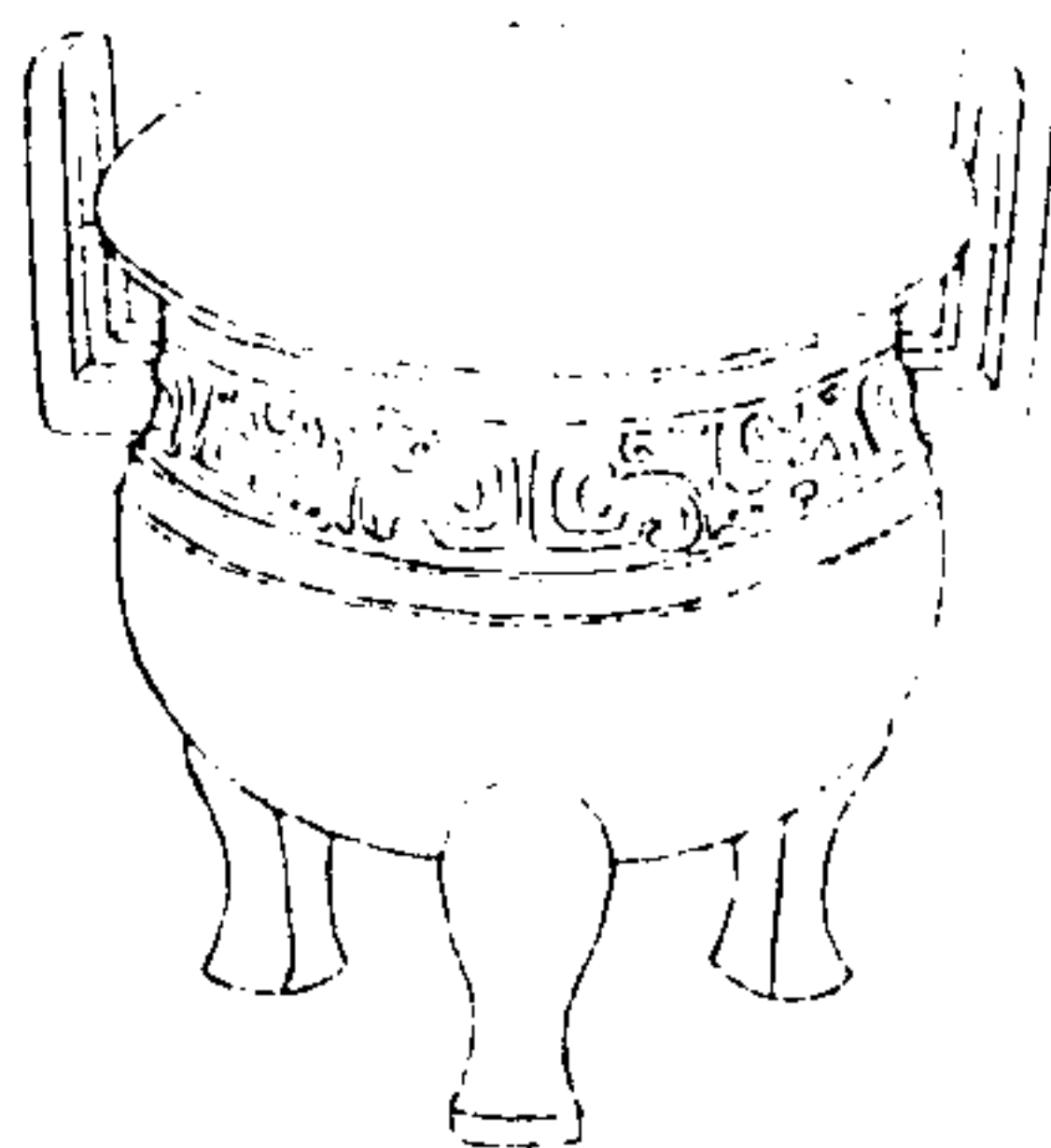

西清續鑑

甲編卷二

四十六

右高七寸四分深五寸三分耳高二寸六分濶一寸八分口徑九寸四分腹圍二尺七寸重一百七十兩

周蟠夔鼎八

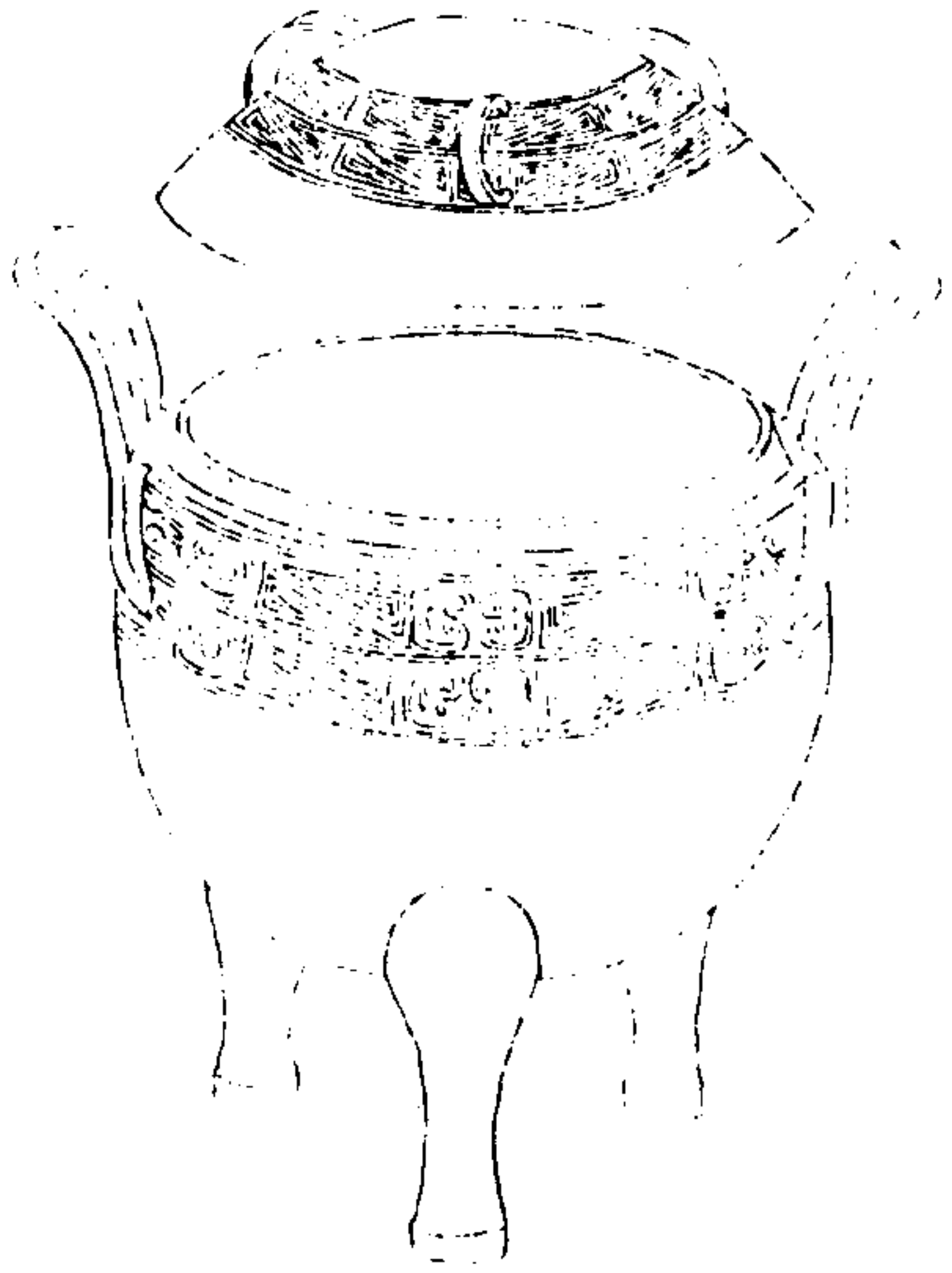

西清續鑑

甲編卷二

四十七

右通蓋高九寸三分深六寸耳高二寸一分濶二寸口徑六寸一分腹圍二尺四寸三分重一百三十八兩

周蟠夔鼎九

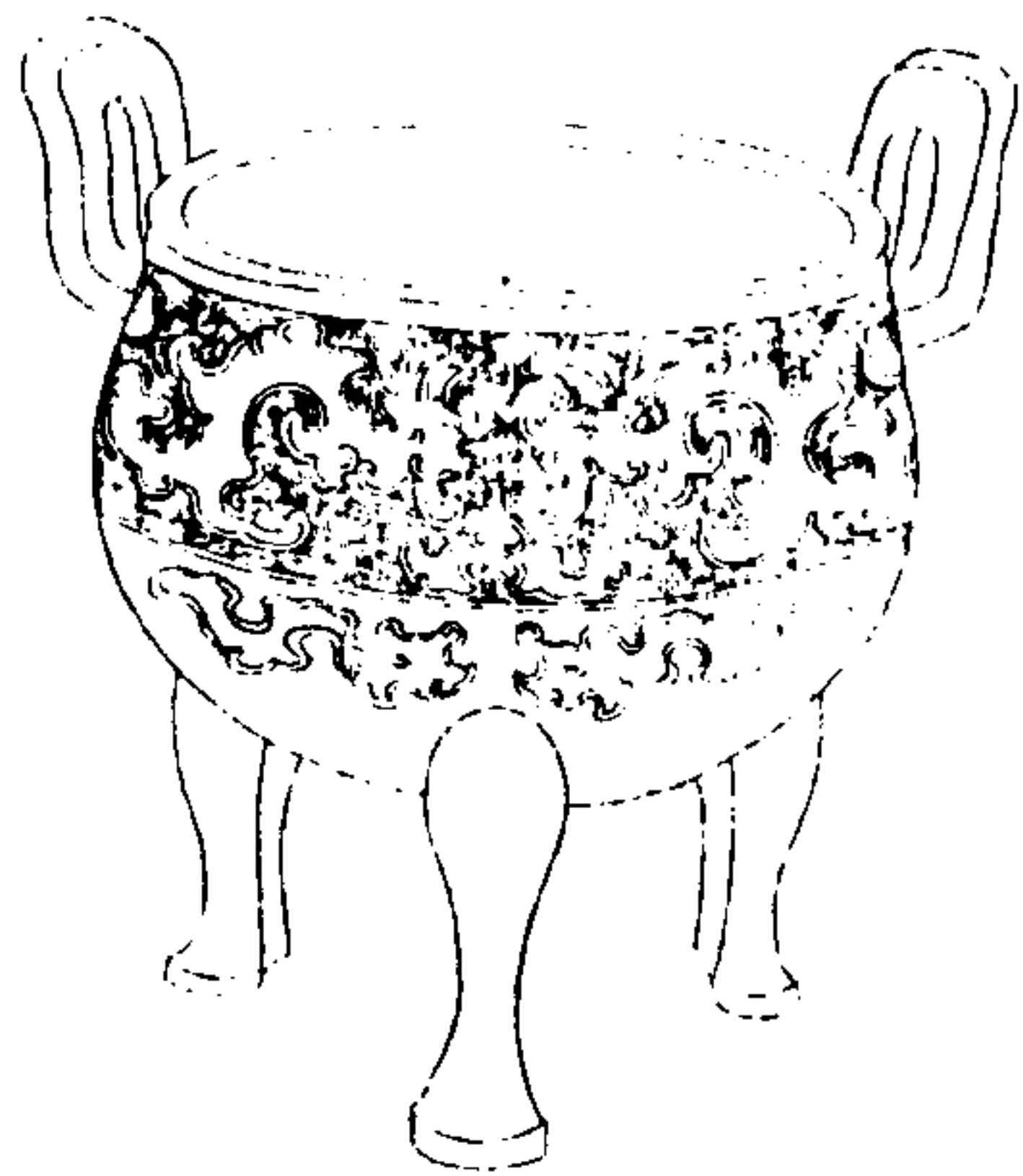

西清續鑑

甲編卷二

四十八

右高六寸八分深四寸八分耳高二寸四分濶二寸口徑七寸三分腹圍二尺六寸二分重八十八兩缺蓋

周蟠夔鼎十

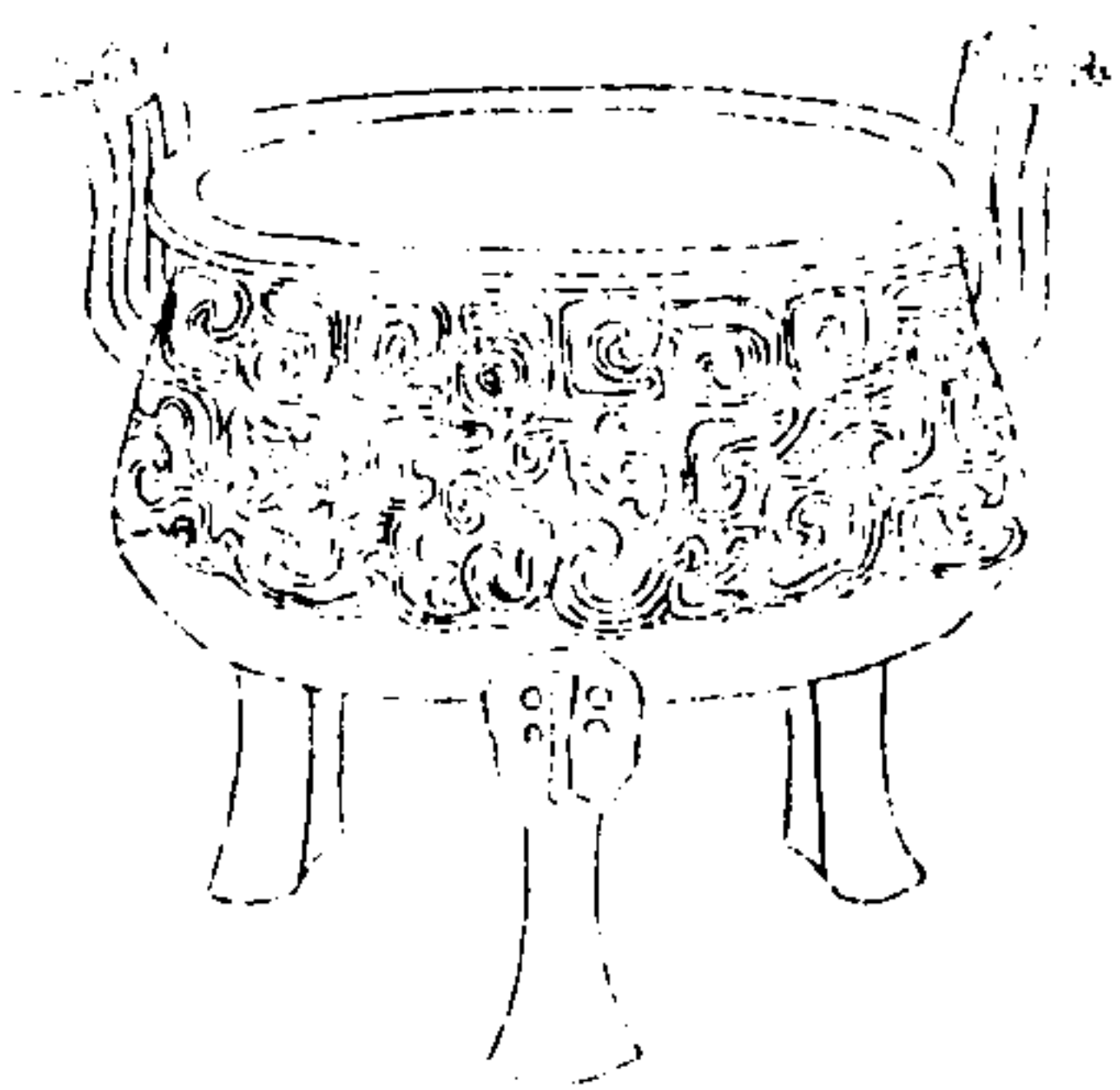

西清續鑑

甲編卷二

鼎

甲九

右高六寸深三寸八分耳高二寸四分濶一寸九分口徑六寸二分腹圍二尺二寸四分重一百二十八兩

周蟠夔鼎十一

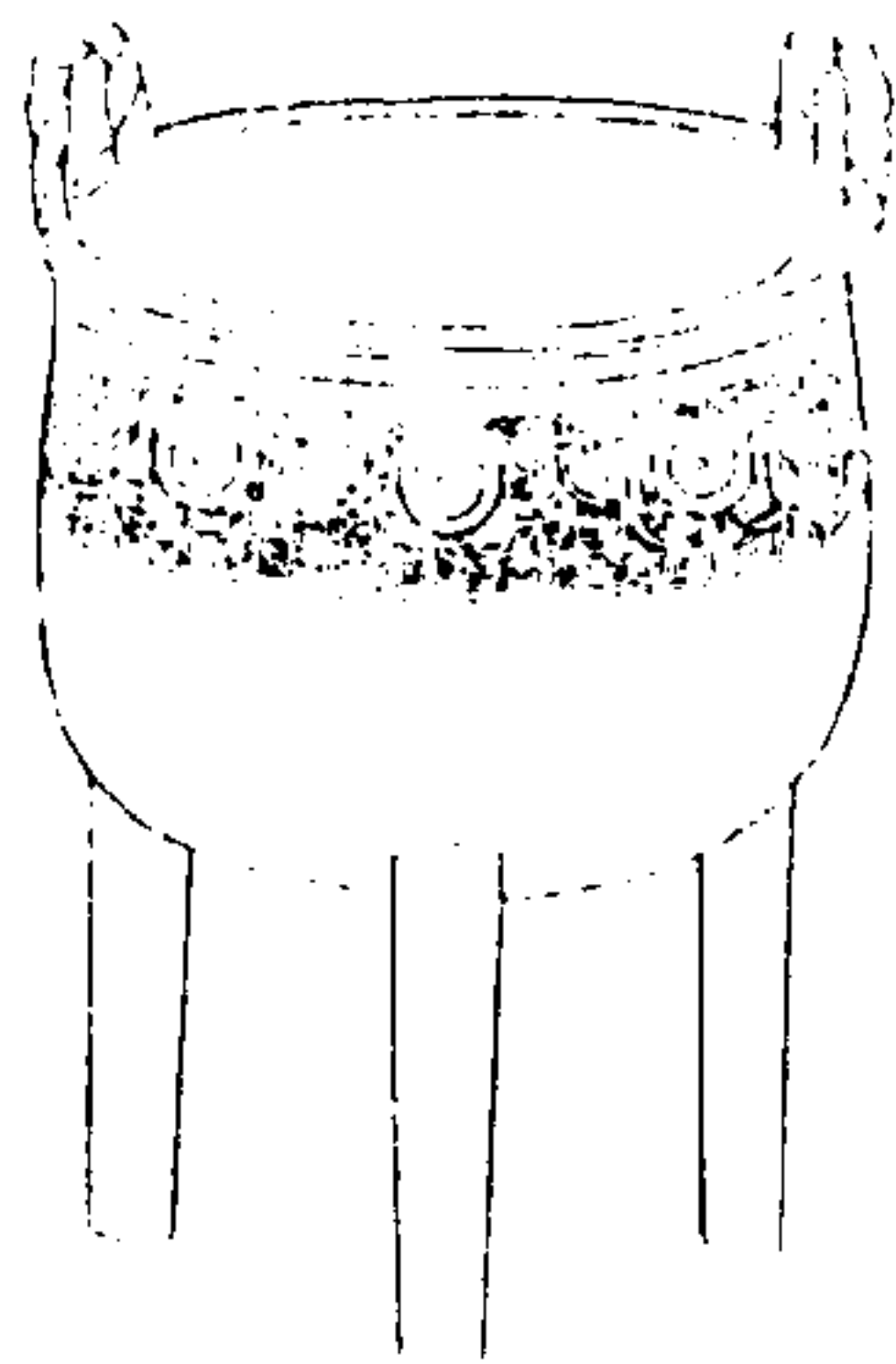

西清續鑑

甲編卷二

鼎

五十

右高五寸三分深三寸三分耳高一寸三分濶一寸四分口徑四寸八分腹圍一尺六寸三分重四十八兩

西清續鑑甲編卷三目錄

鼎三

周

蟠虬鼎一

蟠虬鼎二

蟠虬鼎一

蟠虬鼎二

三犧鼎一

三犧鼎二

盤雲鼎一

西清續鑑

甲編卷三

目錄一

盤雲鼎二

雲雷鼎

雲紋鼎一

雲紋鼎二

雷紋鼎一

雷紋鼎二

雷紋鼎三

雷紋鼎四

雷紋鼎五

雷紋鼎六

雷紋鼎七

夔紋鼎一

夔紋鼎二

夔紋鼎三

夔紋鼎四

夔紋鼎五

蟬紋鼎一

蟬紋鼎二

弦紋鼎一

弦紋鼎二

西清續鑑

甲編卷三

目錄二

弦紋鼎三

弦紋鼎四

弦紋鼎五

環紋鼎一

環紋鼎二

帶紋鼎

素鼎

漢

千秋鼎 有銘

饗饗鼎

乳鼎

夔鳳鼎

蟠夔鼎一

蟠夔鼎二

蟠夔鼎三

蟠夔鼎四

蟠夔鼎五

蟠夔鼎六

蟠夔鼎七

蟠夔鼎八

西清續鑑

甲編卷三

鼎三

蟠夔鼎九

周蟠虬鼎一

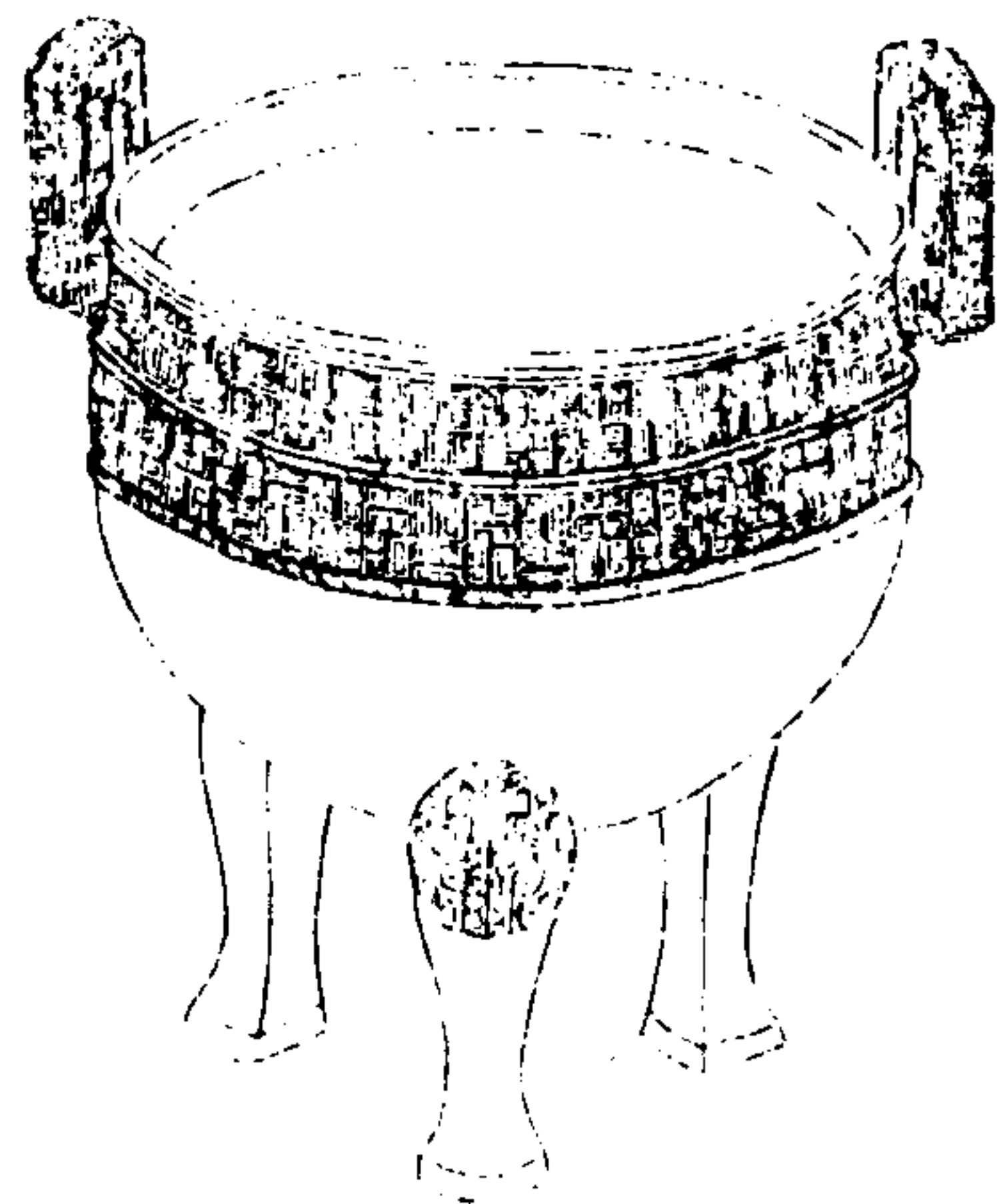

西清續鑑

甲編卷三

鼎

一

右高一尺七分深六寸八分耳高二寸九分濶二寸三分口徑一尺一寸二分腹圍三尺七寸四分重二百二十兩

周蟠虺鼎二

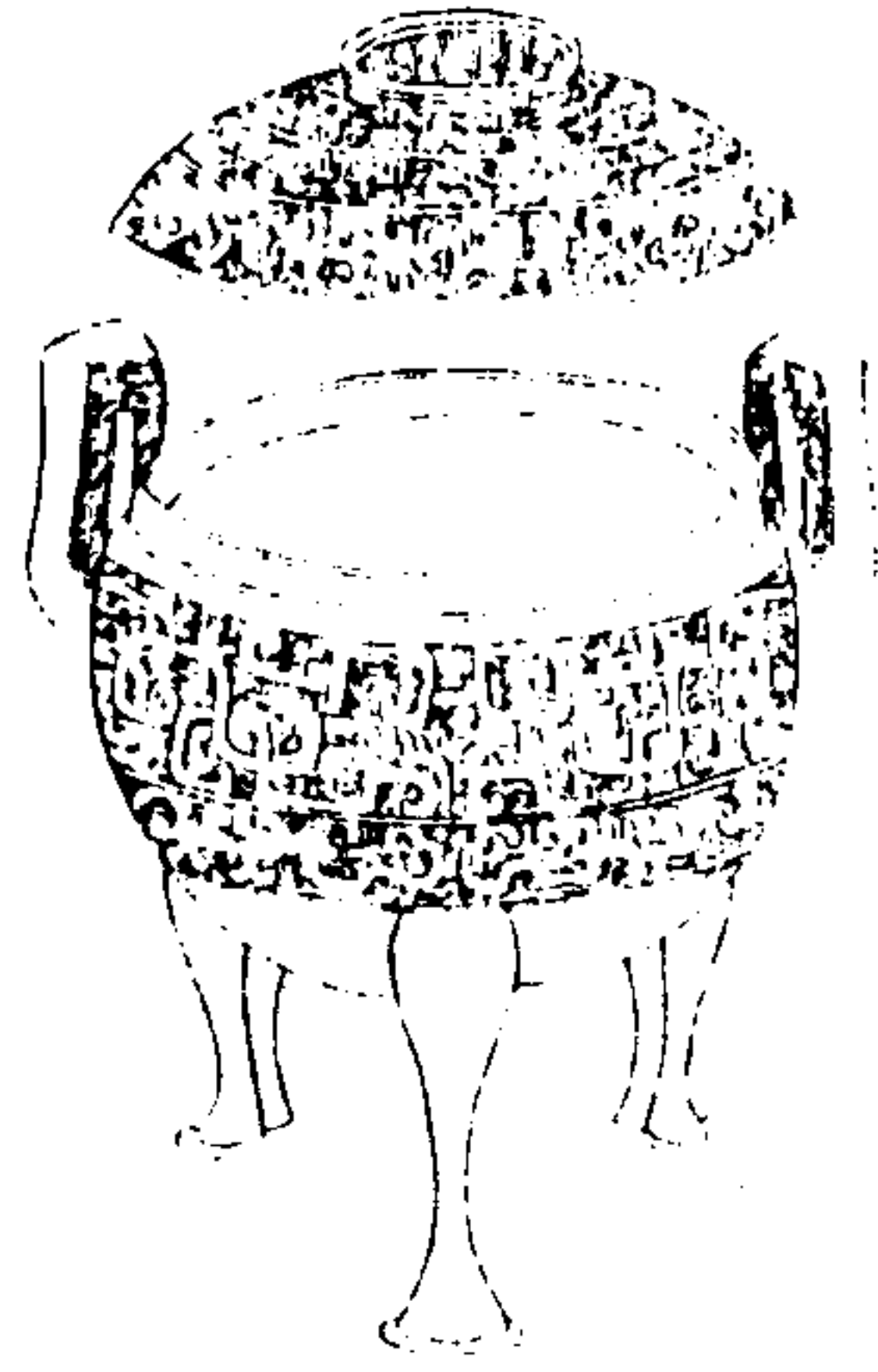

西清續鑑

甲編卷三

二

右通蓋高八寸四分深五寸一分耳高二寸五分濶一寸五分口徑六寸六分腹圍二尺五寸八分重一百三十一兩

周蟠虺鼎一

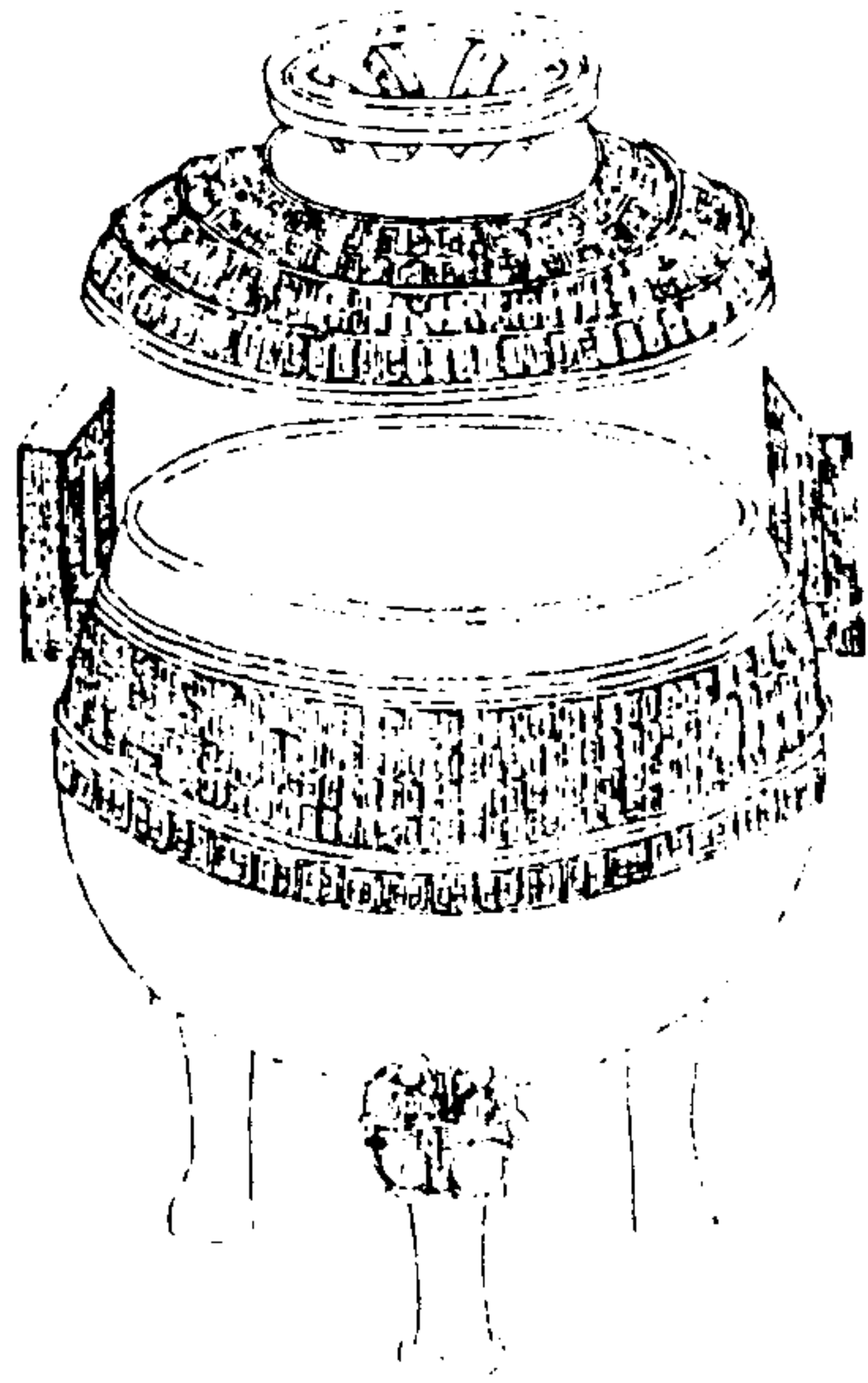

西清續鑑

甲編卷三

三

右通蓋高一尺五分深六寸七分耳高二寸八分濶一寸九分口徑七寸九分腹圍二尺九寸四分重一百八十六兩

周蟠虺鼎二

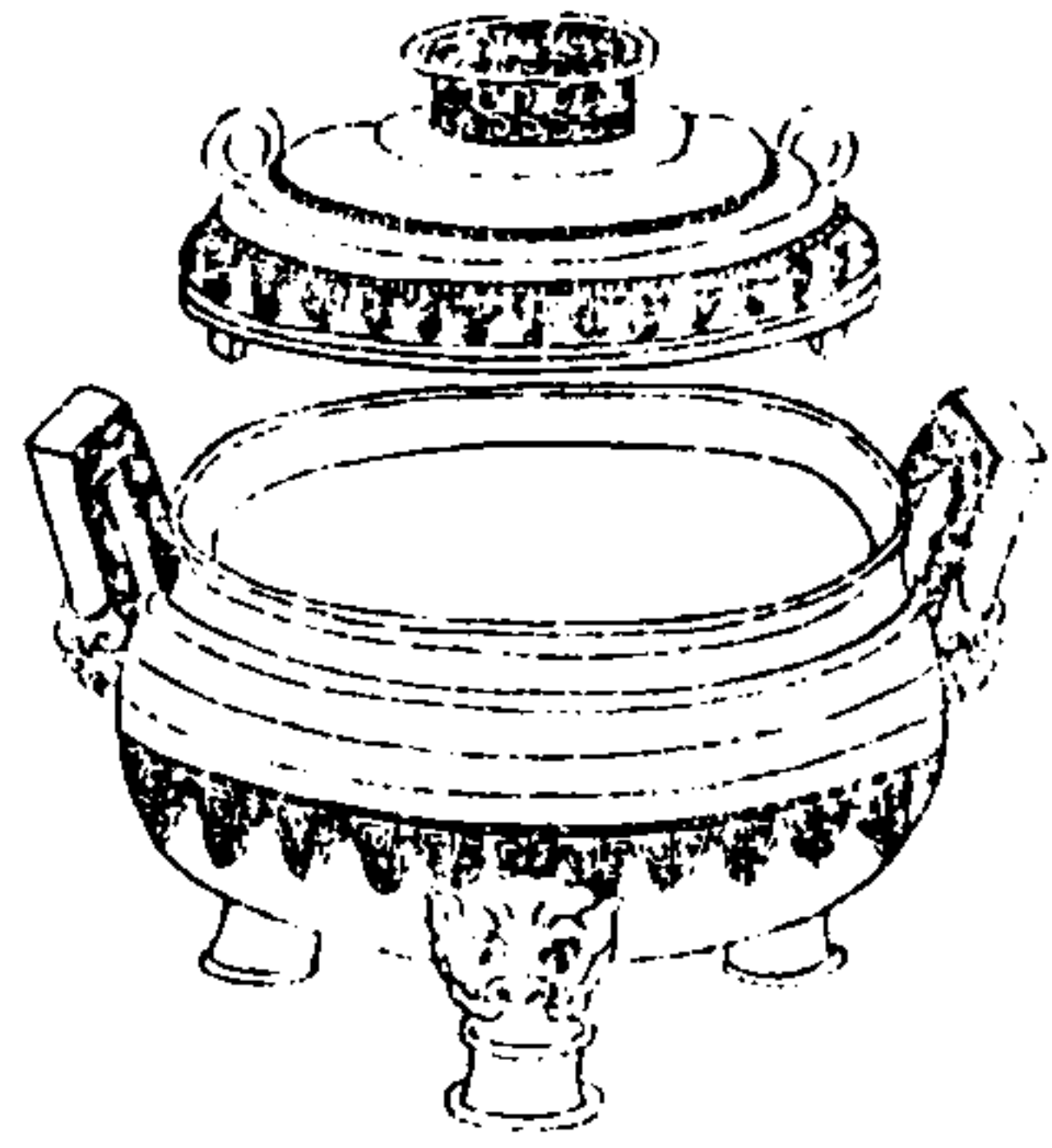

西清續鑑

甲編卷三 鼎

四

右通蓋高五寸五分深二寸八分耳高一寸四分濶一寸口徑七寸腹圍二尺一寸重七十兩

周三犧鼎一

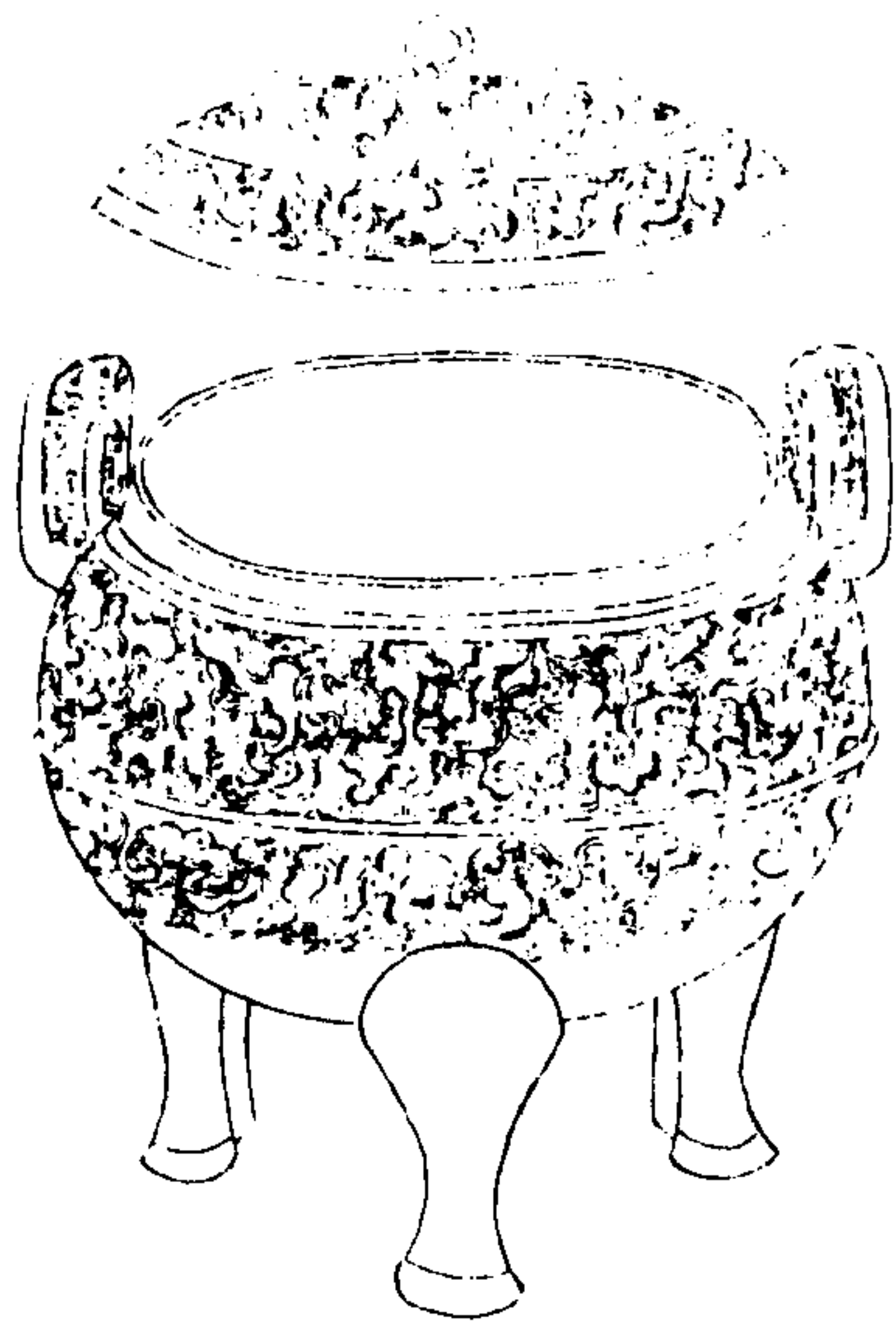

西清續鑑

甲編卷三 鼎

五

右通蓋高八寸四分深六寸耳高二寸六分濶二寸一分口徑八寸四分腹圍三尺五分重一百九十兩

周三犧鼎二



西清續鑑

甲編卷三鼎

六

右通蓋高一尺六分深四寸九分耳高三寸濶二寸口徑八寸四分腹圍三尺六分重三百四十兩

周盤雲鼎一

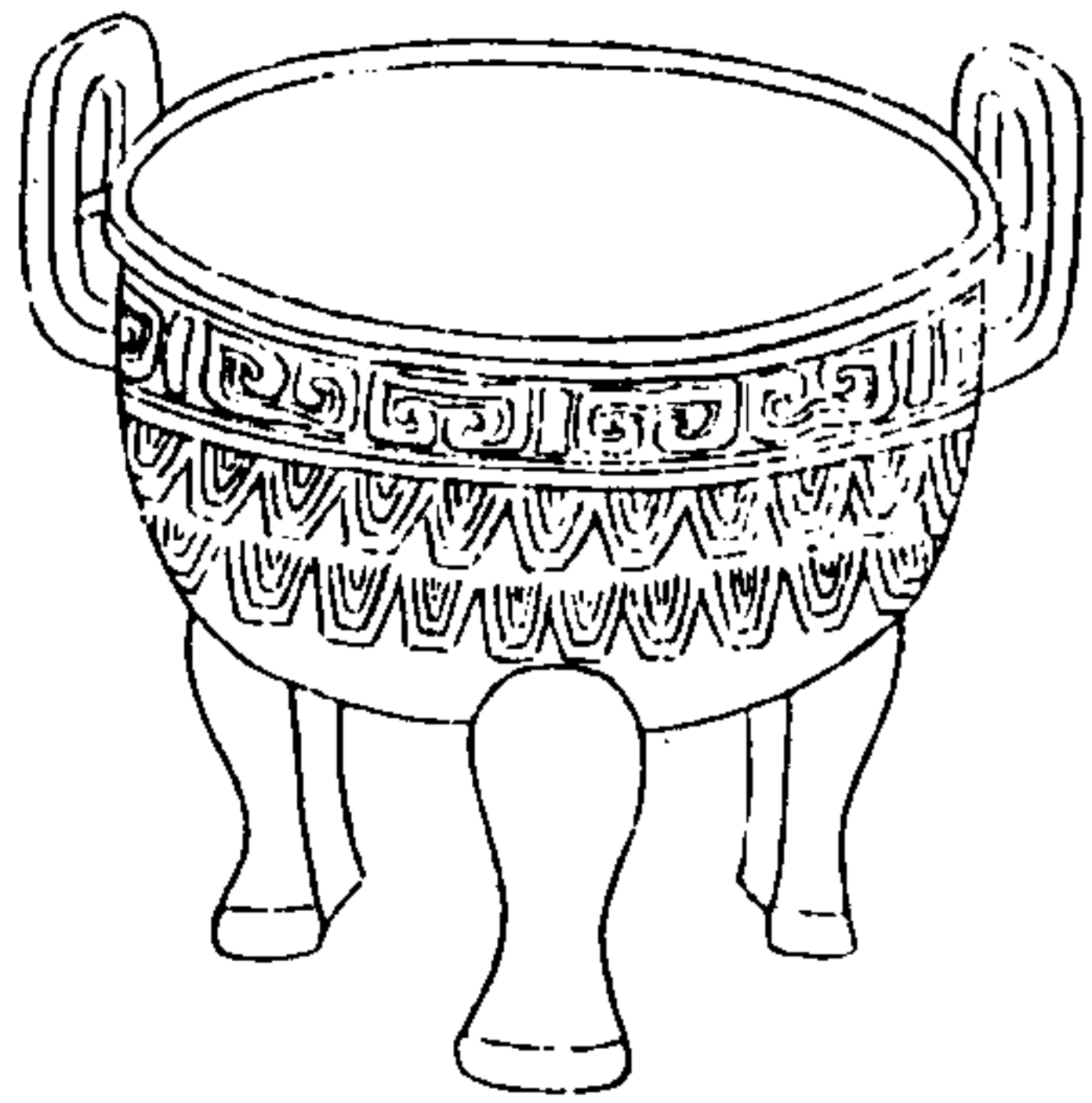

西清續鑑

甲編卷三鼎

七

右高六寸五分深三寸八分耳高二寸六分濶二寸口徑九寸四分腹圍二尺八寸五分重一百八十四兩

周盤雲鼎二

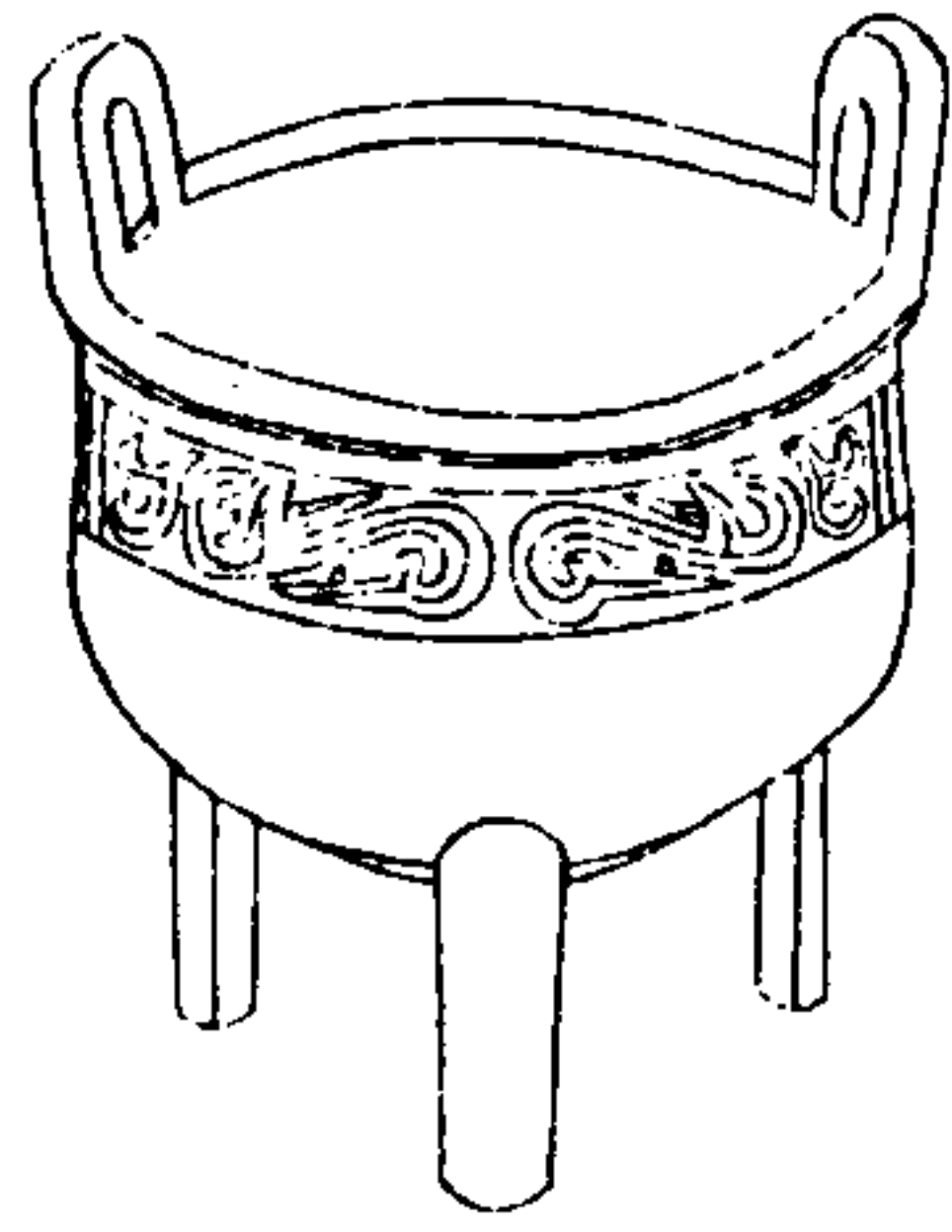

西清續鑑

甲編卷三

八

右高四寸七分深二寸七分耳高一寸九分濶一寸三分口徑五寸六分腹圍一尺九寸一分重五十兩

周雲雷鼎

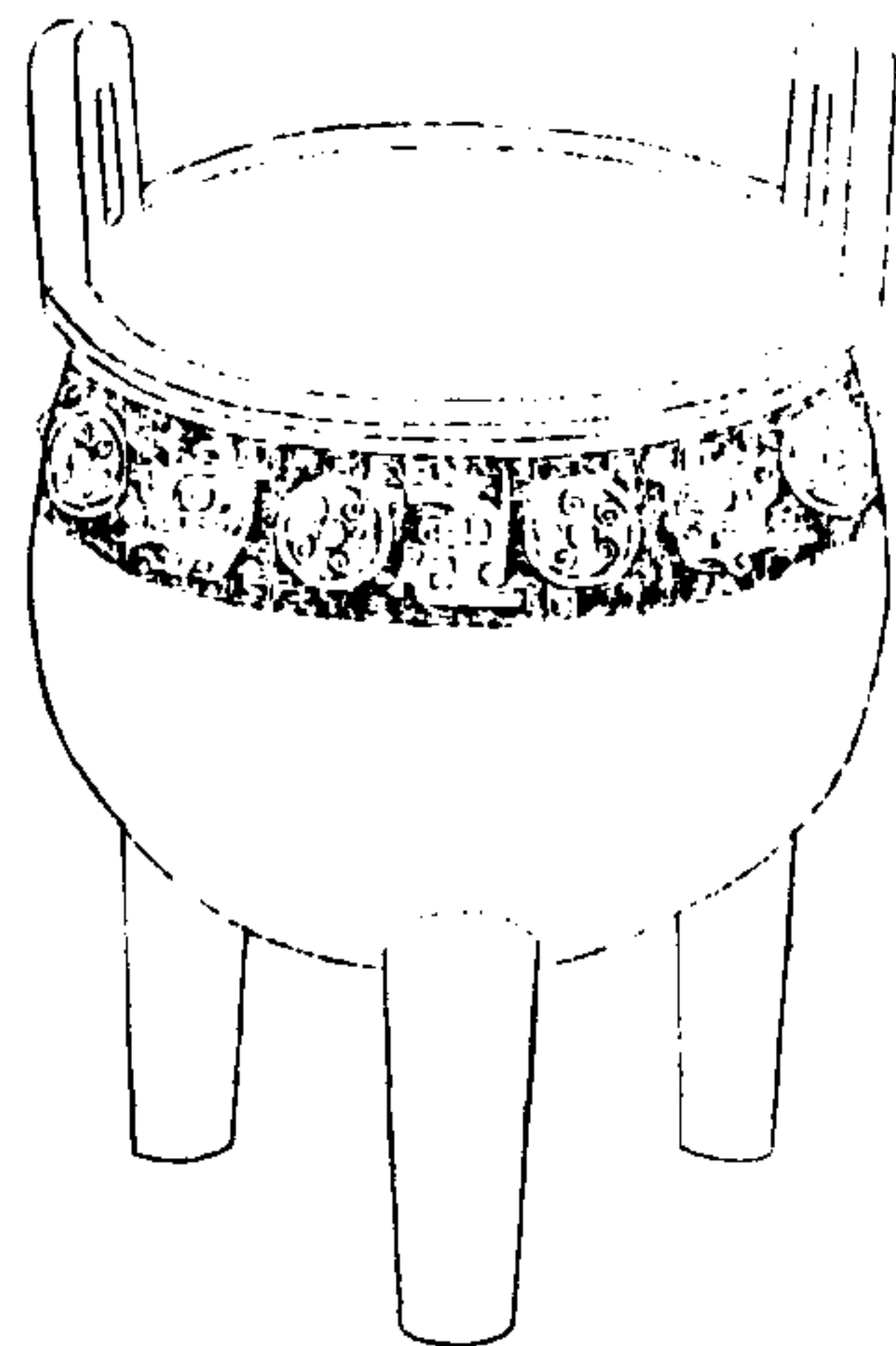

西清續鑑

甲編卷三

九

右高九寸深五寸八分耳高一寸七分濶二寸一分口徑八寸九分腹圍二尺九寸重二百四十兩

周雲紋鼎一

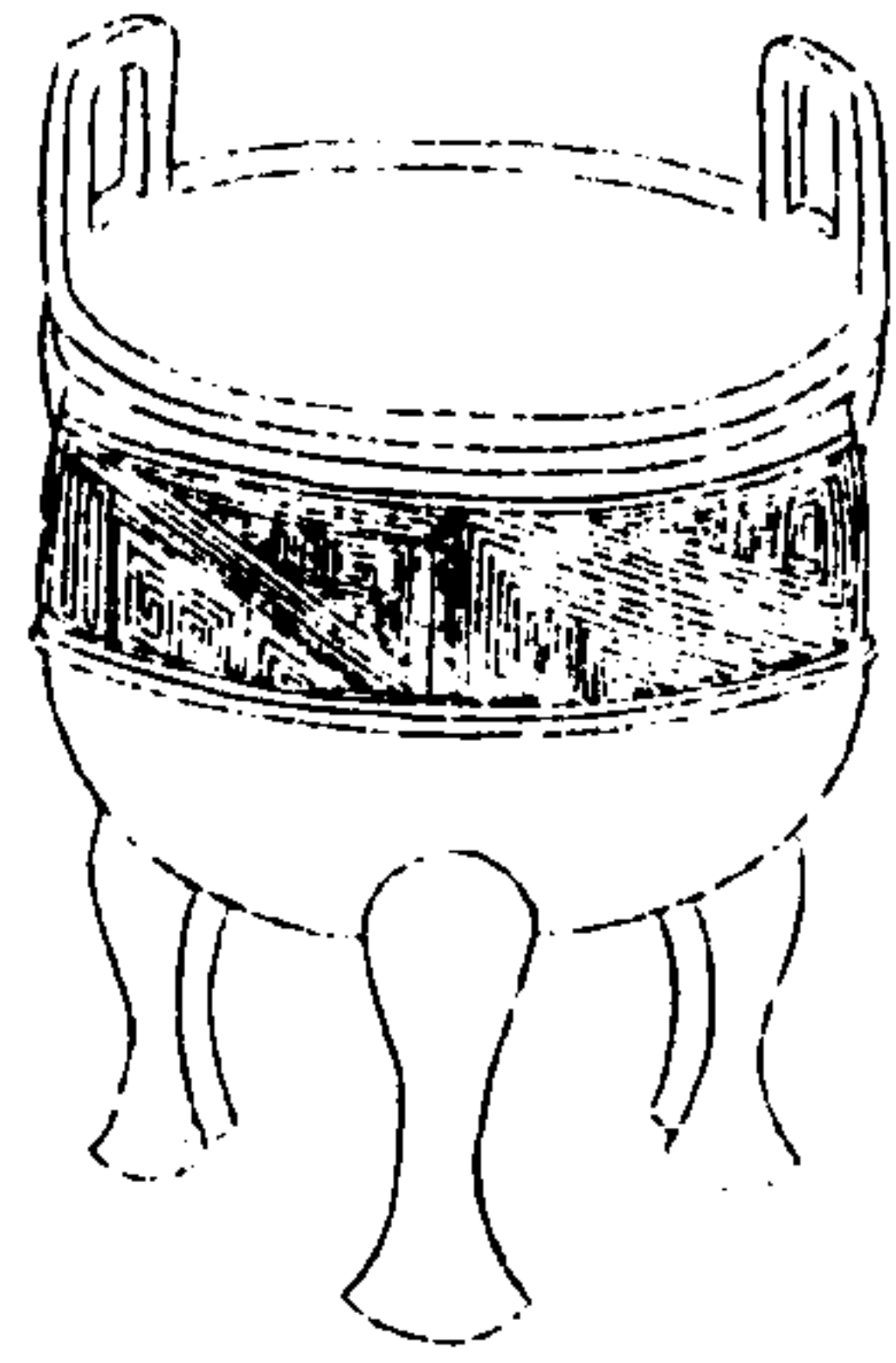

西清續鑑

甲編卷三

十

右高五寸九分深三寸六分耳高一寸九分濶一寸六分口徑六寸四分腹圍二尺二寸二分重九十六兩

周雲紋鼎二

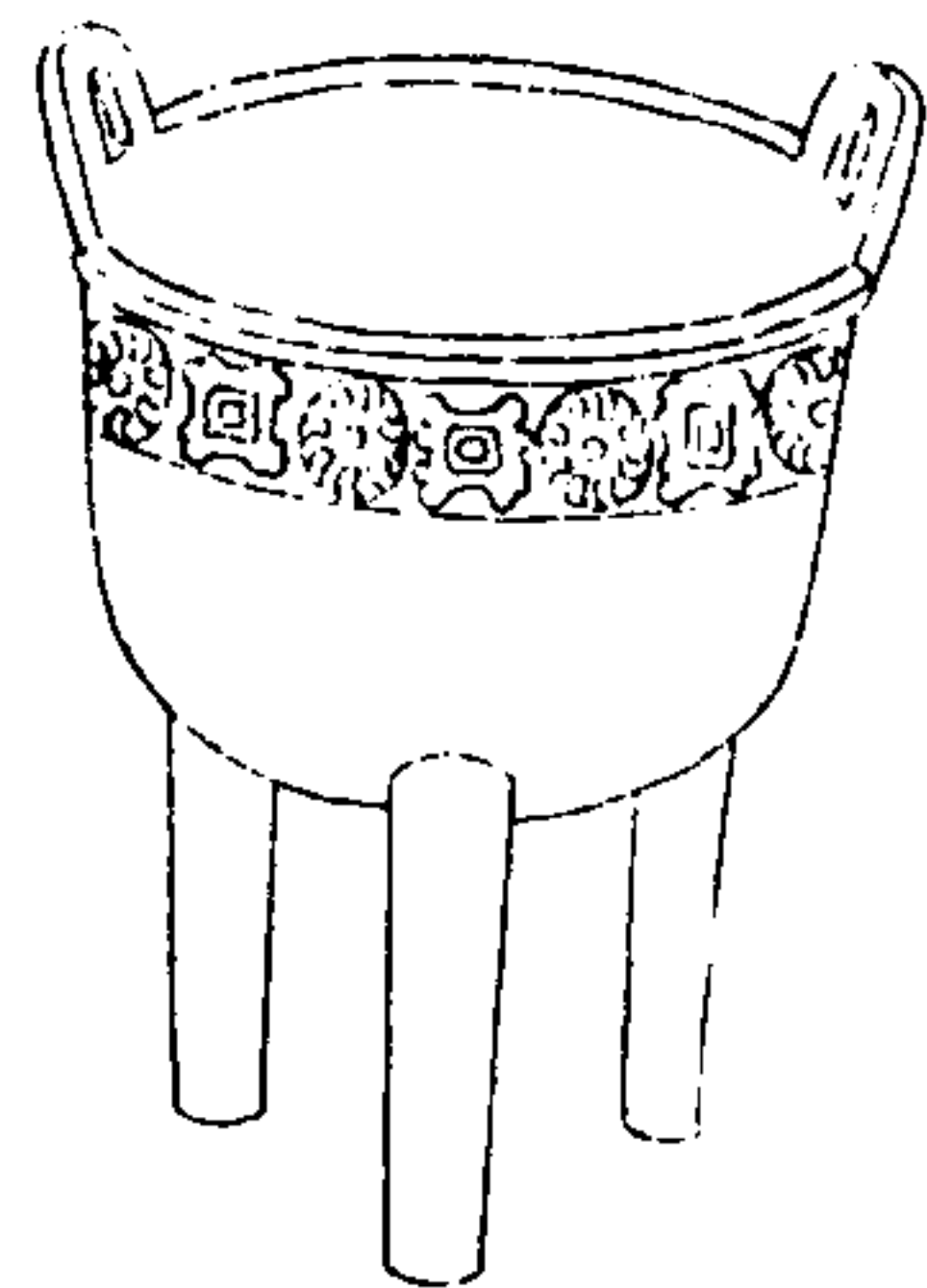

西清續鑑

甲編卷三

十一

右高五寸八分深三寸四分耳高一寸二分濶一寸四分口徑五寸六分腹圍一尺六寸六分重四十六兩

周雷紋鼎一

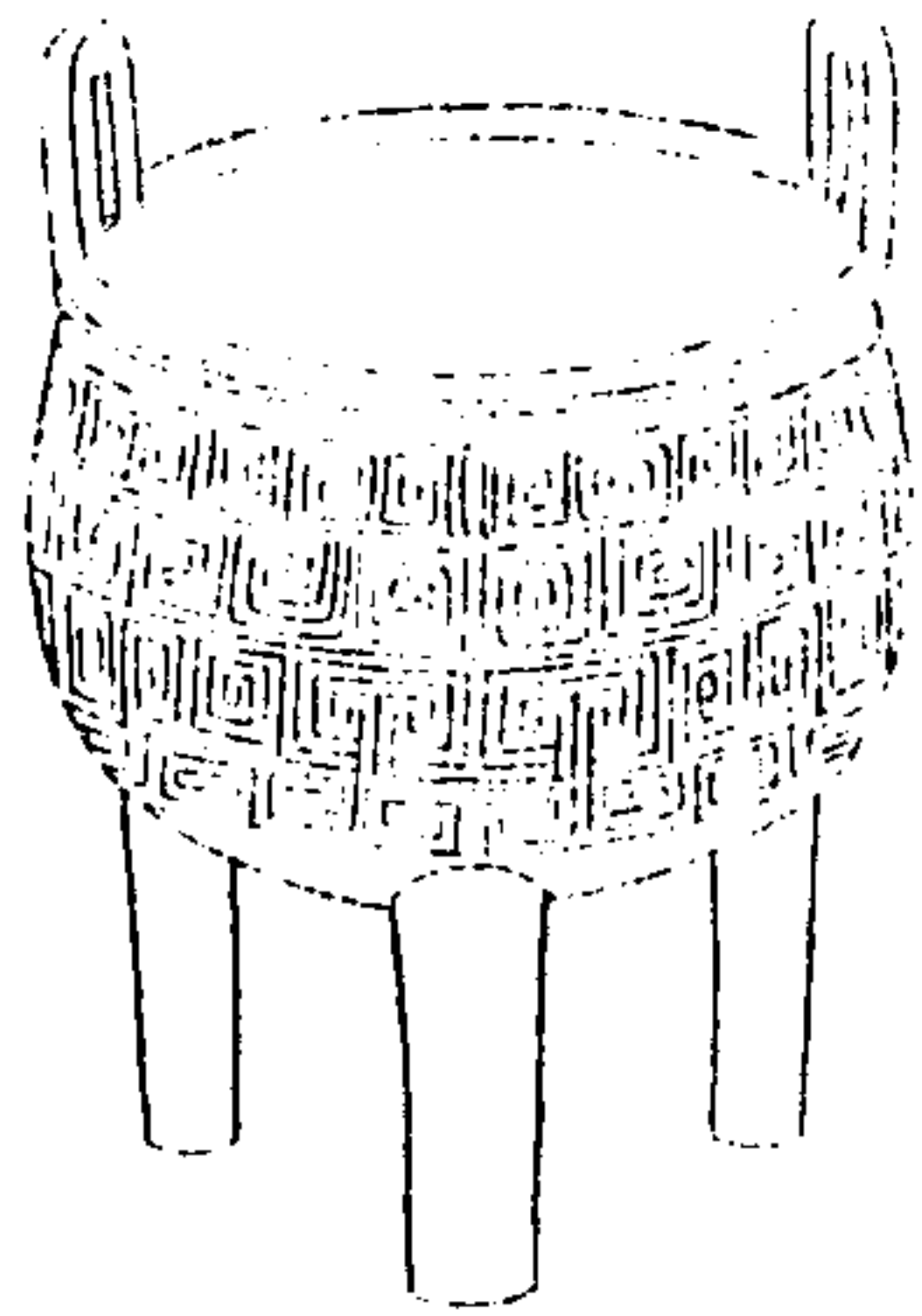

西清續鑑

甲編卷三 鼎

十三

右高五寸五分深三寸三分耳高一寸一分濶一寸二分口徑五寸腹圍一尺五寸重四十九兩

周雷紋鼎二

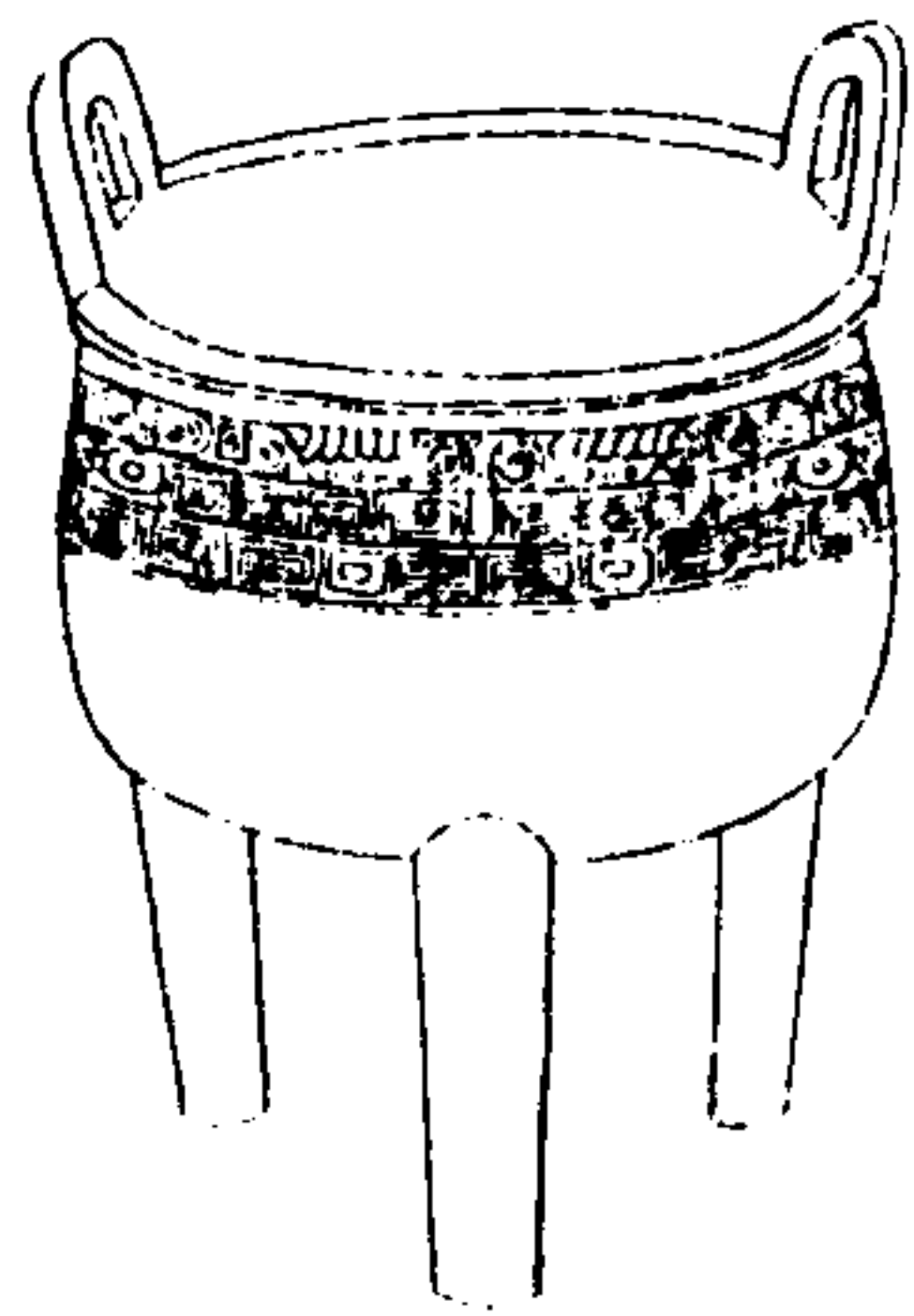

西清續鑑

甲編卷三 鼎

十三

右高六寸五分深三寸七分耳高一寸五分濶一寸六分口徑六寸二分腹圍一尺九寸五分重七十二兩

周雷紋鼎三



西清續鑑

甲編卷三 鼎

十四

右高六寸六分深四寸一分耳高二寸四分濶一寸八分口徑一尺一分腹圍三尺六分重一百六十四兩

周雷紋鼎四

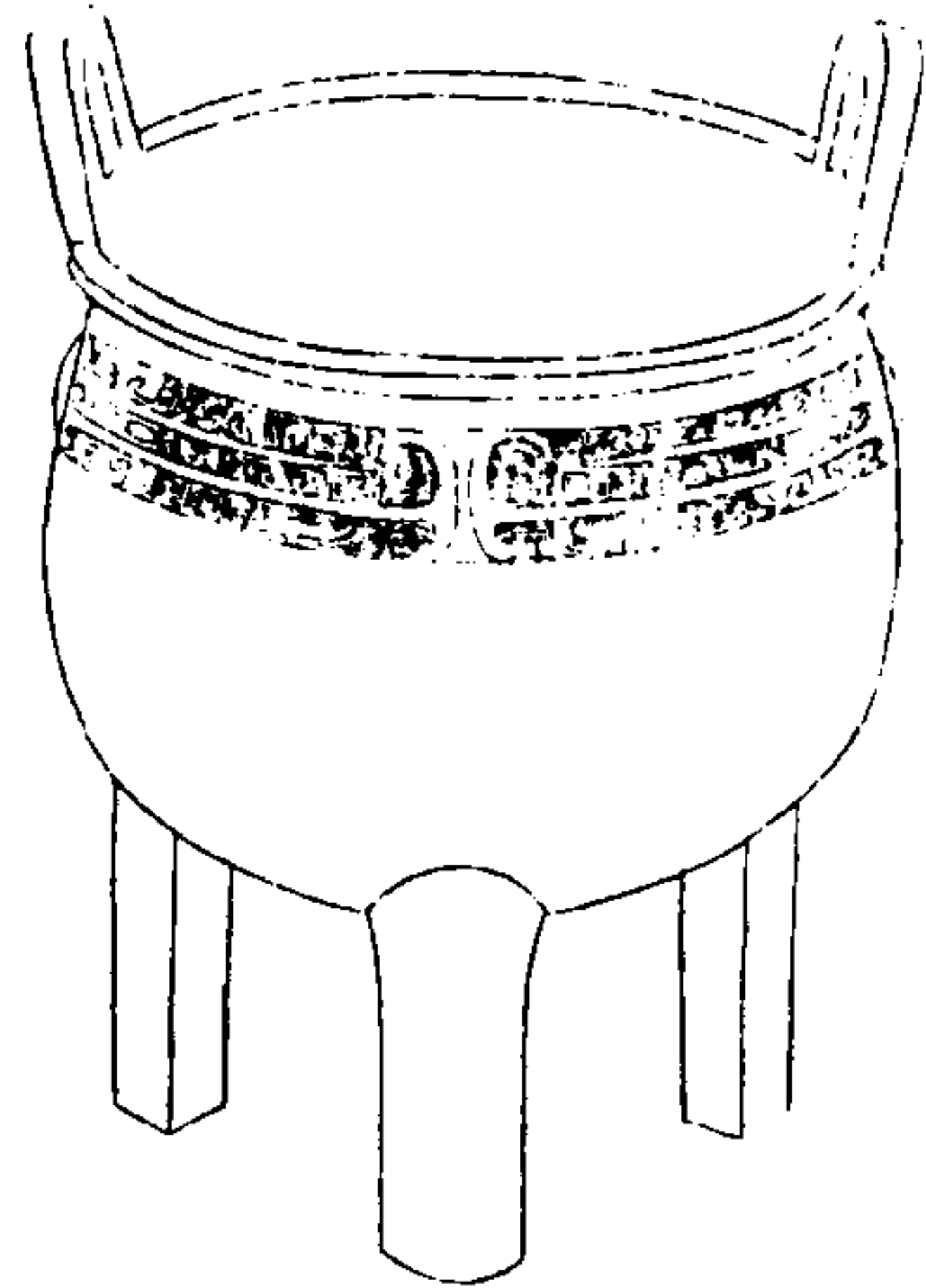

西清續鑑

甲編卷三 鼎

十五

右高六寸五分深四寸三分耳高一寸四分濶一寸五分口徑六寸三分腹圍二尺八分重八十兩

周雷紋鼎五

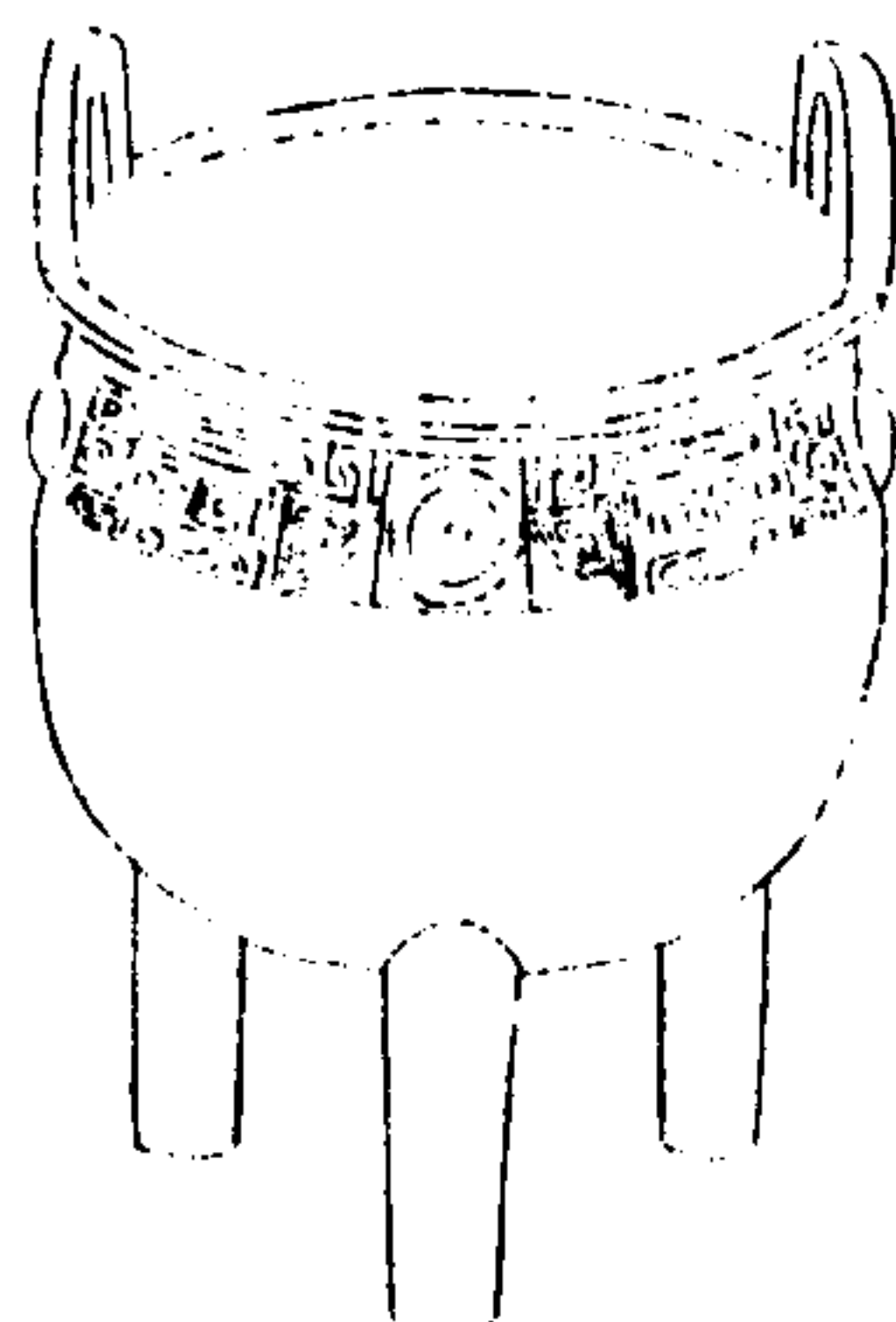

西清續鑑

甲編卷三

十六

右高六寸五分深四寸三分耳高一寸二分濶一寸五分口徑五寸八分腹圍二尺三分重八十二兩

周雷紋鼎六

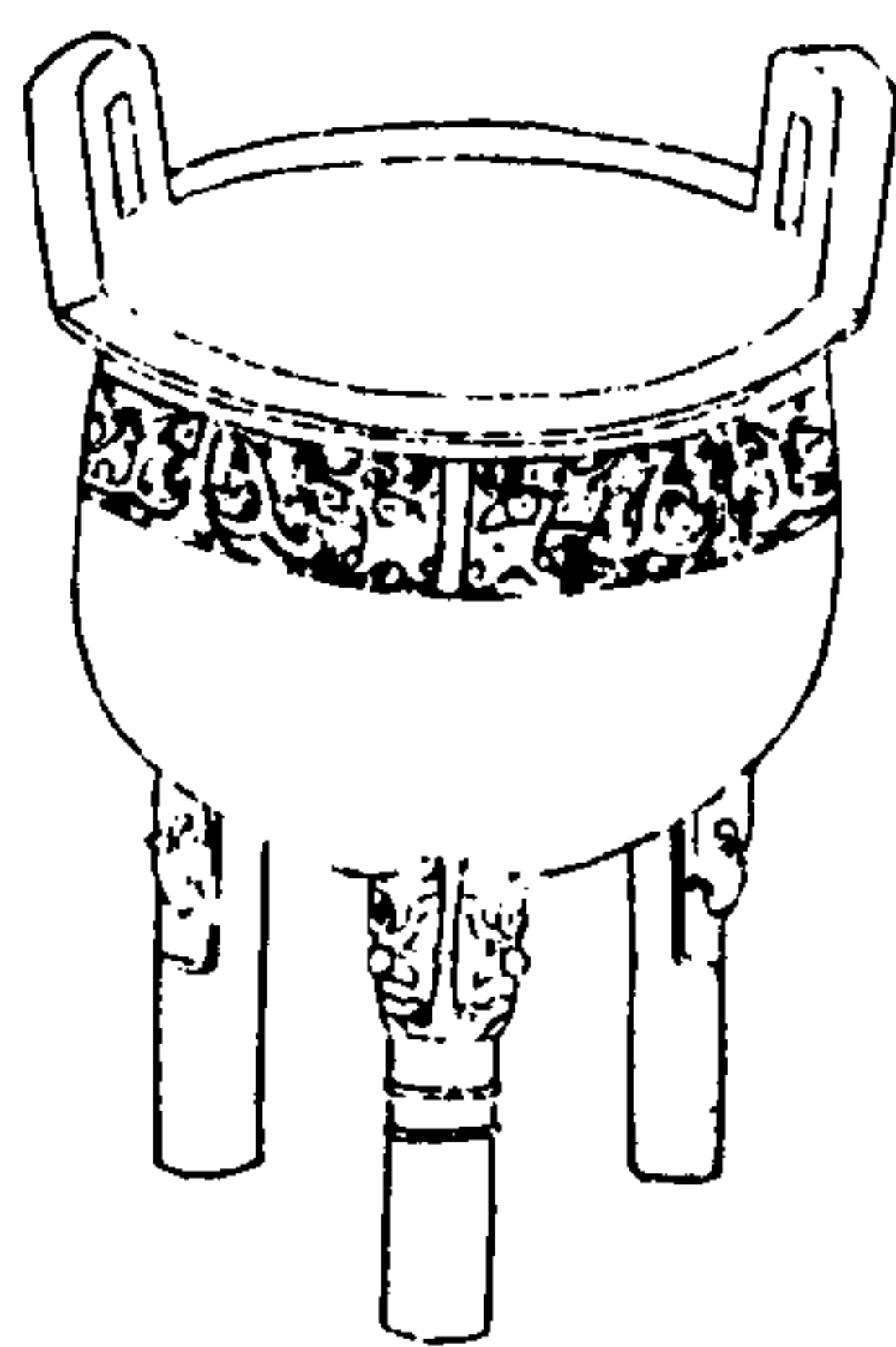

西清續鑑

甲編卷三

十七

右高六寸三分深三寸五分耳高一寸九分濶如之口徑六寸腹圍一尺八寸六分重五十二兩

周雷紋鼎七

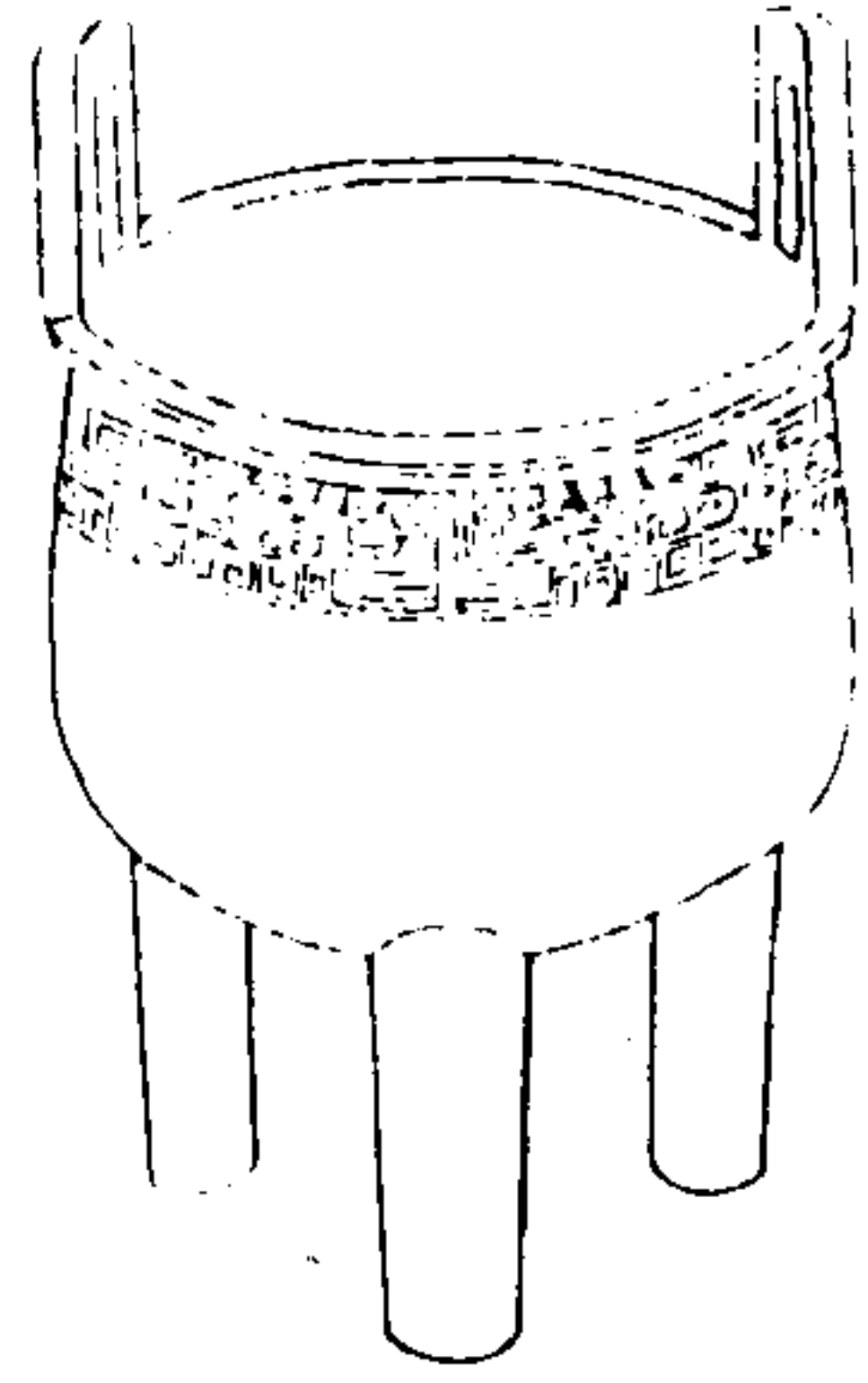

西清續鑑

甲編卷三

十八

右高六寸二分深三寸八分耳高一寸五分濶一寸七分口徑五寸四分腹圍一尺七寸八分重五十二兩

周夔紋鼎一

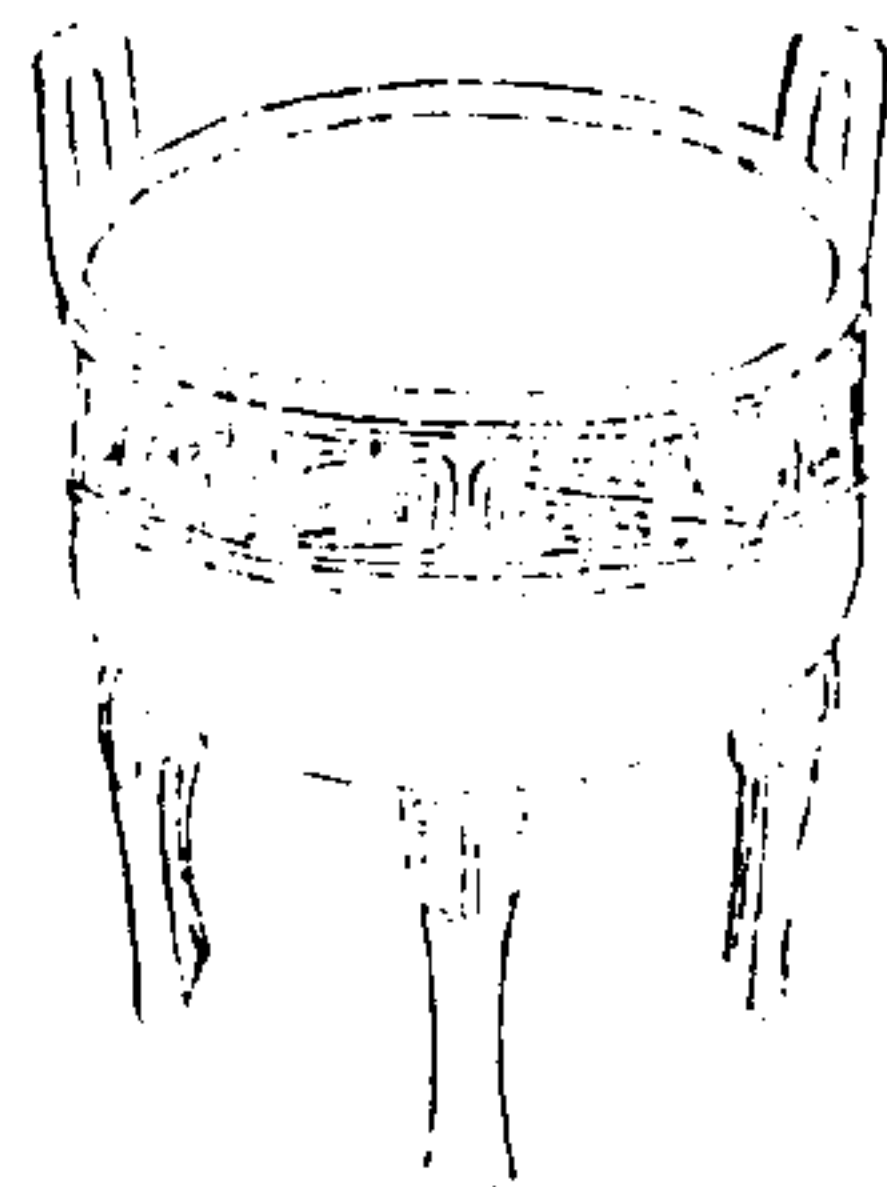

西清續鑑

甲編卷三

十九

右高五寸五分深三寸六分耳高一寸五分濶如之口徑七寸一分腹圍二尺一寸二分重六十四兩

周夔紋鼎二

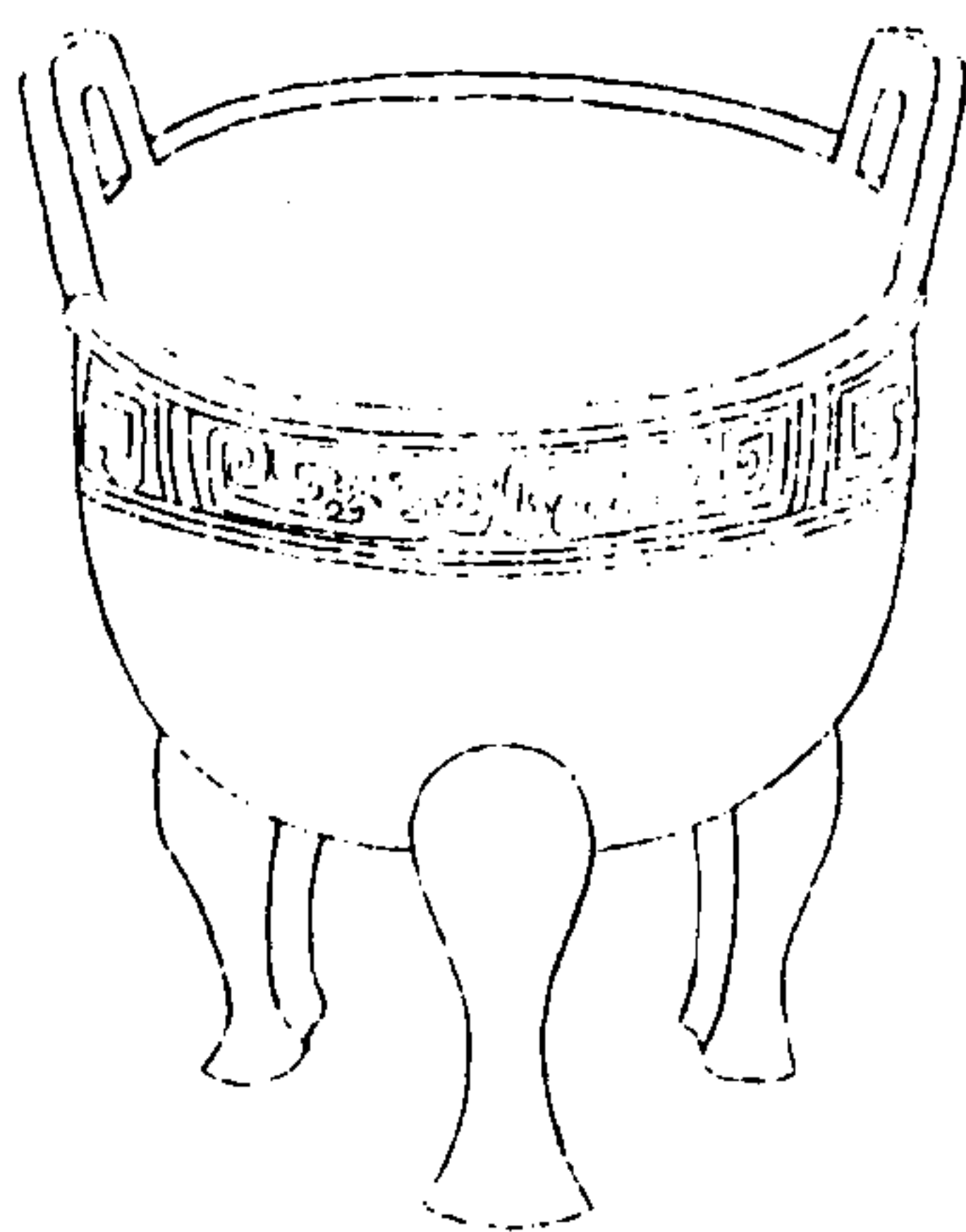

西清續鑑

甲編卷三 鼎

二十

右高一尺五分深七寸一分耳高二寸五分濶三寸二分口徑一尺三寸腹圍三尺八寸五分重四百五十八兩

周夔紋鼎三

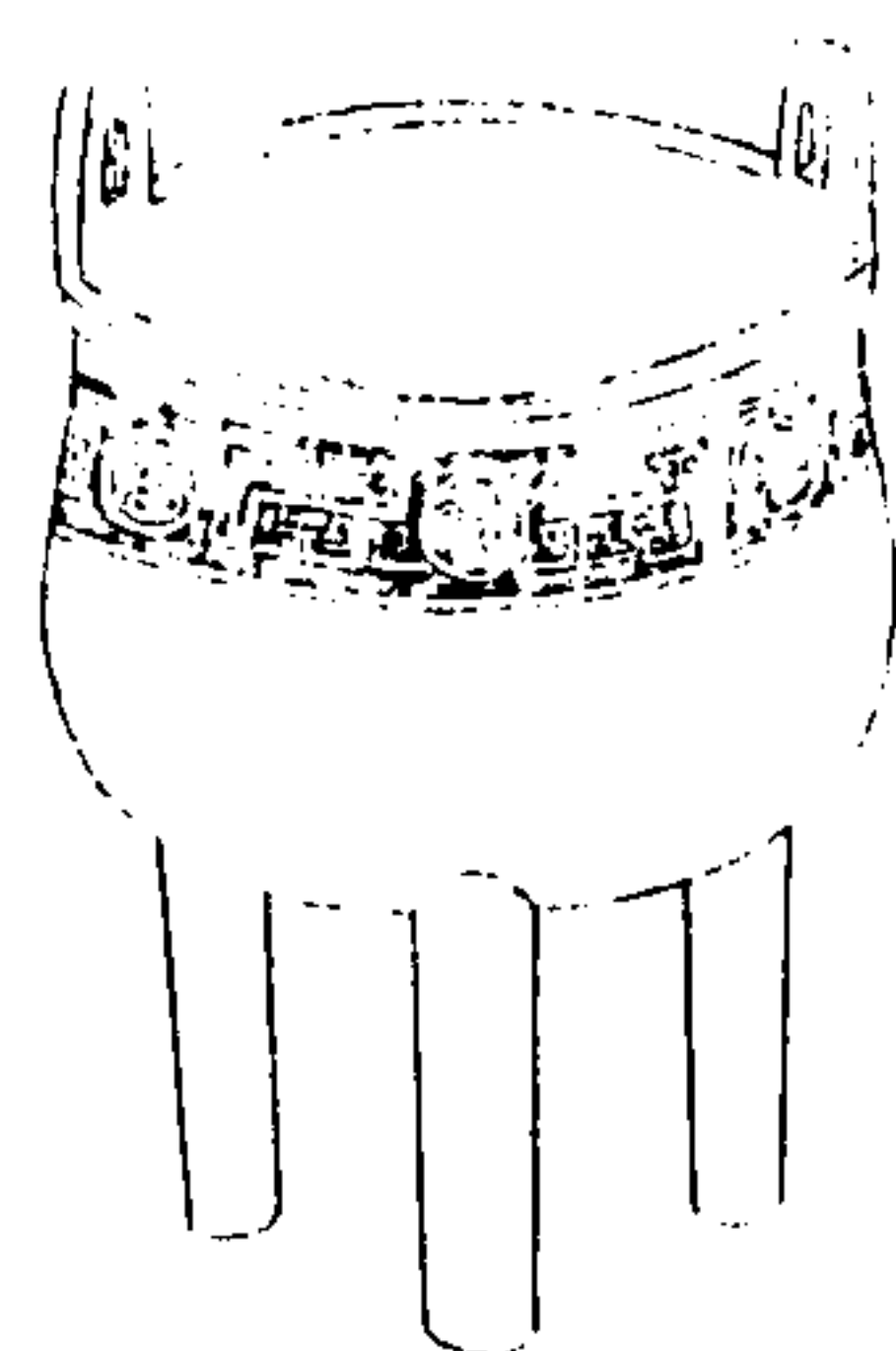

西清續鑑

甲編卷三 鼎

二十一

右高六寸八分深四寸一分耳高一寸三分濶一寸七分口徑六寸四分腹圍二尺一寸重八十四兩

周夔紋鼎四

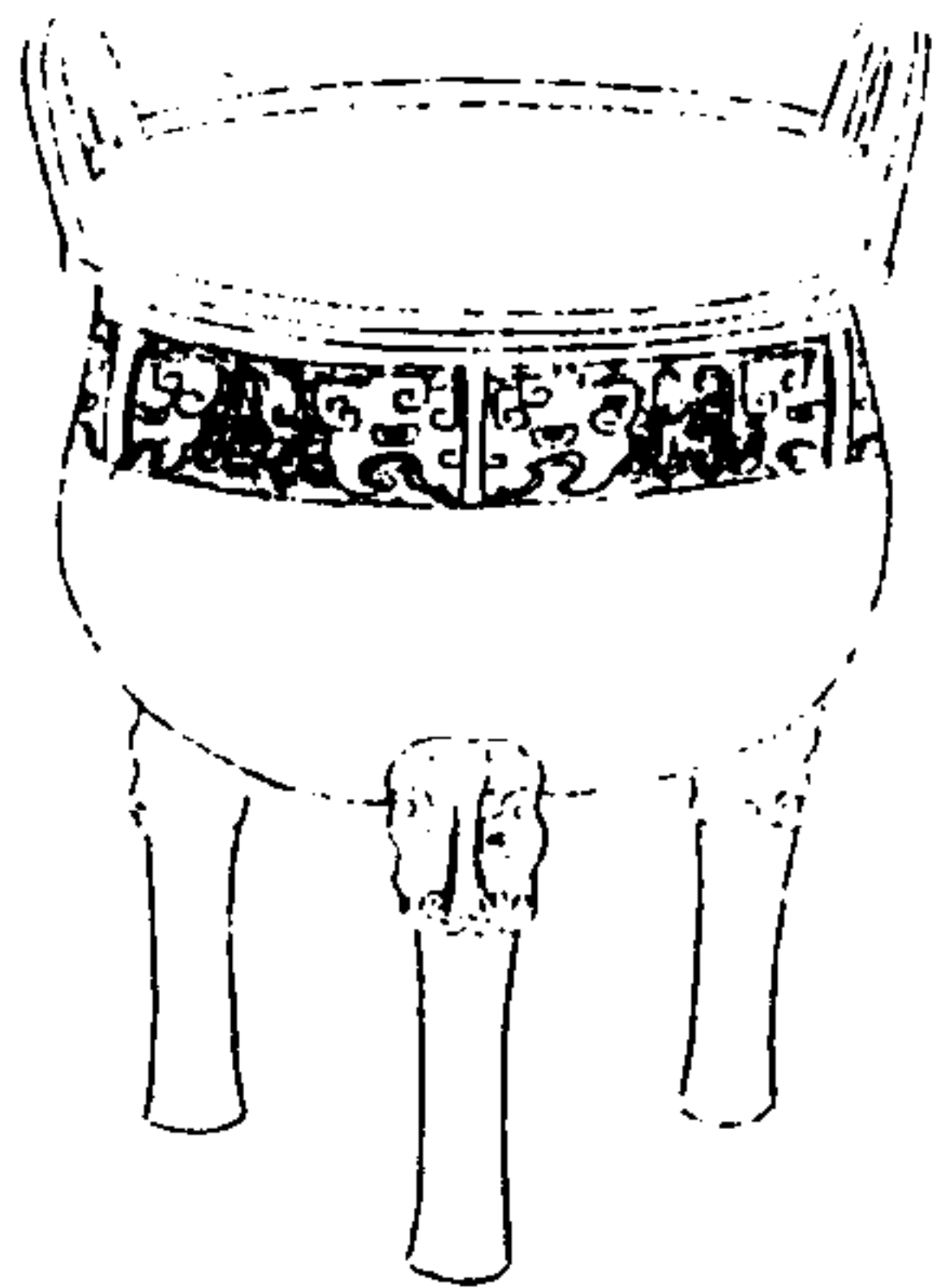

西清續鑑

甲編卷三

三

右高六寸五分深三寸六分耳高一寸五分濶一寸六分口徑六寸六分腹圍一尺九寸六分重七十二兩

周夔紋鼎五

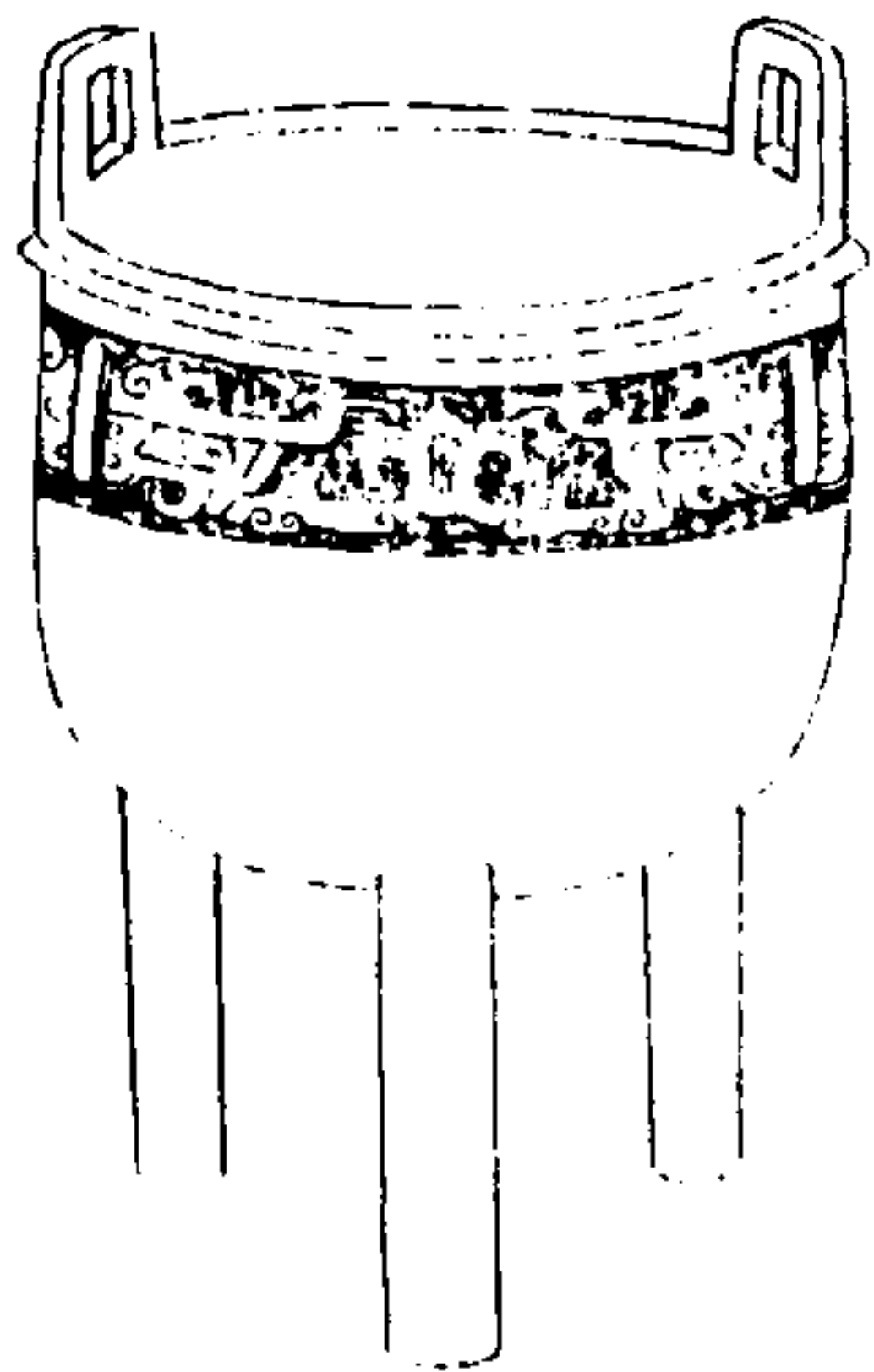

西清續鑑

甲編卷三

三

右高六寸五分深四寸一分耳高一寸三分濶二寸口徑五寸九分腹圍二尺六分重七十兩

周蟬紋鼎一

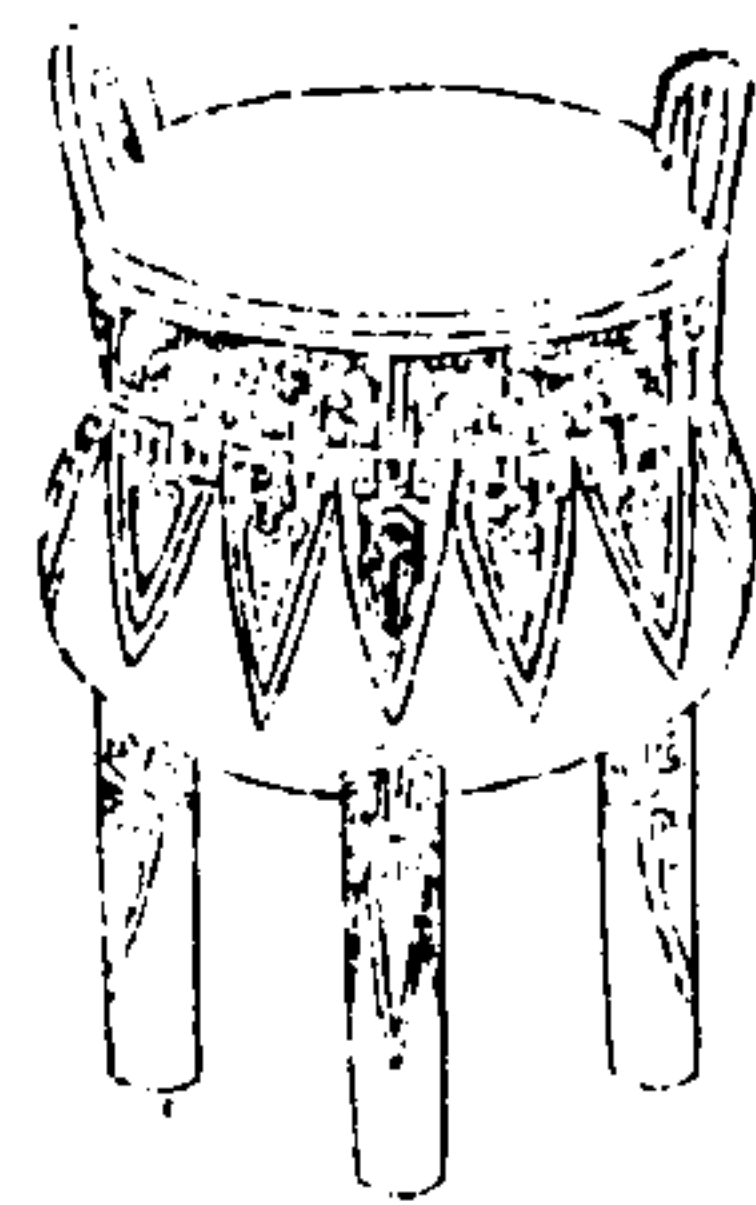

西清續鑑

甲編卷三

二五

右高四寸一分深二寸六分耳高一寸濶九分
口徑三寸八分腹圍一尺一寸五分重二十四
兩

周蟬紋鼎二

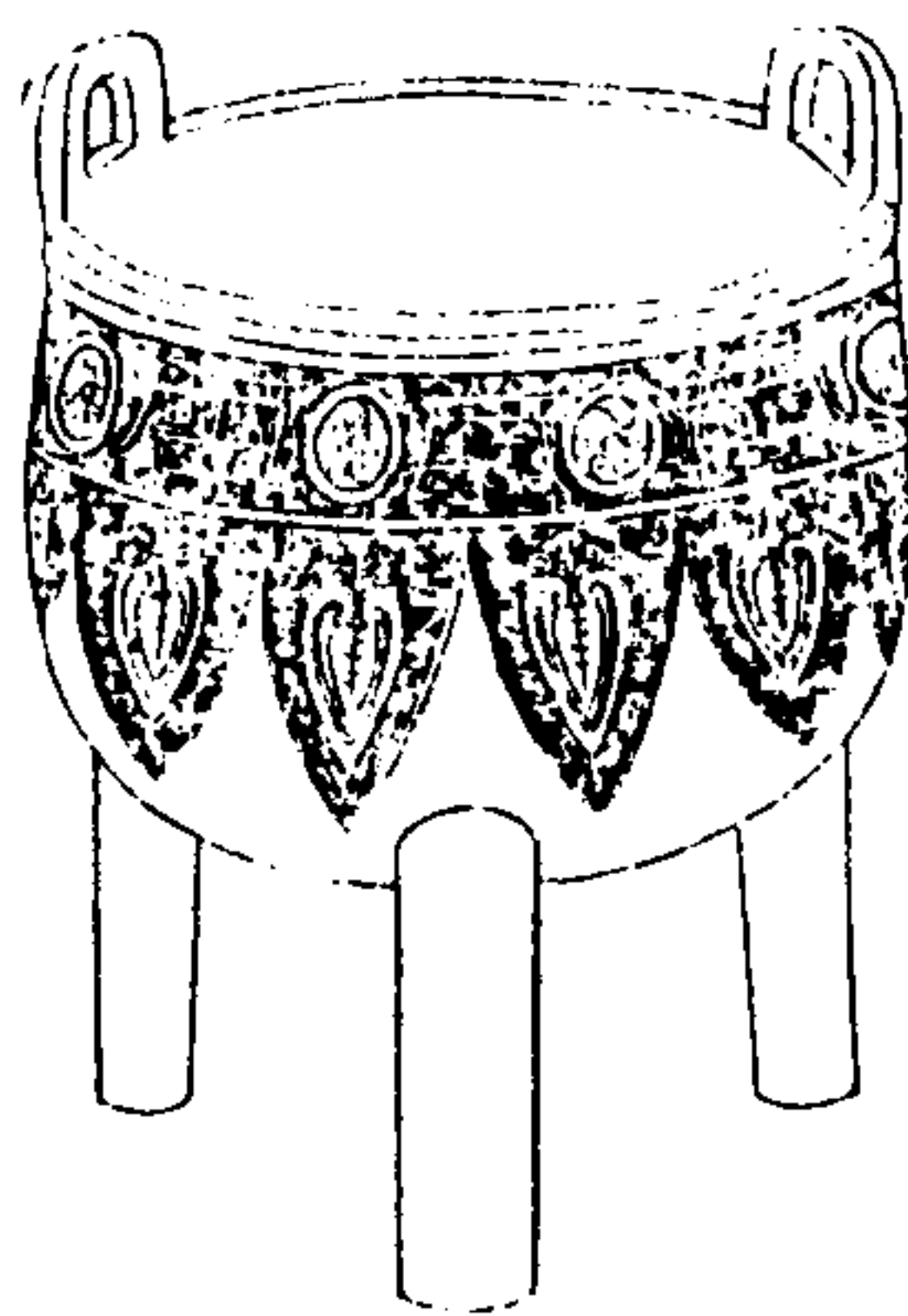

西清續鑑

甲編卷三

二五

右高六寸五分深四寸一分耳高一寸三分濶
二寸口徑五寸九分腹圍二尺六分重七十兩

周弦紋鼎一

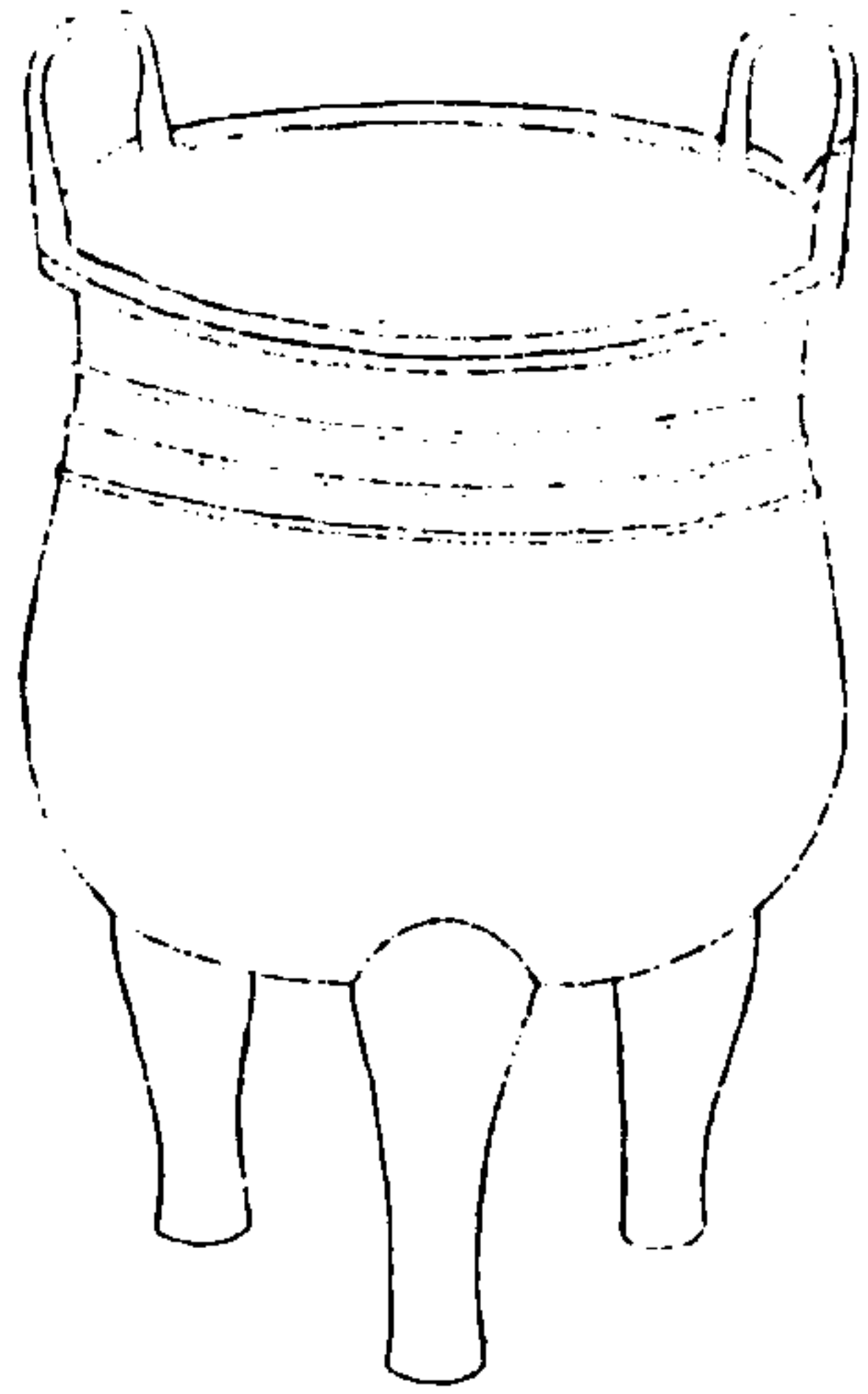

西清續鑑

甲編卷三

三六

右高一尺五分深六寸九分耳高二寸二分濶三寸口徑一尺三分腹圍三尺一寸二分重二百八兩

周弦紋鼎二

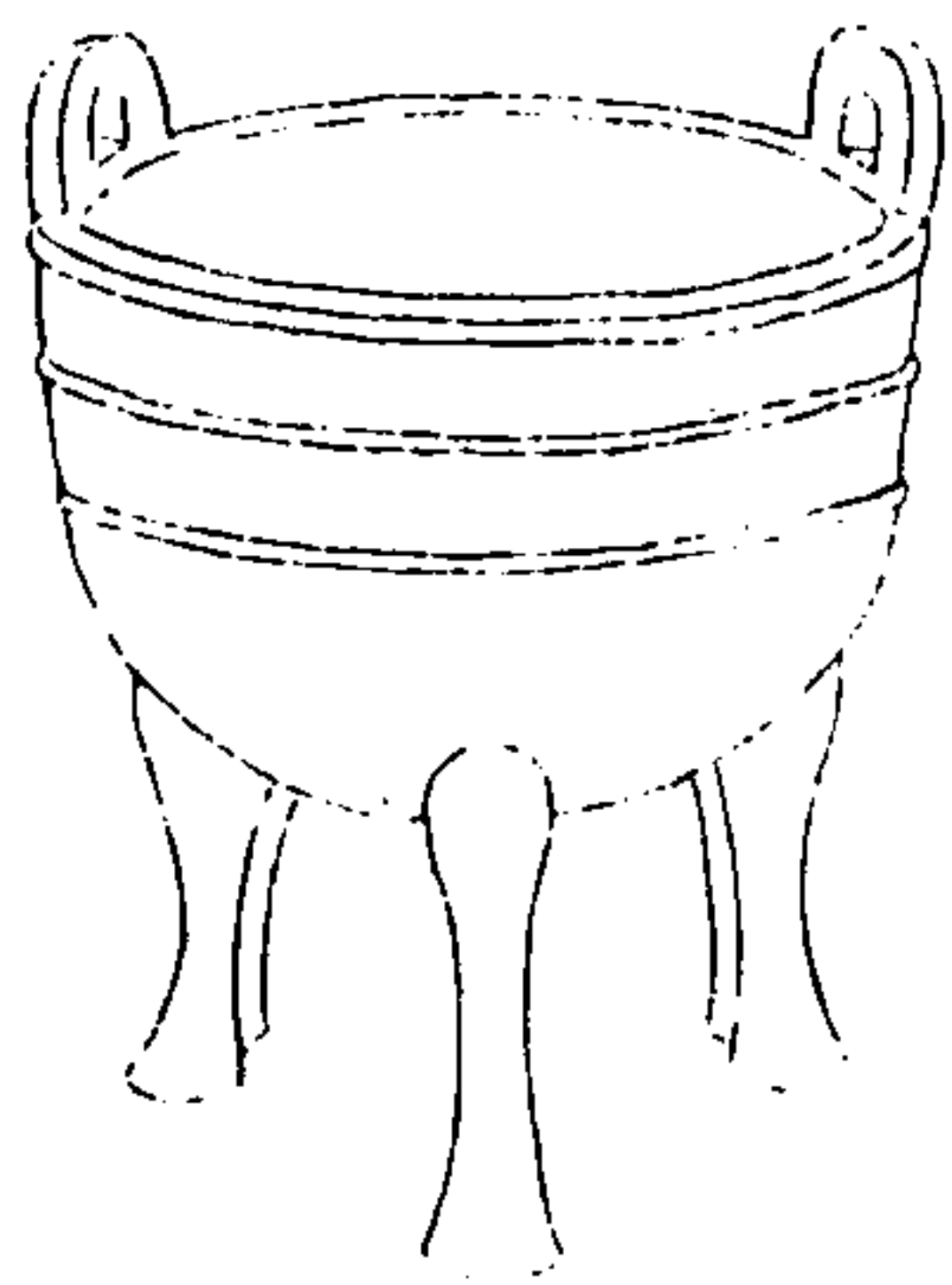

西清續鑑

甲編卷三

三七

右高五寸九分深四寸三分耳高一寸五分濶一寸七分口徑七寸三分腹圍二尺三寸七分重九十六兩

周弦紋鼎三

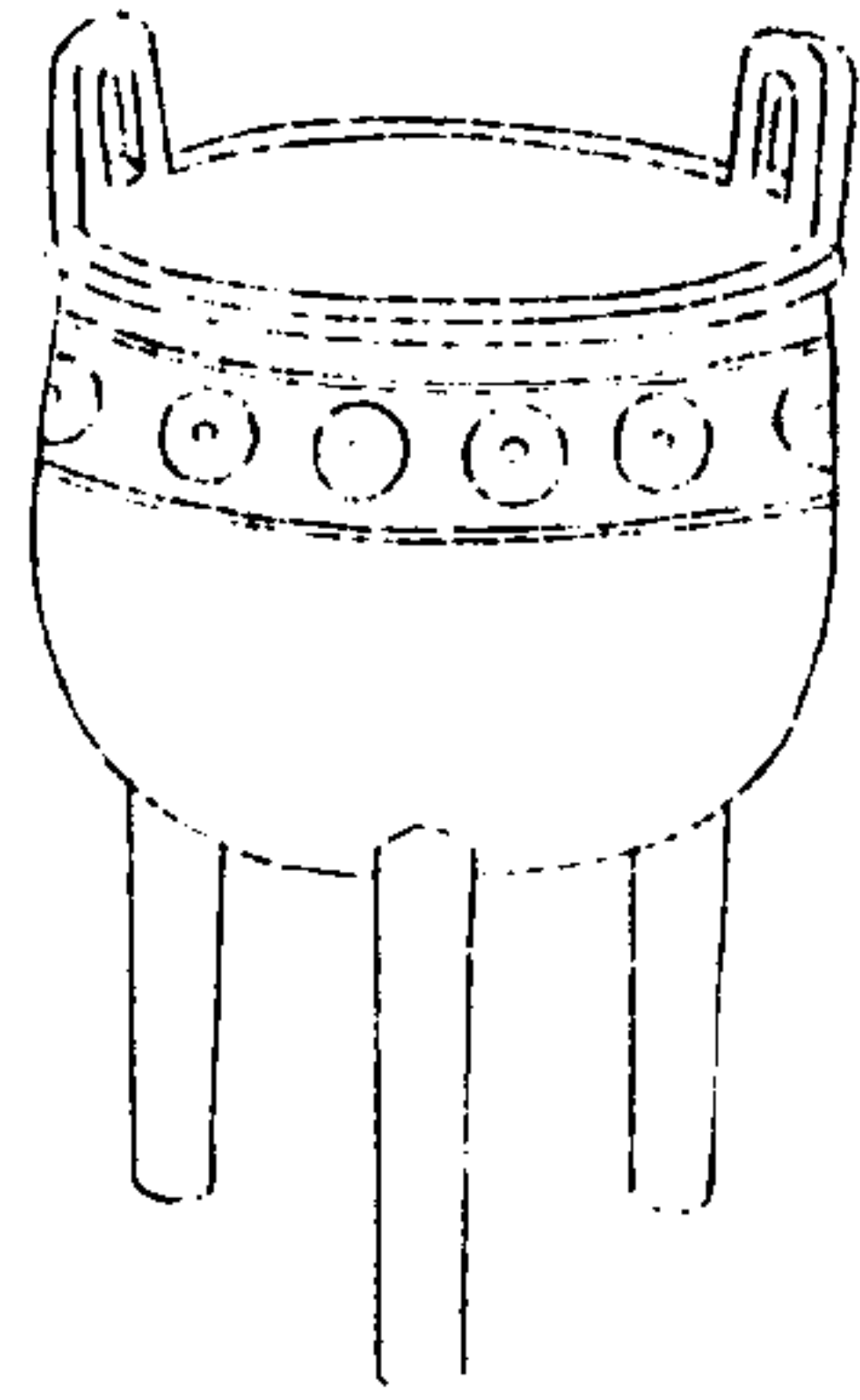

西清續鑑

甲編卷三

鼎

三

右高五寸七分深三寸三分耳高一寸三分濶一寸五分口徑五寸腹圍一尺六寸七分重四十六兩

周弦紋鼎四

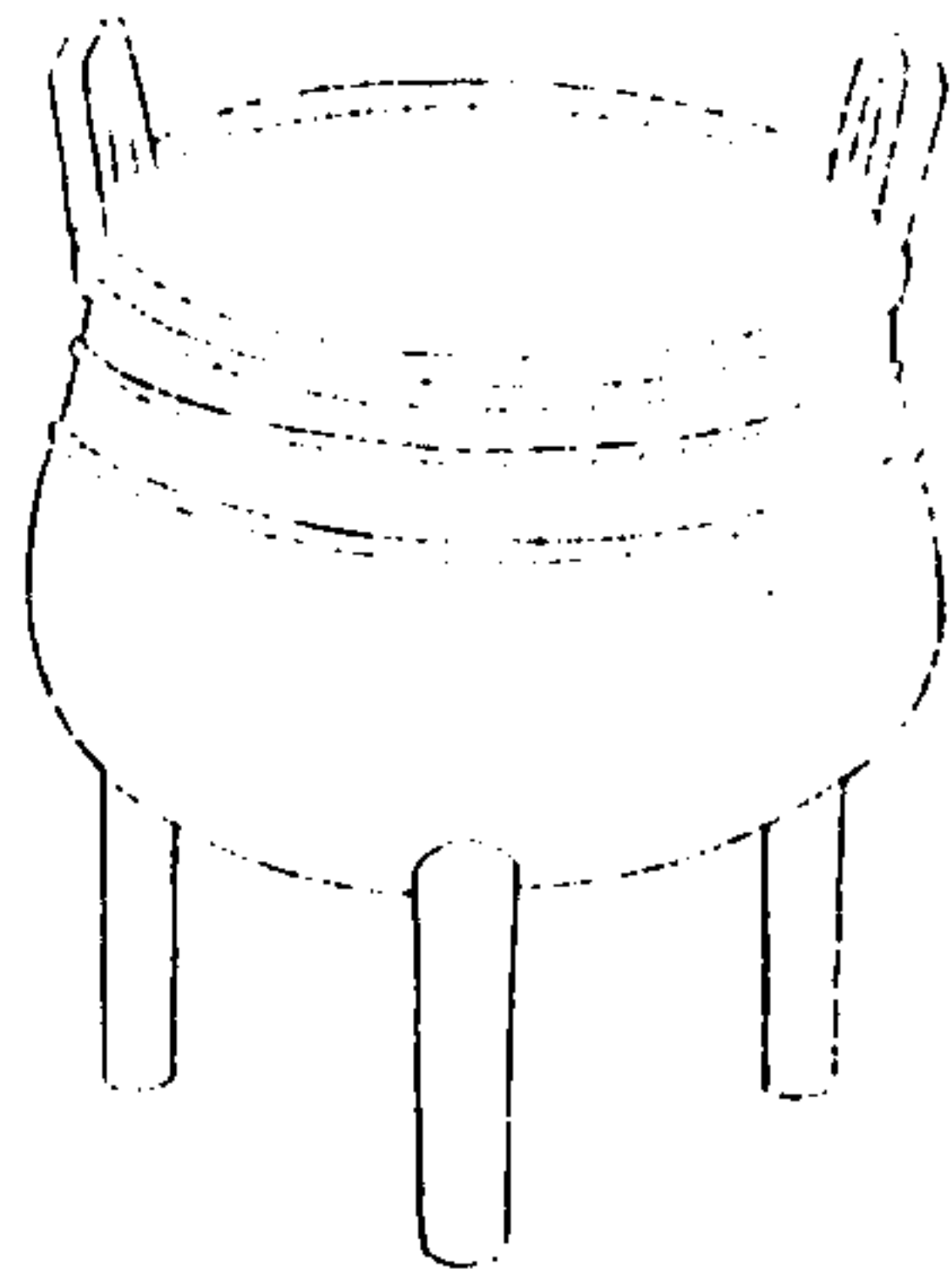

西清續鑑

甲編卷三

鼎

四

右高五寸五分深三寸三分耳高一寸一分濶一寸八分口徑五寸四分腹圍一尺八寸二分重五十二兩

周弦紋鼎五

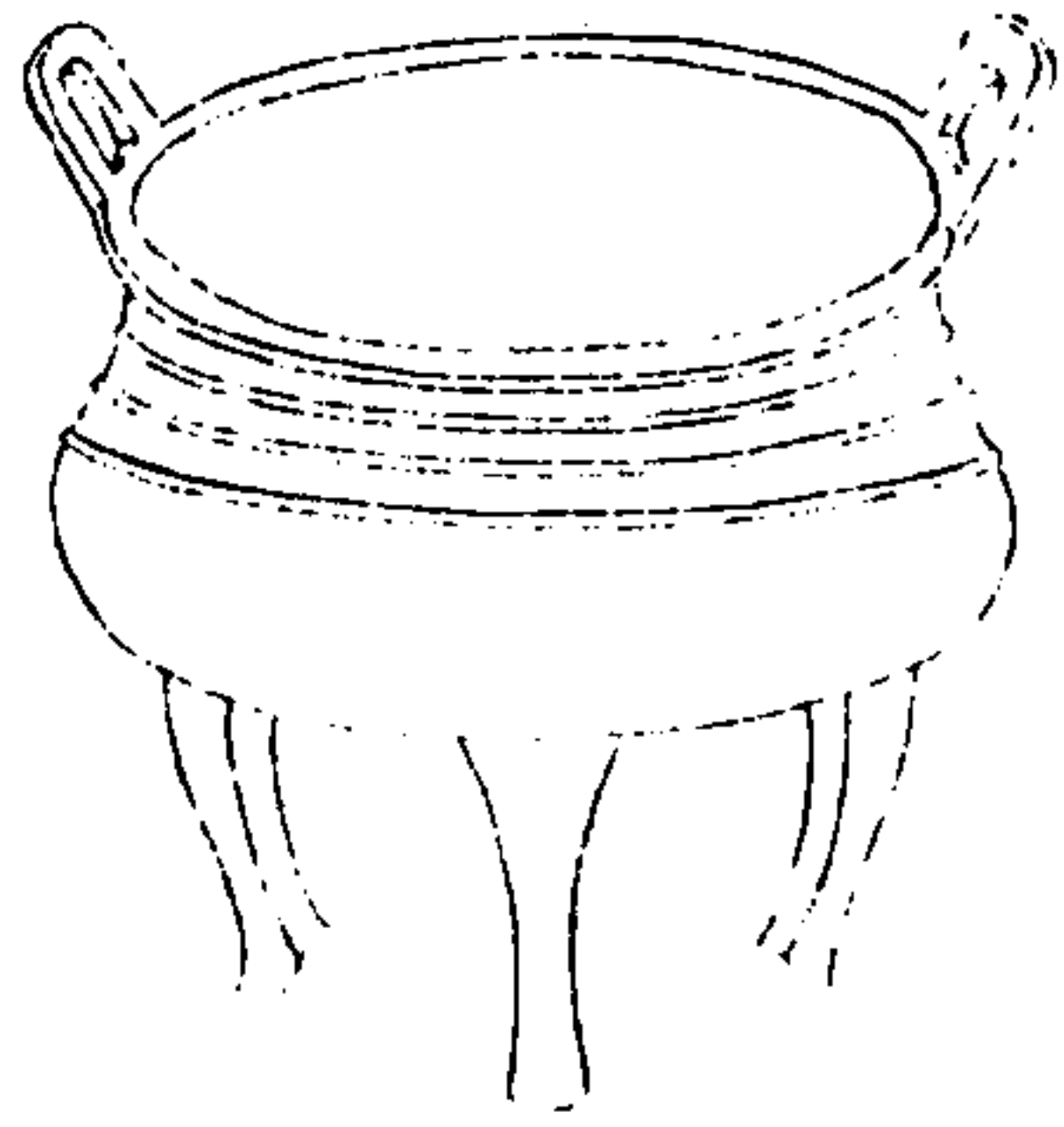

西清續鑑

甲編卷三

三

右高五寸九分深三寸五分耳高一寸四分濶一寸五分口徑六寸二分腹圍二尺二寸八分重八十兩

周環紋鼎一

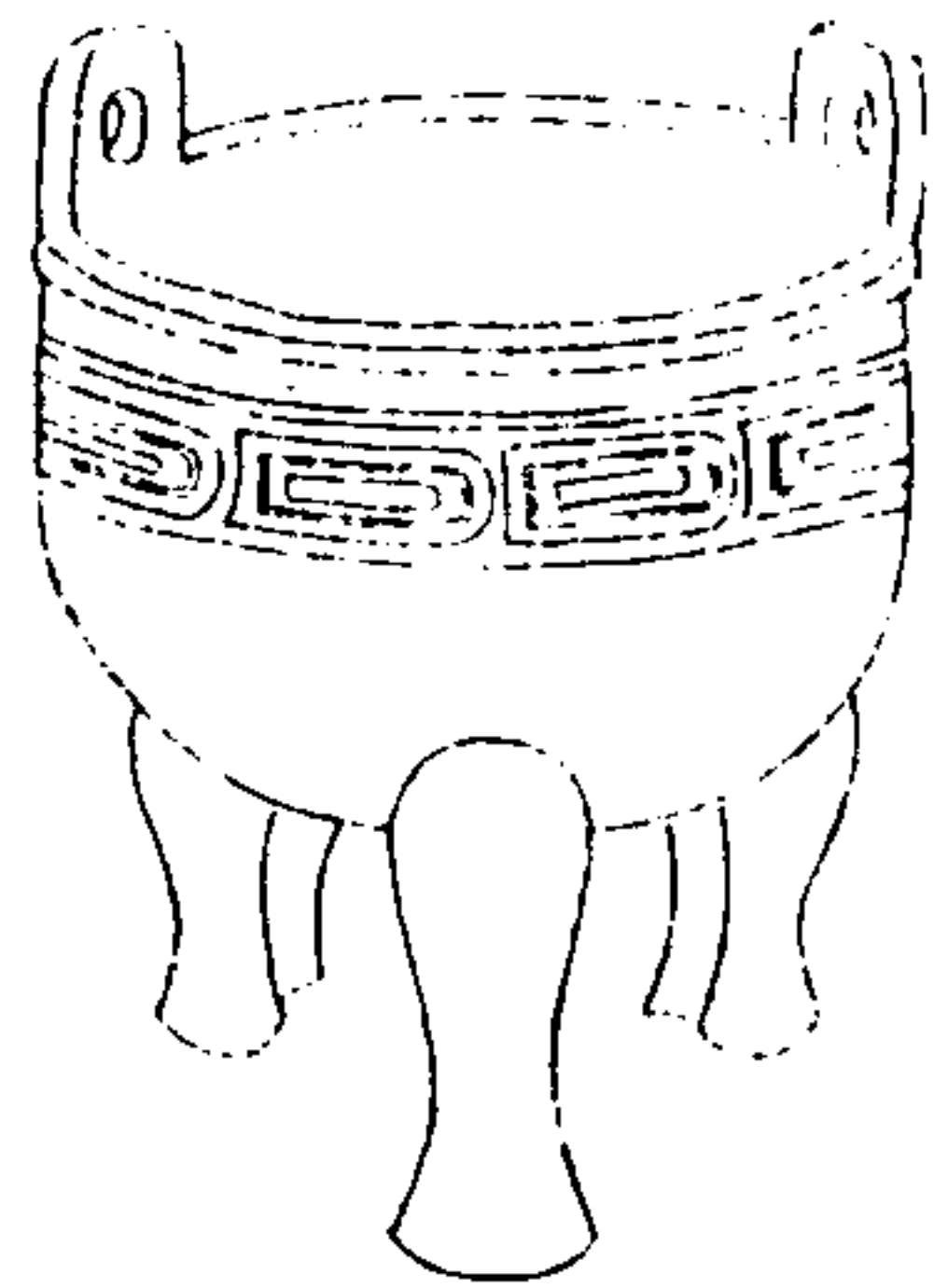

西清續鑑

甲編卷三

三

右高五寸一分深三寸一分耳高一寸一分濶一寸三分口徑六寸二分腹圍二尺三分重八十八兩

周環紋鼎二

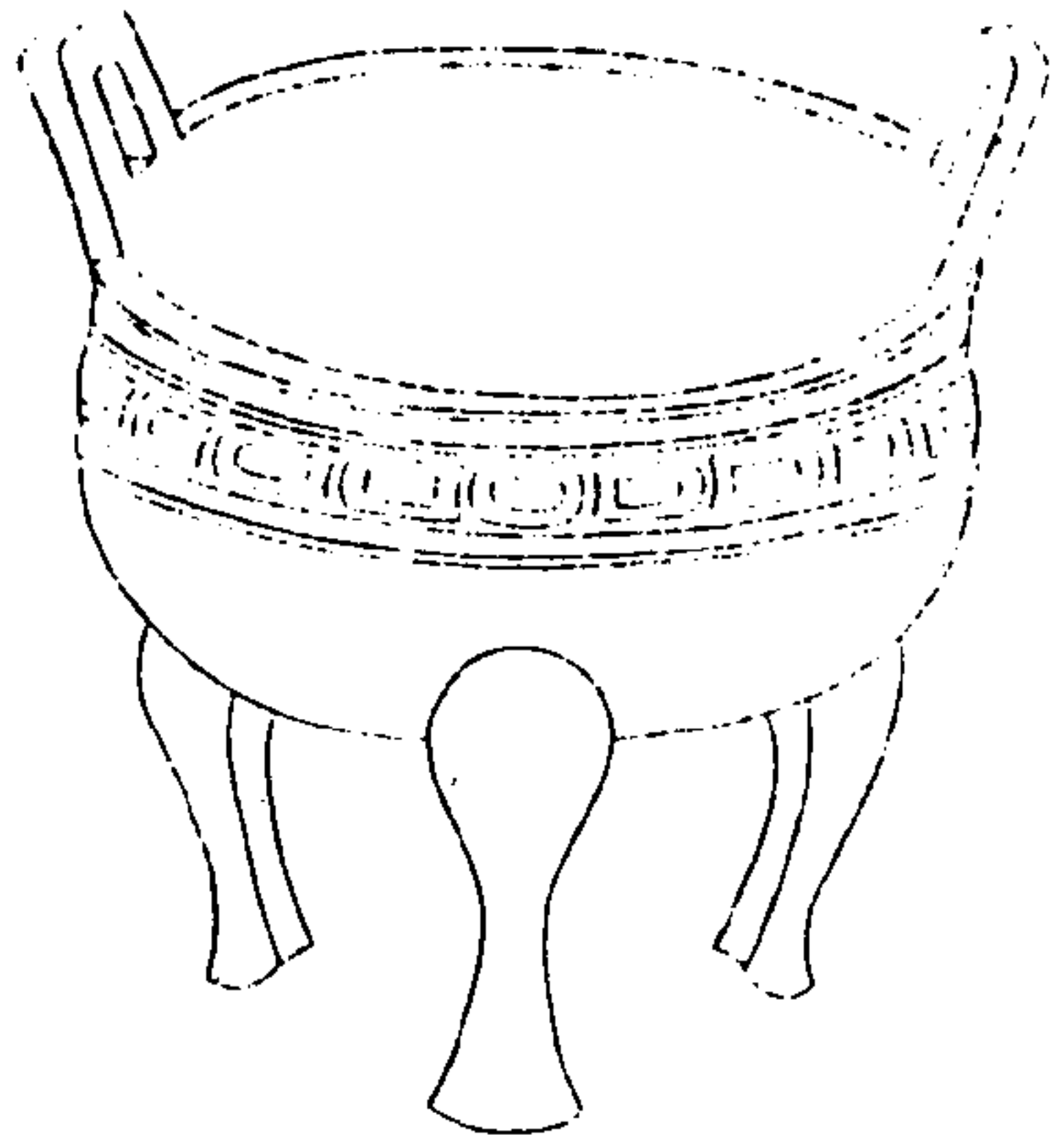

西清續鑑

甲編卷三

三十一

右高九寸深五寸九分耳高二寸五分濶二寸八分口徑一尺八分腹圍三尺五寸重三百四兩

周帶紋鼎

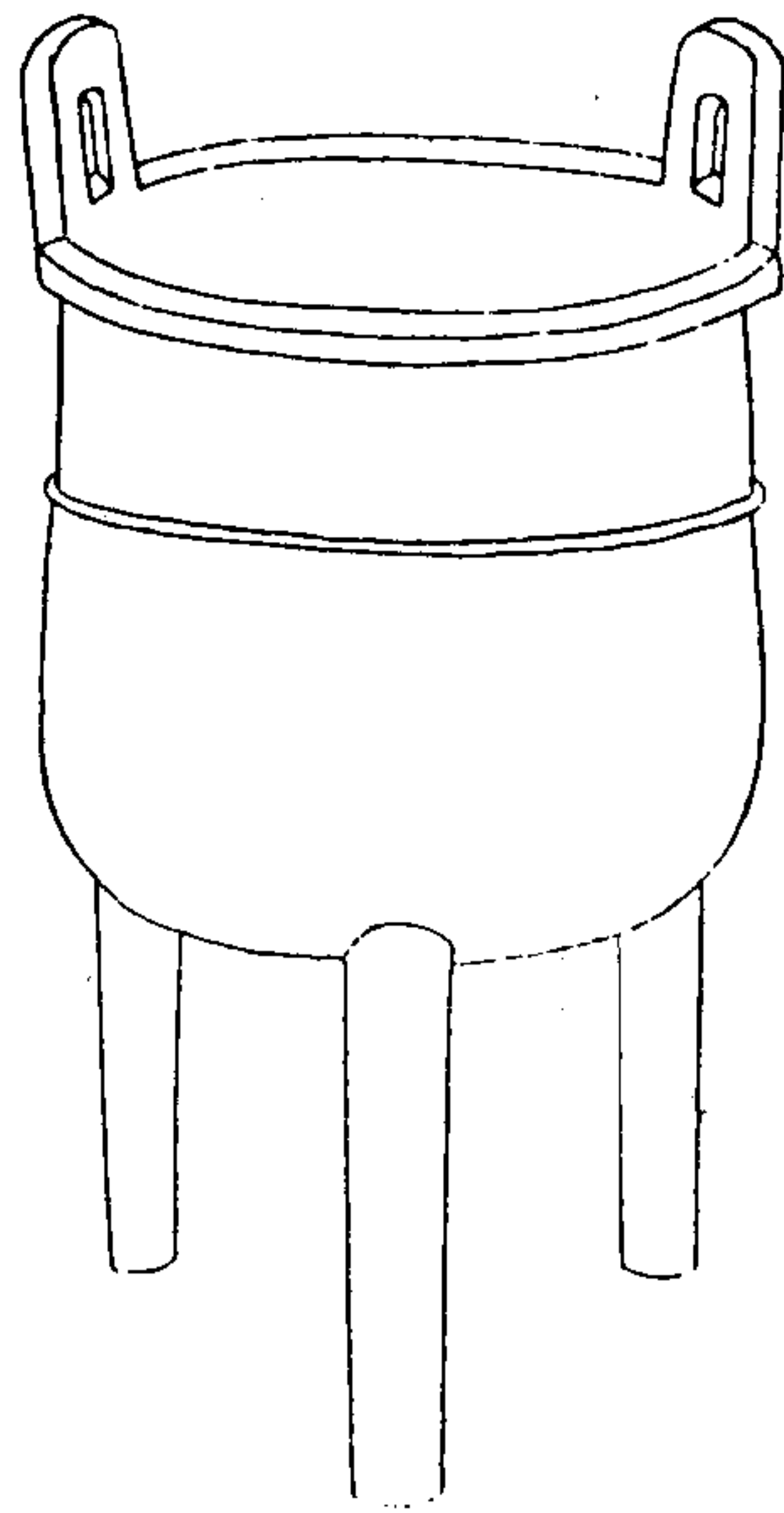

西清續鑑

甲編卷三

三十一

右高一尺二寸五分深六寸五分耳高二寸九分濶二寸四分口徑九寸五分腹圍三尺一分重三百三十六兩

周素鼎

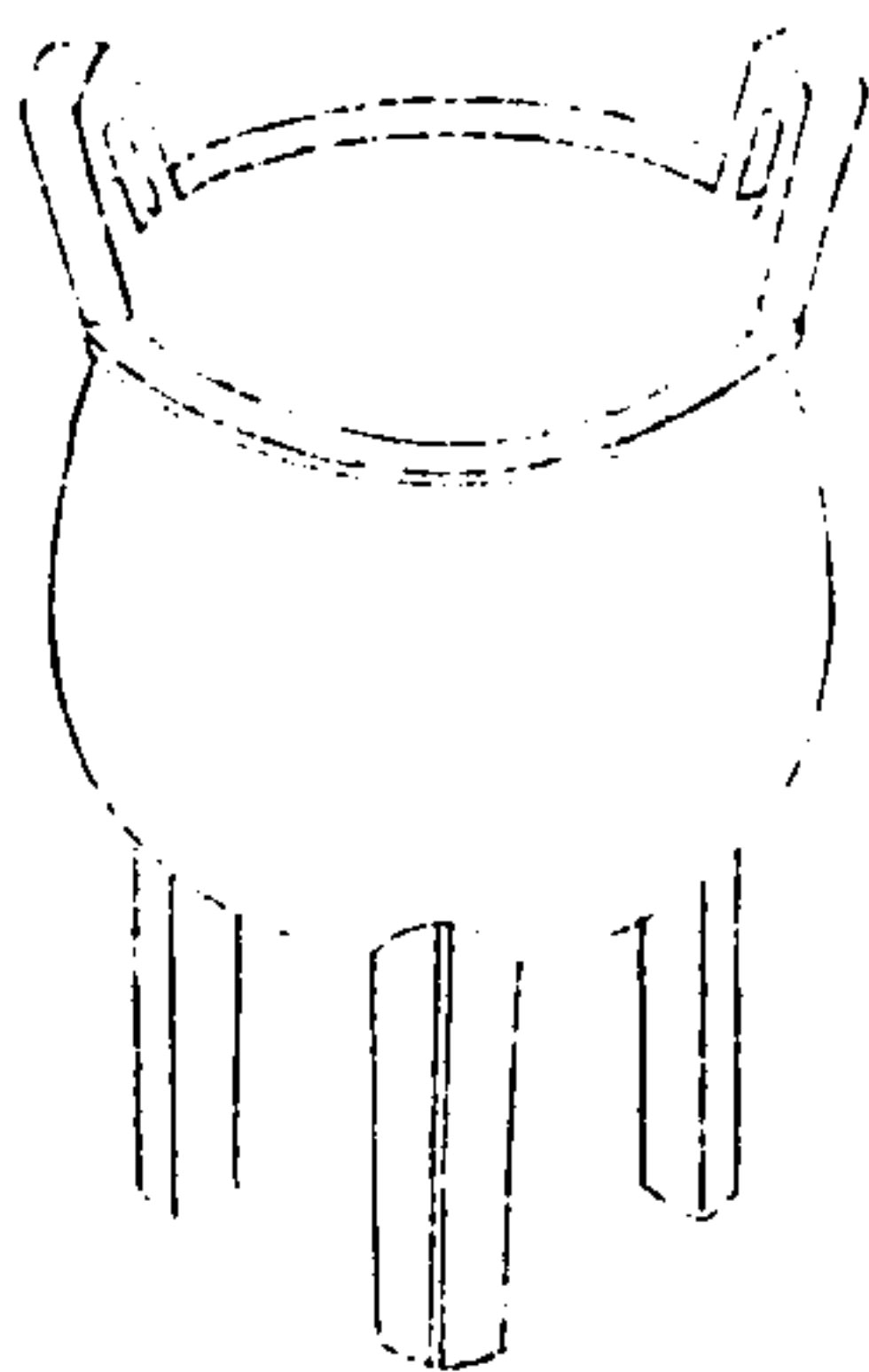

西清續鑑

甲編卷三

三五

右高六寸二分深三寸八分耳高一寸二分濶一寸四分口徑五寸腹圍一尺七寸八分重七十四兩

漢千秋鼎

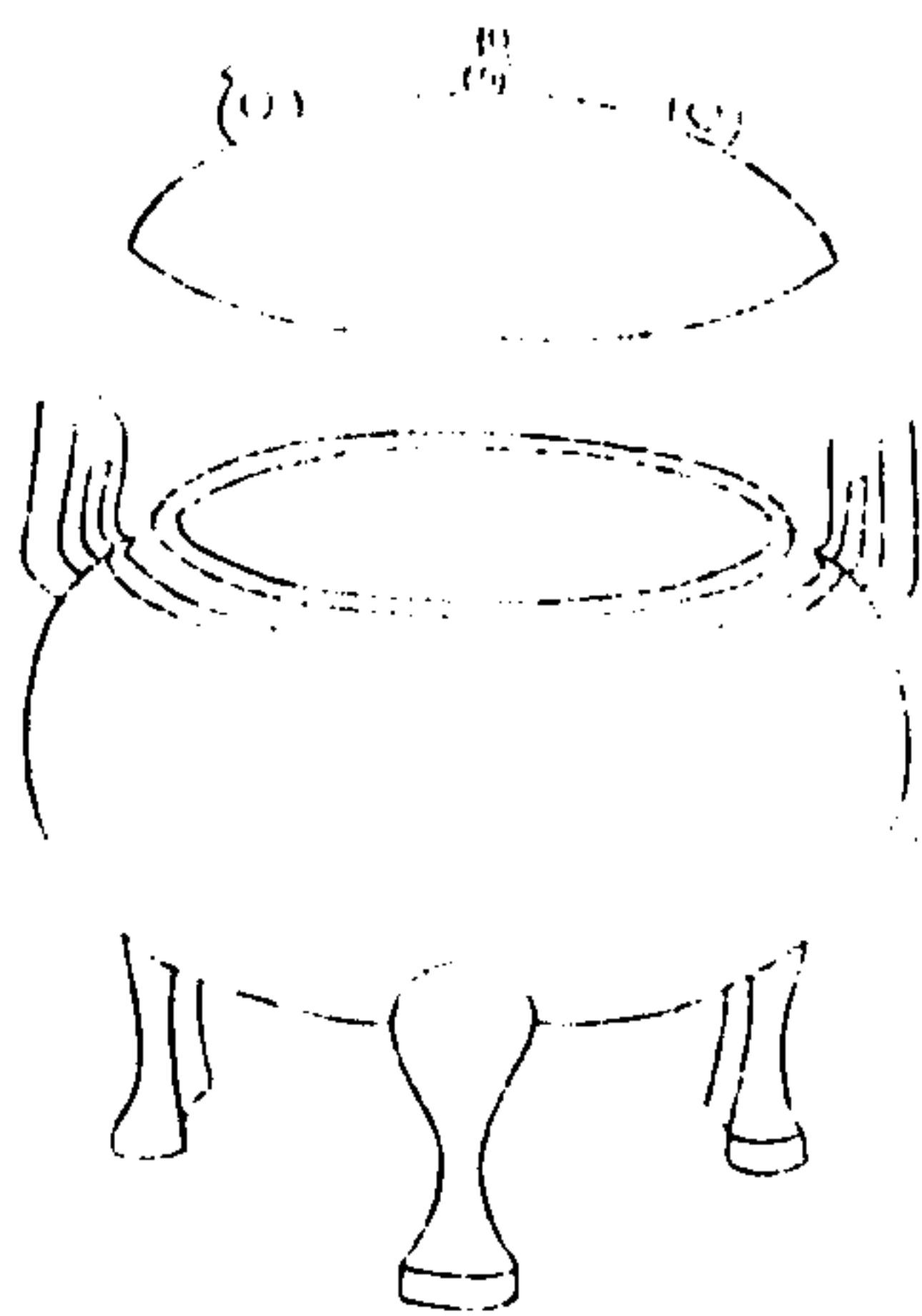

西清續鑑

甲編卷三

三五

千秋

右通蓋高五寸深三寸二分耳高一寸五分濶一寸口徑四寸五分腹圍一尺八寸二分重三十六兩銘曰千秋亦肩壽萬年之意昔人謂臣下為君上監制子孫為父祖考設銘款咸祝祈壽祉即此義也

漢饗饗鼎

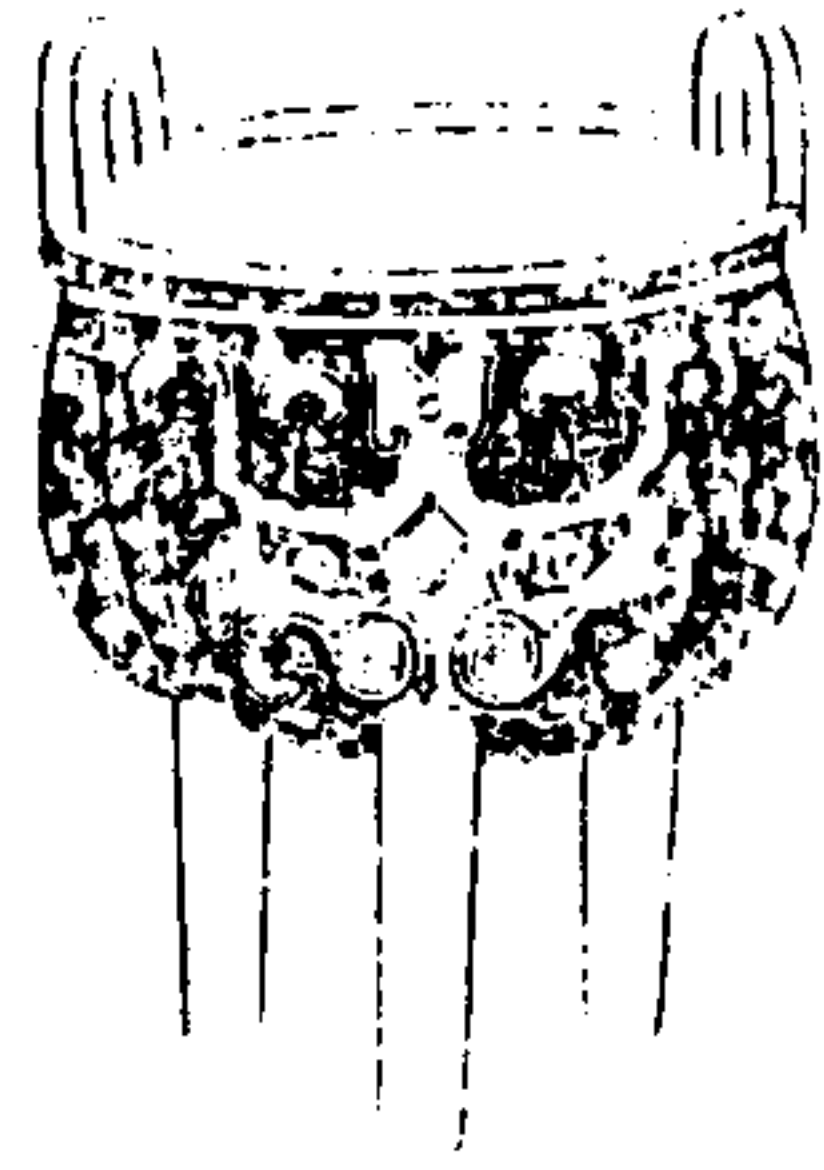

西清續鑑

甲編卷三

三六

右高三寸三分深一寸六分耳高八分淵如之口徑二寸八分腹圍八寸六分重十四兩有半金銀錯

漢乳鼎

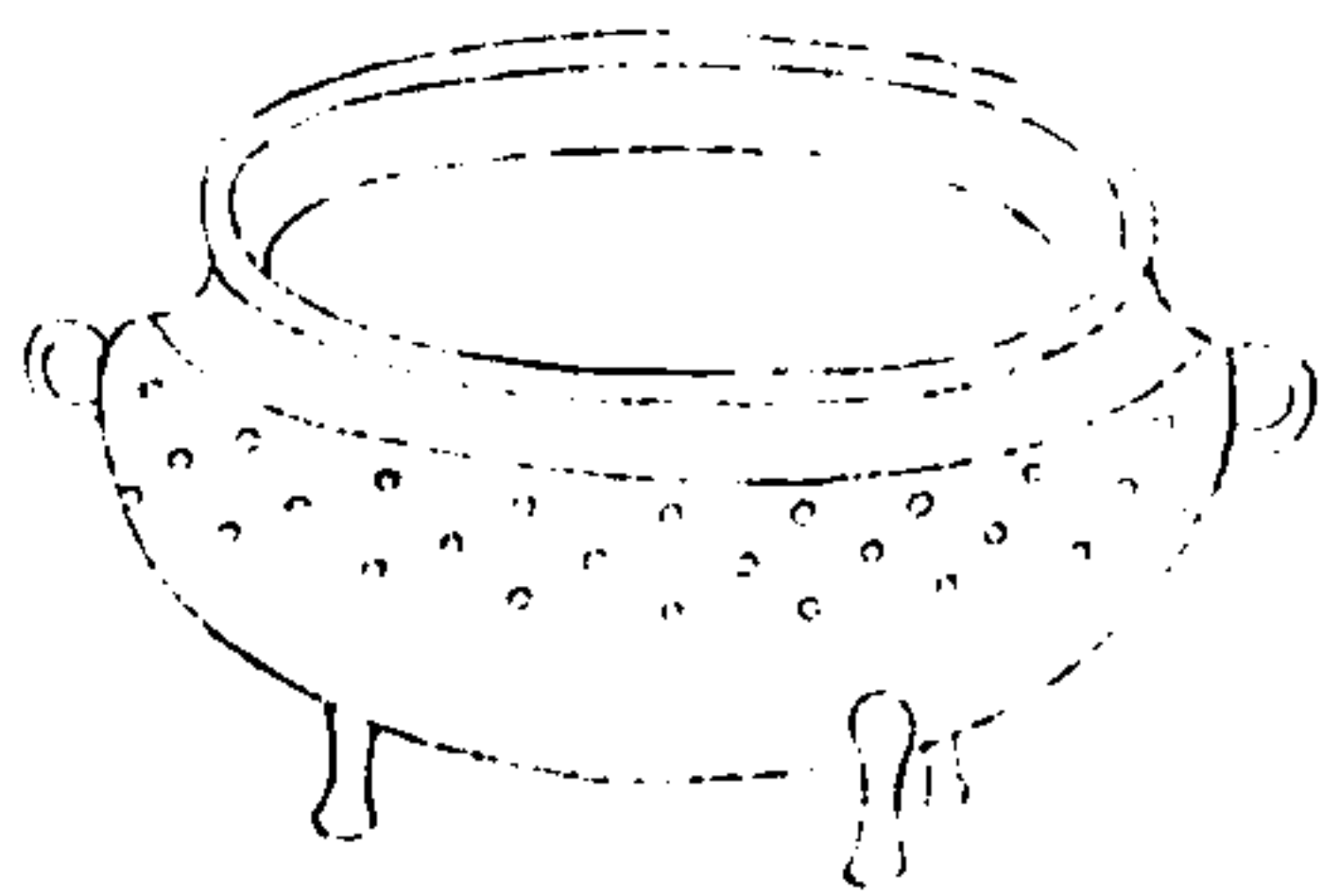

西清續鑑

甲編卷三

三七

右高三寸五分深二寸八分兩耳在旁口徑六寸六分腹圍二尺一寸二分重三十五兩

漢夔鳳鼎

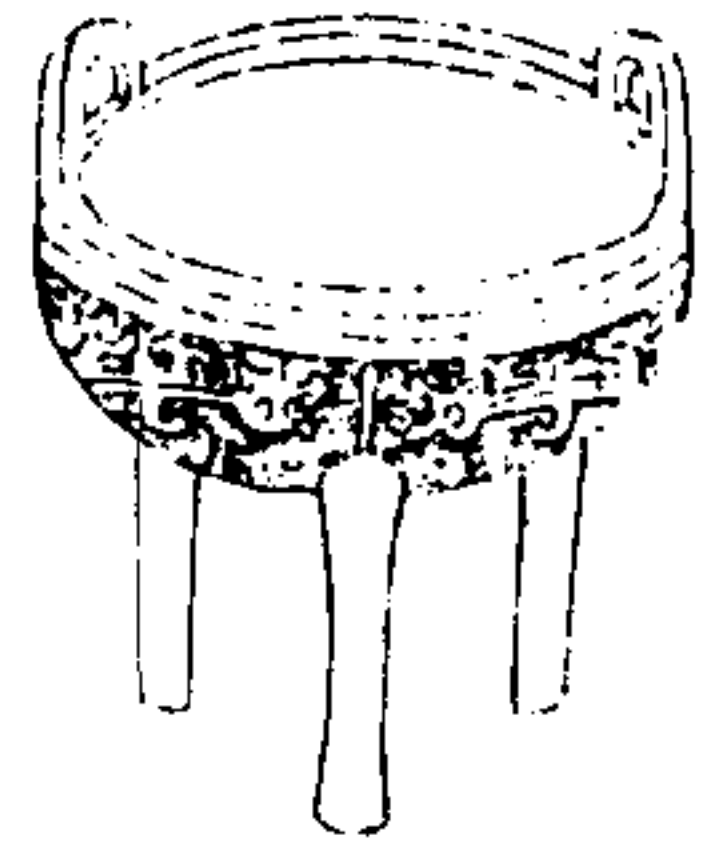

西清續鑑

甲編卷三 鼎

三六

右高二寸二分深一寸二分可高七分濶一寸
口徑三寸二分腹圍一尺四分重十一兩

漢螭夔鼎一

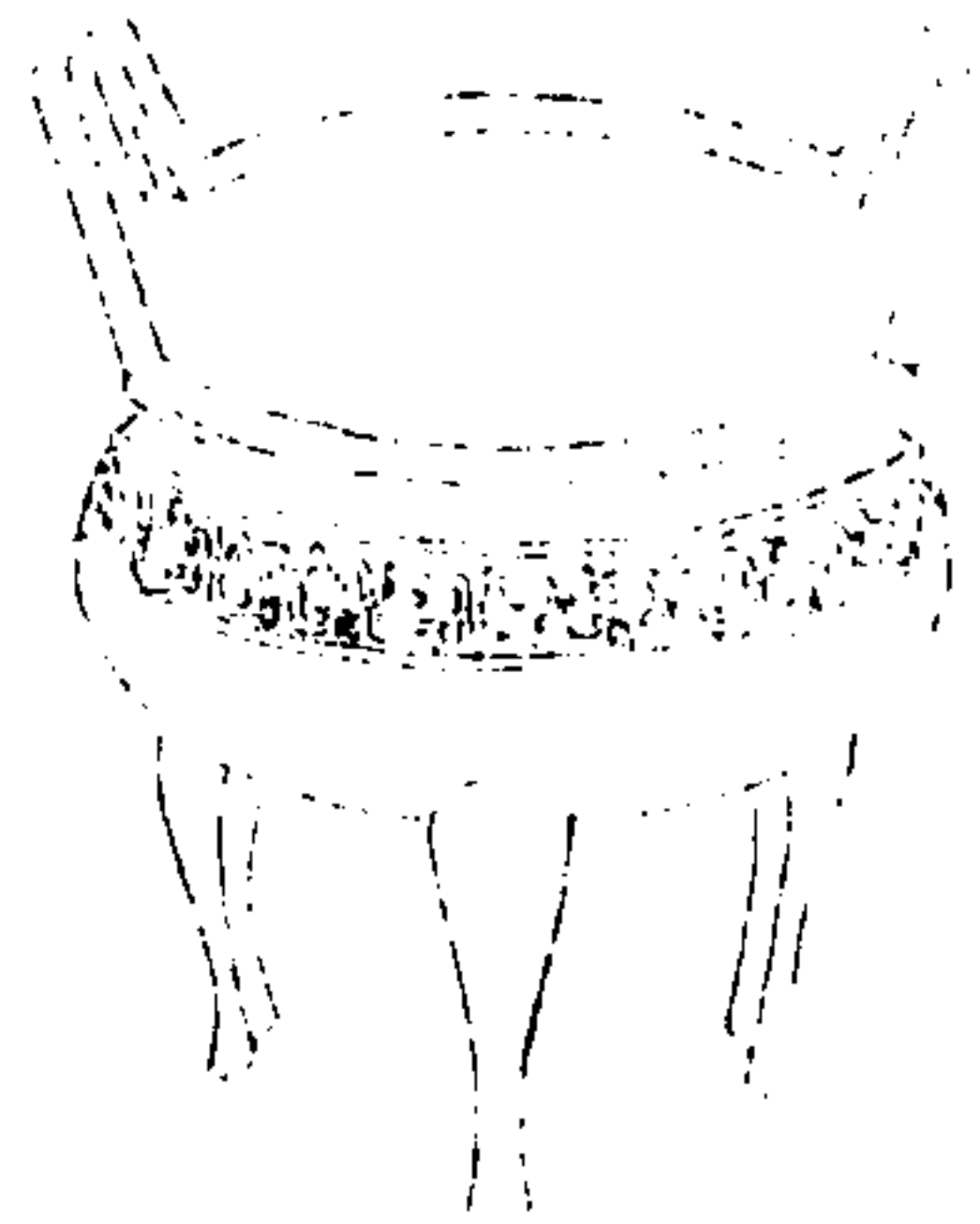

西清續鑑

甲編卷三 鼎

三九

右高七寸四分深三寸九分可高二寸三分濶
三寸三分口徑八寸三分腹圍二尺七寸重一
百六十兩

漢熹夔鼎二

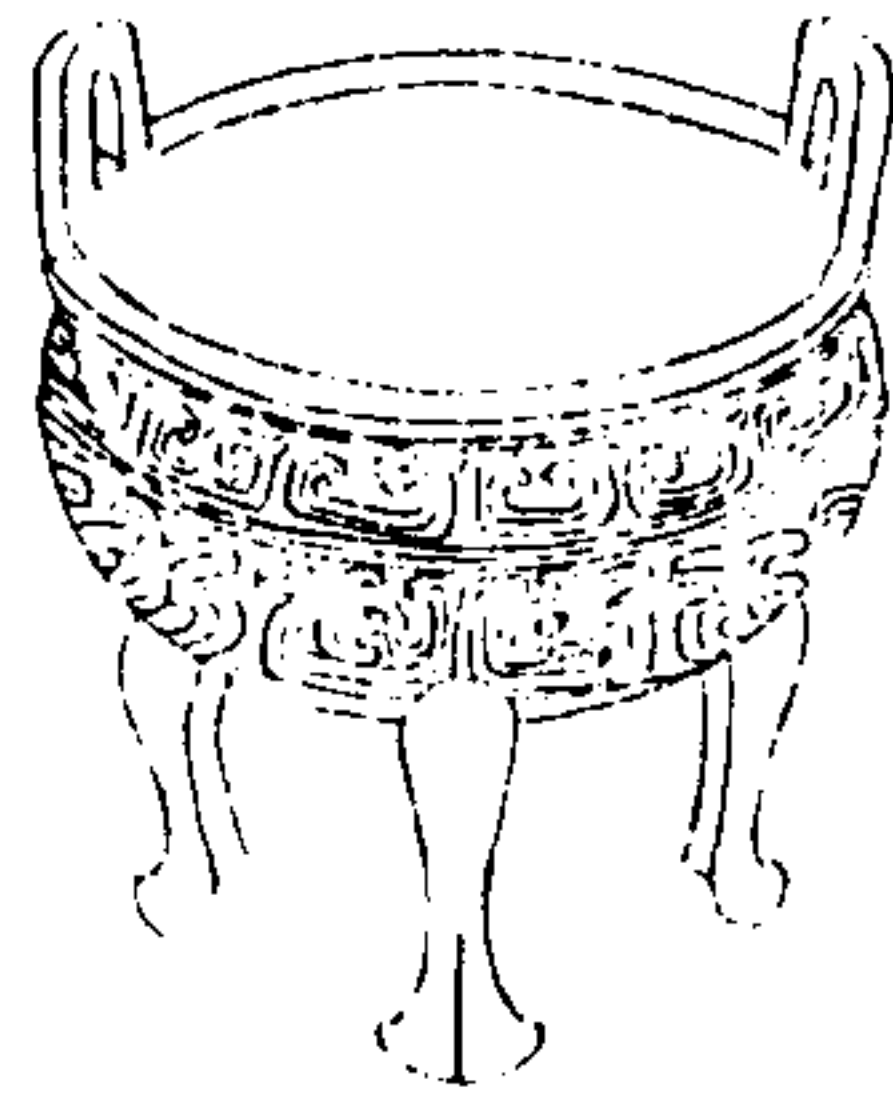

西清續鑑

甲編卷三

四十

右高五寸深三寸二分耳高一寸六分濶如之口徑六寸七分腹圍二尺八分重六十六兩

漢熹夔鼎三

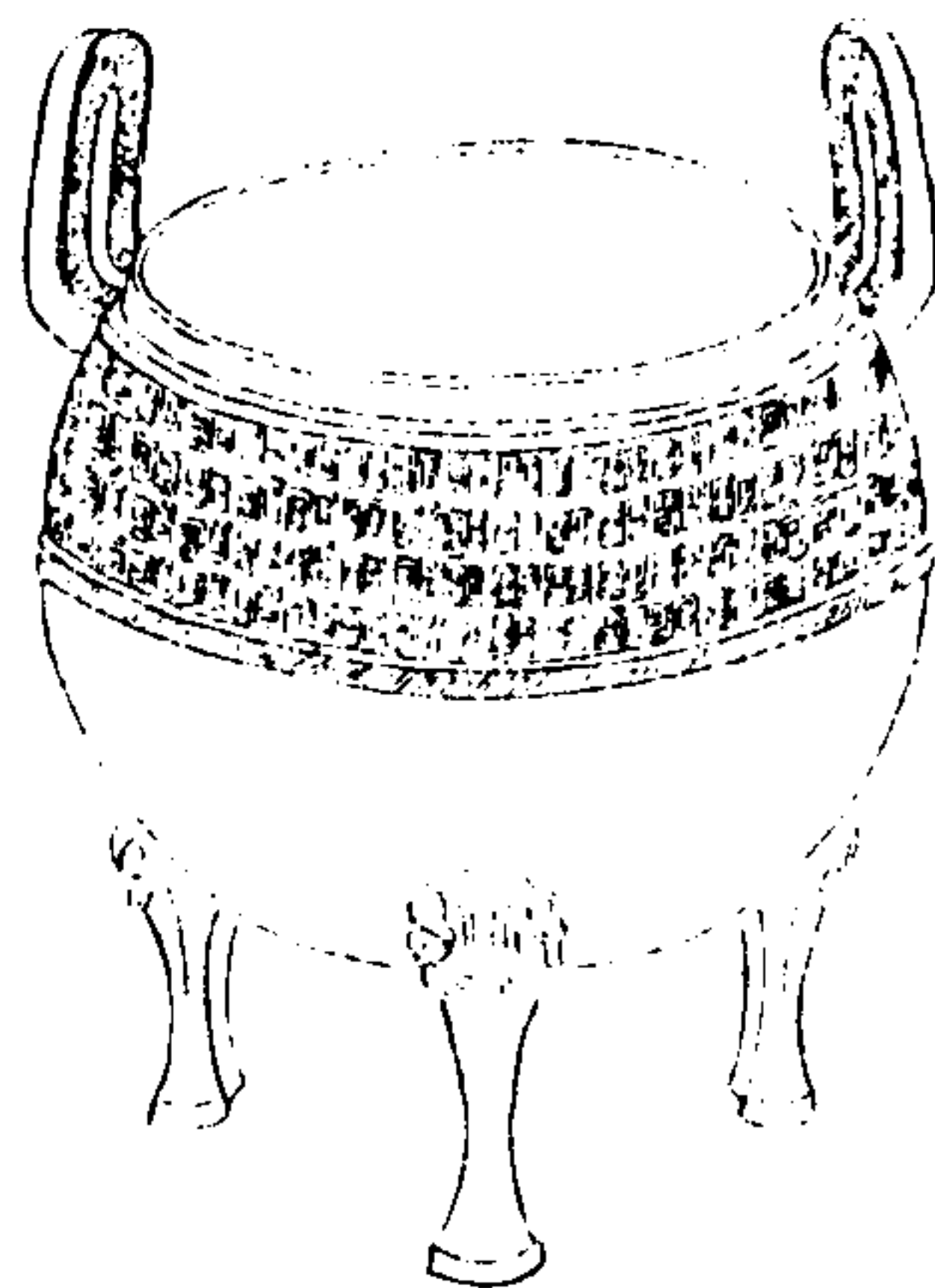

西清續鑑

甲編卷三

四十一

右高九寸七分深七寸六分耳高三寸濶二寸一分口徑九寸腹圍三尺四寸九分重二百八兩缺蓋

漢蟠夔鼎四

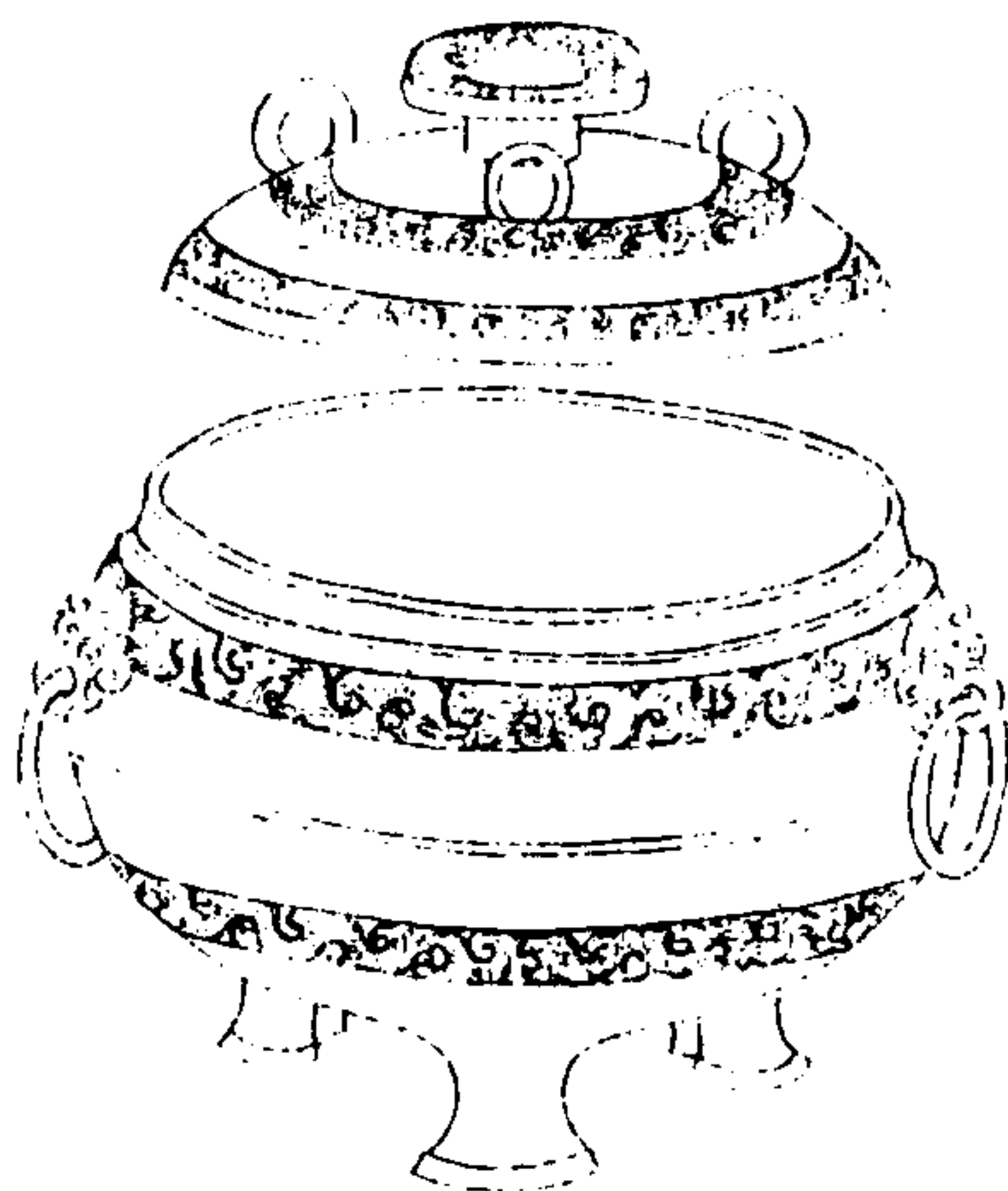

西清續鑑

甲編卷三

四三

右通蓋高一尺八分深六寸六分兩可連環在旁口徑一尺四分腹圍三尺九分重四百兩

漢蟠夔鼎五

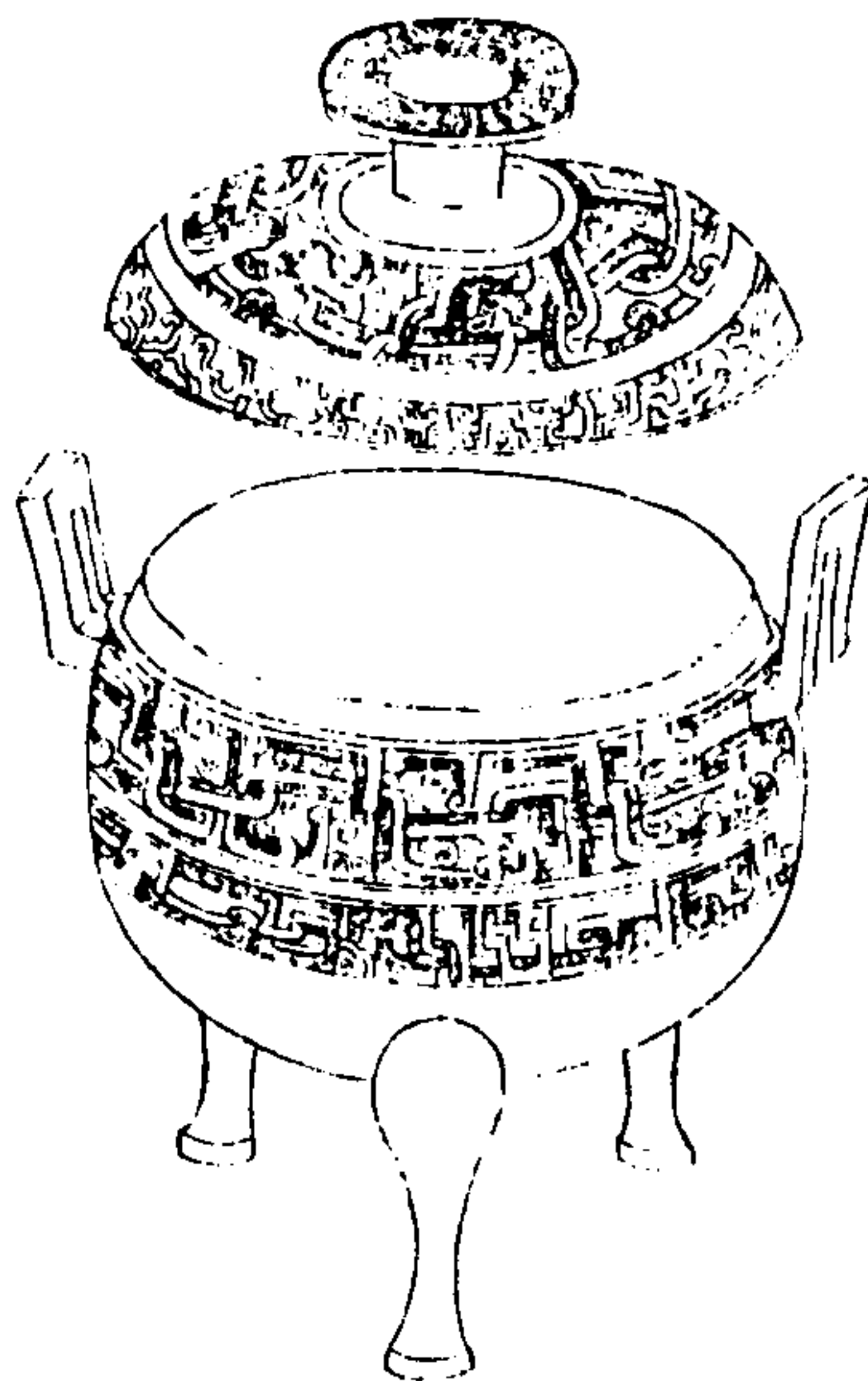

西清續鑑

甲編卷三

四三

右通蓋高一尺一寸四分深六寸一分耳高二寸六分濶二寸二分口徑九寸二分腹圍三尺三寸重二百二十五兩

漢蟠夔鼎六

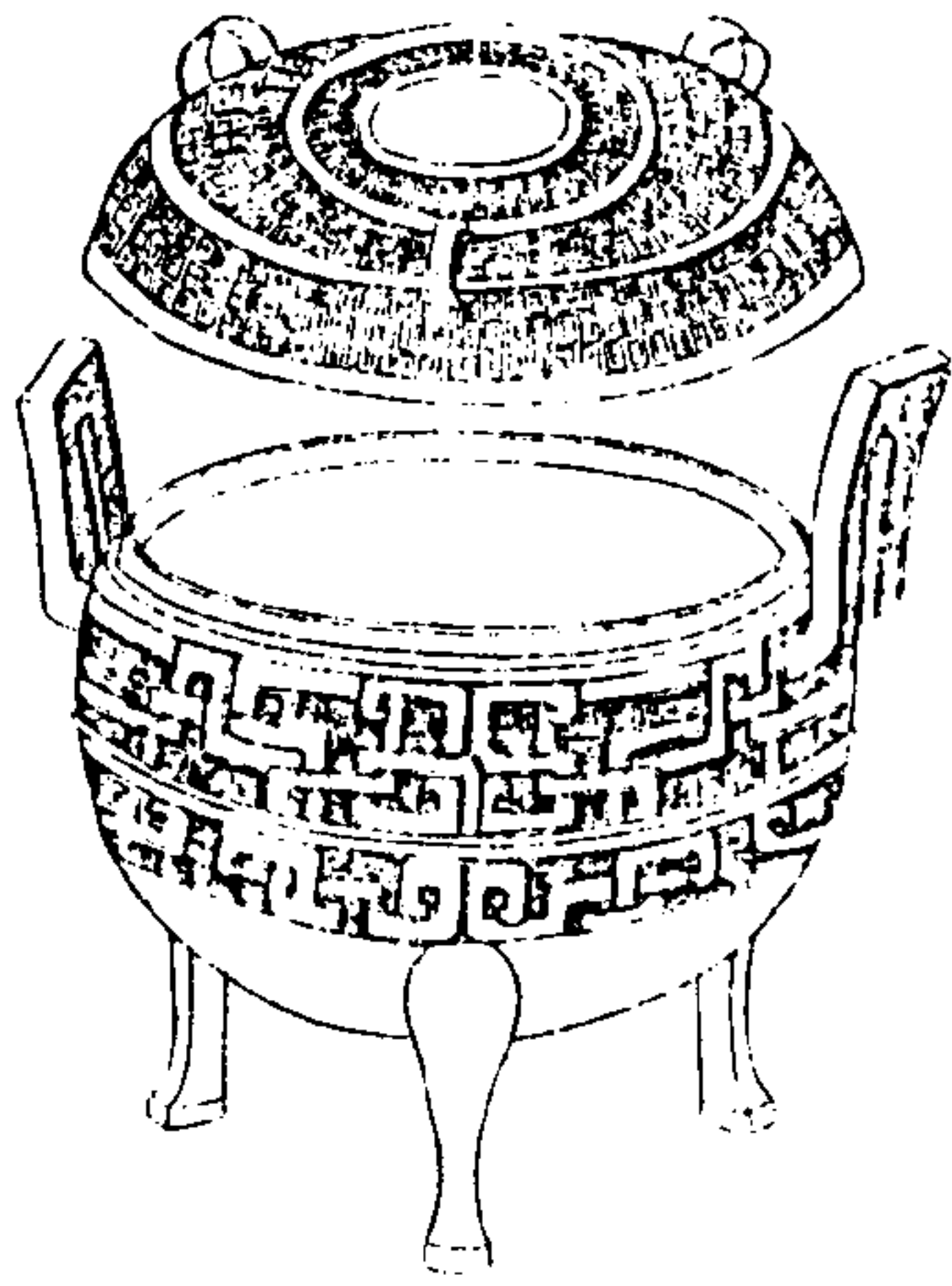

西清續鑑

甲編卷三 鼎

四四

右通蓋高七寸六分深四寸八分耳高二寸三分濶一寸八分口徑七寸五分腹圍二尺五寸六分重九十二兩

漢蟠夔鼎七

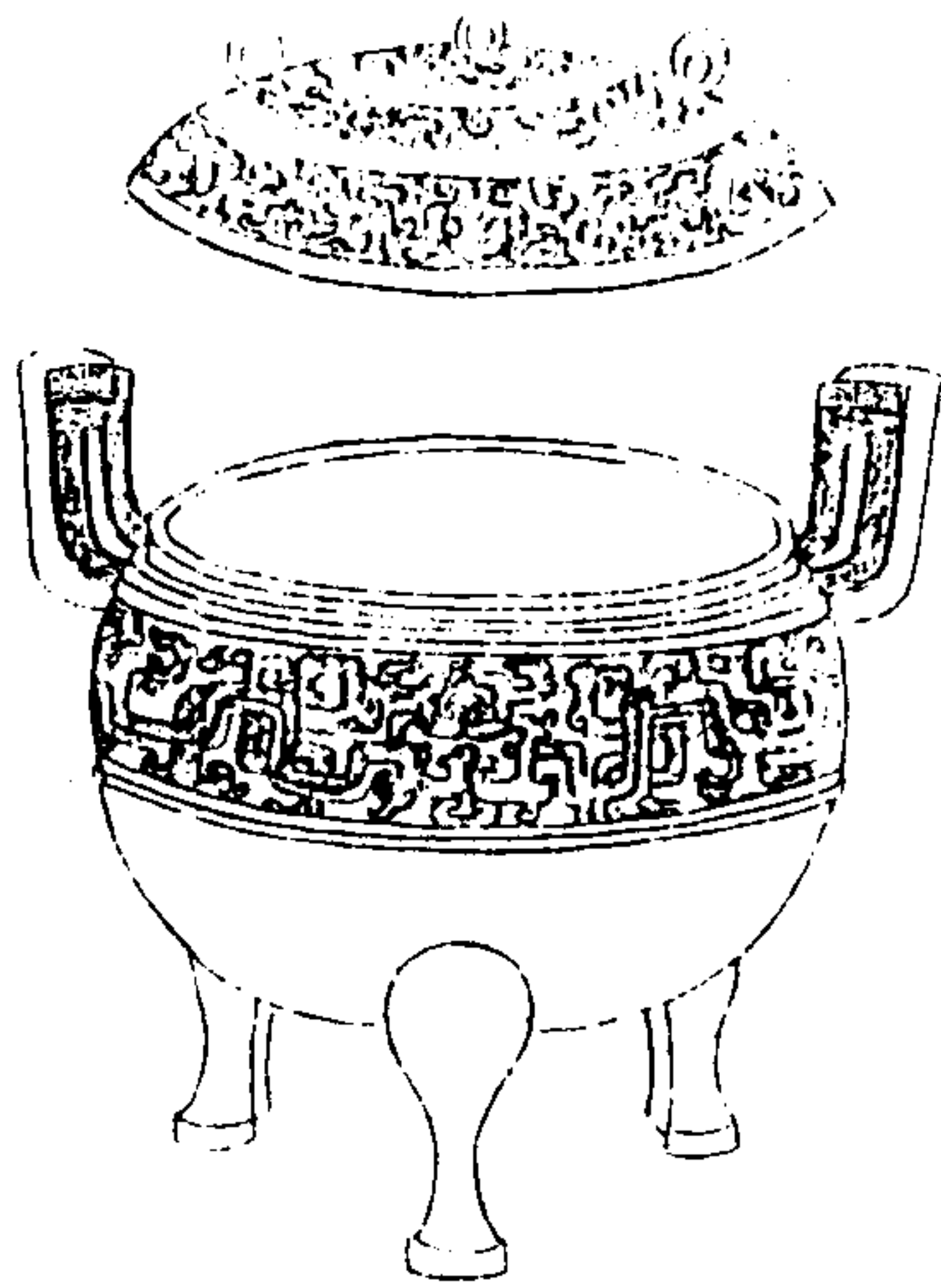

西清續鑑

甲編卷三 鼎

四五

右通蓋高六寸五分深四寸一分耳高二寸濶一寸七分口徑六寸一分腹圍二尺五寸七分重七十六兩

漢蟠夔鼎八

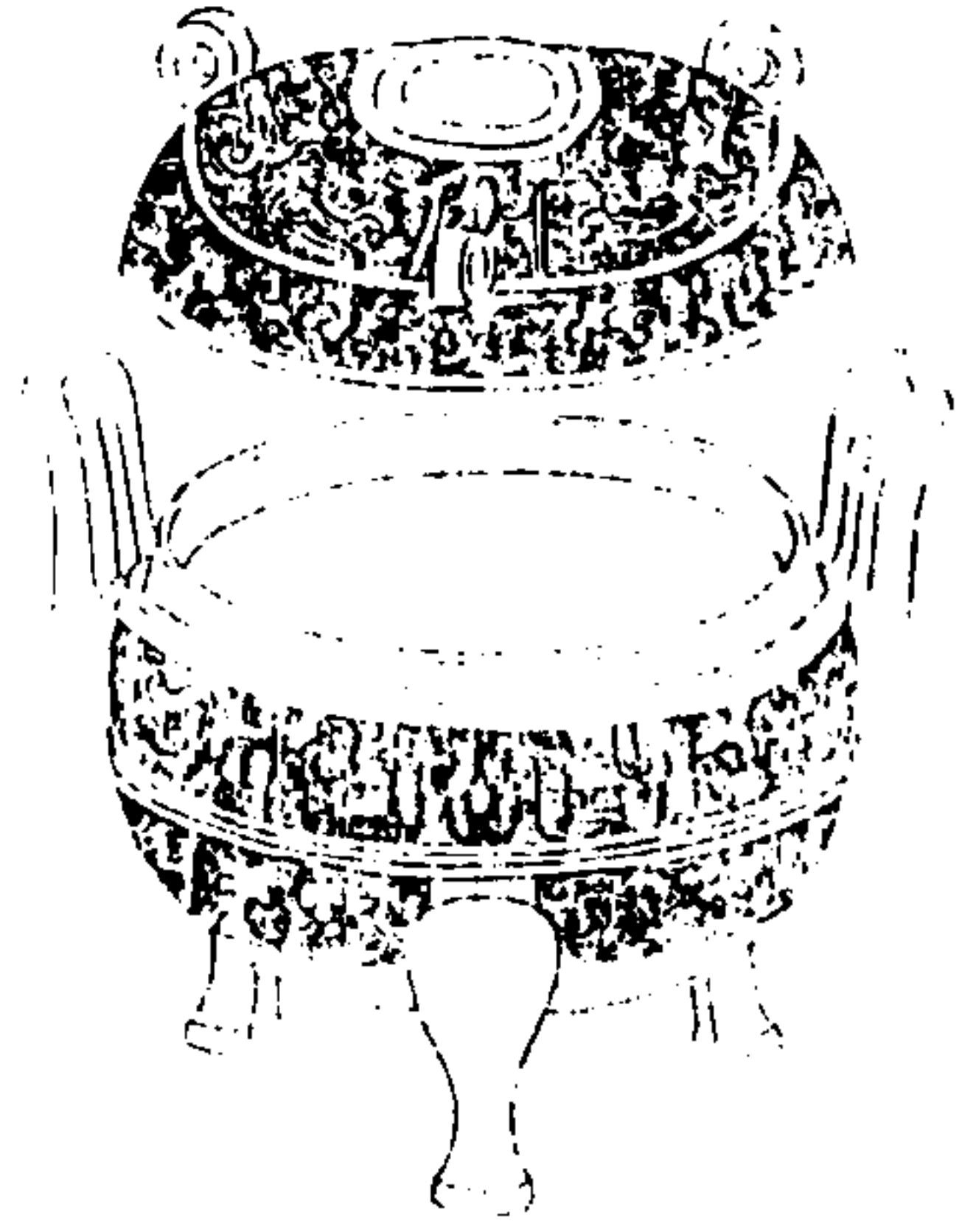

西清續鑑

甲編卷三

四十六

右通蓋高五寸三分深三寸五分耳高一寸九分濶一寸六分口徑五寸七分腹圍二尺一分重六十二兩

漢蟠夔鼎九

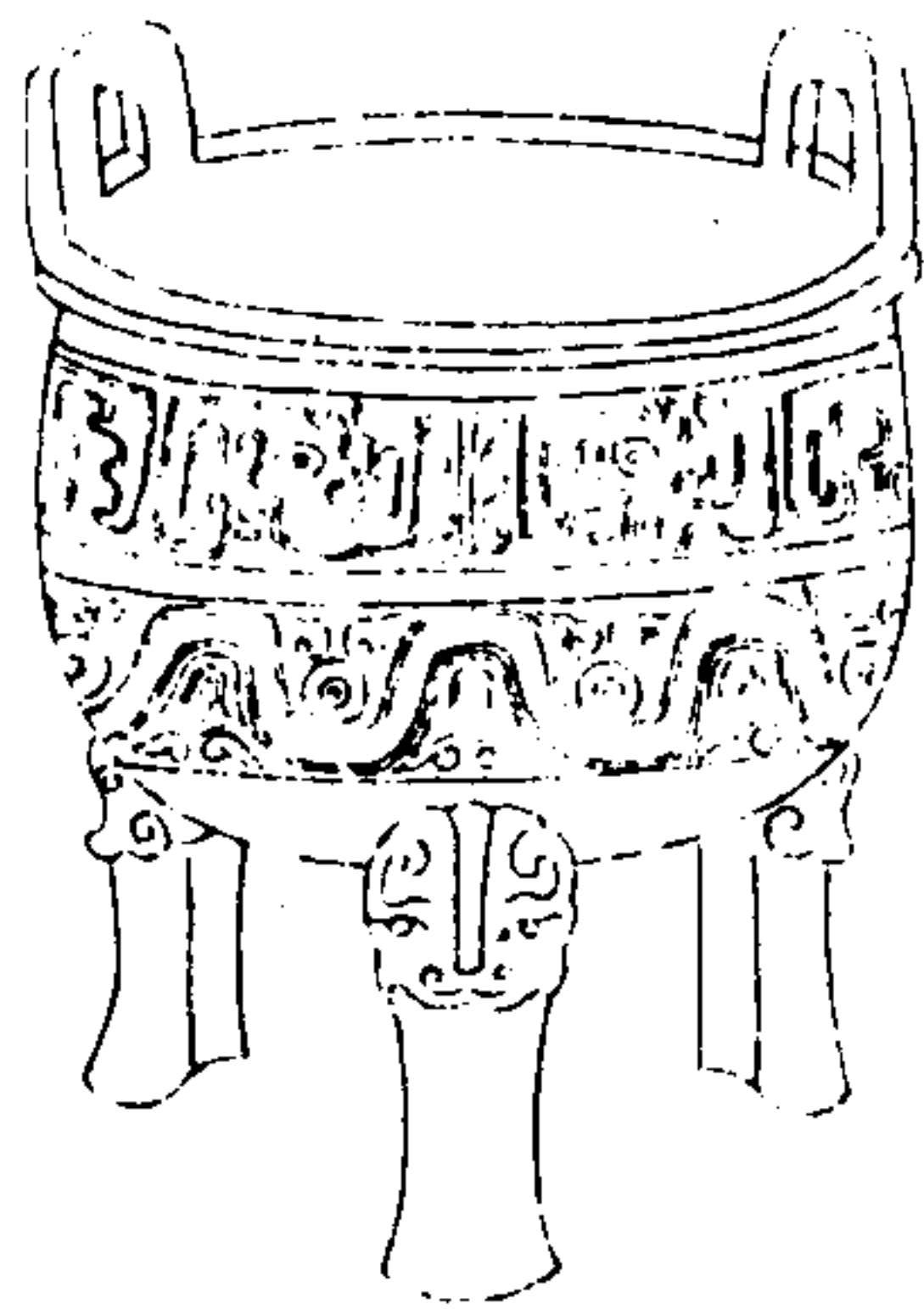

西清續鑑

甲編卷三

四十七

右高八寸深四寸七分耳高二寸一分濶二寸六分口徑一尺腹圍三尺重二百八十八兩

西清續鑑甲編卷四目錄

鼎四

漢

- 蟠虺鼎
- 蟠虺鼎一
- 蟠虺鼎二
- 蟠虺鼎三
- 蟠虺鼎四
- 蟠虺鼎五
- 三犧鼎一

西清續鑑

甲編卷四

目錄一

- 三犧鼎二
- 三犧鼎三
- 三犧鼎四
- 三犧鼎五
- 三犧鼎六
- 盤雲鼎一
- 盤雲鼎二
- 環雲鼎
- 雷紋鼎一
- 雷紋鼎二

雷紋鼎三

夔紋鼎一

夔紋鼎二

弦紋鼎一

弦紋鼎二

弦紋鼎三

弦紋鼎四

弦紋鼎五

弦紋鼎六

弦紋鼎七

西清續鑑

甲編卷四

目錄二

- 弦紋鼎八
- 弦紋鼎九
- 弦紋鼎十
- 弦紋鼎十一
- 弦紋鼎十二
- 弦紋鼎十三
- 弦紋鼎十四
- 弦紋鼎十五
- 弦紋鼎十六
- 弦紋鼎十七

絢紋鼎

環紋鼎一

環紋鼎二

素鼎一

素鼎二

素鼎三

素鼎四 有銘

鼎

漢

雲紋鼎

西清續鑑

甲編卷四

目錄三

漢蟠虬鼎

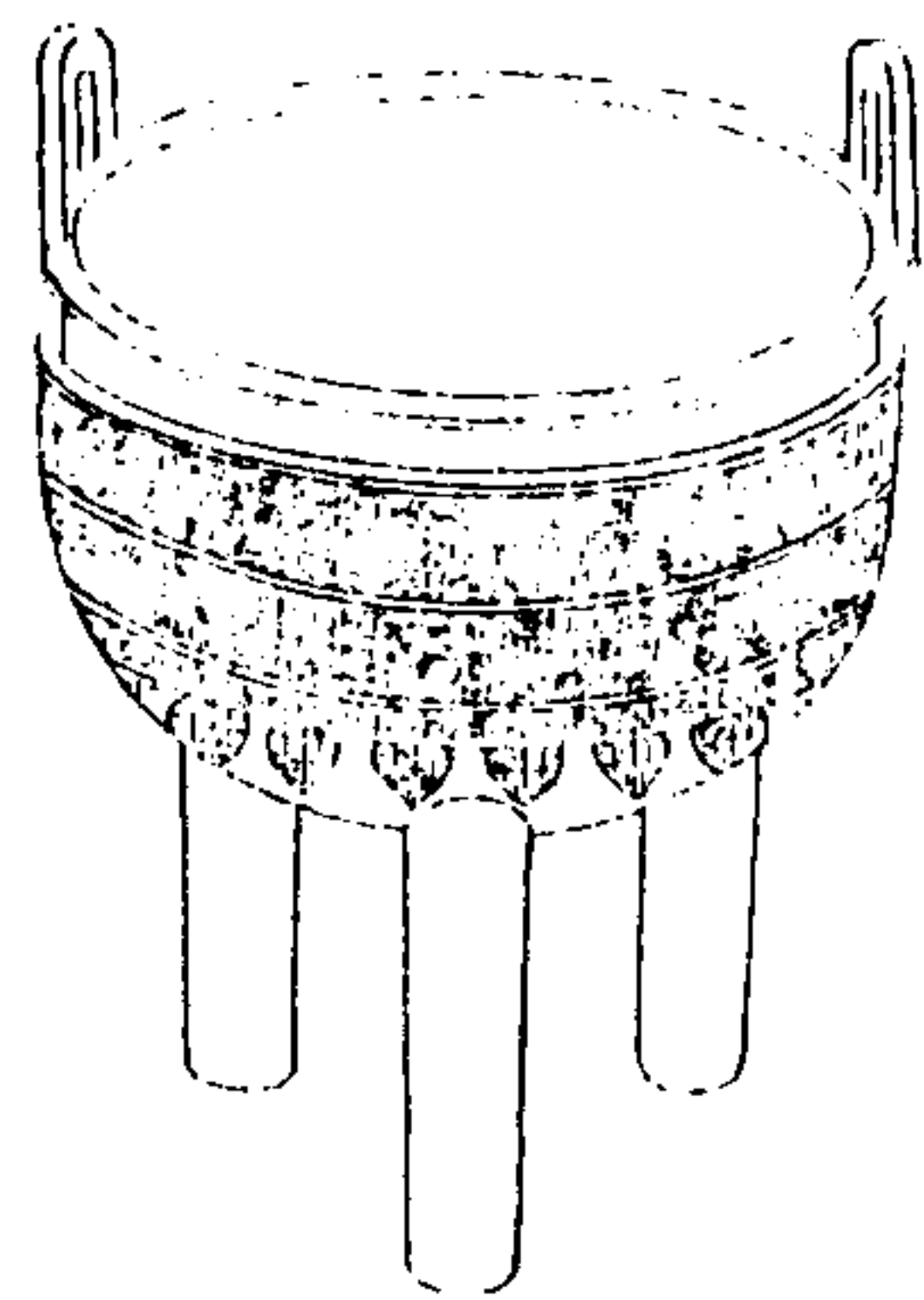

西清續鑑

甲編卷四

下

右高六寸深三寸五分耳高一寸一分濶一寸四分口徑五寸八分腹圍二尺七分重四十八兩

漢螭虺鼎一

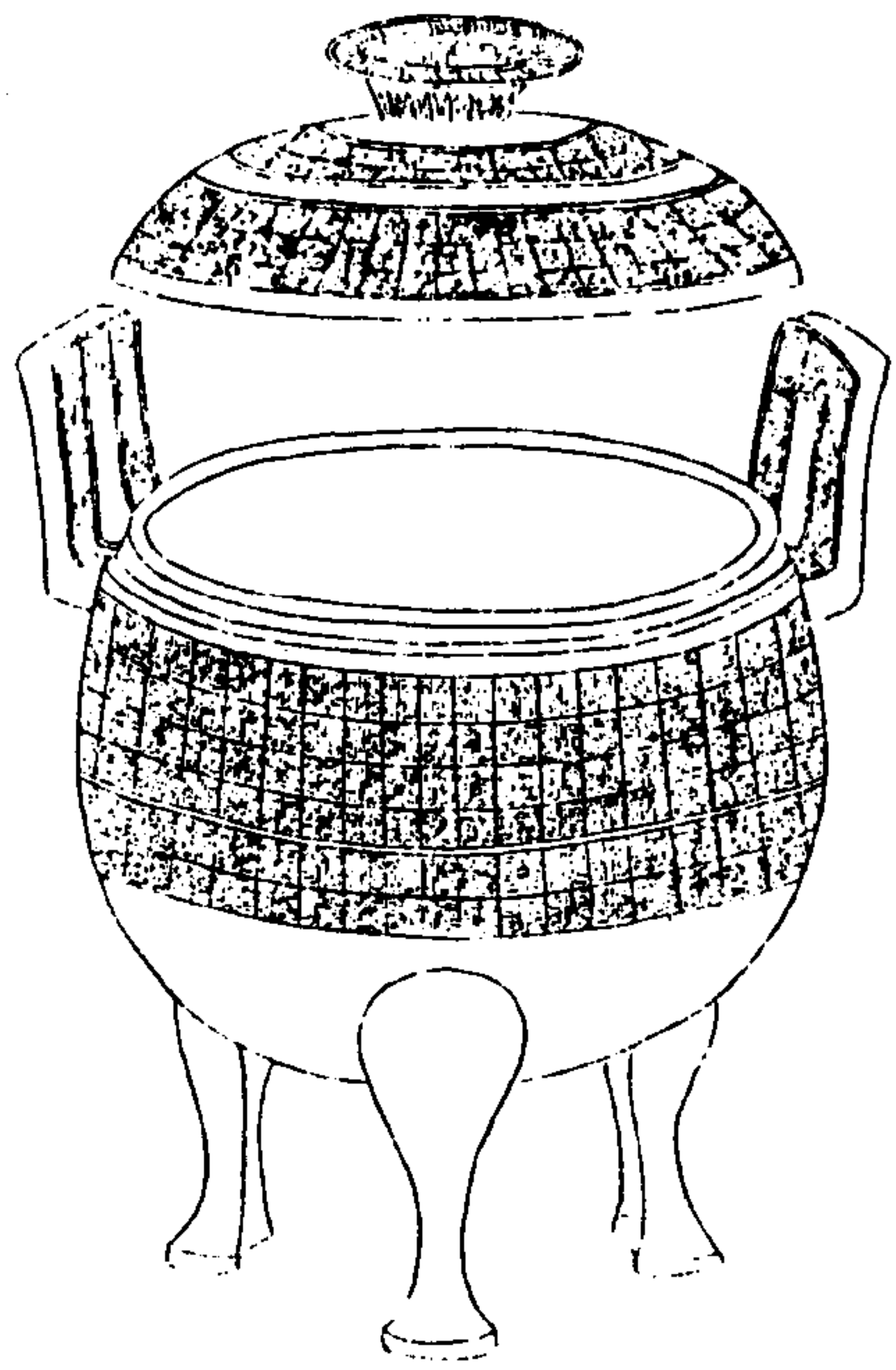

西清續鑑

甲編卷四鼎

二

右通蓋高一尺一寸九分深七寸四分耳高三寸二分濶二寸四分口徑一尺一分腹圍三尺七寸三分重三百九十五兩

漢螭虺鼎二

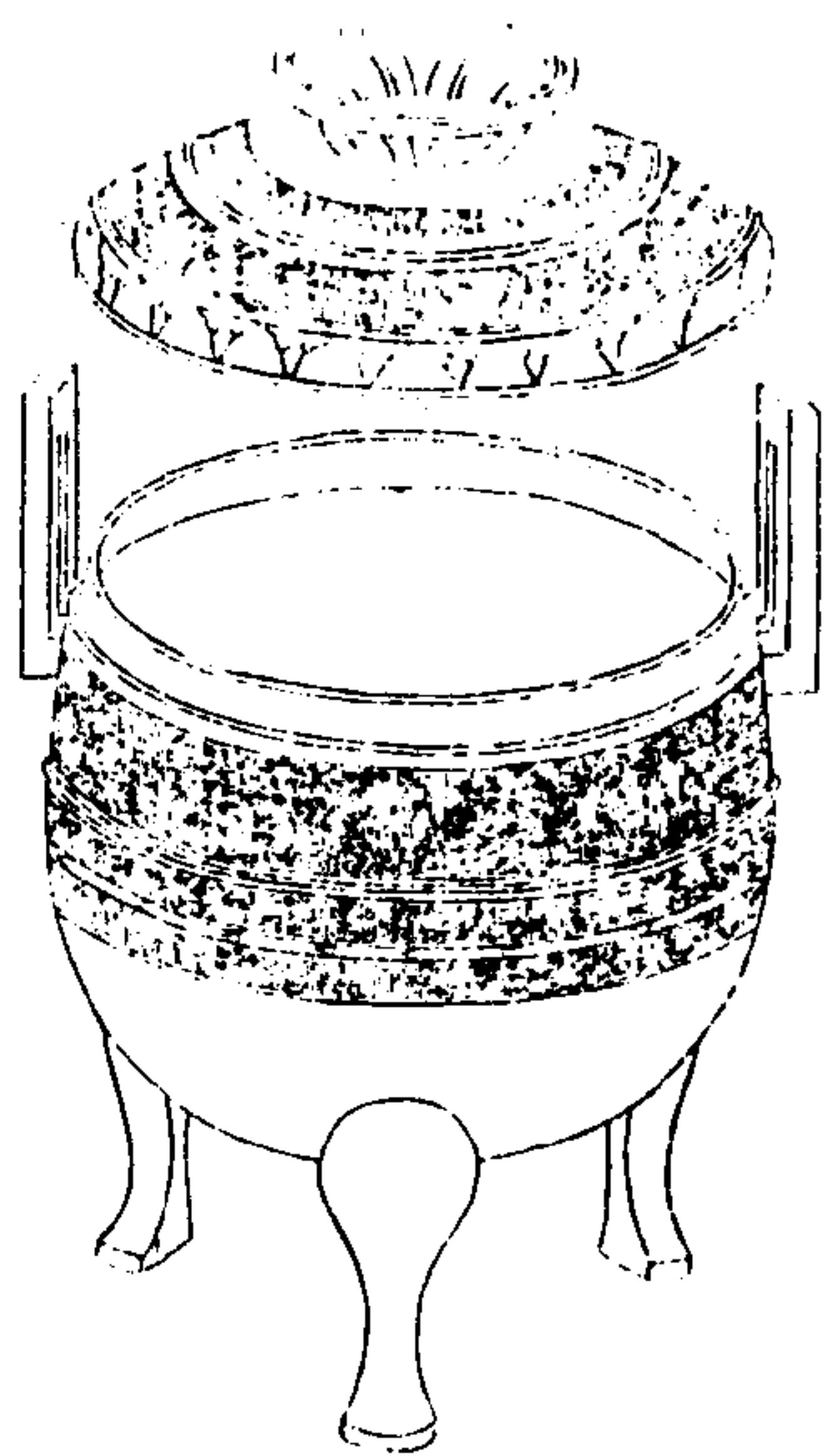

西清續鑑

甲編卷四鼎

三

右通蓋高九寸三分深五寸三分耳高二寸四分濶一寸六分口徑六寸八分腹圍二尺四寸八分重一百三十六兩

漢熹卮鼎三

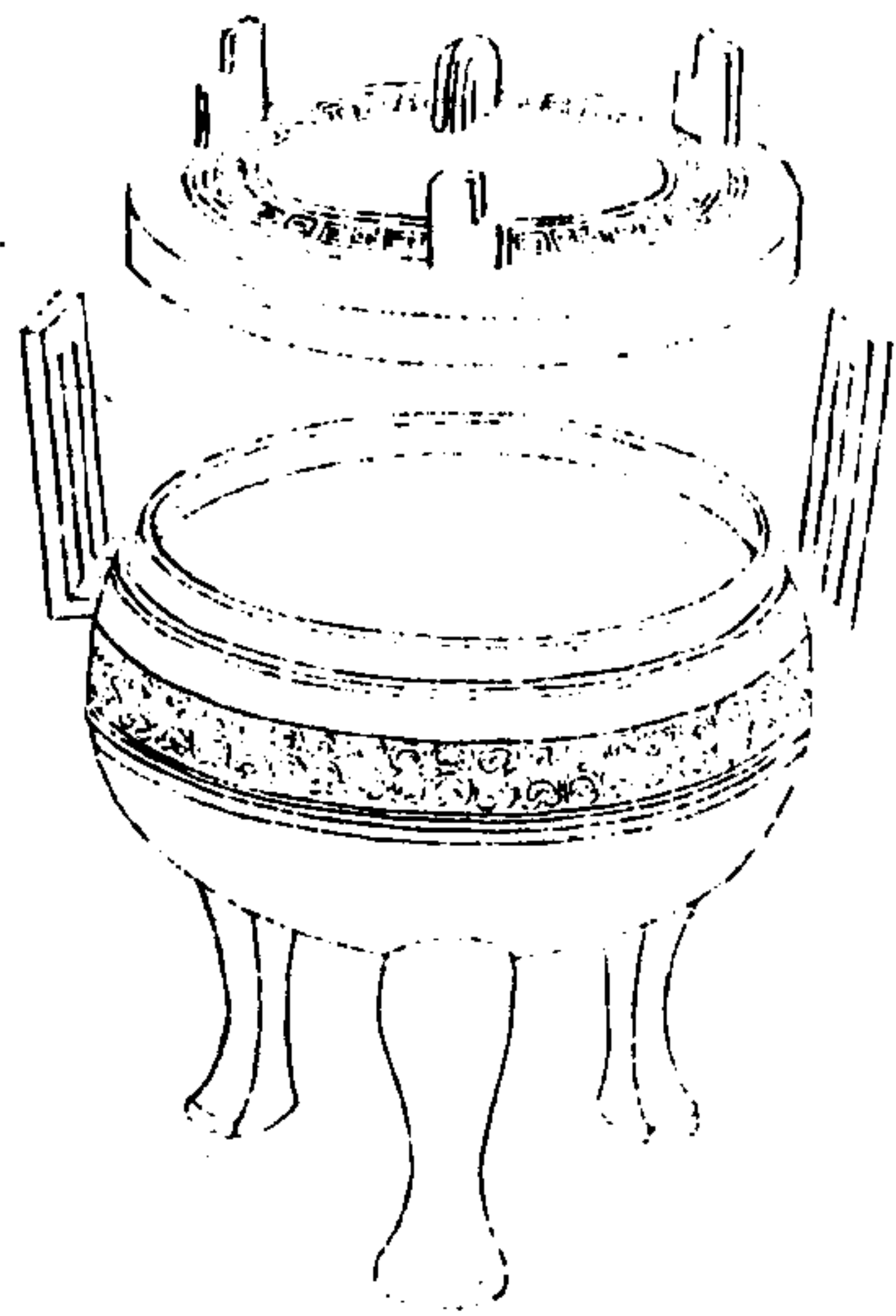

西清續鑑

甲編卷四

四

右通蓋高七寸四分深三寸九分耳高二寸八分濶一寸九分口徑六寸六分腹圍二尺五寸一分重一百十六兩

漢熹卮鼎四

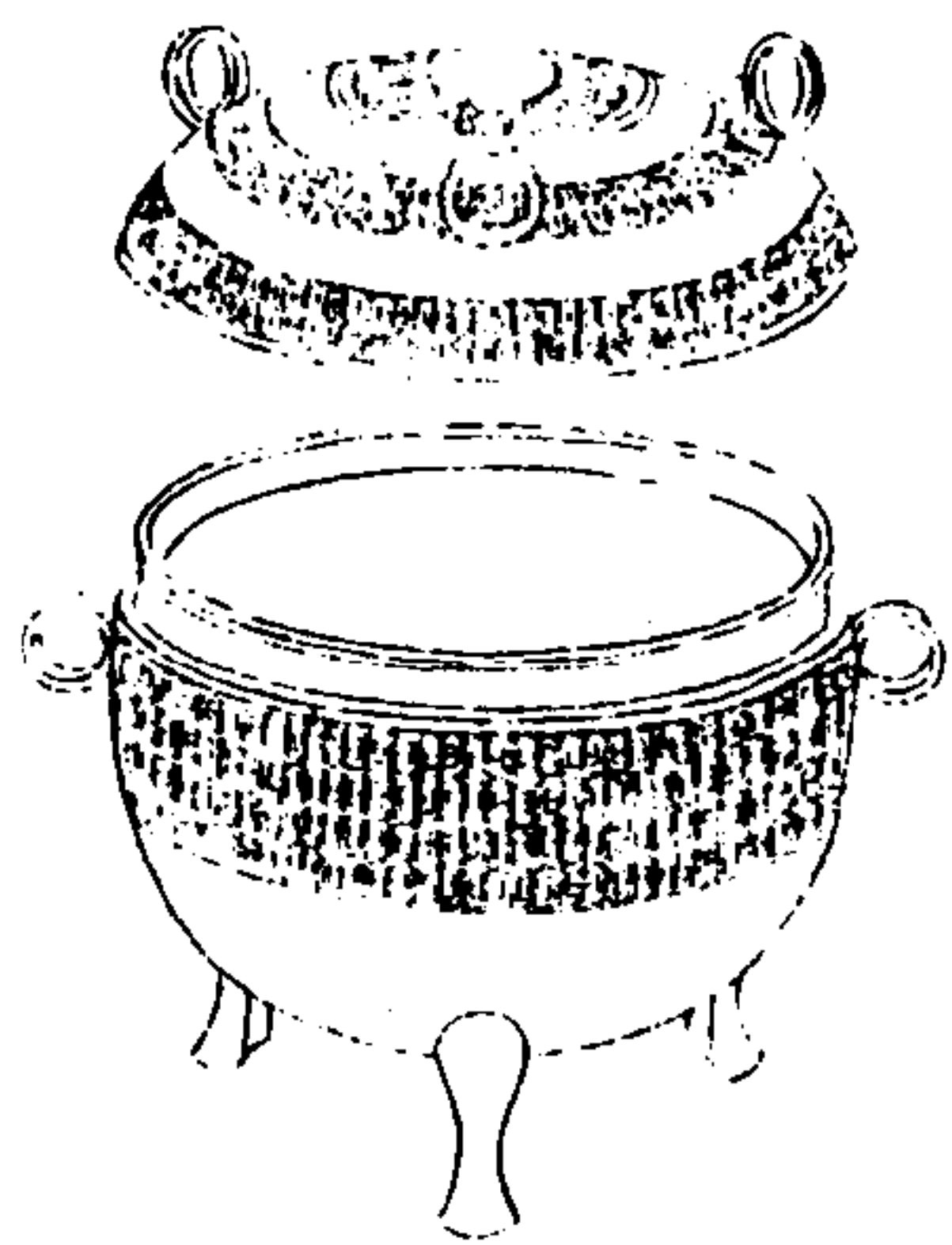

西清續鑑

甲編卷四

五

右通蓋高五寸四分深三寸二分耳在旁高八分濶三分口徑五寸六分腹圍一尺八寸五分重四十四兩

漢螭鼎五

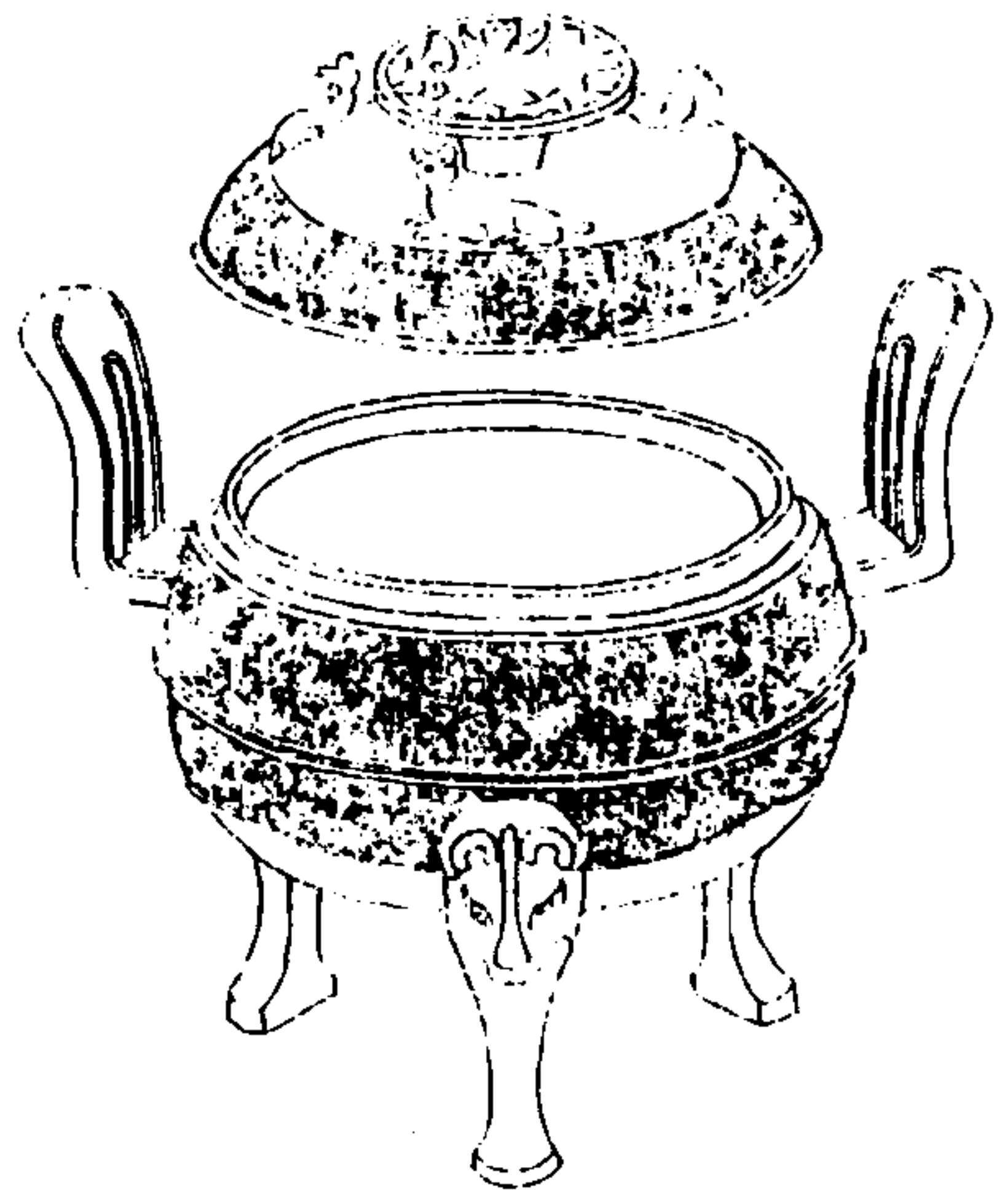

西清續鑑

甲編卷四

六

右通蓋高六寸三分深三寸耳高二寸二分濶一寸三分口徑四寸七分腹圍一尺八寸五分重七十三兩

漢三犧鼎一

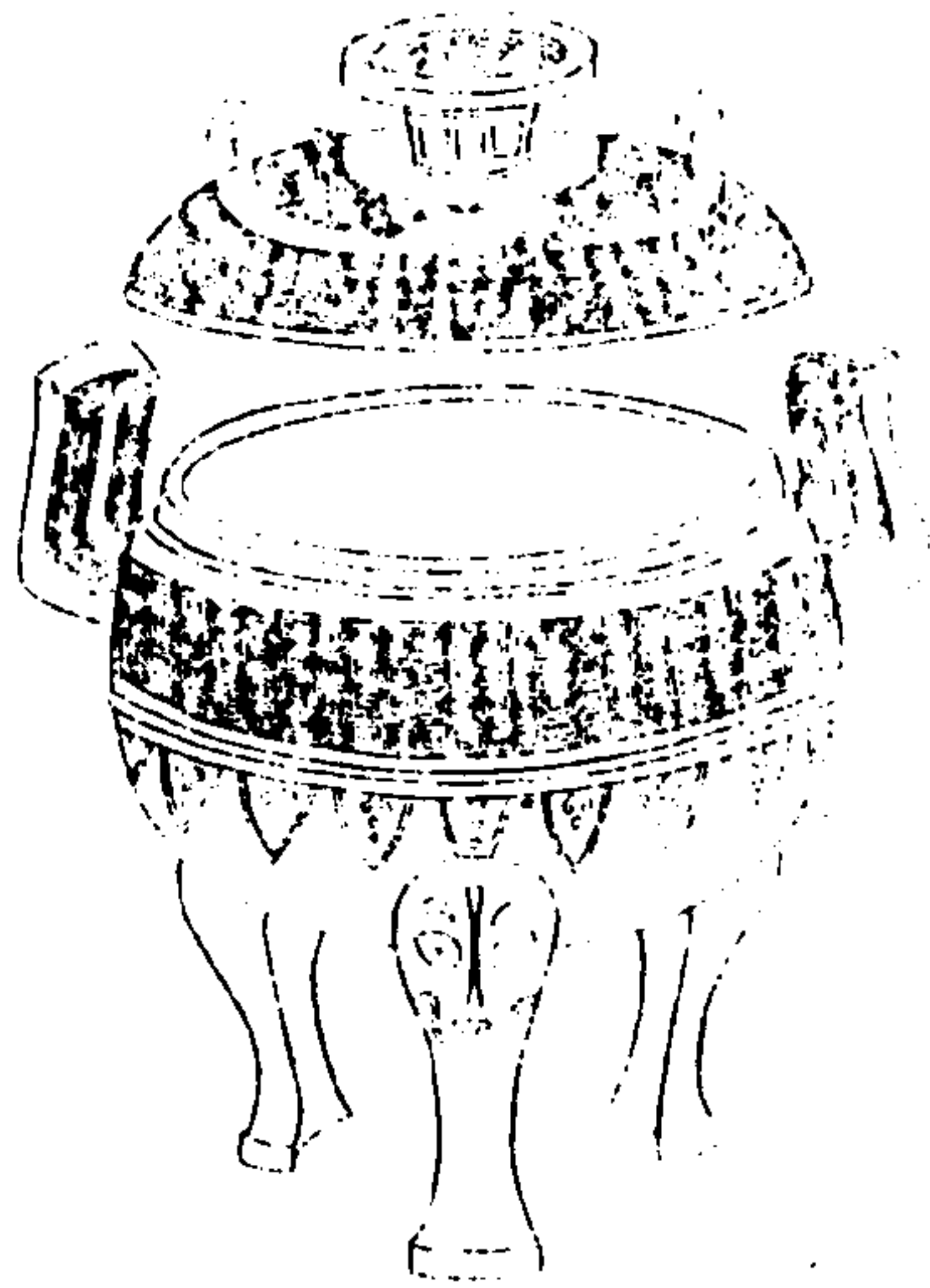

西清續鑑

甲編卷四

七

右通蓋高一尺一寸六分深六寸四分耳高三寸六分濶二寸三分口徑九寸一分腹圍三尺三寸六分重二百二十六兩

漢三犧鼎二

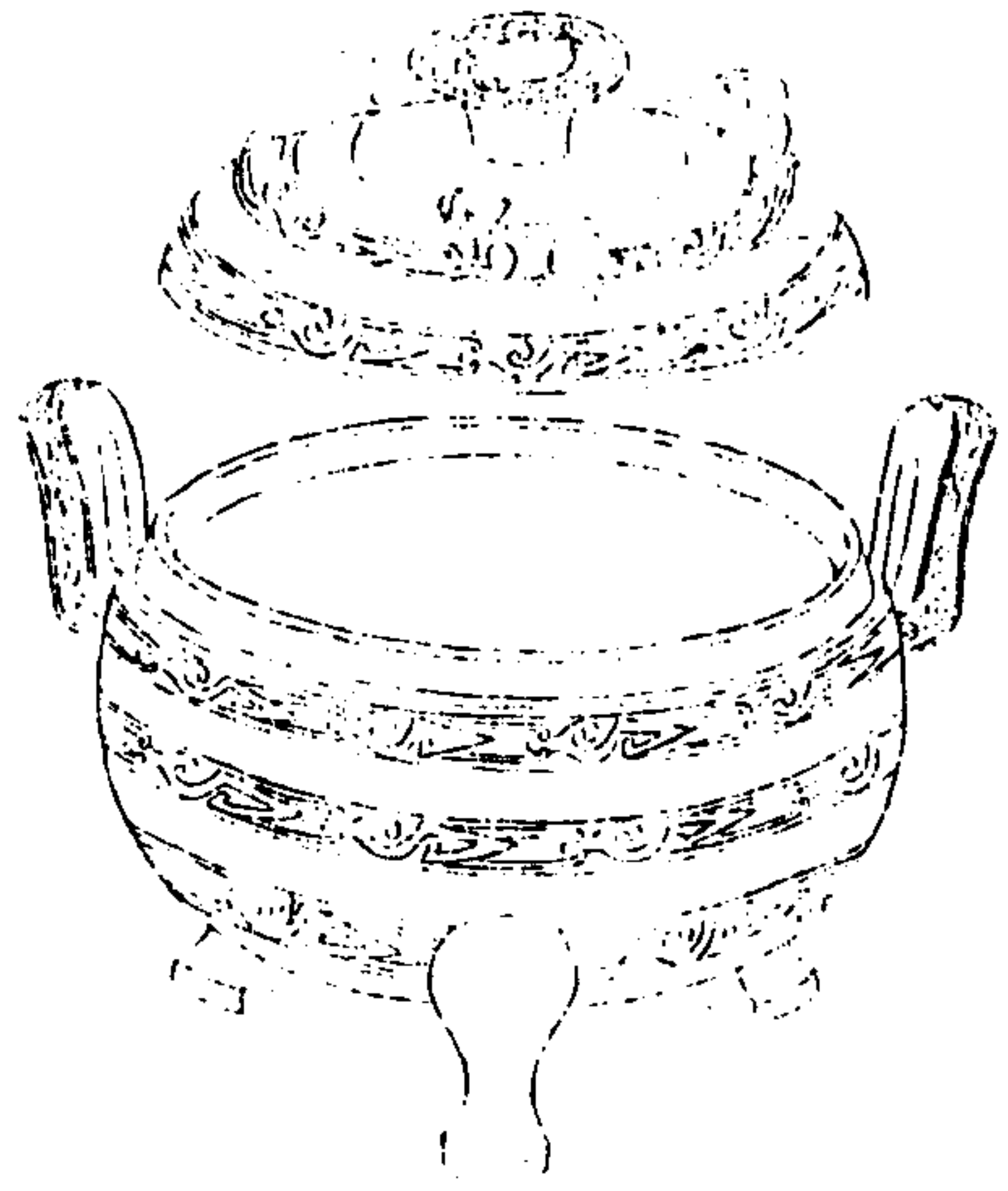

西清續鑑

甲編卷四鼎

八

右通蓋高九寸七分深五寸七分耳高二寸六分濶二寸二分口徑八寸四分腹圍三尺二寸三分重二百六十七兩

漢三犧鼎三

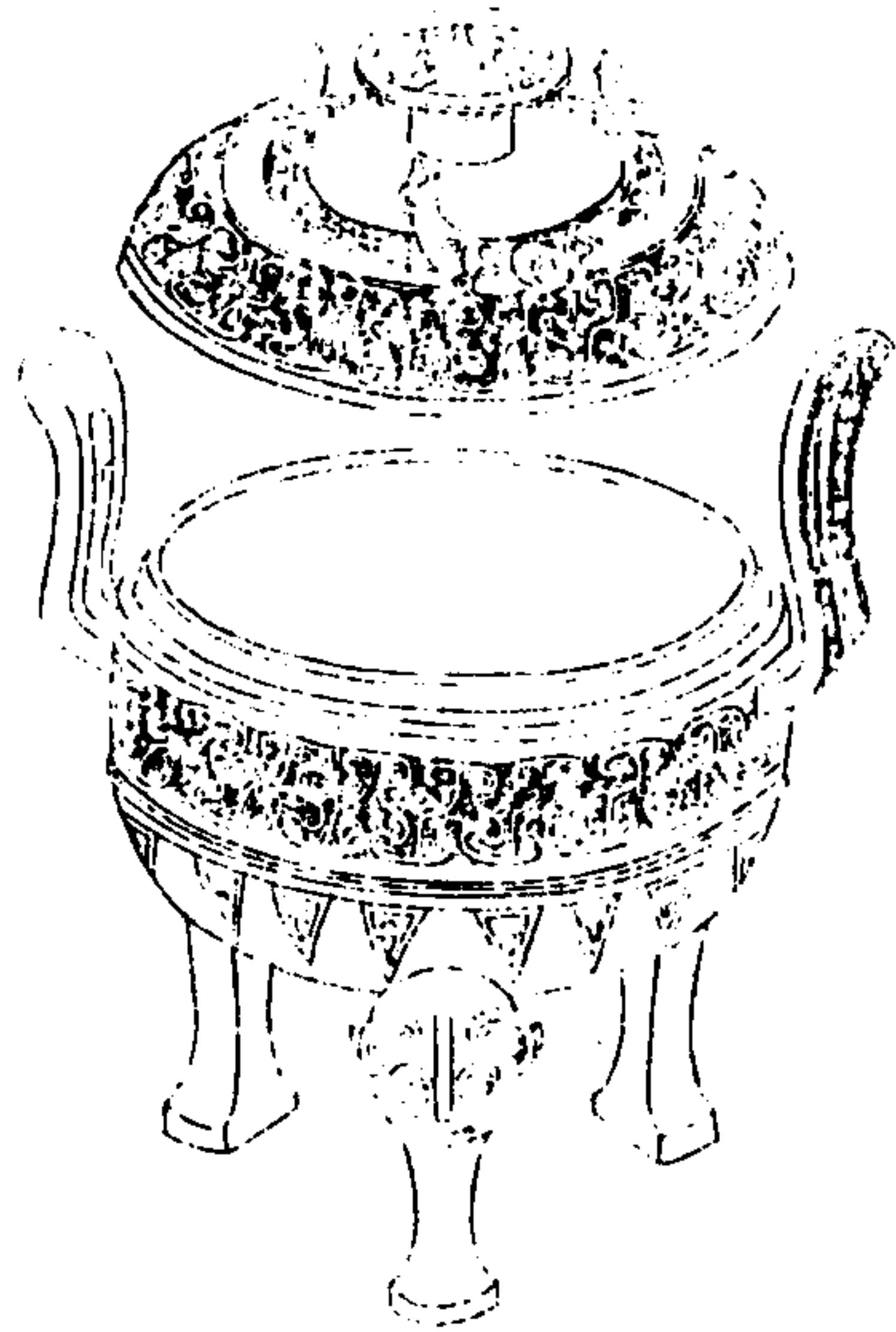

西清續鑑

甲編卷四鼎

九

右通蓋高一尺六分深五寸耳高三寸六分濶二寸二分口徑八寸八分腹圍三尺一寸九分重三百二十兩

漢三犧鼎四

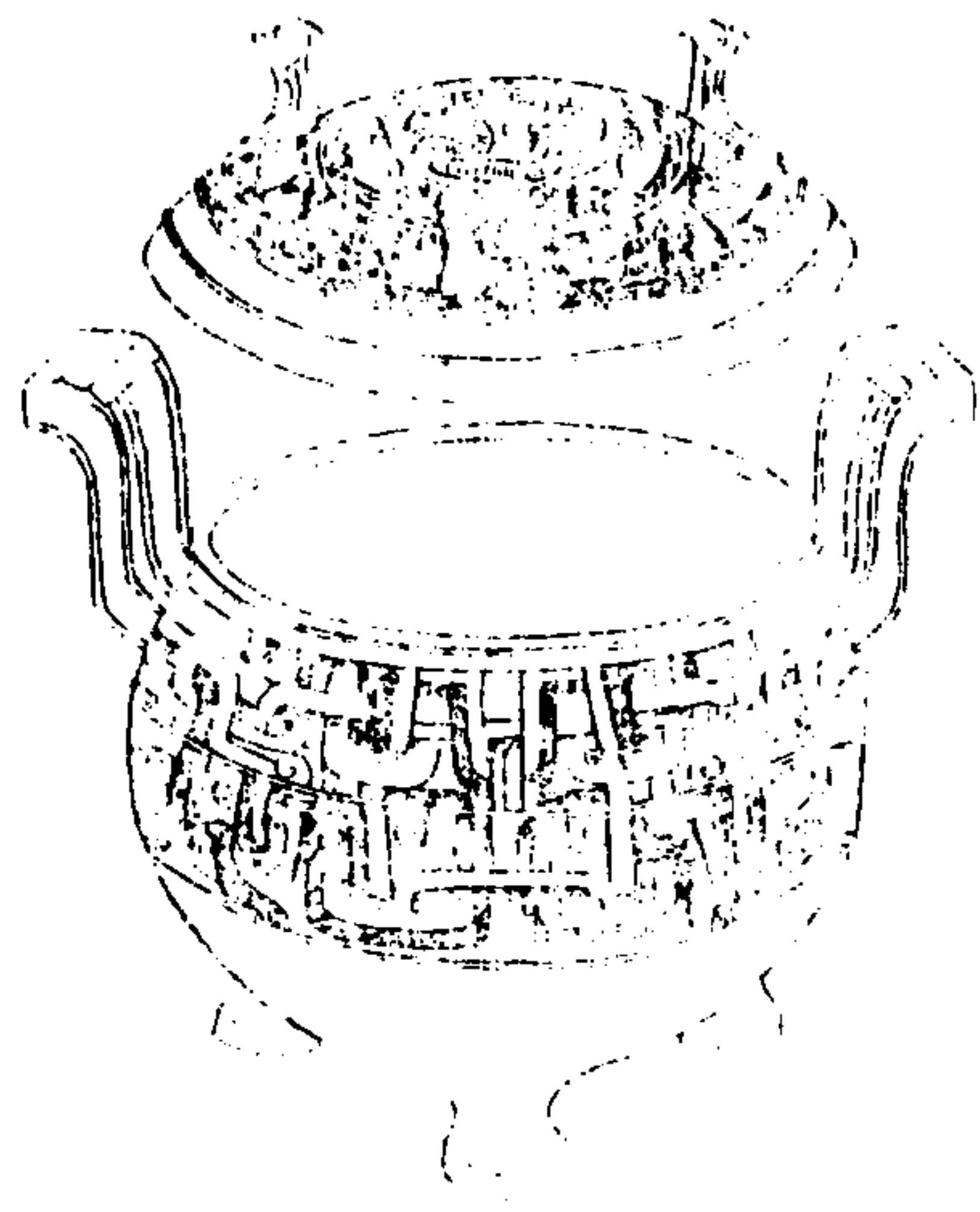

西清續鑑

甲編卷四 鼎

十

右通蓋高六寸五分深四寸七分耳高一寸八分濶一寸七分口徑七寸一分腹圍二尺六寸重一百九兩

漢三犧鼎五

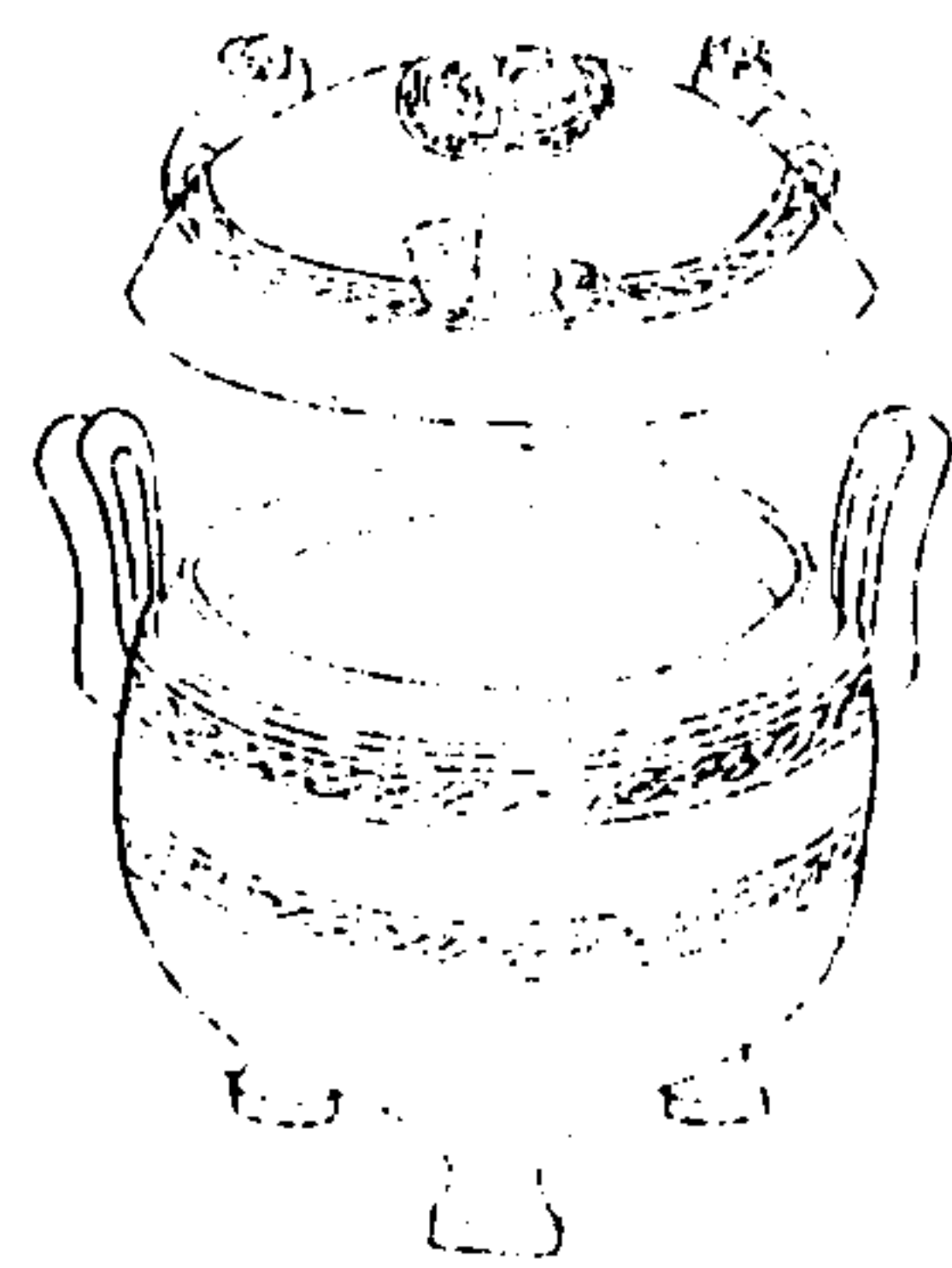

西清續鑑

甲編卷四 鼎

十一

右通蓋高四寸七分深三寸六分耳高一寸五分濶一寸三分口徑五寸腹圍一尺九寸一分重六十五兩

漢三犧鼎六

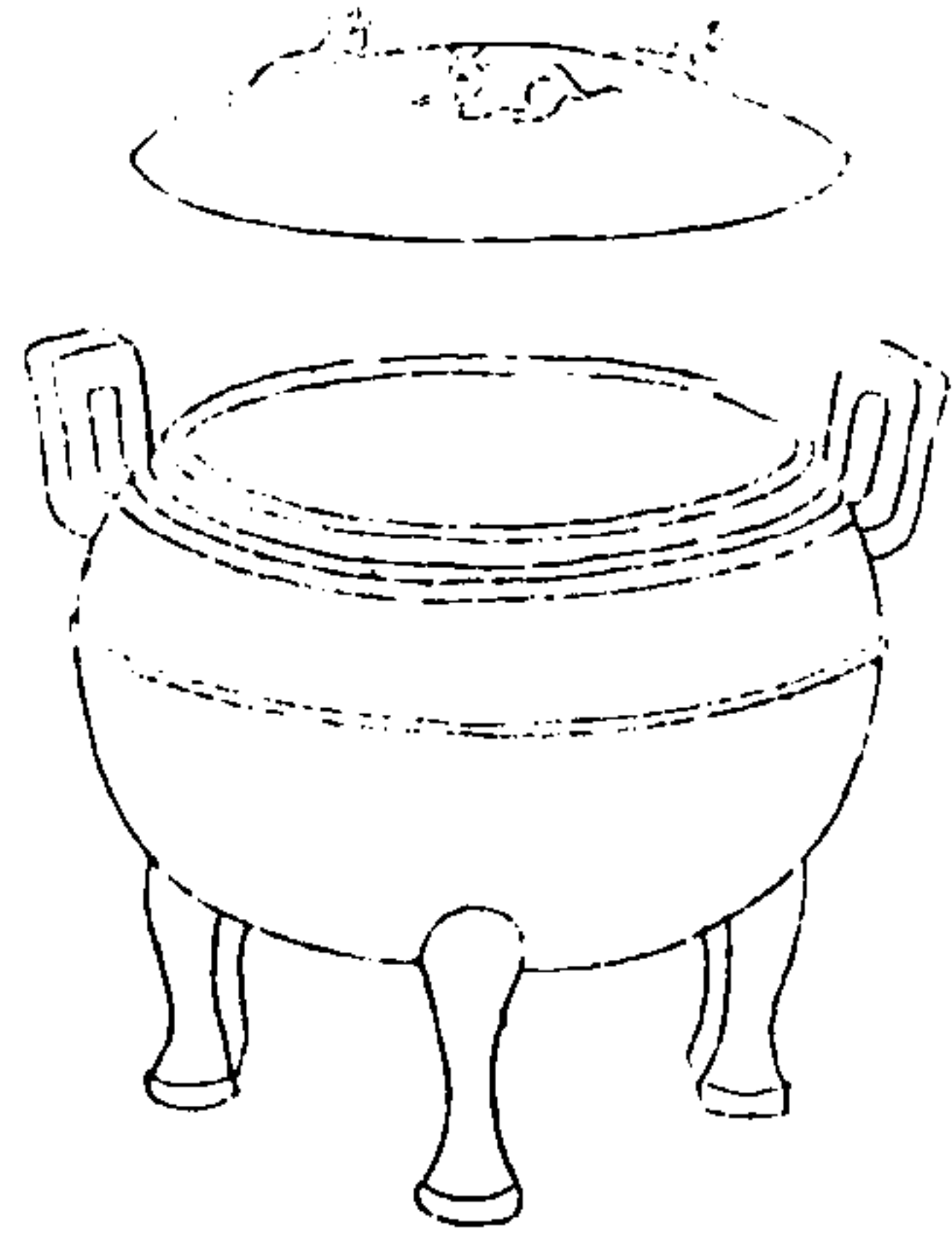

西清續鑑

甲編卷四鼎

十二

右通蓋高四寸二分深二寸九分耳高一寸一分潤九分口徑四寸腹圍一尺五寸一分重四十六兩

漢盤雲鼎一

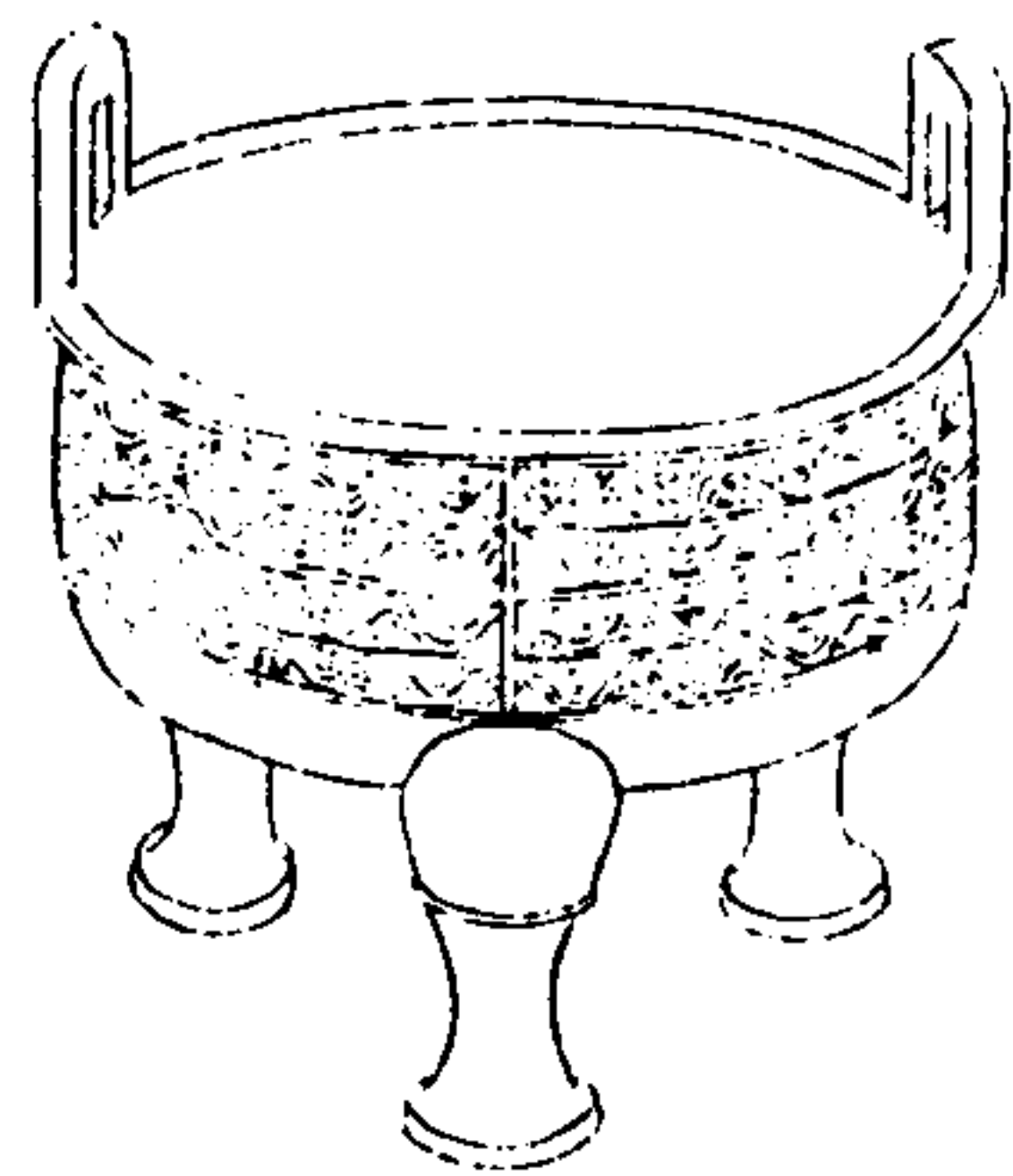

西清續鑑

甲編卷四鼎

十三

右高四寸五分深二寸七分耳高一寸三分潤一寸七分口徑七寸腹圍二尺二寸二分重七十兩

漢盤雲鼎二

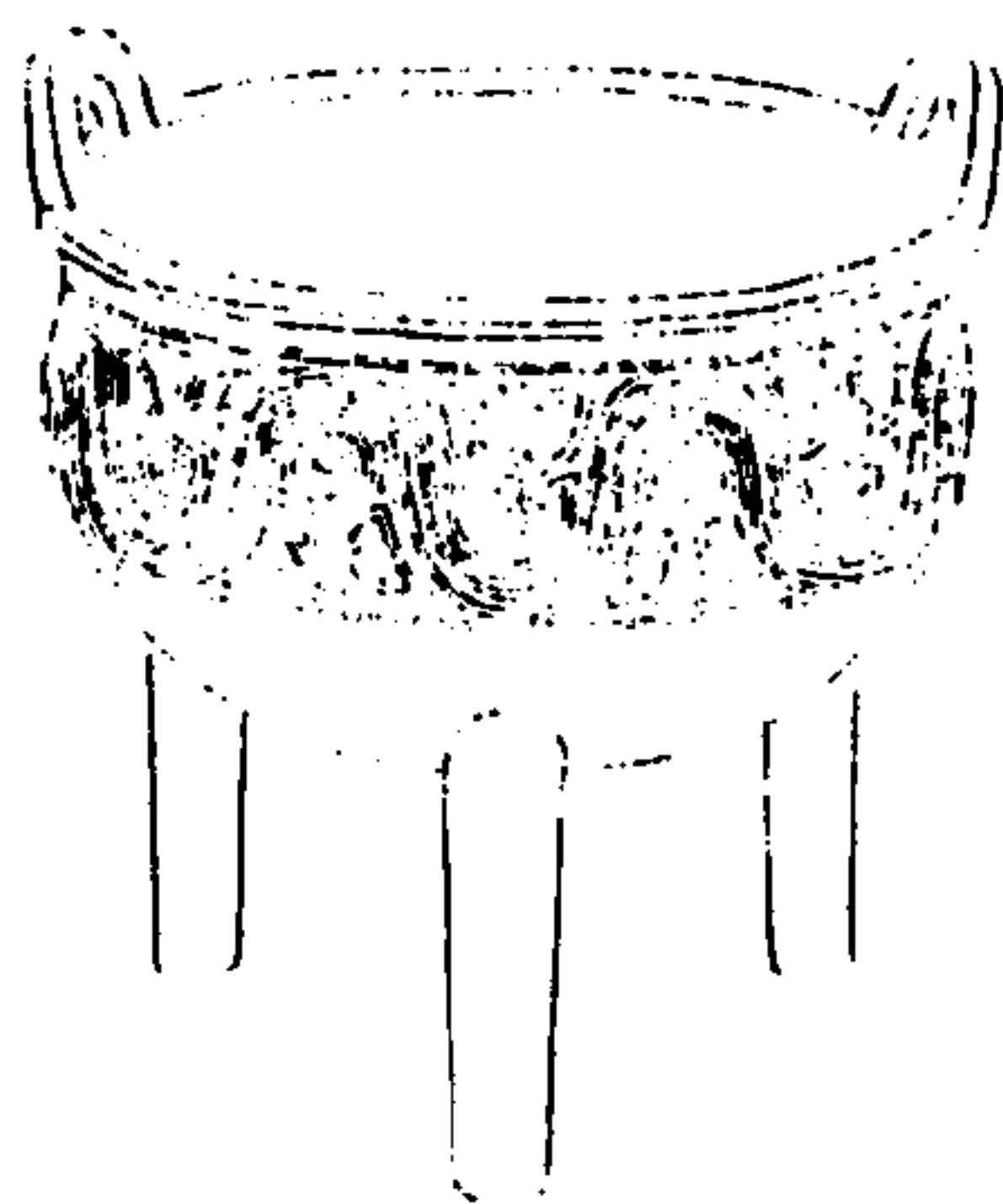

西清續鑑

甲編卷四 鼎

十四

右高四寸九分深三寸耳高一寸濶一寸五分
口徑六寸三分腹圍二尺七分重六十二兩

漢環雲鼎

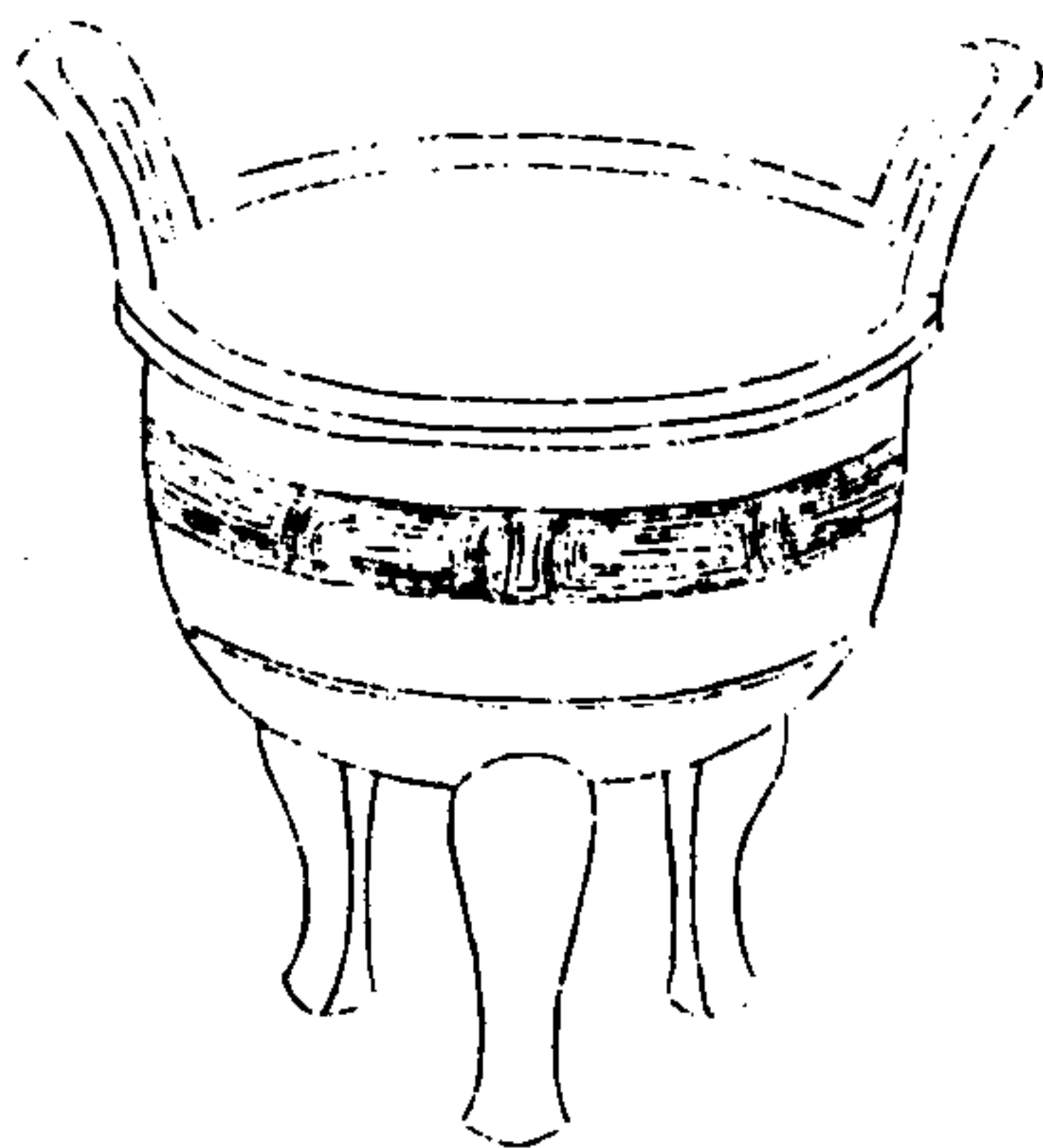

西清續鑑

甲編卷四 鼎

十五

右高六寸五分深三寸五分耳高二寸一分濶
如之口徑八寸七分腹圍二尺六寸重一百六
十兩

漢雷紋鼎一



西清續鑑

甲編卷四鼎

十六

右通蓋高一尺五分深五寸三分耳高二寸五分濶一寸八分口徑八寸四分腹圍二尺九寸五分重一百七十兩

漢雷紋鼎二

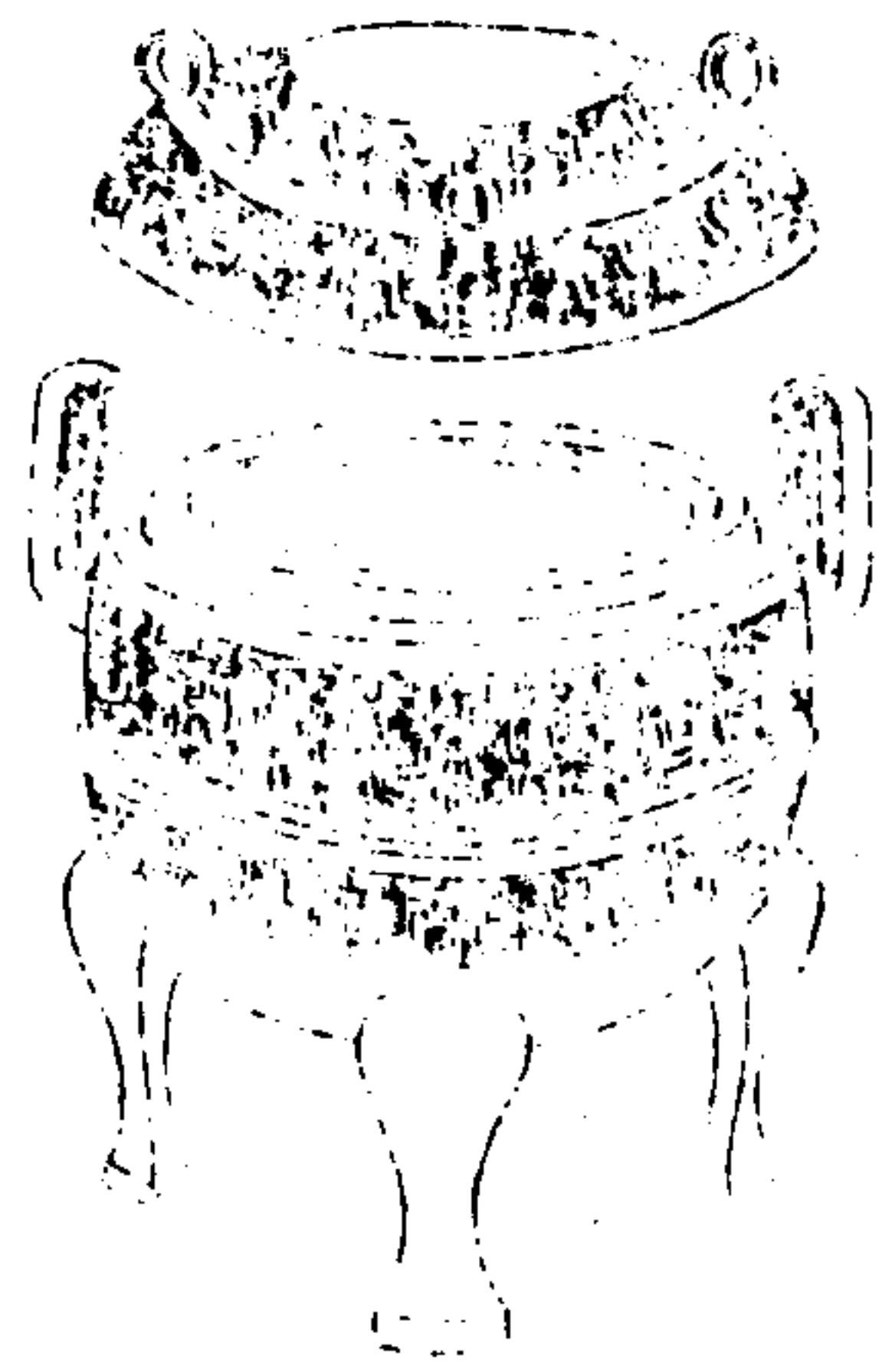

西清續鑑

甲編卷四鼎

十七

右通蓋高九寸一分深五寸七分耳高二寸五分濶一寸九分口徑八寸腹圍二尺八寸八分重二百二十兩

漢雷紋鼎三

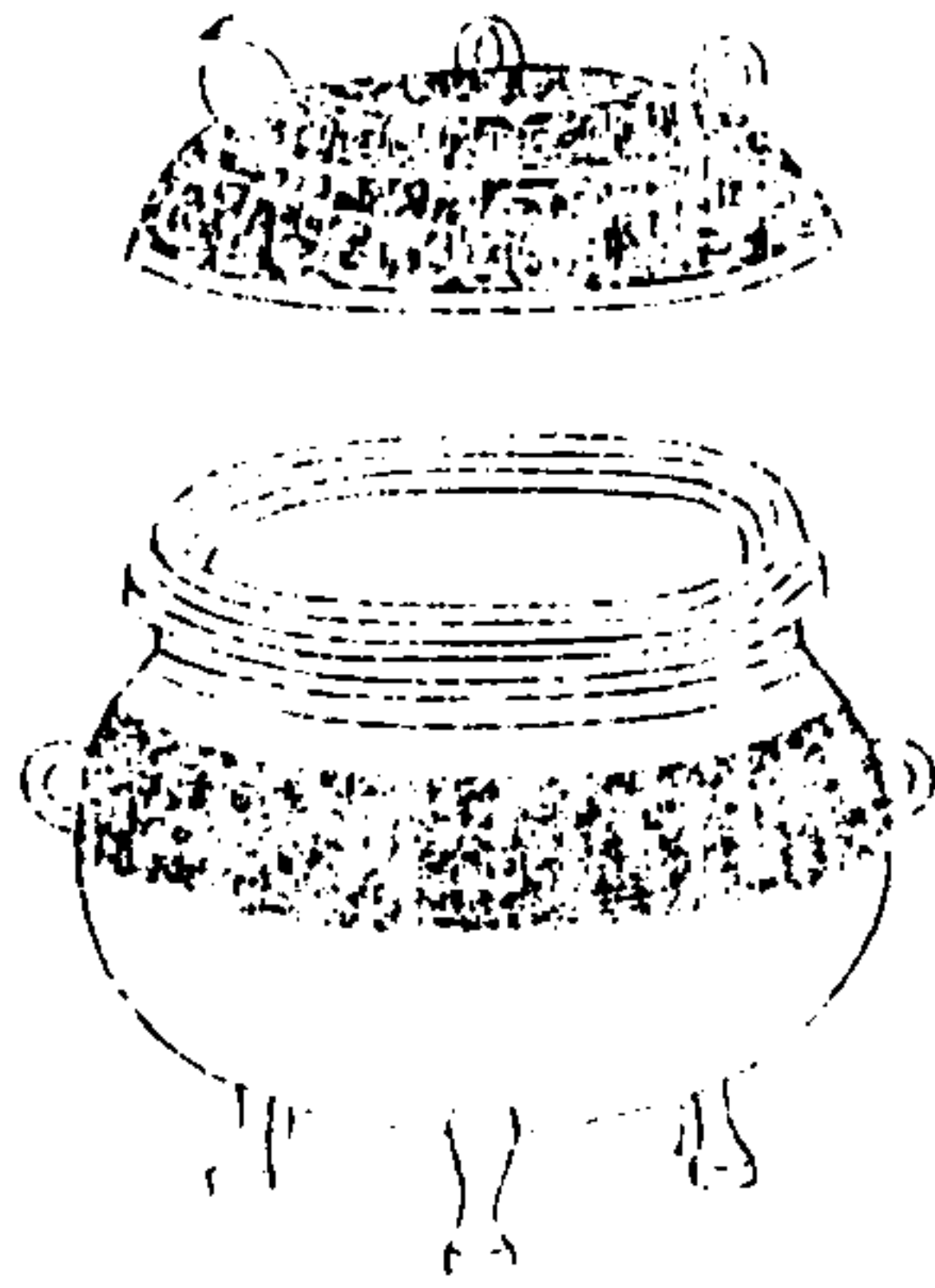

西清續鑑

甲編卷四鼎

十八

右通蓋高九寸一分深五寸二分耳高二寸三分濶一寸八分口徑七寸一分腹圍二尺六寸二分重一百三十九兩

漢夔紋鼎一

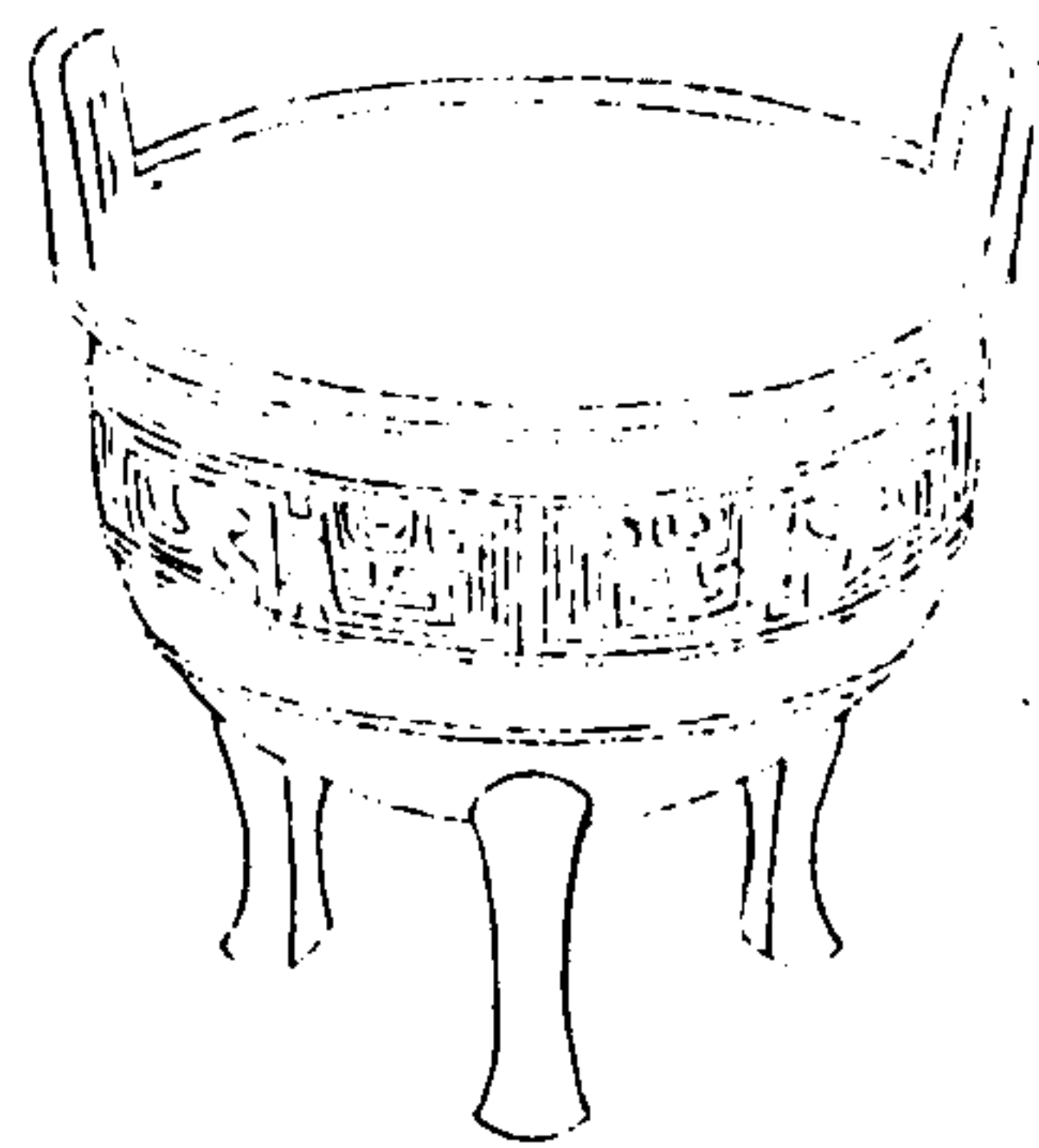

西清續鑑

甲編卷四鼎

十九

右高六寸二分深三寸六分耳高一寸六分濶一寸八分口徑八寸七分腹圍六尺六寸重一百二十兩

漢夔紋鼎二

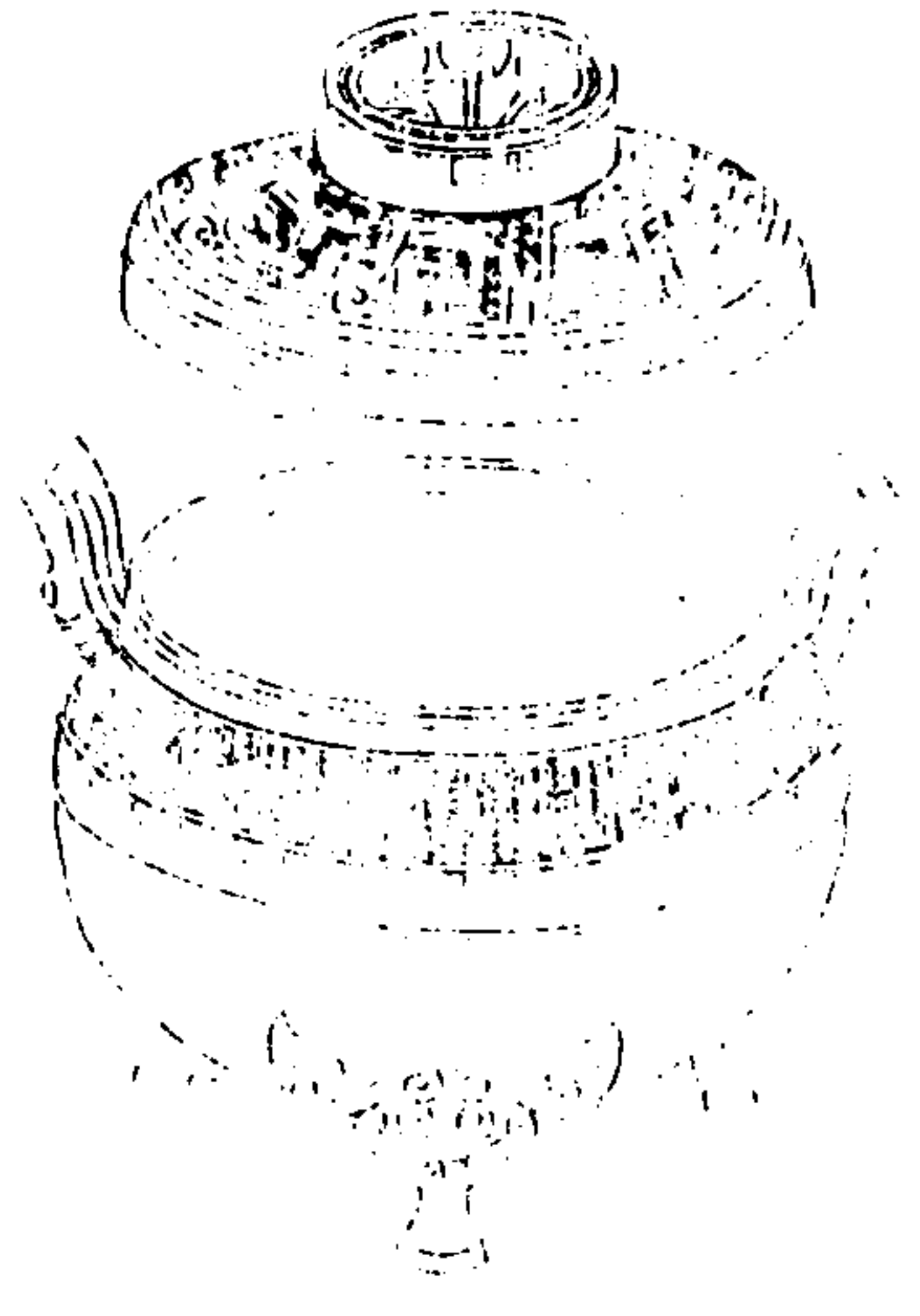

西清續鑑

甲編卷四 鼎

二十

右通蓋高六寸深四寸二分耳高一寸五分濶一寸一分口徑六寸四分腹圍二尺四寸七分重八十九兩

漢弦紋鼎一

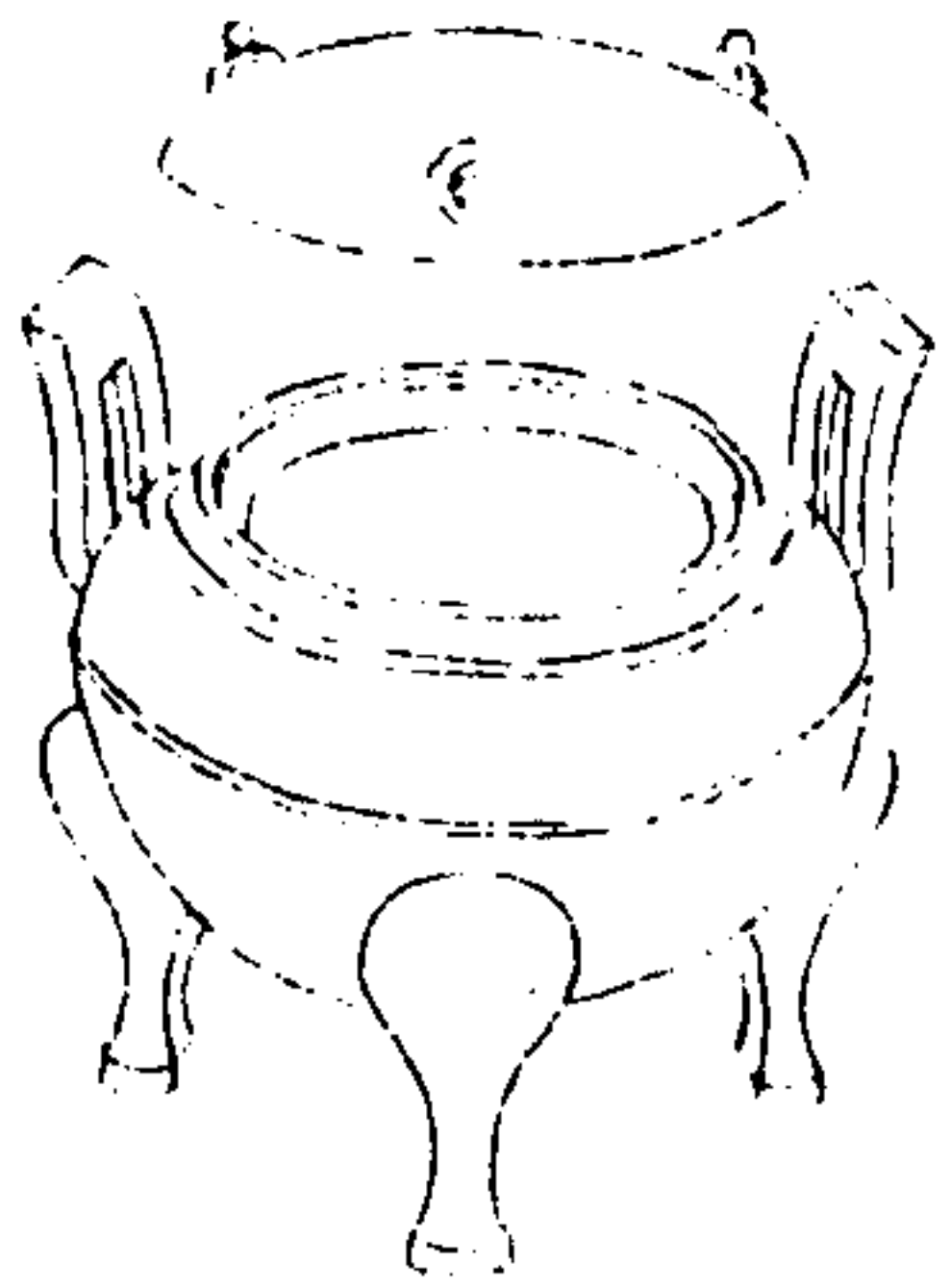

西清續鑑

甲編卷四 鼎

二十一

右通蓋高四寸三分深二寸八分耳高一寸三分濶一寸口徑三寸七分腹圍一尺四寸八分重二十二兩

漢柱紋鼎二

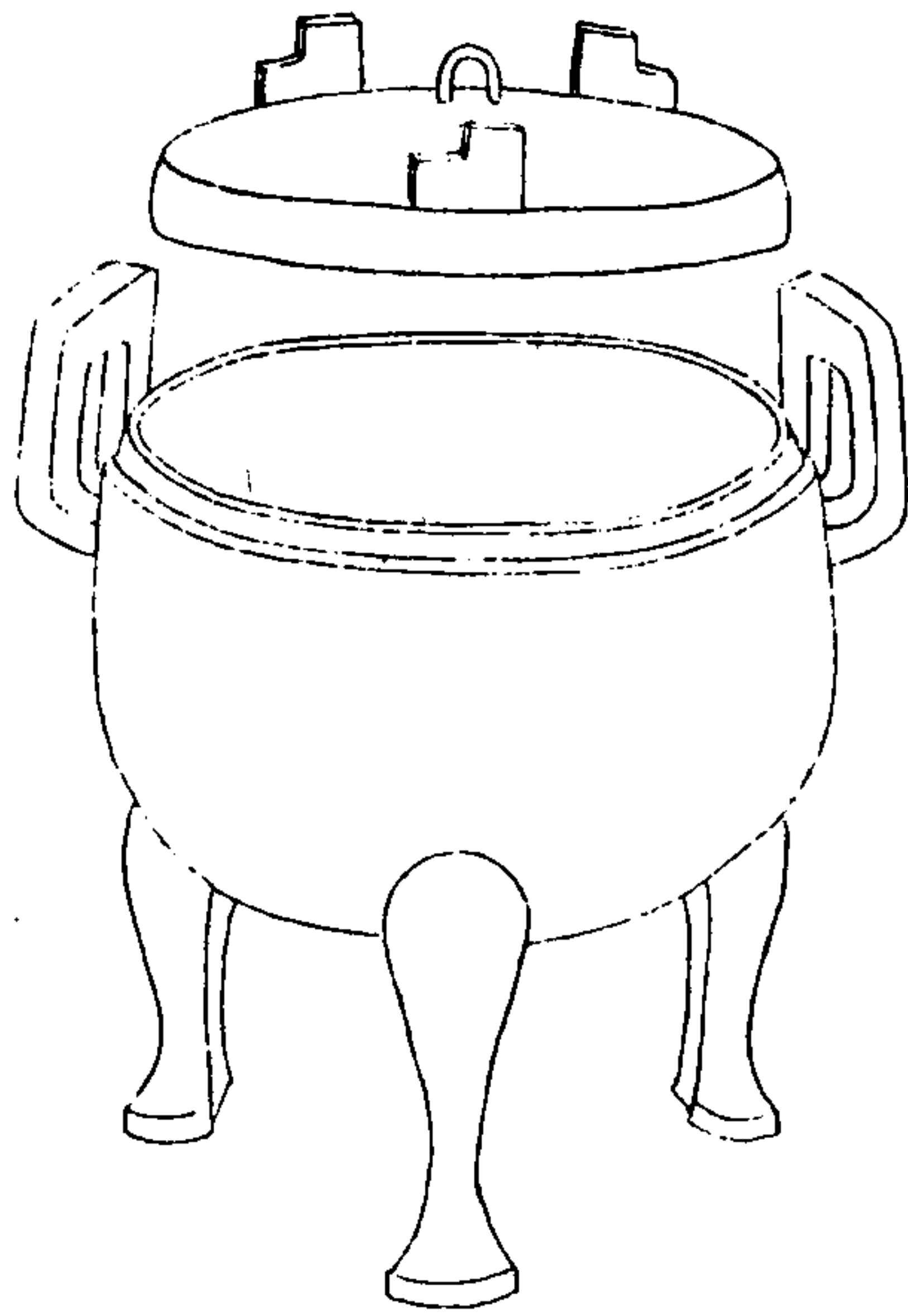

西清續鑑

甲編卷四

三

右通蓋高一尺一寸深六寸七分耳高三寸五分濶二寸三分口徑一尺五分腹圍三尺六寸九分重四百四十兩

漢柱紋鼎三

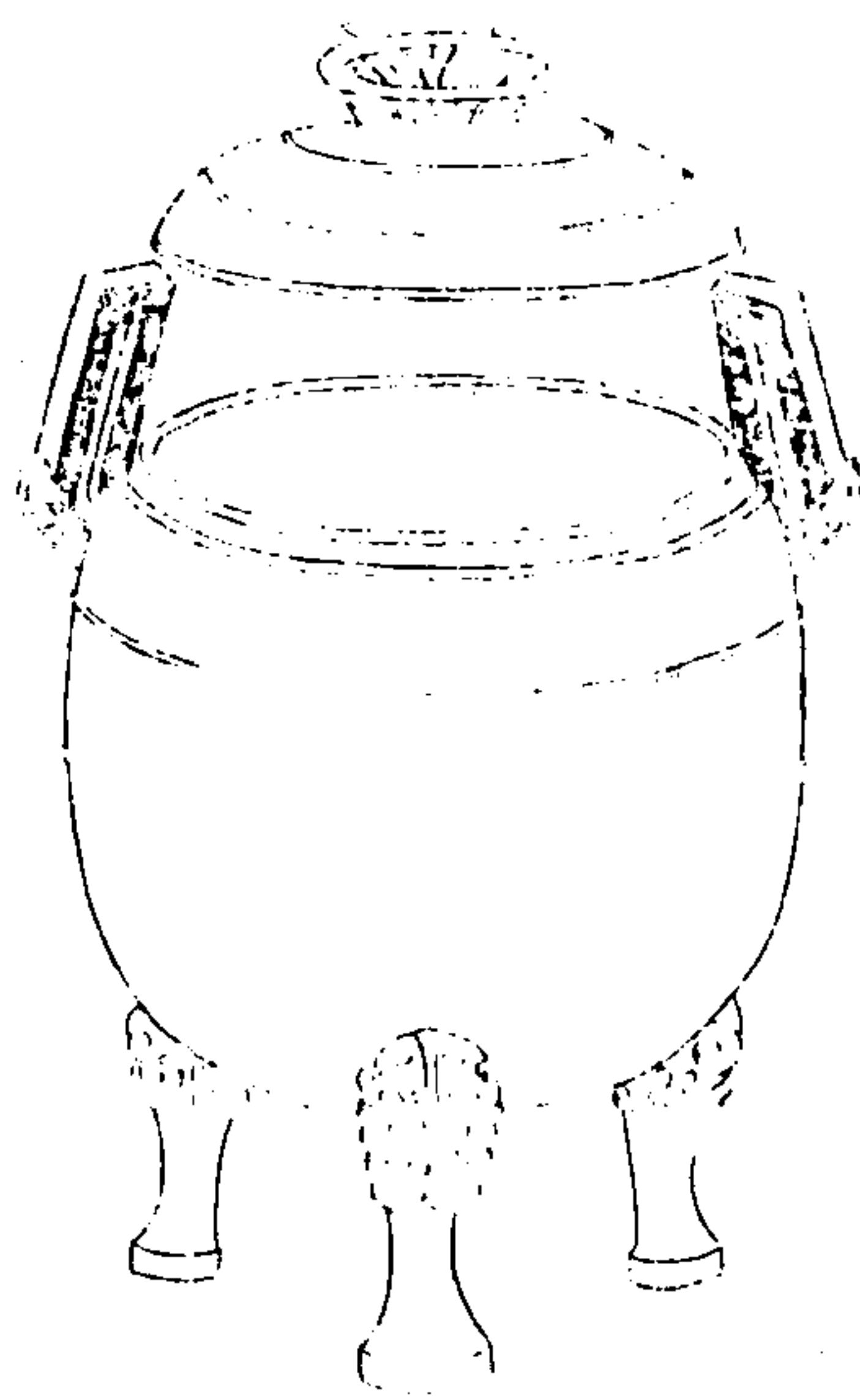

西清續鑑

甲編卷四

三

右通蓋高一尺一寸一分深六寸八分耳高二寸六分濶一寸八分口徑七寸九分腹圍二尺九寸一分重一百七十四兩

漢弦紋鼎四

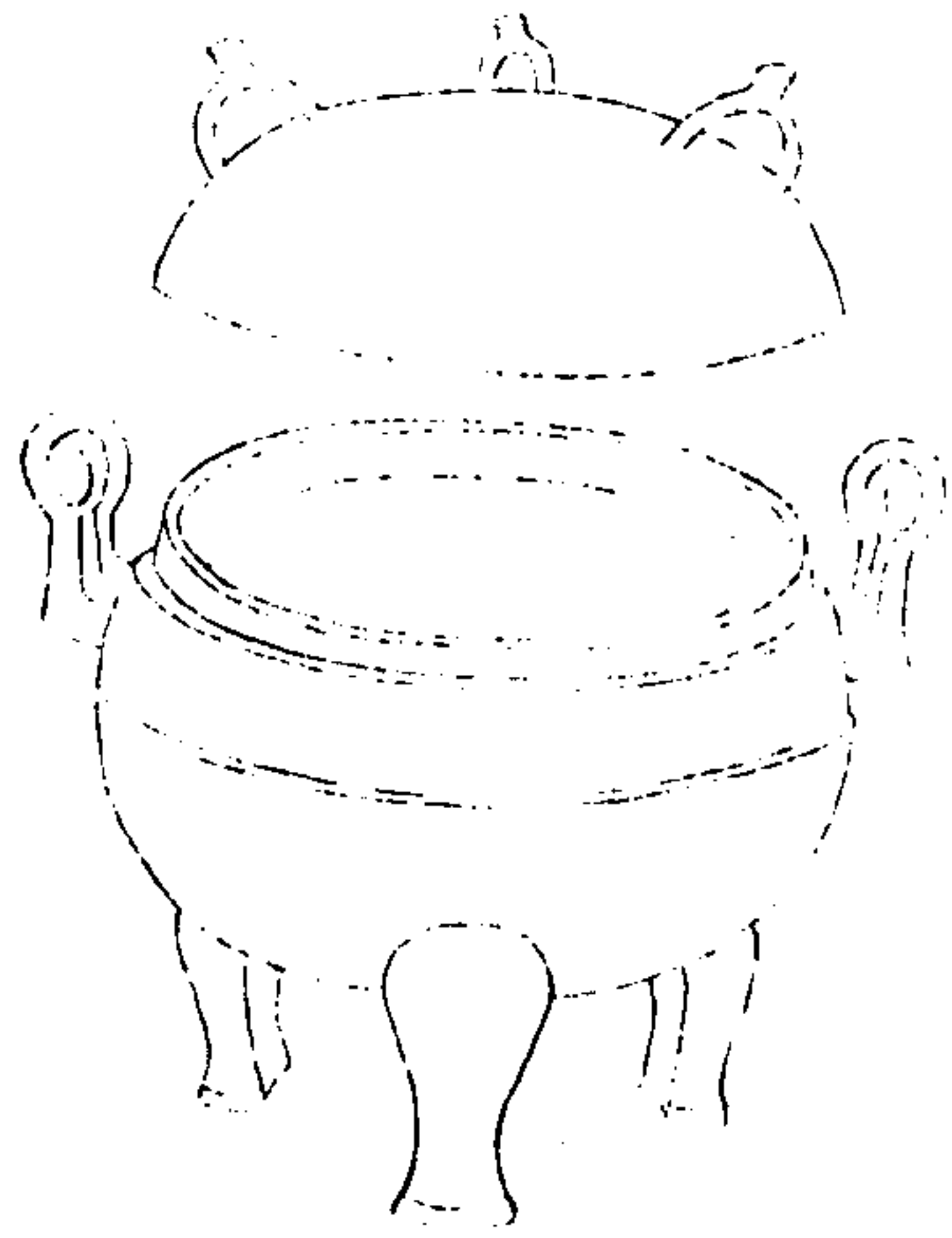

西清續鑑

甲編卷四鼎

二十四

右通蓋高六寸五分深四寸四分耳高一寸八分濶如之口徑七寸三分腹圍二尺七寸二分重一百八十二兩

漢弦紋鼎五

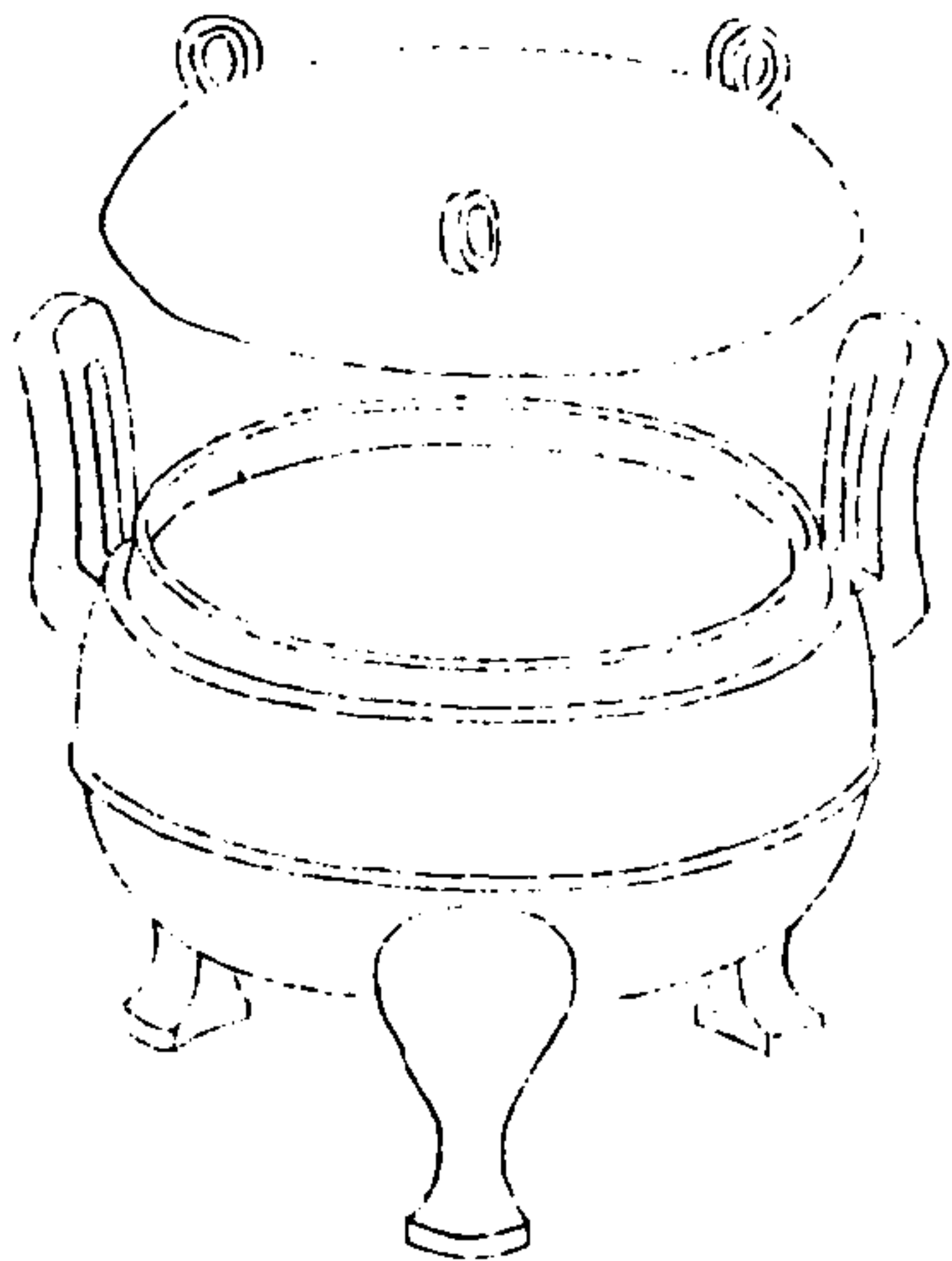

西清續鑑

甲編卷四鼎

二十五

右通蓋高五寸七分深三寸四分耳高二寸三分濶一寸六分口徑五寸六分腹圍二尺一寸二分重一百八兩

漢弦紋鼎六

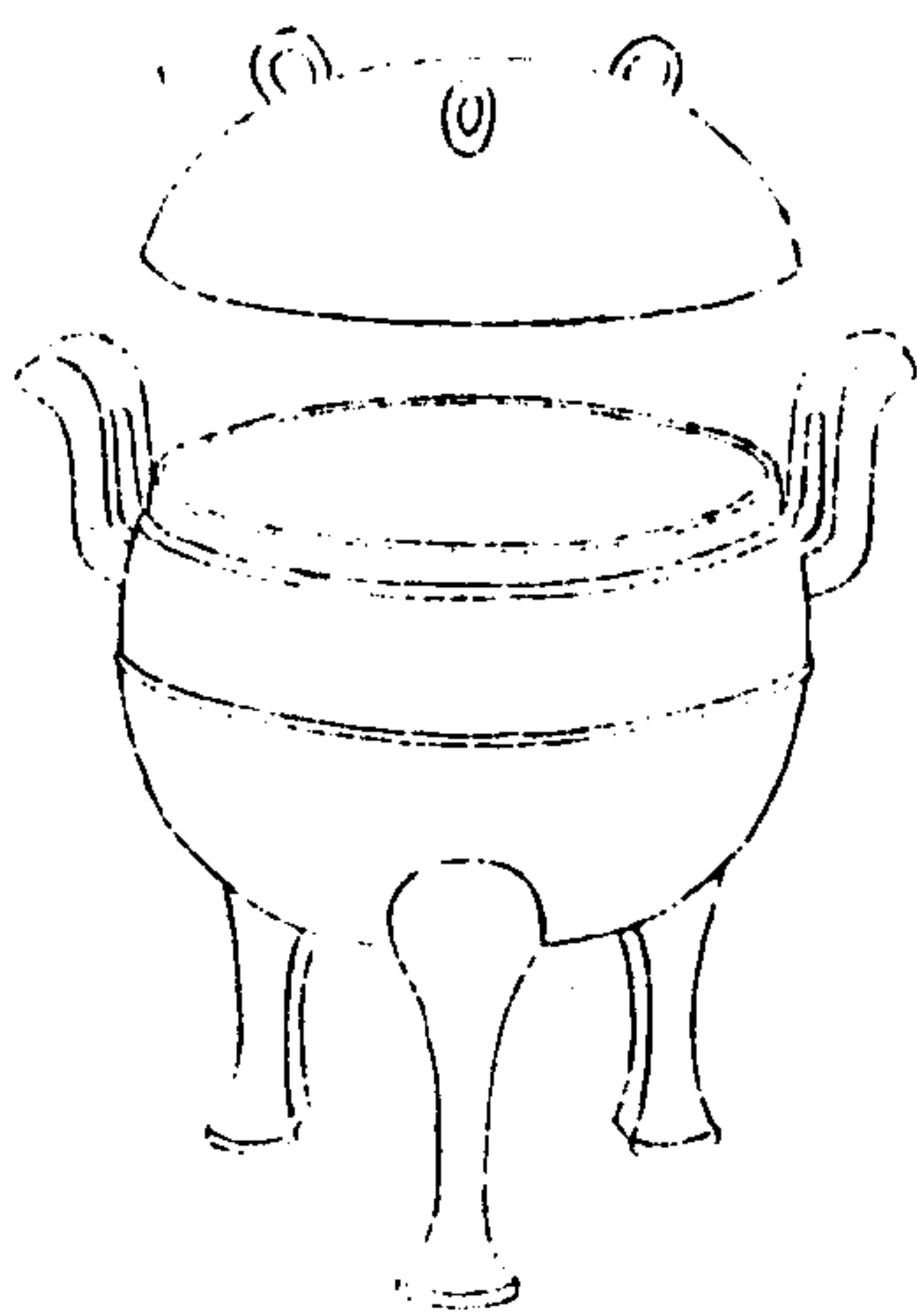

西清續鑑

甲編卷四

二十六

右通蓋高七寸二分深三寸六分耳高二寸三分濶一寸五分口徑六寸腹圍二尺四寸重九十六兩

漢弦紋鼎七

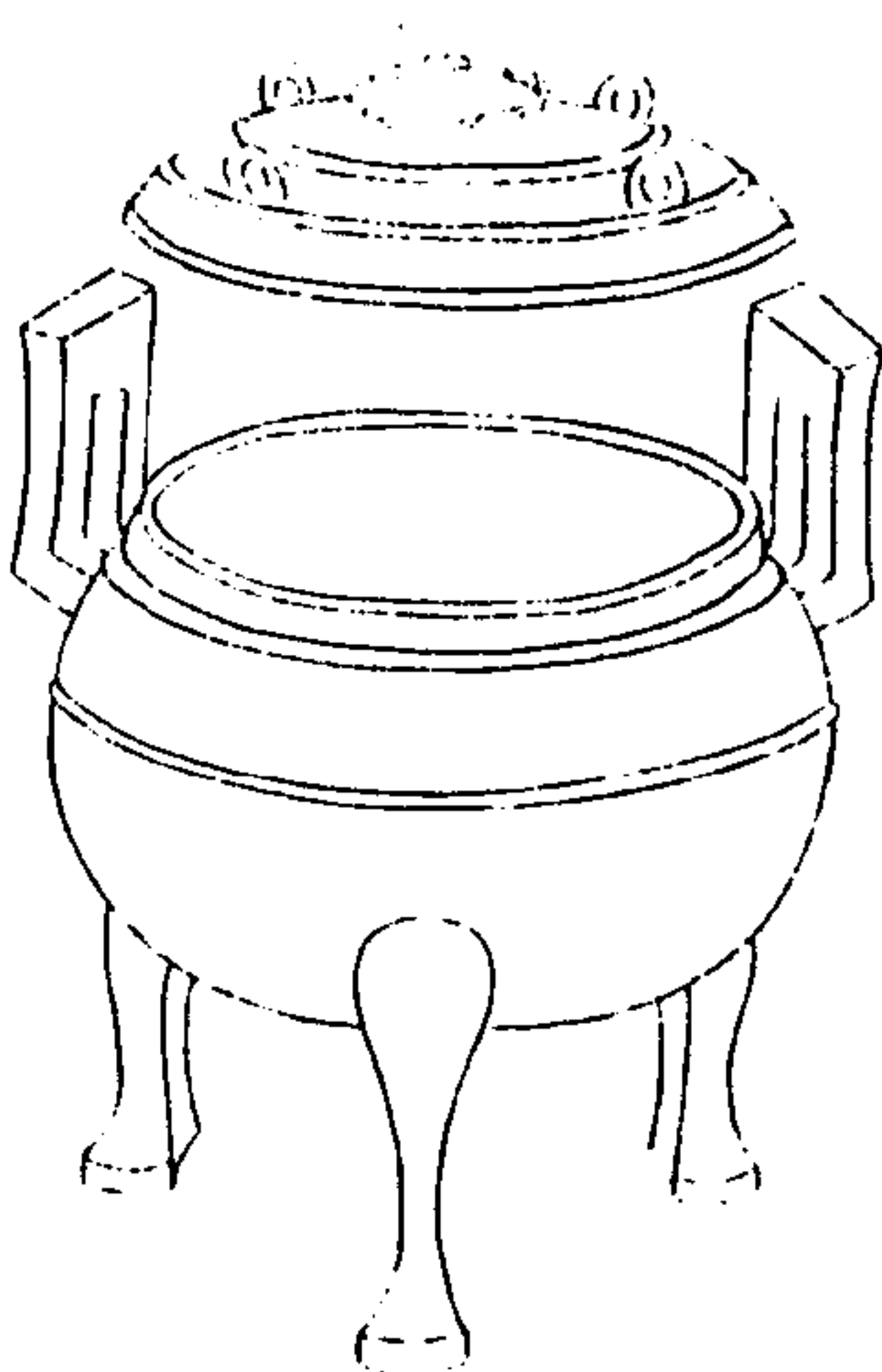

西清續鑑

甲編卷四

二十七

右通蓋高六寸五分深三寸六分耳高一寸三分濶一寸五分口徑六寸腹圍二尺二寸一分重九十五兩

漢弦紋鼎八

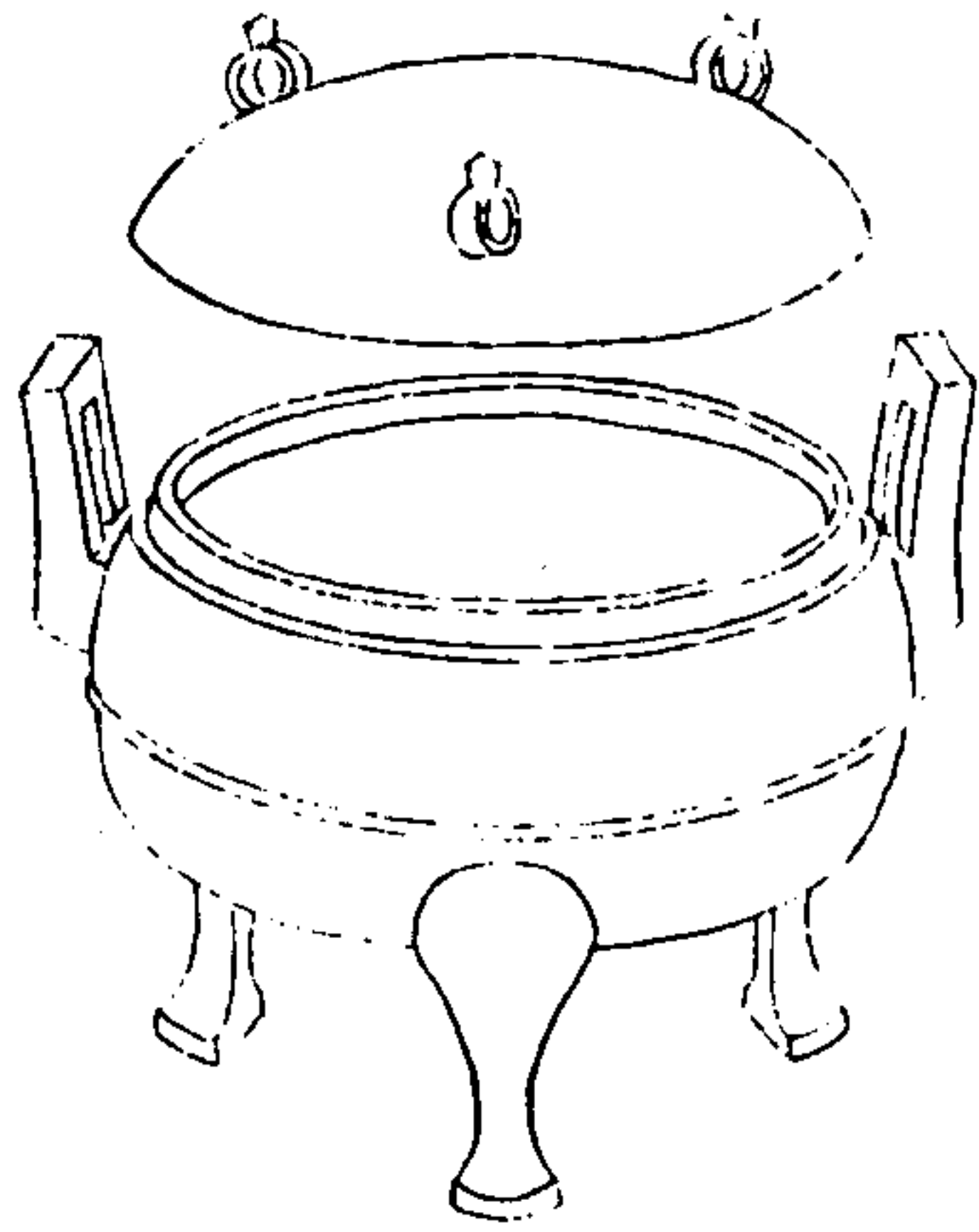

西清續鑑

甲編卷四

二十六

右通蓋高五寸九分深三寸五分耳高一寸八分濶一寸一分口徑四寸七分腹圍一尺九寸六分重七十八兩

漢弦紋鼎九

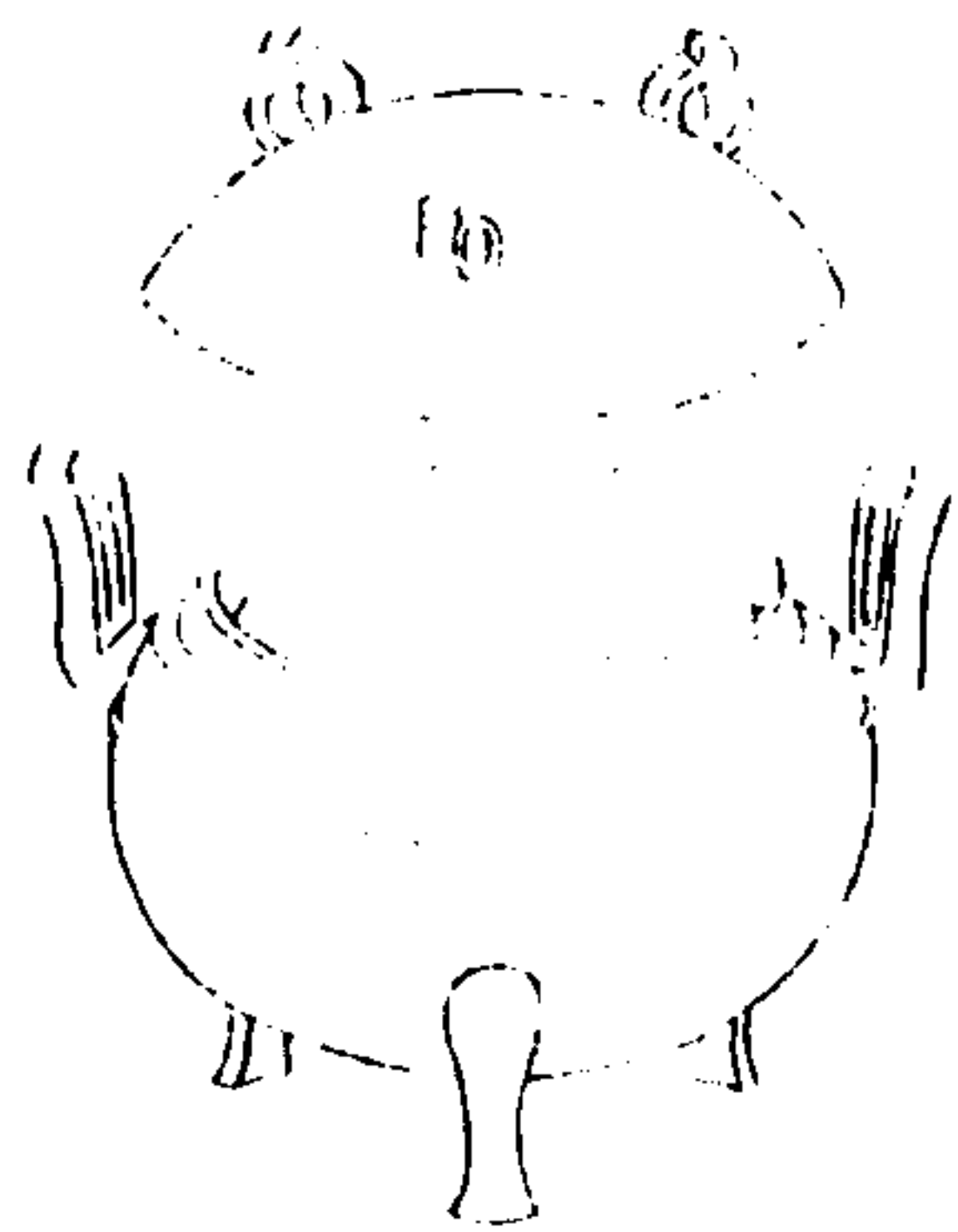

西清續鑑

甲編卷四

二十七

右通蓋高四寸六分深三寸一分耳高一寸五分濶一寸口徑四寸五分腹圍一尺八寸五分重四十兩

漢弦紋鼎十

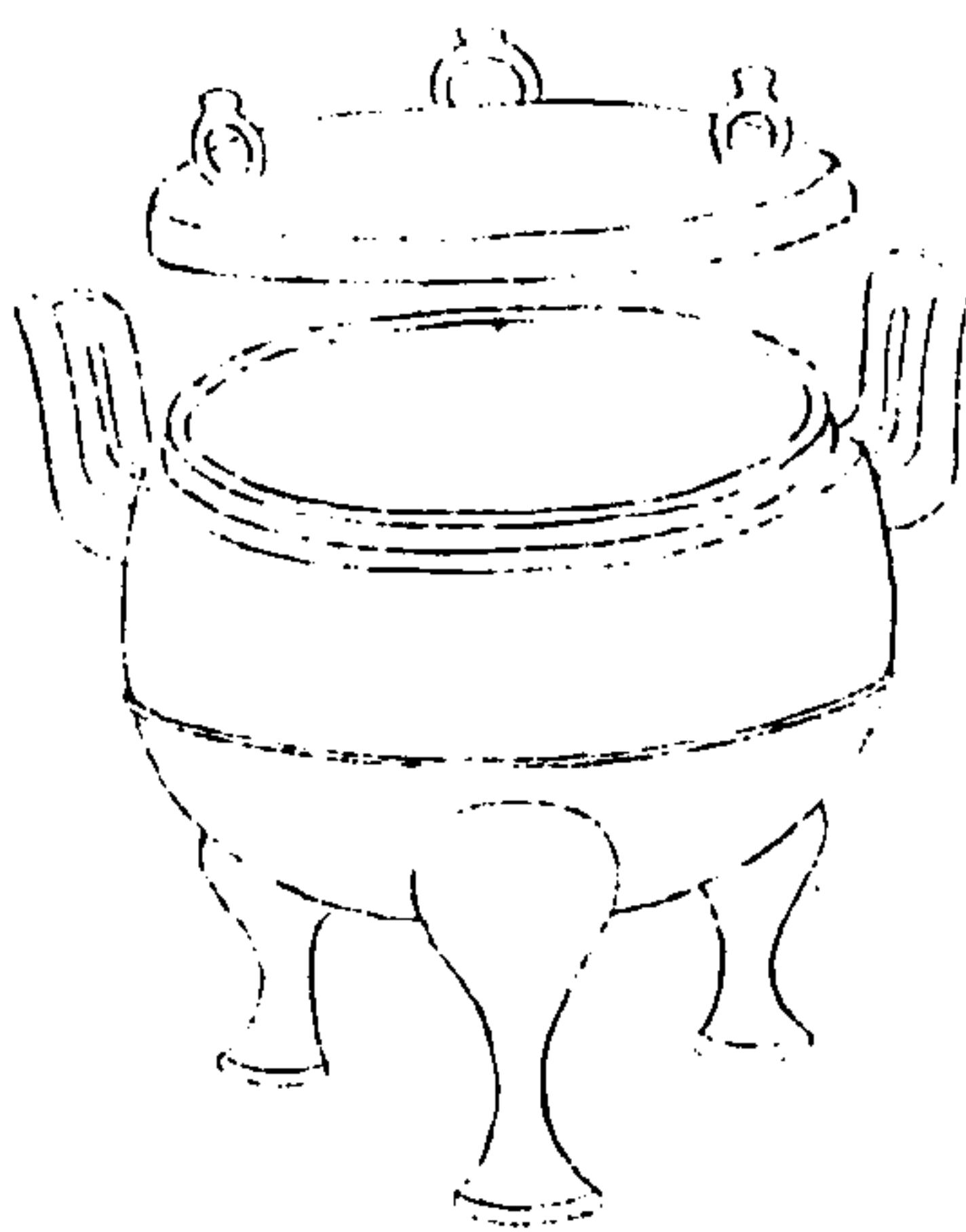

西清續鑑

甲編卷四

三十

右通蓋高四寸四分深三寸耳高一寸六分淵一寸口徑四寸六分腹圍一尺六寸六分重三十七兩

漢弦紋鼎十一

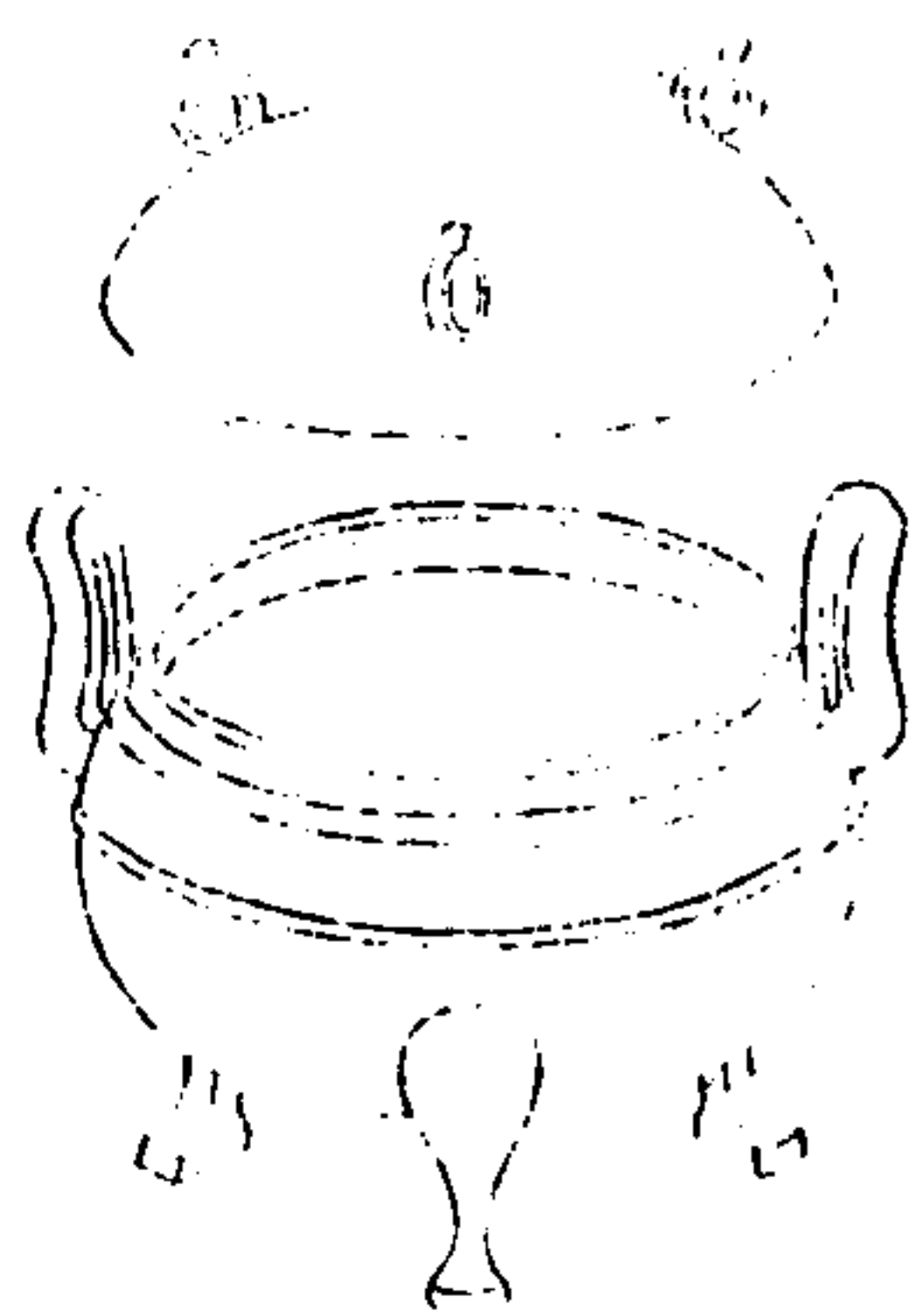

西清續鑑

甲編卷四

三十一

右通蓋高三寸八分深二寸五分耳高一寸三分淵九分口徑三寸四分腹圍一尺四寸八分重三十八兩

漢弦紋鼎十二

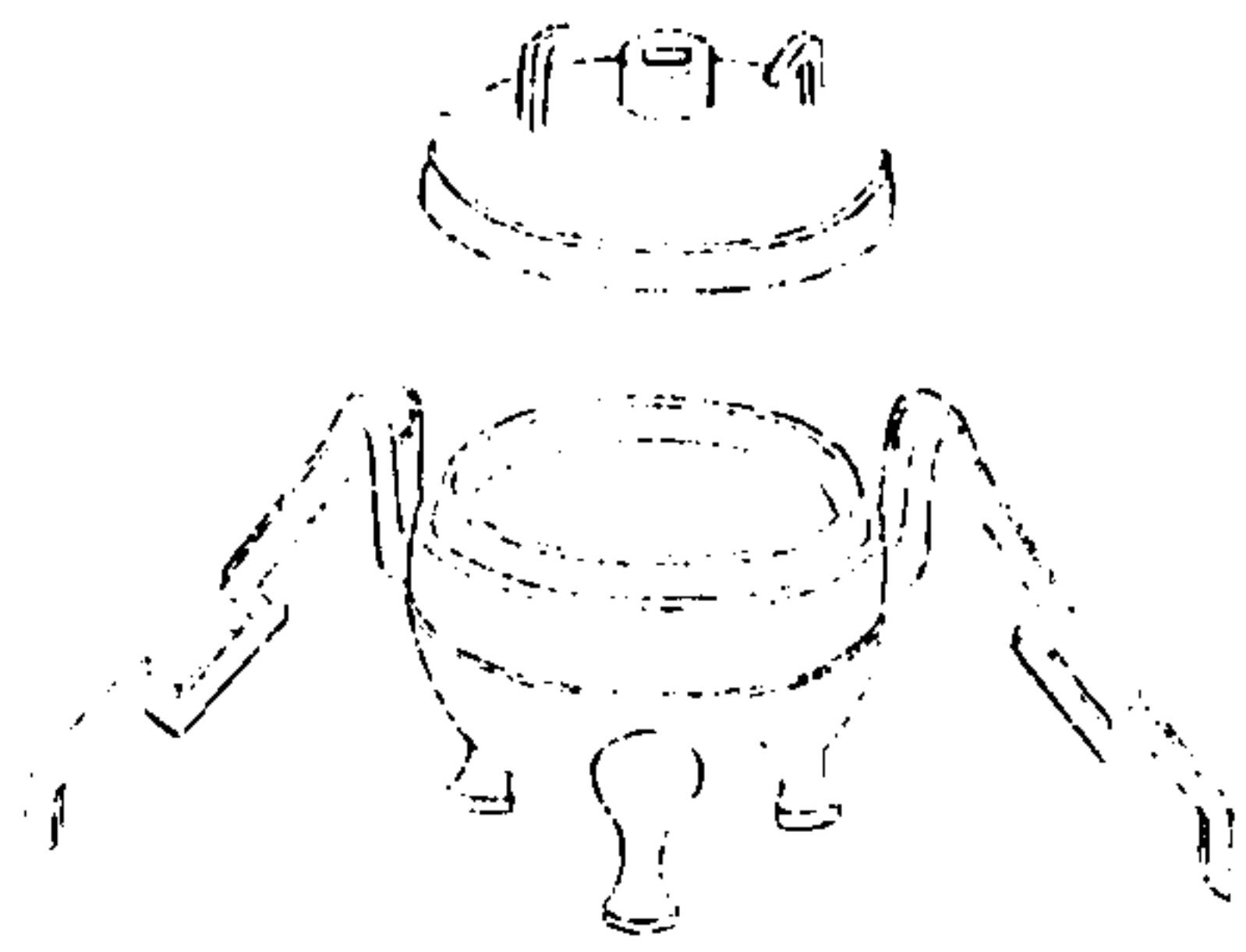

西清續鑑

甲編卷四鼎

三三

右通蓋高三寸四分深二寸二分耳高一寸四分濶一寸六分口徑三寸一分腹圍一尺二寸三分重三十八兩

漢弦紋鼎十三

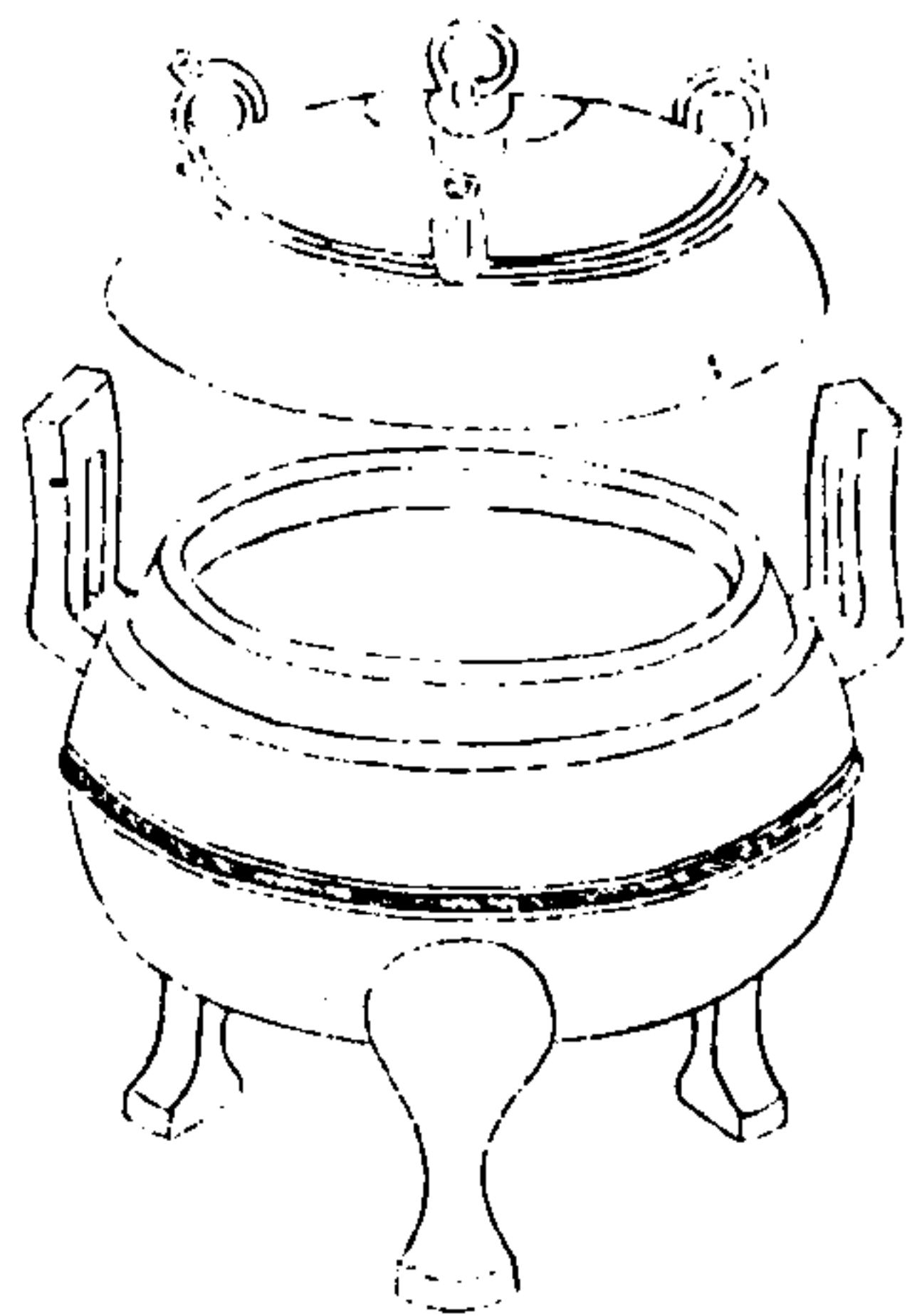

西清續鑑

甲編卷四鼎

三三

右通蓋高六寸四分深三寸六分耳高二寸濶一寸三分口徑五寸六分腹圍二尺二寸一分重一百十八兩塗金

漢弦紋鼎十四

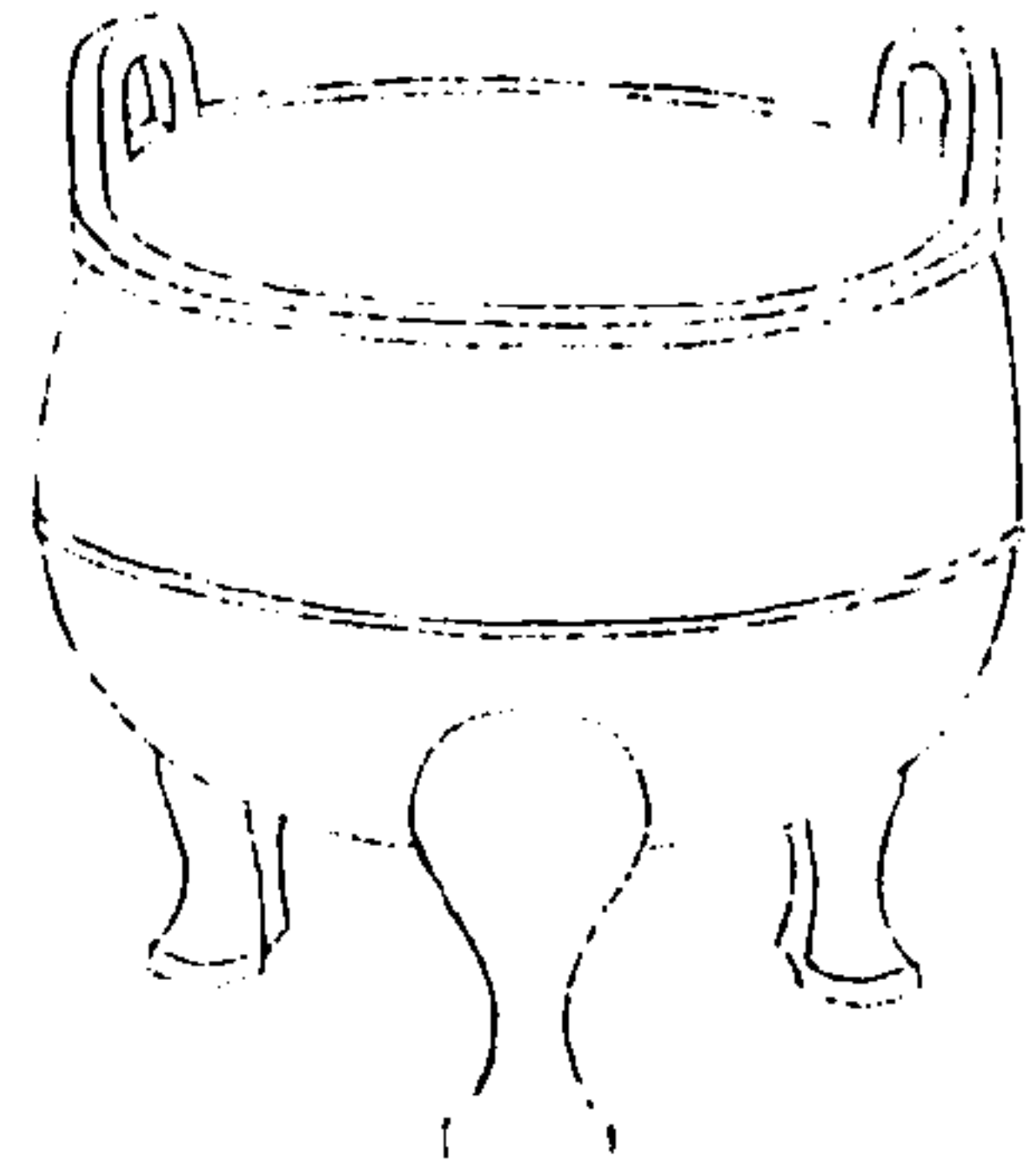

西清續鑑

甲編卷四

三十四

右高四寸七分深三寸六分耳高一寸二分濶一寸三分口徑六寸五分腹圍二尺一寸三分重五十二兩

漢弦紋鼎十五

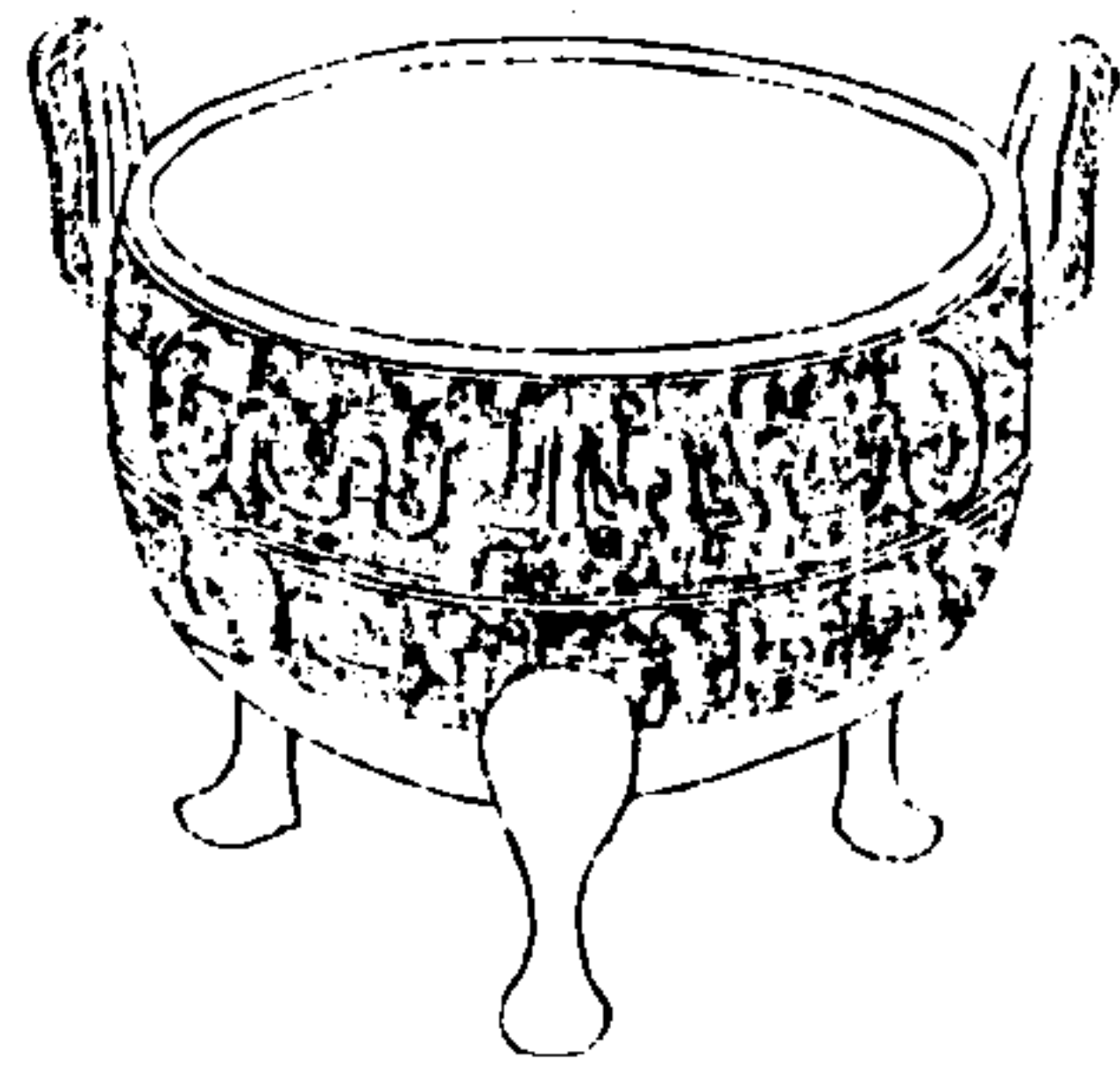

西清續鑑

甲編卷四

三十五

右高三寸九分深三寸耳高一寸四分濶一寸一分口徑四寸九分腹圍一尺七寸六分重四十六兩

漢弦紋鼎十六

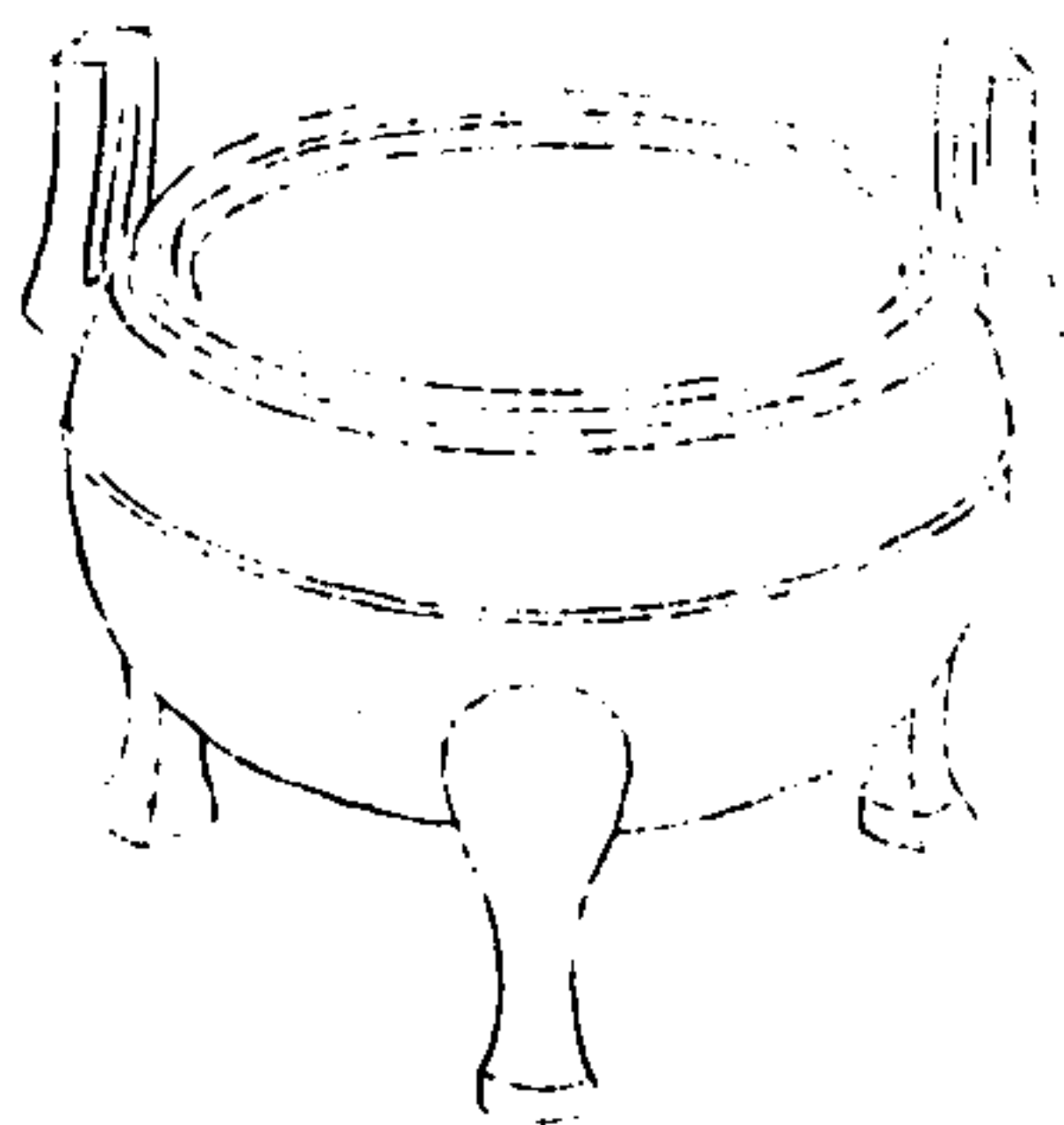

西清續鑑

甲編卷四

三六

右高四寸九分深三寸八分耳高二寸濶一寸四分口徑五寸五分腹圍二尺三寸八分重一百四兩缺蓋

漢弦紋鼎十七

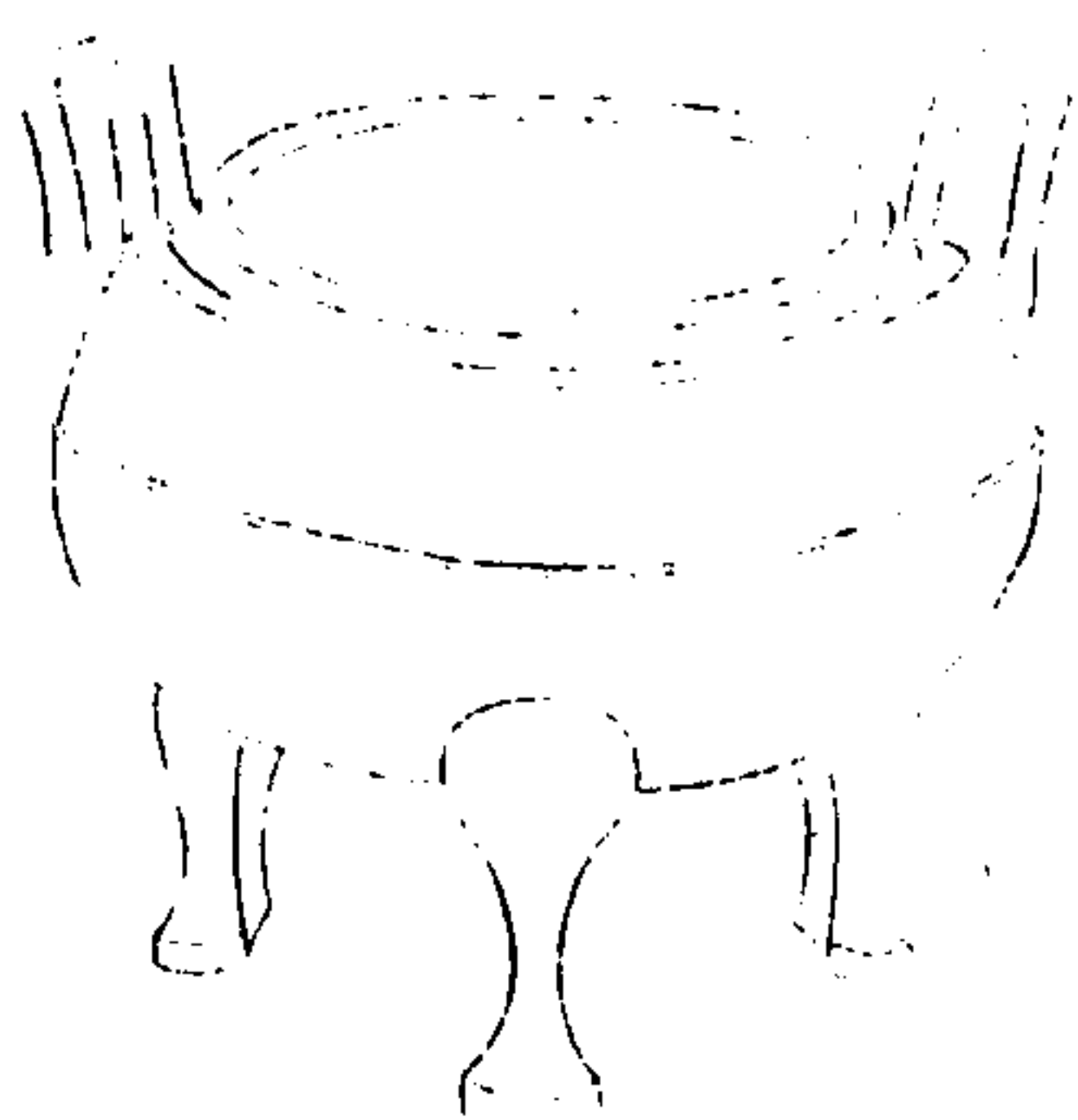

西清續鑑

甲編卷四

三七

右高四寸二分深三寸五分耳高一寸七分濶一寸口徑四寸五分腹圍一尺八寸五分重四十八兩缺蓋

漢絢紋鼎



西清續鑑

甲編卷四鼎

三十八

右高三寸三分深二寸七分耳在旁連環口徑四寸腹圍一尺五寸二分重十七兩有半缺蓋

漢環紋鼎一

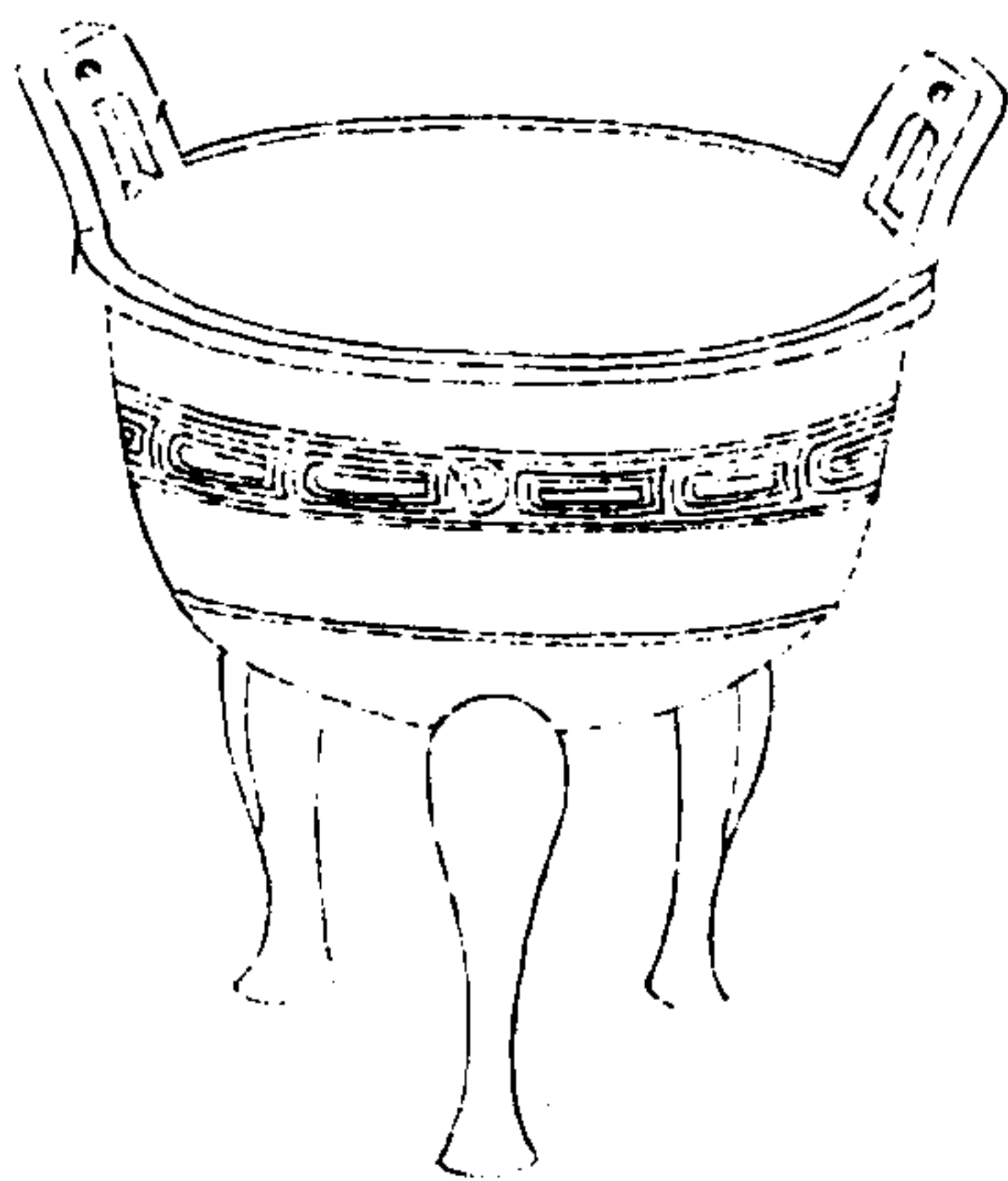

西清續鑑

甲編卷四鼎

三十九

右高六寸七分深三寸五分耳高一寸九分濶二寸口徑八寸八分腹圍二尺六寸二分重一百六十八兩

漢環紋鼎二

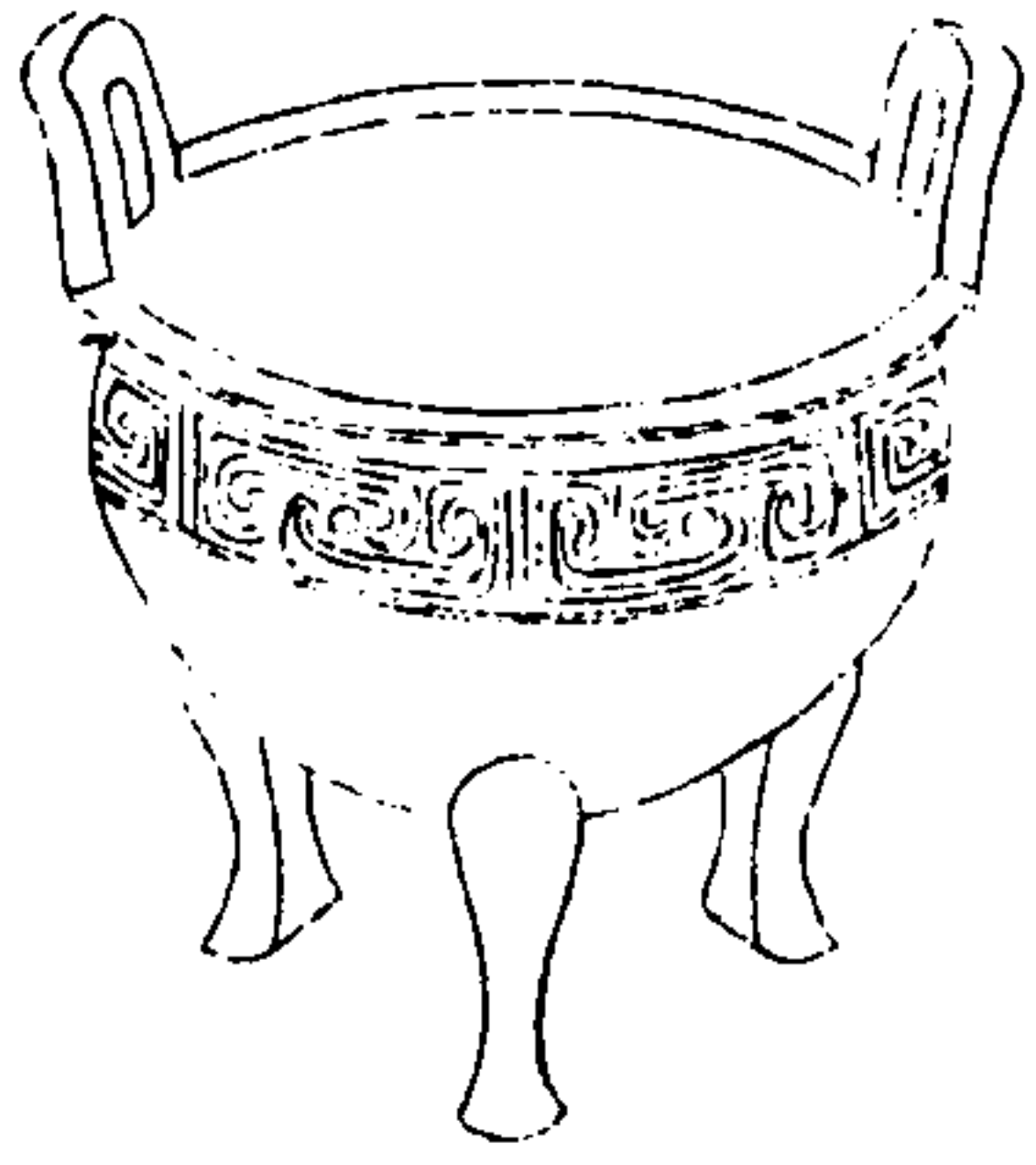

西清續鑑

甲編卷四

四十

右高四寸七分深三寸一分耳高一寸三分濶一寸七分口徑六寸腹圍一尺九寸三分重五十八兩

漢素鼎一

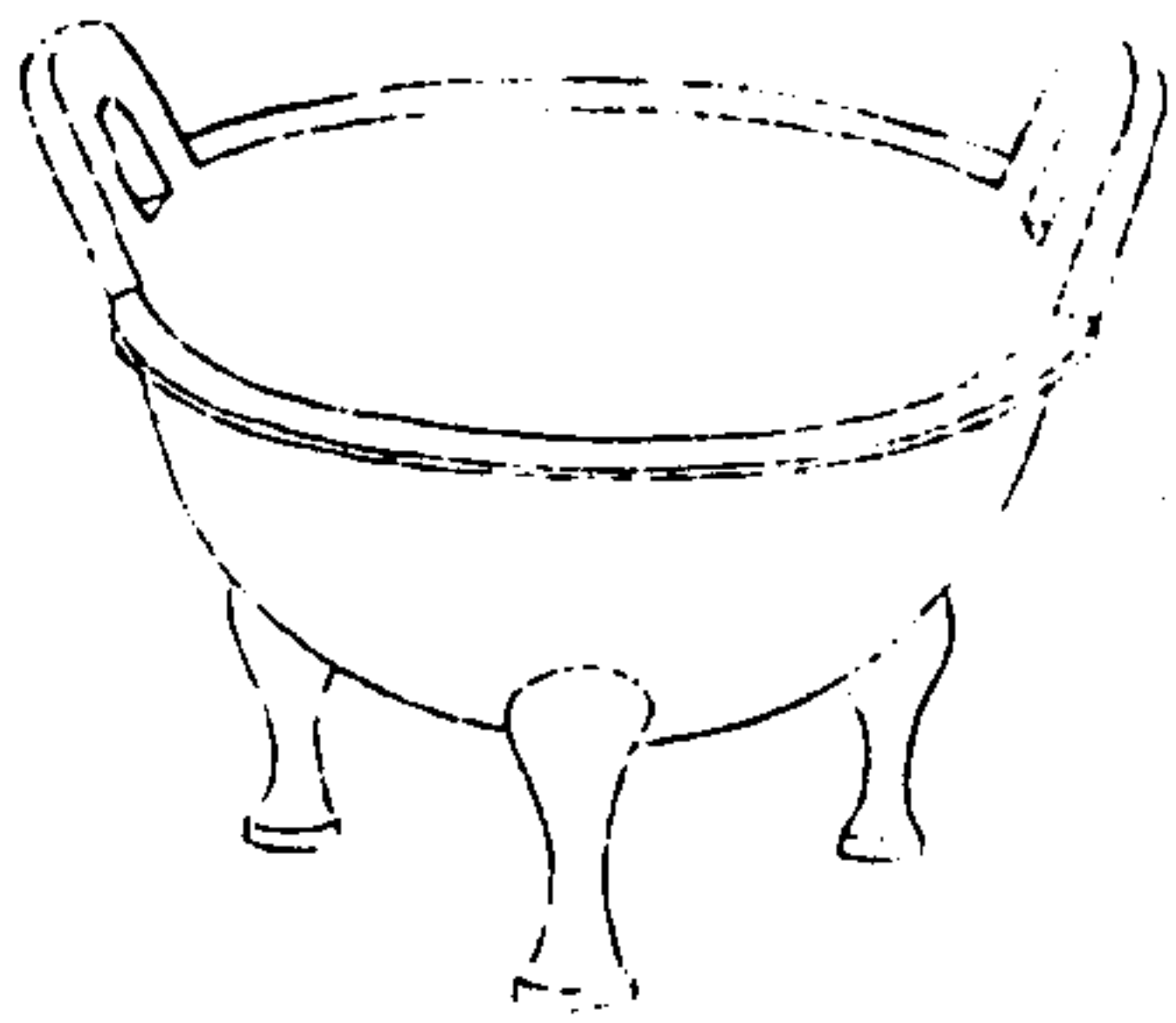

西清續鑑

甲編卷四

四十一

右高二寸四分深一寸六分耳高一寸一分濶八分口徑四寸八分腹圍一尺三寸重十六兩

漢素鼎二

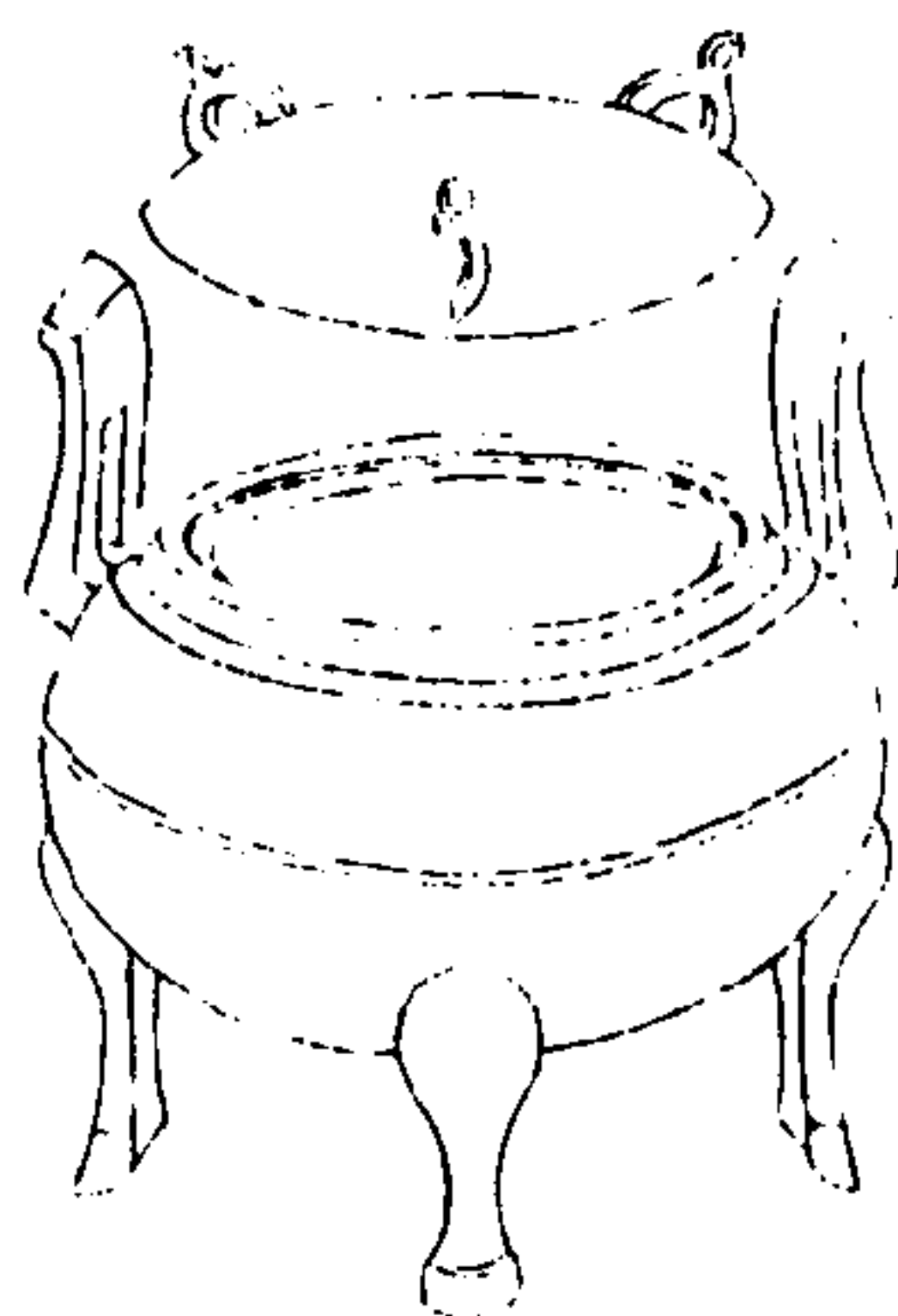

西清續鑑

甲編卷四鼎

星

右通蓋高六寸九分深四寸四分可高二寸二分濶一寸五分口徑六寸八分腹圍二尺七寸三分重一百三十二兩

漢素鼎三

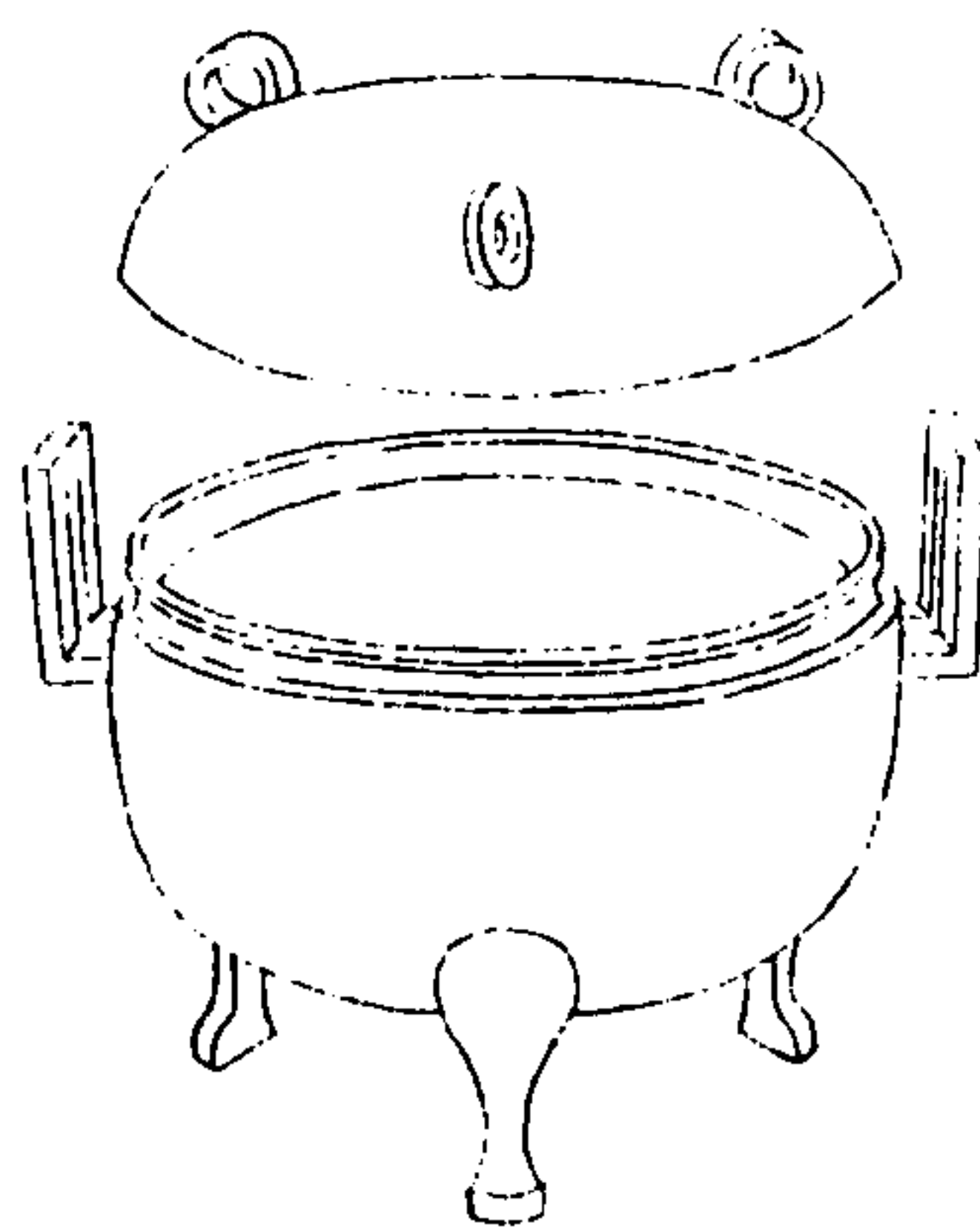

西清續鑑

甲編卷四鼎

星

右通蓋高四寸九分深二寸七分可高一寸四分濶九分口徑五寸一分腹圍一尺七寸四分重五十兩

漢素鼎四

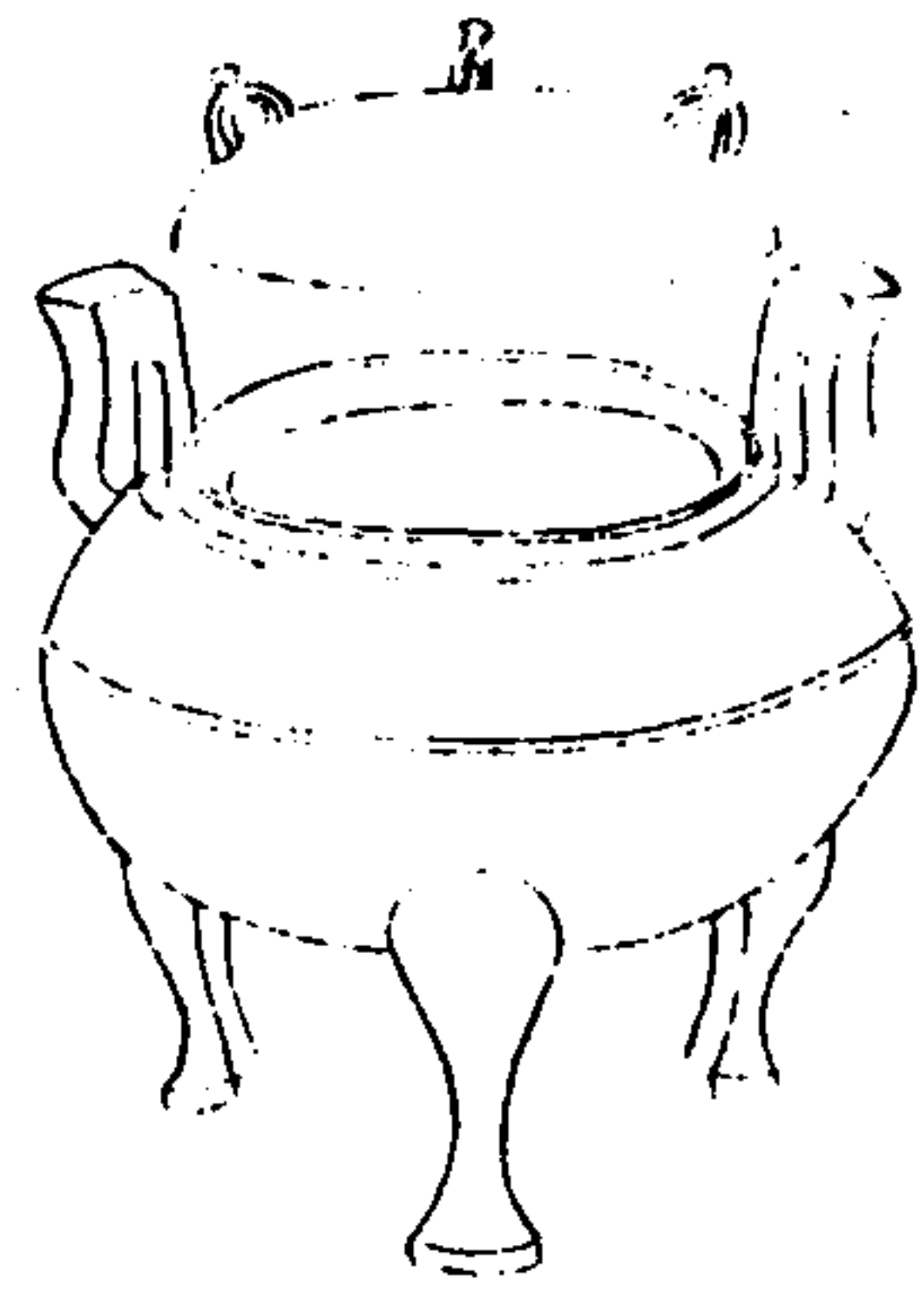

西清續鑑

甲編卷四鼎

四十四

蓋

銅蓋重二斤六兩

銅鼎重二十四兩

器

銅鼎重二十四兩

銅鼎重二十四兩

右通蓋高五寸六分深三寸六分耳高一寸九分濶一寸三分口徑六寸腹圍二尺三寸八分重八十六兩蓋銘器銘分識輕重亦漢器中之僅見者

漢雲紋鼎

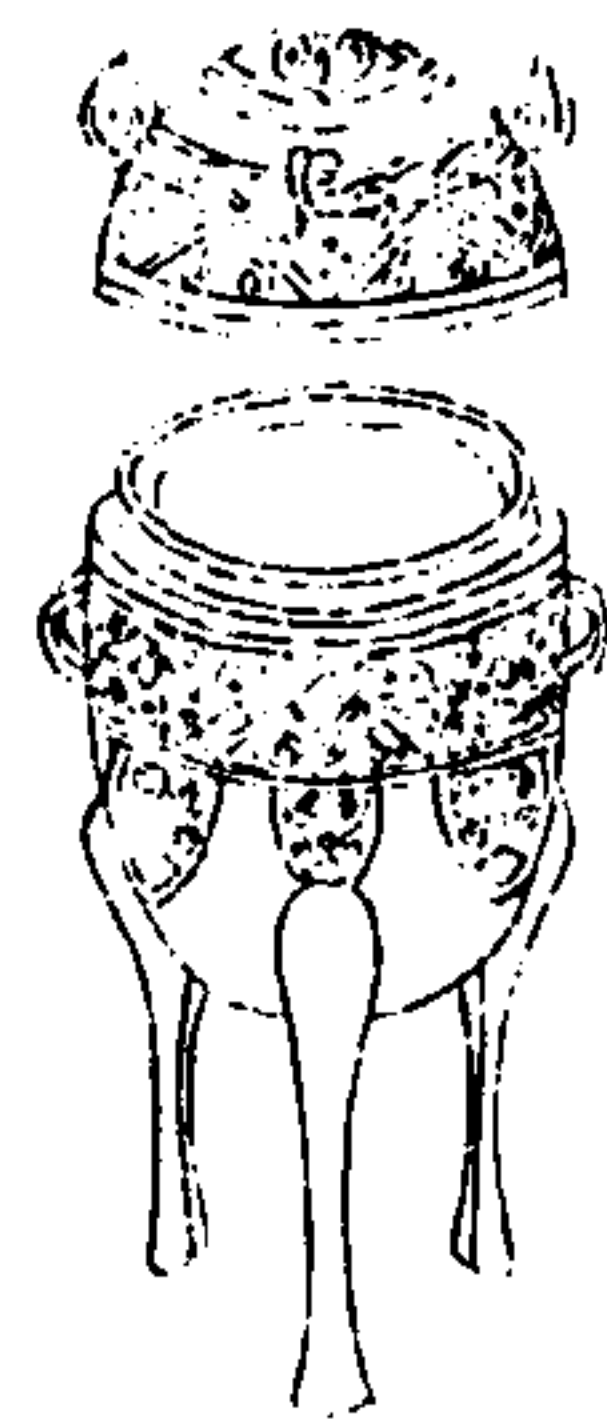

西清續鑑

甲編卷四鼎

四十五

右通蓋高五寸六分深二寸四分口徑二寸二分腹圍八寸重二十四兩金銀錯

西清續鑑甲編卷五目錄

尊一

商

祖戊尊 有銘

父乙尊 有銘

丁癸尊 有銘

周

父乙尊 有銘

父己尊 有銘

祖癸尊 有銘

西清續鑑

甲編卷五

目錄一

父辛尊 有銘

伯克尊 有銘

子尊一 有銘

子尊二 有銘

正叔尊 有銘

斧尊 有銘

追尊 有銘

旅尊一 有銘

旅尊二 有銘

亞尊 有銘

亞方尊 有銘

舉尊 有銘

禹尊 有銘

宜尊 有銘

鼎尊 有銘

寶尊 有銘

史尊 有銘

犧尊一

犧尊二

犧尊三

西清續鑑

甲編卷五

目錄二

犧尊四

犧尊五

犧尊六

犧尊七

犧首尊

饗餐尊一

饗餐尊二

饗餐尊三

饗餐尊四

饗餐尊五

饗饗尊六

饗饗尊七

饗饗尊八

饗饗尊九

盤雲尊

夔尊 有銘

蟠夔尊一

蟠夔尊二

蟠夔尊三

蟠螭尊

西清續鑑

甲編卷五

目錄三

夔紋尊一 有銘

夔紋尊二

鳳紋尊

雞尊

商祖戊尊



西清續鑑

甲編卷五

尊

祖戊

祖戊

右高八寸一分深六寸五分口徑六寸七分腹
圍一尺三寸五分重七十九兩

商父乙尊

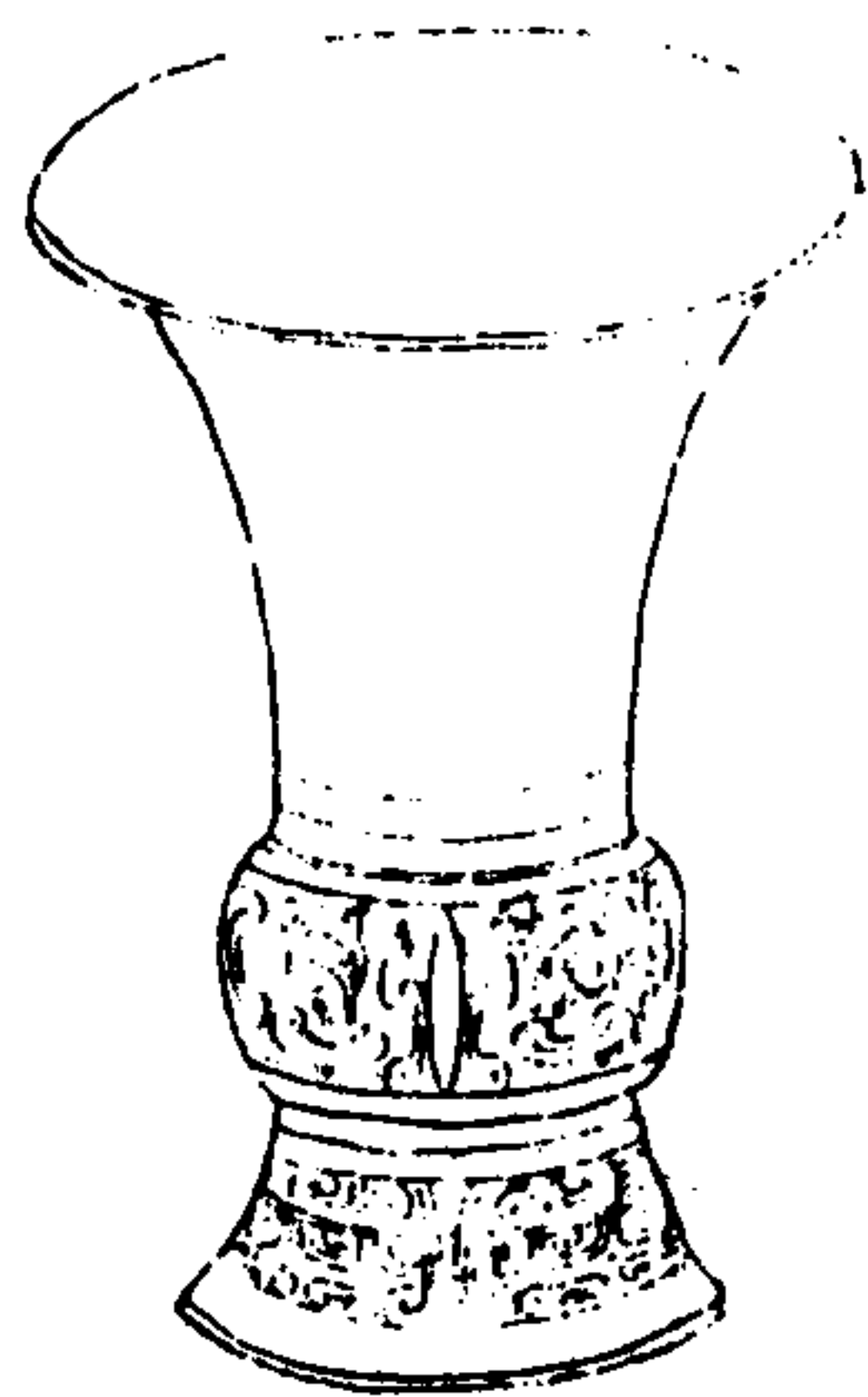

西清續鑑

甲編卷五

二



子 東
作 父 乙
尊 庚

右高七寸八分深六寸三分口徑六寸七分腹
圍一尺一寸三分重七十九兩

商丁癸尊

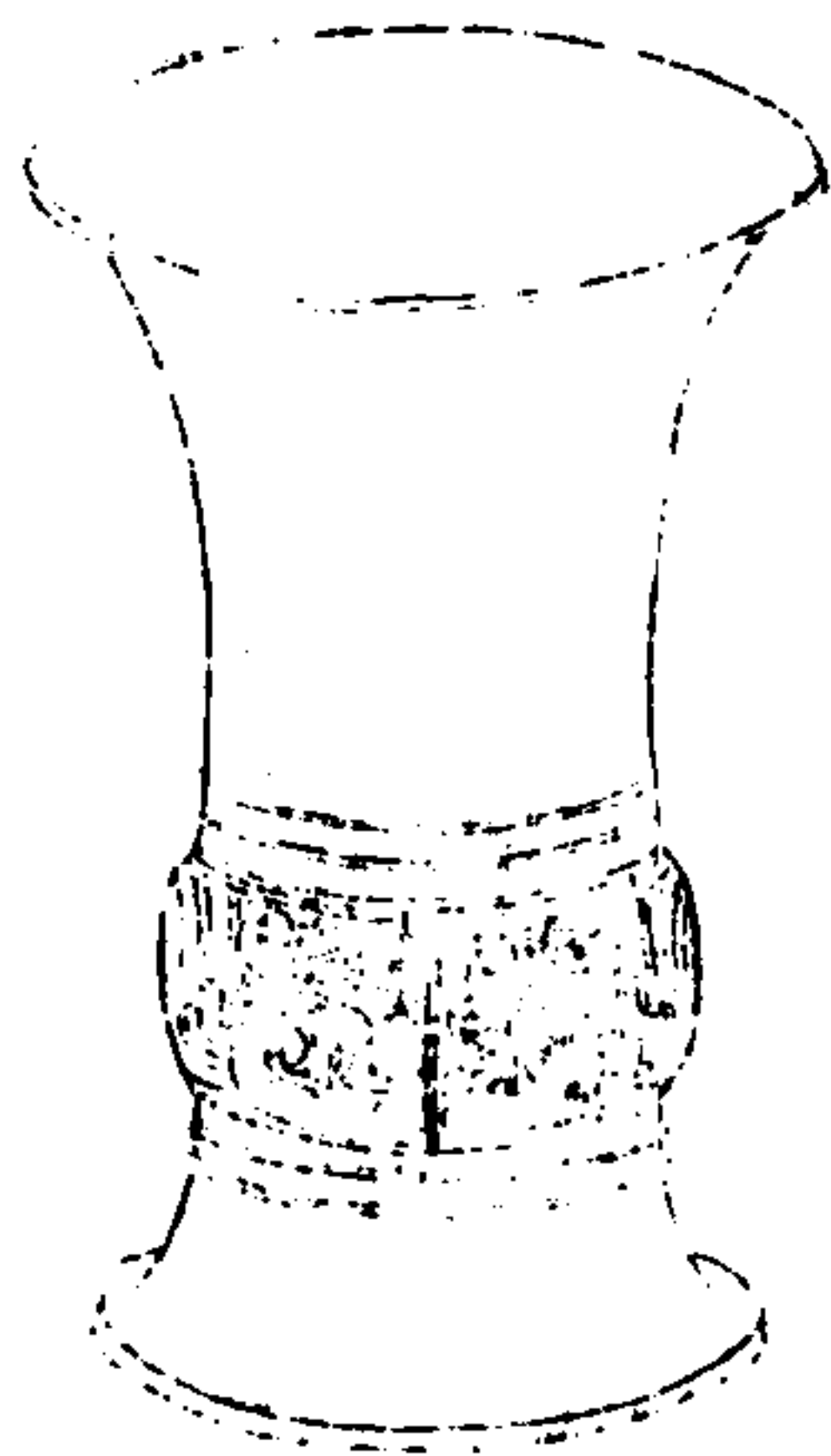

西清續鑑

甲編卷五

三



立 戈
形 丁 癸

右高八寸三分深六寸二分口徑六寸四分腹
圍一尺一寸七分重七十五兩首一字作立戈
形與鐘鼎款識人癸尊銘篆法微有異同舊說
引字書云戈從不得已而用欲一而止尊乃酒
器而作立戈之狀蓋為流酒戒也

周父乙尊

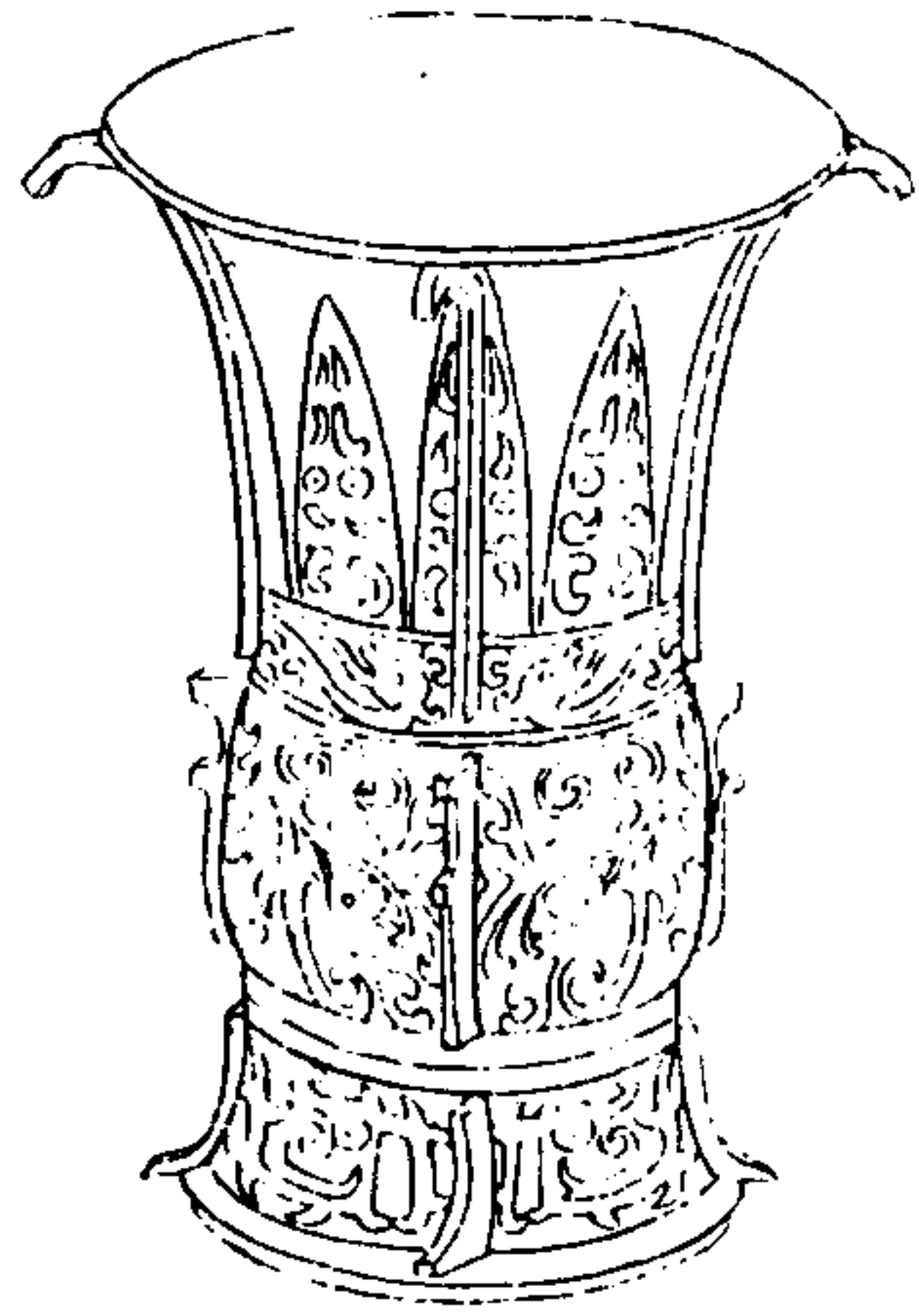

西清續鑑

甲編卷五

四

公休御貝對
公休用作父乙
寶尊彝來孫

公錫御貝對
公休用作父乙
寶尊彝來孫

右高九寸深七寸五分口徑六寸二分腹圍一尺四寸六分重一百五兩銘曰錫御貝御蓋作器者之名對公休即對揚君休之義

周父己尊

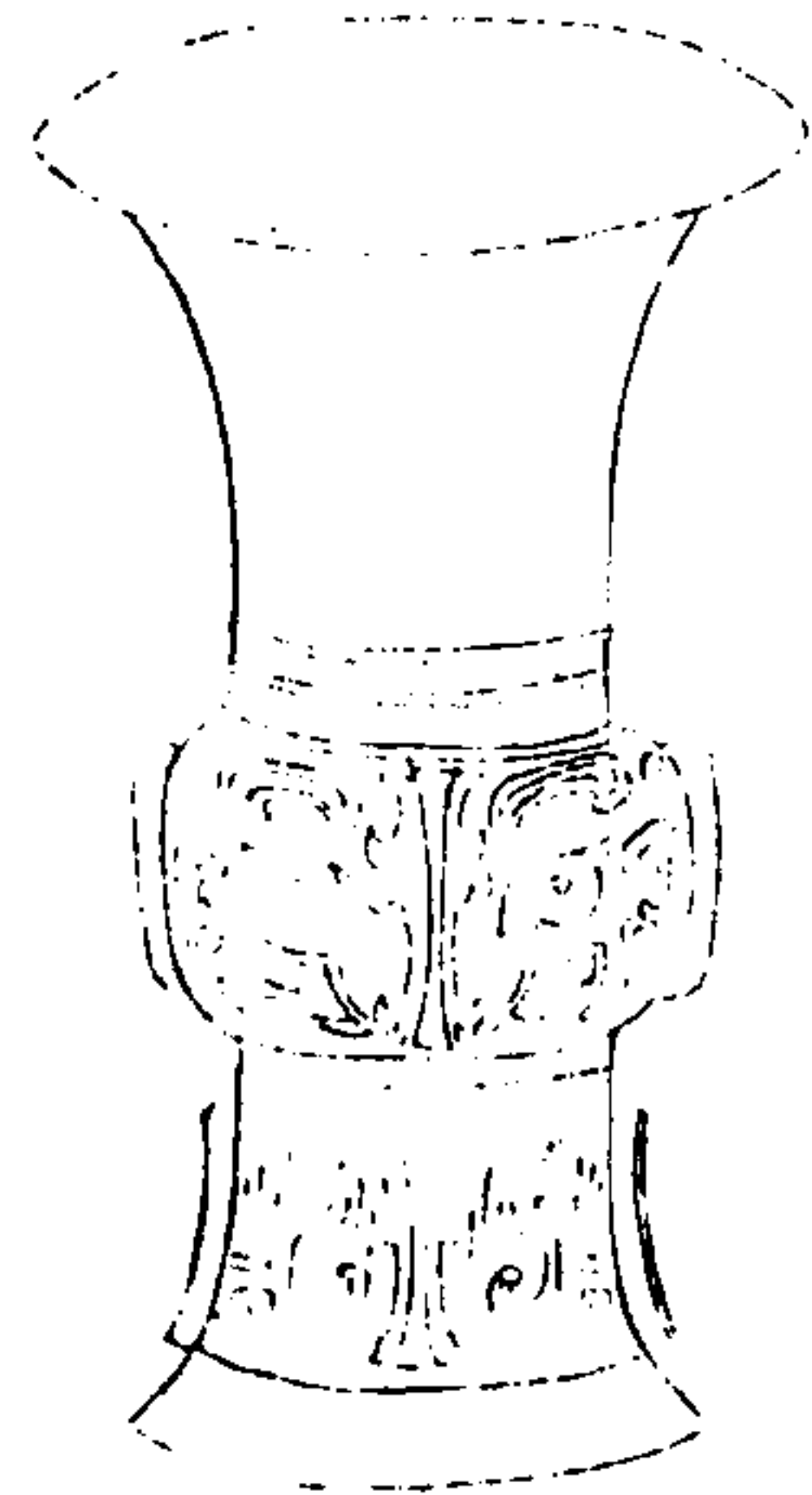

西清續鑑

甲編卷五

五

虎席小子夫貝用
用作父己尊
寶尊彝來孫

虎席小子夫貝用
用作父己尊
寶尊彝來孫

右高八寸二分深六寸五分口徑六寸九分腹圍一尺三寸重八十九兩銘首一字曰虎周之名席者如王子虎卻叔席之類甚多不必如字人之泥于名虎也銘後二字與西清古鑑父己尊之執七形相似末有足跡形古人謂即左右字也

周祖癸尊

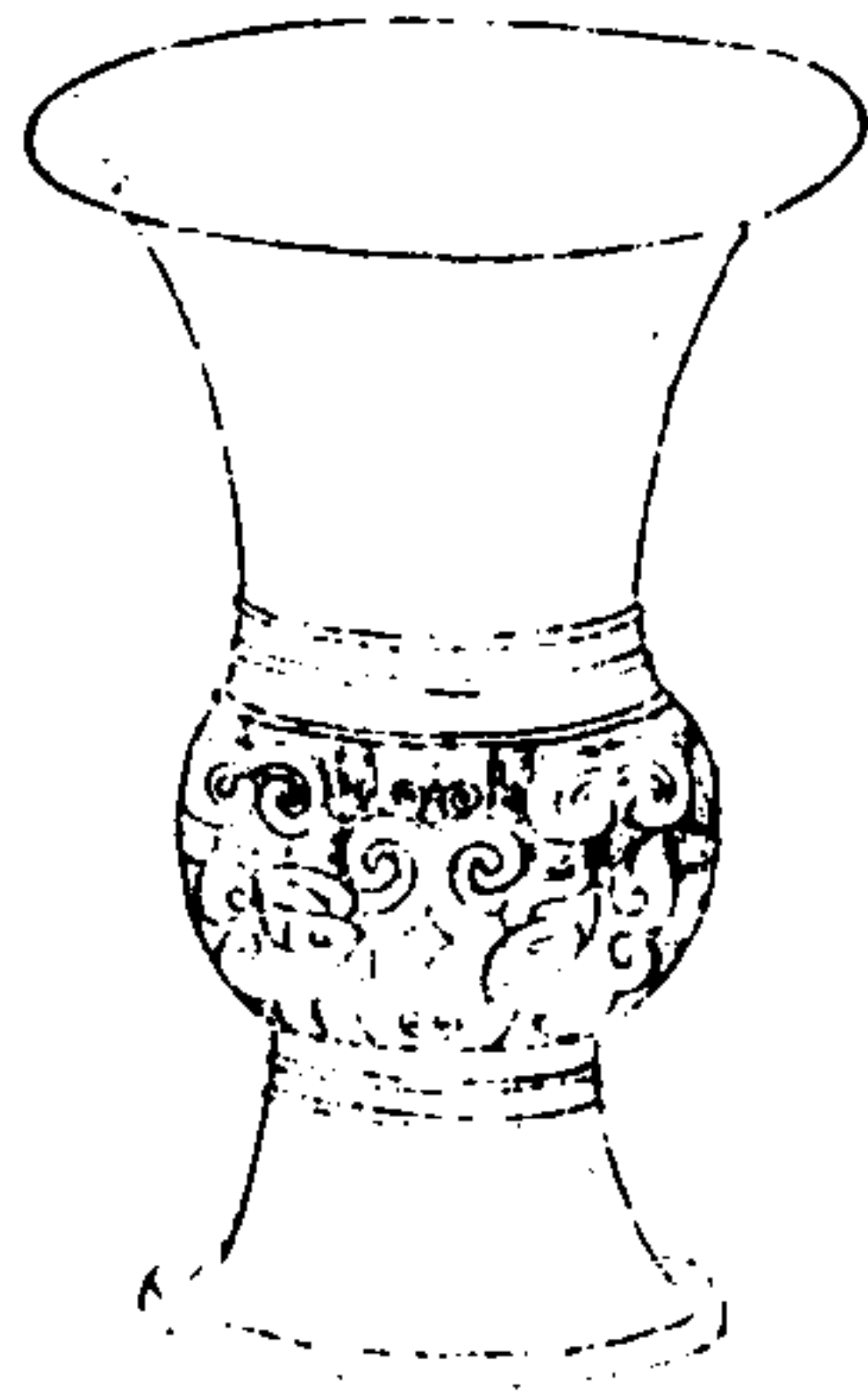

西清續鑑

甲編卷五

六



祖癸

右高七寸七分深六寸一分口徑六寸六分腹圓一尺三寸四分重六十三兩

周父辛尊

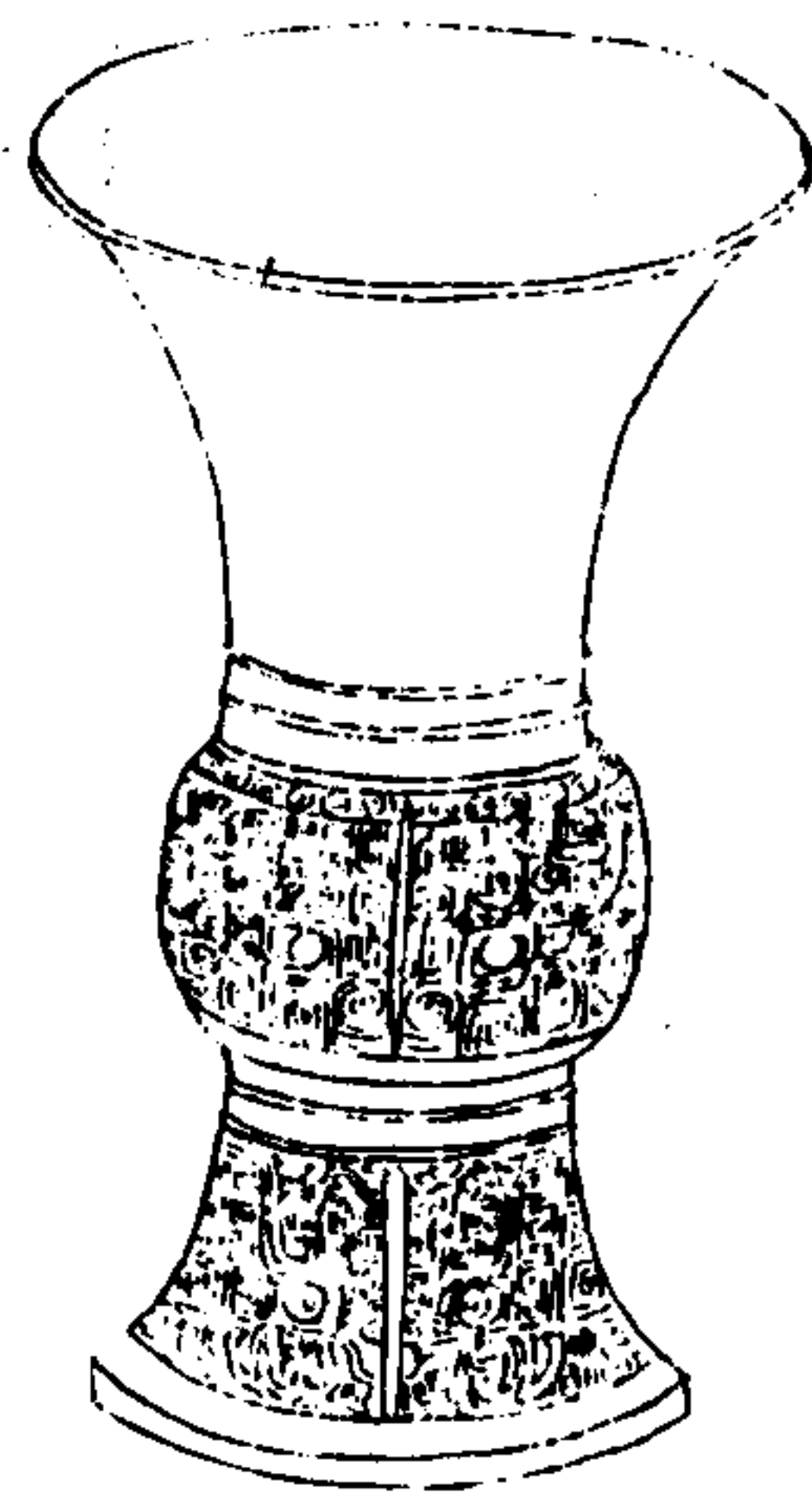

西清續鑑

甲編卷五

七



父辛

右高八寸六分深七寸口徑六寸四分腹圓一尺二寸重六十一兩

周伯克尊

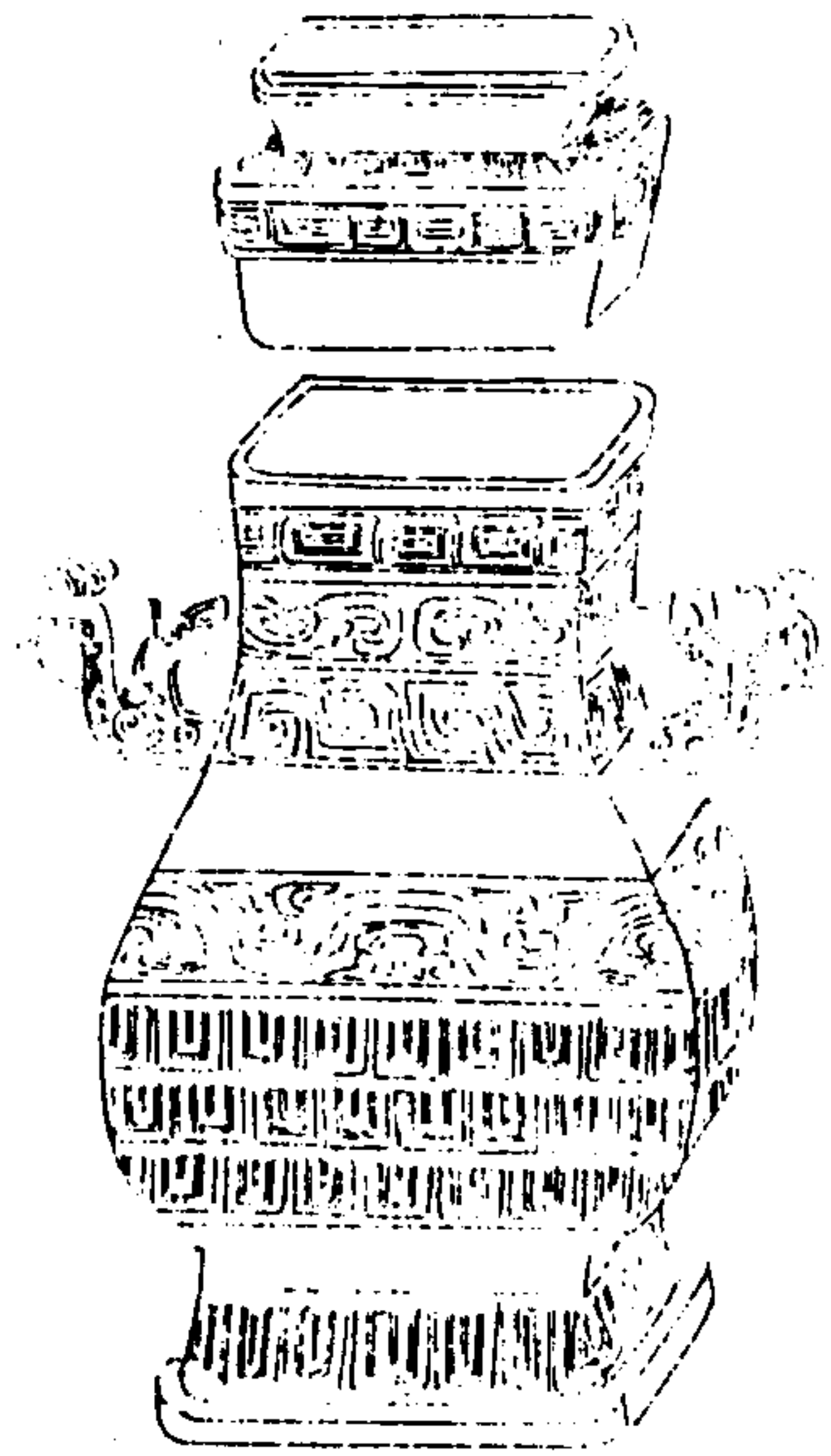

西清續鑑

甲編卷五

八

蓋

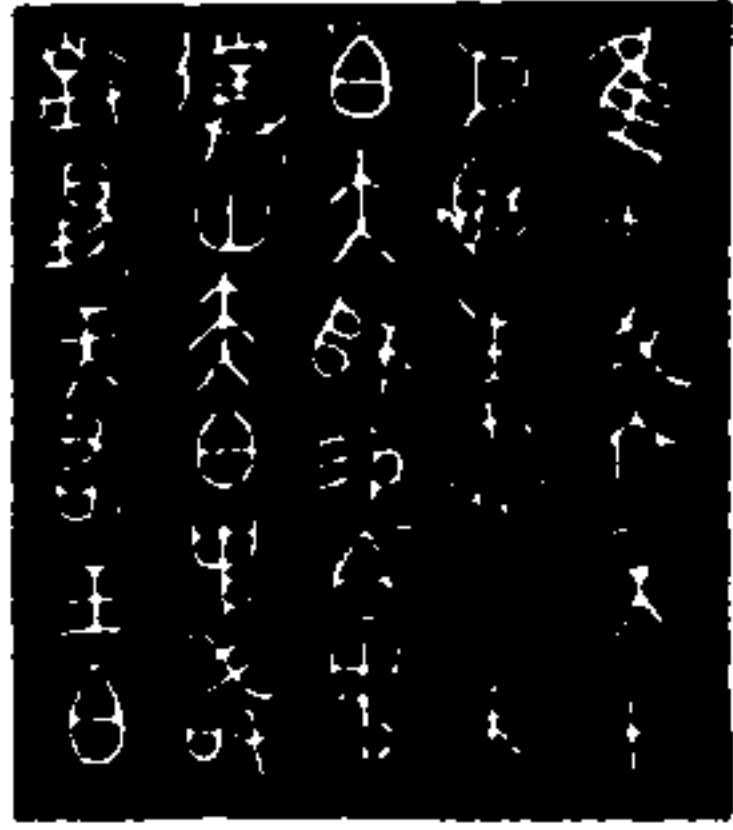

唯十有六年十
月既生甫己未
伯克師錫伯克
侯山夫伯克散
封揚天佑王伯

器

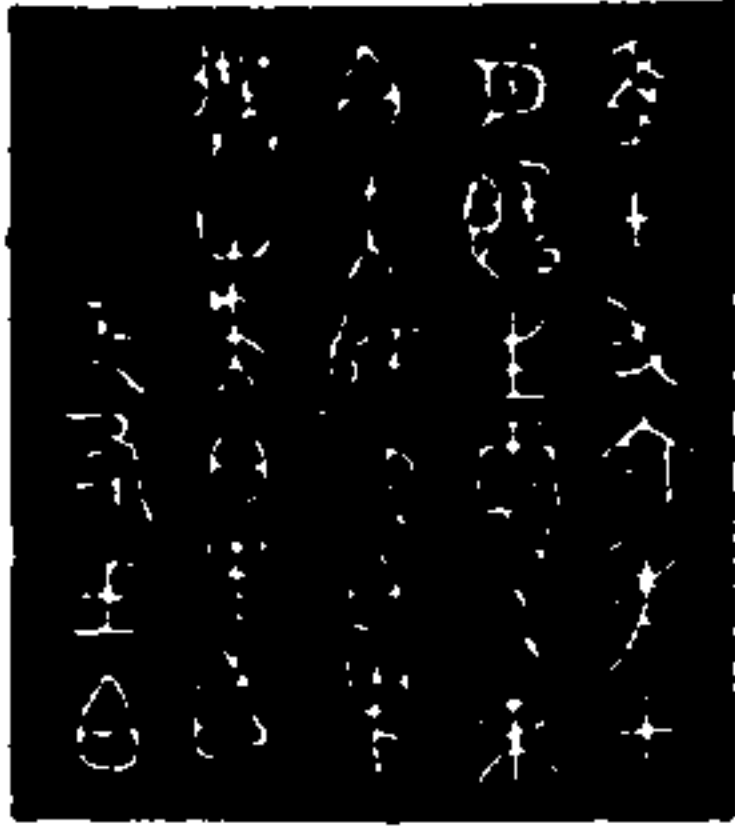

音釋同前

右通蓋高一尺七寸三分深一尺二寸一分口
縱四寸六分橫五寸七分腹縱六寸七分橫八
寸三分重三百三十三兩銘曰既生雨雨即霽
字省文曰克敢對揚天佑克蓋製器之人也鐘
鼎款識有高克尊銘詞相同而缺其後半高克
作仲尊等二十八字疑有從尊如南宮中鼎有
二器合其銘詞以成文也

西清續鑑

甲編卷五

九

周子尊一

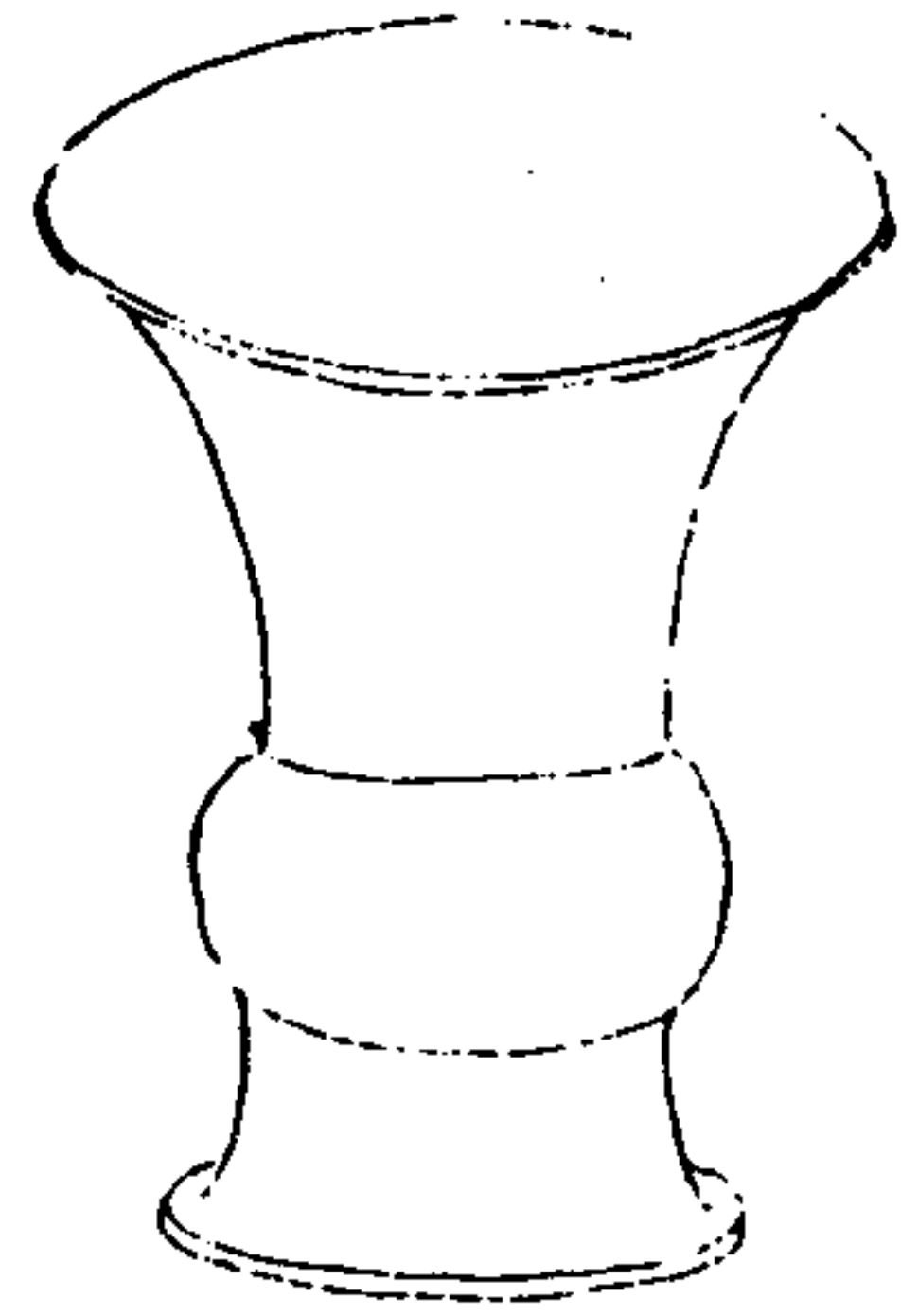

西清續鑑

甲編卷五

十

子

子

右高六寸二分深五寸口徑五寸七分腹圍一尺二寸三分重六十七兩

周子尊二



西清續鑑

甲編卷五

十一

子

子

右高八寸三分深六寸三分口徑六寸八分腹圍一尺二寸重五十一兩

周正叔尊

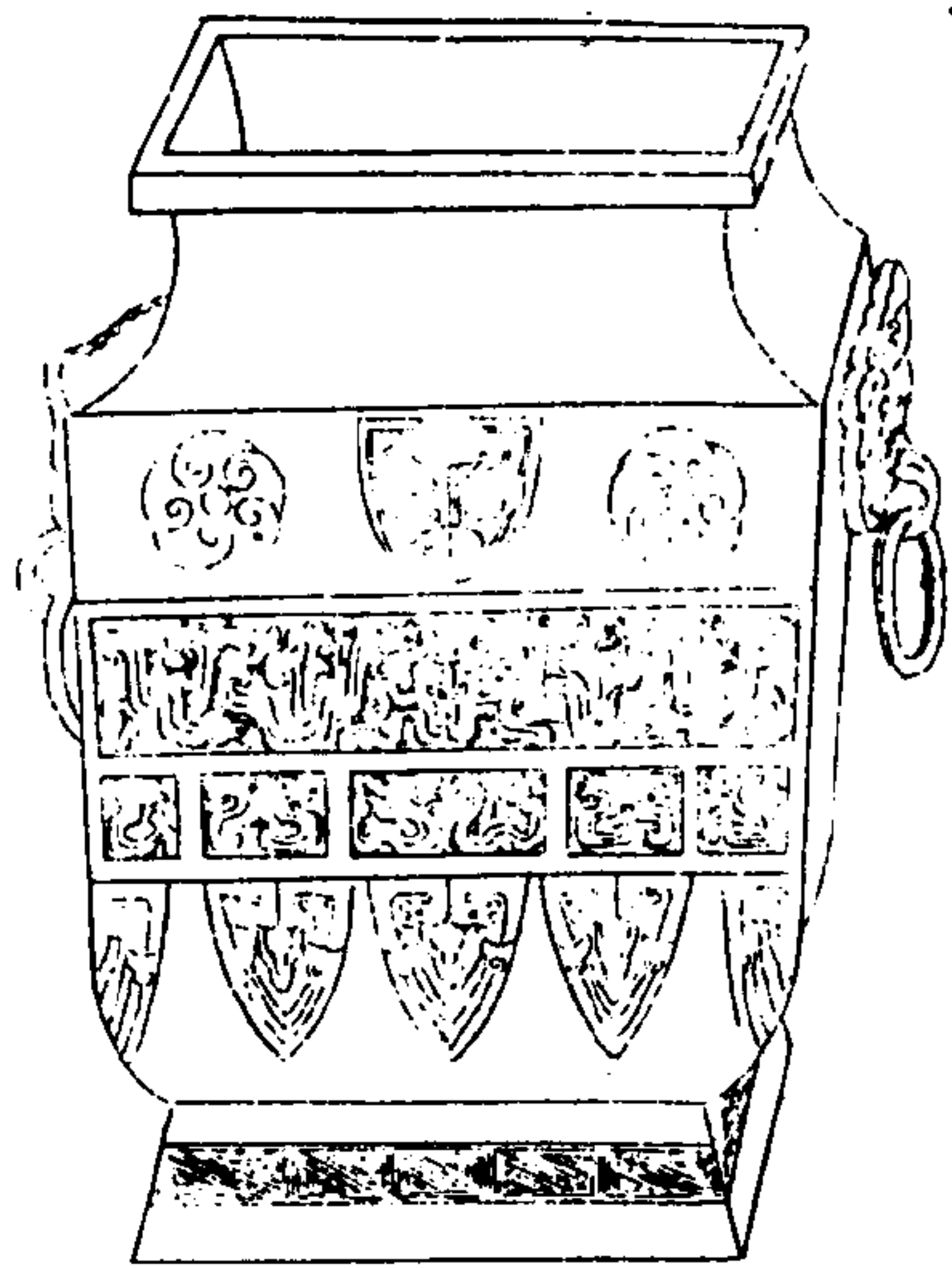

西清續鑑

甲編卷五

十三

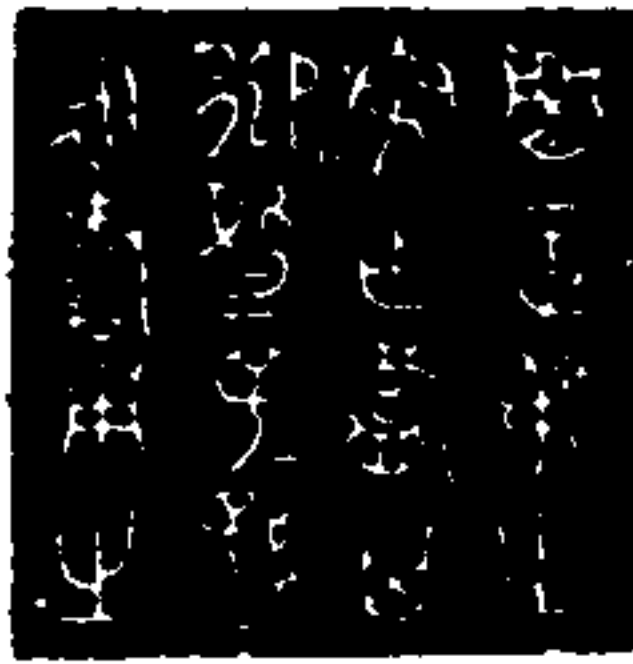

魯正叔之
尊作盤其
御。子孫
永壽川之

右高一尺四寸深一尺二寸口縱七寸八分橫
八寸六分腹縱九寸三分橫一尺二分重四百
十九兩鐘鼎款識有魯正叔尊銘與此同薛尚
功曰正叔雖不見於經傳必魯之公族也此尊
也而銘曰作樂亦如西清古鑑所載仲駒尊而

銘曰作敦癸亥樂而銘曰作高且如伯和尊銘
與伯和臣同伯矩盃銘與伯矩鬲同意古人製
銘不必專屬 器也

西清續鑑

甲編卷五

十三

周斧尊

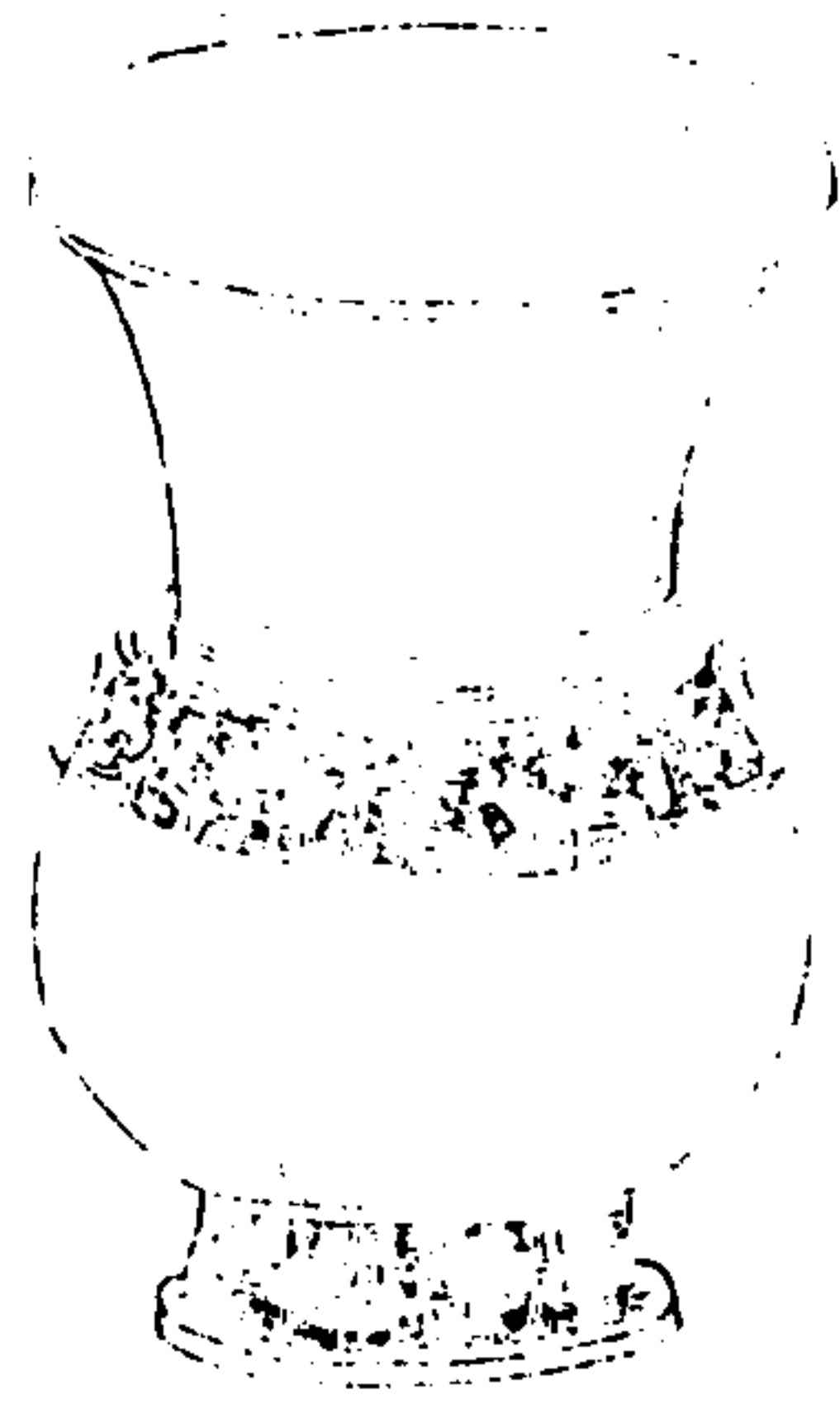

西清續鑑

甲編卷五

十四



斧

右高八寸二分深六寸七分口縱五寸二分橫六寸二分腹縱三寸七分橫六寸七分重一百六兩博古圖有斧爵其說以為天子之服十二章而黼作斧形蓋斧之為義取其有斷銘于爵俾不致沉湎昭飲戒也今尊亦銘此尊與爵同為酒器故義相通

周追尊

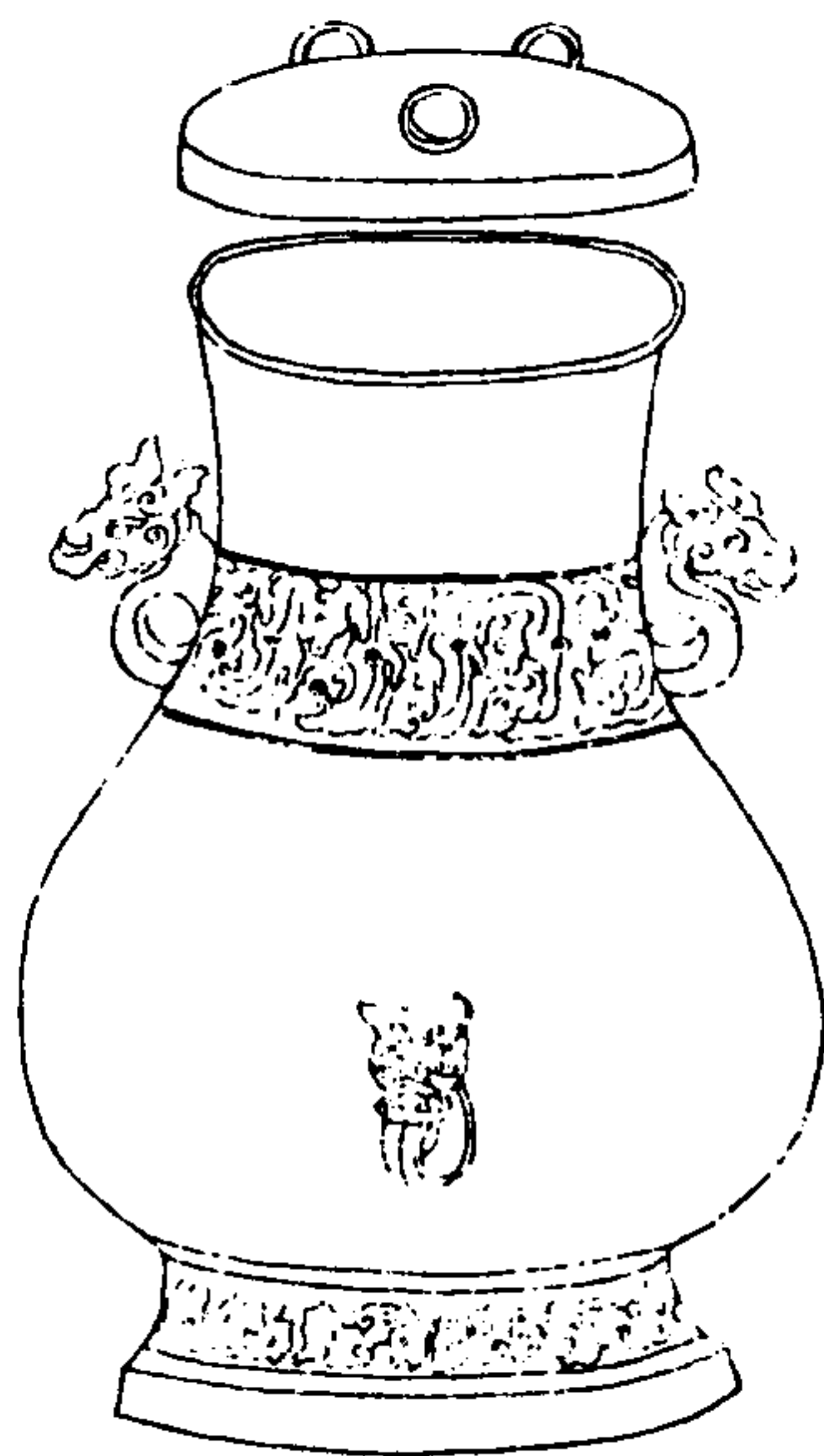

西清續鑑

甲編卷五

十五

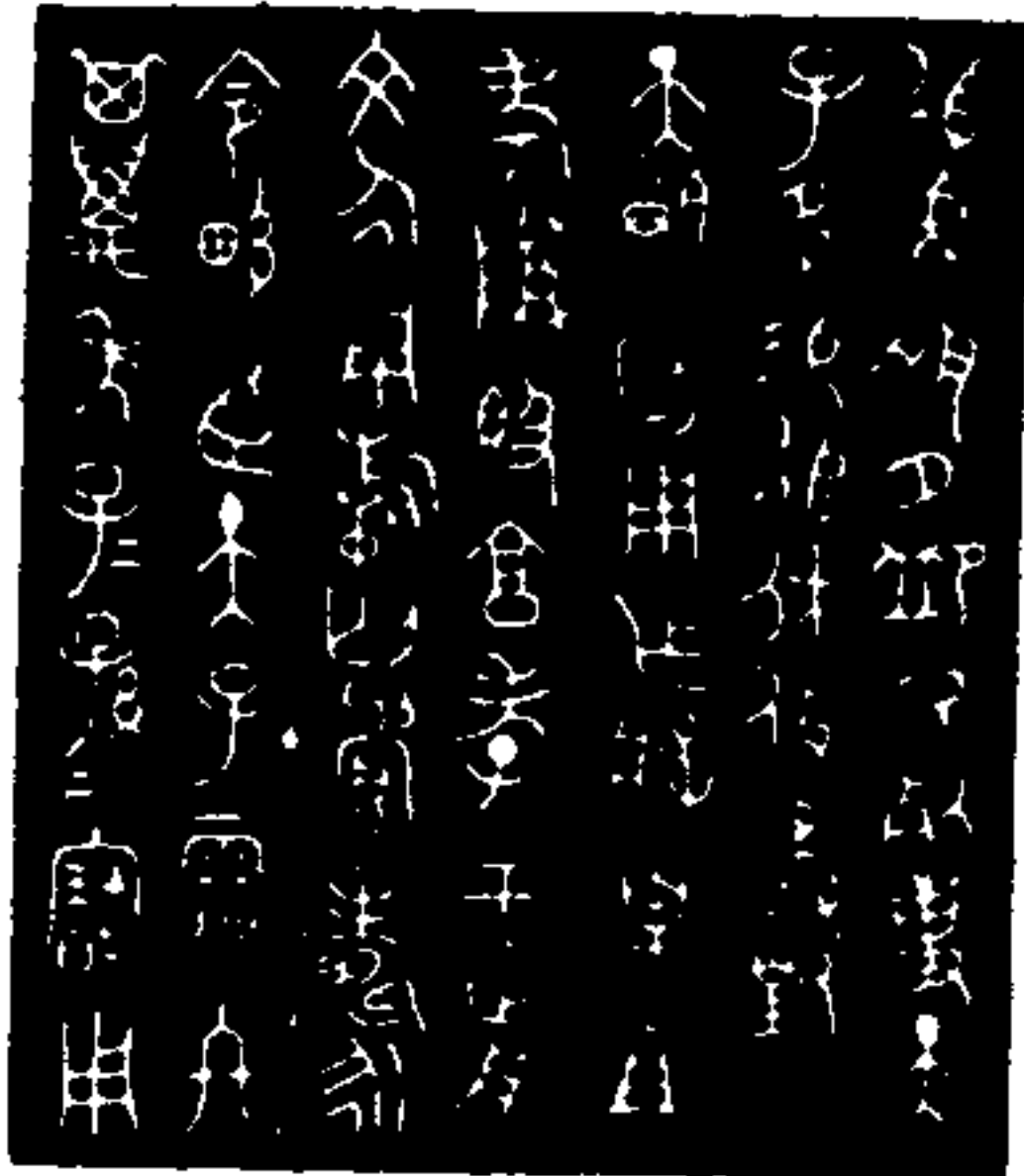

追度風夕邛乃死事天子多錫追休攸敢對天顧揚用作朕皇祖考尊敦身考于前文人用斯勿肩壽永命峻臣天子今終其為年子孫寶用

右通蓋高一尺四寸六分深一尺一寸六分口縱五寸二分橫六寸七分腹縱八寸橫九寸六分重二百八十六兩銘與西清古鑑追敦同

周旅尊一

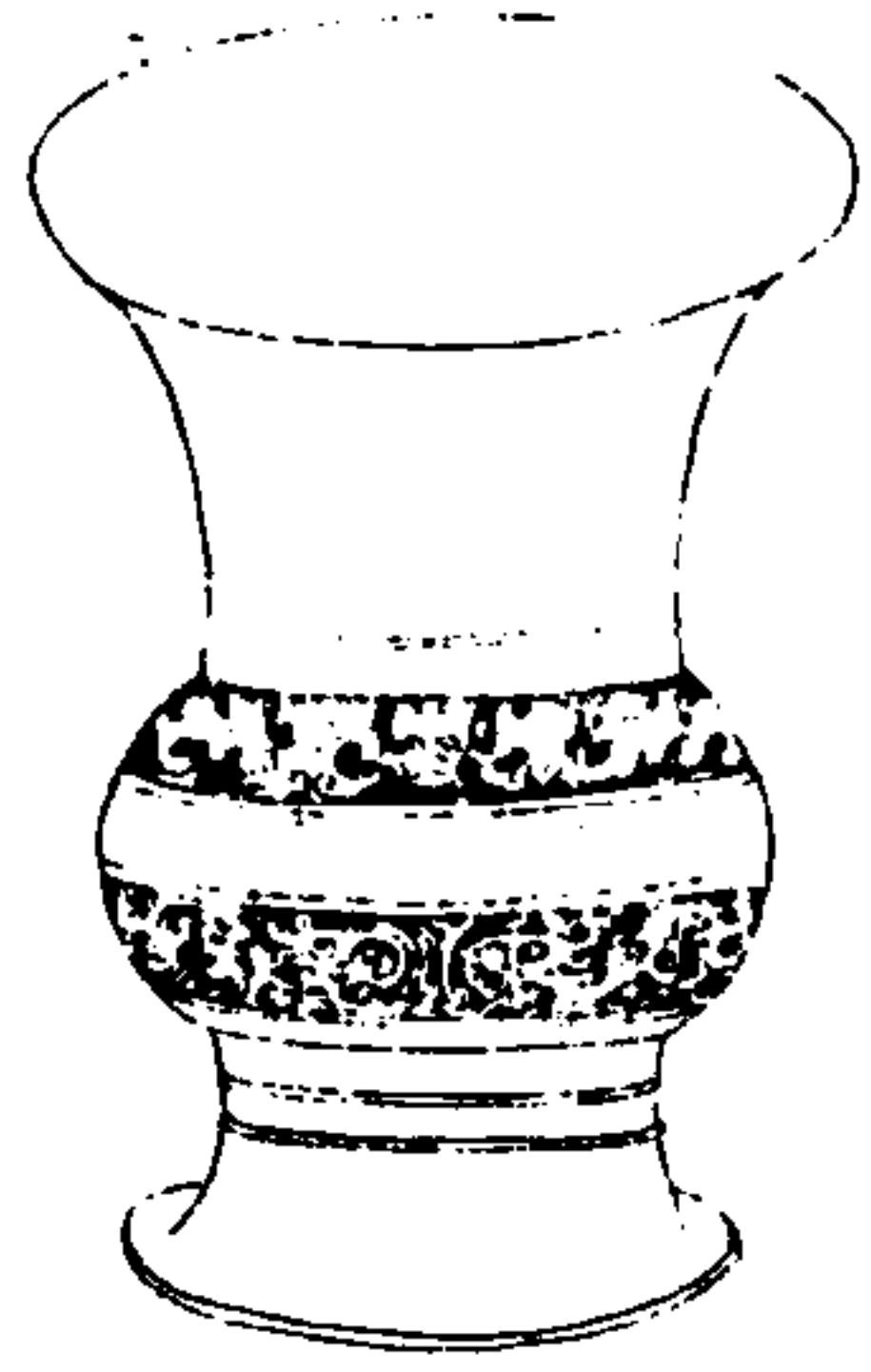

西清續鑑

甲編卷五

十六



作旅尊

右高六寸四分深五寸一分口徑五寸七分腹
圍一尺一寸四分重五十一兩

周旅尊二

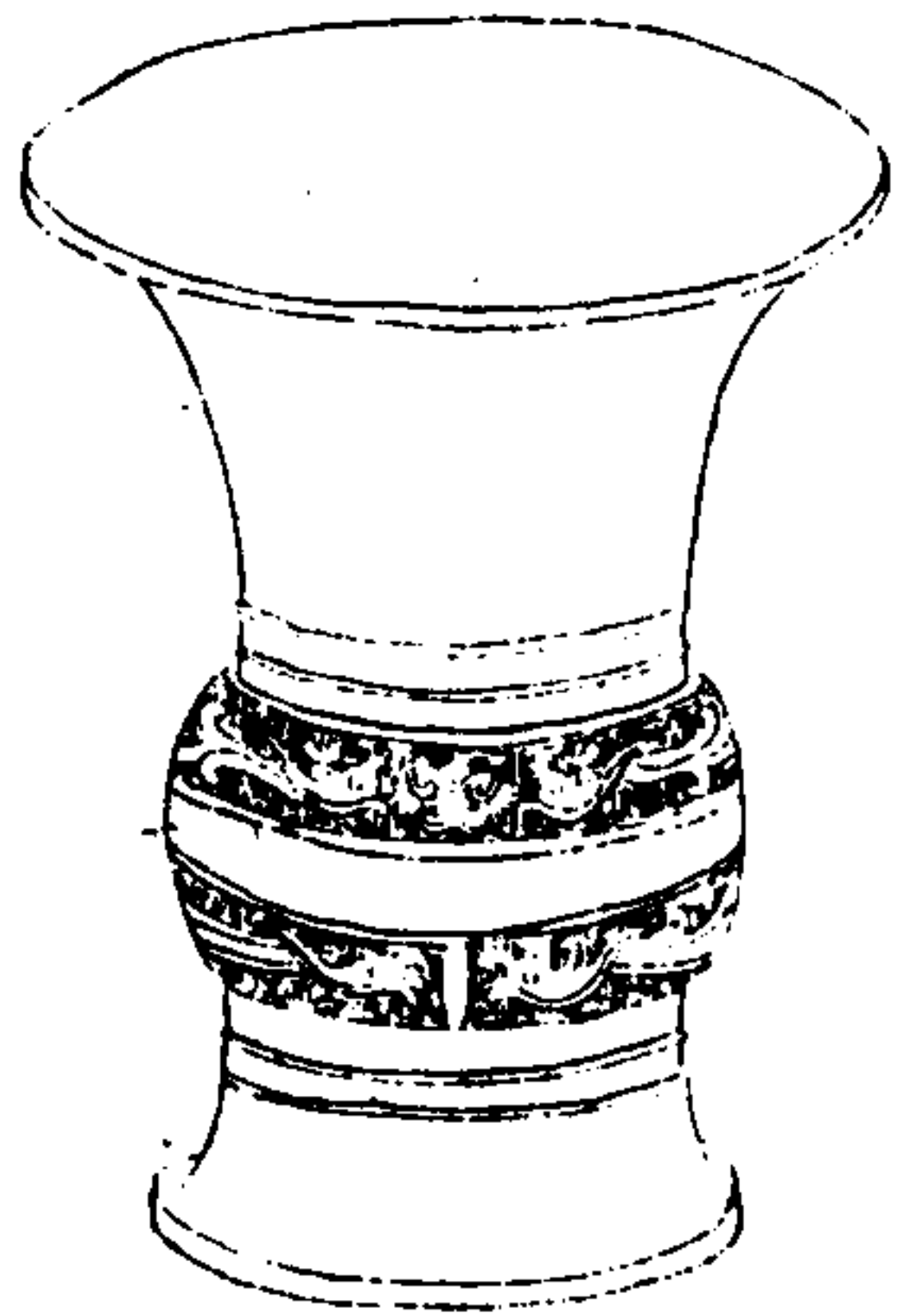

西清續鑑

甲編卷五

十七



作旅尊

右高六寸五分深五寸四分口徑五寸八分腹
圍一尺一寸二分重五十一兩

周亞尊

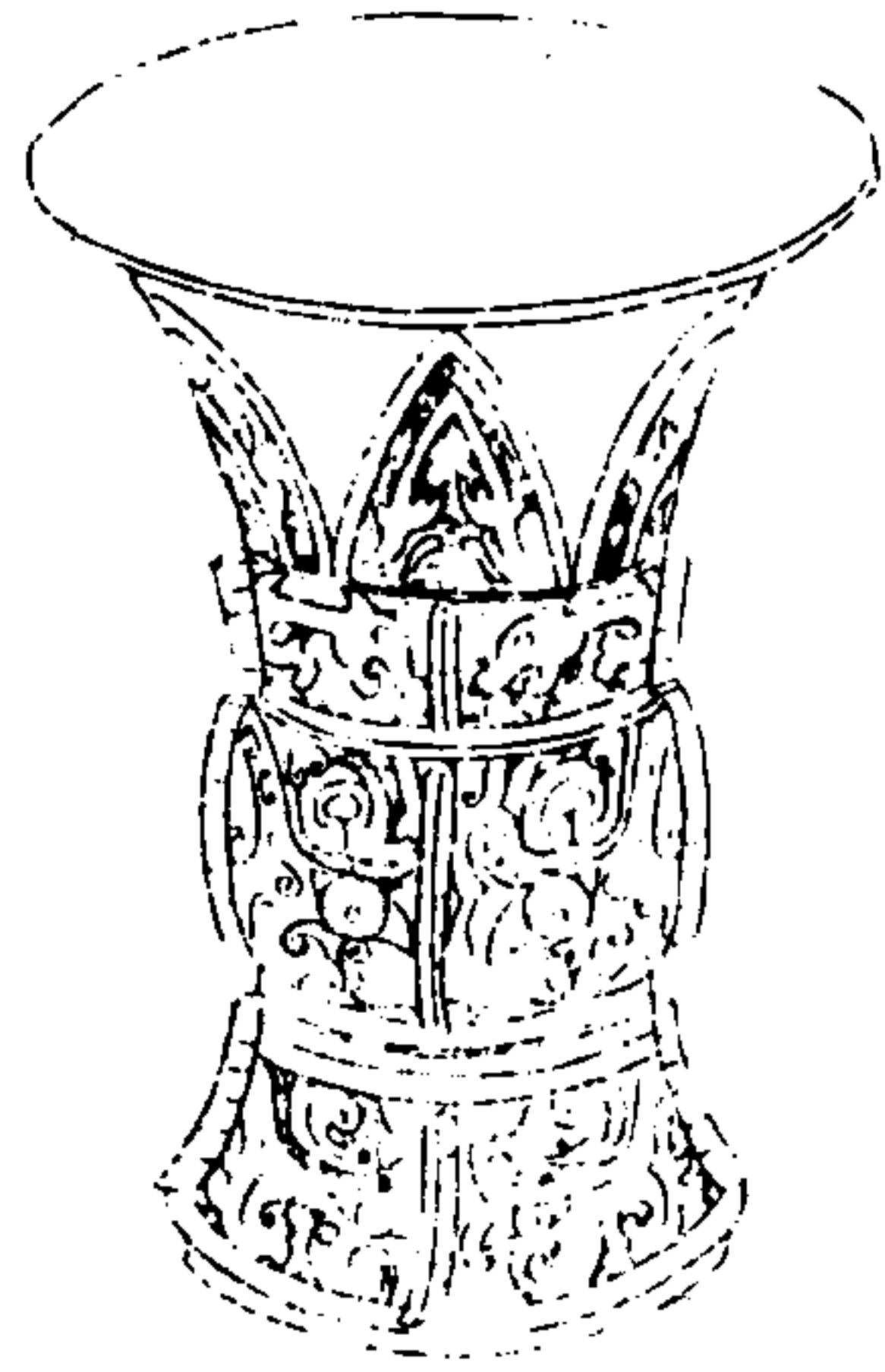

西清續鑑

甲編卷五

六



亞形 尊上
中 尊集

右高九寸五分深七寸五分口徑七寸三分腹
圓一尺三寸五分重一百二十一兩

周亞方尊

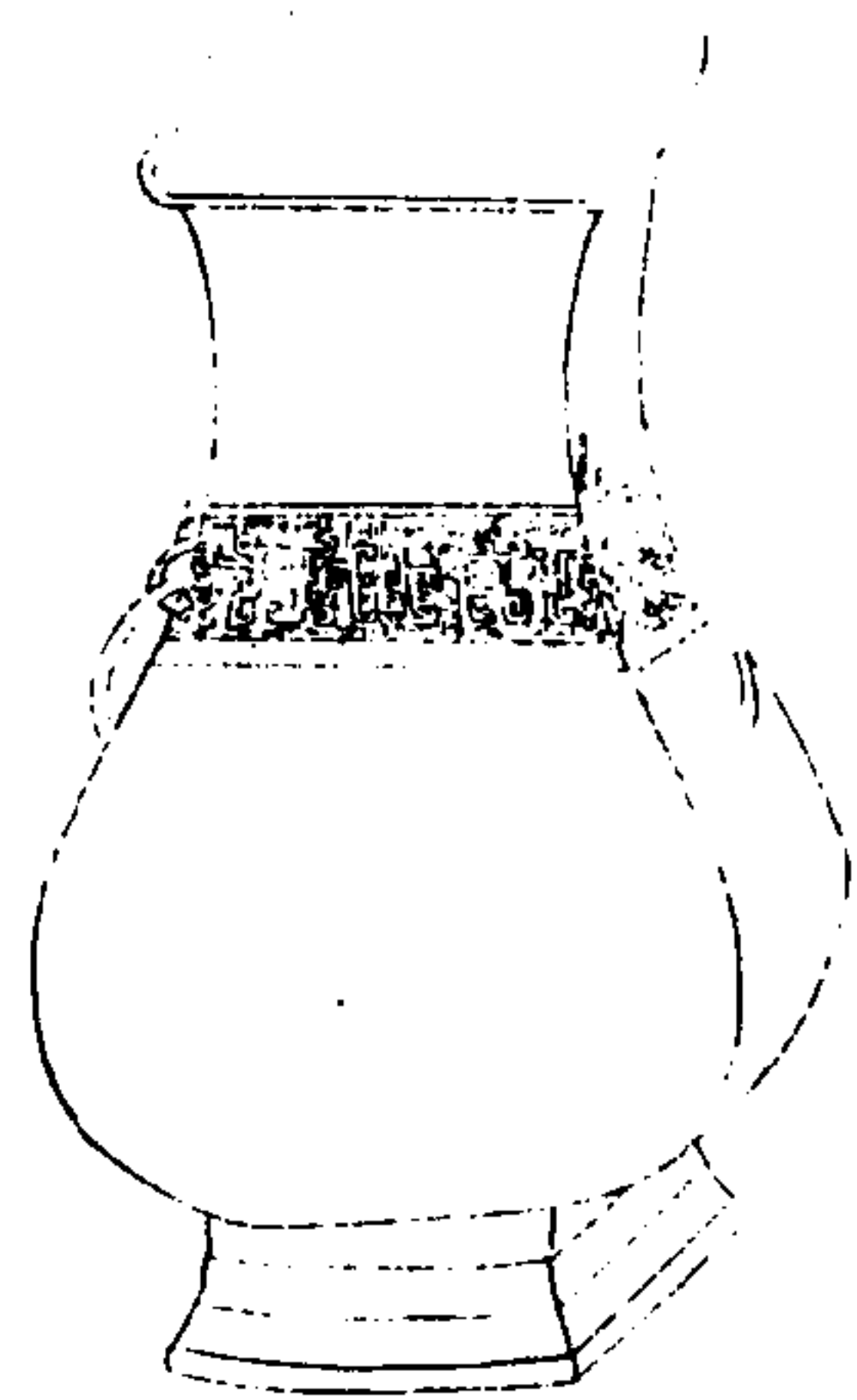

西清續鑑

甲編卷五

十九



亞形 尊上
中 尊集

右高一尺深九寸二分口縱八寸四分橫六寸
四分腹縱六寸橫如之重一百二十八兩銘作
兩手拱物狀西清古鑑周拱鼎亦如之下曰度
敬以奉祀也

周舉尊

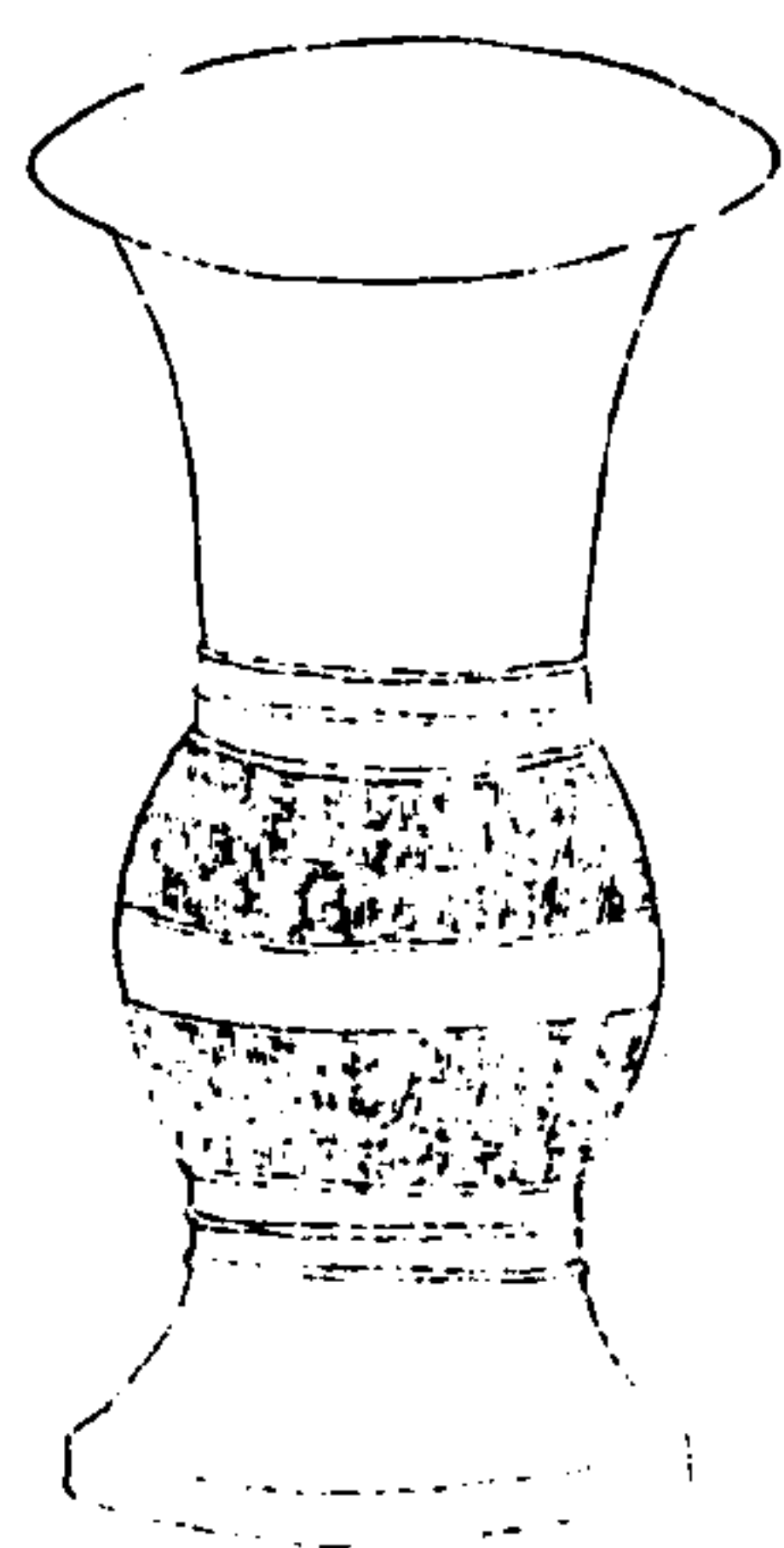

西清續鑑

甲編卷五

二十



舉

右高八寸深六寸七分口徑六寸三分腹圍一尺一寸七分重五十五兩

周鬲尊

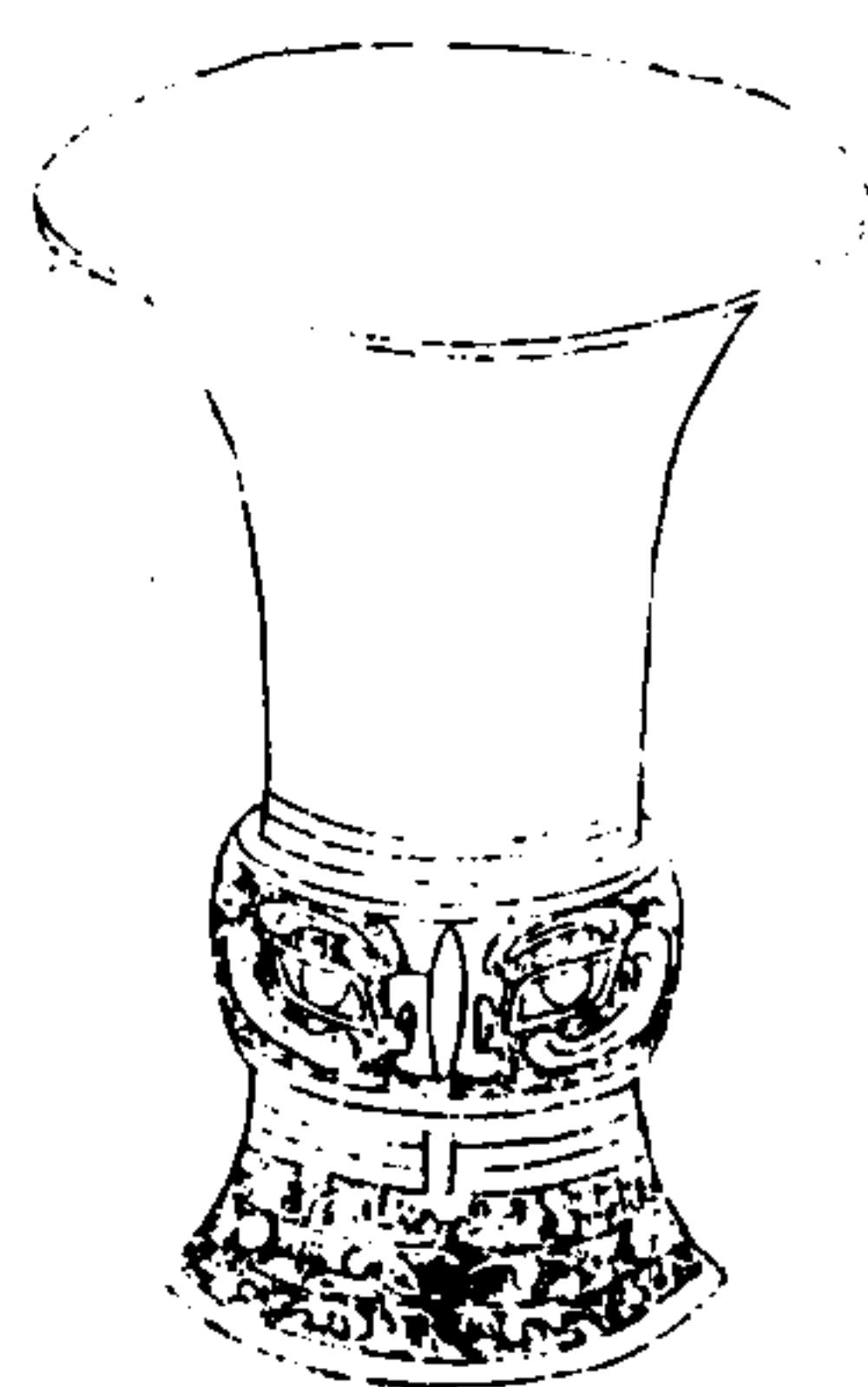

西清續鑑

甲編卷五

二十一



鬲

右高七寸四分深五寸八分口徑六寸腹圍一尺一寸一分重五十三兩鬲字象形篆也鐘鼎款識有鬲父已尊薛尚功以為作器者之名可

周宜尊

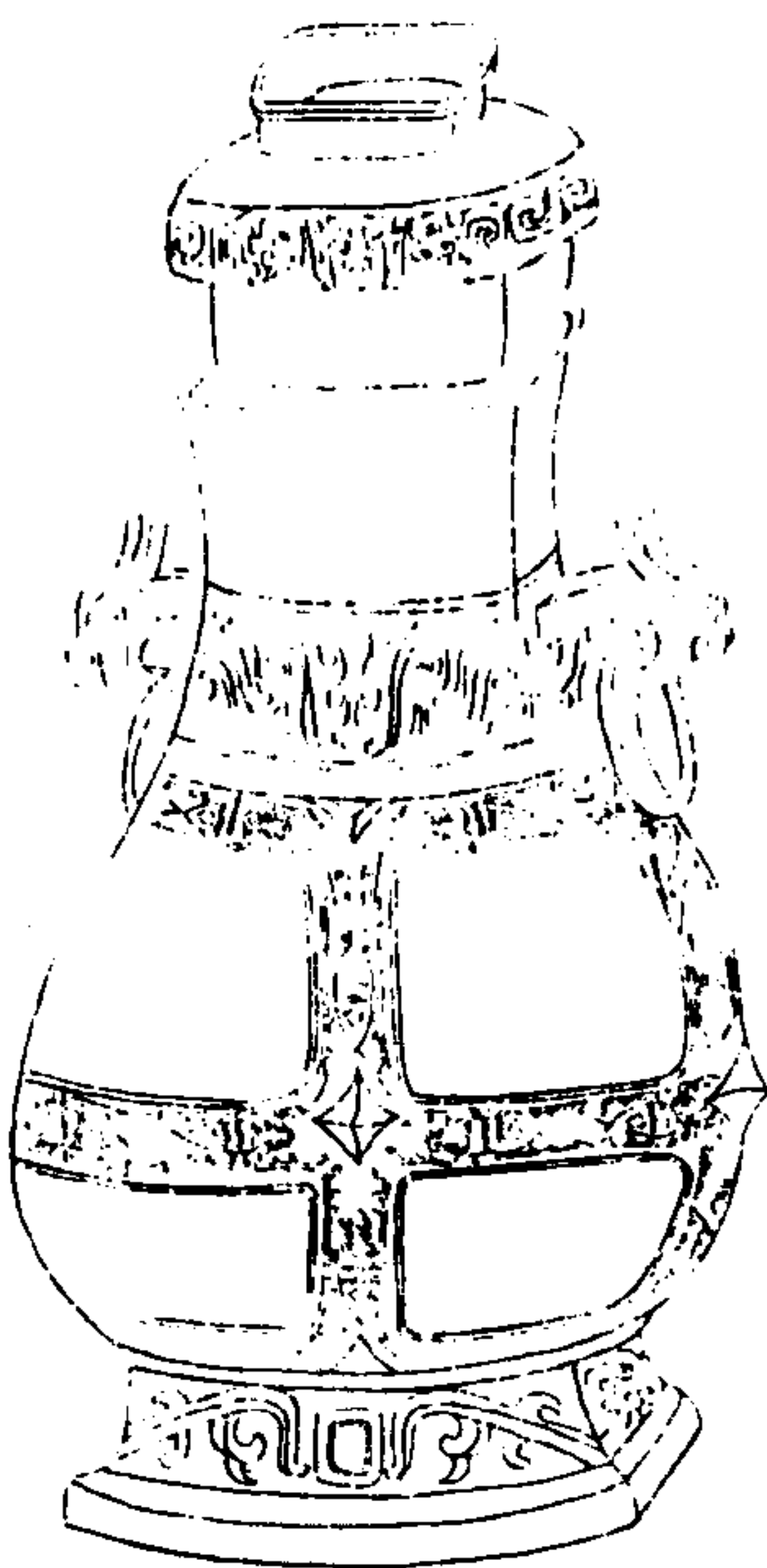

西清續錄

甲編卷五

三

蓋

周宜尊
蓋
于廟
非
非

周宜作
已尊
其用享
宗其子
年
寶用。

器

周宜尊
于廟
非

詳同前

右通蓋高一尺八寸三分深一尺三寸二分口
縱四寸七分橫六寸三分腹縱七寸一分橫九
寸五分重四百三兩說見西清古鑑宜壺

西清續錄

甲編卷五

三

周鼎尊

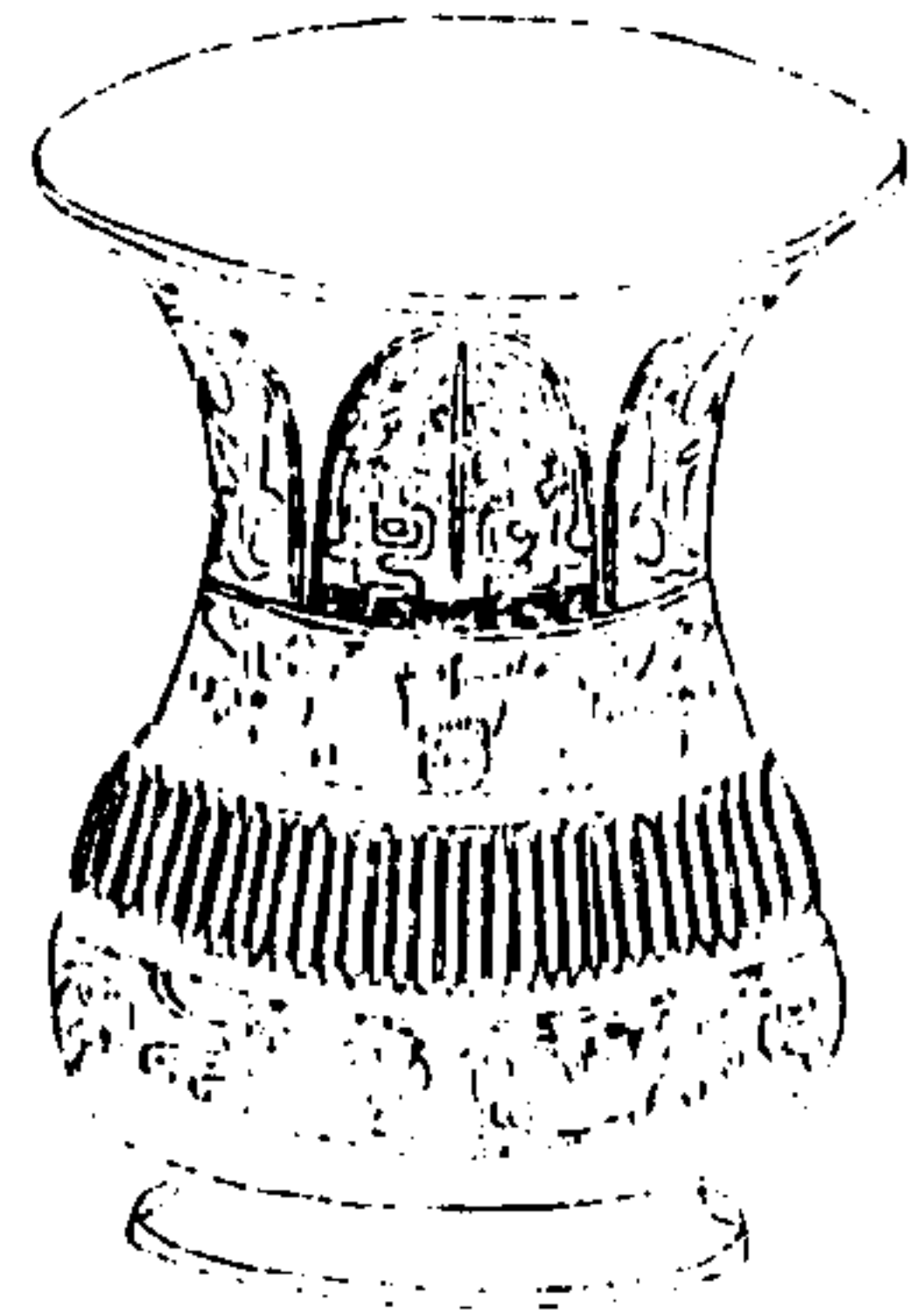

西清續鑑

甲編卷五

十四

鼎作乃生
考寶尊真

鼎作乃生
考寶尊真

右高五寸五分深五寸一分口徑五寸腹圍一尺三寸二分重五十五兩鼎作器者之名按爾雅父為考此銘曰乃生考殆為人後者稱其本生父也據此足以正後世改稱本生為伯生之誤

周寶尊



西清續鑑

甲編卷五

十五

鼎作乃生
考寶尊真

鼎作乃生
考寶尊真

右高五寸六分深四寸八分口徑五寸四分腹圍一尺四寸五分重五十六兩

周史尊



西清續鑑

甲編卷五 尊

二十七



文

右高三寸五分深三寸二分口徑三寸一分腹
圓八寸四分重十三兩金銀錯

周犧尊一

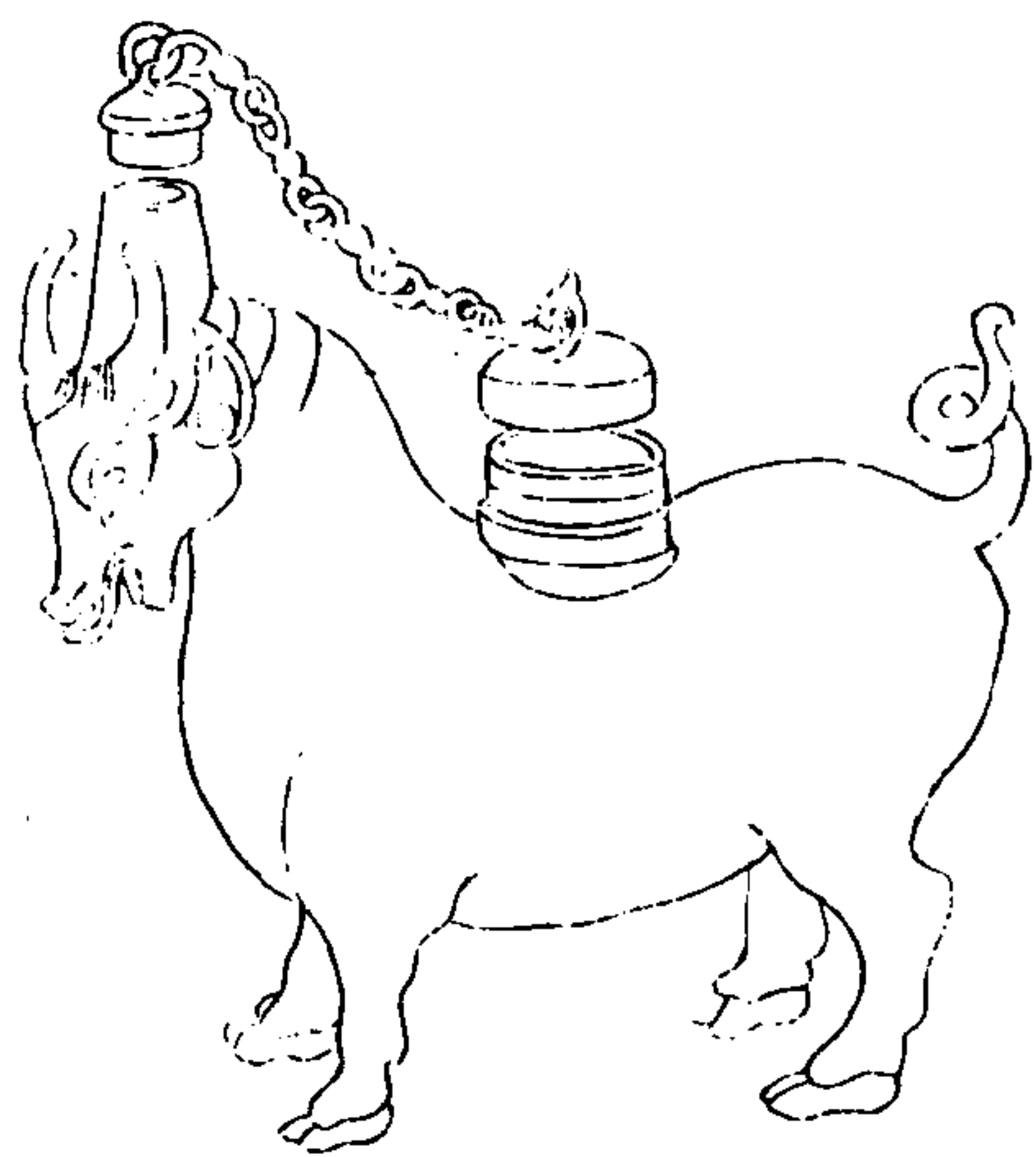

西清續鑑

甲編卷五 尊

二十七

右通蓋高八寸一分深四寸三分耳高一寸濶
六分口徑二寸二分通長一尺一寸二分濶三
寸重一百三十三兩

周犧尊二



西清續鑑

甲編卷五

三九

右高六寸九分深六寸一分耳高八分濶三分口徑三寸二分通長六寸濶二寸六分重三十九兩

周犧尊三



西清續鑑

甲編卷五

三九

右高五寸五分深四寸五分口徑二寸七分通長五寸七分濶二寸七分重三十一兩

周犧尊四



西清續鑑

甲編卷五

羊

右通蓋高五寸二分深三寸可高一寸五分濶七分口徑二寸二分通長一尺濶三寸五分重九十八兩金銀錯

周犧尊五

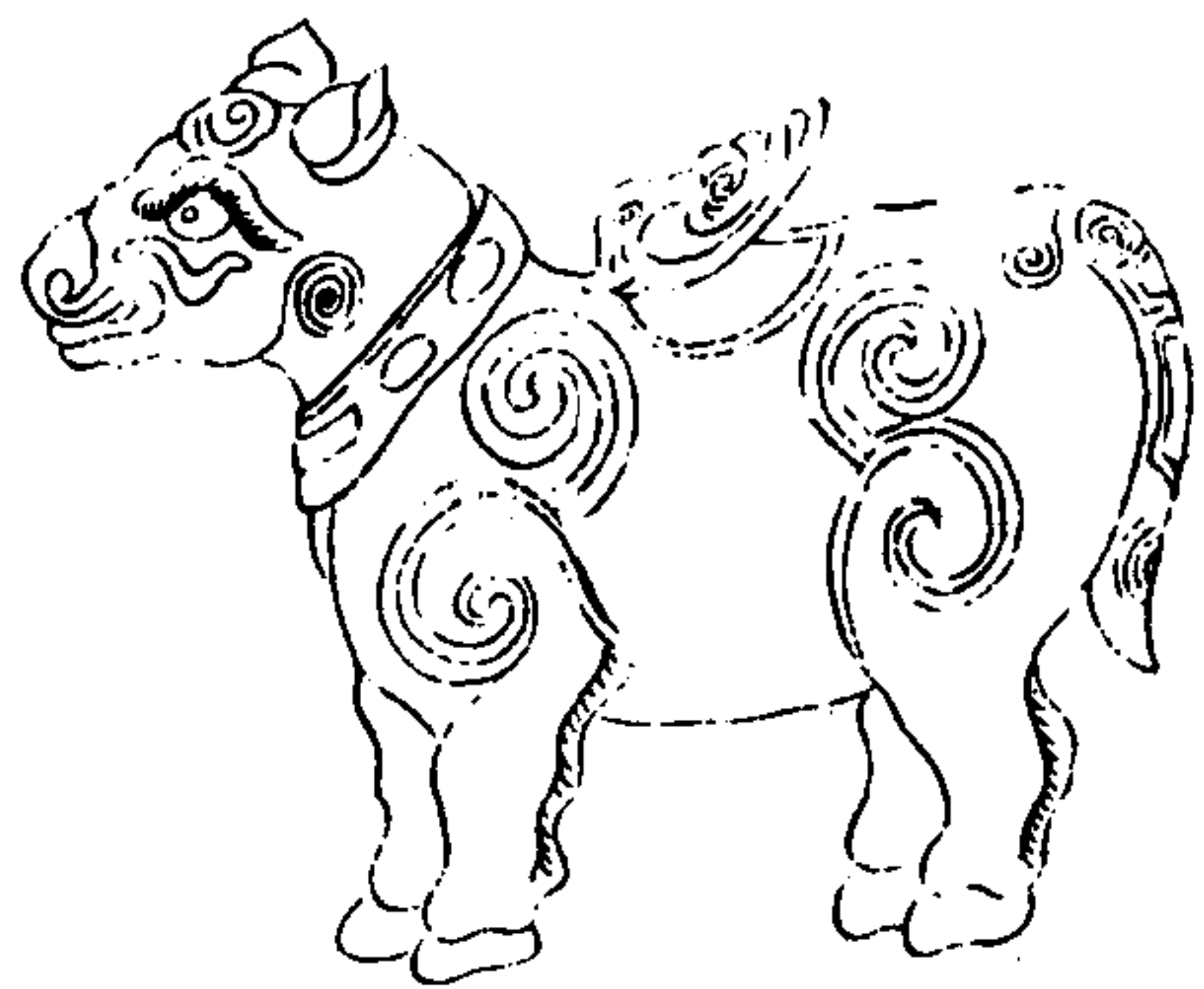

西清續鑑

甲編卷五

羊

右通蓋高四寸深二寸口徑一寸二分通長八寸一分濶三寸三分可高五分濶如之重七十兩

周犧尊六



西清續鑑

甲編卷五

三三

右通蓋高二寸九分深一寸七分口徑九分可
高九分濶四分通長四寸七分濶二寸重二十
六兩金銀錯

周犧尊七

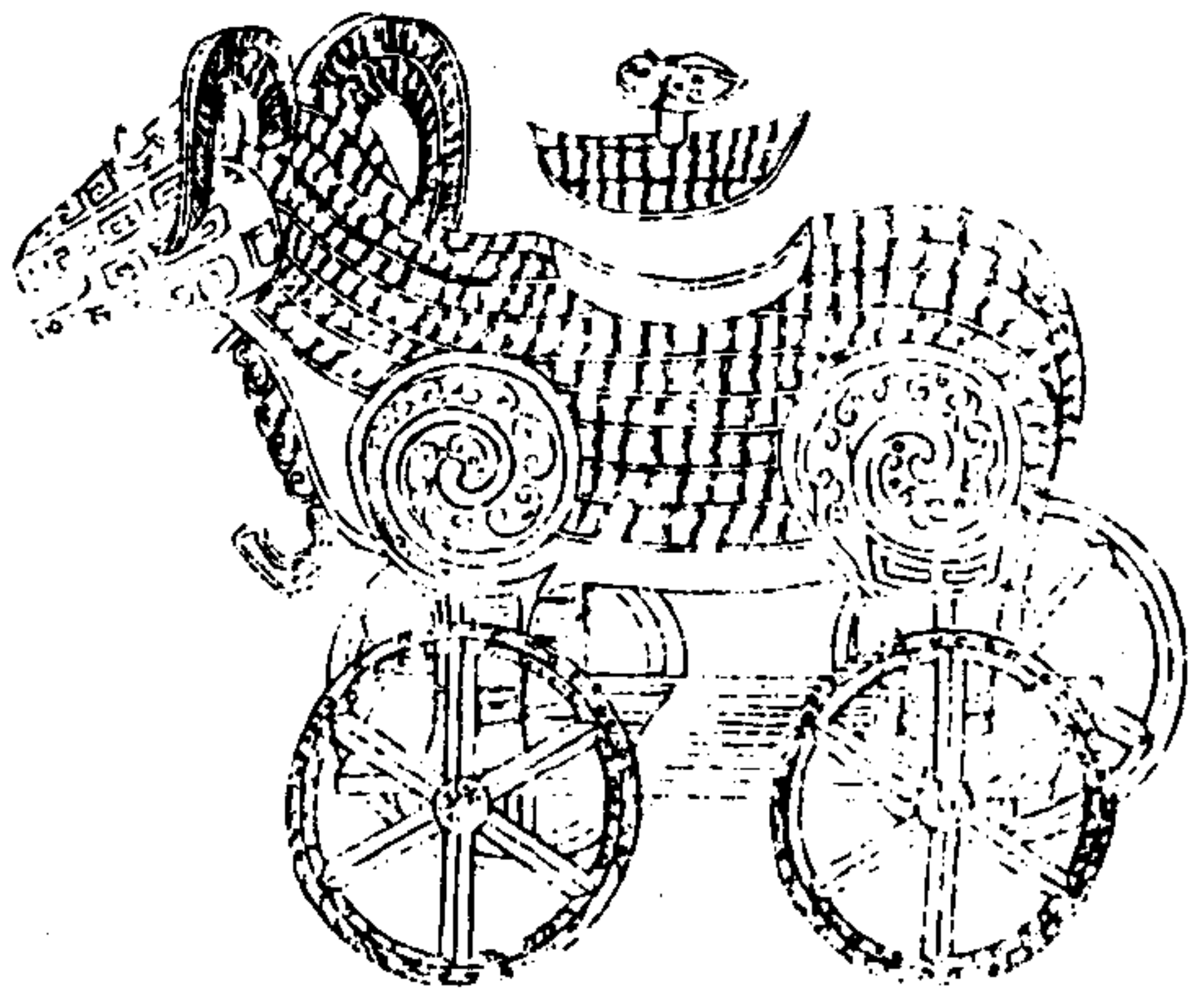

西清續鑑

甲編卷五

三三

右通蓋高一尺深四寸二分口縱二寸七分橫
三寸四分輪各徑四寸八分通長一尺三寸七
分濶四寸重三百三十六兩塗金

周犧首尊



西清續鑑

甲編卷五

尊

三五

右高七寸二分深五寸七分口徑七寸二分腹圓一尺七寸九分重七十九兩

周饗饗尊一

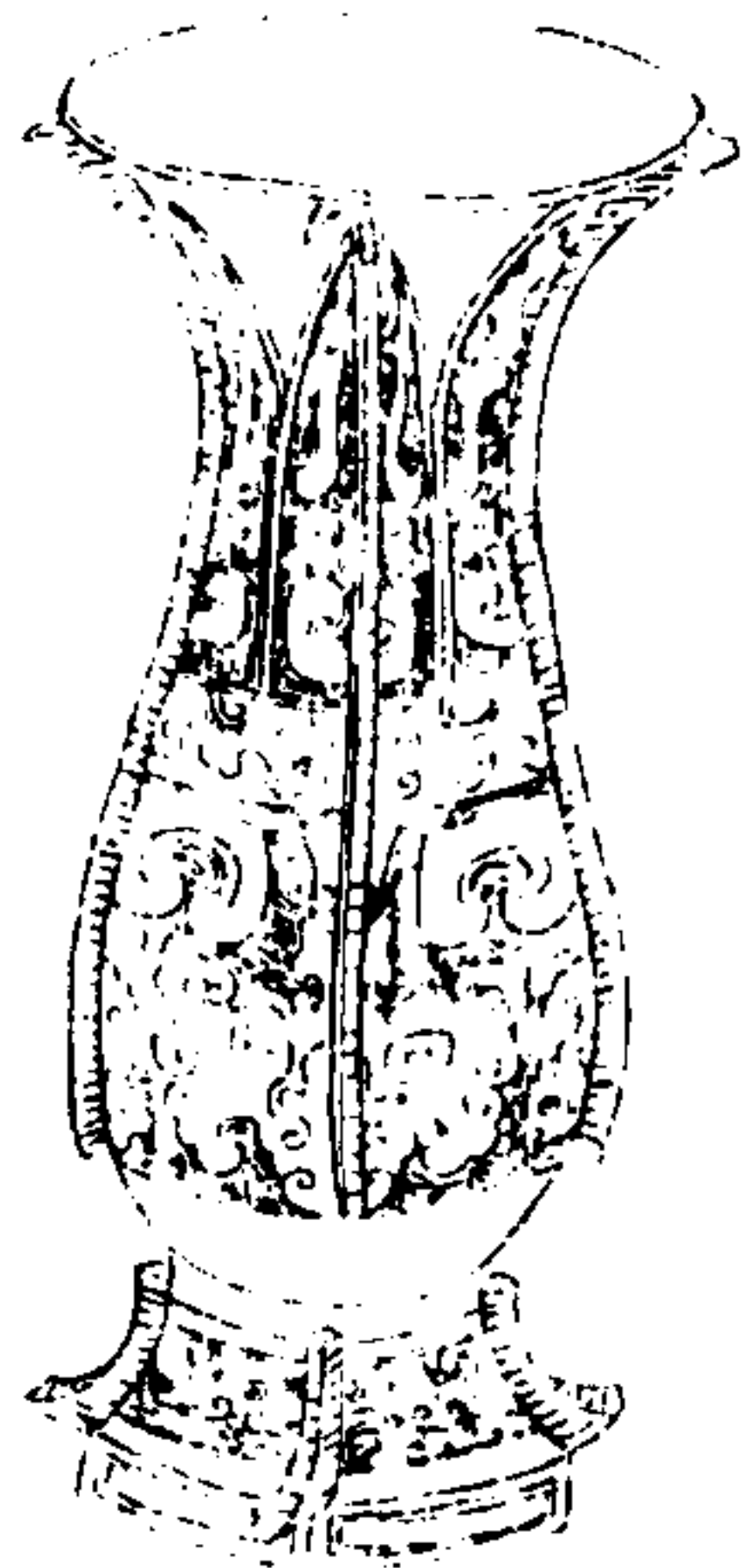

西清續鑑

甲編卷五

尊

三五

右高九寸深七寸口徑四寸七分腹圓九寸八分重四十四兩

周饗饗尊二

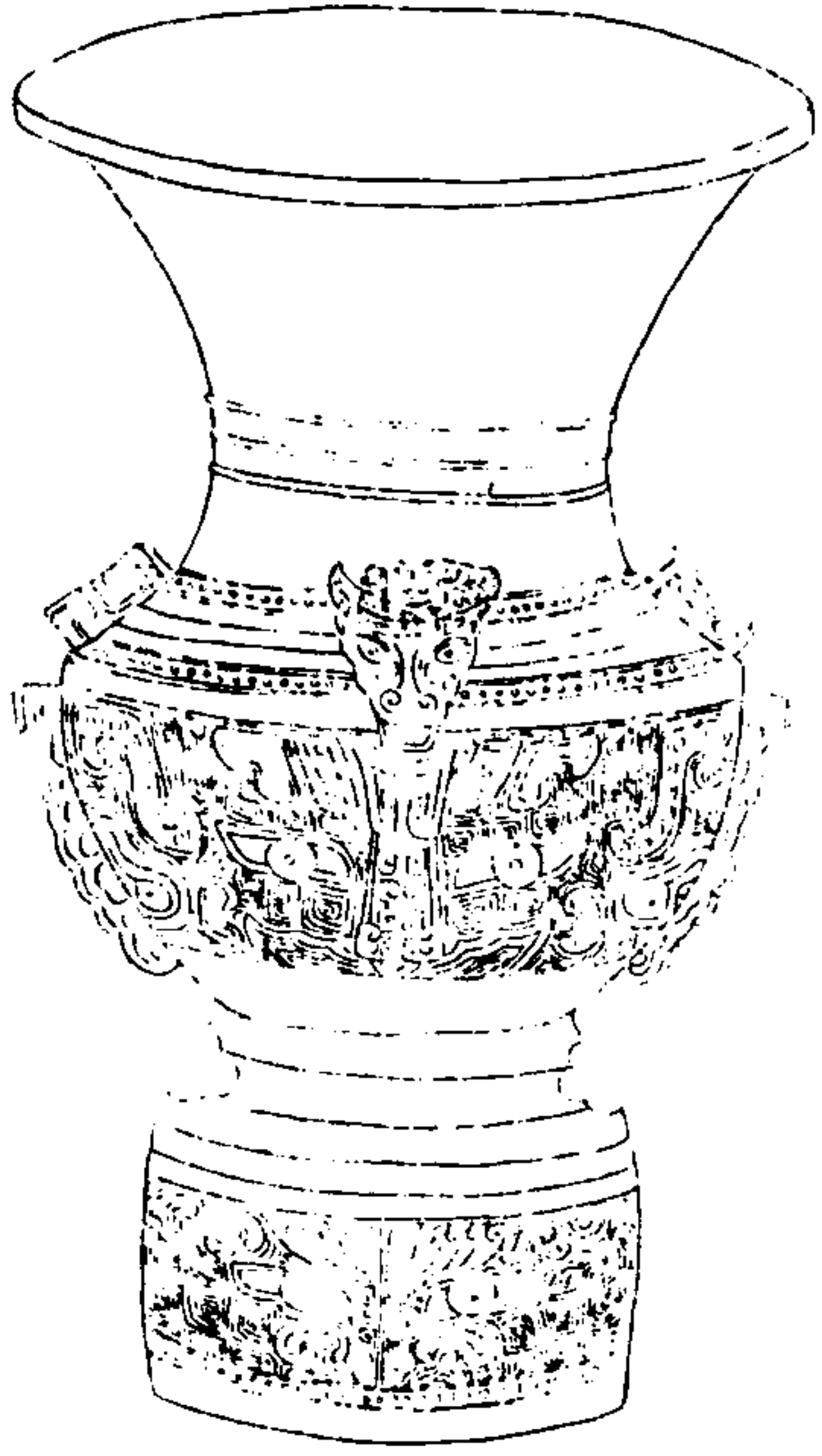

西清續鑑

甲編卷五 尊

三六

右高一尺九寸四分深一尺四寸五分口徑一尺六寸七分腹圍三尺九寸七分重一千二百兩

周饗饗尊三

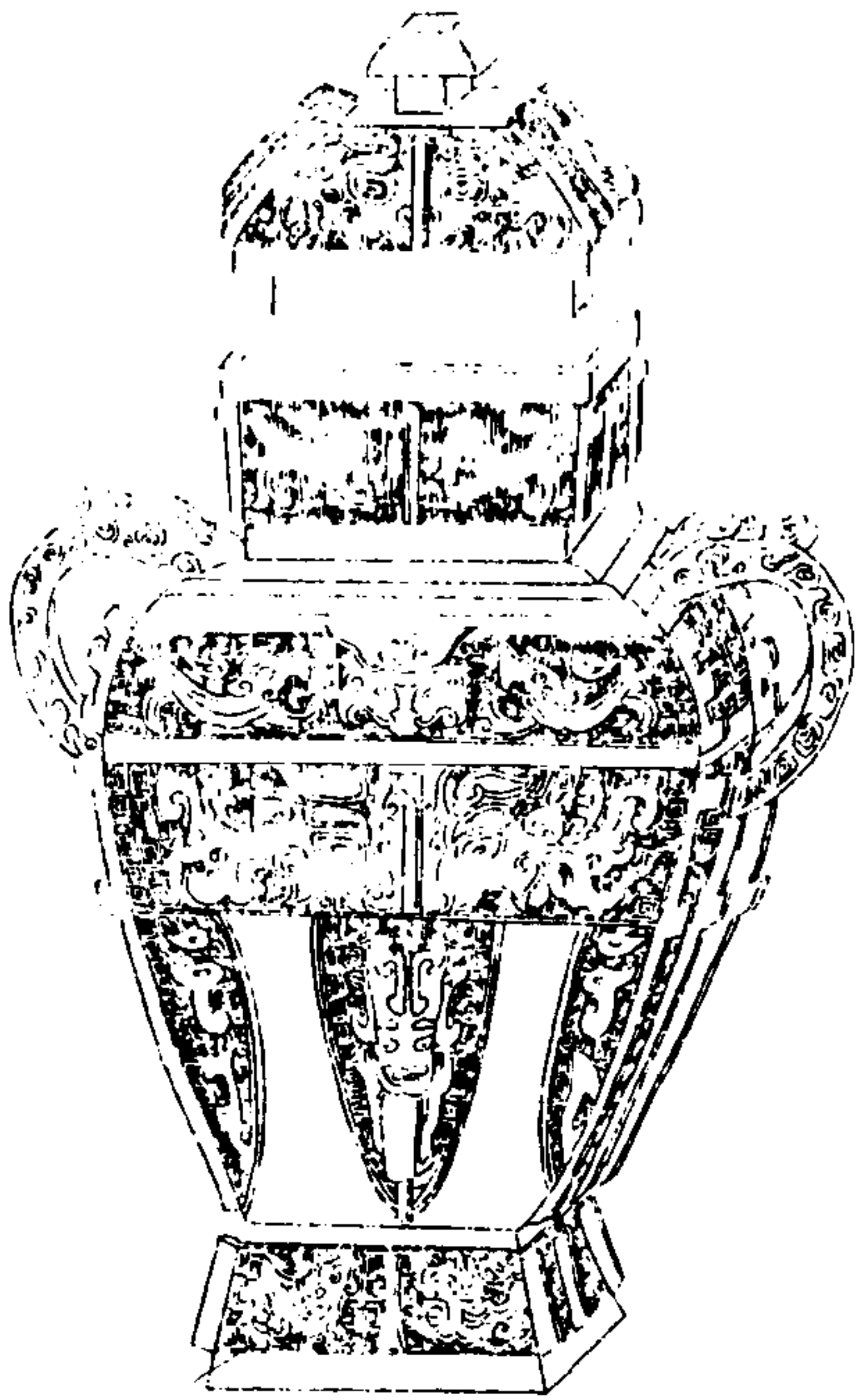

西清續鑑

甲編卷五 尊

三七

右通蓋高一尺八寸深一尺二寸四分口縱三寸九分橫五寸一分腹縱六寸四分橫八寸一分重四百七十四兩金銀錯

周饗簋尊四

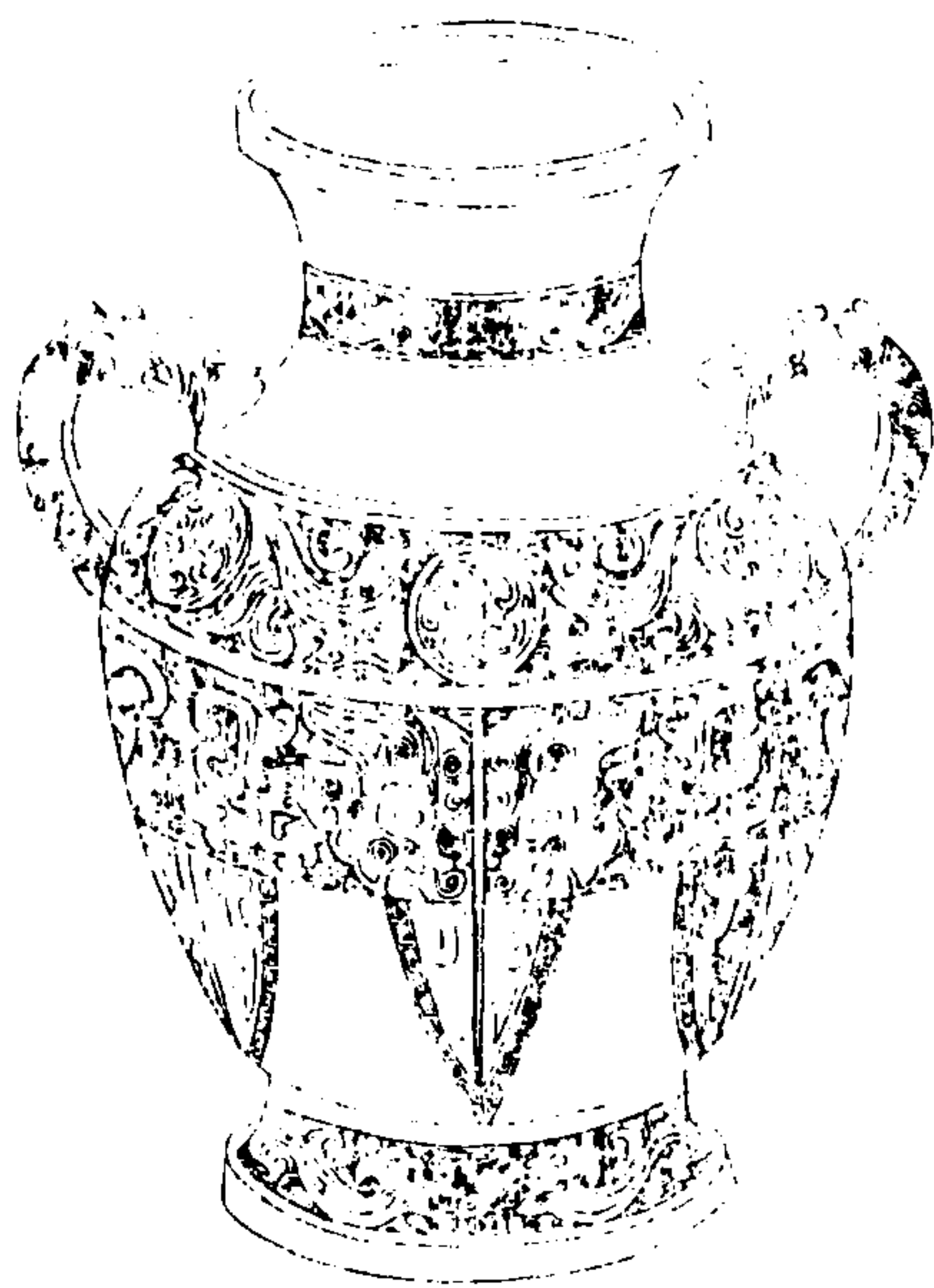

西清續鑑

甲編卷五

三六

右高一尺二寸九分深一尺一寸一分口徑五寸六分腹圍三尺重二百四兩金銀錯

周饗簋尊五



西清續鑑

甲編卷五

三六

右高八寸深六寸八分口徑五寸五分腹圍二尺二寸重六十九兩

周饗餐尊六

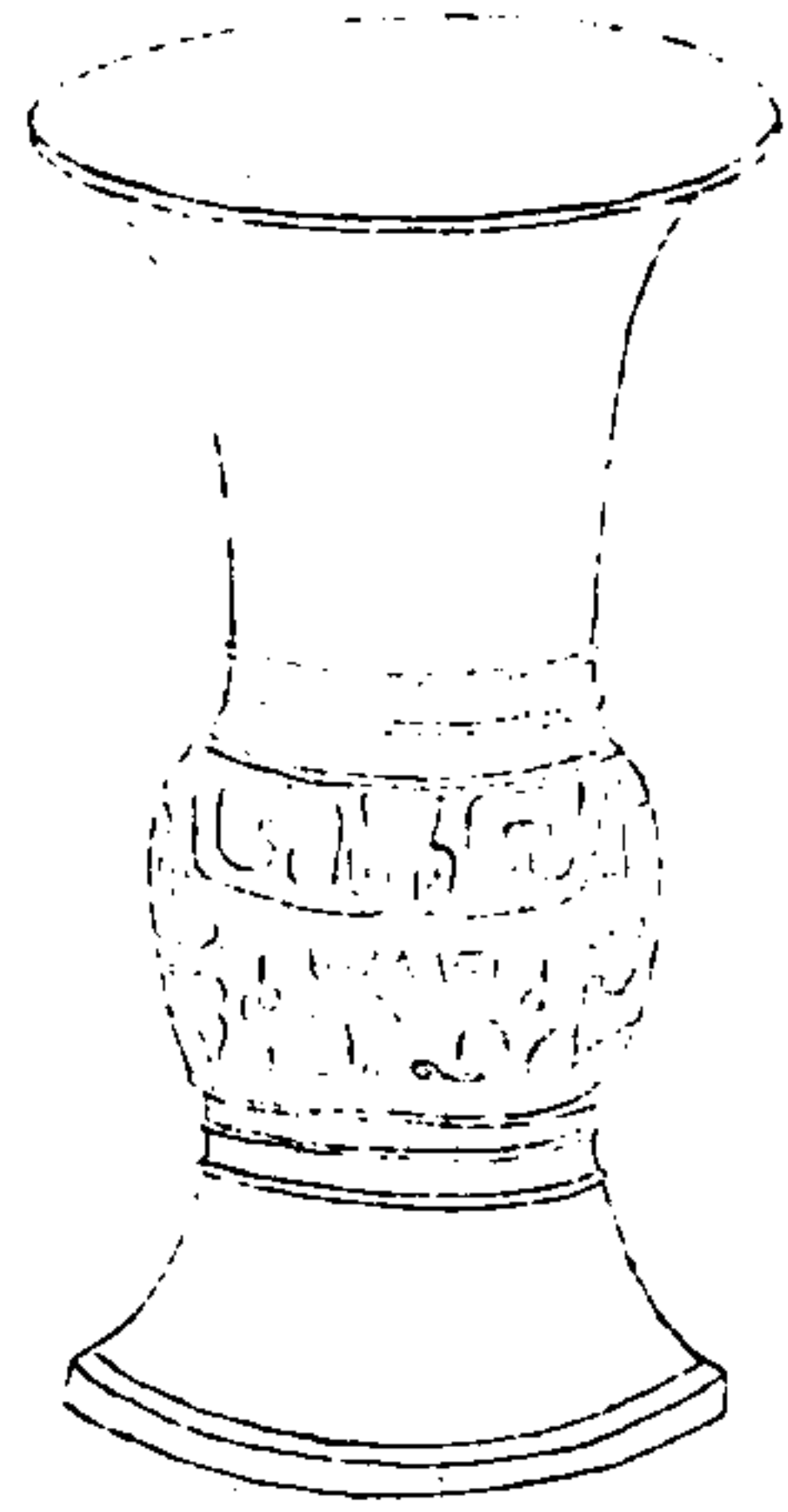

西清續鑑

甲編卷五

尊

四十一

右高八寸六分深六寸八分口徑七寸腹圍一尺一寸五分重八十三兩

周饗餐尊七

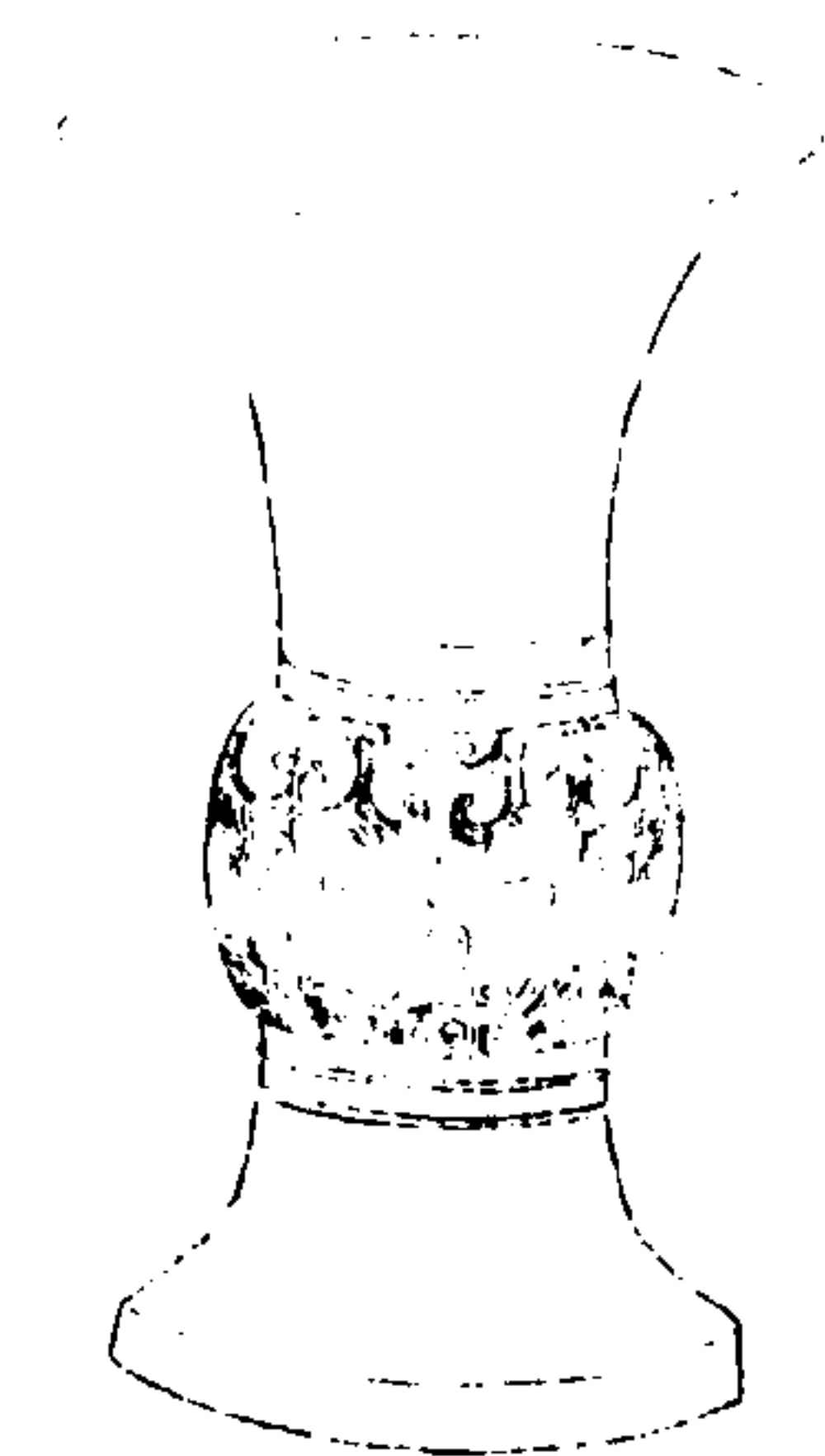

西清續鑑

甲編卷五

尊

四十二

右高七寸九分深五寸九分口徑六寸四分腹圍一尺一寸八分重四十九兩

周饗饗尊八

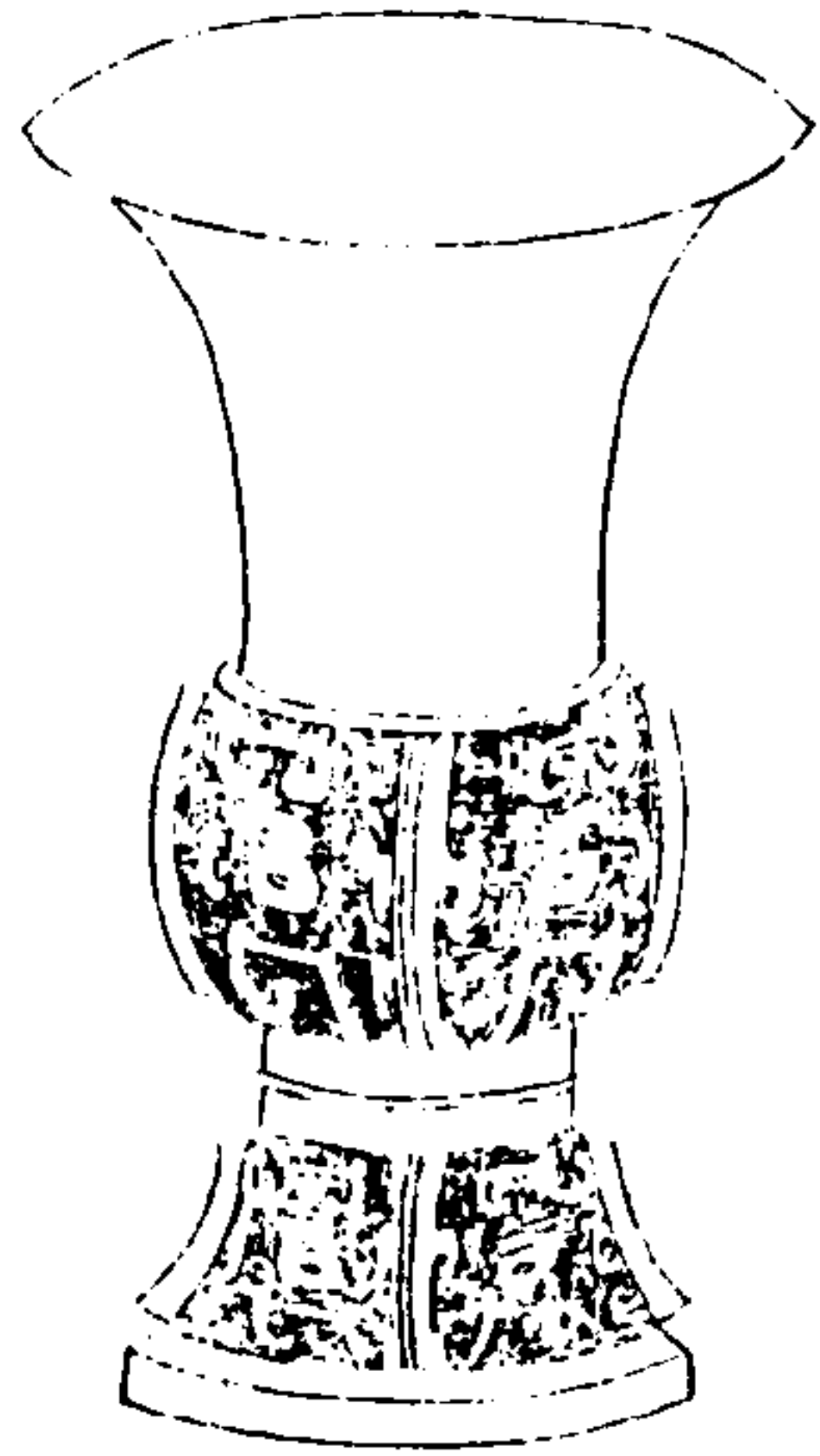

西清續鑑

甲編卷五

四十一

右高八寸二分深五寸五分口徑六寸二分腹圍一尺二寸一分重七十三兩

周饗饗尊九

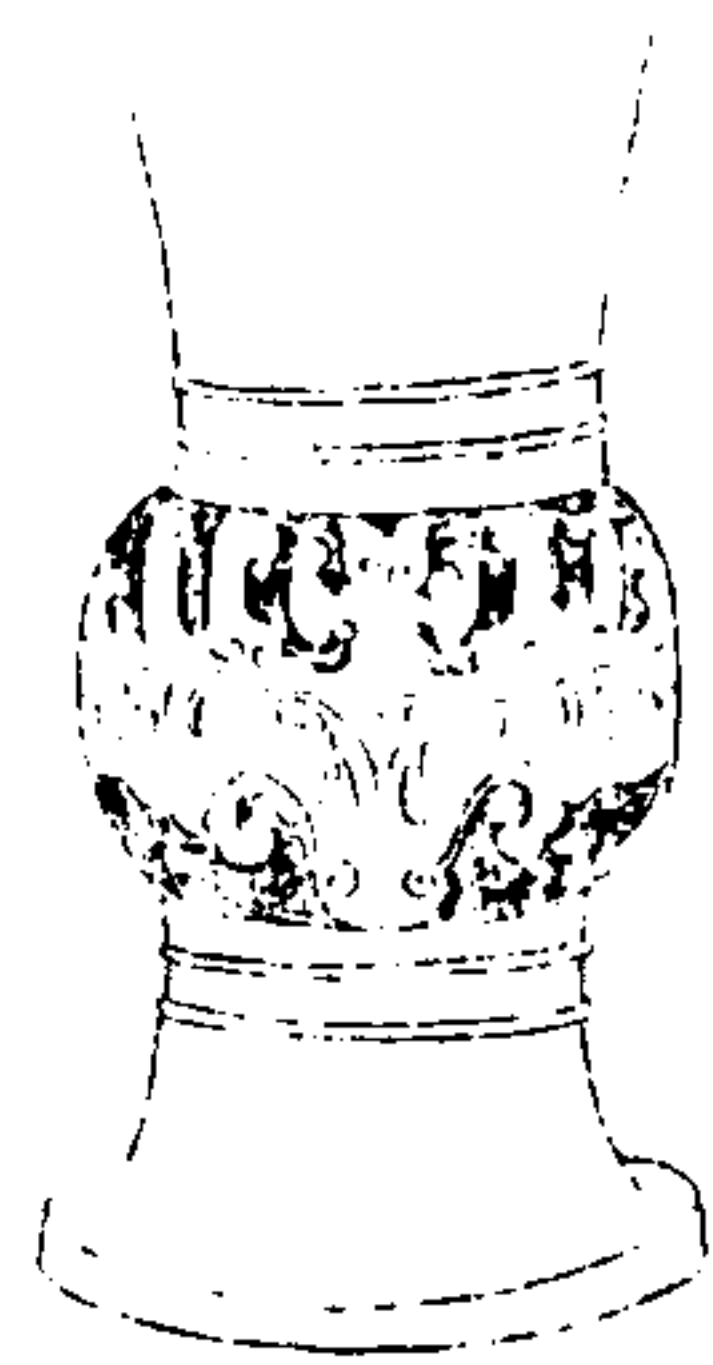

西清續鑑

甲編卷五

四十二

右高七寸六分深六寸口徑五寸九分腹圍一尺一寸重五十五兩

周盤雲尊

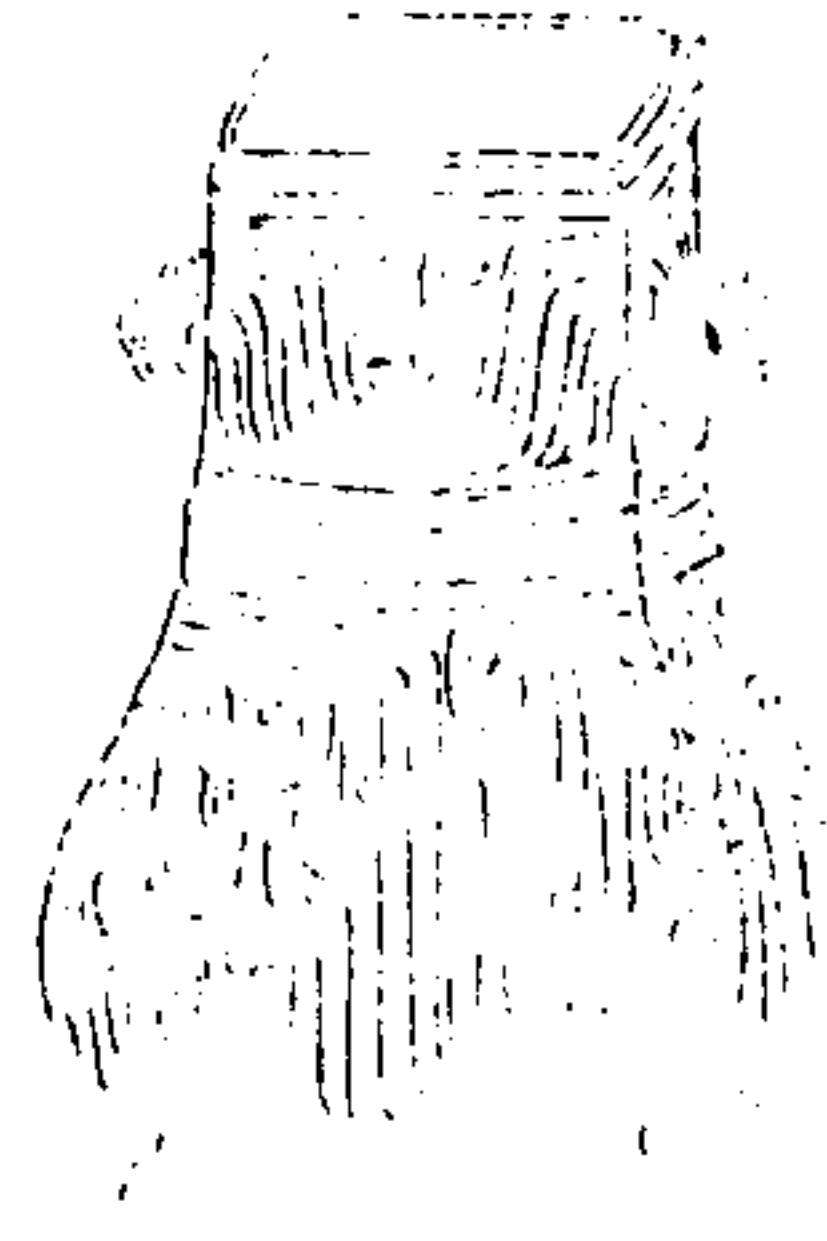

西清續鑑

甲編卷五

四十四

右高五寸深四寸四分口縱一寸六分橫二寸四分腹圍一尺重三十三兩兩耳

周夔尊

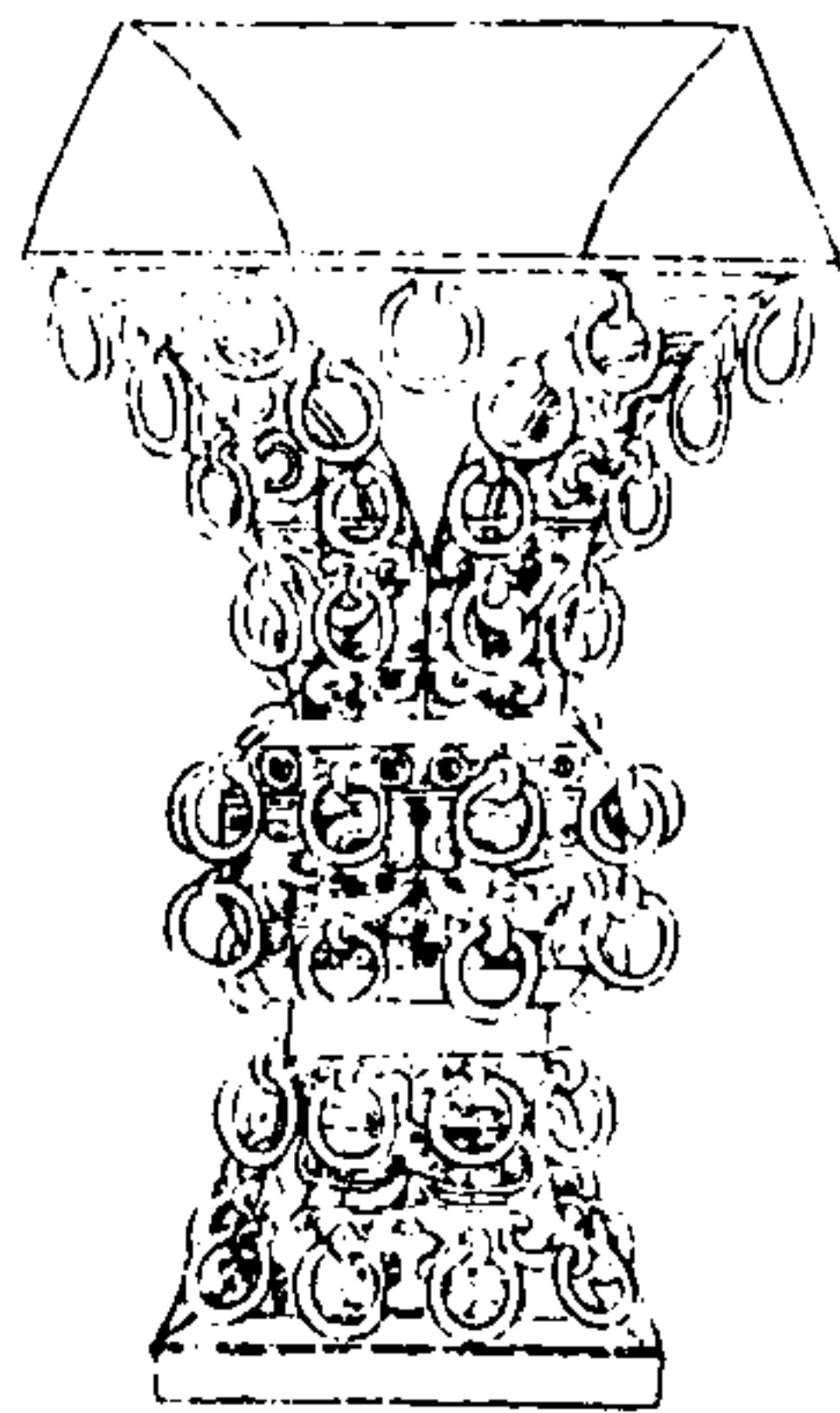

西清續鑑

甲編卷五

四十五

右高八寸三分深五寸八分口縱六寸二分橫如之腹縱二寸七分橫亦如之重八十三兩銘有公作賡福按賡有酬報之義詩曰報以介福萬壽無疆殆此意也



公。作
賡。福。

周螭夔尊一

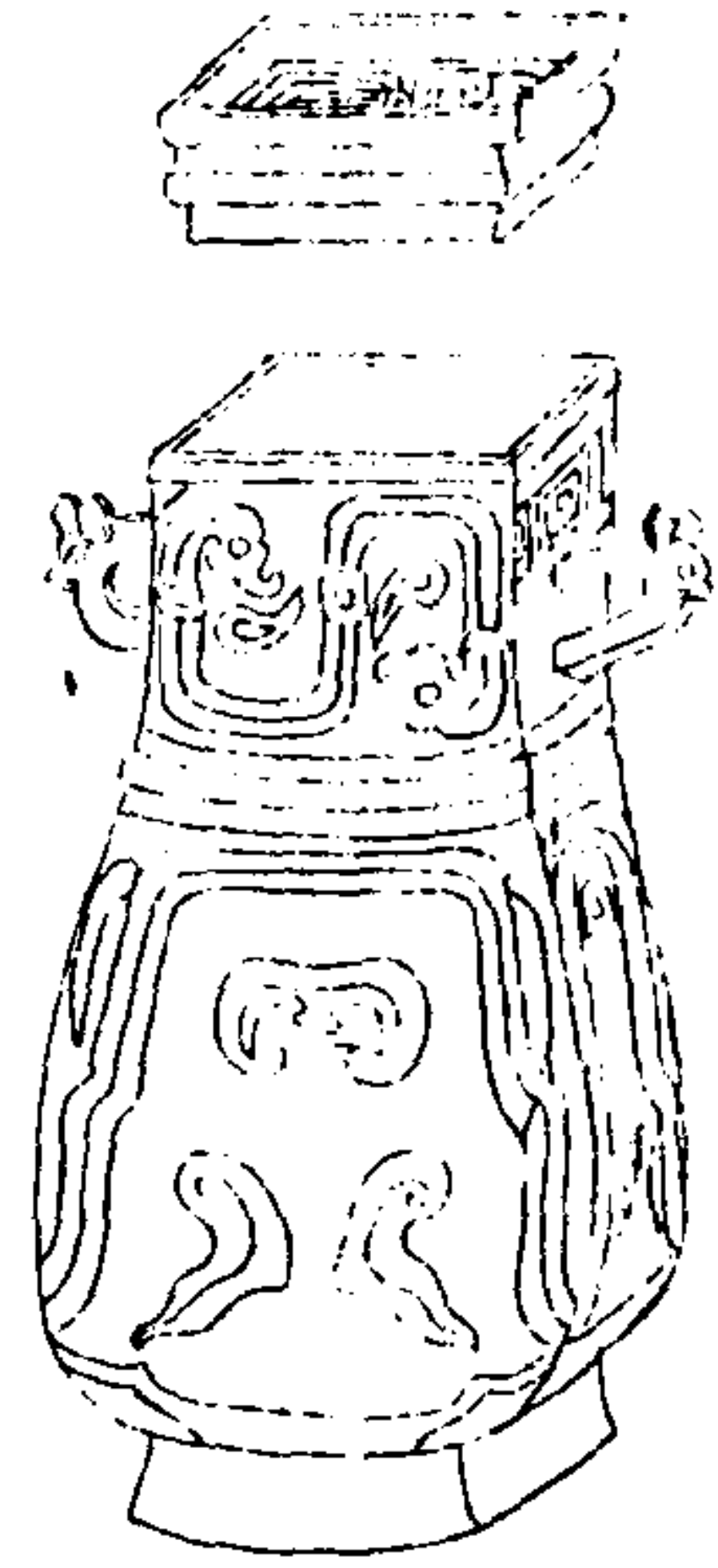

西清續鑑

甲編卷五

四七

右通蓋高七寸二分深五寸七分口縱一寸七分橫二寸六分腹圍一尺九分重四十九兩

周螭夔尊二

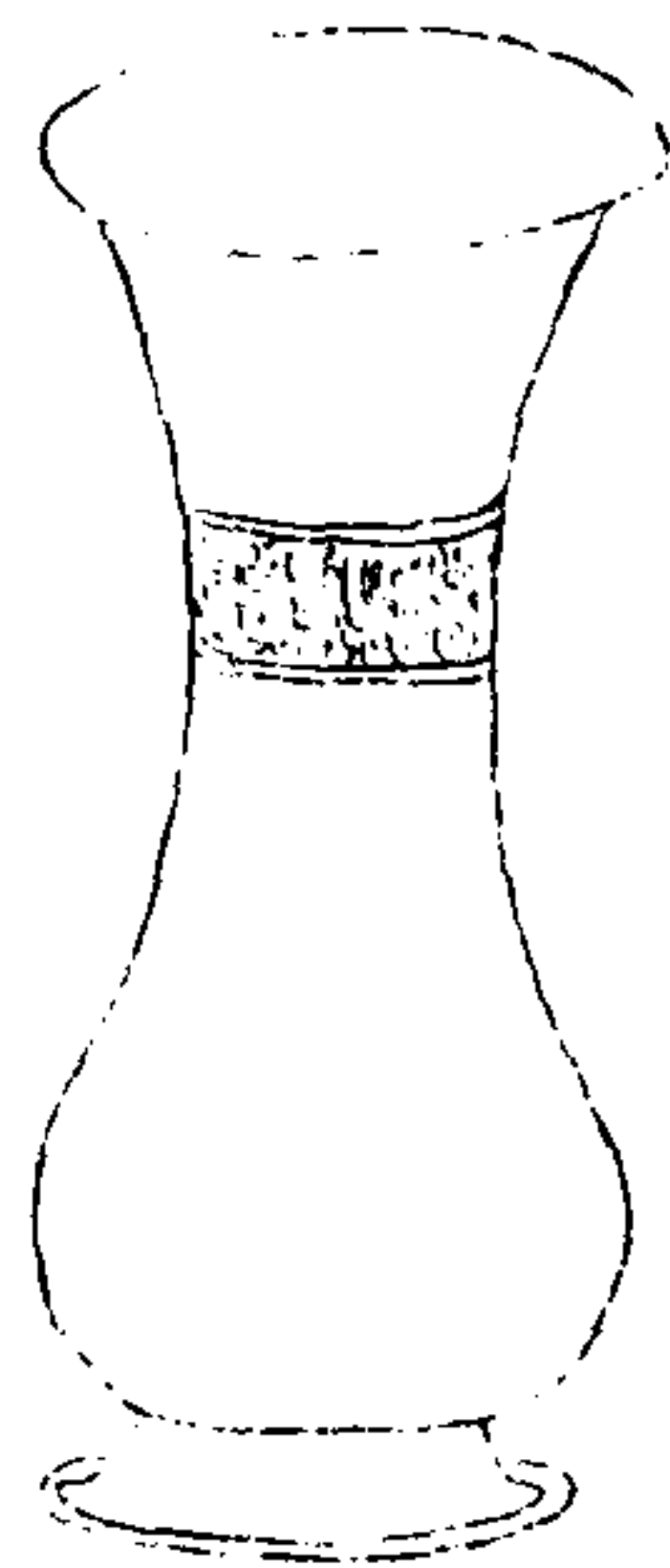

西清續鑑

甲編卷五

四七

右高六寸七分深六寸口徑三寸一分腹圍八寸二分重五十六兩

周螭夔尊三



西清續鑑

甲編卷五

四六

右通蓋高五寸一分深四寸四分口縱一寸四分橫一寸八分腹圓七寸五分重二十九兩

周螭螭尊

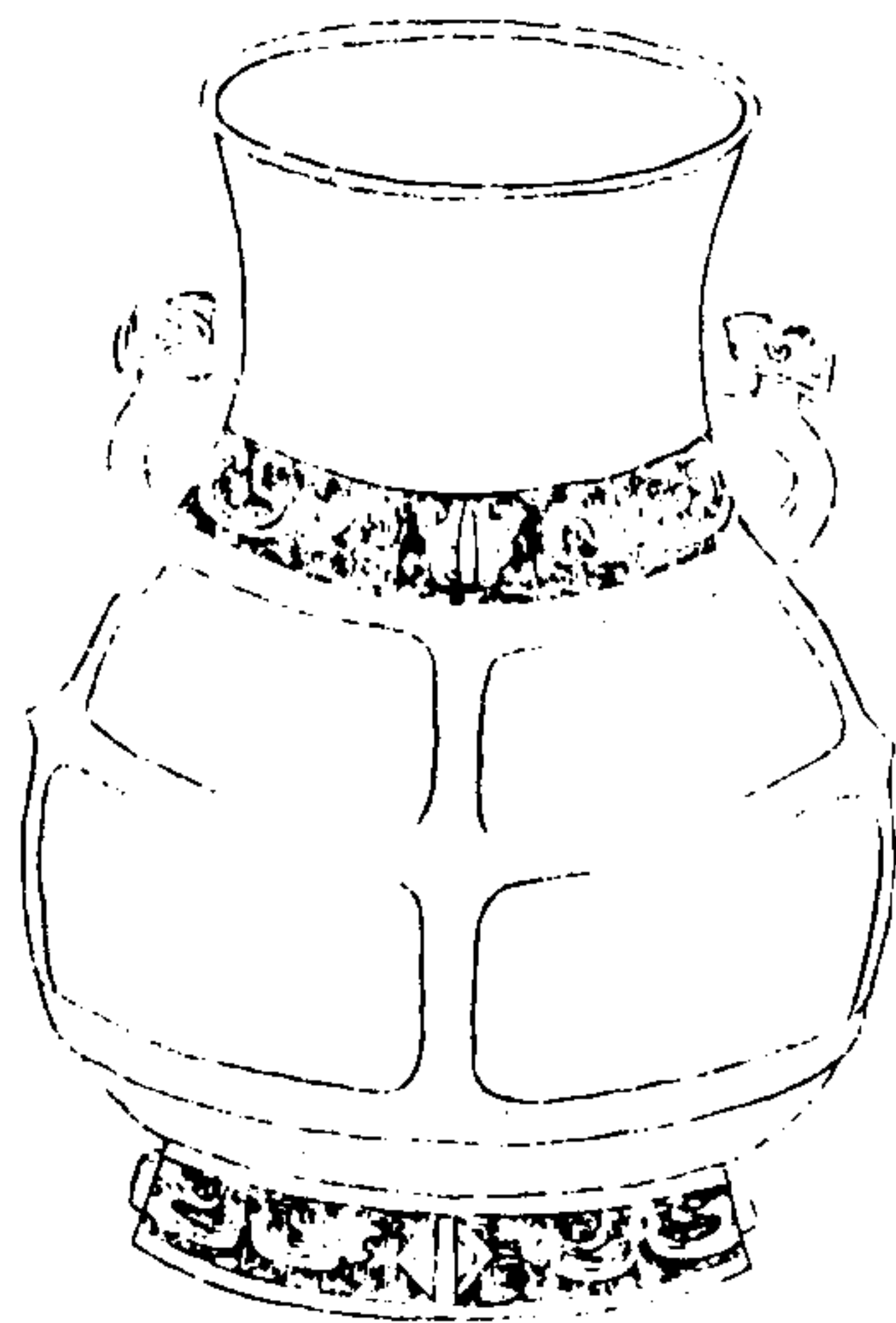

西清續鑑

甲編卷五

四九

右高一尺九分深一尺口縱四寸四分橫五寸五分腹圓二尺三分重一百六十二兩

周夔紋尊一

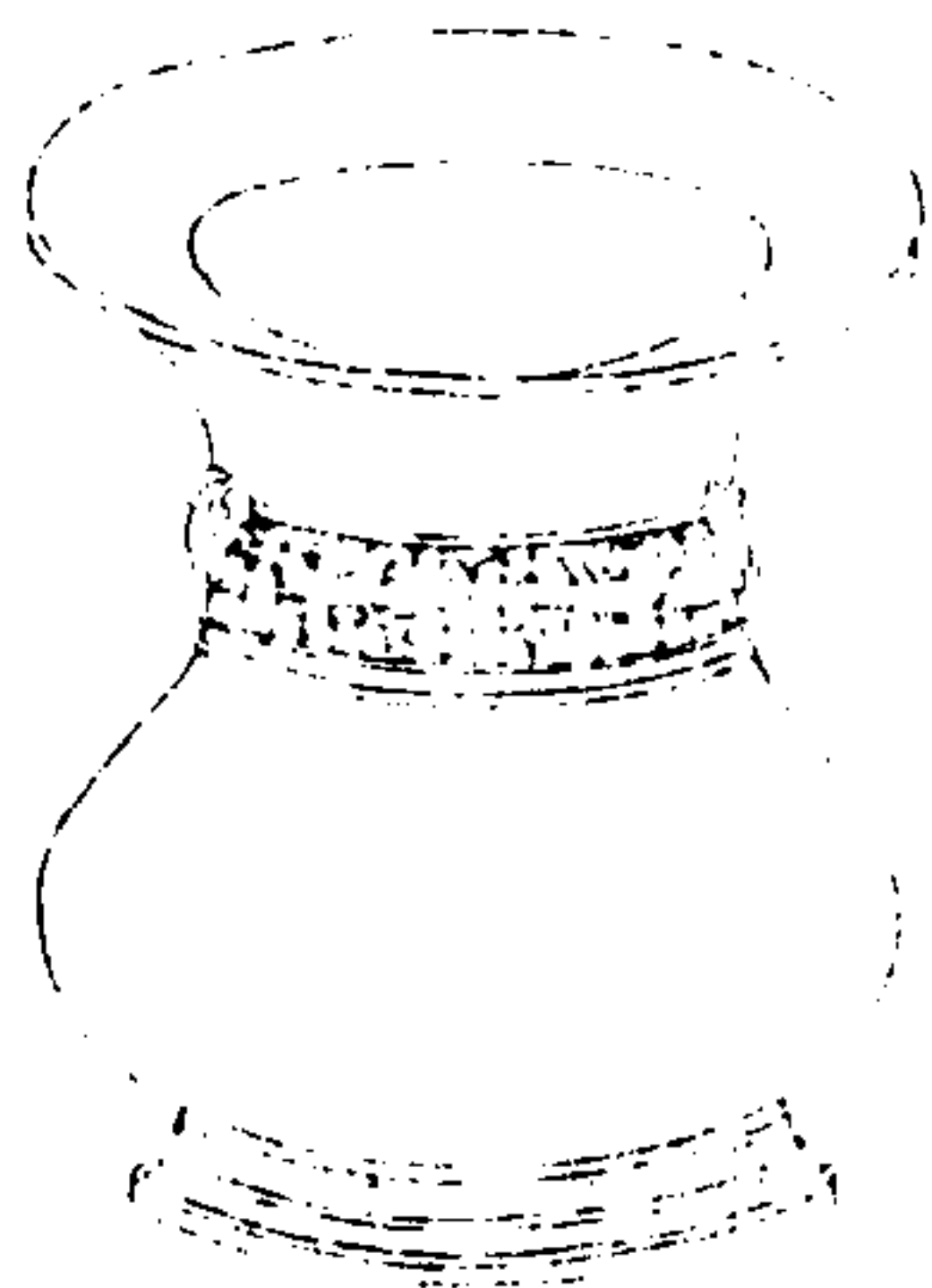

西清續鑑

甲編卷五

五十一

作彝

右高五寸二分深四寸五分口徑五寸三分腹圓一尺四寸重三十三兩

周夔紋尊二

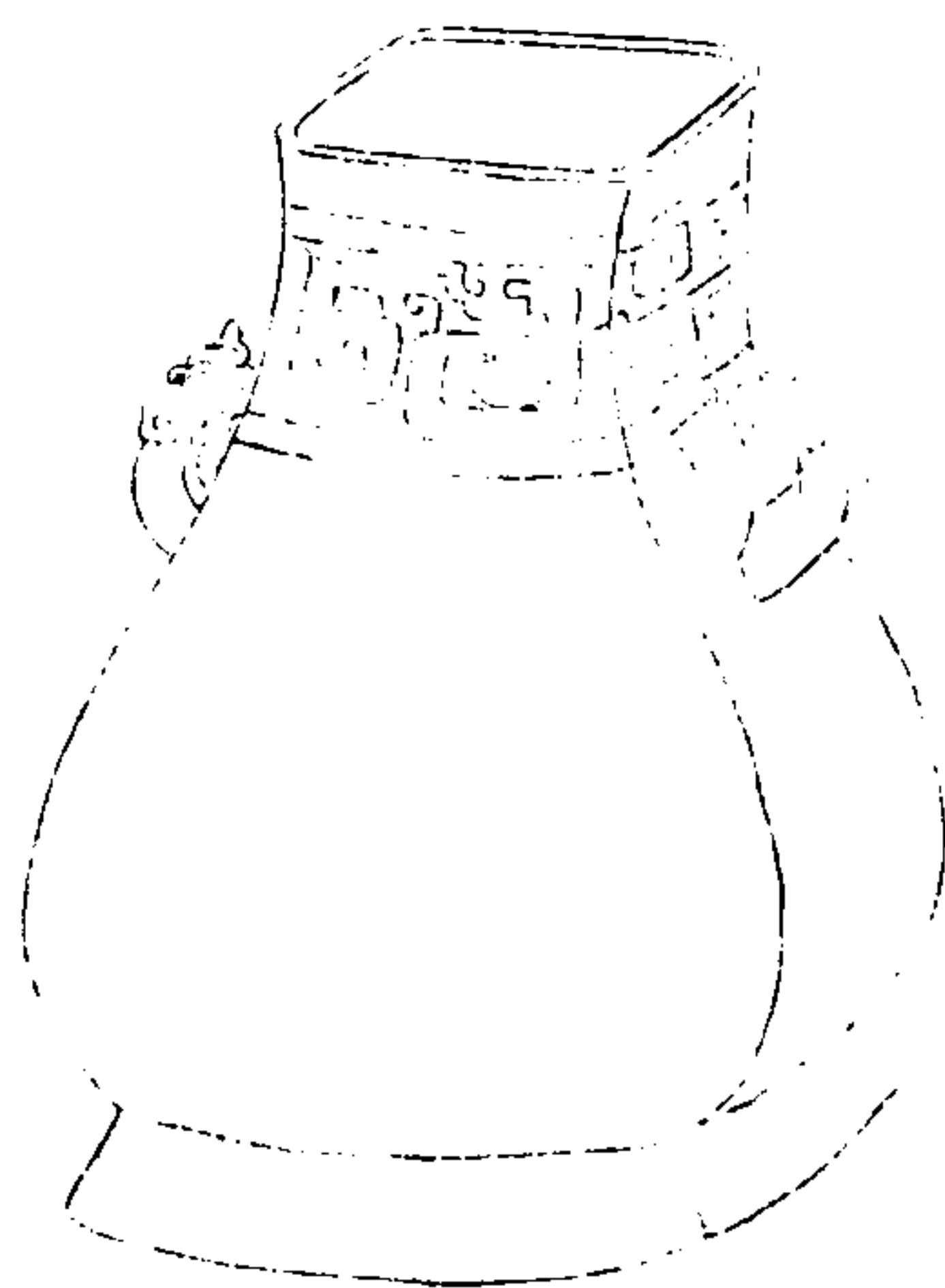

西清續鑑

甲編卷五

五十二

右高七寸三分深六寸四分口縱二寸二分橫二寸六分腹縱三寸四分橫五寸七分重八十八兩

周鳳紋尊

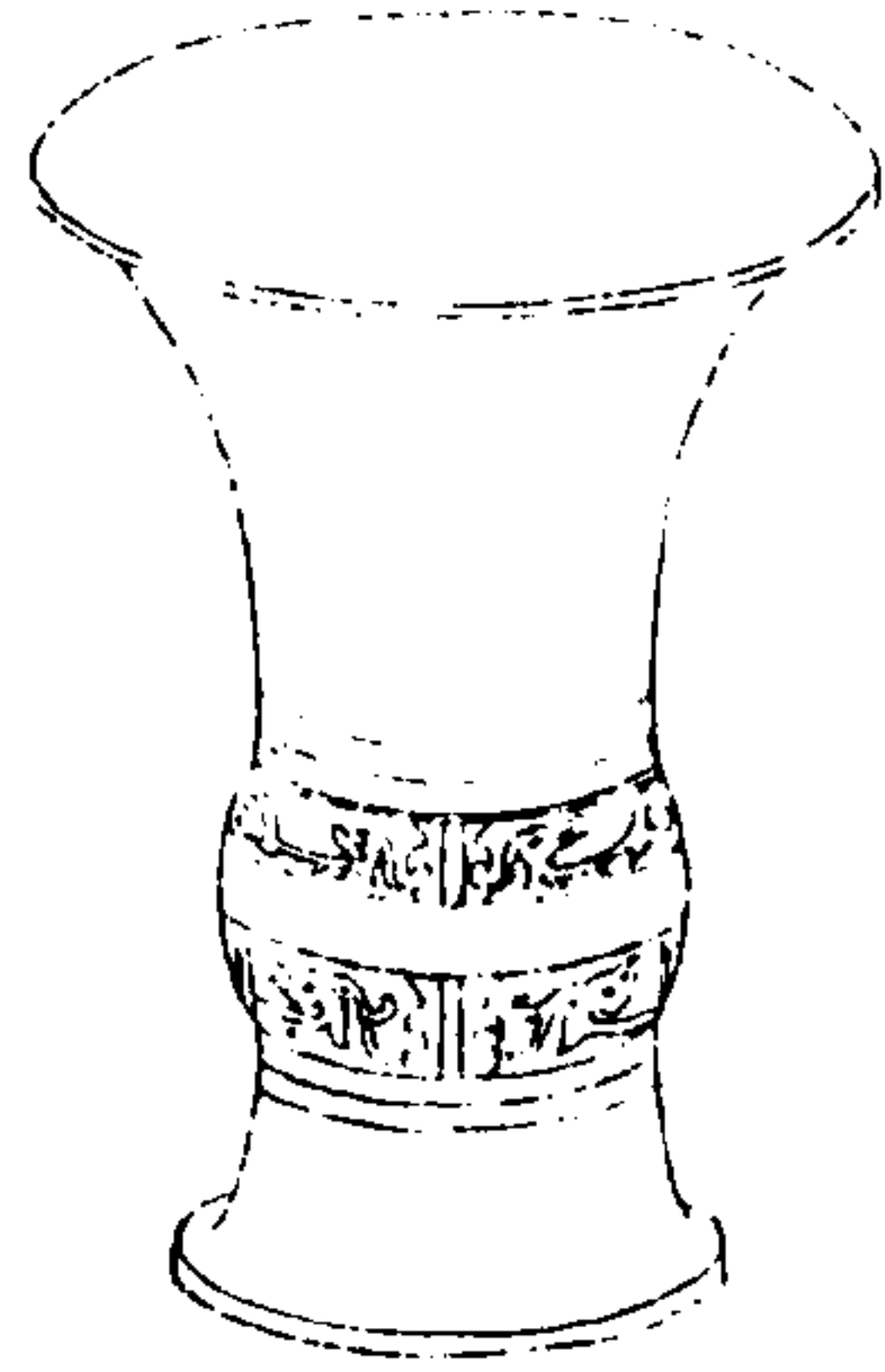

西清續鑑

甲編卷五

五十三

右高七寸八分深六寸四分口徑六寸三分腹
圍一尺一寸八分重五十五兩

周雞尊

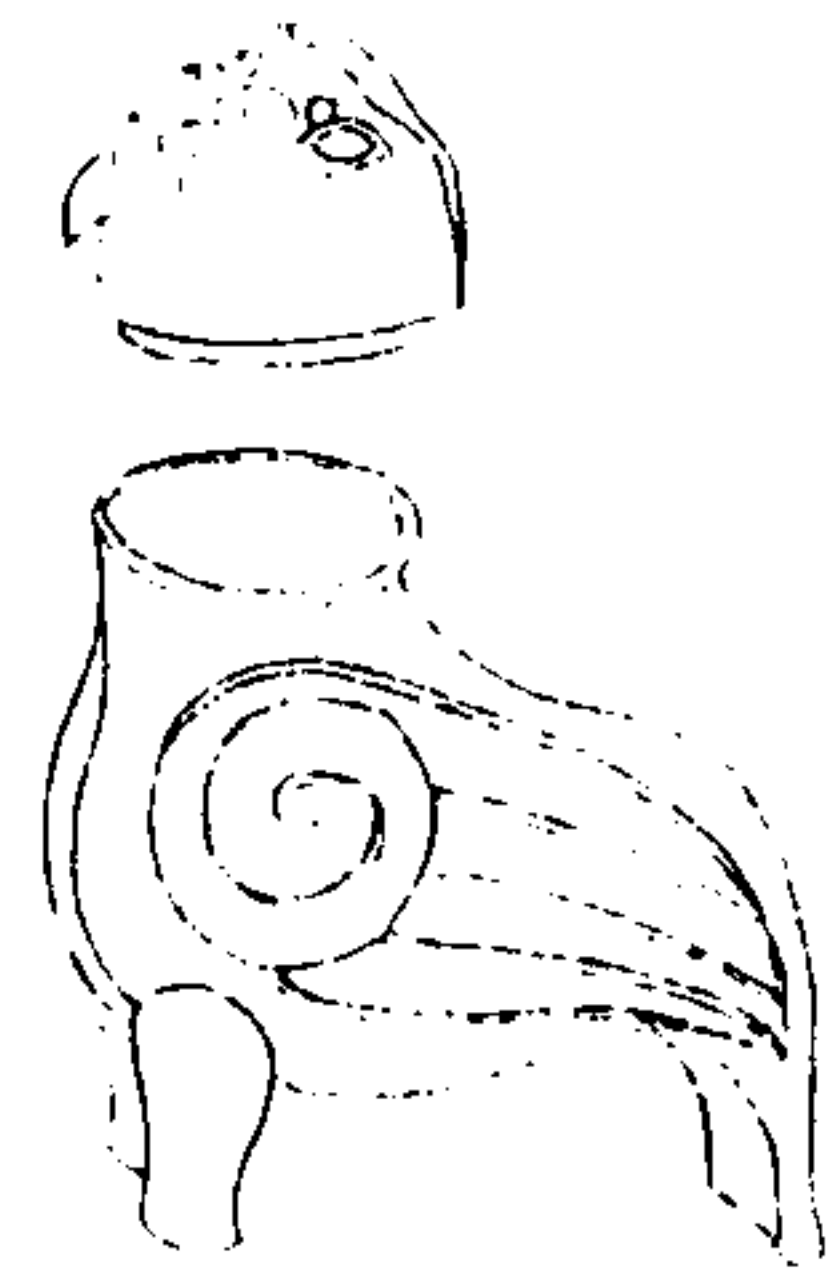

西清續鑑

甲編卷五

五十三

右通蓋高五寸深二寸八分口徑一寸五分通
長三寸五分濶二寸三分重十七兩

西清續鑑甲編卷六目錄

尊二

周

虎尊

獸耳尊

雷紋尊

環紋尊

素尊

漢

饗養尊

西清續鑑

甲編卷六目錄一

乳尊

天雞尊

夔鳳尊

鳧尊

蟠夔尊

環紋尊

盤雲方尊

唐

天雞尊

獸耳尊

罍

周

夔紋罍

犧首罍

彝一

商

父辛彝一有銘

父辛彝二有銘

言彝有銘

旅彝有銘

西清續鑑

甲編卷六目錄二

周

司徒彝有銘

陳侯彝有銘

吳父彝有銘

稽伯彝有銘

伊生彝有銘

同彝有銘

叔方彝有銘

董山彝有銘

楚彝有銘

姜彝有銘
 父乙彝一有銘
 父乙彝二有銘
 父辛彝有銘
 父己彝有銘
 錫駒彝有銘
 錫貝彝有銘
 貫彝有銘
 冊彝有銘

西清續鑑

甲編卷六

目錄三

周虎尊



西清續鑑

甲編卷六

一

右通蓋高四寸深二寸二分口縱二寸一分橫
 二寸九分通長一尺二寸五分濶三寸二分重
 六十二兩

周獸耳尊

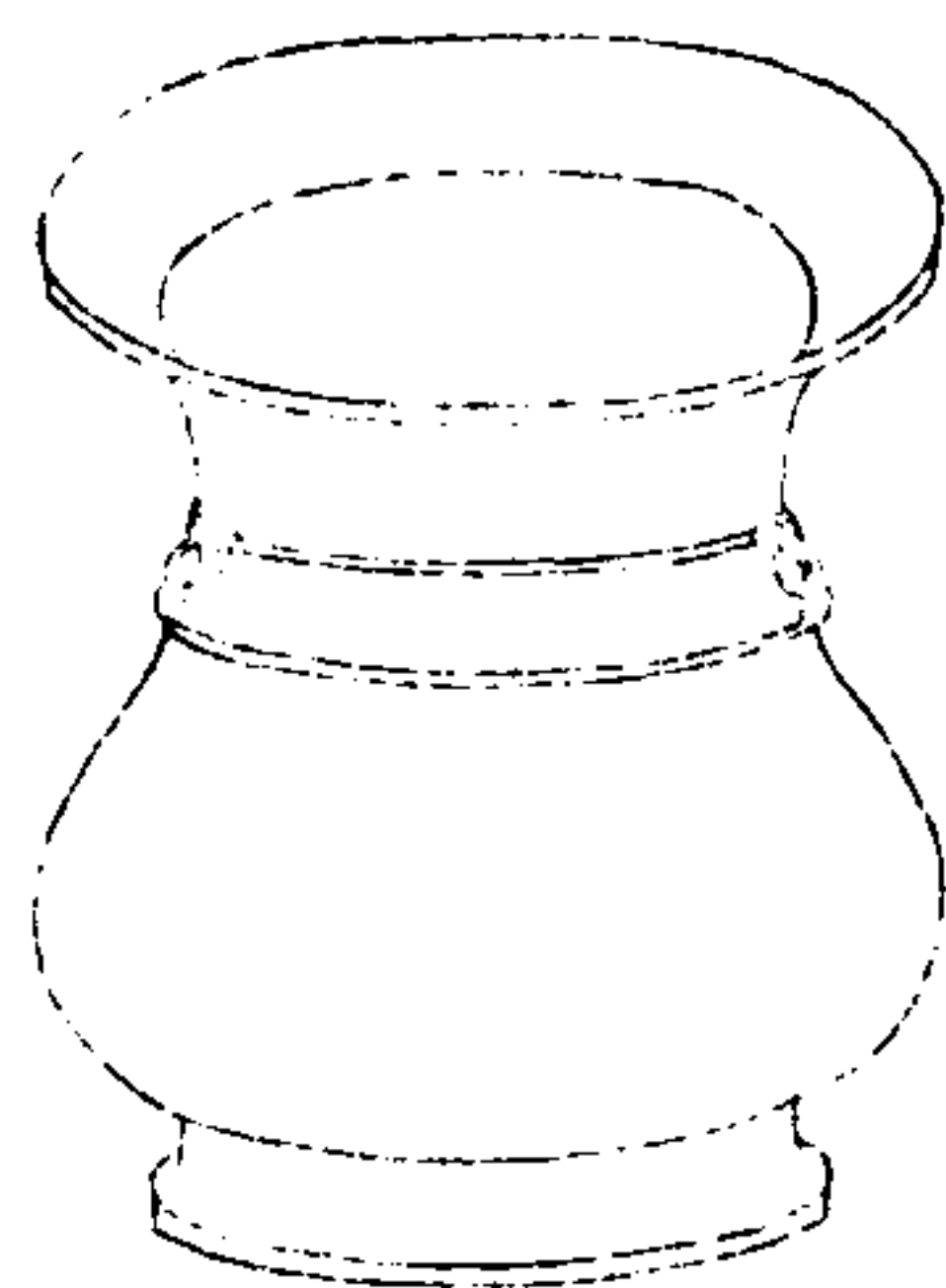

西清續鑑

甲編卷六尊

二

右高四寸五分深四寸一分口徑四寸九分腹圍一尺三寸七分重三十五兩

周雷紋尊

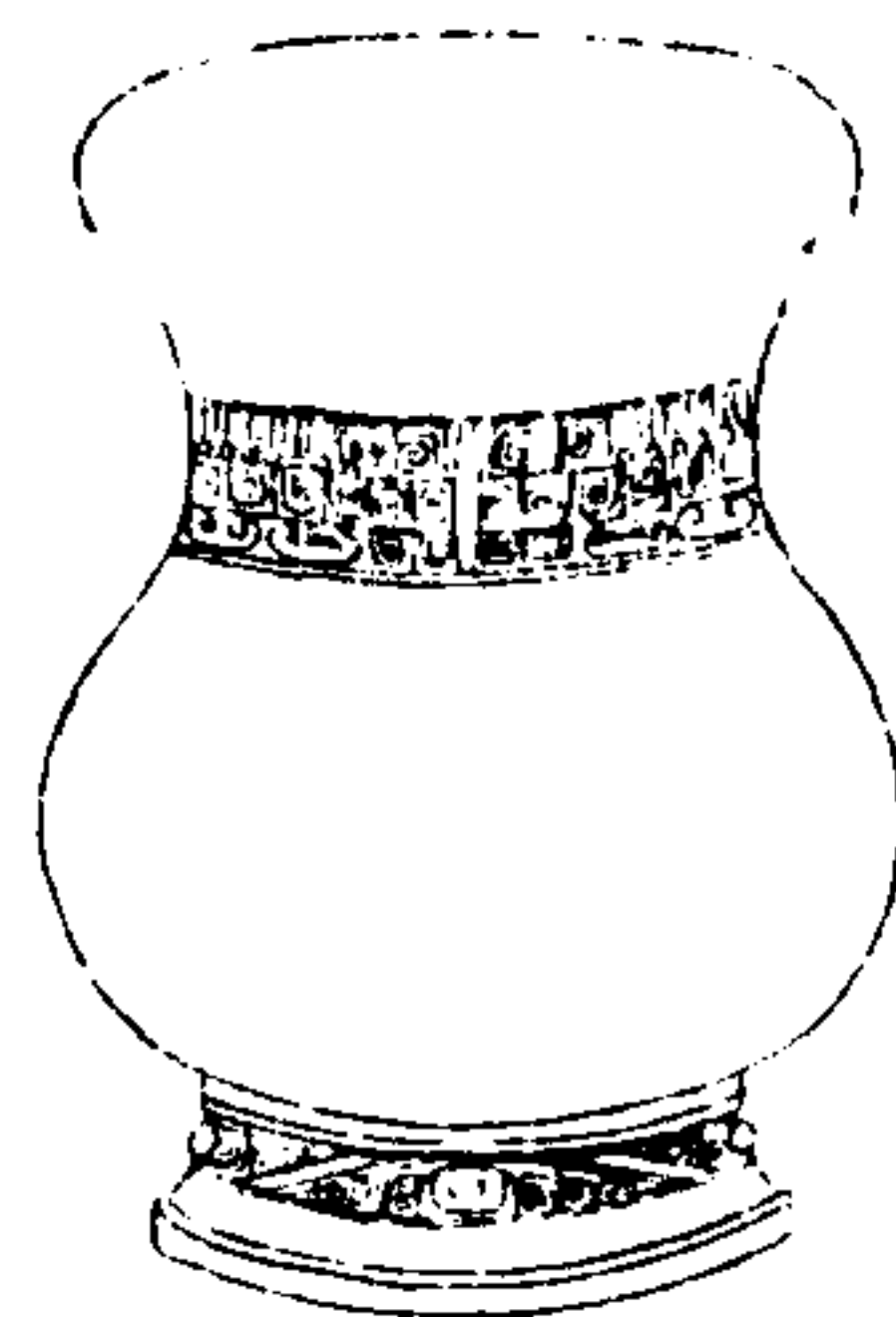

西清續鑑

甲編卷六尊

五

右高五寸三分深四寸六分口縱三寸八分橫四寸四分腹圍一尺二寸六分重三十兩

周環紋尊

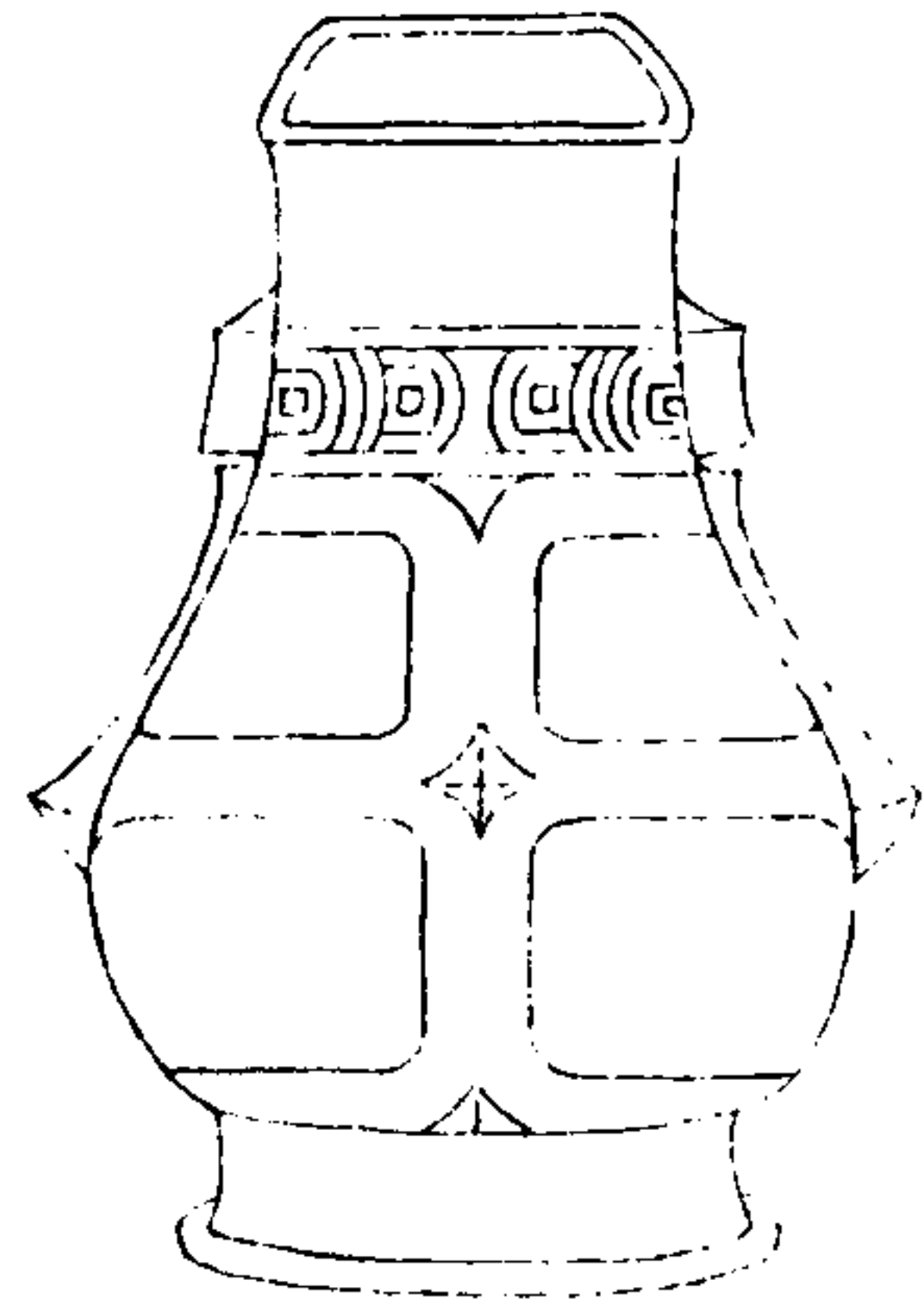

西清續鑑

甲編卷六

四

右高九寸三分深八寸一分口縱三寸橫四寸
腹圍一尺八寸五分重一百十二兩

周素尊

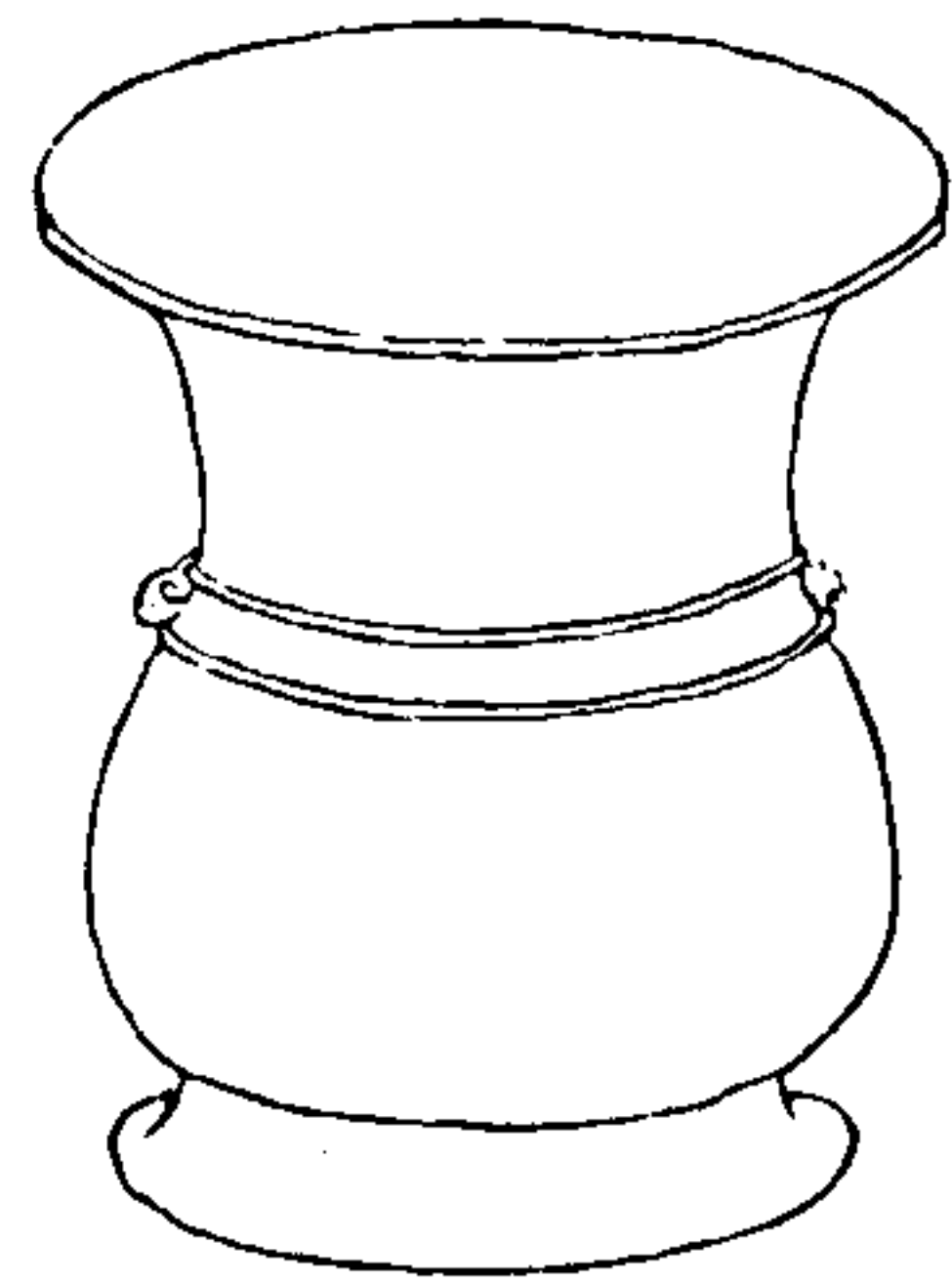

西清續鑑

甲編卷六

五

右高五寸二分深四寸五分口徑五寸二分腹
圍一尺三寸一分重二十七兩

漢饗饗尊

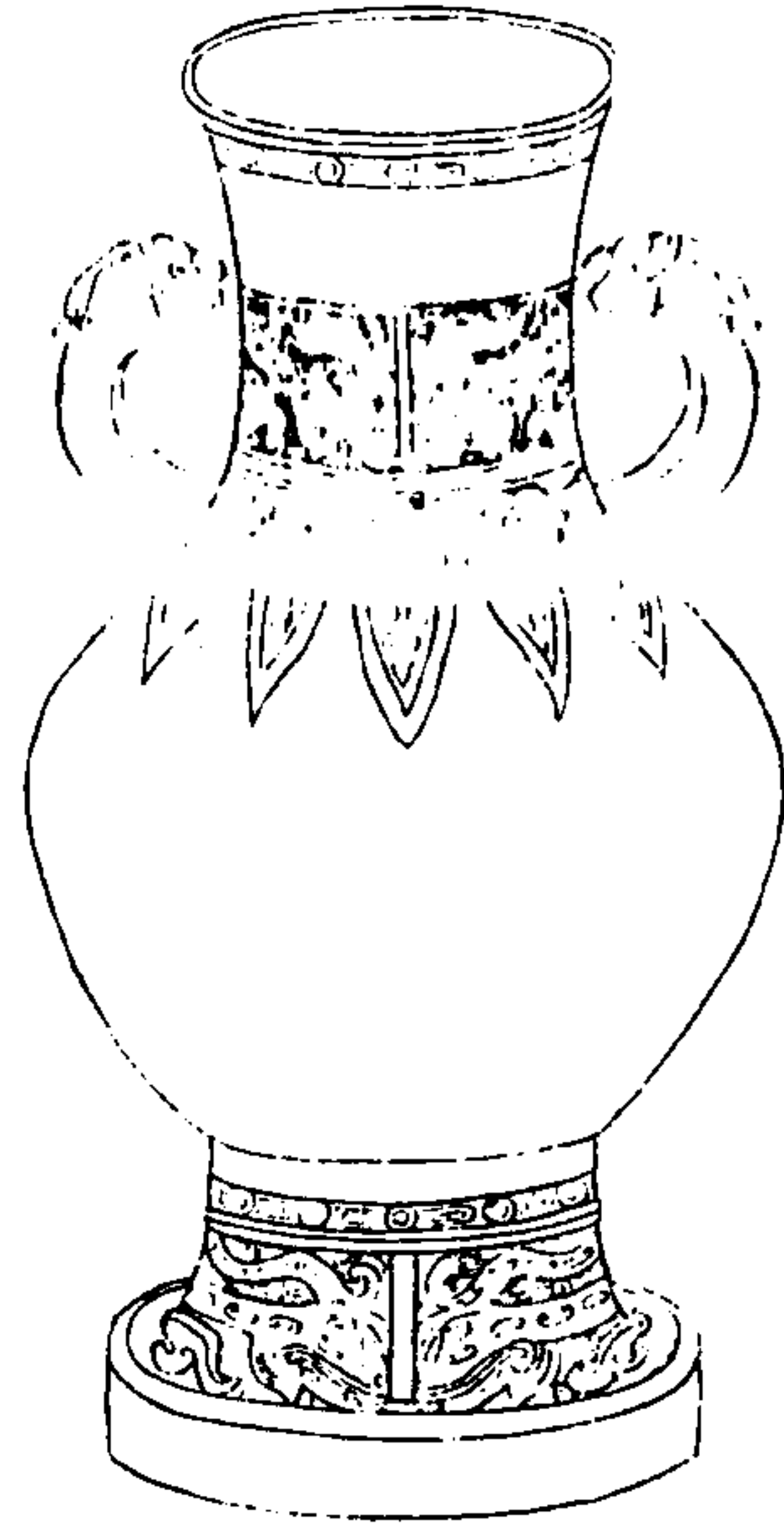

西清續鑑

甲編卷六 尊

六

右高二尺三寸二分深一尺七寸七分口縱五寸二分橫六寸七分腹縱一尺一寸橫一尺四寸五分重六百三兩

漢乳尊

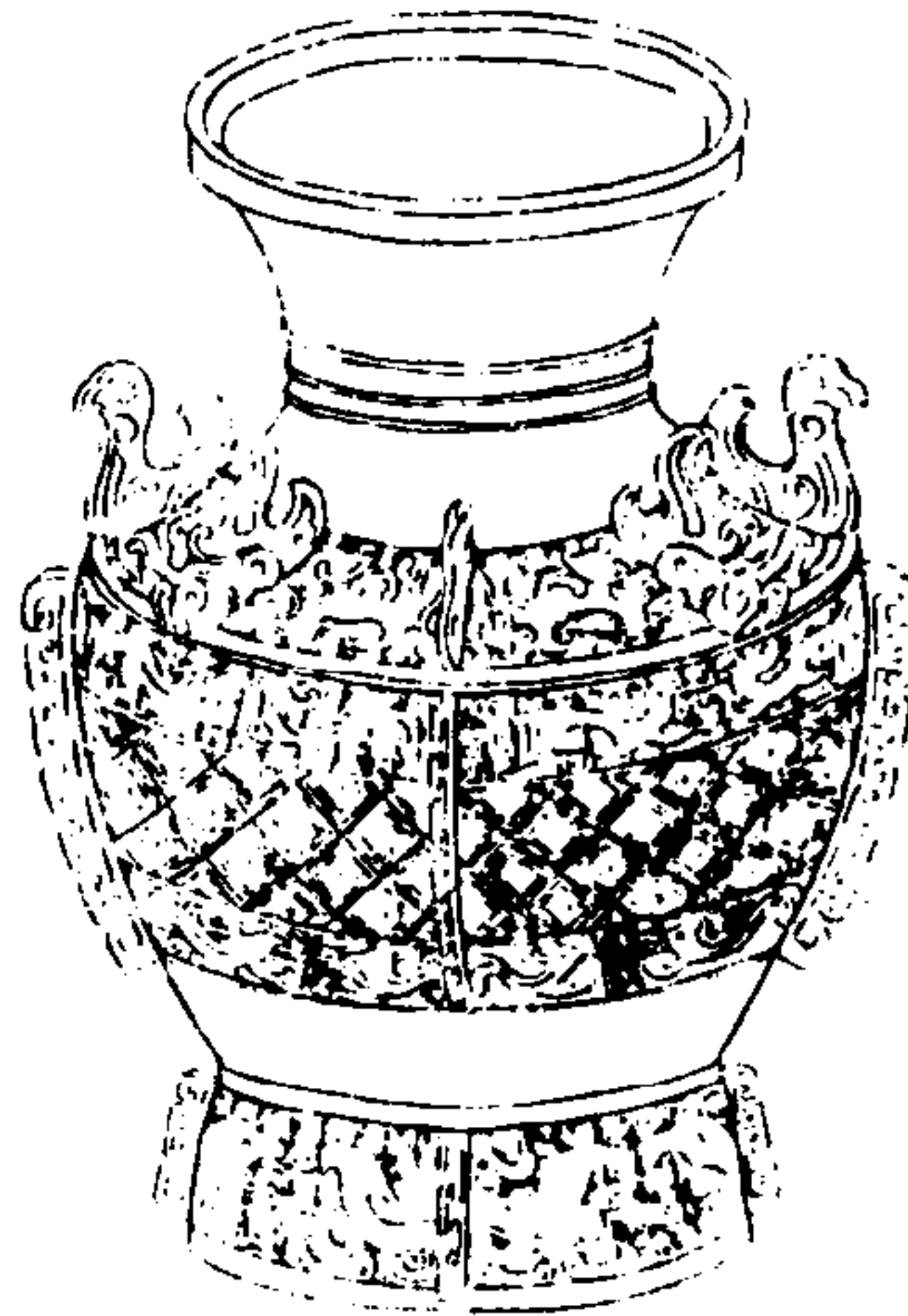

西清續鑑

甲編卷六 尊

七

右高一尺二寸二分深一尺一分口徑六寸六分腹圍三尺八分重三百三十六兩金銀錯

漢天雞尊

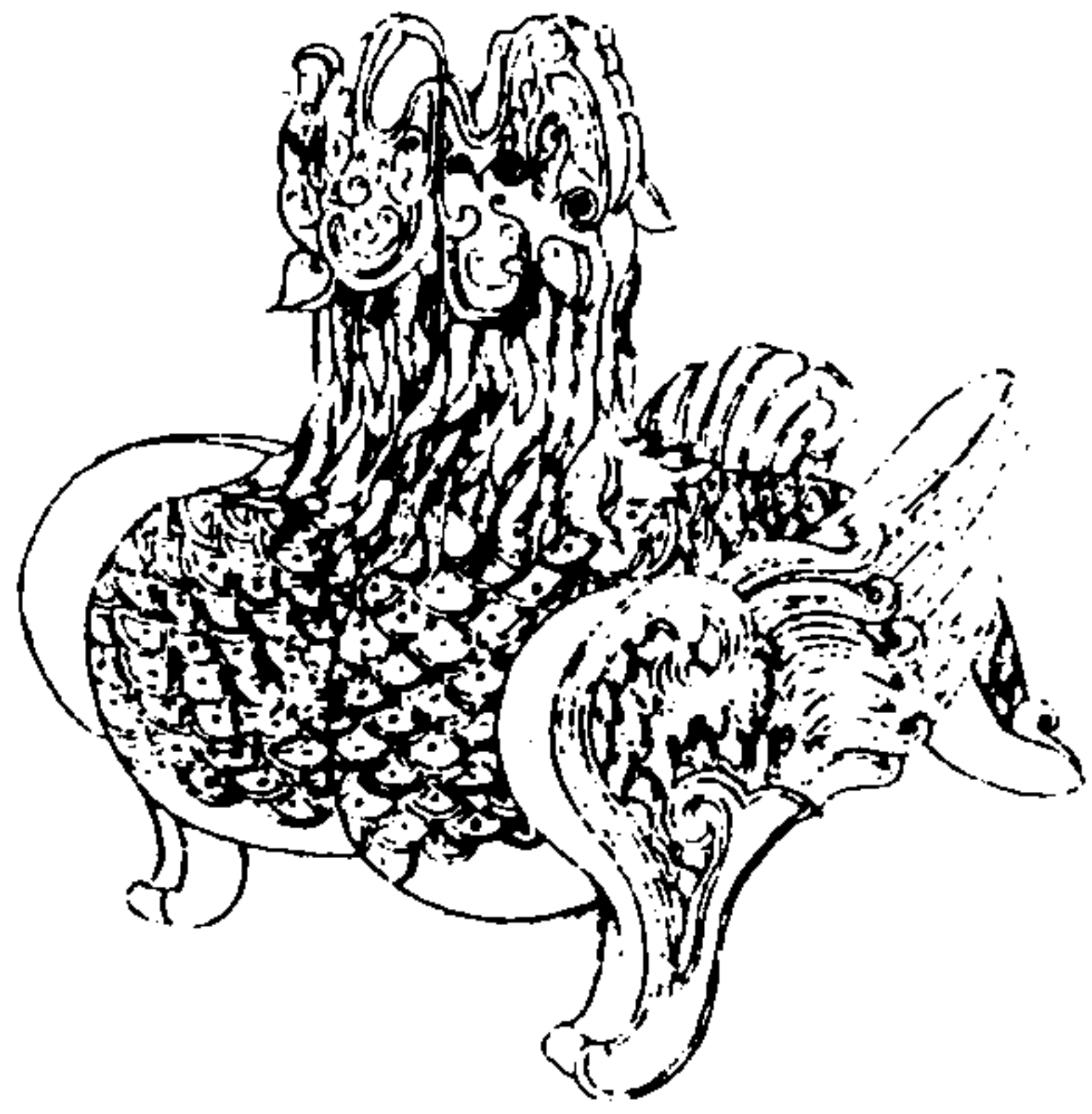

西清續鑑

甲編卷六 尊

八

右高八寸二分深七寸一分口縱一寸六分橫一寸八分通長七寸八分濶七寸重一百六十四兩按天雞即文翰見爾雅釋鳥及郭璞注漢時以之飾器說詳寧壽鑑古天雞尊

漢夔鳳尊

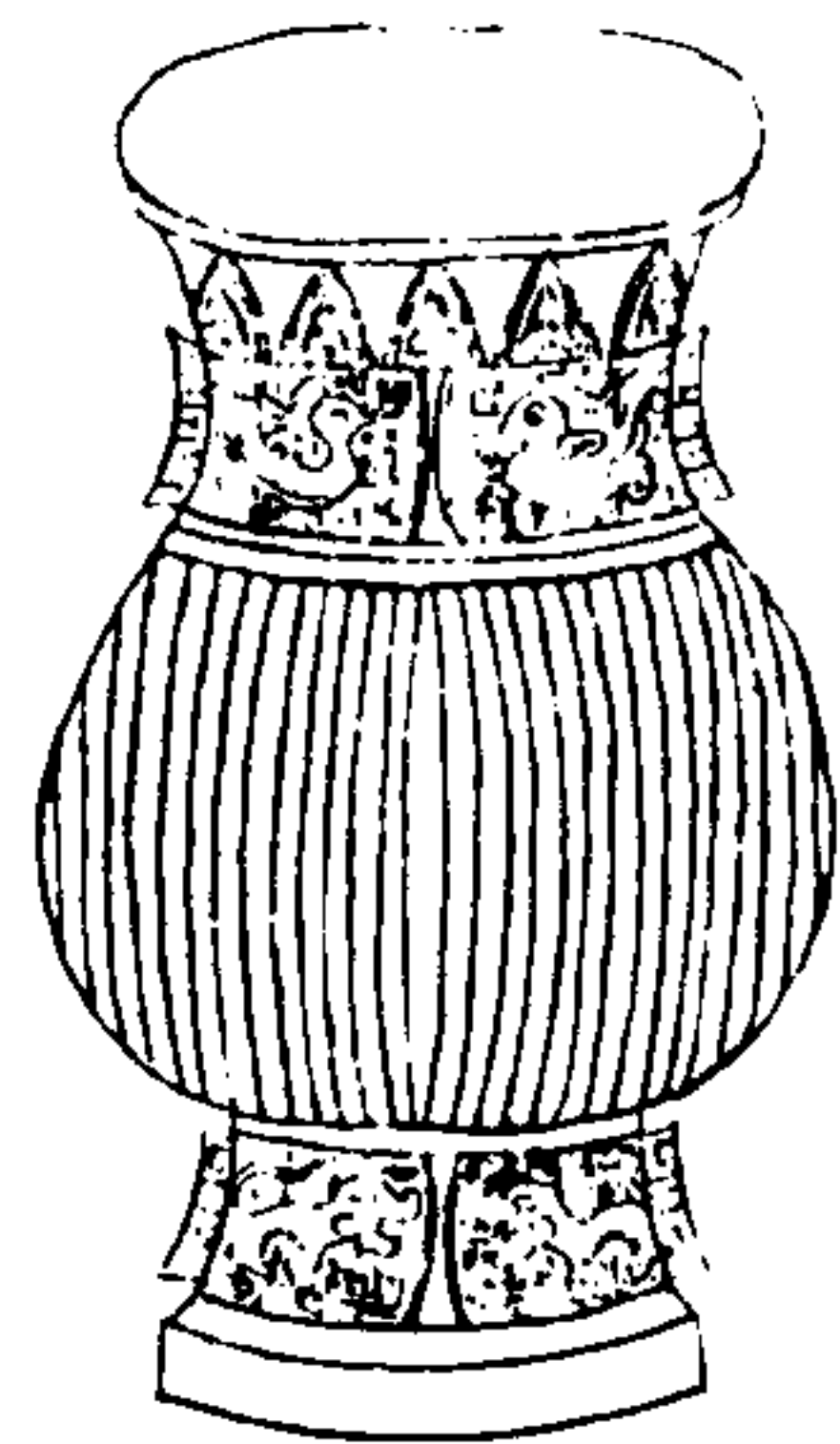

西清續鑑

甲編卷六 尊

九

右高四寸二分深三寸口縱二寸二分橫二寸五分腹圍八寸二分重一十六兩

漢鳧尊

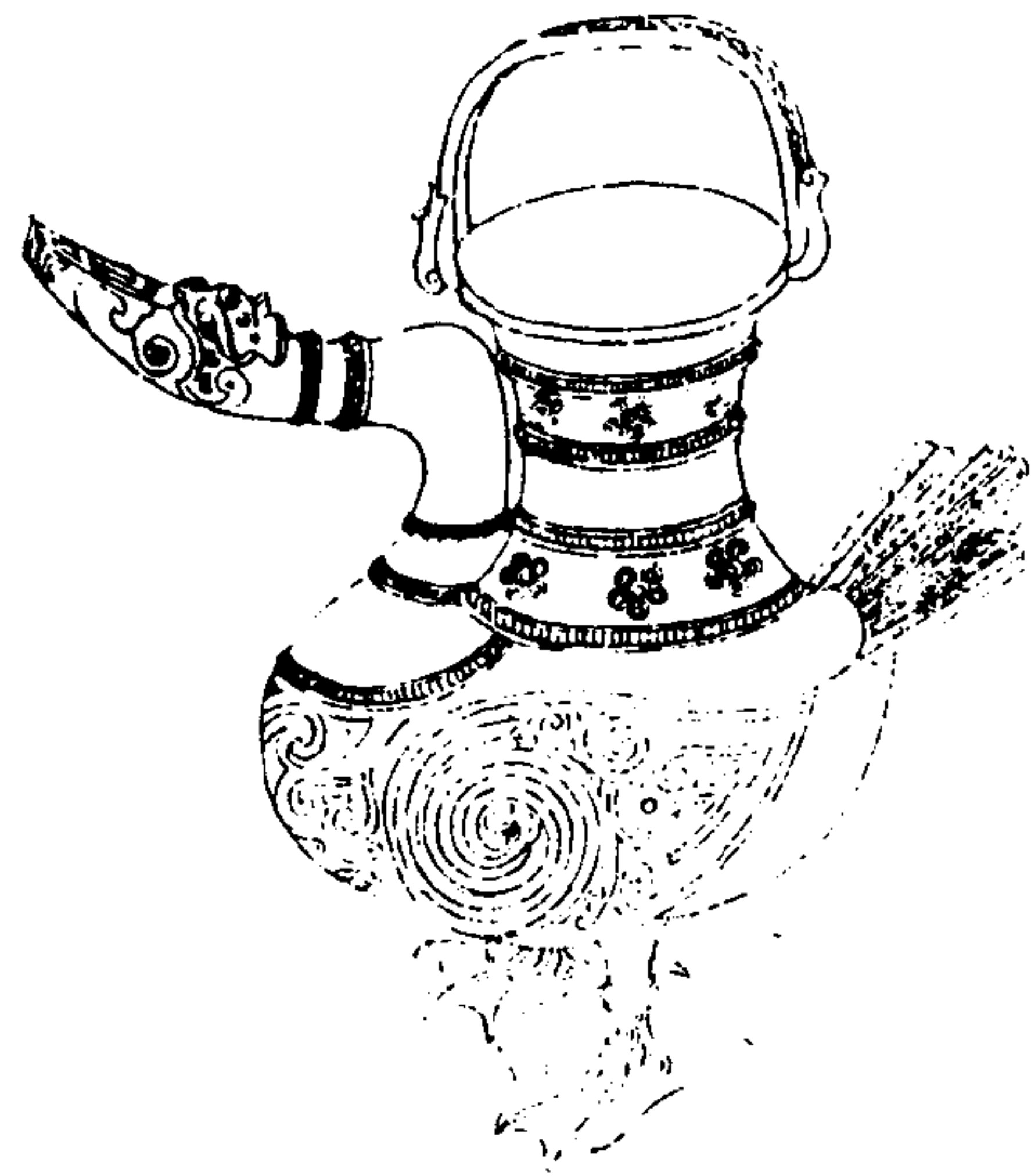

西清續鑑

甲編卷六 尊

十

右高七寸四分深五寸五分口徑二寸八分通
長一尺一寸五分重八十兩

漢罍尊



西清續鑑

甲編卷六 尊

十

右高二尺四分深一尺七寸口縱五寸五分橫
八寸腹縱八寸六分橫一尺三寸五分重五百
二十八兩

漢環紋尊

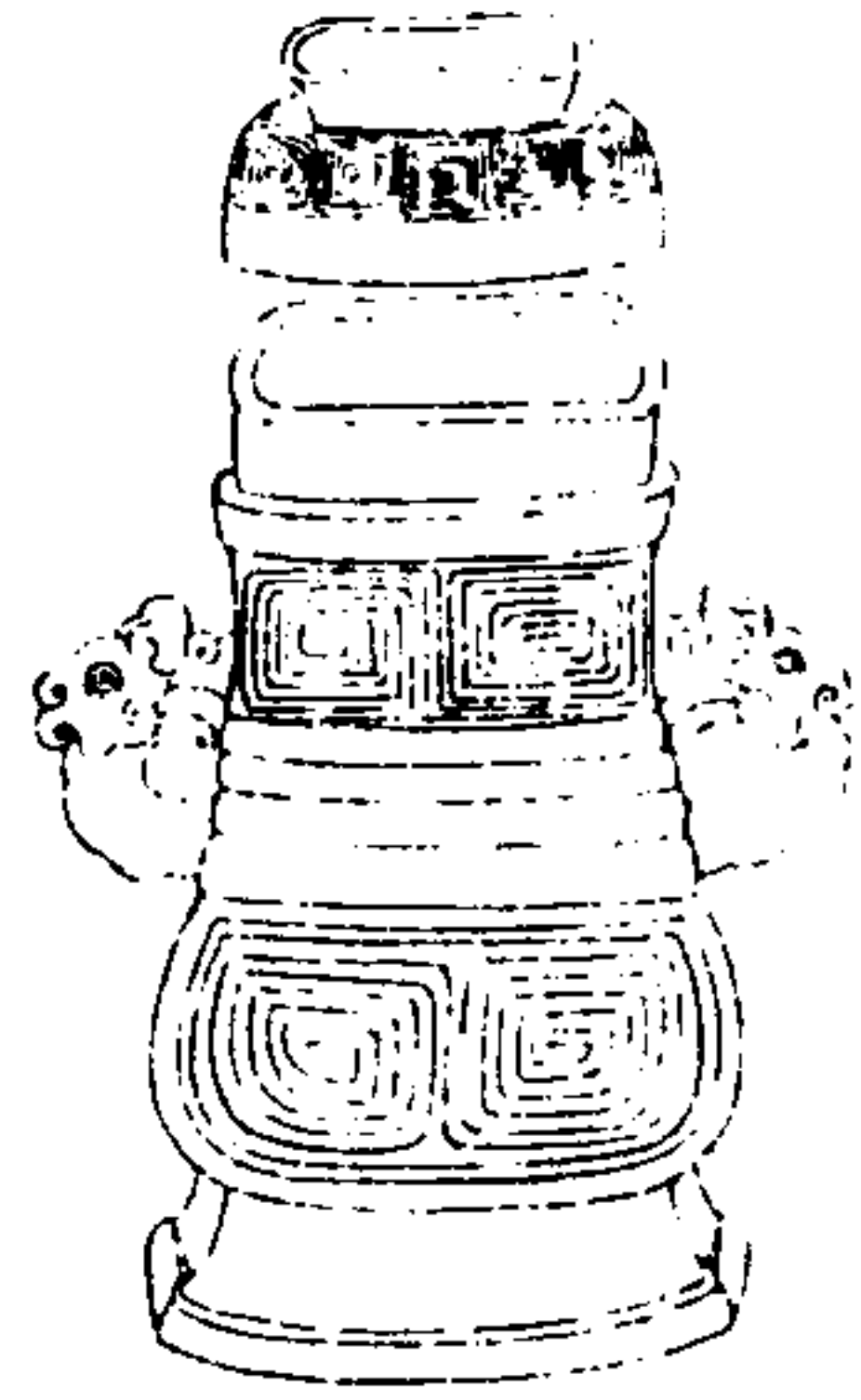

西清續鑑

甲編卷六

十一

右通蓋高三寸七分深二寸八分口縱九分橫一寸三分腹圍六寸一分重十九兩

漢盤雲方尊

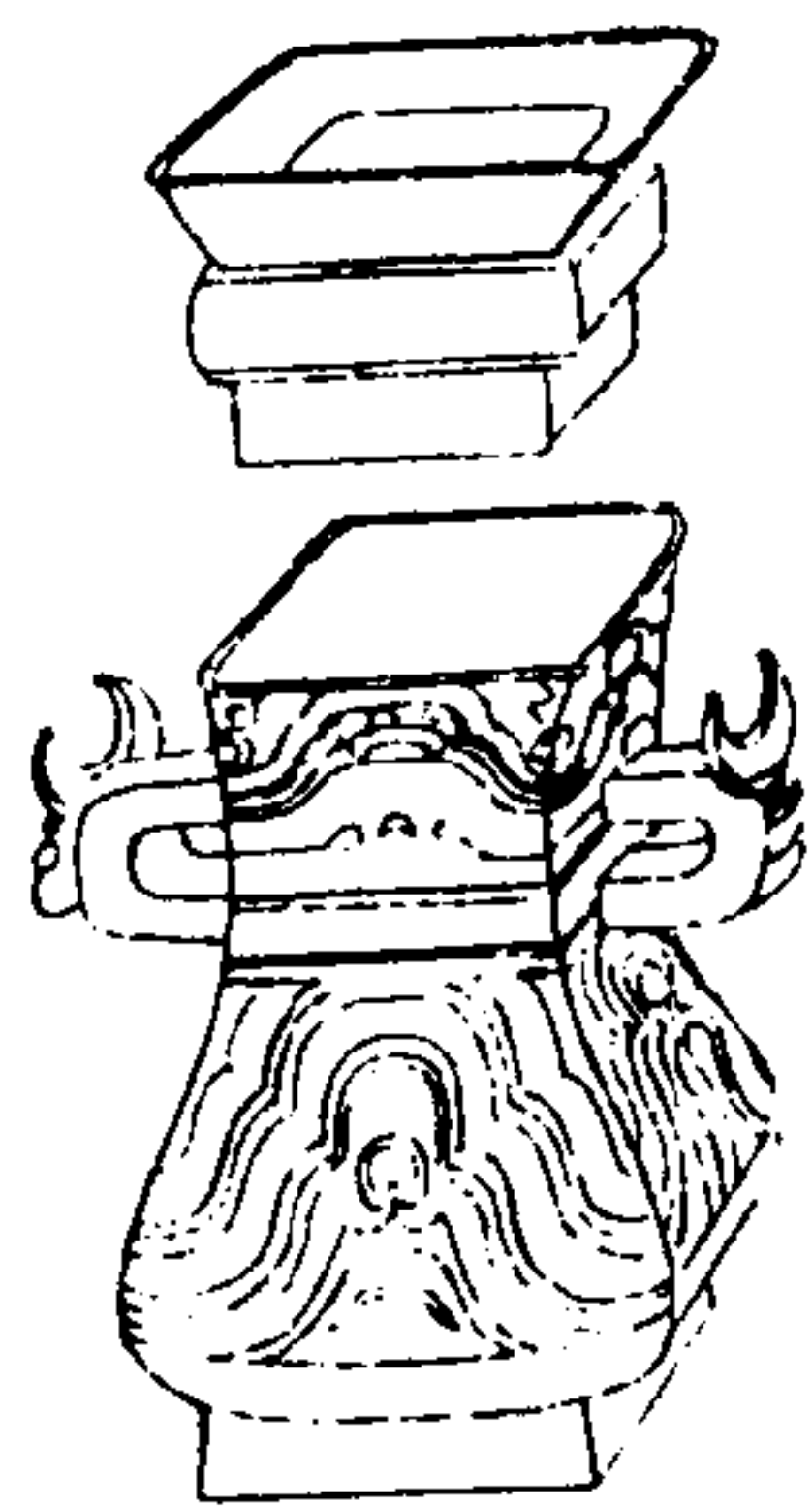

西清續鑑

甲編卷六

十一

右通蓋高五寸一分深三寸四分口縱一寸三分橫一寸八分腹縱一寸八分橫二寸五分重二十六兩

唐天雞尊



西清續鑑

甲編卷六

十四

右高三寸五分深三寸三分口徑二寸一分通
長三寸五分濶二寸五分重二十兩金銀錯

唐獸耳尊

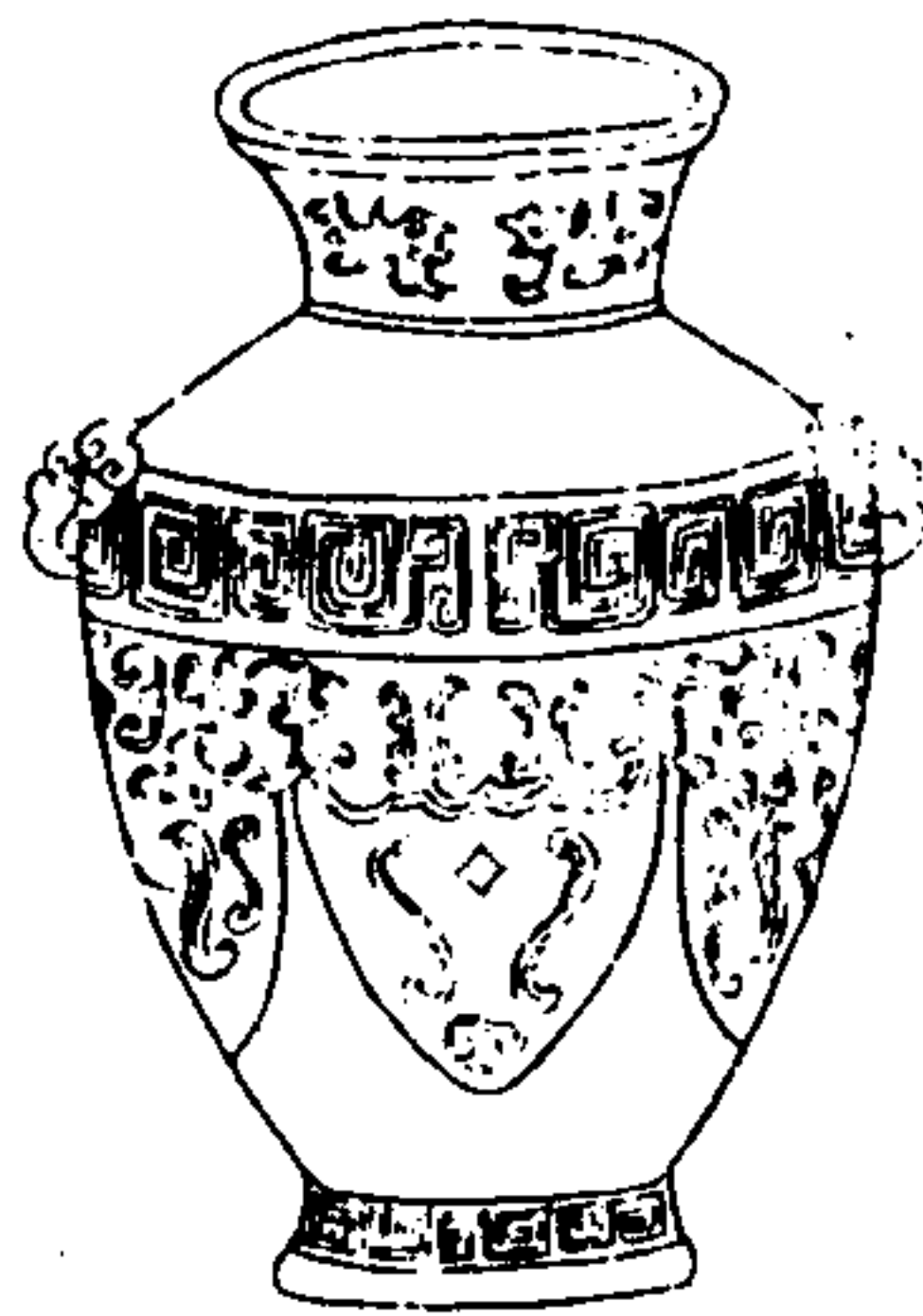

西清續鑑

甲編卷六

十五

右高四寸深三寸四分口徑一寸六分腹圍八
寸七分重十兩金銀錯

周夔紋罍



西清續鑑

甲編卷六

十六

右高九寸四分深九寸二分口徑四寸八分腹圍二尺八寸六分重一百三十三兩兩耳連環

周犧首罍



西清續鑑

甲編卷六

十七

右通蓋高九寸五分深七寸八分口徑四寸五分腹圍二尺四寸重一百六十二兩

商父辛彝一



西清續鑑

甲編卷六

彝

十八

商父辛

形
立辨父辛

右高五寸七分深四寸八分口徑七寸八分腹
圍二尺五寸五分重一百四十六兩兩耳有珮

商父辛彝二



西清續鑑

甲編卷六

彝

十九

商父辛

形
辨父辛

右高四寸四分深三寸四分口徑六寸四分腹
圍一尺八寸重九十兩兩耳有珮

商言彛

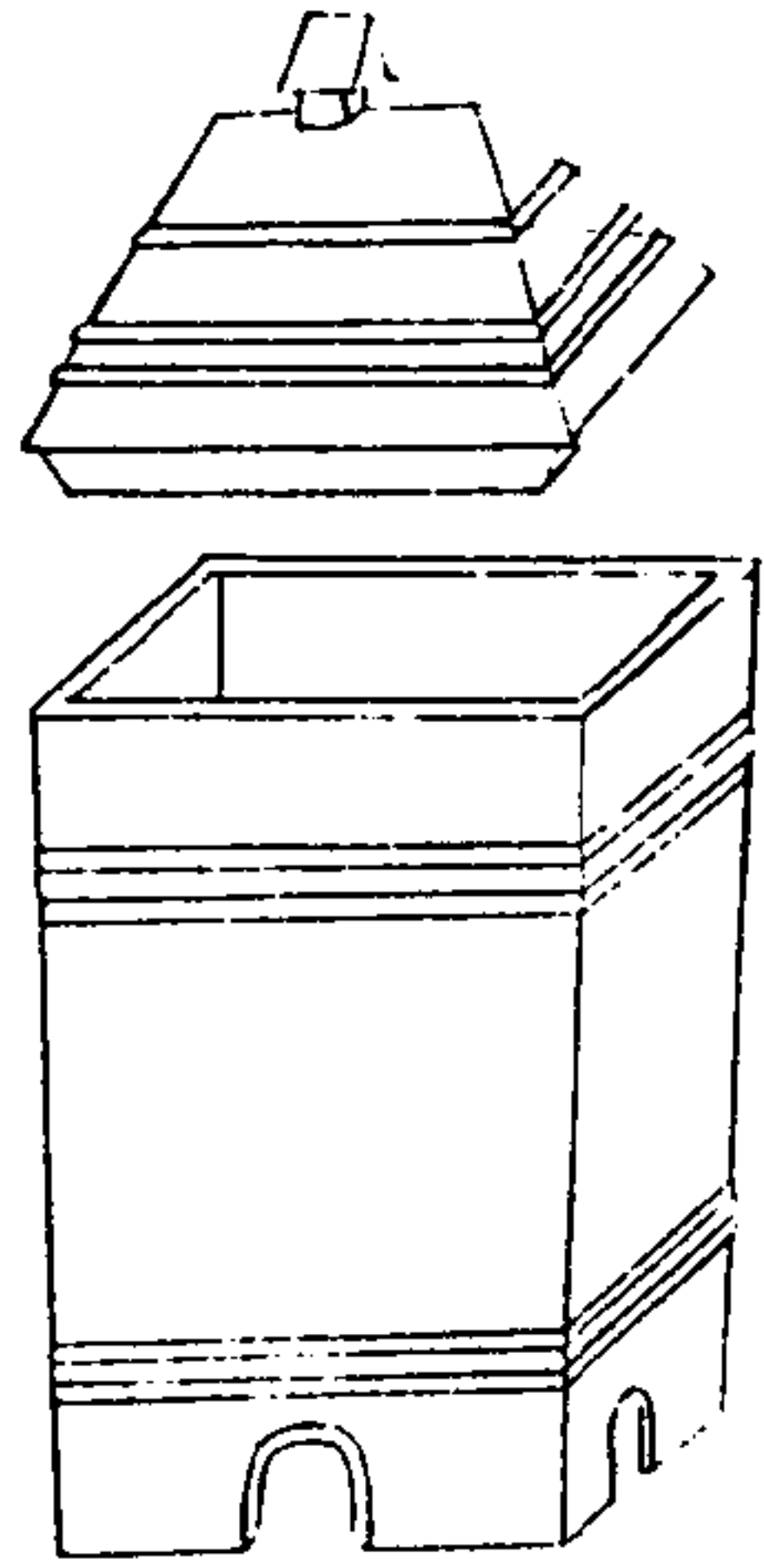

西清續鑑

甲編卷六

二十



言卦

右通蓋高七寸深三寸五分口縱三寸橫三寸
八分底縱二寸七分橫三寸四分重五十六兩
銘上一字見鐘鼎款識商內言卣下卦象見鐘
鼎款識商卦象卣合銘一器固宋人所未見者

商旅彝

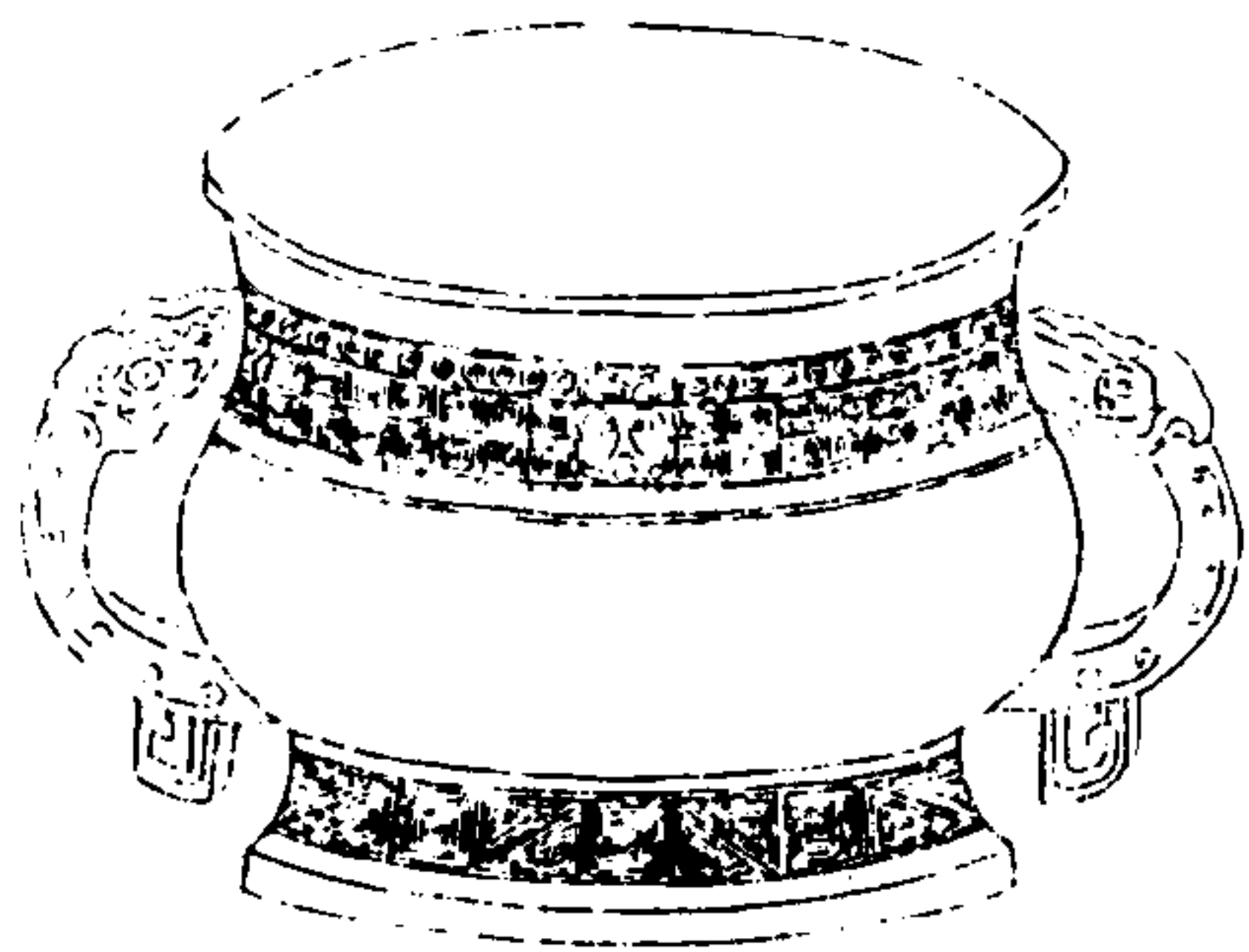

西清續鑑

甲編卷六

二十一



作父戊
旅彝

右高四寸一分深三寸三分口徑五寸七分腹
圍一尺八寸四分重五十二兩兩耳有珥呂大
臨考古圖旅甗說曰旅者旅食所以別公尊
與堂上尊也餘器皆然此銘旅彝亦即其義

周司徒彝

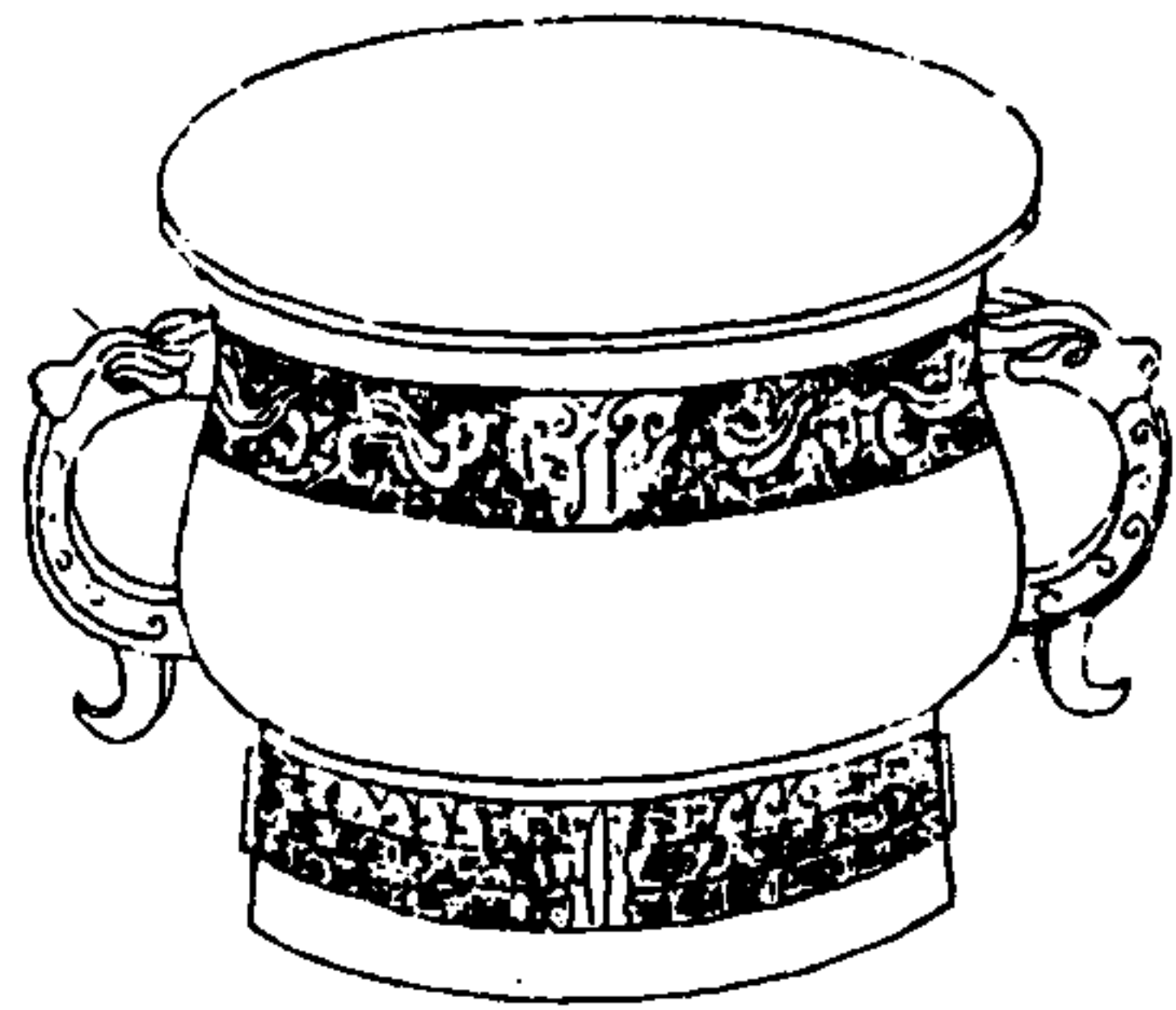

西清續鑑

甲編卷六

二十三

今圖
周司徒彝

乃考寶尊彝
司徒司作

右高四寸五分深三寸五分口徑六寸一分腹
圍八寸七分重四十八兩兩耳有珥銘左
旅站薛尚功鐘鼎款識載敦銘中有命汝作司
土官司藉田與此銘司土二字同考古文徒字
作司省文作土猶司空之作工也博古圖有樂
大司徒占其說以樂為姓而大司徒為周禮地

官之長此云司徒司者必是六十屬官中之一
也下云作乃考者如博古圖所載師淮父占之
用作文考宰辟父敦之用養乃祖考同為後世
追饗之器耳

西清續鑑

甲編卷六

二十三

周陳侯彝

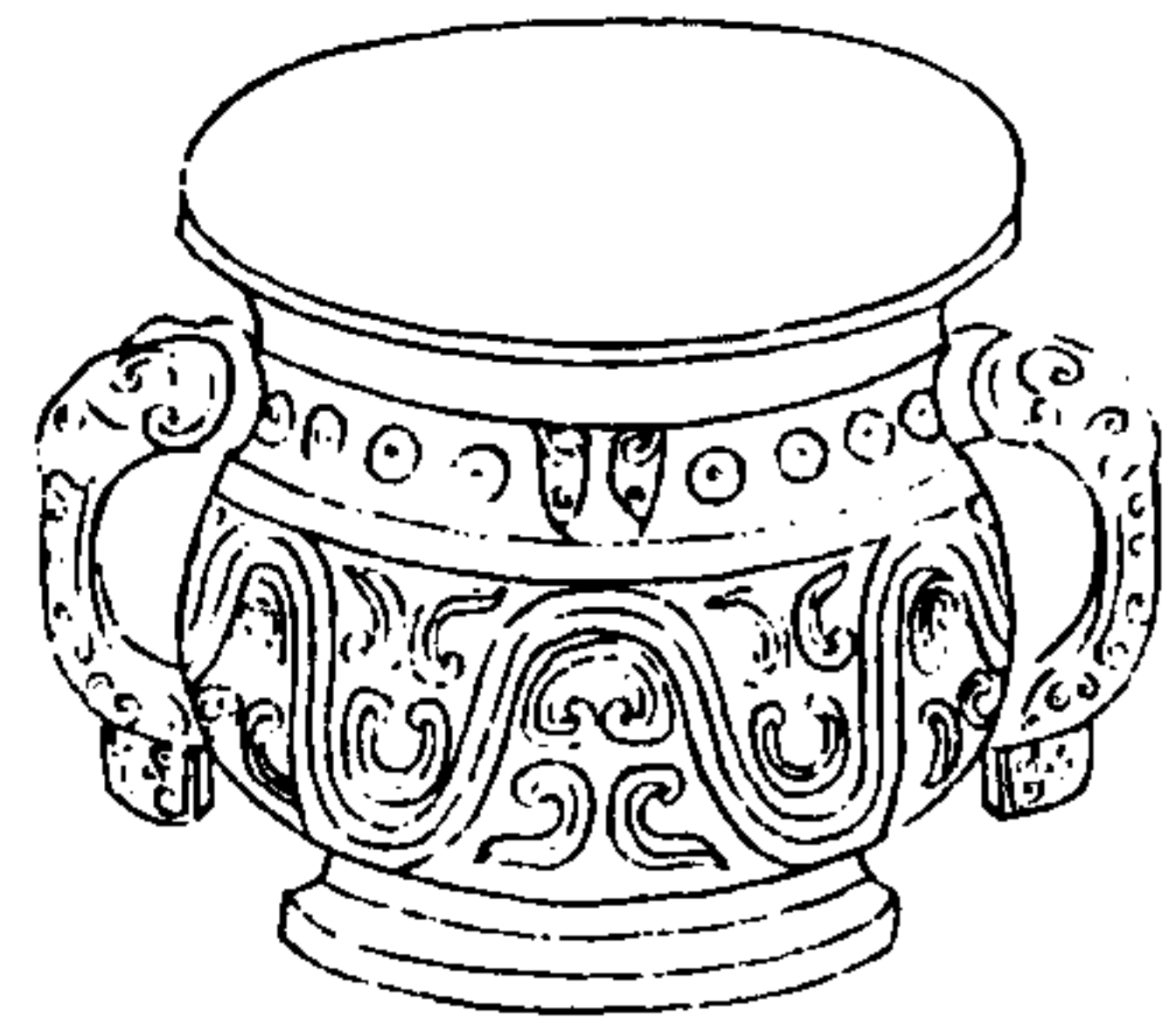

西清續鑑

甲編卷六

二十五



陳侯作嘉姬
寶其萬年
子孫永寶用

右高四寸深三寸二分口徑六寸二分腹圍二尺重七十五兩兩耳有珥陳自武王以元女大姬配胡公封諸太皞之墟以備三恪其後文公娶蔡女哀公娶鄭女蔡與鄭皆姬姓則嘉姬之名雖不載史傳當亦陳侯之娶于姬姓者也

周景父彝

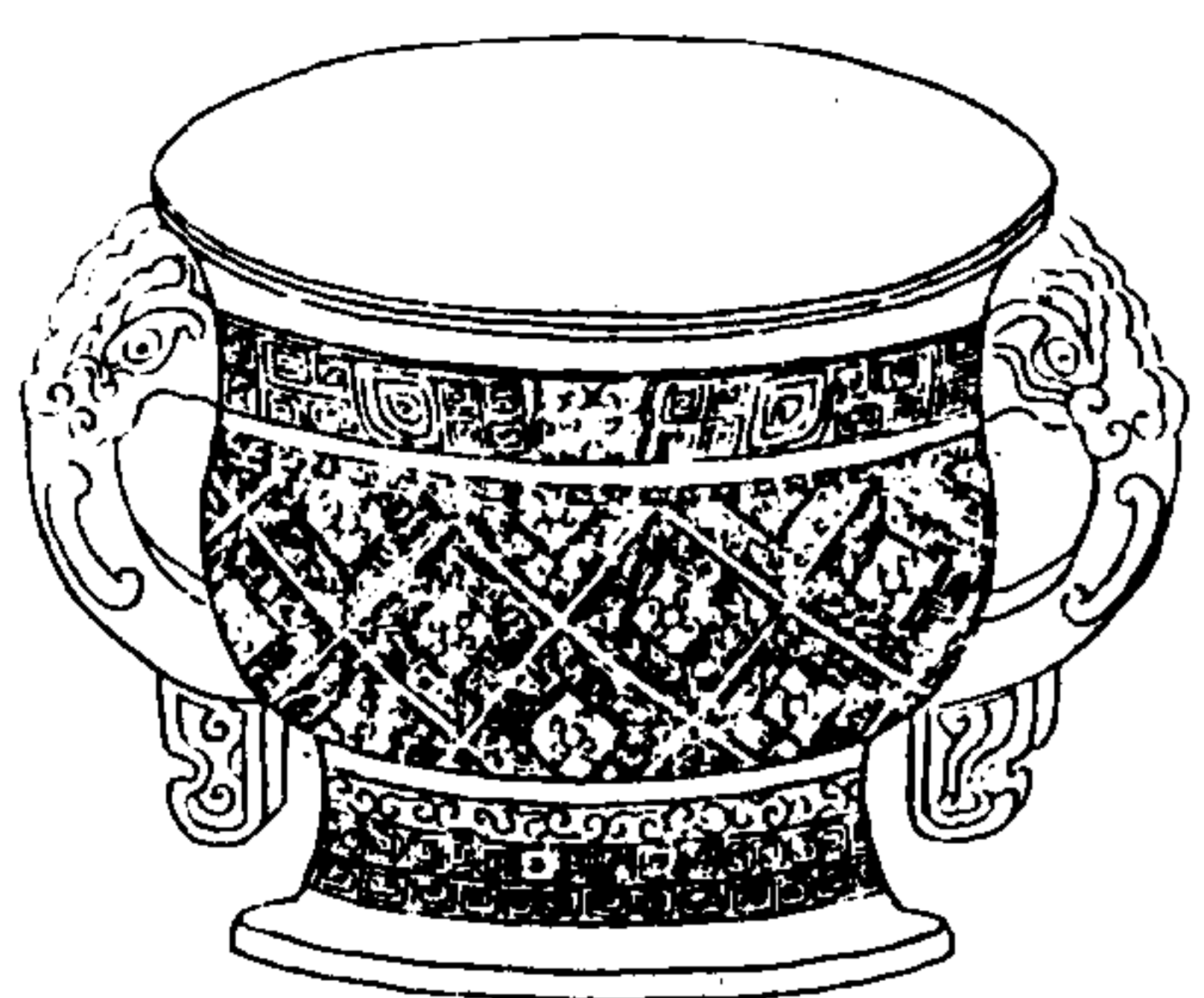

西清續鑑

甲編卷六

二十五



叔景父作寶敦
子孫其萬年用

右高五寸一分深四寸口徑七寸三分腹圍二尺二寸二分重九十四兩兩耳有珥塗金按景字許慎說文曰從晶在木上鳥羣鳴也顧野王玉篇又或以為雷屬銘曰井景父蓋作器者之名而無可考

周稽伯彝

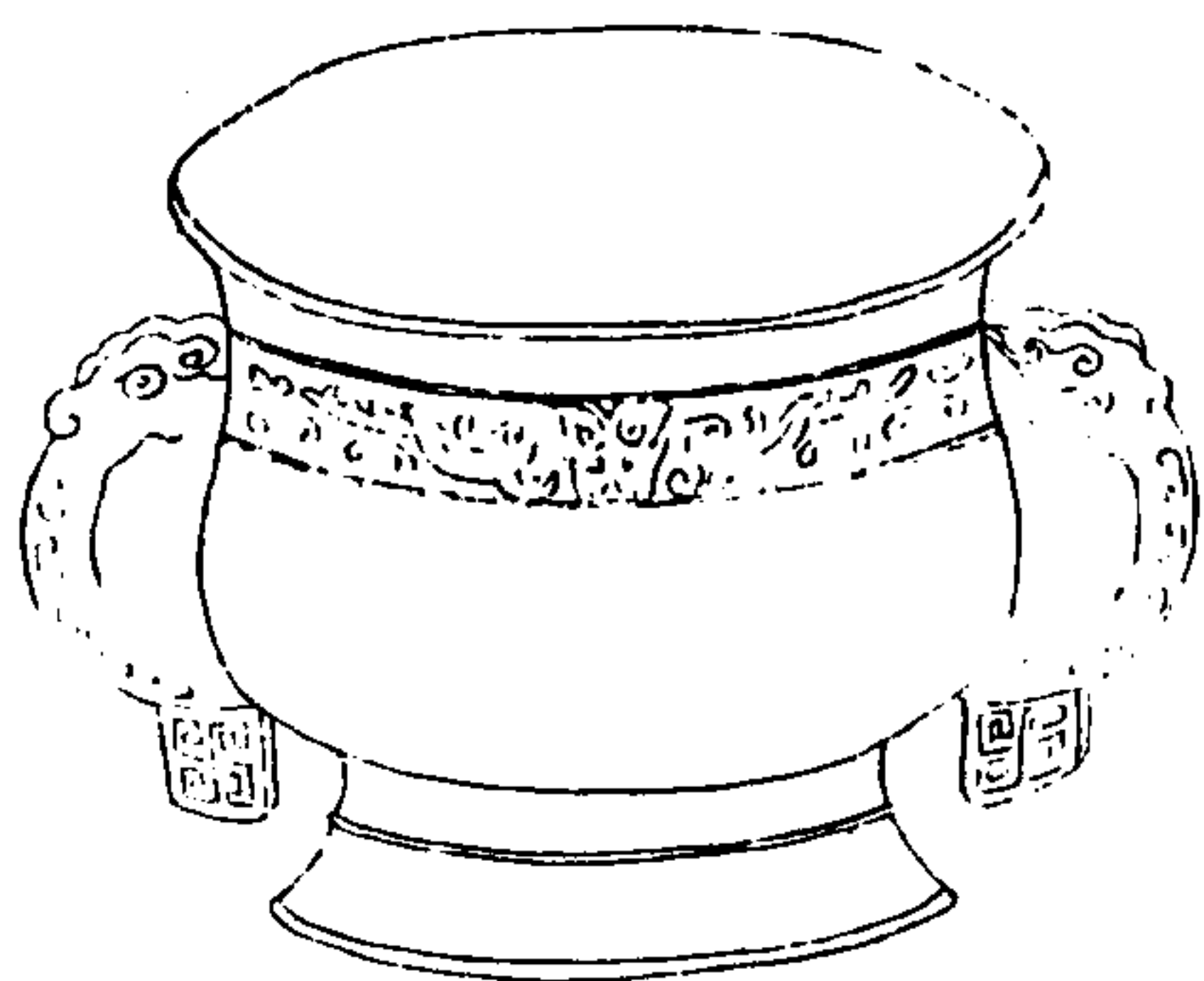

西清續鑑

甲編卷六

五

唯子有二月既望用。伯辟
父休于稽。稽曰。全指伯
室錫女。用王
黃。稽改女。伯辟父休曰
休伯。即稽伯室錫君。
唯錫壽。不能和衆稽伯
萬年保。于。其自今日孫子。母。望伯休

右高四寸深三寸四分口徑七寸腹圍一尺一
寸五分重九十六兩兩耳有珩按夏少康之子
季杼封于會稽造以為氏稽伯其後裔也又秦

有賢人稽黃見于呂氏春秋銘有黃字而下文
浸遠莫辨未可遽定為人名改字音紀玉篇集
韻諸書皆釋為女字不能和衆和字省文作禾
與商鐘銘自欣和其安以樂篆法相同合字離
作今日兩字從薛尚功師魁敦請法蓋古文每
多如此耳

西清續鑑

甲編卷六

五

周伊生彝

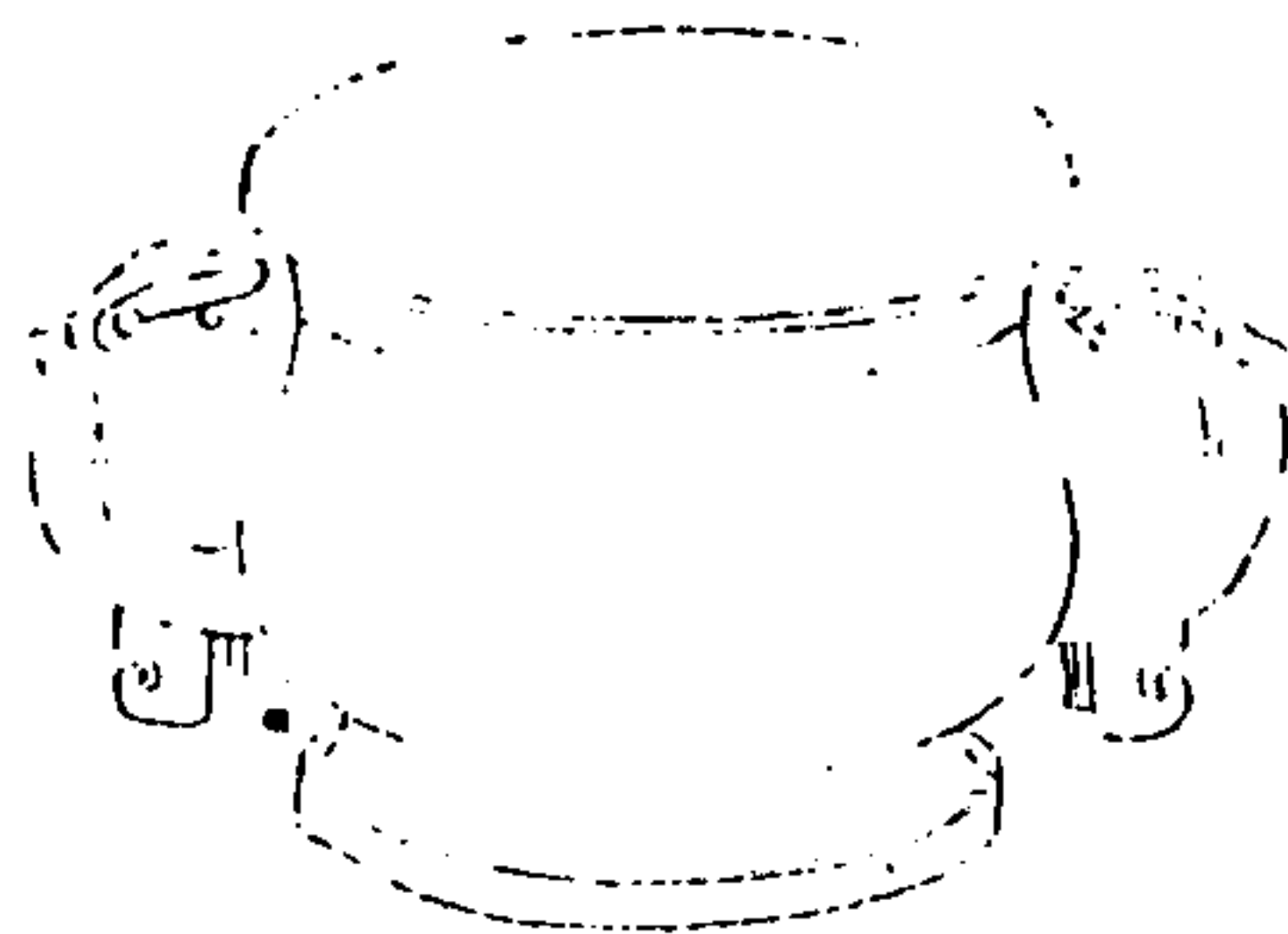

西清續鑑

甲編卷六

二十六

中則 凡此

伊生彝

右高三寸七分深三寸二分口徑五寸一分腹
圍一尺六寸一分重三十五兩兩耳有珥銘左
旋讀伊姓為古王者伊邠八之後謂之生者猶
鼎稱尤生敦稱屈生卦猶生之類右行首一字
漫漶不可辨莫定其為何人作也

周同彝

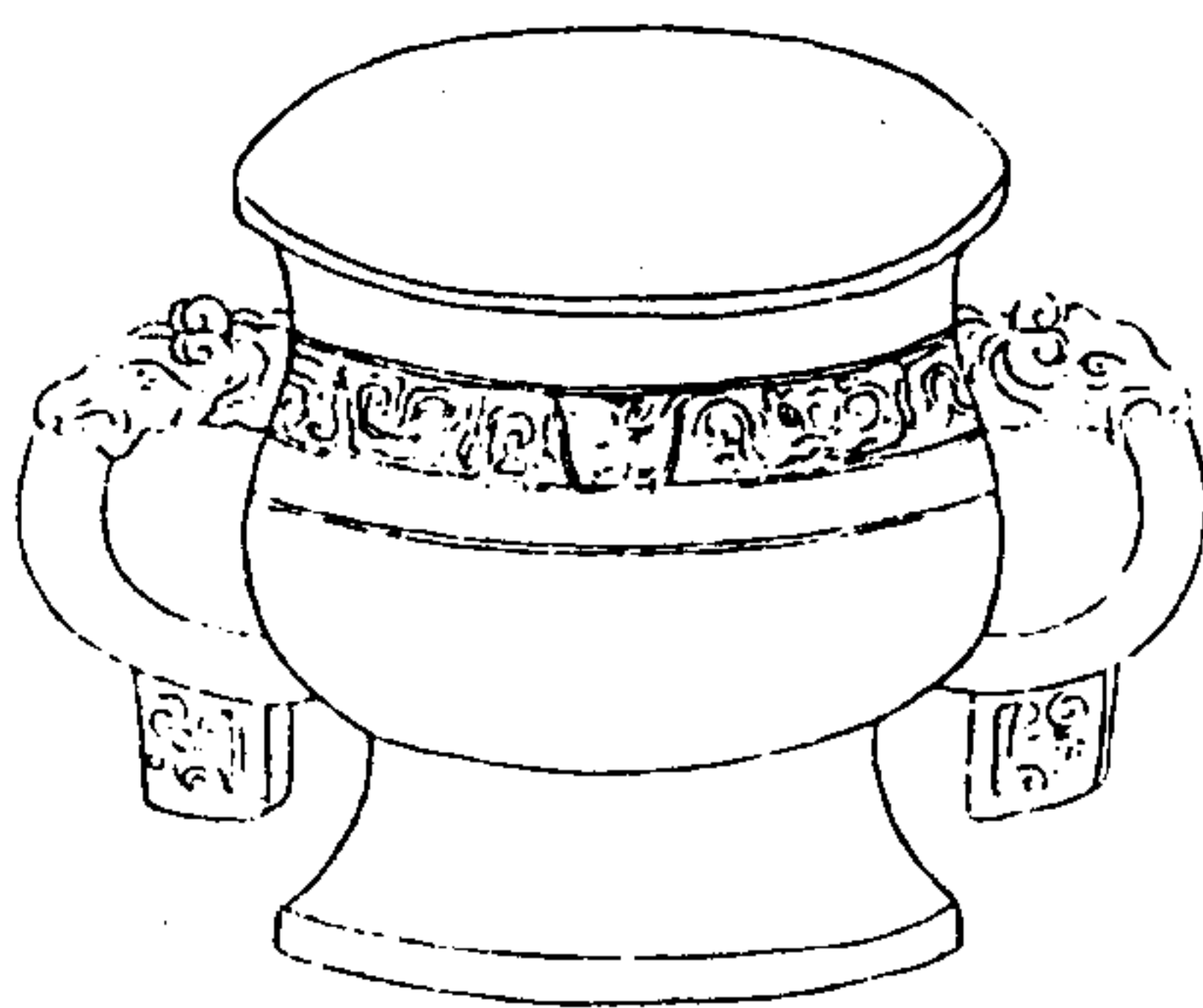

西清續鑑

甲編卷六

二十七

凡此 伊生彝

唯十有二月初吉王
在宗周格于大廟。同
立中庭北向。王命同
右吳大父司。其。其
。東至于河。至于元
水止。孫子。古吳大父
女乃。則揚天子。在休
用作。文考。忠。仲。尊。寶。數
其。萬。年。子。孫。永。寶。用

右高四寸六分深三寸七分口徑六寸七分腹
圍二尺一寸五分重五十三兩兩耳有珥攷國
語載齊桓公西服流沙西吳註以西吳為雍州

之地銘中所云右吳疑即西吳之別稱且稽之禹貢雍州之境西據黑水東距河與下文所云東至于河。至于元水疆域正合蓋王命同釐右吳即周書命畢公保釐東郊之意元水即黑水止孫子者挈其孥以處之如詩所云慶既令居是也惠仲之稱見于考古圖說姜敦惠為謚而仲為序也

西清續鑑

甲編卷六

三

周叔方彝

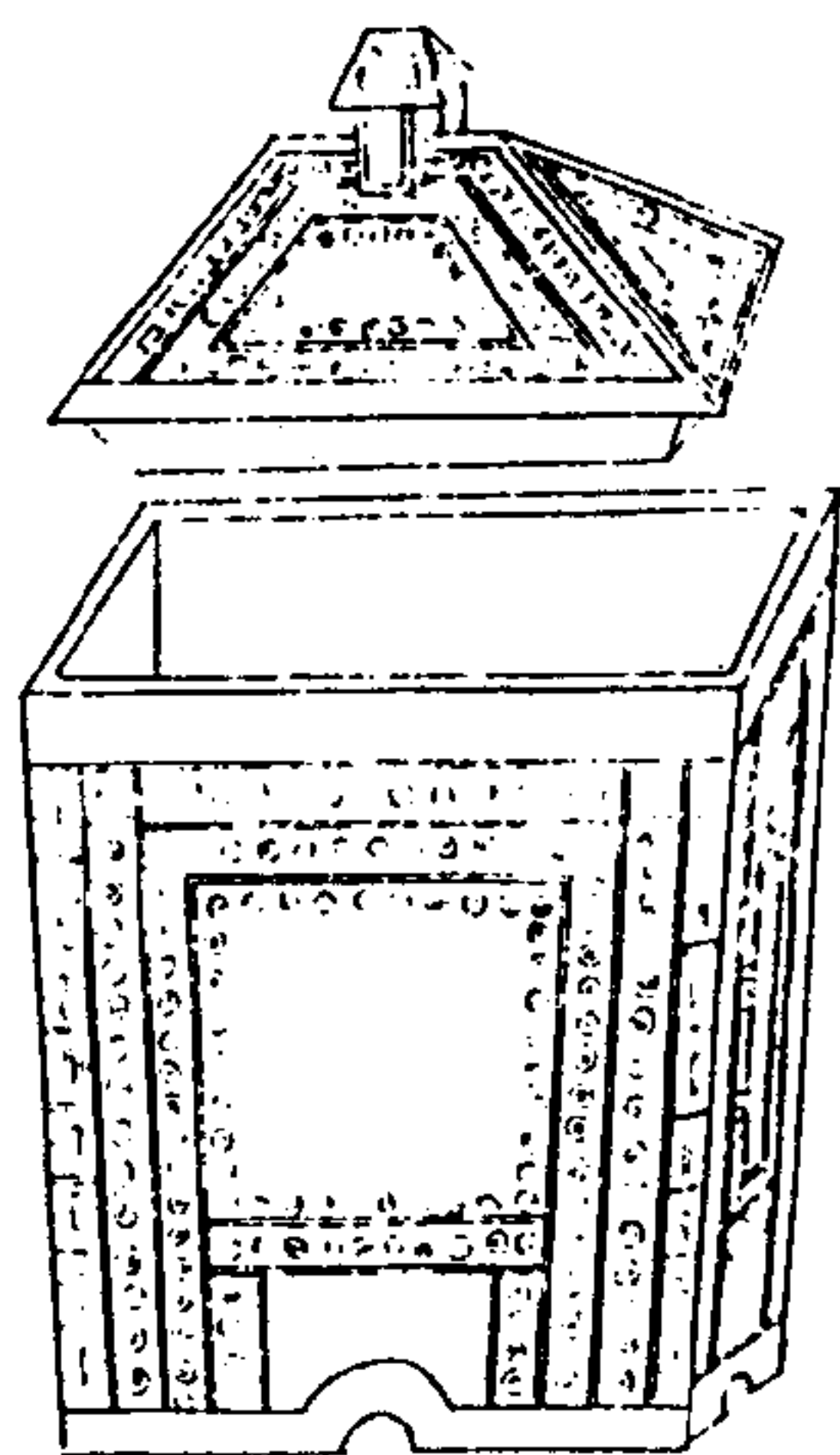

西清續鑑

甲編卷六

三

蓋



叔

器



音釋同前

右通蓋高五寸七分深三寸四分口縱二寸五分橫三寸三分底縱二寸三分橫三寸一分重三十九兩

周董山彝

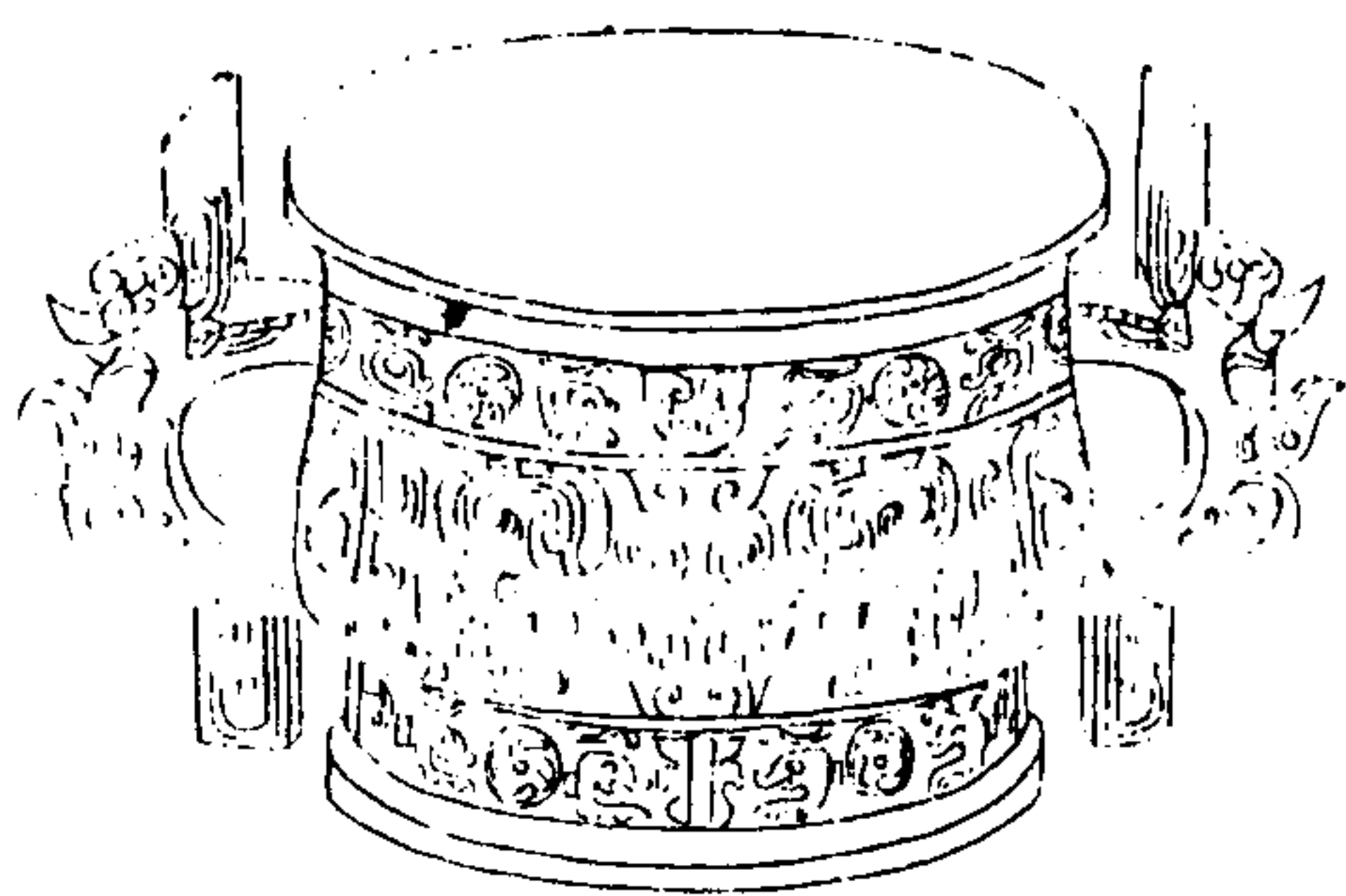

西清續鑑

甲編卷六

三



董山彝
實耳

右高四寸四分深三寸九分口徑六寸七分腹
圍二尺重一百二兩兩耳有川銘與西清古鑑
董山鼎同第三字不可識按越絕書曰赤董之
山破而出錫博雅謂赤銅謂之錫蓋古者五金
無定名故銅或謂之黃鐵或謂之錫意作者采
董山之銅以成此器也

西清續鑑甲編 卷六

周楚彝

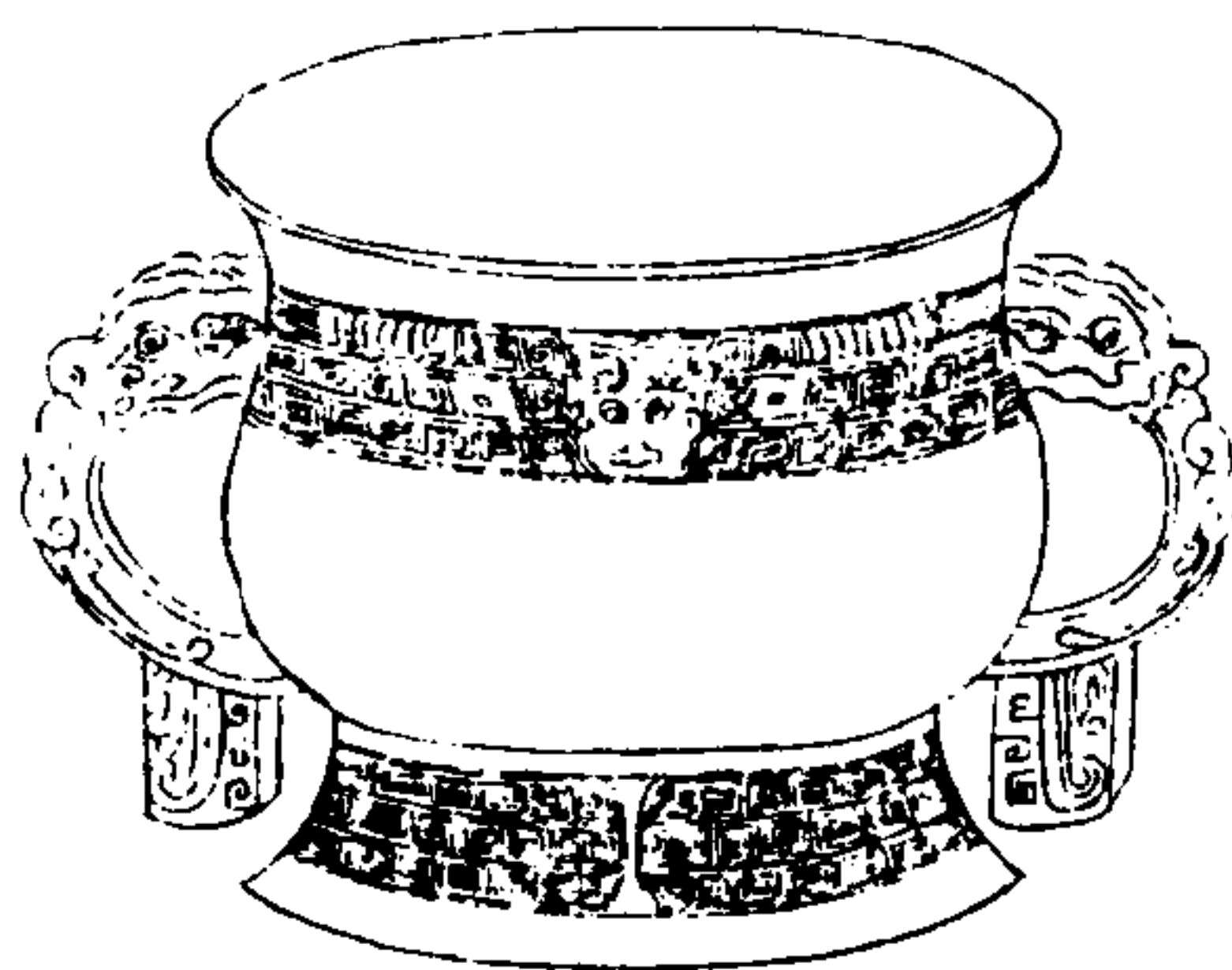

西清續鑑

甲編卷六

三



楚彝
作父丁

右高四寸五分深三寸七分口徑六寸一分腹
圍一尺八寸七分重六十兩兩耳有珥按楚字
見于彝器款識者家多楚公鐘作林季嬭鼎作
林齊侯盤作林又或作林篆法不一此銘楚字
亦小變其文也

六九七

周姜彝

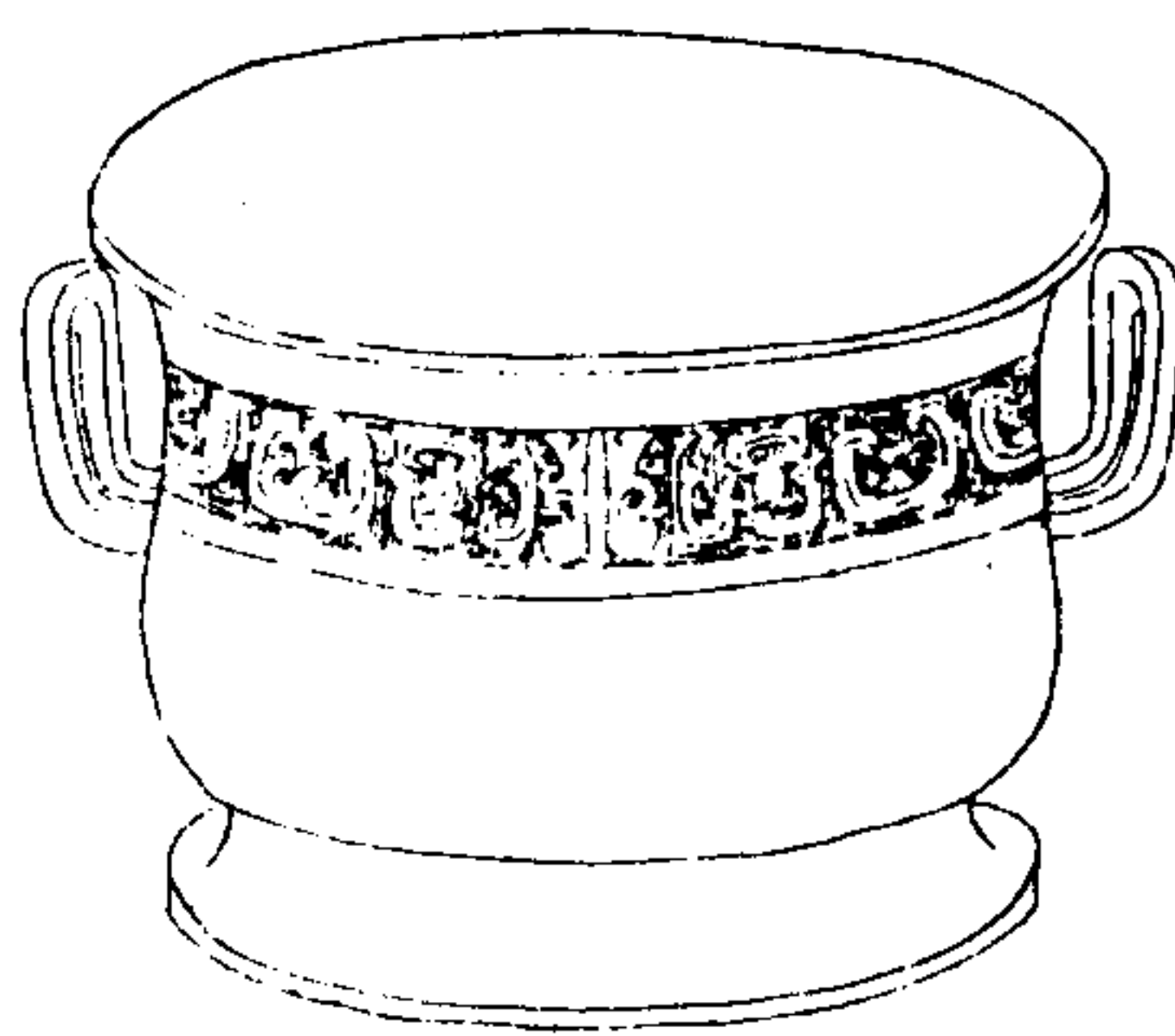

西清續鑑

甲編卷六

三十四

大正十四年
九月廿五日
于林田氏
周

唯九月初吉
戊王在大宮
王
姜錫不壽社
揚玉休用作寶

右高四寸四分深三寸六分口徑六寸八分腹
圍一尺八寸三分重五十六兩兩耳按杜預左
傳注以大宮為祖廟則與他銘所稱大室大廟
同義王姜二字僅見於此攷鐘鼎款識有京姜
高薛尚功以為京室之婦故謂之京姜博古圖
有晉姜鼎王楚以為齊侯之女歸于晉故謂之

晉姜此蓋天子之后故曰王姜又臣蒙君賜皆
曰拜手稽首此獨言社屈尔離騷曰跪敷社以
陳詞注以社為衣前也拜必敘社用以著致恭
之意於禮亦合

西清續鑑

甲編卷六

三十五

周父乙彝一

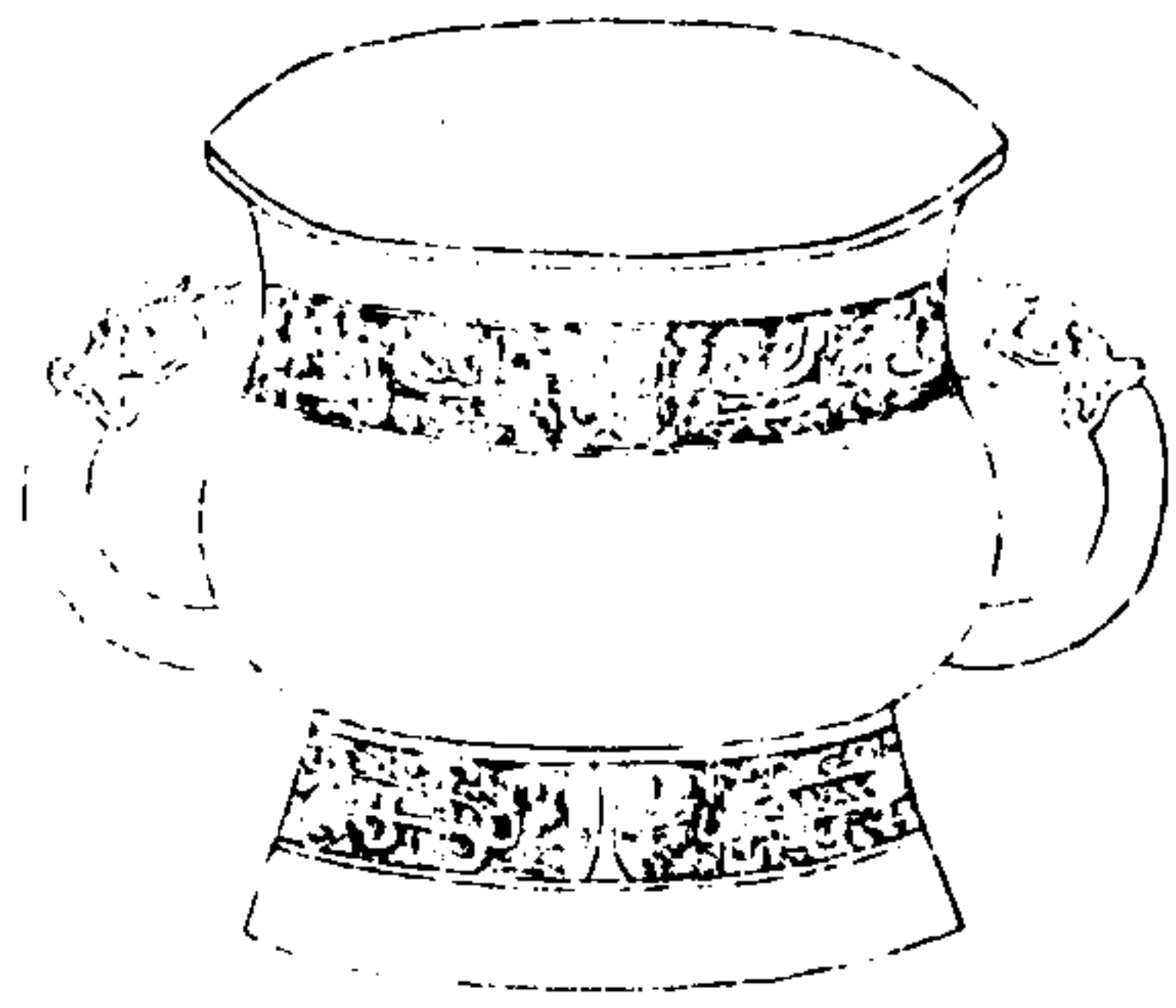

西清續鑑

甲編卷六

三六



亞形
彝
乙父

右高四寸六分深三寸五分口徑六寸腹圍一尺八寸三分重六十八兩兩耳小戴記明堂位曰灌尊夏后氏以雞彝又周官司尊彝掌六尊六彝之位春祠夏禴裸用雞彝註家皆以為刻畫雞形於上此銘于亞形中刻雞當亦裸用之器也

周父乙彝二

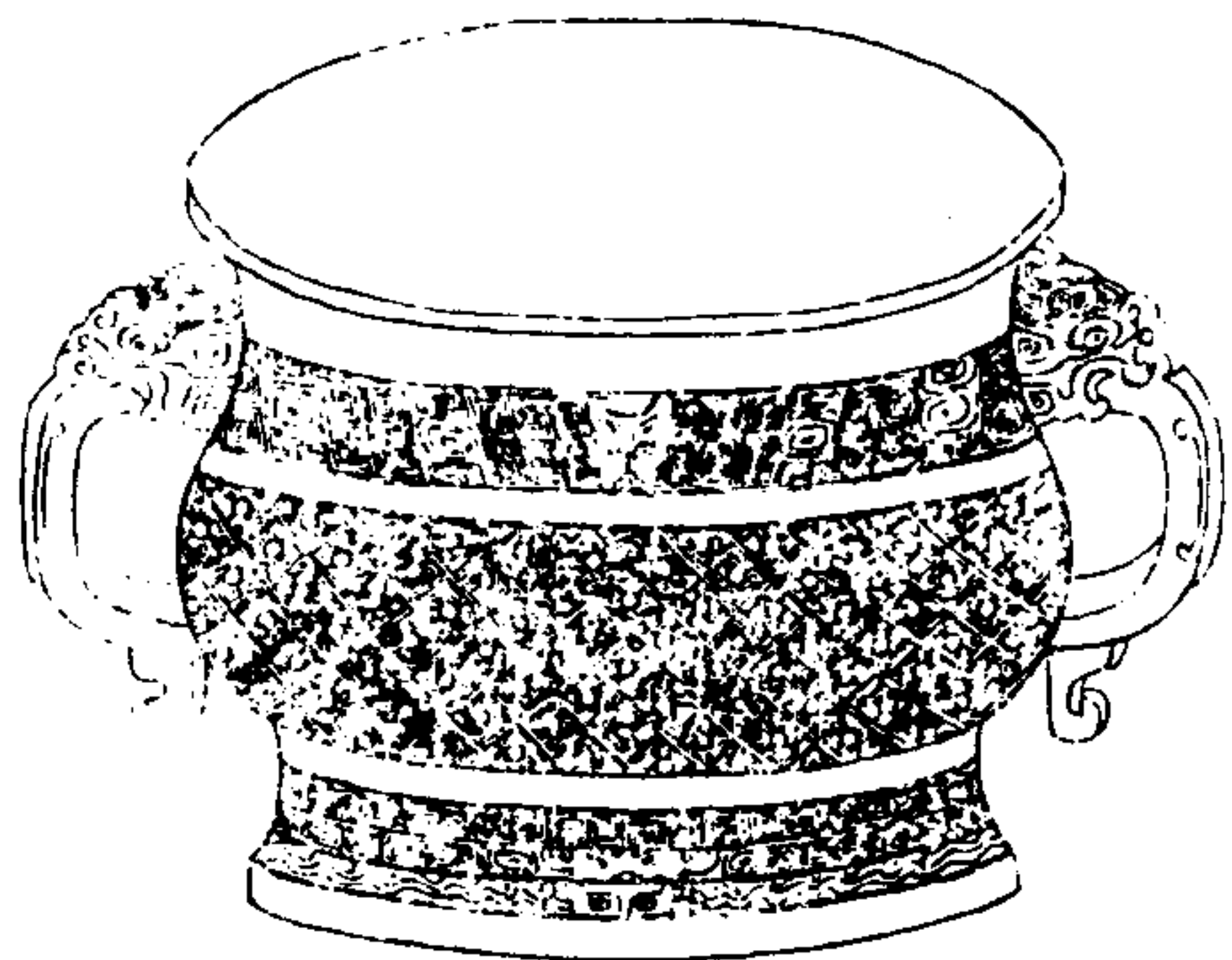

西清續鑑

甲編卷六

三七



折子
彝
乙父

右高四寸一分深三寸五分口徑二寸六分腹圍二尺八分重七十兩兩耳有珮

周父辛彝

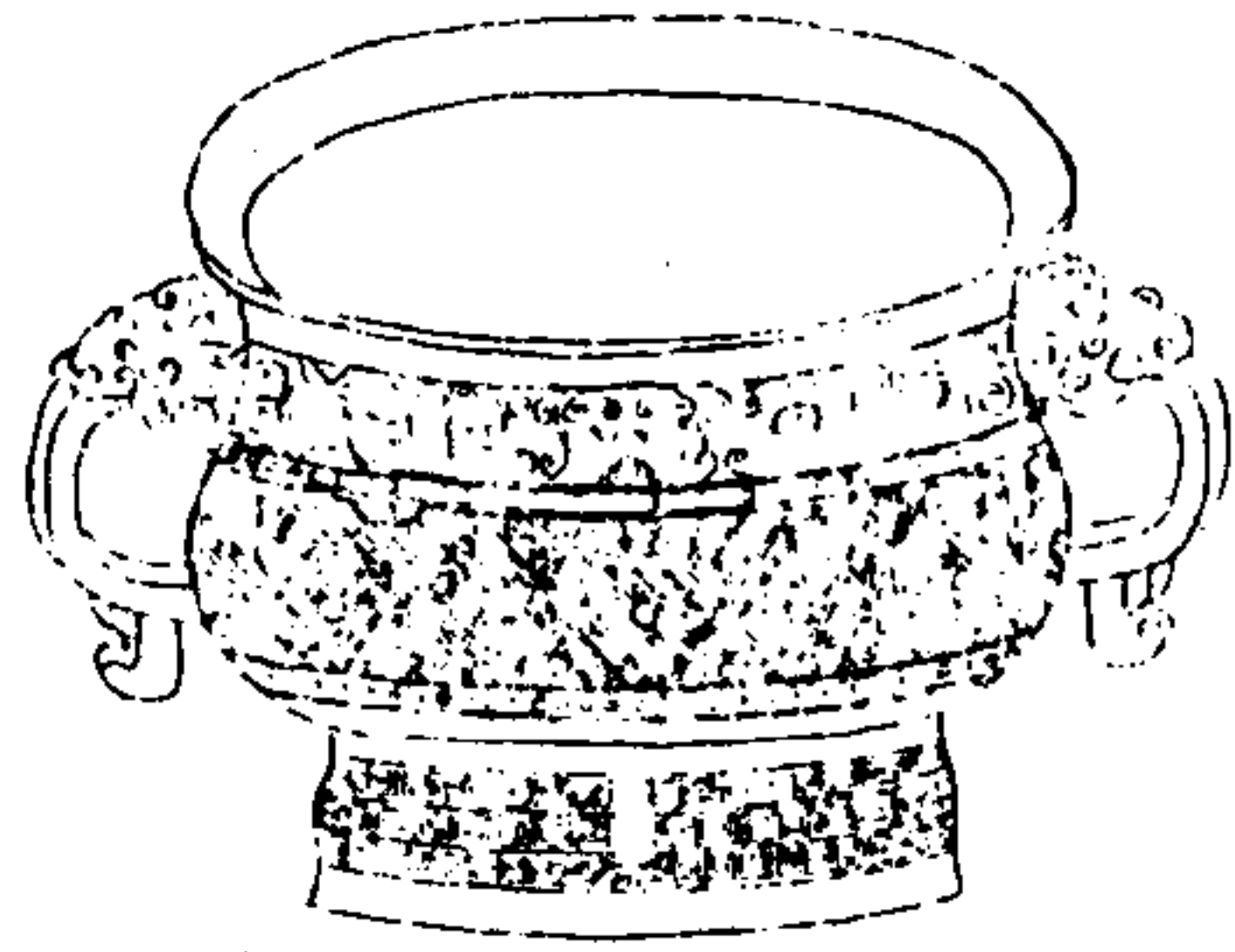

西清續鑑

甲編卷六 彝

三十八



口形子作父辛

右高三寸九分深三寸二分口径五寸四分腹圓一尺七寸七分重六十兩兩耳有珥上作口形中子說文云口回也六書統云垣繞回匝象宮室之形與他器作亞形室形同蓋廟器也

周父己彝

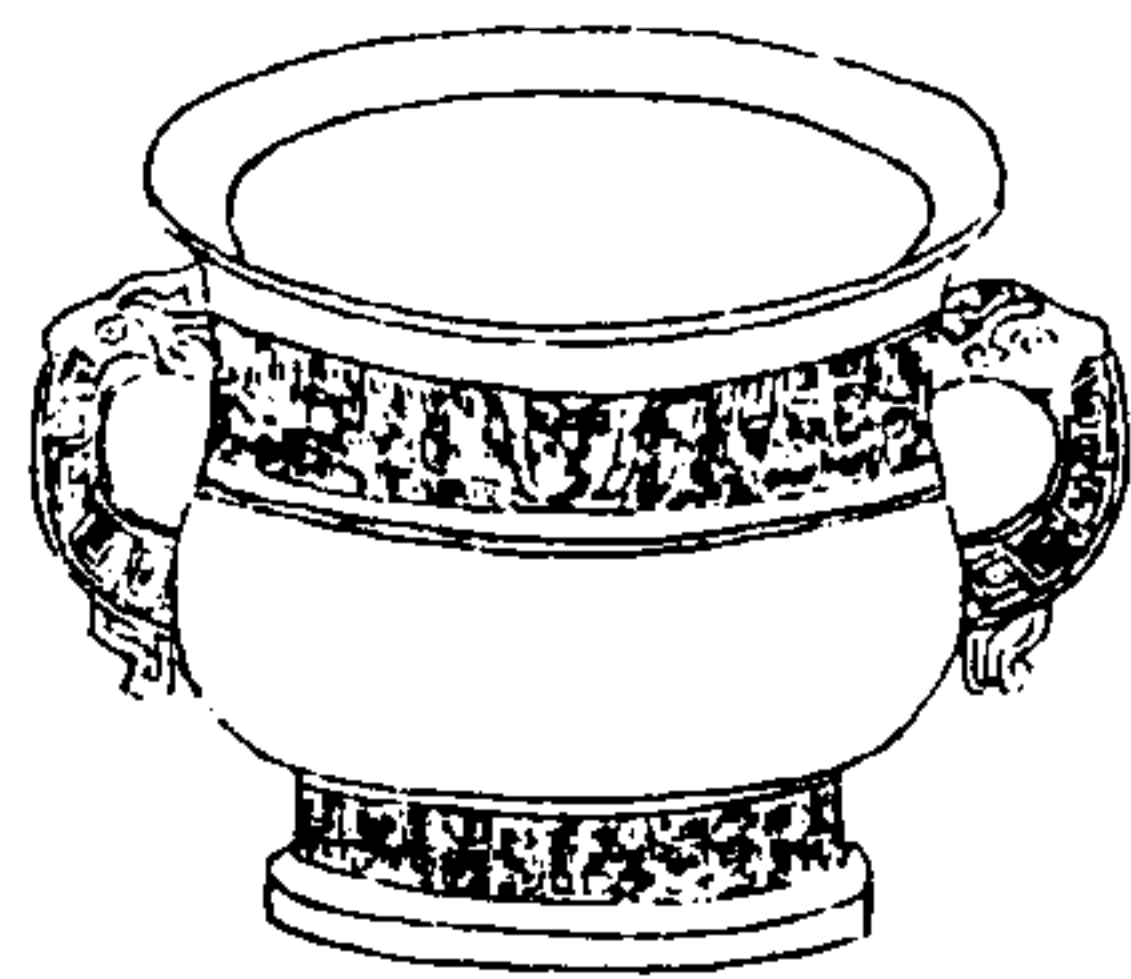

西清續鑑

甲編卷六 彝

三十九



子工冊父己

右高四寸九分深四寸口径六寸四分腹圓一尺九寸重六十二兩兩耳有珥銘於子字下中為工字旁作兩冊與西清古鑑商父己尊款同說以工即功字為銘其功也又考鐘鼎款識雙弓角銘亦作兩冊中為雙弓形當是旌武功之意而薛尚功直以弱為人名則未免近於鑿也

周錫駒彝

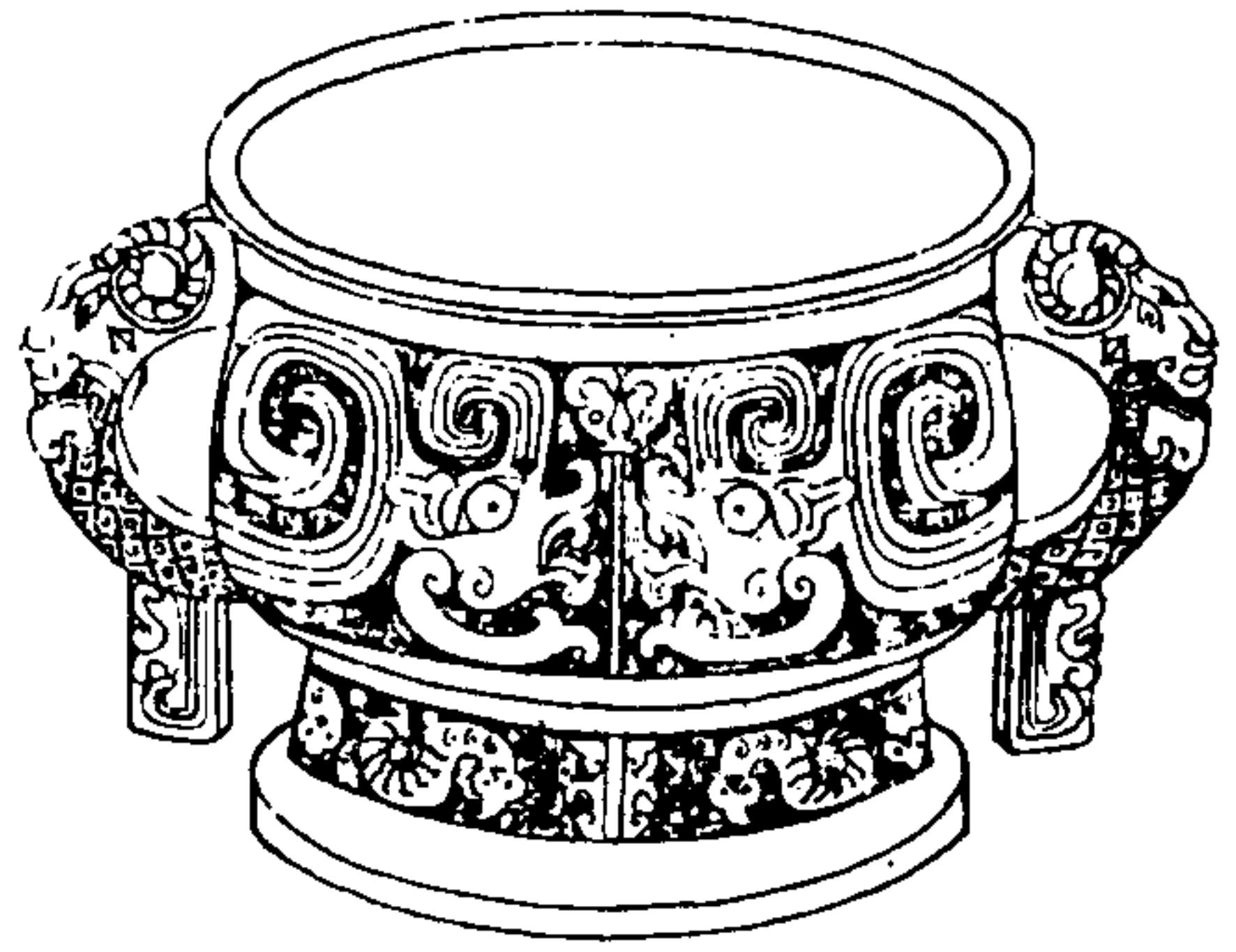

西清續鑑

甲編卷六

四十一



擊錫駒用作
父乙尊彝姜

右高五寸四分深四寸四分口徑七寸二分腹
圍二尺二寸五分重一百三十二兩兩耳有珥
銘首鞞字下從子見六書統錫駒二字與齊侯
鐘錫汝馬車錫字絲駒父鼎駒字形象相類攷
薛尚功鐘鼎款識文王命癘鼎有曰王呼號并
名癘錫駒兩用作皇祖文考孟鼎文義與此適

合銘詞既畢復綴姜字其式見於西清古鑑雍
貞銘及鐘鼎款識父癸尊舊說以為作器者之
姓

西清續鑑

甲編卷六

四十一

周錫貝彝

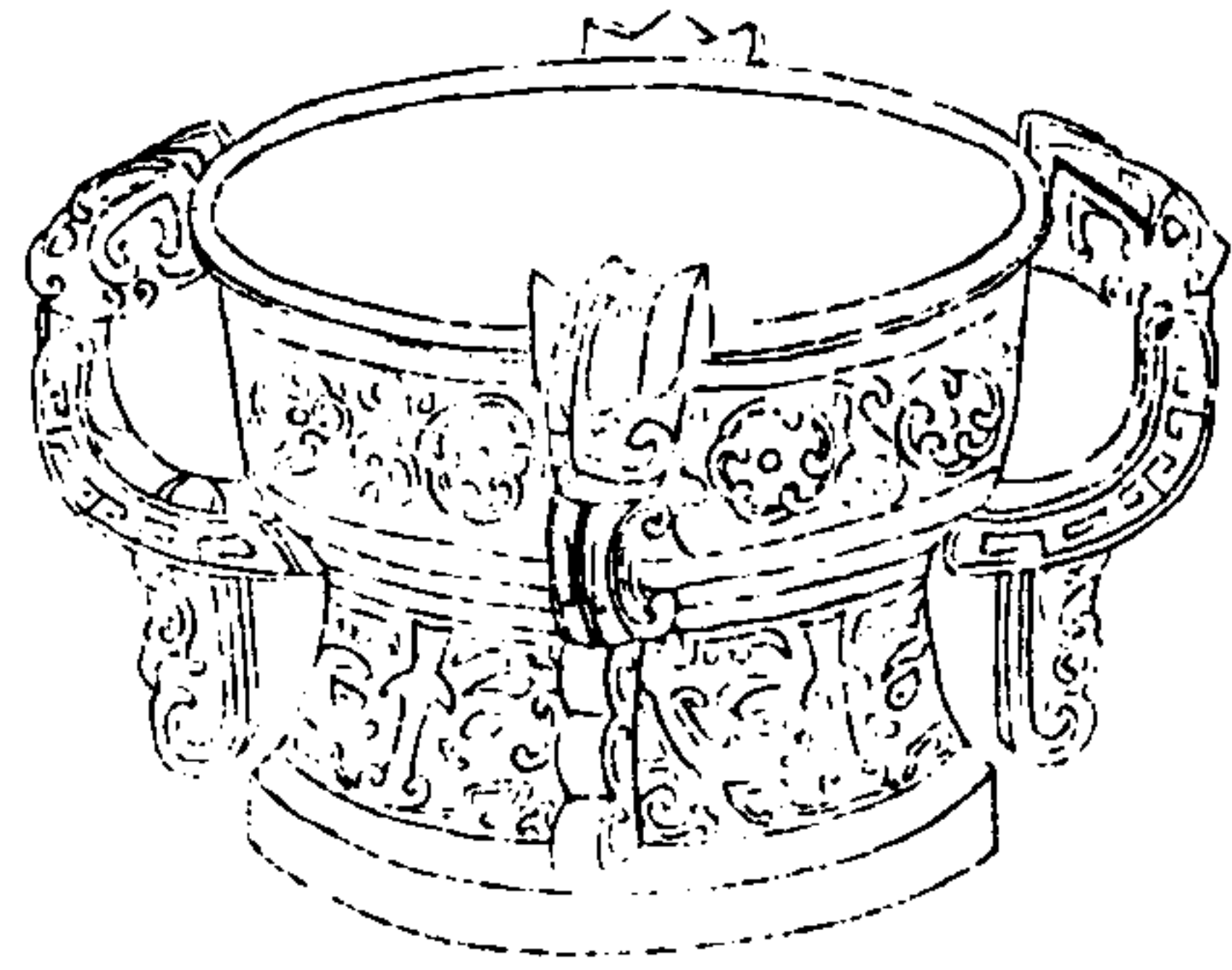

西清續鑑

甲編卷六

四十二

唯丁月日
格王休錫乃日
父。王
日。朋
休月作寶尊
子

唯丁月日
格王休錫乃日
父。王
日。朋
休月作寶尊
子

右高四寸二分深二寸二分口徑六寸五分腹
圍一尺九寸重九十六兩四耳有珥銘文較西
清古鑑所載錫貝鼎字句雖多而文義相似

周貫彝



西清續鑑

甲編卷六

四十三

貫父辛

貫父辛

右高三寸八分深三寸二分口徑五寸五分腹
圍一尺六寸五分重四十四兩兩耳有珥銘與
西清古鑑周貫彝同舊說以貫為周時國名又
惠王後有原伯貫故定為周器雖博古圖錄謂
商時彝器銘父辛者多要不必泥也

周冊彝

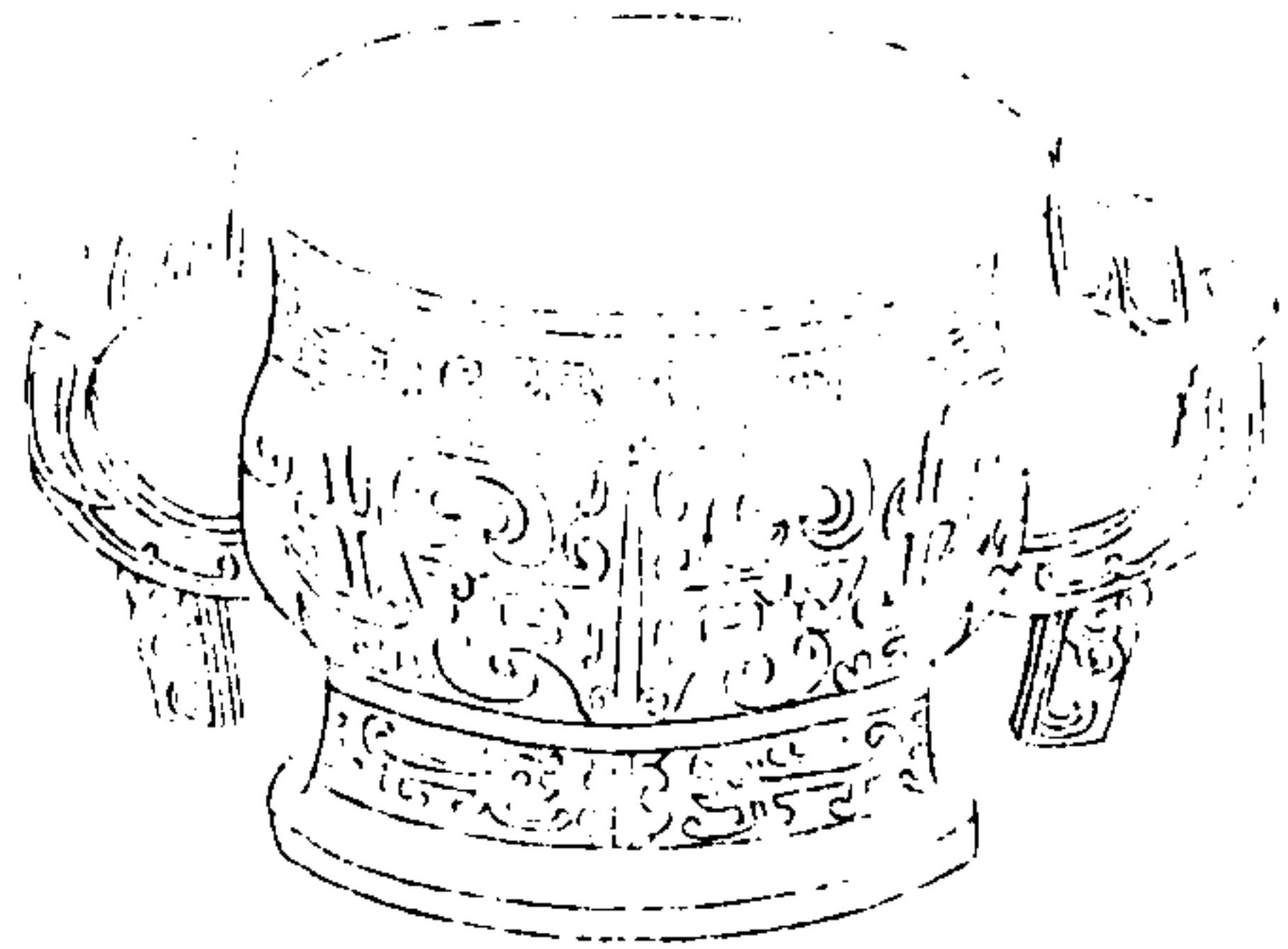

西清續鑑

甲編卷六

四十四



冊作母早彝
冊。彝

右高四寸六分深三寸四分口徑六寸二分腹
圍一尺九寸重七十兩兩耳有珥銘作兩冊紀
君命也早字與博古圖鐘鼎款識所載故敦銘
錫田于故五十田于早五十田早字同一篆法
王楚薛尚功皆無訓釋此云作母早其左行第
二字又不可辨莫解其義

西清續鑑甲編卷七目錄

彝二

周

- 寶彝一 有銘
- 寶彝二 有銘
- 寶彝三 有銘
- 寶彝四 有銘
- 伯彝一 有銘
- 伯彝二 有銘
- 子彝一 有銘

西清續鑑

甲編卷七 目錄一

- 子彝二 有銘
- 叔彝 有銘
- 祖彝 有銘
- 子孫彝 有銘
- 從彝 有銘
- 女彝 有銘
- 舉彝一 有銘
- 舉彝二 有銘
- 仲駒彝 有銘
- 亞彝 有銘

亞方彝 有銘

饗饗彝一 有銘

饗饗彝二

饗饗彝三

饗饗彝四

饗饗彝五

饗饗彝六 有銘

乳彝一

乳彝二

乳彝三

西清續鑑

甲編卷七

目錄二

乳彝四

乳彝五

乳彝六

夔鳳彝

螭夔彝

犧耳彝

雲雷彝一

雲雷彝二

夔紋彝一

夔紋彝二

夔紋彝三

夔紋彝四

鳳紋彝

雷紋彝一

雷紋彝二

雷紋彝三

雷紋彝四

雷紋彝五

雷紋彝六

雷紋彝七

西清續鑑

甲編卷七

目錄

雷紋彝八

雷紋彝九

雷紋彝十

漢

饗饗彝

雷紋彝

周寶彝一



西清續鑑

甲編卷七

一

彝
寶

。父作
寶彝

右高四寸三分深三寸六分口徑六寸三分腹
圍一尺八寸三分重五十三兩兩耳有珥銘首
一字不可辨

周寶彝二

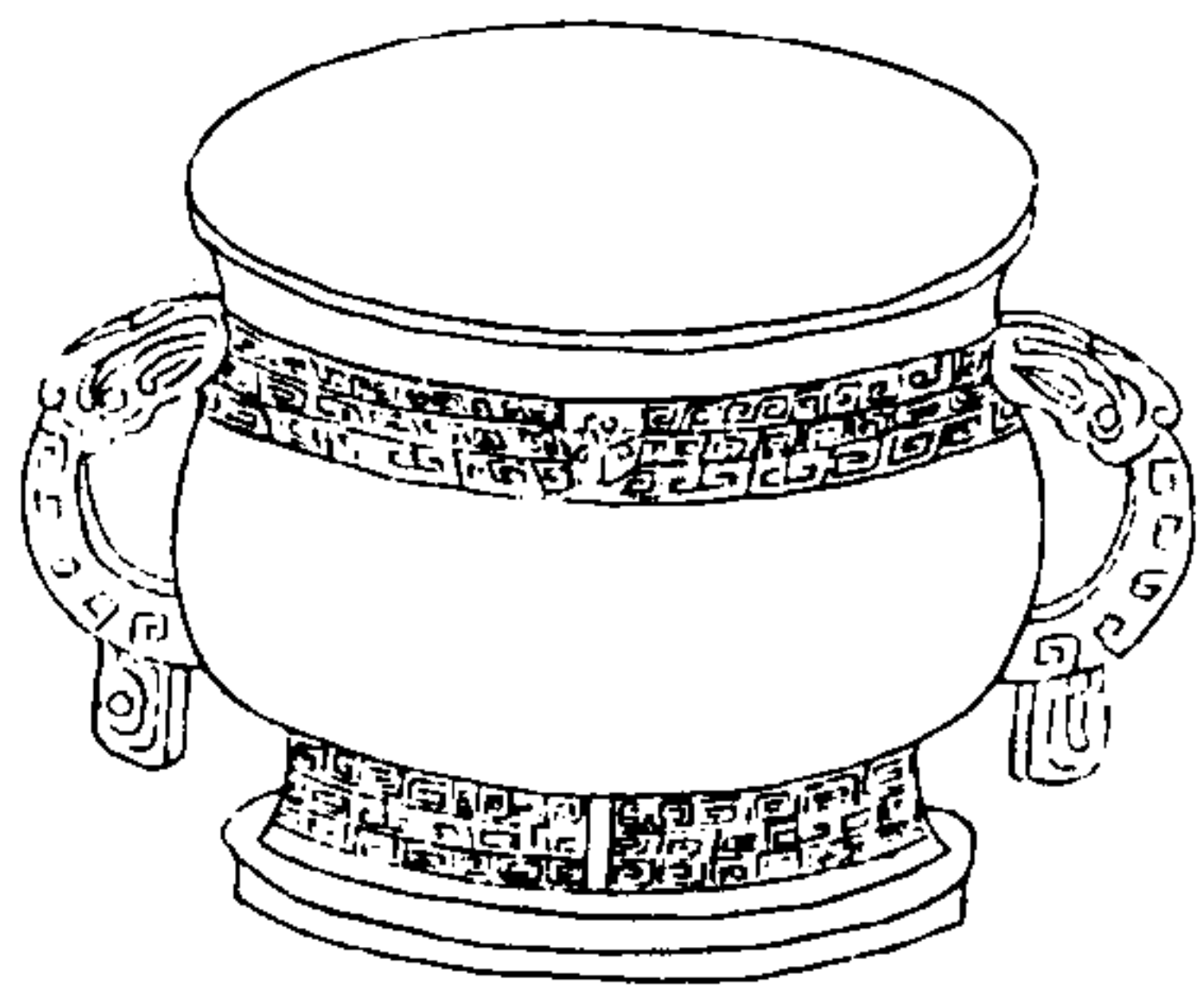

西清續鑑

甲編卷七

二

彝
寶

。父作
寶彝

右高四寸一分深三寸三分口徑五寸八分腹
圍一尺九寸三分重四十六兩兩耳有珥

周寶彝三

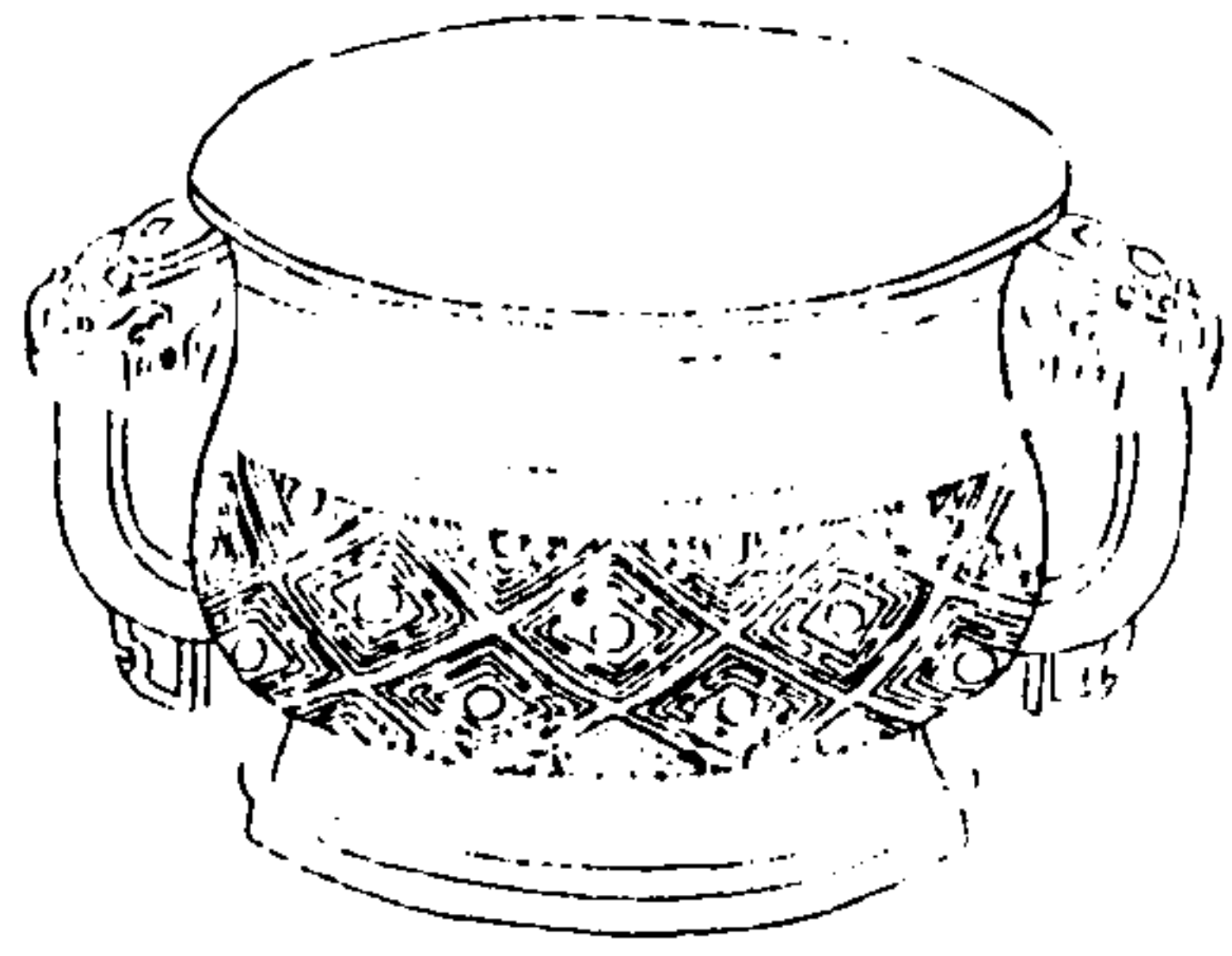

西清續鑑

甲編卷七

三

周寶彝

作寶彝

右高四寸深三寸一分口徑五寸九分腹圍一尺八寸四分重五十兩兩耳有珮

周寶彝四

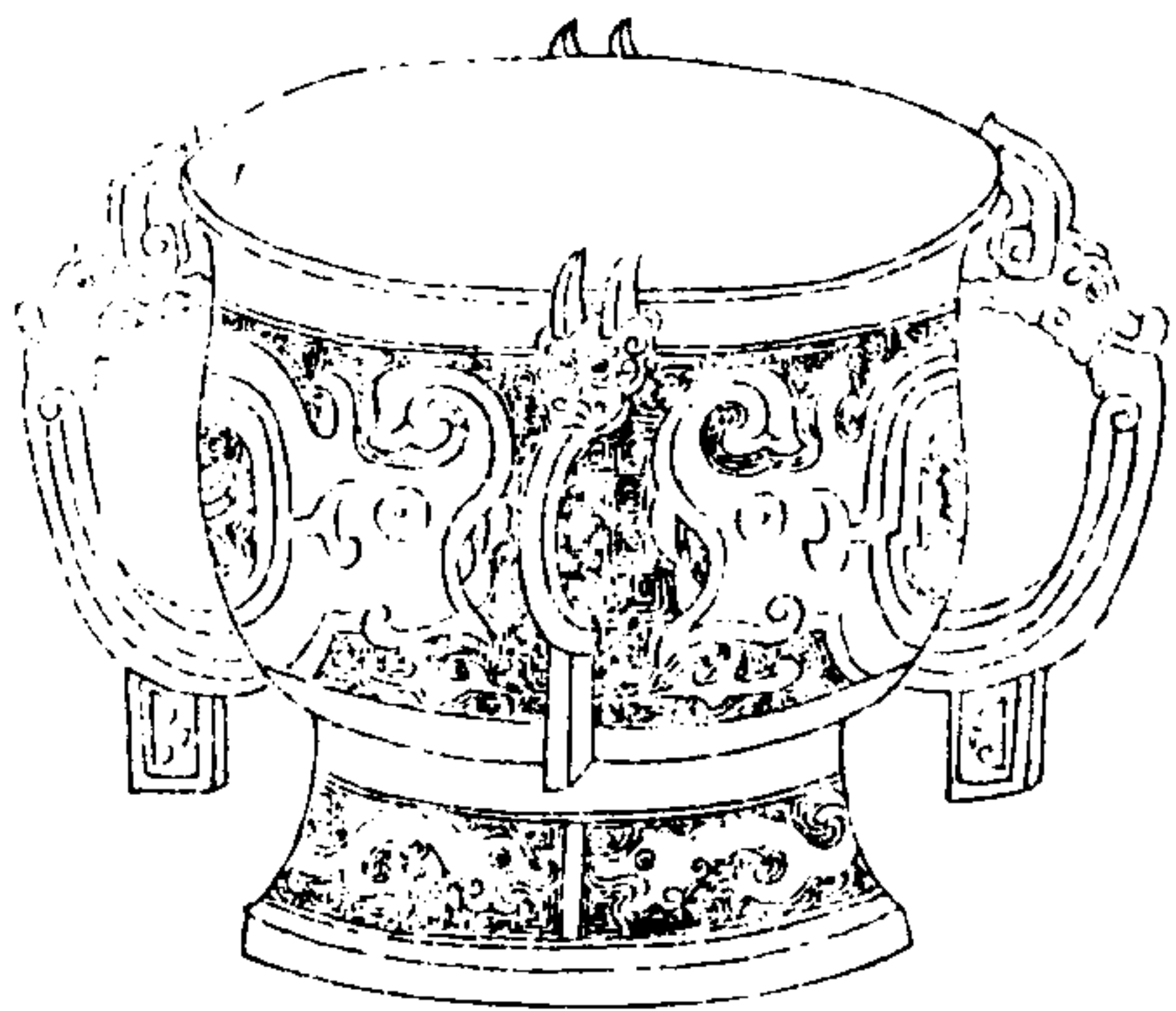

西清續鑑

甲編卷七

四

周寶彝

作寶彝

右高五寸九分深四寸一分口徑八寸二分腹圍二尺三寸五分重一百六十兩四耳有珮

周伯彝一



西清續鑑

甲編卷七

五



伯作寶
彝

右高三寸六分深二寸八分口徑四寸三分腹
圍一尺三寸八分重四十五兩兩耳有珮

周伯彝二

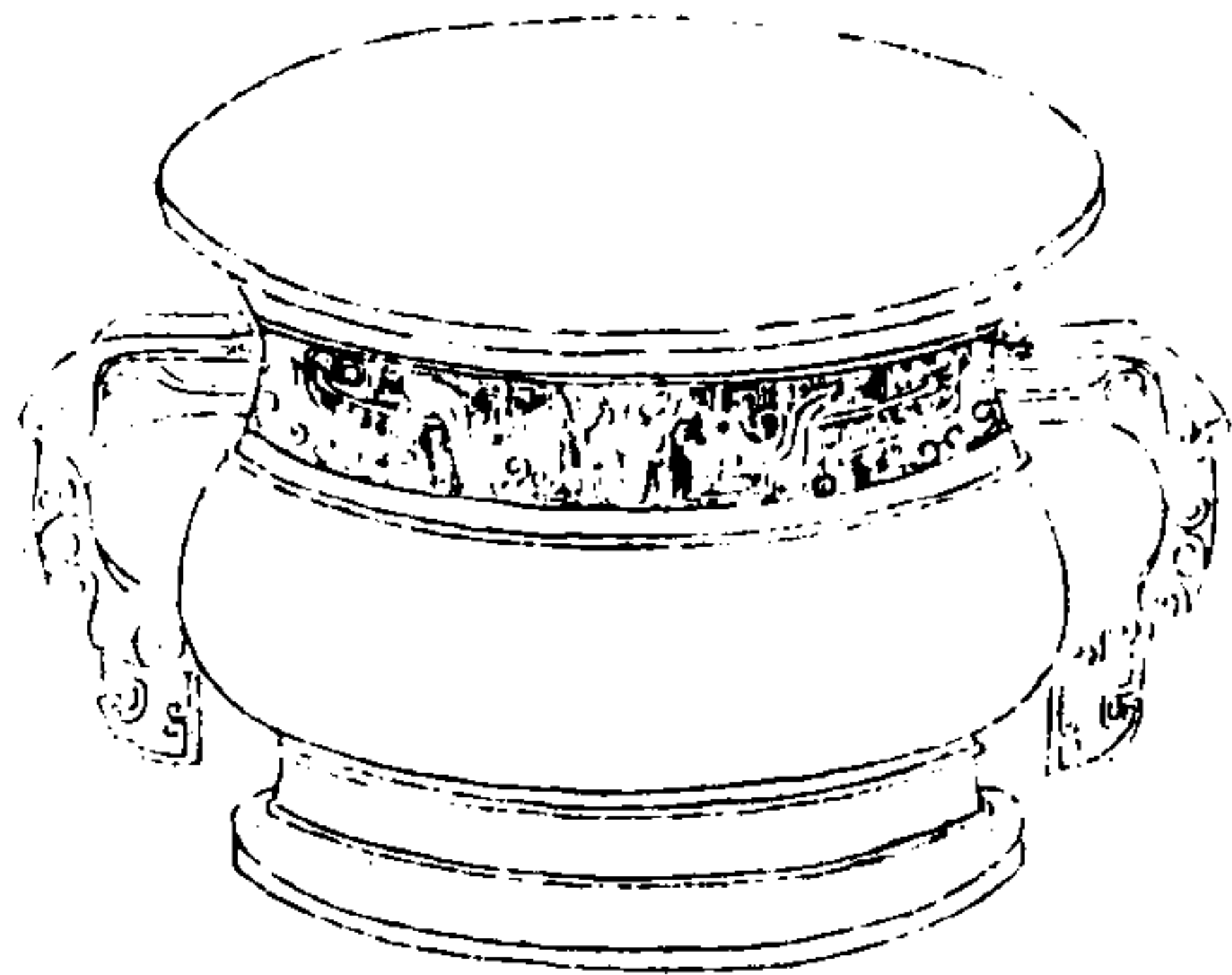

西清續鑑

甲編卷七

六

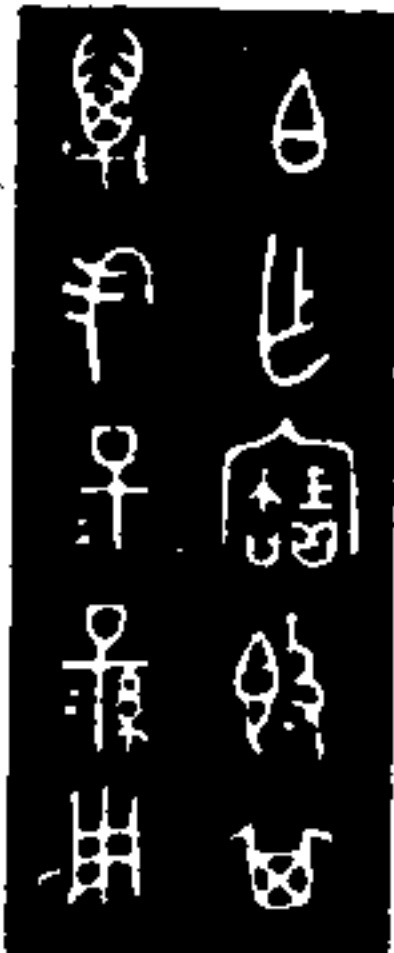

伯作寶
萬年子孫用

右高五寸深三寸八分口徑七寸四分腹圍二
尺一寸二分重八十五兩兩耳有珮按古之以
官稱伯者有二一曰侯伯此五等之爵也一曰
方伯連帥則在五等之外所以率諸侯者此云
伯作疑紀其官然考諸他器有仲作叔作之銘
則伯又非特以爵也

周子彝一

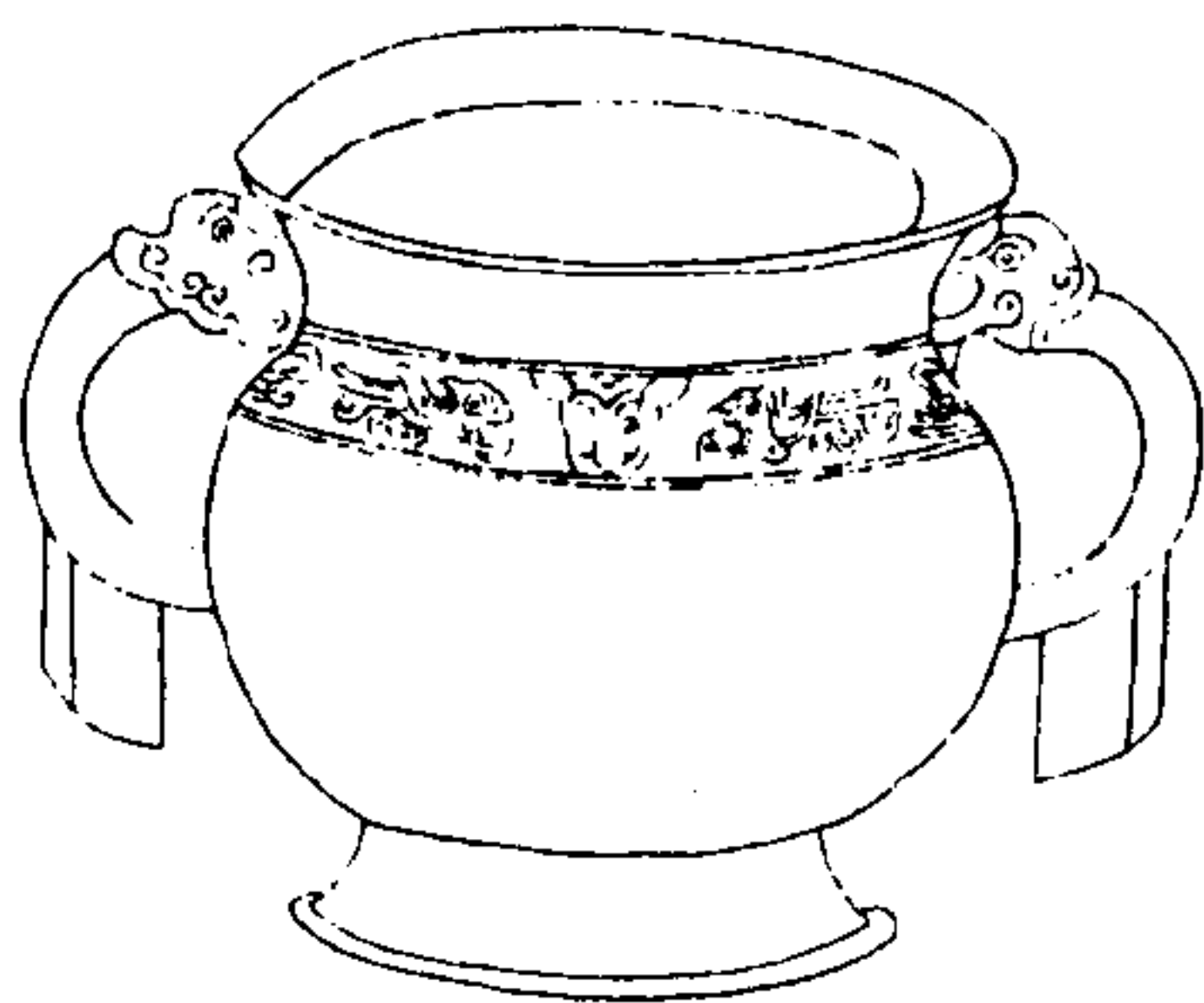

西清續鑑

甲編卷七

七



子 彝形

右高三寸二分深二寸八分口徑三寸九分腹
圓一尺二寸重二十九兩兩耳有珥

周子彝二

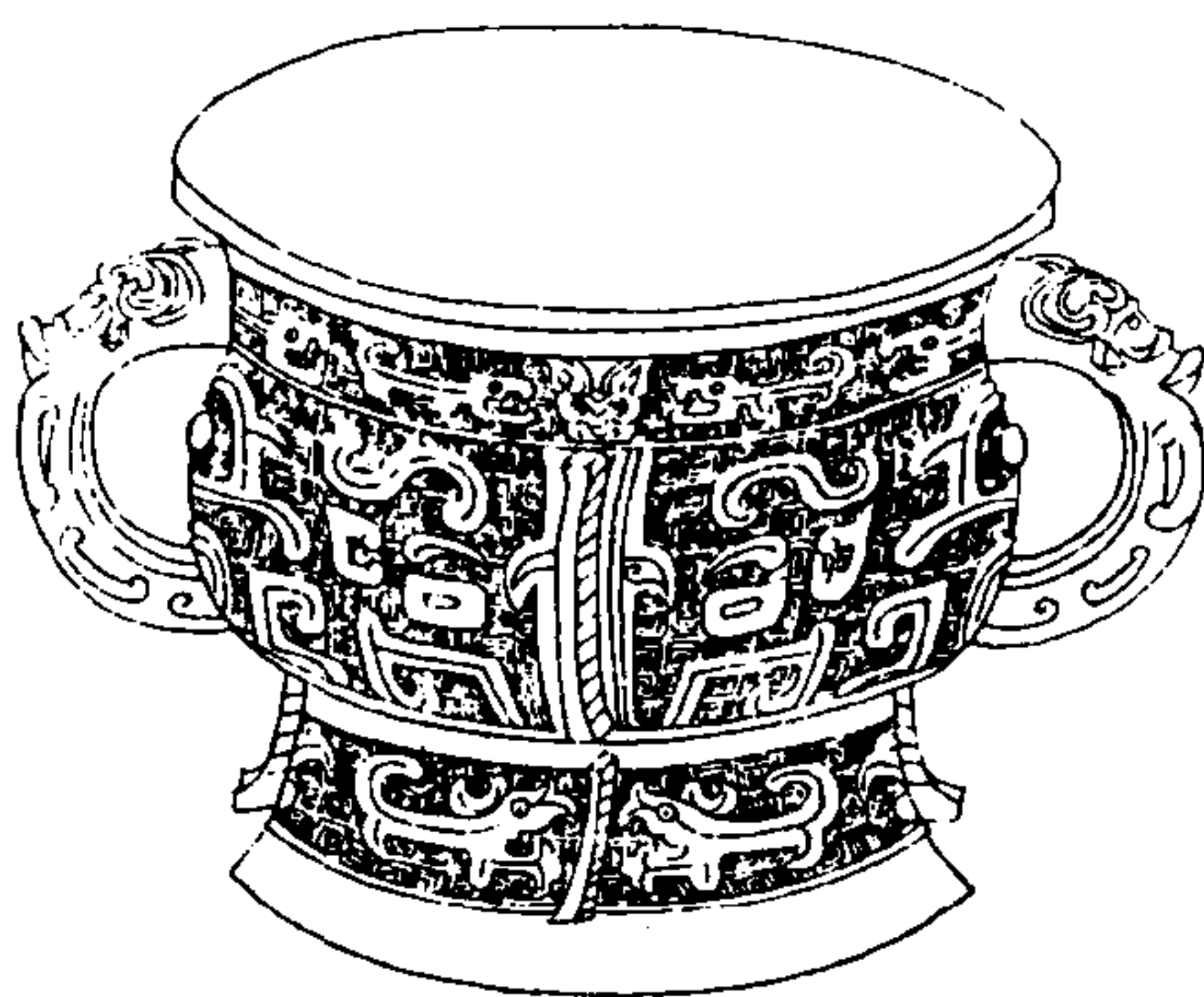

西清續鑑

甲編卷七

八



子

右高六寸五分深四寸五分口徑八寸八分腹
圓二尺六寸重一百七十兩兩耳

周叔彝



西清續鑑

甲編卷七 彝

九



叔作彝

右高四寸二分深三寸三分口徑六寸腹圍一尺七寸三分重五十六兩兩耳有珥銘上一字薛尚功于叔液鼎則疑為紉夜之族於叔匝則斷為伯仲之序此銘曰叔作而未勒其名亦宜以序釋之

周祖彝

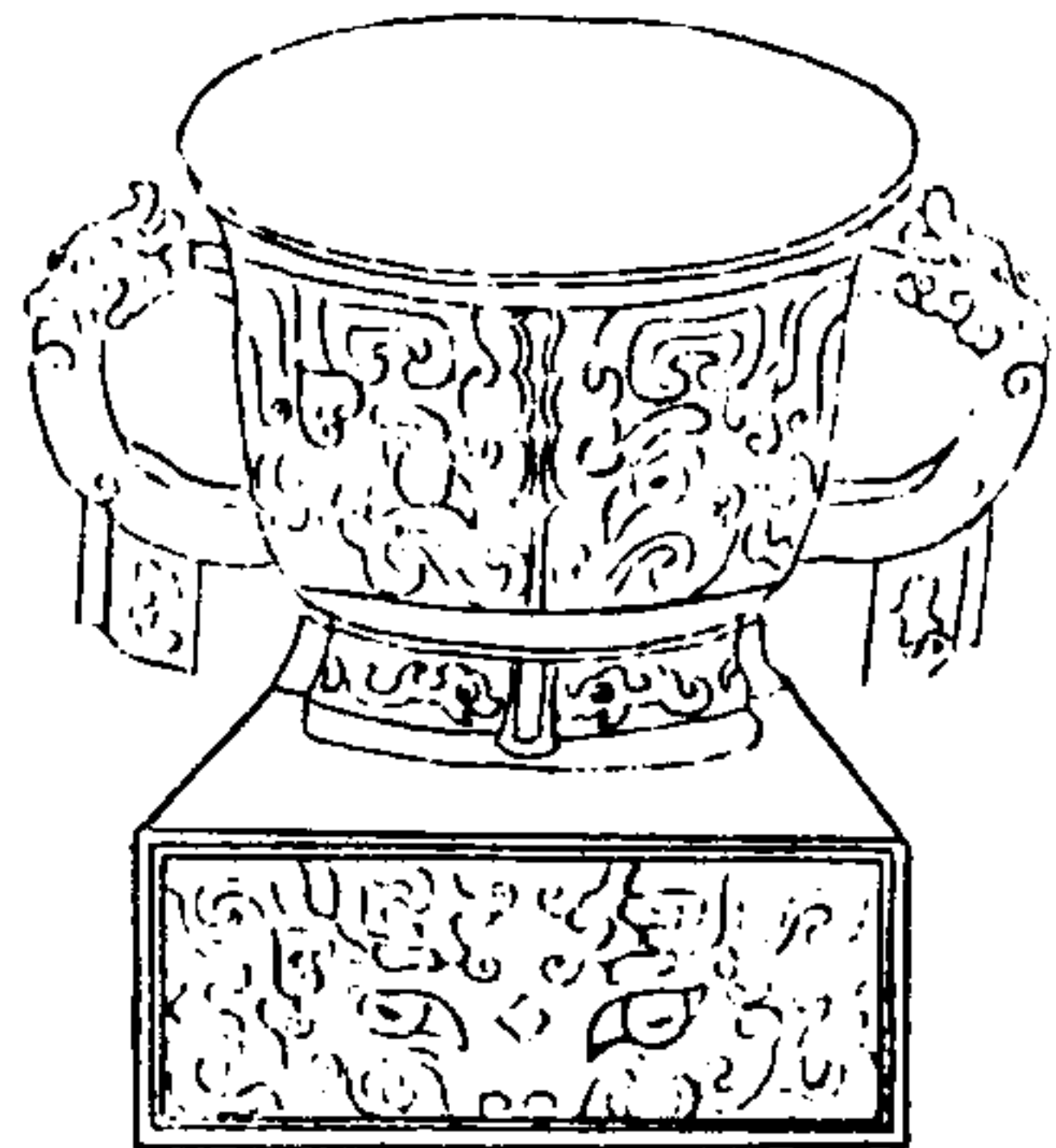

西清續鑑

甲編卷十 彝

十



作祖彝

右高七寸五分深三寸六分口徑五寸腹圍一尺七寸二分重一百七十六兩兩耳有珥

周子孫彝

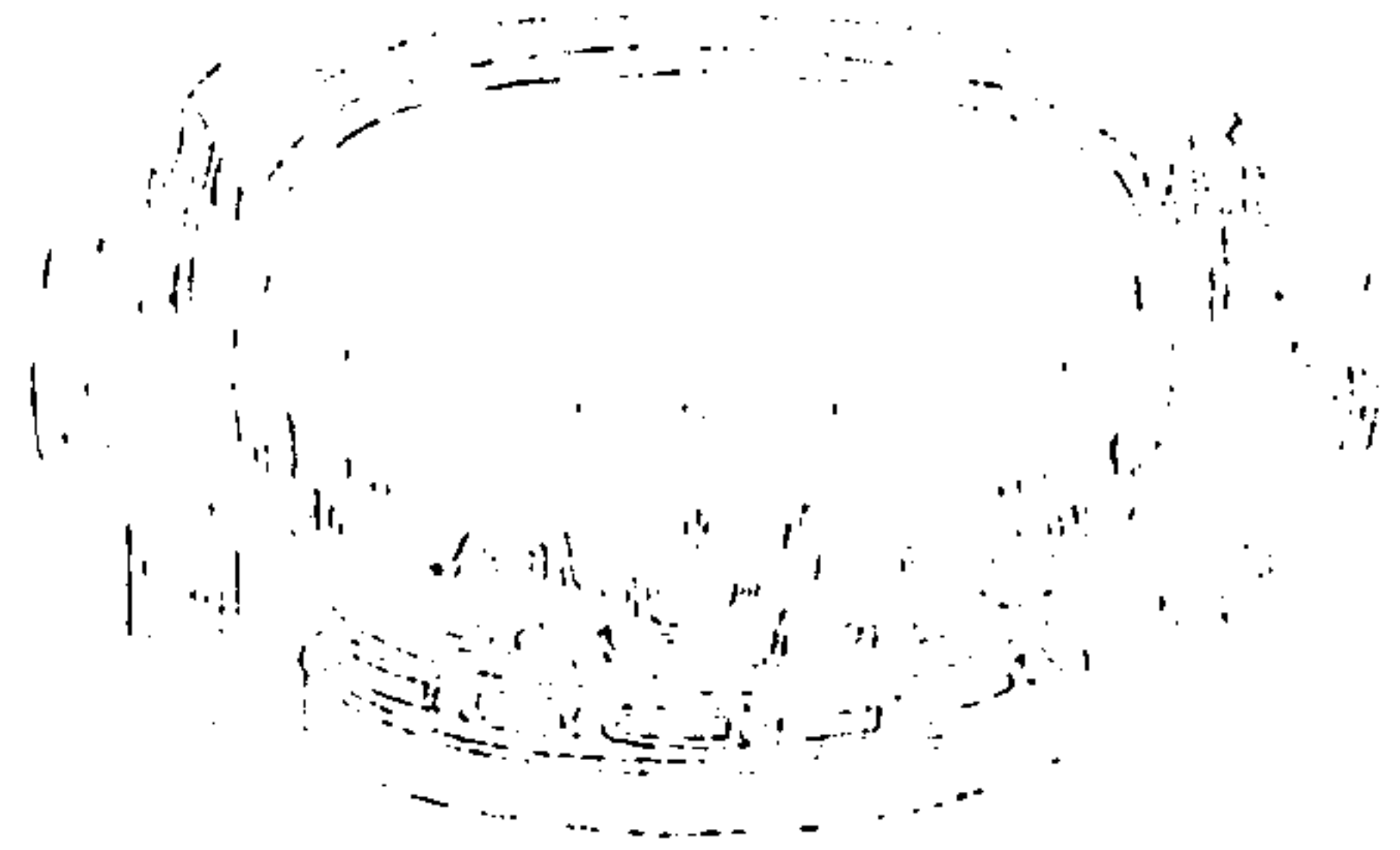

西清續鑑

甲編卷七

十一



子孫有珮

右高三寸三分深二寸五分口徑六寸四分腹圍二尺三分重九十兩兩耳有珮

周從彝

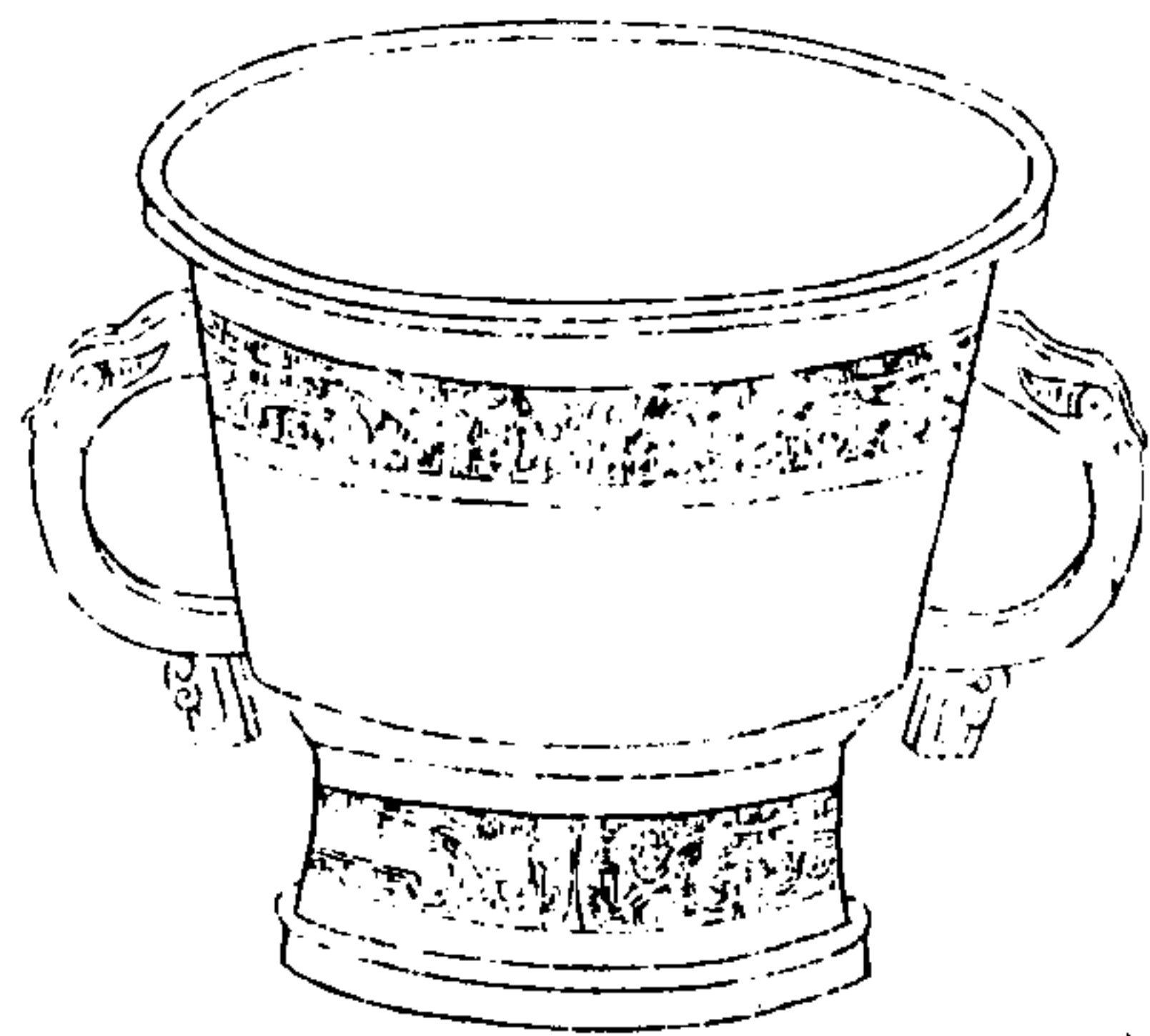

西清續鑑

甲編卷七

十二



友作從彝

右高五寸深三寸五分口徑七寸腹圍一尺六寸八分重六十四兩兩耳有珮銘上一字類友字疑人名按周人多以友名春秋時生而有文在手曰友者為寗著說載西清古鑑曰作從彝者蓋祭器皆有從即周禮之所謂貳故鍾鼎款識於從單尊則曰如品之有從博古圖於單從鼎亦曰如品之有次也

周女彝

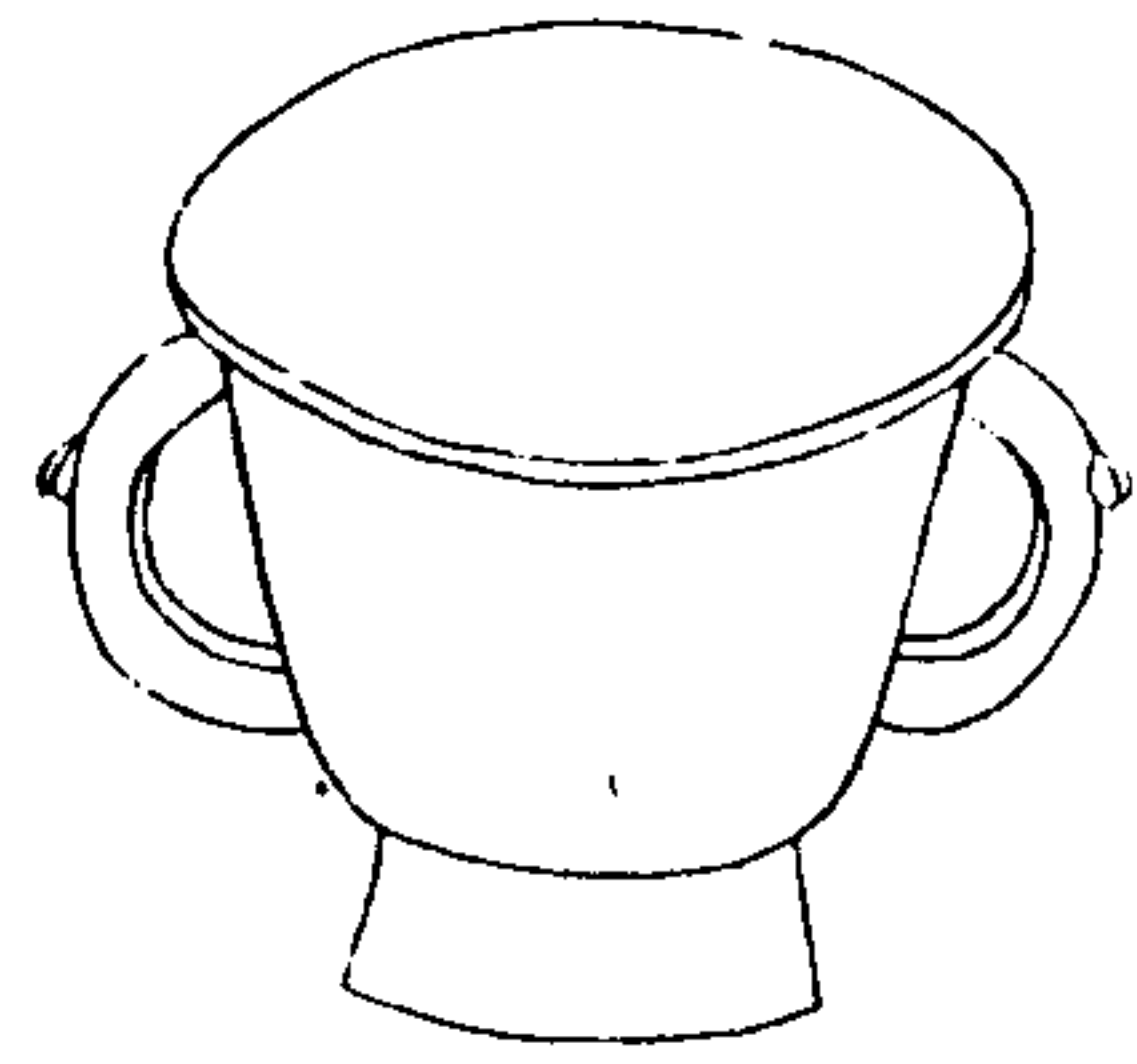

西清續鑑

甲編卷七

十三



大舉

右高三寸五分深二寸七分口徑五寸六分腹圍一尺四寸重三十兩兩耳

周舉彝一

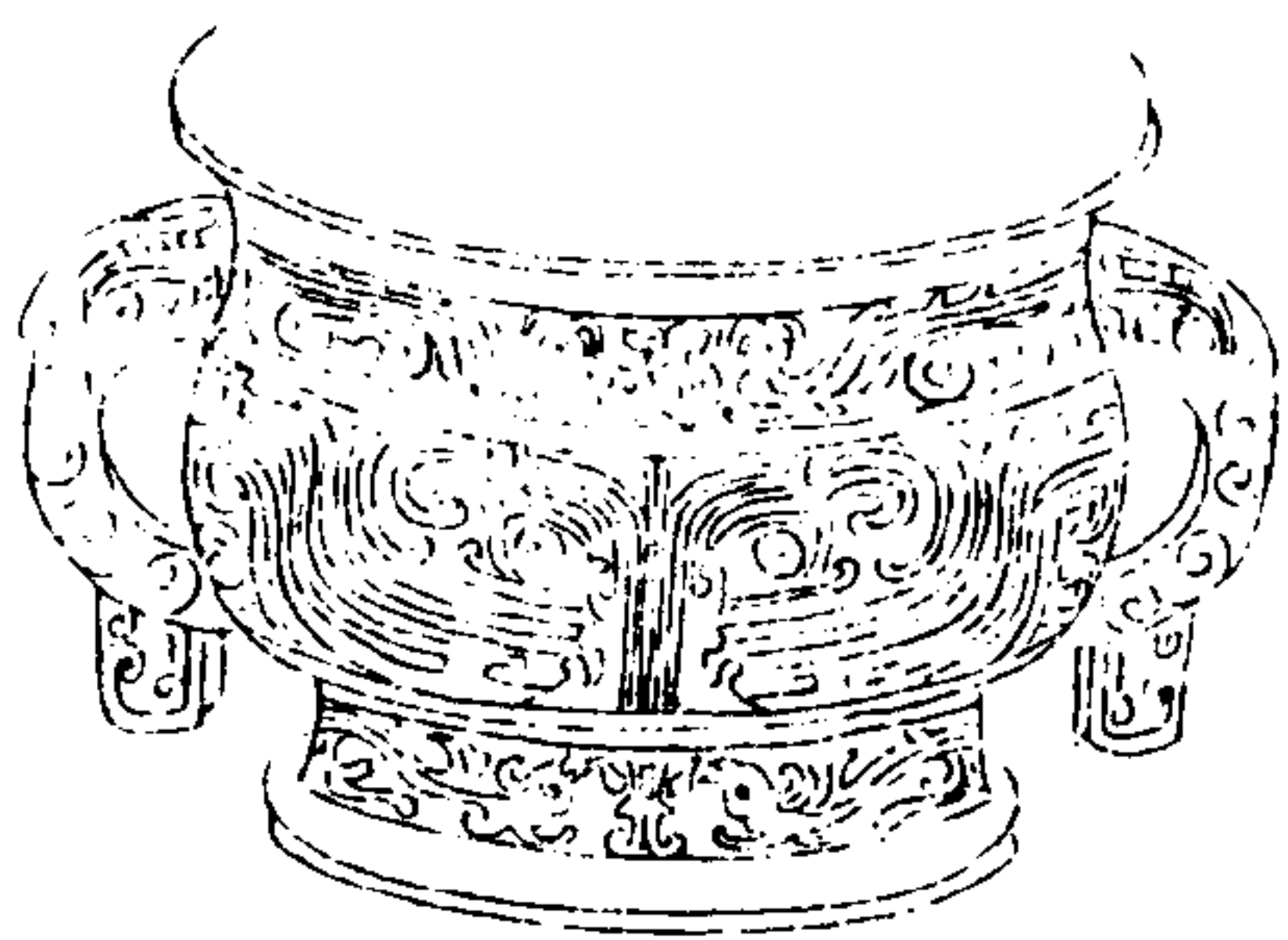

西清續鑑

甲編卷七

十四



身作寶敦舉

右高五寸深二寸八分口徑七寸四分腹圍二尺二寸三分重一百兩兩耳有珮

周舉彝二

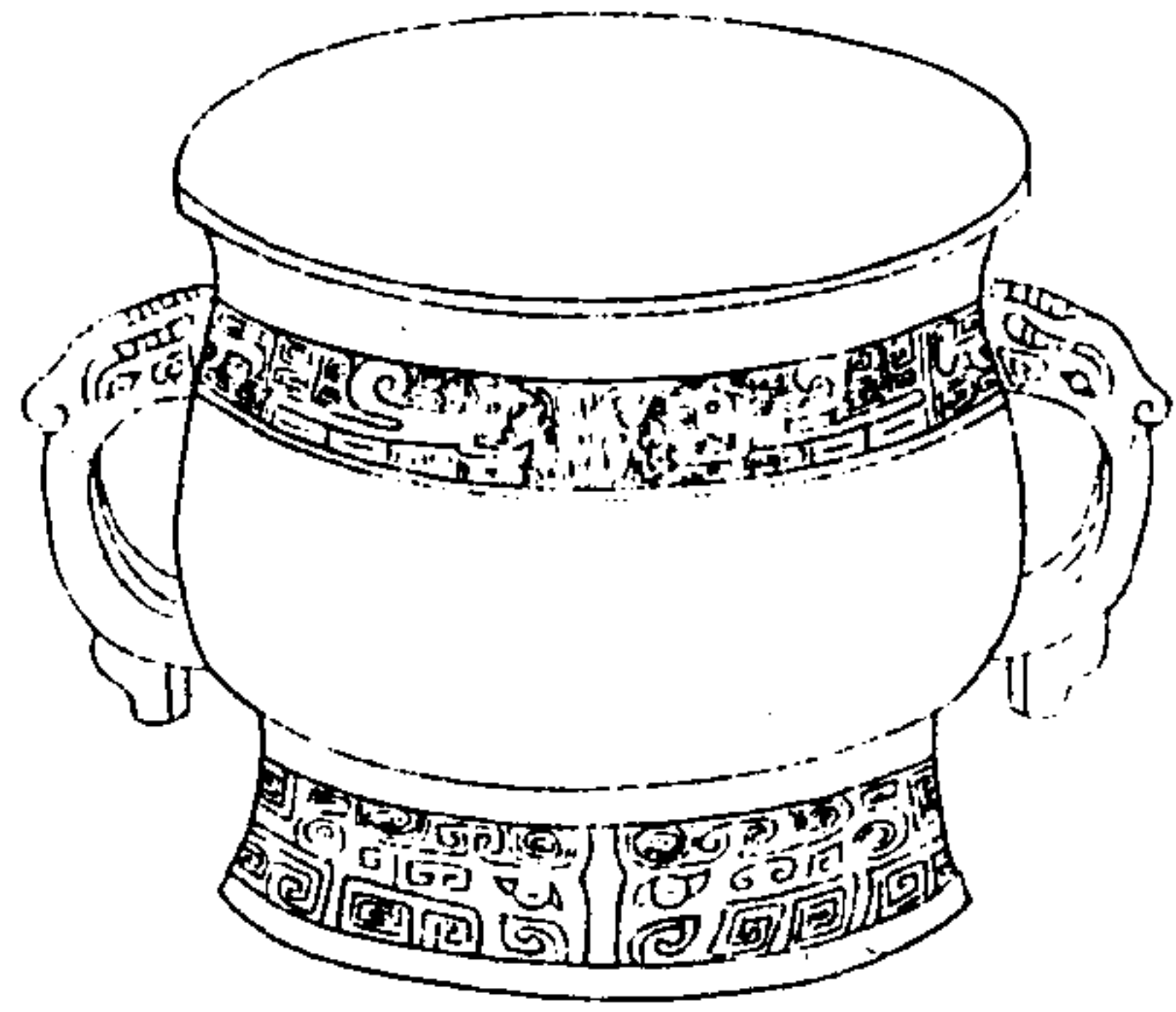

西清續鑑

甲編卷七

十五

八世以之

東作父丁彝

右高五寸深四寸口徑六寸三分腹圍一尺九寸八分重七十二兩兩耳有珮

周仲駒彝

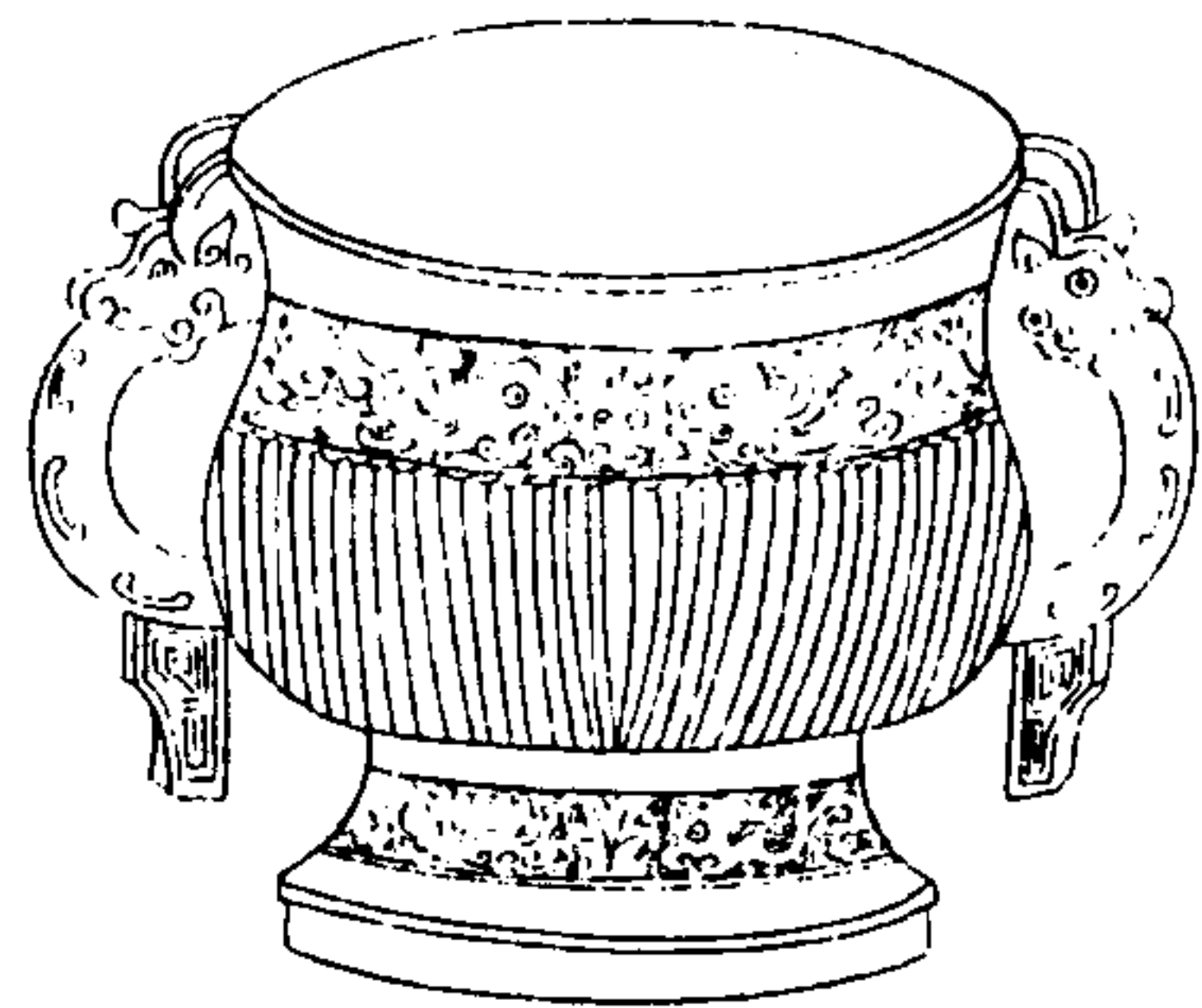

西清續鑑

甲編卷七

十六

東作仲駒彝

孫仲駒父作彝
敦子孫永寶
東作仲駒

右高六寸四分深四寸七分口徑七寸三分腹圍二尺三寸九分重一百八十八兩兩耳有珮

周亞彝

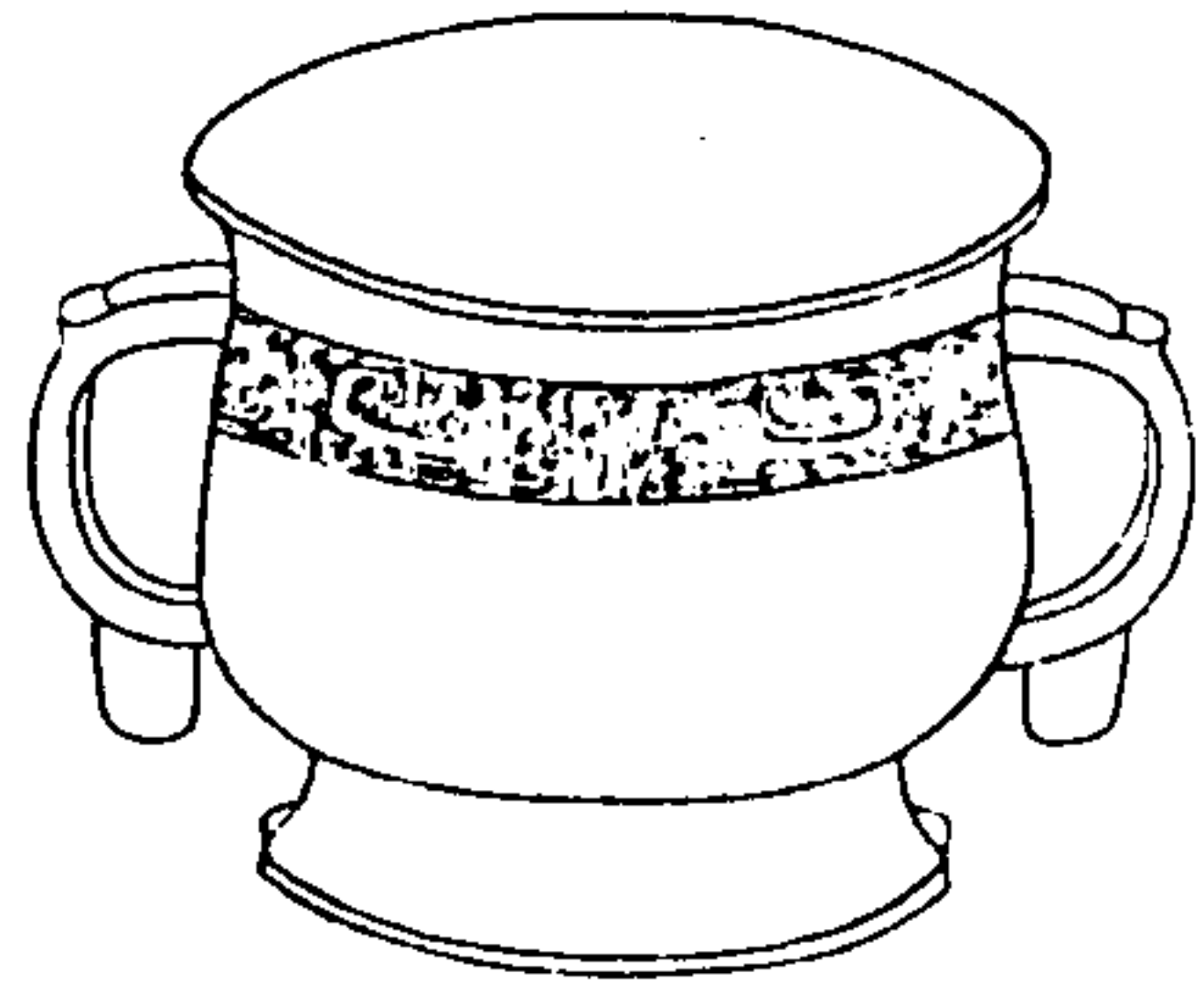

西清續鑑

甲編卷七

十七



亞形 格上三六
十 尊基

右高三寸六分深二寸九分口徑四寸一分腹
圓一尺五寸重四十兩兩耳有珥

周亞方彝

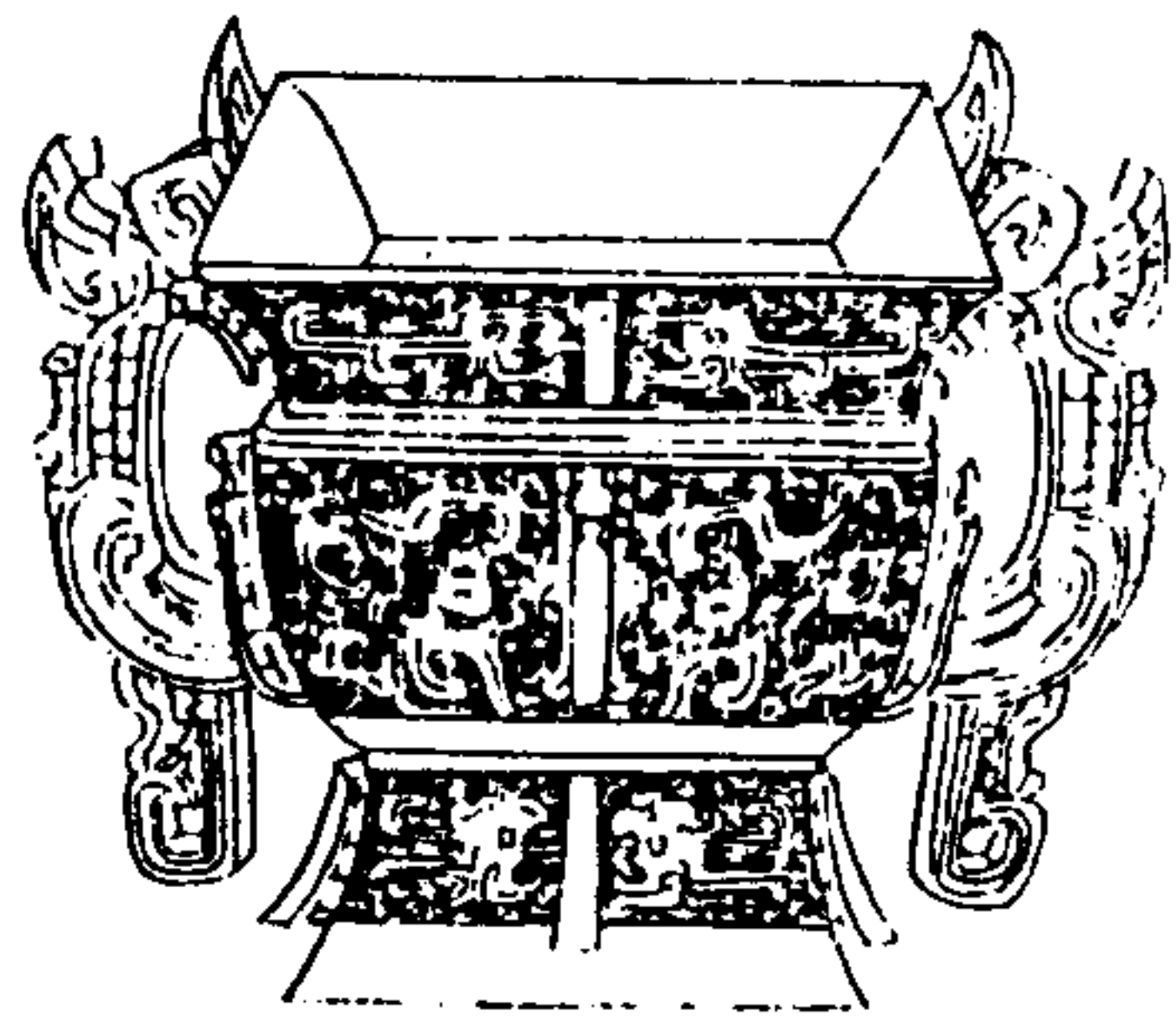

西清續鑑

甲編卷七

十八



亞形 格上三六
十

右高五寸七分深三寸七分口縱三寸八分橫
五寸六分底縱三寸九分橫四寸五分重一百
三十六兩兩耳有珥

周饗養彝一

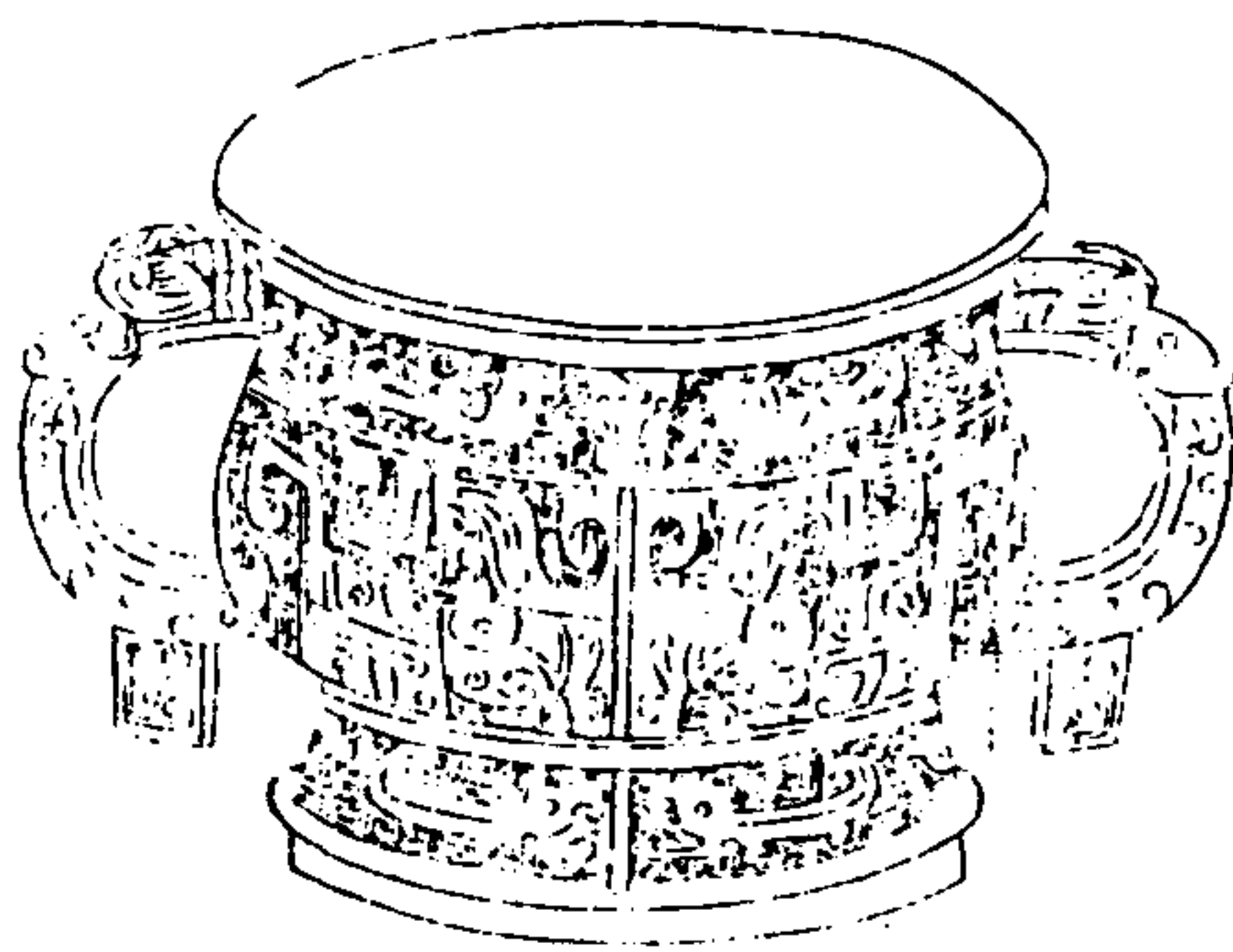

西清續鑑

甲編卷七

十九



右高四寸八分深三寸四分口徑六寸七分腹
圍二尺重八十二兩兩耳有珎款不可識

周饗養彝二



西清續鑑

甲編卷七

二十

右高五寸深三寸八分口徑六寸二分腹圍一
尺八寸五分重七十二兩兩耳有珎

周養養彝三



西清續鑑

甲編卷七

三

右高四寸九分深三寸五分口徑六寸一分腹圍一尺八寸三分重九十九兩兩耳有珎

周養養彝四

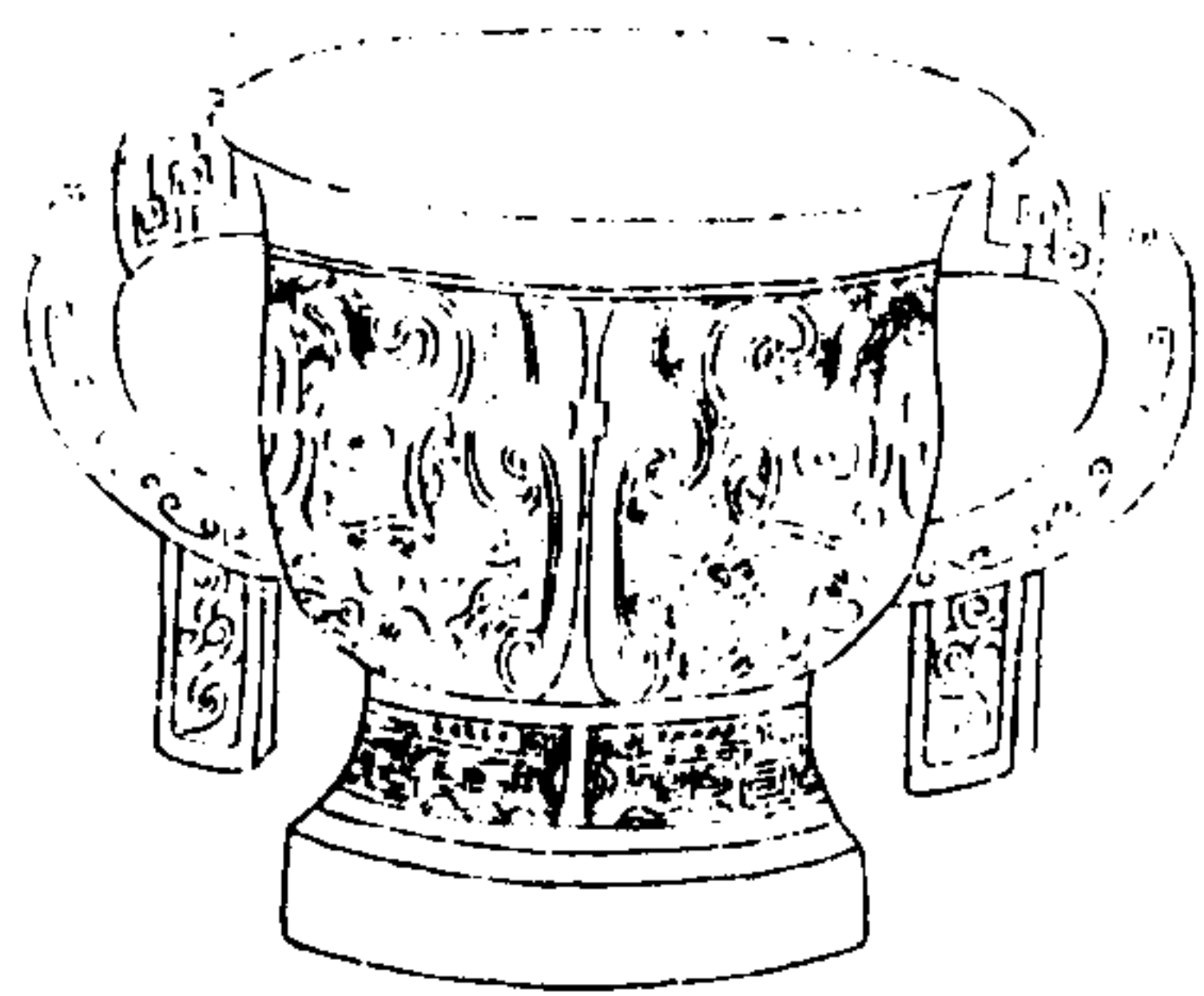

西清續鑑

甲編卷七

三

右高四寸深二寸七分口徑五寸四分腹圍一尺五寸五分重五十兩兩耳有珎

周養餐彝五



西清續鑑

甲編卷七

二十三

右高四寸一分深三寸一分口徑五寸六分腹
圍一尺六寸八分重五十八兩兩耳有珥

周養餐彝六



西清續鑑

甲編卷七

二十四

作彝

右高二寸九分深一寸八分口徑三寸一分腹
圍九寸六分重二十二兩兩耳有珥

周乳彝一

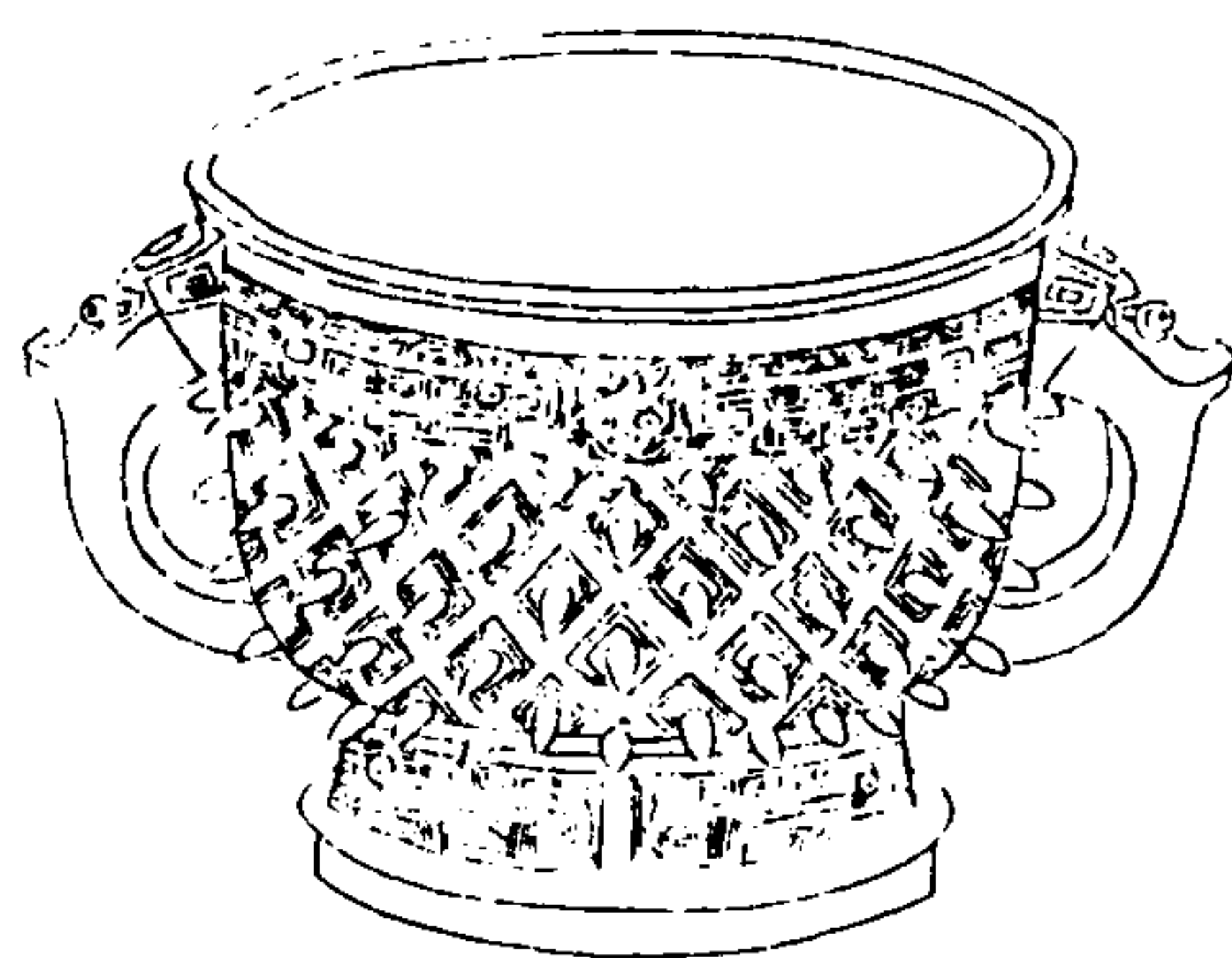

西清續鑑

甲編卷七

二十五

右高四寸七分深三寸五分口徑六寸八分腹圍二尺八分重六十四兩兩耳

周乳彝二

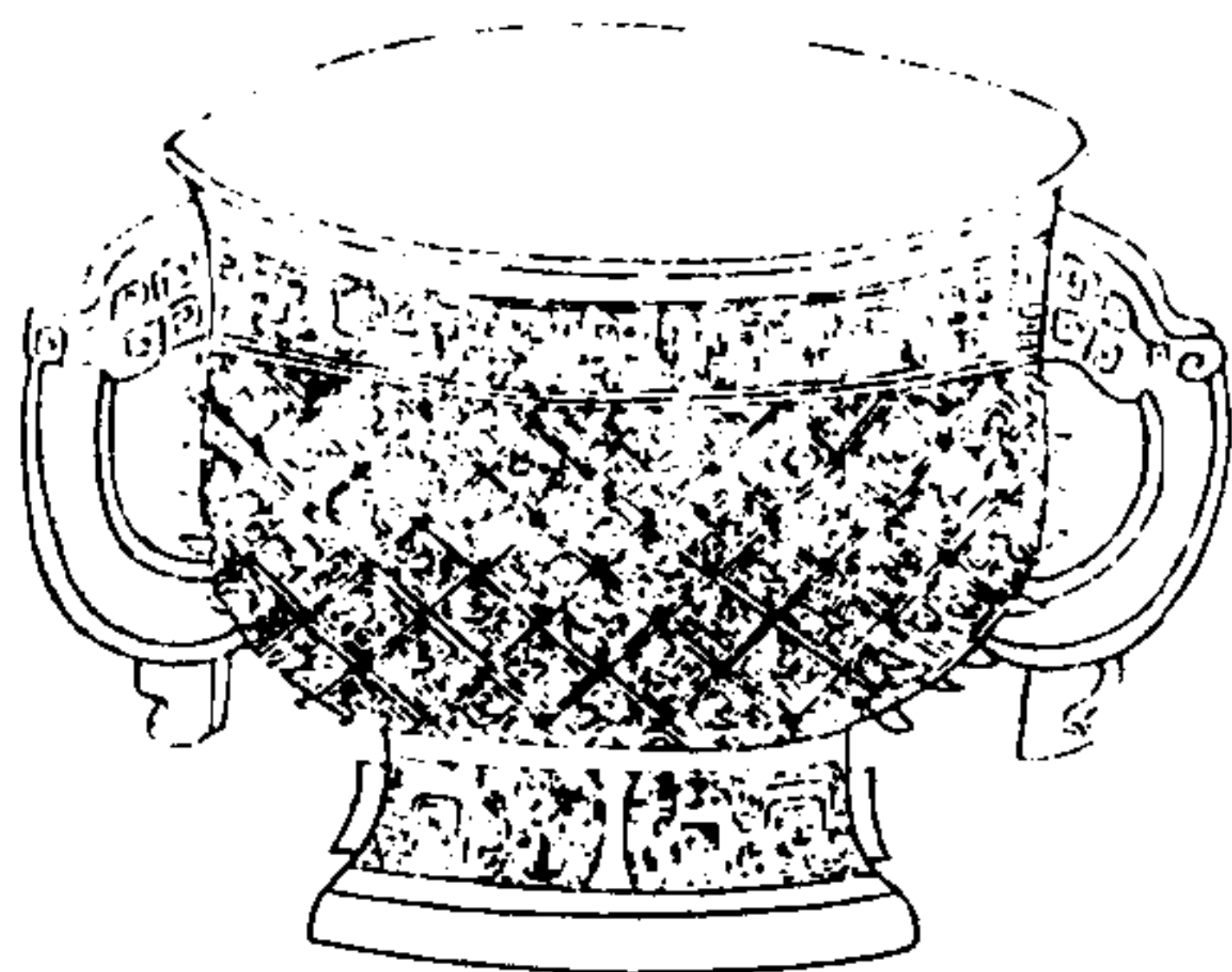

西清續鑑

甲編卷七

二十六

右高四寸八分深三寸五分口徑六寸八分腹圍二尺一寸重五十六兩兩耳有珥

周乳彝三

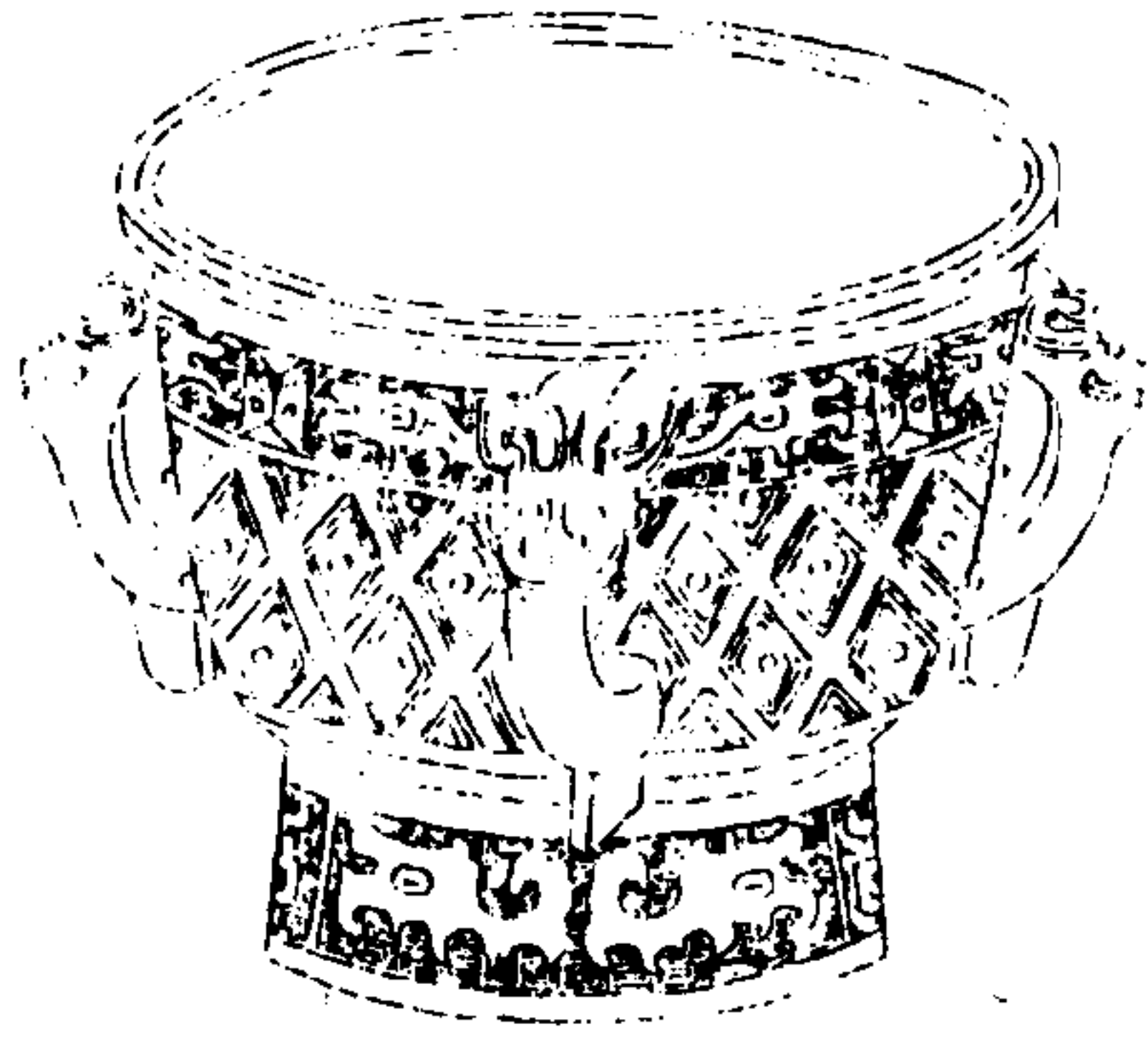

西清續鑑

甲編卷七

二十七

右高四寸九分深三寸七分口徑七寸五分腹圍二尺五分重七十兩三錢

周乳彝四

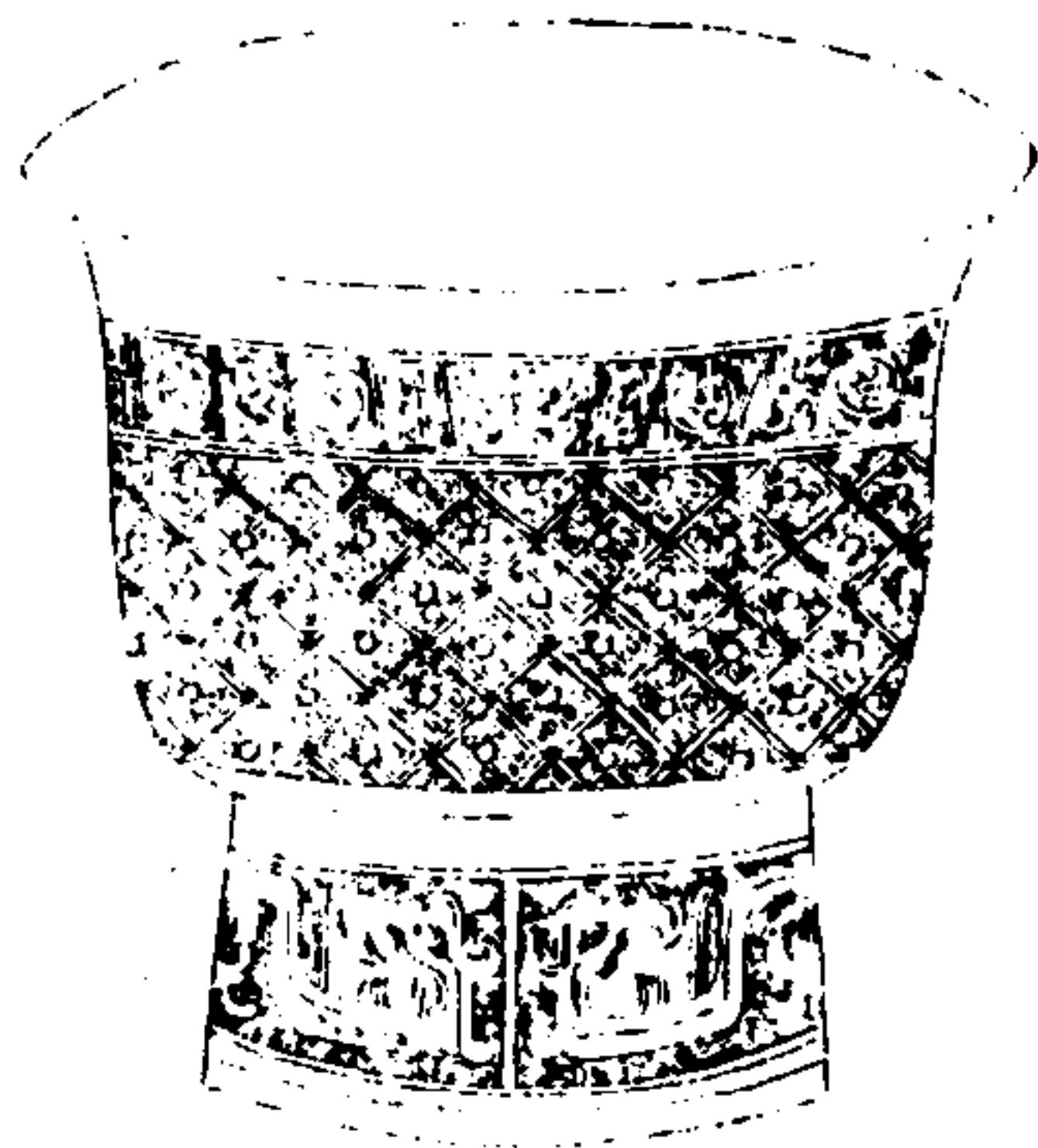

西清續鑑

甲編卷七

二十八

右高五寸六分深四寸三分口徑八寸三分腹圍二尺三寸二分重一百一十兩

周乳彝五

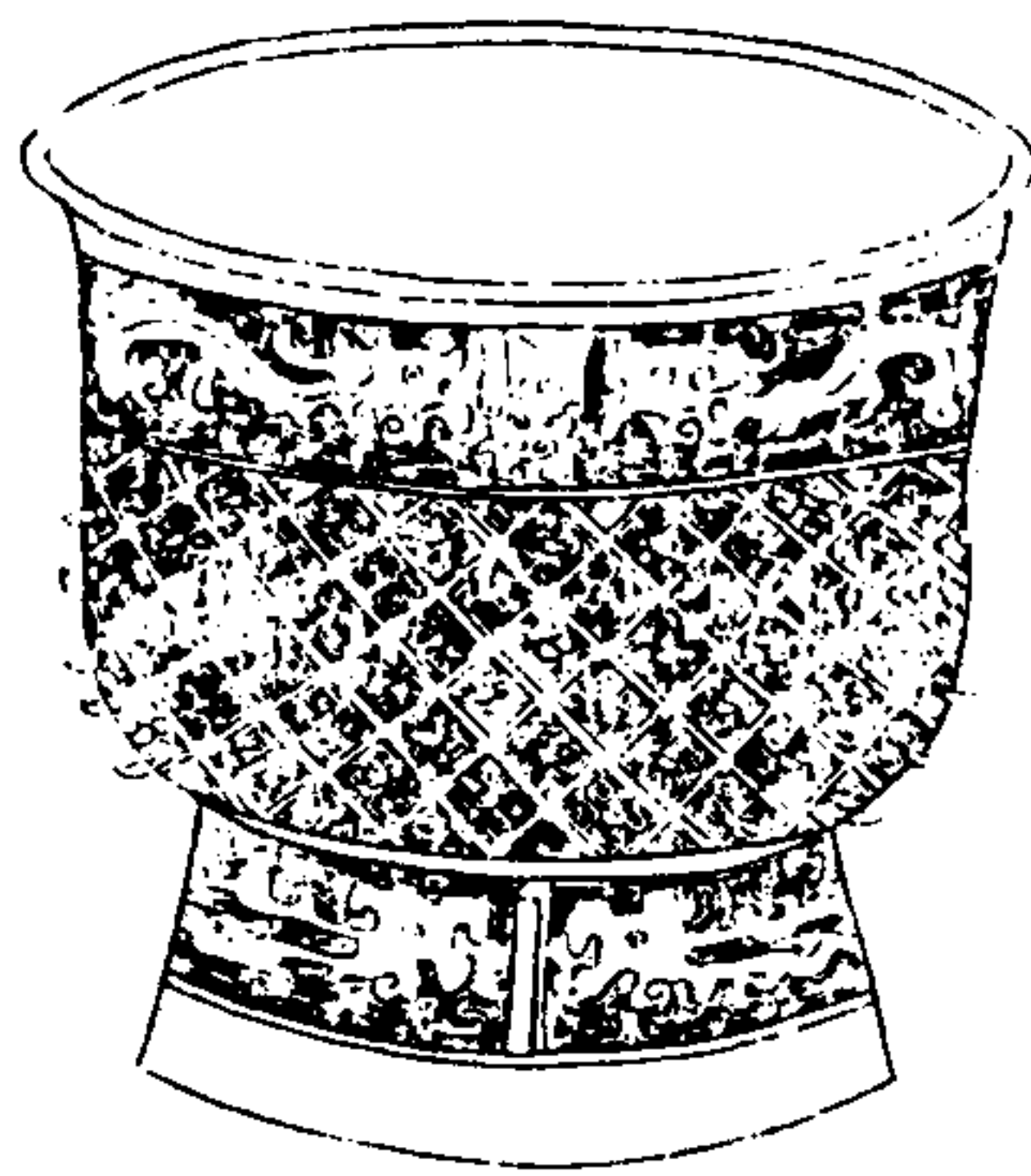

西清續鑑

甲編卷七

二十九

右高五寸二分深四寸九分口徑七寸腹圍二尺三寸六分重六十七兩

周乳彝六

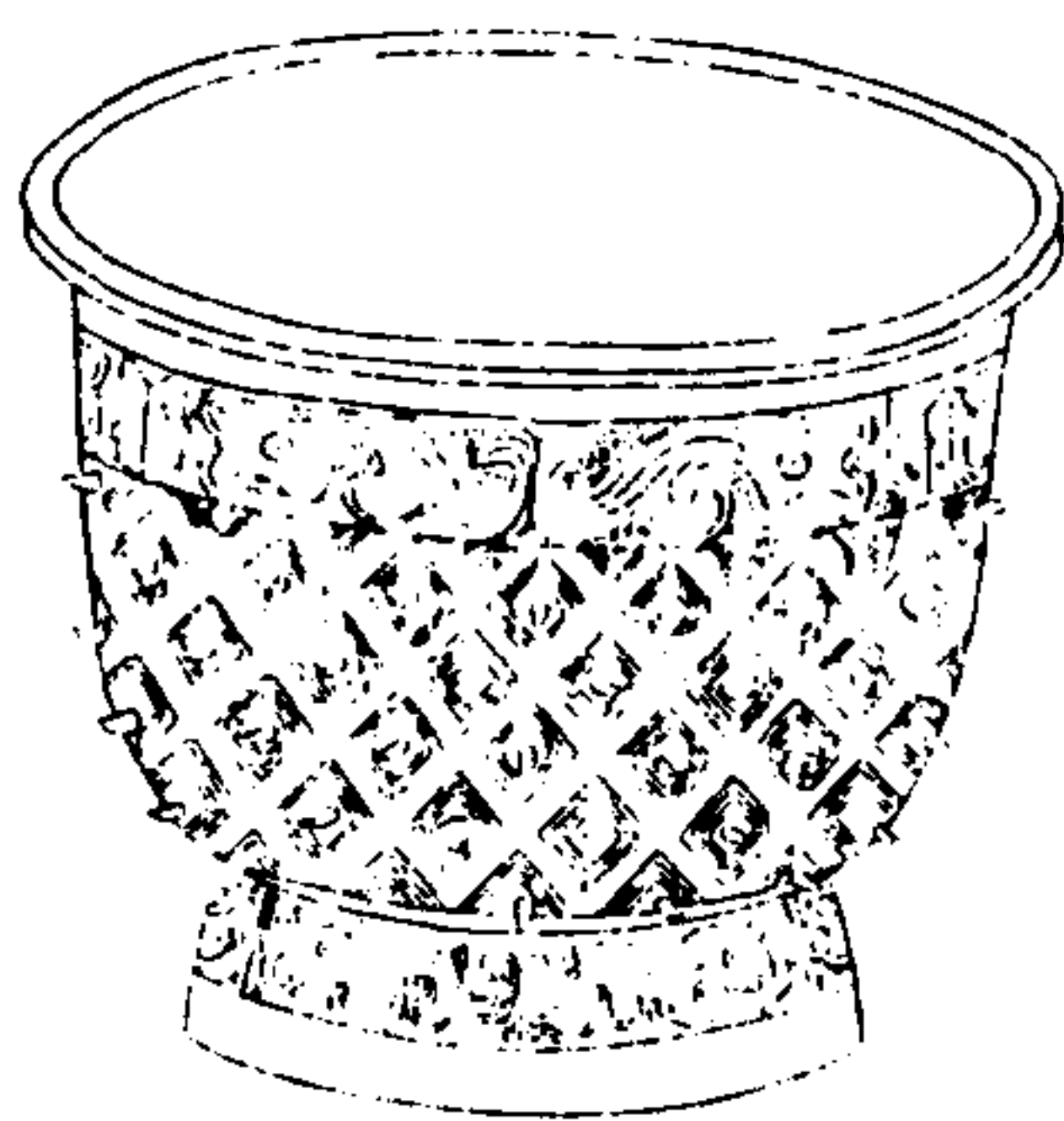

西清續鑑

甲編卷七

三十

右高五寸深三寸九分口徑七寸八分腹圍二尺三寸二分重七十四兩

周夔鳳彝

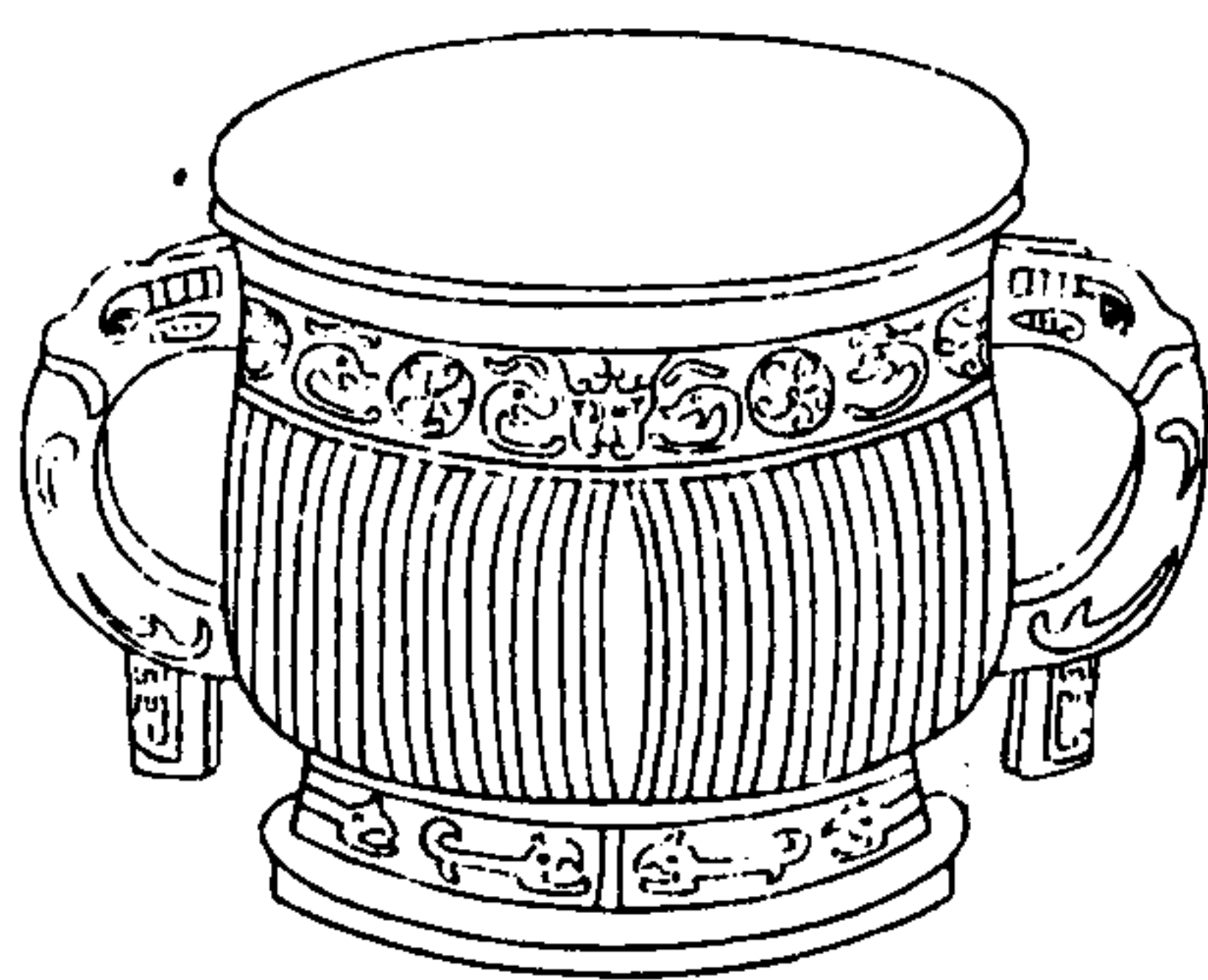

西清續鑑

甲編卷七

三十一

右高四寸七分深三寸九分口徑六寸一分腹
圍一尺八寸六分重六十八兩兩耳有珥

周蟠夔彝

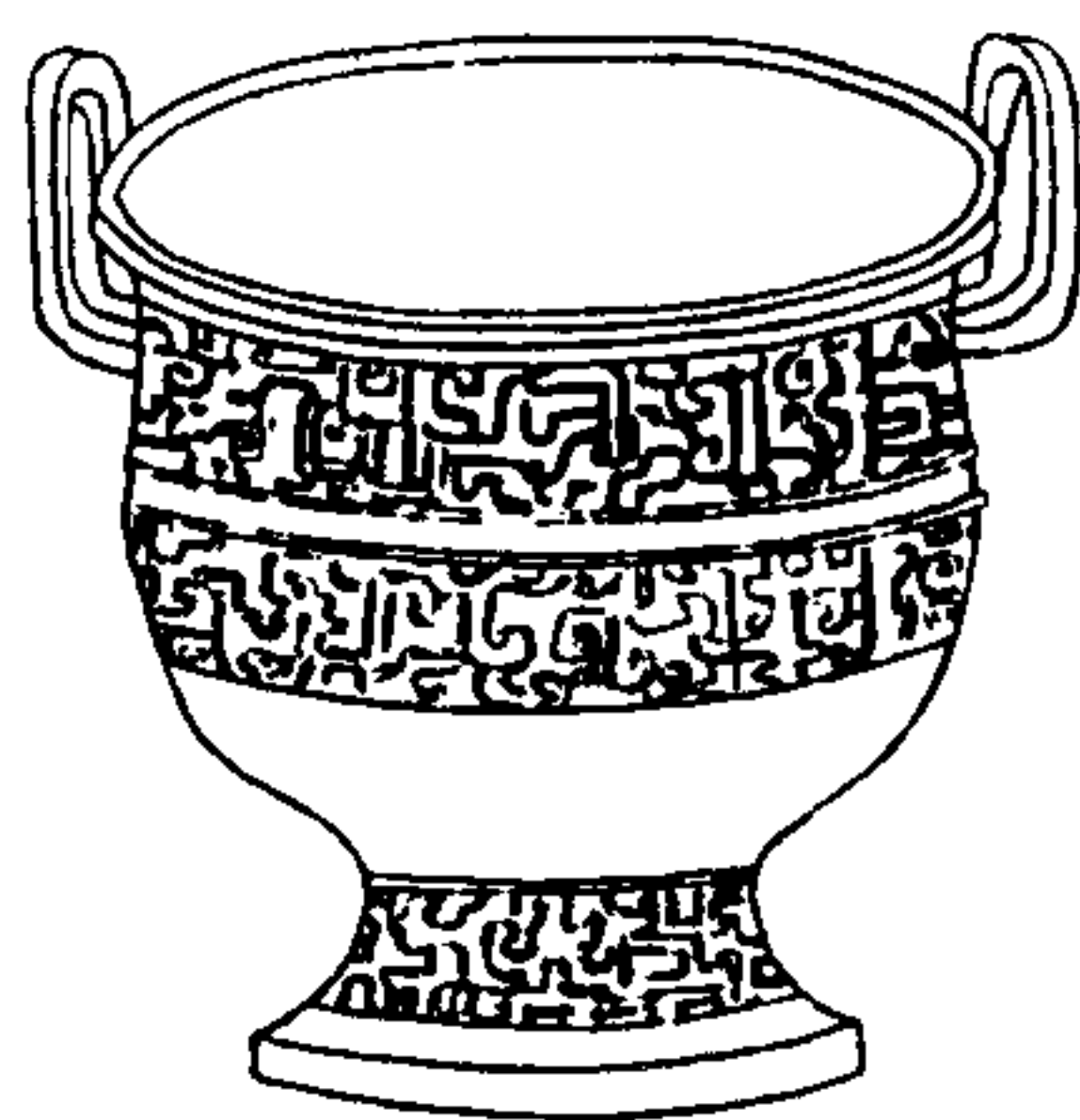

西清續鑑

甲編卷七

三十二

右高八寸深六寸五分口徑一尺一寸腹圍三
尺三寸重三百二十兩兩耳

周犧耳彝

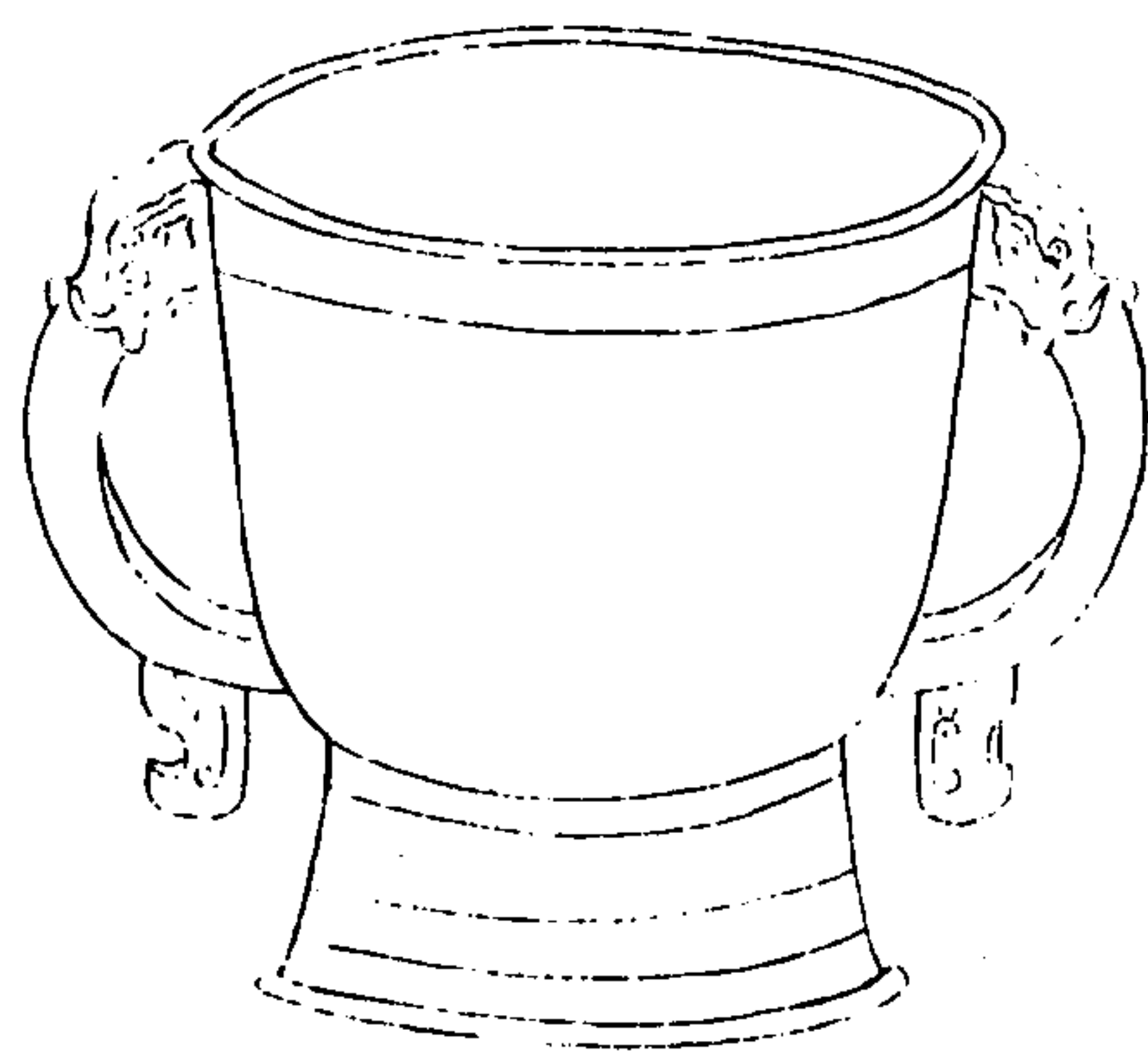

西清續鑑

甲編卷七

三十三

右高五寸四分深四寸一分口徑六寸八分腹圍二尺一寸一分重七十六兩兩耳有珥

周雲雷彝一

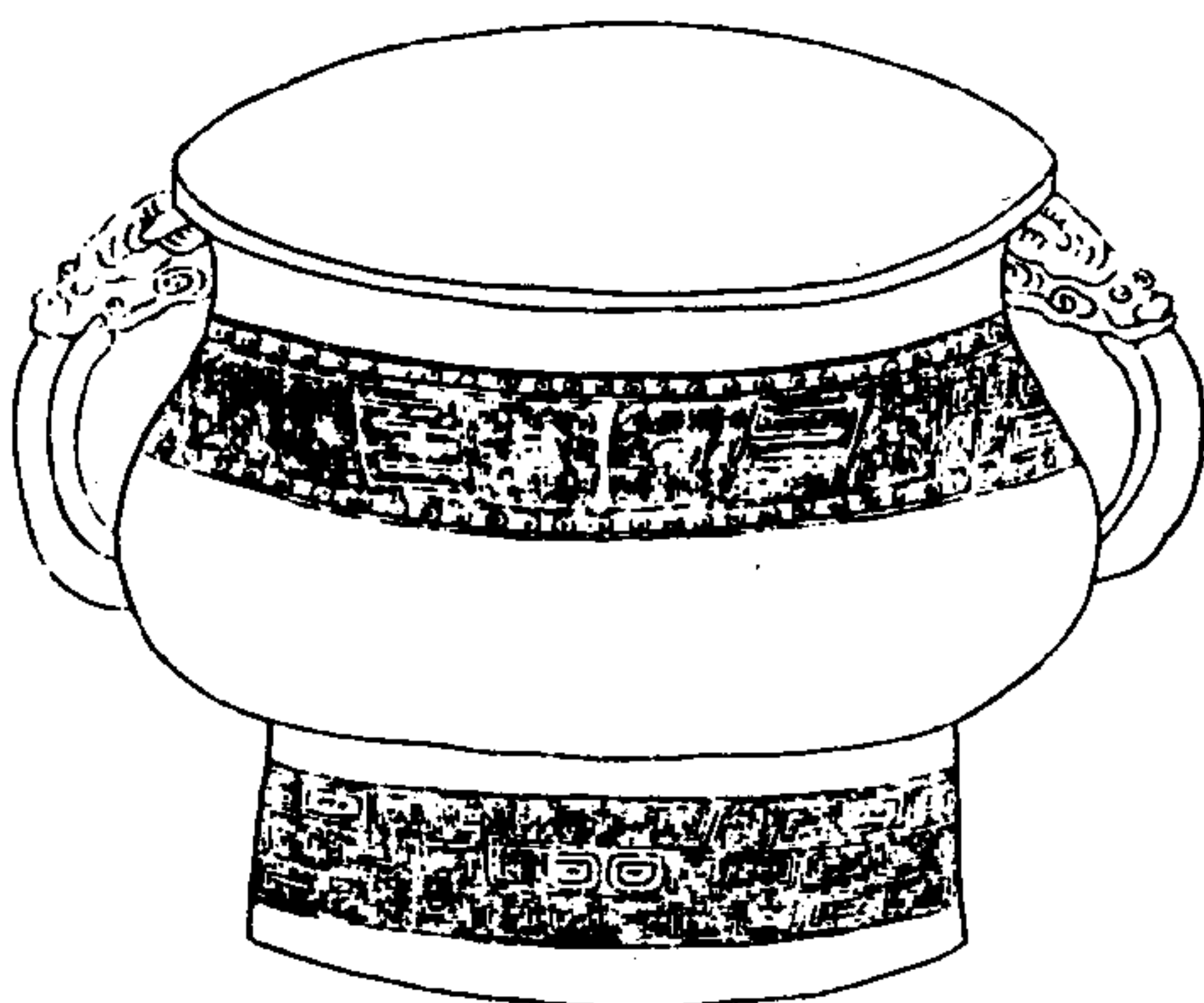

西清續鑑

甲編卷七

三十四

右高六寸深四寸六分口徑七寸七分腹圍二尺八寸重二百兩兩耳

周雲雷彝二

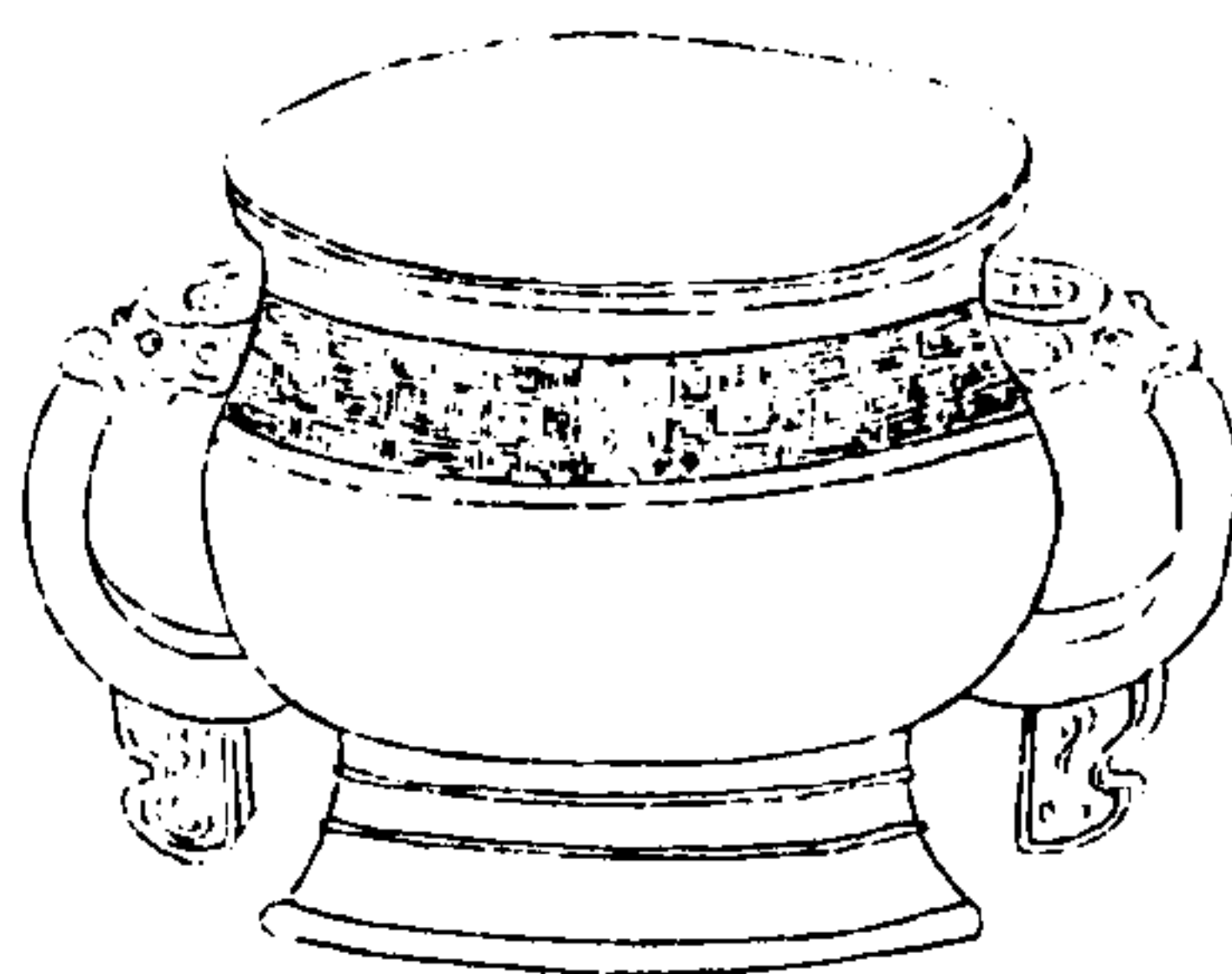

西清續鑑

甲編卷七

三十五

右高四寸五分深三寸四分口徑五寸五分腹圍一尺八寸一分重五十七兩兩耳有珮

周夔紋彝一

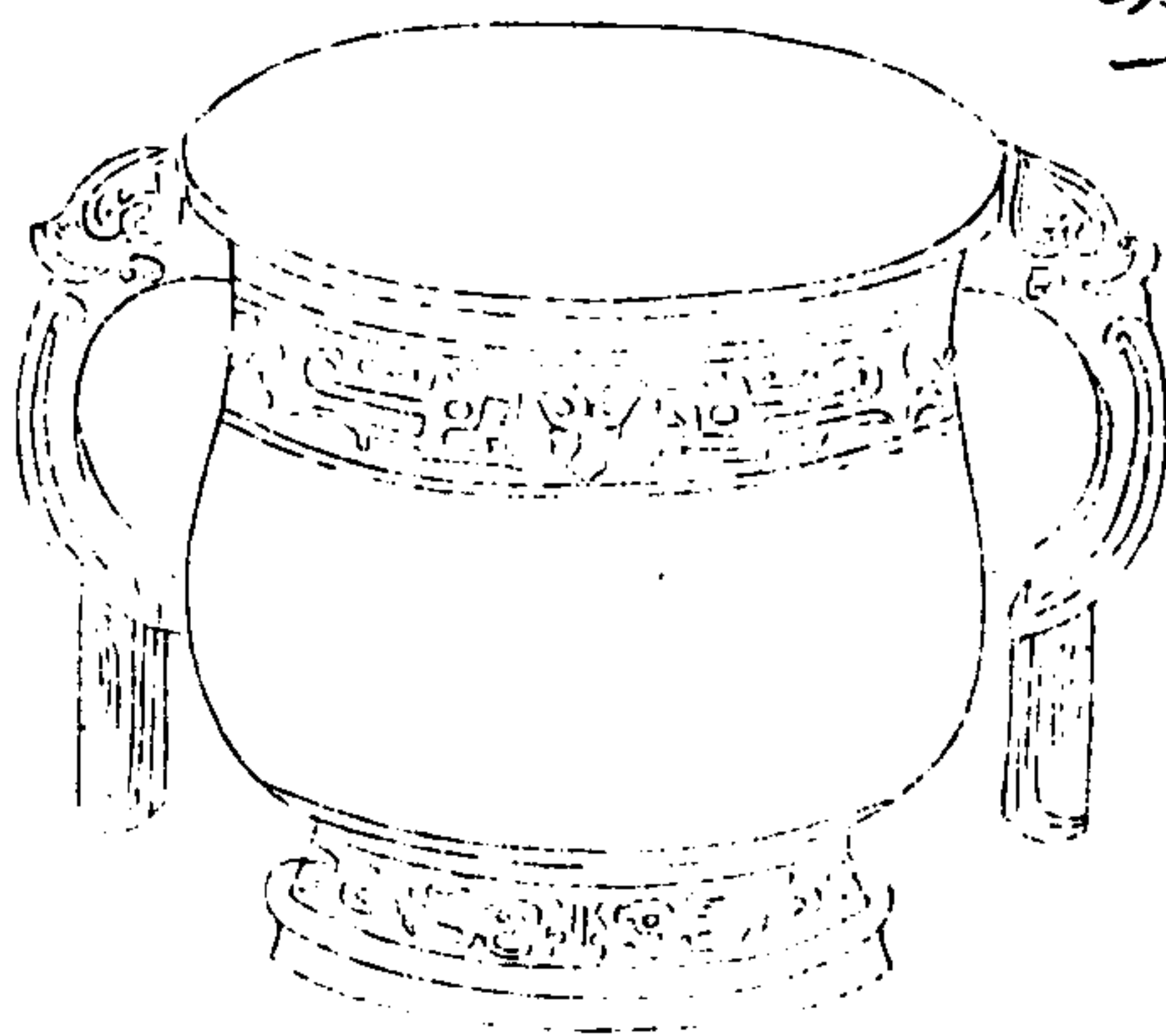

西清續鑑

甲編卷七

三十六

右高四寸八分深三寸八分口徑七寸腹圍二尺一寸重六十四兩兩耳有珮

周夔紋彝二

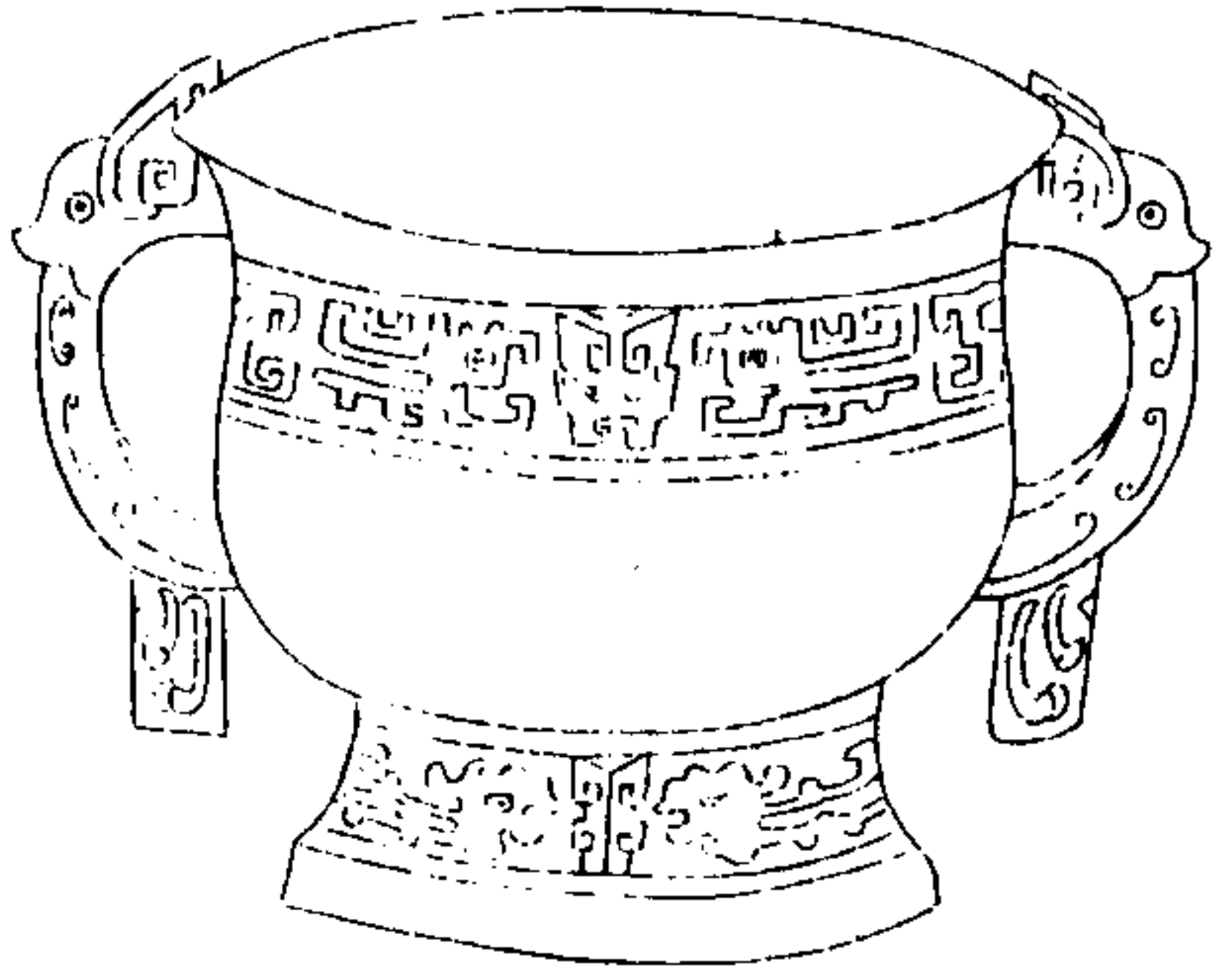

西清續鑑

甲編卷七

三十七

右高四寸八分深三寸八分口徑七寸腹圍二尺一寸重七十兩兩耳有珥

周夔紋彝三

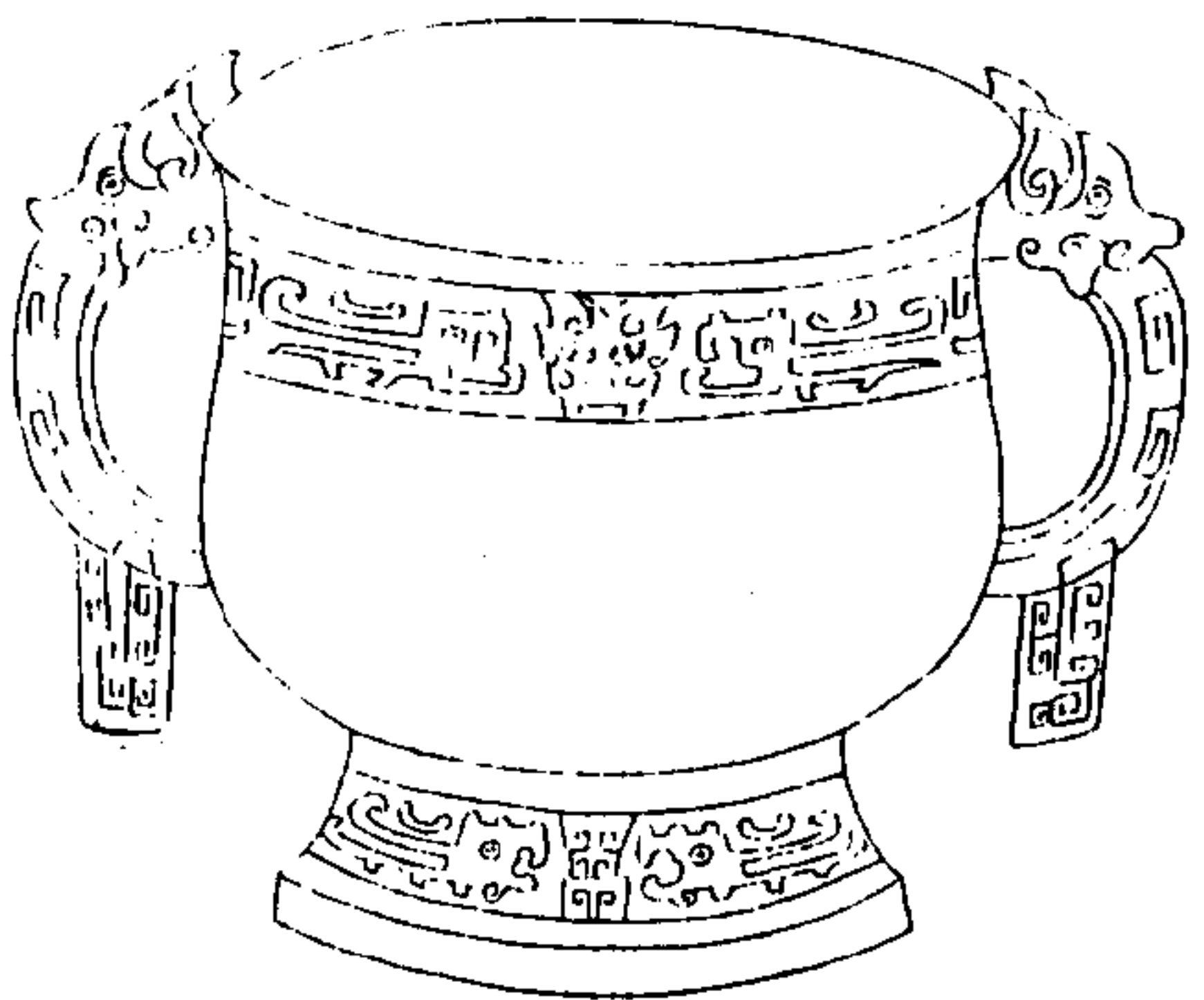

西清續鑑

甲編卷七

三十八

右高四寸七分深三寸七分口徑七寸腹圍二尺八分重六十二兩兩耳有珥

周夔紋彝四

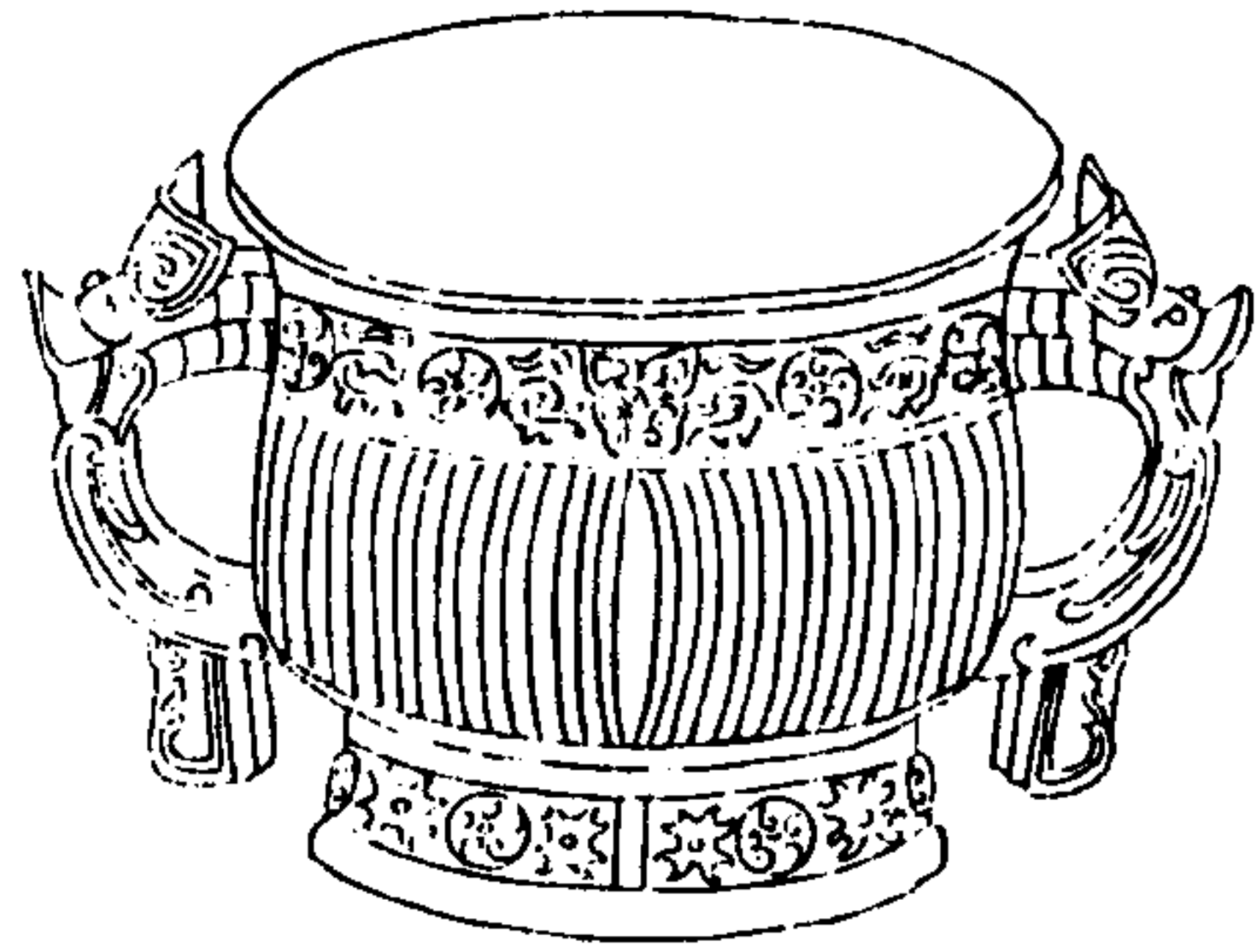

西清續鑑

甲編卷七

三十九

右高四寸五分深三寸四分口徑六寸一分腹圓一尺八寸二分重七十兩兩耳有珮

周鳳紋彝

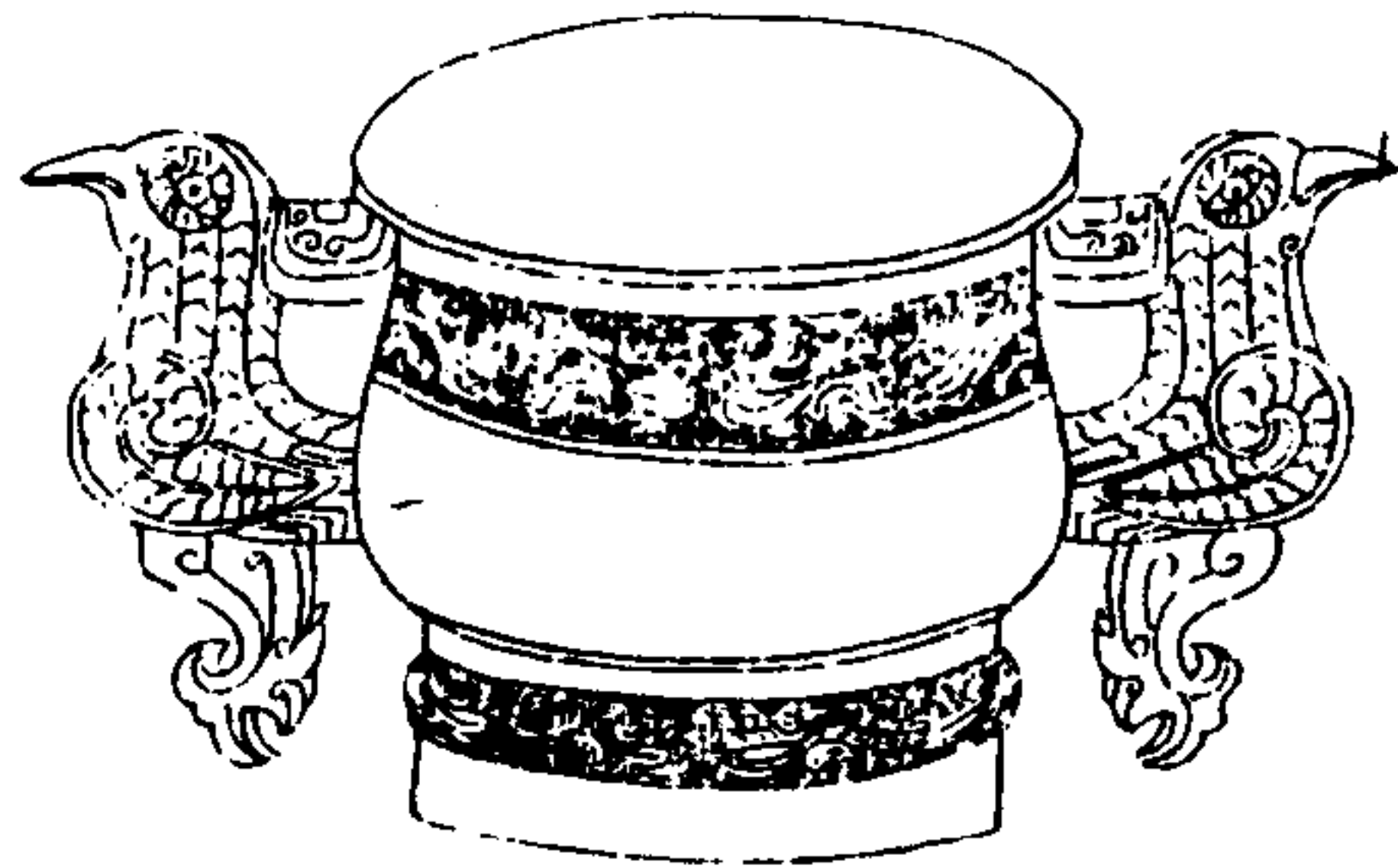

西清續鑑

甲編卷七

四十

右高四寸一分深三寸一分口徑五寸二分腹圓一尺六寸四分重六十四兩兩耳有珮

周雷紋彝一

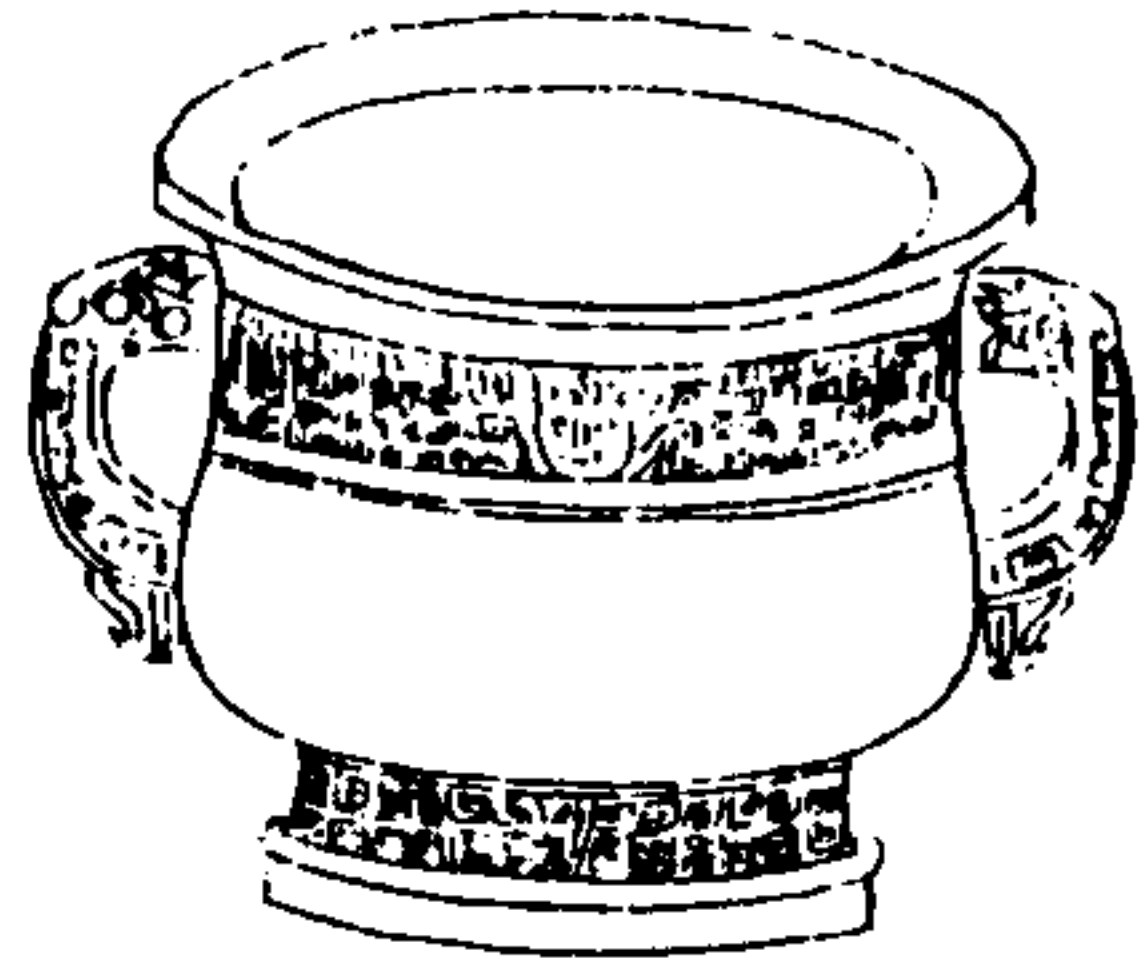

西清續鑑

甲編卷七

四十一

右高四寸一分深三寸九分口徑五寸一分腹
圓二尺重九十二兩

周雷紋彝二

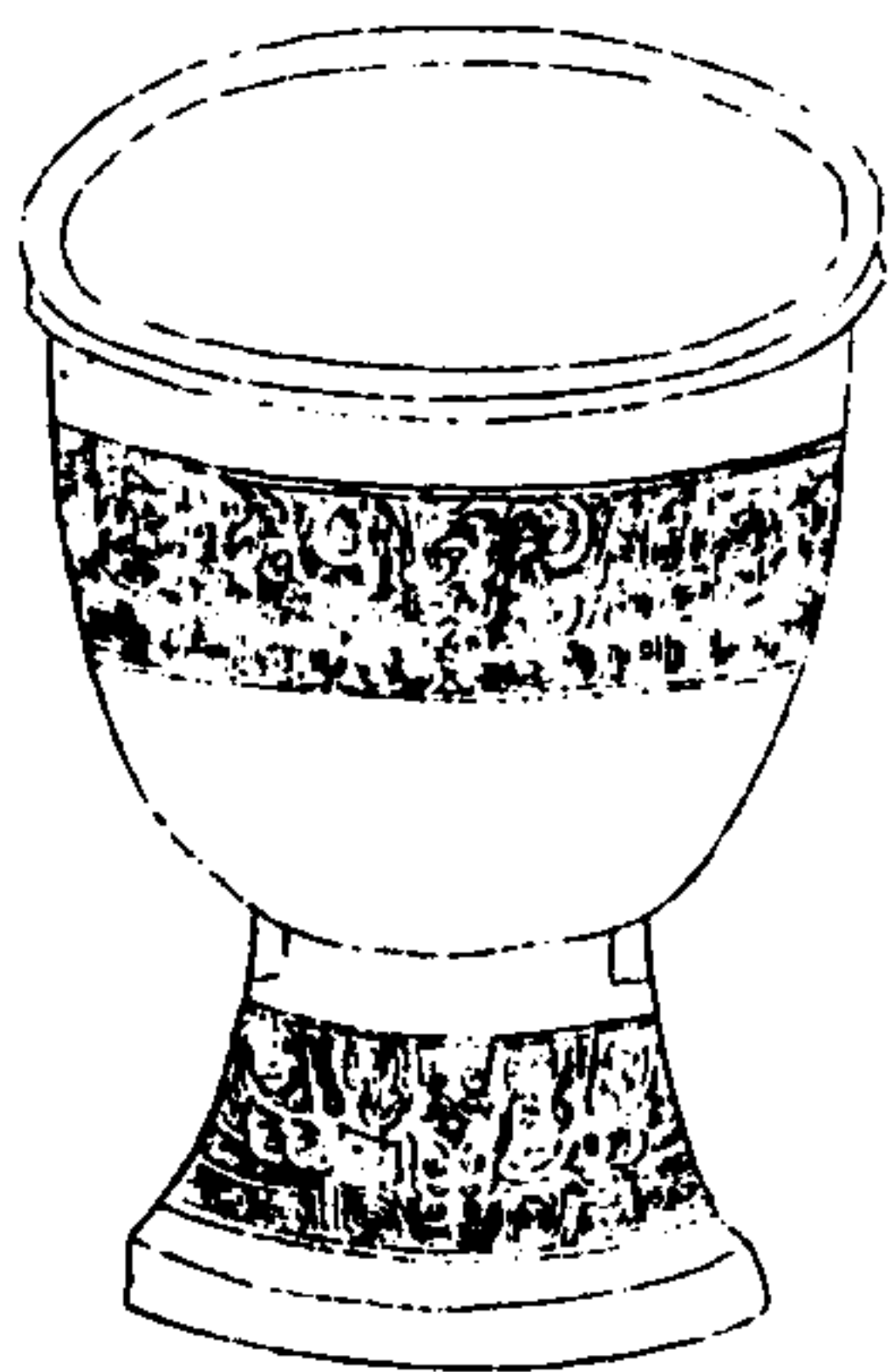

西清續鑑

甲編卷七

四十二

右高九寸二分深六寸二分口徑一尺九分腹
圓二尺四寸一分重一百三十六兩

周雷紋彝三

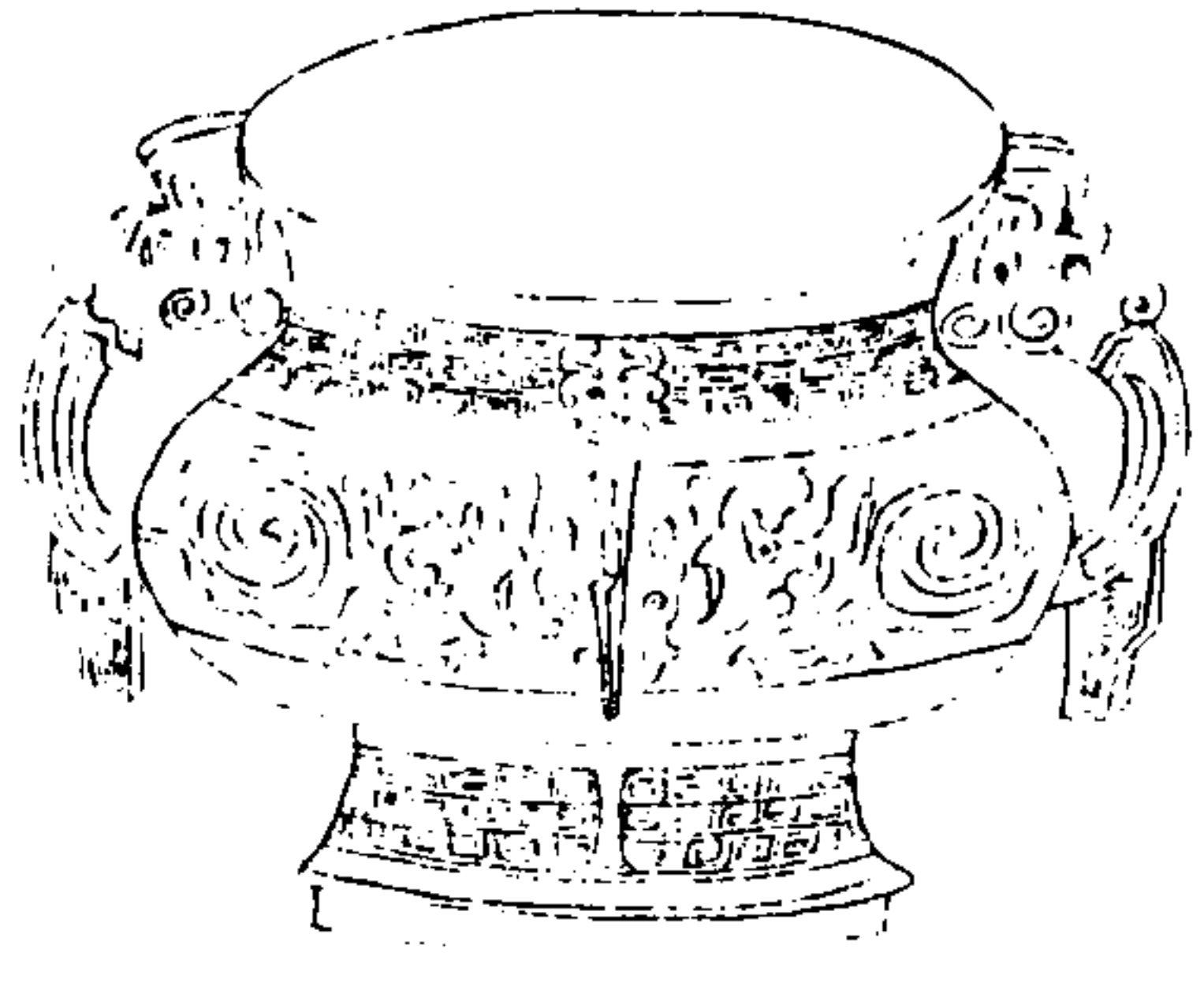

西清續鑑

甲編卷七

四十三

右高七寸深四寸六分口徑七寸一分腹圍二尺五寸四分重一百六十兩兩耳有珮

周雷紋彝四

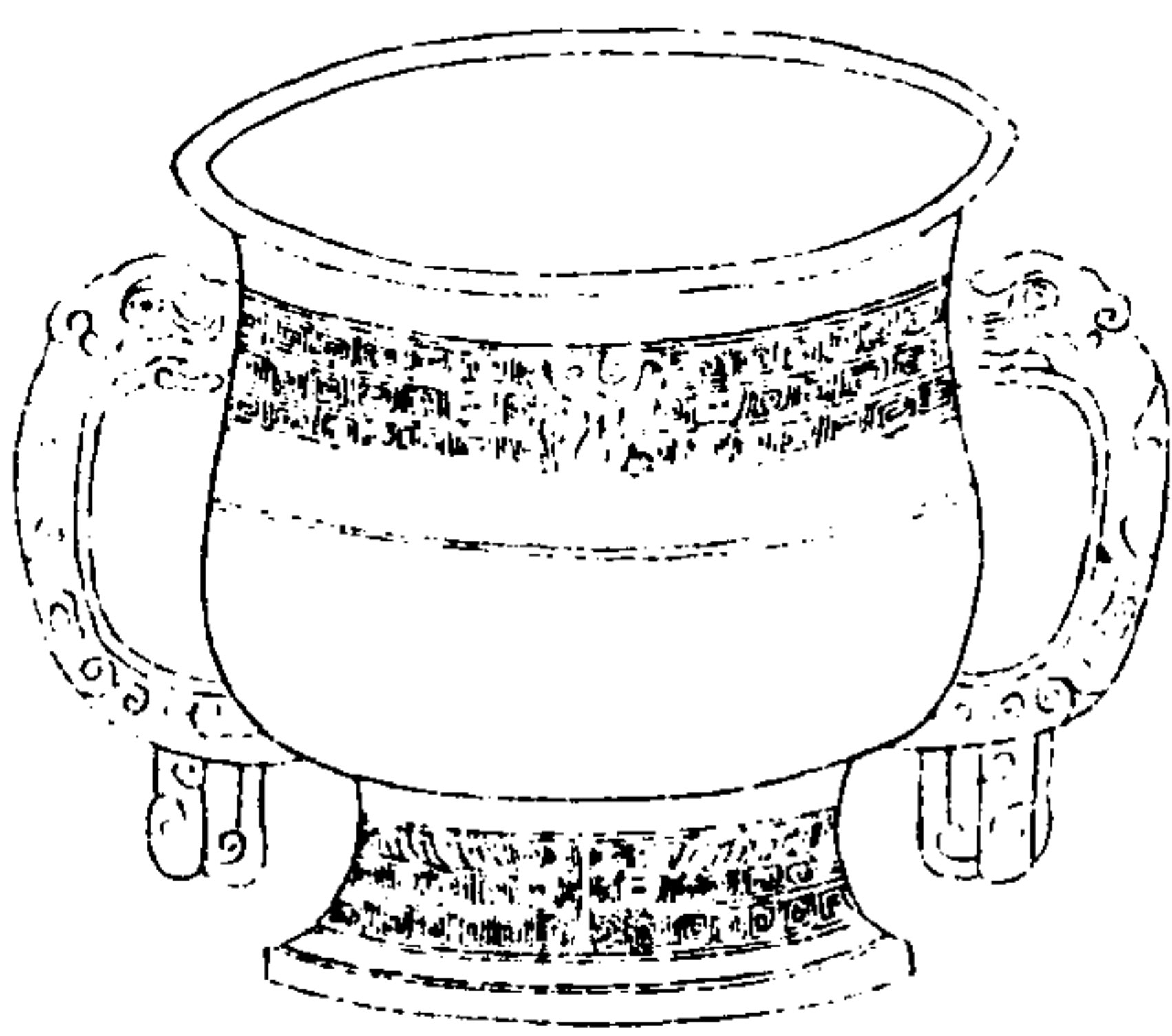

西清續鑑

甲編卷七

四十四

右高四寸八分深三寸五分口徑五寸九分腹圍一尺八寸五分重五十六兩兩耳有珮

周雷紋彝五



西清續鑑

甲編卷七

四十五

右高四寸四分深三寸三分口徑五寸八分腹
圍一尺七寸八分重六十兩兩耳有珥

周雷紋彝六

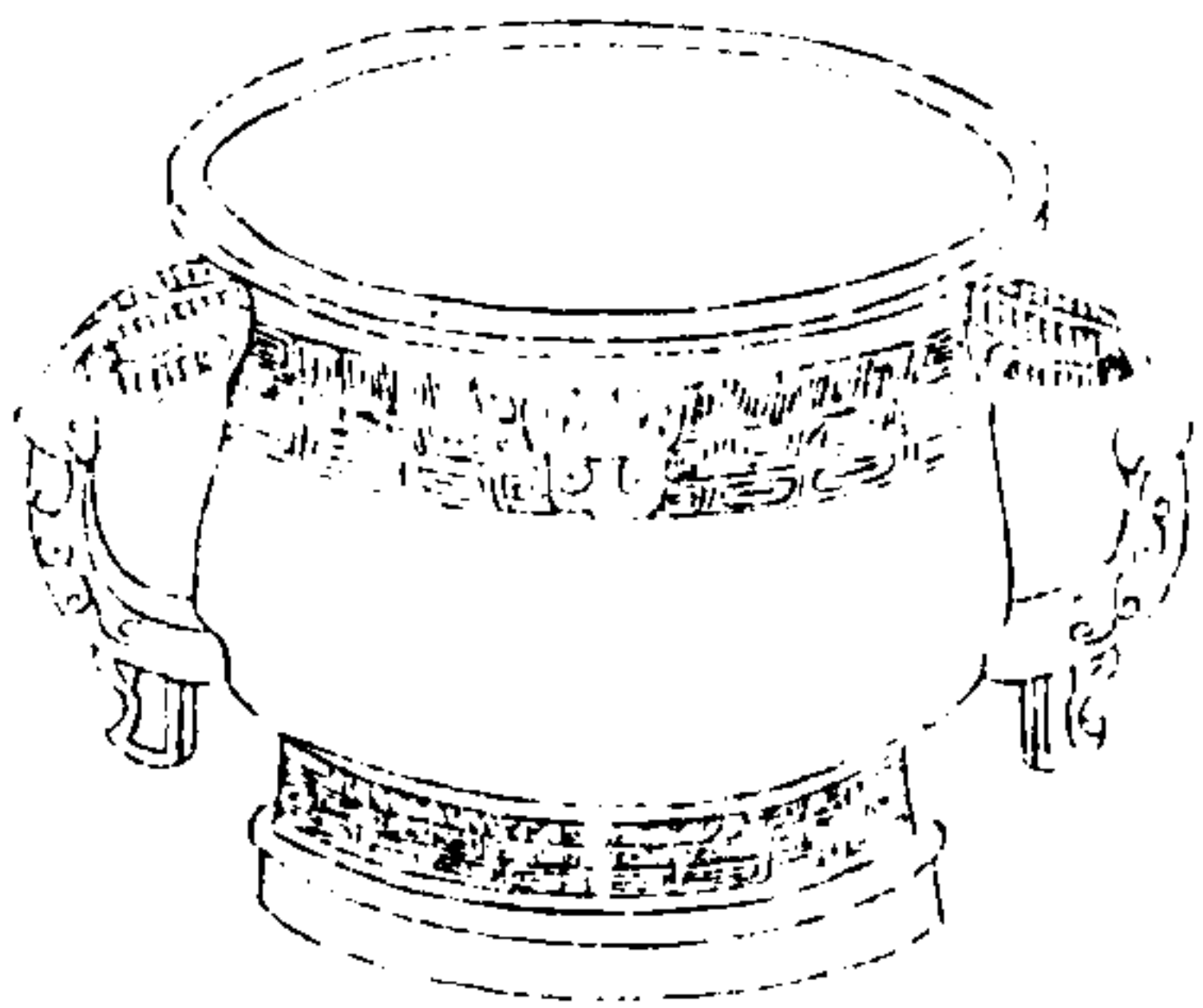

西清續鑑

甲編卷七

四十六

右高四寸四分深三寸一分口徑六寸一分腹
圍一尺七寸四分重五十六兩兩耳有珥

周雷紋彝七

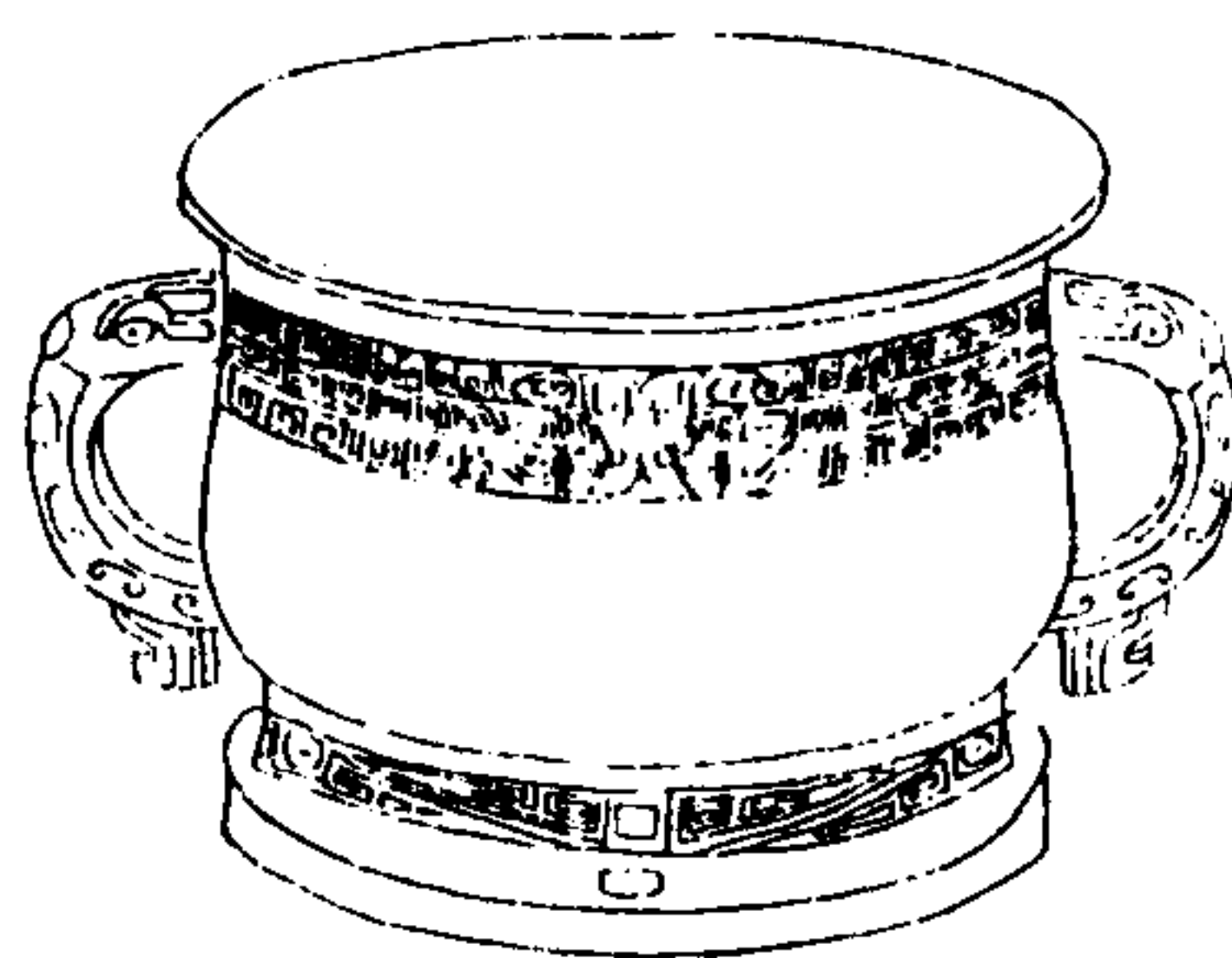

西清續鑑

甲編卷七

四十七

右高四寸深三寸一分口徑五寸八分腹圍一尺七寸四分重四十九兩兩耳有珥

周雷紋彝八

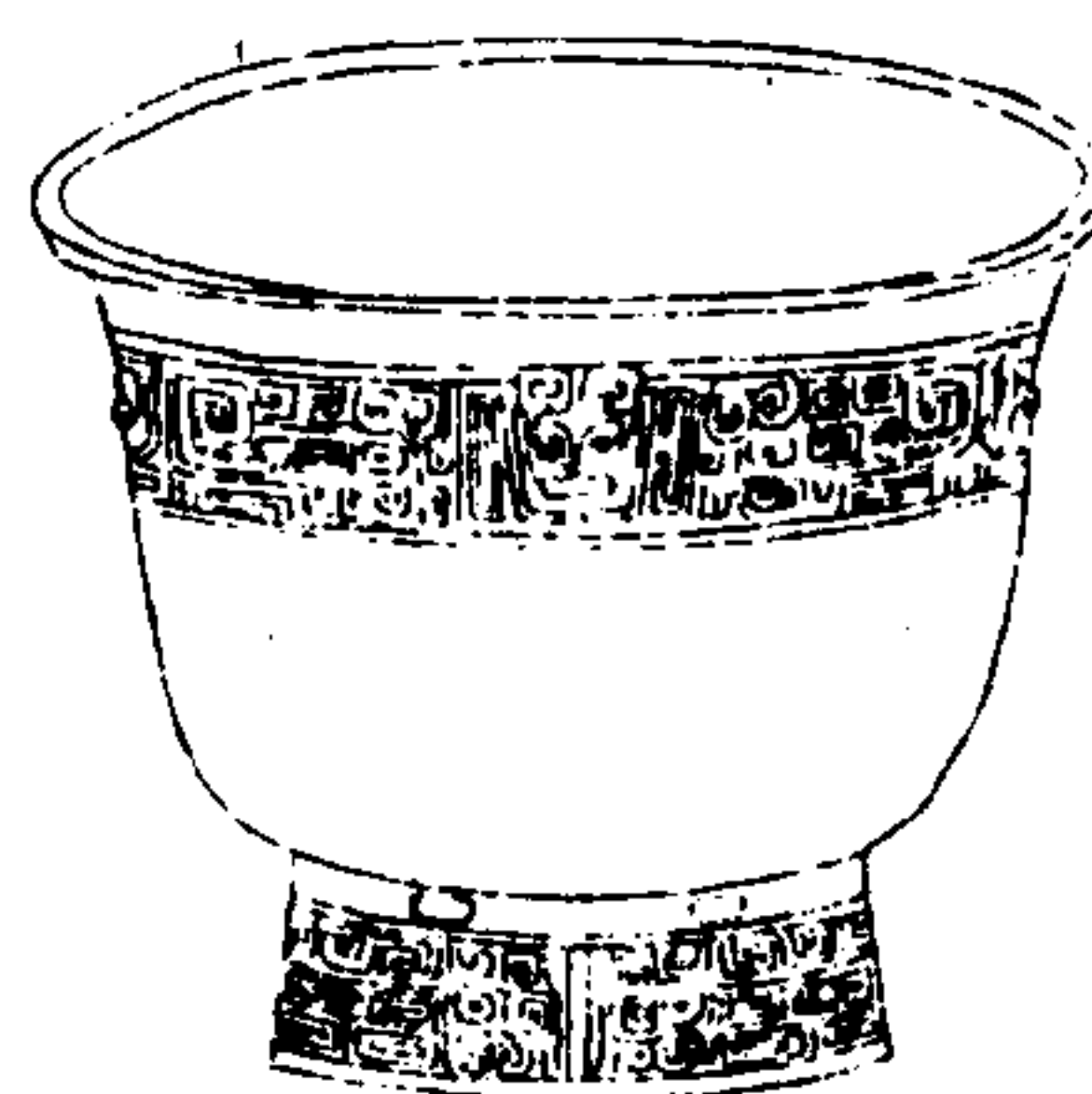

西清續鑑

甲編卷七

四十八

右高五寸三分深四寸口徑七寸七分腹圍二尺三寸重九十兩

周雷紋彝九

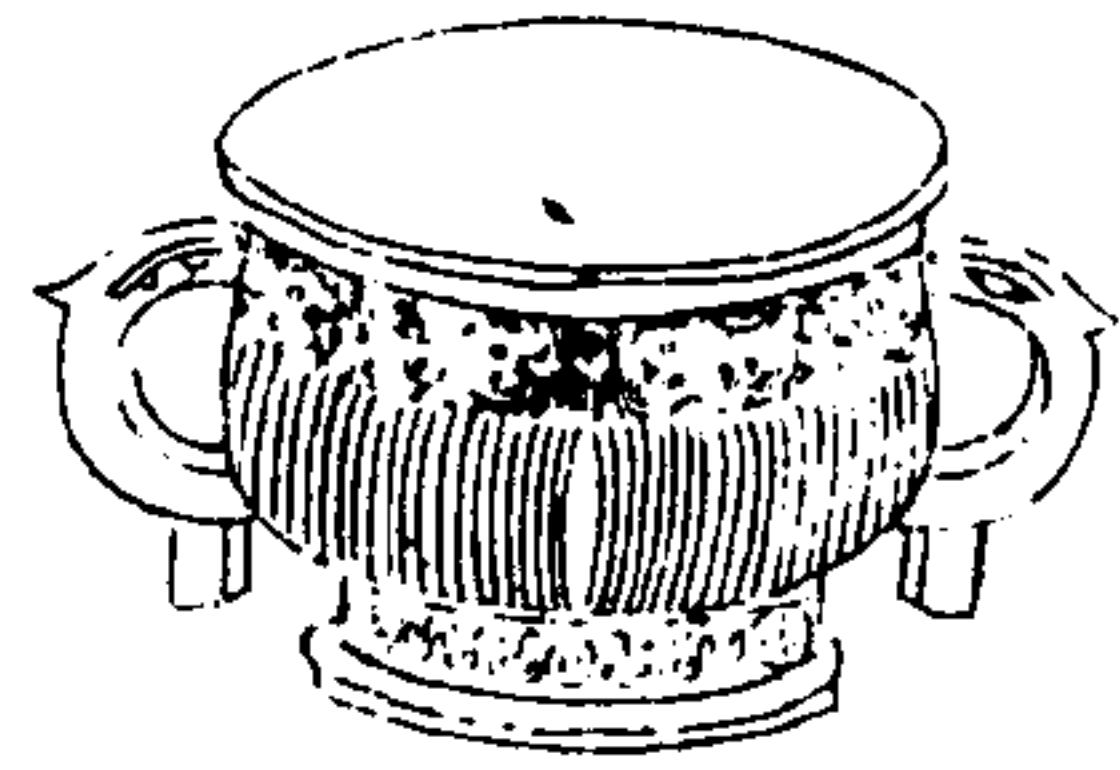

西清續鑑

甲編卷七

四十九

右高一寸九分深一寸三分口徑二寸九分腹圍九寸重十二兩兩耳有珥

周雷紋彝十



西清續鑑

甲編卷七

五十

右高四寸八分深三寸五分口徑六寸二分腹圍一尺九寸二分重六十八兩兩耳



ZW 21101000784305

S
Z121.5
15b(407)

續修四庫全書 子部 譜錄類

漢養養養

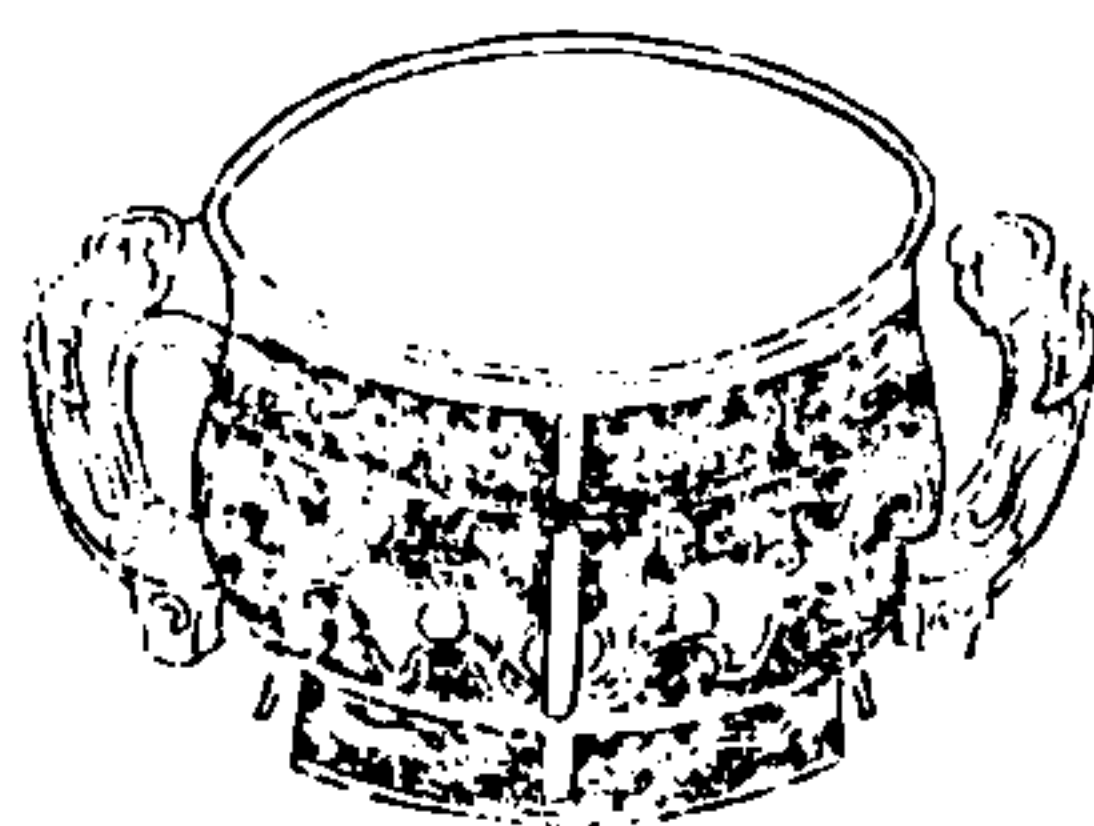

西清續鑑

甲編卷七

五十一

右高二寸八分深一寸四分口徑三寸一分腹圍一尺重十六兩兩耳有珮

漢雷紋彝

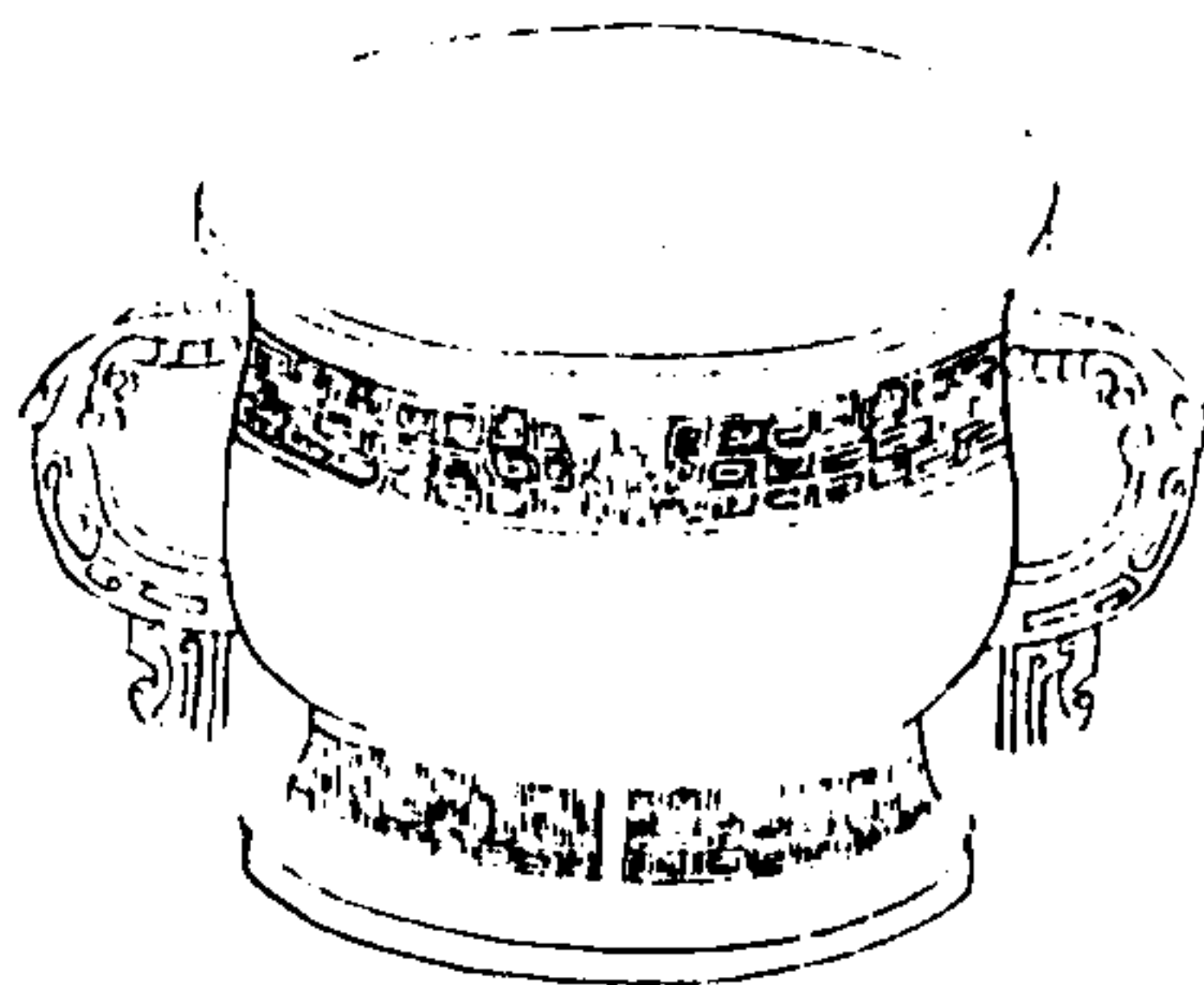

西清續鑑

甲編卷七

五十二

右高四寸三分深三寸一分口徑五寸八分腹圍一尺七寸一分重四十八兩兩耳有珮