

永樂大典

卷一萬八千二百

四十五

永樂大典卷之一萬八千二百四十五

十八漆

匠 匠氏諸書十四

梓人遺制工師之用遠矣唐虞以上共工氏其職也三代而後屬之冬官分命能者以掌其事而世守之以給有司之求及是官廢人各能其能而以售於人因之不變也古攻木之工七輪與弓廬匠車梓令合而為二而弓不與馬匠為大梓為小輪與車廬王氏云為之大者以審曲面勢為良小者以雕文刻鏤為工去古益遠古之制所存無幾考工一篇漢儒擔撫殘缺僅記其梗槩而其文信屈又非工人所能喻也後雖繼有作者以示其法或詳其大而畧其小屬大變故又復罕遺而業是工者唯道謀是用而莫知適從日姜氏得梓人攻造法而刻之矣亦復簡略未備有是石者夙習是業而有智思其所制作不失古法而間出新意鑿斷餘暇求器圖之所自起參以特制而為之圖取數凡一百一十條疑者闕焉每一器必離析其體而縷數之分則各有其名合則共成一器規矩尺度各疏其下使攻木者攬焉所得可十九矣既成來謁文以序其事夫工人之為器以利

永樂大典卷之一萬八千二百四十五

言也枝苟有以過人唯恐人之我若而分其利常人之情也觀景石之法分布曉析不啻面命提耳而誨之者其用心焉何如故予嘉其勞而樂為道之景石薛姓字叔矩河中萬泉人。中統癸亥十二月既望稷亭段成已題其端云。

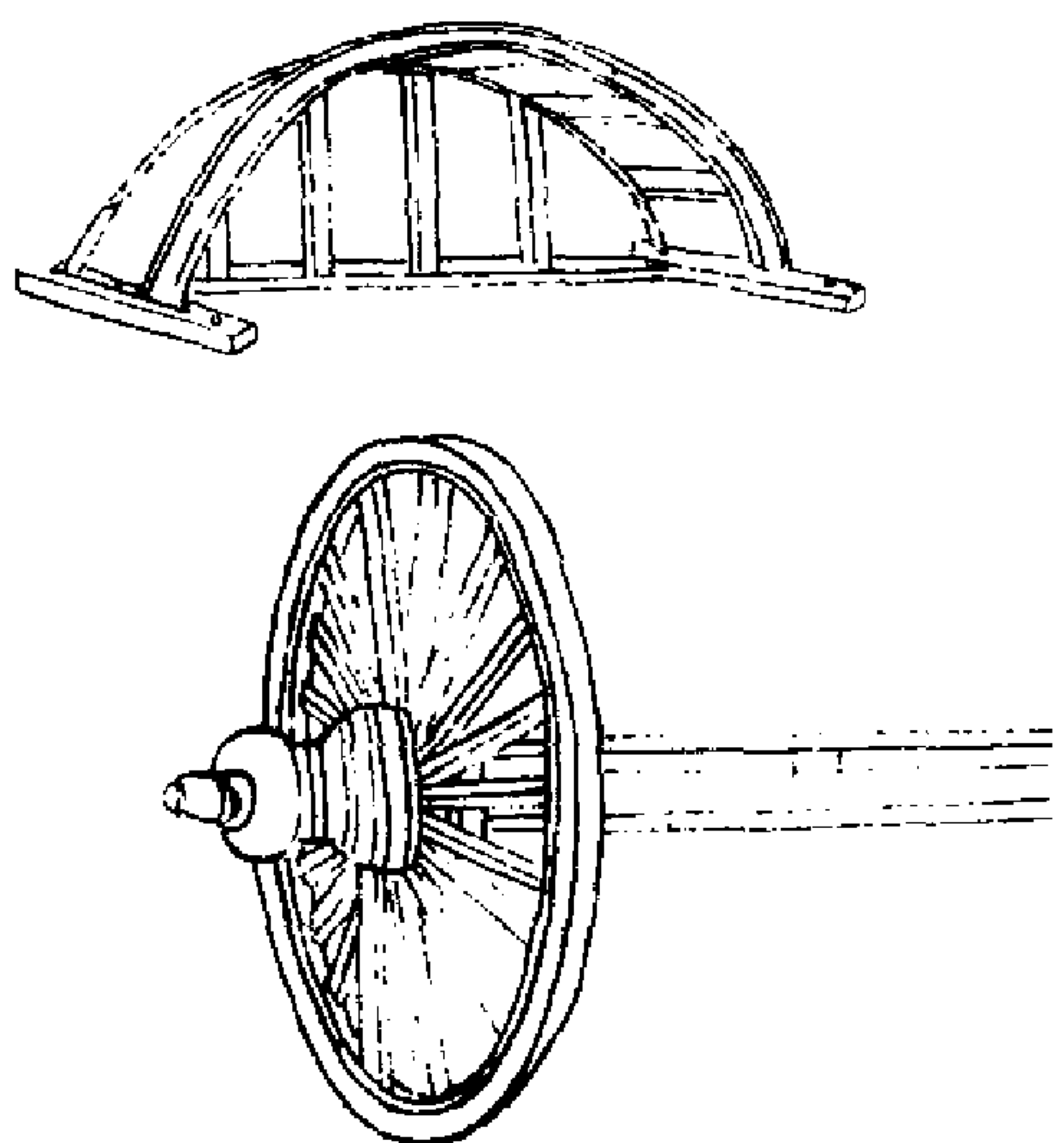

永樂大典

卷一八二四五

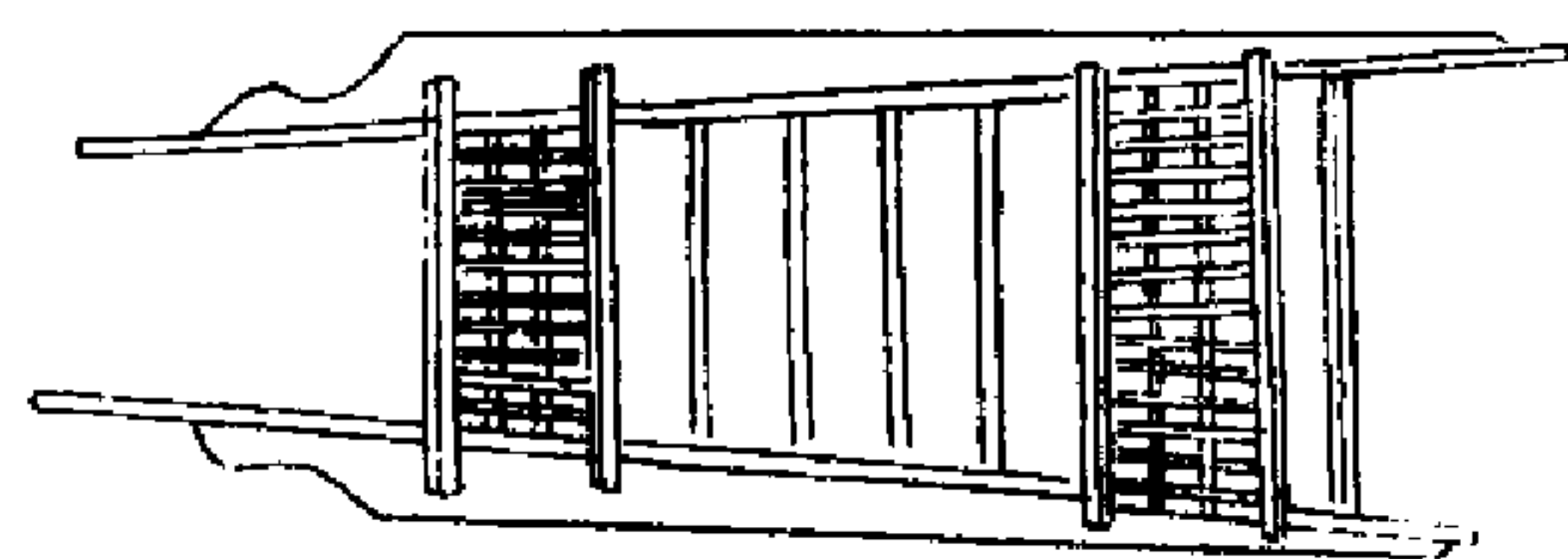
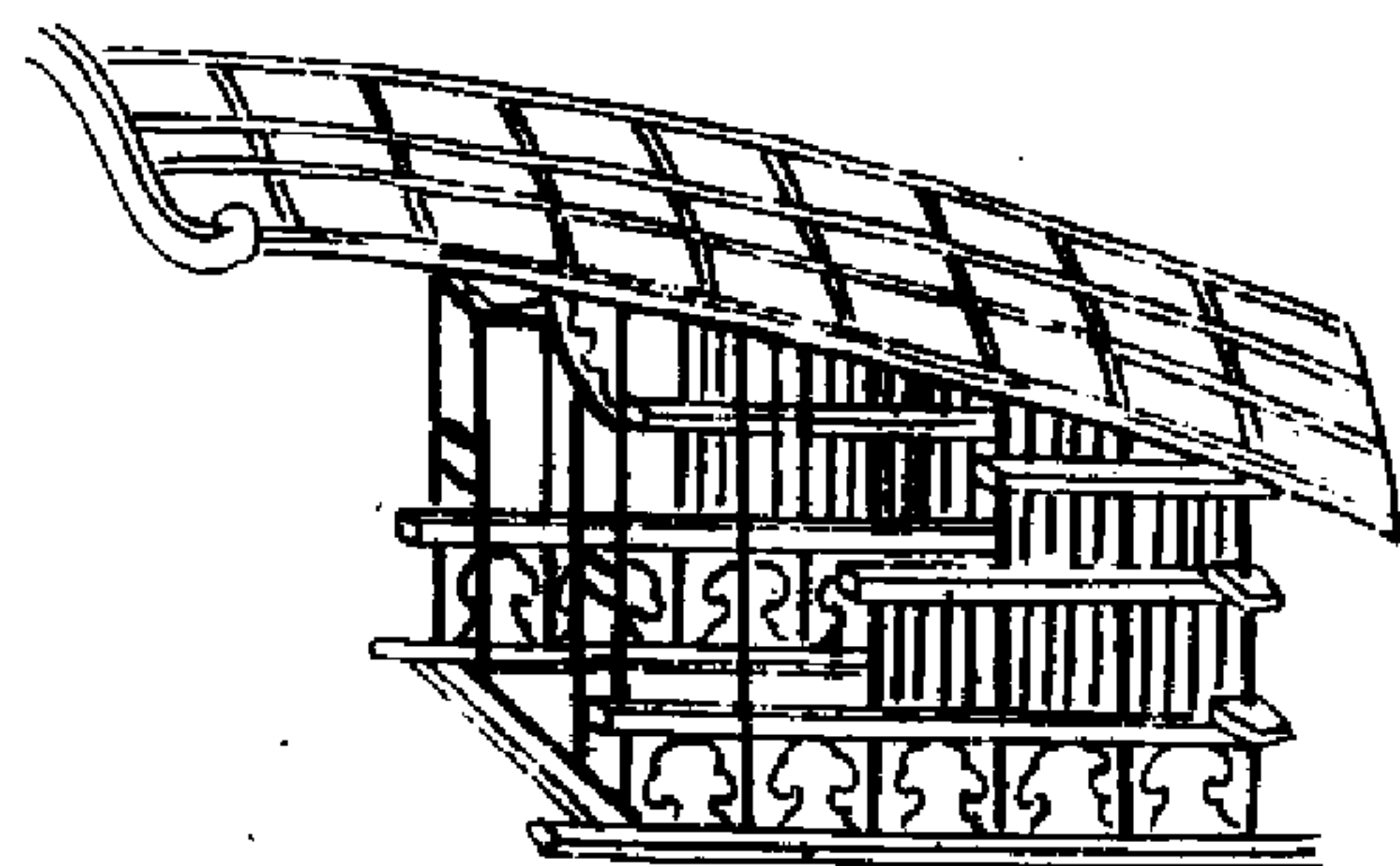

永樂大典卷一八二四五

二

圓輦

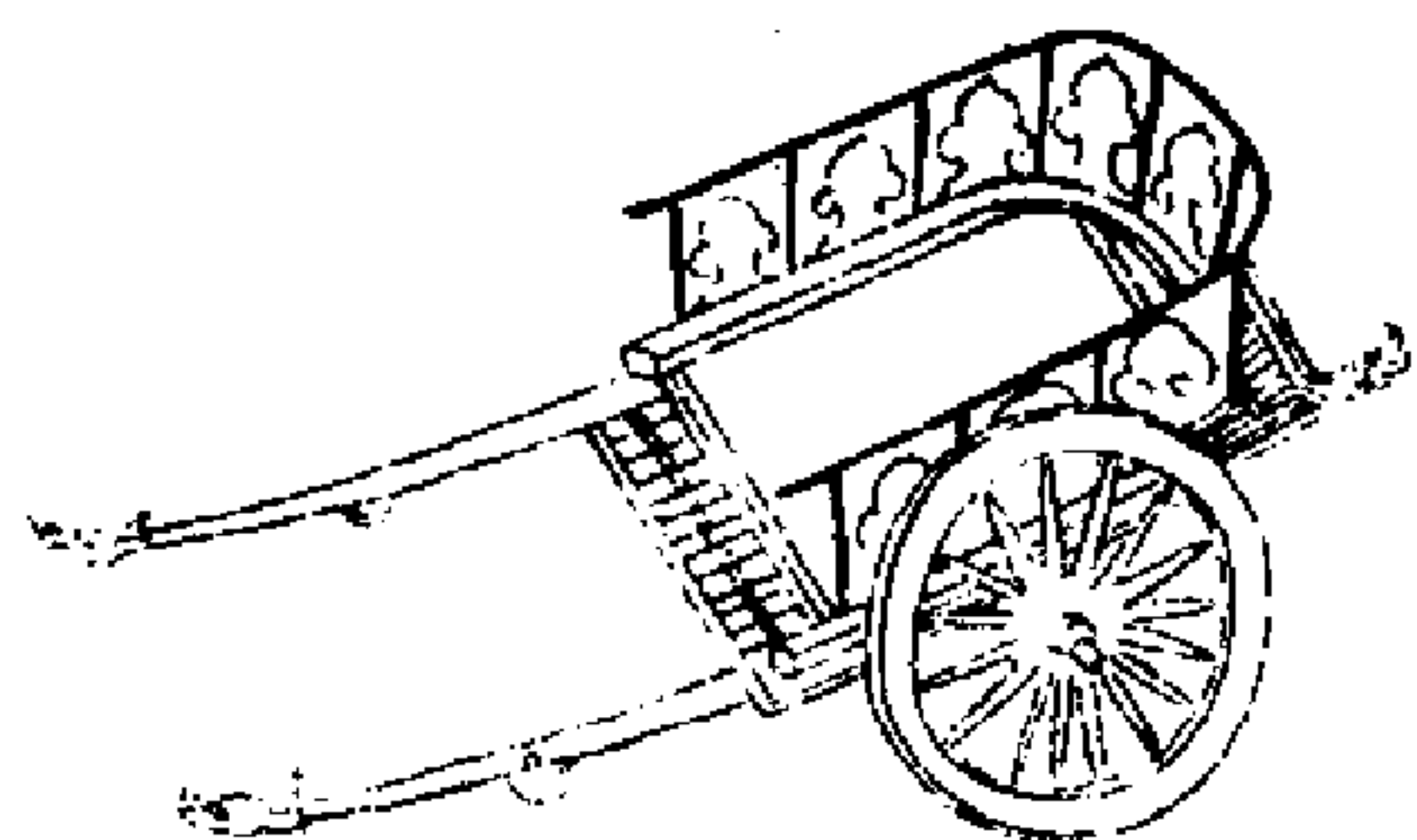

靠背輦

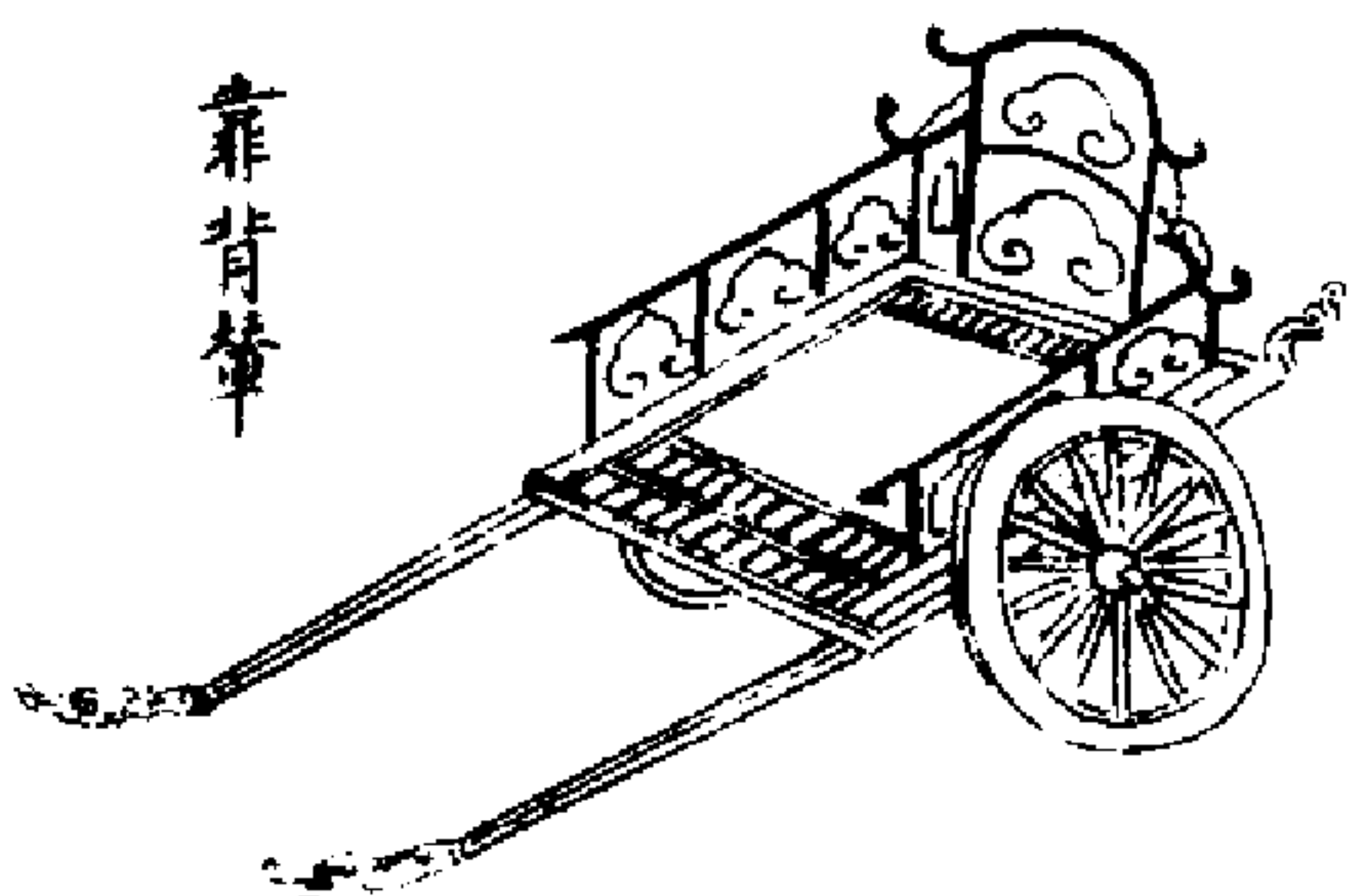

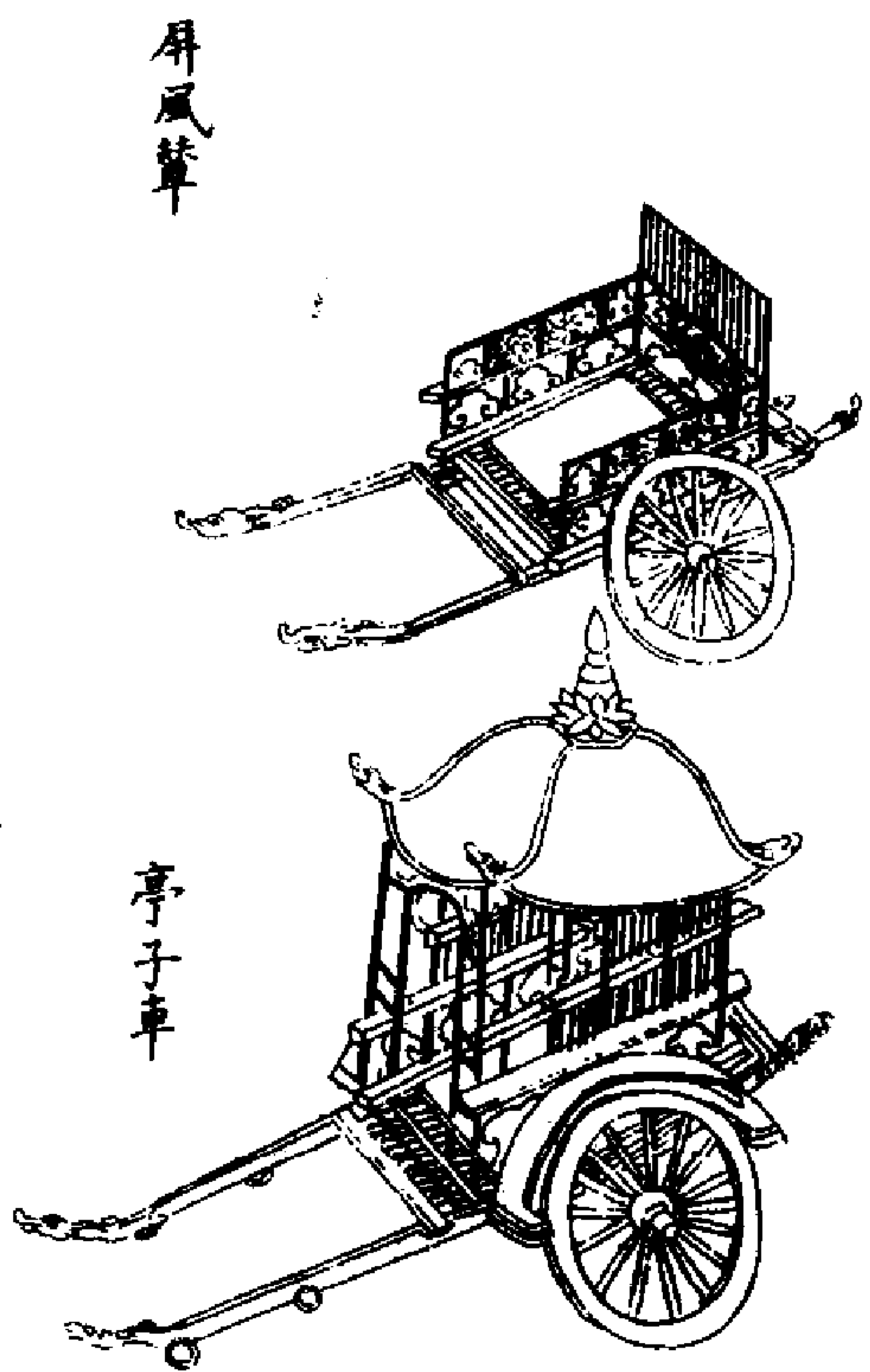

屏風輦

亭子車

水樂全卷萬千二百四十五

三

五明坐車子 叔事易繫辭云黃帝服牛乘馬引重致遠蓋取諸隨 釋名曰黃帝造舟車故曰軒轅氏世本云奚仲造車謂廣其制度耳周禮春官中車掌公車之政云云服車乘去聲孤乘夏蓑御乘夏綬大夫墨車士乘棧車庶人乘役車棧車不幸稅而漆之役車方箱可載任器以共役稅共拱周禮冬官考工記云國有六職百工與居一焉百工司其事官之屬於天地四時之職亦述其一也或坐而論道謂之王公天子諸侯作而行之謂之士大夫審曲面勢以飭五材以辨民器謂之百工五材各有二名衆言之也通四方之珍異以資之謂之商旅飭力以長地財謂之農夫治絲麻以成之謂之婦功云云知者創物巧者述之守之世謂之工父子世以相教百工之事皆聖人之作也鑠金以爲刃凝土以爲器作車以行陸作舟以行水此聖人之所作也天有時地有氣材有美工有巧合此四者然後可以爲良特寒溫也氣剛柔也良善也云云凡攻木之工七攻金之工六攻皮之工五設色之工五刮摩之工五搏埴之工二攻木之工七輪與弓廬匠車梓云云有虞氏上陶舜質黃陶禹顛大瓦棺也夏后氏上匠禹治洪水凡降丘宅土卑宮室而尊匠也殷人上梓湯放桀疾惟樂之壞而專梓周人上與武王伐紂瘞上下失其服飾而專與故一器而

工聚焉者車為多車有六等之數皆兵車也。云云凡察車之道必自從也。載於地者始也。是故察車自輪始。先視輪也。凡察車之道欲其撲屬而微。至。撲屬堅固也。微至。謂輪着地。火謂其圓甚。若地微則易轉。不撲屬。無以完火也。不微至。無以為威音。疾速也。輪已崇則人不能登。輪已庫則於馬終古登。陀也。終古。猶云常也。陀。阪也。輪庫則難引也。故兵車之輪六尺有六寸。田車之輪六尺有三寸。乘車之輪六尺有六寸。此以馬大小為節也。六尺有六寸之輪。軹音只。崇三尺有三寸也。加軹音珍。與。轅音十。馬四尺也。人長八尺。登下以為節。故車有輪。有輿。有輶。各設其人。輪人為輪。軹三材必以其時。三材為輹。輹牙也。特謂材在陽中。冬新之。在陰。則中夏新之。今世較明。輪以。牙以。三材既具。巧者和之。較也者。以為利。轉也。輹也者。以為直指也。牙也者。以為固抱也。輪。較。三材不失。職謂之完。較也。蓋已崇則難為門也。蓋已庫是蔽目也。是故蓋崇十尺。十尺其中正也。蓋十尺。宇二尺。而人長八尺。早於此。則蔽人目。良蓋弗冒。弗絃。發。飲。而馳不隊。直類天。謂之國工。隊。落也。善蓋者。以橫。於。上。無。衣。若。無。而。多。不。落。也。與。人。為。車。云。云。圓者中規。方者中矩。立者中縣。衡者中水。直者如坐。

永樂大典卷八千二百四十五

四

馬。轡者如附焉。治材居材。如此乃蓋也。如坐如未。從地生。如附。如附枝之。弘。枝也。凡居材。大與小無并。大倚小。則推引之。則絕。并。偏。邪。相。就。也。用。力。之。時。其。大。并。於。小。者。小。者。強。不。堪。則。摧。也。其。小。并。於。大。者。小。者。力。不。堪。則。絕。也。轡。車。欲。奔。士。乘。機。車。飭。車。欲。侈。大。夫。以。上。乘。者。輶。人。為。輶。輶。車。轅。也。輶。有。三。度。軸。有。三。理。國。馬。之。輶。深。四。尺。有。七。寸。國。馬。謂。禮。馬。戎。馬。馬。高。八。尺。兵。車。軹。崇。三。尺。三。寸。加。軹。與。輹。七。寸。又。并。此。輶。深。則。漸。高。八。尺。七。寸。也。除。馬。之。高。則。餘。七。寸。為。銜。頭。之。間。也。田。馬。之。輶。深。四。尺。駕。馬。之。輶。深。三。尺。三。寸。軸。有。三。理。一。者。以。為。傲。也。無。節。目。也。二。者。以。為。久。也。坐。日。也。三。者。以。為。利。也。滑。音。云。云。是。故。輶。欲。順。輿。輿。音。惡。與。音。珍。明。與。堅。日。說。輶。深。則。折。淺。則。負。操。之。大。深。傷。其。力。馬。倚。之。則。折。也。操。之。淺。則。為。善。負。之。輶。注。則。利。準。則。利。其。安。準。作。水。注。則。利。水。謂。棘。脊。上。而。注。今。水。去。利。也。一。云。注。則。利。謂。輶。之。條。者。形。如。注。星。則。利。也。準。則。久。謂。輶。之。在。輿。下。者。平。如。準。則。能。久。也。和。則。安。注。與。準。者。和。人。乘。之。則。安。云。云。行。數。千。里。馬。不。契。需。契。作。爰。需。非。長。謂。不。傷。蹄。不。需。道。理。終。歲。御。衣。衽。不。敝。衽。案。也。此。唯。輶。之。和。也。軹。之。方。也。以。象。地。也。蓋。之。圓。也。以。象。天。也。輪。輹。三。十。以。象。日。月。也。蓋。牙。二。十。有。八。以。象。星。也。周。禮。與。服。雜。事。曰。五。輶。兩。箱。之。後。皆。用。玳。瑁。鳩。翅。鳩。大。

永樂大典

卷一八二四五

鳥名其羽開 利故 荷象之 石崇奴券曰作車以大良白槐之輻 莖 莖之輻 後梁魏玄成車賦云鑄金磨玉之麗凝土刻木之奇體衆術而持妙未若作車而載馳爾其車也名稱合於星辰負方象乎天地夏言以膚之服周曰聚馬之器制度不以陋移規矩不以飾異古今貴其同執華夷獲其兼利 後漢李尤小車銘云圓蓋象天方輿則地輪法陰陽動不相離 車之制自古有之其制多品今之農所用者即役車耳其官察所乘者即俗云五明車又云駝車以其用駝載之故云駝車亦奚車之遺也 美仲作車故云美車朔方尚云美中 用材 造坐車子之制先以脚圓徑之高為祖然後可視梯檻長廣得所脚高三尺至六尺每一尺脚三尺梯有餘寸積而為法 車頭長九寸至一尺五寸徑七寸至一尺二寸 輻長隨脚之高徑廣一寸五分至二寸六分厚一寸至一寸六分造輻法取圓徑之半為祖便見輻長短如是十四輻造者七分去一分每得六分上却加三分 十六輻造者四分去一分每得三分却加一分八厘十八輻造者三分去一分每加前同如是勾三網造者料杖便是輻之長名為六料子輻牛頭各加在外輻厚一寸則廣一寸五分為之四六輻減其廣如其厚隨此加減 梯檻取前項脚圓徑之高隨脚高一尺棘梯共長

宋集卷之五十四

五

三尺有餘寸安軸處 廣三寸半至六寸山口厚一寸五分至二寸二分山口外前梢於輻項後梢於尾棍積而為法 又棍二條或四條長隨梯盤廣之外徑廣二寸至一寸厚一寸九分上平地出心線壓白破泥夾卯攔向外 子棍二條或四條隨大又棍之長廣與前大又棍同厚一寸至一寸二分兩邊各料破泥向下上壓白各開口嵌散水槌子兩頭鑿入大又棍之內 底板棍四條至六條長隨又棍廣一寸六寸至二寸厚一寸至一寸一分 後露明尾棍長隨梯之內方廣一寸二分至一寸六分從心稍向兩頭六瓣破泥俗為之奴婢木 底板長隨兩頭裏又棍廣隨兩梯之內厚五分至六分 耳版隨梯檻之外兩壁棍上廣三寸至五寸厚六分至一寸前加廣與後頭方條或稍五分八分 樓子地獄木隨梯檻大小用之材方廣一寸八分至二寸二分厚則減廣之厚長隨前後子又棍之外廣則與耳版兩邊上同齊或減五分向裏至六分兩下破解壓邊線橫棍夾卯攔向外 立柱一十二條至一十八條徑方廣一寸至一寸二分圓棍稍向上前頭兩角立柱高三尺五寸至四尺二寸後頭兩角立柱比前角立柱高一尺則減低二寸有餘心內立柱加高為之適蓋柱 平子格長隨地獄木之長廣隨兩頭橫之外材廣一寸八分至

永樂大典

卷一八二四五

二寸厚八分至一寸二分。兩下通混。俗呼。 荷葉橫杆子。又為之月梁。 去徑方廣一寸至一寸二分。光刻在外。 順脊杆子。五條。隨樓子前後之

長。徑方廣。荷葉杆子同。 澀水版。隨兩檐邊杆子之長。廣二寸二分四分。 厚五分。 荷葉澀水版。隨荷葉杆子橫之長。徑廣厚隨澀水版同。 水版

俗為之。 檁板。長廣隨立柱。平格下用之版。厚四分至五分。四周各入地。 槽下鑿入地。 枋木之內。上下方一尺。 箭杆木。又為之。 明白木。後。 格上

下串透圓混。徑廣五分。 護泥。隨車脚圓徑之外。離二寸二分至一寸五。 分。廣七寸至八寸。 下順者。地枋木。兩頭橫者。 靴頭木。又稱之。 側子。木徑方

廣一寸六分至二寸。 地枋木。上下立者。 月版。 視視之外。 月版。 版前露明者。 月圓木。 月圓上橫。 視木。 視上羅圓版。 鑿入靴頭木之內。 羅圓版上兩邊各

壓。 圓枋。 條木。 托木。 視二條。 俗謂之。 視來木。 長隨梯。 檁橫之外。 上坐。 護。 泥。 靴頭木外。 周集。 徑廣一寸八分至二寸四分。 厚八分至一寸二分。 車

軸。 長六尺五寸至七尺五寸。 方廣四寸至四寸八分。 果木。 三條。 俗為之。 三脚木。 高。 隨前後。 棘之平。 圓徑一寸至一寸二分。 又杆。 二條。 或四條。 是

柱。 樓子前。 虛。 椽。 圓徑一寸至一寸四分。 後。 圓。 又子。 俗為之。 兩。 高。 長。 廣。 隨。 樓子後。 兩角。 立柱之。 廣。 高一尺二寸至一尺四寸。 碑。 惡。 圓。 於。 樓子門前

永樂大典卷一八二四五

六

用。 度。 下。 是。 地。 枋。 木。 上。 是。 立。 樁。 子。 內。 用。 水。 版。 四。 周。 各。 入。 池。 槽。 上。 安。 口。 圓。 木。 長。 隨。 前。 月。 版。 廣。 隨。 樓。 子。 前。 兩。 角。 立。 柱。 高。 一。 尺。 二。 寸。 至。 一。 尺。 三。 寸。 結。 頭。 一。 箇

長。 隨。 前。 棘。 鴉。 項。 錫。 之。 長。 廣。 二。 寸。 至。 二。 寸。 五。 分。 凡。 坐。 車。 子。 制。 度。 內。 脚。 高。 一。 尺。 則。 樓。 子。 門。 立。 柱。 外。 向。 前。 虛。 樁。 引。 出。 八。 寸。 五。 分。 至。 一。 尺。 其。 後。 檐。 隨。 脊。 杆。 子

之。 長。 如。 脊。 杆。 子。 長。 一。 尺。 則。 向。 後。 檐。 立。 柱。 外。 引。 出。 一。 寸。 至。 一。 寸。 二。 分。 增。 一。 尺。 更。 加。 減。 則。 亦。 如。 之。 長。 一。 丈。 引。 出。 一。 尺。 至。 二。 寸。 兩。 壁。 檐。 後。 檐。 之。 一。 半。 其。 車

子。 有。 數。 等。 或。 是。 平。 圓。 或。 作。 靠。 背。 輾。 子。 平。 頂。 樓。 子。 上。 攢。 荷。 亭。 子。 大。 小。 不。 同。 隨。 此。 加。 減。 功。 限。 坐。 車。 子。 一。 量。 脚。 樓。 子。 梯。 檁。 護。 泥。 雜。 物。 等。 相。 合。 完。 備。 皆。 全

高。 三。 尺。 脚。 者。 四。 十。 功。 高。 四。 尺。 者。 五。 十。 四。 功。 五。 尺。 者。 八。 十。 七。 功。

萃機子

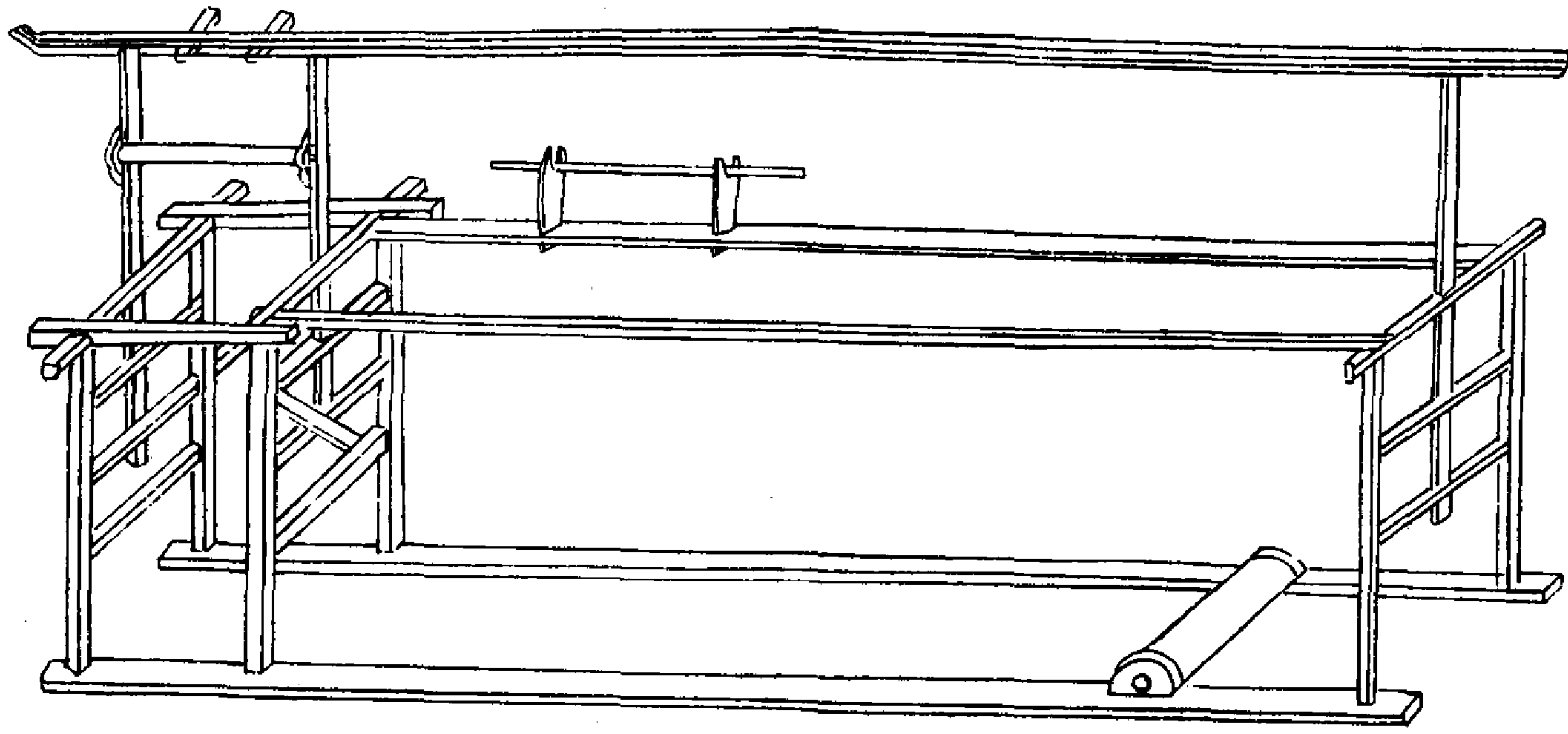

卷一第百二十四十五

七

廿七

臥牛

藤橋子

桐橋

梭標

弓棚

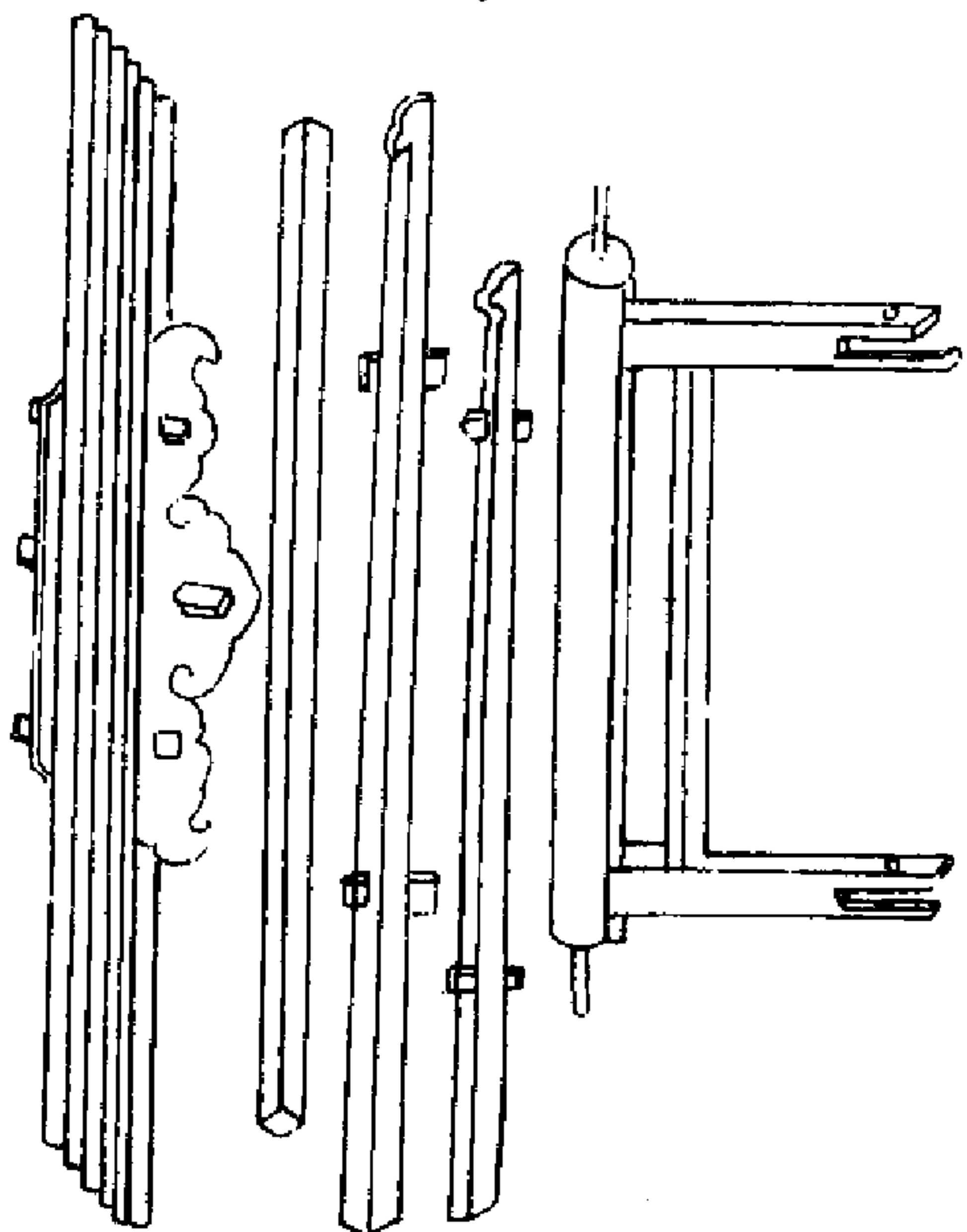

特木兒

白踏橋子

箴柜

膝子

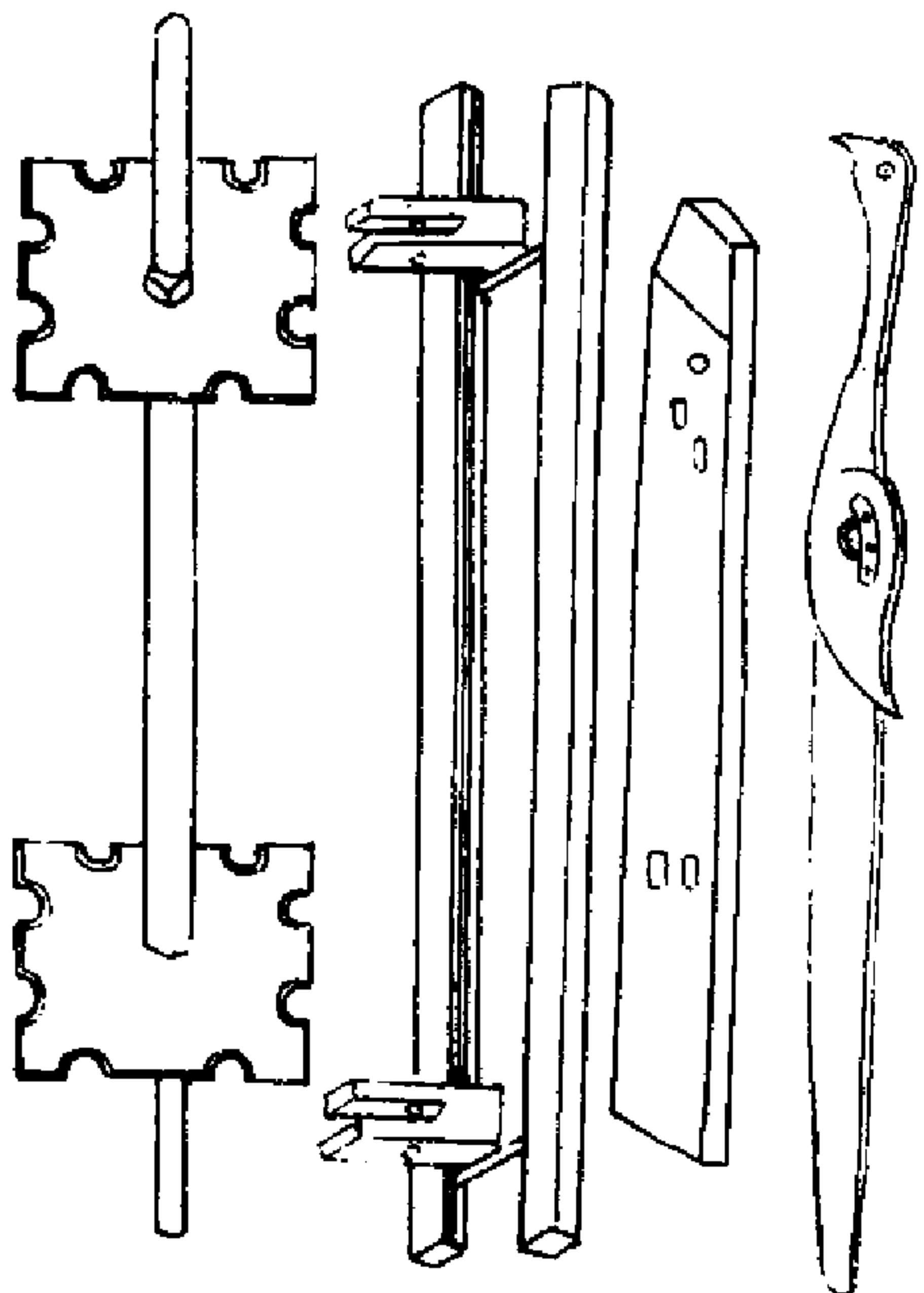

永樂大典卷之二十四十五

華機子 叙事淮南子云伯余之初作衣也。絲麻索纒。手經指掛。後世為機。等勝復。以便此。伯余之始也。但余黃帝臣。等言。江文通古別離云。

紉扇如明月。出自機中素。江淹 唐房玄齡授秦王。府記室。居十年。軍符

府檄。或駐郎。辨文約理。盡初不著。葉高祖曰。若人機織。是宜委任。每為吾

兒。陳事千里。猶對語。拾遺記。吳王趙夫人。巧妙無比。人謂吳宮三絕。機

絕針絕線絕。其機非伯余作。止是手經指掛而已。後人因而廣之。以成

機。等傳云。麻冕禮也。今也。純儉。麻冕布冠。絲也。吾從衆。純布亦自古有。

故知機等。亦起於上古。今人工巧。其機不等。自各有法式。今略叙機之總

名耳。用材 造機子之制。長八尺。至八尺六寸。上至龍脊杆。下至機

身。共高八尺。至八尺六寸。橫廣機外三尺六寸。機身徑廣三寸。厚二寸

六分。先從機身頭上。向裏量八寸。畫前樓子。眼前樓子。眼合心。至中間樓

子。眼合心。二尺二寸。中間樓子。眼合心。至先耳。眼合心。四尺二寸。先耳。眼

合心。至後。靠背樓子。眼合心。一尺二寸。內樓子。眼各長一寸六分。各

隨材。如或充。而眼長四寸。機樓扇子。立類長五尺二寸。廣隨機身之厚。

徑厚一寸六分。從下。除機身內卯。向上量一尺六寸。畫下棕。視眼下。視眼

上量七寸。心視眼。心視上七寸。是上視眼。視眼長一寸六分。上視上一尺

二寸。是過腦。內視長隨 廣徑廣隨。立類之厚。厚一寸六分。過腦木長

四尺四寸。廣四寸。厚隨樓子。立類之厚。上順絞井口。又謂之井口木。廣厚

同過腦。衝天。立柱長三尺四寸。下卯在外。厚隨過腦之厚。廣二寸。下卯

栓。透過腦。心下兩視。過腦。向上隨立柱。量四寸。安文軸子。軸子圓徑一寸

至一寸二分。長隨樓子之廣。龍脊杆子。長隨機身之長。厚隨衝天。立柱

之方。廣樓子。合心。向脊杆子。上分心。各離三寸。安牽拔二箇。機子心扇

心。視合心。每壁各量一尺二寸。安引手。引手各長一尺五寸。士是六箇。眼

子。過腦。上絞口。向裏。兩下各量七寸。是前後順。櫟視。順棖。栓。透前後樓子

過腦。從心扇。過腦。上向後。順棖。上量四寸。安立人子。一箇。立人。向後。又量

二尺。更安一箇。各長五寸。上是鳥坐木。內穿特木兒。卷軸長。隨兩機身

橫之外。徑三寸四分。先耳。隨機身之厚。徑廣四寸。上說角。卧牛子。長三

尺六寸。隨機身。橫之廣。徑廣六寸。厚五寸。是立人子。至卧牛底。面。機上

通高三尺。徑廣三寸。厚二寸六分。立人子。頭上。向下量五寸。開口子。二分

中。取一分。立口。口于合心。橫鎖。塞眼。上安利杆。利杆長八尺。立人子。開口

與箴。推鴉口。廣同。卧牛上。隨立人子。向上量三寸。安標。視一條。廣二寸。

箴。框用雜硬木。柱長三尺六寸。廣二寸四分。厚一寸二分。內安斗子。其斗

永樂堂卷之三十四

九

子內二尺八寸明遠高五分箴口上下離八分至一寸。斗子上是鴉材長三寸六分方廣二寸開口深二寸四分橫鑄寨眼子。特木兒長三尺四寸版廣二寸四分厚八分從頭上眼子至心翅眼子量九寸五分。是心內眼子圓七分心內眼子至後尾眼子二尺一寸樓子合心上釘環兒。子棚架子版長一尺二寸廣三寸厚一寸。用拴三條內安子釘釘上為用。子材長六尺二寸廣一寸厚六分。擗樁子用雜硬木植造材長二尺五寸。小頭廣一寸厚六分大頭廣一寸二分至一寸四分厚八分至一寸。從小頭上向下量三寸四分畫樁子眼長一寸有餘樁子眼下一尺二寸明外是下樁子眼橫樁子長二尺六寸四分廣一寸厚四分樁子內二尺四寸明計六條。十二條。懸樁子長一尺八寸小頭廣八分厚六分大頭廣一寸二分厚八分小頭向下量三寸二分。畫樁子眼向下一尺二寸外下樁子眼廣與擗樁子各長二尺八寸內二尺四寸。拔樁長隨兩引手之廣長二尺八寸徑方廣一寸計六條鑄眼子與引手同。白路樁子長二尺六寸上廣二寸厚六分下廣二寸二分厚八分從頭上向下量三寸二分心內鑄圓眼子再從頭上向下量四寸二分邊上鑿樁子眼一箇樁子眼各長一寸一分上眼子下樁齊向下更畫樁子眼一箇下眼量九寸四分。外下是雙樁子眼從下倒向上量二寸八分合心又鑄圓眼子一箇。樁子長二尺八寸廣一寸一分厚四分。膝子軸長三尺八寸方廣二寸。兩耳內二尺四寸明耳版厚一寸四分至一寸六分方廣一尺至一尺二寸。凡樁子制度內或織紗則用白路。或素物只用擗子。如是織華子什物全用其樁子不等。隨此加減。功限。機身換樓子共各七功。卧牛子一箇一功。箴框一副全一功五分。持木兒六箇八分功。擗竿子一功二分。擗簾各一副一十二扇全造三功二分。拔樁六條四分功。膝子一箇一功二分。利竿二條三分五厘功。解割在外。

永樂大典卷一八二四五

十

邊篋子



經牌子

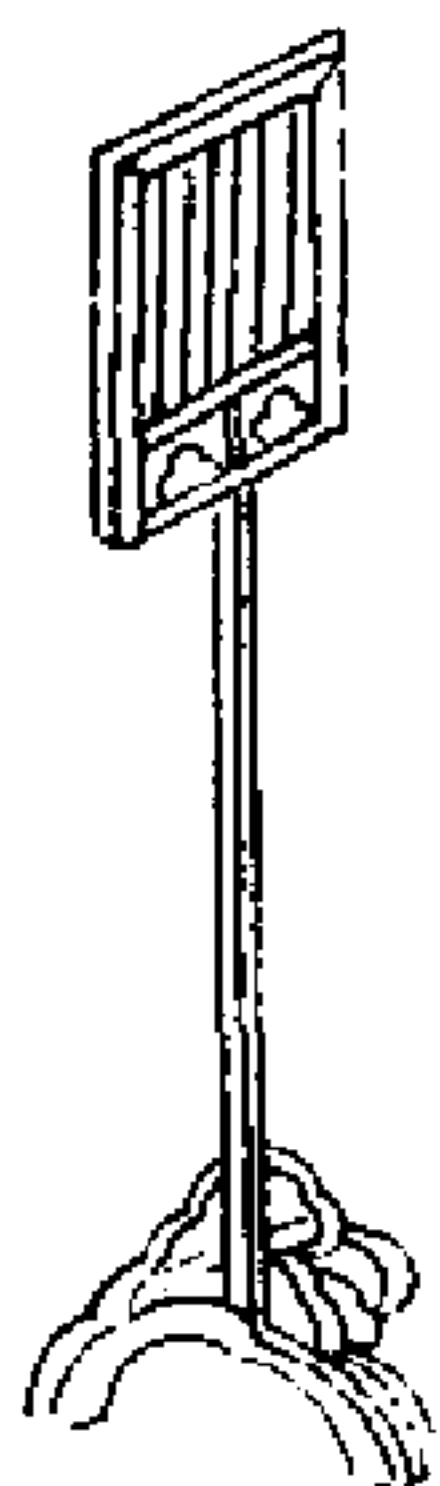

泛牀子

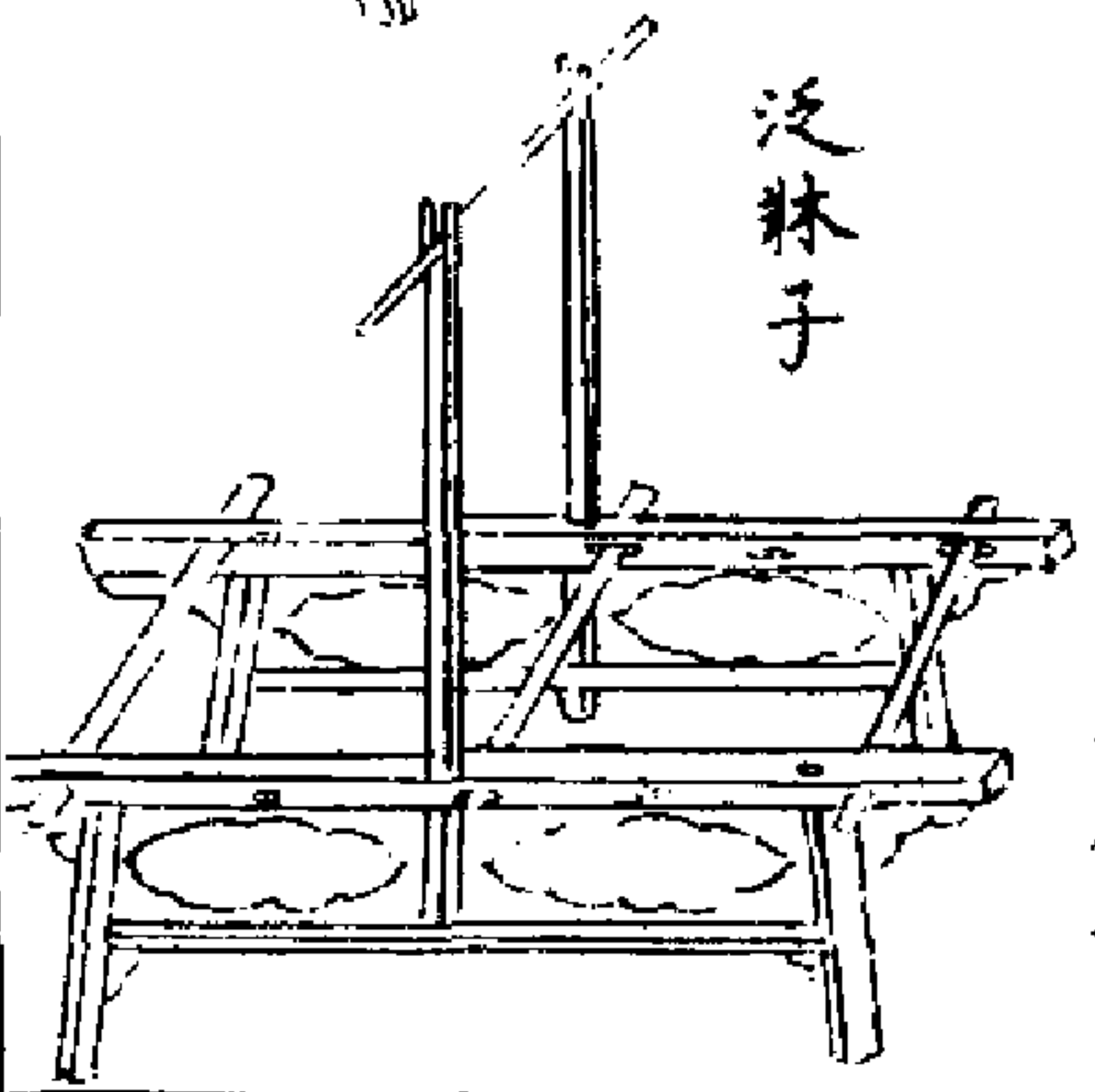

寸四分。外下是雙樁子眼從下倒向上量二寸八分合心又鑄圓眼子一箇。樁子長二尺八寸廣一寸一分厚四分。膝子軸長三尺八寸方廣二寸。兩耳內二尺四寸明耳版厚一寸四分至一寸六分方廣一尺至一尺二寸。凡樁子制度內或織紗則用白路。或素物只用擗子。如是織華子什物全用其樁子不等。隨此加減。功限。機身換樓子共各七功。卧牛子一箇一功。箴框一副全一功五分。持木兒六箇八分功。擗竿子一功二分。擗簾各一副一十二扇全造三功二分。拔樁六條四分功。膝子一箇一功二分。利竿二條三分五厘功。解割在外。

用材 造泛床子之制。上至立人子頭下至泛床子地。共高二尺一寸三分。兩邊長與高同。造伴謂之。相長二尺一寸三分。廣一寸六分。厚八分。先從邊頭上量一寸。邊上留三分。向裏畫第一箇樑子眼。樑子眼長二寸三分。第一箇樑子眼外空二寸二分。畫第二箇樑子眼。樑子眼長一寸八分。第二箇樑子眼外空三寸。畫第三箇樑子眼。樑子眼長一寸。此眼外榜上側面。鑿立人子眼。立人子眼長八分。廣五分。第三箇樑子眼外空三寸三分。畫第四箇樑子眼。樑子眼長一寸八分。第四箇樑子眼外空一寸四分。畫第五箇樑子眼。樑子眼長二寸三分。前後樑子眼長則不同。各廣三分。脚子棧上高九寸二分。廣一寸三分。厚同。造脚除上卯向下量三寸。畫順樑視眼。立人子邊向上高一尺二寸。廣與造同。厚八分。上開口子深五分。下卯拴造。樣規。順樑視隨脚順之長。廣隨脚之厚。厚一寸三分。樑子長二尺六寸。廣一寸厚三分五厘。用三條雜硬木柱。凡泛床子是華機子。內白踏。搗蕪搭子打繒線。上使用隨此準用。功限一箇全造完備。一功五分。如有牙口二功。

宋樂器卷萬士百四十五

十一

掉篋

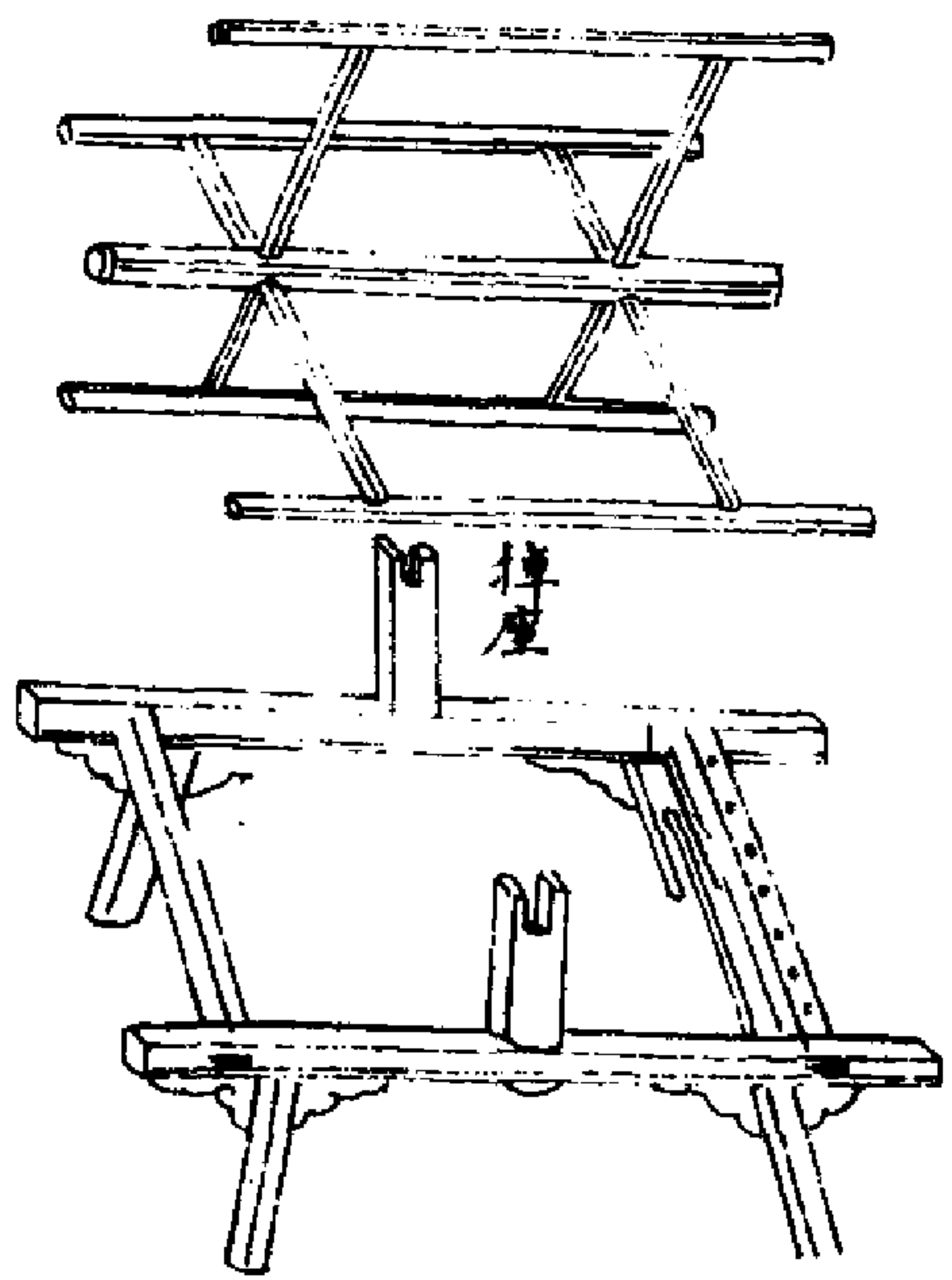

掉篋座 用材 造掉篋之制。長三尺。廣二尺一寸。上下高六寸。兩視已裏一尺三寸。明心內安立人子。造長三尺。廣二寸。厚一寸五分。橫兩當長二尺一寸。廣一寸五分。厚一寸二分。脚棧上高六寸。廣厚與造同。立耳子下除卯向上高七寸。上開口子深一寸。廣厚同造。篋軸長隨兩

耳之內徑方廣二寸四分。從軸心每壁各量七寸外安輻四枝或六枝或短。輻枝長一尺六寸廣一寸二分厚一寸。雙枝長一尺七寸廣一寸二分厚一寸。凡掉鑿是打紵絲線經上使用隨此制度加減。功限掉鑿一箇全造完備一功一分。如是上有線子牙口造者三功五分。

立機子

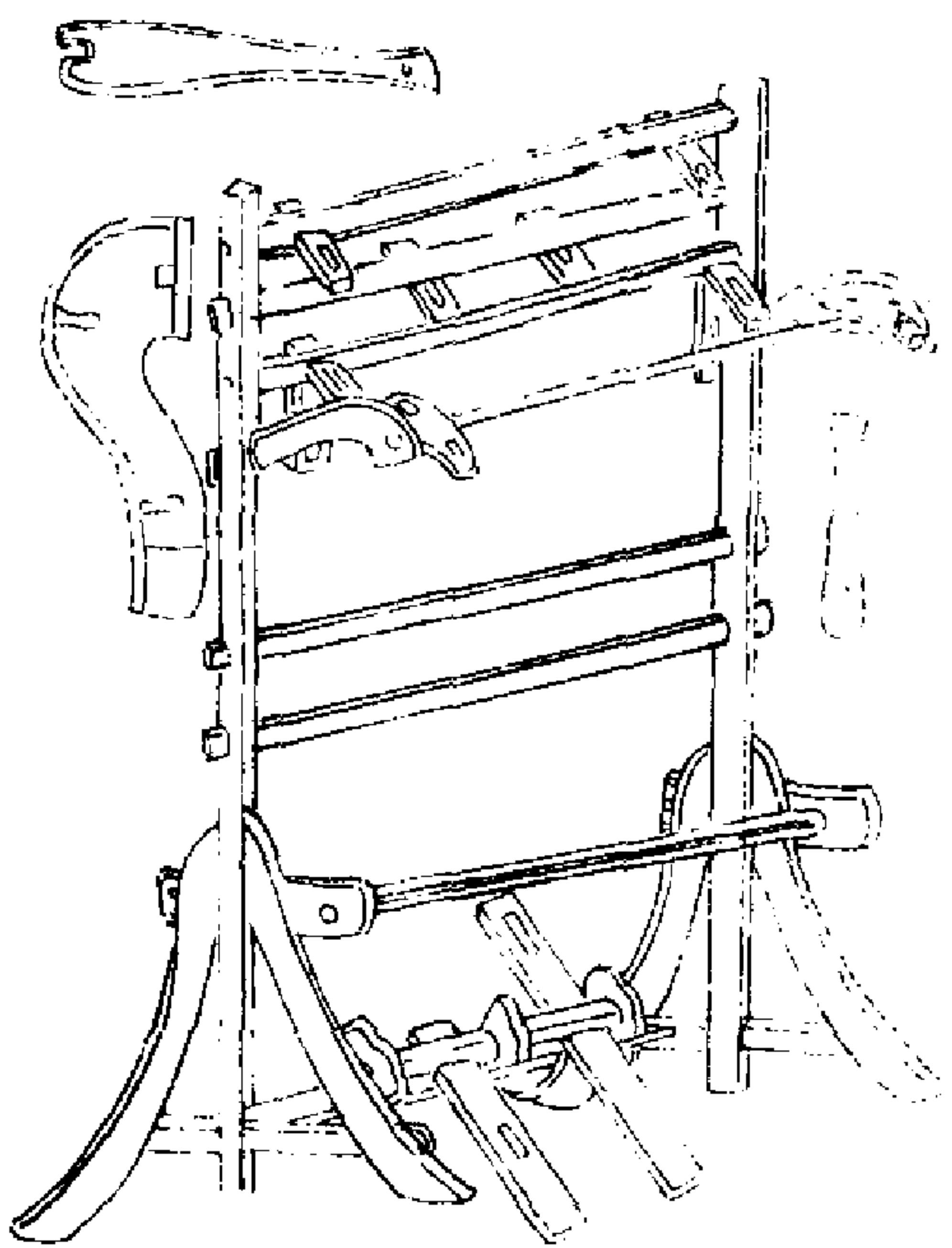

立機子 用材 造機子之制機身長五尺五寸至八寸徑廣二寸四分厚二寸橫廣三尺二寸機外先從機身頭上向下量攤卯眼上留二寸向下蓋小五木眼眼子方 八分小五木眼下空一寸六分橫視眼眼長一寸八分橫視眼下空一十六分大五木眼眼方圓一寸大五木眼下順身前面下量二寸外馬頭眼眼長二寸馬頭下二尺八寸機脫膝眼眼長二寸五分機脫膝上馬頭下身子合心橫視眼或雙用單用眼一寸八分脫膝眼下量六寸前後順栓眼眼長二寸順栓眼下前脚柱下留七寸後脚眼下留四寸前長後短身子後下脚栓上離一寸是脚踏五木棍眼眼長二寸心內上安免耳各離六寸前脚長二尺四寸後脚或短二寸 馬頭長二尺二寸廣六寸厚一寸至一寸二分機身前引出一尺七寸所盤在內除機身內卯向前量二寸二分鑿豁絲木眼方圓八分主豁絲木眼斜向上量八寸鑿高樑木眼前同高樑木眼斜向下五寸二分鴉兒木眼都主眼子長 大五木長隨兩機身外樛齊徑方廣二寸二分兩頭除機身內卯向裏量一寸畫前掌手子眼是垂手子眼相栓五木後除兩下卯量向裏合心却向外各量三寸外蓋後頭引手子眼眼于各長一寸八分掌手子通長九寸廣一寸八分厚一寸二分除卯量三寸四分橫鑽寨眼

順鑿口子子各長二十四分 垂手子長一尺二寸六分廣厚前同除
卯七寸四分鑽寨眼開口子與掌手子同 後引手子長廣厚開口子與
前同除卯量七寸六分鑽眼子 小五木隨大五木之長廣一寸六分至
一寸八分厚一寸二分掌手眼與大五木同長加六分 機舵膝長一尺
五寸厚一寸二分機身向前量六寸外畫捲軸眼方圓一寸後卯栓透機
身兩脚 捲軸長隨機舵膝外之齊徑方廣二寸上開水槽長二尺二寸
掌膝木長一尺六寸廣二寸厚八分上開口子深一寸五分下除一寸鑽
寨眼隨上下掌手子取其方午 高樑木豁絲木約繒木三條隨兩馬頭
內之長徑廣一寸六分各圓混 鷓兒木長九寸方廣二寸三分心兩兩
壁各量三寸四分鑽寨眼各從心殺向兩頭稍得一寸六分順開口長二
十四分 曲舵肘子長二尺二寸廣一寸六分心內厚八分從心分停除
眼于外眼于圓八分前量七寸後量八寸鑽寨眼前安鷓兒木上後安垂
手于上 懸魚兒長一尺廣一寸八分厚八分下除圓眼于離六寸鑽寨
眼安於鷓兒木上 長脚踏長二尺四寸廣二寸厚一寸四分從後頭向
前量二寸二分口子內合心橫鑽寨眼寨眼口順長二寸四分寨眼向前量六
寸轉軸眼圓八分 短脚踏長一尺八寸廣厚長脚同從轉眼向前量五

寸寸橫鑽寨眼開口子與長脚同 免耳長六寸廣二寸四分厚一寸心
內一箇厚二寸下除卯向上量一寸六分是轉軸眼 下脚長二尺二寸
至二尺四寸栓上兩機身之上 膝子軸長三尺六寸方廣二寸或圓八
楞造膝耳徑長一尺廣三寸厚一寸二分膝耳內二尺二寸明 布箱嚴
框長二尺四寸廣一寸四分至一寸六分厚六分內鑿池槽長二尺一寸
四分明寨舵眼在內寨眼各長五分 梭子長一尺三寸至四寸中心廣
一寸五分厚一寸二分開口子長六寸五分至七寸心內廣鑿得一寸明
兩頭稍得五分中心鑽蛇蟻眼兒 凡機子制度內或就身做脚或下栓
短脚或馬頭上安高樑豁絲木或掌膝木下安羅林棍曲木其豁絲木所
不以同就此加減 功限 機身機棍各一功 大五木小五木二功三
分 脚踏五木并捲軸一功二分 馬頭曲舵肘子二項八分
功 懸魚鷓兒木八分功 膝子箴框一功八分解割在外

羅機

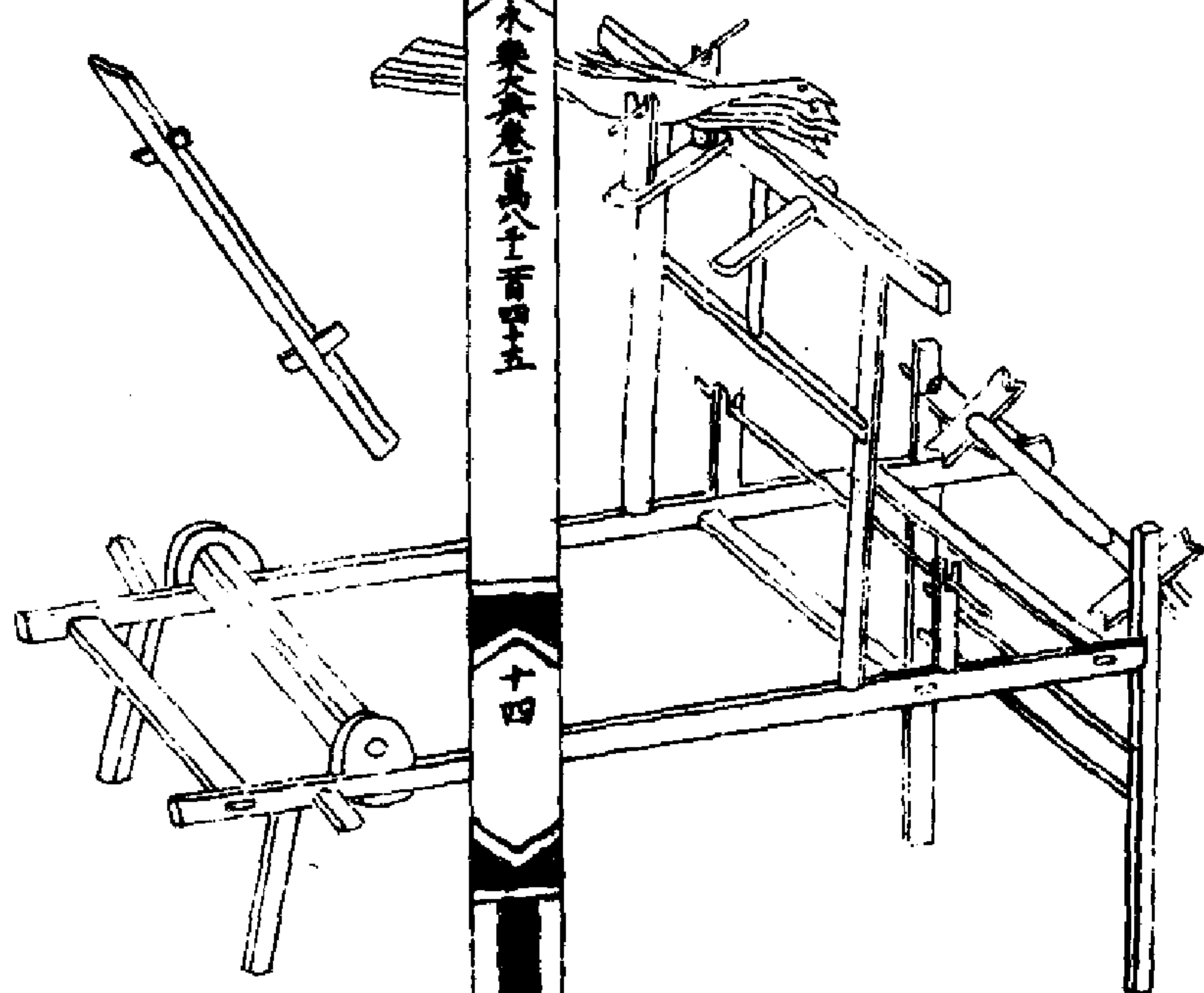

泛樁子

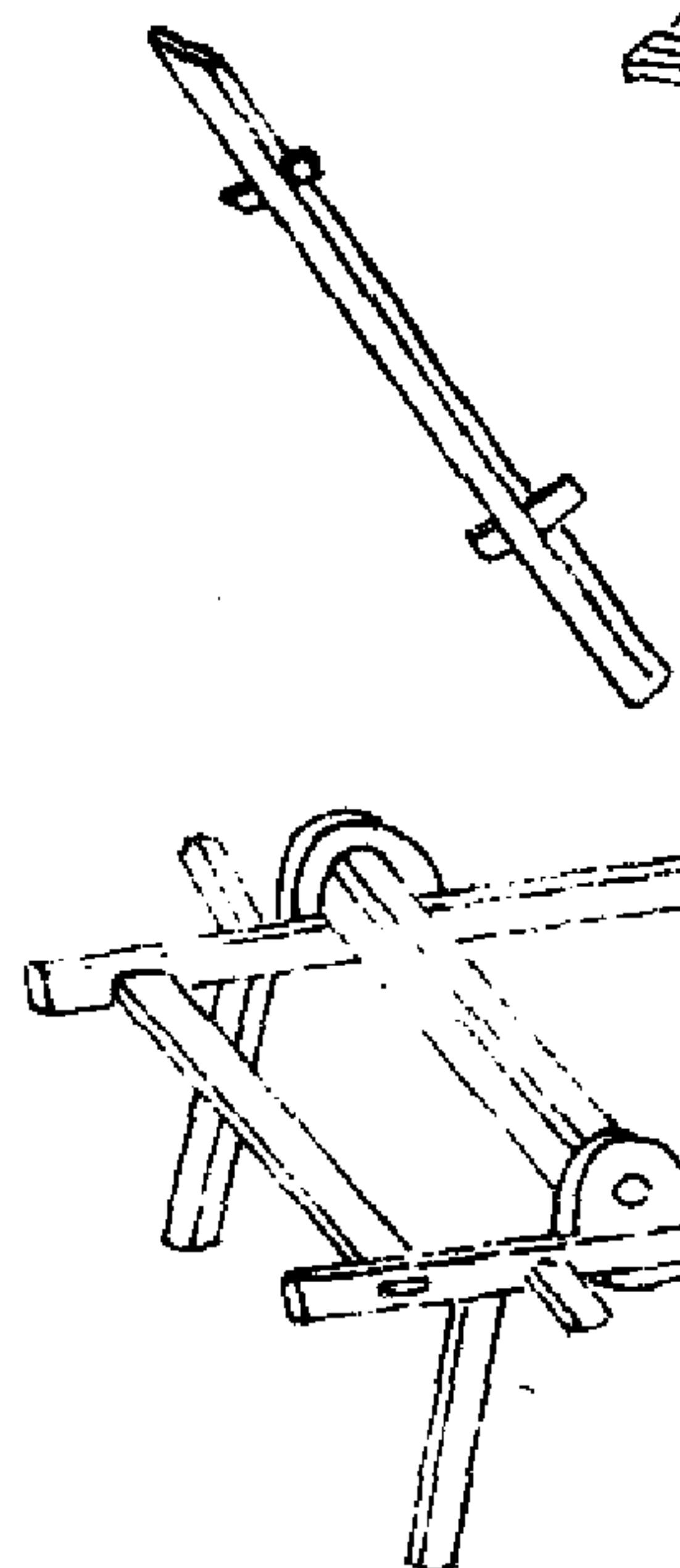

文杆



斫刀



永樂大典卷一八二四五

十四

羅機子 用材 造羅機子之制機身長七尺至八尺橫機外廣二尺四寸至二尺八寸材廣三寸厚二寸先從機身後頭向前量四寸畫後脚眼眼長三寸後脚眼畫前量五寸二分畫光耳眼眼長三寸六分光耳眼畫前量二尺二寸畫機榫子眼眼長一寸六分機榫子眼畫前量五寸畫橫機眼眼長一寸六分橫機眼畫前量八寸六分立人子眼眼長一寸六分立人子眼畫前量八寸側面畫橫機眼眼長一寸六分橫機眼畫前量五寸畫高脚眼眼長三寸 機榫子立頰長三尺六寸廣二寸厚一寸六分下除機身外向上高三尺三寸上除過腦卯向下量七寸是橫機眼眼眼長八分機眼眼合心上下立中眼拴透過腦 過腦廣三寸厚同兩立人子上是為坐木上穿鷓兒引手長一尺二寸立人子高七寸 前脚高三尺八寸廣厚同 機身上引出卯七寸卯上開口安膝子卯下一尺五寸雙機後脚廣厚同前高三尺 捲軸長隨機身之廣徑廣三寸四分圓混上開水槽 立人子高九寸徑廣一寸五分上是高機木下是踏線木長隨兩機身廣之長 特木兒長隨機子廣之心材子廣一寸八分厚六分加減 大泛扇榫子長二尺四寸小頭廣八分厚六分大頭廣一寸

木器集卷萬千三百四十五

十五

四方厚八分從頭上向下量三寸四分畫眼子眼長八分上樑子眼至下樑子眼機外通量一尺二寸 小扇榫子小頭廣六分厚四分大頭廣八分厚六分上下樑樑子眼外一尺二寸橫廣二尺四寸明前後同 斫刀長二尺八寸廣三寸六分至四寸厚一寸二分背上三池槽各長四寸心內斜鑽蚍蟬眼兒 文杆隨刀之長大頭圓徑一寸小頭稍得八分出尖膝子長隨機身廣之外軸材方廣二寸耳長一尺至一尺二寸 凡機子制度內或素不用泛扇子如織華子隨華子當少做泛扇子 功限 羅機斫刀并雜物完備一十七功如素者一十功

永樂大典

卷一八二四五

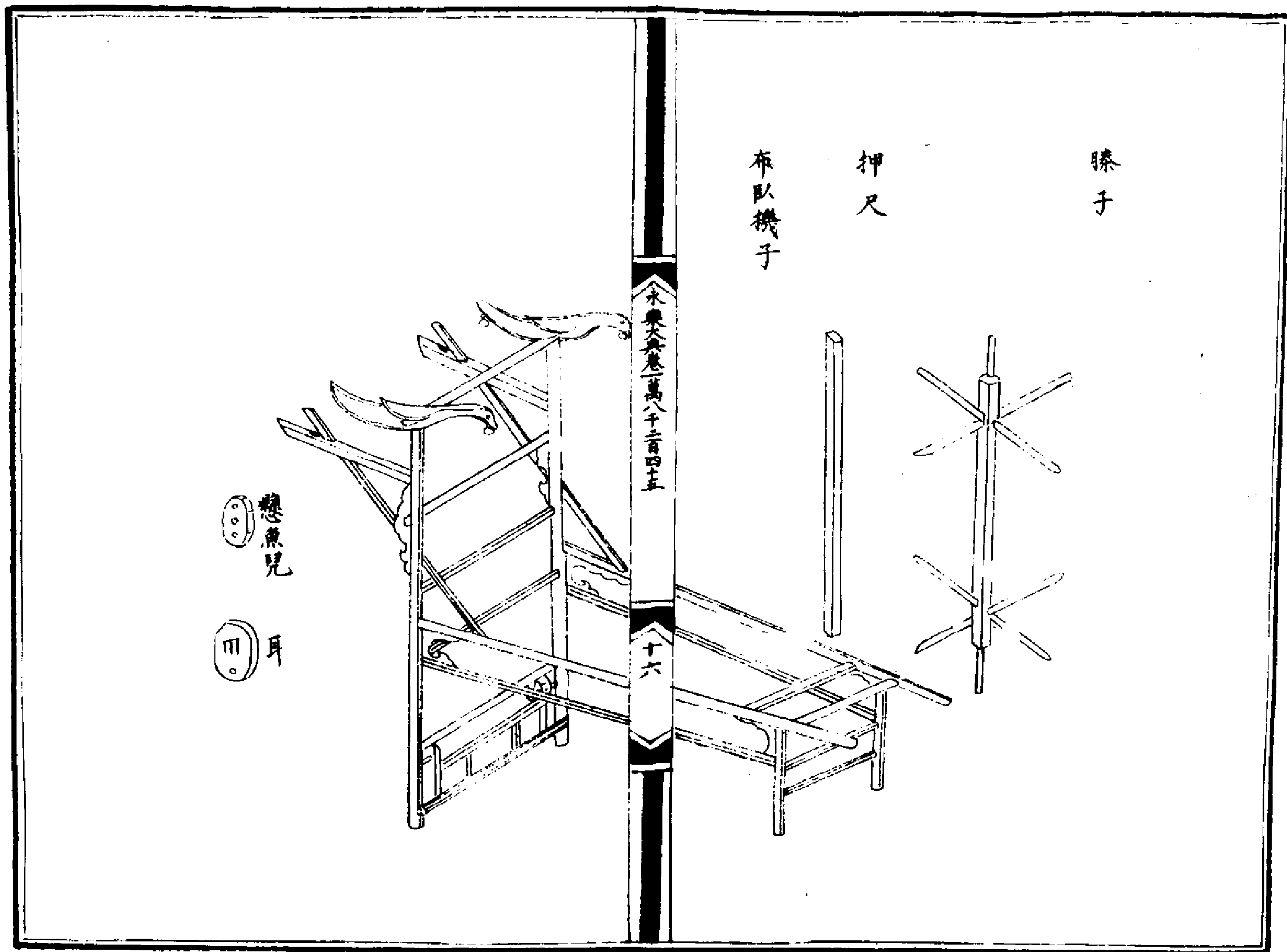

膝子

押尺

布臥機子

永樂大典卷一八二四五

十六

懸魚兒

耳

小布卧機子 用材 造卧機子之制立身子高三尺六寸卧身子與立身子同徑廣二寸厚一寸四分立身子前頭襖外橫廣二尺四寸後頭闊一尺六寸先從立身子上下量攤卵眼上鴉兒口在內立身子頭上向下量六寸畫順身前馬頭眼眼長二寸二分前斜高向上五分後低五分馬頭下五寸四分後是豁絲木眼眼圓徑八分安在機身之後豁絲木眼下量三尺二分後橫視眼眼長一寸四分橫視眼下離一寸六分是卧機身眼眼長一寸八分機身下離二寸順身小襟視眼眼長八分小襟視眼下離二寸後橫襟眼眼長一寸二分脚踏閔子眼眼于圓徑一寸卧身子除前卵向後量二尺五寸後脚眼與前脚同後脚眼上分心兩壁順身各量二寸畫橫襟視眼眼長一寸二分安在板馬頭上一尺三寸廣二寸厚與機身同除卵之外離九寸開膝子軸只上更安主膝木厚一寸脚踏子長隨機兩身之廣慢外闊六寸內短中二條徑各廣一寸二分厚一寸後短脚慢上一尺二寸廣厚機身同下安橫襟兩條廣一寸厚八分輓軸長隨機兩身之廣徑方廣一寸六分圓混豁絲木長隨機身外楞齊圓徑一寸四分破混前同鴉兒木長一尺四寸廣二寸厚八分兩頭各留一寸已裏釘鏤兒中心安鴉兒木膝子軸長隨機子兩馬頭之外

徑方廣一寸六分膝耳內一尺七寸明耳子長一尺六寸廣一寸二分厚六分箴框長二尺二寸廣一寸四分厚六分攀腰鏤兒長三寸廣二寸厚一寸二分又謂之耳輓軸耳子長二寸四分厚八分又謂之懸兒凡機子制度內或三串拴馬頭造或不三串機身馬頭底用主角木有數等不同隨此加減功限卧機子一箇膝子箴框輓軸共各皆完備全五功七分如嵌牙子內起心線壓邊線更加一功五分解割在外

永樂大典卷之一萬八千二百四十五