

續修四庫全書

《續修四庫全書》編纂委員會編

續修四庫全書



上海古籍出版社

# 八九四·史部·金石類

金石學錄四卷〔清〕李遇孫撰……………一

金石索十二卷首一卷〔清〕馮雲鵬 馮雲鶴輯……………四三

金石苑六卷(卷一至卷二)〔清〕劉喜海撰……………五五九

1910

# 金石學錄

兩浙多留心金石之士余於丙辰歲奉

命視學茲地如趙晉齋何夢華張文魚輩皆素所稔  
知及按試未郡復得吳侃叔張叔未李金蘭數人並  
嗜古好學侃叔於石鼓文識解獨有心悟叔未博收  
周秦以來爵卣碑輒其好亦可謂篤矣金淵為秋錦  
徵士之後學有淵源以宋元來金石之書甚多而講  
求金石之人未有著錄于是上溯三代以迄近世凡  
為金石學者雖釋一器別一碑無不蒐羅薈萃錄之  
得五百餘人為四卷刻成郵寄視余余於金石亦有  
癖好訪求考證不遺餘力是書於古今之講求金石  
無不備載則其專心於歐薛諸家之學者藉以不泯  
於後世矣

## 金序

道光四年十一月儀徵阮元書於粵東節署

金石學錄例目

嘉興李遇孫輯

凡例

一 闕百詩徵君潛邱劄記舉古之為金石學者七事  
犧尊象尊律歷志儒林傳地理志銅棺秦權是也  
王西泚充祿作錢詹事金石跋尾序續舉十一事  
護鼎銘考父鼎銘孔悝鼎銘嘉量銘柏寢銅器美  
陽鼎銘金人銘丹書銘始皇刻石大邦城碑柏人  
城西門碑是也由兩先生之說而推廣之自經典  
史漢迄唐五代列為一卷蓋金石之學至宋而盛  
唐以前所說者不過一鱗片甲耳然溯厥原起雖  
得一二勝於什伯亦以知吉金貞石之取重於世

全例

非一日矣

一金石至宋歐陽氏而始集其成文忠以選長睿德  
甫景伯順伯諸公無不專門名家研精考究金元  
寥寥數人至明之元敬升庵子函允伯諸公出又  
皆博覽旁搜立言有據自宋迄明列為一卷已得  
百數十人俱聞歐陽氏之風而興起者也

一是錄恪遵四庫館通例以

御纂諸書冠於 國朝著述之首俾海內學古之士  
知所宗仰焉

一 國朝亭林竹垞兩公出篤嗜金石鉤稽弗遺藹  
然於歐薛趙洪之上由是虛舟竹汀西泚山夫豐  
谿授堂述庵雲臺諸先生繼起著述等身推勘深

至各成不朽此文忠以來金石學之大宗也列為  
二卷自 國初至近時又得二百餘人超軼宗金  
元明四代可謂盛矣

一 古金以款識為重王光祿謂闕徵君所舉王肅劉  
杳孟康皆無文字則精確者唯四事耳其言誠然  
是以光祿所引左氏傳二條外今僅增禮至殺國  
子銘一條晉語商銘一條其餘左氏所載鐘鼎之  
屬不勝枚舉皆無文字不錄祭統孔悝鼎銘外增  
大學湯盤銘史記柏寢銅器漢書美陽鼎外無所  
增唯後漢書補仲山甫鼎一條史漢以後史書多  
載寶鼎出之文銘俱不傳唯開元十三年萬年人  
獲寶鼎四有垂作尊鼎銘十二字咸平三年乾州

全例

獻古鼎有維六月初吉銘二十一字於事無所證  
亦不錄北宋後搜獲甚多皆見之金石書更無庸  
專錄一器之存亡矣

一 錄諸家姓氏而各詳其所著之書因書以見人也  
凡專錄一地僅釋一碑或文集散見劄記偶及無  
不搜羅同登是冊即著述未傳而其人素稱好古  
為諸家所引重者亦錄其姓氏兼有藏弄諸物銘  
心絕品間以所知者附錄一二則因人以及物也  
一 古甌瓦頭亦類於石刻由此可見古人文字其著  
錄起於宋趙洪二家 國初朱竹垞跋寶鼎碑林  
吉人圖甘泉瓦其物尚希有近時瓦當日出於西  
土而吾浙之甌武原二處山巔海濱撮拾更多

皆有年號可據好古者收藏而加以考訂亦並錄之

一金石諸物僅以詩歌傳者不錄

一評論法帖之人不錄

一專以錢譜印譜傳者不錄

一諸公爵里事蹟不待是書而見槩從闕畧蓋前代

之人班班在史冊並有著述流傳可考近時人或

稍加詳其於官銜別字隨筆記載即居址亦偶及

之皆未能一例也

一附見之人或師友或子姪或同釋一物同居一地

則牽連書之

一一人所見難免漏遺倘有續聞當再補輯

金例

三

目錄

卷之一

左氏傳

禮至銘

說鼎銘

考父鼎銘

周禮

嘉量銘

禮記

孔悝鼎銘

湯盤銘

大戴禮

丹書銘

國語

商銘

家語

金人銘

史記

石棺銘

柏寢銅器

漢書

美陽鼎銘

後漢書

燕然山刻石

五經文字刻石

謝承後漢書  
袁宏後漢書

仲山甫鼎

魏

金目

孟康

張晏

王肅

晉

陸機

晉灼

梁

元帝

劉杳

劉之遴

後魏

崔光

江式劉芳

酈道元條二

楊銜之

北齊

魏收條二

顏之推條二

隋

劉焯炆

唐

魏徵

蘇勗良世南

李嗣真

張懷瓘

李嗣真

韋續

徐浩封演杜南

司馬貞

張參唐元度

鄭承規

五代

尹玉羽

劉昫張昭遠

卷之二

全目

五

宋

郭忠恕

歐陽修南仲楊

劉敞

鄭文寶李仲坦張文

曾鞏

司馬池向傳師

蘇軾

黃庭堅

孫覺

鄭賜

胡宗愈蘇望

呂大臨

呂大忠蔡持

黃伯思

李公麟

游師雄

田瓘崔君校

沈括

王黼

薛尚功

翟耆年

朱長文

董道朱越石

吳曾

方勺

胡世將

劉涇

蔡珪

蔡條

晁博

葉夢得

趙明誠

洪适張頌明

劉球

李壽

席益

王厚之

石公卿畢良史朱敦儒

洪邁

羅泌

李丙張漢

姚寬

朱子

王侏

王象之

陳思

鄭樵

婁機

程大昌

史子堅繩祖

晁公武張貞范

趙彥衛周必大

曾宏父趙希弁

楊文舉

施宿

姜夔

章樵

陳禎

陸游

張世南趙希萬

王應麟

李壽朱訓

周密

金

耶律隆

元好問

元

全目

六

王惲	王懋實集
申屠致遠	趙孟頫 <small>錢德平柯九思</small>
徐碩	吾邱衍
潘昂霄	張淑
吳萊	潘迪
陸友	單禧
鄭杓劉有定	梁有
姚桐壽	
明	
陶宗儀	盧熊
宋濂	朱珪
趙古則	吳訥 <small>宋廷清</small>
王世貞 <small>孫鑊</small>	楊慎
都穆	顧元慶
曹昭 <small>張應文</small>	朱存理 <small>趙琦美</small>
郎瑛	文徵明
沈鎰	楊時喬
王佐	陳暉
葉盛	王行
趙頌	安世鳳
盛時泰	顧啟元
孫克宏	華夏 <small>豐道生</small>
范欽	項元汴
周錫珪	趙宦光 <small>均</small>

歸有光	郭宗昌 <small>珠雲助</small>
來濬	徐獻忠
王家瑞	陳鳳梧
于慎行	孫楨
陶滋	汪珂玉
楊嗣昌	錢受徵
吳惟英	于奕正
卷之三	
國朝上	
欽定西清古鑑	
御製重刻石鼓文序	
孫承澤 <small>炯</small>	黃宗羲
曹溶	顧炎武 <small>潘耒</small>
吳任臣	黃虞稷
朱彝尊 <small>馬思魯</small>	劉凝 <small>趙師</small>
張弼 <small>王瑛</small>	馬驥
傅山	王宏撰
鄭籛 <small>張大治</small>	王士禎
姜紹書	萬斯同
閻若璩	臧琳
葉奕苞	程邃
鍾淵映	毛先舒
葉封	林侗 <small>信</small>
顧苓	葉萬



孔尚任	高士奇
宋犖	景日昫
龔翔麟 <small>梁同書馬履泰趙之琛</small>	楊繩祖
周在浚	鄭元慶
顧仲清	陳奕禧
陳鵬年	汪士鉉
查慎行	吳沔
王著 王梁	王澍 陳焯
蔣銜	秦伯暉
何琦	楊賓
翁嵩年	何焯
顧藹吉	萬經
褚峻	牛運震
吳玉搢 <small>徐堅</small>	杭世駿 <small>趙信</small>
厲鶚	丁敬傳
金農	倪濤
李充映 <small>全介復</small>	全祖望
汪師韓	齊召南
姜任修	汪由敦
黃華蕃	錢大昕
盧文弨	翁方綱 <small>陸樹培</small>
嚴長明 <small>觀</small>	汪孟錡
王鳴盛	朱筠 <small>周棨</small>
錢載 <small>姜寶節 伊湯安 沈大成 胡度 江德地</small>	紀昀 <small>莊述祖</small>

馮浩	周春
畢宏 <small>述聖 海</small>	董全 既 菽 憲
盛百二	藍嘉瑄 <small>李經 崔</small>
卷之四	
國朝下	
畢沅	黃叔瓚
劉青藜	武億
王昶	謝啟昆
石韞玉	孫星衍 <small>顧廣圻 李</small>
洪亮吉	阮元 <small>朱為 孫伊 晉</small>
黃易 <small>李東 琪 李克 正 高 正 夫</small>	桂馥
孔繼涵	顏崇榘 <small>沈心 臨</small>
錢大昭 <small>陳東 垣</small>	程瑤田
秦恩復	沈可培 <small>銘 均</small>
金德輿 <small>陳廣 凝</small>	朱楓
程敦	申兆定
巴慰祖	汪中 <small>俞思 謙</small>
張埴	陳以綱
陳鱣 <small>陳均 徐 紹</small>	丁杰
李文藻	李調元
汪照	王復 <small>童 鈺 鍾</small>
陸紹曾 <small>超 曾</small>	江德量 <small>孔廣 森 吳 穎 明 芳</small>
趙秉冲	段玉裁
邢澍	吳騫

張燕昌 開福晉進

錢坫

吳東發

溫汝遂 潘有為

江藩

朱文藻

趙魏

陳豫鍾

段松苓 李廓

聶鉞

瞿中溶 許宗彥

周廣業 費士璣

曹秉鈞 文鼎 地

朱邦經

吳文溥

張廷濟 灑沅 柘 萬壽

宋葆淳

黃錫蕃

陳鴻壽

嚴可均

張鑑

徐熊飛

李富孫 郭磨

何元錫

金目

翁廣平

嚴杰 趙春沂 孫同煊

汪家禧

錢泳

司馬曹

李聘

戴光曾

斌良 素詢

馮登府

鍾振富 岳沫傳

馬鎔

馬陳潮

劉喜海 葉志說

阮亨

陳經 丁錫 萬重 熙王

徐同栢

錢政

周中孚

龔自珍

徐渭仁 李筠 嘉梅 益

陳璜 夏世堂

馮雲鵠

姚觀光 錢天樹

例目

金石學錄卷一

嘉興李遇孫輯

左氏傳

僖公二十五年衛人伐邢二禮從國子巡城掖以赴

外殺之禮至為銘以自誇其功以證其不知恥而

詐以滅同姓之國

昭公三年叔向對晏子引諶鼎之銘以證樂不可極

昭公七年孟僖子引正考父之鼎銘以證明德後必

有達者

周禮

考工記臬氏為量引嘉量銘以證量之制

禮記

金一

祭統篇引孔悝鼎銘以證作銘之義

大學篇引湯盤銘以證日新之義案古人唯金器上

刻銘國語商銘或云商鼎銘左傳禮至銘註云銘

功於器後世所出比干銅盤銘及今傳散氏銅盤

銘文字奇古識者以為非三代以下物則銅盤之

有銘由來已久以此比例湯盤亦金器也

大戴禮

武王踐阼篇尚父引丹書之言以戒王案丹書之訓

未聞刻於何器因王西泝光祿所引存之

國語

晉語引商衰之銘以證嘽嘽之德為不足就嘽嘽之

食為不足狂

家語

觀周篇孔子觀周入后稷之廟有金人焉三緘其口而銘其背云云以證毋多言之戒

史記

秦本紀載武王伐紂飛廉為紂石北方還無所報為壇霍太山而報得石棺銘以證處父之不與亂

始皇本紀二十八年始皇東行郡縣上鄒繹立石與魯諸生議刻石頌秦德此為嶧山刻石史公不錄

其文今見鄭文寶募本史公所錄者泰山刻石琅邪臺刻石之罘刻石之罘東觀刻石碣石刻石會稽刻石及二世刻石凡此皆以見史公之留意金石藉碑以證秦之巡遊無度爾

封禪書李少君見上上有銅器問少君少君曰此器

齊桓公十年陳於柏殿已而按其刻米齊桓公器

漢書

郊祀志是時美陽得鼎獻之下有司議多以為宜薦見宗廟如元鼎故事張敞好古文字業鼎銘勒而知為周鼎

後漢書

竇憲傳登燕然山去塞三千餘里刻石勒功紀漢威德今班固作銘云云迺遂封山刊石昭銘上德

又竇憲傳南單于於漢北遺憲古鼎容五斗案其銘而知仲山甫鼎

靈帝本紀熹平四年春三月詔諸儒正五經文字刻

石立於太學門外又見蔡邕傳張馴傳儒林傳宦者傳蔡邕張馴兩傳作六經謝承後漢書碑立太學門外瓦屋覆之四面開障開門於南河南郡設吏卒視之袁宏後漢紀熹平四年春三月五經文字刻石立於太學之前

魏

孟康註漢書律歷志據漢章帝時零陵文學奚景於冷道舜祠下得白玉琯古以玉作管不但竹也以證漢志之說不盡然

張晏註漢書儒林傳素碑而知伏生名勝

王肅釋犧尊據太和中魯郡於地中得齊大夫子尾送女器有犧尊純為牛形以證其羽漣婆然說非

是見毛詩閟宮疏

晉

陸機洛陽記載洛城南開陽門外太學漢石經諸碑晉灼註漢書地理志魏郡黎陽據山上碑所云縣取山之名取水在其陽以為名以證地之名黎陽不名黎陰也

梁

元帝著碑英一百二十卷見所撰金樓子案此為

四庫館提要所引今鮑氏知不足齋所刊金樓子第五卷著書篇止載碑集十秩百卷元註云付蘭

陵蕭賁撰鮑廷博案云隋經籍志梁元帝撰雜碑二十二卷碑文十五卷此作百卷疑至隋時已失

其全又另載詩英一秩十卷鮑氏所刊雖亦從永樂大典錄出而輾轉鈔寫不免舛錯幸有 四庫本之可正其謬也此實為金石學之祖惜其書不傳

劉沓嘗與沈約生語及宗廟犧尊約云鄭元含張逸謂為畫鳳凰尾婆娑然今無復此器則不依古者曰此言未必可安古者尊彝皆刻木為鳥獸鑿頂及背以出內酒說文引王嗣同送女晉永嘉賊曹嶷於青州發齊景公冢又尋二尊形亦為牛象皆古之遺器知匪虛也并以證象骨飾尊之說非是見南史

劉之遠好古愛奇在荊州聚古器數十百種有一器

金

四

似甌可容一斛上有金錯字時人無能知者又獻古器四種於東宮其第一種鏤銅鸕夷槹二枚兩耳有銀鏤銘云建平二年造其第二種金銀錯鏤古罇二枚有篆銘云秦容成侯適楚之歲造其第三種外國漂灌一口銘云元封二年龜茲國獻其第四種古製漂盤一枚銘云初平二年見梁書

後魏

崔光於明帝神龜元年以漢魏經石彌減文字增闕表請遣國子博士一人料閱碑牒所失次第量厥補綴乃令國子博士李郁與助教韓神固劉燮等勘校石經其殘缺者計朴石功并字多少欲補治之後靈太后廢遂寢

江式延昌中上表內說石經云蔡邕採李斯曹喜之法為古今雜形詔於太學立石碑刊載五經題書楷法多是邕書後開鴻都諸方獻篆無出邕者魏建三字石經於漢碑西其文蔚煥三體復宣又劉芳經學精洽學者以石經文字往質芳音義明辨時號劉石經俱見北史

郟道元註水經四十卷凡引漢碑百魏碑二十晉及宋魏稱是洪文惠楊升庵俱輯碑目另刻

水經註青州刺史傅宏仁說臨淄人發古冢得銅棺前和外隱起為隸字言齊太公六世孫胡公之棺也惟三字是古餘同今書以證隸自出古非始於秦也此條開潛印

金

五

揚銜之著洛陽伽藍記五卷引寺中所有碑志約二十條并及漢魏石經

北齊

魏收撰魏書仿善長水經註於地形志郡縣下每引

漢魏以來石刻

魏書衛操傳桓帝崩後操立碑於大邾城南以頌功德時晉光熙元年秋也皇興初雍州別駕雁門段榮於大邾掘得此碑文雖非麗事宜載焉故錄於傳案光熙元年至皇興初已三百餘年掘得此碑作史者據以入傳金石之不磨滅如是碑文一千餘言此條王西泮所引故另列顏之推家訓書證篇據秦時鐵稱權旁有銅塗鐫銘

詔丞相狀縮古隸文知俗作隗林之當作隗狀也  
又書證篇柏入城東北有一孤山闕駟十三州志以  
為舜納於大麓即此山上有堯祠世俗或呼為宣  
務山或呼為虛無山顏氏據城西門內漢碑有銘  
土有嶠務王喬所仙知俗名宣務山之當名嶠務  
山也素顏氏據碑以證山名若闕駟只言柏城人  
東北孤山為舜納於大麓地與碑無涉王西泚引  
此條云柏人城西門碑闕駟且據以為即舜納於  
大麓之迹非是二條一為闕駟所引並列一

隋

劉焯曾於開皇六年奉勅與劉炫考定漢魏石經業  
隋經籍志云後漢鐫刻七經著於石碑皆蔡邕所

金一

六

書魏正始中又立一字石經相承以為七經正字  
後魏末齊神武執政自洛陽徙於鄴都行至河陽  
值崩岸遂沒於水其得至鄴者不盈大半至隋開  
皇六年又自鄴京載入長安置於秘書內省議欲  
補緝立於國學尋屬隋亂事遂寢廢營造之司因  
用為柱礎據此則焯炫雖奉是勅實未及考定也

唐

魏徵於貞觀初為秘書監臣收聚石經十不存一其  
相承傳拓之本猶存祕府見隋經籍志又韋述西  
京新記云魏徵參詳考驗蔡邕三字石經凡十數  
段請於九成宮秘書監內置之後天后移於著作  
院

蘇勗記石鼓云世咸言筆迹存者李斯最古不知史  
籀之迹近在關中虞褚歐陽共稱古妙見元和郡  
縣志所引據此則知虞世南褚遂良歐陽詢莫不  
稱述石鼓矣

章懷太子賢註後漢書鄧騭傳遭元元之災引岐陽  
石鼓文凡重言者皆為二字

李嗣真著書後品贊云蒼頡造書鬼哭康康史籀埋  
滅陳倉籍甚亦相刻銘爛若野錦鍾張義獻超世  
逸品

張懷瓘著書斷其論籀文引七略云史籀者周宣王  
史官教學童也與孔氏壁中古文異體甄鄴定六  
書二曰奇字是也其跡有石鼓文存焉蓋諷宣王

金一

七

政獵之所作今在陳倉李斯小篆兼采其意史籀  
籀文之祖也贊曰體象卓然殊今異古落珠落玉  
飄飄纓組蒼頡之嗣小篆之祖以名稱書遺跡石  
鼓後神品中叙史籀又云作籀文其狀邪正體則  
石鼓文存焉

竇泉著述書賦云篆則周史籀秦李斯漢有蔡邕當  
代稱之俱遺芳刻石永播清規竇蒙註云史籀周  
宣王時史官著大篆教學童岐州雍城南有周宣  
王獵碣十枚並作鼓形上有篆文今見打本  
韋續集五十六種書體并序內第十五大篆書云周  
宣王史史籀所作也亦曰籀篆石鼓文是也見陳  
思書苑菁華其自序云後漢東陽徐安于搜諸史

籍得十二時書皆象神形也又加二十三體共定五十有六則所云石鼓文者亦以前人之說續持述之耳可見石鼓之指為史籀由來久矣

徐浩著古蹟記有史籀石鼓文並為曠絕之言又封演聞見記第七卷有石鼓一條有目而缺文唐人稱石鼓者約九家其見諸論說皆以為宣王時史籀作也他若歌詠所及杜甫有陳倉石鼓久已訛之句韋應物韓愈皆賦石鼓歌歐陽文忠云韋氏以為周文王之鼓至宣王刻詩今案韋詩起句云周宣大獵兮岐之陽又云迺是宣王史臣史籀作並不言文王時物或曰文忠所見是周文大獵兮岐之陽豈傳本有異耶然程耆年籀史所引韋詩

亦作周宣大獵兮岐之陽則文忠自是誤讀爾至昌黎直以為宣王之鼓因思石鼓為周之遺寶晦於前世致後之疑者不少幸有唐儒盛稱之又得韋韓兩公作歌以傳之定為宣王時物縱聚訟紛紛亦不得置其喙矣其有功於金石甚大又昌黎石鼓歌有禮苞席裘可立致十鼓祇載數駱駝聖思若許留太學諸生講解得切磋等句有此願而未果至鄭餘慶始取置鳳翔孔廟則鄭君遠徙之功亦不可沒故備錄之

司馬貞史記索隱於高祖本紀據班固泗上亭長碑知母媪當作母溫  
張參唐大曆十年詳定五經書於論堂東西廂之壁

是書不獨參考說文並能存漢石經字體開成中唐元度依參舊本撰新加九經字樣一卷請附五經文字之末兼請於國學叔立石經今長安所存石經雖鄭覃輩成之其議實發於元度也後二書同刻石附九經後

鄭承規著碧落碑釋文碧落碑唐高宗總章三年立至懿宗咸通十一年越二百餘年之久承規始有釋文但云奉命書亦非其所創也

五代

尹玉羽為劉鄩幕吏有保護開成石經功自鄭覃等勒石壁九經一百六十卷天祐中築新城石為韓建所棄鄩守長安玉羽請輦入城鄩謂非急務玉

羽始曰一旦敵兵臨城碎為矢石亦足以助戰耶然之移置尚書舊省後宋元祐中呂大忠領漕日始克盡列於學黎持撰新移石經碑記安宜之書之倘非玉羽請移於前其石久亡後人即能好古亦無從致力則今日唐石經之燦然具備者皆玉羽之功也玉羽長安京兆人著有自然經五卷武庫集五十卷鄩碑為保大軍節度推官仕後唐至光祿少卿

劉昫同張昭遠撰唐書載開成二年宰臣判國子祭酒鄭覃進石壁九經一百六十卷時上好文章以經義啟導遂奏置五經博士依漢蔡邕刊碑列於太學創立石壁九經又鄭覃傳覃奏起居郎周墀

水部員外郎崔球監察御史張次宗禮部員外郎孔溫業校定九經文字旋令上石至宋仁宗時宋祁歐陽修等奉勅改修唐書載鄭覃以經籍利誘願與鉅學鴻生共力鑿刊準漢舊事鏤石太學乃表周輝等是正其文刻於石又曰高重為祭酒共覃刊定九經於石素宋祁雖宋人以類附見於此歐陽修另見後

金石學錄卷一

金一

+

金石學錄卷二

嘉興李過孫輯

郭中恕著汗簡六卷素汗簡本小學書學篆籀者宗之然所引楊氏汗銘揚大夫碑張廷珪劍銘樊先生碑碧落碑天台碑孔子題吳季札墓文字華岳碑滅貝邱長碑王庶子碑滑州趙氏石額古虞卿碑陳逸人碑濟南碑文無錫縣碑彌勒像碑陵歌墓銘銀牀頌元德觀碑不下二十種則其於金石頗有采取考古者藉以見古刻之文字焉故錄之歐陽修著集古錄跋尾十卷季子棐撰集古錄目錄二十卷金石之文多至十卷跋尾四百餘篇文忠

金二

得古器銘必屬揚南仲釋其字南仲學問精博與劉原父齊名手書石經七十五卷見宋史藝文志劉敞在長安得先秦古器數十愛其款識文字奇古因以考知三代制度與先儒所說不同者著先秦古器記

鄭文寶摹刻嶧山碑以徐鉉摹本於淳化四年刻於長安國學嶧山翻本陳思孝云有七本今止存鄭本及金陵李處巽本紹興中屠駟本相較唯鄭本尚有古意七本中有青社本為李仲坦所刻時阜昌甲寅也載于欽齊乘又有元祐中縣令張文仲刻本見趙子函說

曾鞏著南豐類稿五十卷末錄金石跋僅十四則史

言其書集古今篆刻為金石錄五百餘卷惜其書不傳類稿中存一序

司馬池愛重古刻石鼓自鄭餘慶遷鳳翔孔子廟後經五代之亂又復散失池知鳳翔復輦至府學之門廡下而亡其一并有偽為一鼓者皇祐四年向傳師搜訪民間足之蓋至是真鼓始復

蘇軾賦鳳翔八觀有石鼓歌詛楚文二篇紫桃軒雜綴云東坡有手鈎石鼓文篆籀全音釋備遠勝潘迪等所錄案此即揚升庵偽托之本不足為東坡述也宋人自宛陵東坡藥城賦石鼓後作者不絕例不載唯東坡直繼昌黎作定為周宣王物殊有關係故并及之

金二

黃庭堅山谷集中雖多碑帖題跋論書法者居多如廟堂碑爭坐位帖之類畧有考訂又嘗稱石鼓文如圭璋特達非後人所能贗作又詛楚文亦有釋文

孫覺守吳興時作墨妙亭於府第之北取自漢以來古文遺刻以實之凡三十餘通東坡有墨妙亭記蔣燦書之今其石以府治卑濕用填淤泥古刻遂不復見

鄭陽集荆襄川蜀金石刻為五路墨寶既錄碑之全文附以己說歐陽集古攷究未備者間有辨正類為數巨冊考證良備悉上祕府素陽字叔霽此書不傳見清波雜誌

胡宗愈知成都時重刻漢石經四千二百七十字有奇三體石經八百十九字又蘇望於皇祐癸巳得左傳拓本三體石經取其完者刻之凡八百十九字題曰石經遺字素宋史宗愈字完夫朱氏經義考抗氏石經考異引稱胡內翰元質獨萬氏石經考作宗愈考刻漢石經止有胡內翰一人必有一誤予姑從萬氏石經考錄之

呂大臨輯考古圖十卷自御府之外三十六家所藏古器物皆圖而錄之

呂大忠領漕陝右時命學官黎持將尹玉羽所移之唐石經徙置于府學之北墉洗剔塵土補銅殘缺分列東西次比而陳列焉明皇注孝經及建學碑

金二

則立之於中央顏褚歐陽徐柳之書下迨偏傍字源之類則分布於庭之左右於是黎持作京兆府府學新移石經記時元祐五年九月二十日

黃伯思史稱其好古文奇字洛下公卿家商周秦漢彝器款識研究字畫體製悉能辨正是非道其本末遂以古文名家子訥合其法帖刊誤及金器石刻論述編為三卷名曰東觀餘論曾著博古圖說十一卷後之修博古圖者頗采取焉

李公慶史稱其好古博學多識奇字自夏商以來鐘鼎彝器皆能考定世次辨測款識聞一妙品雖捐千金不惜也善畫嘗取平生所得暨其間睹作為圖狀說其所以而名之曰考古圖及大觀初逆倭



公磨之考古作宣和殿博古圖

游師雄作唐太宗昭陵圖記太宗昭陵在醴泉縣九峻山當時陪葬之盛與夫刻蕃酋之形琢六駿之像以旌武功列於北闕規模宏大自朱梁盜發而後日就廢毀碑石亦剝落師雄於元祐七年權陝西轉運副使命邑官刊圖於太宗廟以廣其傳并題詞于上先於四年題昭陵六駿碑亦立石于太宗廟

金二

田槩輯京兆金石六卷元豐五年王欽臣為序皆記京兆府縣古碑所在其書不傳陳氏寶刻叢編屢引之又據錢詹事序山左金石記引宋崔君授亦有京兆石刻

沈括著夢溪筆談第十九卷器用門引黃彝銅鉦及弩機壘區之屬皆有款識考證

王黼輯宣和博古圖錄三十卷雖辨證多疎謬然古銘字古器形尚存考古者有取焉

薛尚功著鐘鼎款識二十卷鈎摹古器銘詞為之牋釋訂謫考異具有辨證

醒者年著籀史俱採錄金石遺文各種之下皆附論說括其梗槩其書不能如薛尚功之備載篆文而考述原委較薛為詳惟於岐陽石鼓不深信為史籀作則其識見不如尚功耳

朱長文著墨池編二十卷敘述歷代著作窮字學之原委末附文房器用其十七卷十八卷專叙碑刻

自周秦起唐碑止不下千通其書謨人及年號地址即注於碑下獨唐碑以類相從分墓銘讚述佛家道家祠廟宮宇山水題名藝文傳模凡十門然伯原此書以書法為主是以第十六卷雖專錄集古跋尾而亦不全錄自云議論及書者則錄之可知其用意所在也

董道著廣川書跋十卷多考訂金石之文據左氏傳成有岐陽之蒐以石鼓為成王時作又載朱越石與凡書論石經甚詳惟漢魏一字三字之分尚未明晰

吳曾著能改齋漫錄力辨石鼓文出于周宣王史籀大篆引蘇昂載記等說以為證

金二

方甸以石經殘碑在洛陽張景元家世傳蔡中郎書未知何據遂詳考之仍隋經籍志之說以一字為魏石經不知經籍志雖本相沿謫三為一朱竹垞太史經義考辨之在經籍志之序漢魏次第本不誤耳至公羊碑有馬日碑等名乃云魏世用其所正定之本因存其名洪文惠唾其為謬論信夫甸是跋載其兄勺所作泊宅編

胡世將著資古紹志錄多考訂金石文其所藏石鼓文在集古之前比永叔所見四百六十五字僅益九字宋儒所見石鼓文並無全本愈知楊升庵所云從李文正家得唐拓本及見東坡之本皆偽託耳

耳

劉涇輯成都刻石總目三秩時元祐中蔡京帥成都  
以意授涇纂府縣碑板幢柱自東漢初平迄偽蜀  
廣政凡二百六十八又成都有漢王稚子闕作文  
記之得以永存其文載國朝成都通判陳祥裔  
蜀都碎事中

蔡珪輯金石遺文

蔡條著古器說見鐵圍山叢談歷叙前代得古器之  
可貴至宋劉原父倡於前歐陽公繼之由是李伯  
時繪圖以傳及大觀初做伯時所作成宣和殿博  
古圖凡所藏大小禮器已五百有幾政和間為最  
盛尚方所貯至六千餘數百器時所重者三代之  
器若秦漢間物非殊特不收及宣和後又皆貯錄

金二

六

且累數至萬餘而宣和殿後又將立保和殿左右  
有稽古尚古博古等閣以貯之俄過都邑傾覆悉  
入金營散落不存惟圖錄規模班班尚在可以流  
傳不朽耳其言大畧如是

邵博著聞見後錄三十卷內載近年洛陽張氏發地  
得石十數蔡伯喈隸尚書禮記論語各已壞闕論  
語多可辨每語必他出至十數語則曰凡章若干  
葉夢得取古碑所載與史違誤者為金石類考五十  
卷其所著避暑錄話中載劉原甫識赫連勃勃所  
鑄龍雀刀及韓丞相汝玉家藏王莽新始建國天  
鳳上戊六年所造銅料甚有考訂

趙明誠著金石錄三十卷聚古碑二十卷仿歐陽集

古錄例編排成帙凡目錄十卷跋尾二十卷紹興  
中其妻李清照表上於朝

洪适著隸釋二十七卷續二十一卷漢碑之存者以  
今文寫之而為之釋又為世代譜及物象圖碑形  
式悉具之魏初近古者亦增焉又同時有石照明  
聚碑最富文惠假得成此書石氏曾摹熹平石經  
文惠亦有蓬萊閣漢石經之刻計千九百餘字張  
縝有石經跋頗於隸續之外有所考訂又謂以三  
體參校其文而書丹於石則定為隸後儒稱其說  
為獨得

金二

七

劉球著隸韻十卷引漢碑連碑陰共百六十通足資  
考證宋時有石刻為德壽殿本近維揚秦敦甫太  
史得之重墨諸版稱其采獲之勤編次之多闡洪  
氏之緒餘導字原之先路雖不無疎畧處然未可  
以微類掩其全璧也

李壽字異嵩紹興中為雅州郡從事即於雅州得漢  
碑蜀郡掾治道記其碑紀年號云建武中元二年  
與范紀袁宏後紀司馬溫公通鑑不冠建武止稱  
中元異嵩考司馬彪祭祀志改建武三十二年  
為建武中元元年合之碑記正同知官書累經校  
定妄意刪去宋鄭公嘗輯紀年通譜曾疑紀志不  
合惜諸大儒未見此碑不及改正永叔著集古錄  
謂可正史傳缺謬惜此記又不使永叔見之也  
席益修葺蜀石經作記畧云偽蜀廣政七年其相毋

昭裔按雍都本九經命平泉令張德釗書而刻諸石本朝因禮殿以祀孔子故蜀帥尚書右丞胡公宗愈作堂於殿之東南隅以貯石經益又補刻孟子十四卷晁公武謂其多誤字

王厚之著復齋碑錄又著石鼓文詛楚文音施宿稱其稽古成癖至忘饑渴石鼓考辨尤為精詣又紹興中秦相子燹居賜第十九年日治書畫碑刻因輯所藏鐘鼎款識一冊後歸順伯每款鈐以復齋珍玩厚之私印且為釋文疏其藏弄之所此冊輾轉流傳國初曹倦圃朱竹垞馬衍齋藏後今為阮氏琅嬛館所刊又素積古齋跋云王氏款識五十九種皆復齋所輯拓本中有畢良史牋識十

全二

五器迺秦燹之物此外周師旦鼎楚公鐘號姜鼎亦一德格天閣中之物其餘數十種則朱敦儒劉炎張詔洪遵等人所藏其方城范氏古鐘及末葉楚公鐘迺石公弼所藏北宋拓本復齋得之續於冊後者也因備錄以存其姓氏

洪邁著容齋五筆內載唐平蠻碑以證明皇之用內侍高守信主兵柄不始於肅代之用魚朝恩吐突承璫也駁正博古圖謬妄之說一書再書又古鑑于三代鐘鼎銘識撰尊象尊宋十八鼎皆論之甚詳則文敏之研究金石亦何減於文惠乎

羅泌著路史有宋公成之經鐘說及劉耽篆呂梁碑考二篇考證極詳

李丙類其所有金石起夏后氏竟五季著於錄者千卷號博古圖正訛見張湜雲谷雜記湜亦留心金石雜記中歷叙歐陽公集古錄曾南豐金石錄趙德甫金石錄葉石林金石類考洪文惠隸釋續及李氏博古圖正訛諸書并力辨石鼓之出於周宣王可信近時韓元吉以為成王時物未可遽以為然若任汝弼以石鼓文其端皆利因秦篆書以漆之故推為秦時物更非所敢聞也其論頗正故並錄之

全二

姚寬字令威著西溪叢話三卷考證典籍外亦及金石曾上會稽尋秦刻石無所得自小運至鵝鼻山頂有石如屋大中插一碑於其中文皆為風雨所剝當是秦碑非始皇之力恐不能致此也又載詛楚文有三本說甚詳備東魏大覺寺碑陰題銀青光祿大夫臣韓毅隸書蓋今之楷書也知唐以前皆謂楷字為隸歐陽集古錄誤以八分為隸書也惟以漢石經為三字魏石經為一字則考據未詳耳

朱子少好古金石文自恨家貧不多得出先世所遺益以己所搜不過數十種為橫軸懸之壁凡循行卧起恒不去目以為樂又以石鼓文有似車攻甫田詩推為宣王時作見詩傳遺說王休著嘯堂集古錄二卷聚古器款識各以今文釋之

王象之輯輿地碑目四卷以天下碑刻地志之目分郡編次而各註其年月姓氏於下起臨安訖龍州皆南渡疆域象之著輿地紀勝二百卷傳本甚少此碑目即從紀勝中摘出單行

陳思輯寶刻叢編二十卷多列古碑之目與王象之輿地碑目畧同然象之自河淮以北槩屬闕如唯是書於諸道郡邑綱分目析沿革釐然竹垞先生曾欲採所引隸續以補洪書二十一卷之缺

鄭樵輯金石畧又有集古系時錄系地錄二書因石鼓文以毆為也見於秦斤以丞為丞見於秦權謂是秦篆以石鼓為秦時物起於任汝弼而夾漈為揚其波矣

全二

婁機著漢隸字原以漢魏碑字依韻書分為二百六部編為五卷引漢碑三百有九魏晉碑三十有一各紀其年月地里書人姓名文字異同間有考證不僅為書家取法已也

程大昌輯雍錄有石鼓考以為成王時作甚辨核又其所著攷古編中以瑯琊臺碑文證秦以前已嘗石刻亦精確

史子堅字勤齋好古博雅生平精於篆隸行草殘碑斷刻靡不搜訪自集隸格一冊以補洪景伯漢隸之缺淳熙二年邛州蒲江縣僧院中得石刻二十九字云永憲元年二月十二日蜀郡臨邛漢安鄉安定里公乘校官掾王幽字珍儒勤齋釋其為漢

隸無疑公乘校官皆漢制也惟永憲之號不見於史考冲帝即位所改之元史傳相傳以為永嘉止一年憲與嘉文字易質亂是年帝甫二歲梁太后臨朝按說文憲者悅也取喜悅以名元而冠以長久其太后之意歟况憲與熹古通用安知不與延熹熹平光熹等年號同耶是亦校讐者之誤改說甚辨博孫繩祖著學齋佔畢四卷內載石室壁間刻古聖賢義夫節婦及車馬人物即武梁祠石象也今錢唐黃小松司馬於嘉祥縣之紫雲山搜得之而繩祖謂此碑在資州宅博雅堂下制閫又輦運真之明新豈當時蜀中有翻本耶又以梁高行至范且為第一碑伏羲至樊於其頭為第二碑使

全二

者長婦兒至縣功曹為第三碑皆足以資考核按繩祖因其大父隸格中所錄是碑後護漕攝憲梓部行部至資州得碑立所在遂識其事

晁公武著石經考異取蜀石經與後唐板本參校之經文不同者三百二科著石經考異亦刻於石張奐又校註文同異為石經註文考異四十卷張氏又刻古文尚書於石又范成大石經始末記

趙彥衛著雲麓漫鈔載國山碑以今文寫之不免訛舛又周必大著汎舟錄亦述是碑並辨碑詞載所遺官姓名無周處以史為誤  
曾宏父著石刻鋪叙先叙高宗御書石經及蜀石經頗詳備餘俱論帖又趙希弁蜀石經考其所錄經

註字數與曾氏畧有增減即引石刻鋪叙為證  
楊文昂著周秦石刻釋音載石鼓文詛楚文秦嶧山  
泰山諸碑

施宿著石鼓文音以先後所得北方之本及石林葉  
氏本訂其筆意以成是書

姜夔著保母甄跋甚詳核

章樵注釋古文苑以所載石鼓文取薛尚功鄭樵王  
厚之施宿諸家之說雜錄為一編後潘迪謨音訓  
都所採取

陳煥著負暄野錄二卷其上卷多論石刻

陸游跋唐昭宗賜錢武肅王鐵券文

張世南著宦游紀聞內辨古器款識及顏色制度極

金二

三

詳備又趙希鵠著洞天清錄其辨古鐘鼎彝器更  
精審陶南村推二書之論古金為粲然具備洵不  
虛矣因並錄之

王應麟輯玉海藝文門歷代石經俱有論次器用門

述鼎彝尊彝之屬徵引甚為詳備又所著困學紀

聞小學門論金石八則更精確

李燾撰長編載嘉祐六年三月以篆國子監石經成

賜草澤章友直銀百兩絹百疋除試將作監主簿

辭不就故有是賜案北宋篆石經尚有謝餞張次

立楊南仲皇姪克繼等或賜銀幣或賜出身見宋

史玉海所錄長編未載又朱翌云本朝石經胡恢

所書此又為玉海諸書所未載除王應麟已錄外

而朱翌之述石經亦當附見者也

周密著雲煙過眼錄四卷續錄一卷於古器畧品甲

乙而不甚考證記嘉祐石經云羅壽可游汴梁見

太學九經石堆積如山一行篆字一行真字

金

耶律隆有修葺石經功明安世鳳曰石經自漢以蔡

邕名今並其拓本亦不存唐序注考經始刻石立

臺而表章之功不足償離經之罪惟文宗以羣經

刻于碑院至今嘉惠學者乃經宋中葉之亂淪於

燕幾不能存迨正隆四年方為耶律隆所修則石

經之所以長至今日者皆其功也其記字仿石經

亦稍形似案安氏所云耶律隆修經事似指唐石

金二

三

經言但所謂淪于燕幾不能自存考唐石經未嘗

移至燕朱竹垞檢討經義考引安氏說在金太學

石經下作按云金時石經未審何年所刻殆移自

汴京與石鼓同据其說則耶律隆所修者宋嘉祐

石經也然遷徙事亦無明徵即金史劉彥宗對二

帥語恐有其言而無其事況明陳永之署開封府

庠事猶及見宋太學中經碑石今則沈于黃河淤

沈之下矣亦檢討案中語也前後未免矛盾然則

安氏果何所指耶

元好問著故物譜其說畧曰三代鼎鐘其初出於聖

人之制今其款識故在不曰永用享則曰子子孫

孫永寶用豈聖人者超然遠覽而不能忘情於一

物耶自莊周列禦寇之說出遂以天地為逆旅形體為外物雖聖哲之能事有不滿一喙者況外物之外者乎然彼固未能寒而忘衣饑而忘食也則聖人之道所謂備物以致用守器以為智者其可非也耶

元

王暉著秋澗集推夏承碑為中郎筆集中跋蔡中郎隸書云中郎本取秦相斯大小篆為八分實秦隸書也近觀公建凝三年所書五官功曹掾夏承墓表真奇筆也如夏金鑄鼎形模怪誦雖蛇神牛鬼尻離百出而衣冠禮樂已胚胎乎其中所謂氣凌百代筆陣堂堂者乎至元辛未中秋前二日觀又

金二

古

揮有修理大都南京石經事狀

王楬以元初都城廟學燬於兵取舊樞密院復創立之春秋率諸生行釋菜禮仍取舊岐易石鼓列庶下見元史周櫟園云石鼓迄今無恙楬也帝京景物畧載石鼓原流不及楬按石鼓大觀中歸於京都辟雍又遷置保和殿金填其文金人得汴梁鼓亦北徙留王宣撫宅宅後為大興府學虞集助教成均言於時宰得置之國學大成門內見伯生自記

申屠致遠元初官杭州路廉訪經歷時西僧楊璉真伽取宗高宗所書經石壘塔致遠力爭而止南宋石經之存於今致遠力也致遠壽強人素有文名

蓄書甚富號為墨莊

趙孟頫藏復齋所輯欵識用大雅印章兼書薛尚功攷證於曾侯鐘後冊首鐘鼎欵識四篆字亦其所書於時錢德平柯九思王蒙陳惟寅均賞鑑是冊有圖記

徐碩撰至元嘉禾志三十二卷碑碣一門多至十一

卷金石文字考證最詳

吾邱衍著學古編為篆刻印章而作又周秦石則釋音以楊文昂著周秦石刻釋音中所取瑯琊碑不類秦碑不應收入因重加刪定以成此書

潘昂霄著金石例十卷素蒼崕此書專示作文之式非考訂金石也然墓志之始條下引王戎墓銘比

金二

古

干銅盤銘延陵季子墓銘漢滕公夏侯嬰得定葬石銘墓園條下引南陽宗資墓石刻字則於古碑亦有引證處不獨取材於昌黎集也

張淑釋比干銅盤銘延祐間衛輝路學正王公悅臨摹汝帖刻於石上淑因釋其文案銅盤銘非必出於比干而文字奇古自非漢以後物張淑之釋何可沒其姓氏

吳萊嘗得漢石經六紙證明漢一字石經以息從來浮議因賦漢一字石經歌有熹平歷正始洛土重求索術侯師邯鄲三體精筆畫煌然立其西學者常嘖嘖史書竟差舛一字幾不覩等句

潘迪著石鼓文音訓取鄭樵施宿薛尚功王厚之諸

家之說考訂其音訓刻諸石案宋人釋石鼓未有刊石垂諸久遠者潘氏獨能萃諸儒之說而鑄之太學至今與石鼓並列後人得以知其音義

陸友精賞鑑工篆隸著研北雜誌二卷援北史證馬定國以石鼓出宇文周之非於古器頗有考證馬單禧著漢校官碑釋文即洪氏釋文而重訂之於洪氏所闕者得八字又異同者二字

鄭杓著衍極其第二卷論瘞鶴銘劉有定為之釋更為詳備見陶南邨輟耕錄

梁有天歷間奉勅歷河北錄金石刻三萬餘通上進類其副本為三百卷曰文海英瀾于濟得漢刻九于泗水中葛邏祿迺賢寄九思詩云泗水中流

金二

六

尋漢刻泰山絕頂得秦碑是也

姚桐壽著樂郊私語一卷內辨六里山天冊碑足資考證

明

陶宗儀輯古刻叢鈔錄碑七十二種雖無論說而所錄諸碑首尾完具多世罕見可備考證

盧熊著國山碑考其考覈視諸家為詳

宋濂考壇山刻石吉日癸巳四字為周穆王書無疑趙子函說

朱珪著名蹟錄六卷附錄一卷皆珪所自作文自刻字而輯之與古碑無涉然後之欲考珪同時之石刻則於斯編亦有所取矣

趙古則著石鼓論以為宣王時作甚為辨核吳坦跋以為獨能脫畧舊聞辨正浮議定為籀文而不惑其高見遠識可謂度越前人什伯矣

吳訥宣德間按浙因宗高宗御書石經向在書院後即書院建仁和學經石殘缺屬知府盧玉潤收拾得全碑及碎折共百片并置殿後及兩廡焉後天順三年改建縣學碑石悉徙至正德間宋廷佐接浙復移置諸石於府學並聖賢圖像及表忠觀碑俱一一分置廡廡間楊一清有記述石經原委頗詳

金二

七

王世貞著弇州山人四部稿續稿又著古今法書苑七十六卷自四十五卷至末卷俱錄金品石品稿中諸碑刻題跋才學富瞻辨論亦精核在明儒中當首屈一指焉孫鑛著書畫跋跋三卷續三卷因元美有書畫跋鑛又跋其所跋故重文見義內有跋碑刻一卷續跋中改碑刻為墨刻

楊慎輯金石古文十四卷錄三代秦漢石刻最富俱鈔列全文如隸釋之例間有跋語漢碑之殘缺者以洪本足之然五鳳墳壇居攝諸刻皆存曲阜係漢碑之近古者俱不錄則不無遺漏之憾升庵學問該洽而有意翻駁故多踏謬如錄石鼓文七百餘字之類更不足信與弇州有間焉又著法帖神品目一卷自古篆雜碑以及淳化諸帖約百數十種

都穆著金薤琳瑯二十卷古碑皆錄全文各為辨證  
畧仿隸釋而增隋唐碑文又著吳下冢墓遺文三  
卷專錄吳中銘志之文凡三十四首

顧元慶著瘞鶴銘考元慶為都元敬弟子所錄銘詞  
跋語蓋從元敬得之

曹昭著格古要論分十三門古銅器古碑俱有論次  
考證頗詳張應文著清祕藏二卷亦分門別類於  
古器皆能審定

朱存理推明代第一收藏家江南通志云元季明初  
中吳南園何氏笠澤虞氏廬山陳氏書籍金石之  
富甲於海內繼其後者存理其尤也著珊瑚木難  
八卷惜所存俱名蹟而金石尚未哀錄又世傳鐵

金二

六

網珊瑚十六卷亦題存理撰今四庫館定為趙  
琦美所編趙古則石鼓跋亦載是書其援引足以  
資考證

即瑛著七修類稿五十卷辨證一門畧有考訂金石  
之文

文徵明擅分隸刻停雲館法帖然於古墨刻亦有考  
訂嘗跋石經畧云小字石經殘本百葉約萬有五  
千言前後斷缺無書人名氏余考之蓋宋思陵書  
也紹興二年帝宣示御書孝經繼書易詩書春秋  
左傳論孟及中庸大學樂記儒行經解刻石太學  
孝宗建閣奉安名曰光堯石經之閣即此是也又  
漢蕩陰令張遷碑為歐趙洪鄭所未錄徵仲收得

之楊升庵據以入金石古文

沈鎰著岫嶸碑釋文鎰係楚人夢神禹授以古瓶下  
有篆文類碑字及早起誦若素識不勞深索楊用  
修好奇士也遂信之迺作禹碑歌抑亦英雄欺人  
耳何可據以為實見因樹屋書影

楊時喬著岫嶸碑釋文素岫嶸碑釋文共有五家始  
於楊升庵於是即瑛沈鎰楊時喬杜壹繼之所釋  
有異同大抵不免穿鑿

王佐著新增格古要論十三卷即取曹明仲本增輯  
之又有金石遺文碑帖集

陳暉輯吳中金石新編八卷時通判蘇州因取吳中  
各碑記標題分數凡六門

金二

九

葉盛著菴竹堂碑目

王行著墓銘舉例四卷為例十三取菴嶮書而廣之  
補之也

趙頌著石墨鐫華八卷積三十餘年之力總所藏二  
百五十餘種裝潢堅確每一冊後親裁一跋辨論  
皆精博可據

安世鳳著墨林快事十二卷錄金石款識起三代迄  
於明世頗推博雅

或時泰著蒼潤軒碑跋一卷續跋一卷時泰上元人  
所紀金陵六朝諸蹟為多泰時泰字仲交王漁洋  
香祖筆記謂其家多藏書書副頁上必有字或記  
書所從來或記他事往往盈幅皆有鈐印吳山夫



得其手跋魏上尊號受禪二碑稱為佳蹟  
顧啟元著金陵古金石考一卷以年代排纂各紀所  
在及誤書人姓名

孫克宏著碑目三卷畧仿陳思寶刻叢編之例外謬  
甚多劉何作于司直天下金石志序詆雷居曰李  
翁郝閻頌陝則曰冀穎川荀淑碑吳則曰穎他不  
勝舉也

華夏搜羅極富居錫山築真賞齋以儲古碑刻鄧豐  
人叔嘗為作真賞齋賦云夏承婁壽漢碑樂毅東  
方晉刻牙籤錦笈以為藏天球河圖而比重也有  
真賞齋帖火前本為有明一代墨刻之冠人叔名  
道生原名坊輯金石遺文五卷又刻偽石經大學

全二

後人嗾為狂生者也

范欽居四明天一閣藏書名重海內其藏弄碑刻尤  
富顧世無知之者乾隆癸卯錢竹汀詹事游天台  
道出鄞適張文魚以釣摹北宋石鼓文屬范氏而  
侍郎六世孫葦舟亦耽嗜法書因言天一石刻之  
富不減歐趙而未有目錄迺相約撰次之自三代  
訖宋元凡五百八十餘通以時代先後為次并記  
誤書人姓名俾後來有考明碑亦有字畫可喜者  
以近不著錄仿歐趙之例也碑目雖編於近日而  
收獲之勤則出自前人故仍以侍郎姓氏登諸錄  
焉

項元汴富於藏弄朱竹垞檢討跋其所藏萬歲通天

帖云子京能鑒別古今書畫金石古玩物蓋子京  
賞鑒極精至今天籍閣遺物有其題識者人皆珍  
之而金石刻亦搜羅不少也

周錫珪著唐碑帖跋四卷末附五代楊凝式一碑  
趙宦光精小學收藏古刻甚富其石鼓文有篆書手  
題者今在張叔未家子均著金石林時地考二卷  
仿陳思寶刻叢編之例編次郡省分別時代以便  
訪求

全二

三

歸有光文集中有碑跋六則并金石錄釋二跋  
郭宗昌著金石史所論碑止五十種辨別真贋具有  
心得允伯長子分隸與盤屋趙子函同有金石之  
癖當時稱關中二士唯自負太高所以抱經學士  
頗不滿其書然其精審處自不可沒 國朝王山  
史所藏西嶽華山廟碑即允伯物向藏華陰東雲  
駒雲離兄弟之墨莊樓雲駒以贈允伯蓋其兄弟  
皆嗜古收蓄古刻甚多

來濬著金石備考十四卷哀輯甚草畧然漢安仙集  
字歷來金石家俱未著錄孫退谷見其拓本而未  
審石在何處獨來氏載之云在四川簡州道遙山  
石窟中

徐獻忠輯金石文朱竹翁經義考曾引其所著吳興  
掌故內所錄高宗御書孝經一則

王家瑞輯咸陽金石遺文

陳鳳梧任河南按察使以宗嘉祐石經入明歸於開

封學宮殘斷不完立石紀其本末今已無存天一閣尚藏其本其記以重勒石經推重宗大儒抑知勒石為揚南仲胡恢諸君理學諸儒尚未出也考據之疎如此見全氏結埼亭集

于慎行著筆塵其說漢石經云洛陽石經晉末未嘗損失至元魏馮熙常伯夫相繼為洛州刺史取之以建浮屠精舍大致頽落聞有存者委於榛莽其後侍中崔光請遣官守視補其殘缺竟不能行而古迹泯矣視焚書之慘輕重不同其為吾道之厄一也

孫楨著金石評考

陶滋著石鼓文正誤二卷以前人所釋石鼓不免舛

金二

三

為因親至大學旁扶剔刻文校定

汪珂玉著珊瑚網古今法書題跋二十四卷皆評論碑帖及名家墨蹟

楊嗣昌輯惠山金石錄

錢受徵著吳越備史錄武肅王鐵券其說甚詳

吳惟英崇禎中與鞏都尉永固留心圖史家有墨響齋摹拓金石文字裝池插架不減歐薛洪趙之富

于奕正著天下金石志載古來金石之所在分省及府州縣畧註誤書人姓氏年月亦間有所考證末錄無考漢碑百餘種司直自云考集古金石等書漢碑存者不滿三百版內一百餘版未詳何屬增載以俟詢考然其書半據志乘所有錄其名目安

能如都揚趙郭之精研其事哉道聽塗說之譏斯不免矣又同劉侗著帝京景物畧頗叙石鼓原流

金石學錄卷二

金二

三

金石學錄卷三

嘉興李遇孫輯

國朝上

欽定西清古鑑四十卷謹案簡明日錄云乾隆十四年奉

勅撰皆即 內府度藏古器繪圖列說體例雖仿考

古諸圖而援據經典辨別款識一一考證精核無

所牽合附會於其間則萬非諸圖所及也

御製重刻石鼓文序謹案乾隆五十五年

高宗純皇帝臨雍講學見石鼓原刻懼其歲久漫漶

為立重欄以蔽風雨別選貞石摹勒十鼓之文俾

海內士人便於推拓

金三

御製序從韓愈詩定為宣王時物洋洋

聖謨昭示萬世可以息從前經生家之異議矣

孫承澤著庚子銷夏記內有石刻四卷侍郎富於收

藏推賞鑒家議論頗稱博洽孫炯有研山齋珍玩

集覽及研山齋雜記二書其於銅器亦有考辨蓋

承其遺緒耳擣目梁具有淵源耳

黃宗義著金石要例一卷標三十六例以補蒼岷書

之缺其考訂較王止仲更密

曹溶著古林金石表侍郎藏碑之富甲於東南自行

塞上始為蒐羅積五年得八百餘本裝界精整有

一定之分寸不得稍有參差每冊必手書其籤而

校勘之至今人稱為曹籤云

顧炎武著金石文字記六卷又石經考共錄金石文

字三百餘種其自序云抉剔史傳發揮經典頗有

歐趙二錄所未具者非虛語也又著求古錄一卷

共碑五十六種每刻必載全文用隸釋之例又潘

耒著補遺二十餘條附刻先生金石文記後稼堂

受業先生之門於金石亦多所考證

朱彝尊著曝書亭集內四十六卷至五十一卷皆金

石題跋考據精鑿與顧氏金石文字記稱抗手繼

前賢開後學於兩先生實無愧焉又案先生本有

吉金貞石志後併入諸題跋於全集中不復成此

書矣又經義考中有石經考曰下舊聞末附石鼓

考海昌馬寒中住花山築道古樓貯藏書籍金石

金三

先生為賦君平遺鏡歌及宋拓鐘鼎款識跋新莽

錢范跋全里曹仲經好集金石文字先生為作吳

大安寺鐵香爐題名跋北齊少林寺碑跋唐騎都

尉李君碑跋沈菜畦為藍邨先生子工八分愛金

石刻先生為作開元太山銘跋馬名思贊又姓朱

於先生為叔姪曹名曰瑚沈名翼俱受業先生之

門

吳任臣著十國春秋其於蜀載石經云廣政十四年

詔勒諸經於石秘書郎張紹文寫毛詩儀禮禮記

秘書省校書郎孫明古寫周禮國子博士孫逢吉

寫周易校書郎周德貞寫尚書簡州平泉令張德

釗寫爾雅字香精謹

黃虞稷收藏經籍甚富并及石刻說漢石經云漢石經殘碑見於洪氏隸釋者尚書僅五百四十七字視孔安國多十字少二十一字不同者五十五字論語載蓋毛包周有無不同之說公羊亦有嚴顏異同而詩則魯故所傳非毛鄭訓故此足貴也劉凝著石鼓文定本以拓本為主參以薛氏鐘鼎款識其例凡拓本全者用圓圍識之彷彿者無圍拓本所無以薛本補者用方圍併雜採詩文薈萃成書按劉氏定本竹翁未見其書故曰下舊聞不引而舊聞采書目內有趙氏師尹石鼓文考注朱氏茂院獵碣考異二書

張昭承父致中儲藏鼎盃碑版之富昭尤博學嗜古

究心金石之文後以聲廢而考證彌勤著昭陵六駿贊辨濟州學碑釋文又著瘞雀銘辨親至焦山仰卧而手拓之較宋黃長睿董道所載多得八字所辨較明顧元慶為詳核又有王英亦嘗拓此銘而考之厲樊榭瘞鶴銘句云張王近事僧指說奇險欲動魚龍聽自註云張昭王瑛暴書亭集有焦山別銘圖為王副使瑛作馬驢著釋史內宣王中興錄石鼓文并音訓名物訓詁器用門錄古金器六七十種惜無所訂證傅山謨述未見阮亭先生稱其工分隸及金石篆刻潛邱徵君稱其長於金石遺文之學每與余語窮日繼夜不止并問潛邱金石文字足以正經史之

謬而補其闕始於何代何人因舉七事以對蓋先生為山右老宿孳孳考古所著惜未流傳世間耳王宏撰謨述亦未見先生居華山下為郭允伯後輩即刻其所著金石史以薦舉鴻博至京師所携漢華山廟碑唐貞觀石刻金剛經等皆允伯物一時講金石學者皆宗之惜其著述未顯因與青主先生同列以待訪求

鄭蓋著各碑跋構園於金陵城東顏曰灌木樓蒐求漢魏以來金石碑版時與張大風願與治相考證分隸為國初第一手與竹垞先生先徵士秋錦公稱石交于家及朱氏堂額楹帖俱出其手生平臨漢碑最多必有跋尾于家僅藏臨邛易令曹全

碑一本其跋已刻於觀妙齋金石文字考畧中又吳槎客國山碑考錄其天發碑釋後跋惜當時未有裒集而存之者能無與青主山史兩先生同一慨乎王士禛以祭告使秦蜀亦留意金石刻著秦蜀驛程後記王穉子東西二闕皆有記錄并記後人題字頗詳核姜紹書著韻石齋筆談二卷於金石亦有論說萬斯同著石經考一卷執後漢書儒林傳序為古文篆隸三體書法以參校一語欲翻一字漢刻三字魏刻之素則惑矣後錄唐宗石經較詳於亭林先生石經考亦足補其未備爾

閻若璩著潛邱劄記與傅青主論金石學舉七事以對又述顏氏廟碑真卿兄弟七人真卿行六碑稱第七子似誤餘無論說

臧琳著經義雜記三十卷內說隸續載魏石經左傳遺字中有尚書三篇文後段懋堂大令著尚書撰異亦嘗言及實先生發之也又以熹平石經自洪黃兩家所載亦際未之見唐張參五經文字上列說文下列石經嗜古之士欲觀中郎遺跡不可不讀因輯錄之又說儀尊云毛傳儀者沙羽飾古義獻沙聲相近毛詩傳為先秦古書二鄭咸所依據後世即出犧牛之尊要不得以此改詩禮之義終是王肅好與鄭難故為異說耳其所論皆有獨見

金三

五

葉奕苞著金石補錄先生自試鴻博放歸專心著述井及金石其搜羅考訂皆有根柢漢隸殘碑自然之性百餘字從來不見於著錄惟先生書載之以資後人考核亦可見其收獲之富矣  
程邃嗜古能識奇字嘗為王子底吏部釋焦山古鼎銘辨其可識者七十有八字存其疑者八字不可識者七字吏部為長歌述之  
鍾淵映與朱竹垞太史共註歐陽文忠五代史太史游雲中轉客太原訪沙陀北漢故蹟殘碑斷碣靡不摩挲抄撮廣漢亦多所考證見太史谿州銅柱記跋  
毛先舒著思古堂集石鼓跋從程大昌之說以為成

王時作極為辨核石經亦有考證經義考採之葉封著嵩陽石刻集記二卷時官登封知縣錄境內古碑而成此書其辨論推為博洽

林侗喜錄金石文嘗携招工歷唐昭陵陪葬地得英公李勣以下十有六碑著來齋金石考三卷錄碑二百二十種其說皆有典據弟信著漢甘泉宮瓦圖記並蘭詒堂碑目  
顧苓有拾影園鐘鼎款識一冊現藏張叔未家朱竹垞檢討稱其精隸書嘗過之山塘偕入骨董肆中見鼎彝刀尺款識悉能誦之文從字順每嘆為不可及

金三

六

葉萬著續金石錄用隸釋例多載全文並著其闕字之數行列之式欲以續趙德父之書然編次無法又多複漏  
孔尚任藏建初慮儗尺作漢銅尺記周尺考周尺辨三篇極精核又藏母乙鼎及亞尊等器編入積古齋款識  
高士奇雅志好古收獲頗富不獨書畫也藏有秦斤銘一百零三字其拓本為積古齋款識所收  
宋犖鑒賞之精推國初第一而有力以羅致之書畫之外兼及金石所藏宋拓西嶽華山廟碑竹垞題跋所謂驚心動魄者也  
景日昫著說嵩有金石類一卷  
龔翔慶居杭州多收藏築玉玲瓏閣以貯諸物嘗手

拓叔夜鼎銘二十字積古齋取以編入款識近梁  
山舟先生藏有難形武丁盂馬秋樂先生藏有伯  
躬父鼎又趙次閔之琛藏有頌壺銘百四十九字  
即朱竹垞暴書亭集所跋周司成壺銘是也又藏  
彭姬壺銘十六字二器惜已散去皆為積古齋所  
收此武林金器故并錄之

楊繩祖究心金石之學嘗跋宋拓夏承碑其碑後為  
吳門孝廉陸謹庭所藏

周在浚著天發神識碑釋文一卷是碑斷裂頗難辨  
識雪容合其石貫以鉅鐵重為釋文而以諸家題  
跋附之

鄭元慶著石柱記箋釋因竹垞太史補舊刻之缺而

金三

芷畦為之賤釋焉太史有序稱其考證詳核廣見  
博聞洵為不刊之書

顧仲清著孔林漢碑考中村為竹翁高弟愛金石偶  
客濟邑留官舍購得孔林漢碑七紙州學碑四紙

文多剝落署中無金石考諸書對勘逐字揣度註  
釋稿凡五易而成見自序無刊本

陳奕禧著金石遺文錄十卷漁洋稱其書法晉人於  
秦漢以來金石文字收弄尤富皆為題跋辨證然

綴論唯漢碑稍多唐碑以後十不逢一意在錄文  
而不全在跋也

陳鵬年著瘞鶴銘考康熙四十六年官鎮江知府募  
工出石於江中陷之焦山亭壁間其石分而為五

所存七十七字又不全九字其無字處以空石補

之益為完善此碑若非文恪安得復顯於世乎

汪士鋐著瘞鶴銘考一卷此碑張力臣得字六十九

陳滄洲搜石出後存七十七字又不全九字退谷

備采昔人之論并引張說而折衷之以陳所出石

本為圖列諸卷首彙為此考搜羅極稱詳盡

查慎行勤考訂嘗於馬氏道古樓見宋王復齋所藏

鐘鼎款識冊內周叔姬鼎季嬭鼎麻城鼎癸亥父

己鬲鼎凡四器古篆為之訂正詮釋字義皆能精

當

吳涵石門人康熙三十一年任順天府府丞移李北

海書李秀殘碑二礎於文丞相祠作雲麾將軍斷

碑記吳君保護是碑其功甚偉使後人猶得以殘  
闕摹本共相珍玩朱文藻碧溪文集曾有叙論極  
稱之

金三

王著著天發神識碑考陽羨國山碑考二種弟槩有  
天發神識碑補考其所作此碑賦注目為天紀碑  
非也即補考中亦有誤處

王澍著虛舟題跋竹雲題跋吏部以工書名海內跋  
尾皆其臨摹古碑帖時所書半以論書法之優劣  
然史書之闕繆亦皆辨證則又同於歐趙之用心  
也陳焯亦精考古吏部題跋遺稿賴其搜藏付梓  
以成完書張文魚金石契中錄其兩番錢說甚確  
當又石鼓釋存中亦引其說

蔣銜每得古碑必跋而鑑賞之其臨摹之功不減虛舟吏部手書十三經進 呈已邀刊石於太學更為稽古之榮

秦伯厓收藏之富甲於關陝藏石刻文有千種俱裝大冊每冊前有石刻八分書大字裝首係其子繼成之者積古齋款識錄其師酉敦蓋銘各一百零八字手拓本

何琦留心金石遊曲阜得孔褒碑于郊外水濱因載歸於廟自題字于碑陰金壽門云琦字禮康居閩中雍正年間人

楊賓著鐵函齋書跋大瓢深於考古其所論列皆有證據

金三

翁嵩年收藏古刻甚富每多題跋

何焯深於考據金石之學時有題跋散見各碑

顧藹吉著隸釋八卷婁機以後續出之碑悉為採掇後附碑考二卷碑之存者註今在某處亡者引某書云在某處具有引證與婁機字原可以相輔而行

萬經著分隸偶存內有漢魏碑考僅二十一種而論多詳核

褚峻著金石經眼錄千峯自為摹圖牛階平補說以已所親見之碑縮於邊幅而摹勒之共碑四十有七斷趺殘碣之形雨蝕苔侵之迹無不在目自有金石書以來未有此製千峯實為創體也

牛運震贊成褚千峯成金石經眼錄而為之說復每碑為之贊殊為蛇足後得巴里坤新出裴岑紀功碑改名金石圖下卷益以魏吳以下迄於唐六十四圍但於一碑之中約取數十字而具說於其上大不比前刻之精善耳

吳玉搢著金石存十五卷自一至五篆碑自六至十五隸碑共一百二十通俱錄全文惟易篆隸為楷耳考摺皆能精博向有錫本為波臣取去後李雨邨觀察於京師琉璃廠書肆見鈔本題鈍根老人編不知鈍根為何人以金石癖名其書梓之後王述庵司寇又誤語以鈍根老人為博學鴻詞趙措雨村遂以其書為趙措作列入函海竟不知出自

金三

山夫先生著述也近李芝齡侍郎重刻金石存於浙江學政署徐堅字竹友吳門人與山夫先生友善嘗從淮陰市上購得唐唐興寺碑以示山夫錄入金石存山夫稱其年少好學嘗從予處見所藏篆隸秘本皆手錄以去且精于雌勘丹黃燦然將來所詣正未可量也因附錄之

杭世駿著石經考異二卷似未見李野先生書而為之者二家詳畧互見亦足補亭林先生所未備而更加詳密爾又趙信有石經說以漢石經公羊穀梁皆無正經故魏邯鄲淳書春秋正經以補之即唐志所云今字石經左傳經也符曾亦有石經說以唐石經補刻之字係尹玉羽蓋移石之舉皆出

牛運震贊成褚千峯成金石經眼錄而為之說復每碑為之贊殊為蛇足後得巴里坤新出裴岑紀功碑改名金石圖下卷益以魏吳以下迄於唐六十四圍但於一碑之中約取數十字而具說於其上大不比前刻之精善耳

玉羽力也其說皆有獨得即見考異所引

厲鷄金石無專著然其考訂每有精核處如杭堊浦

石經考異考核已極精博而拱榭為之序又引何

休公羊傳註證漢石經為一字引孔穎達左傳疏

證魏石經為三字以補其所未及又集中觀廣政

石經詩景初帳構銅等作俱有考訂不獨以韻語

見長也

丁敬輯武林金石錄徵君愛金石如性命窮巖絕壁

手自摹拓證以志乘成此書子傳亦好古有天監

八年輓跋

全農研考金石刻所藏多異本漢征西大將軍楊瑾

殘碑十餘字為歐趙洪婁諸書所無壽門獨得之

金三

吳山夫據以錄入金石存又西嶽華山廟碑亦有

拓本殘缺止十餘字餘或筆畫小損皆可辨認篆

額六字亦全較勝于郭允伯所藏缺百二十字之

本亦見金石存

倪濤著六藝之一四百六卷分六集首列金器款識

石刻文字二集

李光暎輯觀妙齋金石文字考畧十六卷子中上舍

富而好禮篤嗜墳典金石出所藏碑六百餘種延

同里金心齋介復佐其輯錄王華村籍渠為之繕

寫心齋為竹垞太史高弟華村為邁人方伯曾孫

皆老儒宿學有所師承共采金石之書及地志文

集說部之類不下百種實開王司寇萃編之先聲

唯辨證絕少意在論碑帖法書而存古人之說耳

然褒錄之功亦鉅矣其書自是可傳

全祖望著結埼亭文集其正集三十七卷後外集三

十五卷多石刻題跋以石鼓文為必非秦以前物

不意謝山而出此言也

汪師韓著韓門綴學論金石八條

齊召南有錢武肅王鐵券考畧

姜任修富於收藏漢郭有道碑久無傳本傳青主鄭

谷口兩先生所摹本多不厭人意於是自賴亦摹

刻之自謂從寒山趙氏拓本摹得又摹得北海孫

氏所藏石經殘碑得中郎筆法以吳炳補桐栢碑

之例重補此碑又袁達曹全諸碑皆有摹本

金三

汪由敦著松泉文集所有碑跋皆能暢達其說

黃華蕃輯恒山石墨考

盧文弨著抱經堂文集其十五十六卷多碑跋

錢大昕著金石跋尾四冊先生學問無一不精到此

書在潛研文集之外王光祿稱其盡掩永叔德父

元敬子函亭林竹垞虛舟七家而出其上遂為古

今金石學之冠殆非夸語

嚴長明著知白齋金石類籤金石文字跋尾石經考

異漢金石例五岳貞珉考五陵金石志平原石蹟

表吳興石蹟表等書侍讀以父憂去官尋丁母憂

免喪後引疾不出築室三楹顏曰歸求草堂藏書

三萬卷金石文字三千卷日吟咏其中後應舉中



丞之招得游太華終南之勝所得金石刻益富子  
觀著金陵石刻記錢竹汀詹事序之稱子進濡染  
家學其於金石刻殆廢寢忘食以求之尤以金陵  
桑梓之地訪而拓之始漢迄元以時代為次錄其  
全文附以考證合一府七縣凡若干種  
翁方綱著兩漢金石記二十二卷前列年月表十八  
卷附魏吳石刻八種十九卷隸續補急就章註二  
十卷隸八分考二十一卷補遺末附班馬字類記  
議論堅卓斷制詳明既刻後隨有剽改晚定本尤  
見精核唯間以詩歌附入與歐趙之體又異爾視  
學廣東又著粵東金石畧子樹培著石峯草堂鐘  
鼎考古錢彙考藏有叔丁大林鐘又吳門陸恭富

金三

三

於收藏有宋拓夏承碑携至京師以眎覃谿先生  
為之考論其本末借臨十日而歸之

王鳴盛著蛾術編百卷其目有十曰說錄說字說地  
說制說人說物說集說刻說通說系蓋仿王伯厚  
顧亭林之意而援引尤為博瞻光祿與錢詹事為  
內兄弟兩人同居燕邸每得一碑輒互出以相品  
騰及先後歸田詹事先成跋尾光祿為之序云未  
暇別成一書後是編成其論金石諸篇博辨固不  
讓於詹事也

汪孟錞著考證金石文二卷

錢載藏晉咸和四年甄乾隆初武康人蔡芳逸於屋  
後培土見一穴極深啟之乃古墓墓有七壙皆甄

甄兩面無字左側有咸和四年八月立七字右側  
無字上側刻是戊二字下側刻一錢有好郭郭外  
復作四出文籀石侍郎得其二汪康古舍人得其  
一形製款識並同侍郎拓其文貽錢竹汀詹事今  
載其事於跋尾又姜寶節有吳寶鼎甄跋伊湯安  
前守嘉興時跋孫吳潘儒南墓甄沈大成跋梁天  
監八年甄胡虔記漢萬歲甄江德地跋五鳳三年  
甄

朱筠督學安徽時蒐所部金石遺文得三百餘通成  
安徽金石志三卷精小學釋羊子戈羊為羊謂羊  
不上出且子爵無與姓連稱者是羊子為大夫時  
周文學榘釋為羊謂楚姓今積古齋定羊字

金三

三

馮浩著孟亭詩文集內有石刻題跋  
紀昀學問淵博好金石文字藏周公華鐘銘九十三  
字其周字甚難識程易疇定為古篆文周字莊進  
士述祖釋為邾公五等之爵於其國皆稱公也  
周春居海昌以進士出宰奉溪歸杜門著書老而彌  
篤搜羅金石甚富考訂亦精陳默齋騎尉藏古金  
器有銘大令釋篆文為聶姐媧作安壺六字且審  
定其物當是嚴仲子為聶政母作也因賦長歌自  
為注釋

畢宏述與王虛舟蔣湘帆為金石文字交藏古刻甚  
富作夏承碑考兩漢金石記引其說其碑之真本  
現為張未未所藏孫星海曾孫梧俱能世其家學

董金甌精篆隸收藏漢碑甚多并古瓦拓本翁氏金石記所錄長樂未央四字橫書瓦即其所藏物又嘗於嵩山搜剔石闕今所傳少室東闕題名十六字前人皆未之見金甌洛陽人仲子菽憲工篆隸尤好金石碑刻罄家購之所得甚夥築友漢堂貯之山陰童二樹游洛陽曾手摹其華山廟雙鈎本即郭允伯本據云此碑之外尚有蔡中郎所書楊震宋拓本真絕代寶也

盛百二精考據以進士出軍山左時濟邑人李東琪得斷碑於州學戟門內大成殿西階下古樹之根驗隸續知是漢膠東令王君廟門碑大令相與訂證為之跋凡得字五十九又半字三十二

金三

五

藍嘉瑄以濟邑學有鄭固碑中一段久埋地中於乾隆四十三年掘起尺許得六十字又半字五先是雍正六年李鵬於泮池左發得是碑最下一段凡二十字又半字四皆有功於是碑又是年膠州人崔儒跡得故廬江太守范府君碑額於濟邑龍門坊水口今移學宮戟門內

金石學錄卷三

金石學錄卷四

嘉興李遇孫輯

國朝下

畢沅著闕中金石記八卷尚書再泝陝西又兩攝蘭州之節哀各郡邑前後所得金石刻七百九十七通始秦漢迄於金元鈎稽經史抉擿異同條舉而件繫之以成此書雍涼之奇秀畢萃於是矣撫河南輯中州金石記五卷搜採亦極精博撫山左與阮雲臺師又同成山左金石志

黃叔璥輯中州金石考八卷為河南開歸道時所輯專錄中州諸石刻以各州郡縣編次自商周至元明蒐採頗富唯所載金石不註存亡據前人所述

金四

概為錄入亦非紀實之意

劉青藜著續金石錄四卷計跋一百餘首頗有辨證武億著授堂金石跋有正跋續跋三跋考訂精博亦潛研之流亞也又輯偃師遺文記晉闕中侯劉韜墓志石今藏其家

王昶著金石萃編百六十卷侍郎弱冠嗜金石及宦游所至無不訪求自三代至遼金積千五百通而甄錄之其文漫漶見於他書者則為旁註以記其全篆隸及見古文別體者摹其款畫加以訓釋凡題額碑陰兩側亦必詳載碑制之長短寬博取建初慮僣尺度其分寸并志其行字之數諸家題跋見於金石諸書文集所載者悉著於編金石之書

至此可謂集大成矣

謝啟昆輯粵西金石畧十五卷自晉至元錄碑四百八十餘種後附銅鼓考又因岷谷榛莽中搜討有所未及或其石已亡而世有拓本作待訪碑目附於末

石韞玉喜蓄古人金石文著獨學廬稿初稿內有石鼓文辨會谿銅柱述二篇二稿內有碑跋三十餘則

孫星衍輯寰宇訪碑錄及六朝金石考觀察少游陝幕與錢獻之洪稚存兩先生佐秋颿制軍成闕中金石記一書切劘有素後致仕歸惟以著書為樂博通淹雅海內宗之平生搜羅三代金器及漢魏

全四

二

以來石刻不少藏有楚良臣余義鐘七十四字有釋文與所藏虜彝四十一字皆為積古齋款識所收顧廣圻精考訂之學與觀察交甚契合觀察因陶南邨古刻叢編隨得隨鈔難於觀覽欲用時代重編屬其校刊之予見三跋皆有考證並識其古刻第二行四篆字為淮西道院引夏竦古文四聲韻說文六部竄重文院為證甚為精確後延至金陵館舍裏校各書李貽德性嗜金石文凡古刻入手即博採經史以考證之久館金陵為觀察高弟吳修精鑒賞亦與觀察友善所藏金石摹本俱觀察為之題識唐處士包公夫人墓誌碑趙晉齋得之西溪今藏思亭切德怡齋

洪亮吉嘗容畢尚書幕佐成闕中中州兩金石記自謂金石之學素寡究心而輿地之嗜幾于成癖每假尚書碑數百通校史傳闕遺其間得史文之誤者十之三以史文正碑石之失者亦十之一又謂金石之失有即可以金石正之者歷舉古碑以證明之又推鄺善長于金石學獨能見其大見所作兩金石記後序

阮宮保元輯積古齋鐘鼎彝器款識與薛氏同其體例而精博過之近時講金石之學者金少而石多吾師此書專以款識名為薛氏後不可缺之書薛尚功所輯共四百九十三器而積古齋有五百六十器之多絕後超前殆無其匹所著學經室文集

全四

三

亦多考證金石之文又重摹天一閣所藏北宋本石鼓文西嶽華山廟碑又石經儀禮考皆有功於金石視學山東時成山左金石志二十四卷撫浙時復輯兩浙金石志朱為弼酷嗜古金文字師稱其能辨識疑文稽考古籍國邑大夫之名有可補經傳所未備者偏旁篆籀之字有可補說文所未及者開府兩浙招至節署贊成款識一書又師輯山左金石志引朱朗齋及何夢華為助同事者除武虛谷段赤亭顏運生桂未谷李鐵橋俱另見外尚有江鳳彝陸繩李伊晉師稱其雅志好古藏獲頗富晉任城太守孫夫人碑即江秬香於新泰縣張孫莊搜得始傳於世

黃易著小蓬萊閣金石文字秋盒司馬嗜奇好古每游一處必訪求古碑之存亡於濟邑州學扶升鄭固碑得拓其金石復於嘉祥縣南之紫雲山得敦煌長史武班碑及武氏石闕銘遂盡得武氏石室所刻畫像又得孔子見老子象及祥瑞圖石刻於是移孔子見老子象一石於濟邑州學而萃諸石即其地為堂垣砌而堅之榜曰武氏祠堂俾土人世守焉厥功甚鉅裏其事者為州人李東琪洪洞李克正南明高正炎實同著搜碑之勞云東琪於乾隆己酉暮春督工拓碑復得范巨卿殘碑於樞星門西壁根不禁狂喜遂移與先得之額並列焉爰為之記翁覃谿先生寄李鐵橋兼呈秋庵詩有

金四

任城寶墨熊光起天意助成黃與李之句又父己高鼎銘二十八字積古齋收入款識即東琪藏物也桂馥著札樸十卷大令學問精到博通經史考據是其擅長札樸第八卷論金石文字頗詳審此書大令歿後刻於浙江前之碑石題跋見於各書者已不少其所藏右軍戈編入積古齋款識孔繼涵藏有周芋子戈所著微波榭遺書內宋石經記一篇幾及三千言考證最詳言石經遷徙變置者五其殘缺散佚皆由於此非楊璉取之去也朱檢討石經考於刊刻後先字行增損碑數移置廢葺未能通核折衷之

顏崇榘博學嗜古收藏宋戴公戈周距末阿武戈等器俱編入積古齋款識又藏宋印六孔莊谷為記之其距末不知何器銘八字小篆用金填畫沈心醇據戰國策蘇秦說韓王曰谿子少府時力距來皆射六百步之外釋此為弩飾錢大昭為竹汀詹事弟學問淹博著書甚多曾刻可廬著述序例一冊其於金石亦有考訂桂未谷所藏右軍戈銘十四字先生以篆文奇古非東漢人所能及定為秦器說甚詳核于東垣繹伺皆精考據東垣著嘉定金石考二卷自元以上皆錄全文附以考證又豐宮瓦考見擘經室文集所引繹著小廬隨筆亦有校正金石文伺為王述庵司寇所賞識招至三泖漁莊畀以編校之役萃編之成與有功焉其所釋碧落碑考證精博即載萃編程瑤田著通藝錄易疇考廉係欽產精考訂之學者述皆有根柢通藝錄中跋夏承碑一通極詳核又積古齋款識中屢引其說象形句兵周幼衣斧立戈父癸鼎諸器皆有釋文秦思復篤嗜古金所藏郟公敦曾中盤冊父考盂陽嘉洗孔文父鐘陽泉使者薰壺等器及舊拓款識俱為積古齋所收沈可培世居嘉興竹林里以進士出宰上高及安肅與兄可均俱留意書畫及金石文字大令著述甚多藏有商父乙解子銘彝亦精考古有寶正甄記

金四

五

金德與嗜書畫金石賞鑑精核居桐鄉築桐華館於  
雀糜堂之東偏以儲古物藏平易封宮舉契岳鄂  
王祠銅爵一時題詠甚多又藏賈秋壑所刻鍾太  
傅宣示表原石今歸張叔未家又藏吳越忠懿王  
金塗塔一版可據以正周蓄谷朱竹垞兩先生之  
謫同時陳默齋騎尉亦藏錢氏金塗塔四面俱全  
足資考證默齋又藏宗周鐘百二十字與鄂巖之  
舉契皆編入積古齋款識又蕭山祇園寺有周顯  
德舍利塔蔡雲白茂才為之記陳名廣凝蔡名英  
朱楓輯雍州金石記又秦漢瓦圖記古金待問錄  
程敦輯秦漢瓦當文字其所藏舊拓款識皆編入積  
古齋嘗釋王莽時八風壽存當瓦以正朱排山釋

金四

六

為益壽存富之誤  
中兆定陽曲人以孝廉亨終白水縣知縣著涵真閣  
漢碑文字跋平生癖于金石到處搜羅善八分手  
摹漢碑數十種將刻石未果  
巴慰祖歛人少好刻印務窮其學旁及鐘鼎款識秦  
漢石刻遂工隸書故富家中落賣其碑刻尚三千  
金然其愛之彌甚節畧衣食時復買之藏有漢劉  
熊碑雙鈞本凡二百十八字內多洪氏所闕者四  
字少四百十一字并有釋文  
汪中江都人自言十四五歲即喜蓄金石文字撰述  
學內外篇孫淵如先生信馬定國之說以石鼓為  
宇文周時物容甫作五證辨其非無不精確所著

漢雁足燈架銘釋文又王基碑雲麾將軍碑高府  
君墓誌諸跋尾皆詳審而考證之藏劉熊碑宋拓  
本多出巴子籍本者二十八字補洪氏所闕者十  
三字正其誤者一字東漢射陽畫像石亦藏容甫  
家海昌俞思謙因近人汪韓門周耕厓皆信馬定  
國以石鼓為宇文周之物者五可疑以糾正之亦  
極博辨載孫氏讀書勝錄惟又以為秦文公物凡  
鼓文中所云天子者俱祝平王之詞未免多此支  
節予以為石鼓之指為宣王時作在唐人自有相  
承舊說猶詩之有小序後人凡說皆可廢也  
張埴所論古碑皆有考證兩漢金石記屢引其說  
陳以綱著竹葉碑釋文凡六十餘字兩漢金石記述

金四

七

之并載其跋以綱海昌人以諸生終遊京師與章  
溪先生為金石交  
陳禮精考證之學築果園於硤石山麓藏經籍金石  
數百種著松研齋隨筆兩漢金石記錄其英國山  
碑跋同時海昌之言金石者有陳均能識鐘鼎篆  
文徧游都門關中江右粵東等省收獲日富築十  
三漢鏡齋以居徐紹曾為周松霽大令弟子愛石  
刻日以摩挲古碑為樂藏北宋二體石經周禮殘  
本實為罕觀松霽大令任岑溪時土人掘山地得  
銅鼓一面底俱平底有銘古篆陽文人不能識携  
拓本歸命壽魚考釋得四十字五韻有龍集庚午  
月建在卯云云共服其博奧許棣亦究心古學吳

山夫金石存李侍郎屬其校而刊之藏有千秋長  
安昭湯萬年二瓦當為孫淵如觀察所未錄

丁杰精考核以漢太學石經稱鴻都石經者誤著辨

正之兩漢金石記引其論石刻甚多皆有所訂證

李文藻為錢竹汀詹事主試山東所得士生平愛聚

書於金石刻搜羅尤富所過學宮寺觀巖洞崖壁

必停驂周覽有僕劉福壽善推招携紙墨以從有

所得則盡拓之宰粵東時嘗乘舟出迎制府小憇

南海廟命僕拓碑秉燭竟夜比曉問制府舟已過

矣其風致如此見詹事所作李南湖墓志銘又嘗

手拓廣州光孝寺龕澄樞造鐵塔記及造千佛寶

塔記以正朱檢討所謂劉銀所鑄二塔並立一屋

中一作記一題名之誤

李調元著蜀碑記補因王象之輿地碑目所載東南

十六路於蜀刻尤加詳細其撫取尚不無挂漏之

嫌雨却補之每卷先以王所得列於前為上卷而

以己所得列於後為下卷共合為十卷又於下卷

中分王本所未有而增入者曰補王本所已有而

釐訂者曰考俱遵 國朝郡縣名標之

汪照著古石瑯玕

王復為穀原先生子以考職出為宰受知畢秋颯尚

書為作晚晴軒詩序性愛金石令僱師時以邑人

武虛谷先有僱師金石遺文錄四卷秋颯續補之

廣為十六卷山陰童二如鈺精考據延至幕中相

與訂證引其說頗多其書刊於中州嘉慶庚申修  
嘉興府志時不列於金石類余從鍾映淵敬濤處  
假得始著於錄映淵亦好古士收蓄碑版甚富有

題跋

陸紹曾擅分隸嗜金石晉瓦券跋頗精核兄超曾藏

有吉羊洗蔣 餘編修翁覃谿學士程魚門編修

各紀以詩

江德量以父于九太守名恂者故好金石之文多所

搜輯幼即世其學所藏舊款識拓本約二十種俱

編入積古齋書中釋散氏銅盤銘述庵司寇稱其

精審釋之者又有孔廣森樊明徵汪肇龍吳頴芳

各有心得

趙秉冲有賜石齋碑錄所藏成都鼎吳彝葛川太子

爐及款識拓本六十餘種俱收入積古齋書中

段玉裁精研訓詁之學著說文註等書洪氏隸續載

魏三體石經石傳遺字蓋即洛陽蘇望摹刻本懋

堂大令諦審之知有尚書大誥呂刑諸篇文錯雜

其間錢詹事稱為向來考石經者未之聞也然臧

氏經義雜記中已有此說

邢澍據現在所見唐宋以前金石刻並宋元刊本隸

釋隸續等書著金石文字辨異十二卷又著西秦

藝文志八十卷中錄金石甚多又同孫淵如觀察

作寰宇訪碑錄

吳憲著國山碑考棧客以著述為事經籍金石考訂

必精以饜業在荆谿每往來其間碑在縣境因訪而釋之又著唐開成石經考異蜀石經毛詩殘本考異所著愚谷文存中亦多金石刻跋又著辨以訂孔東塘漢銅尺記周尺考周尺辨之謬

張燕昌著金石契三吳古碑錄又重摹北宋石鼓文著石鼓文釋存文魚居武原篤嗜古金石築石鼓亭於家中一時名公卿咸與之訂交錢竹汀詹事作石鼓亭記以贈之抱經學士作秋帆尚書閣中金石記序畧舉 國朝為金石之學者十三家起於崑山秀水而終於文魚其推許亦可謂至矣子開福能繼家學著續三吳古碑錄又與文魚賞奇折疑同嗜金石者有吾竹房藏臬伯直蓋錢拈谿

金四

藏石刻甚富吾名進錢名本誠俱海鹽人

錢坫著十六長樂堂古器款識泮花拜石軒古鏡文俱考證精核又習鼎銘釋文乾隆戊戌歲巡撫畢公得於長安即屬獻之為釋文共得一百三十二字所藏款識拓本十餘種俱收入積古齋書中吳東發著石鼓文辨讀釋文等七種又習鼎銘釋文侃叔人品高潔貫穿經典而於金石亦癖嗜吳棫客稱其好學如揚南仲博雅如劉原父於秦漢碑版鐘鼎篆籀靡弗鑽研蒐討旁通曲暢以證之温汝遂篤嗜古金石刻潘有為亦精甄錄皆番禺人粵東為金石學者當首推兩君殆歐陽文忠所謂好古而有力者予從琅嬛仙館鈔得潘毅堂所藏

古泉目自幣貨以迄時錢有一千三四百品儘多異聞罕見者可稱收集之勤矣因述其會粹金石而及之亦足以見一斑爾張叔未所藏子執旂句兵向為毅堂所藏

江藩究心金石文東明尊銘十九字陳逆簠銘七十七字皆有釋文所藏款識拓本皆編入積古齋書中嘗藏新莽貨泉范底有母字錢詹事泉母之說本此江聲為之記

朱文藻著校訂隸釋存疑及濟邑金石志等書朗齋少為述庵司寇所賞識屬其採錄金石諸說以資考證後客京師厲韓城王文端公邸第值文端充績 西清古鑑館總裁得見 內府儲藏尊彝古

金四

器摹本三百餘種後又客任城黃小松司馬署得

見濟邑一州古今碑拓數百種繼客濟南赴阮雲臺師之招時視學山左徧蒐碑碣得見全省拓本千數百種贊成山左金石志後倦游家居適司寇歸田將訂金石萃編招朗齋與錢君同人襄其役下榻三泖漁莊凡三易稿五易寒暑而始竣事又得見司寇所藏寰宇碑摹一千五百餘種自謂畢生能窺金石之美富始有天馬趙魏著蜀石經周禮夏官殘碑考鴈足鎗銘考金石題跋散見各書皆簡核可取晉齋少好遠游搜訪古刻藏碑三四千通雖值窮乏寶此不失其所藏款識拓本七十餘種俱編入積古齋款識

陳豫鍾收藏古金款識甚多積古齋錄其拓本二十餘種

段松岑著益都金石志又益都孝廉李廓藏紀侯鐘積古齋編入款識武虛谷金石跋亦載其器而釋之

聶鉞著泰山金石志

瞿中溶為錢詹事塔好金石有唐雞林道經畧使官印記金都統官印記又許宗彥亦有雞林道經畧使印記為雲臺師作

周廣業輯唐石經補考又著客皖錄有都司空瓦考又費士璣有瓦當考因錢既勤釋耕為豐定為成周豐宮瓦引鄭康成大射儀注為證士璣引漢書

金四

三

地理志新豐縣疑是新豐宮瓦文以備一說又吳晉有長樂萬歲瓦跋

曹秉鈞居禾城號種梅著元延銷跋載兩漢金石記素元延銷即三斗銷向藏嘉興黃大令思堂家後為文後山鼎所得後山精鑑別金石亦能考核得此器後即以三斗銷願其齋翁覃溪先生為之書扁又兩漢金石記言嘉興姚異齋江春以元延銷拓本並曹種梅跋來京師始載入記中並云異齋少年嗜古僑居京師與子次兒樹培往復考核金石文字乃甫歸里而疾卒傷其有志未就因附書於此俾其姓名託茲編以弗湮也因並錄之

朱邦經著南宋石經考嘗司教杭州府學光堯石經

碑明正德十三年直指使宋廷佐由仁和移至郡庠現在樞星門內兩廊壁間友雀手拓碑文於每碑標題起訖以資考證計存八十六碑並辨明憲

吳文溥輯南野草堂漢唐石刻目錄澹川客閣中時購得漢唐石刻拓本二百餘通鈔而存其目年月州縣撰書人姓氏及文字之全缺無不於目下註之殊為清晰

張廷濟住嘉興新篁里鑑賞精博一古金石入手即能知其真偽別其原流所藏商周秦漢古彝器銘文千種有現今收藏家所未著錄者翁覃溪學士與之往復考論多所辨析所藏石刻自石鼓文以

金四

三

下至宋金亦千種實有數百年舊拓而其石今已全佚者藏器中鐘鼎尊彝之屬六十餘種絕無偽造其周諸女方爵泰始皇時度則寰宇中所僅有者藏石有唐天寶七載修子產廟殘碑顏魯公元靜先生殘石蘇文忠馬券碑舊石賈秋壑所刻鍾太傅宣示表宋時覆刻淳化殘帖金元刻蘭亭諸石皆精出近時覆刻倍倍金石之外所藏如漢晉古鞞秦漢古瓦漢魏至宋元古官私印周秦以來錢幣皆不讓古收藏家其為積古齋款識所收自冊父乙尊以下凡八九器蓋未盡載錄也所著有清儀閣集古款識考金石刻題跋金石奇緣墨林清話等書叔未之兄瀨曾登焦山親拓瘞鶴銘



五石共拓為一大幅并拓出爽塏石下有小字四行十數字為從前金石家所未道弟沅藏有諸女尊祖率敦二器編入積古齋款識又有永興元年堂狼造之洗晉咸和二年甄翁學士為之銘亦佳物也從子柝藏有山父壬癸禾季癸犧形爵樂仲洗大吉羊洗龍虎鹿轆鈴等器一門羣從無不以金石名學又萬嵩藏有商父乙觚周華姬鼎遺小子敦漢宜子鎗吳越寶正執等物王幾藏有周史頌盤王銘壽藏有漢嚴氏洗此皆古彝器之現存其家與叔未弟稱金石交朝夕切磋互相訂證今其人或存或亡而備錄之以見此鄉多好古之士焉

金四

古

宋葆淳山右孝廉號芝山為翁覃谿學士門下士篤嗜金石老而流寓吳越間東南好古之士無不與之相契所藏古金石刻之至精者皆為張叔未所得

黃錫蕃居海鹽擅分隸亦精於蒐討嘗集諸家散氏盤銘釋文折衷己說彙成一冊所藏款識裝界十鉅冊曾於張叔未案頭見之今為上海陳寄磻所得著續古印式二卷金石表六卷刻碑姓氏錄一卷

陳鴻壽輯續金石萃編鈕匪石與之同輯丙子冬間晤曼生悉已得八卷今曼生已亡其書未刻匪石名樹玉曾著說文新附考錢詹事序而刊之

嚴可均著唐石經校文

張鑑居湖州南潯鎮精於考古為劉阮二宮保師所深器嘗著墨妙亭碑目考及古甃記等書其碑目考自序畧云孫公墨妙亭石刻迄今七百載而石與拓本存者絕少余以聞見所及疏而出之有鄭氏莖畦所未知者然亦十纔得其六七耳異日苟有能發府治之沮洳而復樹之則斯錄之逸者存闕者補邑之幸非即此書之幸歟

金四

十五

李富孫釋漢唐石經異文及北宋周禮殘碑援據精確又嘗仿王止仲例以洪氏隸釋隸續所載益以六朝人碑製為漢魏六朝墓銘纂例阮雲臺師見之謂碑碣當以漢魏為法六朝猶不失遺意屬其將原文及碑式跌寸並為載入俾古制有所考又郭麐著金石例補一卷汪選樓序之

何元錫嗜金石收弄亦多游山左於聖林場外得孔君墓碣移置廟內雲臺師為記之又以漢刻公乘伯喬題名殘碑貞女龍鳳墓陶永初官塹文三種重摹勒石真於南昌儒學齋廡原刻為趙晉齋所藏今為張叔未購得

翁廣平著金石集錄海邨居吳江之平望鎮博雅好古所跋金石刻各種皆有典據

嚴杰著重樵天一閣北宋石鼓文考宗高宗石經考  
厚民究心古學為雲臺師所賞識久館節署十三  
經校勘記等書皆面承指示而助成之又趙春沂  
亦有天一閣石鼓考孫同元有宗高宗御書石經  
考金廷棟著石經穀梁傳考洪震煊著西漢陶陵  
鼎考俱見詒經精舍文集

汪家禧攻苦力學長七畧之學辨析古籍無豪髮爽  
於金石亦篤嗜而審核之今所存者惟西嶽華山  
碑考一篇刻之東里生爐餘集中

錢泳工分隸攀雲閣帖臨漢隸四十餘種近更縮臨  
唐碑亦不下百種廣陵鮑氏刊之其致力於金石  
者深矣又嘗以論語考經大學中庸分書刻石嵌

金四

十六

於蘇州府學壁間

司馬曹居金陵好古多藏有東彝凋戈陽武劍諸  
物收入積古齋款識其凋字程易疇據周公華鐘  
銘周字比例推詳定為凋之省文

李聘工分隸頗研心金石之學僑寓武原時與張文  
魚徵君游獲其緒論嘗藏漢少室石闕畫象吳槎  
客為之跋今歸張叔未又從海濱得五鳳三年軌  
贈雲臺師携至京師翁覃谿先生見之為作五鳳  
三年軌考又藏大吉羊宜用洗載入文魚所著金  
石契中後歸梅里所藏諸物漸散去無存所著有  
漢碑奇字漢隸解與等書

戴允曾酷嗜舊碑法帖遇有精本搜採前人題跋語

而折衷已說書於後嘗藏郭有道碑係木中褚氏  
於乾隆四年翻刻之元本褚氏藏此碑已百餘年  
實為宋拓色澤甚古筆法變化不測非傳青主鄭  
谷口姜自耘臨摹之本所能彷彿松門購得之矜  
秘不輕示人余往禾城必到從好齋中縱觀古刻  
不忍釋手不料辛巳秋間後一病不起老友云亡  
傷如之何因輯金石學錄而附其姓氏為之泣然  
斌良著壽金庵金石款識己卯庚辰間任江蘇糧儲  
道余與張叔未孝廉游虞山之便往訪署齋出示  
所藏銅器二百餘件摩挲終日目不暇給為之定  
真贋辨文字其收藏可謂富矣藏有光和二年量  
邊款九十餘字底同側有陽安二隸書為金器中

金四

十七

絕品又素方伯訥收獲彝器甚富藏有叔氏大林  
鐘與翁宜泉所藏者同文惟氏字明顯不比翁鐘  
字已剝蝕所以著錄者誤為丁字也所藏尊彝等  
尚有十餘事

馮登府著漢魏蜀石經補考以辨古今文之異同唐  
石經補考以正亭林先生某字誤之非俱有疏證  
辨論極精當又集古彝器及軌瓦遺文拓本為金  
屑石餘二錄考證古今多所發明

鍾振富居桐鄉濮院鎮性愛漢唐碑碣廣為搜羅不  
下千種並金器款識皆精裝求名手書簽以時展  
玩繪秋夜校碑圖題詠甚多趙晉齋張叔未嘗造  
其廬各出古刻以相質證游吳門購得林同人所

藏漢魏碑十冊計十六種內有方印云閩中林伺  
手校補並裝於三原學古堂頁版俱同人手書碑  
目摹刻於上精妙絕倫岳洙傳久館於其家同嗜  
碑刻著有石刻攷畧後附漢碑讀字

馬銓居海昌傘野村擅飛白隸書收古石刻能審度  
而辨定之所藏古泉不下二千品有極精者游武  
林購得大泉五十範一枚背有利主事取工主所  
予八字陽文隸書精湛異常於泉范中稱絕品焉  
馬陳朝著續石經考聚諸家之說薈萃成編加業語  
以補其缺而正其非頗費搜錄之勤

劉喜海為文恭公師長子幼愛金石所居書室款識  
石刻縱橫滿几近便導碑碣之末為萃編所收者  
意欲續之搜羅漸廣必有成書也又葉志詵同居

京師與燕亭嗜金石亦同所藏款識及漢印甚富  
阮亨著瀛舟筆譚內錄金石文三卷

陳經著求古精舍金石圖四卷前募金器圖縮本頗  
精工並及刀布鑑印剛卯之屬後募古甄款識圖  
同時丁曉樓王二樵鈕葦村各藏漢晉古甄數十  
種俱有拓本流傳丁名為模王名戲鈕名重熙

徐同栢為張叔未考廉之甥好古能識奇字叔未每  
得款識之難辨者屬其細意融會即豁然通解著  
崇古堂古金考古履仁鄉金石文字記

錢攻著上虞金石考錢既勤令上虞保舉應孝廉方  
正徵稱其書搜羅頗富考證亦精

周中孚嘗以漢學受知於雲臺師著述甚富以隱修  
經業署印著金石識小錄及抗嘉湖道古甄目  
龔自珍仁和閣齋觀察之子著述甚富旁及金石文  
字藏弄八百餘種皆世所不經見惜燬于火

徐渭仁通金石之學搜采漢唐諸刻補王氏萃編所  
闕者若干卷兼工篆隸李筠嘉有慈雲樓藏書數  
萬卷金石文字千餘種輯藏書志及金石目梅益  
徵精於鑑別所搜古石刻足與徐氏相伯仲嘗下  
榻慈雲樓佐輯金石目等書紀大復著古甄品又  
工篆刻及漢隸俱上海人

陳璜吳人僑居上海癖嗜金石收集鐘鼎款識及漢  
唐碑版漢晉古甄同貯一室名曰澤古齋著有古  
甄錄足補歐趙之闕近延武原黃椒升張質明兩  
君同輯金石萃編補遺金石萃編校勘記續金石

萃編夏世堂建安諸生幼隨父宦於上海嘗集漢  
唐石刻補王氏萃編之闕

馮雲鶴江南通州人官膠州知州刻有續金石圖於  
山左諸石刻搜採更備

姚觀光能文嗜古搜羅書畫金石甚富藏有夔作尊  
寶彝敦子牙爵子孫作婦姑鼎彝甌等器築墨林  
如意之室以貯諸古物蓋六榆先得天籟閣所製  
俄如意一柄銘辭二十四字極精好張叔未考廉

為隸書扁以顏之石刻中藏唐刻少拓黃庭經一  
本有王覺斯孫退谷何義門諸跋是宗思陵內府

物黃庭傳本無出其右向為吾里杜氏所藏後歸  
當湖錢夢廬今為六榆購得夢廬名天樹賁鑑書  
畫外金石亦究心焉

金石學錄卷四

金四

子



道光元年開鐫

# 金石索

滋陽縣署藏板

金石索序

古人之精神託諸文字而有裨世用者其氣常與天地相流通也之者時而精力亦與時相代謝其未出也若常留不撤以有待逮於既出也亦及之而其出相踵仍不以故而絕金石刻識之傳流者多或百名或少或片語蓋文字之小者耳而其於拾遺補藝者功在載籍昔之人博言之歐趙引其端洪薛揚其支自爾以還流日蓋長極日蓋博攻據日蓋確歐趙不見今不盡見之賴歐趙以存今人而後人未必盡見也則後人以存繼此而有不見者相引續行不替凡志古者皆與有責焉矣古人所為守先聖待後學其意豈越於此乎通州馮君吳海與其弟集軒大

趙序一

今所輯金石索郵書見示而著錄多前人所未見又數、向余所藏身將善以人錄余既嘉馮君搜覽之勤而欣歎其篤志於古為不可及也李君中者嘗為余言叢游粵東閱碑肆見壞銅粟、中有一鼎毀其穿而銘文數十字尚可讀越日携求往贖之則已雜諸敗器投治矣嗟乎藏而出出而散理數之常然也者傳之者即散之何憾斯異何為而出哉金石尚不能以自壽固如斯夫馮君其蓋勉之矣去年表晚不寐息肩君魯我秦多有西伯去雖滯點關中屢更寒暑而身已衰病不能跋涉從者名勝付之夢想何如君兄弟侍行有奇共賞雅殘垣斷壁危壑窮岩之欲然自度

其遺者武道光二年七月武進趙懷玉序時年七十有六  
是歲十月二月濟水鄭克書



趙序二

蒼粹金石之刻至今日而益盛以余  
所見如青浦王氏偃師武氏山陽  
吳氏陽湖孫氏儀徵阮氏平湖朱  
氏諸家皆蒐輯繁富考据精審覽  
者如入琳宮而觀海藏矣近又得馮  
晏海先生金石索二編乃漢天地間  
奇寶時出不窮而好古績學之士之  
所見聞尤日新而不已也金索自鐘

範序一

鼎以遠鏡繼石索自碑碣以遠尾  
甄靡不賅備自三皇以至有元自  
中土以至外國靡不綜採陸離瓊駉  
罔卷爛然又皆手自摹寫詳加釐  
訂其於青浦諸家不知其孰為後  
先要其書洵文海之珠船藝林  
之寶鑑矣先生詰弟起家進士  
作宰名區先生矧窮年人以是

為大馮君惜吾不謂然天欲以吉金  
樂石不朽先生固不於行米懷字為  
先生潤也嗣君子朗館余家久得備  
閱先生學行辱索弁言於是乎書  
道光甲申小滿節歛鮑勳茂謹叙



鮑序二

題金索拓本原序

沈河試院見壁間字幅科斗龍鳥諸  
體悉備喜其真博審為潞陽大令集軒  
明府之昆曼海先生所作集軒名進  
士有法聲洵難兄難弟也免而集軒  
出此序相示余惟結繩而後書神代  
變學者歎知古文舍金石奚據願石  
易泐而金可久且崇碑巨碣移搨維

率序一

艱自不以金范之易摹宜和得古圖  
所載皆金范也古金器著錄者多矣  
然非親見而手搨之則恒不足為據  
即如一比干銅盤銘也曠古堂集銘  
與沙帖所刻迥殊其他可知往嘗見  
翁宜泉前輩所搨錢譜至於古刀  
布極小泮鈔字畫人面花紋細入毫  
芒嗚其精妙今觀馮君此本摹搨之



工殆歟相並且考訂精當信而有徵不獨古苑共銘賴以不朽其闡益學者名不少也歐陽子有曰物聚於所好而

年序二

文字奇古不可後相傳之能讀者全在立見余嘗每過其下以程急未暇覽也古博好書如馮君伯一過焉其必有以辨之矣

嘉慶二十三年歲在戊寅夏六月

符谷愚弟年從益謹跋



余官江右時即聞馮君集軒令滋陽有善政及來兗州益審其詳暇乃叩其所學則曰某之學受於某先安海某先生平無他好獨嗜金石文字若性命竭數十年心力搜羅考校得金索六卷石索六卷至今猶昕夕以之也觀其意若其得者然習宴海未

賀序一

言之尤妮且曰吾每夜料量諸事畢必焚燭手校不見跋不也蓋其所得者深矣夫為其事而無所得者其入之也必不深則其傳之也必不永今馮君先弟之所得如是其必有以永傳乎抑聞顧亭林先生有言金石碑刻可以考校經史謬蓋其傳

常千百年多古文字所賴有心者收  
拾之尤賴有識者辨正之也經史之學  
榛蕪久矣然則是編之作厥功亦其偉  
歟道光三年秋七月年愚弟賀長齡  
叙



賀序二

粵稽湯盤孔鼎肇自商周迨夫董薛  
諸家備載周鼎秦權類皆模範吉金  
而石墨尚少雖夏禹有岣嶁之碑周  
宣有岐陽之鼓宣尼有季子之銘後  
人尚疑信參半大抵三代以前金為  
多迨秦斯刻石以來漢世紀頌功德  
多在樂石梁元帝碑英一書今不可  
見自歐趙諸家下至吾子行及近代

梁序一

都穆趙岵輩遞相著錄考據益詳往  
往訂經史之闕謬非苟焉已也通州  
馮晏海集軒昆季皆姪脩博識尤篤  
嗜斯事探源溯本其用心致力不啻  
寢饋於斯故於游歷所經掇拾判訊  
四方文游又或拓本餽遺齋器商定  
集軒旋宰嶺山即漢瑕邱亢父之遺  
墟憑吊古蹟網羅浸廣遂相與圖形

寫象心摹手追鈞元索隱間以題詠  
九有質證發明多前人所未道幾數  
十萬言積累寒暑合手釐正勒為金  
石索十二卷將以信今貽後承示卒  
讀不覺慨然興歎竊謂六書相沿時  
代遞嬗曼衍數千百年中間千態萬  
趣鉅離蹊駁未堪更僕顧古人往矣  
僅僅藉簡策流傳復雜以傳寫承謬

梁序二

鴻都審定在漢獨得中郎後人守祭  
酒之說斤斤然嚴畫疆界而好奇之  
輩又多飾辭逞臆動引古人之疵類  
誕妄破壞小學放紛將奚賴耶蓋古  
人之典章制度與夫雅俗風尚於金  
石文字中求之稍稍得當緣其流傳  
既古縱不免於沉霾土壤然斷爛破  
缺之餘苟遇好學深思者罔不藉資

考證至若稱伐樹勳錫命鐘鼎脩身  
律已垂訓槃匱即砥行立名亦多裨  
益後之人既重其器又重其文於以  
生仰止景行之思豈得謂之玩物喪  
志哉今集軒活垞有聲廉靜為治晏  
海履道含貞有子成進士將出膺百  
里之寄三不朽之原正未有艾則金  
石索一篇為庭誥為治譜胥於是乎

梁序三

寓又匪僅考證之資云爾是為序  
道光丁亥初春福州梁章鉅撰并書



書金石索後

余夙聞通州馮晏海集軒昆仲著是書今始得而見之其審定之精確攷證之博洽該敘備矣竊謂著錄金石家往者撫其文而亦必盡見其施徒愛其詞義與衍由申其說罕別真偽有以仿鑄尊彝偽造存本而與秦漢之物同編者矣

遼古書

又詳於久遠而忽於近代一似六朝以後無足稱述抑思春秋之在亦祇述前王之廢世之訪古書未逾千祀在古以溯唐遠者千年近亦不下五六百年以何異於春秋之慕三古唐人之思兩漢乎是書廣集兼收良且極斯流弊而益多目觀字必手按而君之用功于此可謂

勤矣余不敏不足以述古文緒閱數過但覺於釋法者若體皆備非第博物之奇能抑亦臨池之想則也集軒屬為題識爰書于後以志欽挹

道光乙未秋七月山陰平翰跋



遼古書

凡物必聚於性之所好與情之所專  
 又必才足以傾倒一世學足以博極  
 羣書識足以鑒別千古而後卓然  
 成一家之言以信今傳後而無疑  
 晏海先生江左宿儒洽聞強記於探  
 幽索隱之功為允多餘耳其名久  
 丁丑春余守是邦適 先生哲弟集  
 軒明府以名進士來尹滋邑始獲與

景序一

先生至聆其言論風旨彬々儒雅  
 益心折其人聘同闕試卷者存且  
 延主講東魯書院多士咸服其公允  
 滋為南北之衝冠蓋往來輻輳後  
 繹 先生佐其弟為賢令尹公餘輒  
 手一編不輟其著作等身人所共  
 親近後以所輯金石索一書見示披  
 覽之下陸離斑駁古意盎然覺周

鼎商彝祭然在目其間或購之賈肆  
 或得自贈遺或搜羅於深山邃谷之  
 中蔓草荒祠之內大而煇身尊彝  
 小而半軌片石凡屬先代所留傳前  
 賢之手澤銘詞足據文獻有微無不  
 釐然具備其攷核之精詳論駁之確  
 當實有發前賢之未發為唐宋諸儒  
 拾遺補缺者而又手自勾摹工細曲肖

景序二

不知幾經歲月萃精會神而後成此  
 不朽之盛業也非其性情之好且專而  
 才識學三者之過人而何以得此而後  
 嘆我  
 考據之學遠過前代而天地之著英  
 山川之寶藏方且日出而不窮噫洵  
 足為宇內之大觀矣 先生今偕集  
 軒明府蒞任膠東於其行也書以跋

其後即以爲贈行之作可也時道光三年歲次癸未七月既望知山東兗州府事長白景慶序并書



景序三

金石索序

金石索序

今使道穆成賜紀綿提擬  
總續閱昔冬內曩集博土  
爲凡同游化始結繩而始  
其閱元恩助亦陶正木正  
以不命廟封奕將五星五  
權以不審子穀拒黍鬼肉  
其內莫預蒼帝止蓋福豈  
認音觀捐黃靈止籍天下  
相忘于耕鑿吾能亦將其

徐序一

識知物或漳閩連開柄橋  
風變化日常冰齋階自平  
王怒燕驚金殿不鼓助亦  
犧慈象鼎常登精廟即堂  
丙卅金函下逮繩樞空牖  
山川止精上評實氣騰天  
圖書止府宮開亦從燭考  
九柯十匠何此畱劬後止  
負五鼎三墳誰不識皇初  
止序豈非極探奇止樂事

五一

慨息古止幽情哉而了  
戰元黃竭爭變觸摩莎金  
秋閱幾成止茲沙煉壯銅  
仰掩荒虛止荆棘火焚營  
庫燭飛周蔭止遺賊劫香  
陵淚灑鐘王止蹟九鼎韜  
榮于泗水八會先禮于西  
泮个甲辛王漸迷其世  
絳纒棧手莫辨其文章塗  
高興牛止交已齋故物惟

徐序二

蓋騰藹而外難面遺亦足  
足悲焉更可憐也助司山  
左周公江南儒專名高儀  
塵望重繼雲為橫古尺改  
同量中握知珠而苻燭摩  
疏步載流古曠于馳晨觀  
縷遺留縣今憐於黍夕附  
敏繡鏘向器凡以証考問  
斷陶殘碑呼侯弟而商奪  
字博識了本心所願異見

異間樂事洵世間所難  
鷹駝食參歐陽止鏤補  
麟止圖增博物止志箇論  
書止密是助火燬小塚而  
後雪司傳八而金崗石崇  
一書及推傑作也  
金山難名自古杜若彫  
彤絲纒江宛延中黜小棧  
止異名旅敵訓護止殊  
八非數百歲觀知柏廬止

徐序三

購器容七八老莫辨凶奴  
止物蜀乾德止潛滌夾司  
四卷魏黃初止紀元本  
二勿藍田美王壘辨先  
蜀地良材鼓鳴東晉上清  
重子形化金麟止  
騰入采閣咸陽止  
滄桑屢變巖識難求匠  
吉于名起在伯欽其寶  
名其器買其精而還其珠

作訓單三語或步伐止者  
穴微巒鼎一名煥後儒止  
解字非精辭枝輒洗煥風  
苛亦石初流傳者依膠葛  
翠趾有即懼穴个穴中止  
翠搜尊鑿鑿翔好一守一  
金而累惜躡素或豕踪蘭  
於有清樓有角隅耕牛蹄  
認于祝融峯下羽陽尺歲  
難求齋廟止及當元豐三

徐序四

養真解王盟止戲筆是引  
雞碑狸帖新翹森扣錦贖  
繡嬈零船盡明仲羽力  
不款石鼓已歸來者驚雷  
銘常茂江流而激向附南  
而也崇廣微讀紀卷一書  
自川而來庚子山語韓陵  
片石也或遺亦於禪樓目  
迷古字於觀軌維能正渡  
河止亦終真向藏山止業

金石索序

而我 屬漢思夷神陰遠  
樓羣聽森或寓求如海兼  
取不廉徐藝燭止琴承知  
鷹鼎振坤珠止彩自照慈  
書流翫忘瑕賞心齋極鸞  
喉鵲噴止地詠詠異依止  
河山落枯蘇爛止場隄弔  
步王止不黍耕耕小豎荷  
鉏而止殘博鄂魯大儒載  
酒而詢奇字禪數十卷止

徐序五

全所勒十二卷止成書已  
為贖資止糧助貧兒鬻富  
引為貴古止鏡助古八得  
生一守金堅窳日爭賞片  
留錢鑄巧舌留噤忽蒙大  
蓄止謠頌了費川音而為  
序備曉帷一以讀未十卷  
懷剛日柔日止社勞愧目  
指乎指止未及壽銅聖鍊  
敵搜美產于皇輿船盪報

五三



雙空嶺遺墟於蔓草廬陵  
噴煙物止難得叔重鑿古  
亦止不知五豎迷離如人  
汲斯止藏穴壽瑤琛佩報  
宛委止編游赤水而喪元  
珠登齋山而迷白練負聲  
靈力濟司難強發光輝于  
貴鼎揚繁謹對自於寶璫  
憶神奇於赤衣綠亭只楚  
鳳錯摩崖書

徐序六

時

道光四年歲次甲申嘉平月望日

姻愚弟徐宗幹題



北平呂紹奎少菴書篆



自敘  
寓內之奇珠備矣而壽世者惟金石  
詩其器之異專其文之古也自趙宋  
譚金石家莫顯于歐洪嬰王劉呂薛  
而隸釋隸續詩錄又編每詳于石而  
考古博古諸錄又編每詳于石而略  
尚不博也鵬兼斯一癖而好為石用  
是有金索石索之沒而索于舊者一  
三索于新得者七八焉幸來薄游吳越  
二見收家款識者輒繪錄之嘉慶  
仕瑗邱鳴昕夕與借暇則訪尋古蹟羅

自叙一

列色春秋元命苞曰珣也信也地運  
郭阜泰山任城亢父古碑林立羃器會  
曲旱不歲道地不覆寶可云瑞矣信矣  
萃天銀五豐金船山車澤馬而後謂之祥  
符我廿五丰秋始命畫工繪圖稍五星  
梓道光元丰四月朔旦月合璧乃鳩  
聯珠直照奎婁分功益忻狀又感觸于  
耐劇氏五至六人功靜始能握管夜之  
應紛沓每至宵深而靜始能握管夜之  
院所書供次事之而拓本相持贈結  
院遊解事之而拓本相持贈結

縞紵權遂日積日多三季而竣凡三十  
 餘萬言皆手自鈔訂其考部則與季弟  
 衆之哀為十卷金別部不相混清  
 是亦可觀矣雖猶有憾儻由齊魯而  
 燕趙而秦晉川蜀孟門越汧隴過秦  
 漢之故墟捫袞余之遂谷披沙獲鼎  
 蘇求碑所謂刊九都之山銘不黃城  
 者夫復何限善手洪氏之說曰得黃  
 節如視涕唾獲一漢刻津無以寄新  
 是又左四食意世間樂事無以寄新  
 匡所不逮擴所未見以謀續編則幸甚

自叙二

是為時紋

道光二年青龍左敦梓霜月之靈書于  
 東魯書院仰山堂

崇川馮香鵬晏海識



金索卷首

敬列

純皇帝欽頒 闕里廟廷周範銅器十事謹錄  
 御製詩一章併序



釋奠而飭豆遵新製既備登堂而觀車服古澤奚存繫案  
 臚樣象諸直第款識元和所鑄維協吉金用享還疑履鼎  
 無稽矧辨名溯三代以前何知有漢而學禮景當年之志  
 亦曰從周昨脩太學落成曾列姬朝雅範惟此昌平故里  
 靈寶憑焉每徵法物當章心恒怒暑宜陳禮范以煥宮牆擬  
 俟鑿迴內府檢西京彝鼎將從郵置成數充東園几筵意  
 在尊

師體尊王之有素守當永世最永寶之無愆既沛十行兼成

金索

卷首

遠古述賦

八韻

二千年閱古禮器惜徒言車服那輕補鼎彝頗尚存肆筵設  
 若由驛致更番後漢徵時降尊周細意敦穆如陳几案潔用薦  
 蘋藜國學依成例昌平本

聖源徵仲敬

師志益助作君原庶協崇文願興賢共坐論

先從備器

辛卯三月五日于敦中奉

勅教書

木鼎 甲 以下圖俱減小銘依原樣

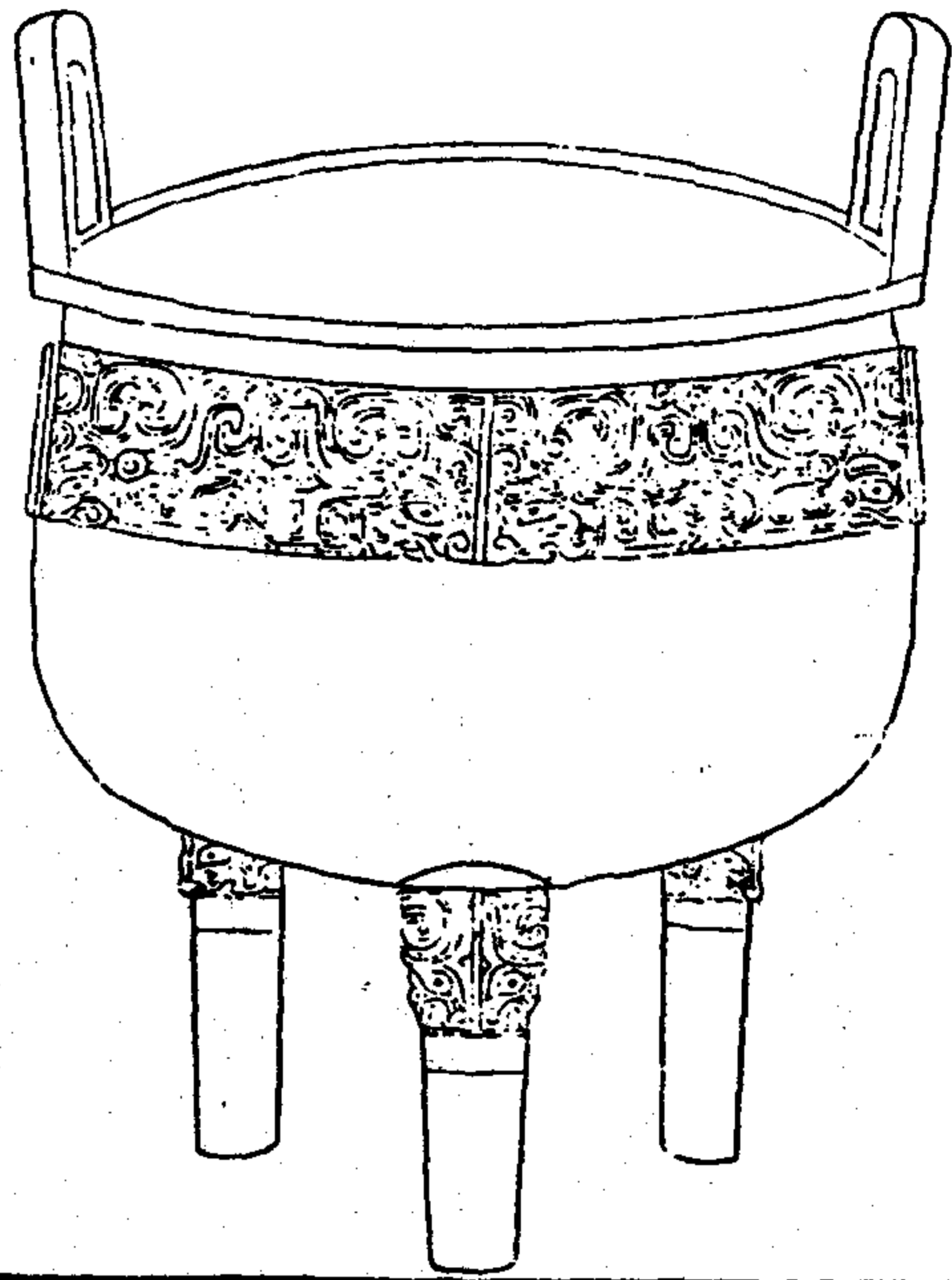

金索

卷首 二

遠古金藏

銘



作父考五  
木 工 冊

右高七寸九分深四寸六分耳高一寸八分湖二十口徑七寸七分腹圓二尺四寸四分重一百二十五兩按古食器之重莫如鼎其範形取象宣和博古圖詳言之益器銘為木銘多自識其名魯有后木楚有子木此其類歟曰冊作昭君賜也立戈以象武功蓋是數義而以大夫鼎用銅之制合之則茲器正當時大夫所謂論謀其功烈酌之祭器自成其名以明著之後世者可徵矣

鳴 敬觀是器銘文七字在腹內近口處其外編體不若不露銅質未如重漆碧如翡翠望之有光華日射人真希世至寶尤為古苑之冠也謹誌之

亞尊 乙

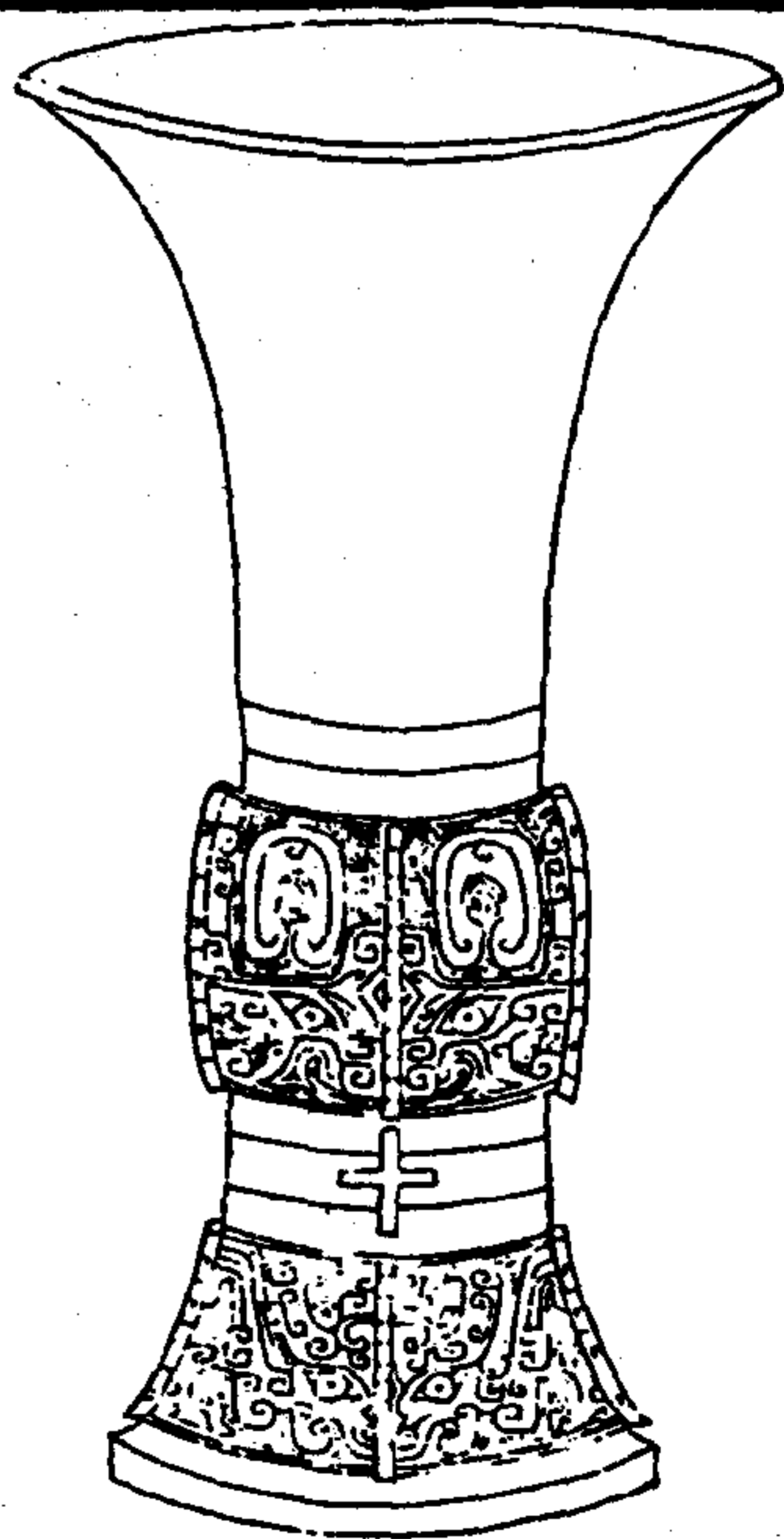

金索

卷首 三

遠古金藏

銘



亞 了

右高一尺二寸深七寸四分口徑六寸四分腹圓九寸二分重六十五兩按周禮司尊彝掌六尊而亞尊為壹山尊為罍是形製迥不一矣茲器狀如解博古圖所載多類以者銘作亞形又為了古者無必有飲而亞則有廟室之義意以為獻官飲器歟

鳴 敬玩斯尊編體未嘗有結耳溫潤光澤可與木石相伯仲銘二字在口之裏腹下有十字穿孔而遠未如何善他餘亦每有此制

犧尊 無銘

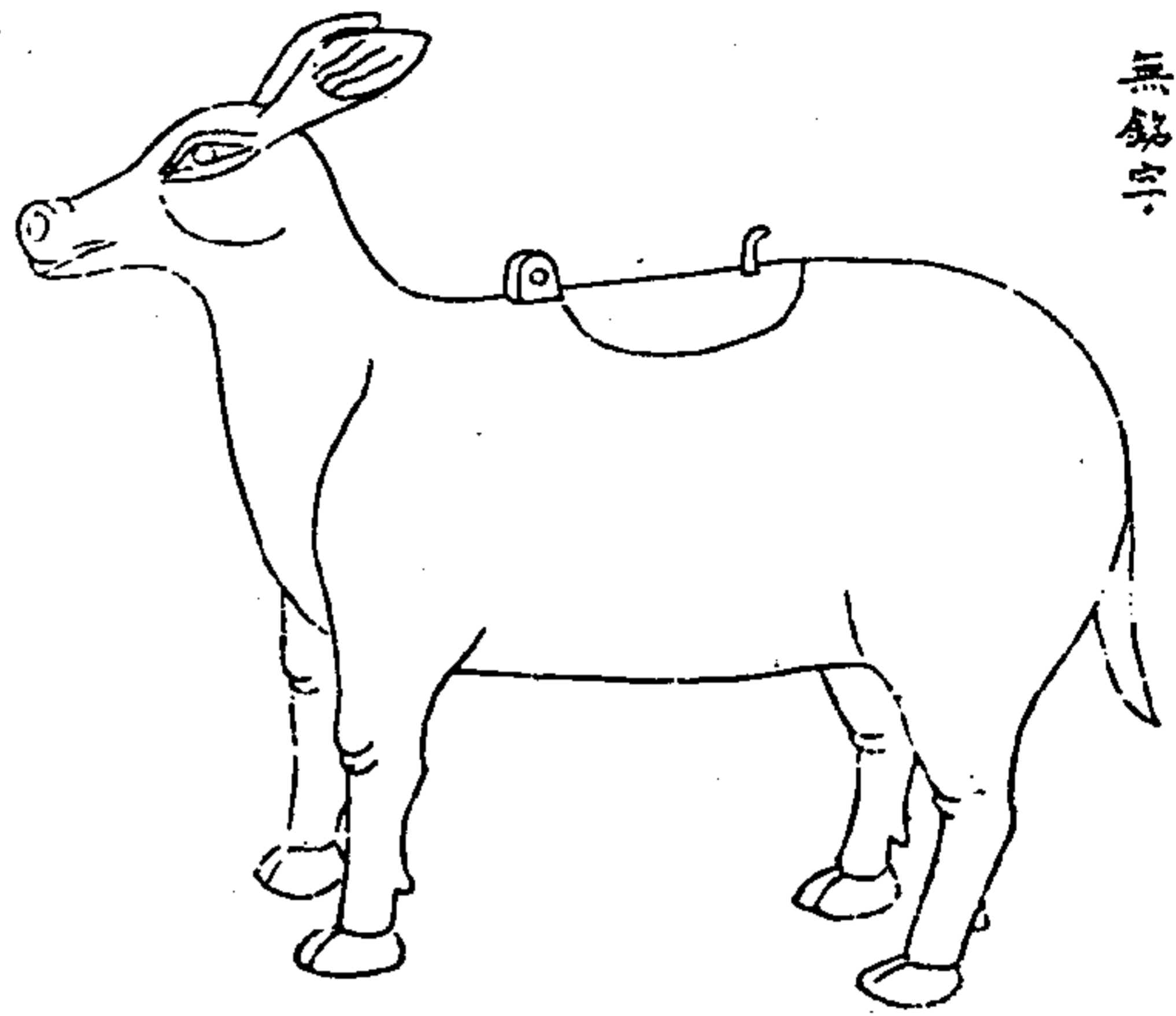

金石索

卷首

遠古金威

右高七寸二分深三寸。徑二寸一分身長一尺一寸三分。淵三十九分。重九十九兩。按明堂位犧象周尊也。魯頌犧尊將注言有沙飾也。傳謂飾以翡翠。阮禮圖又云飾以牛。惟王肅注禮謂犧尊全刻牛形。鑿背為尊。博古齋載二器以證其言。無不吻合。范形製與博古圖同。則知王肅之可據。正不獨魯郡所見。蘇子尾送女犧尊為然也。此謹玩是器。色備。然不純。刻鏤天然。渾古。宛似全牛。非秦漢以下所能為者。背上穴空受酒。其口有轉。旋處有鈎。釘。想元有平蓋。而失之。

伯彝

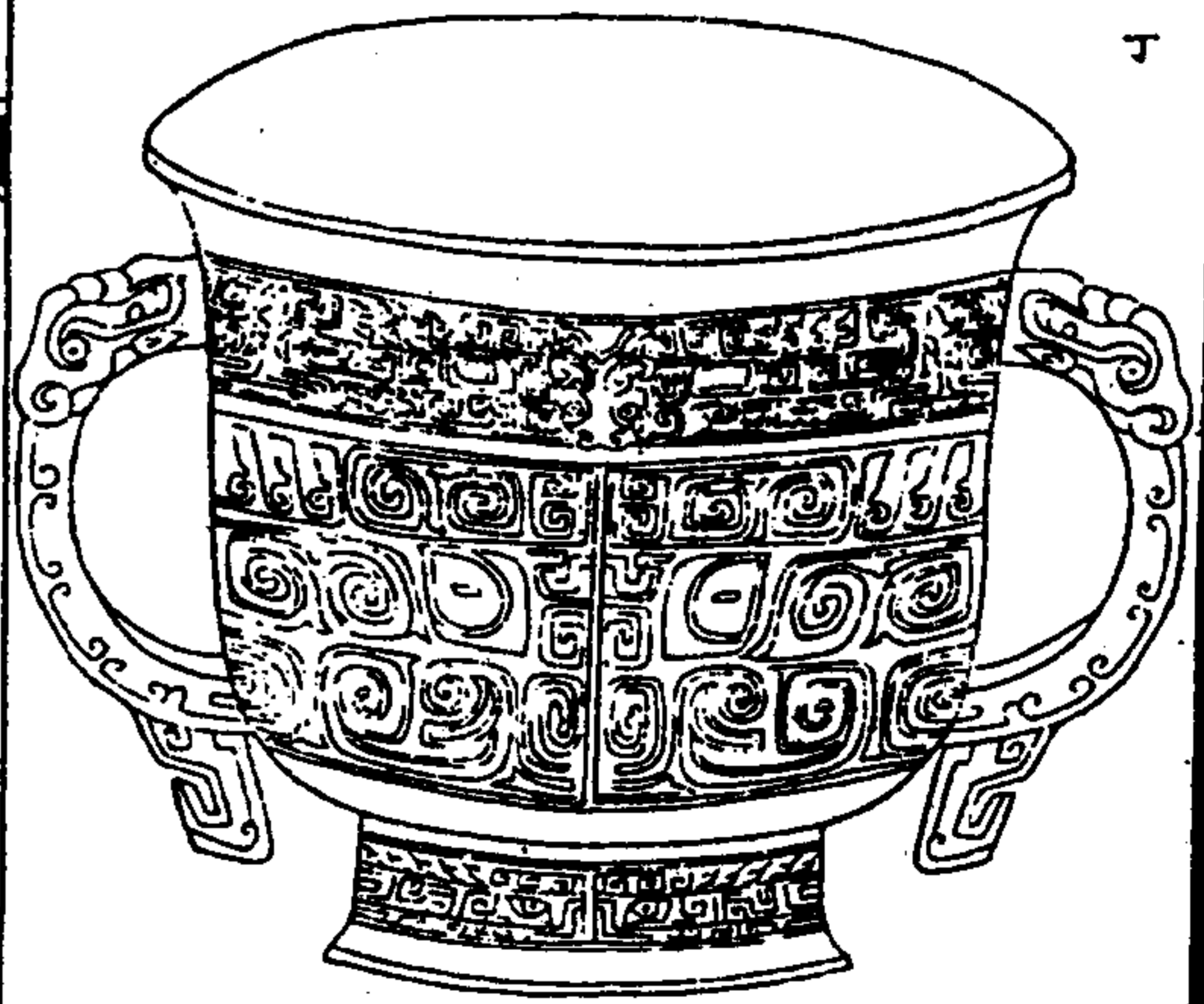

金石索

卷首

遠古金威

銘



伯作。彝用。  
人。永。

右高五寸深四寸。徑七寸二分。腹圓一尺九寸。重五十六兩。兩耳有珥。案周禮六彝注。彝亦尊也。以其同是酒器。但感。與。與。酒。不同。故異其名。並其銘曰伯作考。博古圖有周伯彝。其彝皆以為名。字。茲。器。亦其類。顧周制伯為五等之爵。又為伯仲之次。則亦未可。定。為。名。也。此。敬。審。是。彝。銘。文。似。作。四。行。每。行。五。字。共。二十。字。庶。減。難。辨。二。行。尤甚。但。存。數。字。不。可。推。測。未。行。似。于。孫。永。用。寶。而。未。敢。定。

無首戊

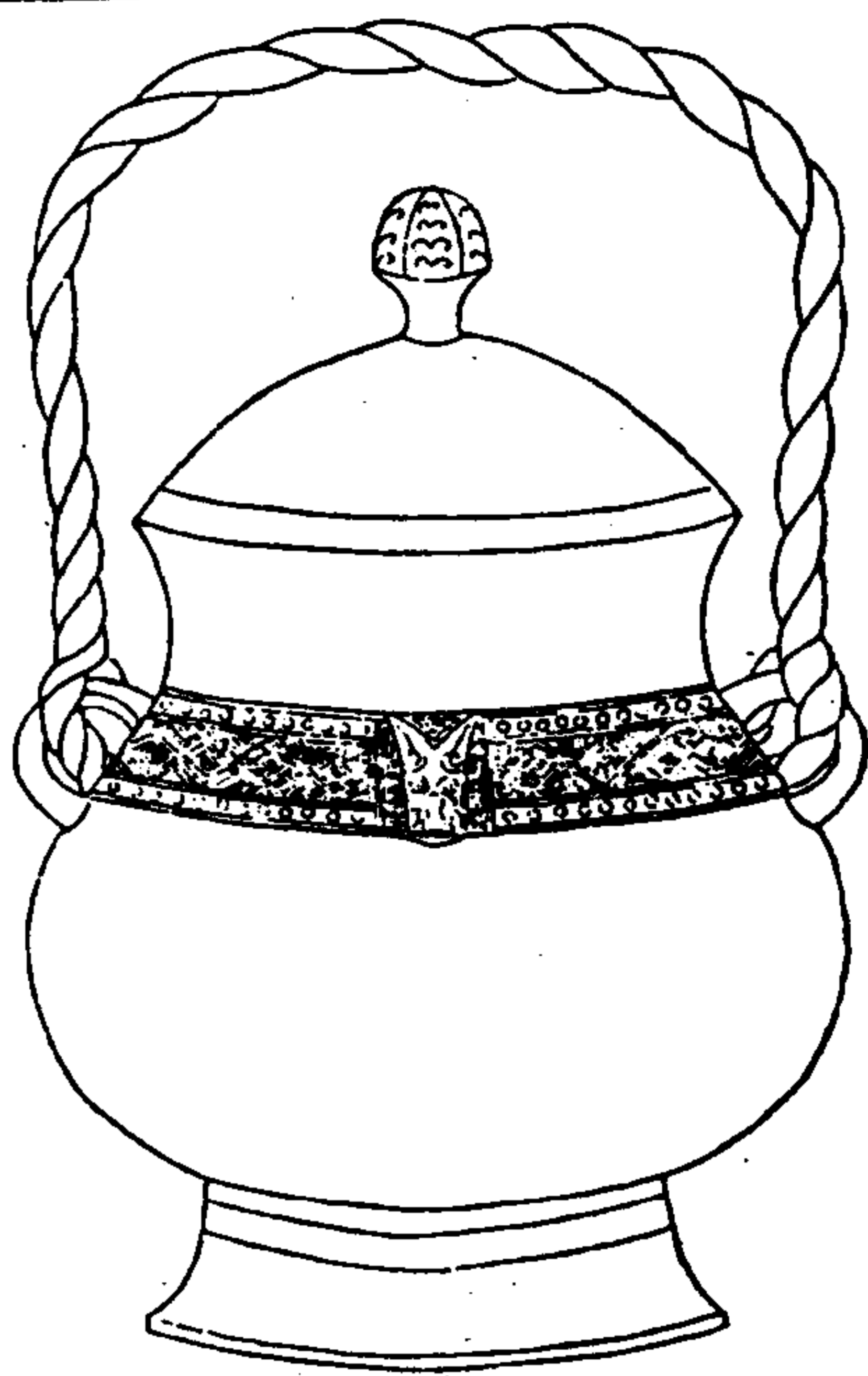

金

卷首

達古金

銘

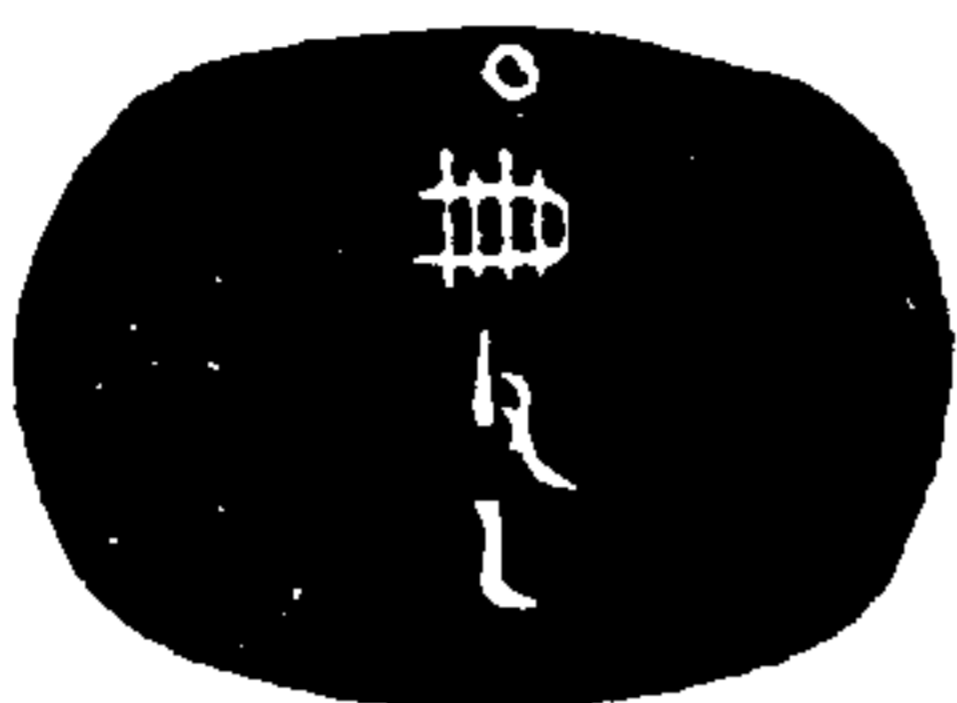

母父乙

右通蓋高九寸一分深五寸九分。縱三寸五分橫四寸五分腹圍一尺九寸八分重一百四十四兩耳有提梁案爾雅疏自中算也在尊與之間以寶鑿空詩書紀周代錫功皆言拒堂一自則知自所以承君之錫故銘母以紀君命父乙蓋廟冠次序

敬觀斯自。下腹上作斜方雷文係以連珠提梁若索約與方古雷所載立戈父乙自相似彼已失其蓋以為全壁銘在其蓋內

蟠夔敦

己 無銘字

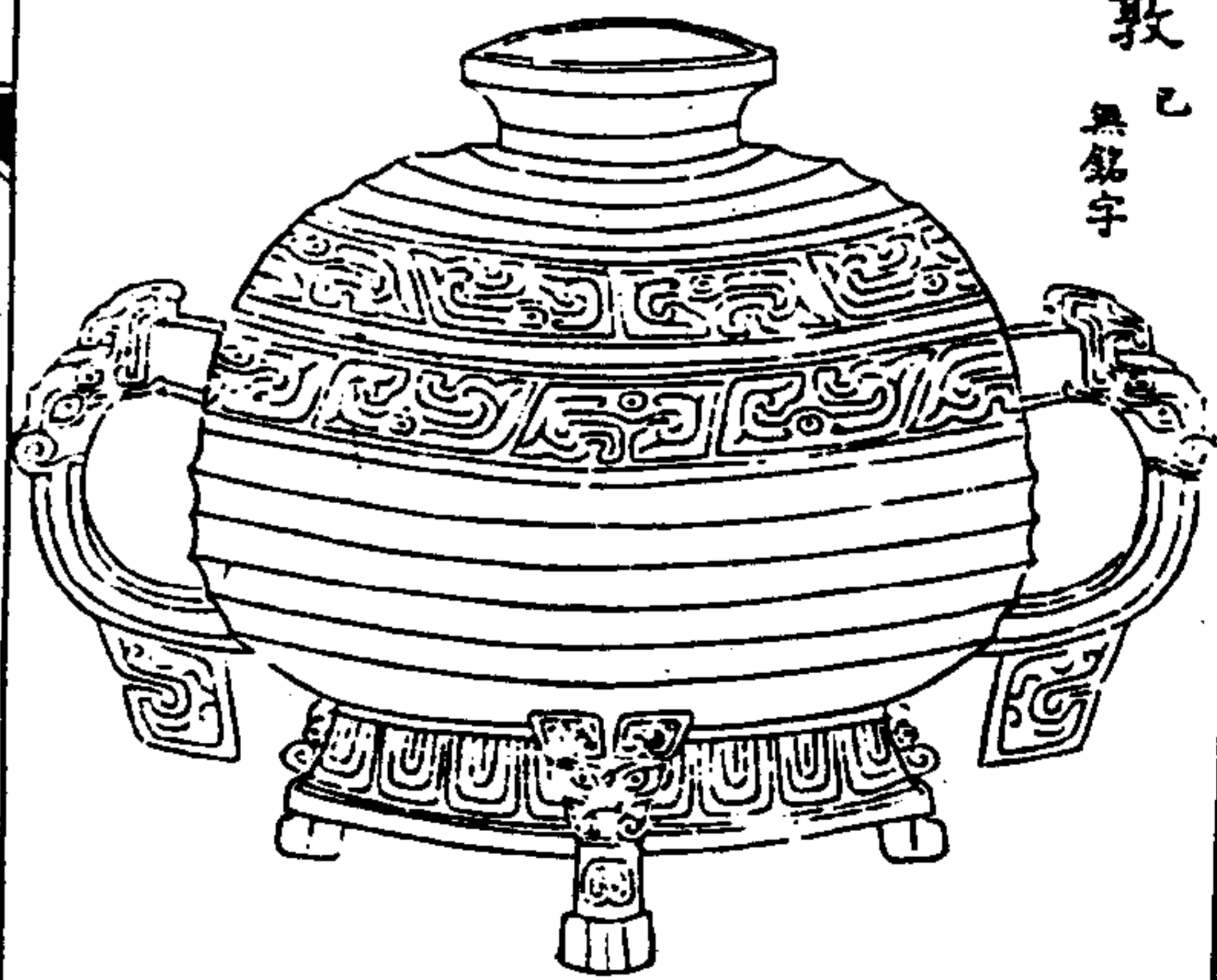

金

卷首

達古金

右通蓋高七寸二分深三寸八分。徑六寸腹圍二尺三寸八分重一百三十八兩耳有珥案禮記明堂位有虞氏之兩敦鄭康成云制之異同未聞周禮玉府共玉敦儀禮少牢禮主婦執一金敦黍其見於三禮者如此是知敦制原無一定博古圖所云制作不同形范不同者是也禮圖乃謂鑄范為養綉形亦中驗之茲范與博古圖所載則彼說未足為憑矣

寶蓋 庚

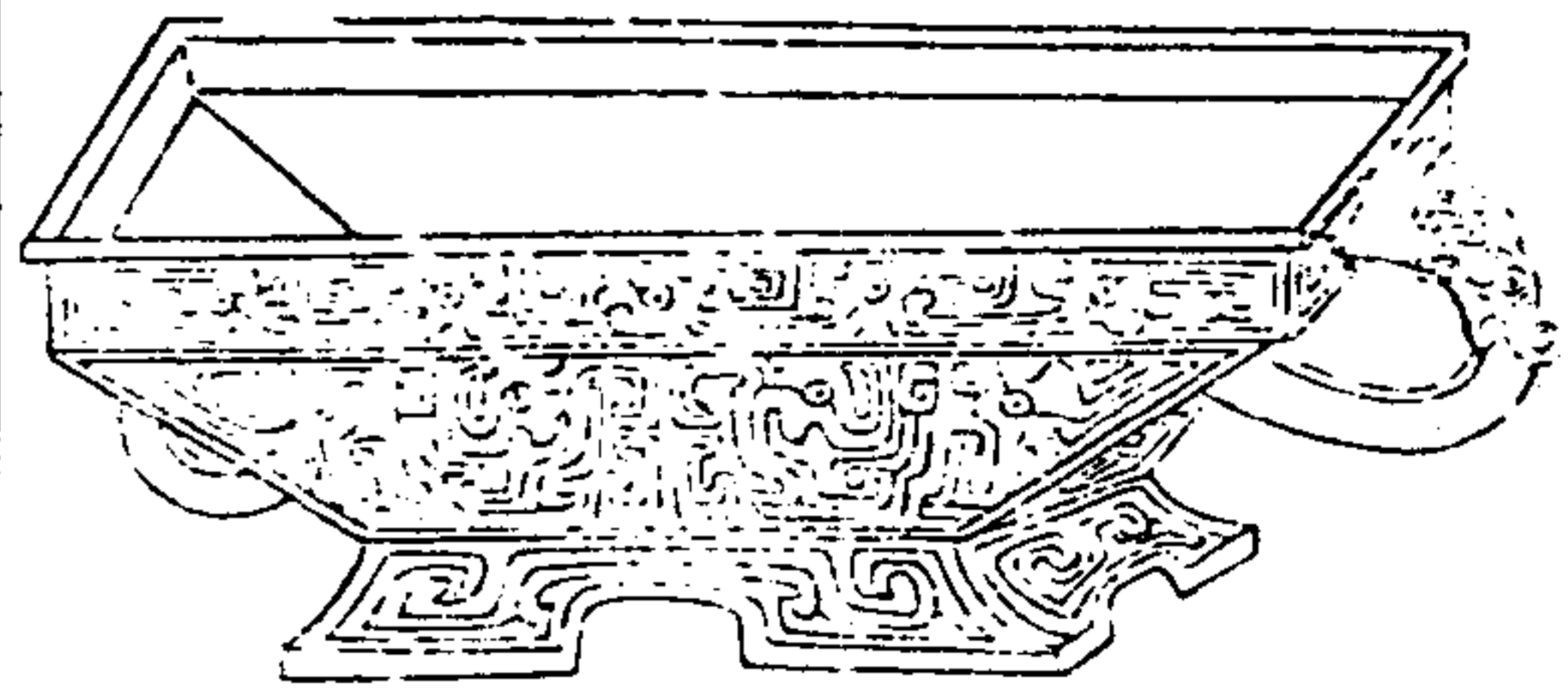

金石索

卷首

選古堂藏

銘



寶自作  
蓋其子  
孫永寶用

右高三寸深二寸一分口縱七寸橫八寸四分重八十五兩數耳素周禮  
舍人共寶蓋注方曰蓋又公舍大夫禮進稻梁者以蓋禮家以蓋為  
刺木為之外方而內圓而博古圖以為出於冶鑄證以當時所見如周  
封那蓋之類銘載然然刺木者所能彷彿器形制正與周封  
那蓋同足驗所言之不謬

敬者先銘作字下尚有泐文一字殆不可考

蔓風豆 辛 無銘字

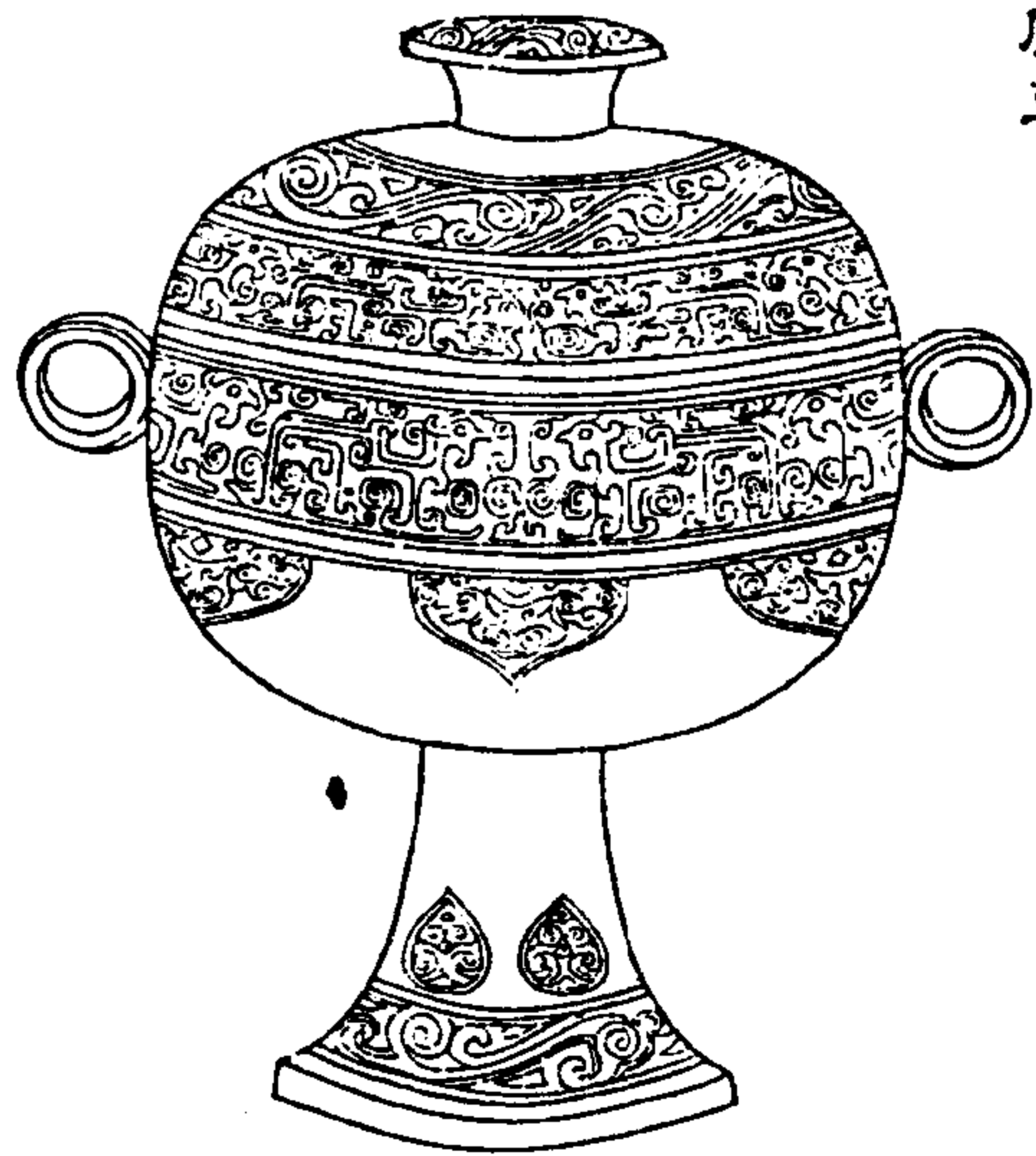

金石索

卷首

選古堂藏

右通蓋高七寸八分深三寸口徑五寸二分腹圍一尺八寸四分重一百一  
十一兩金銀錯素爾雅木豆謂之豆然明堂位有揭豆玉豆獻豆考工  
記旅人瓦豆則知豆不專以木博古圖載銅豆四范以證昔人於瓦范  
未始不用銅而禮家仍泥木為豆其亦未嘗目覩而沿襲嘗說耳  
敬觀是豆有蓋器上有兩圓圈作耳與博古圖所載周豆豆冠  
豆冠形制不同與漢雷紋豆大畧相似以此作蔓風之節以  
金銀片鑲嵌寶貴耀日蓋周范而范高制非漢人所能為者

登於一版 五 五 五

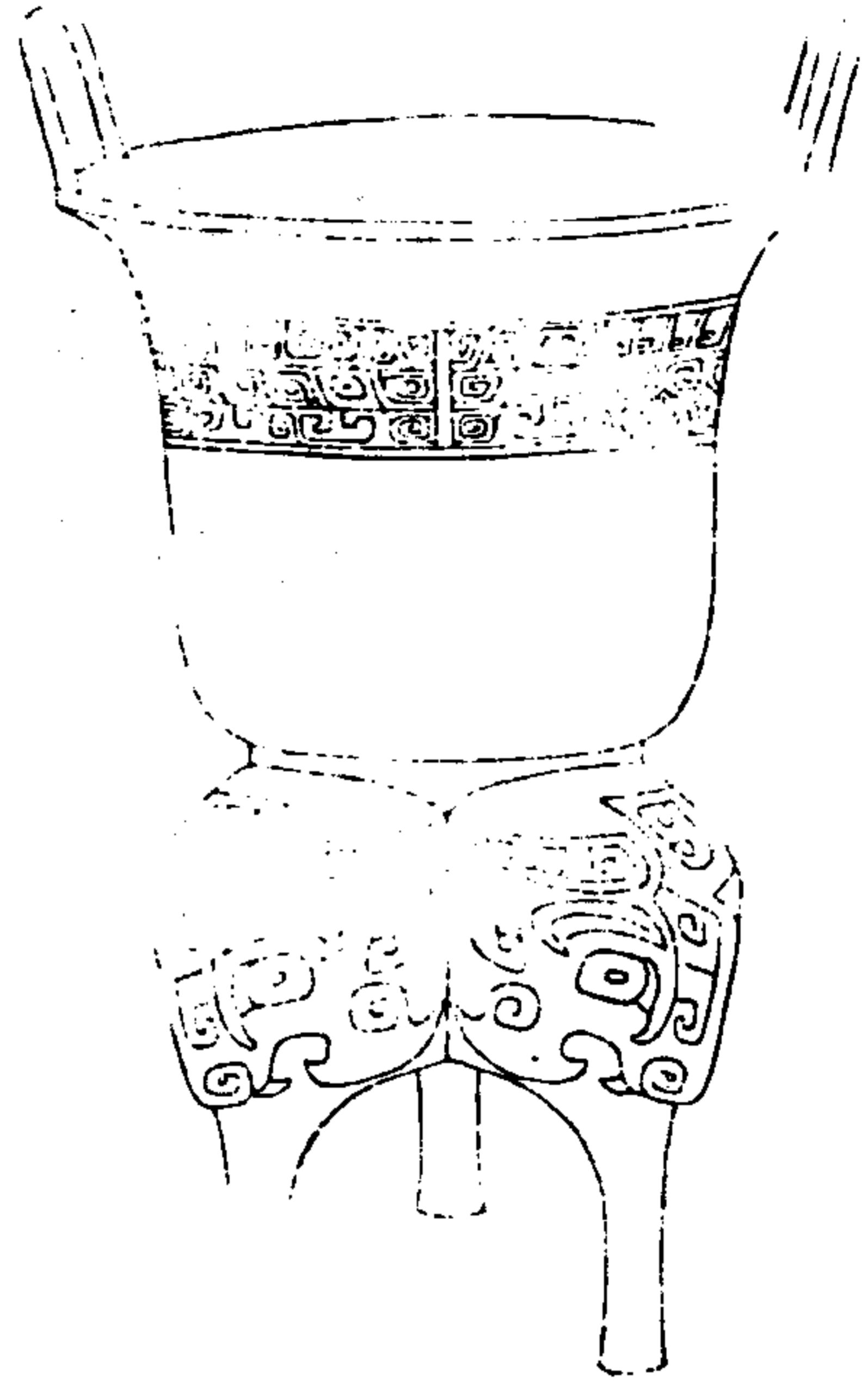

金索

十

遠古

右高一尺三分深自口至五寸一分自高至底三寸四分耳高二寸湖一寸九分口徑八寸三分腹圍一尺九寸二分重一百四十四兩茲范與博古圖周雷紋簠簠形製相似葉圖說云周禮陶人為鼎而此悉以銅為之考周禮以東謂之鼎至梁乃謂之鈞鈞後金則鼎未必為陶器又考鄭注以鼎為無底範宋人以文從獻後九言禹獻其氣獻能交焉蓋無底者所以言其上高獻氣者所以言其下也以茲范除之益信

范中獻

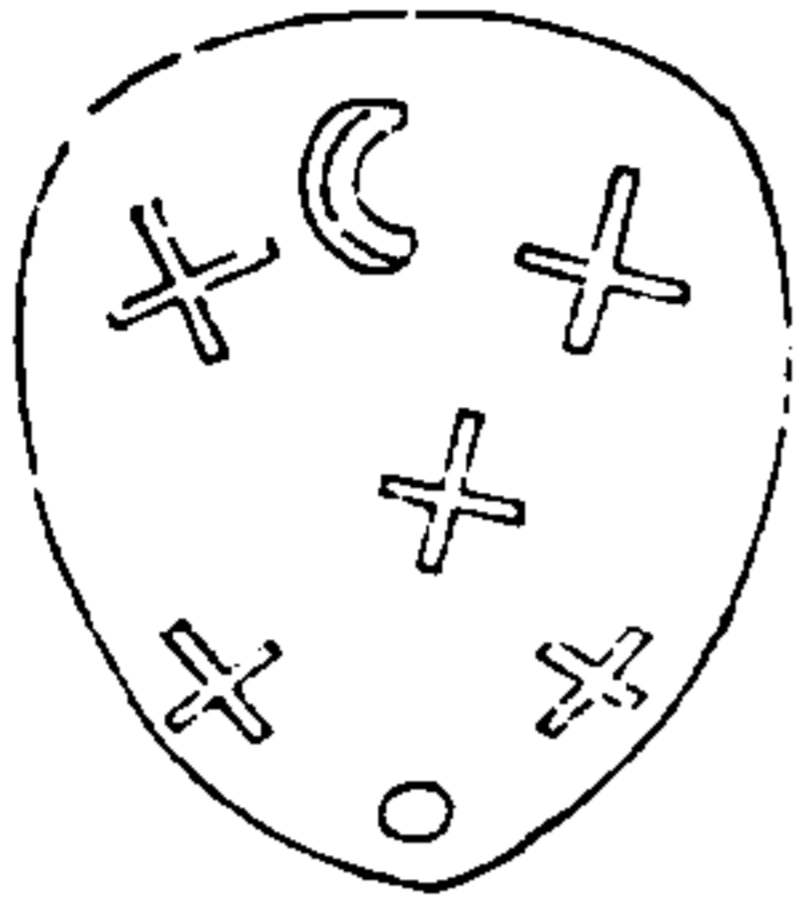

范中獻是獻中間有銅片相隔上有十字穿孔者五可以獻氣又有銅細器問者古書所謂疏底范也說見早錄從其第五卷中禮補書於後

四足鼎 無銘字

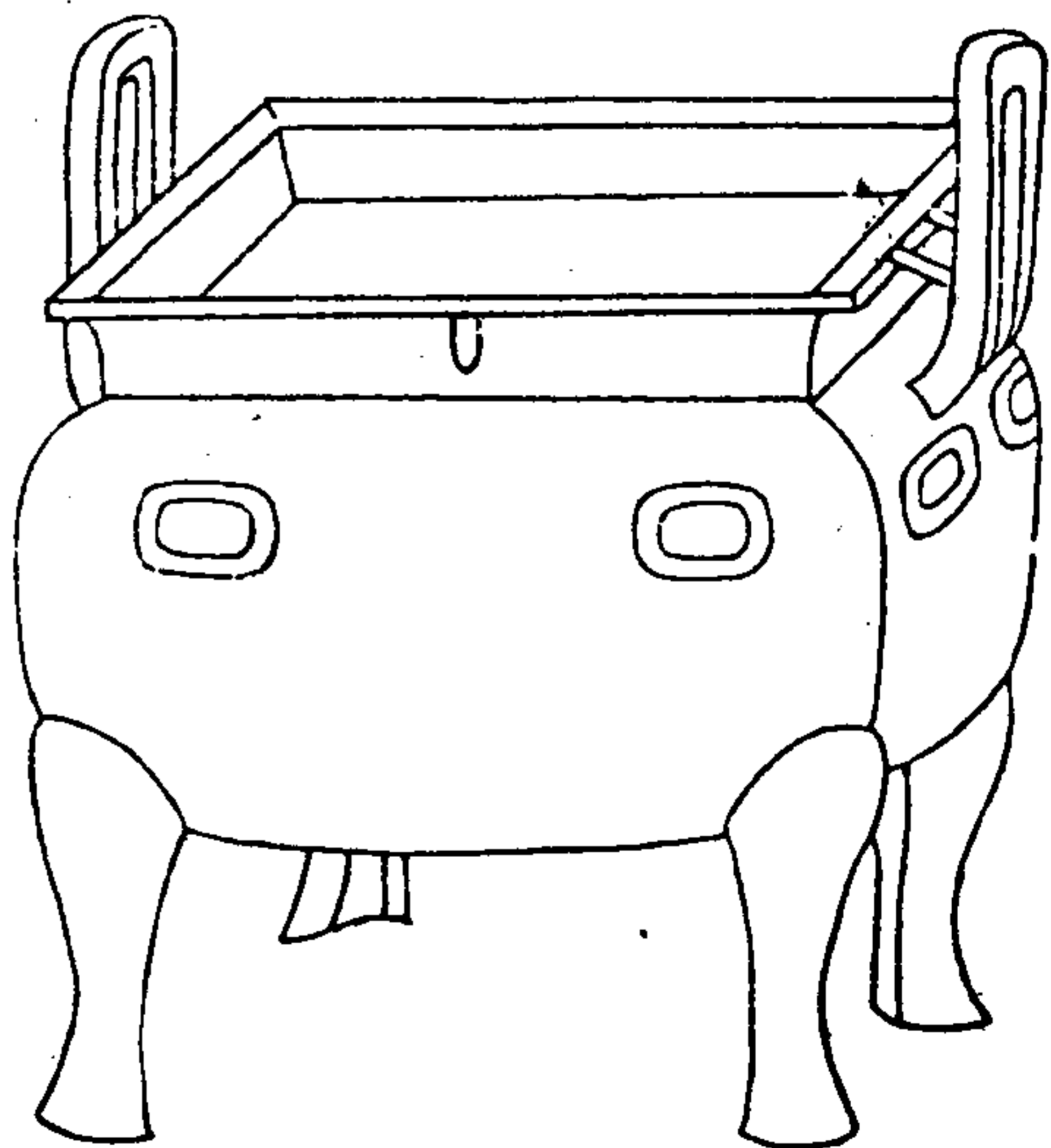

金索

十一

遠古

右高六寸六分深四寸六分口縱五寸二分橫六寸六分腹圍二尺五寸一分重一百五十五兩耳四足按爾雅鼎狀足者謂之高索隱曰一也博古圖言其用與鼎同祀天地鬼神禮賓客必以鼎常銘則以鼎其制自腹而容通於足取鼎火易達故常銘用之又考周禮為陶人所司狀與鼎同用則不專為陶器漢書鄭志禹收九牧之金鑄鼎其足曰高可辨也

為 敬觀是器四足與博古書所載諸三足兩形制雖異款足則同其正側四面各有突起圓圈者二餘無篆飾極其古素有繪作三重線飾者未見真范也

右周范銅器十事係乾隆三十六年 欽頒內府寶藏分甲乙十次第陳設 至聖殿廷立

御製詩章考釋 國典給衍聖公孔公 世 以為世守迄今已六十餘年 敬藏內庫如故惟春秋二大祭請出陳設其冬夏私祭亦不敢陳





# 金索一

紫琅馮

雷鳴厚海氏  
雷鳴集軒氏  
同輯



## 鐘鼎之屬

太古之戎吸土壘飯土形而已無所謂鐘  
鳴鼎會也無所謂扇底粗粒也三代而後  
日趨于文范金鑄器可飲可甯惟是歲遠  
器論索不多得就通目所獲與所見者而  
亦原之亦既可觀自商而下凡鐘鼎屬  
得數不更可鐘鼎之

漢古金藏

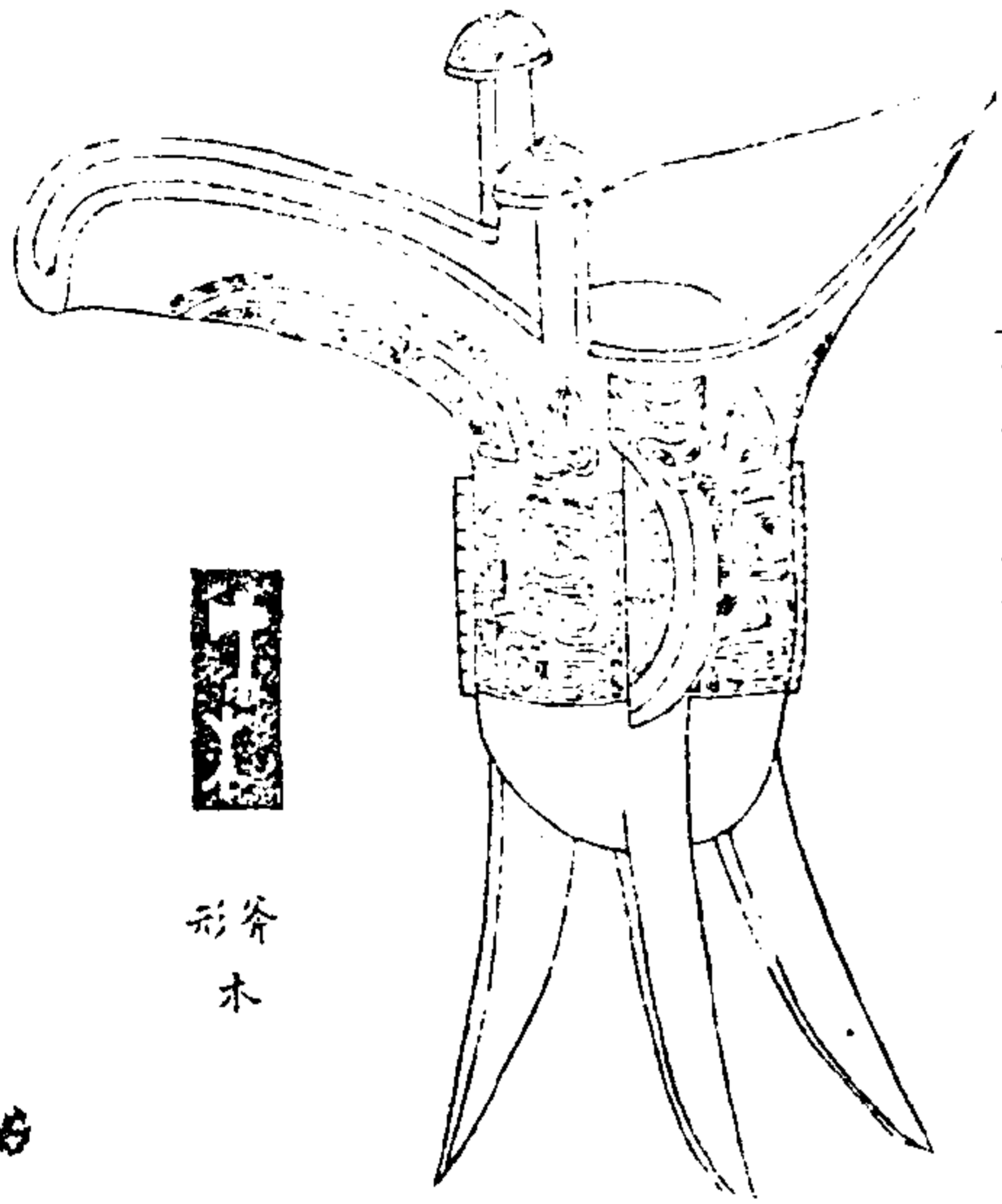

商葵木爵

以下三爵與商白藏  
青象木志漢原式



形斧木

# 金索

商葵父爵

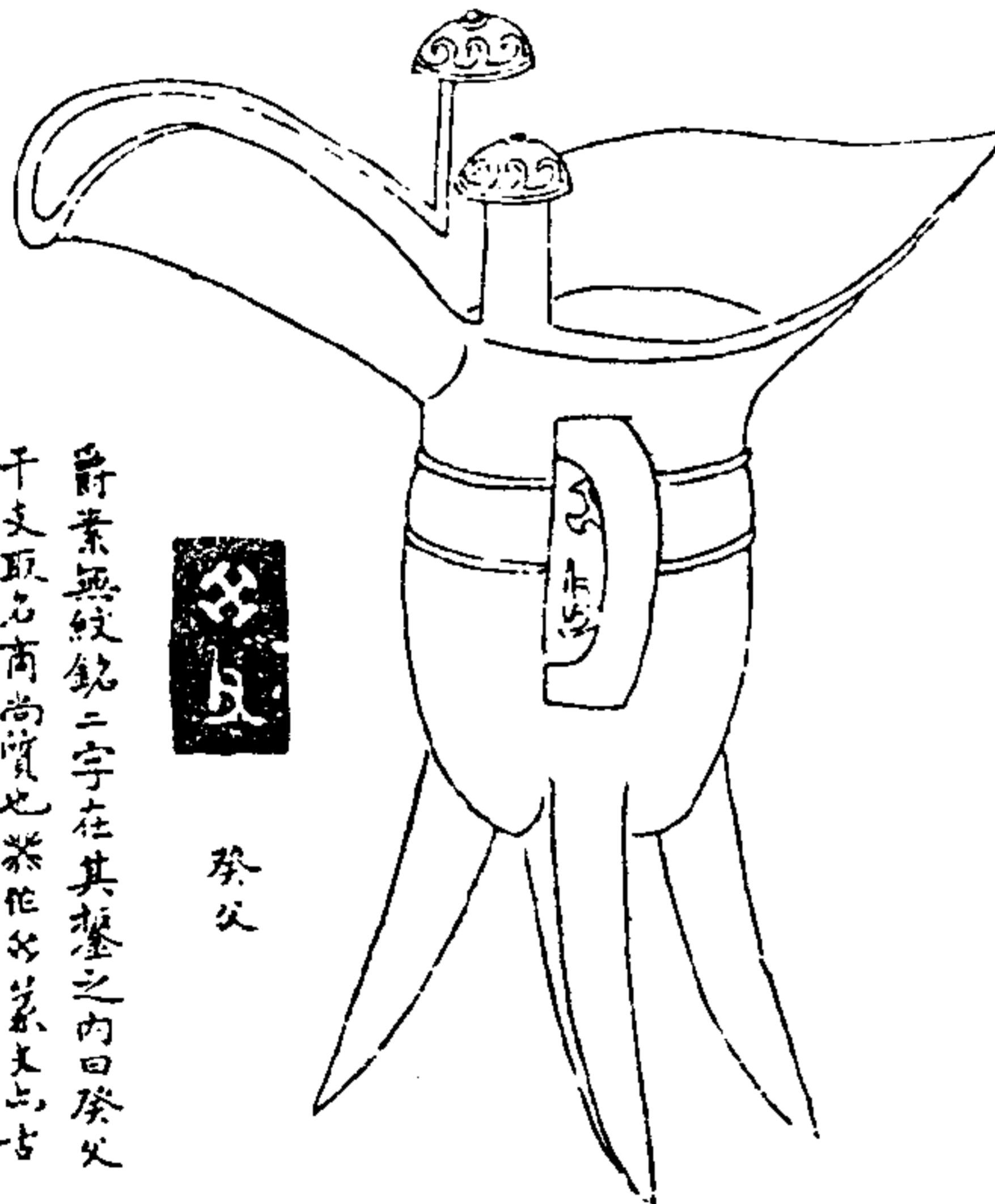

葵父

爵素無紋銘二字在其盤之內曰葵父  
于支取名商尚質也器在商末周初

方商爵一以漢建初尺度之連柱高八寸八分口徑長七寸六分闊三  
寸三分重今厚法二十四三錢向柱三足有流有盤銘二字曰葵木在其  
盤之內賜于嘉慶二十一年夏得之平陵按商器有葵爵者不能此與  
和伯之商制也博古錄云爵之字通於雀前若喝後若尾兩柱為耳足  
備而銳若文亦然之禮圖則刻木作雀形背有流是漢儒臆說使觀此  
三代之器豈復有此但此又云天子之服十章黼作斧形取其有斷  
權有斷則不流于泥濁也飲者之戒也今此爵銘谷下有木伯不年于戒  
飲者木逆斧則成器詩云伐柯如何匪斧不克又云伐柯伐柯其則不  
遠則斧木之義大矣為之贊曰  
撫茲飲罷造神太初象形篆古雷雷與俱銘美三妙斧爵木  
能如夏四逆方般六瑚紫碧凝重金銀錯珠閣杖典重能勿寶  
請

雲鵬



漢古金藏

商父庚爵

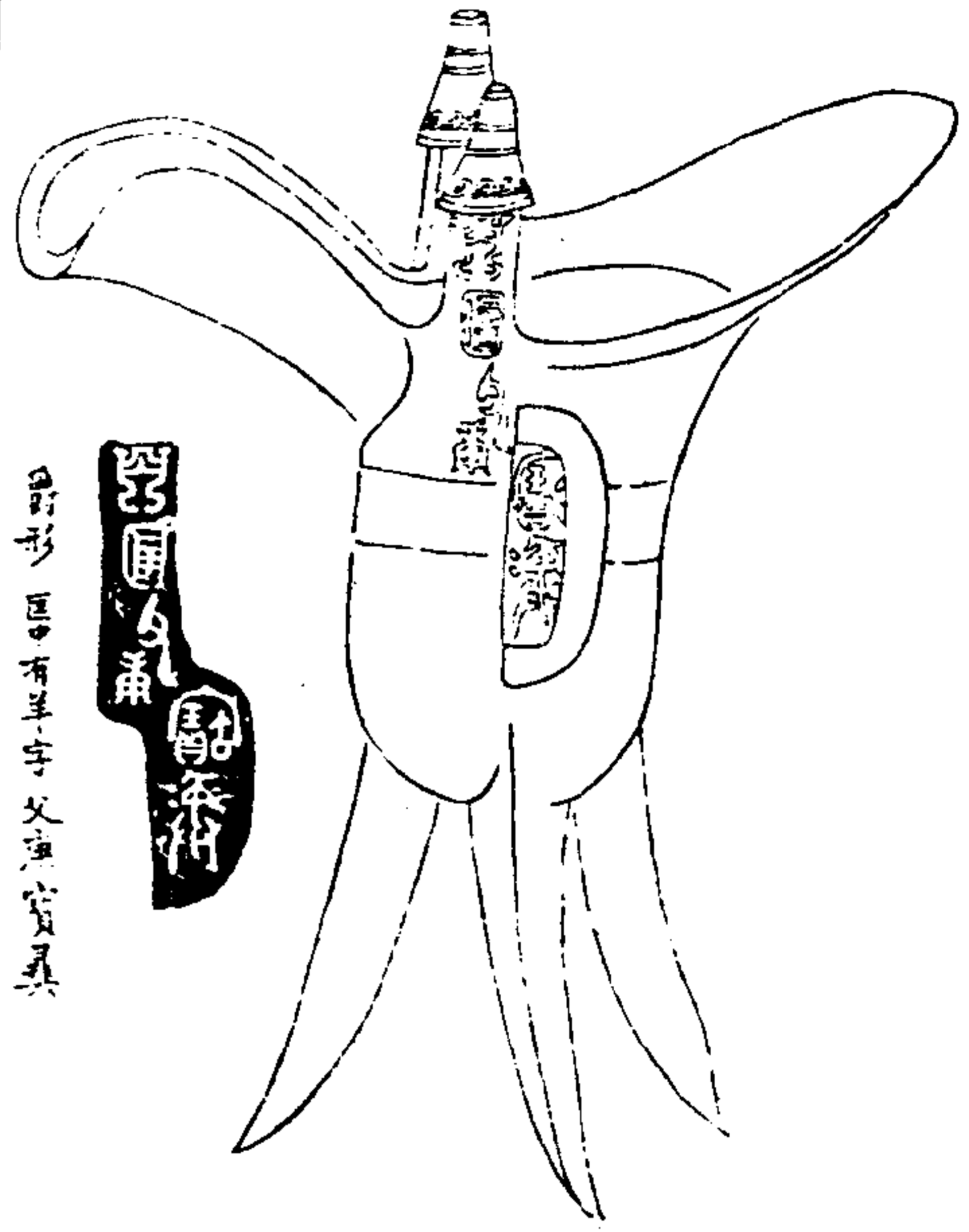

爵形 區中有羊字 父庚寶貝具

金索

古商爵一體素無紋有銘在其面自柱下迄至盤內凡六字曰爵  
羊父庚寶貝具商器有任爵形者鼎有銘虎父丁者序在  
亞形中今羊在區中未審何義此爵也而云寶貝者如商始爵  
亦稱尊彝也博古錄云與取有常而無變商人作禮花多銘之其  
父字未盡無羊甚粗漢印文及宜子孫等鏡銘俱效此法  
此與前祭父爵皆于嘉慶廿五年冬先後購於任城者祭父爵  
新出土金泥泥得之者意其中有銀日以紫火重燒之真可化出銀  
汁二兩予知即以銀二兩易之此父庚爵朱係鮮明有龍之而不  
識者致告之曰此廟中供祀其人懼既錘而斷其柱折其足製其  
腹將銘之予亟止之轉居為奇貨後終歸于予已失其二足為修  
器之嗟乎使三爵不余值俱燬于火矣狀山左為齊魯故墟往  
得古器俱毀于俗手頃晤胡明府一稱云春間攝沂水家時有農  
民畔出古鐘各十二枚其人輒病其甚也研其磬而沈之未愈又  
欲研其鐘有止之者令出售諸官人求百錢鐘不得乃詣諸官州  
為小兒玩具有江南估客得一枚貨于蘇市有知之者云此周齊侯鐘  
鐘也索值二金矣餘十一枚不知何往惜哉

金石索 金索一

商父辛爵二銘

謝龍門司馬藏  
二足形制如一字直之異

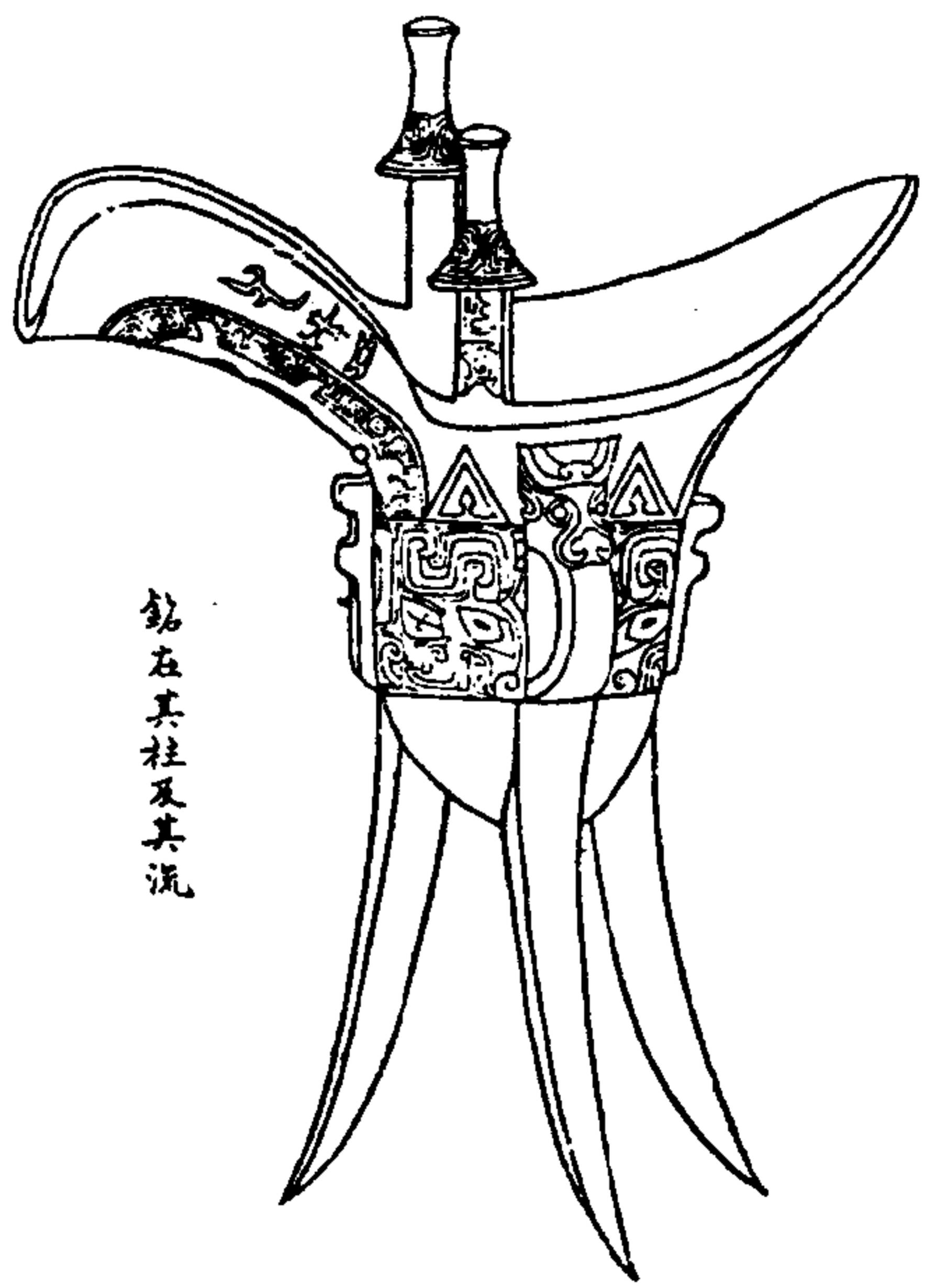

銘在其柱及其流

金索

銘一

銘二



作美



文同上  
惟作字  
反書

此主祀者為其父辛作爵也而銘之曰尊曰舟蓋古人多通用之  
商之目子非必重用天子取名而爵名每不出十子之外蓋商人  
未有詛法或取其伯仲之次不即其於穆之序不可定也長山縣人  
畔地得兩爵一自一兩售于德城市肆沈州謝司馬龍門司馬藏此二爵  
可云合璧

金索

高雙用父乙旨 任坂李方輝藏

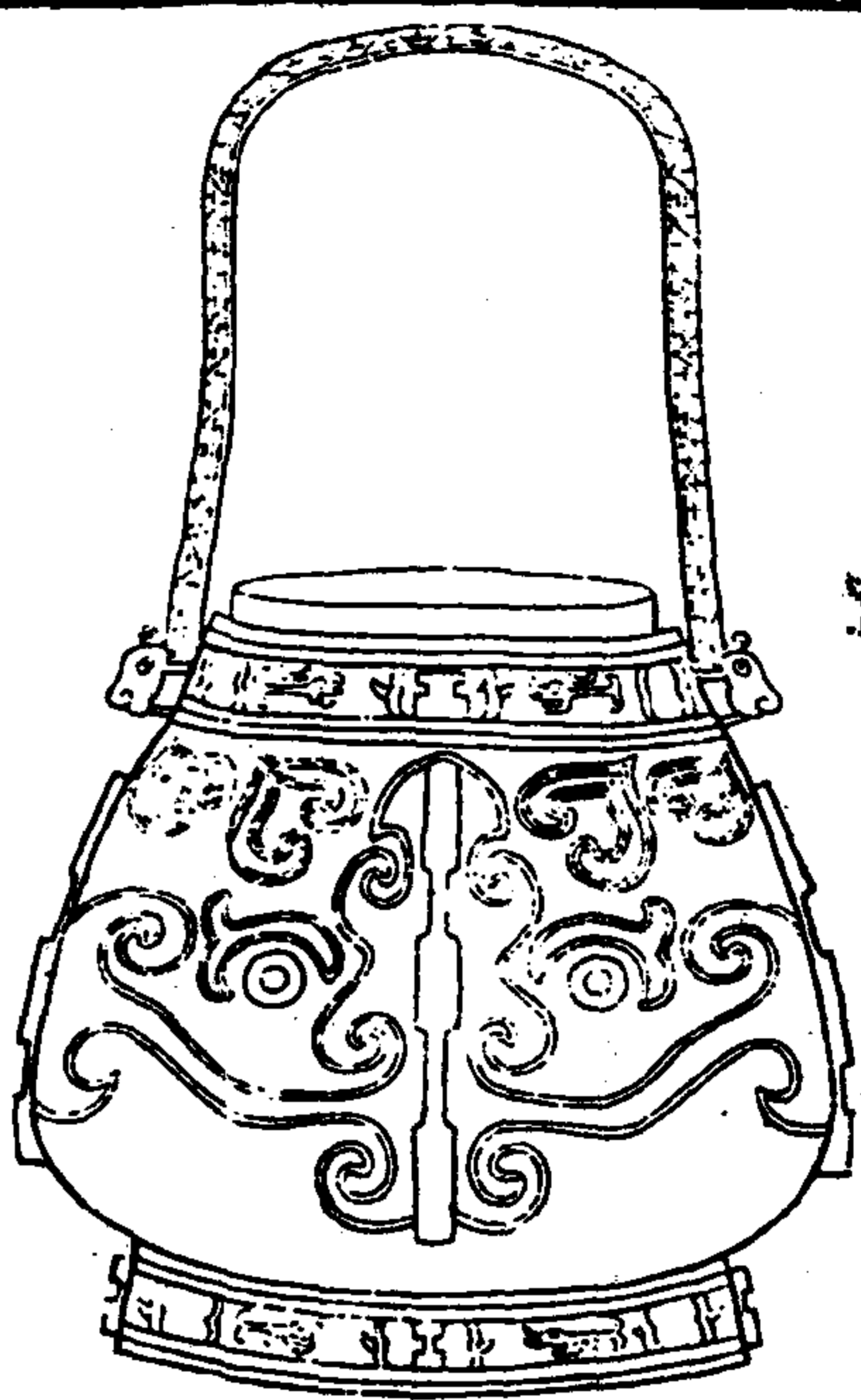

金索

達古金藏

蓋 縮

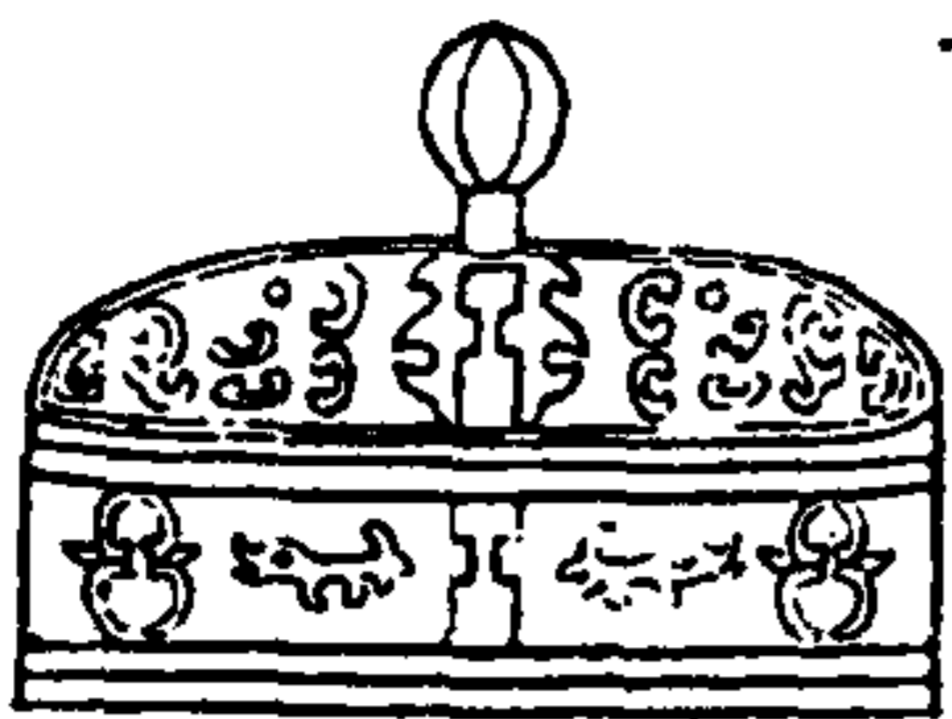

銘 底五同文

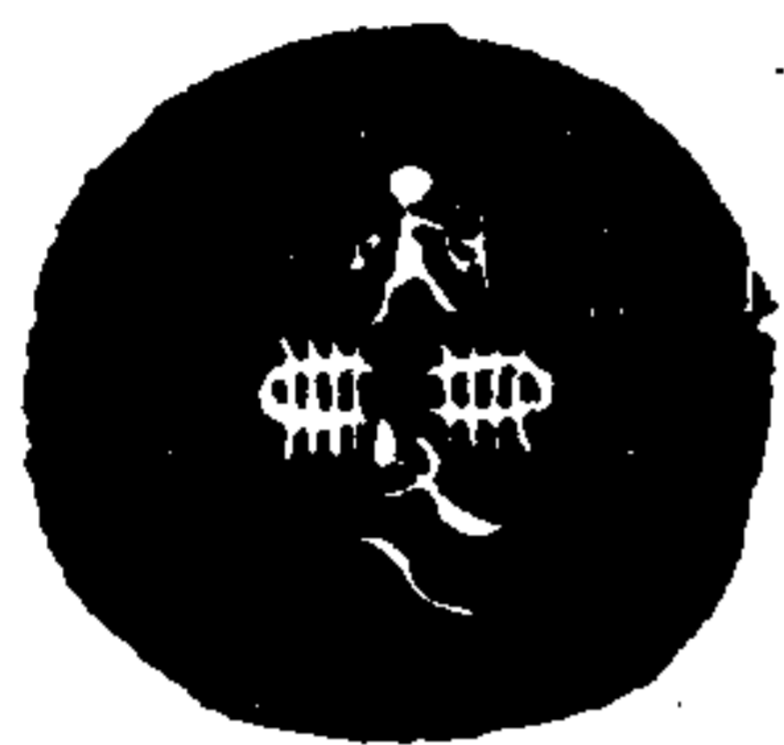

孫 神  
父 乙

任坂李侍御 堂諱朗亭博學有古風 年未同年友也其誌  
嗣與地 孫 若 坤 甲子 孝 廉 六 夫 有 父 風 所 藏 古 器 以 此 自 為 冠  
銘 曰 孫 父 乙 其 孫 字 作 持 戈 形 蓋 有 戰 功 于 王 事 者 而 奉 冊  
命 而 為 父 乙 作 旨 以 用 於 廟 祀 也 制 甚 古 質 實 屬 商 器

父乙旅車面 漢陽葉東柳藏 縮本

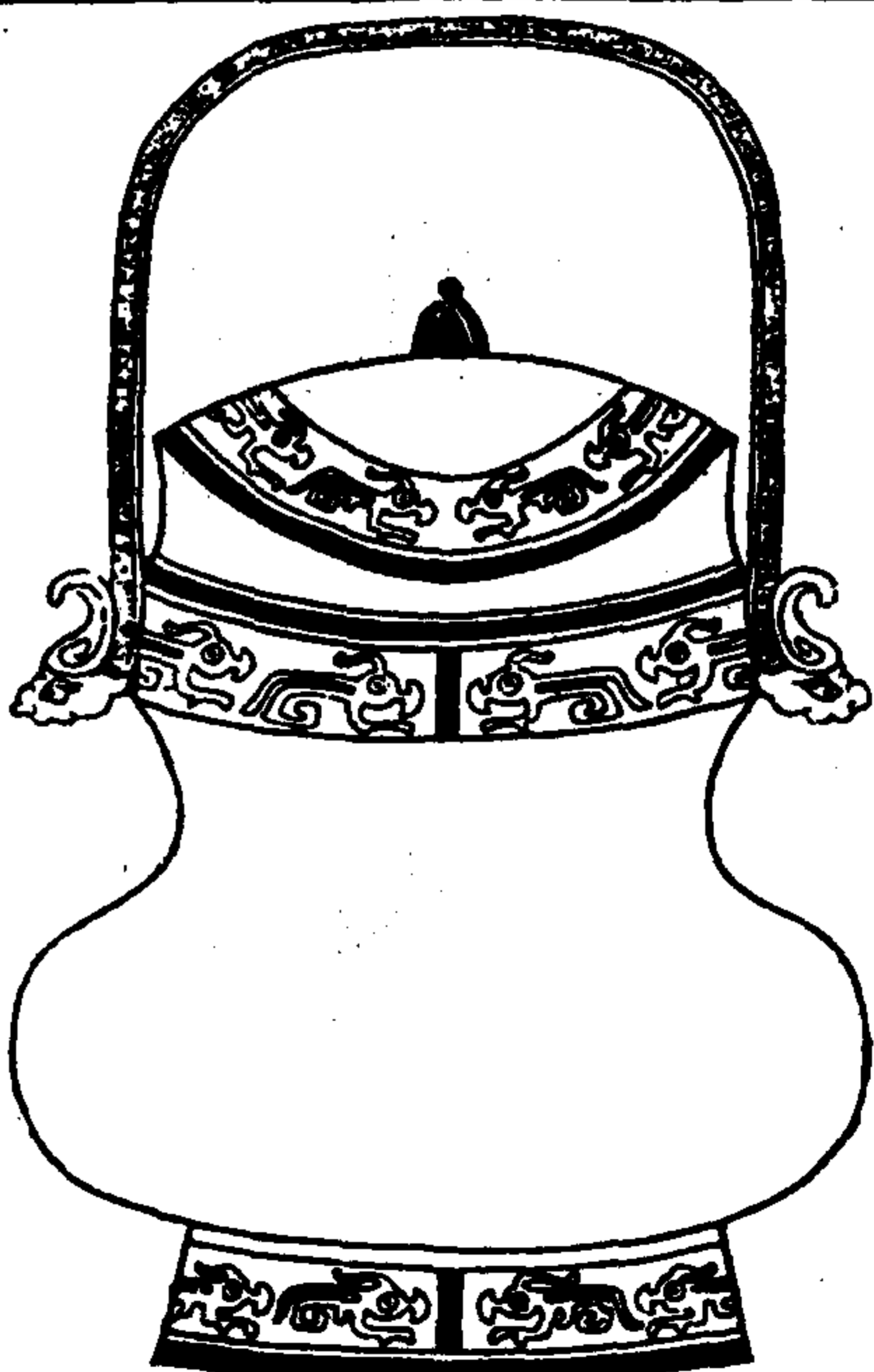

金索

達古金藏

銘



作父乙旅車  
葉東柳釋云古  
子問別作尊彝  
陳之主車示款也  
或即此器

商大己酉  
吳澤廣  
商誠小

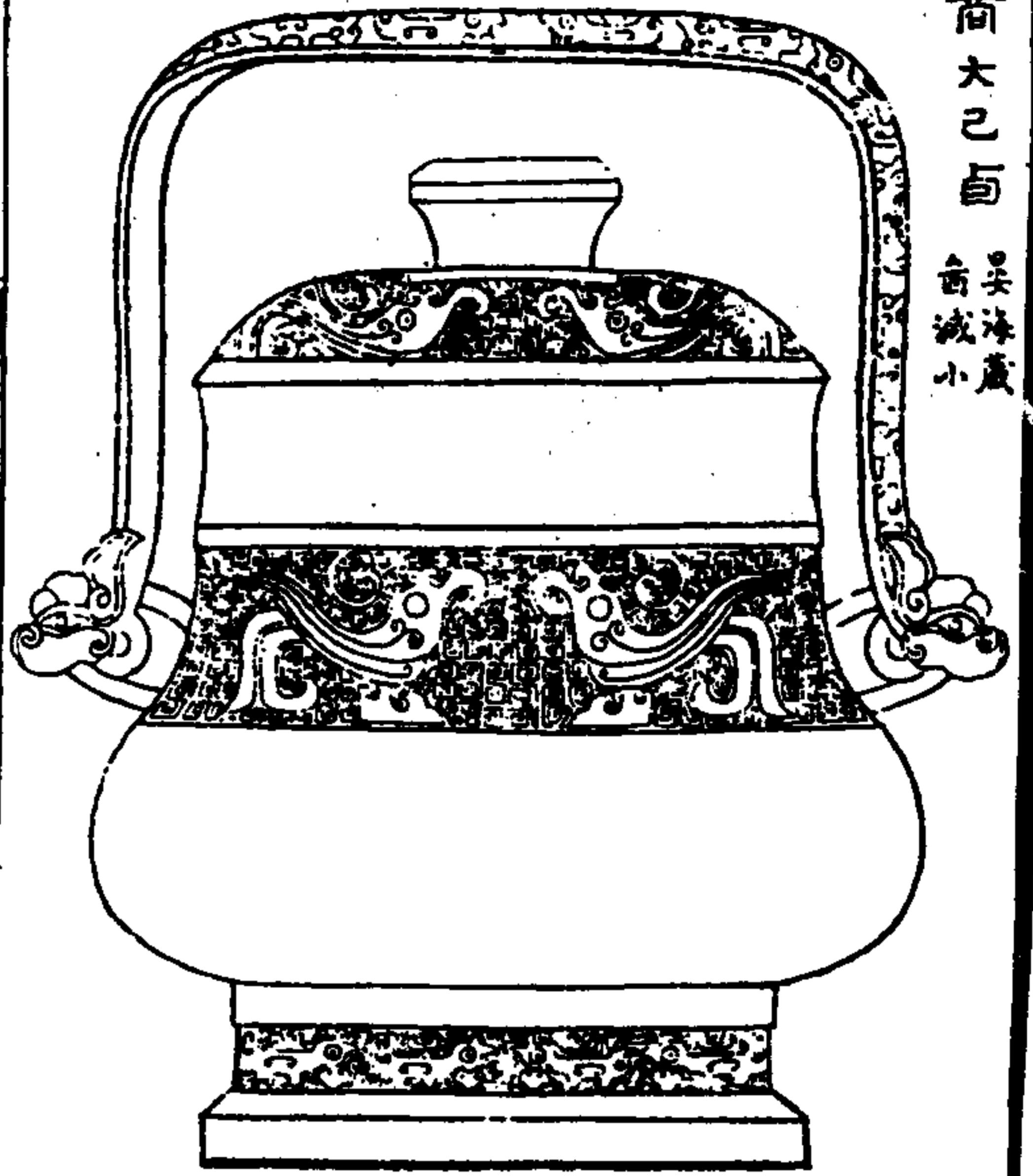

金索

遠古已滅

蓋銘

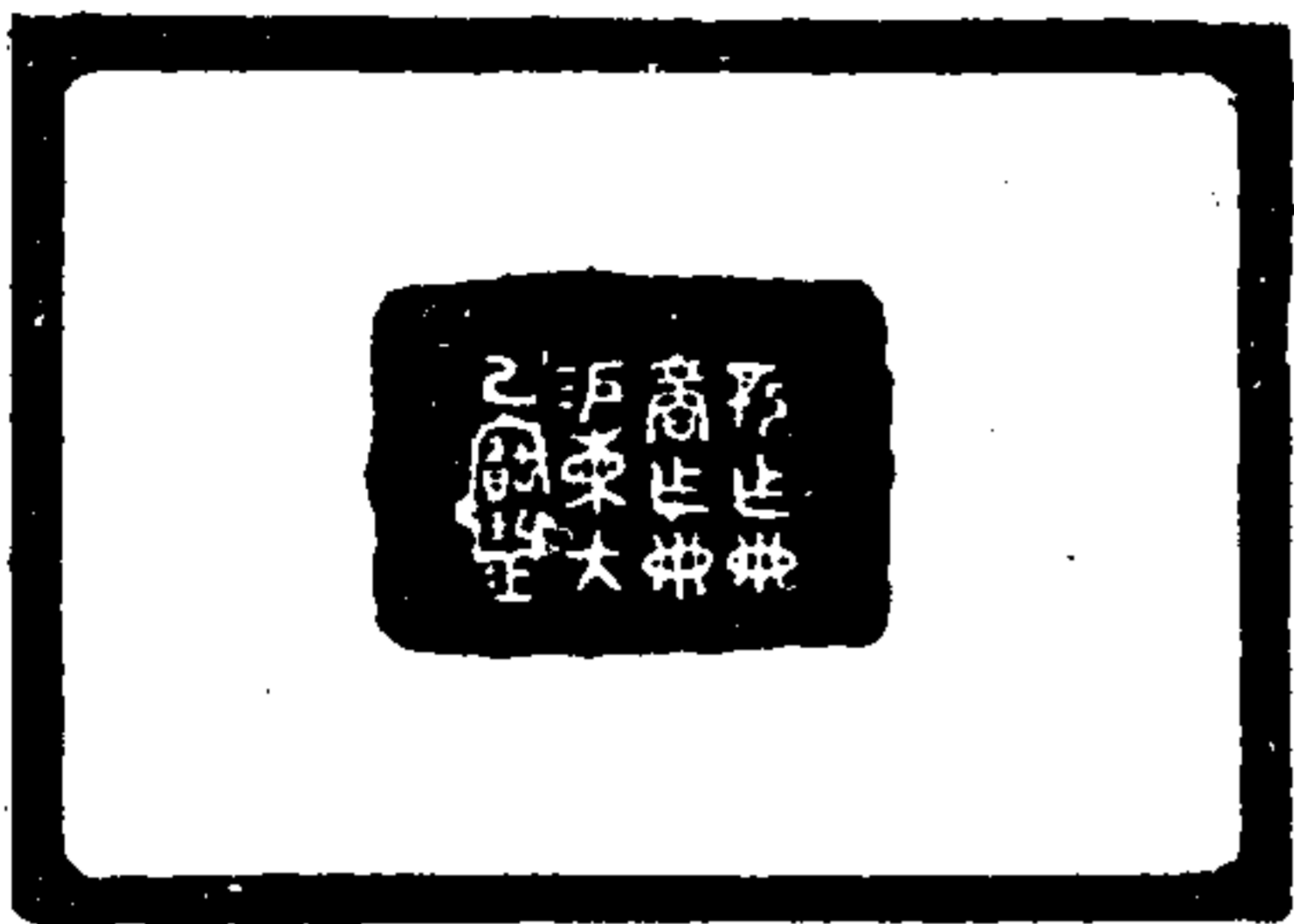

殷作再  
商作再  
錫東大  
已寶高

花連柄通高  
漢尺一尺二寸六  
分方而通其腹  
廣徑六寸八分  
直徑六寸五分  
今秤九斤餘十  
二字是花如一  
此其蓋銘也  
準此重言殷  
商者如詩五殷  
商之旅及文王  
曰咨！女殷商之  
意東字博古書  
釋錄

父辛酉  
結本

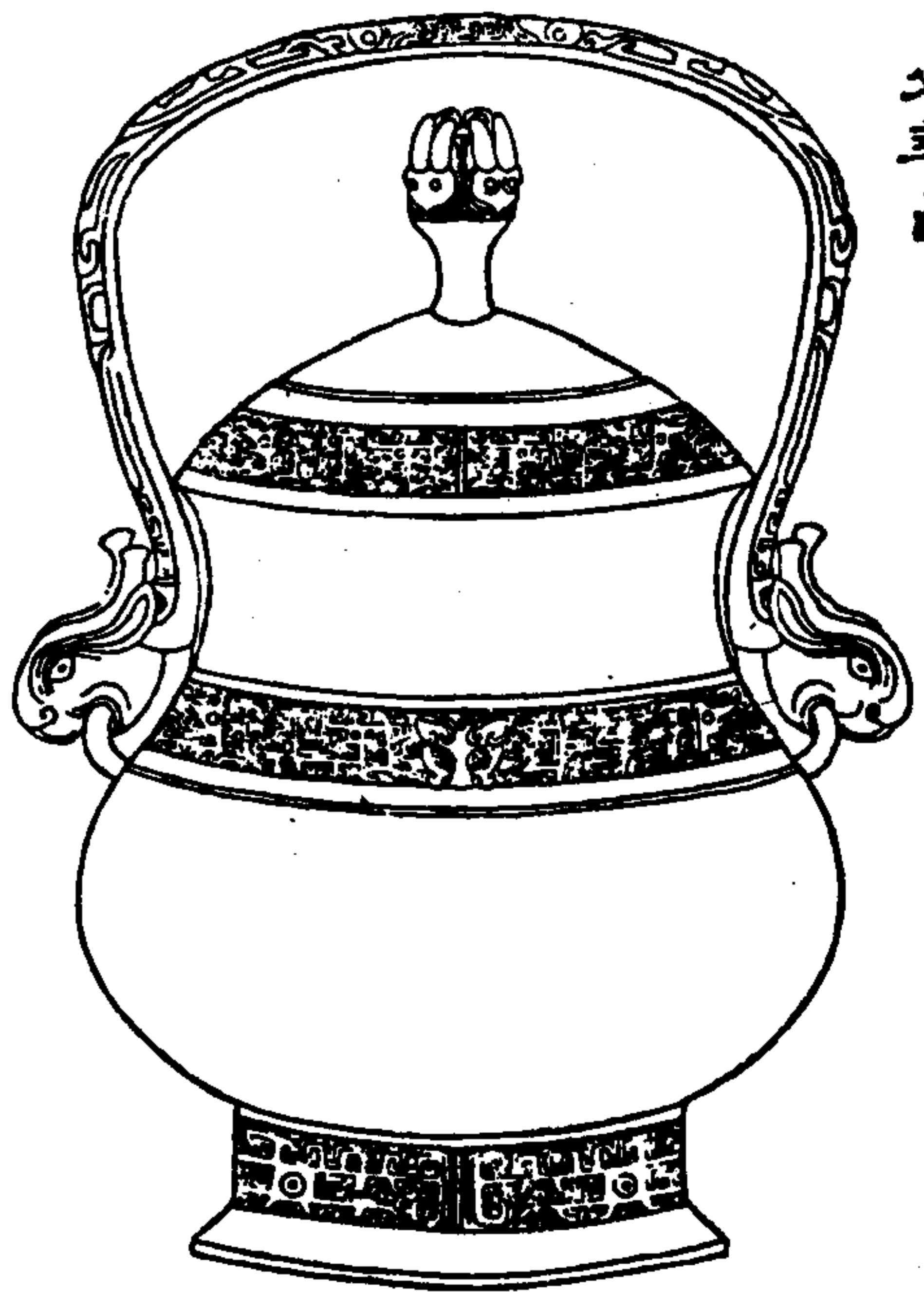

金索

遠古已滅

銘



孫占作父  
辛酉矣

貞蓋無銘，在其花  
首二字難識姑作  
孫占二字似考

右花高九寸四分通蓋高一尺  
二寸七分連柄一尺四寸一分以建  
初尺度之如是：花與謝司馬  
所得父辛二字俱同時出於  
長山縣田野惜為農氏鋤所  
其腹長山齋之於陵地也

周子孫卣 吳海藏  
音減小



金索

運古益城

蓋銘

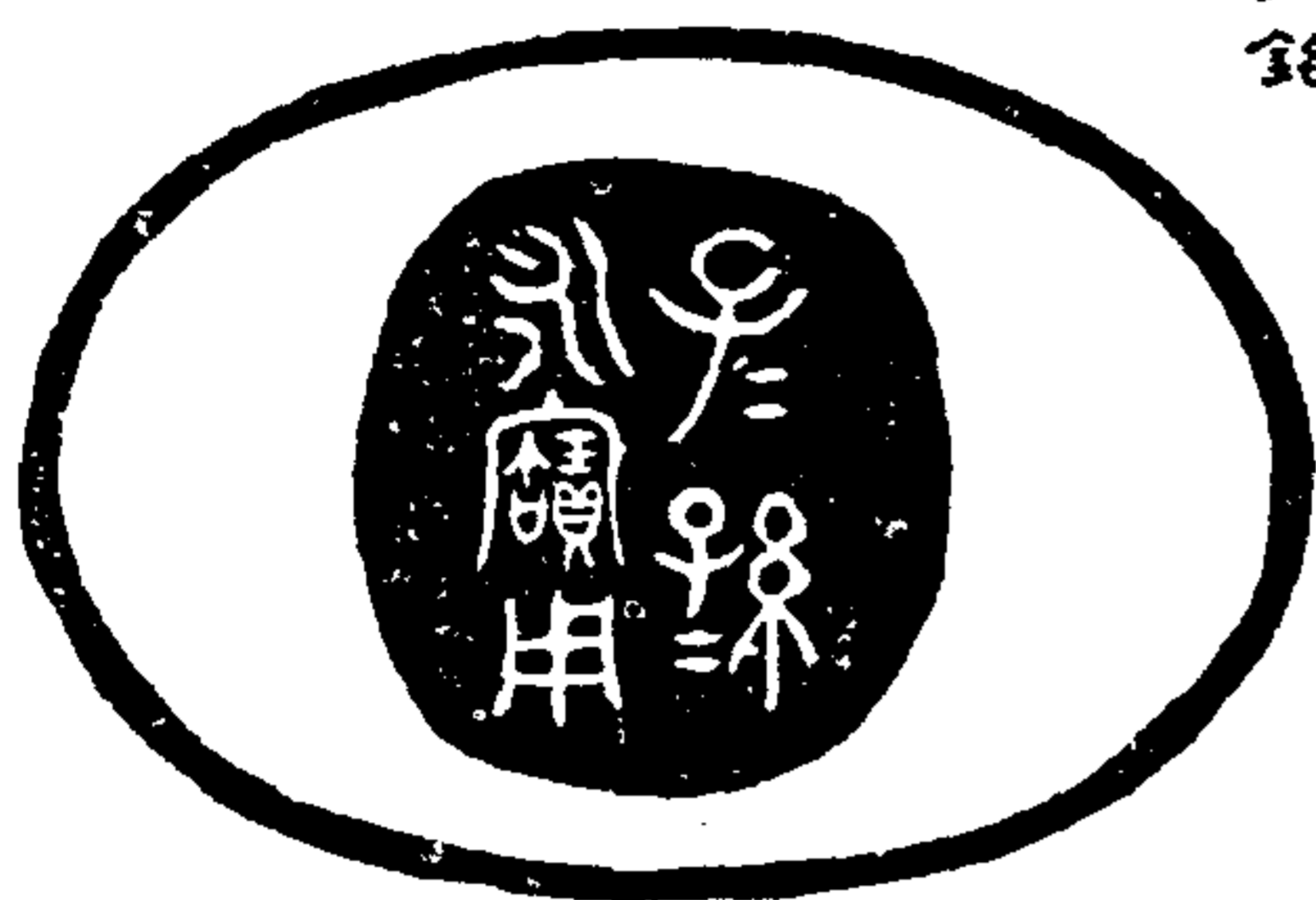

子孫永寶

此連柄通高漢尺一尺四寸一分稍負兩區腹廣徑九寸直徑七寸重今秤七斤有半蓋底二銘如以此其蓋銘也蓋之負口準此其銘內外殷紅淺紫濃綠淺碧九色編織其草珠如凝真昔人所云漆耳者油足玩也賜得之章邱

商魚觚

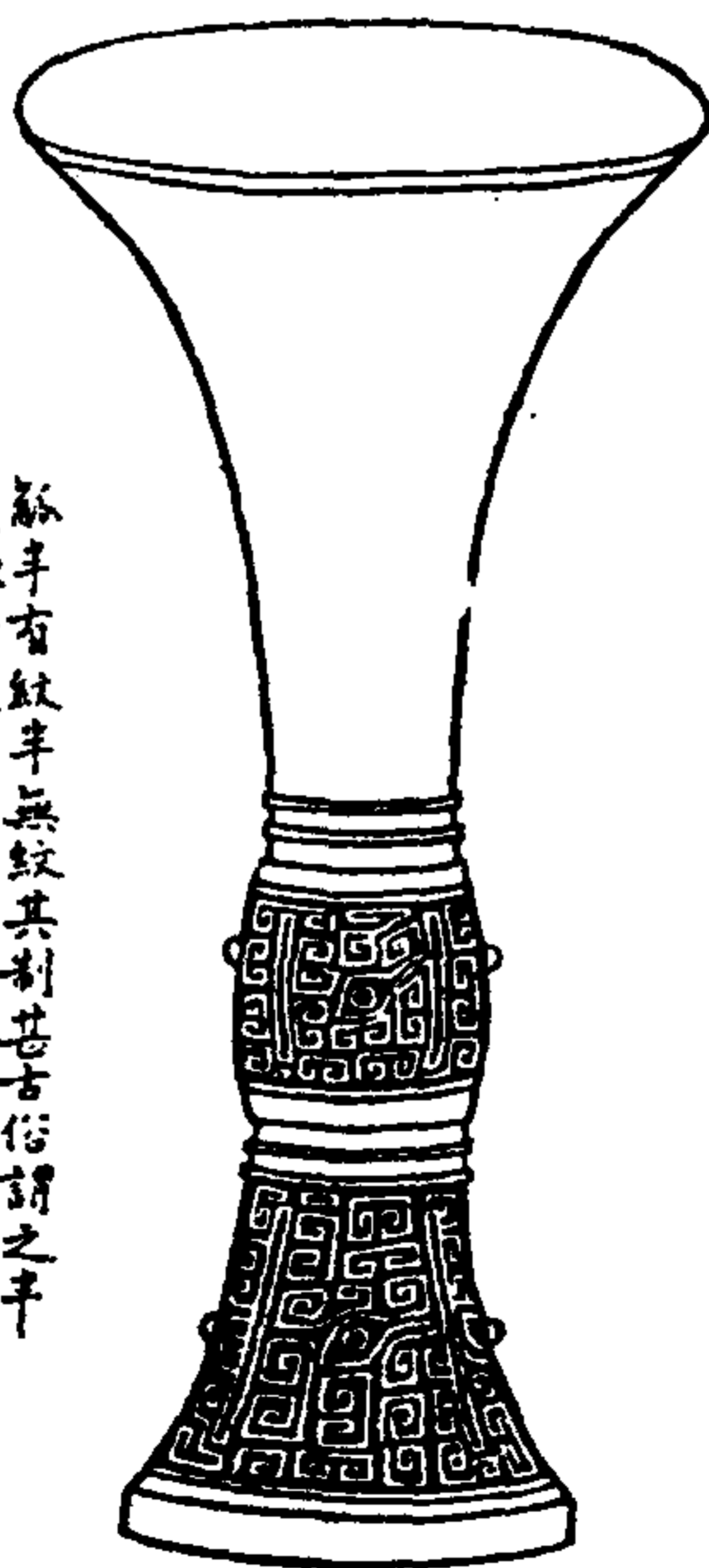

觚字有紋半無紋其制甚古俗謂之干  
觚此花重係深半如大珠小珠落  
玉盤也子得之任城

金索

運古益城

銘



命魚

銘二字在其足圍之內旁其底不與是平尚有空處也魚者人之名以此命而作觚者文若簡必商朝也古文命字有作命者此與相仿

商尊

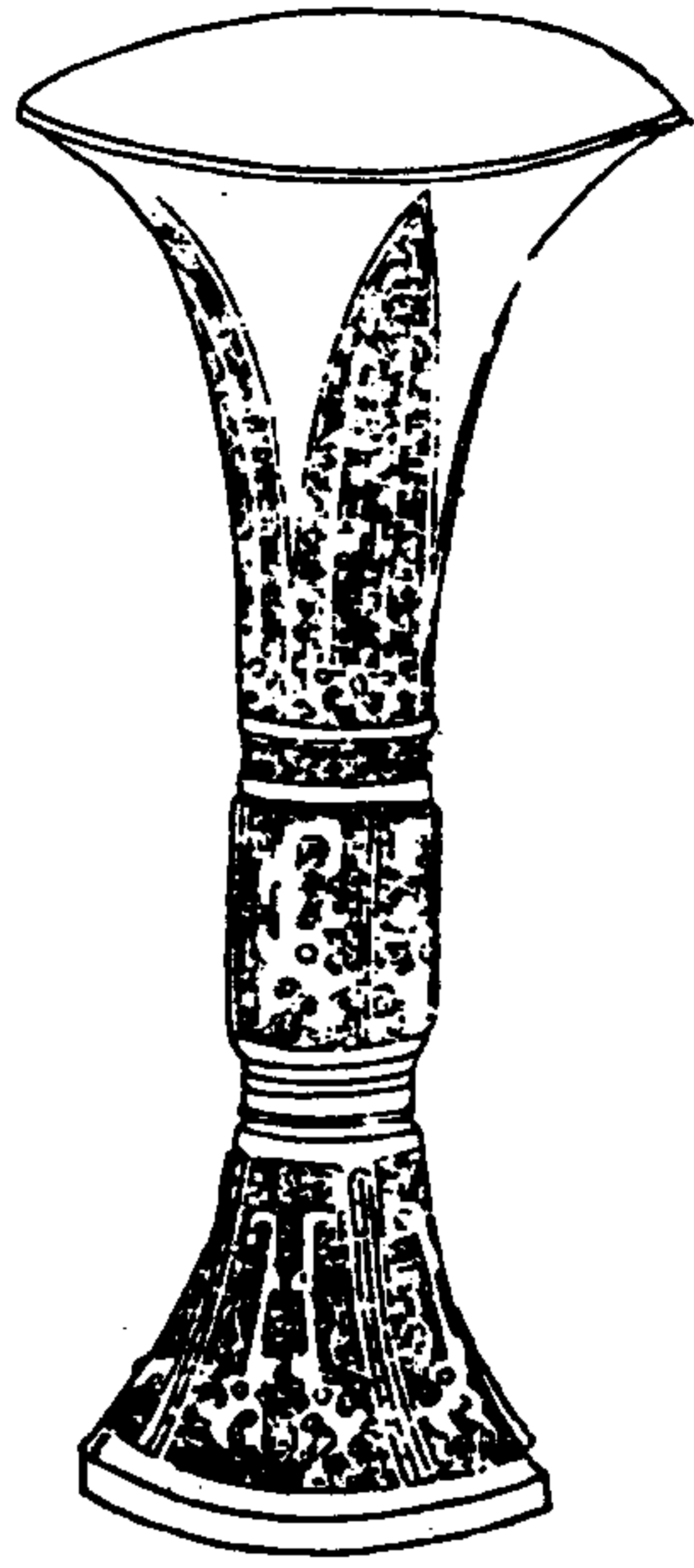

金索

遼古金藏

銘



第一字在三角之內底之外

右尊一高漢人一人寸七分。徑六寸六分。重今秤二斤十四。隱一有金錯痕銘二字曰尊。按考古書收有董景以為其字全象尊形。疑董為人名。如公孫董之類。今此字中多八點。尾作夫。則更似董形。疑與景為一時物。非漢人製造者。漢字衛守備。孫子晉周子。得之德州市上。

金石索 金索一

周彭卣解 蔣伯生明府藏

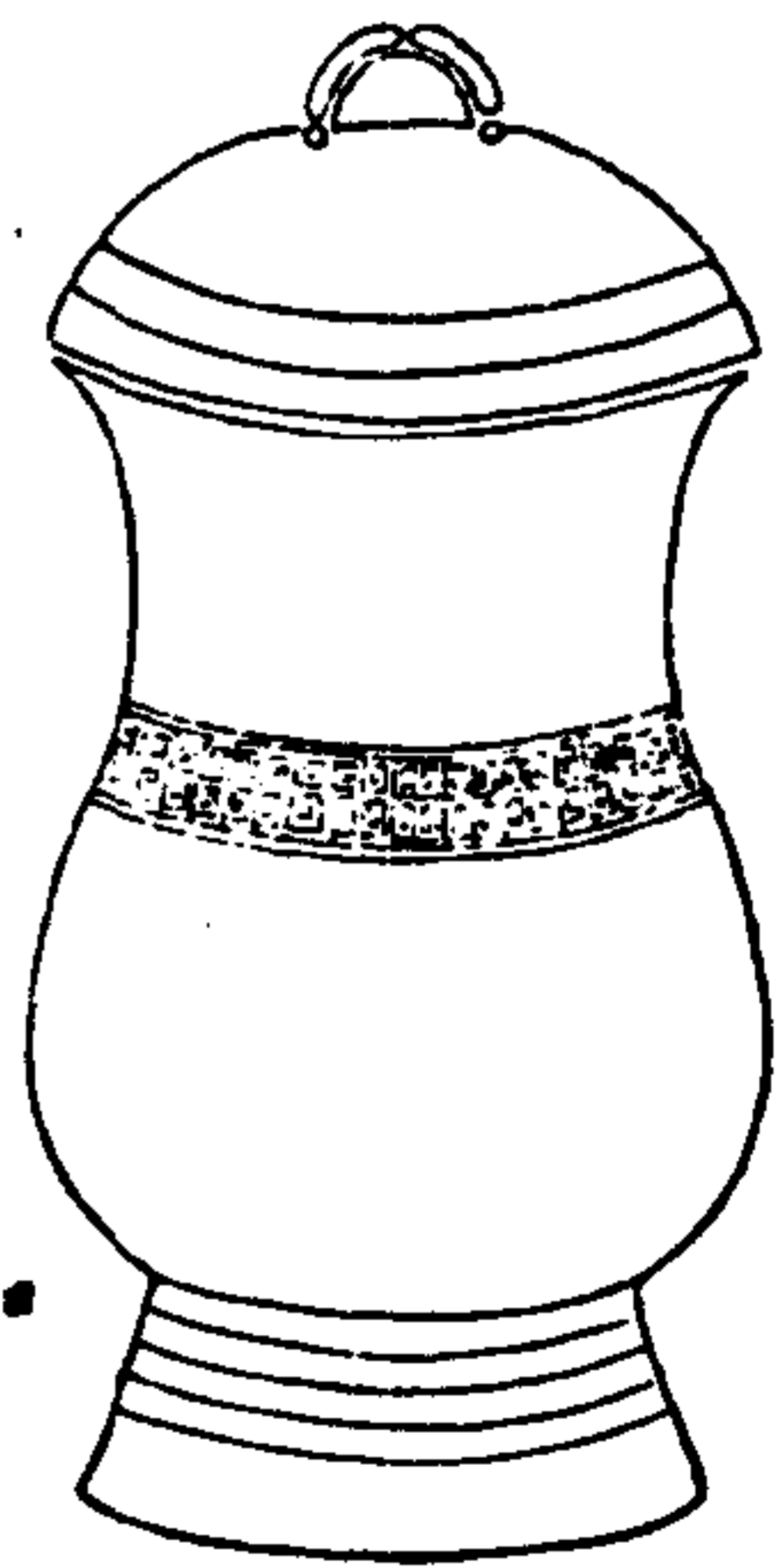

金索

遼古金藏

蓋



彭卣

解



解

禮尊者舉爵也。舉解又考工記梓人為飲。冠一升爵一升。解三升。故以爵而酬以解。一獻而三酬則一豆矣。鄭注曰。尊井也。故者為解。三當為斗。群氏曰。二升曰解。三升曰解。康成改。故為解。理或狀也。陳氏曰。鄉飲。鄉射。言獻以爵而酬以解。儀禮云。獻以爵。酬以解。按此。冠言。彭卣。舉猶茲。女。卣之屬也。

六七

周父舟帶 漢陽葉東卿藏 繪本

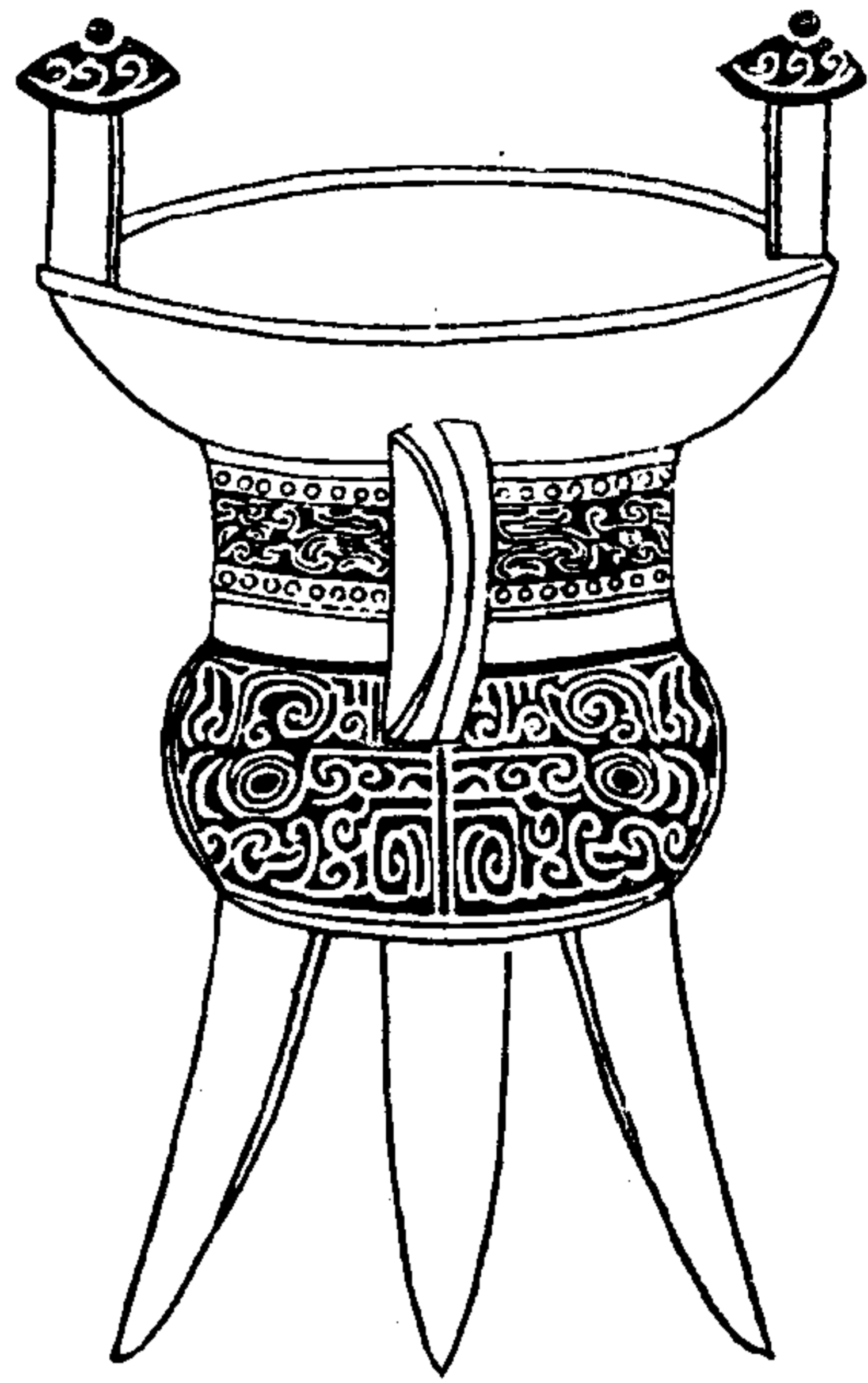

金匱

古金匱

銘



父舟作兄  
丁尊彝

葉東卿云文曰舟作狀尊彝父丁此冠與積古款識父葵父己父辛  
三字文同皆是一時所造  
此葉子所貼全形拓本縮刻如右字通拓高漢人一尺六寸較它字為  
巨積古款識載父舟三字引曾子問云祭禘必獻以父祭禘子之冠  
竊疑父祭禘子未必如此多字其字是兄字父舟者父名舟  
與周通父與甫通甫者男子之字稱父者曰父義和注云同姓稱父若俱  
作父母之父則晉文侯非平王父也凡鐘鼎稱父母曰考妣此或兄弟  
兄作祭冠耳古人文義難曉都見如是願質諸高明

子孫角 漢陽葉東卿藏 繪本

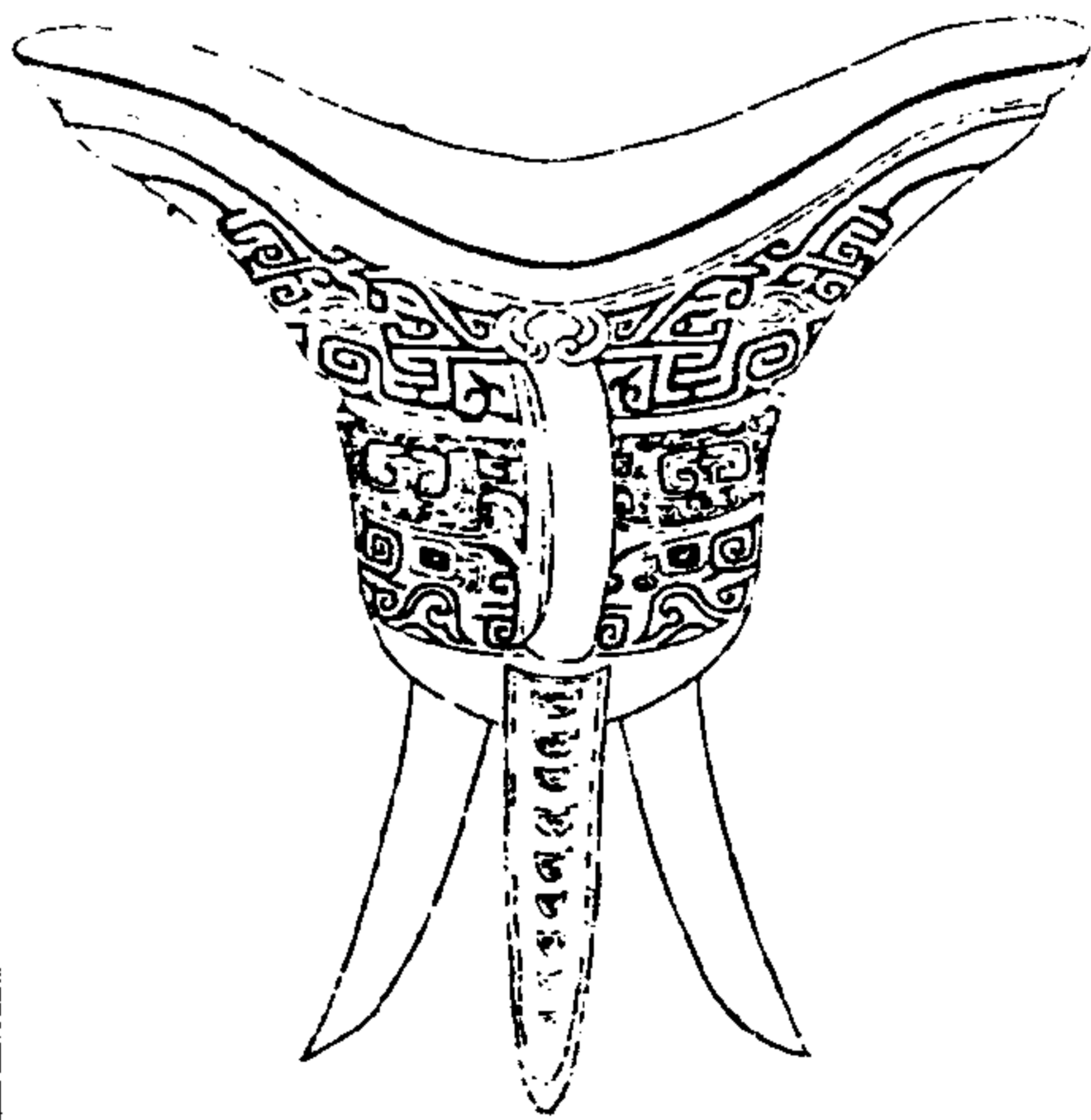

金匱

古金匱

銘



子孫

銘心在其鑿之內向  
外處子孫二字子大  
孫小孫即藏於子之  
膝下取義之古

角者飲冠禮一冠云早者舉角既云四升曰角一觸也不能自  
通觸罪過也故此形制而銘如角銳不似爵之有流也博古書心  
有雙字角

周文王鼎 續本 集軒所藏

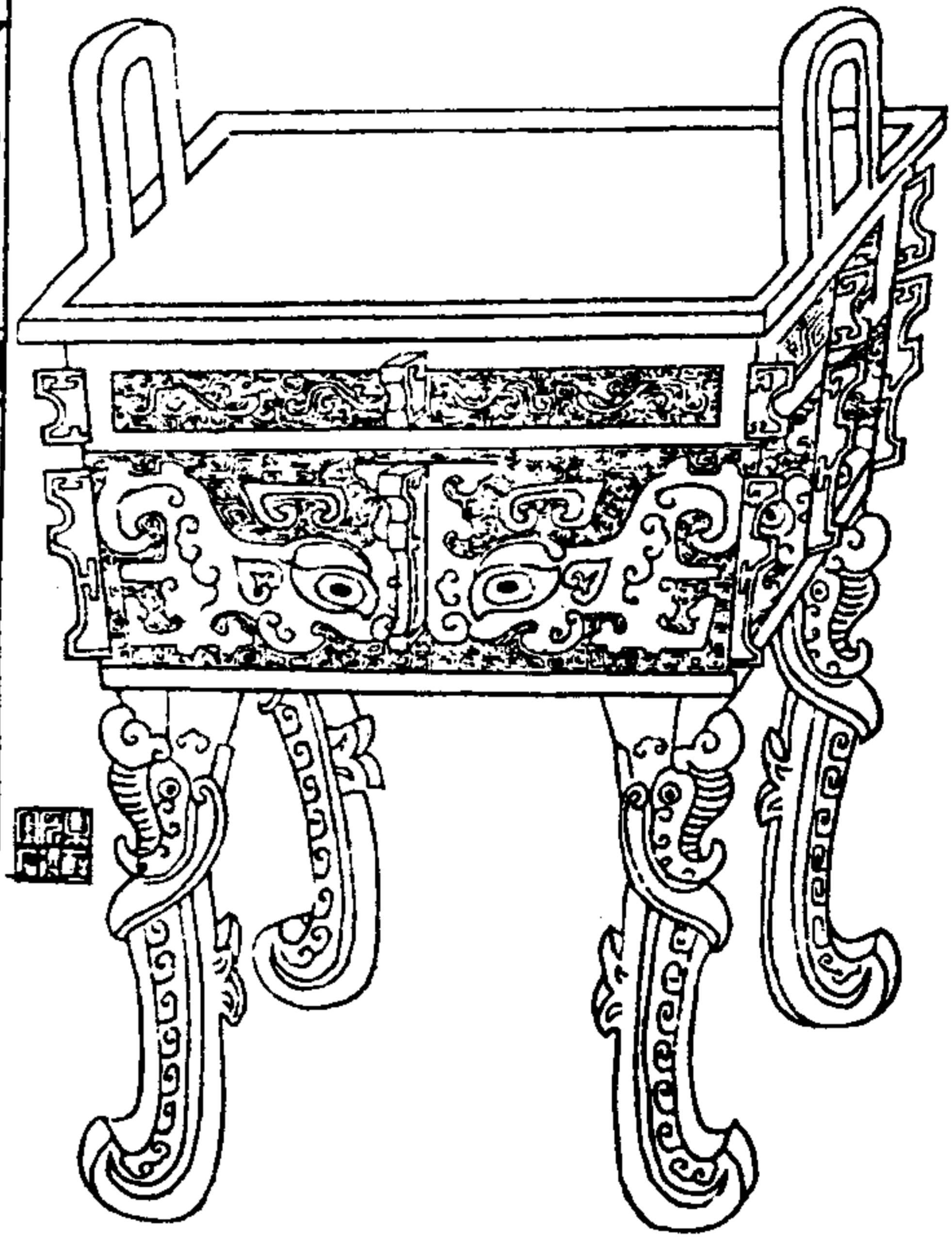

金索

遠古遺藏

銘



魯公作文  
王尊彝

最高漢尺一尺  
四寸四分連耳高  
一尺七寸四分長徑  
一尺二十六寸闊九寸  
四分深六寸五分重  
今秤三十二斤

博古錄云此魯周公為文王作祭器也周字說文云象腫形而即  
魯字也尊說文云酒器以尊之今加年旁取高大之意彝說  
文云宗廟常祀以系祭也特祭於中實也王聲也今彝首作乃  
王也左作象象米形方作也下作竹也尊彝者舉禮之總名最  
身四周面並設象形四足象形上鼻下尾唯之物即鼻而  
長尾有兩歧過兩則以尾塞鼻取其有智也  
為符是器銘款文飾與博古音同惟彼器高八寸九分重十二斤高  
為不同耳彼器于宋元祐時進入太廟仲忽被腐儒之謗其器未  
必至今尚存今做造者甚多此器猶合古制且帶刻銘故錄之

金石索 金索一

周無專鼎

左鎮江出  
幸最高全  
又三寸五分  
徑一尺四分  
八寸五分  
外耳高寸  
六寸七分  
外飾以龍  
以龍為飾  
以龍為飾



金索

遠古遺藏

鼎銘 在腹內近口處五下



惟九月既望甲戌王格  
于周廟于廟室司徒  
南仲右無專入門立中廷  
王呼史贊命無專曰  
官司紅王願側弗作錫  
女元衣帶束艾調較結  
輝彤天笮勒鑿折無專  
此對揚天子不顯音休  
作專永用享于朕列考用  
句眉壽萬子子孫永寶用

其在皇山銘九古字傳行藏  
其志云其傳于古制親氏  
小立相慶高宮國以不保以  
最將置之者收魏氏忠子孫  
傳不保送皇山為于於國本  
在皇山曾見山東開源古  
今曲阜張潤浦明府自京  
江取傳拓本見貼即摹刻之

六九



周遺罍

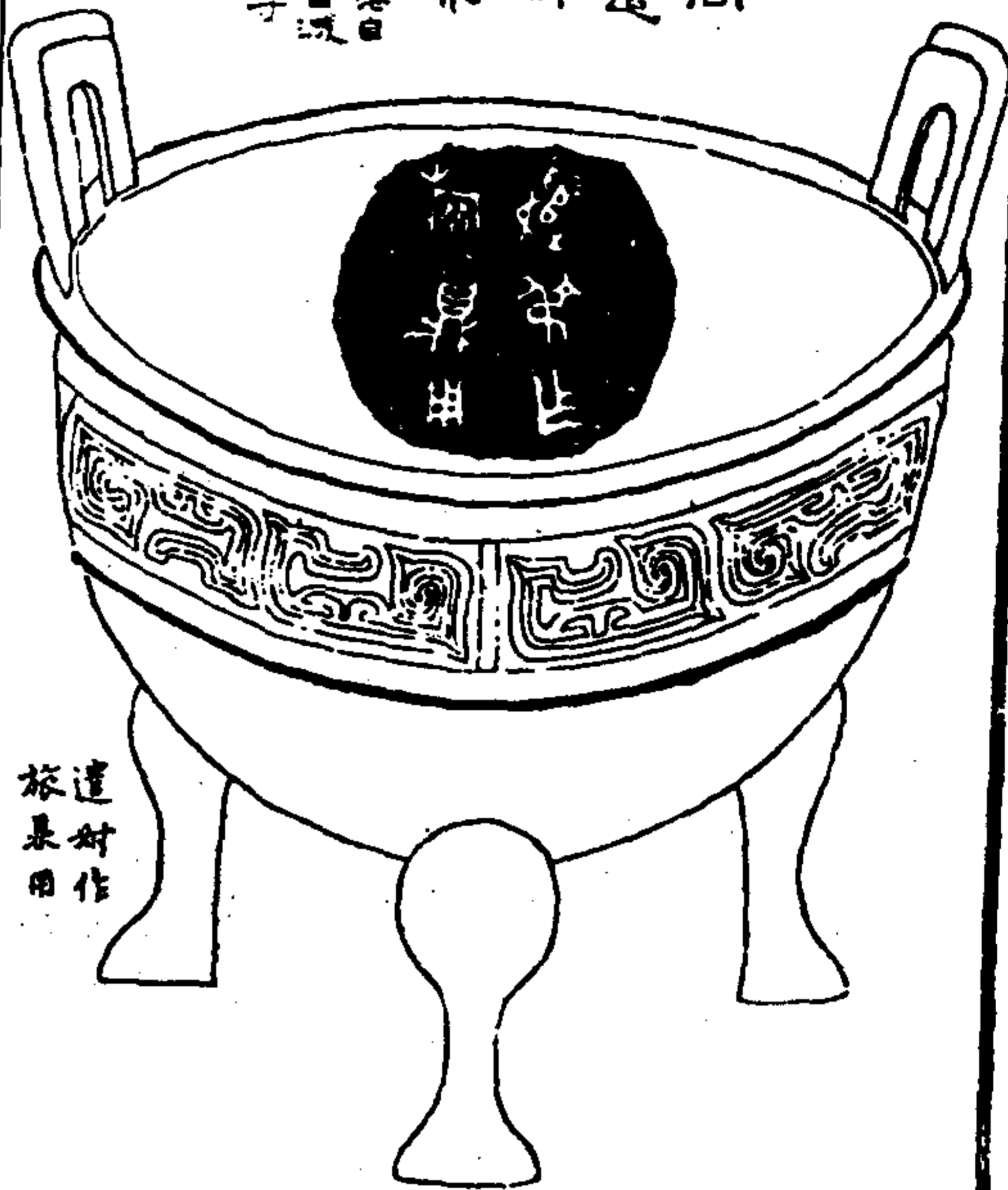

遺罍作  
旅罍用

金  
罍

遠古  
金罍

右遺罍一以建初尺度之口徑一尺一寸耳高二寸足高四寸  
九分連耳之通高九寸九分深五寸厚六分重今市秤七斤三兩  
以論利也銘六字雙行直下在其口之下曰遺罍作旅罍用其旅  
作旅非雙之制甚古朴未保其厚蓋如珠異同器也此子於  
高慶丁未得之任城者遺罍之名無方惟積古益載遺罍子散其  
旅與其最稱旅與伯負旅罍同義薛氏云昔人謂有旅旅言此  
耳一又五皇父作旅區博古錄云旅者非止一旅也按猶旅區之  
旅蓋為其祖考考作旅則曰寶罍曰尊罍曰尊罍如魯公作大  
三尊彝伯頌父作皇考旅仲王母乳母尊罍之類專用子祭不  
用于旅若旅罍則燕享皆得用之所以別於尊罍者若但云非止一  
旅恐不足以盡其義也

又案積古錄載有都罍及都遺敦考春秋襄十三年魯取  
郟杜預云今元父有都其水注云春秋詩國在任城埭今此罍通于  
任城得之蓋遺罍為郟日都國小阜上故遺民之族不其得也

周太師鼎  
式依樣

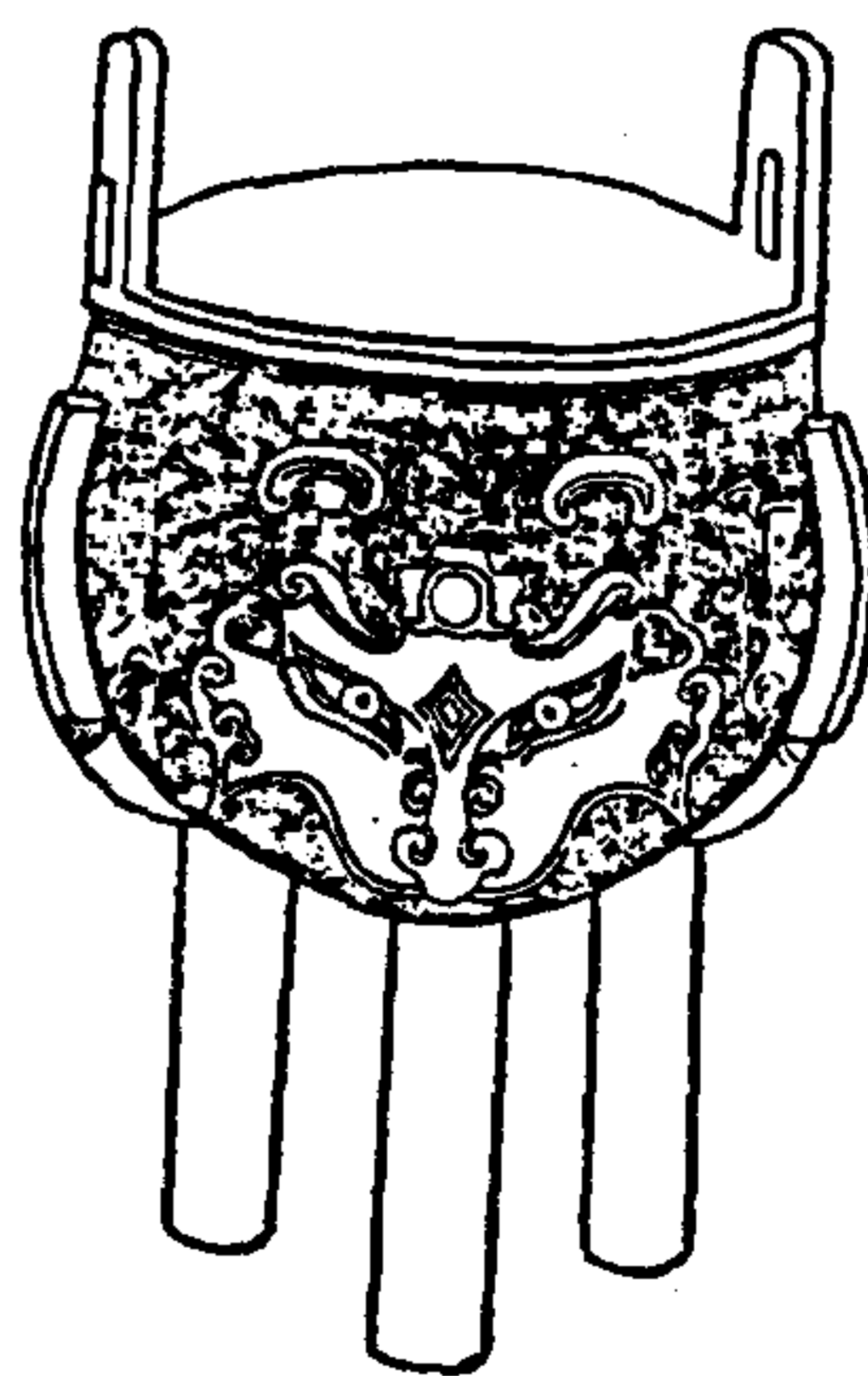

金  
罍

遠古  
金罍

銘



按博古圖有太師望室銘  
云太師小子師望作其彝  
以即其人厥錫于年己歲  
傳之乎隄今以贈用是則  
君晚國

太師小子  
望作其彝  
永寶用之

周父丁鼎

吳海歲  
式依樣



金索

銘

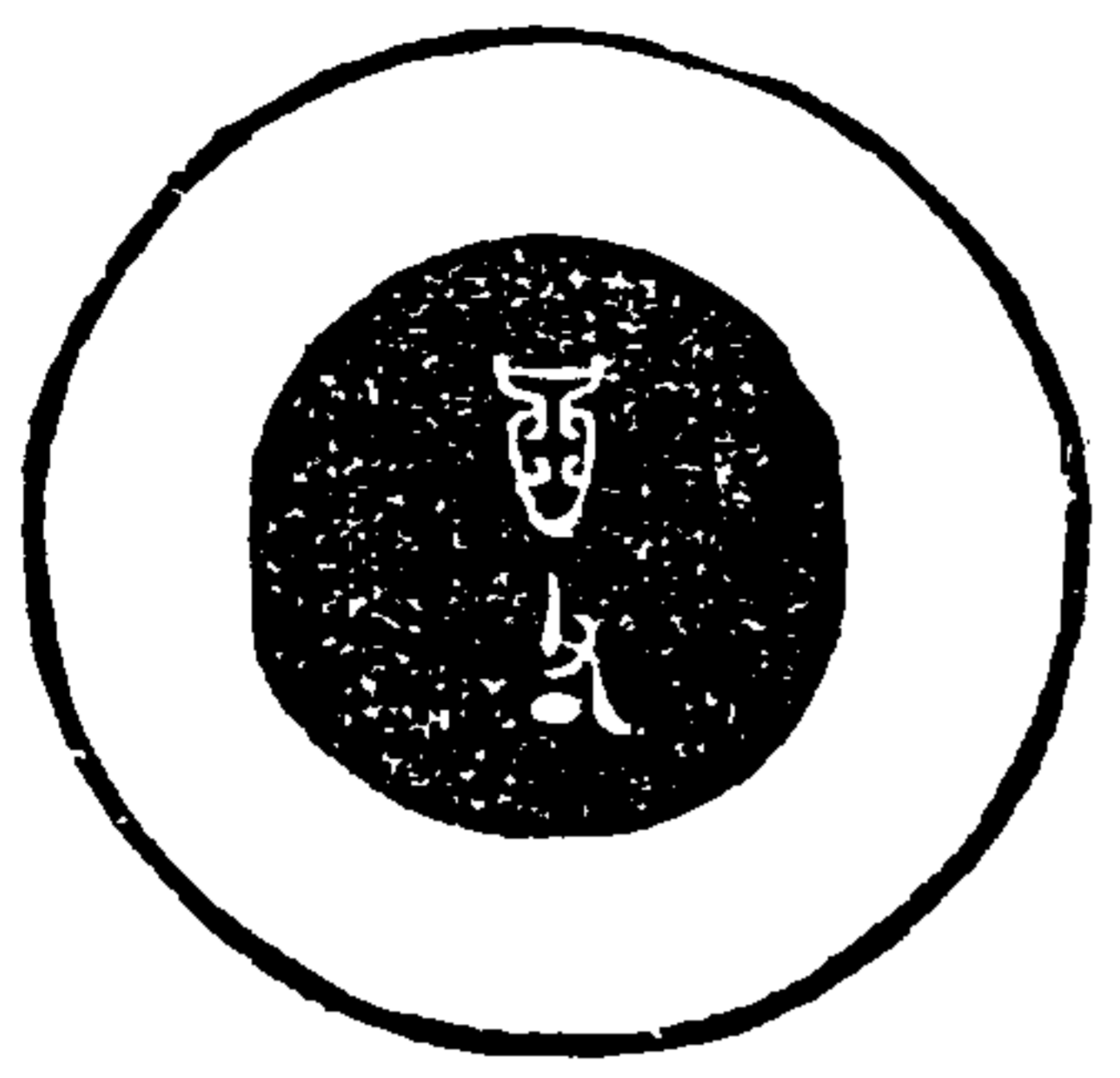

尊  
父  
丁

尊與乃  
古范之  
通名此  
最而言  
尊古人  
質也尊  
字古文  
作尊又  
有清作  
自者以  
亦尊清

達古堂藏

周封夜鼎銘



叔夜鑄其鐘鼎  
以征以行周國  
用斷眉壽無疆  
此即公士中封  
夜之范鐘  
任也則周也  
謹高即美

太祝鼎銘



太祝  
會鼎  
此皆在先生所藏  
蓋太祝用以薦禽獸  
之禮也

金索

魚治姪鼎銘



魚治姪作號  
如魚母勝子  
孫永寶用  
此即詩稱大任之  
任薛國姓也魚宗  
司馬子魚之後為  
魚氏勝運也

陽鼎銘



陽作寶  
鼎孫子寶  
其萬年  
此程吳齊閣中拓本

達古堂藏

商己舉彝

吳海藏



金索

達古堂藏

銘



己舉

冠高漢尺五寸一分口徑五寸通而耳闊八分銘己舉二字在其腹方商爵任有己舉癸舉主人舉是舉之通用之冠刻飲珠甚而薄古可玩寔屬商制其口緣中負商飾以金四鳳飾以銀其足緣八紋飾以銀兩耳則金銀間之令人率以銀嵌為商冠不知有宗嵌之別須合其形製字畫觀之乃可定耳

周伯彝

吳海藏  
岳依樣

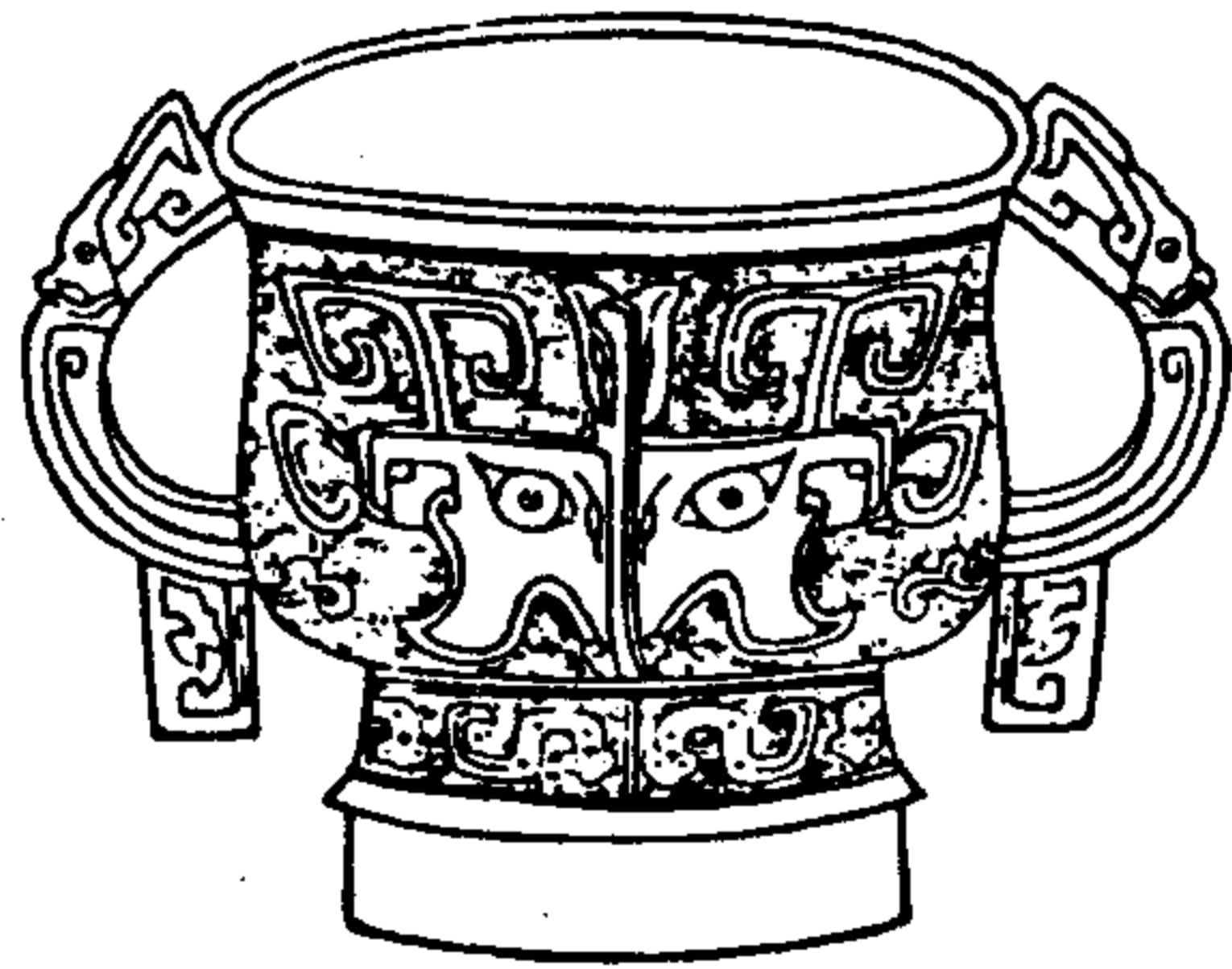

金索

達古堂藏

銘



伯彝

有冠無耳其飾之上下無字未可知伯彝字甚小而做造多偽此尚古其銘在

周伯異 孔伯海儲公藏



伯作寶異  
異字羊重不全  
呈泗文七字在其  
腹

金索

異圖



遠古金藏

金石索 金索

金索

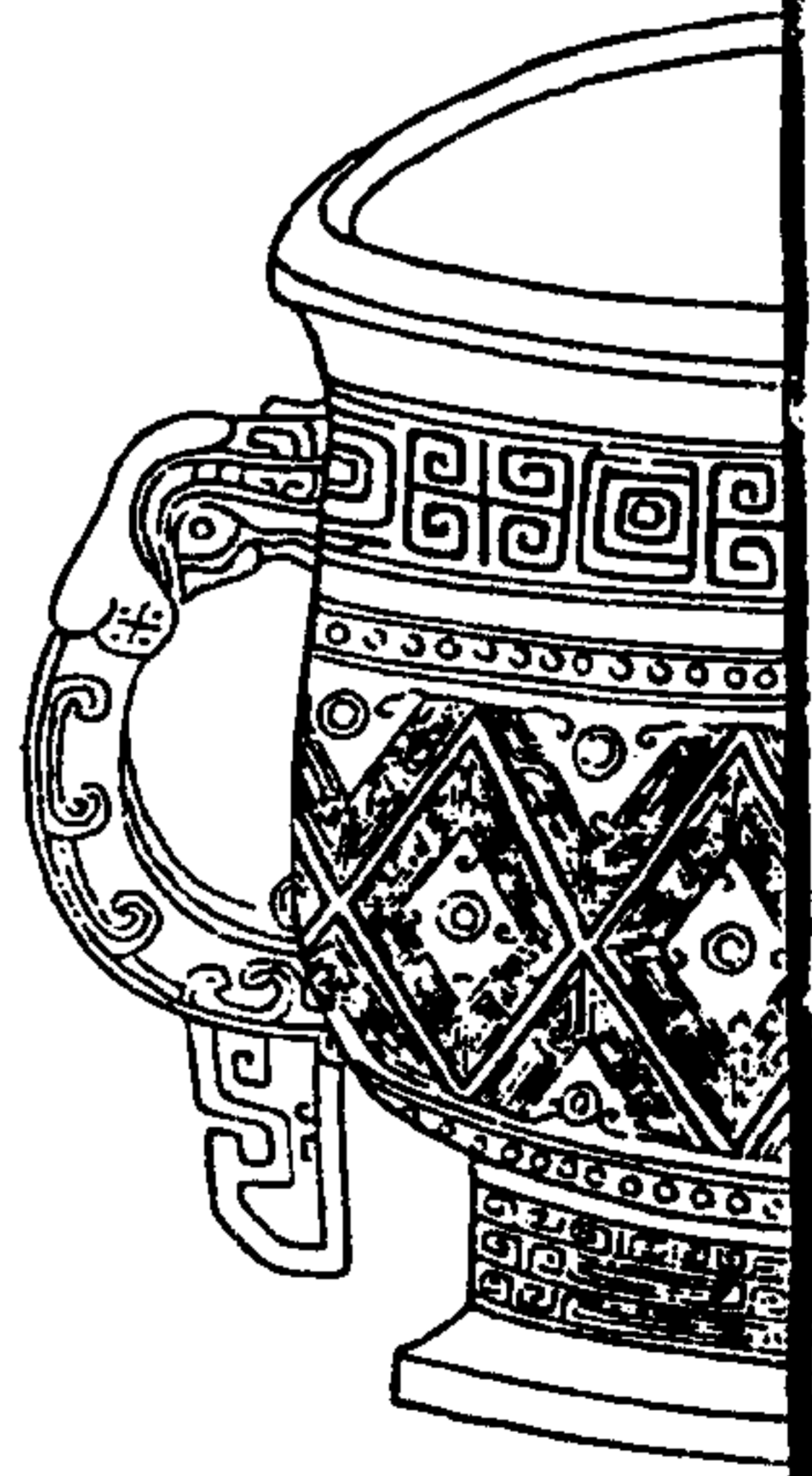

此異形制甚古色亦斑駁腹外俱作斜方文有乳突出而耳作虎首形  
與考古圖所載虎異博古圖所載乳異相似其圖器也去辰春某有自  
任城來者予枉受之而力不能得孔伯海儲公以百緡得之哀飾俱佳  
可為闕里增一寶玩矣

金索

遠古金藏

七三

又一異銘



伯作旅彝  
以陳秋堂拓本

又一異銘



伯作旅彝  
以余鏡香拓本

金索

析子孫彝

吳海藏

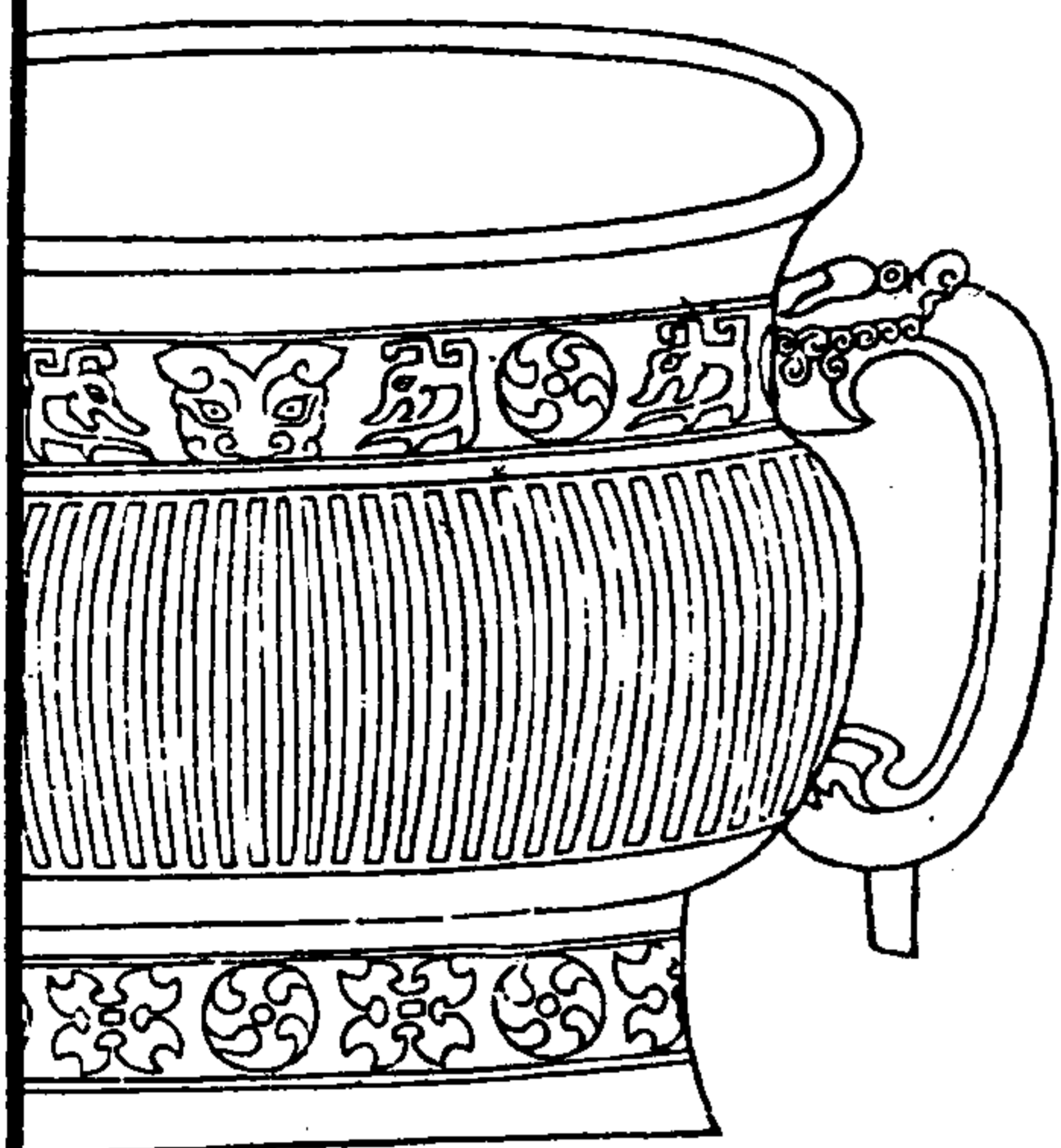

定古堂藏

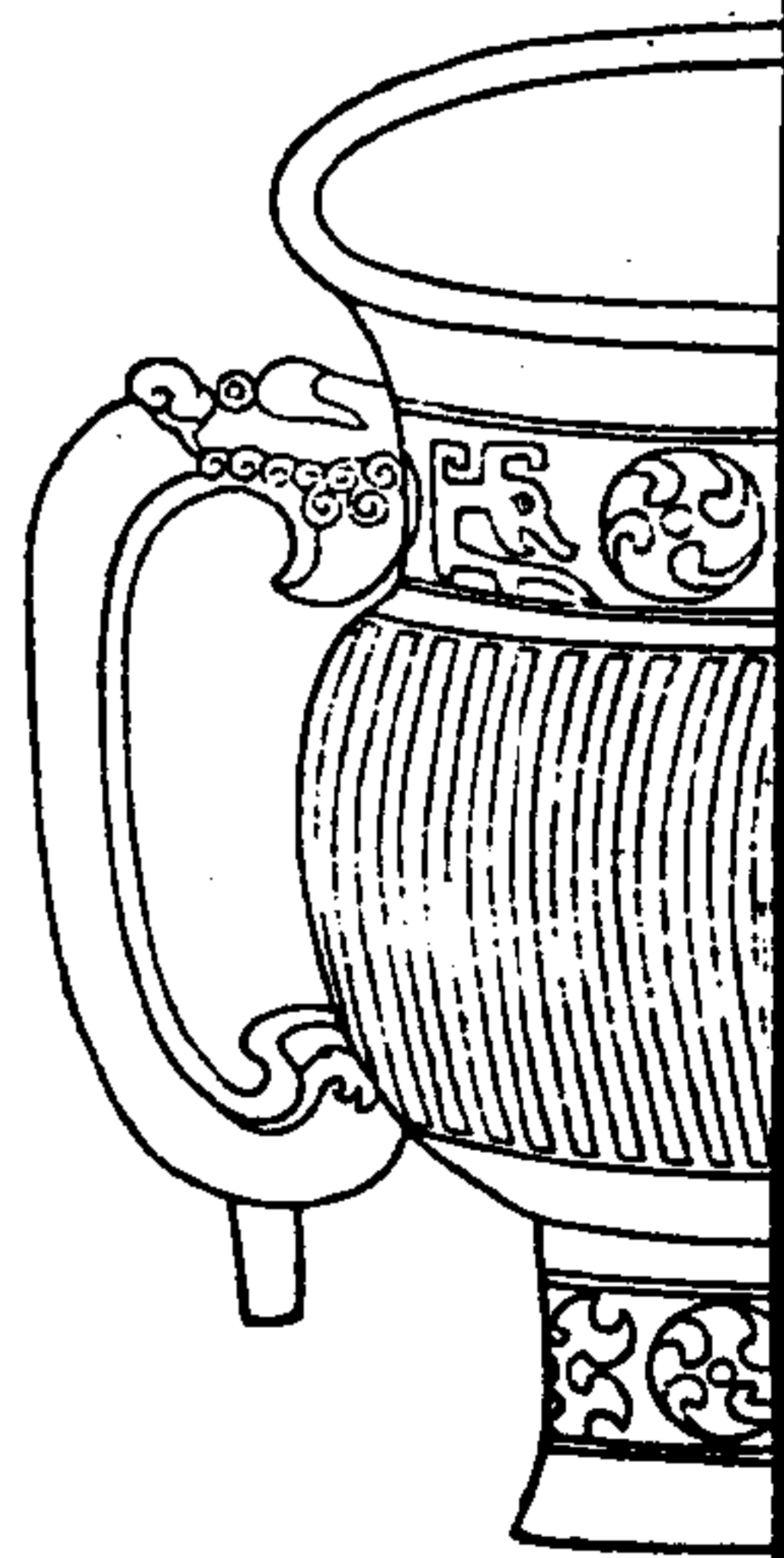

右彝高漢尺六寸七分，口徑九寸，通耳闊一尺一寸，分重今秤六斤二兩，有花無蓋。係為饗簪紋鑄之飾，腹文直楞，周身有朱漆細點。

金索

銘



析子孫父丁  
銘在其腹，析子孫  
取分析子孫之義  
故於其彝，其彝字作  
卅省之形

定古堂藏

周壽敦蓋

依原狀  
集軒藏

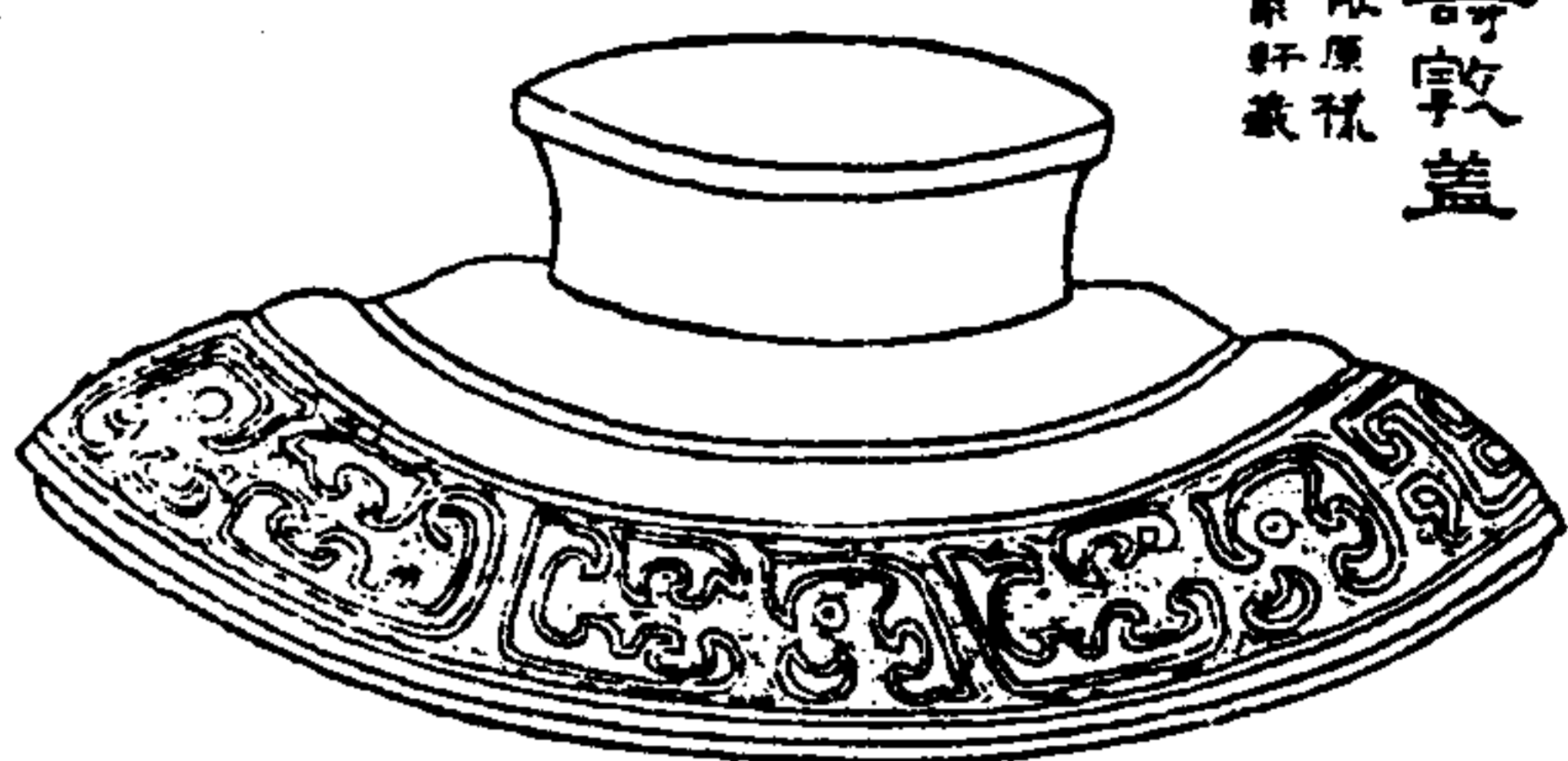

冠惟蓋存高漢尺二寸二分口徑七寸八分重今庫砵十八兩六錢三分以古爵容一升量之此可容一升八合以漢斤約之此可重三斤許銘十三字在其內其外作且錫之飾古色然碧真同范也舊為曲阜顏氏所藏今歸集軒

金索

達古益藏

蓋銘

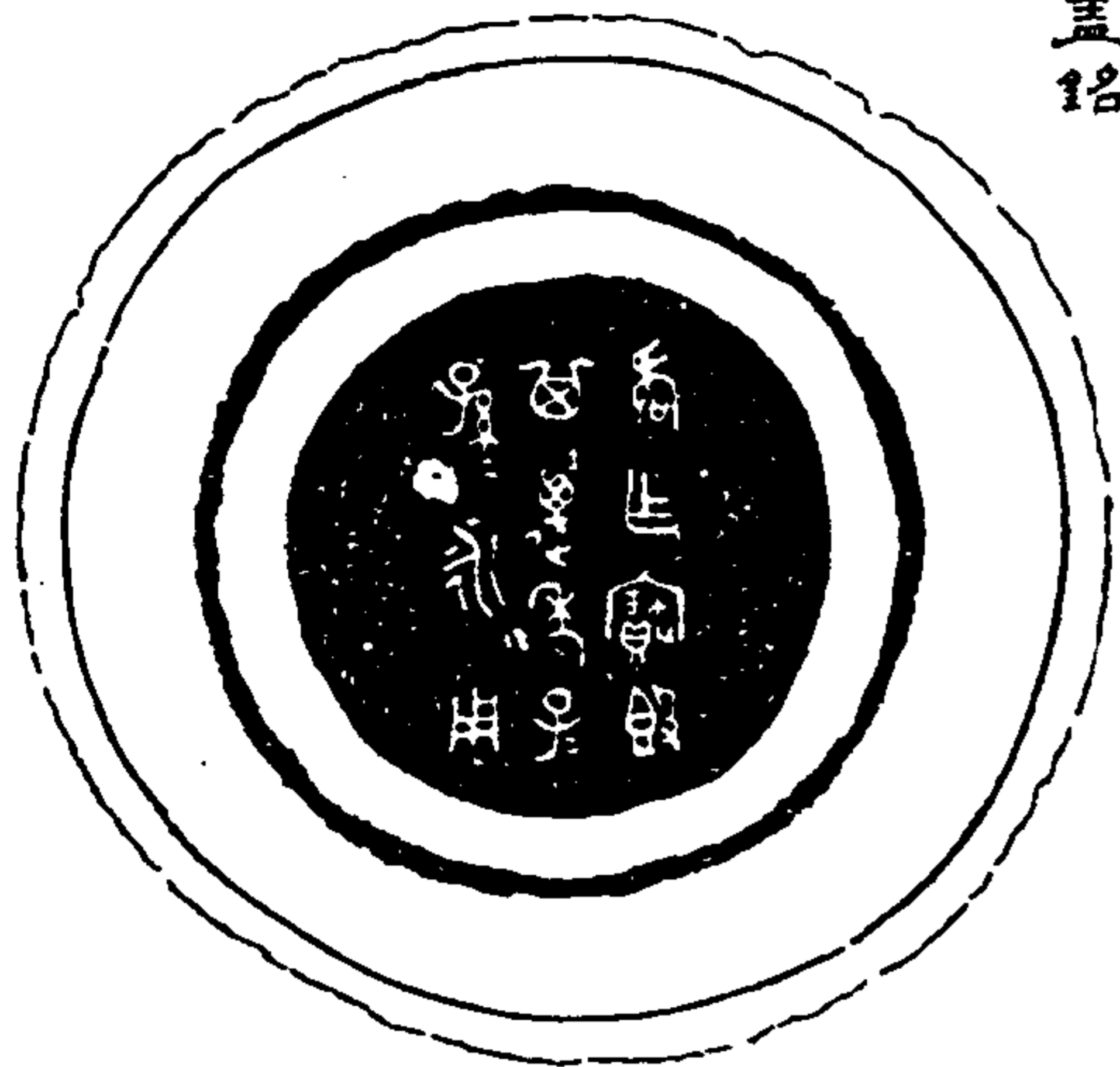

壽作寶敦  
其萬年子  
孫永用

金石索 金索一

敦之為制上古周禮中古用金明堂位曰有虞氏之兩敦其形制不傳小年職曰主婦執一金敦黍則敦或黍禮與蓋同用矣亦或飾以玉可盛牲血為尸盟者所執所謂珠槃玉敦是也此惟蓋存銘於嘉慶二十一年秋得之岷易按其形式與仲駒敦蓋相侔而差小亦周范也積古款識六載是銘其壽字釋任司蓋從拓本篆入者此從真范摹刻依柱明府親明府官器說釋作壽蓋壽自為敦傳之子孫者



金索

達古益藏

周追敦

吳潘自藏  
香三寸

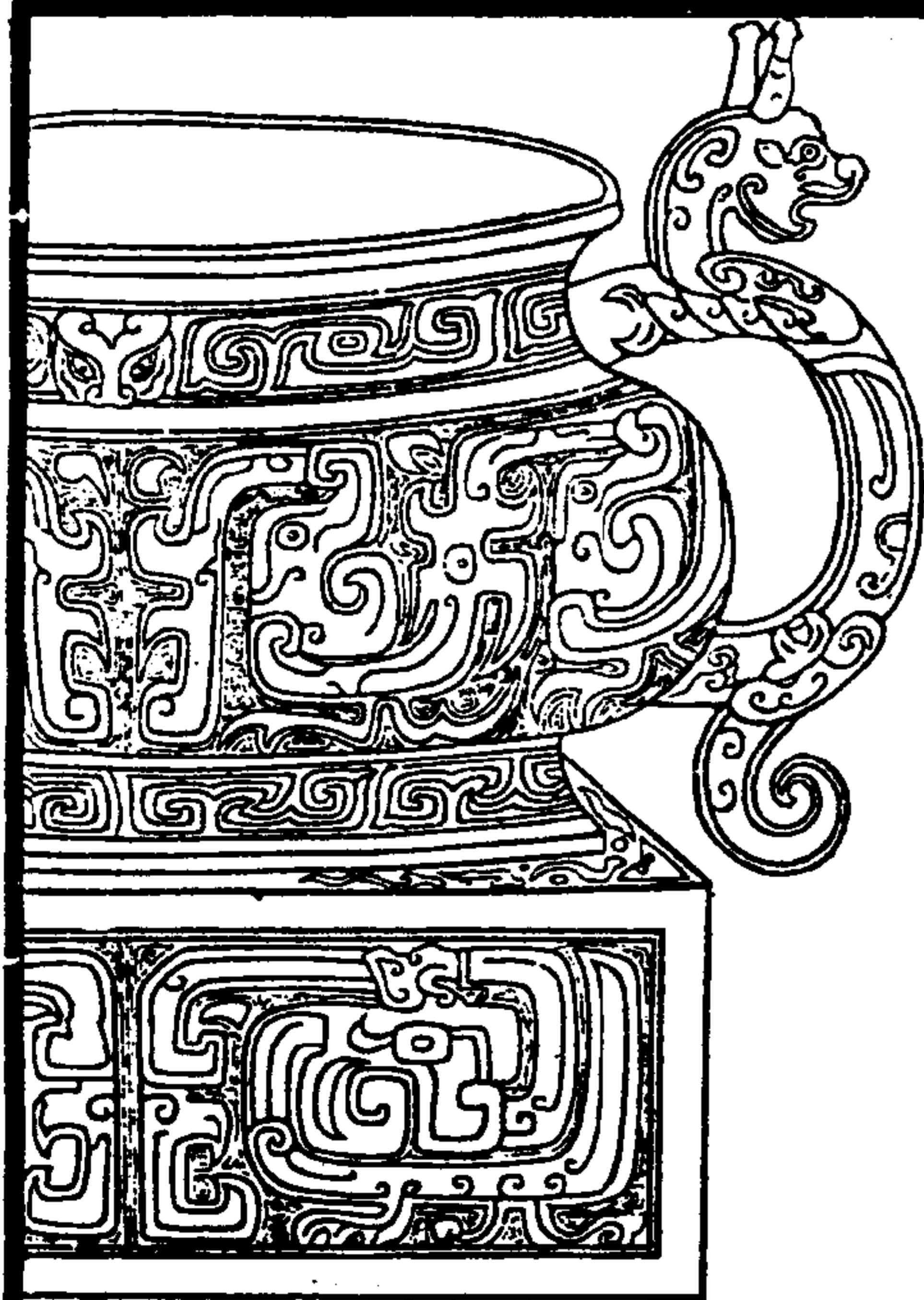

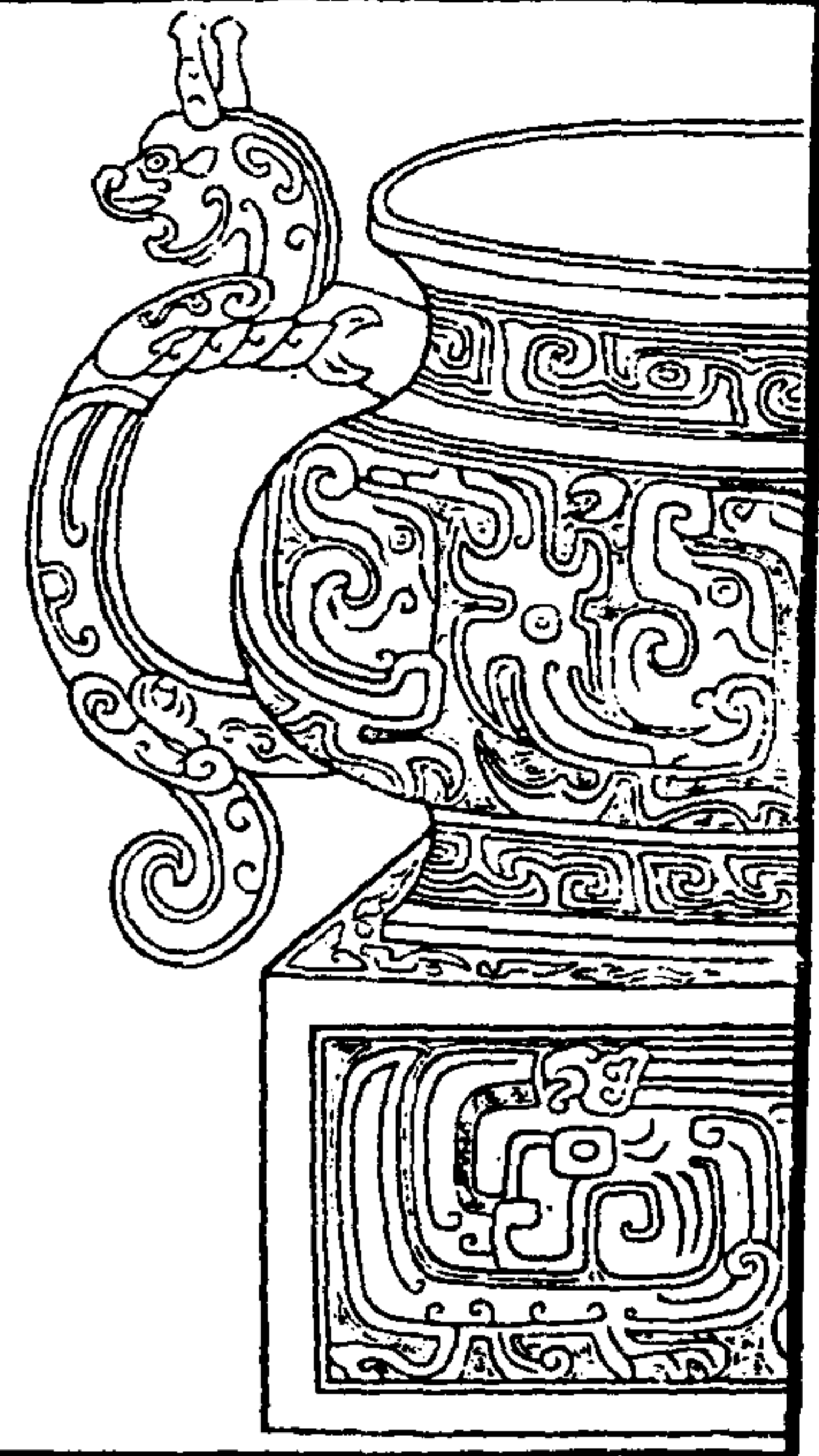

此款亦與周敦敦相仿博古錄所謂侈口圓足下連方座者也  
兩耳為龍飾以漢尺量之口徑一尺四分高六寸七分連座高一尺二寸  
三分連耳高一尺四分五分兩耳間橫一尺九寸九分方座闊一尺二寸二分  
高六寸四分如以周爵量之容三十三升重今秤二十五斤

金索

達古金藏

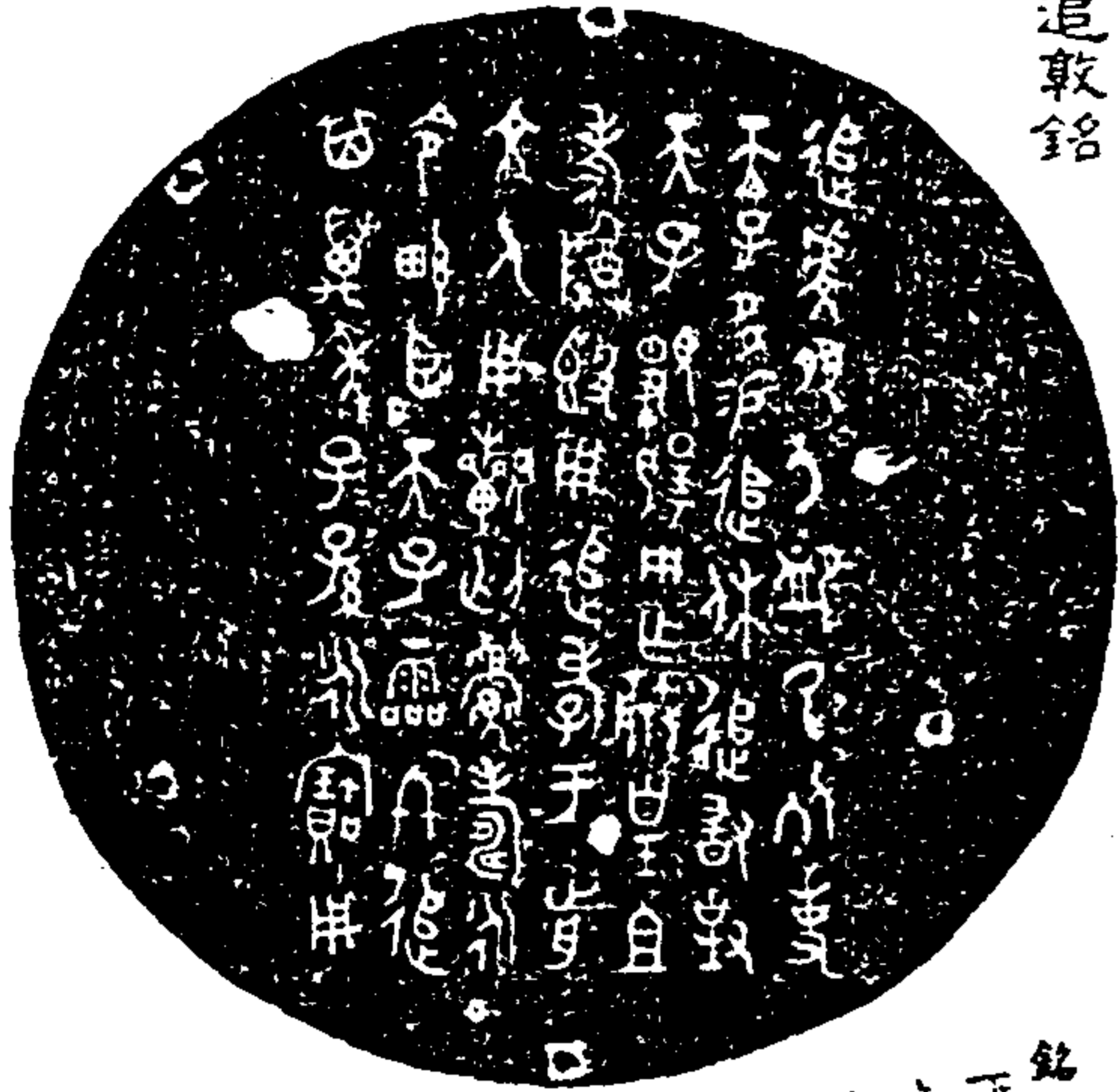

追敦銘

銘在其腹其上  
下左右有釘眼  
六蓋所以圓于  
方座者

追度夙夕鮮乃祀事  
天子多錫追休追敦對  
天子顯揚用作朕皇祖  
考尊敦用追孝于前  
文人用新神百眉壽永  
令峻日天子需仲終追  
其萬年子孫永寶用

此追敦銘五十九字已錄入積古齋款識蓋據陳秋堂拓  
本其款筆為凝綠所掩今就本拓之故少款筆實無二  
毫也若墨先生云追王且名卹死事者卹戰陳死事者後  
禮有奉饗孤子之文左哀三十七年傳齊師將與陳成子  
屬孤子三朝燕侯錄鐘云卹乃死事是也嗚呼此敦下連方  
座制度凝重其文辭醇正無古僻不可讀之字在周范中為難  
得者此与卹敦同舊彼范未保可視為斌備仰觀察所擇此  
敦內係而外闕款故為明所得耳

金索

達古金藏

周卹臨敦

集軒藏器  
音準原式

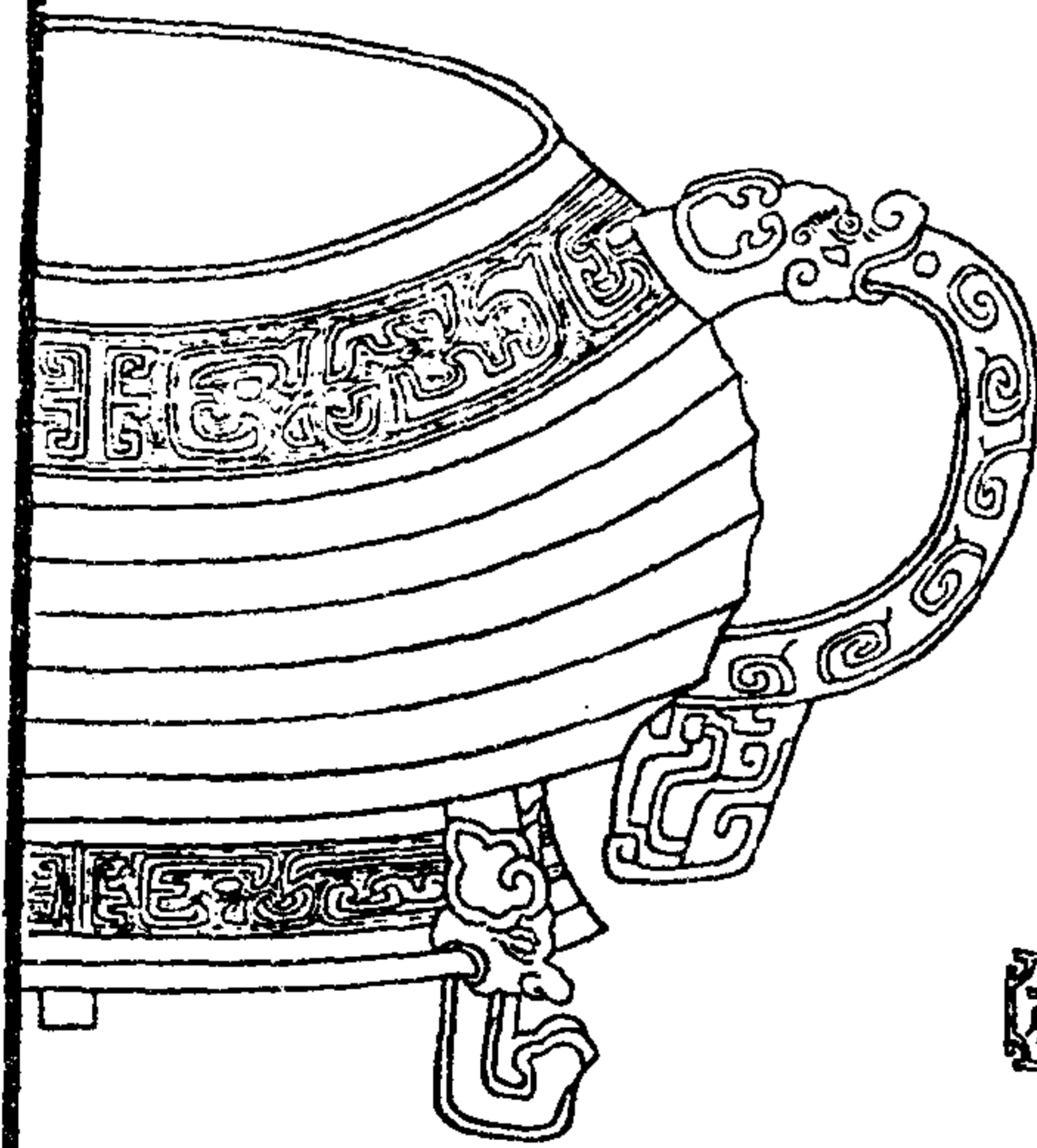

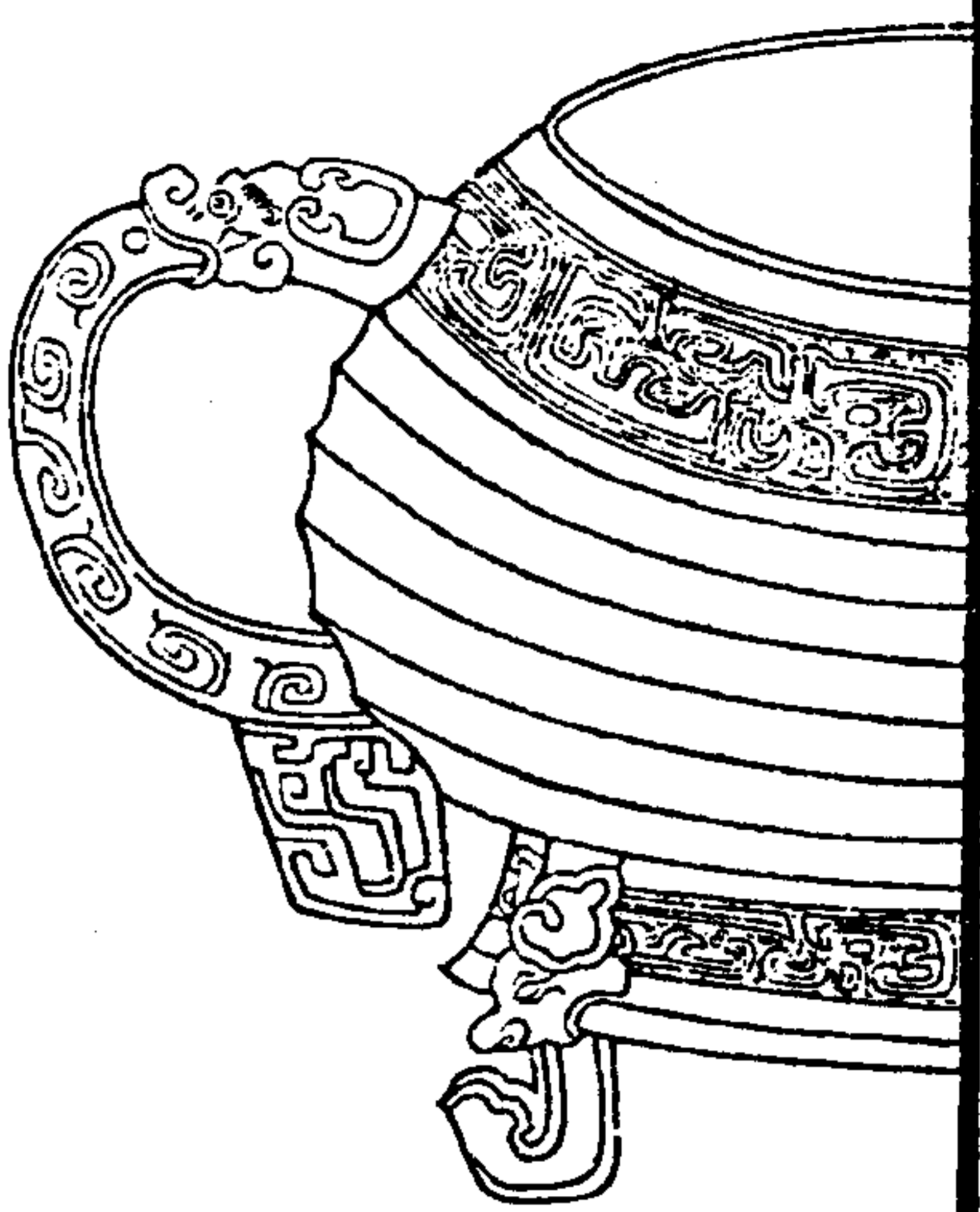

此敦與周寧辭父三敦形制相仿口圓余上兩耳有珩三足皆有獸首口徑深八寸有半寸口耳廣一尺一寸七分余高六寸八分深四寸八分容十八爵重八斤六兩此為子嘉慶二十三年得于任城者

金索

遼古金藏

射臨敦銘

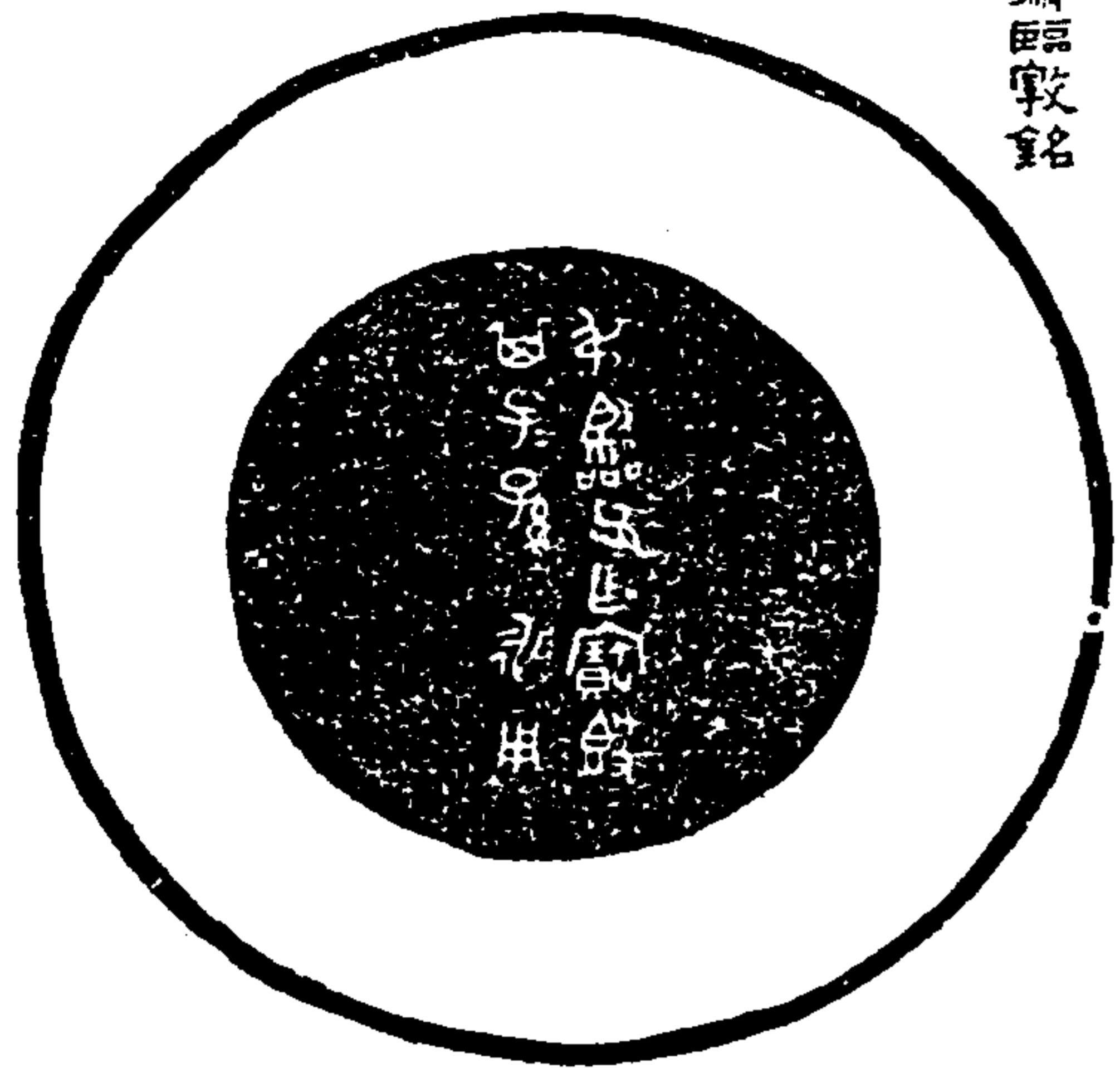

射臨敦銘  
 射臨敦銘  
 射臨敦銘

金石索 金索一

射臨父作寶敦  
 其子孫永用  
 右銘文十一字重文二在敦之腹能按叔臨父爵里無考敦言其字不舉其氏蓋如射邦父蓋之類臨字三平列在底與師壘敦中臨字畧相仿其制作固密銘字平正殆周末時物也



集軒明府得壽敦蓋於嶺陽滑村臨敦于任城目辨其藏書室曰寶敦山房今視二器古味淵然洵足寶也

道光九年三月日嘉興楊友觀記



金索

遼古金藏

周頌敦銘

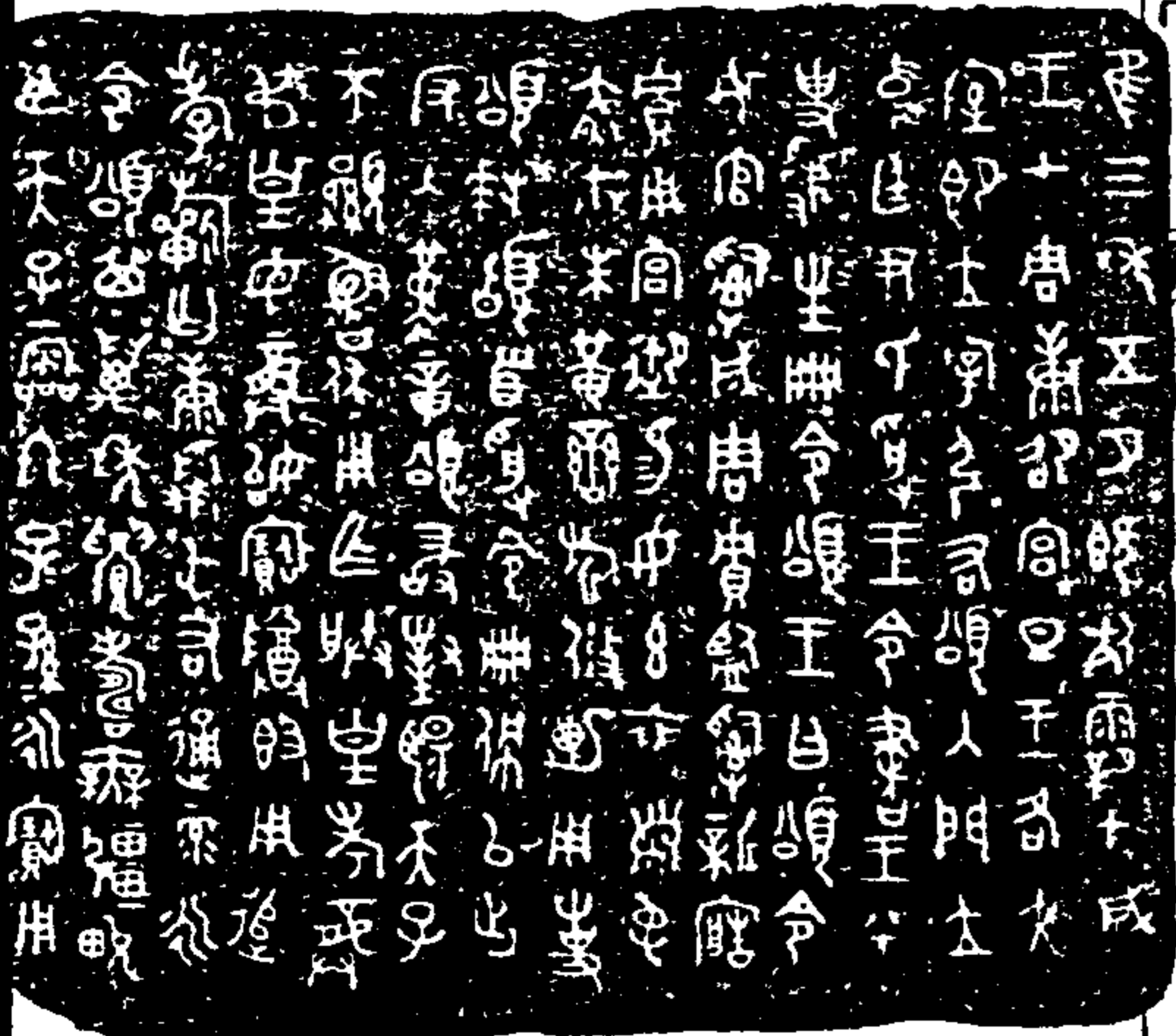

七七



惟三年五月既死霸甲戌  
王在周康邵宮旦王格太  
室即位宰宏右頌入門立  
中廷尹氏受王命書王呼  
史統生冊命頌王曰頌命  
汝官司成周責監司新廟  
責用官御錫汝元衣帶束  
赤芾朱黃鑿旂登勅用事  
頌拜稽首受命冊俾以出  
反入觀章頌敢對揚天子  
丕顯魯休用作朕皇考龔  
叔皇母燕以實尊教用追  
孝新予康寧純佑通祿永  
命頌其萬年眉壽無疆峻  
臣天子令終子孫永寶用

金索

遼古金藏

右頌敦銘一百五十字重文三此劉吉甫善海所藏器東柳忠  
以拓本寄予者積古款識六利是銘嗎按頌周臣名共云司成  
周責監司新廟責用官御者蓋學司成周虎責之屬更監司新  
廟虎責之屬得以用官御也若非廟中頌與得用官御乎頌之鼎  
云責世家其責作自可見矣責為王之御士周禮有虎責氏旅責  
氏書稱虎責組衣又百戶御事每進而及之也廟字象文作廟  
右旁以舟今舟在左而消其車之下故作舟非造字也既立新廟必  
有御士有寺御之屬王蓋命頌得以司其職耳藝即共字斯  
即祈字登勒見后鼓文康寧純佑俱見周書其寧字似比于銅  
盤文但筆畫有起洳處不敢定為度字也形雖未見其范愛其  
古藻動人故錄之夫頌也有敦讓有鼎有壺其銘詞俱大  
同而小異頌亦好大喜功之士歟

部遺敦



部遺作實敦  
用遺孝于其  
父母用錫永  
壽子孫永寶  
用享

部即詩說文  
云附庸國詳  
遺好是長白  
秋備卿先生  
觀察克沂時  
得之田車于  
其花牛叶商  
茂才云苑有  
三三原同銘

金索

遼古金藏

部季敦



部季故公  
作實敦子  
孫永寶用享

積古款識云寺即  
部之清部為善  
所取部季殆亡國  
寓公故曰故也

遺小子敦



遺小子誅以  
其友作招男  
王姬其孫  
遠氏部國之  
族已載遠叔  
永積其德  
云小子矣在  
稱其名以  
與之招男王  
之配此是平  
湖

金索

孟姜敦

范在洪洞縣衛氏齋藏小



遼古金藏

金石索 金索一



銘



叔孫父作孟  
姜敦敦銘  
者壽永令  
生萬年無  
孫永寶用享

金索

孟姜敦收入博古齋者形制似此臨敦有足無度今此是月下  
造方座而無足較遠敦狹而高范孟銘詞與博古齋相同而篆  
法殊異疑是後造但青翠滿范滿千餘年不能及此積古敦識刻  
作銘詳者壽敦寶子門生衛華齋可藏孟姜敦也

遼古金藏

七九

周蘇公敦 孔荃溪方伯藏

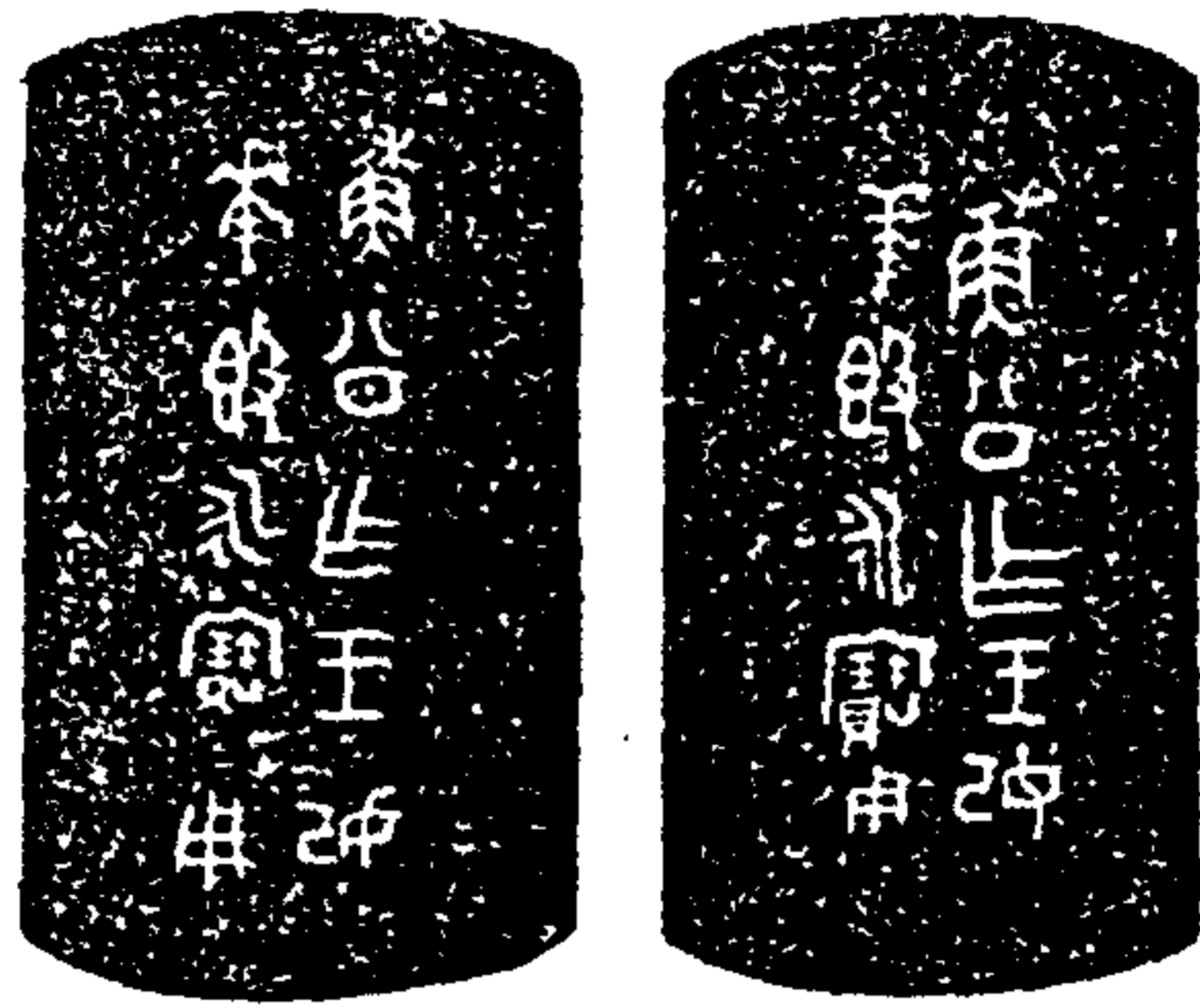

荃銘  
蘇公作王妃  
蘇敦永寶用

冠銘  
與孟銘同  
字畫小異

金索

敦圖 準原式

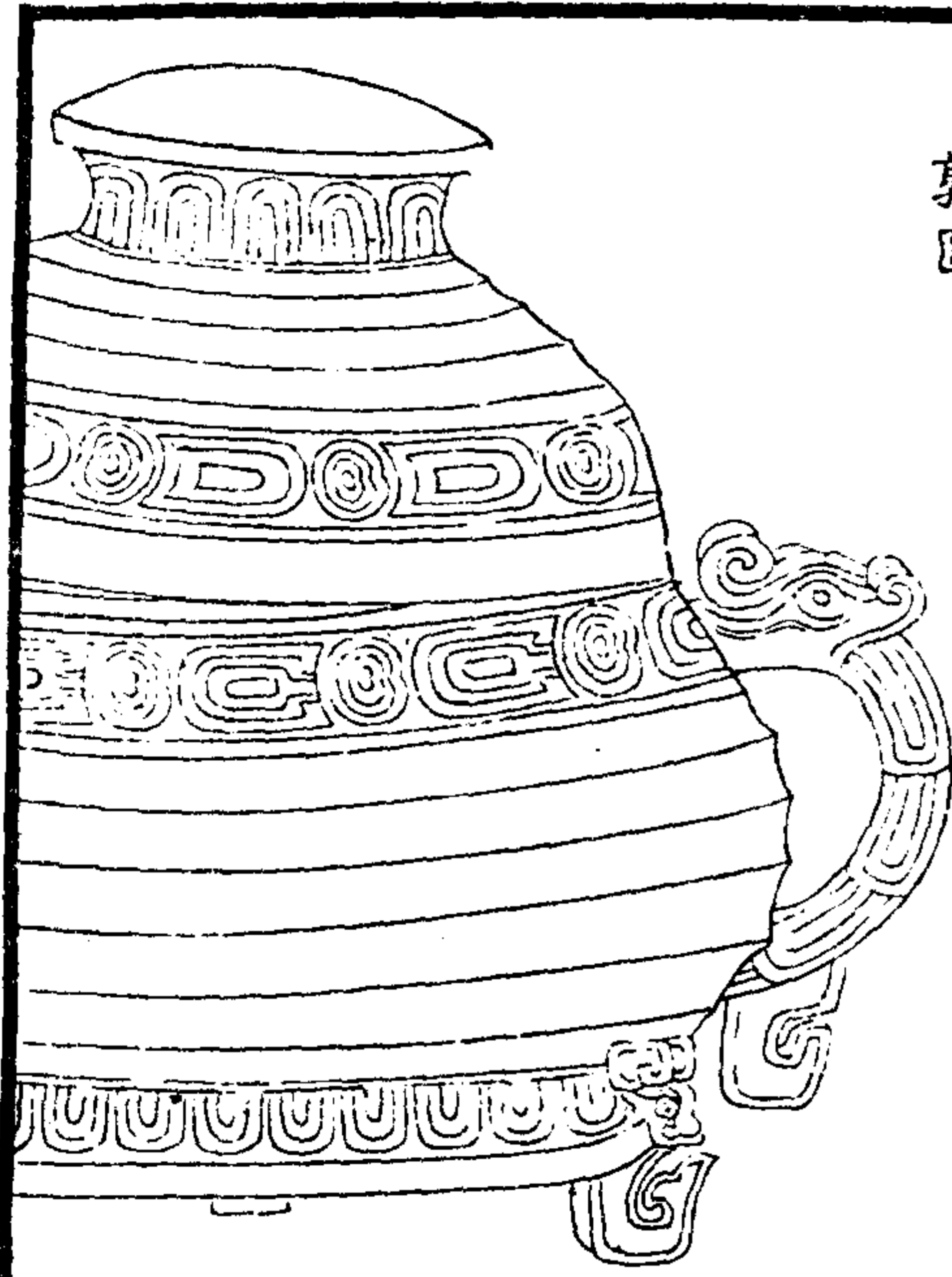

漢古金賦

此器係孔荃溪方伯廣訪關中時所得器蓋俱全銅質粹美古色斑斕字畫渾厚閉有為重錄蓋處可以意測之其銘云蘇公作王妃蘇敦永寶用按詩何人斯小序云暴公為卿士而諧蘇公傳云暴蘇皆畿內國名正義曰蘇忽生之後春秋傳載武王克商使諸侯撫封蘇忽生以溫為司寇杜注今河內溫縣是

金索

漢古金賦

蘇稱子以云公者蓋子爵而為三公也今此器云蘇公作王妃蘇敦必蘇公有女為王妃故作此敦以媵之也蘇公在武王時為司寇封國於溫至春秋時以陽樊溫原攢茅賜晉侯則溫蘇有蘇亦不得稱公此敦當屬西周時物其云蘇敦者說文蘇府文切澗飯也古作饋詩河酌云可以饋饋爾雅云饋饋也孫炎曰蒸之曰饋均之曰饋考古器有叔夜饋者為君饋蓋載伯饋慶印仲饋食大俱作饋或作饋此乃作奉去其食旁古大徑省其實一也蓋銘蘇作爾是作爾均屬滿文可見積古款識載魚治始果魚字作爾亦應釋作蘇字無木旁也以建初尺量之敦高七寸三分連蓋高一尺一寸湖一尺一寸四分連耳湖一尺五寸蓋重今秤三斤六兩器重十一斤六兩均屬寶玩故細考之

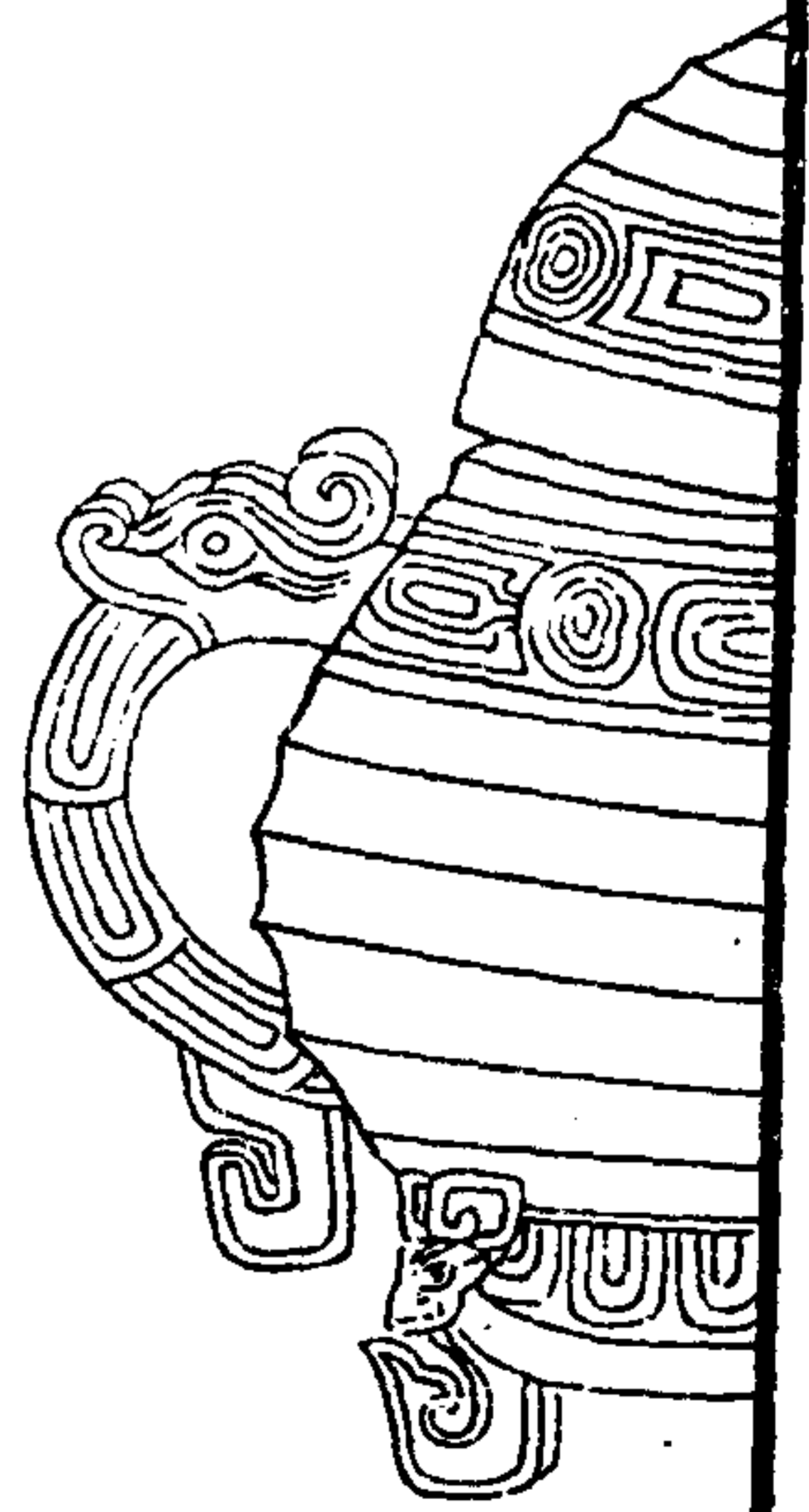

孟姜尊

范在洪洞街氏古藏小



金石索

禮古金藏

銘



叔孫父作孟姜尊敦銘曰  
眉壽永令孫生萬年無疆子孫永寶用享

此二衛生年堂所藏其銘詞與孟姜敦全同封孫二字之間似尚有一字未審姑以博古錄釋作封孫父博古錄但有孟姜敦今并有其尊始知尊敦屬三器皆衛孔悝所銘云對揚以辟之勳大命施于尊是器蓋尊也其也最也三器而同一銘也

金石索 金索

周南宮中尊

范邑胡王棟明府藏與博古書銘同式其

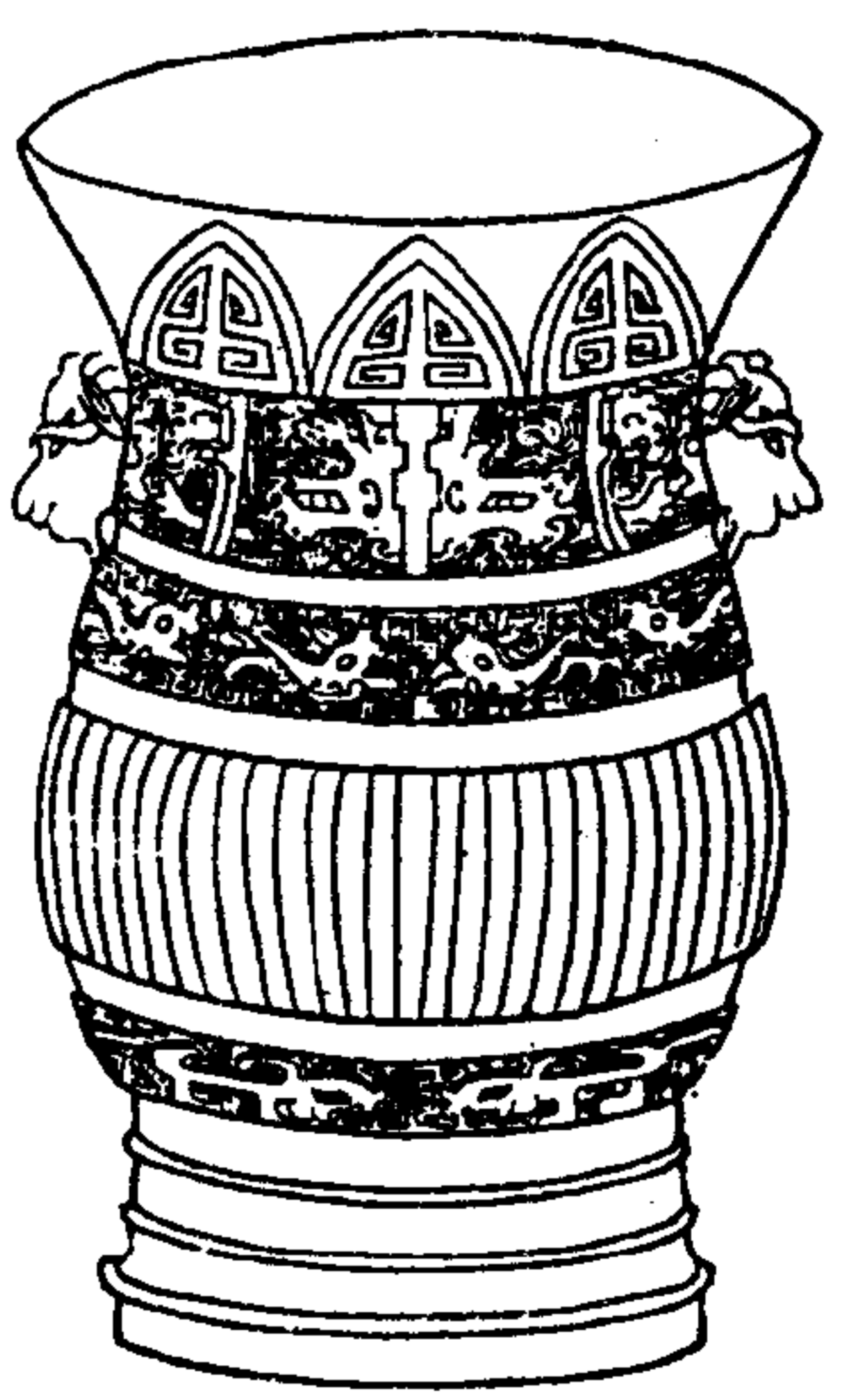

金石索

禮古金藏

銘



王大召公族于庚辰  
旅王錫中馬百寶  
侯四駟南宮款王曰  
用先中揚王休用  
作父乙寶尊彝

此南宮中尊也南宮其族中其名博古錄稱召公尊而以南宮為廟者非銘蓋言王召見公族于庚辰日旅見王錫南宮中馬百寶所謂錫馬者庶也百寶作自古文通唐元次山語臺銘中百步二作自步寶侯才寶者馬七尺以上為駟也厥如曾子問祭錫必厥蓋是時南宮氏遇厥王詔以用先人之禮猶記所謂能款于戈以衛社稷可無錫也之意中乃對揚王休作父乙尊彝以祭其先也昔釋詁今正之

八一



周齊侯鐘 後博古堂藏

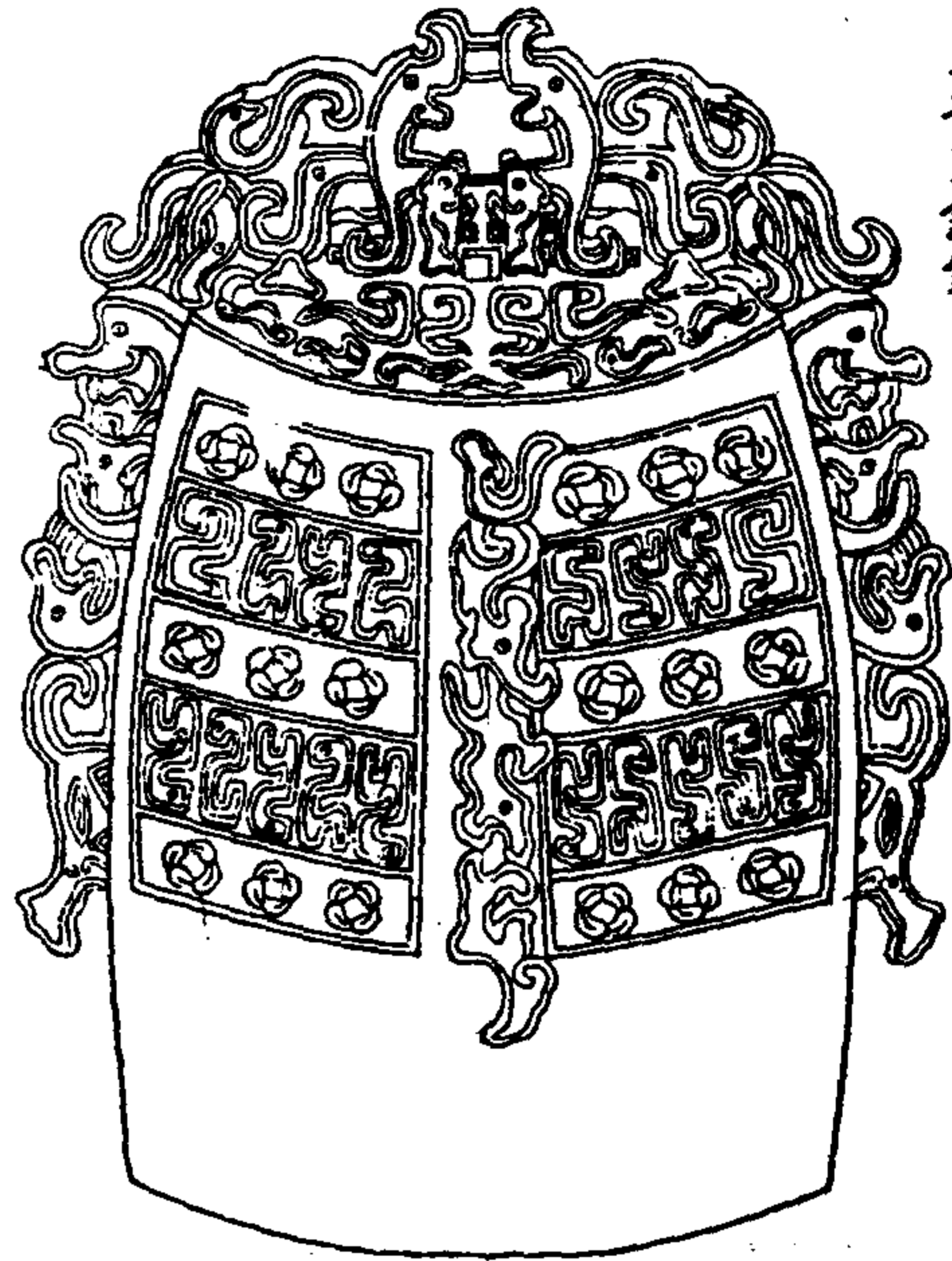

金索

遠古堂藏

惟王五月辰在  
戊寅師于濶陸  
公曰汝及余經  
乃先祖余既敷  
乃心汝之畏忌  
汝不墜風在官  
執而政事余宏  
歎乃心余命汝  
政于朕三年肅  
成朕師旅之政  
德諫劉秩庶民  
左右母諱及不  
敢弗敬戒庶郵  
乃死事縣和三

惟王五月辰在  
戊寅師于濶陸  
公曰汝及余經  
乃先祖余既敷  
乃心汝之畏忌  
汝不墜風在官  
執而政事余宏  
歎乃心余命汝  
政于朕三年肅  
成朕師旅之政  
德諫劉秩庶民  
左右母諱及不  
敢弗敬戒庶郵  
乃死事縣和三

金索

遠古堂藏

軍徒衛考乃行  
師慎中乃罰公  
曰及汝敬夫辭  
命汝慮而公家  
汝恐格朕行師  
汝肇敷于戎次  
余錫汝釐都清  
魯其錫晉余命  
汝日時釐造圖  
徒平為汝釐室  
乃敢用拜稽首  
弗敢不對揚朕  
辟皇君之錫休  
命公曰及汝康

軍徒衛考乃行  
師慎中乃罰公  
曰及汝敬夫辭  
命汝慮而公家  
汝恐格朕行師  
汝肇敷于戎次  
余錫汝釐都清  
魯其錫晉余命  
汝日時釐造圖  
徒平為汝釐室  
乃敢用拜稽首  
弗敢不對揚朕  
辟皇君之錫休  
命公曰及汝康

惟王五月辰在  
戊寅師于濶陸  
公曰汝及余經  
乃先祖余既敷  
乃心汝之畏忌  
汝不墜風在官  
執而政事余宏  
歎乃心余命汝  
政于朕三年肅  
成朕師旅之政  
德諫劉秩庶民  
左右母諱及不  
敢弗敬戒庶郵  
乃死事縣和三

惟王五月辰在  
戊寅師于濶陸  
公曰汝及余經  
乃先祖余既敷  
乃心汝之畏忌  
汝不墜風在官  
執而政事余宏  
歎乃心余命汝  
政于朕三年肅  
成朕師旅之政  
德諫劉秩庶民  
左右母諱及不  
敢弗敬戒庶郵  
乃死事縣和三



紀侯鐘 欽吳氏藏

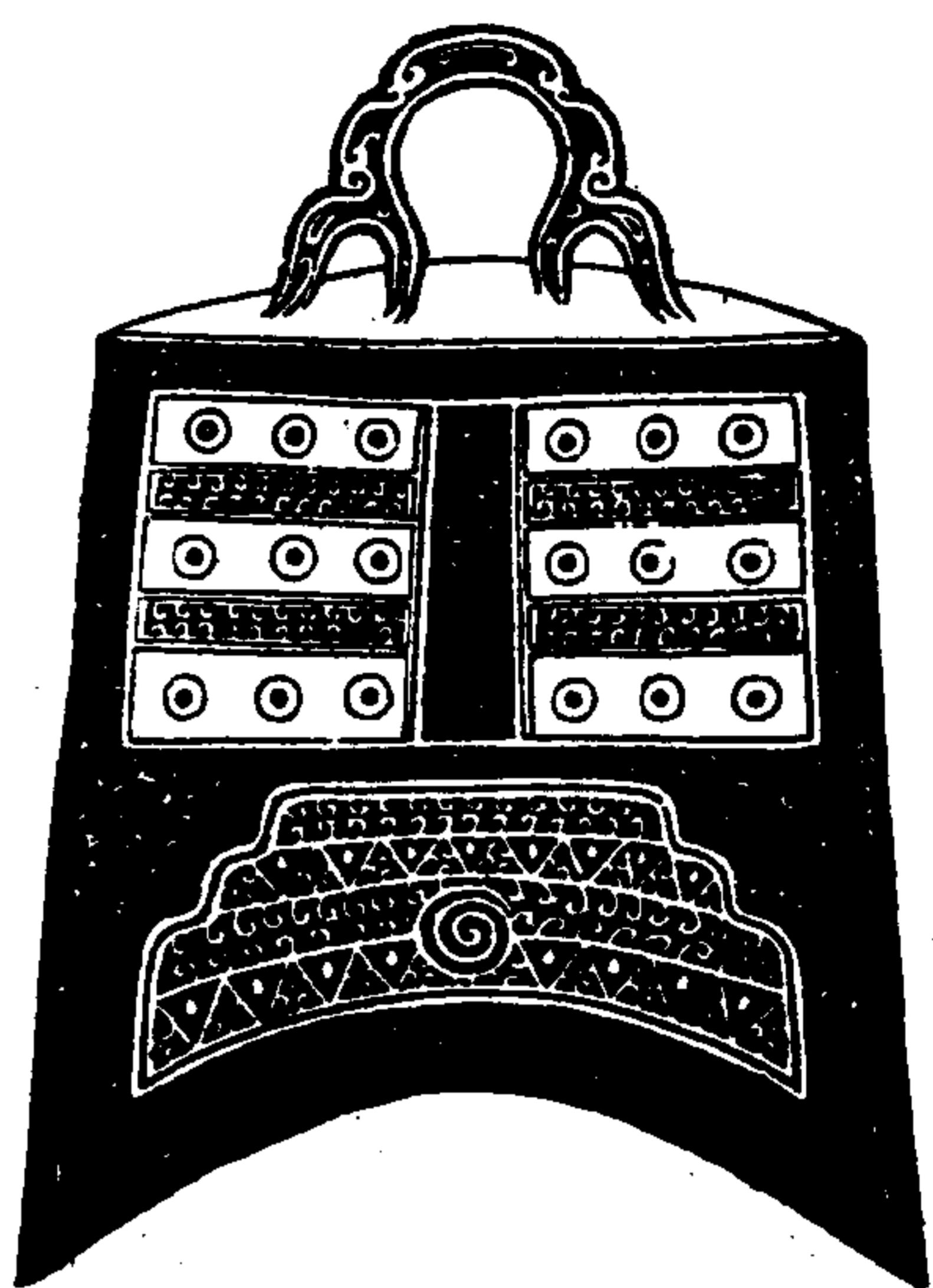

金索

銘

已侯止訶鐘

已侯作寶鐘

右鐘通徑通高漢人二寸有半寸其形制似與周鐘不類狀紀侯作已鐘亦反書與紀侯侯鐘絕肖因一國之制也余于東柳以全形拓本見賄即募刻之

定古金藏

鄭那村綏賓鐘

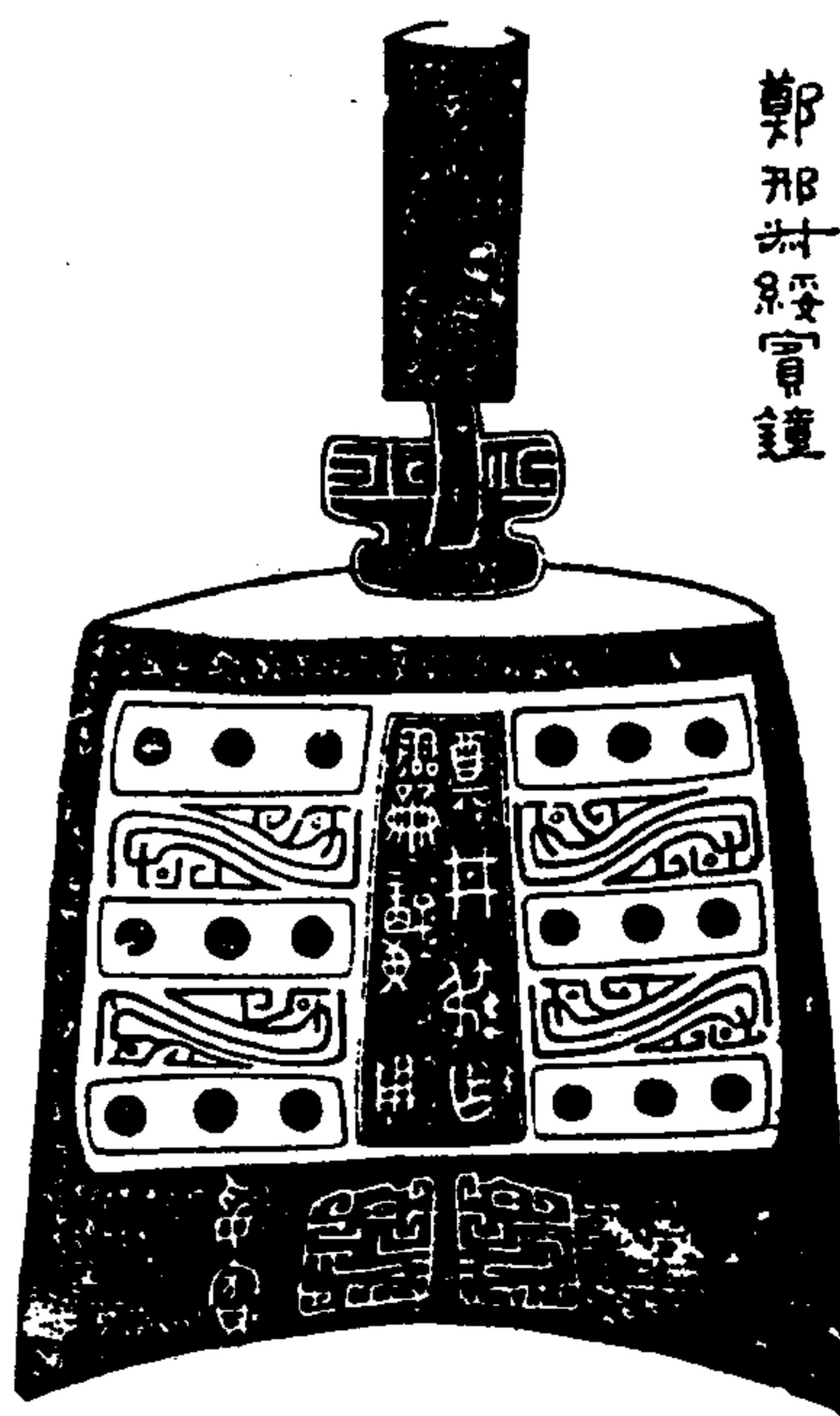

鄭那叔作  
靈和鐘用

妥賓

金索

定古金藏

右鄭那村綏賓鐘銘八字曰鄭那村作靈和鐘用在征問又二字曰妥賓在鼓右未見其范从拓本摹入金石云那村必鄭大夫食邑於那亭者靈作靈餘作靈古諸文靈餘字作靈又合文古范銘如西夏小子之別妥即綏賓即綏賓程易時云綏賓律管長六寸八分之二六分是鐘皮以今裁尺得四寸二分以周尺通之為六寸三分弱通符綏賓律皮也

周紀庚鐘

諸城別氏藏  
依原樣

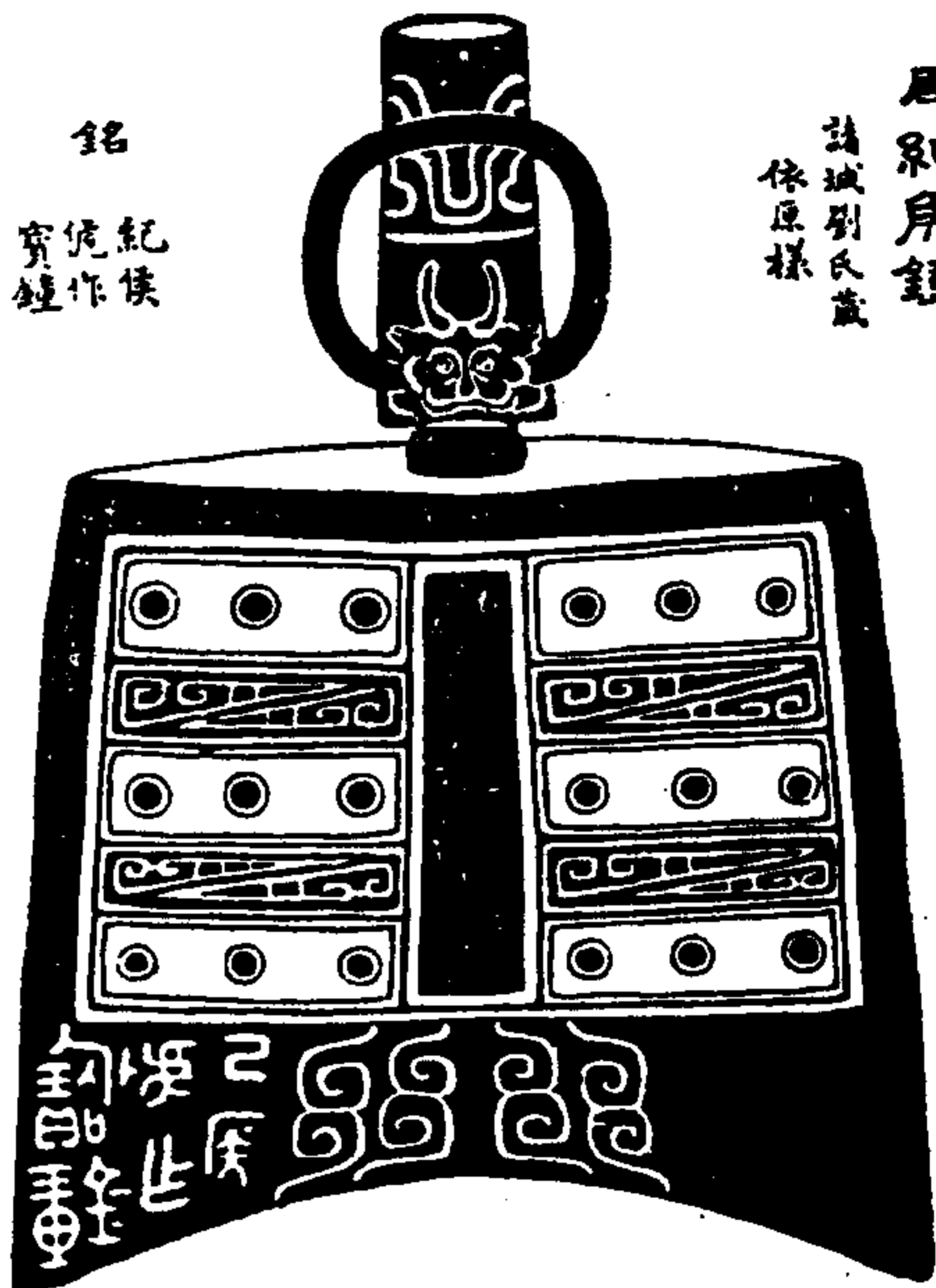

銘  
紀侯  
甯鐘

金索

金石志云鐘高五寸圓一尺一寸柄長五寸有一環徑一寸二分腹有三十六乳質厚五分壽光人得之于紀侯臺下銘六字曰己辰虎作甯鐘已紀古字通用鐘字反齊乘云壽光南三十里春秋時紀國以冠在益都舉人李承家  
葉東卿以全形拓本見寄云此鐘向藏山左益都李孝廉處今歸諸城劉孝廉喜海積古款識謂虎字尚有偏傍則能確辨說碑審其文字即「字與惠悅尺之使字同乃記侯名也

遼古金賦

周徐王子餘鐘

孔本漢方伯藏

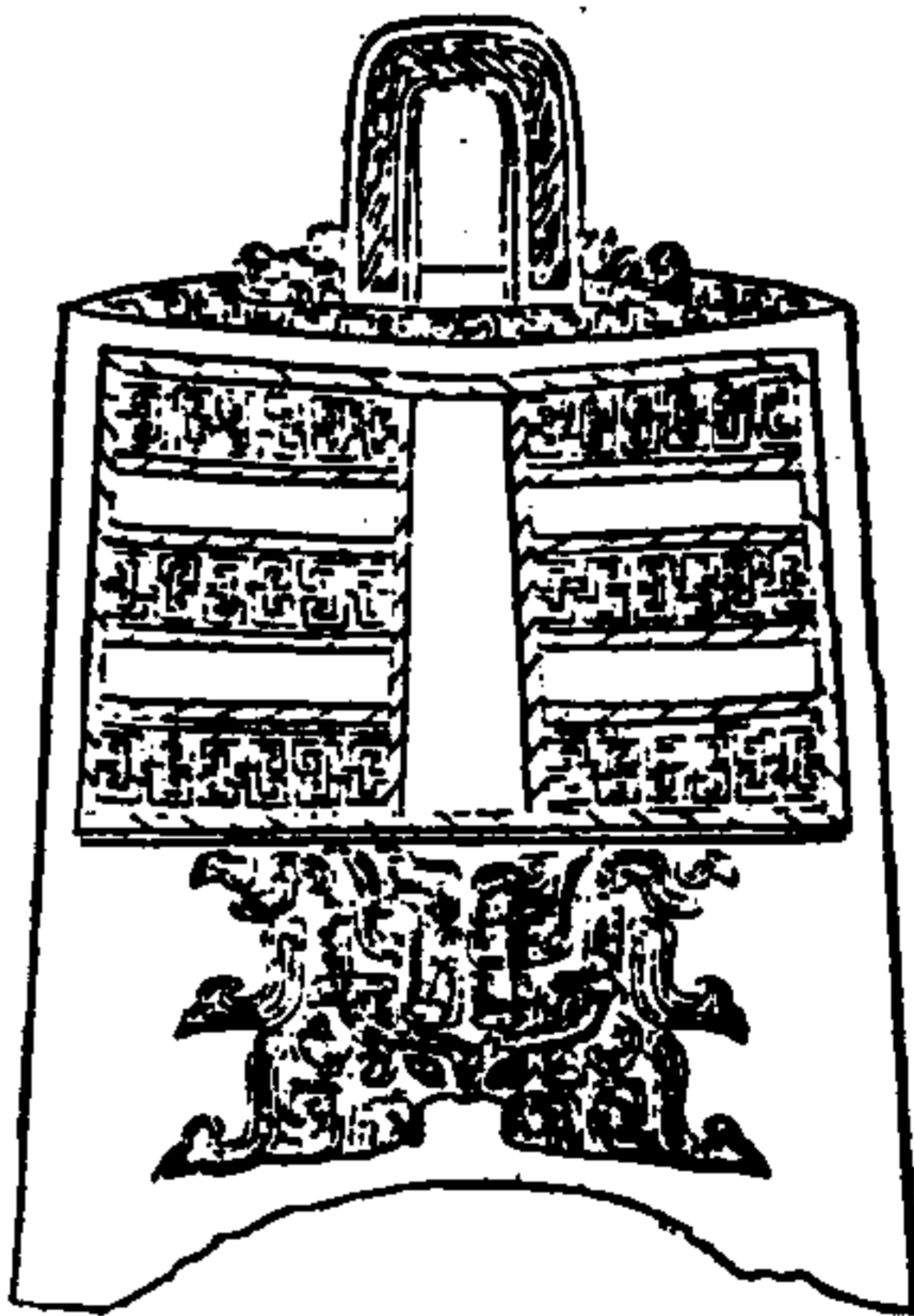

此鐘形  
製較小  
頂無耳  
而有方  
鈕與博  
古者所  
裁周宗  
公成之  
禮鐘前  
款若大  
畧相似  
而無枚

金索

鐘銘

西

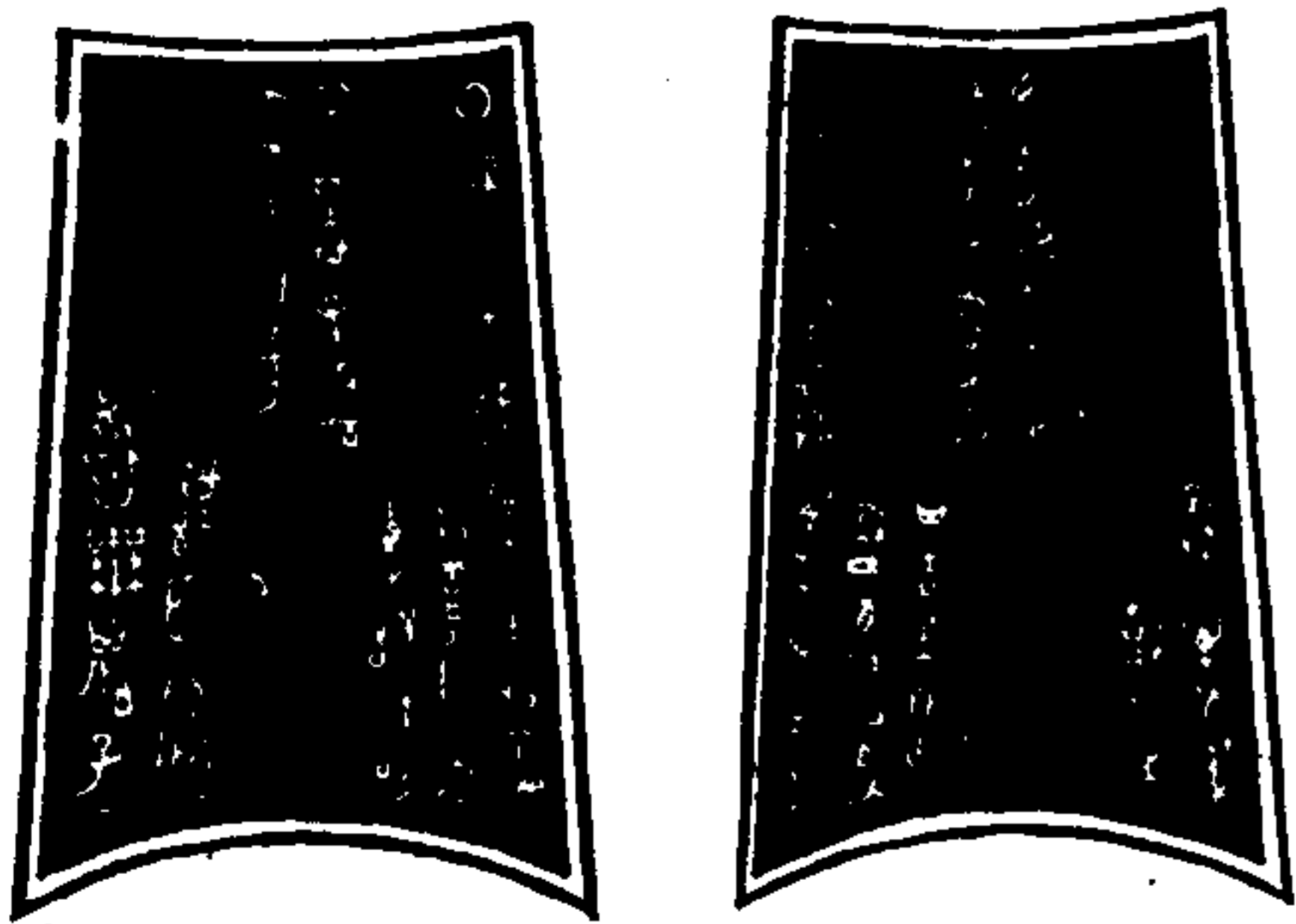

兩面銘文  
惟正月初吉元  
日丁亥徐王子  
前擇其吉金自  
作餘鐘以達祭  
祀以樂嘉賓及  
朋生習宜其以  
父兄庶士以客  
以喜中懸上播  
元鳴孔皇其音  
愆震于四方鐘  
體照者壽無誤  
子孫萬葉鼓  
之編印揚鐘印  
生鼓印刻

遼古金賦



銘詞自鉦間起下行至鼓之左轉至背面鼓右上行鉦間又下及鼓之左轉至正百鼓方而止共七十一字重文五字，係饗文有古者之致其羊重與異間有利餘六復難辨以它及漢參考文辭乃賈治春秋時制也作者為徐王子前徐係類項之後春秋時徐偃王假行仁義為楚又王所滅此王子者或其嗣歟銘詞大致與薛氏款識所載許子鐘相似其云正月初吉丁亥及擇其吉金以樂嘉賓中懸且揚元鳴孔埴屬焉無謀等語皆與之合惟揚作揚德作德作禮字俱從音有古所未見耳其初生二字見格伯簋猶詩言友生也其兄字作姓見分宰鐘此段三易韻士與喜叶揚與埴叶照與期叶薛氏釋熙為越猶未之深究也此六蒼漢方伯在長安所得不及蘇敦之淳古而字畫間亦有重錄疑結當非近人所能仿造者故竝傳之

金 石

遼古金

周寶林鐘

大典所錄此  
亦或  
縮小



金 石

遼古金



銘

鉦銘如其鉦之六

作朕皇考叔  
氏寶林鐘用喜以皇考其  
銘在上堂與降余考多福無  
種惟康右純音用廣啟土

○身和于永  
○父其肩  
○萬年于  
孫永寶其享  
于宗



此翁宜東比部藏其樂東御善于鍾拓以全音見字自其鐘高  
 建初尺二寸有奇銘在鍾間及其鼓左銘見行神其半積言款識  
 六載是死以為叔子鐘今以長白素五居方伯藏鐘拓之方知非字下  
 乃氏字非字也其鐘即林鐘也其間行神我鼓鼓是也其在上  
 其在下見號對鐘作作歐滿文年變字者及見司馬相如夫人歐后鼓文  
 亦有此字積古全釋為能字未確又福下鐘上脫去古字用廣政字釋作  
 用實啓士未洽茲併將五居方伯鐘拓刻于次可以互考  
 鳴又按林鐘字或為林夫二字今文如宣和鐘作無鐘之類考古書蓋  
 通文鐘有林夫字呂氏釋為林夫二字但云其聲蓋下今不可考以鐘作  
 林夫之相似當不是林夫相合不得為林夫字也史律書林鐘律長五寸七  
 分夾鍾長六寸一分其間相距五分其清濁亦不相懸疑二律皆可用以鐘  
 也姑以俟考

金索

又一器

周禮疏云金索者金之索也  
 又云金索者金之索也

此素五居方伯所藏鐘全錄香鼻以文始贈者釋文同前

于周  
 周禮疏云金索者金之索也

金石索 金索

周豐公鐘

宋王復齊拓本款識  
 周亦又有北宋周氏拓本題曰政和三年武昌太平湖所遺

周豐公鐘  
 周豐公鐘  
 周豐公鐘

市。孫子其永寶  
 公。其萬年壽  
 夜雨雷生故名曰。八光  
 惟八月丁巳楚公。自作  
 丁巳吳氏拓作甲巳是又公下字蓋  
 缺吳氏作廷謂即任字屬楚楚周之  
 子曰熊虎孫曰延廷字上似二下似鹿王  
 或即是周字之通以周不周初之周字奇古

金索

遼古鐘

紹興十四五年間 茂世先兄自成都運到  
 除倉部外郎總領淮東軍餉邵澤民見  
 屬云我有雷鐘藏之久矣兩得奉會之  
 書見取度不可留為我達之會之償以  
 三千緡鐘高二尺有奇紐上坐一螺鬼蓋  
 雷神也五色相宣銘在鐘裏今諸家  
 所刊咸其雲仍對之可見後甲午年當  
 紹熙四年東州榮老記

楚公鍾銘



楚公口自作寶大  
鍾鐘孫子其永寶

積古款識云公下字是楚之公不可識大下一字蓋專字疑鍾之  
消文此与衣而雷鍾篆文相類奇古深澤與之國通則當在宋稱王時也

金索

遼古漁城

楚曾侯鐘一



惟王五  
十有六  
祀徒自  
西陽楚  
王熊章  
作曾侯  
乙宗吳  
真之于  
西陽其水時用字

面背

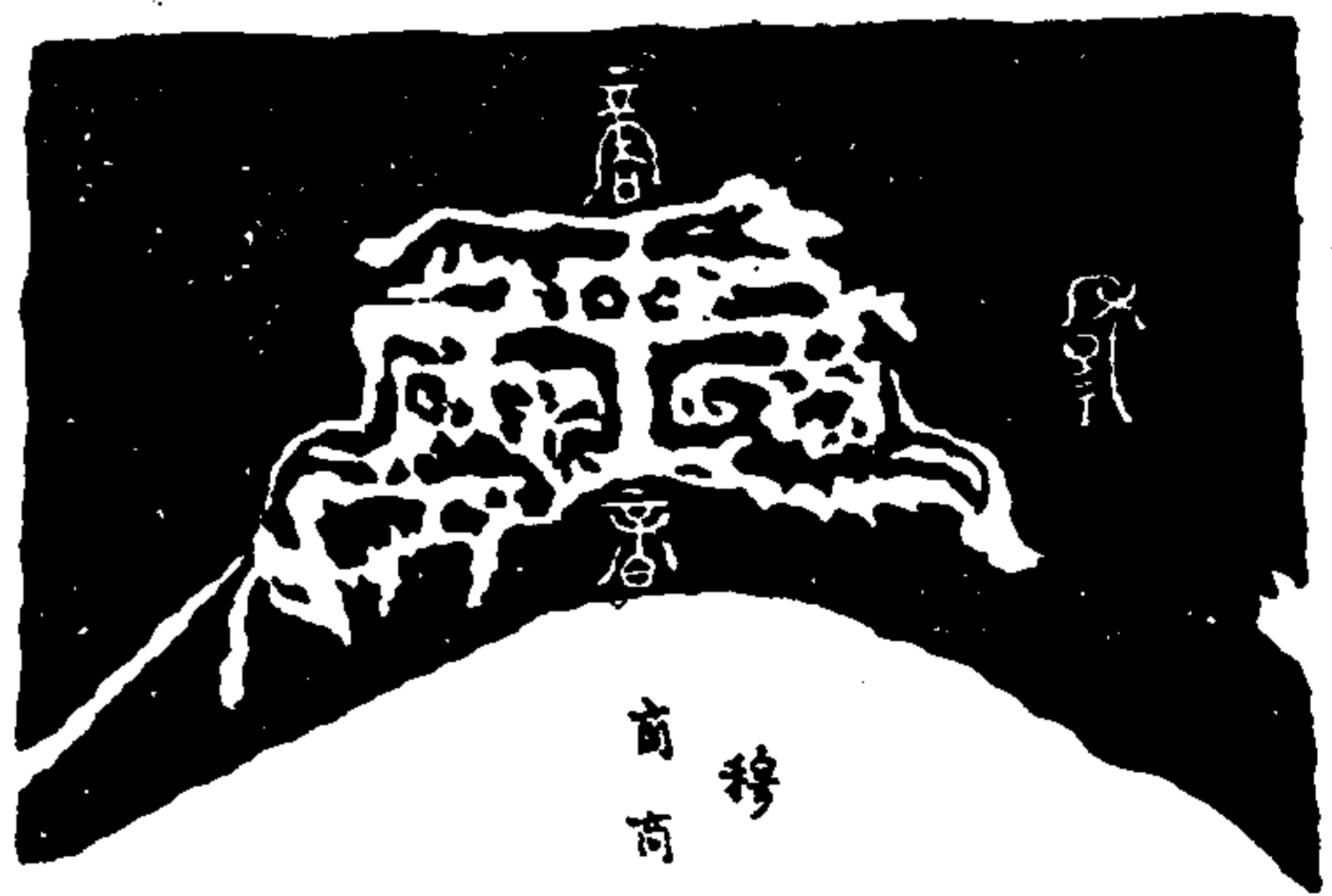

薛氏款識云曾  
侯二鐘皆得之  
安陸前一號藏  
方城范氏古器  
銘云唯王季六祀  
楚王初章按楚  
惟惠王在位五十  
七年此鐘為惠王  
作無疑前一鐘皆  
有一穆字而商字  
後一鐘背有卜字  
反宮反五字其義  
未曉此宮商通二  
鐘所中之聲律  
耳  
初章錢獻之釋  
作楚章甚合

金索

遼古漁城

楚曾侯鐘二



作曾  
侯乙  
宗吳  
真之  
于西  
陽其水時用字

面背



卜早反宮反

咸松卜早疑即  
平州之意及注

金索

銘

季姬作

季姬作

博古錄云有洗有蓋有四足銘四字昔晉文公曰季姬齊悼公妻季康子妹也曰季姬必有一於斯焉是區也蓋也易曰盥而不薦則潔以致誠而已奉祭祀者夫人之職也以季姬自銘蓋其職歟

則潔以致誠而已奉祭祀者夫人之職也以季姬自銘蓋其職歟

也

周 區

傳古者 高五寸 一六寸 減小

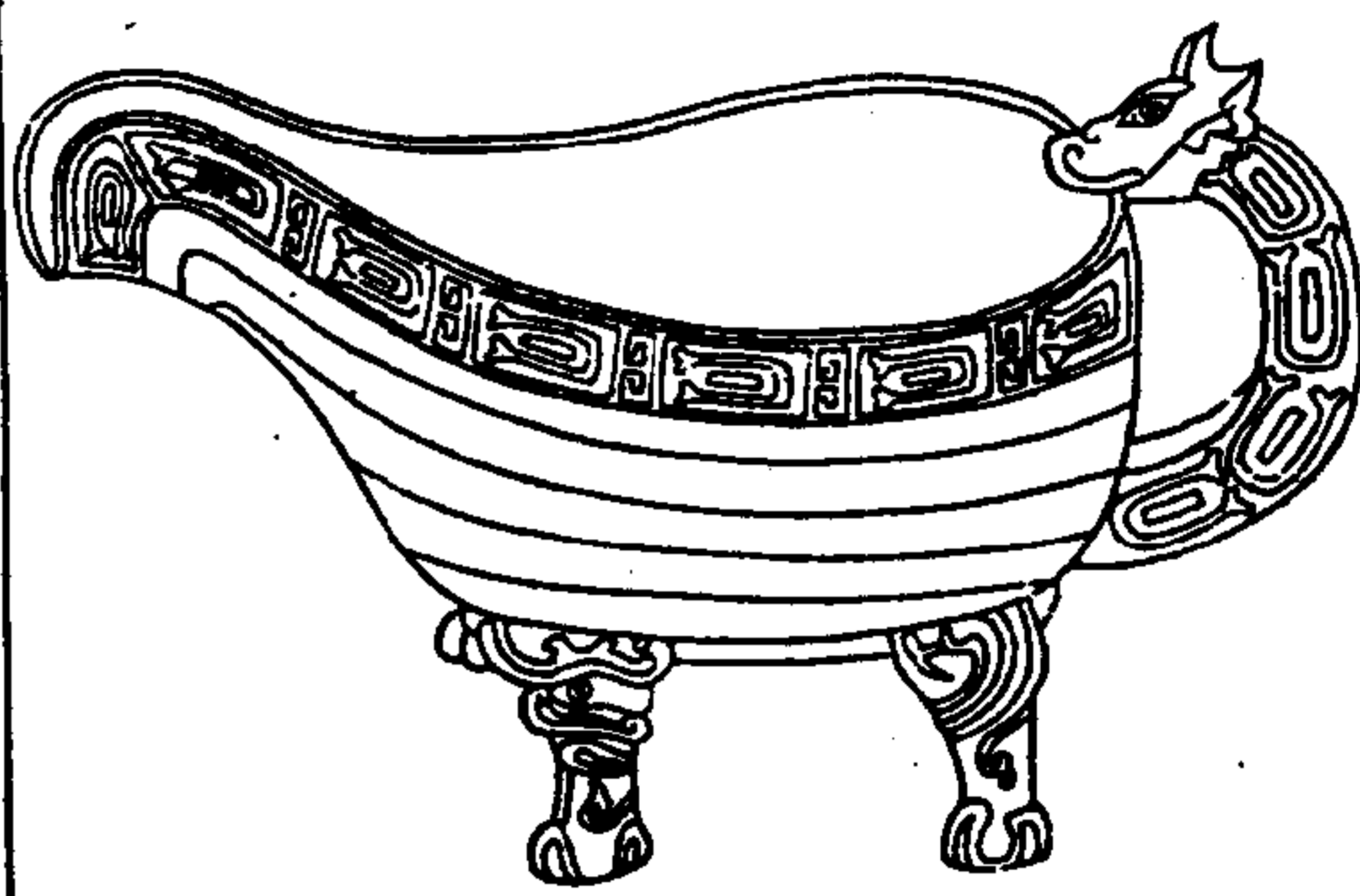

遼古金賦

金索

銘

周 區

周 區

此魯伯服所作以季姬年膝也方國語晉公子重耳過秦穆公歸女五人懷嬴與焉公子使秦區沃盥既而揮之章昭以為補入于室膝御車區盥是之古者尊不就洗侍御抹區盥手者水於盥以施方容二手可想其制與區區須異不同道光庚寅歲膝區人於魯皇廟之溝湖中掘出劉起元守衛購得以子有古碑以見惠詢足跡也或以其地近張主萊穀即其墓中物狀張主唐人所屬周制以外有區有蓋有兩皆以姬年係之是必姬氏早亡即以某膝據諸君拘弄康久蓋地土人叫出之年惟字字未定姑釋作年

周 區

墨海叢 音減小



遼古金賦

區有洗有蓋曰區道長漢人一尺二寸五分連足高五寸五分重今秤三斤十兩與周義母五皇父等區相似銅質青白翠綠相錯 聖廟百刻子起元所贈

齊太公豆 從考古摹本



金索

豆銘

齊太公豆銘  
 齊太公豆銘  
 齊太公豆銘

姬寔母作太公郭公。公魯  
 中覽伯考公靜公王用新  
 眉壽永命多福永寶用

考古音三器高二十八分深一寸半有蓋銘三十字。按銘共九  
 字共一字缺也考齊世家太公之後丁公呂伋其後也公孫公孫公胡  
 公獻公武公文公成公莊公釐公。九年魯隱初立其後襄公桓公  
 孝公昭公懿公惠公則太公之後無郭公孝公之後二五靜公以此  
 不在世系之內如棠公之類也

遼古金藏

周五同 蔣伯生 明府藏 繪刻

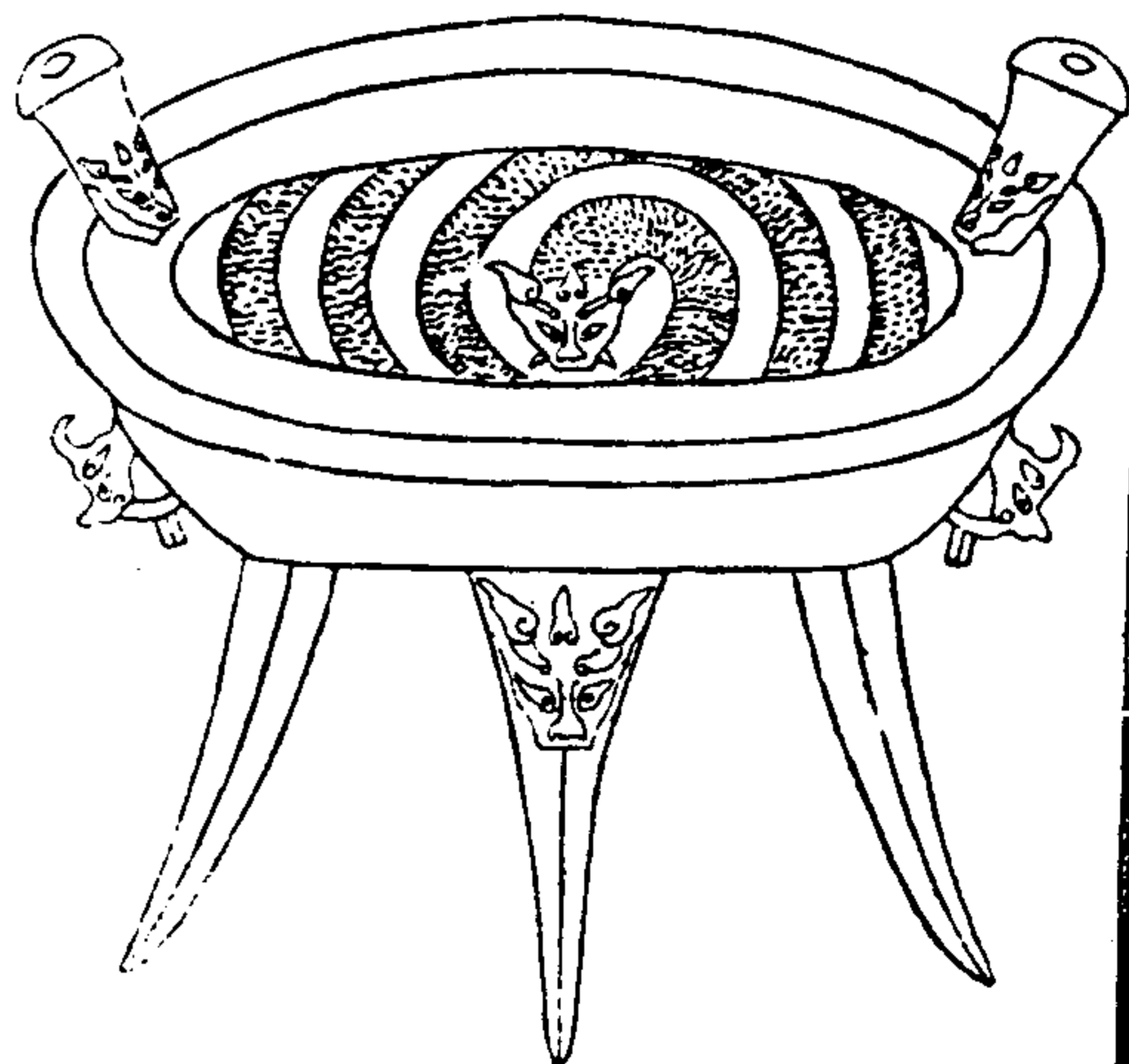

金索

文底

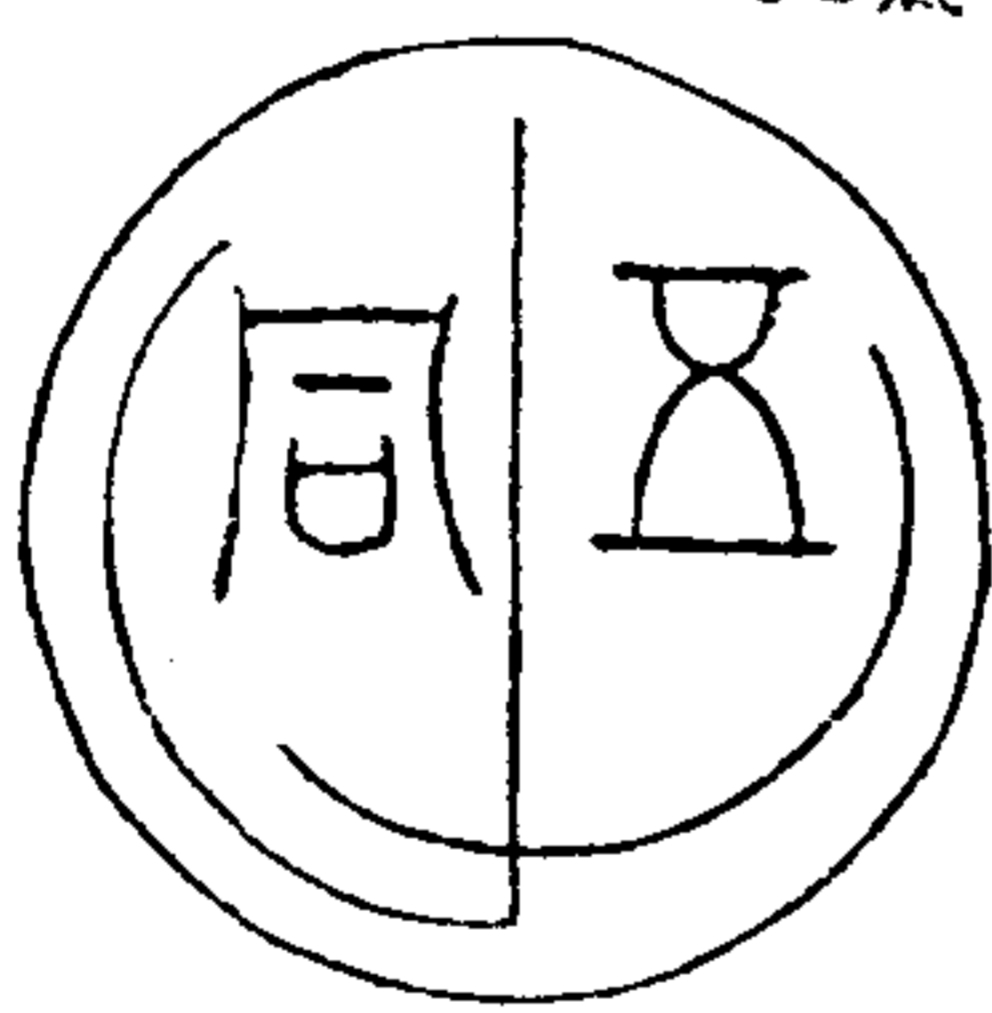

同口徑建初尺一尺九寸八分高  
 四寸深三寸六分柱高寸八分  
 口高七寸通高一尺三寸六分柱  
 及耳足皆作夔首飾腹中作  
 夔龍編曲之狀底有篆文二  
 字陽識曰五同字大三寸

此器舊藏黃縣庫中按銀數百蔣君伯生攝黃縣時以百金得之道光  
 三年冬至子日曾訪蔣君于泃字求觀是器手自摹拓縮為斯圖致同  
 之為器惟見于周書顧命云上帝命王三進爵三祭酒三奠爵正養  
 王三有三祭三吃傳曰受同以祭禮成于三王三進爵三祭酒三奠爵正養  
 曰三祭各用一爵一器而三反也觀此可見王同三同併下文太保以異同而  
 則此其第五同歟但其制甚鉅重十餘斤不可執持疑置於地以受酒滌如  
 今之奠池狀者故其形似爵不得同以辨古者之誤云

遼古金藏

周兕觥 齊河蔣伯生明府藏



金 兕

遼古金藏

博古圖云此器而有索貫其鼻者為犧首杯不知此即兕觥也詩云兕觥其觶一曲說此器偏曲但可持飲置之則傾正與觶義又云我馬元黃我姑酌彼兕觥想當年馬上亦可持飲故用貫索其處可持今雖無索其鼻端穿孔自在也伯生明府每用以勸酒甚古雅

周精梁鷹熊盃

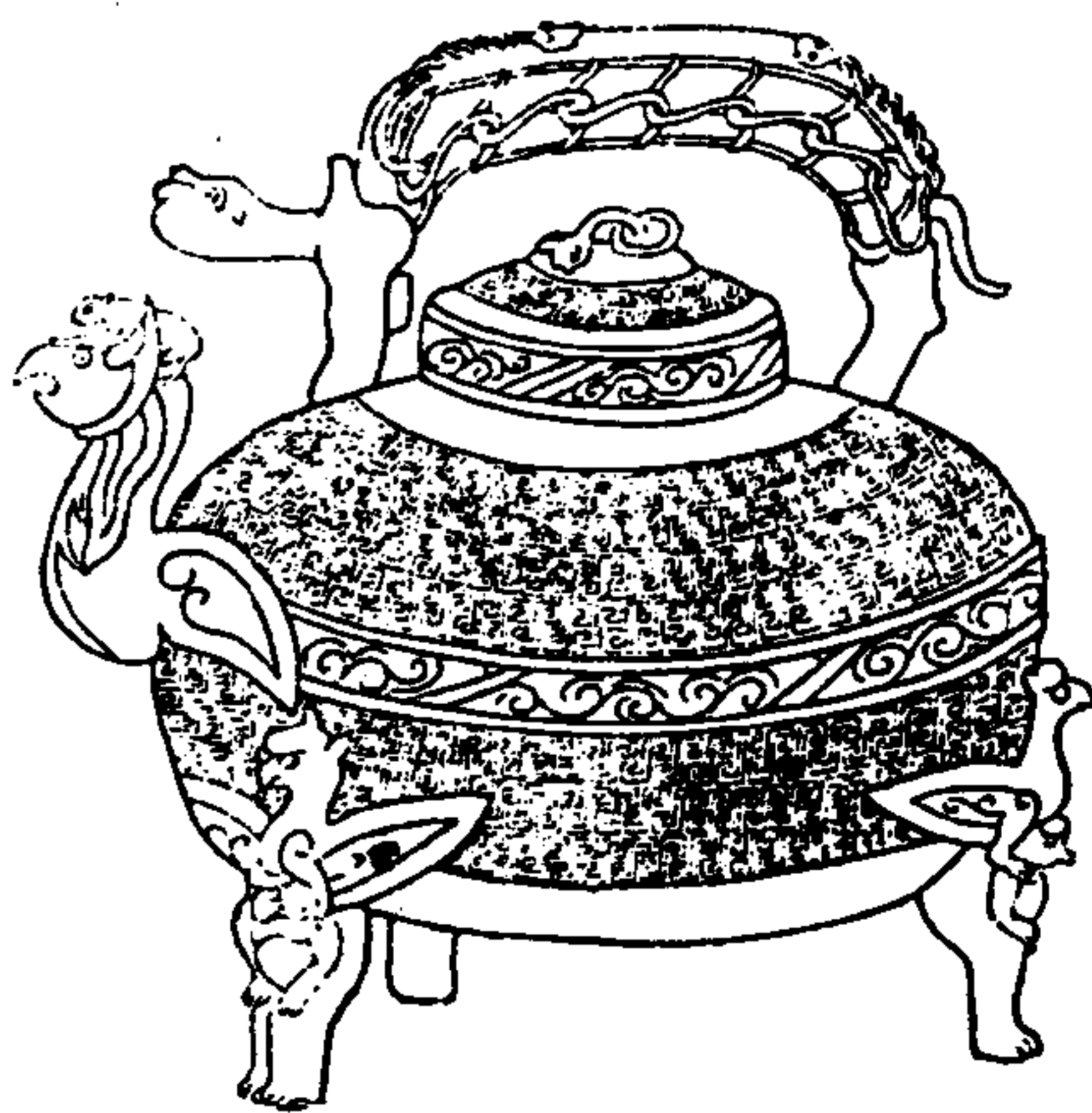

金 索

遼古金藏

右盃連提梁通高八尺九寸八分連流通闊一尺一寸有半重金七斤無銘通體迴文雙鉤帶及鷹眼熊身皆金銀錯與博古所載周細紋熊之盃相似而鉤帶云是以三熊為之程字者謂熊以能火強毅有能而可以其物大之蓋盃謂味也以此序為提梁鳳味為況今以此器以文瑞為提梁而空其中以鷹為提鷹首漢有不款三熊為之其背各立一鷹以負此盃起日鈞家完鷹非鳳詩云時維鷹揚書云如熊如羆豈武王者定功成之後著象于盃以昭其武况此為黃小松司馬所藏

殷比干墓銅盤銘 此得之偃師刻于法帖記于墓石者



金索

定古金

右林左泉  
後岡前道  
萬世之寧  
茲為是寶

明萬曆十五年知衛輝府事周思家作銅原辨其畧云武王克殷封比干墓若銅盤銘則傳自汝刻元祐祐間衛輝路學官王公悅曾臨墓石上推官張澍記之其釋文云左林右泉前道後道萬世之寧於焉是寶此墓旁之舊刻也按仇志云墓在衛城北十五里即武王所封有石題曰殷太師比干之墓後魏孝文帝南巡親幸而祭刻文其上又云在偃師唐開元中縣人傭地得銅盤象文奇方云左林右泉後道前道萬世之寧實則此墓有二而又不同也云未嘗無邪也大抵衛為殷墟比干葬此夫子嘗表而識之曰殷比干墓今石刻尚存則此墓為無疑矣中州通志云偃師之墓因銅盤以立信然哉  
此按以景集引高似孫律畧釋作右林方泉後道前道於義為順今從之

附錄 薛氏鍾鼎款識所刻比干銅盤銘 筆畫小異



金索

定古金

右林左泉  
後岡前道  
萬世之寧  
茲為是寶

右周元四年游于武之奇于偃師傭地獲一銅片盤形四尺六寸上鏤文深二分其方右前道後道與泉故存唯林無矣考諸書籍即比干之墓 以上錄款識

周晉姬萬

漢陽葉東卿藏

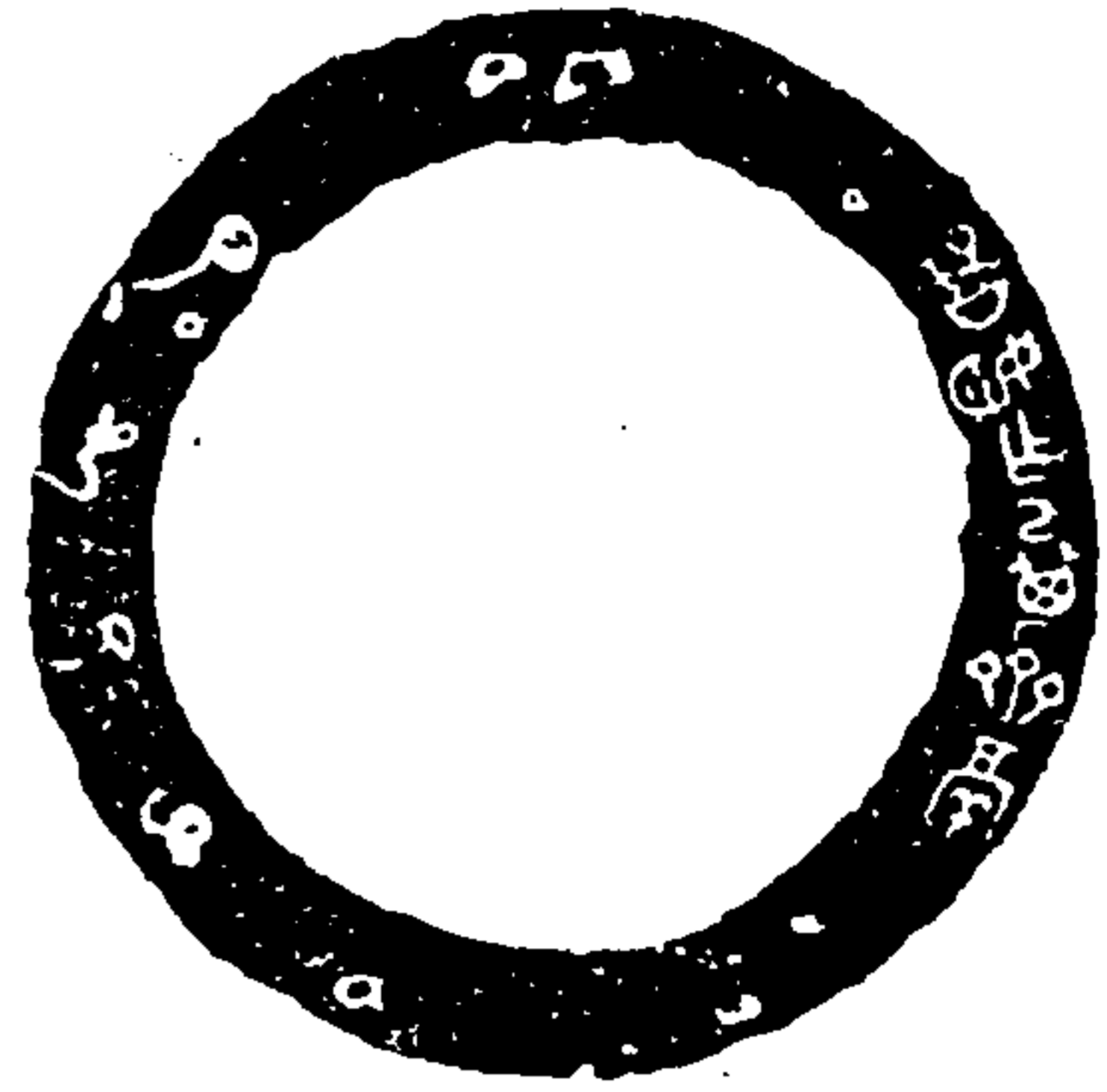

姬作政左右易  
位古銀多有之

周晉其已作姬晉

金索

周姜女已萬

葉東卿藏



王作姜女  
亦萬其萬  
年永寶用

看字下女二字極古若女已萬極法書范載  
姜女已萬之類極有款識釋作者疑誤也古之  
紀作記亦疑無記字蓋王為姜女名已前作此  
一兩者疑即詩稱姜為司徒者或云潘之潘文

金石索 金索一

周齊侯鬲銘

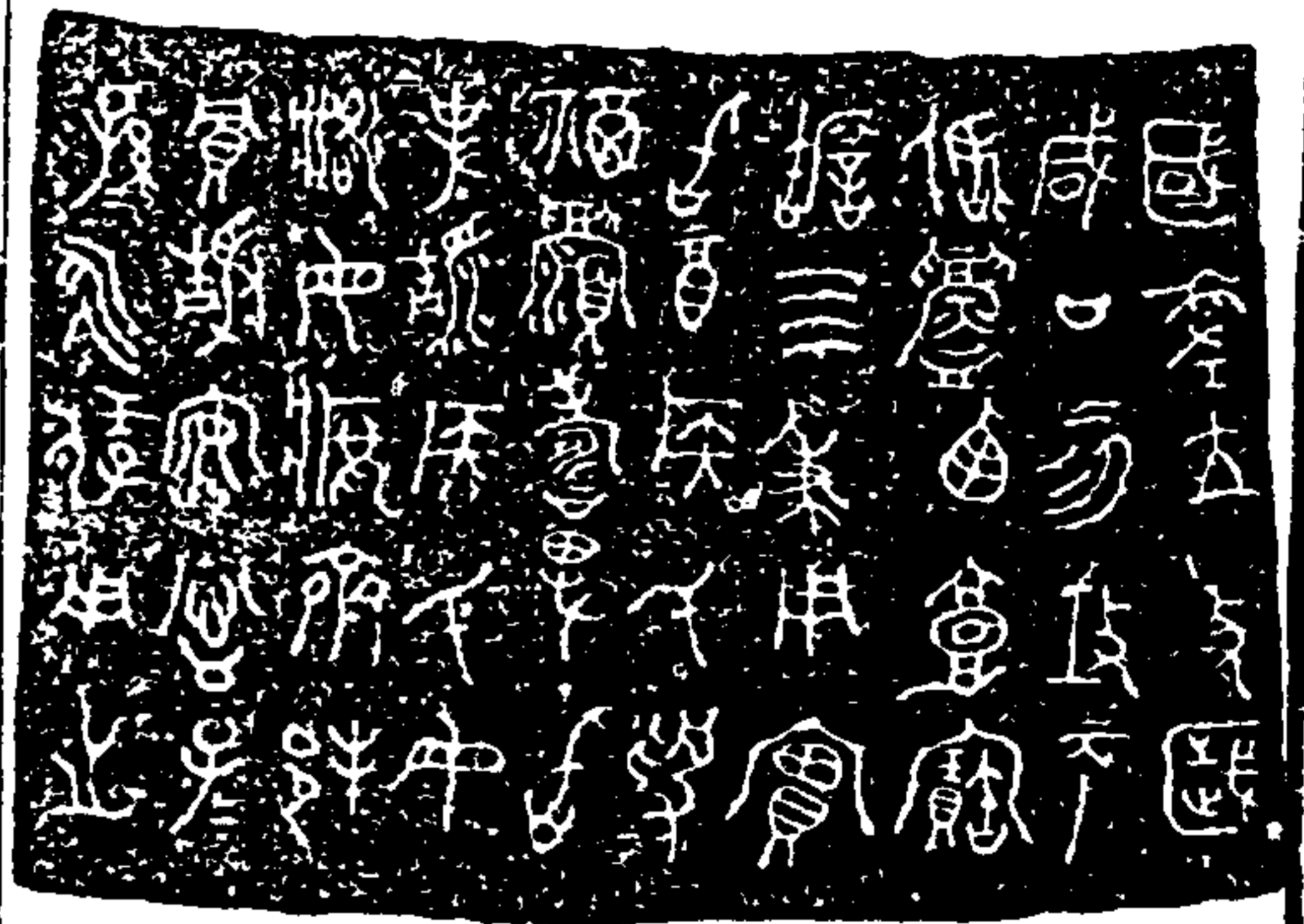

國差立事歲  
咸丁亥攻市  
振鐸通享寶  
塘四東用寶  
旨酒侯氏受  
福眉壽俾旨  
俾清侯氏母  
毋母痛齊邦  
鎮靜安寧子  
孫永保用之

金索



大官十斗  
一鈞三斤  
末八字法與前不  
連當是漢人所刻以  
紀權量者

積古款識去齊侯鬲銘六十字據趙太常福本摹入鑄即殷六作  
據或作傳史貨殖傳鬲千餘倍廣云殷大器無方言云營齊之末  
北海岱之間謂之殷應功云齊人名小兒為倍受二斛此云四東者作  
是所用之東數殷所容僅十斗無容四東之大器也則按四東或指四  
器言之猶曰言十枚也



漢高廟  
鼎  
送博古書  
縮本

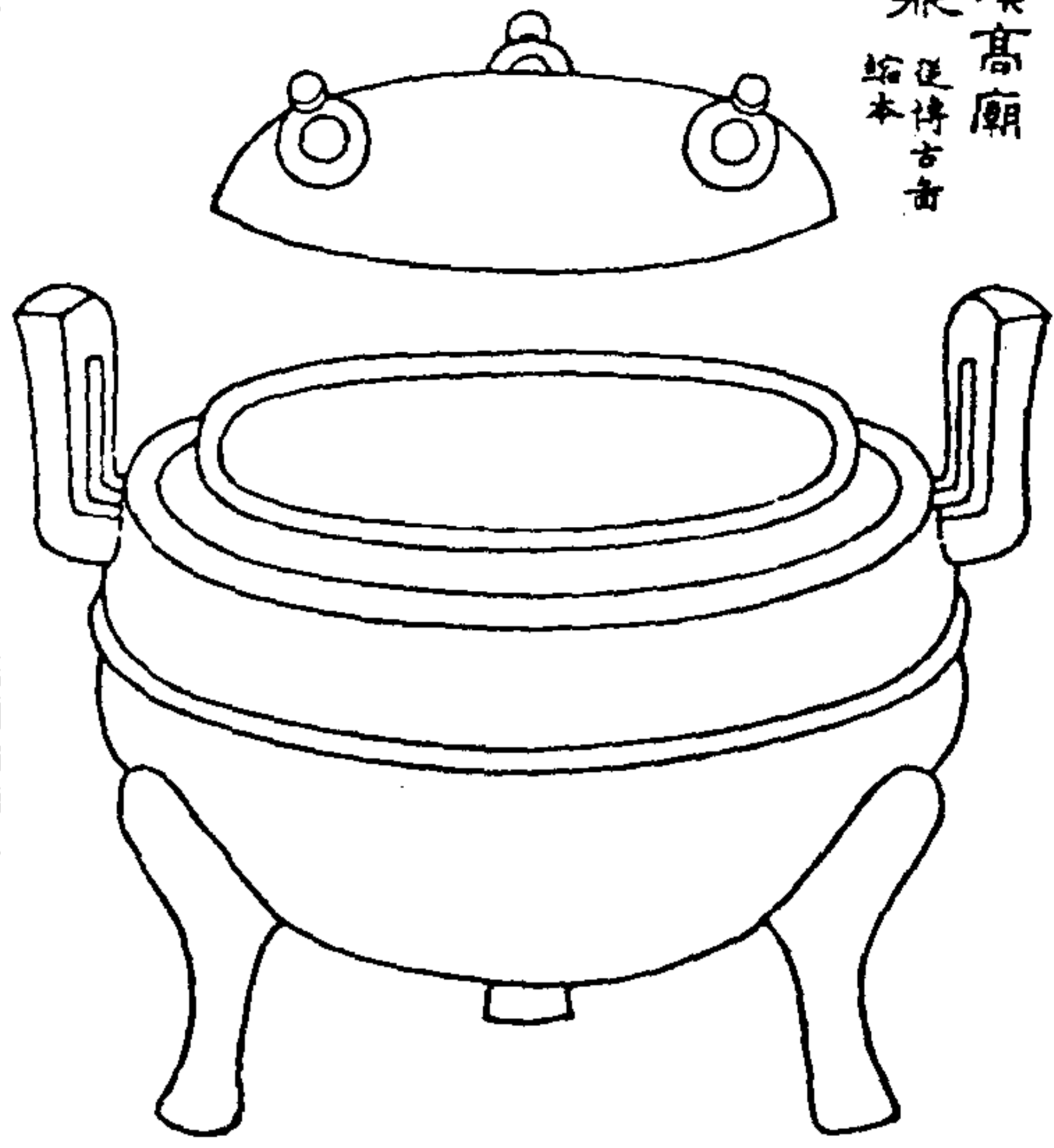

金索

蓋銘

高廟

高廟

高廟  
重九斤  
容二升

范銘

高廟

重九斤  
容二升

遼古金藏

博古錄云漢高廟三寸五分口徑四寸五分腹徑五寸六分容二升六分共重三斤  
考漢十二年孝惠帝即位始詔郡國諸侯王各立高廟而是歲於高廟有  
高廟二字其字畫復有漢篆高廟之體其為高廟祀範無疑又曰高廟  
廟者蓋漢初有天子能功生以高廟之地封劉越而王之是為漢三祀範  
命乃謂其地更以封高祖之子故是為高廟共王其在惠帝之初許立高  
廟此果在漢初之世也

漢孝成  
廟鼎

鼎通高  
八寸一分  
耳高二寸  
八分口徑  
六寸二分  
腹徑七寸  
二寸容七  
升九合重  
共九斤實  
素無文範  
博古縮本

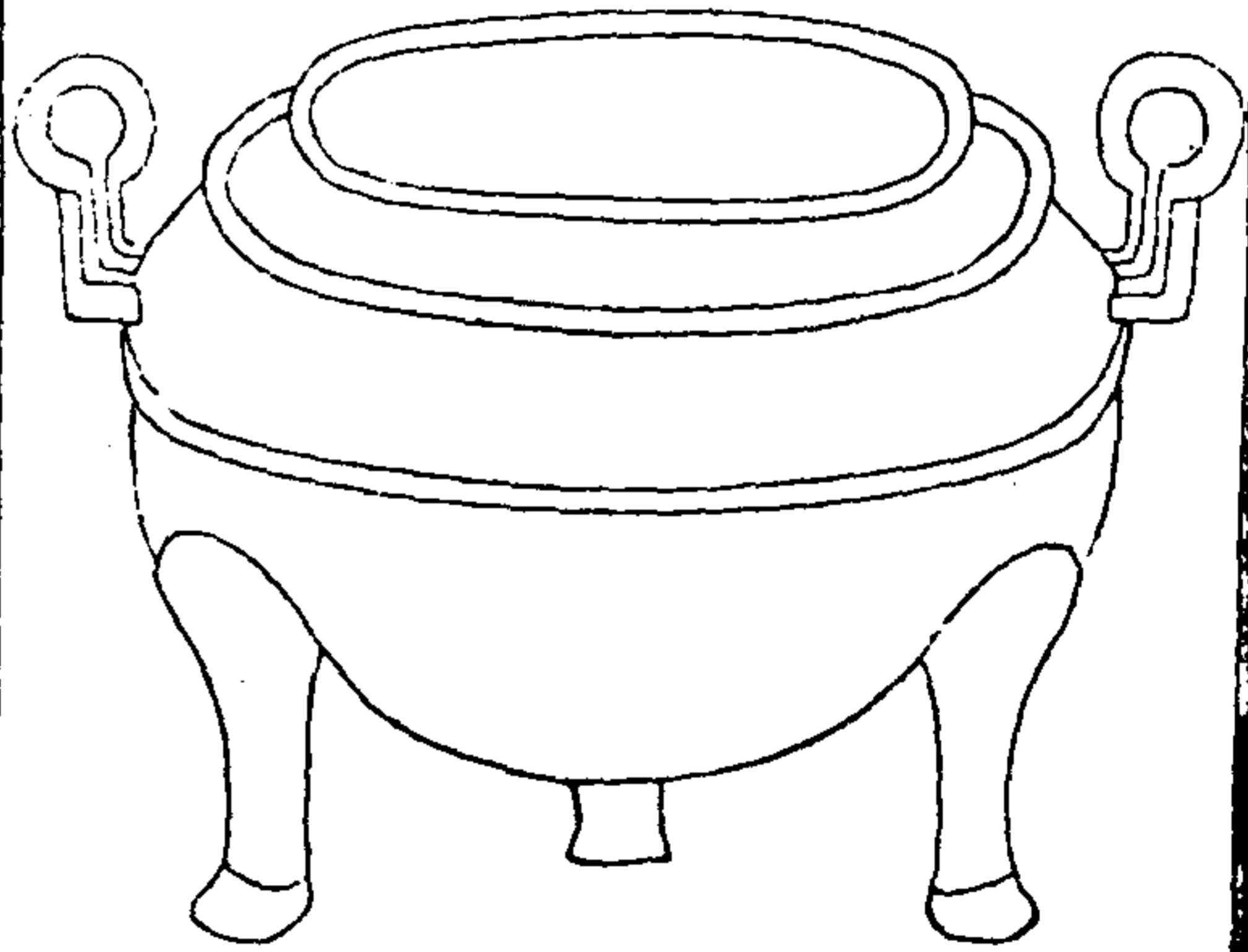

金索

鼎蓋



蓋銘

長安廟孝成廟銅三升鼎蓋一合第一

斗字博古誤釋升

蓋字博古誤作升

遼古金藏

金索

博古錄云孝成帝乃孝元之子西漢第九帝也是鼎鐘孝成廟  
冠定造於孝長即位之三年建平孝長年號



器銘

上林銅鼎

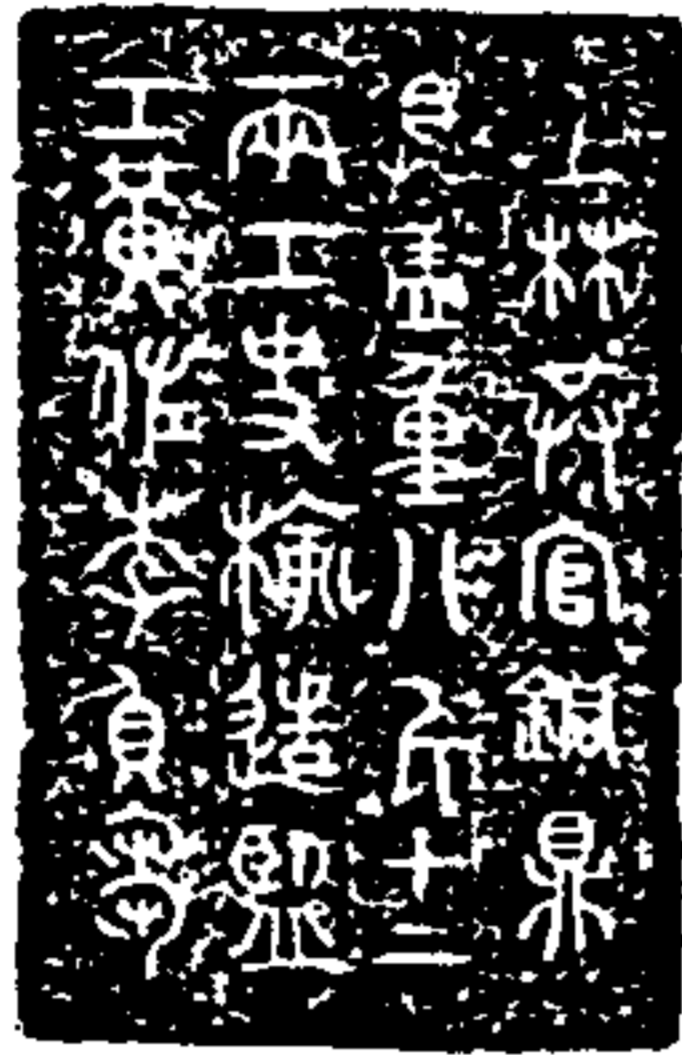

上林供官銅鼎  
具蓋重八斤十二  
兩工史松造監  
工黃佐李負勇  
詳氏云銘有蓋工官佐  
李負勇漢漢德無  
名此器蓋西漢時作也

遺古金

金索

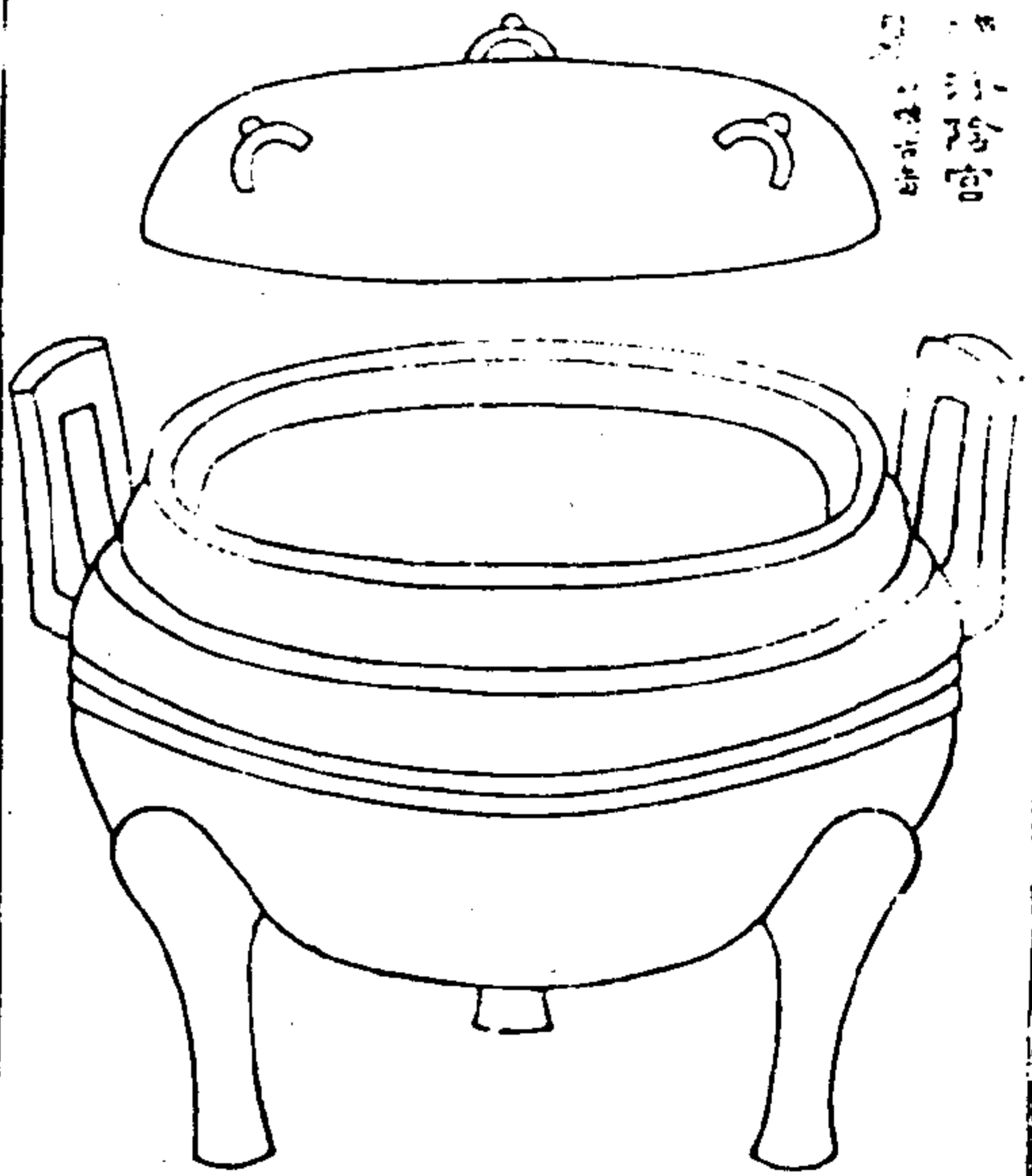

汾陰宮  
銅鼎

銘

汾陰宮銅鼎五十五枚重三斤八兩

汾陰供官銅鼎五十五枚重三斤八兩

銘

汾陰宮銅鼎五十五枚重三斤八兩  
汾陰宮銅鼎五十五枚重三斤八兩  
平陽一斗鼎重十斤  
第三

汾陰供官銅鼎五十五枚重三斤八兩  
汾陰宮銅鼎五十五枚重三斤八兩  
平陽一斗鼎重十斤  
第三

博古錄云通蓋高寸五分深三寸五分容二升六合共重三斤銘五十四字  
按前漢地理志河東郡屬縣有汾陰有平陽以汾陰宮則宮之在汾陰者也既曰汾陰  
供官銅鼎五十五枚又曰汾陰宮銅鼎五十五枚供官之數一舉其錄于官者也又平陽一  
斗鼎五十五枚有銘合此其所謂之地年曰第廿三者蓋其石之在汾陰者為  
之次不必言也又按郡志志孝成皇帝始建上下之祀營春時于甘泉中后上  
于汾陰而神祇安之則作官于汾陰者以祀后土之所特其所屬之一祀耳

遺古金

漢好時鼎  
一從傳古奇  
精減小

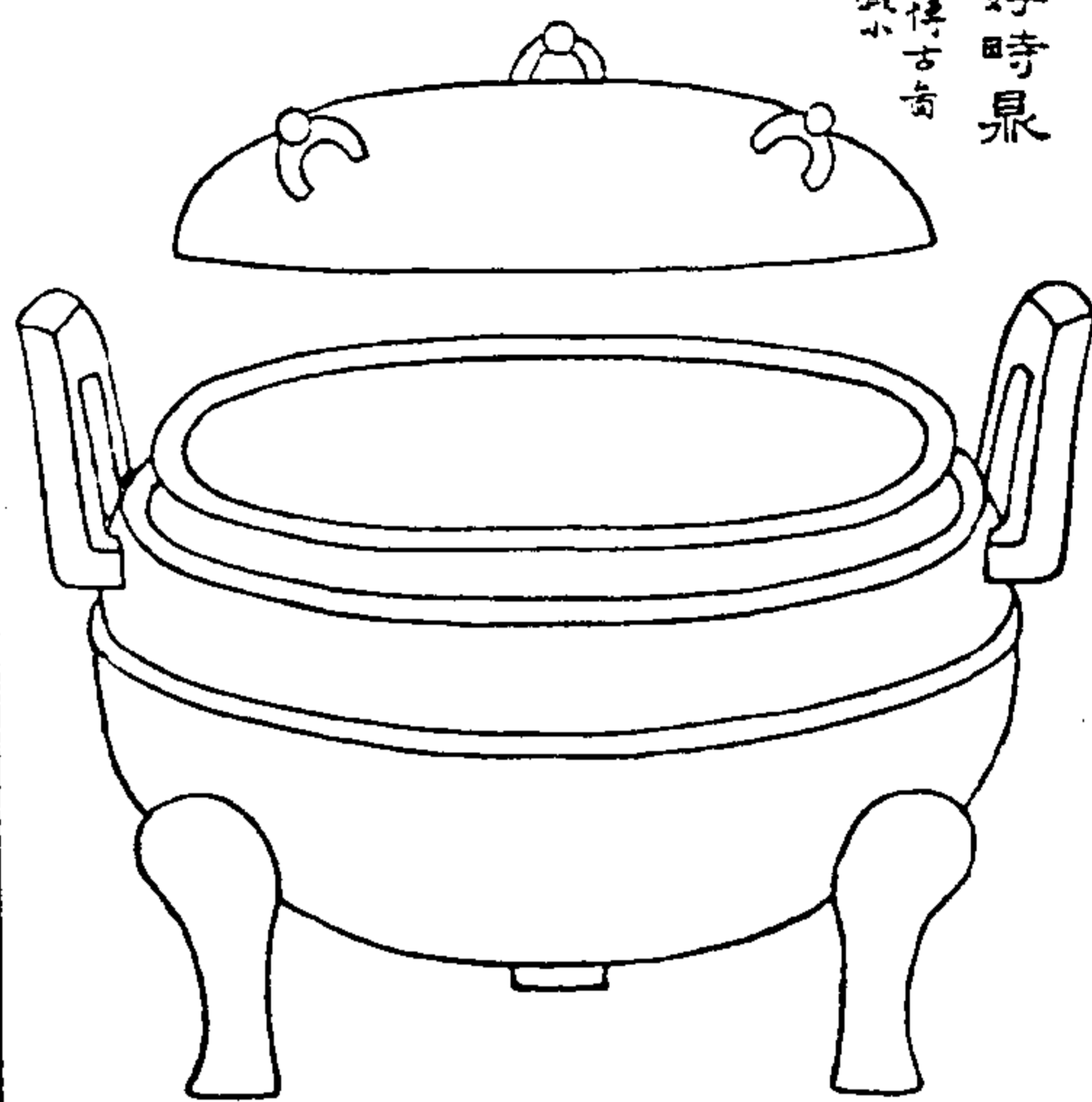

金索

達古三藏

銘蓋

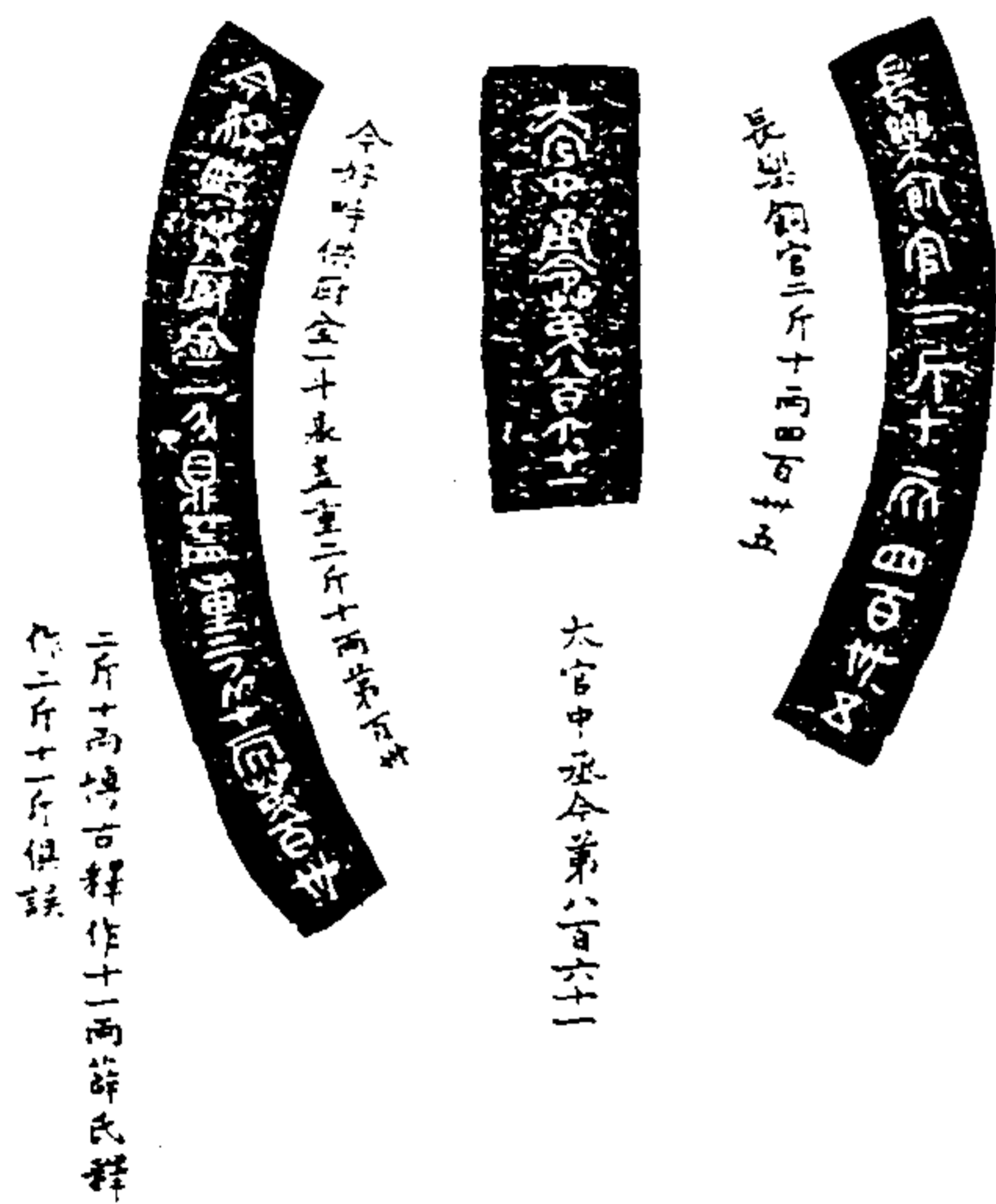

今好時傳金二十長五重三斤十兩五分

大官中丞令第八百六十一

三斤十兩傳古釋作十一兩許氏釋  
作二斤十一斤俱誤

銘器



好時共銅官九升重九斤一兩

傳古錄云通蓋高五寸口徑四寸八分腹深五寸六分容三升六分合共重四斤按時封土也家而祀之昔秦襄以攻西戎始祠少昊作西時秦文  
黃帝曰上時祠文帝曰下時及始皇東游歷祀嶽瀆山川遂祠八神一曰天三

金索

達古三藏

曰地三曰兵主四曰陰主五曰陽主六曰月主七曰日主八曰時主而地主之祠蓋在  
泰山之下梁父之地以天好陰祠之必於高山之下故又謂之好時漢祖有天下親  
雍之四時曰吾聞天有五帝而四何也蓋是秦襄有白帝之時又有黃帝之時  
宣帝有青帝之時靈河有黃帝之時而獨無黑帝之時也又曰吾知之矣  
侍吾而具五也乃祠黑帝于是後世咸有五時之祠至武帝幸五時祠白麟  
曰旌其年為元狩則好時起于秦而事于漢也是鼎乃好時共厨之形而形  
制則漢物又其銘曰長樂銅官長樂者漢宮也昔穆里子莫謂南其治時  
語人曰吾慕後百歲當有天于之宮矣其左右後漢興而長樂宮乃在其  
墓東則長樂銅官乃漢官名置官以祠神于古實不廢也

好時鼎二

從考古書摹本

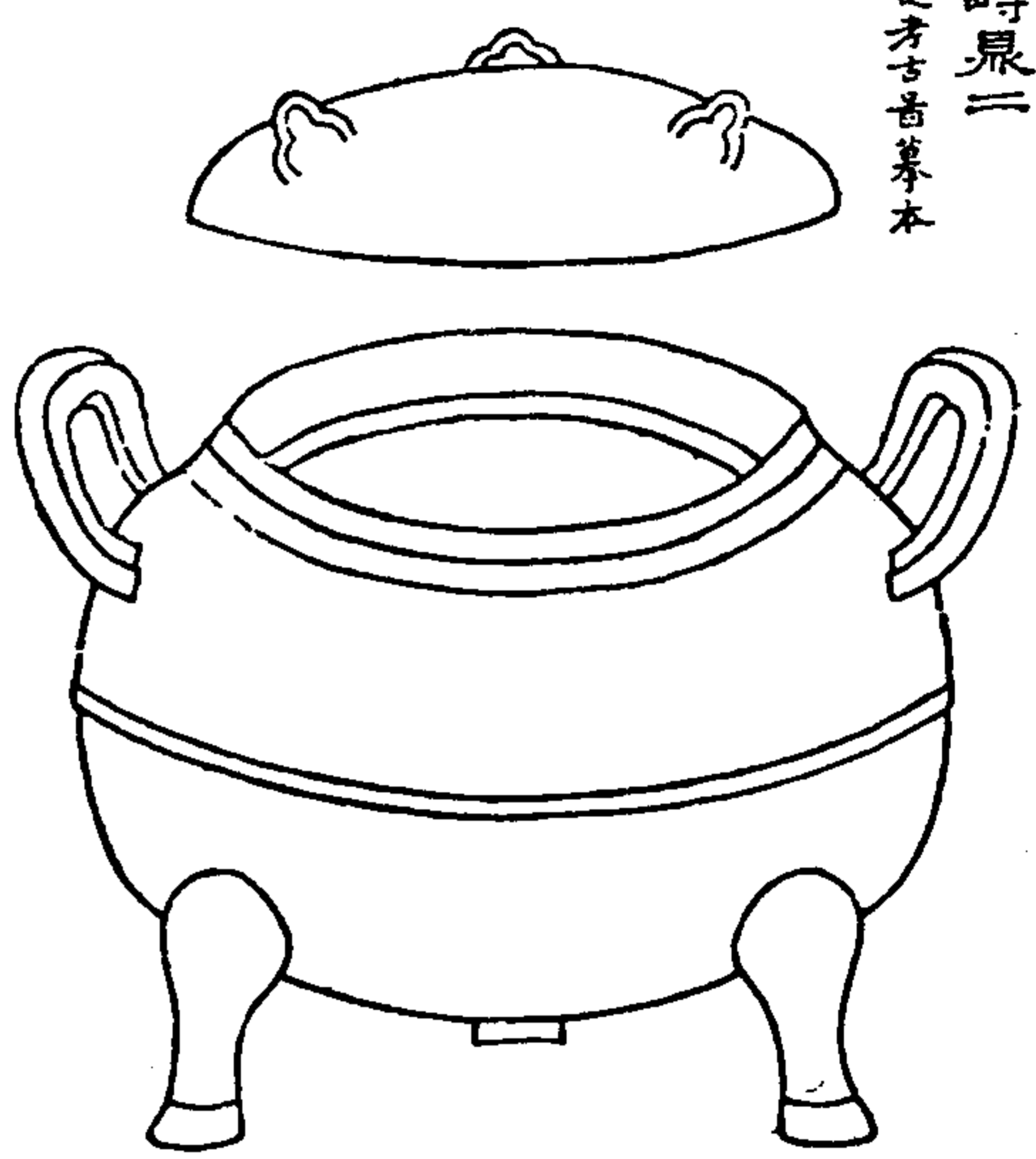

金石索

遼古三藏

銘蓋



好時第百廿

大官第百廿

好時第百廿

金石索 金索一

銘器



好時鼎 供廚 銅鼎 官九 升九 重九 斤 兩

此器藏度江李氏與博古所藏自是三龍故蓋銘面以是銘則無異信彼作官九升作九斗其大小相若不應升斗懸殊若是器呂氏之說則仍從前錄改作九升

考古書云右高寺深三寸徑五寸有半容三斤六兩大曰好時共廚鼎又曰好時第百廿又曰長樂銅官四百廿五又曰太官第百廿好時在雍東秦以東郊祀上帝長樂未央建章皆在長安太官從帝行幸移用其苑次第不一皆刻以記之以苑刻七重九斤一兩今重三斤六兩蓋今六兩當漢之一斤與車官鼎之法同 按銘述一時刻其加今第百廿者後所記也

金石索

遼古三藏

好時鼎三

銘器



好時 共廚 銅鼎 第十 八斤 一兩

銘十二字在苑腹近口處以從桂氏所藏其拓本摹入其形制未詳想與前二鼎不相遠也

九七

漢陶陵鼎  
銘在鼎山



陰康陶陵共府  
銅斗最重十一  
斤

積古款識云  
此芝陶茶玉  
陰康之鼎也  
陰康所立縣  
屬右扶風蓋  
二邑合供器  
哀帝二年封  
空陶共王為  
共皇帝以果  
元所得于嘉  
慶七年秋送  
焦山配用果

金索

器銘

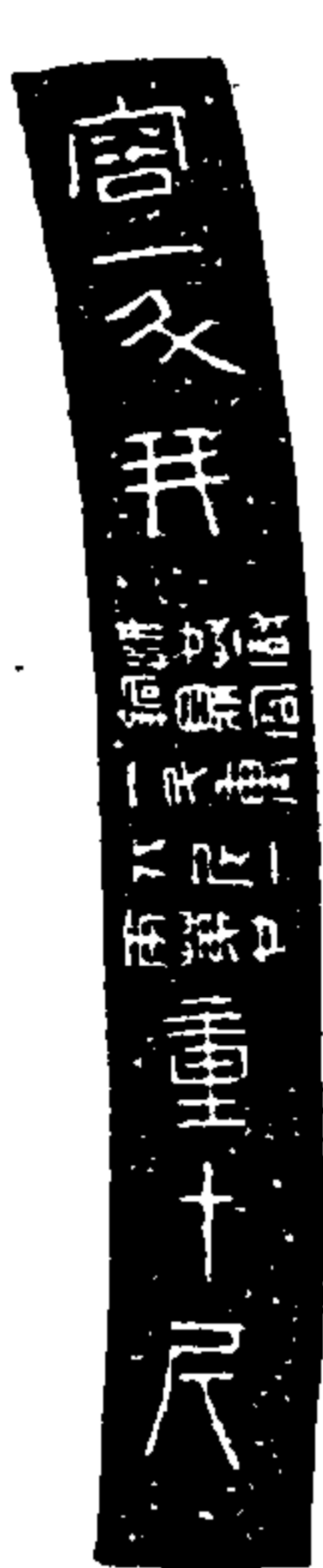

陰康陶陵共府銅果一合容斗并  
重十斤

馬于嘉慶十九年秋登焦山寺欲拓此鼎而未之暇心中懷之茲  
值京江張潤浦明府慶來攝曲阜蒙予言及此潤浦好古士也  
即厲書寺僧拓寄此依始知銘銘三行本一行直下刻于范之近  
口處字係整文其小字橫貫于大字中間甚有異致

漢古金藏

漢百乳鼎  
古像原樣

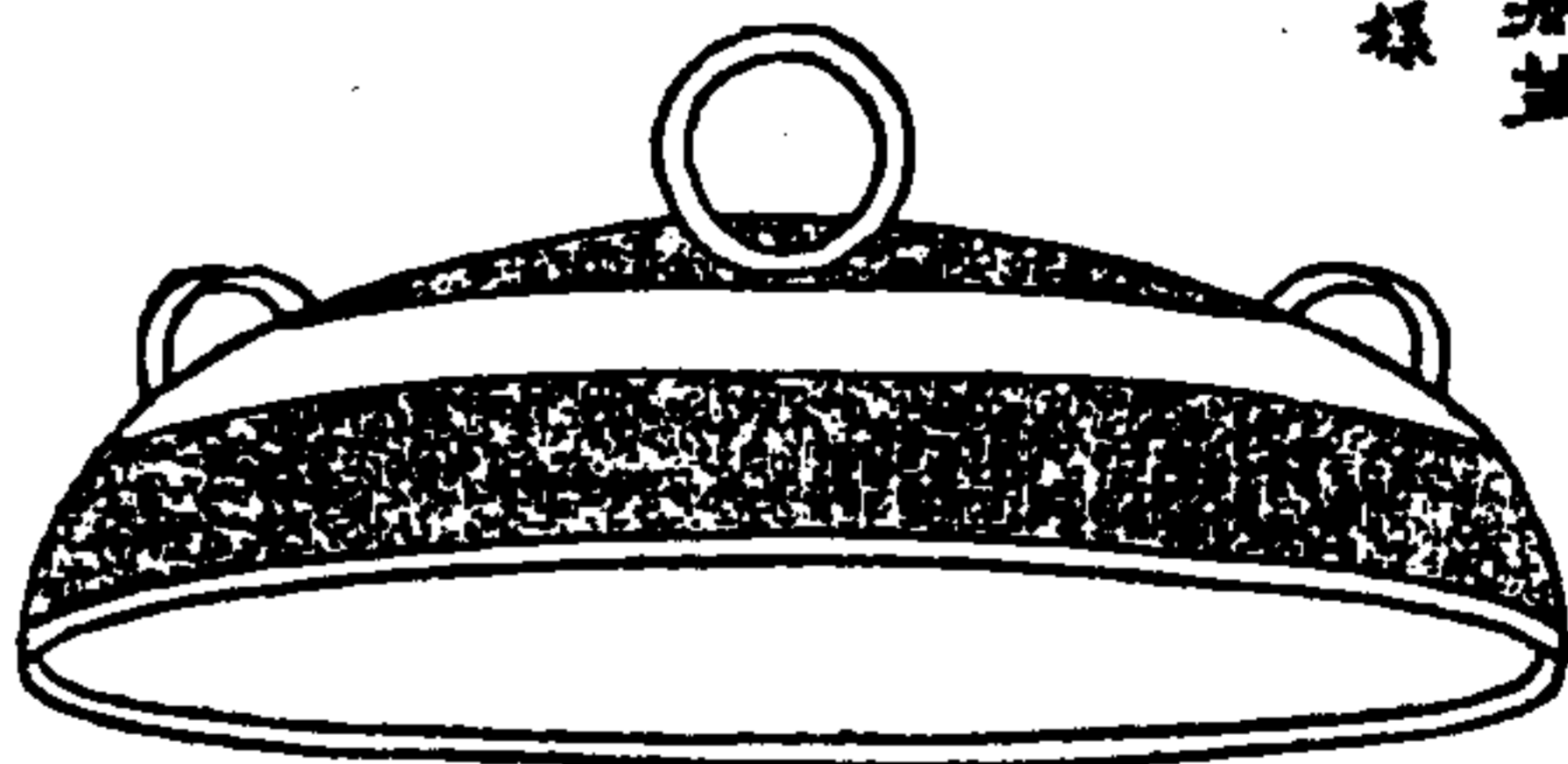

此蓋項作三環  
飾以百乳間以  
宮文蓋內滿環  
如翡翠子任  
坡得之殆漢物  
也惜其器不存  
姑書以蓋誌之

金索

漢古金藏

漢王長子鑊尊

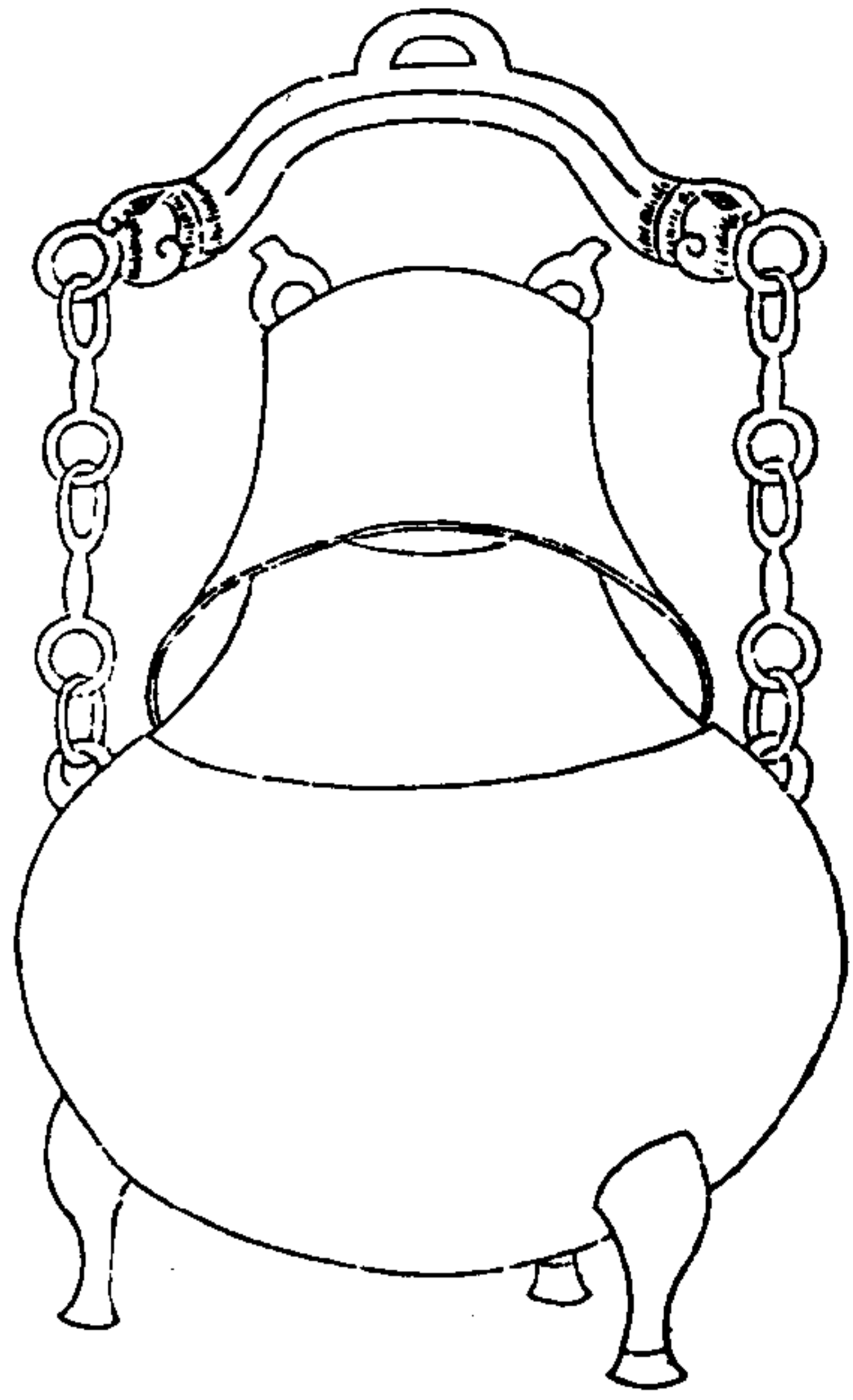

金索

漢古金

銘

王長子鑊尊容十升重十斤

末二字為青保據不全  
姑釋作十斤以俟考

王長子鑊尊容十升重十斤

右鑊尊一得之曲卑其制與它尊不同有提梁及三足蓋上有三環蓋甚  
巨仰之可作酒環自提梁至足通高漢尺一尺一寸深五寸有半寸徑三寸三  
分腹徑六寸八分蓋高三寸有半寸深二寸六分徑五寸一分通重今秤三斤四兩  
銘作十斤與隋志所云漢三斤為一斤者近是王長子者漢人名漢印多有  
長子長兄之稱金石志載王長子鑊尊二石重廿二斤蓋即以此人鑊尊之  
名未見于古然漢有元康鑊尊亦係三足廣額鑊斗溫冠三足而有柄以冠  
有提梁無柄名曰鑊尊蓋所以溫酒者方周官斿人注云以煮之鑊中俾  
于祭前可為切証考古書收廣江李氏冠以此式金名為連環蓋鼎陸矣

漢安世提鐘 見西清古錄



金索

漢古金

銘

安世提鐘之鐘

孝武西園安世提鐘已中

西清古錄云右高五寸角長三寸五分徑七分有餘兩耳相距三寸五分橫二寸五分  
兩銳相距三寸六分橫二寸九分枚三十六各長一寸重五十八兩按漢書房中祠樂  
高祖唐山夫人所作孝惠二年使樂府令夏侯寬備其前管更名曰安世  
樂以鑄曰安世是已前稱孝武西園則茂陵也己者編列次第之統中角者  
意是鐘之律於五音蓋中角前云提鐘意與持擊者異然不可攷

漢經和搖鐘 見西清古鑑

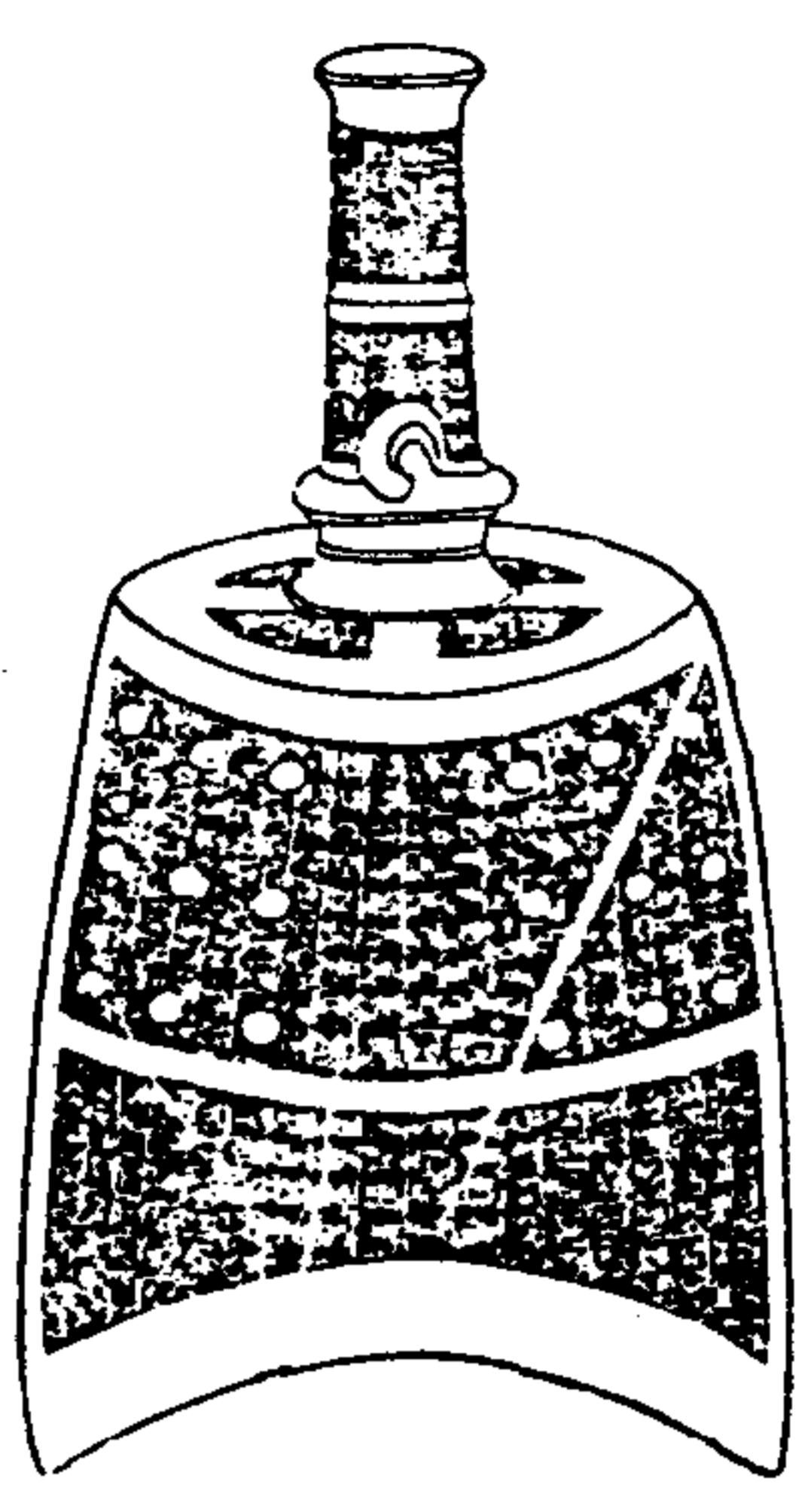

金索

定古金鑑

四時嘉至至鐘鐘中圖

四時嘉至至鐘鐘中圖

銅鐘經和三年方三宗送守依常書天欲採置至在歷代今據省

西清古鑑云右高五寸二分長三寸九分徑一寸三分有柱兩舞相距三寸六分  
 橫二寸九分兩鏡相距四寸三分橫三寸八分長二寸二分重二百九兩按漢  
 書禮樂志高祖時孫通制宗廟樂迎神于廟門奏嘉至又文帝始作四  
 時舞銘曰四時嘉至此與舞時所擊也餘文與安世錄鐘同漢列經和三年  
 孟成帝時作方百官表少府屬有考三守令丞採皆其屬惟書天無明文  
 張釋之傳上林有常園書天上林亦少府屬宗等云蓋其七耳

古銅磬 原樣



此玉送亦別為所賦  
 磬其一面似龍文  
 一面作北斗七星樣未  
 考其年代之及唐宋  
 間物其制有近乎俱  
 句一矩有半之義故  
 錄之

金索

定古金鑑

背面

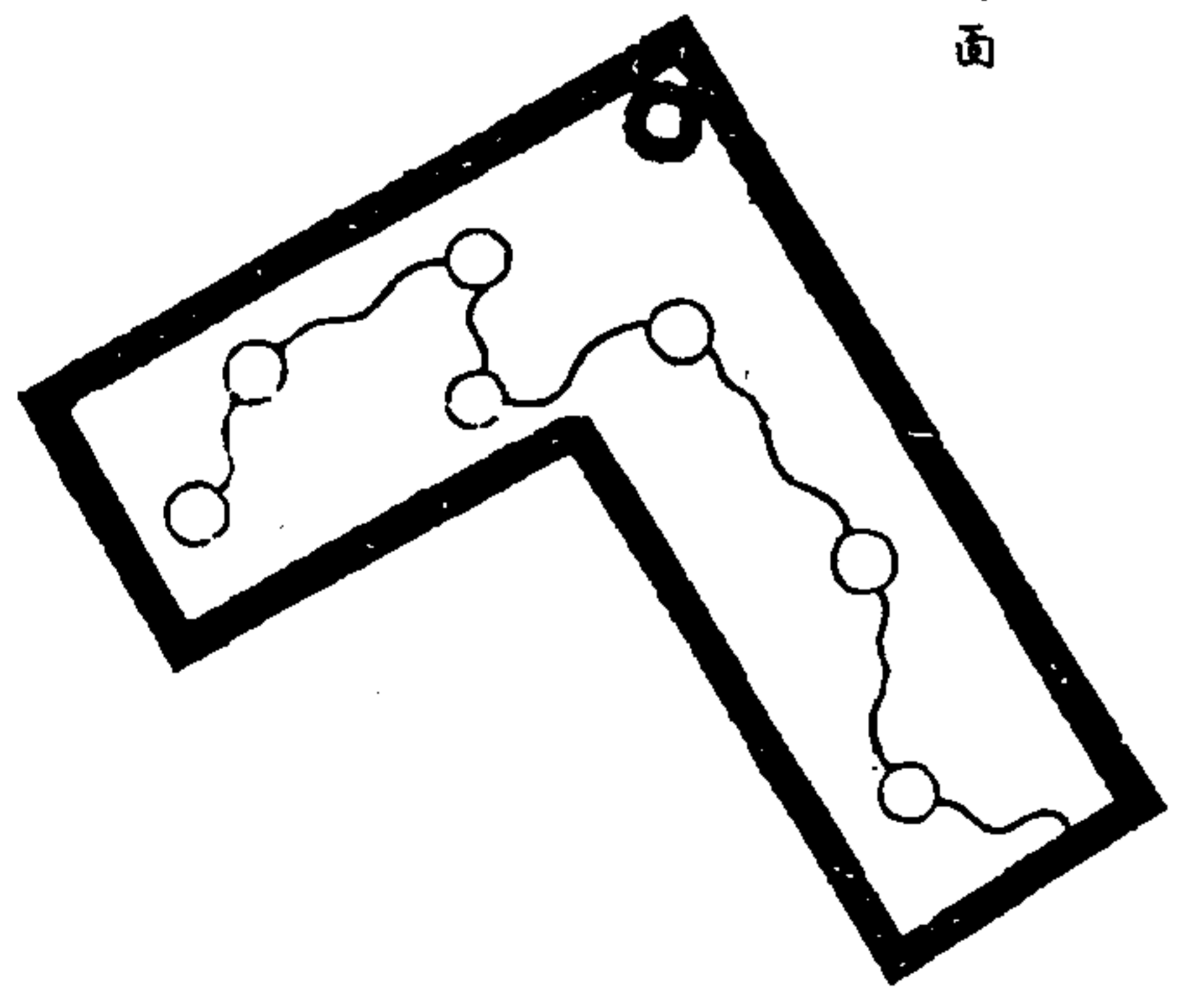





元大德蓋

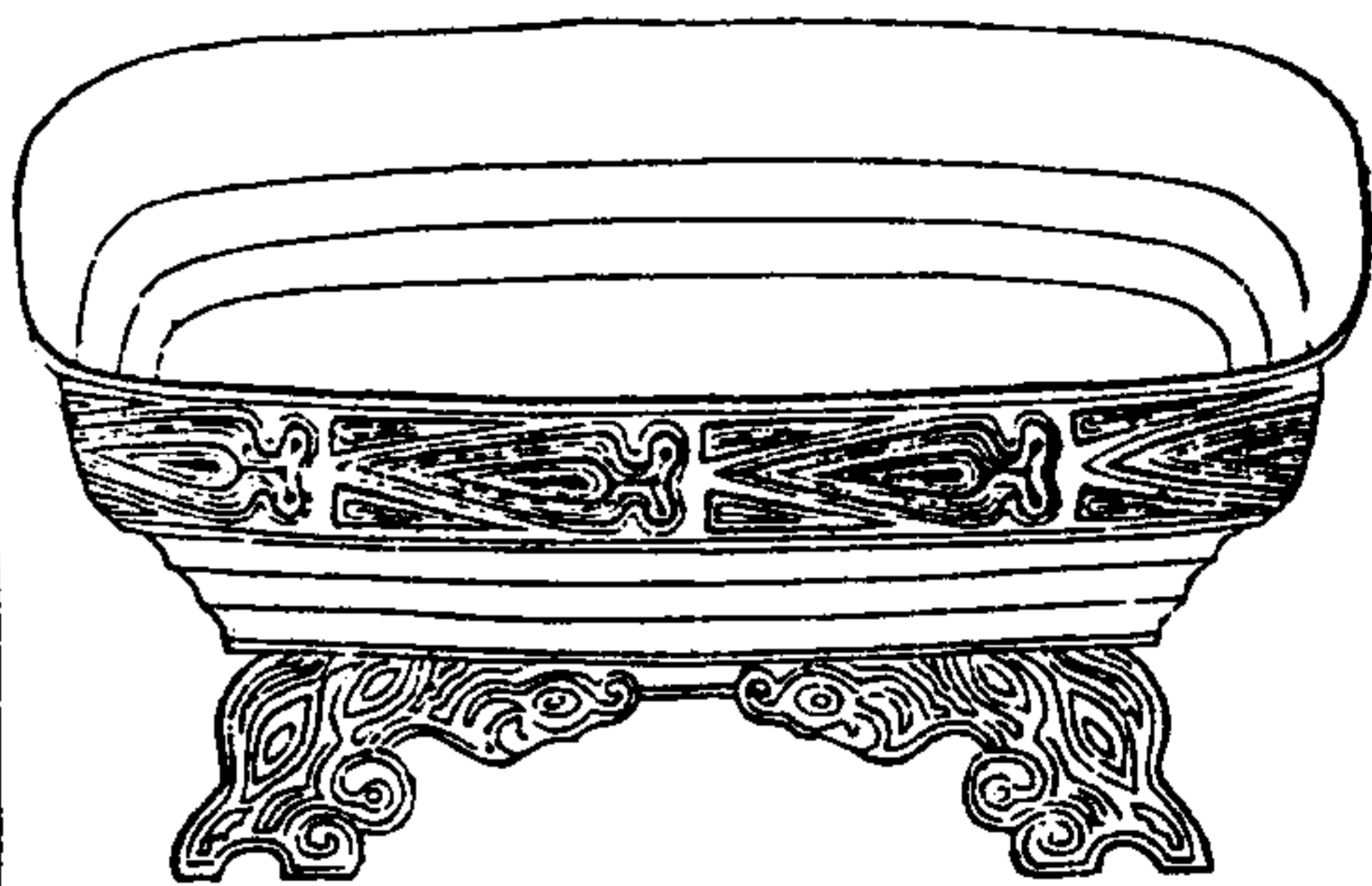

金索

遼古金賦

銘

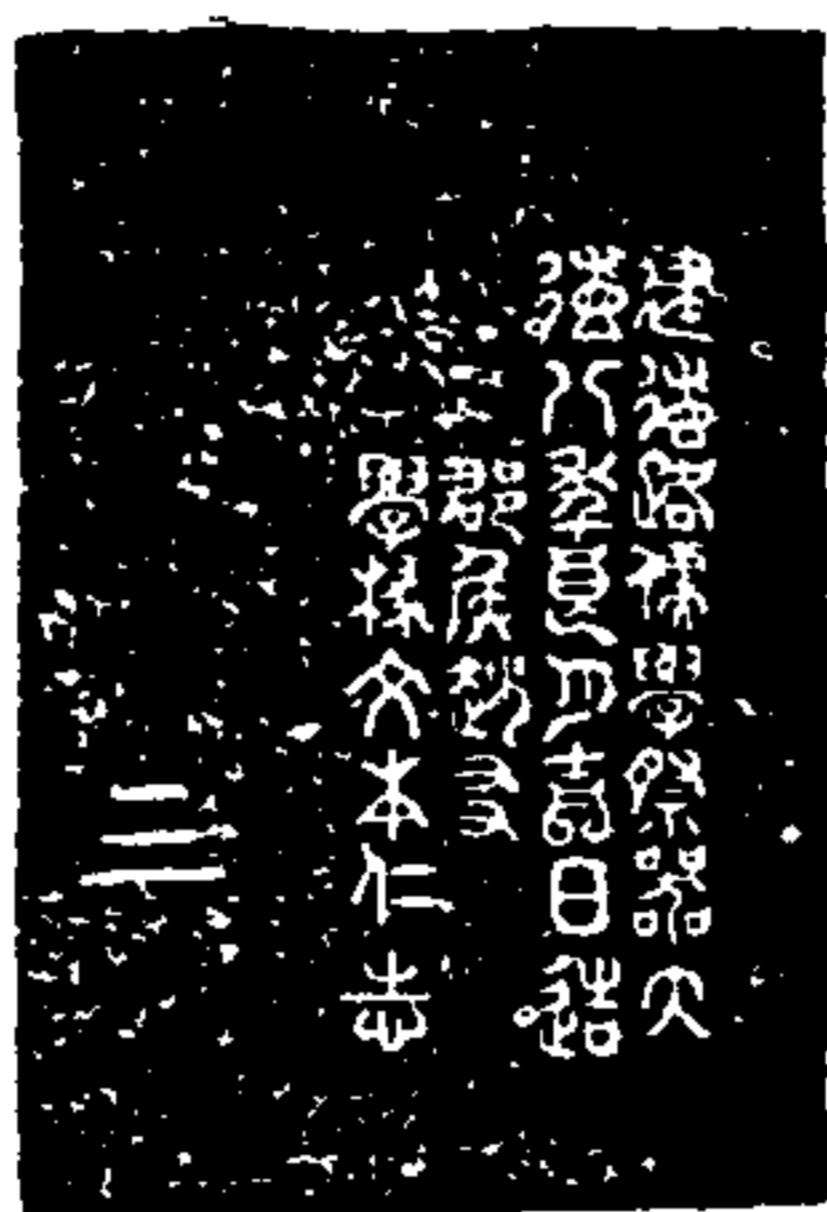

建德路儒學祭器大  
德八年良月吉日造  
郡侯趙友  
學掾文本仁志

三

此蓋于濟寧市上見之高漢尺三十八分徑長八寸九分廣七分六分銘共  
二十七字建德路在唐為睦州宋為建德軍元至元十四年改建德路  
其額刻建德路安遠安桐盧分水壽昌也末有三字蓋記所造范  
之數蓋蓋承後其緣以蟬為飾取其居高而飲清也

元天曆蓋

廣南通州周玄池家

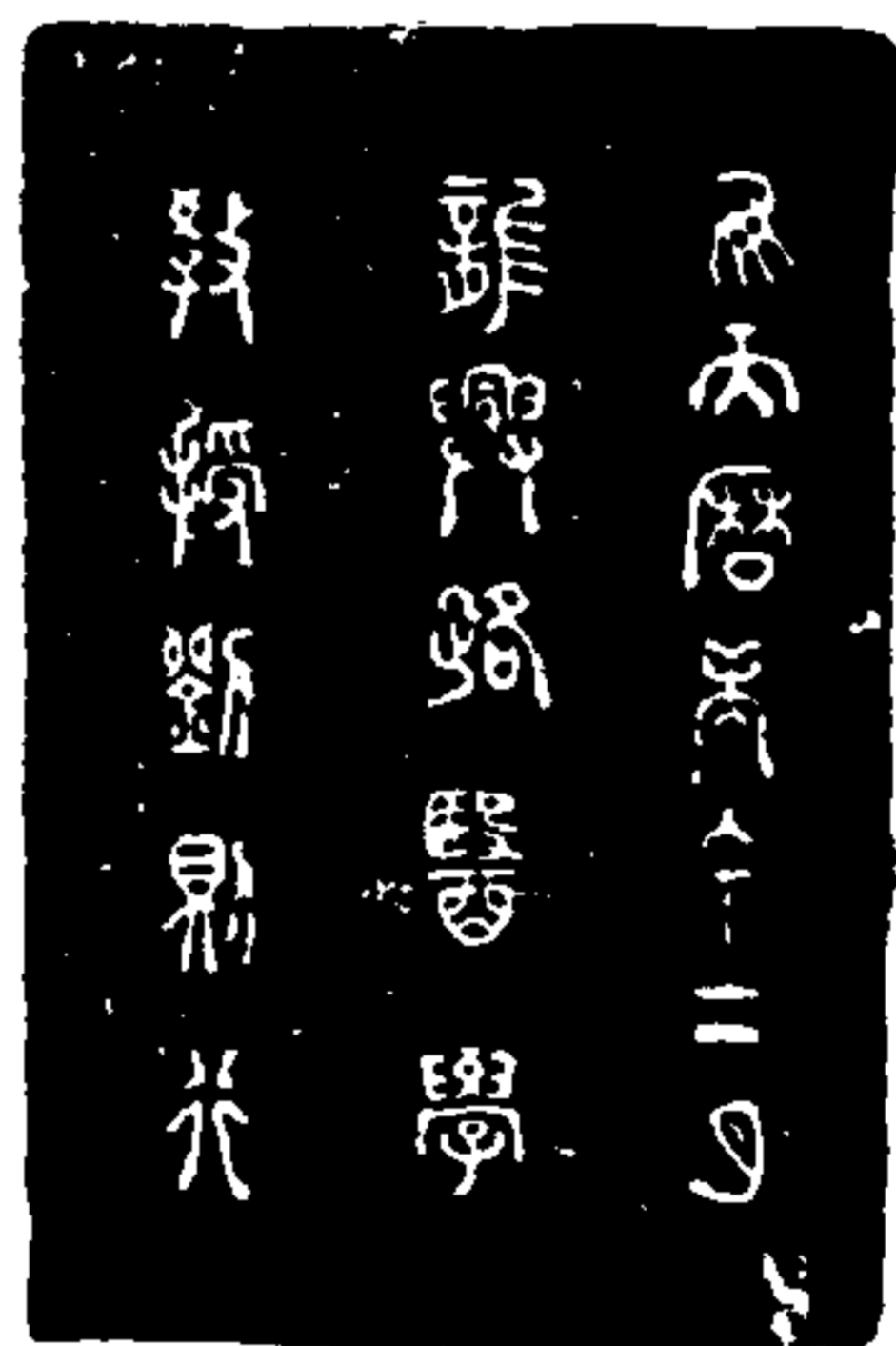

惟天曆庚午二月  
龍興路醫學  
教授劉則行

天曆庚午元文宗圖帖睦爾之三年也龍興路在江西元至元二十年改  
隆興府為龍興路領六縣二州則南昌新建進賢奉新靖安武寧富州  
寧州也醫學教授唐已有之謂之藥醫博士元以醫學以醫術教授諸生  
元百官志有醫學提舉司掌考較諸路醫士課義則醫亦甚重矣

金索

遼古金賦

蓋圖

縮刻

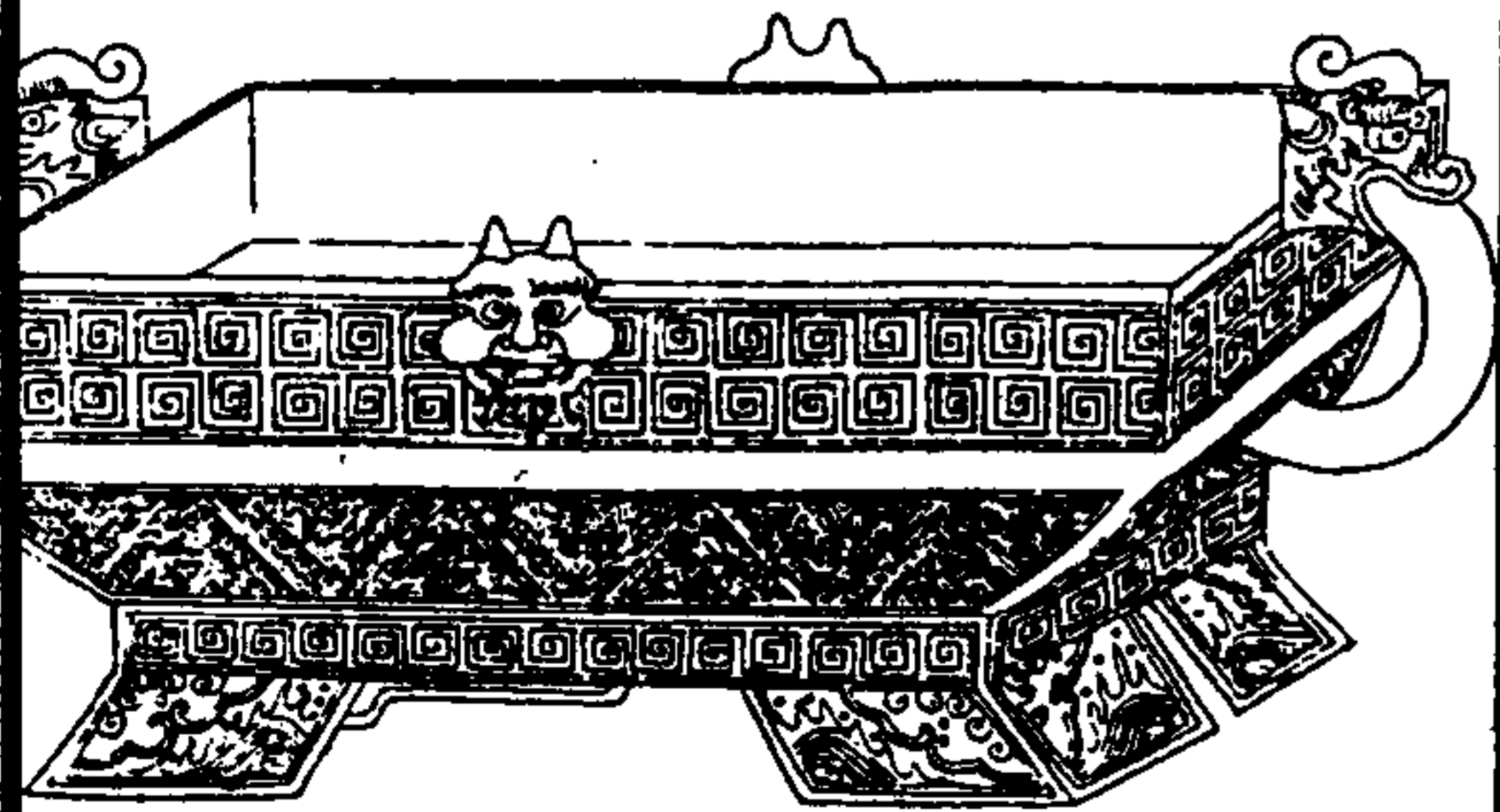

此蓋夫其蓋在焉以建初尺量之自款首至足通高五寸連兩耳長一尺三寸八分濶九寸二分深一寸五分重今秤五斤二兩此為幼年習見于樂道者屋者今內弟優貢生周子左池孫傳守之銘文作惟大應然唐代宗之大應五年內不遠庚午且無龍興路皆足元之天應無疑為補其上畫馬夫醫學教授微員耳而能以蓋傳且形式有合于周制則其人必有不可沒者焉焉山左而故鄉藏物轉不得見也廣書其家借出以蓋摹刻之以列于鐘鼎之末

金索

遼古金藏

道光元年——四月朔日鑄板于嶧陽署齋於時日月合璧又星聯珠記也



金索二

戈矧之屬

紫琅馮 雷鵬學海氏 同輯



周禮句兵制不傳狀稱戈立錄武脩所重惟古人以銅為之不信後人用鐵蓋耀武之中猶寓不嗜殺人之意焉故取其有款識者而錄之藉以想見古制所謂折戟沈沙鏃未銷自將磨洗認前朝也凡一弩一鍬皆得例載以戈矧之屬

金索

遼古金藏

商葵鏹



一面 亞文中 虎形  
一面 亞文中 子執旗形

鏹者三鋒于下注款有亞文自屬商器其形也虎形取其威也旗形取其執也形取利也款識亦有此冠其字左右不同蓋以古金者摹之

商象形馬戈 阮孟圭制軍藏



此戈為子甲一

面許象馬形

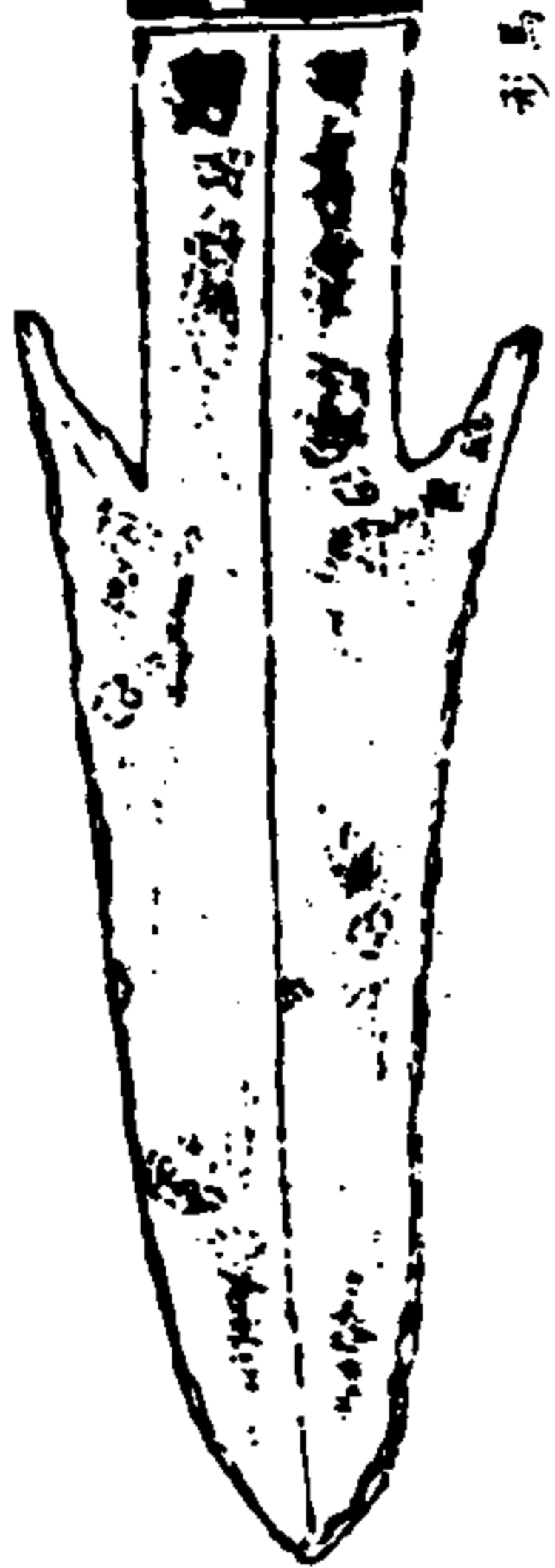
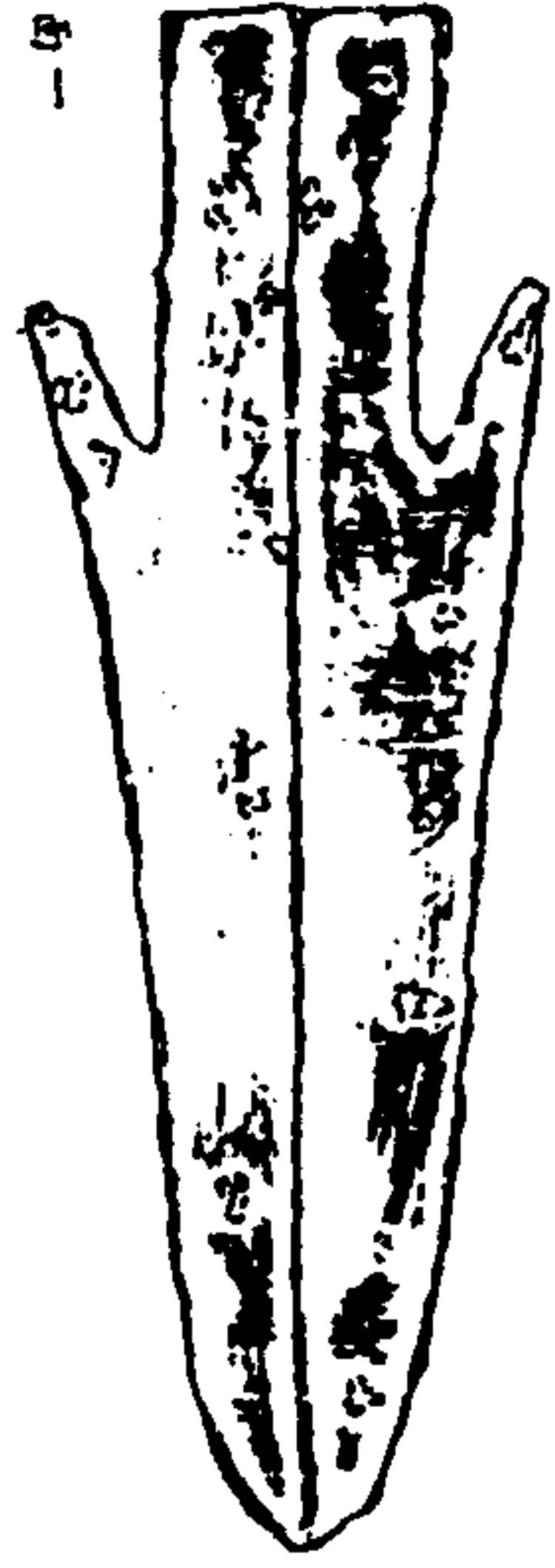

積古堂作馬文句云西銘馬形項有鬚尾有三岐背銘即此形也  
如古文象以是如戈模樣本不為內而為登下相穿以安秘銘在登長出也

金索

遼古金藏

寶戈 黃小松司馬藏



一西銘字

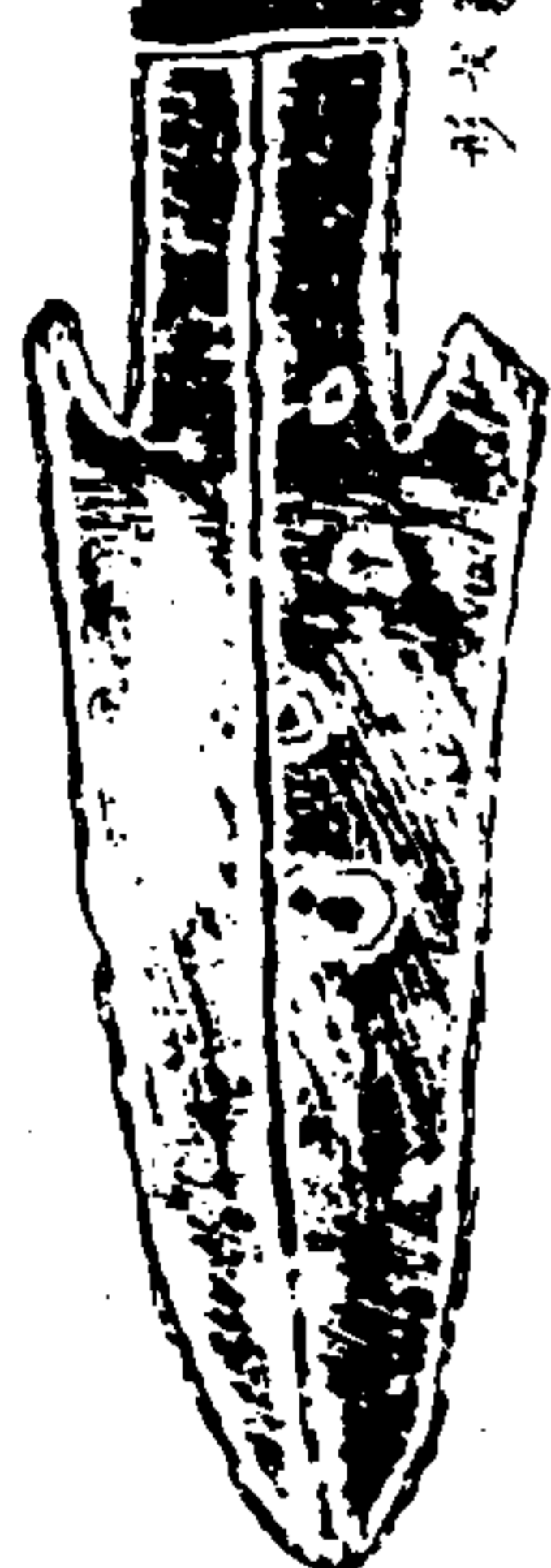

古字積古齋釋作寶黃小松讀作什以為似成字今送  
積古款識作一相一直讀取寶戈二字最為長

周單發鏃

單發鏃

說文鏃兵為也廣韻  
戟屬或作鏃在公鑿  
古法滿文器長建初尺  
七寸七分強



此按鑿印也書顧命篇一人是執鏃即此之謂薛氏款識中  
書無道及者茲據杜未言拓本等入實屬周器方款識及博古  
齋藏單發自云單同作父發自註即此人且篆注亦相類薛  
氏云於於單族是其宗也今錄此鏃可補金石諸書之缺  
茲按周書鄭康成注云鏃蓋今三鋒牙觀此可知其狀矣

金索

遼古金藏

古戰 依原樣無銘字

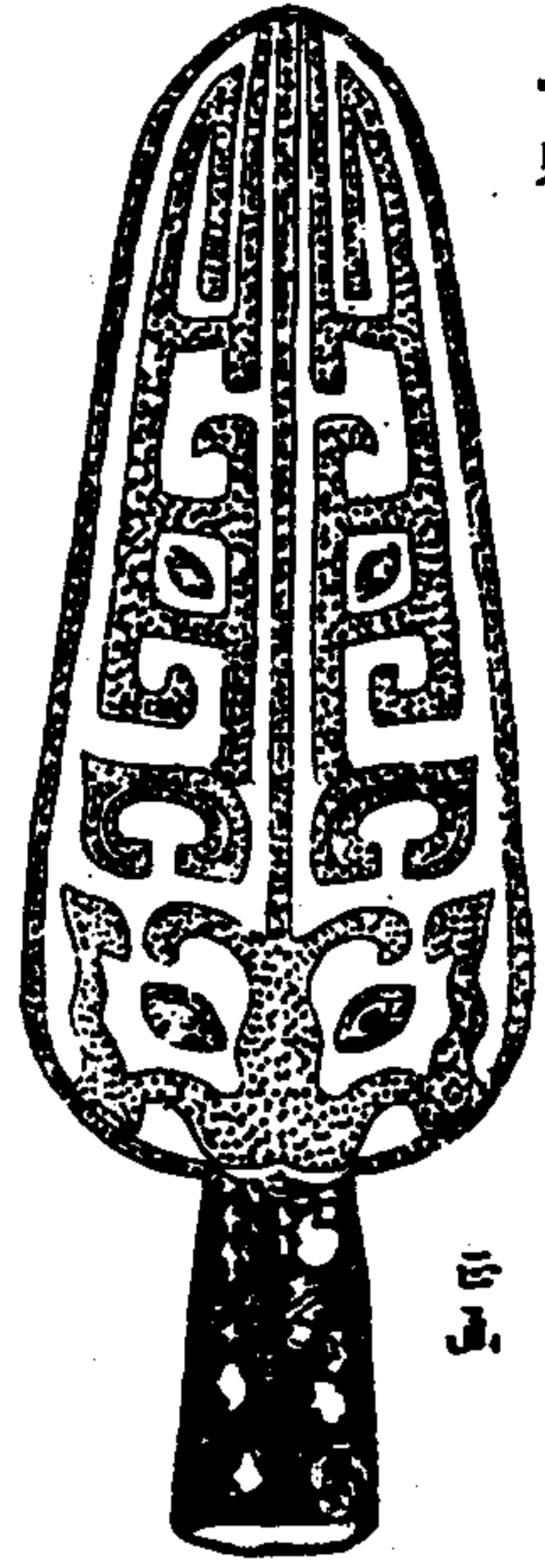

正

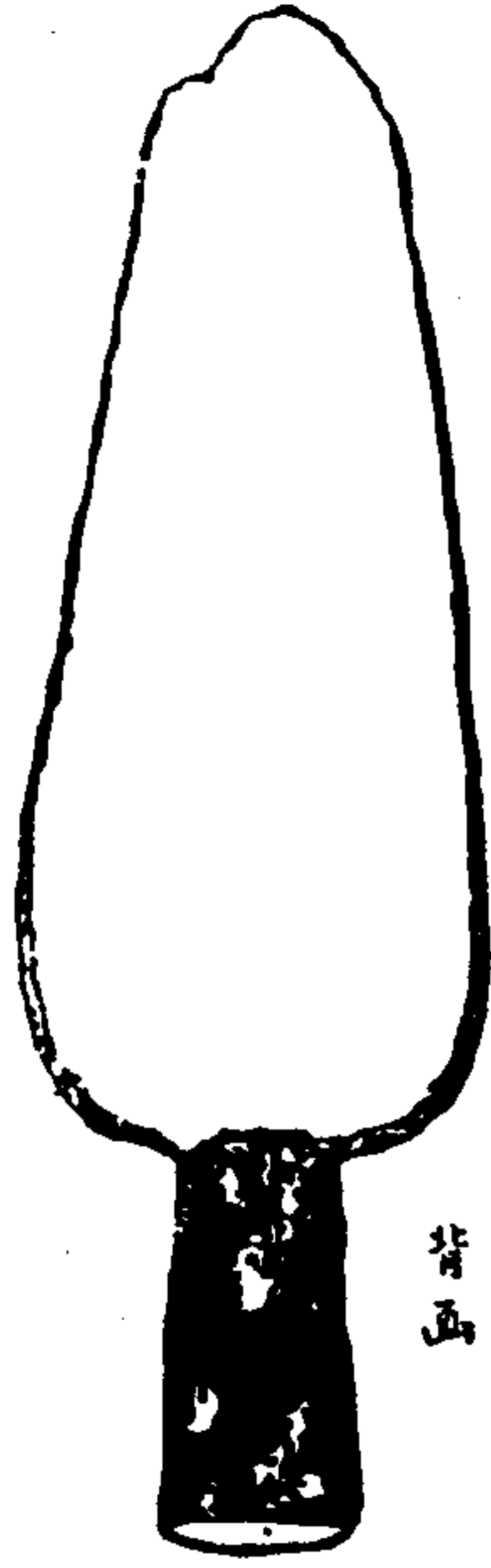

背

此是甚古見于孔衝浦家由三稜而背凹或以為農具柱末云此古鏢也

金索

達古漁城

肩珊文

漢陽景東柳家



正

文一宇在胡之末  
積古款按據程易時  
釋為珊字

金索

達古漁城

文奇古不可識積古款該以程易時說  
釋作八寶平詞四字為疑是庚永用  
三字而未收定其龍文珊銀甚細又屬  
秦以前之物

背



商舟戈

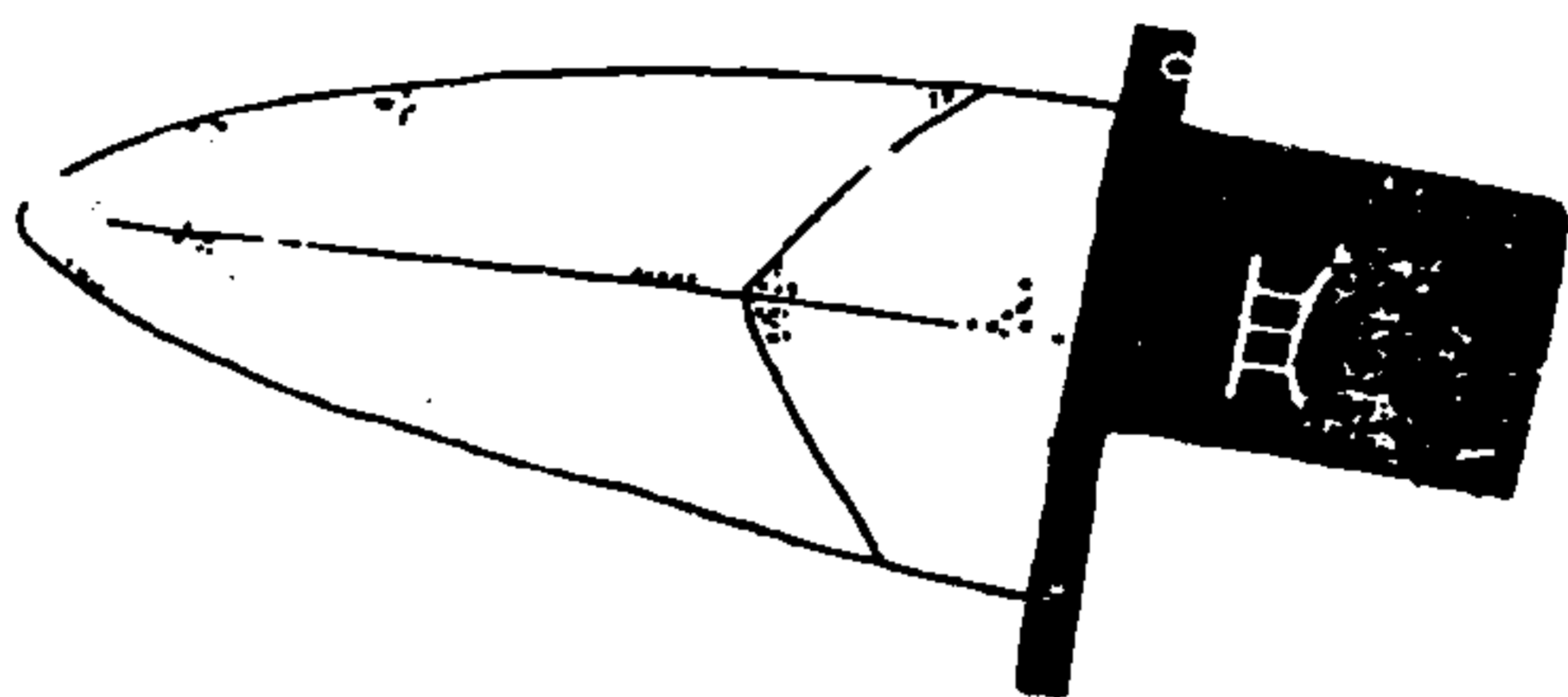

此器似戈似戟，無胡戈之胡，不知是之短與否，考工記不合，疑商時戈之內銘止一舟字，蓋人名言之，與周通用，果異中，亦有此名。

金索

遼古金藏

戈字戈

此器高末周初時物，與前一戈皆桂氏拓本。

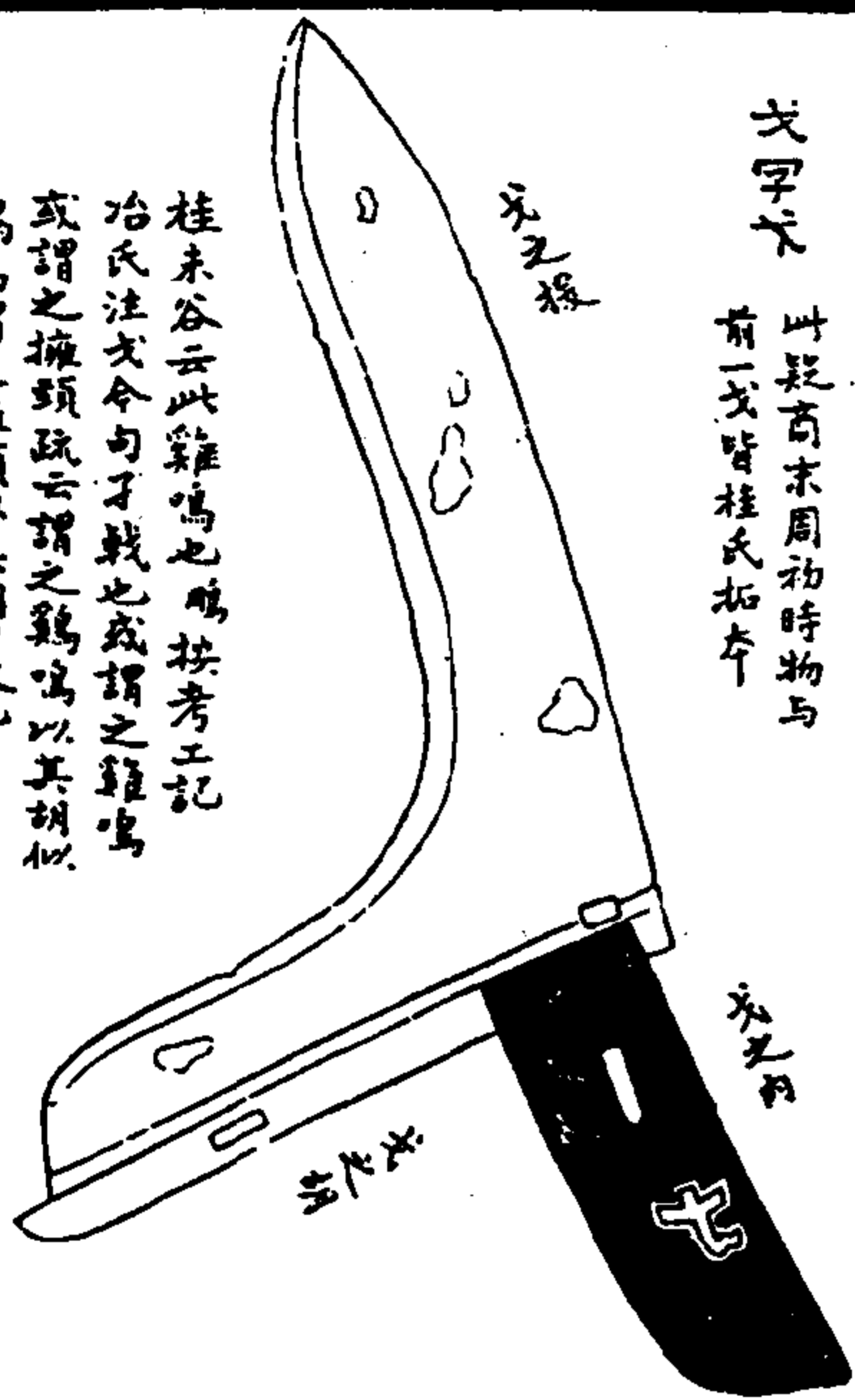

桂未谷云此雞鳴也，考工記治氏注戈今句才戟也，或謂之雞鳴，或謂之擁頭，或謂之雞鳴，以其胡似雞鳴謂之擁頭，以其胡似也。又按治氏之制戈廣二寸，內倍之，胡三之，援四之，今度以漢尺，內長四寸，胡六寸，援八寸，皆不相懸，遠惟援廣無二寸，或唐段之，內銘似一戈字，文甚古。

周羊子戈



孔氏金石拓本，載前羊字，銘文主，題張氏，其詳不能具錄，其云乾隆五十九年，周秀才拓其戈，傳方綱，審定，明春，類考，載持戈，未相，斷三月廿二日，錢學士，載孔主事，維涵，檢討，廣森，馮寧，康，蘇，集詩，鏡軒，同觀。

此戈五字，重今，羊字，八，兩，三，錢，孔，字，部，題，以，貨，市，羊，之，高，六，兩，一，小，羊，字，重，三，均，為，一，兩，四，兩，者，不，足，十，之，一，兩，故，也，所，為，內，銘，之，胡，三，之，援，四，之，者，皆，與，考，工，記，合，銘，在，其，胡。

此羊類，氏，傳，之，周，公，廟，制，東，土，中，今，藏，馮，氏。

金索

遼古金藏

是戈之名，家頭，詳論甚詳，唯羊字，迄無定說，阮在釋羊，周秀才，釋曰，羊，芝，姓，之，限，范，堂，令，后，與，及，翁，車，執，先，生，金，石，記，皆，以，之，舉，楚，武，王，授，師，了，為，記，朱，學，亦，有，仍，釋，也，羊，謂，羊，位，字，重，宜，上，出，且，國，姓，與，國，爵，無，連，及，之，大，阮，英，堂，先，生，金，石，志，以，之，曰，晉，羊，香，氏，以，羊，族，為，解，詞，各，有，見，今，姓，在，之，惟，結，字，釋，在，文，造，之，據，未，有，引，也，者，桂，廣，文，未，谷，札，札，引，武，王，銘，造，才，造，才，上，系，造，字，此，結，字，也，為，按，濟，南，府，神，道，寺，之，千，佛，崖，題，壁，云，頭，慶，三，年，南，平，長，公，主，為，太，宗，父，皇，帝，敬，結，象，一，軀，頭，慶，三，年，青，州，判，史，趙，王，福，敬，結，象，主，清，信，女，敬，象，敬，結，一，軀，之，類，造，皆，自，結，初，唐，時，人，猶，見，古，文，遺，意，可，取，也，也，為，綴，以，詩，云，周，公，廟，側，得，周，戈，其，如，君，王，求，以，詩，戈，胡，王，字，精，而，力，曾，經，數，賞，名，人，多，羊，子，羊，子，且，其，定，書，為，周，范，其，無，說，字，止，齋，頭，見，此，物，為，余，器，致，相，抄，序，夏，后，周，戈，不，可，見，鈎，鈎，鏃，胡，如，飛，梭，拾，得，哥，舒，半，段，槍，槍，將，磨，洗，時，吟，哦，况，此，硬，軍，出，姬，世，之，寶，貴，當，如，何。

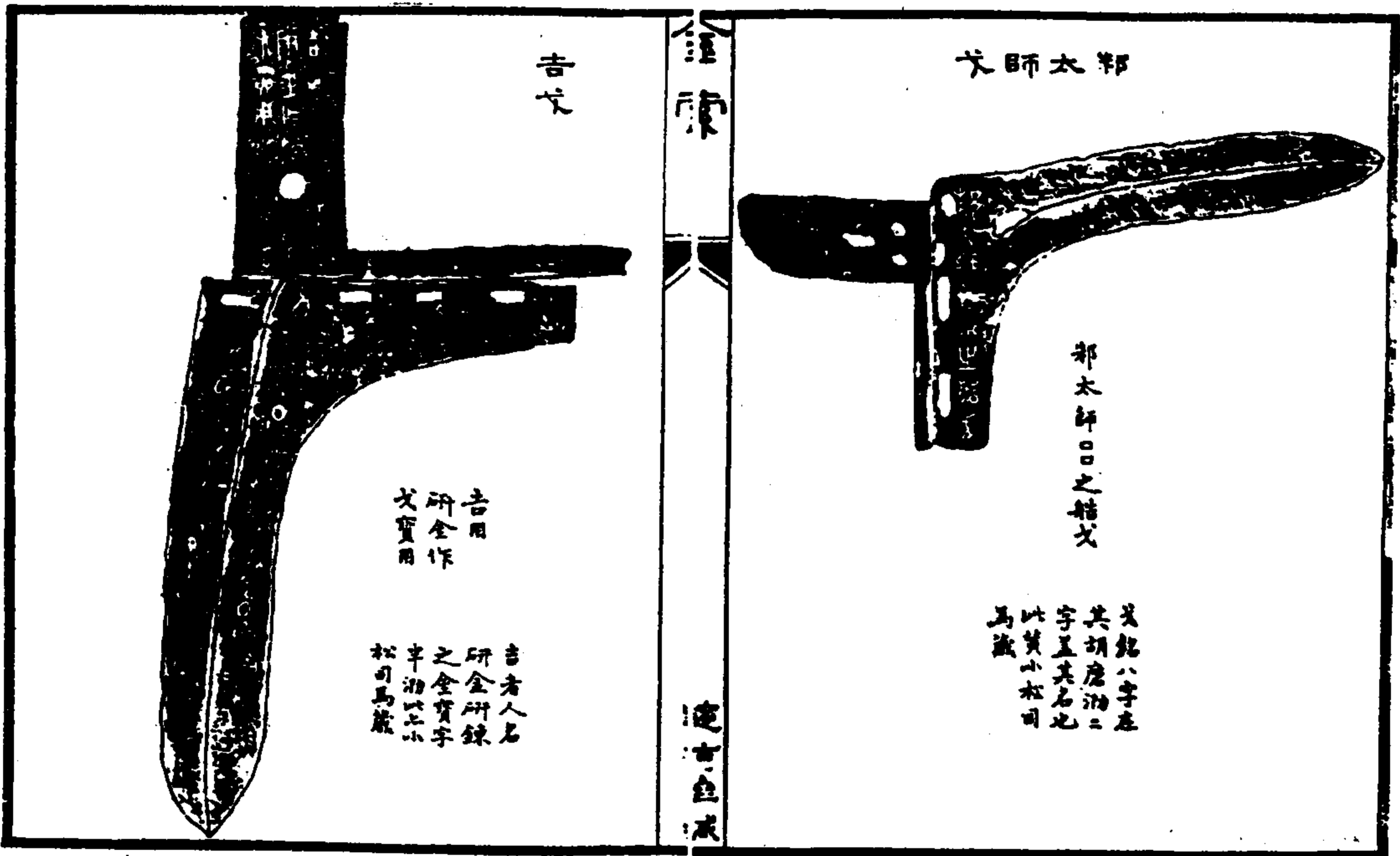

邦太師日之轄戈

邦太師日之轄戈

其銘八字在  
字呈其名也  
以黃小松司  
為識

金索

達古金賦

吉戈

吉者人名  
研金所錄  
之金寶字  
半湖以上  
松司為識

吉者人名  
研金所錄  
之金寶字  
半湖以上  
松司為識

周良山戈



良山種十車戈 七十三

戈九字在其胡與竿子戈形影亦同其篆  
六類鐘鼎文蓋周制也按史記孝王北  
獵良山良山在壽良縣即今之壽縣縣曰漢  
文帝第三子梁孝王曰獵于此改名梁山  
是漢日前皆稱良山今知有梁山泊而不知  
有良山矣傳是戈可以正之

金索

達古金賦

兩子秋初見此戈於濟南府市肆間愛其未甚  
疑其更佳于竿子戈價須白銀一劬未能得也因手  
拓其文巨擘明日遂有滄陽之行此戈未知屬于誰氏  
心甚憶之狀乞人得之而未元傳之予未嘗得之而  
轉云傳之未始非此戈之幸也

周在陰戈 黃小松司馬得之虞山

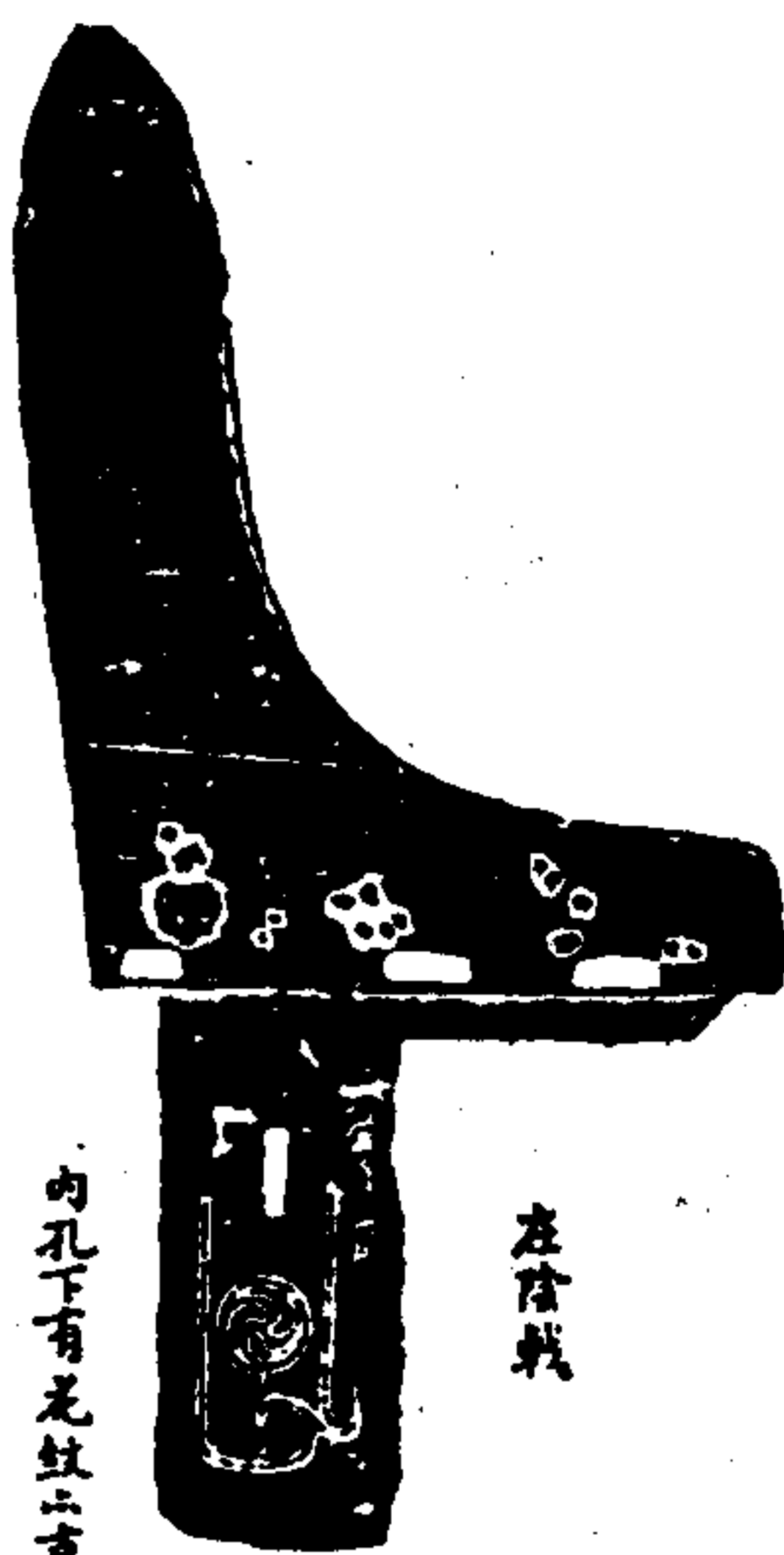

左陰戟

內孔下有花紋二古異

右戈內長連柄尺三寸三分弱胡長三寸八分強援長五寸五分所謂內三之援五之者與周制合六胡戈也惟胡末平故稍短耳小松司馬自釋其銘曰平陰寶鼎按在字上有泐文非平字厥乃戟字非寶字戈而曰戟則相似也

金 戈

遼古色藏

雙鈞文戈

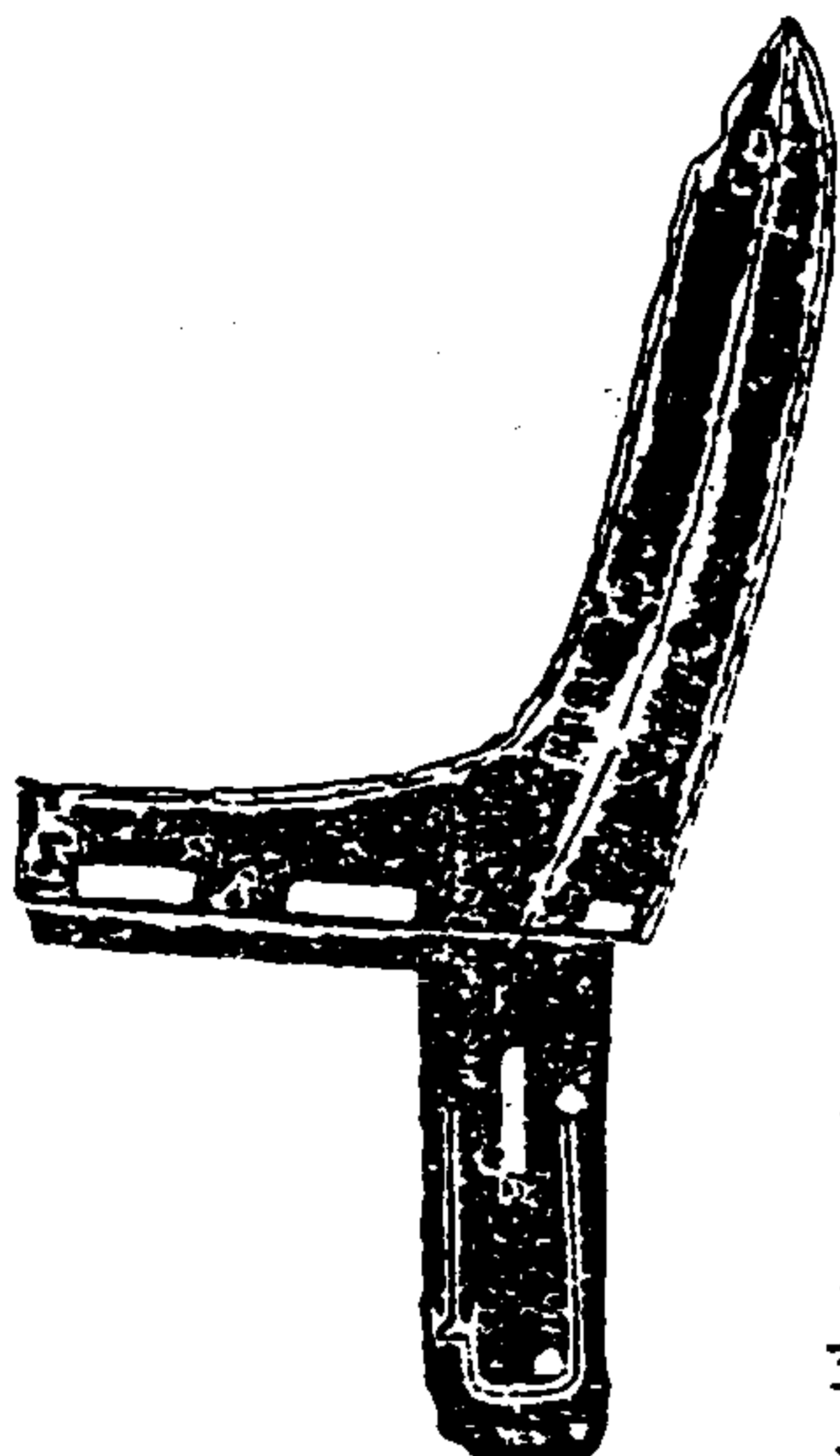

此福山胡商如真重其器實所始戈一無銘字而耳其錯落其內有雙鈞文如前戈

高陽左戈一

曲平類心齊藏



高陽左

銘三字 在其內

此高陽所造戈或古高陽氏之後人也陽從日亦古字通用如書洪範時暘若漢五行志作時陽若其稱古者古諸侯行有二執戈者在 前此其在左者所執石則左軍之戈阮共臺先生論之甚詳

金 戈

遼古色藏

高陽左戈二

漢陽葉東柳藏

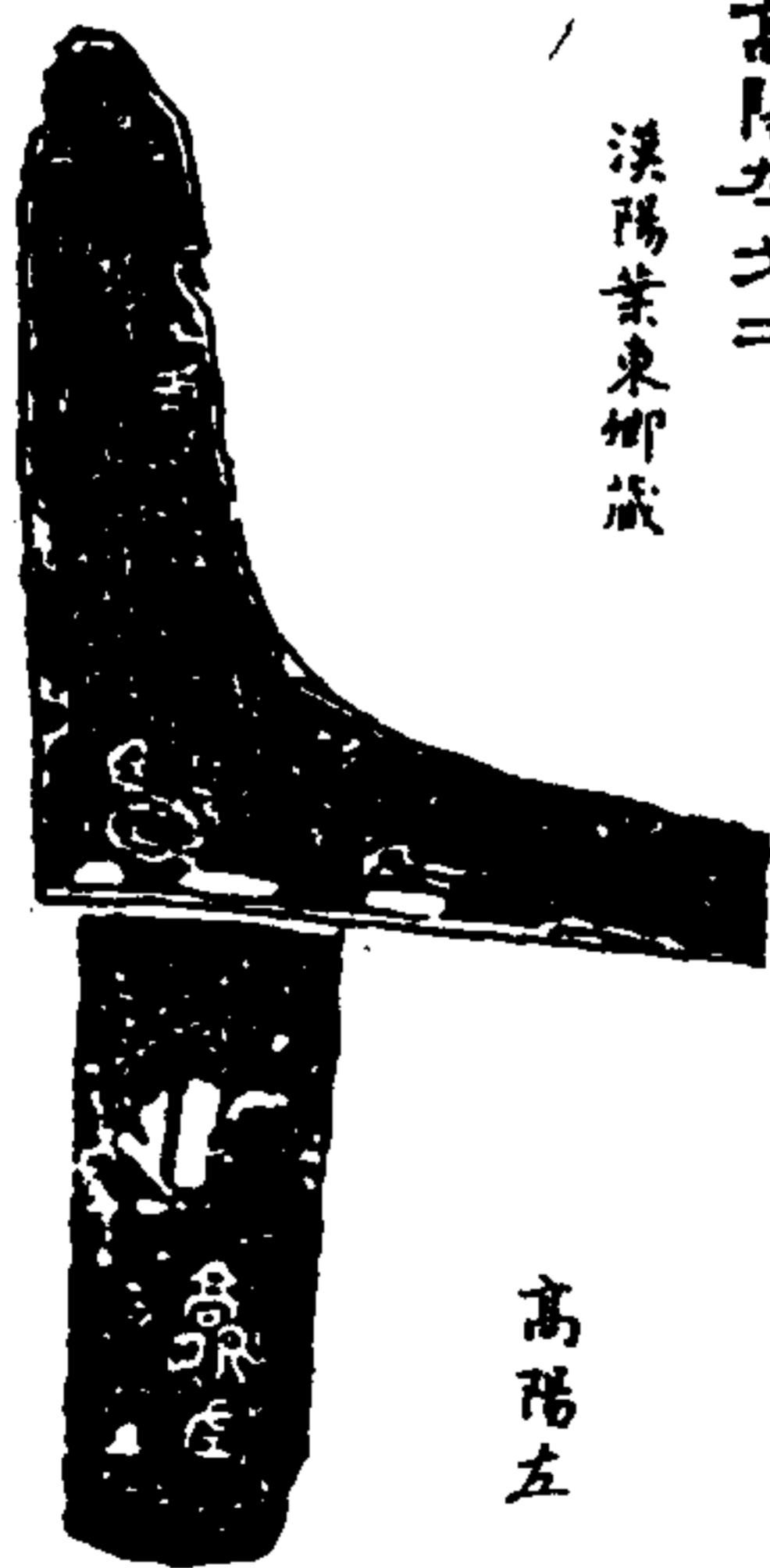

高陽左

銘字相同而前戈之胡較短此戈之援較短如非一時造

高陽戈



高陽

衛公孫曰戈



衛公孫  
曰之告戈  
音申連字  
之通

莫戈



莫之戈

三字橫  
書在端  
以在其  
胡

敵戈



敵之連戟

此海寧吳權客所藏戈  
戈而曰說戈戈平頭戟也

金索

樂左軍戈



樂左軍

此樂氏左軍之戈亦有樂氏  
晉有樂古樂枝蓋商晉間物

公戈



公作

遼古金藏

周龍伯戟銘

從積古款識錄入未見其范



龍伯作奔戟

款識云此旅賁氏所執之戟故曰奔戟漢百官公卿表  
更名庫賁部注云賁與奔同音如猛獸之奔為按  
今二區所同大奔俗亦稱奔奔觀此知奔之命名久矣

金索

周何伯槍銘

從積古款識錄入未見其范



每作異  
可伯再

款識云每說大何也可何之清再解之清舉也可何稱再作異  
六字左行言舉覆網以曰其作兵范也槍曰異者異訓法言法  
范也則疑六字右行字為人名言字作此美範為何伯所稱舉  
也義亦可通

遼古金藏



秦廿三年戈

桂木谷明所藏故金部葉未刊

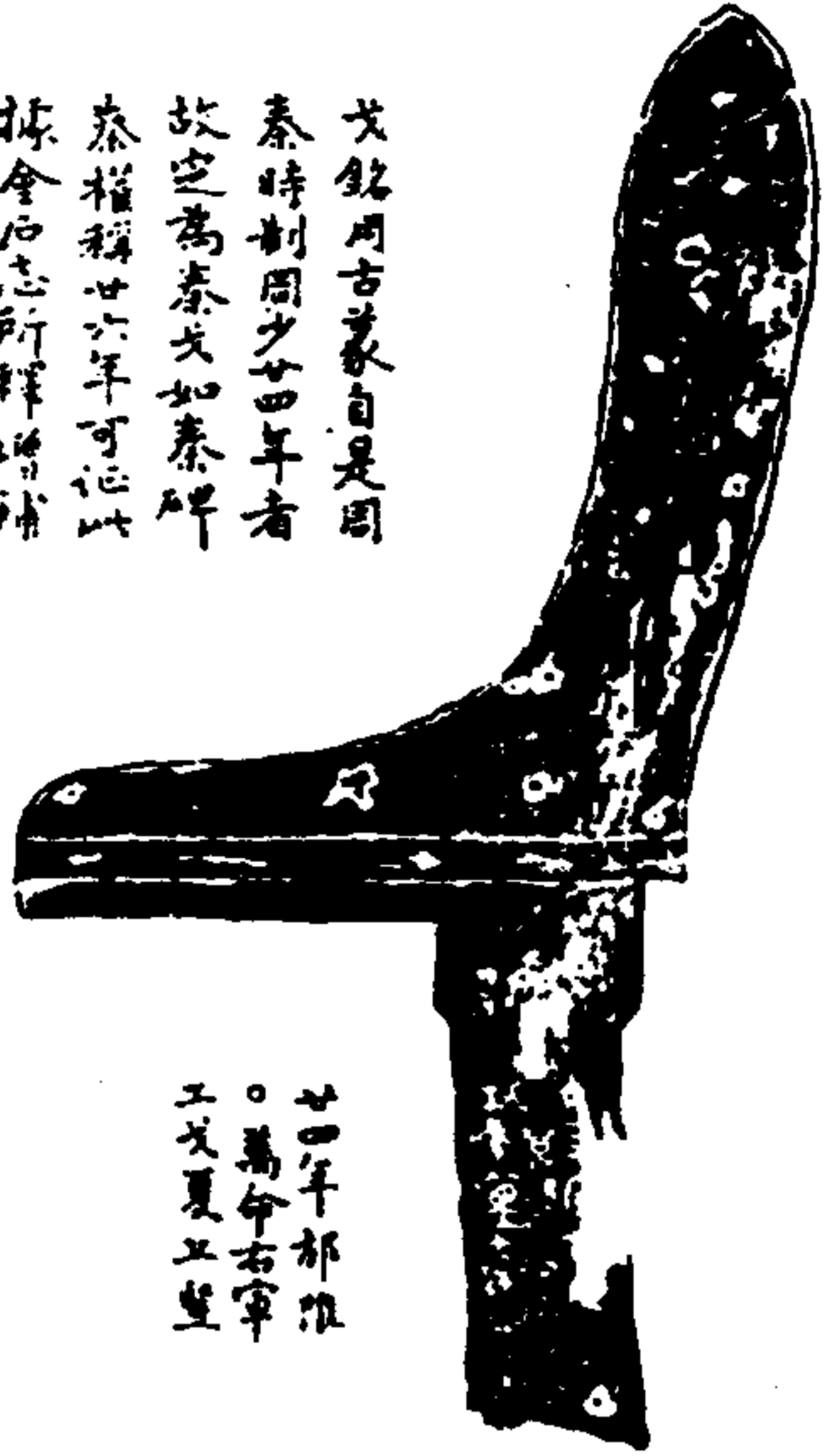

戈銘用古篆自是周秦時制周少古年者故定為秦戈如秦碑秦權稱廿六年可證此據金部志所釋增補萬字尚缺二字俟見此原文再審之

廿四年郭雅  
萬年古字  
二戈夏上雙

金部

定古金藏

漢四師戈

正師 銘在戈枝



正師道戈者名也此戈形製與周秦諸戈不同蓋漢時物嘉慶丙子夏日在泮南與保少柏王齊塘登鹿山回見此戈得之

金部

定古金藏

周吳季子子逞劍



吳季子之子  
逞之永用劍

劍銘為篆文十字其季字用字與夏商文鈎帶相類  
精古非常以周尺度之長三尺三寸廣二寸半重九鎰七  
之劍也銘在其臑以康熙八年孫達台侍郎傳于羅陽  
袁氏所請一字再以十金者積古款識述之甚悉

金索

遠古金賦

乙劍



乙戈

此黃秋金司馬拓本銘乙戈二字劍而曰戈乃古人通  
用之文猶若而曰鼻而曰而也臑上隱有雙編之文已  
唐泐英辨

古劍

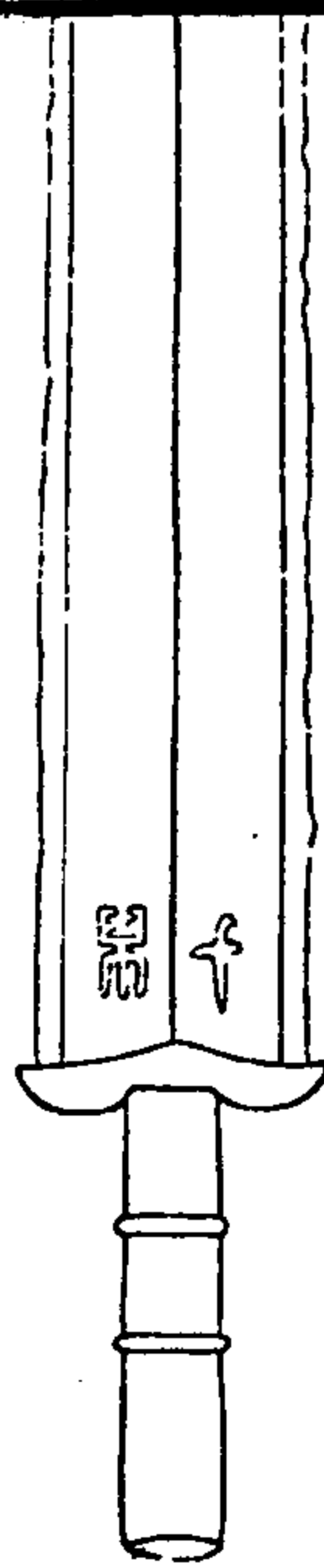

項自任城得一古劍較謝榘圖劍長一寸闊一分形制畧同亦有朱絲  
銘刻二字陰文細金為之在其臑曰千馬此庾蘭成刀銘所謂價  
重十城名高千馬者也或云係千萬二字言所值千萬也

金索

遠古金賦



商距末

曲阜顏心正明府藏



作距  
末用  
商

山左金石志云此距曰早人掘地得之計高一寸  
九分八釐各潤三分項徑七分橫五分下空徑分  
橫七分銘字狀長用全填之下有小字徑一分距  
末不知何處沈沈辭據我國美蘇春說詳高  
銘字少所時力難未皆射六百步之外疑以為皆  
飾孔檢討原亦以為飾字者有三說皆定之  
特此末字甚明斷不得疑為末字其距中空  
一面有陷負而向下碑是字前末張註之虞以  
今乃末驗之可知此是周原宗人物也按單銘先  
生以為商末自是不其以填金古篆體瘦而長  
本合商制又作作距末用商國又絕似虞孫  
其似實亡周國之文周稱周國則商亦可稱商  
國矣距末者距末之末也

金索

遼古金藏

金石索 金索二

周龍虎節

吳門陸賈夫藏

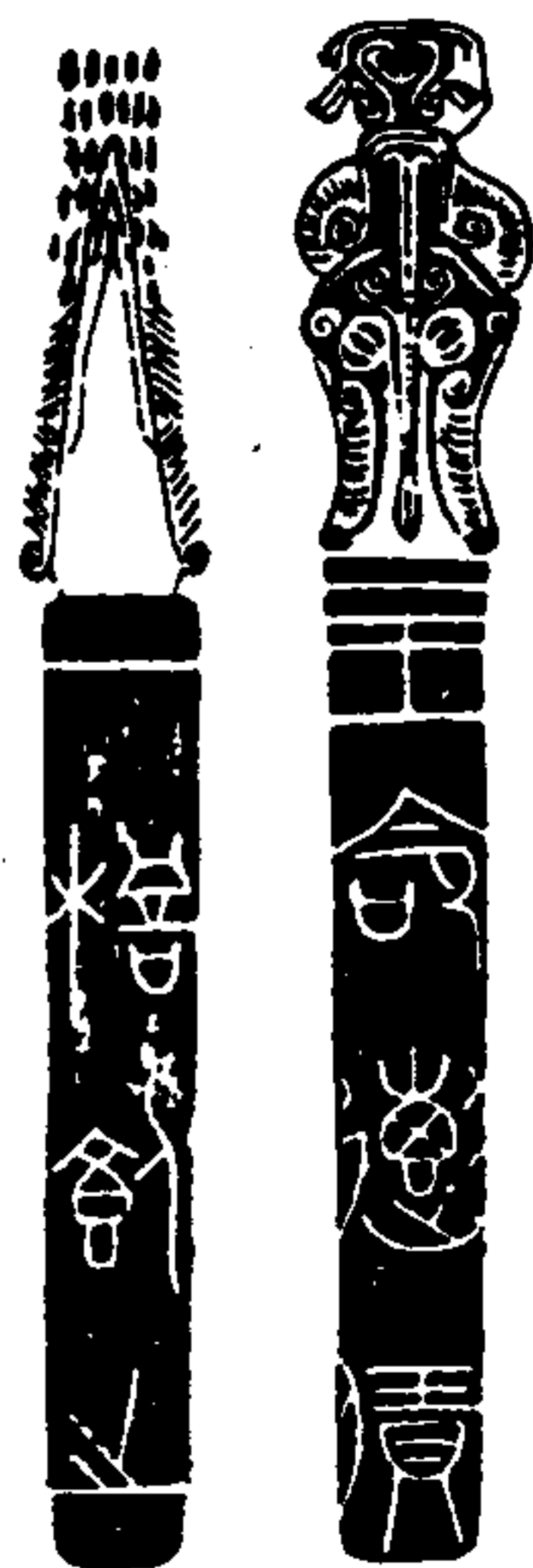

王命道寶  
一格載之

此節制作精古真周物也舊釋命下重文為一格擬作倍  
節釋作飲按桂末谷拓本命下寶無重文格六非倍  
竊謂天文載從徑外右為天槍左為天格即此格字且  
創二非飲後石載文載西載北載俱作制以浦不狀即字

金索

遼古金藏

有款筆其為載字無疑所云王命道寶一格載之者謂  
奉王命以此為道路之寶可建一格以示威載車而行也如  
詩所云命彼汝車謂之載之者意甚明顯且與周禮一節用  
節節澤國用龍節節意亦相合所云王者指周王也禮言款  
識公吳佩封說釋作王命一惠質一摺飲之引漢皇貴規  
事以為王命貨一盾以樓軍之病疫者為原藥以飲之似  
涉穿鑿

一一三

古戚

玉紅樓孔某南藏 音依原樣無銘識

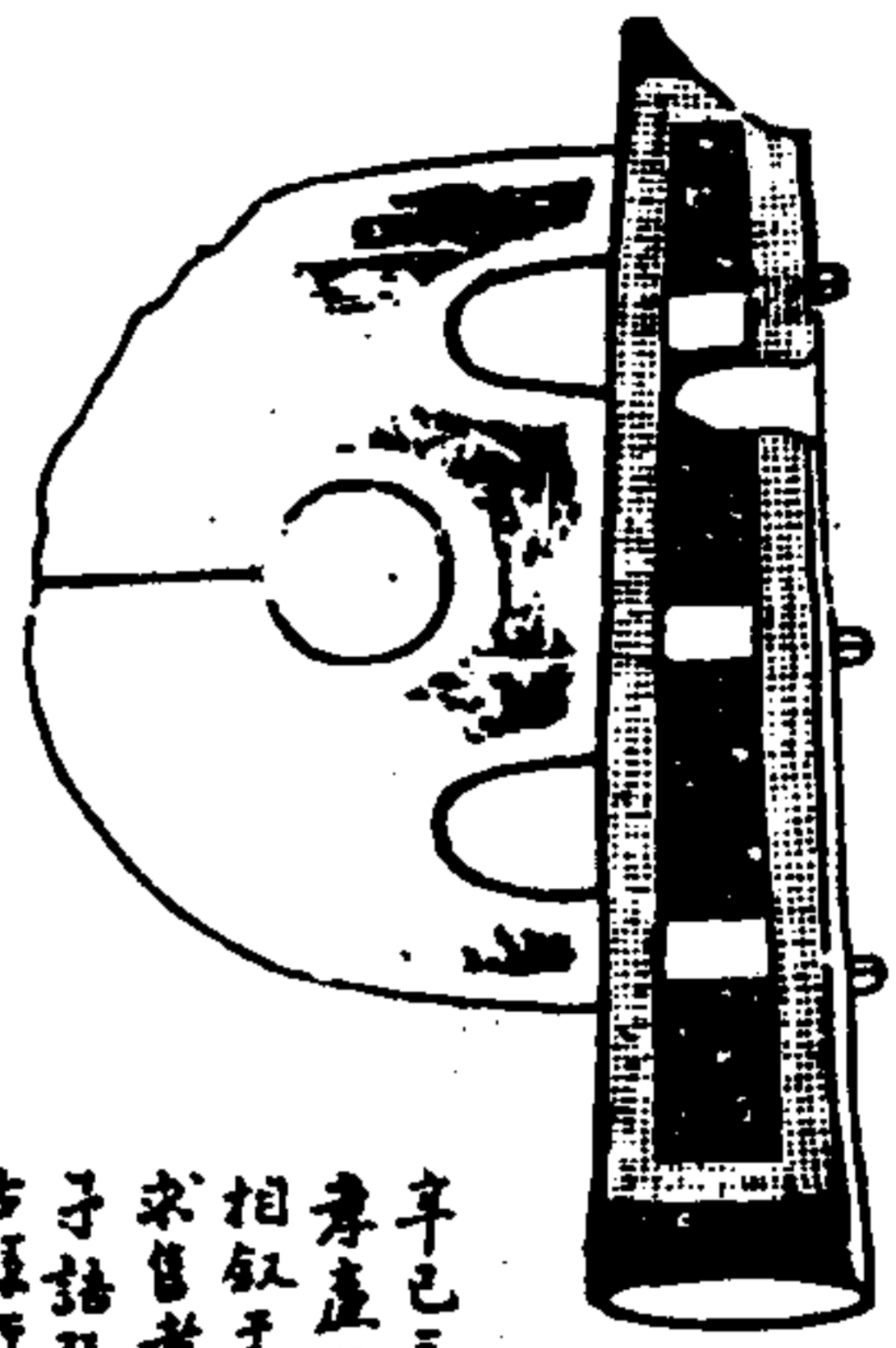

右面

辛巳三月賜遊田年訪孔  
孝廉某南與趙君白亭  
相叙于玉紅樓下適有持以  
求售者其人不能自言其  
子語某南曰此古戚平與博  
古錄所收片雲戚畧同彼云  
樂器狀樣稱未于玉戚見  
而辨大武以銅為之或是  
軍器及天子諸侯南薄之  
屬必秦漢以上物某南折  
狀以錢五貫得之

金索

左面

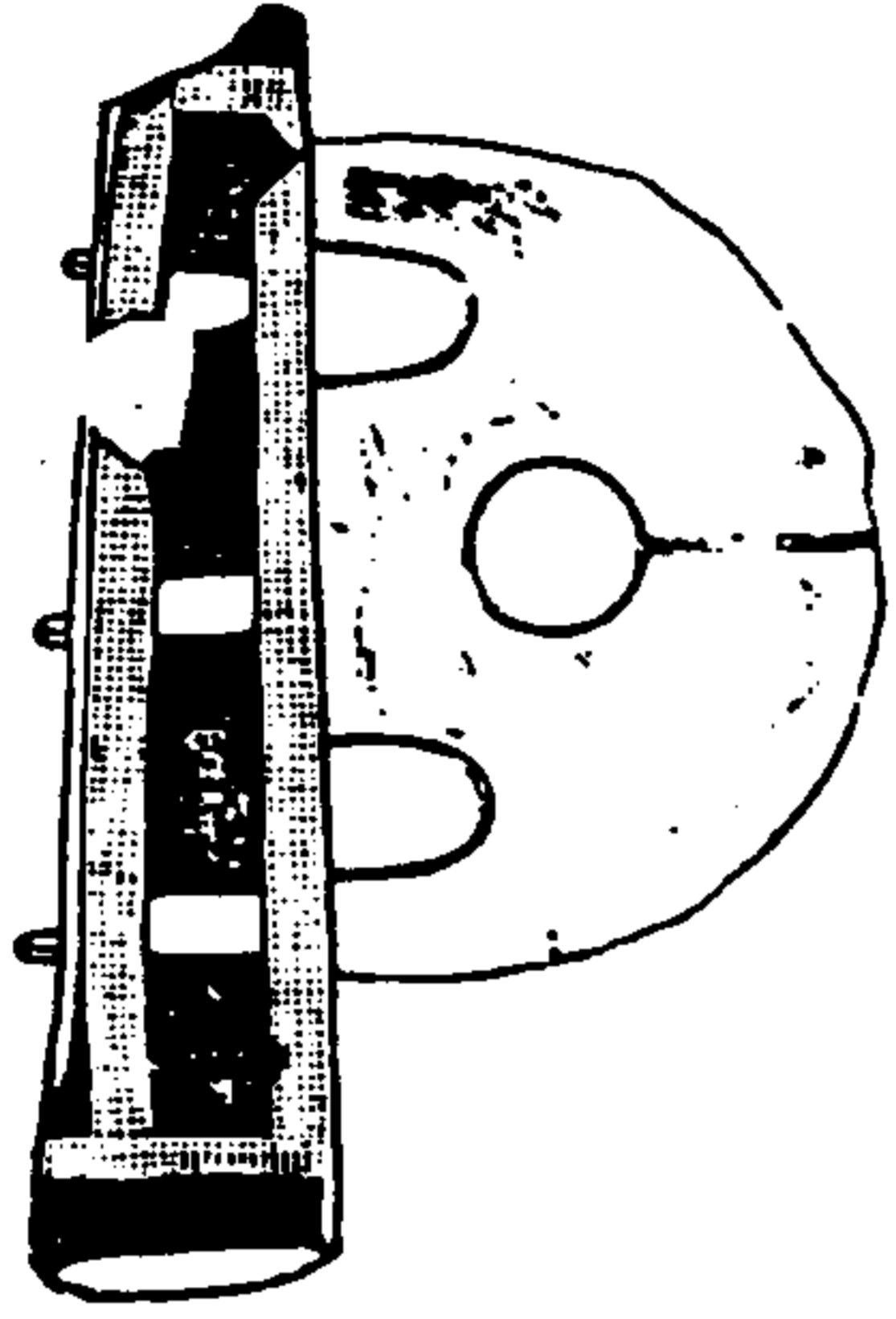

遼古金戚

古戚

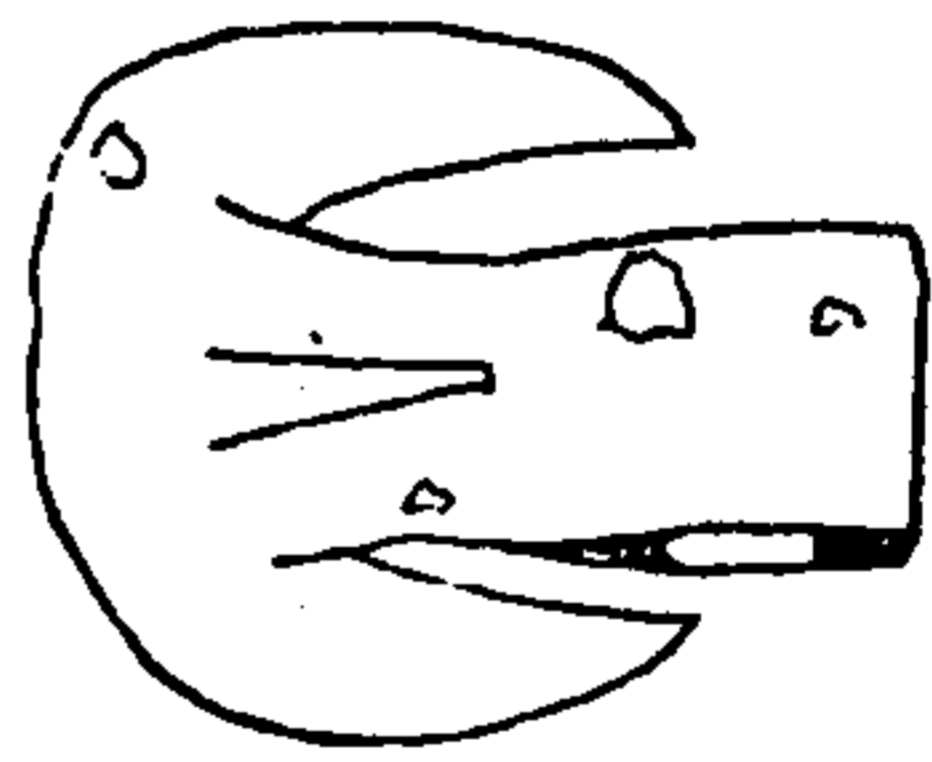

桂未谷云小銅戚一平  
廿七月得于洛陽

金索

古錢

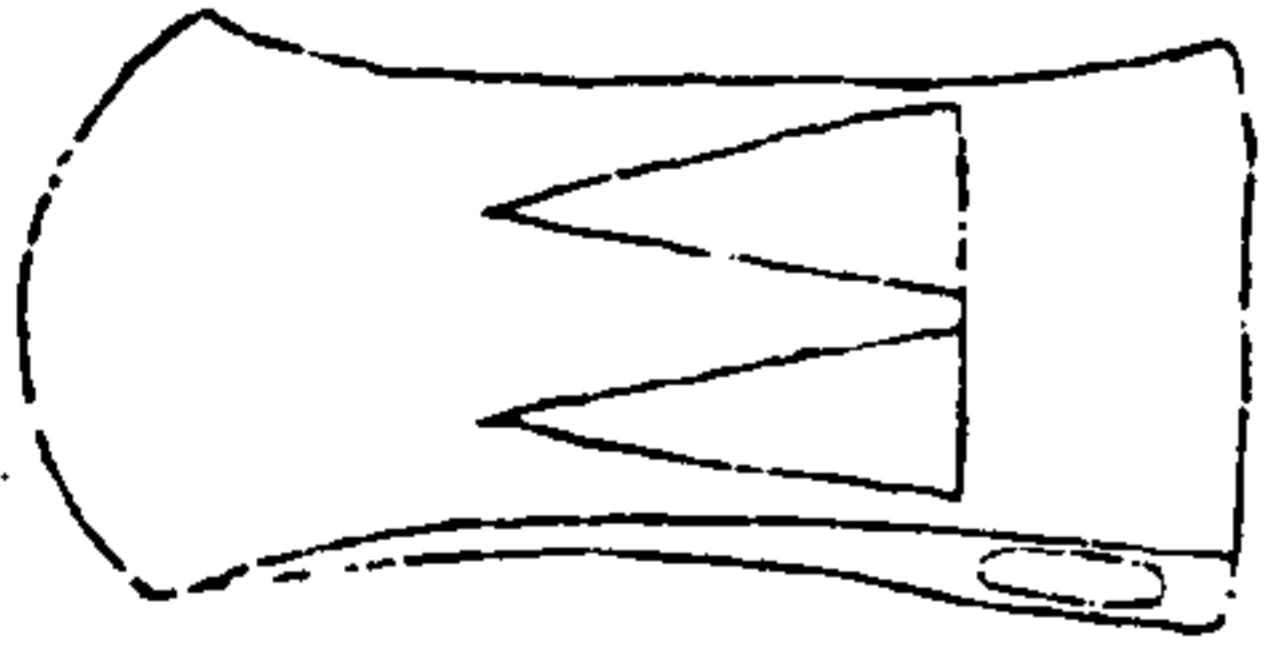

謝棟園云嘉慶癸酉秋得于  
廣氏縣有鑿可以正袖冠古  
時儀仗所用山有陽文已疑  
是此字 按巨乃花飾未以  
是字

遼古金戚

古箭鏃



十



方



同



背無文

箭鏃皆尖有守者絕不易見此上二枚  
案東御得下一枚桂未台明府傳

金索

遠古金藏

周立旗鐸 從博古書 減小

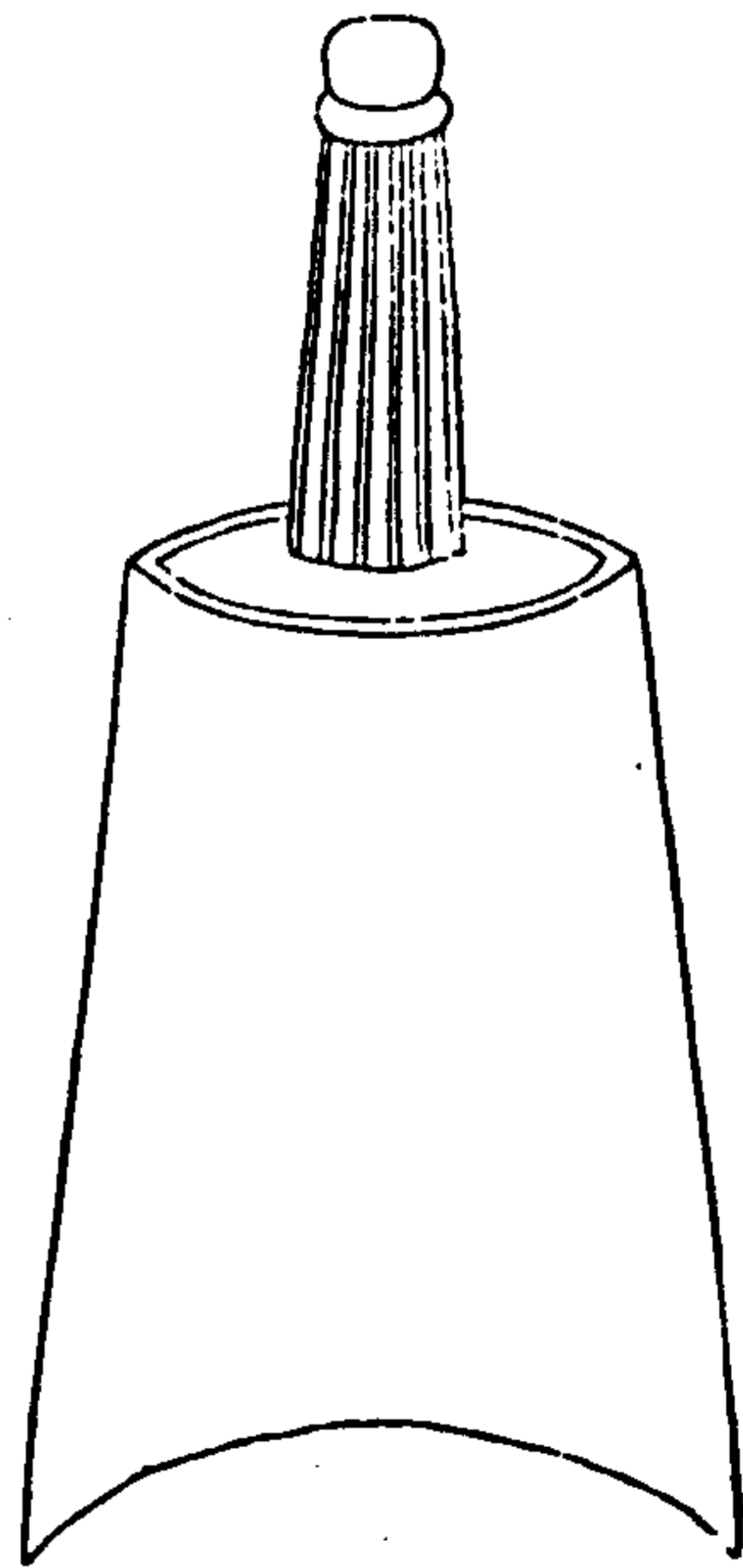

銘



象風柘木之形  
應是立旗之形

金索

遠古金藏

博古錄云范高六寸八分柄長四寸七分上徑長三寸四分橫三寸下徑  
長四寸四分橫五寸二分重七斤三兩銘作風柘木形是范錡也周合致  
人以金錡通鼓凡樂舞必振錡以為之節銘之以風取風象儀  
之家也按周禮振錡作旗此范軍旅所用之錡以之作旗其銘又  
乃立旗之象也

旄首 漢陽葉氏藏

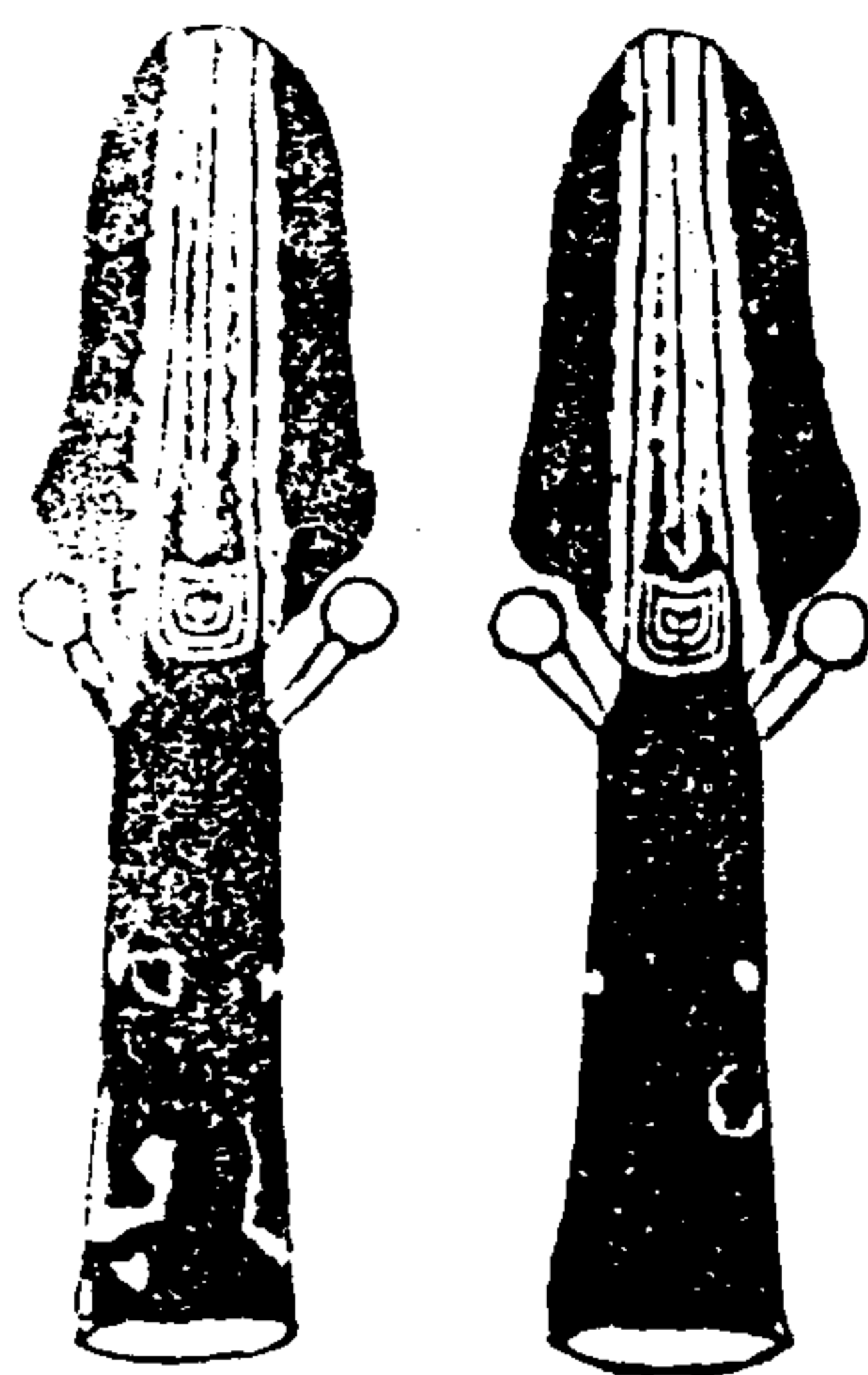

此在... 旄首... 漢陽葉氏藏

金索

運古益藏

漢延光弩鈇 休傳古書元棟

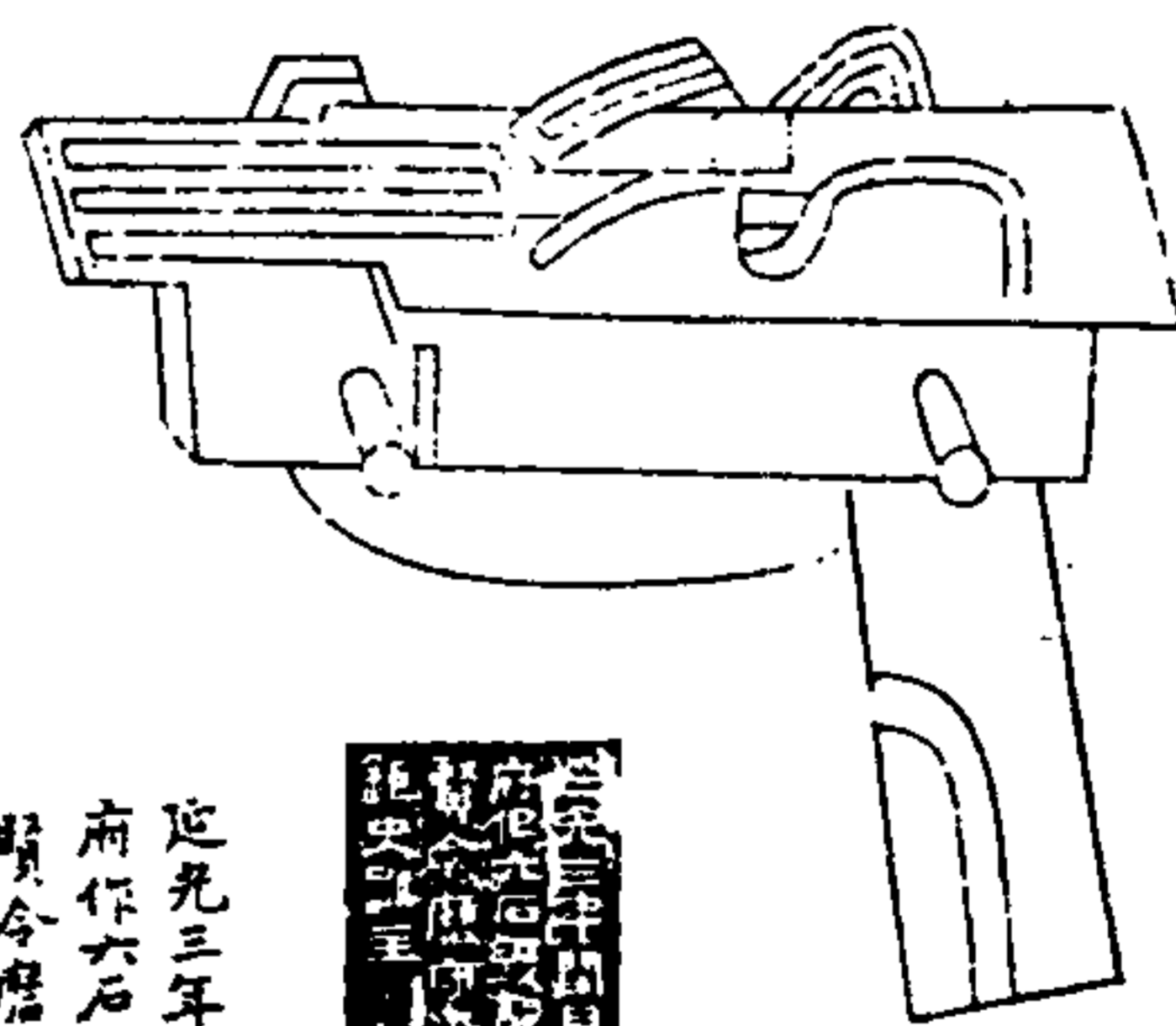

延光三年閏月書言  
府作六石鐵郭工銀  
賢令磨守丞程乘  
鉅史訓主

延光三年閏月書言  
府作六石鐵郭工銀  
賢令磨守丞程乘  
鉅史訓主

金索

運古益藏

博古書云延光三年蓋東漢安帝即位之十九年是年歲  
在甲子閏在十月以不言十月是閏則知十月也書言府者在史  
書言猶天祿石渠之屬漢武在臨府有之若二君令石丞若  
史皆銘之於機則知除戎器或不漢昔人尤在兩快者是機形  
方且密紋鏤細若絲經結則可賴此以圖邦國者非特于前書  
孝宣之際也

此按是鐵已失其辭其書式于郭而隆起處未能合度姑以博  
古書入其銘中殷字宛然般乘者守丞姓名猶得延光弩  
鈇有亮令某之名博古書釋作射鈇氏款識釋作射鈇誤也  
積古款識以為三字字陽識充誤射鈇皆鑿入陰字無陽識者

漢元康弩鏡 濟東觀家何緩全先生藏

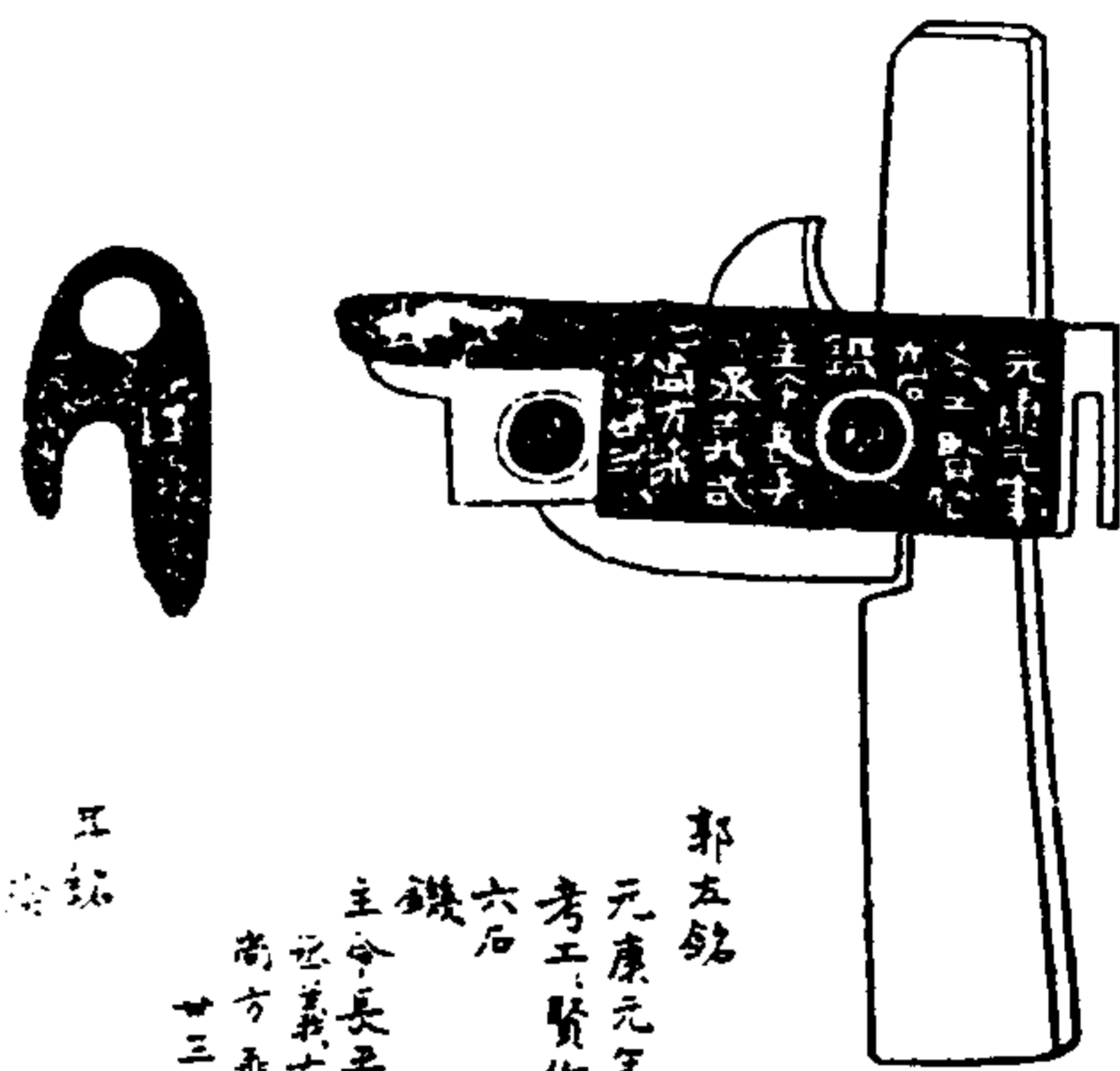

郭五銘  
元康元年  
考工賢作  
六石  
鐵  
主命長平  
世善古  
尚方乘  
廿三

金索

定古全藏

此鏡形製差小而字畫殊朗古碧瑩明洵可玩也郭銘隸書一十三字重天一字在其左耳銘篆文一字在其右曰陰侶平陰天陰字隱其內不可見說部知見之六也弩所未有者

漢建始弩鏡

濟東觀家何緩全先生藏

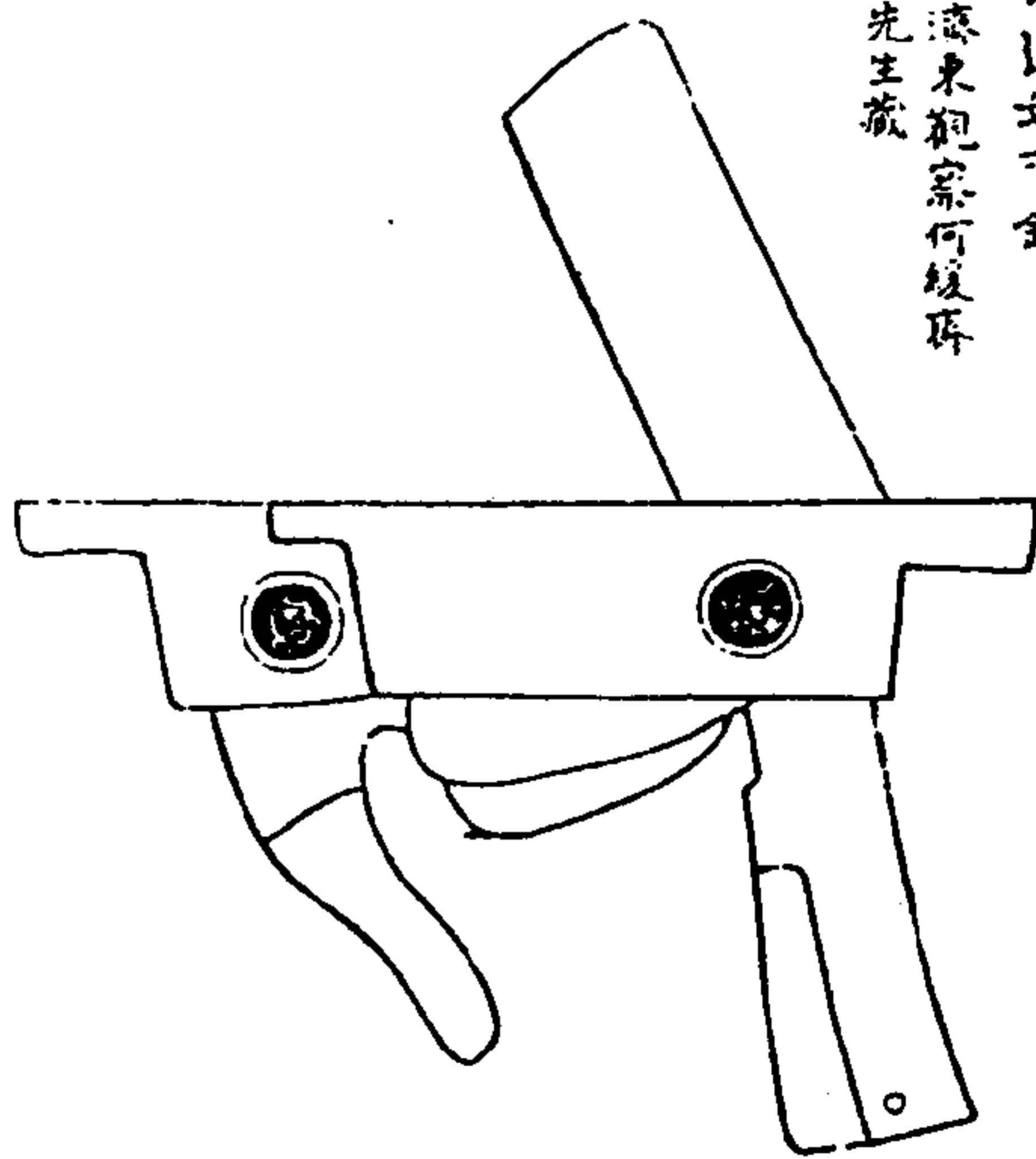

金索

定古全藏

郭面



此鏡制作重大字跡細微色如翡翠郭面可見者建始三年六月尚方八字及所似二字依稀可辨其中尚有六字為重綠凝結所掩不可臆揣考成帝建始三年上距宣帝元康改元為二十一年昔歐陽公云西漢物至難得今緩全先生所得二鏡皆屬西漢洵可貴矣



漢運熹弩錢

漢代新氏造  
今存其海

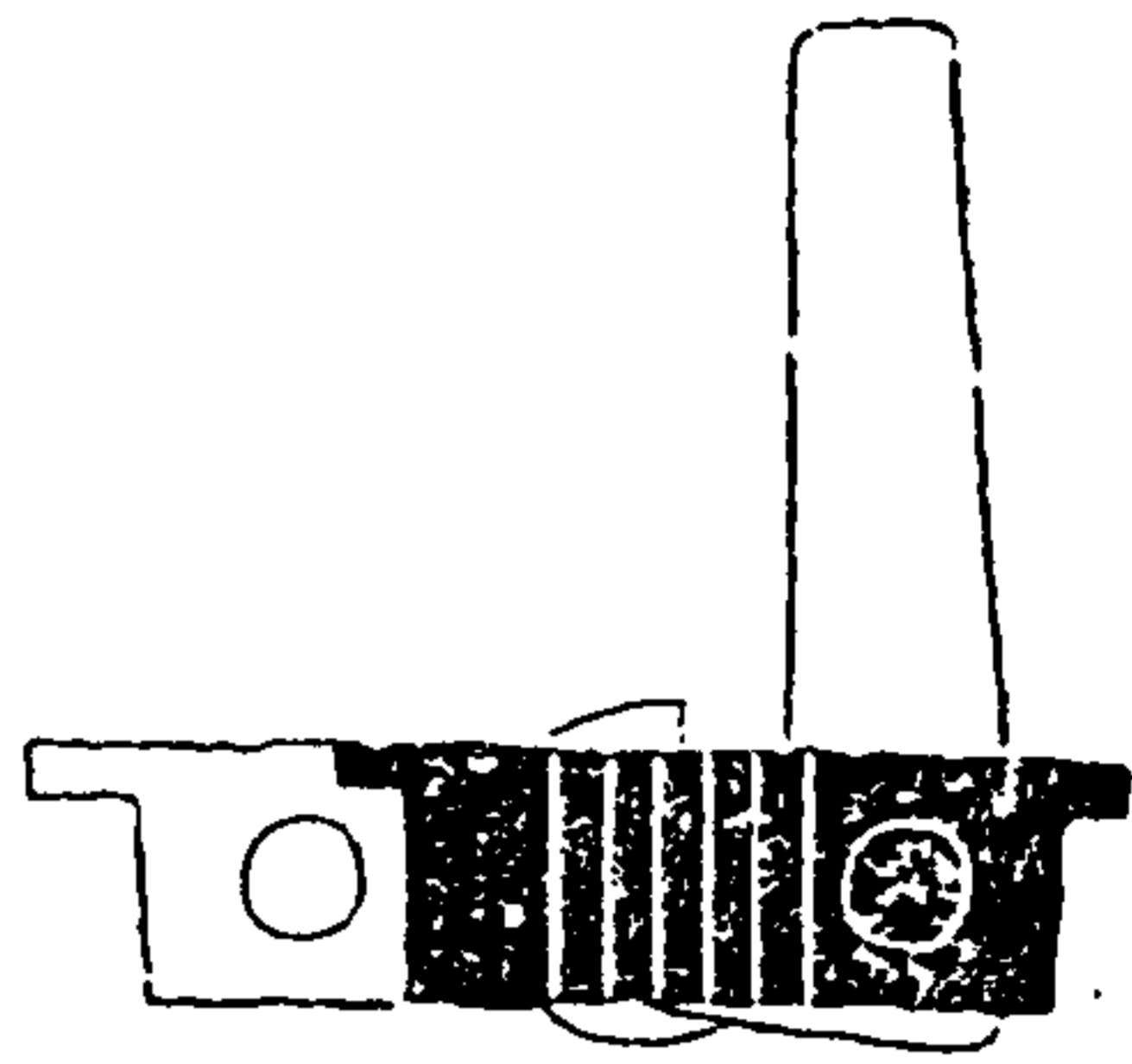

郭正銘 字聖如五不  
某州州府為故大



延熹四年十月八日五年九月  
丁丑詔書造作六石錢  
郭正銘有史路碑  
樂銀亦其今在臨  
潯州

按延熹四年十月八日五年九月  
十五十六十七五兩等錢  
而作銀

金索

遼古金藏

右郭錢 左郭錢

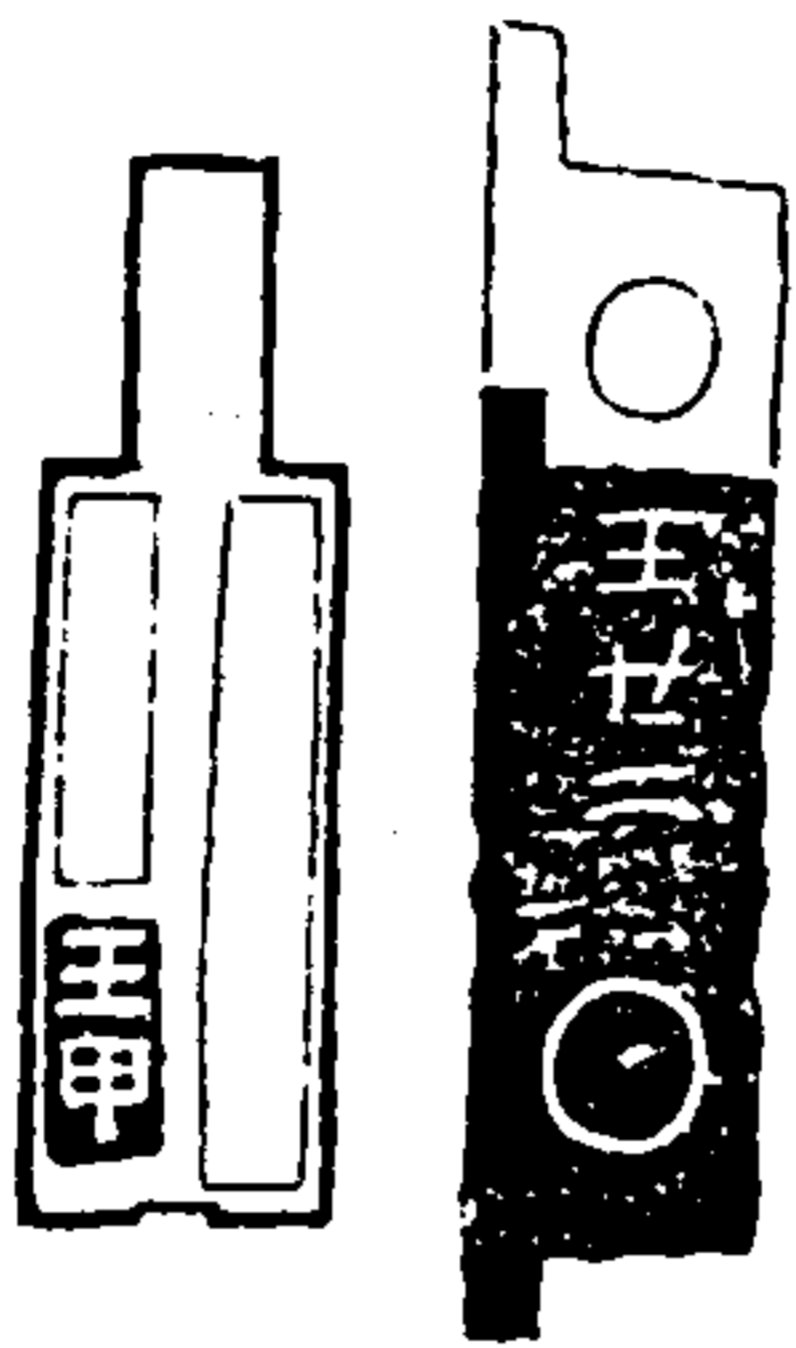

郭右有五十二之文  
借心於之有兒一四  
法也也守候者性  
廿三其編列之次不  
郭左有五甲二字  
在小孔之下或于腹  
內其不見脫方  
見之

東漢延熹六年石錢四字如游此險人若解才不見其古制別單依  
持郭正銘有何時造四年二年其字一語是二年同也人字則有  
徽長少道先承少吉動短冠冠三精本并涼去法聖難夫沙  
郭太守郭正士民氣單將控軍馮皇御邊冠漢不神鬼張法  
首為級降十萬保此此成初石十年重地初廢功樂國  
能派不能機王甲何人字子郭正銘一余重神機  
季四年年山碑不同其人同其碑我知金石壽出久願與半  
山碑不抄 康辰七月吳海題



漢運中弩錢



延熹二年十月十五日  
十五百印指福

積古歌云延熹二年東漢獻帝之九年用師見  
靈臺碑師者二師也指福其姓名

右中即將弩錢



右中即將弩錢亦黑  
卷轉解

積古歌云延熹二年東漢獻帝之九年用師見  
靈臺碑師者二師也指福其姓名  
史無考轉解為非不來也古王問者是也  
名不問者見漢李廣傳註有古其問者見陳機七通云  
據其問之神機是也

金索

遼古金藏

桂去台札樸云程君敷於西安得銅弩機有金錯餘書十  
二字云右中即將弩機亦黑問卷轉解陸君純別其金而拓  
以示予按弩有名黃問白問者此云亦黑問者考工記人  
凡相幹欲黑而陽聲者取此義卷轉解者卷心也卷借  
任泰說又卷轉解也漢李陵傳散連弩射單于張晏曰  
三十卷共一解也又天畫道窮士張空卷大穎曰弩卷也顏  
曰卷與泰同文選問及賦給于巨黍異泰同機五臣注泰於箭  
處卷善注言弩卷雖異而同一機也說又司馬法以革作是此  
轉解由以胃又加寸胃解謂解也說文弩弓有解者釋名弩  
其柄曰解招人解也  
按建安安弩金石志以為宗芝山藏積古以為張村未歲中即  
弩積古作卷轉解札樸作卷轉解西存其說侯再考焉



觀正始弩鉞

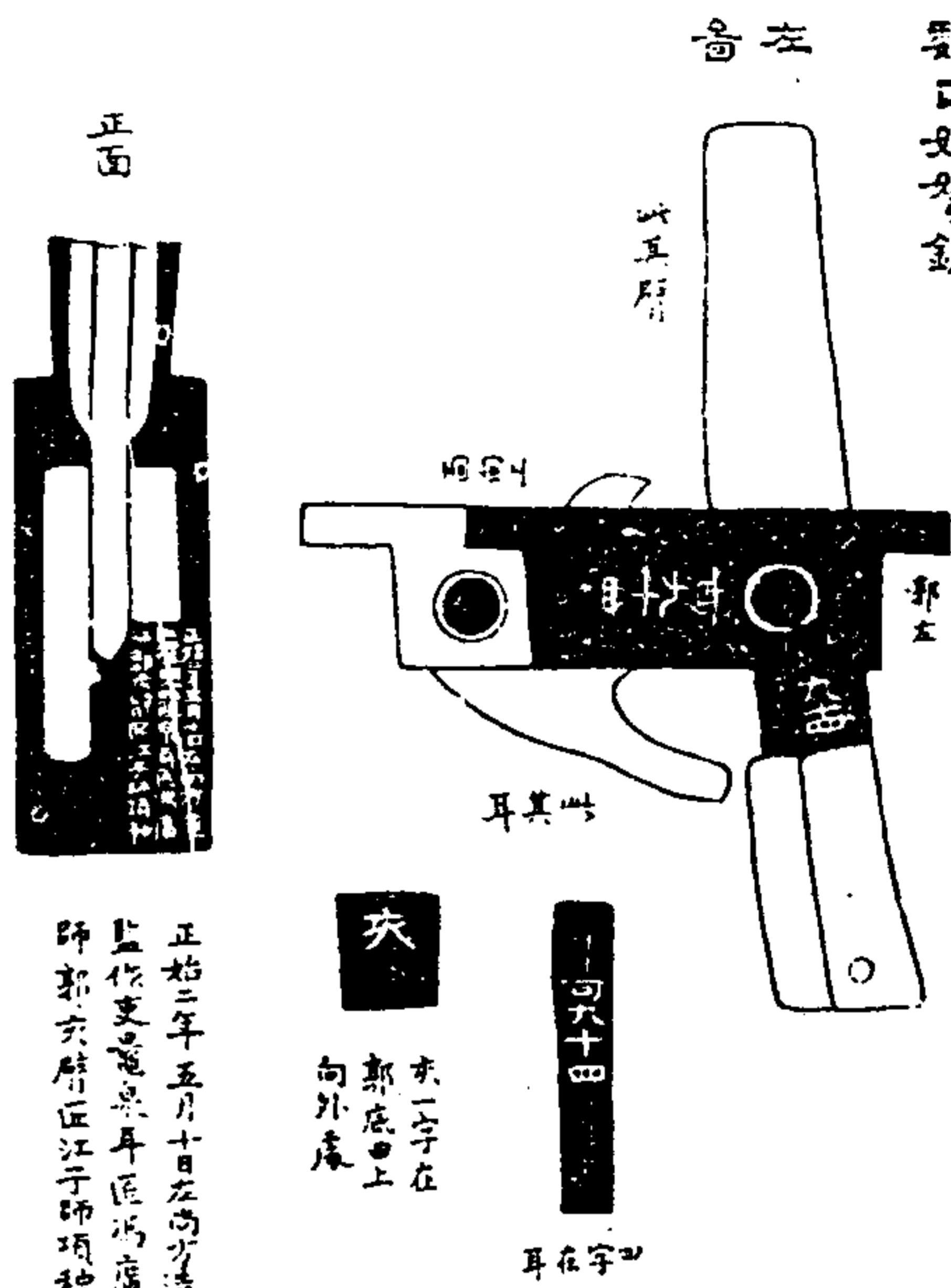

正始三年五月十日在尚方造  
監作更造泉耳區所廣  
師郭六府江子師項神

大  
此一子在  
郭底上  
向外處  
耳在字

金索

遼古金索

音石

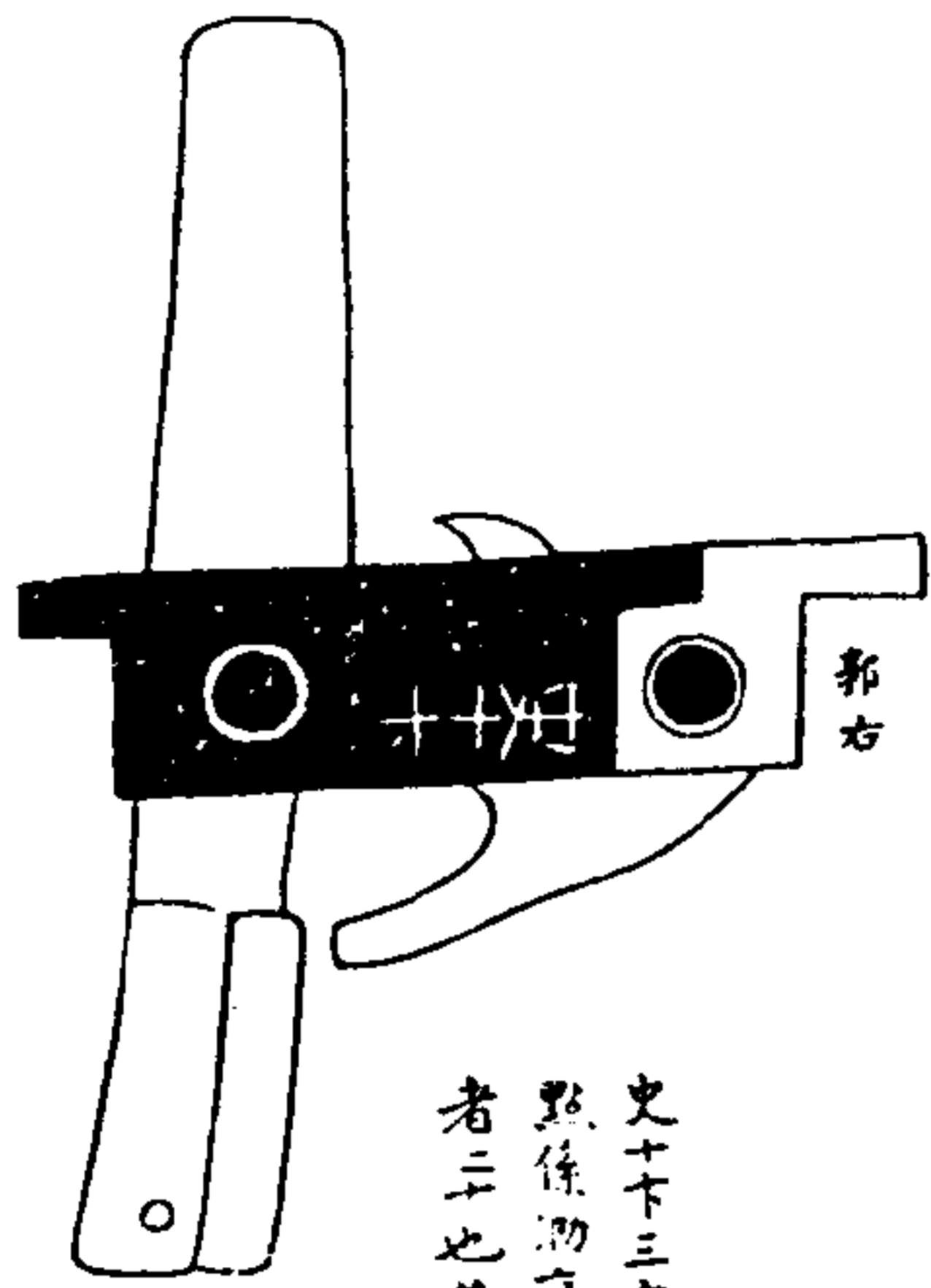

史十下三字難解或末  
點係泐痕仍是一字十  
者二也其編列之次

此欵乃美小珊來得於長安者與下正始三年鐵尺寸合信一時之  
制考華漢筆談所載弩鉞有臂師虞士耳師張柔名目以此云耳  
區臂區而區復有師更為詳悉小珊吳門人並任於陝英年小吏到  
陝時即拓此元寄洵好古一助也

觀正始弩機 由阜顧心金拓本



按晉魏帝芳北魏宣武皆有正始三年此欵識工藝近于魏錄目  
屬之有魏其昌明下尚有三字極泐難辨故去之郭右機字或為  
造弩者姓或為用弩者姓百一其編列之次也

正始三年十月廿日方造  
作史李貞五侍詔五胡師  
左轉驛侍詔李昌明

金索

遼古金索

晉太和弩機 江都汪孟慈藏

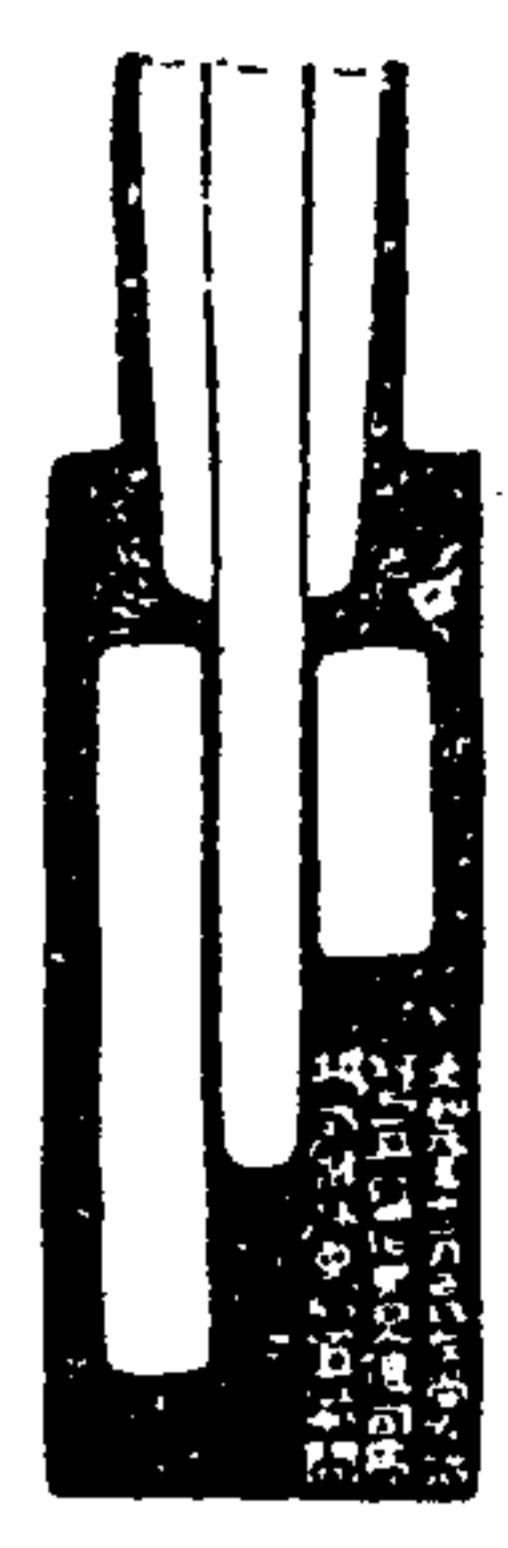

太和元年十二月五日在西方治  
弩一具其作史更傷司馬  
楊式解師所置其間

嘉慶己卯正月二十九日與汪中翰孟慈孫遊自阜見此器于  
樂園甚愛之淳淳不置主人見贈以善歸四端再之也考東晉  
帝吳北魏孝文帝皆有太和年號此當是東晉時物吳傷者蓋作史之  
姓名吳者桂漢太尉陳瑗碑有成陽吳橫景君碑有吳時魏元正碑有  
吳復柱氏北魏引集韻云秦博之徒吳之徒漢末吳橫景碑有  
子守墓姓吳邈難徐州姓秦居州姓桂居華陽姓吳守墓一考也

金索

遼古金索

此又考射師者造弩解之師遺推云弩機也其柄曰解似  
人解也漢漢筆說云射州發地得銅弩機其側有刻文射師庚士  
耳師張亦今以弩機三字唐初射師未一開字尚明始釋作射  
紫開晉陸機七傳云探紫開之神機也

東晉永昌椎 黃小松司馬藏



一面 永昌元年二月四日  
一面 小將申南造

永昌元年東晉元帝之六年也

金索

遼古金索

讀古款識云永昌者年不以此據字裡空為晉元帝時物段赤  
亭松云云永昌元年不但王敦舉兵武昌石勒之漢騎士大寇河  
南此器於濟寧發工得之距武昌較遠安知非石勒部曲所造  
小將二字見漢書灌嬰傳吳志丁奉傳北史魏紀云故十二時異十  
二小將然則申南實為小將所攝護之詞也

東晉永昌槍

黃小松司馬藏

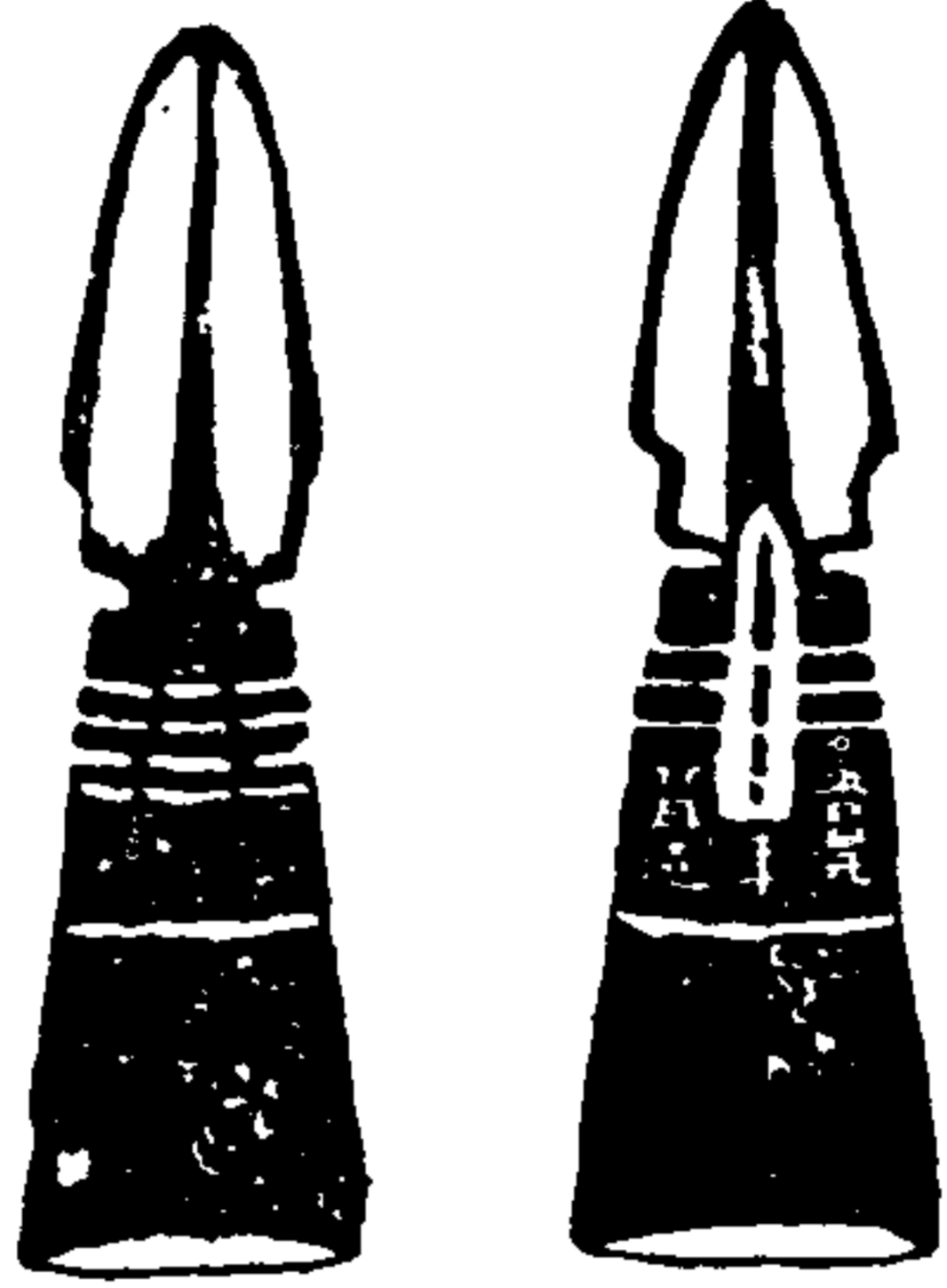

此槍但識年日不言何人所造

永昌元  
年  
八月造

金索

遼古金藏

漢元嘉刀銘

從宋王懷慶款識篆入  
原本未言銘刻何處  
想在此背上一目如木  
長故截而為二

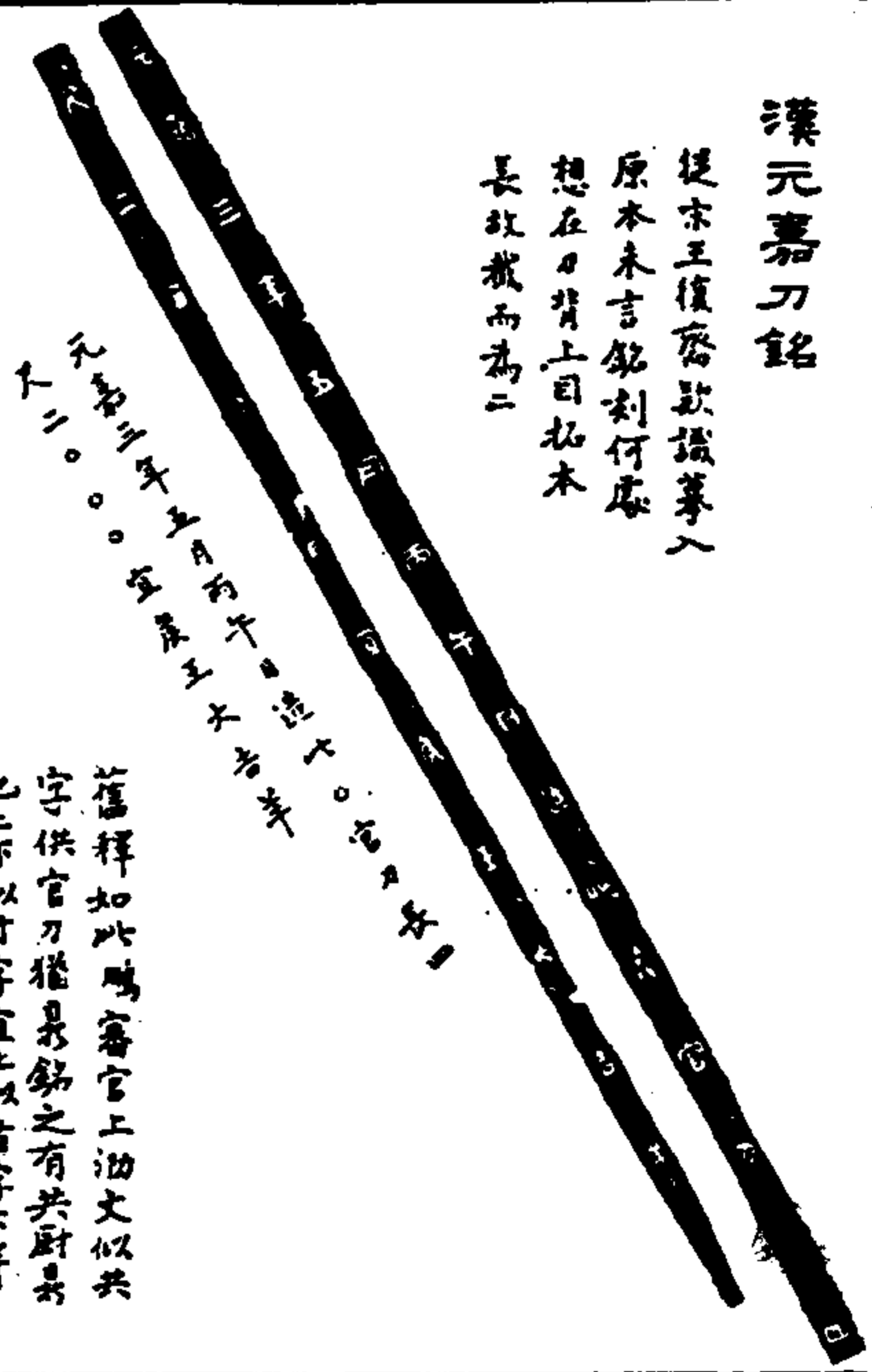

此刀係漢元嘉三年五月丙申改元永興非四月改元也  
惟五月中有丙子丙寅丙申而無丙午則造器者為之耳

舊釋如此為審官上泗文似共  
字供官刀猶易銘之有共尉易  
也二下似寸字宜上似者字下半  
呈服者宜庚王大吉祥耳而未  
敢補也

金索

遼古金藏

朱古者云元嘉漢魏帝年號是年四月改元永興是刀必作于  
四月以前而五月丙午者鑄陽燧必于五月丙午中之時取其火  
德之盛耳鳴考漢書元嘉三年五月丙申改元永興非四月改元也  
惟五月中有丙子丙寅丙申而無丙午則造器者為之耳

後涼刀銘

時在東晉武帝太元十四年



麟嘉

張氏曾太女後涼呂元以晉武帝太元  
中據河西備稱天王麟嘉其元年也  
陶隱居刀劍錄云元以麟嘉元年造一  
石長三尺六寸銘其背曰麟嘉

夏銅鼓銘

時在東晉安帝義熙四年

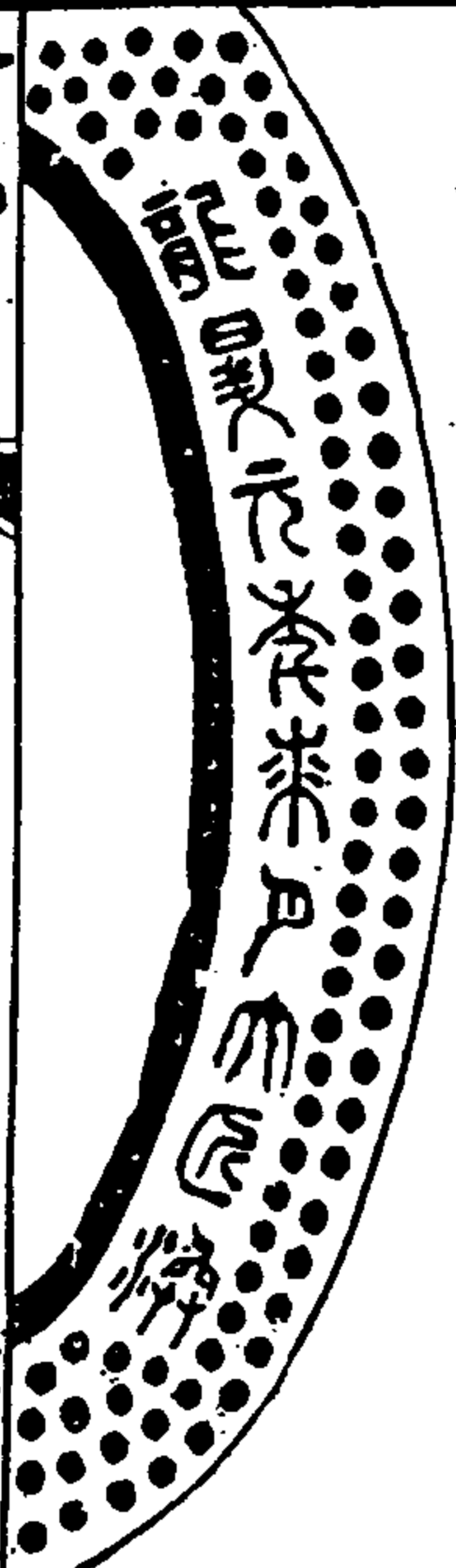

金索

漢古金索

張氏曾太女晉氏廣川書後或陳封夏得銅鼓甚大銘曰  
龍昇元年七月大臣漢按龍昇為夏紀年崔鴻十六國  
紀赫連勃以銅為大鼓及飛廉翁仲銅駝龍常以黃金鑄  
之列於宮殿之前疑即以此鼓形製絕俗西南夷所作  
則按七字作秦六朝時人每用之知不始於唐武后也

後梁招討使王彥章鐵鞭

五代史先節傳云王彥章字子明鄆州壽昌人李梁太祖為行  
營先鋒馬軍使末帝即位遷滑州刺史為人驍勇有力能執足  
履棘行百步持一鐵錐騎而馳突如飛軍中號王鐵錐梁晉等  
天下晉遣使招彥章彥章斬其使末帝昏亂人趙巖張漢傑等  
用事大臣宿將多放讓間彥章欲討使而謀不克用龍德  
三年晉取鄆州梁人大怒宰相穀翔以死諫曰非彥章不可乃彥  
章為招討使穀翔為副末帝問破穀章對以三日皆天之果以三  
日斬馮煥破晉軍嚴守惟與穀各為提督彥章書末帝勞  
不及彥章勳遂第居兵以兗州末帝召彥章使守柁東路是時  
孫兵皆屬穀翔有保塞五百騎皆新募之兵不可用以為彥章兵少  
穀取連保中都唐將夏魯奇舉精利之傷重馬結被擒不屈見穀  
賜按汶上縣志載梁王太師廟在西門外感化橋而為彥章死節處有  
墓在焉王曰晉高祖追贈太師故名其廟而不載其鞭善兗州太守  
景綬樓先生曰事至漢自懸座取此鞭是示巨首錄之詳得其鞭傳其人也

金索

漢古金索

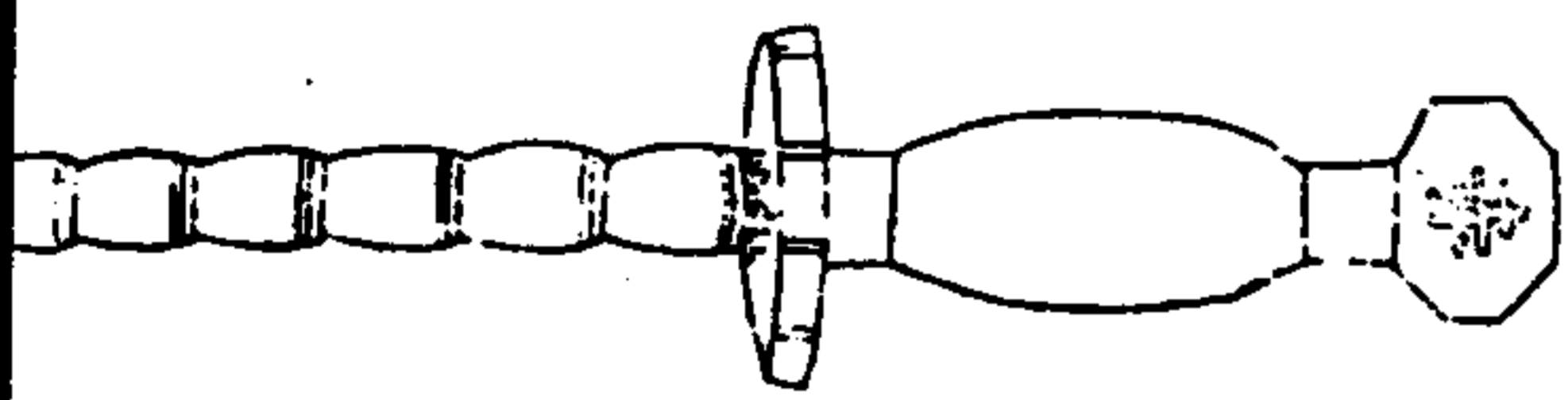

鞭以鐵為之長  
漢尺六尺寸強  
重今秤十五斤凡  
十九節每節以  
銅無末之柄解  
以木末以銅柄端  
如錐四面環列亦  
心報用四子以益  
銅鑄就者故字  
色係乃篆字下



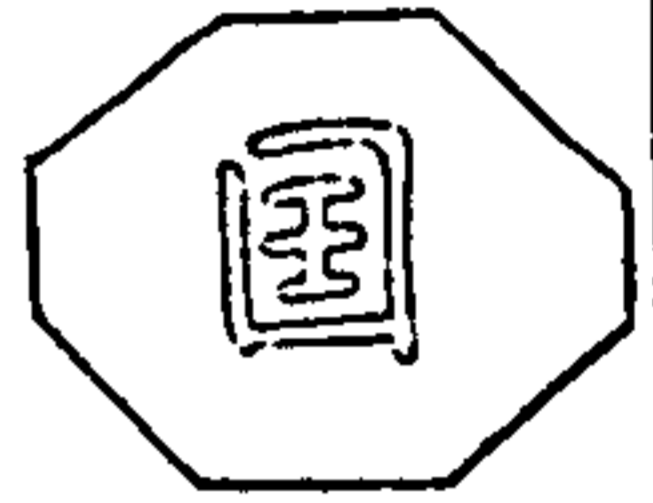

三鎮鎔成石揚十邊九次人莫若門鷄六兒視晉  
 王新其未使如大羊末帝昏亂皇鷄張屢建  
 奇勛匡不彰者臣實憤懣忠腸授以方平驅涉  
 場夫守中都一賊造坊招討一死渠即止誰拾此難  
 猶收藏中都應改西南鄉造坊之旗不能詳其祠  
 古墓成悲涼遂就梁上招討不亡人元符名報香  
 人元符名報香  
 日原即香報香  
 今我拂拭心傍皇深一猶見王錢鎔  
 錢報歌 中賜題



金索

遼古金藏

指南車飾

考無題識  
未定時代



元朱德潤古玉音云古車飾以黍尺度高一四寸二分下長七寸四分  
 木口負徑三寸七分管立木口負徑三寸七分琢玉為人形手常指南足  
 底通負載作旋轉軸踏于虫尤之上延祐中獲觀于姚牧養承旨  
 處為曾在姑蘇諱中見銅人制度相似疑戰車所用同奉刻于天擘之法

金索

遼古金藏

量度之屬 二之下

書言同律度量衡禮稱正權概角斗角而其制失傳者秦權漢尺器嘉量數事蓋察也古今大小殊制短長異宜難以強合茲就其有銘刻者集量度之屬

秦權一 河南李氏

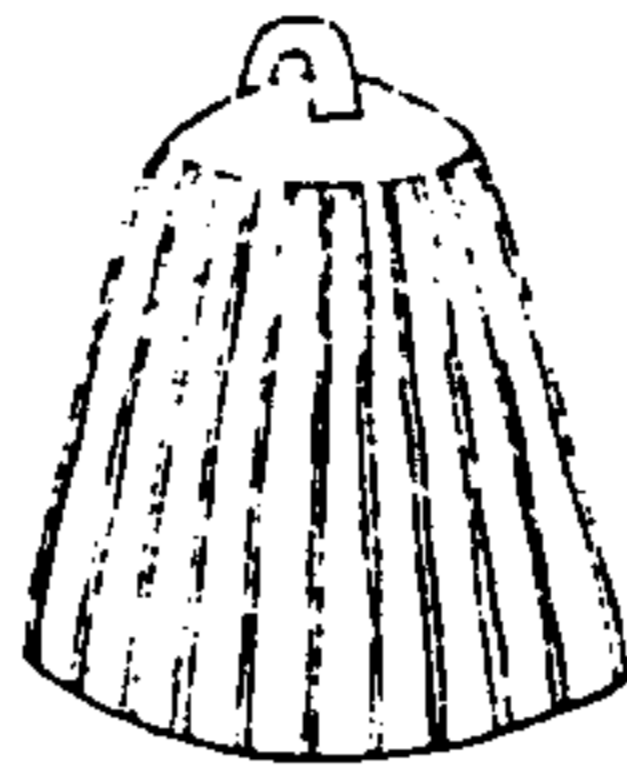

秦權二 河東王氏俱於考古書

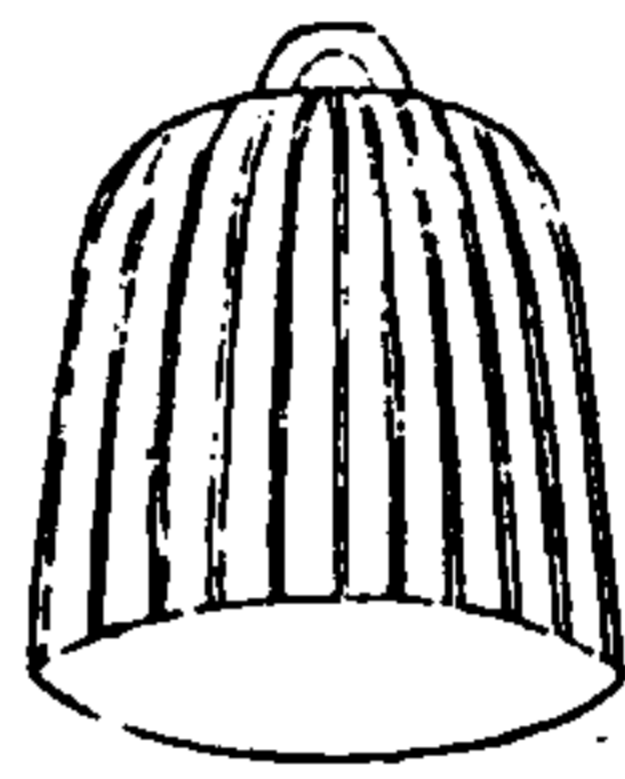

金索

遠古金藏

一銘權



以銘載考古書上共百字外有平陽斤三字一行

廿六年皇帝蓋并兼天下諸侯然首大矣立稱爲皇帝乃詔丞相狀館法度量則不壹動疑者皆明堂之元年制詔丞相斯去疾法度量蓋始皇帝爲之者有利無害今製稱而刻辭不稱始皇帝其於久遠也如後嗣爲之者不稱成功威德則此詔故刻左使母疑平陽斤

金石索 金索二

二銘權

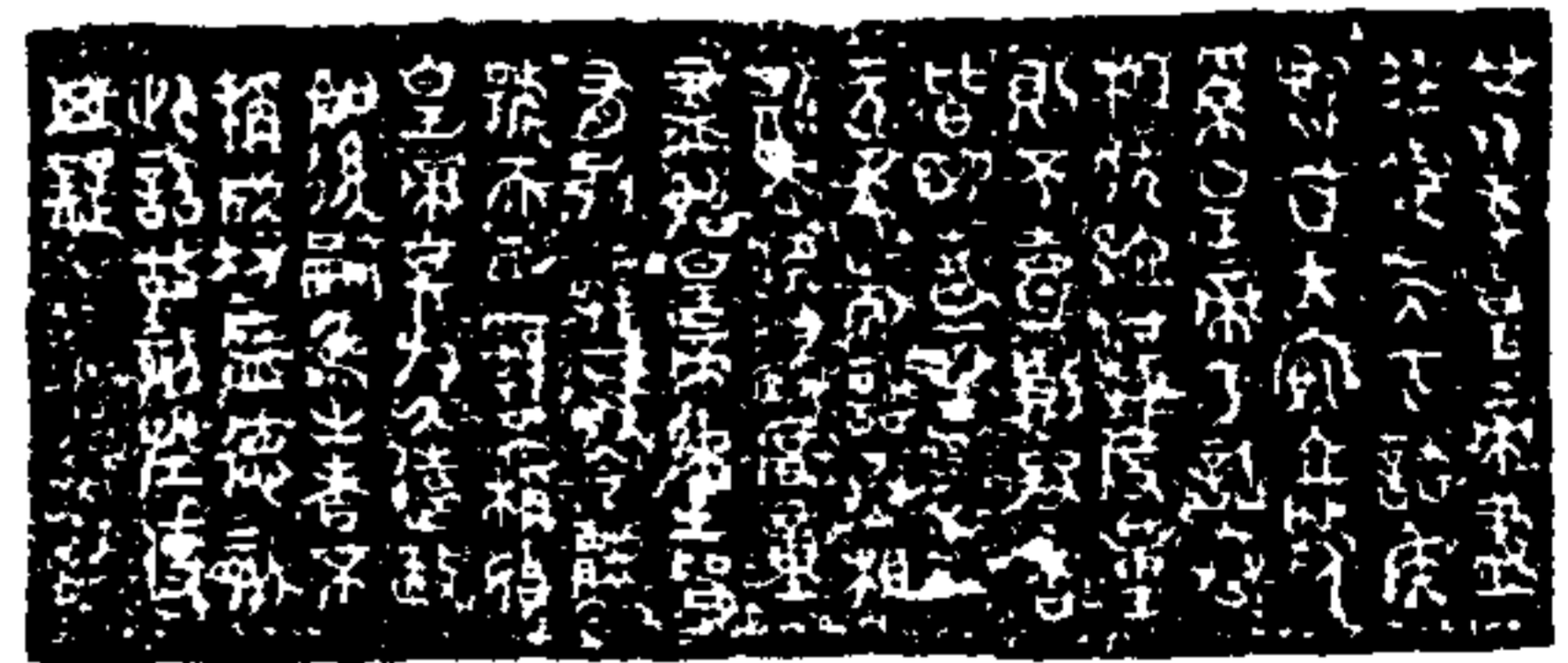

擇大同前

皆字令字與前異餘詞同

以銘載考古書上共百字外有平陽斤二字一行

金索

遠古金藏

考古書云權各高二寸徑十有九分容合重六兩銘一百有二字又有三字字曰平陽斤王氏同又云秦之紀始皇帝廿六年平陽斤一法度衡石大尺丞相館者王繪也二十九年皇帝曰金石刻之始古金石刻而卒此言刻石據權之文云故刻左則又記石字當爲左字丞相去疾姓馮

曾按三銘皆權文無所謂秦斤者薛氏不察以一爲權一爲斤遂啓漢人之惑不知斤乃斤而非谷斤也權形上余下侈環而刻之故銘字上下廣則別有一斤也平陽斤者斤法以平陽爲則耳考古亦以平陽斤爲權銘惟銘百字誤以爲百有二字



新莽銅權二器 未詳形制以積古齋摹陳仲魚記本



律石衡蘭  
奉。安。六。升  
始建國元年  
正月庚酉  
朔日制



律石  
始建。元年  
正月庚酉  
朔日制

未知款字

金索

遼古金藏

積古款識云漢王莽傳以十二月朔癸酉為始建國元年正月之朔  
莽以十二月為歲首則以始建國元年正月朔即孺子嬰初始元年之十二月朔也  
薛氏款識載注水區曰以權蓋一時所制彼云律斤衡蘭以云律  
石衡蘭石与斤皆權也律石衡當是官名蘭當是人名莽傳載  
莽米產司之辭有曰律象平考量以銓此即命鑄權量之辭  
也

漢谷口銅角 銘 從 氏 城 款

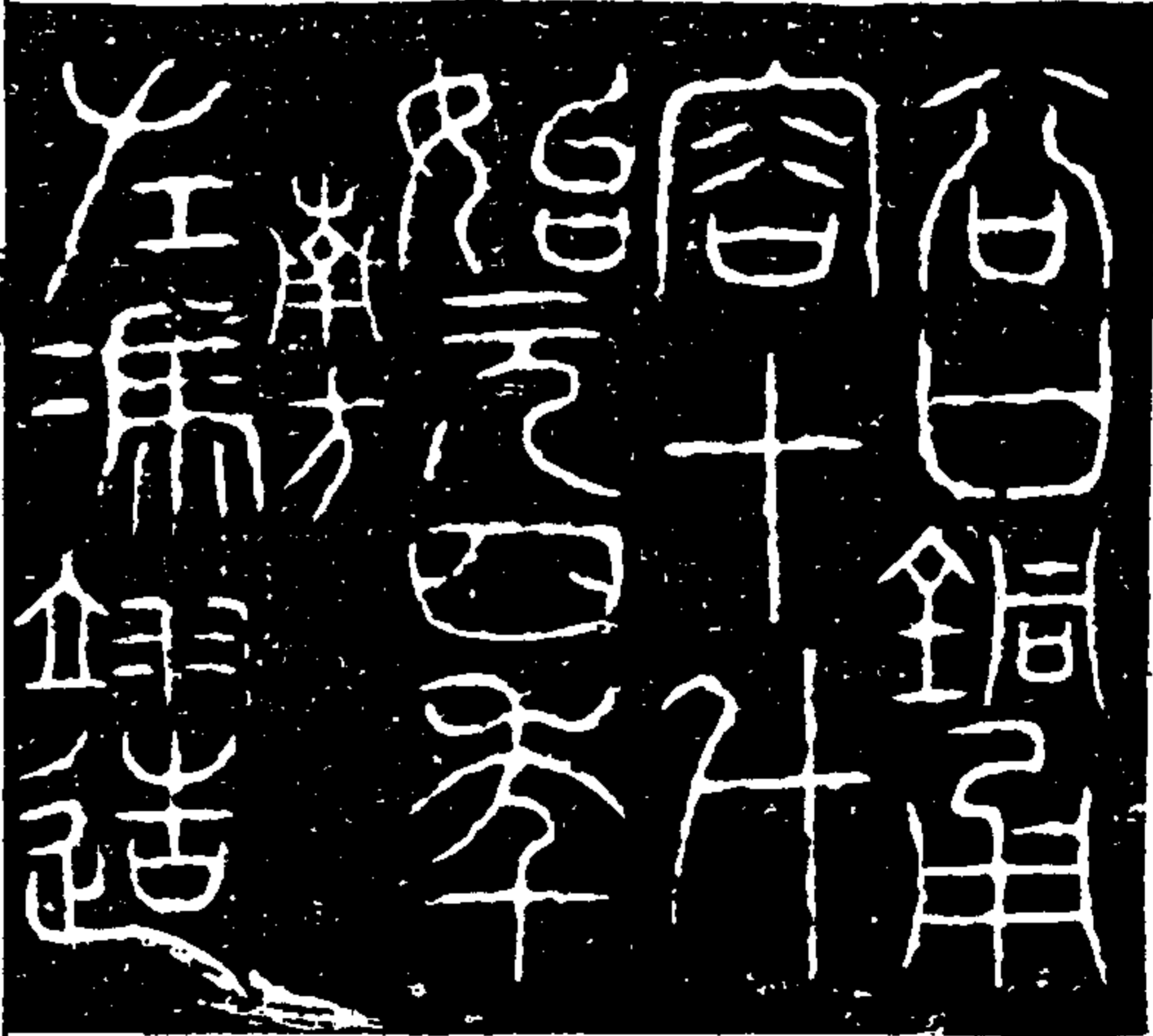

谷口銅角

容十斗

斗字與  
註釋外  
下同

始元四年

南方

左馮翊道

金索

遼古金藏



谷口銅角

容十斗

斗字與

註釋外

下同

始元四年

南方

左馮翊道

薛氏款識引古器物錄云谷口銅角者漢劉原父家一瓦而再刻銘始款  
陽公集古錄今石遺文自三代以來法書皆備獨無西漢文字求之累年  
不獲會原父守長安故都多古物奇玩原父好奇博識嘗求而獻之氣  
凌得斯瓦及行鈐博山香爐模其文以遺歐陽公于是西漢之文始傳于  
世蓋收藏古物定始於原父而其古錄自歐陽公之後求學者稍知搜求  
奇古皆二公之力也

漢嘉量

見西清古鑑

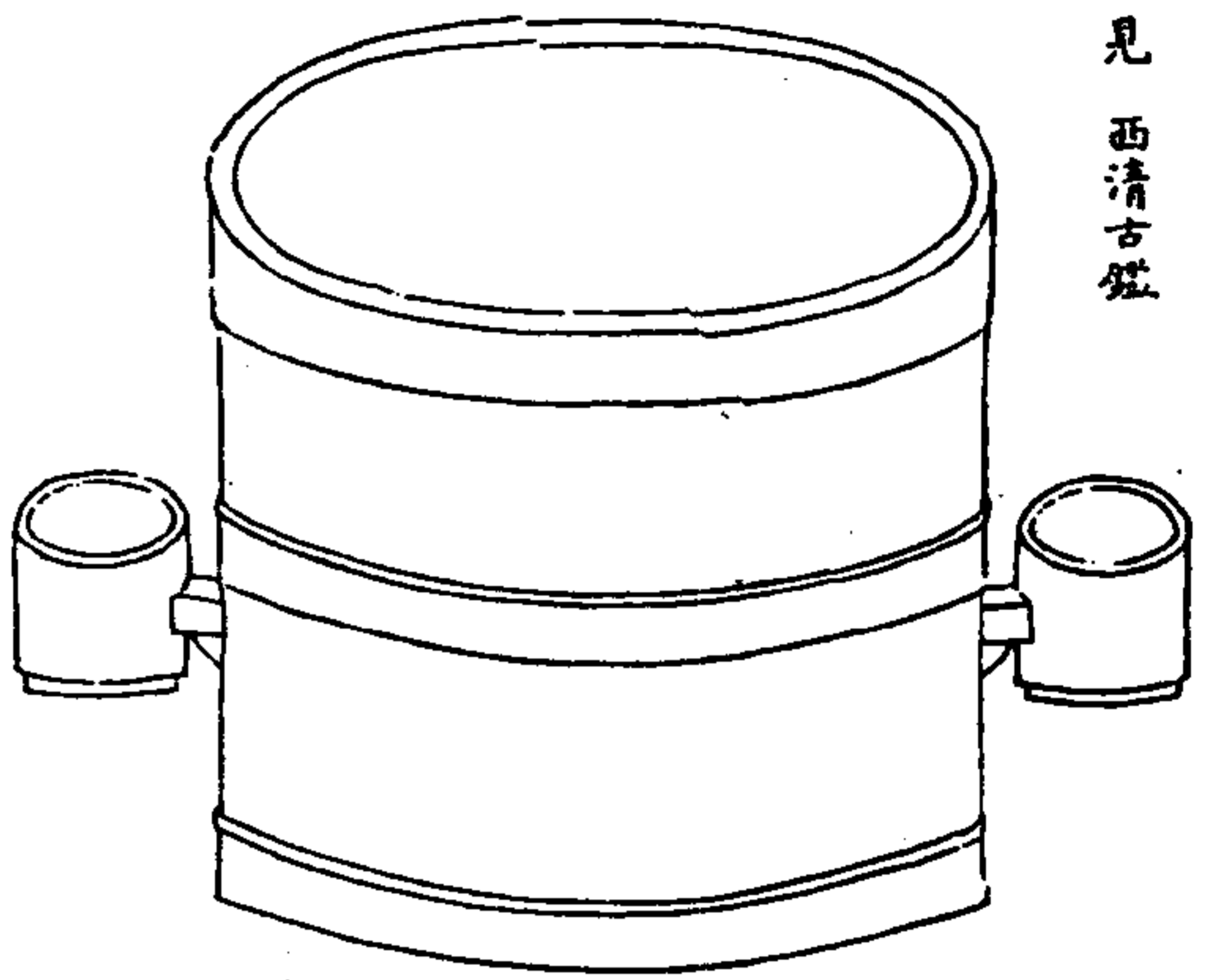

金索

銘

黃帝初祖  
德布于虞  
虞帝始祖  
德布于新  
歲在大梁  
龍集戊辰  
戊辰直定  
天命有民  
據土德受  
正統即真

黃帝初祖  
德布于虞  
虞帝始祖  
德布于新  
歲在大梁  
龍集戊辰  
戊辰直定  
天命有民  
據土德受  
正統即真

遼古金鑑

金石索 金索二

改正建丑

長壽隆崇

同律度量衡

御賞前人

龍在己巳

歲次實沈

初班天下

萬國永遵

子孫

享傳億年

御印符字

改正建丑  
長壽隆崇  
同律度量衡  
御賞前人  
龍在己巳  
歲次實沈  
初班天下  
萬國永遵  
子孫  
享傳億年

金索

遼古金鑑

律嘉量斛  
方尺而圓其外  
底旁九釐五毫  
圍百六十二寸  
深尺  
積千六百廿寸  
容十斗

律嘉量斛  
方尺而圓其外  
底旁九釐五毫  
圍百六十二寸  
深尺  
積千六百廿寸  
容十斗

律嘉量斗  
方尺而圓其外  
底旁九釐五毫  
圍百六十二寸  
深寸  
積百六十二寸  
容十升

律嘉量斗  
方尺而圓其外  
底旁九釐五毫  
圍百六十二寸  
深寸  
積百六十二寸  
容十升

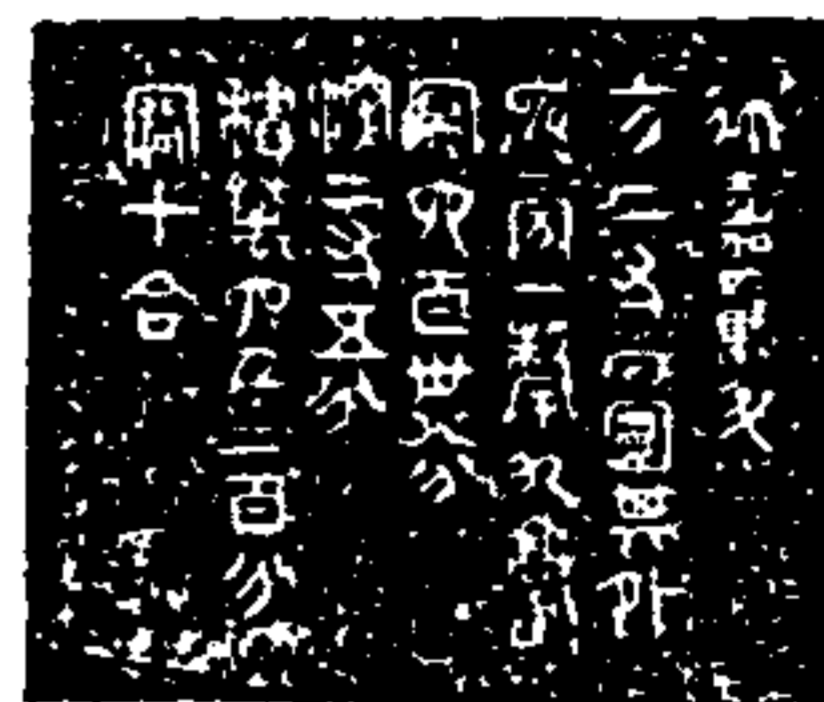

律嘉量升  
方寸而圓其外  
底旁九毫  
容六百廿八分  
深二寸五分  
積萬六千二百八  
容十合

金石記作方寸  
不合

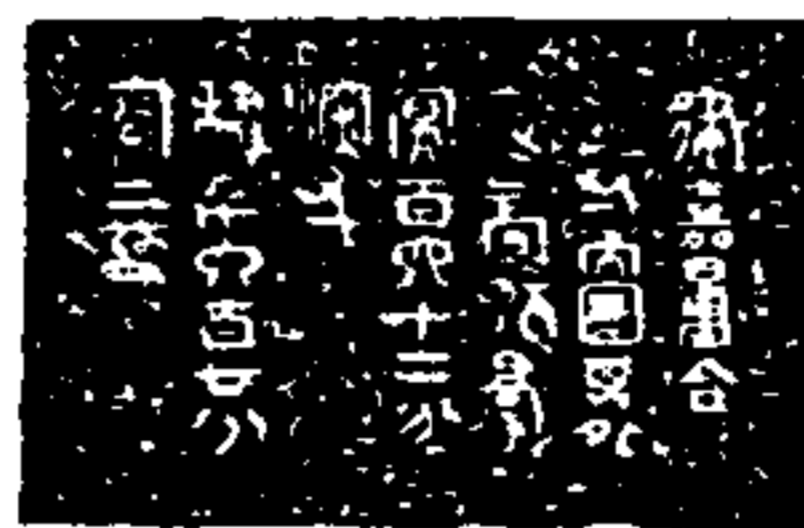

律嘉量合  
方寸而圓其外  
底旁九毫  
容六百六十二分  
深寸  
積千六百廿八  
容二合

金索

漢古金賦

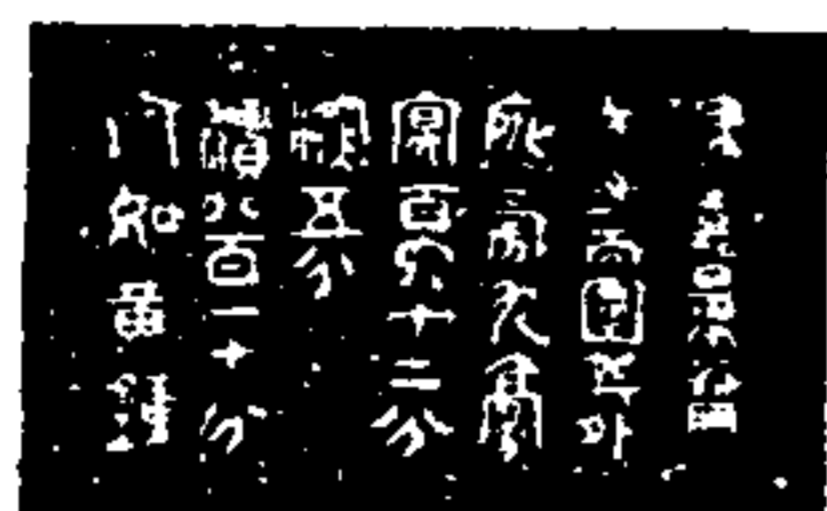

律嘉量升  
方寸而圓其外  
底旁九毫  
容六百六十二分  
深五分  
積八百一十分  
容如黃鍾

西清古鑑云右斛斗升合釜凡五統曰量為一統合今尺通高八寸二分  
通潤一尺六寸五分斛深七寸二分徑一尺四分斗深七寸二分與斛同升深  
一寸八分有一徑二寸一分合深七寸二分有一徑一寸一分合深三寸一分有六徑一寸蓋茶  
尺每一尺當今七寸二分通重三百六十三兩五錢漢律曰新其偽詔曰  
子伏念皇初祖考黃帝皇始祖考虞帝此銘首四語是也歲在大梁  
龍集戊辰則居攝之三年改元初始矣戊辰直史則始曆之日按漢

金索

漢古金賦

書以戊辰直史御王冠顏師古注謂其日當定則稱言定日也其要稱大  
德鎮直土德當代故言據土德其日改正建丑蓋并戊辰十二月朔祭  
為建國元年正月之朔也又漢書莽莽莽莽莽莽莽莽莽莽莽莽莽莽  
以鈐改其時為建國元年今銘云龍在己己歲次實沈適合蓋銘詞  
先叙其基位之始而制苑則建國元年也大梁昇星季春之月實沈  
商星孟夏之月故戊辰曰歲在大梁己巳曰歲次實沈皆歲星所在也  
周禮稟氏為量銘曰嘉量既成以觀四國而此器亦名嘉量蓋假周禮  
以惠感天下於此亦見又據黃鍾之律積會為合積合為升以至子斛居  
然有虞氏之制度故曰律嘉量也底旁九毫云云此則切廣韻謂不滿之  
貌莽為漢臣而盜竊名稱至其改正朔異苑制其銘詞曰初班天下萬  
國永遵子孫享傳億年與秦二世世傳之萬世者同一妄誕今採  
入書錄不書新而仍命之曰漢亦春秋遺意耳

兩漢金石記云莽時量銘五段前一段其銘文也後則分鑄于斛  
斗升合會也漢律志量起于黃鍾之會合會為合十合為升十  
升為斗十斗為斛而五量嘉矣其法用銅方尺而圓其外旁有飛鳥  
其上為斛其下為斗左耳為升右耳為合蓋注鄭氏曰算方一尺而受

一斛通九釐五豪並法咸斛今尚有王莽時銅斛制畫與此同也  
按王莽銅量未如存者今所見莽本篆文如此又云前一段篆文三  
十行四字惟第十三行五字大建初尺持及寸許斛斗二段各七  
行每字五分許升合會三段各七行每字或二分許或三分許  
為按金石記所錄銘詞雖有篆本而篆楷相錯字畫不準且篆法  
亦未合如謂作竹簡作牌之類今從西清古鑑更定之為可字  
釋作米令觀隋志明是甲字說文甲字也言反之而周也取帝德  
周而後始之義周字亦書釋作寬焉謹按隋志係是甲字此當  
為甲字之端文篆百六十二者古圓圓之寸數以句股法求之自見又以  
十乘之故積千六百也漢志但云重二鈞而不載其銘詞惟隋律志  
志引後魏景明中并州人王顯達獻古銅權一枚上銘八十一字其銘  
云律權石重四鈞又云黃帝初祖德于虞二以新稱一之重百  
二十斤與此第一銘同而多上六字六字當是別刻一處不與銘文  
相連其重四鈞較漢志則多二鈞今以量重二十二斤餘即以新稱  
衡之亦無四鈞當別是一銘隋志又以律嘉量斛銘入嘉量而以黃帝  
初祖銘入權衡蓋同其銘之上有律權石重四鈞六字故以此為王莽

時銅權而斗升合會四銘不錄為竊謂以即於量五量之則為  
 真量衡之則為權防志誤全為三也又考六國春秋後趙錄云趙  
 王三年王和極得國后狀如水確銘曰律權居重四同律度量衡  
 有新氏道泰軍績成以為王莽時物運命下禮官為半程下  
 銘文錄之簡而畧同惟云負石珠不相合是莽時以石為權耶用之  
 嘉量容二兩故重二鈞莽之嘉量容一斛故重四鈞實不相遠也

金索

遼古金藏

金石索 金索二

漢置武太官鐘

八傳古者  
減小

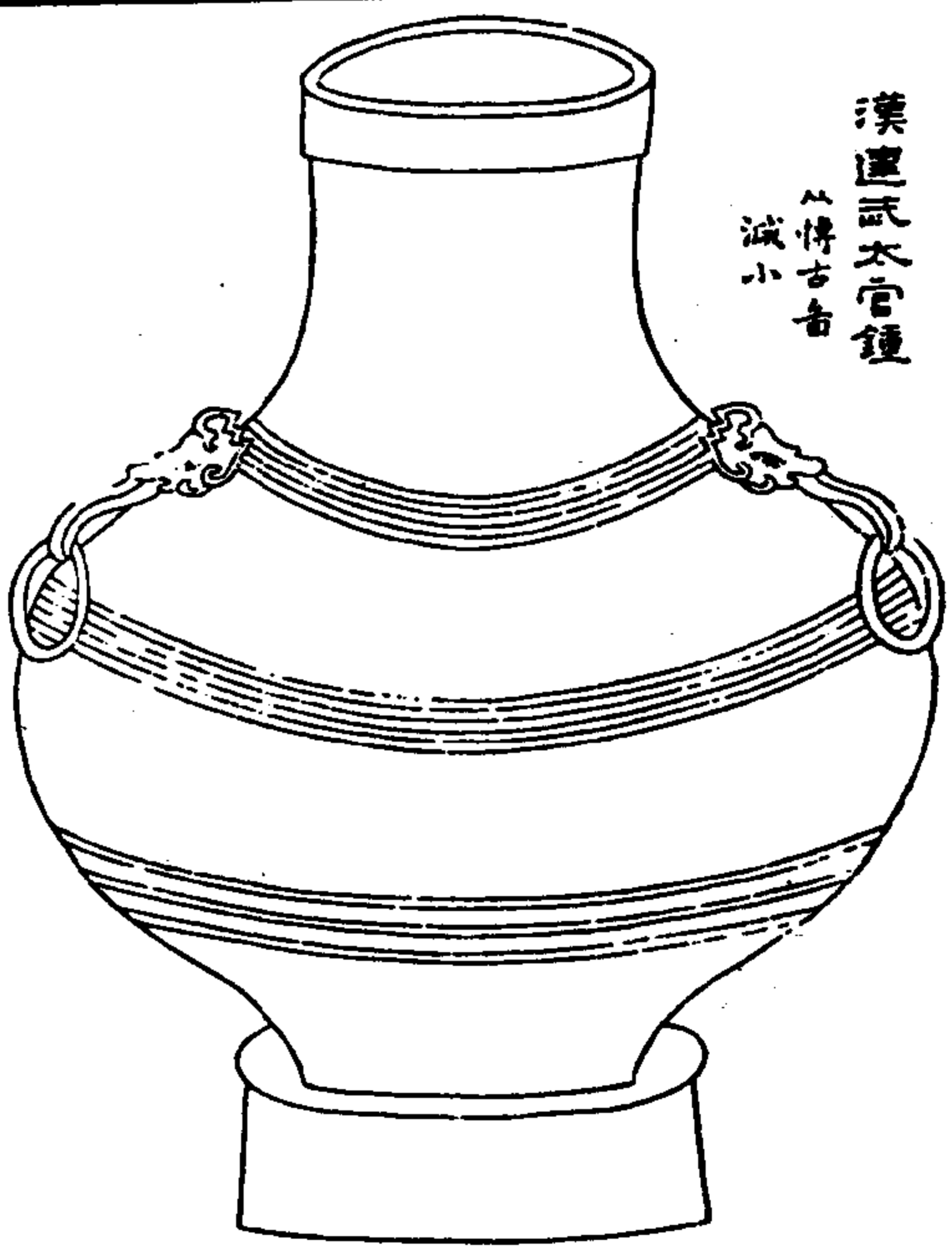

金索

遼古金藏

銘

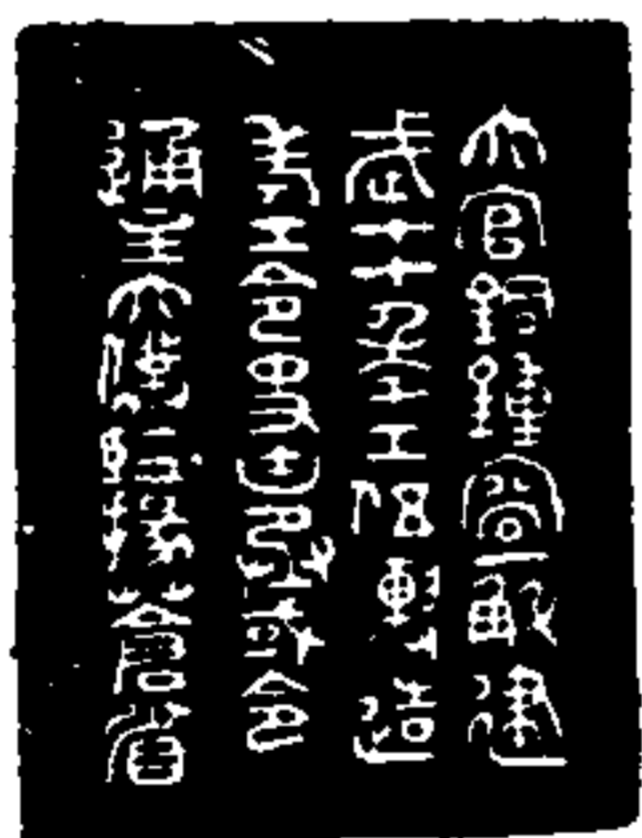

太官銅鐘容一斛建  
 武十年工位與造  
 考工令史丞或令  
 通主太僕監採者

傳古者云范高一尺五寸五分深一尺三寸口徑五寸八分腹徑一尺一寸容  
 二斗九升五合重三十一斤二兩建武十年歲在甲辰乃東夷率衆  
 內附正極治之時范制類壹而銘曰鐘酒范也鳴采以鐘乃量  
 名如豆區釜鍾之鐘非酒范也

一一九

漢承運鐘  
見西清古鑑

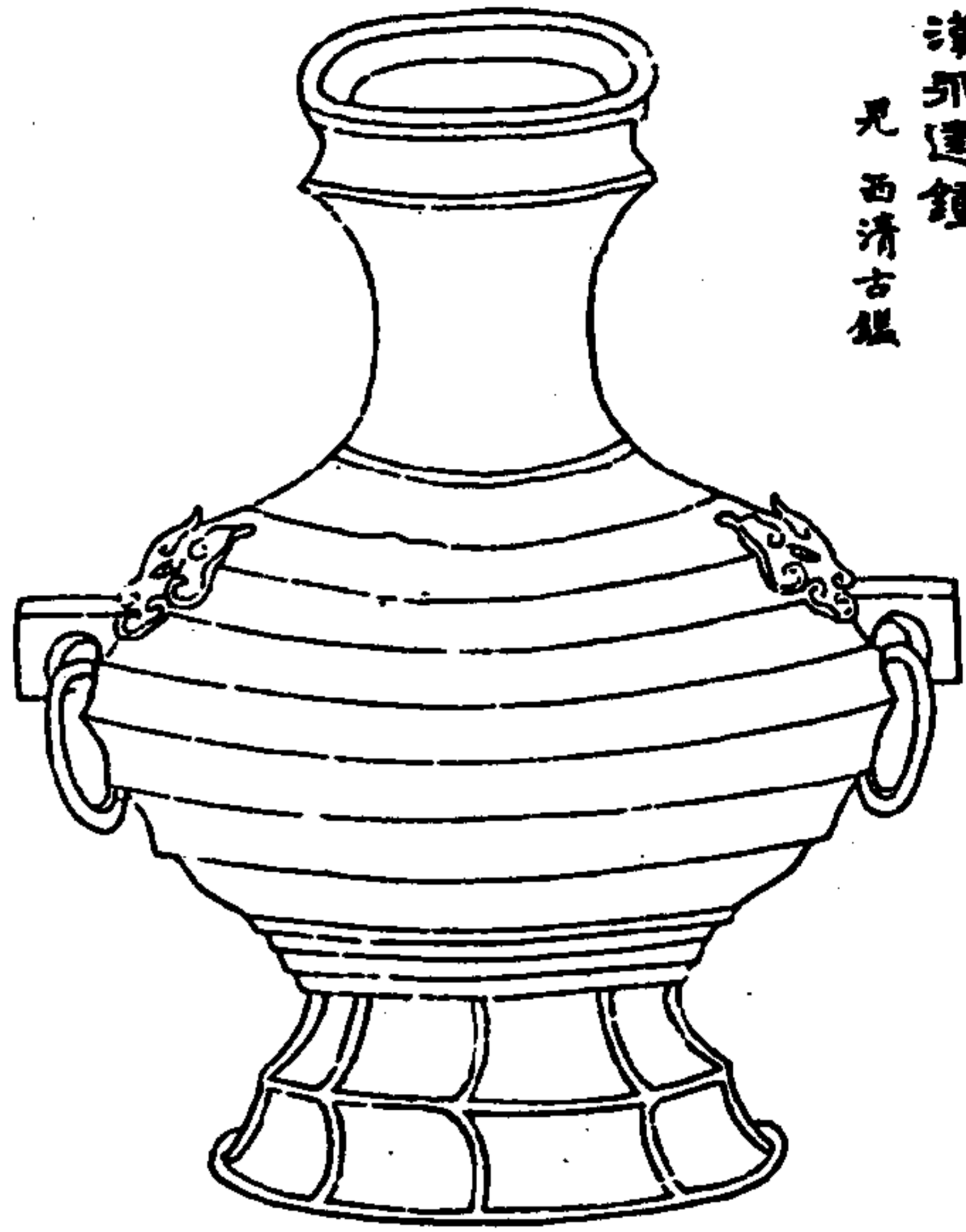

金索

遼古金鑑

銘



永建元年四月廿五日王張文高。作。鐘。

西清古鑑云右高一尺一寸四分深八寸六分口徑四寸四分腹圍二尺四寸六分重二百二十七兩耳有環銘云永建元年則東漢順帝紀元也

漢食官鐘一



金索

遼古金鑑

銘



食官一年造  
重五十斤四兩

冠高今尺一尺三寸九分深二尺一寸六分口徑六寸腹圍三尺五寸二分重今權十斤七兩銘十字食官之名見周禮膳夫注食官之長想漢人亦治其制一年疑即元年未改元之稱其年字似五鳳三年石刻

漢金官鐘二

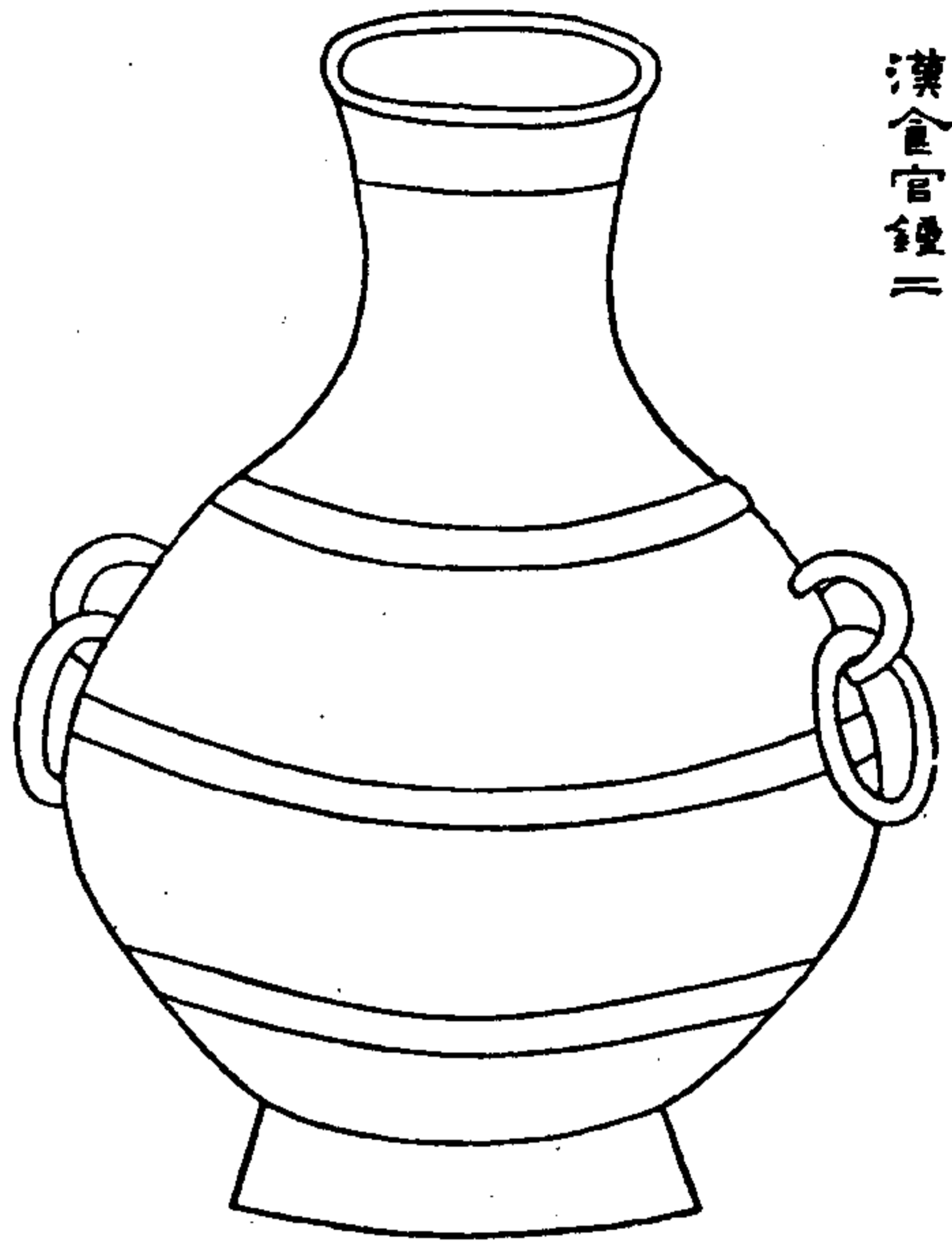

金索

遼古魚藏

銘

金官鐘重五十斤十年六月己未望日造



器高今尺一尺三寸七分深一尺三寸五分口徑五寸二分腹圍三尺四寸二分重今權十一斤四兩与前一年鐘相似前銘先紀年後記數此銘先言數後紀時一也

漢長區

見西清古鑑

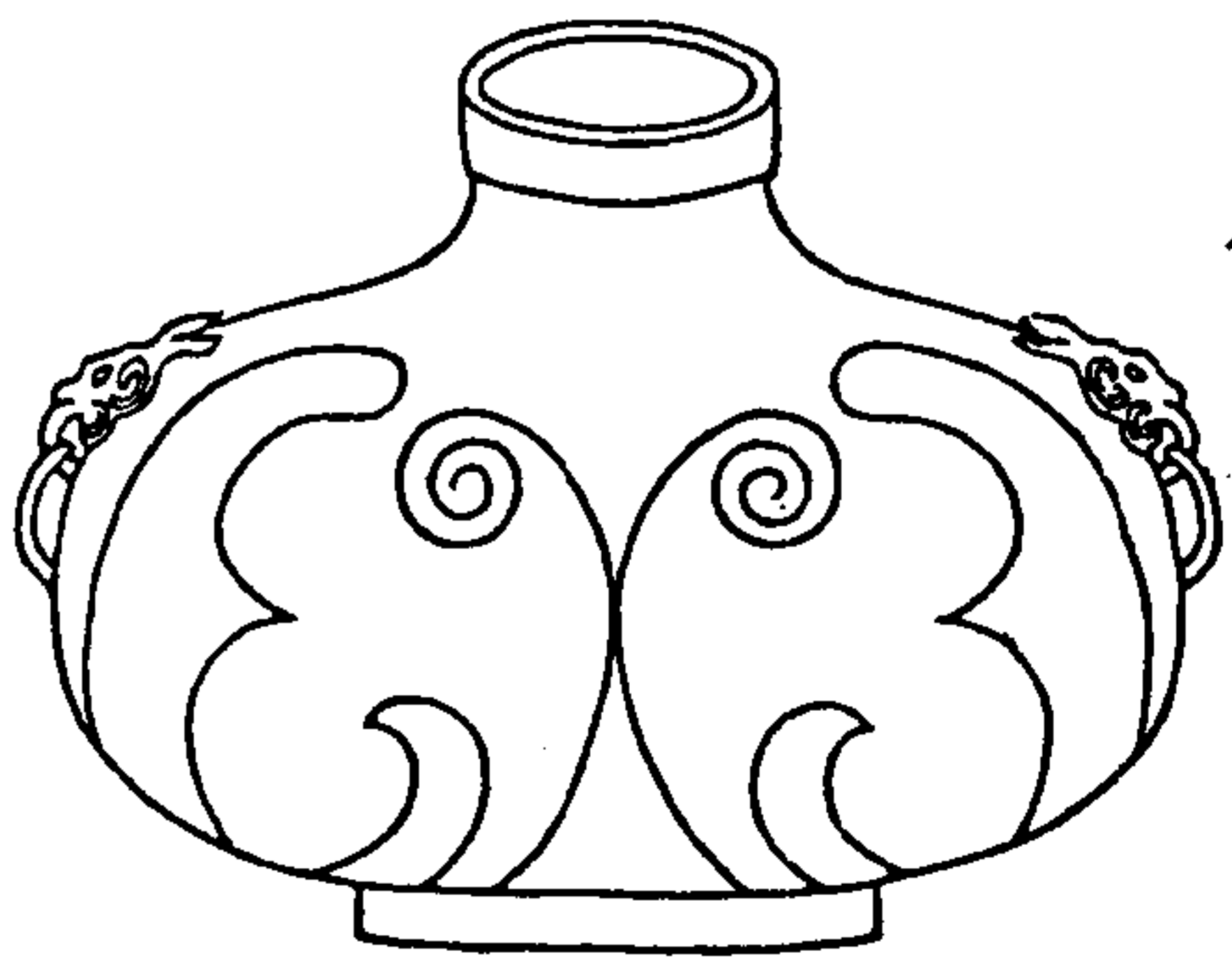

金索

遼古魚藏

銘



長區容一斗

西清古鑑云右高六寸九分深五寸二分口徑二寸一分腹縱七寸二分橫三寸二分重五兩一耳有環左氏傳齊魯四量區公鐘杜預注四豆為區容十六升而此銘曰長區容一斗蓋自春秋至漢制之廣狹已不侔矣

周素缶 見西清古鑑

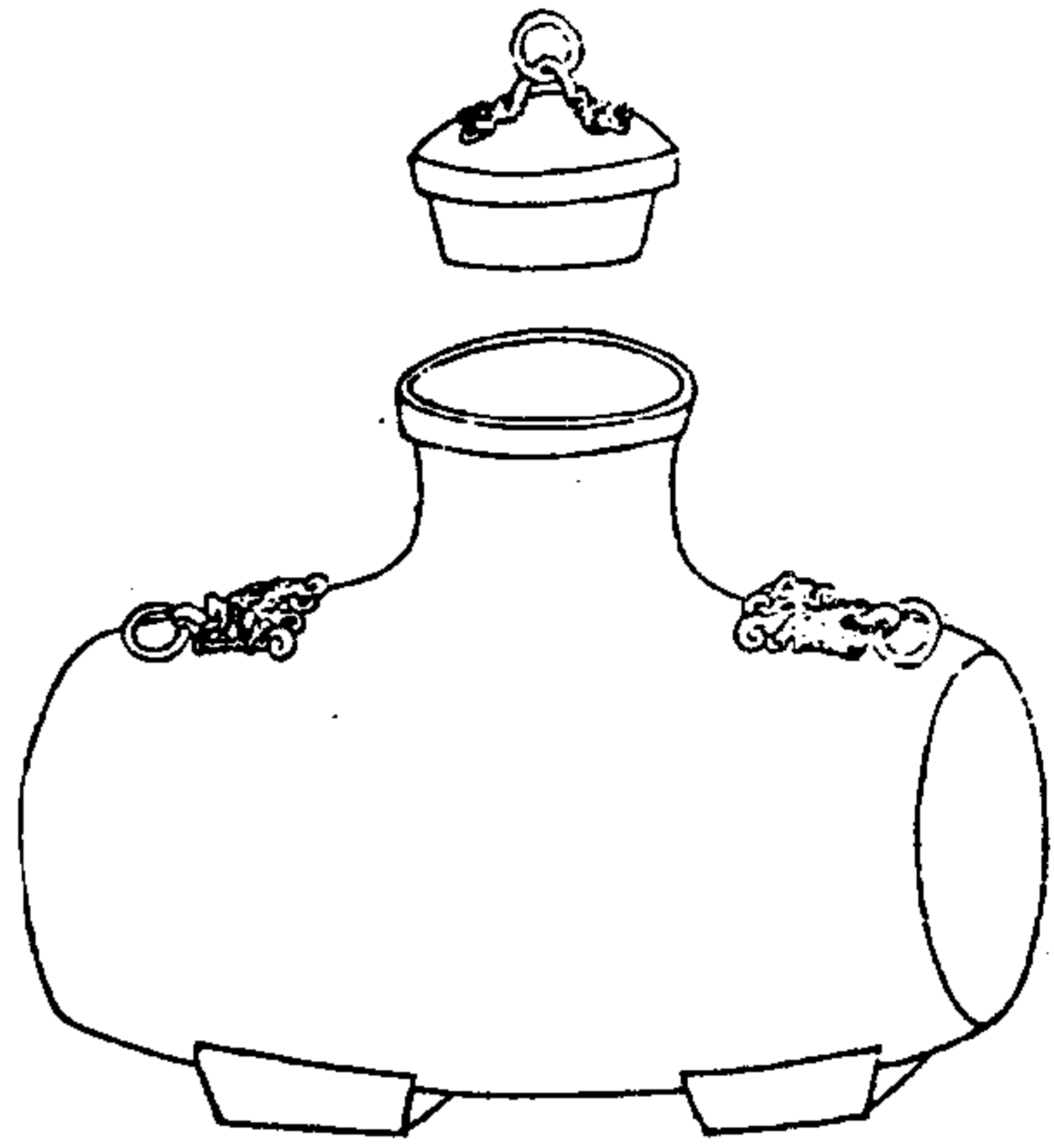

金索

遼古金鑑

西清古鑑云右通蓋高八寸二分深六寸五分口徑二寸八分腹徑五寸五分橫九寸六分重二百二十八兩耳連環按古制大腹而斂口可以節樂可以盛酒漿爾雅疏謂是瓦甒而禮記五獻之尊門外古門內壺是古尊與之類又小甒雅甒二有半謂之數二有半謂之缶二謂之鍾是古甒量屬與豆區釜鍾同合二說與甒甒甒之則古制不得專屬之陶人矣

為按今人但知古為瓦甒而不知有銅甒且不知其為甒名故謹錄西清古鑑以為量屬增一瓦為

漢純素方斗 見西清古鑑

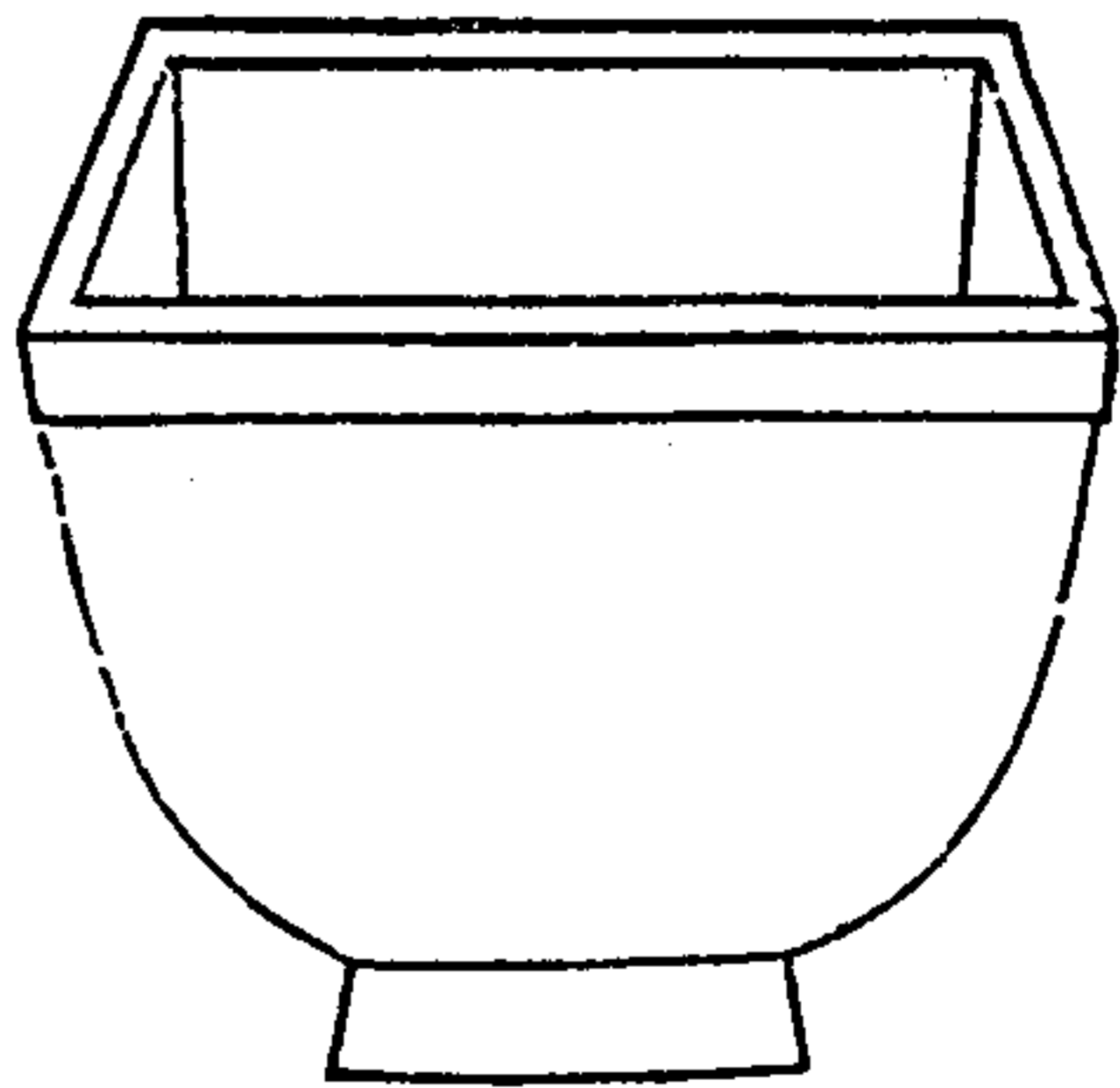

金索

遼古金鑑

西清古鑑云右高四寸七分深四寸口徑五寸九分足徑三寸六分重六十六兩按許氏說文斗大升也此與欽冠目別





宋三司布帛尺

范漢華陰王公史家  
後刻自羊乳東塘農部  
此以桂木為本

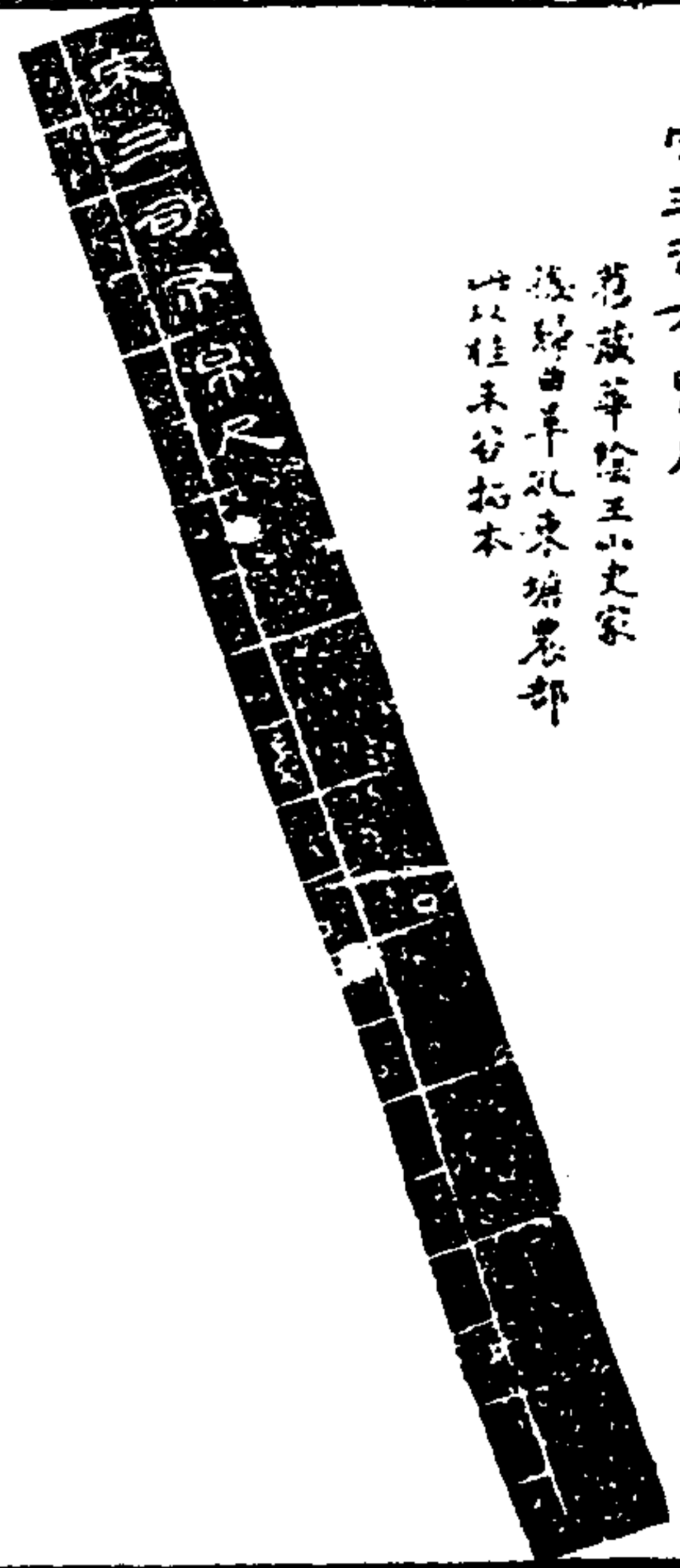

山左金石志云宋史職官志三司使圖計應四方貢賦之入朝廷不預  
三司通管監錢度支戶部歸曰計尚位亞執政日為計相三司故傳  
自置尺也又食貨志布帛宋承前代之制公私織造須幅廣二尺五分  
尺所餘幅尺重十二兩三錢諸州軍重一兩各長四十二尺三司通管天下  
布帛有六之尺也三司尺即所謂有尺與浙尺異孔氏所藏漢建初尺官者  
尺七寸五分皆漸尺也心也換尺官者作尺若此尺七寸五分漢尺之分也耳

金索

遼古金藏

鴨又按金石志尺刻倫五寸者或云三司尺五寸于此當合工部營造尺  
四寸三分強倍之可得是尺全者取而倍之以較泗水王君谷尺者格  
所刻桂木全金拓寸乃短至五分許其差遠細思之此必金石志誤本因  
景煥兩編三氏所刻又遺遺亦核而仰也今以桂木減去一分其刻應與  
近之若以金石志半尺之式則建初尺乃當此三司尺之九寸矣與前所  
云者此尺七寸五分者大相詛也

做周尺二 附 以桂木為本



桂木名云此尺拓本為景煥者誤長分許鴨今者去  
分許以應宋布帛尺七寸五分數

沈彤輯補田考亭景煥錢鼎款識子載司尺

金索

遼古金藏

做漢錢尺



以上三尺皆後人所仿造故附于諸尺之後

元大德權

面正



面背



嘉慶廿四年  
唯陽縣南亭  
社民周繼海  
備工到地得  
此權以為  
銅子主人從  
洗出字以為  
實也權而去  
之主人不服  
訟于典史斷  
歸周氏

金索

遼古金藏

權稱銀也原書同伴度量衡，非權不足以定輕重此權  
區而六釐重今庫法二十三兩六錢上刻濟南路總管府較  
勸相同大德九年造十五字大德為元成宗年號考泗水  
縣有重備昭忠靈顯王廟碑文登縣有崑崙山東華宮記  
皆在大德九年史稱成宗時賢相登朝河清致瑞憂國愛  
民為守成令之則其較勸權衡以同天下宜矣

大德權二

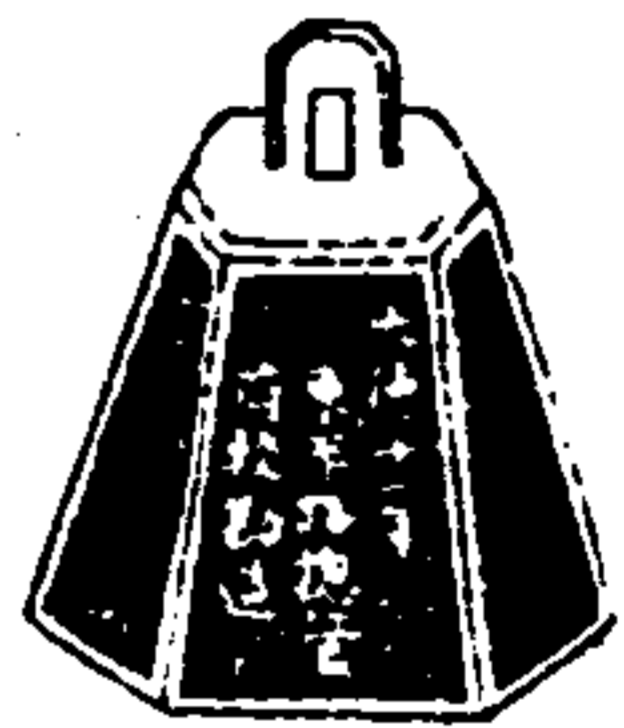

此銅權見于嘉祥制六釐而一面刻字與前稍異東平路即東平州地其額  
縣則須城東阿陽教坊上壽張平陰也元太祖時屢志濟為東平路管軍  
萬戶總管行總管府事領五十四州縣則總管府之權重矣

金索

遼古金藏

道光元年——四月朔日鑄  
板于嶧陽署齋時日月合  
屏五星聯珠記之

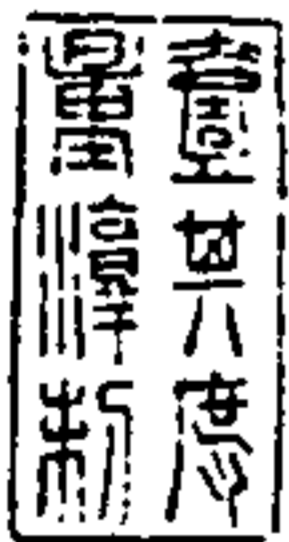

餘論

律度量衡日用之至不可故而空難齊古有黍粟鍾錙鈞鈔錙之目其詳不可得聞矣然其可考者九漢志隋志言度則分寸尺丈引也言量則合升斗斛也言權則錙兩斤鈞石也黃鍾之重一合容千二百黍兩之為兩十六兩為斤三十斤為鈞四鈞為石權生衡生規生準生繩生準是謂五則以為大數十斗為斛百二十斤為石斛為五量之一石為五權之一今人以五斗為斛十斗為石古未之聞也隋開皇時以古斗三升為一升以古稱三斤為一斤不過言其大畧即以漢法比漢法二互有參差況遠隔數千載後乎度較權量稍有可據狀未得真范轉相仿倣古風縮隨時欲以紙上談兵殊非易也柱未分府事諸尺板木以乾隆六年工部貯庫較準營造鐵尺及衍聖公府所存漢建初銅尺為主自是空論建初尺當工部貯庫尺七寸四分二部尺當今時裁尺八寸八分近得孔某南孝廉所刻建初尺較今石志所刻為長較王孝廉谷所刻為短較公府真尺不真庶可以測古范矣

金索

遠古金藏

道光元年——四月朔日鑲板于嶧陽署齋時日月合璧五星聯珠記之



金索三

雜器之屬

紫琅馮

雪鴈屋海氏

同輯



鍾鼎之屬已列首編乃有器不必登于郊廟名不參同于商周而有象可繪有銘可錄有年月可志者若鎔若洗若鎡若鑿若釜瓶若鑊斗以及浮屠造像田野鈴鐸之屬皆可藉以想見古人制作精意自漢迄元得如千事入雜器之屬

金索

遠古金藏

漢元康銅

從博古

古編小

博古錄云

范高四寸

二寸深半

一寸口徑七

寸四分

按說大銅

小五也考

西漢器物

紀年考者

莫先于此

故列之於

器之首





銅銘

十五字  
在其身

漢元延銅銘

畢翁先生云古歲嘉興黃氏未見其花就本量之  
口徑二尺一漢建初尺之尺有五寸也銘在其身之右  
二十五字直下與梁山銅銘之式不同而口徑大區之  
又云說文銅字也从金頁聲頁以向山也作漢人  
篆勢之東延內主字上直內垂高存六書之意  
又載官仲樸跋云年世夏同三石某現于黃思堂家以今  
權之祇得八斤以今量之祇七升七分

漢元延銅銘  
漢元延銅銘  
漢元延銅銘

為按梁字今傳古書  
篆法無非也筆畫有  
悞處又一本作辟月  
梁字非梁也茲姑以  
薛氏作罷  
博古錄云漢宣帝即位  
之九年乃改元康其末  
字乃辟耳如好時泉之  
山字也梁山銅者紀其  
之地梁山於漢初為  
封依山鼓鑄為國之  
在孝王時有雲母五千  
全我後世寶之則梁山  
銅有自來矣

漢古金賦

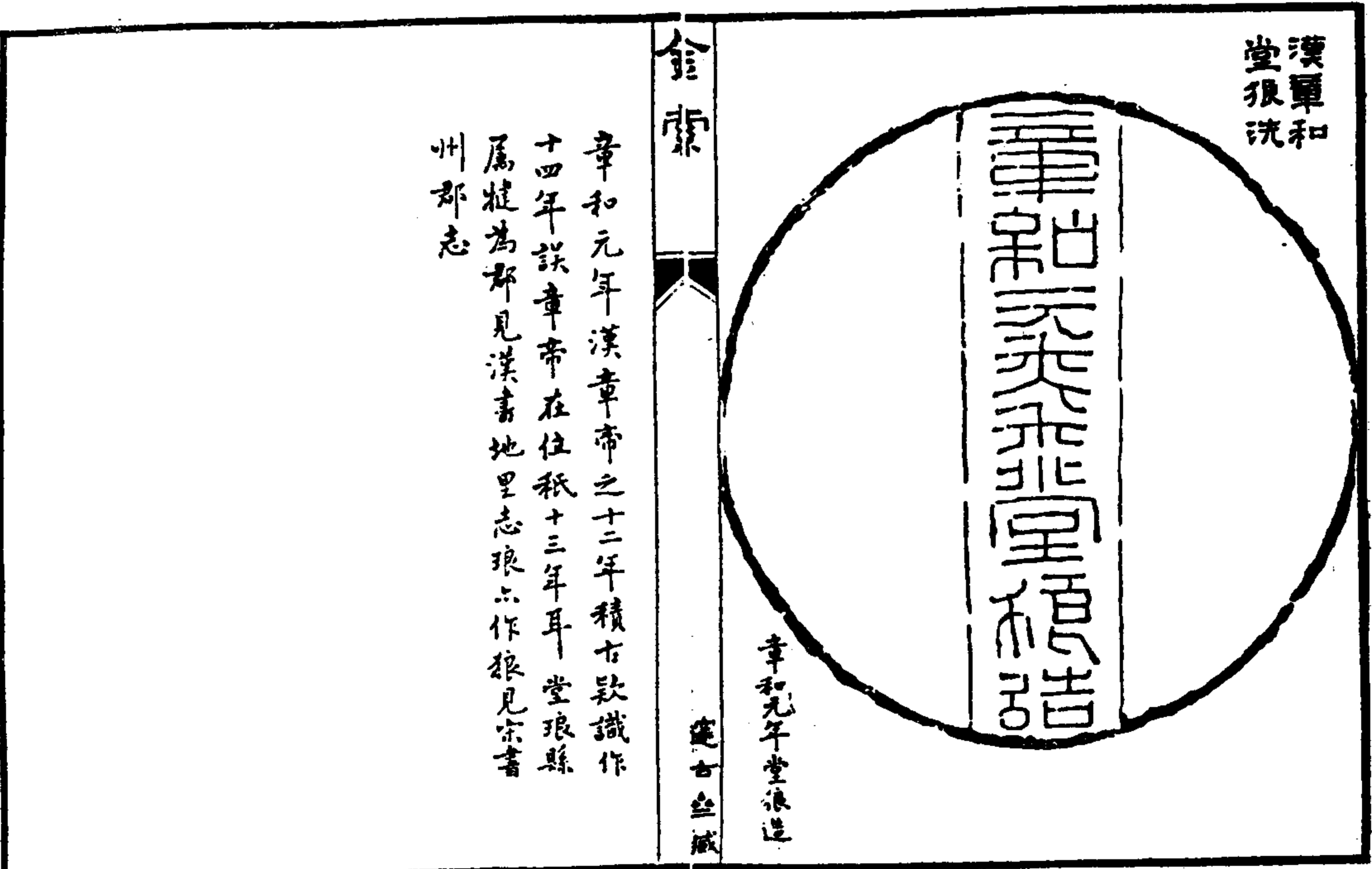

漢章和堂

金索

章和元年漢章帝之十二年積古款識作  
十四年誤章帝在位祇十三年耳堂琅縣  
屬隄為郡見漢書地理志琅亦作琅見宋書  
州郡志

章和元年堂琅造

漢古金賦

漢元  
洗  
鰲魚

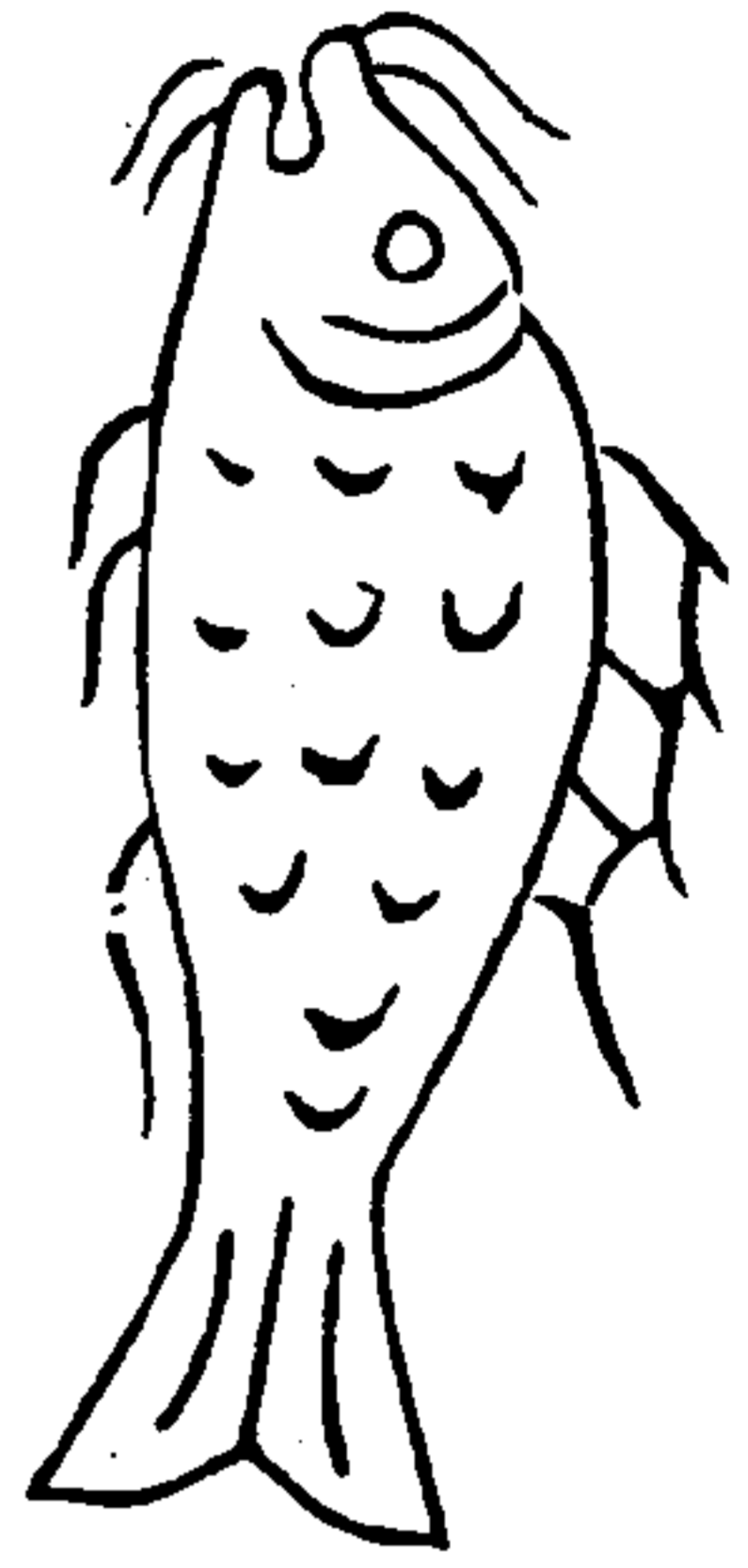

永建元年三月廿四日造

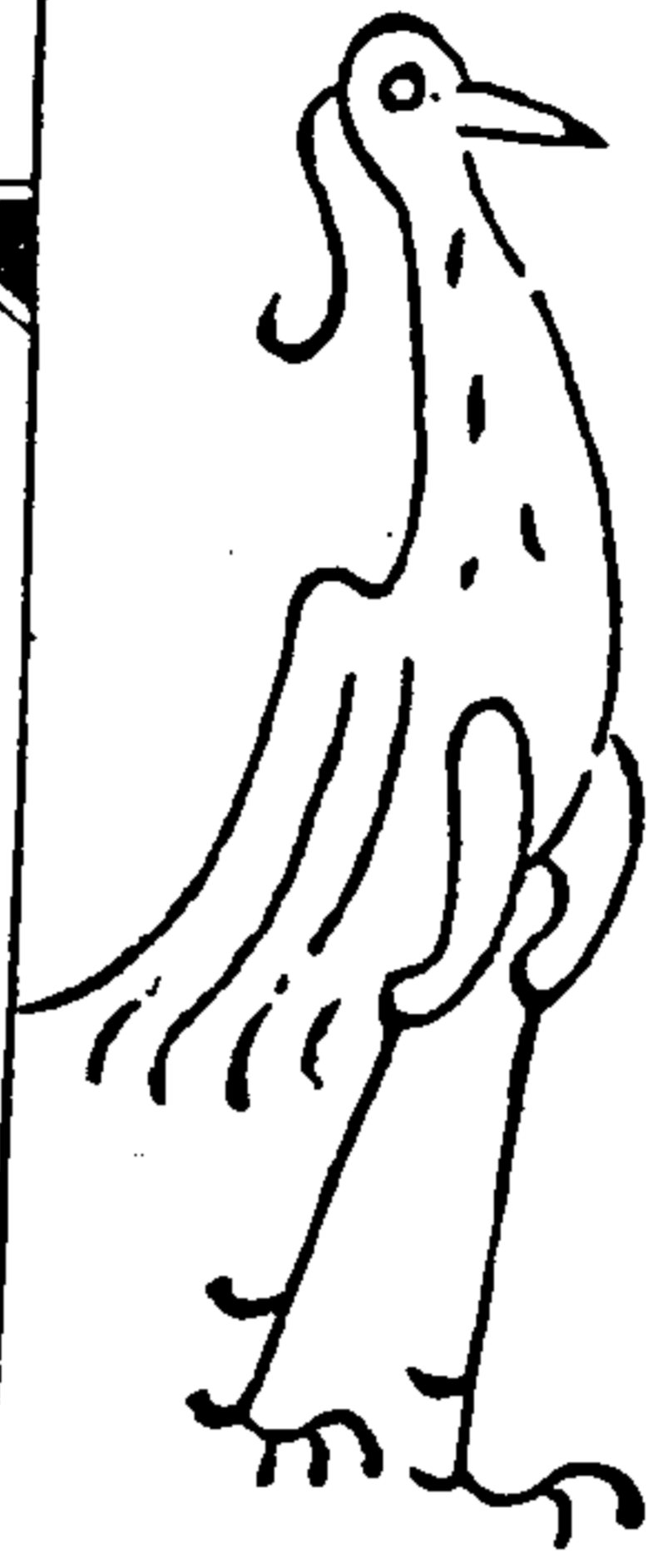

金索

漢古魚

魚形

永元十三年三月廿四日造

踏鳥形

永元漢和帝年神金台志載此器右踏鳥而左魚為  
黃小松司馬藏者則右魚而左踏鳥為將伯生明府藏者  
陽嘉洗亦作左踏鳥而右魚考漢鏡歌十八曲有朱踏鳥扁  
云朱踏鳥魚取義相合宋擬與府作另踏扁失亦皆矣

漢元  
一 朱提洗

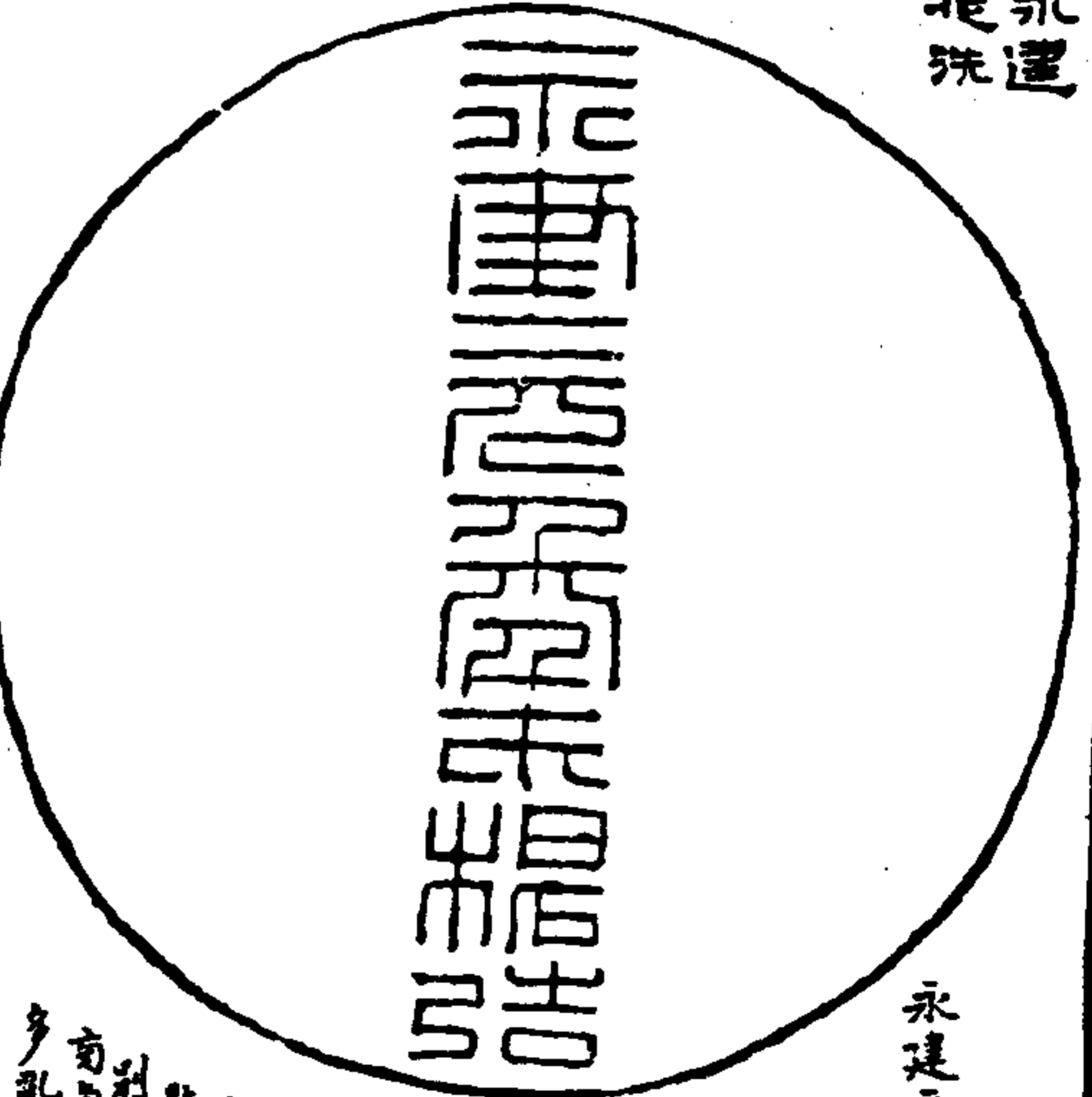

永建元年朱提造

永建元年  
東漢順帝  
即位之內  
宣統也  
積古款  
漢云漢  
志載為  
郡有朱  
提縣字  
本以手  
此以作提  
考蘇林  
朱提為朱  
提提有朱  
之  
利上錄書子  
有朱提字  
多記也

金索

漢古魚

漢元  
一 朱提洗

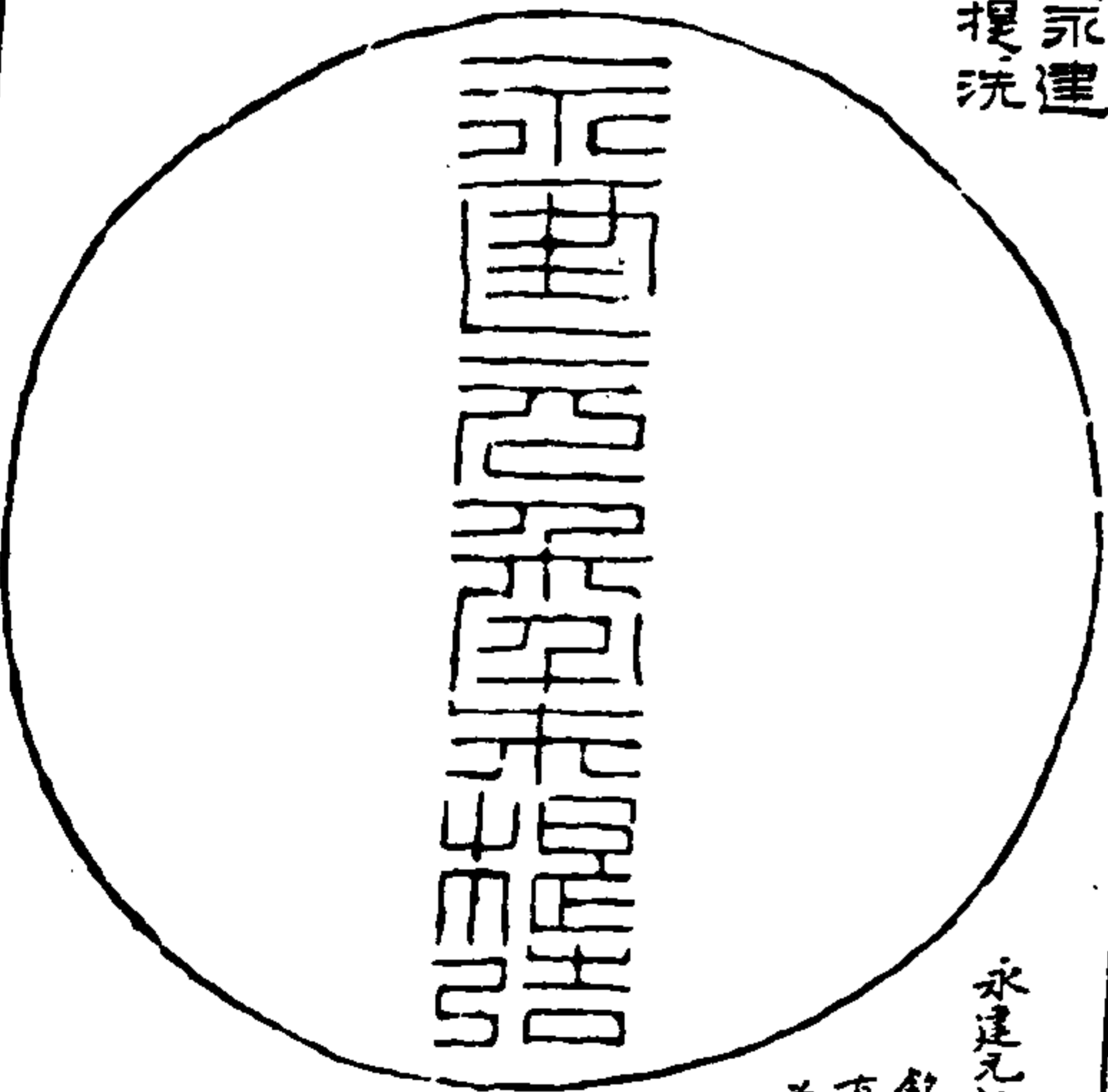

永建元年朱提造

銘同上兩旁  
有雙魚為  
慈船鄭  
微若魚  
研藏

漢陽嘉路  
魚洗

從博古書  
縮小

按洗之為  
制小大不伴  
或深如盤是  
或淺如豆  
周洗有足  
宜直連漢  
洗利銘識  
昔者漢洗  
以此為式  
餘可類推  
不遠者焉

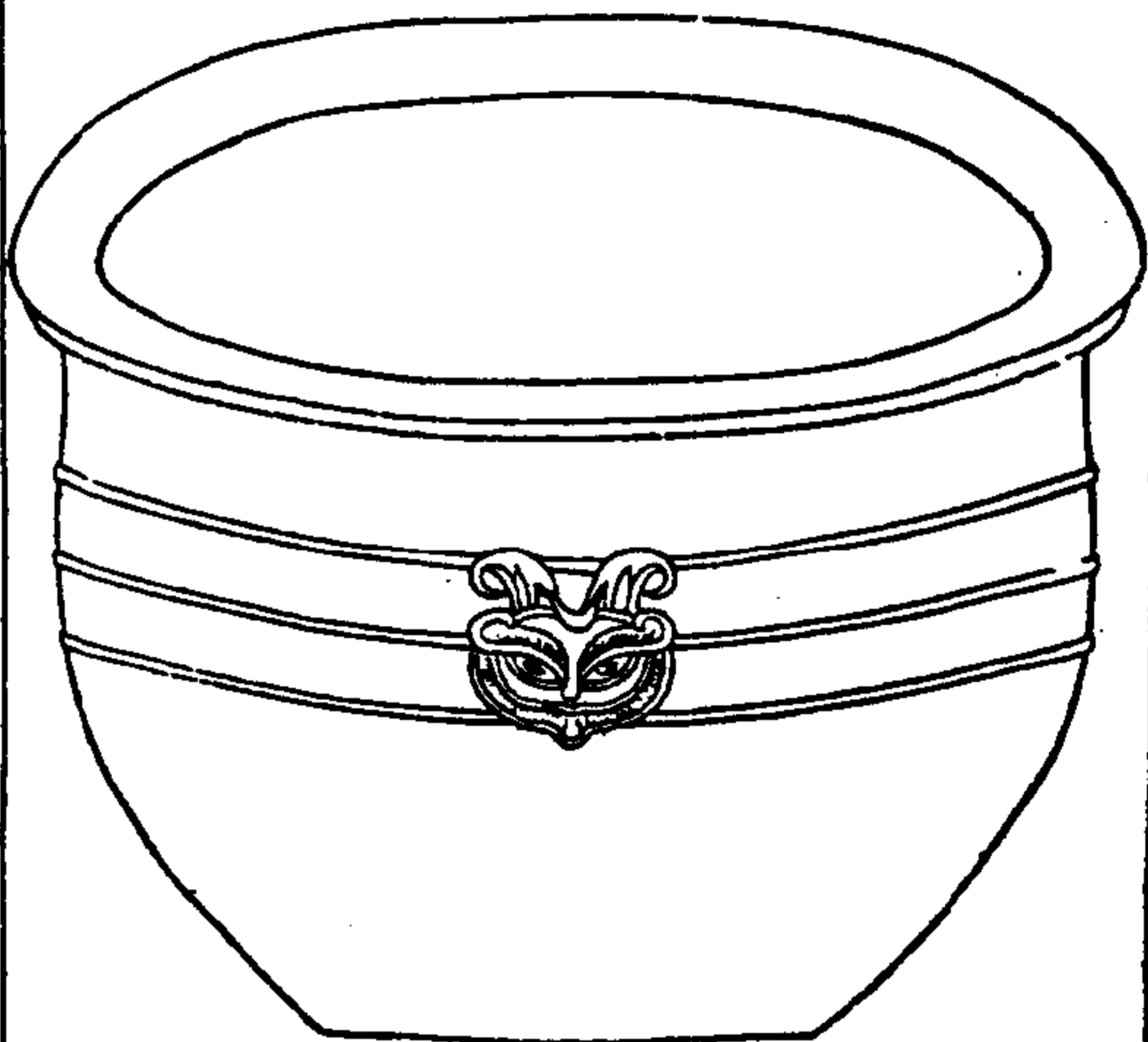

金索

遠古金藏

魚形

銘

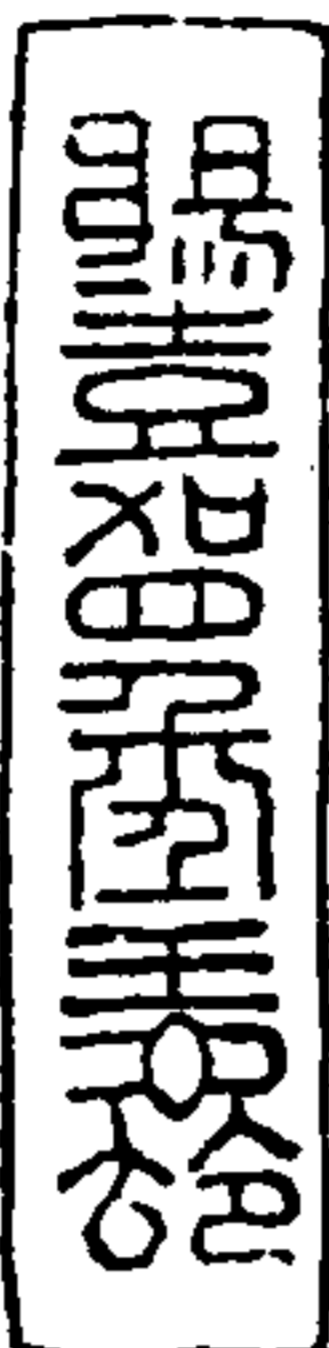

陽嘉四年朝令

鵝形

博古錄云：龍高四寸一分，深四寸，口徑八寸八分，容六升三合，兩耳，銘六字。漢明帝即位之七年，改元陽嘉，曰朝者，朝日也。今者，時令也。洗，出字之器。於此以奉祭祀，交神人，非可無者。則按朝令二字，強解且洗中無此銘識之式，當是陽嘉四年三月造七字耳。各本沿悞已久，其字必有錯亂處。

漢陽嘉洗



陽嘉元年  
末一字有款  
誤疑是作  
字之誤

金索

遠古金藏

漢孔和  
示提洗

永和元年朱提造作一

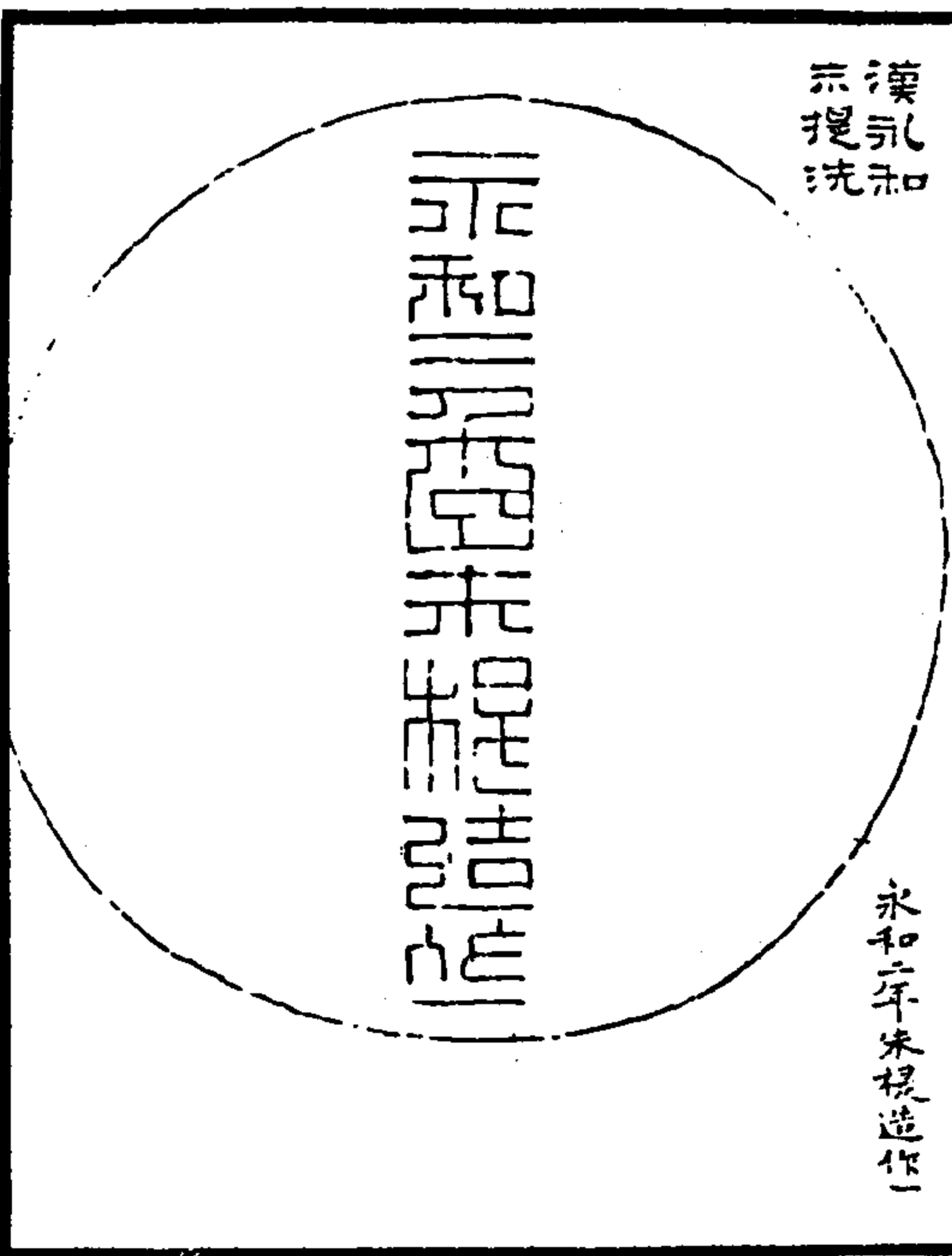

漢永和  
末提洗

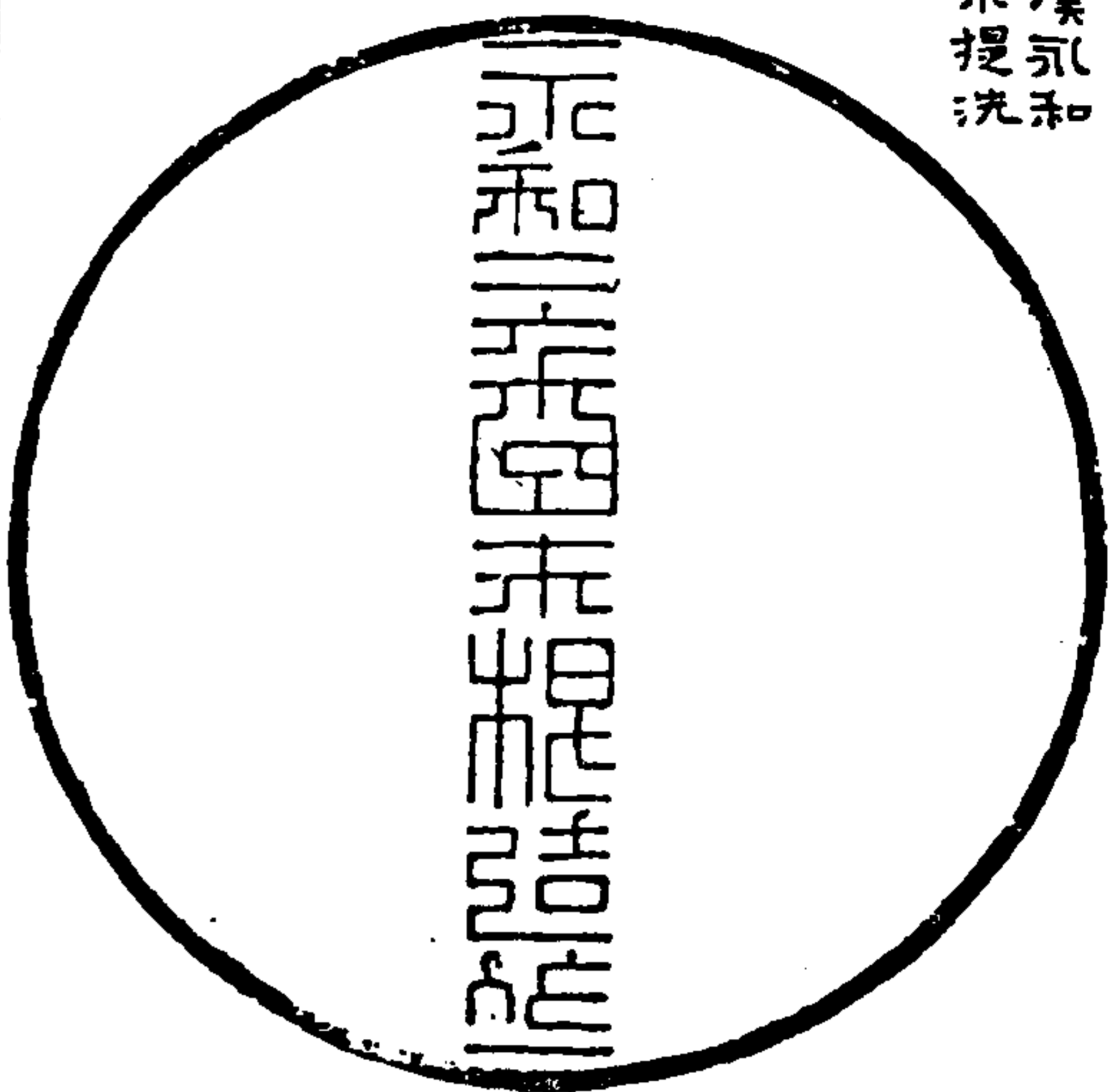

上同文

此景東御  
拓本

金索

漢永和  
末提洗



永和三年造  
作

此景秋  
金拓本  
鴨經未  
見其花  
而字畫  
花紋工  
秀如是  
洵上品  
也

遼古魚城

漢永和  
堂琅洗

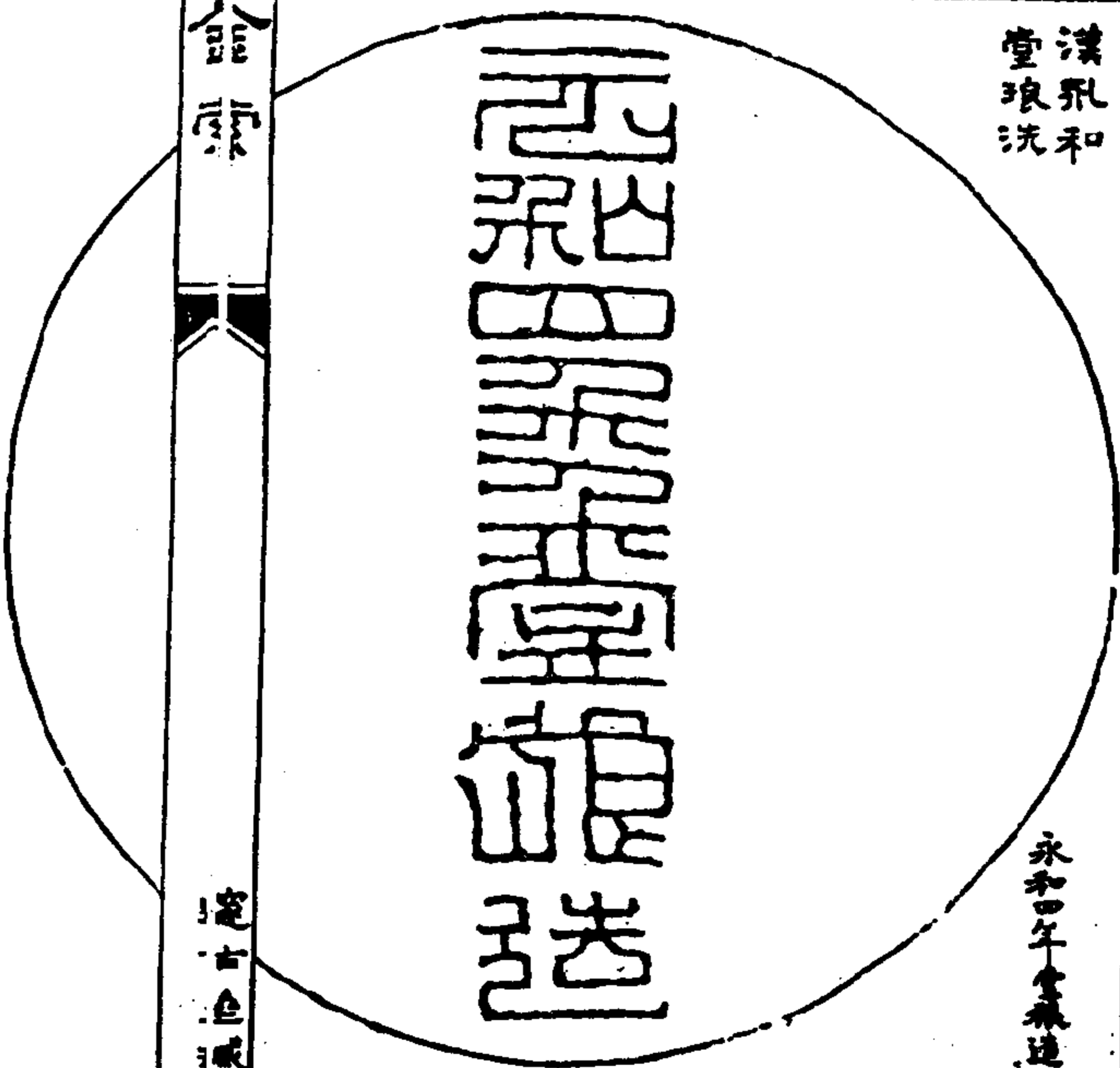

永和四年造

金索

遼古魚城

此景東御所拓本，篆文藍印，變動不拘，常法猶漢印之用，繆篆狀堂琅，漢志作琅，此不從玉傍，從火傍，不但漢洗俱同，即元堂文琅，玕，燕，延，六作琅，可見漢文之相通也。

漢二年平陽魚洗



永漢安平陽侯用

東漢平陽侯有二其一為曹宏在建武二年復封宗子榮後無嗣一為平陽公主之後公主適大鴻臚馮順子奮故主爵為平陽侯又助灌為侯初子仲為廷光侍中外子百子當漢末之時此洗蓋馮氏之積古論其詳

金索

漢二年朱提堂狼洗

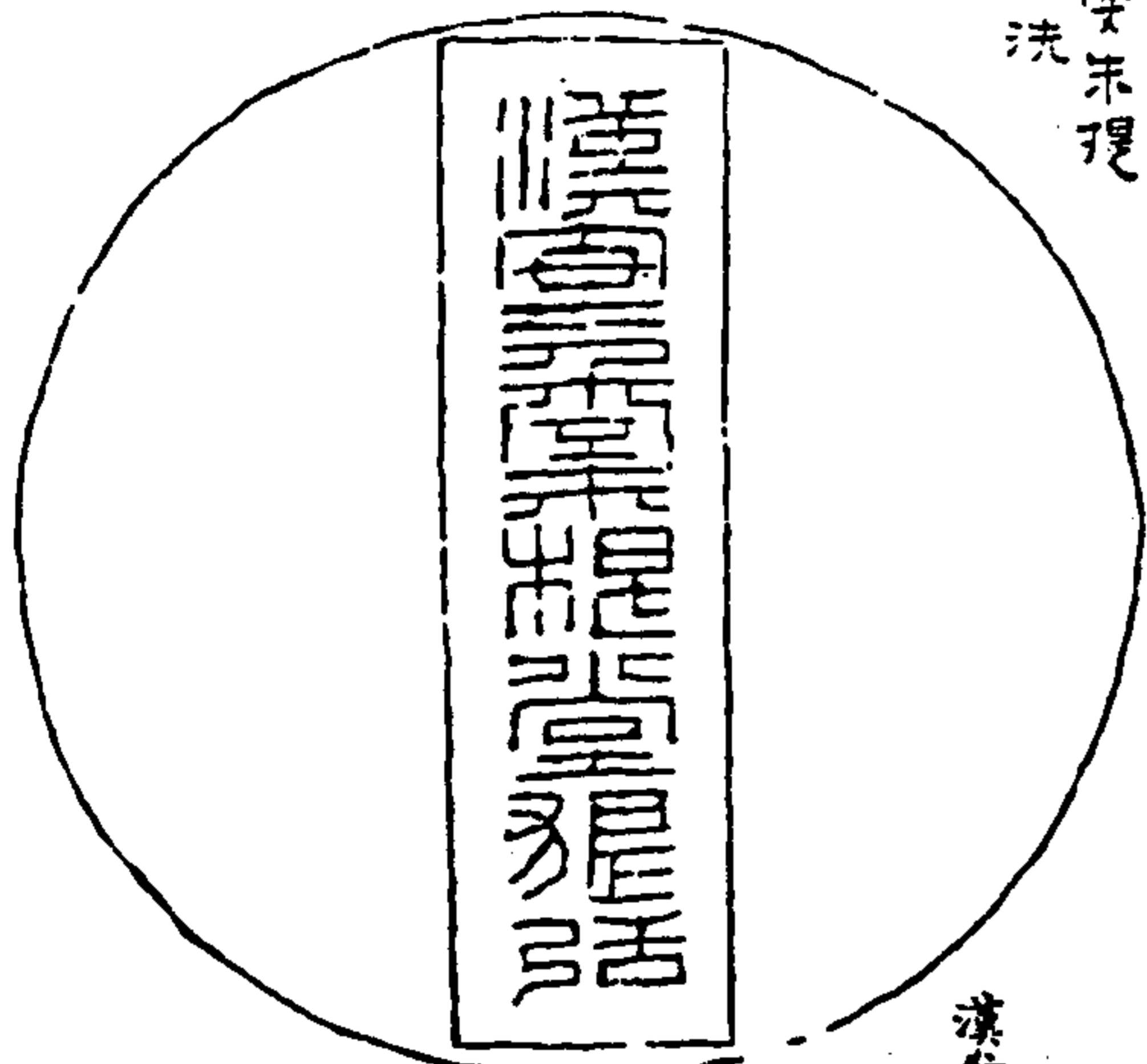

漢二年朱提堂狼洗

右有字左有字

精古款識云情漢書郡國志有朱提無堂狼提漢堂狼既在入朱提故以此云朱提堂狼也提為郡故在郡國志梁州之境今貴州威寧縣南東川二府地

漢中平洗

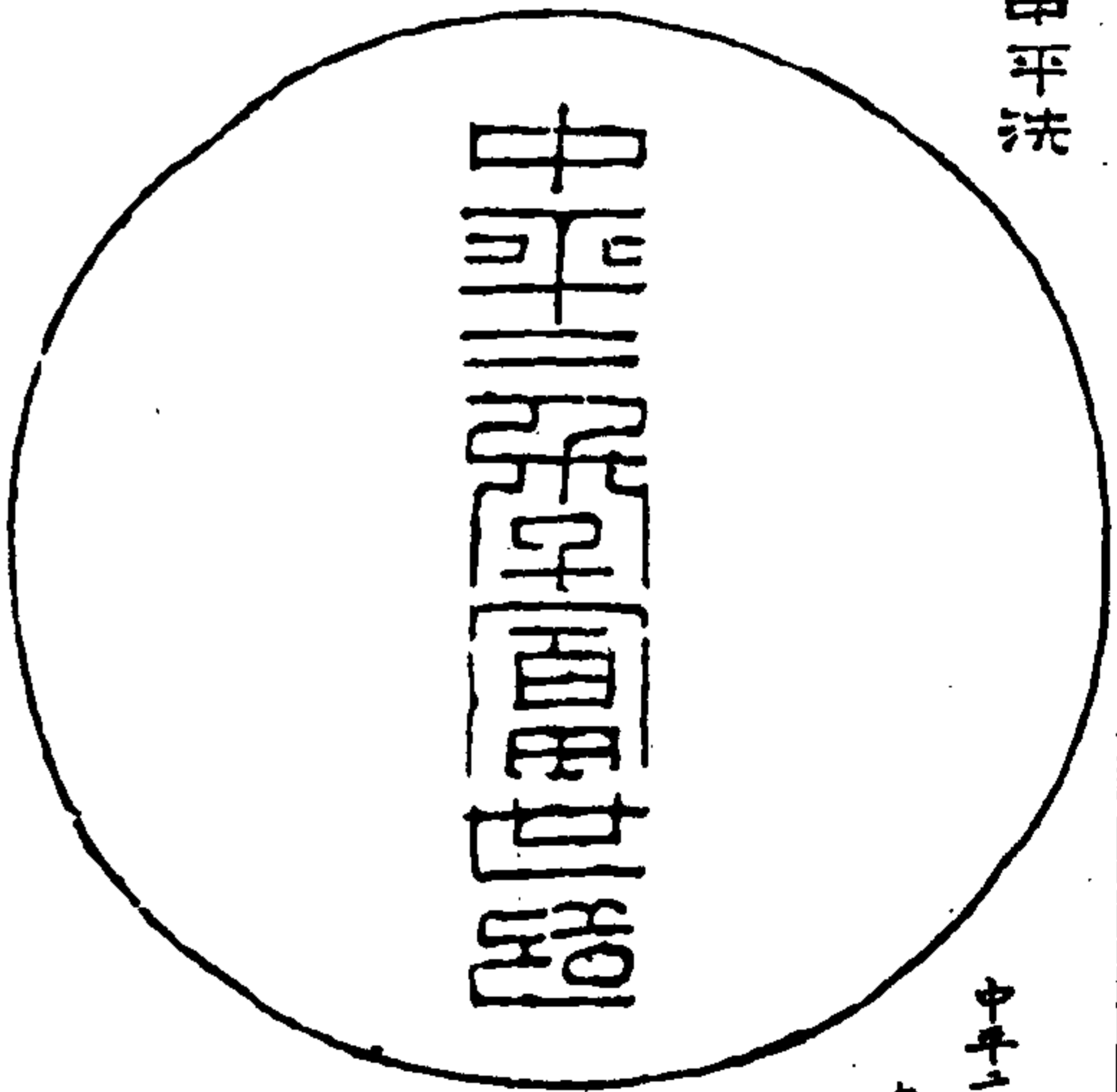

中平二年官世造

中平二年漢靈帝之十八年官世造造者世石者世石云其左為旁右為左鳥桂木谷見此洗於洛陽

金索

漢初平雙魚洗



漢初平雙魚洗

金石索 金索三





魚

太歲在甲戌初平五年吳師作宜子孫

魚

積古款識三泉漢獻帝己巳年即位庚午  
改元初平初平四年甲戌改元興平此初平  
五年者遠方未初改元猶仍舊號猶西漢五  
鳳止四年而元所滅氣稱五鳳五年也

金索

遠古金藏

漢宜魚洗

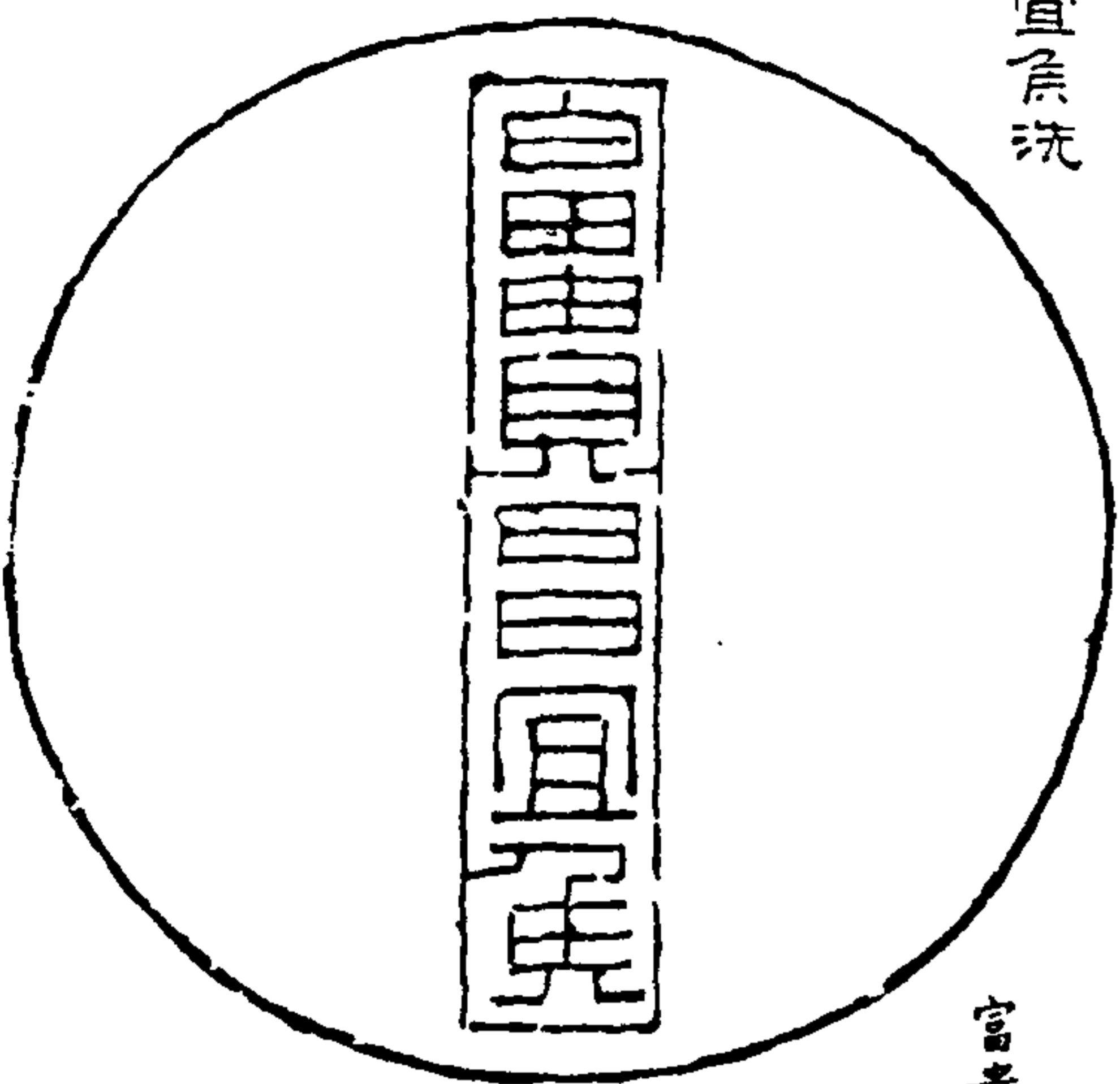

富貴昌宜侯

富字乃古借邊之法漢印亦往往有之

漢宜王洗

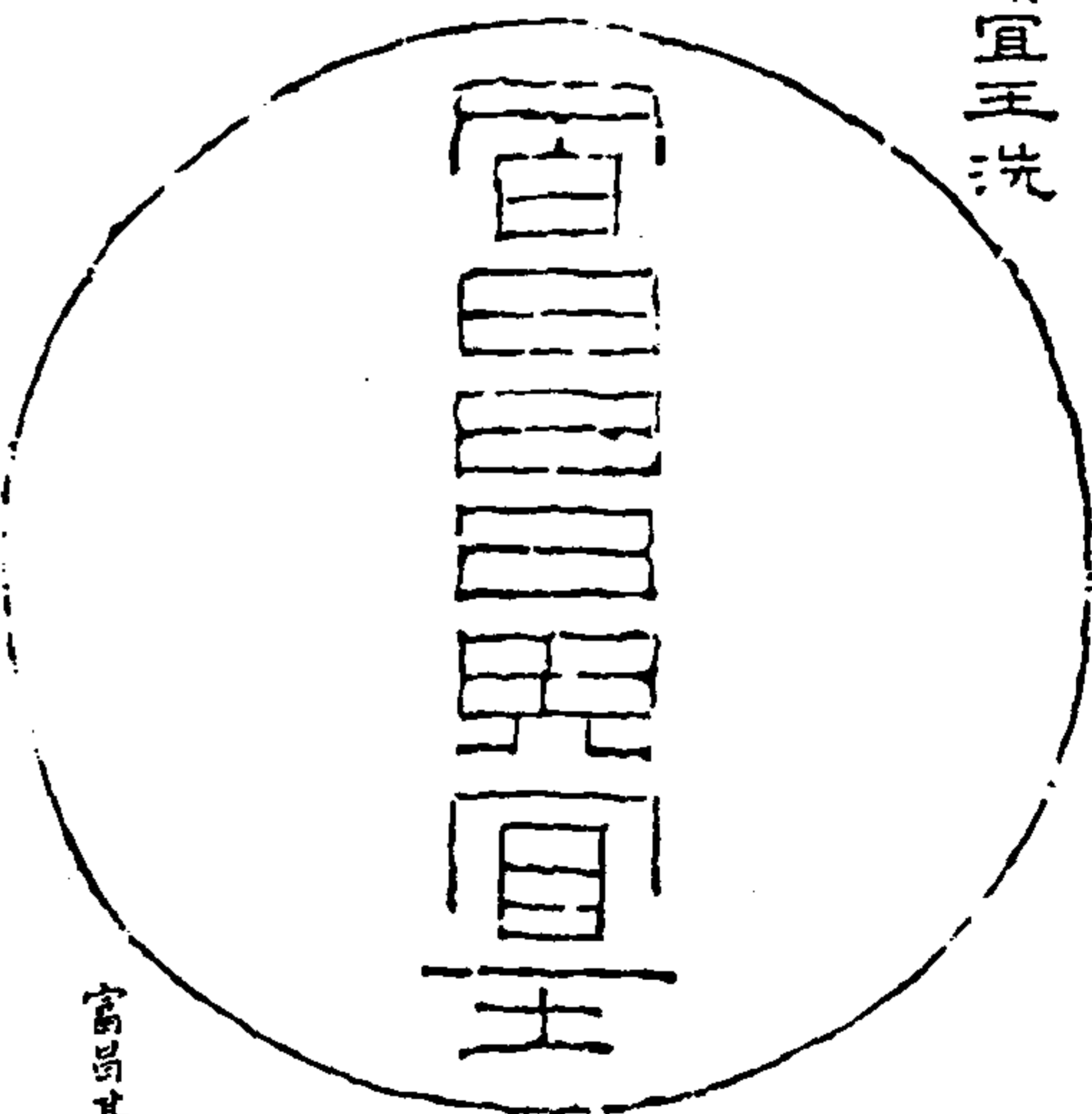

富貴其宜王

金索

遠古金藏

漢宜魚洗

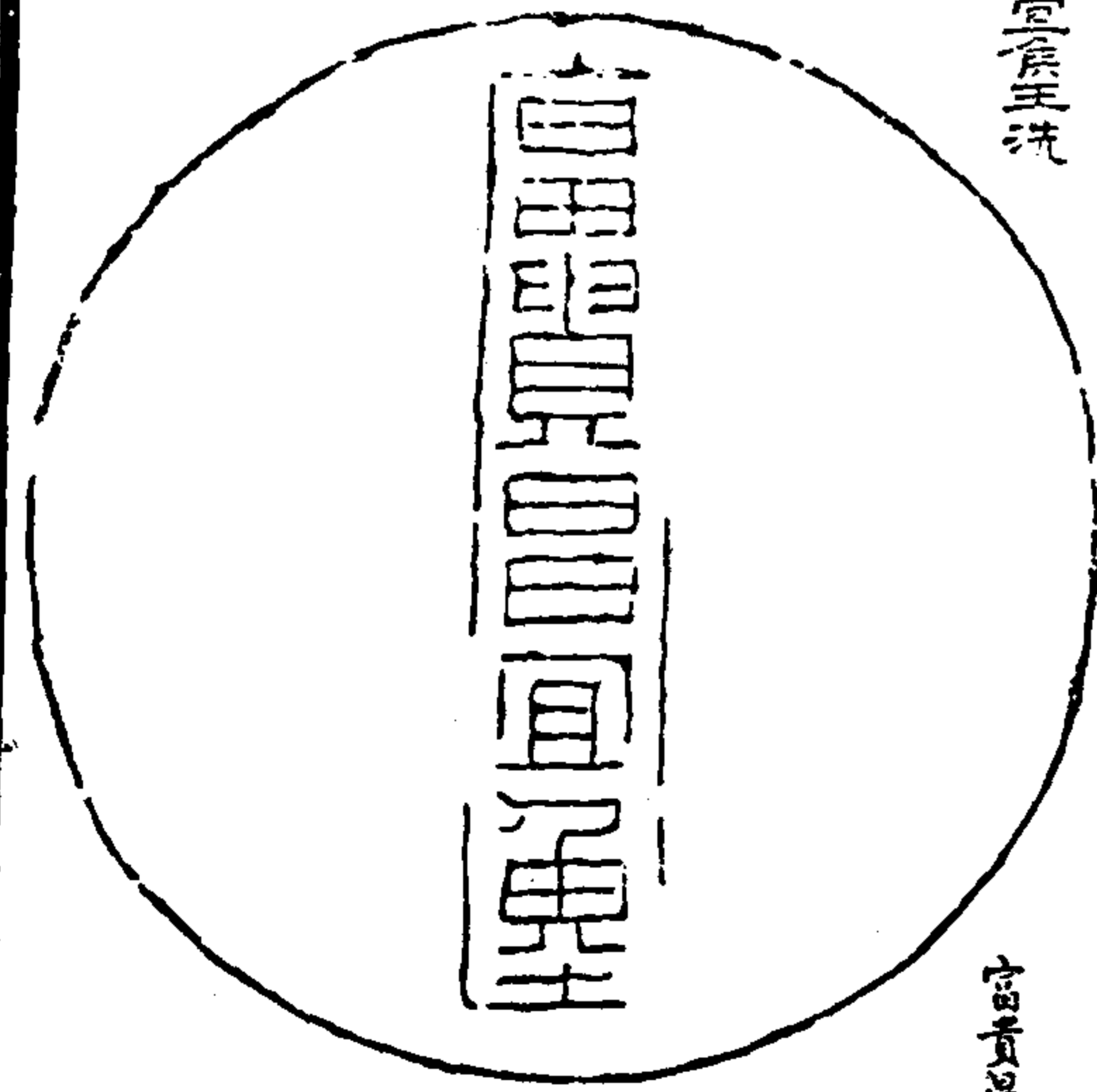

富貴昌宜侯王

漢宣侯王洗

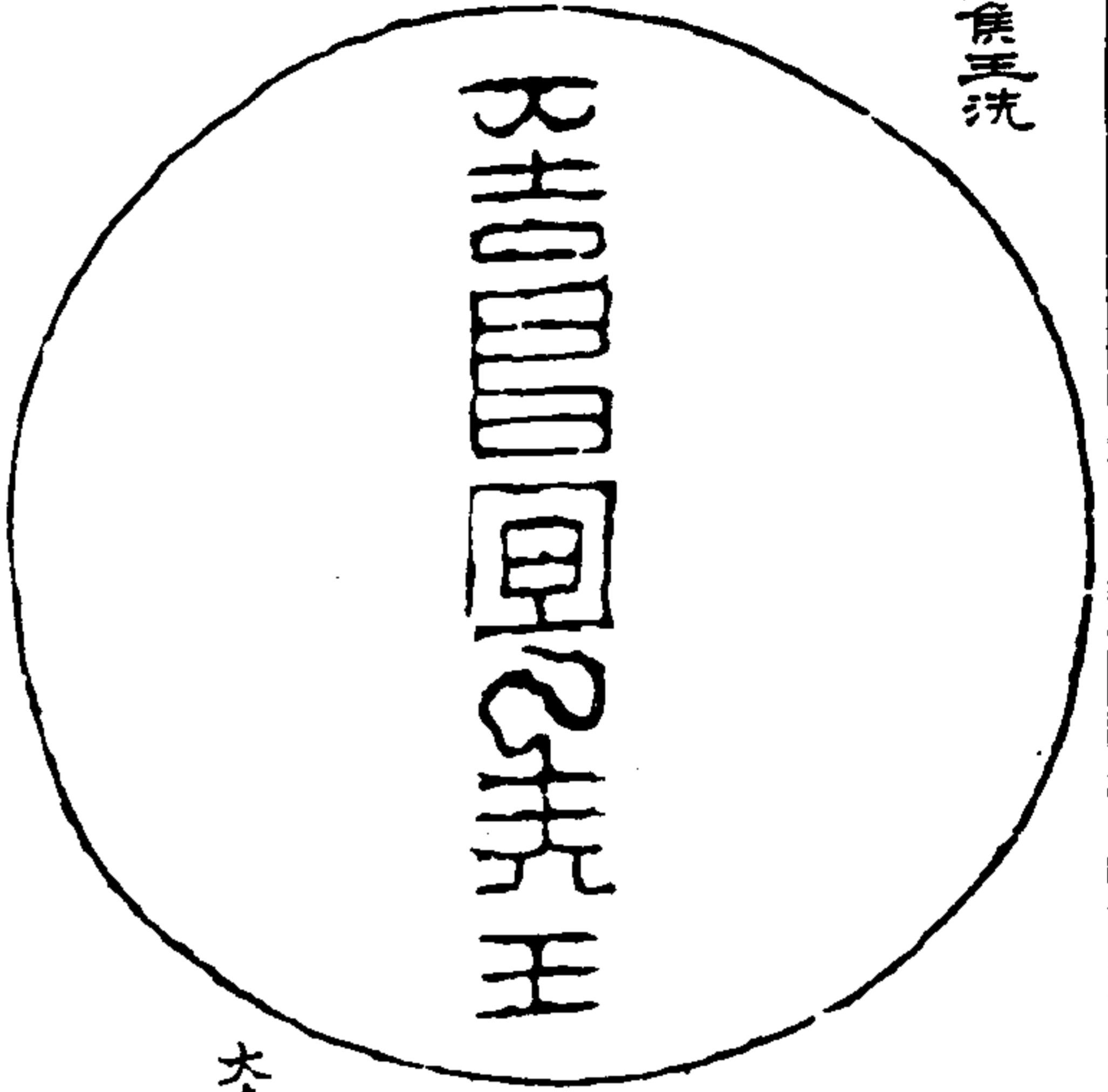

大吉昌宜侯王

金索

漢古金索

漢宣侯王洗

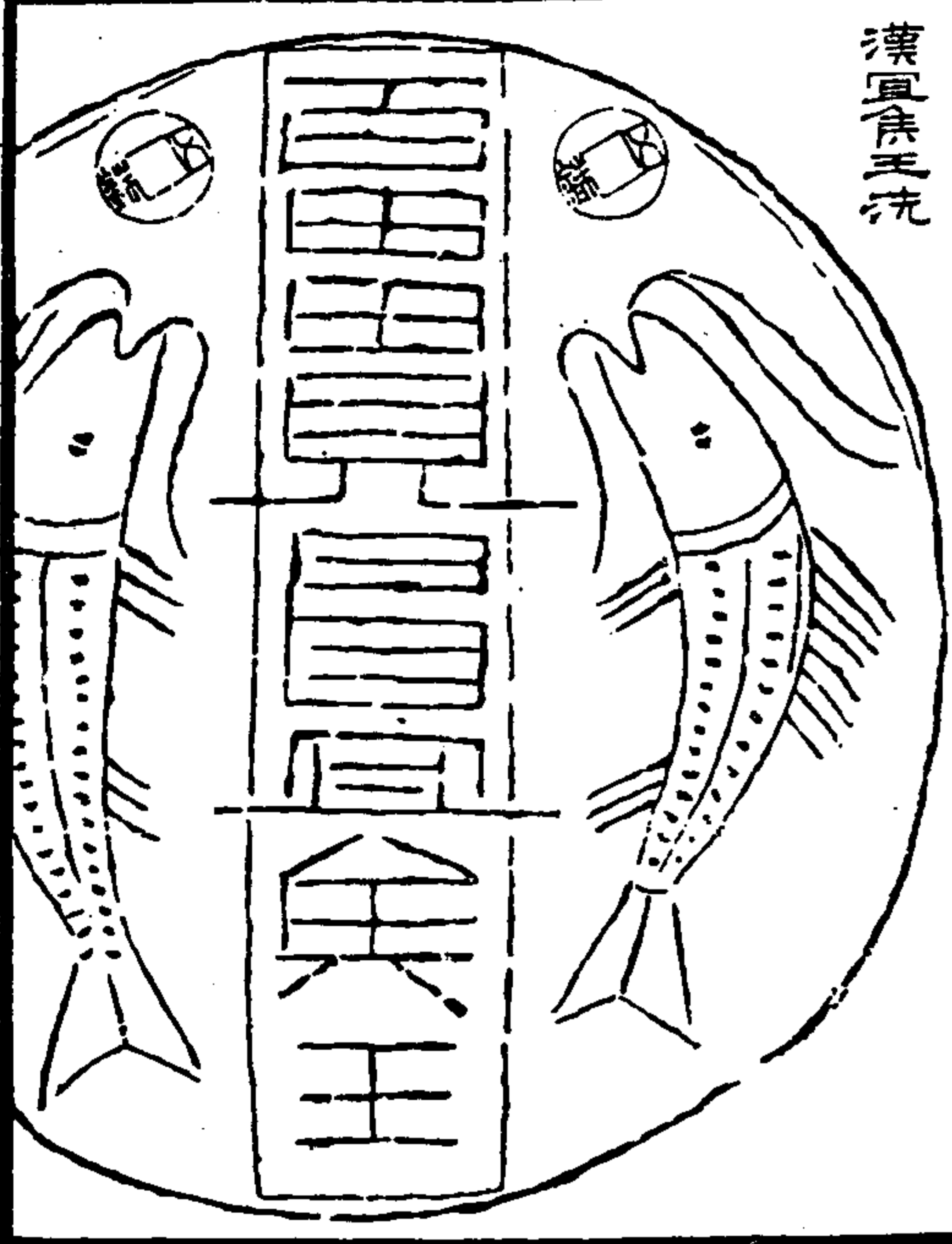

富昌昌宜侯王  
五

考法書要錄引泉錄云蜀章武二年作二著昂  
一賜會王銘曰富貴昌宜侯王賜梁王銘曰大吉羊  
宜公王綰侯云漢范均多有此文蜀泉銘蓋未用前  
代之語是也此范為漢陽葉東卿藏

金索

漢古金索

漢宣侯王洗



富昌昌宜侯王  
魚  
宜侯王大吉羊

漢宣侯王洗

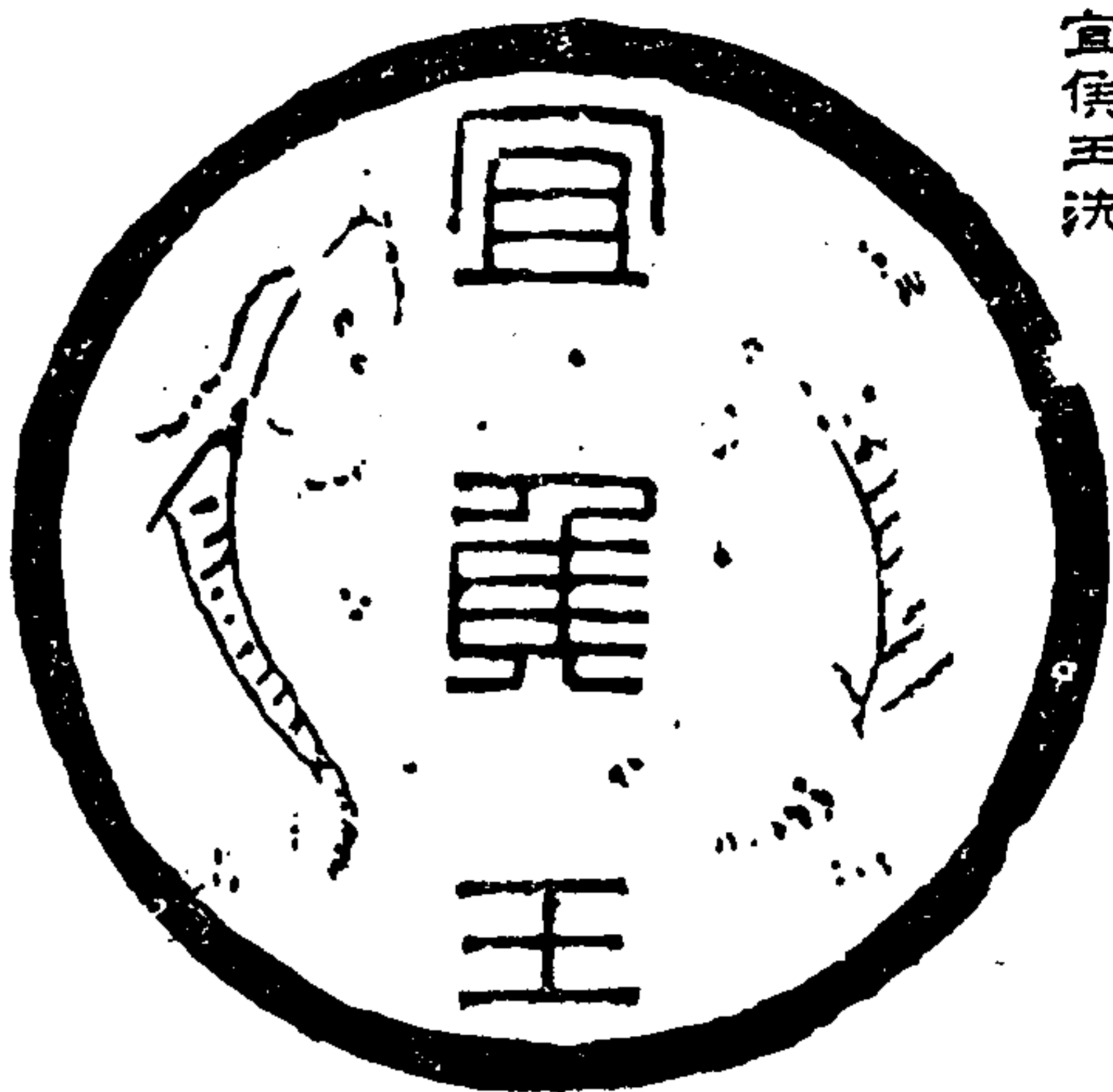

宣侯王  
兩旁有  
雙魚  
一正一倒  
文上橫  
糊

金索

漢宣子  
孫洗

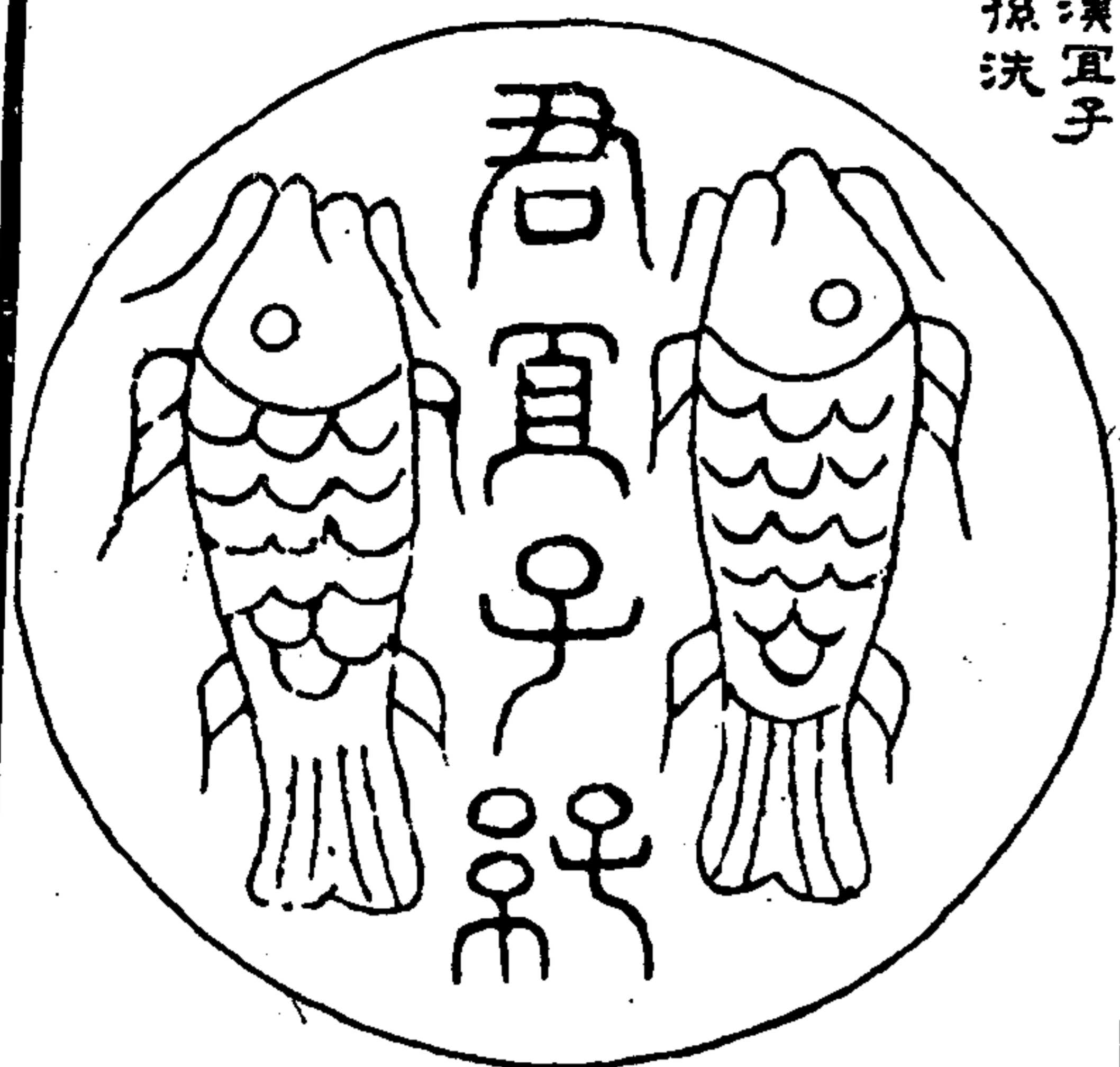

君宜子孫  
此與上  
宣侯王  
洗皆小  
松司馬  
拓本

遺古錄

漢宣子  
孫洗

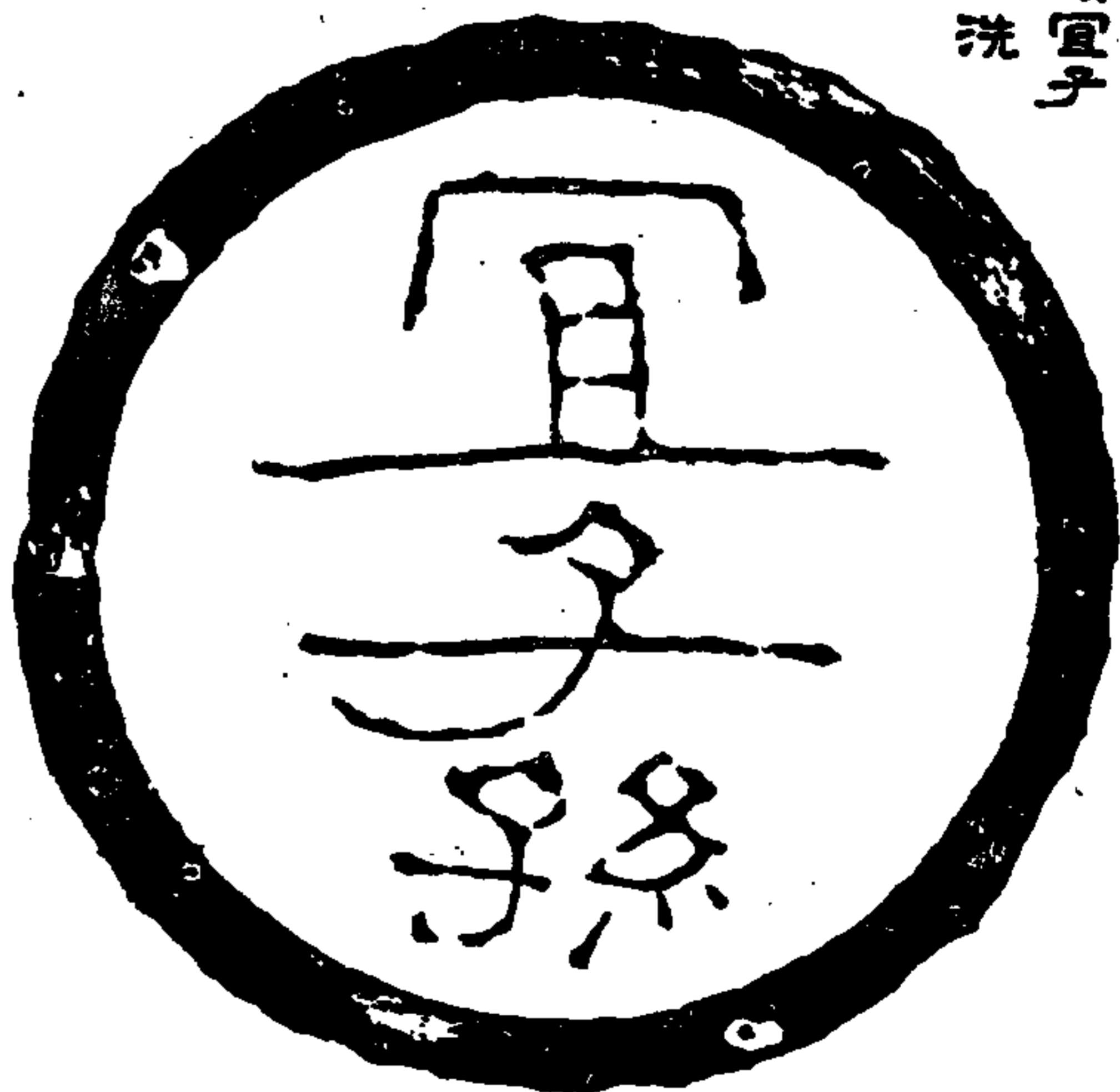

宣子孫

金索

漢長宣  
子孫洗



長宣子孫  
魚

遺古錄

漢吉羊洗



吉羊

張芝堂金石與云吳門陸貫夫藏此漢銅洗故佳羊形銘曰吉羊按說又羊祥也漢元嘉刀銘六作大吉羊惟吉作尚羊書所未有

金索

漢大吉羊洗



大吉祥宜用

旁有雙魚

漢吉羊洗



吉羊

顯雅之得軒集樹有旁羊羊一有下字二祥吉

金索

漢大吉羊洗



大吉祥

洗東此別亦平與其茲雙洗  
卿葉致有列字單取魚皆

金石索 金索三

漢大吉羊洗



此錢蟾為以或魚雙有下蟹雙有上字三祥吉大

金索

漢大吉  
昌洗



洗歲所卿東葉此魚雙有菊字三昌吉大

遠古金藏

漢大吉羊洗

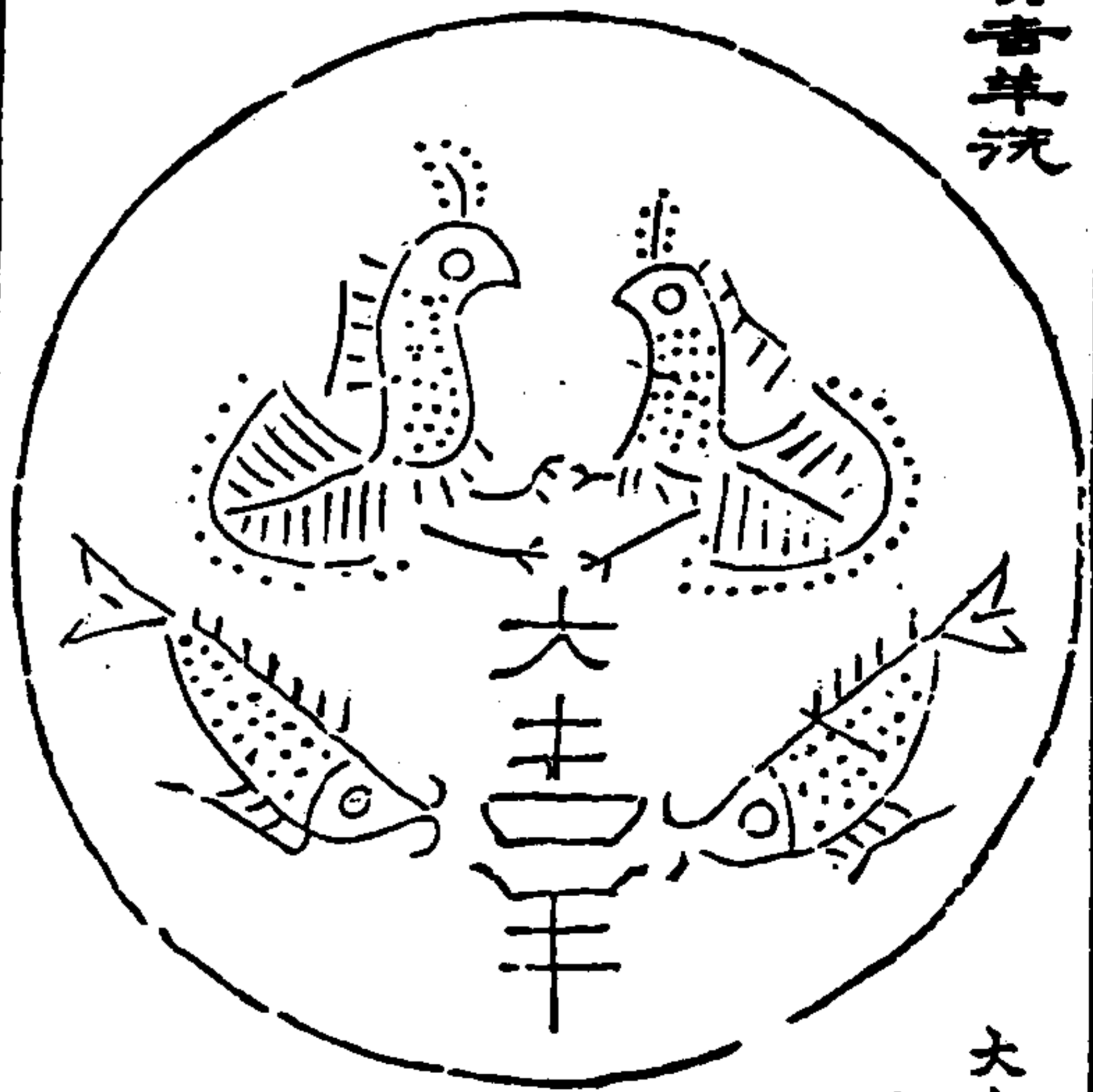

此者蟾為以或魚雙有下蟹雙有上字三祥吉大

金索

漢大吉羊洗

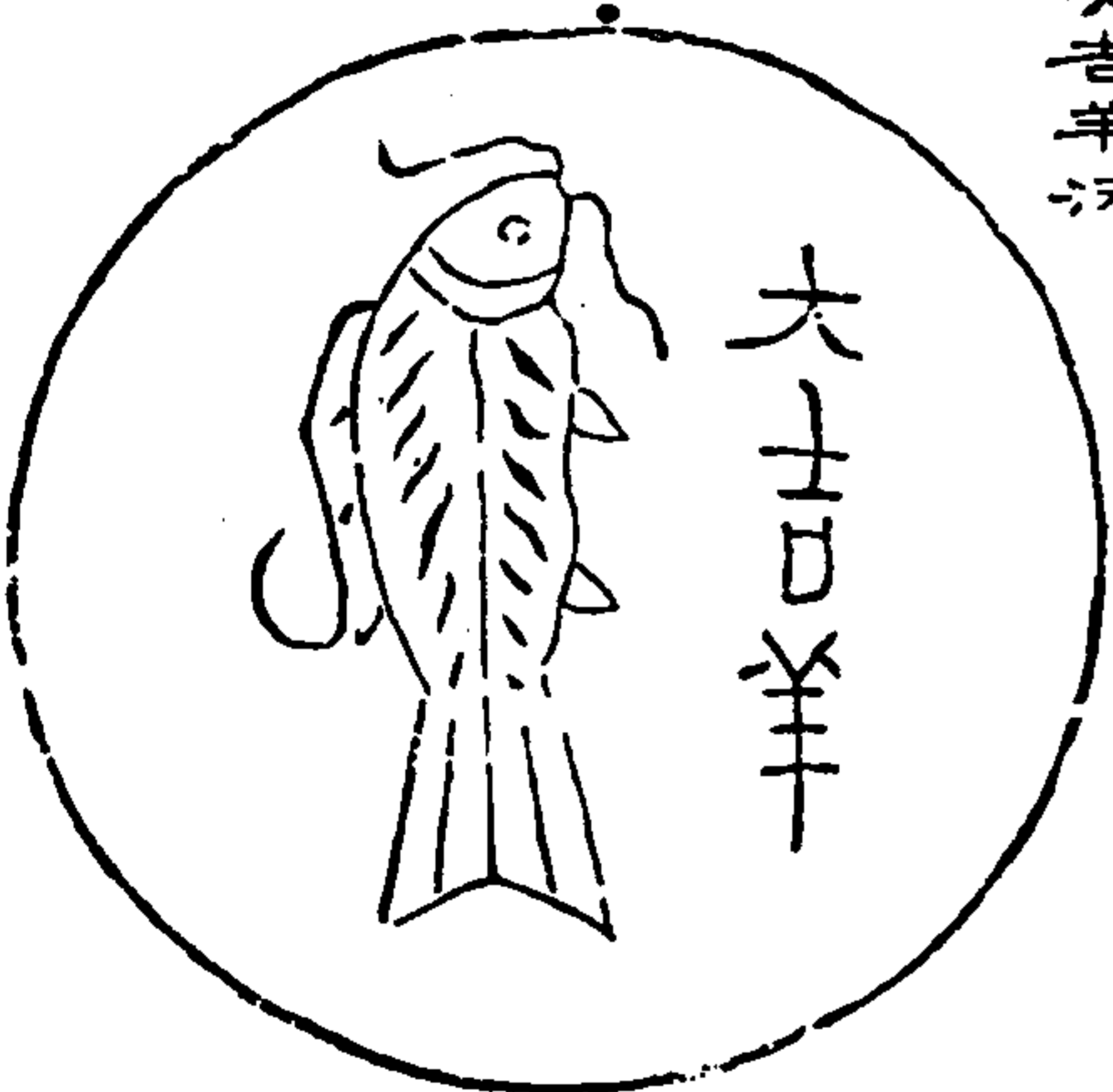

此取其一  
洗銘皆正  
此取其一  
六別

遠古金藏

薄董室洗



董室洗

漢陽東  
仰可洗  
董作董  
崇也室  
猶是古  
法漢書  
崇山俱  
世室山  
可記積  
古歌識  
釋位室  
其不倍  
其五倍  
之解

金索

絕古絕域

考餘續之十四載董氏三洗云一歎其右曰董氏雖好  
一歎其左曰董氏器中一畝一畝一上有禽今雖歲於  
二家乃一人以作者雖無年月可改却非親晉人字畫  
亦可證董姓之以此也今按此器以董其為一制  
名於前二祀祇傳其氏此并傳其名曰室則亦知  
或可補洪氏之缺矣惟彼三祀室其上禽取目不耳雖  
雖以義召為鑿此祀室羊取吉祥之義以為祝其意  
各有不同耳

萬壽洗

長壽洗  
大邦洗

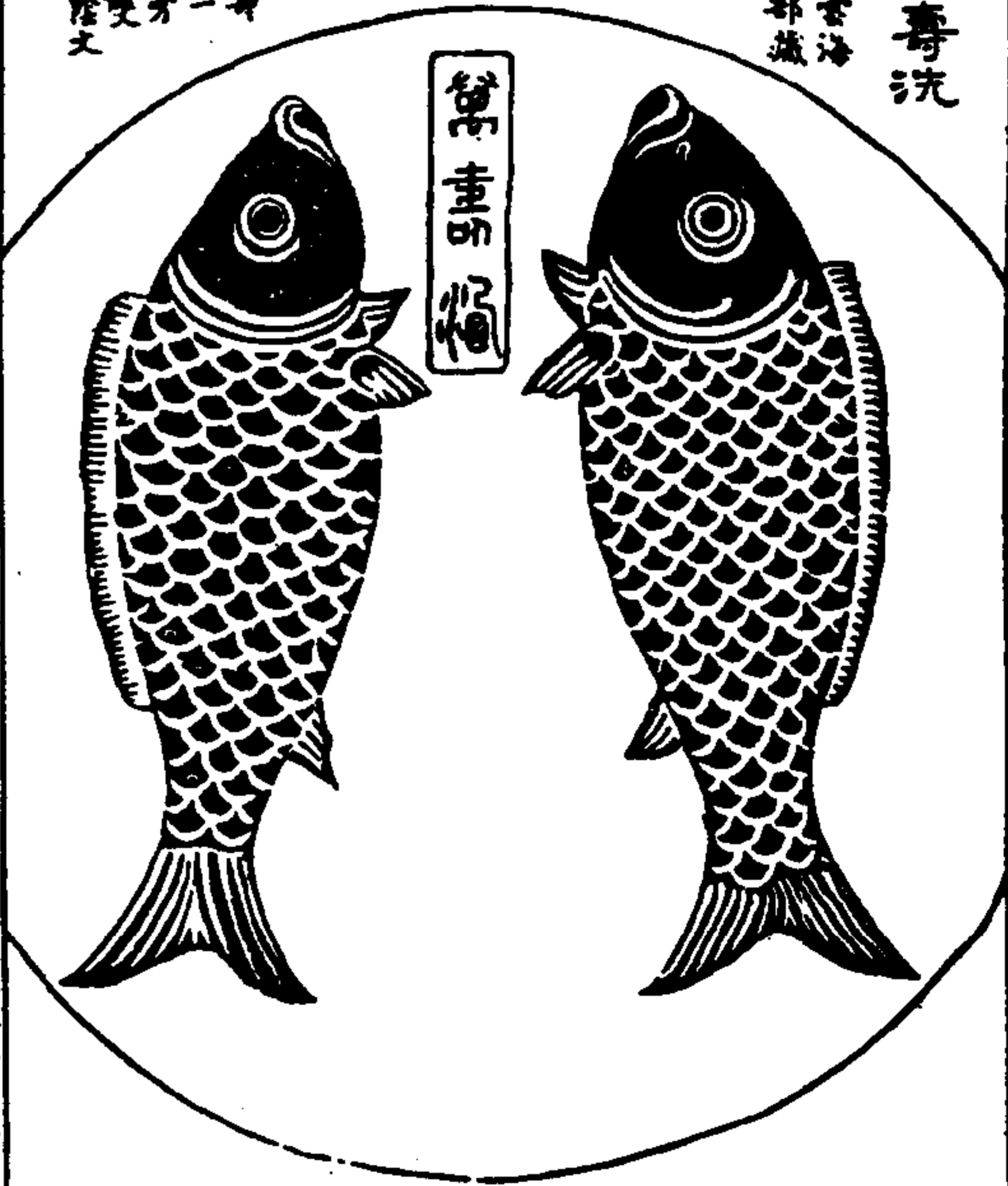

萬壽  
沈三  
字牙  
有雙  
長陰文

金索

絕古絕域

伏地小洗

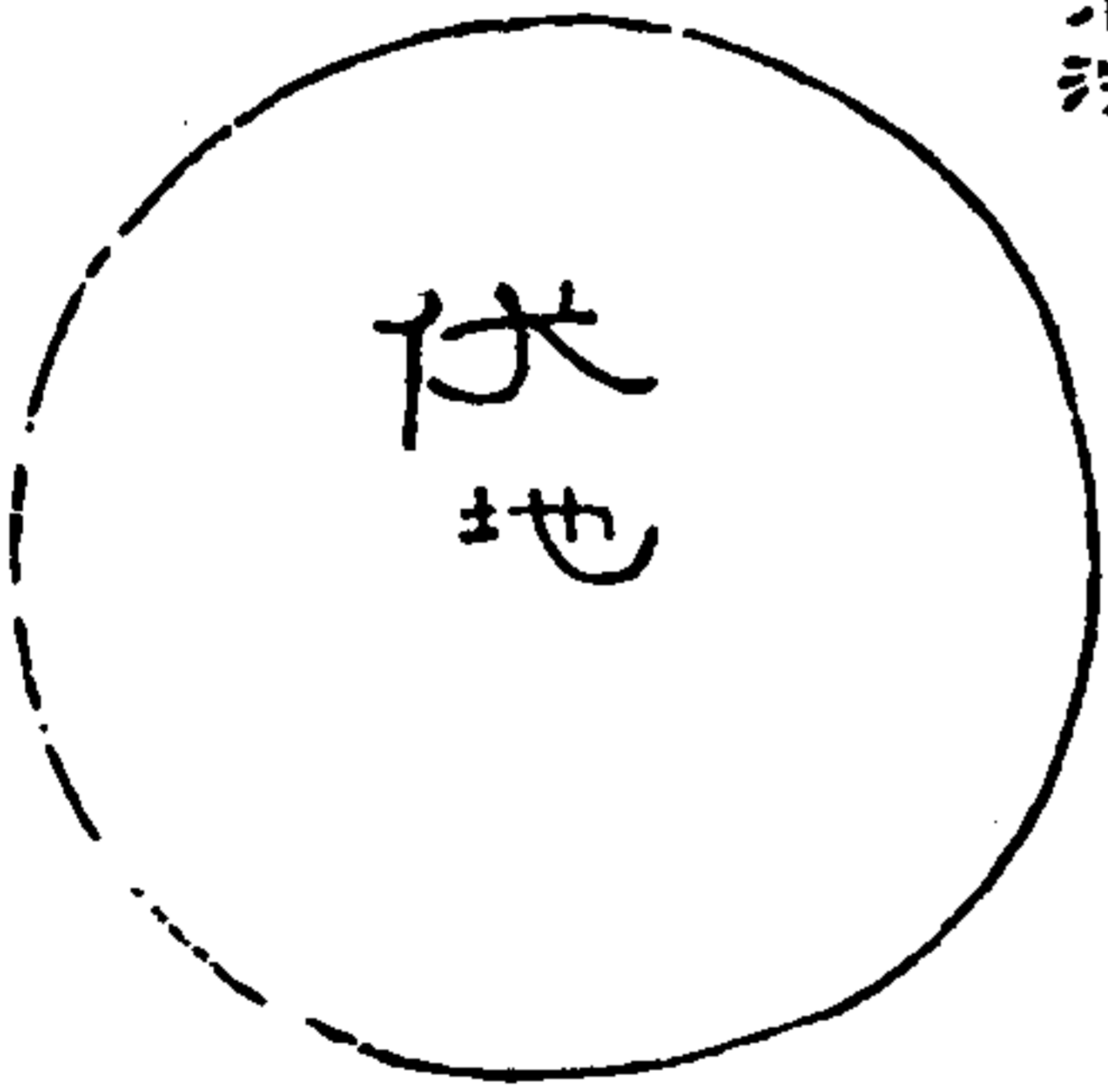

伏地

錢塘何茅華元錫  
所得未審何義

金石索 金索三

一四七

漢元康斗



銘

元康九年方子賢友修作府曹大建護萬年  
板長當時去長十石丞義省重斤十四兩

右銘陰文三十六字在其柄之  
底金石契銘中脫去者字秋  
三十五字其釋文中者右字今  
依釋文補之

金索

遼古金藏

金石契云顏師古急就篇注想斗溫冠也信然而無錄王應麟曰錢刀斗也溫冠三足而有柄趙希古澗天清錄刀斗無足錢斗有足是斗柄下有銘云元康元年方子賢友修作府曹大建護萬年板長當時去長十石丞義省重斤十四兩凡三十六言元康漢宣帝年孫義省字小讀義省為工師效功之名省察也猶漢碑之有察書也則按義即古丞之名非工師名也元康元年為漢宣即位之九年車轂先生題跋所謂張大學生嚴漢錢斗我不見冠乃見銘兩行餘書細在柄府曹大建令長平其年鳳集甘露降伏史受賜民協寧是也

漢內者樂斗

賈小松圖



底書

內者樂斗重一斤十四兩

銘字字第字下平鈔錄上  
達如現有四字者字并也  
見古銅書

內者係漢元之官債漢書有官  
志云內者六石字中亦係諸水  
物是也樂斗三字未詳按漢行  
樂有注外此當是長樂宮外  
所用之錢斗也積古錄云但  
知為錢斗故云樂斗銅是耳

金索

遼古金藏

面書

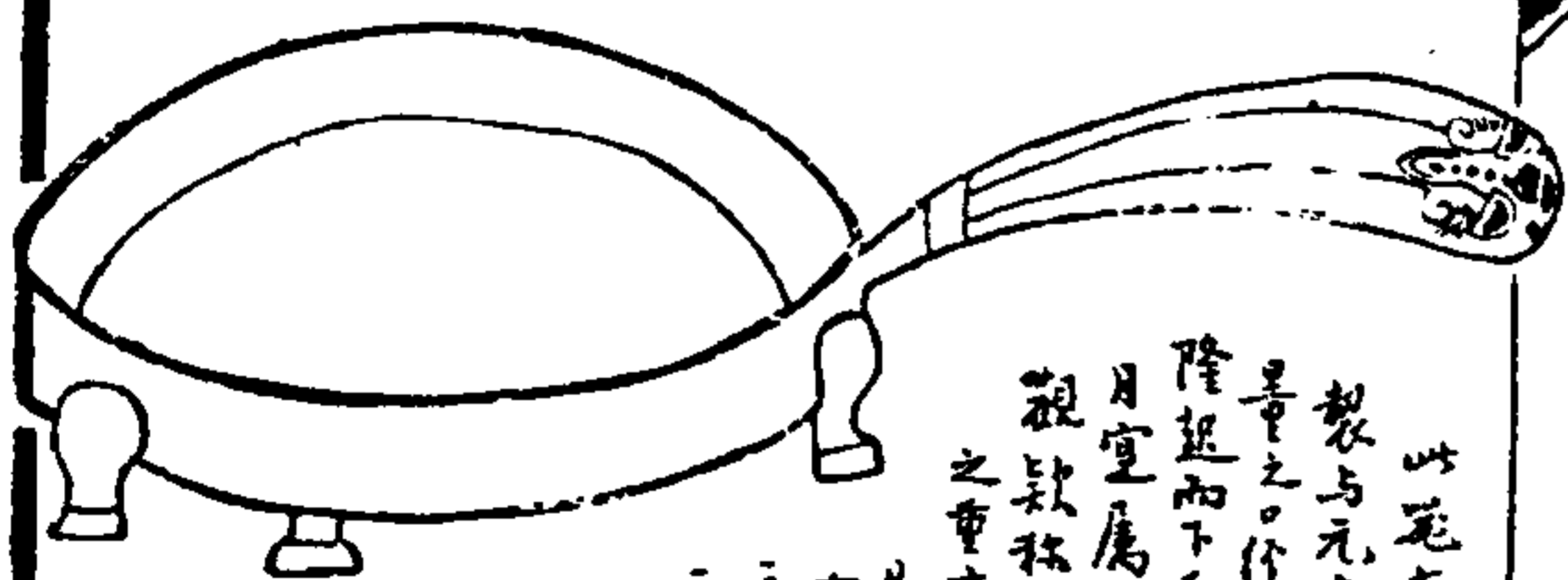

此范有柄而三足其形  
製與元康錢斗相同以建初尺  
量之口徑五寸柄長四寸五分柄  
隆起而下垂柄背則也錢無年  
月宜屬得范未保重積可  
觀款款一斤十四兩今庫錢準  
之重十一兩六錢二分注容甫  
先生雁足錢釋云元光  
寧元年銅屬足錢重  
三斤十二兩今指得三四兩  
二錢已微仲者古書漢  
好時最刻云重九斤二兩  
今重三斤六兩歐陽集  
古錄漢台口銅屬錢云  
重四斤今重十五斤以  
此錢按今六兩六錢  
漢一斤有贏有餘疑  
漢權公私亦不一律也

漢周陽侯家獻鏡

縮小  
考古者云蘇河而  
文氏度量未致

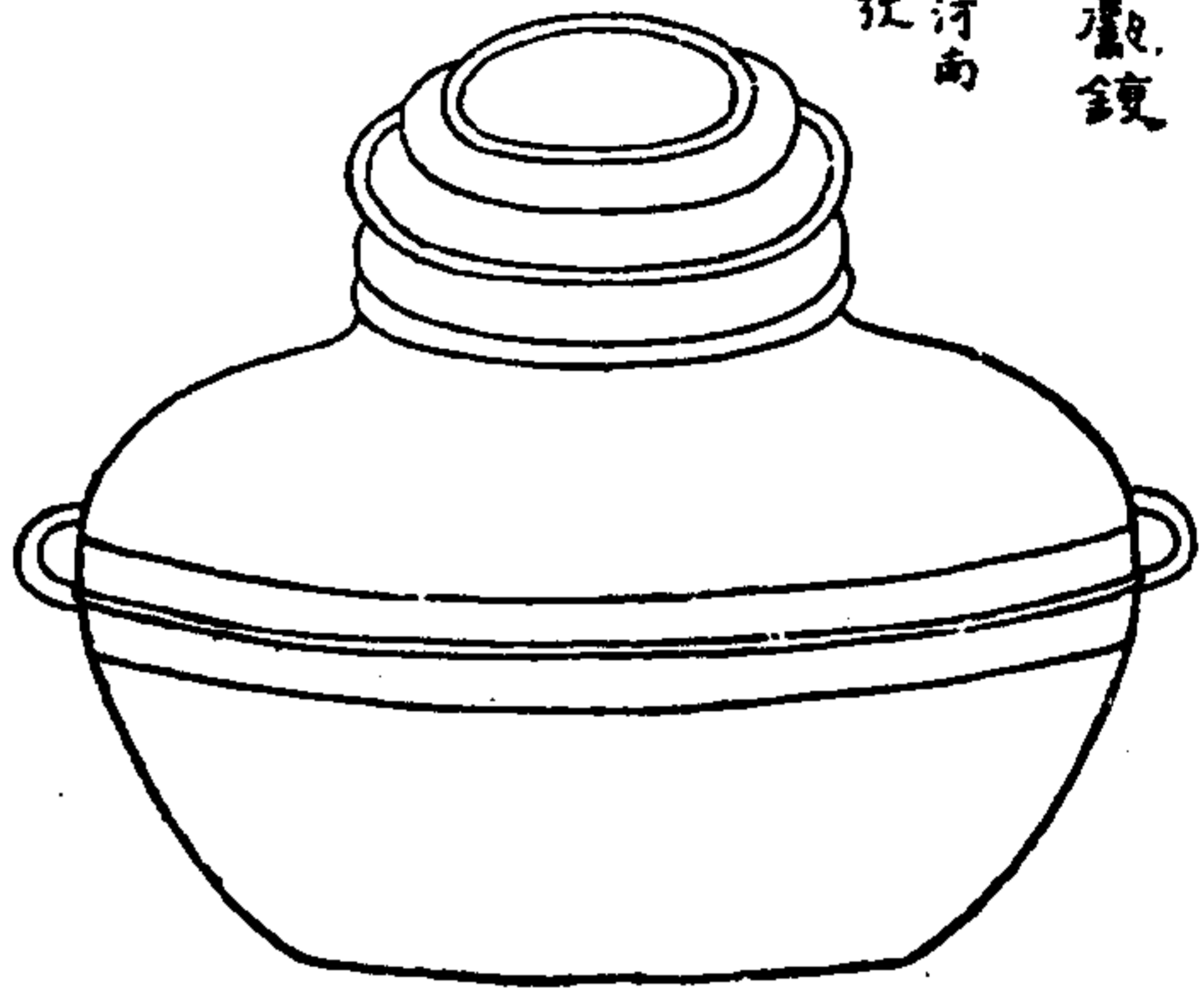

金索

銘

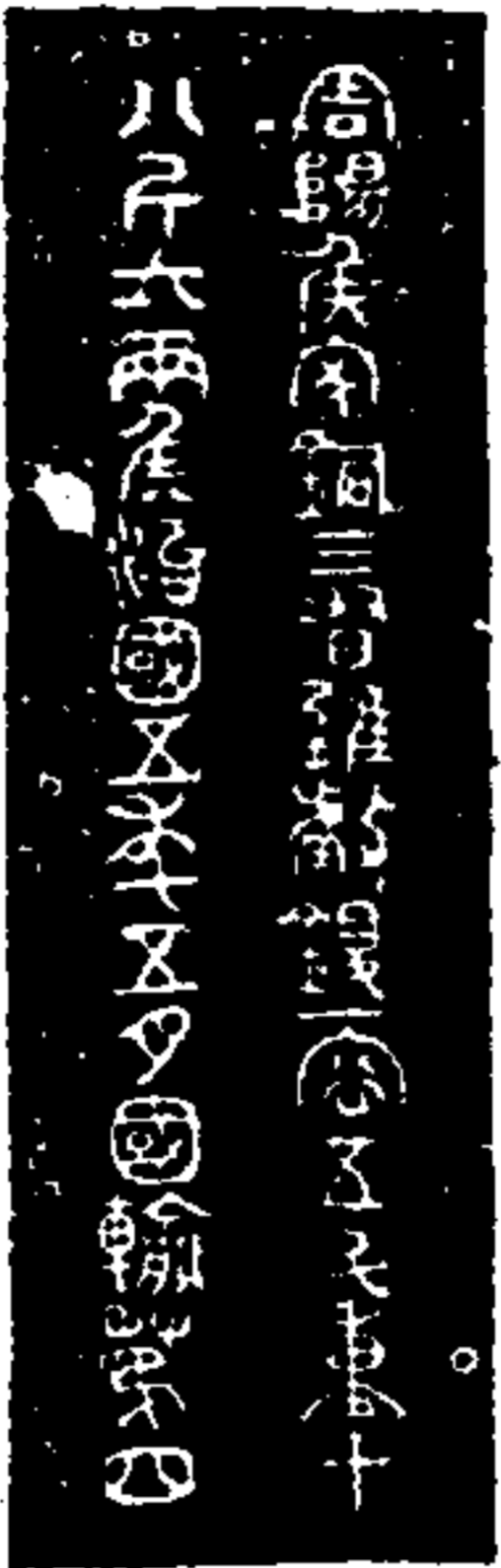

周陽侯家銅三司華獻鏡三年五月重十  
八斤六兩係治國五年五月國輸第一

考古者云鏡大  
類大。蓋也鏡  
上有獻故曰獻  
鏡三司者其制  
三重也一作指金  
也。蓋字未詳漢  
思澤侯亦有周  
陽侯上淮南王長  
曾趙運係治國  
侯嗣位之年數也

又一銘

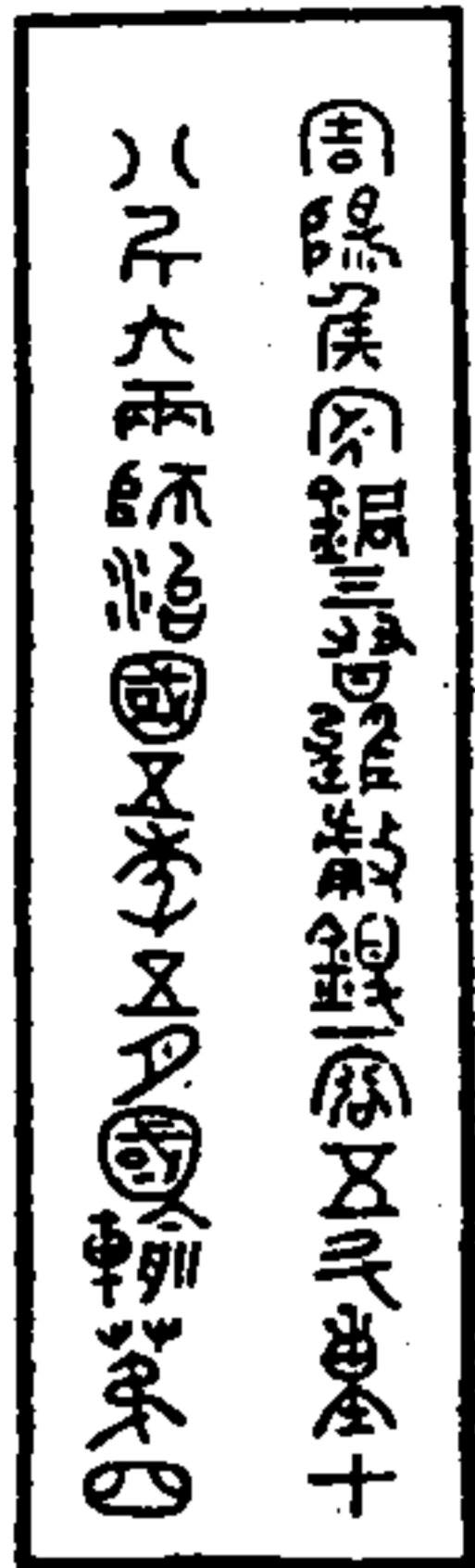

此種古款識所摹江蘇堂拓本銘與前同惟陰識作陽識係治國  
作師治國未知是否該碑存之其師字與薛氏同其鑄字與古者之失

邊古魚賦

漢館陶益銘

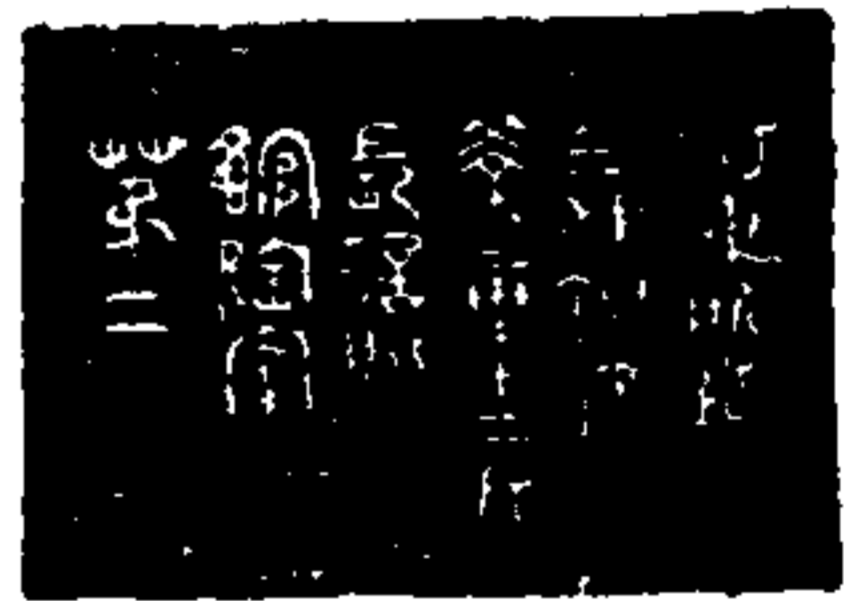

河東所造  
三斗銅度  
益重十二斤  
長信賜  
館陶家  
第一  
考按三斗薛氏誤作三年  
觀下四斗益三斗數可見

古苑物銘云漢書外戚傳文帝皇后封館陶長主又百官公卿  
表內信屠事孝皇后宮景帝中更名長信少府張晏注以本后  
所居宮為名也銘雖無年月然其為寶皇后賜館陶公主物無疑  
也觀此明云無年月則薛氏之作三年三斗角矣

金索

漢軹家金銘



軹家金四斗五升重十斤二兩九錢  
三年三斗益第一  
考按未詳錄三斗錄為二兩  
古五錄錄二有作上未考

軹家觀銘



軹家金三斗重四斤七錢  
三年三斗益第一

考古者云三斗益京兆孫氏形制與今若同更不香焉軹家不可考  
考按考古者言軹家不可考而薛氏乃言軹家容不可考將容字屬  
上何其誤也且金銘銘文不同而薛氏同之更誤

邊古魚賦



新嘉量銘 金石記凡六段悉依其原善行次書之

黃帝初祖  
德市于虞  
虞帝始祖  
德市于新  
歲在大梁  
龍集戊辰  
而命多民  
撥土德受  
正號卯真  
改正建丑

釋文

黃帝初祖  
德市于虞  
虞帝始祖  
德市于新  
歲在大梁  
龍集戊辰  
而命多民  
撥土德受  
正號卯真  
改正建丑

市字隋志作甘  
按說大市用也  
以反之而用義  
亦可通但其直  
宜上出月市字  
與市字不同以  
市字音聲說大  
市本非然象  
形集韻草木  
感貌又詩故帝  
本作市音沸六  
訓或說以作德  
或解義長

遼古金藏

長壽隆崇  
同律度量衡  
龍在己巳  
歲次實沈  
初班天下  
萬國永遵  
子孫  
言傳億年

長壽隆崇  
同律度量衡  
龍在己巳  
歲次實沈  
初班天下  
萬國永遵  
子孫  
言傳億年

字即華字  
隋志作華

金索

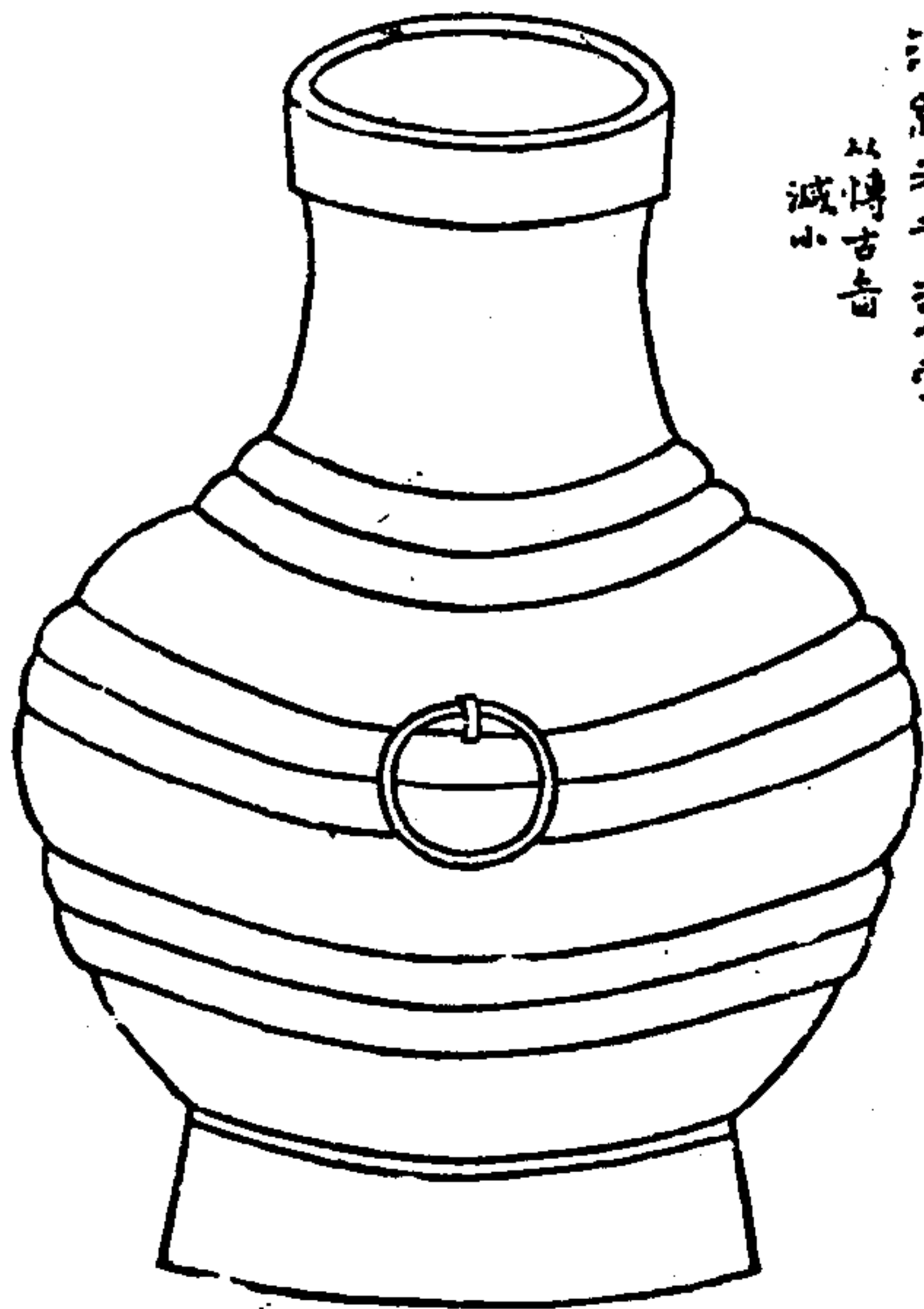

漢經和黃塗壺  
以傳古音  
減小

遼古金藏

經和元年供王昌為  
湯官造世鍊銅黃塗  
壺容二斗重十二斤  
八兩塗工乳護級根  
臨主守古丞同守今  
寶省

經和元年供王昌為  
湯官造世鍊銅黃塗  
壺容二斗重十二斤  
八兩塗工乳護級根  
臨主守古丞同守今  
寶省

經和元年西漢成帝之二五年也根憲小續云宣和三年二月新  
鄭門官大淘海從助產朱婆、唐外漢底得一銅器如壺兩旁  
有環腹上有線其色紫翠半文曰經和云第重六斤即謂此也

金石記云右篆二十行、四字惟第十三行五字、大連初尺符及寸許  
鴨按隋律志云或銘引後魏景明中并州人王顯進獻古銅權一枚  
上銘八十一字共銘三律權石重四鈞云黃帝初祖德市于虞云以新  
稱之重二百二十斤新稱與權合存共三、此即量銘惟多六字

漢日利千金方壺 歲法陽縣牛氏 書減小

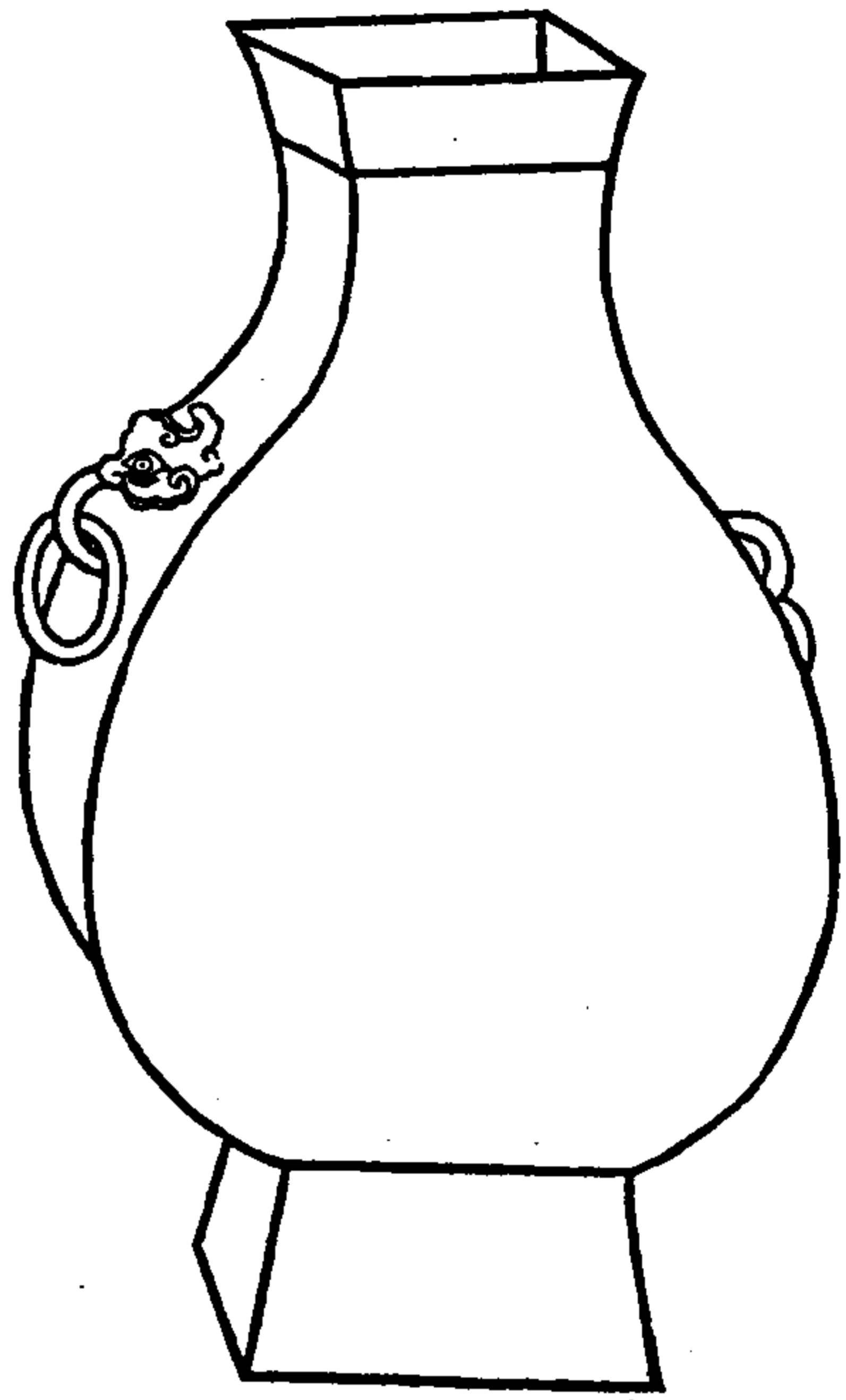

金索

銘

日利千金

日利千金

有壺高漢尺一尺七寸腹連九寸口連  
四寸七分底連五寸七分方而區  
與博古錄載漢數耳方壺第五冠  
全相似其兩旁數者即環亦同  
惟彼冠稱高宗尺九寸較大耳銘  
陽文日利千金四字在其口之裡而  
乃漢人吉語猶鏡銘之有日利大萬  
家富千金也漢陽漁者得于泗河  
邑人牛別野以高果一石易之別野名  
夢其工詩好古而孝友端方任是縣  
知縣令其雲初猶世守此冠也其堂  
先生叔入金石志以為日利千金最  
正觀其拓本未見斯冠今就之  
寶漢方壺非最也壺以盛酒亦尊  
之屬

遠古金賦

漢丞相府漏壺

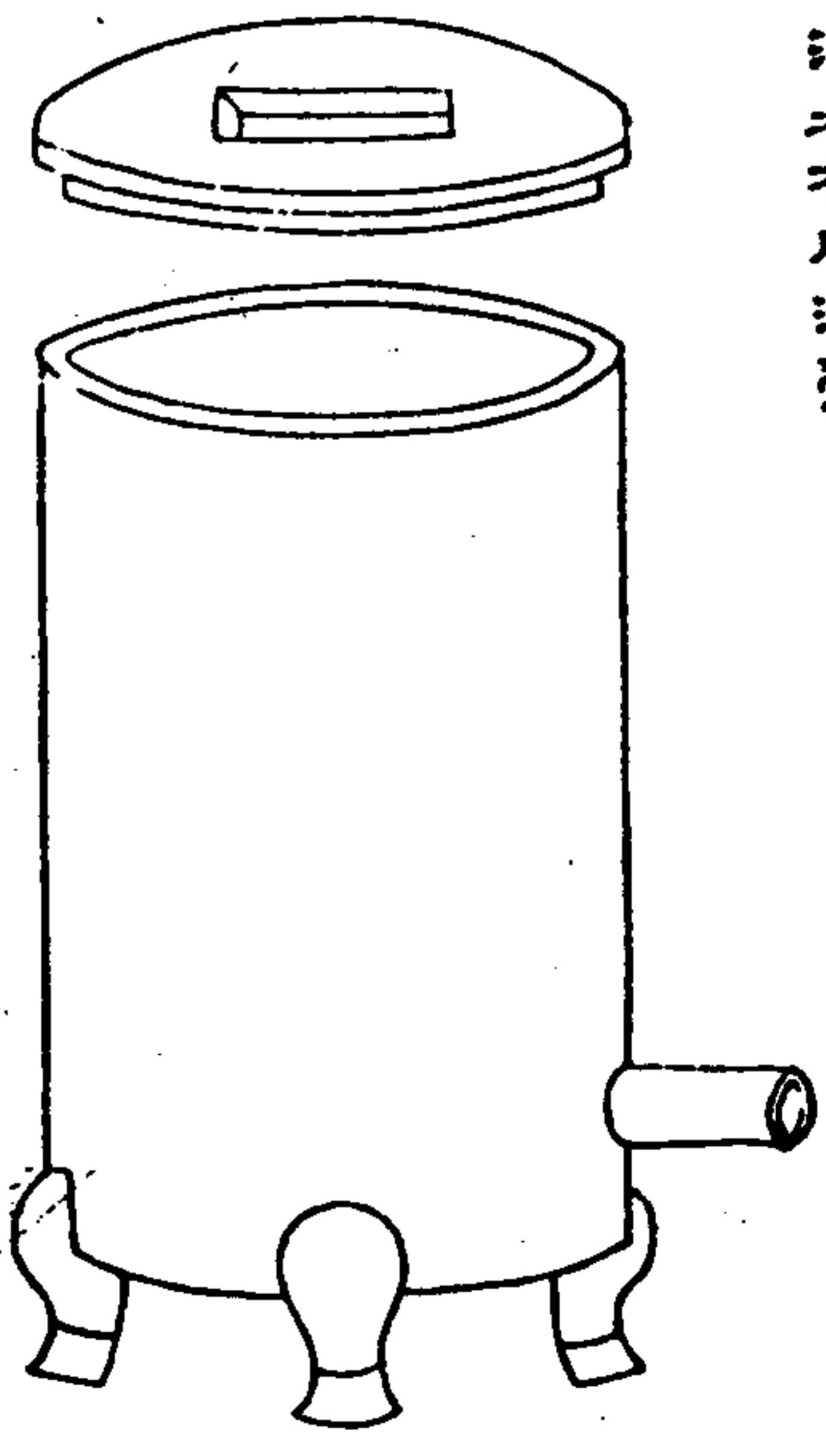

考古書云冠嚴丹陽蘇氏高九寸半深七寸半徑五寸六分容  
五升有美有長方孔底有流管乃漏壺也銘廿有一字

金索

銘

廿一年三月己亥卒史神工譚正丞相府

賜標是銘考古書及蘇氏俱釋作己亥年竊疑漢人銘漢年上不加工  
文且既云六年不啻漢云己亥年矣後見丹徒劉氏有一拓本作卒字乃  
知卒下六係十字与年字相似故誤會為年字也孔廟有百石卒史碑

遠古金賦

漢 延光壹

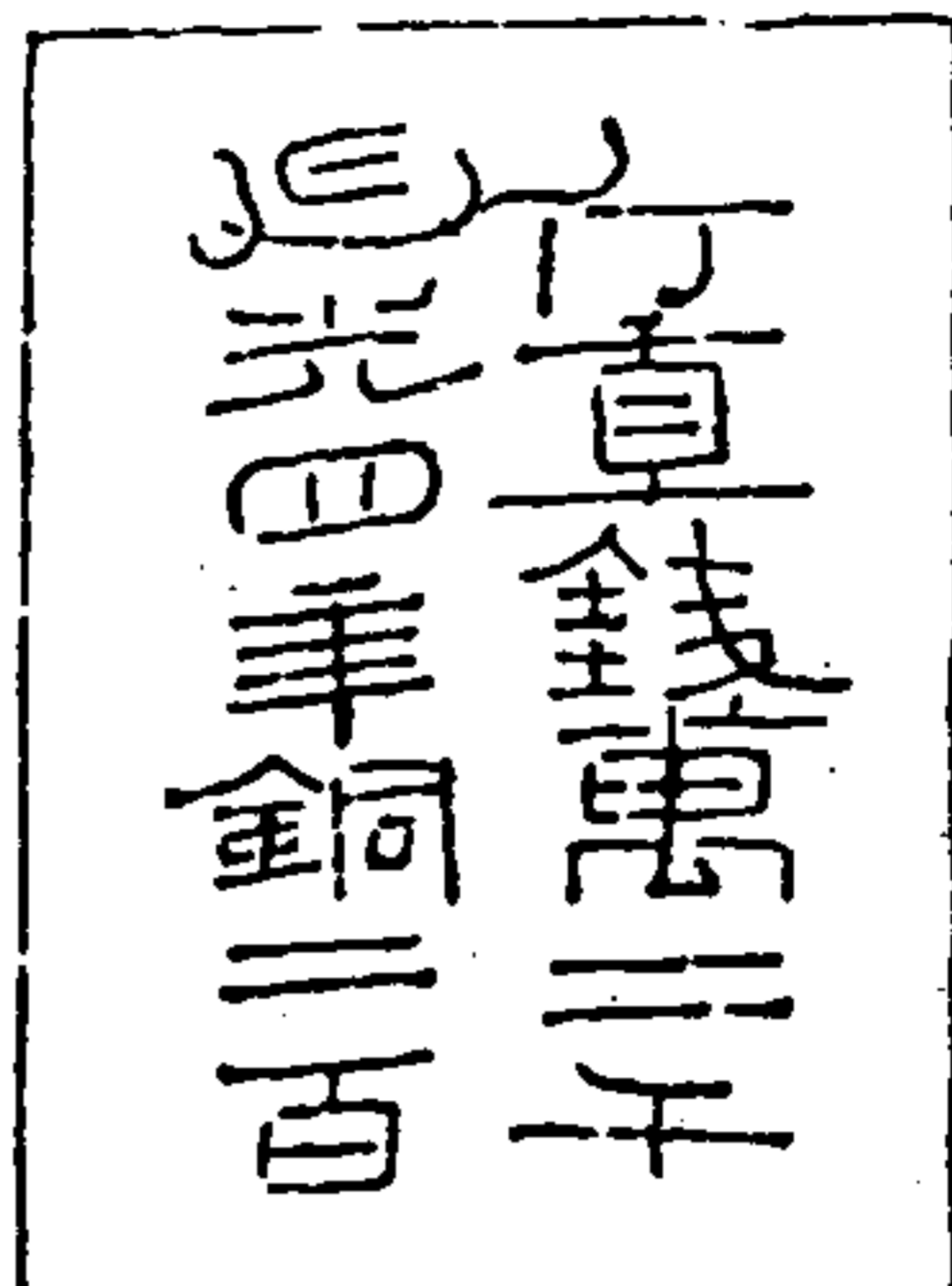

斤直錢萬二千  
延光四年銅三百

延光四年東漢安帝之十九年此与下啓封燈  
皆從宗漢齊王太子莽入其壺之大小不可知

金索

漢古金索

漢 啓封燈



啓封一斤十  
二兩十二朱  
官一升

啓封即開封朱印  
鉢一斤十二兩十二朱  
星一斤十二兩半也

漢 林華觀行鐘銘一

一第造年二風五兩四十斤一重鐘行觀華林

一第造年二風五兩四十斤一重鐘行觀華林

薛氏款識云林華觀漢  
書不實曰五兩三年乃前  
漢時物字畫極佳此則  
原父得之長安模其款  
文通歐陽公者  
馬氏薛氏未言款識  
所在以式括之上林宮之  
款在吳底以在其也

金索

漢古金索

林華觀行鐘銘二

一第造年二風五兩四十斤一重鐘行觀華林

釋大同前  
積古款識云陽識以江都堂所藏  
舊拓本用按此与薛刻未知是一  
是官因薛氏於字畫多改動故  
此存之其書以無考想与上林宮  
相似

漢甘泉上林宮行燈

縮小

考古書云惟承  
葉存徑七寸有  
半深寸有三分

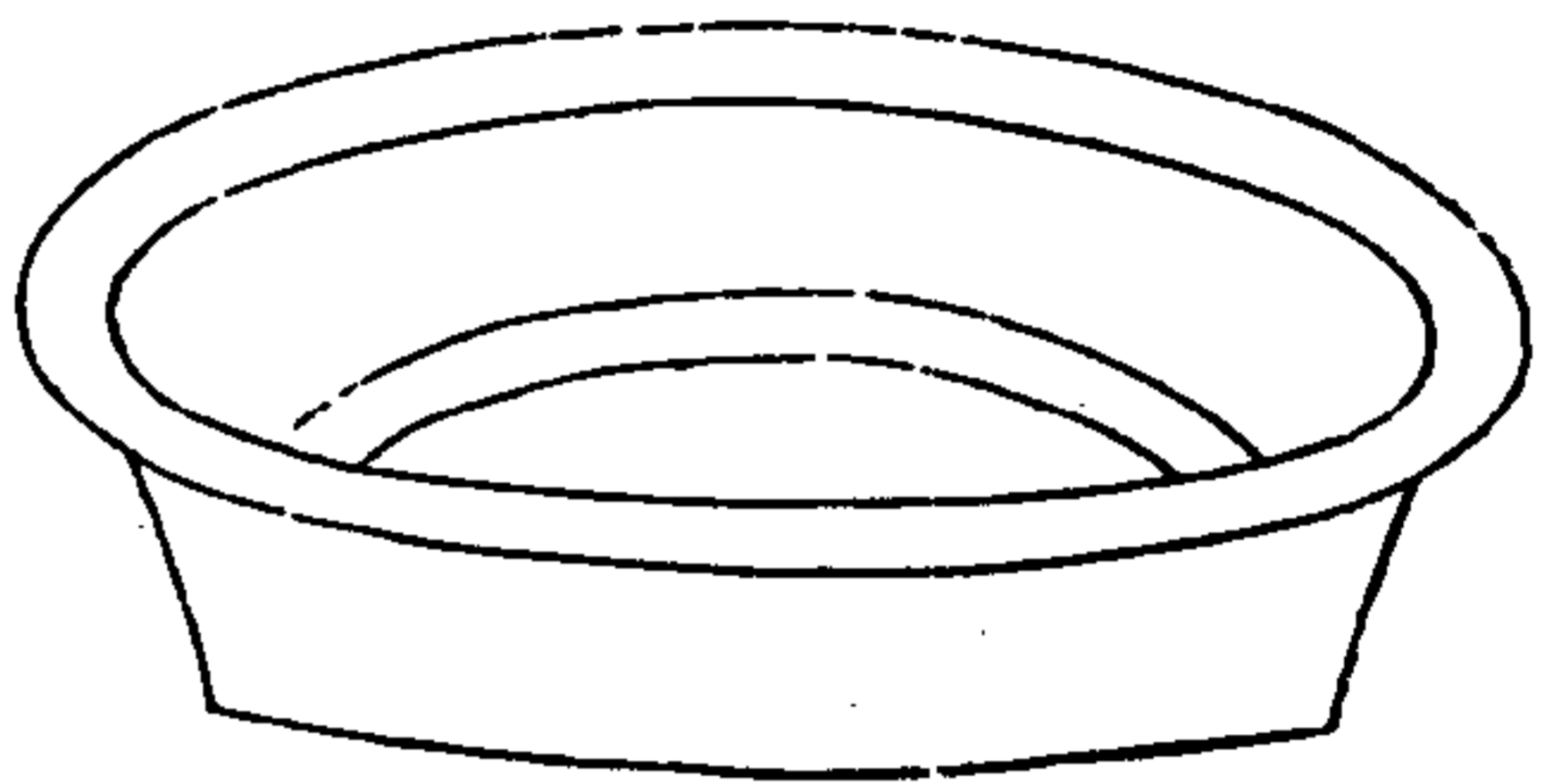

金索

遠古也

銘

河東... 爲字... 氏... 侯... 作... 泉...

爲字... 氏... 侯... 作... 泉...

河東... 爲字... 氏... 侯... 作... 泉...

爲... 按上林宮... 冠以甘泉... 考古... 漢... 瓦... 有... 稱... 甘泉... 上林... 宮... 五鳳... 二年... 宣帝... 之... 二十... 年... 也... 考... 夫... 名... 山... 工... 石... 謹... 考... 古... 書... 誤... 作... 王... 曰... 夫... 大... 解... 薛... 氏... 承... 其... 誤... 而... 不... 察... 近... 時... 刻... 俱... 因... 之... 不... 知... 考... 夫... 之... 名... 見... 于... 漢... 瓦... 者... 不... 一... 知... 建... 此... 雁... 足... 燈... 有... 考... 夫... 補... 社... 殿... 壺... 有... 考... 夫... 宗... 陽... 泉... 重... 壺... 有... 考... 夫... 究... 不... 得... 以... 爲... 王... 曰... 夫... 也... 予... 安... 得... 直... 見... 古... 瓦... 爲... 古... 人... 一... 仲... 其... 原... 哉...

金石索 金索三

漢車宮承燭鼎

縮小

考古書云... 京兆... 氏... 直... 徑... 七... 寸... 六... 分... 深... 八... 分... 底... 徑... 四... 寸... 二... 分... 重... 一... 斤... 五... 兩... 銘... 十... 七... 字...

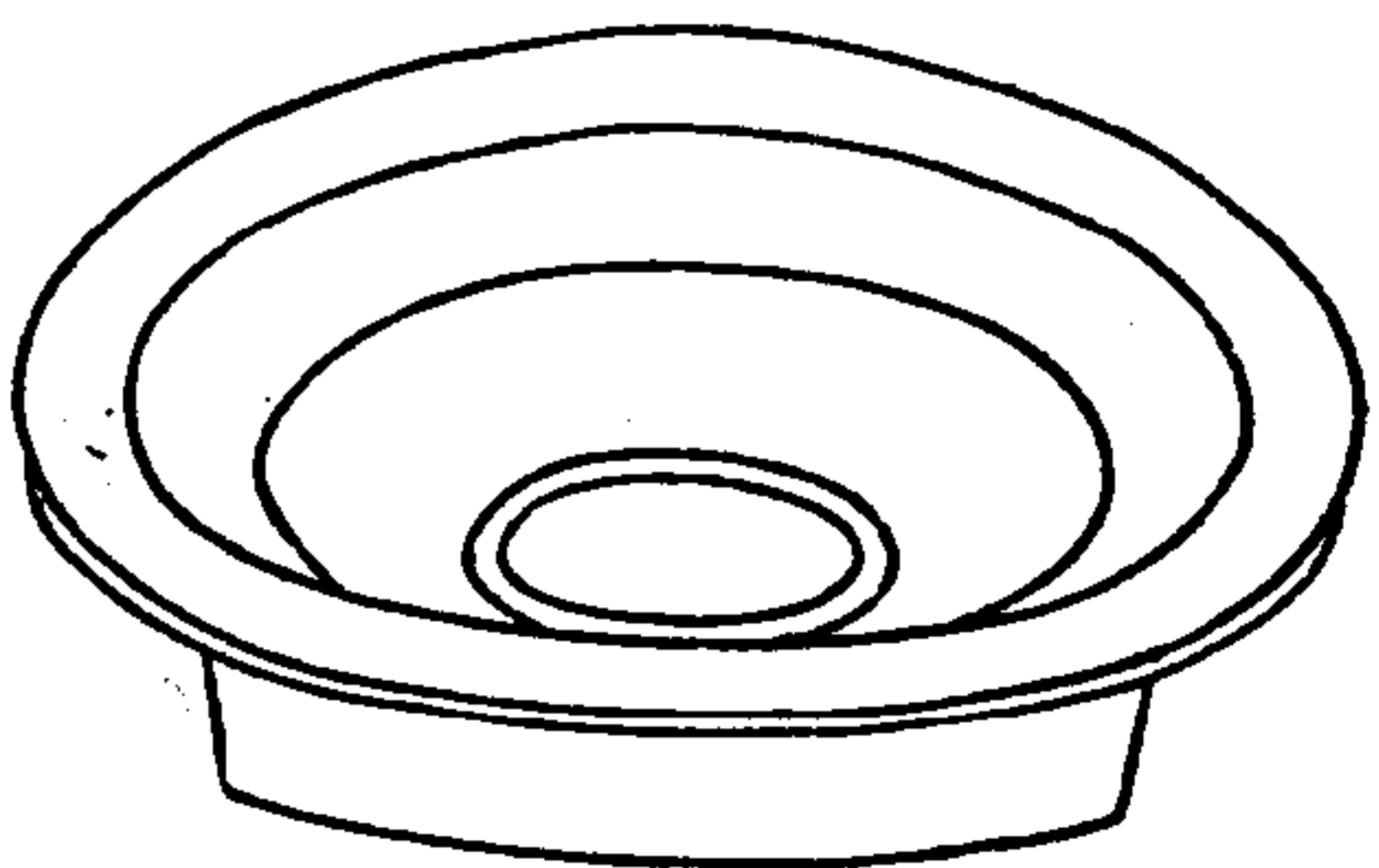

金索

遠古也

銘

車宮... 銅... 承... 燭... 鼎... 重... 三... 斤... 六... 兩... 五... 鳳... 四... 年... 造... 扶...

車宮... 銅... 承... 燭... 鼎... 重... 三... 斤... 六... 兩... 五... 鳳... 四... 年... 造... 扶...

車宮... 未... 知... 所... 在... 五... 鳳... 四... 年... 漢... 宣... 帝... 之... 二... 十... 年... 明... 年... 改... 甘... 露... 矣... 造... 字... 下... 宜... 未... 一... 扶... 字... 乃... 其... 辨... 或... 其... 上... 之... 名... 未... 可... 知... 也... 漢... 瓦... 有... 扶... 字... 者... 甚... 多... 銘... 云... 三... 斤... 六... 兩... 考... 古... 書... 云... 重... 一... 斤... 五... 兩... 則... 漢... 之... 一... 斤... 恰... 當... 宋... 之... 六... 兩... 在... 今... 猶... 不... 及... 耳...

一五三

漢尚浴府行燭盤 黃小松司馬藏



溫卦  
內者亦大尚浴府乘典  
全行燭盤一宮三升重二  
斤十三兩九分內刻連  
第初八十四

以管是未央宮溫室  
外處上浴浴府所  
之燭盤也而浴如湯方  
尚衣之類盤即盤字可  
據以行飲曰行燭漢書  
帝始稱首九儀先武帝  
始鑄建元以但去元年  
宮在西漢之初高惠時  
知此尚的起內者今之名

金索

漢古金藏

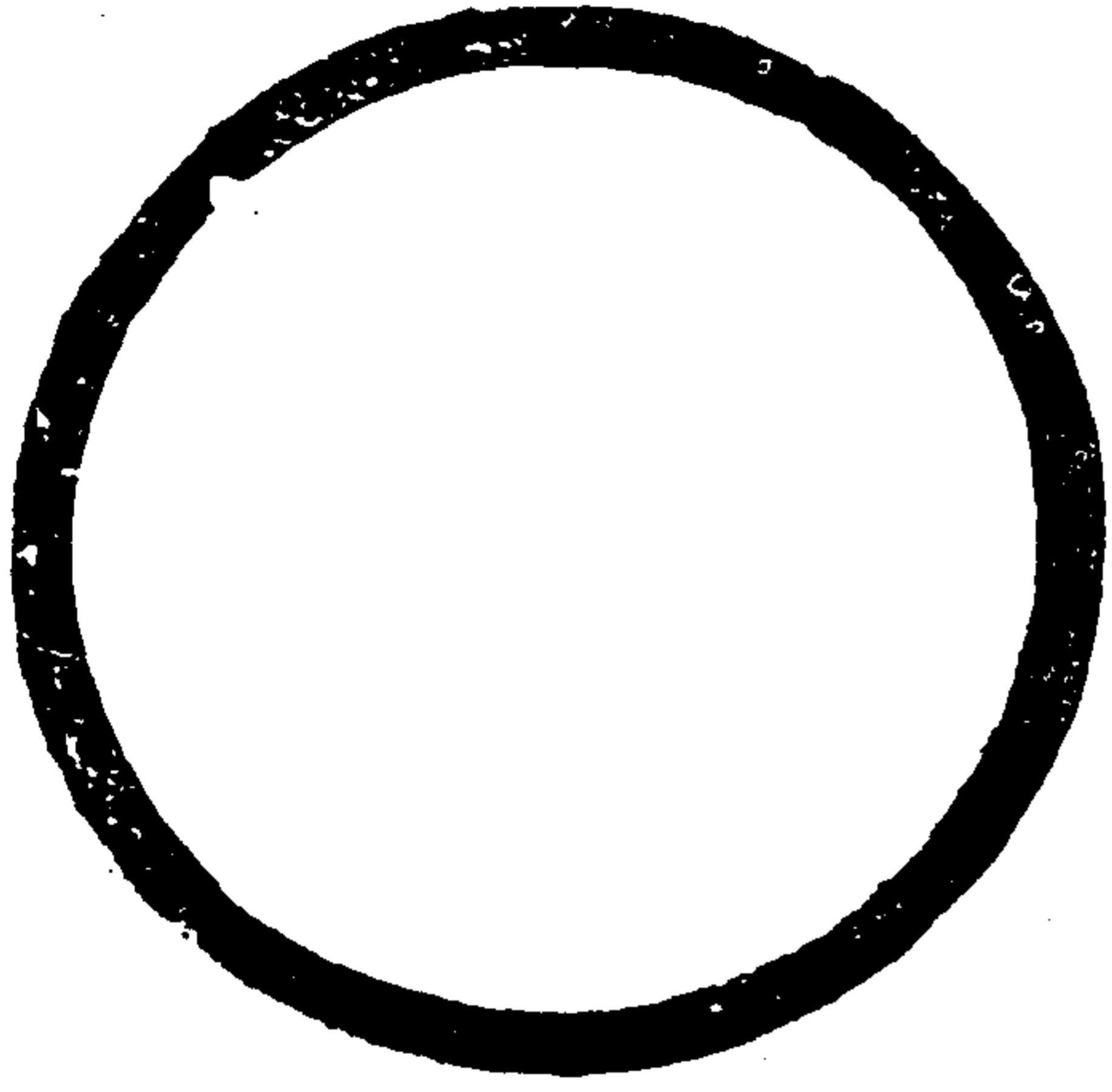

小松拓本有  
此，管是口  
徑前溫卦  
款識在其  
底也

漢羊燈

才古者有燈無  
銘此從柱氏所  
拓能詞合之全  
石志云宛歲長  
洲額文極家

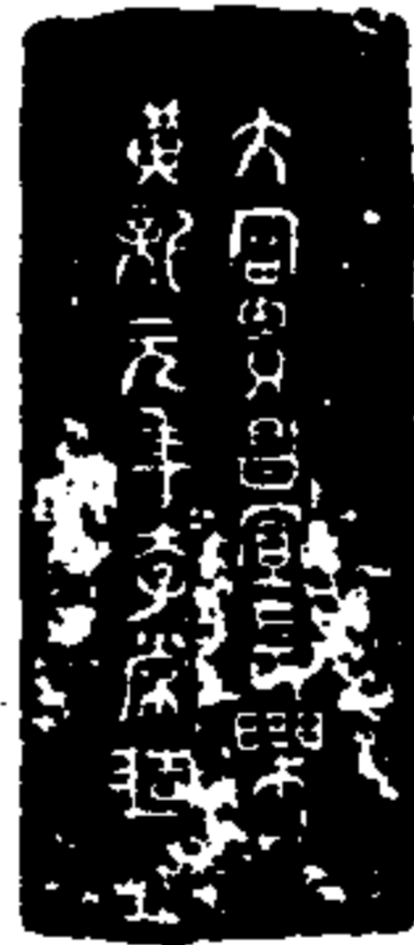

大宮貴昌宜長樂  
黃龍元年李常造

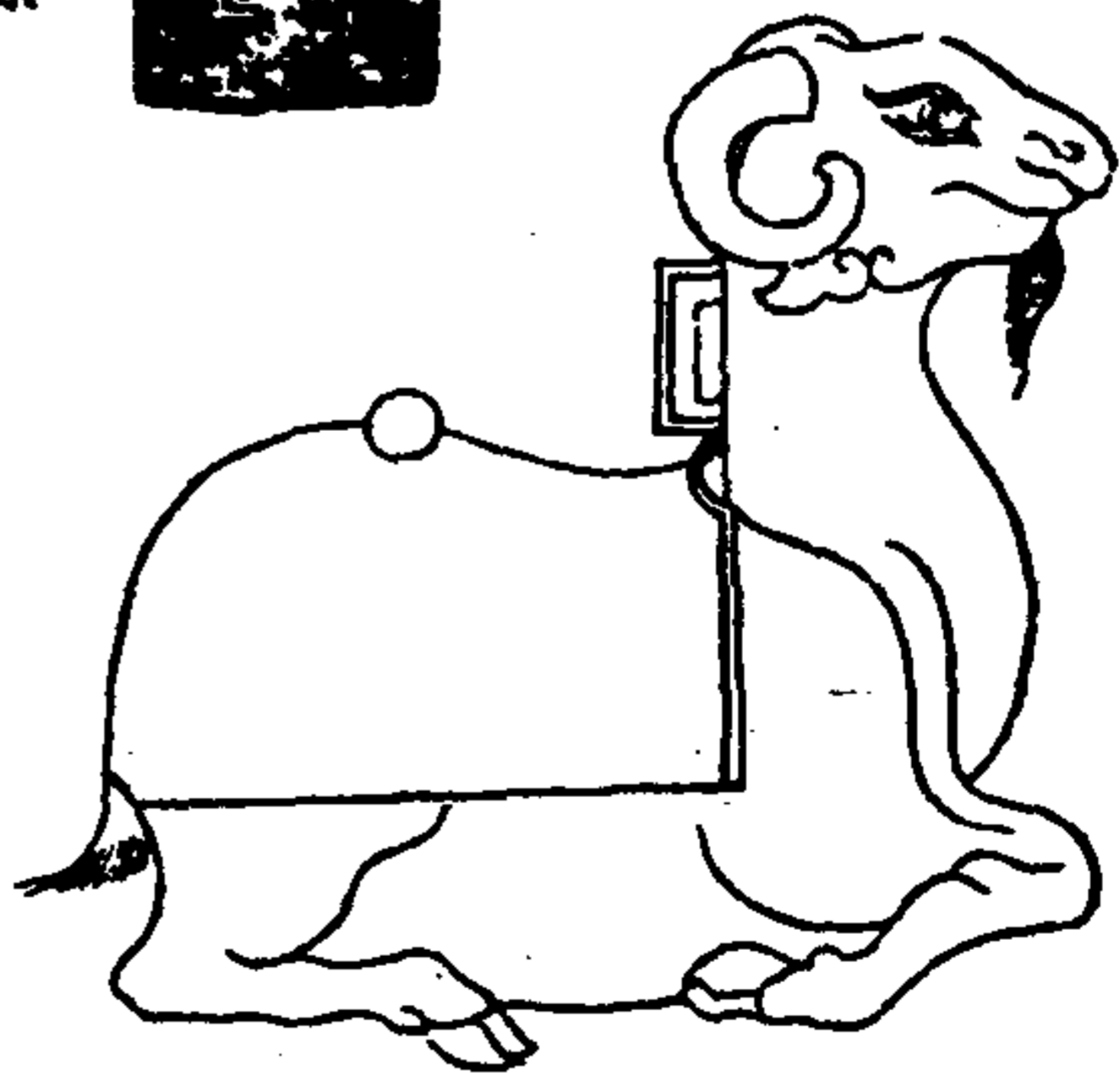

金索

漢古金藏

一單雞足燈

從才古者  
篆本無銘

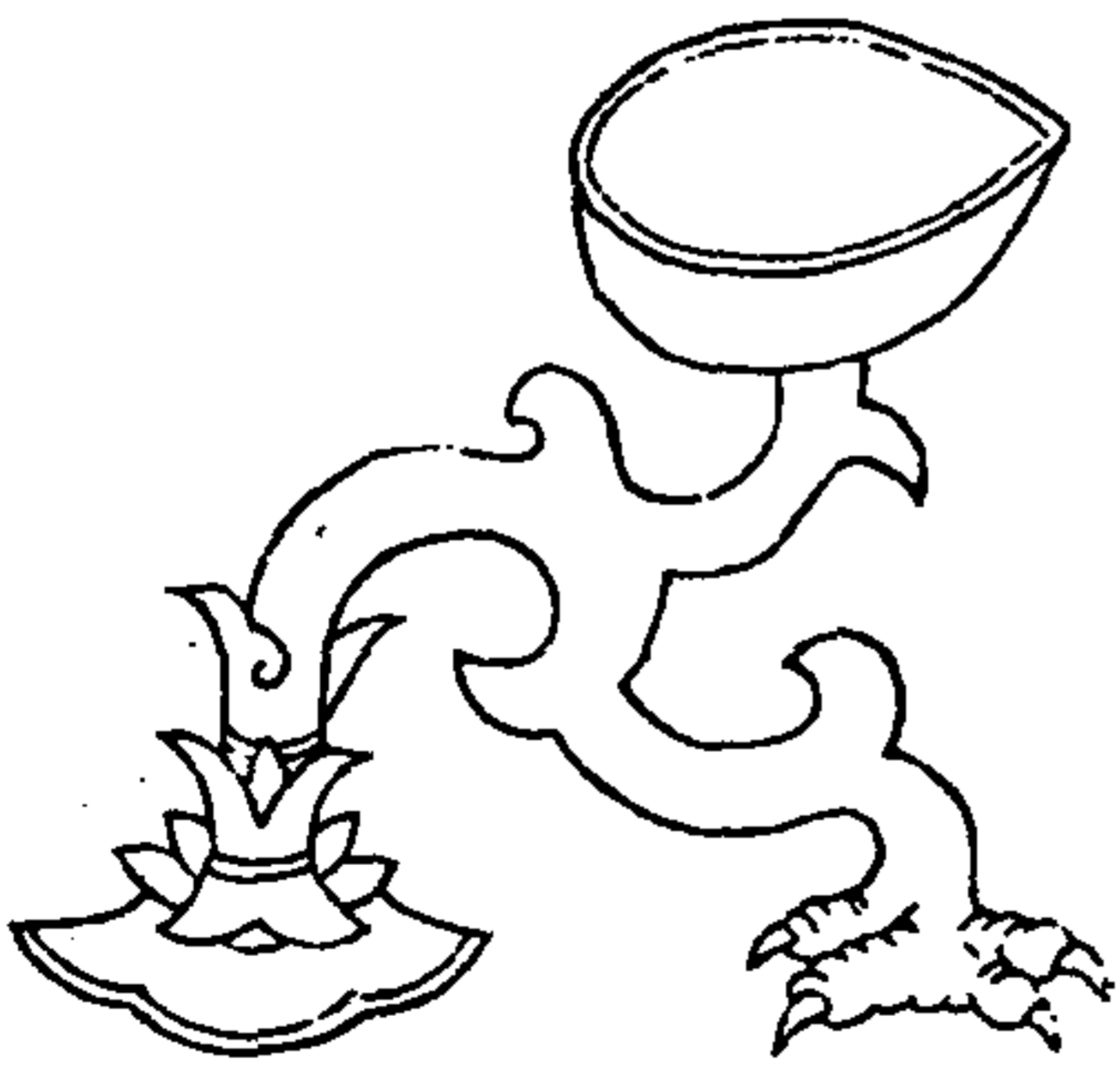

漢永始雁足燈 從考古館本

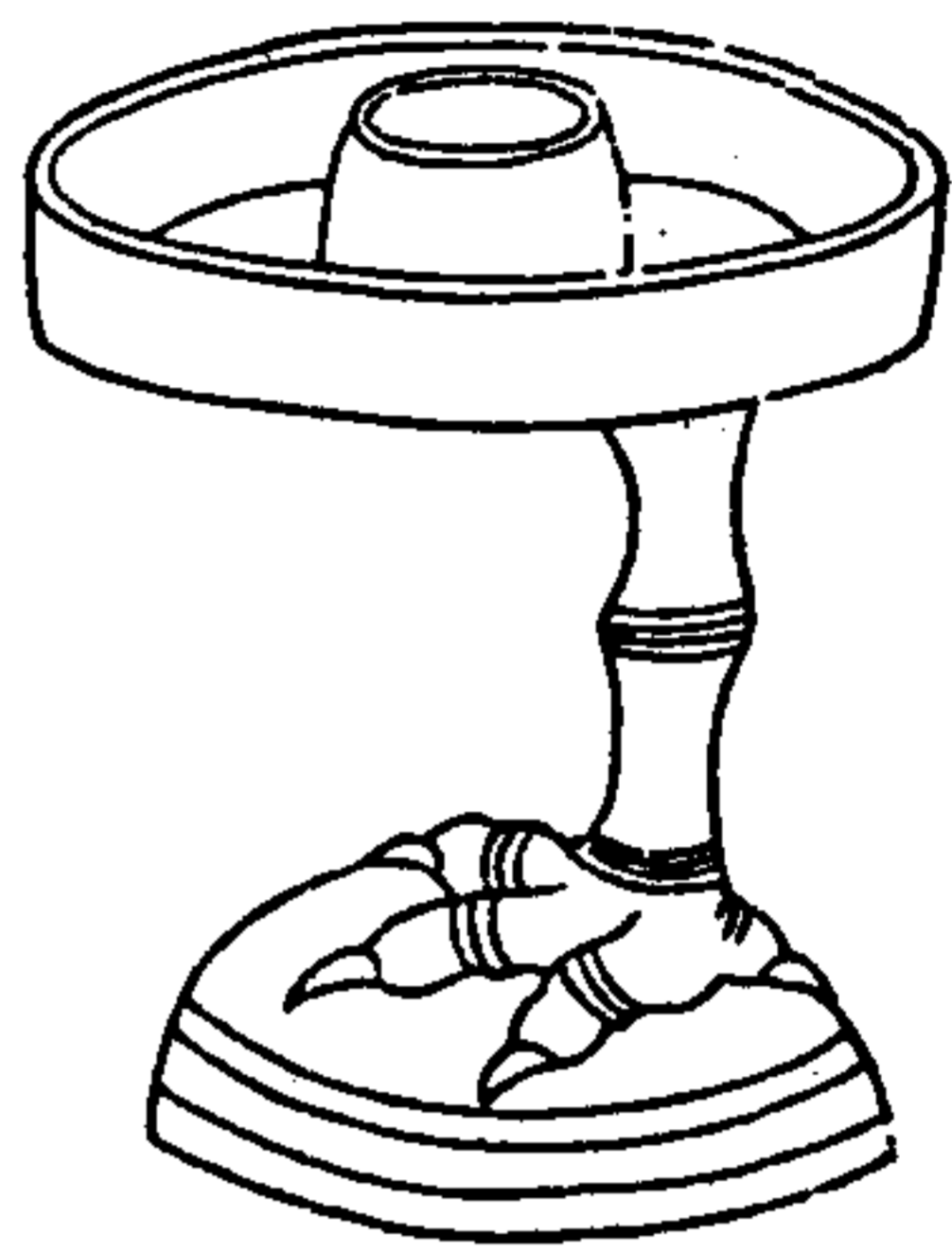

此即燈方古辭以釋其字也  
清版首山宮銅雁足子燈重六斤永始四年正月庚辰造

金索

遼古金賦

考古書云冠戴京兆李氏高六寸三分面徑四寸半足縮四寸衡三寸七分銘二十四字薛氏云漢宣帝時冠地皇志謂及有首山祠其宮即祠宮也考按永始係成帝年靜宣帝乃本始也

漢建昭雁足燈 王廷慶先生藏



建昭三年考其類為內者建昭雁足燈重六斤八分後建昭傳者大極極先考亦全相若中宮內者第五 故家



今陽 平家 重一 五三 陽明 元年賜



建昭五年考其類為內者建昭雁足燈重六斤八分後建昭傳者大極極先考亦全相若中宮內者第五 故家

金索

遼古金賦

金石記云成中冬述度謂江西布政使子適以試事在南昌借此花未諸散古光潔澤紫印底覆中承以燈下年三趾以建初尺度之美盤凡為圓二重外一重圍徑五寸內圍徑三寸其間輪高八分厚一分底精而微長前近趾處微寬後近趾處微收前三分一分後二分也通計高六寸以今營造尺度之通高四寸四分耳 款文云重三斤八兩以今權一之重一斤八兩則漢權度較今權度可知其類矣  
武康台授堂金石跋云元帝建昭三年造此花至成帝陽朔元年始賜陽平家陽平王鳳也鳳以永光二年嗣父陽平頃侯禁致在陽朔三年此云元年正鳳受賜時



博山爐

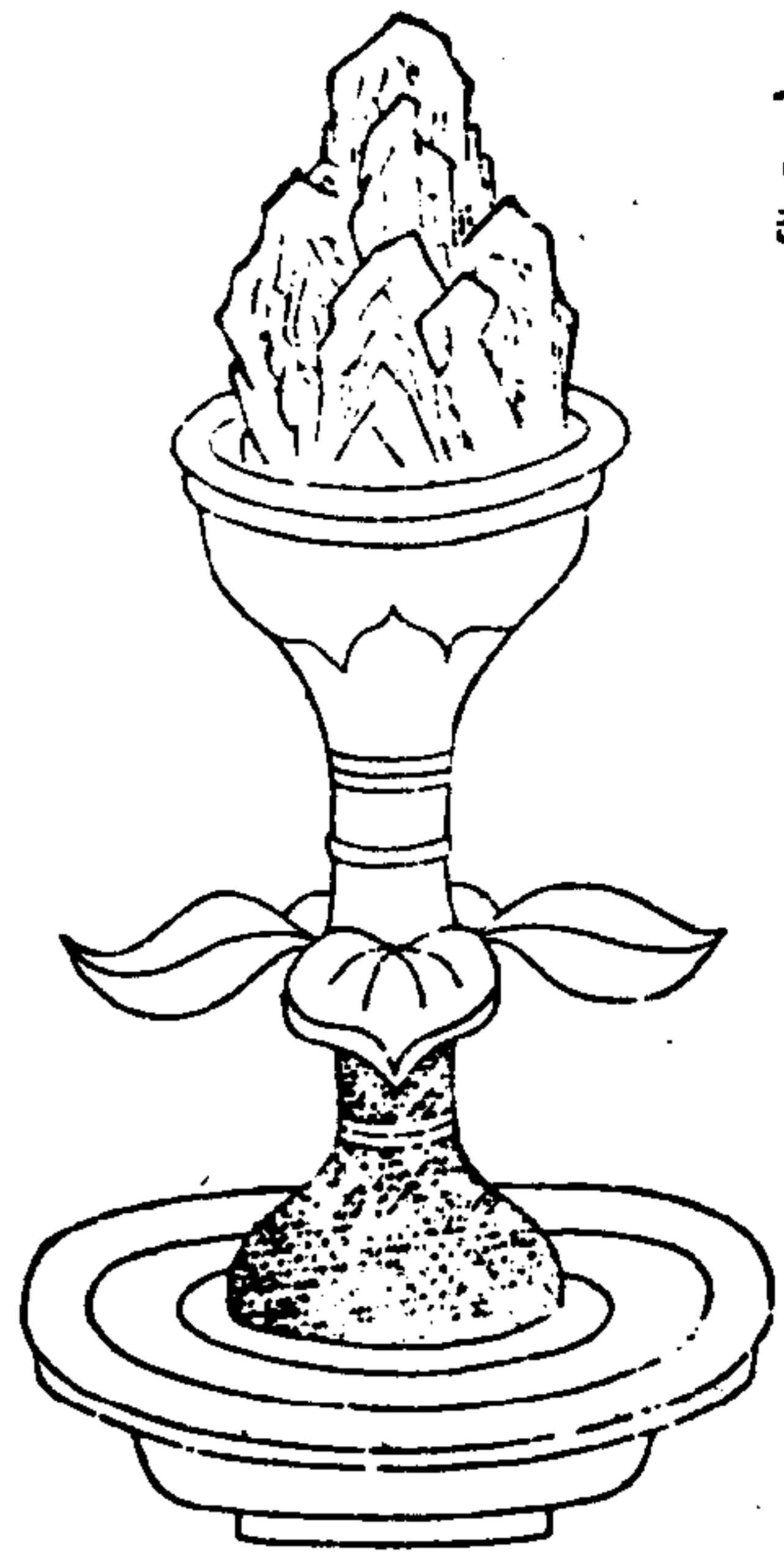

銘



天與子孫  
富貴昌宜

金索

遼古金賦

考古者之器得于故子山重一斤七兩中間符葉有文曰天與子孫又曰富貴昌宜按漢朝故事諸王出閣則賜博山香爐晉東宮舊事太子服用則有博山香爐一云爐象海中博山下有樂神潘使湖氣蒸香以象海之回環以冠形制大小不一按考古錄論甚明許氏刑改以為象海中博山也傳甚蒙混竊謂蓮宮博山爐下盤得于劉原父此博山爐下二有盤得于盧江李氏未見即為一冠然爐與形製自不相遠李太白詩云洛陽名工鑄為金博山千琢後萬鏤上刻秦女攜手仙則唐時猶重其冠矣

昔川太子金燭爐銘

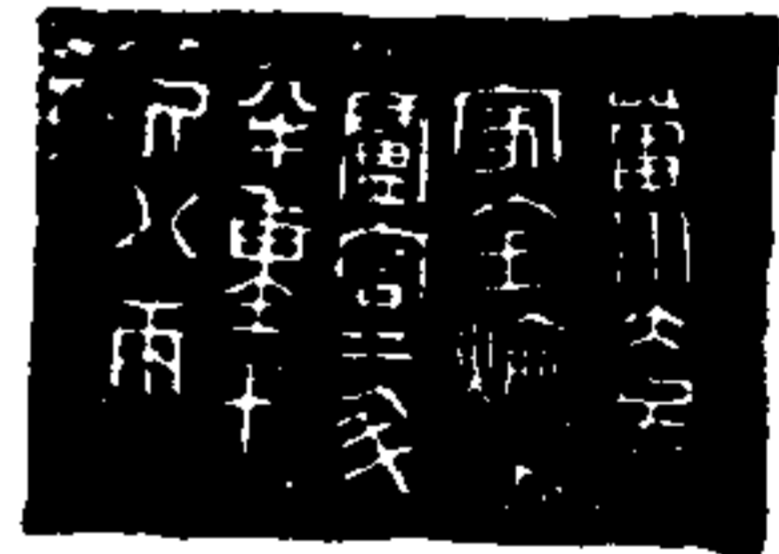

昔川太子  
家金燭  
爐宮二斗  
半重十  
斤八兩

積古款識云銘十七字趙本亦可識疑漢書王子侯表龍印侯等皆昔川太子陸元侯等皆昔川靖王子此鄉侯昔川太子王子以昔川太子不知何屬燭字書所無

金索

遼古金賦

陽泉使者魚鱗銘

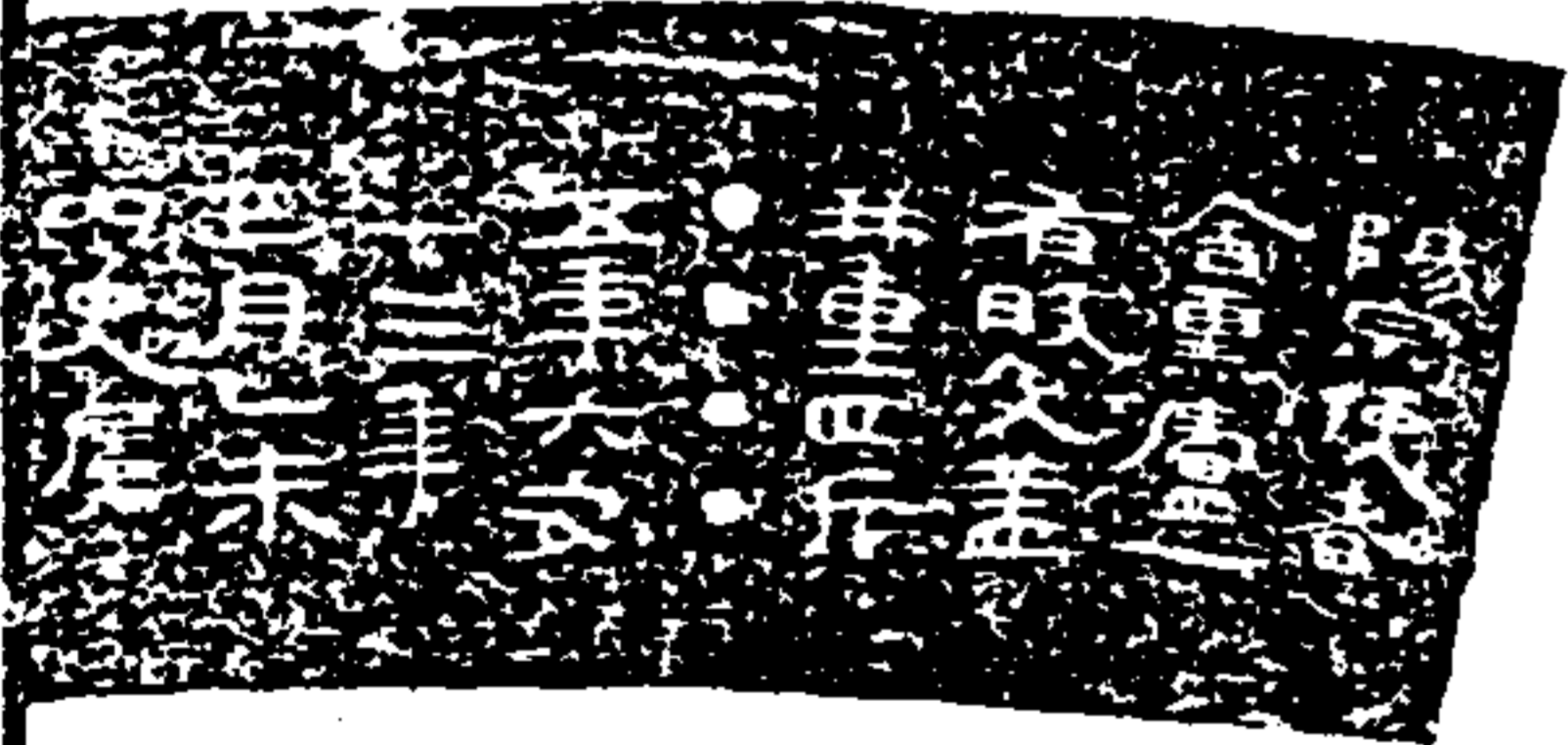

陽泉使者  
合重爐一  
有樂及差  
并重四斤  
五。六。安  
十三年  
正月己未  
為史厲



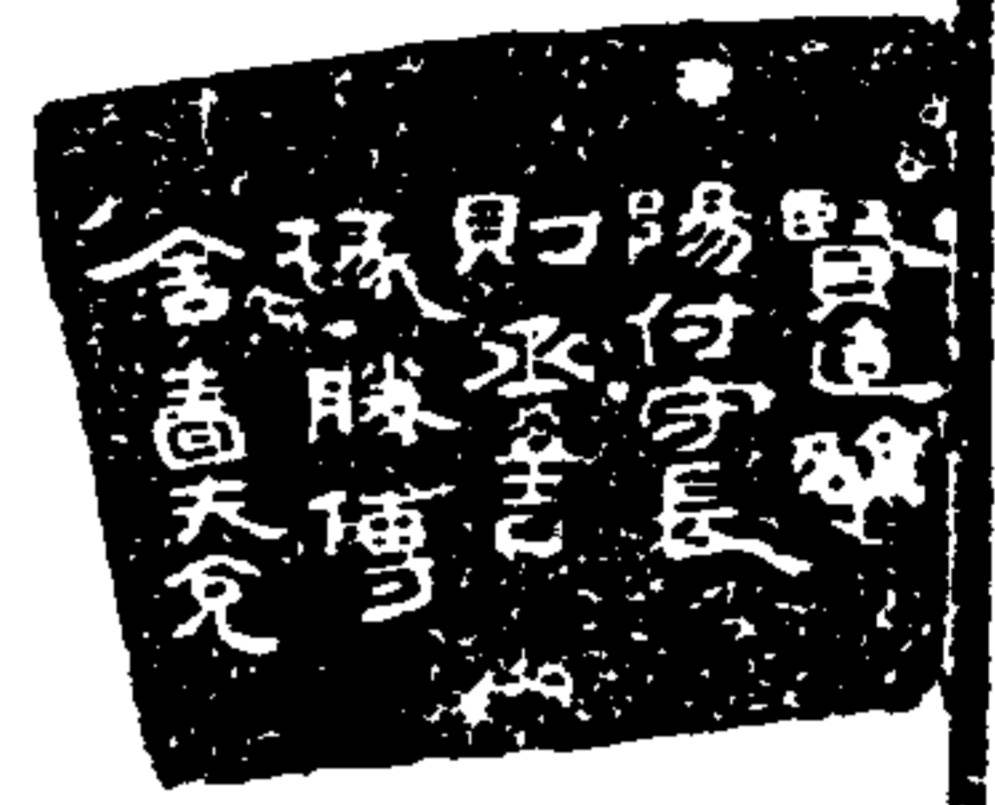

賢達雅  
陽付守長  
則丞善  
孫球傳  
含香夫克

積古款識云第五十一字唐滅者四字秦太史所藏器江鄭堂云器  
文洛作雄為先武以後之冠第五行利餘蓋而數及年孫既曰五年  
又云三三乃侯國紀年猶主厚后利孫魯廿年也諸按此篆時既非先  
武以後之物漢書言融傳可六安侯好又王莽傳州從高其為九爵從  
周氏有五子男一則之方五千里故王道湖先生有順武男則相古印以有  
則丞二字意者六安侯之子男之國故稱利有相必有此所款一行當為  
新始建國四字但未見其冠末知所文不款憶定要之為西漢末年無疑

金索

運古金版

魏巨拾遺 黃小松司馬款

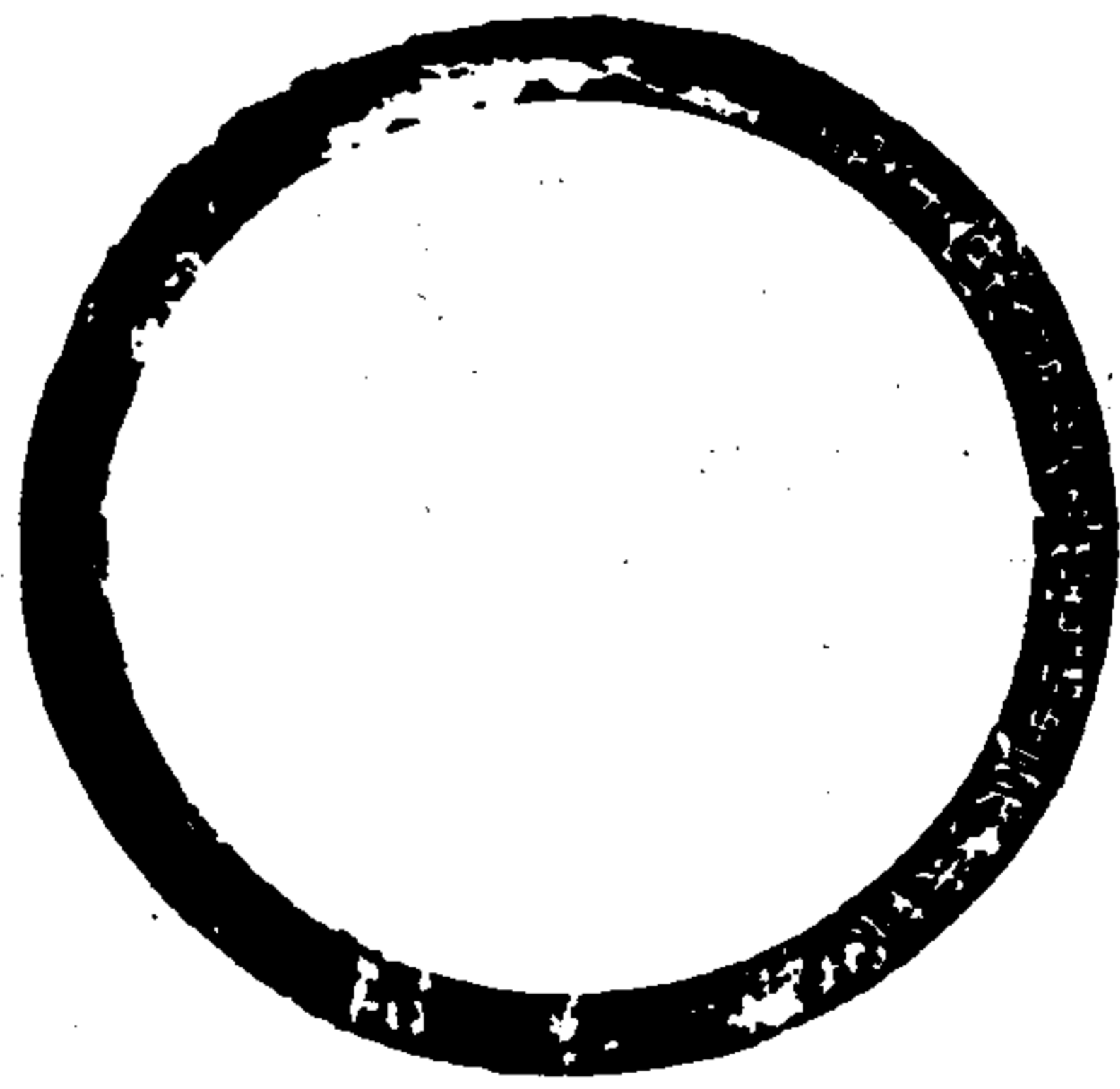

正北六年五月五日造方造劍香鐘三第廿六

此璽款識二十二字未見其冠末款奇繪按北魏宮武亦有正始  
秋四年無六年此當是曹魏帝方時冠之

金索

運古金版

宋至德壇方壇

底款

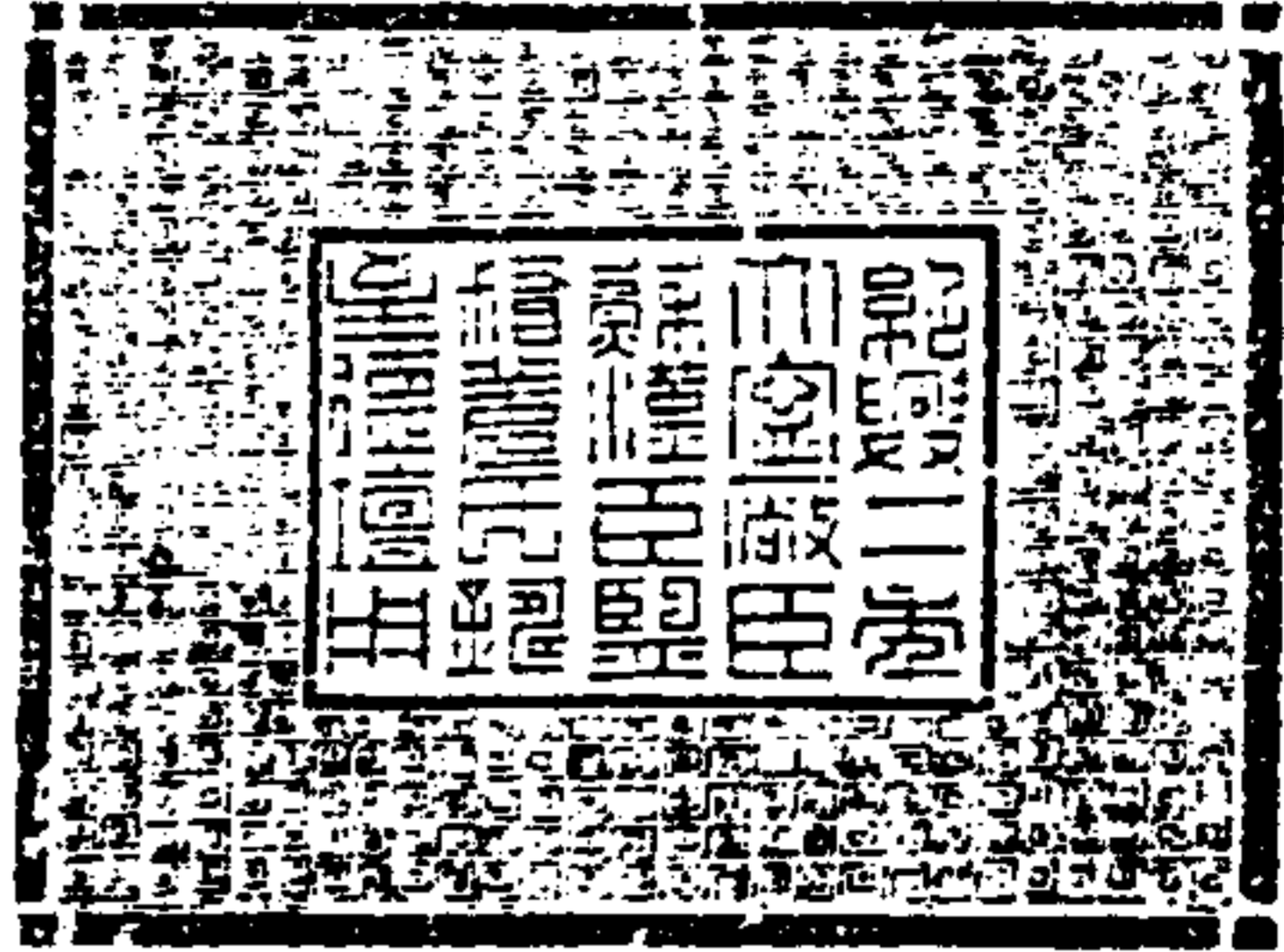

王德洋居易錄過四  
子博一孔東塘尚任  
親宋方壇款識云紹  
興二年大宰殿臣蘇  
漢臣監督某氏鑄至  
德壇用凡二十字小  
篆某氏即某煥子  
賜按紹興二年宋高宗之  
六年也此壇造者為某如  
此作壇字作也係作禮家  
文亦誤惟有目者能辨之

金索

遼古金索

式壇

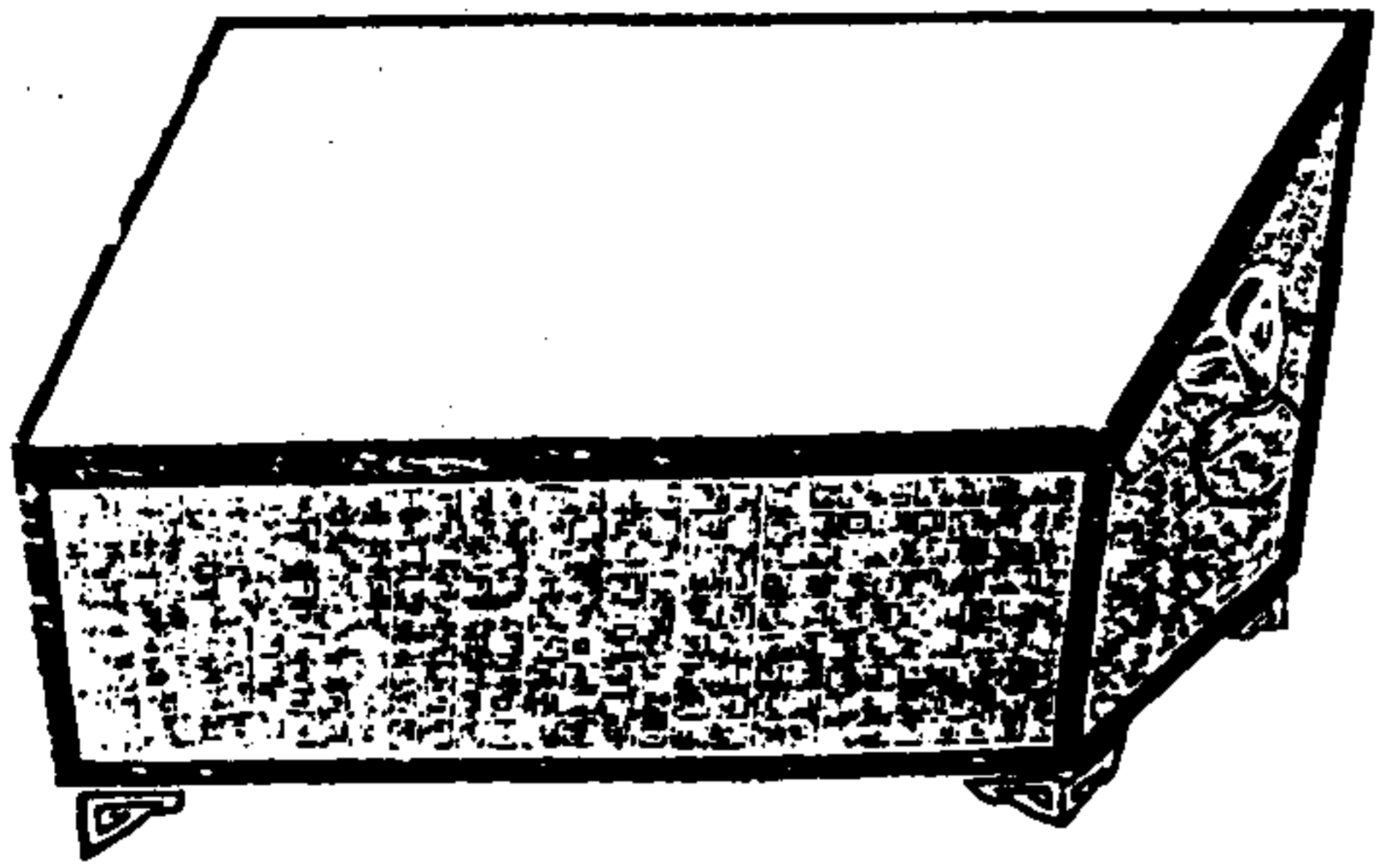

通體雷紋兩耳  
作狀面銜環狀

漢半兩錢範一 葉東卿所藏銅範

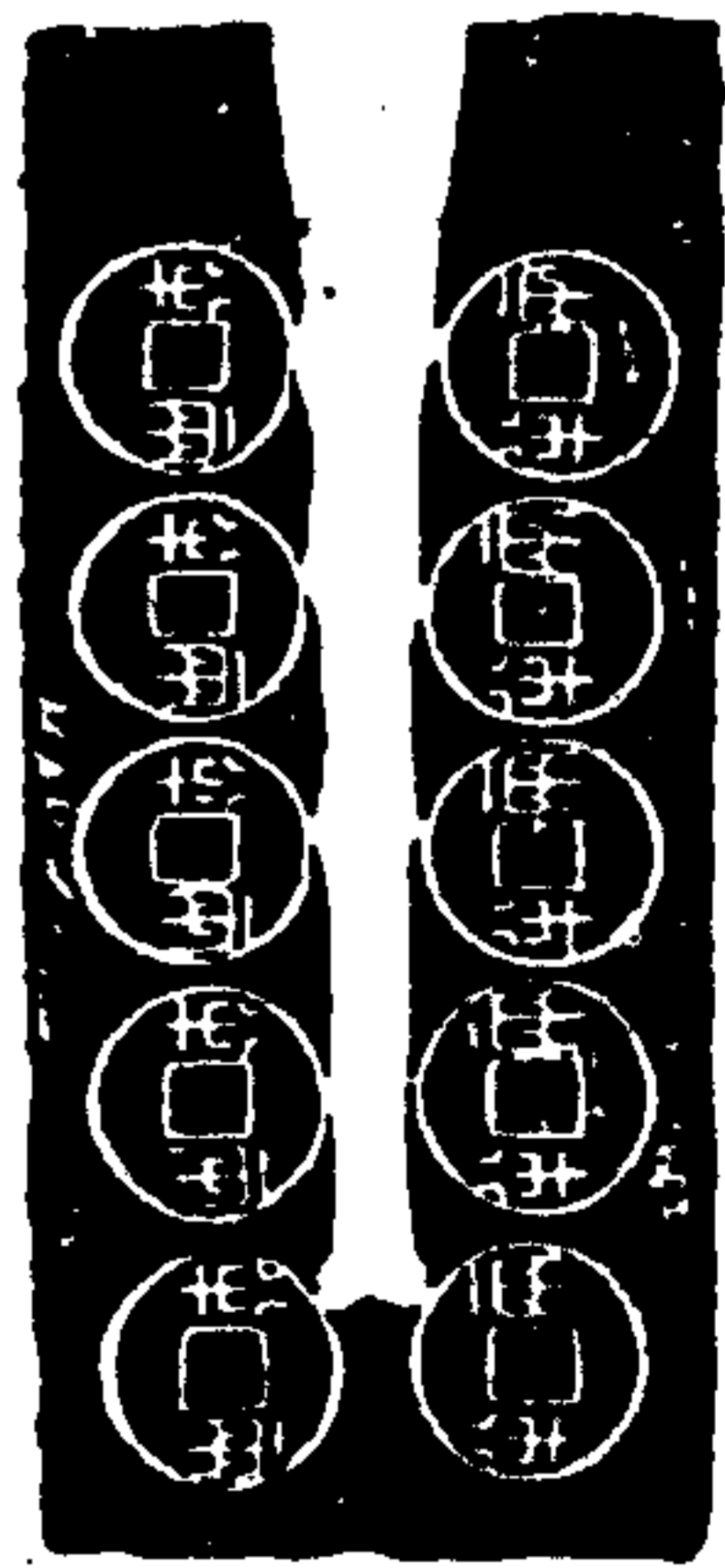

面列半兩錢十枚中有口道除文反字背正平無文六無口道

以真錢范之唐書謂之錢模但其類有三不可不辨其陰字反書  
無范邊有口道支流可以入銅鑄錢者為真錢范陽文正字有坡  
邊有高身無口道而磨其背可以鑄者為錢范鏡陽文正字坡  
邊不能鑄錢而小其底或有款識或有斜格者為錢或為小洗之屬  
錢概名為錢范定不無差別也

金索

遼古金索

漢半兩錢范二 葉東卿所藏土范

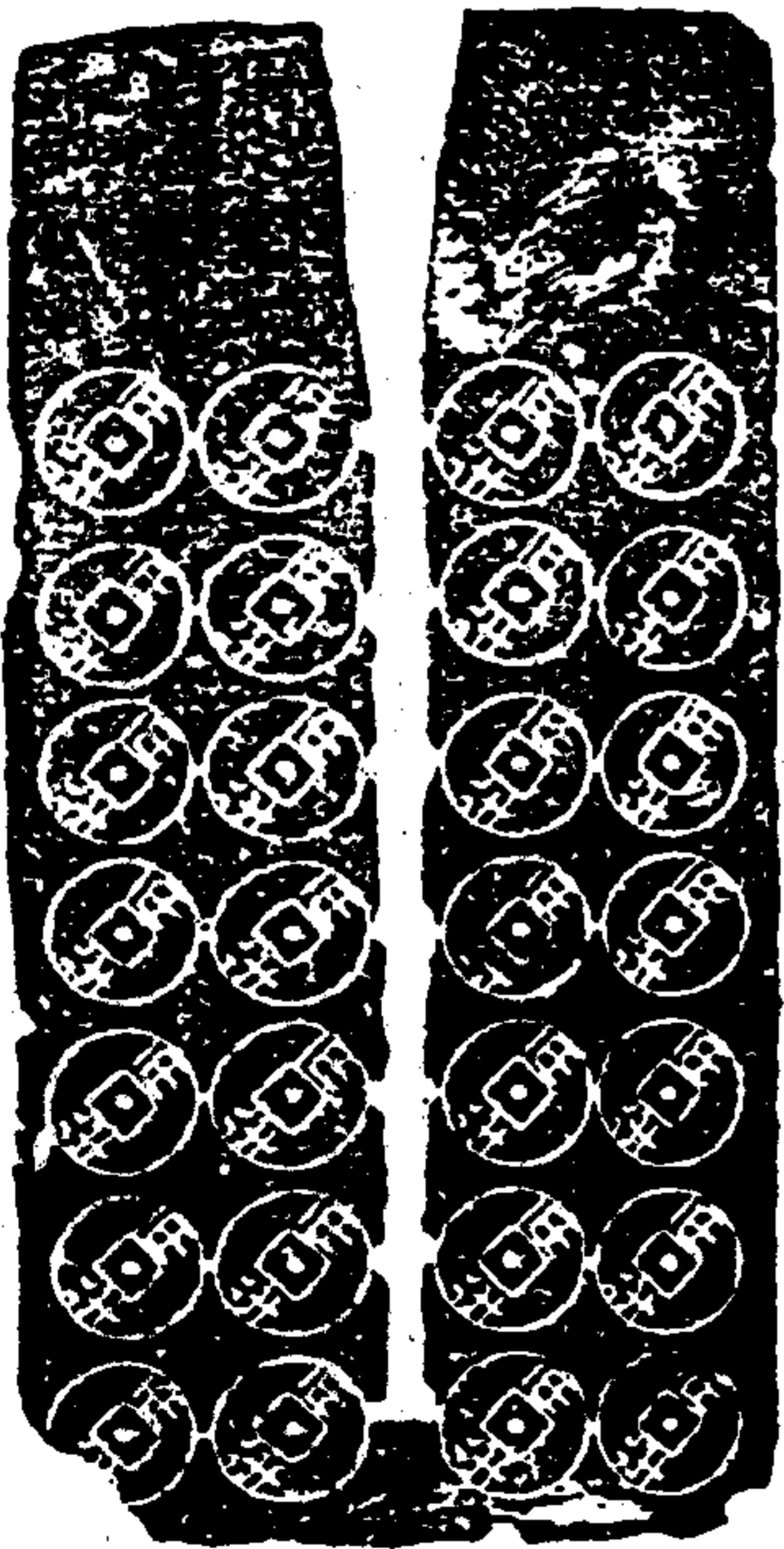

面列半兩錢四行六枚中有口道背正平無文

以真錢范可以入銅鑄錢其制以上為之類于埴所謂範金合之也

漢半兩錢范

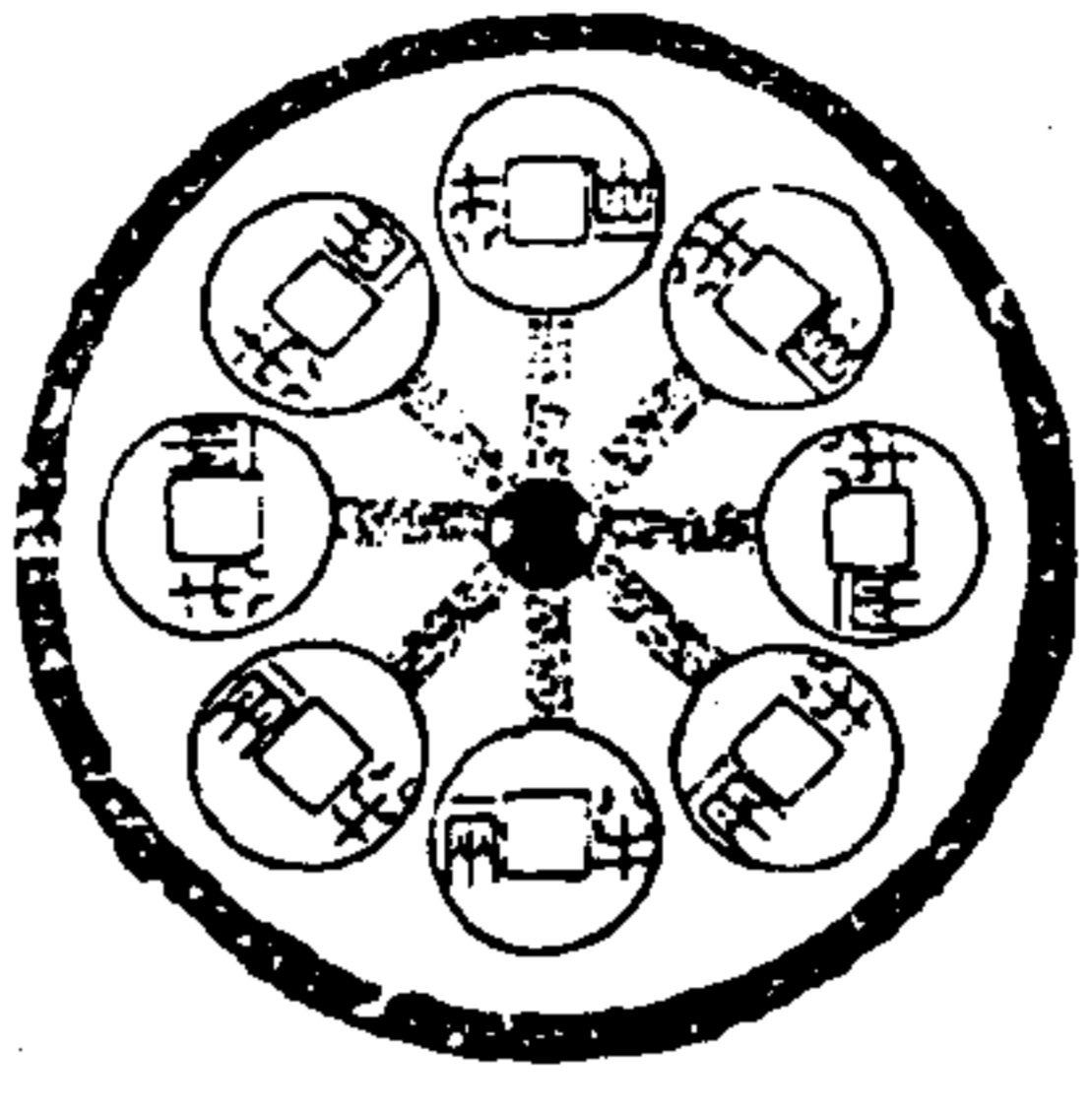

環列半兩錢八枚有八莖貫之其莖一有穿孔陽文正字陽字其所貫者皆明可鑄得之任城

此係范鏡不可鑄錢

金索

遼古金賦

漢五銖錢范

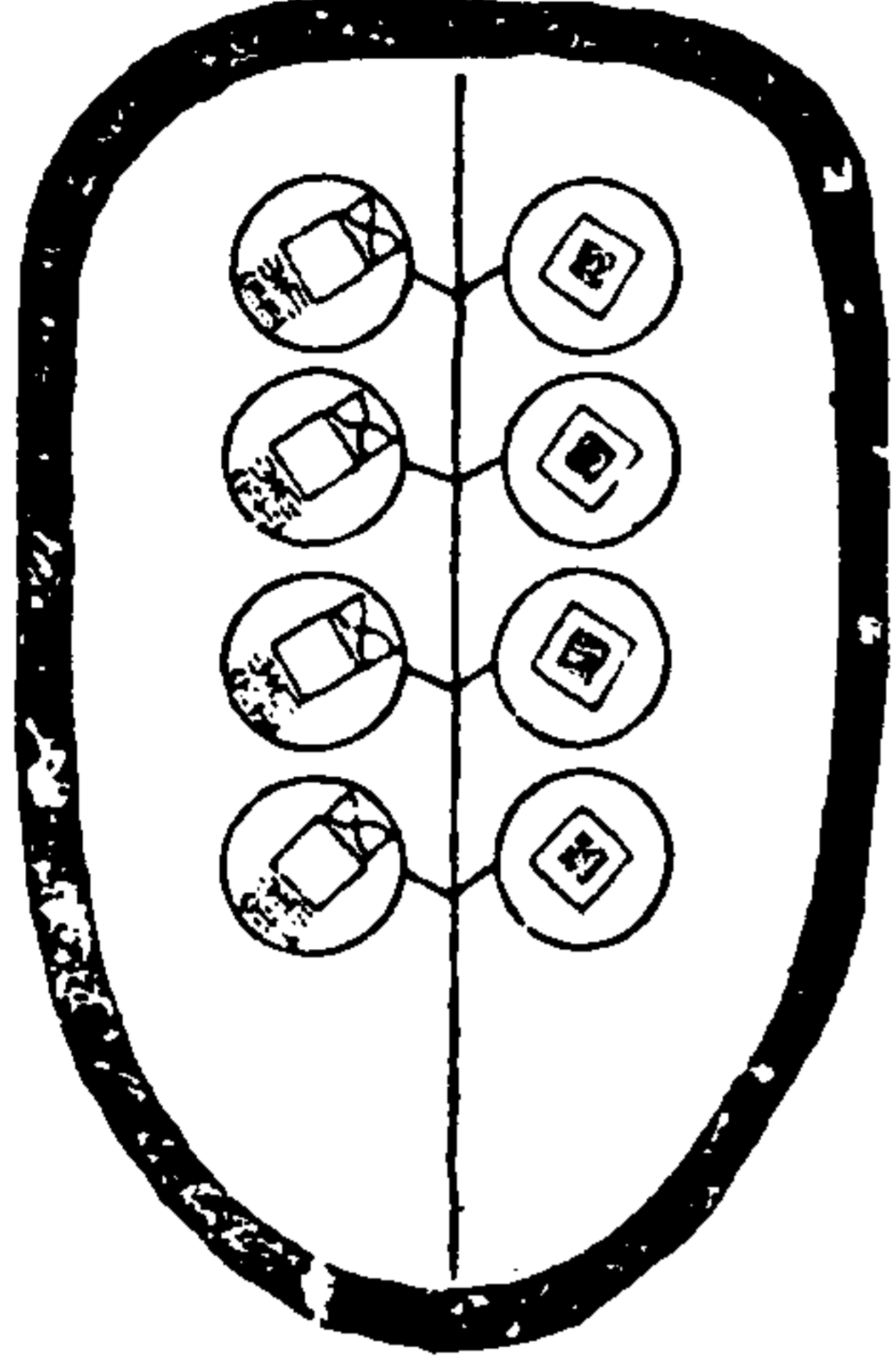

平列五銖錢四面四莖有八莖貫于五莖形插負而鏡下陽文正字不能鑄錢此符伯生明府所貼拓本

漢五銖錢范

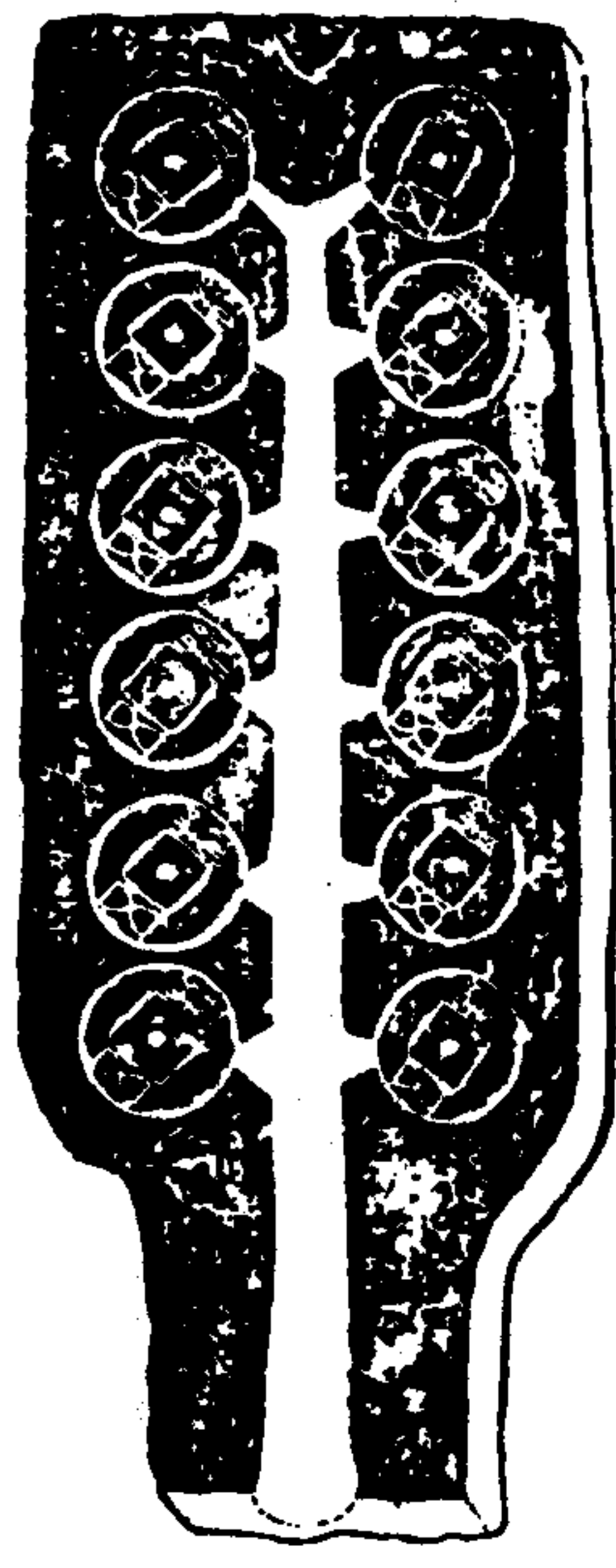

此真錢范也廣長如者式重今秤二斤半內列五銖十二陰文反字有凹道文深可以入銅鑄錢每穿孔內有細眼者可以納尖丁約之使兩片不游移也予得此字范於歷下其篆范則失之矣

金索

遼古金賦

范背式

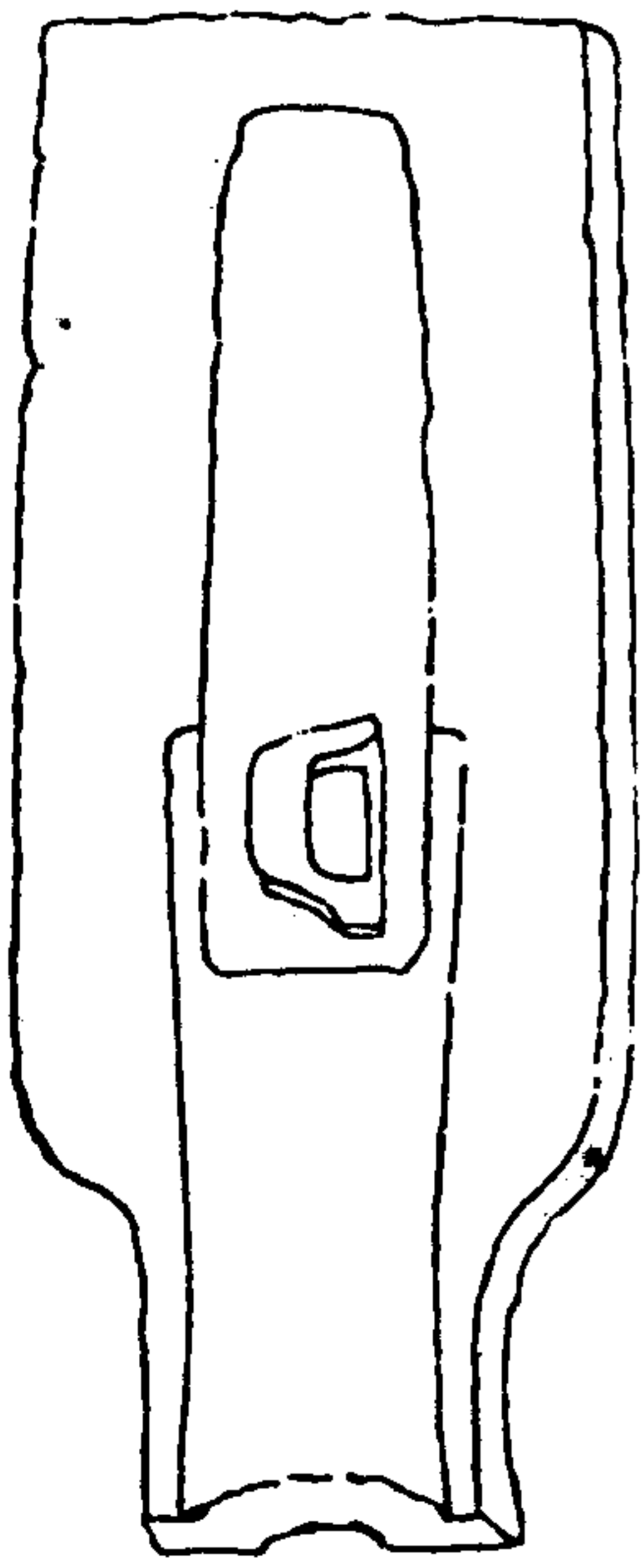

此背式平無文中間微隆又凸起一車有穿孔可以貫索

漢錢范

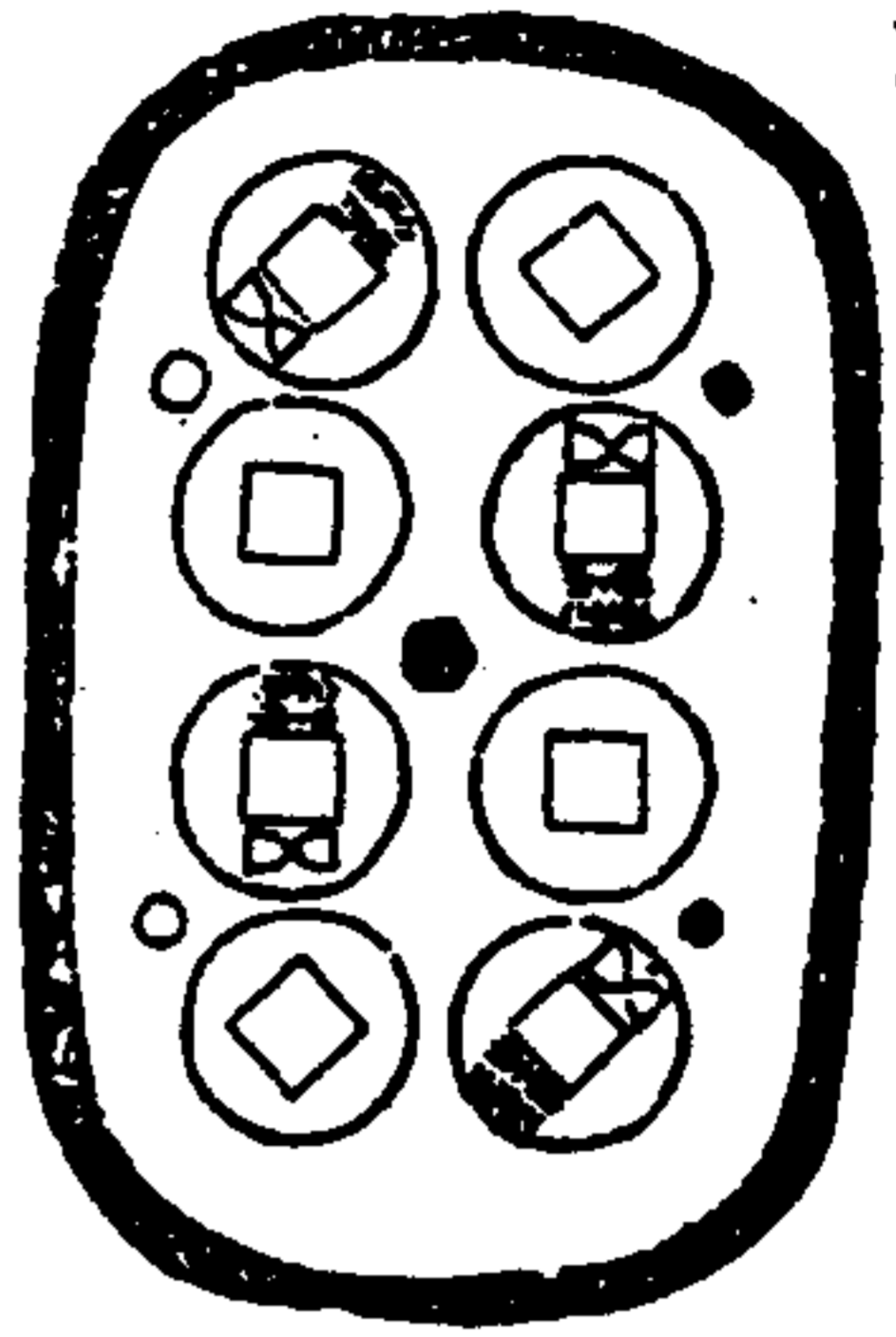

兩行列五錢  
錢八枚字背  
相間

文底

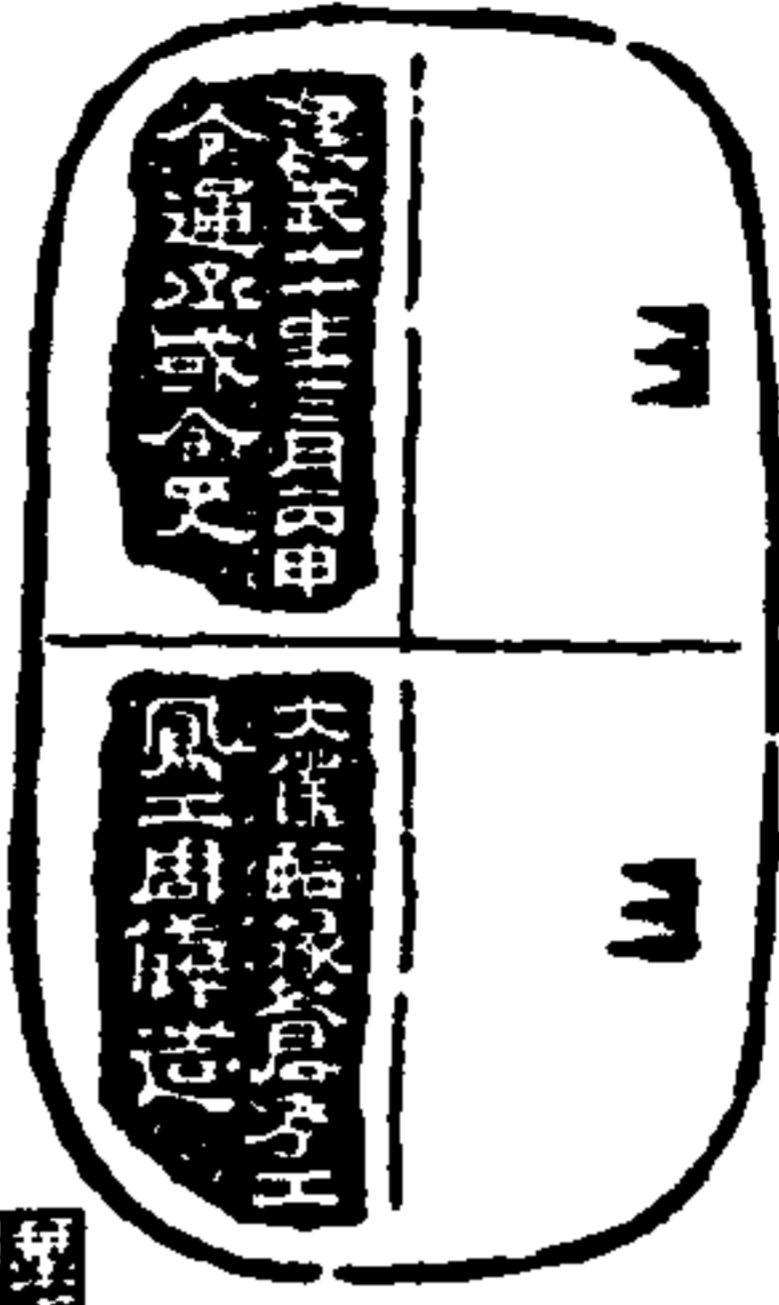

建武二十五年正月  
今通丞丞文之屬後通

金索

建武金索

此友人葉東卿自京都所贈拓本款識妙好漢隸佳品  
覃鎔先生名為東漢文字之寶古者是也狀猶見金石契所收  
張端本錢錄中貨泉范而未及此范故有治其誤者彼范面列貨  
泉二字背各三枚其底款云建武三年三月丙申太僕監掾蒼方之  
通察圖令史鳳工周鑄造以見武而鑄蒼范本有不合也蓋亦嘗疑  
之又以十六年始復五銖其初年尚仍舊制為鮮義亦可通狀終  
涉張冠李戴之嫌不知此真作五銖錢范之為得也且以三月丙申  
作二月丙申尤誤茲范面列五銖二字背八枚底款云建武十年三月  
丙申太僕監掾蒼方之通丞丞文之屬後通其二十即二十字  
與治陰官銅泉十枚相合且建武二十年曾制太官銅其官名如  
太僕監掾蒼方之通丞丞文之屬後通不得以丞或二字釋為察圖三范  
惟二者不同彼二任與道壹此二周儀道范耳觀此可証建武貨泉  
范之為贗作故舍彼而取此也此周字下一字本利似難辨初觀信  
錢字請審數日見其邊有一直畫乃悟為儀字請審積疑一旦豁然  
想東卿聞之亦當稱快耳

金石索 金索三

新器刀范

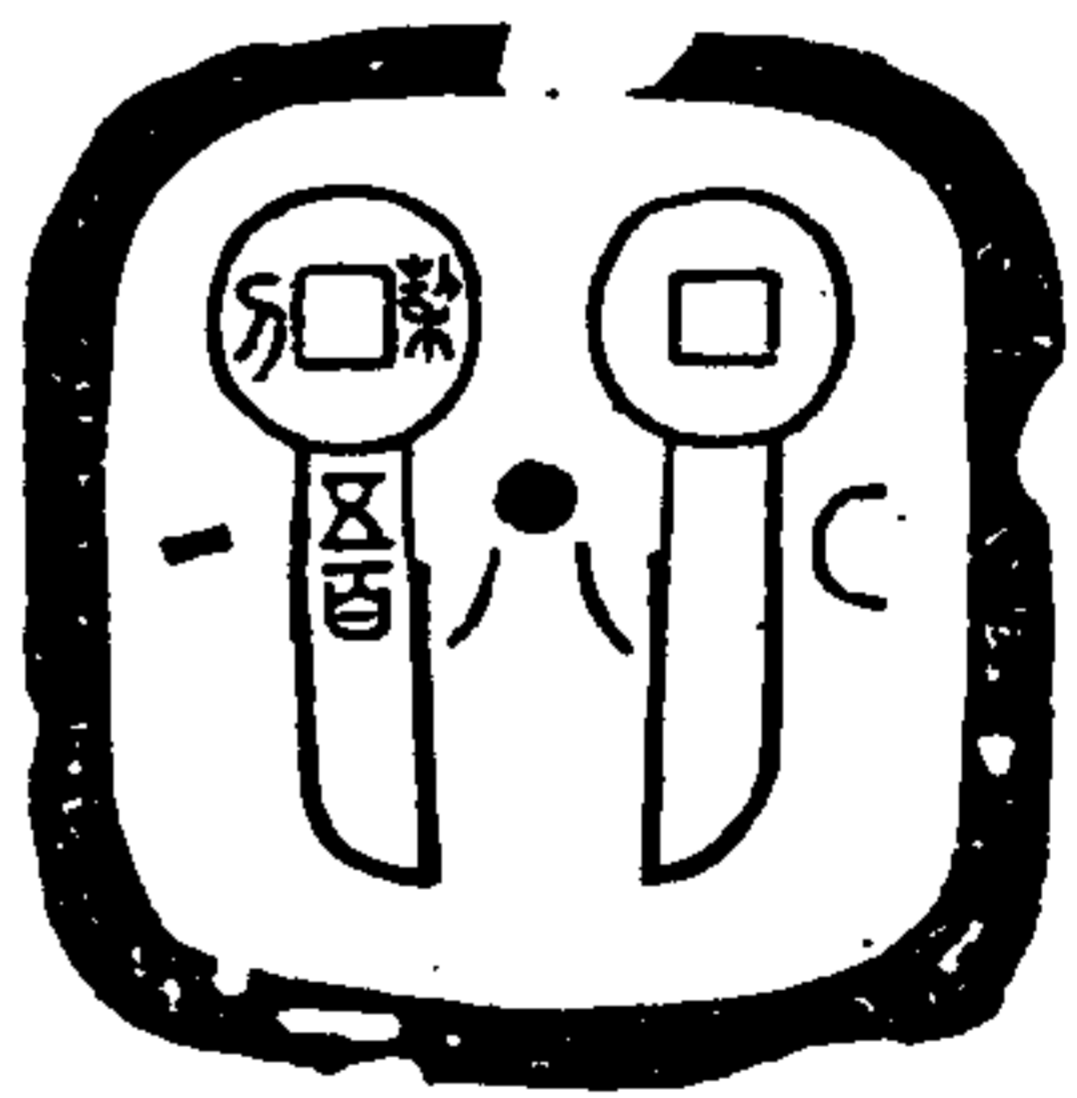

此金環圖之原以廣  
鄉尚士英輝得者  
范中列契刀一正一背  
契下从木不失古法  
陽文正書其中有小  
挺蓋以范為洗也

金索

建武金索

范底文

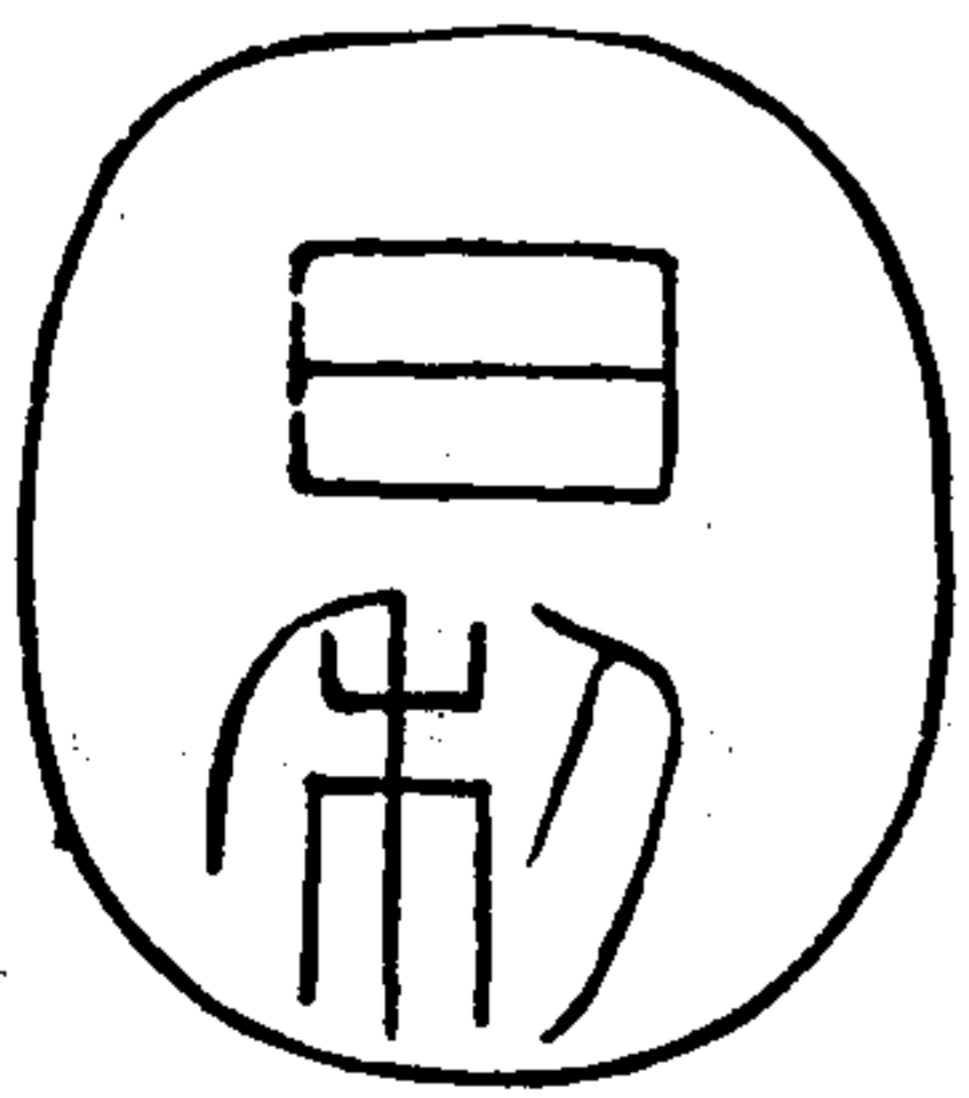

此范藏海宇陳  
玉垣家日利二  
字方勁有法真  
漢篆也此范底  
文其面文未知

新莽刀范

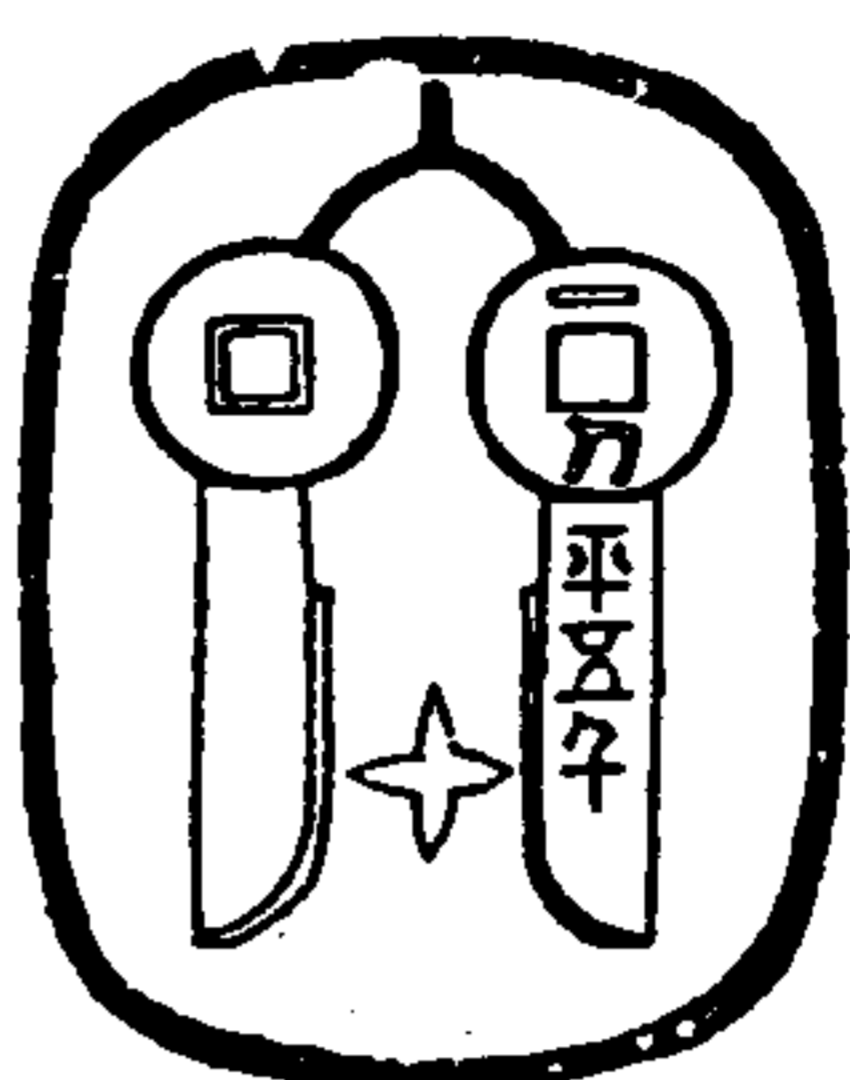

一乃平五千  
以齊東少尉陸春好據  
以拓本寄余者面列金錯  
刀二字背上有二差實之  
一乃二字陰文蓋以為金  
之地平五千三字陽文惟  
形或差小又陽文二字不  
能鑄刀成凡格間小洗耳  
古詩云美人贈我金錯刀  
何以報之英瓊瑤蓋重  
其品也

金索

遼古金藏

新莽布范

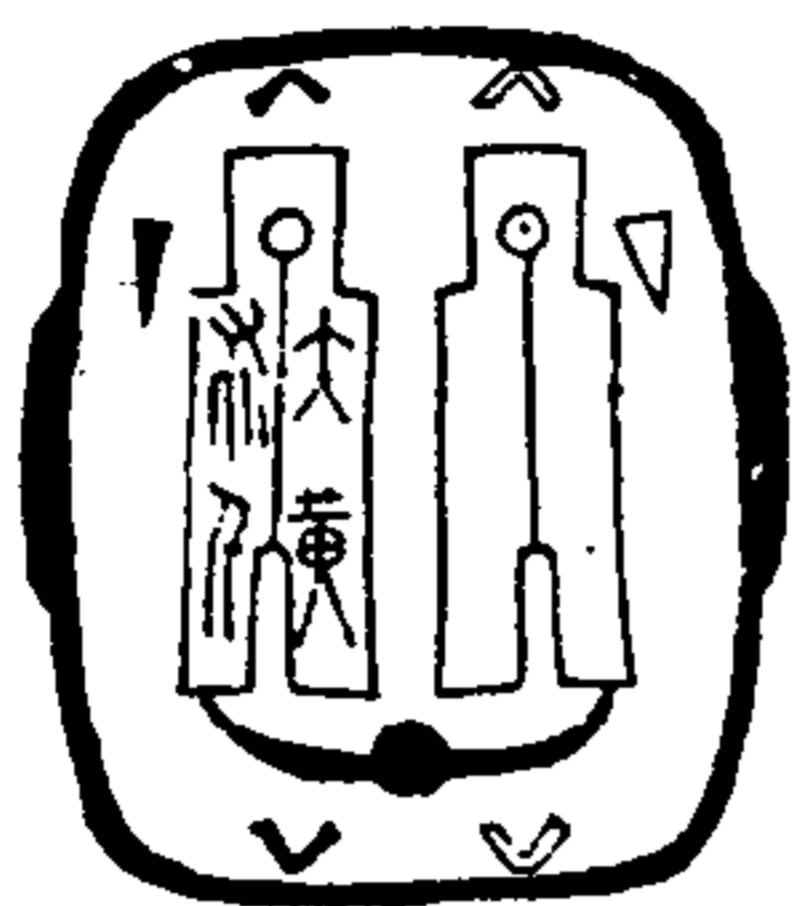

大布黃千  
面列大布二枚一背一正  
其下有二差實之形式  
短小陽文正字疑二范  
洗

新莽布范

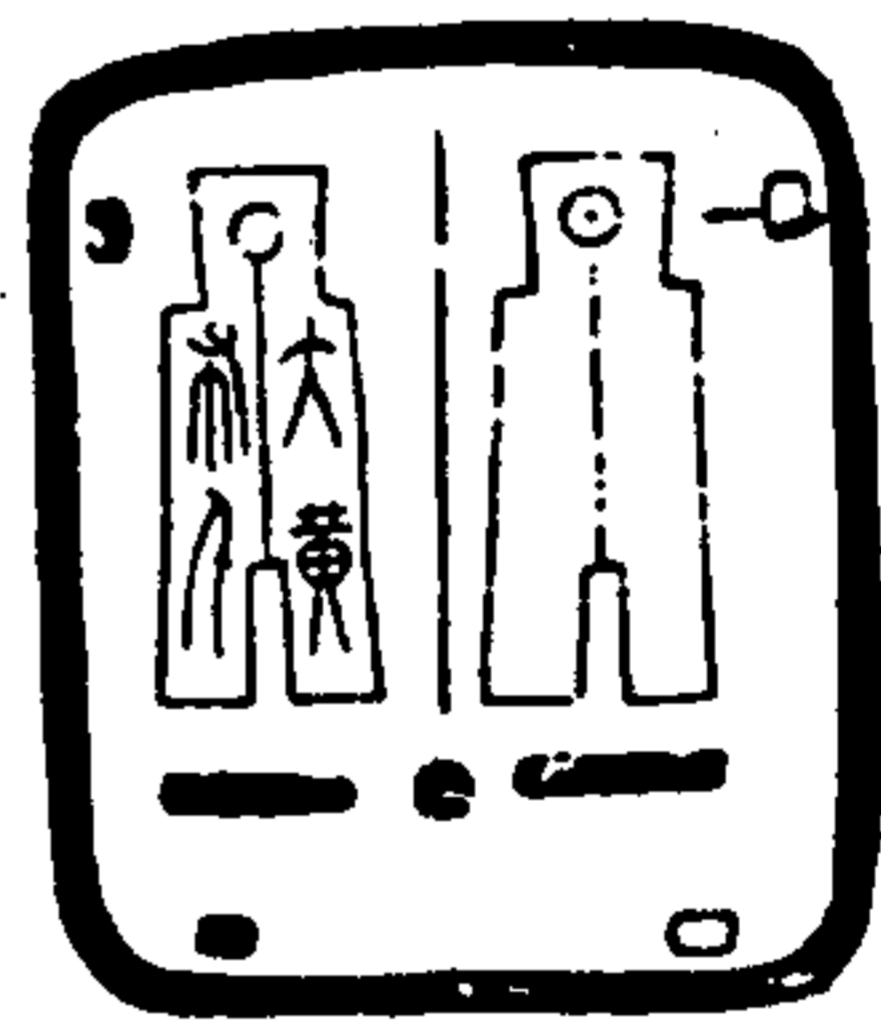

金石契莽布范重十兩  
二錢歲嘉興金匱書志  
淳家  
按此范背平無文面列  
大布黃千二字一背其長  
短如式其更窄一亦餘

又一器

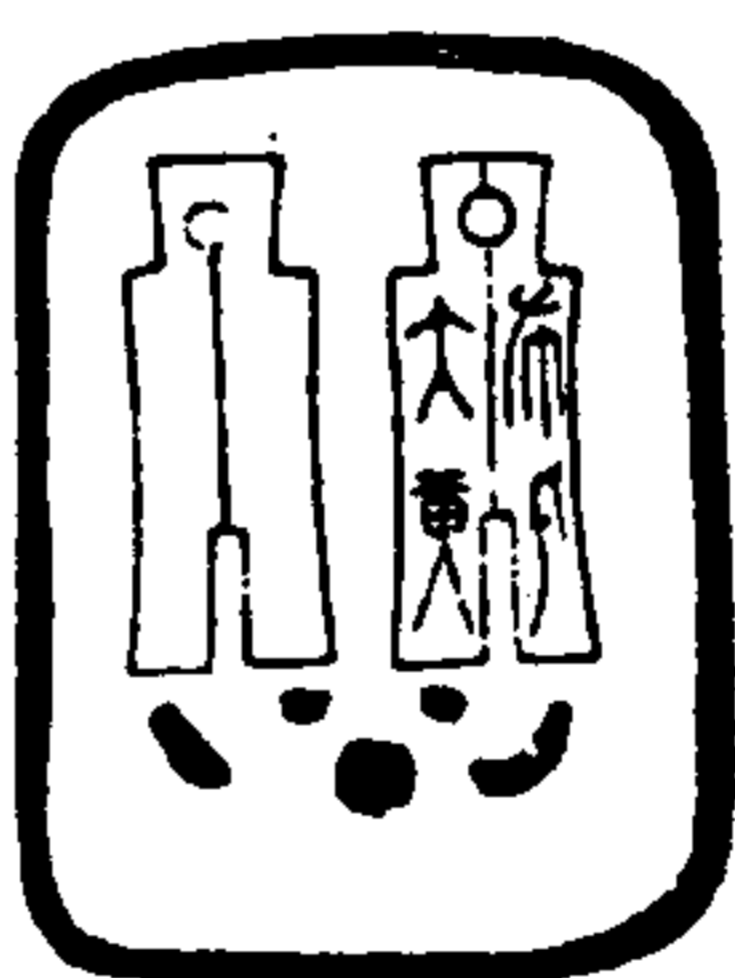

此范未審其輕重其布  
文正而反書布短一平  
不能準式未必是鑄布  
之范且字蓋陽文范  
邊高峻蓋小洗之屬已  
具論于前半兩范矣

金索

遼古金藏

新莽泉范

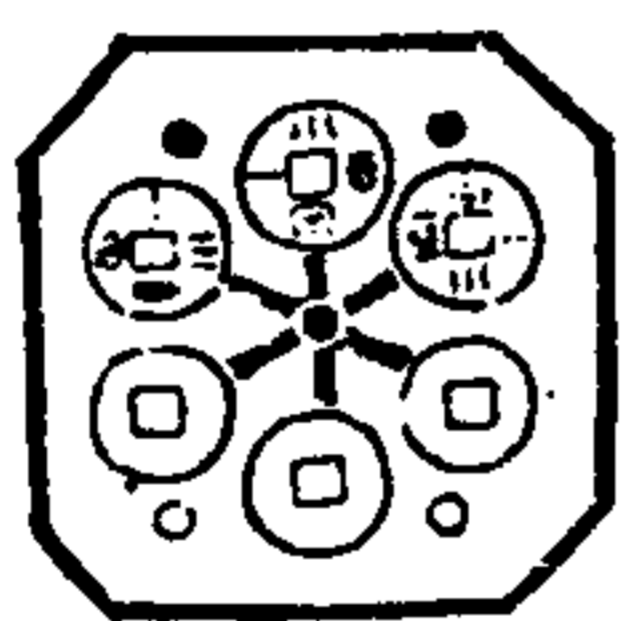

此范八餘面列小泉直一  
泉六枚正背各三聯六並  
以貫其帶此亦拓本未  
其底

又一器

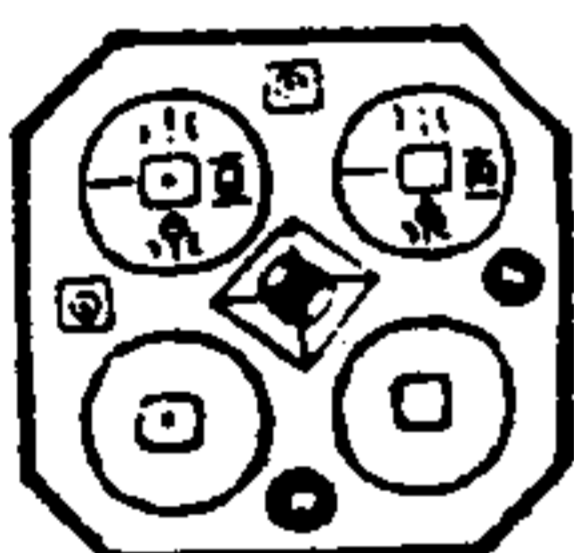

此一枚余所得八餘而四泉  
正而背中有二平而底平可  
鑑始范鏡也金石記載嘉善  
地盧注平錫所藏貨泉范六  
餘而四泉其皆先可以鑑因名  
其齊曰范鏡與此正相信也

新莽京范

大面

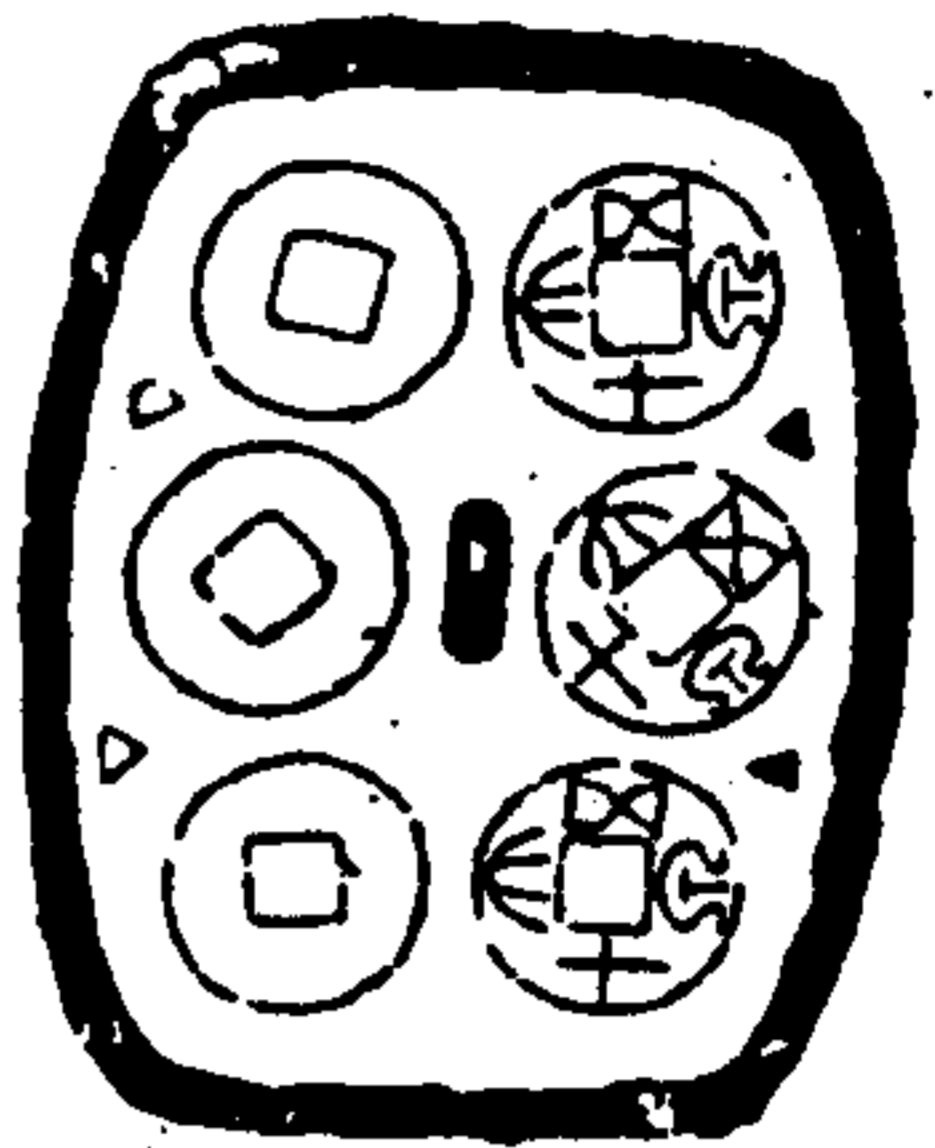

大泉五十

形橢圓而長兩  
行刊泉六枚半  
字半背分布之

大底

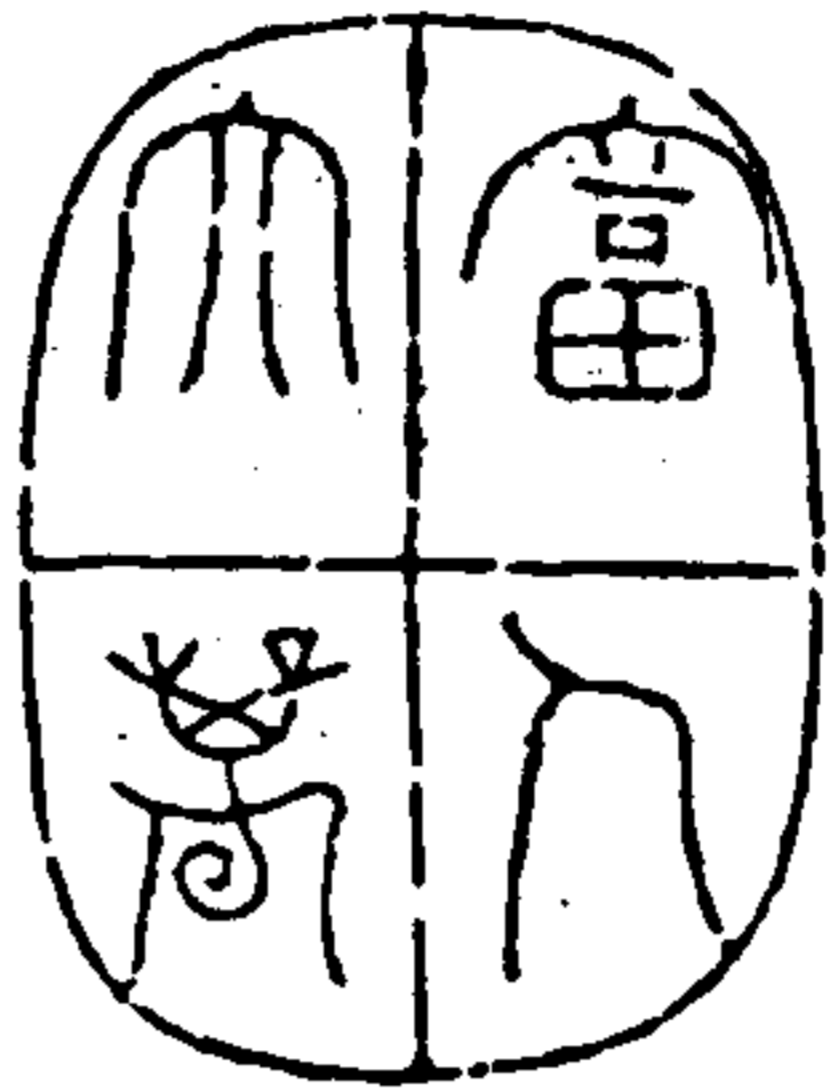

富人大萬

大萬值今人云  
巨萬漢書對所  
傳功費大萬百  
餘

金索

新莽京范

大面

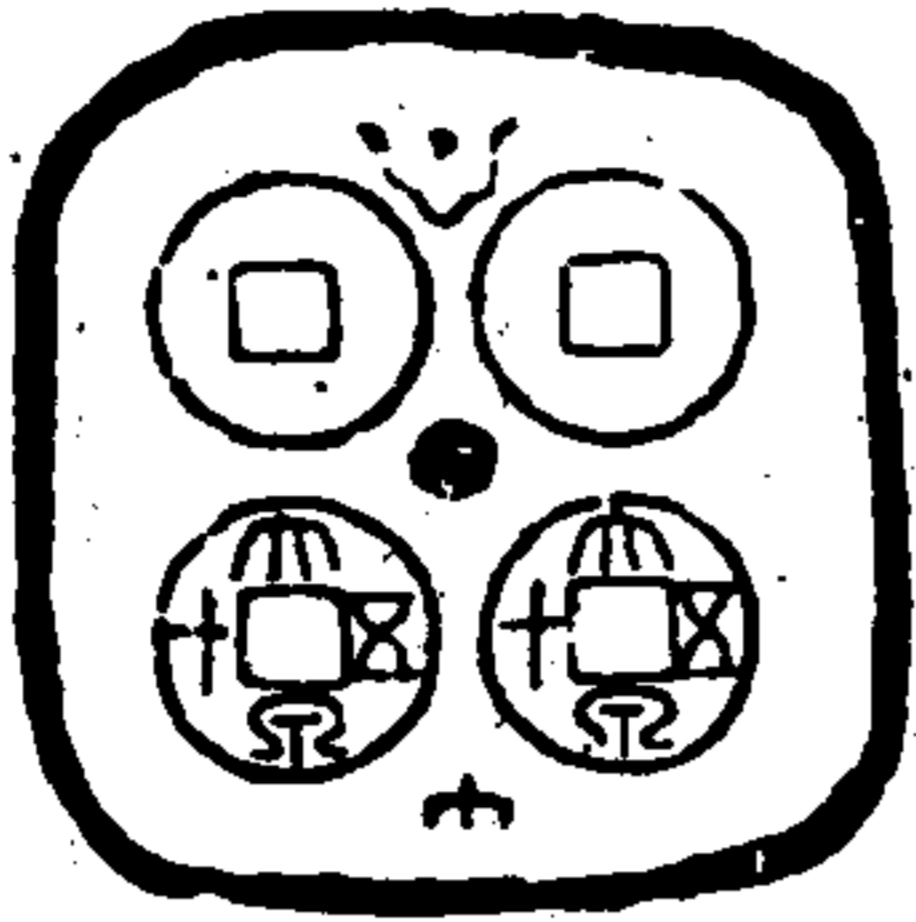

大泉五十

形方利泉  
四枚上二  
枚背下二  
枚字平書

大底



大吉

漢書漢書  
性有以  
二字

新莽京范

大面

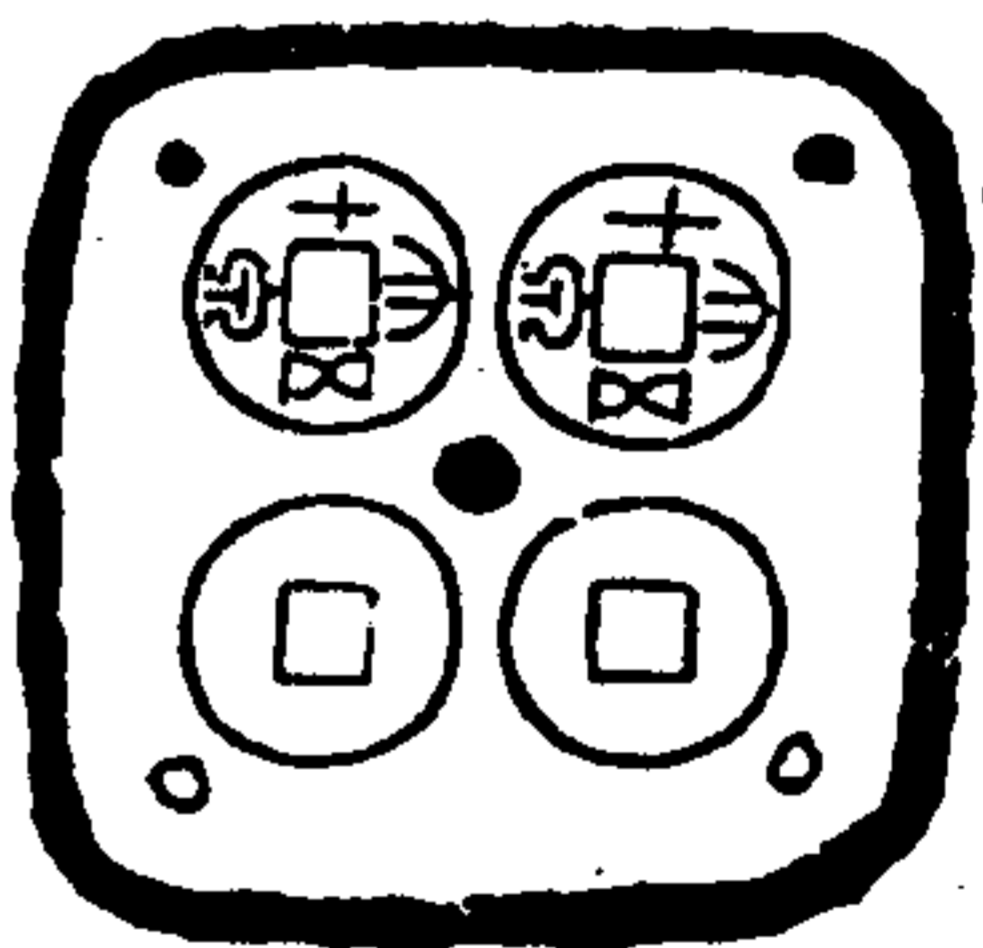

大泉五十

上二枚字  
下二枚背  
字橫列

大底



大吉

大字反書

金索

新莽京范

大面

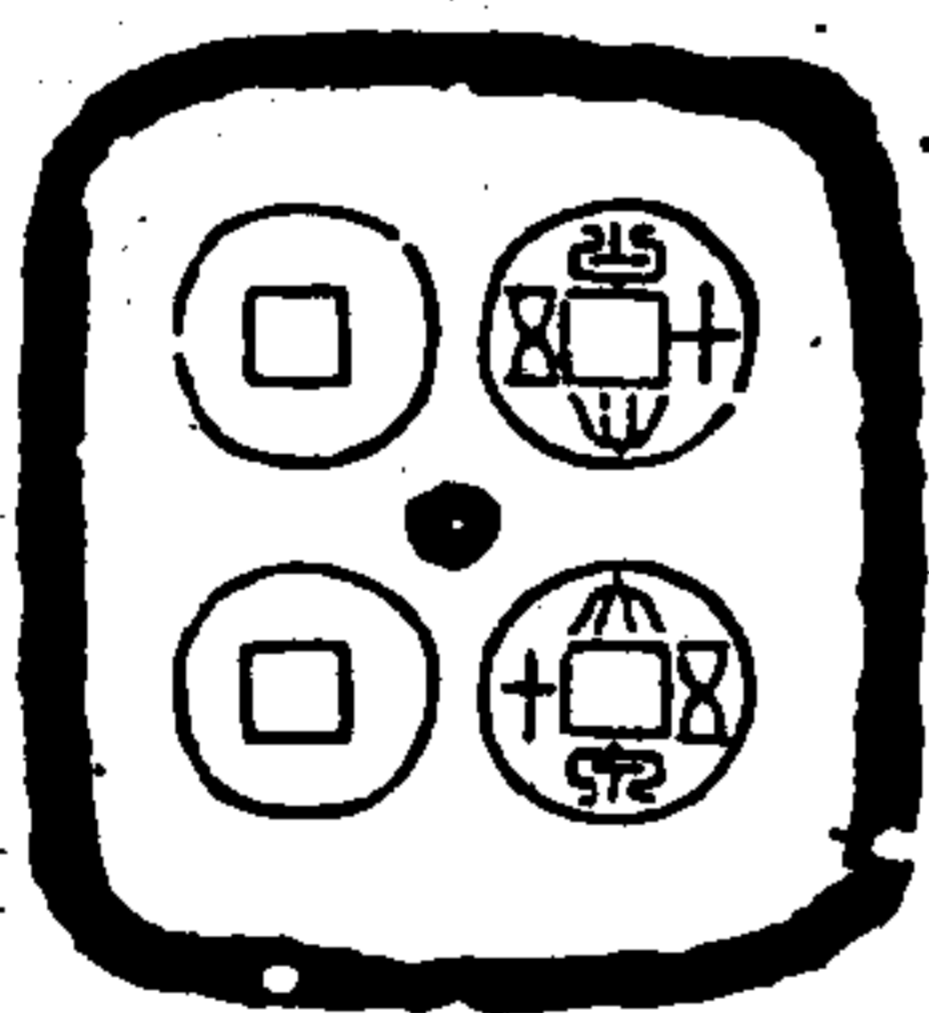

大泉五十

左二枚背  
右二枚字  
字與例列  
之

大底



吉利史方

吉利二字大史  
方二字小字字  
禮記碑字法史  
方人名或以為史  
十方者非

新莽泉範

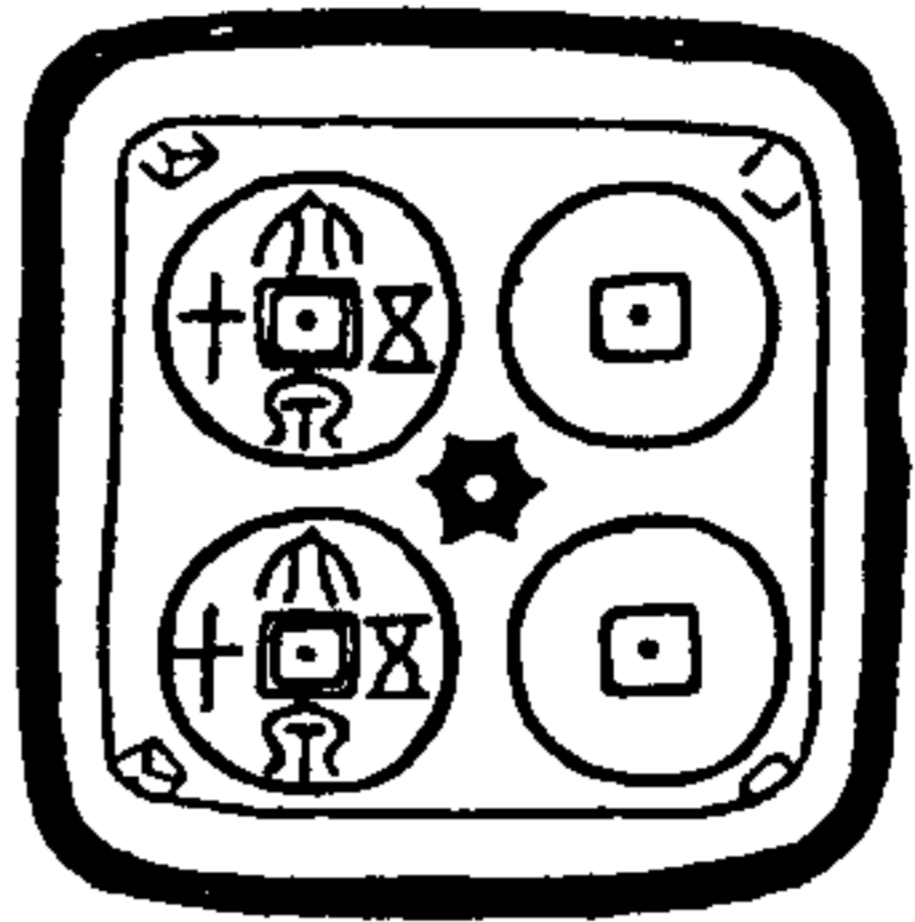

朱竹垞云丁亥夏視于衍堂上舍小胡蘆山書屋范形巨方中央輪廓四其三面有文曰大泉五十編體青綠詩家所云法碧庶幾近之上舍得之石門

新莽泉範

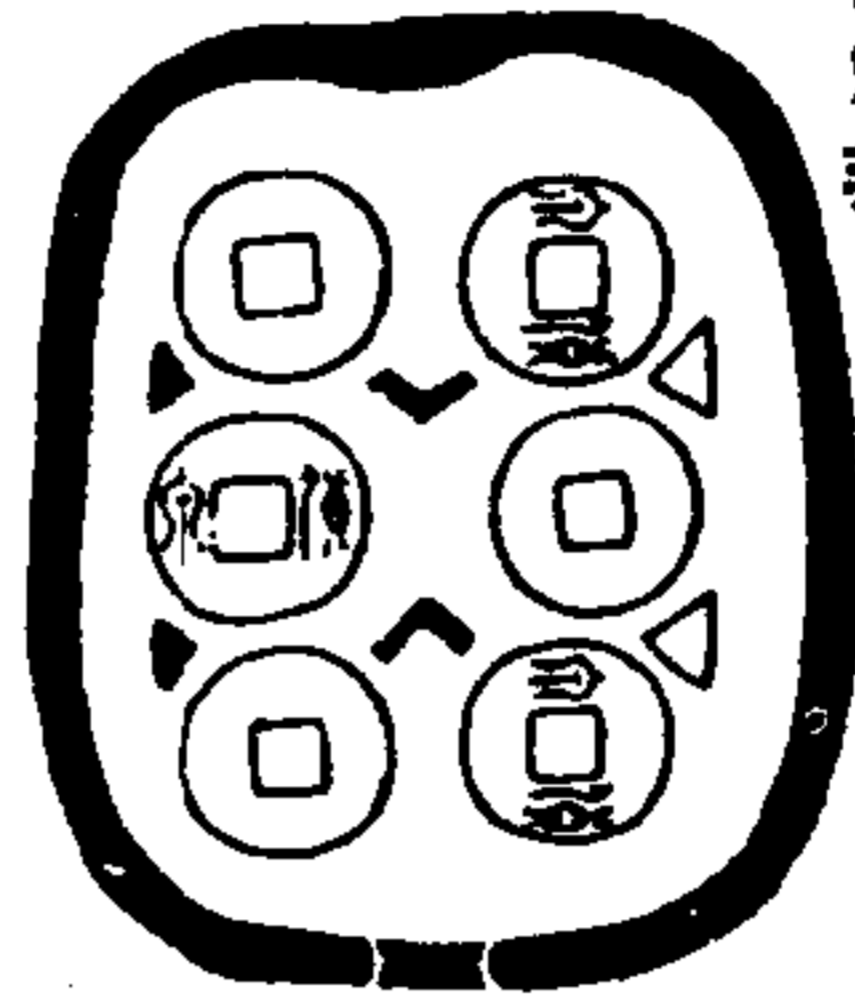

金石契云洪氏泉志此泉凡十餘品亦有玉者篆者按此范作懸針篆蓋十餘品之一

金索

新莽泉範



臣萬大和四字秋見拓本未見其范狀必泉范之底如富人大萬之屬

邃古金賦

北齊錢范

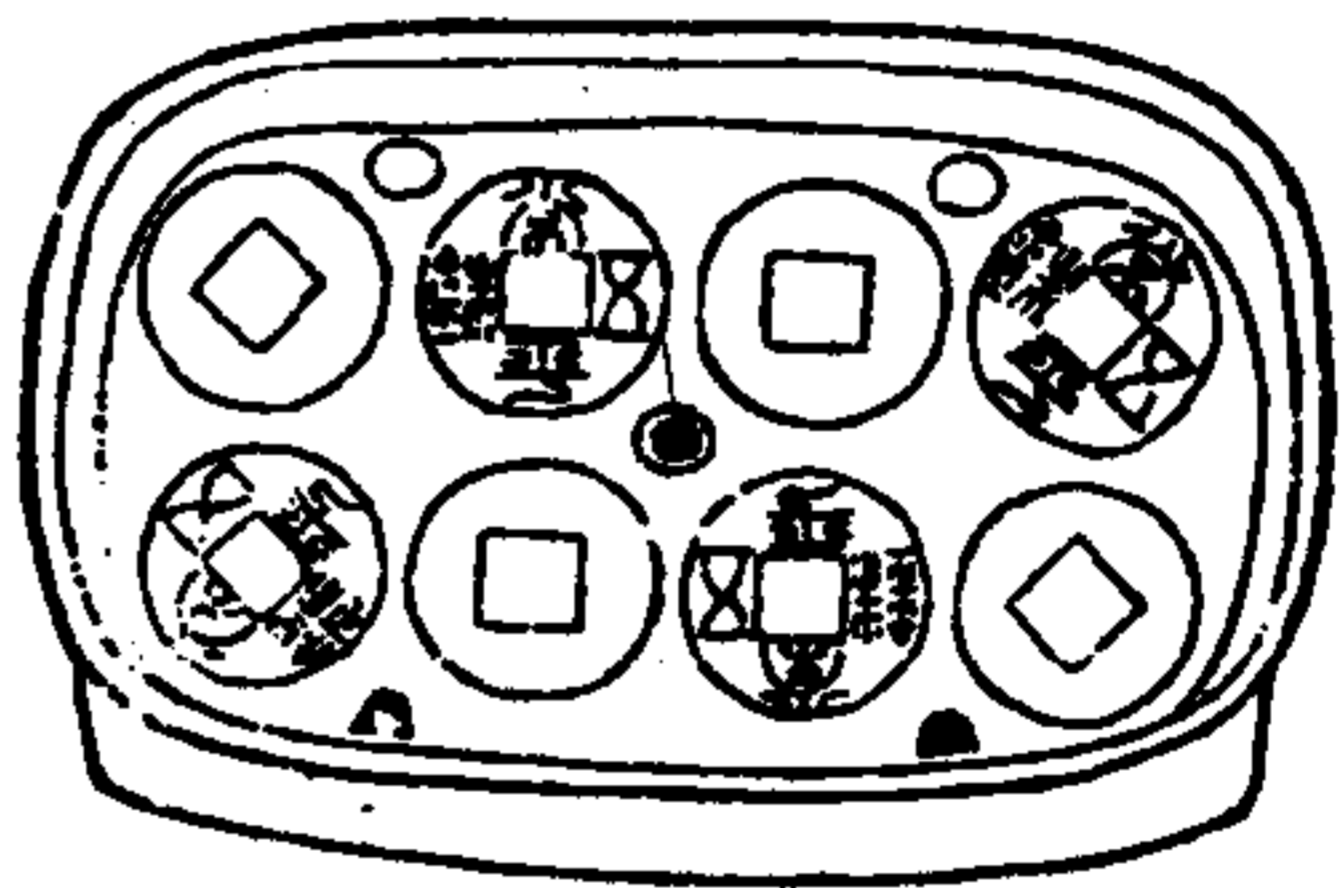

底有斜文六字

范廣五寸二分厚三寸二分高六分深三分內列常平五銖正背八枚中有凸帶連有兩孔兩尖于帶平五銖為北齊大空錢此乃錢文小洗耳

金索

邃古金賦





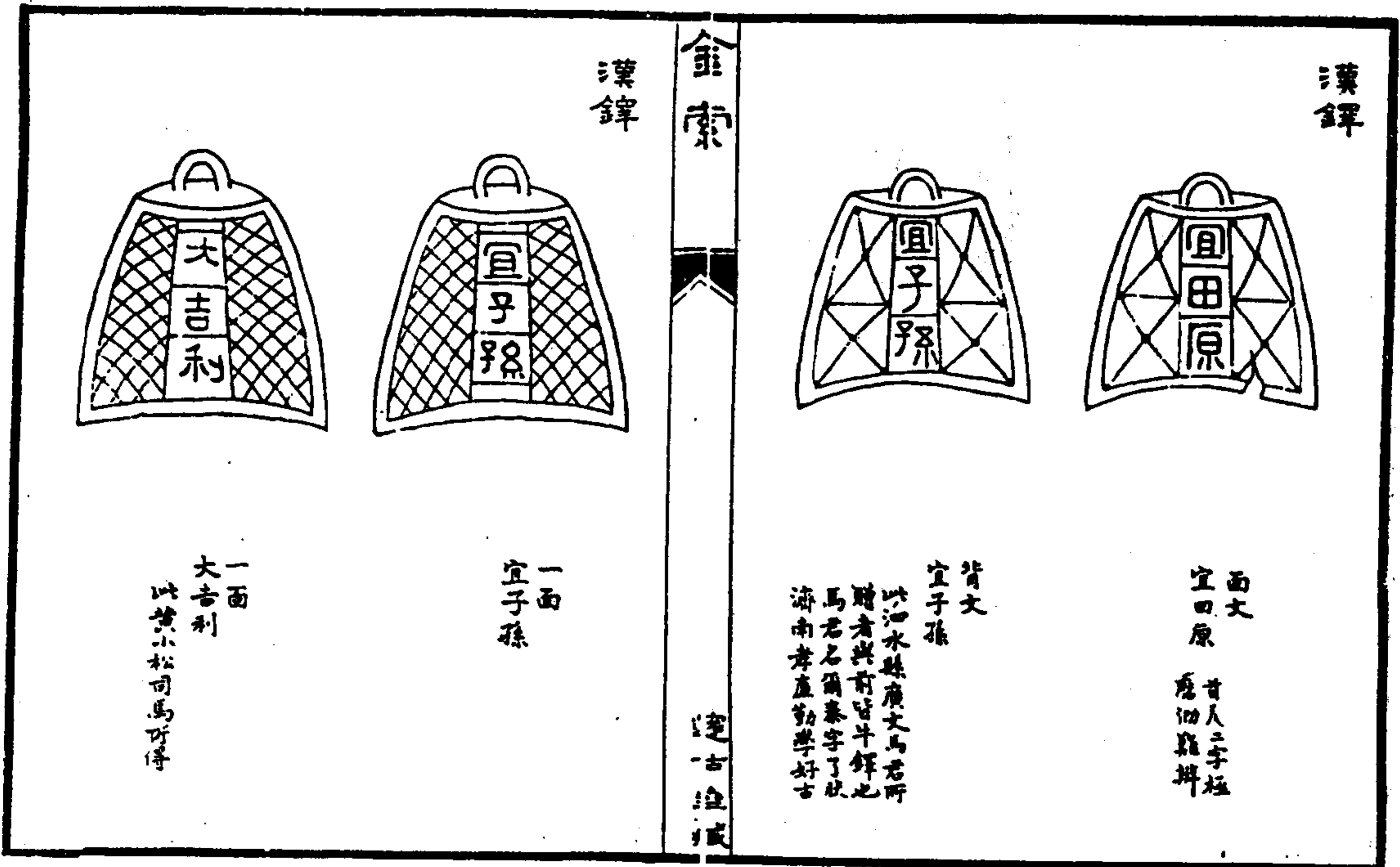
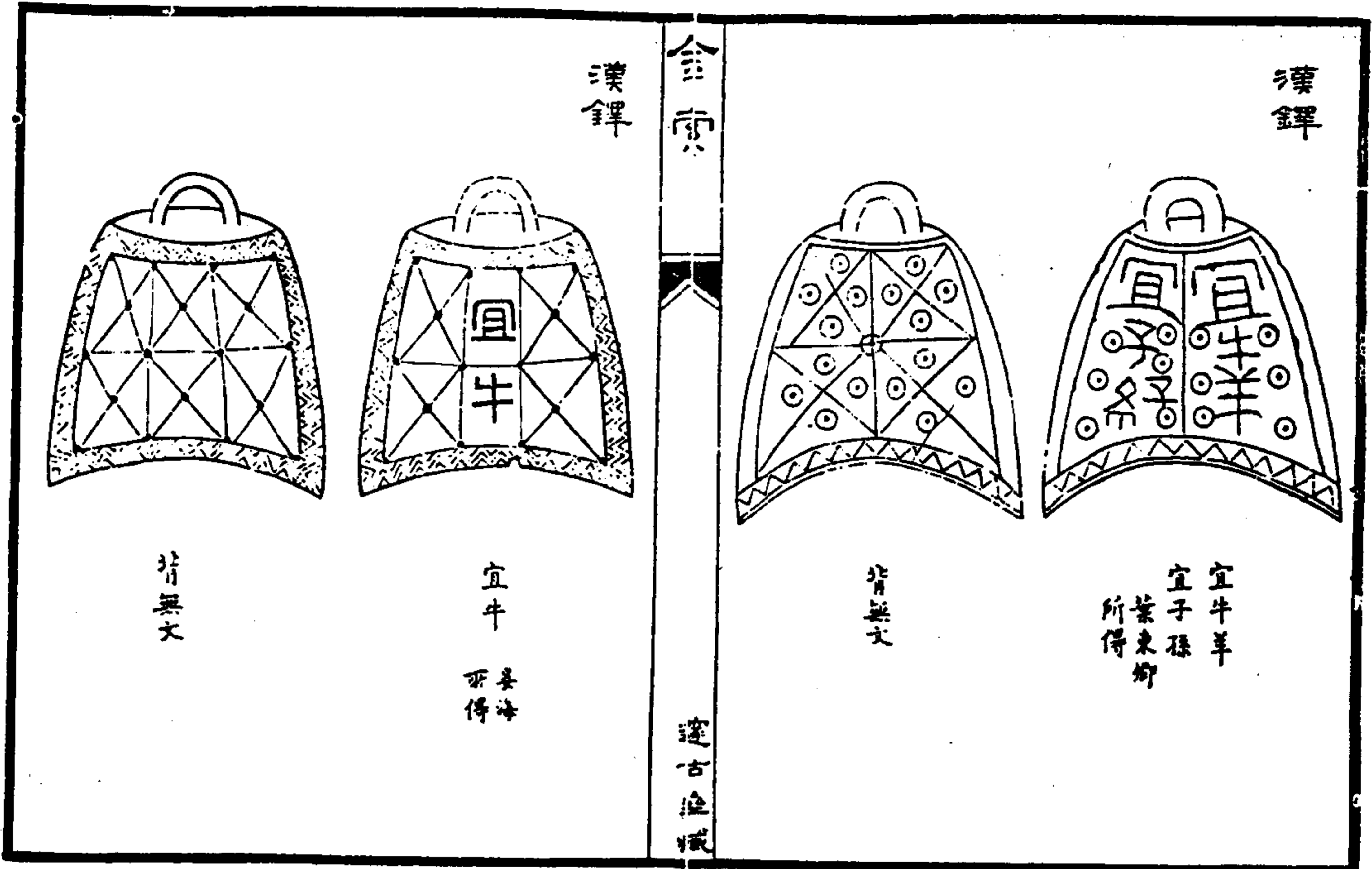

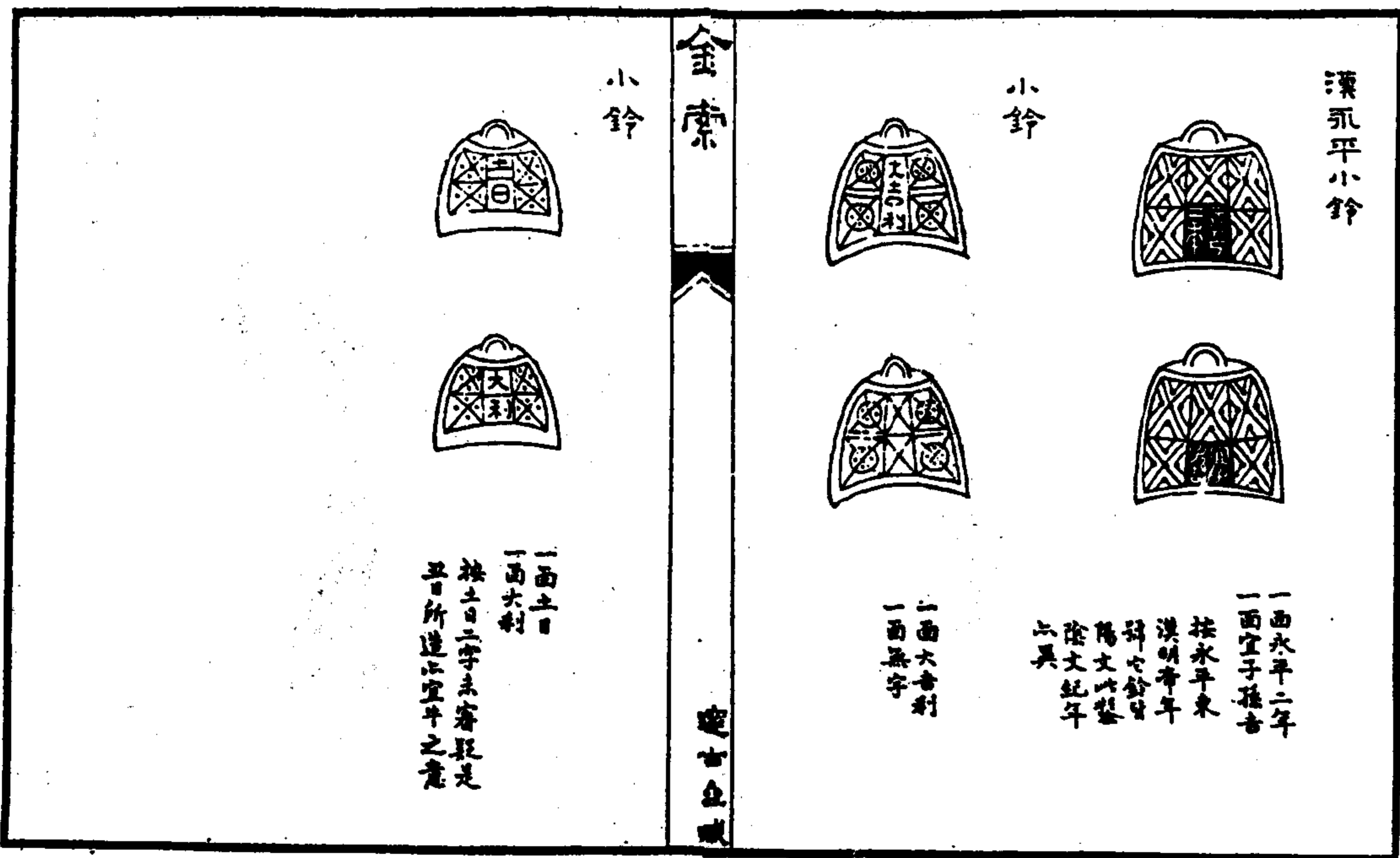
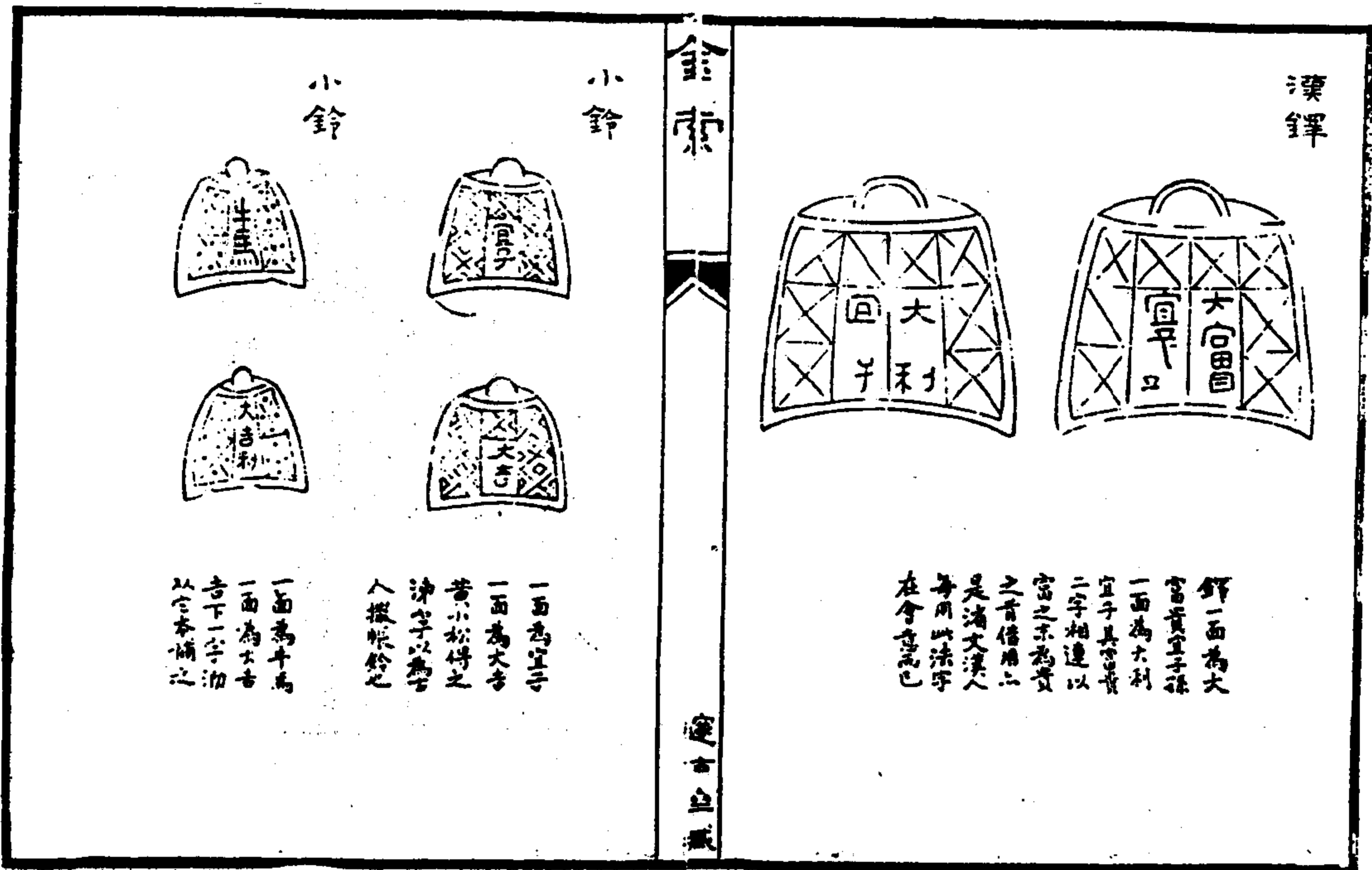

漢舞鏡一



此鏡函虛背實與博古錄所載兩面  
空虛者不同其色重綠數層如碧  
翠玉具出土漢物沈州別駕王君  
生得於京師以贈愛此脫手見贈  
玩也

面正

金索

漢古金藏

圖側



鏡大小依原標重今庫法六兩九錢五分周禮平長執鏡說大  
鏡小鉞也如鈴無舌今此器腹中合核搖之作聲似非軍板所  
用漢魏樂府有鼓吹鏡歌想以此為鼓吹之節也

漢舞鏡二

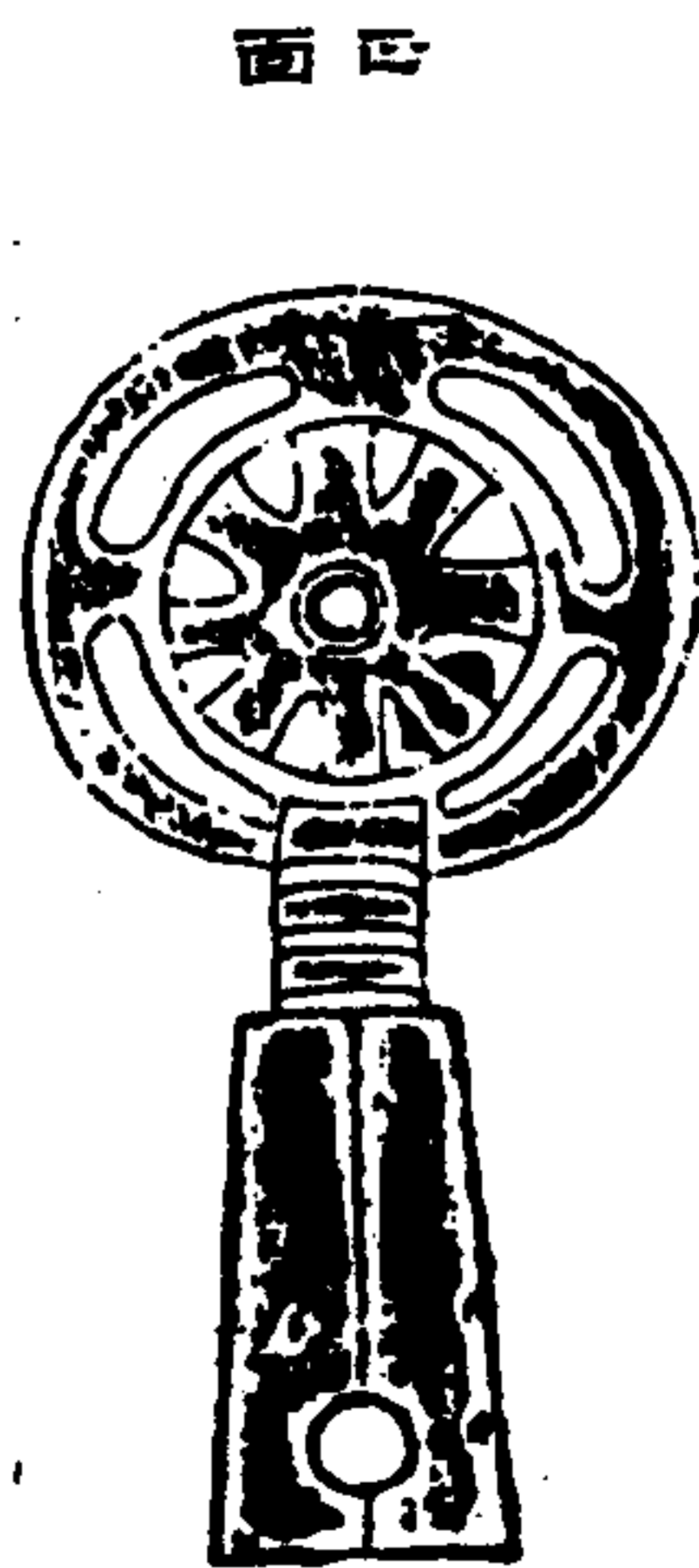

此鏡得之曲阜形較小重今庫法六兩三錢腹兩面瑯空如一  
中含一核如博古書式與前鏡半定半虛者想聲別清濁也

面正

金索

漢古金藏

圖側



觀音初像邊樣銅



像樣銅之制狀如藏書上方下員  
上中下字其樣與開創作私中  
一行錄錄四字其樣與此景如元  
年報明帝之十二年此像者  
康保上麓性梓所得今以見貼



景初元年正月十日方連長天廣六洋深平並像上邊樣銅重三斤十兩

題詞

余聞金石記而此像樣銅以名邊樣尤早見去金句作殊砂紅南方靈鐘  
景初字三十三言其說數者取銷本寒像何不當年取大定傳第元主  
以像樣銅銷幸此五餅五餅錢入土土古字詳流蘇反減米字隆消廢  
多少英雄波後君獲以貴搜尋貽我飽賺千貫令人手使直提可作花金  
屋對以知對景心人宜供幽蘭與出神碑借寶長傳碑共黃劫古漢詩樂樹  
時我有奇珍得東志

金索

遼古金賦

觀音初像廣樣銅

見金石錄

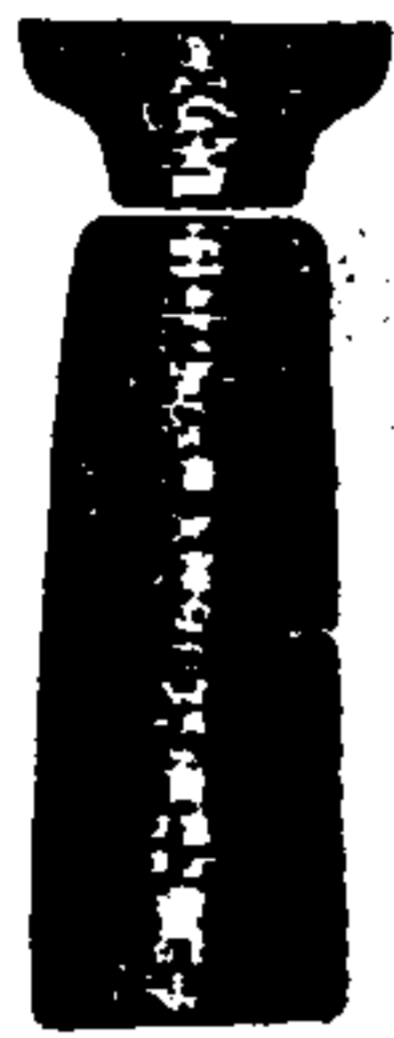

屬錫樂對山房景其像樣銅  
字底方旁出岐枝高升上方西時  
所載他得記之今觀此向以邊樣  
銅今實未有底乃其頂平若以方  
者為底則字倒者矣可云以枚者  
未見其底未能入其歌行詳  
盡金石錄不贊錄

景初元年正月十日方連長天廣六洋深平並像廣樣銅重三斤十兩

像樣銅之名見于西東雜記漢廣川王去疾好錫園內塚於魏東王家得  
石塔方七尺石屏風銅像一具或在林上或在林下似像廢朽而銅像墮落者  
據此則錫此一冠者在其道者為邊樣橫其上者為廣樣故邊樣無歧  
枝廣樣有歧枝也詳如車蓋之詳、漆像今俗稱遠光漆耳中州金石  
志云古以木為像謂之板俗作板若今塚間前施板像廣樣銅乃橫木  
表銅以蓋像者

偽漢銅瓦

見山左金石志尺寸未詳

漢朝正殿外書省銅瓦

金石志云銅瓦之傳之濟南桂氏札撰云阮瞻學傳銅瓦文曰漢朝正  
殿華為銅瓦蓋晉懷帝永嘉二年劉淵借帝諱自稱大漢國元  
子聰立成康四年李雄送弟壽潛立自諱曰漢壽尼子諱之元即

金索

遼古金賦

此偽漢時造其字作楷體有古格故知為晉時物至為高即雀字

北齊天統銅佛像 錢塘黃小松司馬藏

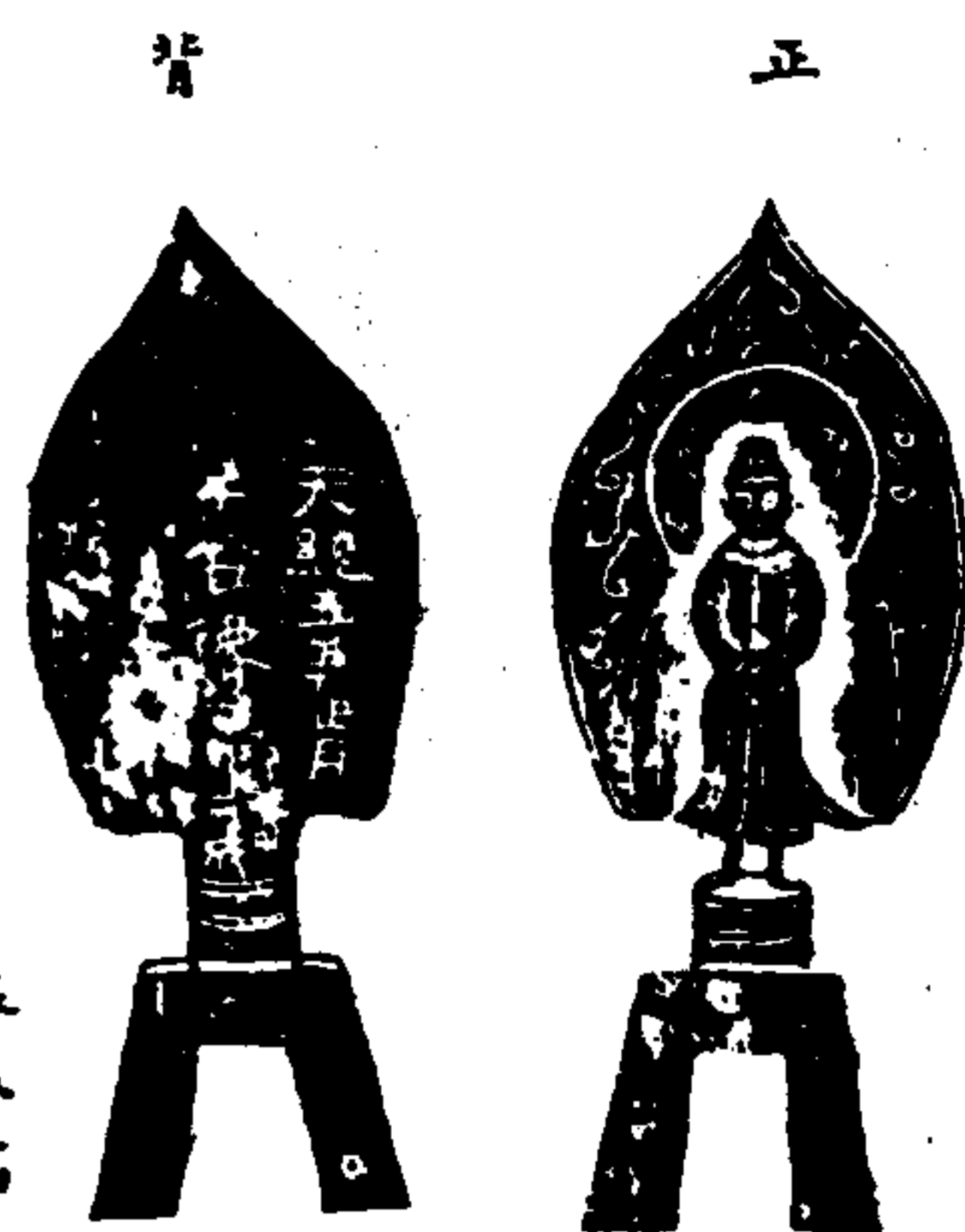

天統五年正月十六日像已下成  
齊後主即位之五年也後主即自稱無愁天子者以下二成蓋佛像連趺言之

金索

遼古金藏

北齊武平銅佛像 小松司馬藏

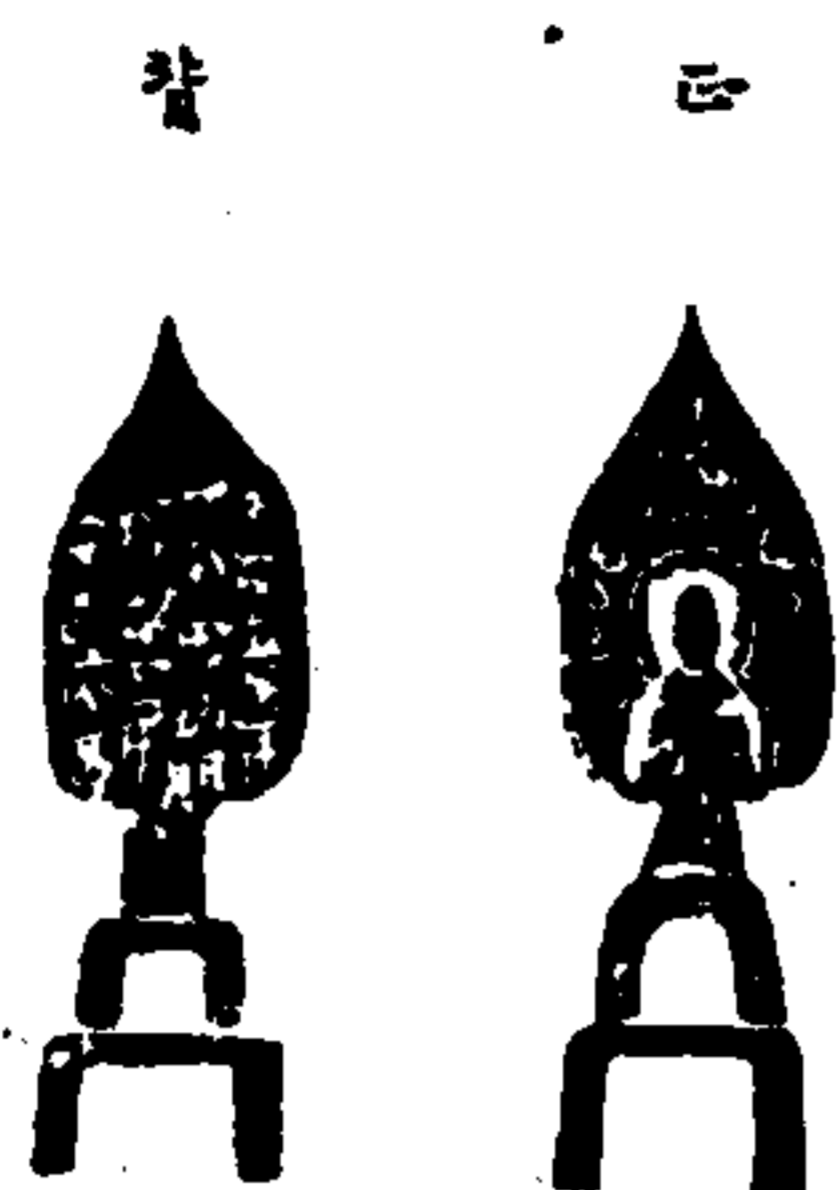

武平五年正月十三日吉江斯  
齊後主即位之十年也金石志云齊武平五年為周建德三年是年武平於佛道三教像悉毀而齊人猶與鑄造是各以其上之所好矣以佛道世勝建德中

隋大業  
塔  
塔



金索

遼古金藏

右隋塔盤隸書廿四字地東樓云塔在蘇州上方山寺盤圓一丈八尺字徑六寸前人皆未集錄乾隆庚申歲燬于火塔雖重建而此刻遂亡因縮刻以存其制

唐南詔建極柱題字 在雲南大理府趙州 續刻

維建極十三年歲次壬辰四月庚子朔十四日癸丑建立

柱未谷札樓云鐵柱在趙州彌波之西高七丈五寸徑二尺八寸有  
文曰維建極十三年歲次壬辰四月庚子朔十四日癸丑建立主人建  
廟棟男女二像神稱地靈景帝大皇天神東南諸位四陸之儀  
註景莊故稱景帝以此柱為諸子武庚遺蹟也

按唐書南詔傳皇祐凡坦綽酋龍之偕神皇帝建元建極日稱  
大禮圖事在宣宗死後咸通副主之初則以十三年即懿宗咸通十三年也

金索

遺古金藏

又按南詔本島蠻別種夷語王為諸其先漢帥有六自稱六詔曰  
蒙萬詔越析詔浪字六選誤詔施浪詔蒙舍詔兵詔不能相若  
諸書武侯嘗討定之蒙舍詔在諸詔南故稱南詔唐永昌姚州之  
間坦綽酋龍者酋龍其名坦綽其官謂之清平官稱唐言宰相  
也此刻心書字徑寸餘柱未谷仕滇南時所拓其孫撰堂以貽子者

吳越王金塗塔



塔銅質塗金  
此塔之元  
合成一塔以金  
石其厚本塔  
已重六方金  
塗塔重五萬  
表二塔高寸  
重三十五兩

朱竹坑有鎮武廟王造金塗塔事寺塔之建吳越武肅王偕于九國換成漢應安  
志九廟一廟諸塔境中一王所建已及八所合二十四塔之不能舉其日矣  
曾于宮中治島金為九輪旋矣故事塗之金合以成塔宗都陽具尤重得  
一版月如來捨身相陽報國曾仙遊長都紀其事有云錢王本自吳越人自漢唐  
國主月純神身落物何如神就玉帶插功日致羅年僧釋王造金塗塔事  
其開門作天子九珠塗塔不若開門作前度使終身富貴無憂善仙即演其師使  
開者王或善佛羅羅七傳一版作放下屠刀立地成佛相以施城東白蓮寺開者士  
所日於以請于及功之寺佛堂不有承造言其事其好古君子一過焉

金索

遺古金藏

吳越王金塗塔

面外



面內



張王造金塗塔一版用  
即說以文石門方簡重觀  
於相傳金塗塔家

程嘉遠破山寺志卷云明中  
憲顧王柱在寺東壁  
特得吳越錢王造金塗塔  
有三銅塔今歲寺中龍山大  
師清公作記云昔廿年八歲  
昆傳舍利八餅四年分作六  
天二八開龍宮各建塔供奉不  
時何有王提金一夫夫金  
四歐而舍利塔相光顯聖德入  
于千年後五代時吳越王  
承先王故事王實如文津  
公萬早應理教名山明高  
帝無願狀光進夫先聖塔傳  
一塔高五寸許內刻云吳越  
國王錢鏐造金塗塔八萬四千  
乙卯歲於外西面經師  
亦相傳於外西面經師  
則造金塗塔則造金塗塔  
子拔造金塗塔則造金塗塔  
者文理靈敏乃送與福寺供奉

元元貞鎮獅子題字

在海寧州河道堤岸署東  
旗幟廟門前東向

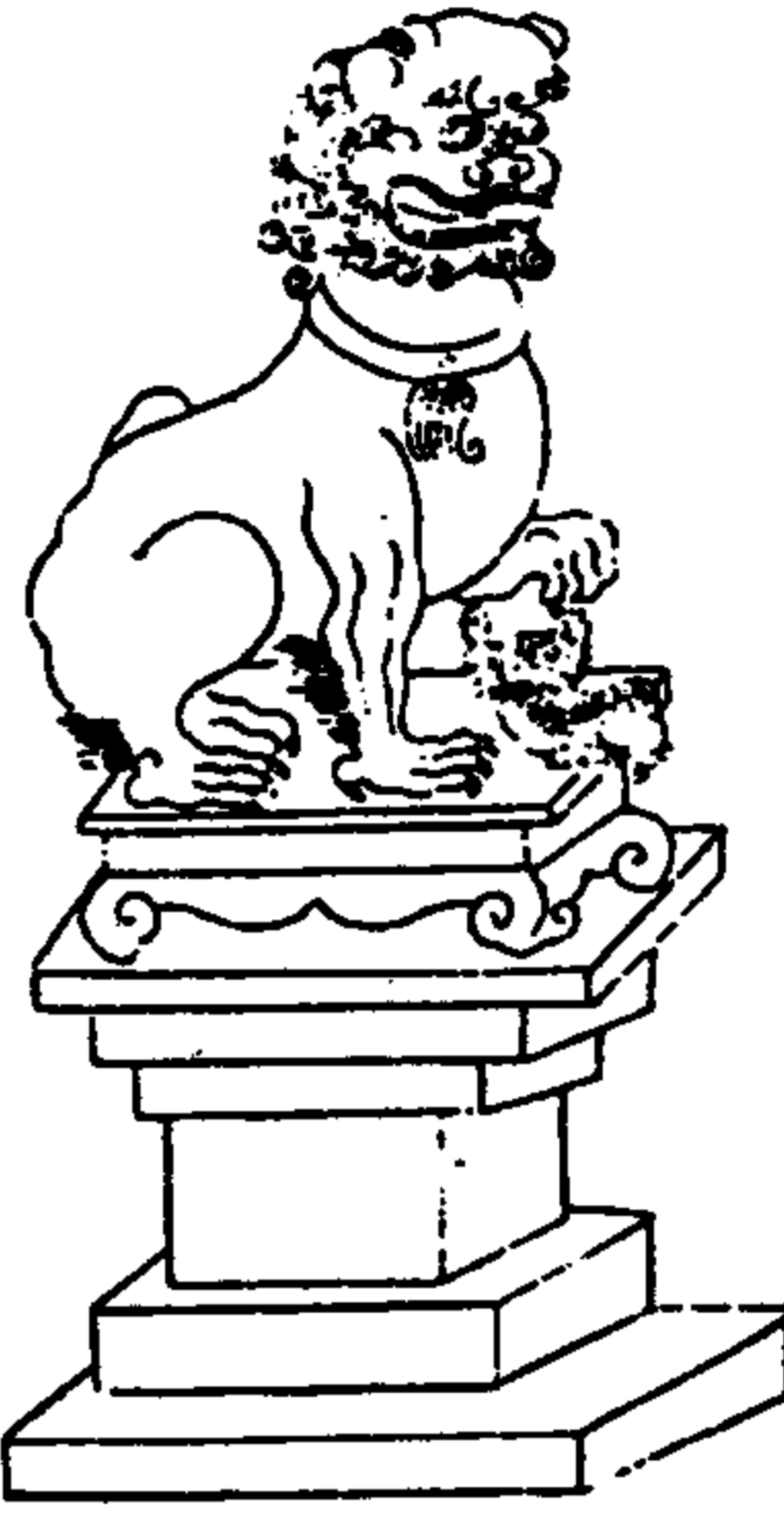

鎮獅子有二此者獅面向右獅背向小獅之下層獅背向東  
約高三尺餘其下石座約高三尺五寸餘其左獅抱無字不錄

金索

遠古金藏

門獅子對宅大鎮安縣銅匠付男政元式  
子對宅大鎮安縣銅匠付男政元式  
十二月年貞造付兵人冶北陽吉宅對子

題字後十三字為十五行  
內缺缺一字蓋前字也字陽  
文橫列東向山左舍石志云  
智者在元時為鎮安府治  
此獅鑄于元貞二年初疑是  
延管府治舊物不知何時移  
于旗幟廟也狀曰鎮安大古  
召非官署神祠之冠矣

元正銀樣杯

尾底款識

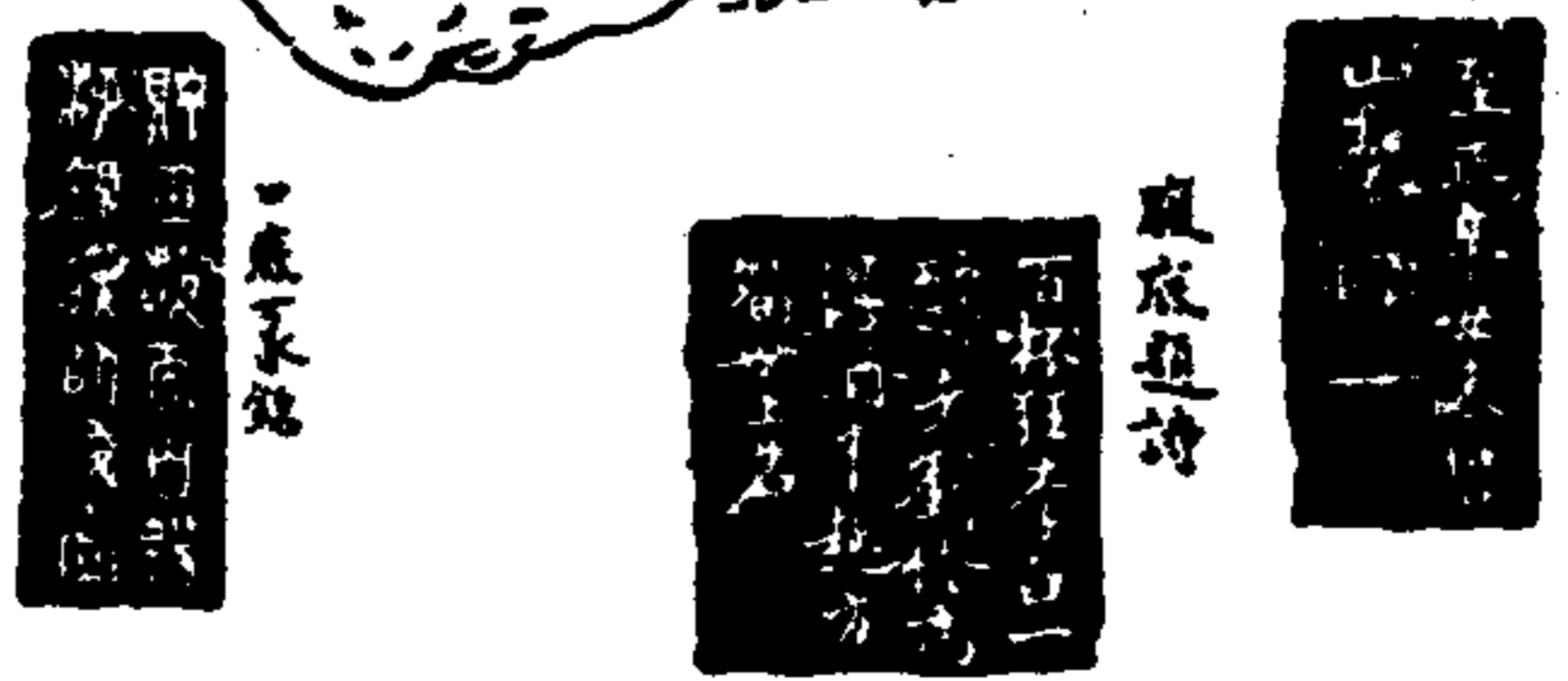

金索

遠古金藏

銀樣杯以銀為之形如樣空其中有口以出入酒至正年元  
順帝即位之十九年也此龍首杯畢秋執制軍法為畢柳  
塘所得得至嘉祥縣柳塘者縣少尉符正字正見之甥也  
庚辰十月子至嘉祥尋武梁祠漢畫像為明府夏禮臣後所  
款留索銀樣玉勸飲而柳塘已携至七位矣為之振狀正字以  
可繪畫樣註朱竹垞詩見貼日取以為金索雜苑之殿

朱竹垞銀者歌孫少宰席上賦  
高堂宴客。朱曉至人最客期願羽龍五屬龍足  
算勒戰擊落夏三銀樣杯老樹幾千歲霜皮崩到枝  
柯則陰崖自運鬼斧劈積雨暗響雷秋翠翠源之使  
出想像高踞兩膝頂冠鬚觀其傲岸竟獨得神騁  
由明河灣沉傳河畔達賊女所恨尚少雙雙翠羽中  
鄉街入其腹未解刀刺何由事傳之四座叫哥絕有  
如白馬碧鬃。細看款識對至正問誰為此朱猶山  
良工名感心益苦願甘毋乃經繪羅亞人傳搜金石

大為或更話天應問丹正先受母古介製如  
初家當時或相融融且物亦得為人寰自地賦  
雖亦市大探金幣仍西還於一人輝專設治不亦道  
半委極管間之不貳三取惠可後雙解今成錄否術  
茲事多絕倫奇巧不數古輪班張調黃錫近乃出未  
若此老技家獨殊方便生但臨訂其遺酒釀懷鄉開  
晏海附錄

鴉聞者有年乾社銀撰極久多今得此者  
不可失也為存行梓



金索

運古金賦

道光元年——四月朔日鑄  
板于嶧陽署齋於時日月合  
曆五星聯珠記之



金石索 金索四

金索四

紫琅馮 雪鳴晏海氏 同輯



京刀之屬

京刀之制古今殊異漢食貨志云價寶于  
金利于刀沉于泉通志云自太昊以來始  
有錢太皞高陽謂之金有熊高早謂之泉  
齊管謂之刀運客齊魯間展民喜研出刀  
布文字奇古有為錢譜京志所未置錄者  
遂摺拾之併京范及夷錢以京刀之屬

金索

運古金賦

太昊伏羲氏金幣

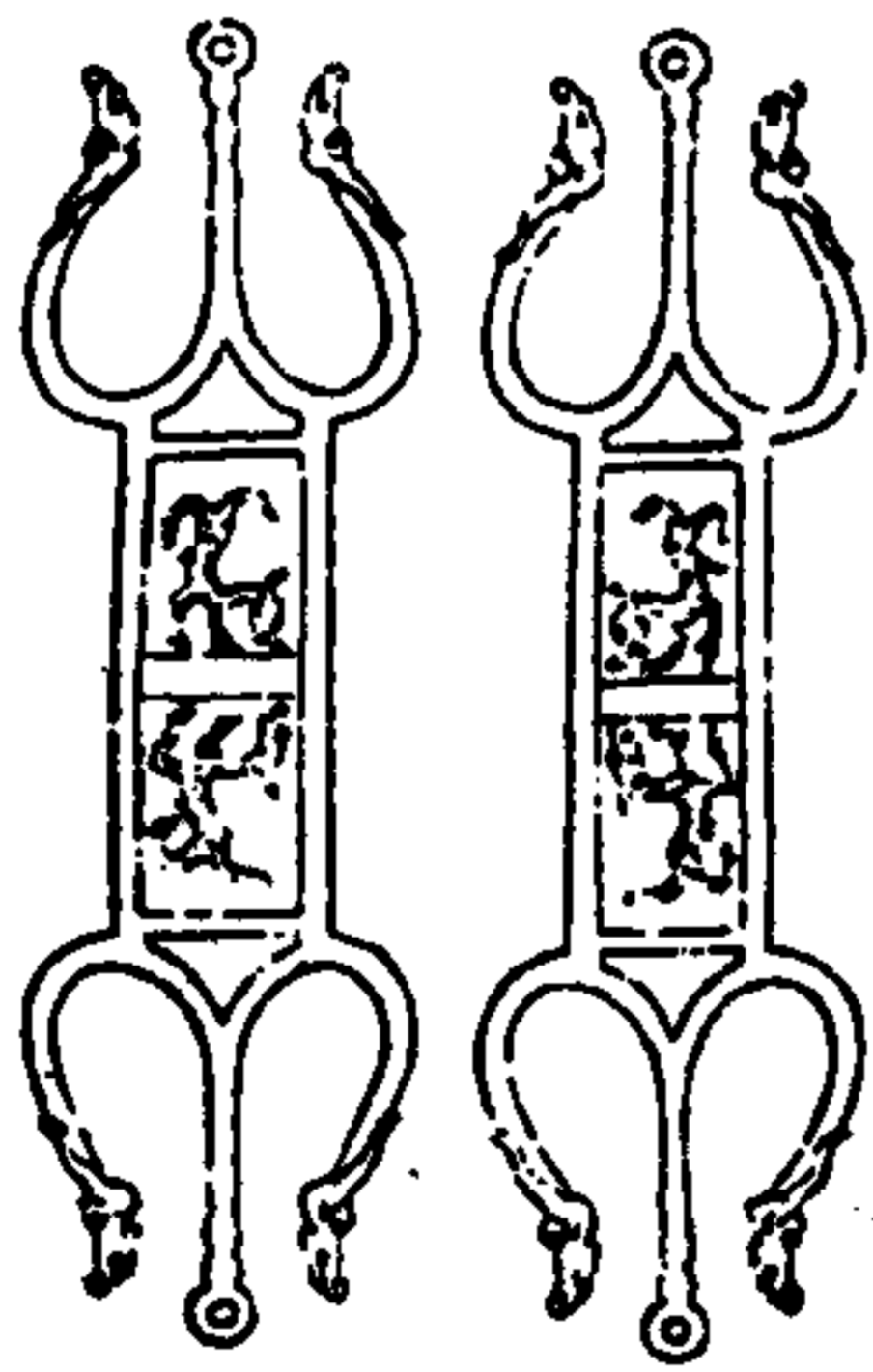

高天氏幣

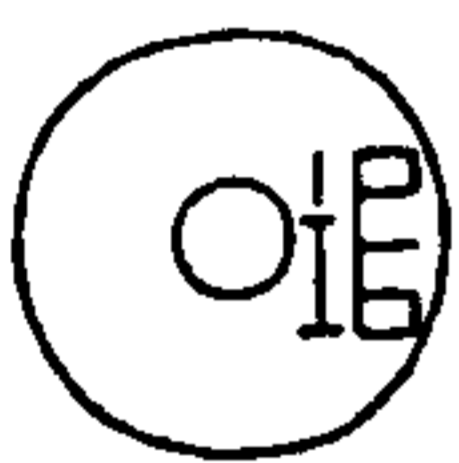

太昊始創九林之  
幣形如千盾以  
龍按法法錢譜  
異布中有作其片  
一全者乃太昊之元  
林幣今未見之此  
始與沈亦文所考  
本木與錢譜如千  
盾者合

路史高天氏記注引李油云幣文字高字並譜  
云高天氏之幣以六日乃古之金幣即為辟也焉  
與場同所謂曰場曰場古文字高字作四指以





購得此于應下其地字上者乃  
少一重背平無大由好皆與輪非  
其質厚重當五銖錢六枚

軒轅氏幣

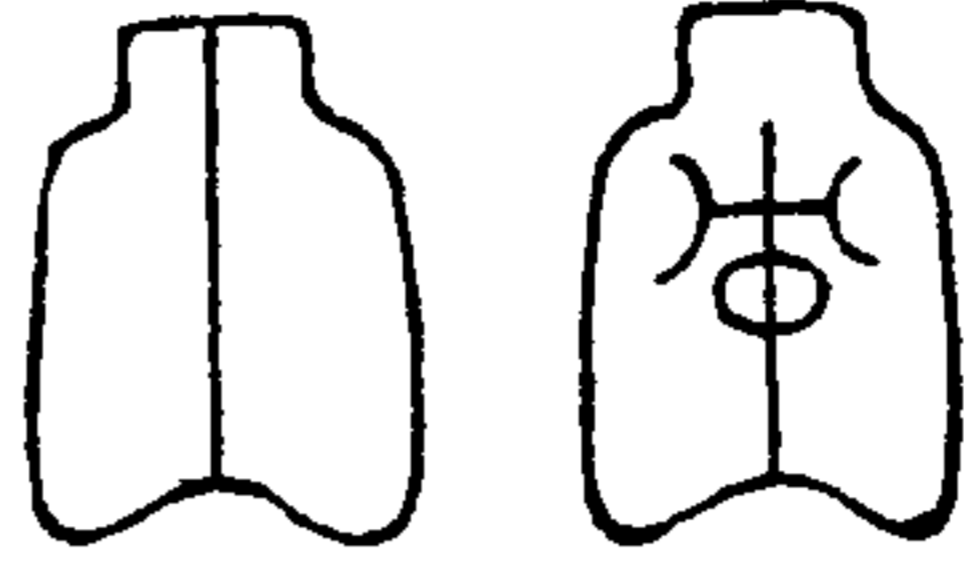

路史引王存又  
云古文軒轅字  
合為一似與此合  
背大祇一且道  
譜又以此為已貨  
二金為軒轅氏  
幣則竊以為  
夏高幣故不  
列於此



路史引錢譜  
有作金斤者  
實亦貨有作  
齒者軒轅氏  
也以此為相似  
背大且道  
按軒轅古書名  
非實幣也實亦  
單名軒字元律  
路史辨之甚詳

金索

神農氏幣

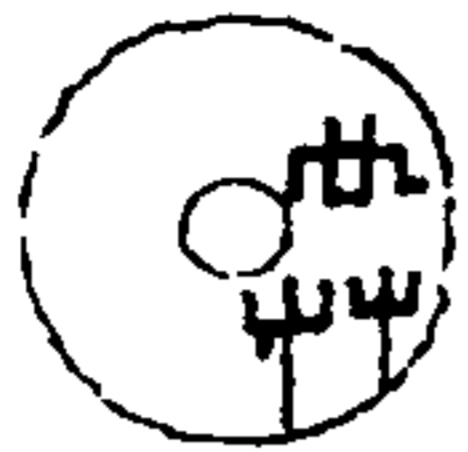

數字環繞無端惟金字可識餘未可定俗名  
錄子錢按路史云大吳九林神農一金又引杜祐  
云錢譜不知年代品有一大錢圓徑寸五分重錢  
狀如半兩中有神字董譜又有慢曲一金知貨日  
神農以來有之



此二種均見于桂氏拓本  
其小者有貨金二字推之為  
其字即化字化乃古貨字  
若以為斤字則無所取也



小吳氏幣



幣文小吳二字背文一且道  
小吳即少吳周書作小吳  
路史作小吳

達古金

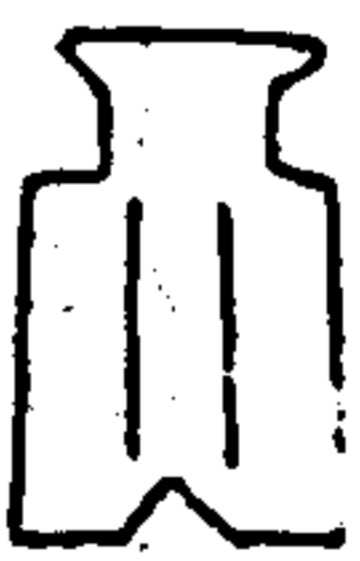
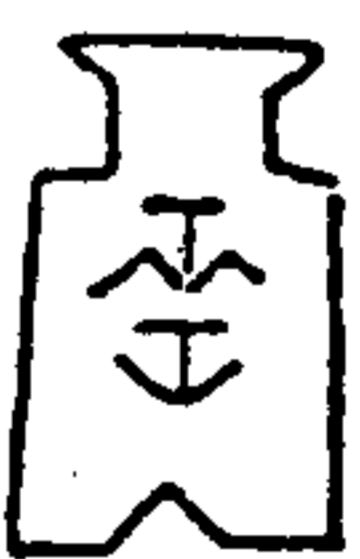

此舊譜所載以為少吳  
幣而得金字背有直紋

高陽氏幣

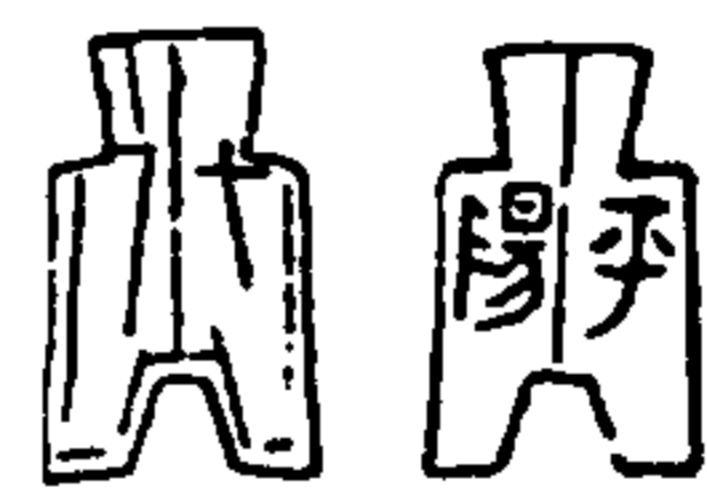

陽平  
背有直紋



陽平

路史論幣所起云錢譜長平布中有作錢以舌一及  
作允陽命陽平陽命陽者凡五種有向郭皆高陽金  
也宋述游古金傳問錄云凡有陽字者皆高陽氏幣今  
有自平陽來者仍 數種云二書所得悉歸之

金索

達古金

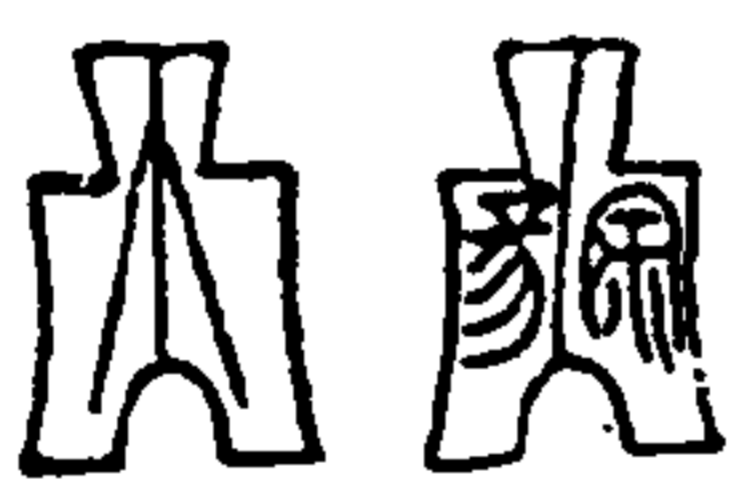

陽安  
譜以為  
命陽忘  
未合

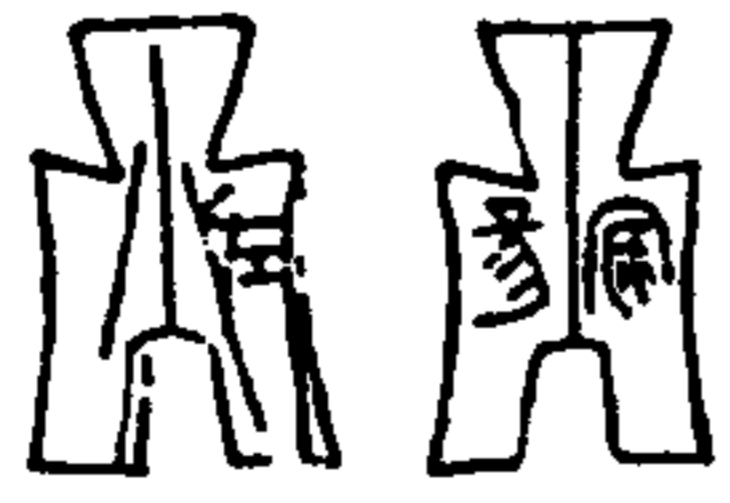

陽安  
背文左字



陽安  
左十



陽安  
左十

金索

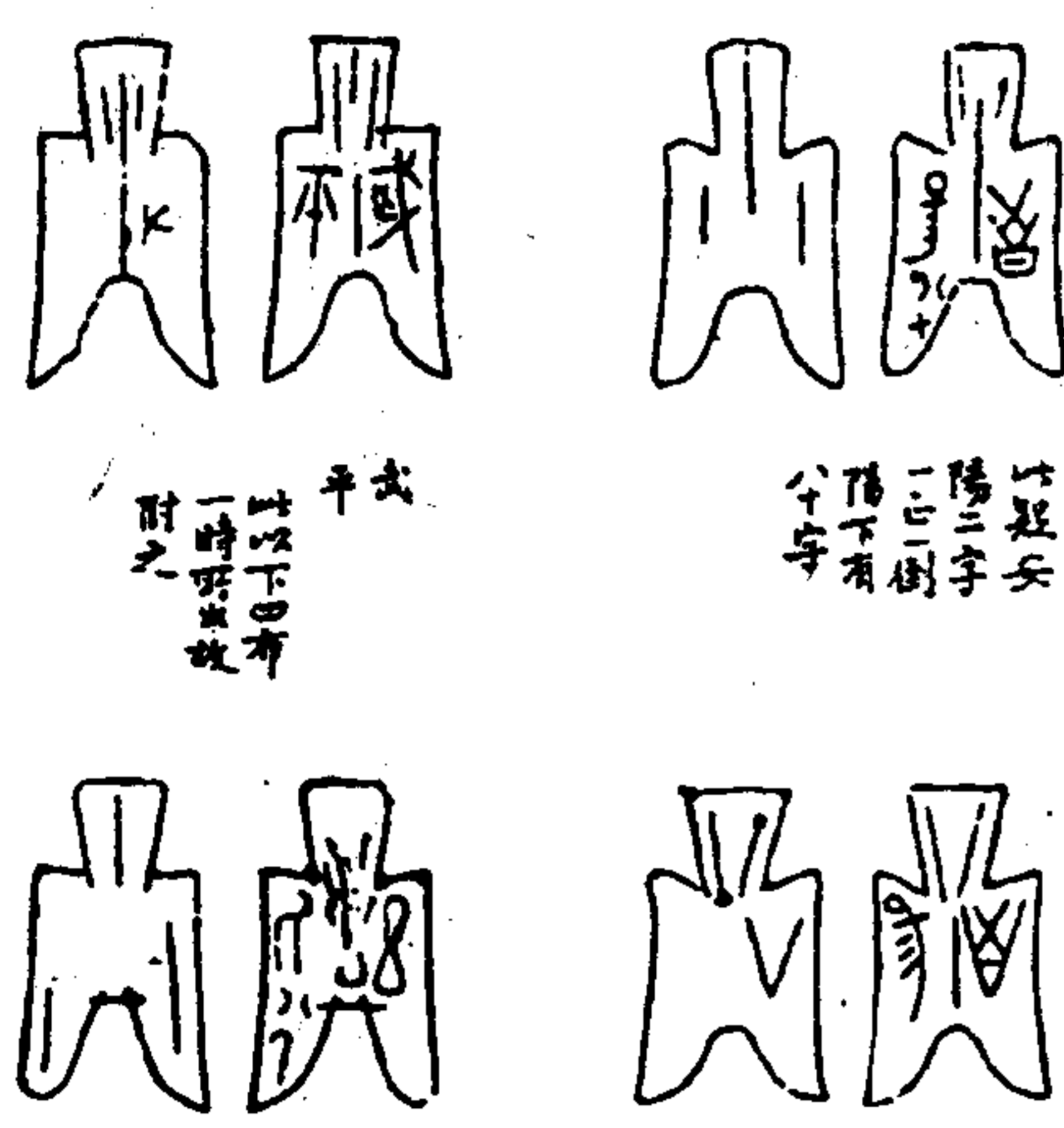

陽

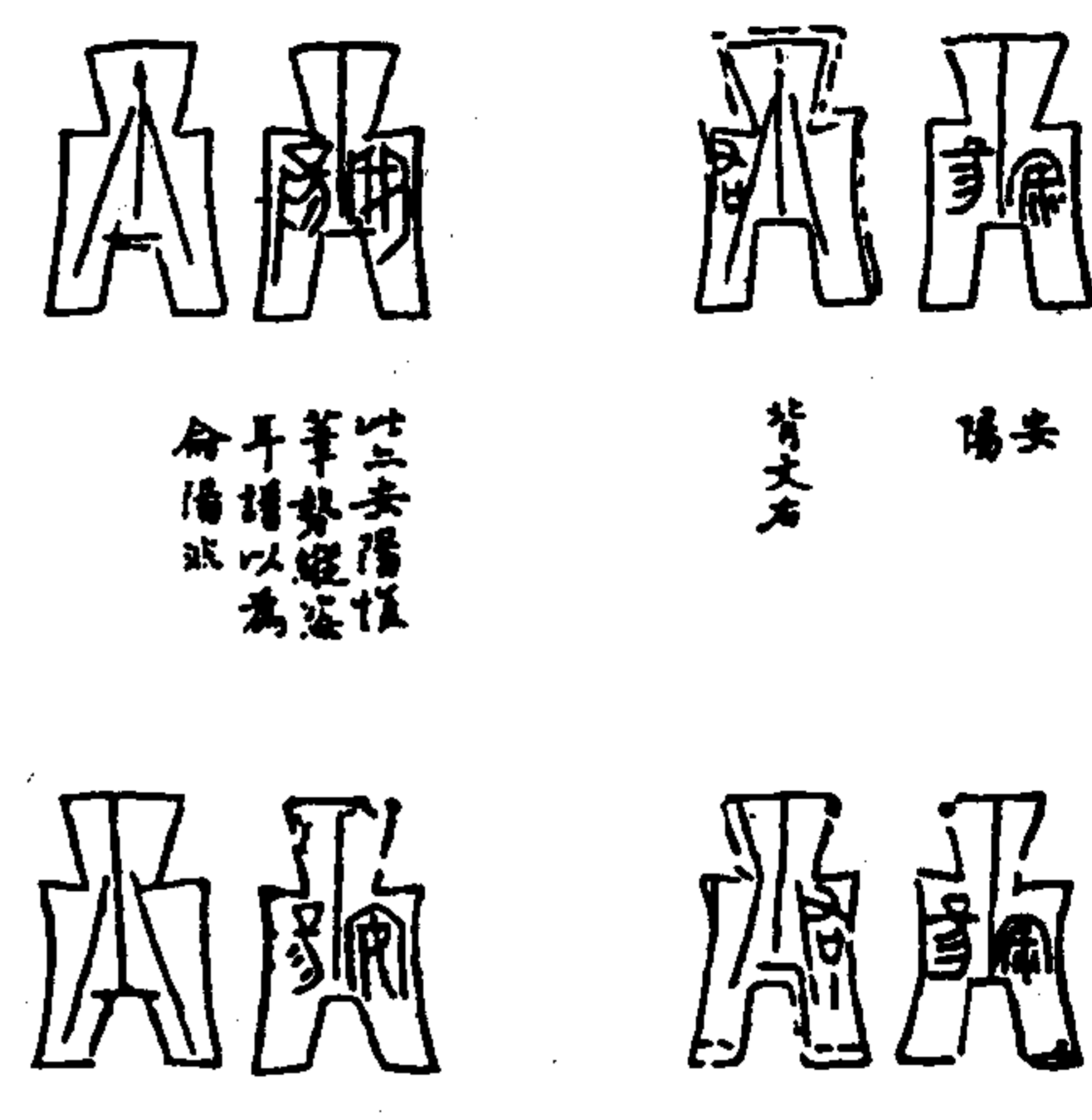

陽

此字在陽  
陽三字  
陽下有  
分字

此字在陽  
陽三字  
陽下有  
分字

此字在陽  
陽三字  
陽下有  
分字

此字在陽  
陽三字  
陽下有  
分字

此字在陽  
陽三字  
陽下有  
分字

此字在陽  
陽三字  
陽下有  
分字

此字在陽  
陽三字  
陽下有  
分字

此字在陽  
陽三字  
陽下有  
分字

金索

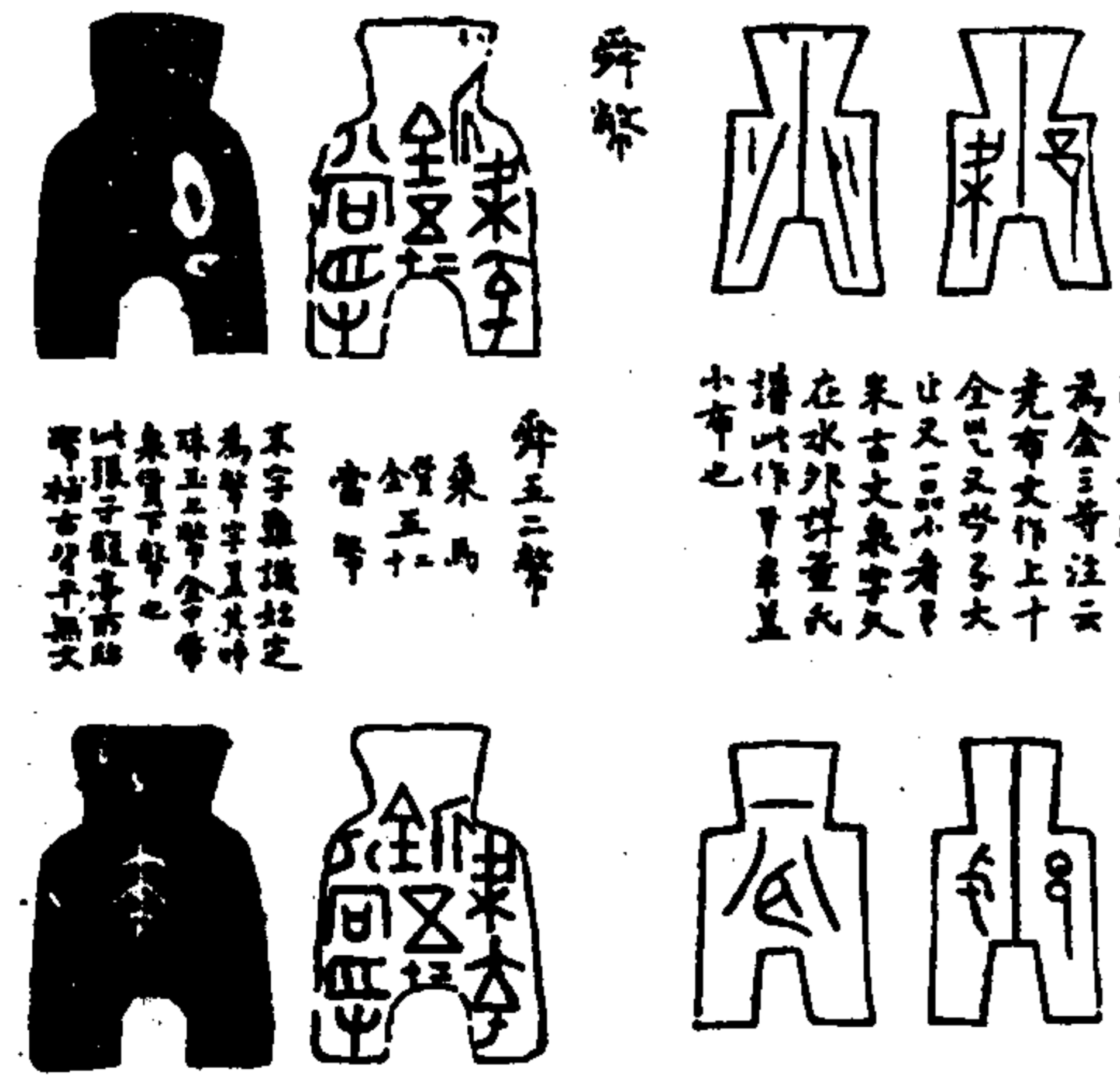

陽

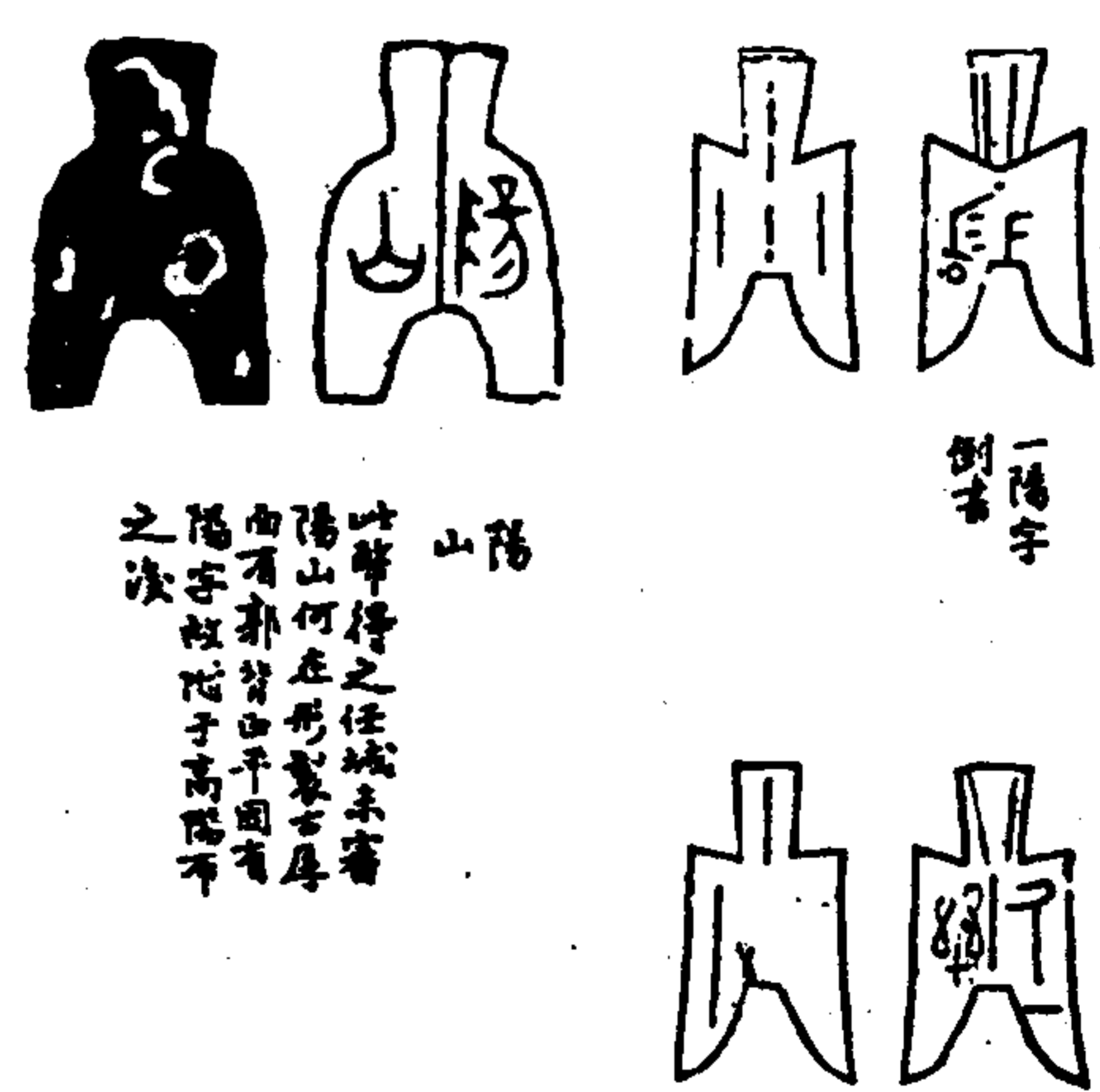

陽

此字在陽  
陽三字  
陽下有  
分字

此字在陽  
陽三字  
陽下有  
分字

此字在陽  
陽三字  
陽下有  
分字

此字在陽  
陽三字  
陽下有  
分字

此字在陽  
陽三字  
陽下有  
分字

此字在陽  
陽三字  
陽下有  
分字

此字在陽  
陽三字  
陽下有  
分字

此字在陽  
陽三字  
陽下有  
分字



東平貨  
字位相



東平貨

此史得東平貨之數乃刻高陽保本所於東平貨以作東平貨當金貨一令二令三令五令乘馬幣注引並氏謂去其字為西平乘馬為西平三令者並貨也一令者輕貨也當金者當重令也故之管子可見此東平貨不即乘字又有文作西平乘死屬中者



東平貨  
字位相

此按此有六金字與五二相類故州子舜幣之後

金貨

夏商幣



子任城



安邑  
貨二金  
自即化  
化即貨  
之補  
背文安  
去上整  
一字化

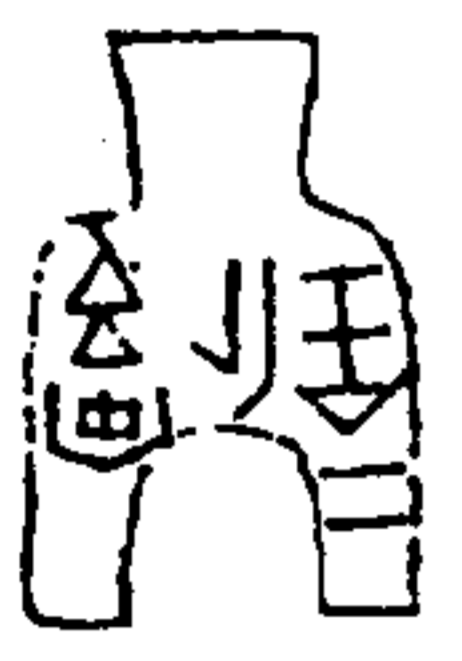

子曲阜



背平  
無字



同上  
文制

遼古金貨



安邑貨  
一令  
制書

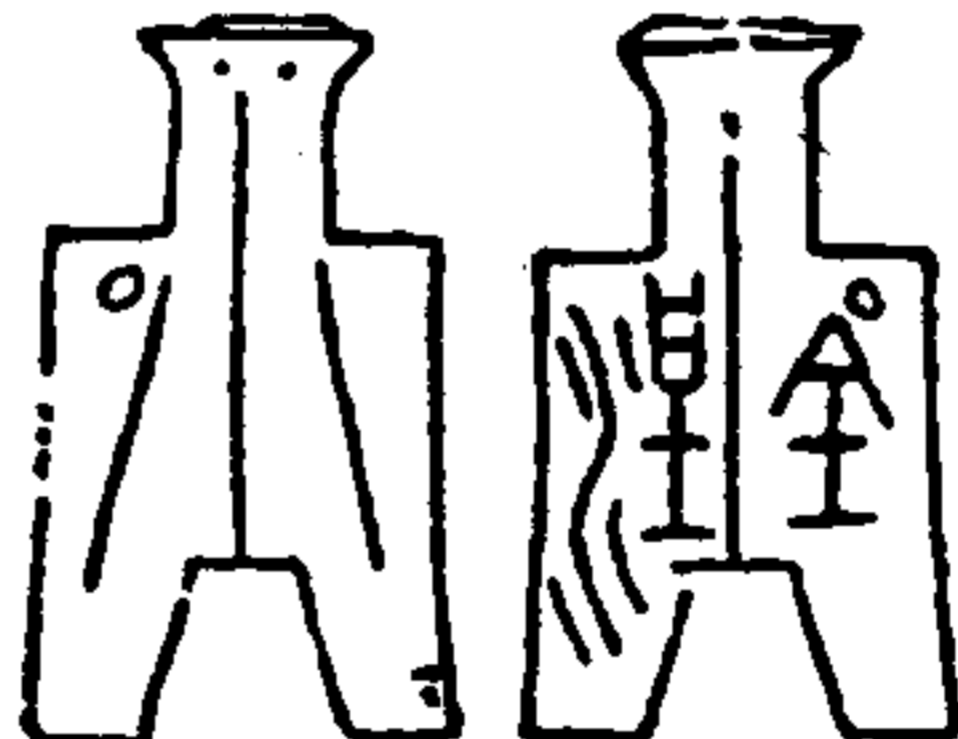

湯金三  
字左境  
湯金通志  
金石錄列  
商貨五品  
湯金第四  
以其是款  
背無字

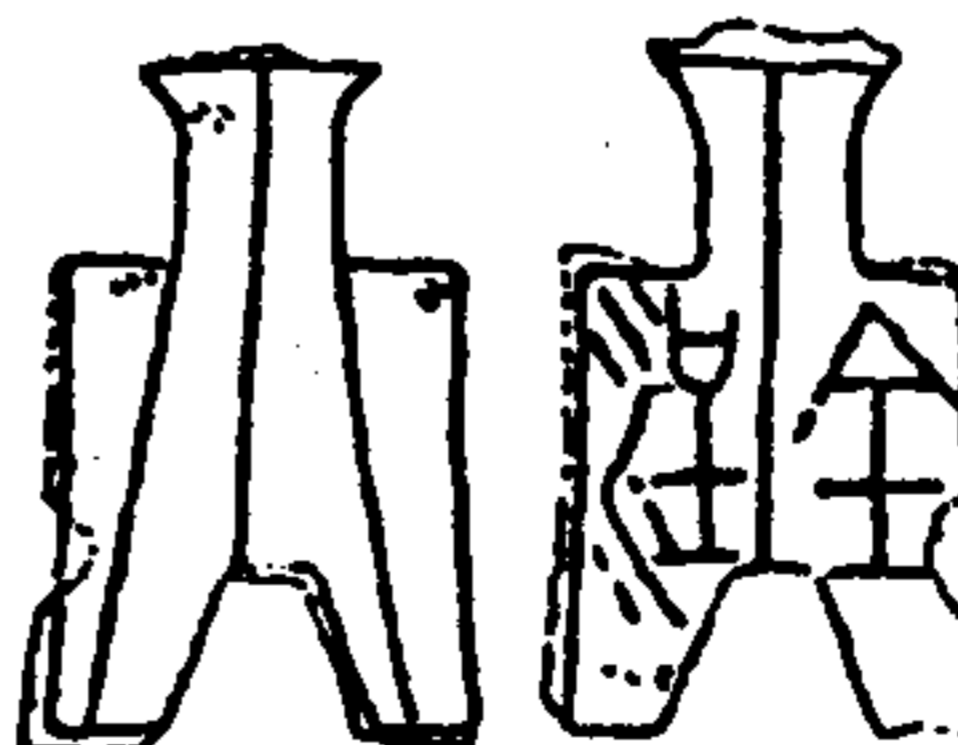

同上

此二幣質與文俱極古  
祥符交謝子模圖與子乾隆七年得古金  
上品字野五城中子五品以其言油好古之一動也

金貨

古布幣大小品

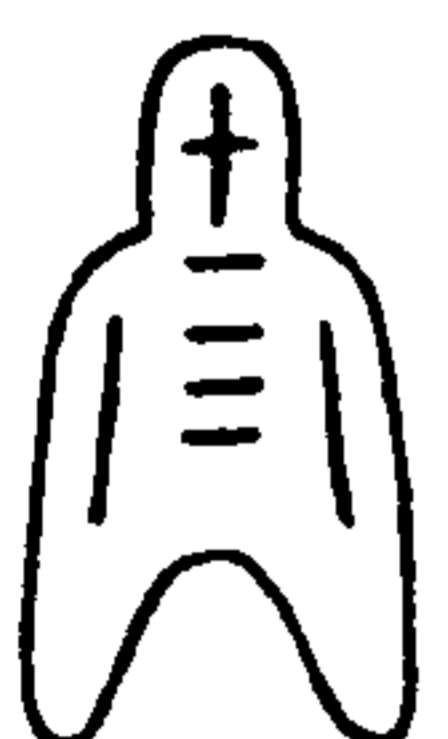

西文林  
二石五梓  
海史克為  
金三等為  
氏連山之  
五為上幣  
或取以義  
皆文十四



十背二  
漢文十

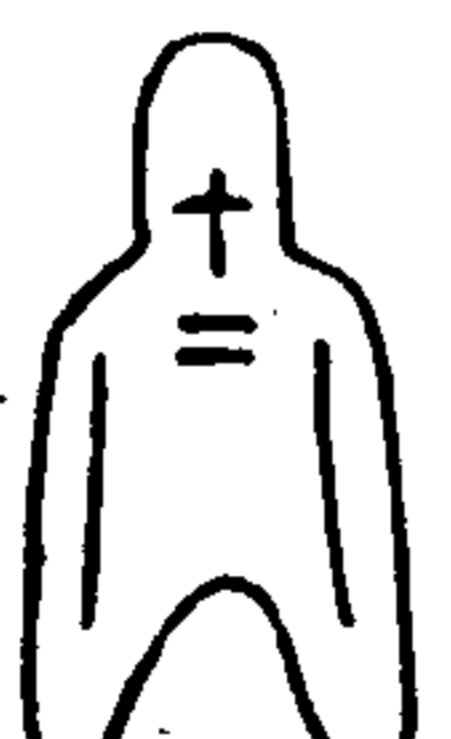

武安  
皆直紋



西文大  
一令  
背未識  
皆文十



以上六品  
未定時  
代



二幣未  
識



遼古金貨



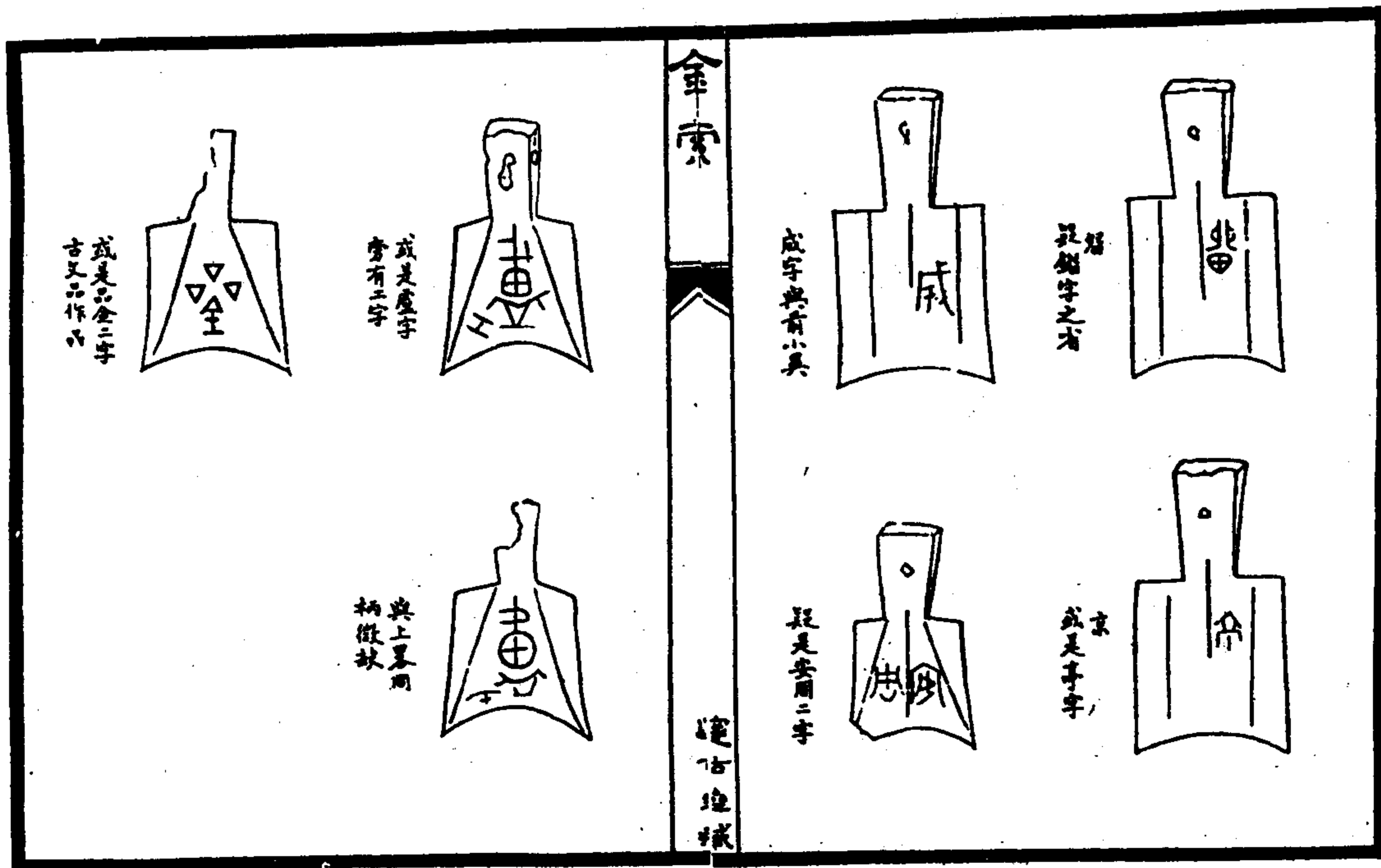
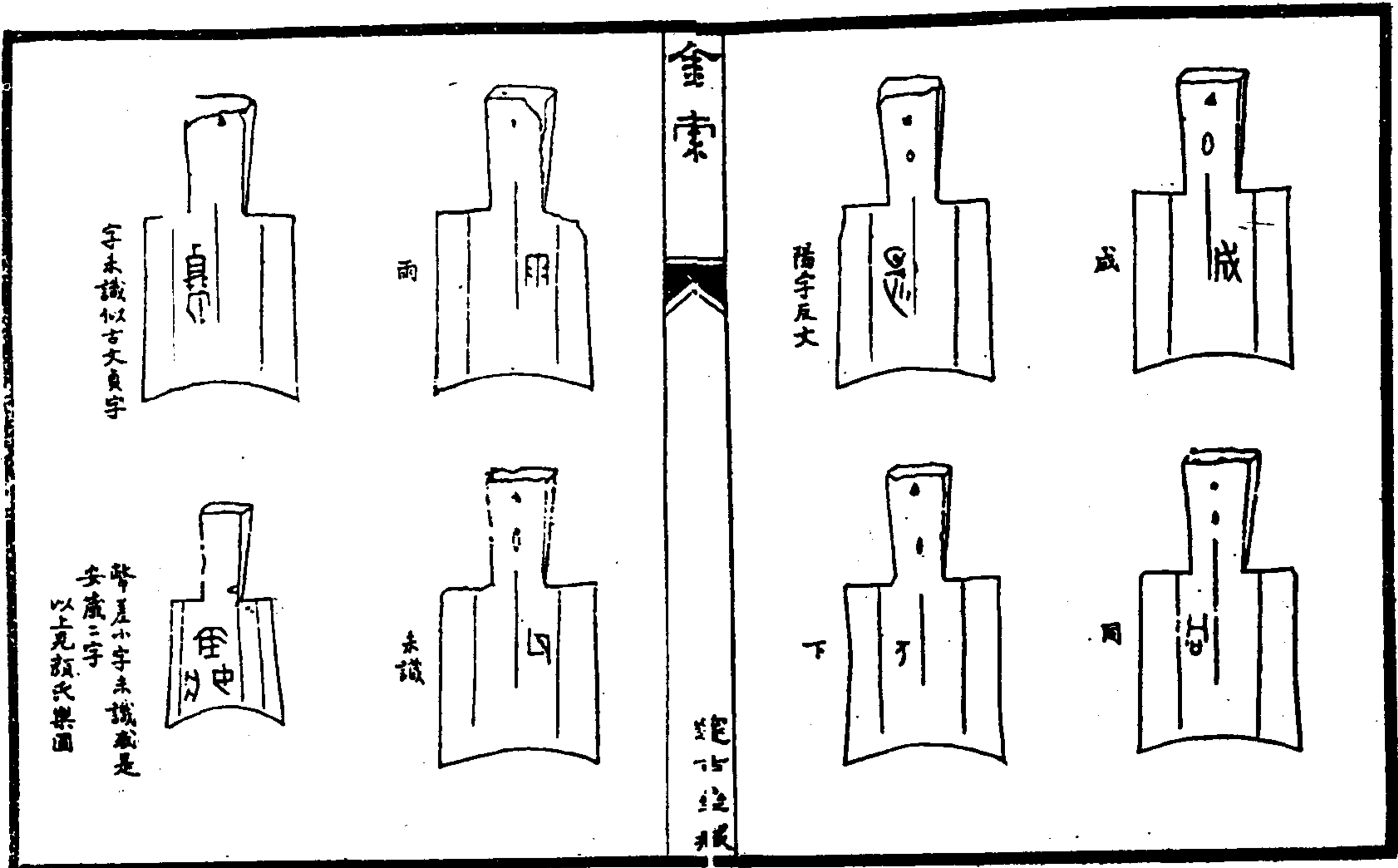



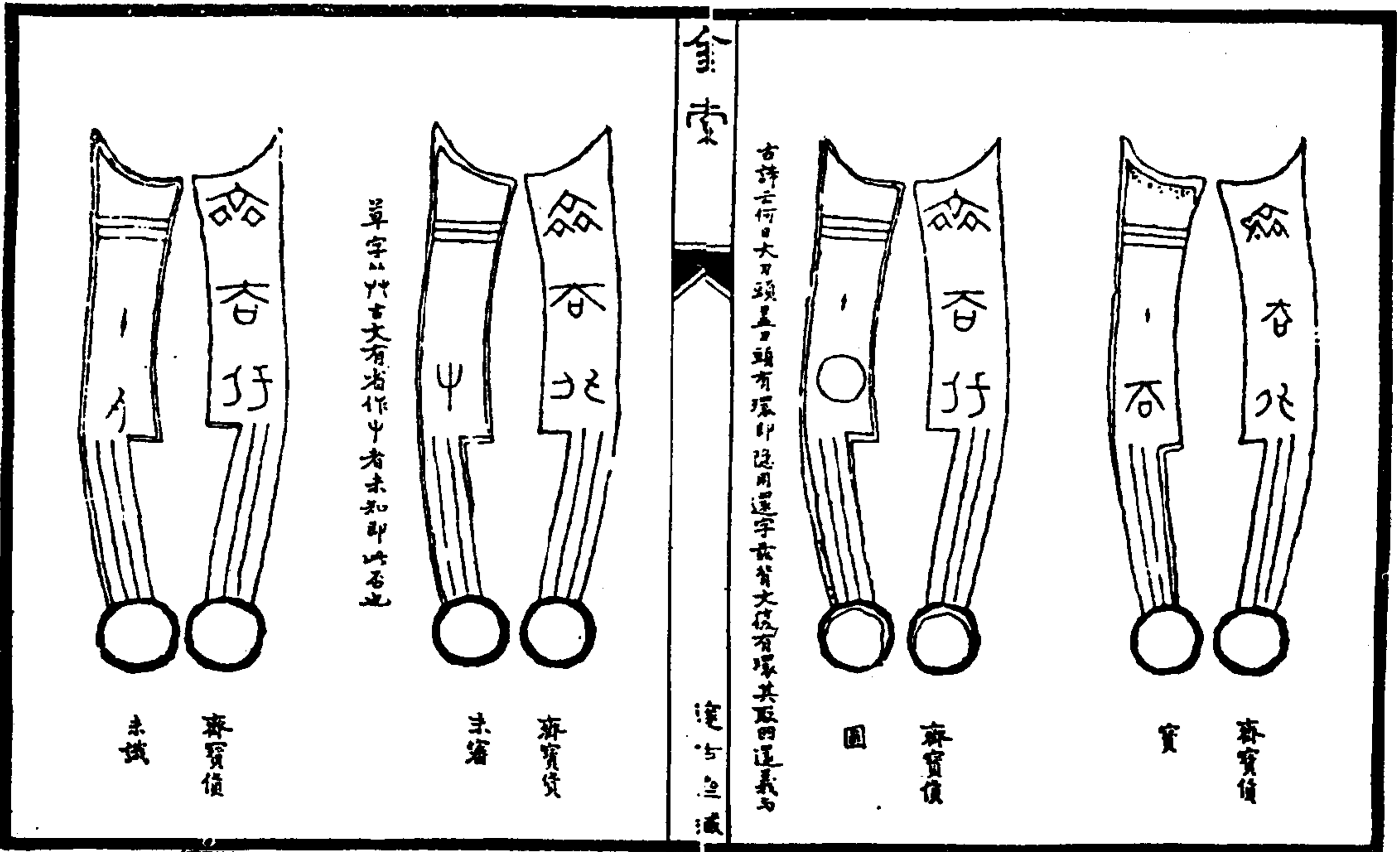
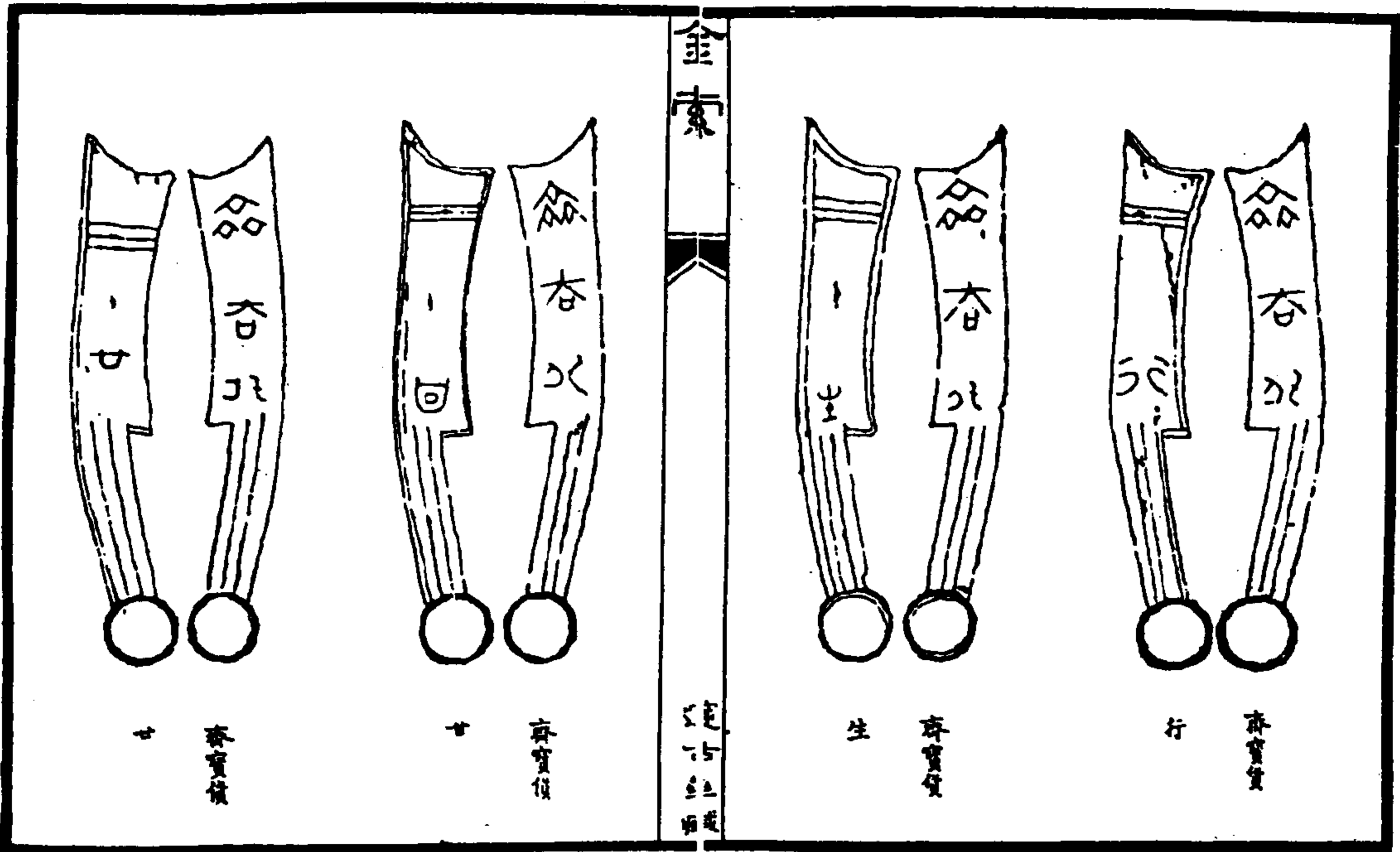

金石索 金索四

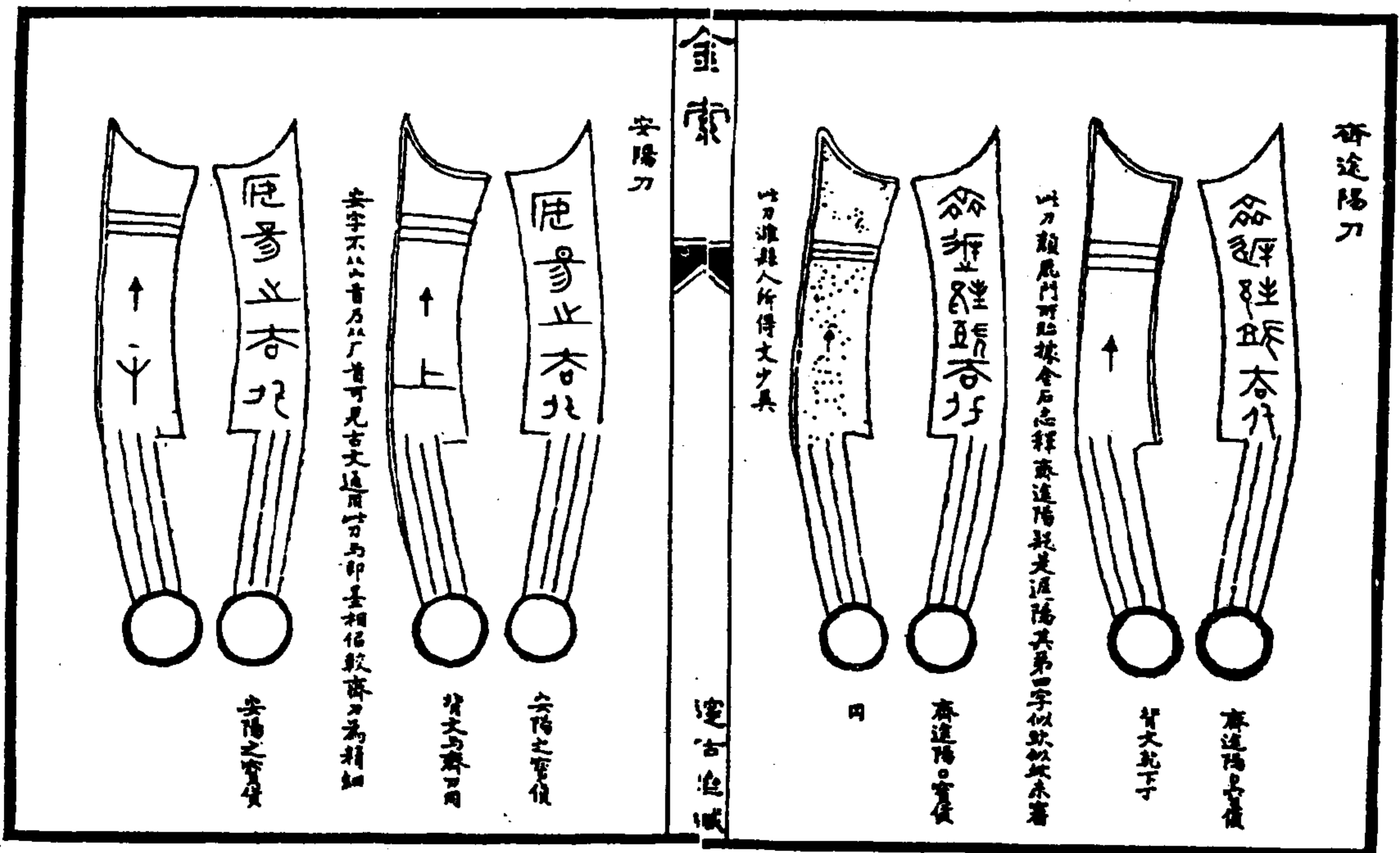
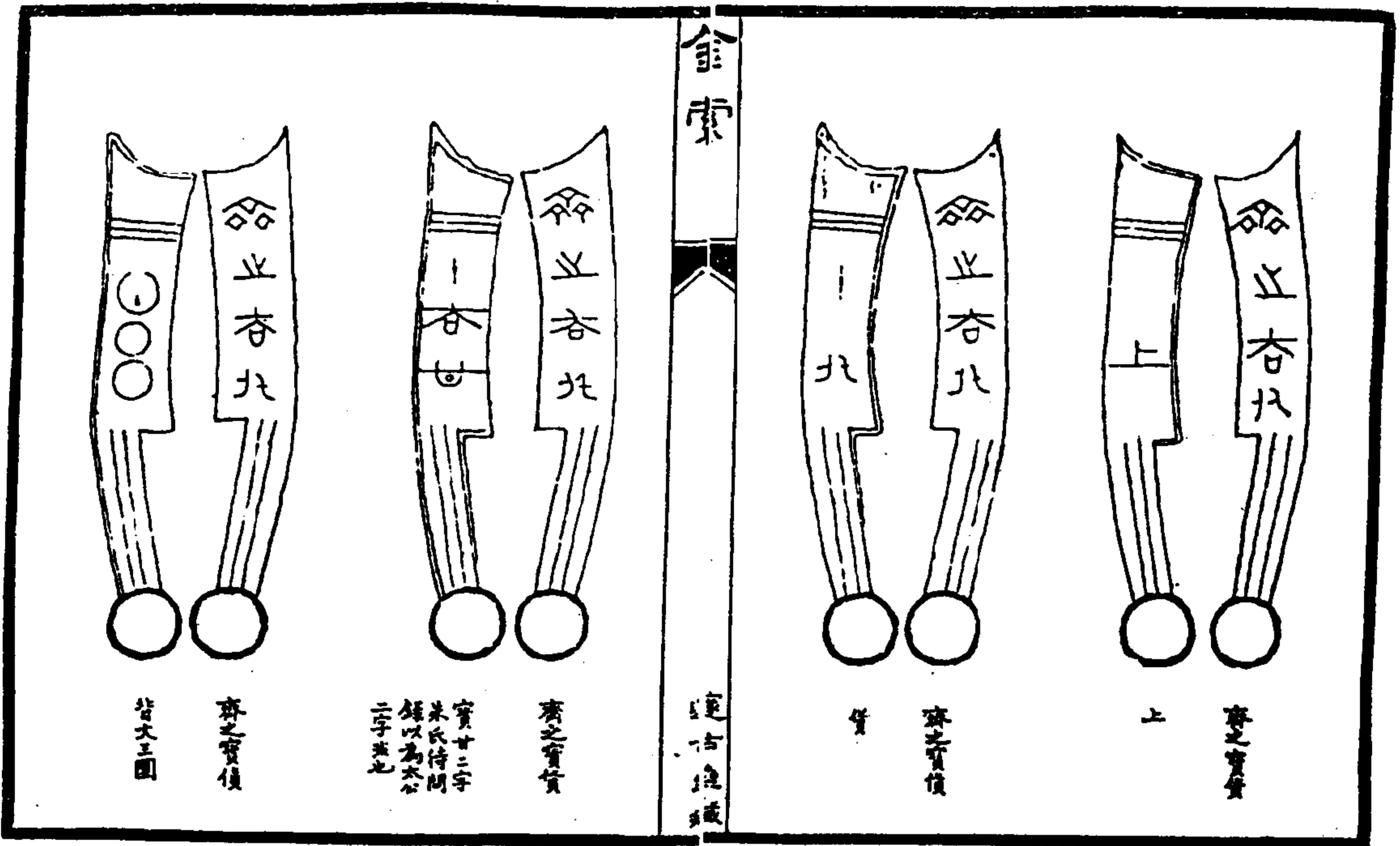



金索

附齊二種

安陽屬豫州 縣按古亦有安陽後漢趙彦傳云以賦之在古有五陽之地宜於五陽郡兵使孤擊字虛以討之注五陽謂城陽南武陽開陽都安陽也

連古金賦

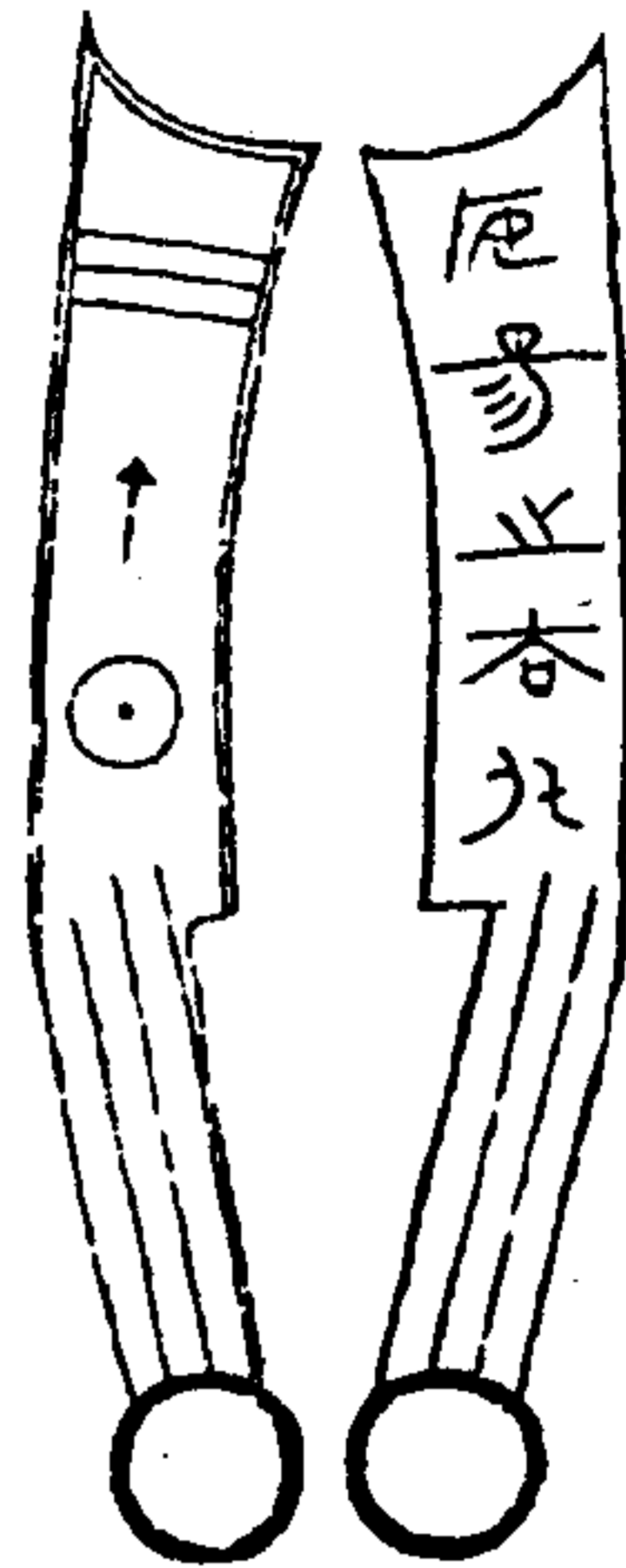

安陽之寶貨

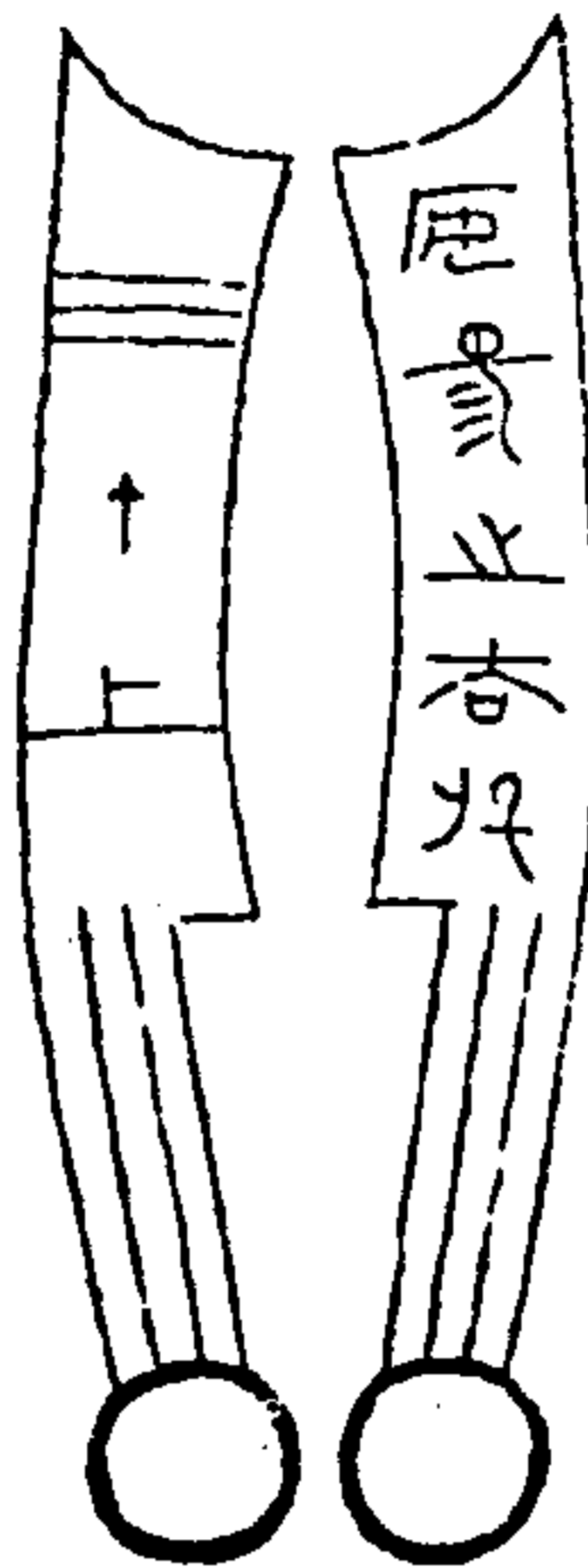

安陽之寶貨

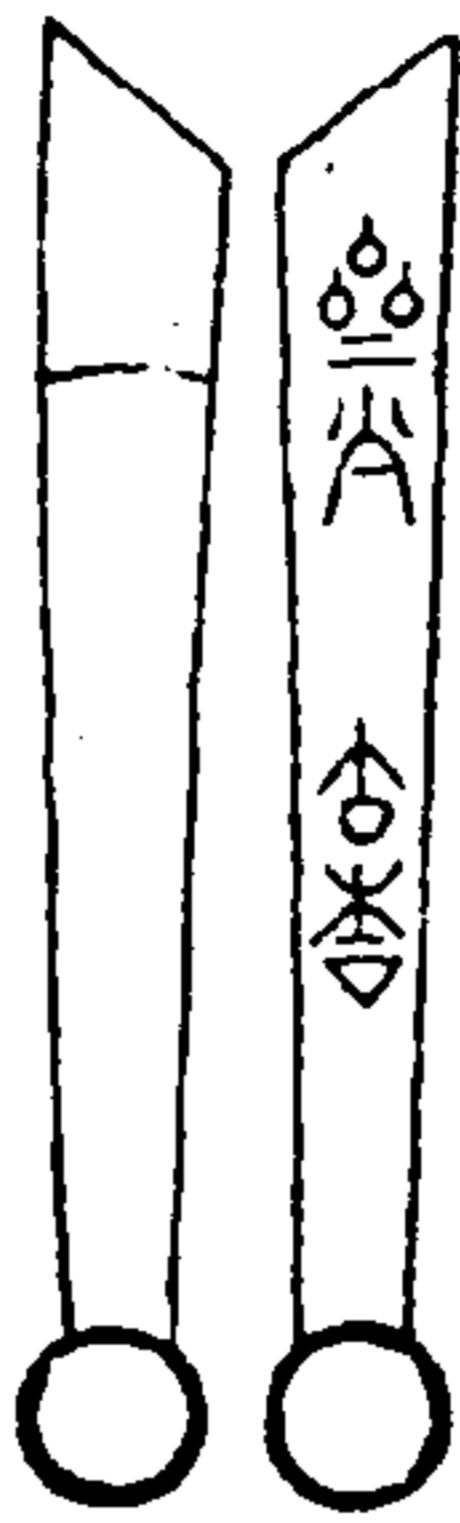

此口色澤未古是後造者其面又上二字惟齊字可辨下二字惟齊字可辨餘未可之嘉祐初志云王公和蘇州得銀刀一有齊太公者九字中間不相屬上有圓形洪道象志云古貨誤讀作各九今玩古字固非各也非吉乃寶字耳古文寶作各也惟各字作有字者一作各必傳刻有訛錯處



咸通間兗海百杜振傳古銅片四千九百五十五片上有齊歸化三字古布之類今因其有各字附于齊刀之末

訂墨刀

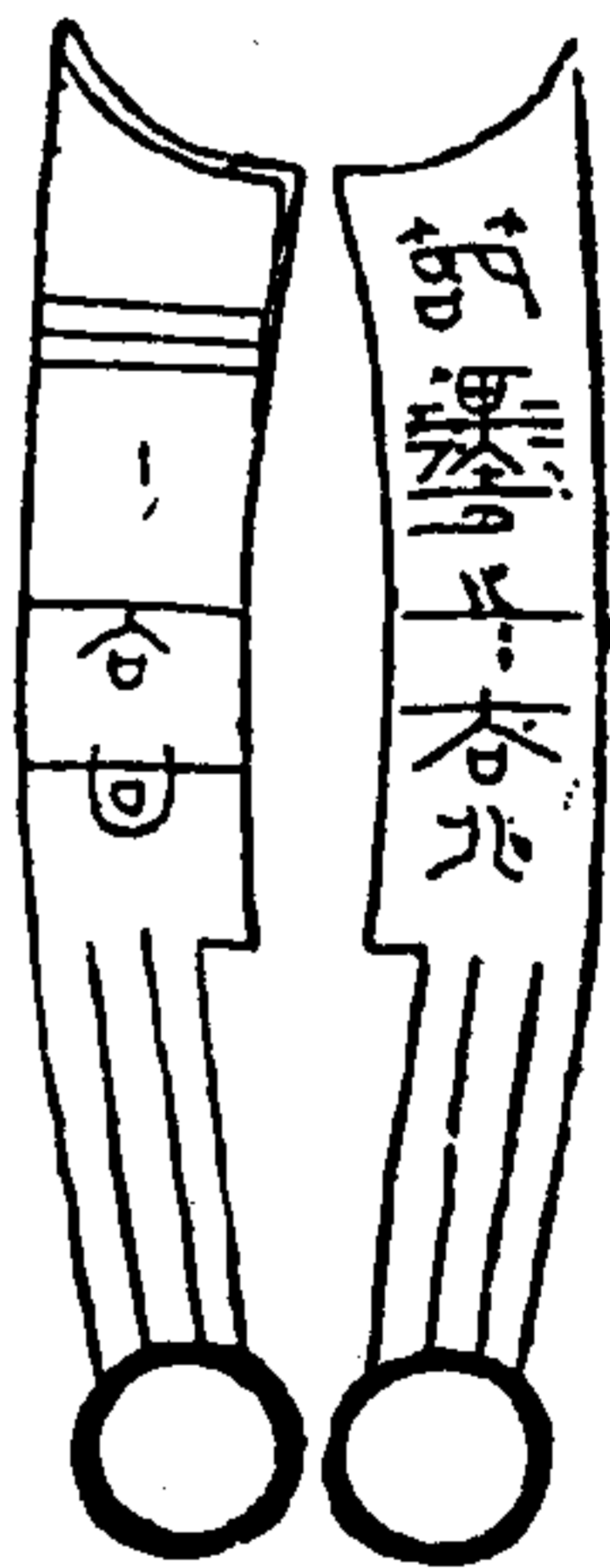

寶古

金石志云即古字通據此齊即墨古當作節今作節者大耳即墨以有墨水得名古三齊之一古即墨城曰阜大年城也今屬萊州府

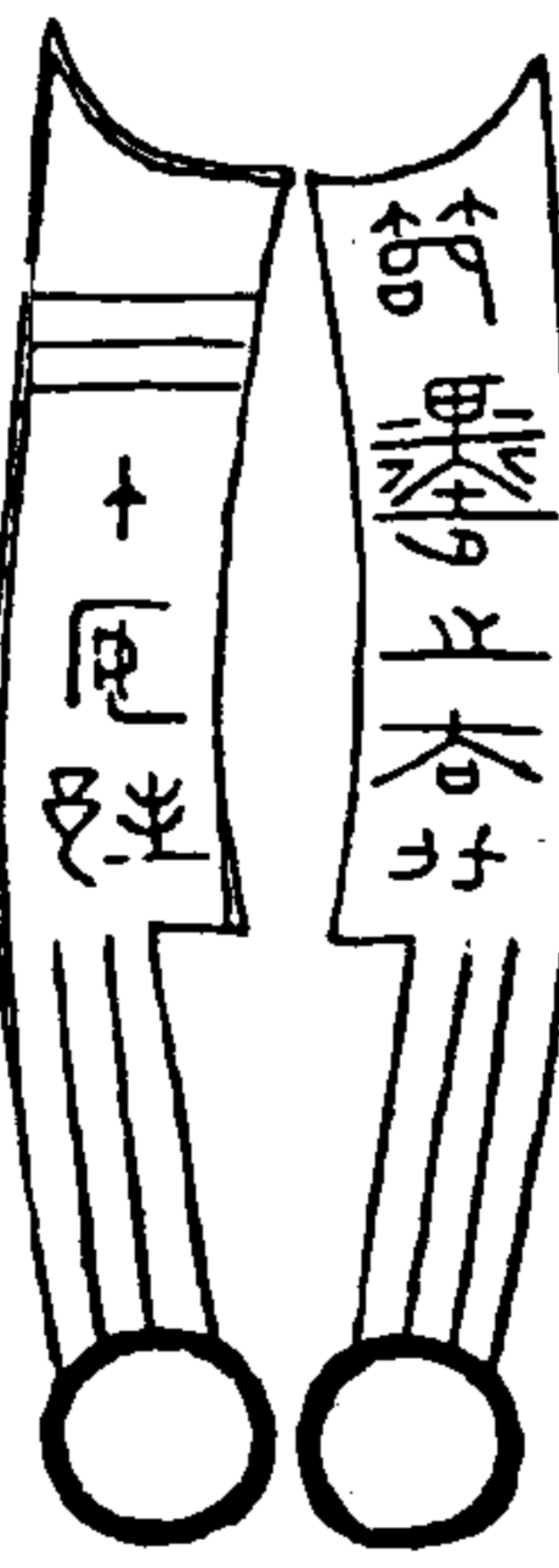

安陽

金石志云安陽屬宋國齊或別有安陽城按安陽乃五陽之地即墨揮安陽刀

金索

連古金賦

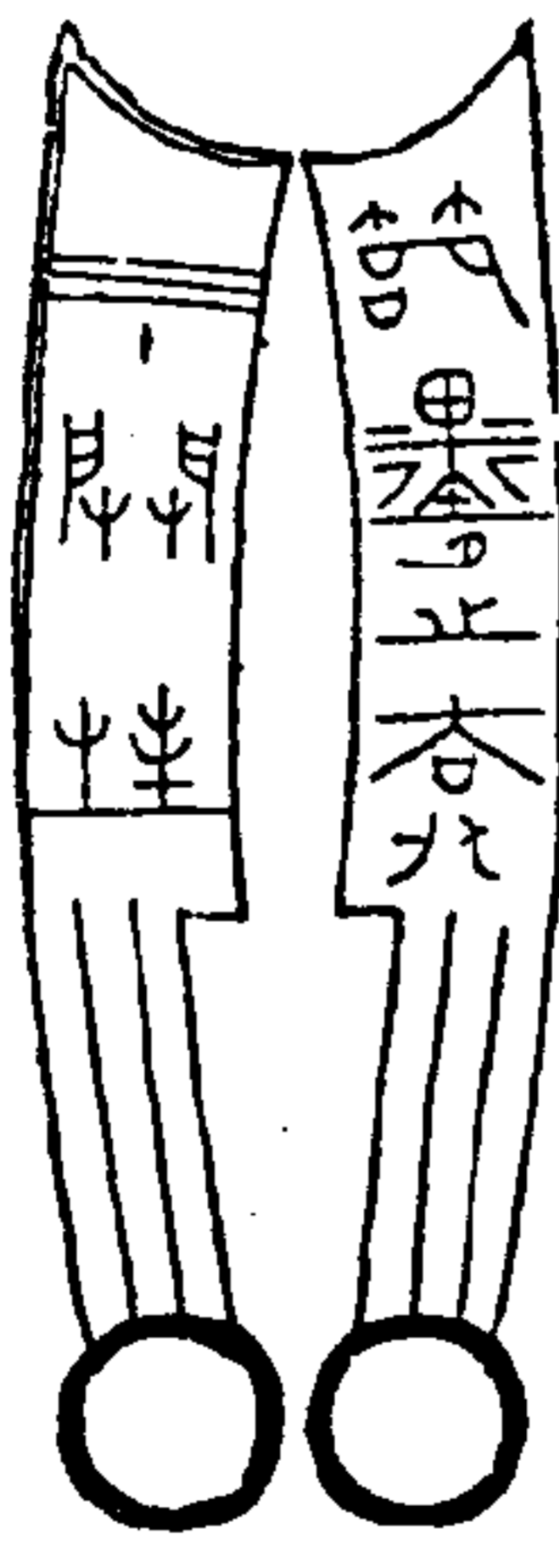

即墨色之寶貨

閣下二字疑對字及文皮老地陽字開陽地各書上陽之一也

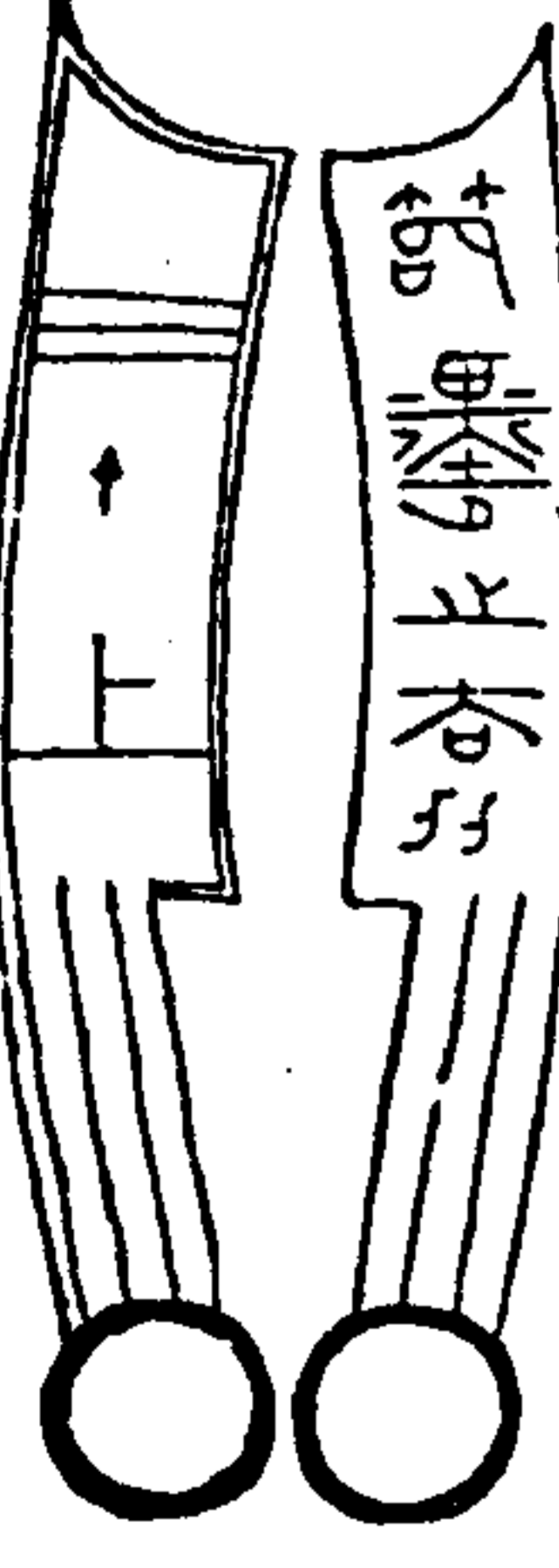

上

應得之章印色如銀



<p>二十 十九 十八 十七 十六 十五</p>	<p>會 索</p>	<p>四 三 二 一</p> <p>官 刀</p>
<p>以下畫 係背文 左右數 目等字 其面大 一皆字 大畧相 同不類</p>	<p>運古 處 藏</p>	<p>西文書 字同 背文行 字 金石志 云官刀 六齊范 國策樂 殺伐齊 城不下 者唯言 及即星 是官六 齊之大 都會</p> <p>以字委 羊書長 背文泐</p>

<p>二十 十九 十八 十七 十六 十五</p>	<p>會 索</p>	<p>二十 十九 十八 十七 十六 十五</p>
<p>以下畫 係背文 左右數 目等字 其面大 一皆字 大畧相 同不類</p>	<p>運古 處 藏</p>	<p>西文書 字同 背文行 字 金石志 云官刀 六齊范 國策樂 殺伐齊 城不下 者唯言 及即星 是官六 齊之大 都會</p> <p>以字委 羊書長 背文泐</p>

一  
二  
三  
四  
五  
六  
七  
八  
九  
十

金石索 金索四

背 二 旁

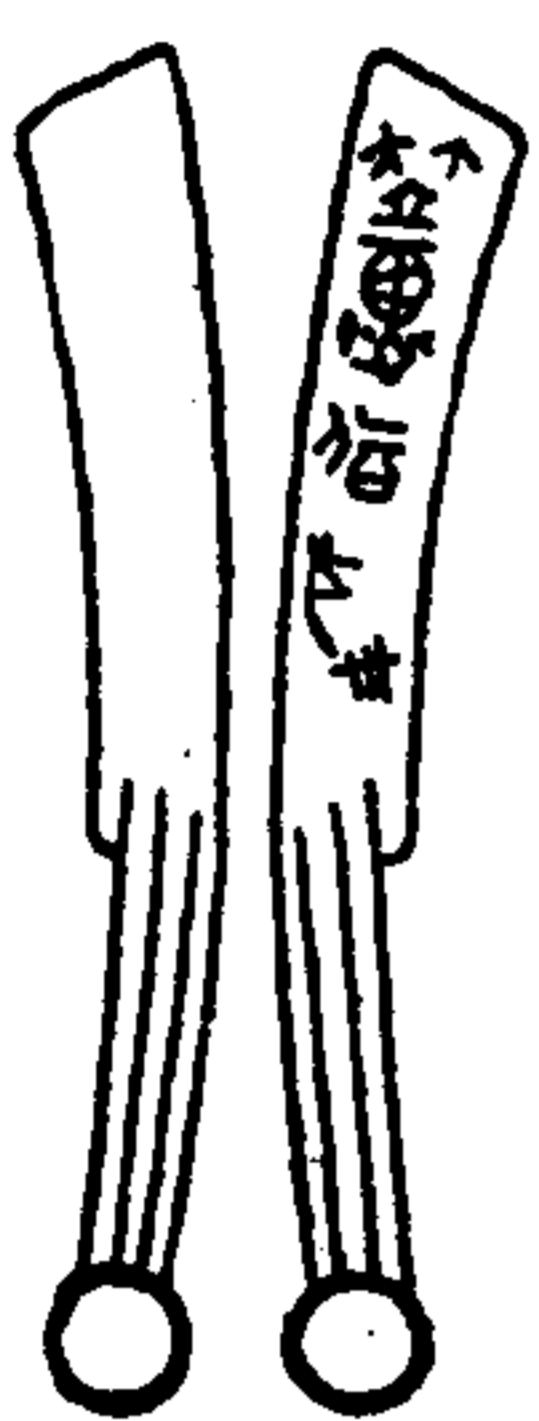

此二種字於古式各別信是在齊書刀前圖無可考故  
刊于後 又據齊書制金刀五等刀圖不始于齊矣

此種色廣大博以  
其五折所始也  
比之者皆利則  
一者數可故大不  
能辨惟一平字故

金索

背 一 旁

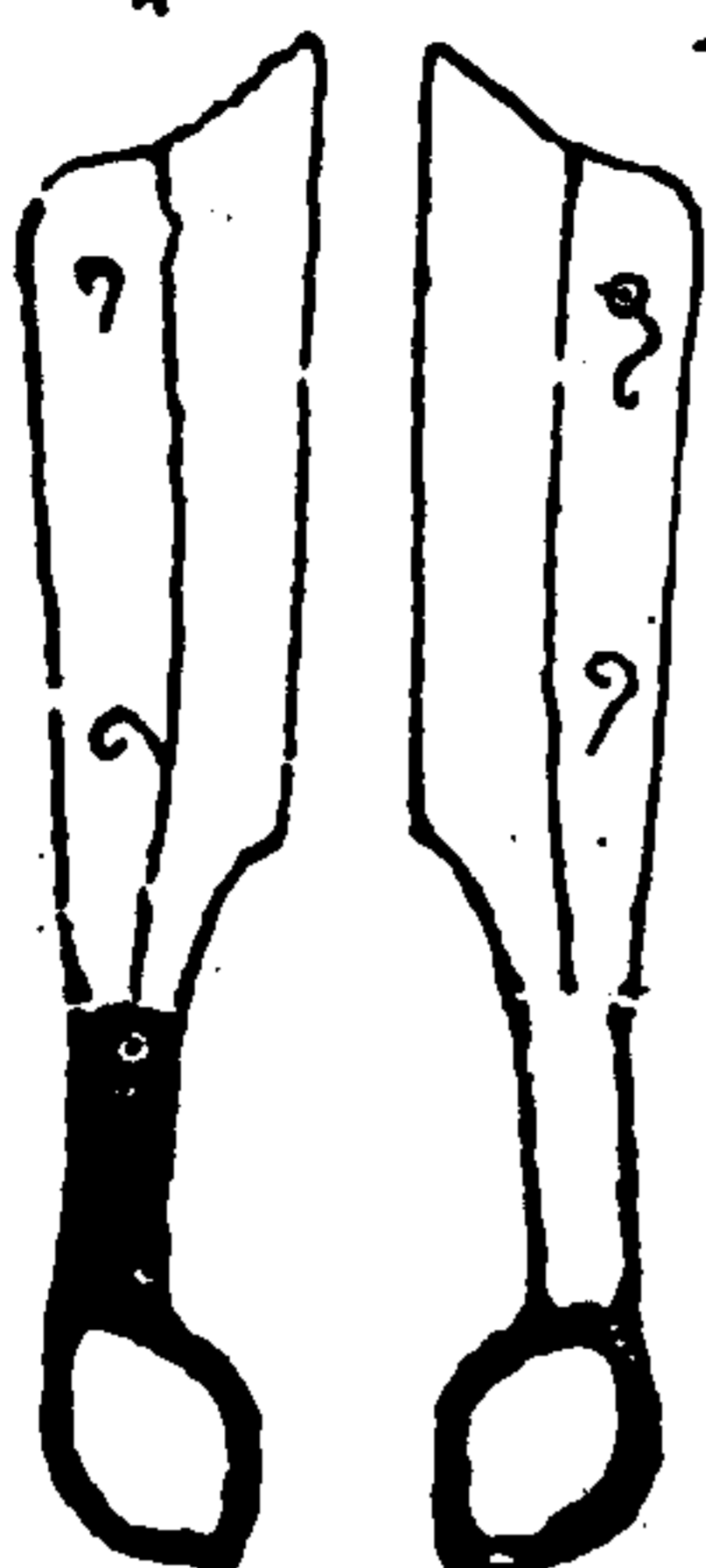

刀身背  
各二字  
不可識  
其背或  
是古字  
其字  
其字  
其字  
其字

背 四 旁



背 三 旁



背 二 旁



背 一 旁



背 五 旁



此種見于曲平與書刀不用刀薄背平無郭無大而大者  
上字不可識或云係形似二字或云非即形似未敢臆定

金索

背 一 旁

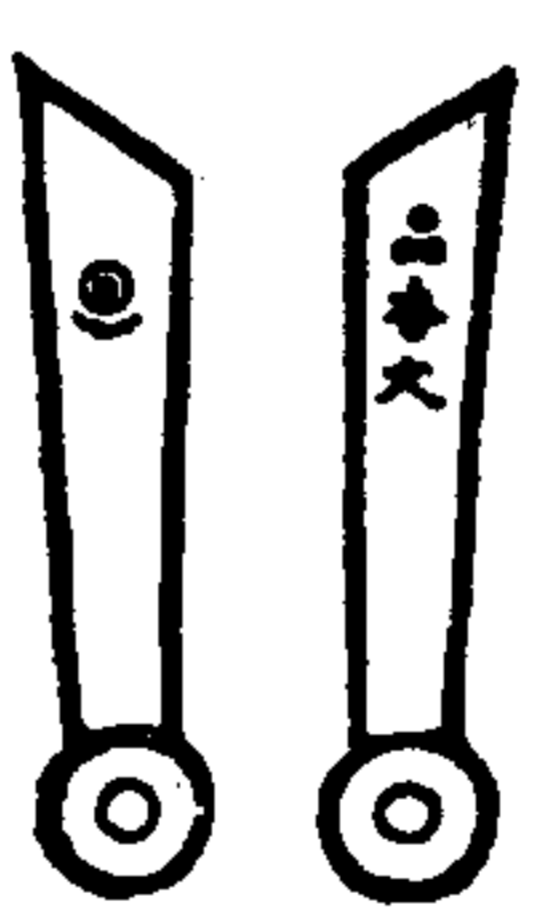

此種字於古式各別信是在齊書刀前圖無可考故  
刊于後 又據齊書制金刀五等刀圖不始于齊矣

此種色廣大博以  
其五折所始也  
比之者皆利則  
一者數可故大不  
能辨惟一平字故

背 三 旁



此種見于曲平與書刀不用刀薄背平無郭無大而大者  
上字不可識或云係形似二字或云非即形似未敢臆定

背 一 旁

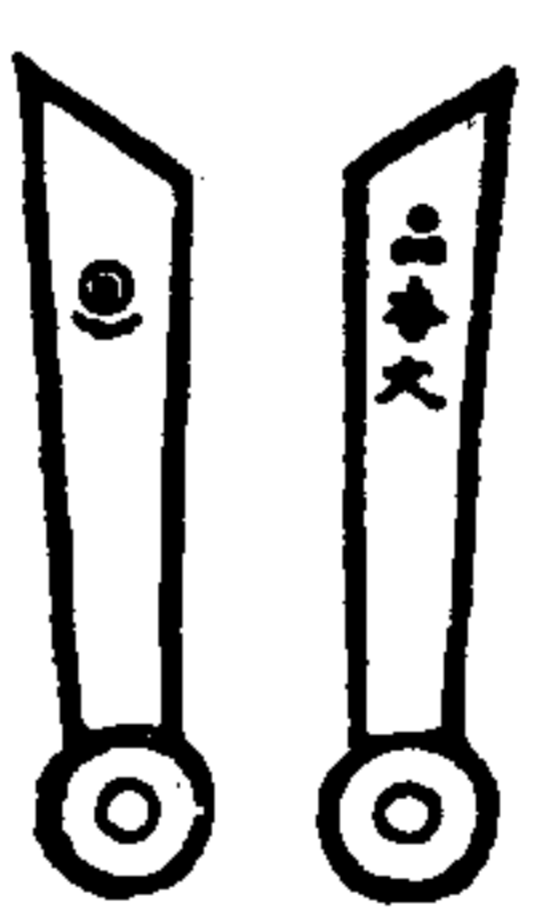

此種見于曲平與書刀不用刀薄背平無郭無大而大者  
上字不可識或云係形似二字或云非即形似未敢臆定

金索

秦錢

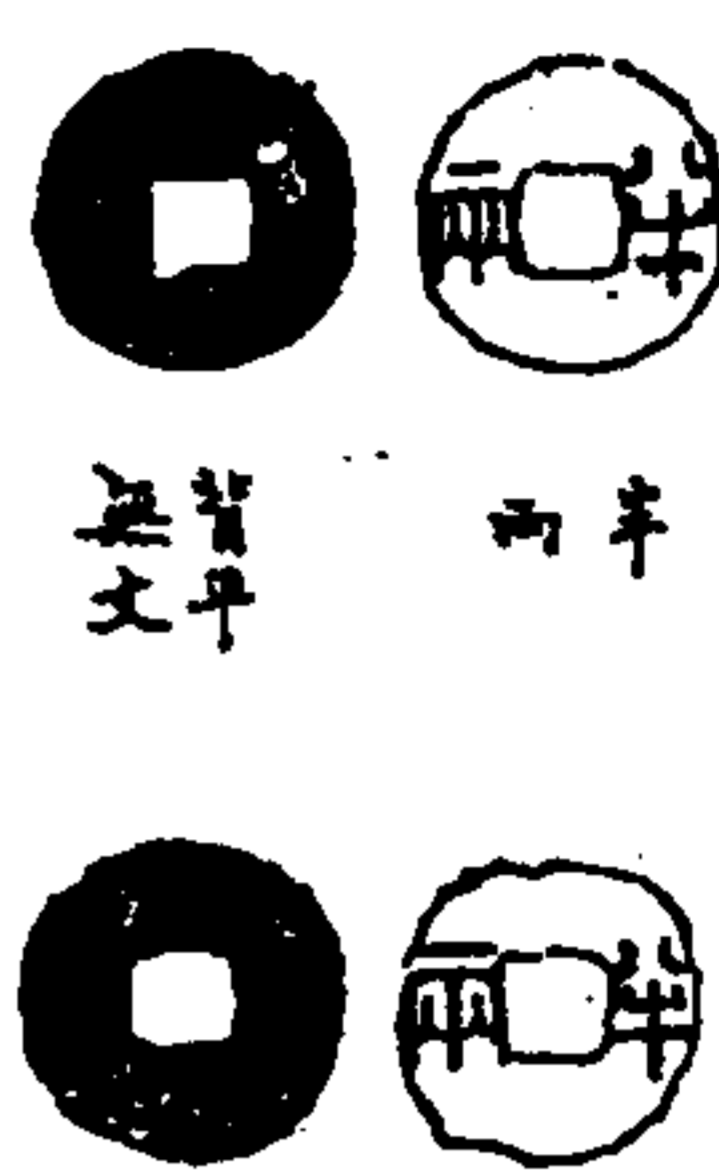

漢錢

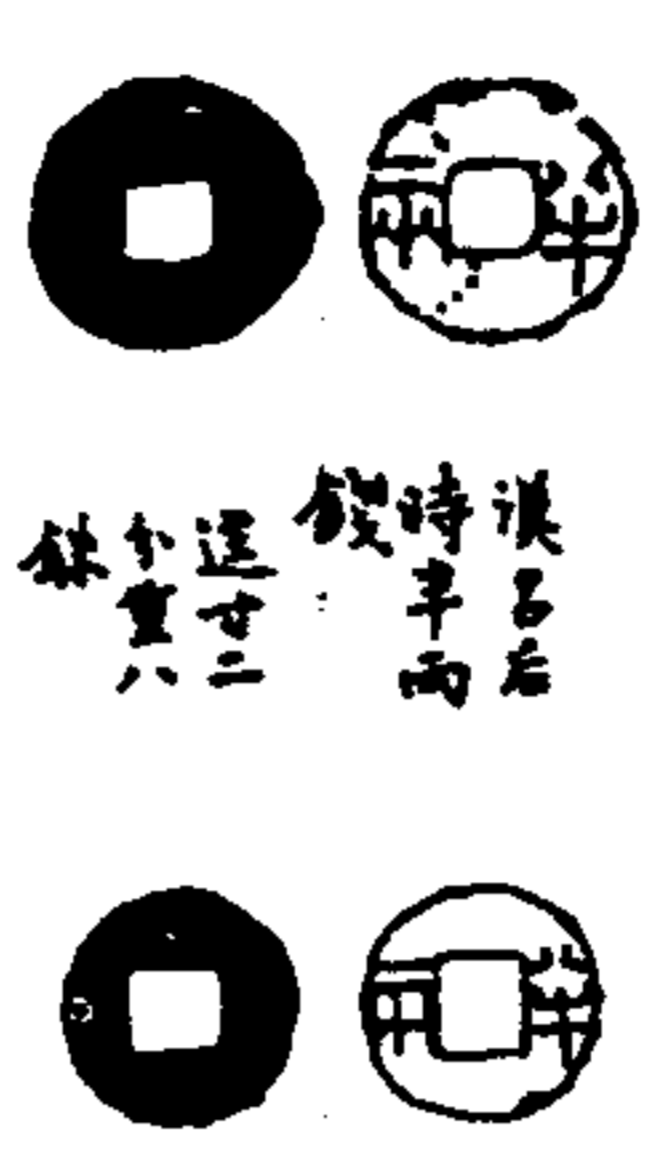

漢金貨志云秦錢質如周錢大四半兩重如其文今觀此錢背平無非恰與周之寶六貨相侔實徑一寸三分半今戶部云秦半兩積重漢半兩稍大約以建初度之連可論二寸三分者秦錢也連可二分以內者漢呂后時所行耳

漢文帝時半兩錢文帝紀云五年春二月更造四銖錢應劭注其文曰半兩今以漢尺度之連一寸四分許存半兩五銖者是也

武帝時半兩錢

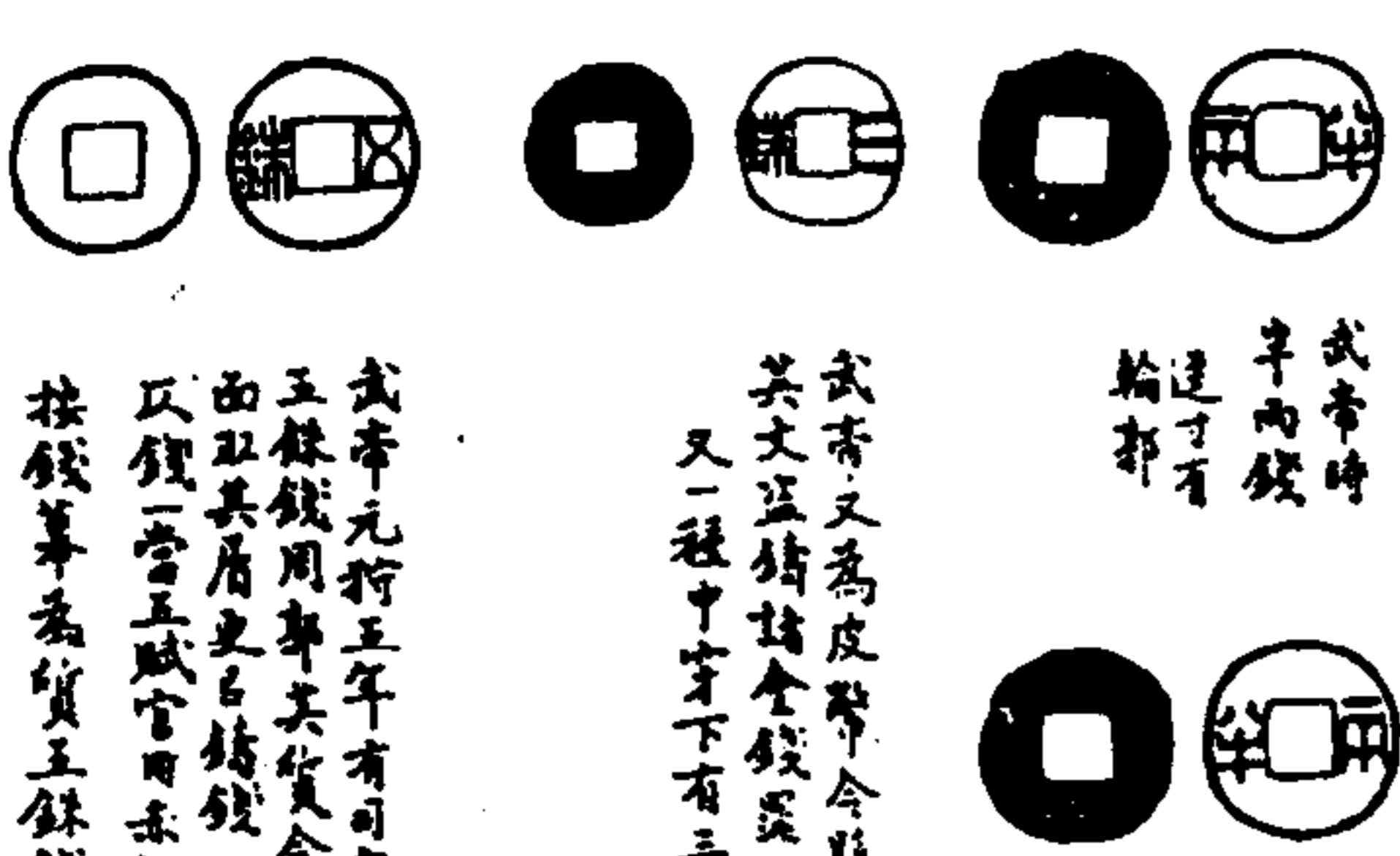

武帝又為皮幣今雖官銷半兩錢更鑄三銖錢重如其大並鑄諸金錢皆死而吏民之犯者不可勝數又一種中字下有直文

武帝元狩五年有司言三銖錢輕易以詐請因更鑄五銖錢用事其貨令不得摩取鉛注鉛銅屑也序取漢西其肩更名鑄錢元其二年罷白金命水衡三官鑄錢以復一官五銖官用赤銅為郭俗謂之子細錢實皆五銖也按錢篆為質五銖錢篆亦有連兩謂周郭其質也

傳形半兩



武帝時傳形者錢之傳模也半字在左右字在右

漢古錢

金索

漢式帶三幣



又二品 吳海獸



今竹在武帝又造銀錫白金為天用其如龍地用其如馬人用其如龜故白金三品其一曰重八兩圓之其文龍名白撰重三千二百以重差小方之其文馬直五百三日復小相之其文直三百如導日推時銀錫為白金皆約日百半斤之重是為三品則馬重六兩龜重四兩皆古曰稍圓而長也

以上三品俱係舊圖又古錢微信錄云有一龜幣形制甚異中如梨背作龍池屬治狀而置動龜子內可下首尾是其備

漢古錢

一萬 891 冊 續修四庫全書 史部 金石類



漢志錯刀曰黃金錯其文曰一五五千張是曰錯刀則刺之作字以黃金填其文所見錯刀皆輪郭隆起其一字字似金片而體平云所謂刺之作字者亦有金字隆起者其七什類稿所載似雙鉤者蓋歲久脫落金片正刺字之驗至平五千三字月錯或不填金也志云至五千者解平五千之義非謂刀文有直字也志又云大泉五十與刀錯刀與上銖錢柱行凡四品莽即真曰為者刺字有金刀逆亂錯刀與刀及五銖而更作金銀錢見錢布之品則錯刀之行未久古詩云美人贈我金錯刀何以報之英瑛瑤則官時已重其品矣宜今之罕觀也

又一種

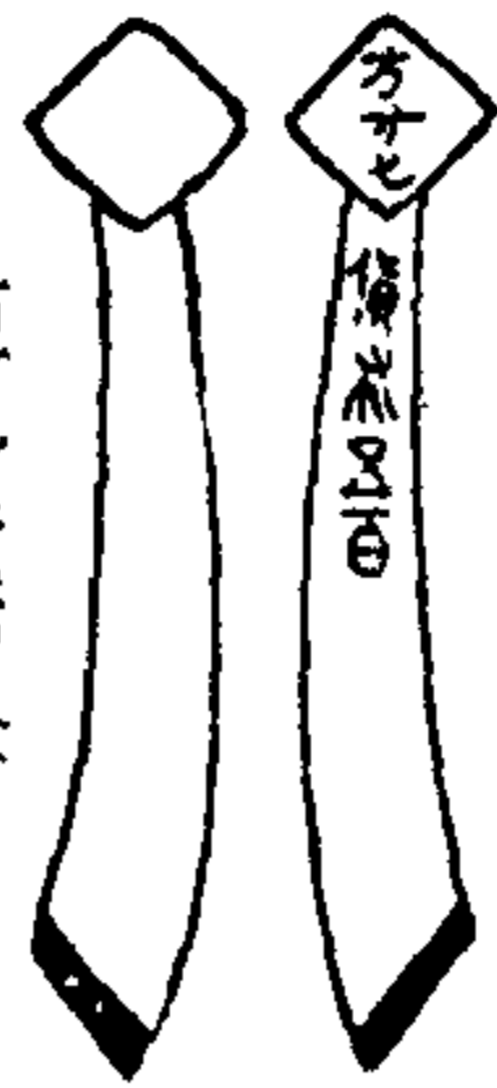

方寸七 傳世區百 背無文

洪氏泉志宣和年蒙城人於田中得古刀柄端有方寸七三字仿佛款書身有文曰貨布五百疑莽所鑄子亦得此於太原縣

金索

四布

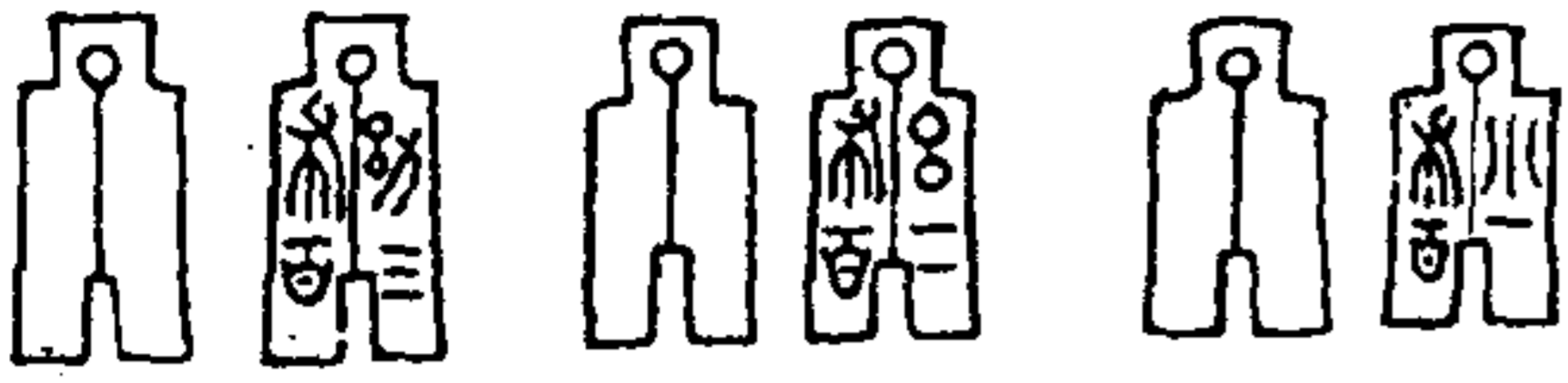

小布二百

大布二百

次布三百

漢志小布長寸五分重十五銖文曰小布二百自小布以上至布皆布布布差布中布壯布弟布次布大布各相長一分相重二銖文各異其布名直各加一百至六百長二寸四分重二兩而五千錢矣

漢古錢

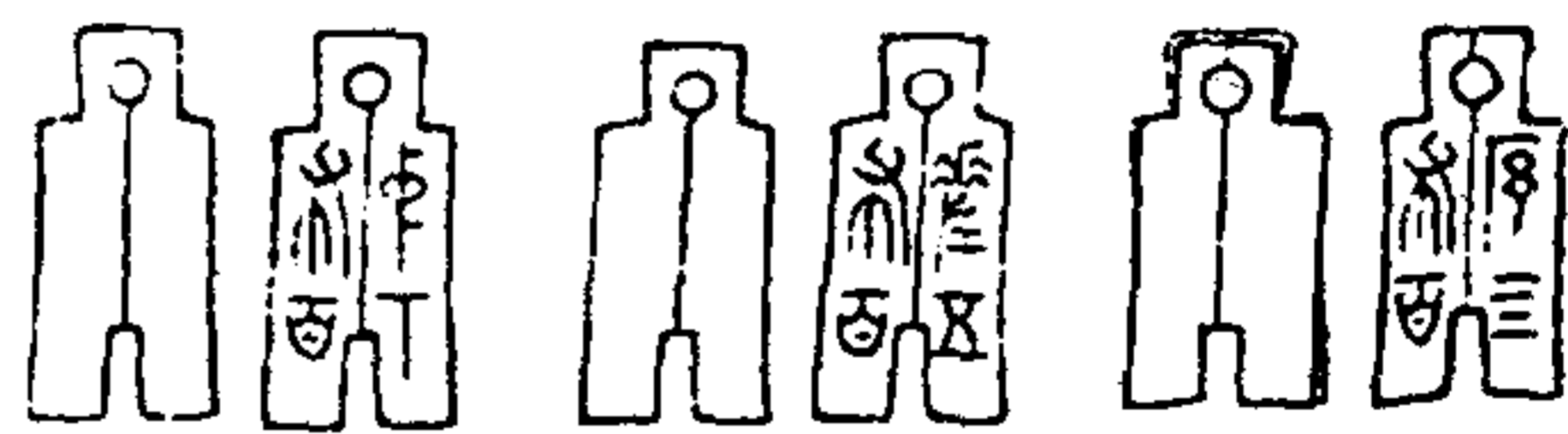

厚布二百

差布五百

中布六百

六以下一不可辨疑以二為五十一為一合或六



同上 見金石記



同上 金石記云五字中問之

金索

壯布七百

弟布八百

次布九百

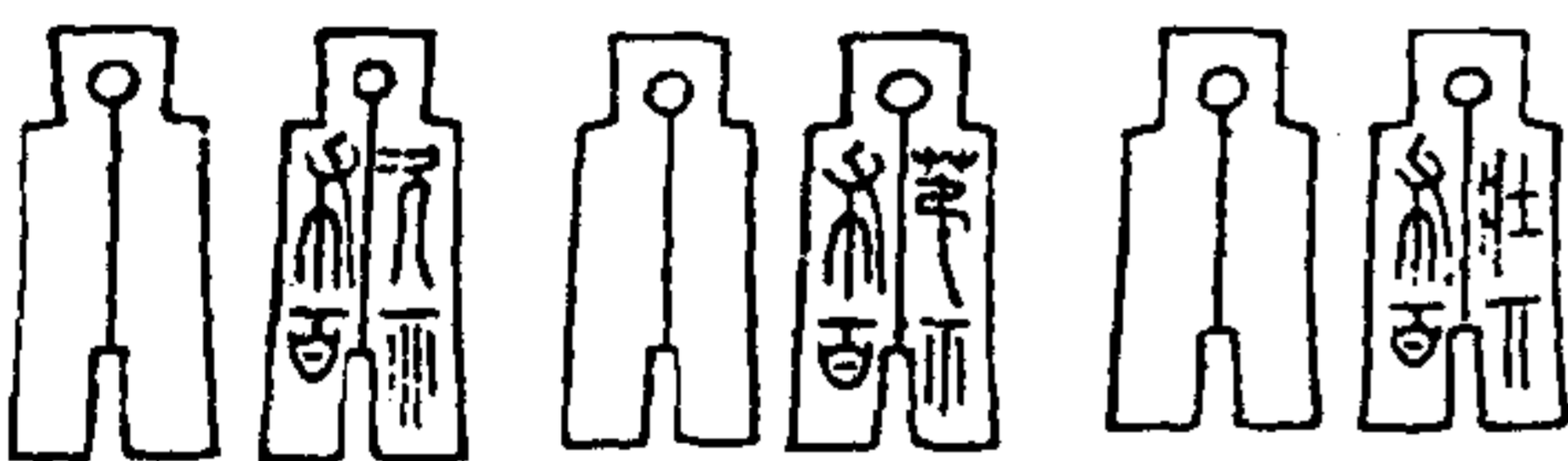

漢古錢

金石索 金索四

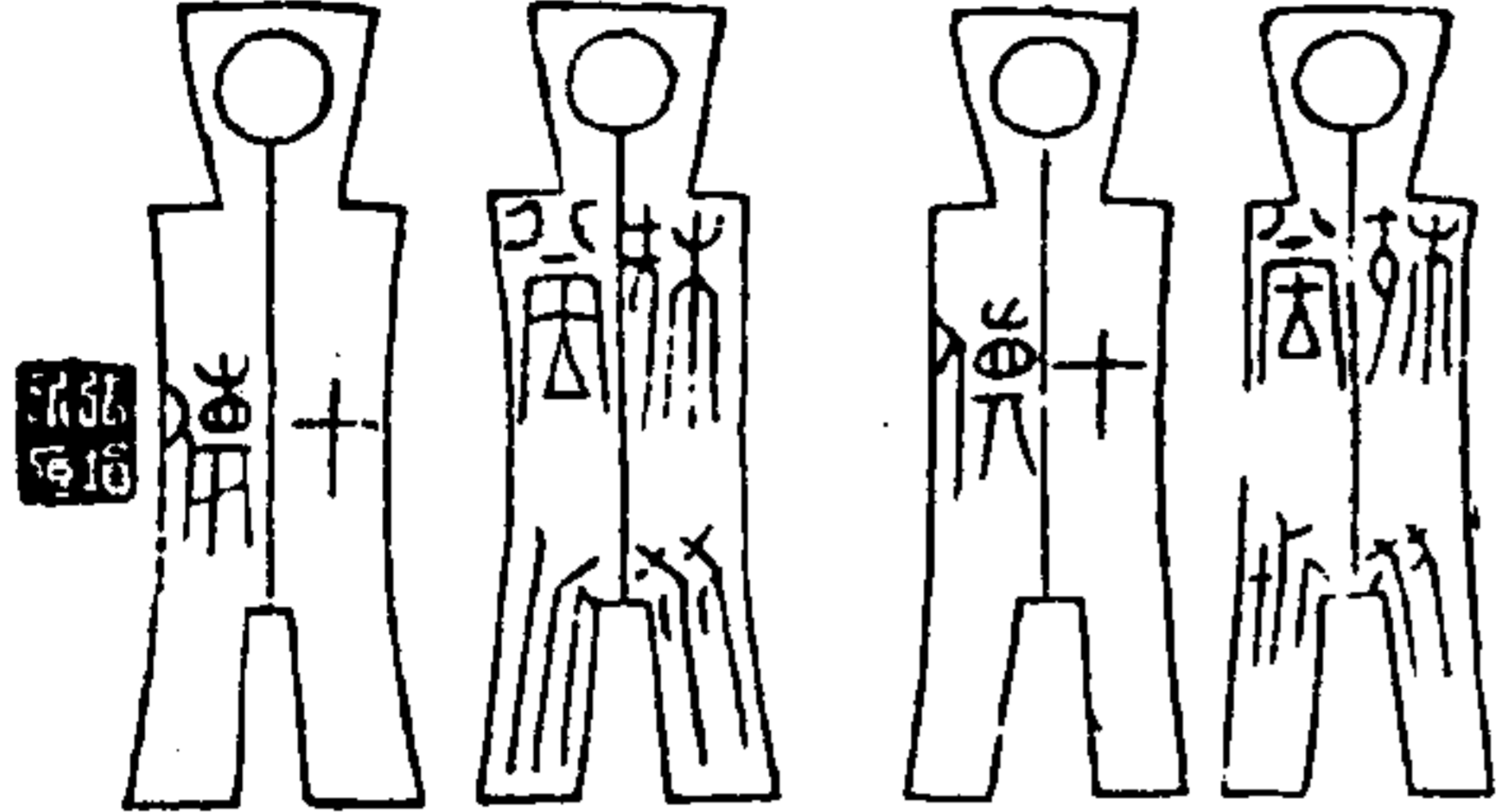

大周兩字小異

此有極大背文  
作十價字諸  
未詳何代惟  
黃堅志莽有  
布字千或即  
也

### 金索

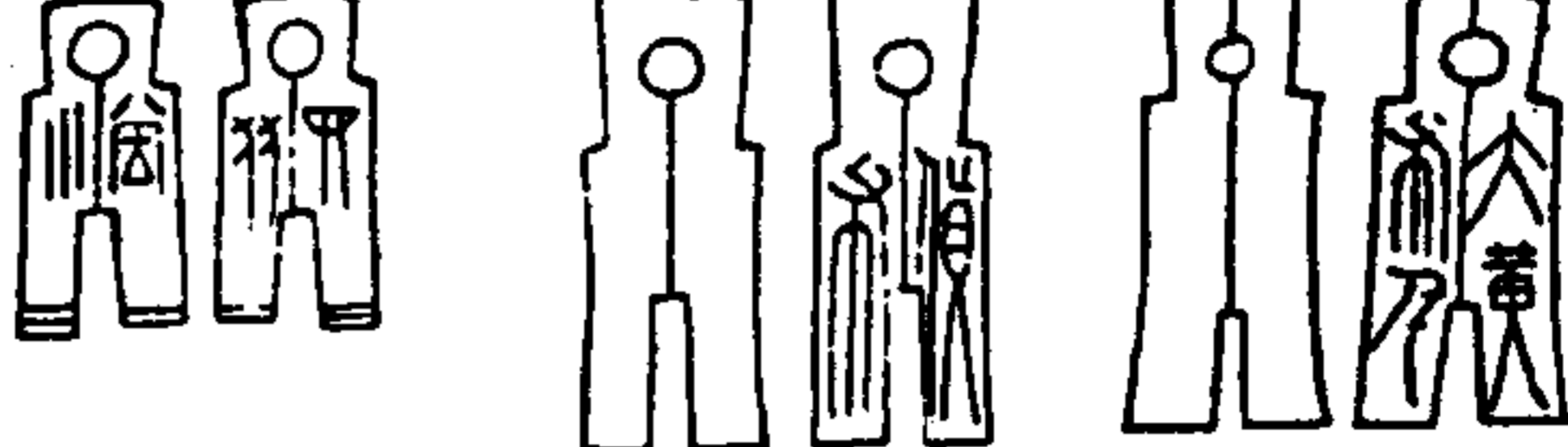

平當 布四

貨布

大布黃千

此布在十品之外漢志天鳳元年  
罷大小錢改作貨布長二寸五分廣  
一寸首長八分有奇廣八分其圓好  
徑二分半足枚長八分間廣二分其  
文右面貨左面布重二十五銖直貨泉  
二十五金石記云諸泉布惟此一品足  
寸寬詳今以建初尺度之蓋不與志  
可云志應是徽建初尺即劉歆銅斛  
尺也

長短與志相應此布厚一分  
以外重今漢平六錢其千字  
絕不似乃字與篆作日者不  
同

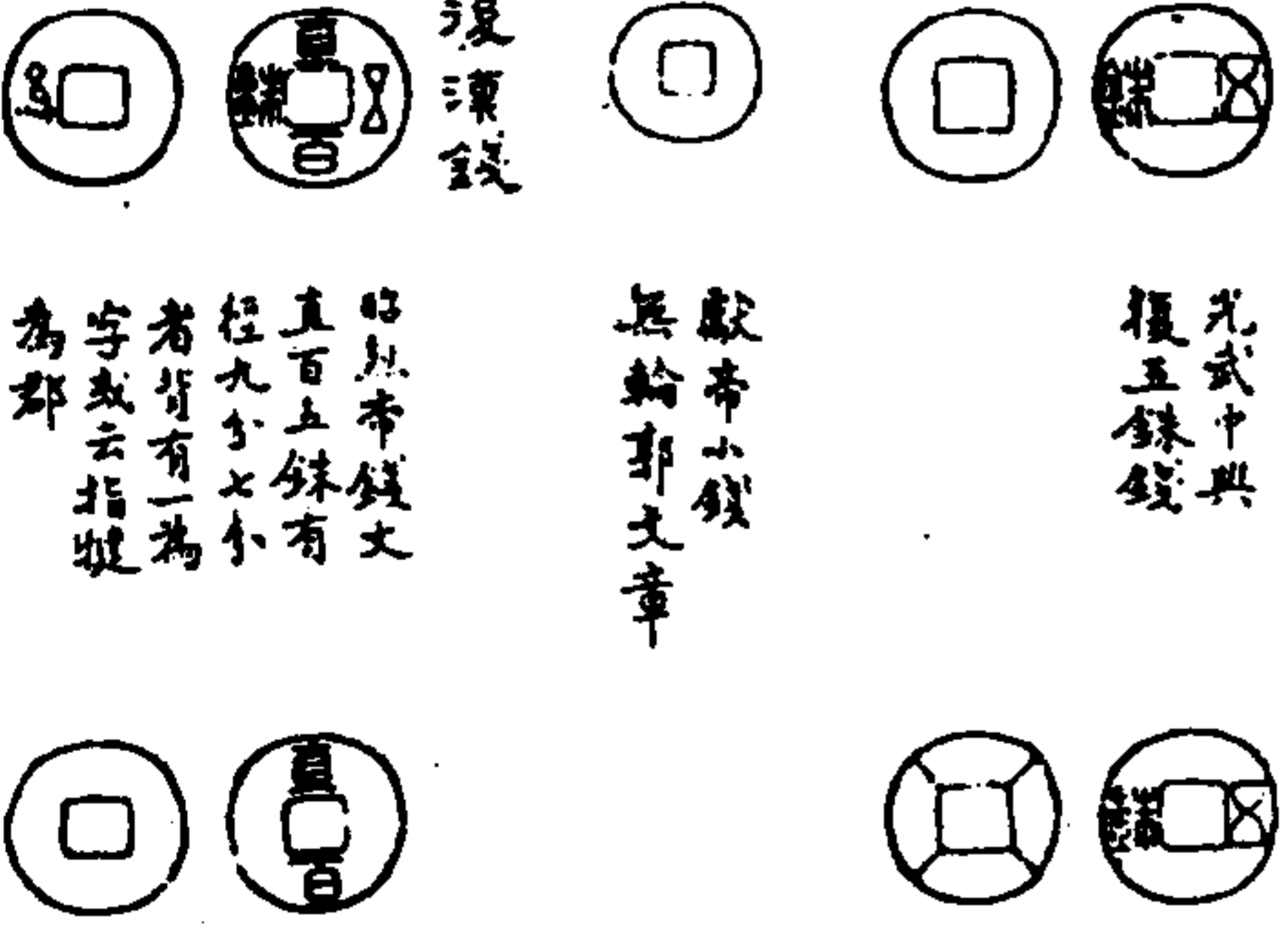

東漢錢

光武中興  
復五銖錢

宣帝作角錢  
背文四出  
俗稱為四道  
五銖有銅  
錢三等

又一種上直  
下百無五銖  
字

泉志顧煊曰漢建武十九年  
劉愷鑄五百錢文曰五銖  
直百

### 金索

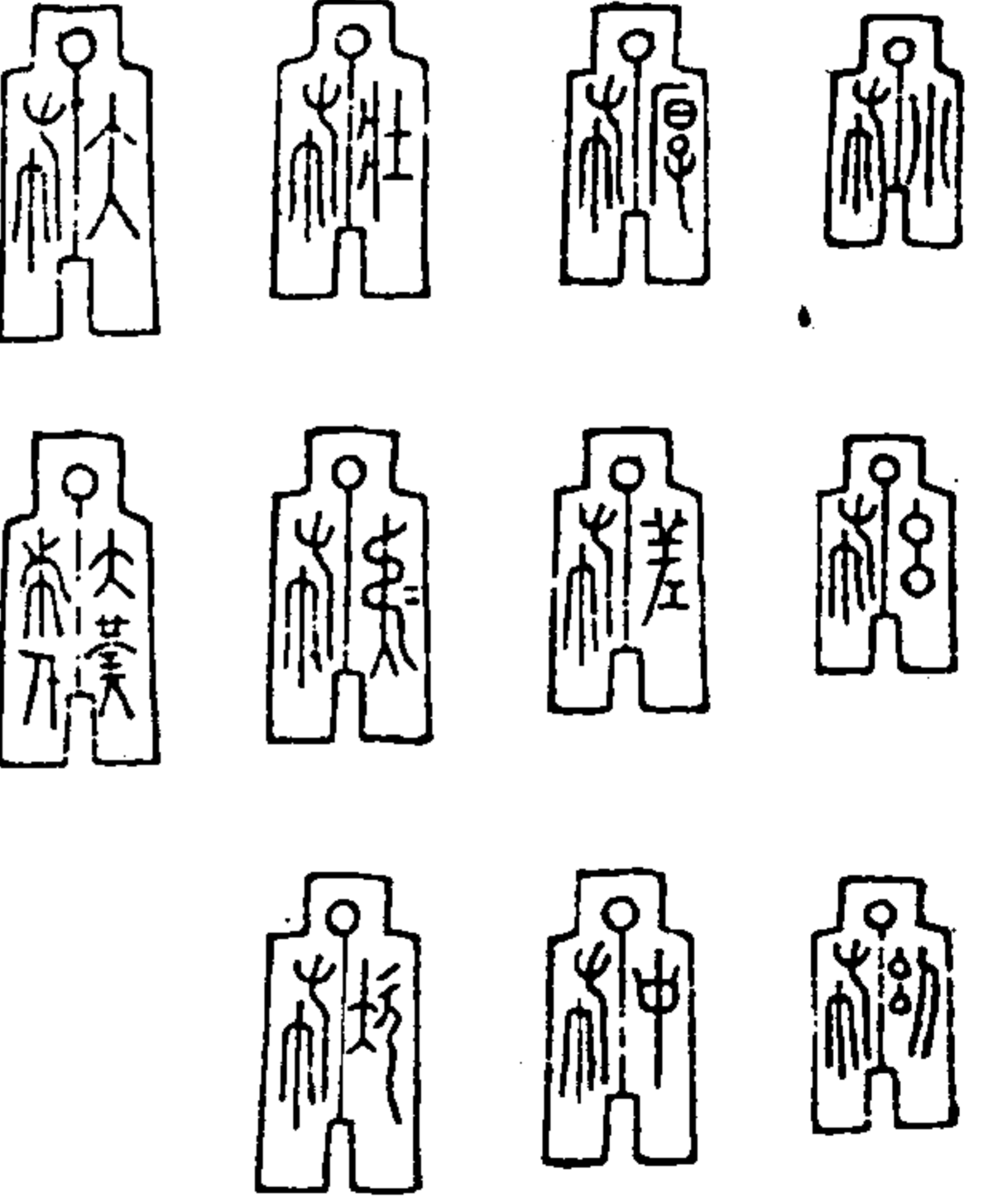

附存書別莽布

莽十布各四字以上二字又別有大布在大布黃千之外其式恐不足準也



金索

通古



傳形五銖  
略以鑄左右  
相反字  
反字上有十字



以錢文口字下有十字  
未知何時所鑄  
十字相類附錄之

吳錢



大泉五百  
吳大帝鑄



又鑄大泉當千  
式有大小二種



魏錢



文帝初復五銖  
旋罷明帝復行  
五銖



晉錢

大元貨泉晉孝武鑄太元其書  
貨泉篆文大錢用年諸者始此

宋錢

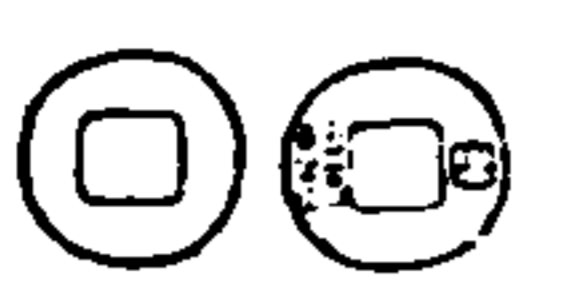

四銖  
宋文  
帝鑄  
重如  
其大



又鑄大四銖  
一當兩後  
四銖去後  
鑄五銖錢  
與漢錢  
同

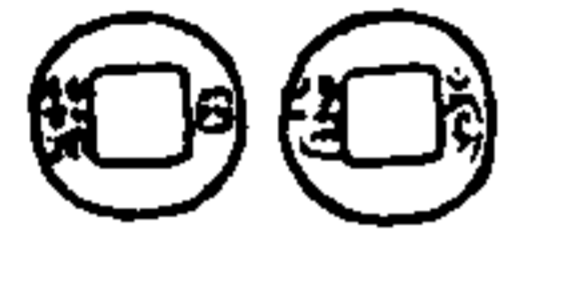

面大孝建  
背文四銖  
孝武帝鑄  
其後稍去  
四銖專為  
孝建



晉帝鑄  
二銖錢重  
如其文非  
為重錢



又鑄小錢謂之瑯琊錢  
者謂之瑯琊錢俱曰小泉  
直一有篆書其書二種



景和即二銖  
錢無輪郭不  
磨錢有朱子  
符篆等名



永光錢重三銖  
上二種皆廢帝鑄

南梁錢



武帝鑄  
七五銖皆無  
好郭惟以有  
之則甚精



又別鑄五銖除其肉郭  
背有好郭者謂之公武  
士錢皆無好郭者謂  
之劣錢



梁初人有  
五銖粗錢  
穿文重出  
竹推戲用  
之



普通中鑄  
錢錢面大  
五銖背文  
四出



武帝又有定  
平一銖面大  
無定字方五  
百下平

金索

通古



時又有太平四文錢文曰  
太平百錢有篆有隸者  
後一子後七六分者有重  
一銖四銖六銖者皆有水  
沈文龜背文及周純雲  
物者



又大古大通大富五銖  
亦武帝普通中所鑄  
錢錢背文俱四



敬帝鑄四柱五  
銖一準字漢改  
一準十字上下  
各四星



又有兩柱錢  
上下各四星

陳錢

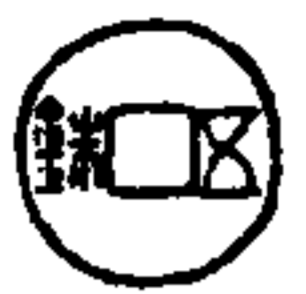

文帝改鑄五銖以一當五



文帝鑄五銖與北魏同亦曰魏文帝鑄五銖相倍



宣通鑄布布泉陳文帝元嘉二年鑄一當百與五銖並行法同武帝寶元元年鑄布泉一當五今有玉筋家者有柳葉家者有重廓者蓋曰泉法四布



大貨六銖宣帝鑄以一當五銖之十有二種皆五文



同上

金索

北魏錢



太和五銖



泰和五銖



宣武孝莊皆鑄五銖方孔入錢永七五銖背文四上二有背文者

並得太和五銖法親高祖鑄泰和五銖獻文帝鑄文泰古字通曰太和為高祖孝文帝年鑄皆屬之孝文若獻文帝年鑄乃天寶與皇興年

北齊錢



常平五銖大宣帝鑄

北周錢



布泉

武帝鑄布泉一當五其文左布右泉作五為文與陳布泉作柳葉文異錢作懸針文者不同



武帝又鑄五行大布與布泉並行背有三省街字及花叶之飾泉志稱諸俱列入布品仙即以此重出



五行大布



背有七星龜背之飾

金索



五行大布



背文龜背七星劍



此種面背與上相似其下有蓮字承之更奇



五行大布



背無文



面文五行大布背文國三字其背孔俱有花斜文



五行大布  
以布甚鉅  
未必當日  
之制始附  
于去

金索

遼古金索



永通萬國  
錢背有為  
元武平刻  
之象者

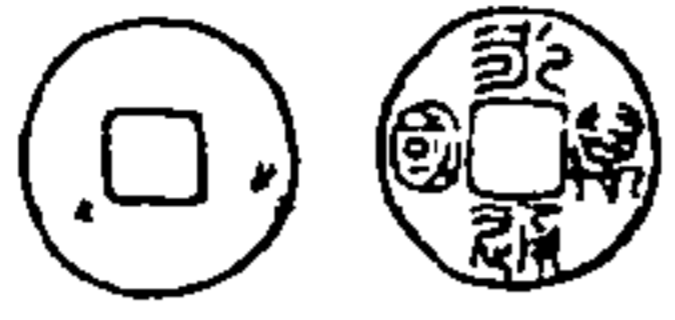

永通萬國  
宣帝所  
鑄一會  
十



又鑄永通泉貨  
背有龍鳳與南  
唐元宗錢相似

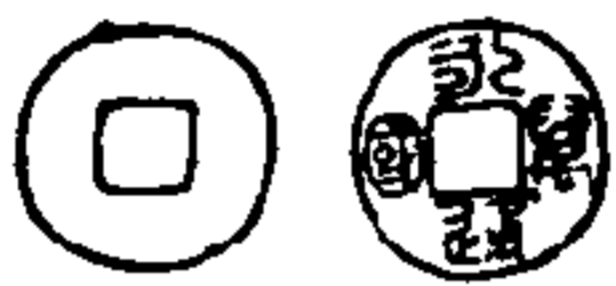

同上而國字小異

隋錢

文帝鑄五銖白錢  
五字近好處有一  
直條三面無郭日  
錄和鑄故錢色白



又鑄小五銖字五分  
凡八九高緯是半兩  
與此環錢同

後趙錢



東晉時後趙石勒鑄文曰  
壹貨謂之官錢皆無文以  
沈子亦大所寄拓本字其渾

蜀漢錢



李壽借鑄漢錢  
漢與錢非漢高祖  
時鑄之又有漢與  
元寶錢



上見

金索

遼古金索

唐錢

唐宗而後通寶元寶錢日用甚多擇而錄之不忘哉



錢披左元開

錢背有背錢元開

舊唐書會貨志高祖即位仍用隋之五銖錢武德  
四年七月廢五銖行開元通寶錢徑八分重二  
銖四釐積十文重二兩一千文重六斤四兩仍置錢  
監于洛并益益等州又云開元錢之文給事中  
歐陽詢制詞及書時稱其功共字今分及錄  
體其詞先上後下次左後右自上及左迴環讀之  
其義二通漢俗謂之開通元寶錢 鄭處會  
辨云初造環模文德皇后指一甲狀錢亦有指  
文李孝美云此錢元字次直或成有缺而左者  
世謂之左批甚愛重背文亦有兩甲者按此  
錢有十二其一字今分徑九分其二三其字今分  
其三九字本批徑九分其二三其字今分其作篆  
書徑九分其六惟元字作篆書徑八分其六其有甲  
痕徑九分其八通字皆有甲痕徑九分其九背文上  
作半月形其十背文上作假月形其十一背文上作  
仰月下作假月今當其三以見其概



乾元重寶高宗鑄 蓋唐書會要乾元重寶  
去之法改鑄新錢文曰乾元重寶初開元錢信謂之  
開元錢及鑄新錢乃因流俗乾元重寶字在左耳  
宿錢文之誤乃誤用舊錢字乾元重寶字不須鑄



乾元重寶高宗鑄 會要乾元元年使第五琦  
鑄乾元重寶錢以當十流乾元十當錢第五琦為  
相道一伴州諸城鑄重輪乾元錢徑一寸五分其  
六面乾元重寶背之外郭重輪每傳重十二斤與開元  
通寶錢並行以當十 肅宗寶錄乾元二年九月改  
鑄新錢大錢其文依乾元重寶而重其輪以對之當  
五十 舊唐書卷一百一十五 李亨美云位寸五分  
為得一品其元字作本挑是二開元左地之遺意



同而小 金史卷四乾元二年新鑄小錢一當一

金索

運古色減



大曆唐代  
宗年鑄定  
此時所鑄  
泉志稱其  
字畫遒勁



德宗建中初鑄每十錢  
重九百為銅六斤鑄及則  
斤得錢六百故銷錢者多  
而錢益耗



開元新錢武宗會昌五年鑄 四大相似背文二十三品  
舊唐書開元新錢使李紳于新錢背加昌字以表年號而道  
之有勅送勅鑄錢之所各以本州郡名為背文字是京兆以京



金石索 金索四

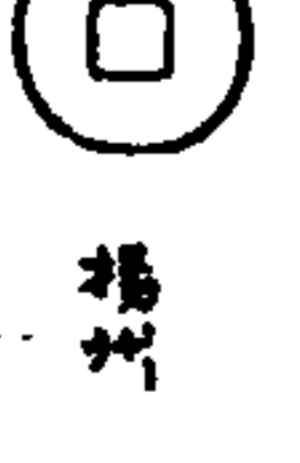

按會要武宗會昌五年鑄法以銅鑄錢每錢重十文  
皆得置錢坊李紳請以州名鑄錢京師為京錢而舊唐書以京為京兆亦  
漢以昌字為年號董誥以昌為成都始兩存其說

金索

運古色減



咸通錢 懿宗咸通十二年桂陽監鑄錢官  
王彤進呈有勅停廢



天祐錢背文篆書五字 此錢甚  
明淨得之任城自泉志失收故  
人疑為元末張士誠偽錢然彼乃天  
祐天祐也唐昭宗哀宗皆稱天  
佑今列之唐末



得壹順天二偽錢附 會要志  
史思明據東都鑄得壹元寶  
錢以當開元通寶之百又得壹  
壹非長久之術故其文曰順天元  
寶按此錢背刻俱失實今得  
桂氏拓本其外郭書開元字上  
左批





一九三

五代十國錢





			
後唐明宗年鑄	後晉高祖天福三年鑄	後漢高祖鑄	後周世宗鑄
			
後唐明宗年鑄	後晉高祖天福三年鑄	後漢高祖鑄	後周世宗鑄
			
後唐明宗年鑄	後晉高祖天福三年鑄	後漢高祖鑄	後周世宗鑄
			
後唐明宗年鑄	後晉高祖天福三年鑄	後漢高祖鑄	後周世宗鑄

合字

遼古錢









				
乾封泉寶見五代史乾封代史乾封十國紀年乳封銅錢徑寸五分見泉志	開元大錢錢開元寶知錢各粗重俗謂之錢起見陶岳貨錄	天德火鐵錢開元通寶見十國紀年並通口背文字上有數字泉志云並改建國稱錢也	董道云楚馬殷據湖南八州地建天祐府鑄天祐府寶泉志云徑寸七分重三錢二索銅質厚	開元通寶錢一當錢百見十國紀年泉志云又銅錢徑寸四分

宋錢

			
宋元錢宋太祖鑄背有仰月宋初錢猶承周制故其文曰宋元通寶攝唐初之有開元通寶與宋通也其年號開寶文不可重故不用年號	咸平景德祥符天禧四皆真宗鑄祥符者大中祥符也錢之不能六年故曰祥符元寶祥符亦有御書者有真行二體元寶通寶兩種	太平興國通寶三品皆宋鑄海內御書錢有真行草三種錢文之月年者自太平始也並通錢亦有三種	

合字

遼古錢

							
天聖明道景祐皇祐皇祐通寶皇祐至和嘉祐二皆仁宗鑄景祐改年號為寶元文不可重故用皇祐通寶	治平錢宋鑄有景祐精字二有通寶	熙寧元皇祐神宗鑄字景祐真行草其字大小不一不詳其數					

金索

金索



元祐通寶元祐三年鑄  
崇寧通寶崇寧二年鑄  
崇寧通寶崇寧二年鑄



崇寧通寶崇寧二年鑄  
崇寧通寶崇寧二年鑄



大觀通寶大觀二年鑄  
大觀通寶大觀二年鑄

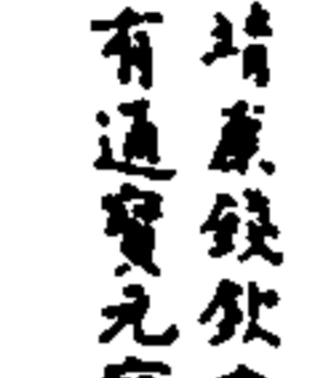

紹興通寶紹興三年鑄  
紹興通寶紹興三年鑄

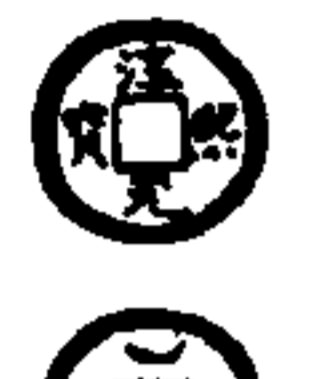

金索

金索

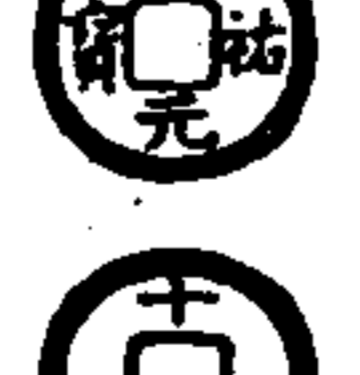
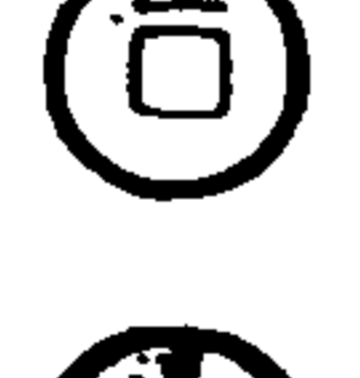
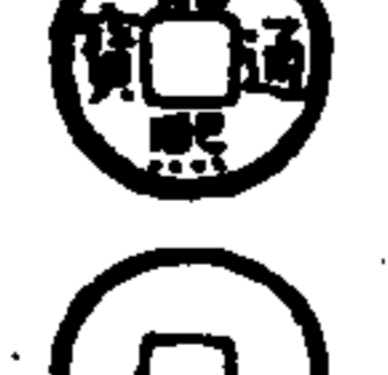
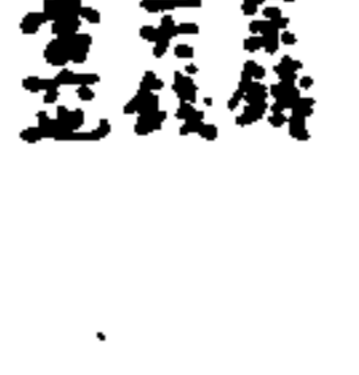
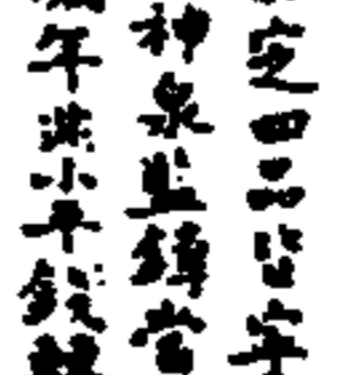
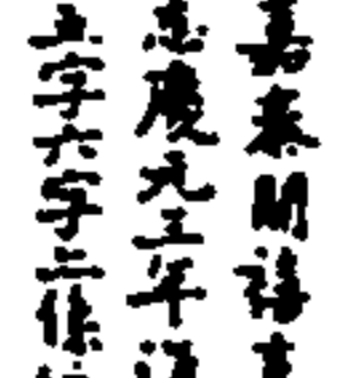
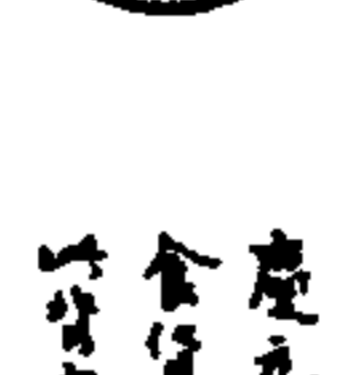
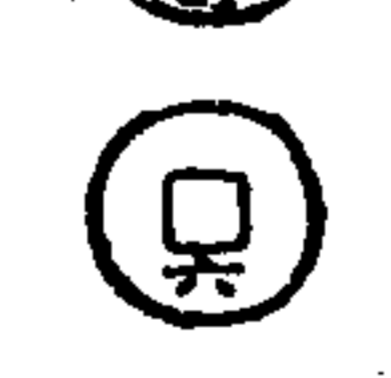
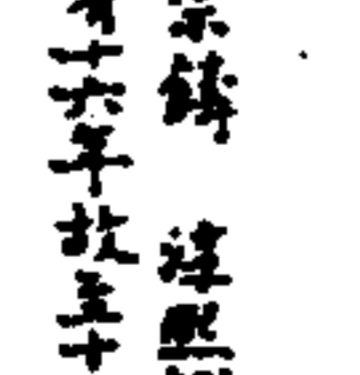
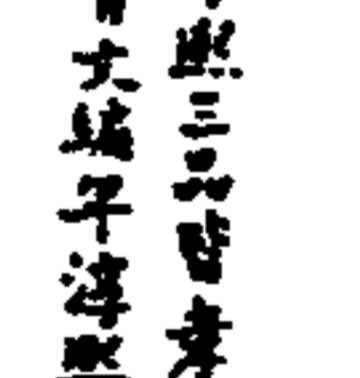
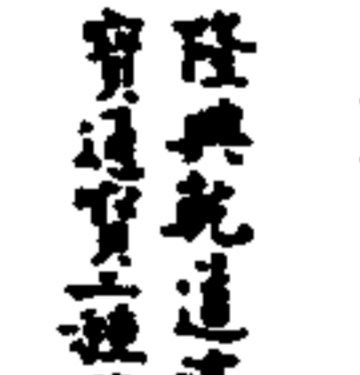
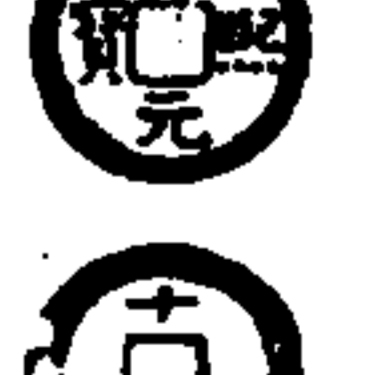
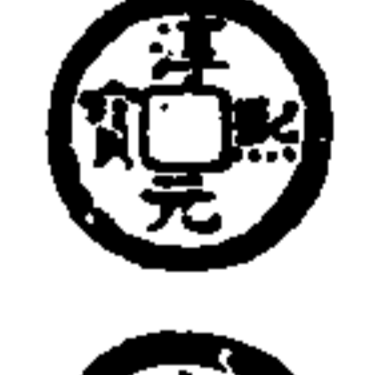

淳祐通寶淳祐三年鑄  
淳祐通寶淳祐三年鑄

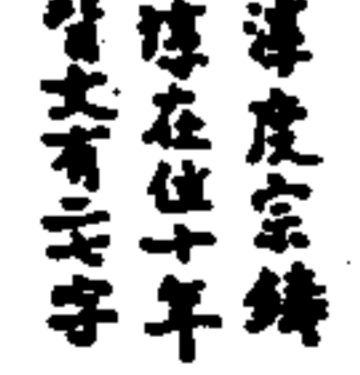

金石索 金索四

宋銅錢牌二

○臨安府行用

○準伍伯文省

○臨安府行用

○準伍伯文省

此牌見桂林未谷  
拓本與金石契  
可收一枚相似

嘉善人曹未庵二尹以  
事至沈見佩此牌取而  
稱之重今庫平一兩一錢  
較前稍短

金索

遼古金賦

元孔行素至正直記云宋季銅錢牌長三寸有奇闊一寸大小各不同背  
鑄臨安府三字面錢錢質文曰壹伯文之類類有小數貫以致遠最便  
于民近亦罕得矣  
金石契云龍州外史書居候潮門外掘地得數十枚或準伍伯文或準  
壹伯文皆臨安府行用五字

又一品

○臨安府行用

○準叁伯文省

見西清  
古鉞

恒駕善豹銅牌



豹牌一具  
隨得之曲  
阜周身紅  
暈鮮明冠  
唐宋時物

金索

遼古金賦

御馬監銅牌



御馬監  
九生

此牌見黃小  
松本其左  
側有忠字稱  
三字右側有  
御馬監三字  
而無年稱示  
識何代時物

遺錢



天贊錢遺本祖鑄 遺即休何保模于法每其帝貞明二  
年魏神興九年王札德二年改元天贊 五代史曰是時銀  
云吳丹王何保模僭稱名年曰天贊泉志稱吳丹開錢



乾亨錢  
景宗鑄

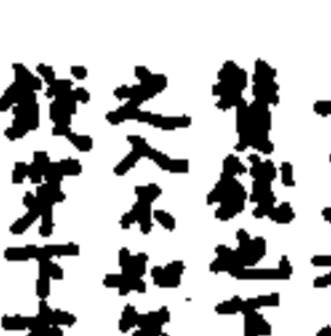

上二品本天若贊上遺本祖天  
贊錢也下品相似泉山類列  
之入不知年代品或係天贊  
錢穿下有王字上二品有郭  
下二品無郭部類圖法



統和太平俱廢案鑄  
原宗于宋天禧元年  
時改元太平時鑄  
丁字疑太平年十加也

金索

遺古金銀



重熙錢  
興宗鑄



清寧大康  
成雍大安  
壽安之保道  
宗鑄



感天錢 西遼天祐帝  
蕭后塔不埋稱制拜  
感天皇后題詩以此



千秋萬歲二遺錢  
董道云遺宋遺使時其  
國人頗携以飲入中國也

金石索 金索四

金錢



正隆錢 海陵王鑄  
有通寶元寶二種



大定錢 世宗鑄 世宗雅以宏高宗  
鑄與二十一年改元大定 正隆錢亦厚  
大深已為佳品大定錢精美又過之  
皆大有中百字金史稱其中有銀也



貞祐錢  
宣宗鑄

金索

遺古金銀

元錢



皇康錢  
仁宗鑄



皇治錢  
英宗鑄

至大元 儀武宗鑄  
西清古鑑云元武宗錢二品首一  
品至大通寶皆書法正元元通  
寶而書法皆食貨志云武宗始  
行錢法去清開院泉貨志以類之  
其錢曰至大通寶者一文準至大  
鈔一釐曰大元通寶者一文準至  
大通寶錢一文



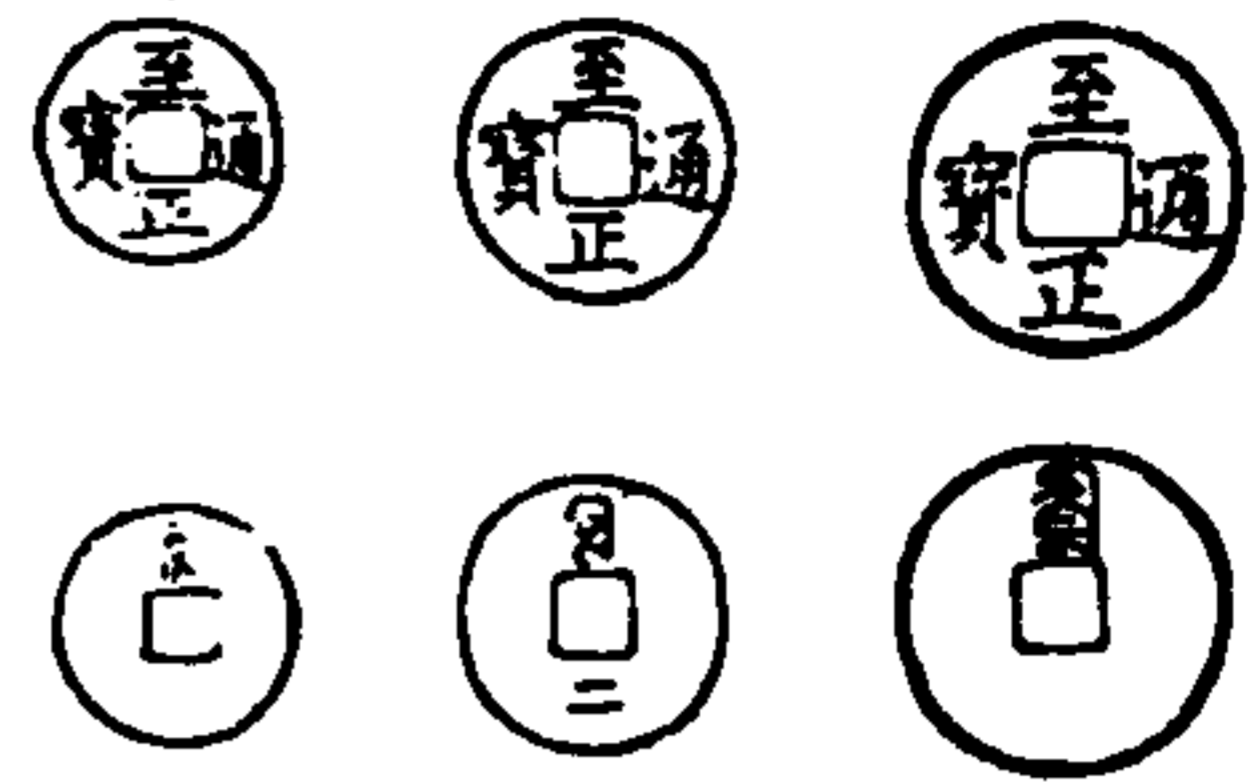

至正錢三品順香錢  
西清古錢云順香至正通寶  
錢凡三種以次通小者一種及  
其小一種皆文而香篆錢若  
已納其梵語錢字也其第一  
種背文上一字二面香篆錢  
作額下指書曰二其背二耳

金部

錢古錢類

古錢鼻錢



香篆水  
背平無文

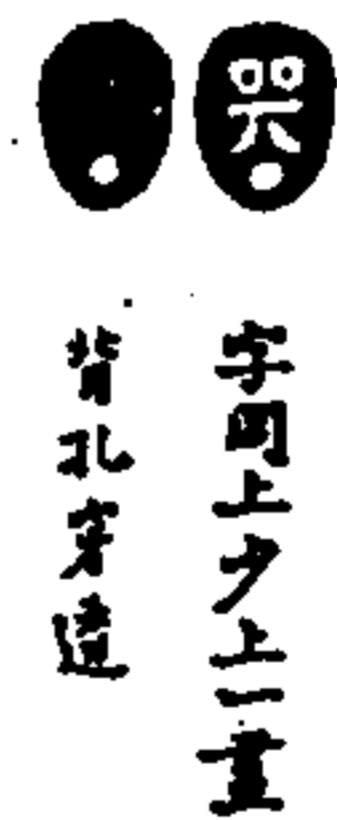

字同上少上一畫  
背孔穿道



香篆水

桂未台云相傳錢鼻其背為香篆水三字錢水所用  
住以錢銀之又云真州有趙道者香篆水之說甚佳  
鴨按此錢俗名鬼臉子言其面醜也桂氏取趙道香篆水  
之說甚新但不知其詳其錢上廣下窄字孔或遠或不  
連子所得如是舊由作上窄下廣文亦不同今附錄之

此種錢譜書封所謂上狹下廣背平  
由中外多有者也文不可曉或謂下二  
種係在之本三字或謂係奉三字係  
錢水係用者姑以俟考

金部

錢古錢類

蕩心錢

蕩心錢有四面分口處實博古者言其作雙鉤  
斜大轉令人茫然今各面書之以呈者為白少點  
者為白者為虛空庶不相混



蕩心錢



蕩心錢



蕩心錢



蕩心錢



蕩心錢



蕩心錢

金石索 金索四

金索

六

背面二正  
中有一  
孔通背  
面

七

背面二正  
中有一  
孔通背  
面

八

背面二正  
中有一  
孔通背  
面

九

背面二正  
中有一  
孔通背  
面

十

背面二正  
中有一  
孔通背  
面

六

背面二正  
中有一  
孔通背  
面

七

背面二正  
中有一  
孔通背  
面

八

背面二正  
中有一  
孔通背  
面

九

背面二正  
中有一  
孔通背  
面

十

背面二正  
中有一  
孔通背  
面

連古金索

滿心錢狀如滿挺中破形制不一亦者其平方宜和諸未詳時代并  
鉛銀及潛確類皆定為漢制又柱未谷云相傳為滿心錢其實  
西南者九交子也存奉

金索

馬錢八品

一西馬形其上下  
有千里二字  
一西有長字在背上  
千里通電皆馬  
名二錢鳴所傳

一西馬形其上下  
有千里二字  
一西有長字在背上  
千里通電皆馬  
名二錢鳴所傳

一西馬形其上下  
有千里二字  
一西有長字在背上  
千里通電皆馬  
名二錢鳴所傳

一西馬形其上下  
有千里二字  
一西有長字在背上  
千里通電皆馬  
名二錢鳴所傳

一西馬形其上下  
有千里二字  
一西有長字在背上  
千里通電皆馬  
名二錢鳴所傳

一西馬形其上下  
有千里二字  
一西有長字在背上  
千里通電皆馬  
名二錢鳴所傳

一西馬形其上下  
有千里二字  
一西有長字在背上  
千里通電皆馬  
名二錢鳴所傳

一西馬形其上下  
有千里二字  
一西有長字在背上  
千里通電皆馬  
名二錢鳴所傳

馬錢八品

一西馬形其上下  
有千里二字  
一西有長字在背上  
千里通電皆馬  
名二錢鳴所傳

一西馬形其上下  
有千里二字  
一西有長字在背上  
千里通電皆馬  
名二錢鳴所傳

一西馬形其上下  
有千里二字  
一西有長字在背上  
千里通電皆馬  
名二錢鳴所傳

一西馬形其上下  
有千里二字  
一西有長字在背上  
千里通電皆馬  
名二錢鳴所傳

一西馬形其上下  
有千里二字  
一西有長字在背上  
千里通電皆馬  
名二錢鳴所傳

一西馬形其上下  
有千里二字  
一西有長字在背上  
千里通電皆馬  
名二錢鳴所傳

一西馬形其上下  
有千里二字  
一西有長字在背上  
千里通電皆馬  
名二錢鳴所傳

一西馬形其上下  
有千里二字  
一西有長字在背上  
千里通電皆馬  
名二錢鳴所傳

連古金索

西清古鑑云飛黃為六開之一渠黃為八駿之一所謂地用莫如馬耶

古異錢

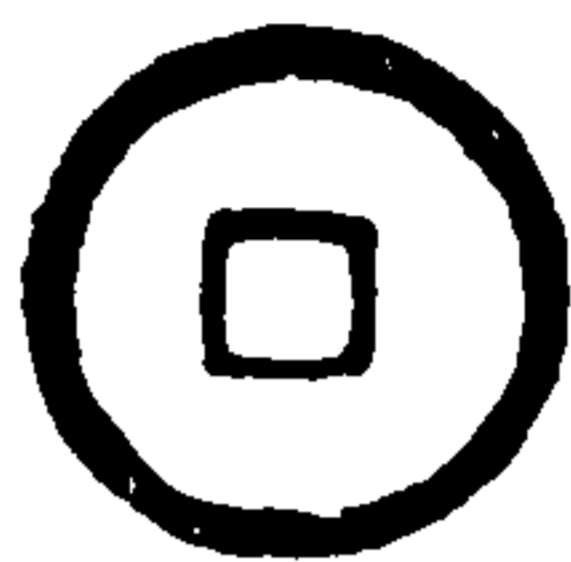

面文直萬二字皆無  
大未審為何代之制  
以下三品皆見  
于阜平柱氏



面文大泉五銖皆為  
星雲處於較願火七  
種異錢為大



面文兩兩二字上下有  
雙柱穿孔不遠中起  
一帶可負線背平如  
鏡刺甚奇異

金索

錢古



舊譜半兩向好  
皆有周郭穿上  
下皆有三星大



通典五銖泉  
朱源出  
泉銖為



文半平當  
指李譜平  
當五銖或  
云漢代所  
鑄



五玉  
見舊譜



五金  
見徐氏



四傍皆五  
字並通謂  
之四五錢



雙五



井字



雙十



斗柄  
顧譜云雙五  
以下五錢皆  
異今世罕有



舊譜文  
曰明月



舊譜以錢面  
大大泉五十  
背為北平星  
謂之北平錢



星月文  
見徐氏



面文北平  
新鑄之家  
背文龍鳳  
字盾之形  
六北平錢



舊譜  
文為  
八星



李錢雙  
星錢面  
文向好

金索

錢古



兩齊世祖治  
錢文曰太平  
百歲



夏飲大司布泉好連有雙  
條者並指引石氏云重錄  
懸針方一謂之百錢泉書  
云婦人珠之印也



舊唐書元和元年  
宣武黃河其流得  
古錢三千三百餘  
形小孔方而足



西文千秋  
萬歲背天  
龍鳳子見  
一錢萬字  
作方



石動時建德校尉  
王和孫得一泉中  
有大錢三十文曰百  
當千一當萬



款泉曰龍  
文錢制如  
半兩

金索

	大泉二十	五兩兩面 有文正 字一	兩錢見 碩諸及 別氏泉 志	舊譜面大 泉四皇帝 藏背文學家 曰志孝傳家	北齊文宣帝天保元年 金郡歐陽氏文曰歸子聖帝
錢大四天字內向不 分上下兩面如一					
	大泉五 錢顧氏 所見七 種異錢	合背 貨泉 兩面 無字	錢有 四文左 一字油	數景四 兩字 兩如半 兩錢按 音即錯 字非音	顧諸字 合八分 背字上 有異形
錢大錢作 雙五見張 台泉錄	錢文止 一千字 見李譜	合背 大泉五 兩面 如一			

遼古金賦

金索

一面在巳午未一 面在辰戌丑必 獨有三枚子俱得 一枚也	永傳萬國 篆法古異 中有四柱 背無文形 質蒼綠子 見之清字 疑六朝錢	五兩 錢	王之中錢
錢如夫 而無大 善音	面為二 人對奕 之狀背 為五言 絕句棋 詩一首	顧煊曰中王之錢壹主衣庫今有 此錢徑四寸重八兩文曰中王之錢 背大五銖七千舊譜曰背大五銖 七千故書云此錢亦大五銖一錢 當五銖之千萬也而文為錢中之 王背文五銖千萬噲今觀泉志仍 似七字	顧煊二錢 七釐五衣 庫錢一作 起文一作 羅文

遼古金賦

古歷原錢三十三品

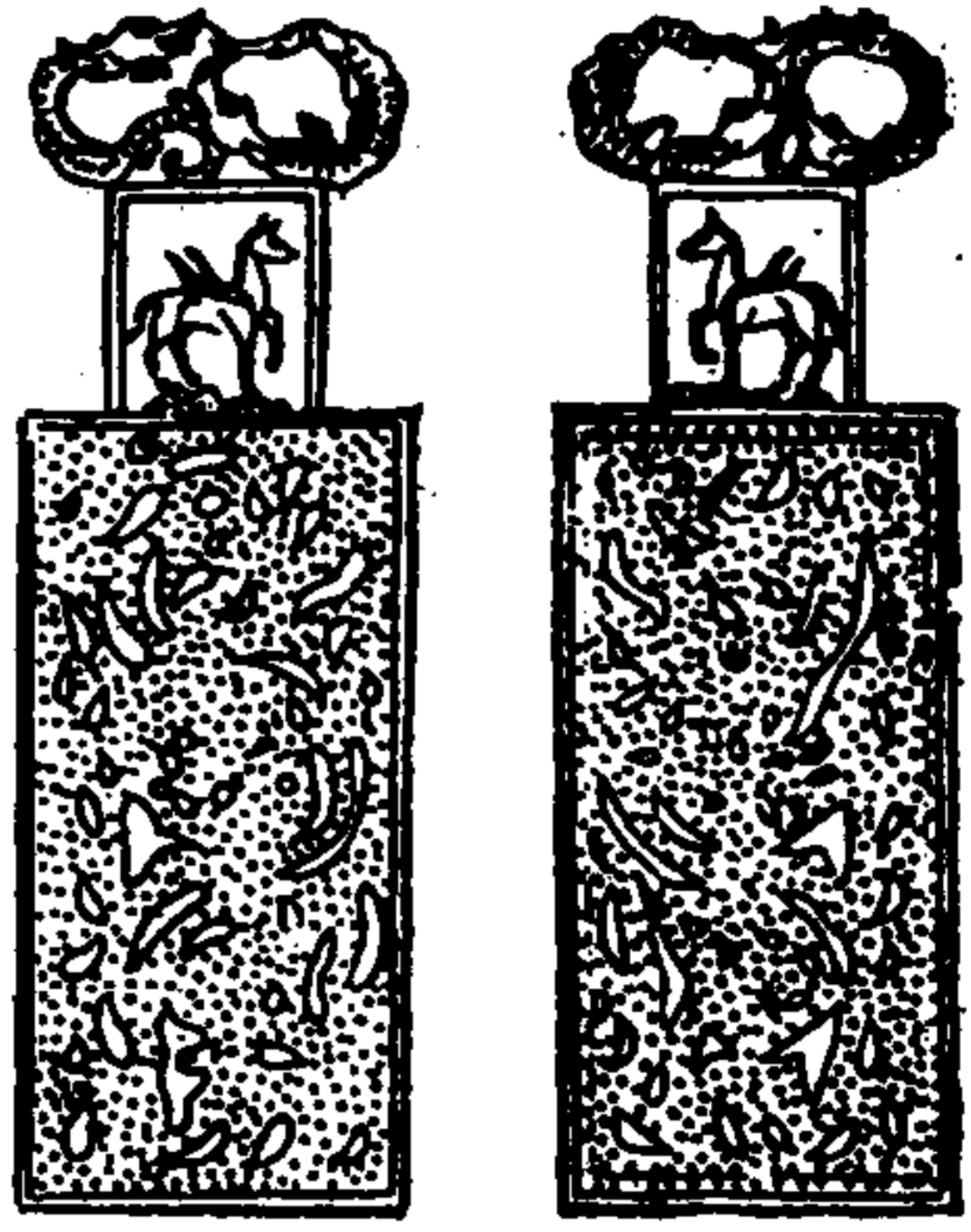

背

正

金幣以錢于歷下與博古錄所收第五整勝錢相似上為龍中為馬下為星花界以東故其花界者非花乃字原年博古錄不能定時代故取天龍地馬之義可知為漢朝也

金索

漢古金索

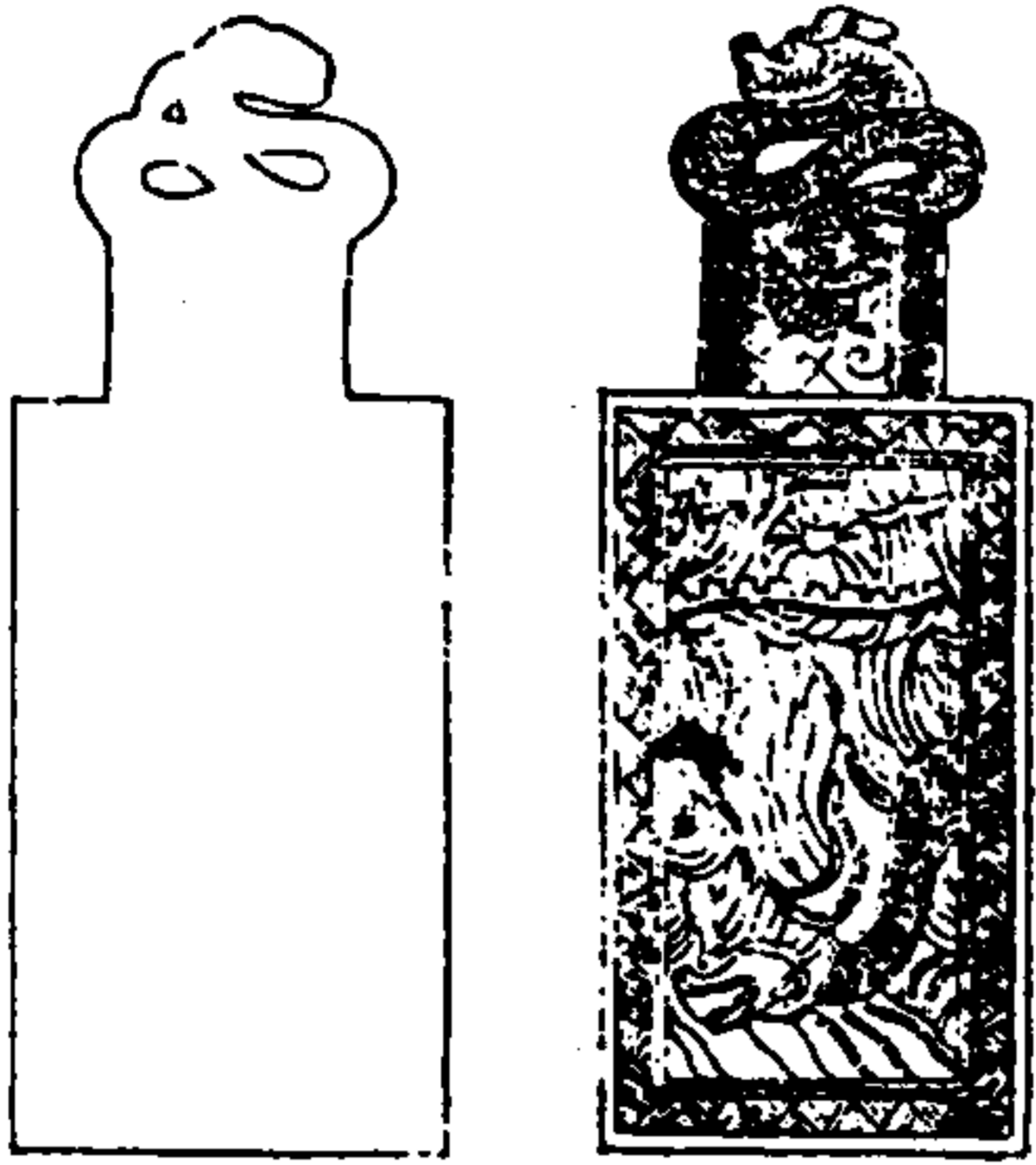

同背

正

錢上一神佛坐盤珠上雲龍繞之不知所謂



永安五男 此錢得之濟寧與李孝美所云面背四出大田永安五男唯男字真者有同背作四神之狀與舊譜合惟四出及郭有重單此果大

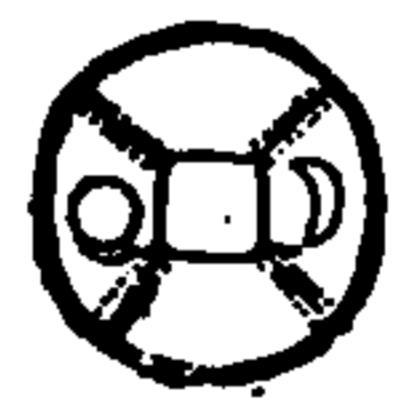

此逆舊譜所云四出果大背大有日月相對者



君宜侯三錢 舊譜云徑寸重四錢大如其文故篆書形制與漢五錢同按君宜侯三五吉利得漢人多用之

金索

漢古金索



男錢 舊譜云徑寸重四錢大田亦泉思針書世人謂之男錢言佩之是男也又二品重穿者入其錢

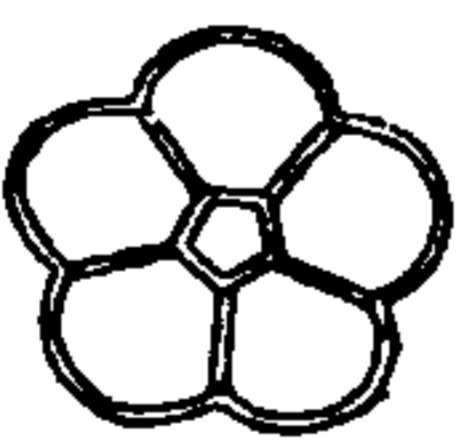

撒帳錢 舊譜云徑寸重六錢向好背面皆有周郭其形五出穿之隨之文曰長命守富貴面背皆五出若角狀景龍中玄宗降睿宗大刺山公主持鑄此錢用以撒帳較近且及修文館學士拾錢其錢則散貯箱中全錢每十文即鑿一錢



五男二女錢 李孝美云徑七分厚分半重十錢背西有字皆曰五男二女

金索



運古金賦

金索

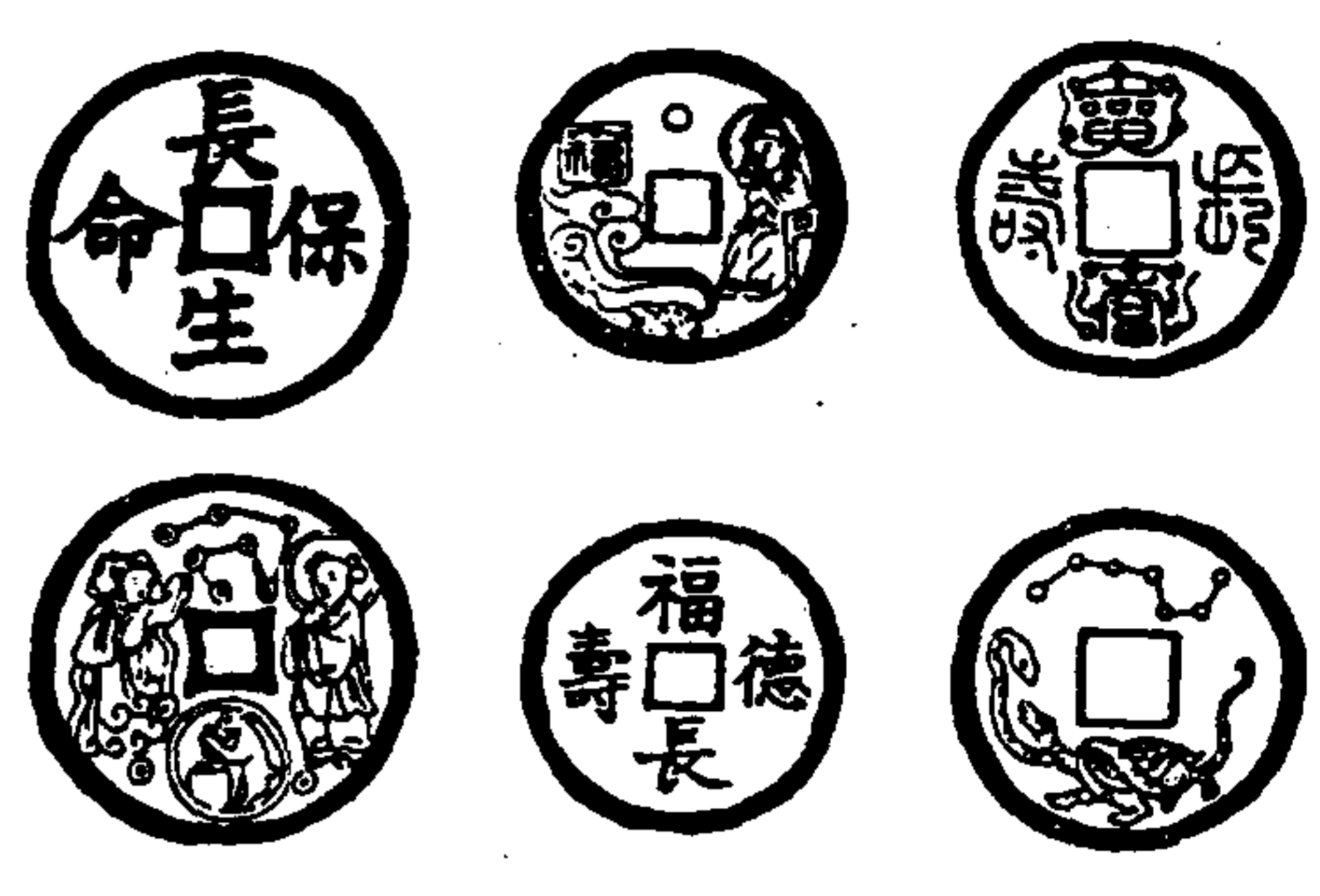

運古金賦

此錢一而作神人書月及  
諸餘之狀方書中一福  
字作星耳象文而福  
德長壽四字或云此  
唐時官中折福錢也其  
文為宋錢所掩者難辨

此錢一而保命長生四  
字一而六星月先作持  
筆狀向者似字子錢云

此錢一而貴富長壽  
四字其背書上有  
三星一而作此半龜蛇

此錢一而龜鶴齊壽  
四字善清勁類宋人  
書一而作龜鶴之狀

此錢一而大人物若磨  
油背大字一福字  
字下底形

此錢一而多有  
之六取或福  
之意背無文

金索

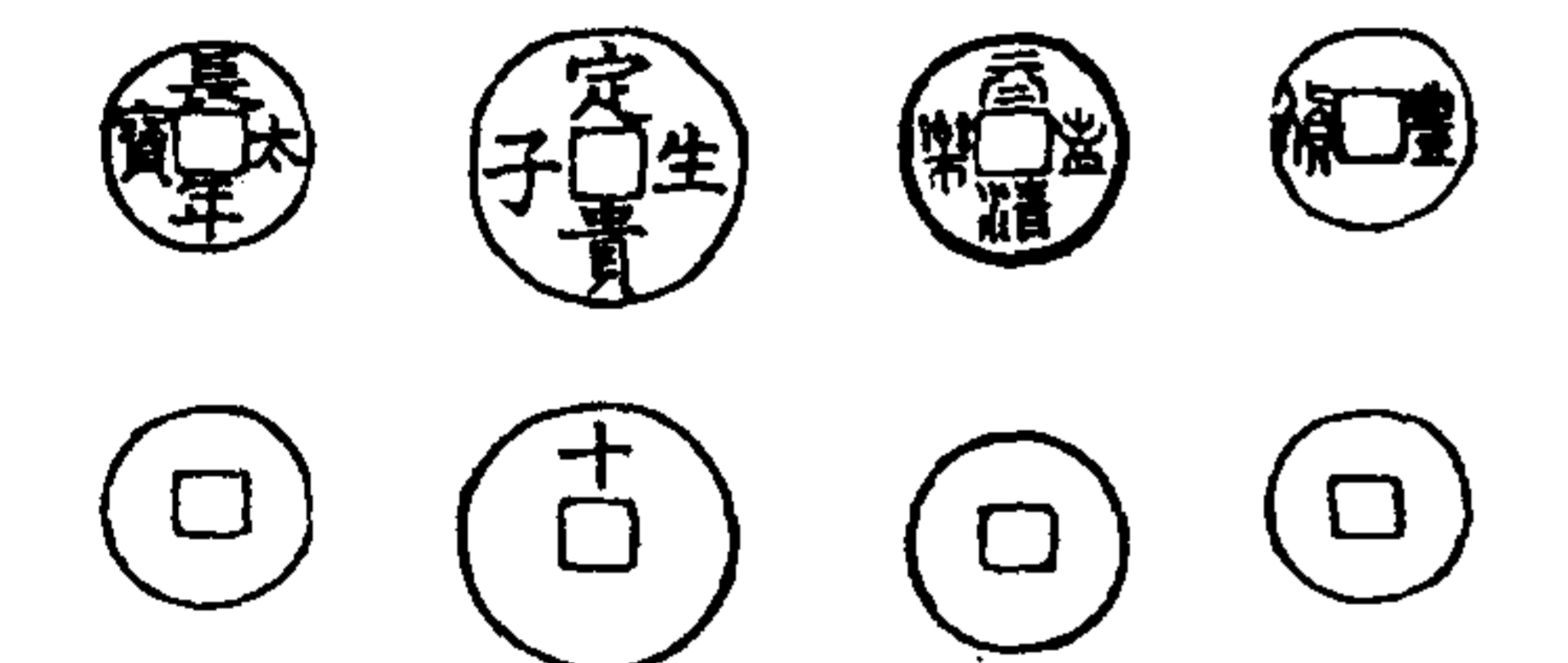

運古金賦

金索

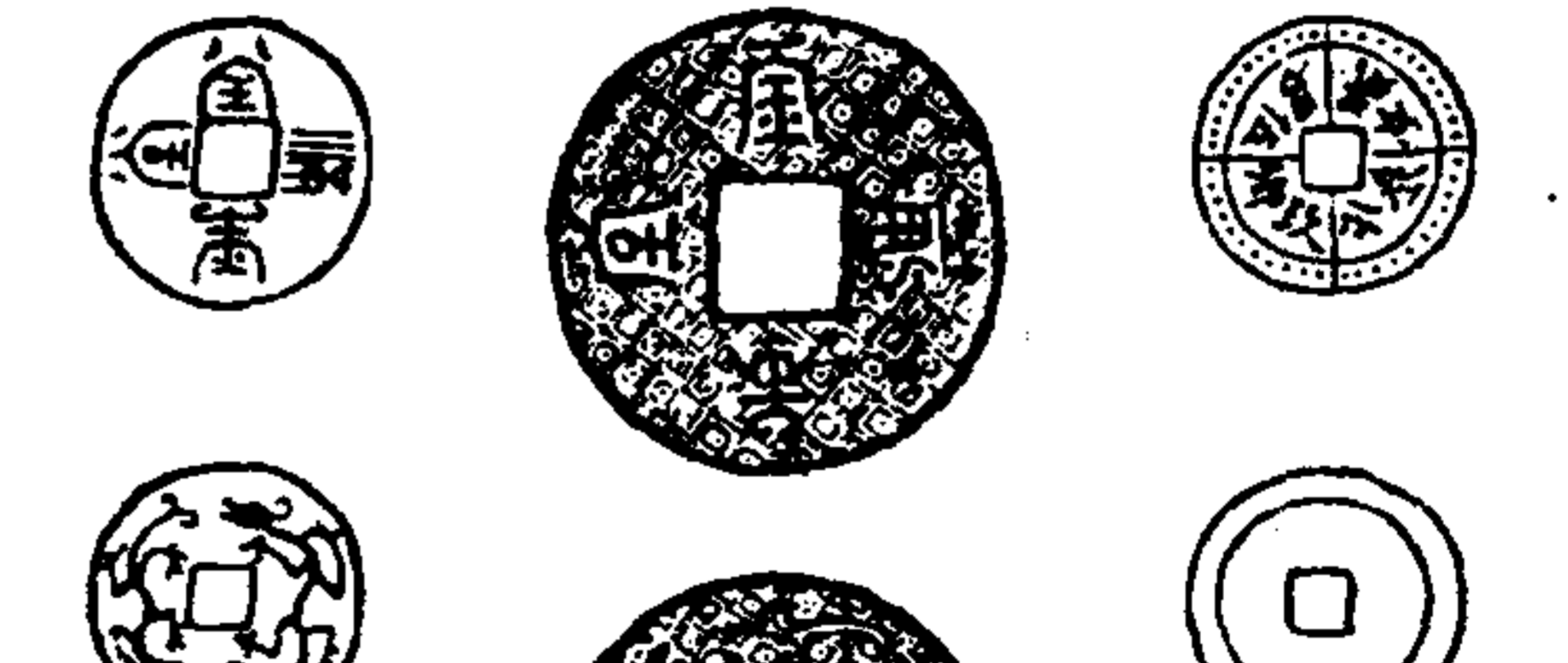

運古金賦

長年錢 舊譜云徑七分款大曰  
長年太寶

定生 貴子 錢 面文定生貴子背有  
十字

皇宋錢 舊譜云四字皆斜半書  
其可識者皇與李孝美曰此錢  
文曰天清皇樂

皇宋錢 舊譜云四字皆斜半書  
其可識者皇與李孝美曰此錢  
文曰天清皇樂

金玉滿堂錢 大周上兩制小出  
無錫地按金玉滿堂四字出於  
道德經古樂府玉珠歌正云結  
實金玉滿堂非俗語也

福慶錢 舊譜云徑寸二分半  
向好背有周郭亦有徑寸四分重  
六錢者文曰仁壽殿太極殿  
三五元皆作大字郭邊連珠文

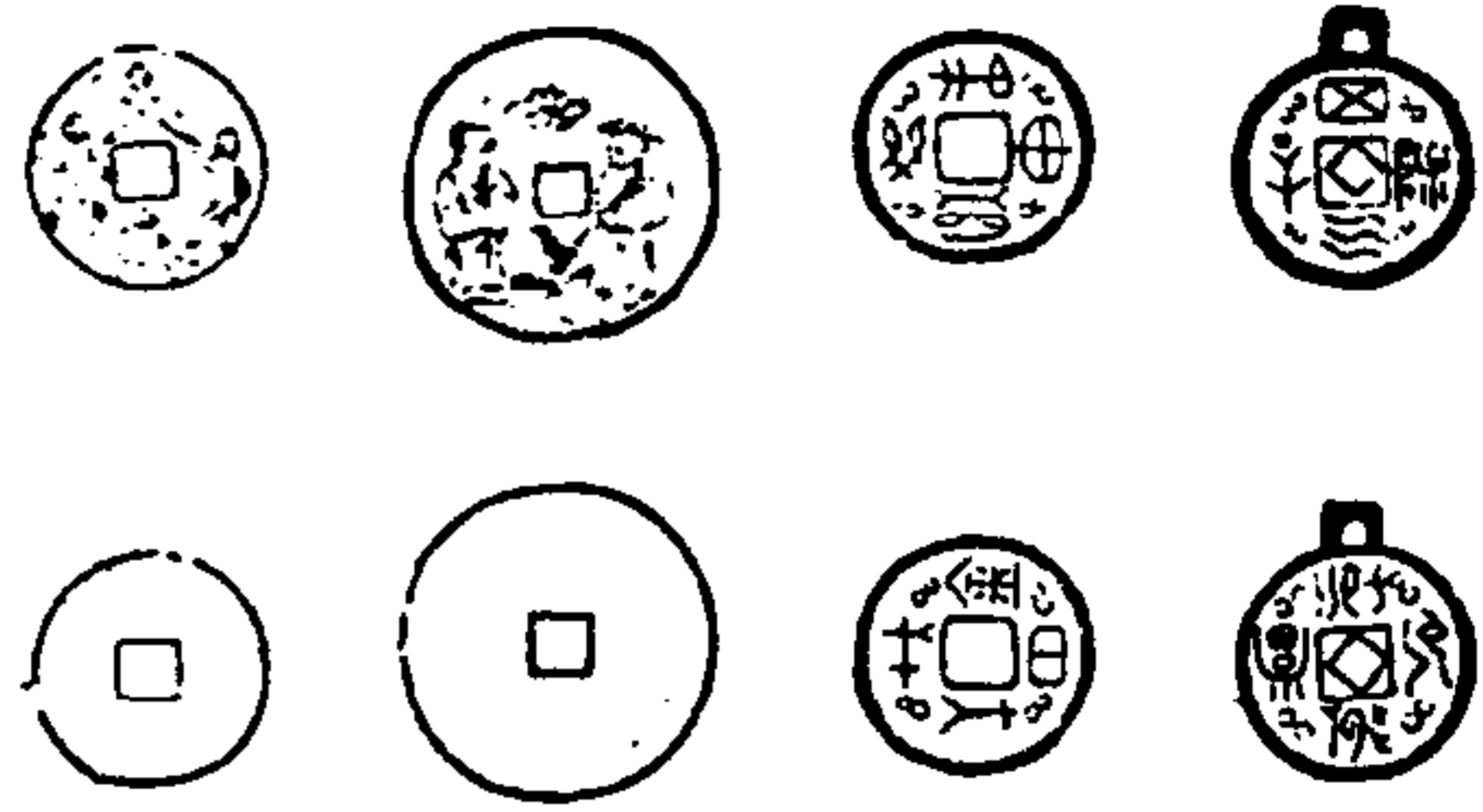

辟兵錢 舊譜云徑八分重三  
銖背面有周郭穿內更有小  
穿即正安之一面曰去山除妖面曰  
辟兵其間有紅外有小柄  
千金錢 舊譜云形制類辟兵錢  
一面曰長毋相忘一面曰入千金  
按此二錢篆文必有傳寫之誤  
七月錢 舊譜云徑寸四分重十三  
銖向背皆面皆有周郭文為半  
牛織女相對形上為花下為  
草制甚古質  
四子錢 作四子嬉戲之象見  
李譜

金索

邃古金威

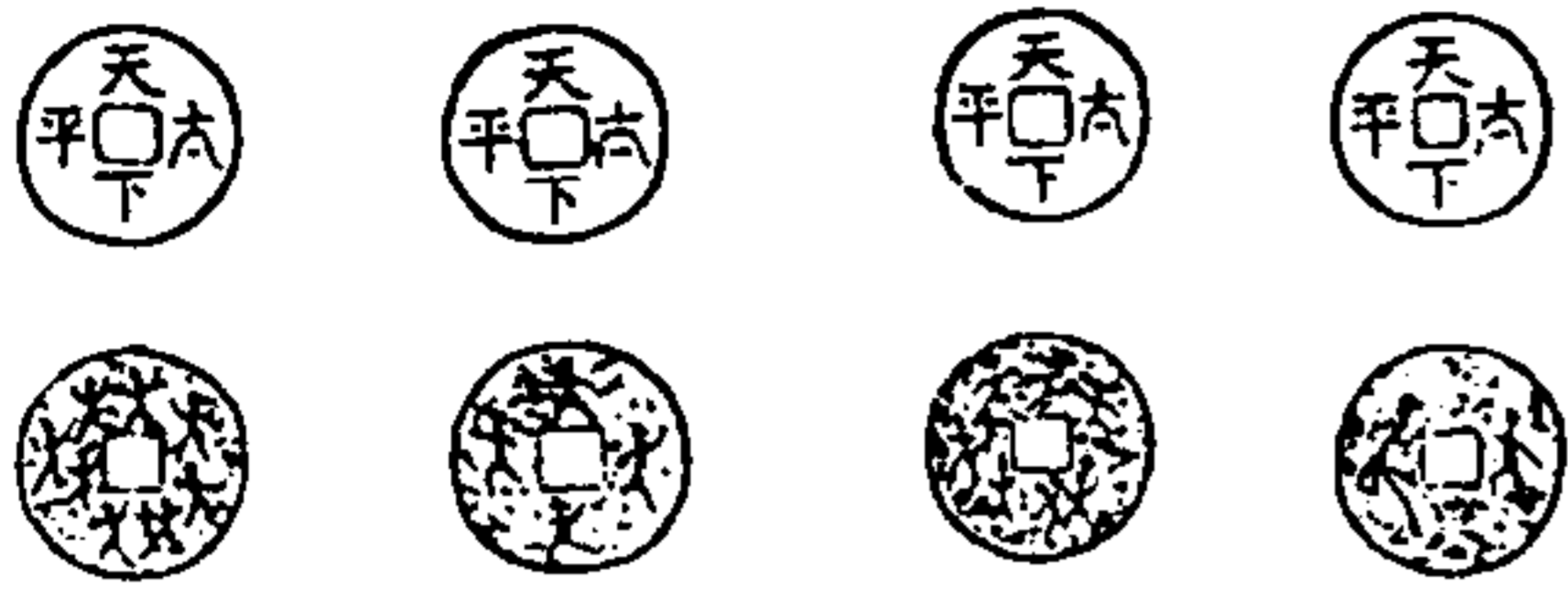

天下太平錢二品  
李孝美曰此二錢大小不等面大  
皆天下太平大者徑寸重六銖  
背文為持柱人旁有龍之狀平  
地作水文小者徑八分重五銖  
背文為五男二女戲弄之象平地  
作道路文疑亦厭勝之流也  
又二品  
泉志云又有二種其一面文曰  
天下太平背文為人持柱之  
象平地作水文其一面文曰天  
下太平背文為九子母之形  
平地作道路文

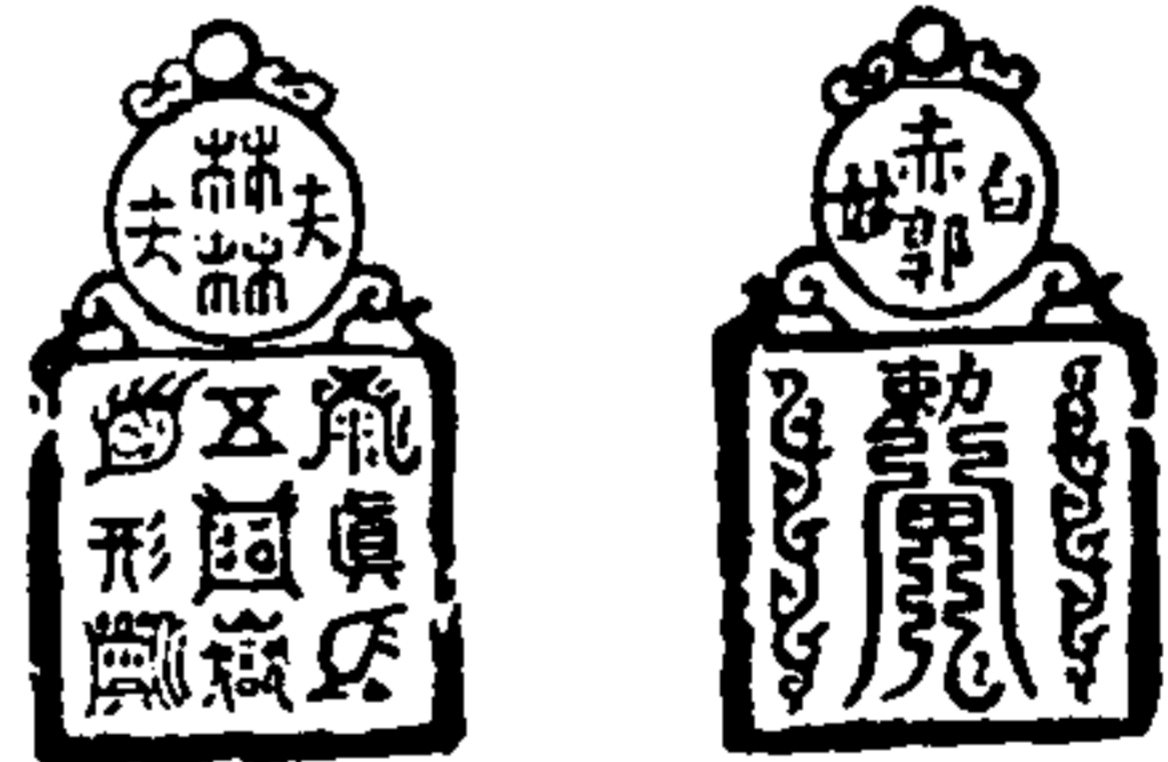

此銅牌兩面異大無  
正反穿孔在其項  
其一面作作錢  
形有赤郭白姑  
四字赤郭白姑  
及乃漢錢名白  
姑無考其下層  
勅下有道家符  
其一面土層有林  
林夫四字下層為  
五嶽真形者字雜  
篆楷疑六朝壓勝錢



此錢如磨  
相傳為  
磨錢

金索

邃古金威

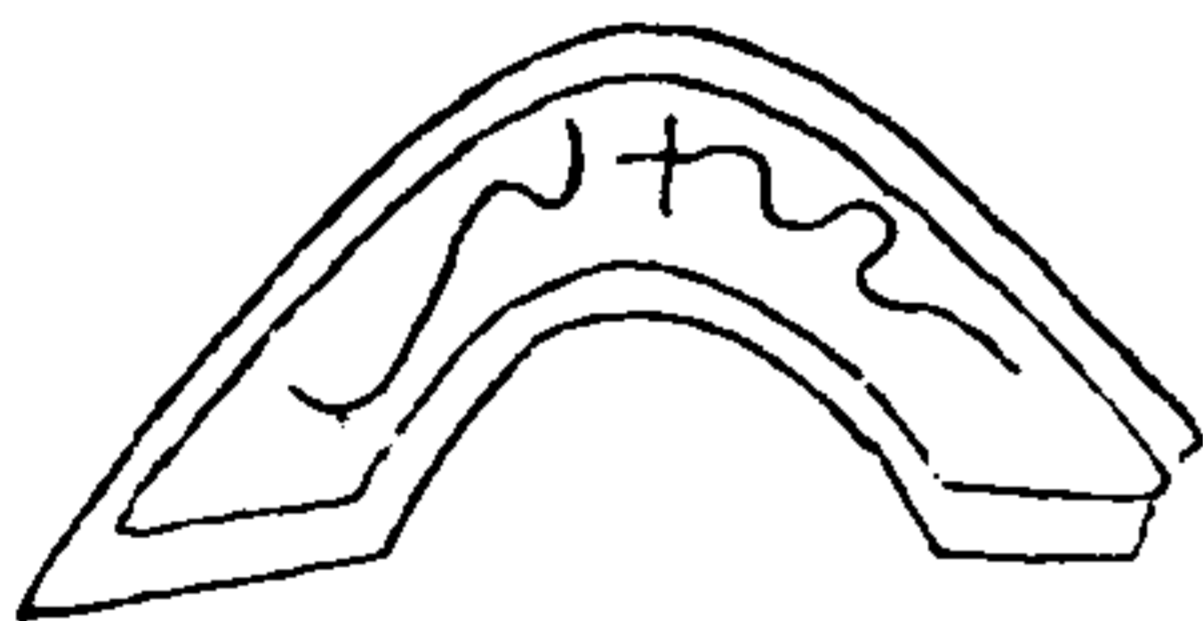

錢如磨無  
穿孔面大  
甚簡中有  
一十字背  
正平無文



背平  
無文



面有  
穿孔

星官錢七品



此錢見于... 一清孔見... 二面精子及星... 善古月十一最重官面家新子錢



此錢得于東河... 磨淘一面有詩云... 行或分明五雲... 詩也

金索

遼古錢



一面星官... 面中心十二... 二背今十二... 于曲早



一面星官... 放祥雲... 又有童子... 相開此錢... 之俱磨淘... 者尚可辨

金石索 金索四



一面星官... 之此一面... 出于道家...



一面星官... 之狀中有... 道家有... 受生所值... 語詳於... 堊一背... 意一而十二...



一面星官... 有一編... 十三背...

金索

遼古錢

太上咒文錢



雲後七... 道君... 察山... 何以... 背文... 狀二人... 三孔... 作耳

帶符錢



道家有神... 符清... 此錢... 作... 捕... 星文... 蓋供合



符印錢



晉孫思邈作  
入山符文略仿  
佛背文為星  
官又入臨而  
供花隨以一紙

天聖錢



漢書玉衡約建天之  
綱也亦同契注天聖  
即北斗也道家以禮  
斗為修攝而由玉璣  
環書存云作為符  
者印故聖咒之文以  
錢文蓋聖咒耶  
以上四品類 西清古  
鑑

金索

福德錢



錢見 西清古鑑云作符篆上下書  
福德二字一而作立款如辟邪又方貞  
一孔是以施組綉珠之用後除不祥西京雜  
記史良祥合乘宛轉然經繫身事國寶鏡  
即以此也

北斗錢



一而北斗雙劍一龍兩蛇一而十二生有以此與  
西清古鑑所載異同



見一西清古鑑云北斗錢文作九星其  
二星于錢北斗原九星七見二德道  
家謂內輔一星外輔一星見之者言又  
交刺上界又入帶刺吃立洪志謂之背  
漢定錢緣而稱書祥瑞志載唐世祖  
于青溪定淨飲一杖文以此也

神佛錢二品



泉志作萬國錢云此錢徑寸六分  
重十三錢而文平地作水文字類  
梵書不可讀或云日字背文是言  
月兔雲鶴為形慶事即中位  
其得之郡國之中



一面僧  
佛坐外  
故有二  
行脚及  
大一而  
香花供  
養四字  
類于宗

金索

梵唄錢



此錢得自歷下而多神長祐四字一  
面梵經五字註釋書之義不可見  
銅色純赤疑釋家聖像錢

梵字錢



泉志云此錢徑八分銅色純赤不可  
辨大抵類屋狀吐香錢

外國錢

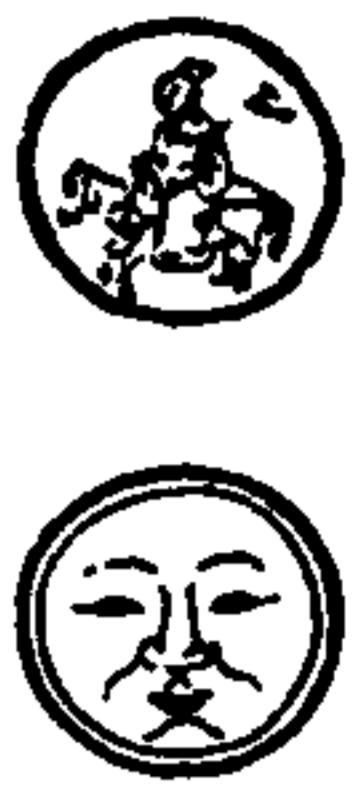

前漢西域傳屬國以金銀為錢文為騎馬車為人面張其四面作騎馬形漫作人面也



烏丸山銀錢  
西域傳烏丸山銀錢貨與屬國同獨為人頭兼為騎馬



史大宛傳安息國以銀為錢如其王面王死無更鑄王面為西清古錄云此錢為人所著無文如史記說



大月氏國銀錢  
西域傳文高王面兼為夫人面王死無更鑄錢與安息同

金索

遠古錢



泥連國銀錢  
舊唐書西戎傳泥連國以銅為錢面文為人背文為羊不穿孔



何國銀錢  
泉志引徐氏曰以銀為之徑寸五分不開孔面為人背背為草木狀



康國銀錢  
徐氏曰徑九分不開孔面背皆作人面而文側而背文也面文繞以連珠之狀舊唐書西域傳康國生子必以駝置掌內欲其成長掌中持錢如珠之形物



拔汗國金錢  
徐氏曰以金為之徑七分五分無文字又一種有三旋文柱不開孔

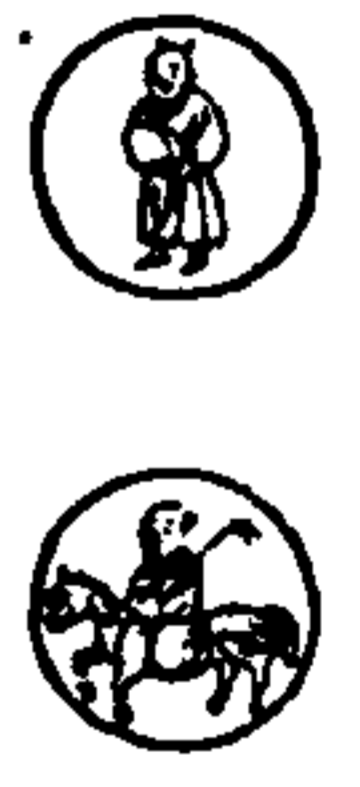

徒支國錢  
泉志太平寰宇記曰徒支國市列錢貨其錢猶大為人兼為騎馬



神奈國金錢  
神奈國史曰神奈國歷代朝貢不至聖家三丁其五歲伊豆改撤始來貢交易為金銀錢無孔而鑿此物傳曾國王名



大金國金錢  
國朝會要大中祥符九年大金國以金錢銀錢各千文入貢泉志以此錢以金為之而文象形：象善示金至南海曾見之



國輝國玉錢  
王子年拾遺記曰輝國在西域之北晉武帝時獻玉錢千端其形如環：重十兩上有天壽永吉之字：貨皆精記而載同

金索

遠古錢

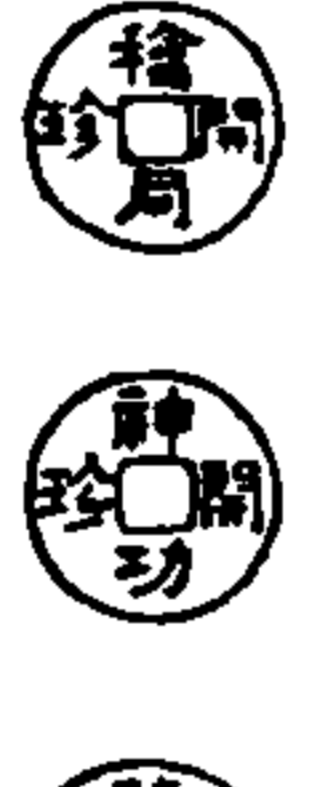

日本國錢  
舊唐書日本國錢曰：徑寸重五銖文兼書其國延用十餘



又日本國錢  
國朝會要太平興國九年日本國僧齋然等去其國用銀錢文曰乾文寶



高麗國錢  
雜錄事高麗做本朝鑄錢以海東通寶海東重寶三韓通寶為記



又高麗國錢  
泉志以此錢徑寸輪郭深厚字重平坦計高麗所鑄



# 金索五

紫琅馮 晉 鳴 晏 海 氏 同 輯



## 璽印之屬

璽印之說伊古有之昔黃帝得龍圖中有璽章  
湯克夏取璽書置座右是天子有璽也然周禮  
織金物揭而璽之鄭注璽印也是璽印亦尊卑  
通用之稱而其制俱不傳傳者自秦始皇天子  
玉璽六漢諸侯王黃金璽列侯印丞相將軍軍  
廠後惟天子稱璽臣下通曰印璽是為官印故  
探其與則者自秦漢迄金元為璽印之屬

# 金索

遼古 金 藏

## 秦始皇璽一

集古印格序云秦取趙大縣命丞相李斯刻  
為國寶一作龍文曰受天之命皇帝壽昌一作鳥  
篆曰受命于天既壽永昌其文九妙淳古有龍  
飛鳳舞之態真篆印之祖也



受天  
之命  
皇帝  
壽昌

印譜篆刻向巨源傳本如是石本在單景傳家

金石索 金索五



受天  
之命  
皇帝  
壽昌

薛氏欽識篆刻如是筆畫微異

# 金索

遼古 金 藏

## 秦始皇璽二

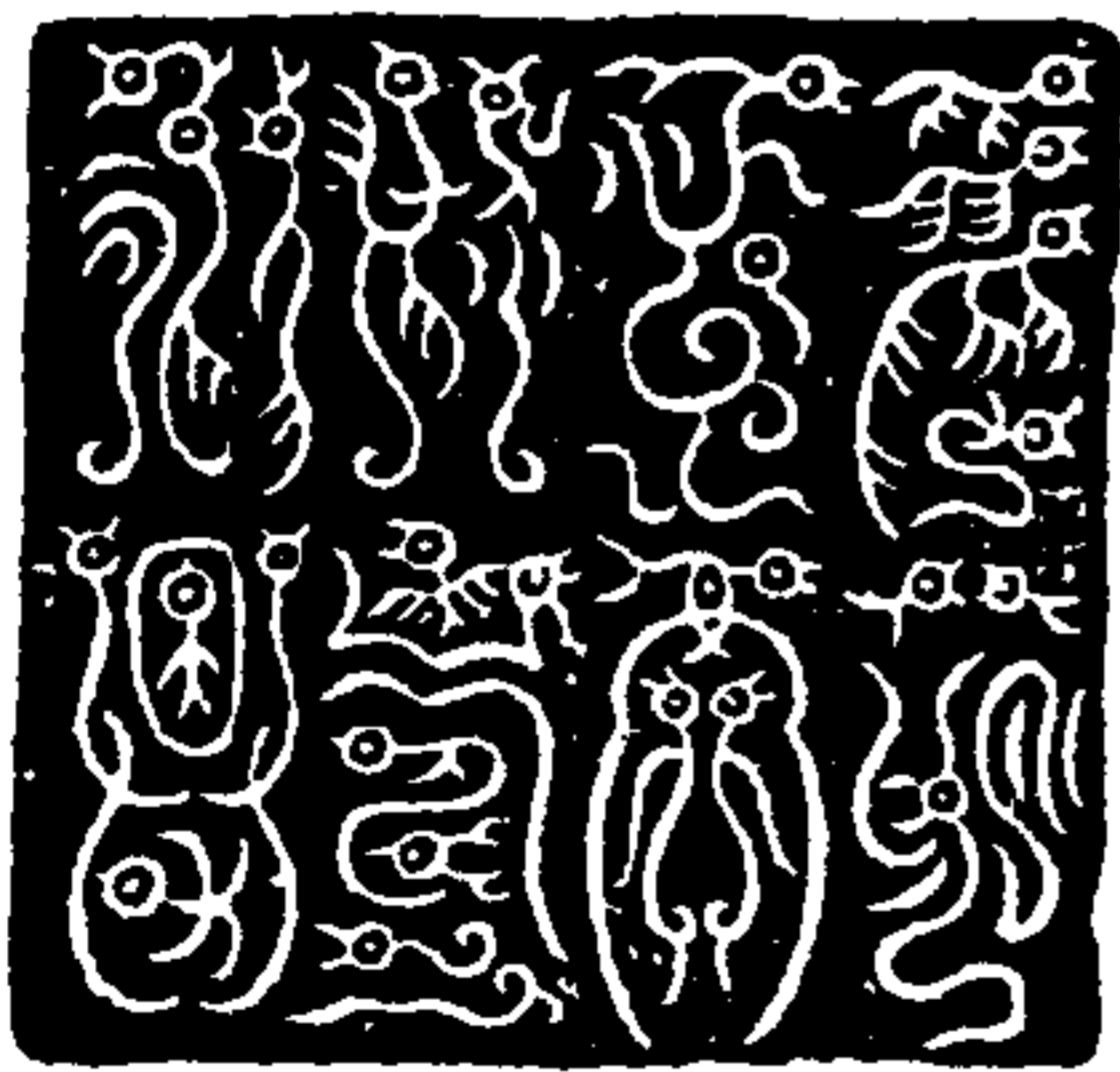

受命  
于天  
既壽  
永昌  
天字一作

印譜篆刻向巨源傳本如是

二〇九



受命于天 既壽永昌

薛氏款識摹刻蔡仲平傳書如是

金索

秦璽鈕



天子玉璽六皆鑄虎鈕 始皇惡璽之者遂于 死遂易璽曰寶應代 傳之以為國寶

鳴方傳記秦傳國璽在後唐從珂末年已焚于火又考元史 載至元三十一年有得玉璽于木華黎曾孫碩德家御史楊 桓辨識其文曰受命于天既壽永昌乃頌首言此傳國璽則 又未嘗也惟摹刻筆墨多有增減今並存之以俟質焉

通古今

秦漢小璽

疾險險永康休萬壽字 由玉璽鑄知 顧氏印譜國子博士文壽承云璽以九字成大製 作精妙其者乃李斯小篆無有與夫筆非昆吾刀 不能刻其文古此漢以後漢為秦璽無與善處流 石田家既歸陸封平後為朱尚之所傳今藏顧光 祿居居京師道四極玉璽黑也其昔使雲林有詩 云臣歲數紅秦朝印白玉璽鑄小篆文則此印又 嘗入清閣閣也

萬歲 玉印以鈞為鈕

永昌 玉印復 斗鈕

永昌 玉印 魏按印文為篆似始 皇璽宜屬之秦

金索

通古今

永壽 玉印復斗鈕

天祿永昌 玉印鑄知吾 衍云其文非 臣下所用當 是小璽之屬

天祿永昌 玉印鑄知 以上三印宜 屬之漢 俱見印統

皇帝壽昌 玉印

壽昌 玉印似似摘秦璽中 兩字者

帝命壽永 玉印





天子萬壽  
玉印 以上見印則

王印 以下漢印



荆王之璽 玉印覆斗紐  
漢書劉賈高祖從父弟六年正月立為荆王王淮東十一年賈布反為布兵所殺之後為按印文璽下從上說文云璽王者印也所以主土



中山王寶 玉印數紐  
欽定四庫全書出子鄒捷苑先印用所載 按漢書帝子中山靖王孫以前三年立元惠五年卒子孫嗣爵

金石索

通古今



梁安王章 注金龜紐 此漢印始附于王  
舊以為漢印其古印譜云漢和帝段干乘王寵國為梁安王又晉初封皇子榮惠帝封齊王同子冰皆為梁安王漢表諸侯王金璽並使漢權儀儀漢王金印案作如文曰某王之璽晉志王金印是也後魏朱使王不復言其此印知應為文曰章必欲別寵國所佩王章以假曰馬鑿或曰馬水師 按此觀上有梁安王記

王后印



梁王后璽 玉印  
漢文帝十一年夏從淮陽王武為梁王  
子孫嗣爵曰漢稱王后

君印



安武君  
此印傳之自早銅印其質古善篆文而細動不知安武君何時人也但與印統所載陽文玉印不同漢列傳無安武君惟秦趙高為丞相安武侯耳



陽文玉印 覆斗紐印統所刻如是



大成君  
玉印 半紐



建安君  
玉印



大成君  
玉印 以上四玉印皆見印統

金石索

通古今

侯印



冠軍侯印 銅印鼻紐較印譜差小此印于文龍所貼  
漢武帝以霍去病征匈奴功冠三軍封冠軍侯



赤泉侯印 此印傳于平陵  
赤泉侯侯揚善以漢嬰新項籍有功漢高祖元年封為赤泉侯子定侯嗣爵



平都侯印  
平都侯侯劉到高祖五年封



廣平侯印  
先武建武二年封吳漢為廣平侯食采廣平斥漳曲周廣平四縣

金索

遼古金索



關內侯印 此印得之曲阜金索印字山宗金書古

印蓋云秦爵二十等二十徹侯十九關內侯居京師而

無國邑漢志雖主守食而在縣民租多少各有戶數

唯按漢列傳馮奉世字子明上黨潞人宣帝時破莎

車王威孫西域為元孫大夫水衝都尉元帝時平隴

西羌多姓帝賜賜爵關內侯食邑五百戶金索斤

又馮封字孝孫以光武中與有方略以威信稱中元

元年代張純為司空賜爵關內侯三則吾馮氏之

為關內侯者漢有其三未始不居一于此也

大同而筆畫小異 俱見印蓋

內字登文其一見于印蓋其次印 為所傳于印字者二處但但 途金耳



關中侯印

建安二十年曹孟德始制名號美至五大夫與舊制 列侯關內侯凡六等以賞軍功而關中侯屬十七級 金印紫綬不食租廬封耳

關中侯印

見遼湖集



關外侯印 黃初定制關外侯十六 級星綬

順陽侯家印信 雲駝紐

漢成帝建始三年封膠東王子重為順 陽侯

故成平侯私印

辟邪知太子印字蓋反正

金索

遼古金索



廣平侯印 見前注文金索其

前漢印統說屬之吳漢此印見于印年方前漢永廣平

侯侯爵以將軍掌領持節鎮守關中十五戶增侯

則則漢初已有廣平侯不自東漢始矣

蜀邑侯印

漢地蜀邑山陽郡武 帝天漢四年改蜀邑



汝陽侯印 漢志汝南郡屬汝陽有 汝陽縣古曰汝

宣平侯印 見印年

前漢永宣平侯侯 孫敬嗣父年為王

廢王為侯高九年封



都鄉侯印 漢志中山郡無都鄉 侯國都鄉又印統 以為鄉侯另次子漢

平津侯章 見前注文金索其

漢公孫賓傳宣帝元和中為丞相詔曰高成之平津鄉戶 六百戶封為平津侯其後自為將軍丞相封自宜始也

臨淄侯印

魏志陳思王曹植 建安十五年封

臨淄侯

巨野侯章

漢志山陽郡巨野 縣大野澤在北兗 州故



安陽侯侯

醴陵侯印

前漢表醴陵侯趙高祖四年封以卒史擊 項羽為河內都尉日長沙相侯六百戶

見印年

綏武侯印



正歲侯印 俱見印統





子印



林慮子章 見印統  
漢漢郡國志河內郡  
林慮故陸慮焉改

大將軍印



大將軍印章  
後漢書百官志將軍不常置本注掌征伐皆擬此公者第一  
大將軍次驍騎將軍次車騎將軍次衛將軍又有前後左右  
方將軍和武衛將軍等數征伐有功者為大將軍欲尊寵之  
古尊官唯三公皆將軍故置大馬就冠之注者尤重鳳皆然

左大將軍印章

上方見印章  
下方見印統

金索

偏將軍印



偏將軍印 上方見印統 下方見印章 末一方見印章  
姜白石印譜云老子曰偏將軍處左則其由來矣漢漢寇恂  
馮異皆為此官  
漢王莽傳地皇元年下書曰子之初祖考黃帝受天下將兵為上  
將軍建華蓋斗殿內設大將外置大司馬五人夫將軍二十五人  
偏將軍百二十五人裨將軍千二百五十人校尉萬二千五百人司馬五  
萬七千五百人候十一萬二千五百人督二千五百人二千五百人  
千三百五十人於是置前漢左中右大司馬之位賜諸州牧攝為  
大將軍郡守心連帥大尹為偏將軍屬令長裨將軍縣令為校尉

建威偏將軍



中部偏將軍章  
俱見印統

遺古金藏

裨將軍印



裨將軍印章



裨將軍印章  
俱見印統  
將軍印以名姓著者  
以外不見

將軍印

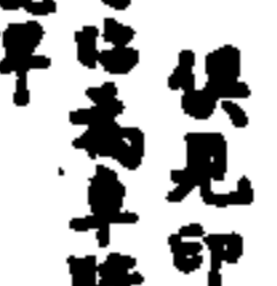

將軍印章 見印章  
後漢書百官志漢武元狩二年始置去病為之漢西宮置大將軍  
驍騎將軍位次丞相相馬按光武中興置臺二十六將軍驍騎  
大將軍參議長任校尉將軍將軍驍騎長景并驍騎將軍  
劉隆以外驍騎尚多印統皆以將軍字連將軍為首殊失倫次  
車騎將軍 車騎將軍印章 俱見印章  
百官志漢武元狩二年始置去病為車騎將軍  
按按釋亦有車騎將軍印章

金索

前將軍印章

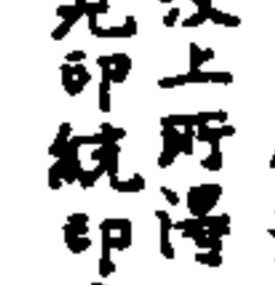
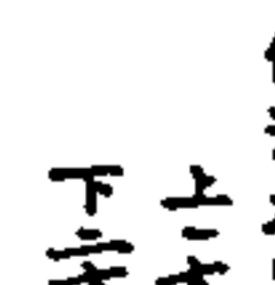
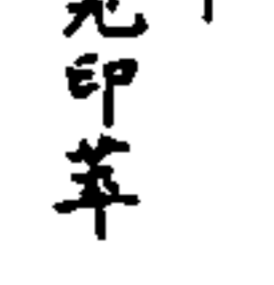
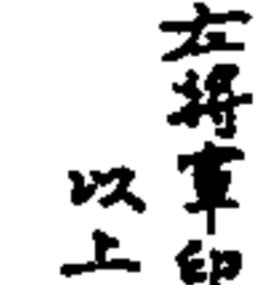
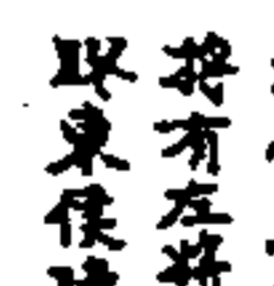
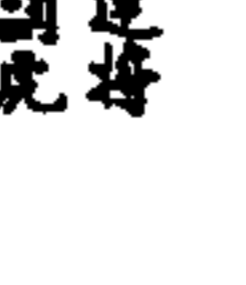
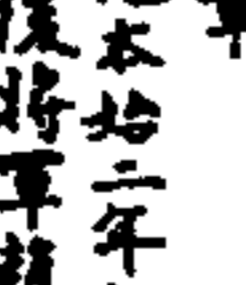

前將軍印章  
漢書卷六十六  
將軍左將軍  
取東侯陳俊  
左將軍印章  
右將軍印章  
以上俱見印章  
後軍將軍印章  
漢書卷九十六  
軍曰廣明後將軍趙充國  
牙將軍田順度遠將軍范  
明友前將軍韓增凡五將軍  
共十五萬擊匈奴  
伏波將軍印章 伏波將軍  
上方汶上所傳 處鉅  
下方見印統印章  
伏波將軍前漢武帝始置此號以路博德為之 後漢馬援傳建武十七  
年拜伏波將軍南擊交趾 東觀漢記援上書曰所假伏波將軍印  
書伏字大外向請下郡國正印章 按此三印伏非外向想既正以波者

遺古金藏



征虜將軍章 見印統印本

漢漢建武中於建武為征虜將軍廉潔奉公建武末出安得  
憂國奉公如祭心虜者乎按書卷二十六將有征虜將軍頭  
隨康答漢末孫資張飛心為之又魏武以臨晉侯植行征  
虜將軍又雍州縣有魏征虜將軍三石賢碑



虎牙將軍章 見印統

漢宣帝本始二年以中郎將為虎牙將軍又書卷二十六將  
有虎牙大將軍安平侯孟延



虎威將軍章 見汪氏印存



虎伏將軍章 見印統

金石索

漢書卷二十六



折衝將軍章 見印本

漢建武中魏武以樂進居之



折衝將軍章 見印統

見印統



折衝將軍章 見印本

見印本



接社將軍章 見印統

見印統



同上



安國將軍章 見印本

見印本



建武將軍章 見印本

漢光武帝建武元年備將軍朱祐為建武大將軍遣  
耿种率建武將軍陳俊軍五社津 按書卷二十六將有  
建武將軍印龜鈕與印本同惟書作



建武將軍章 見印本

說見前注又漢武帝以諸將德為建武校尉李祖為建武  
將軍則又在光武前惟此印較大大必漢制



建武將軍章

漢建武中魏武以曹洪居之  
上二方印統下二方印本



建武將軍章 見印本

漢武帝紀元封三年遣樓船將軍楊僕將惠唐人擊朝鮮  
又南粵王傳主爵都尉楊僕為樓船將軍上豫章下橫浦

金石索

漢書卷二十六



建武將軍章

漢漢初宗榮為之



建武將軍章

前漢末王况為之



建武將軍章 見印本

史記年表漢元帝永光二年七月太常任千  
秋為建武將軍擊口先又漢末王况為之



建武將軍章 見印統

漢韓安國王吳越為之又蜀志別封傳文帝善王連英子  
遂授以官

將印



五官中郎將

漢百官志五官中郎將八比二千石本注曰五官中郎將  
郎比六百石五官中郎將比四百石五官中郎將比三百石九郎官皆更  
直執戟宿衛殿門 魏志今谷子不為五官中郎將



中郎將印  
中郎將有左右  
皆比二千石



殿中中郎將印  
後漢百官志殿中郎將  
虎黃銅會符殿中

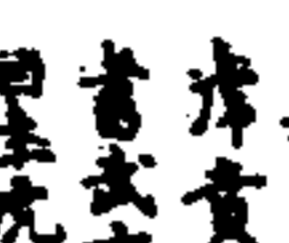

虎黃中郎將印  
虎黃中郎將比二千石本注曰主序黃省衛前  
書武帝置期門中郎更名虎黃省衛黃漢  
曰主虎黃千五百人



武衛次武黃將印



龍溪將印 見印存

金索

建古金類

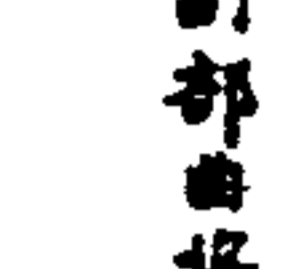

副部曲將

騎部曲將

部曲將印 一印用以下皆真如  
漢百官志領軍皆有部曲大將軍領五部  
部校尉八比二千石軍中馬八比二千石部下  
曲一有軍候八比六百石部下有屯一其人比二百  
石其不置校尉部但軍司馬八比有軍候  
馬候皆為別家其別營領馬為別部司馬  
其兵多少各隨時宜

甘印



騎督之印 見印存

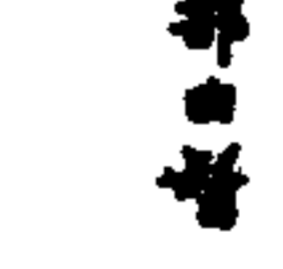

騎部曲督 以下真如



部曲督印



千人督印

金索

建古金類



副督之印 見印存



副部曲督 見印存

軍印



都護軍印 見印存



金索

漢古位據



武猛都尉 上方印統下方印  
漢何進使武猛都尉于原燒孟津  
大賊城中又魏橫海將軍碑黃  
呂君應武猛都尉者其時乃建  
安中世



將軍都尉  
上方印統 下方印統 銅鼓首空印據



強弩都尉 見印篆  
強弩都尉章 見印統



協律都尉 見印篆  
漢外戚傳孝武李夫人兄延年性知音善歌舞武帝  
愛之以為協律都尉



參軍都尉  
一見印統一見印篆



水衡都尉 見印篆  
漢百官表水衡都尉掌上林苑注張晏曰土都水及上林苑故曰  
水衡主諸官故曰都有年使武事故曰尉師古曰衡平也



巧工都尉 見印統



西部都尉 見印篆

金索

漢古位據



雁門都尉 見印篆



廣漢屬國都尉 見印統  
漢漢郡國志廣漢屬國都尉故北部都尉屬蜀郡安帝時以  
為屬國都尉別領三城續百官志每屬國置都尉入北二千石  
又云屬國都尉主蠻夷降者孝順帝紀永和二年廣漢屬國  
都尉擊破白馬羌

校尉



校尉之印 校尉之印章 見印統 漢氏印  
續百官志大將軍營五部都校尉一人比二千石



司隸校尉 見印統印篆  
續百官志司隸校尉入比二千石孝武帝初置持節掌察舉  
百官已下及京師近郡犯法者漢武初置司隸校尉漢置  
置之所部河南尹河內左扶風右馮翊京兆尹河東宏農凡七  
郡治河南洛陽無可不糾惟不察三公廷議九卿親晉司隸  
與內漢同司隸于端門外生在諸卿上絕席其人殿按木一秩  
在諸卿下不絕席防場帝置司隸置有大夫入  
按漢碑楊漢楊漢曰為司隸校尉



建威校尉 見印篆



建威偏將校尉 見印篆



建武校尉章 印篆



建武校尉 見印統



武猛校尉 見印統  
建安中吳潘璋為武猛校尉魏森王芳嘗祀武猛校尉  
共章于太祖庭章以建安三年死事也



射聲校尉 見印統  
續漢志射聲校尉八比二千石掌宿衛兵司馬八比千石  
服虔曰射也實中閑聲則射中之故以為名



城門校尉 見印統  
續漢志城門校尉八比二千石司馬八比千石門僕八比六百石  
本注城門校尉掌宿衛城門十二所其正南門曰平城門北宮  
門屬衛尉其餘上門門廣陽門津門小苑門開陽門北  
門中東門上東門教門東門凡十二門 靈帝紀建寧元年  
正月城門校尉實武為大將軍



步兵校尉 見印統  
續漢志步兵校尉八比二千石掌宿衛兵司馬八比千石

金石索

漢古印



緡民校尉 見印統 查氏銅鼓書堂藏印  
漢志未載今通州有漢緡民校尉尉尉桂陽曰緡漢  
陽長鉉君碑篆額與此印合



平虜校尉 印篆



驅馬校尉 印篆



典農校尉 印篆

金石索 金索五

漸尉印



長樂衛尉 見印統  
續漢志衛尉尉八比二千石本注曰掌宮門衛士官中散  
宿事丞八比千石靈帝紀建寧元年四月長樂衛尉尉  
為司空



建章衛尉 見印統  
前漢百官表衛尉掌宮門衛也兵京帝初更名中大夫令後  
元年漢長樂建章甘泉衛尉皆掌其官師古曰各隨所掌  
之官以名官

尉印



故鄆尉印 見印統  
西漢表云縣皆有丞尉秩四百石至二百石是為長吏故鄆縣  
鄆郡所治東漢屬丹陽郡吳興記曰中平年分縣南置安  
縣光和末張儉亂以鄆令險助國漢嘉之故主縣

金石索

漢古印



吳尉之印 見印統  
周吳國秦置會稽郡西漢曰之漢漢會吳等十三城置吳郡  
陳置吳州通志吳尉漢諸縣皆有之長安有四尉今在右  
部漢漢令長國相七皆有尉大縣六小縣一人主建捕盜賊



難奴左尉 印統  
漢志難奴秦置  
屬幽州涿陽郡



臨津左尉 印統  
屬韓州



梅左尉 印篆  
漢志梅屬楚  
國莽曰吾治



大陽左尉 印統  
屬河東郡 在魏陽西  
北五百里











海陵左尉 印統  
漢志海陵屬臨  
淮郡莽曰亭間









復德左尉 印統

二二九





金 索

 高左尉印 印統 漢屬平原郡臨陽北二千三百里夏時有兩氏國	 三封左尉 查氏 漢屬并州朔方郡	 簡于左尉 印統 漢屬涼州漢陽郡在臨陽西二千	 東園右尉 印統
 彭城左尉 印年 漢屬徐州彭城國古大彭邑在臨陽東二千二百里	 下洛左尉 印統 漢屬洛陽下洛屬出州上谷郡在臨陽東北二千	 林慮左尉 汪氏印存 林慮故陸處陽帝時改屬河內郡	 原陽右尉 印統 原陽屬并州常山郡





遼 古 金 索

 杜陵右尉 印統 古唐杜氏國漢屬京兆尹京兆在臨陽西九百五十里	 姑臧右尉 印統 姑臧屬涼州武威郡臨陽西三千五百里	 曲成侯尉 印統 漢屬曲成侯萬歲中山靖王子元其五年封 國屬東萊郡	 王翁主尉 印統 按史記齊悼惠王世家云屬王母曰紀太后取其弟女為屬王后王不愛紀氏太后令其長女紀翁主入王宮其後宮母令得近王歡令愛紀氏女如得云翁主稱母姓則以印為王氏女之家臣目矣
 雲陽右尉 印統 屬左馮翊屬在臨陽西六百餘里	 護軍中尉 汪氏印存 高帝時張良李為護軍中尉	 軍中尉 印統	

金 索

 大司馬印 大司馬印 漢百官表武帝元狩四年初置大司馬呂冠將軍之職成帝始和元年初賜大司馬金印紫綬長帝元壽二年漢賜大司馬印經置官屬去將軍位在司徒上元狩四年大將軍衛青為大司馬大將軍驍騎將軍後元二年奉車都尉霍光為大司馬大將軍又中興二年將有大司馬廣平侯吳漢	 大司馬印 俱見印年 按印款印統未收大司馬印而以殿中司馬為首不知殿中司馬晉官安得加漢司馬印上哉	 陪殿司馬 見印統及查氏銅鼓書堂藏印 其古印譜云陪殿古戰陣字漢安帝元初中任尚莽陪陣古擊羌寇建安間樂進于禁皆為陪陣校尉應有校尉自有司馬司馬者校尉屬官	 司馬印
---	--	--	--

遼 古 金 索

 越騎司馬 印年 續漢志越騎校尉入比二千石掌宿衛兵司馬入千石晉曰越騎取其才力越越也光武改晉中右校尉為越騎校尉	 強弩司馬 查氏印印統 宋百官志云漢武帝以路博德為強弩校尉李冰為強弩將軍按將軍及校尉皆必有司馬也又漢藝文志有強弩將軍三國射法五篇	 虎步司馬 印統印年用	 虎步校尉司馬 見道湖印譜印統釋是校尉 金石志云步馬校尉通傳勇捕通虎步之說不見漢志見水經注引諸葛亮表云自遣虎步監五現據武功水東則是寫漢郡設有監有校尉司馬也
---	---	---	--



虎步校尉司馬 印統  
推鋒者推敵人之鋒與陣書同印統云鋒字當從  
今以司漢通重子所造字上



虎步校尉司馬 銅印穿鈕上刻建武元年正月  
校尉司馬者校尉之司馬也集古印譜云漢光武皇帝  
元帝建武元年正月建武元年正月建武元年正月  
光武印位在六月晉惠改元在七月晉元在三月慕容忠在方  
齊明帝在十月北海王顥在五月此是石印時印也



大醫司馬 查氏藏印  
續漢志有大醫今入六百石大醫司馬未定何時所設



撫戎司馬 桂氏藏印  
漢晉志俱未見未定何時

金石索

遼古金藏



武力司馬 印統



落索平難司馬 印統



方俗司馬 查氏藏印 印統



方俗破虜司馬 印統



漆園司馬 印統



見查氏藏印



常山漆園司馬 印統  
按舊印圖字陳思王碑東關張關西關夜賞可証



無當司馬 印統 汪氏印存



大尉司馬 汪氏印存  
按續漢志大將軍長史司馬皆入司馬主兵知大尉從事以印  
作大尉司馬豈大尉亦置司馬與

金石索

遼古金藏



軍司馬印 軍司馬之印 一印莽三孔氏藏印四汪氏印存五  
五印六查氏藏印  
集古印譜云軍司馬尚矣周禮下大夫四人晉悼公以魏絳  
張老為中軍司馬漢漢志大將軍營五部校尉一人  
比二千石軍司馬一人比千石其不置校尉者俱軍司馬入  
前漢楊敞為大將軍幕府為軍司馬漢漢吳況鄭  
衆班勇徐幹及庚尚皆嘗為之魏晉宋後周亦有此  
官



前將軍司馬 印統 查氏藏印





前鋒司馬印統



後將軍司馬 查氏藏印 汪氏印存



後軍司馬 以印四代學教授馬君嶽泉所贈者印譜未有



左將軍司馬 印統 次印得于曲阜 另先主建安中為左將軍以嚴義為左將軍司馬

金索

遼古金藏



軍使司馬 印統



假司馬印 印統 前漢班超以假司馬使西域



假司馬 一印統三四印存 查氏藏印 續漢志都但軍司馬人又有軍使司馬假候皆為副或印譜云蕭望之遺御史按韓延壽在東郡時欲討主軍假司馬千人持幢旁數數事



漢假司馬 印統 假司馬印係之以漢漢出使于夷即夷人目服于漢者其石云歷代印文皆不稱代惟專善今則曰親曰晉見去廣也



鎮南軍假司馬 印統 鎮南軍假司馬 印統 四鎮起于漢末劉表嘗為鎮南將軍以鎮南將軍之副司馬印也



後將軍假司馬 印統 印存

金索

遼古金藏



左將軍假司馬 印統



別部司馬 一至五見印統 查氏藏其末及文尤奇 印譜云東漢志軍司馬入其別部領屬為別部司馬度尚傳長沙太守抗徐高平郡將軍宗演別部司馬擊太賊又張超程朱勇征黃巾為別部司馬 此印法傳尚多予百四得數方與印統相似



右將別部司馬 印統

威寇將軍司馬 印統



掃寇將軍司馬 印存  
威寇掃寇使見於宋書四十四將軍以為威寇是漢漢及魏所置



巧工司馬 印統印本

顧氏印譜云趙德夫金石錄偽趙建武元年所門的殿蓋此有巧工司馬臣張白等監造嚴照潯縣人研地得巧工司馬印通考史傳皆無此官僅見此碑所載耳



金索

遼古金藏



石工司馬



木工司馬



初賜司馬



建安司馬 俱見印統無考

軍曲印



軍曲 五印後魏鈔  
續漢志大將軍營五部 下有曲 下有屯



軍曲 銅印 壹鈔 俱見印統  
按漢印有此類圖式後世仿之以為起首小印漢篆亦有此種一字如二印謂之壹首 義亦謂之扶光面以其形似之

軍假印



軍假之印 壹鈔 俱見印統  
軍有曲 有軍假 一人秩六百石其假假又為軍假之副貳

金索

遼古金藏



軍曲假印  
此等印俱大是相似皆真鈔



軍曲假之印  
壹鈔

楊宗道印譜云漢武帝太初元年更印章以五字張晏曰漢據上德士數五故用五為印文若丞相則曰丞相之印章諸卿及守相不足五字者亦以之字足之



軍假假印



孫符假假

金索

遼古金威



北軍中丞 印統  
續漢志北軍中丞入六百石本注曰掌監五營



關外使印 印統  
此與陰文印關外使不同



海內使印 印統 次印柱氏藏



聚降尉右前侯 印統

大夫印



御史大夫章 查氏銅鼓書堂藏印  
漢百官表御史大夫秦官位上卿錄印青綾掌副丞相應劭曰侍御史之卑故稱大夫且漢曰度漢書御史大夫中二千石高帝元年內史周苛為御史大夫四年中尉周昌為御史大夫



繡衣執法大夫印 印統 龜鈕  
漢表侍御史有繡衣五指指出計姦猾治大獄武帝所制不常置繡衣以繡者尊龍之也



下軍大夫 印統  
印統云官名與法皆音為周春秋時物春倕山碑大夫二字重文從此出皆在諸王銅印之前可不實諸



光祿大夫 印統  
續漢志光祿大夫比二千石凡大夫儀節皆掌顧問應對無常事前漢表孝昭元年光祿大夫韓增為前將軍



大中大夫 大中大夫印 俱見印本  
漢表大夫掌論議有大中大夫中大夫諫大夫大中大夫秩比千石 兩都賦序大中大夫董仲舒



司隸大夫章 查氏藏印  
續漢志司隸校尉比二千石孝武帝初置後漢楊球傳云球為司隸校尉權門莫不屏氣

中丞印



御史中丞章 桂氏  
御史大夫有二丞一為御史丞一為御史中丞中丞在殿中蘭臺



武庫中丞 查氏藏印  
武庫中丞 查氏藏印  
漢表武庫有三丞續漢志武庫令主兵器

金索

遼古金威

大司農印



大司農印 印本  
續漢志大司農卿一人中二千石掌諸錢穀金帛諸貨幣漢表天漢元年桑宏羊為大司農 又鄭興之子鄭眾能傳父學官至大司農

牧印



司牧官印 查氏藏印  
漢百官表武帝元封五年初置郡尉刺史掌諸縣察州秩六百石成帝紀和元年更名牧秩二千石長帝建平二年漢高祖元帝二年漢高祖按續百官志但言十二州刺史掌已月進行郡都尉而不稱牧則以固漢時印也

尹印



京兆尹印 印本  
漢志京兆尹秩十二長安新置都司中二千石陰鄭湖下邳南陵奉明霸陵杜陵注云故秦內史高帝更為渭南郡武帝更為京兆尹

太守印



河東太守章 印存  
漢志河東郡縣二十四安邑大陽解縣及河北左邑汾陰聞喜澤潞姑臧涇陽長子平陽襄陽城陽北屈蒲子絳孤攝縣 漢漢屬司隸在雒陽西北五百里



河內太守章 印存  
漢志河內郡縣十八懷武德武陟山陽河陽共平平期秋晉武溫壁王獲嘉穀水隆慮滎陰 漢漢屬司隸在雒陽北二百二十里



上黨太守章 印統  
漢志上黨郡縣十四長子屯留余吾銅鞮潞氏襄垣壺關注氏高都潞氏武陽阿奴遠 漢漢屬并州刺史部在雒陽北七十五百里



魏為太守章 查氏藏印  
漢志魏郡縣十二魏道江陽武陽南安資中持牛鞞南廣漢陽郡縣未提堂琅 漢漢魏為屬國都尉領二城朱提漢陽 按此真西漢印 又古若東漢則改屬國都尉矣

金索



濟南太守章 印統  
漢志濟南郡縣古東平陵都平壹渠都土鼓於陵陽都般陽皆朝陽歷城城者宜城 漢漢屬青州刺史部在雒陽東千八百里



宏農太守章 印統  
漢志宏農郡縣十二宏農盧氏陝宜陽池丹水新美商折陸渾上雒 漢漢屬司隸在雒陽西南四百五十里



洛陽太守印 印存  
漢志河南郡縣三川郡高平石洛陽縣二十二雒陽蔡陽偃師京平陰中牟平陽武河南緱氏卷原武單穀成武市密新城開封成皋苑陵新鄉 漢漢河南尹屬司隸



會稽太守章 印存  
漢志會稽郡縣二十六吳曲阿烏傷毗陵餘暨陽羨諸暨無錫山陰丹徒餘姚上虞海鹽剡山奉新大冶句章餘杭鄞縣唐會稽郡治回浦 漢漢屬揚州刺史部在雒陽東三千二百里

太守印



漢陽太守 印存  
漢志漢陽郡在雒陽西二千三百三城其望恆阿陽陽陽武成紀隴縣連南平襄顯親上邽西屬涼州刺史部 前漢為天水郡



雁門太守 印存  
漢志雁門郡縣十四善無沃陽武時中隰陰館陶樓煩武州涇陶劇陽呼平城將馬邑隴陰 漢漢屬并州刺史部在雒陽北千五百里 續漢百官志京都置尹一八二千石丞一人中八二千石丞一人

史印



上谷郡長史印 查氏藏印  
漢志上谷郡縣十五沮陽泉上潘軍都居庸歸奇夷與李昌平廣寧浴鹿且居如女祁下落 漢漢屬幽州刺史部在雒陽東北三千二百里 續漢志郡當邊戍者丞為長史

金索



司徒左長史印 印統  
續漢百官志司徒公入世祖即位為大司徒建武二十七年去大長史一八千石



立印將軍長史 印統  
續漢志大將軍如三公高長史司馬皆一八千石



宣威長史之印 印統  
漢志武成郡故司奴休屠王地武帝太初四年開莽曰張掖



查氏藏印與上小異  
武勇史印 印統

令印



中書令印 印篆  
續漢百官志尚書令八千石武帝用官者夏一中書獨者令  
成帝用士人漢故掌凡選署及奉下尚書之書事



太子率更令 印統  
續漢志太子率更令八千石主庶子舍人更直職似光祿



新豐令印 印統  
續志新豐縣屬京兆尹



棠今之印 印統  
漢志棠屬右扶風后稷封棠師古曰讀與師同



池陽令印 孔氏藏印  
漢志池陽縣屬左馮翊按池字以作沱其陽印二字似不全者而文意古



槐里令印 印篆  
槐里上屬右扶風

金索

遼古金藏



晉陽令印 印存  
漢志晉陽屬太原郡



中牟令印 查氏  
漢志中牟屬河南郡



白馬令印 印統  
漢志白馬屬東郡屬文州



潁川令印 查氏  
漢志潁屬潁川郡



河陽令印 印統  
漢志河陽屬河南郡



穀成令印 印統  
穀成亦河南郡屬黃水出穀亭印譜俱以東郡之穀城當之誤也



頓邱令印 孔氏藏印  
頓邱亦東郡屬孟德年三十三時為頓邱令



封邱令印 印統  
漢志封邱屬陳留郡



居巢令印 印統  
漢志居巢屬廬江郡應劭曰故巢國也春秋楚人圍巢



建陽令印 印統  
漢志建陽屬九江郡



彭澤令印 印統  
漢志彭澤屬豫章郡高資彭澤澤在西



下相令印 印統  
漢志下相屬臨淮郡



尋陽令印 印統  
上廬江郡屬九江在其南



即邱令印 印存  
漢志即邱屬東海郡五康曰即古規邱



新淦令印 印統  
六豫章郡



樊令之印 印統  
漢志屬東平國括地志云漢樊縣在兗州瑕丘西南二十五里

金索

遼古金藏



安豐令印 印統  
漢志屬六安國故楚地高貢大別山在西南



江都令印 印存  
漢志廣陵國縣四廣陵江都高郵平安



泉陵令印 印統  
漢志泉陵屬國莽曰博閭屬零陵郡



雞奴令印 印統  
漢志雞奴屬潯陽郡屬山州



行唐令印 印統  
漢志南行唐屬常山郡蘇曰延德



新城令印 印統  
考漢志新城有二屬河南尹史記卷之周公子思狐也屬梁國左傳諸侯會新城也



故道令印 印統  
漢志故道屬日善治屬武都郡



金城令印 印統  
漢志金城屬日金屏屬金城郡

軍印



國陽軍之印 九氏藏印  
漢志國陽縣屬并州西河郡師古曰此縣在國水之陽國陰縣在國水之陰國本在國今歸州縣水即是王莽傳始建國元年改縣今長曰軍



類陰軍之印  
漢志類陰縣屬豫州潁川郡五原曰夏皆有鈞臺之臺在潁川南



蒙陰軍之印 查氏藏印  
漢志屬兗州泰山郡高其家山在西南  
就都字字印 印統  
漢志屬郡廣都縣莽曰就都字又莽傳縣以字名者三百六十以應符命文也



義澤道軍印 印存  
漢志北地郡義渠道莽曰義渠漢官公卿表列侯封金縣曰國皇太后皇后公主野食曰之有義渠曰道凡縣道國邑千五百八十七鄉六千六百二十二亭二萬九千六百三十五

金石索

長印



新豐長印 二印俱印統  
屬京兆高祖七年置按西京雜記云太上皇從長安居深宮懷悽不樂高祖乃作新豐移諸人實之太上皇乃悅高祖嘗茶粉榆之社備悉林守物色惟著士女老幼相携路者各知其意放犬羊雜鳴於途塗亦竟識其家匠人胡寬所營也  
漢百官表縣萬戶以上為令秩千石至六百石減萬戶為長秩五百石至三百石

新陽長印 查氏  
漢志新陽屬汝南郡

昌邑長印 印統  
漢志昌邑屬山陽郡又國名



州陵長印 印統  
漢志州陵莽曰江夏屬南郡

東光長印 印統  
漢志東光屬渤海郡

金石索 金索五

一一二七

軍印



淮陽長印 印統  
漢志淮陽屬汝南郡



溫長之印 印統  
漢志溫縣屬汝南郡



方城長印 查氏  
漢志方城屬廣陽國後漢志屬汝南郡



宣武長印 印統  
漢志宣武屬武成郡



朔方長印 印統  
漢志朔方郡朔方縣莽曰武符

金石索

長印



故鄆長印 印統  
漢志故鄆屬丹陽郡莽曰郡所治詳故鄆尉印

防東長印  
漢志防東屬山陽郡

廣陽長印  
漢志廣陽有二一為汝南屬廣陽郡一為汝南屬廣陽郡



武德長印  
漢志武德屬河內郡

新昌長印  
漢志新昌有二屬汝南縣屬一屬山陽郡一屬汝南郡

封船長印 以上俱印統  
漢志封船屬文津郡在汝南南萬二千里

連古通城

連古通城

金索

遼古金藏



元平長印 印統



廣化長印 印統



白虎邑長 查氏  
漢表皇太后皇后  
公主所食邑白虎  
未詳其地



廣長印 印存



萬安長印 印統



經道長印 印統



張山尉校 印存  
張山尉校也又張山尉校王地武帝置張陽西千二百里應切曰  
後漢志張山尉校王地武帝置張陽西千二百里應切曰  
張山尉校也又張山尉校王地武帝置張陽西千二百里應切曰



沛祠祀長 印統

沛祠祀長 印統  
印統云漢志王國有祠祀長本注云祠祀比四百石又孝元成傳高  
祖時令諸侯王都皆立太上皇廟至惠帝尊高帝為太祖廟景  
帝尊孝文為太宗廟行所嘗幸郡國各立太祖太宗廟合百  
六十七所則沛國宜有此也



同上 汪氏印 存



陝縣尉長



彭城尉長



稻農左長 俱印統

金索

遼古金藏

丞印



大鴻臚丞 印統  
續漢志大鴻臚卿  
一人中二千石丞二人比  
千石掌諸侯



太醫丞 印統  
續漢志太醫令一人六百石  
掌諸醫藥丞二人主藥方  
丞二人主藥方



平陽丞 印統  
平陽侯國屬北平郡  
凡縣公王所食湯沐  
曰國丞一人其官屬志



南陽守丞 印統  
南陽守丞 印存  
漢志南陽郡屬荆  
州郡守秩二千石丞  
六百石



受降太守丞 印統  
漢志受降城在允  
允



荅郡太守丞 印統  
漢志北海郡營陵或曰營  
邱漢表郡守秩二千石丞  
中二千石太守 按景  
君碑營字侯作營同此



校尉丞 印統



舞陽丞 印統  
漢志舞陽屬潁川郡  
廣助曰舞水出南



且慮丞 印統  
漢志且慮屬遼西  
郡莽曰且慮師古  
曰慮音慮



家城丞 印統  
漢志家城莽曰深澤屬  
幽州涿郡



校尉丞 印統  
漢志校尉屬左馮  
相師古曰校丁活反  
相音調



廣陵尉丞 顏氏藏印  
漢志廣陵屬江都  
易王卬廣陵屬王卬皆  
都此莽曰安之



木末丞 印統  
漢志木末屬并  
州上郡



橫海候丞 印統  
漢有橫海將軍韓說元  
朝詳傳



漢志木末屬并  
州上郡



漢有橫海將軍韓說元  
朝詳傳



李陽丞印 印統  
漢志李陽侯國奉  
曰李順屬奉山郡



營軍司馬丞印 印存



睢陵馬丞印  
漢志睢陵縣曰睢陵  
屬臨淮郡



上虞馬丞印 印存  
漢志上虞屬會稽  
郡奉山會稽



軍司馬丞印 印存



東平陸馬丞印 印統



東平陸馬丞印 王遂湖集印  
東平陸漢志屬東平國  
應劭曰古厭國金后志言曰  
東平陸者別于西河平陸也



號縣馬丞印 查氏藏印  
漢志號縣屬右扶風有號  
官

金索

遼古盜賊



漢水使丞印 印統  
漢志漢水屬山州樂  
浪郡



屯田丞印 查氏  
西羌傳金城長史上  
官鴻上開置縣其  
建威屯田二十七部



多睦子家丞印 印統



陸睦子家丞印 金石記



樂浪前尉丞印 印統  
漢志樂浪郡屬幽州遼  
郡曰故朝鮮國也師古曰浪  
音浪續志羅陽東北五千里



立義丞印 印統  
漢志建安中龐德為義  
將軍此其丞歟

兩漢金石記云漢王莽傳封王氏稱緣之屬為侯  
大功為伯小功為子總麻為男其女皆為任男以  
睦女以陸為號皆授印數師古任凡也男服之義  
男六任也音去睦陸皆其受封邑之說取義名也  
集古印譜曰莽所改睦如建睦如睦左睦睦睦以睦  
名者十有三不聞多睦蓋以睦封者皆期親侯國而  
子男之地郡事故志所不解且莽授諸侯印未  
定國邑故初睦侯地始睦侯地屬羅侯六不見地  
志子男亦有分地無足疑者



永武男家丞印 印統小異



梁孝家丞印 印統



長原則丞 查氏藏印  
此丞時所封子男家丞印也則丞二字不多見惟見于陽泉使  
者重誼銘有陽陽付守長則丞善之文考漢王莽傳云州使  
高貢為九原則周氏有五諸公同有表高戶方百里侯伯一國  
象戶五千方七十里子男一則象戶二千有五百方五十里令已  
受子土者公田人侯九十三人伯二十一人子百七十八男四百九十七  
人凡七百九十六人此則丞之切據也



東鄉家丞印 印存  
漢志東鄉屬沛郡續  
漢志家丞置家丞丞子各  
一人主侍侯使理家事食  
邑不滿千戶不置家丞

金索

遼古盜賊

相印



高容侯相 印存



漢志高容侯相 印存  
漢志高容侯相印存  
昌安侯泉夷安侯都續漢志皇子封王其郡為國置傅一人相  
一人皆二千石傅知相如太守侯置相一人其秩各如本縣主治民如  
令長不自但納租于侯戶數為限



長社侯相 印存



廣上侯相 查氏藏印  
漢志廣上侯國屬幽州涿郡



金索

遠古印



平昌侯相印  
漢志平昌屬徐州  
琅邪郡漢志平  
昌侯國屬青州北海



宜陽侯相之印  
漢志宜陽在電池屬宜  
農郡



陸康侯相印  
漢志陸康在扶風屬右扶風漢西羌傳陸康相曹鳳上言  
曰戎為害



濟南相印  
漢志濟南郡屬青州  
文亦別為濟南國



江都相印  
漢志江都屬廣陵屬漢  
董仲舒嘗為江都王相



頤武男則相印  
此恭時子男之相詳前則亦印

府印



長信少府印  
漢表長信居事掌皇太后宮景帝中六年更名長信少府  
張晏曰以太后所居宮為名五帝元始四年更名長樂少府  
漢書居事秩真二千石



中藏府印  
續漢志中藏府合一  
人二百石掌中藏府金  
銀諸貨均悉入



樂府印  
漢志樂府一府中官  
樂長一八百石官者為之

佐印



新五官佐印  
漢志五官佐印見印統  
漢志五官佐印見印統  
佐印

金索

遠古印



司隸從事印  
續漢志司隸從事  
史十二人秩百石



州解事印  
查氏藏印



士義從事印  
印統



士義行軍印  
吳王恩印諸漢有士義將  
軍西域志車師後王數燉煌  
行軍注行軍將軍史事柱  
陽太守周慎碑陰有行軍

僕印



清河僕印  
以印係四氏恩賜馬子恩與許持贈張潤浦明府者疑張氏印章  
然漢印地方漢志有清河國屬冀州郡又漢表諸侯王國武帝  
以其太僕自僕秩千石續漢志僕主車及馭則以皆為清河國僕之印也

匠印



將作大匠印  
續漢志將作大匠一人二千石丞將作少府景帝  
改將作大匠掌修作宗廟宮室陵園土木之功

士印



偏將軍中士印  
印統

里印



新昌里印  
漢志遼東郡有新昌縣續漢志里有里魁  
掌里百家以新昌里長其時二魁也

使者印



天帝使者  
查氏藏印 印鏡同



萬安使者章  
印鏡



無上使者  
查氏藏印

神軍



皇天上帝到萬神章  
查氏藏印  
以上無考



黃神趙章 孔氏藏印  
抱朴子古之八山者保黃神  
趙章之印其間一十其字  
百二十此印兩面不清

金索

祭尊印



宜士祭尊 印并



上言祭尊 二印俱見印并



萬歲德祭尊 查氏藏印  
桂氏札云古銅印有始祭尊祭尊萬歲祭尊始祭尊萬歲  
皆皇名祭尊御官備祭酒見國學記聞集韻難考何切難  
却山忌也周禮方和氏率百練而時難或作單通作德禮謂  
單祭尊里中土德祭者單德祭相近按玉篇古文德作  
奴多切蓋皇與德同故此字從風從皇今以印作單即皇字與  
單雙之單不同

父元印



漢三老信印 印鏡同  
漢書高帝紀年詔舉民年五十以上修行能率衆為善者置以為  
鄉三老鄉各一人擇三老人為縣三老與縣令公尉以事相教曰三老



萬歲德三老



同上 俱查氏藏印



萬歲德三老 印鏡



里中萬歲



里中父兄私印 俱印鏡

金索

半印



少內 二印俱印鏡  
周官職內掌邦之賦入鄭注若令之泉所入謂之少  
內賈疏引漢官註謂小官各夫各體其職謂倉  
庫少內者夫之屬各日檢其條理可職



倉印 印鏡查氏藏印



庫印 見查氏藏印 賜庫 見蓬湖集印  
考續漢志有武庫今人云石主兵器而無賜庫此  
疑主賜之士所用兵器之庫



國印 史印 俱金石記

金石記云此漢印十三州志所謂有秩者大夫得  
假半章者也楊子法言五兩之輪半通之銅  
札據云少內與倉庫諸官印皆長而小下更卑  
職不得用徑寸方印也

漢書王侯印



部洛王章 印統龜鈕  
海即洛字 三國志東夷傳注洛各有小帥數百千落為一部大人  
又云連西鳥穴大人印力居象五千餘落上谷鳥穴大人難樓象九千  
餘落各稱王以印但云部洛王未有漢字蓋其未歸漢時印也



四角胡王 一汪氏印存 一桂氏藏印



桂氏印 漢書分韻云吳志云師見人信以印塗金索作銀宋芝  
山潘敷堂兩君同觀未辨四角何義及讀漢漢南匈奴傳云  
其大臣貴者左賢王次左谷蠡王次右賢王次右谷蠡王謂之  
四角次左右王次左右溫焉靺王次左右新將王是為六角皆  
單于子弟次第當為單于者也 購又得角王鏡可以互証



四角王 一印存 一印萃  
漢書西羌傳西羌之本出自三苗國近函岳元帝時  
多垣等七種羌寇臨西漢秦世擊破之云四角未詳

金索

漢古金藏



辛義侯印 印存 印統同  
續百官志四夷國王車象王歸義侯邑君邑長皆有丞比郡縣



漢書王侯印 印統

漢書長印



漢書長印 印統



漢書長印 印統



漢書各率長印 印統  
屠各印統誤釋屠各山左金志云屠各乃北方種落之名漢  
漢公孫瓚傳云瓚子續為屠各所殺又晉書載紀王延馬斬準  
曰屠各逆奴



漢書長印 查氏藏印 印統  
書牧誓疏孔穎達曰史蜀漢之別名漢興平元年  
馬騰劉範謀誅李傕蓋州牧劉焉遣史兵五千  
助之



漢書長印 印統  
沂隴左右有青氏白氏  
即其服之而名之氏制  
似羌青氏其猶青氏歟



漢書長印 印統  
漢書水仔長 道湖  
漢書志張掖屬國有  
千人官其印什長歟

金索

漢古金藏



漢書長印 印統  
孔氏藏印



漢書長印 印統  
漢書長印師長 印統  
二千五百人為師漢漢  
書稽胡散居石以  
西安之東



漢書長印 印統



漢書長印 印統



金索

遼古金藏



魏車善長伯長  
氏西南夷種散居廣漢之閒



魏車善長伯長  
三國志注引魏書烏丸者東胡也漢初匈奴嘗頻滅其國餘類保烏丸山同以為號 印存



魏車善胡伯長



魏車善史伯長



魏車善長伯長



魏車善胡伯長



魏車善胡伯長



魏車善車善伯長  
俱見印統



魏車善長伯長



魏車善長伯長  
俱見印統



魏車善長伯長

吳印



烏程侯印  
烏程漢屬會稽郡三國吳書孫休立封孫皓為烏程侯



壽昌長印  
壽昌吳分自春立俱見印統

金索

遼古金藏

晉印



龍驤將軍章 印統  
龍驤將軍之印 印存  
宋百官志龍驤將軍晉武帝始以王澤居之



廣武將軍章 查氏印統印存  
晉志廣武將軍晉江左置



左衛將軍 印統  
晉職官志左右衛將軍文帝初置中衛及武帝受命分為左右衛以羊琇為左趙序為右趙置長史司馬功曹主簿員



中衛司馬 查氏印統  
宋志云晉文帝為相國府置中衛將軍則此即中衛之司馬也



武衛伏飛武賁符印 印統查氏藏印同  
初魏續漢志有伏飛五射之說故以為漢印與此查氏三今同屬少府且其時有飛武賁則以為晉印必去晉職官志云左衛能漢武賁右衛伏飛武賁二衛各五部皆又云魏時持權谷武賁持權元遂兩林是也



龍驤將軍 汪氏印存 查氏印統見上



司馬印 印存 印統  
道志晉自漢司馬皆在前中道左右各司馬史三人引仗左右各行



司馬史印 印統 見上



龍驤司馬之印 印統  
此蓋龍驤將軍之司馬



殿中司馬 查氏藏印 印本  
晉志史制殿中將軍中郎校尉司馬印統云  
殿中司馬蓋環衛之官大駕出則居華蓋後  
乘輿前插雙扇與殿中郎校尉共一行



殿中都尉 印存



殿中校尉 印統  
晉志云武帝甚重兵官故軍校多選朝廷清望之士居之

金石索

遼古遺藏



東海太守章 印存

晉志東海郡縣十二郡況其拘察有利城隍原郎蘭後承  
昌慮合郡成 按東海郡本漢置此不似漢印故列於晉



臨淮太守章 孔氏藏印 印本

晉志臨淮郡漢置章帝以合下郡太康元年復立統縣十時始  
東陽高山於其潘柱高郵淮陵司吾下相徐 金石志此印形  
製不似西漢至晉太康元康間印也



晉武帝章 印統

晉志惠帝以周祀創義討石冰劉吳興之陽兼并並鄉四山  
臨津永世平陵凡六縣立義興郡以表其之功



西平郡長史印 印統

晉志西平郡漢置統縣四郡臨長長年安夷



新定縣之印 印統 查氏藏  
晉志新定縣屬蓋州建寧郡職官志縣王知郡長始封王之支  
子為公承封王之支子為侯繼承封王之支子為伯



右將軍會稽內史印 印統  
印統云銅印半鈕中刻印而面合漢子為之者中央文符  
康乃丁柄字餘小點晉永和八年王景文之自撰軍右將軍  
代王述為會稽內史唐太宗貞觀二年唐書南書孔子廣祥  
成刻石以拓本進呈太宗加受賜以此印是印歸唐



永新令印 印統  
永新屬吳郡吳



安亭令印 印統  
安亭屬高涼國



江寧長印 查氏  
江寧屬丹陽郡太  
康二年分建郡置



浦陽長印 印統  
浦陽屬九德郡周趙家  
氏地

金石索

遼古遺藏



津梧長印 印統

津梧晉屬九真郡



壽張令印 印統

壽張晉屬東平國職官志云其書今在常侍下侍郎下及渡  
江則侍郎次常侍而與書令居三軍下



汝南公與書丞 印統

晉職官志大國置與書丞與典書學官令與書丞各一人又云平  
原汝南琅琊扶風廣為大國此印云汝南公其為大國可知也



金陵男與書丞 遼湖集印

此印金石志屬之唐以為唐以前名桂林王府官有與書丞與書  
此可補唐書職官之所未備也唐書印耳晉職官志云伯子男  
惟與書以下切也唐子山哀江南賦云金陵元鮮則六朝稱金陵  
矣故類列於晉



汀陰伯與衛丞印



高顯子與祠長 汪氏印存

高顯子與祠長 汪氏印存  
高顯子與祠長 汪氏印存  
始封王之支子及始封公侯之子皆為男道志職官累東晉元帝  
太興元年始置九分食一王國有傳友與書令丞文學郎中令中  
尉大農左右常侍內史將軍典祠典衛學官令治書中尉



廣次男與祠長 汪氏印存



左公車官印  
晉志衛尉統武庫公車衛士

金索

遼古金藏



親晉元王 查氏印



晉歸義美王印



同上

晉歸義美王 遼湖集印  
金石志晉書紀永平六年  
秦雍氏先惠推氏仲  
齊萬年借號稱帝則知  
前此亦亭諸美歸義美



晉歸義胡王 遼湖集印

晉歸義胡王 遼湖集印  
金石志云武帝紀咸寧五年冬十月戊寅匈奴歸漢都督彌雅等  
帥部歸化封之必以持事不無漢以劉元海起胡王不歸歸義  
于晉矣



晉歸義胡侯 查氏印



同上 汪氏印存



晉寧美率善邑君 印統錄印記  
印統云漢書水邊美邑今曰內廣安市增今日  
府統為奉通邑君魏東夷傳有率善邑君



晉寧美率善邑君 印統錄印記  
印統云漢書水邊美邑今曰內廣安市增今日  
府統為奉通邑君魏東夷傳有率善邑君



晉上郡率善邑君 汪氏印存  
上郡屬并州漢志有晉志無美邑帝永興而後地歸劉元海矣



晉烏丸率善邑長 九馬柱通



晉烏丸率善邑長 俱印統 駝鈕

金索

遼古金藏



晉率善氏邑長 印存



晉率善氏邑長 顏氏印



晉率善氏邑長 查氏印



晉率善氏邑長 印統



晉率善氏邑長 查氏印



晉匈奴車善伯長 印統

晉書四夷傳匈奴之類北狄夏曰董留胡曰鬼方周曰獫狁漢曰匈奴晉太康五年匈奴太阿厚車其部落歸化六年又有匈奴胡都大博及蓋沙州等附帝撫納之以印記在其時



晉高句麗車善邑長 印統

漢漢東夷傳高句麗在遼東之東南與朝鮮瀋新東與沃沮北與夫餘接都于丸都之下武帝滅朝鮮以高句麗為縣屬九竟



晉鮮卑車善邑長

三國東夷傳注鮮卑之東胡之餘別保鮮卑山曰鮮焉 晉鮮卑車善邑長 查氏藏印



晉車善伯伯長 汪氏印存

柏即柏字漢漢東夷傳建武之初濊貊伯倭韓萬里朝獻晉書倭傳夫餘國有古極城太極城之域也

金石索

運古益藏



晉居名車善伯長 印存印統同 於鉅

晉書四夷傳北狄以部族為類其人居塞者有屠各種鮮支種凡十九種居各處東夷故譯為單于統領諸種又晉書載統王延馬新單曰居各逆奴



晉車善胡邑長

晉車善胡邑長



晉車善胡邑長



同上



晉車善胡邑長

以上俱印統

趙印附



魏趙庚印 印統龜

晉紀趙元海族子曜以元帝大興元年僭帝位改國號曰趙據有關中又大興二年石勒據襄陽位改國號曰趙以此前趙漢趙時封其人降者

南宋印



高安縣開國侯章 印統龜

楊宗道印譜云文之上有金銀五字云輔國將軍章五古之臣爵高安屬南州輔國將軍漢漢置晉宋皆有之屬高安者二屬九真屬南州南宗書云高安今屬汝陽太守元屬南州又云劉義宣元嘉二年封新野縣侯位至輔國將軍又云龍陽縣開國侯鎮忠其時縣侯三品與輔國相當此印當屬南宗



典祠令印 印統鐘煥詩品有宋典祠令任景緒

金石索

運古益藏

南梁印



安夷將軍章 印統龜

梁大通三年再序將軍號為二十四班有安夷起武起邊等號



起武將軍之印 印統數鉅



綏寇將軍印 印篆

以起武雜號將軍印也



北魏開國公印



京北郡開國公章 注金龜鈕  
印譜俱刻此印而不言其何時但云始於晉今今  
考晉書無之惟北魏之東魏天平中高祐子敦  
曹以司徒公為京北郡開國公魏官志開國公  
爵第一品地刑志云京北郡領縣八長安杜郭山北  
新豐霸城陰繁監曰漢高時為渭南郡武帝為  
京北才也

男印



開國男章  
北魏之制開國縣男第五品此虛爵未封顯也

金索

遼古金藏

北魏將軍印



安東將軍章  
安東安西安南安北皆有將軍謂之四安將軍北魏  
制為第二品按安東將軍南朝多有之晉書職  
官志所謂四安與于漢代四安起于魏初也此章書  
從處政刊于北魏如楊椿以大僕卿加安東將軍鄭  
幼儒贈安東將軍是也



寧朔將軍章  
寧朔將軍南朝多有之此印篆書奇異因刊  
在北魏，制為第四品上如鄭義做寧朔將軍  
是也

寧遠將軍章

玉印者如書刻如是  
楊宗道印譜云寧遠將軍楊慎防高帝祖子得  
此印于殘唐玉色甚古但將軍印不宜用玉屬按  
印制六不成是南朝之印

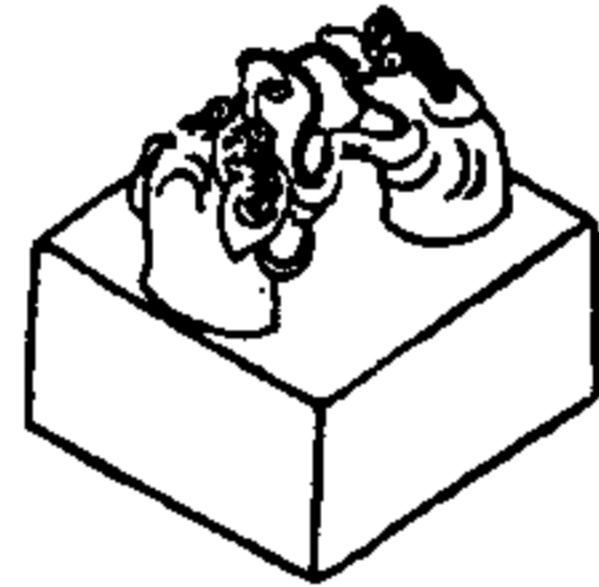

此印乃屬所得于曲阜者文同而大倍之細  
印雙獅銜珠仁古所未聞今併其刻者  
以表異印譜謂將軍印不應用玉今得此印  
正用銅又制作甚偉當有合於北朝將軍之  
印也考魏書官氏志寧遠將軍與鷹揚將  
軍同列從第五品改高從第四品又考隋  
本紀漢楊震八代任任燕封生元壽後魏為  
武川鎮因馬元壽生忠敏：生壯，生寧遠將  
軍積，生忠方以周太祖起義賜封普六如  
氏則此印正當北魏時也又北魏尉元善射也  
祖賜許富城男加寧遠將軍如是者不少  
則不獨楊慎矣

金索

遼古金藏



左積射將軍章  
此印見印譜考漢魏無積射晉太康十年立  
射營營始置積射以種弩將軍主之未有  
左右積射之名北魏官氏志左右積射將軍與  
左右積弩將軍並為從四品下



宣威將軍  
北魏第六品上



厲武將軍  
北魏第八品下

東魏將軍印



魏將軍印

桂未谷札樸云余在洛陽得古印涂金龜鈕文曰魏將軍印德州封氏有此魏高湛墓誌石刻亦作魏將軍六朝文字好增偏旁無它義此印將贈潘合人有為魏將軍將軍潘宗以未多有之其龍加馬者見于北魏張猛龍碑魏將軍其魏將軍者見于東魏興和三年李仲璇傳孔子廟碑陰有魏將軍趙良佐則以為東魏印可在東魏為第三品

太守印



魏太守印

北魏以前無隴東郡至東魏始有之其領縣三涇陽祖居極夷也北齊武平元年有隴東王胡長仁感孝頌刻入石索中

金索

遼古金藏



宜陽太守印

東魏天平初始立宜陽郡其領縣三宜陽西新安東亭也又與中置宜陽郡其領三則宜陽南澗池金門也此印與隴東太守印形制篆文相似信為一時之制

隨開國印



南郡開國

此印見于曲阜孔氏形制與吳庶平背宮如伏龜而座其中西旁大孔可貫帶如今時帶版狀考晉宋有南郡而無開國此魏有開國而無南郡蓋二者惟隋必開時印也唐則合歸江南道矣隋志南郡統縣十謂江陵長楊宜昌枝江管陽松滋長林公安興紫陵蓋荊州地也

王爵印



王爵私符

桂氏札樸云萊州信城掘得銅印文曰王爵私符考隋書元壽校尚書主爵侍郎隋志主爵侍郎屬吏部尚書金石志云漢汲黯傳黯守東海大治上召為主爵都尉列于九卿曰私符者別于官印也此玩印文不類于漢姑屬之隋

金索

遼古金藏

唐小璽



御書



開元

二印俱見  
明皇御書  
鶴鳴頌

尚書印

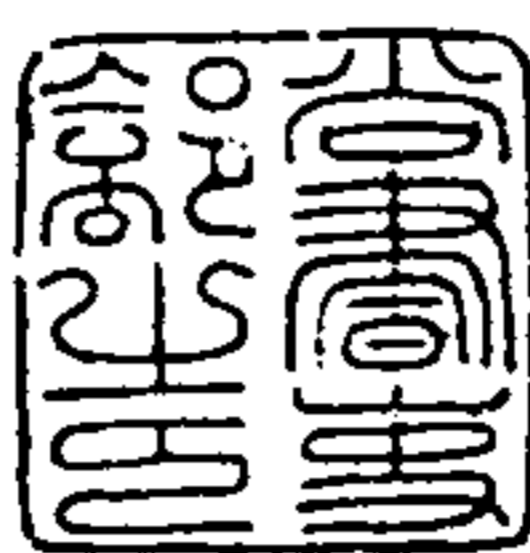

尚書吏部之印  
見唐人帖可見唐吏部官印止如此大也

金

太守印



常山太守章

銅印金龜細曲阜顏心空明府藏相傳以為顏  
果卿印方果卿魯人師古五世孫為營田判假  
常山太守祿山反果卿傳檄河北遠賊圍斬其偽  
刺史傳首常山兄弟兵威大振祿山懼使使思  
明發希德攻之王承業擁兵不效難竭矢盡被  
執節解于天津橋嘗不絕口乾元中加贈太子  
太保諡忠節

顏魯公和印



卿真



此印有三內字畫相同顏翰博雅古藏其心空  
明府藏其二相傳以為顏魯公印未知是否也  
考真卿字清且果卿後弟為平原太守祿山  
河朔盡陷獨平原城守拜工部尚書兼侍御  
史後逆李希烈陷汝州盧杞建言使往陳阮  
福漢希烈借稱帝欲降之誓不屈使繼死之  
追贈司徒諡文忠

建古金藏

唐行軍都統印

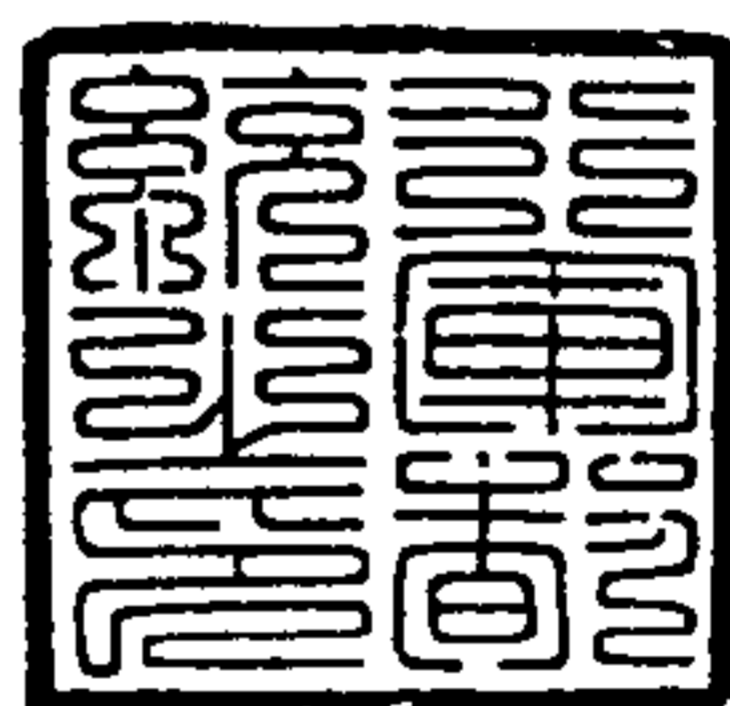

行軍都  
統之印

此印為泗水縣李唐王君谷家梅所  
藏其自記云銅印直徑厚可漢尺七寸  
以黍稗計之重三十兩背銘兩旁  
武成二年行軍都統之印按都統  
官自晉考武以來下連唐宗皆有之  
北漢上設此官武成紀年一為北周宇文  
弼一為周主王建而行軍都統兩史俱  
無明文侯博雅鑿之焉  
魏方年號有三武成一為北周一為唐建  
日李希烈一為周王建在北周時印尚小  
且多陰文與此不類以為王建時物則似之  
但前蜀世家止言楊復光以其兵為八都  
都將千人建與宏皆為一都頭未見  
有行軍都統之名惟唐建日傳云李  
希烈在德宗時詔進南平郡王又拜  
諸軍都統後據汴即皇帝位圖号楚  
建元武成以其時鑄而未敢定也

金

都統印

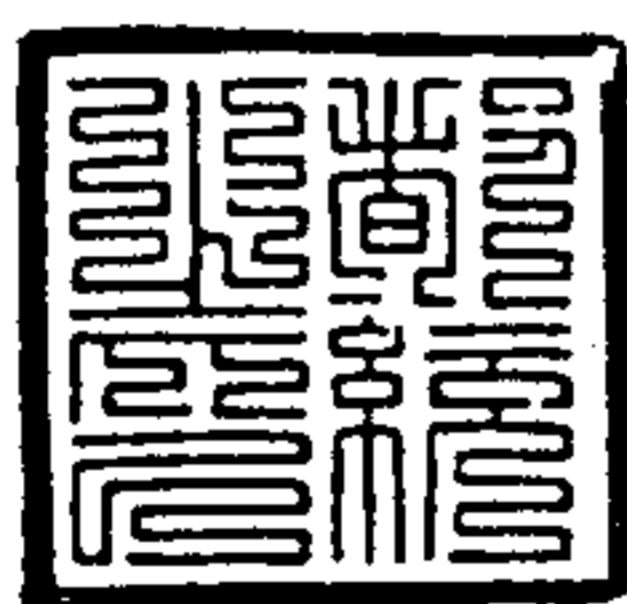

都統之印

印為孔農部所藏未有年  
月未知時代姑次于行軍都  
統之後金石志則定為宋印

建古金藏

唐右軍留後朱記



右軍州留後朱記

此印得之西安為白耳北氏藏今石志取孔戶部 雖無之說釋右軍字州云  
宋地名 按右軍無詳且宋上有竹頭止非宋字不知取桂氏右軍之說為長  
桂氏札模云新唐書兵志永泰元年孟朝恩以神策軍屯苑中分左右相  
遂為天子禁軍貞元二年改神策左右兩軍為左右神策此印文曰右軍即以  
右神策軍出鎮者也舊唐書地理志武德元年改北地郡為寧州貞觀元  
年置都督府以印文曰寧州即在京畿西北者也通鑑廣德元年以梁崇義  
為山南東道節度使後 之名始此嗣是有以節度子弟為留後者有  
報將自稱留後者有軍士私立為留後者亦有朝命即以留後為節度使者

金索

遼古金藏

唐時印泥非一色此印文曰朱記以別于它色耳其印長而不用篆文蓋  
非頃於朝乃自造私記也 按朱記之制見於金史百官志云凡朱記方  
一寸銅重十四兩是印有直柄而薄無十四兩蓋一時之制不同也

後唐印

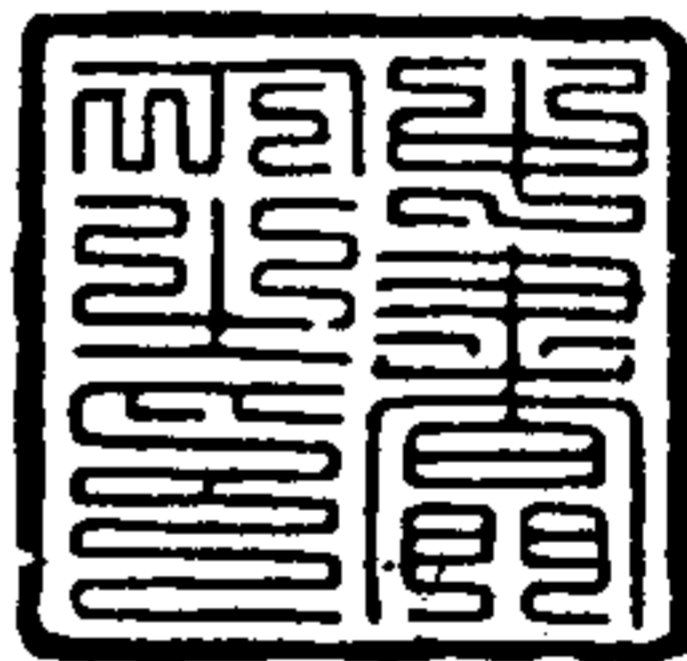

中書門  
下之印

此後唐明宗長興時印也明宗於五代為今主此印鑄在泰安府城北  
實福院地土碑中其前有勅中書門下宣賜實福院產業地土  
之大則此即中書門下所用印也其印蓋用三方丈六不準存此以見一  
時之制其後有長字四年九月二十三日牒

金索

遼古金藏

宗仁宗會皇后玉印



宗仁宗會皇后之御印 項元汴藏

范聖卿筆

印長今營遠尺二寸八分闊二寸一分厚一寸五分朱文四字背項元汴題識  
八分書三字項元汴題識四字背陰文  
金石志云范聖卿皇后乃贈韓王坊之孫  
女景祐元年母為皇后後神宗立尊  
為太皇太后范聖卿者誰也後諫書當  
法擬聖王太后垂死猶充蘇軾兄弟  
以持得聖之職可謂賢矣後善飛白  
書老學子范聖卿記范聖卿時揮翰多  
用范聖卿官寶此曰范聖卿御筆似非  
生前所御之物宗時衣給身間附錄  
范聖卿時直閣者因以題識元汴謂為  
會后御寶誤矣印係長三珠成惜毀  
于火聖起無色藏孔廣與家

金索

宗高宗書詔之寶

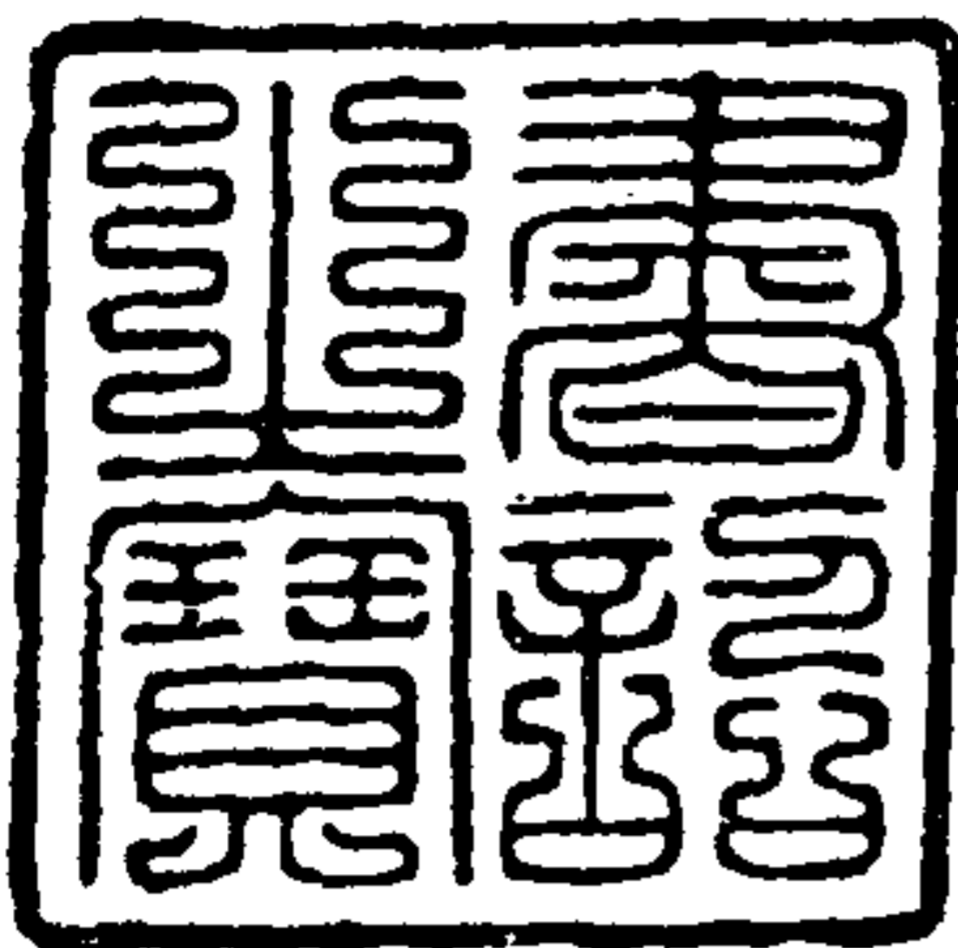

書詔之寶

見玉虹樓所刻宗高宗  
勅岳武穆手記書體古  
勁印自不共故摹刻以  
見其概

遼古金藏

宗都虞候朱記



拱聖下十都虞候朱記 長官印

印藏曲阜孔氏西刻篆文九字背刻端  
拱二年四月鑄正書七字中心隆起直柄  
頂刻上字山左今石志引孔氏刻端  
之說甚詳曰都虞候在東京在外皆有  
之品秩尊卑不一惟殿前司為最所稱  
三帥者都指揮使副都指揮使都  
虞候也都指揮使以都虞使為之副  
都指揮使都虞使以副都使以上充之  
軍有都指揮使有副都虞使每都  
有軍使六馬使十將十虞候承局押官以  
十都虞候始稱步軍之十將軍其曰拱  
聖者兵志云乾德中選諸州縣共選關下  
主為號雄雅中改拱在旋改拱聖背刻  
端拱二年端拱在雍熙法宋宗之十四年也

金索

宗酒務記一



曲阜縣酒務記

酒務記二



西戴陽外酒務之記

金石志云此亦宋真宗大中祥符  
五年以前印蓋五年閏十月即改  
縣曰仙源矣曲阜縣置自唐以  
來賦唐無酒務官惟宋諸州軍  
乃設監管官掌茶鹽酒務稅輸  
及鐵冶之事故有餘記於徵負也  
舊藏顏教授家今贈山東  
臬司司理馮某

遼古金藏

張天師玉印一



陽平治  
都功印

印二

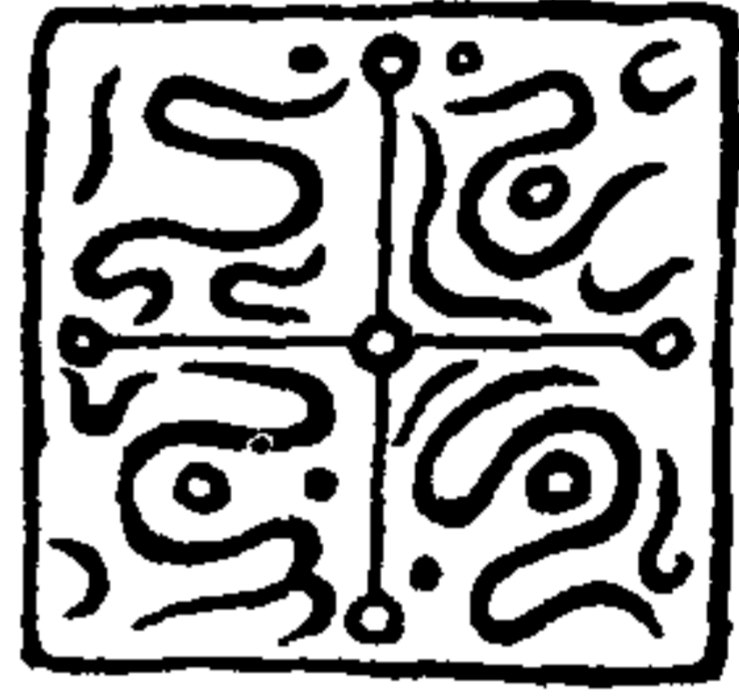

未識

單船先生云宋周公謹雲煙道眼錄明郎仁寶七修類稿皆載張  
天師玉印云陽平治都功印郎仁寶云玉印乃張道陵所傳者則  
亦漢時所刻矣愚去年於嗣正一人張錦崖起陸所見其符所用  
大小二印其文均同蓋亦者是真也然按小印之類漢篆侯考

金索

印三

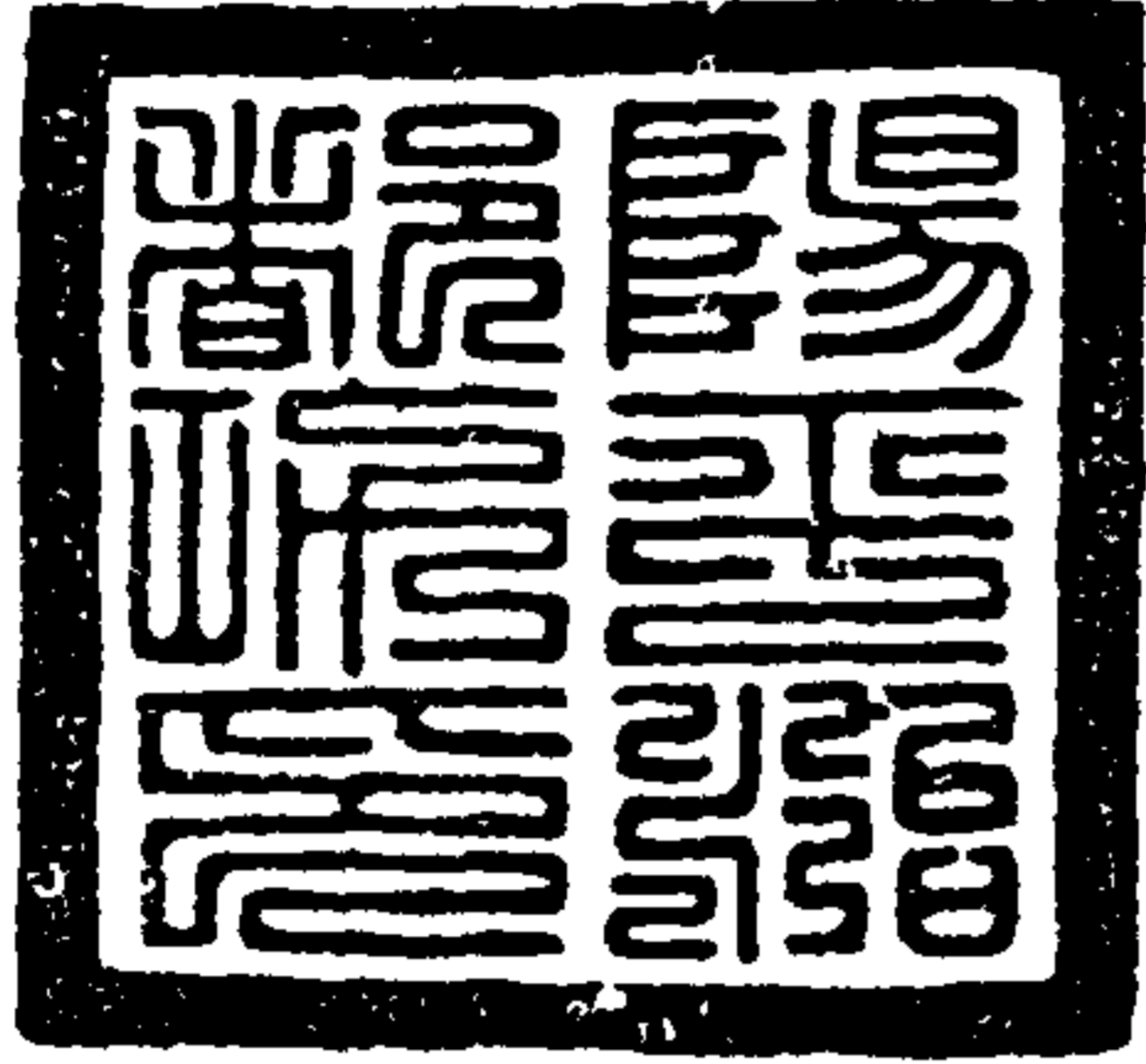

陽平治  
都功印

又同小印篆  
法亦與未審  
何時所增也

遠古逸錄

天仙玉印



天仙  
照鑒

泰山黃志武君霞  
元君祠舊有玉印  
文曰天仙照鑒相傳  
為秦時物宋文獻  
通考泰山玉印祠側  
有石像亦其宗東  
封者以玉鑿石為龜  
呈舊所以印堂為  
大中祥符時賜物  
乾隆庚申祠燬于  
火此印出諸塚墟  
完好如故雖于秦  
安縣庫見之印重  
八十六兩高寸亦上  
別有細細連座高  
四寸八分都人於印以  
為可以辟邪

金索

天樞雷院印



天樞雷院印  
此是道流所用印

遠古逸錄

齊阜昌印附



奉符 縣印

奉安在宋時為奉符縣是宜為宋印狀鑄在奉安冥福院碑下層其末有阜昌二年二月三日給則齊阜昌時印也考金立劉豫為齊王改元阜昌必是時矣碑刻奉符縣給崇法院主僧法嚴收執照會一色三印其上層即後唐長興四年中書門下牒文也

金索

通古

金平章印

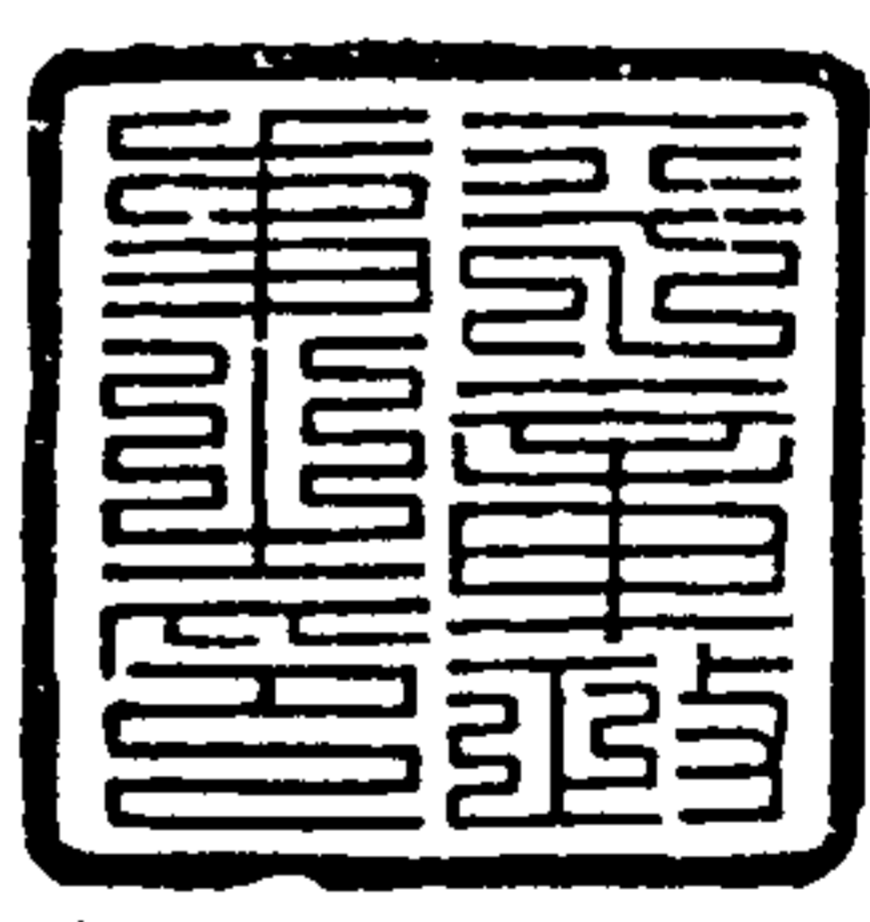

平章政事之印

此印見金大定三十二年長清縣靈巖寺蘇公閣堂疏碑銘在疏文之末年月之下日字之上未題金紫光祿大夫平章政事宗國公蒲察按金世宗紀大定二十二年尚書左丞蒲察道為平章政事二十三年十一月丙寅平章政事蒲察道罷此印正在蒲察道之時尊之故不書其名此金時送一品之印

金索

通古

金副元帥印

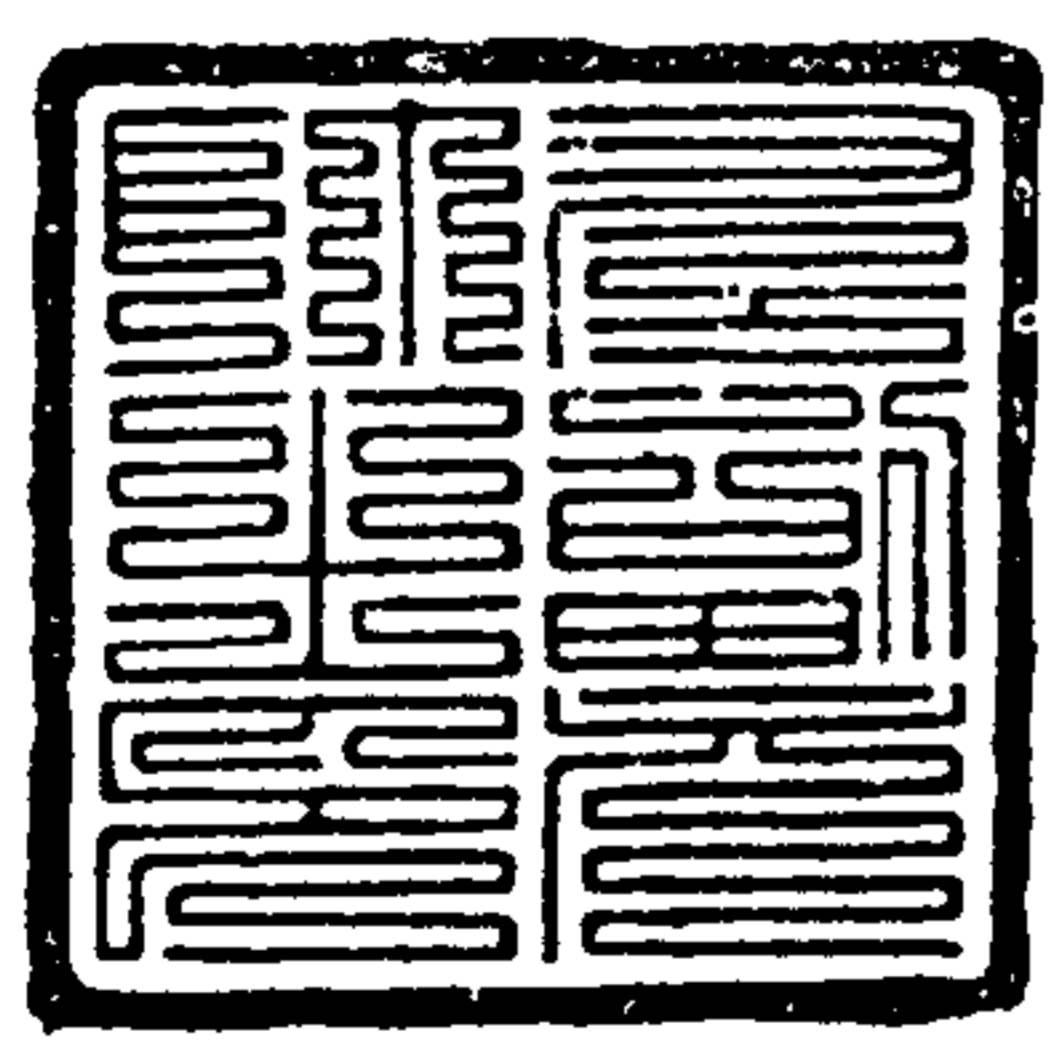

左副元帥之印

印方漢尺四寸一分重今歲又二十七分強直鈿無年月歲由阜孔原家金石志以為元帥之名惟元有專官考金史太祖太宗天會元年以伐宋更為元帥府置元帥及左右副及左右監軍左右都監金制都元帥必以諸班宗極為之恒居中而不出其時左副元帥宗翰也右副元帥宗望也它如撻懶及宗翰及阿魯補等皆為左副元帥則不自元始矣此金時三品印

金尚書禮部印



尚書禮部之印  
金泰和六年十一月谷山寺碑  
有此印文連用十五方相同也  
此金時送三品印

翰林侍講學士之印

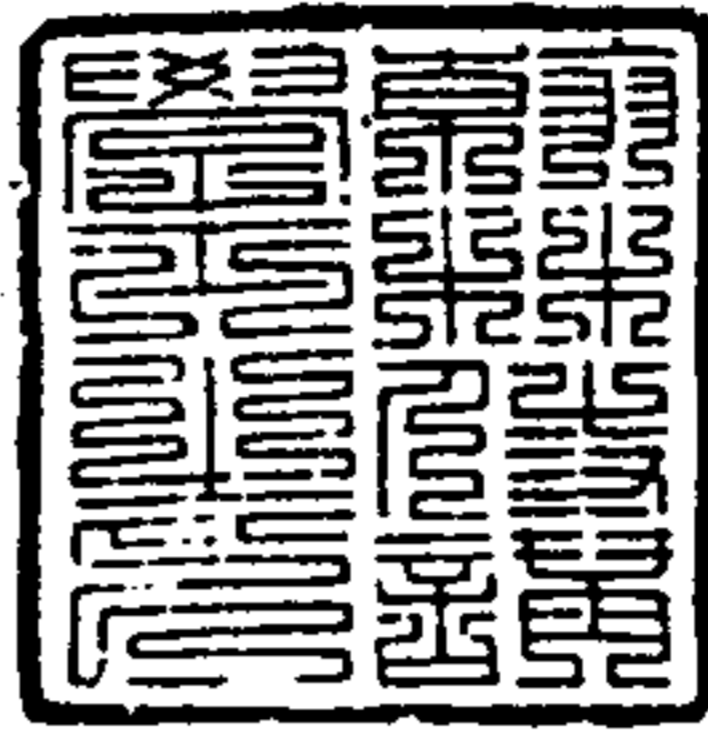

翰林侍講學士之印  
金明昌六年泮宮書院寺照公  
開堂疏碑有此印文是碑堂懷  
英拱并書即係堂懷英官印  
此金時送三品印

金索

遼古魚藏

金彈壓所印



彈壓所印  
印藏于曲阜顏氏二條直徑項  
刻上字而無年月原重刻古  
澤可愛考金史元光三年六月丁  
亥罷行有所置監察御史兼彈  
壓之職可見彈壓有所故印  
稱彈壓所也

永興軍節度使印



永興軍節度使之印  
見古帖考金史京兆府上京京  
兆郡永興軍節度使皇統二  
年置總管府  
此二印皆金時送三品印

金都統所印



成字都統所印

都統之制始於金太祖收國元年三月  
以經略使地討高麗置兩路都統  
司天輔五年移遼東始有內外諸軍  
都統之名其後行軍則置都統守  
宗元光間時招義軍以三十八人為  
先五謀充為一都統四千人為一都統  
四萬人為一都統兩都統為一都統此  
復國初之名也是印在表宗正四年  
造蓋承元光之制其以字稱都統者  
見於章宗泰和六年閏四月勅殿前  
都點檢司依總管府例鑄印以金木  
水火土五字為稱給之此成字則在  
以千文編排矣  
都統之品又無明文疑亦不一也

金索

遼古魚藏

金副統印



副統約字之印

副統約字之印  
都統副統說其前印以  
較都統印差小一分其直  
徑六相倍惟前刻約字禮  
部造此作行官禮部未  
知孰是元光三年乃置宗  
之十二年也二印為東河司  
馬歲年橋可傳





金提控印



沈州印

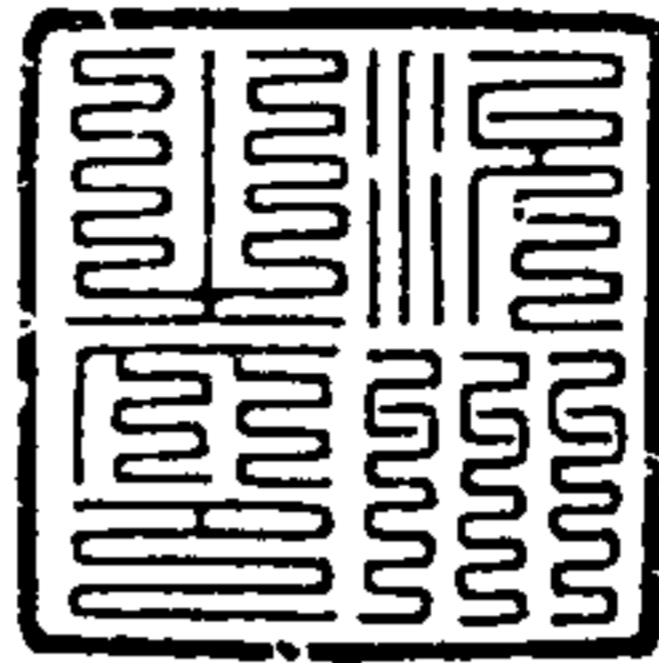

提控所錄字印

此印見于洛陽金制提控不一如提控高魯古則古四品提控南京規運使使則從五品類惟字之其編列以次第此金時正四品以下之印

沈州之印

金大正二十年滕村佛堂拾碑有此印文其給為字字辨也致金史諸州刺史正五品掌治州事此金時正五品之印

金索

金提舉城隍司印



印造鈔庫印



提舉城隍司

上京提舉城隍司提舉從六品南京提舉京城所提舉正七品掌備充府社及城隍門館百司公廨此金制也印藏孔氏以為宗印亦無此官此金時從六品以下之印

印造鈔庫之印

印造鈔庫使從八品掌監視印造勒宿衛諸路文鈔監引大安三年蓋抄紙坊以此金制金石志引北平部能通說以為宗印亦未確此金時從八品印

遼古金

元天曆寶



天曆之寶

此元文宗玉璽用在東坡書贊州寒食詩之前蓋以此寶曾入內賞也又見履子稿別駕及東青臣所藏贊山谷墨蹟手卷皆有此印知當年亦曾入文宗內賞

金索

萬戶印



萬戶之印

元百官志太祖起自朔土統有共衆部落野庵非有城郭之制國俗淳厚亦有庶事之煩惟以萬戶統軍旅此印見柱氏印本未有年月刻始屬之元

察公萬戶之印

此印新出上泗水王容谷孝廉得之未知察公萬戶何人也考後漢高北海開平壽縣有東亭古察園遂封此即今濰縣地又考元史中統以順天路萬戶張柔為安南公濟南路萬戶張林為濟南公則萬戶封公固以此印合耳

遼古金

千戶印

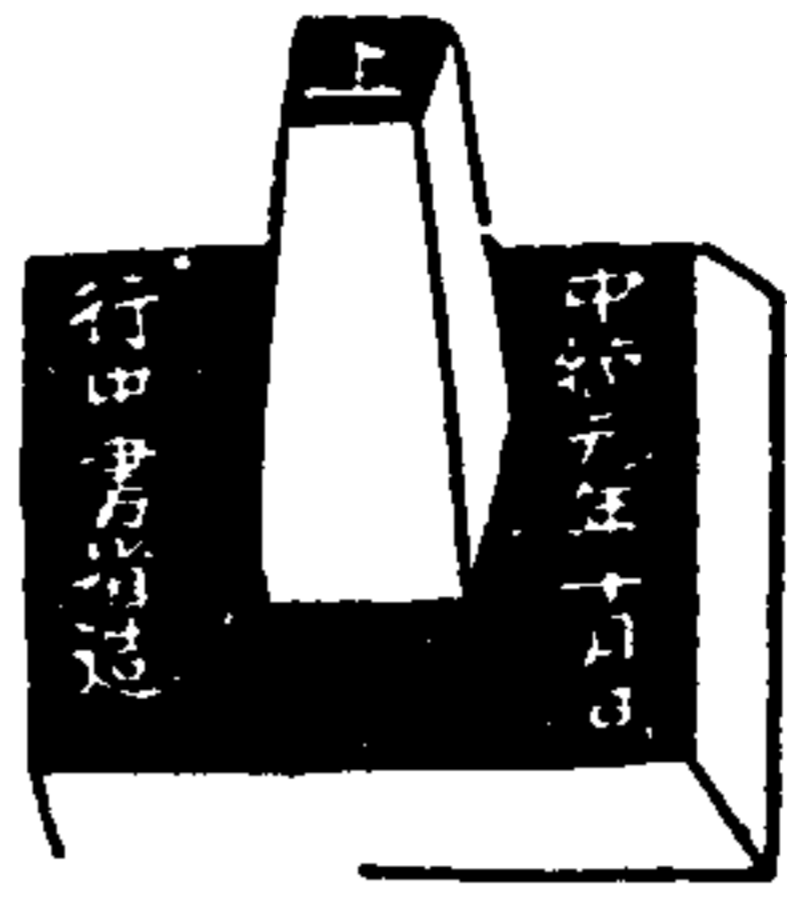

五都路管軍千戶建字印  
考元史五都路唐州又升置龍軍宋  
改鎮海軍全為五都路提督府全屬山  
東西道宣慰司又兵志云國初兵之官  
長萬夫者為萬戶長千夫者為千戶長  
百夫者為百戶萬戶之下置提督千戶  
之下置提把又百官志云行軍千戶所十  
秩正五品以印用建字號者五皆時編列  
之次  
皆刻中統元年十月行中書省遣考世祖  
以庚申年五月改元中統七月詔中書省  
給諸王塔察兒五都路平州封邑十月丁  
亥李壇言宗兵議軍於通州則此印已出  
兵時遺其時行中書省五編也龍子已  
卯八月得是印于濟南布薛據云青州  
人張士師得通管五都之地印重今清  
二十一兩五分

金索

縣印

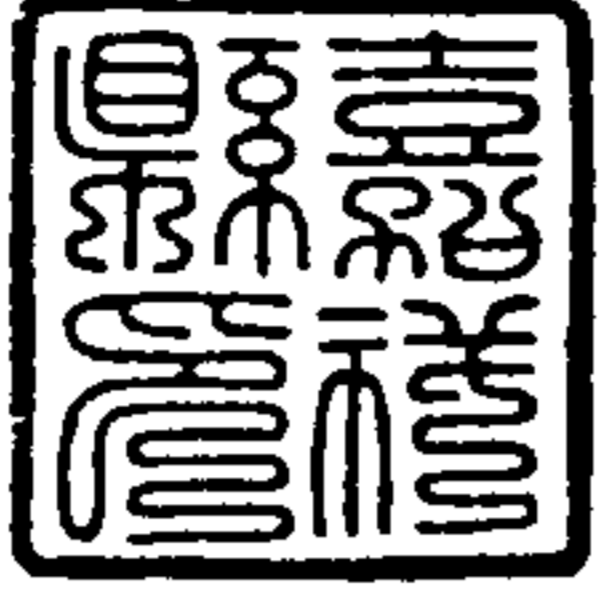

達魯花赤印

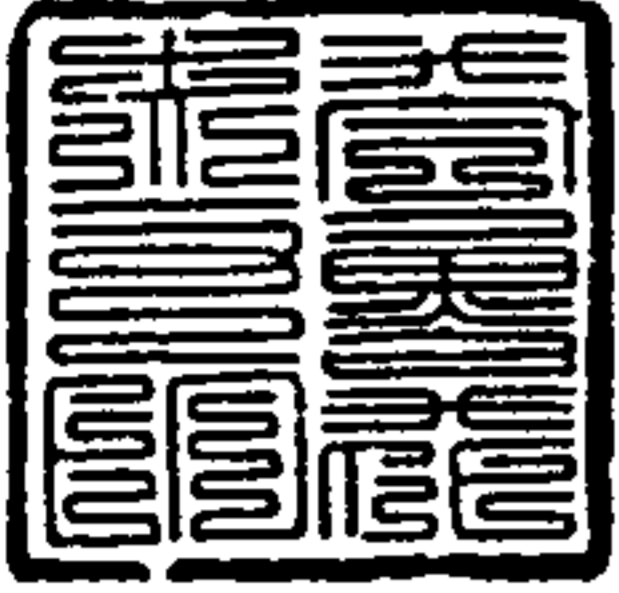

嘉祥縣印  
見中統五年嘉祥縣前山村清神觀  
榜示碑榜中共用一色九印

答魯花赤之印 柱氏藏印  
達魯花赤元官名其品秩大小不一府州縣  
及西域諸城皆有達魯花赤蓋治之文諸路  
達魯花赤子弟庶叙充散府諸州達魯  
花赤其散府諸州子弟充諸縣達魯花赤  
諸縣達魯花赤子弟充巡檢

巡檢司印



巡檢  
司印

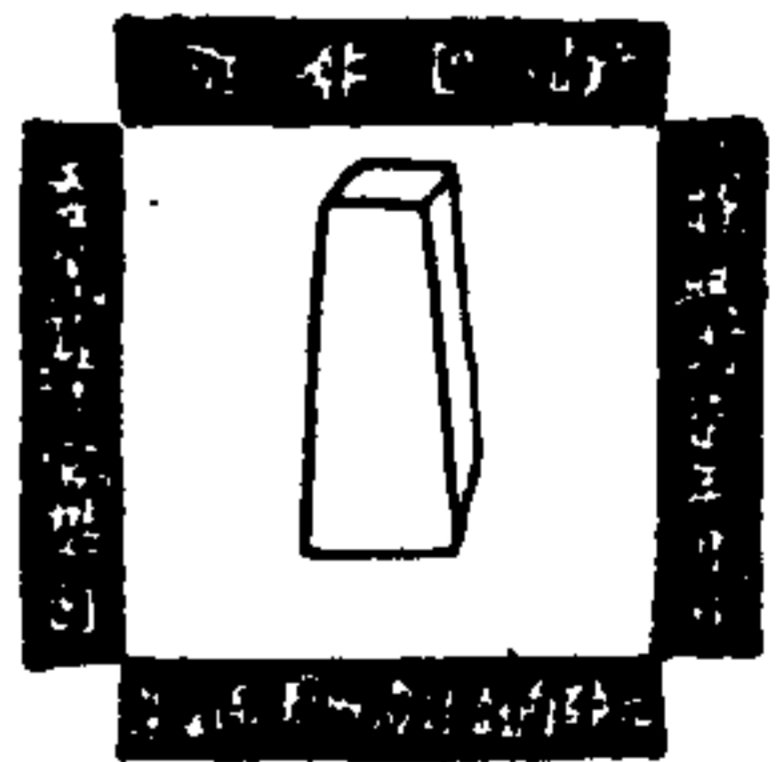

式背

巡檢司職之至微者故列于末元制至元二十年設巡檢六月始陞從  
九品以印四邊題列九字甚密其禁下三字乃花押也惟元無札與年  
號又稱二七年及大國產珠不可曉或云龍興係未改元之稱元初太宗  
在十三年未有年號次年太宗后稱制史但稱去寅年或即是時澤州在  
湖南道至元十四年止行省改澤州路提督府以稱大國產史無是官或  
曰管番民官中有國產產如云并難尋國產章時國及李崖等之類故  
以大國產提稱之故也于道光元年不得之而年以外花押印不復載焉

金索

達古金

道光元年四月朔日錄  
板于嶧陽署齋時日月合  
輝五星睽珠記之



金石索 金索五

二四七

# 金索六

紫琅馮 曹鳴晏海氏 同輯



鏡鑑之屬

鏡即鑑也然亦有別說文云鏡取景之器  
玉篇云鑑鏡屬也後人亦通用之大率漢  
魏以上稱鏡如尚方作鏡之類唐宋間稱  
鑑如靈鑑寶鑑之類昔周武王銘詞云以  
鏡自照見形容以人自照見吉凶遂開鏡  
銘之始由漢魏迄金元編鏡鑑之屬

## 金索

漢天玉日月鏡



鏡銘天玉日月者十二寸  
周一歲日天玉之月五德  
環無窮此項稱之意殆  
漢官中物也中作四神  
獸之飾間以八柱廿四  
星當曰珠寶者今說  
去耳遠作迴響舞鳳  
紋俱極細質如銀其  
鑿法皆屬漢鏡之正  
人王齊塘為子傳之任職  
考考傳古錄之二九有  
此鏡而不及詳海賦鑑



達古益藏

漢十二辰鏡



子母寶印辰巳  
午未申酉戌亥  
此鏡中央方者  
篆書十二辰之  
名其四旁作四  
神之狀加以麟  
鳳及五銖錢文  
之飾鏡呈如海  
而有光其漢物  
也子母之應下  
博古錄以十二  
辰入天文門為  
第一是

## 金索

漢尚方御鏡

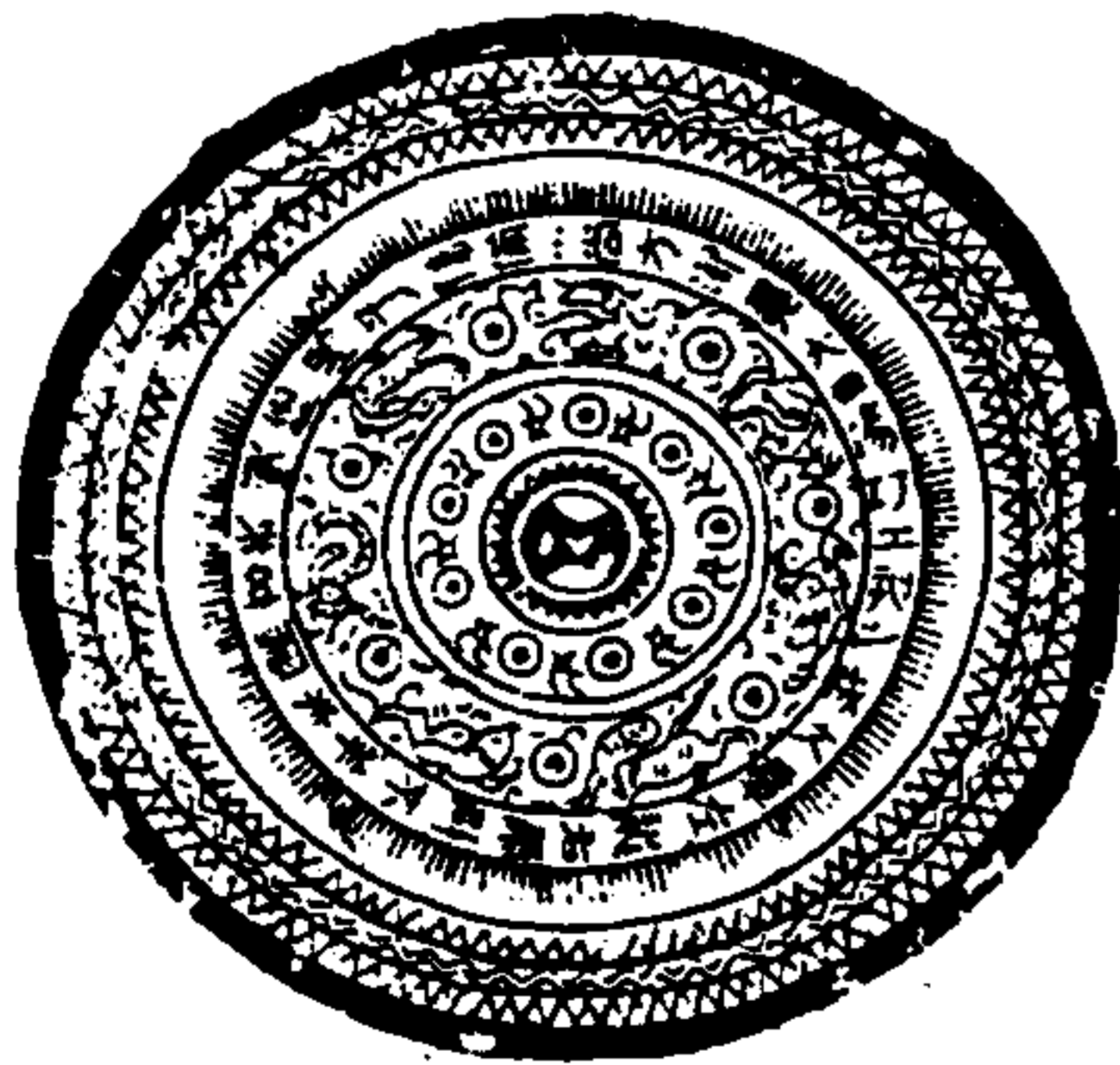

尚方御鏡大世傷巧工  
刻之成文章左龍右犀  
辟不單朱鳥元武顯陰  
陽子孫備 平軒祥年  
此鏡如澤海而光明可  
鑒字畫清晰篆隸並  
極其御鏡也按續漢  
書百官志少府卿屬尚  
方令一人六百石本注掌  
上手一御鏡刀劍始好  
是物則足之必精可知  
此信疑大疑者於星海  
中浮出錄是疑而未  
破有足証者

達古益藏

漢尚方  
御覽



尚方御覽  
大母傷巧  
工利之成文  
章左龍  
右虎辟邪  
朱鳥元武  
順陰陽子  
孫猶長壽  
央凍治銀  
錫清而明長  
保二親樂  
富貴壽康  
金石如康  
王  
皇銘五十六  
字為普公松  
司馬藏

遼古益藏

漢尚方  
龍覽



尚方作鏡真  
大母傷巧工  
利之成文章  
左龍方虎  
辟邪不單  
朱鳥元  
武順陰  
陽長保  
二親貴  
富貴如  
王侯子  
此鏡得之  
歷丁未年  
四字中作  
肩皇龍之解  
起伏其狀有在  
馬背上作鳥獸者

漢尚方  
辟邪覽



尚方作鏡佳且好白虎辟  
邪居中道家宜富貴宜  
孫子以為身保  
是鏡銀質細嫩妙好無  
日共銀家古勇無鐵者  
夫羊莫可謂佳且好者其  
中作龍之祥也  
點漆難以水練金星的是  
漢尚方所造可為子  
鏡新之上賞也  
考錄續載李氏鏡銘李  
氏作竟佳且好白虎辟邪  
主辟邪道與此同以作  
辟邪可証彼竟作辟邪  
之誤

遼古益藏

漢尚方  
人覽一

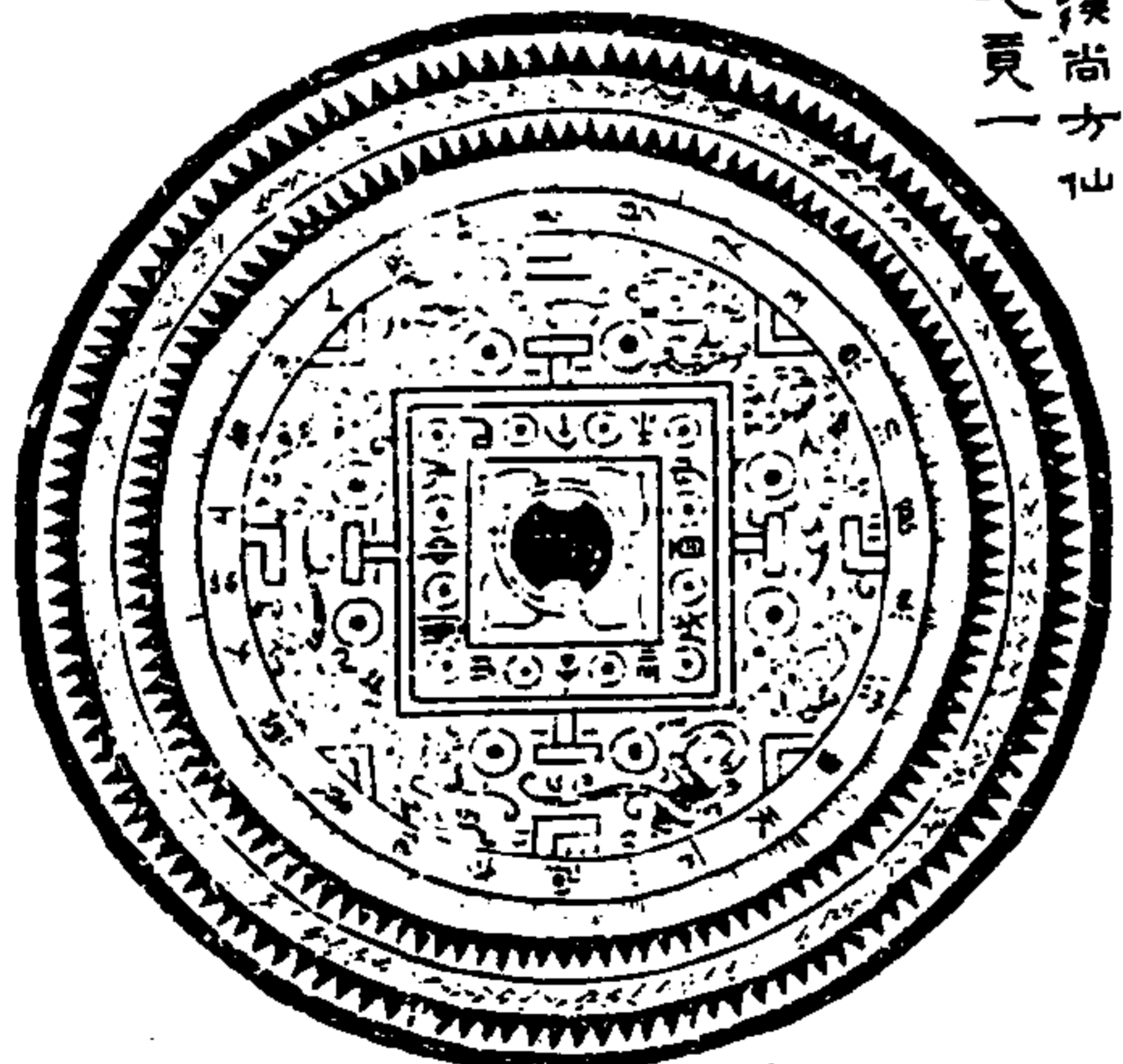

尚方作鏡  
真大好上  
有仙人不  
知老渴飲  
玉泉飢食  
雲浮由天  
下  
子丑寅卯  
辰巳午未  
申酉戌亥  
游由即海  
游由即小  
松司馬藏

金石索 金索六

尚方仙人  
鏡二

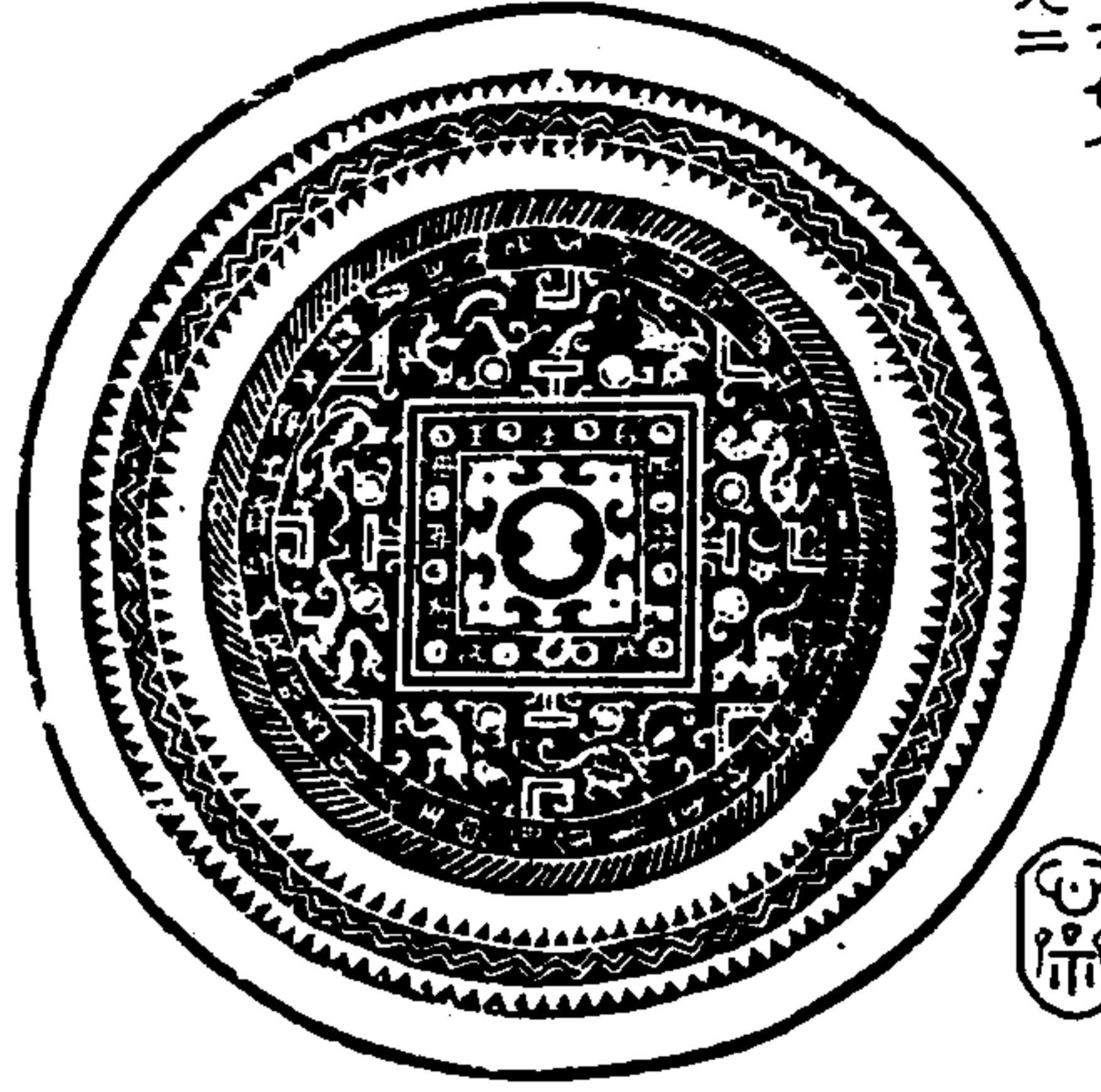

尚方作竟  
其大上好  
有仙人不  
知老渴飲  
玉泉飢食  
黍海游天  
下散四海  
壽如金石  
為國保  
鏡皆陽文  
此獨作  
陰文反書  
甚奇其  
拓片有融  
心齋印

金索

尚方仙人鏡三

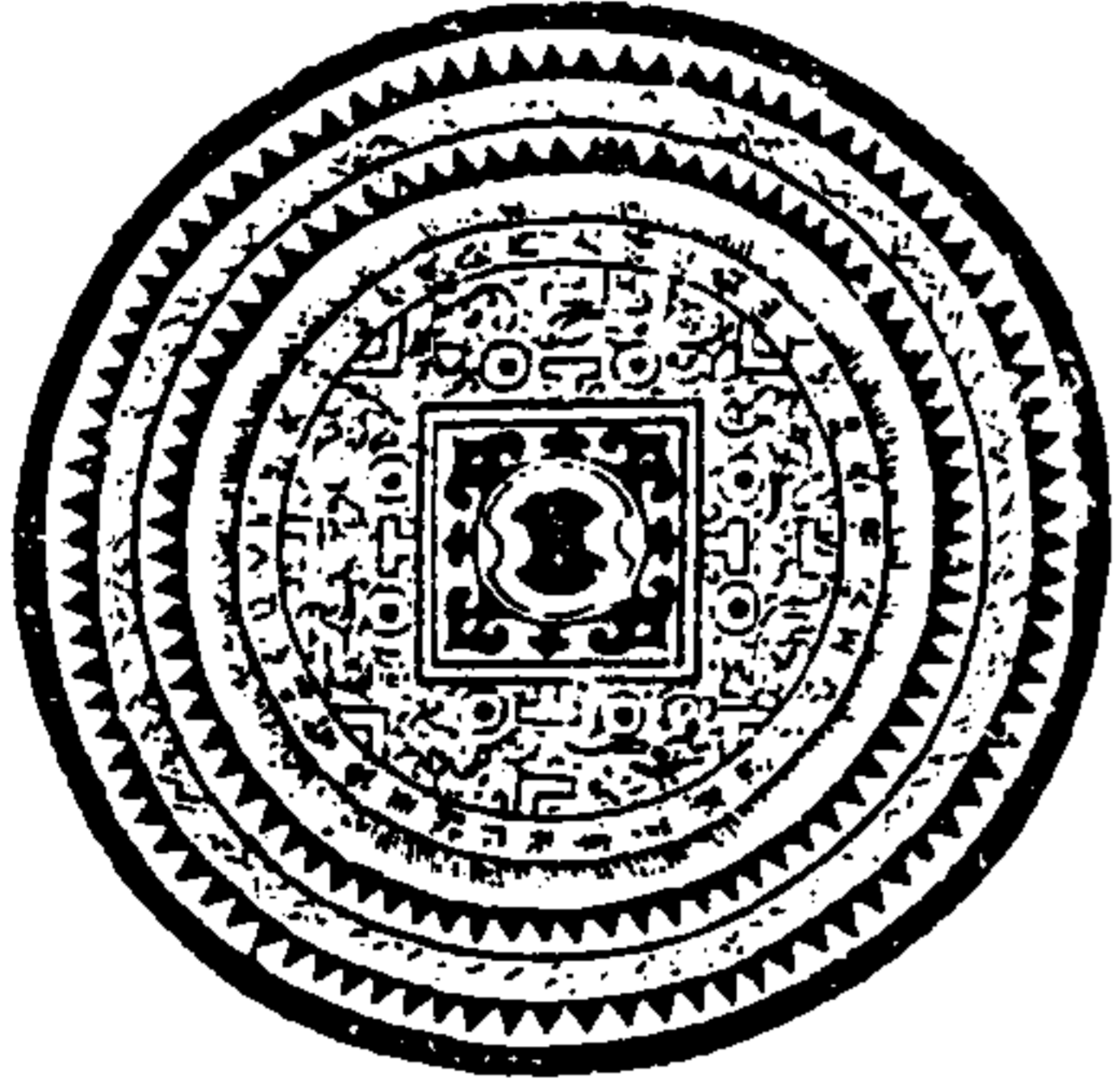

尚方作竟其大好  
上有仙人不知老  
渴飲玉泉飢食黍  
浮游天下散四海  
壽如金石之天保  
大利  
銘詞五句手博古  
齒而戴俱大同小  
異浮游天下散四  
海句博古當作釋  
天下散四海也天  
利二字隨人所增  
葉東柳拓本

達古堂藏

尚方仙人鏡四

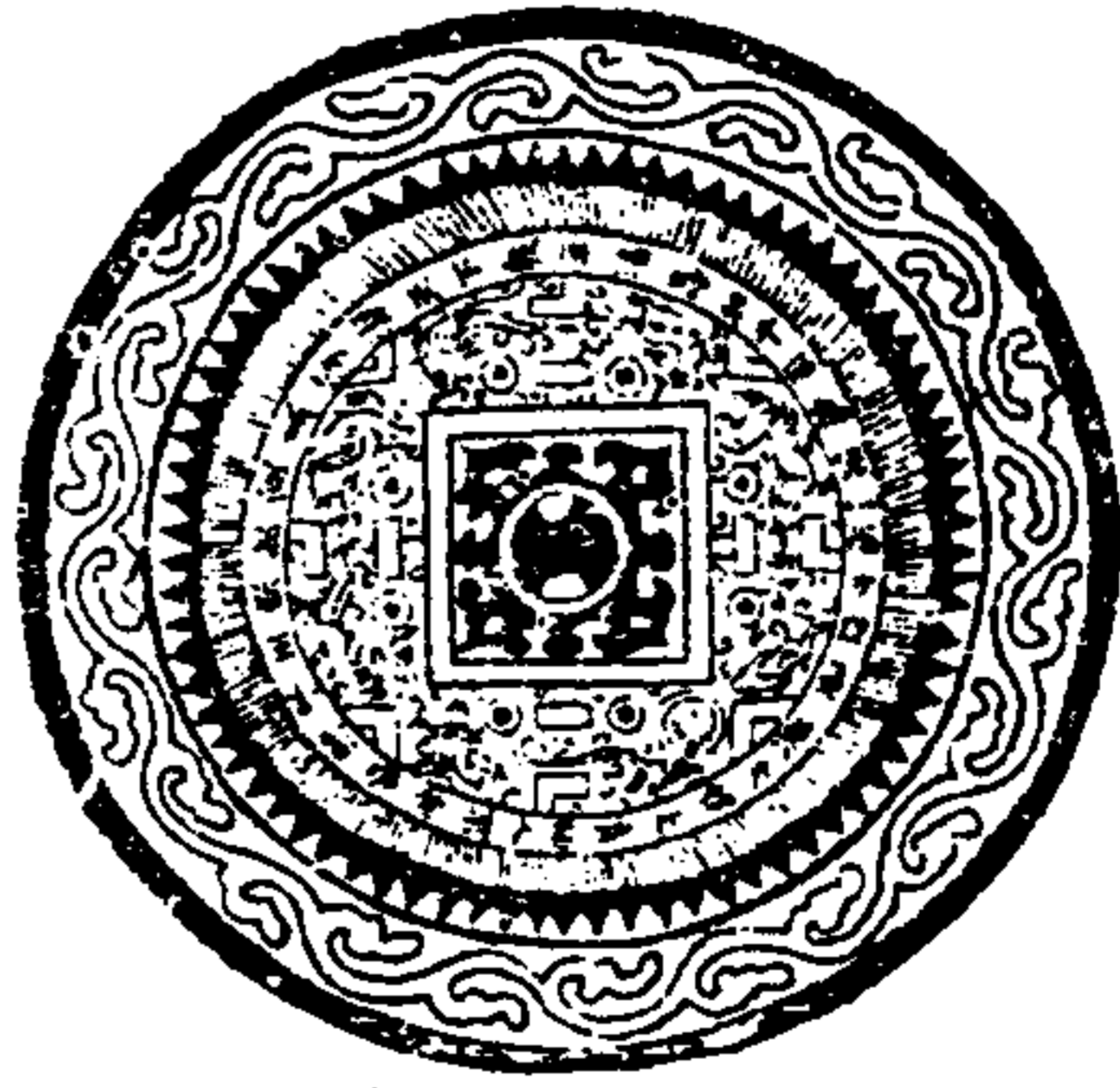

尚方佳竟其大  
好上有仙人不  
知老渴飲玉泉  
飢食黍浮游天  
下散四海壽如  
金石為保  
此鏡為所得  
其真字全似  
莫字金字借  
用今字

金索

尚方仙人鏡五



外層銘  
尚方作竟其大  
巧上有仙人不  
知老  
內層銘  
作佳鏡今其大  
工上有字與不  
中心銘  
長宜孫子  
鏡六孔間以六鳥為前  
竟其此鏡亦松山馬松木

達古堂藏

漢上方赤松子竟



上方作竟佳且好  
明而日月世少有紀  
上有仙人赤松子  
上方即尚方而  
讀為如上任紀  
仙松子七字反文  
竟中畫龍  
之飾

金索

上方吉  
陽竟

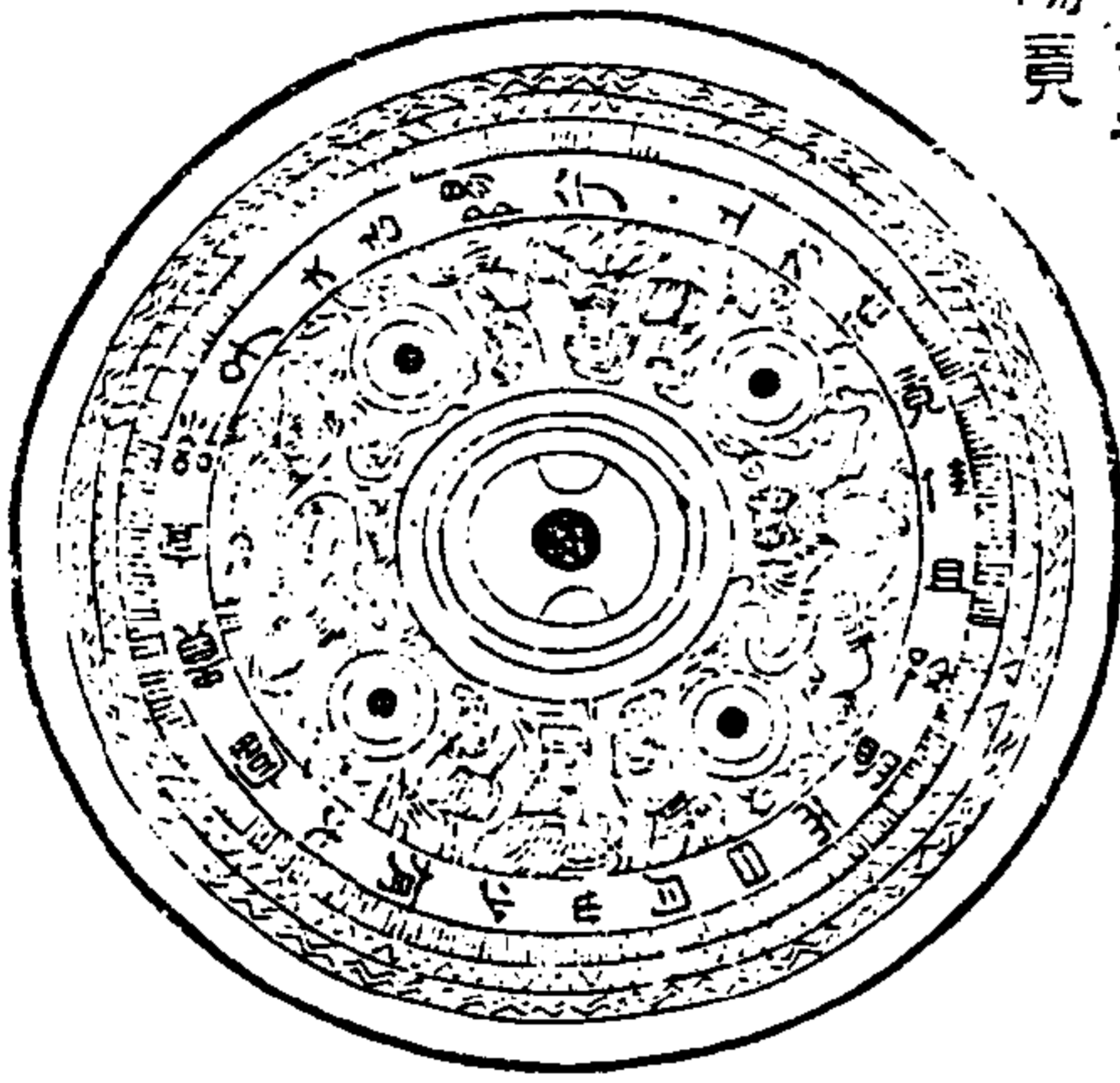

上方作竟佳  
且好明而日  
月世少有  
富貴宜孫子  
大吉陽兮  
陽即祥字  
上好大  
反文而讀如  
銘字縱橫在篆  
絲之間其古之  
書字樣滿作羊  
入作湯初疑為  
及觀錄續所收  
永初碑文作大  
乃釋狀也中  
龍虎及六女子

遼古金藏

漢尚方佳竟

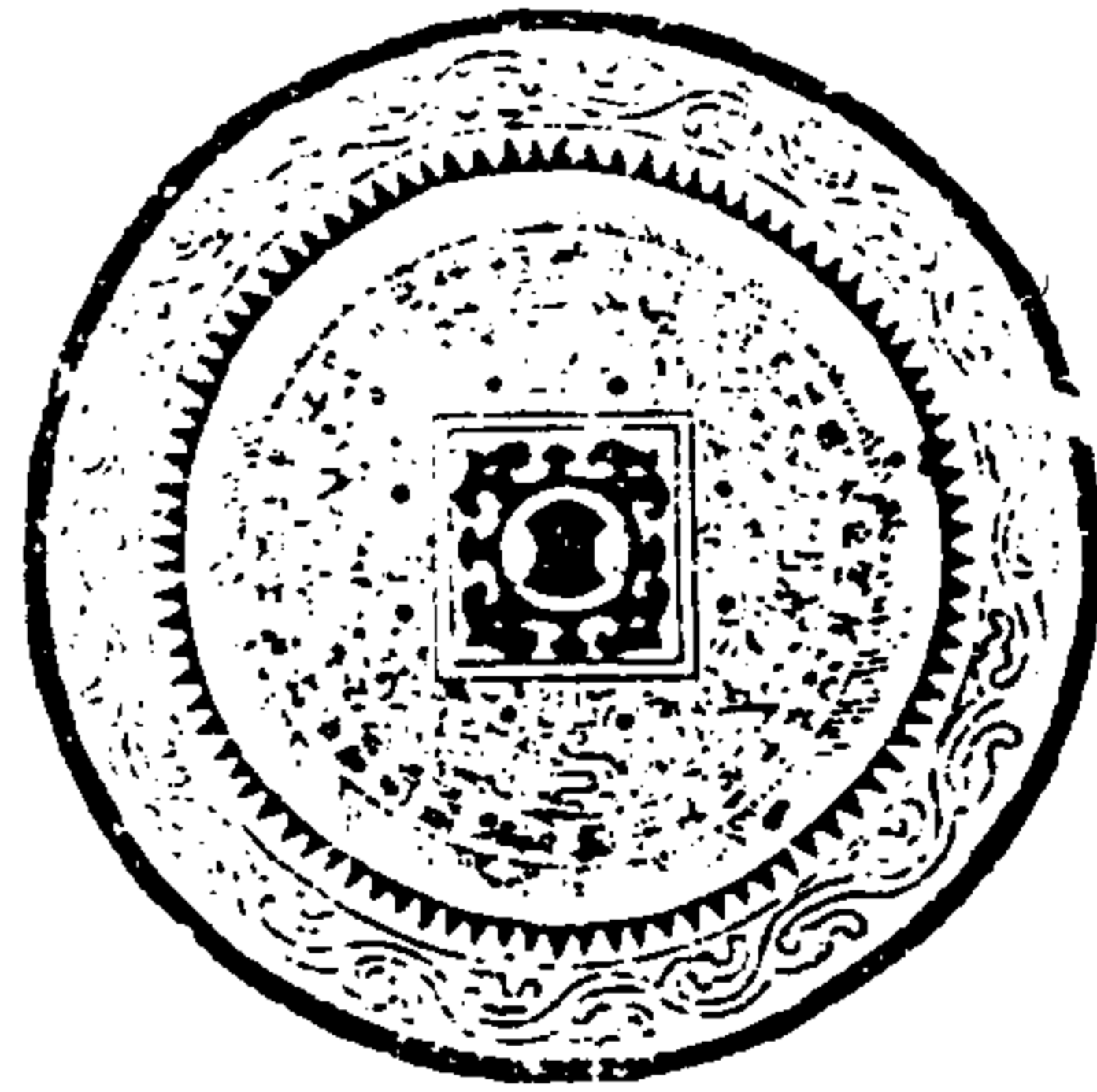

尚方佳竟大母  
傷左龍右虎辟  
羊祥不朱鳥  
元武順除陽子  
孫備其居中夫  
長保二親樂官  
昌兮  
此系泉御拓本

金索

漢仙人不  
佳竟一  
四分

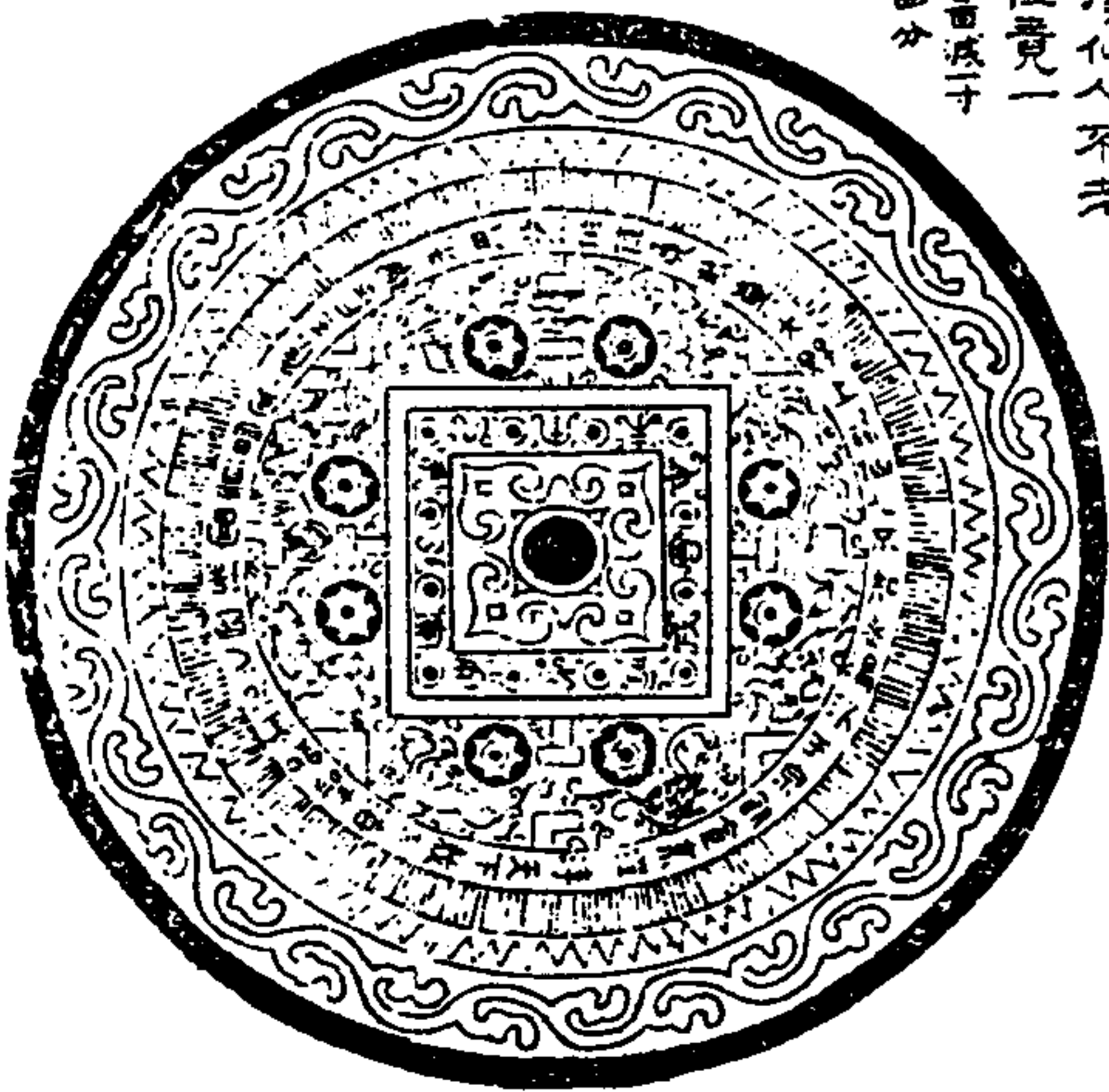

作佳鏡光  
莫大好上  
有仙人不  
知老渴飲  
玉泉飢食  
粟浮浮天  
下救四海  
壽如金石  
之國保富  
貴昌宜侯  
王長樂未  
矣兮  
方想十三  
受表天有  
泉五十  
西漢末  
也

遼古金藏

金石索 金索六

仙人不老佳寶二



作佳竟求  
真火好上  
市仙人不  
知老渴飲  
濃泉飢食  
下救四海  
壽若金石  
為國保  
汪明記

金索

仙人不老佳寶三



作佳鏡武真大  
好上有仙人不  
知老渴飢食

定古金藏

漢太山神人寶

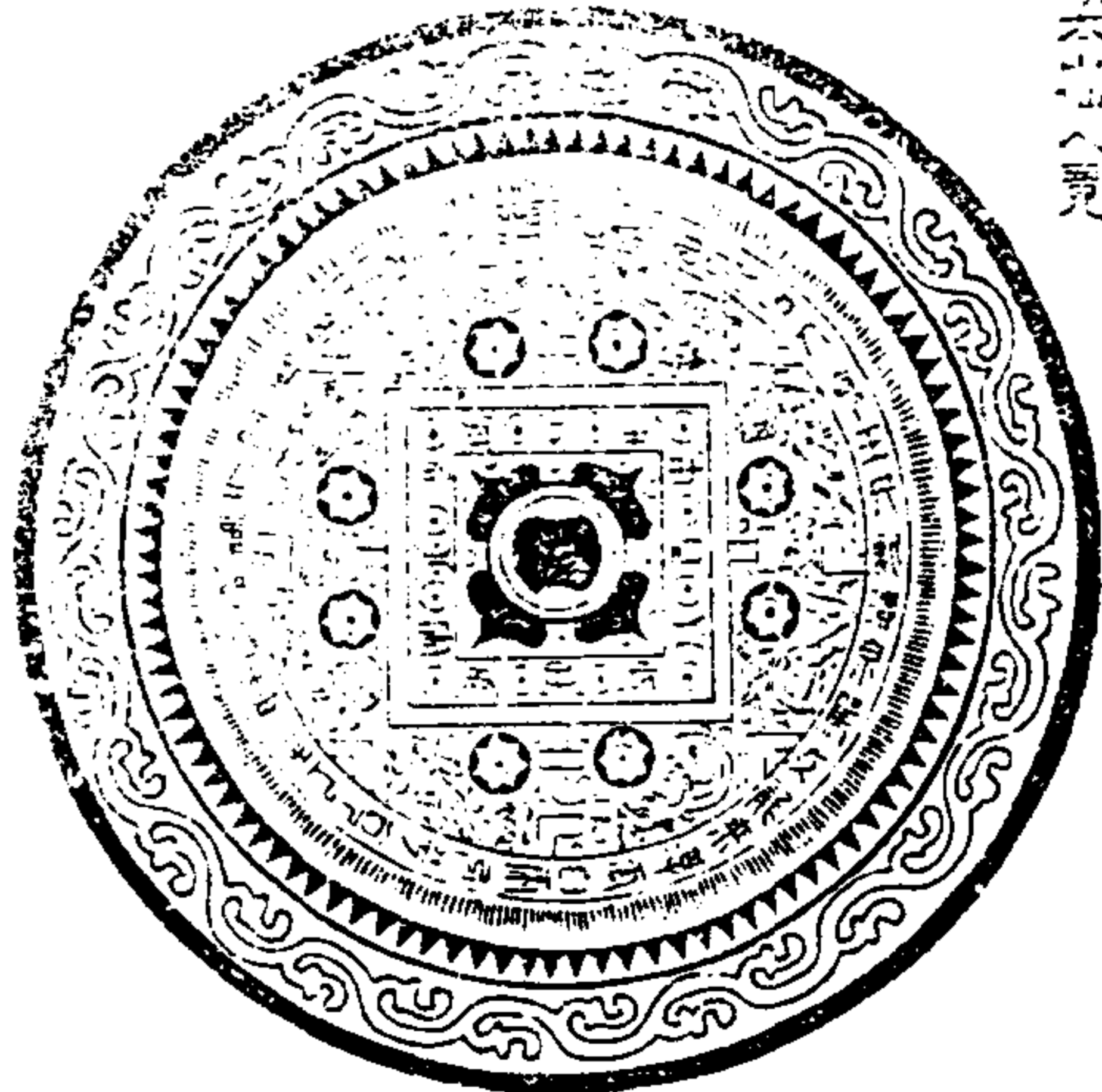

上大山見仙  
人會玉英飲  
禮泉駕交龍  
無浮香白紫  
引分直上天  
受長命壽萬  
年宜官秩保  
子孫  
此鏡也如漢字  
等針和念異  
款識應可據漢  
代中是也好者  
白年皆守刻于  
石皆所藏今以  
見點河可也

金索

漢太山神人寶



上大山見神人  
會玉英飲禮泉  
駕交龍乘浮香  
宜官秩保子孫  
貴富圖樂未央  
分  
此與前竟者相  
侶而差小文亦少  
減為刻者謂的  
傳漢武好神仙  
登封泰山服餅  
玉石其印以時竟  
款玉英五常並備  
則見漢祥瑞者  
博古者信上方能  
竟神人會美王漢

定古金藏

漢六山神人竟

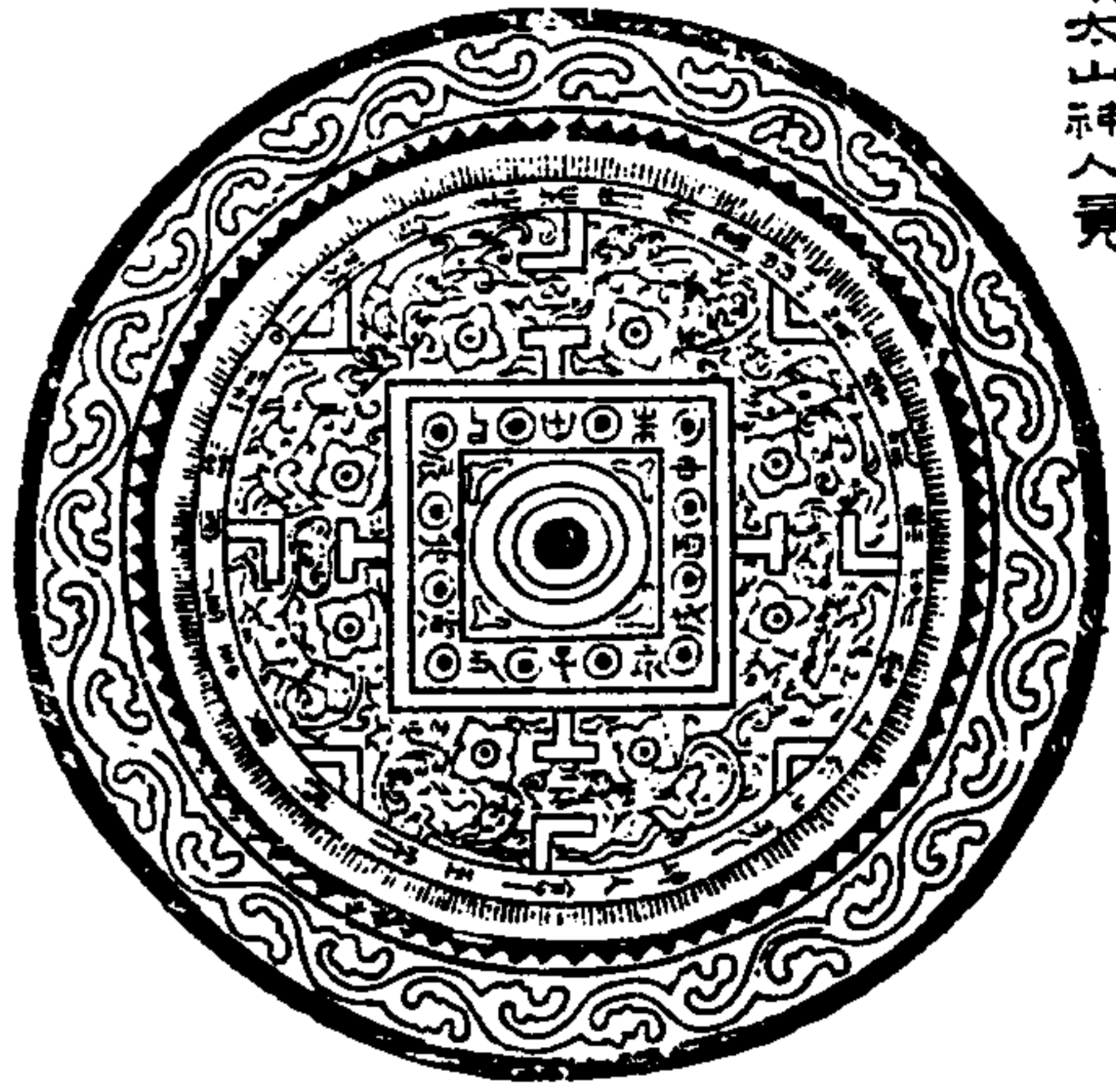

是竟米係  
交錯字極  
模糊此有  
第一竟米  
不能辨其  
雙字以以  
竟詁竟也

金索

上蔡山見

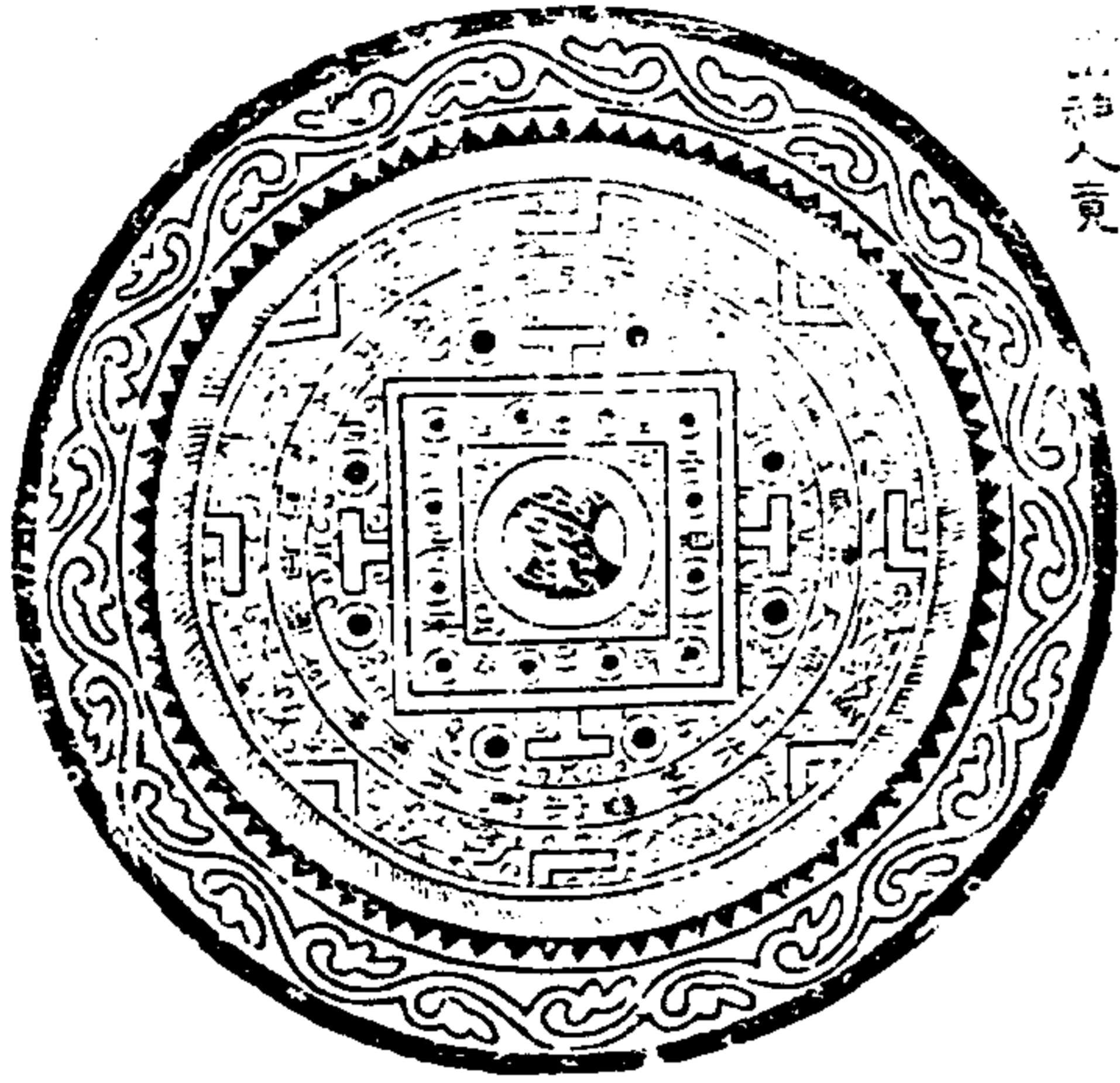

上蔡山見  
神人食玉  
英欽聖泉  
駕香祀乘  
浮香宜官  
秩係子祥  
樂未六番  
富昌  
是鏡其言又  
芒明則神像  
碎成七塊矣  
明傳素著  
一鏡子由阜起  
五年又得無  
山鏡子任故  
可云西美不

漢古金版

漢孟氏仙人竟



孟氏作竟今真  
大秋工有東王  
父西王母仙人  
子高赤宗子  
絳即雲石長  
保二親分利好  
子吉下年馬步  
於好神好孫二  
字及文字未竟  
字即疑對字  
竟字四格其二格  
為二神人四伴從  
一格信供米之物  
有光賦二有文  
玩其者

金索

漢西王母竟

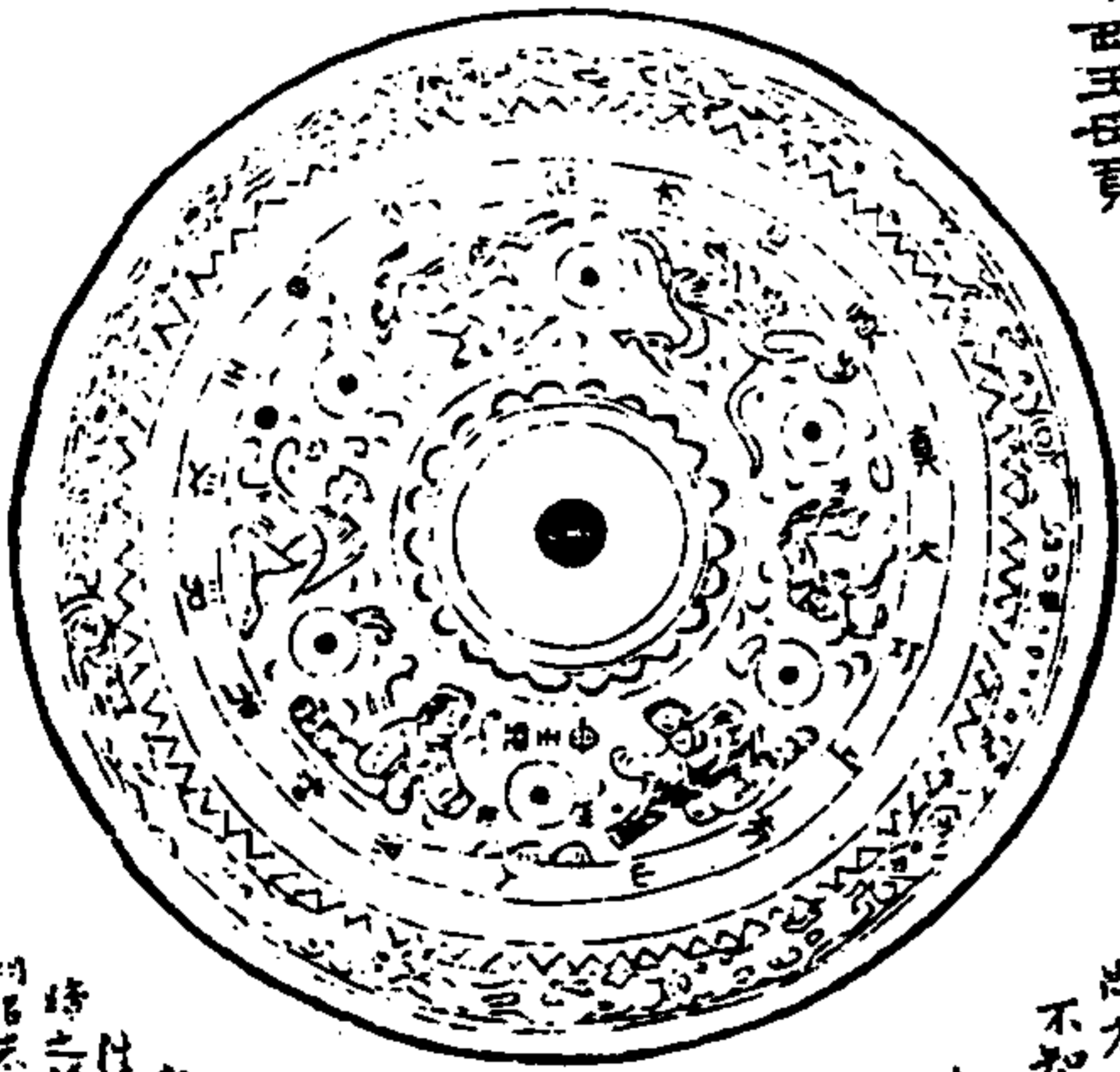

尚方作竟其大巧上有出人  
不知老渴飲王象兮  
西王母  
此竟之九格極極極極極極  
而德其德也王母王母信印  
王母也極極極極極極極極  
王母也極極極極極極極極  
例極極極極極極極極極極  
像中王母極極極極極極  
知正不始于六朝也極極  
龍一極極極極極極極極  
星解也極極極極極極  
說而極極極極極極極極  
此係沈州別原王母極極  
主神極極極極極極極極  
詞者著西王母三字與極極  
極極極極極極極極極極  
類其字數其女子西王母相  
伴見于武梁祠漢子其極極  
極之解六水蓮九年出極極  
相極極極極極極極極極極  
如之也極極極極極極

漢古金版



漢四神四帝鏡 曲阜孔氏藏

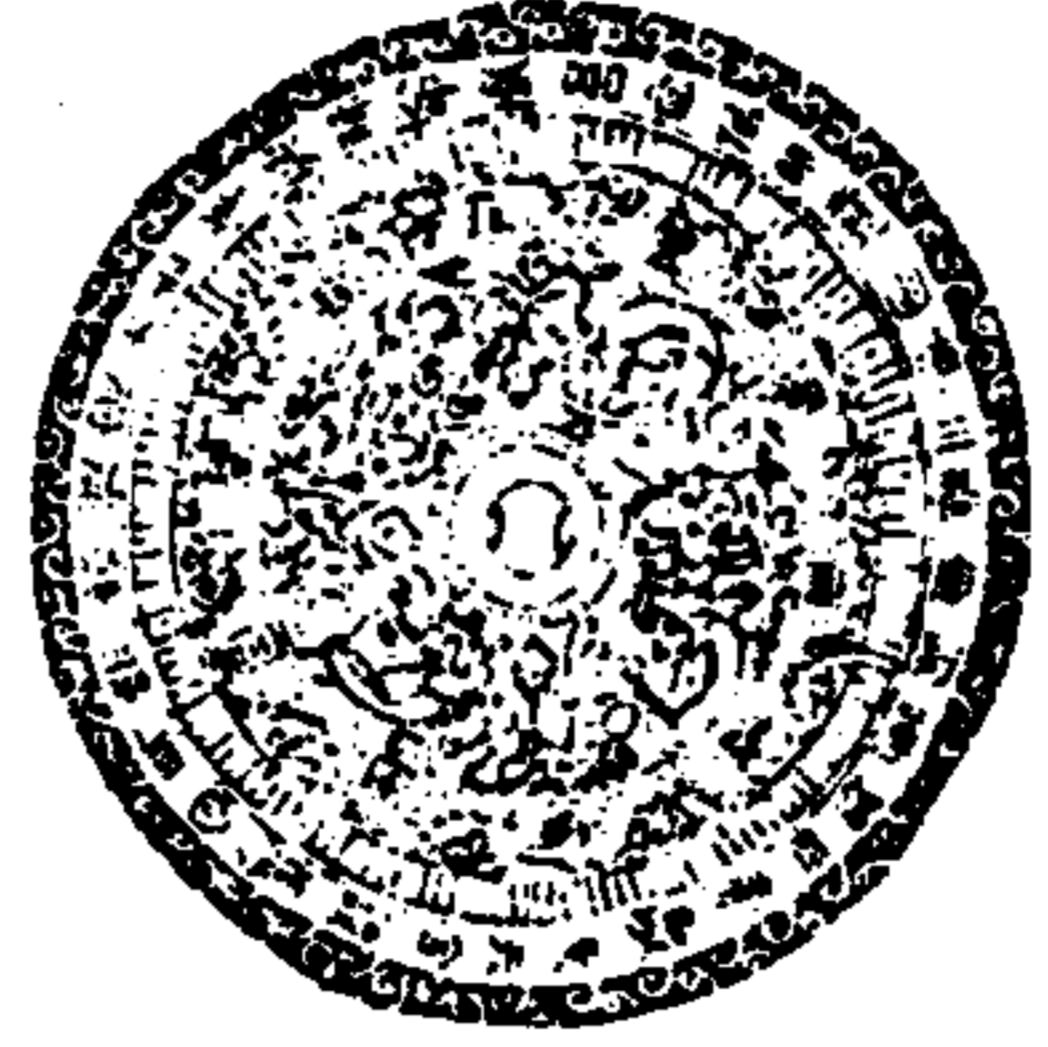

外銘三十字  
吾自作明克幽謀三有  
周對萬獲四帝象元六  
合設法身樂象造息  
大吉祥與師命長  
內銘十字  
吾作明克幽謀三有  
周對

此鏡銘詞大類與博古書三種三  
款等鏡若同惟其法步是耳其  
中品訓子師訓象內銘十字然  
于十有故語未全也其神像若  
精微

金部

漢古之鏡

漢四神四帝鏡

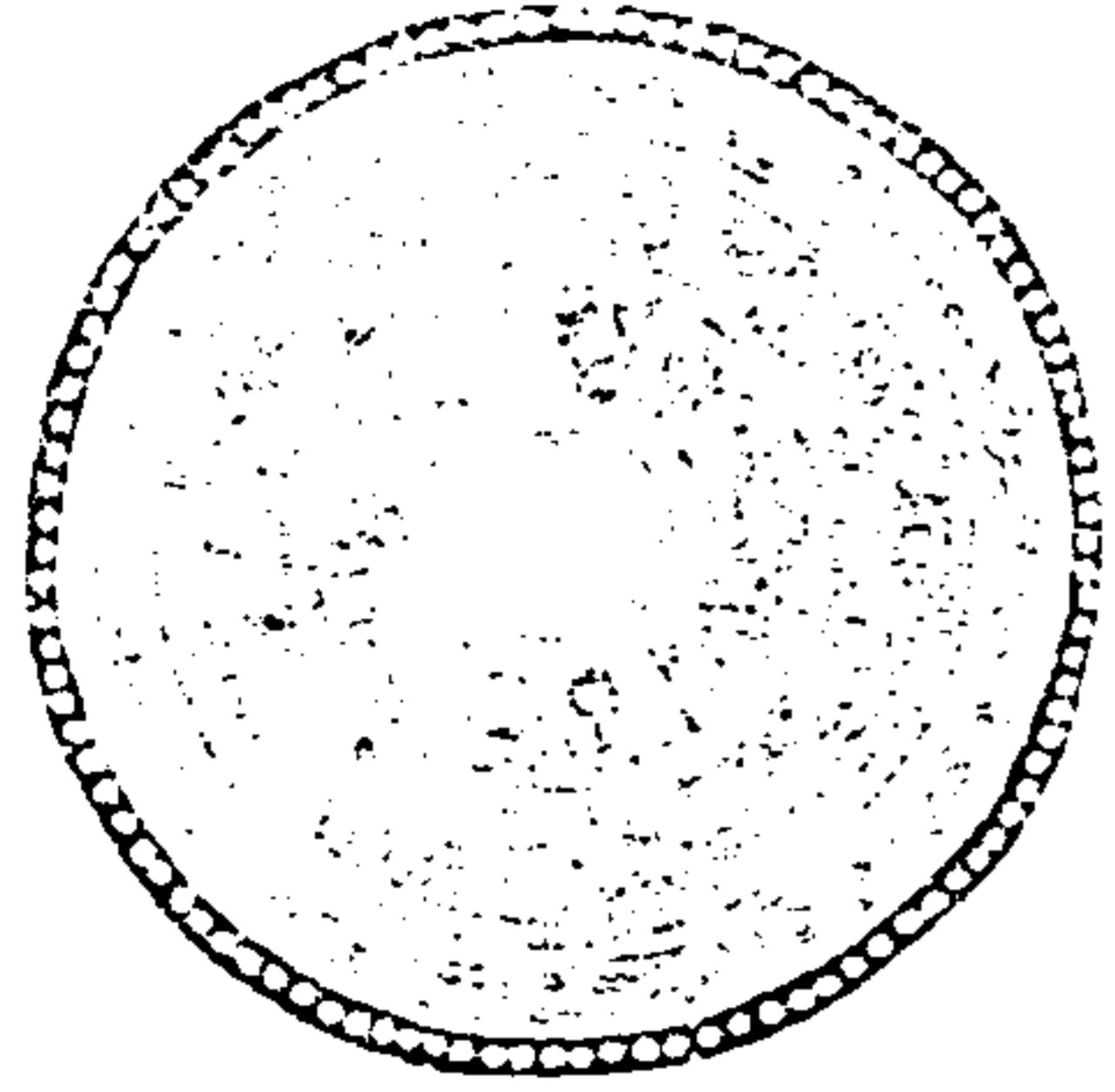

此鏡作竟官賞  
宜于大吉羊一矣  
鏡對三神其  
一正其左右  
二福向中者  
三福向中者  
此

漢宜官鏡一



內層銘  
君宜長官  
外層銘  
位至三公

此鏡內銘四字係懸  
針書與茲布相倍  
疑西漢時造其古  
質銀體金星未翠  
深三色堅明潤可玩  
也予得之淨寧

金部

漢古之鏡

漢宜官鏡二



君宜官位

此鏡戴金石志那  
謂式同編蝠鏡為  
顏運生家藏者予  
依元祐拓本摹入  
其鏡則不知其矣

漢宜官背三



君宜官位

竟小而形制心  
同其畫畫持粗  
方商苑中父字  
垂筆俱粗已開  
倒旋表之先學  
漢印漢鏡每用  
此法非深于篆  
者不知

命

漢古金幣

漢宜官背三



君宜官

金石索 金索六

漢宜官背六



外府  
君宜官  
內府  
長宜官

內府  
君宜官  
長宜官

金索

漢古金幣

漢宜官背六



君宜官

二五五

漢高官竟



高官

銘只二字甚  
古質以黃小  
松司馬可傳

金索

漢位三公竟一



位三公

三公二字  
之則有三  
泉或取三  
台之象以  
孔林而受

定古金藏

位三公竟二



竟三

此二竟皆黃小松司馬所傳其小者別致

金索

竟四



位三公

此銘中位  
字缺疑有  
似並字紫  
東柳所傳

定古金藏

漢許氏竟



許氏作竟自有紀章  
龍白字居右右聖人  
周公魯孔子作史高  
遷車生耳所舉孝  
應州博士少不努力  
老乃悔吉

以漢小松所藏竟所謂作  
龍或語者是也內層神  
四款中唐天寶月十六字  
外層篆銘四十三字半五  
耳者則按漢官儀引古  
語云仕宦不止車生且也  
在約古合注文或耳半古  
重較地文官者耳式官赤耳

達古益藏

漢馬氏竟

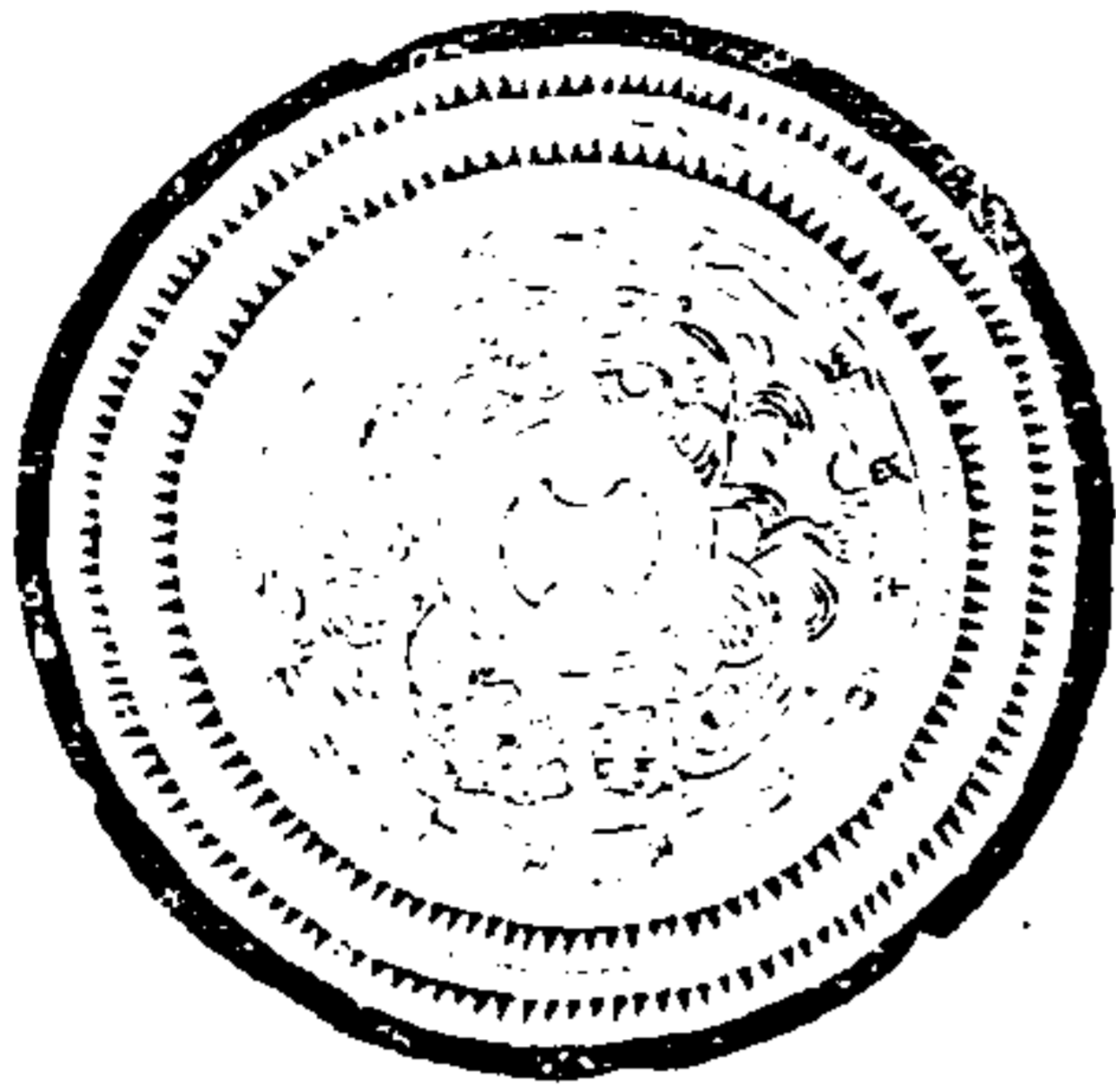

馬氏作竟其火  
的上有山人不知  
老大吉兮

漢龍氏竟一

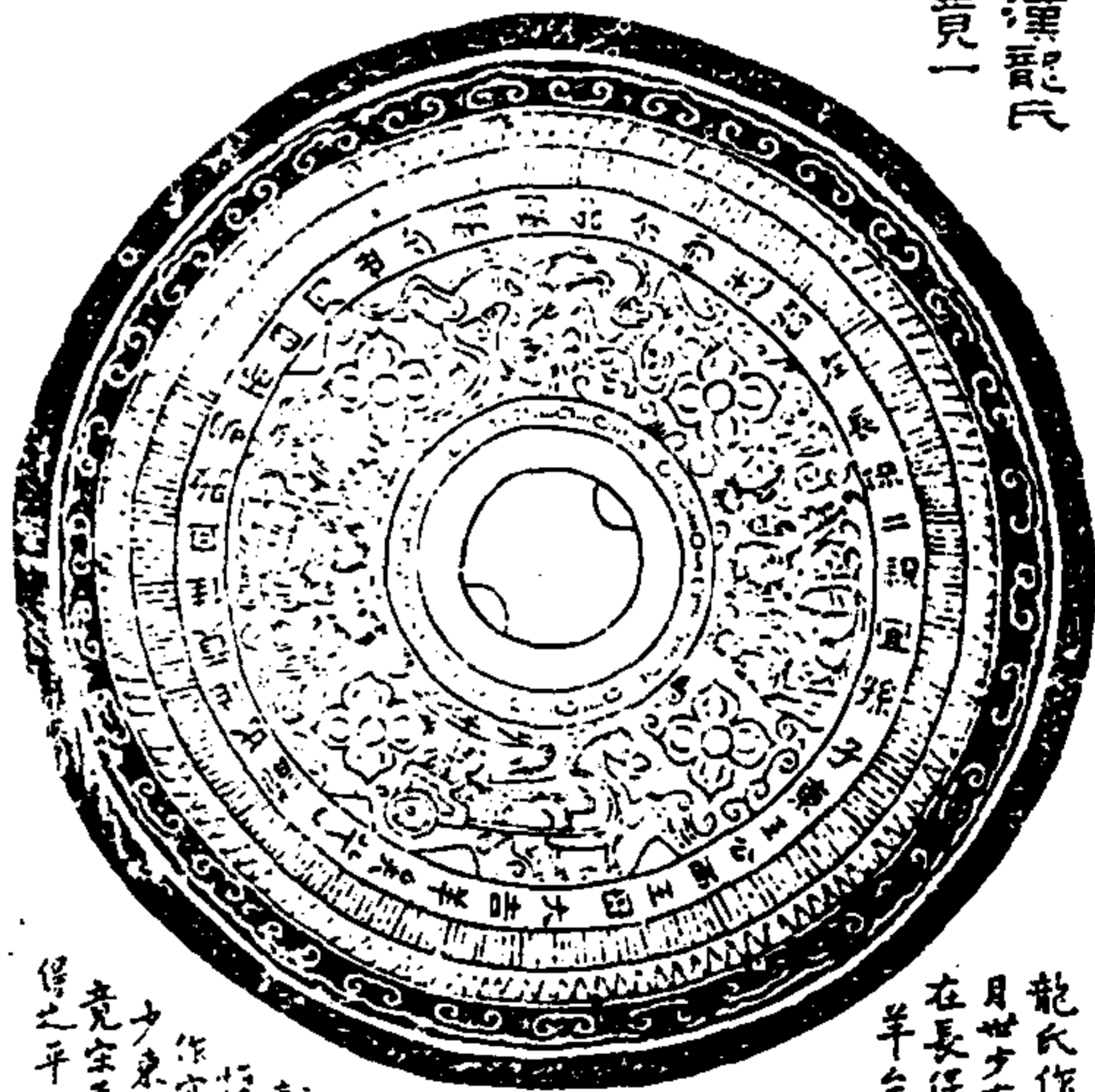

龍氏作竟佳且好明而日  
月少有刻治分守慈皆  
在長保二親宜孫子大吉  
羊矣兮 而得為如好  
治皆俱反大

鏡台格一畫四  
銀車上有羊  
下三畫為之  
其二格字與六  
子中二畫皆  
云女皆上侍手  
故得其二格  
龍氏相對也

而漢今所記所收  
龍氏竟與此異則  
似此去兩字且字誤  
作宜對字一似作  
少東王公曰王母六字  
竟空至山拓本此竟  
得之平波較完備焉

達古益藏

漢龍氏竟二

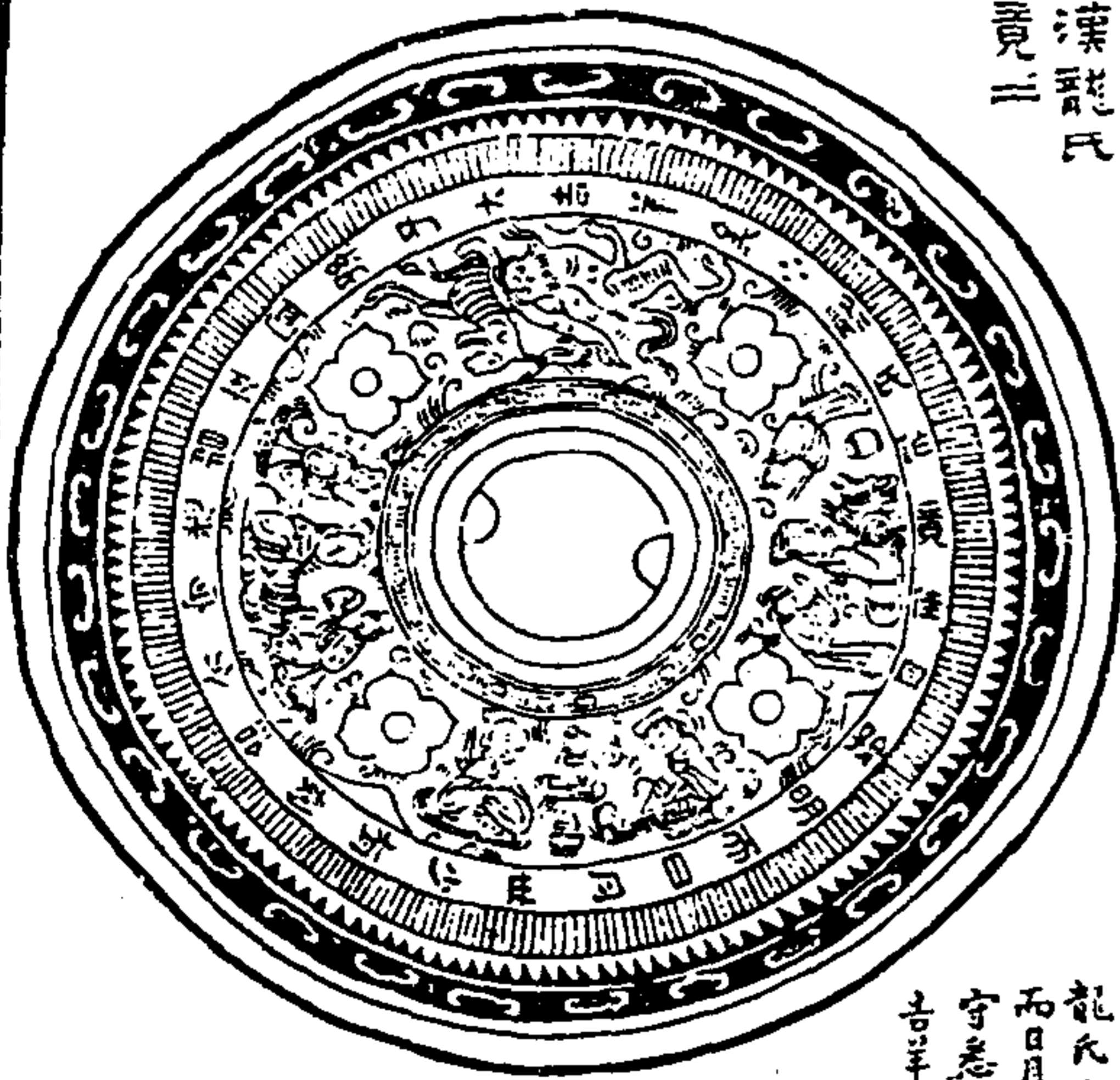

龍氏作竟佳且好明  
而日月少有刻治分  
守慈皆在宜孫子大  
吉羊矣

此鏡字珠坡廣  
文所贈與前竟  
各同銘才數  
字畫像皆格  
其一格畫女致  
琴二女吹簫一  
小女坐而聽之  
其前有一盆牙  
石金面像佳有  
吹笛鼓琴者  
其二格畫六字  
中者坐旁者五  
有擊鼓者其一  
格畫龍形

漢龍氏鏡三



龍氏作竟四夷服多質  
君家人氏志胡虜除滅  
天下復風雨時節五穀  
孰蒙福會長保二親子  
孫力得天福  
鏡中畫三龍龍  
四十一字刻漢通平  
五字鏡校出之此由  
早若守則于若附  
所始

金索

達古金藏

漢龍氏鏡



胡氏作鏡四夷服多質  
君家人氏志胡虜除滅  
天下復風雨時節五穀  
孰蒙福會長保二親子  
孫力得天福  
鏡中畫三龍龍  
四十一字刻漢通平  
五字鏡校出之此由  
早若守則于若附  
所始

漢高仲鏡



周仲作竟四夷服多質  
君家人氏志胡虜除滅  
天下復風雨時節五穀  
孰蒙福會長保二親子  
孫力得天福  
吳胡偏星  
金石志載漢  
高鏡與此同  
其銘詞與青  
羊等鏡相似  
呈漢人習用  
語非胡鏡也  
其三格畫三神  
人狀坐蓮台上  
各有侍立八人  
俱向高鏡相  
石室画像相  
金石志以為神  
坐高鏡上正  
其狀如無髮者  
六珠其三車六馬  
車四馬皆案獸

金索

達古金藏

漢高仲鏡



高氏作竟自有道  
辟去不羊治市古  
市古即市賣此  
鏡蓋漢人用  
之其古下有三  
字三下字洵不  
可辨其中畫  
龍虎起伏有  
兩其人相對而  
行以與周仲  
皆得之佳城

漢張氏竟一



張氏作竟四夷服  
多賀君家人民息  
官至三公傳天福  
子孫備具孝且力  
樂世正分  
張氏  
此鏡或王厚重能字佳體工  
謹具漢物之龍圖刻寫一  
張氏

金索

張氏竟二

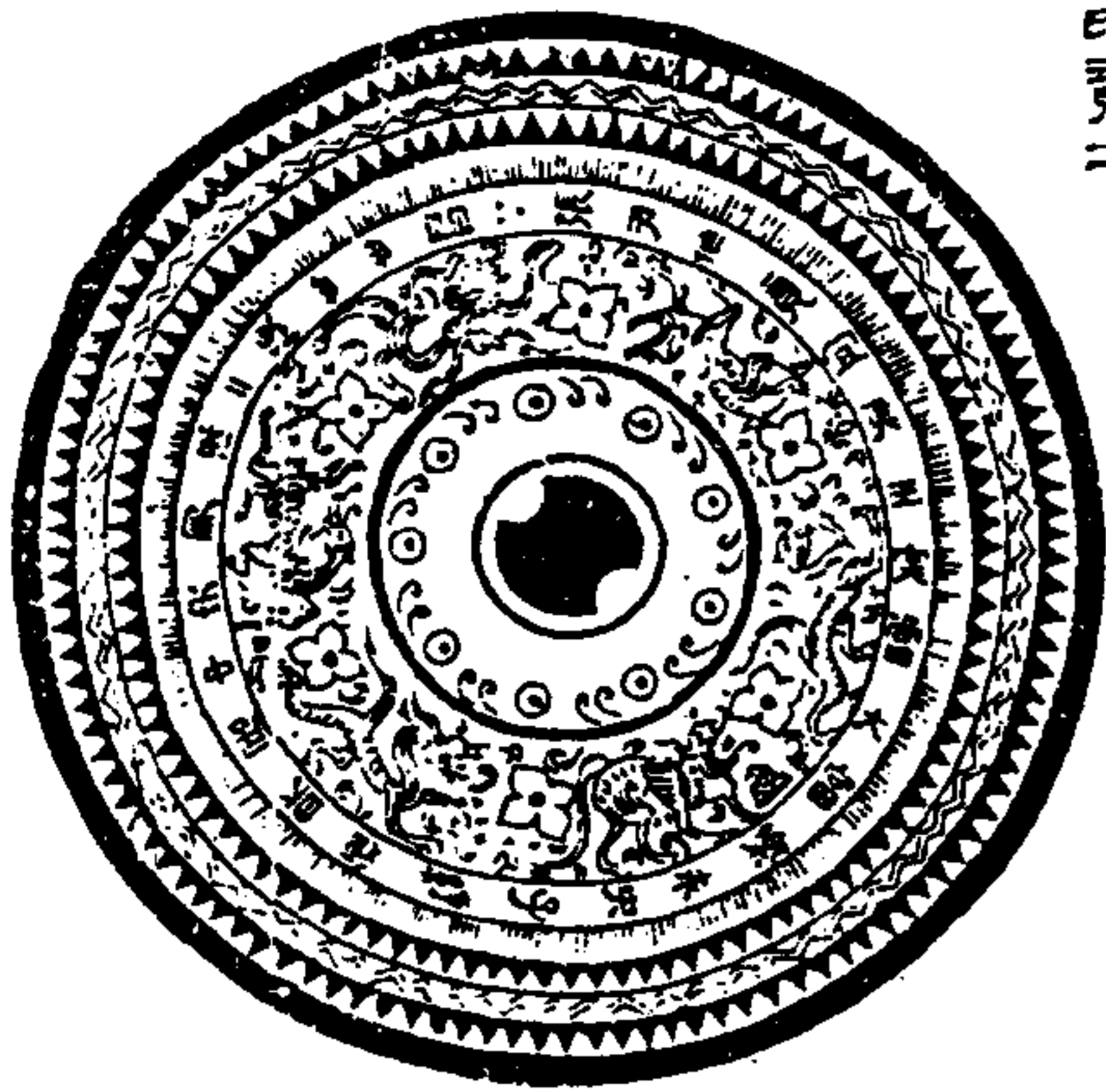

張氏作竟  
宜侯王家  
皆大富樂  
未失子孫  
備具居中  
夫長保二  
親世世昌  
此即金石志  
所謂香張尹  
者通見于由  
早定張氏  
非張尹也乃  
氏字氏書耳

遼古金賦

張氏竟三

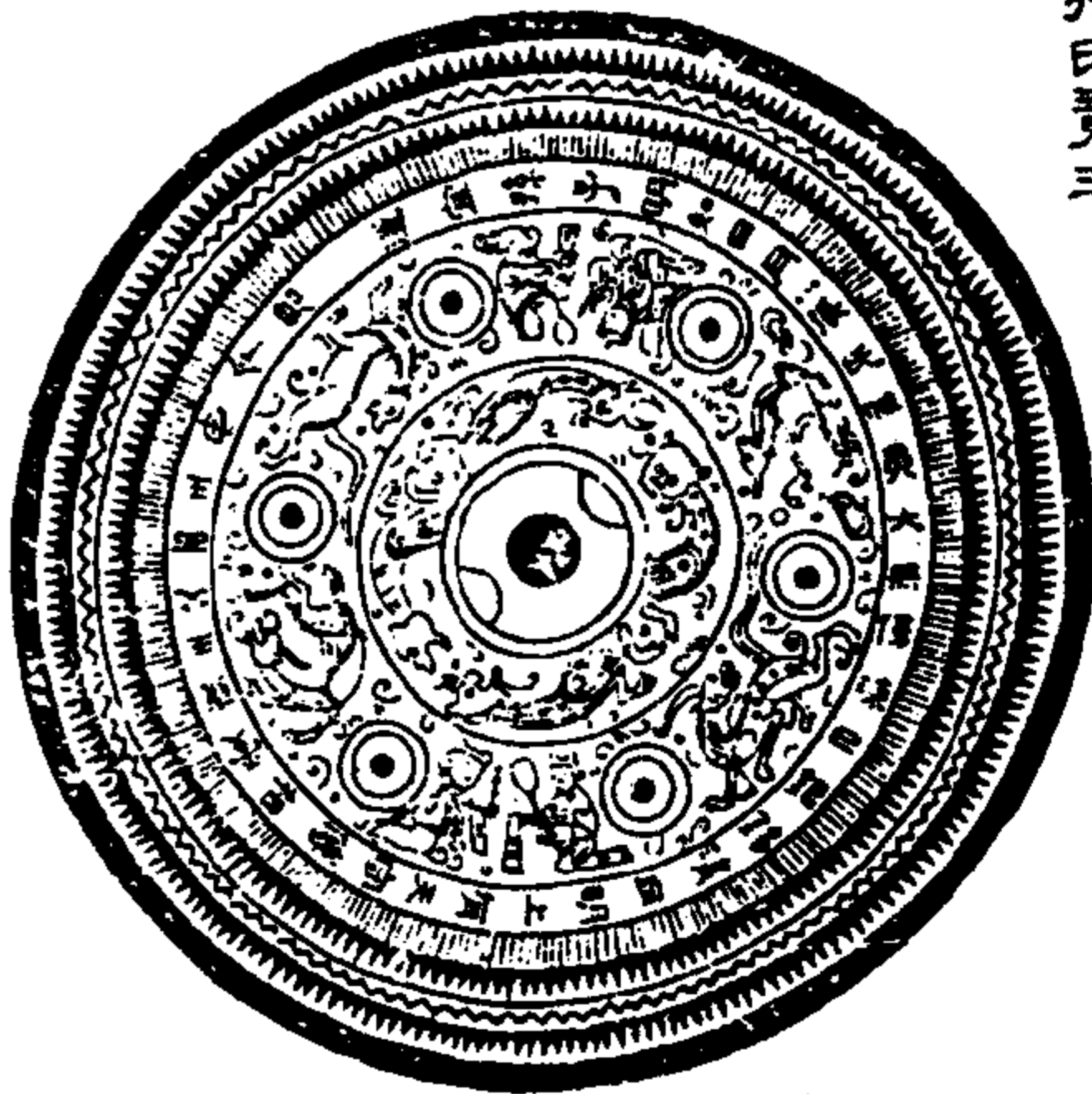

張氏作竟大  
無傷沐已銀  
錫清且明上  
有天守傳相  
受東王父西  
王母今君。  
遂宜孫子明  
如日月  
此徐蘇亭刻  
史記蘇所傳  
竟中物字  
錄俱上整

金索

漢明竟



吾作明竟四夷服  
多賀國家人民息  
胎虜誦滅天下極  
風雨時節五穀熟  
長保二親傳天力  
傳告後世兮  
此鏡傳之應下邑  
白如銀而面俱有朱  
綠銘中胡作胎款  
續拓載李氏竟上  
同蓋及書年古人  
書字不約在古也

遼古金賦

漢蒙氏鏡



蒙氏作竟其大工東王公西王母青龍在左白虎居右山人子高赤言山陰山南神蕭谷即松鏡甚明淨有自漢南携來者得之致蒙氏為之大夫家殺之後今荆楚間每有蒙姓者此鏡花飾亦與山虎所得諸鏡不同左龍右虎其上下一體一辭也

又按南夷六詔中有蒙氏詔曰當大理地諸葛武侯嘗討定之以置其可遺狀

金索

漢漆言鏡



漆言之始自有紀凍治銅錫去其滓碎除不祥宜古市長保二親利孫子字即漆言漆言人姓名漆言古者以為漆言大信賴稱以為漆言善保此明是漆言二字故漢人印布漆言其漆言字篆作漆與此字同若漆言字漆言來一宜作漆不相合也去其滓博古書釋位去與會更漆

遠古金藏

漢二十石鏡

吳海藏



吾作明竟其大工去少有明如日月正君子孫三千石買市得利常樂無與家富貴

子分六字反者漢即極字

鏡分四格其二格為二神人二格為龍虎二神人各有一物也一係一鏡銘謂二千石者漢制二千石如古歌云陛下壽萬年日侍二千石也後言亦言得利者如古樂府云為其富貴也買市得利也供吉利語

金索

漢日利大萬鏡

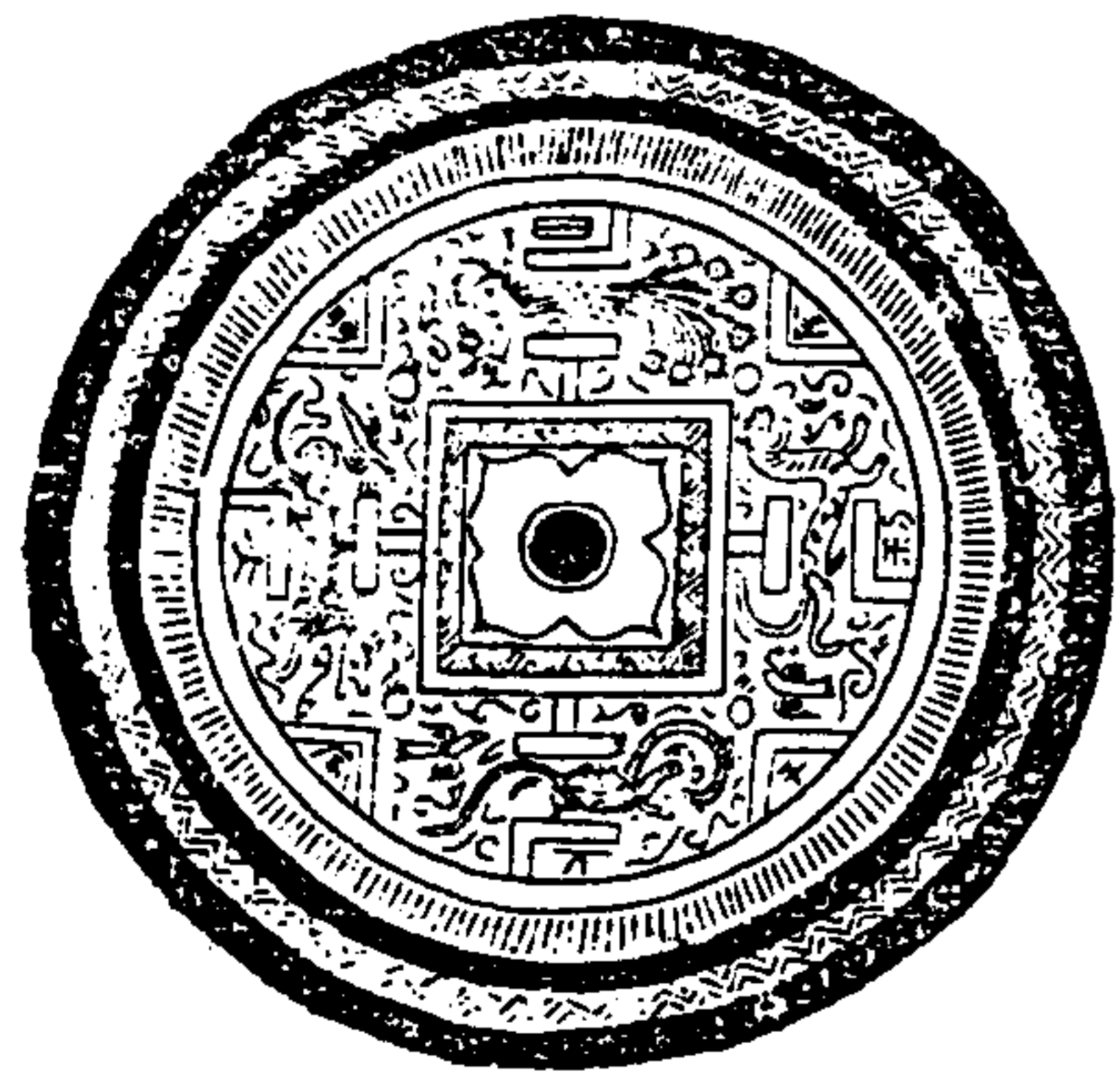

四五銘  
日利大萬  
四側銘  
家富千金

按日利二字漢印多有之大萬猶巨萬也漢書劉向傳功費大萬百餘此竟子及葉東卿俱有之

遠古金藏

漢背蓋鏡一 集軒所得

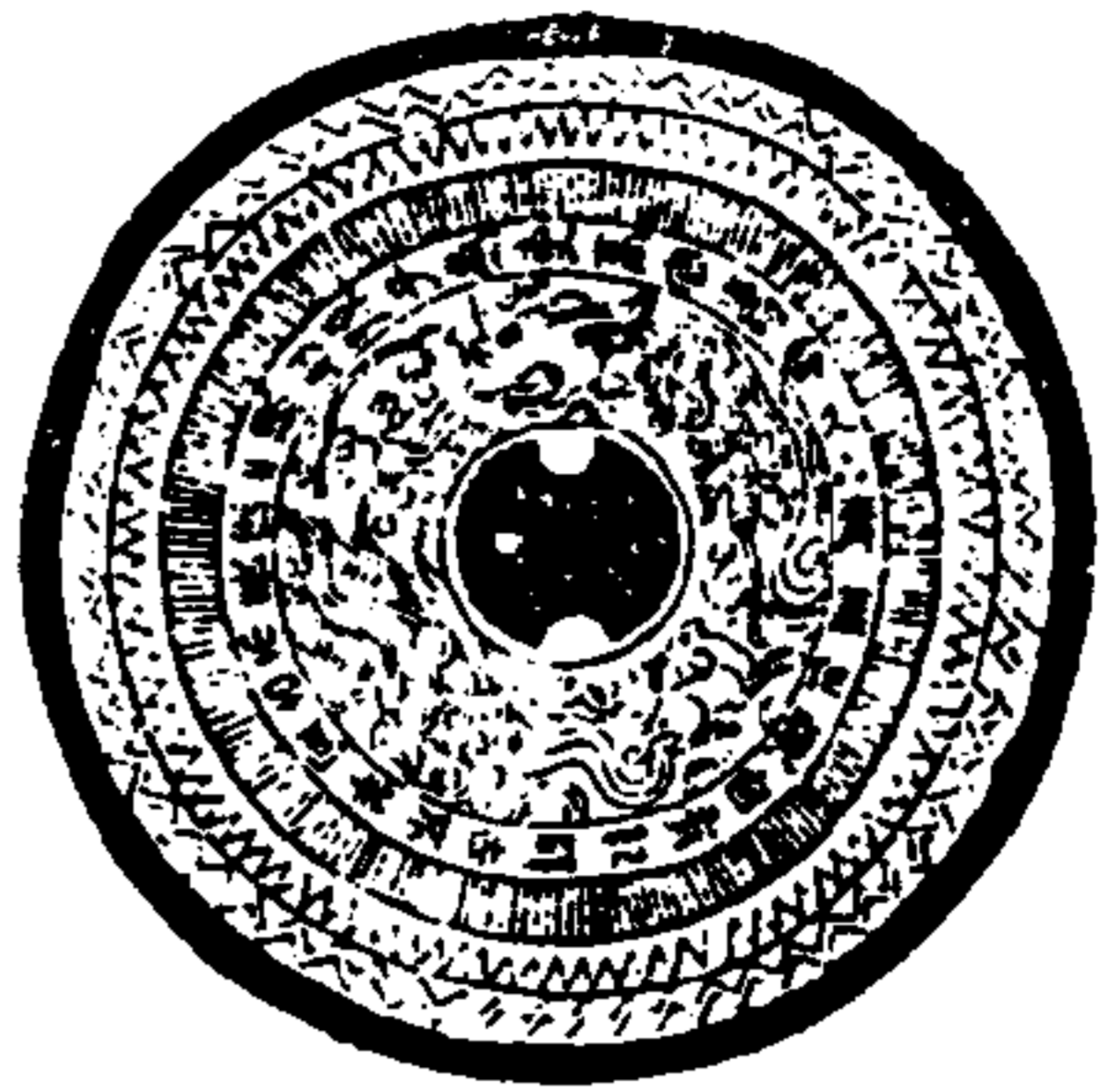

鏡二

吳海所得竟銘同上  
而差小孔殊而葉東衍  
六皆有此竟

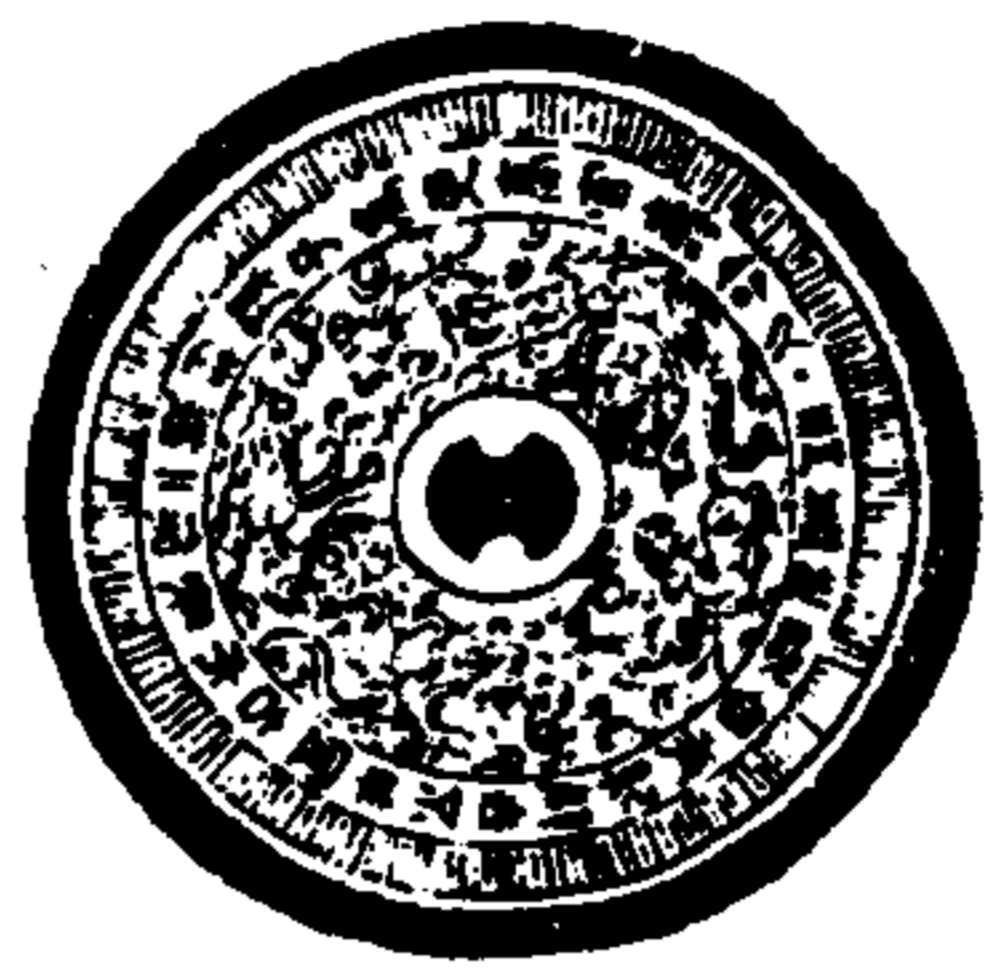

青蓋作竟自有記詳去不羊宜古市  
長保二親利孫二為史高宜無公不  
賜按古市即古市初二千石竟古市市得利可見或釋作古市非也

金索

運古益賦

青蓋竟三



此銘青蓋二字青蓋乃  
造竟者姓名博古者  
戴此竟釋作青蓋其  
不諱字義如此

漢青羊竟

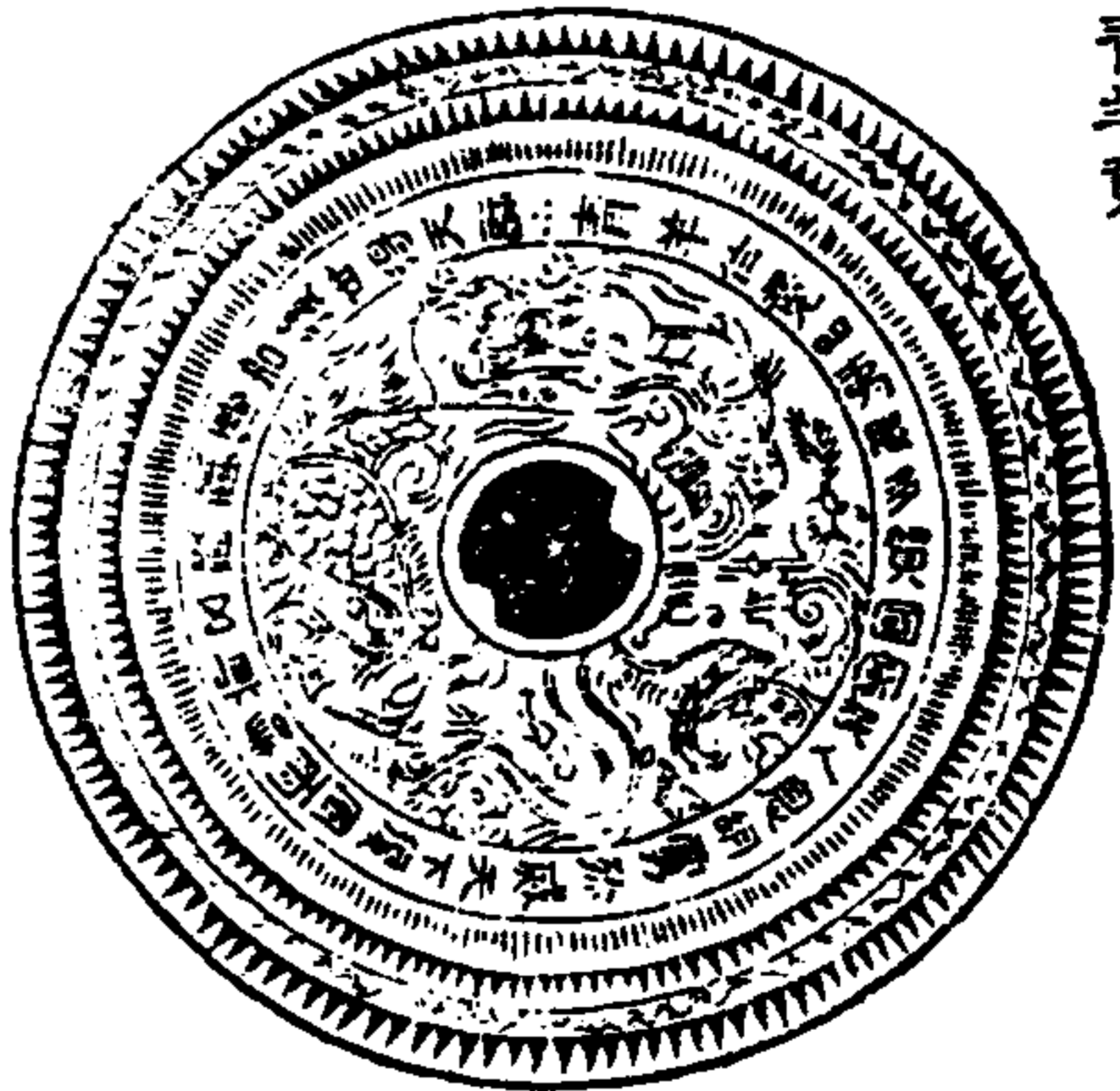

青羊作竟四更  
服多賀國家民  
人息胡虜珍威  
天下復風雨時節  
五穀孰傳告後  
去得天福

按是為漢錄字原之三日  
戴青羊鏡銘云青羊作鏡四更  
服多賀國家民息胡虜珍威  
天下復風雨時節五穀孰傳告後  
去得天福此字不加此之竟  
胎字不誤要長又云青羊即青  
陽如歐羊之類曠見古漢印  
有青羊字者其人狀是竟子  
丙子夏傳之濟南

金索

運古益賦

漢青勝竟



青勝作竟四更服  
多賀國家人民息  
胡虜珍威天下復  
子  
竟甲任而竟龍一  
並輪一雙柱五錄  
鏡之銘銘甲  
首虎以四更之  
類龍爪星



漢宜侯王鏡



宜侯王  
鏡銘宜侯王三字小篆大其侯字伯贊三反書也漢鏡反書字甚多其旁作量龍龍鏡之飾其邊有散葉文間以水波文集新得之任城

金索

遼古鏡藏

宜子孫鏡



內層銘  
長宜子孫  
外層銘  
壽如金石  
佳且好兮  
此鏡小松  
司馬鏡

漢宜子孫鏡一



宜子孫  
此小松  
司馬鏡

金索

遼古鏡藏

漢宜子孫鏡二



長宜子孫  
此鏡得之  
任城如澤  
漆狀

漢宜生子  
鏡一

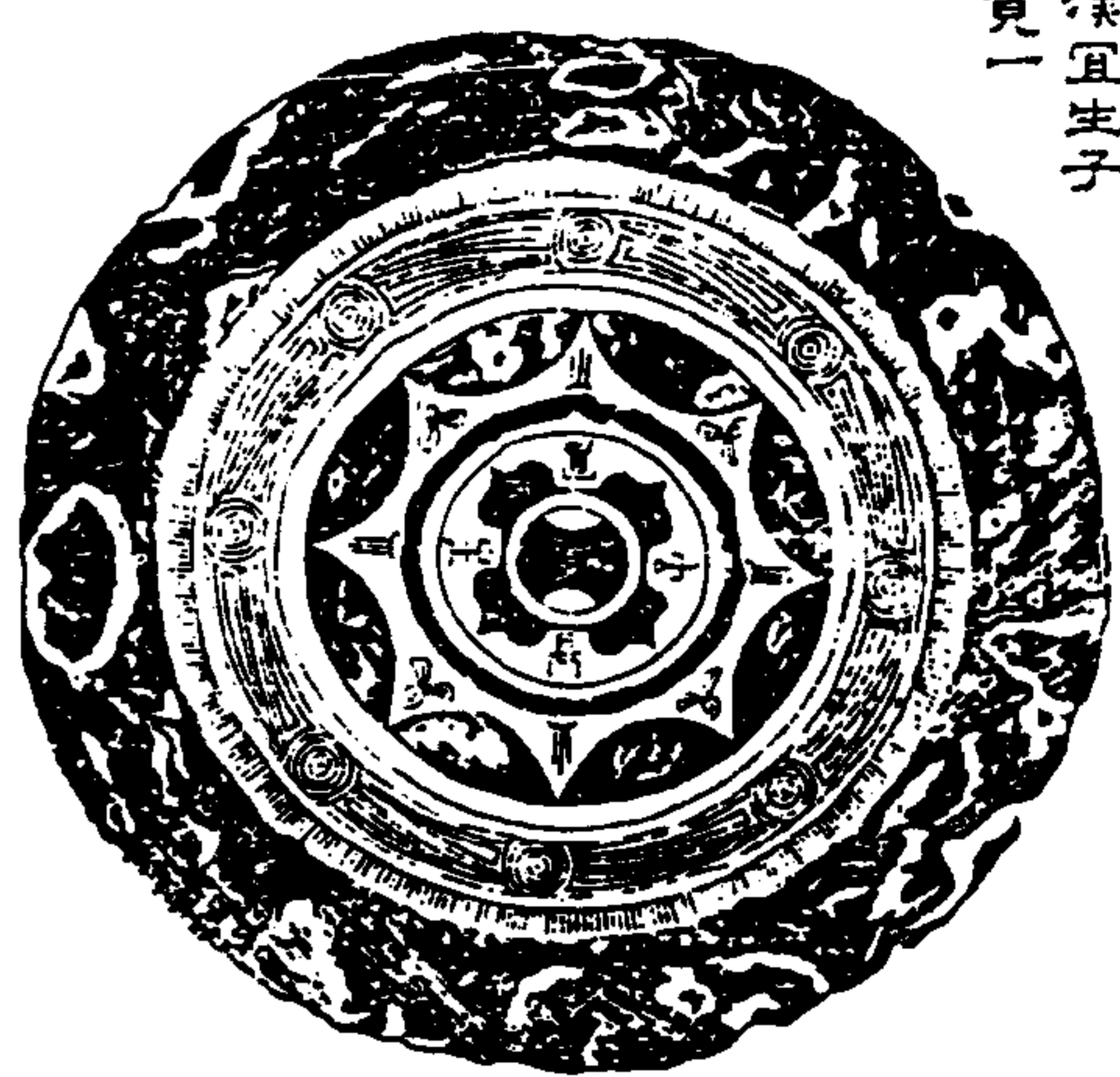

長宜  
生子

金索

漢宜生子鏡二

漢古金藏

長宜生子  
此與上一鏡皆  
葉東卿所得  
以拓本見寄  
者



漢千秋萬歲鏡



漢治銅鏡  
清而明  
以之為鏡  
因置大  
幸延年益  
壽去不  
祥與天母  
極如  
光千秋萬  
歲長  
葉銘三四  
字葉東卿  
所得一拓本  
以奉同惟國  
畫文事作  
宜文字亦  
少於古字

金索

漢延年益壽鏡

漢古金藏

延年益壽  
宜書篆銘四字旁作  
二龍二虎之飾其側  
相連陸氏古金角六  
刻此鏡款未明研

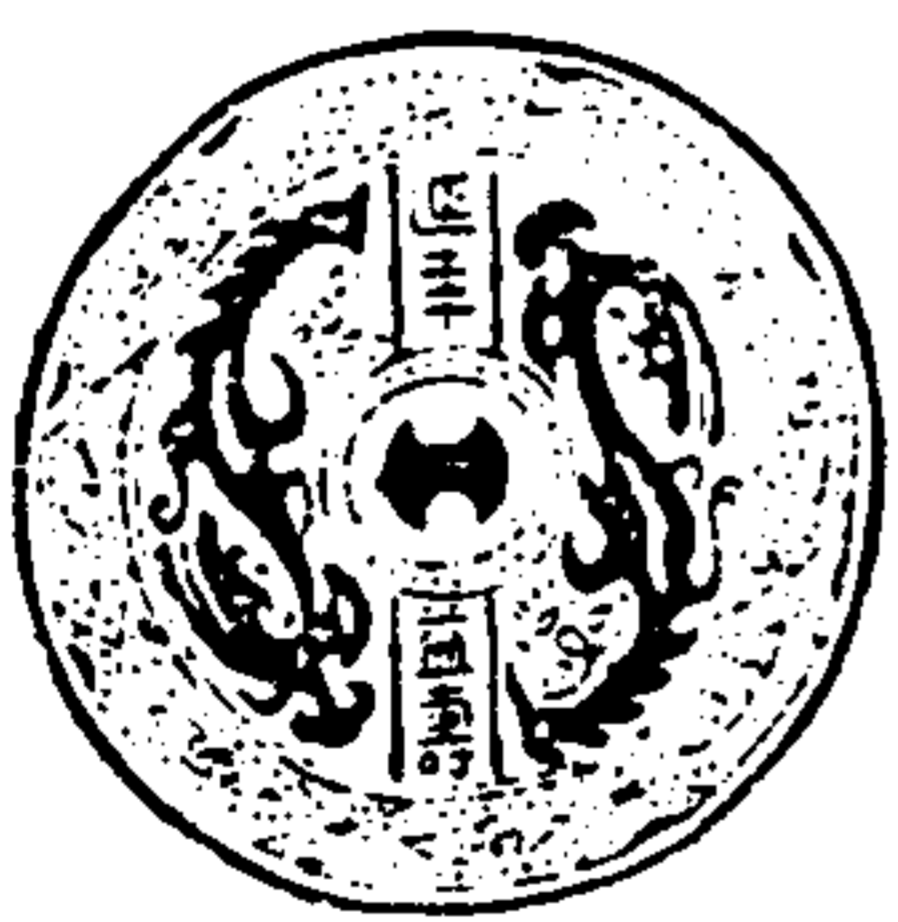

金石索 金索六

漢八子九照鏡

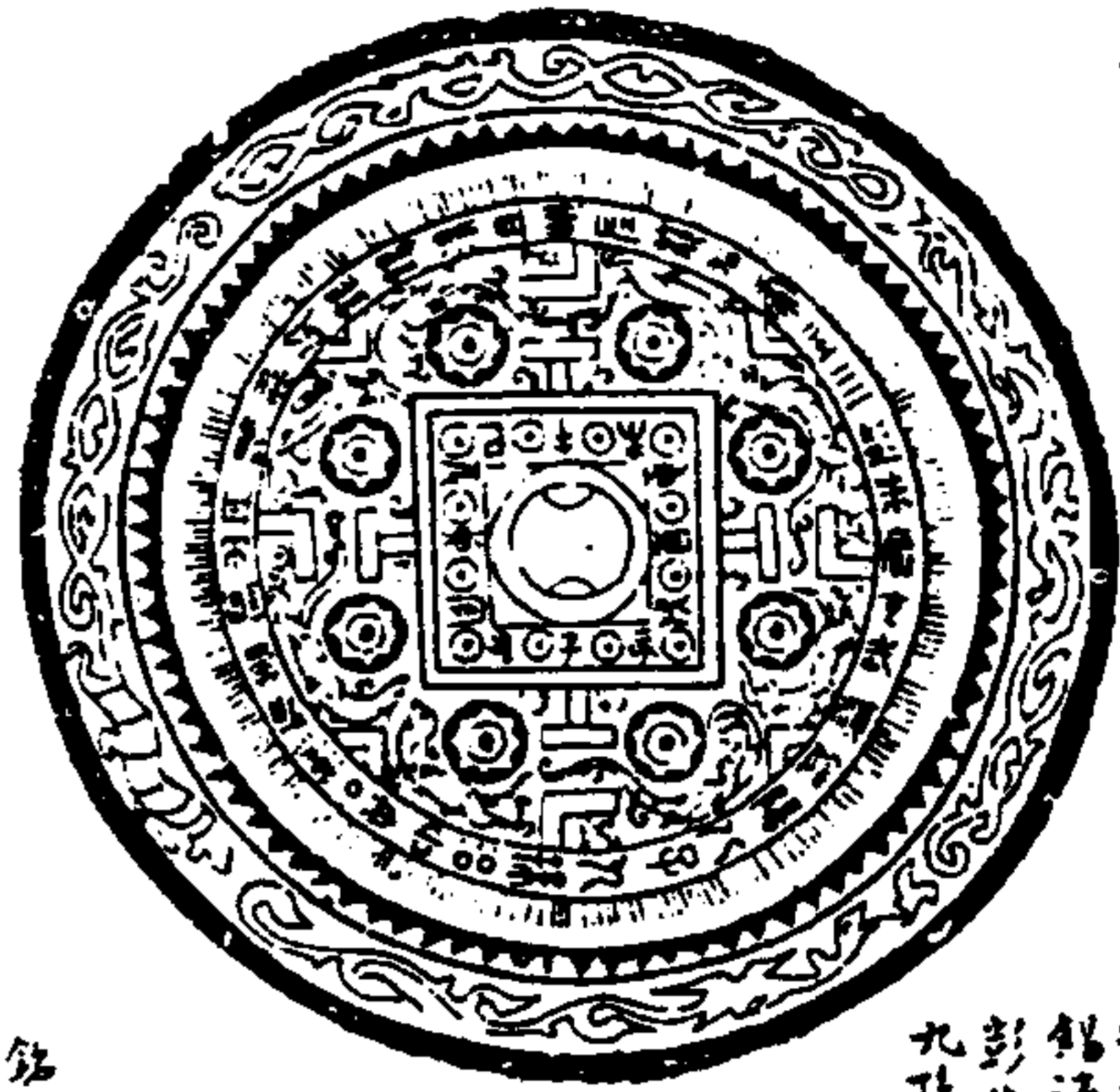

漢有善銅出丹陽和以銀  
錫清且明在龍右序土四  
彭朱爵元武順陰陽字  
九珠治中央

此鏡色如澤漆  
字畫妙好漢世  
真漢竟之尤者  
雖已破其有漢  
銅固之初無損也  
漢有善銅出丹  
陽者漢食貨志  
云金有三等黃金  
為上白金為中赤  
金為下注云赤金  
赤金丹陽銅也  
知其善矣

金索

漢善銅鏡



漢有善銅出丹陽  
和以銀錫清且明  
左龍右虎鏡  
善銅之說見  
前共銀字反  
古銅而和之以  
銀錫者古人金  
銅字為鑿楚  
之制又漢世  
造銅金銀為之  
此鏡銘字小而  
篆字之長五  
懸針篆如篆  
時貨布文

運古通鑑

漢善銅鏡二



漢有善銅  
出丹陽取  
之為鏡清  
如明左龍  
右虎除四  
旁長壽宮  
寺如鏡  
奇如鏡  
此與博古  
者竟善  
同如鏡為  
兩若重  
臺碑未如  
不難是也  
長壽宮寺  
長壽宮所  
置道

金索

漢善銅鏡三



漢有善銅出丹  
陽和以銀錫清  
且明左龍右虎

運古通鑑



漢海馬蒲桃鏡一

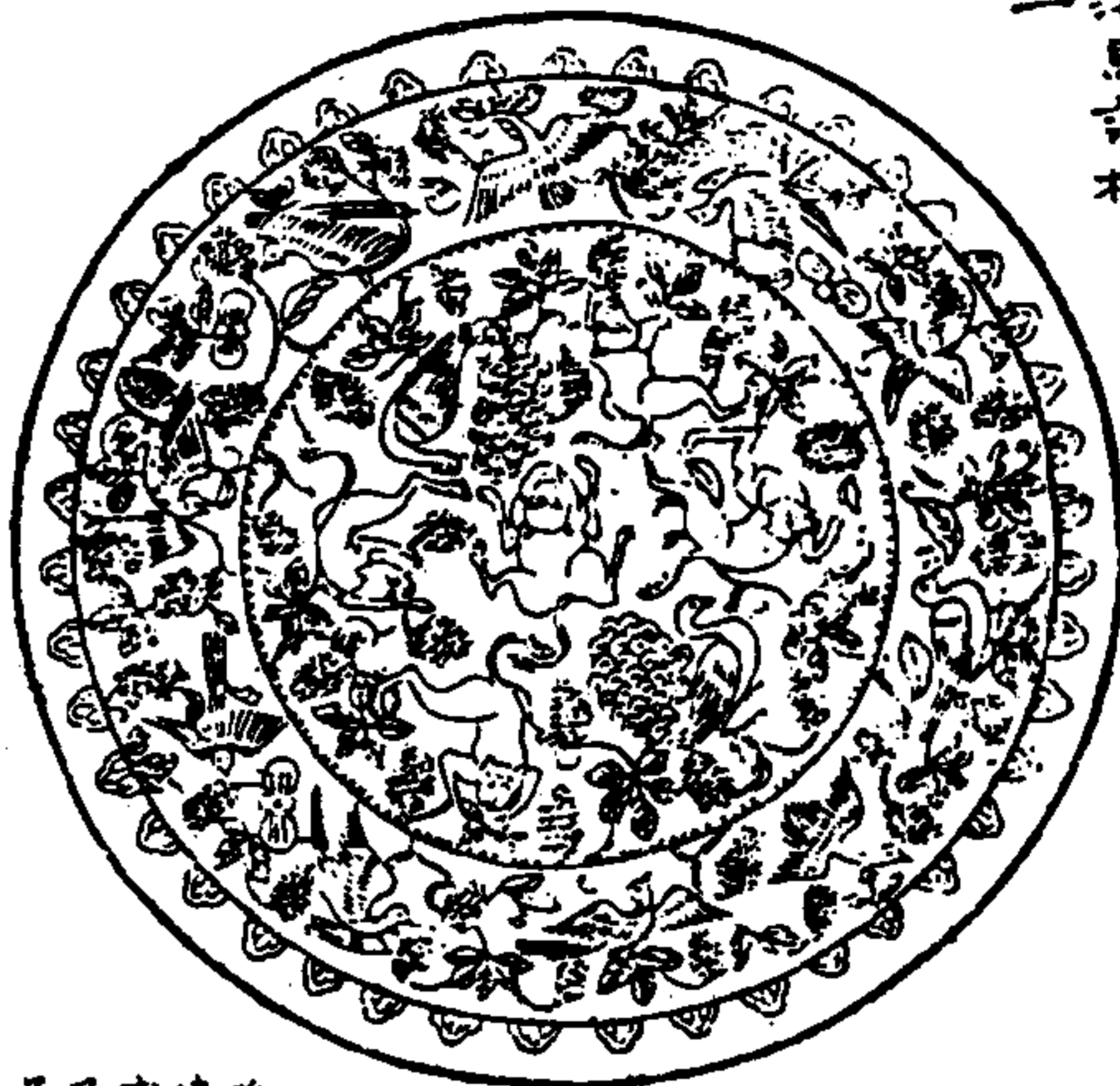

中層五海  
馬以其一  
為鏡狂又  
有孔雀二  
其尾甚巨  
以蒲桃錯  
雜其間其  
外層則刻  
花蜂蟬蒲  
桃繞之此  
鏡極厚重  
賜按海馬蒲桃鏡  
博古齋不釋其義  
或取天馬係自西域  
及張騫使西域傳  
蒲桃歸之異狀

運古堂藏

金索

海馬蒲桃鏡二

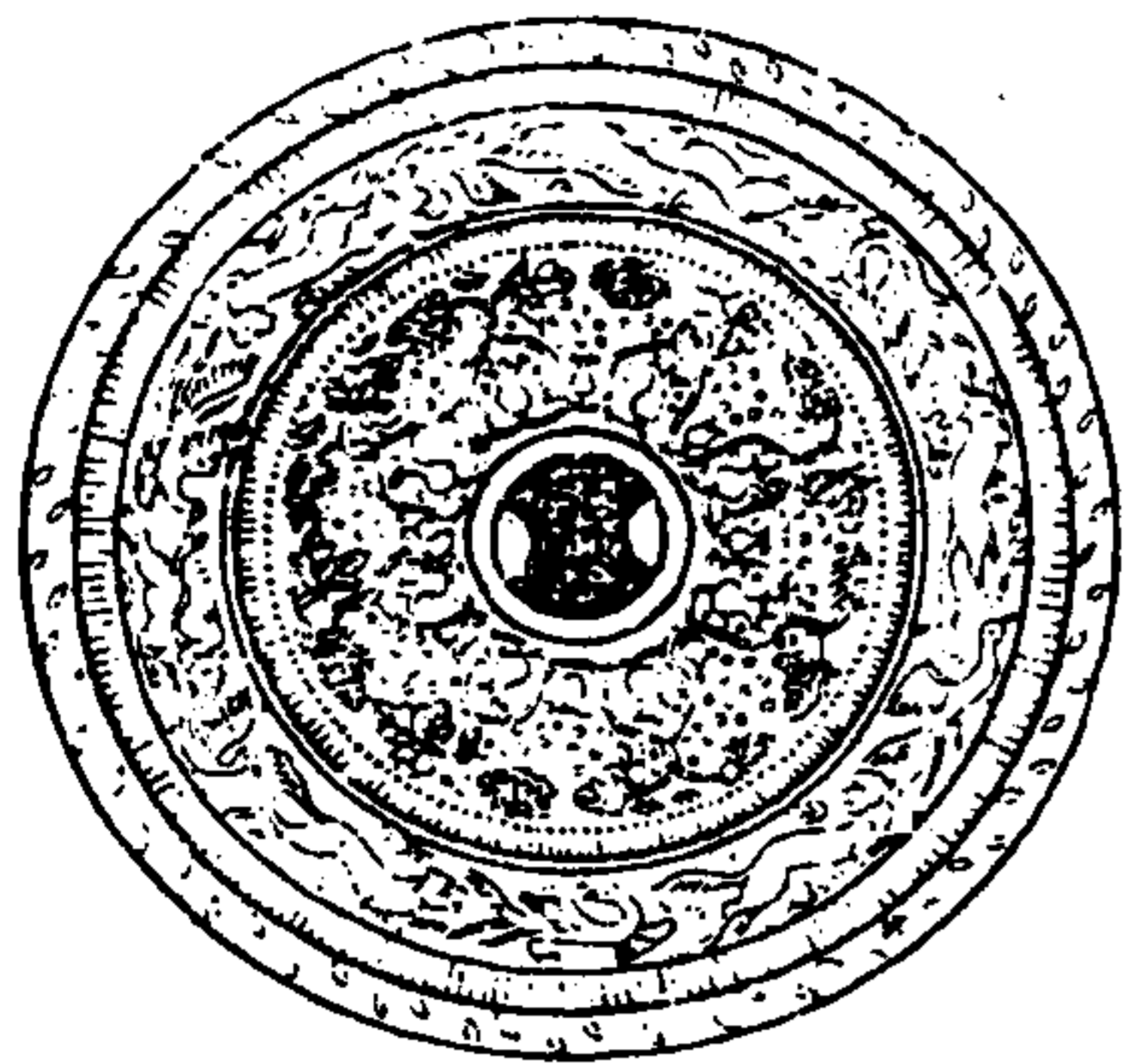

中層蒲桃  
安插外層  
海馬鳳皇  
其邊乃美  
畢燕也

海馬蒲桃鏡三



中層海馬外層  
海馬蒲桃以桃枝  
負轉其間為界以  
竟正背俱鑿如銀

金索

海馬蒲桃鏡四



中層海馬蒲桃  
外層鑿如銀也

運古堂藏

海馬蒲桃鏡五



中有二海馬二  
錦雞博古錄所  
謂堆馬鏡也其鈕  
亦用海馬

金索

海馬蒲桃鏡六



此鏡亦以海馬為鈕  
已整白而紋甚緻未  
經以潤可玩  
此種甚多不悉數

漢古直賦

漢七乳鏡



蓋以爲  
七乳鏡  
狀七乳  
無所取  
義其上  
七乳鏡  
與古鏡  
文合也

金索

漢四乳鏡

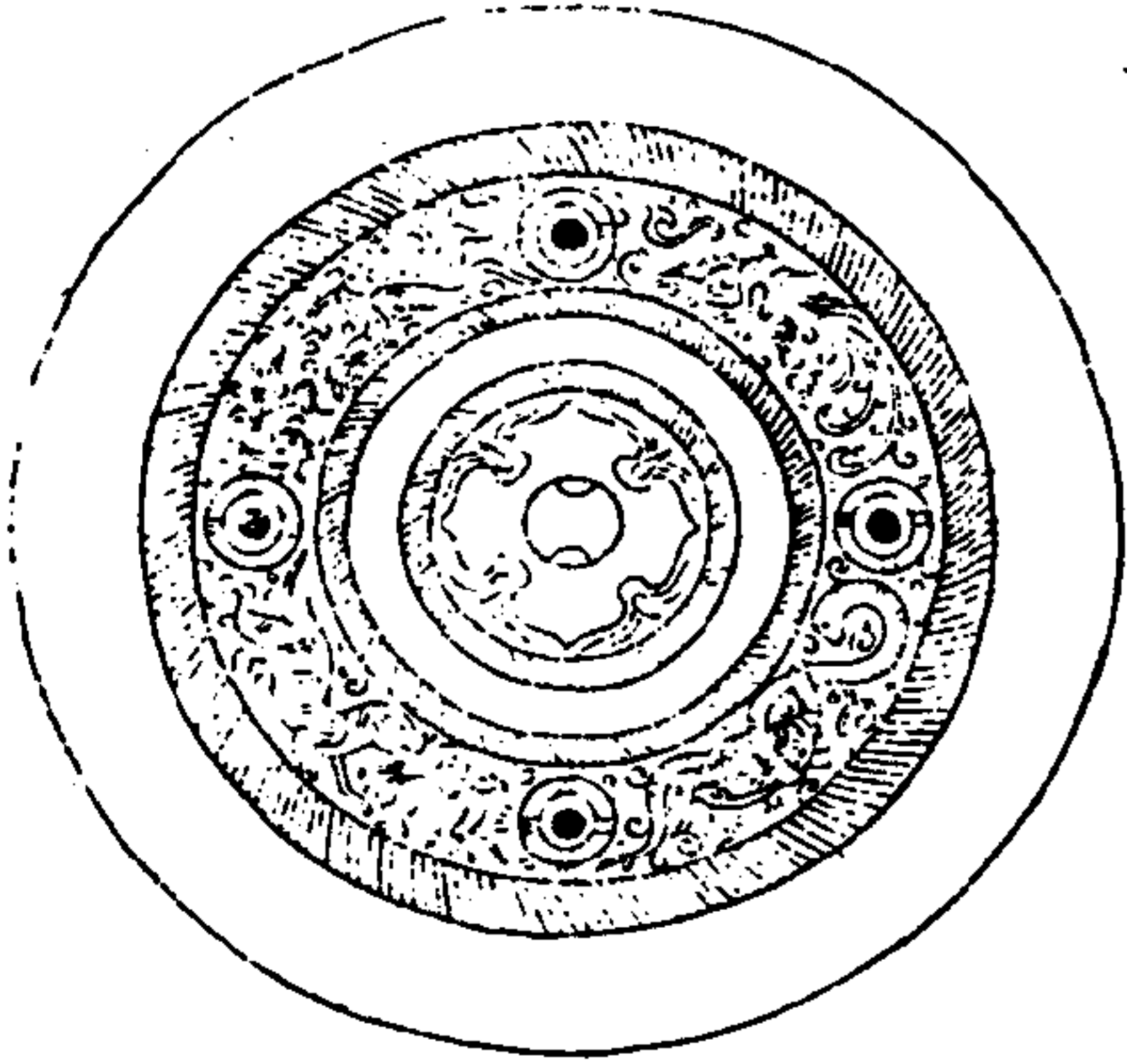

口乳間以四神  
不按位次此與  
前竟矣錄如  
凝漆不磨而  
自明信漢物  
也俱傳之世  
源類氏與做  
造者不同雖  
無銘識亦可  
玩

漢古直賦



新善銅鏡



新善銅鏡出丹陽  
和以銀錫清且明  
有席常四旁未與  
此三新善時鏡  
故曰新善銅鏡  
也古旁作五影  
見八子九孫鏡

新傳泉鏡

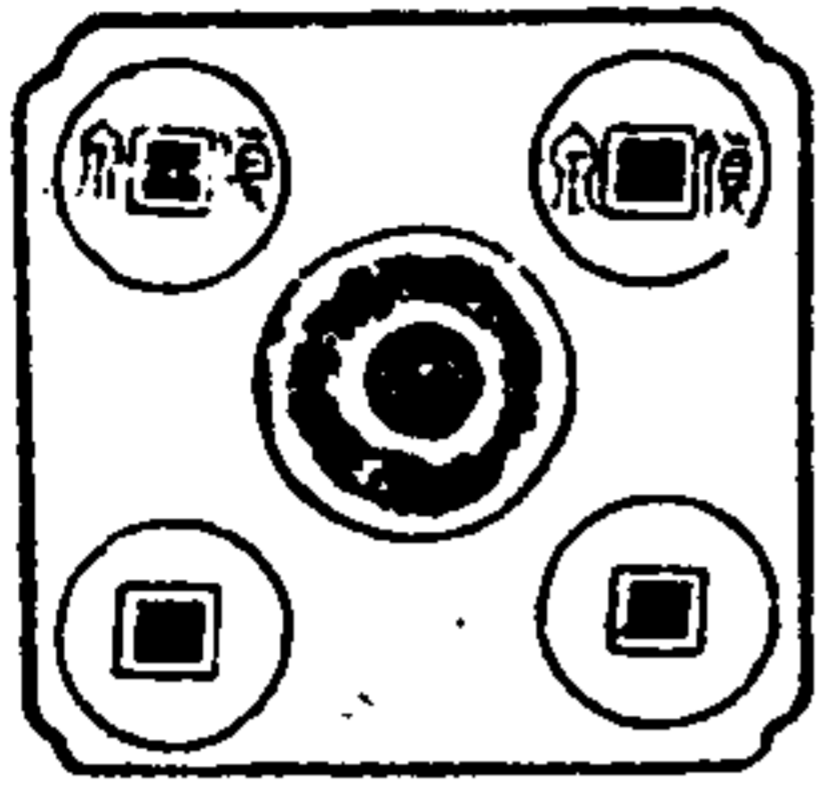

背列貨泉錢正背各二枚  
平而可鑑貨泉惟三舉用  
之則此三新時鏡也

金鏡

遼古鏡

後漢傳形五銖鏡

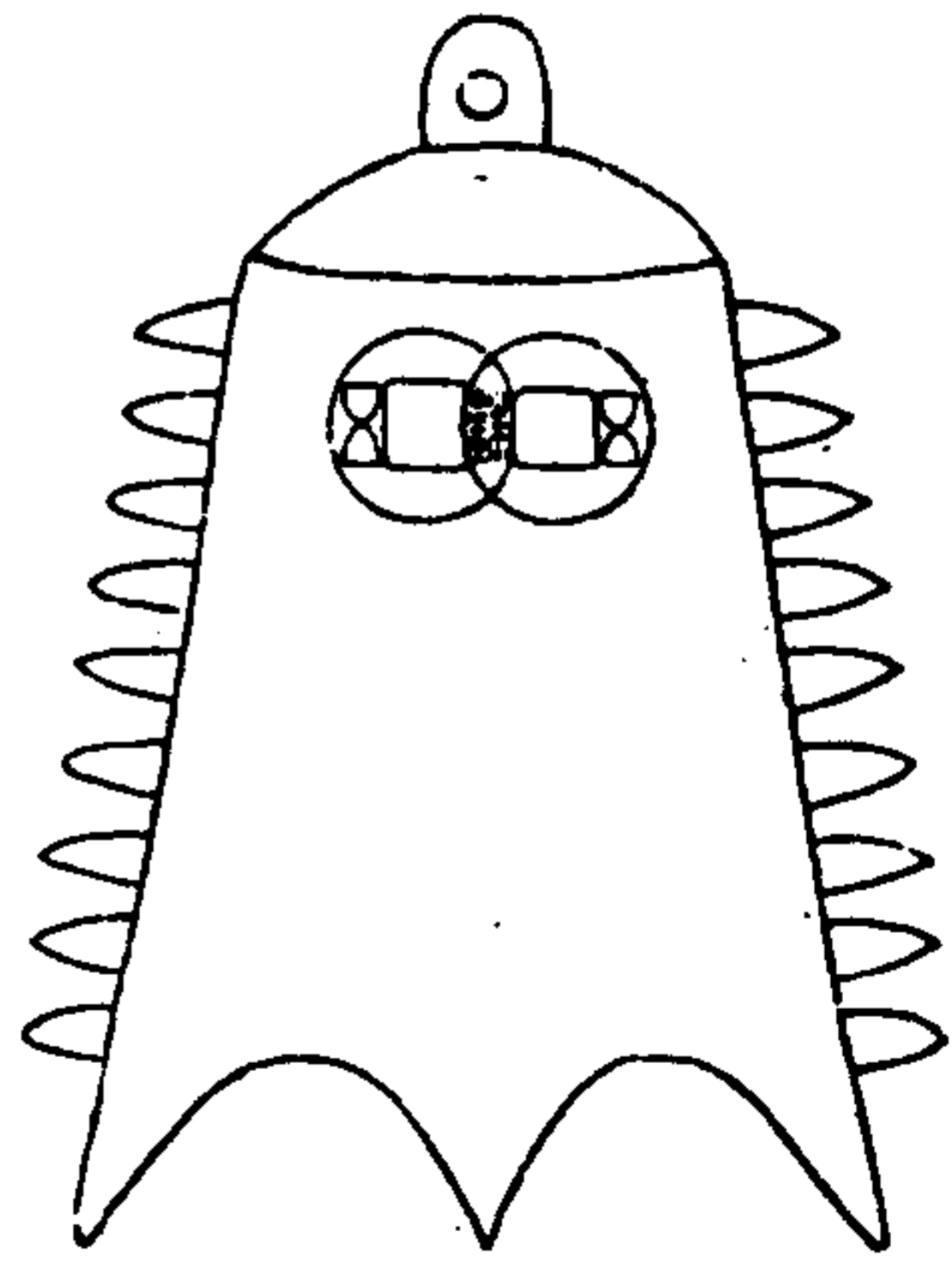

此鏡東鄉所  
胎本鏡作  
八乳中有五  
銖二枚相交  
作五銖鏡五  
之文蓋傳形  
五銖也鏡而  
殊非漢制而  
傳形五銖鏡  
則漢漢昭烈  
時制故屬之  
後漢

五末七魚鏡



鏡文五銖鏡一枚餘  
作七鳥之飾蓋朱雀  
六稱朱鳥南方朱鳥  
七宿故以七鳥象之  
五銖之銖亦作朱取  
其相合此鏡自晉時  
無可考附于傳形五  
銖後

金鏡

遼古鏡



漢日光鏡一

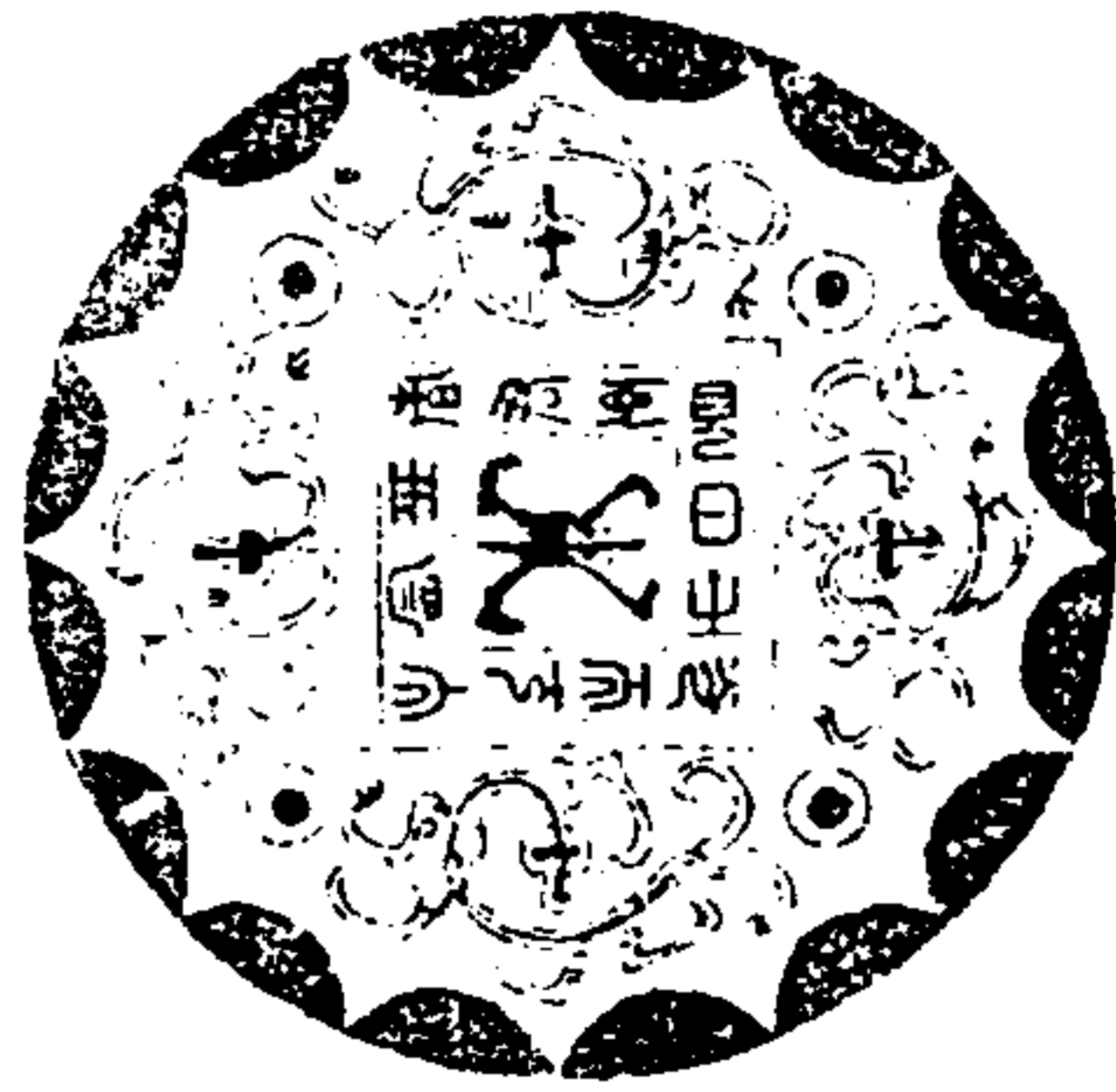

見日之光  
天下大明  
用者君卿  
此竟作乳及  
盤蟠之飾外  
邊十六其于  
形製之異當  
是西漢八朝  
之作予與葉  
東御皆有鏡

金鏡

漢古鏡

日光鏡二

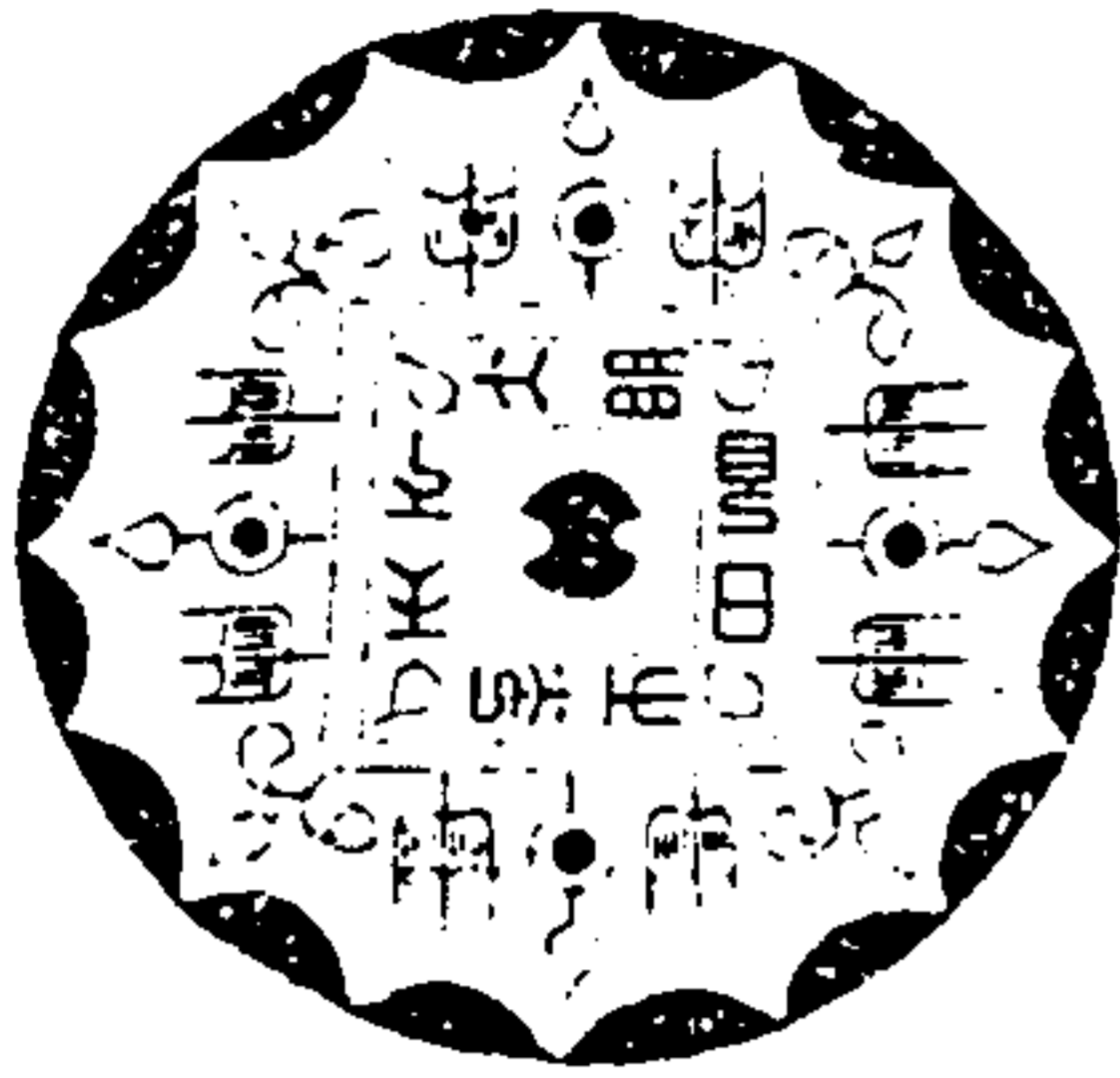

見日之光  
天下大明

日光鏡三



同上

金鏡

漢古鏡

日光鏡四

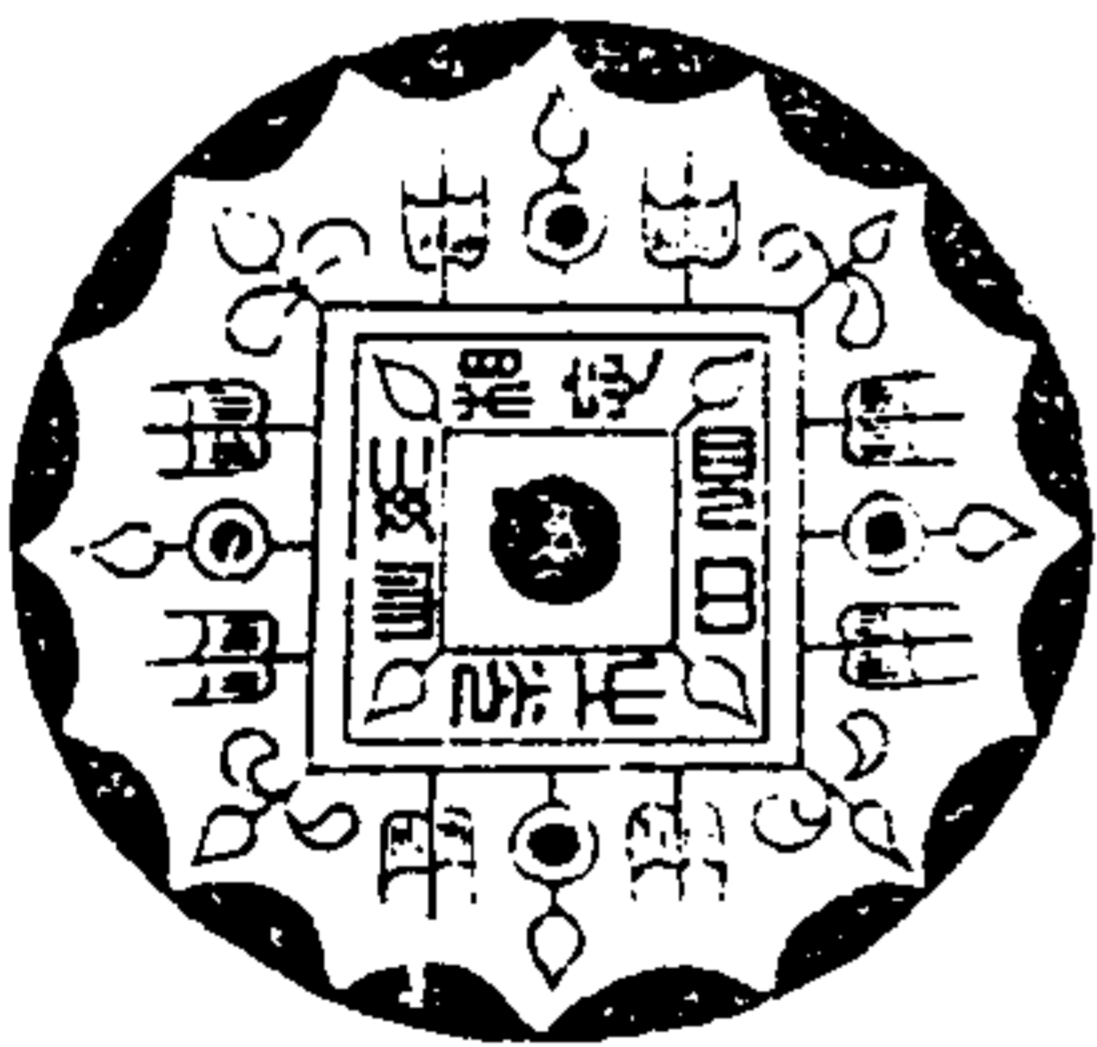

見日之光  
長毋相忘

日光鏡二

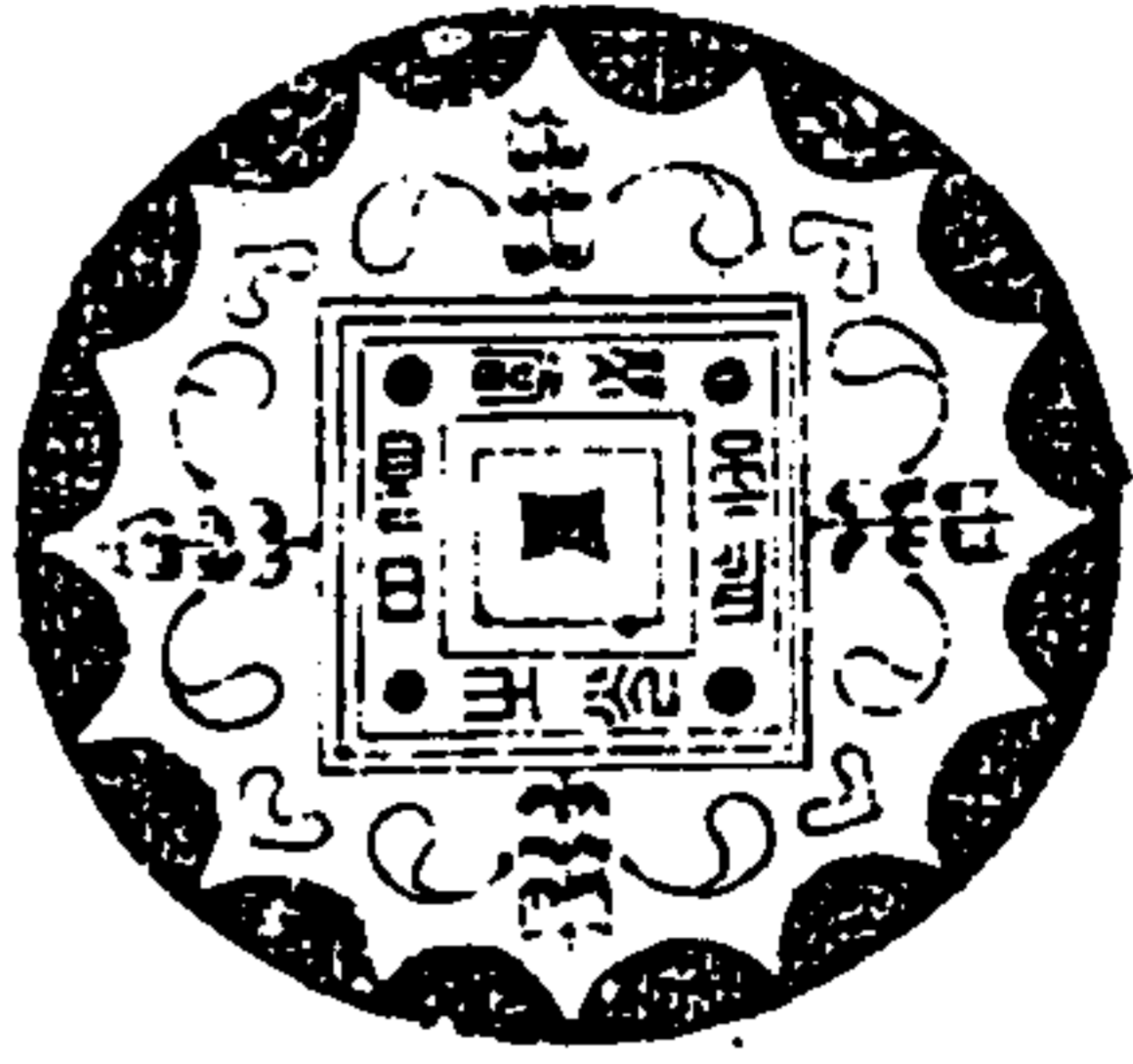

見日之光  
所言必當  
此鏡集軒得之  
應下合字位平  
讀句法增

金索

日光鏡六

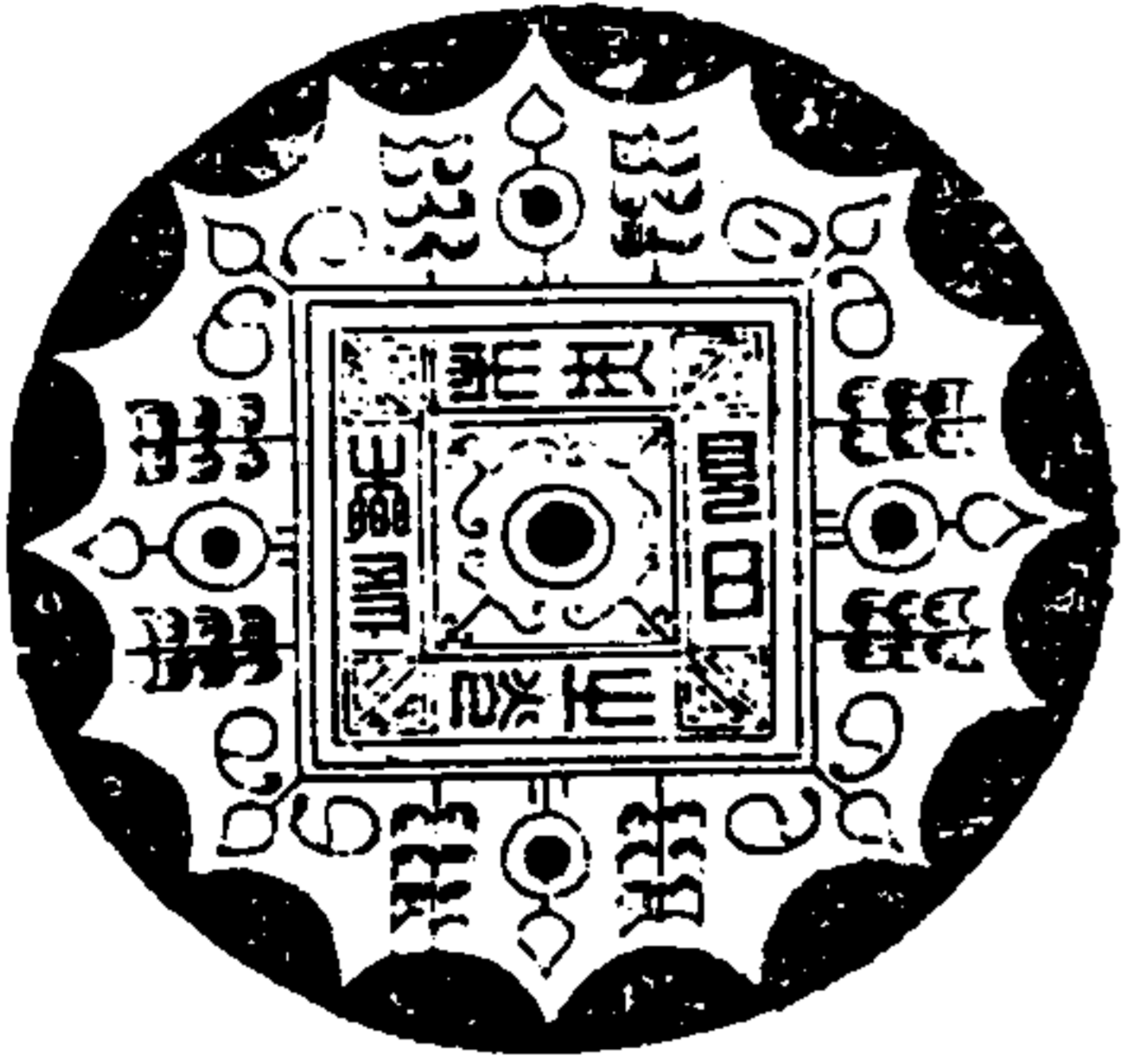

見日之光  
長樂未央  
此鏡在汶上縣  
蔡康夫以拓  
本見於按長  
母相忘漢印及  
漢瓦皆有此文  
長樂未央之見  
漢光可互相考  
証也

遼古金藏

日光鏡七

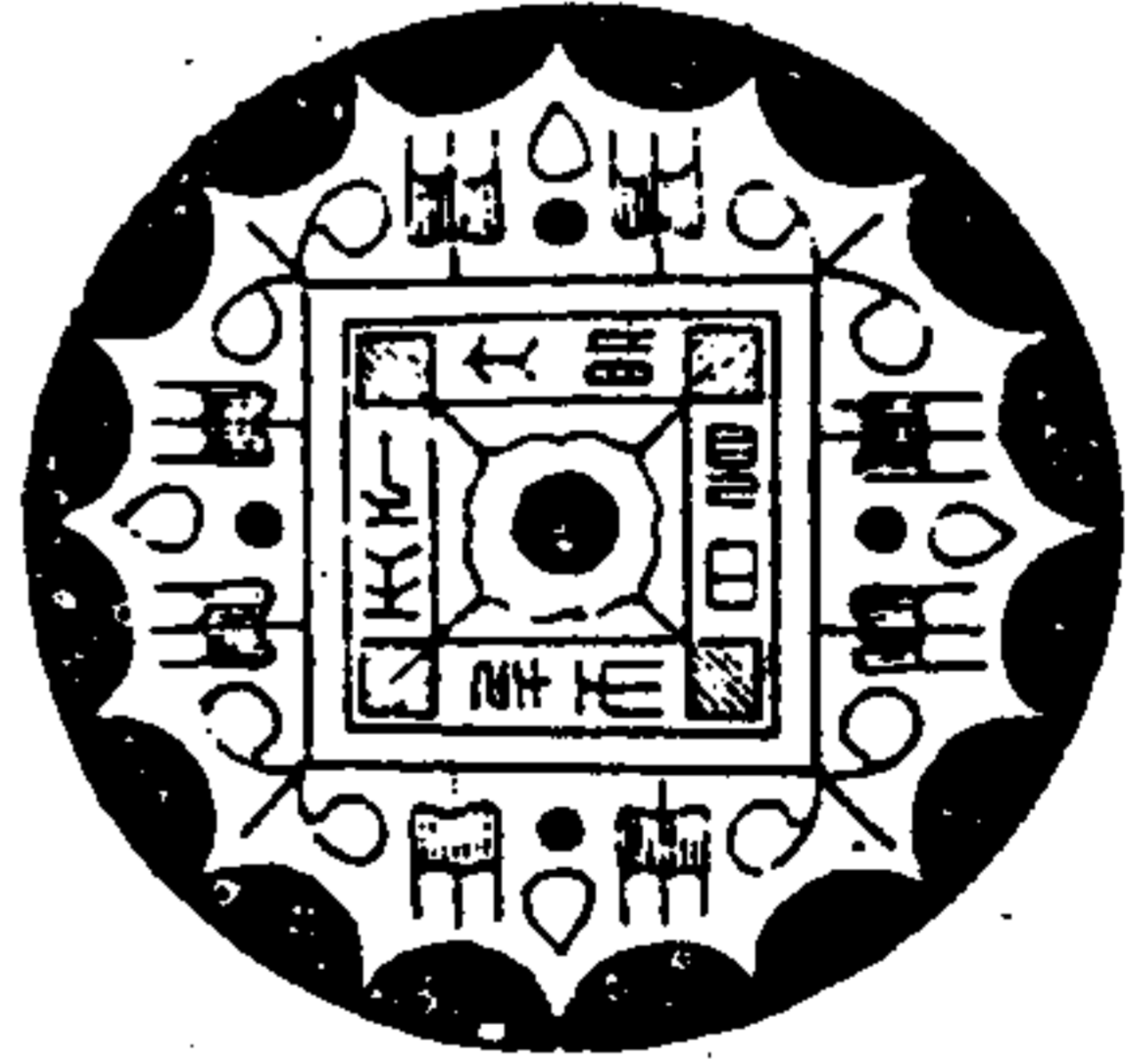

見日之光  
天下大明  
此美子小珮  
贈吳海鏡

金索

日明鏡



見日之明  
天下大陽  
此蓋東御鏡  
陽字反書相  
配六巧

遼古金藏

金石索 金索六

魏東阿鏡

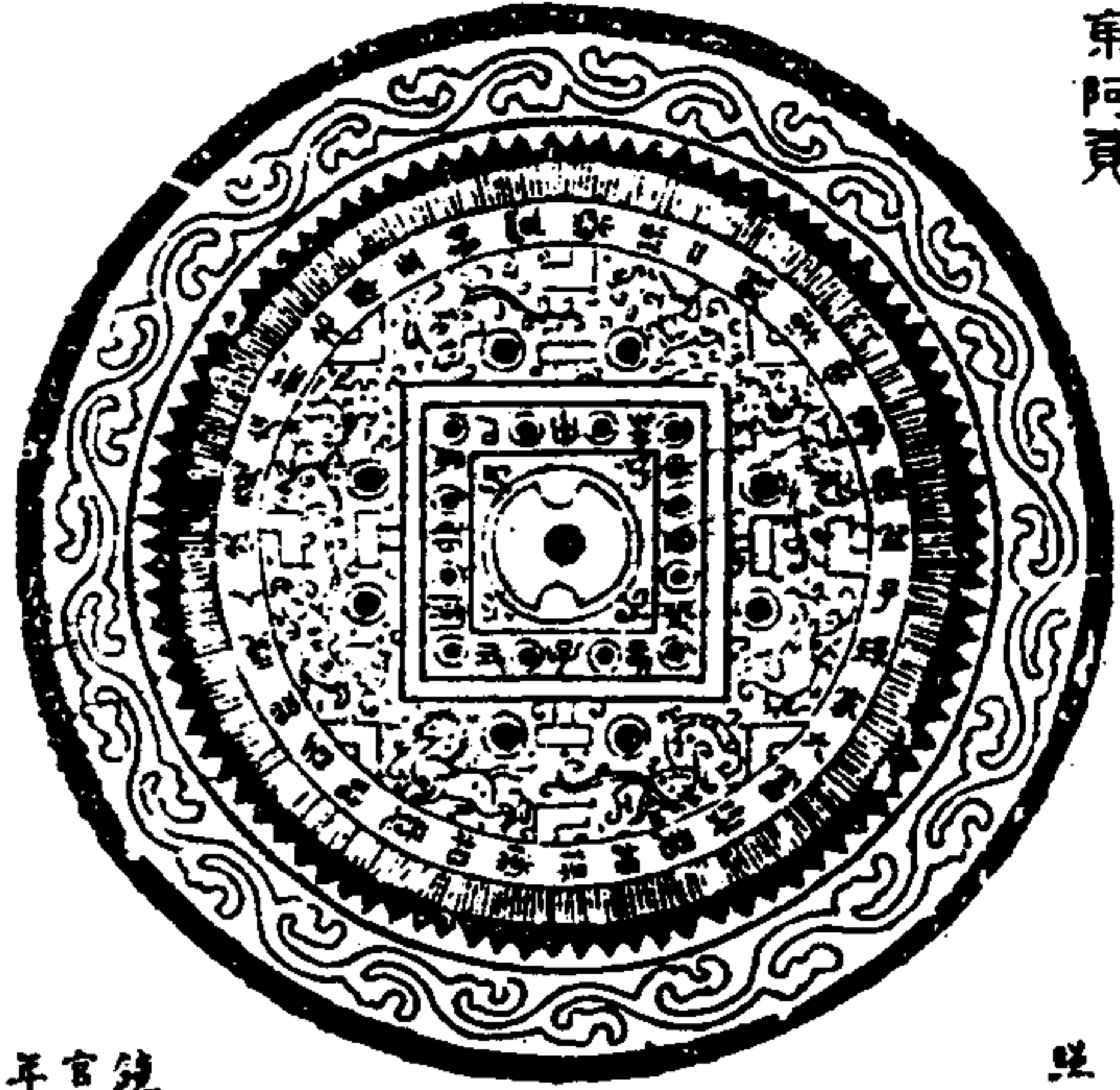

此是清鏡人狀  
志左龍右虎  
四時置常保  
二親樂無  
事長宜子  
孫家大富  
與君相保  
常相悅  
東阿  
此鏡得之  
東阿縣東  
山之北東  
阿三之墓  
在焉  
鏡邊有鑿文東阿  
官十二字泐於  
年官中所用者

金索

晉元康鏡



元康元年造作明鏡百  
鍊正神異銅用者老壽  
作者長生家有五馬  
此鏡銘字曰行楷  
漢漢制矣其內八方  
結一結一字云吾作明  
一。位其磨湯三  
字不可辨餘亦衆神  
之飾

遼古鏡

六朝迴文鏡一



蘇昌蘭子前奏符堅時作迴文  
鏡此鏡一守相開迴文作復無  
不可讀中作美字之飾  
云讀四言八首  
鏡花淨月淨花淨月淨花淨  
月淨花淨月淨花淨月淨花淨  
三花淨月淨花淨月淨花淨  
華鏡花淨月淨花淨月淨花淨  
淨月淨花淨月淨花淨月淨花淨  
花淨月淨花淨月淨花淨月淨花淨  
迴文讀四言八首  
鏡華淨月淨花淨月淨花淨  
花淨月淨花淨月淨花淨月淨花淨  
月淨花淨月淨花淨月淨花淨  
淨月淨花淨月淨花淨月淨花淨  
又首尾交加云讀五言八首迴文  
讀五言八首共得詩三十二首云  
加讀如鏡花淨月淨花淨月淨花淨

金索

六朝迴文鏡二



此鏡銘十六字可迴文不能脫却  
讀故首尾之間有一花隔之  
正讀  
花淨月淨花淨月淨花淨  
明鑿春流淨  
迴文讀  
淨月淨花淨月淨花淨月淨花淨  
故來流花淨  
前一竟于兩子及得之淨  
字後一竟于丁春得  
之淨而其字畫相類故  
之為六朝鏡可立雙辟

遼古鏡

六朝聖鏡

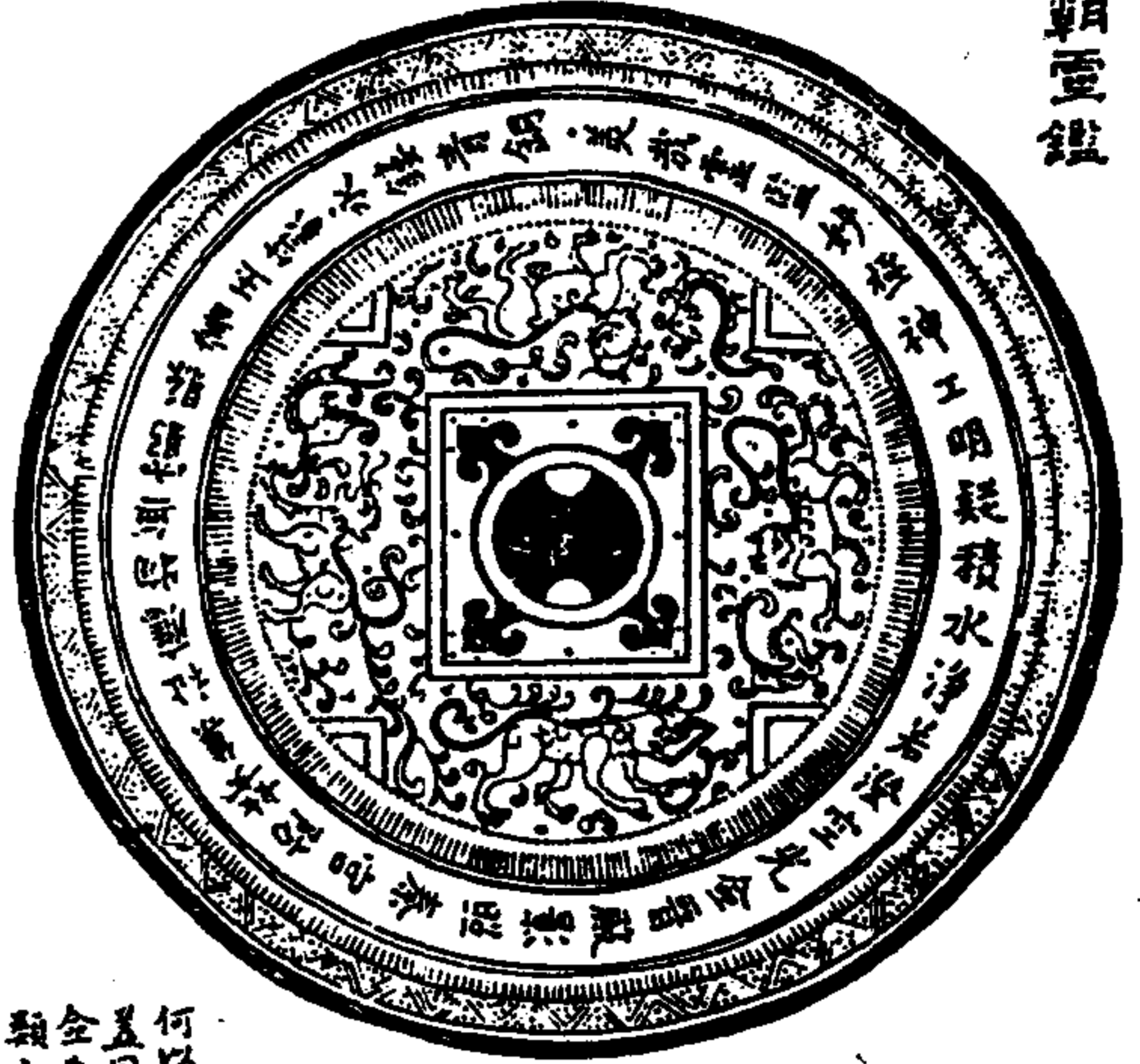

其鏡重極妙  
極神工明  
積水淨若澄  
空光滋香殿  
影照秦宮防  
毒集社應  
物無窮德  
書玉象水  
鏤青銅  
鏡銘十字  
中畫一  
有一時  
士五書  
葉東御鏡  
何以知其為六朝也  
蓋因其字之知以  
金高而字為奇之  
類也

金索

婦來鏡



圖一寶鏡紋  
昇臺寶鏡自  
傳照日花開  
池似月觀鏡  
來  
此或以為唐  
人鏡狀其中  
窺作窺照  
作照鏡作  
色唐人無  
之北朝  
用別體書  
合魏齊周  
隨碑碣觀  
之此鏡集  
新所得也

隋仁壽



此鏡滿  
子去海  
傳之西  
安按隋  
大帝自  
開皇九  
年滅陳  
混一南  
北主仁  
壽時刻  
此鏡之  
已驗此  
云傳開  
蓋在仁  
壽後

金索

百鍊鏡

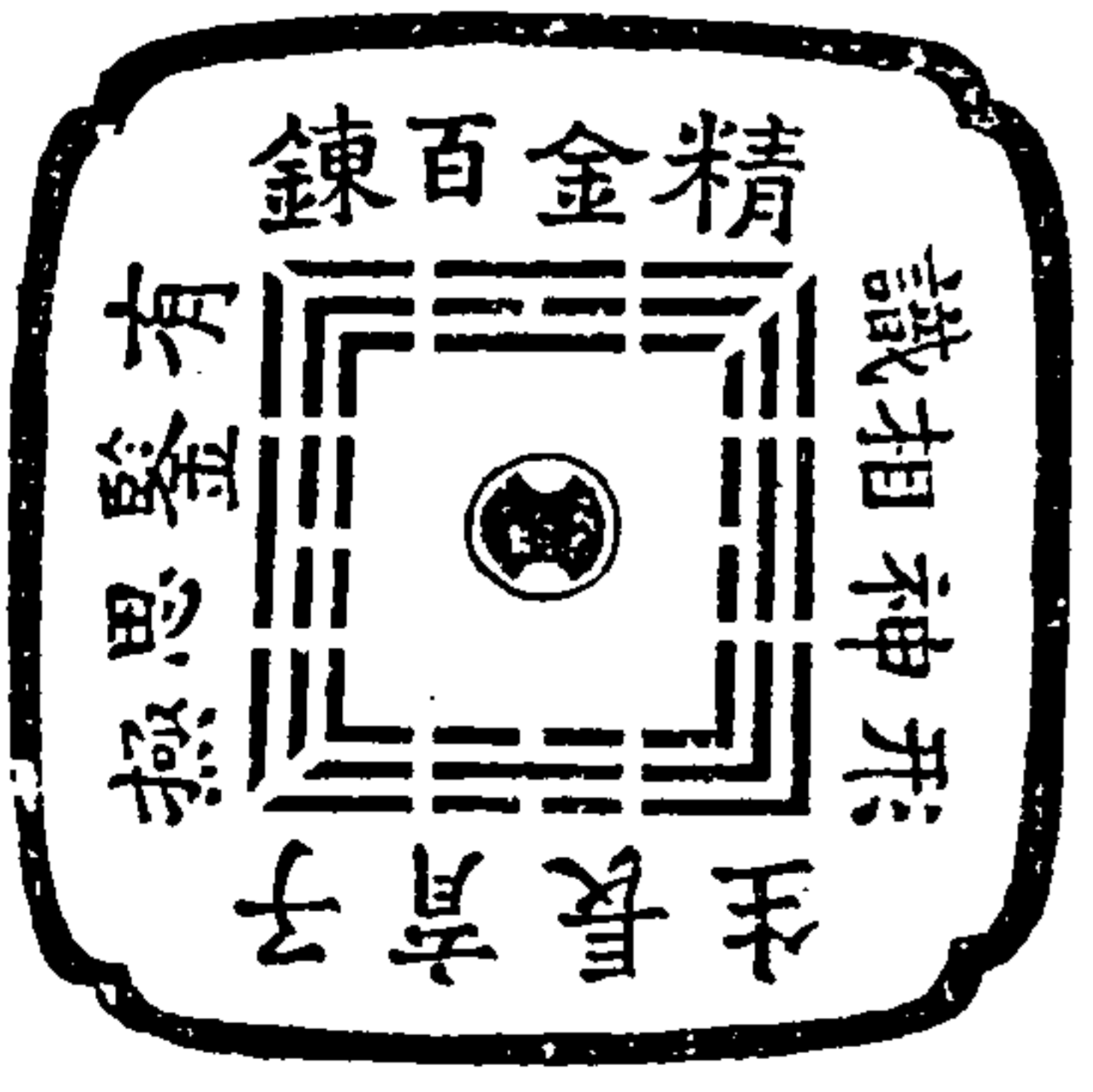

精金百鍊有榮  
思極子育長生  
形神相識  
鏡中八外就其  
方折之義  
銘中極作極  
四點子  
北朝碑碣見之  
則此亦六  
朝時所刻也

金石索 金索六

寶鏡一

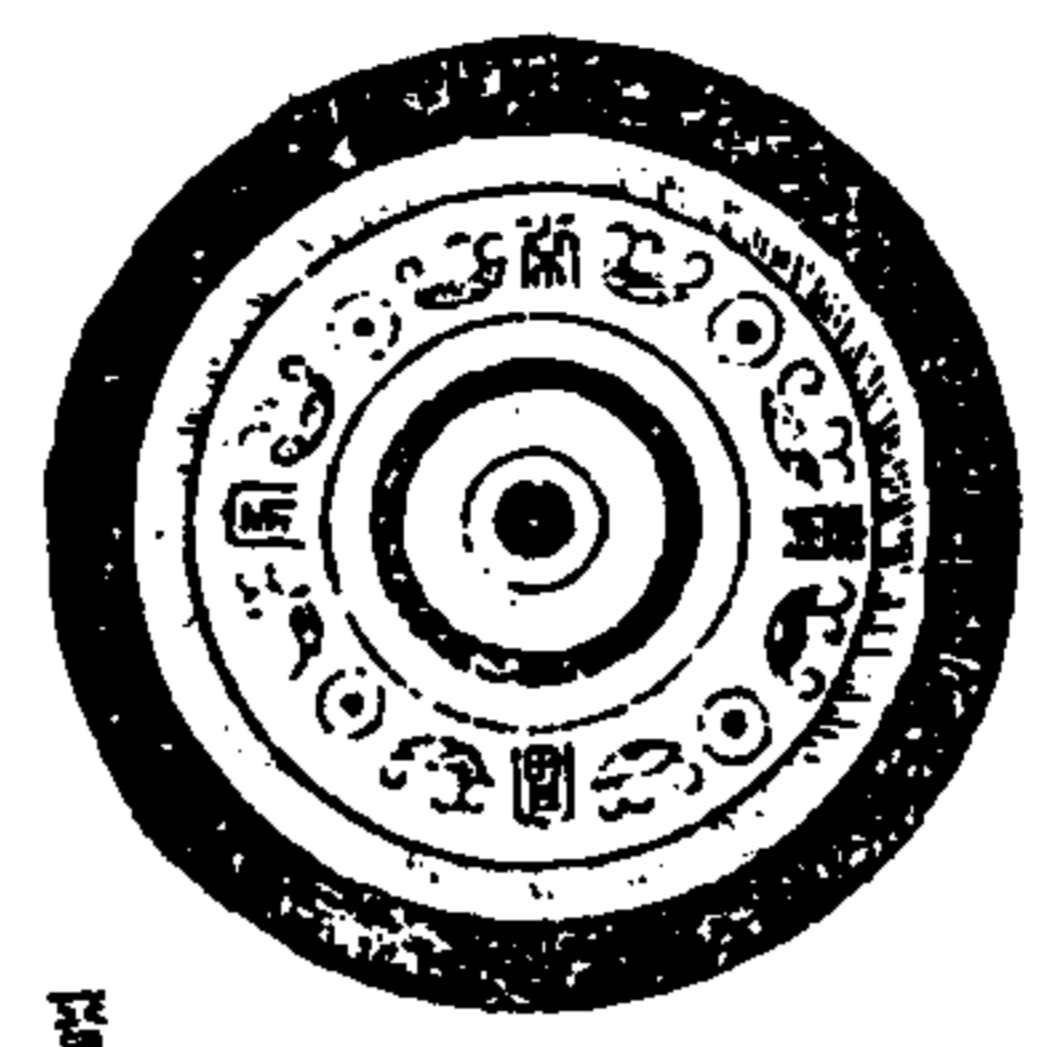

家常寶鏡  
牙有八為一庄開之

鏡二

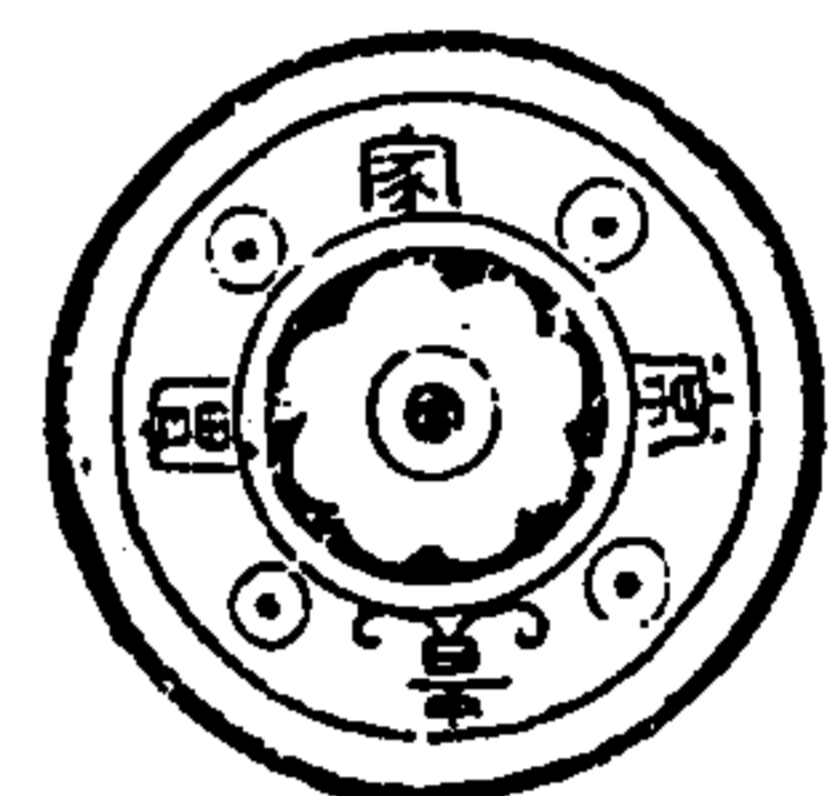

字同上

鏡三

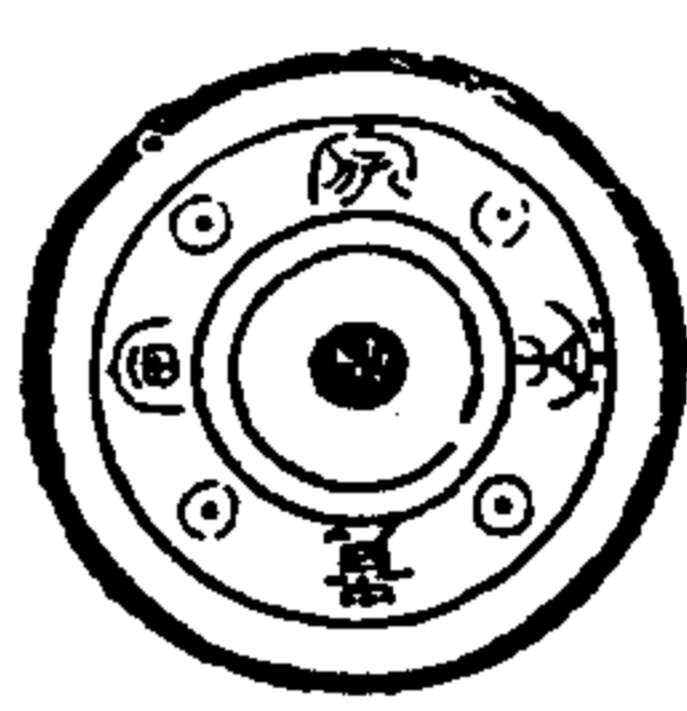

字同上

金索

照心鏡



登雲鏡

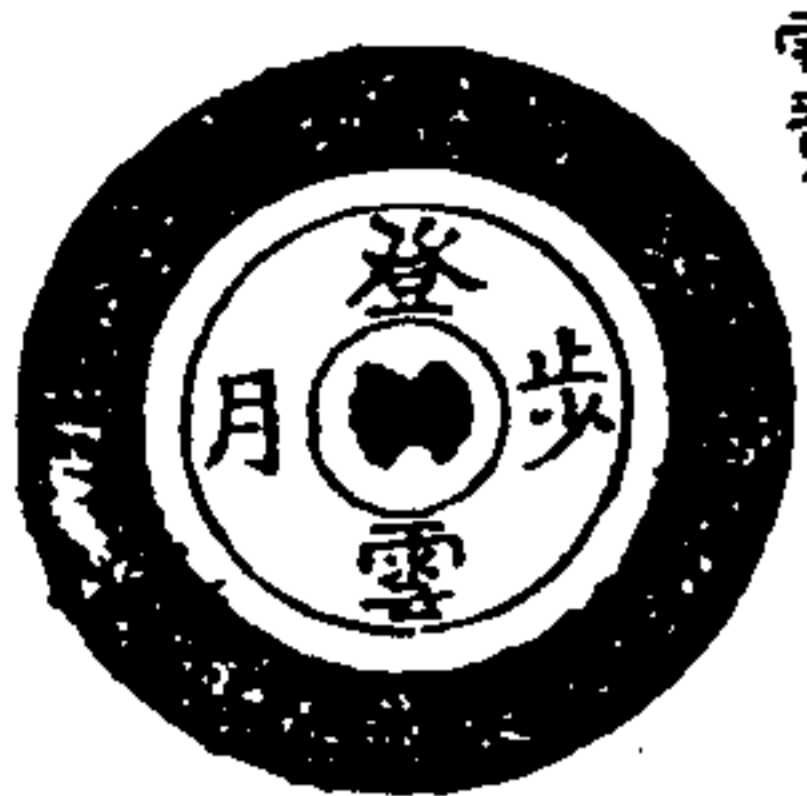

兩日而月而內而金  
而清而明而照而心  
以種偽造者甚多皆不  
能成句惟此竟詩句尚明  
晰故錄之

登雲步月  
此竟難小而銀質細微  
五色斑狀真六朝時物也  
宗元物也

運古益城

雙龍鏡一



此畫一雙龍全身並繞  
張口向鏡中心噴水狀

鏡二



此竟質如白銀五  
色鑄量不磨且明

金索

雁傳書鏡



鏡八出中畫四  
雁口各銜一物  
如帶作傳書之  
狀各附以花枝

運古益城

菱花鏡



此鏡古時可照鏡  
內外作花樣之飾  
與有銀珠白琥珀等

達古益城

唐二十八宿鏡

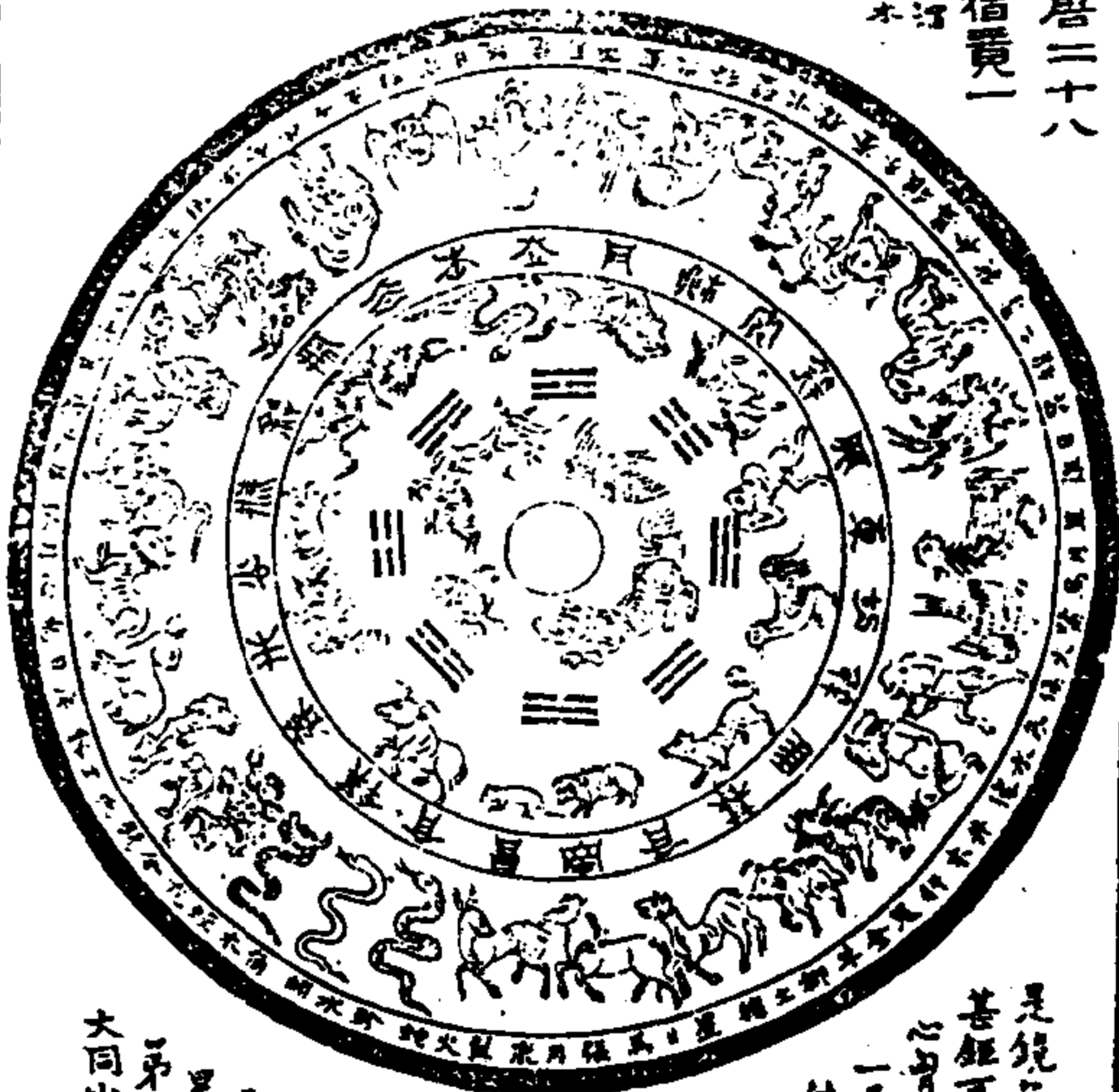

是鏡也括乾象制作  
甚鉅可云二十八宿  
心向矣面遠度知尺  
一尺三寸五分者不  
能官故縮成分  
六寸其第一層  
為四神次層  
為八卦三層  
為十二宿四  
層係以字  
不能盡錄五  
層二十八宿之  
象六層二十  
八宿星君之  
與博古古甲  
二十八宿竟古  
星文者不同其  
第四層象文以  
大同小異殊不可考

達古益城

唐二十八宿鏡

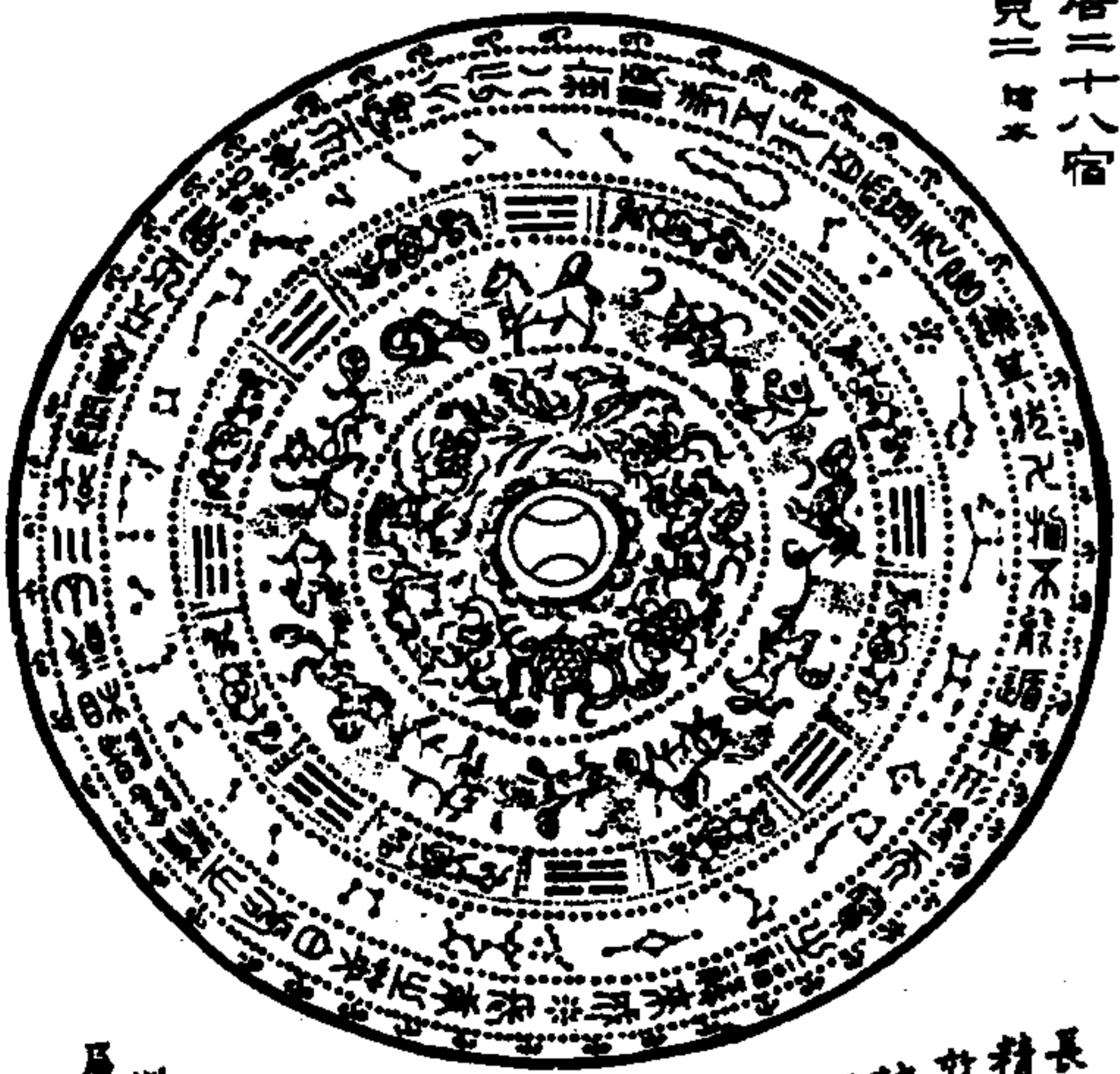

長庚之其古鏡之  
精陰陽相資山川  
效靈實為天之則法  
地之宰分列八卦  
順者五行百靈  
無以避其災萬  
物不能違其  
形得而實之  
福祿來成  
此鏡圖徑法  
又天一寸二分  
縮作八寸五分  
其第一層為  
四神次以四花  
層十二宿次以  
滿瓶三層八卦  
以花四層二十八宿  
層象銀五十四字

金石索 金索六

唐璧水鏡

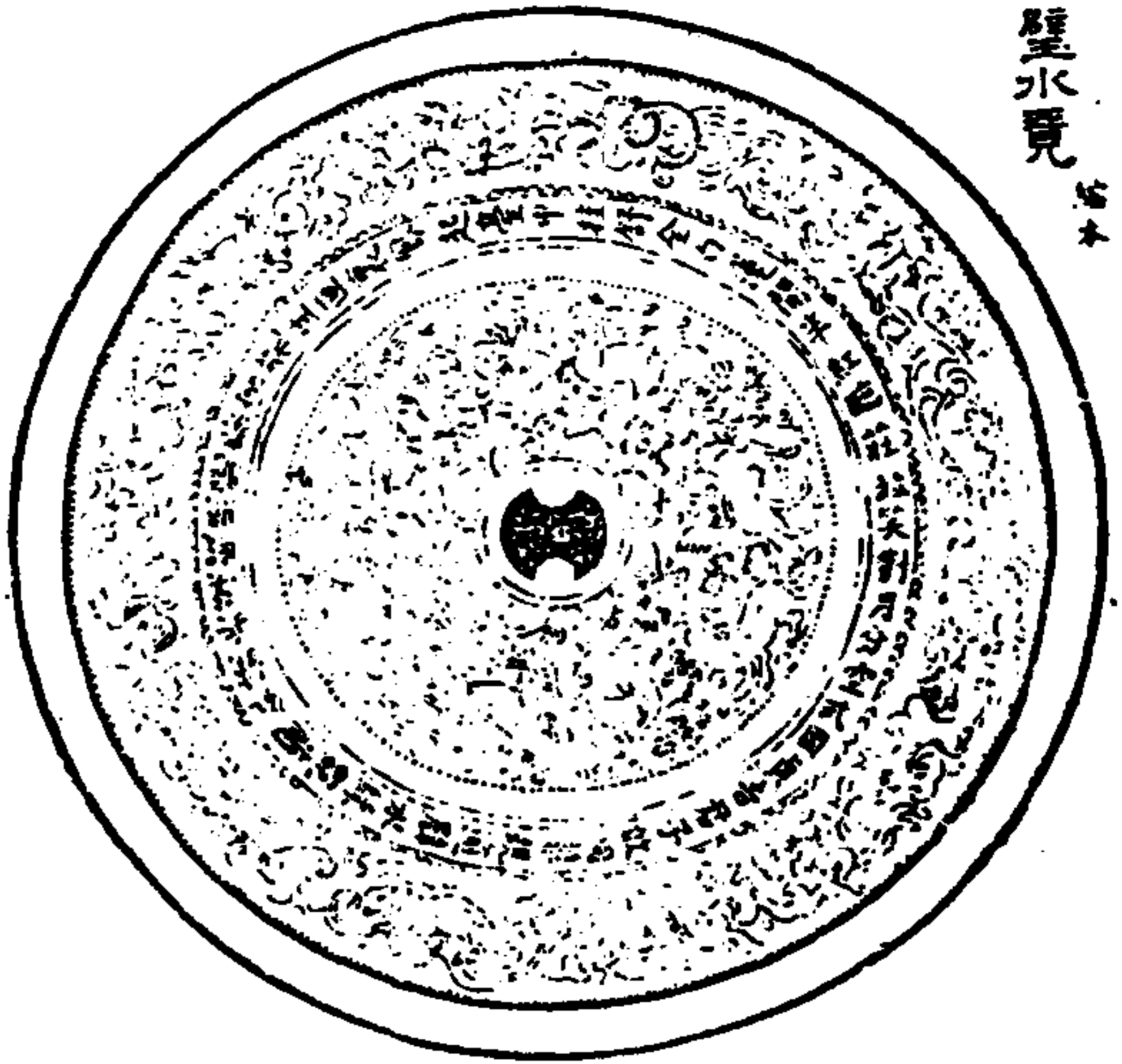

此鏡內作  
海樹狀之  
飾外作十  
二生肖之  
飾中為正  
古鏡四十  
八字銘詞  
古奇如桂  
舒金白蓮  
開三紅真  
唐人麗句  
不減初月  
賦以紫果  
御覽

金索

唐滿月  
迴文鏡

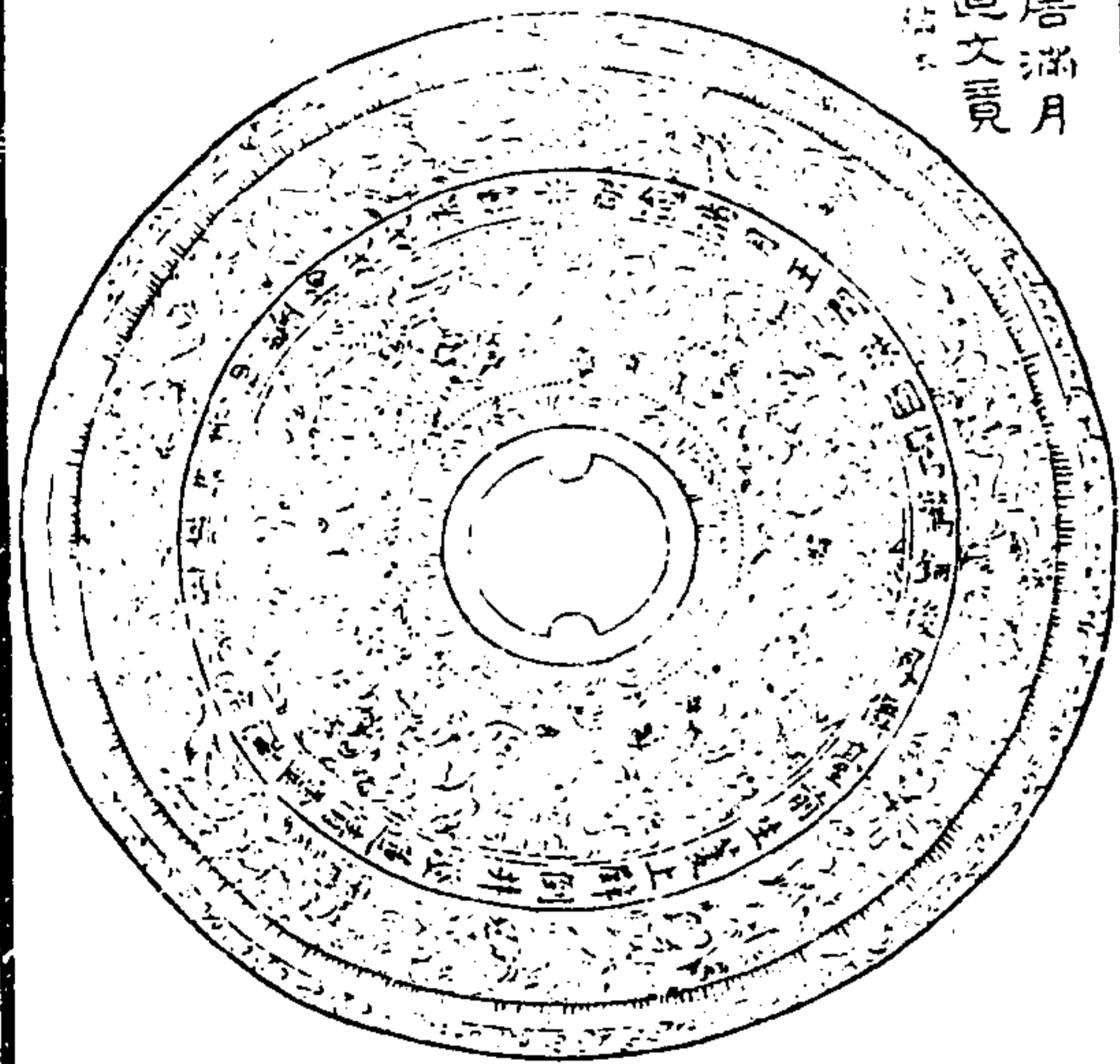

前鏡大漢  
又一尺一  
寸此鏡大  
一尺三寸  
重六斤正  
古鏡四十  
字可以迴  
文正讀一  
先朝御讀  
八座初其  
王字即三  
字海遊世  
字故不日  
世日代也  
子傳此於  
曜也

遼古金藏

唐出瑞  
圖鏡



鏡大漢尺一尺五寸  
半重今秤三斤  
竟達利禽獸  
魚竹草樹合  
歷金條並出  
瑞圖十字  
開以十二生  
肖中刺厥  
風鳥未合  
樹連比其  
連理竹金  
珠同心鳥  
嘉果並出  
比日並連理  
樹合璧之瑞  
與博古書同  
惟故作合權以  
作合樹連理解  
想此合權果之意

金索

八卦鏡

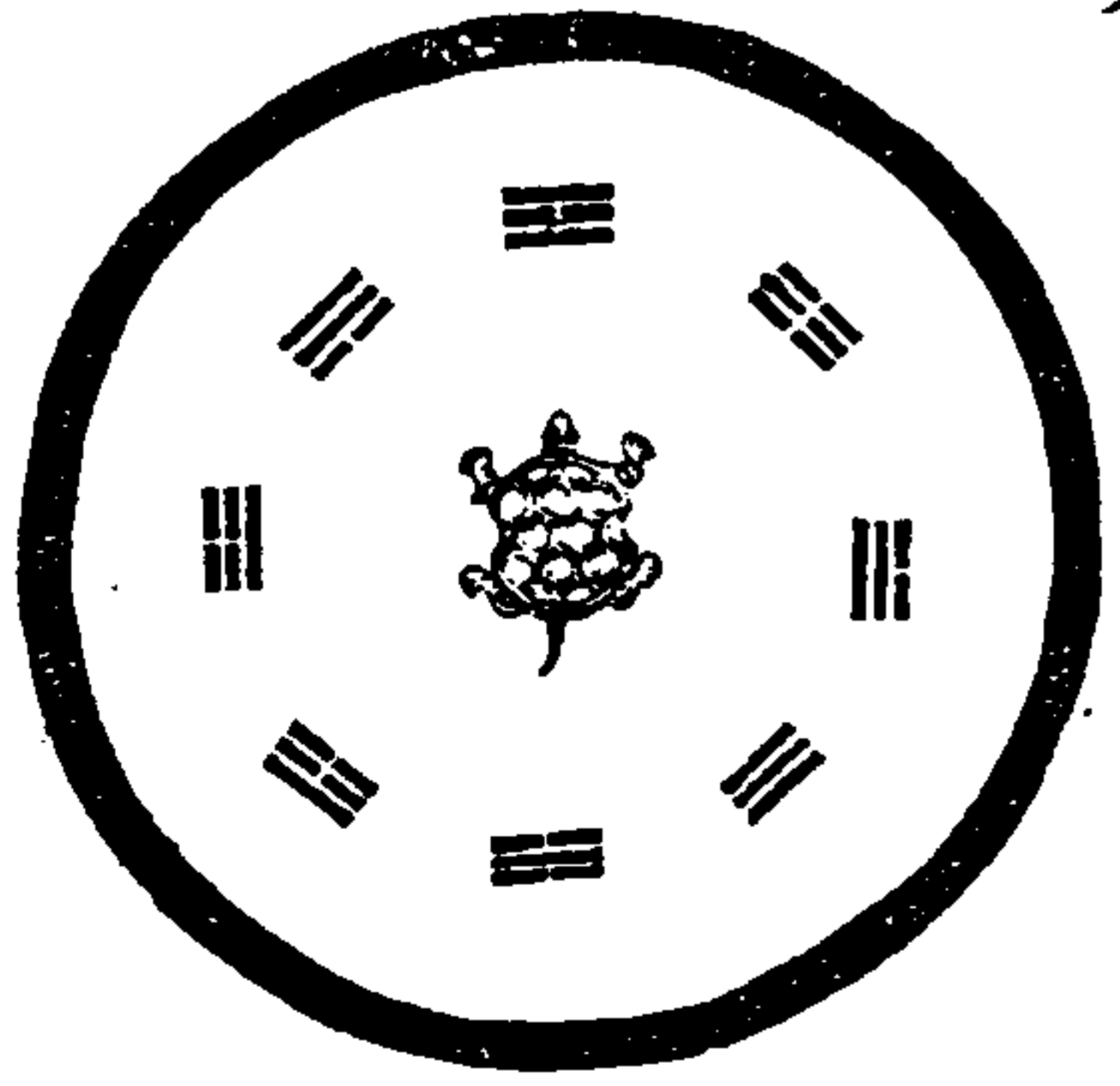

此二對子若附  
可貼鏡兩面明  
淨如昔銀漆  
星紋六貝經維  
無損壞實唐  
以前物也

遼古金藏

榮啟哥覓



榮啟哥即榮啟期古字  
通用家語孔子遊泰山  
榮啟期行野處  
素琴而歌孔子問曰  
以高者何也答曰吾樂  
而高者三天生高物者  
人樂也男尊女卑者  
男三樂也人生有不見  
免後視者吾既行年九  
矣是三樂也康常得樂  
何憂哉孔子曰善夫能  
者此其執者孔子曰琴  
者樂也夫子曰夫子曰  
字指夫文前古林葉與  
謝禮圖皆有此克六星相似

合廣

遠古金藏

真子飛霜



鏡直仙真坐而致其  
所有有荷也亦有鳳  
雪月真福地也

真子飛霜

真子飛霜  
真子飛霜  
或取信其  
鍊道之意  
如南真天  
及元真子之  
類飛霜起  
即元霜也  
執過也起  
夫人與詩云  
元霜指之  
見字三

金石索 金索六

鳳皇雙



鳳皇雙鏡而金  
東陰陽各為  
配日月恒相  
會白玉笑  
昔世早羽  
瓊瑤帶同  
以人心相親  
照心照勝保  
千春  
此克古立  
與前光科  
任其能辨  
看能辨能  
動人任溫平  
手筆其  
三鏡皆未辨  
志年

金索

遠古金藏

芙蓉覓



詩云雲鏡鏡句粒  
情把花如伴真如  
源水中一朵芙蓉山  
鏡如千茶蓮  
事一辨一字以  
世字為知此  
仁東柳松木

二七七



唐秦王鏡一

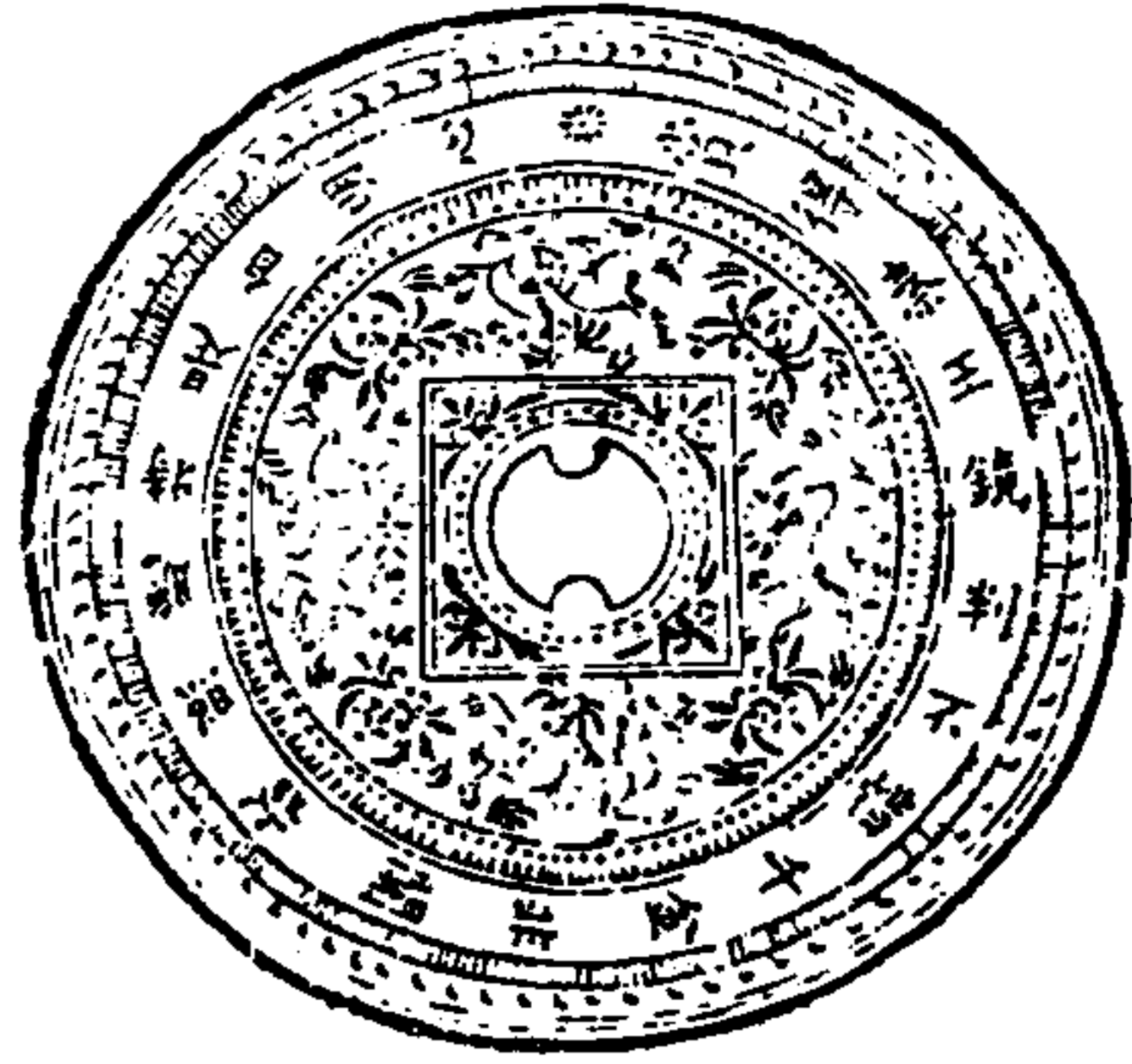

博古錄載有唐自  
明鏡鑑於大其手  
飾亦不同惟其五  
言四時無異故  
列于唐此景東卿  
可得其中開字作  
開後門內并六別

金索

唐秦王鏡二

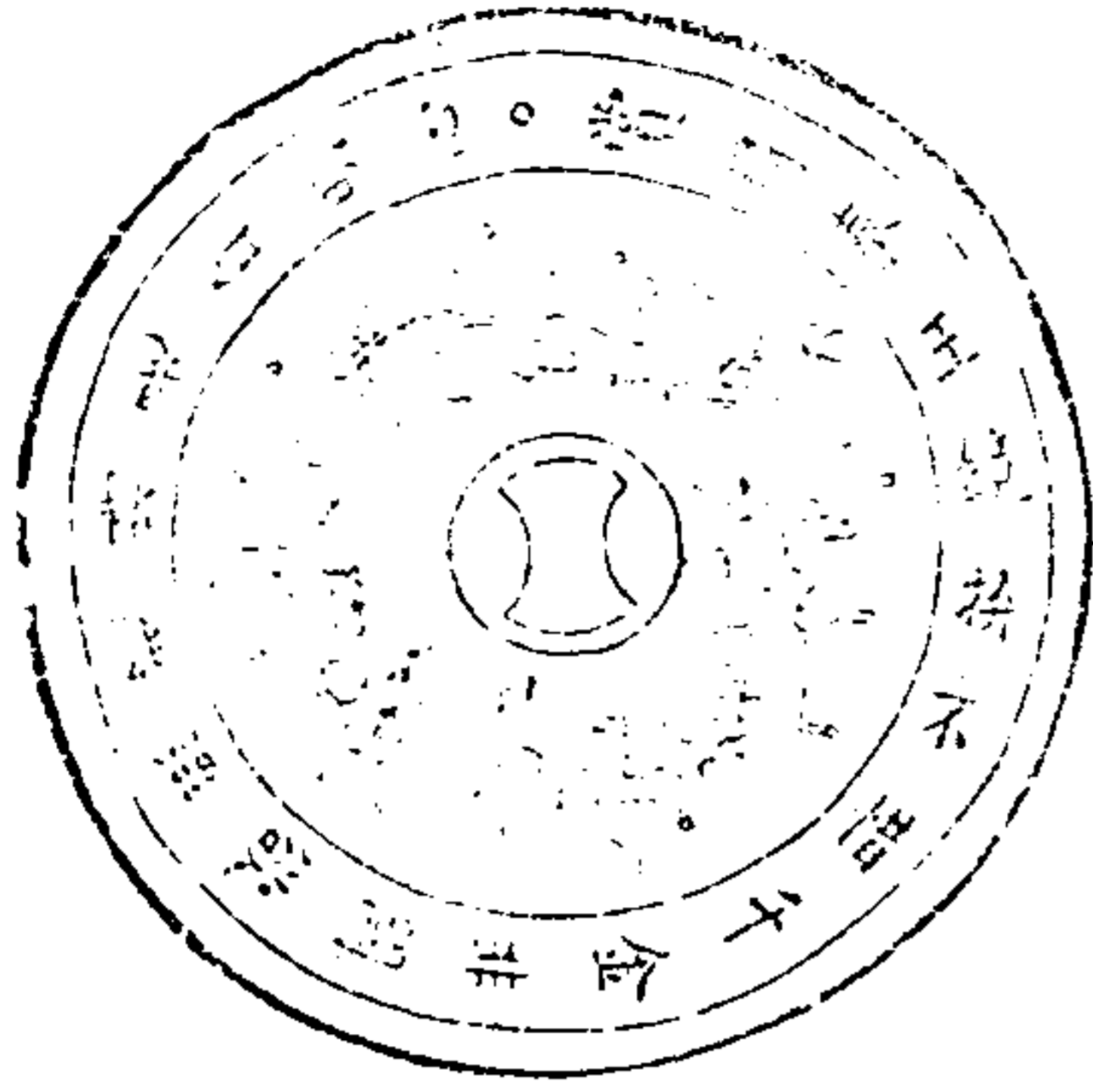

鏡詞同前惟  
其字正作  
中書海為四  
為鏡視為視  
孝文八元  
予得其二大  
思相似

遼古堂藏

唐元卿鏡

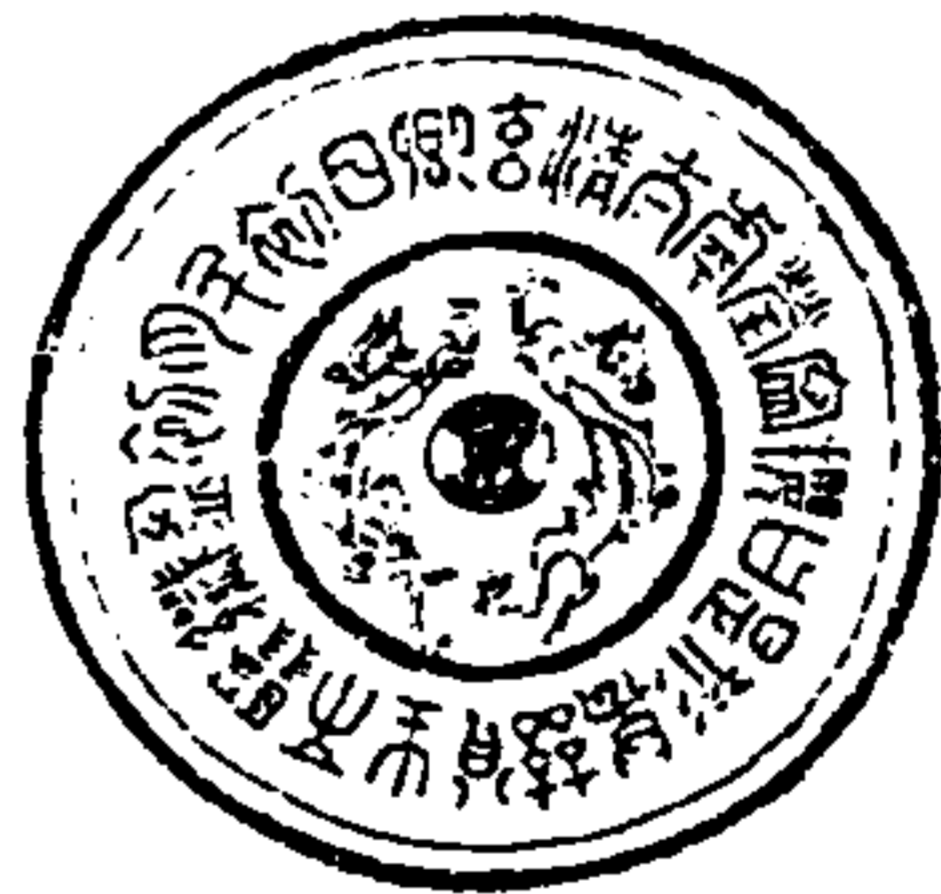

日初升月初且纖弱不  
生有最為形是曰樓宇  
瑩乎太清 元卿  
唐人索來者君以為  
同姓祖以光曰樓宇  
面故疑為唐亮未有  
元卿二字是亮之弟  
用亮字元之又元衆妙  
之門之意古鏡有名金  
銅者有碎壽光先者  
唐司空圖封鏡為公成  
亮得此又增一名矣

金索

八卦菱花鏡



鏡切四言八句自  
憶彼菱花起未  
句按者忘起今  
人鏡例此上二  
鏡與葉東卿同

遼古堂藏



前司當眉鏡



錄形神治整質良工  
如珠出匣似月傳空  
當眉寫翠對吟傳紅  
詩宮繡榻俱函影中  
此即臨鏡印  
觀山亦通下  
吹影兼云鏡三寸餘其  
結字奇古語六韻以秀  
的為位庚子年庚戌  
宋諸宗所造池地偏故  
云此竟為唐中宗時造  
氏得之於京方歸唐唐  
夏情果最奇首五銜字  
鳳州天龍軍節度使王  
承休妻敬氏有美色王  
符至寺之賜以秘鏡能  
胡白與此同

金索

遼古金藏

當眉鏡二

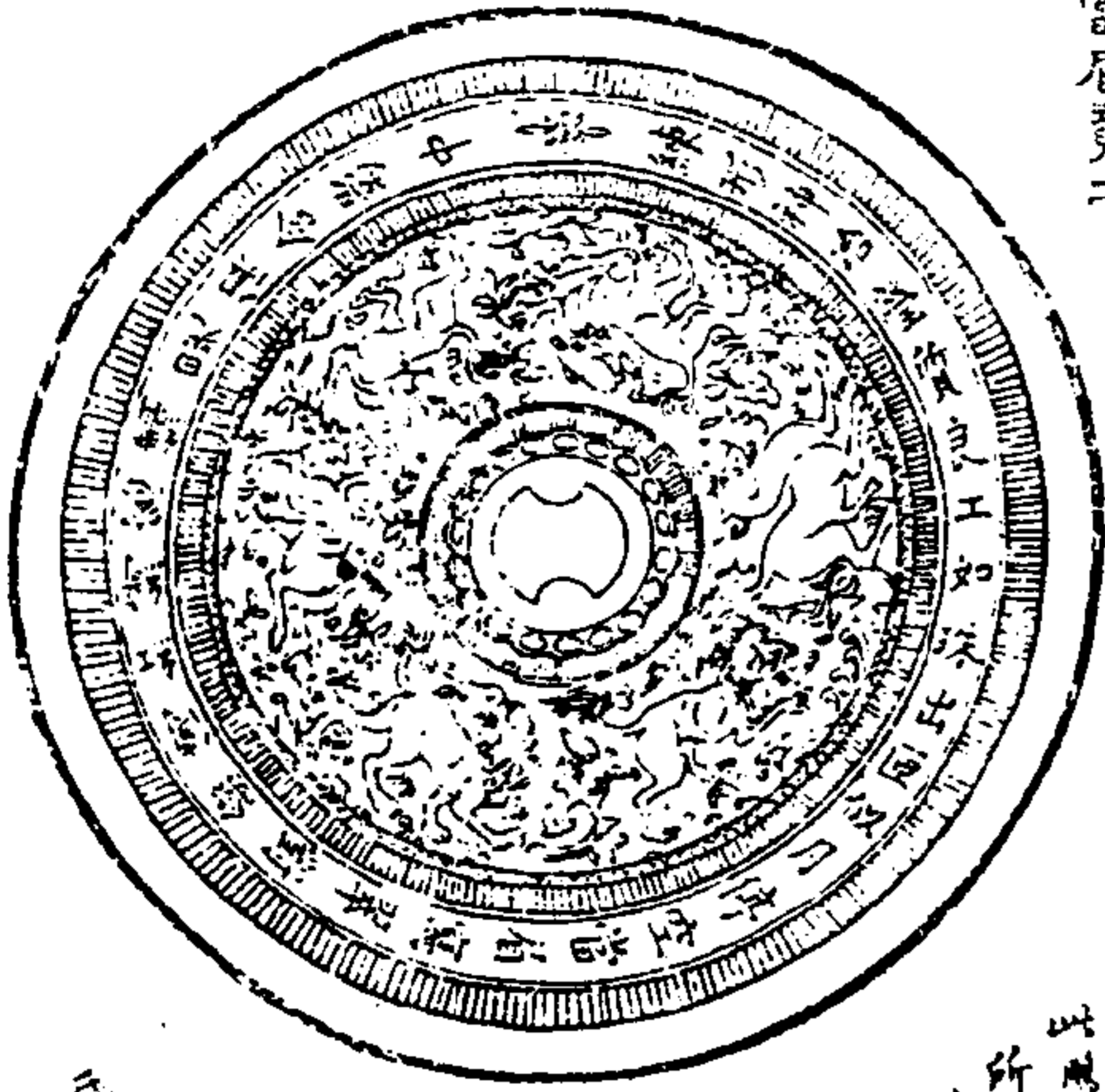

此則所得鏡即金石志  
所載者其詞與前一  
鏡同其文與元鏡不  
類亦稱謂此鏡一種  
或三十六分或七  
寸或一尺或數丈  
或指書以影其  
以為六朝鏡也  
古畫以為唐鏡  
太平唐記及池  
北偶錄以為唐  
所竟也八侯至蜀  
說但王符不造於  
色之桂未必古雅  
如是或古有以鏡  
所標相其文以嚴  
氏後八又標相仿耳

宋元祐羅漢鏡



宋元祐羅漢百五  
秋既望鏡公淳  
依祥 月畫  
像以 七寶  
窠殿敬造大阿  
羅漢一十八身  
元祐崇寧初年也  
明年改元紹聖矣竟以  
而蒙上歲滿子時冲字  
或以為此伴版中鏡也

金索

遼古金藏

太平鏡



語意似宋初時造  
而未可定其質  
一珠古此五連舟刻  
所得者公以惠予

宗政和郝氏鏡

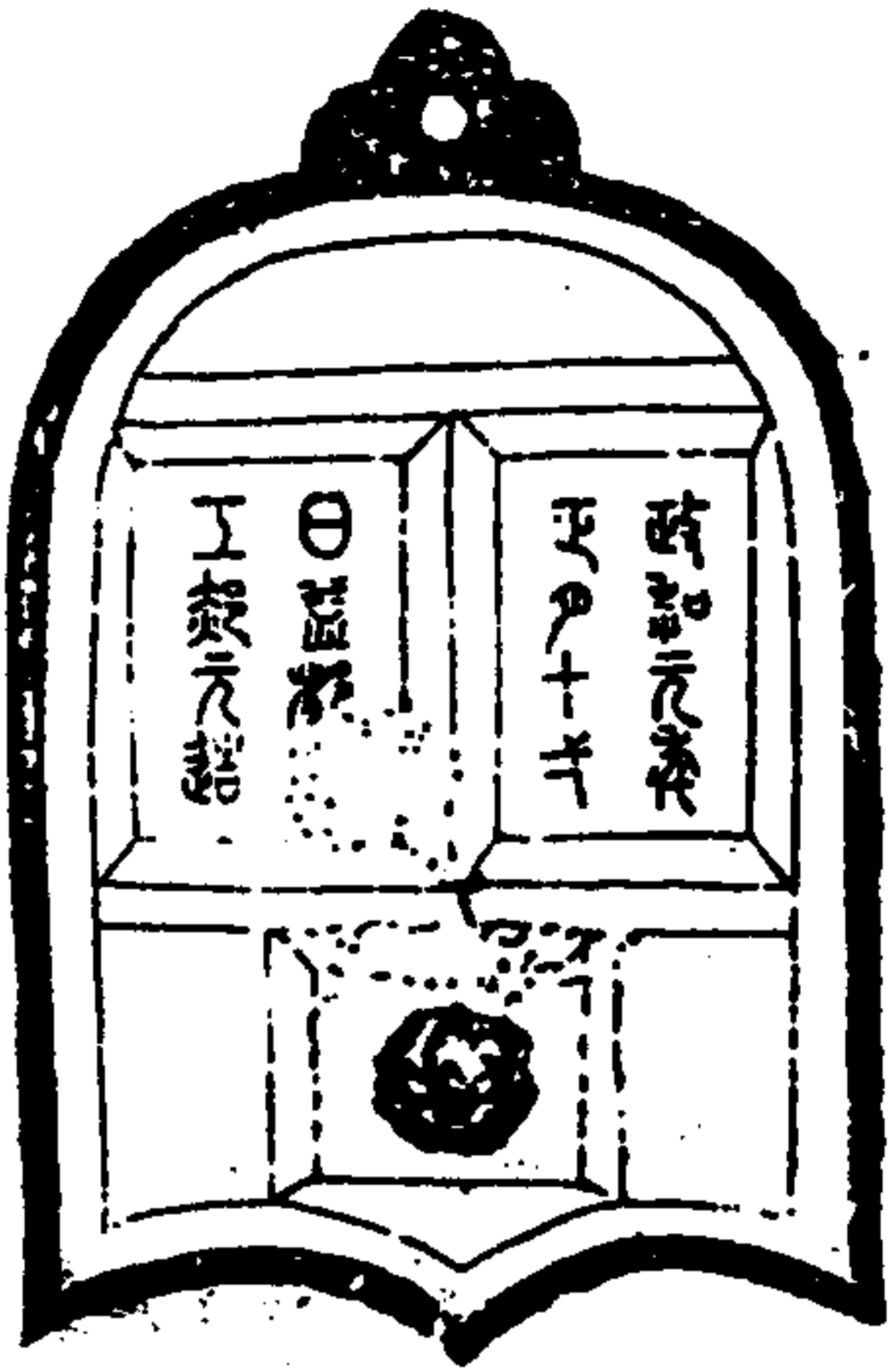

政和元年  
正月十一  
日  
郝氏  
工部元造

此葉東御拓寄之鏡，作鐘形，銘小篆，十六字，上二字泐，必官字，此鏡有鏡子局官工造，日故為補之。

金索

郝氏小鏡



鏡上亦有郝氏二字，故類別之，未知即前郝元否，其上有一字，子款，花一女，抹光，以友人李稱，坡所贈者。

遼古金鏡

宗滿江紅

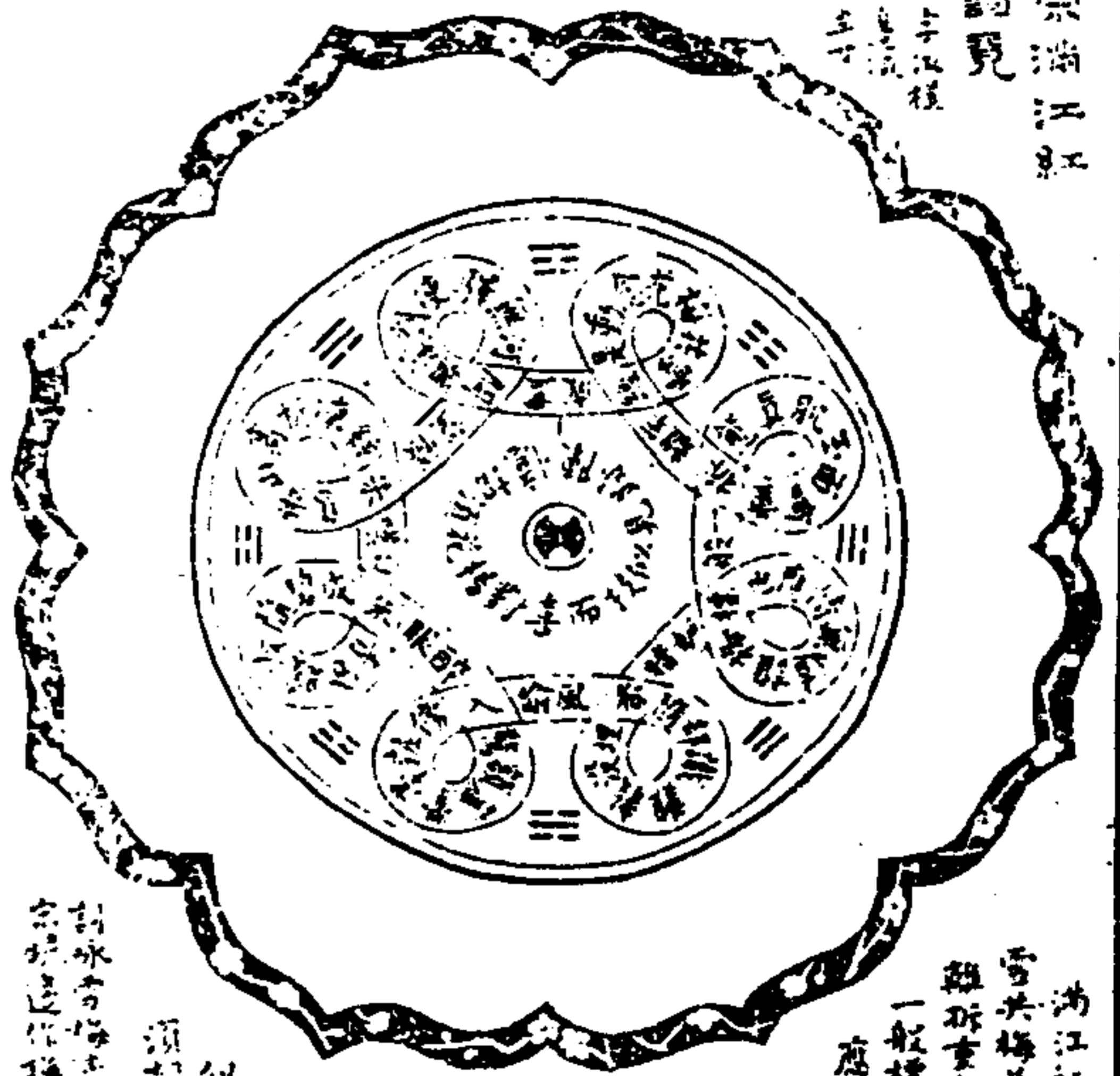

雪共梅花動，是極年，難辨，重會，而王，以，其，想，一，般，標，格，誰，道，無，情，應，也，好，晴，香，理，法，散，誰，識，那，隨，風，偷，入，傍，鞋，臺，紫，履，頭，驚，眸，眼，未，成，碧，隨，冷，暖，分，青，白，嘆，未，經，凍，折，高，山，音，息，微，望，關，河，無，輕，使，到，溪，與，雪，成，凍，遠，見，似，枝，兩，喜，對，橫，花，須，知，憶。

金索

寶鑑

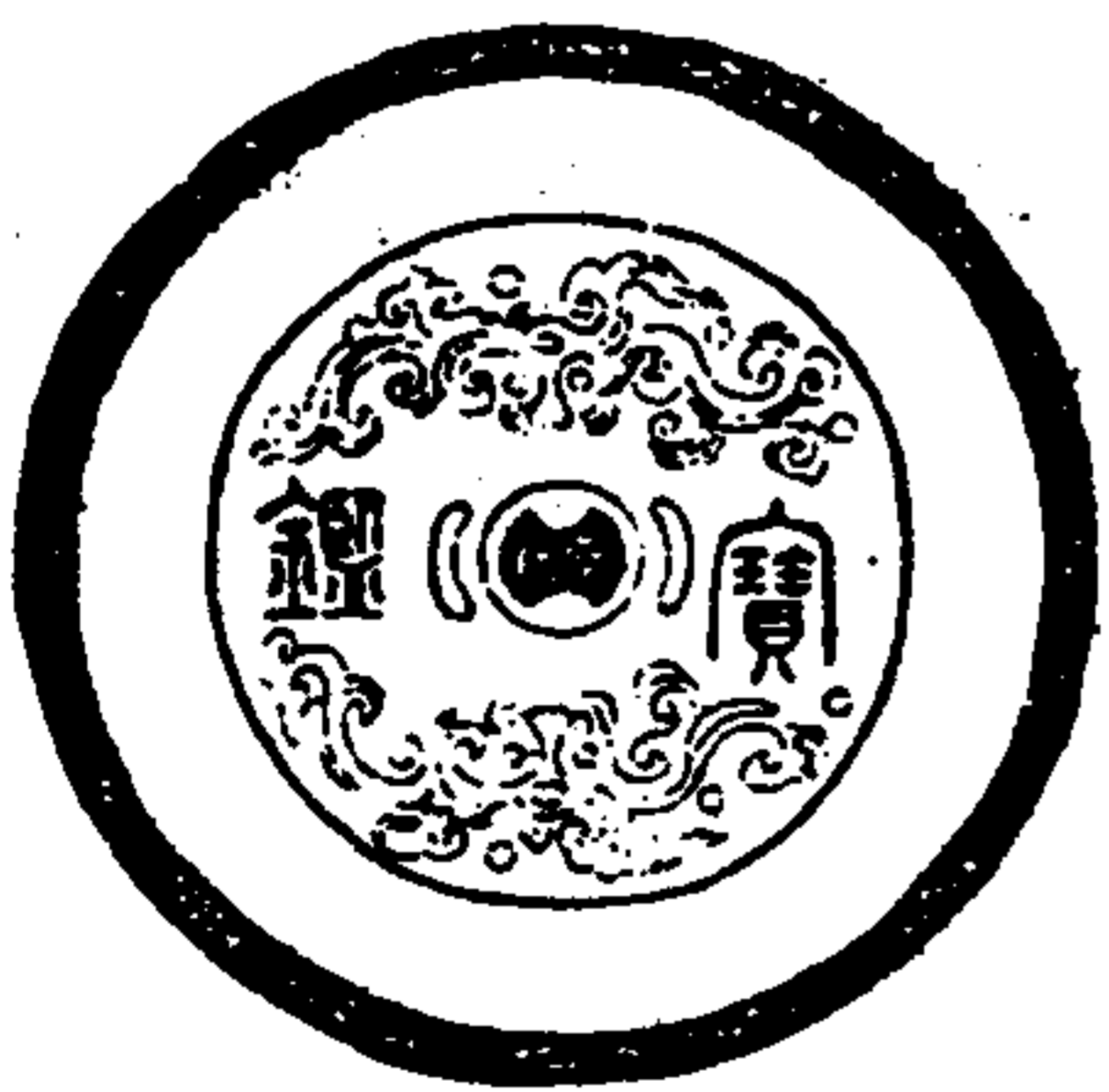

寶鑑  
上下有星，鑄之，飾。

遼古金鏡

軒轅竟 以下未誌其時代大夏宗元開鏡



軒轅內  
傳云帝  
會王母  
鑄鏡十  
二隨月  
用之以  
鏡蓋微  
以此其  
上蓋七  
星下蓋  
一牛背  
為日月  
所用竟

兩邊夏文云軒轅法造丹華百煉成傳者身昌中間指書十字珠  
不可解細者之或拆字取耳十者甲也牛無角者牛也牛有角者牛也下  
知走必通字矣以蓋按甲午造之意取陽也

金索

遼古金鏡

太公竟



太公封造四字對面  
珠不可曉或封氏造  
以太公竟也其旁為  
花鳥之飾

不三仙竟

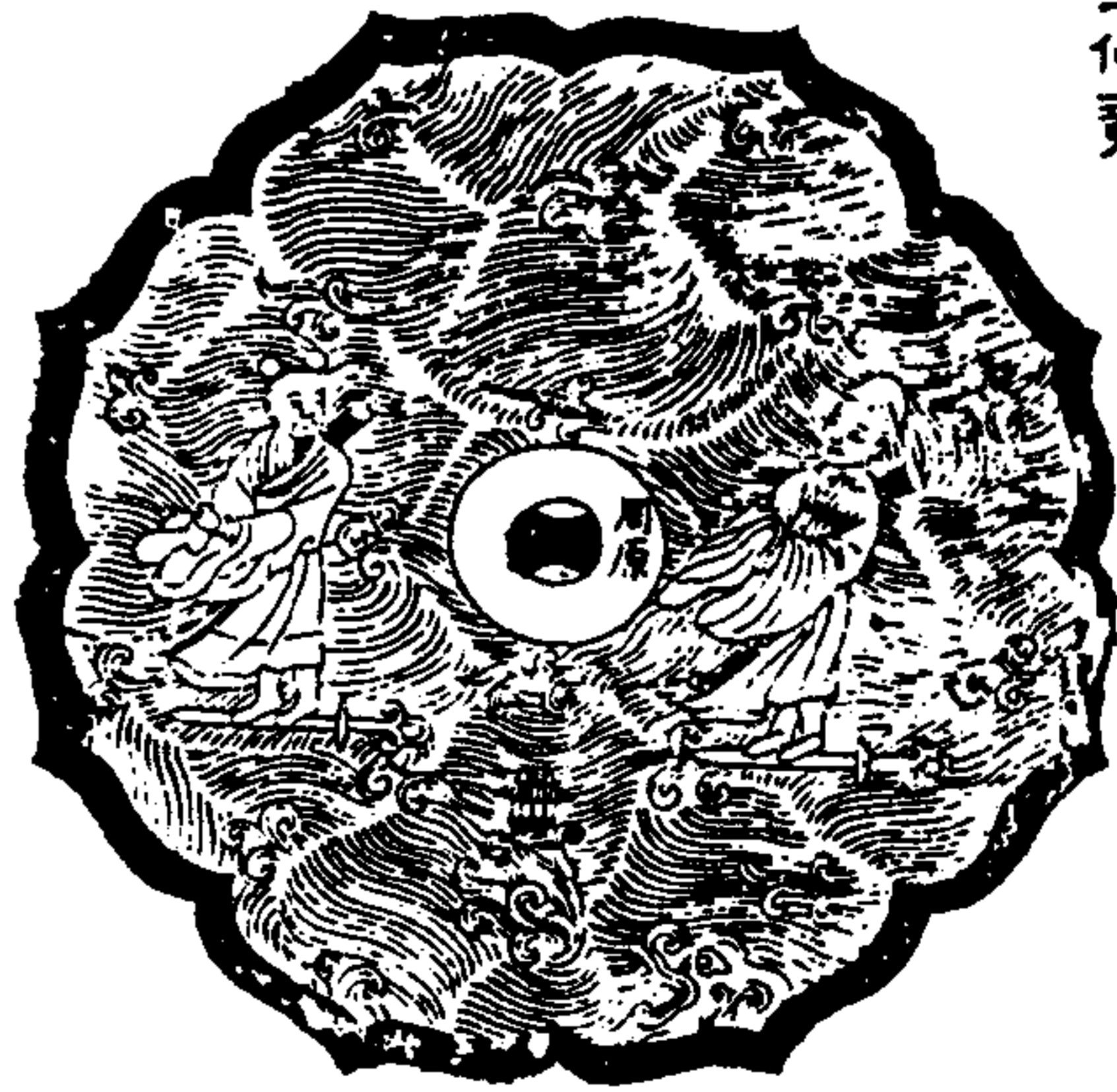

同原  
鏡蓋鐘碑  
呂祖三仙各  
履一劍波  
海之狀海  
心湧一本  
其貝闕狀  
款數同原  
二字蓋碑  
鏡者

金索

遼古金鏡

壽星竟



清靜字慶  
積善之家  
壽星  
清濁作青其  
壽星二字从  
左起此竟子  
及東仰俱有  
之

全汝陽縣八角寶花鏡

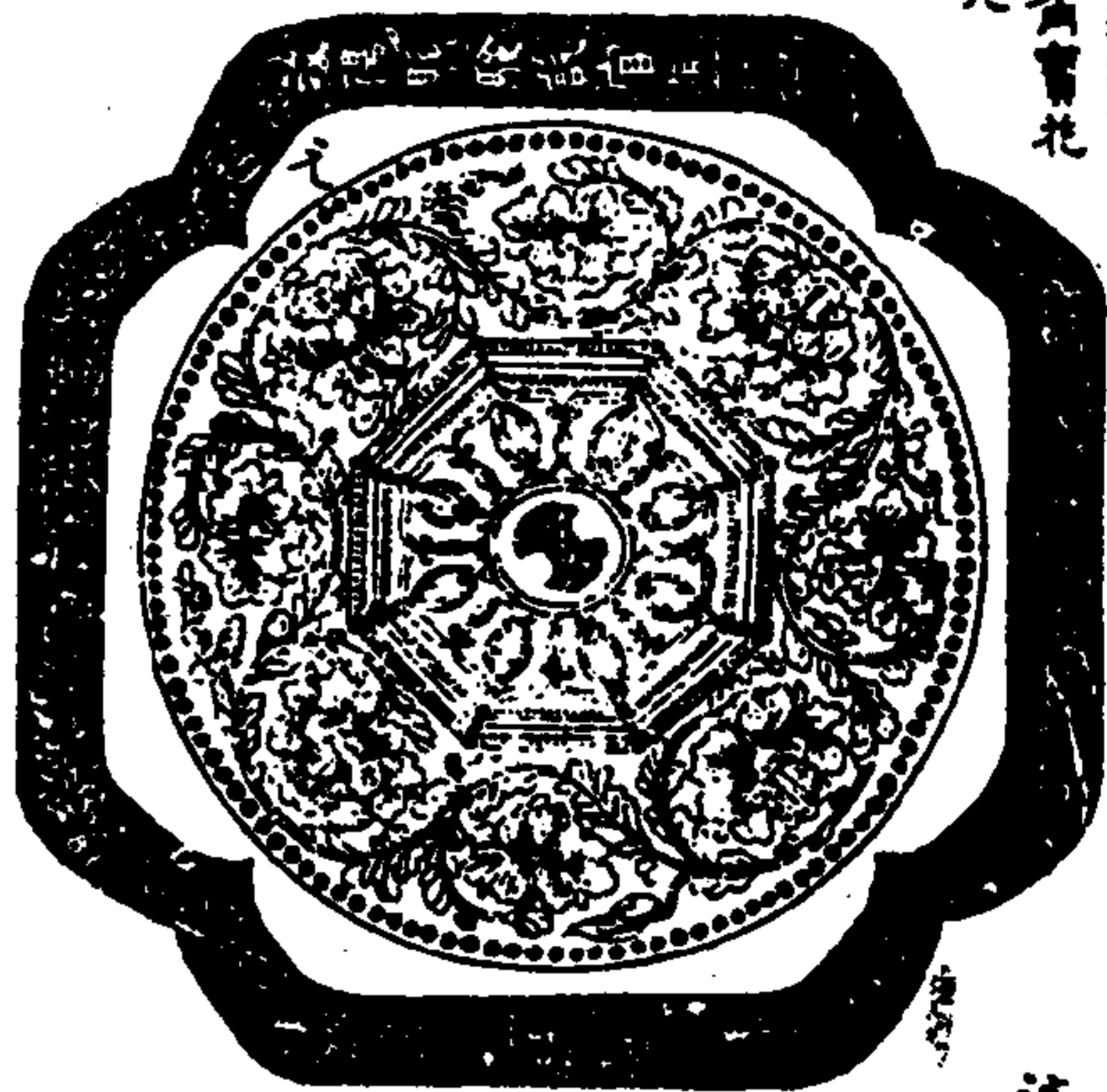

汝陽縣驗記官正元

鏡中作八角關平支杖寶花之飾題一元字其上邊刻汝陽縣驗記官正元字汝陽縣北齊高平全改爲汝陽故定爲金鏡若元時則稱汝上矣其題一元字蓋上人姓也

金索

金任城縣六出寶花鏡

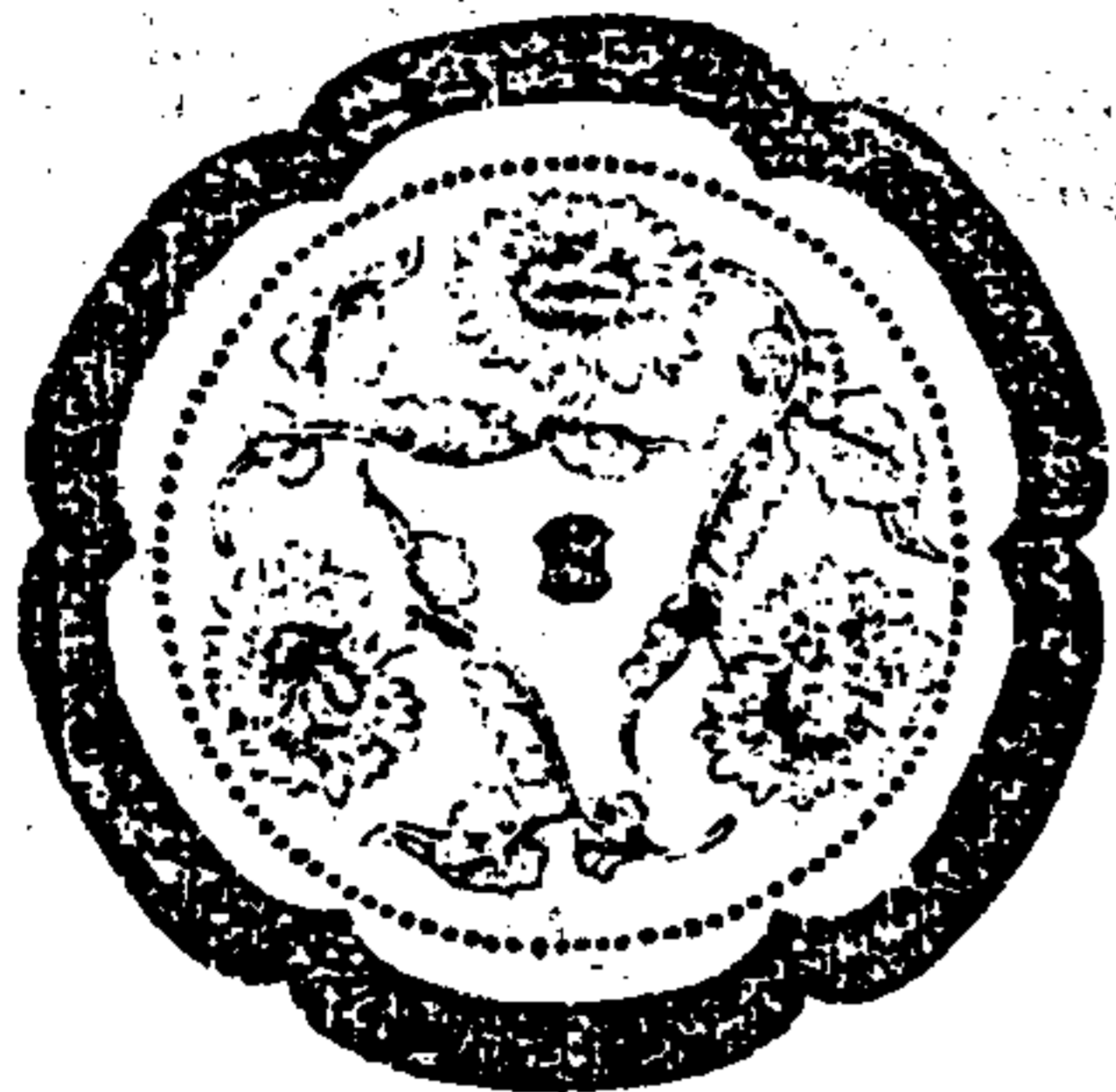

任城縣官正

此鏡珠薄中作三半連刻任城縣官正此與前鏡俱同時得於任城者故列于次

以上鏡邊刻官正者方今史官實志大空六年氏者刻銅禁者上白銀錢作銅者有禁者六款其間亦有錯後者其錯後而後遂保禁一則其有官正者知

金韓州主簿寶

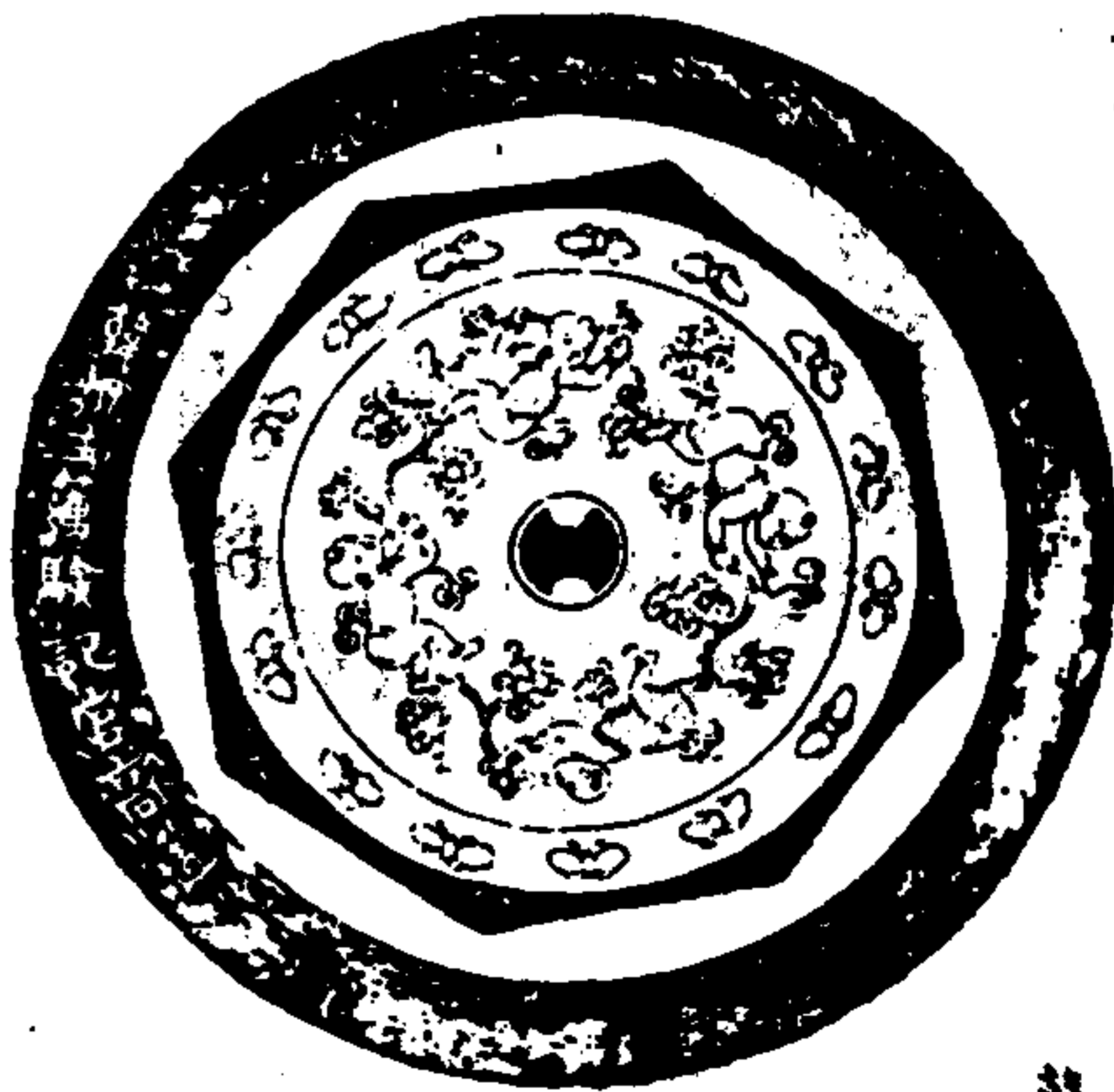

韓州主簿驗記官高道

此鏡傳之燕京形制殊異中十出四小兒手甲執花伏地而跪外層十珠繞之其邊六款又四下復出起大流刻韓州主簿州屬咸平路本高麗銅此地金天會六年十月統魯德公重昏侯于韓州是也官高道鏡而主簿驗之者大空阿上合運司依式檢校鏡是也此當爲大空時鏡矣

金索

金清素寶

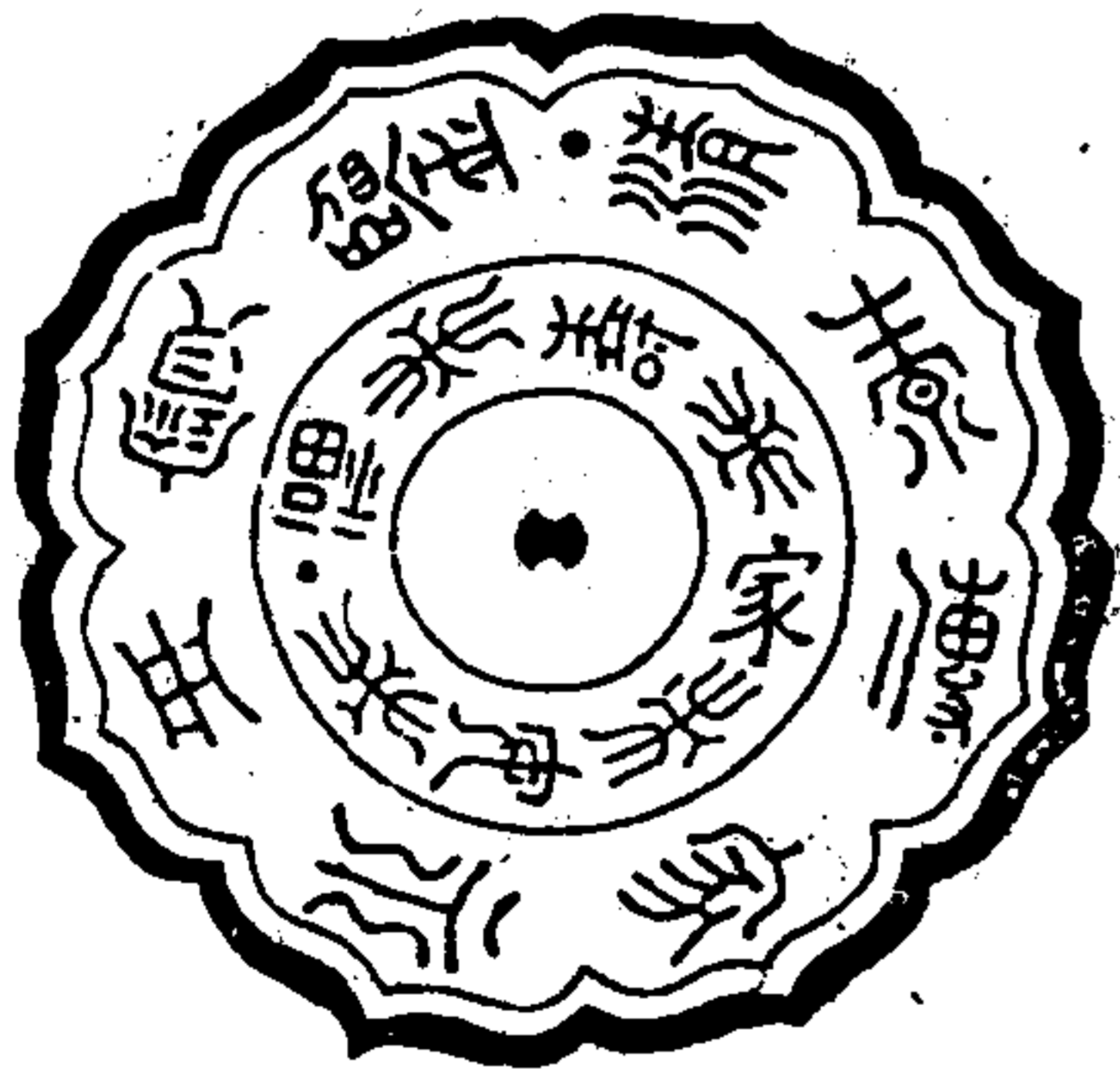

清素傳家永同寶鑑

外鏡清素傳家永同寶鑑今石志所載清素竟已同他家安詳釋平去其云道最重重表法信金元之物長狀完之爲金元尚屬未定味得此竟于應城其外邊刻思于縣官正者應城無稱應平者頃聞金史河渠志云凡清河所經之縣三十大石之板皆同及清素鏡應城清素乃定爲金鏡雖傳一鏡已同邊上刻字平元年三月

元至元  
鏡



鏡如樣大因集  
臨鏡則其速

金索

漢古金索

此鏡得于應下中心題至元四年四字考元有兩至元祖至元三十二年順帝至元六年今但稱四年則未知其為前至元歟後至元與其外為雙龍之飾鏡以雲氣綉以四時花卉制作上格故不以殿諸竟若明時鏡未見佳者不復擇焉

寶成飯牛鏡



是鏡無題識以意揣之當是寶成飯牛故事其一人倚牛而立者衣甚短正所謂短布單衣載主爵者蓋寶成也其在左長鏡請教者殆齊君歟其中有一樹有長坂有水一中有厲石皆與南山詩中景象相合合此二無可證者

金索

漢古金索

馴獅鏡



畫畫一人左持柎右執繩繫一獅其馴獅者也其人冠甚銳而貌猗惡或疑八蠻之狀竟白如銀而多金星如點紅暈斑狀可玩

海神鏡



鏡中波濤  
三人有神  
生人異有  
者龜魚  
海鳥  
之屬  
半惜已

金索

人物畫像鏡一



畫五童子各  
執寶器伏  
地而觀  
如韓州主簿鏡

達古益威

人物畫像鏡二

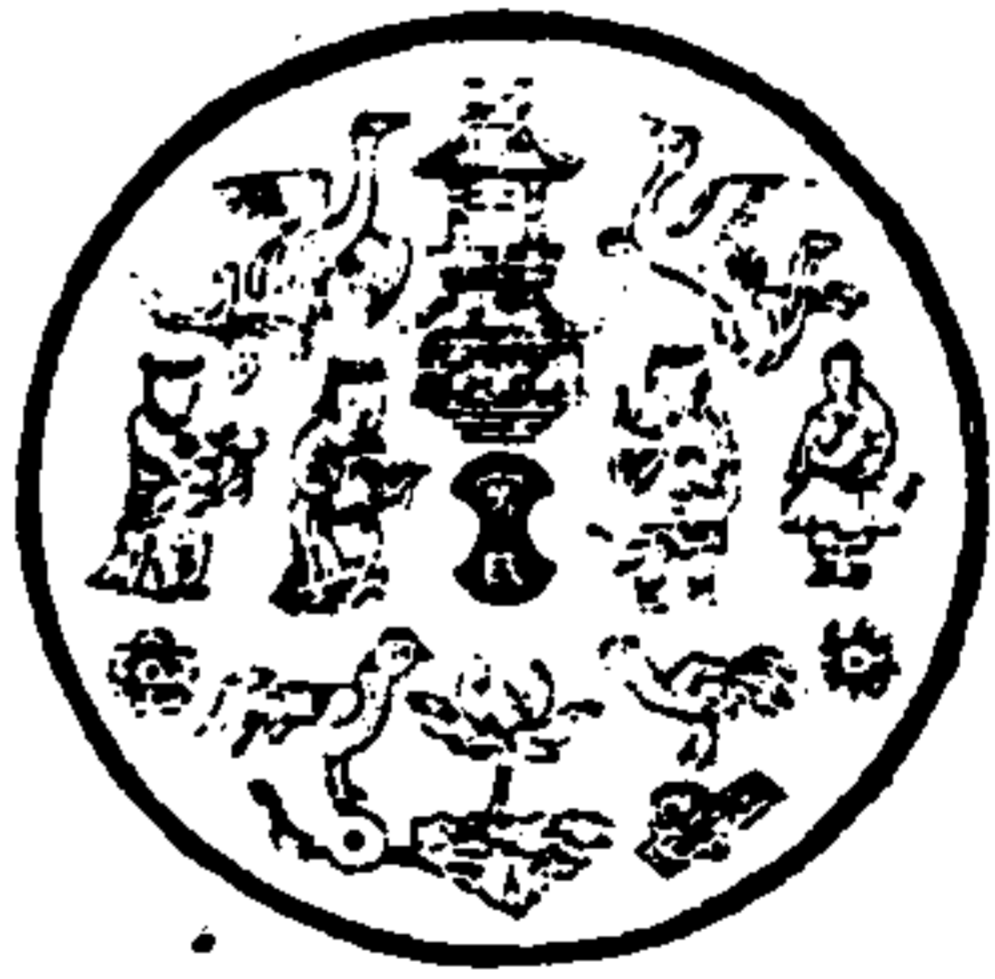

鏡中畫宮闈之狀有鶴  
有鷄有花樹雜寶其  
童子中有樹掌而婦  
者寫樂竟也鏡華有宮  
氏三字

金索

人物畫像鏡三



畫意與前鏡異  
同鏡以赤銅為之  
蓋全元時作

達古益威

金石索 金索六



碧魚鏡



此鏡出而聞其外其下有柄  
甚厚重其中畫日月海深文  
一畫魚橫其間考故述遠文或  
黎滿今張公頌云公與宰相  
駕遊魚往來佳思遠長埃  
慰之民守厥居致以此表

定古魚藏

金鏡

雙魚鏡



雙魚鏡  
甚多姑  
取其一

七星神像鏡



外層二十八宿次層七  
星上題長春鏡三字  
中層畫星君坐蓮臺  
上其下畫雲龍虎鹿  
旁題七星一點語未古雅  
星宗元時道家語耳  
今欲備道家一體故錄之

定古魚藏

金鏡

七星鏡

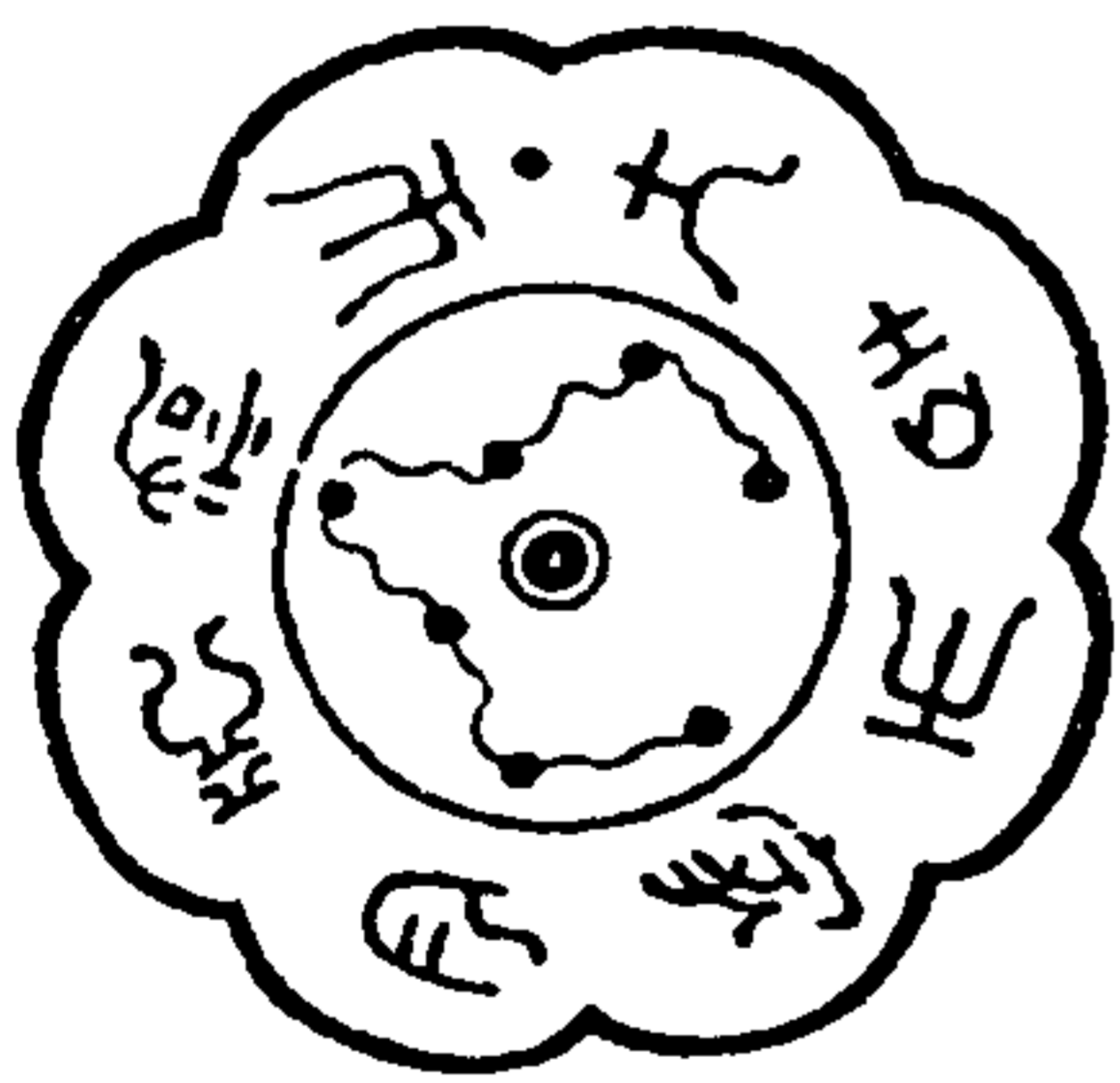

大吉之家  
自天祐之  
中層  
七星

準提鏡



中心佛字四方佛書準提  
梵南字起於字上外層乃  
梵字書二十六字未識

梵字鏡一



梵字鏡二



梵字六  
未識每  
字下皆  
有蓮花  
五排方  
古亦有  
托蓮文  
者信此

中心佛  
字共外  
梵字十  
字未識

金索

梵字鏡三



此鏡全用梵書以前鏡  
度之其中心必是佛字  
餘不可識係攝考

達古金藏

金石索 金索六

准提智和  
聖象寶

面正



面背

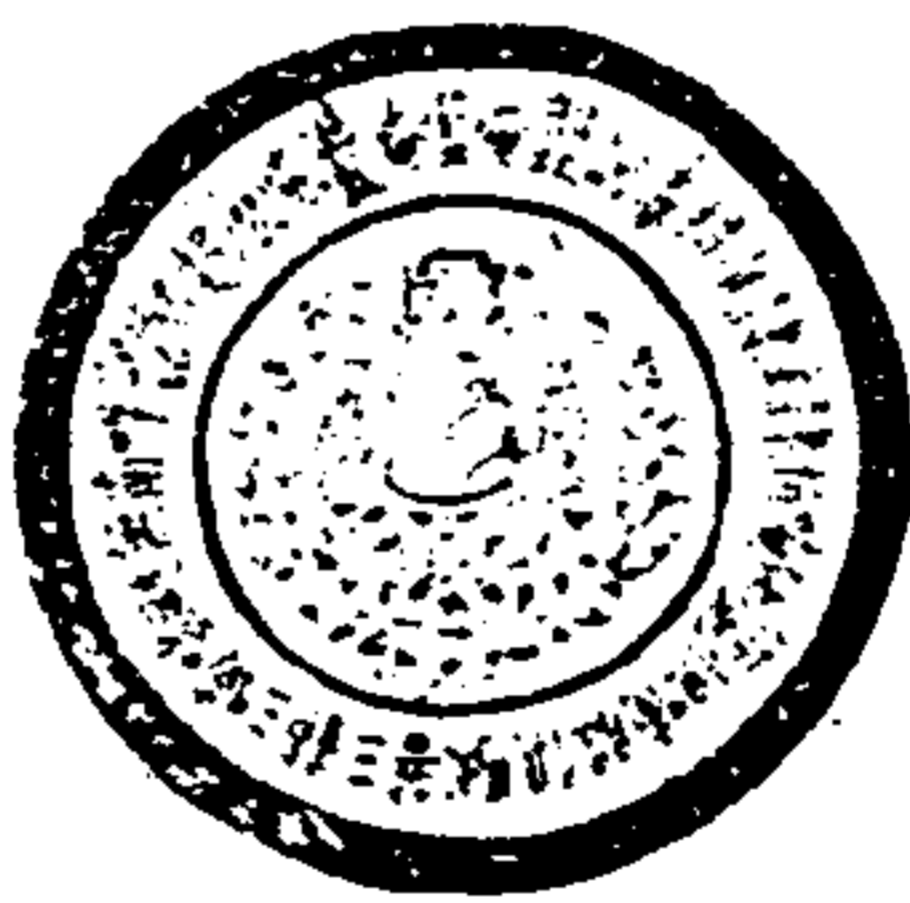

此鏡河江明府林所得之  
鏡正而梵字六繞其外中心  
空明處可鑑背而直準提  
背相十四手各有執持畫背  
相者欲其光向正面也其外  
寫準提梵字與前鏡之梵六  
同小異鏡且邊無細厚厚白  
粉不脫自明

謝子棟因贈書云前梵字第三  
鏡曾詢諸善中翰云此大西天字  
經漢文書或以圖照方之而明  
寫里無虛水天一色厚且重倫  
其印上二字云係鏡字之蓋據此  
則請竟當此為西藏者惟此十  
六字者未全見之更作何義也  
道之元年春 記官善首奉河  
內朝山書川駐時曾隨松將軍  
在西藏所見必有合也但此等六數  
百并物非西藏近世之作

金索

達古金藏

日本國寶 附錄



鏡銘天下三字居中以龜高  
紐旁有雙鶴松竹之飾鑲文工  
細其邊甚峻仰之似盤蓋狀可  
從海和猜未考傳之云出日長  
旗國初疑外國無長標名自後  
詢之曉事者方知即日本國寶  
寶客遊折本之考故稱長標  
耳其國四面皆海地亦似琵琶  
九州居西為首陸奥州居東為  
尾山城居中央東州有檀田  
山城之鏡此等皆非古鏡但其  
異故附錄之

金 寶

日本國寶二

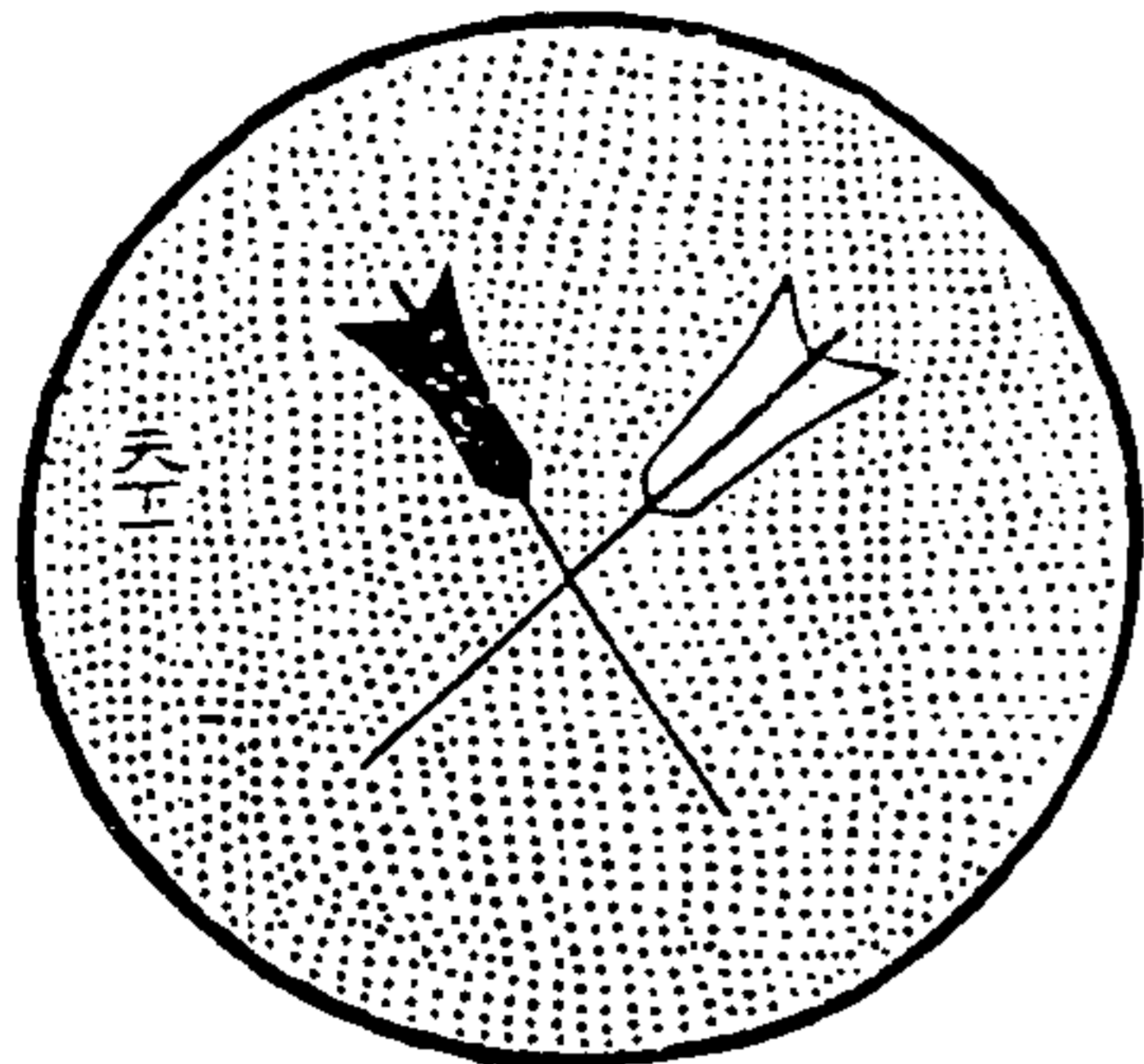

天下三字在其邊  
其中為沙漢之二有  
白羽呈羽二箭交枝其  
間甚有別致

定古益藏

日本國寶一 以竹葉東竹松木



鏡實松竹龜鶴  
銘藤原義春  
四字美鑲鏡之  
地石人名未知何  
時所造侯續致  
之

金 寶

日本國寶二



此鏡有柄第一寶  
字居中邊款藤  
原光政作有竹梅  
雙鶴之飾

定古益藏

日本頁三



鏡畫一鳥其  
尾甚巨尾有  
二十一羽展舒  
半鏡狀是孔  
雀開屏之狀  
甚可玩也末  
題藤石作三  
字

日本頁四



鏡山竹梅  
款題津田  
薩摩守五  
字麻下十  
無以字或  
是麻下十  
廣韻云麻  
牛重千斤  
出已中疑  
津田者地  
名薩摩守  
者官名也

八  
金  
索

遠古  
金  
城

金石索 金索六

日本頁五



鏡畫免福  
及雜寶  
有不可盡  
識者中  
央篆書福  
壽二字  
款題植田  
山城守  
吉七字乃  
官守者  
地名人名也

日本頁六



竟畫水仙  
山茶款字  
不可曉字  
法題畫六  
別

八  
金  
索

遠古  
金  
城

二八九

日本頁七



鏡画水仙  
雙鶴款  
題天下一  
松村四  
幅守侯

金索

日本頁八

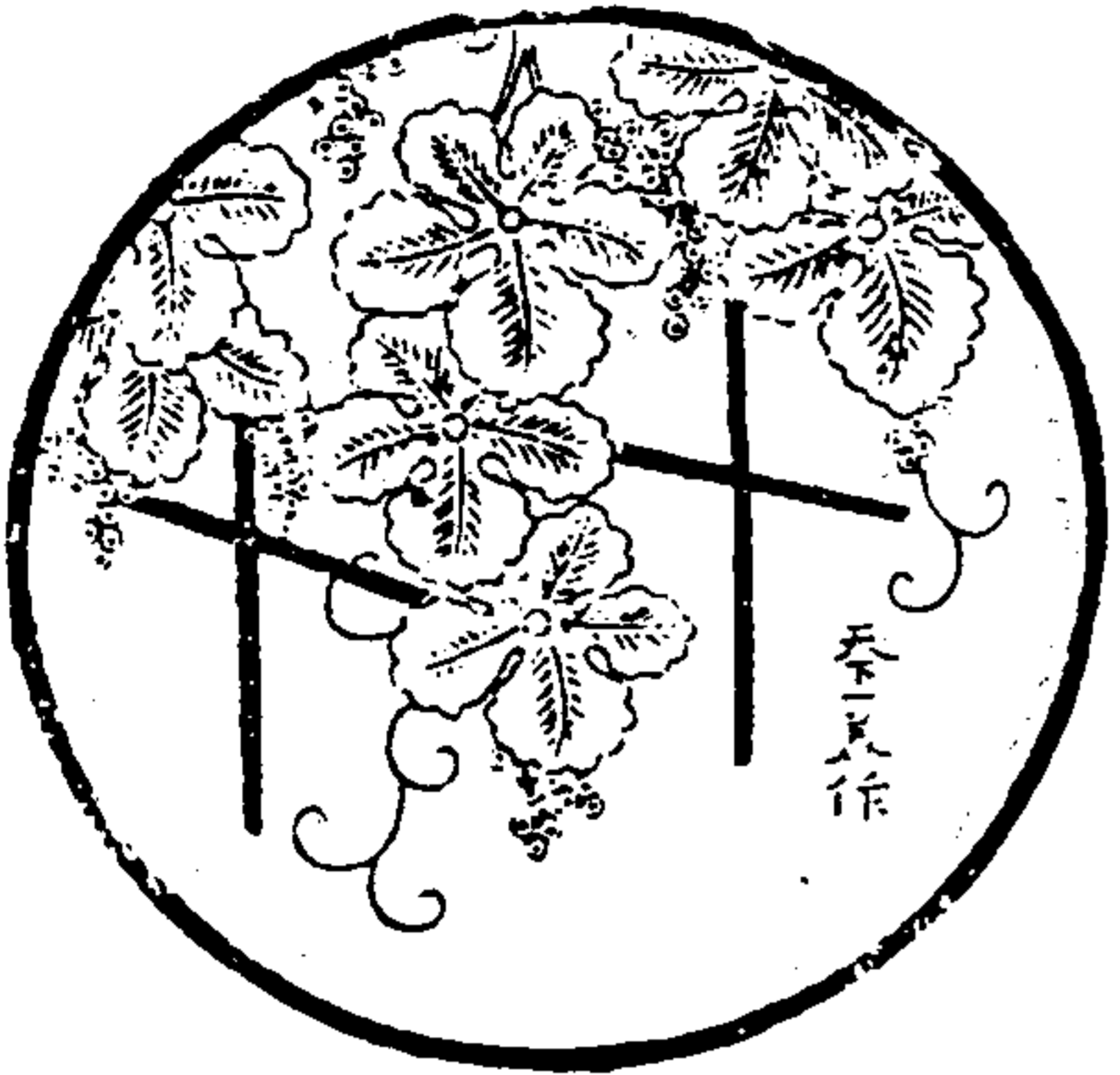

鏡画天一  
作

達古益藏

日本頁九

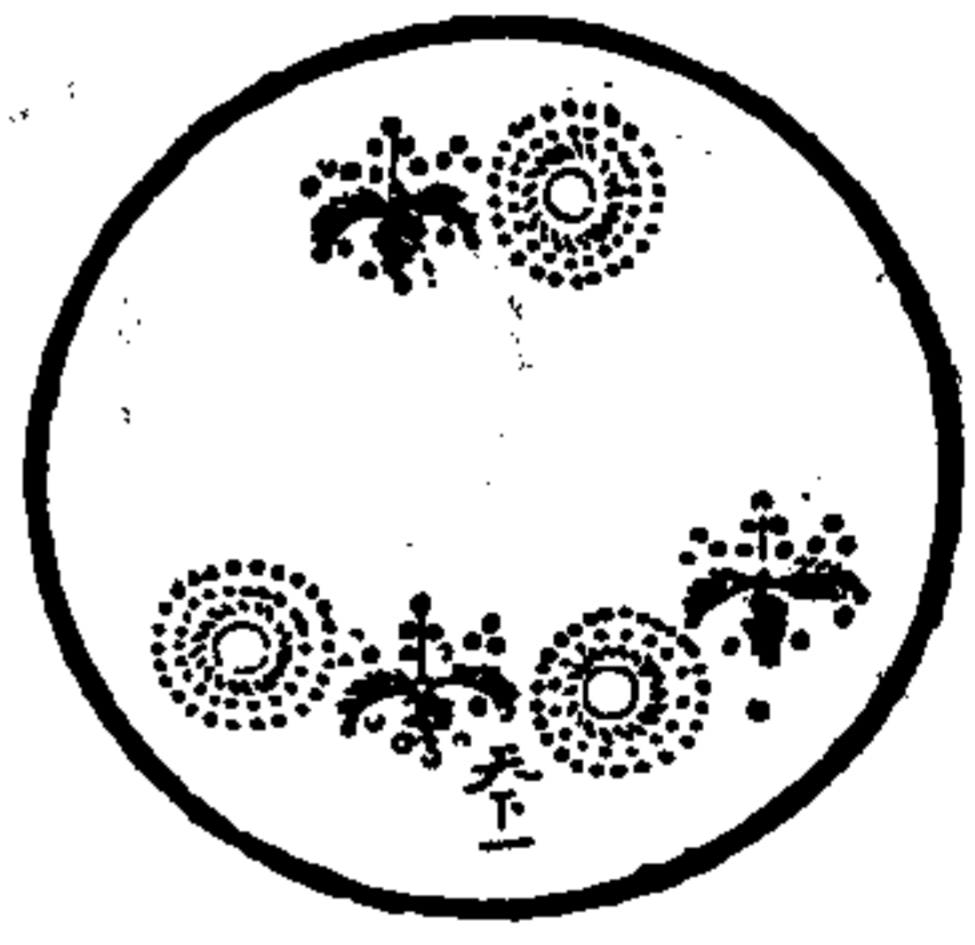

天下一三字者作  
松花柏葉之飾

以上諸鏡皆景東卿所得以加光見贈者其字亦自其書  
及景東卿其字依極細但有景東卿取附于末六畫字鏡  
態亦惟宮名地名不可曉者予略以球國官長印其姓  
名乃取一低自書云下國派球邦 露府西村之人也查姓名  
國吉其字不見字書蓋一國之制不可曉釋也

金索

達古益藏

道光元年——四月朔日鑲  
板于磁陽署齋時日月合  
璧五星聯珠記之



石索一

紫琅馮

曹德景海氏  
曹德集軒氏

同輯



碑碣之屬

古者方曰碑員曰碣就其山而鑿之曰崖  
崖亦曰石形或祠于人或勒于獸或峙為  
石關或營為石室漢人置冢多採注古豎  
詰遺草及祥瑞車馬鳥獸人物之狀六勒  
以降嘉造佛像各有題記姑于小字因之  
大字縮之皆从碑碣之屬

石索

袁萬王岫嶸碑

碑在街山均處年今已五之  
從楊井等處採石刻

漢古豎



承帝回  
其補任  
淵清與  
為之  
袁萬王

金石索 石索一



而明  
具久  
家右  
鹿智  
折心

石索

漢古豎



辰往  
之華  
衛宗  
袁萬  
程德

二九一



從南漢街

有衣制食

備萬國其

宜靈舞水

奔

碑在石橋  
後六所增

遠古金藏

石索

楊升菴高碑歌序云碑在衡山絕頂韓文公詩所謂字者石未  
科斗寫焉者述道古法耳若見矣黃碑稱贊豈在石鼓下  
哉汝宗六一集古錄趙明誠金石錄鄭深仲金石錄古制雖列獨  
不見所謂高碑者則自昔好古者流得見是刻六甲矣碧泉張  
季文得墨本于楚特以贖予作為碑歌以記之  
香明德云碑在衡山尖宋嘉三壬申何子一始得之於書中官  
時言轉運疑其狂也及摹刻于嶽麓書院後學欲得摹本以  
觀為按今之摹刻高碑者孔多矣篆法頗簡不同碑文亦別  
究之皆德度也與其於它人聽之宜以升庵聽之故錄其詳也

夏禹書



出今夏禹子黑紀齊志其尚已

此十二字未知所出姑  
依汝州帖及緯帖錄之

石索

周穆王壇山石刻

石刻在五隸正定府贊皇縣  
壇山上今移置縣學之戟門

遠古金藏

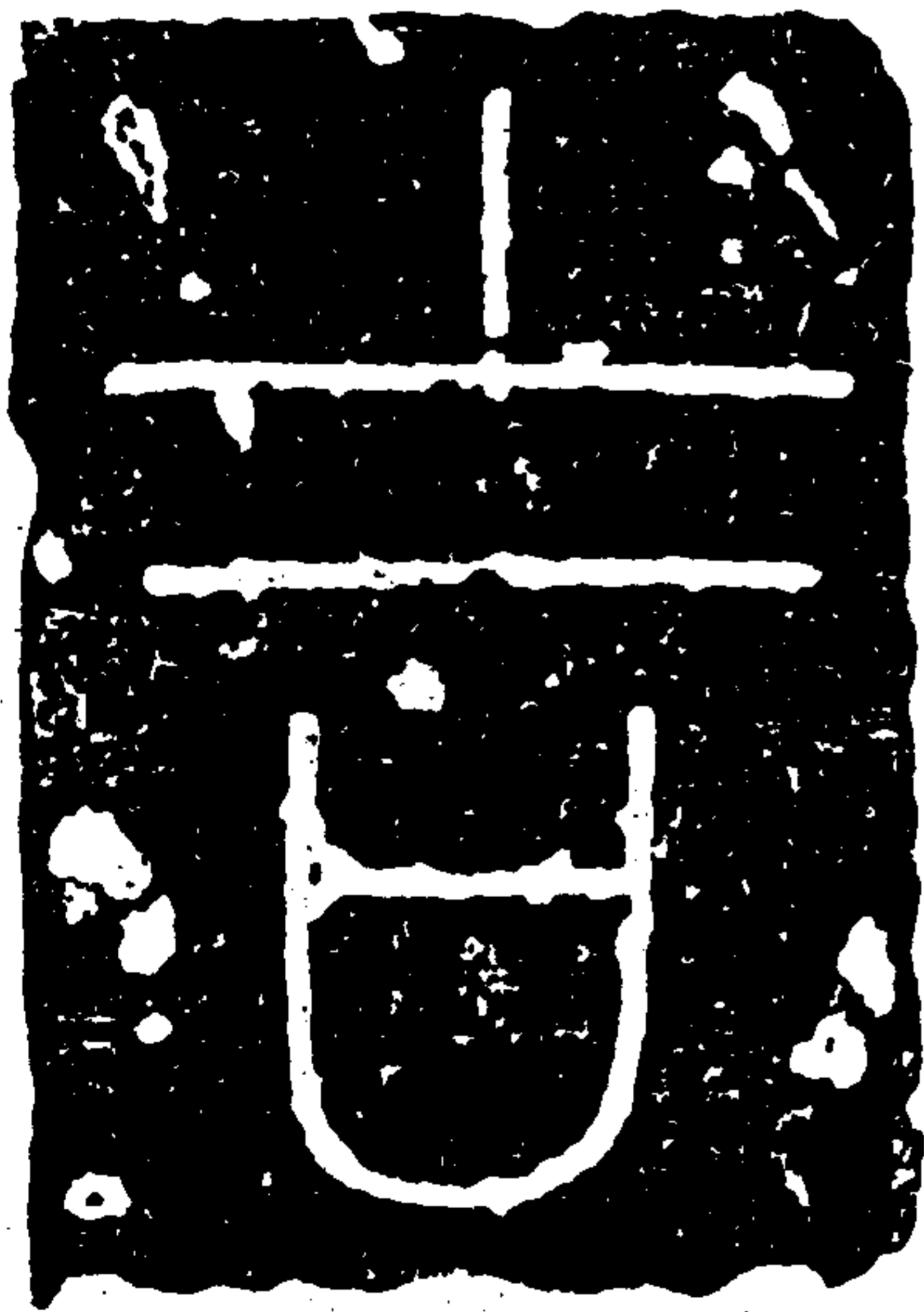



石索

漢石



金石索 石索一



石索

漢石

黃皇縣壇山上有周穆王石刻吉日癸巳四字漢唐以來未經  
人道宗皇祐四年秋趙州守將廣平公訪得之命縣令劉  
莊者上臺取石歸次年夏季公中祜權郡守事思其地刻  
通錄廳事右辟而陷置之并為之記所謂筆力道勁有鈇板  
等張之狀者殆非虛語今在縣學之戟門歐陽公引穆天子  
傳云登黃皇以望臨城置壇此山是也壇字从土今記中檀山从木  
恐誤石刻吉日癸巳猶本傳稱吉日次午天子大服冕一禮吉日甲  
子天子賓于西王母之類癸巳去甲子方三十日未知即此癸巳否  
傳又云乃為祭迹于懸圃以詒後世又云乃紀可述于命山之石則  
穆王石刻亦非一處此紀時而不紀事以累斗趙國誠金石錄以其字  
非古文辨斜通類小篆為疑是不宜狀其新謂古文錄于鐘鼎科  
斗施于竹簡若石刻非大篆不可今觀宣王璽碣及孔子書季  
札墓碑皆不作古文斜斗則此四字已闕石鼓之先聲矣

二九三





石鼓三



石鼓

定古金鼓

田車既安登勒野  
遊衆既前左騁矯  
方勢驍遊以落于  
遠遊我止陸宮車  
其寓旁弓寺射原  
亦孔度處鹿維免  
其遠有柳其  
大 出各亞  
吳 欽而勿射多  
度越君子適樂

右第三鼓高三尺八寸闊六尺四寸九行七字末行六字重文五  
字每字通長如部而不用也秀与陽同  
時子我弓也故梁傳弓綉質也也我弓時其質亦武中有文也吳亦  
詳注吳字吳古老反大白洋歌迎即做守

金石索 石索一

石鼓四



石索

定古金鼓

陸車華軟真  
弓孔頤形六  
四馬其寓六  
徒禮孔度處  
宜禮前車其  
徒如重遠  
陸越六馬射之  
如虎獸鹿如  
多賢也  
允吳

右第四鼓高三尺八寸闊七尺三寸九行七字末行六字重文二  
字每字通長如部而不用也秀与陽同  
時子我弓也故梁傳弓綉質也也我弓時其質亦武中有文也吳亦  
詳注吳字吳古老反大白洋歌迎即做守

二九五

石鼓五

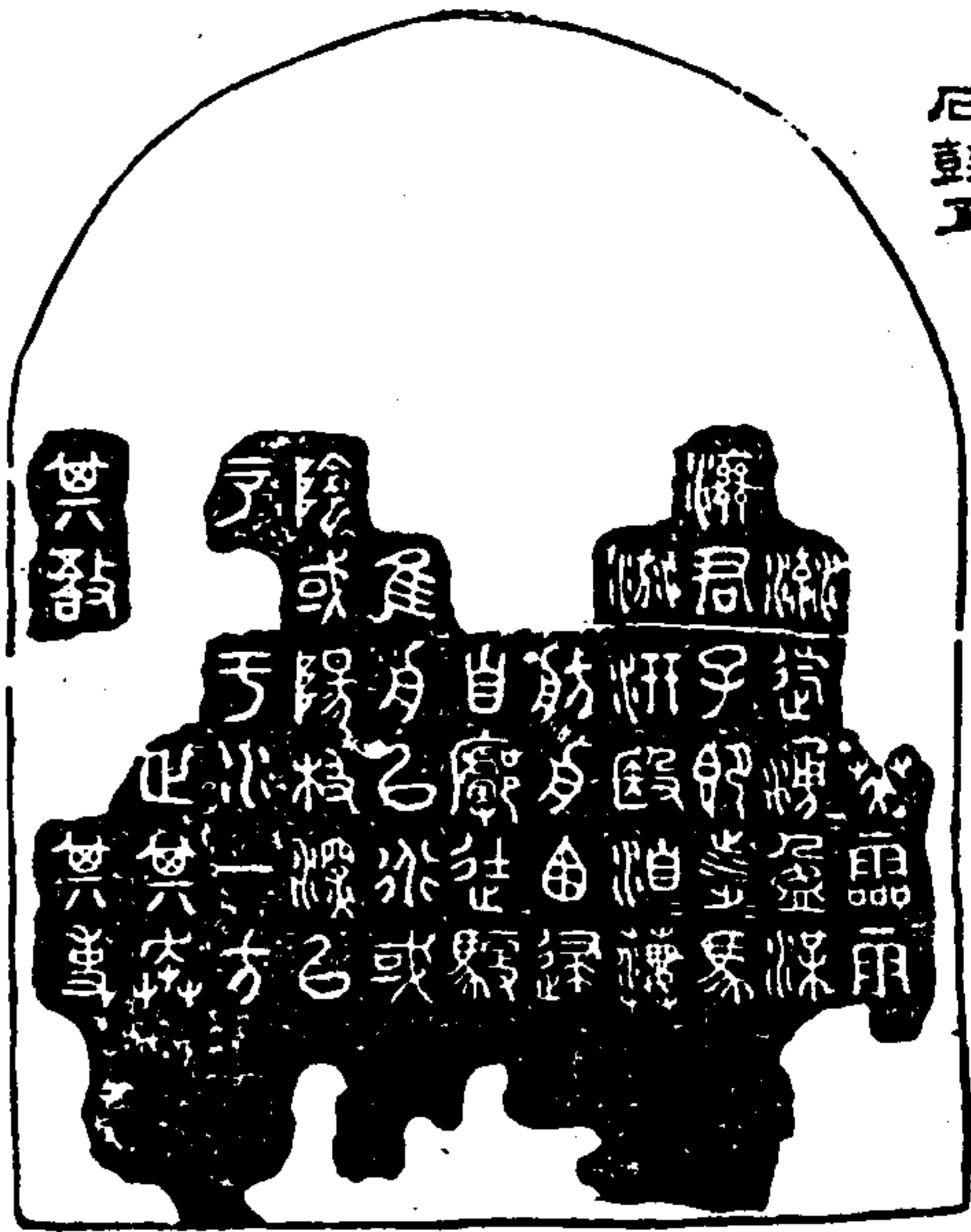

石索

連古金瓶

此而  
游君于即法為  
游沂既泊法  
助舟西歸  
自廊徒奴  
佳舟以道或  
陰或陽極深以  
于水一方  
止其岑  
其故  
其事

右第五鼓高一尺一寸六分八厘凡十一行六十字重文四此第一行亦  
兩之上缺四字古文有法字註有天字并承補來米自來力今類  
天一開本亦字上有提筆不似東字不若竟缺此句為善也即  
委字似古流字或是流字許字上信得字流洗也初六句  
上本缺二字或改似承字為善言而通不知為言二字無處任直  
也却字郵釋橋字空五缺不全應釋戶字未確

石鼓六

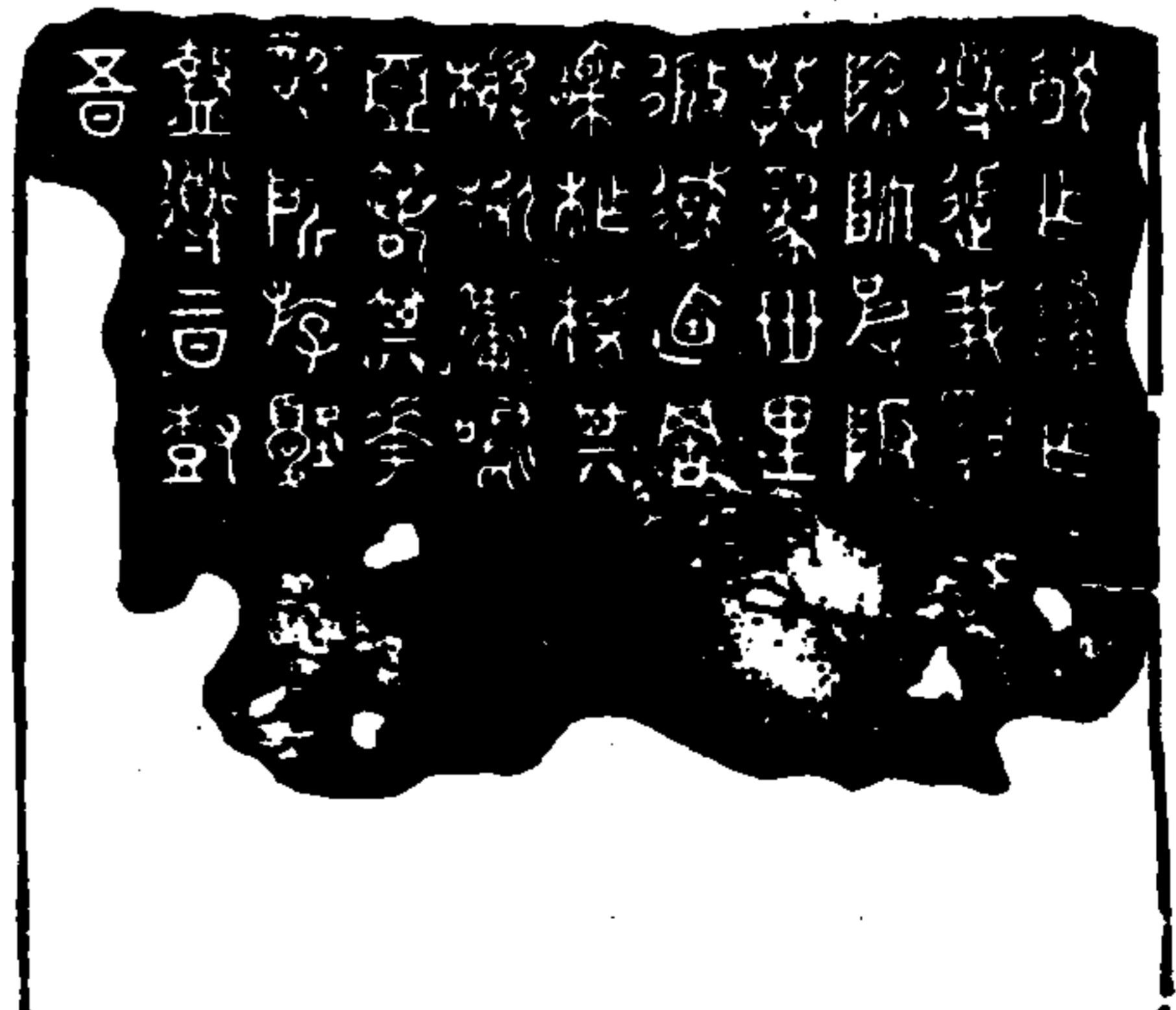

石索

連古金瓶

歡作原作  
導統我治  
除帥彼時  
莫為世里  
微微彼若  
桑柘極其  
被樹原涼  
亞若其華  
為所好聚  
其學音樹

右第六鼓高一尺五寸四分六厘凡十一行此鼓民間藏其項六其中  
為句故每行止存四字末行一字重文三 跡舊音序或曰阪其字  
註作茶鄭作莫世三十也世字微詳似微桑古無字故字核字  
廣註作廣聲詳似夏音忘是時字

石鼓七



石索

遠古遺文

弓矢孔庶 而

海是機 不具奪 具行來 其寓矢具 樂天子

古我來 嗣王始

右第七鼓高二尺二寸圍六尺七寸八分，六字重文一，而字以上缺，又不可知，可字詳作行，鄭作行，音吁，樂字詳作潘，本俱有補之，此鼓多剝落，潘釋存十四字，天一閣本存二十八字，宋竹垞曝書亭集云第七鼓，增蓋後御碑，會同有釋，或率或友，悉率左，右以蒸天子，咸與小雅，同文不知，鼓文每行字有定數，難以增蓋，無惑乎陳晦伯有正揚一編矣。

石鼓八



石索

遠古遺文

彼 走驂馬薦 之 其一

右第八鼓高一尺六寸圍六尺八寸剝落已甚不能定其行數，天一閣本存十三字重文潘氏音訓止存微字今無一字以此天一閣

石鼓九

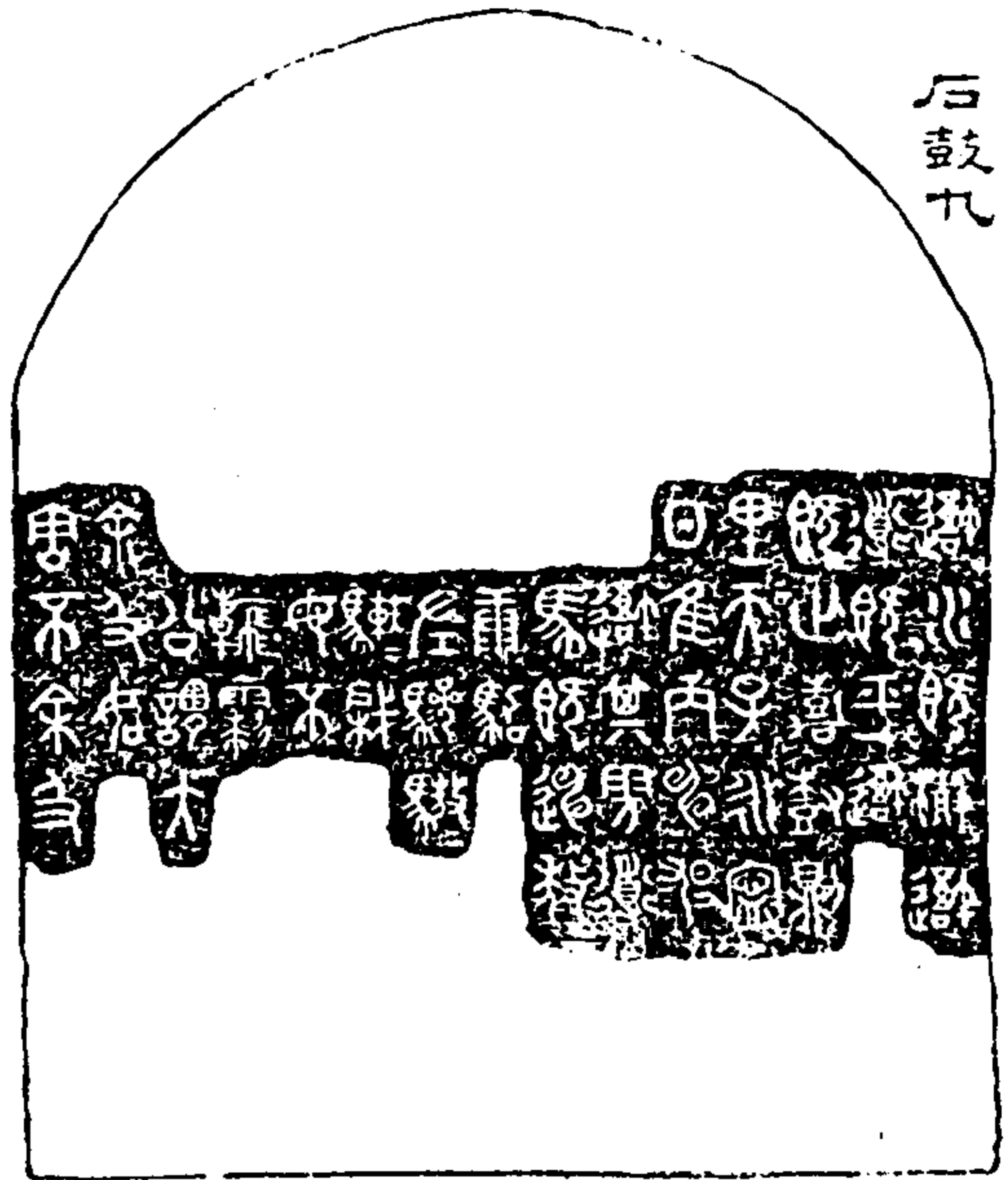

石索

遼古遺蹟

遼水既游遊  
導既平  
既止嘉樹則  
里天子永安  
日惟丙申地  
遼其旁道  
馬既迎救  
康駕  
左駟駛  
駟不  
毋不  
穩為  
公謂大  
余及如  
言不余反

右第九鼓寬大高二尺九寸圍七尺八寸凡十五行，五字重六，一游古  
清字或釋字游漸下平下天一閣本缺潘本尚有遊字俱補之旁字與  
戲字半泐潘釋用字識字俱未合驗詳釋翰勳郭釋經

石鼓十

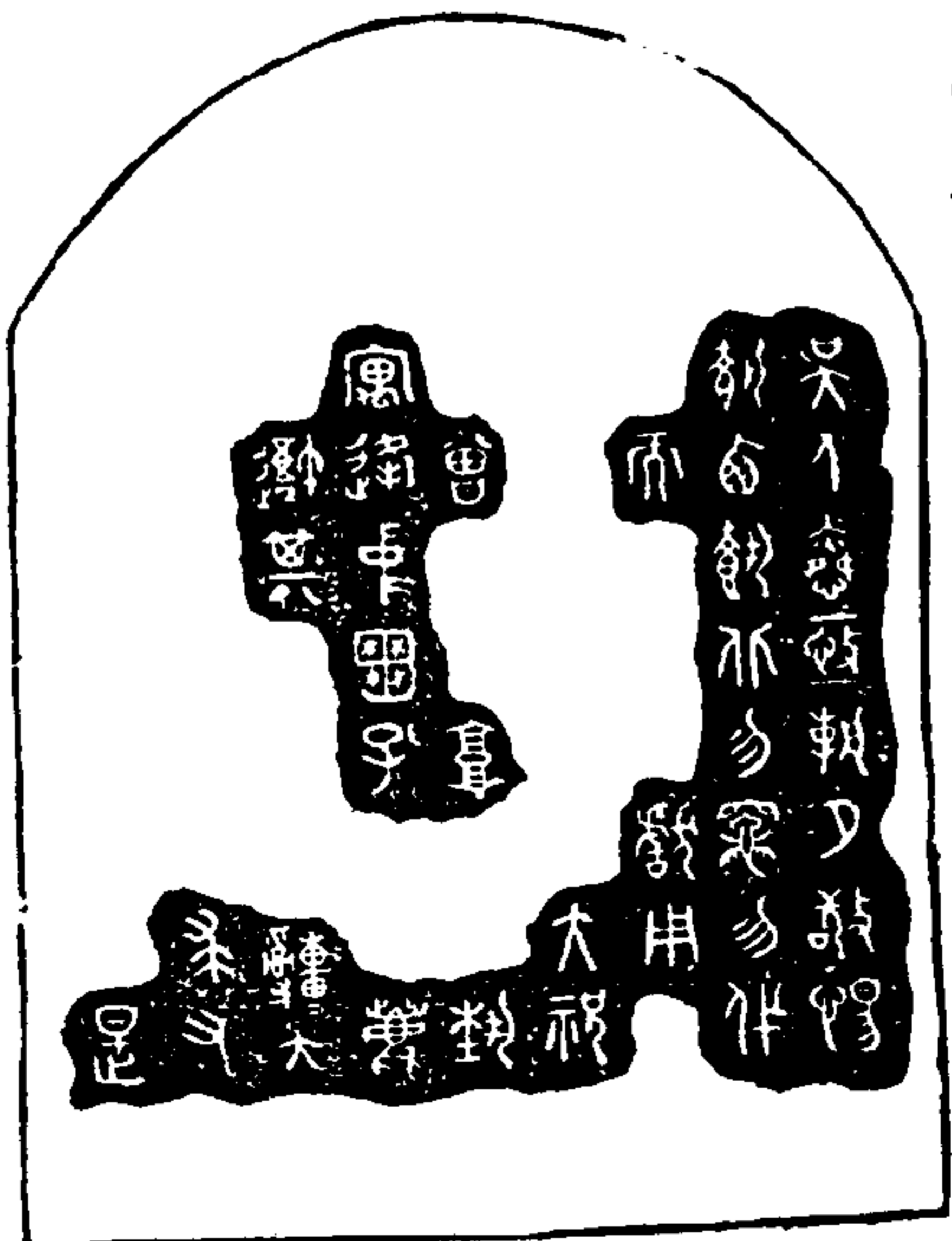

石索

遼古遺蹟

吳人憐巫朝夕敬揚  
載西載北勿奄勿伐  
而 獻用 大祝

會 高  
寓遠中圓孔  
遼其 噴大 鹿  
求又 是

右第十鼓高三尺一寸圍六尺三寸凡九行，六字重六，一吳王氏釋作  
虞朝傷奄三字天一閣本無之今從薛氏及法書苑補入高字一  
釋享宮別本俱作空關指文圖字見說文

石鼓文字雄視百家絕今遺古河成周之鉅制篆刻之  
極軌也秦漢以來遺佚陳倉田野中未顯于世至唐賢始  
盛稱之車應物以為文王鼓宣王刻詩李嗣真張懷瓘  
韓愈直以為宣王鼓其後董道程大昌詩又定為成王時

鼓狀以車攻之詩合史稱之其為宣王獵所斬不與者鄭漢仲據秦鼓二字以為秦鼓為定國據大統之說以為後周物在王厚之已力言其非歐陽脩既謂史籍書又以為可疑趙古則以為不足疑湯用脩得可証者九乃極歐陽氏斥其無兩忌憚持論甚激而所載石鼓全文云得唐人拓本於李文正者多至七百二字其字句位置皆與現存石鼓齟齬則又不足信也韓氏鄭氏施氏傳刻互異至潘氏音訓僅存三百八十六字惟鄭縣范氏天一閣所藏北宋書拓四百六十二字稱善率為方石鼓之墩在陳倉也韓吏部為博士時嘗請於祭酒欲以數索駝與於太學不道迨至鄭餘慶始遷之鳳翔孔廟中經五代之亂又復散失宋向傳師搜訪足之大觀中歸於京師道君金填其字宮殿奉之完顏剔去其金泥沙素之此石鼓之大劫也假令當日漢昌黎之請早歸太學著為考釋壽諸貞珉其所謂毫髮盡備無差說者言更足信今而傳後何至東坡之時得一

石索

遼古金賦

遺八九如胡、缺月隱雲霧於元及明雜列國學潘吉而外未有表章惟我

高宗純皇帝古文稽古老而彌篤于乾隆五十五年考論石鼓御題篇章并刻昌黎詩於碑使共曉然于周宣之制又復欽定石鼓首尾二詩截長補短

命大學士彭元瑞足成十章石鼓之文仍歸石鼓肅括閣深有完無缺於是昔石鼓與新石鼓並峙成均昭垂萬禩洵曠古希逢之會也而構昧者猶惑于偽劉詞臣馬定國之說以為字文周所刻試觀字文石刻其在如保定造像大象摩崖之屬文送款楷詞復淺頭與石鼓文有一字一畫相似否而替謬若此則真無忌憚者矣嘉慶二年阮制軍元智學兩浙時取天一閣宋拓本臨刻杭州府學無有遠遜咸俾來觀其嘉惠者不少鴈不揣固陋縮成斯刻以天一閣為宗開以詳氏潘氏補入數字必與泐痕相合其筆畫之古勁則非臨摹所能及也橋元之廟石鉉石鉉石鼓恭誌銘詞錄

不可見而楊用脩所述十章完備亦不敢取前人題句云金絕鐵索相鈎連糾糾嗣孫小篆祖斯言可尋味矣

石索

遼古金賦



秦詛楚文

有秦嗣王敢用  
吉玉宜璧使其  
宗祝師楚布怒  
告于不顯大神  
皇威及大沈久  
湫以底楚王能  
相之多阜昔我

有秦嗣王敢用  
吉玉宜璧使其  
宗祝師楚布怒  
告于不顯大神  
皇威及大沈久  
湫以底楚王能  
相之多阜昔我

石索

漢古金藏

先君穆公及楚  
成王是錫力同  
心兩邦以壹絆  
以敏壯衿以齋  
盟曰葉萬子孫  
母相為不利親  
即不顯大神也  
成大沈久湫而

先君穆公及楚  
成王是錫力同  
心兩邦以壹絆  
以敏壯衿以齋  
盟曰葉萬子孫  
母相為不利親  
即不顯大神也  
成大沈久湫而

前為今楚王能  
相原回無道淫  
供甚亂室卒親  
從變難盟制內  
之則說虐不辜  
刑戮子報幽刑  
執威拘囚其母  
父寔者冥室積

前為今楚王能  
相原回無道淫  
供甚亂室卒親  
從變難盟制內  
之則說虐不辜  
刑戮子報幽刑  
執威拘囚其母  
父寔者冥室積

石索

漢古金藏

棺之中外之則  
冒改乃心不畏  
皇天上帝及不  
顯大神巫成大  
沈久湫之光烈  
威神而兼倍十  
八世之詛盟率  
諸侯之兵以臨

棺之中外之則  
冒改乃心不畏  
皇天上帝及不  
顯大神巫成大  
沈久湫之光烈  
威神而兼倍十  
八世之詛盟率  
諸侯之兵以臨



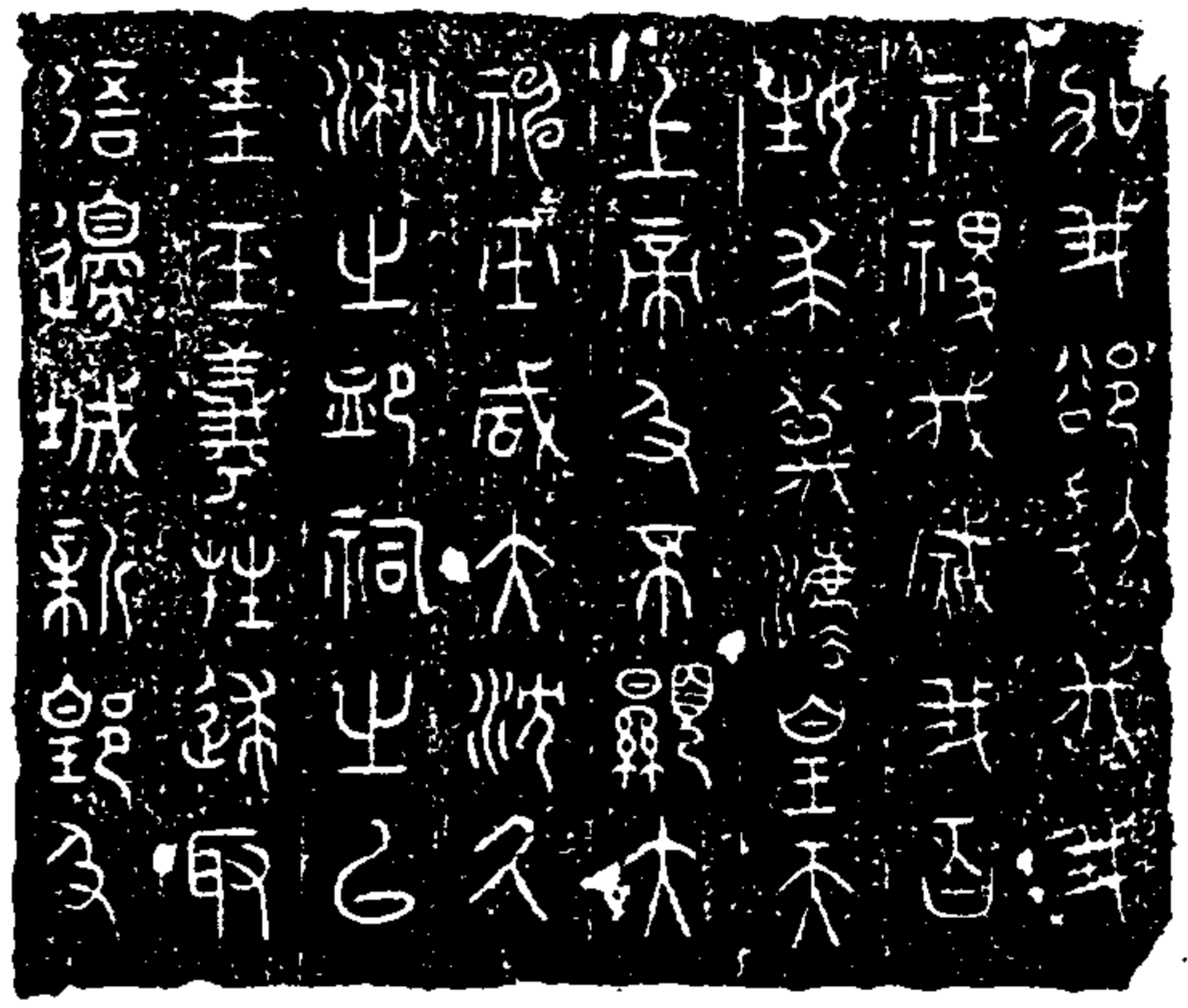

加我卻鄰伐我  
社稷伐滅我百  
社求茂法皇天  
上帝及不顯大  
神五成太沈久  
秋之郊祠之以  
圭王義性述取  
造邊城新郭及

石索  
遼古金藏



邠長款我不敢  
日可今又悉與  
其衆張矜德慈  
師甲底兵奮士  
盛師以備我邊  
競將欲復其耽  
述唯是秦邦之  
羸衆敵賦釋輸

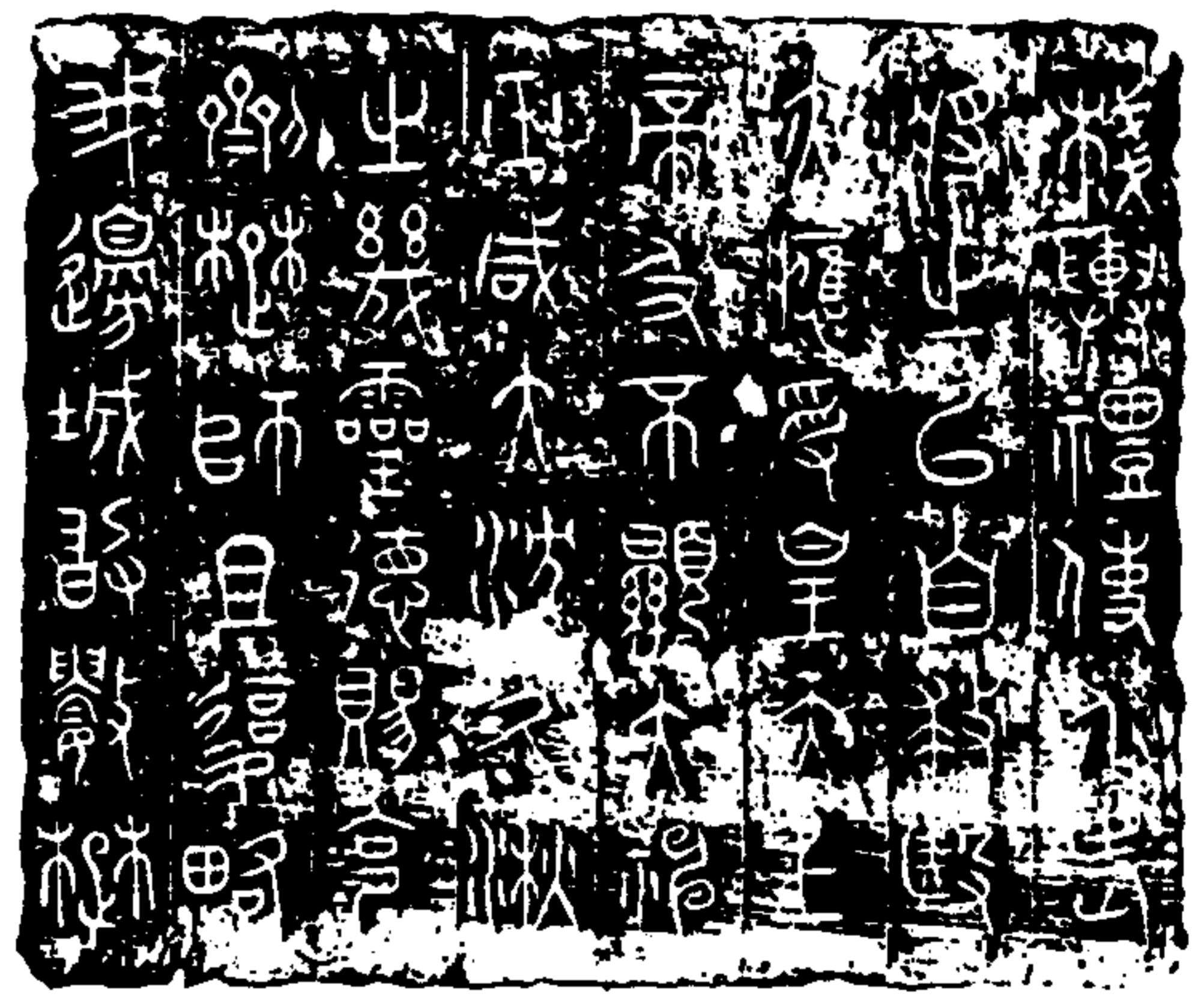

將之以自救也  
亦應受皇天上  
帝及不顯大神  
五成太沈久  
之幾靈德賜免  
齊楚師且復各  
我邊城敢數楚

石索  
遼古金藏



王熊相之倍盟  
祀詛著后章以  
盟大神之威神

詛楚之詞氣橫縱倍國以東家法律古化錢某有議為  
偽者非也集古錄王伯順云詛楚之文凡三百久沈曰亞成曰亞駝其詞則  
一惟告於神者隨辨而其史記世家年表泰自穆公廿世惠文王與楚  
懷王同時爭霸此詛為懷王也懷王二十六年攻秦楚是為從長此文曰  
熊相率諸侯之兵以臨加我我後五年張儀以商於之地欺楚楚齊  
楚之發兵次之曰傷我邊境是也楚威王遣使長章拒楚文曰使  
介老將之以自救是也此文之作當在惠文王後九十年

秦泰山刻石

此真秦刻石存十字斯臣去疾直連四字為一石  
味死臣請矣臣橫連六字為一石在泰山頂東  
嶽廟之寶斯亭



定古遺稿

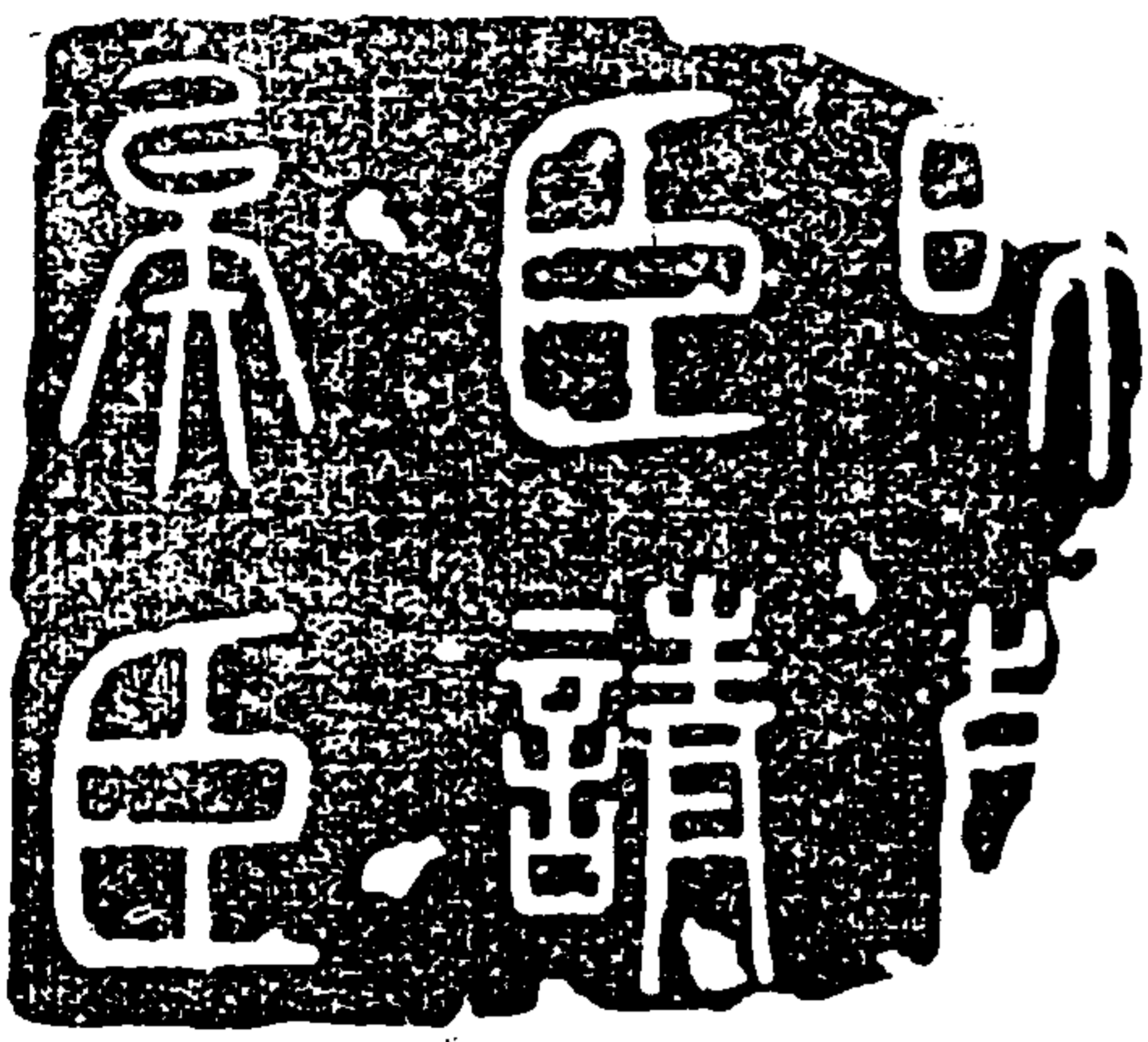

矣字倘偏可  
爾今翻刻許  
本係而誤

石索

定古遺稿

前章龍先生云原石四面環刻斯日去疾四字在南向第三段  
之第一行味死臣請矣臣六字是其後三行之首二字又云伏頂  
秦篆字汝陽列斯立作請至明吳同春所記僅存劉請之半矣  
其後北平許於榛莽中得廿九字亦與吳君所記無異  
解至乾隆五年庚申燬于火今又七十餘年知泰安縣事常  
榮將君於廢地地別得此殘石二片尚存十字仍以此請碑  
是其刻之僅存者

泰安州府汪夢若 汝陽題云秦刻石篆二世詔宗大觀閣刻  
親三仙頂撰其全之符較刻刻落然皆尾完具不可識者無矣  
明初元款猶見全之符較刻刻落然皆尾完具不可識者無矣  
實宮東廡僅存三十字即願亭林所見者乾隆三年於廢宮東  
此石遂失後人摹刻于嶺巖邑人再刻則又別摹二石于縣署土  
地祠原拓世不多得錢半相少唐載入金石錄尾注洪雅存偏修  
詩所謂欲將一字比一屋二八宿應海鏡也嘉慶甲戌春予自濟  
陽行如泰安并依廟前二石供備存之地祠耳解亦雖仿刻而神氣  
已與真石之於刻孫去後石生司理言及依頂有趙老人者年九

十餘歲十年前親至地曾見其中殘石依稀有字然念心動以告  
符君伯生率生蘭身他并搜得殘石二面神素亦與此為類予  
山頂東岳廟前惜年朽碎存誌先筆未及一見耳  
昭文孫子漢原題詩云萬物不歷劫不古不足珍古物不歷劫  
古不覺新不見泰山秦刻出斯手遠黎聽體史其新 宋猶完  
歷明碑碑二千午字存九重僅一炬燬秦宮秦碑斷六遠視融姬  
家大德為秦派天而報秦多火攻殘星榮一十點七十八年潛中  
寧無好古士碑沒才生埋出死言以自願去瞻此石入石能不愧  
族象同能或珠惜十文字不可竟想已委付成陽城空矣 詩  
秦魯刻此石後石堪誌全之符較刻刻落然皆尾完具不可識者無矣  
不見第碑山刻石大亦刻刻落然皆尾完具不可識者無矣  
為埋與堂此十字老遜出於火劫石壽以應象子葉枝草一紙寄人  
問鼎倒倚一漢晉帖  
賜子嘉慶七年春登嶽頂觀刻石信而此十字殘碑下拓其文像樣  
刻之如右其刻石九字者乃唐去些些想文詩題刻此石者痕猶存其中  
作皇年作定是六刻碑不但僅五而已也若為某補全碑于漢

集補泰山石刻全文

泰山石刻山存真跡十字餘無可補狀全文  
具載史記其始刻于終帖者猶存十之七  
八今參以碑山琅琊記以說文通泰斯  
法集補四面全文以便觀覽

泰山石刻  
皇帝躬立世於國漢臣下修躬  
世司小奉必拜而下天不實躬  
親執鏡於登茲齋山周覽東極  
翻臣思誅本原事業祇誦功德  
昭循輝於著產得圖皆司漢式

右石西面六行凡六十三字

石索

遠古遺風

亦義普明陸于後嗣順承勿革  
皇前聖賢於乎不下不解于昭  
昭與定麻遠設氣和專陸教誨

右石北面三行凡三十六字

此石刻字跡皆係漢代所刻其字本於此廣州書院  
刻本為據且以尚不應為古刻其已不識字而書人手執

訓經自薛遠新畢理咸爾聖帝  
賢賤於明易氏體禮禮職事  
昭隔內外糜不精潔於易嗣  
此及爽與續壽遠韶於率平齊  
皇帝山金戶形盡  
始皇帝所為也今襲循而金戶

右石東面六行凡六十七字

隔即隔內外應有隔別方合下文清淨廣川書院以為融譯甚  
純字石按按說文檢檢兒數數也今以數說之施補之

石索

遠古遺風

形辭不稱  
始皇帝其於之遠也如後嗣為  
止者不解成功盛德  
齊相臣斯臣亦疾御吏亦臣德  
味初喜  
臣請具形韶壽金戶形國明白  
菜臣味初請

右石南面六行凡五十六字 四面共二百二十二字

制曰可 祥文 史記頌詩四五六言不齊自以石刻為正

皇帝臨立即位字作制明法臣下備飭亦有六年初并天下周  
不賓服親巡遠黎文作親巡登萊泰山同覽東極臣思述本原事業  
祇誦功德治道運行者神德傳宣皆有法式大義著明明降于  
後嗣文作順承勿革皇帝躬親既平天下不懈于治夙興夜寐  
建設長利專隆教誨訓經遠達遠理成承聖志貴賤分明男女  
體順禮順慎選職事昭隔內外靡不清淨施于昆嗣化及無窮道  
奉遺詔永承垂成

皇帝曰金石刻直始皇帝所為也今襲據而金石刻辭不稱始皇帝  
其於久遠也如後嗣為之者不稱成功感德丞相斯臣去疾御史大夫  
臣德昧死言臣請其刻詔書金石刻因明白矣臣昧死請

按泰山刻先在嶽頂玉女池上後移置碧霞元君祠東崖石高  
四尺廣狹不等九十二行十二字大觀間改陽劉鼓親為摩拓四字  
二百二十有三分刻鼓系既不可見而明人北平許氏所摹九字又被近人

石索

遼古金藏

識辨矣定惟飾尚存其大半合史記通全其文其以刻  
曰可三字冠於第一行者全羅琳琳云刻文從西而北而南  
其三行後轉刻於西而北是也但它刻皆直柱味死請之下此  
獨提行而冠于首末始明尊君之意甲以為第一行也

秦琅邪臺石刻

琅邪臺在青州府諸城縣之  
東南百六十里臺三成三面環海  
洞正海神祠石高七丈字在所  
中偏西八十三行六十字重丈三

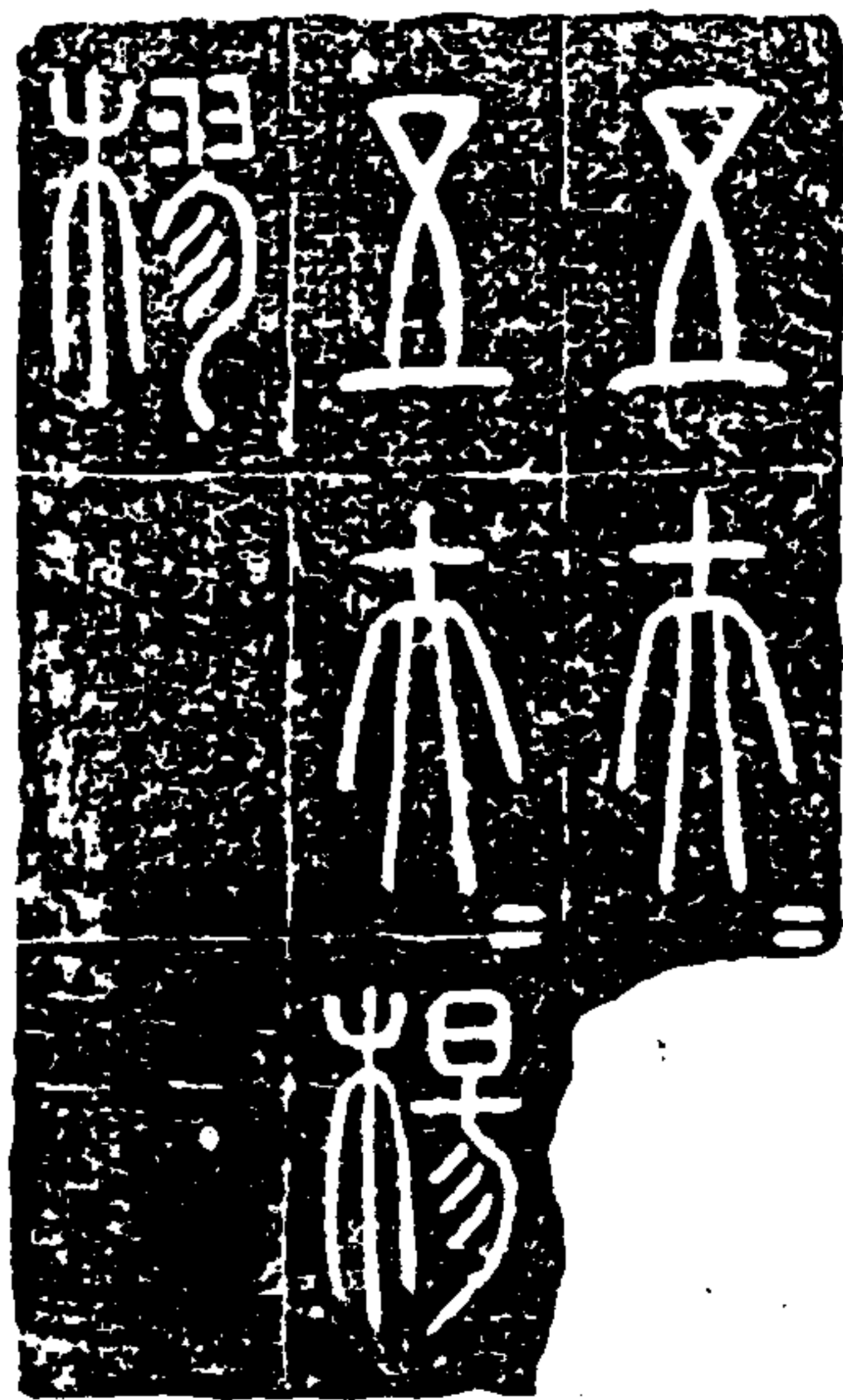

五天  
五大楊

石索

遼古金藏

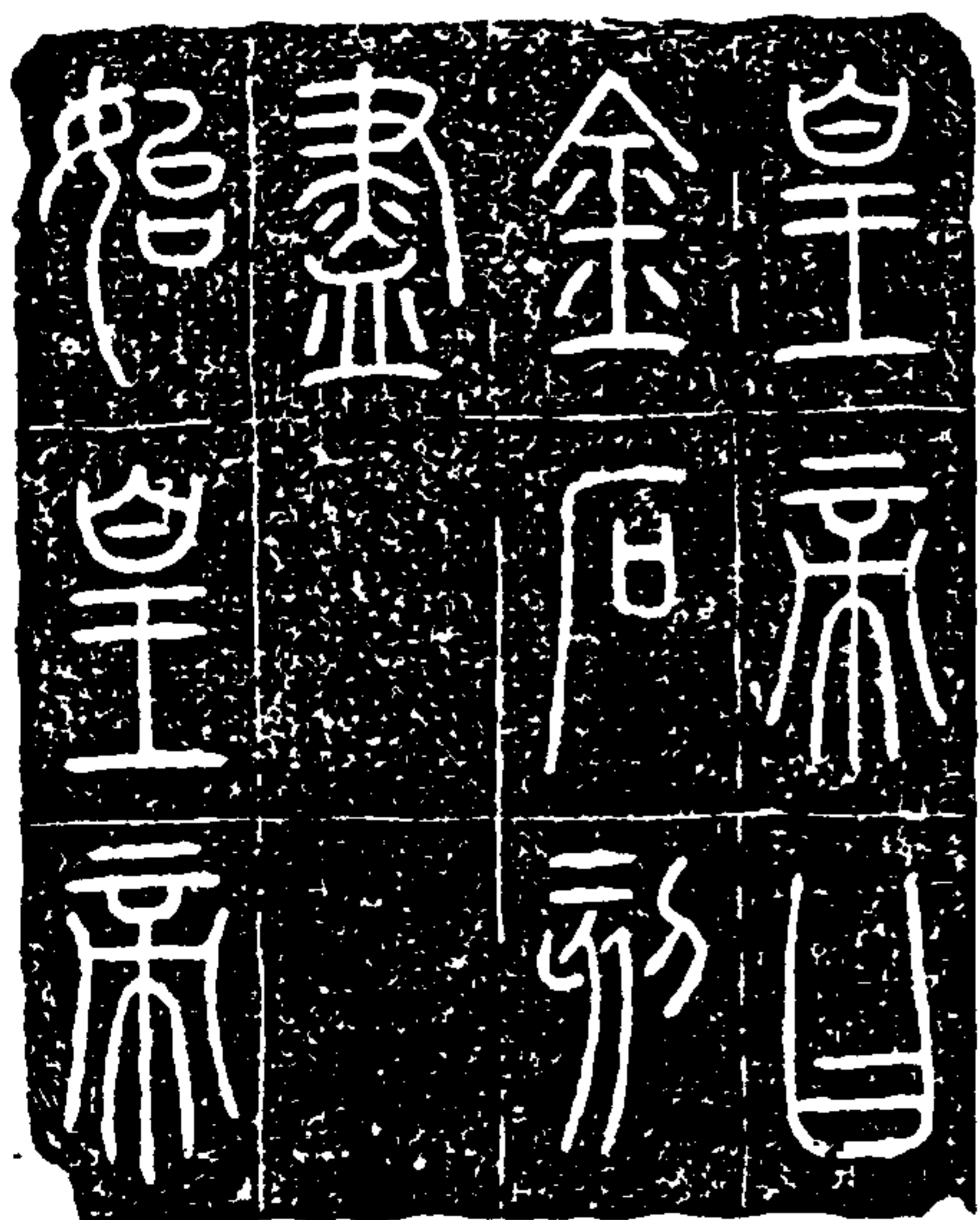

皇帝  
金石刻  
畫  
始皇帝

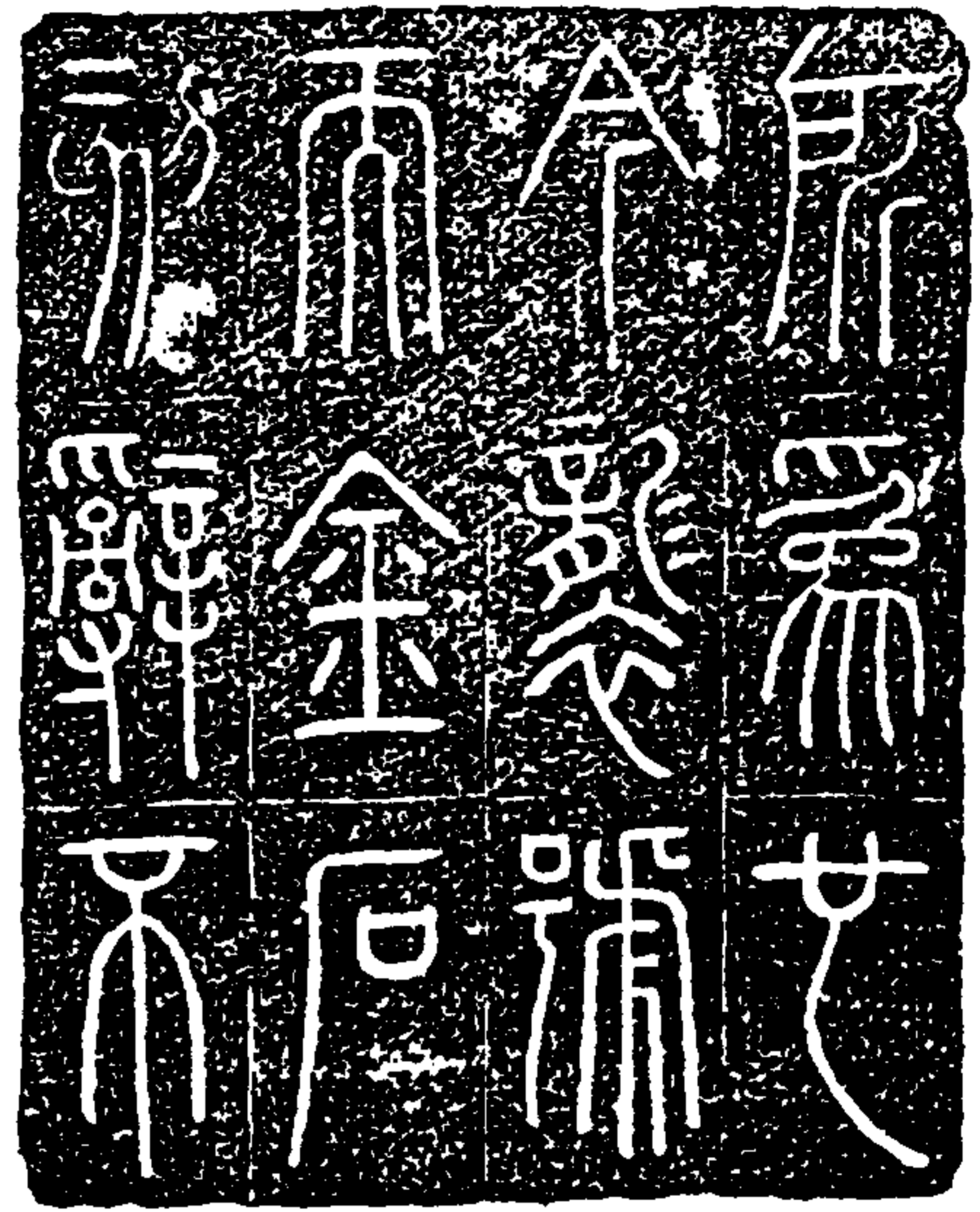

所為也 今號 而金后 刻辭不

石索

遼古金藏



稱 始皇帝 其後 遠也如



後嗣為 之者不 稱成功 成德

石索

遼古金藏



丞相臣 斯臣去 疾術史 大德



秦之罘石刻殘字

之罘山在登州府文登縣東北界  
石刻久泊于海今據其存古字

不知其  
知遠矣  
功之盛

石索

室古益藏

德臣谷

按始皇二十六年登罘山刻石乃臨勃海以東遼東郡之山登  
之石刻石刻秦而去年之刻石其辭云始皇二十九年時在十餘陽  
和方起皇帝東游於海之濱刻石于海云其辭云始皇二十九年皇帝春  
遊於九水遂方遠于海之濱刻石于海云其辭云始皇二十九年皇帝  
嘉德福祚以刻石之辭云刻石于海云其辭云始皇二十九年皇帝  
嘉德福祚以刻石之辭云刻石于海云其辭云始皇二十九年皇帝

秦繹山碑

古刻久亡此後宋鄭大寶摹本  
在西安府學

皇帝立國維初  
杜若嗣世稱王  
訓作亂詳威動  
四極走義直方  
我臣奉詔經時  
不久滅矣暴強

石索

室古益藏

廿有九年季上黨  
高甯黃諧顯明  
既獻齋成了降  
專惠廟軋遠方  
豈乃繹山羣臣  
訓若咸息攸委  
追念亂世以土

動考從  
重其考  
碑云因  
不動心  
七從重

畫野開爭理  
 功戰曰世流  
 陰睦自齋古  
 世森累數及  
 五帝尊氣禁  
 箇个皇帝壹  
 不下長不得  
 起

功戰即

石索

定古金藏

燭周滅除新  
 肅定和澤去  
 羣臣誦略亦  
 樂戶召普經  
 皇帝自金戶  
 盡昭皇帝所  
 女个襲嘴而  
 金

樂石者  
 顏師古  
 云以泗  
 濱浮碧  
 作碑也  
 經紀以  
 上始皇  
 謂詩曰  
 皇帝曰  
 以下二  
 世詔字  
 體微小

戶部辭不稱  
 皇帝具於不  
 也如後嗣為  
 皆不稱成功  
 德爾相臣罪  
 杏狹御事亦  
 德味所喜臣  
 請

徐廣曰  
馮去疾

石索

定古金藏

具部詔書金  
 部因明白矣  
 請所請形自  
 可

釋文

皇帝立國維初在昔嗣世稱王討伐亂逆威動一極武義真方我  
 臣奉詔經時不久滅六暴強十有六上為高禘孝道顯明既獻  
 泰成乃降專惠親親即親親遠方登于鮮山岸臣從者咸思似長  
 念亂世分土建邦以開爭理功戰日作流血于野自泰古始世無萬  
 他及五帝莫能禁止迨今皇帝一家天下兵不復起燭密滅除黔首  
 康定利澤長久岸臣詔書刻以與石以著經紀皇帝曰金石刻盡  
 始皇帝所為也今襲稱而金石刻辭不稱始皇帝其於久遠也如  
 後嗣為之者不稱成功德承相臣罪臣去疾御史大夫臣德味死



言臣請具利誌書金石刻明白矣臣昧死請制可

鄭文寶記云秦相李斯書作山碑此物時古殊為世重故  
敬騎者侍徐公能酷馳至者無十年時去其以晚節  
獲信山碑模本師于其下乃自謂得是於天人之際自是  
度於已之舊誌其模一易其文亦受學於其門徒其公  
及之志未下照國主年一其再學道士中亦亦也齊  
魯齊則邑望信山亦其碑遊狀主觀選於日決  
怡悅于極蓋一不惟其神眼將臨于世今以信山授模本利  
石于長安故都國主學庶博物君子見先儒之指歸傳  
化四年八月十五日記

金石錄云秦相李斯書作山碑此物時古殊為世重故  
敬騎者侍徐公能酷馳至者無十年時去其以晚節  
獲信山碑模本師于其下乃自謂得是於天人之際自是  
度於已之舊誌其模一易其文亦受學於其門徒其公  
及之志未下照國主年一其再學道士中亦亦也齊  
魯齊則邑望信山亦其碑遊狀主觀選於日決  
怡悅于極蓋一不惟其神眼將臨于世今以信山授模本利  
石于長安故都國主學庶博物君子見先儒之指歸傳  
化四年八月十五日記

石

達古錄藏

劉嶧山立石與魯清信生漢刻石嶧秦德而其頌詩不載其  
他始自漢石山凡六刻石史皆以嶧其前獨遺此又何哉  
揚士奇亦里信真云峯見陸思孝論嶧山碑初平次弟五  
安弟一信真弟二浦江鄭氏弟三應天府學弟四青社弟五  
蜀中弟六鄧縣弟七鵬按今沈州信學又有明時刻石其  
字畫與漢又在鄧縣下迤取長安亦信利于此以心其趨



魏道復曰時開教以耕釋故為政可恭月而致寬之則法令非行之  
則化更信郡魯使父子長幼各得其宜  
鵬按李斯步斯今古二轍其能辨故閣所收八字碑帖  
所收四十字均以李斯書實則王庶子碑中語在古今法書苑已

石

達古錄藏

言之美且其中田為以致政俗等字又山庚公德政碑全書其為少  
溫者無幾但未知前李果有是書而後二字得用之耶抑漢李自  
為書而後始行二帖之書然計得王庶子碑更為移耳

漢五鳳石刻 在曲阜 聖廟西門外 字如原樣



石索

運古錄

原記  
直堂光殿基西南半日太子釣魚池蓋劉餘以景帝子封魯  
故土信以太子呼之胡昌二年詔修孔聖廟區者取池石以充用  
土中偶得此石側有文曰五鳳三年者宣帝時節也又曰魯卅  
四年六月四日成者以漢書考之乃餘孫孝王之時也西漢石刻  
世為難得故予詳錄之使未者有考焉提控修廟朝散大夫  
開州刺史高德喬書卿記

按金華宗明昌元年三月詔修開里孔子廟二年春興工高氏  
云二年詔修者據與上時言也直堂光殿據于景帝之子共王餘  
此石乃餘孫孝王慶忌時刻則所云六月四日成者當別有工作  
非直堂光殿始成也金石萃編云近人高鳳翰鈎本張氏錫之批  
木字畫說誤結無足取觀近時地東樵臨刻直堂堂帖中其  
箇字作魯上誤金石齒縮本將記中直字作置字劉餘作劉餘  
更誤併正之

漢建平郡縣石刻 同南村古刻並分摹本

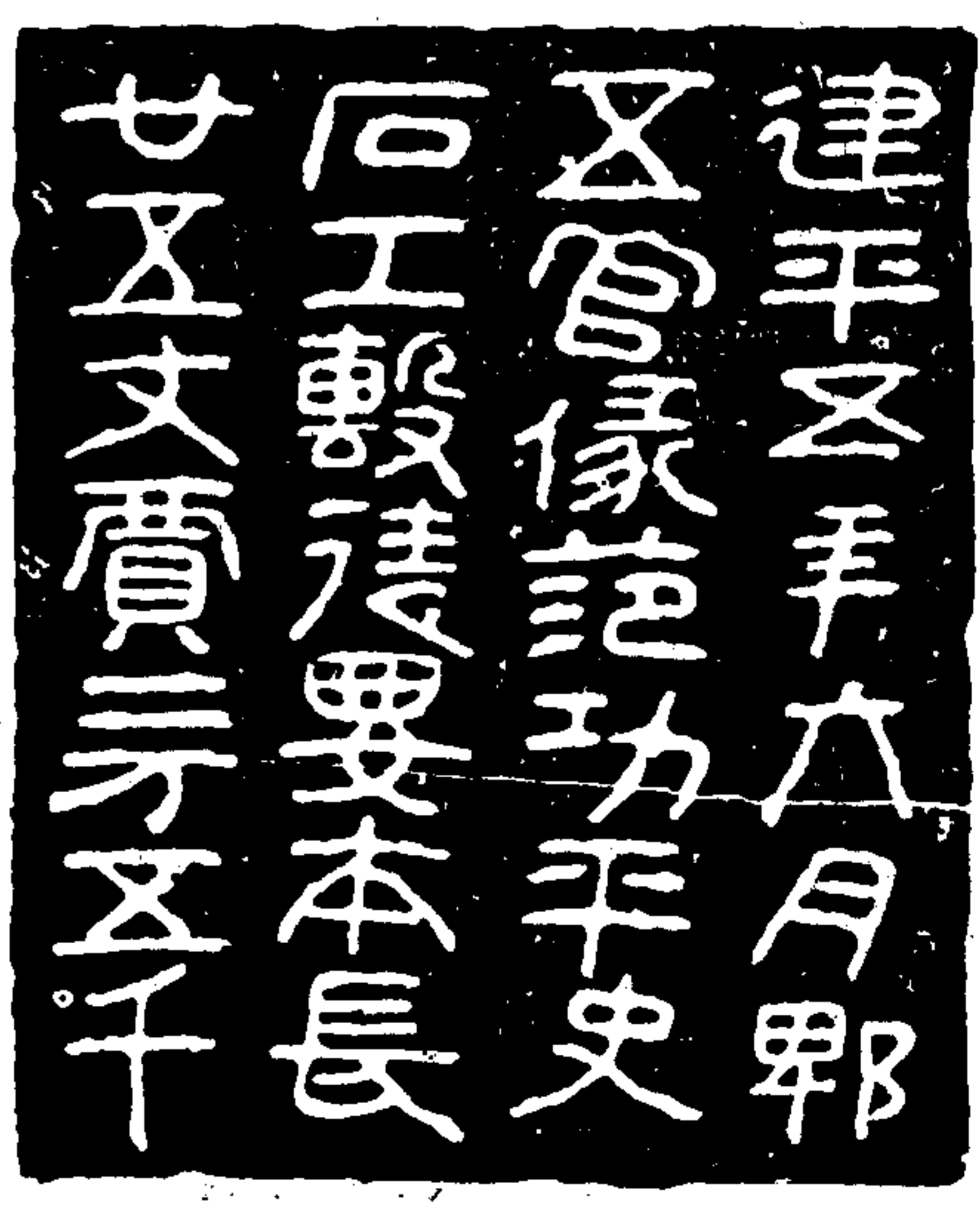

石索

運古錄

古刻數鈔云西漢石刻字潤六七寸許長短不伴其文曰建平五年  
郡五官像范功平史石工數獲要本長廿五文質二千此刻在  
永康通城岸二里許道旁軋道兩成余始得之荒萊中石三  
面凸刻隨其勢蓋孝哀時刻也建平五年明年書元壽而不  
載改年豈詔未至蜀耶如孝獻初平四年文翁柱記亦書五  
年之類其後借叛建平者凡八如石勒慕容官聖慕容德蒸  
容威劉義宣晉吳賊白馬無斯賊王愉皆不在蜀西京末郭唐  
為信都五官據故知為西漢石刻無疑

金石索 石索一

甘泉山漢刻殘字

石在揚州甘泉山廣照寺阮芸臺先生于亂石中尋得三石  
 嵌置府學今摹其二石其一橫石數字漫滅難分不錄江都堂  
 云漢鳳王哥塚中石也甘泉山崔有屬王墓今土人呼為琉璃王墳  
 琉璃即劉厲之訛此當是西漢石刻在五鳳後四年



一石四字 中殿第廿

芸臺先生引宋書載華敬啟云中殿宜皇子謂中殿與東宮義近

石索

達古錄

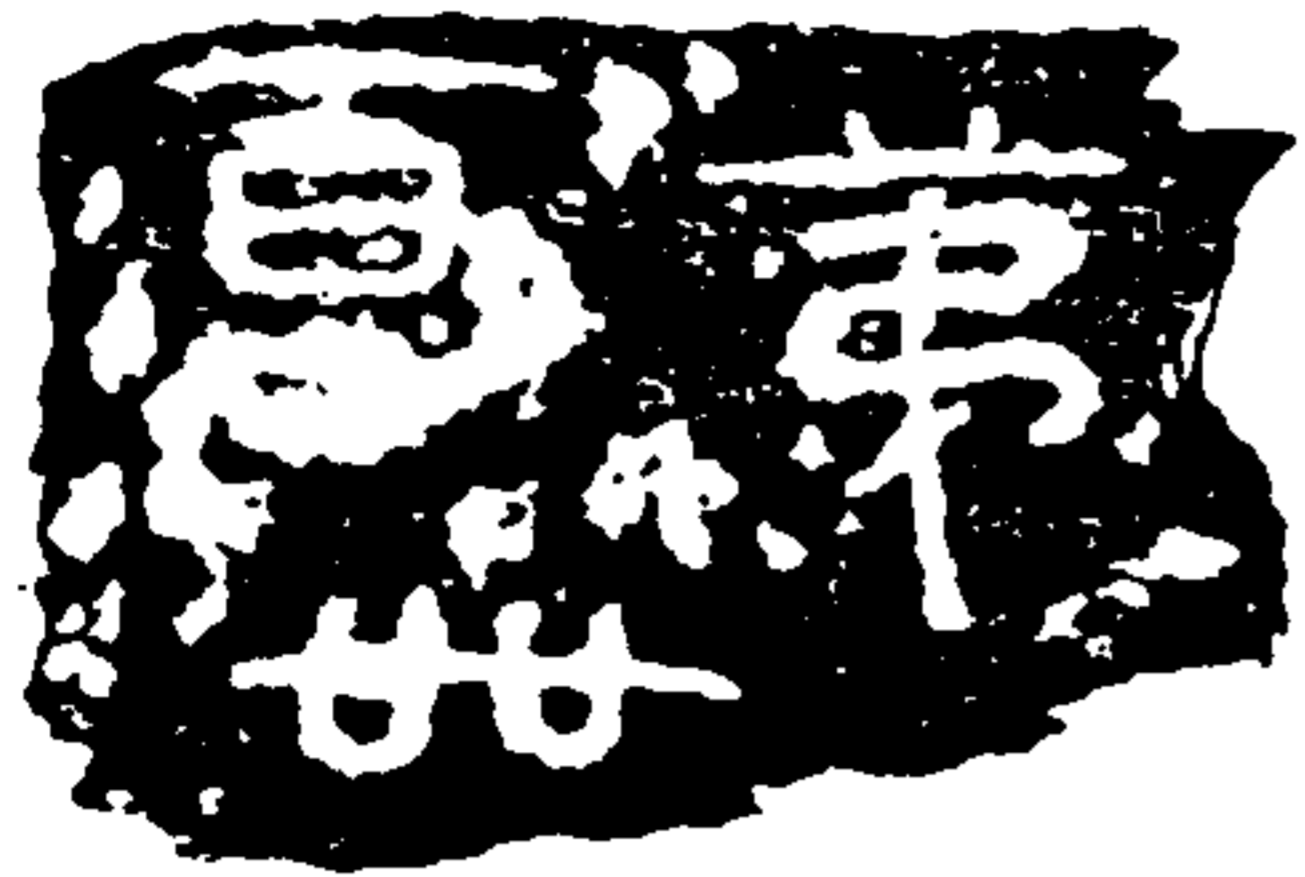

一石三字

第廿廿

字畫斜鉅利與摩崖相仿  
 其二石高漢尺二尺六寸廣七寸一  
 石高九寸廣一尺三寸半字大四  
 五寸不等

漢存堂山畫像十石 在肥城縣西北六十五里

第一石 石室南向正西之東

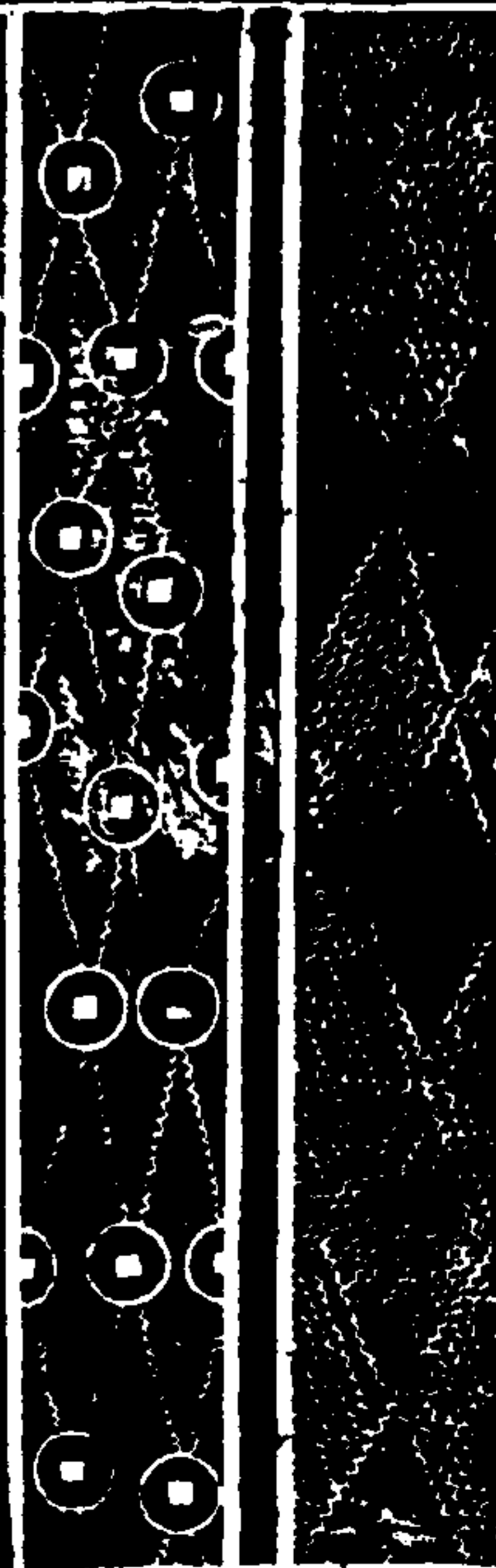

達古錄

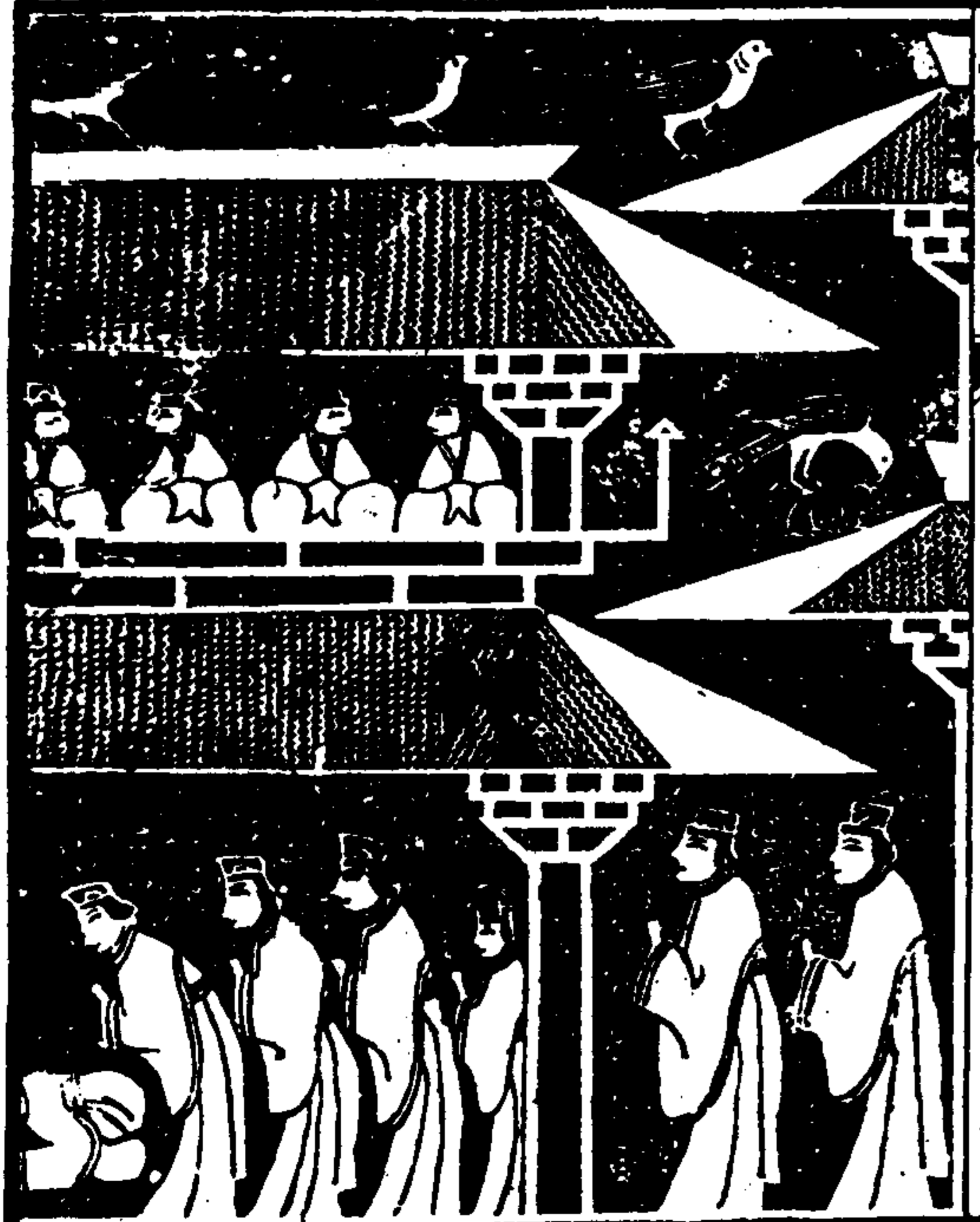

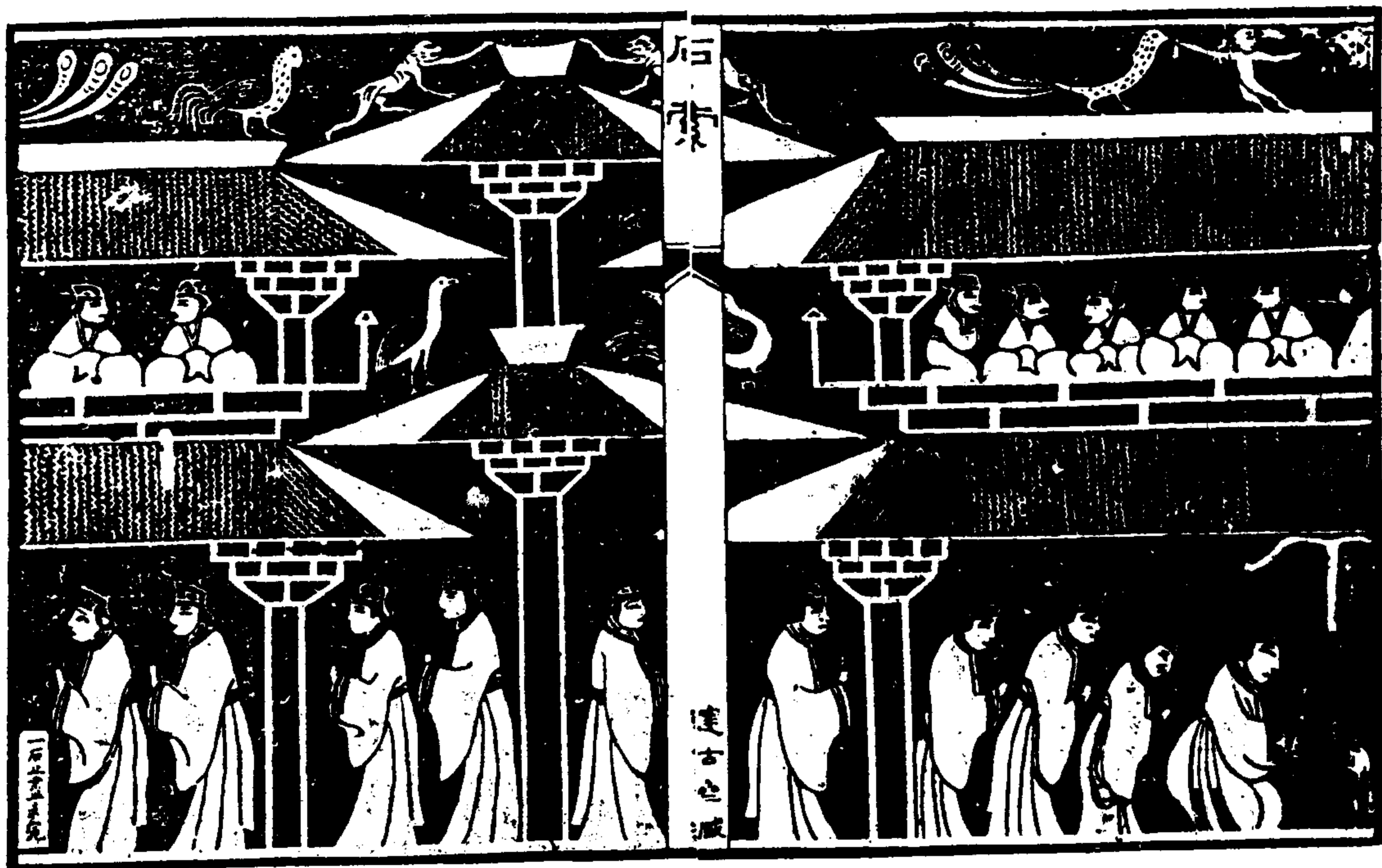

金石索 石索一

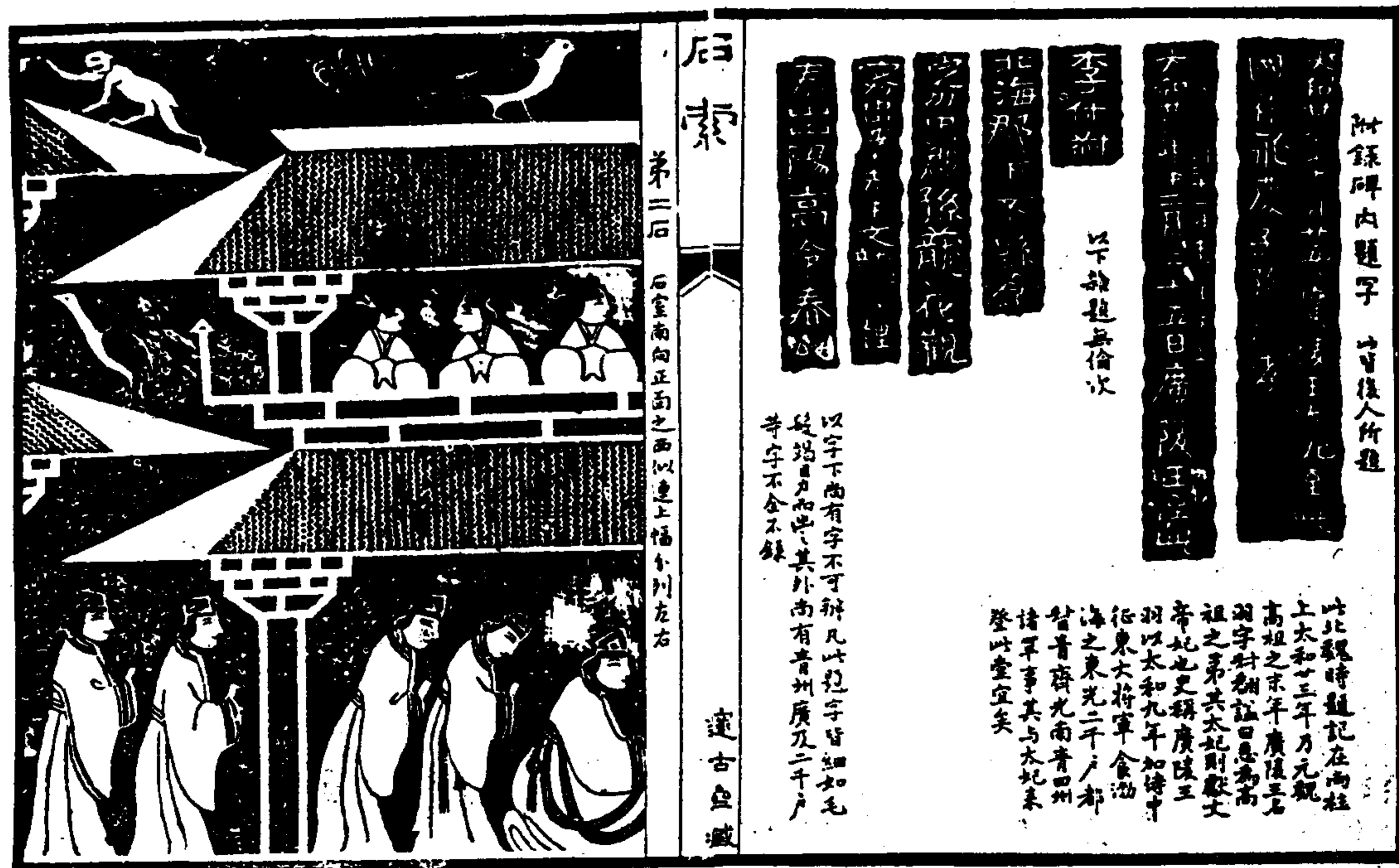





第三石  
此石室之東祥故有尖頂存通連  
下泰山高令明及胡王事為全幅故  
金石志以此為第四幅以高令明  
為第三幅云未詳世尚也今送  
上而下自以此為三幅近日入聖  
神象是以高座將胡王帳房  
一即遮隔拓印不到故將  
此幅下三層車馬裁補  
在高令明之上為第  
四幅則兩幅皆三層

石索

遠古金藏

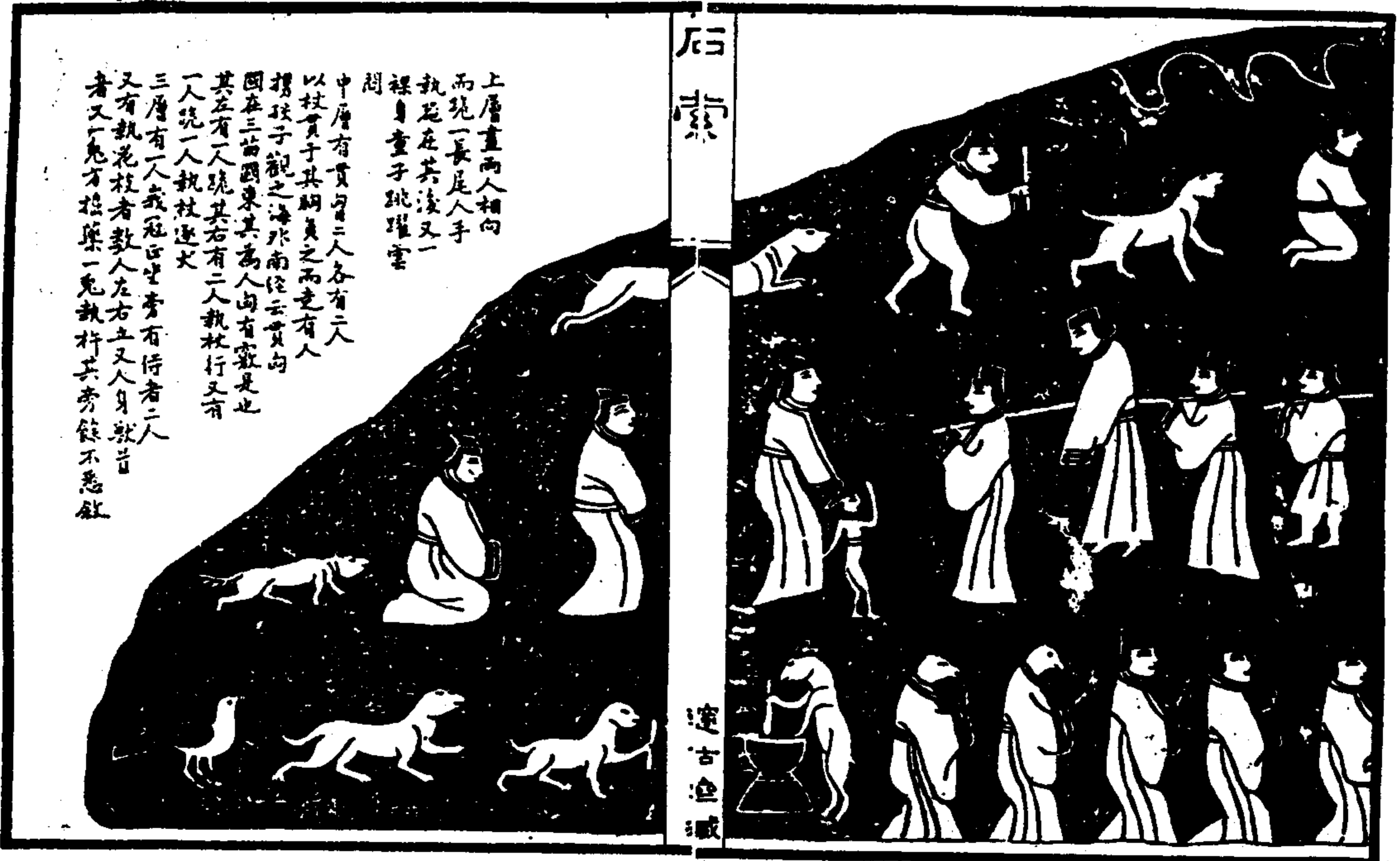

上層畫兩人相向  
而跪一長尾人手  
執花在其後又一  
裸身童子跳躍雲  
間  
中層有貫身三人各有二人  
以杖貫于其胸其之而竟有人  
携杖子觀之海外南徑云貫身  
圖在三篇圖東其為人向有數是也  
其在右人跪其右有二人執杖行又有  
一人跪一人執杖連火  
三層有一人戴冠正坐旁有侍者二人  
又有執花枝者數人左右立又人身狀皆  
者又一鬼方持藥一鬼執杆其旁能不忍飲

石索

遠古金藏

第四石 上



石索

遼古魚藏



石索

遼古魚藏





此幅三層上二層重執戈者  
 口人前導馬十八騎車二車中坐者  
 各二人各御車一人後擁二騎皆兩一柱  
 行下層重執戈東帶者五人正立其左  
 右執戈扶立者十二人其正立五人疑曰角胡王  
 六角胡王之屬也又有我冠束帶倒立人似與人  
 語其在右扶立者七人又有一冠如冠花似有日口人視之

此三層尚有一層在其下重營帳數重及兵士刀斧之屬甚多  
 惜為神座所掩拓印不到此三字題在帳外可坐胡王之上其原刻也

胡王

石索

附錄碑內題字



此題字在義冠土人侍土四人之後永原秋一年為  
 漢桓帝之末年則此堂在其前久矣故未載者有  
 意未觀故猶故也非敬守

山陽

此下尚有字不明

第五石  
 此石在東間  
 屋內西面  
 東向



石索

遼古絲織

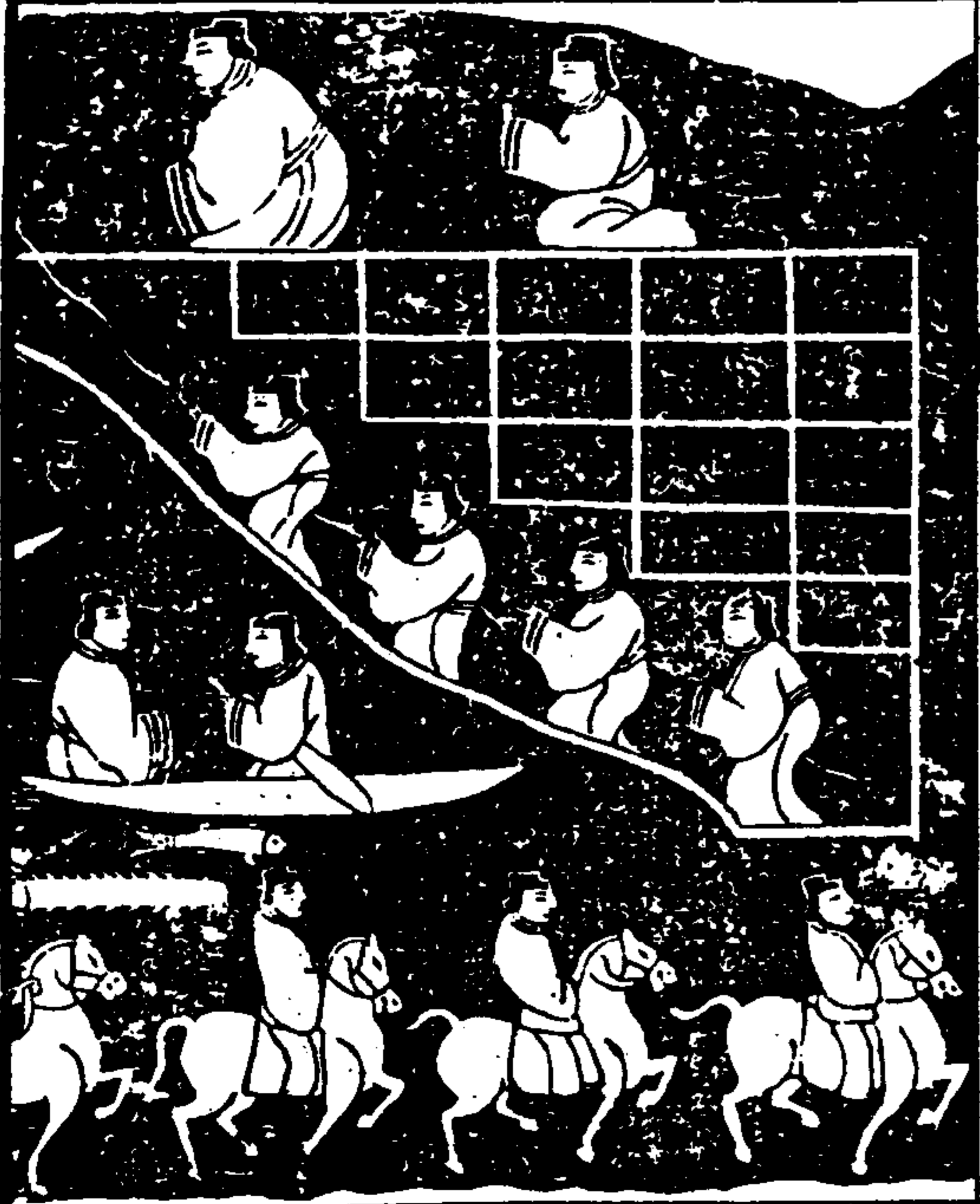



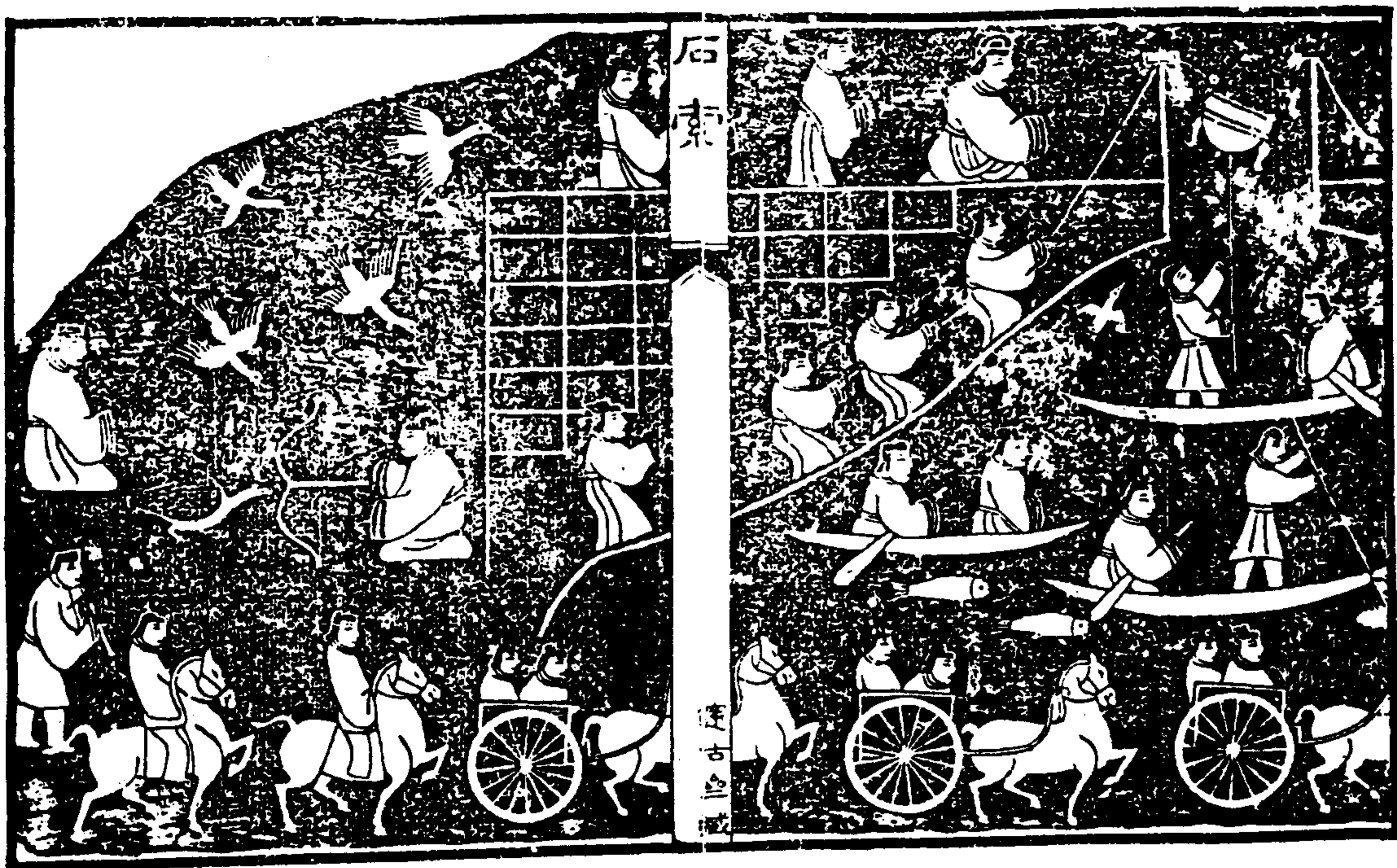

石索

運古絲織

此石畫升景事金志載景王頌引南越書云鼎安縣山下有神泉天清水潔則見刻史劉道錫使人鑿其耳而奉之耳既而泉仍沈沈執刺者莫不疾耳且尉佗之日外也此畫類之與武氏石室畫山水異不同也畫一河兩岸空石為礫兩邊各四人其之其鏡實于植木之上穿孔而出右耳已斷故說鏡其斷耳猶在鏡端也河上四舟有人持竿振其足舟之其餘各鳥皆皆魚之景其上有數身雙人首及鳥身三人首者非升景時畫武氏石室畫在上層以未附斷耳

附錄題字

景明三年六月十日廣陵王

此行題字在中層西首人之旁王下有字已過下層為首不可見矣景明為宣武帝年號其時去太和廿二年方及三年猶是廣陵王羽若廣陵王欣則在肅宗時矣

石索

運古絲織



第六石  
此在石室西間屋  
東面西向上觀  
下平以飛鳥  
十餘自左及  
右為項其  
中畫陸  
車事去  
知坐  
者何  
人



石索

遠古魚藏



石索

遠古魚藏

附題字

安

安吉

以字在右邊連騎之上

此題在橋下時人之旁言隨車過故尚安吉也此與水建字相類蓋一時書

後漢書郡國志平原郡有濕陰濕水所出也前志作濕陰說文從水且聲徐註曰平今平故以濕陰之濕作濕字與濕陰之濕不同韓勣於孔廟裡祀碑有平原濕陰為瑤後碑有平原濕陰王宜即其地也邵善君以永建四年四月廿四日未過此堂永建為漢順帝年稱則此堂之在其前久矣其云叩頭謝賢明似邑人故更感誦之詞此幅未錄其內有細字行云山東濟南府濟南府郡祥以金時金龜

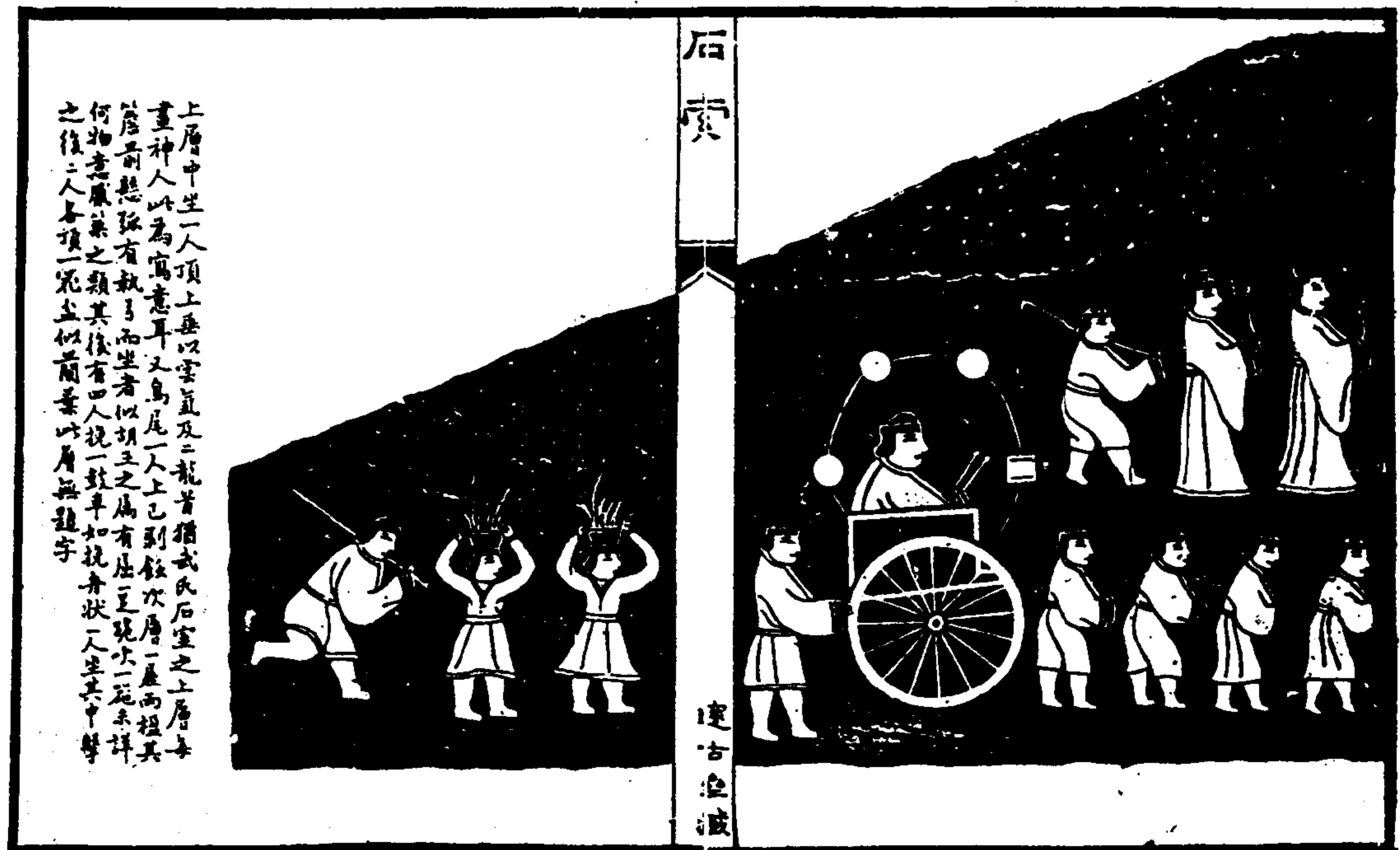

金石索 石索一



石索



石

運古魚藏



石索



運古魚藏

三三二一

此三四層上有飛鳥六只在左右五所以隔列第二層不關本車不錄  
飛鳥下畫兩車兩馬向右行車中各坐二人其騎後騎導步導皆  
兩相比而行又前為一駝一象駝旁三人象旁有執鈎者三人蓋駝象  
時必鈎而升也其下有物如星者升也橋橋其有舟旁有舟而象六其不  
不三載之必係開文故未臨奉其前又有執弓二人騎導三人又其前二人  
冠服束帶執弓左向而迎其上題一相字其後有執戈四人

原題

相

此一年題在右邊冠服束帶人  
之上其刻碑時原題字似曾全碑

附題

王瑛璋日行全

蓋世維以永興三年二月三日觀

先天元年十月廿五日

永興北魏太宗年號先天  
唐高宗年號題字未全

石表

七石 第五層右

遠古遺藏



一人負竿于  
背一人牽子  
射之已若一  
矢又注其  
間立童子二  
人未知何義



第五層左

成王中五時  
尚幼小左周  
公方召公其  
餘執節左右  
侍者尚有十  
餘人大致相  
同不畫錄  
原刻成王二  
字筆就若疑

石表

附題

侯志明以永興三年三月

此外尚有數處題字細于紋脚難辨不錄

- 第八石 畫鳥月兔星斗及織女之狀今此石為神座所掩未拓
- 第九石 畫騎導火擊之屬後人題中紅三根三月六字于泐未錄
- 第十石 以畫大王之車騎儀仗也大王未詳何人



首在者次載二

遠古遺藏

一、二、三、四、五、六、七、八、九、十、十一、十二、十三、十四、十五、十六、十七、十八、十九、二十、二十一、二十二、二十三、二十四、二十五、二十六、二十七、二十八、二十九、三十、三十一、三十二、三十三、三十四、三十五、三十六、三十七、三十八、三十九、四十、四十一、四十二、四十三、四十四、四十五、四十六、四十七、四十八、四十九、五十、五十一、五十二、五十三、五十四、五十五、五十六、五十七、五十八、五十九、六十、六十一、六十二、六十三、六十四、六十五、六十六、六十七、六十八、六十九、七十、七十一、七十二、七十三、七十四、七十五、七十六、七十七、七十八、七十九、八十、八十一、八十二、八十三、八十四、八十五、八十六、八十七、八十八、八十九、九十、九十一、九十二、九十三、九十四、九十五、九十六、九十七、九十八、九十九、一百

金石索 石索一

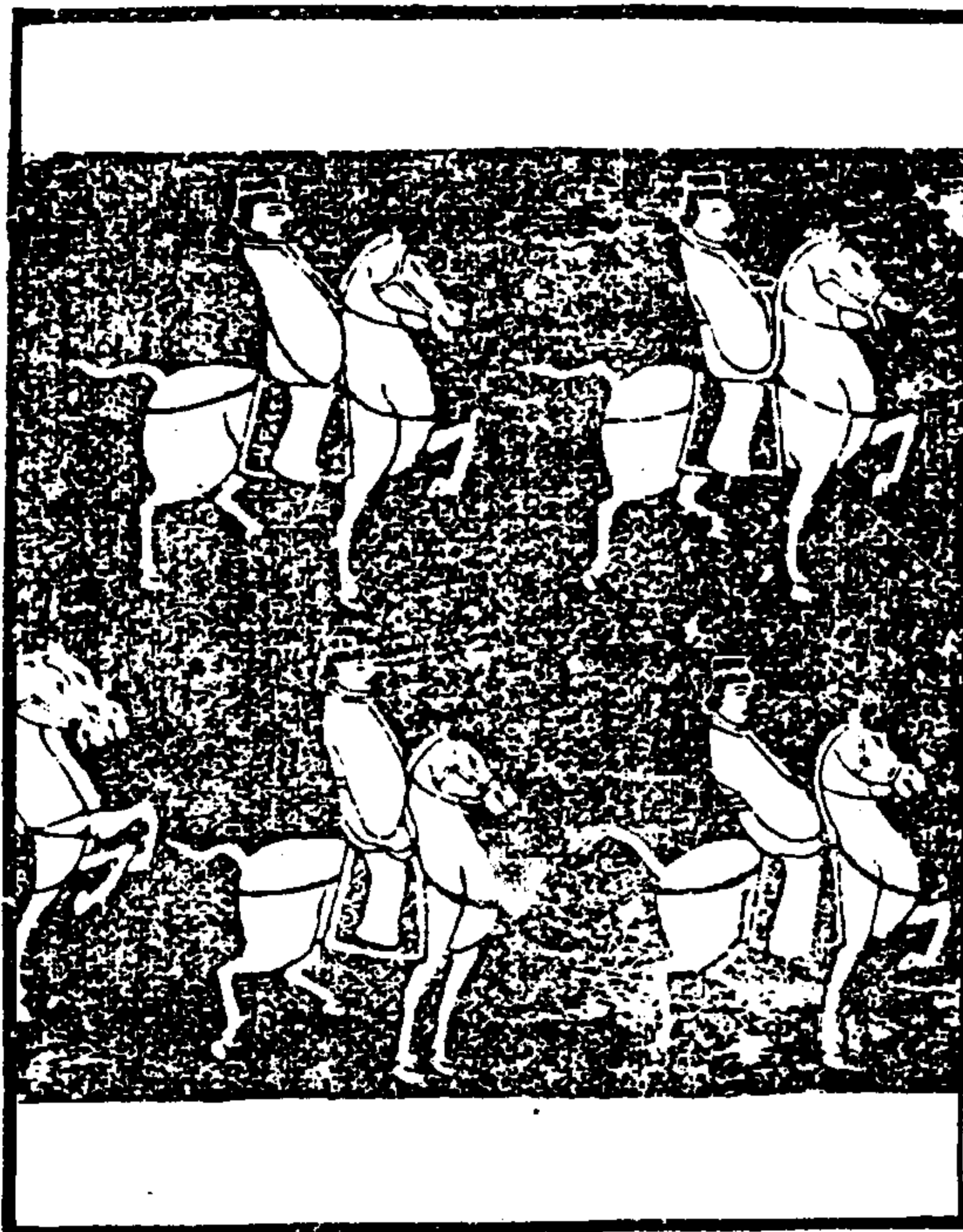

石索



騎六十共推後導前下以

遼古魚城



石索

遼古魚城



此大王  
前之  
鼓吹  
也中  
坐人  
吹推  
箭其  
亦有  
上上  
復有  
元擊  
射擊  
角懸  
鈴其  
上有  
垂二  
索首

三三三三



大車  
三字  
係原刻

石索

遼古金藏



附題  
小山一石

續得一石  
石字而長直人筆能  
本題已書七年十月

水經注云平陸東北五山上有石  
室世謂之孝子室未詳言何人  
之家北齊陳東王感孝婦始指  
為郭巨墓石室詩未可定

居攝墳壇石刻一



上谷府  
居攝壇  
二年  
二月造

居攝二年  
聖之二年新莽  
居政時也上谷郡  
名墳壇如石象  
崇尺廣二尺而  
其中以整字不  
在孔林羅正十年  
移置聖廟

石索

遼古金藏

上谷府卿者府丞也趙氏載此石刻不知府卿視其卿何官洪氏  
引應劭云大縣有丞左右尉所謂命卿三人漢隸有吳郡府丞武  
開明碑而武榮碑中稱之曰吳郡府卿又沈子琚縣竹江堰碑云  
縣丞王卿則居攝壇所刻乃上谷府丞視其縣丞也此論甚明

居攝墳壇石刻二



況基卿  
墳壇居  
攝二年  
二月造

況基即祝其才  
專相竭孔廟  
碑云史字叔德  
東海況基人洪  
氏云碑以況基  
為祝其正以此  
今臨本但無其  
也細玩石刻自明

石索

運古益藏

祝其諱釋以為春秋夾谷之地張獲同云祝其諱東海郡芥天  
鳳改名猶亭山此在居攝時故猶曰祝其非杜注夾谷即祝其諱  
泰山郡之萊蕪者也 按魯相謁孔廟殘碑明云東海況基  
人張說良是弟未知況基卿為何人耳此石形制与上谷府  
御同俱在孔廟同文門西柵惟第三行字泐甚餘俱曲折生動

漢天鳳石刻



始建國天鳳  
三年二月十  
三日養子侯  
為文人為封  
使僭子食等  
用百餘人後  
子孫毋壞敗

石索

運古益藏

此石在野縣南外虎山下長二千零無  
人知者嘉慶廿二年獲日士人孫生宮  
王輔仲見之與縣縣孝廉顧君逢甲送  
入五廟考始建國天鳳三年係新王  
僭位之八年其稱天鳳而冠始建國猶  
徐續載王莽僭位始建國地皇上戊也  
其稱為封者蓋封樹封猶禮稱三斬  
板而已封及史載建武祀泰山使奉車子  
侯為封一為一丈三尺之類顏君以為封曰  
購族者非也言余人所見百餘人王莽此封  
顏君釋為宗人二非惟葉子侯不可考  
或以萊州為古萊子國或以為葉子侯  
葉字泐似無可據王莽封封葉甚濫  
有貧而為傭者史因不勝載而碑字人悅  
惚難憑關之可耳其諸字亦不甚了了



之此石雖非後人偽刻之係當時野制  
無深長意趣目近時新出於編刻於  
西漢之末

石索

運古錄

道光元年——四月朔日鑲  
板于嶠陽署齋時日月合  
璧五星聯珠記之



石索二



紫琅馮 雷鵬鳳海氏 同輯  
雷鵬鳳軒氏

碑碣二

漢建武中元蜀郡尊榷閣道后刻

蘇祥作何君閣道碑  
古刻紫鈔稱尊榷閣記

蜀郡太守平陵何君遣  
掾臨邛舒鮪將徒治道  
造尊榷閣袤五十五丈

石索

運古錄

用功千一百九十八日  
建武中元二年六月就  
道史臣高陳春主

蘇祥云此碑蜀中近出東漢碑書斯為之首字法方勒古意有  
餘蜀人以為尊榷閣榷路謂之閣道即樊九折坂蓋其地也范  
史卷之建武二十二年為建武中元元年以即位初元冠于新塔之  
上東漢傳云建武中元二年倭奴國奉貢蓋與志同翁阜翁先生云  
尊榷閣即東漢瓦古之刻而不見者錄可不惜哉按此即古刻  
蘇鈔云并提閣記者臣蘇祥題為何君閣道碑故歧而之  
耳今併其石使人無疑

漢永平開通褒針鐵版刻 在神農中府東城縣摩崖

永平三年漢中郡以  
詔書褒廣漢  
蜀郡巴郡徒  
二千六百九十人  
開通褒余道  
大尉鉅鹿鄧君

褒余即  
褒針

石索

漢古造

部掾冶級壽史尚茂  
張宗韓岑等與功作  
大尉丞廣漢  
楊顯將相用  
始作橋格六百三間  
大橋五為道三百五十

等典  
吳輝  
弟典  
未合

梳橋  
閣

金石索 石索二

八里郵亭驛置徒司空  
褒中縣同壽并六所  
成且用功十六萬六千  
餘人見其大廣九千五百

凡上  
是  
公  
似  
有  
成  
字

此段後據余吳安程文云六萬九千八百之下尚有四萬用錢四百九十九萬  
九千四百餘計其九年四月成就並州東至京師去就共總三十二字今未  
見想原刻無存然八百之下似有二十不類四字  
後谷銘台在褒城縣北郡國志曰斜向曰褒長四百七十里回九一各

石索

漢古造

此刻歐陽修三家俱未著錄余從甲子承鄭介臨  
過是表以但石內西南陰側刻有字稱其字畫奇  
勁古亦有形與史中元開道后刻相若為一記述刻  
於碑之左後錄書近五百字不能備錄惟按此刻高古  
男子篆餘之間於碑所謂公書者洵屬東漢初年  
傑作其字或三三或五五等用筆如長戈大戟不為拘束  
今之儒者細字大小不一殊不足以盡其妙故就其原  
拓摹之存其縱橫之勢

三二七



元初五筆四月陽城縣  
長左馮翊萬羊呂常始  
造信地石關時  
○潁川太守京兆杜陵  
朱寵丞西夏陵晉馬  
監山府掾陽  
丞河東臨  
臨張嘉

石索

達古堂藏

史鄉三夫嚴  
壽佐石副兼  
崇高亭長蘇重時臨之  
陽翟平陵亭部陽陵格  
王孟功副車卿王文通  
番  
亭  
君

董字俱  
未合

諸師

顧氏金石文字記云開在開封縣中嶽廟南百餘步  
而漢金石記云嵩山三閣惟太室閣字差小前銘後系官石各以一圓標界于  
首六金石大碑早見也三閣銘刻洪皆不著錄述人顧其林王虛舟吳夫牛  
空山家始錄之吳夫牛金石文存有少室閣母三閣獨無太室金石當概以為  
每行九字殊多舛誤顧氏所載大畧王氏改正依記二字甚允若第四行源流  
下二字三所錄亦未確也  
明宗各本起處多缺今將舊拓不及新拓細校其中下嶽字山頭尚存  
室字山頭之隱字見必中嶽泰室四字與題額合故補之

石索

達古堂藏

後銘

金石記云後銘約早餘行有直水紋稍狹而字長篆中帶隸刻落已  
甚其文六前銘後頌太室閣額也 此文中間之上方從末不見著錄  
黃小松畢秋帆俱以拓本寄來未及五對鏡報四十七字耳  
明宗太室石閣立在元和五年少室閣母三閣在延光二年其間相  
去五年此文稍延光四年三月及孔子大聖潁川太守楊云云當更在其後  
其時太守楊則非復朱寵矣文道于殘缺十不存一錄

漢中嶽少室神道石闕銘 在登封縣西十里那家鎮東南三里闕銘十一行一字至三行無字

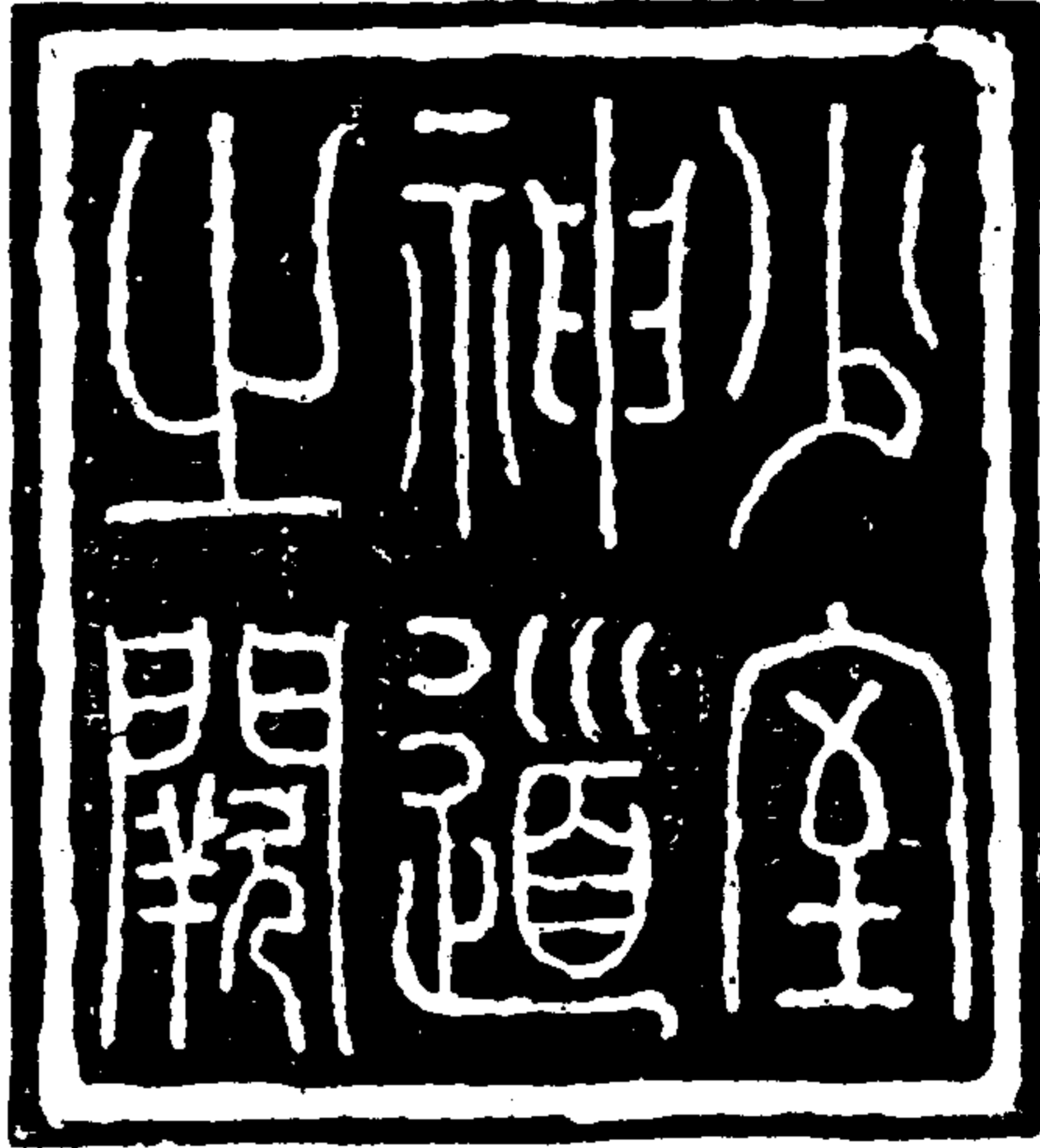

像畫皆厚二下額字六闕之遺神室少丈陰十七廣高額

石索

遠古遺藏

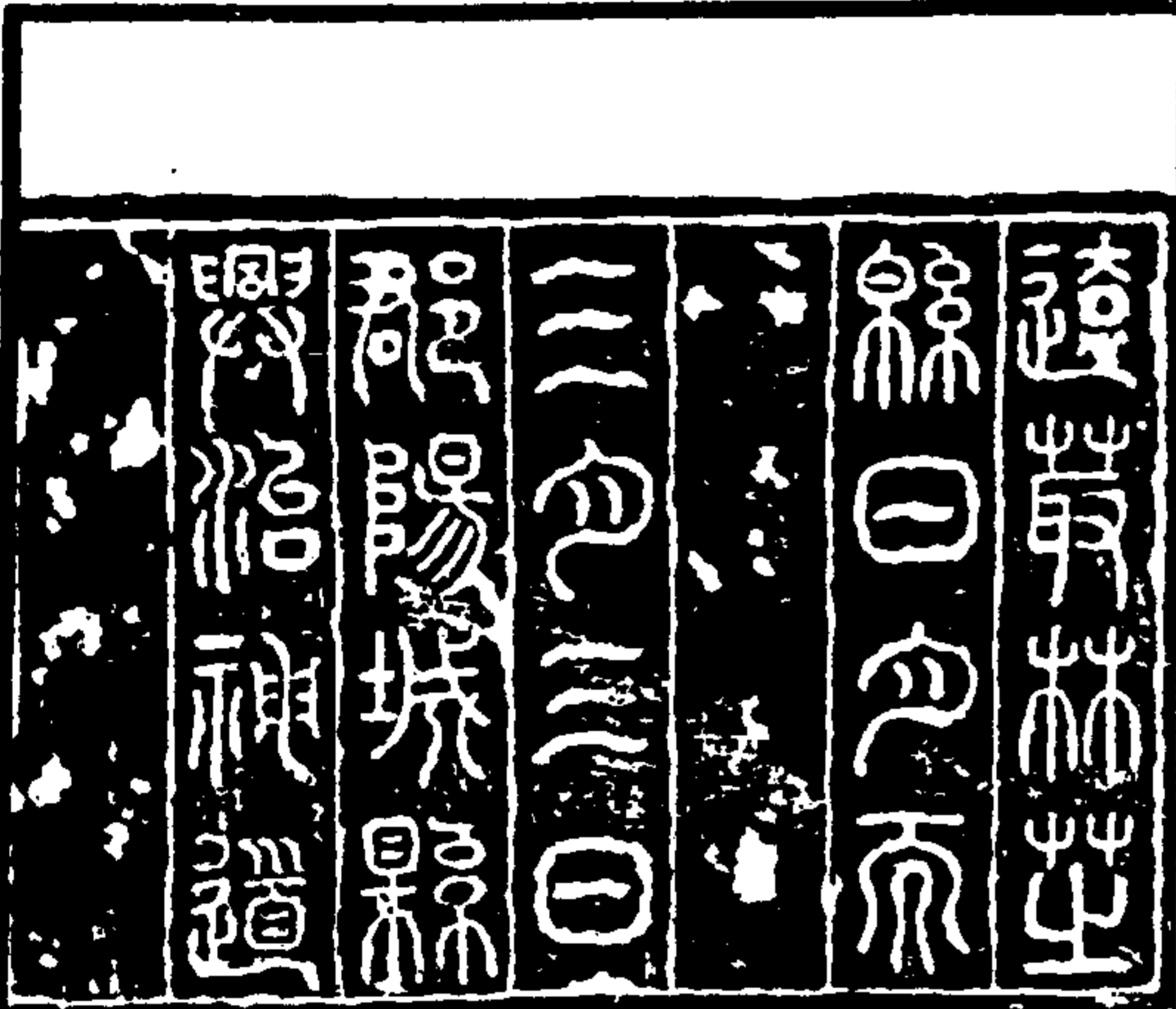

遠藎林芝  
絲日月而  
三月三日  
郡陽城縣  
興治神道



君丞奉陵  
東陵薛政  
五官掾陰  
林戶曹史  
夏效監廟  
振丰述長  
西河圖陽

石索

遠古遺藏

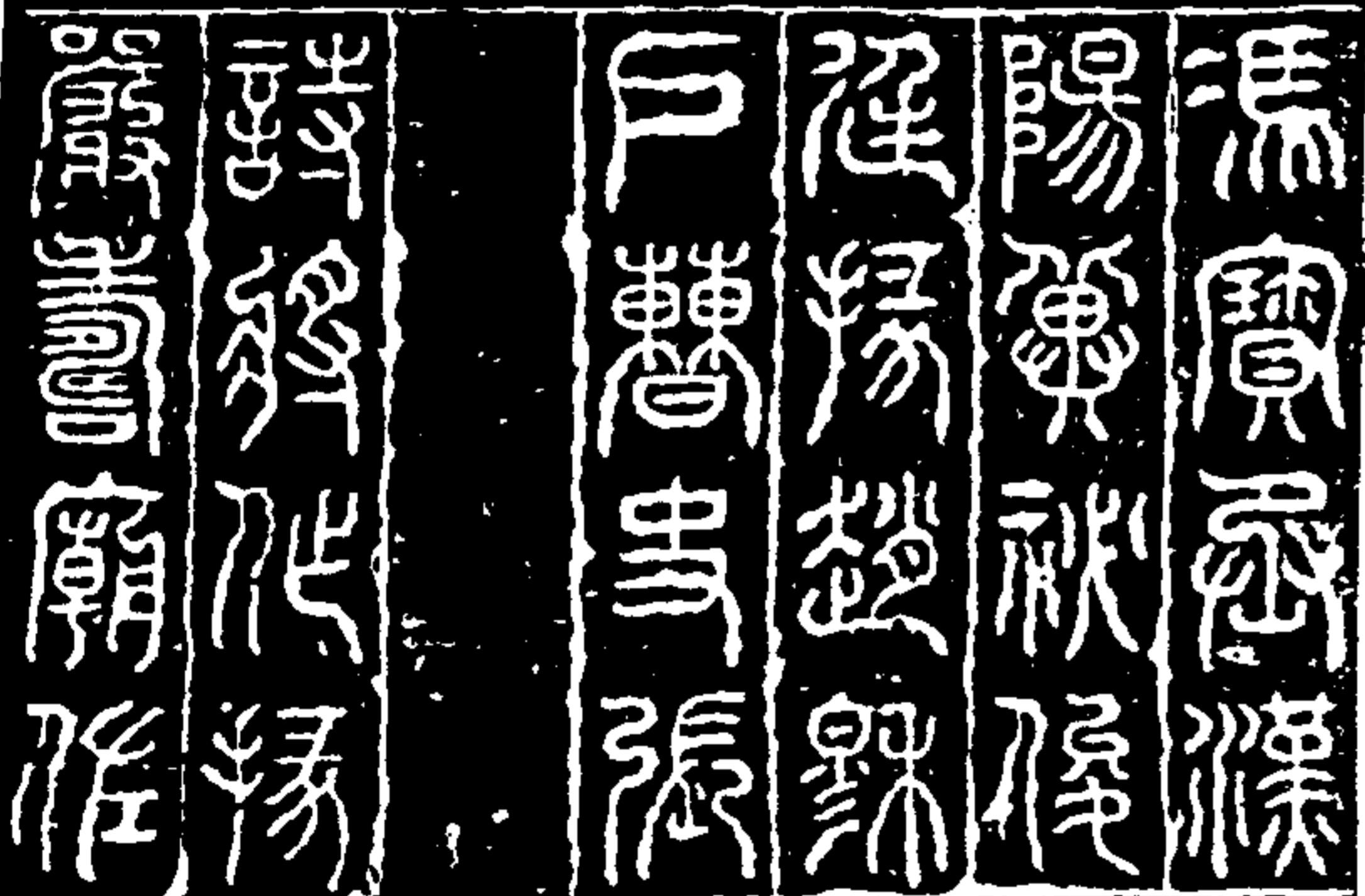

馮實丞漢  
陽莫祕俊  
廷掾趙穆  
戶曹史張  
詩將作掾  
嚴壽廟佐

百壽圖

向猛題始

望少室西開之巨南面六行及左側一行共三行皆四字  
 望少室西開之巨南面六行及左側一行共三行皆四字  
 望少室西開之巨南面六行及左側一行共三行皆四字

為銘在八字前則者五字並善若此惟也三行定無字

石索

少室東關題名

潘除 鄭孟 担仲  
 潘陽 鄭孟 担仲  
 紆 文 令容

出按四行分格十二格中列十二名蓋六漢時人所題記其担  
 字之姓去見車籍先主疑是查字愚疑信祖字之刻錄者其  
 經字係孫字反書漢克無有之

金石書云東關画像下  
 有石高尺潤寸刻廿  
 四字可見者十九字後  
 寸二分刻六字下首未  
 及見而表之者雖陽  
 董全融相函也

遠古堂藏

漢開母廟石闕銘

此石闕在開母廟存本堂封於此年  
 光緒二十九年景承記著本堂  
 之石闕 字三十五行其六十四字

陽城縣開來廟  
 神道闕時亦  
 未嗣悉慶陵  
 爾護薛政五自  
 陰林戶曹史夏  
 盟揚陳修長西河

石索

遠古堂藏

園陽馮賈肅漢陽  
 廣祇侯徑揚趙赫  
 戶曹史張詩躬化  
 揚嚴曹佐左福  
 車防百  
 川和齋稱遂  
 原滋尔浩浩







堂銘典嵩高請而銘 在開母后閣銘之下一層 金石書所謂孝度銘即此

●寺●五官  
中郎將臨陵

以前未知其行以下  
五行趙氏有之而無漢  
十二行

堂銘典伯并

唐銘也位姓堂銘唐也  
與其名伯并其字

熹平如羊來

漢武帝祀中嶽改嵩高  
為崇高堂主帝熹平四  
年使中郎將堂銘詣  
兩回上言改之五年後崇  
高山為嵩高山

講兩高廟

典大君諱協

字季度自為

引為同碑云大君季度  
楊為才七歲而天大君夫  
人所共哀也

郡王薄伯蘭

金石書從大君起於五  
行又誤以典為典并為節  
早為早

銘文後舉孝

金石書從大君起於五  
行又誤以典為典并為節  
早為早

廣西鄂長卓

金石書從大君起於五  
行又誤以典為典并為節  
早為早

石索

天

達古金藏

終叙曰於惟  
我君明允廣  
淵學兼游夏  
德配臧文歿  
而不殄寶有  
立言其言惟  
何

以浚未知其行

漢敦煌太守裴岑紀功碑

碑高八尺四寸五分廣八  
寸五分六行十字今在巴  
里坤閣寺廟此碑本

惟漢永和二年八月啟煌  
太守雲中裴岑將郡兵三  
千人誅呼衍王等斬馘部  
眾克敵全師除西域之虞  
調四郡之周邊竟艾安振  
威到岷立德祠以表萬世

此碑在蒙縣之開美八分書也考于行云八分漢隸之末有挑法者

石索

天

達古金藏

碑在西塞巴爾庫爾城西五卜里地名石人子以碑上  
銳下大孤箭挺立望之如石人故也雍正七年大將軍  
岳鍾琪移置將軍府十三年撤師又移置漢壽亭侯廟  
金石圖  
四郡即所謂河西四郡武帝所置此碑前則陽嘉四年  
呼衍王侵車師後部漢發兵救之掩擊于勒山不利者  
即敦煌太守也其後元嘉元年漢吏士四千餘人出塞  
至蒲類海呼衍王聞而引去漢軍無功而還者六敦煌  
太守也惟此雲中裴岑新設部眾為前後罕見之績而  
史顧闕焉何也西漢金石記  
是碑在巴里坤城西北三里閣帝廟前巴里坤今譯為  
巴爾庫爾上為巴爾庫勒於前漢為匈奴東蒲類王茲  
力支地蓋敦煌郡人為裴岑建祠而立金石萃編  
賜按德初作海祠此刻刻之誤庚印交乃改為成史即又乃改  
為又則金石書之更誤也兵字萃編作供

漢北海相景君碑

碑并額高漢尺十尺廣三尺三寸其額高約三字下有穿孔六寸據字是故今在濟寧州學

漢故益州太守  
不德相景君銘

篆額 漢故益州太守  
北海相景君銘

石索

漢古金藏

惟漢安二年仲秋四日故  
北海相任城景府君卒歿  
歎哀哉國維賈寶英產夫  
疇列宿虧精晚學後時于  
何穹倉布命授期有生有  
死天寔為之豈夫仁拓敢  
克不遺於是故吏諸生相  
與論曰上在羣后莫不流  
光也於無窮垂芳懼於書  
篇身歿而行明體亡而名

隸釋按二  
字細若兩  
存半邊乃  
四字  
隸釋按至  
審是維實  
于即字字  
隸釋按  
彼按

金石索 石索二

李或著形像於列圖或敷  
頌於管箴後來詠其烈竹  
帛叙其勲乃佐誅曰伏惟  
明府受質自天孝弟淵懿  
帥禮蹈仁相道極執抱淑  
尚真晶白清方克己治身  
寔深寔對乃武乃文遵考  
孝謂假階司農流惠元城  
興利惠民強衙改節散弱  
蒙恩咸立澤宣化行如神

隸即繁  
明府授行  
帥字偏與  
石銘曰文  
冠即克  
鳥說文類  
也讀若經  
注即去  
街即樂

石索

漢古金藏

帝嘉厥功授曰持命封郡  
益州路遐寧親躬伯遜讓  
夙宵朝廷建英忠謹辨秩  
東行塵追嘉錫據北海相  
部城十九郡邦歸向勿明  
好恩先言敬讓殘為易心  
輕點踰竟鴛集不鳴勿子  
還眷元解魚蒙祐曰寧蓄  
道猶意歸仁己榮初初令  
義明府體之仁義道術明

隸釋按  
碑文即  
射伯  
笑即家  
部即部  
部即部  
德下字缺  
漢古州志  
按即字是

三三五

府膺之黃未邵父明府三  
之台輔之任明府宜之  
病被徵委位致仕民心思  
慕遠近搔首農夫驛未商  
人空市隨舉飲淚奈何朝  
廷奪我慈父去官未旬病  
乃困危珪璧之質臨卒不  
回歎紱霄絕奄忽不逮孝  
子愷悞顛倒利摧遂不勉  
寤永潛長歸州里鄉黨隕

心字尚存  
本畫  
詳詳釋

卒歸作道  
恐是建字

石索

遠古金藏

涕戎哀故吏物恒歎祿任  
個四海寂蓋驚幢傷裏大  
命有期寔惟天授明主說  
位明府不就臣子欲養明  
府弗留歛歎哀哉  
爵曰孝積幽表至意  
• 拜議郎方再命  
• 肅將綬元方規英渠謀主  
忠信方羽衛藩屏撫萬民  
方行

任伯即係  
細  
性即  
裏即  
明主授位  
四字細考  
似能主踐  
位  
系即亂華  
辭字  
拜作難辨  
拜作難辨  
釋作期今  
本皆治其  
誤而不察

參鼎轉留翰禎方不永康  
壽真臣子方仁敦海代著  
甘棠芳刊石勒銘不亡

原印者  
真印者  
代印者

碑十七行，三十三字，歐陽公以為漫滅多不成文，疑釋缺者三十字，疑親玩  
原碑細審，舊拓合參各家，增補惟亂日，且缺九字，以前皆可意會得之  
碑陰 一列三十三人，末有二長行

故中 部 督 都 昌 羽 忠 字 慶 公  
故門 下 督 盜 賊 劉 騰 頌 字 附 遠  
故門 下 議 史 平 昌 蔡 規 字 中 舉  
故門 下 書 佐 營 陵 孫 榮 字 五 榮

以下十六人  
第一列

石索

遠古金藏

故門 下 書 佐 淳 天 逢 訢 字 初 成  
故 騎 吏 尉 替 麟 字 敬 石  
故 吏 朱 亞 孫 徵 字 武 達  
故 吏 營 陵 薛 逸 字 佰 踰  
故 吏 營 陵 慶 鴻 字 中  
故 吏 都 昌 呂 福 字 益  
故 吏 都 昌 張 珍 字 元 暉  
故 書 佐 都 昌 羽 盾 字 孟 仰  
故 書 佐 朱 亞 鞠 欣 字 君 大  
故 書 佐 平 壽 淳 于 閻 字 久 崇  
故 書 佐 營 陵 徐 魯 字 曾 羊  
故 書 佐 都 昌 張 彤 字 翔 甫

任伯即係  
細  
性即  
裏即  
明主授位  
四字細考  
似能主踐  
位



漢司隸校尉楊君石門頌

石高漢尺九寸廣七寸八分二十行  
行一或一二字不著類錄校尉楊君石門頌  
君字在石城縣石門府道

惟以靈定仕川澤股躬澤有  
所注川有所通余台之川其  
澤南隆八方所達益域為充  
高祖受命  
中道由子午出散人秦建定  
帝位以漢詆罵後以子午蓋  
踏齒難更隨圍台復通堂光

山即神  
錫即柱  
余即斜  
充即街  
要氏云  
命字甚  
筆長通  
二字  
故即氏  
非抵字  
蓋即塗  
此即泥

石索

天

遠古遺藏

凡此四道塚高尤艱至於永  
平其有四幸詔書開余鑿通  
石門中遭元二西夷害殘搃  
梁斷絕子午復循上則縣峻  
屈曲深巔下則人實願寫輸  
瀟平阿涼泥常蔭鮮晏木石  
相距利磨確昏臨危槍礪廢  
尾心寒空輿輕騎遙身弗前

塊萬與  
開隔同  
元二幸帝  
永初之元  
年二年  
復循上五  
作復修非  
麻即傾  
蔭即陰  
磨即盤  
槍礪礪  
礪礪礪  
遠古即  
漢即

惠中帝狩蛇螭毒蟄未秋齋  
霜被苗夫殘終丰不登置饒  
之患界者楚惠尊者弗安愁  
苦之難雋可具言於是明知  
故司隸校尉捷為咸陽楊君  
麻字孟文深執忠仗毅上奏  
請有司議駁君遂執爭百諫  
咸從帝用是聽廢子由斯得

惠中帝  
蛇螭毒  
蟄未秋  
齋  
霜被苗  
夫殘終  
丰不登  
置饒  
之患界  
者楚惠  
尊者弗  
安愁  
苦之難  
雋可具  
言於是  
明知  
故司隸  
校尉捷  
為咸陽  
楊君  
麻字孟  
文深執  
忠仗毅  
上奏  
請有司  
議駁君  
遂執爭  
百諫  
咸從帝  
用是聽  
廢子由  
斯得

石索

天

遠古遺藏

其度經功飭爾要啟而暴平  
清涼調和丞之艾寧至建和  
二幸仲冬上旬漢中大守捷  
為武陽王升  
庭山道推序本原嘉君明知  
美其仁賢勒石頌德以明厥  
勳真辭曰  
君德明  
煇煥彌光判過拾

艾即艾  
煇即煇

遺廣清八荒奉魁承杓綏億  
衙疆春宣聖恩秋貶若霜無  
偏蕩上貞雅吹方寧靜庶  
政與乾通輔匡君循禮有  
常咸曉地理和世紀細言必  
忠義匪石厥章厥弘大節謹  
亦益明於往卓今謀合朝情  
驛艱即安有勳有榮為鑿龍

衛恒印

成即成

王即王

遠古龜殼

皇自南自北四海通君  
樂庶民悅商咸懷  
永同春秋記異今不紀  
不虞世三嘆誦  
明我仁知豫識難易原  
道安危所歸勤三竭誠  
休麗

魏延印

上即上

金石索 石索二

五官據南鄭胡邵字季南厲哀中  
大是漢彈字產伯書在西成王武字  
文實主  
王府君閔台道危難入置六部道稿  
特遣行承事西成韓服字顯金都  
晉據南鄭魏愷字伯王後遣趙  
誦字公梁察中曹卓示造作  
石籍萬世之其或解高格下就  
平易行者所為 伯王即曰

此平格

王即王

伯王即曰

遠古龜殼

從署行承事守安陽長

金石錄云余公讀漢書鄧隆傳云時遭元二之災人士荒餓  
童懷太子注謂元二即元元利石款重文為驗學者信之今此也云  
中遺元二云或遺漢若漢高元元不成文理疑當時自有此語  
魏延云順帝紀是元二字蓋其列史者于元二道通在斜路蓋其  
所謂也子午者長安西南山名在斜路者漢中谷名高祖廟石門平帝時  
王莽以皇后子孫瑞遂通于平帝帝永初元年元二叛斷龍道冠  
三輔經漢中守乃楊梁新絕時也自明帝永平四年元二道通  
五十年自永初後斜路絕至延光四年凡十五年水經云石門穿山道通  
文有餘即秦取蜀之石門道楊君同而廣之門在漢中之西漢中之北  
水南應夜山北斜谷也元二守大書元二也三光論衛云今二嗣位元  
二之間嘉德布流三年冬陵生芝草五年甘露降五縣五年芝覆  
六年黃龍見大小凡八則論衛所云元二蓋即位之元年二年也唯按論  
衡所云帝之元年二年也元二安帝之元年二年也當活看

三三九

漢魯相瑛請置孔廟百后卒史碑 碑高建初八尺一寸廣三尺八寸 六行字字不齊字行在聖廟

司	廷	臣	雒	司	空	臣	氣	指	首
言	魯	前	相	瑛	書	言	詔	書	崇
聖	道	必	學	孔	子	伯	春	秋	
制	李	經	刑	述	五	經	演	易	繫
特	立	廟	衰	成	第	四	時	來	祠
事	已	即	去	廟	有	禮	器	無	常
人	堂	領	請	置	百	后	卒	史	一
人	興	王	守	廟	春	秋	饗	禮	財
出	王	家	錢	給	大	酒	章	須	邦

吳雄進戒

字尚存其  
溫法大秋  
今補之

度城庚孔  
均以漢元  
始六年卒  
國在聖廟

大漢朝大  
與漢朝大  
酒

石索 遼古遺藏

謹	問	太	常	祠	曹	掾	馮	牟	史
郭	李	薛	對	故	事	辟	雍	禮	未
亦	祠	先	聖	時	侍	祠	者	孔	子
子	孫	大	宰	大	祝	令	各	一	人
皆	備	爵	大	常	丞	臨	祠	河	南
尹	給	牛	羊	豕	雞	各	一		
大	司	農	給	米	祠	臣	愚	以	為
如	瑛	言	孔	子	大	聖	則	象	乾
此	為	漢	制	先	世	所	尊	祠	
用	衆	性	長	吏	備	所	欲	如	
寵	子	孫	敬	恭	明	祀	傳	于	胃

漢朝大

備下缺

極	可	置	百	石	卒	史	一	人	堂	領
禮	器	出	王	家	錢	給	大	酒	真	
世	如	故	事	臣	雒	臣	氣	懸	懸	
言	惶	誠	恐	頓	首	頓	首	死	罪	
制	曰	可	罪	臣	稽	首	以	聞		
元	嘉	三	年	三	月	廿	七	日	王	
寅	秦	雒	陽	宮						
司	徒	公	河	南	原	武	吳	雒		
字	季	高								

石索 遼古遺藏

司	空	公	蜀	郡	成	都	趙	表	
元	嘉	三	年	三	月	丙	子	朔	廿
十	日	王	寅	司	徒	雒	司	空	氣
下	魯	相	奉	書	從	事	下	當	用
者	選	其	奉	卅	上	經	通	一	
甄	雜	試	通	利	能	奉	先	聖	
之	禮	為	宗	所	歸	者	如	詔	書
永	興	元	年	六	月	甲	辰	朔	十
八	日	辛	酉	置	相	平	行	長	史

元嘉三年  
五月丙辰  
元永興六年  
六月庚午

事下守長擯叩顛死罪散  
 言之司徒司空府王寅詔書為  
 孔子廟置百石卒史一人  
 掌至禮器漢末世以上經  
 通一統雜試能奉先聖  
 之禮為宗所題者平叩頭  
 叩頭死罪死罪謹案文書  
 文學掾魯孔龢師孔憲  
 戶曹史孔覽等雜試龢  
 春秋嚴氏經通高第事親

石索

定古錄

至孝能奉先聖之禮為宗  
 所題除補名狀如祿平  
 惶恐叩頭死罪死罪上  
 司空府  
 議巨魏靈大聖共共彌章  
 担一洪子少卿平原高唐  
 人令鮑疊字文谷上黨之  
 當人政教稽古若重規矩  
 人君察舉守宅除吏孔子  
 十世孫麟廉請置百石  
 卒史一人鮑君造伯百石

定古錄

史合功垂天寵於是始  
 後漢鍾大尉書  
 張雅書  
 張雅書

鍾元常於  
 故書初始  
 為書行傳  
 即以此在  
 其前四三  
 必其書也

集古錄云漢書元嘉元年吳雄為司徒二年趙欣為司空即此云  
 臣雄是也漢碑多磨滅以幸之可讀錄之以見漢制三公奉事  
 如此乃百石上高書者小異也又見漢制孔云其禮如此  
 金石錄云漢書志漢書注皆云趙欣字志伯此碑乃作意伯疑其  
 遊極書  
 魏碑云碑云孔二十九世孫許詩字百石卒史入堂廟中禮器龢  
 七孫百石於刻司徒吳雄百石堂禮器龢于上語音相連年四十五通一  
 經者為之時碑已滿積云後相正以漢書上於刻可見漢代大書之  
 六三公奉事于也朝廷也廟二也廟上朝廷也

石索

定古錄

百石卒史者秩百石之卒史也漢書儒林傳郡國置卒史百石卒史又倪  
 寬傳補廷尉史學士史價漢書百石志引應劭漢官儀河南尹百石  
 卒史三百五十人黃霸傳補左馮翊二百石卒史其秩有不同故石有卒史  
 耳也按今石文字記及碑書卒史所請皆同而三國志及杜佑通典俱  
 請為百石卒史山東通志及關里志俱請為百石卒史定由于石月三字  
 相似故不深考今吾人直稱百石碑而以廟負之百石當之不習  
 石字禮器百石卒史其前不同百石且自漢百石始于金元其時又  
 不同治誤已久不能不為之辨



漢魯相韓勅造孔廟禮器碑 碑高漢尺七寸一分三厘二寸十六分 行三十六字無前在曲阜縣孔廟

惟永壽二年青龍左君歎  
霜月之靈皇極之曰魯相  
河南京韓君追惟大古華  
皆生皇雅顏●育孔子寶俱  
制元道百王不改孔子近  
聖為漢定道自天氏火下  
至天初學莫不駭思嘆印  
所鏡顏氏聖明家居魯親  
里亦官聖死左安樂里聖

兩中歲  
霜月皇極  
聖是六月  
五日

即即韓其  
印即印明  
即即

石南

遠古盛

族之親禮所恒異須顏  
并官氏邑中器發以重孔  
公聖歷世禮樂陵進秦  
身亂不尊圖書信道畔  
離敗聖與食糧亡于少  
君於是造立禮器樂之  
音律鐘磬琴鼓雷洗觴  
爵禮器用越絕思禮樂  
廟更仁二與朝車威喜  
家錄更仁二與朝車威喜

後如清并  
後民之徒  
後二六端  
後謂其  
後七五  
後傳其  
後其二  
後其二

雷即堂  
即自柱  
即祖豆  
即益孟  
禁如方  
以承後  
查即

禮儀之中不和聖制事得  
禮儀之中不和聖制事得  
禮儀之中不和聖制事得  
禮儀之中不和聖制事得  
禮儀之中不和聖制事得

土即士七即  
人  
璋卓祭  
遠者神  
也即即  
久也

皇字出格  
今平寫  
戲即伏義  
即即九  
頭謂人皇  
斗言非什  
言

石南

遠古盛

吐制不空作承天之詔  
元以來三九載不皇  
代至我乃備聖人  
五百載三陽吐圖二陰  
識制仁心義侯與此  
穆韓君獨見天意復聖  
疾連越絕思禮樂胡  
車器用越絕思禮樂胡  
廟朝車威喜誠造除  
不水解二不鼻費深除

八皇者者  
經籍志云  
昔九風故  
六篇帝至  
周文王所  
本文又別  
三十篇自  
初主孔子  
聖之所始  
碑除孔子  
故曰八皇

漢即













碑六側 此宋人題記石請原文作兩長行

太子中舍同判兗州梁邁者作佐郎  
四代孫文宣公佑同謁  
大宋天聖元年癸亥季秋朔日進士劉炳題

左側字徑寸右側字及寸皆後人謁孔林題記其時碑在官墓也乾隆年  
移于聖廟

熱釋云孔君名宣即融之父安宗是六年正月年碑以次年七月立宣有七  
子曰讓曰讓皆見于碑誌凡漢利其首行即入詞無額者或認其前如張納  
樊芝之比甚少也蓋其上復標其端以碑耳又云漢碑多有陰狀少

石索 遠古金徽

有類於此以五大家表其上凡門生四十人門生一人故更人故民一人  
都昌者曰泰山有五漢儒開門受徒者錄有五百人者其親受業則曰  
弟子以次相傳受則曰門生未冠曰門童冠而稱之曰門生舊所治常  
府其標屬曰故吏古稱有曰故民非吏非民則曰庶士素波河淮則曰義  
士義民亦有稱義民者  
今石文字記云後漢書孔融父由泰山都尉也嘗依碑作官其右由者  
別自八畫五筆便似陳篇孔由為據然則史注引英雄記由字公結此孔  
由又見解初碑陰云即中魯孔宣季將干  
此按此碑古秀而遠是漢篆中以韻致勝者其西面篆額坑秀乃  
一手所書其碑陰隸法端謹又似別出一手殆不可說今石尚云此碑  
書法古遠險而不肆其旁出透逸而長極其勢以去如不欲還相其  
波畫終故如人偏有共手是而外又云碑陰書體謹密結構厚穩如雲  
龍蟠屈深冬自衡可云善於體會矣予觀同丈門前列古碑以禮  
範為第一此為第二故今誌其四以志服膺焉

金石索 石索二

漢孔讓碑 碑高二尺二寸額高一尺二寸通高漢尺三尺四寸廣二尺  
額有穿上有華又有兩華環其頂在曲阜縣孔廟

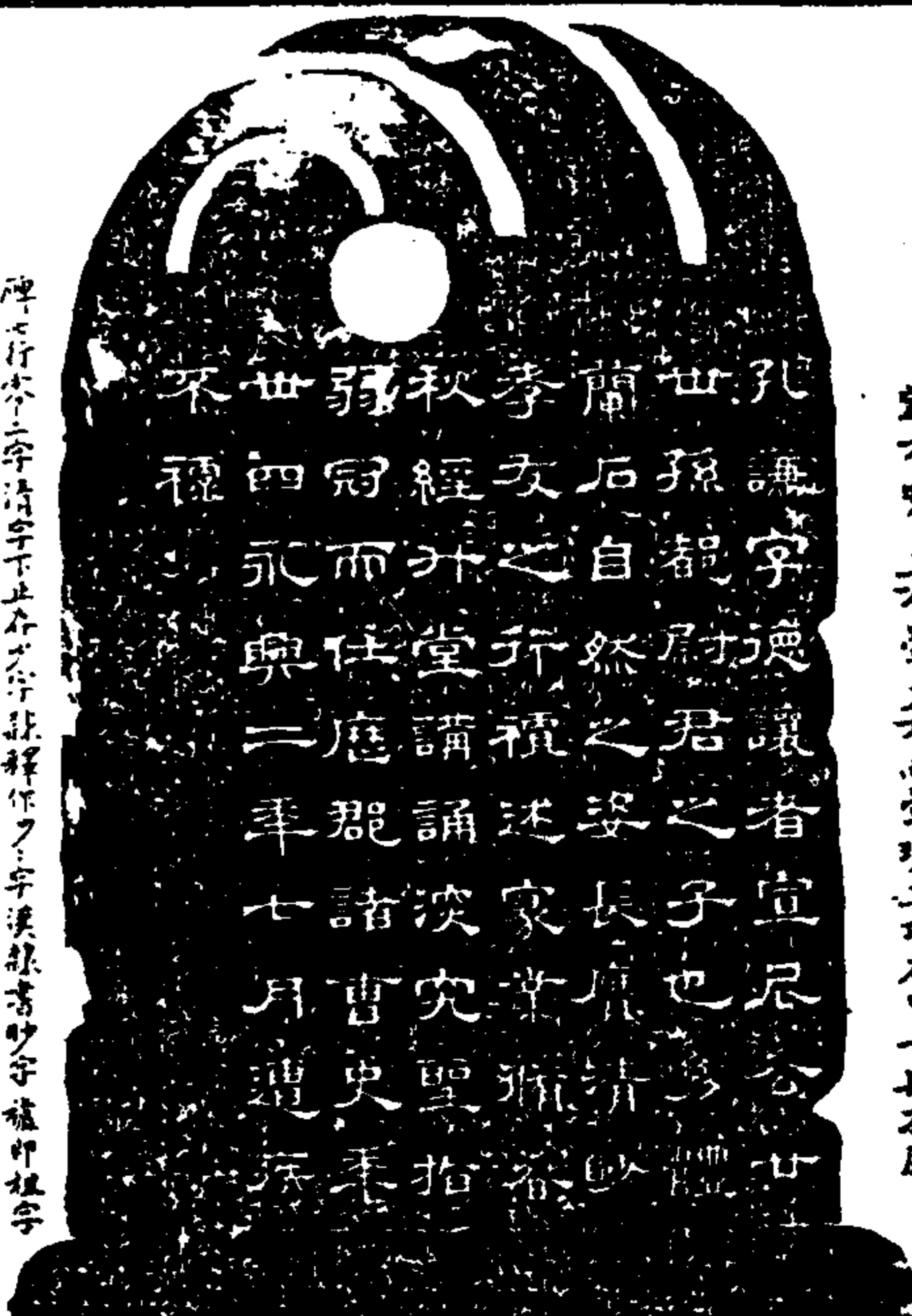

碑二行字字清字下止在字字註釋作字漢隸書少字確印植字

石索 遠古金徽

集古錄云右漢孔德讓碑亦與齊桓帝年碑其人早卒無事蹟可考  
余集錄所載孔林中漢碑最後得此遂無遺者  
隸釋云其名不甚可辨考孔氏譜得之所謂都尉君者不山都尉官先  
融別傳云自有七子融之次第六子于譜錄者惟有讓融三人  
按堂金后云融之次第六子于譜錄者惟有讓融三人  
四字洪云云

三四九



漢書相史晨祀孔子奏銘 碑高八尺二寸廣三尺六寸七分

建寧二年三月癸卯朔七日己酉  
會相臣晨長史臣謙頓首死  
罪上尚書臣晨頓首頓首死罪元  
臣蒙恩受任符守得左奉婁  
涸孔奮不聞德政崇  
壹變夙夜寡息屏營臣晨  
頓首頓首死罪元  
元丰到官行秋覽飲酒畔官畢  
禮孔子宅拜謁神照仰瞻  
俯視凡庭寃所馮依肅肅猶

漢書之  
二年

修即禮

碑即禮  
文間星志  
補字是  
國晨後碑  
有餘賦  
此句

遠古遺風

石  
刻  
漢書相史晨祀孔子奏銘  
建寧二年三月癸卯朔七日己酉  
會相臣晨長史臣謙頓首死  
罪上尚書臣晨頓首頓首死罪元  
臣蒙恩受任符守得左奉婁  
涸孔奮不聞德政崇  
壹變夙夜寡息屏營臣晨  
頓首頓首死罪元  
元丰到官行秋覽飲酒畔官畢  
禮孔子宅拜謁神照仰瞻  
俯視凡庭寃所馮依肅肅猶

此即碑  
即即  
倉即

教化也夫封土為社立稷而祀  
皆為百姓與利除害於民類  
月令祀百辟卿士有於民類  
乃孔子宅德煥炳於天下而  
本國舊居禮之曰關而不祀  
誠廷聖思所宜持加臣懷息  
朝情所思惟臣輒依社稷出  
取春秋所禮以共煙祀餘  
家獻事臣農頓首頓首死  
賜先執事乃思惟頓首頓首  
為效增異輒上臣晨誠惶誠恐

土即古

碑即禮  
文間星志  
補字是  
國晨後碑  
有餘賦  
此句

石  
索  
遠古遺風

石  
刻  
漢書相史晨祀孔子奏銘  
建寧二年三月癸卯朔七日己酉  
會相臣晨長史臣謙頓首死  
罪上尚書臣晨頓首頓首死罪元  
臣蒙恩受任符守得左奉婁  
涸孔奮不聞德政崇  
壹變夙夜寡息屏營臣晨  
頓首頓首死罪元  
元丰到官行秋覽飲酒畔官畢  
禮孔子宅拜謁神照仰瞻  
俯視凡庭寃所馮依肅肅猶

碑即禮  
文間星志  
補字是  
國晨後碑  
有餘賦  
此句

集古錄云漢魯相上尚書章其略云：此見漢制天子之尊其辭稱頌首死罪而不敢斥至尊國尚古以致遠而包斯碑首尾完備可見當時之制。

蘇軾云此皇帝建寧三年立於永興元年孔融碑載吳雄奏用辟雍禮春秋祭孔廟出王家錢給大酒直距此十七年史復云到官秋祭無公出酒脯之說至於自用奉錢乞依社稷出王家穀以共祀祀此蓋有司奉不度不旋踵廢格也孔融碑中吳雄奏則云奉雩陽宮此亦奉饋乃自上尚書者郡國異於朝廷不敢直達帝所因尚書以聞也樊毅復華下民租奏式與此同。

金石錄云銘云昔在仲尼汁光之精又云承敬道衰累不代倉者以孔子為皇帝汁光紀之精而不得代周有天下也汁即叶字又云獲麟絕筆端門見微血書著紀黃玉璽應者公羊傳何休注云獲麟之後天下血書魯端門曰絕筆法孔子沒周姬已皆星出秦政起二破術書紀散孔不絕于夏明日往時之血書飛為赤鳥當時蓋有此說皆傳書所載漢人一時傳習如禮記卒史諸碑言多相違至以孔子作春秋謂為漢制則尤傳會潛研堂疏云晨既奏言于朝以其副太傅者猶今時題本之有副者揭

石索

帖也

山左金石志云此碑下三層嵌置跋眼碑末拓本難于句讀自乾隆己酉冬何夢莘將跋眼有字重磨鑿開全文復顯

小度隨筆云碑引方室燬曰其生倉際觸期積度為赤制按水經注引春秋演孔書云鳥化為書孔子奉以告天赤鳥銜書上化為黃玉刻曰孔提命作應法為赤制孔子年以所受黃玉拜魯城北後云黃玉

蘇軾云宋云增異輒上按通鑑漢宣帝徵重卓為少府卓上書言報將順安應增異後上謂三為注引在賈曰如其更增異志當復即上也說云不代倉者考經約命況云某為制法之主其錄不代倉黃碑蓋用其語

漢史晨饗孔廟頌碑 此碑刻于東漢之後高廣四尺八寸行三十六字九行以後五字後刻唐人題記四行

相河南史君諱晨字伯時遊越騎城尉拜建寧元年四月十一日成子到官不以令拜調孔子聖見廟觀式路更既至升堂屏氣拜手祝肅屏既歸若左宮依舊宅神之不安春秋禮指度靈而無公出享獻之廣欽曰春饗導物嘉會述傾靡社稷品制即上尚書祭以符驗乃敢平祀餘肱賜刊石勒銘并列本奏大漢延期彌庶億

見即廣

石索

萬時長史盧江舒李謙敬讓五官掾魯孔賜功曹史孔淮戶曹掾薛東門榮史文陽馬琮守廟百石孔讀副掾孔細故尚書孔元世河東大守孔亮元處士孔衰文禮皆會廟堂國縣貢九吏無大不空存竭寺歲俾來觀并畔官文學先聖執事諸弟觀合九百七十人聯歌吹笙琴之壽相樂終曰於穆肅靡上下蒙

汝陽馬琮見竹業碑

六部元

九即元



漢淳于長夏碑

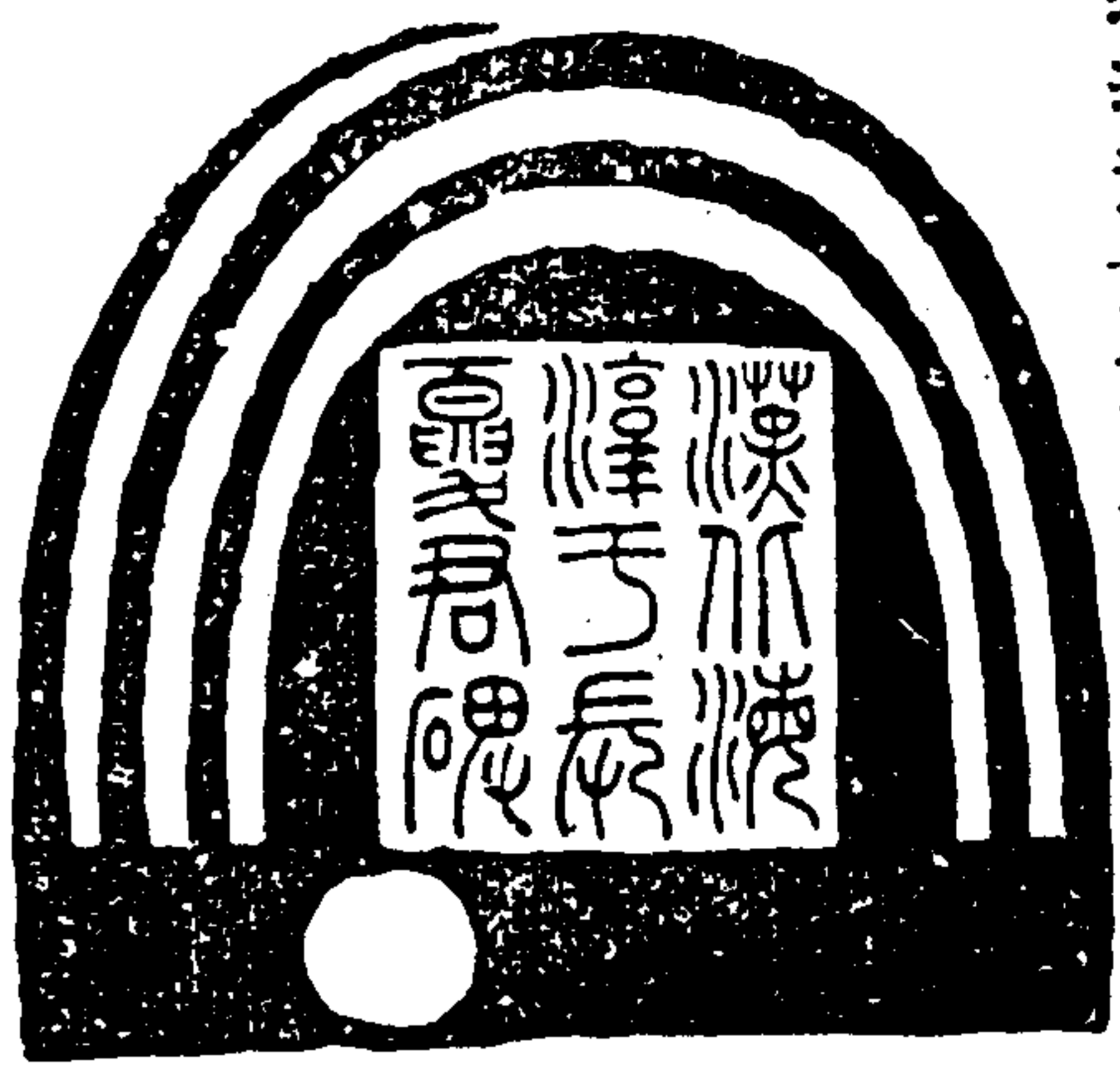

晉碑出日池州河堤土塚者已亡今所傳者明嘉靖茶州都守唐暉重刻碑一首上刻示碑三字在廣平府永年縣潘川書院此後漢尚書國治所刻雙鉤信碑補碑前漢北海淳于長夏君碑九字于前錄傳去首上有量三重左邊有一重篆刻三行

石索

君諱承字仲亮東萊府君之孫九尉掾之中子右中郎掾弟也累業牧守印統典據十有餘人皆德任其位名豐其慶是故寵祿傳于歷世帝薰若于王室君鍾其美受性流蘇合和履仁治詩尚書兼覽羣藝靡不尋畧州郡更請屈己匡君為王薄督郵文官掾功

晉書 卷一百一十五

漢古金藏

金石索 石索二

曹上計掾守令異州從事

所在執憲彈糾枉忠繫清肅進退以禮允遺薦愛先人後己克讓有終察孝不所大傳胡公歆其德美於高除淳于長到官正席流思哀蕭糾姦示惡旬月化行風俗改易輔軒六廳飛躍臨津不日則月皓天

舊本今本俱作糾糾在

時即吳

石索

不弔職此良人年五十有六建寧三年六月癸巳淹疾卒官嗚呼痛哉臣繇辟踊悲動左右百姓號眺若慙孝妣嗾孤憤泣物怛傷摧勒銘金石惟以告哀其辭曰

海即春

嗾即穢

勤本勤今知錄約

漢古金藏

三五三

蔡祀明明君德令問不已  
高山景行慕前賢劉庶同  
如蘭意顛末止中遭冤死  
不終其紀夙也實祀早喪  
鬱寶抱器幽潛永歸蒿里  
痛矣如之行路感動黨魂  
有靈審後不朽

完夫

堂即僕  
送位故  
傳信可  
以修幸

隸釋云淳于長夏君碑元祐中涪州治河堤始得之字體頗奇惟唐人  
蓋所祖述漢字有八分有隸其學中絕不可分別梁庾元成作書論載  
隸有十餘種曰芝英隸花柳隸信隸隸隸隸隸隸隸隸隸隸隸隸隸隸  
仙人隸科斗隸雲隸空隸地隸隸隸隸隸隸隸隸隸隸隸隸隸隸隸隸  
王隸秋隸隸云蔡邕書有云承碑如夏金鑄最元極惟請鐘神牛鬼虎

石索

運古金藏

雜百出而衣冠禮樂已於胎乎其中所謂氣陵百代華碑堂者子碑  
在今廣平府學  
今州山人四部稿云碑稱及君於建寧三年六月平官而是時伯由楫  
司徒府出長河平入為郎中又其隸法時有篆籀筆與鍾繇諸公  
小異而骨氣洞達精彩飛動非中郎不能也但蔡集不載而它書  
亦無可考姑闕以俟知者  
汪師韓：門世學云是碑古今相本不同不獨書法好醜異也其款文字  
請之別亦有二端動約勤信字之不同一也蕭顏漢北海淳于長夏君碑  
九字今本只夏承碑三字而銘詞下刻一方圖內作楷書淳于長夏承  
碑六字碑末直書建寧三年蔡邕伯由楫書標題之不同又其一也舊本  
十四行二十七字今本十三行三十字行數之不同又其一也則嘉祥碑  
固非成化本而成化本亦非元祐本矣淳于故城在青州府安邱縣而是碑  
乃出廣平事有不可解者  
鳴按是碑筆法運動左右向背不拘常格信有花柳鳥鳳之勢而唐  
氏臨本自稱道勁不失漢風格其碑拓亦有可觀但飛動之神減矣

漢李翕電池五瑞圖石刻

石在甘肅階州之成縣即漢之下辨  
隸釋云李君昔治電池瑞物及  
西狹摩厘因刻于前非陰也此論  
甚明而洪氏乃自刻于西狹嶺後名  
為五瑞圖碑故後人仍以為碑陰不  
以為摩厘百今得全拓本五瑞圖  
與西狹嶺之連為一石而刻于前  
因其前而先之惟黃龍二字較大獨  
昂出于畜畫之上而漸官探數行又  
在連理木樹相之下自底至巔高漢  
尺九尺廣四尺三寸直幅甚高不能  
仍縮直圖故展作橫番而以漸官探  
數行別次于後

石索

運古金藏



黃龍



木連理

君昔在甕池循峰嶽之道德治精通致黃龍白鹿之瑞故圖畫其像

蘇釋云甕池有二般屬公農於三五引公羊傳云嶽之歛處是文王之所避風雨考文本此瑞按蘇續七刻此書今審以拓本黃龍下尚有不龍也

石索

邃古金

海官塚上祿上官正字君選  
左祿揚嗣字文明  
長下拜李京字長都

此段在五瑞者下一層近左下臨深潭艱于理權故自來無道及者早對先生之圖而亦見惟耳編取此三行而首行樹官祿誤作上官祿不知上官乃係姓官名也况樹官有誤即在兩狹頰內其二行三行俱缺上四字今于次行又識出二字云字三行識出一長字四行得一記字皆可補前人之疑

金石索 石索二

黃龍



木連理

君昔在甕池循峰嶽之道德治精通致黃龍白鹿之瑞故圖畫其像  
上官塚上祿上官正字君選  
左祿揚嗣字文明  
長下拜李京字長都

末三行上四字俱泐

石索

邃古金

五瑞園序崖高六尺八寸五分廣四尺二寸上方左龍右木下方左二樹交枝巖巖結中一禾九芒右一樹下二人執物承之題字六處畚浚題字二行書下題名高八尺五寸廣一尺三寸行蘇釋云李君昔治甕池錄此瑞物及西狹摩崖日刻于前非碑陰也甕池有二般屬公農都  
金石記云李余五瑞碑定即西狹頰序崖畫象耳其字亦一手所書蓋以別記其甕池一事故別為標題也  
丁志遠云文云備嶠嶽之道按公羊傳嶠之歛處是文王之所避風雨者又蓋用此  
鶴按題名三行全石皆不載蓋拓本不全耳金石記云五瑞者下有下拜上祿題名三行見汚跡可拓全文詢之拓工云前頰刻于山石轉角處下臨深潭艱于理權故從末全拓者

三五五



懽懽民歌德惠神如清風  
石刊斯石曰  
赫赫明明后采嘉惟則克  
克君牧育三國三國清平  
詠歌肅德瑞隆豐稔民昌  
真植威恩此隆遠人履服  
之亦世賴福安直繼禹  
建寧四年六月十三日王  
寅時府

石索

遠古逸錄

永石扶風陳倉宮園字文寶  
門下掾下非李更字子行故從事  
議曹掾下非李更字仲齊故從事  
主簿下非李遠字子華故從事  
主簿上祿河祥字元祺  
五官掾上祿張九字更行故從事  
功曹下非姜紉字元嗣故從事  
尉曹史衣都王尼字孔光  
新官有秩下非李瑤字璋甫  
從史侍下非仇靖字漢德書文  
下非永安定朝那皇甫字子  
下非永安定朝那皇甫字子

曾子固云李翁字伯以所之西狹關道漢皇德望立之山巖不  
測之深危難阻峻數有顛覆之害乃與功曹史李吳安樂  
使守將仇富治東坂有秩李瑤治西坂燒燒大石改高即平曰曲廣  
能脫厥人得夷注可以夜涉乃相與修築其間有二十六所識之其  
一曰建寧四年六月十三日王寅其一是年六月三十日也人稱命  
曰此治峭壁之危有黃龍白鹿瑞氣治武都又有嘉禾甘露  
木連理之祥皆高其像刻石在傍  
魏郡西狹關在成州今之階成與漢武都郡也所以高為制  
為關隘也陰陽為瑞氣預意即聖字  
天下地地地云翁註云狹關平道路在石壁中今無險峻  
兩漢金石記云狹關年十一月行有石字字五十四是時府中之官  
亦某林其地則亦不狹關以下十二行石字接續後無而後何五  
天升高厚後思洪山南何六石字故岐山身四方先將即無有六  
即矣世末行才幾幾何字本誤  
授受命也茲云可傳下與曾子固同云與功曹史李  
吳安樂字以伯古和南官有秩李瑤字璋甫也見和子固所跋  
為六月十三日王寅是也為六月十三日刻石者也

石索

遠古逸錄



漢李俞折里橋碑閣頌 石高漢八尺六寸廣五尺五寸行廿七字刻題折里橋碑閣頌在漢中嘉陽縣

惟斯折里漢之右漢源漂  
疾橫枉于道沙秋霖漉溢  
滔涌濤波滂沛激揚絕道漢  
水注讓濟滯商旅路隔二州  
經用符沮沮縣士民或給州  
府休謁壯遷恒六日晷行理  
香嗟郡縣所苦斯躬既然郝

治字洪  
關山陳  
六字全  
石通文  
錄補入

理即李

石索

通古金藏

閣尤甚緣崖鑿石處隱定柱  
臨涼長洲三百餘丈接木拍  
連彌為萬柱過者慄慄載乘  
為下常車迎布歲數千兩遭  
遇隋納人物俱隋沈沒洪淵  
酷烈為禍自古迄今莫不創  
楚於是  
大石漢陽阿陽李君誦俞序

尚即兩  
讀納讀  
登淵也  
所即隱  
橋即橋

伯都人建寧三年二月辛巳  
到官思惟惠利有人綏濟間  
生為難其日久矣嘉念高帝  
之開石門元功不朽乃俾衡  
官掾下辨執審改解危殆即  
便求隱折里大橋於今乃造  
拔致致堅  
斑亦真儼象又醴散關之嶄

三年編  
其作五

廷即魏

申補結  
樞二字

其字洪  
醴即醴

石索

通古金藏

漢從朝陽之平慘減西狹之  
高閣就安寧之石道萬集五  
河以靖四海經記厥續文康  
萬里臣  
佐頌曰  
德允武允文躬儉尚約化流  
若神嚴氓如子  
平均精

漢即魏  
樞即樞  
西下開  
二字當  
補缺之  
高就碑  
侯領碑  
言也中  
補漢之  
無本  
巨下缺  
三字性  
功字平  
存  
音與中  
經三字  
申補子  
子字合

過皓穹三納符銀所應垂動  
 香風有隣仍致瑞應豐稔  
 歡樂行人夷欣慕君  
 靡已乃詠新詩  
 于以究之間高山  
 崔隗于水流蕩蕩地既培  
 于與窳為隣  
 于析分或共緒業于至于困

時即吳 豐稔下 秋中補 年即不 知豐稔 即年豐 可矣惟 歡字尚 隱存 首句申 補白折 里之取 而無分 字不合 中補西 隗水時 子東六 字惟東 字隱存

石索

資危危累卯于聖朝閔憐  
 艾究于多  
 傾于全育子遺助勞曰稷于  
 帷更勤勤黃邵朱龔于蓋不  
 兪曰大平于文翁復孝

建寧五年二月十八日癸卯  
 時衡自掾下辨仇審字孔信

中補字 符析字 子通命 是若法 花而無 純美完 等字不 合 中補柱 溺字也 字務務 始亮始 門而無 黃邵朱 與與與 洪氏與 孫若 建寧五 年即五 年元未 改元時

從史位下辨仇靖字漢德為此頌  
 故吏下辨仇紉字長書此頌  
 時石師南  
 威明

蘇釋云析里揭而開頌額靈帝建寧五年立后西狹頌一歲別  
 有數行刻書撰人及后師姓名  
 兩按此碑方甚嚴重有似衡方已開魏錄之先系古錄以為仇紉書  
 天下碑錄以為仇紉字子長書今觀蘇釋所載別有五行中明云漢德  
 為此頌子長書此頌而石里銘華以為相傳蔡邕書蓋未見去五行  
 之故今去未見此五行拓本姑從洪氏補入至洪氏所缺則不從本碑及天  
 井題名補入以見古刻列書撰姓名之一格存命以建寧三年到官碑  
 刻明甚余石華編誤作五年到官則四年何得預有西狹頌蓋到官  
 在三年到頌在五年到至后有秋油則前五行在下方後十行在上方明  
 知縣申如項補刻碑配忌不從成字在早刻先已取斤之矣

石索

達古龜藏

漢成陽靈臺碑

在曹州府東北六十里雷澤城西皇前據云魏林即濟陰成陽水邊  
註云成陽城西二里有光陰一南里有光陰都後漢是也成陽靈臺在  
雷澤西而濟河西岸今漢於水處都帝倍次北陳氏七世碑有表額今大  
方一從前開學所得重刻本錄之是以錄詳

惟帝堯母昔者農都兆合  
穹精氏姓曰伊禮蘭石之  
操履規矩之度則乾川之  
象通三光之曜游觀河濱  
感赤龍交如生堯厥後堯  
來祖統農都告以河龍堯  
歷三河有龍授圖躬行聖

杜即魏  
以即神

如堯高而  
下案如同

石索

漢古金藏

政時育苗萌火陽之盛光  
閭後明遠以集伯遠跋而  
向慶都僊况蓋堯于茲欲  
人莫和名曰靈臺上女黃  
屋堯所奉祠下營以水神  
龍所嘉靈龜隱刑汾踊波  
深比目鮪魚濯鱗通泉元  
曝莢蘆生道臺涯貫長應  
久崇如不精三代改芬茂  
廢不循五運精選漢受濡

近即魏  
下

刊即形

案如  
則三字  
秋文  
補不  
與漢

期興威繼絕如堯為之承  
祠其丰魴魚復生故有靈  
臺晉夫魚師肅仕驛憲鮪  
魚服之延壽哀平之際道  
小衰沮遂遭亡新禮祠絕  
吳於是故廷尉仲定深惟  
大漢隆盛德彼四夷大平  
未至靈瑞未下四夷數侵  
軍甲數擾匪皇居曰視侵  
不夏案經孝典河洛秘奠

成即威  
案即基  
任即士

延字洪作  
長年二字  
洪疑為精

後即板

日程不夏  
猶日夏不  
案前木作

石索

漢古金藏

漢感赤龍堯之苗胄當清  
堯祠追遠復舊復沼黃屋  
推原聖意穴生變見天以  
譴告前後奏上陳叙大義  
招祥塞咎為漢來祀朝廷  
克省帝納其謀歲以春秋  
奉大索祠時廷尉送位連  
白表奏詔英嘉命遂見聽  
壑令月吉日圖立規筮興

沼即治

洪作連貫  
案本連有  
案本連有  
洪作詔英  
案本詔英  
案本詔英  
案本詔英

業會正厥靈  
 意下應刑  
 色華精立  
 陽蕪設大  
 駿石壇其  
 訓以奏大  
 魏郡雷冕  
 遵各履大  
 之簡之不  
 案依帖於  
 人廢之則  
 亡存

洪武正統  
以下法玉  
穿角本  
有字及  
其字以  
刊即於  
字主安  
八洪作  
下法前  
作小錄

石索

遼古金藏

之財神復  
 勤石銘中  
 日齊革精  
 慎犧牲祈  
 靈世雨時  
 崇率服徐  
 祀黎元賴  
 歌頌聲其  
 於赫慶都  
 德彊大守  
 承神

慶野底  
神印  
神印

精聖堯  
 名蓋世  
 制行廣  
 庶紀血  
 復崇夏  
 降福沛  
 賴行光  
 垂視凶  
 濟陰大  
 諱晃字  
 元讓

洪武正統  
受  
披財  
五即五  
未字法  
公前本  
一擊即

石索

遼古金藏

成陽令博  
 遵字君臺  
 來丞穎川  
 舉選下邪  
 楊調字君  
 若中郎將  
 球伯儀從  
 仲選孟高  
 不絕皆興  
 治大聖黃  
 屋之

建寧五季碑五月造

錄拜云漢章帝紀元和二年使、者初序光於成陽堂堂注引  
郭緣生述位記成陽光陰南里有光母康都後稱曰堂堂與此碑  
合淮南子陰形訓載海外有無繼火成魚在其南注云成魚如  
鯉魚有祖堂者乘行九野成讀如蚌而謂成魚疑即此耳  
金石記云此拓本與洪武所拓不同雖是重刻自有的據其年法津勁  
必非偽作也存于區以資考核

石索

遺古錄

漢司教校尉楊維表紀 在東城縣東谷摩崖

故司教校尉楊君廉諱淮  
字伯邪舉孝廉尚書侍郎  
上蔡雒陽令將軍長史任  
城金城河東山陽太守御  
史中丞三為尚書尚書令  
司教校尉將伯大匠河南

故即錄  
北齊文

石索

遺古錄

尹伯邪從弟諱弼字穎伯  
舉孝廉西鄆長伯母喪去  
官復舉孝廉尚書侍郎  
遷左丞異州刺史大醫令  
下邪相兄弟功德年盛當  
究三事不幸早隕國空名  
再州里告覆二君清頌約身

弼即弼

大醫令  
太醫  
兄弟功  
德年盛  
提結二  
君今不  
復釋元  
弟也

自守俱大司敷益文之元  
孫也

黃門同郡下玉字子珪以嘉平  
二年三月廿三日謁歸過此還  
述勒銘故財表紀

石高八尺三寸廣二尺二寸七分，二三六字不等，未行少依字大  
二三寸不等，蓋其間漢碑疏云字體與石門頌仿佛而殊過之  
近得精拓本自守上得約身二字門字上得黃字，按約上微露  
右角似潔字補之門上一字當為石字存恭

元建如  
元字之

財即  
頌而  
換

石索

建古堂藏

金石索 石索二

漢司隸校尉魯峻碑  
碑額

碑高漢尺一丈一尺五分廣四尺一寸七分  
行三十三字今在濟寧州縣

漢故司隸校尉  
忠惠父魯君碑

額次項無文飾題餘書十二字，從額連與碑中一字  
碑存者不同其稱忠惠父者私諡也

石索

建古堂藏

君諱峻字仲巖山陽昌邑  
人其先周文公之碩胄  
伯禽之裔緒已載于祖  
考之銘也君則臨管謂者  
之孫脩武令之子體純  
之德秉仁義之操治魯詩  
垂道顏氏春秋博覽羣書  
無物不槩學為俠宗行為  
士表漢始仕佐職牧守  
敬恪恭儉別里歸稱舉孝

此碑在濟寧州縣  
碑高漢尺一丈一尺五分廣四尺一寸七分  
行三十三字今在濟寧州縣  
碑存者不同其稱忠惠父者私諡也

三六三

廉除郎中諱者河內太守  
丞喪父如禮辟司徒府舉  
高第侍御史東郡頭北令  
視事四車比縱豹產化行  
如流遷九江太守殘酷  
之刑行循吏之道統政  
載歟若清風有黃霸信  
臣左穎南之歌曰公事去  
官休神家未敢一基為  
司空王暘所舉徵拜議郎

經即此  
王即王  
廟即廟

石索  
定古錄

太尉長史遯史中丞延熹  
十一年二月丁卯拜司隸校  
尉董督京華掌察羣官  
細舉大權然疏發不為  
威已濟其仁物中獨斷  
效其節案素公彈絕五  
卿步夏桓肅任機者連  
拜憂自乞拜議郎服竟還  
拜屯騎校尉已病選位守  
疏廣止足之計舉於陵灌

高長上  
問文是  
三字  
答即此

園之契開門靜居班書自  
娛年六十一年喜平元  
月癸酉卒明年四月庚子  
葬於直隸郡馬崩勃海呂  
國丁城吳盛陳留誠屯東  
圖任吳盛陳留誠屯東  
郡夏侯宏等三百廿人追  
惟左昔游夏之徒世謚宣  
尼君事帝則忠臨民則惠  
乃昭告神明謚君曰忠惠

吳即班  
何即何

石索  
定古錄

父息叡不才弱冠而孤承  
堂弗構斯薪弗何悲蓼叢  
之有紀能不號蒼刊石叙  
企其銘曰不號蒼刊石叙  
哀其銘曰不號蒼刊石叙  
嘯嘯山岳落彰軟棠棠  
忠惠令德孔爍命時主  
雅度宏綽允文允武廉姿  
烈連內懷溫潤外撤強貞  
督司京師默然清選當

何即何  
何即何  
何即何  
何即何





漢西嶽崑山碑

碑高七尺七寸廣三尺六寸二分三釐其字者  
篆額六字在華陰縣西嶽廟崑山碑四年地志碑毀

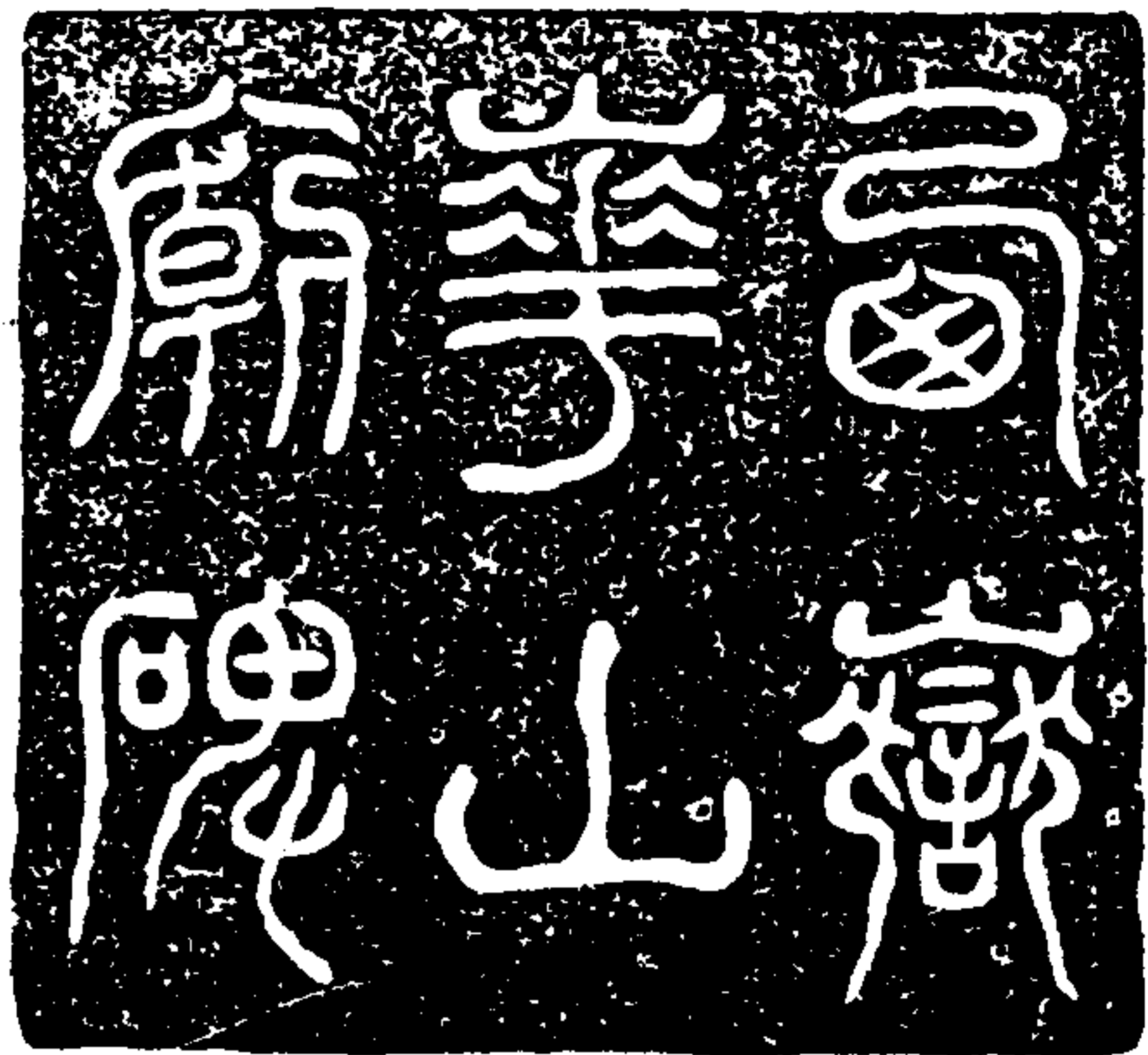

石索

遼古三藏

周禮職方氏河南山曰  
年謂之西嶽春秋傳曰  
歲時配天乾以定位山  
通氣雲外雨施既成萬  
易之義也祀典曰成萬  
底所昭印也地理山川  
生殖也功於民祀以報  
之禮記曰天子祭天地  
山川歲遍寫自三五興  
其山奉山川或在天子

諸侯是以唐虞時  
五歲壹巡狩皆以  
中月各省與方親  
乳祭燔燔夏香則  
捐益周鑿於二則  
歲王巡狩段國亦  
方嶽祀以圭璧樂  
大宗高祖初興改  
川在諸侯者以時  
祠之

石索

遼古三藏

季武皇帝慎封禪  
登遐之道巡省嶽  
豐備故立宮其下  
靈宮壁曰存僕堅  
僕門堅曰仲宗僕  
使春持節祀焉歲  
三祠後不承前至  
寤用此壺記今垣  
猶存連武之元事  
禮迭與省但使二  
石中

仲字

登假  
仙言

歲時注祠其有風旱禱請  
祈永靡不報應自是以來  
百有餘年有事故巡輒過  
亨祭然其所立碑石刑紀  
時事文字摩滅莫能存識  
延喜四年七月甲子弘農  
太守安國亭侯汝南袁逢  
掌率嶽之至位庭古制脩  
撥起損閱其若茲深達和  
民事神之義精通誠至利

石索

定古全藏

祭之福乃案經傳所載原  
本所由銘勒斯石垂之于  
後無辭曰嶽峻極宇蒼奄有  
巖巖西嶽峻極宇蒼奄有  
河朔遂荒車陽燭石與雲  
雨我農兵資糧品物亦相  
瑤光崇冠二州古曰雅染  
馮于幽岐文武克昌天子  
展義巡狩省方王京之藉  
禮與岱宗六樂之變舞以

尤有即

致康在漢中華建設宇堂  
山嶽之守是秩是望能惟  
安國華命斯尊傾靈塞  
肅共壇場明德惟馨神歌  
其芳遊雅凶札琴斂吉祥  
歲其有年民說無疆  
表府君肅恭明神易碑飾  
關會遷京兆尹孫府君對  
欽若嘉業遵而成之延熹  
八年四月廿九日甲子就

石索

定古全藏

表府君諱逢字周陽汝南  
女陽人孫府君諱瑒字山  
陵安平信都人時令朱頽  
字宣得甘陵鄒人丞張男  
字少游河南京人左尉唐  
字君惠河南密人王著  
孫華陰王萇字遠長京兆  
尹勅臨都水掾霸陵杜遷  
石遺書左新豐郭香察  
書尉者穎川邯鄲公蘇

京兆尹即表遷

張工郭君遷

隸釋云西嶽華山廟碑篆額在華州華陰縣咸亨元年  
年表述守宏農郡以華嶽舊碑文字摩滅遂業經傳  
原本勒斯石以垂後合遠京兆尹乃勅都水掾杜遠市石  
書位郭香察書碑成於後之四年蓋孫琛典郡時也遠者司  
徒安之曾孫太尉湯之次子嘗為司空而卒不載其處宏  
農京兆乃闕文也郭香察書者察淮沔人之書小歐陽以為  
郭香察所書非也

結埼亭集云碑左右有唐大和中李衡公諸人題其下有  
宋元豐中王子文題氣無隙地

朱鈞河文鈔云此碑都南濠後徐季海古述記以為蔡中  
郎書趙子函云郭香乃從中郎書耶今雖不能遠定為中郎  
狀余石文字記及曝書亭題跋皆謂以漢書律歷志郭香  
即此人考郭香之名見于馮元泰中事下三府集議其時其傳

石索

遠古金藏

中西北與馮光陳晃相雜者即蔡邕爾在熹平四年三月九  
日也豈可以理香之說則香何不可察邕之書於中郎集中楊  
兼碑正在熹平八年而兼又華陰人也若碑中字體奇正互出  
古今通用所謂備短相副異體同勢奇姿調詭靡有常制  
者乎

石星錫華云此碑嘉靖中猶在一縣令備岳廟石門視殿上碑  
題皆當時題者恐誤責罰此碑年久遂碎為石

金石文字記云嘉靖三十四年地震碑毀華州郭允伯有此拓  
本文字完好今藏華陰王無異家

馮按是碑隸法渾古生動實為漢刻第一種其圓勁處  
與石位相似應非蔡中郎不能徐季海之說無可疑者尤物  
易毀大可惜也至石地家三說不同或曰地震碑碎載作石  
耳

漢衛尉卿衡方碑

碑高七尺廣四尺寸二十三行  
行三十六字額十字在波上

漢故衛尉卿  
衡府君之碑

碑類目陽文隸書與武榮碑相似

石索

遠古金藏

府君諱方字興祖  
蓋堯之苗本姓伊氏  
則有侯尹在殷之世  
彌稱阿衡而氏焉  
陸君之烈祖少留滯  
安貧樂道履詠願原  
兼精李由聞斯行諸  
砥仁痛伯之實仲  
先經尊悉名竹帛  
秀廬江大

二字缺  
繼存其  
遺補之

兄癘門大守華追來孝長  
發其祥誕降于君天資  
懿昭前之美少曰文塞  
流允元長白欽明耽詩悅  
書●允元長白欽明耽詩悅  
孝癘除郎中即止侯相膠  
東令遵尹鐸之藁保鄆二  
城泉國起按斑叙●鄆二  
本聲末化速郡圍州舉大  
異遷會稽東部都尉將繼

碑本筆  
末見齊  
語今補  
碑字

三字補

石索

遼古益賦

南仲邵肅之勳飛翼輪之  
桂操泉●●綏來王之  
會喪太夫人感背人之  
凱風悼慕儀之劬勞闔  
古由仍自上前倍榮向哀  
孔服祥除徵拜議郎右北  
平大守尋李廣之左邊快  
遷解之和戎戢土供費  
省巨億懷●●●●●●●●  
結遷頴川大守清滌信

背即節  
馬州同

即即台

招拔隱逸光第茹國外  
淳議淡界歸來沫泗用  
舍威激拜議郎遷大醫  
京北尹奮都餘化詩人所  
訛址有止新君●●●●  
隆寬慄朝火光物●●●  
姦振滯起蒼孝亡繼絕恩  
隆乾太威肅利川本朝錄  
功入登衝尉輔翼燕宮成

石索

遼古益賦

爽惟寅禕隋左公有單襄  
穆英謨之風詔選賢良招  
先逸民君務左寫失順其  
文舉已從政者退就勅巾  
永康之末君衛孝桓建寧  
初政朝用舊臣留拜少兵  
枝尉處六師之帥維時假  
階將授組職受任決旬庵  
離臨疾年六十五有三連寧  
元率共月五申癸丑卒詔

寡字錄  
釋缺以  
作亥英  
誤

遣使●●平賻禮百旬臨  
會莫不失聲其奉九月十  
七日平酉莖蓋唯頌興而  
清廟肅中庸起而祖宗●  
故仲尼既歿諸子綴論斯  
千伯歌用昭于宣誼呂旌  
德銘呂勒勳於海內門  
生故吏相與●采嘉石樹  
靈碑鐫茂伐秘將來其辭

正印江

石索 定古堂藏

岷岷致君盡烈孔純高朗  
神武庶世忠孝馮隆鴻軌  
不悉前人寬猛不主德義  
是經韜綜頭●溫故前皇  
撫英接秀踵迹晏平初授  
百里顯顯今聞濟康下民  
曜武南會邊民是鎮惟●  
割符守藩北靖●●有問  
有聲旋守中鬱幽滯百滯

戴仁●●戒寧刻長刻君  
不虞不陽維明維允耀此  
聲香能慈能惠刺亮天功  
人統●●刻刻光光法言  
稽古道而●●行競競業業  
素絲羔羊問問侃侃黜黜  
昂昂何規履渠金玉其相  
零寒王臣羣公憲章樂古  
君子●●无疆銘勒金石

石索 定古堂藏

歌●●問●●萬世  
是傳●●朱登厚仲康

隸釋云碑建寧元年立趙氏誤以為三年銘文甚溫潤如云鵠文光  
物頂霜刺森乎李廣之在邊恢魏倅之和戎有人誌墓多用此  
體履談顏原謂顏子原憲也律隋即委蛇出韓詩內傳碑以清  
為儒倍為背沒為瘦紐為衣履為卷太即太守產雁皆以牙  
金石貴云碑在汶上縣西南十五里平原郭家樓前南向雍正八年  
汶水泛決碑陷於水郭承錫等議建  
鵬按碑字津古似魯峻碑而借用字甚多如以英儀為慕我  
則金石錄言之又以英慈為夷閭背人為邠人不虞不陽為不吳  
不揚則抱徑堂集言之以聲香為馨香與音為樂只則金石錄  
錄言之皆隸釋所未及論今又于考字上審補幸連來三字失  
字上審補審字末小行審補康作字上與禮器碑七人所作合也

漢元儒先生吳壽碑 在光化第今失此以杜未公而刻雙石本



石索

天

遠古金藏

先生謹嘉字元方南陽隆  
 人也曾祖父收春以  
 侍講至五官中郎將  
 夫大常專本徵朱討司馬  
 親父安自守賦不可管以  
 親先主重職多岐窳有  
 走坑不傳業好學不飲不  
 位處嘿然不義善與人溫  
 恭然不義善與人溫  
 而能故榮且弱之耦耕甘

清中十八年  
 文補入  
 飲野

金石索 石索二

山林之香鶴通士無門  
 供淨漠澤使兼明下學  
 達有自遠冥紳華朝  
 少講習樂以忘憂郡縣禮  
 講終不回高仕厚祿固  
 不動心蕪緝大布之衣  
 稽蘇某之會蓬戶第宇  
 樞覽鼎樂天和命權子  
 不可扶也是以守道識  
 之高尚其事鄉鄙州鄰

荒即處  
 稿即編  
 權即確  
 鄉即黨

石索

天

遠古金藏

貞親歲懷年七十有八  
 平三正甲子不祗國  
 人乃相與論處謚刑石  
 仁銘其詞曰真惟明  
 皇余先主裏成和賤為  
 春秋無爭擇成和賤為  
 與世無爭擇成和賤為  
 滋醇窮下不可我者天  
 身歿與金存仁環之  
 日月與金存仁環之

貞字處  
 勳字處  
 高即崇  
 高即崇

三七一

貞明四年十二月廿四日偶因行過

貞明四年  
朱文貞  
年碑

隸釋云碑首可篆吳字願吳國經謂之翠先生碑歐陽公問之王洙原封以李陽水篆文證之始知元偽先生為姜姓西漢紀注官之外門為司馬門蓋今之皇城門也東漢志官掖門凡七每門一司馬考之於碑元賓為蒼龍司馬沈君為北宅司馬劉曜為朱爵司馬蓋碑首官道為東明司馬姜君之祖為朱爵司馬而書作朱時者猶帝先碑以繼作蓋校官碑以刻作交省文也又有兩字皆作假類此

豐道生跋云此刻與禮苑張遠等碑筆法相似二碑尚存而是刻傳之甚少中父所藏乃宋搨耳再首闕又則都太僕全琳琳琅可考也

翁章給先生跋云豐道生為華東沙作真賞齋賦云豐取吳壽漢碑天球河岳比重賦作于嘉靖廿八年正與道生此

石索

遼古金藏

跋相合是碑在真賞齋已闕其前八字矣後又歸何義門有竹垞義門二跋州郡下一字洪祥兩闕此作貞上字不分明義門疑陸之省當存改也

漢白神君碑

額碑



碑高八尺五寸五分廣三尺三寸六分行三十五字字徑分額五字篆書陽文徑可八分在其空府元氏縣城內龍化寺

石索

遼古金藏

蓋聞經國序民莫急於禮  
禮有五經莫重於祭祭有  
一義或祈或執執以章德  
祈以殖宮古先哲王類帝  
禋宗望于山川禘于羣神  
建立北域脩設壇屏所以  
昭孝息民輯寧上下也白  
石神君居九山之數參三  
係之壹蕪將軍之號秉斧  
鉞之威體連封龍氣通北

嶽幽讚天地長育萬物觸  
石而出膏可而合不終朝  
日而澍雨沾洽前後國縣  
屢有新請指日如期應時  
有驗猶自抱損不求禮秩  
縣界有六名山三公封龍  
靈山先得法食去光和四  
丰三公守民蓋高等始為  
無極山詔大常求法會相  
縣以白石神君道德灼然

石索

遼古金藏

乃具載本末上尚書求依  
無極為比即見聽許於是  
遂開拓舊北改立殿堂營  
宇既定禮秩有常縣出經  
用倫其儀牲奉其珪璧繫  
其染盛官酒欣燔炙芬  
芬敬恭明祀降福孔殷故  
天無伏陰地無蟲陽水無  
沉氣火無災燁時無逆數  
物無言生用能光遠宣朗

顯融昭明丰穀歲孰百姓  
豐盈粟十五錢國界安寧  
介乃陟景山嶺嶺未玄  
石勒功名其辭曰  
巖巖白石峻極太清皓皓  
素質因體為名惟山降神  
髦士挺生濟濟俊人朝野  
充盈灾害不起五穀熟成  
乃依無極聖朝見聽遂興  
靈宮于山之陽營宇之制

石索

遼古金藏

是度是量卜云其吉終然  
允臧匪奢匪儉率由舊章  
華殿清閑肅雅顯相玄圖  
靈像穆穆皇皇四時裡祀  
不廷不忘擇與令辰進其  
馨香犧牲玉帛黍稷稻粱  
神降嘉祉萬壽無疆子子  
孫孫永承祖德  
光和大平常山相南陽馮  
巡字季祖元氏令京兆新



豐王翊字元輔長史穎川  
 申屠熊丞河南李邵左尉  
 上郡白土樊璋祠祀掾吳  
 宜史解徹石師王明

燕元璽三年正月十日主  
 簿程爽家門博白石將  
 軍教詳祠今日為火  
 所燒

燕元璽一行在碑末附連乃漢人所  
 增元璽為前燕慕容皝年號下  
 一字泐今皆釋為吾字細玩似神字

石索  
 定古錄

碑在真定靈帝光和六年立碑云居九山之數參三條之壹  
 趙氏莫曉三條為何語錄釋引尚書正義後導岫至教漢原  
 舊說以為三條地理志云為貢北條之荆山在馮翊懷德縣南條  
 之荆山在南郡臨沮縣故馬融王肅皆以導岫為北條西傾為  
 中條嶠家為南條殷院碑云中條之山蓋華嶽之體南通商  
 雒以屬熊耳其文與正義合也惟九山之數洪氏未記明金石  
 後錄以為水經有九山廟碑云九顯靈府君本華山之元子陽九  
 列名號曰九山府君也授堂陰石跋引淮南陰形訓云何謂九山  
 會稽泰山王屋首山太華岐山太行羊腸孟門白石山太太行  
 之支麓所云居九山之壹者當謂此也

漢魯王墓石人二



府門之本

漢故樂安太守  
 守庶君亭長

石索  
 定古錄

魯王墓前石人在曲阜縣張屈莊乾隆甲寅春阮若亭先生  
 按試曲阜時命顏教授崇黎馮縣尉策以牛車接袖移置雙相  
 圓面一人冕而拱立高漢尺一丈一寸許胸題漢故樂安太守庶君亭  
 長十字一人手按一物似劍高漢尺九寸三寸許胸題府門之卒四字  
 大五寸許胸前石多剝落似淚痕狀金石音題銘云銷石為人刻  
 象其後永陪漢風珮肅靈文不磨與畫軒縮終古而向銅人  
 對哭是也惟卒字及長字未經釋出其巖字誤作爾蓋縮刻  
 者不諳篆文之故其云腰以下陷之中不可見者蓋彼時就魯王墓見  
 之今在雙相則併其足俱見矣圖在縣儒學內予觀其石像拓其  
 全人縮刻如右者吾廣文云初時尚完好因前任某廣文卷屬其  
 碑意日持錘擊之故更剝落余則以為古友伴也相與撫字  
 兩漢金石記云樂安本千乘和帝永元七年更名樂安此為東漢石刻  
 無疑潛所堂金及文跋云漢制諸郡置太守王國稱相輔勅碑  
 有涿郡太守庶次公樂安相庶季公皆魯人也季公故樂安相  
 永壽時猶存以刻庶君亭季公乎

漢不其令董君關

此碑原在縣不其令董君有雙石騎以其一在其二云董恢碑刻此大數百字董字碑能及范文俱作董



漢故不其令董君關



石索

漢古金藏



此童子孫居居之亦有保無保子松林下情景漢碑刻此字其石在石中亦不可辨

金石索 石索二

漢金恭關



錄續云全恭關上刻一禽三足次刻全君姓名次刻一人執扇乘馬以是金君也常有起席好理其下斷裂跡釋云字下字缺以篆明春知是字有缺大或關字或董字不字至馬土人乃執行泥扇也

石索

漢古金藏

道光元年四月朔日鏤板于磁陽署齋於時日月合璧五星聯珠記之



三七五

石索三



紫琅馮 曹鶴集軒氏 同輯

碑碣三

漢武梁祠石間題字 在嘉祥縣南二十里武梁山下



武氏雙閣高可二丈五尺許方徑二尺許三面層臺皆有畫像人物以武氏祠三字六字許即畫在畫像上東西二閣之第二層皆有之此後人所題與碑字不類

石索

東關南面第四層畫像 其它字常人物不錄

遼古錄

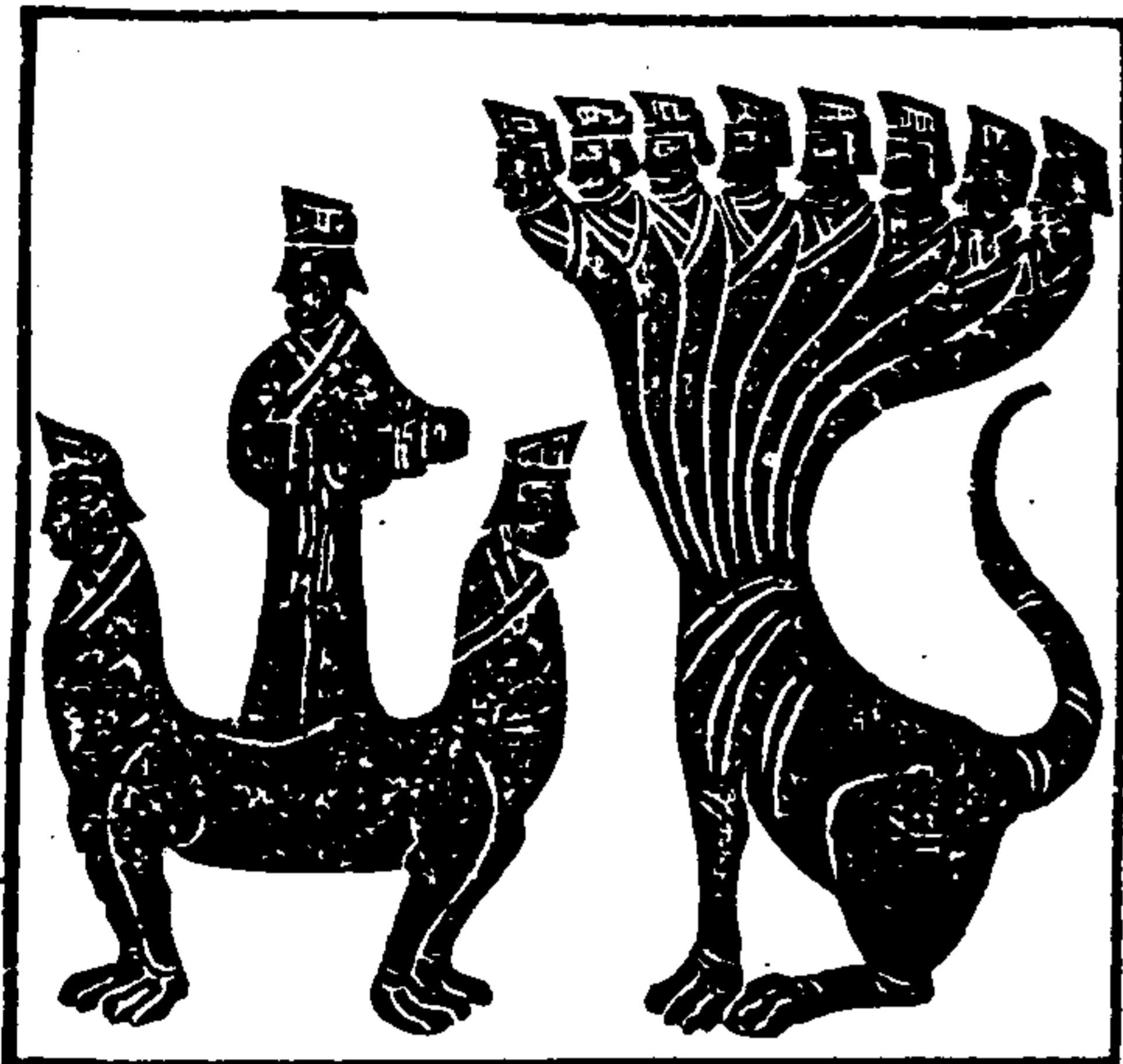

此畫天吳之象山海經云蓋余之國有神人八首人面虎身曰天吳是為水伯圖於負云天吳八首更迭迷惘是也金石志以為各垂一線系於款頭者非

此疑是三身人山海經云大荒之中不庭之山有人三身帝俊妻娥皇生此三身之國此後有三人錄

漢武氏祠石闕

在山東嘉祥縣南二十里武梁山下

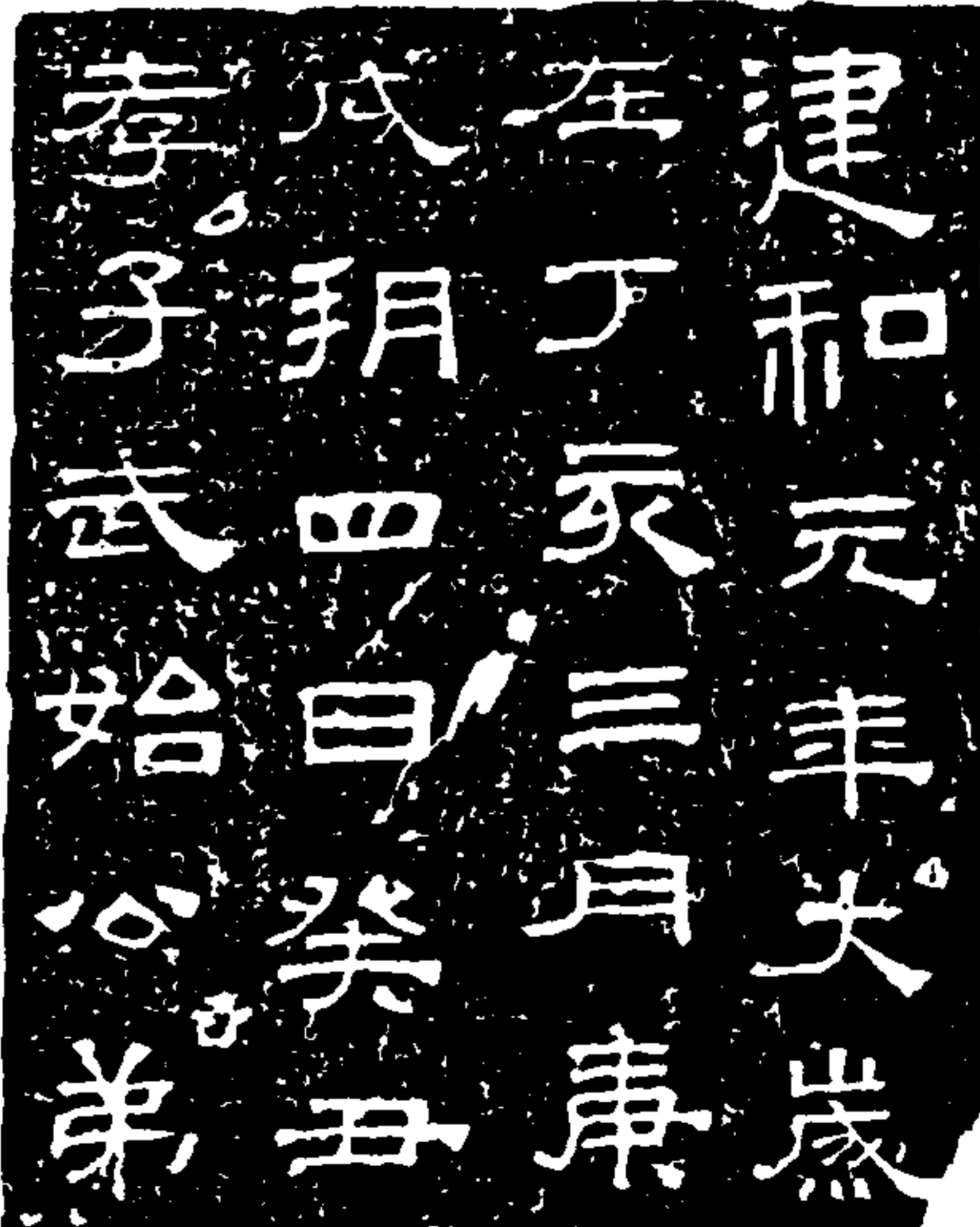

石索

遼古錄





一之三



神農氏因田辟土種穀以振萬民

冠形首後  
岐與前古  
同兩手執  
耒耜耜起  
土狀耒耜  
云神農氏  
因田辟土  
辟土種穀  
以振萬民  
金石記引  
說文云耒  
手新曲木  
也又云耒  
兩手耜也  
从木竹象  
形五木切

石索

一之四



黃帝多所改作造其井田布衣裳立宮室

職按兵字中一皇字字亦合以故諸家俱謂而不詳惟全石詳  
作制字細玩字亦字微存其遺存下之制字亦字亦故定為黃

象字出見  
服衣裳  
兩手亦  
若耒耜  
狀古耒  
云黃帝  
多所改  
作造其  
井田布  
衣裳立  
宮室

遠古遺蹟

一之五



高祖項高陽者黃帝之孫而高祖之子

畫象見  
衣裳無  
首題云  
高祖項  
高陽者  
黃帝之  
孫而高  
意之子  
昂下意  
之二字  
關之史  
補之

石索

一之六



帝信高辛者黃帝之曾孫也

畫象見  
衣裳散  
與黃帝  
同兩手  
拊膺題  
云帝信  
高辛者  
黃帝之  
曾孫也

遠古遺蹟

一之七



帝堯教勤其仁如天具和如神或之如望之如言

象畫冕衣雲帝  
光祿如  
其仁如  
天具和  
如神或  
之如望  
望之如  
雲曰如  
見史記

石索

一之六



帝堯名而年新於德山外卷三

像六同  
上題云  
帝堯名  
重華耕  
於歷山  
外卷三

遠古經攷

一之九



帝堯教勤其仁如天具和如神或之如望之如言

為冠銳  
上亦如  
帝堯手  
執做面  
蓋隨禁  
之其難  
云夏為  
長於地  
理除泉  
知除隨  
時設防  
為內刑

朱竹垞云高冠即禮所謂母道是也

石索

一之十



象畫冕禁手中執戈下有女子相背伏地禁乘坐其上美人擊之始史稱禁不務德而武後有姓即此可見高以手執益也躬親隨利而傳天下禁以執戈乘女子而失天下不始言而始矣

遠古經攷

金石索 石索三

三七九





金石志云車有四種此車是車尊蓋也車前坐童子為閔子後母弟  
車中為閔子父左手挽程右手拊跪者之背而與語跪者即閔子也編  
即偏字桂字諸家皆釋為致黃君小松云是桂字蓋報華也

石索

遼古三城

一之十三

此幅跪者右手似執一旗立者帽有兩翅  
似送練續今已泐斑連即班禪古音通



圖西二人坐于梓樓之內兩座之上座下跪某子父某子母... 梓樓  
狀有舉功而舞者為某子跪于後者某子妻也觀其上云老來子  
楚人也事親至孝孝服班連連某兒之堂令勉有暗若子嘉之孝莫大焉

石索

遼古三城

一之十四





丁蘭二親終  
歿立木為文  
鄰人假物  
報乃借與



蓋木像于左或以謂座者丁蘭父也說于前者丁蘭跪于後者蘭妻也  
其上二鳥像飛于左右又丁物唐滅不結卷山題云丁蘭三親終立  
木為父鄰人假物報乃借與吳郡張舍人填曰丁蘭河內人流寓平陸在  
今與平有子孝村孫感遠人信刻木為人仿佛親視隣人張村妻公蘭  
妻有弟借蘭妻說報木木人不悅不以借之碑有報字本此  
以上四格畫畫孝子四事在第一幅之第三層

石索

一之十五

遠古金藏



石索

一之十六

遠古金藏



史列家傳曹沫為魯將與齊戰三敗北莊公懼獻魯遂已齊魯會于  
柯既盟曹沫執匕首桓公左右莫敢動桓公許歸魯侵地沫拔其  
匕首下壇就席曰位後桓公欲背均皆仲不可力到地曹沫三戰所  
已地盡復于魯後百六十七年而吳有專諸之事按曹沫即曹則





石索

荆軻傳專諸吳堂邑人位子晉進專諸子吳公子光以長劍擊王僚伏甲中庭室而具酒請王僚王僚使兵刃自宮至先之於門戶階陛左右皆係親也吳王侍者長夜光入心王位專諸置匕首於吳王前專諸擊吳王以匕首王僚立死左右殺專諸光之是為闔閭封專諸子為上卿

遼古金藏



石索

武梁石室畫像之二  
 此二幅十六事在石室東壁以在兩側其上層高銳畫高冠而無羽人未係以二層其前始飾也

遼古金藏

燕太子丹所質于秦王遷之不喜丹亡韓使刺刺秦王斬侍者與俱未立丹位之乃遣秦將陽為... 秦元帝及趙將軍秦軍詳刺秦侍者孟則軒被髮直指舞劍伏地秦王踐柱而文俱有神氣其柱中有刃者之所謂以已首拉秦王不中劍柱自是也惟未書侍者姓名且以秦軍提劍刺一節其印把陳者然其字篆似武則其古通而工作同音破碎以刻字于石在碑第層



姑姊其室失火取兄子往輒  
得其子卦火如亡示其誠也

事見列女傳長林兒者姑姊之嫂之子此室既失火兄子與已子俱在  
室中姑姊獲之欲得兄子輒得已子次欲獲兄子火勢已危故  
救者力救之出而姑姊不念兄子之危而謂赴火如亡也

石索

二之二

寔古之誠



事見列女傳齊最難者有二子母室王時有人問此子道者史記之被一創見  
我殺之弟曰此兒也我殺之期于不能波言于王也其母問何所欲殺王法而對曰  
少者去子也長者前子其父亦屬善視之王其最難不殺而真其母曰最難

石索

二之三

寔古之誠



京師節女妻夫大富其人之妻也有人欲殺其夫  
其妻之父使妻其夫為中饋其妻曰吾夫在彼亦者  
是也乃羅其夫自閉戶而外夜手仇家之斷其  
首而去明而地之乃其妻也仇家聞其妻之

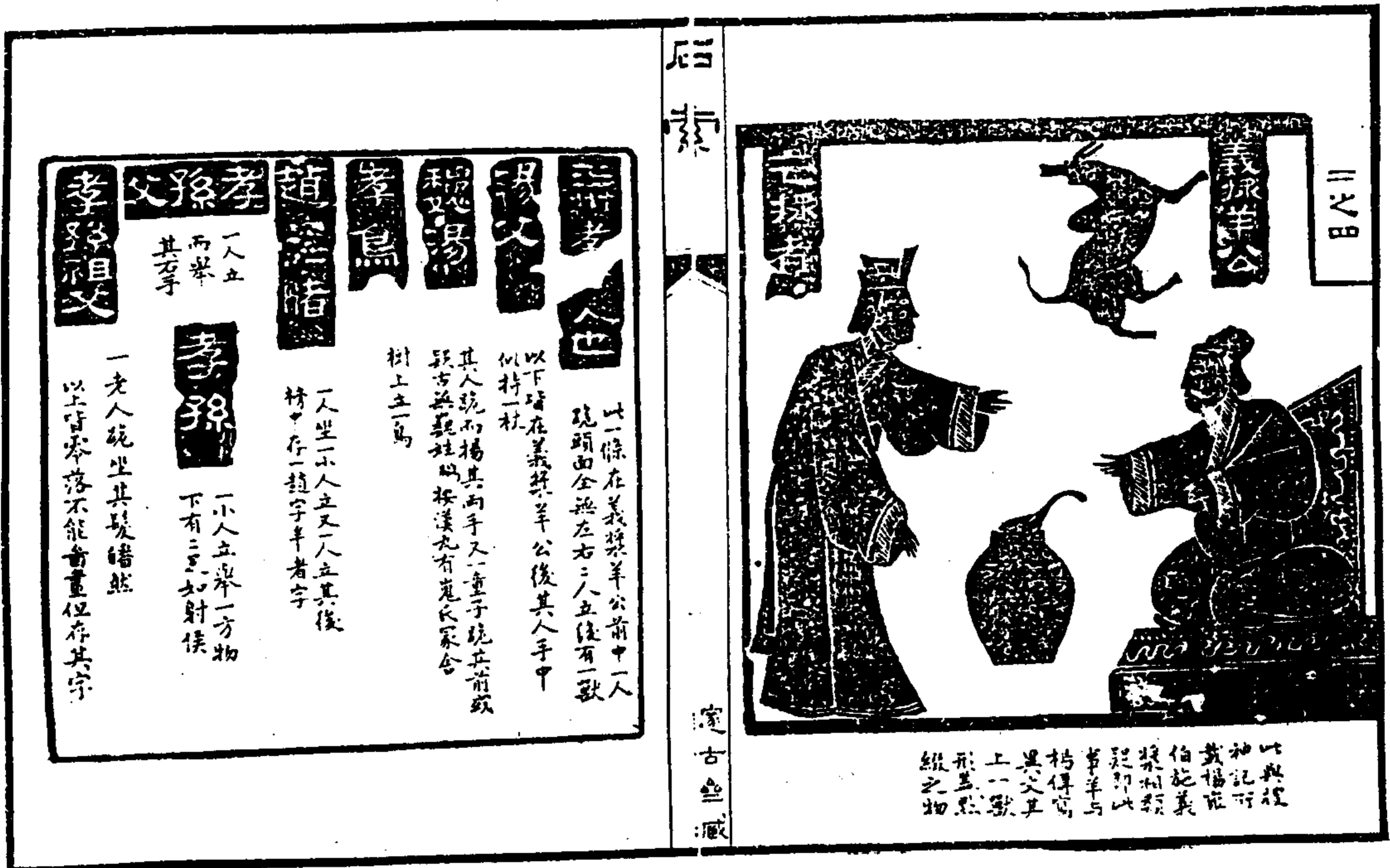

孝孫父  
 一人立  
 而舉  
 其石  
 孝孫  
 一人立舉一方物  
 下有石如射侯  
 一老人跪坐其後  
 以上皆零落不能盡重但存其字



此與禮  
 神記所  
 黃福在  
 伯施義  
 梁州類  
 記以此  
 羊與  
 特傳  
 異文  
 上一  
 形之  
 繼之物

石索

漢古金藏



孝孫父  
 一人立  
 而舉  
 其石  
 孝孫  
 一人立舉一方物  
 下有石如射侯  
 一老人跪坐其後  
 以上皆零落不能盡重但存其字



王子慶  
 獨王慶  
 見史記  
 傳其重  
 物如世  
 者其也  
 王慶到  
 子慶也  
 亡在衛  
 問使要  
 如衛江  
 忌涉江  
 則到之  
 忌擇要  
 投之于  
 未死歸  
 自散事  
 呂氏春

石索

漢古金藏

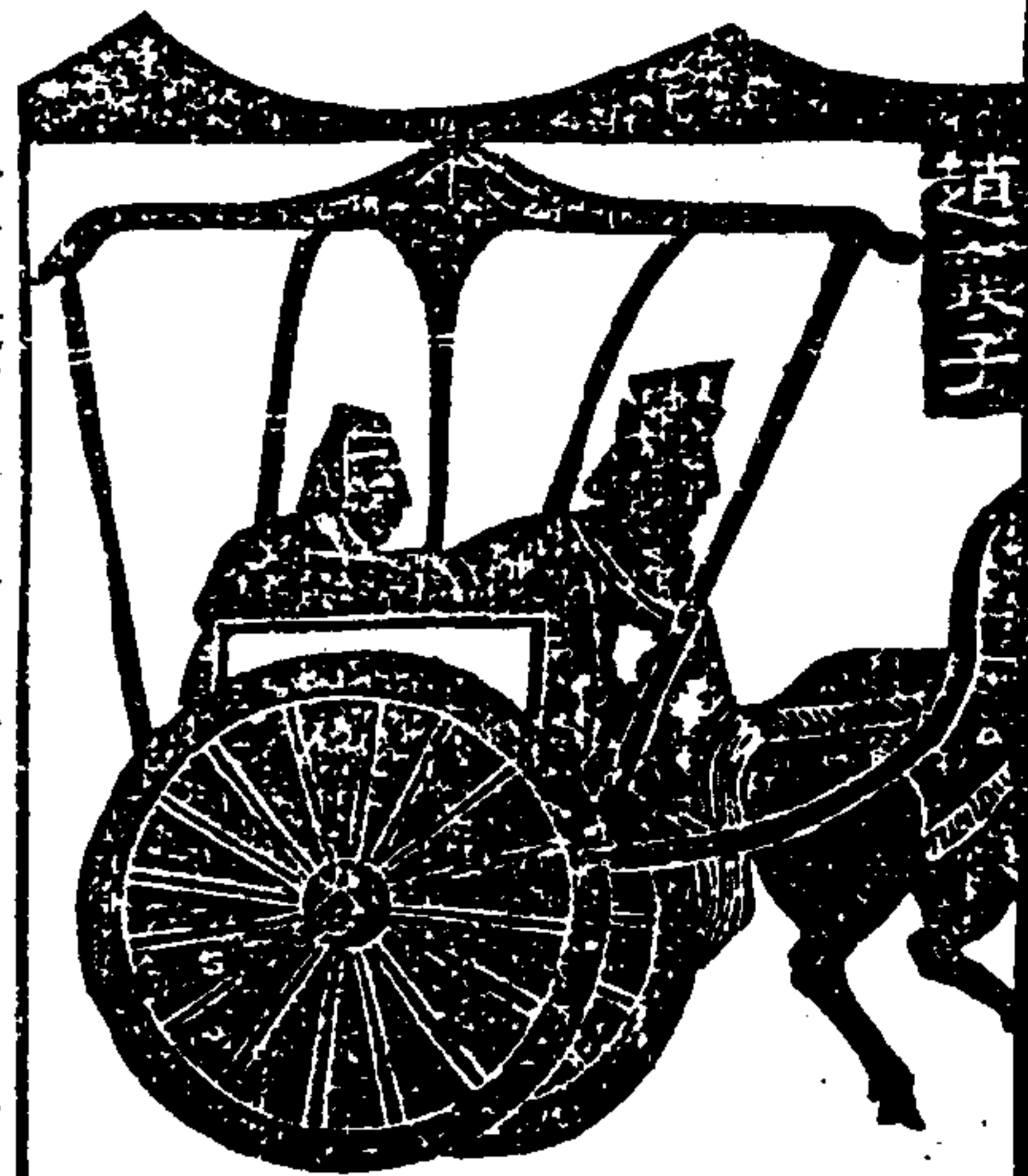

趙之庚子  
 庚子之歲也  
 趙之庚子  
 庚子之歲也  
 趙之庚子  
 庚子之歲也

石索

二六八



齊王  
 齊王之歲也  
 齊王之歲也  
 齊王之歲也  
 齊王之歲也

遼古金藏



金石志云國史之記其政者其相使果此題韓王與彼其  
 前一人跪向左執物如某榜題其政其法又跪入按史記  
 曰韓政伐則其人皆不言有人偕行不言更執何物又二人執劍偕身  
 向韓政伐欲殺之而韓政不覺也此就刻容傳論之未觀東五  
 之會也東五之會其政揚聖利相是君許其感列侯而陸之  
 則此云韓王即君也其政烈侯使伴死於不見殺其執劍偕身者即  
 韓政政殺其政者榜題曰其政其持刀者或為揚聖者政之副猶秦  
 武陽惟亦而韓德其執于後者先不悉何人耳

石索

二六八



無鹽媼女鍾離春

遼古金藏

姓蘇來齊無姓邑也說晉陸年四十無所容自揚齊王  
有四王款納之見列女傳以直齊王古袖技一物如悅中上  
齊王二字姓蘇來教身是是姓狀者題無姓女姓蘇來  
字塊即晚字三人姓豈自明給續以前信之宋現者一人為  
姓晚女此為姓蘇來候十為二合石邑辨之矣 以上第層上

靈工  
懸功曹

此畫有二道車才駕之車中人已  
涉是處士也有一人下車跪于處士  
車前手捧如香幣一呈蘇功  
曹之說處士也其上畫一物如龍  
不可曉未之者疑 第五層上

石索

三之一

此石為石室之像蓋故平頂無統失之矣  
龍神物之狀故畫秋四層以第一層以梁高行起



遠古金賦

金石索 石索三



列女傳蘇來高行年家貴人多事嬰之亦能得梁王校相聘為高行  
乃提鏡操刀以割其鼻且已利誰一人始可釋矣王高其節  
曰高行當畫二人執符在前行後又入統而木全在英前又入手  
執符就其梁相也其後亦有而為第一平三使者之平未銀

石索

三之二

遠古金賦



三八七



列女傳載季秋胡娶婦去而官于陳五年乃歸見路旁孫桑婦人悅為婦人採桑不執秋胡遂去至家桑婦至乃獨採桑者也婦曰子東家婦親往五年乃悅路旁婦人以金子之是忘妻也好色淫泆是淫行也妻不思見子改髮矣妻不嫁遂去而柱河死此畫其途遇時肩上似携一囊

石索

三三

建古金



兒婦姑

石索

建古金













魏須賈

魏須賈

范且即范雎魏人官至魏中大夫須賈使于齊齊王聞雎  
難口使賈合十斤及牛酒須賈以告魏相魏相使人召  
雎新有相齒雖伴死即其以黃屋關十進出鄭安平臣  
之徒秦謂者王稱入秦上秦王書拜客卿時改爲張儀  
魏相張儀魏不知也昭王二十二年魏相秦將伐魏魏使  
賈於秦魏使水使行之時見魏王魏王怒曰子何爲人  
庸貨貨之而能於秦主此故臣一保魏之須欲請張相  
許爲借大車馬于主人翁爲之御車入秦相府且請先入  
通于相君其待門下良久日范雎何不出也門下人曰范雎乃子  
相張君也須賈大驚乃肉袒膝行面門下人謝罪可許史記  
盡其法行謝罪時也

石索

三之三  
三下連三層

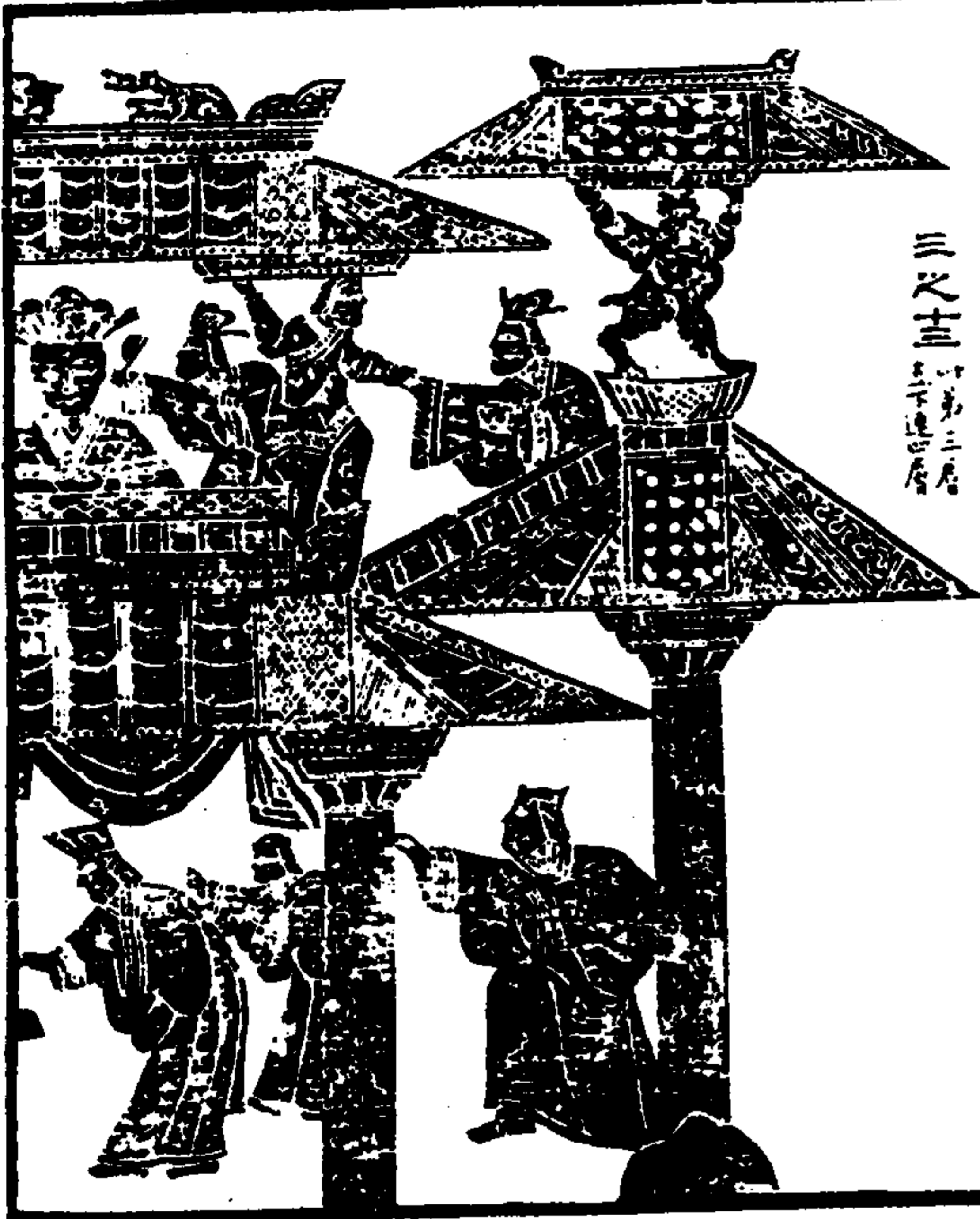

遼古石索



石索

遼古石索





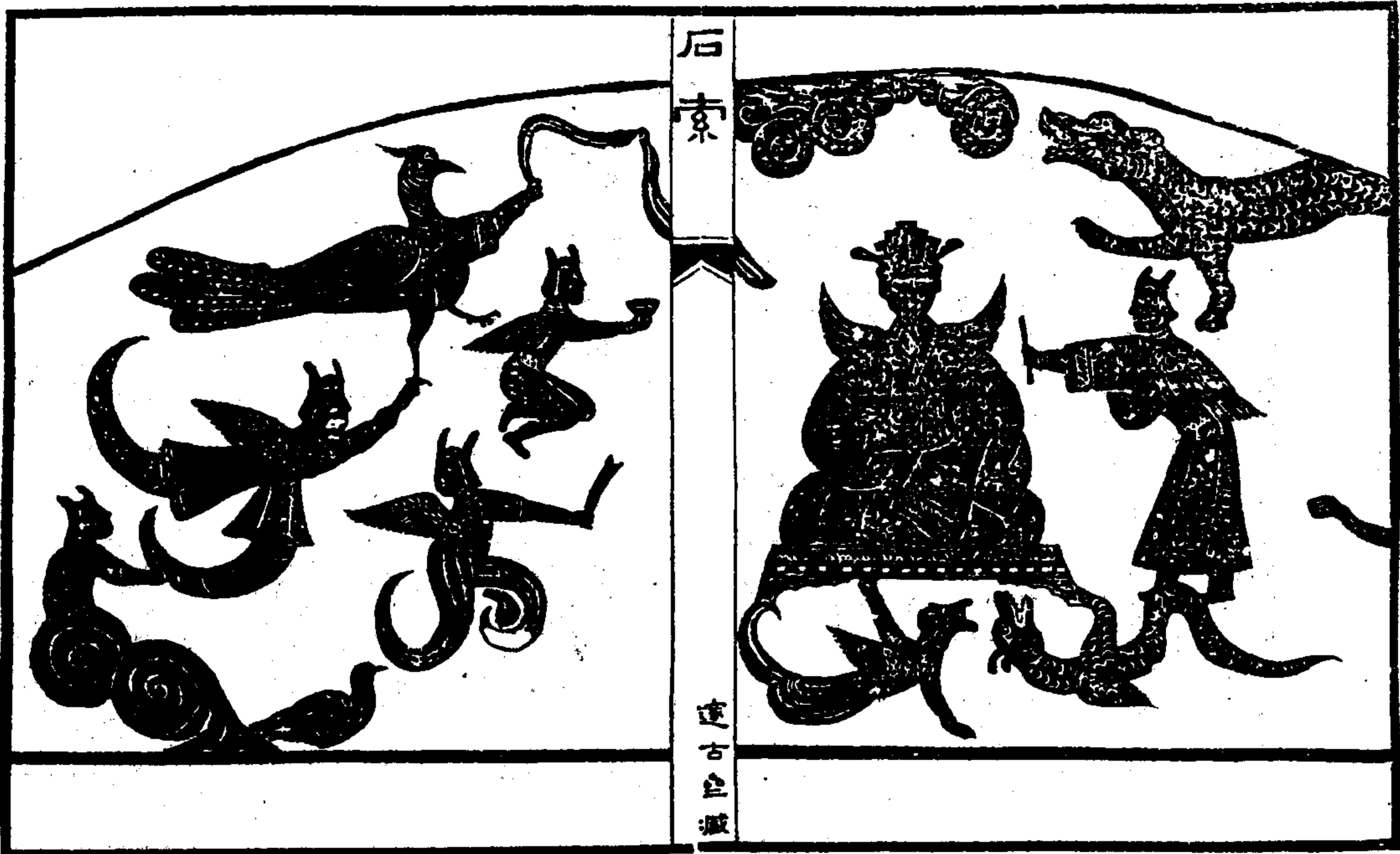

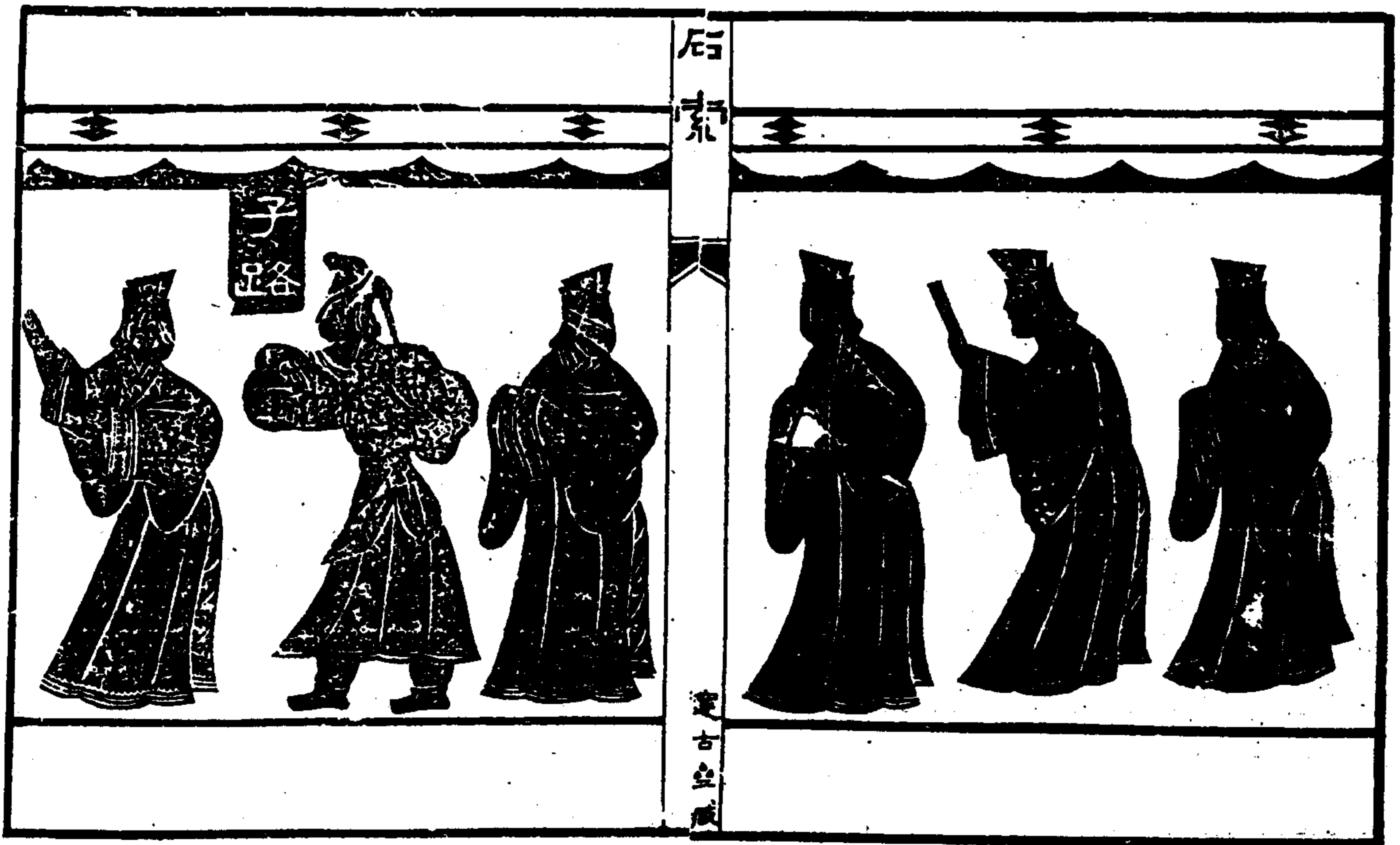
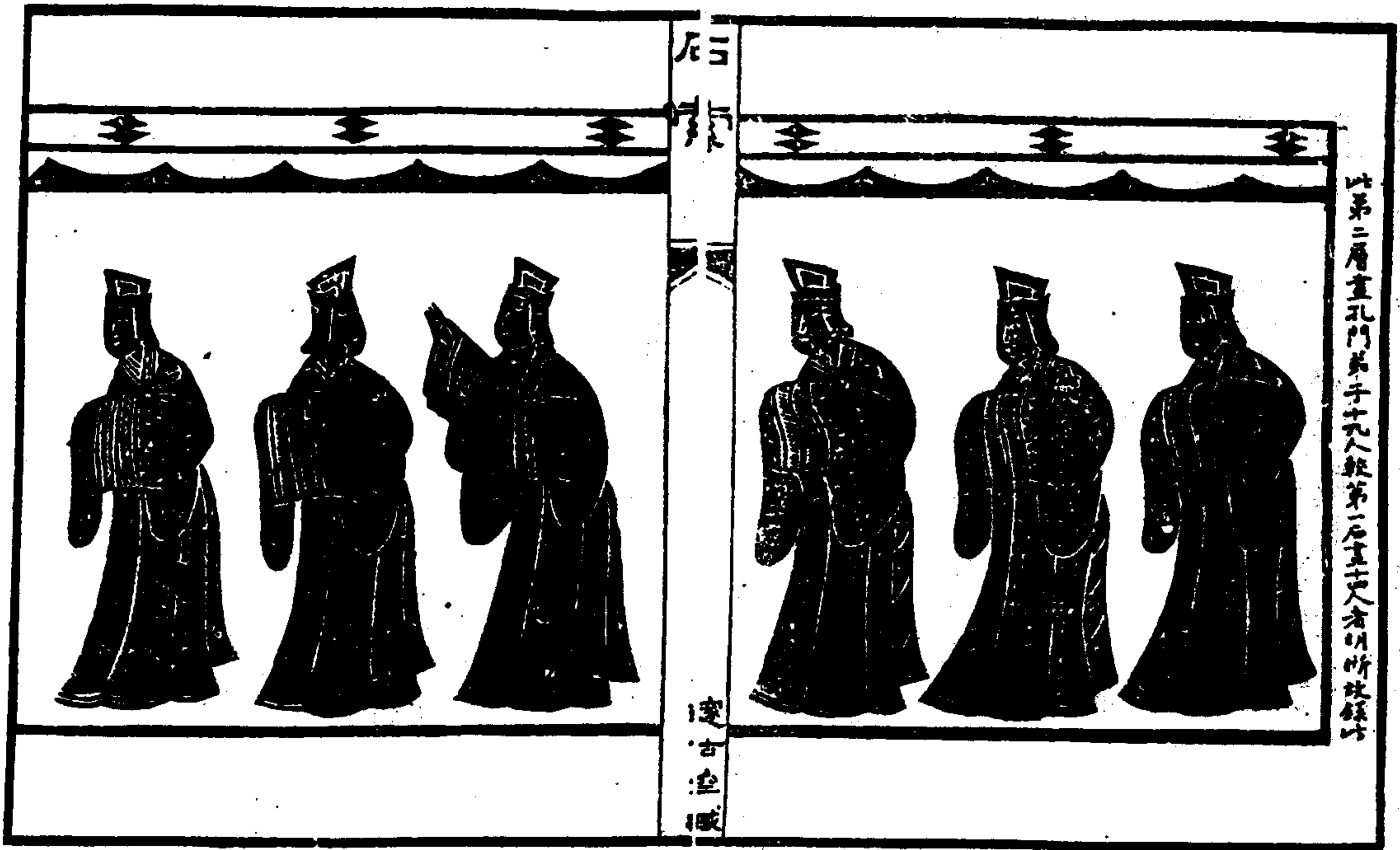

石  
索



定古  
鑑



此  
年  
少  
是  
走  
是  
顯  
子

石  
索



定古  
鑑

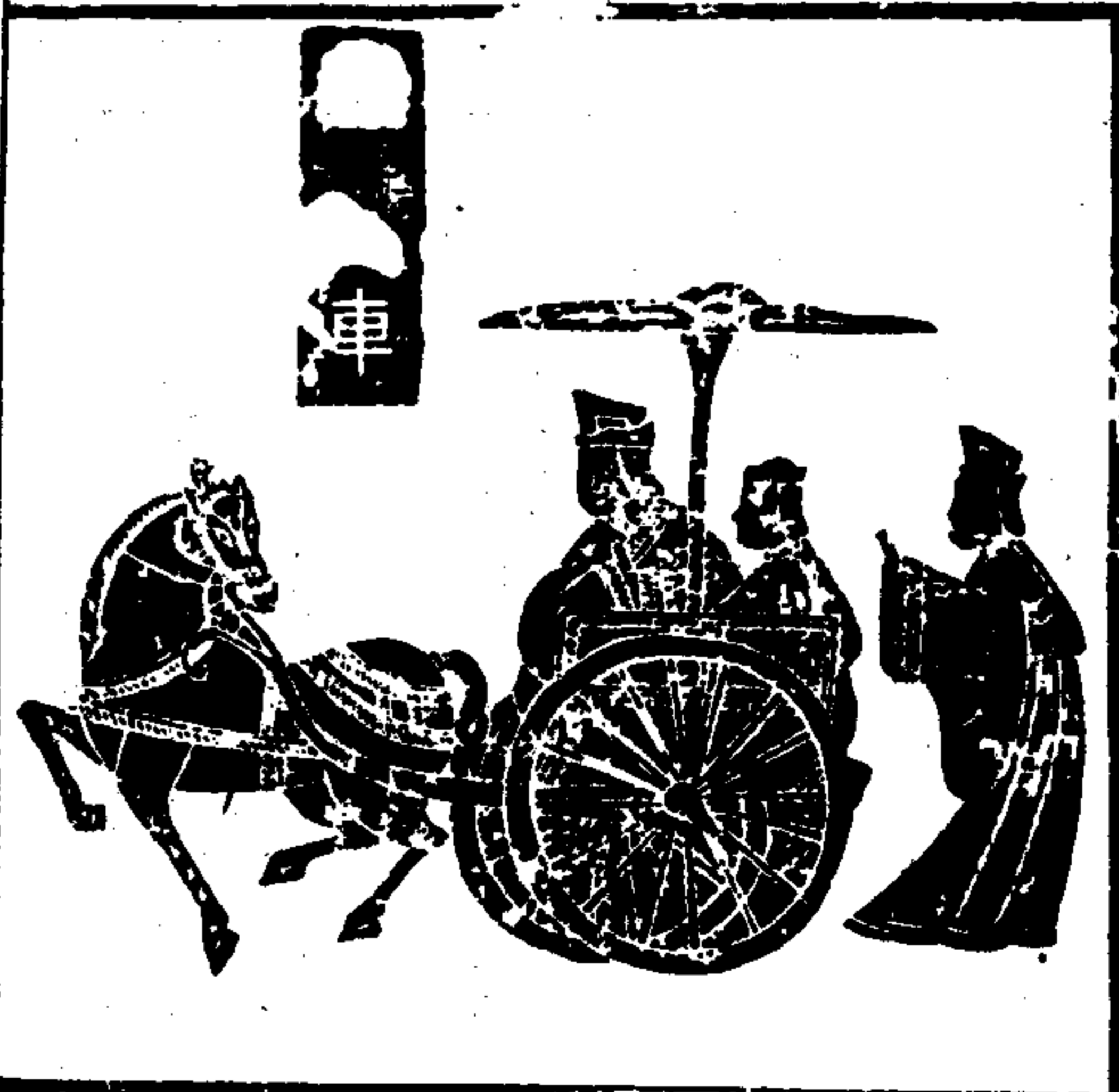

此  
第  
三  
層  
畫  
車  
馬  
人  
物

車  
上  
字  
號







吉中但言其相本與何人疑奉李斯之屬

第二石止

石索

前石五

遼古金藏

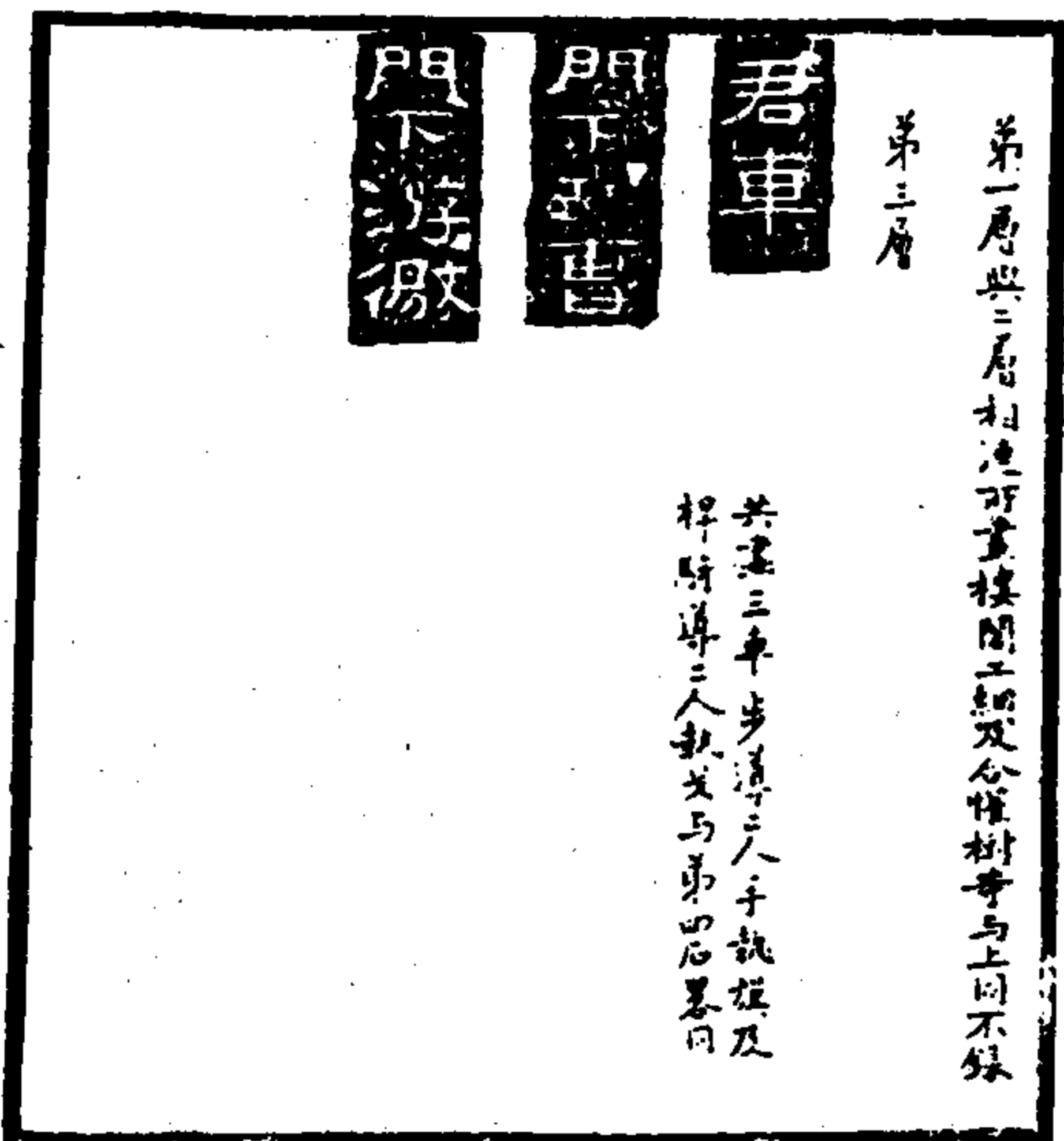

第三層

第一層與三層相連可置樓閣之細及公惟樹等而上回不錄

共連三車步道三人手執旗及  
桿騎導三人執戈與第四石同

前石四

三薄車

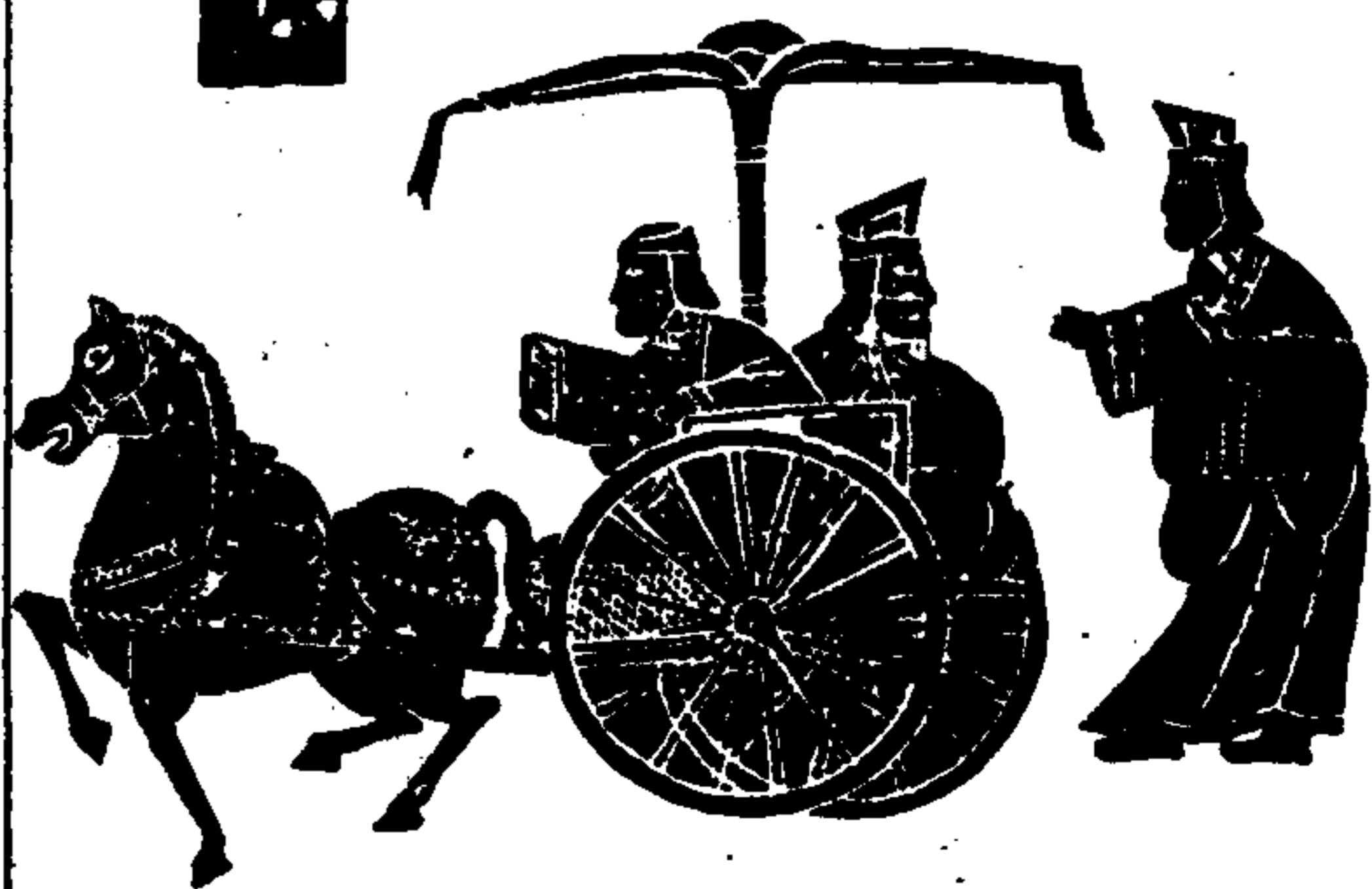

石索

遼古金藏



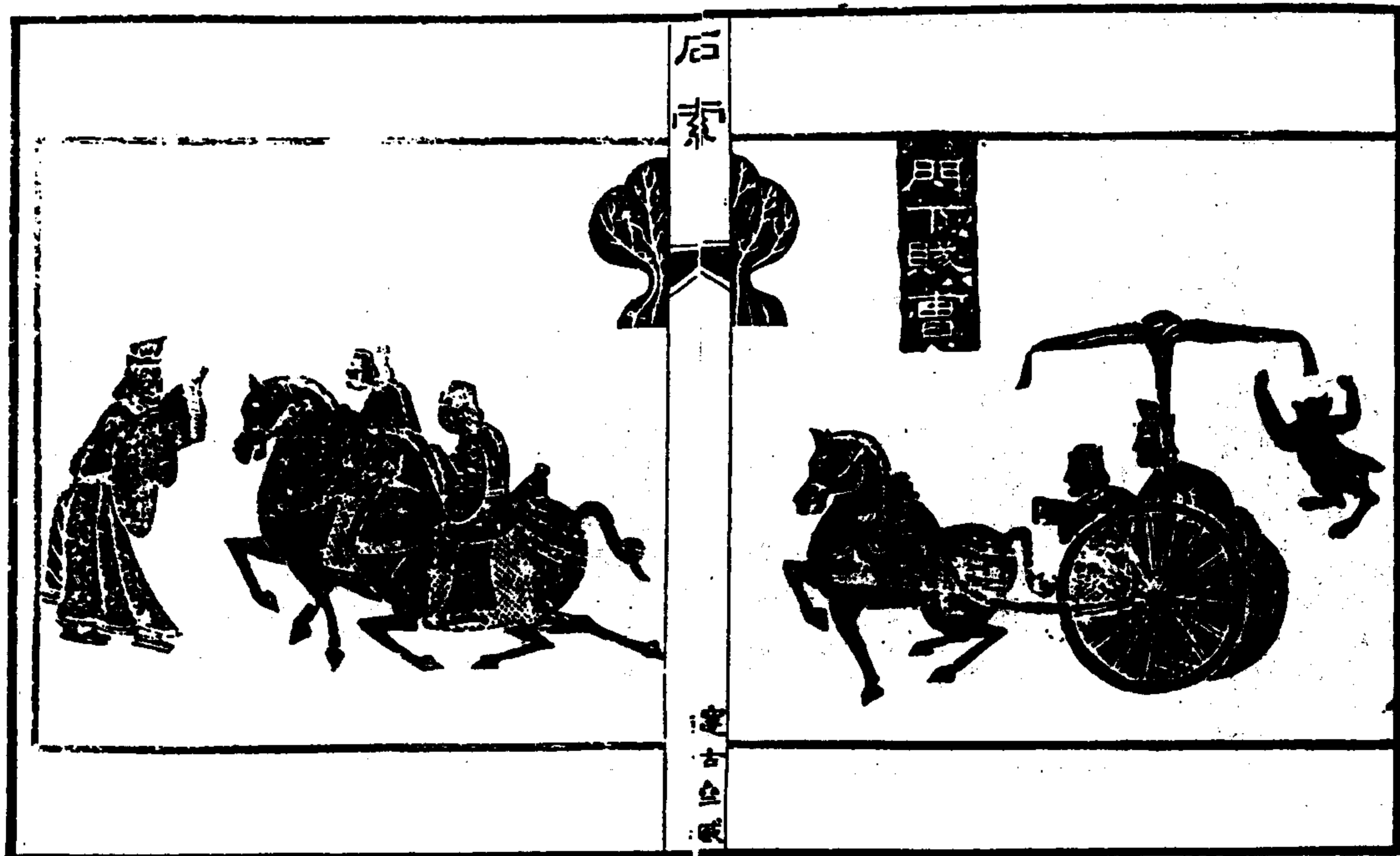
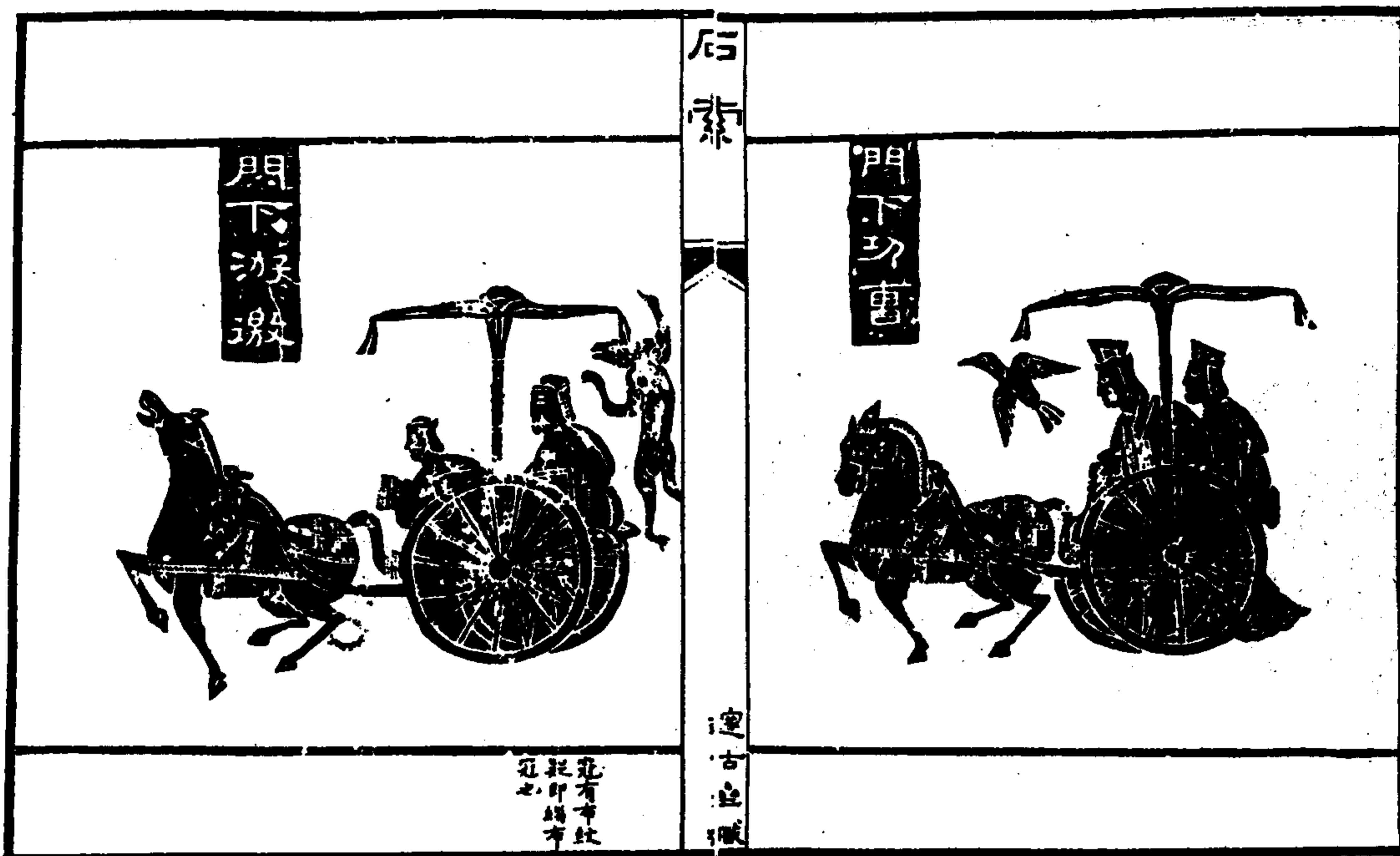

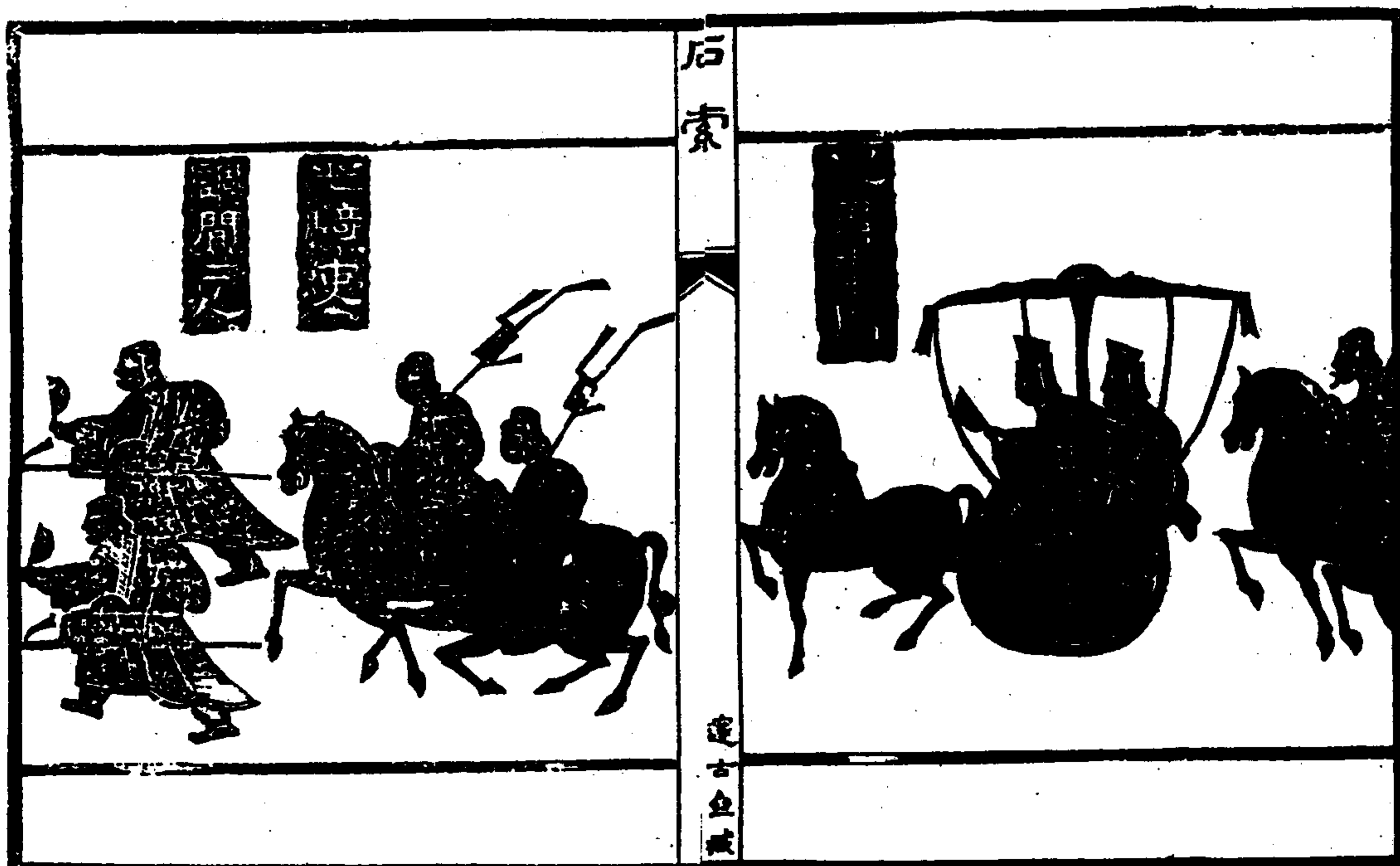
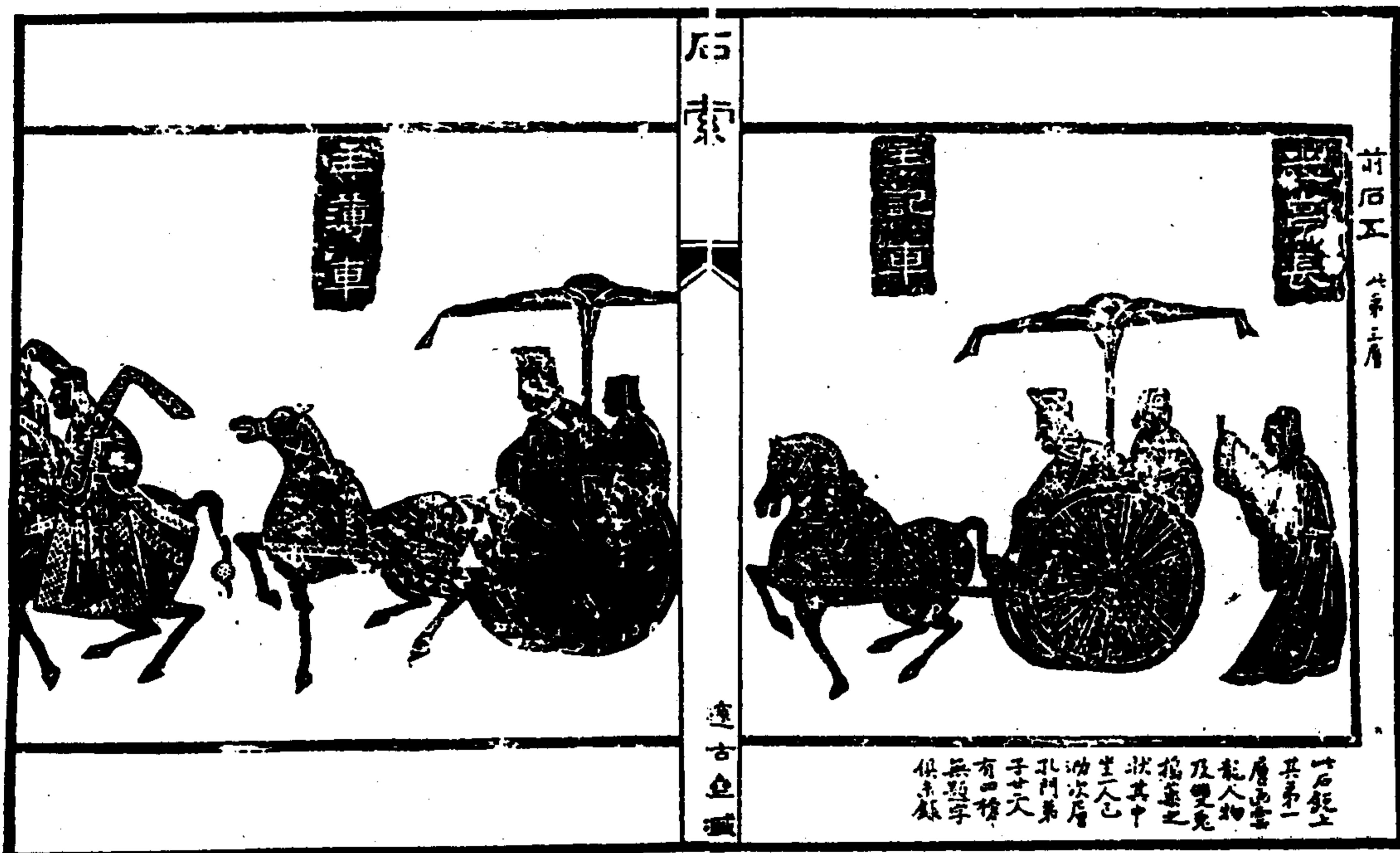

前石六  
以上...  
半...  
之...



...

后石

...



后石

...



功曹車



金石索 石索三

四〇一

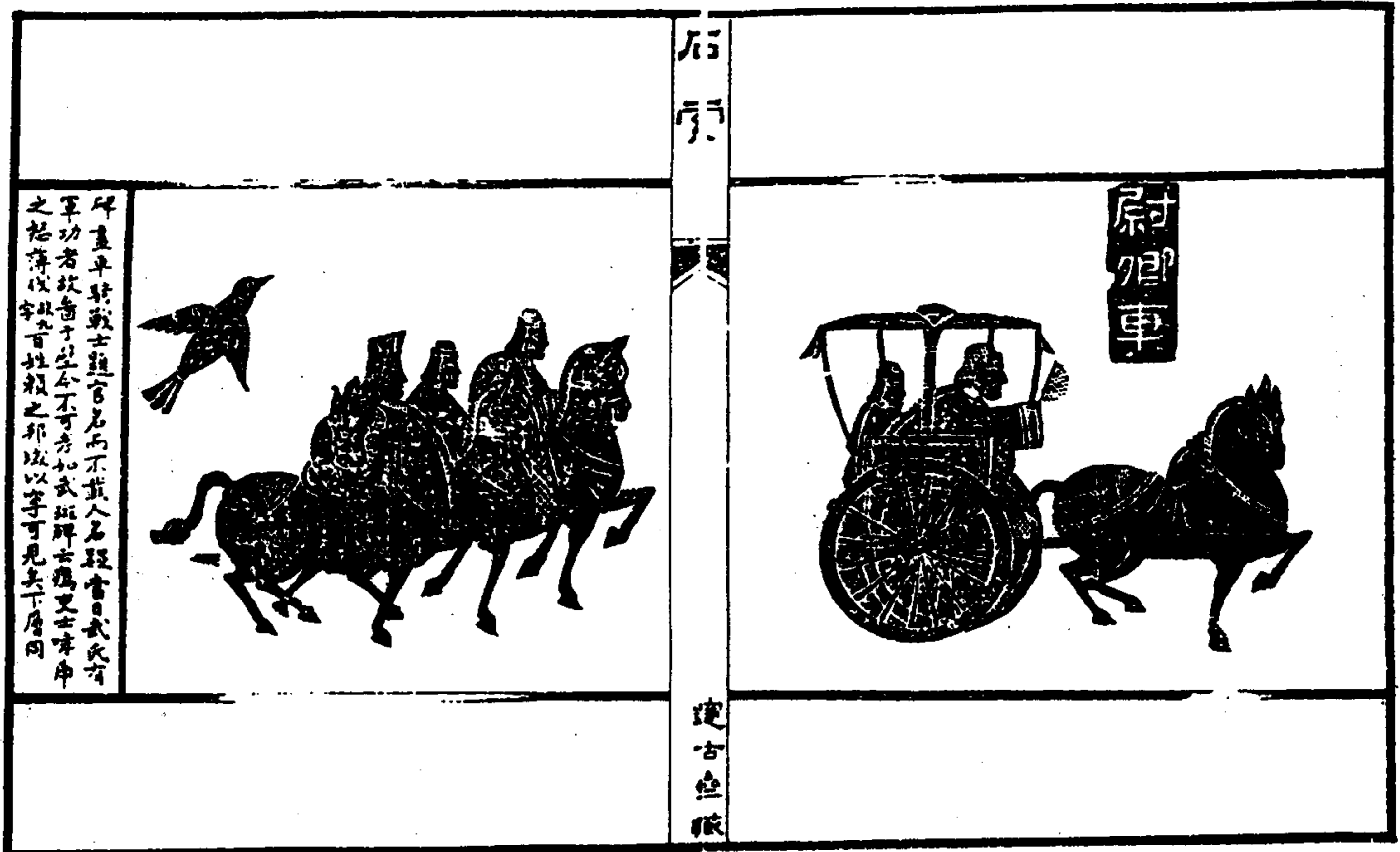

碑畫平騎戰士題官名而不載人名疑當曰武氏有  
軍功者故書于碑今不可考如武班碑云漢史士李  
之德傳伐北音姓般之邦以字可見其下層同



此六石之下層畫水陸攻戰之狀錄有棋線隔斷實一時事也  
與漢石室之第七石大同小異此有題榜較明晰



石十七

商將

武親

武親

石索

維石

伯游

伯游



石索

第二層

史部金石類



石索

史部金石類









此通上三舞者為一時事蓋燕飲而觀樂舞也其位于西  
 者三人為賓說于東者二人為主其上有二榜惜無題字  
 不能舉其人以實之也其中有樂有舞有玉有金物有  
 樂是其末一人方舉勺作把注之狀  
 此以後有人物車騎無題字未錄

石索

此虎所汲水軍制諸事亦有車牛者也

遼古金藏



從齊將起至此層止

石索

前石八

遼古金藏

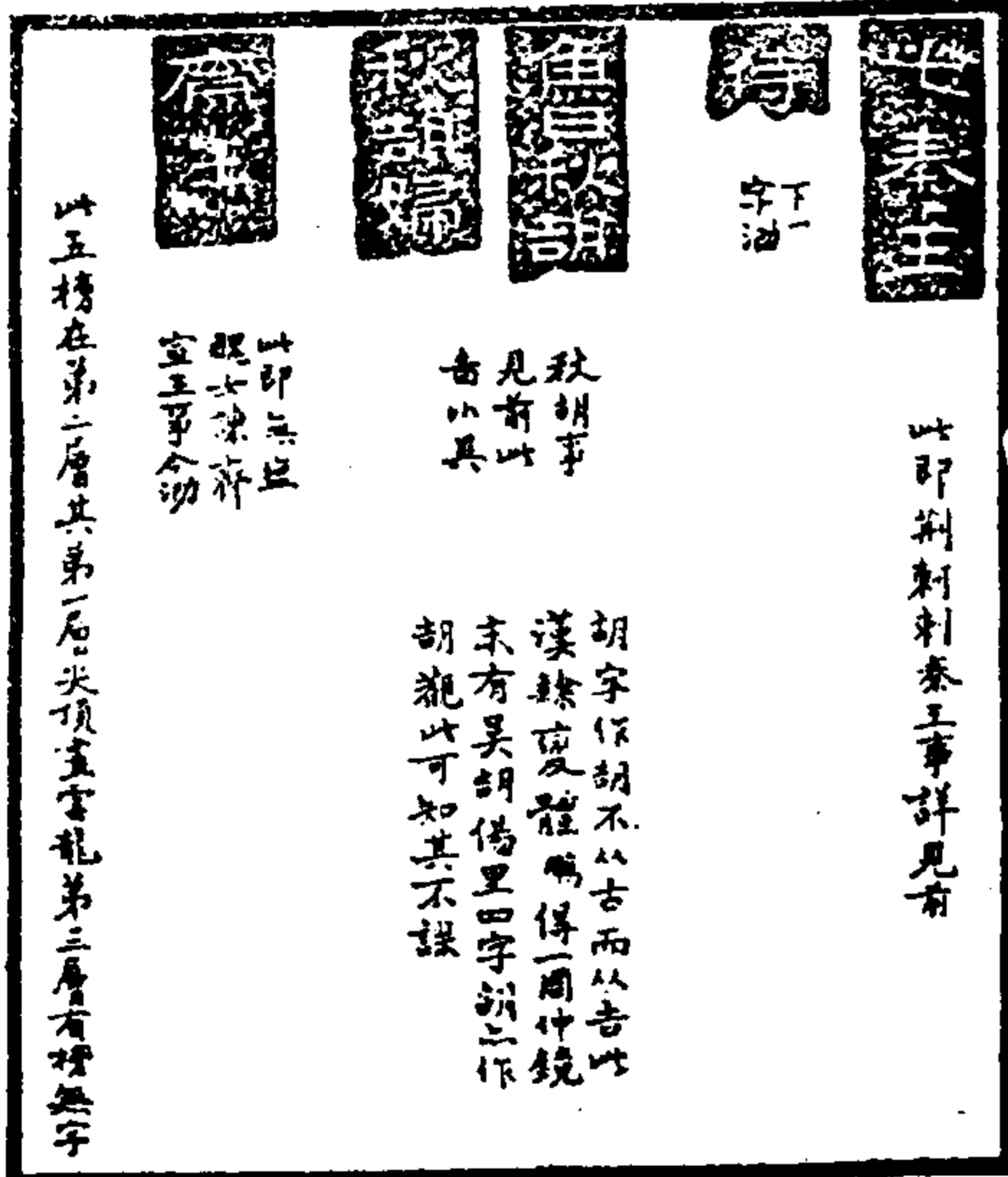

此即刺刺刺三事詳見有

秋胡事  
 見前此  
 古以其

胡字作胡不古而此  
 漢隸及體傳一圖仲鏡  
 末有吳胡傳里四字胡作  
 胡龍此可知其不誤

此即無址  
 此即無址  
 室玉第今切

此五榜在第二層其第一石尖頂蓋字龍第三層有榜無字

石索

前后十



于蒲

前后九 中層

君為都時

又官掾車

君為市掾時

下層

畫畫極公作地極旁有一車蓋六側地與曹子叔極不類疑別一事也何後有款于者有持羽者有折掌作狀者未如何其齊字作齊漢人齊齊無不通用之此大增作四點之隨意增減耳  
 項上共層畫神人沙  
 都下二字泐信中字而中字不泐疑是尉字  
 畫畫車馬符前之馬與它石相似而泐已過平  
 十二君字指篆中人也  
 達古錄

石索



為曾郡時

二千似  
 辛字  
 泐

達古錄



為曾郡時



石

前石十一

此石一層

遼古色賦

梁作期  
首區  
秦王新  
袖



石

此第一層刻荆軻刺秦王事與石同而畫法小異  
故註存之  
第二層畫車馬有三騎無鞍守  
第三層

元亭車

自畫三車二榜  
一榜無號字

二衛士  
狀又  
伏地  
坐地  
為地  
水

遼古色賦

榜為元  
字上有  
此字  
字油

前石十二

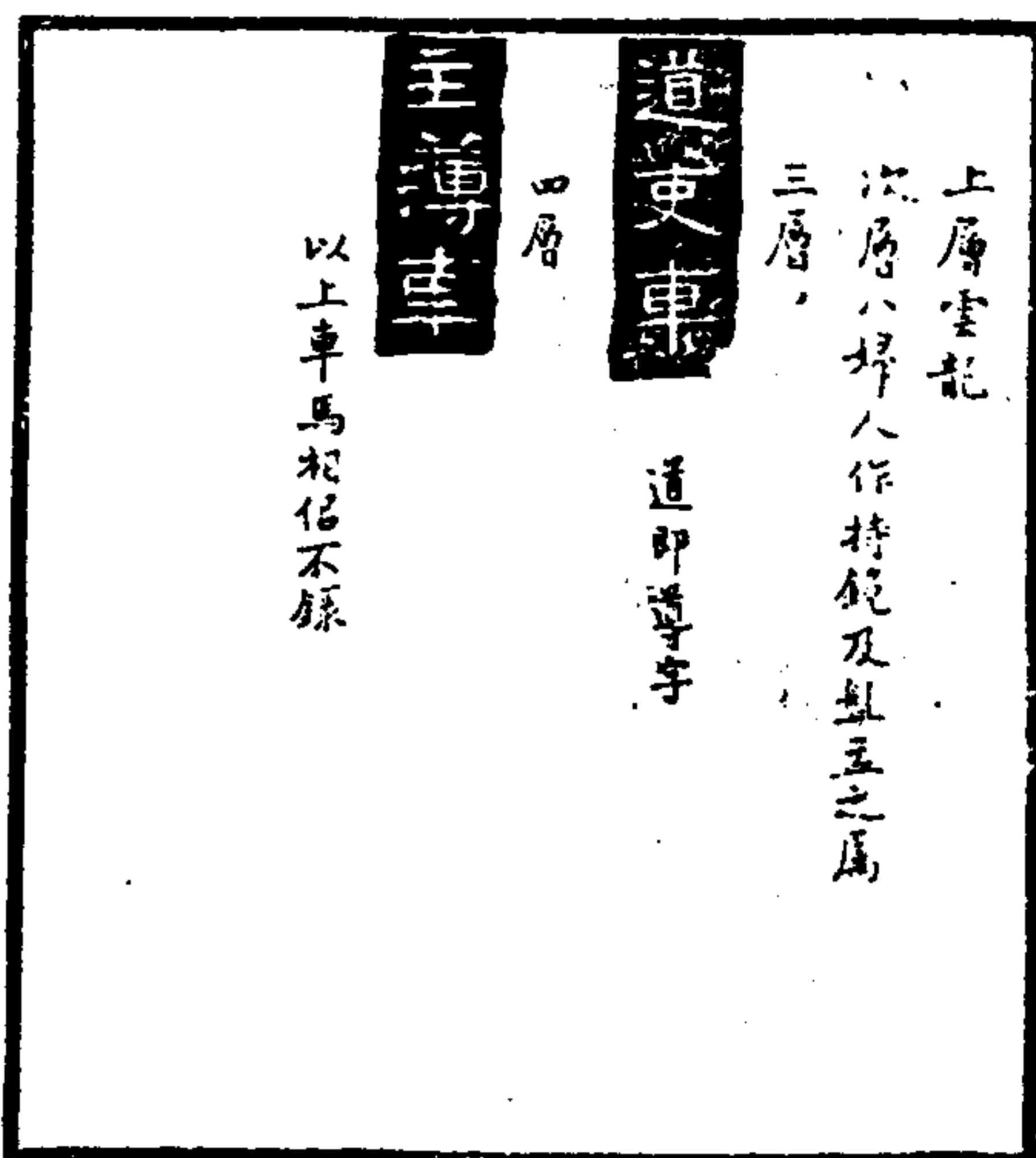

上層雲龍  
 次層八埤人作持鏡及組五之屬  
 三層  
 道吏車  
 王導車  
 以上車馬相佐不錄

石索

前石十三



此樹葉  
 十五葉  
 旁有一  
 人持之

遼古三藏

前石十四



人作此  
 樹狀未  
 詳何名

此第二層其第一層畫三首鳥第三層畫婦女未錄

石索

駝曹車

此石之第四層畫不錄

前石十四 此幅前邊段前段樓閣三重後段所杜  
 前石十五 此幅車馬修導有四榜無題字俱不錄

金石志云武氏前石室十五石黃小以始獲時在武梁  
 殿畫象之前即以為前石室此刻洪氏未見故錄續  
 不載是也惟師武虛谷跋云其詞天向章句叙云  
 屈原見楚先王廟及公卿祠堂畫天地山川神靈  
 琦瑋備後及古聖賢物行事此亦其意而為  
 之此論多破西洋畫及佛像一說矣

遼古三藏



武氏後石室畫像十石  
後石一 叶第二層畫像神龍魚出狀之狀



石  
次層畫象人操作之事

三層

漢古池賦

此說畫上古人操擊之事  
冠作母身四衣作三層  
手不持西

金石索 石索三



此北氏共氏神前尚冠冕者數者  
起與手之其後有正人海全



後石三 第一角

此石索者神仙之狀上世之神一男一女相為及王公王母也漢人錄於海東之  
神異記云王母成登者有鳥翼上會東王公是也一傳者云一物而三珠珠於  
三林樹山海經云三以樹葉時為珠是也古中事為其甚怪一層在王母房亦常



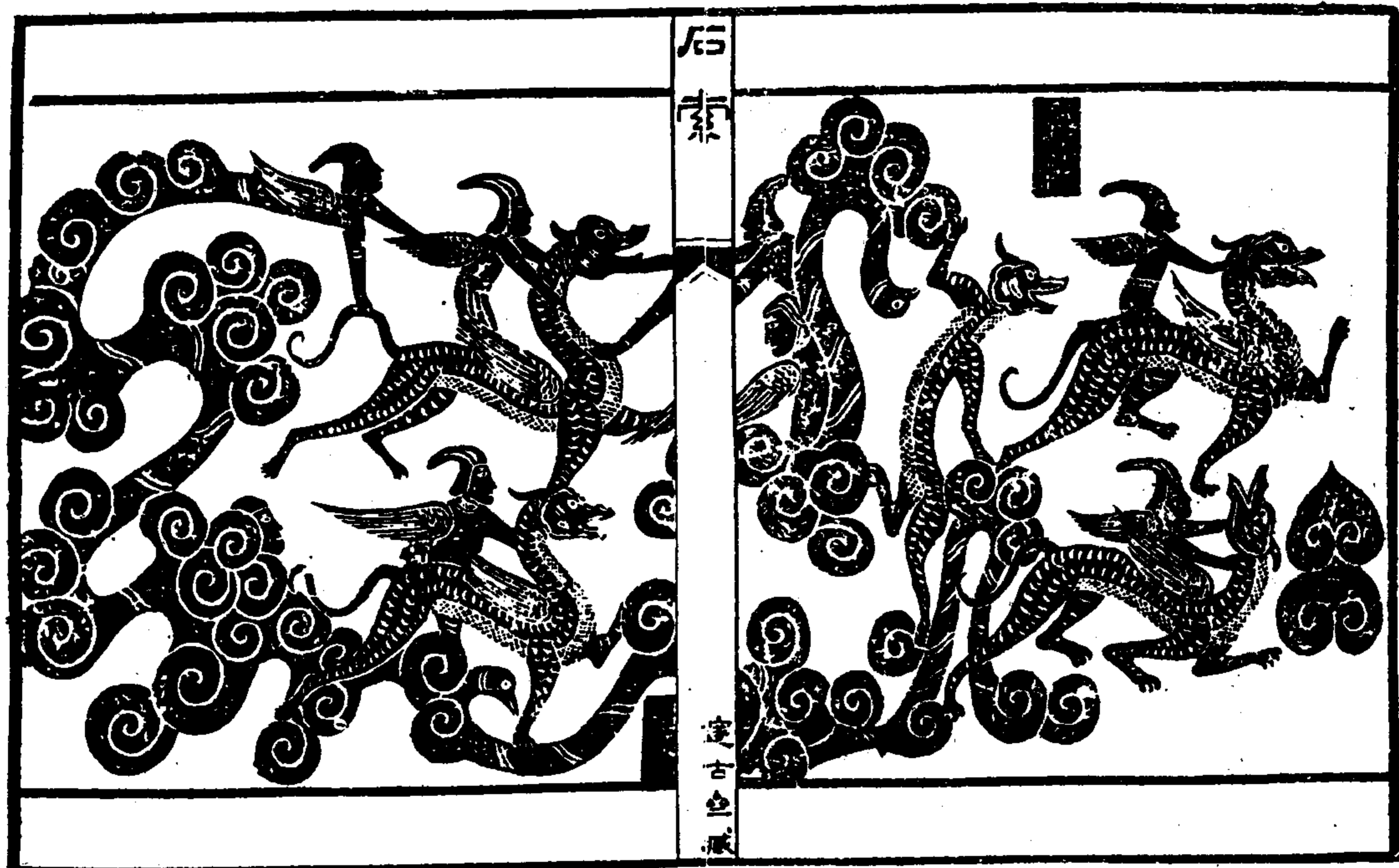

石索



漢古金藏

此第一層從左起畫  
兩翼神人坐帶中三  
龍駕之皆有翼此為  
應龍應龍有翼易曰  
飛龍在天論法云龍  
無翼不能翬也其前  
有騎龍四人為導四  
龍中間又直立一龍  
蓋龍之態矣又有翼  
置子數人或推之或  
挽之有攀龍尾者有  
出沃雷中者右角垂  
一龍首向之以其脚  
龍氏與其下有跪拜  
二人執龍恭立一人  
皆無翼矣

石索



漢古金藏

此第二層山雷雨之事二送左起一人宜而張口吹噴者為火也揚子云  
賦序慮烈吐火施鞭次一神坐車中繼日張翼手執二龍者雷也  
論衡云雷之狀象如連鼓又雷一力士擊之謂之雷也半建二鼓六事  
持一而行者雷車也傳元雷中鼓云童子有雷車者視雷車神記云  
長官漢河雷車事是雷車長次蓋一龍而雷車在地下其井如  
碑有神在其內神能擊死人女子以龍背上左手執龍尾右手持  
持耕下注者行雨狀也餘詳神記也雷車神也云云此後有人奉雷車

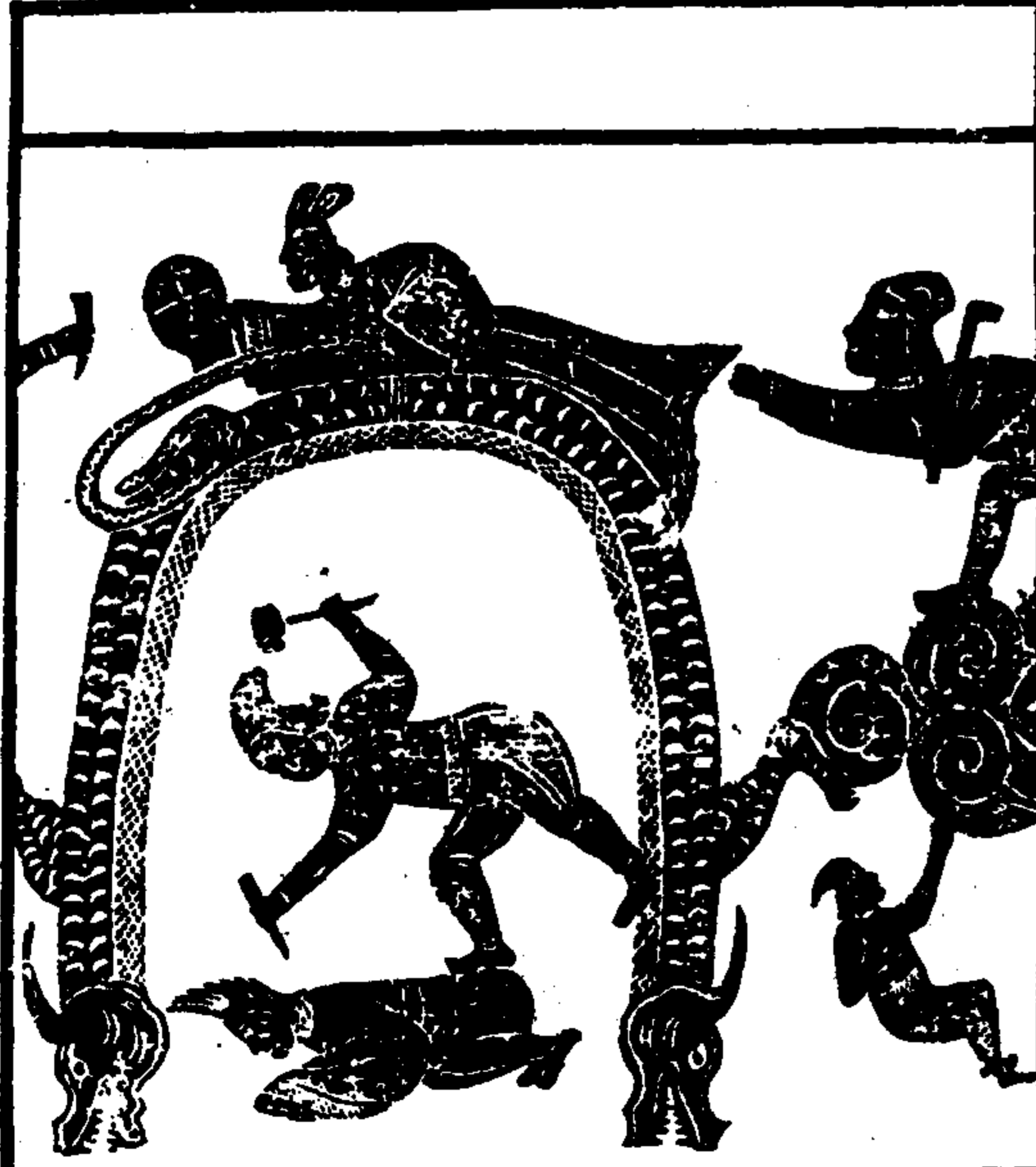



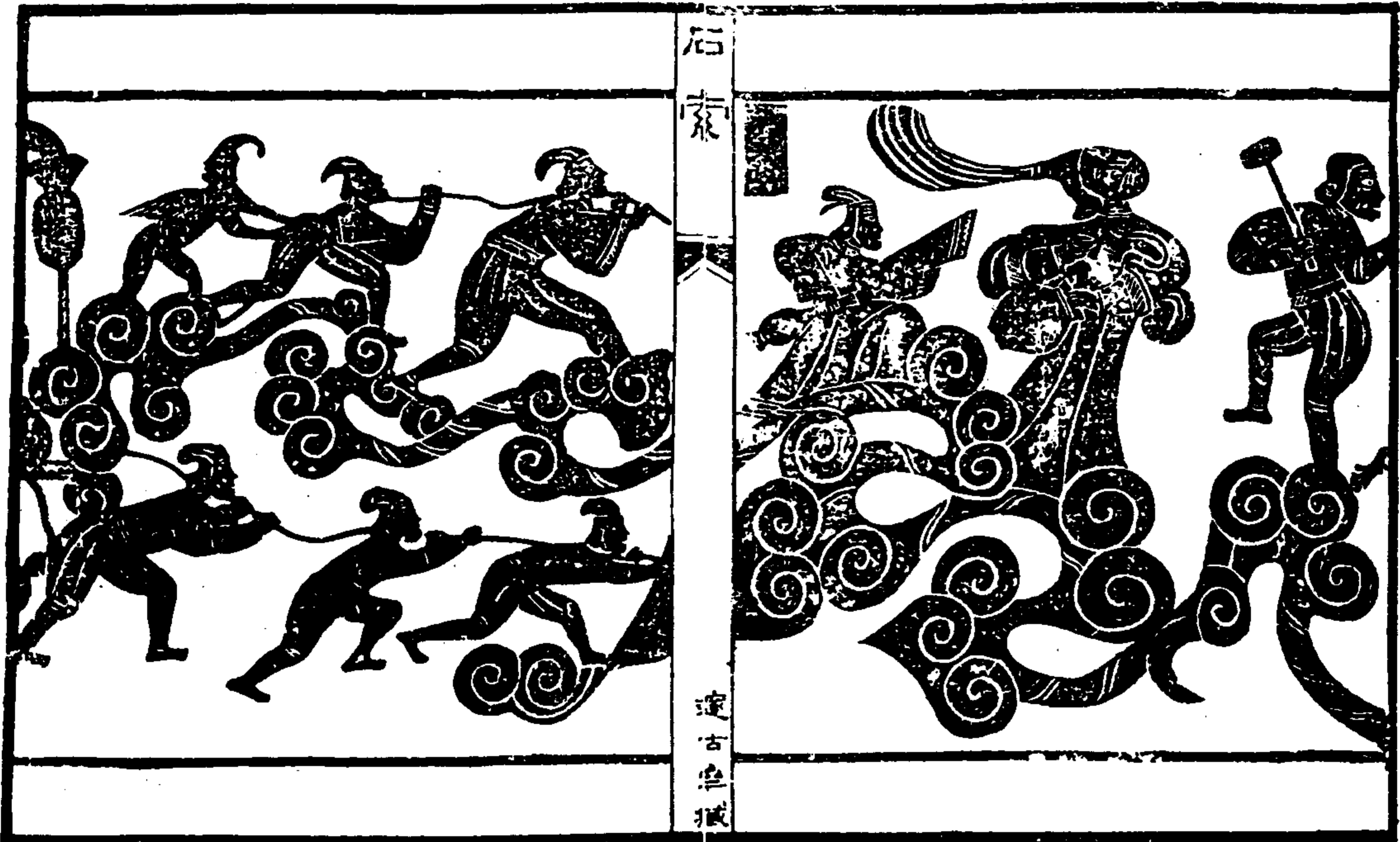

石  
索

遼古  
遼古  
遼古



石  
索

遼古  
遼古  
遼古

此第三層畫其人奇狀名不可曉

天  
三  
日  
持  
此  
器  
以  
方  
公  
其  
先  
有  
金  
類  
不  
更  
奇  
日  
手  
用  
器  
有  
此  
狀



后索



瘦古魚藏

有俱  
未  
字



后索

瘦古魚藏



三

四層



遼古並藏

石索



一人持杖 一人持弓 一人持犬

上三人 身一人 其一人 其一人 其一人



遼古並藏

石索



此層疑畫四獸持獸之事  
 後石室畫五畜皆狀一狀此中三石更為抗其其弟  
 三層出子山海經其靈光獸獸可謂雜物奇怪之變萬  
 化由淨其情者於新益信性未嘗若其名耳



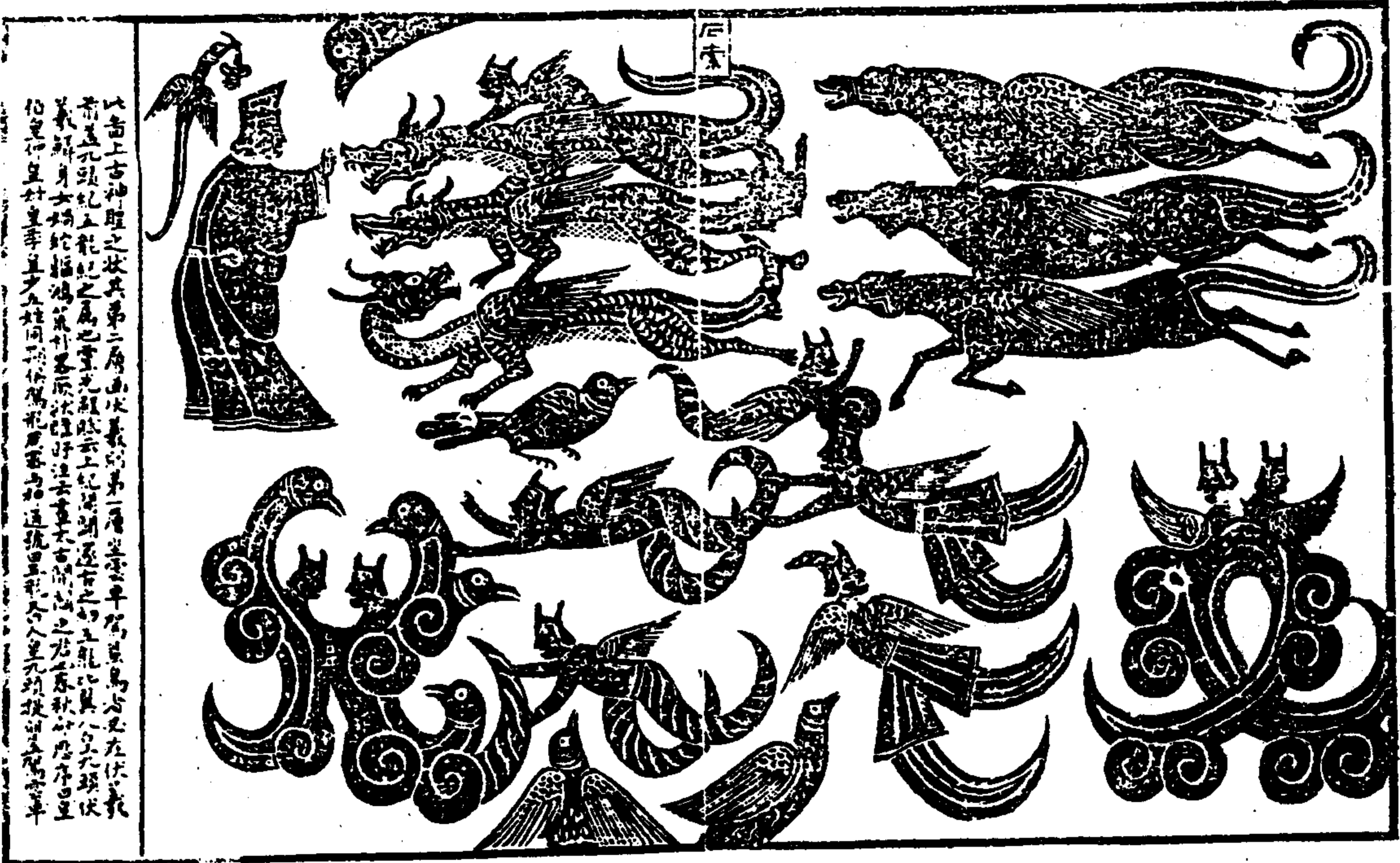

以古上古神聖之狀其第一層畫伏羲第二層畫黃帝第三層畫炎帝第四層畫堯第五層畫舜第六層畫禹第七層畫商第八層畫周第九層畫孔子第十層畫漢第十一層畫唐第十二層畫宋第十三層畫元第十四層畫明第十五層畫清第十六層畫康熙第十七層畫乾隆第十八層畫嘉慶第十九層畫道光第二十層畫咸豐第二十一層畫同治第二十二層畫光緒第二十三層畫宣統



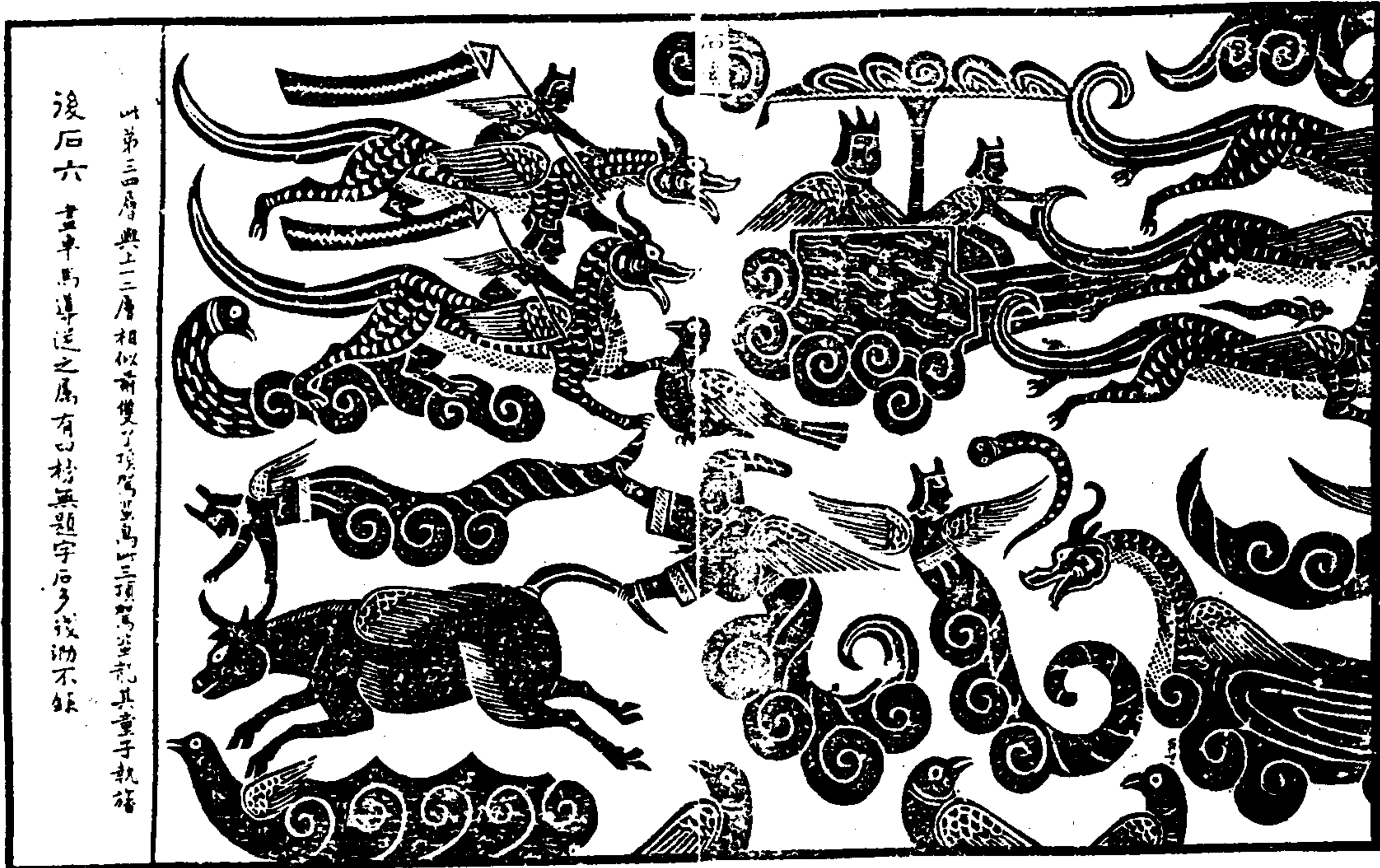

此第三層與上二層相似前雙子瑞鳳與馬山三頭馬並其童子執符  
後石六 畫車馬導送之屬有白榜無題字石多殘泐不銀

金石索 石索三



後石七 以通幅畫  
陸舟車以載  
之事與前畫  
第六石是周

石索

四一九



前六上

後石八 銳頂畫雲彩車馬下層車馬于盾  
 後石九 銳頂有雲彩人字層北門三人下層車騎  
 後石十 銳頂連下畫橋梁攻戰同第七石  
 此三石唐初亦錄金石志以九為十以十為九今從石刻

附存石柱題字



此石柱高可尺六寸字大三四寸此後人所題附錄之  
 武氏後石室止

石記

達古漁藏

道光元年——四月朔日鐫  
 板于嶧陽署齋時日月合  
 璧五星聯珠記之



石索四

紫琅馮 雷鷓晏海民 同輯  
 雷鷓集軒氏

碑碣四 武氏左右宮畫像十石

石一

一石中一碑 碑文云 武氏左右宮畫像十石 碑文云 武氏左右宮畫像十石 碑文云 武氏左右宮畫像十石

武氏左右宮畫像十石 碑文云 武氏左右宮畫像十石 碑文云 武氏左右宮畫像十石



石索

武氏左右宮畫像十石

金石索 石索四



石索

魏信陵君墓石 碑文云 魏信陵君墓石 碑文云 魏信陵君墓石

石一

魏公子無忌封信陵君 在魏黃自 魏公子無忌封信陵君 在魏黃自 魏公子無忌封信陵君 在魏黃自

見漢使曰 長者自伏劍死 以免其死 見漢使曰 長者自伏劍死 以免其死

漢王陵傳云 漢王陵傳云 漢王陵傳云 漢王陵傳云



石索

魏信陵君墓石

四二二





石索

遠古魚鱉



左石三

石索

遠古魚鱉

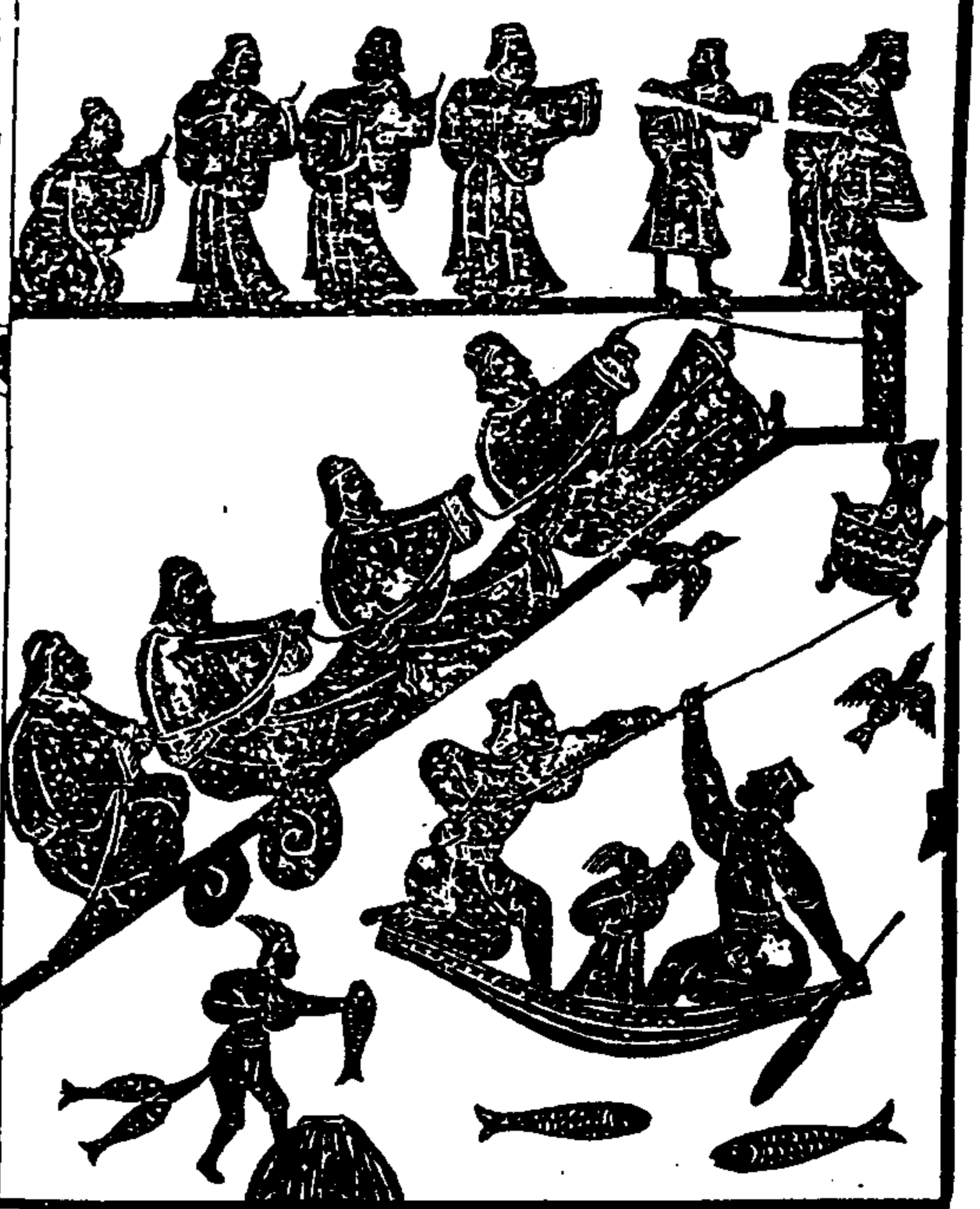

全石志引水經泗水注云周顯王四十二年九泉滄沒泗湖秦始皇時果見于斯水始皇自以德合三代大喜使數千人沒水求之不得又云系而行之未出孔黃面斷其系以系白可執首雷即其事與孝堂山所畫南越府院島不同也音面而誤如真結口二人冠服舉手相向左右二人執符及前車隨之又有左右執版者五人五人冠其後蓋秦命觀其取最者兩堤上右三人左四人各以繩穿船門中孔曳無倒行河中有二舟左舟人持竿抵岸之側助力舟中已出孔黃面斷其繩故繞繞而人皆逆坐有傾跌者也舟旁魚鱉有雷取魚者有為啄食者皆點綴之景其尚有車馬騎導在其外者不能備錄

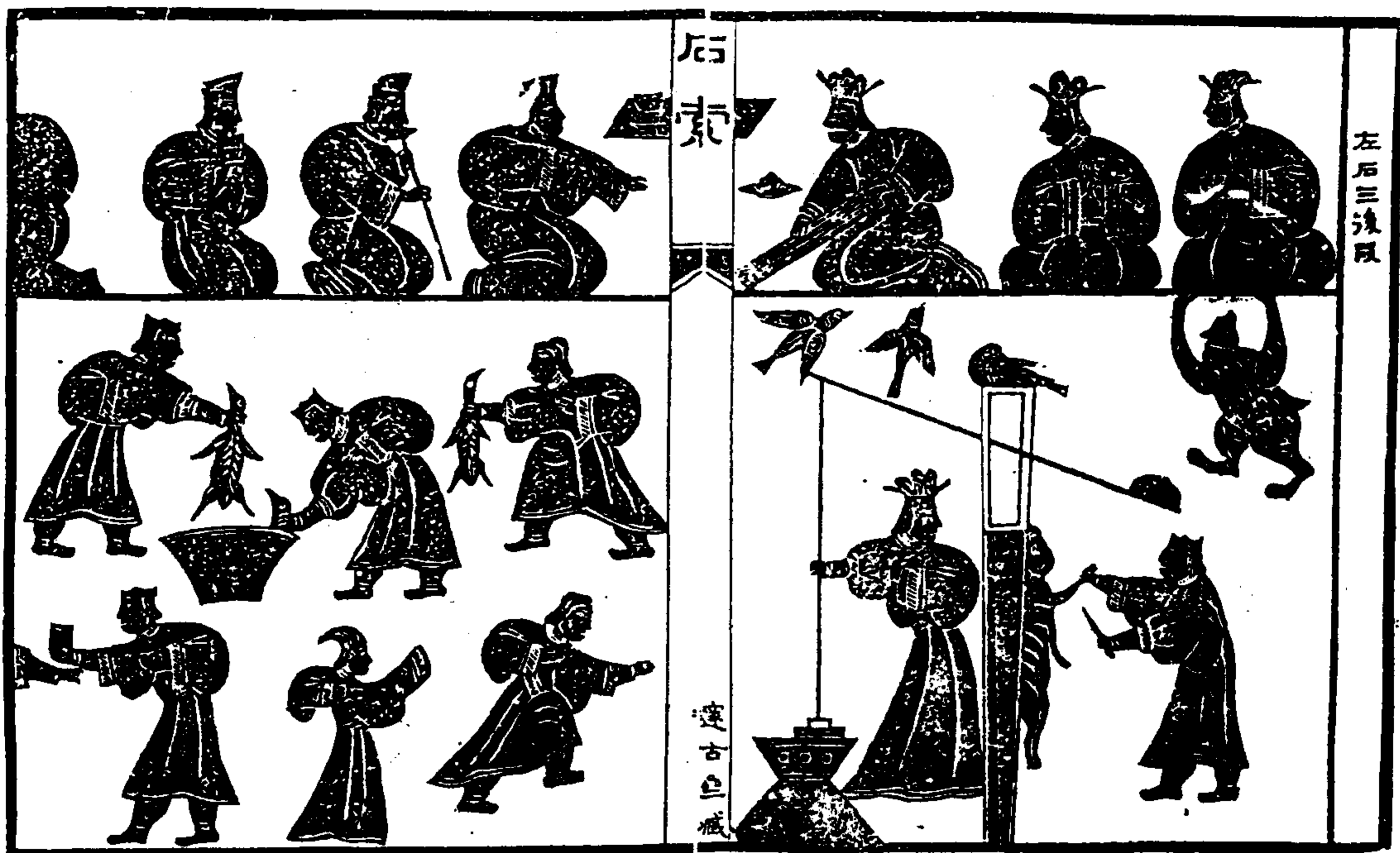

石索

左后三漢殿

漢古也藏

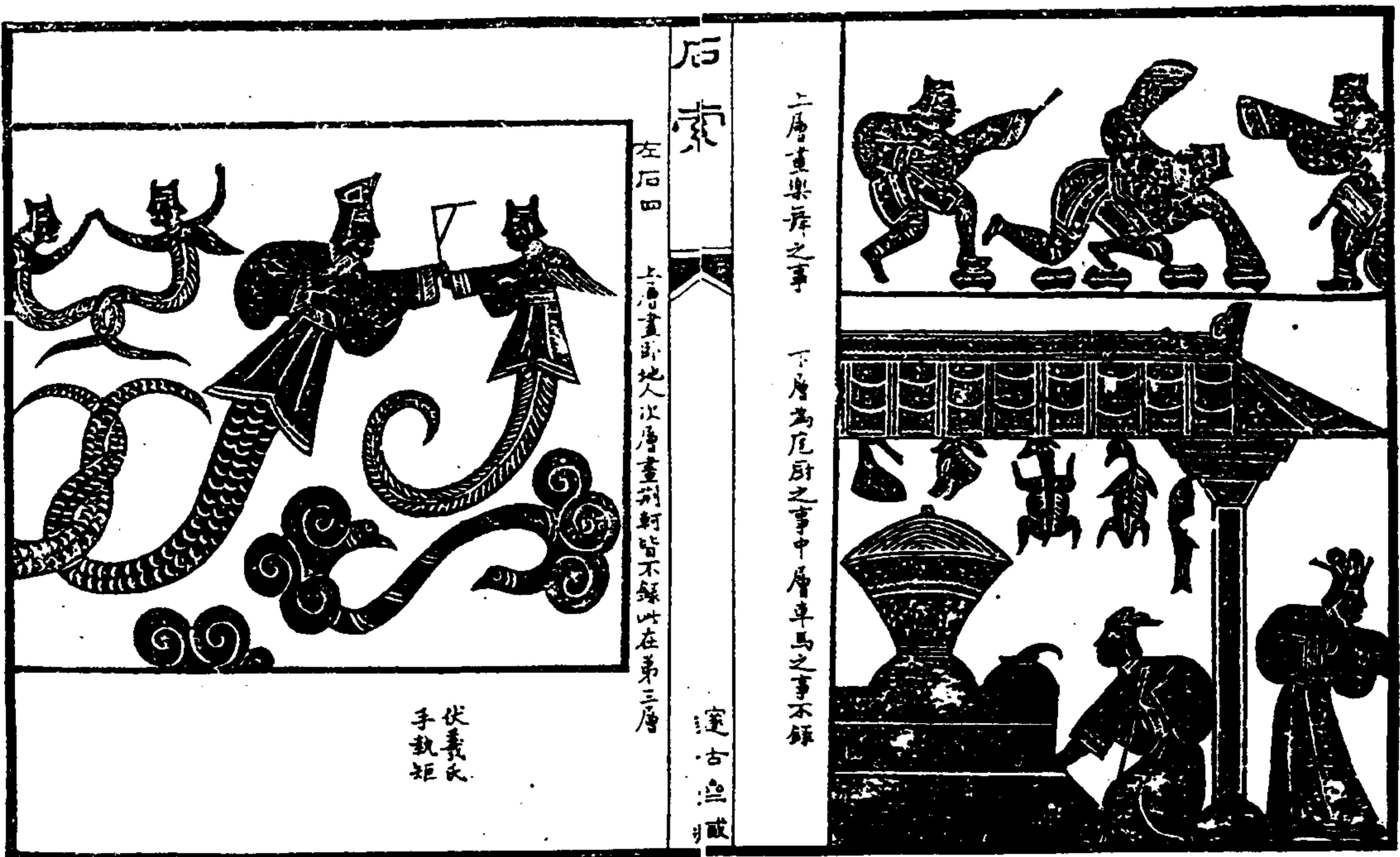

石索

左后四 上層畫新地人及層畫刑斬皆不錄此在第三層

上層畫樂舞之事

下層為庖厨之事中層車馬之事不錄

漢古也藏

伏羲氏  
手執矩

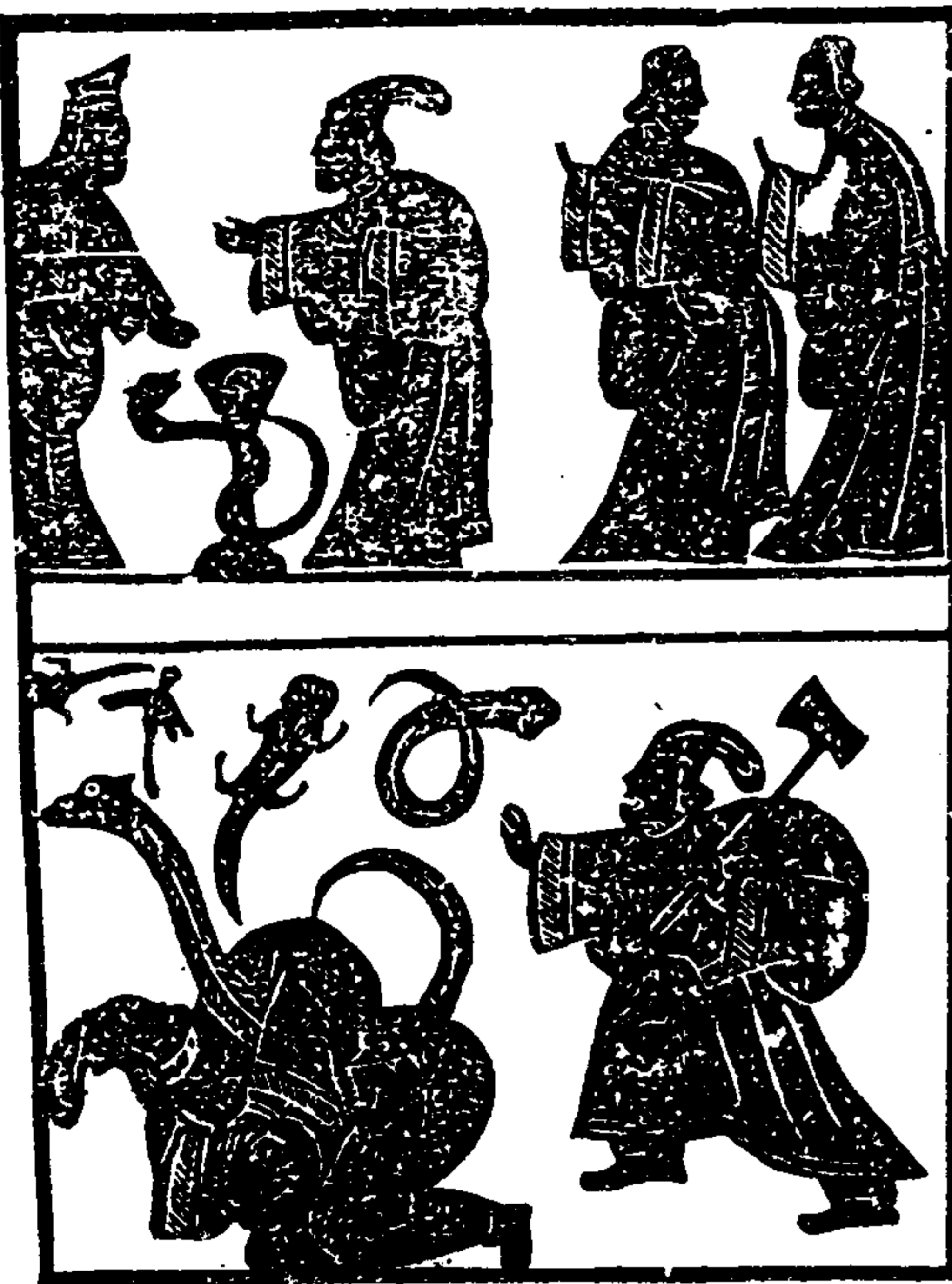

石索  
左石五 上層 中層車馬未錄 下層  
達古魚藏



女媧氏  
手執規

伏羲氏見前者者其幅金石志以為人執矩向者婦人執規向者  
不知即伏羲氏女媧氏也則于云伏羲教女媧於身而人有女媧之德元  
中記云伏羲教龍身女媧於經文進法云女媧三皇也此區伏羲教手執  
矩則女媧所執者規也矩所以為方亦用之規而轉其大極用之考工記曰  
規之以設其圓也高之口取其正也矩則今之曲尺規即今之步弓也今  
考則之



石索  
左石七 上層未詳 中層車馬不錄 下層有榜五字蓋亦三桃設三主事  
達古魚藏



上下二層皆畫蛇未知何事不能強解張平子西京賦云冰人弄蛇  
注云冰人但見能禁固弄蛇也以此上不相合侯考  
左石六  
此秋一層畫孔門弟子十三人有五榜而無字  
不錄其函子路七旗龍冠與前石室身二  
石相似

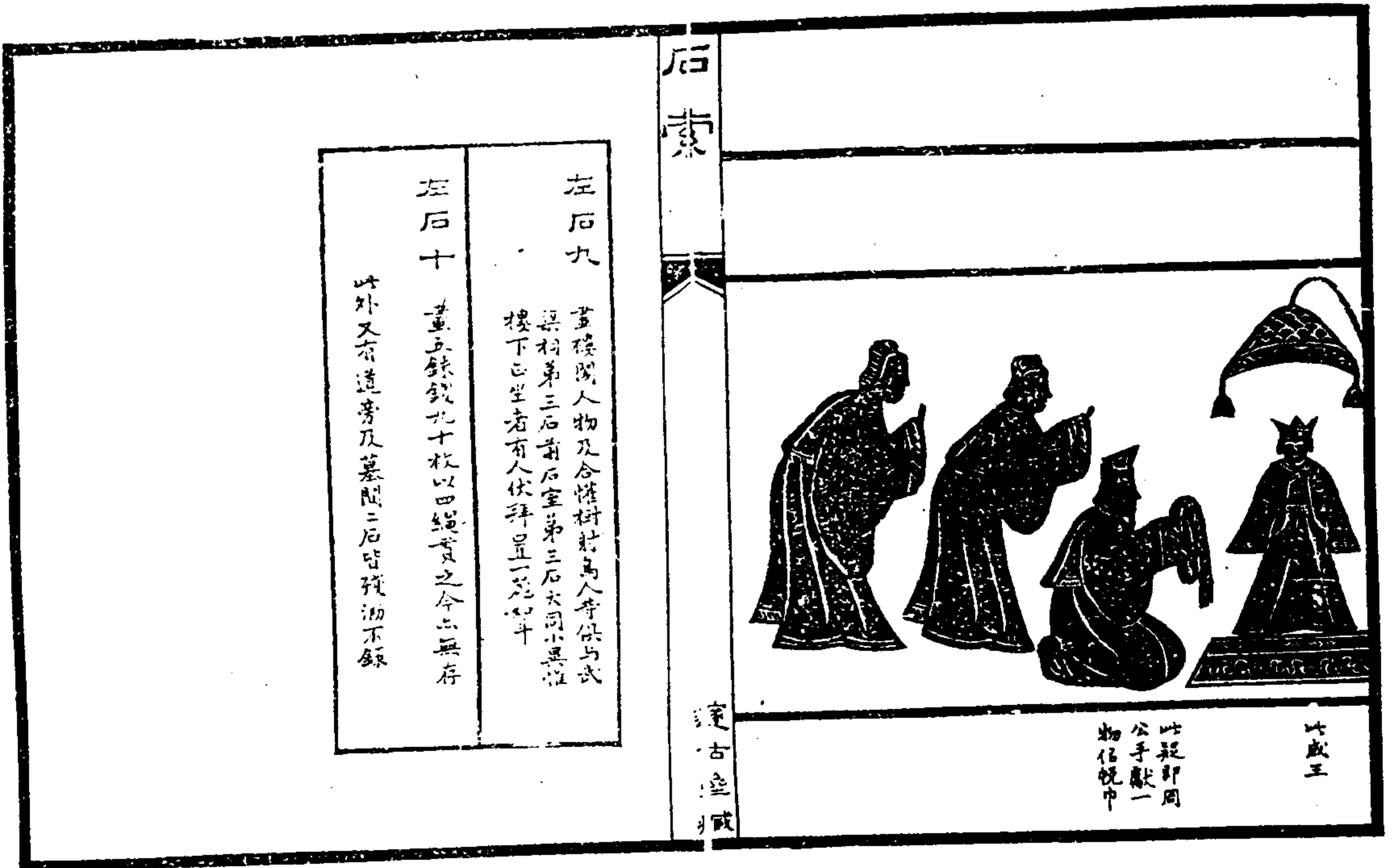

漢武氏石室祥瑞圖一  
在嘉祥縣武定山  
 字做古香城小

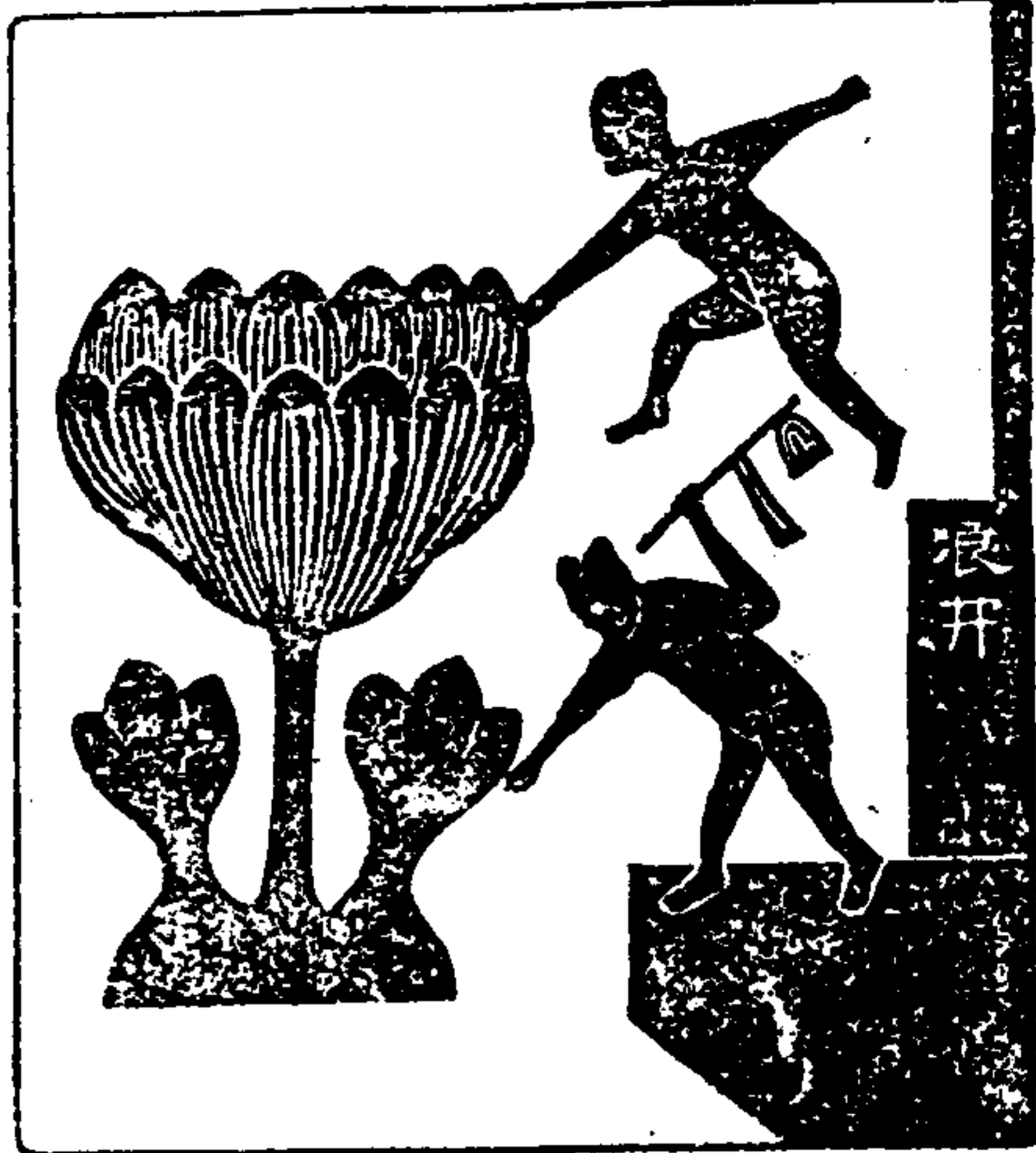

浪井

浪井  
 下有故文  
 按宋書符  
 瑞志浪井  
 不鑿自成  
 王者清靜  
 則應此井  
 下故文或  
 即此也其  
 上一人持  
 蓮臺下  
 人執物如  
 足履方石  
 供磨泐未  
 辨井可在  
 也

石索

遼古魚藏

神泉不炊自煎五味自生



符瑞志云  
 神泉知  
 吉知凶餘  
 重能輕  
 不炊而沸  
 五味自  
 生王者威  
 德則出

麟不列胎少則至



符瑞志  
 麟不列  
 胎至即  
 則至又  
 云麟廣  
 身而牛  
 尾狼項  
 而一角  
 黃色而  
 馬足

石索

遼古魚藏

世世神泉



如讀為而  
 符瑞志不  
 涿池而涇  
 德至淵泉  
 則黃龍游  
 于池能短  
 飲長乍存  
 乍亡

石索



六足獸謀及衆則至

符瑞志  
六足獸  
王者謀  
及衆庶  
則至

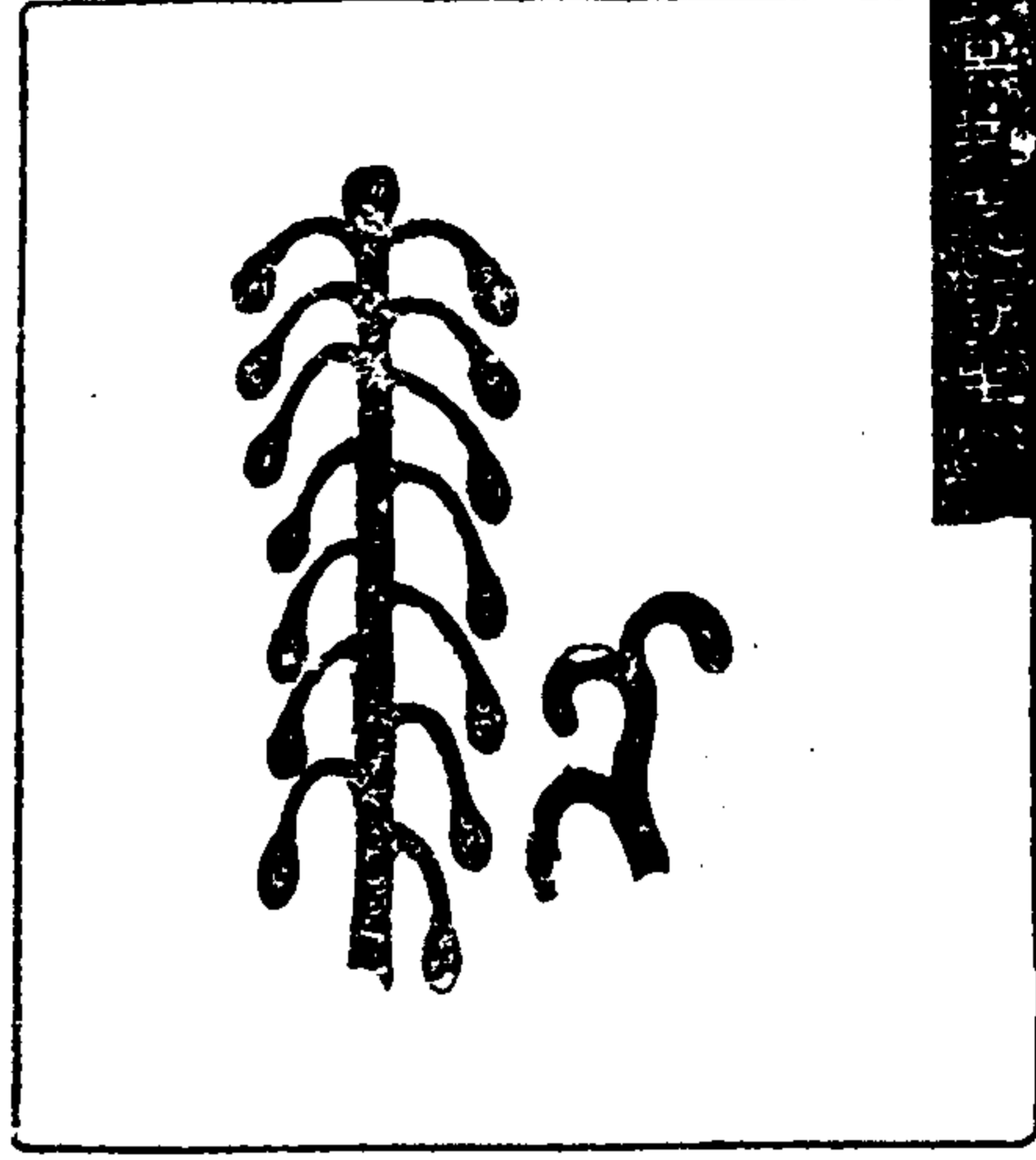

四三

符瑞志生  
字下有門  
字此畫美  
芝一株一  
莖直立左  
右各七莖  
皆有圓實  
共得十一  
美也美美  
日生一莖至  
六日莖落  
此畫十五日  
也旁又一小  
株未詳

遠古色賦

石索



白虎王者不  
白虎王者不  
則白虎王者不

符瑞志白  
虎王者不  
則白虎  
虎仁不害  
物此物字  
作人字虎  
伏形即不  
害人之意  
孫氏瑞應  
圖云白虎  
仁獸也一  
名瑞虞

遠古色賦

此祥瑞圖之第一石以得尺度之廣九尺高之尺五五三層  
背為九榜其石形制亦同蓋石室之奇後項也嘉慶三十五  
年冬十一月三日子自任城至嘉祥訪夏明府儀親信感其  
山觀石室主人謂之漢太子墓其山即武定山之奇雙關藉狀  
其石室隔于土山久黃亦松司馬據出之別撰大屋一所崇畫像  
石于殿武班碑居其中此祥瑞畫置列左右若石象狀以意  
揣之當年之制不過五石而成一室伏義與與與與與與與與  
中鏡而奇殺傷世之東西兩斜果方行碑正平而微低係石  
室後解以祥瑞畫之石覆之為片之前後頂九柱在外畫  
像在前而仰而窺也此石有方孔三懸其下有石柱承之以為固  
耳

漢武氏石室祥瑞圖二



五馬  
行瑞  
志玉

行瑞志玉  
馬王者精  
則出此作  
清明其似  
行磨泐與  
有未字與  
上隔數字  
不核故逆  
符瑞志

石室

漢古金藏

五馬  
行瑞  
志玉

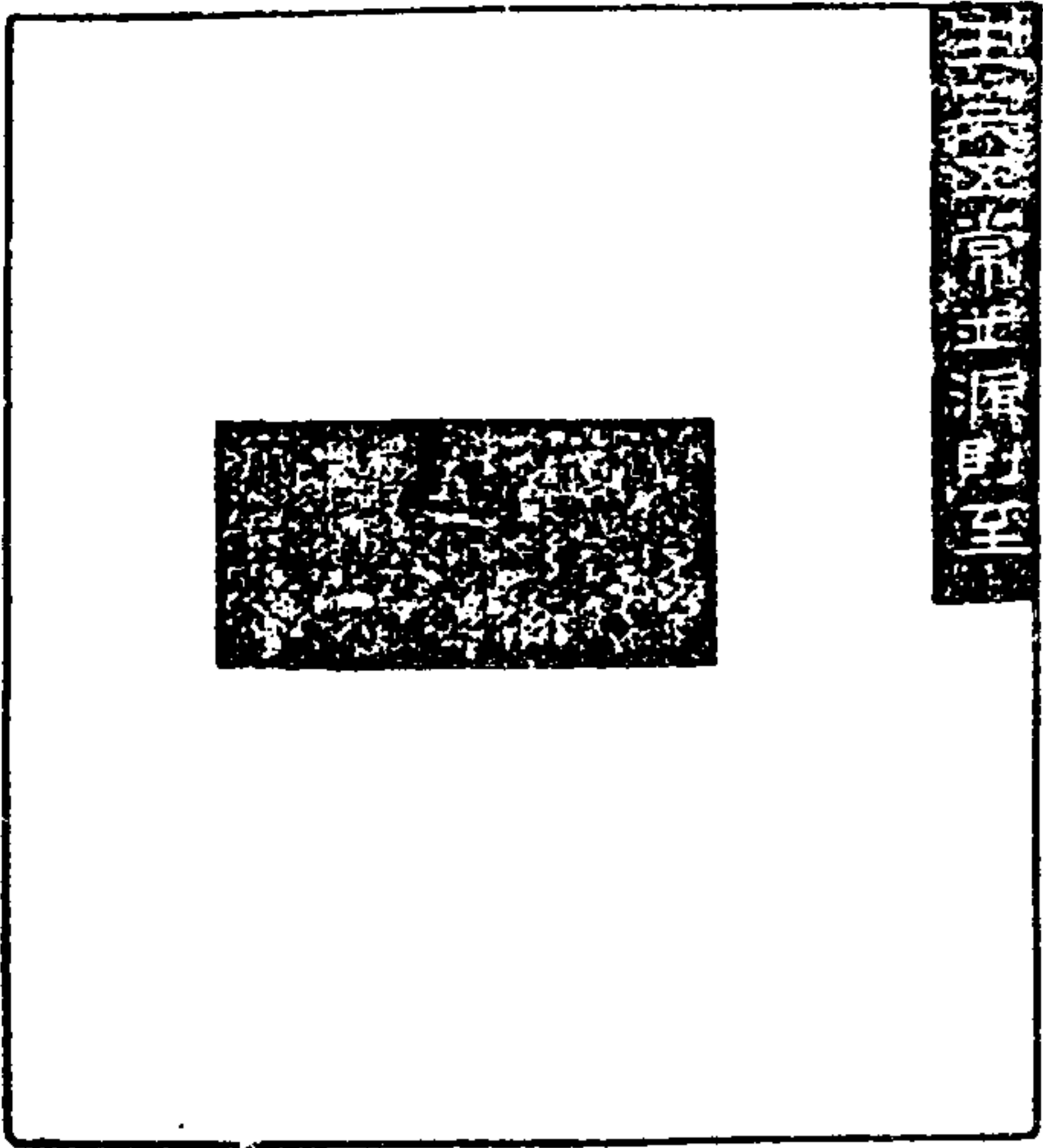

符瑞志

五馬  
行瑞  
志玉



此石裂而  
為二故有  
分作祥瑞  
二祥瑞三  
者誤也今  
合裂文觀  
之其明字  
之半符釋  
安或字未  
息或仁或  
符瑞志不  
未德任人  
則八國

石室

漢古金藏

五馬  
行瑞  
志玉

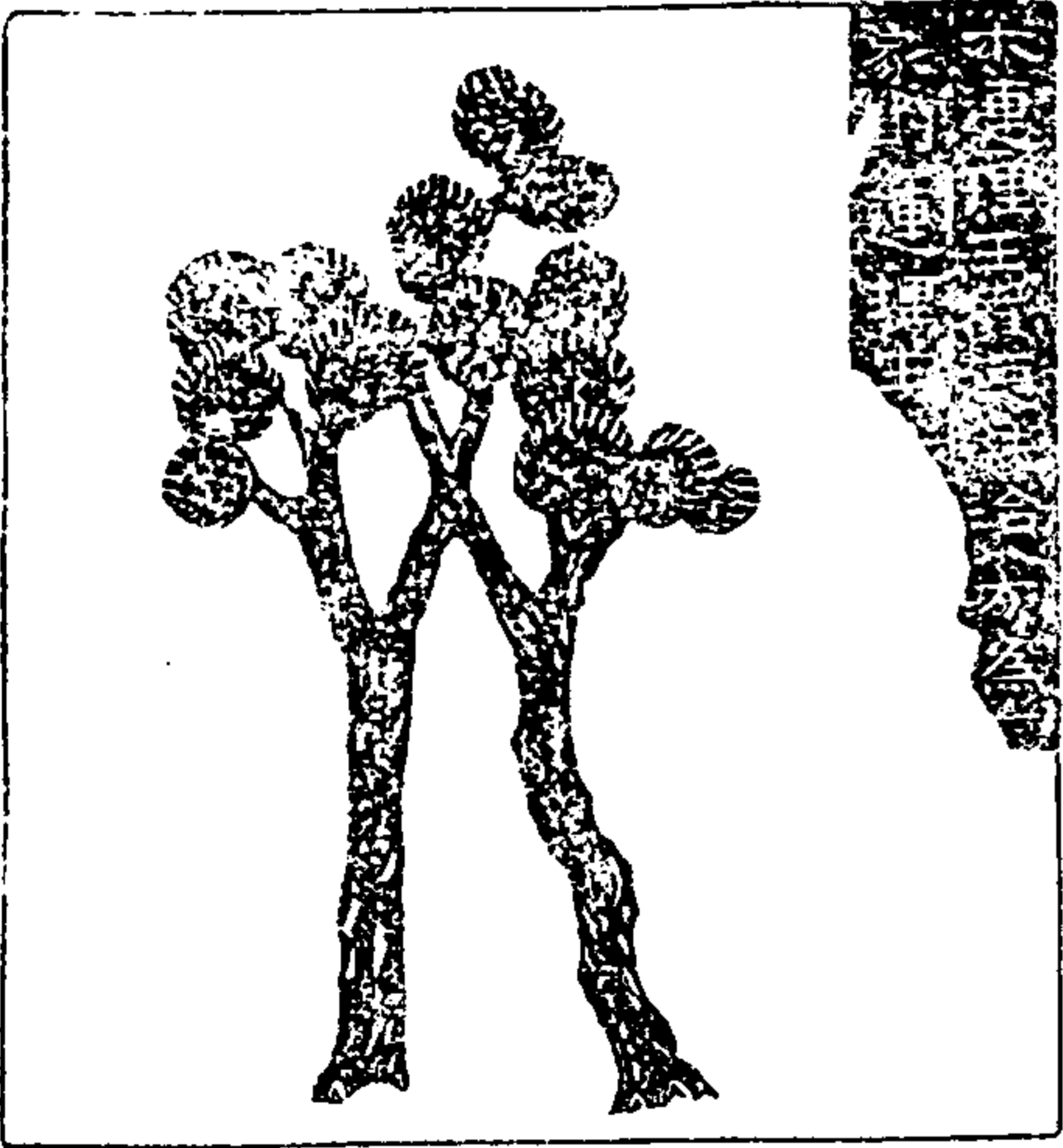

此榜字畫  
明顯其洽  
字似治字  
從符瑞志  
作洽理云  
木連理王  
者德洋純  
洽一方合  
為一則為  
生

石索

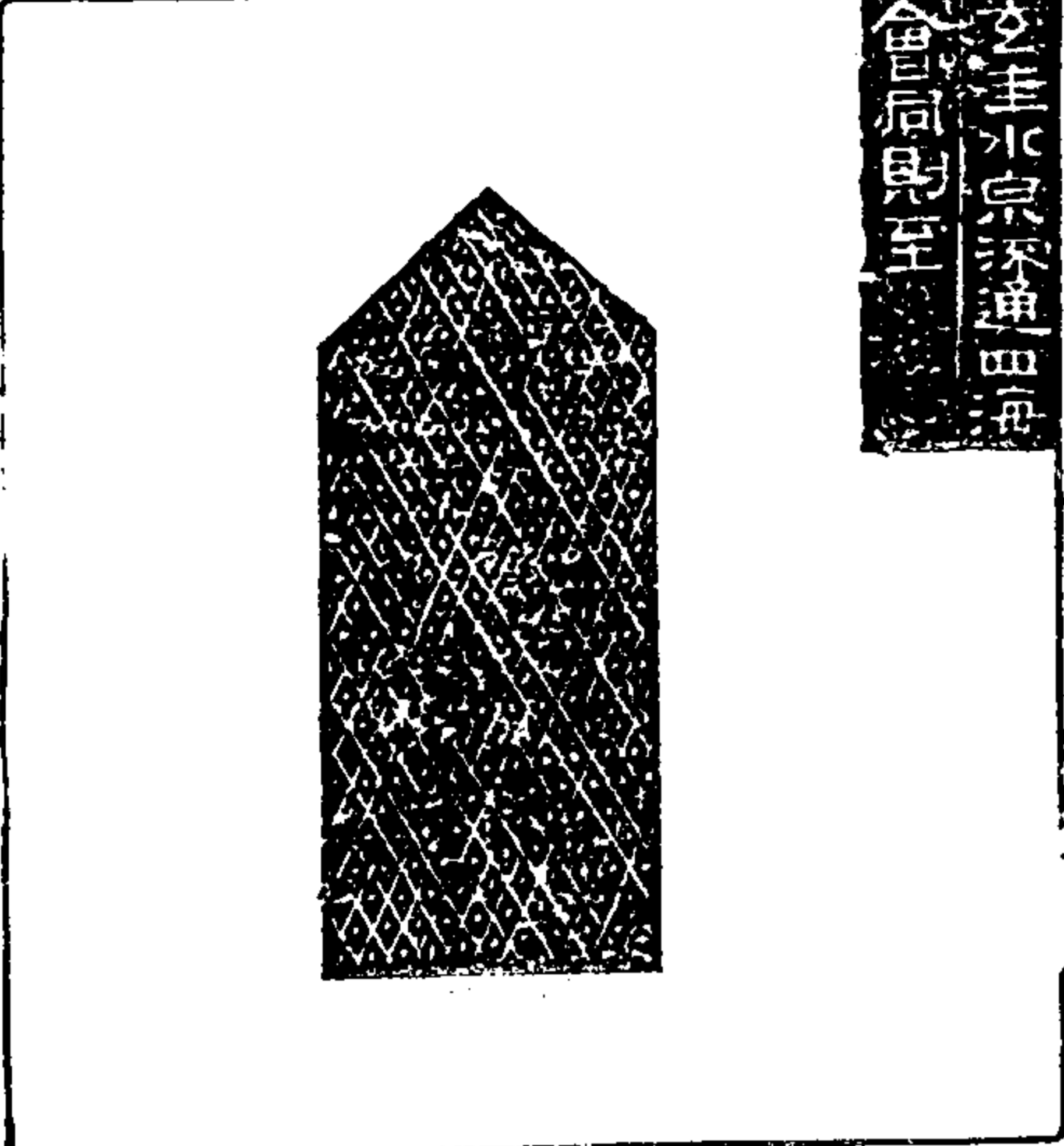

交圭水泉深通四海  
 會同與至

圭上方銳  
 下方四面  
 有斜斗  
 文此典  
 璧流與  
 句皆同  
 符瑞志

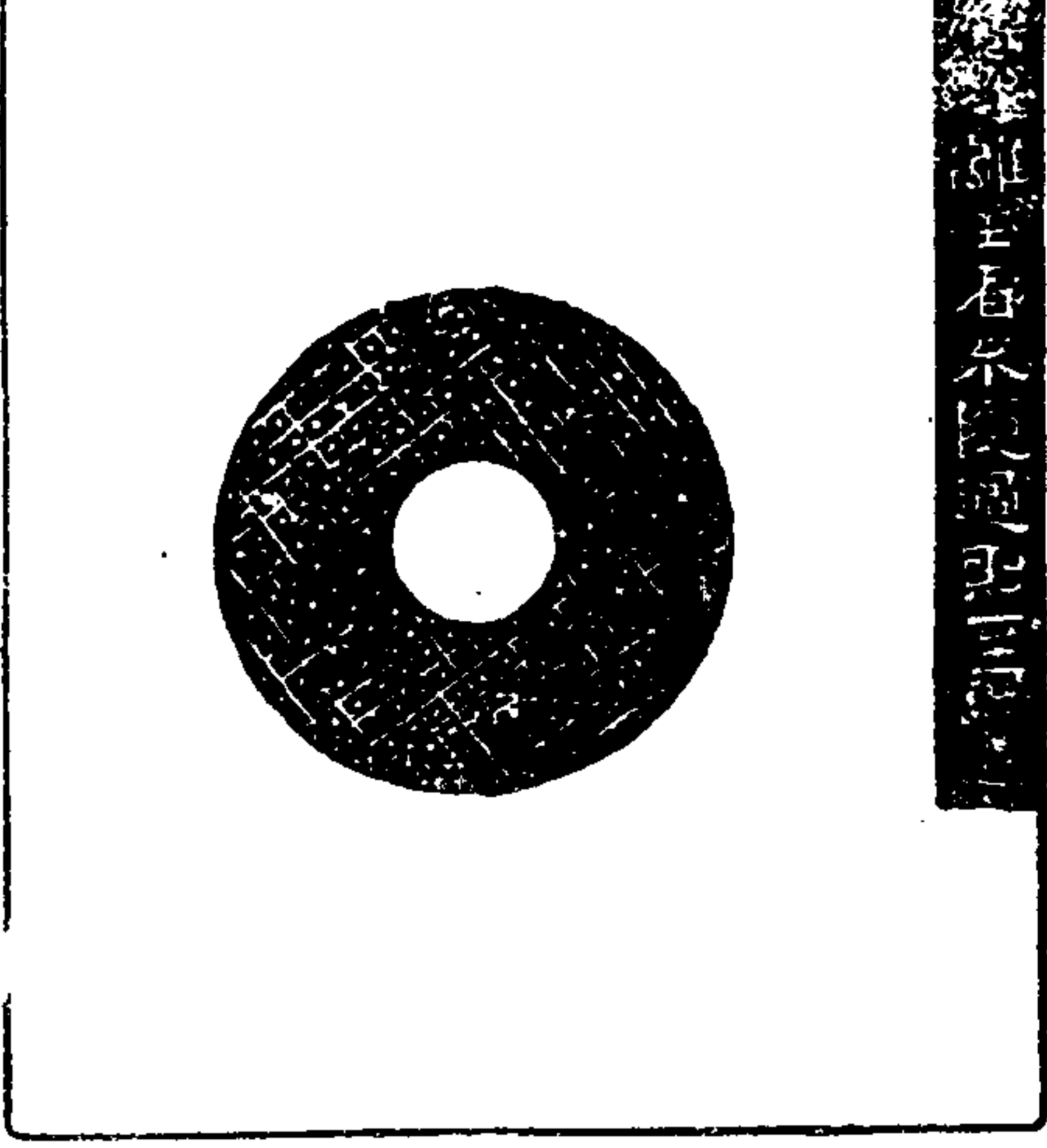

群面有方孔  
 西文金  
 石志云  
 流與  
 琉璃同

遠古也

石索



此與上  
 比與鳥  
 句與符  
 瑞志同  
 惟與作  
 矜

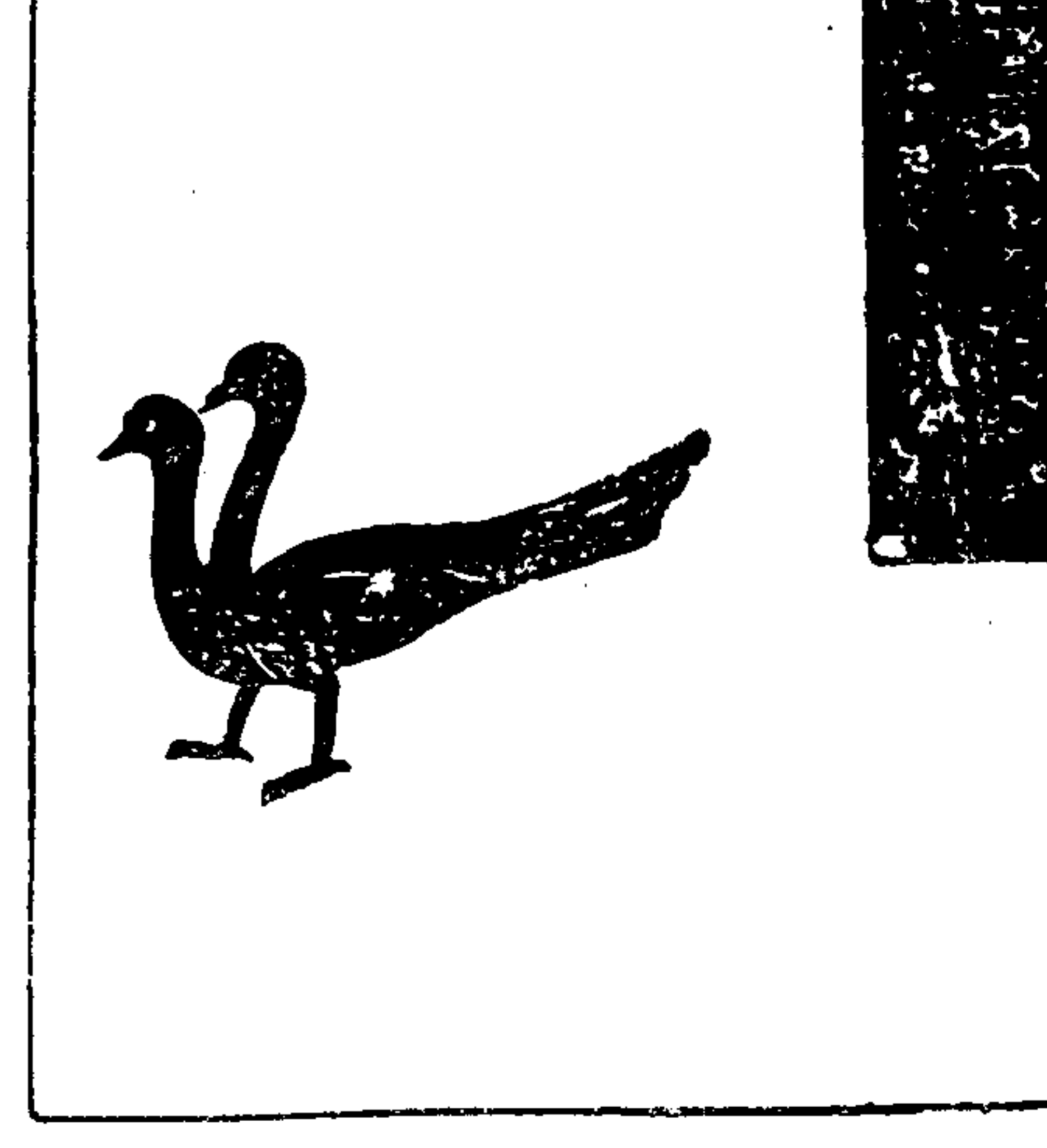

鳥兩首  
 兩翼  
 四尾

遠古也



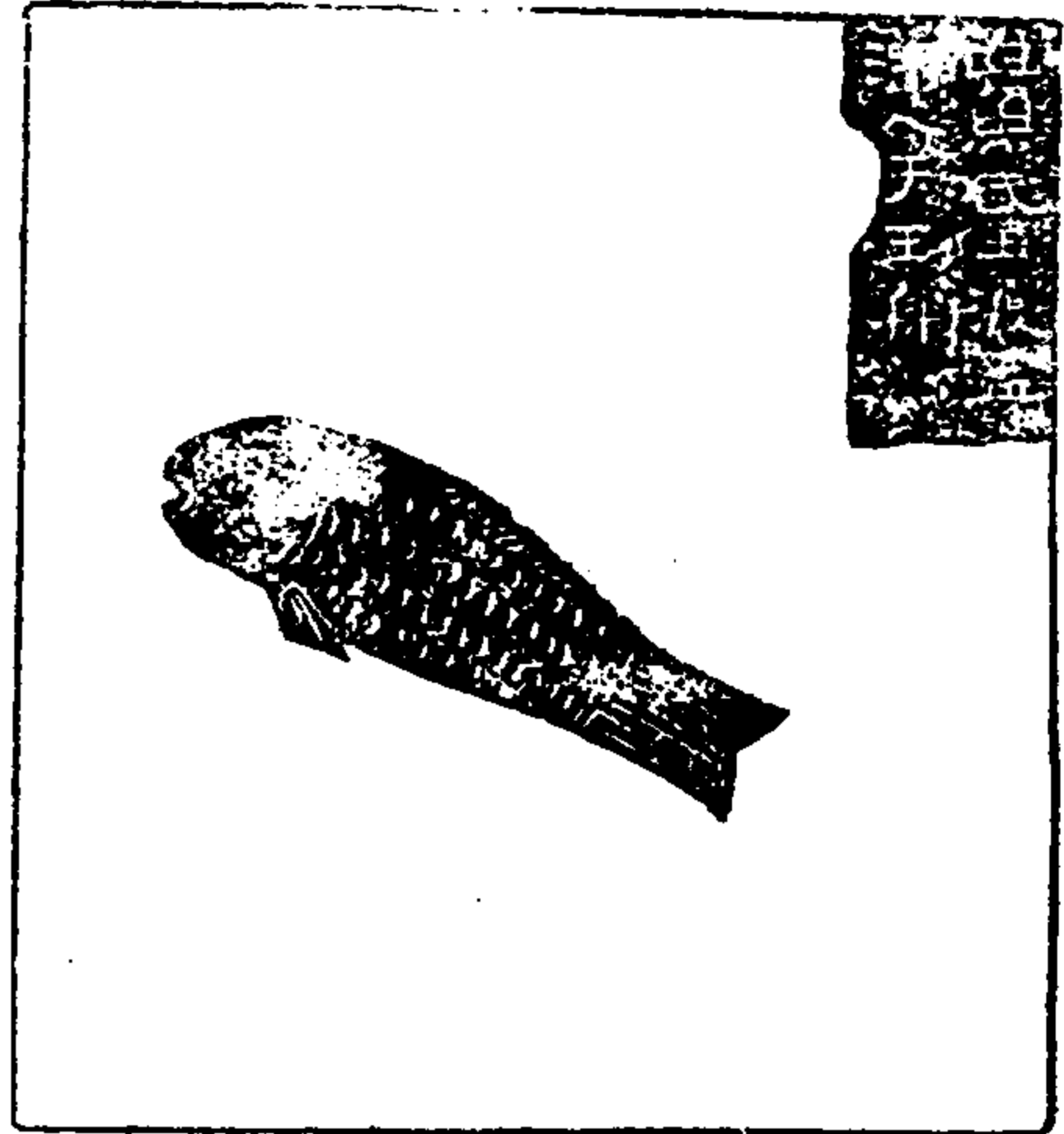

符瑞志云武王  
液五王  
中法入  
于王舟  
今者中  
故油字  
必王波  
王舟波  
補字之  
志

石索

遠古魚藏

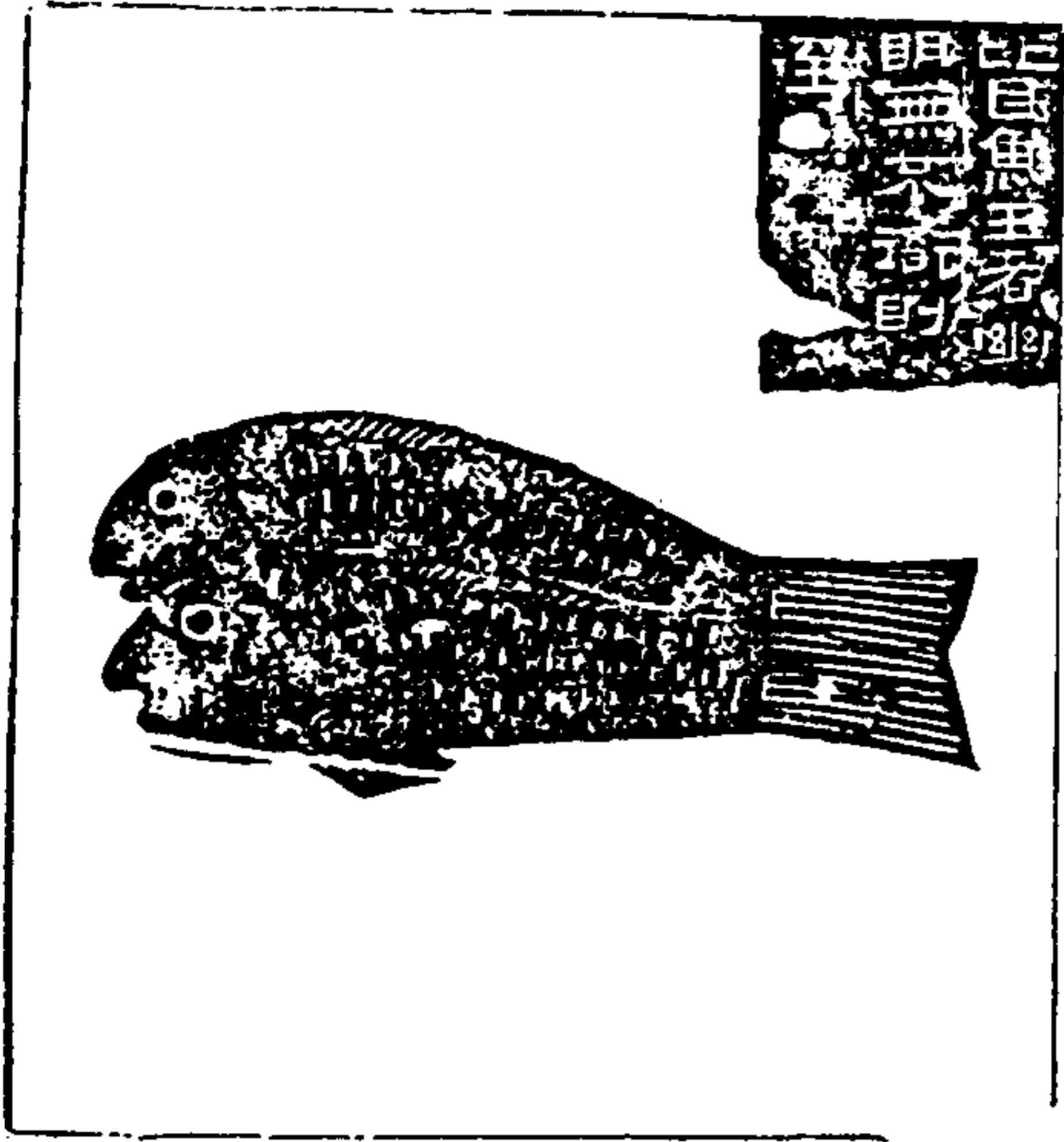

符瑞志云  
內泐二  
字按卷  
瑞志比  
目魚王  
者德及  
幽隱則  
見此泐  
處必者  
幽二字  
依志補  
之其街  
字即崇  
字也



符瑞志云黃  
帝時南夷乘  
白鹿來獻也  
又云巨也三  
馬之末一符  
二米王者宗  
廟俯則出此  
碑以皇為黃  
鳴為也  
此按音中人可持  
執不信三馬之末  
漢禮大馬時來獻  
象者曰獻鳴之  
者全無形影以渠  
按氏下字入全泐  
故諸家誤合為一  
耳今以志補之

石索

遠古鹿藏

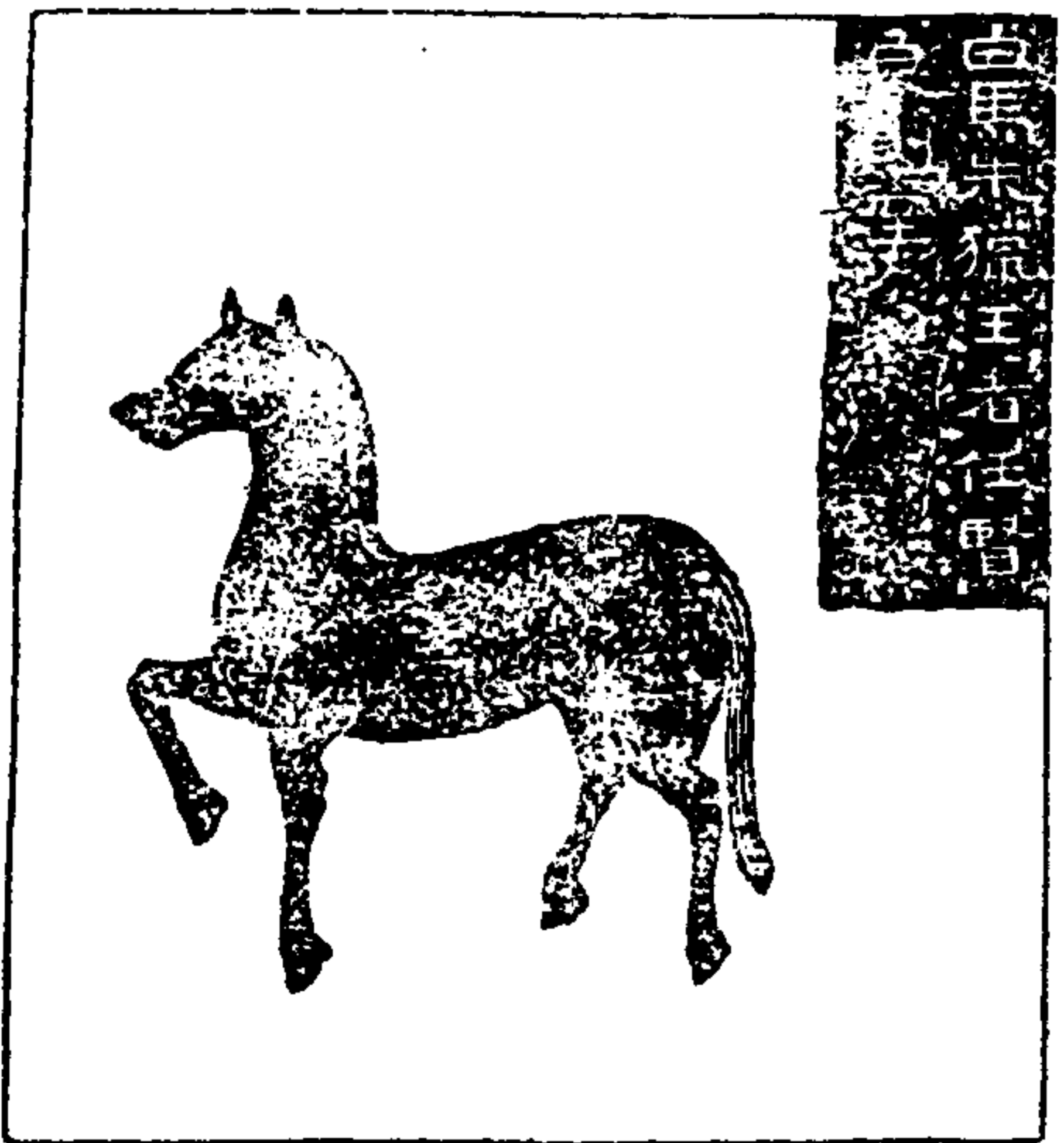

符瑞志白  
馬朱鬣王  
者任賢良  
則見此碑  
以獵為象  
也其王者  
任賢及至  
字缺以志  
補之

石索



行瑞志洋  
馬者王者  
聲來百姓  
則至夏馬  
駟黑身白  
鬃尾較馬  
駟白身黑  
鬃尾較馬  
駟赤身黑  
鬃尾較馬  
皆乘下故  
從志補之

遠古遺藏

龍龜刑法湯中則至

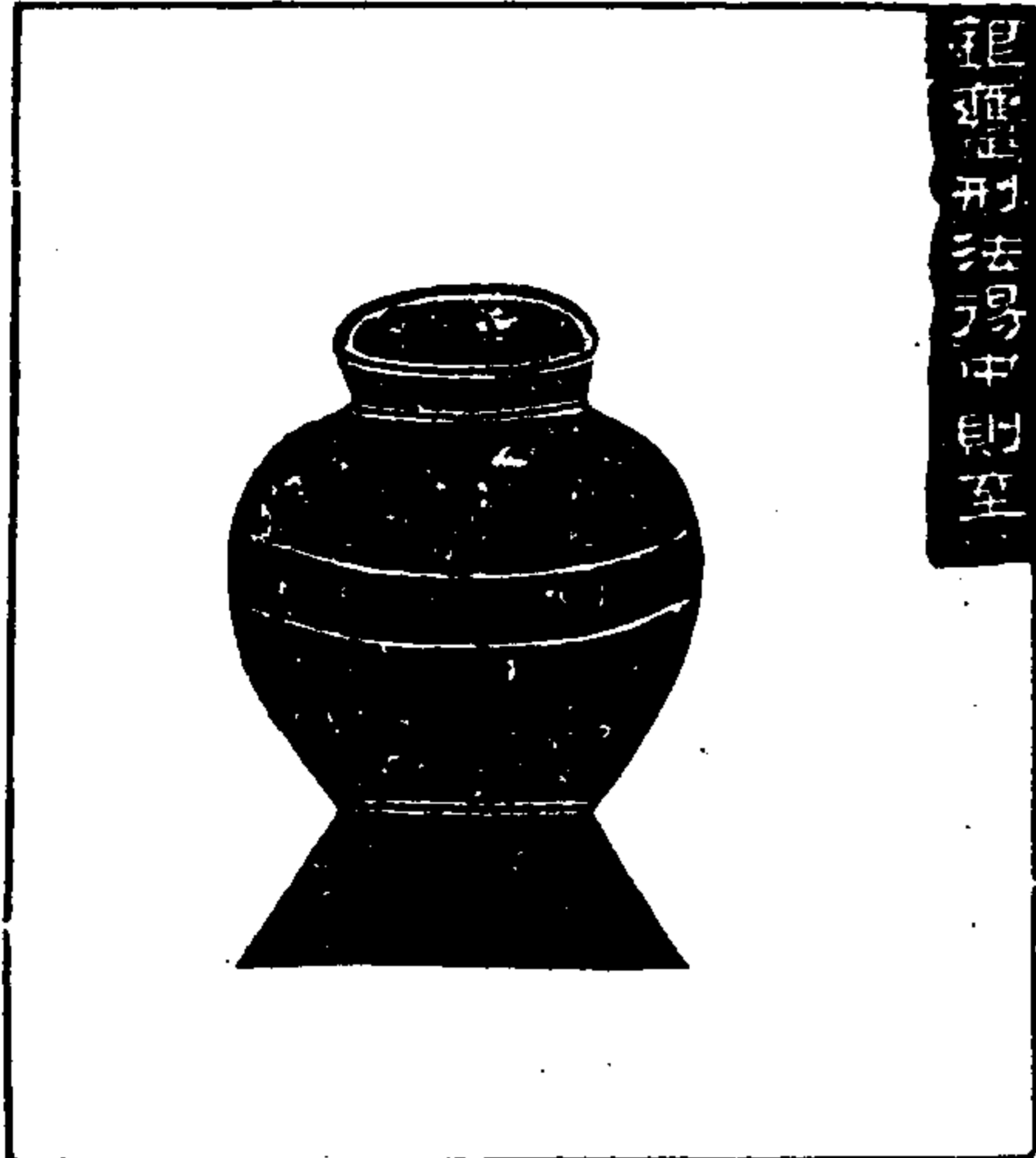

行瑞志有  
玉璽無錄  
聖瑞應音  
三王者宴  
不及醉刑  
罰中則錄  
寬出是也

玉璽王者

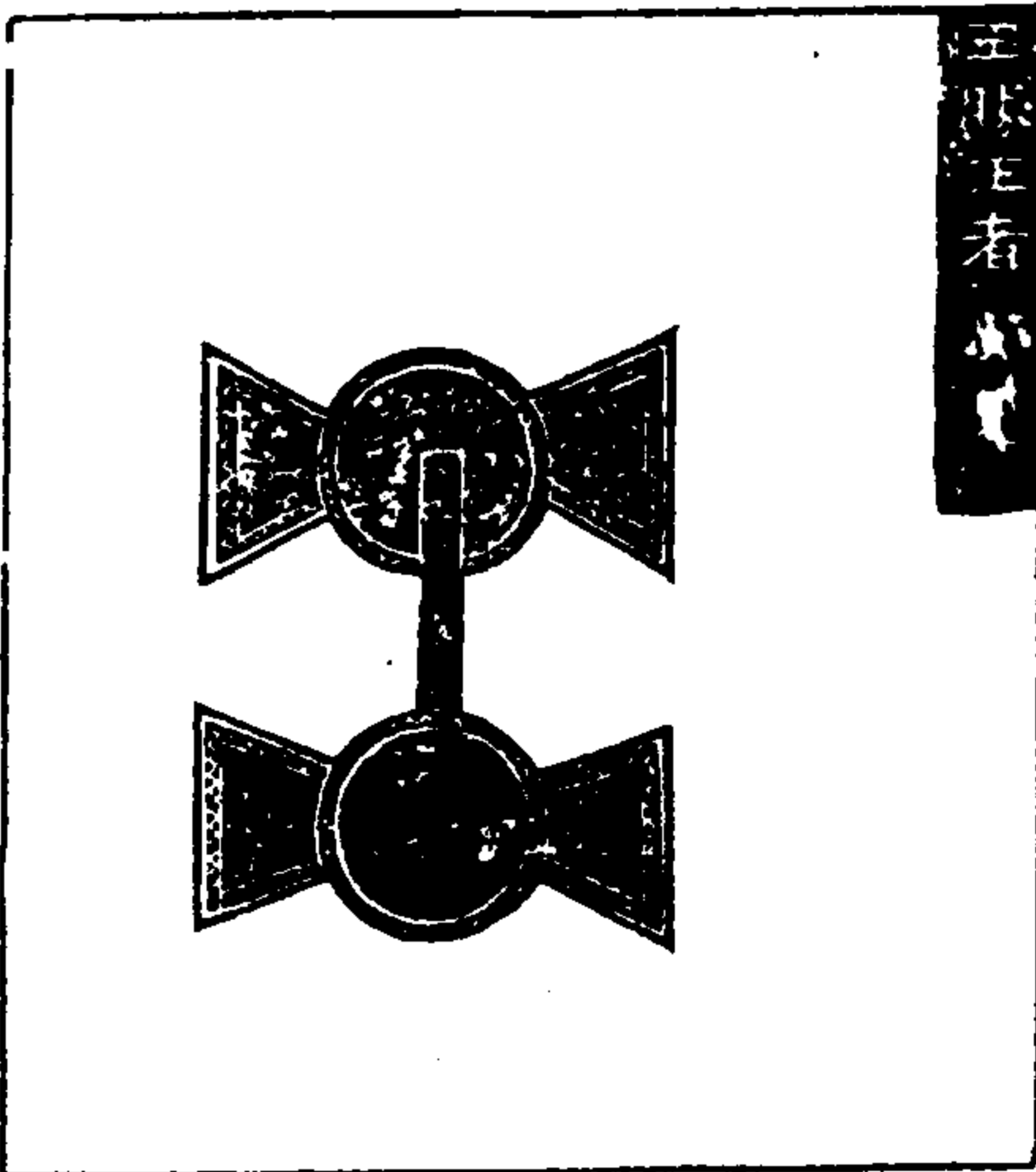

山左金石志云  
物形似方勝行  
瑞志有金璽此  
或玉璽也  
按王者二字下  
又無字係當  
未判非廣滿也  
行瑞志云金璽  
圖于漢書  
晉永和元年三  
月春魏氏得  
金璽一枚長上  
寸狀如鐵樣以  
首信之以玉字  
二名信即即是  
金璽惟魏字未  
詳耳

石索

遠古遺藏

此祥瑞者：一曰石高廣同者以每石三層計之者有祥瑞七十  
餘種今磨功殊甚十有三取若瑞志對勘遠慮取者於前石祇  
得七種此石祇得十五種合之種種其祥車馬人物冠其續於意  
必象車板車白底白蓋以及其有威嚴者亦嘉小之類無不齊  
其瑞者蓋不成音字不成句甚多惜也此近世所出若令宗人見  
之採入釋釋及金石錄等書早於百年其利能必不至是又忘  
後日利能更甚將滿狀無存故仿而梓之以見其異云

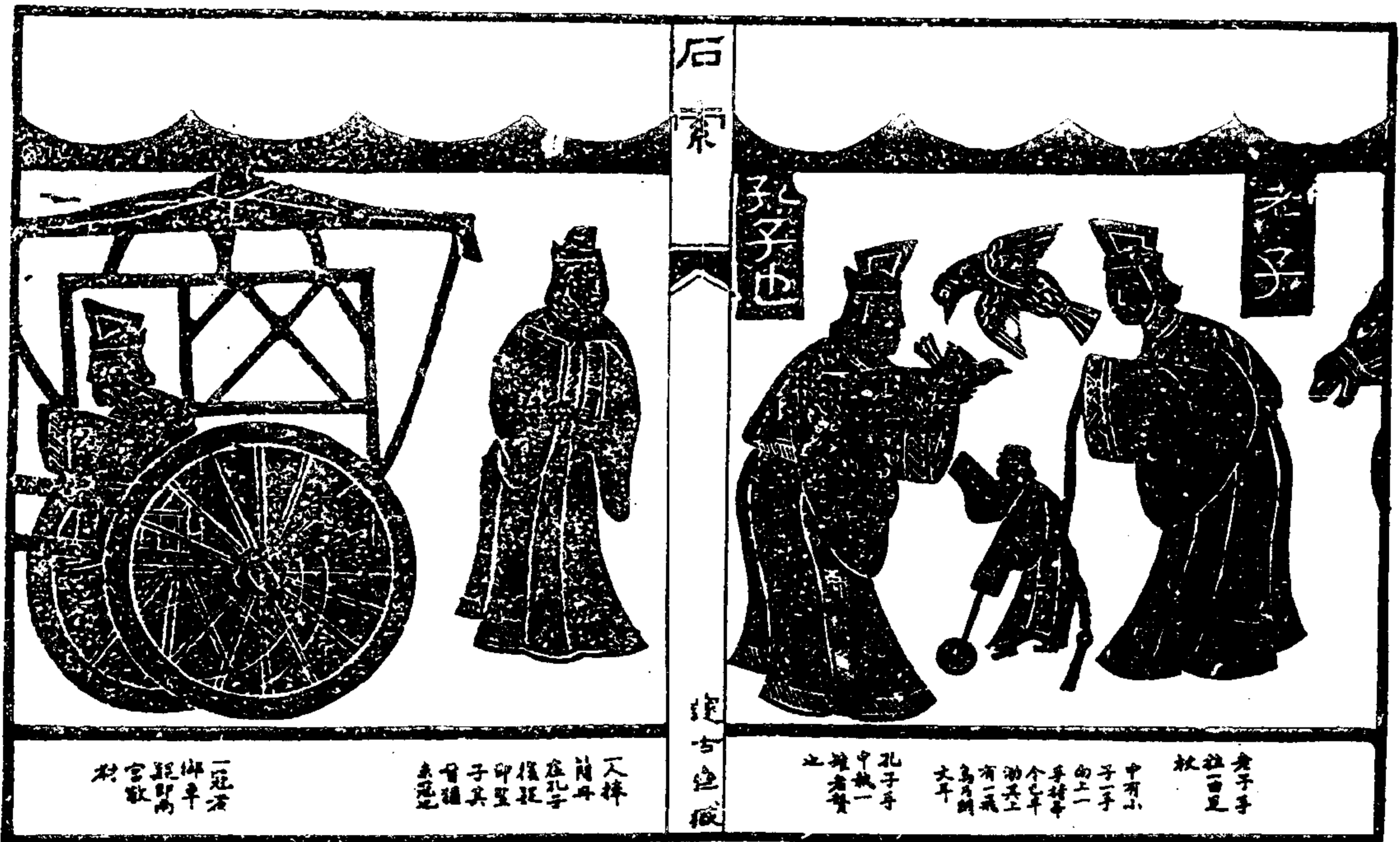
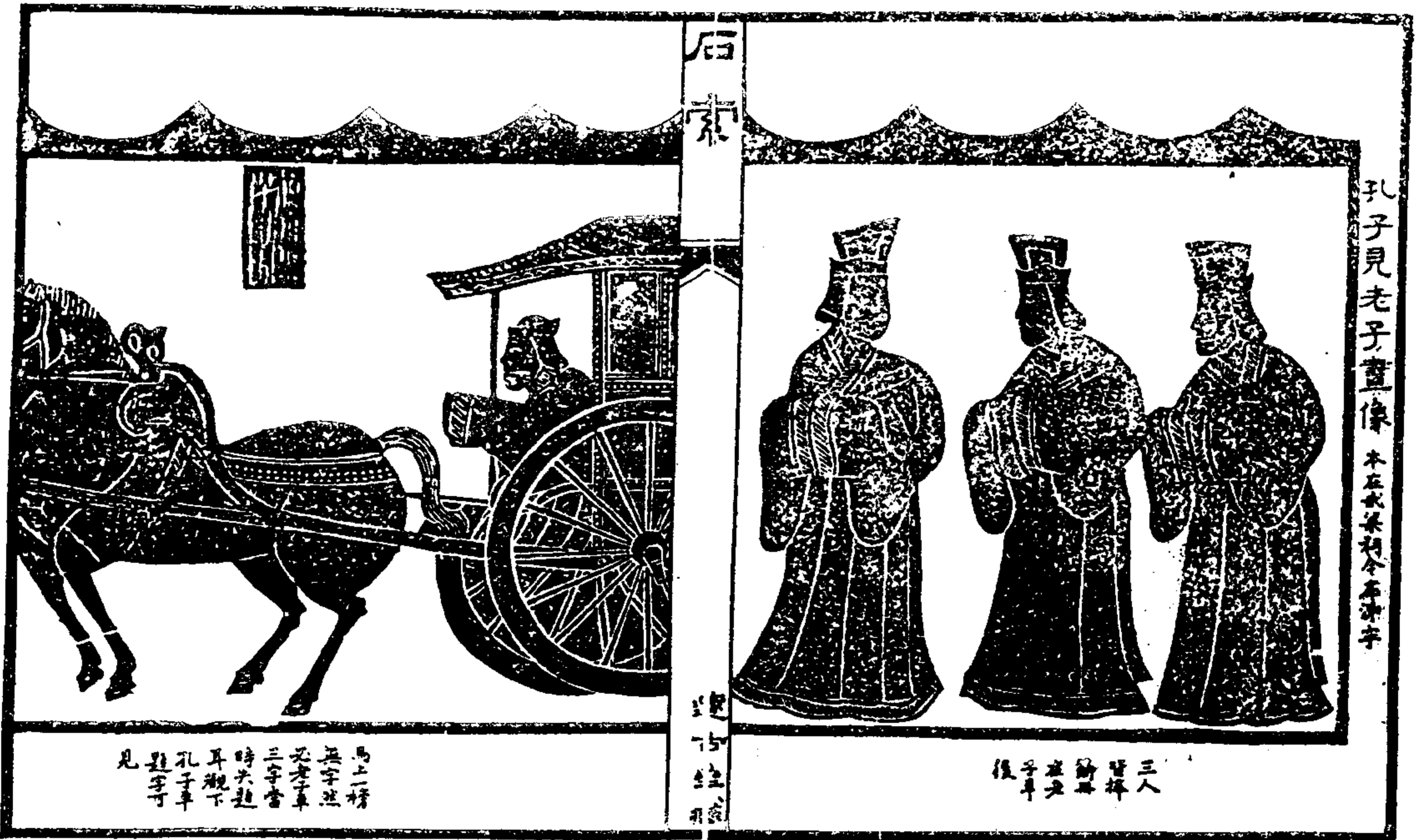





上層畫周王未知是成王否 又有雙首鳥獸及雙兔持藥 中層單 下層一人牽犬二人荷車 雞兔亦走蓋畫田獵之狀

石索

畫像石二 餘二石未錄

遼古遺藏

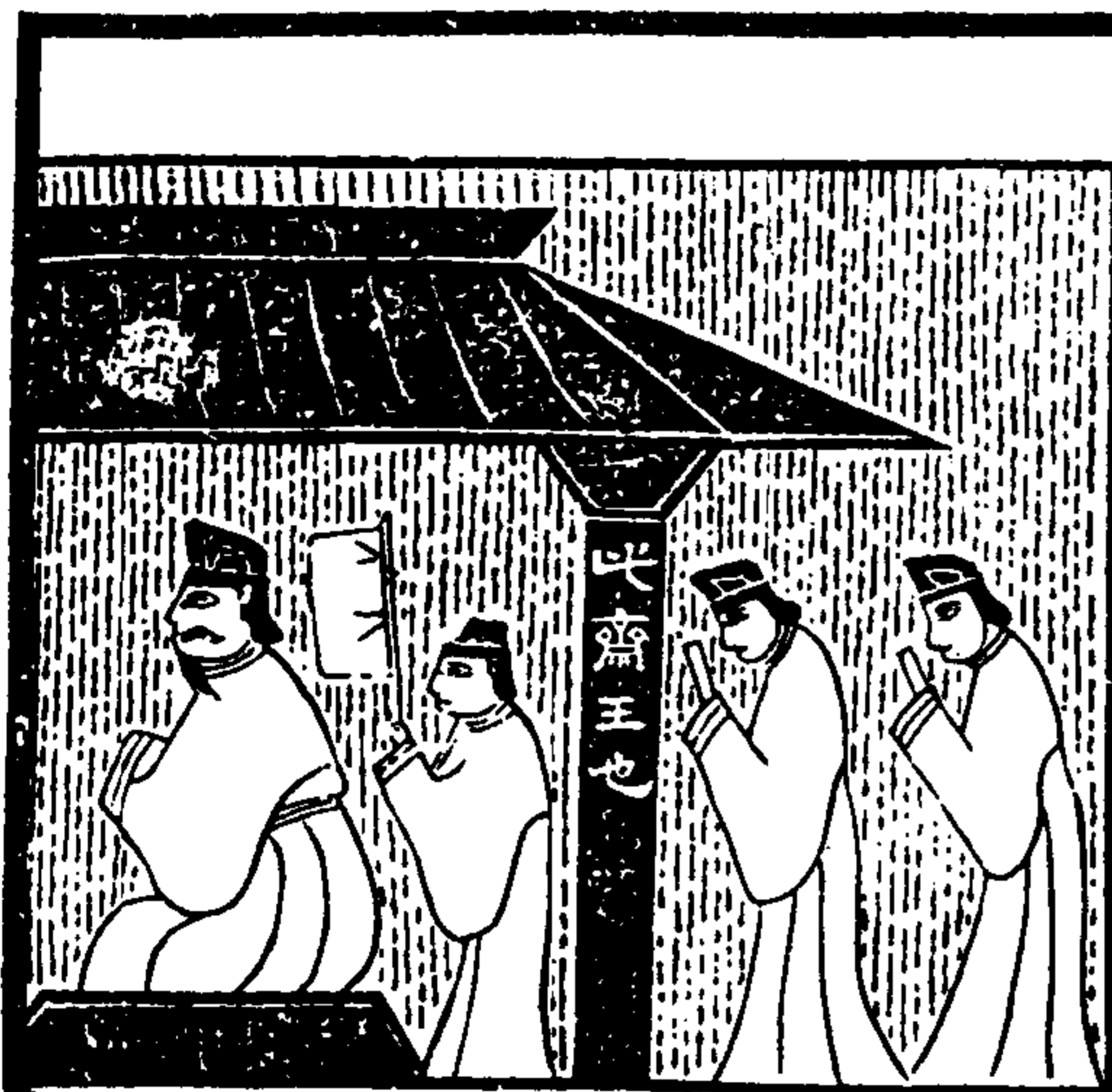

此畫亦有 重樓共室 樓中生人 屋脊施鳥 狀皆磨泐 難辨此其 中一層題 此齋王也 四齋即 齋字或梁 祠室象多 有之其下 層車馬不 錄

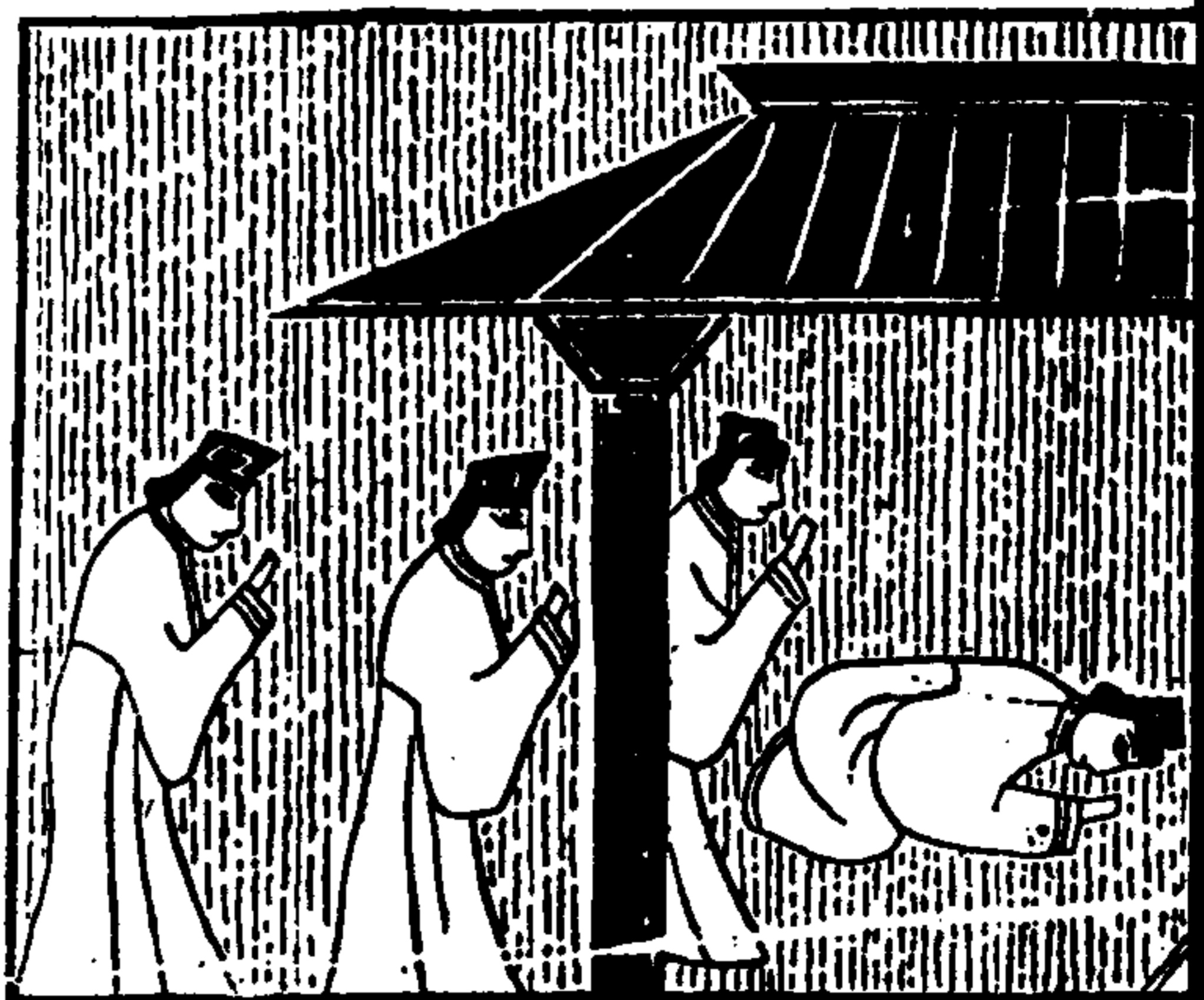

曲阜元聖廟周公負辰圖

遼古遺藏



此石極破碑不全在曲阜縣城北周公廟正殿亦置屏上縱橫 界直類屏狀疑負辰者也通字極古畫像疑全姑擬錄之

漢涪州刺史王稚子雙闕

王君二闕在四川新津縣北三里官道西  
蓋有高二丈五寸字道在蓋下不帶石名  
漢字稚子廣漢郡人即今新津漢  
舉茂才應溫令克州刺史傳與史海陽令  
以和帝九年卒于洛陽溫與海陽同  
縣民傳其德各一闕于其墓

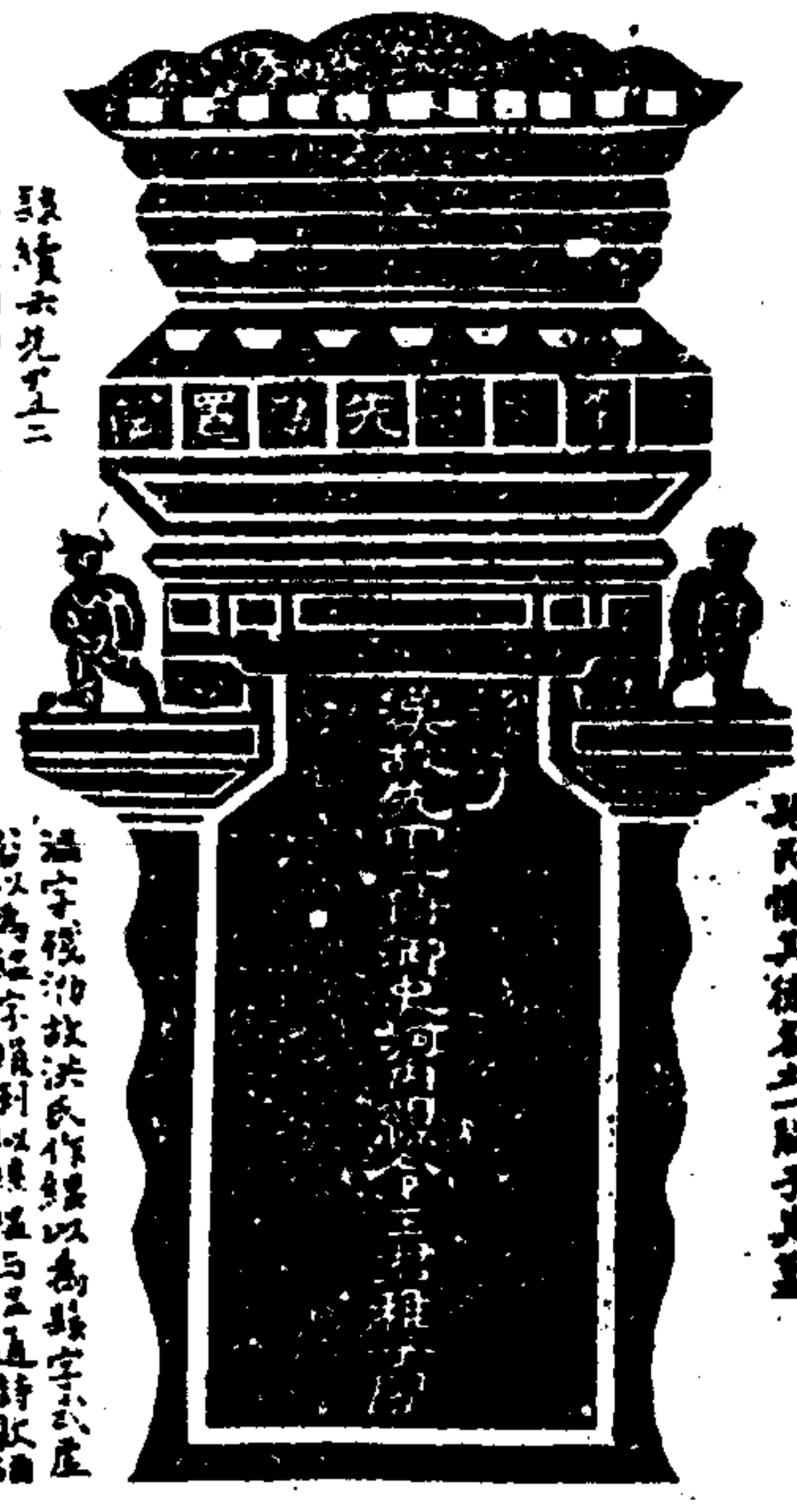

雙闕亦見之二  
字在南面稍字北而于字東面  
溫字稚子廣漢郡人即今新津漢  
舉茂才應溫令克州刺史傳與史海陽令  
以和帝九年卒于洛陽溫與海陽同  
縣民傳其德各一闕于其墓

石索

左闕西面



錄續云闕如寺觀中經幢而神范范能蓋其八面相闕之兩角  
有斗上飾耐童兒又作重屋四屏利神像人物車馬之類雖陽三宇在  
左闕西面  
金石年編云王君雙闕今在漢涪州刺史王稚子之闕  
一闕尚存東觀漢記稱涪州河內溫令克州刺史傳與史海陽令  
以和帝九年卒于洛陽溫與海陽同縣民傳其德各一闕于其墓

金石索 石索四

漢穀城長蔭令張遷碑

碑高九丈五寸廣五丈六寸六行一百一十二  
字今在東平州



篆額  
漢故穀城長蔭  
令張君表頌  
張君承漢乃古故者繼今古前任也前作教  
城長後為蔭令漢制大縣曰令小縣曰長

石索

漢古陰城

君諱遷字公方陳留己吾  
人也君先出自有周周  
宣王中興有張仲以孝友  
為行披覽詩雅煥知其祖  
高而龍興有張免善用壽  
帝在帷裏坐內賦賦負干  
里坐外旌珪於畱文景出  
間有張釋出建忠弼出讓  
帝遊上林問禽狩所有苑  
令不封更問香夫香夫寧

高行即  
禽數

四三五

對於是進香夫為令令  
為香夫釋出議為不可  
今有公卿出才香夫  
孝武時有張寒廣通  
開安益周南苞八  
六戎北震又秋東勤  
荒遠既殞各首所有  
輔漢世載其德矣既  
君蓋其纏纏文鴻緒

寓即字  
馬即焉

續作有解  
是作氏解

既且二字併  
一暨字或即  
作既且亦可

石

石

通古金藏

家相不須高問孝弟  
麗耀略藝於朝治京氏  
吏隱練職位常在朕  
為從軍戲無細間微  
中陰鼓城長螢月出  
開西門鴈丘出際休  
登月葵民不煩於鄉  
就登客李恒高李路  
積登樓宿聖黃中初  
燒

中即心  
指即權  
吳山天云  
從政之誤

碧即碧  
開即開  
楊即楊  
像即像  
其即其

石

石

通古金藏

平城市斯縣獨全子  
藥其道區別尚書及  
崇其寬詩云愷悌君  
恩東里潤色君垂其  
伯少陝君懿于崇晉  
璋西門帶孺君出疆  
雙其勳流仁八基遷  
令吏民頡頏隨迷如  
公東征西人怨思奚  
魯孝父頌殿前詰遺  
有

璋即璋

基即基

殿即殿

不書族無述焉於是  
戶盤表銘勒萬載三  
來離遠猶近詩云舊  
命惟新  
於穆我君既敦既結  
此性考文出仁紀行  
蕭生有芬克岐有北  
有勳利器不觀魚不  
國出良幹垂慶在民  
崇樹盜盜恭人乾道

惟即維

表即表  
之誤字

殿即殿  
之誤字





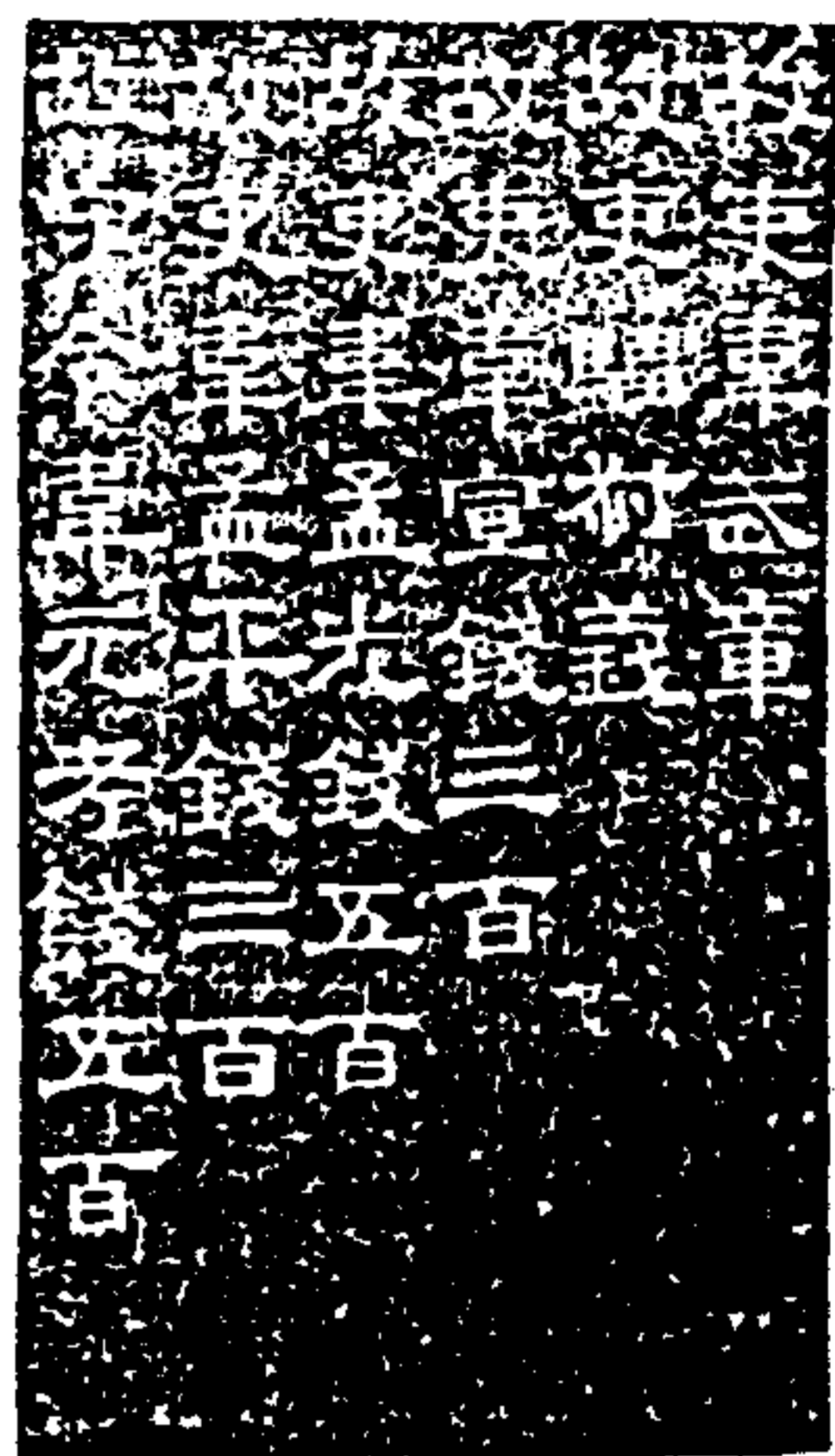

昭即通部字  
錄皆有部以竟

此石係漢文... 昭即通部字... 錄皆有部以竟... 昭即通部字... 錄皆有部以竟...

石索

遠古金藏

蓋當此作書人... 昭即通部字... 錄皆有部以竟... 昭即通部字... 錄皆有部以竟...

漢小黃門譙敬碑 錄釋世在吳州

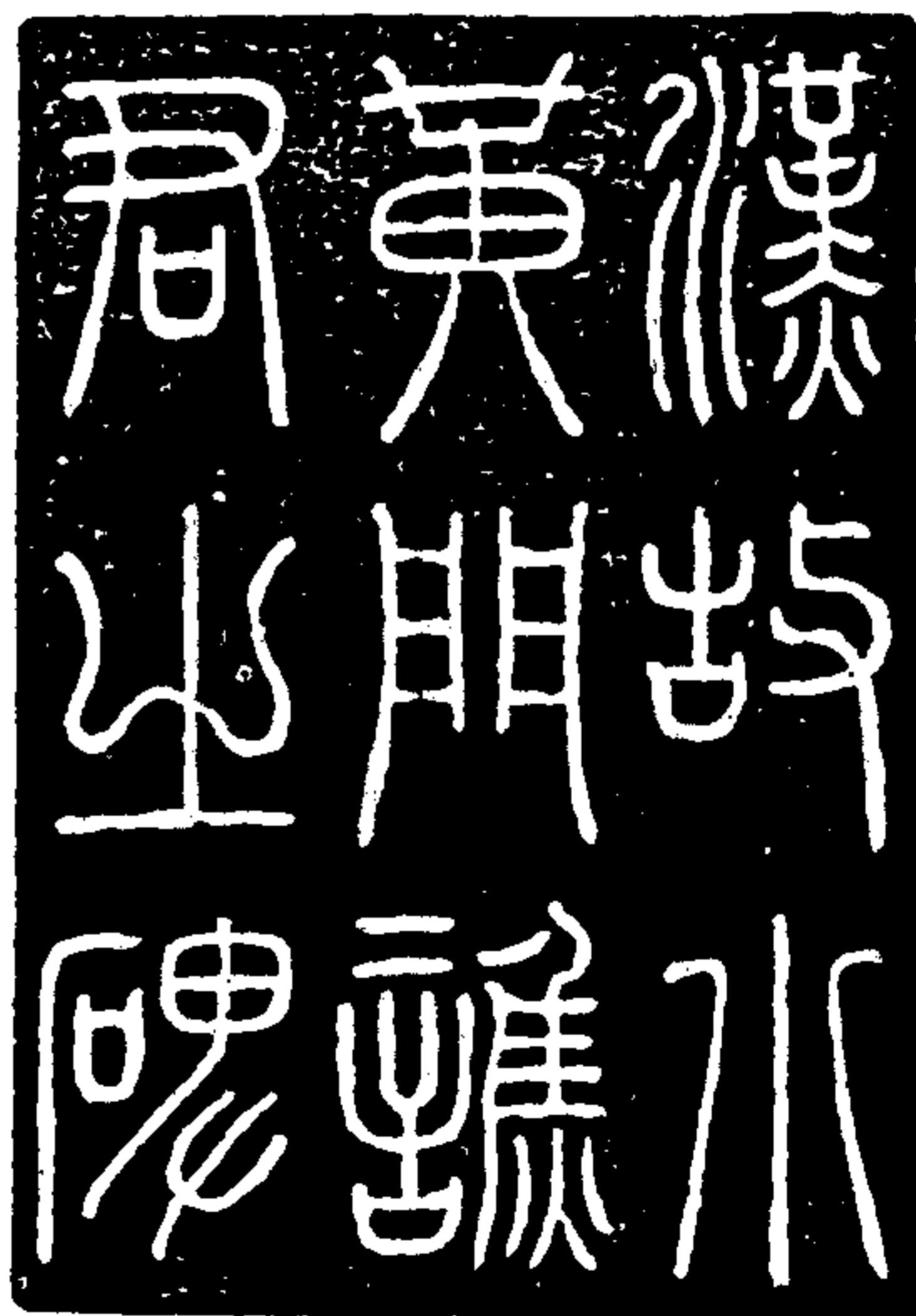

額題漢故小黃門譙君之碑字大漢尺六寸許

石索

遠古金藏

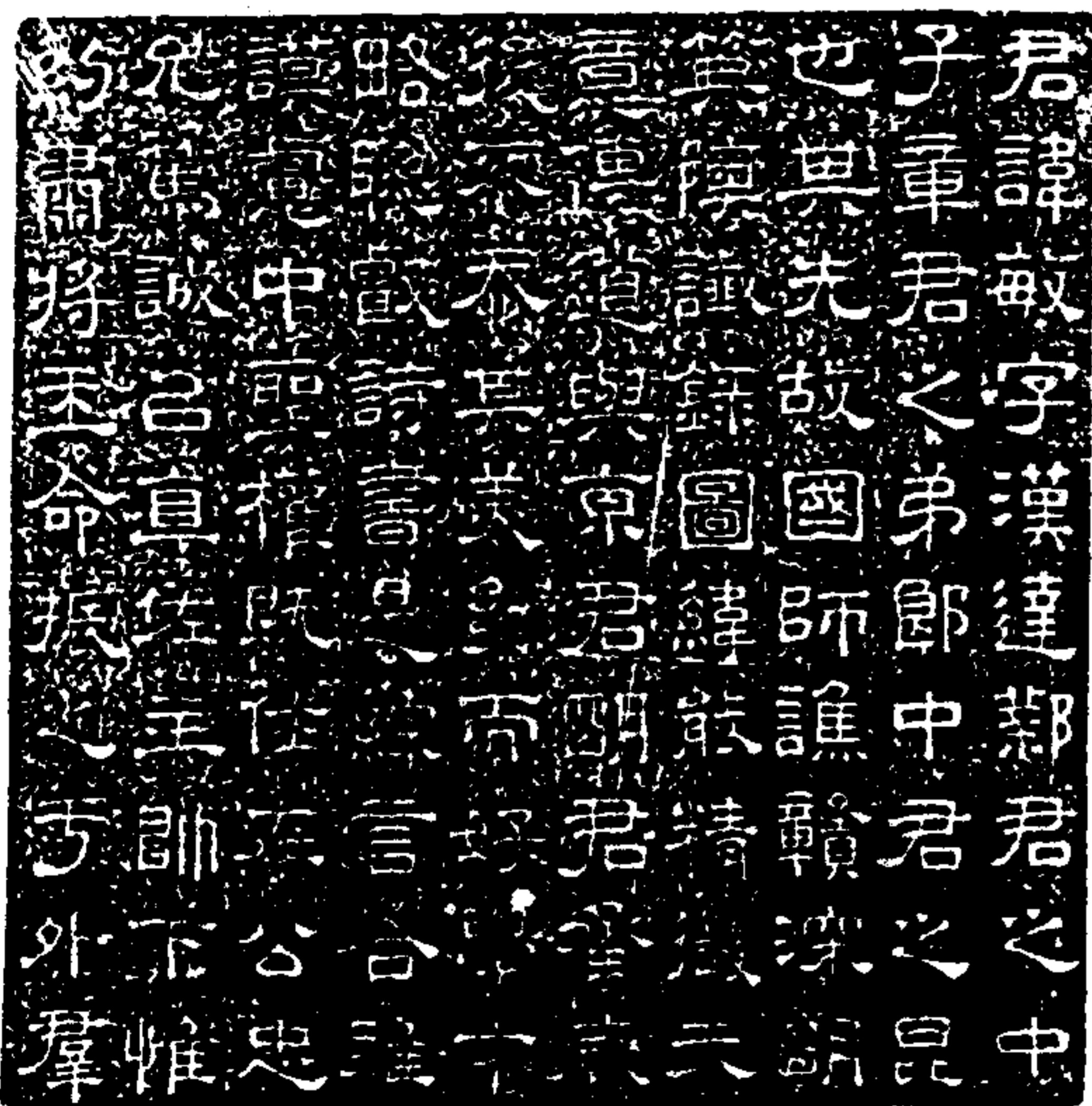

吳漢印

容有司各敬爾儀君而時  
度世引己悟權守靜嚴亮  
籍先輶玉呂遠海外難矣  
鄰人歸世拾遺識真之本  
謂君善也合備武當亨  
南山雅志之清昊天不惠  
陰陽之際于五月十有一日  
卒嗚呼哀哉國喪良佐哀  
道棟梁恩逾公悼士女哀

才即事

石索

遠古益賦

懷寄勿親感莫不共聲泣  
弟贖流於是立表寫憤斯  
銘傳于向極其辭曰  
於穆使君盛德烜明爰隴  
歎業即由舊章文武承或  
等而依耐屈道文政名  
頭揚臣等醜且是用進讓  
且曰流遊巨京島儒  
無羅帝命不長  
君乃喪亡知回  
何時

感即成

始即昭

或字乃

字洪開  
字洪開  
作羅

吳蒼身退名存礼世遺芬  
中平四年七月十八日癸  
卯造

隸釋云撫君敬宣帝中平二年卒又二年立此碑中平無府秩所謂  
封君章君又不類官者官稱非題額則不知敬之為黃門也文成稱  
敬信權守靜詔光報玉雖不可盡信也其持立不厚者又云取與鄰人  
屏杜拾野說文屏者射羊相廟也云侍入曰屏拾者拾取也此曰星  
是不與屏開冠劍並驅之意漢人書姓上借用如高橋之位之類此碑已  
無賴為誰左傳楚師伐陳取焦注謂焦今隰縣則焦誰可通因漢碑多借  
意作億也云易億遠也却是借億作意也  
前章翁先生云此重刻本紙墨尚普洪氏所缺二字今詩省之優遊下似是其  
字也借為解也喪上似是乃字末云中平四年七月十八日癸卯造隸釋作廿  
八日今驗此拓本是十八是年七月而改朔則於卯是六月無艱當據此以正隸釋  
之誤  
黃小松司馬云此本字體與隸釋懸合惟儀儀儀字作平作小有不同

石索

遠古益賦

漢麒麟碑 本名麒麟鳳皇碑漢光武屬皇一紙上存麒麟碑



麒麟云麒麟鳳皇碑凡二石其像高二尺餘圓高各一尺其意題字甚大  
 漢光武屬皇一紙上存麒麟碑  
 麒麟云漢人西書之瑞獨此家為奇偉其一難之故鄉書度中序之未至

石索

遼古魚藏

漢山陽棧鳳碑

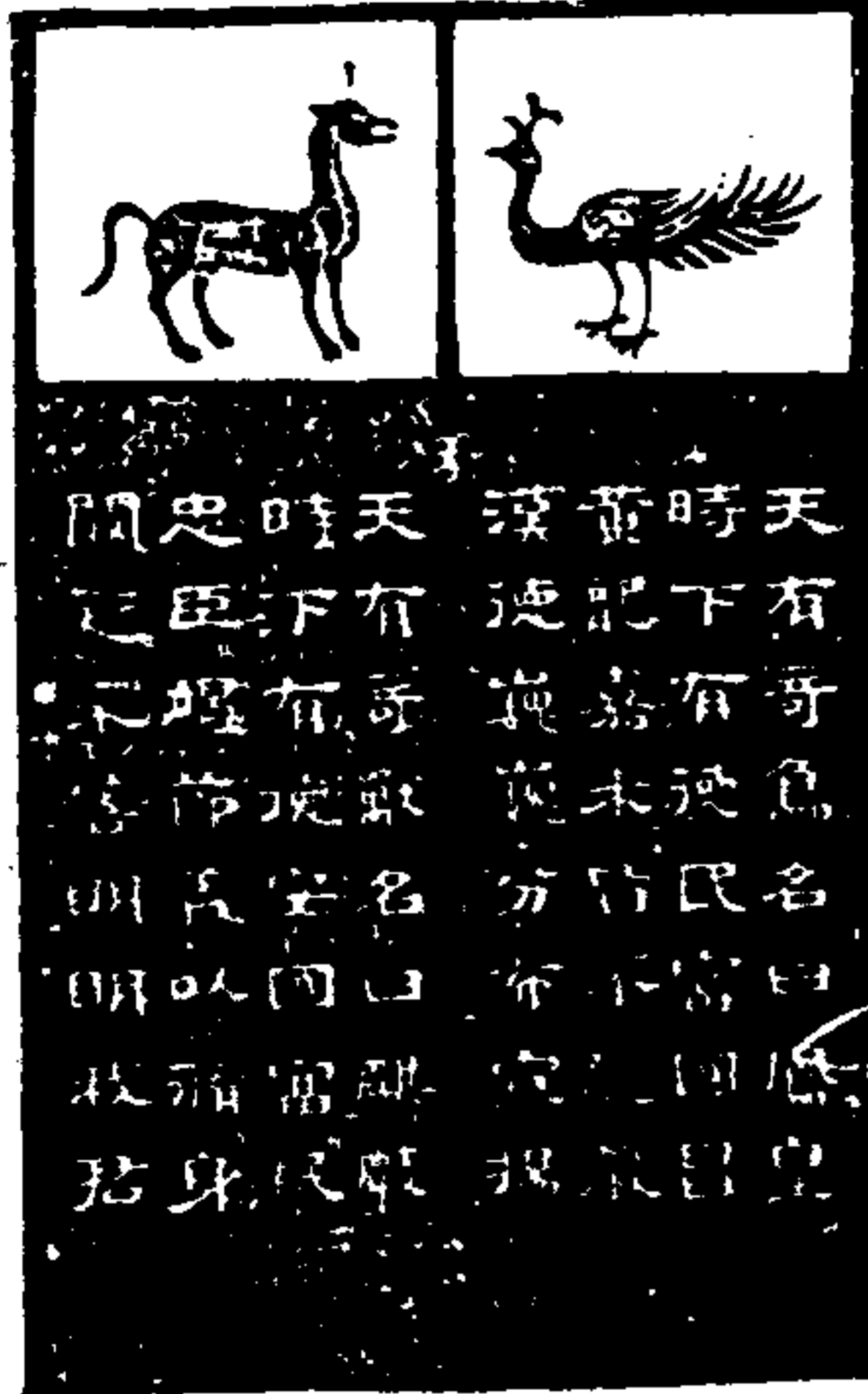

麒麟云又有山陽麒麟碑二物共石其像小於前碑像下有贊云又  
 魏續云其下各刻一贊其陰有小篆銘云永建元年季秋有贊時山陽太守  
 河內張君見碑不令程德意造其刻像麒麟鳳皇其銘曰漢成德中興即  
 政三年年面之部首應不祥青龍起輝輝三月季春夏五立碑石順  
 禮典文九元應度數萬世常存西程注早胡音丹道一音輝媽永建二年  
 歲在丁卯故此碑而輝媽字去元章畫史云此由半家半繪麟一角之高  
 如之起知是馬馬冠高尾長甚可怪也馬按碑在任城今人亡矣

漢齋祠置像 碑在鄒縣山楊樹村開帶廟左壁



食齋祠置

石索

遼古魚藏

碑高漢尺三尺廣可三尺畫像高二尺其人左手執斧右執  
 笏題曰隸字曰食齋祠置金石志齋祠置或寢園之類也  
 三輔黃帝天子將出或有齋祠先令道路掃灑清淨與此  
 適合必天子有事於泰山先于道中設立齋祠必有園  
 嘗有神于園中刻力士像以為掃灑者之所奉也其此寢園  
 可知而土人以為和尚碑置矣

漢安仙集題字 在四川簡州道遠山石窟

漢安元年季卯月  
十八日會仙爻

翁車船先生金石記漢安元年四月十八日會仙友十二字錄帶篆隸其兩角正書東漢仙集題洞天八字孫遜符錄夏記言為漢人手筆未知石在何所無此刻惟見于蘭中米諸金

石索

遠古益城

石備考云在四川簡州道遠山石穴而王象之輿地碑目於蜀碑實詳亦未之及也漢安為順帝改元壬午之歲所謂會仙友者乃道濟之詞姑取以備漢隸一種耳  
申鏡蟾先生云左方楷書一行類晉人書右為東漢仙集右為題自天又云自天乃洞天之誤王象山傳精拓本正之

金石索 石索四

漢元壽石門殘刻 在襄城縣石門摩崖

石扶風承樞為武陽李君諱  
元壽元年季卯月十八日會仙爻  
鮮大高李故與其界下平八處賈民  
權喜元人家福君故次  
事用舉處廟尚書  
郡胸之令地漢中  
禾都尉

右殘刻存六行零三字餘不可曉每行字數不等刻落殊甚故錄

石索

遠古益城

同在襄谷而所題漢要諸家俱未採錄其味其語意辭大臺自早下西自民惟喜行人崇福蓋亦去險就夷以便于民故為之刻石紀功如開通褒斜橋格及石門頌之類不可沒也乃何佛臨摹存其大概李君字季士諱言不可識必有關係處有以為為字者殊不相似未敢定也故字均字不可辨姑存之宜未都尉之名它處亦未見

四四一

漢殘碑

單縣漢文馬奇園傳之  
鉅野縣之舊邑原  
害為建寧二年  
沈州刺史  
楊公雅

甄力者也於是從  
四郡北至十城  
適生野嘗  
陳留韓公雅  
泰山縣  
平  
石索  
盛德亦其辭曰  
宣仁播威恭純  
開聽四聽招賢與程  
舊旅揚旌亦威  
對煥爾聿用仁詩  
六月六日甲子造

此碑石後左邊之下用上銳下寬祇存六十字  
餘不可知矣法極精古秀似鄭國碑殘石

漢古金藏

碑側

一禪伯交  
陳留圍范緒迪祖  
吉左濟北在平泉納  
洋公雅

碑側題名字款斜縱恣大小不一與碑文非一手書  
猶程冠碑之碑陰碑側合人所書也

石索

嘉慶二十一年馬廣文得此石後語甚詳今錄其畧云石新出鉅  
野之邑邑原上之東置道旁弟邦舉見之以告曰性賦之政邑原  
即漢邑原王莽之鉅野郡也城東北有金城內有沈州刺史范陽楊  
村恭碑以建寧四年立見水經注蓋石末書六月六日甲子造按武都太守  
李合西侯領末書建寧四年六月廿三日壬寅造壬寅後歷一山建則六月  
六日甲子是即從事孫先等為沈州刺史楊村恭立者也碑外  
傳之收者以開曰通曰縣對曰注利史職引之碑中開曰縣正刻  
史話又言數十里據漢書地理志曰鉅野縣在平國故屬陳留自  
今多言即湖陸方輿地碑側題名稱陳留圍濟北在平國故屬陳留自  
先武時在更名在平白和帝時則是碑之立于漢末無疑矣其碑陰之  
字漫漶甚甚依元盛對舉十餘字耳  
按碑陰之字引水經注云邑原上有沈州刺史碑李象碑建寧四年立  
又有沈州刺史范陽楊村恭碑建寧四年立則當以此碑  
惟鄭道元見之且洪景伯亦未之見故不載全史也亦雖殘缺其中有於  
是送三字其下必事字口合送事孫先之語空為楊碑信不誣也馬廣文  
刻石碑寄圖畫堂人

漢古金藏

漢間竟長韓仁銘

碑在河南開封府榮陽縣界上存上截高六尺九寸廣三尺寸額題韓仁銘

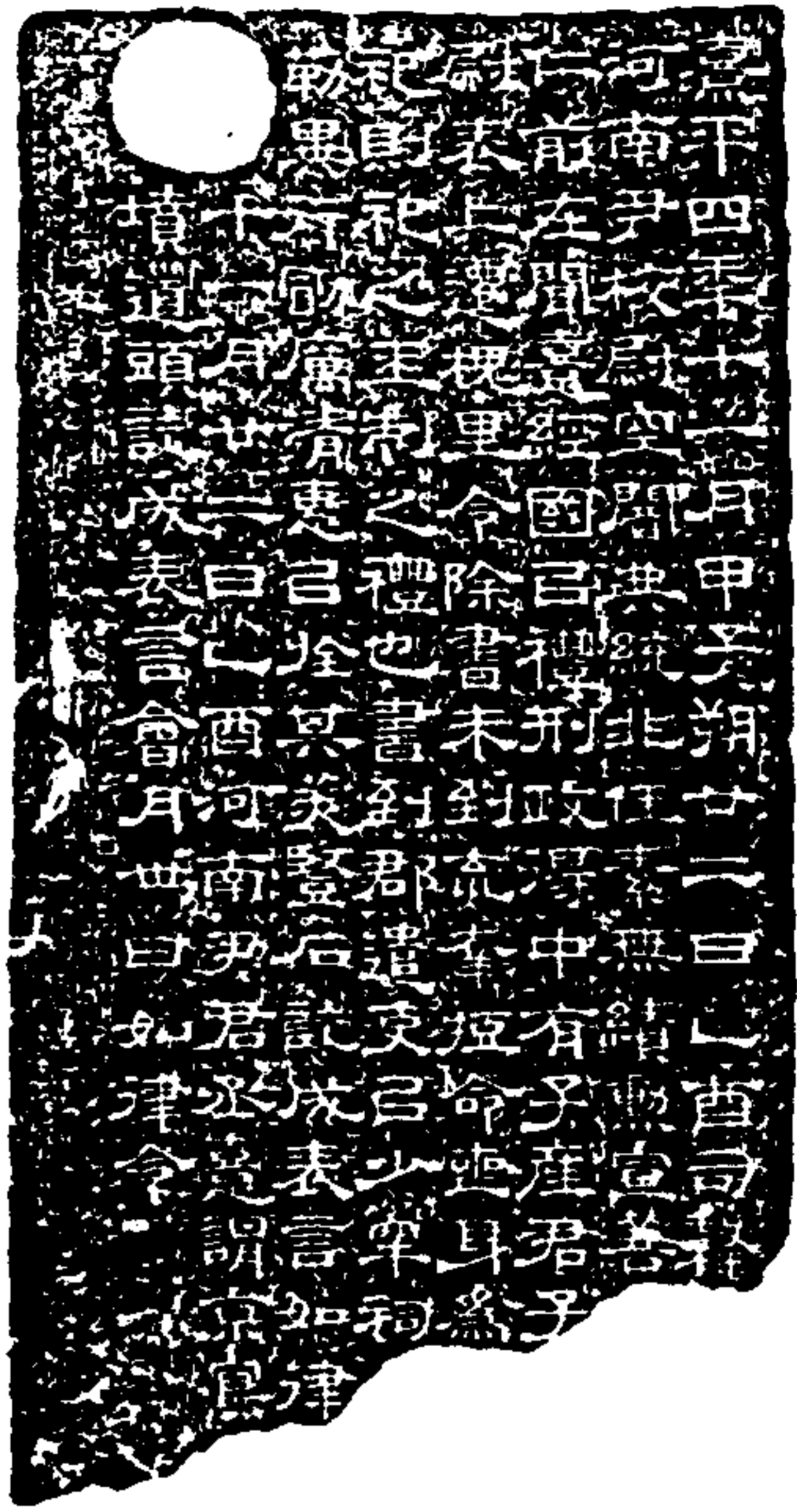

碑穿正中銘文在右及中下截缺文不知字數穿左空處甚多續刻金巨六年翰林趙秉文跋趙亦李能銘於六年崇陽李天美五石

石索

漢古金藏

原刻起東文跋云此碑出京索間左氏傳京城太林之地榮陽今李侯輔之行錄散地得之字畫宛然類劉寬碑韓仁漢循吏安年不見于史而見於此碑不幸也李侯之名此碑不存可知也云云五年十一月廿日翰林學士趙秉文題 錄書不介錄 正六年八月日奉政大夫榮陽縣令李天美再立石

監立石司史董。石匠王福

今石者云碑在縣署東南門東側漢興以來循吏之迹為盛當時天子每降詔書以勸厲之是碑則司隸校尉張儉韓仁傷其良吏考不得長刻石柱之以此其移下河南乎之今據也 今石存云充李桓命即不幸短命也鄭固頌其不創其此又與李充無異廣韻同短道成碑命有德拉耶究碑不幸拉祥皆同碑末云如律令此三字蓋漢人公移中語史儒林傳序述所載古書前漢書朱博。占撤文殊琳為表侶撤孫州文皆有此三字

金石索 石索四

漢竹色相張壽殘碑

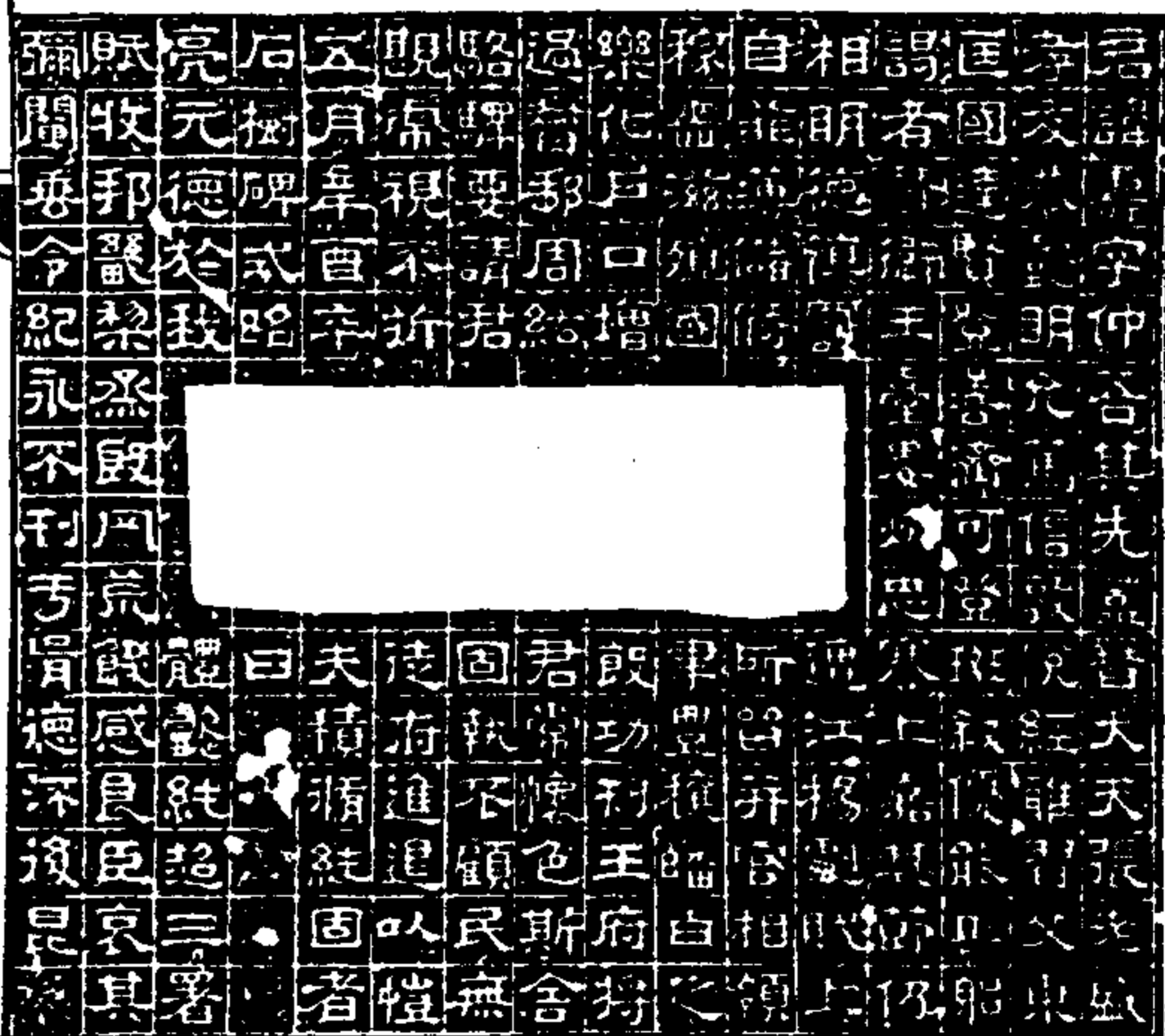

石索

漢古金藏

右竹葉疾相張壽殘碑在城武縣學宮故一高碑間標洪氏錄釋此碑尚有缺額其長短字數不可知今現存者高漢尺二尺九寸廣三尺寸三寸六分君字起昆字結大約廣如其著所誌者下截損者缺眼四十字可見者祇二百八十一字耳其中方孔有乾隆五十六年城武令完平林子侶龍補填石刻跋云是碑考之邑志乃張壽墓碑邑人誤植其中以為碑座其誰何移置學宮上無可考亦余備草艾廟蒐輯殘碑敬一亭成爲附錄全碑 附錄全碑 附錄全碑 附錄全碑

君諱壽字仲吾其先蓋晉大夫張老威德之衷世載 勳 導帥紀律不忒厥緒為冠帝理義之宗君孝友恭懿明允 篤信敦悅經雖習父東光君業兼綜六藝博物多識畧涉 傳記矯取其用股肱州郡匡國達賢登善濟可登班叙優能 正躬帥陪臨疑獨照確然不撓有孔甫之風舉孝廉除郎中 給事諱者贊衛王臺要 忠奉上嘉其節仍授命美匡其 京輦昭德塞違內平外成舉無遺德德遺竹色侯相明德慎

野縣奉乘土道江楊劇賊上下缺証設賊獨幸萌于款父村軸  
馨彈君下車崇尚儉節躬自菲薄儲侍非法志無所營并  
官相領省倉賦小府御史朝無姦官聖無淫寇教民樹藝三  
農九穀稼香滋殖國無災祥歲豐穰儲白之老率其子  
弟以滿仁義蚌賦不起厲疾不行視事年戴黔首樂化戶  
口增多國守民殷功刊王府將授轄邦對揚其勳功會周憐  
前將放點君澈澄清憐顧愆悔過對邦周紘承會表問君  
常懷包斯舍無宿儲遂用高逝老弱相携撰持車千  
人以此沛相名君臨驛要請君捐祿收名國裁不顧民無所印  
國遠所賴上下同感州郡聞知控弓禮招復為後事觀：席視  
不折其節辟司設府進退以禮舍宏內光頌缺 皓爾顯天不  
師遺疾無瘳年八十建寧元年五月辛酉卒嗚呼哀哉夫積  
滿純固者為天人所鍾功假於民者叙左銘典於 故俊缺訪諸  
儒林刊石樹碑式昭令激其辭曰  
亮元德於我君膺清茂體懿純純三署委命 欽聲號 缺憲  
臺瑞王業凝紫微彈犀司清公 缺 緩薄賦收邦畿黎庶殷

石索

同荒饑感良臣哀其室鳩輕舉 缺 來証民歎思暨與人宰府命遂  
返其名振射 缺 彌聞垂令紀永刊于骨德深後昆

遠古魚藏

漢初殘石六種

允字子游 難扶危 胡文  
不隨以傳 舌  
事人犯而 斯  
惠可延術 永  
閣悼遠近 同哀  
貴不朽之 名  
我漢道取 散  
聖漢有宮 荊  
君何  
消

石索

殘石二

撤遺孫表  
公天兄元孫  
子名重亮元孫  
早終

遠古魚藏

殘石三

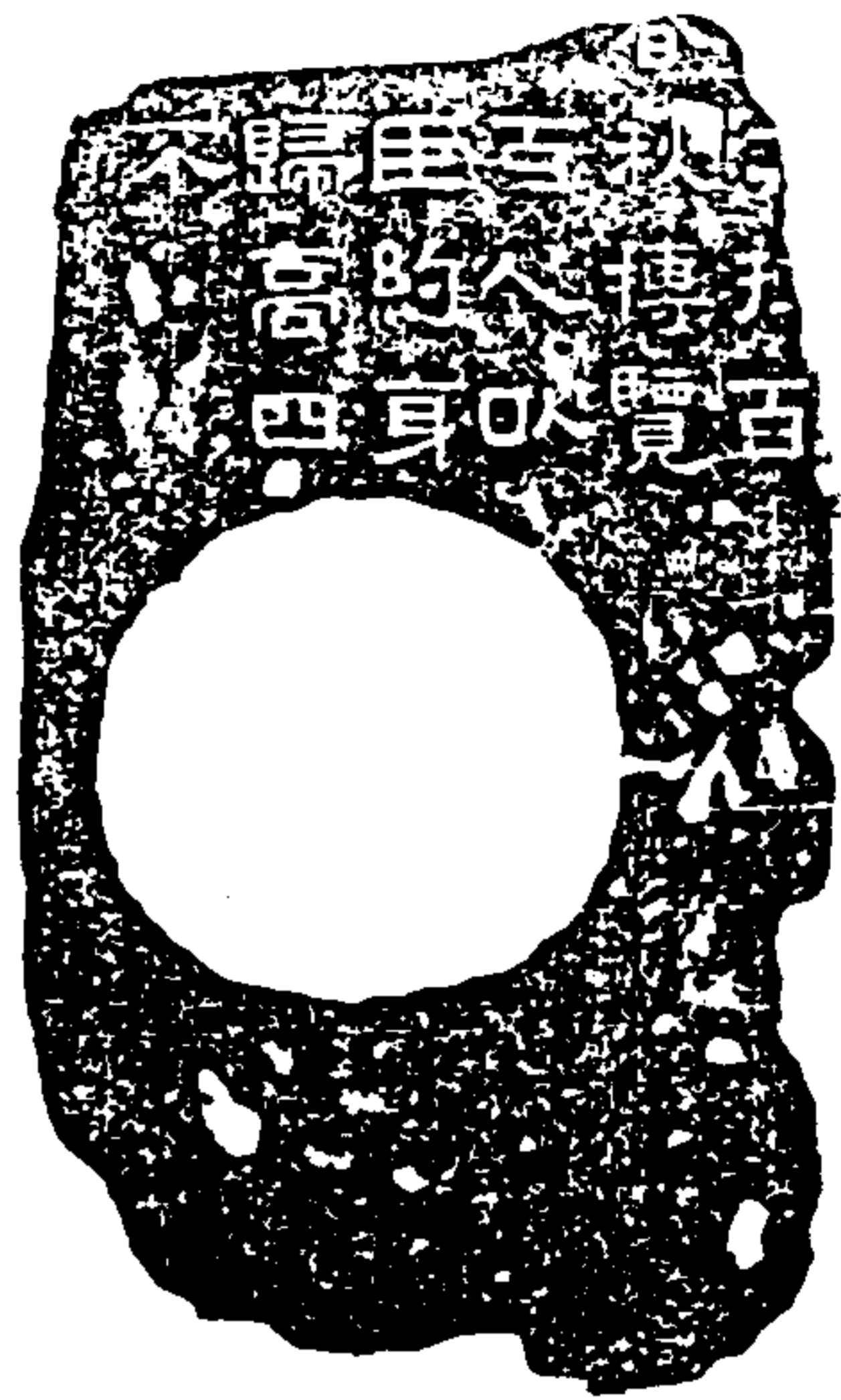

石索

殘石四

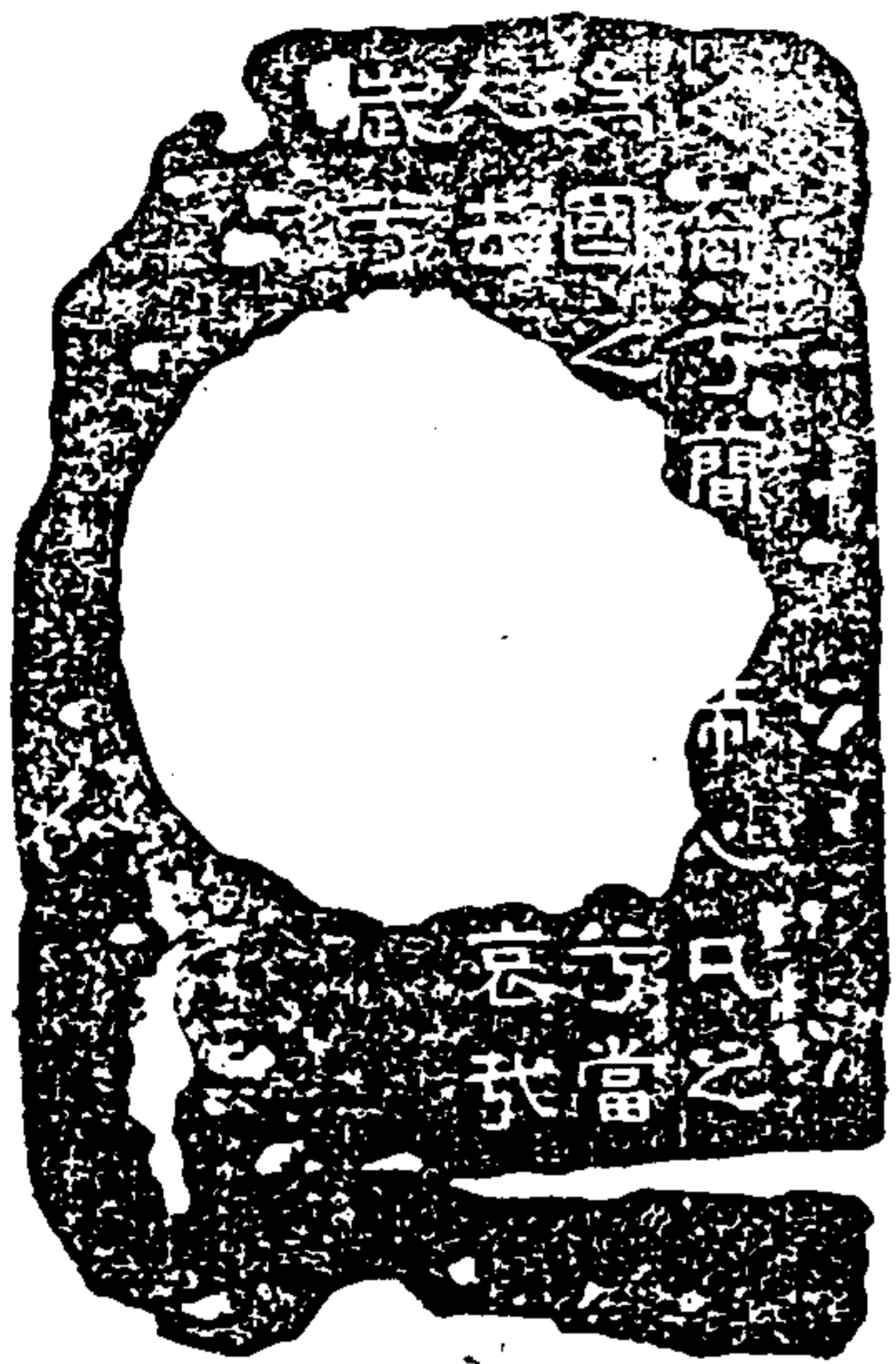

遠古集

金石索 石索四

殘石五

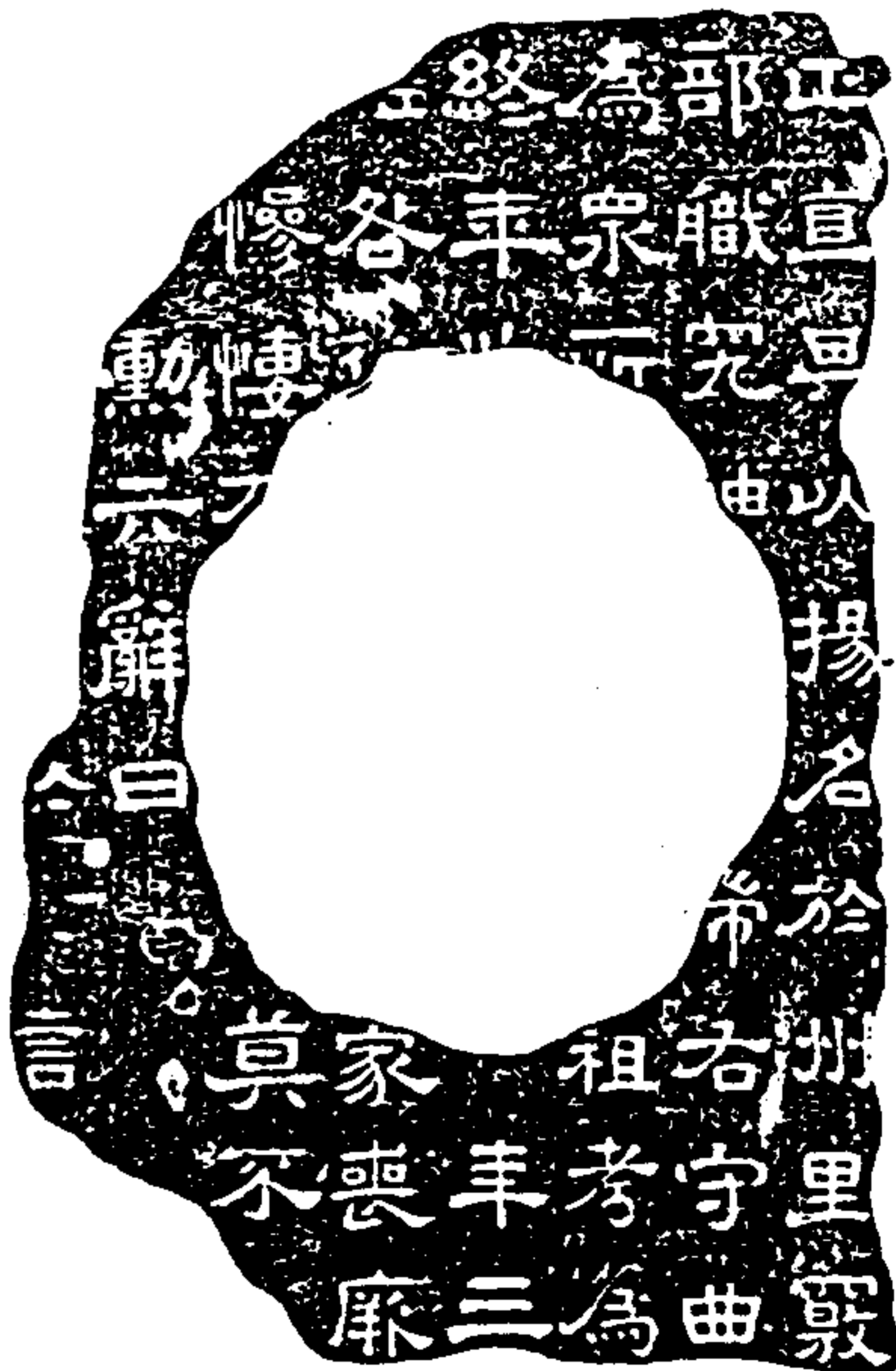

石索

殘石六



遠古集

右殘石六在河南彰德府學宮碑前一碑時三非一時日子游  
碑中有永初二字故以永初統之前人未徑表述據攀雲閣帖  
以為西門豹祠殘碑五種而字句前後每割裂成文並非原  
句今漫加本縮刻如右

四四五



漢州輔碑殘字 汝帖題蔡邕者今遂註釋



東晉書云石字汝帖題曰蔡邕書今以隸釋驗之是永壽三年去歲侯州輔碑中語錄謂云汝帖以州輔碑為蔡邕書不足信也漢考原碑云古考實無刻乃定其惟蔡懷立聖主有安社稷之功今碑亡藉以存之

石索

石獸膊題字 汝帖題宗資石獸趙氏作州輔墓石獸



東晉書云天祿碑邪四氣字今所見拓本每字高廣各四寸許且題曰宗資石獸似原石至今存者而不然也趙明誠金石錄云州輔墓石獸膊字水經注云州君墓有兩獸已淪沒掘出一獸高丈許左膊上刻辟邪字今汝帖題曰宗資石獸王宗而深考因漢碑中有宗資墓獸刻字而牽附之不可不辨 鵬按此論甚當又考金石錄云天祿字差大近歲為村民所毀辟邪雖存狀字畫已殘故難辨則天祿辟邪四字自是刻于兩獸膊者不可不知也

漢竹葉碑 碑藏曲阜顏氏樂圃

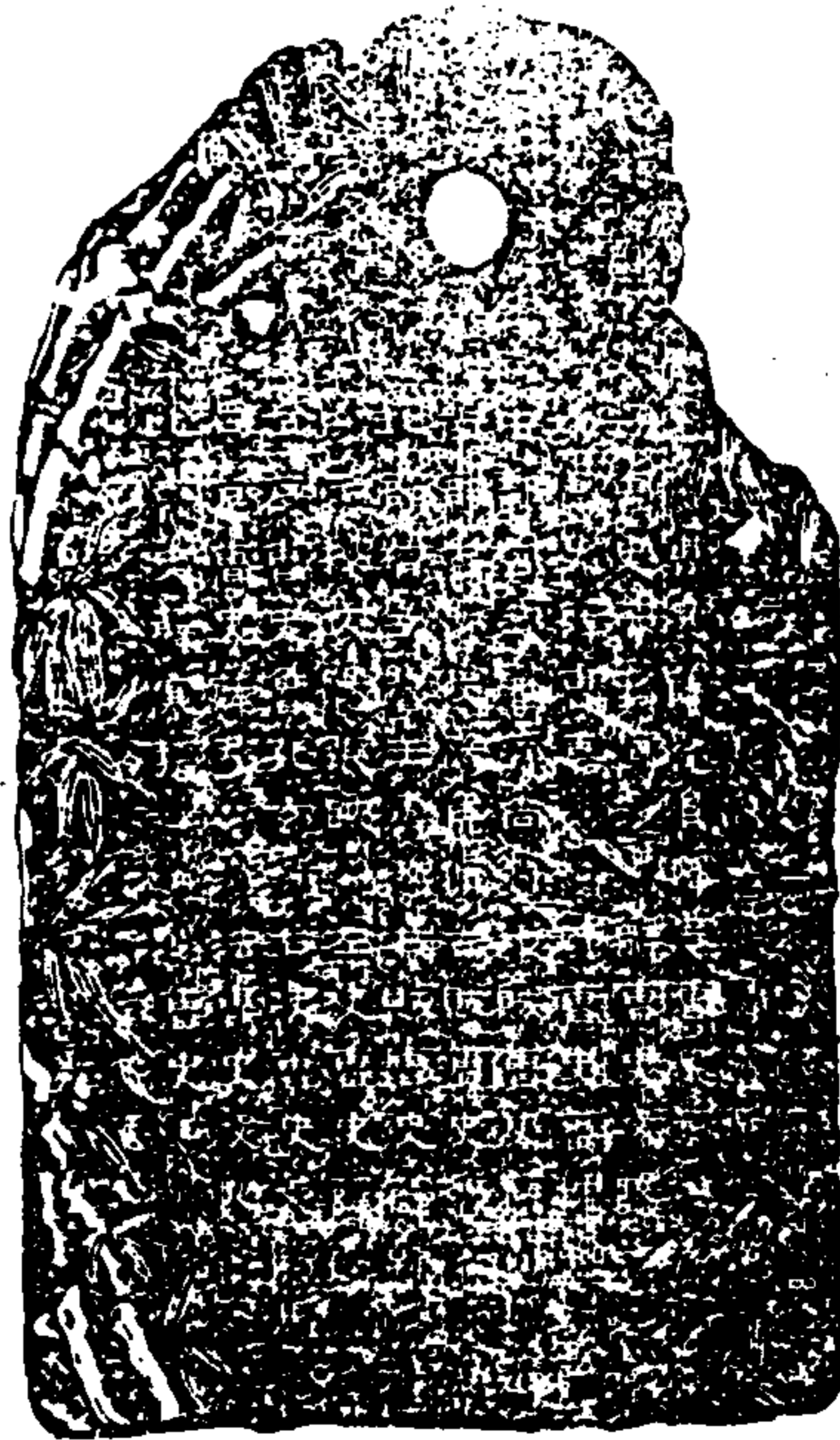

石索

漢古遺藏

古碑高漢尺四寸闊二尺六寸字大一寸六分今為曲阜顏氏樂圃所得且在此國全石圖摹存出於八寸陳於戶釋此二十餘字今所記釋出九餘字今詳圖得百十有奇其餘不敢臆度矣因西面刻文成竹葉形故字為竹葉碑其定為魯相紀德政而宗其正由極泐祇存數字此為碑陰載相目名在耳劉先主書先主已嘗十一但未得所稱也方中平五年已郡太守張伯倫除有功曹史奏曹史辭曹史戶曹史注曹史比曹史寺名皆相符合又其人皆係魯姓若上文陽則其為魯相屬史可知嘉慶乙丑維揚汪五志中翰述魯見此碑陰疑與禮記碑相伯也檢出禮記碑有詳虞恭子等字正同相與樹字彼碑云相中賊史薛虞恭與公二千有子奉高言此虞下字弓下字極泐後未必即屬薛虞恭與多奉為其均為魯相屬史更可知矣得此確據故列是碑於禮記碑之後

漢魯相謁孔廟殘碑 銘本 金石書錄為孔宏碑今殘碑

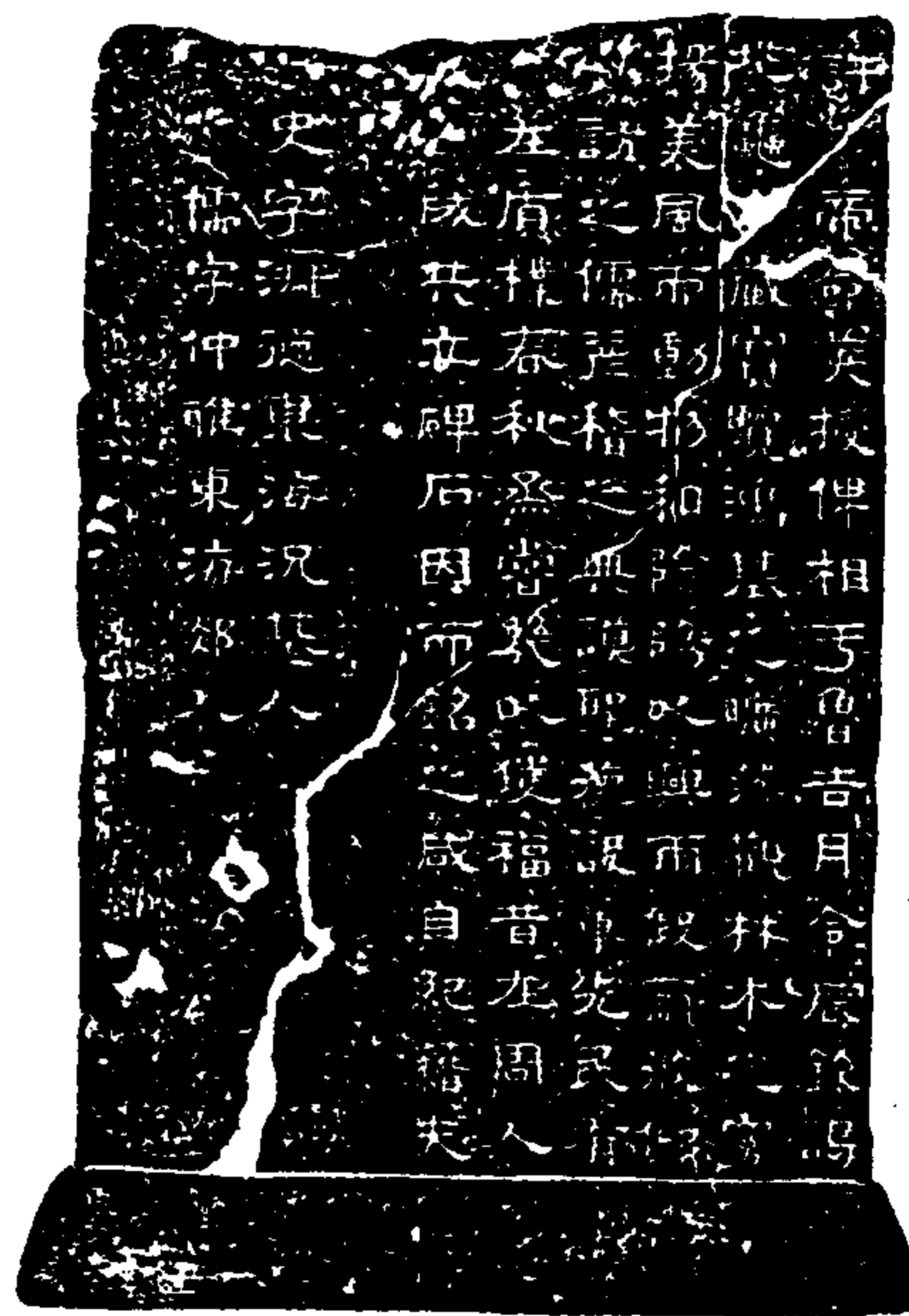

石索 遠古金藏

右殘碑在曲阜 聖廟同文門之東 榭維上截全缺下截  
七磨泐幾盡而其中有俾相于魯及欽謁等字故諫釋  
從趙氏著錄以為魯相謁孔廟殘碑是也 堂山堂絕無考証  
乃定為孔宏碑且自云讀金石籍據舊本何僅識出三十  
五字轉有錯字五也故單錄先生疑之 芸臺先生心之今以錄  
釋校對原碑猶可得一百七字惜碑陰刻落過甚心在數日  
字故不錄其中 龜即龜字似爾即 遜通字況其即祝其乃  
春秋英台之地則洪氏已言之矣

漢朱君長三字石刻 在濟寧州學宮



碑高三尺三寸上廣三尺一寸下廣二尺七寸朱君三字刻于碑右邊下  
處想不礙墓中物三字直書縮刻俱減三分

石索 遠古金藏

此三字不著時代然真  
漢隸也以書勢自定  
時代耳 翁方綱

乾隆五十七年四月錢唐  
黃易得于兩城山下甯為  
漢刻移五濟寧州學

蜀侍中楊公石關 在四川綿州梓潼縣



石索

遠古金藏

言石者楊公關在梓潼縣北一里許大道旁東數十步西向高一丈二尺闊四尺五寸厚三尺字徑三寸五分漢楊氏有兩顯族宏宏者楊也雄圖郭也楊也漢書載伯起有裔四為侍中楊一蜀郡山侍中者無聞焉按此兩當在蜀漢時若在兩漢間則宜曰漢故侍中不宜曰蜀故侍中也考蜀志楊氏入列傳者三楊儀建安中為荊州刺史一楊洪為蜀郡太守皆不在梓潼惟楊戲字文狀據為武陽人為尚書右選部郎又為治中從事選中郎參軍領梓潼太守人為射聲校尉志稱所在清約不煩此兩正梓潼蓋即其人與志言治中一即未言侍中或專為侍中而兼一耳據書字二行在關之右其左尚有梓字數行不分眉目隱約有楊化濟楊化一等名疑法人題記者令石皆令石記皆未見也

魏上尊號奏

碑高漢尺八尺餘闊四尺六寸半字號以為廣七尺者非前而六行碑陰十行俱九字今高為高顯夫無篆飾其刻以微得廟正以內隨簡八字陽文在許州南三里樊城鎮漢獻帝廟中

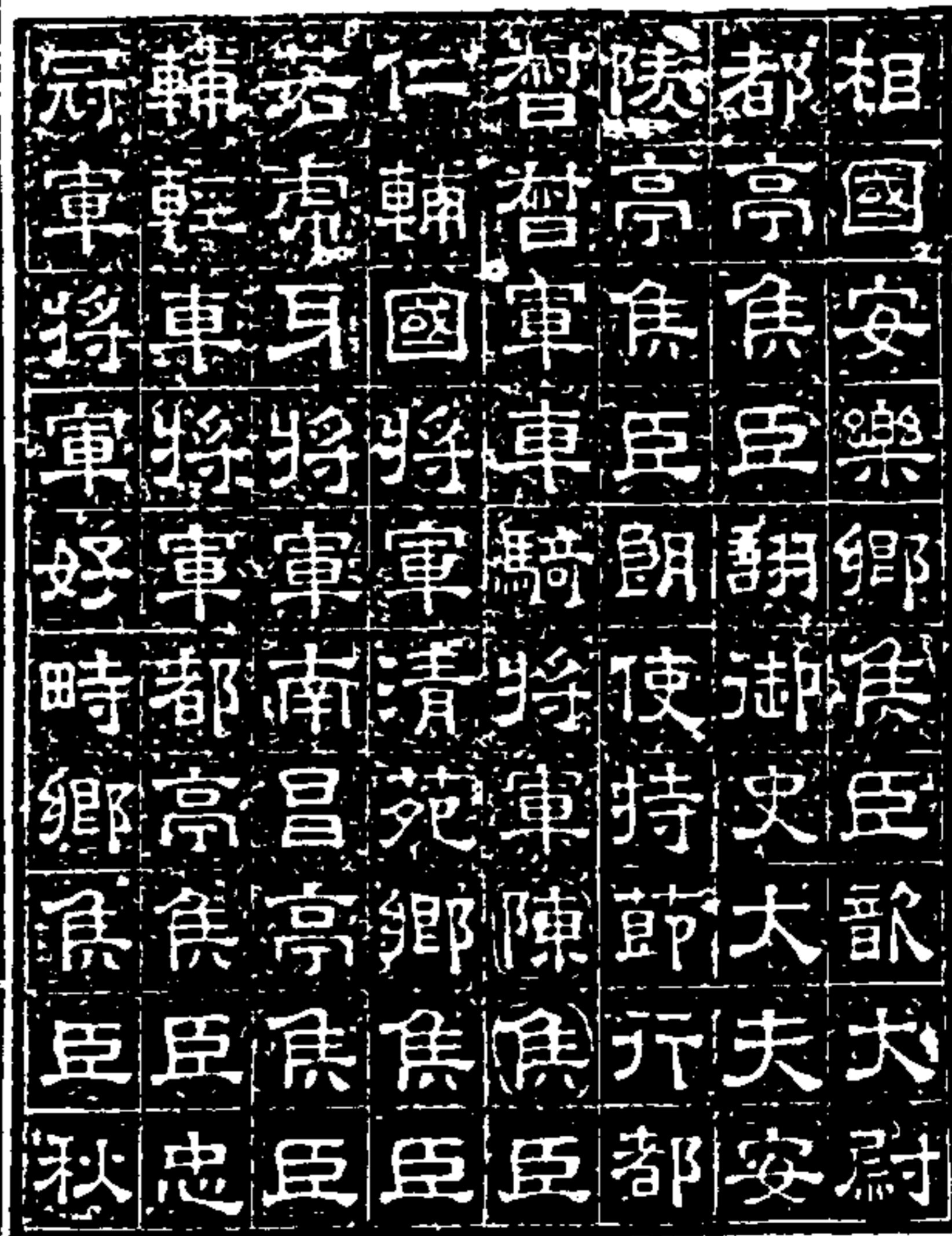

石索

遠古金藏

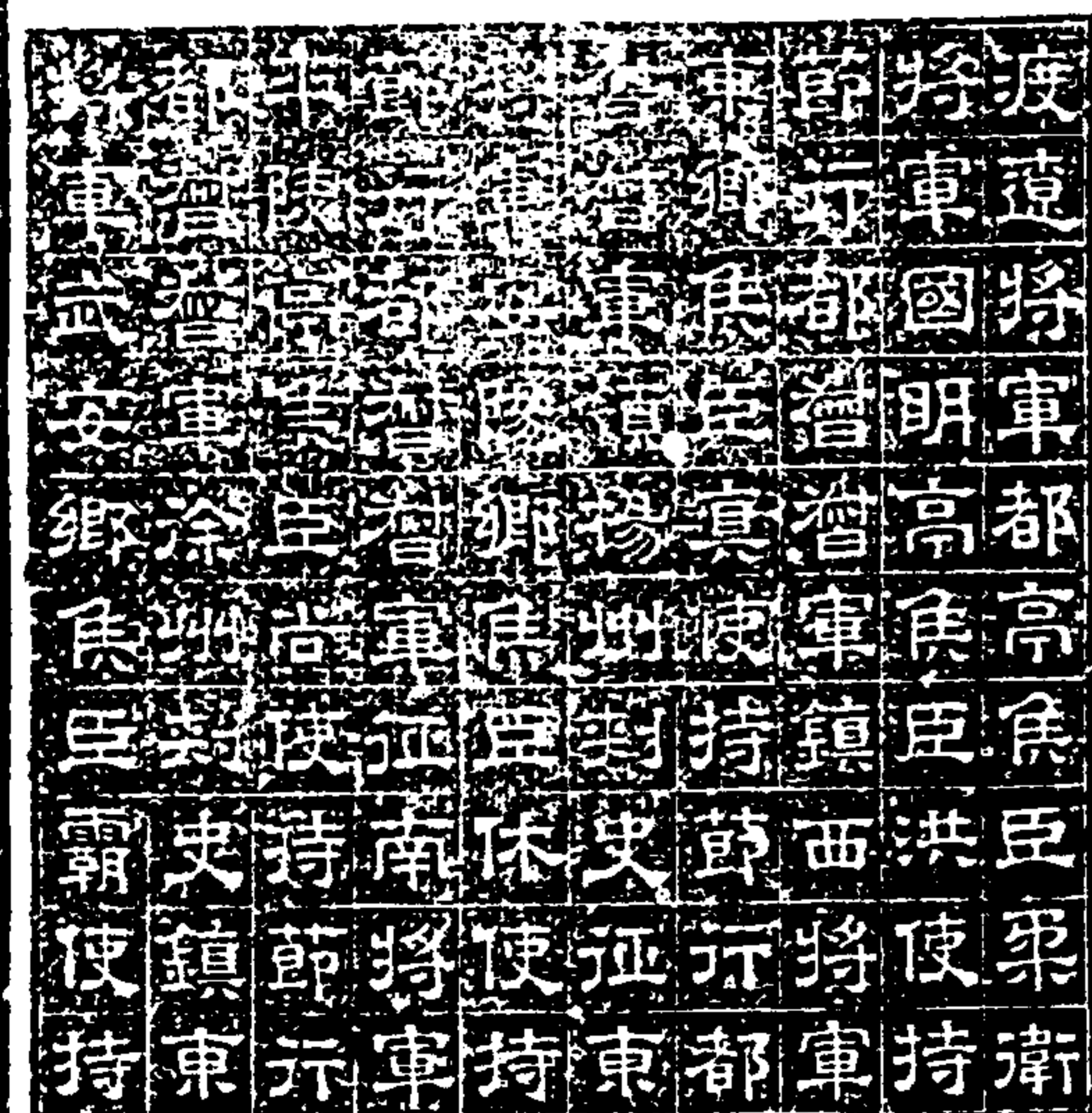

乘即閻 洪即曹 真即曹 休即曹 高即夏 霸即張

節左將軍中鄉侯臣郃使  
 持節右將軍建鄉侯臣昊  
 使持節前將軍都鄉侯臣  
 遠使持節後將軍華鄉侯臣  
 靈匈奴南單于臣京奉  
 常臣貞郎中令臣洽衛尉  
 安國高侯臣昱大僕臣奐  
 大理東武高侯臣絲大農  
 臣霸少府臣林智軍御史  
 將佐六臣千秋高侯臣照

郃即張 昊即徐 遠即張 靈即張 常即張 安國即張 大理即張 臣霸即張 將佐即張

石索

天

邃古龜藏

中領軍中陽鄉侯臣楹中  
 護軍臣陟七騎校尉都亭  
 侯臣祖長水校尉關內侯  
 臣凌步兵校尉關內侯臣  
 福射聲校尉關內侯臣質  
 振威將軍都亭侯臣觸振  
 征虜將軍都亭侯臣觸振  
 武將軍尉猛亭侯臣當忠  
 義將軍樂鄉亭侯臣生建  
 節將軍平樂亭侯臣圃安

楹疑夏 祖疑郭 陟未詳 凌即戴 福疑任 質疑延 觸疑魚 當生侯 未詳 圃即闕

將軍元就高侯臣神翼  
 將軍都高侯臣勗討夷  
 將軍成遷高侯臣慎懷遠  
 將軍關內侯臣吳綏邊將  
 將軍常樂高侯臣俊安京將  
 將軍高梁高侯臣昂奮武將  
 將軍長安高侯臣豐武衛將  
 將軍安昌高侯臣楮等稽首  
 言臣等前上言漢帝奉天  
 命以國禪羣臣因天命以

神翼 勗 慎 懷 遠 吳 綏 俊 安 昂 奮 楮 等

石索

天

邃古龜藏

國請 陛下違天命以固辭臣等  
 頑愚猶知其不可況神祇  
 之也于宜蒙納許以福海  
 內祇戴之望而丁卯制書  
 詔臣等曰以德則孤不足  
 以時則虜未滅若以羣賢  
 之靈得保首領終君魏國  
 於孤足矣若孤者胡足以  
 辱四海至乎天瑞人事皆

神祇 福即副 西京賦 仰福帝 居今本 隸釋誤 作福

先	王	聖	德	遺	慶	孤	何	有	焉
是	以	未	敢	開	命	臣	等	伏	讀
詔	書	於	色	益	昆	臣	等	間	易
稱	聖	天	奉	天	時	而	論	曰	君
子	畏	天	命	天	命	有	去	就	然
漢	帝	者	有	禪	代	是	以	唐	之
禪	虞	命	以	在	爾	虞	之	順	唐
謂	之	受	終	竟	知	天	命	去	已
故	不	得	不	禪	舜	知	歷	數	在
躬	故	不	敢	不	受	不	得	不	禪

先王提 敢字碑 本款今 作款釋 作款羊 編作款 俱錯款

石索 建古絕

奉	天	時	也	不	敢	不	受	畏	天
命	也	漢	朝	雖	奉	天	命	以	則
之	餘	猶	務	禪	帝	位	而	歸	二
道	是	以	願	禪	帝	位	而	歸	二
女	下	正	於	大	魏	受	命	之	初
聖	下	正	於	大	魏	受	命	之	初
抑	虞	夏	之	達	節	尚	延	陵	之
讓	體	所	柱	者	大	所	宜	者	小
所	詳	者	輕	所	略	者	重	中	人
士	猶	為	所	略	者	重	中	人	

柱即柱

陛	下	陋	之	及	者	有	則	車
華	火	恣	憤	於	倉	梧	之	神
大	夏	火	鬱	色	於	會	稽	之
陰	王	火	不	悅	於			
武	王	火	不	悅	於			
高	陵	之	宮	矣	是	以	臣	等
敢	以	死	請	且	漢	政	在	查
祿	志	帝	室	七	世	矣	遂	集
石	于	其	宮	殿	而	二	京	為
止	虛	當	此	之	時	四	海	蕩

石索 建古絕

天	下	不	崩	武	王	親	衣	甲	而	冠	冑	沐	雨
而	擲	風	為	民	請	命	財	活	萬				
國	為	世	撥	亂	財	致	升	平	鳩				
民	而	立	長	禁	宮	而	置	吏	元				
元	無	過	凶	於	許	業	而	始	有				
造	於	華	喬										
陛	下	即	位	先	昭	文	德	以	翊				
武	功	勤	恤	民	隱	視	之	如	傷				
懼	者	寧	之	勞	者	休	之	寒	者				

前而止 研陰起 等平編 係恭候

同	燕	津	后	皇	是	被	先	服	以
心	屬	豹	土	天	以	勳	被	殿	煖
之	赤	鹿	則	則	布	威	四	殿	飢
爪	白	兔	翅	降	政	流	表	以	者
五	其	咸	芝	甘	未	吞	稽	思	以
采	羽	素	艸	露	暮	肖	古	隆	充
之	連	其	而	而	人	裕	焉	恩	遠
魚	理	色	吐	臻	神	于	睦	種	人
珍	之	推	醴	四	並	周	茂	德	以
祥	木	鳩	東	靈	和	文	于	德	德

石索

天

遠古魚

景	因	洛	陛	陳	羣	骨	魚	畢	瑞
附	漢	之	下	敘	臣	既	手	備	物
可	朝	圖	之	之	內	次	撤	古	雜
謂	之	書	符	之	外	橫	大	人	選
信	款	授	命	者	前	于	魏	有	於
矣	誠	天	者	其	後	曠	則	言	其
著	宣	地	莫	不	軍	聖	臣	徹	間
矣	萬	之	條	條	奏	矣	等	禹	者
達	方	瑞	河	河	所	伏	之	吾	無
矣	之	應	河	河	以	省	白	其	不

遠古字  
補之

金石索 石索四

上	禮	命	狹	節	至	世	於	及	裕
帝	儀	罪	行	廣	之	有	魏	五	矣
秩	擇	在	不	度	會	餘	邦	帝	高
羣	吉	臣	旋	宜	萬	丰	民	無	矣
神	曰	等	於	昭	載	矣	心	以	邵
之	修	輒	此	於	壹	此	之	加	矣
禮	昭	營	時	斯	遇	乃	繫	民	三
須	告	壇	久	際	之	千	於	命	王
裡	昊	場	稽	拘	秋	世	魏	之	無
祭	天	具	天	學	達	時	政	懸	以

石索

天

遠古魚

行字  
釋缺  
良是  
補之  
今

部今  
部今  
部今  
部今

質	楸	夏	靈	尚	秋	朗	謹	正	畢
臣	臣	臣	臣	臣	臣	臣	臣	臣	臣
頭	陟	絲	泉	霸	梁	仁	拜	朔	會
臣	臣	臣	臣	臣	臣	臣	表	服	羣
觸	祖	霸	貞	郤	洪	若	朝	色	寮
臣	臣	臣	臣	臣	臣	臣	堂	當	于
當	凌	林	洽	昊	真	輔	歌	所	朝
臣	臣	臣	臣	臣	臣	臣	臣	以	堂
生	福	照	昊	邁	休	忠	臣	施	議
臣	臣	臣	臣	臣	臣	臣	臣	行	事
臣	臣	臣	臣	臣	臣	臣	臣	天	端

四五



右公卿將軍上尊號奏錄釋云相傳為鍾繇書其中有大理東  
武亭侯臣繇即其人也曾氏父子睥睨漢祚一朝夕勢極事就乃  
欲追大楚之蹤竊箕山之節漢世果可欺乎又自比鳩河納漢云置碑  
至今不磨所以播其惡於無窮也當時內外勸進辭不以此蓋刺其  
最後一章魏志注中亦載此文有數字不同當以碑為正碑自造于華  
裔之後石理鍾繇字叔夜時今世所傳多是前一段耳  
錄續云碑篆額三行黑字文世二行四十九字先王及高陵而武王三陰下  
皆平閣有兵局之紋自陛下即位後十行刺于碑陰陛下六年閣  
顧宣人金石文字記云此文當在延康元年而刺于黃初之後  
為按延康元年即漢建安二十五年為時不久故通鑑錄失書也是碑

石索

漢古金璽

凡一千三百五十九字反覆詳盡錄強詞奪理而叙列宏整書法工妙  
自是魏碑之觀與受禪表同為鍾繇書無疑但每行下截刺落無字者  
十居其三非錄釋引魏志注秦補魏不能讀志注似見此全碑者其所  
補字前後可以互証故亦以大字書之以便展玩惟洪釋尚缺四字又脫  
落一字今得舊拓本審補其次幅起句洪釋先昭文德金石記原以  
為寔非先字今審拓本猶存半字以此其為先字無疑若作先  
昭其下不當復言先被也又言字下洪補日字其日下缺文脫去今又詳  
出候字是碑竟委缺文洵足玩也



右公卿將軍上尊號奏錄釋云相傳為鍾繇書其中有大理東  
武亭侯臣繇即其人也曾氏父子睥睨漢祚一朝夕勢極事就乃  
欲追大楚之蹤竊箕山之節漢世果可欺乎又自比鳩河納漢云置碑  
至今不磨所以播其惡於無窮也當時內外勸進辭不以此蓋刺其  
最後一章魏志注中亦載此文有數字不同當以碑為正碑自造于華  
裔之後石理鍾繇字叔夜時今世所傳多是前一段耳  
錄續云碑篆額三行黑字文世二行四十九字先王及高陵而武王三陰下  
皆平閣有兵局之紋自陛下即位後十行刺于碑陰陛下六年閣  
顧宣人金石文字記云此文當在延康元年而刺于黃初之後  
為按延康元年即漢建安二十五年為時不久故通鑑錄失書也是碑

石索

漢古金璽

凡一千三百五十九字反覆詳盡錄強詞奪理而叙列宏整書法工妙  
自是魏碑之觀與受禪表同為鍾繇書無疑但每行下截刺落無字者  
十居其三非錄釋引魏志注秦補魏不能讀志注似見此全碑者其所  
補字前後可以互証故亦以大字書之以便展玩惟洪釋尚缺四字又脫  
落一字今得舊拓本審補其次幅起句洪釋先昭文德金石記原以  
為寔非先字今審拓本猶存半字以此其為先字無疑若作先  
昭其下不當復言先被也又言字下洪補日字其日下缺文脫去今又詳  
出候字是碑竟委缺文洵足玩也

魏受禪碑

碑高八尺四寸廣四尺六寸二十二行行四十九字字大寸五分  
今在許州豐城鎮碑閣文甚多洪武時有者補之缺者去之  
碑額篆書陽文節禪念三字今已磨滅刻陰文

維黃初元年冬十月辛未  
皇帝受禪于漢氏上捨儀  
極下奉前訓書契所錄帝  
王遺事義莫顯於禪德美  
莫盛於受終故書陳納于  
大康傳稱庶數•書•陳•納•于  
以降世且二百•年•三•千  
堯舜之事復存于今允皇

皇帝行  
平格  
聖即矣

鹿即荒  
數下據錄  
揮款二字  
為按宮款  
在射自三  
字未款補

石索

遠古金藏

代之上儀帝者之高致也  
故立野表以昭德•義•焉  
紹有虞之黃喬九德既詠  
欽明文憲齊光日月材兼  
三極又嗣位先皇龍  
興饗國撫柔蒸民化以醇  
德崇在寬之政邁愷悌之  
教宣重光以照下擬陽春  
以播惠開禁倉散滯積冢

皇帝先皇  
皆提行平  
格

金石索 石索四

石索

聖臺蒙賜之錫眾  
絕世廢忘之勞獲金  
富禪祿之孤食舊德之  
善無微而不旌功無細  
不嚴成•焚•丹•書•圖•虛  
靜外無曠夫•古•澤•雲•汗•風  
不沾渥若夫震載簡易  
允宜乾此之德除陽

無微不  
作無微誤

石索

遠古金藏

道•四•時•之•功•也•寬  
化•之•恩•洽•羣•勳•之  
德•齊•民•伯•禹•之•勞•業  
德•配•天之•略•周•發•之•明•也  
大•配•天之•地•茂•德•之•衆•聖  
思•合•天•區•夏•仁•聲•播•于  
荒•野•

聖即矣  
皇帝者三  
皇伏羲也

四五三



嘉祥之降未有若今之盛  
者也是以漢氏親歷數之  
去己知神器之有歸裕唐  
禪虞紹天明命釐嬪二女  
欽授天位  
皇帝謙退讓德不嗣至于  
再至于三於是羣公卿士  
僉曰聖德懿侔兩儀皇符  
照晰受命咸宜且有燕之

見瑞禾於所具下慶  
自者神豐之顯臻茲  
金者芝草期以滌此和  
天其奇堅運受醴氣  
以之念蠶也命醴珎  
• 間蓋七• 山見黃人  
• 百餘  
• 餘

石索

一

宋古逸

和氣燭上降乾

石索

一

宋古逸

興地出大螻夏后承統木  
榮冬敷段湯革命白狼銜  
鉤周武觀兵喻而猶以方  
之今日未足以喻而猶以  
一之慶寵神當時紹天  
即社負依而治况於大魏  
靈瑞若茲者乎蓋天命不  
可大統不• 可以久曠萬國  
距大統不• 可以久曠萬國  
不可以久曠萬國

奉天序於是  
皇帝乃回思遷慮商觀庶  
徵上在璫機並之周易卜  
以守龜龜並龍吉五反靡  
違乃覽公卿之議順皇天  
之命練吉日• 唐  
典之明憲遵大庶之遺訓  
遂於繁昌築靈壇設壇宮  
時主薛儲儀牲延公侯卿  
士常伯常任納言諸節岳

撰印

撰印



當時王公終莫能與乃追  
孝文代之禮脩素王之事  
因魯史而制春秋就大師  
而正雅頌俾千載之後莫  
不采其文以述仁印其聖  
吹成謀咨可謂命世大聖  
億載之師表者已遭天下  
天亂古祀墜壞舊居之廟  
毀而不脩衰成之殘絕而  
莫繼關里不聞講誦之聲

傳王三字  
魏志補入

印即何  
各與茲同  
見前雅釋  
詰邪焉說

石索  
漢古金藏

血時不暗祭嘗之位斯豈  
而講為化報功盛德百中  
其頌各我聖子表為宗聖  
言也百泰即此表為宗聖  
郡侯百泰即此表為宗聖  
以國侯百泰即此表為宗聖  
屋祠侯百泰即此表為宗聖  
大祠侯百泰即此表為宗聖  
給祠侯百泰即此表為宗聖

靈於騁驕想育科之來集  
乃慨然而歎曰大道衰廢  
禮學滅絕廿餘年  
皇上懷仁聖之懿德蕪二  
儀之化育廣大苞於無方  
思淪於不測故自受命  
以來天人咸和神氣烟燭  
嘉瑞踵武休徵屢臻殊俗  
解編髮而慕義遐夷越險  
阻而來實雖大時遊龍以

三十字從  
廿旁并與  
世字不同

故虛似深  
字去其空  
烟燭即氣

大時即太  
吳

石索  
漢古金藏

君世真氏儀鳳以臨民伯  
禹命玄宮而為夏后西伯  
由岐社而為周文尚何足  
極於大魏我若乃紹繼激  
絕與脩廢官疇咨稽古崇  
配享之允神明之所福社  
宇內之歡祇也豈茂書  
邦而巳矣爾乃感取人路  
寤之義嘉先民泮宮之事  
以為高宗僖公蓋嗣世之

王諸侯之國月猶著德於  
 名須騰聲乎千載况今  
 聖皇肇造區夏創業垂統  
 受命之日曾末下輿而哀  
 崇大聖隆化如此能無頌  
 手乃作頌曰  
 煌煌大魏受命溥將并體  
 黃真合夏苞商降釐下土  
 上清三光羣祀咸秩靡事  
 不細嘉彼文聖有邈其靈

石索

遼古逸載

遭世霧亂莫顯其榮哀成  
 既絕寤廟斯傾閑里蕭條  
 靡歌靡聲我皇悼之尋其  
 世武乃建宗聖以紹厥後  
 脩復舊堂豐其膏宇革華  
 學徒爰居爰處王教既備  
 羣小遙沮魯道以興永仁  
 憲矩洪聲登假神祇來和  
 休徵雜建瑞我邦家內光  
 區域外被荒遐殊方重譯

書勢即著

搏拊揚歌於赫四聖運世  
 應期仲尼既沒文亦在茲  
 彬彬我后越而文之並于  
 億載如山之基

魏陳思王曹植詞

梁鵠書

宋嘉祐七年張稚圭按圖謹記

魏碑云魯孔子廟碑宋嘉祐中節守張稚圭按書經題曰魏陳思  
 王曹植詞梁鵠書魏碑可珍者四碑以爲之冠甚有石經論語筆法  
 大體碑蓋不相遠若蔡昌兩碑自是一家以爲鵠書者非也

石索

遼古逸載

石星錫華云梁鵠字正自是學書于師宜官而五德愛之王逸才學  
 之梁武帝行其書云龍威帝雲雲劍拔弩張是其書二可重者  
 此碑結法古質道健未如果爲鵠書石碑法題按圖記與年史  
 碑同殊不可曉

魏太和景元石門摩崖

石高五尺九寸廣五尺二寸本和魏名二行高景元題名三行依一尺在石城縣石門南崖

景元四年五月十日造此石木  
魏太和景元石門摩崖  
景元四年五月十日造此石木  
景元四年五月十日造此石木  
景元四年五月十日造此石木  
景元四年五月十日造此石木  
景元四年五月十日造此石木  
景元四年五月十日造此石木  
景元四年五月十日造此石木  
景元四年五月十日造此石木  
景元四年五月十日造此石木

石索

遼古色藏

中軍兵石木五  
三千人始通此閣道

釋文

潘宗伯韓仲元以泰和六年五月十日造此石木  
景元四年十二月十日潘冠將軍浮亭侯謀國李苞  
字孝章將中軍兵石木三千人始通此閣道

宋南鄭令晏表云泰和六年魏明帝之六年是歲蜀建興十年  
諸葛亮伐祁山休士休木牛流馬故魏人得入褒谷治橋格也元帝  
景元四年即蜀建興元年十二月魏鍾會鄧艾伐蜀劉禪降已蜀  
皆平十二月魏分益州為梁州秦州雍州於是乎通矣  
此案泰和有疑作泰始者今觀若拓和旁未尚可見此故字也

魏曹子建飛龍篇

在秦安府成縣  
環水亭碑陰

晨遊泰山雲霧勃窈忽逢二童顏色鮮好解上作解乘彼  
白麻手翳芝草我知真人長跪問道西登玉堂金樓覆道授  
我倪藥神皇所造教我服食運精補腦壽同金石永世難老  
此不知何人所書若存于碑帖者不全今以試廟之環水亭  
于今文與張平子詩碑一石共於碑陰法未盡合猶幸不為  
人思以茲稍別其背讀者上漢可觀其中芝字仙字所有異致

石索

遼古色藏

晨遊泰山雲霧勃窈忽逢二童顏色鮮好解上作解乘彼  
白麻手翳芝草我知真人長跪問道西登玉堂金樓覆道授  
我倪藥神皇所造教我服食運精補腦壽同金石永世難老  
此不知何人所書若存于碑帖者不全今以試廟之環水亭  
于今文與張平子詩碑一石共於碑陰法未盡合猶幸不為  
人思以茲稍別其背讀者上漢可觀其中芝字仙字所有異致

黃初石耐

黃	初	元	十	三	日	孫	二	娘	李	三	娘	李	十	娘	五
初	元	元	九	三	日	二	娘	陳	十	三	娘	衛	十	娘	五
元	元	元	日	日	日	娘	娘	九	娘	娘	娘	娘	娘	娘	娘

石高廣不可詳  
計二十四行、三字  
字大漢尺三十  
半當分作兩段  
末段所缺小字  
大七分

今石記故此行

石索

遼古漁藏

黃	初	元	十	三	日	王	六	日	張	十	娘	張	十	娘	五
初	元	元	九	三	日	五	娘	日	十	娘	張	十	娘	張	十
元	元	元	日	日	日	娘	娘	娘	娘	娘	娘	娘	娘	娘	娘

金石記此造  
字上尚存半母  
字

此段金石記未載

娘	馮	六	娘	李	十	三	娘	朱	五	娘	馬	十	二	娘	為
馮	六	六	李	十	十	娘	朱	朱	馬	馬	馬	娘	娘	娘	娘
六	六	六	十	十	十	娘	娘	娘	娘	娘	娘	娘	娘	娘	娘

膠州張秀才不序 序雁以帖見始其自題云此魏黃初元年船象  
人名翁濶學刻于兩漢金石記殘缺數字此完好無缺是翁所見  
本尚在其後也 按此當分兩段前段則孫三娘等七人為母造後  
段乃王五娘等七人為父造年月同而不同也翁濶學但見其前

石索

遼古漁藏

段未見其後段即前段高款數字其金石記云黃初殘字多其  
是偽造故系于後今觀其字畫肥大庸平不類魏書頗似唐隸  
然末有元至正題刻則相沿已久矣

吳天璽紀功碣 即天璽神機文曰石經為三故俗稱三石碑定則碣也  
字大漢尺四寸五分在江寧府學尊經閣下

上 所 無 雷 而  
下 步 巧 日 月  
帝 曰 亦 昂 一  
象 方 中 中 丙 日  
本 作 中 巧 乎  
乃 元 亦 巧 山

內 缺 多 大 均 缺  
一 者 一 其 甚 缺  
字 一 者 一 其 甚 缺  
小 字 一 者 一 其 甚 缺  
字 一 者 一 其 甚 缺  
上 字 一 者 一 其 甚 缺  
不 以 及 以 以 以  
數 計 計 計 計  
以 以 以 以  
別 之 之 之 之

石索

遠古魚藏

非 不 一  
亦 齋 神 讖 亦  
亦 麓 元 季 恭 也  
西 靴 十 穴 日  
一 一 虛 中 巽 將  
月 一 然 榮 勅 廣  
皆 一 乃 是 所 讖

字 補 缺 卅  
者 陽 有 下

七 本 卽  
字

廣 多 一 未 解 解  
皆 十 二 亭 曰 恭  
也 廿 三 白 禮  
解 文 亭 亭 禮  
忠 中 巽 將 會 橋  
陳 溫 溫 解 十 三  
亭 溫 亭 亭 亭 解

石索

遠古魚藏

官 欠 月 日  
詔 諸 中 壽 巽 亦  
亦 將 魚 魏 將 車  
關 內 侯 九 江 費  
月 亦 視 夏 得 卅  
二 亭 合 五 十 恭  
亭 亭 亭 亭 亭 亭

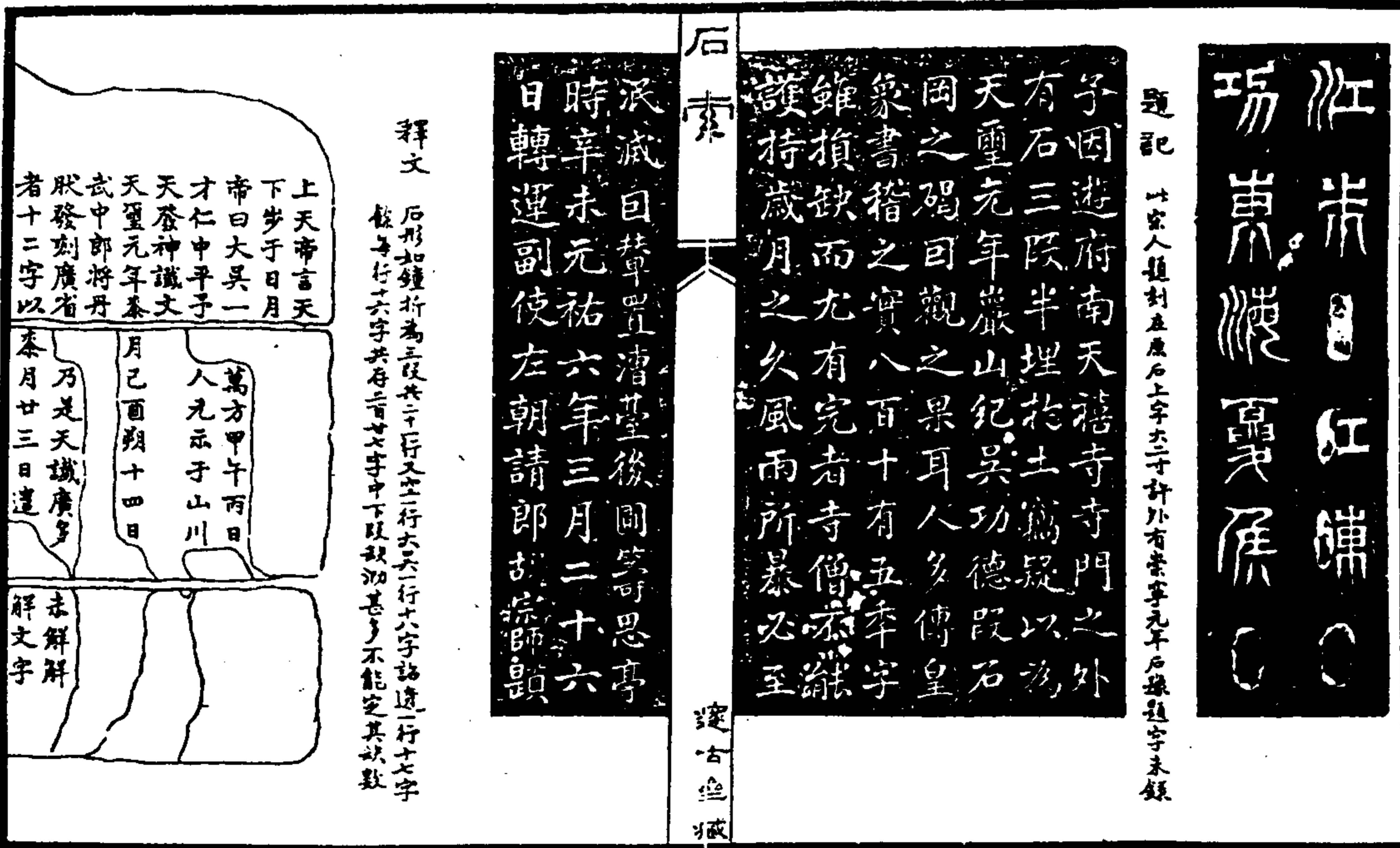
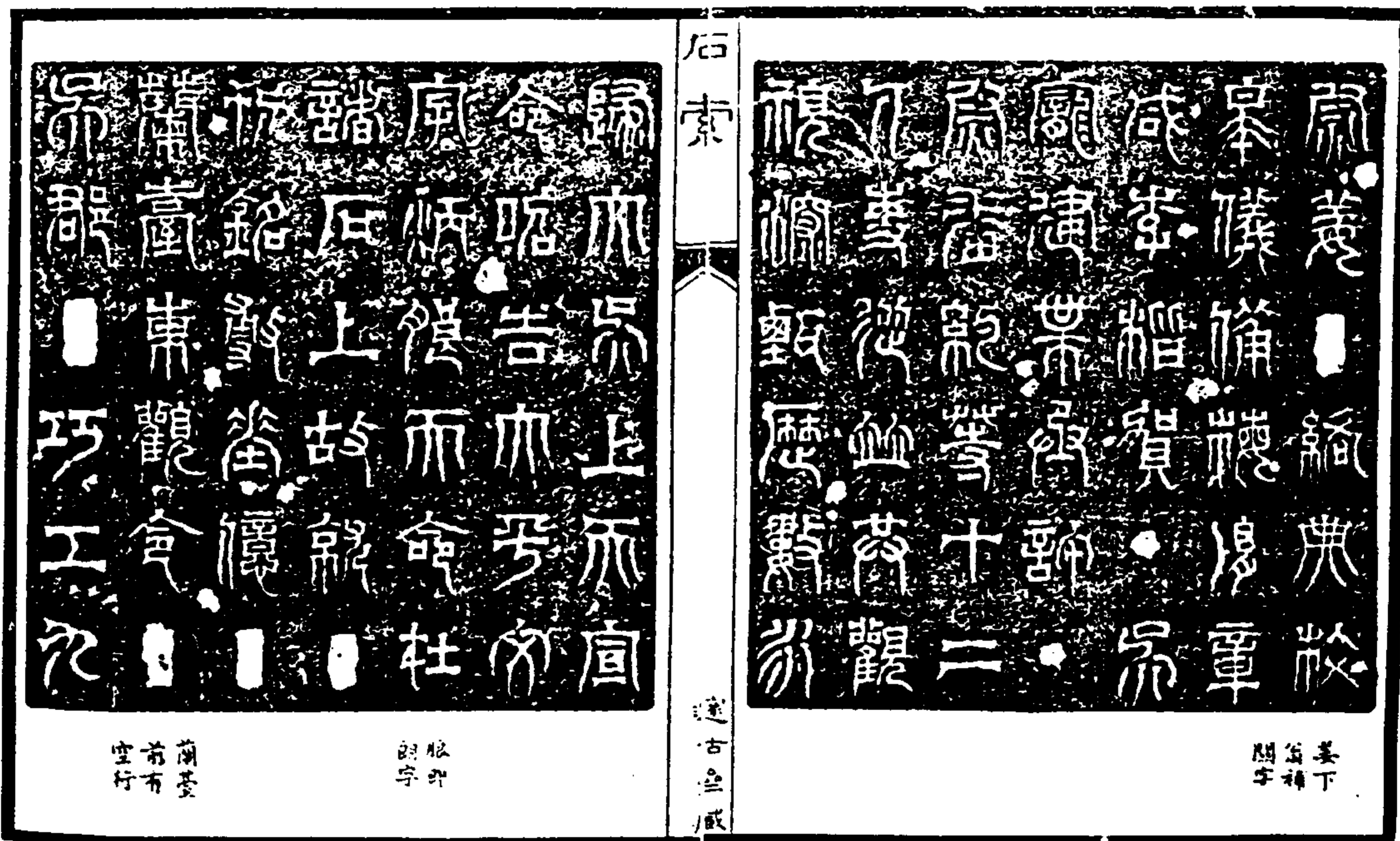



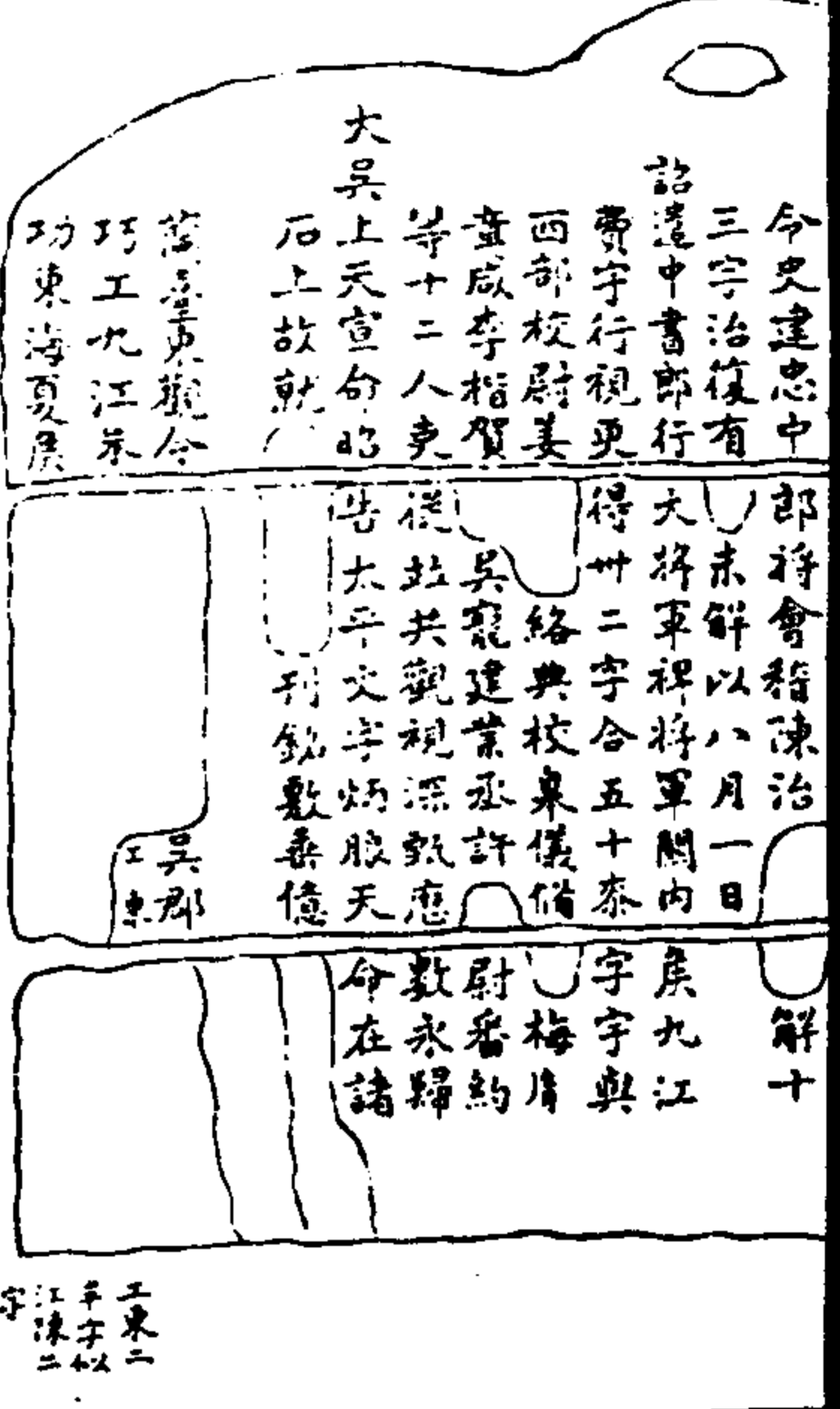

東觀漢記云皇象書人問殊少惟建業有吳時天發神識碑若象  
若錄字勢所傳相傳乃象書也張懷瓘日以沈着痛快真得  
其筆勢云

石索

遠古金藏

厥光集漢續志云象書獨出漢末沈體象家始居周鼓秦刻之  
次魏鍾繇諸書無論也其石方面背潤書各八行其文書滿三方而左  
其二可識者分餘字不識者前聖象觀今之並列此事之君子  
正文之後華象觀今是必華象也  
明一統志云後主之碑紀吳德吳錄云其文東觀今華象作其字象書  
也  
張氏全後新志云江寧縣有段石周蓋舊立碑據丹陽記晉宗時已折  
為三段四石上有胡宗刻字其字且轉運可等思亭今所以此石在  
細書間又後魏鑄堂後改堂治以石款小地其一缺壞蓋為人擊以  
它因而不果者第三段有襄陽吳華四字至治年甚據楊益與訓導李  
東啟光書移置廟學門內之左  
楊士奇東里集云吳志天丹九年吳郡言福地得銀上有年字字通  
改明年為天監元年是年都陽言應陽上石文理成二十字云楚九州清  
吳九州都揚州士作天子四治太平始又吳興陽吳山有石寶之瑞又  
改明年為天監十四年王洽遂入吳矣  
兩漢金石記云石凡三段第一段廿一行中中行共存全字二百有七年字一

石索

遠古金藏

第三段十七行中中行共存全字八十五半字九第三段十行中中行共存  
全字二十半字三德計三段存全字二百有七年半字十有二乾隆四十年秋  
方細觀到江寧府學尊經閣下手量是石中段為第石高三尺五寸圓  
八尺九寸其項宛然鐘形截去上角者東為第石高三尺三寸五分圓八  
尺六寸其石末二東二字乃是半字自此以下削去第石高三尺六寸五分其  
圓上潤下末以削去之故側出方積耳上圓六尺八寸三分下圓六尺三寸五分  
吳山尖云此碑北石所折今驗其石之項為人磨平刻一高字大寸半而不  
能泯其鐘聲一痕是石折為三無可疑者  
明按是刻體備家稱微帶隸勢雖助喻常真傳制也其每字之橫  
畫首尾如釘頭其起筆有六下垂在禮記碑題名已有之此更如老橫耳  
文詞殘缺殊甚厥光以為可識者分餘字五字以為一百九十六字又增  
補廿二字自謂貫通可讀但其所補之有未確者故東觀今先生未能盡信  
定為二百十二字今將舊拓細釋合在注釋南編本取其可識者又補其  
殘畫于八行下段補未字十六行下段補數字十七行下段補字天下補命字  
共得二百二十七字如右其六行日字下全石志以為中字半編以為半字姑錄之  
可也

大風歌碑

碑高一丈一尺廣四尺四寸八分一字一長一闊六寸在沛縣今在彭城

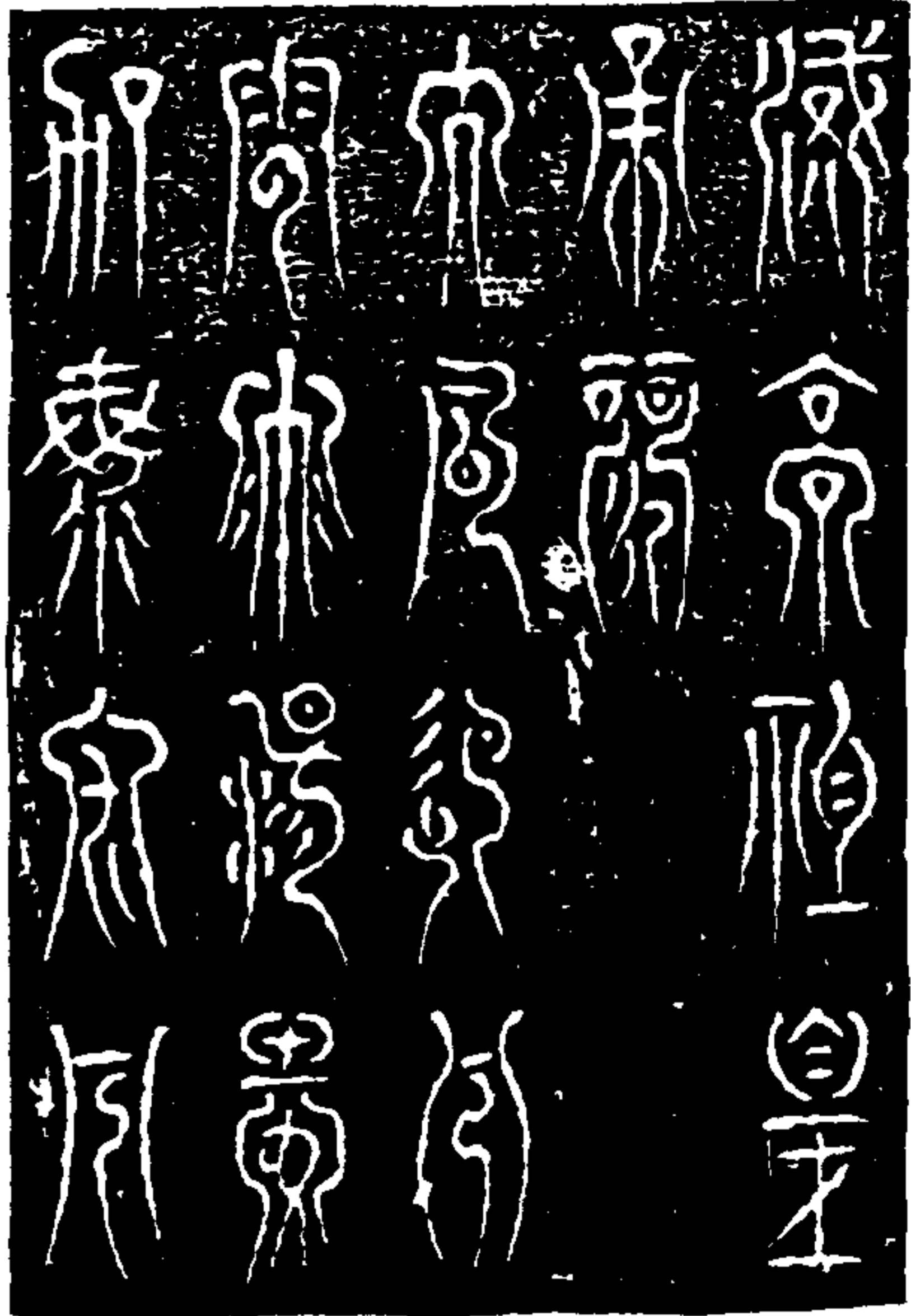

石索

定古金版



漢高祖皇帝歌  
大風起兮雲飛揚威加海內兮  
歸故鄉安得猛士兮守四方

金石存云徐州志歌風碑在沛縣歌風臺碑有二豎于東不知年代西則元大德間募刻者舊碑中斷東以錢注較門歌風臺記云元大德募刻者已今羅士學也按此碑不知刻自何

金石索 石索四

時相傳為曹喜書之無所據碑曰大德中已經重刻其舊碑即非漢刻之元虞宗人所為何近在彭城而歐趙皆不收錄也  
鵠按此碑拓本字長徑尺魄力甚大雖刻館摩爛而古勁之氣逼人此東河別駕蘇公手稿得于彭城雲龍山者疑是原刻規  
予所得拓本字大如椀者有壞其相傳為曹喜書者無可據  
亦有所目蓋曹喜始作懸針書而當時貨布又每日懸針度于  
山所謂垂露懸針者思不直也以此懸針法寫古文體六朝唐宗  
無其人惟舍人堂懷美善此體而筆力不遂故從今石本編附  
于漢碑之末

石索

定古金版

道光元年十一月朔日鐫  
板于嶧陽署齋時日月合  
璧五星聯珠記之



四六三

石索五

紫琅馮 晉馮景海氏同輯



碑碣五

晉任城太守孫夫人碑 碑在東安府新泰縣新甫山下

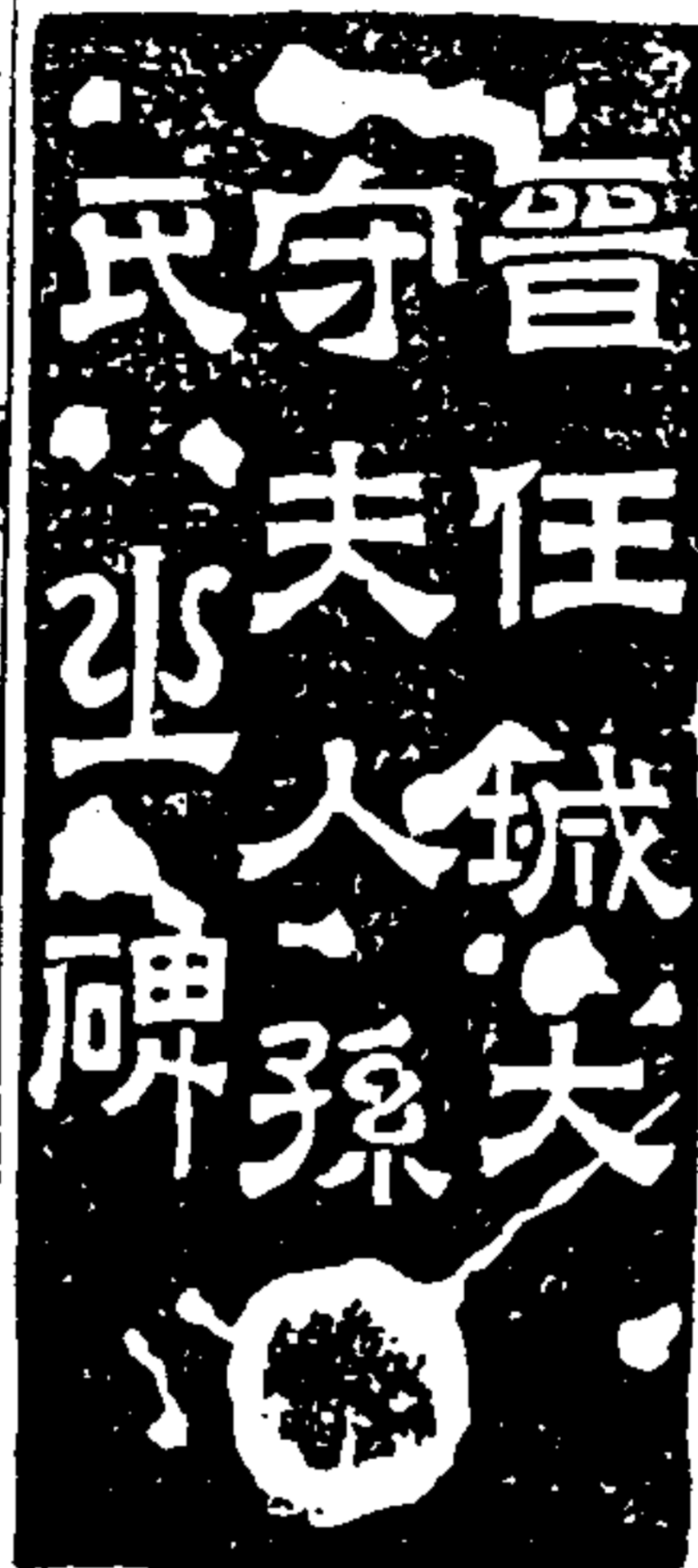

碑額 篆書 七字

石索

遼古逸錄

夫人濟南孫氏之中女也實  
曰姬與魏同姓支別  
降族以爲氏列卿光祿  
大夫建德亭侯以儒雅稱世  
其休夫人少淑質純靜  
不與凡俗交遊容衆明敏足  
以經緯九章哀母少為父所  
見其德終喪哀毀生不為位  
雖有厚禮不取母之訛又加  
尊父時未五繼室長沙人桓  
石序有真妻略氏魏文帝以

中即仲  
先魏支降  
四字全補  
凡稱諸者  
以別之  
降字各本  
誤作問

中即仲  
先魏支降  
四字全補  
凡稱諸者  
以別之  
降字各本  
誤作問

用妻之伏氏年少有國色父  
非所好而顧違尊命莫之能  
定夫人謂父曰何不嘗同  
實曰生敬其意乃寤文帝詔  
之曰敬修違而得道者也父  
遠謂之曰昔臧武仲先犯齊  
入不令與己邑今秋不犯尊  
而蒙優詔同歸殊塗余其時  
代伯序為侍中發之父為勃  
為同寤故夫人發之父為勃

齊莊公傳  
莊字左傳  
齊莊公傳  
齊莊公傳  
齊莊公傳

石索

遼古逸錄

大守十餘年收化大行孤  
真脫服止大令而謂之見  
乃感而退雖天之道然事君  
吏部尚書多須先帝  
臣舉君為侍中夫人起而  
果舉君為侍中夫人起而  
過窮理盡情為父所異皆此  
類也夫人在羊氏淡嚴有器  
度承上接下眾皆悅之任城

孤家各本  
誤作孤室  
又寫下露  
悅服二字  
筆尖全并  
補之

非夫人。謹加之。謙勤。戰戰。臨深。唯恐不逮。是以。嚶。姑。嘉。其。淵。婉。娣。姒。宗。其。德。音。以。夫。人。為。歸。也。餘。載。言。無。口。過。行。無。怨。惡。故。也。惟。詩。人。刑。于。言。瞻。前。願。後。率。由。弗。違。以。御。于。家。邦。終。始。以。孝。間。二。子。外。子。安。期。弘。指。賢。不。牽。早。亡。

上字各本  
誤作且此  
疑似送任  
城太守事

期各本作  
明今玩左  
者有善足

石索

遼古空藏

子孫皆仁厚。振振有麟止。此皆是義形。泰始八年十月庚寅。懷永絕恩深。又極。追惟。齊肅之。誣。不。歎。曰。古者。鐘鼎。紀。銘。所。以。章。君。父。之。令。德。也。又有。號。諡。褒。君。父。之。令。德。也。又有。我。先。妣。立。言。立。德。同。之。不。朽。可。沒。而。無。禰。於。是。乃。迄。而。

止即趾

泰始二年  
尚存形影  
補之實下  
似疾字中  
下似字宗  
未敢之  
齊各本  
不廷誤

紀誦為之。詳曰。我夫人。潛神內。識。不。論。和。樂。色。卷。是。勤。味。皇。問。曰。新。哀。難。引。多。翼。翼。心。惟。翼。用。老。唯。永。世。物。物。遺。孤。辟。何。唯。永。日。古。何。唯。永。日。古。

碑通高九尺二寸廣三尺九寸行一三十七字連款文  
共七百七字草書作七百一十一字脫三空格及末句間文今正之

石索

遼古空藏

此碑晚出前賢未錄者錄乾隆庚戌江君程香鳳異在新泰縣  
張孫莊始搜得之字畫方勁厚重與魏黃初孔廟碑絕肖時在泰  
始八年蓋晉碑之最先者其時猶未一統也碑成稱夫人幼年事自  
是賢而有才者故至今不朽夫人之父未嘗著名授堂舍不取方  
請魏志以為孫覽者近之夫人之夫任城太守羊君亦未著名  
未知實事今按碑中有上座慈閣下惟詩人刊于之字樹于家邦及  
夫人之力云似送任城孝行由夫人內助之志惟字多虛波不成首尾  
耳碑多刻落江氏桂氏細意摹擬已不遺餘力今又增出四十  
餘字前羊文義稍為通貫又更正數字亦秋求諸翁弗問不敢  
謂其必也後羊刻落甚有徑尺無字處則無計可施矣

晉汲黯齊太公表 石高竟于庚子行世字頗有太公望遺像字

尚父大公望 齊太公望 周文王 伯也 自天降之 命惟其 德也 齊太公望 周文王 伯也 自天降之 命惟其 德也

石表三字 半合補

刻即叶

石索

遠古魚藏

臣為望 齊太公望 周文王 伯也 自天降之 命惟其 德也 齊太公望 周文王 伯也 自天降之 命惟其 德也

依紀年 補遺字

手舊誤 釋去 疑即叶

之下舊有壇場 今隋廢荒而 不治乃啓之 願備訪諸朝吏 命以爲大公 功施於民以 勞定國 曰之典祀所 宜不替且其 出遂脩現舊 能興恩而財 用所出遂脩 現舊 祀守名計借 刊石勒表以 章顯 烈俾萬載之 後有所稱述 其辭 白錦我祖時 惟大心當段 之末 於德女通上 帝有命以錫 周邦 公及大王一 夢惟同上帝 既命 若時登庸遂 伯心贊實亮 天

德上油 叔潛字

石索

遠古魚藏

肆伐大商克 咸厥功建國 壯士 俾侯天京奮 雲百世聲烈 弘 殷鎔之山明 靈所託升雲 降雨 爲膏爲澤水 旱蠲疾是獲 是榮 來方禮祀莫 敢不敬歎以 不福 惠我百姓天 地神舒四氣 通正 災宮不徙民 無夫命嘉生 蕃道 氏我邦域永 世受慶春秋 匪解 無隕茲命永 世受慶春秋 匪解 曰大康七年 三月丙寅朔 十九

金石文字記云水經注故汲郡治城西有石夫水飛瀾清名人謂之  
磻溪言太公釣于此也今其文曰磻溪之山故即磻之異文水經  
注又言縣人故會稽太守任宣白介崔瑗曰太公生於汲郡居磻石  
君之高國同宗今臨此國宜正其位以明尊祖之義遂立壇祀又  
言城北三十里有太公泉上有太公廟晉太康中范陽盧無忌為  
汲之立碑于其上此碑正無忌所立其無字作无而自稱為太公之  
孫然則崔盧二姓皆出自太公矣

應素以碑已毀裂者故有缺文在其斷處不可臆度其辭也  
兩碑刻石一痕與篆書混中州今石志但載其名未錄其碑目  
字仍難辨也首石年編刻其全文則細思篆書雖未錄其碑目  
今部縣胡守雲少尉拓其善本而相校勘又增補五字改此一  
字解尚缺三字全字形影不能再補矣碑中引周書紀年康  
王六年二年前與世傳紀年相合故補入魏字其引周志中文王受  
帝二前不見於周書人每疑之不知此不似周書之文乃瑗諫中  
文也汲冢所得有瑗語十二篇言諸國卜夢故瑗相書則此書必在  
其內矣考晉書魏志云太康二年汲郡人不準盜發魏墓王墓

石索

遼古金藏

或言安世王象得竹書數十卷其紀年十三篇記夏以來至周幽  
五接述魏事至安釐王二十一年又易姓三篇易姓陰陽卦二篇  
公孫段二篇國語三篇論語師春一篇論語十二篇諸國卜夢故  
怪相書也又異郵藏一篇言郵藏之書也書一論倫七款  
法生封二篇大歷二篇穆天子傳五篇又雜書十九篇周食日  
法周書論楚事周穆王美人盛姬事大凡七十五篇法書皆科  
斗字七篇周書竹書也其書雖七十五篇其傳于今者祇竹  
書紀年穆天子傳及美人盛姬事其述周書則前已引用之非  
得此碑安知瑗語較事其碑字不見於說文而衛宏字說與昭  
御字指有之蓋許氏時此書未出也晉人競尚清譚寫行幷  
古法論也是刻在晉初年文詞典雅法方整潔為晉碑之冠

金石索 石索五

晉劉府君墓版

石高八尺二寸廣七尺五寸  
行十字在碑師武虛公明府家

晉故使持節都督青徐諸  
軍東將軍軍司關中  
侯劉府君之墓君諱韜字  
泰伯府君之元子  
也天人布國祭氏

武虛公傳假節命石遺文記云石為人掘井出之已七餘年棄置  
民家竟發於外自石出後之而歸度不過三尺餘之鏡下齊作主

石索

遼古金藏

形無年可考字皆完好無缺劉君官不為卑狀于功狀竟無所  
鋪叙古人之不溢美尤為可貴如此  
潛所堂金石文跋尾云石僅三尺餘子題為墓版文未知是否也  
軍司之名不見于晉志而紀傳屢見之文帝紀帝奉天子西巡走  
時魏諸王侯悉在鄴命使事申郎山濤行軍司事鎮于鄴義  
陽三望傳置太尉軍司一人竊意軍司即軍師晉時避諱改師  
為司也

晉陸機泰山吟石刻

石高漢尺二尺四寸半廣尺七寸餘在泰安縣岱廟之環水亭碑作平原內史陸機書

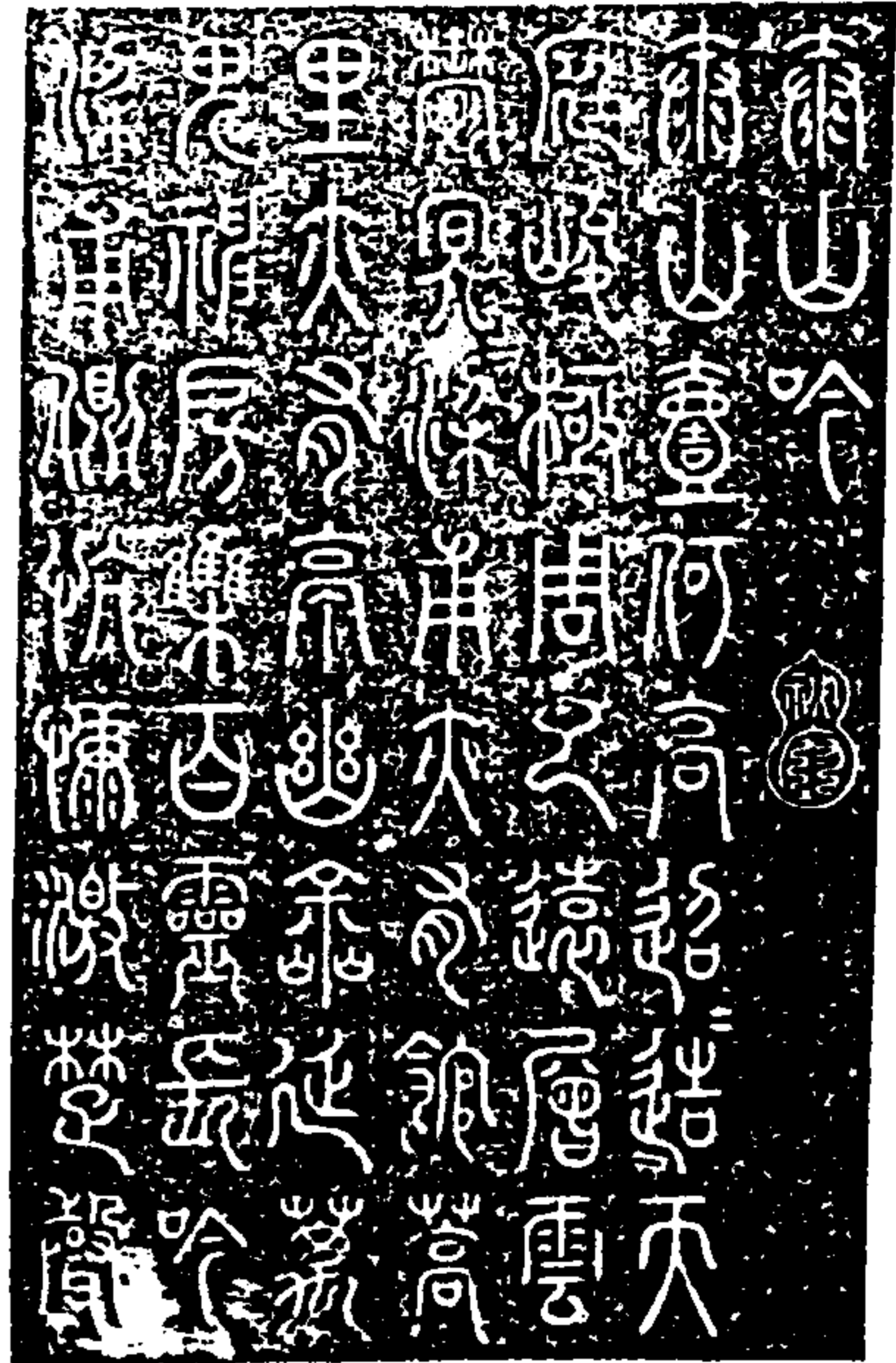

石索

遼古金藏

泰山吟

泰山一何高迢迢天庭峻極周已遠層雲鬱鬱冥梁甫亦有館蒿里亦有真與念延蒿里神房集百室長吟梁甫側恍惚激楚

釋 嗚呼此詩刻在碑州者其六句云泰山高迢迢天峻極鬱鬱冥出念延蒿里神房集百室長吟梁甫側恍惚激楚楚此刻在環管亭者十句或疑是後人借本待刻家法不遵待州帖而句數全故其多者縮之雖不知果出於陸但信帖既云晉平原內史陸機書自必有所本也

梁蕭侍中神道石柱題額

在江寧府朝陽門外三里花林園南



額如柱頂四圍有蓮花紋高二尺闊四尺中刻梁故侍中中樞將軍開府儀同三司吳平忠侯蕭公之神道字徑三寸反書石柱高二丈周圍八尺

石索

遼古金藏

梁武帝普通四年蕭景為安西將軍鄆州刺史卒諡曰忠史作中樞軍蓋脫一將字耳其字反刻欲正而之內向也其柱用一已反石間之制矣

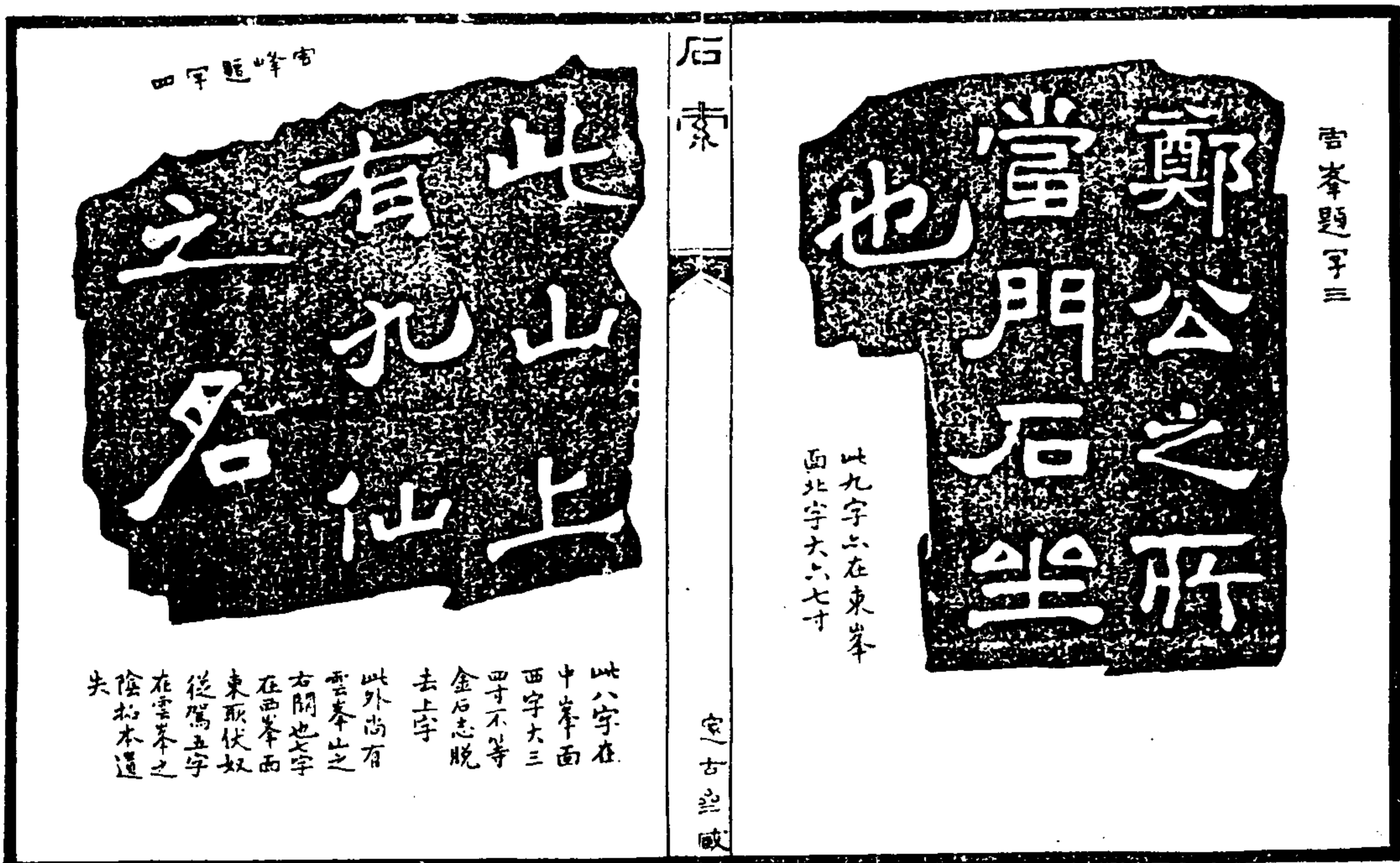
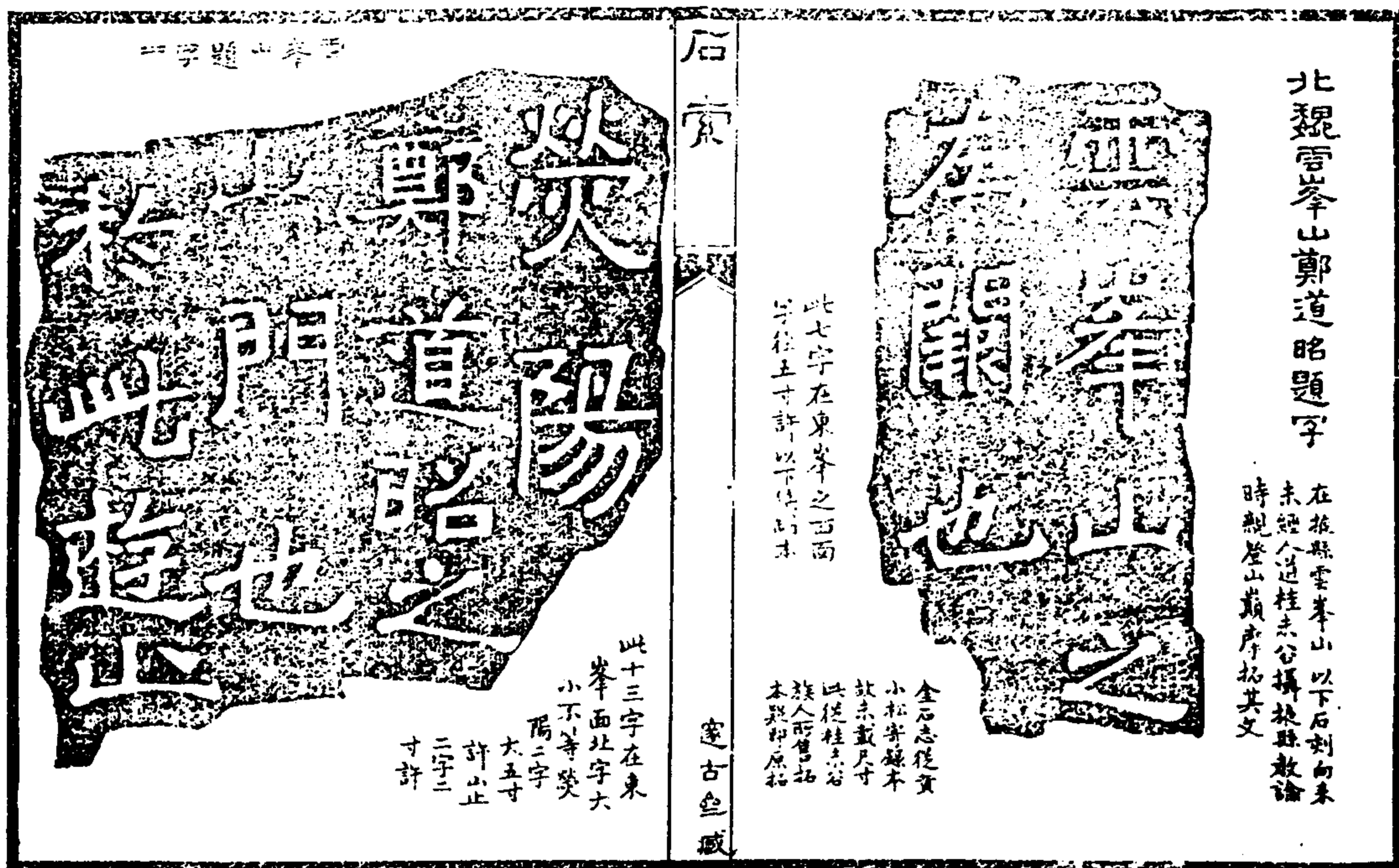



雲峰題字五 新出

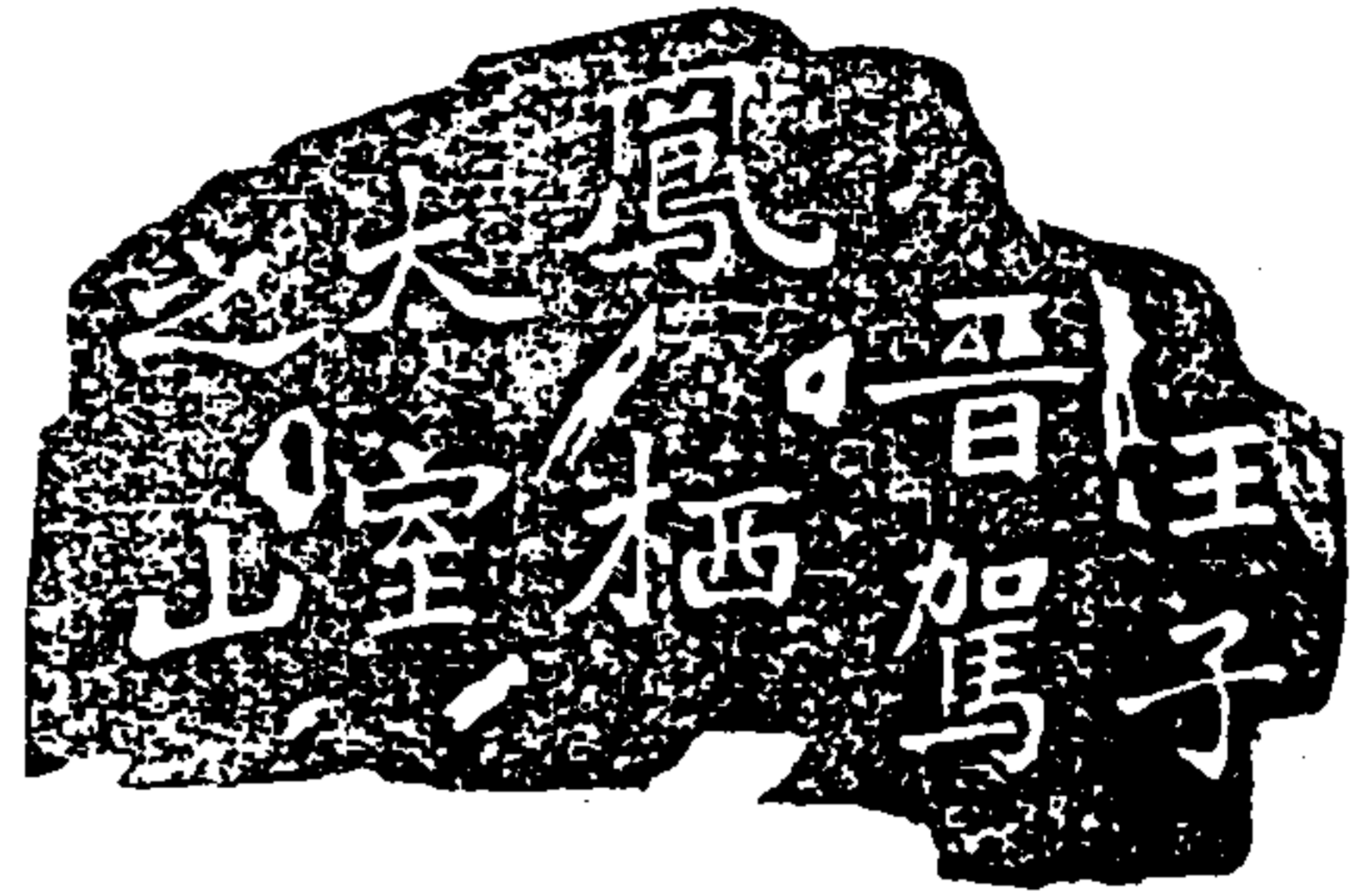

字大二寸不等，按此條及安期生一條，皆各志所不載，考古之家，從未道及道元三年冬，余至東萊，翟文泉大令為余言之，旋得拓本，乃悟此即所謂九仙之名，縣志以九峰為九仙者，誤也，目補刻之。

石索

雲峰題字六 新出

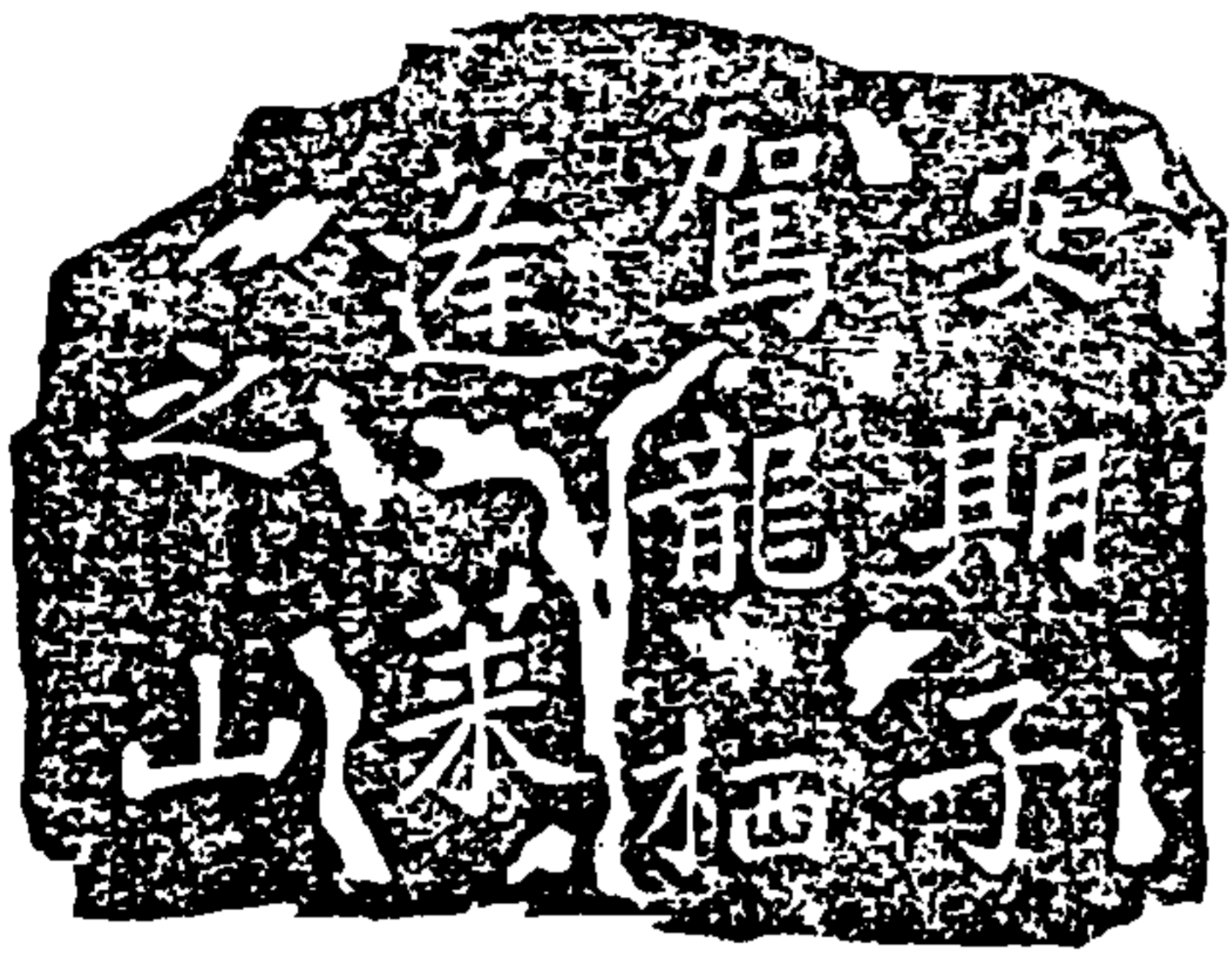

說見上條，頃又聞姜姓云，此外尚有義門子，駕日一條，皆盤山求之以必得為快耳。

遠古金藏

雲峰題字七

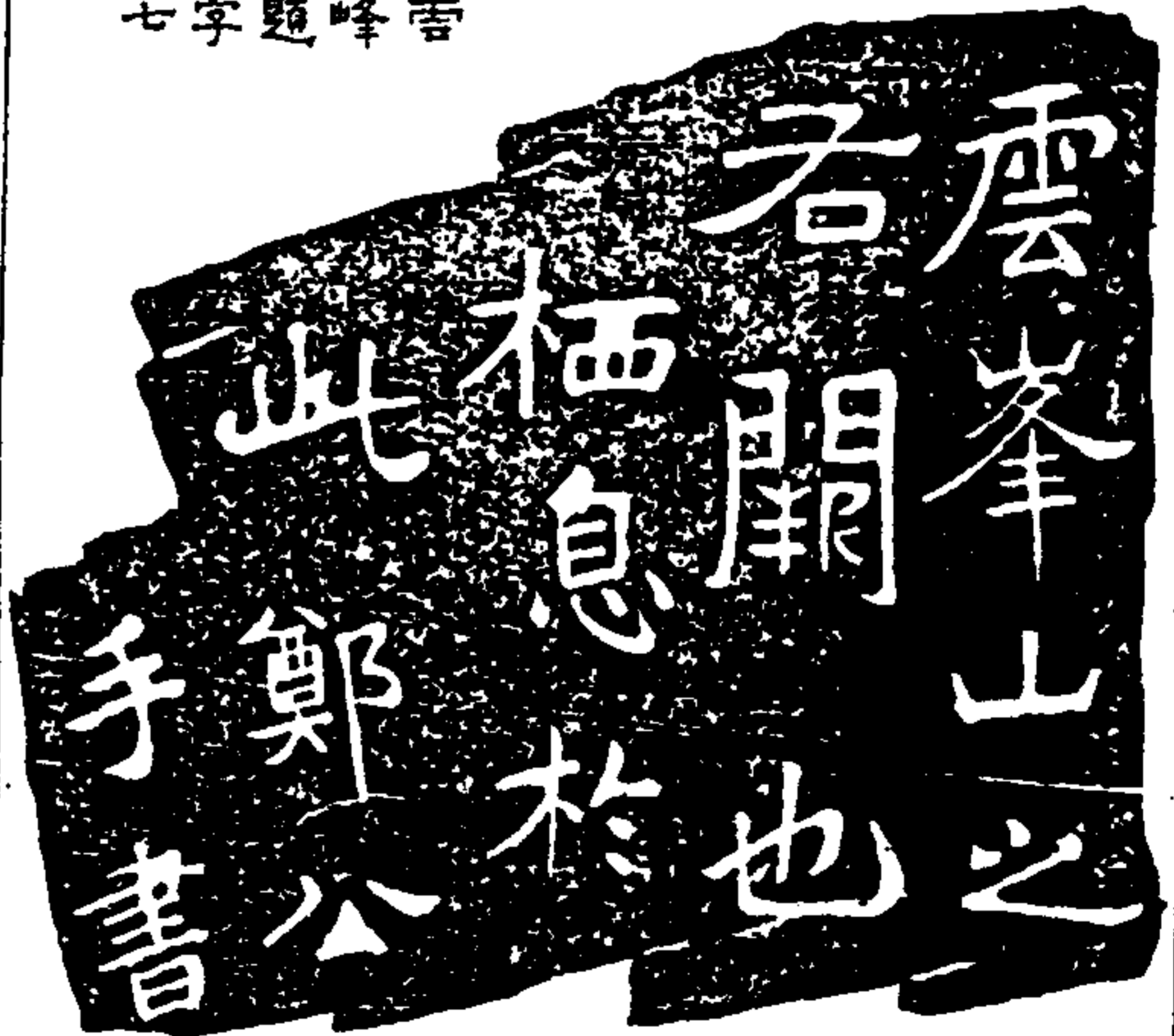

字大四寸不等，末四字大二寸許，金石志云：雲峰右關之字，在西峰西東，鶴按：按縣志少右關一條，金石志有之，尚少，息於此，鄭公手書，八字皆未見，全拓本今補之。

石索

雲峰題字八



字大二寸許，金石志云：伏奴五字在雲峯之陰，皆桂末谷攝，按縣志時親登山頂，所得之伏奴，當是鄭公從遊之人。

雲峰題字九



題字三行，在雲峰之陰，石丘于仙人，疑當時為鄭公刻，石者工字，字又似正字，不類鄭書，姑附于末。

遠古金藏

雷峰山鄭道昭飛仙詩石刻 新出

詠飛仙室  
巖堂隱星霄  
遙檐架雲飛  
鄭公乘烟至  
道士披霞歸

此詩未經人遺其石高廣各尺五寸字徑二寸半鵝坡此刻在雷峰山與前詩筆意絕相類蓋亦鄭傳伯所書也鄭述祖重登雲峰云兩處石詩乃指論經書觀海島三詩言之則此詩即述祖猶未之見矣

石索

遼古金藏

又按縣志載高望山在城南十五里奇峰秀特可眺遠其東則筆架山一名文峯又曰雲峰北魏鄭道昭撰真子此又東為寒洞山元水出焉俗名神山有洞七日產皇三清五祖六真長生拔雲室官銷諸仙石像四十有九山陰有姑洞石像為元時皇姑學道之所附錄于此以助登山之興

金石索 石索五

北魏大基山鄭道昭詩刻

石高八尺廣六尺在掖縣城東二十里大基山

詩五言於萊城東十里  
與諸門徒登青陽嶺太  
基山上四面及中嶺掃  
石置仙壇一首魏祕書  
監司州大中丞平東將  
軍光州刺史熒陽鄭道  
昭作

項

石索

遼古金藏

尋日愛仁素陵月開靖  
雲堂朱陽臺望遠靈  
崖前岫神居香漢砂  
接景拂霓裳希微三四  
子披霞度仙房瀟灑步  
探石索歌道華空谷

臺即 負字 志誤 作色 岫即 自 滿二句 志不 全

四七一

和鳴磬風岫吐浮香冷  
非虛白鬱：遠松梁  
自余莅東國杖節牧齊  
壇乘務惜暫暇遊此無  
事方依巖論孝老斟泉  
語經莊追文聽淺義門  
徒森山行跡躡念歲述  
幽衿燭扶菜栖槩時自

冷句志  
口口口口  
誤口口口  
謹即

助志  
作謝

石索

遼古金藏

### 我豈云路行藏

金石志云右利首標題及街名四行詩十五韻九行字徑三寸縣志  
不載青陽嶺意即大基山支峰也  
竊按此五言詩刻於此摩崖寺觀見之乃利石立於山頂至今屹然不  
動亦異事也詩無年月以中明壇歲在壬辰致之蓋武帝之近旨  
元年即永平四年之歲一年也金石志缺九字誤七字並補正之  
又按北魏分青州置光州領東萊長廣東牟三郡而光州與東  
萊俱治拉一有光水出寒同山蓋因光水改名光州也

大基山鄭道昭銘告題字  
此大基山內中明岫及四面  
巖嶺上嵩岳先生焚陽  
鄭道昭掃石置五處仙壇  
其松林草木有能循奉者  
世真吉昌慎勿侵犯銘告令知也

崖高三尺八寸廣二尺七寸正書  
五十三字凡五行字徑二寸

石索

遼古金藏

金石志云魏書道昭傳載其官國子祭酒時三  
上表請廣人才置博士生負意在崇儒無道及  
好道棲真之語今此刻係乘暇末遊為憩息地  
止之所慮道俗有毀棄者故為此告誡之詞耳  
其中大作太岫作岫頂作嶺置作置貴作貴人以  
彳皆隨意增損不足為訓竊按北朝書法大率  
類狀其變體六相招其彳旁作彳與彳旁作彳  
古人不拘初唐時猶用之非不足訓也此五十三字有  
雄勁之氣實開顏魯公之先勉作縮本殊難以  
盡其妙也

大基山中明壇鄭道昭題字

中岳先生熒  
陽鄭道昭中  
明之壇也

此十四字在中明岫即五仙壇之一  
金石志以為今皆不傳蓋未見耳

石索

大基山人題字



遠古逸藏

大基山中明岫鄭道昭題字一

以下三種新出  
金石志未載

中岳先生熒  
陽鄭道昭中  
明之壇也

石高一尺五寸字大二寸半此三行在中明岫即五處  
仙壇之一金石志以為五仙壇皆不傳者未見此耳餘曰  
壇必有文尚未尋得

石索

中明岫題字二

其居所号  
曰白雲鄉  
青烟里也

石高一尺五寸字大二寸青烟里命名亦奇

遠古逸藏

金石索 石索五

四七三

中明岫題字三



石高尺八寸  
字大五六寸  
不等中明之  
埋一條桂拓  
備有之下二  
條即未谷二  
未見之

此五字極從橫但云歲在壬辰而無年號疑又泉火令云  
北魏文成帝興安元年宣武帝延昌元年皆壬辰鄭道昭  
判兗州在武帝永平中永平越四年改延昌皆在是時

石索

遼古金威

鄭道昭觀海島詩石刻

崖高四尺廣六尺在  
東峯山之西峯

詩五言登雲峯山觀海島鄭  
道昭作  
山遊悅遙賞觀滄朧白  
沙雲路現仙鳴靈童飛  
玉車金軒接日綵紫蓋  
通月華騰龍藹星水翻  
鳳暎煙家往來風雲道

石索

遼古金威

出入朱明霞霧帳芳霄  
起蓬臺栖漢邪流精麗  
昊部伍翠曜天葩此曠  
寧獨好斯見理如麻秦  
皇非徒駕漢武豈空嗟

金石志云右五言詩九韻十二行字徑四寸首標題一行字較小右角  
上微開筆重最整有力詩多道家語迺鄭公与道俗紀遊之  
作嗎按所釋沉仙駕當是現仙嶋即觀海島之島將山字原作  
山字旁篆書有作嶋者以此盖用之重章當是重章一字不一重  
尚明一可見

東魏天平僧法寶造像銘 在河南

夫需真玄廓妙絕難測非言莫能宣  
其言非像無以表其狀言宣二六之  
教像跡四八之輝豈不消玄冲漠魏  
人惟極者哉是以務聖寺檀主張法  
壽能於五蓋重累之下契斷恩愛塵  
勞之縉絢共熙平二年拾宅造寺宿  
願暫像福不止已願度法界尋其羅  
絡情苞聖境自非藉因積劫莫貴累  
世者孰能發茲宏闊頭行者焉息榮

石索

造古色藏

遷備和行慈仁孝世習精懿志慕幽  
寤妙真超頭刊石達像釋迦文佛觀  
音文殊仰述止孝平康富願頌於像  
側隱出心量壽佛福洽法界考妣等  
神拾茲聖丹世尊淨境同曉陸雲貴  
道成佛  
大魏天平二年歲次乙卯四月十一  
日比丘洪寶銘

碑上散錄文佛止蓮臺上旁垂經緯碑字九行每行七字中以  
跡為餘端為雜款為款款為款治案為治案皆一時所尚別體也

金石索 石索五

北齊天保  
張景暉造  
像碑

大 齊 天 保  
五 年 歲 次  
甲 辰 七 月  
乙 酉 朔 十  
五 日 己 亥  
平 昌 縣 人  
張 景 暉 為  
五 父 母 敬

大齊天保  
五年歲次  
甲辰七月  
乙酉朔十  
五日己亥  
平昌縣人  
張景暉為  
五父母敬

石索

造古色藏

造 彌 勒 佛  
一 軀 後 為  
師 僧 七 世  
父 女 皇 帝  
陛 下 君 家  
眷 屬 普 為  
法 界 群 生  
果 登 正 覺

四七五



按皇建碑亦有  
孫噉鬼可見一  
時命之相類也

石索

遼古金藏



此石座上存佛  
像未見拓本未刻



石索

遼古金藏

山左金石志云天保五年張景暉造像石座高七寸  
廣一尺四寸五分在益都縣北三十五里平昌寺今移置  
法慶寺邑人李南湖段赤亭皆有致證石凡三面一刻  
記文十六行一題名六人一畫象并題名六人其中成作戊  
朔作羽界作堺妻作妻皆異體 按暉即暉字乃  
移日子首与月暉之暉不同息訓子戰國策賤息舒  
祺同義情即喜北魏正光六年曹望造像記之作情  
蓋漢人喜作喜从心六朝時又移心於其旁也

北齊造銅雀臺石門銘

大齊天保八年  
造銅雀臺石  
門百代之後  
見此銘者當  
復知之  
將軍陳驥  
承要命  
承要命  
將軍陳驥  
承要命  
將軍陳驥  
承要命

石索

遠古位城

北齊天保七年備廣三  
臺宮殿至九年該故此  
刻云八年九年也後三  
行人名猶存古刻先上列  
後下列之式亦致證者所  
宜知也北平公府方圖識



此銘刻未收于金石諸家其石之所在及尺寸未可得  
內詳趙石舫明府以所得拓本及石印見示因基  
刻之銘指其帶錄法自是北朝體格題名中亦字起  
即承字體主疑在石幢之主種造橋為橋主造佛像  
之為佛主為像主也

金石索 石索五

北齊天保造像碑

大齊天保  
十年六月十  
五日此造像  
敬造盧舍那  
法界人中像  
區願盡虛空  
遍法界一切衆  
生成等心覺

石索

遠古位城

王蘭泉先生云此石從涉寧寺發土得之石存而像無  
考矣後轉徙藏於正定佛寺朱瀑泉埋得之以贈黃小松  
司馬作所材小松又贈假師武大令盧谷今所見者拓本也按  
法苑珠林普敬部引華嚴經云盧舍那佛報身如來所王  
之土後過是數盡十方界非凡所謀故梵網經傳我今盧舍那方  
坐蓮華臺是佛所稱盧舍那蓋佛名也翻譯名義集盧舍  
那賢音梵網云梵本盧舍那此云光明徧照照有二義一以  
智光照真法界此約自受用義二外以身光照應大機此約  
他受用義 按此二義與普照之名更有合也

此石而殘  
文尚黃  
全小司  
珠司其  
背以現

四七七



北齊鄭述祖居山峯石

司徒左長史尚書侍中太子少師太常卿車騎大將軍儀同三司左光祿大夫北齊豫州大中正史先趙滄州刺史鄭述祖雲喆

高一尺三寸餘廣二尺餘石刻十二行六字一徑寸四分八分者六十九字在城縣雲峯山

石索

遼古魚藏

館之山門也  
天統元年九月  
五日刊

鵬按山字下避秦紋故空一格山門之間有闕文也

山左金石志云考北史述祖傳云前後行流殷莫洽趙定六州事正統懷光三州刺史又云重行殷懷趙三州刺史此碑題瀛趙滄莫懷光先行正州刺史可補史傳之闕也  
鵬按本傳載述祖父道昭天保初為兗州刺史時於城南小山起齋亭刻石為誌述祖時年九歲及為刺史時尋舊迹得一破石有銘云中岳先生鄭道昭之白雲堂述祖對鳴咽想動厚察今山亭破石皆無可考附載于此又可補充志之闕也

北齊鄭述祖大基山人題字

君人名馬驥  
甲申年造  
酉年成

石高一尺廣八寸字徑二寸十三字篆書與天統石刻及重遊雲峯隸法無異蓋六鄭述祖所書金石志以為正書疑亦道昭所書者非也翟文泉大令云石人題字之甲申年為北齊武

石索

遼古魚藏

成帝河清三年明年乙酉則後主之天統元年也正述祖刻光州之時志以為正始二年六非



金石志云石高一尺廣八寸右題云石人名鬚歸甲申年造乙酉年成正書十三字分三行字徑寸五分筆法堅勁疑六道北所書姑樹于此道昭刺史公碑及雲峯諸詩俱在永平四年辛卯此更在前當為正始

石索

遼古魚藏

二年也  
竊按此石人像是仙是佛殆未可知抑或係道姑自圖狀貌而付諸石俱無所考但以鬚歸命名殊為奇絕其字係北朝隸書志且為正書也

北齊隴東王威奉頌

碑橫廣漢尺九尺可連額高六尺寸共二十五行十七字在奉安府肥城縣西北六十里孝堂山

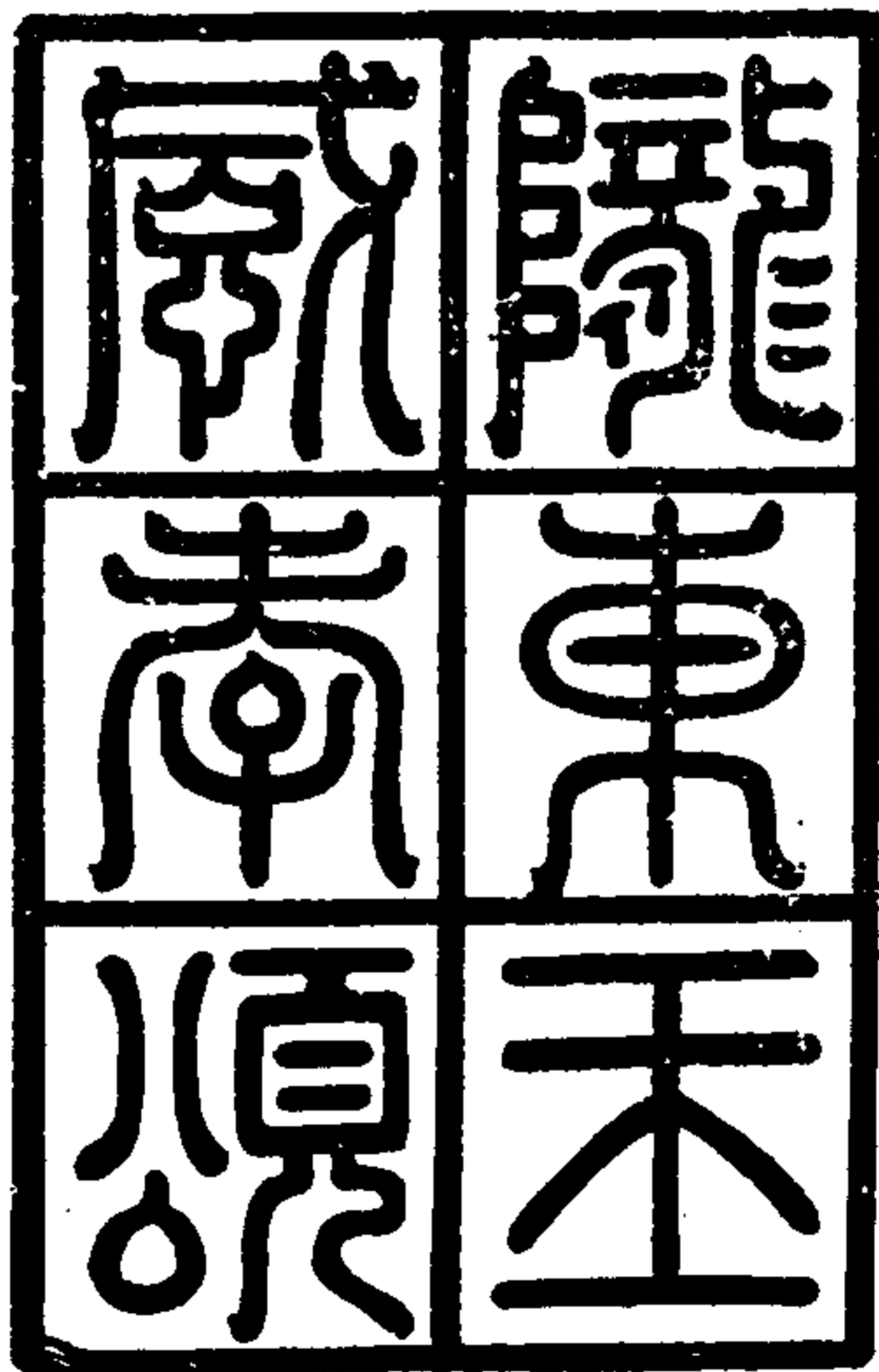

頌書隴東王威奉頌六篆字陽文

石索

遼古魚藏

惟夫德行之本仁義之基  
感河幽明授馴禽獸清音  
帶冰而挺潔策采映雪而  
榮輝根矩定於一丘吾  
終於三共開府儀同三司  
尚書省僕駐尚書丞僕  
尚書令攝選新除特進使  
持節齊州刺史隴東王胡  
長仁峰黃雅俗雄飛戚里  
鷹如片執柄端衡出牧

隴東王威奉頌  
胡氏以武  
名者非  
石志誤

東秦總條連率未脫雀林  
之展聊帽賈琮之檐視聽  
經過訪詢香舊郭巨之墓  
馬驥交阡孝子之堂鳥翅  
銜旨君王愛奇好古歷覽  
徘徊妃息五術寔僚侍側  
韓疑秦鏡炳煥存形柱識  
荆珉宋寥遺字所以斂眉  
長歎念咎迨遠遂若萃公  
登峴還同煨墨飲泉慨賢

王即年  
王字年  
編缺

石索

遠古魚藏

勝之多弊嗟至德而無紀  
靡溪儻不見松穀城何以  
知石于時開府中兵參軍  
梁恭之盛二篆隸騎兵參  
軍申嗣豈微學摘藻並應  
命百俱管頌筆以大齊武  
千元季正月廿二日權輿  
雕堂表建庭宇棟刻蒼文  
檐我翠柏庶令千葉之下  
彌振金聲九原之中恒浮

王樹其詞白  
天經地義啟聖通神重華  
曾閔萊子樂春時多美述  
在芳塵宥漢逸士河內  
貞人分財雙季獨養竇親  
客舍凶獍兒埋福臻穿隆  
感異商薄貽珍懸車跪落  
夜臺弗晨十齡俄古萬祀  
猶新末駭紫蓋信調民  
高山蓬節景慕榮頌式滌

石索

遠古魚藏

不朽永播衣巾  
居士雙朗侍從王旅州誌  
者是也

末行字  
小蓋附  
記者

碑後有唐開元三年濟州別駕楊傑題記字多殘缺不錄  
集古錄云隴東王胡長仁武平中為齊州刺史道經平陰有古冢詢訪者  
嘗以為郭巨墓遂命僕佐刺以頌焉才到向孝子而郭巨河內人而水經  
注云平陰東北五里有石室世謂之孝子堂不言何人之冢不知長仁何所據也  
潛研堂跋尾云胡長仁武成皇后之兄本傳皆不言為開府儀同三司者疑其  
也隋五行志武平四年隴東王胡長仁謀逆刺害程和開軍事路反為王闡所  
誅死通鑑以長仁刺齊州及賜死俱係之天統五年誤也  
萃編云郭巨事見于寶搜神記但云郭巨子野營地欲埋兒得石置下  
有黃金二釜中有丹書曰孝子郭巨黃金二釜以用賜法於郭巨事蹟詳  
也此碑則云前漢遼東河內真人分財雙季獨養竇聖觀客舍山碑云嘗  
時撰碑云有故籍沈傳年久佚之傳以可見郭孝子之軼事肥城

縣志則云漢郭巨孝德鄉人家貧養母妻生子三歲母常減食之巨謂妻曰貧不能供親共汝埋子可再有母不可再得妻不違遂掘坑三尺餘忽見黃金一釜上云天賜孝子郭巨官不得奪民不得取與搜神記不同不知志何所本也

屬按孝王山石室漢畫象已銘刻前卷此齊碑在石室內其古錄因刻向言巨河內人又水位注但云平陰石室有孝子堂不指言何人之家遂以此碑稱巨墓為疑狀北齊去漢未遠頃中引用定事豈無所本而云狀者在河內人未嘗不可運于平陰而郭巨自得黃金一釜豈非其初家貧可比子孫非力不能營以墓者且當時又別無孝子可以當一即以爲巨墓亦無不可不狀則付之無何有之鄉轉令閱者索狀矣其隸法光潤而有風致尚不似唐人之肥爛也

石索

遼古錄

北齊王子椿祖來山摩崖  
在泰安縣祖來山峽佛窟



石索

遼古錄

此摩崖石高漢尺七尺有奇廣四尺四寸大字潤二尺五寸小字尺或三四寸不等其第一刻大珠師利白佛言云一不錄此在第三段刻威若波羅密五字甚大其下有任王二字無解全石志及萃編俱以爲經主今按本明是王子椿二字雙行蓋限于石也梁父縣漢置屬泰山椿或即經主姓名子椿二字雙行蓋限于石也梁父縣漢置屬泰山郡北齊時改泰山郡爲東平郡縣仍屬焉王子椿時爲縣令加冠軍將軍之爵也萃編云石在祖來山大悲庵東南二里峽佛窟下白石如屏石面寬平大字深刻油者無狀黃司馬易親至其處言之甚詳

沮來山摩崖二



石索

遼古金藏

此段與前石相承字徑尺或數寸不等第一行普達二字下有泐痕道里記以為善悟字編以為普者皆非也第二行武平元年四字三行僧齊大衆造五字四行維那慧遊四字全石志以維那為維那華編以普達一行列于僧齊之後上誤此外尚有彌勒佛阿彌陀佛一幅六行不錄

北齊臨淮王像碑

碑建於高漢天二丈六尺四寸廣六尺八寸二十九行行五十字在青州府城西北濼水橋之文昌祠



石索

遼古金藏

新題司空青州刺史臨淮王像碑七字陽文篆

大齊武平四年歲次癸巳六月  
乙未朔廿七日辛酉建  
臨淮王公朝海大為願謂天  
五雲出山名久而為願謂天  
謂地志有時而為願謂天  
血無救於盈缺陰陽莫測夷  
夏齊安查六書而遠馳蜚九  
市商視安知衆苦鱗萃五衰波  
居與豪風競馳俄將葉露俱  
盡假今朗瓊飛王觴燭日月  
馳風雨草騎如雷乘空幸延幸  
之第旌旗遊景浮虛造子登之

率古平  
字六下  
泐邊以  
篆編補  
字五  
王即五

岳陸生仙賦僅舉一隅張子真  
篇唯明片分皆亦馳於廣興之  
術環於起滅之遠存華之  
難區藤根之易絕茲焉百外眾  
生何限聖竭慮所未能量並  
驚踰接劍險過界卯電謝忿適  
池慙隆忽然則算知其去罕見  
其來灾風掃而更安蓋人焚帝  
弗脚者而不具八解脫備六神  
通靈不器而撲疎趁百非而迴  
越宗何堪至於此也若夫前聖  
後聖天之文天八恒之大醫王

蘇頌  
字幼令  
觀余年  
字微存  
補之  
扶蘇即  
扶蘇  
六何送  
草編補

石索

遠古三藏

十萬之大仙主或與定光同字  
數極五千或共弗沙等名卞盈  
三億頭應現李別王領慈乖而  
妙尤祀尤規重矩疊並慈雲廣  
庭善雨周覃吹智日於重昏燃  
慧於精暗悲河鼓浪六度之  
轉成靈之熾七揚煙三乘之俱  
奇靈難思大末乃納於芥子仍  
自靈峯巨海入於毛丸無妨潔  
龍伏聞古之狂焦強迦葉之毒  
龍波司視而喪魂梵志望而辟

蘇頌

金石索 石索五

魄誠氣最勝莫於法王但  
非滅示滅還失於總父於景  
巖徒朗但木終難虛瞻白鵲之  
林誰道青雀之樹翫令水言功  
德永退波壽山名智慧遂潛峯  
公其能關壽山名智慧遂潛峯  
持前馬州對史司空公寧都縣  
歸自心高城驛廟國公昌國侯  
時年王妻公乘初年岳精木  
水龍章外動狗氣侯飛妙質則

昭遠王  
妻之速  
係妻昭  
之次子

石索

遠古三藏

固若珠明環安則朗猶王榮魚  
相之而而而而而而而而而而  
推大之無七拂羽則傳風塵功  
片之則之塵非影知管樂之為  
心詩元之於雲書之表此不地  
之而而而而而而而而而而而  
環而而而而而而而而而而而  
日晉之始也金蟬部正服於葉  
每與合南宮職顯歸於晉京廟

固明動  
說文  
當廣麗  
象形  
名換  
管祥帝  
門今玩  
門中微  
露大字  
國改作

文昌而鳳跡入鉤陳而肅眇穆  
陵而北負海而西分屬虛危音  
中角羽運祉與密雲爭暗旨酒  
其澗流鏡深具鳩曾樂於茲所  
尚父經封於此域孔點之見圖  
也史慈難於都昌袁譚之被  
攻焉王師赴禍於高密管丹山  
而峭立迴紫城而鬱連改燕之  
勢未渝巨漠之容尚在是為名  
岳中冠諸蕃秉判於茲義歸親  
重故能整旗蓋而輝層節笏  
鏘而下營邱惟始闢而鄉移冕

其稿疑  
是真稿

石索

石

遼古金藏

絕而俗交三春未動別鼓春  
題元冬不任自懸冬景齊之  
禮尊之曰德寬大居先威嚴次  
後文益子諷誦莫與倫俟既  
後王軌斯地持廉仁遠目弗視  
定王正時而富身巨染於胎  
宮之德也集苑穴綿延域孝  
子與道相集苑穴綿延域孝  
望凡如此沉抑亦衆線不能備  
言假細角之行美稷  
益壁之察文耻子虞祠最於區  
中梁道伯法於氣成持來况淺

釋字與  
說文同  
合作夥

不遐飛善慎然興嘆類羊公  
之陟岷喟然垂感切孔父之  
川悲此有之難拘既茲生之  
滅常佳之因逸擅弘地內  
起故海岱之周凡諸福地內  
傾蓋悲展懸誠於是民吏承  
事難捨而能捨表衷化業惟  
行而遂行何異草逐風低水  
靈變僧寶因而再成佛日由  
更懸南陽寺者乃正東之甲  
也既左通闡闢亦右渠澗谷  
望崖磬却隣泚瀟層番邁於湧

石索

石

遼古金藏

塔秋亭齊於化宮足使須達羨  
其經啓延壽韜其賦頌感致之  
擬莫與爭先果尼輪輿頓脩禮  
謂香甫燃而霧伴花分飛而霞  
不遂於此所爰營佛事軒无量  
壽像一區高三丈九尺并造觀  
去音大誌至一大士而快侍焉  
庭國道與華骨競高而業共  
虛空比社公靈賦命盡植假花  
乃真三心成之百寶白銀之  
嶺之真即之便觀目似四溟之

今上羊  
泐舊釋  
誤作者  
寺下羊  
編脫去  
大字  
使即矣  
字士  
禮婦  
使人

海輪之猶在毗楞寶冠帶左  
 馳輝之摩空鬚提右而飛光  
 箭之過虛星中須弥之孤映  
 外佳堪方此何召尚茲時長  
 解林寶司馬李元驥別駕字  
 以譽浮中崔文惠及諸僚佐  
 並浪得劇風毛之丘舉恐炎  
 之遺縹个難存便勒美於貞  
 時河難測暗海无邊津梁莫  
 燈耀誰念念不佳苦相洽

突即內  
 越絕書  
 飛士逐  
 突

銘曰碑  
 似銘曰  
 想目下  
 而談  
 文學銘

石索

遠古無感

生猶電轉滅甚雲旋昔往今來  
 靈仙非一騎龍駕南排霄舞日  
 朝登王樓夜遊瓊室終歸聚散  
 安和假實常任無我寄在天  
 業苞真俗事斷名言物峯虧攝  
 慧浦疎源視儀或掩像法孤敦  
 亦有入英翹然孤上似个十仞  
 一如百夾帶鉉之蕃仁深譽仰  
 一亦饒益千城注想覺花常吐  
 懸葉恒春誓將調御罕求轉輪  
 爰修佛窟於此東泰項光仍射  
 眉相還陳雙樹結影三蓮接耀

蘇即敬  
 聰慧是

五道光含十方輝眺果名奇特  
 是稱衆妙樂地在茲焉須遠名  
 福之所暨寧專爲我俾斯含識  
 俱圓妙果行值嵐風方逢劫火  
 空餘勝績無窟無墮

城街編云元于欽齊乘載龍興寺在蓋都府城西北隅修身坊宗碑  
 云寺即口文宅本唐封演見開記云青州南城佛寺舊五堂者宅有二  
 大錢進食供客者志定非五堂乃南史劉善明宅耳碑陰全  
 人刻曰宋元嘉二年但呼佛堂北齊武平四年賜額南陽寺隋開  
 皇元年改曰長興又曰道藏唐天授二年改曰雲開元十六年始稱  
 龍興南史劉善明宅志爲北海寺元嘉中青州欽善明有積果作  
 樹閣舍殿故鄉里豈善明宅佛故宗呼佛堂後因捨爲寺印且青  
 州城晉羊穆之始築殿園未有城曰又何故宅于曠野寺有北齊

石索

遠古無感

今所刻刻於碑陰大刻曰字曰龍興之寺蓋唐人後刻  
 賜按是碑夕詞宏麗源一而至于五百餘言可云美備其錄  
 法亦圖於石起晉皇唐碑之志出言似有指用指宗志計之二  
 三云能願日今供有釋釋之文志初文宗所刻者秋一字耳拓  
 本係泰安縣唐文曰五字子筆刻所始



北齊尖山摩崖子深摩崖

大沙門僧安與漢大丞相京兆韋賢  
十九世孫州主簿燕治中鎮軍將軍  
膠州諸長史行睢州刺史與祖弟子  
深妻涂息歛之休兒等同刊經佛  
於昌邑之西釋真參山里于時天  
降車跡四轍地出踊泉一所故記  
大齊武平六年歲己未六月

石索

遼古金藏

右武平摩崖子深摩崖石高一丈八尺凡三行字大五寸不等因  
不能確刻故散作七行共三十三字金石錄州字諸字行字真字今  
俱缺出餘六字有某日不能辨佛年考事字長孺魯郡  
人其先王五為楚元王傳後王成不道遂去位家于鄆其在鄆時  
云及止于鄆前年作堂是也自五世賢萬志博學受業于班  
班江公故介縱得獨有車園年七十餘位至丞相地即三年致仕少子  
系成復位至丞相故鄆魯詩云遺子黃金滿贏不如一後也其子孫  
世居鄆魯而章與祖及子深無方惟北齊列傳載子孫榮宗  
此人兄弟三人此子深或其兄弟行也武平六年為齊流主嗣位  
之十二年其明年見魏于周主矣碑中云天降車跡四轍地出踊  
泉一所考後主本紀武平四年四月癸丑新皇祠壇壇之內思  
有車軌之轍案驗無人不知車迹未移即紀此事歟

北周大象山摩崖

比正惠暉  
比正尼法會  
大象二年七月三  
日比正道成僧普  
施主鄭思祖  
子傳行記

石在鄆縣城北崗山上記下尚有  
數字已泐其後半尚有佛像  
下有釋迦文佛稱勸導佛阿彌陀  
佛等字不錄

石索

遼古金藏

此即今石志所載崗山摩崖佛位四種之第三石也字五六不等全  
石志云刻如是我聞云凡十行在大石東面一刻字恭敬云凡五行在  
大石南面刻二即比邱惠暉題名及大象二年七月三日云凡九行第八  
行上有佛像即此石也但比邱之上今拓本無二即兩字而佛象左傍  
有佐石二字則此即名佐石與泰山之經石峪同矣其施主為鄭思祖  
之子傳行考鄭道昭之子佐有述祖康祖敬祖暹祖順祖在北齊乾  
明河清間去此祇廿餘年則思祖皆六世祖考之兄弟行矣

夫山大佛頂摩崖



石索

遠古金藏

金石志云石高一丈五尺廣四尺刻大空王佛四字徑三尺餘其字深題名相近其土人呼為大佛頂也因此而名之也臨遺工匠上尖山松取觀之字甚奇偉其大字筆勢與武平六年字子深題名相近知為一時所刻其王字中畫長其旁尚有小字一行有比邱左法門等字其下有數字不甚明顯不錄今以漢尺度之大字潤七尺四寸高四尺一寸字字潤五尺八寸高五尺八寸半字字潤五尺四寸四尺七寸半字字潤七尺高六尺厚厚大字與餘字此其石刻長三丈五尺潤八尺四寸也

金石索 石索五

隨刻魏晉子建碑 石高一丈廣四尺字字在東河縣

君諱植字子建沛國人也  
源自九泉號深  
峻自興興月有曹興焉其初  
建國開基主盟周室顯霸業於  
東魏華封於譙邑瓊根寶葉  
時芳蘭如莫朽軒冕相傳襲繼  
紳而不絕此乃備頌典冊聊可  
標槩而言矣遂承相參迺成王  
室道勳隆重位當上宰受國平  
陽自茲厥後鳴鶴佩玉飛蓋交  
映祖嵩漢司餘太尉公職掌

如讀而  
無即其  
承即承

石索

遠古金藏

三事送客論道美哉阿衡出任  
不亦宜乎父操魏太祖武皇  
帝資神龍虎剖判爵邑開基名  
須識牒謠敬真人火運告終土  
德承應爰據圖錄享有天下驪  
改管文馳遷正邦英雄之氣蓋  
有餘矣昆不魏高祖文皇帝  
即四海光澤五都負辰明堂  
軒宗萬國允允肅庶績咸熙  
正踐昇平時稱寧晏致黃龍表  
瑞驗兆澤濟玉虎金雞論宗  
靈王不黃內通理輻湫洽

武皇二  
字中操  
有字格  
今連寫  
身即享  
氣即氣

竊即縣  
內讀中

四八七

穀柄粟於自然博慈由於天縱  
但金華故道四氣托玉操如忽  
風霜綴曉於秋流攝首什於  
穠歲彙制賦膺一詔題詩詞  
彩照灼子雲遙慙於吐鳳文華  
理富仲舒遠颯於懷龍又能誦  
尊卷於三冬觀十言於卷其  
北山思並江湖情解苑苑  
記之府館林綠遠妍妍如河  
之昭巨海蘇庫太官坐舉握  
臣之器也但碌由德賞頻亨  
皇壽正處十六年封平原侯

慈即款

守即享

石索

遠古魚藏

十九季收封臨淄侯都亦以貴  
任為懷直冒清雅自得常開步  
心藉假仰琴書朝覽百篇夕存  
吐控使高行擅名之士侍宴於  
西直初二季奸臣誘奏遂貶  
時為黃初二季奸臣誘奏遂貶  
朝言師面陳三流進立篇  
河國自昌懷正信如見疑抱利  
器而無用委懷怨慨頻啓頻奏  
四書封漢魏為陳王五季詭言  
四書封漢魏為陳王五季詭言

前即圖

如讀而

說即說

攝行臣內興十一季表頻三  
龍汲汲與歡遂發精而茂時年  
卅有歲即營墓魚山倚羊茂  
平生起陟有終焉止所既如丰  
代負遠兆瑩崩淪茂響英聲遠  
而不絕至十式在孫曹永壽等  
去皇朝皇帝建二年蒙前尊孝  
照本三翰永洛等子時庸符表  
貢面奉照皇親訓聖詔此  
經窮討皆存實錄蒙勅報允  
興復靈廟饋嗣恭常四時虔謁

注即徒

如讀而

望即望

照即照

訓即訓

交即交

石索

遠古魚藏

使恭恭嗣子得展衆誠之願  
楚孝孫長畢昊天之慕遂雕鏤  
真容鑄金寫狀庶使廿二相度  
永劫而不泯七步文宗傳芳猷  
於萬葉者也其詞身惟王  
器石其固締緒攸長波連演滂  
枝帝扶菜分珪作瑞建國開壇  
意構南閣遠萬靈先其器調高  
奇風華松開談人刮舌靈地曜  
掌東閣晨開西齒夜賞於華桂  
汶玉聞金響古德重千鈞混之  
生民主瞻古德重千鈞混之

廿二相者  
如來有三  
十二相也

粵即曰  
見太公

草即格  
振即珠

柏即松  
閩即潤

閩即潤

不濁磨而不磷如何靈且萎絨  
 哲人三山舟易共曰車難駐  
 謝人閒長遵地路風哀松栢墳  
 穿休兔何在何崩還成七步  
 迥考惟昆鹿之洪基首圖應危  
 運合紫微一辭皇闕永背象巍  
 於隨曰轉響逐雲飛  
 大隋開皇十三年歲次皇紀

此碑無額在東阿縣魚山之山腰東阿王古墓在焉能于嘉慶二十  
 年字京河時曾登魚山見石中隱字出乾鏡人曰此隱道也為水  
 冲海故字見重佳拾得慈苑是碑一碑狀在旁有座殿之碑邊  
 微缺數字其中抄摩花澤字作個其下人而不思去因竟良去拓

石索

遠古三藏

得較它本為善為補正十餘字文較通貫惟是字兼篆隸楷  
 三體雜糅不倫又碑中空格每不顧文義有入而隔斷為三者  
 潛研堂後尾所謂書碑一人不學無術故有此失也予慕子建文  
 才且碑詞時有上而無傳永以故錄之

隋仁壽舍利塔銘

舍利塔下銘	維大隋仁壽元年	歲次辛酉七月	十五日乙丑	顯生靈
皇極普為一切法界	幽顯生靈	皇極普為一切法界	幽顯生靈	皇極普為一切法界
皇極普為一切法界	幽顯生靈	皇極普為一切法界	幽顯生靈	皇極普為一切法界
皇極普為一切法界	幽顯生靈	皇極普為一切法界	幽顯生靈	皇極普為一切法界
皇極普為一切法界	幽顯生靈	皇極普為一切法界	幽顯生靈	皇極普為一切法界
皇極普為一切法界	幽顯生靈	皇極普為一切法界	幽顯生靈	皇極普為一切法界
皇極普為一切法界	幽顯生靈	皇極普為一切法界	幽顯生靈	皇極普為一切法界
皇極普為一切法界	幽顯生靈	皇極普為一切法界	幽顯生靈	皇極普為一切法界
皇極普為一切法界	幽顯生靈	皇極普為一切法界	幽顯生靈	皇極普為一切法界
皇極普為一切法界	幽顯生靈	皇極普為一切法界	幽顯生靈	皇極普為一切法界

石索

遠古三藏

碑在蘇州縣城南廣福寺高三尺四寸廣三尺五寸十二行十三字六二  
 寸額題舍利塔下之銘六字末行五字書之上尚有六字兩段各四行其  
 首段書初使大德信智能侍者墨晉侍者善才初使羽騎尉李德諮  
 次段云長史邢祖俊司馬李存信則錄事奉軍郎文安司功奉軍李浩以  
 字較多不能備寫於五刻書之上乃補錄之其字則錄常楷法此由  
 漢晉入唐之漸僅念字唐隸之亂拖亂別故給刻之張杞園謂其體動  
 鏡古意以具八分贊之則通譽矣金石萃編脫去次字請三誤作諸皇  
 潛研堂金石錄尾云唐沙門道宣廣宏明集載仁壽元年六月十三  
 日五舍利塔下銘書分送舍利往諸州限十月十五日午時同下入石函是  
 歲分送舍利之州凡三十青州與同州二銘相同則諸州皆視此矣王邵撰  
 舍利感應記云青州於勝福寺建塔基深丈人過塔石自然成大函  
 因而用之及舍利將入瓶內有光下下下即謂此塔也  
 頃者蘇州京師又得此州此山縣舍利塔下銘其字正書較小其銘文  
 亦同更可知三十州之同此銘矣其字向少有不同者惟此作元明皇  
 后彼作元明皇太后此作永離苦空彼作永離苦空則傳寫之小異耳

崑陽山摩崖三種 山在淮陽縣西南三十里

佛主僧長 佛主道懷  
佛主僧鳳 佛主取紹宗妻

此題名二行橫列崑陽山南嶺之頂南俗名張果老坑字大五寸許此外尚有佛主姓名俱被磨石者傷殘無年月可考周刻蓮華其輪似卽此之崑山長山摩崖紀秋末明所云僧取單石者在唐以前此刻時刻石也  
題辭  
崑山南運球如屋斜陽滿山山皆嶺間誰打坐澄仙像混沌初分白編編佛主摩崖字迹重疊字跡皆破碎香堂涼我末不見果老像但見僧長與僧鳳沙門地說唐三藏不知此在初唐上崗山之崑山山尖尖高便佛道延相望

石索

遼古絲織

天水書  
山人書

此題名在崑陽山之風凰頂此外尚有崑山字頂字鉅字保極磨劫難辨

唐范洪恩造塔記

大唐神龍二年歲次景午九月壬寅朔廿五日景寅范洪恩內外眷屬等敬造七給浮圖一所石像三樞女大娘又造十佛上為天龍八部自皇帝至師僧父母七代先亡見存內外眷屬及法界眾生共同斯福  
八月十日起手十月了

景即丙唐人避諱

給即級樞即樞士大娘范洪恩之長女

石索

遼古絲織

石高建初八尺七寸廣三尺字六寸許在崑陽縣馬青社之天齋廟真書碑不勝載目為崑邑唐碑故錄之

周長安造像石刻

在漢陽縣

石高漢尺二尺寸半

大周長安二年歲次壬寅十二月廿二日



石索

漢古絲藏

此石如佛龕而缺其在邊中鏤佛像石刻大周長安二年歲次壬寅十二月廿二日按長安二年武則天即位之十九年也其月日作匠曰心合彼時字體右邊末尚有施主二字其姓則全泐名存一且其不可知矣背面有六十字殘缺無首尾其中有水災浩蕩言可涉此理又云橫備真一語作湯衡作衡字畫位六朝人書此必魏齊間之遺稿殘碑唐人以刻佛像耳且兩面字一橫一豎不相合也此石在漢陽牛氏家顏心立明府携去今以拓出縮刻之

金石索 石索五

唐普樂寺僧定九造像石刻



石索

漢古絲藏

此石在漢陽之大寺舊在大殿群間今止之矣石如龕狀其中鏤佛象五軀四周刻題記高可漢尺一吋五分廣尺五寸五分其至味時編導不得識之寺僧方知其多於孫淵如觀察不可沒見早已木于市肆殘帖中得此拓本即縮刻之以存其制

四九一

唐費縣李桓子古井記 在費縣

天寶九載冬十月尉趙光  
 乘檢拔造自勒銘去  
 費城之井昭然道周土  
 舊得石幹今修徵大易之  
 不改垂一善於千秋  
 井面圓甃盈畝深港莫  
 底臨視兢戰唐賢趙公  
 其味已久今洗而扶之  
 其美給聖四年丁丑二月  
 辰朔朝奉郎知縣事遂完記

石索

建古金藏

小石一石高深尺一尺五寸廣一尺一寸半記中銘云土年舊得孟叔李桓  
 子事也國語李桓子古井復如之在其中有羊焉使問之仲尼曰吾  
 穿井而獲狗何也對曰以某之所聞羊也某聞之木石之怪曰變爛爛  
 水之怪曰龍同象土之怪曰墳羊以是謂其事而未明言其人但趙古  
 井記而已相傳以此石出于李桓子井中後嵌置縣署之壁今胡玉樓明  
 府知費事取以為視仿刻石嵌于解外後背物矣

唐李陽冰城隍廟碑

碑高五尺七寸廣三尺七寸八分  
十一字在浙江處州府縉雲縣

城隍神祀典無之吳越有爾風俗水旱疾疫必禱焉有唐  
 乾元二年秋七月不雨八月既望縉雲縣令李陽冰躬禱于  
 神與神約曰五日不雨將焚其廟及期大雨合境告足其官與  
 耆耆履吏人自西谷遂廟于山巔以答神休  
 集古錄云城隍神祀李陽冰撰并書記云城隍神祀典無之吳  
 越有爾狀今非也吳越天下皆有而縣則少也  
 賜按原碑殘缺以係宜和五年縉雲縣尉周明重勅石者首行  
 之末本缺一者故本少一守今人臨本補以之字但既云祀典無之  
 又云吳越有之而之字不順李監必不知是及觀集古錄作吳越  
 有爾始知爾字致佳蓋歐陽見此時石猶未缺也故云偽政臣之主  
 篆法之位則瘦細而得勁飛動若神在石墨銷筆已極賞六

石索

建古金藏

釋文

城隍神祀典無之吳越有爾風俗水旱疾疫必禱焉有唐  
 乾元二年秋七月不雨八月既望縉雲縣令李陽冰躬禱于  
 神與神約曰五日不雨將焚其廟及期大雨合境告足其官與  
 耆耆履吏人自西谷遂廟于山巔以答神休

集古錄云城隍神祀李陽冰撰并書記云城隍神祀典無之吳  
 越有爾狀今非也吳越天下皆有而縣則少也  
 賜按原碑殘缺以係宜和五年縉雲縣尉周明重勅石者首行  
 之末本缺一者故本少一守今人臨本補以之字但既云祀典無之  
 又云吳越有之而之字不順李監必不知是及觀集古錄作吳越  
 有爾始知爾字致佳蓋歐陽見此時石猶未缺也故云偽政臣之主  
 篆法之位則瘦細而得勁飛動若神在石墨銷筆已極賞六

唐元次山峒臺銘石刻

石高三尺三寸廣四尺五寸十五行十六字在湖南永州府祁陽縣唐時屬江南西道永州零陵郡

峒臺銘石刻  
峒臺銘石刻  
峒臺銘石刻  
峒臺銘石刻  
峒臺銘石刻  
峒臺銘石刻  
峒臺銘石刻  
峒臺銘石刻  
峒臺銘石刻  
峒臺銘石刻  
峒臺銘石刻  
峒臺銘石刻  
峒臺銘石刻  
峒臺銘石刻  
峒臺銘石刻  
峒臺銘石刻

石刻

遼古金藏

峒臺銘石刻  
峒臺銘石刻  
峒臺銘石刻  
峒臺銘石刻  
峒臺銘石刻  
峒臺銘石刻  
峒臺銘石刻  
峒臺銘石刻  
峒臺銘石刻  
峒臺銘石刻  
峒臺銘石刻  
峒臺銘石刻  
峒臺銘石刻  
峒臺銘石刻  
峒臺銘石刻  
峒臺銘石刻

金石索 石索五

峒臺銘石刻  
峒臺銘石刻  
峒臺銘石刻  
峒臺銘石刻  
峒臺銘石刻  
峒臺銘石刻  
峒臺銘石刻  
峒臺銘石刻  
峒臺銘石刻  
峒臺銘石刻  
峒臺銘石刻  
峒臺銘石刻  
峒臺銘石刻  
峒臺銘石刻  
峒臺銘石刻  
峒臺銘石刻

石索

遼古金藏

峒臺銘石刻

峒臺銘石刻

河南元結字次山撰

洛陽東北廿餘丈位極石為同行三四百步送未申至其巔崖斗絕  
左屬回鮮右有磴道高八九尺下當洞潭其勢峭峻半出水底蒼  
狀泛若在波上石類竒異之處悉為亭堂小峯嵌窠宜開松竹掩  
映軒戶畢皆出於戲古人有言憤悶與病於時俗者力不能築高臺  
以瞻眺則必山巖海畔伊頌歌吟以自鳴達今取首石將為峒臺蓋非然  
乃所好也銘曰  
湘湖清深峒臺峭峻登臨長望無遠不盡狀狀朝市為亭局使借君  
此臺臺望日月陽崖壑壑如理如砥作銘刻之彰示後人  
有唐大曆三年歲次丁未六月十五日刻

集古錄云斯人字次山好古者不知為可愛也然未者安知無好耶

四九三



金石文字記云嵒基銘元信撰篆書大歷二年涪溪銘唐李銘元信撰皆聖今問篆書大歷三年三銘並在祁陽縣元次山愛祁陽水遂寓居焉名其溪曰涪溪篆臺曰嵒臺亦曰唐亭所謂三古者也其銘刻在臺之後甚完整漢銘亭銘刻在東崖石上隸石款辭辭厚瑣瑣而篆筆特佳視臺銘更勝別有黃山谷書百餘字  
全石存引黃山谷云漢銘亭唐篆亭銘江華全聖今問篆書惟臺銘篆書無姓名又云以字法觀之亦李康篆也  
潛研堂跋尾云次山尚有涪溪唐碑二銘皆聖今問篆書以地僻辭厚難損惟此銘多有之雖不著書人姓名當之今問篆也  
清案以刻篆法無甚甚長有古秀之致如百步之自作自屋碑之佳作漢自是變格其銘中峻字作階自是古寫篆編乃釋為隸與畫字於不合朝市釋刻士皆誤念之

石索

遠古逸載

唐龔邱縣庾公德政頌

碑連額高漢尺十尺廣四尺二寸餘凡十四行三十字額題唐龔邱縣令庾公德政頌十字碑右題大歷五年九月三日建龔邱縣書篆在今寧陽縣治額字依原樣臨碑文縮刻

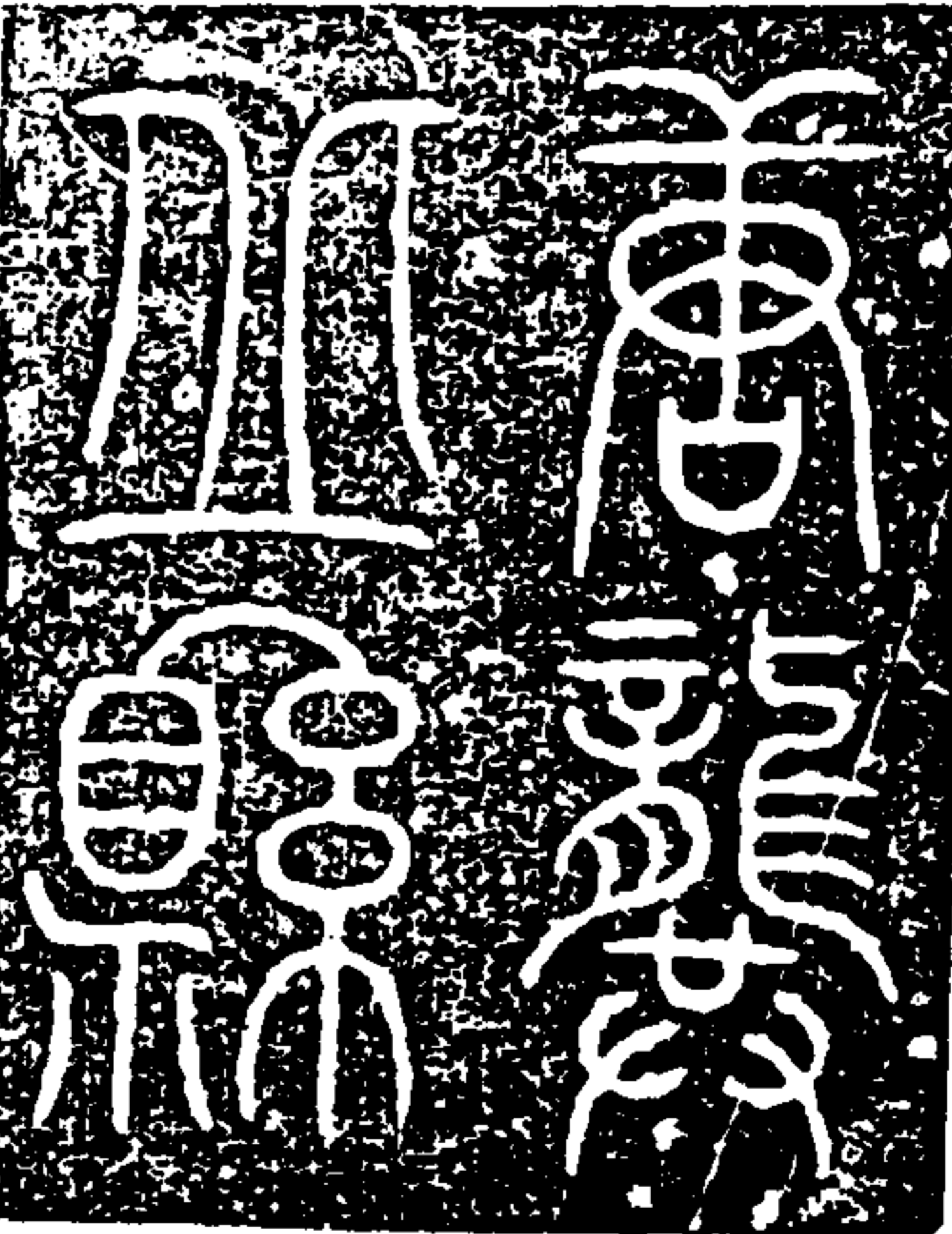

石索

遠古逸載

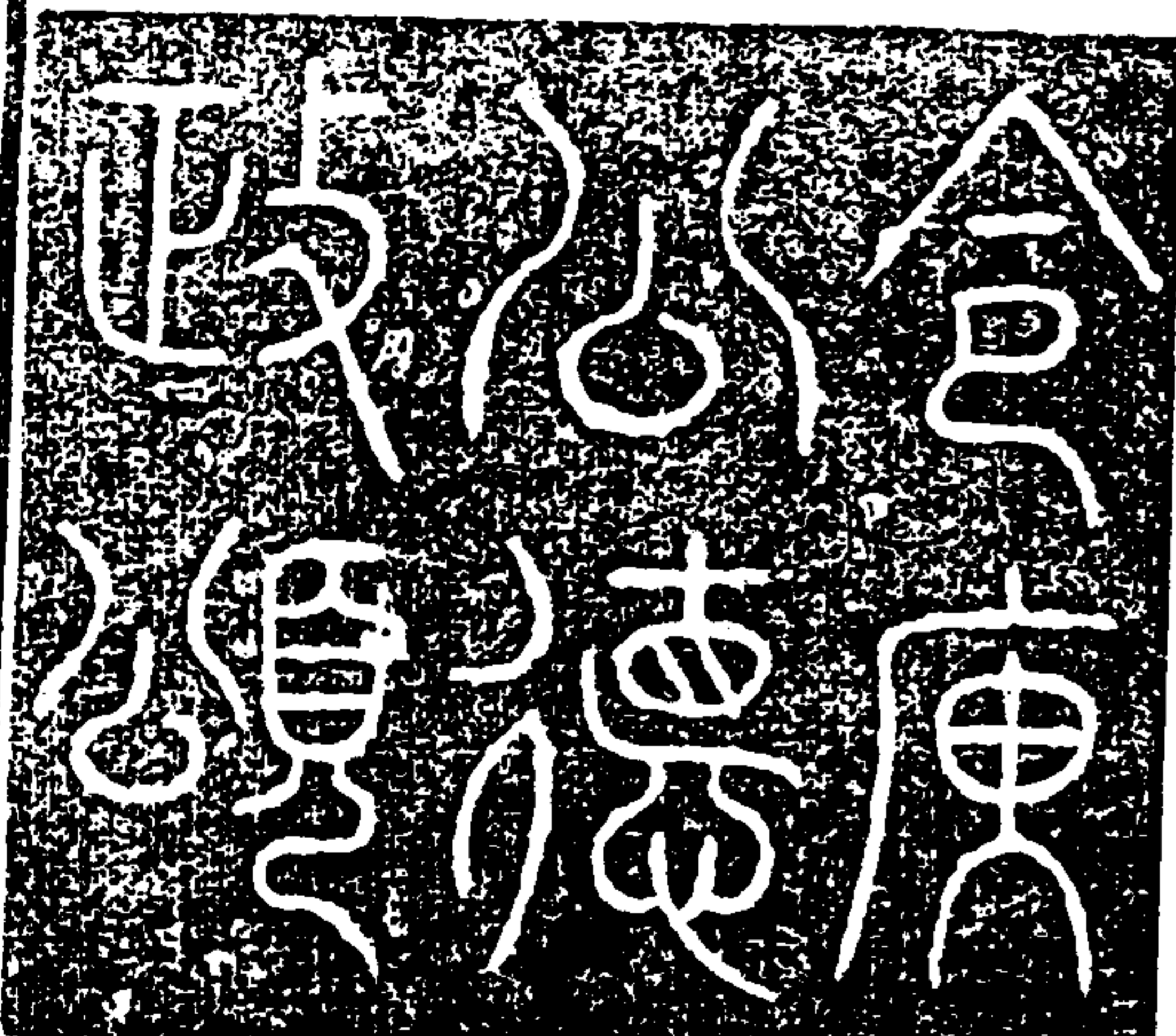

首藜古生夏享也  
 榆云陽上庠公今  
 上賢百里也  
 煥上姑蘇詔詔  
 紀議省詔庚  
 公之政尤  
 善厚吏自晉  
 善厚吏自晉  
 善厚吏自晉

首藜古之  
 良字也  
 榆次陽之  
 庠公今  
 之賢百里  
 也蘇邱  
 頌之姑蘇  
 能  
 紀議  
 者謂庚  
 公之政尤  
 善厚吏自  
 善厚吏自  
 善厚吏自  
 善厚吏自  
 善厚吏自

理者乃令  
 官藏吏也  
 官藏吏也  
 官藏吏也  
 官藏吏也  
 官藏吏也  
 官藏吏也  
 官藏吏也  
 官藏吏也

理先令  
 長乃擇  
 郎官御史  
 出字蘇  
 邑我自任  
 城尉舉  
 居五百石  
 非才何  
 以當之  
 務整蘇  
 疲人秋若  
 明命  
 絕索控操  
 省刑罰  
 紆力後嗣  
 土田宜

賢心訓尚  
 賢心訓尚  
 賢心訓尚  
 賢心訓尚  
 賢心訓尚  
 賢心訓尚  
 賢心訓尚  
 賢心訓尚

賢心訓尚  
 賢心訓尚  
 賢心訓尚  
 賢心訓尚  
 賢心訓尚  
 賢心訓尚  
 賢心訓尚  
 賢心訓尚

直沮橙詠  
 直沮橙詠  
 直沮橙詠  
 直沮橙詠  
 直沮橙詠  
 直沮橙詠  
 直沮橙詠  
 直沮橙詠

直沮橙詠  
 直沮橙詠  
 直沮橙詠  
 直沮橙詠  
 直沮橙詠  
 直沮橙詠  
 直沮橙詠  
 直沮橙詠

公名贊寧文明其  
先穎川人  
成周之  
時世為掌  
庚國以  
命孫公其  
曹馬公  
之方曰欽  
嗣為光  
州別駕  
王父曰  
元汪為導  
陽令

次孫之茂  
字宜美  
公名贊寧  
大明其  
先穎川人  
成周之  
時世為掌  
庚國以  
命孫公其  
曹馬公  
之方曰欽  
嗣為光  
州別駕  
王父曰  
元汪為導  
陽令

石索

曾王父曰師  
蜀王文學楷  
代垂麟標志  
中邑貴彭潘  
十五人  
公撫柔  
之大成類  
刻石裏  
美中子  
元戎元  
戎允恭  
人以陽

曾王父曰  
師則為  
蜀王文學  
楷標繼  
代垂麟標  
志大應  
武大應  
中邑老彭  
潘等三  
十五人以  
公撫柔  
之大成類  
刻石裏  
美中子  
元戎元  
戎允恭  
人以陽

公名贊寧文明其  
先穎川人  
成周之  
時世為掌  
庚國以  
命孫公其  
曹馬公  
之方曰欽  
嗣為光  
州別駕  
王父曰  
元汪為導  
陽令

冰與公周  
旋備詳  
德行傳之  
作頌多  
能能文辭  
曰於  
穆庚公字  
字之良  
化洽百里  
風遠一  
方邑老上  
請願  
言頌德元  
戎喜之  
金石記刻

石索

大應五年九月  
三日建

此長行  
字稍大  
在碑文  
之右

百姓行頌曰  
偉哉賢傑 忠而復列  
化理一城 五府稱絕  
蝗蟲避境 野蚘自滅  
淫而不淄 如霜如雪

此段之前有唐大應五  
年官百姓二行有  
官給事郎守令于家  
等一行頌德有立碑  
百姓者壽彭潘派紀  
等名凡七行共五行不  
備錄但錄其頌以存一  
格其書名則王從文其  
錄正則張等也  
後又有會貞元三年更  
天姓名九行不錄

右德政碑乃李少溫書撰於貞元三年宋佑之重刻者碑文之末附  
邊刻宋祐郎充州縣令林棟宗佑之題記大致言碑已毀壞故已邑  
尉趙珣為訪於邑人彭潘家得舊紙本題石刻之則宋公之功可與

唐公之政李公之書故傳不朽矣山東通志其外漢字陽縣地北齊置  
 平原縣隋以縣東南二十里有裴邱城更名裴邱宗大觀四年避宣  
 聖諱祇稱裴縣金大定二十九年避顯宗諱復改為字陽元明以  
 未日之以在貞元三年未改字陽故宗佑之題記自稱裴縣令也但  
 雖任重刻今下截又刻落漸甚得舊拓本反覆審察今沈州府  
 志增補以先字今昔務老甚務寬訓示德增善侍百城大顯字字又  
 才正數字惟首行缺三字半其餘並無故文較金石志全石半編所釋不  
 似穿鑿文義通貫其碑陰一面向本亦於壁內故未經人通今去其  
 較出其陰字畫完好乃錄其頌言縮刻于法珠覺眼界一新且以知  
 唐公之德政其可頌者非一端而已也  
 又按羊編缺三六字回未得善本故句法利缺讀之未能釋然其編  
 篆文打尊字意字等故存其半自是細處其釋出字為之半釋其  
 為折甚為甚則真字釋文之訛也府志縣志在先少缺字而多訛字蓋  
 得善本而未能細釋者祇取成誦故將姑無一句以文刪去將尤矣改大矣  
 其曰即御史張公之名志誤作曰是文義不順又類能表之誤作數能  
 稱之今觀碑本表字上畫猶存蓋表裏之意其才諸真義句即表語也

石索

遼古龜藏

猶今所謂出其考語者其云上下之日即其次弟謂在上等之下猶為貴  
 言厥日惟上下也又撫柔誤釋政務風遠誤釋風播蓋不諳篆文之故在  
 羊編已改正之矣姑蘇符芳農明府此為宋字字陽即拓出是碑西面  
 見貼回續論之

唐韓詩外傳殘石

石高漢尺一尺三寸廣一尺二寸在  
 滋陽縣牛氏山空金石志以為韓  
 詩外傳殘石

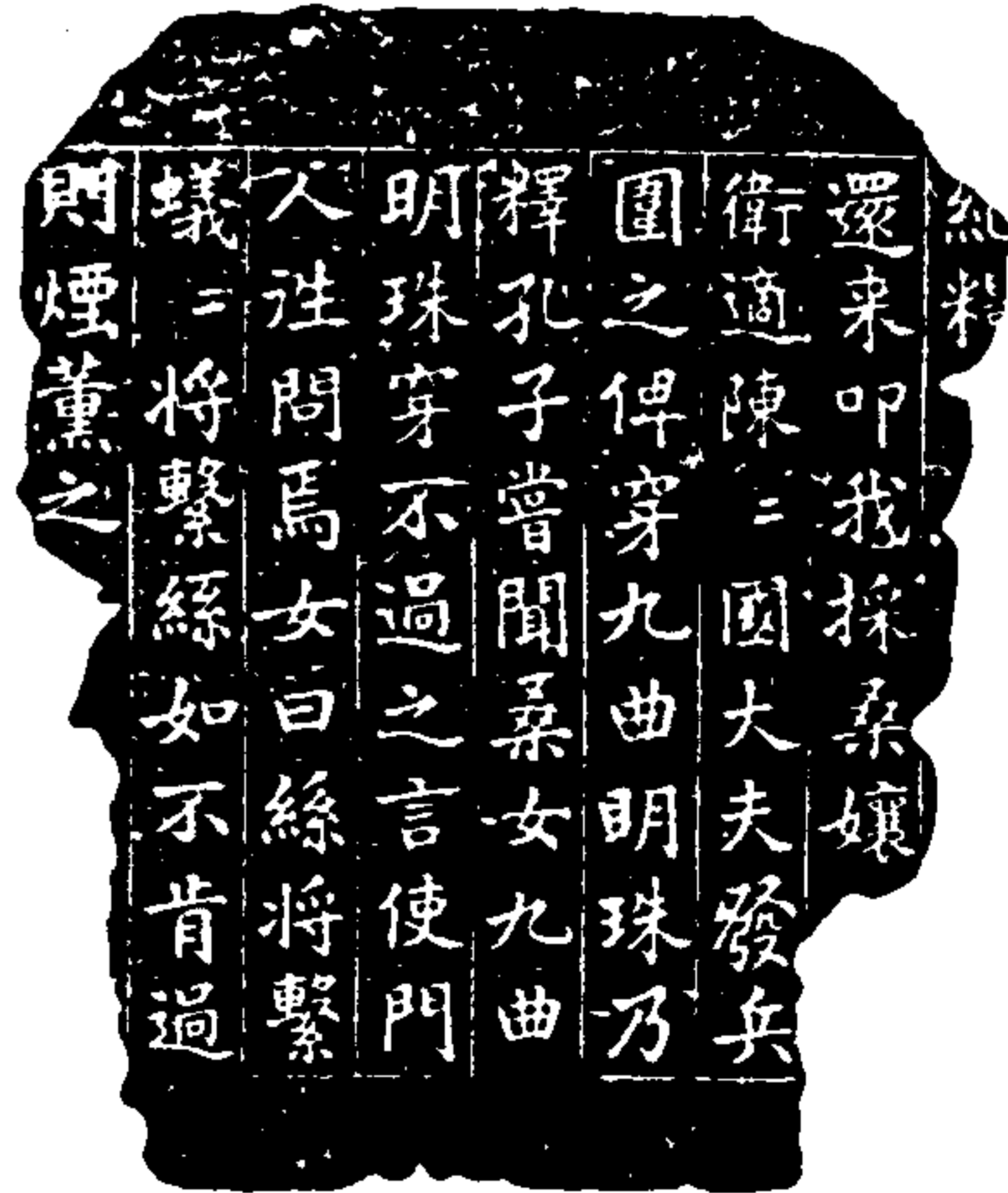

石索

遼古龜藏

此石一方不知起出在金石志以為唐刻韓詩外傳殘石予每望空山堂借  
 拓觀其背由刻心經字畫細動真唐人書以刻更在先即以高唐刻也惟不  
 載韓詩外傳與今本外傳亦不見此文惟馬驥傳史孔子類記引衛沈  
 傳云孔子去衛適陳途中見二女採桑子曰南枝多實北枝長答曰夫子游陳必  
 絕釋九曲明珠穿不得若來問我採桑孃夫子至陳大夫發兵圍之令穿九  
 曲明珠乃釋其厄夫子不能使回賜通問其家傳言女外出以一瓜獻二子貢  
 曰瓜子在內也女乃出語曰問安遂珠將繫繫將繫思知不肯過用煙薰之  
 子休其言乃能穿之於是絕糧七日云云今 佩大韻府全引此文云出說苑是有一  
 一事而各記者此碑字句較開年又呈客揮塵亦載此事云孔子去衛適陳  
 子貢子路送道逢採桑孃夫子曰南枝多實北枝長婦曰夫子行陳必絕糧  
 夫子不答而後行婦復曰九曲明珠穿不過問我採桑孃及至陳果絕糧陳  
 侯以九曲明珠俾孔子穿不得謂婦有先見使子貢反而詢之採桑孃所婦  
 無見矣但見桑間聚流一輪尺許又系流三子貢曰桑者木也侯者土也其杜  
 姓即寄漢有三其三娘即適陳者適子貢問曰前村可有杜三娘乎孃者春  
 曰塵埃清遠華一塵埃孃者傳者孃孃行過山橋溪水北其間便是杜  
 家莊子貢如其言見三娘其送前事婦竟尔而笑曰此無難事汝以脂  
 繫環以香使係而度如不肯過重以煙子貢得真術以告夫子如其言得  
 穿九曲明珠此雖齊東野語然二人未聞而婦與孃皆作類語之言詩何必始  
 自柏梁也唐按唐八揚清有鐵穿九曲珠賦事雖不從其流傳遠矣

後周廣順摩崖四字

在沛寧州晉陽山  
慈雲寺石屏



廣順二年

此後周太祖郭威即位之二年也

石索

遼古金藏

題此字摩崖年向字往漢天一尺中向字差小字界真隸之間顯字  
從二廣併文甚奇亦猶篆文大字作餘從二大併文耳山左金石志  
以為廣字從二黃乃書作廣未細視也志又云慈雲寺重修于石晉至  
周廣順僅十餘年正值景武之時書者無姓名可考不知何為而題也  
鵝寺舊五代史周太祖廣順二年正月以曹英為兗州行營都部署  
率兵討慕容彦超諸軍入兗州界五月庚申車駕發京師以辰至  
兗州城下乙亥收復兗州斬慕容彦超其族誅顏術權知兗州請  
軍事帝至軍凡駐蹕八日而賊平近代親征克捷無如以之建據此則  
廣順二年四字上摩崖紀功之意耳晉陽山去兗州不過數十里故有  
此題記也

宋廬縣悅性亭銘

碑高建初八尺五寸廣二尺寸十分  
行十字長字額四字在陽穀縣

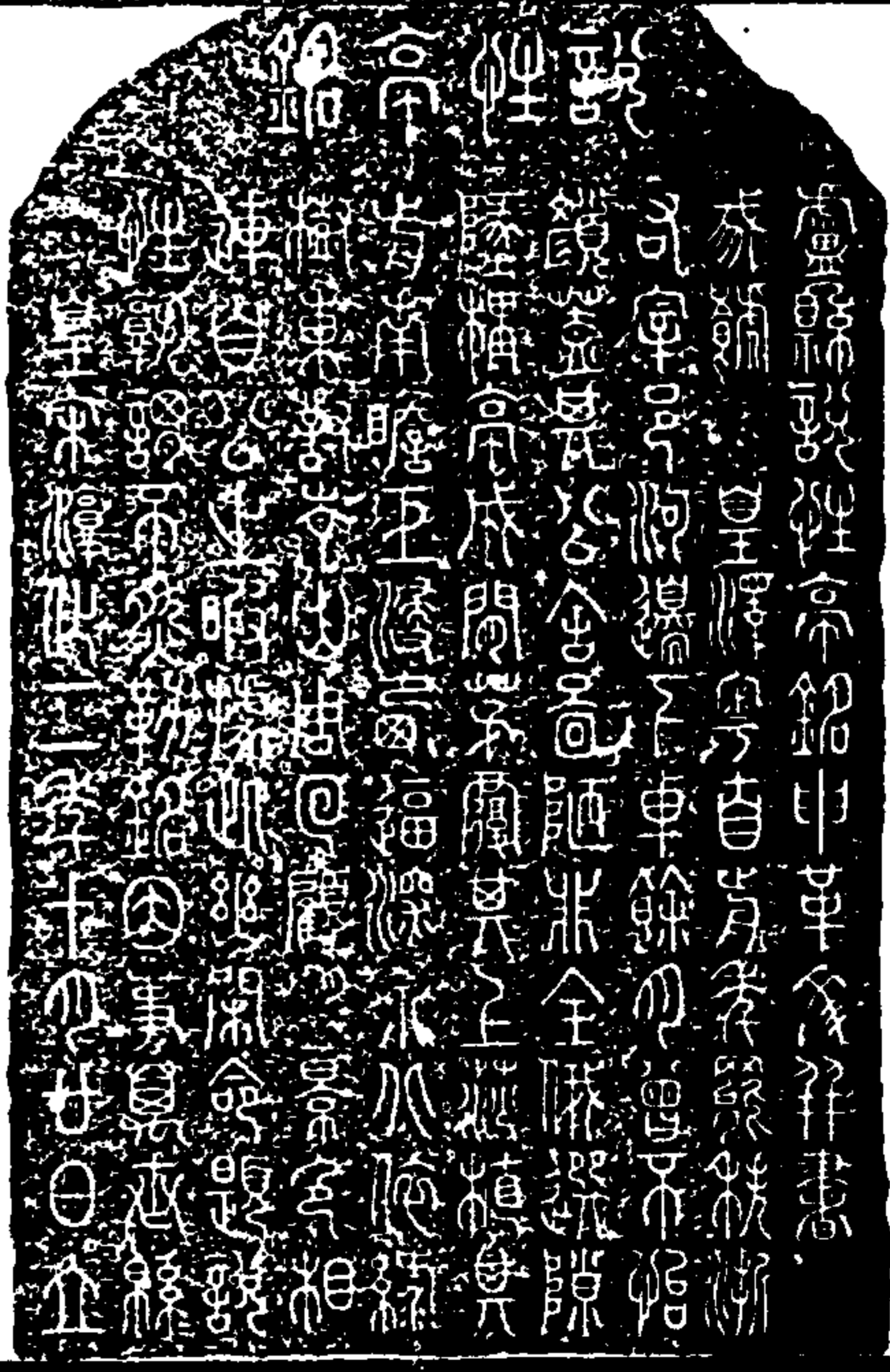

石索

遼古金藏

廬縣悅性亭銘申年文并書  
我叨 皇澤粵自前年能秩浙  
右率邑河遠下車餘月曾不怡  
顏蓋其公舍畜陋非全俄選陳  
地構亭成間茅覆其上莎植其  
前南瞻巨浸西逼深泉北依綠  
樹東對青山周回顧望景色相  
連自公之暇據此幽閑命題說  
性歎謂不然勒銘回事萬世  
皇宗淳化二年十月廿日立

此碑在陽穀縣東北里安樂鎮趙王河東涯之天齋廟前人多  
見著錄容有訛字者予訪于陽穀程明府文泉處見碑二碑于  
寬同日寄至數幅愛其篆法完密目編刻之

宋蘇唐卿書歐陽公醉翁亭記  
碑在穎州高溪人十八廣田人四十在黃州黃梅門

滁洲琅琊山醉翁亭記

頤題滁洲琅琊山醉翁亭記九字三行

石索

遠古遺藏

環滁皆山也其西南諸  
峰林壑尤美望之蔚然  
而深秀者琅琊也山不  
高而秀水洳洳然洳洳  
乎石里漸聞水聲潏潏  
而流觴曲水於兩山之間  
曾不知老之將至也  
及其既至是言不辱者  
所始知醉翁之樂也  
醉翁之意不在酒在乎  
山水之間也樂山水之  
樂者未可及也  
醉翁之意不在酒在乎山水之間也

金石索 石索五

自白謂也支自巽寄來  
餘於此餘少輒醉而幸  
又屬高故自号曰醉翁  
也醉翁之意不在酒在  
乎山水之間也山水之樂  
得之也而陶之酒也昔  
未日也而林霏開雲歸  
而巖穴暝曉也繼化者  
山間之朝暮也野芳發

幽香佳木秀而繁陰  
蔚爾膏澤光熨而戶出  
者山間之四時也朝而  
往暮而歸四皆之景不  
同而樂亦殊爾也至於  
負者歌於途於者休於  
樹肯者酌於後者應酒債  
提攜往來而不知者醉  
入游也歸而後樂也

石索

遠古遺藏

四九九

而魚肥醜泉燕酒亦  
而酒帶山肴野蔬雜然  
而旨味香克自食也  
而止樂非絲非竹賦  
中香若勝能壽文錯  
聖而韻若而閑歡也  
蒼顏白髮然乎某間  
峇克字醉也子而月  
杜山入景敬亂克字歸

石

遠古

而層閣如屯樹林陰翳  
而膏上牙勝及高而  
而樂也然飛禽鳥知  
而樂而不和久止樂  
而和瓜克自遊而樂不  
而克自止樂其樂也  
而克自樂醒能歸以  
而克自也克自認誰  
而克自也

大南嘉祠十季月十日  
南與蘇香悅上戶於費  
也歸歸 鑄者

蘇唐卿歐公故人也知貴時公已去滌而位相以書請公所  
作醉翁亭記而篆之立石於貴家嘉祐七年也予以定治  
十年春來篆刻未覆微露其末啓之磨洗乃知顧謂係  
吏曰歐名相也蘇名宰也佳章善篆沉二百年而金元未  
知是可慨也已遂命泉扛豎於縣儀門之下庶風雨日之不  
剝落云伊洛楊惠識

此明人題記數行刻于碑額  
之左旁蓋就其字履識之

石

遠古

醉翁亭記釋文  
環滁皆山也其西南諸峰林壑尤美望之鬱然而深秀者琅琊也山行  
六七里漸聞水聲潺潺而瀉出於兩峯之間者環泉也峯回路轉有亭  
翼然臨乎泉上者醉翁亭也作亭者誰山之僧曰智仙也名之者誰太  
守自謂也太守與客來飲于此飲少輒醉而年又宜高故自号曰醉翁  
也醉翁之意不在酒在乎山水之間山水之樂得之心而寓之酒也若夫  
而林壑開雲歸而巖穴暝時明變化者山間之朝暮也野芳發而幽香  
佳木秀而繁陰風霜高潔水清而石出者山間之四時也朝而性暮而歸四  
時之景不同而樂亦無窮也至於負者歌於途行者休於樹前者呼後者  
應偃偻提携往來而不窮者滁人游也臨窺而漁船深而魚肥醜泉為  
酒泉香而酒冽山肴野蔬雜然前陳者太守宴也宴酣之樂非絲非竹  
射者中奕者勝觥籌交錯起坐而喧嘩者眾賓慍也蒼顏白髮頹然  
乎其間者太守醉也已而夕陽在山人影散亂太守歸而賓客送也樹林  
陰翳鳴聲上下游人去而禽鳥樂也狀而禽鳥知山林之樂而不知人之  
樂人知送太守遊而樂不知太守之樂其樂也醉能同其樂醒能述以文  
者太守也太守謂誰虛陵歐陽修也

大宋嘉祐七年冬十月庚寅蘇唐卿上石於費之縣齋 鐫者

鴨按家刻記中字句與今時傳誦本微有不同其增損二字處亦大致無殊惟起處醴泉也作謀泉也較今本為優謀泉之取石既佳又與後段醴泉不復後段醴泉為酒蓋醴此讓泉為酒正與上段溪而漁虛定相對當時唐卿請歐公之文而家于石則與歐公自書者無異可以正今本之失也其家法亦負美可法惟繁陰二字未從久而以文或是失檢處末刻錫者二字蓋待勒石名而未之補也

石索

達古堂藏

金石索 石索五

宋范致君泰山碑

武夷范致君久慕仙風自楚之魯遂登泰山以望八極之表有宋大觀元年正月廿三日記于是碑

后土聖母殿

達古堂藏

小碑廣漢尺二尺高一尺寸半在泰山下聖母殿于遊泰山回見殿前西牆下亦此石遂手拓其大縮刻於此其末行小字后土聖母殿之下尚有數字磨泐不能辨

五〇一



宋穆氏墓表 墓在章邱縣土郎山碑石今移置文昌祠

穆氏墓表

穆氏 先塋 石表

石索

遼古金藏

前宋高子河南鄭應考  
韓實應考其字也少章  
誠前考操博通書史元  
周易者耽止道性冲  
淡不樂仕進嘉祿養素  
以終其免幾問蘇玉所  
貴賤莫不奉向謂止局  
尹熙元季二月五日  
脩書七十二穆氏表

河南沈高祖世所開封  
後自其高祖世所開封  
至周穆其幣益東遂占  
藉于州州之章也歸般  
葬也與山之陽也其配  
穆聖二丈入祔後四十  
前五季當政解紫子煉  
者如穆聖初石表墓也  
善不亦于河陽王書也

石索

遼古金藏

書

曹孫洪模工任升亦

章也前隱所第其表考  
河南鄭高陵於熙寧丙  
辰後二十七年孫洪始  
錄其表乃宣德中疏局  
撰書誌河陽王書也  
蘇其志據局詩端字伯  
勉用少所學鄭孫歌

其所聞者其素皇時  
實其其子早已家臣而  
喜徹其君體其志也未  
嘗以爲難事言諫執習  
其毀過禮歸空言慚厲  
坐隕絕廬宇蓋其服竟  
始也後其韓日彌其漢  
壯經其久而高不寒季  
夷其其京師煥于中野

石索

遠古三載

石索  
自周謀世弗獲圖哲  
魂其氣自是歲時親  
氣其其軀其不樂氣  
其居隱士也其旒設焉  
不其其於其觀其內於  
修其其而居其其善其  
其其其其其其其其其  
其其其其其其其其其  
其其其其其其其其其  
其其其其其其其其其  
其其其其其其其其其

王魯翁嗜篆一以李  
監為師行於四方間  
李監石刻之所在無  
風而晨夜余未識魯  
翁見壁題曰是必陽  
水之苗裔也已而果然其  
論陽冰筆意從老至  
少肥瘦則柔巧拙妍  
醜皆可師承有味其  
言之也余嘗戲魯翁  
杜元凱左氏之忠臣  
王魯翁李監之上

石索

遠古三載

嗣也今世作小篆者凡  
數家大半以間架為  
主李氏筆法幾絕  
見魯翁用筆筆可以  
酒醉陽冰之家耳  
山谷道人黃庭堅

釋文

有宋君子河南穆庭秀詳其字也少卓超有志操博通書  
史尤明周易老耽之道性沖淡不樂仕進嘉運卷素以終其身鄉閭  
無老幼貴賤莫不愛向謂之君子熙寧元年二月五日卒年七十三穆氏  
世為河南人唐秘書監守之後自其高祖從居開封至其子其命益東  
遂古指于齊州之章邱縣其山之陽以其配趙公二夫人祠後四  
十有五年當政和癸巳秋九月既望石表墓以著不朽云洛陽王壽

卿書 曾孫漢模工任升刻

章邱有隱居萬行長者河南穆君平於熙寧丙辰後三年孫漢始錄其先人宣德手蹟君道善談洛陽王壽卿以為善書其字早以家付伯初甫少力學對數能專其所聞尤以孝著皇考賓材其子早以家付而喜敬施君傾貲奉之去嘗以有無為言遠執我表數遺禮臨定拜物屢至隨進盧中墓側然竟始去後每持日掃墓涕泣終其身而衣不表季弟客死京師殯于中野之君送之弟獲返招認葬焉自是歲時與親朋遊集輒悲思不樂為呼君隱士也其施設雖不大見於時觀其內行脩飭而居鄉友善遇事進退必本于厚則昔而不費者殆可知已宣德君名華蓋君家嗣云

鴈棲山碑凡石第二刻穆氏先望石表石高漢尺一尺六寸餘廣二尺第三四五石高五尺八寸廣一尺九寸半六六石與第一石大小全刻山谷跋蓋前為穆庭秀碑後為穆伯初碑穆名石表前碑之末題曾孫漢模即漢碑孫漢蓋對庭秀言為曾孫對伯初為孫也庭秀子為伯初孫為宣德曾孫為漢金石志不察故前碑誤曾孫石

石索

遼古金藏

耳末三石蓋採山谷跋魯翁家模利其大非為石表言也此碑篆法一本少溫如之結謹山谷贊誠非虛語朱朗齋云跋語只贊魯翁之意而不及穆氏書蹟則此跋不為穆氏石表作且致宋史黃庭堅傳庭堅卒于徽宗之三年此碑立于政和三年距山谷之卒已及十年是山谷未見書此碑也當由穆氏曾孫慕山谷之譽附刻三石末漢以增重耳

宋朱濟道靈巖詩石刻

石高漢尺三尺廣五尺六寸十四行六字

二季催導向東  
州見盡東州水  
石幽不挈尋常  
費心眼靈巖洲  
得少遲留司一  
東州山水夾堪  
遊及至靈品分

二年催導向東州見盡東州水石幽不挈尋常費心眼靈巖洲得少遲留司一東州山水夾堪遊及至靈品分

石索

遼古金藏

外幽會武向師  
能指示直須行  
到寶奉頭右二  
宣和五年二月初九日  
朱濟道偶書呈如公妙空禪師  
知公妙空禪師

外幽會武向師能指示直須行到寶奉頭右二宣和五年二月初九日朱濟道偶書呈如公妙空禪師

碑末尚有小篆云魏法之禪師乃觀音化身初居靈岩神寶奉作釋迦石像良有深旨按縣志法空禪師梵僧也魏三九初來遊建梵宇

全党懷英書杏壇二字碑

碑高漢尺六尺廣三尺字  
六尺六寸在曲阜聖廟

門主党懷英書



杏壇

石索

碑側

元貞乙未秋八月十五日  
繪史東原鄧希古題詞祠下

右側尚有萬曆戊午秋繪呂希尚題字不錄

遠古堂藏

金石索 石索五

金剛顯愷之畫關里行教圖

石高漢尺六尺廣尺五寸在曲阜聖廟



石索

遠古堂藏

此碑不考年月下列尚有題贊缺泐不全蓋石久傾圮經明正德二年訓導  
后政重修整于殿中者碑題題小字三行以紀其事未載明勅石之始惟  
元初憲宗時楊英東遊記云金明昌二年開州刺史高德商監修奎文閣閣  
之東偏門刻顯愷之行教吳道子小影三像則此乃晉碩虎頭可畫至金  
明昌始摹勒于石上段錄宋吳宗御製夫子贊以冠之非專為題行教  
畫作也其畫 聖像形貌少與吳道子畫多異者不同論者以此像為  
真其却立于後者顯子也一時師先弟後杖履追隨可想見 聖人無  
行不與之化焉又關里志云四十七代孫孔傳云家廟所藏衣冠居服顯子  
從行謂之小影於像氣真唐劉錫新州廟碑謂光頭馬耳華冠象佩  
取之自鄒魯者即小影也則此像之誤傳已久矣

五〇五

金刻吳道子畫杏壇小影

石高漢尺八寸五分 聖像高漢尺六寸 在曲阜孔廟之聖蹟堂



吳道子筆

石索

遼古金藏

此碑未刻年月闕里志云行教像廟愷之筆杏壇小影吳道子筆  
云云言何時所刻據楊吳東進記則此亦明昌二年高德齋刻于奎文  
閣之東偏門者今石在 聖蹟堂或後人又加摹刻耳

杏壇小影二 在聖蹟堂



石索

遼古金藏

先師孔子贊記  
孔子孔子大哉孔子孔子以前既無孔子孔子以後更無孔子孔子孔子  
大哉孔子  
此亦臨吳道子所畫杏壇小影摹刻宋元章贊于其前也未載年  
月明闕里志云帝有孔子贊又有手植樹贊云乃根牙我皆酷肖  
其瀛

全党懷共書王荆公詩石刻

石高漢八尺六寸闊二尺七寸四分如二  
刻王荆公詩句四首古篆六寸五分在濟  
寧州學宮

其一

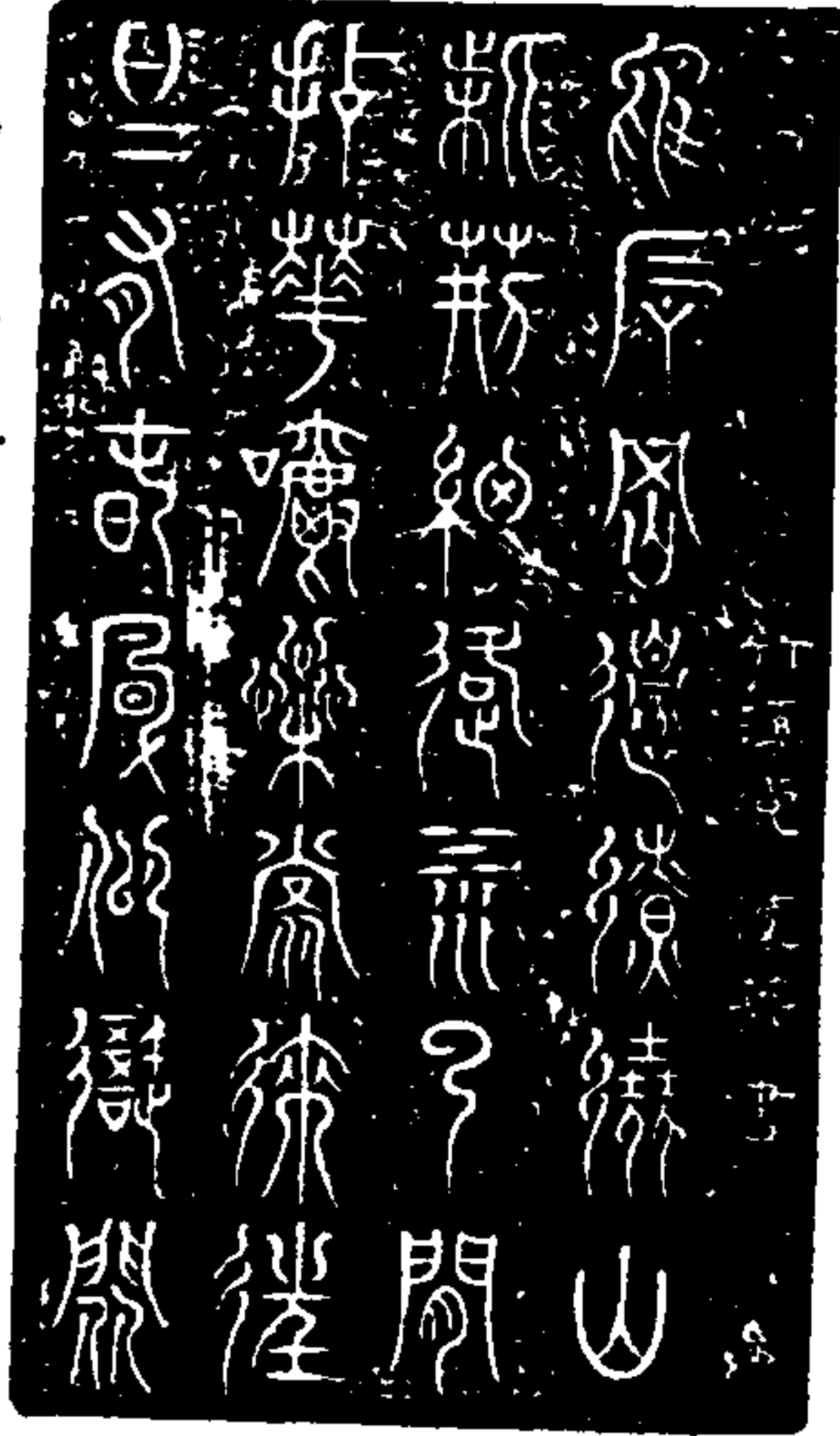

烏石岡邊繞繞山紫刺細路水雲間拈花寄蕊常來住  
只有春風似我閒

石索

遼古金版

其二



紅紫無葉花身黃菊分香執路塵成晚蒼官才自保  
日高青女尚橫陳

魏即王錢辛福少居云漢書淮南  
王傳皇帝執天下正法揚雄長楊賦  
歌屬而運師古曰歌古委字

金石索 石索五

其三

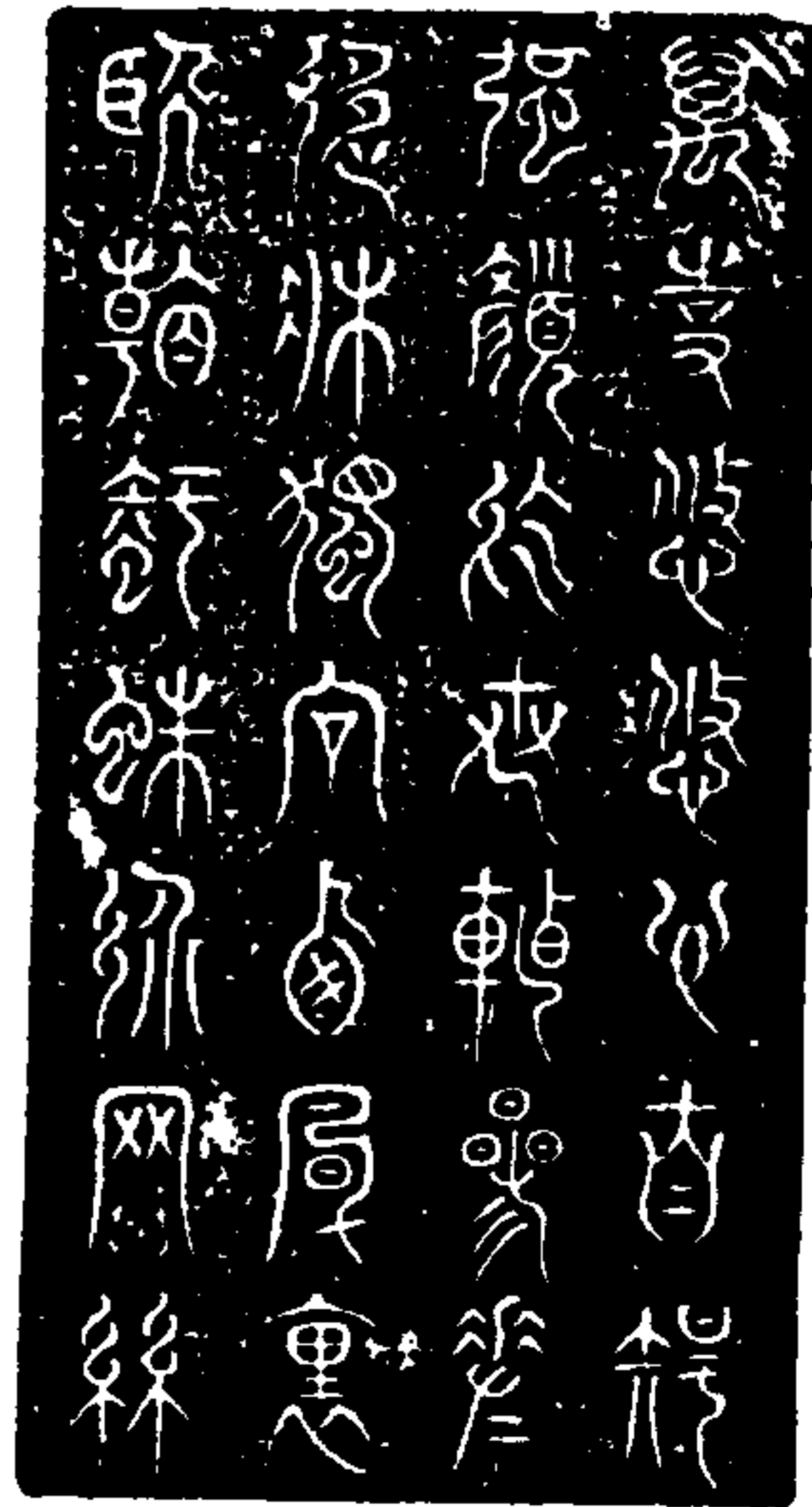

萬事悠心自知強顏於世轉參差移林獨向西瓜裏卧  
看此蛛絲網絲

古結字儀禮將冠者采衣卧  
注結髮古文紉為結又持毛  
氏傳象耳所以解紉

石索

遼古金版

其四



松蘿不動翠相重日射溪塵四散紅地上行人愁喝瓦那  
知高屋有清風

金石志云此詩當是承自自辨中州志及今史本傳皆不及之  
錢辛福云懷安以家諱馳名一代此用古文家尤精妙可愛

五〇七

元楊桓書太白酒樓記 方石高漢尺七尺餘廣三尺許四面環刻 每面之行三十六字在濟寧州太白樓後

香李翰林酒樓記  
 沈先揆  
 有唐咸通  
 辛巳歲  
 正月壬午  
 吳興沈  
 光通任城  
 題太白  
 酒樓夫屬  
 種者觀  
 巧而不登  
 乘險者

石索

遠古金鐵

帖蕭而不誰  
 進積毒  
 者隱忍而  
 不能就  
 其誠延得  
 猛者持  
 疑而不能  
 盡其膽  
 勇而復視  
 其強者  
 弱之險者  
 夷之毒  
 者甘之狂  
 者柔之  
 信乎酒之  
 作於人

也如是翰  
 林李公  
 太白聰明  
 才韻五  
 今為天下  
 倡首業  
 迷匪救天  
 必賦之  
 矣致其君  
 如古帝  
 王進其臣  
 如古藥  
 石揮直刀  
 以血其  
 邪者推其  
 數以鞏

石索

遠古金鐵

其正者豈  
 馮酒而  
 作也憑酒  
 而作者  
 強非真勇  
 太白既  
 以峭計端  
 時之狀  
 不得大用  
 深斥齊  
 魯眼明耳  
 聰忍貽  
 歎結故神  
 美杯觴  
 沈溺鞠菓  
 耳一淫

雅目混黑  
白或酒  
醒神健視  
聽銳發  
振筆著紙  
乃以臨  
明移於月  
露風雲  
使之活潑  
飛動移  
於草木禽  
魚使之  
柳茂芳騰  
移於邊  
情閑思使  
之壯氣

石索  
定古色賦

激人離情  
溢目移  
於曲處運  
谷使之  
遠應物外  
真入精  
魂移於車  
馬引矢  
悲憤酣歌  
使之馳  
聘沒殺如  
脫幽并  
而失意故  
懷直見  
窮通為於  
戲太白

觸文之宜  
乘文之  
險漢文之  
毒博文  
之極而作  
神弄招  
羅沈潤動  
藥是其  
其明醒  
則移於賦  
詠宜乎  
醉而生醉  
而死于  
徐思之使  
太白疏

石索  
定古色賦

其聰其明  
明移於  
行事談紀  
時忌其  
不得醉而  
死生也  
當時骨瘦  
忠赤通  
有美人收  
其遠才  
萃於太白  
至于齊  
魯結攝隊  
雲者有  
限獨斯極  
也廣不



踰數席瓦錢楊齋  
 鑾橋界牧豎調夾  
 指之曰李  
 白嘗醉  
 于此矣  
 元蔡已  
 揚桓書監  
 州朝城  
 真定董  
 珪同知泗  
 原列庭  
 玉州判陽  
 穀和洽

繪數席之  
 款極盡  
 難得免收  
 豎通六  
 指之曰李  
 白嘗醉  
 于此矣  
 元蔡已  
 揚桓書監  
 州朝城  
 真定董  
 珪同知泗  
 原列庭  
 玉州判陽  
 穀和洽

石索

同太石

建古色城

石工王謙黃秀等同刊  
 監修白玉樓百順啟事

同立石

此唐沈元所為記元楊桓以書子石者字大三十精勁有古法考元史本傳云  
 桓字武子兗州人中統四年補濟州教授後由濟寧路教授召為太史院校書  
 郎遷秘書監丞至元二十一年拜監御史有得玉璽于木華黎魯孫願侯  
 家者桓辨識其文曰受命于天既壽永昌乃頓首言此傳國璽是刻在至元十  
 三年蓋其拜御史之前二年也傳又稱桓博覽羣籍尤精篆籀之學書大  
 書統六書派源書學正韻大抵推明許氏之說而意加深皆行于世今此碑如  
 大作矣樓作鑿強作弱瀾作伏流作懶之類皆泰以古文大篆一即滿書也  
 所謂九精篆籀之學也至漁洋泰西驛程記謂是大篆自是不誤全石  
 志引之以為紀載之端未知何謂也向者觀楊桓書學及六書統歎其博

綜錄以未得碑拓為憾嘉慶丙子冬初至任城即尋太白樓而登之其樓  
 在南門樓之東樓上樓太白同賀知章飲酒狀以四句碑在樓後其  
 餘倚樓者有十餘碑皆明時人行州者不足錄于輯石索樓板固泰  
 蒐羅漢魏至唐宋篆刻六碑善而登得此可為漢助矣

石索

建古色城

道光元年三月朔日鑲  
 板于磁陽署齋時日月合  
 璧又是聯珠記之



石索六

紫琅馮 晉鴈昇海氏 同輯



瓦甄之屬

陶桓之職列于周官則瓦與甄亦攷古者所不  
可關宋歐趙諸家未之擬拾洪氏隸續收漢元  
平建初等甄文而不及瓦二無年月也惟元祐  
六年寶鷄縣民權氏澹得瓦文曰羽陽千歲  
為秦武公羽陽官瓦其事載王闢之澠水燕譚  
錄外如長安番志東觀餘論闕六及之近來秋  
藏日出瓦磚並重故附于石索八瓦甄之屬

石索

周豐宮瓦當文

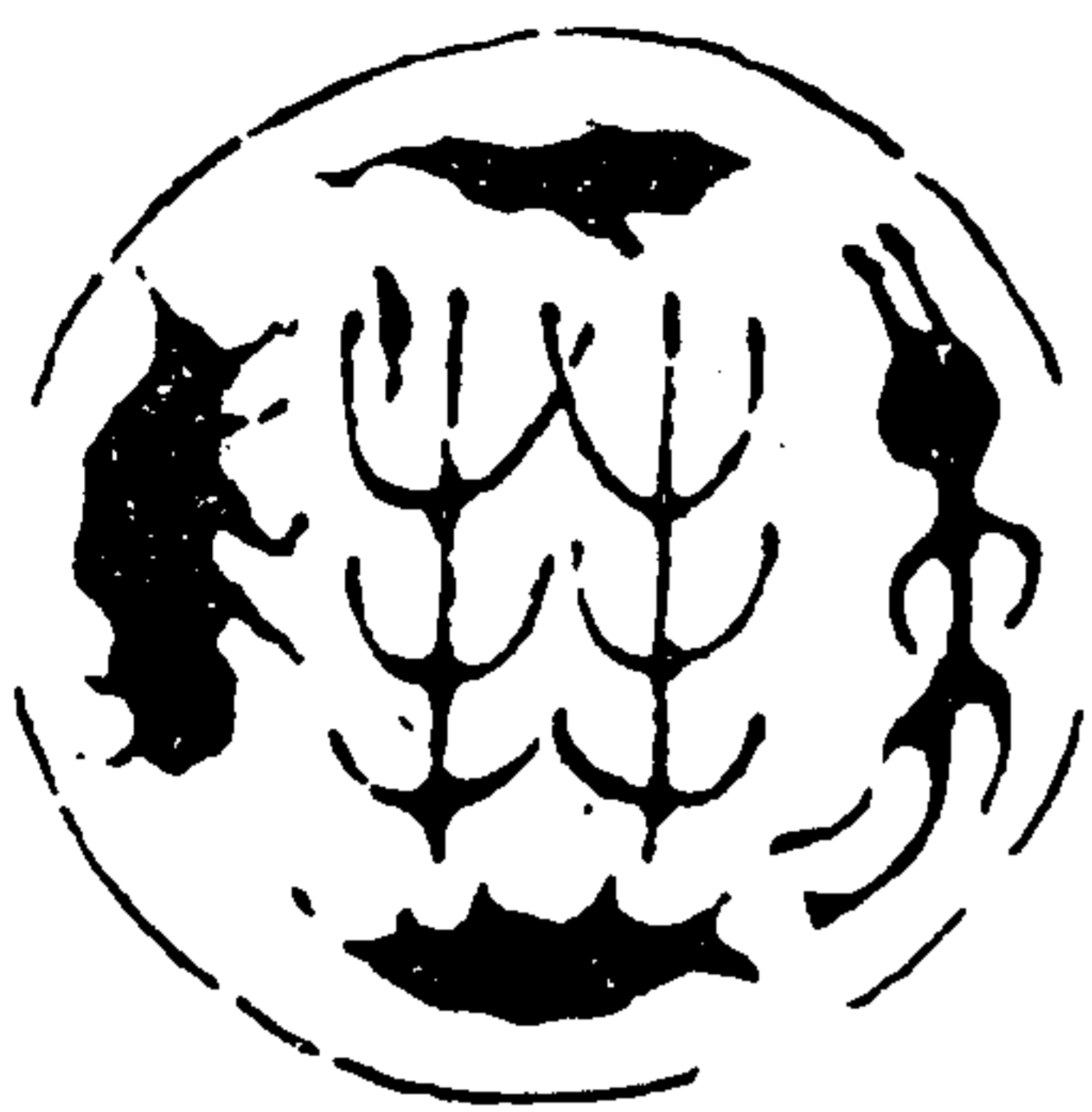

元當面徑六寸四圓  
作朱雀玄武青龍  
白虎之飾中有一  
字曰作  
宗彥先生學經室文  
集云嘉定錢君既動  
得古瓦作詳字上下左  
右作四神形甚奇奇  
愛為之者曰周豐宮  
之瓦詳即聲引鄭  
康成大射儀注記之云  
豐字以五通聲古人坐  
作豐無心明可通去  
柱木皆明府云嘉定錢  
君東垣拓所藏瓦見志  
其文曰詳即

金石索 石索六

甄古

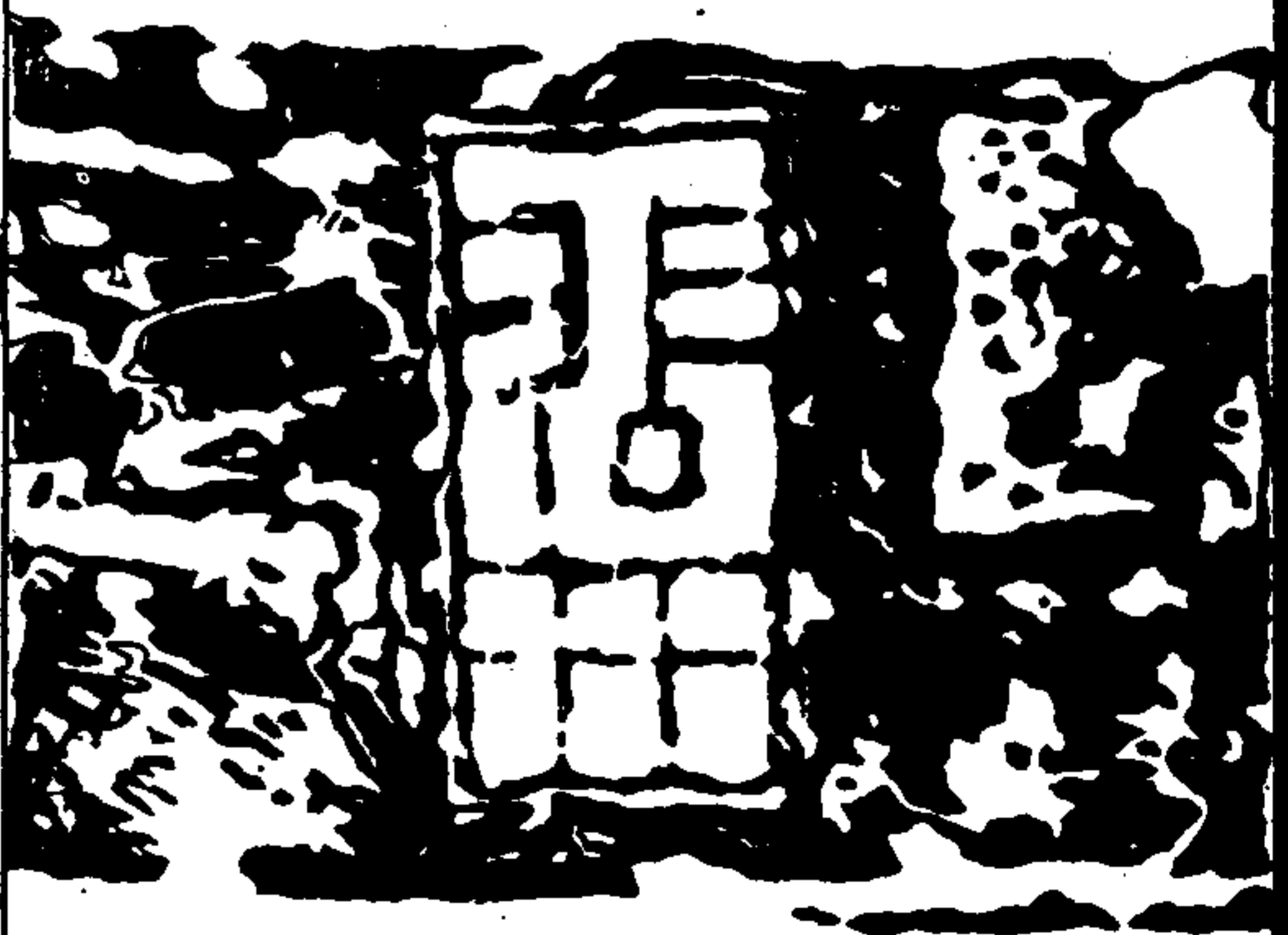

甄如高古  
右本錢其可  
款陰文三堂  
極奇古與漢  
晉磚文不類  
其第二字為  
水字第一字  
或或以為周  
豐宮磚其上  
係重水二字  
此州少尉湯  
子景清傳之  
西安姜曉珊  
以拓本寄者

石索

秦瓦



維天降靈延元  
萬年天下康寧  
証真閣秦漢瓦當  
奇說云近時土人得  
之阿房宮故基  
秦漢九當文字云  
其二字學博錄列  
為得于長安市上  
其一念本學博於  
咸陽家法負津  
古妙諸君皆新為  
秦瓦以按其法  
六類秦小瓦

五一

秦瓦



大同前瓦  
字畫小異

石索

遼古色賦

秦瓦

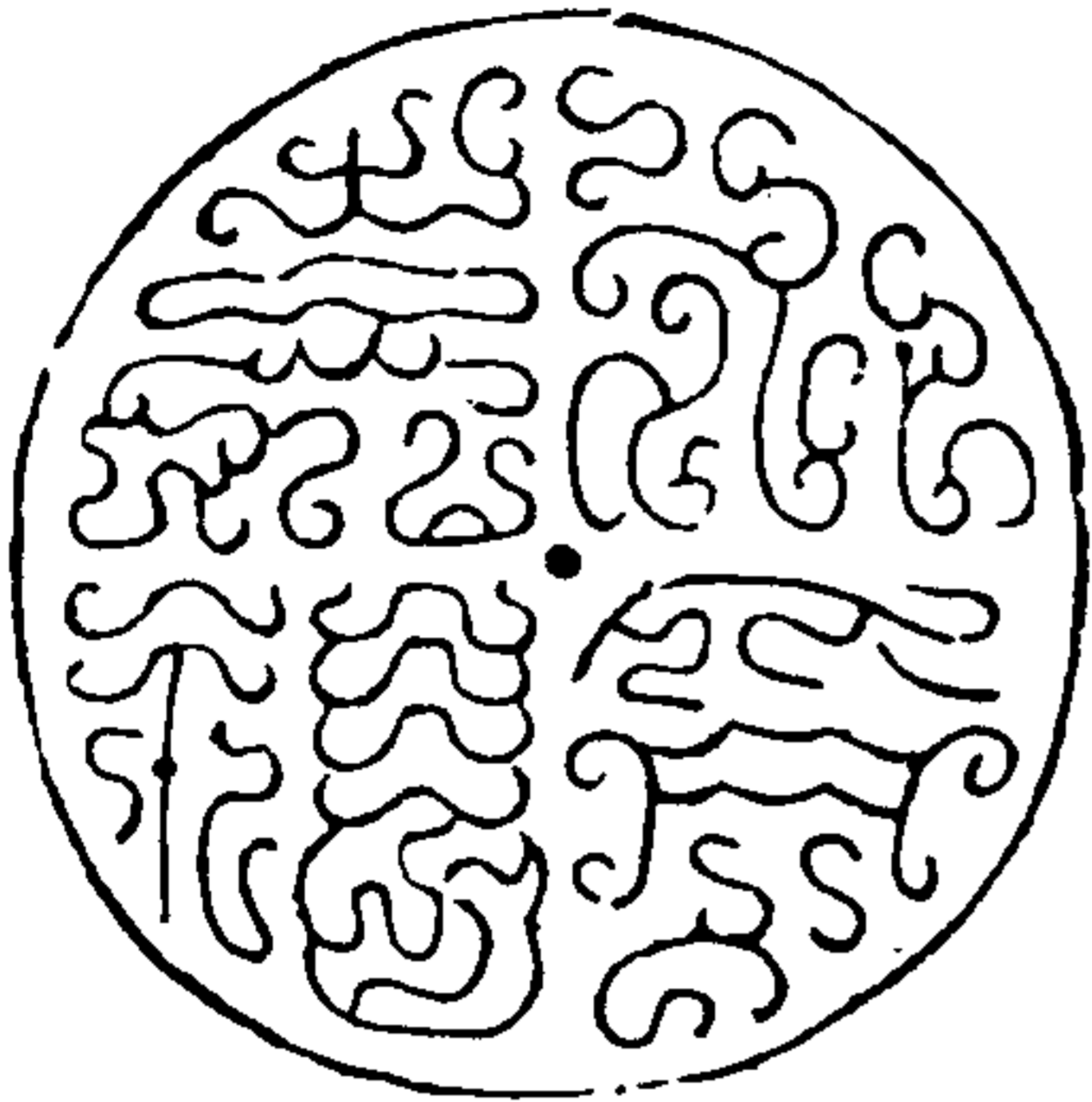

永受嘉福  
中氏以為鳥獸  
者於是迎風嘉  
祥四字謂是迎  
風觀九非也今  
觀末一字明係  
福字當是永受  
嘉福四字其文  
似秦瓦字畫為  
秦瓦

秦瓦

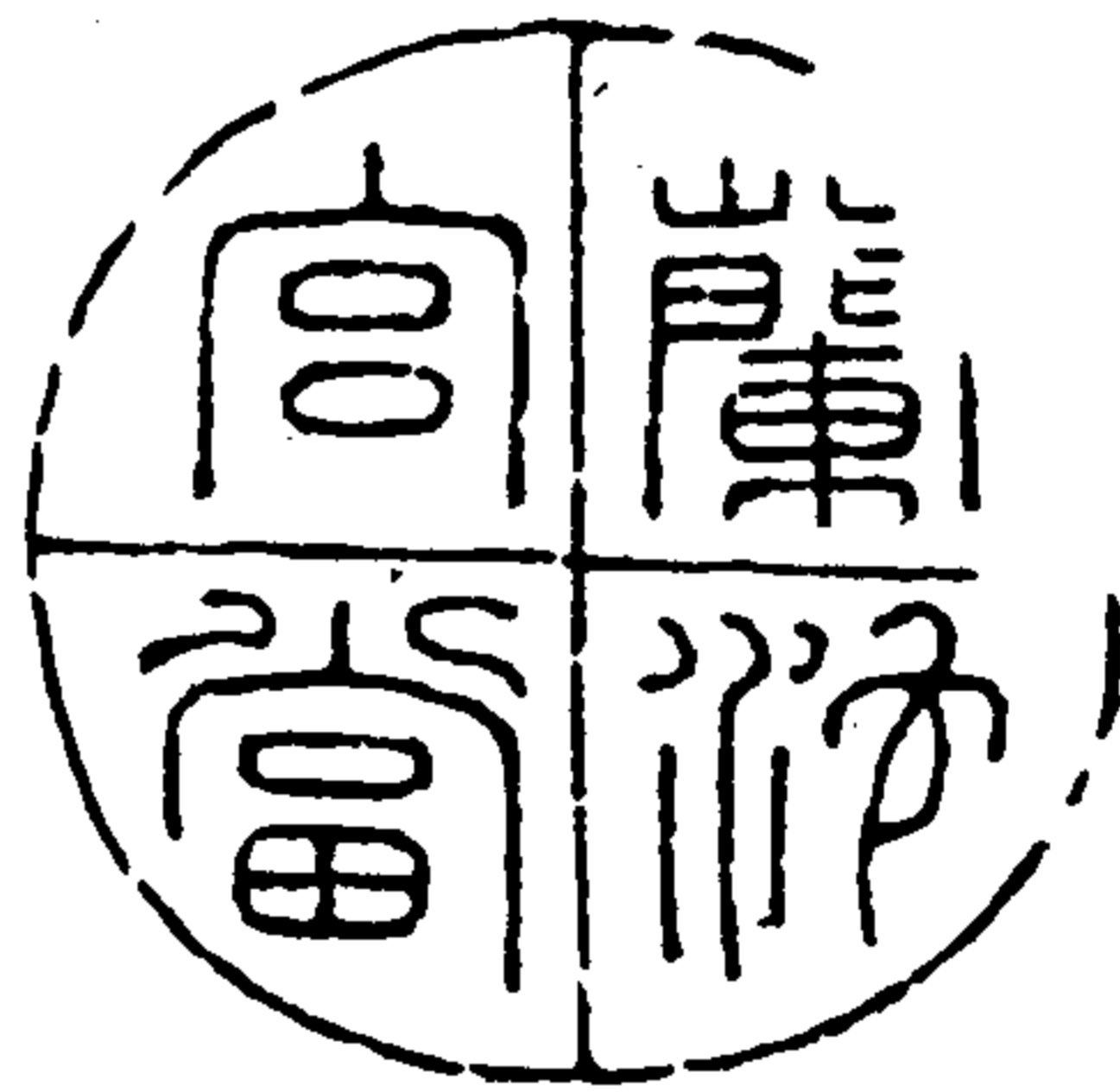

蘭沱宮堂

蘭沱宮在咸陽縣東二十五  
里始皇三十二年始行成陽道  
蓋蘭沱池以其宮之元也宮  
庶地所以庶空一觀之元也  
玉色無常之宮同義  
柱未日札模云秦漢元頭有  
蘭沱宮堂宗正宮堂故史記  
司馬相如傳羊棊詳司馬  
劇曰以群為元之宮也西華  
賦載金群以飾增李尤平  
樂信銘焚築照曜朱華  
飾音為妻以論甚詳

石索

遼古色賦

秦瓦



蘭沱  
宮堂

此漢陽  
縣  
王秀才  
光  
可  
臨  
見  
定  
光  
大  
重  
十  
餘  
斤

秦瓦



蘭沱宮堂

孫苞堂引說文云沱江別流也臣銜等曰沱治之沱通用今別作沱非是  
一畫畫

石索

秦瓦



衛

瓦文古所真秦制也始皇本紀云畫侍毒等衛尉賜衛尉之名始始于此

遼古金藏

秦瓦



衛

秦故六國宮室於咸陽北坂此其衛國瓦也或云此漢衛尉卿掌宮門衛士區廬之瓦

石索

秦瓦

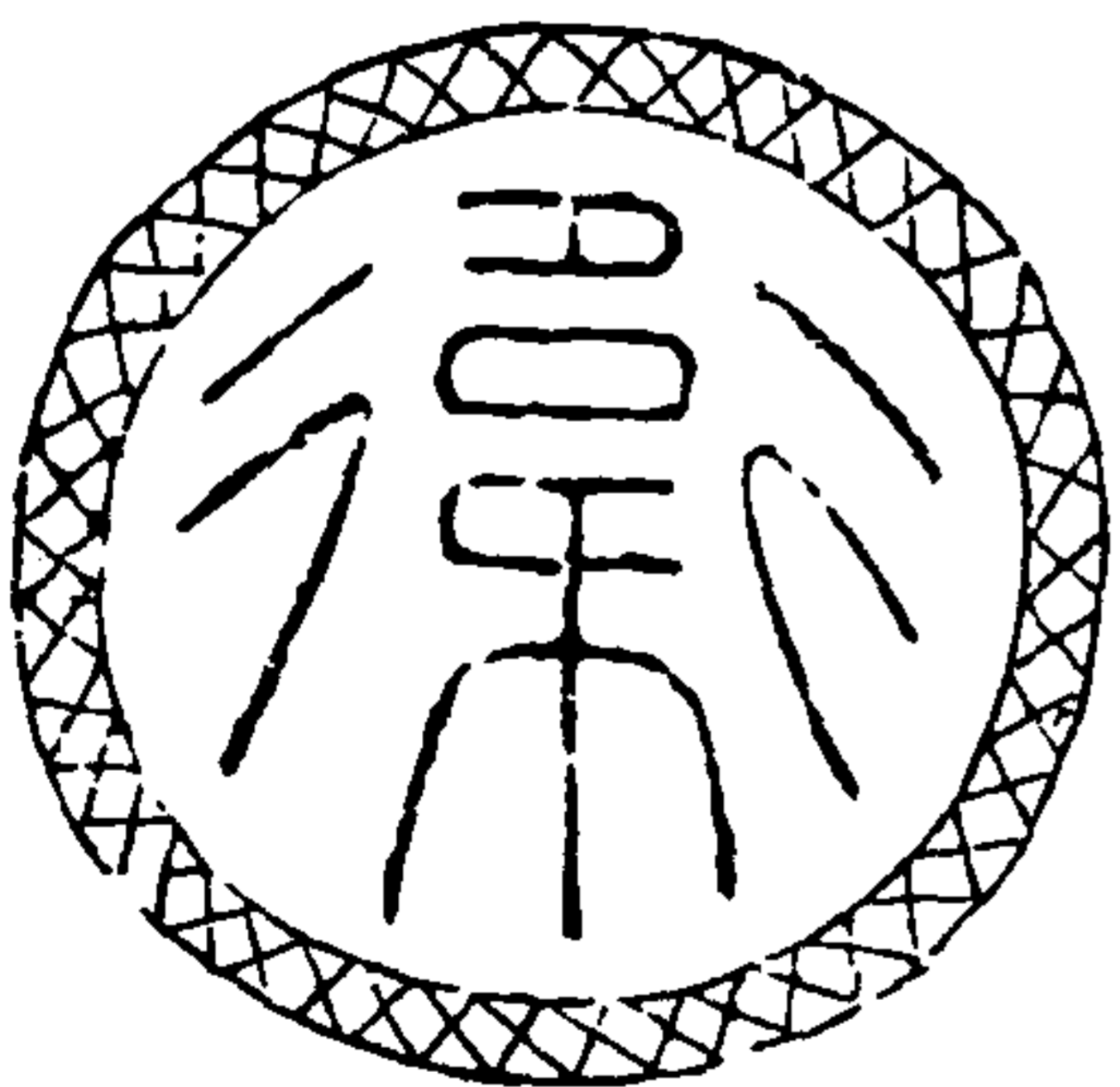

衛

吳少文而上全瓦

遼古金藏

秦瓦



衛  
上同

石索

秦瓦

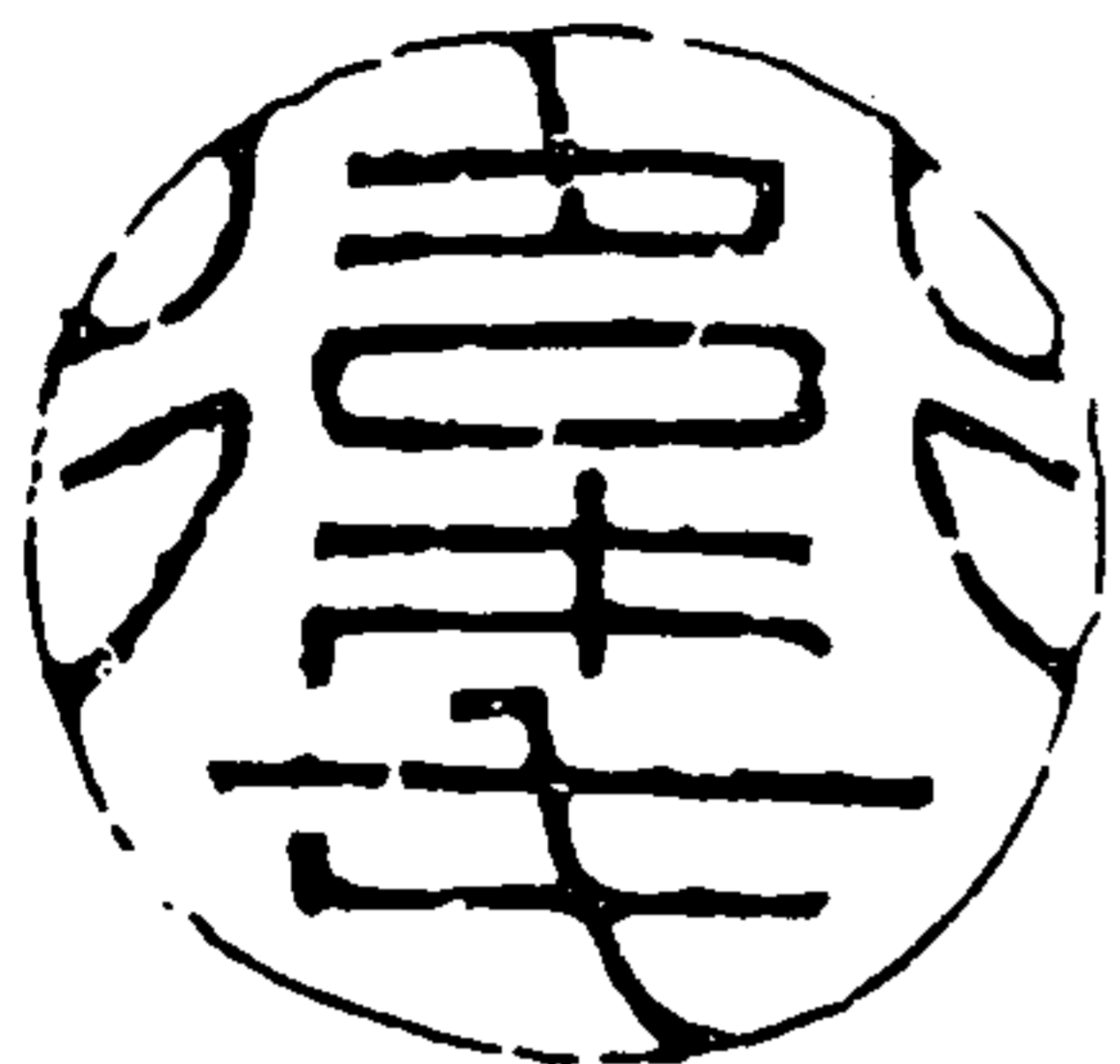

衛也  
桂未台云  
衛也者衛  
尉掌官門  
外屯兵

明按史本紀秦二世元年復  
作阿房宮其材士五萬  
人為七衛則秦時已有衛也  
矣西京賦衛尉八屯在巡  
直蓋漢沿秦制也

邃古金藏

秦瓦



與天無極

史本紀始皇作信宮  
渭南已更名信宮  
為極廟象天極此  
疑即極廟之瓦

此九極  
字諸作  
西漢鏡  
亦有之  
其中心  
四界線  
直交內  
無圓心

石索

秦瓦



與天無極  
此與前  
元俱有  
空、度  
叔藏印  
未知誰  
所藏也

邃古金藏

秦瓦



與天無極

中氏此定  
云元出漢  
賦去中籍  
亦詳而能  
兩字體渾  
朴晚力極  
大書為漢  
第第一石  
為按其語  
打及字法  
結樣是  
秦元

石索

秦瓦

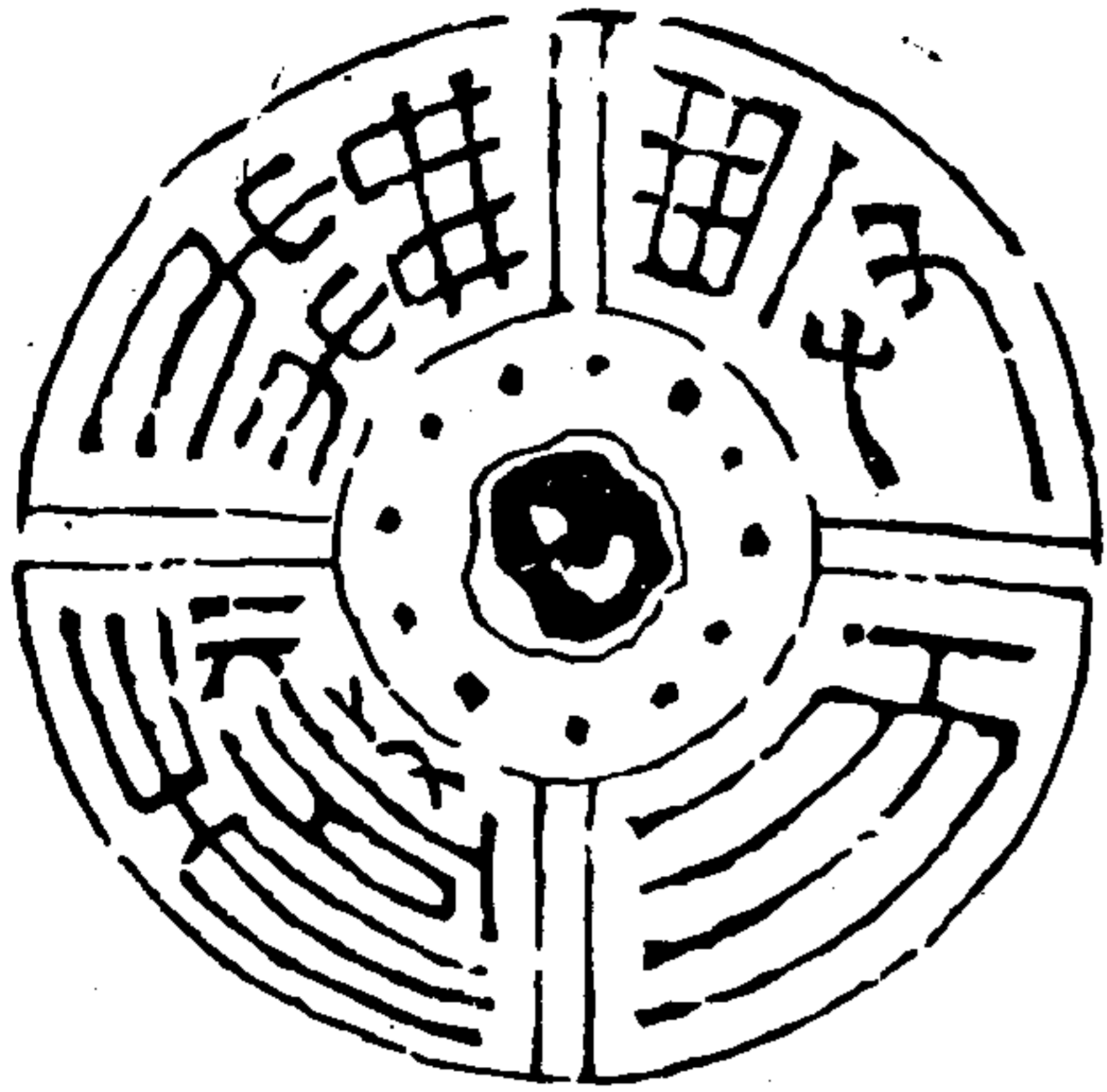

與天無極  
說凡  
首元

遼古金藏

秦鴻臺瓦



下作

飛鴻之狀

桂未台明府云  
元有飛鴻形  
素施于  
鴻臺今送之

石索

遼古金藏

鐵街編云延年元中作飛鳥形命竹居所收錢獻之券利  
諸九以為飛鴻延年當是延年殿九董小松司馬六日之而  
去台先生空為秦鴻臺元更覺切合蓋延年所同也鴻所稱  
也鴻臺者秦始皇二十七年築高四丈上起觀宇帝嘗射  
飛鴻于臺上故稱鴻臺漢惠帝紀四年長樂宮鴻臺定  
則此後當不復存矣其延年字篆法亦與它延年元異

秦阿房宮瓦



西元廿九年六月官瓦

石索

建古魚藏

此瓦無所考記湯子景濤得之阿房宮故址遂  
定為秦瓦其小冊以拓本見贈為梓之以俟  
質焉

漢瓦

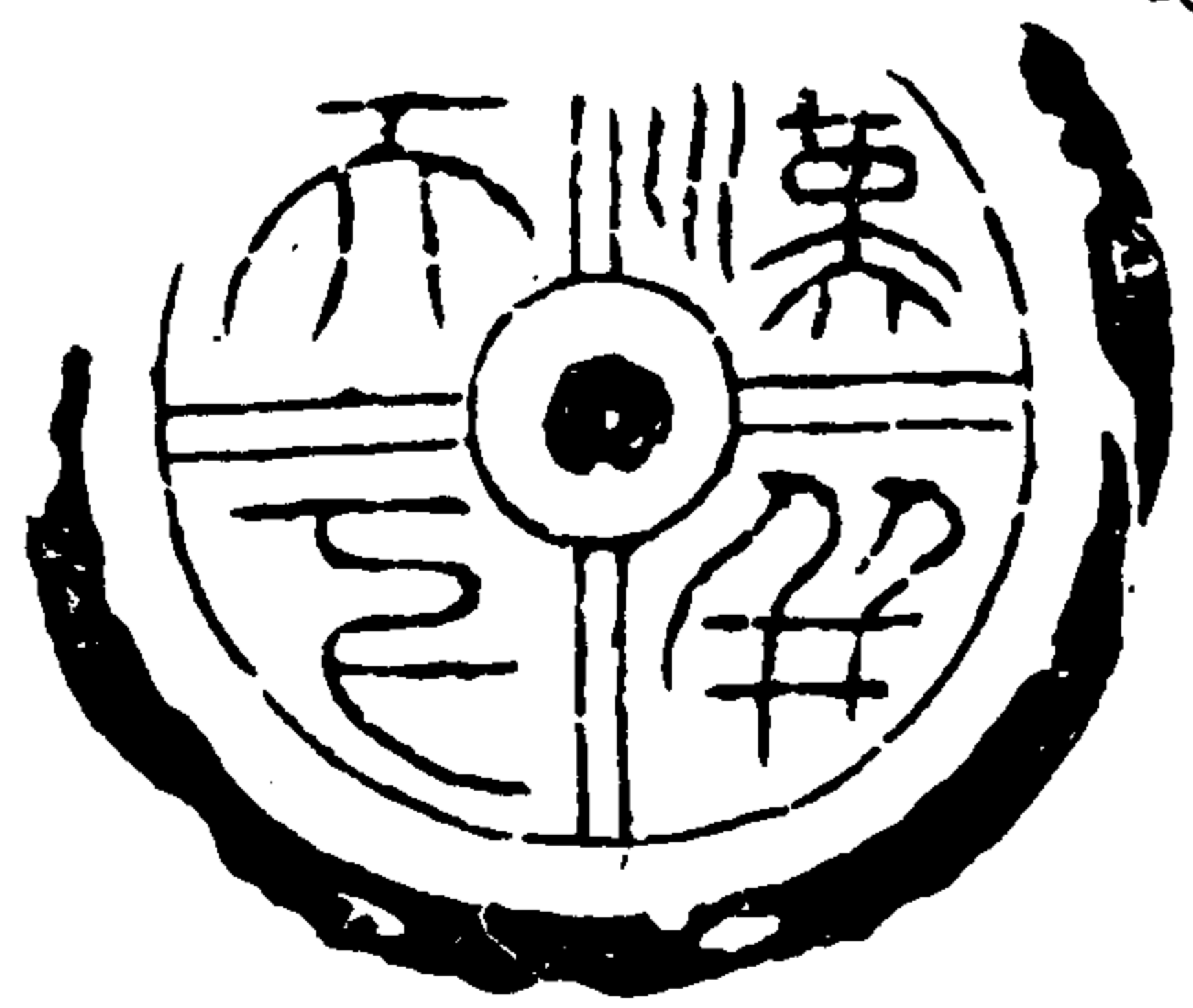

漢并天下

此漢初并天下  
時官殿之瓦在  
漢元為龍先向  
未經人通見素  
國可藏桂未信  
拓本亦未知元  
所說得樓更本  
紀高祖五年正  
月即皇帝位於  
汜水之陽天下  
大安疑此瓦為  
居棟陽時作也

石索

建古魚藏

漢長樂宮瓦

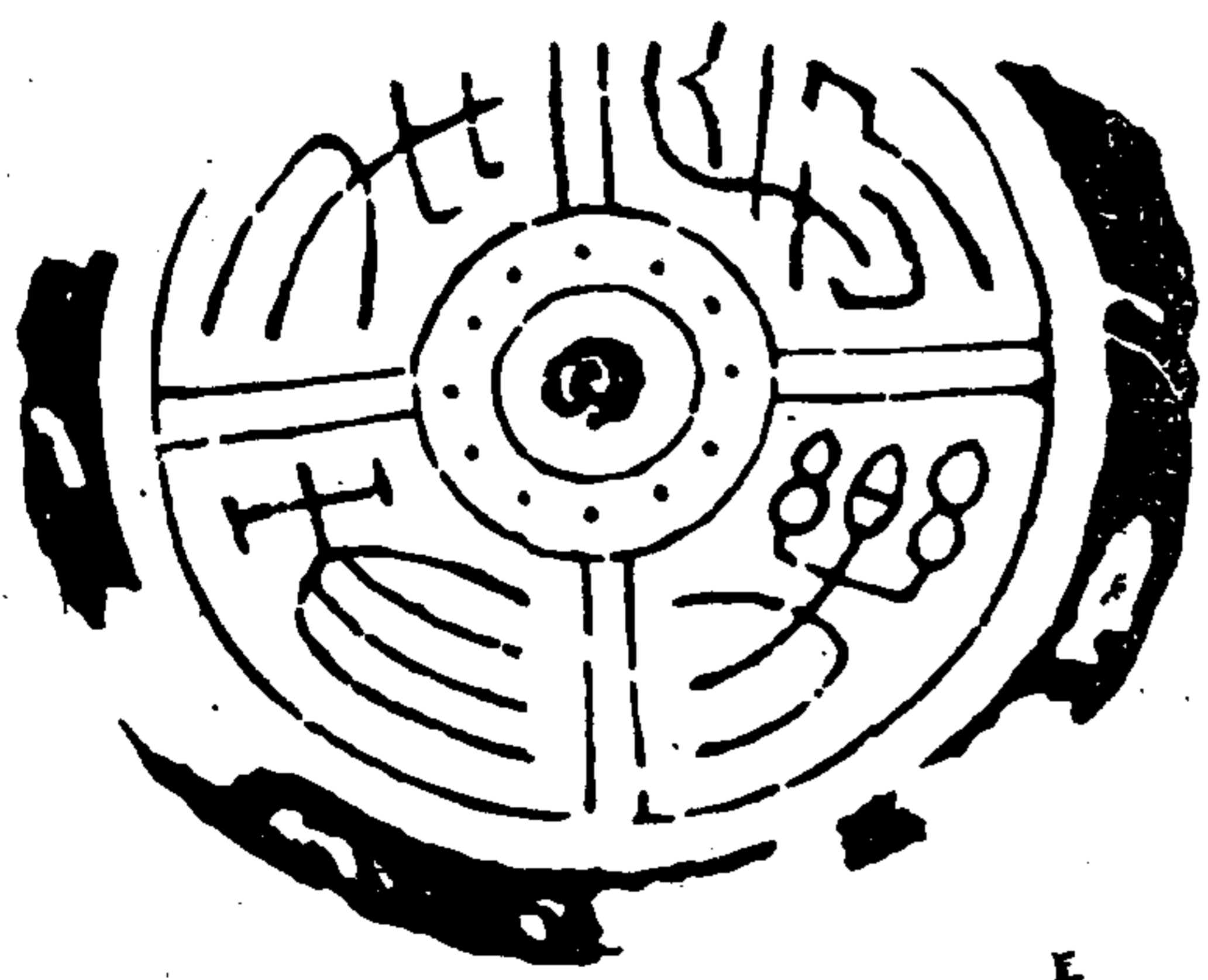

長樂未央

此長樂宮瓦  
方三輔書  
圖長樂宮  
亦秦之興  
樂宮高皇帝  
始居櫟陽  
七年長樂宮  
成徙居長  
安城三輔  
事官殿瓦皆  
與樂宮瓦同  
直道漢竹  
之用四寸里也

漢長樂宮瓦

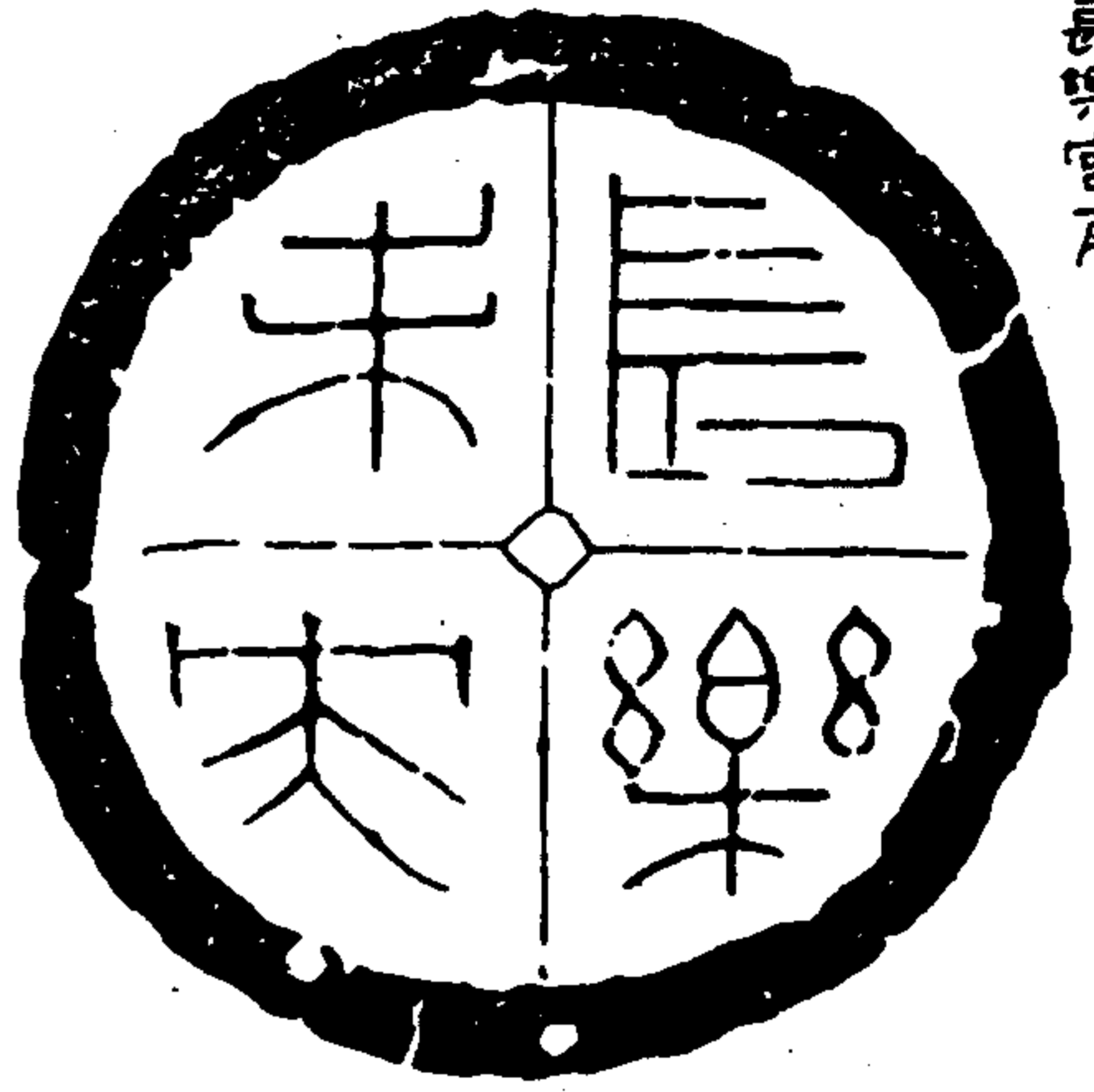

无文同上  
而篆注方  
勁有勢見  
何等筆而  
集如本

石索

漢長樂宮瓦

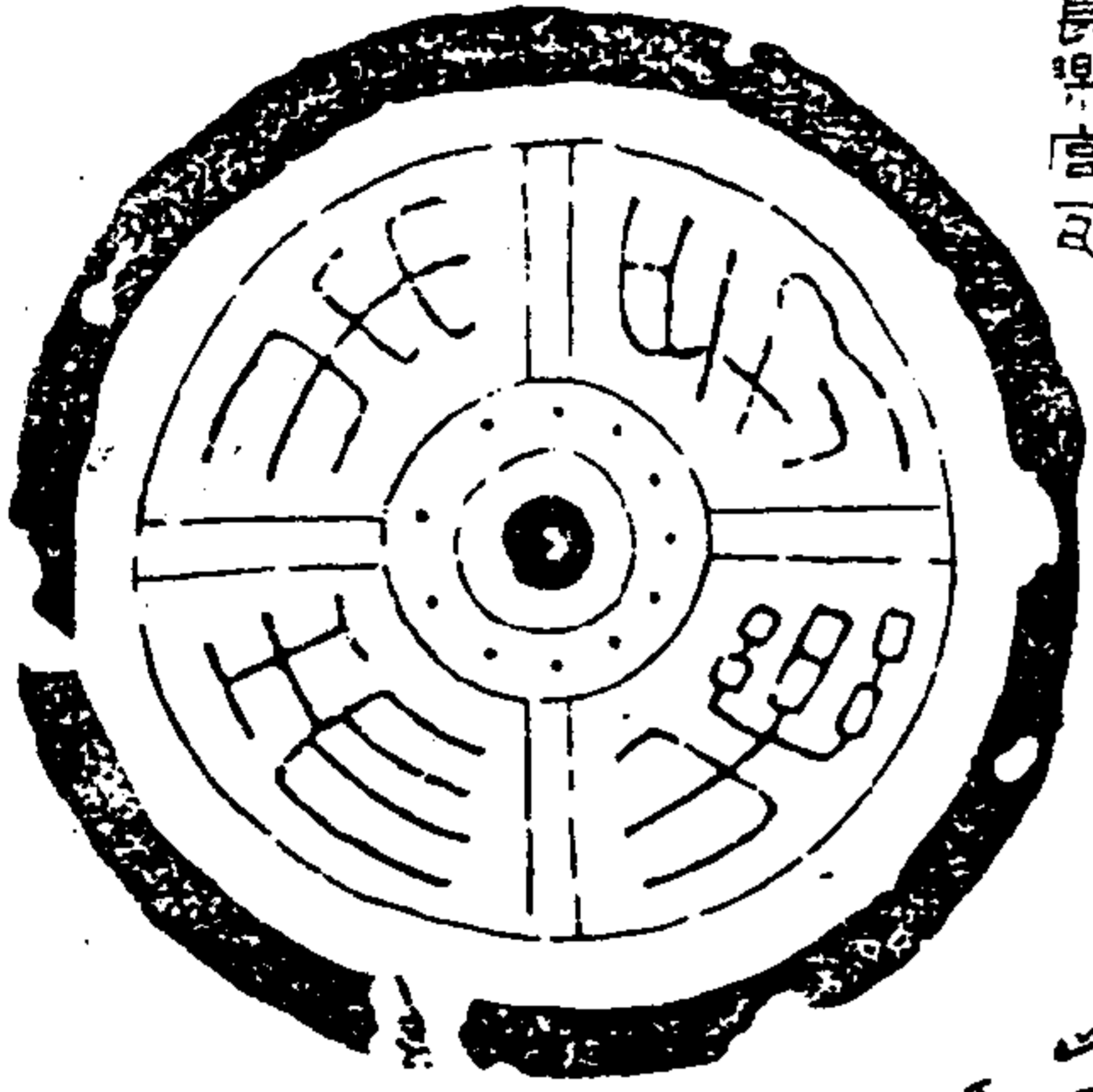

漢古立藏

此瓦藏揚州

馬秋玉家

子十年所

見其拓本

以此瓦

吳



金石索 石索六

漢長樂宮瓦

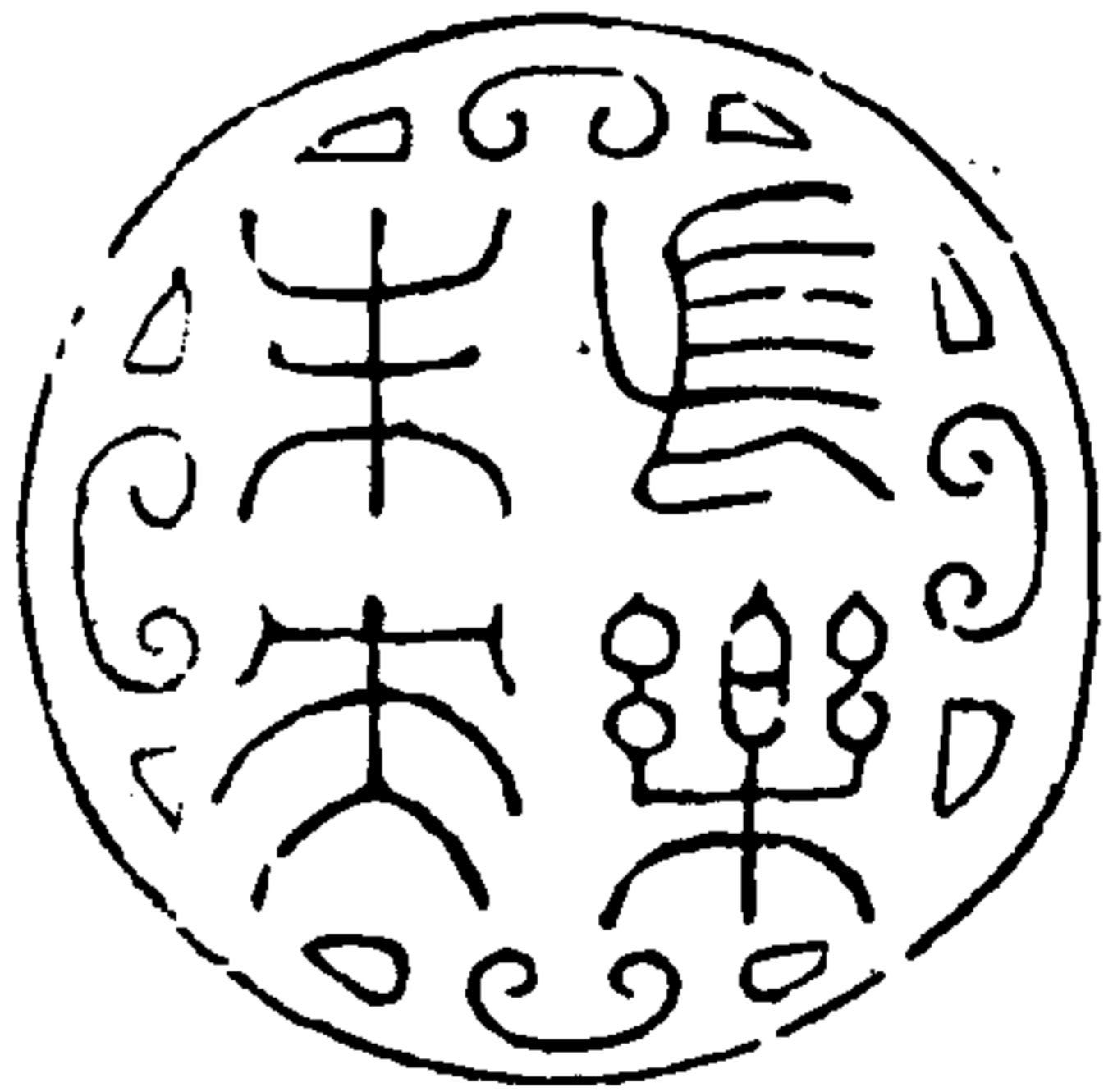

長樂未央  
此九無中心圓  
輪而字之四旁  
繪以雲物

石索

漢長樂宮瓦

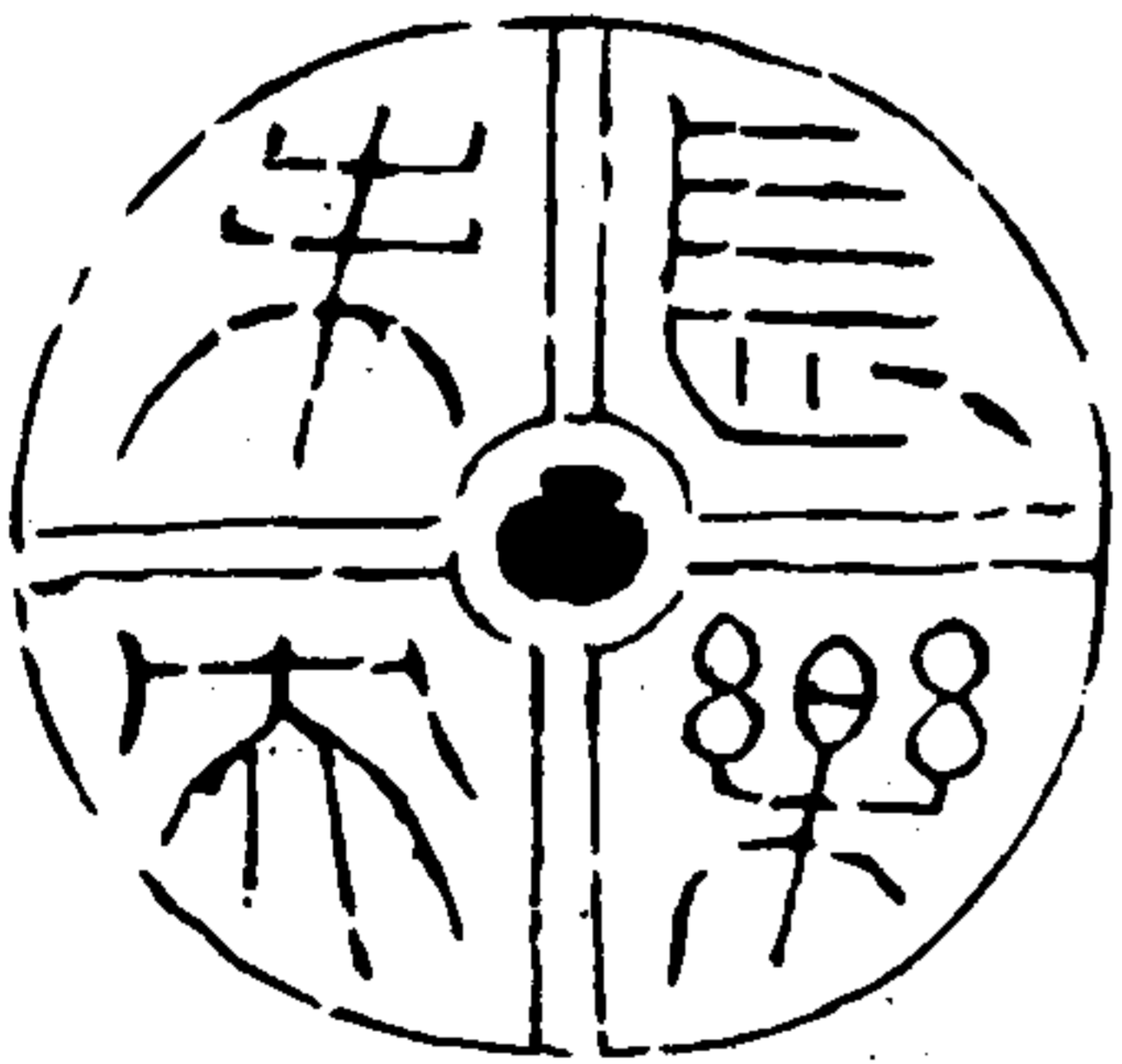

漢古立藏

長樂未央

五一七



漢長樂宮瓦



長樂未央  
此字  
廣所藏

石索

漢長樂宮瓦

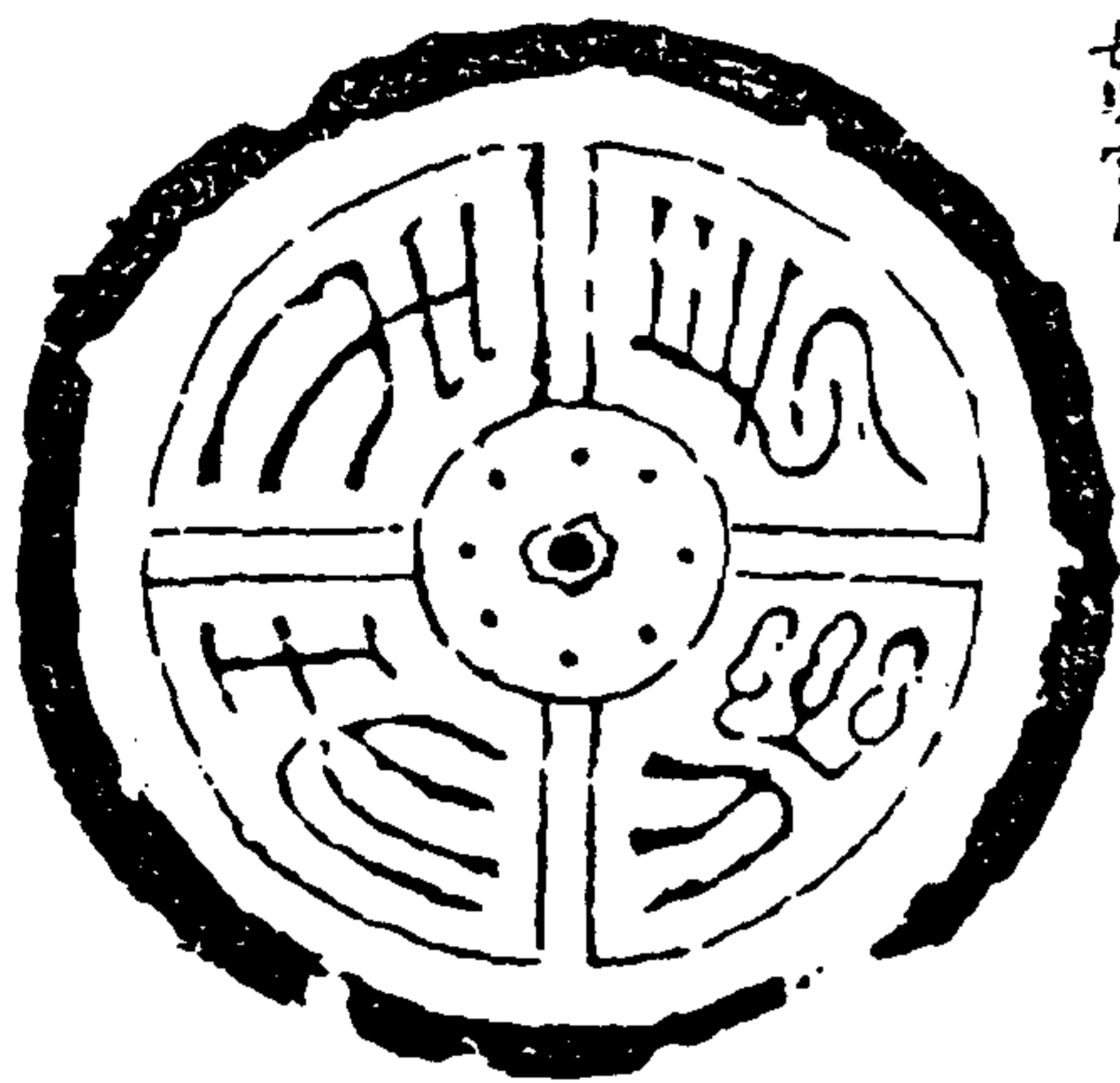

長樂未央  
同上

遼古金藏

漢長樂宮瓦



此瓦大環自安之展禮者  
得西有而字  
贈干司馬

石索

漢長樂宮瓦



長樂宮  
瓦亦有  
長樂二  
字疑亦  
長樂宮  
瓦也

遼古金藏

漢長樂瓦



長樂萬歲

此瓦所已中  
破字  
豐未損美  
子小  
惟狀見貽子  
別去塵  
垢付工匠  
以銀圓  
固之完好無  
損真可  
貴也

石索

漢未央宮瓦

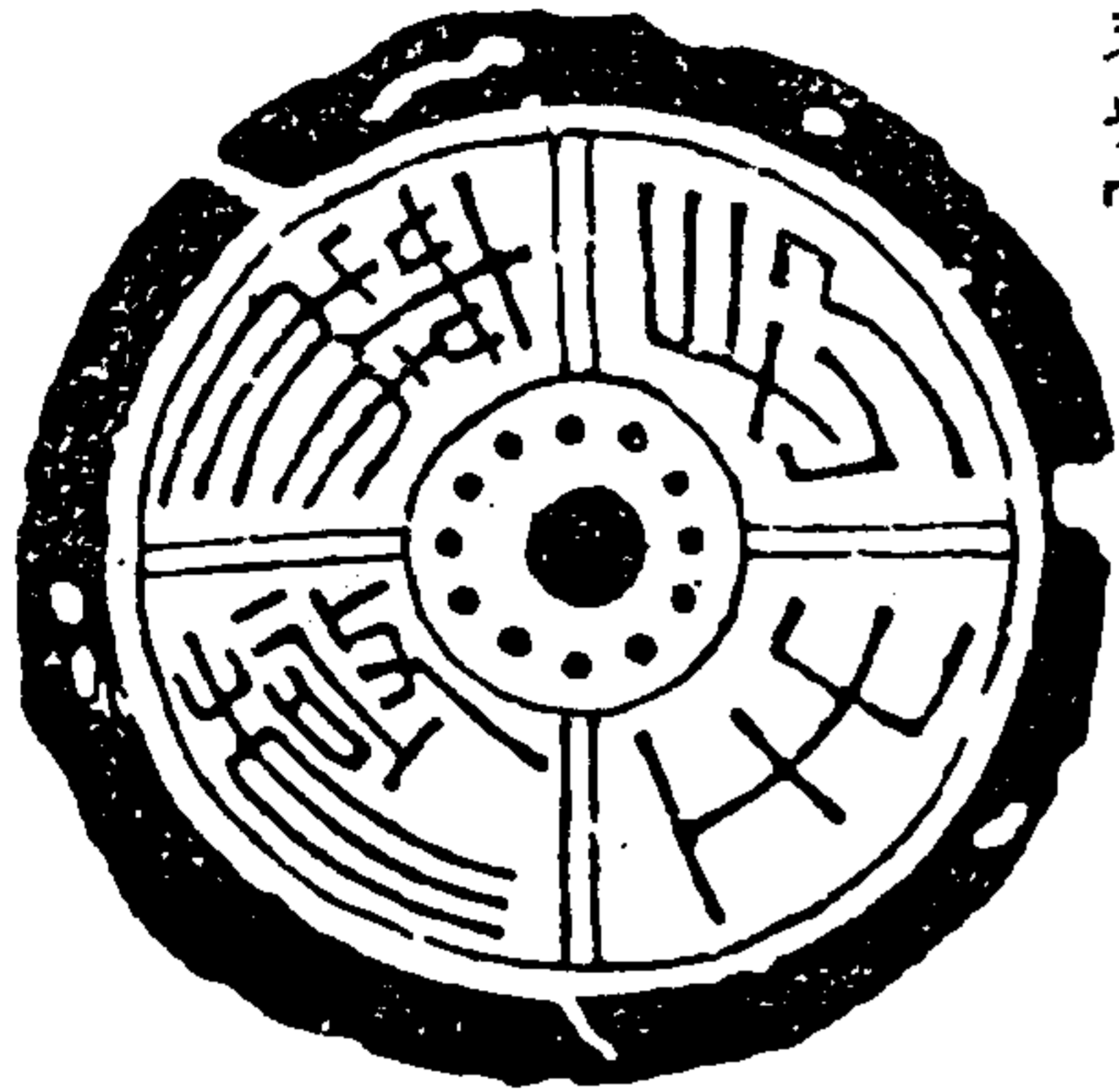

長生無極

此瓦漢城  
中柱有  
之王于充  
漢瓦記言  
未央宮瓦  
六等以其  
一也程勉  
之以為何  
序宮瓦  
史高帝紀七年長樂  
宮成九年未央宮成  
王伯厚云未央在漢  
城西隅長樂在東隅  
兩宮相隔十里

定古色賦

漢未央宮瓦



長生  
無極

石索

漢未央宮瓦

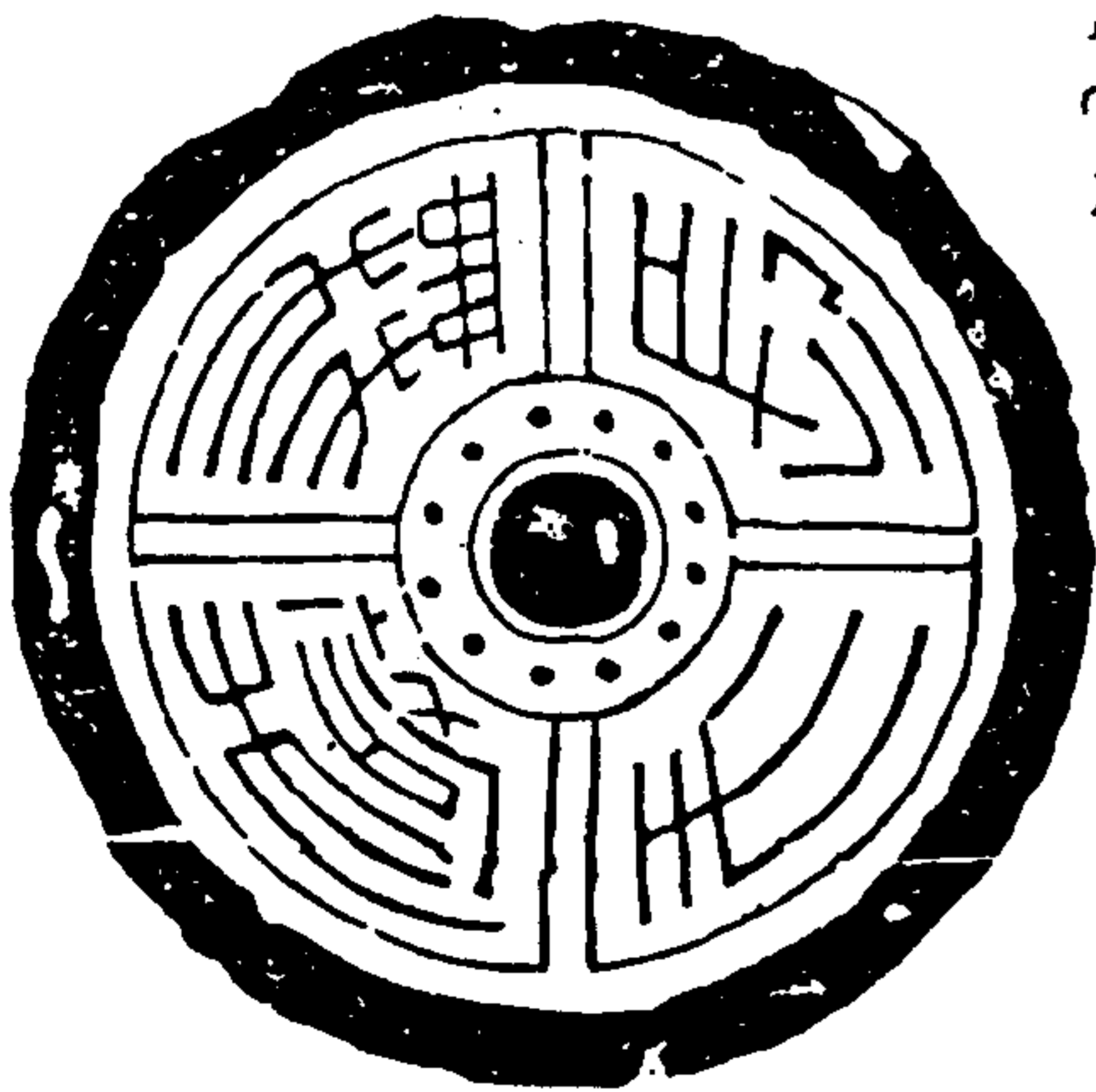

長生  
無極

與前瓦  
小異俱  
得之沛  
寧

定古色賦

漢未央宮瓦

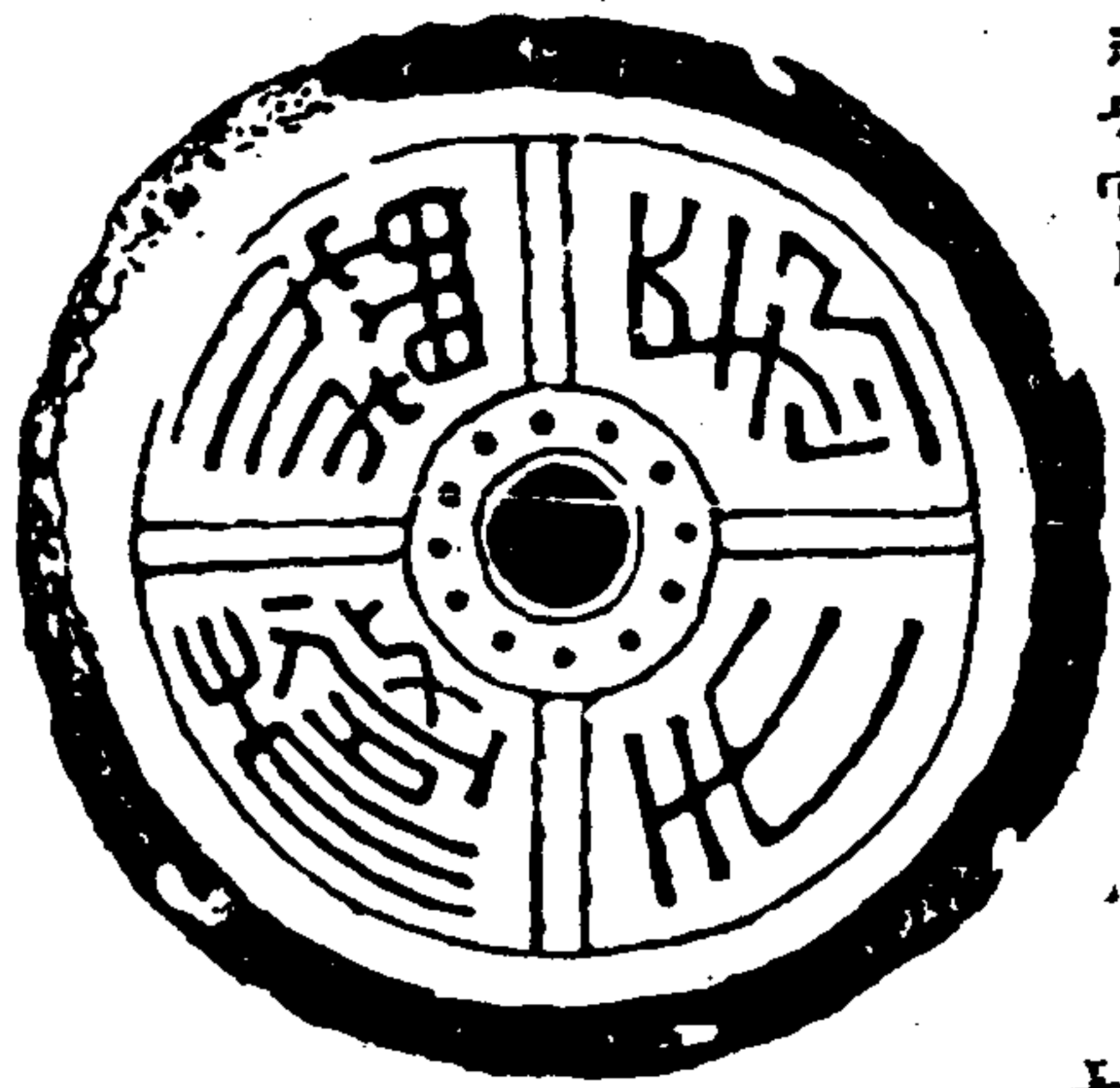

長生無極  
此瓦全形完整  
通長二尺許  
徑如今同瓦其  
近瓦背處半  
截平清其近  
背處多直  
拐數十條  
與今瓦異  
柱未台今工  
匠琢木在深  
之以作長枕  
子于孔居街  
清處見此

石索

漢未央宮瓦

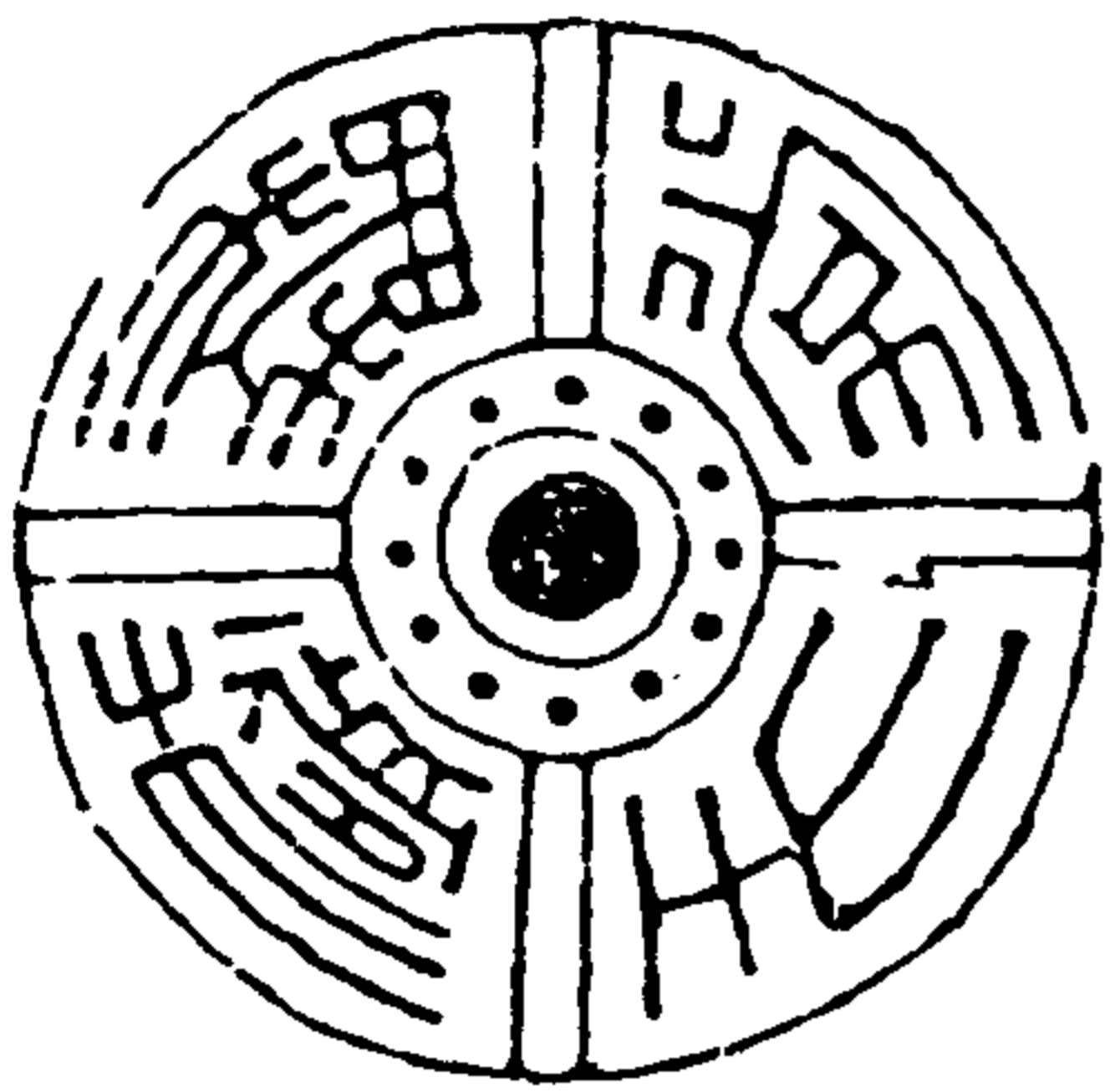

長生無極  
程勉之云長  
生無極九柱  
柱得之長作  
常則不多見  
長常古通借  
字也

遼古金銀

漢未央宮瓦



延年  
管子東卿志說  
云咸陽地得  
之延年二字及  
太古九中僅見  
者為按未央宮  
正在咸陽其中  
有延年殿此瓦  
當是延年殿所  
用者

石索

漢未央宮瓦

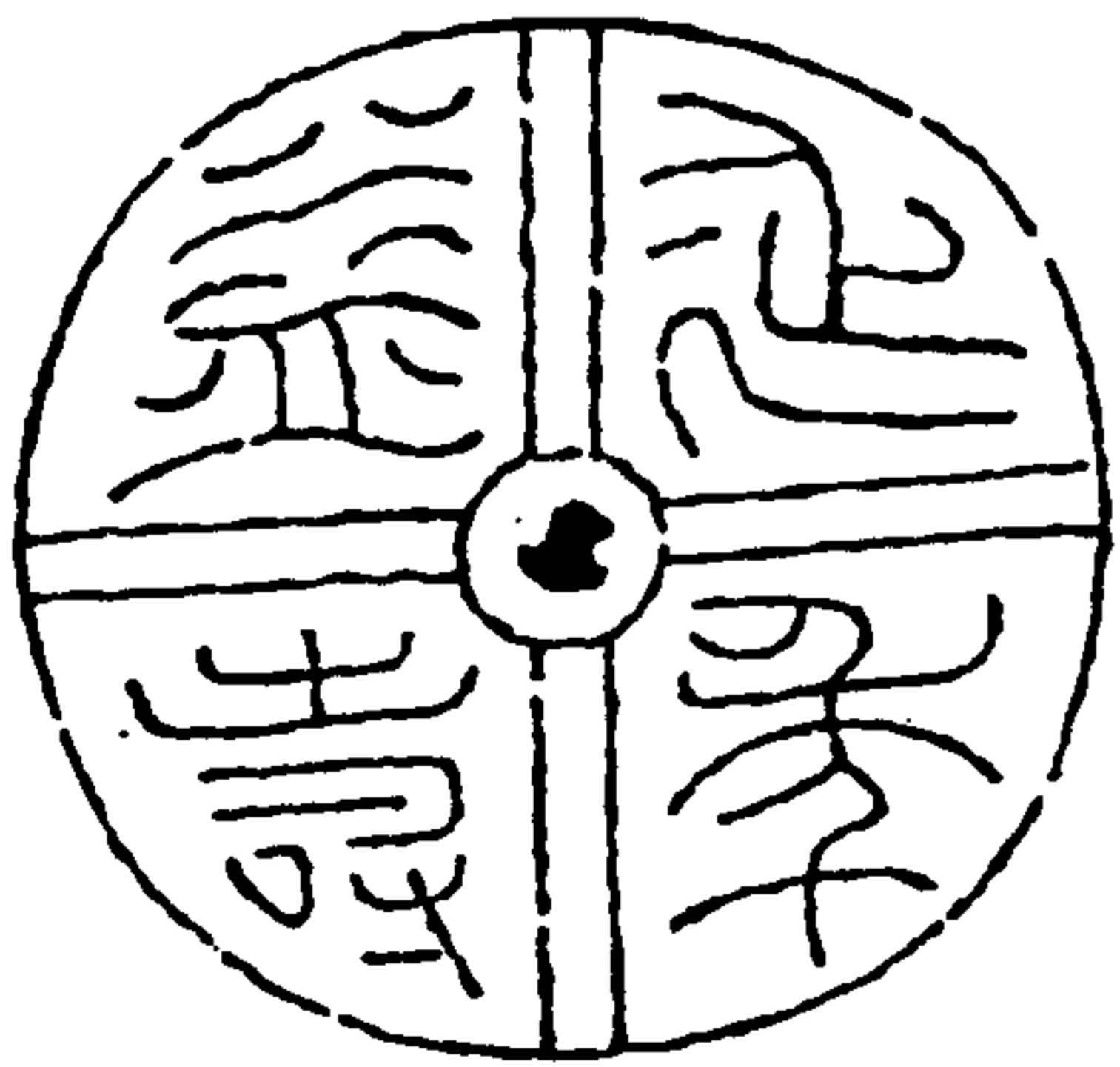

延年益壽  
此漢人吉利語  
或云為延年殿  
之瓦

遼古金銀

漢未央宮瓦



益運年有 益運年有  
瓦殿即殿運宮未央音 也之此許年有央音

石索

漢未央宮瓦

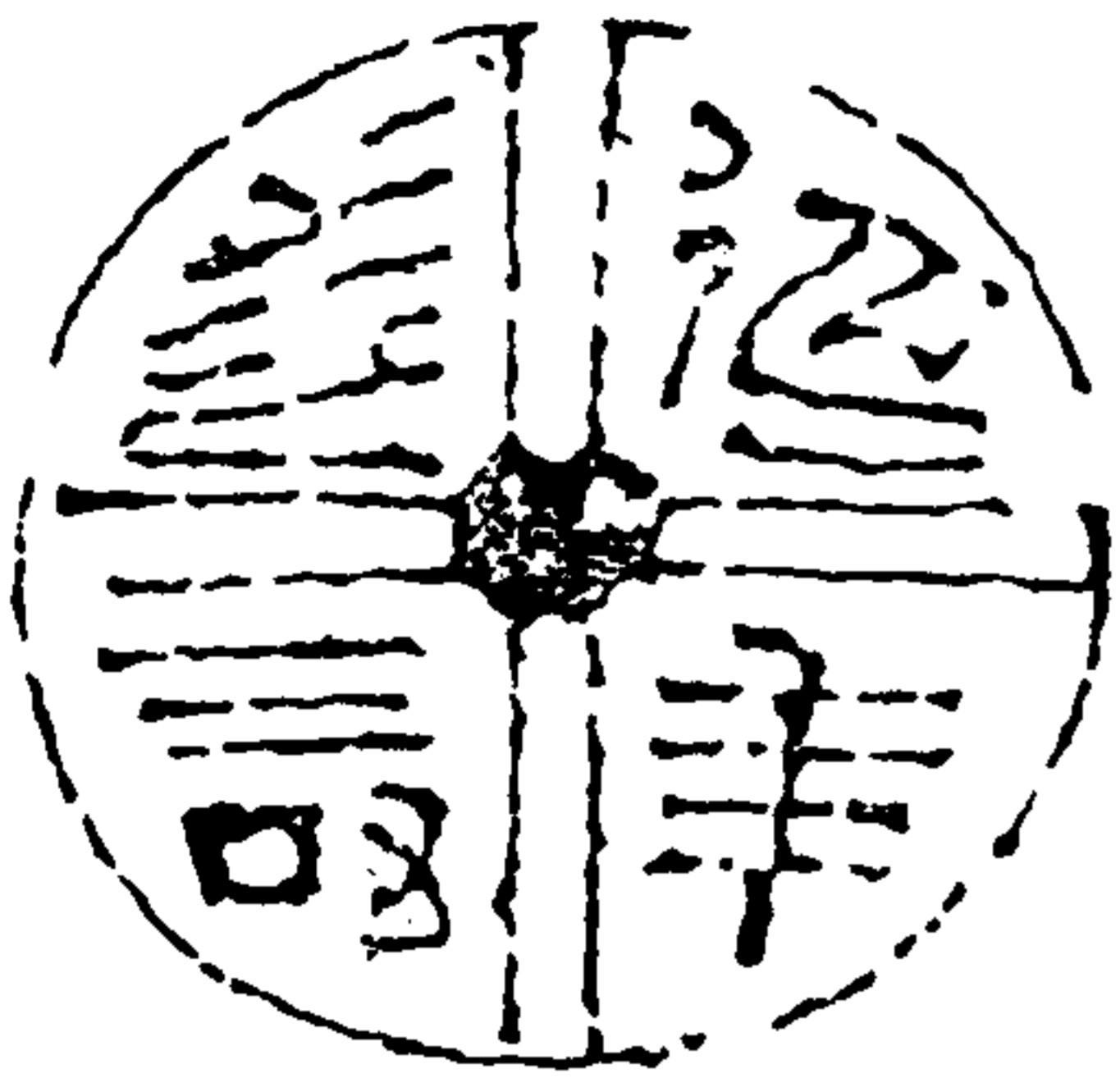

上同

運古金藏

漢瓦

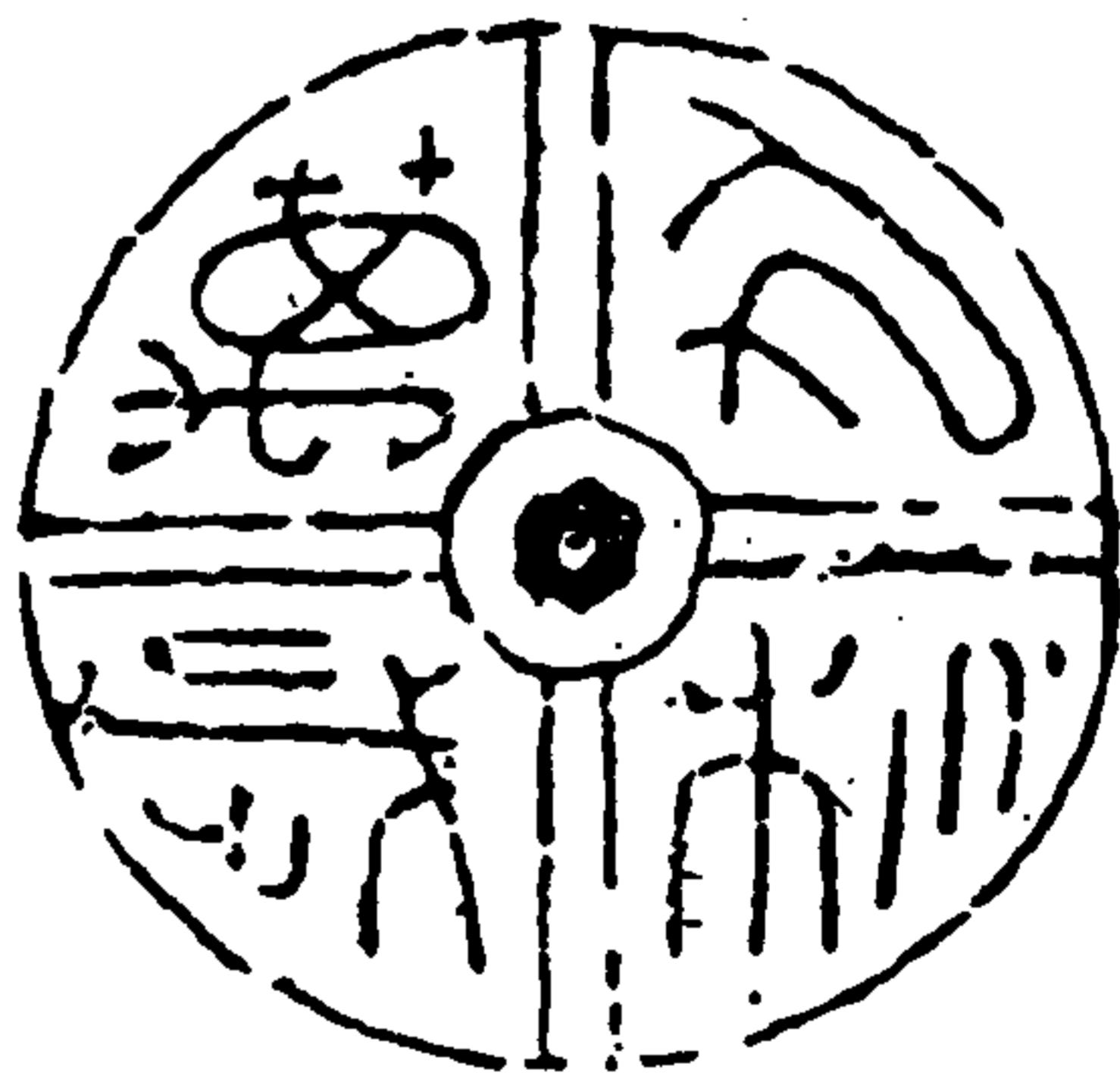

萬年有秋 萬年有秋  
此瓦未知何 聖所祀三輔 實書未央宮 中有萬歲宮 武帶遺份陰 有萬歲宮宜 無元年此地 官神居知其 此瓦其官殿 之瓦

石索

漢瓦

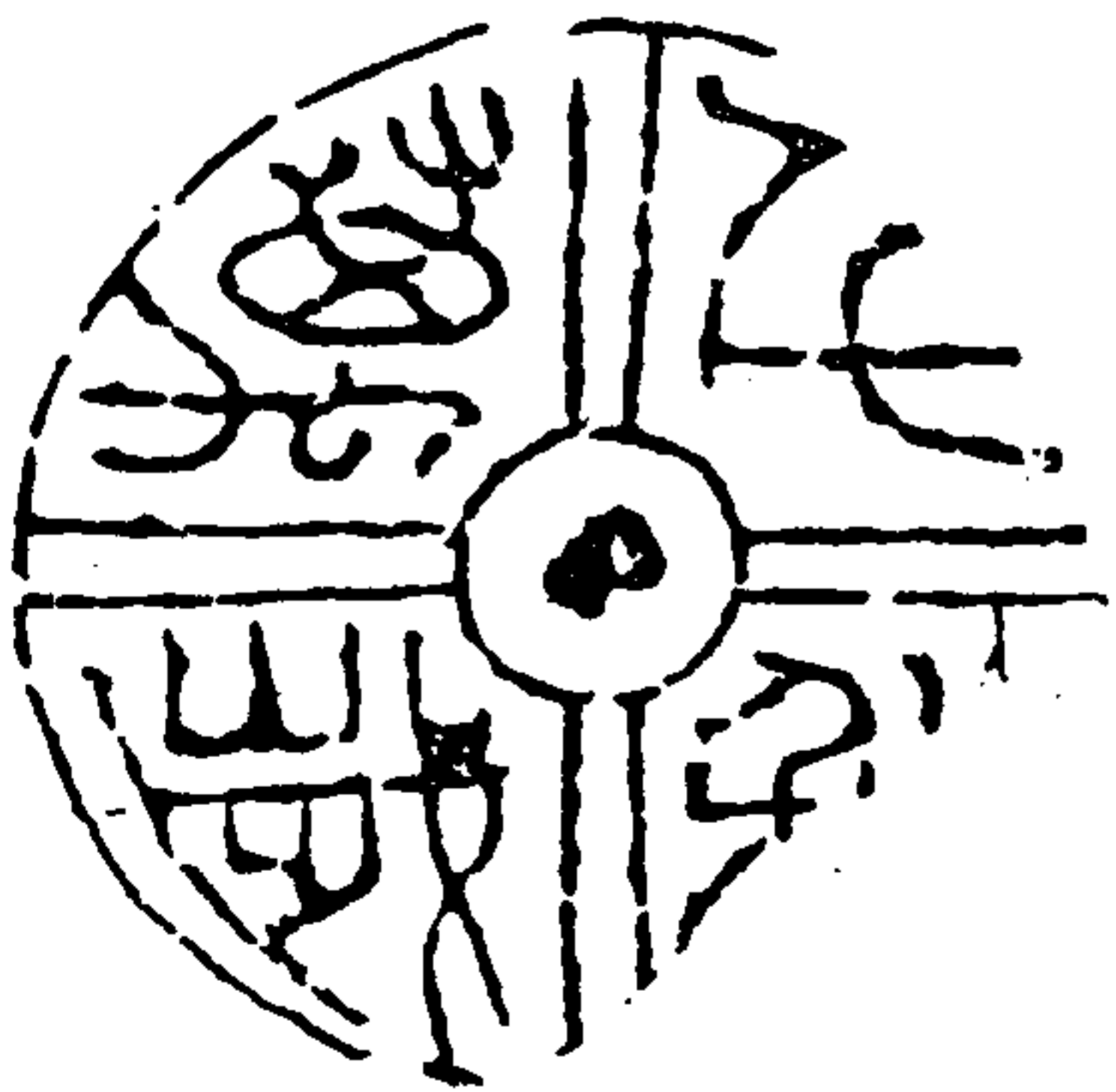

同上

運古金藏

漢瓦

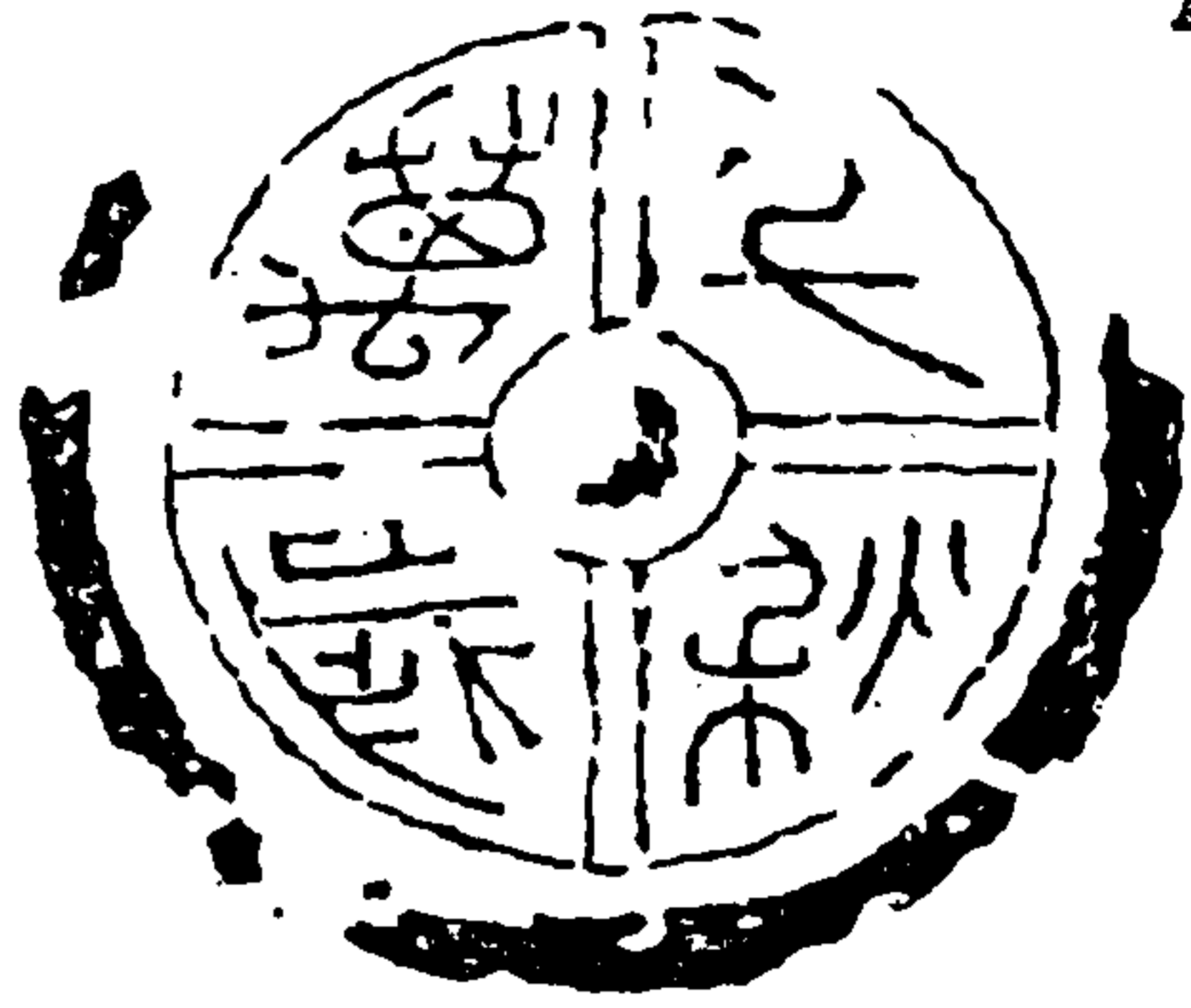

同上

石索

遼古遺藏

漢瓦

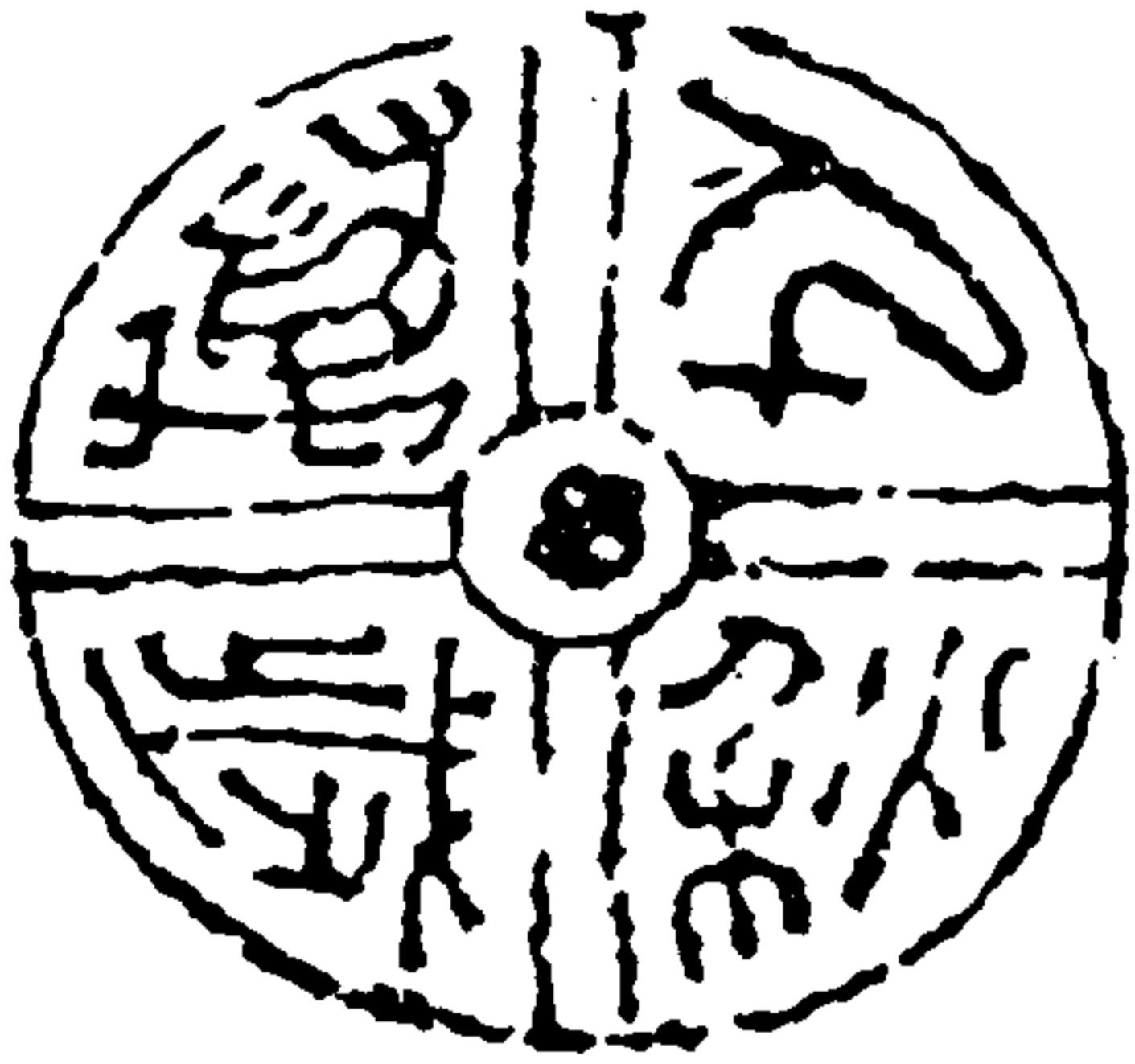

同上

漢臨湯官瓦

瓦為漢字許林孝廉所藏



臨湯萬年  
 湯即漢臨湯宮名西都賦云正殿崔巖層極殿高臨乎未央臨臨湯而出臨湯洞於臨湯以與天梁李善注引因中記曰建章宮有臨湯臨湯於臨湯承光四殿又西京賦云臨湯臨湯蓋果枯保張鏡注曰臨湯臨湯臨湯名臨湯三輔黃圖云臨湯宮東時景物臨湯滿宮中也此自是宮名非臺名瓦大極古與而有據信為西都舊物也

石索

遼古遺藏

漢長安瓦



千秋長安  
 瓦文千秋長安順讀如是若以前是臨湯萬年例之則當為長安千秋也古鏡文亦有自下而板上者黃雲云華三輔為六都尉故長安寺高隱以北十縣屬師尉大夫府居此疑是故長安寺瓦漢人無識字者瓦文古質許子瑛林所藏曲阜孔繁南孝廉以其兩拓片見臨者註刻之

漢瓦



萬歲

葉子東柳云此黃左四大司農所歲元萬歲二字中一畫相交此元中僅見者為按元字較巨當是萬歲宮元金石契亦有萬歲博

石索

漢甘泉宮瓦

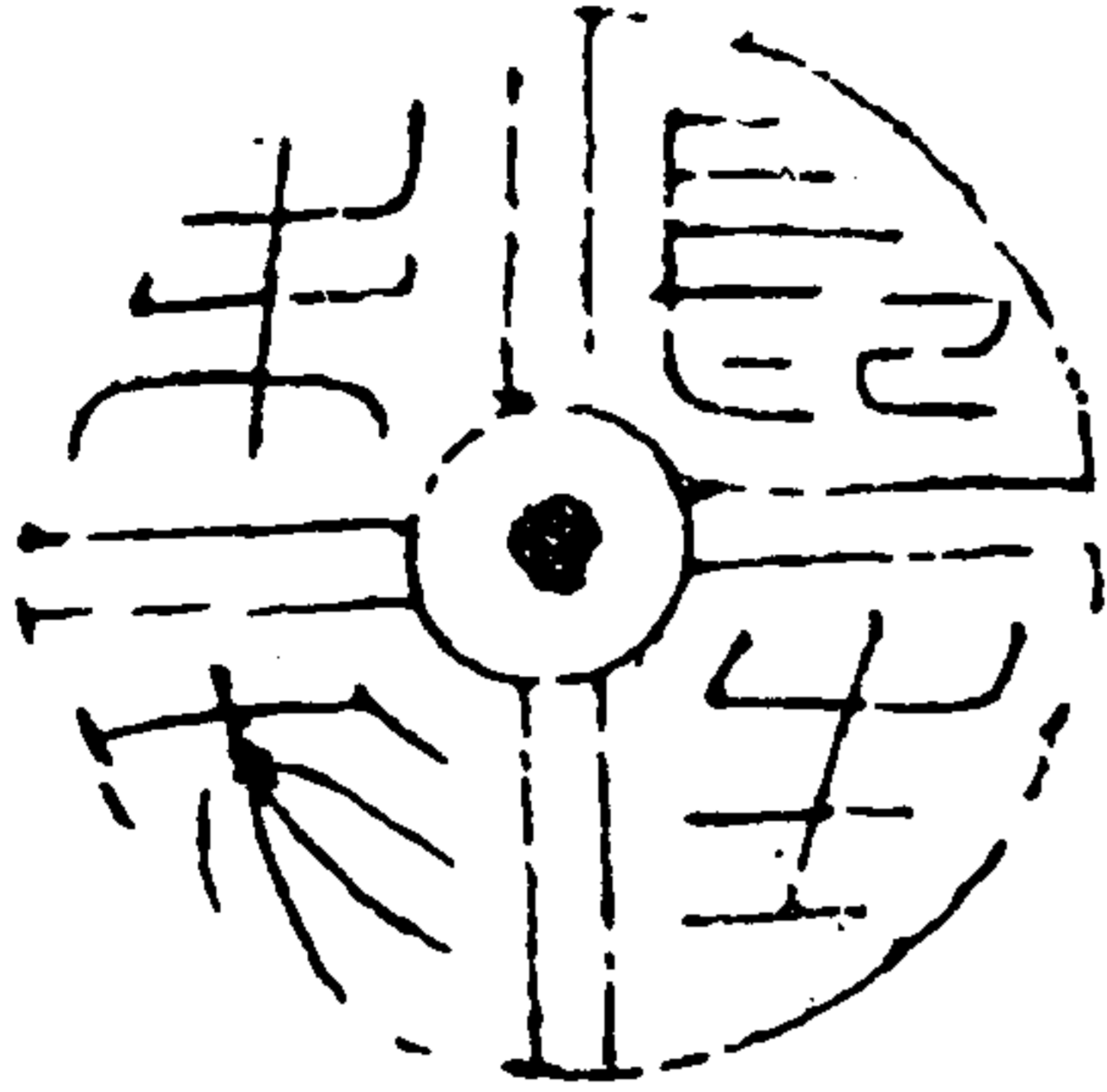

長生未央

鵬按元中雖有未央二字不得為未央宮之元蓋類于甘泉宮之故也故以爲甘泉宮元也去央在今咸陽甘泉在今淳化地相去三百里

運古龜藏

漢甘泉宮瓦

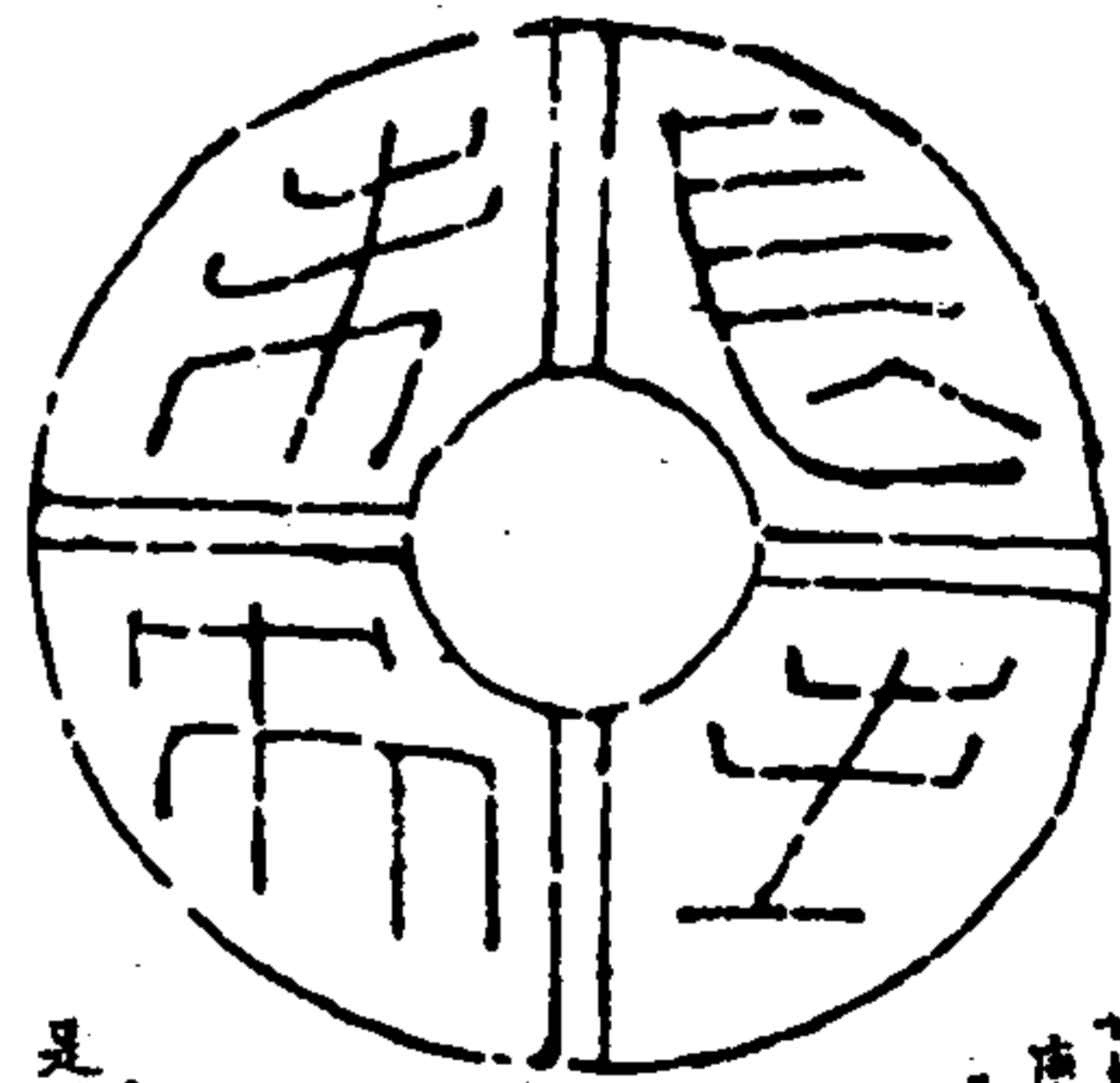

長生未央

僕官林君八信甘泉元圖記畧云甘泉宮地在介休西澤化縣治山中唐世年于元陶人代道其地見瓦磚如陶年多刻款因能樹下見有山物墳起方別之雅以爲甚元好無標以歸考三輔黃圖甘泉宮在甘泉陽宮亦在甘泉七年作園十餘里漢武帝建元中增廣之周十九里距長安三百里宮中有通天臺今去漢二年宮觀滄海月積此以價好軍之類呼二異矣公前章彰先生云新城王史簡狀云通天臺高屹宮表又短水區馬海陽好陽等句皆漢此大出此化中云康樂年五七法當是順治十八年

石索

長生未央元研歌

漢宮萬一標、覆萬、元而元狀皆以元名者此元之當鈎欄承階下萬九不知處信此長生元之違若于泉曰此甘泉元也存昔日泉宮元相謝讓今通去前不遠為宮故一元軍于頂肩背皆承元院因辭元瑞瑞於身任研至此作研之元里身諸九外研用而元體中蓋生滅得者其作研前及作九之際中德萬利那喜收波而信善知識故不致致深置諸几席間無後有元意方其元時字知為研地元賤復九貴九了不異以此說衆生妙入無思議辭故大千象通通無生理觀以一片九不以作研止即此片九不自作九起時無作九法與土一而融泥乾而火氣空開而沈沈便便就就九類既獲作九法九多難教悉升階登遠通恒河沙劫散彼萬劫沙乃至萬億其數日短少至萬千九十九至一十至四一二福此點二劫乃其大願力願力法三何不願生切利願法文字係生彼諸文字長生未央亦無難事一清研之聲比若滿未乾隆年印秋侯官林心志者處出古人先生家藏大研研拓字以贈賦此請

運古龜藏

金石索 石索六

漢甘泉宮瓦

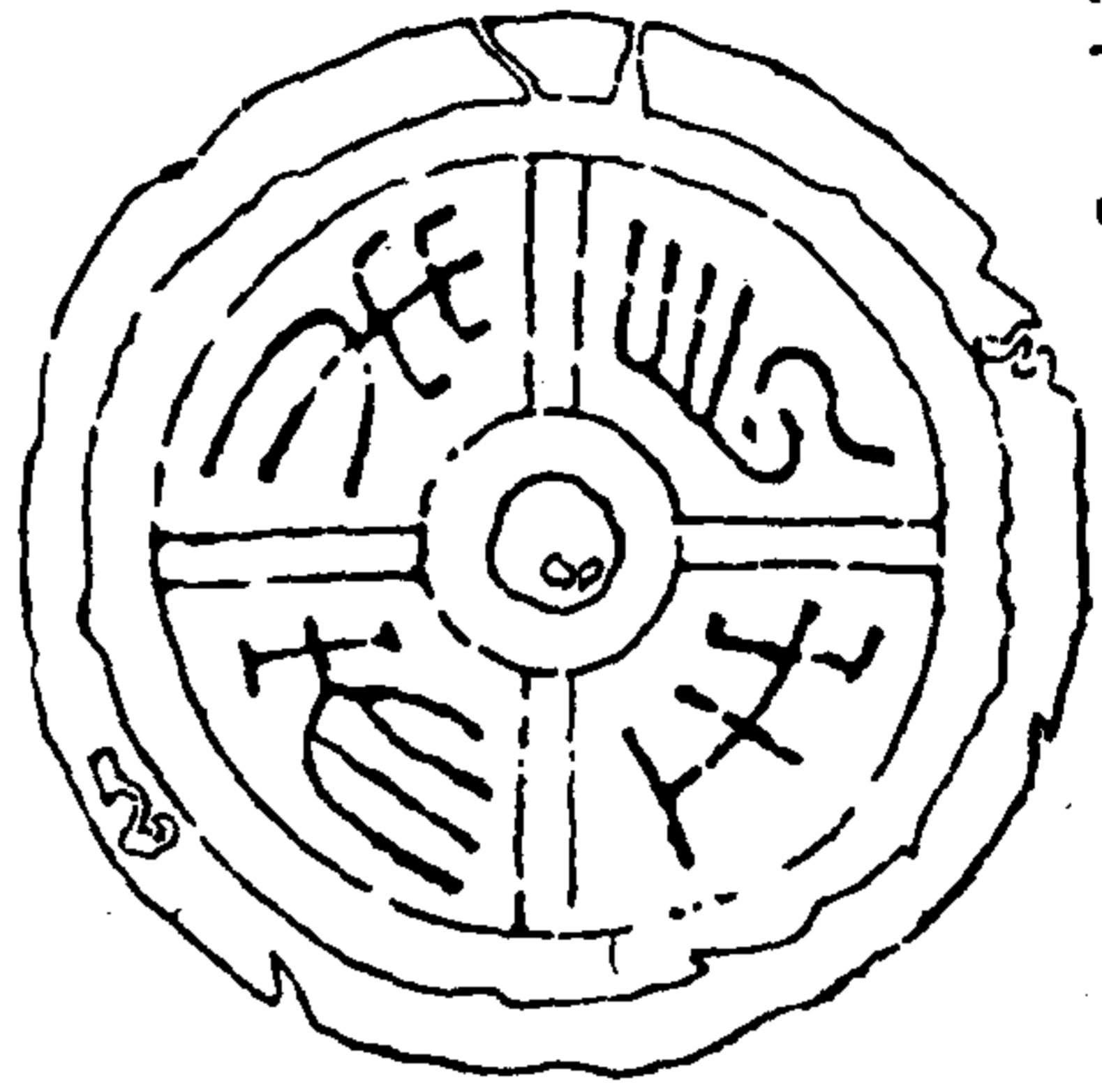

長生未央  
同前

石索

漢古瓦

漢甘泉宮瓦

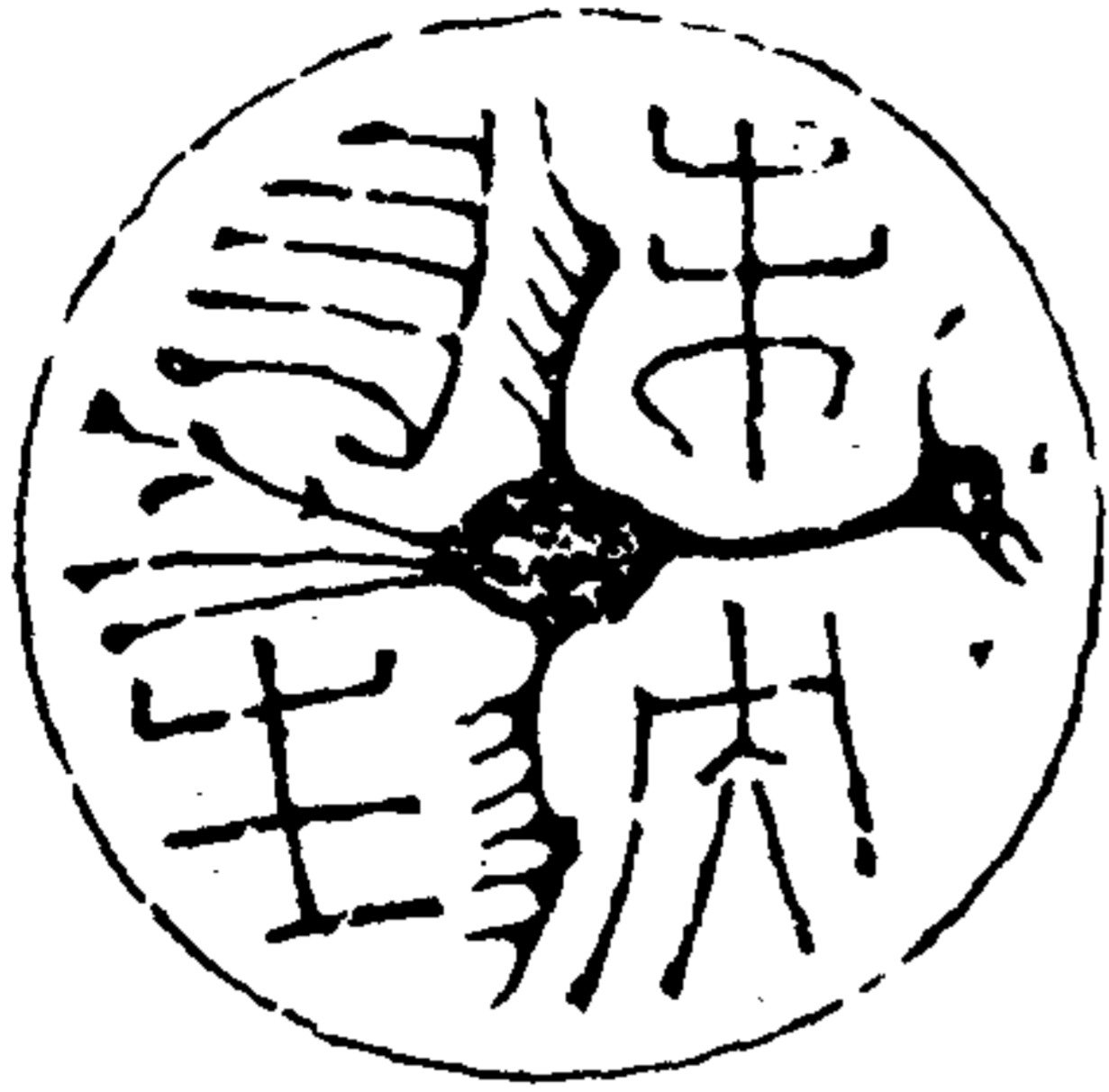

未央  
長生  
句三同前字左旋  
而反書漢印亦每  
有之中有飛鳥橫  
貫其間以依上下左  
右界線与字光異

漢便殿瓦



便一字  
漢武帝紀  
云六年四  
月高祖便  
殿火元成  
傳云自高  
祖下各立  
廟國中各  
有寢便殿  
日祭于寢  
月祭于廟  
時祭于便  
殿以當是  
字獨陰文

石索

漢古瓦

漢瓦

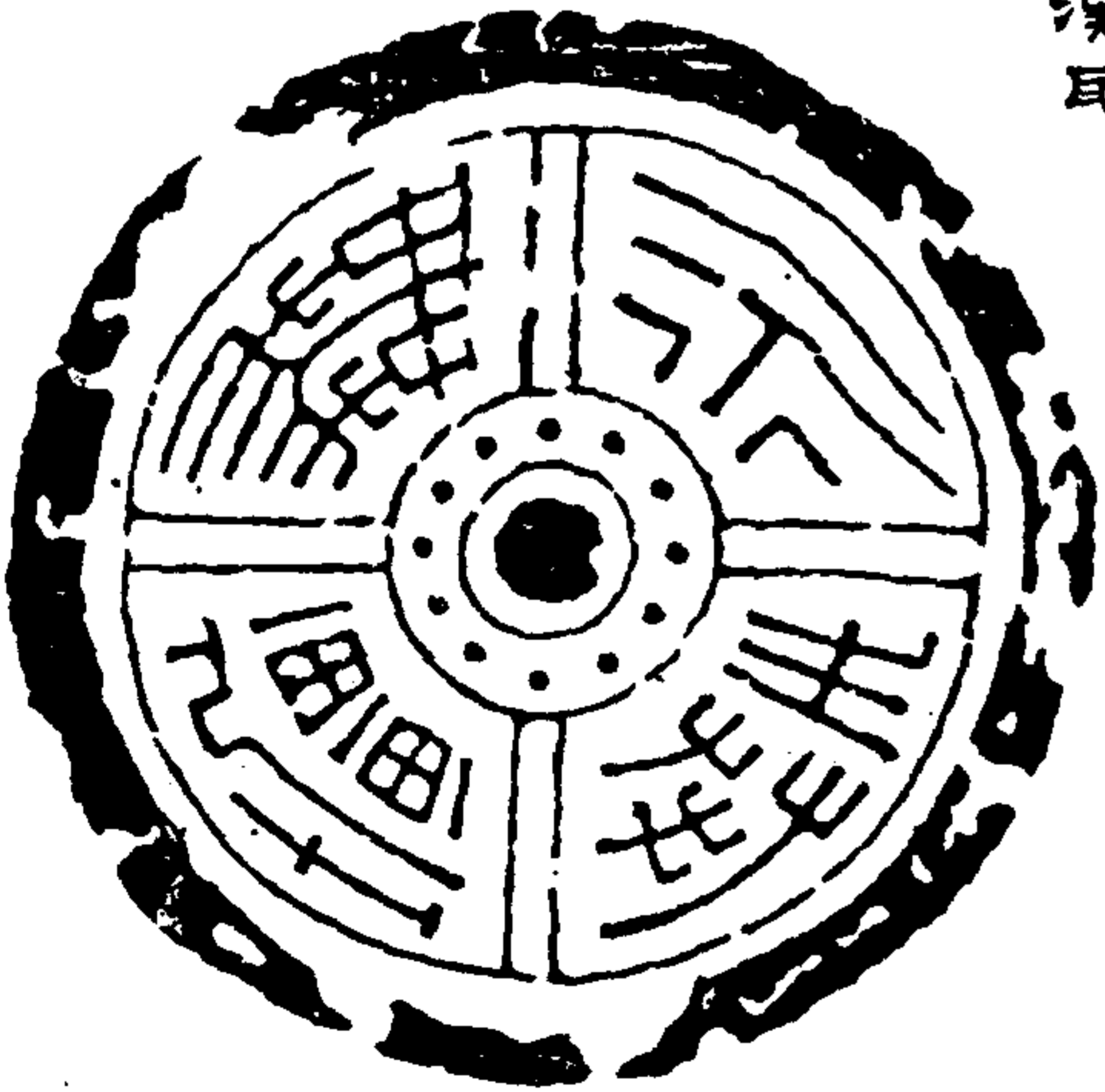

永年無疆  
此廟殿  
元故用  
永年字  
或以為  
永壽無  
疆者誤  
也是元  
為字  
庵野嵐

漢正壽觀瓦

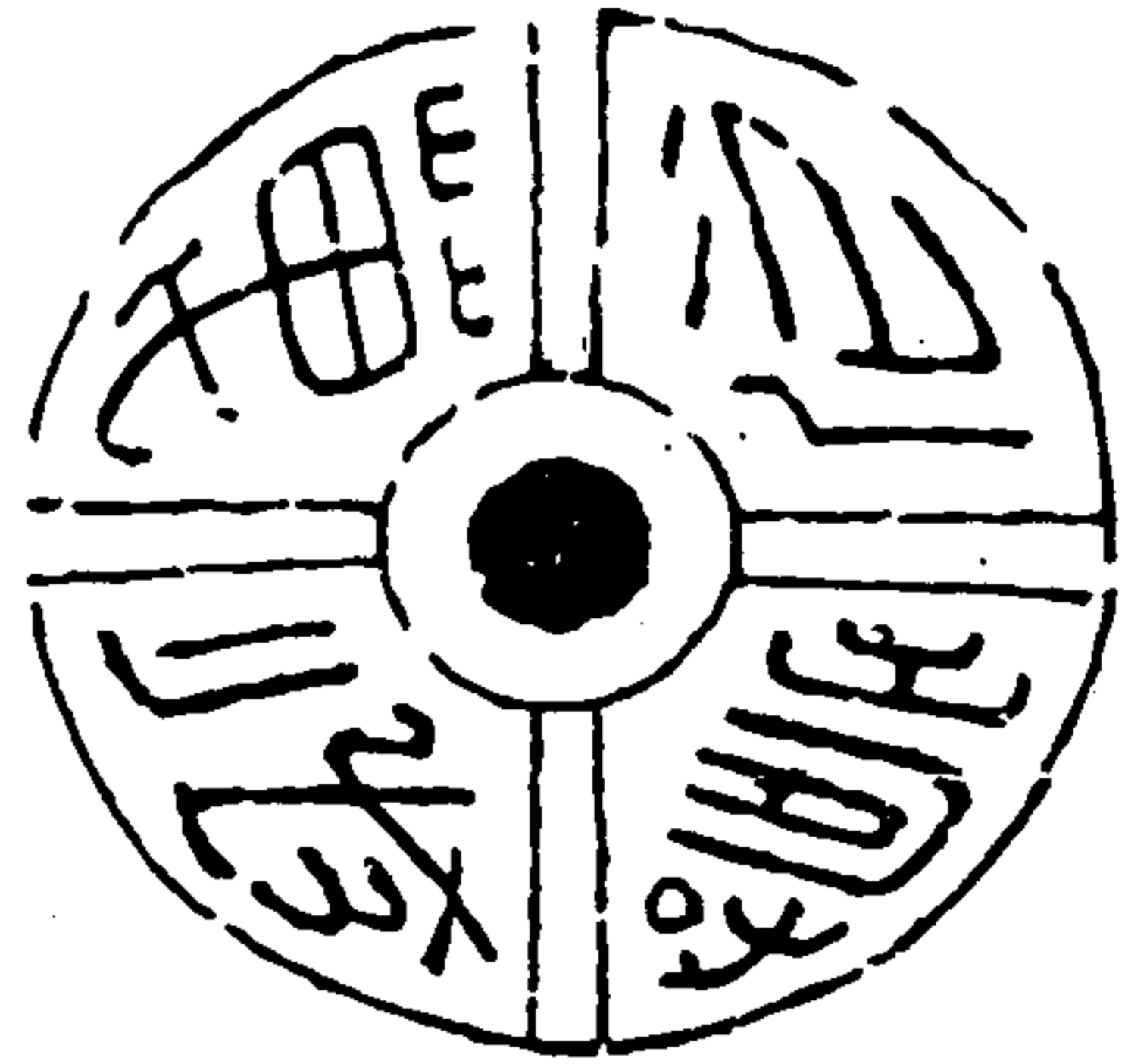

延壽萬歲

漢延壽萬歲  
漢延壽萬歲  
漢延壽萬歲  
漢延壽萬歲  
漢延壽萬歲  
漢延壽萬歲  
漢延壽萬歲  
漢延壽萬歲

石索

漢高安觀瓦

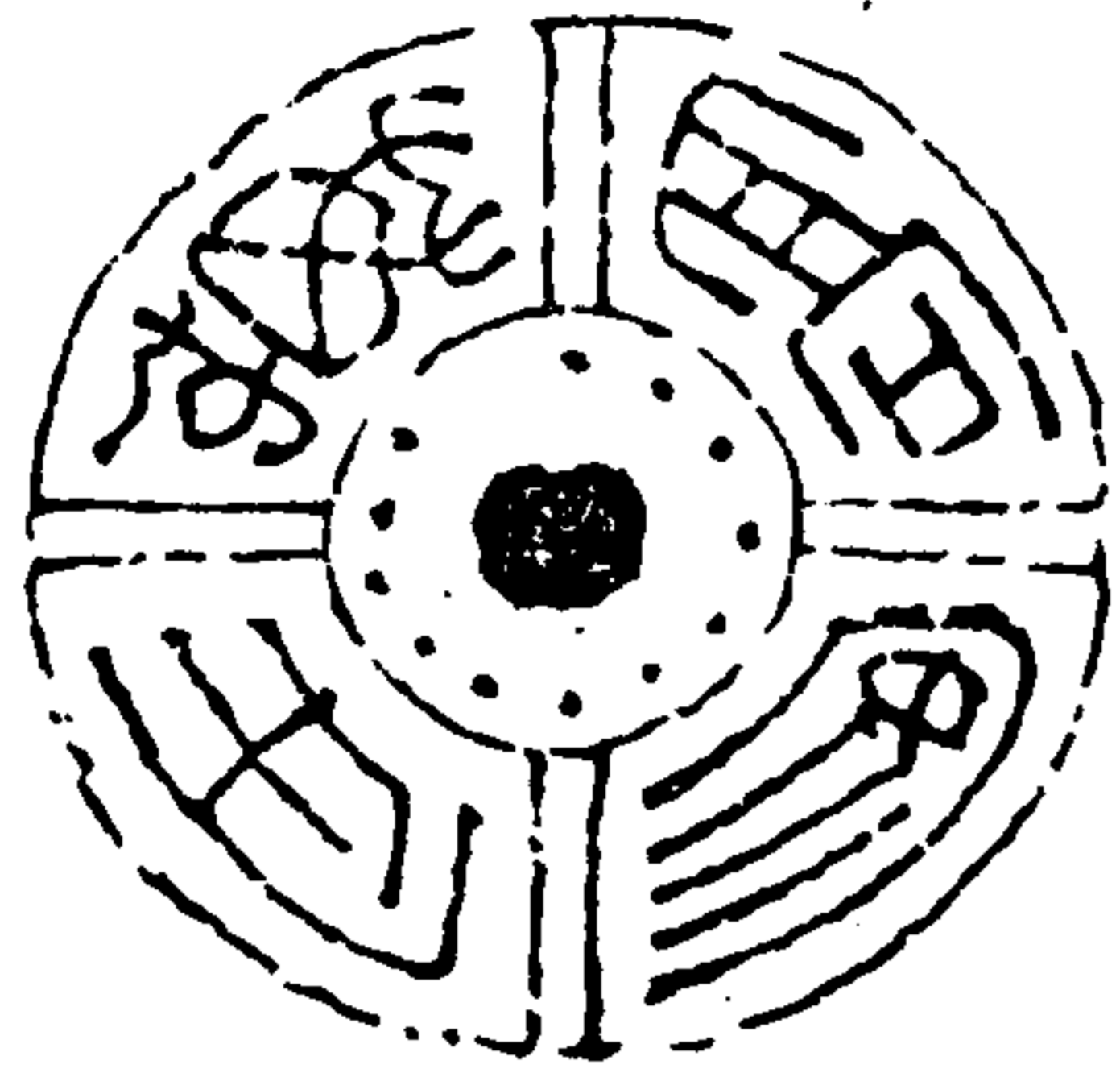

高安萬世

漢高安萬世  
漢高安萬世  
漢高安萬世  
漢高安萬世  
漢高安萬世  
漢高安萬世  
漢高安萬世  
漢高安萬世

漢古金藏

漢平樂觀瓦

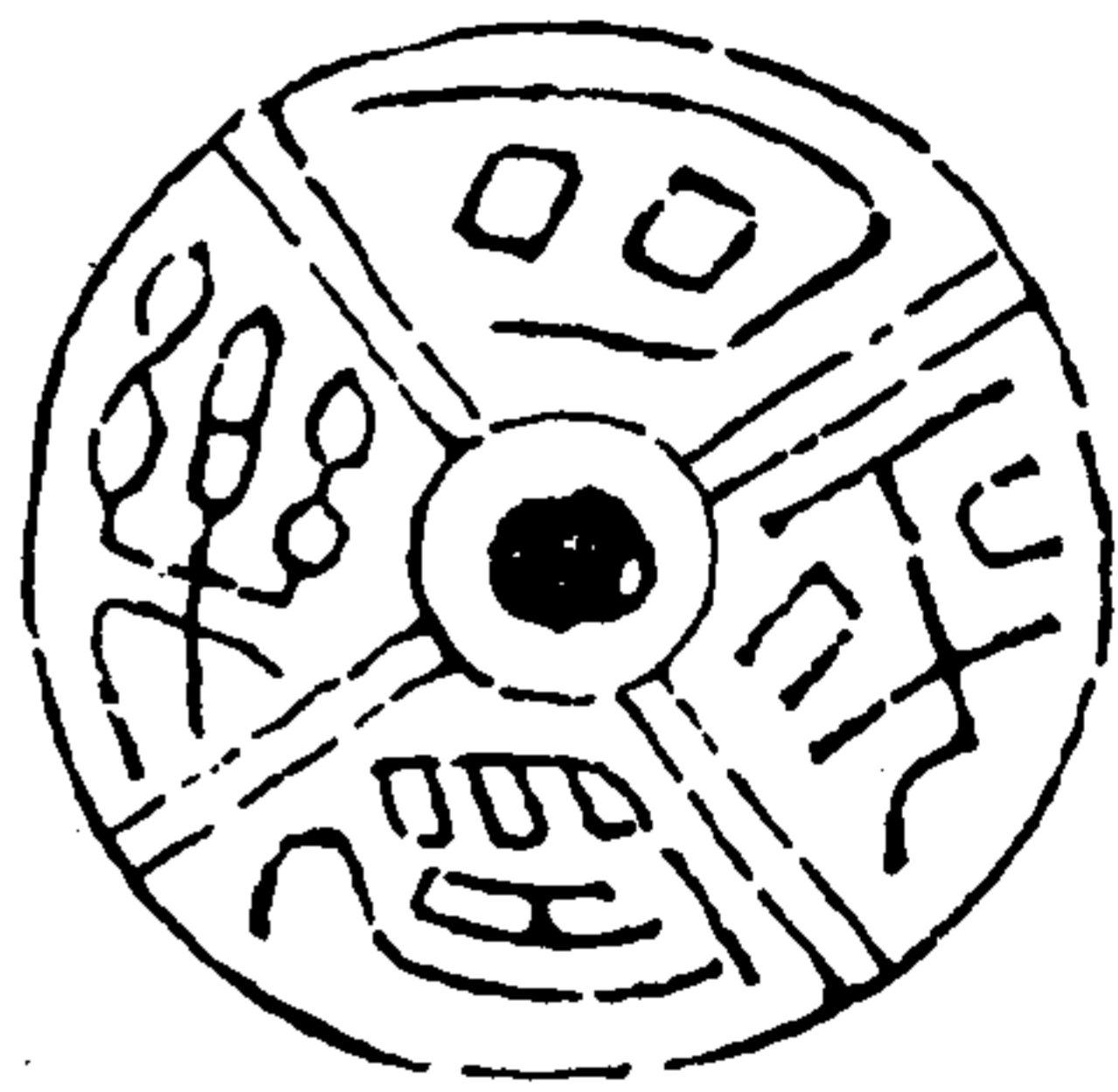

平樂阿宮

漢平樂阿宮  
漢平樂阿宮  
漢平樂阿宮  
漢平樂阿宮  
漢平樂阿宮  
漢平樂阿宮  
漢平樂阿宮  
漢平樂阿宮

石索

漢白鹿觀瓦



鹿甲天下

漢鹿甲天下  
漢鹿甲天下  
漢鹿甲天下  
漢鹿甲天下  
漢鹿甲天下  
漢鹿甲天下  
漢鹿甲天下  
漢鹿甲天下

漢古金藏



石索

漢瓦

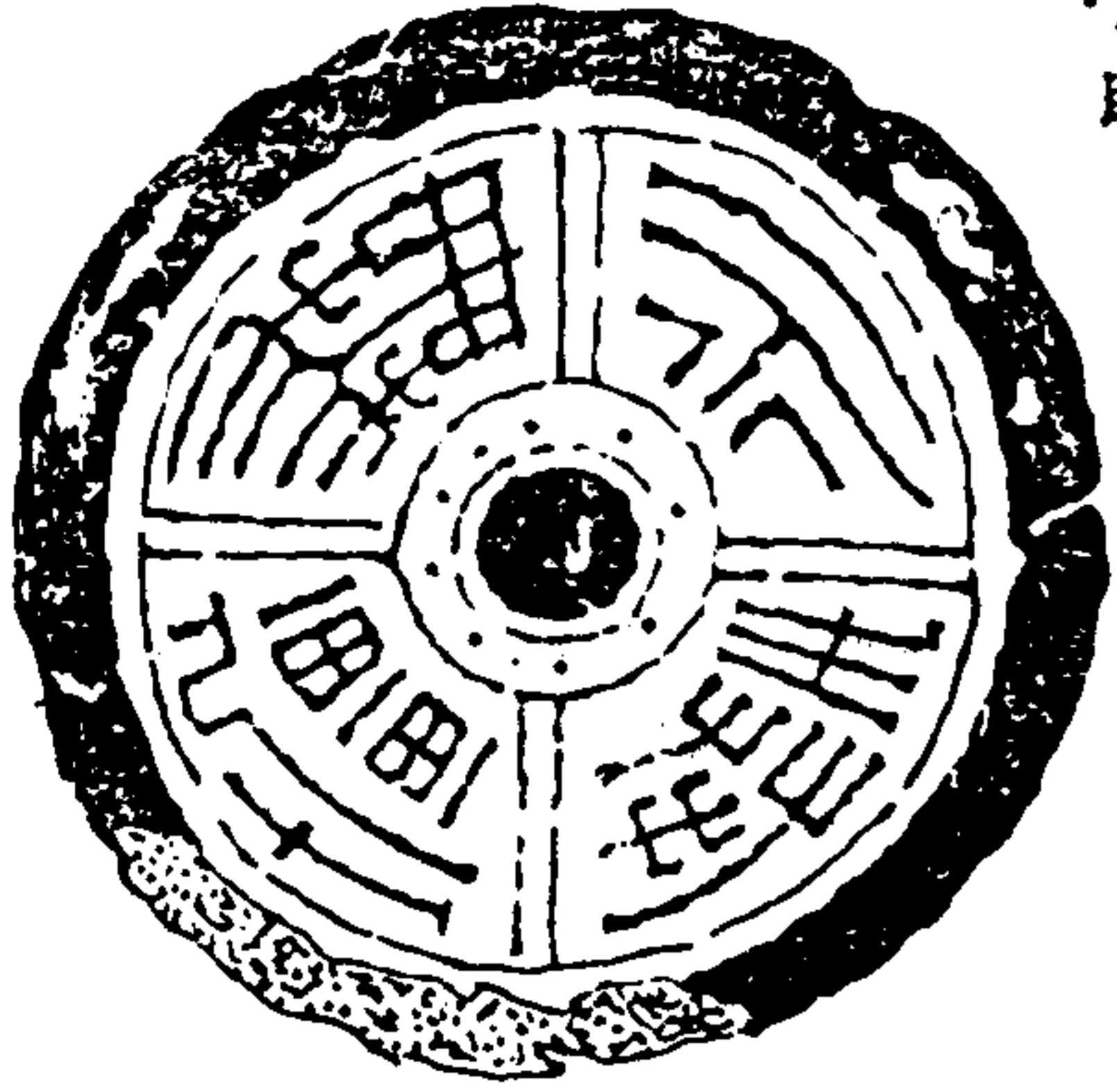

永奉無疆  
元制差小  
子得之山  
陰估客

遼古金版

漢瓦

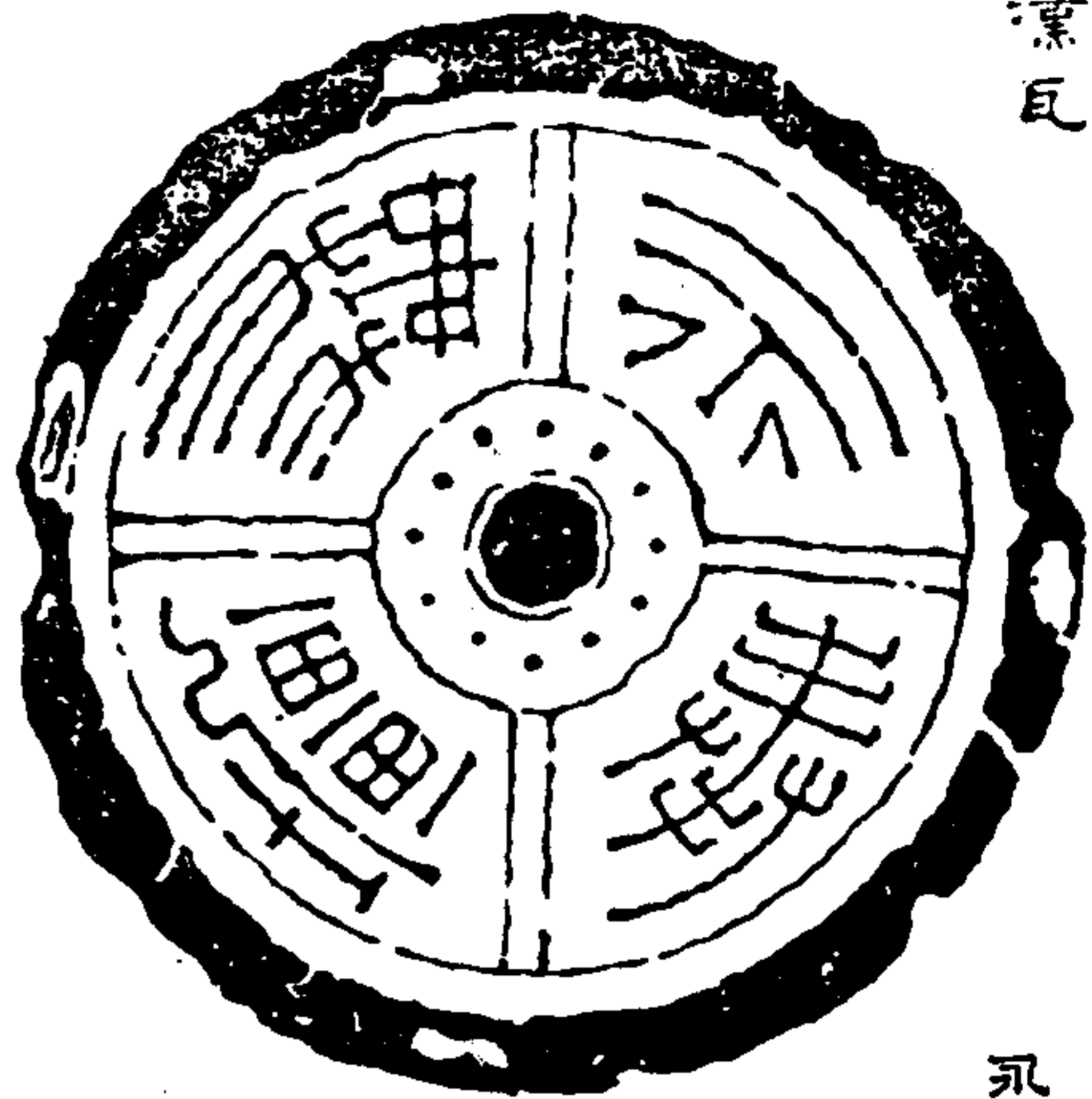

永奉無疆  
申氏以為元  
續恢宏  
異于常制  
疑為漢  
宗廟元極  
黃帝黃  
大上皇者  
寢廟園  
以及衛思  
后皇祖  
悼者皆有  
廟園廟  
奉明與永奉  
意相合則以  
為廟殿亦可也

石索

漢瓦

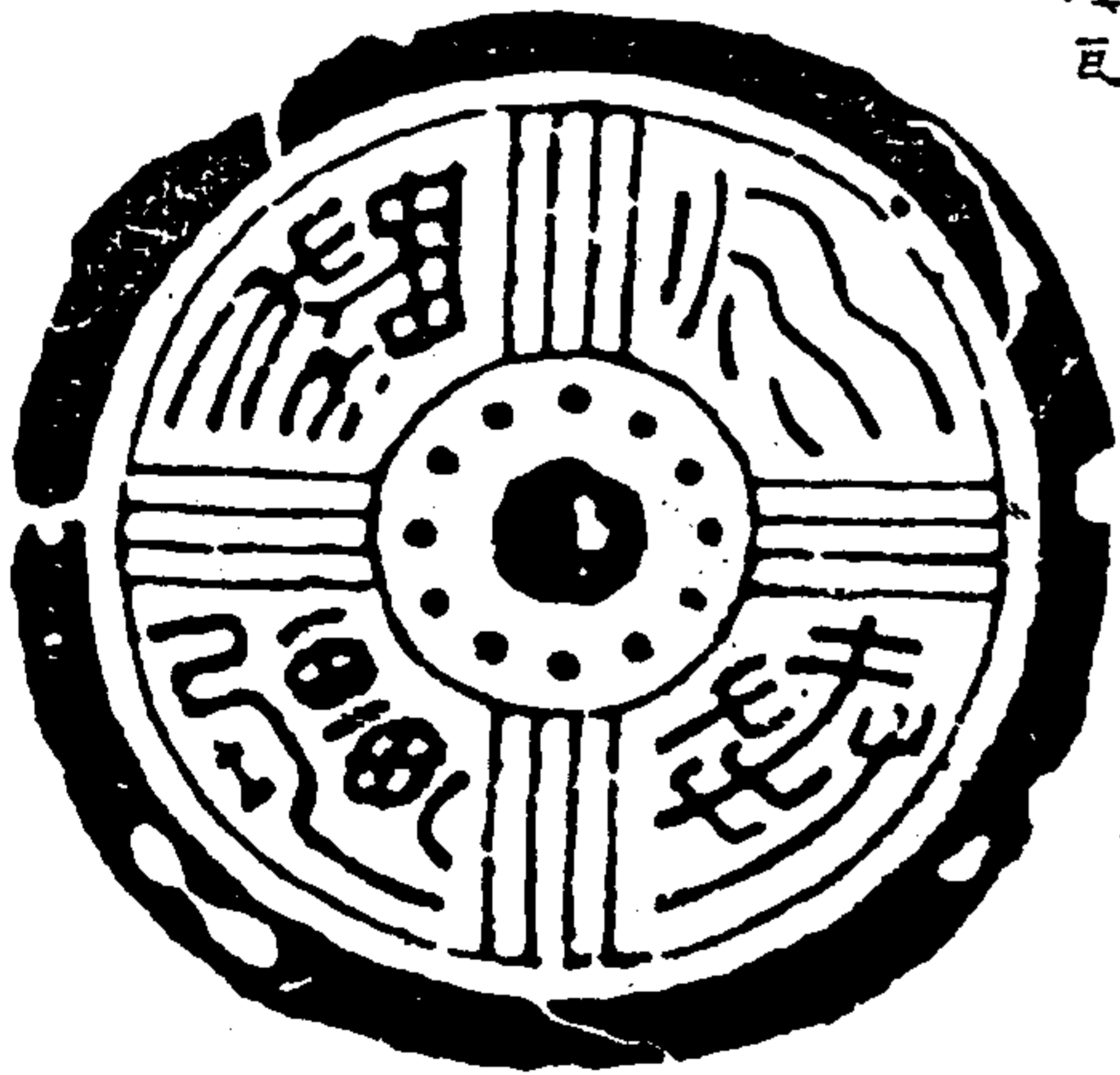

永奉無疆  
文同而  
字畫  
稍變異  
界線  
俱作四  
直

遼古金版

漢瓦



永奉無疆  
此以定之  
定於之  
拓本

漢瓦

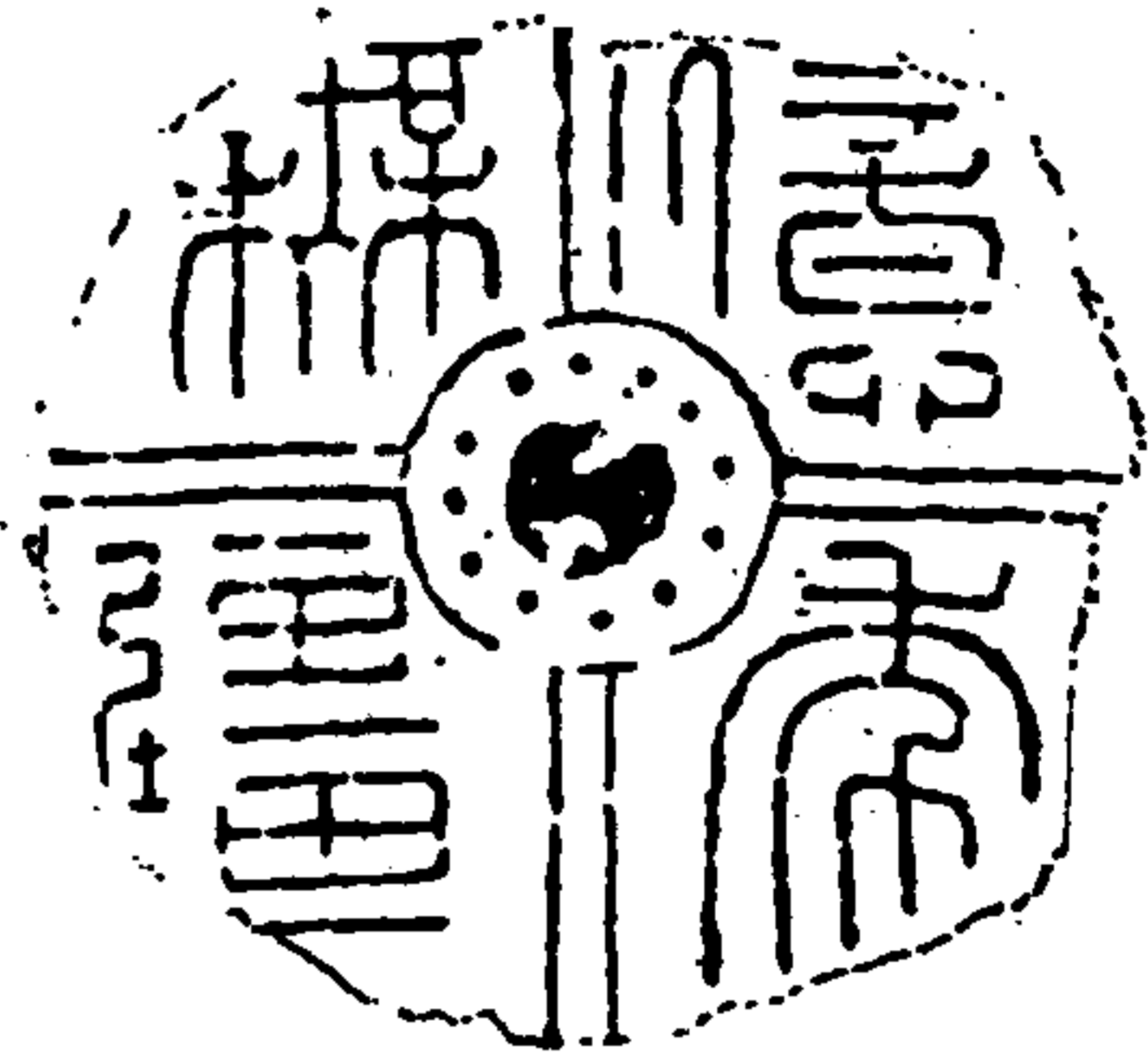

優年無疆

柱未谷云凡  
皆有輪郭此  
偶見之年平  
安九月孫山  
亦亭朱氏  
黃小松云億年  
無疆或謂是王  
莽妻億年陳元  
元無門郭與  
制殊字亦直書  
此隨形為之者

石索

漢瓦



億年無疆又元  
又用上而差小  
此亦失之輪郭  
柱長與城四出  
南頭第一門口  
章門主笑曰  
萬年無疆年  
亦此元力億年  
陵億年亦供少  
要皆養四制也

建古金賦

漢瓦

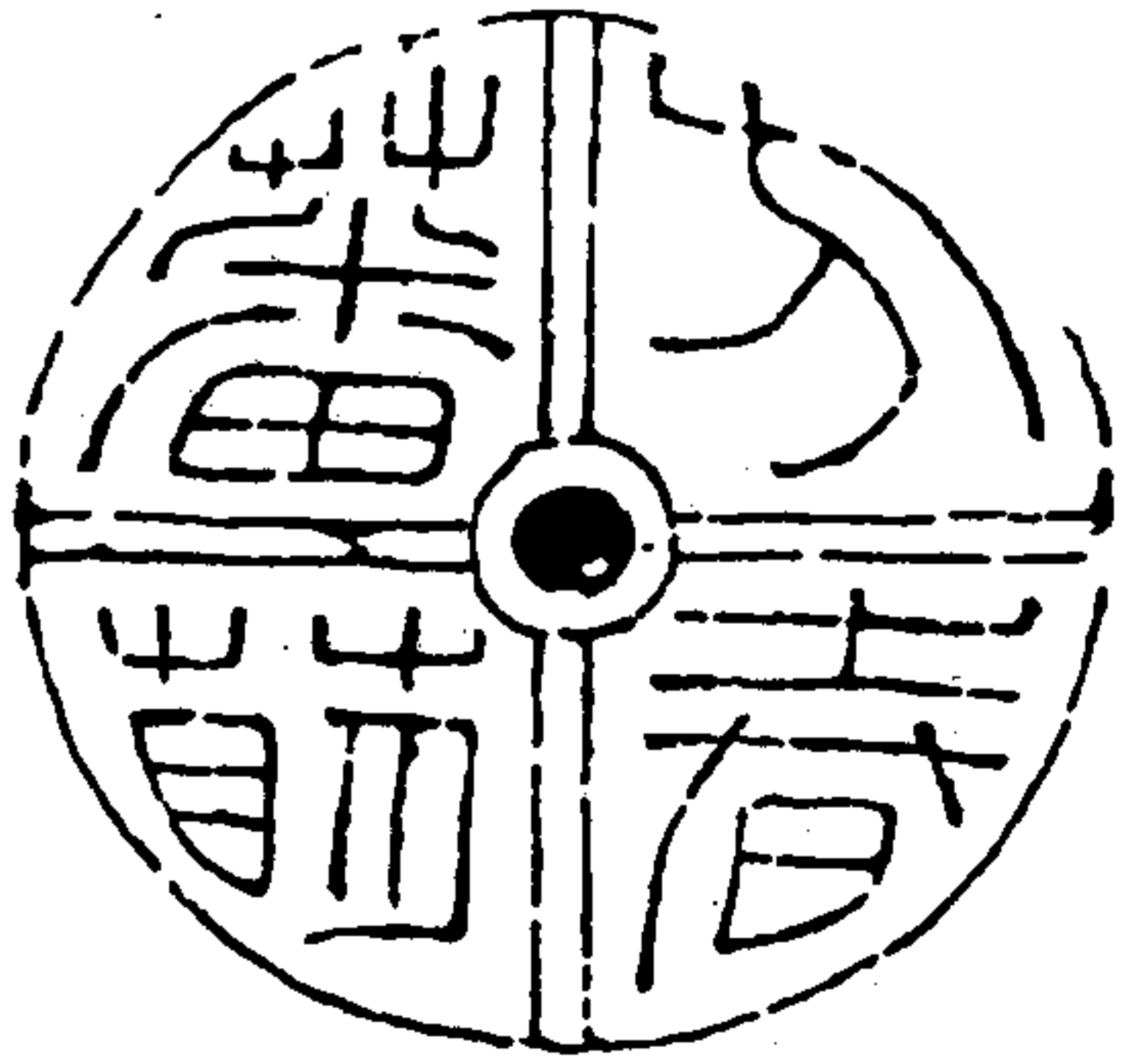

方春善萌

未詳所施  
按東方者  
春故東宮  
所用之元  
如太子宮  
有甲觀畫  
堂是也又  
或為甘泉  
宜春宮元

石索

漢瓦

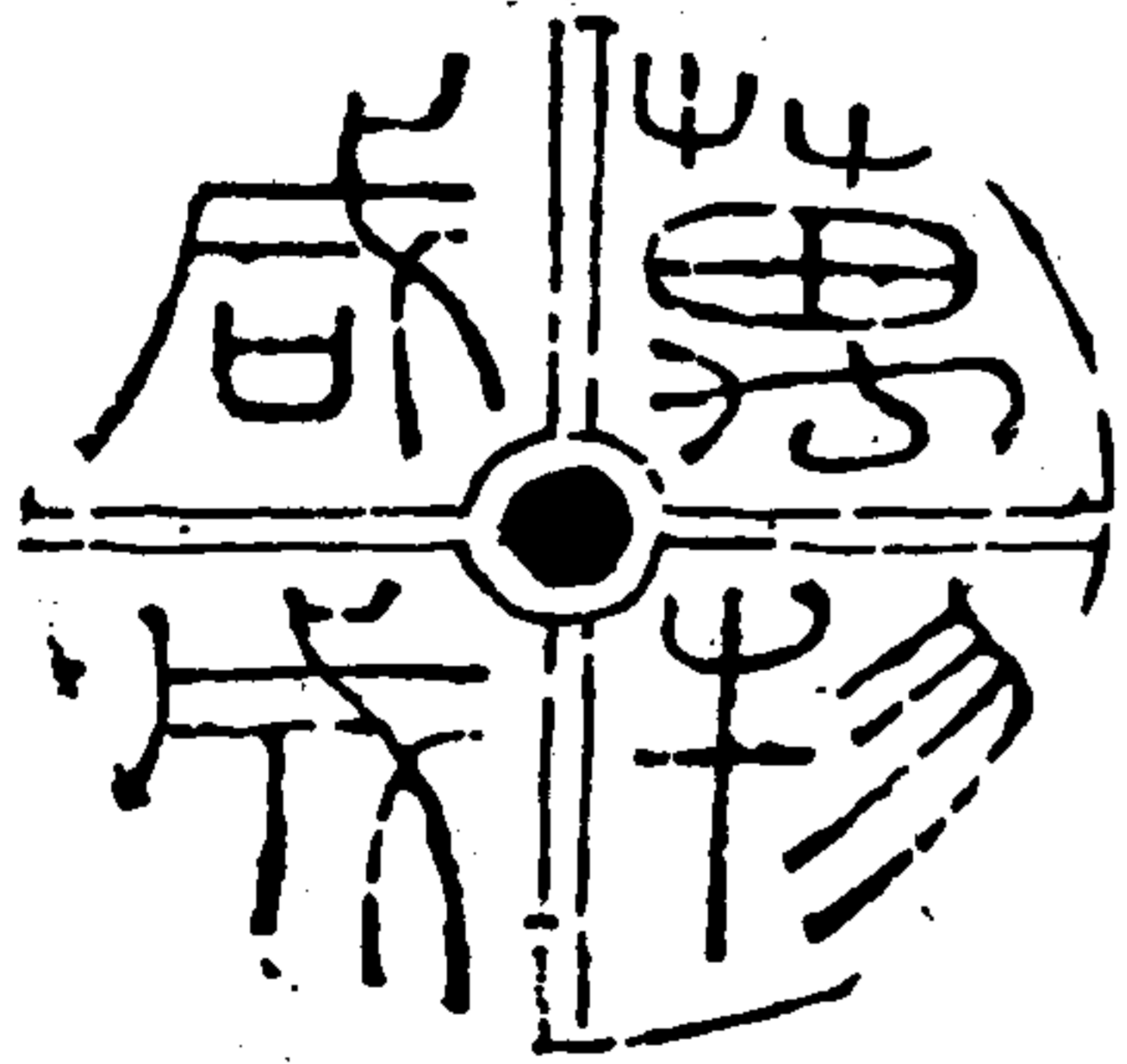

萬物咸成

漢后宮長秋  
殿元也後漢  
馬后紀注長  
久也秋為萬  
物咸成之初  
故名焉

建古金賦

金石索 石索六

漢瓦

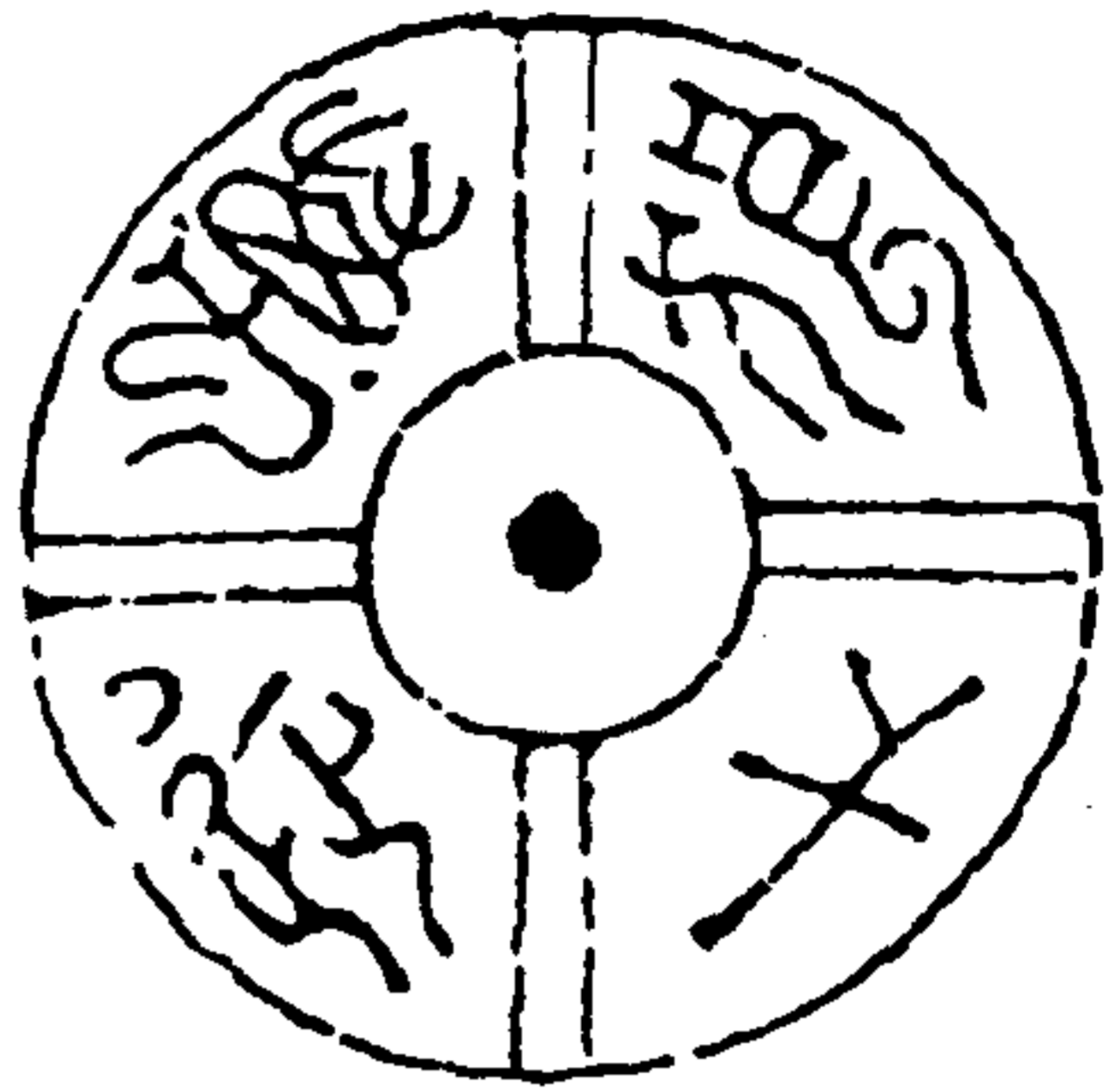

狼千萬延

柱未台云凡文曰  
狼千萬延孫千  
即孫千也漢書  
王子長表奉  
孫侯遠地里志  
西河郡作奉  
孫是也按漢  
冠中孫侯作  
孫如未提堂孫況  
可詔黃帝武竹  
官甘泉祠宮也  
竹為宮此應是  
甘泉竹宮之瓦

石索

遠古金鑑

漢瓦

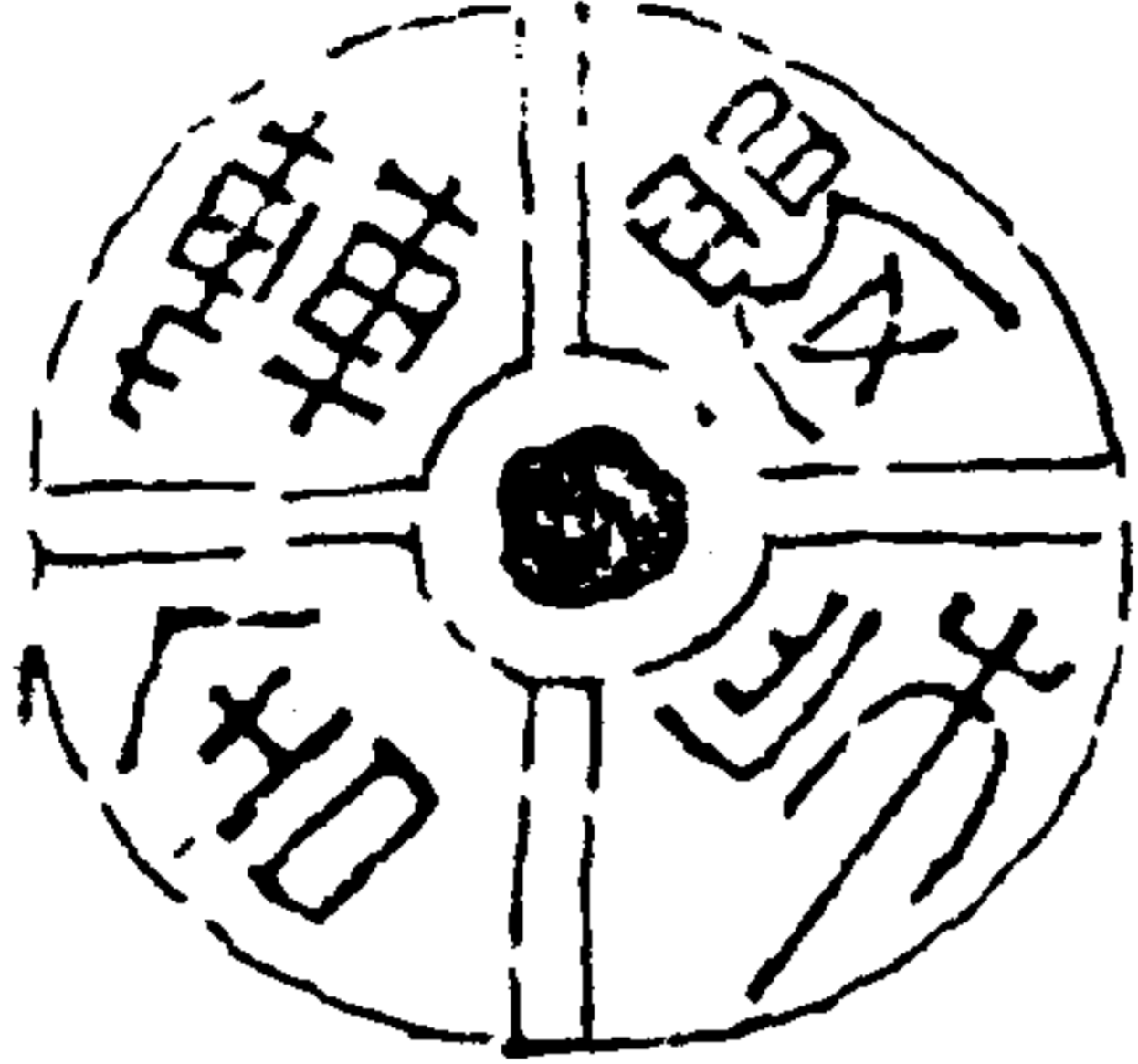

轉字作舍

轉字作字反書  
嬰即轉字轉  
嬰即轉字轉  
轉舍疑即甘泉五  
柞宮之九黃宮五  
柞宮漢之離宮在  
扶風豈屋宮中  
有五柞樹因以為  
名五柞宮連抱上  
枝覆蔭數畝

漢瓦

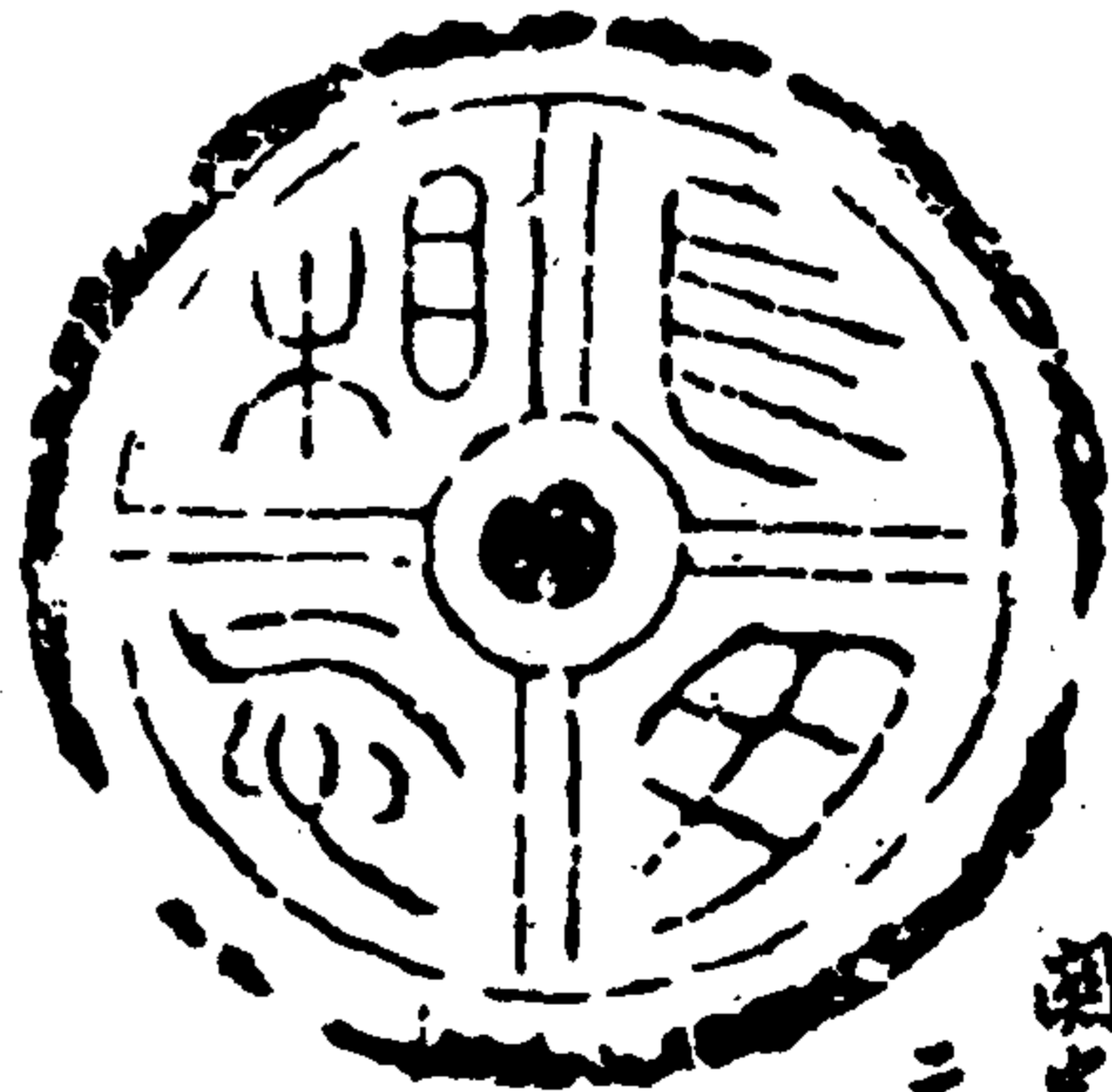

此瓦孫侯用舍人得之  
湖中子為竹荷後  
二款者也

未谷居

古銅題



長母相忘  
鳴按漢印中有長母  
相忘漢鏡中亦有長母  
日之光長母相忘者乃  
古人寫心之意

石索

遠古金鑑

漢瓦

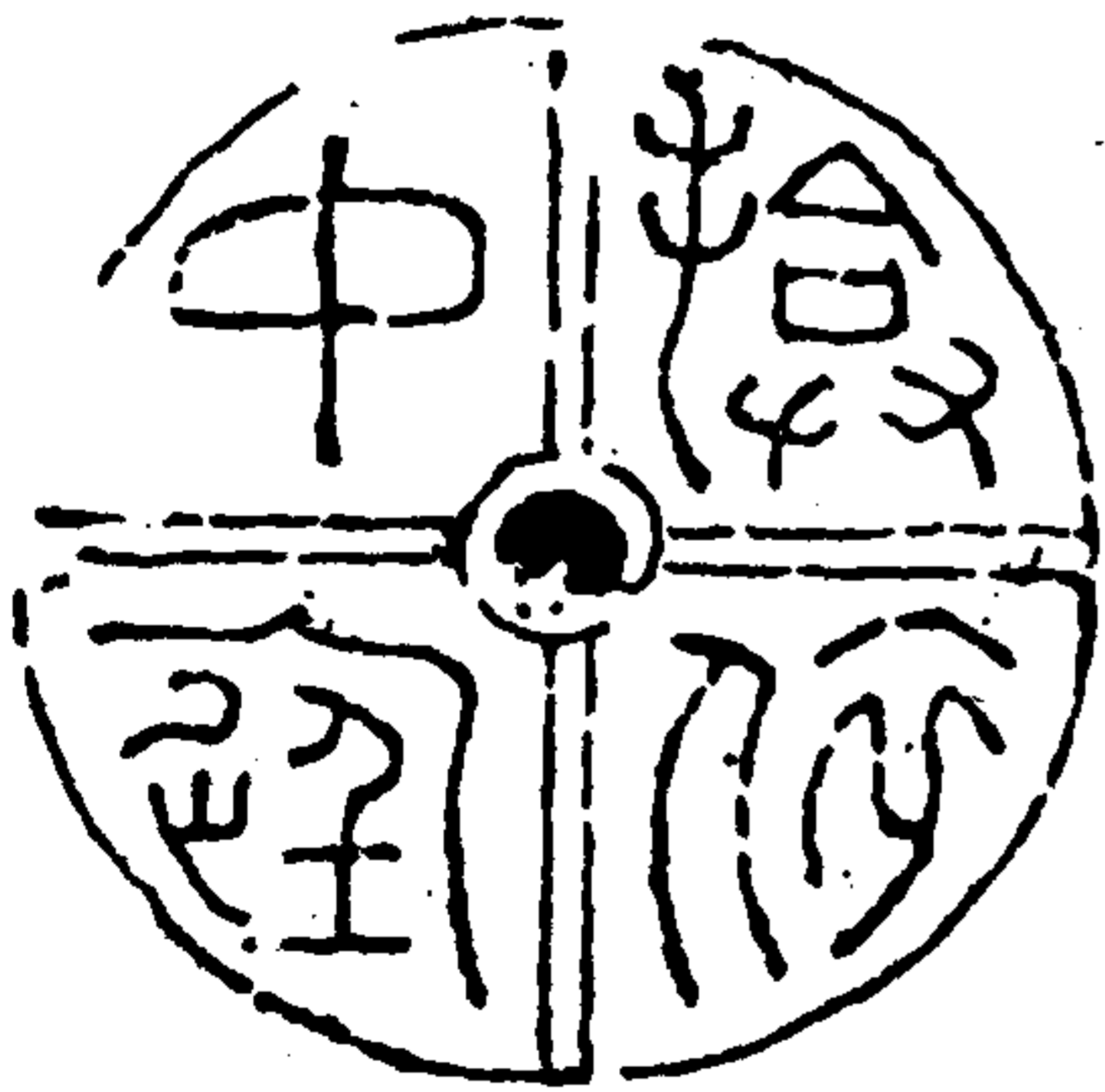

拈依中庭

未嘗所聞其日  
拈依上有毋忘  
之義日中庭如  
有別于宮殿矣

右揜依中庭元見何夢華元銘拓本未有疏釋疑為  
未央宮中後宮元也黃帝云武帝時後宮八區有北陽金  
鳳皇居焉考帝殿後增為十四位咸帝植皇后居北陽  
女弟俱為婕妤貴傾注宮北陽舍蘭房樹屏其中庭形  
而庭上懸漆切皆銅者黃金塗白玉階壁帶徒為黃金  
函蓋四壁明珠翠羽飾之自後宮未嘗有馬據此則中  
庭之盛可知其為揜依可想矣  
趙駿司馬相如長門賦望中庭之露兮兮若季秋之降霜  
可為中庭之一記也又班孟堅西都賦云後宮則有掖庭樹房后  
妃之室應劭曰掖庭宮人之宮漢宮儀曰掖好以下皆居掖庭則  
其揜依中庭於義亦合可知非承明金馬著作之虛矣

石索

漢瓦

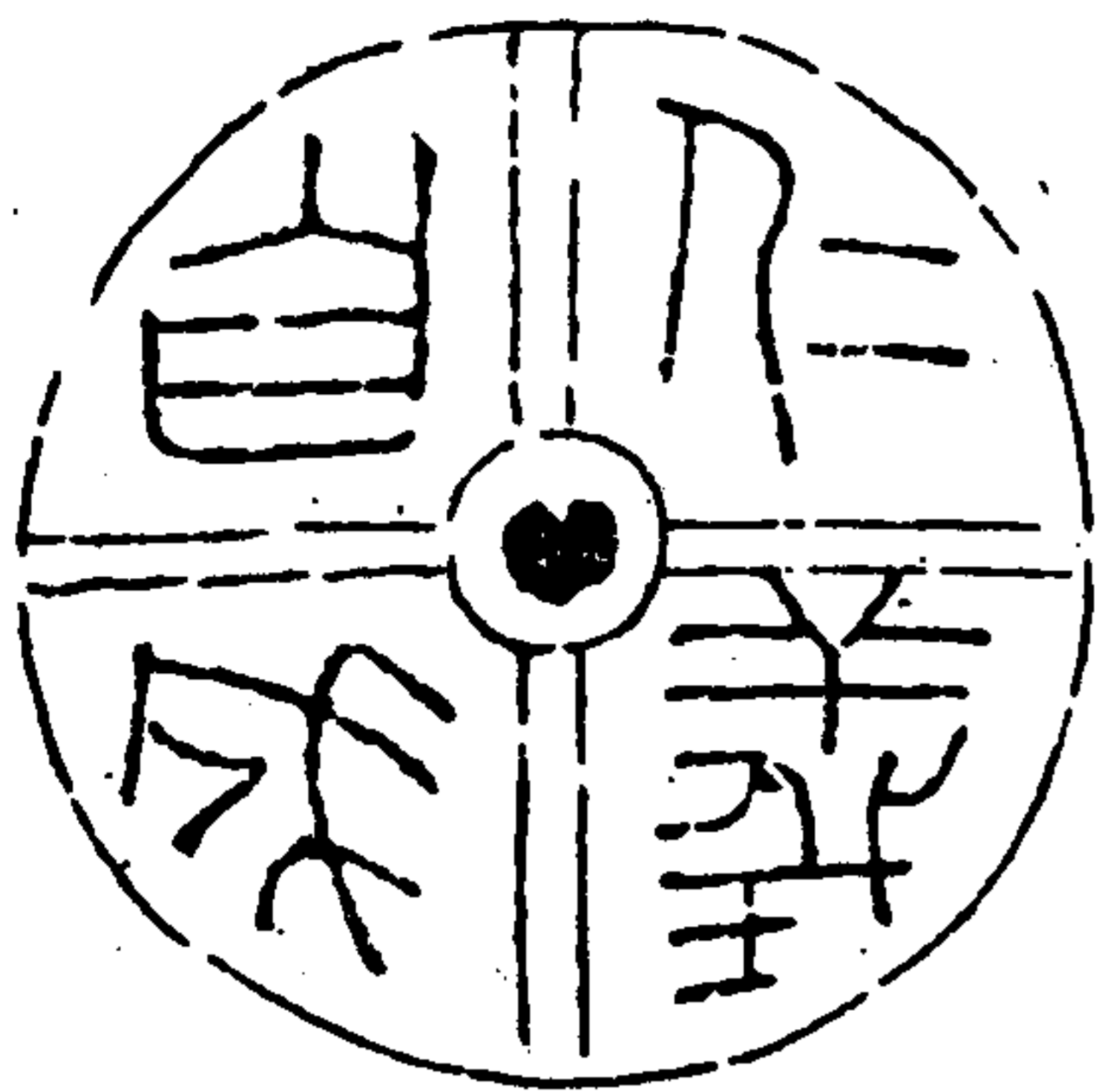

仁義自成

此疑六宮觀之  
元而無所據不  
能臆斷按史記  
秦始皇本紀云  
仁義不施又云  
先詐力而後仁  
義漢天有監于  
秦而以仁義委  
誠秋成云此春  
德宮之瓦

遠古遺蹟

金石索 石索六

漢上林苑瓦



甘泉上林

此甘泉  
宮之上  
林苑也

石索

漢上林苑瓦



上林

上林苑漢時  
有苑漢時  
關廣尺周  
夏數百里  
離宮別館  
七十餘里  
此苑其垣  
漸而拓可

遠古遺蹟

五二九

漢上林苑瓦

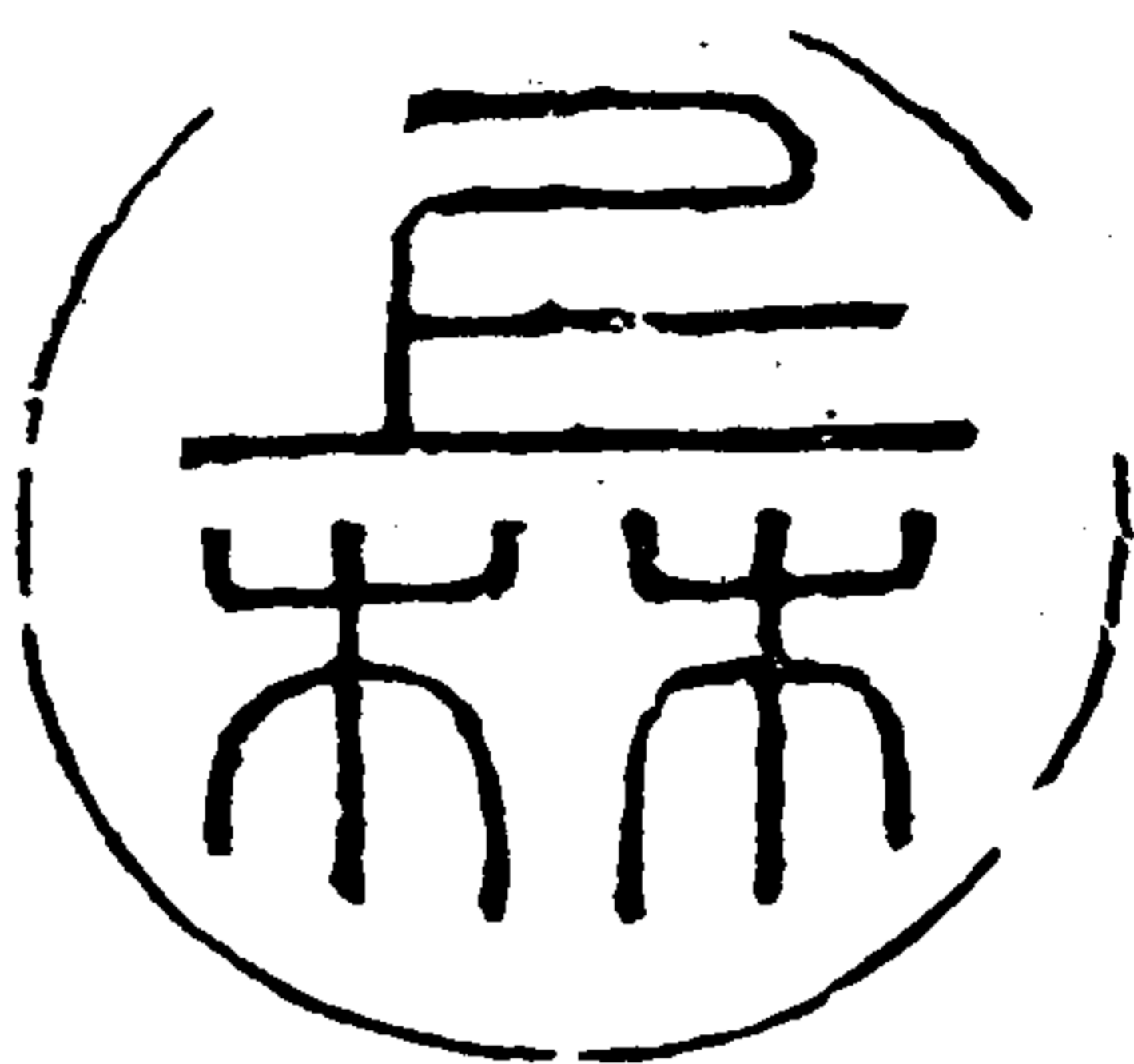

上林  
二平直書  
中無界線

石索

遠古金藏

漢上林瓦



上林苑官

平準書上  
林與少  
大畧太  
各置畧  
此蓋水  
上林苑  
以田所  
者以也

漢上林瓦



上林  
此瓦精  
大而子  
豐近邊

石索

遠古金藏

漢甘林瓦

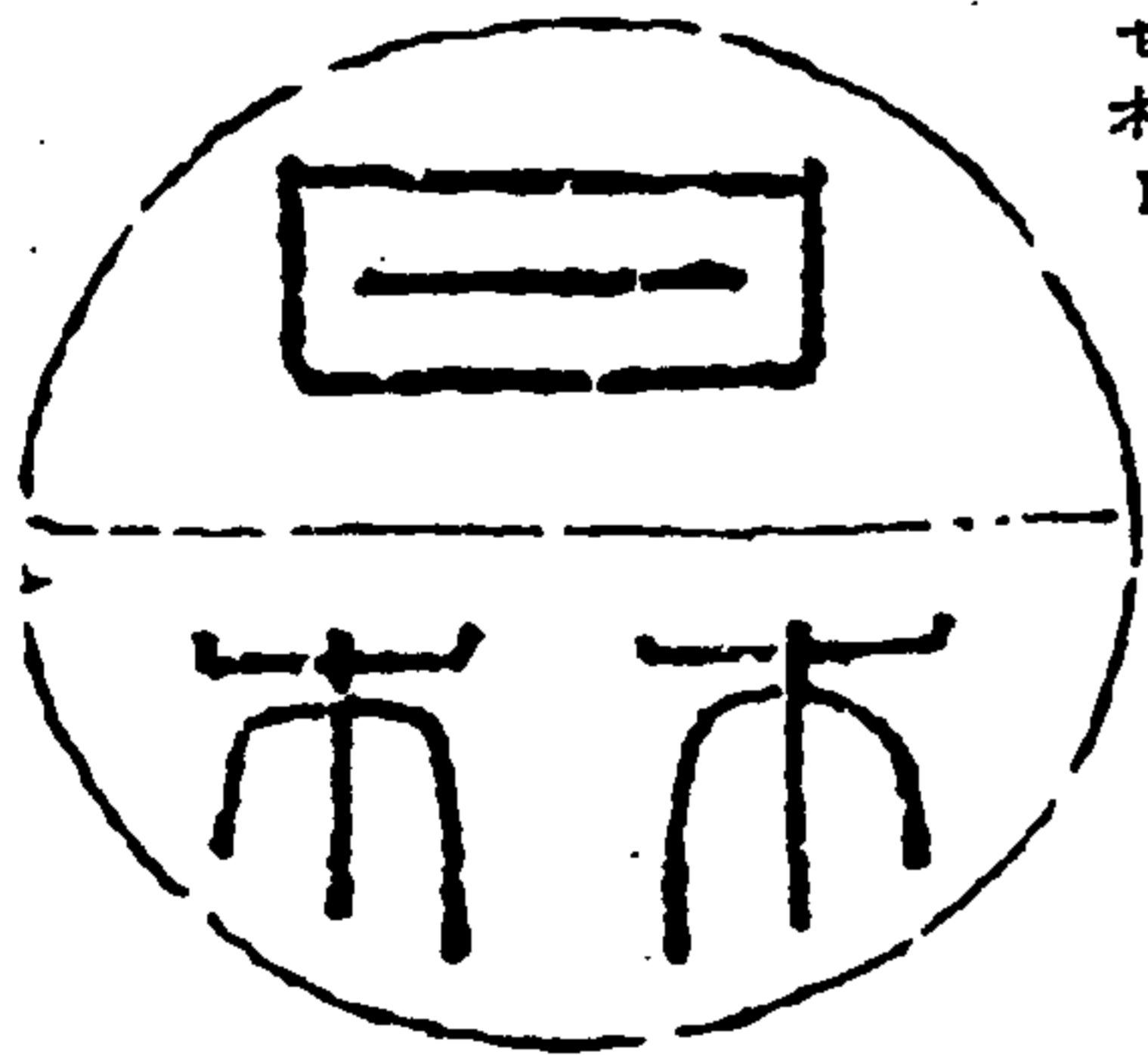

甘林

甘林二字無考  
或即甘林  
苑

漢半瓦



上林

上林二字橫列  
內線一層外邊  
一層保完價非  
殘瓦蓋半瓦也  
上字末置即借  
內線用之

石索

漢半瓦



延年

延年半瓦橫邊七十  
餘程勉之云錢別屬  
得自漢城此與上林二  
半瓦皆非殘瓦也  
皆中具此一類以通  
同年平刻延年  
二字皆即延年延年  
款

漢古瓦

漢八風臺瓦

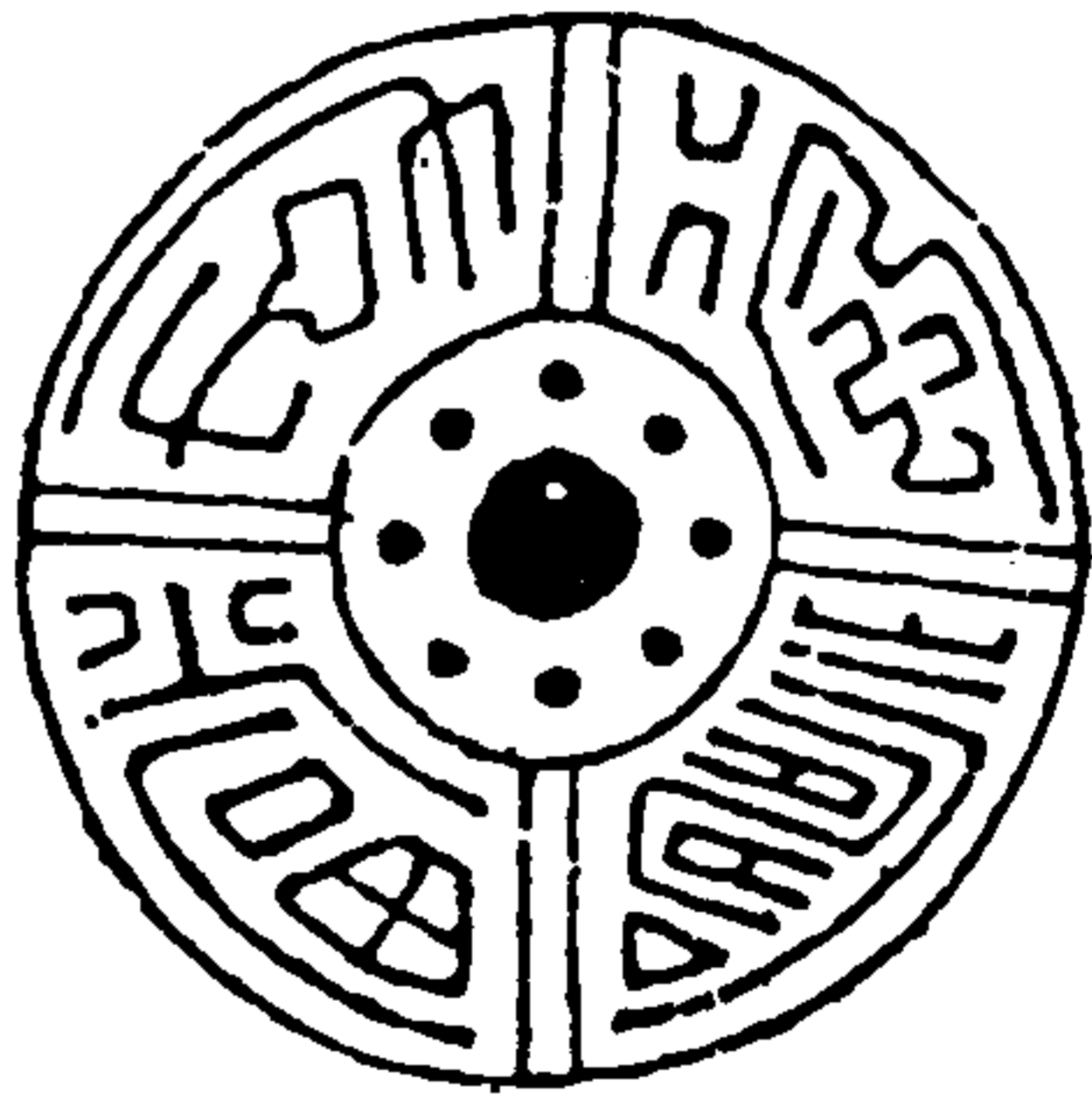

八風臺存當

朱排山古書記此瓦  
得之漢城西南山中  
有蓋亭存當四字  
乃蓋亭館九程勉之  
云當文字云數于表  
樂鍾室址而檢得一  
瓦拓出即以文知為  
八風亭存當乃八風臺  
也漢郊祀志王莽  
二年興神仙事以方  
士言起八風臺于宮  
臺成高金即以此瓦  
更名未央宮曰壽成  
宮更刻符為長存  
館一時命名相念也

石索

漢樂府瓦

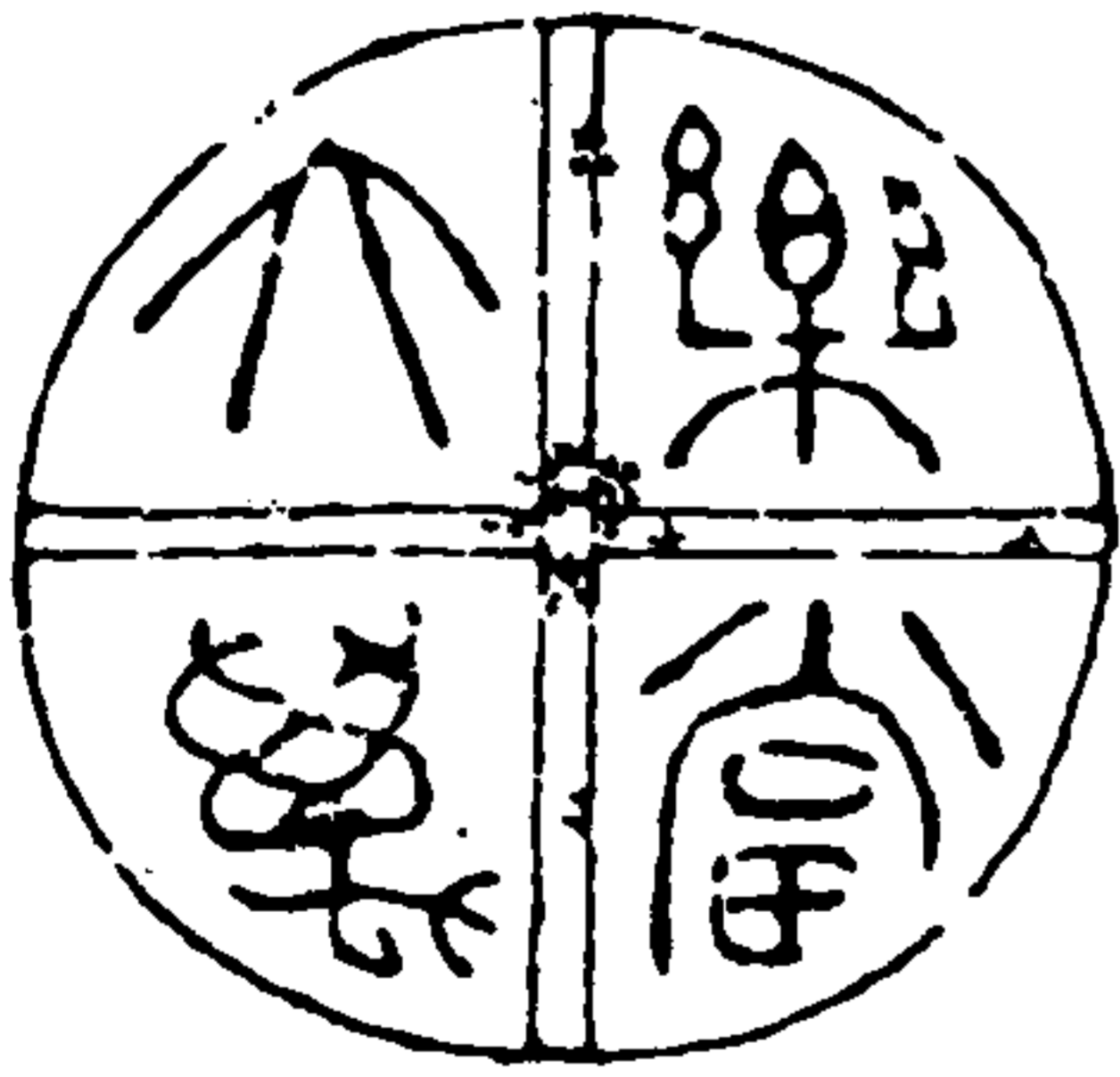

大萬樂當

四字反書於大學  
傳于沂瀛之文古  
陰原地程勉之以  
為神祠瓦柱未嘗  
以為大子樂者元  
明樂志少府屬  
官有樂府此當是  
樂府之瓦亦谷札  
撰又云大萬乃漢人  
習語樂讀為長樂  
未央之樂之道

漢古瓦

漢瓦

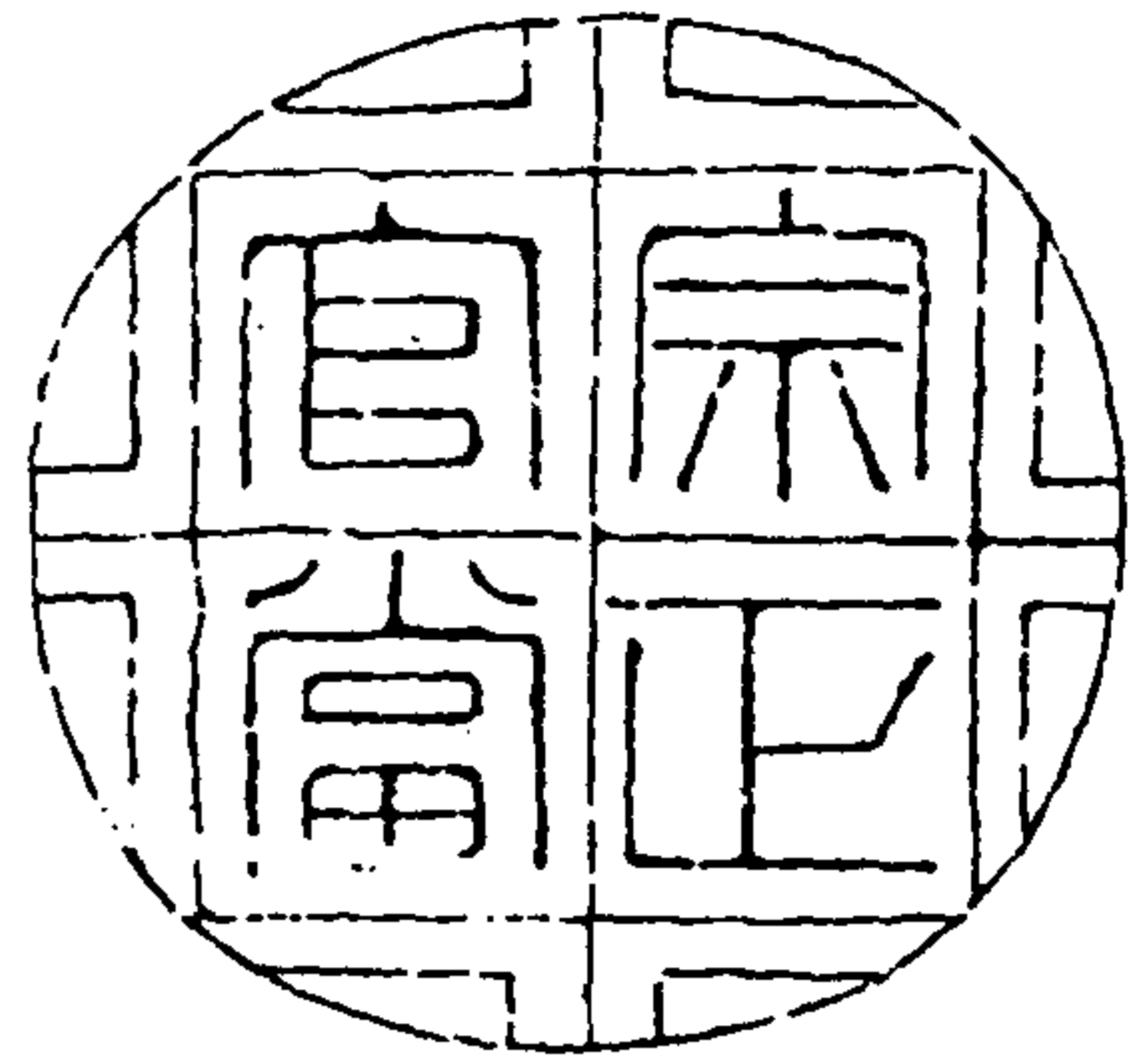

宗正官堂

漢百官表  
宗正秦  
官掌  
親屬又周  
成王時  
形伯  
入為宗正是  
猶不始子  
秦也

石索

遠古遺概

漢瓦



都司空丸

朱棟山九雷記  
云宗正官堂  
都司空丸二丸  
銘得之漢城  
中一按史記武安  
侯列傳利  
繫都司空索  
隱引百官  
表云宗正屬  
官主詔獄也

漢瓦

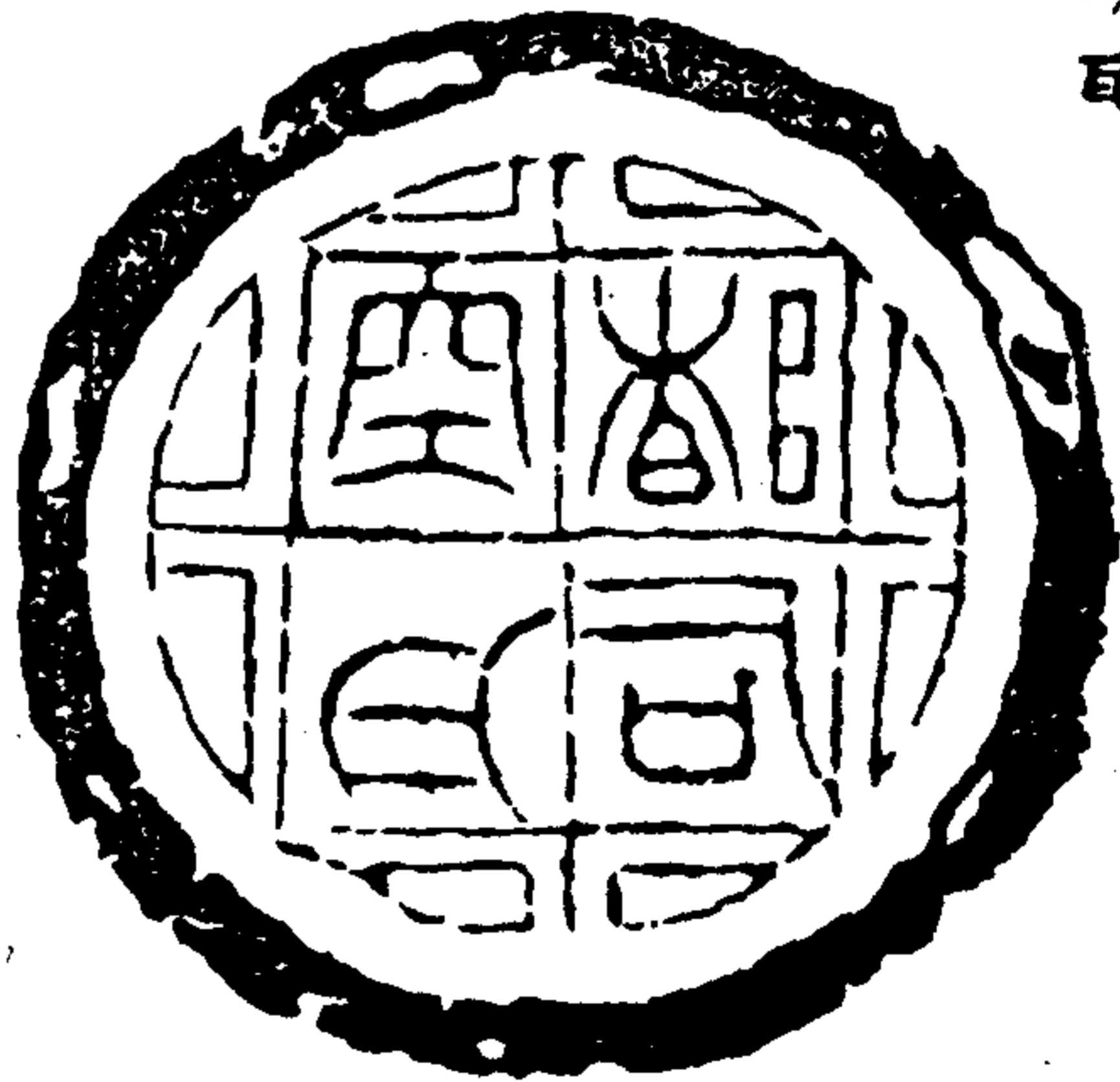

都司空丸

石索

遠古遺概

漢瓦

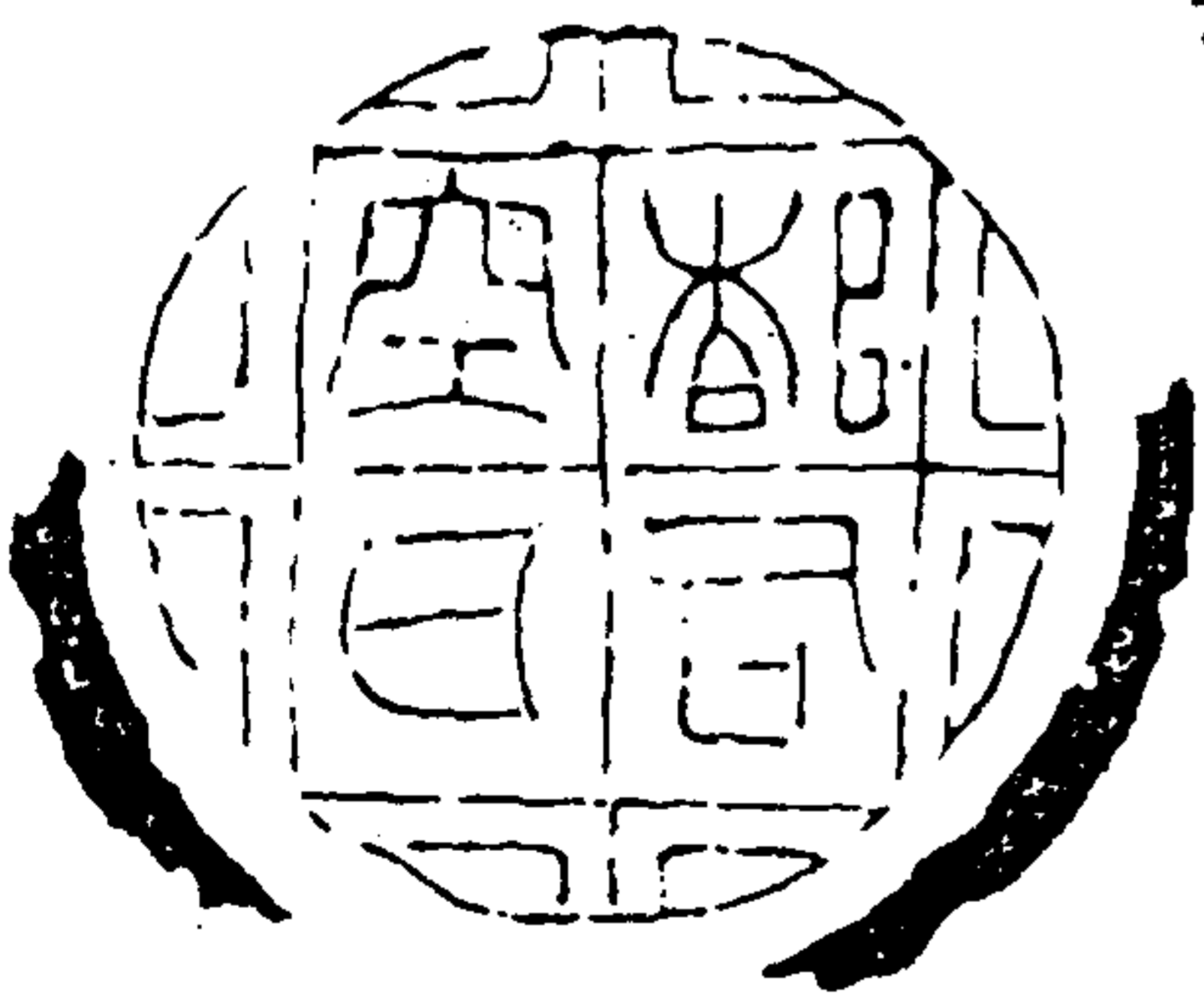

都司空丸

子見都司  
空丸數種  
拓本皆瘦  
勁有法與  
疑板推  
者不同

漢瓦

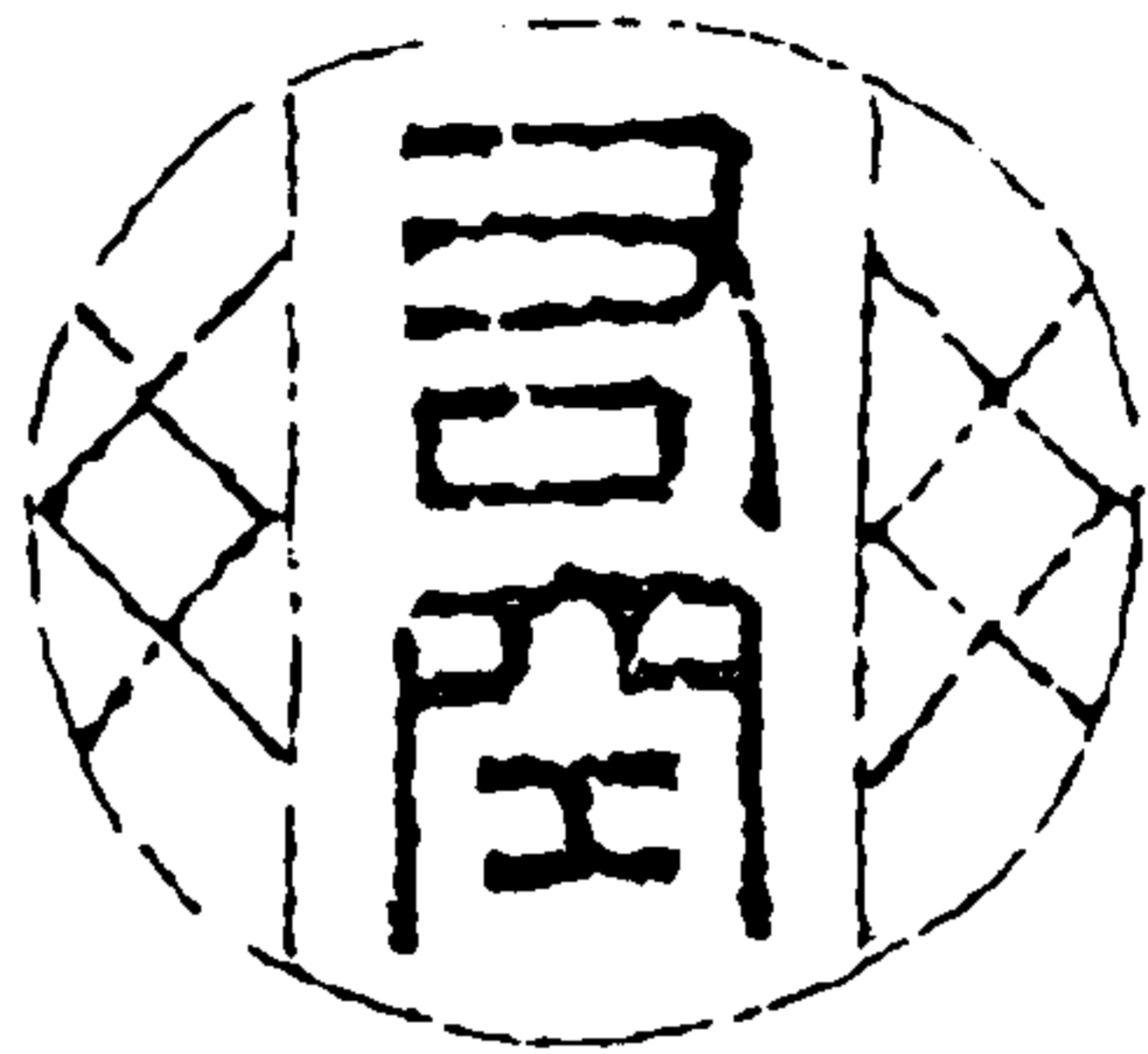

右空

百官表少府  
秦官字山海  
池澤之稅屬  
官有左右司  
空據此官是  
右司空元也

石索

漢瓦



右將

漢百官表前  
後左右將軍  
皆周末官秦  
因之位上卿  
漢不常置又  
中郎有五官  
左右三將此  
不云將軍而  
云右將軍是  
右將軍九耳

漢古金賦

漢瓦



宜富貴 中有千  
金二字

宜富貴九面正工  
十六分米批山記曰九傳  
之德化縣甘泉宮林基  
華州史君藏其千共  
有文曰劉程勉之春  
澤九者文字記云宜  
富貴者中有字誤  
德或說之者月為利  
字江鄭堂藩謂是  
千金二字今從江說

石索

漢瓦

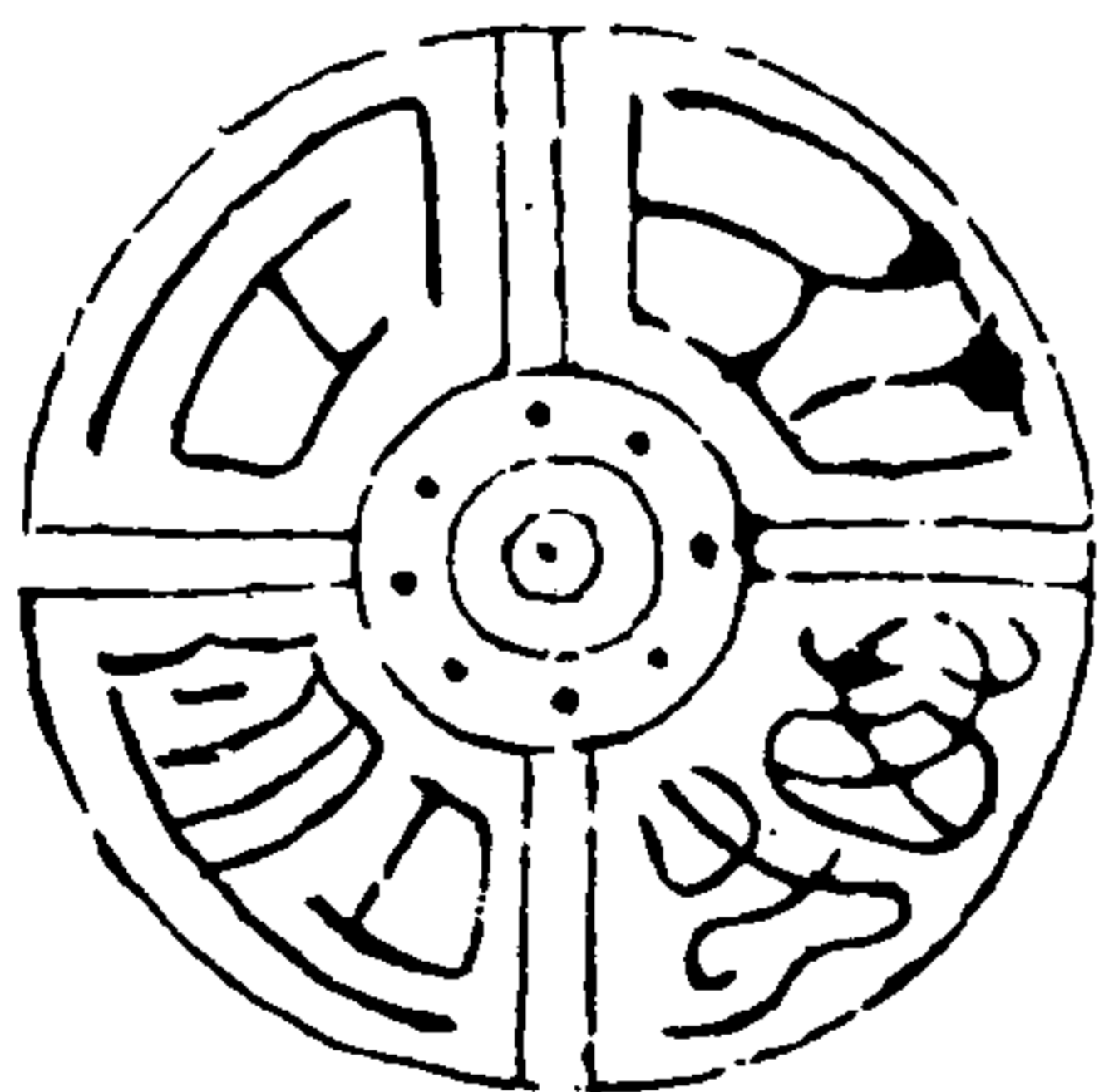

百萬石倉

桂未谷云以  
石為粟倉  
故替氏有藏  
書石倉

漢古金賦

金石索 石索六

五三三



漢瓦

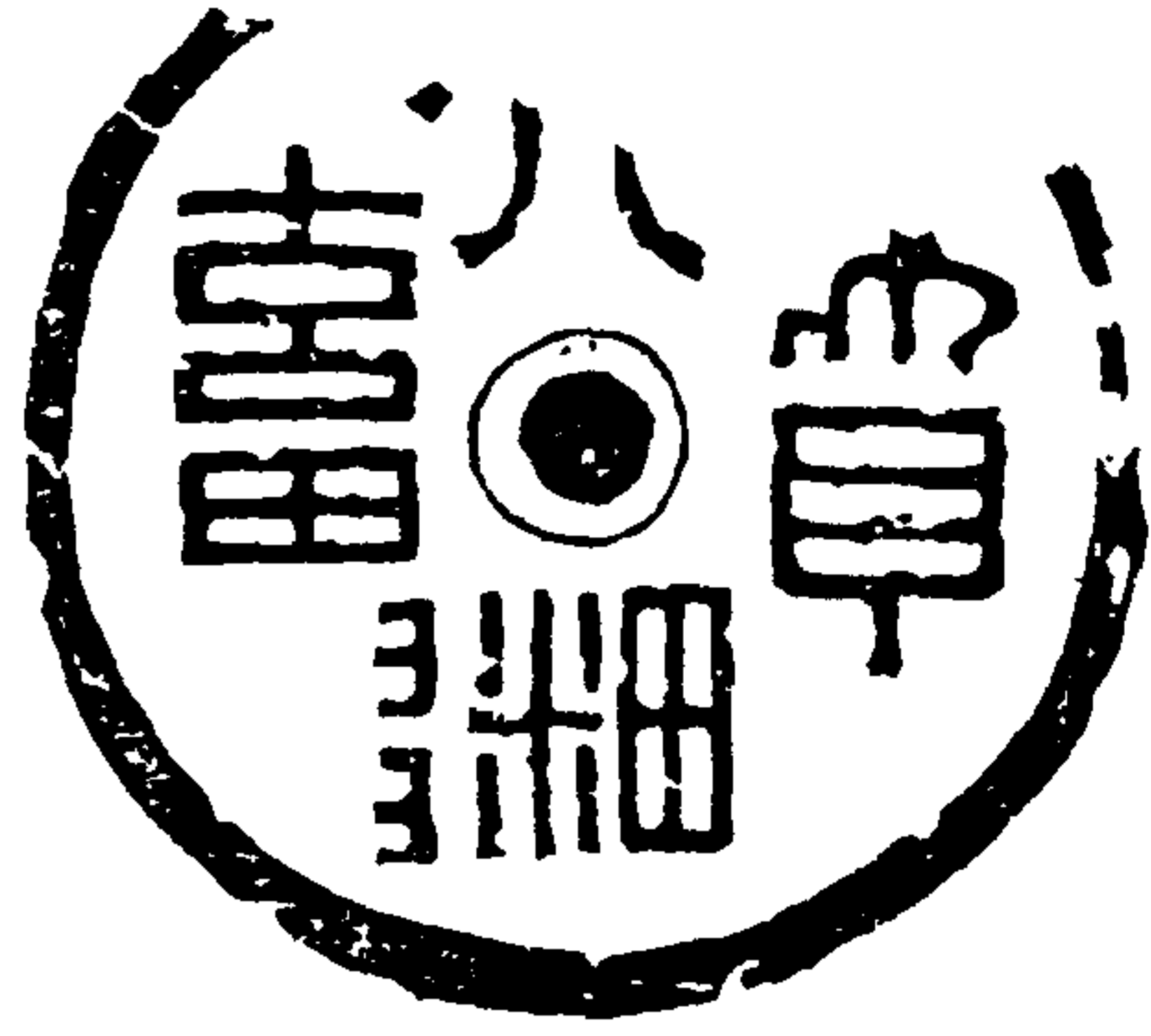

六言著息  
桂未引  
急就篇云  
六言著息  
厥豕積

石索

漢瓦

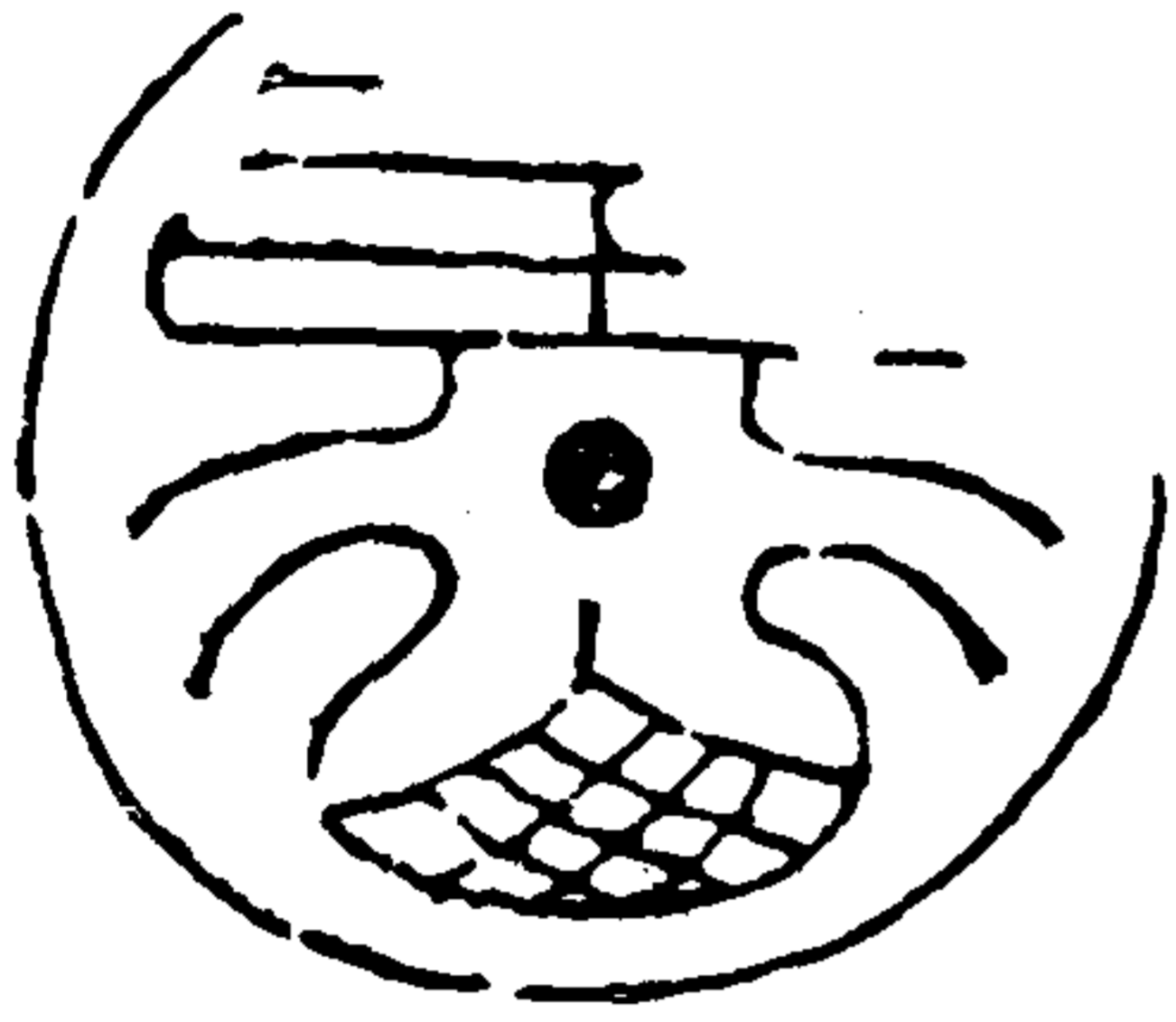

黃山  
漢地皇志槐  
里黃山宮素  
惠二年自今  
興平縣治西  
南十里漢黃  
山宮是也倉  
太學得日興  
平

定古金藏

漢瓦



萬有慧  
萬有慧未知  
所施或謂是官  
舍通目之瓦漢  
鏡日有慧字  
六從心皆古人  
吉利語說文喜  
樂也慧說也

石索

漢瓦



此萬有  
慧破瓦

定古金藏

漢家瓦

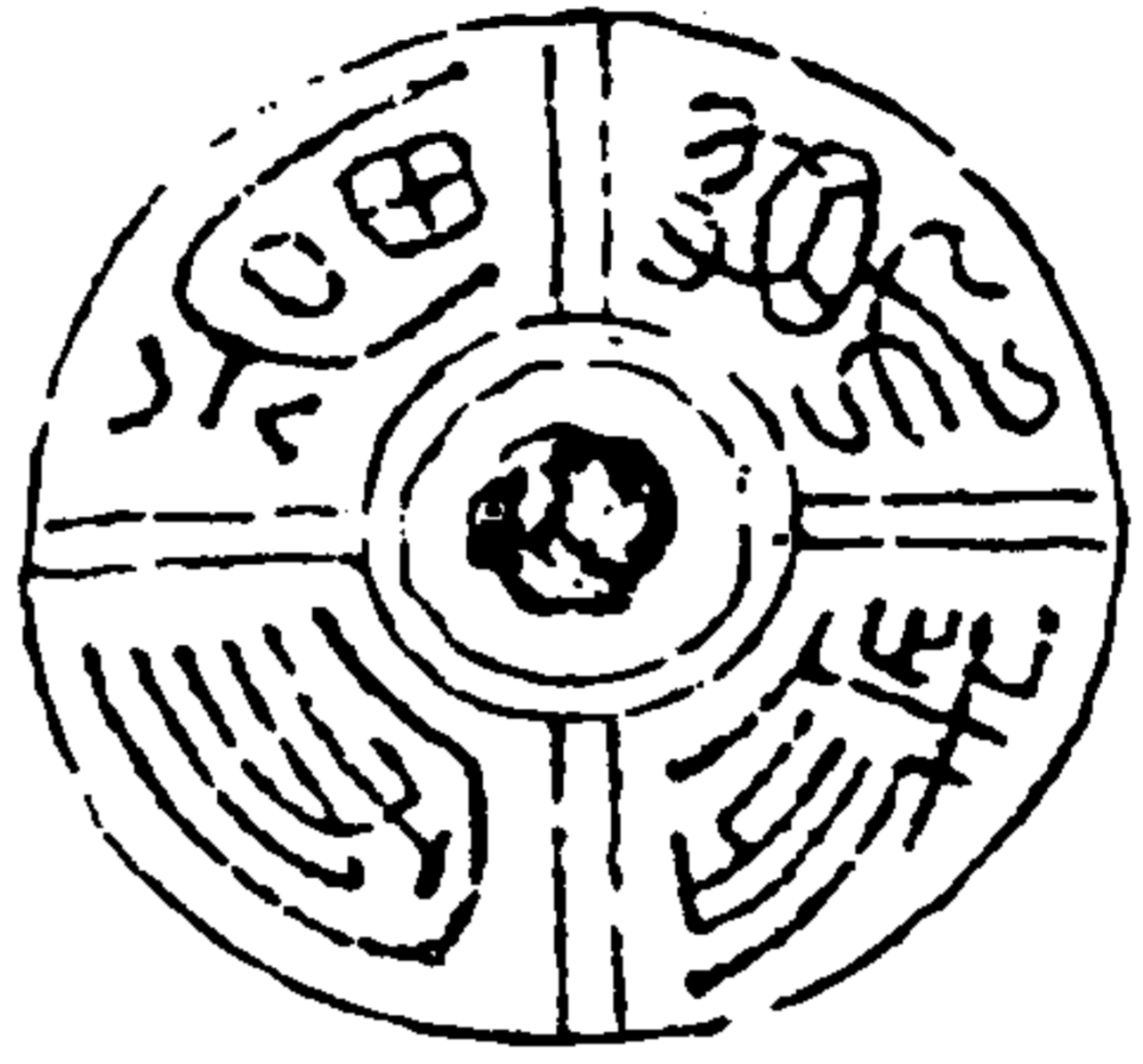

萬歲家會  
余本學子屬翔  
得此瓦文曰萬歲  
家會焉按錄續  
漢汝南字博文云  
萬歲金十利善特  
利又博云伯千萬  
歲者合漢文云軒  
君家博云謂之萬  
秋定漢人無志詳如  
此萬歲新六秋九會  
文字記云家會萬歲  
六通

石索

漢家瓦



鬼氏家會  
此瓦錢別傳得  
之為鬼氏家會  
字曰鬼氏家會  
元會文字記云  
古無鬼氏始魏  
字清文武梁初  
畫像有魏湯者  
賜可取而証也漢  
游俠傳三原沙  
以先人墳墓偷  
約池大治起家  
會此家會証

運古堂藏

漢瓦

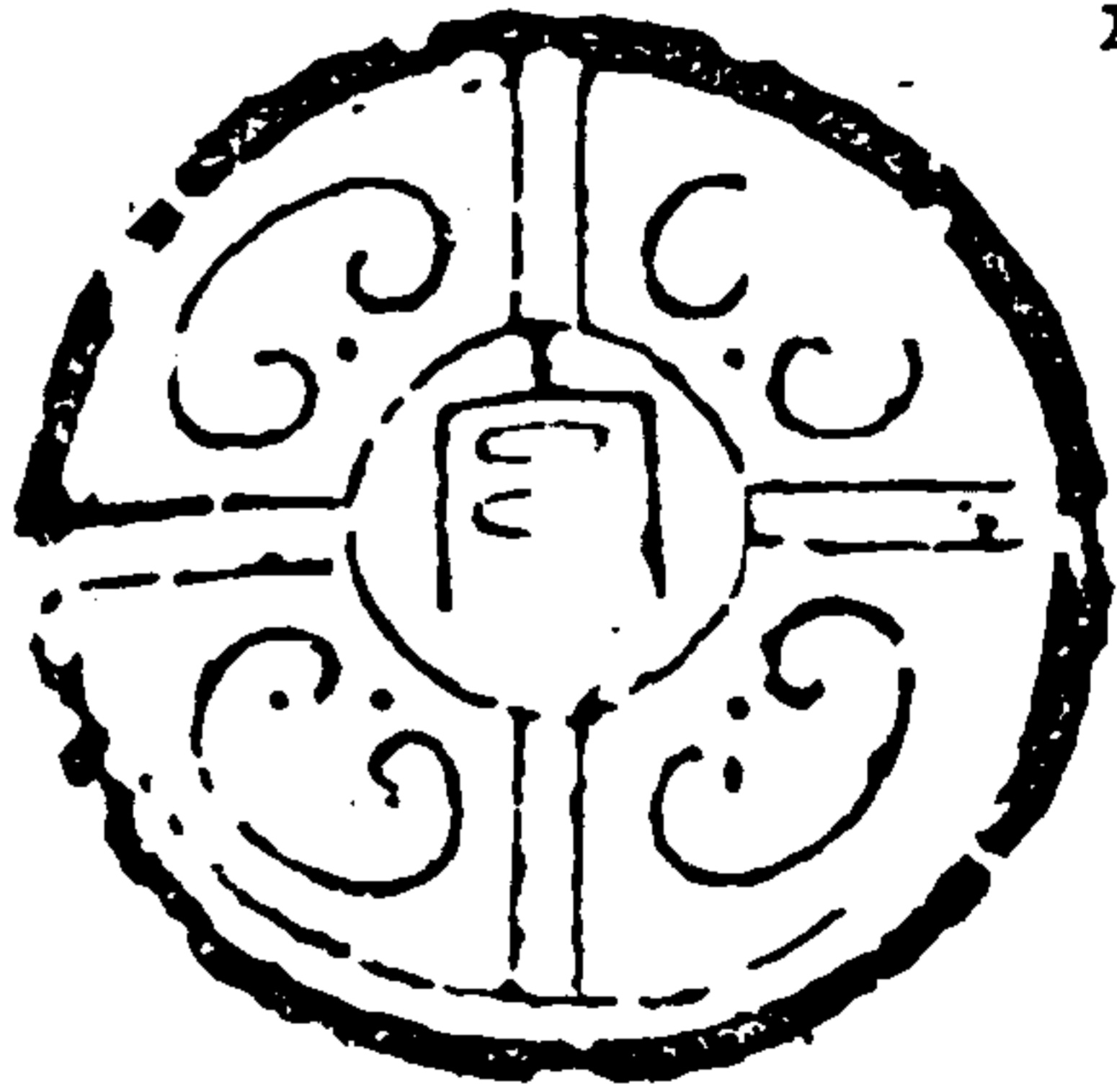

官  
此瓦上  
字亦宜何  
官未初何  
代

石索

漢瓦

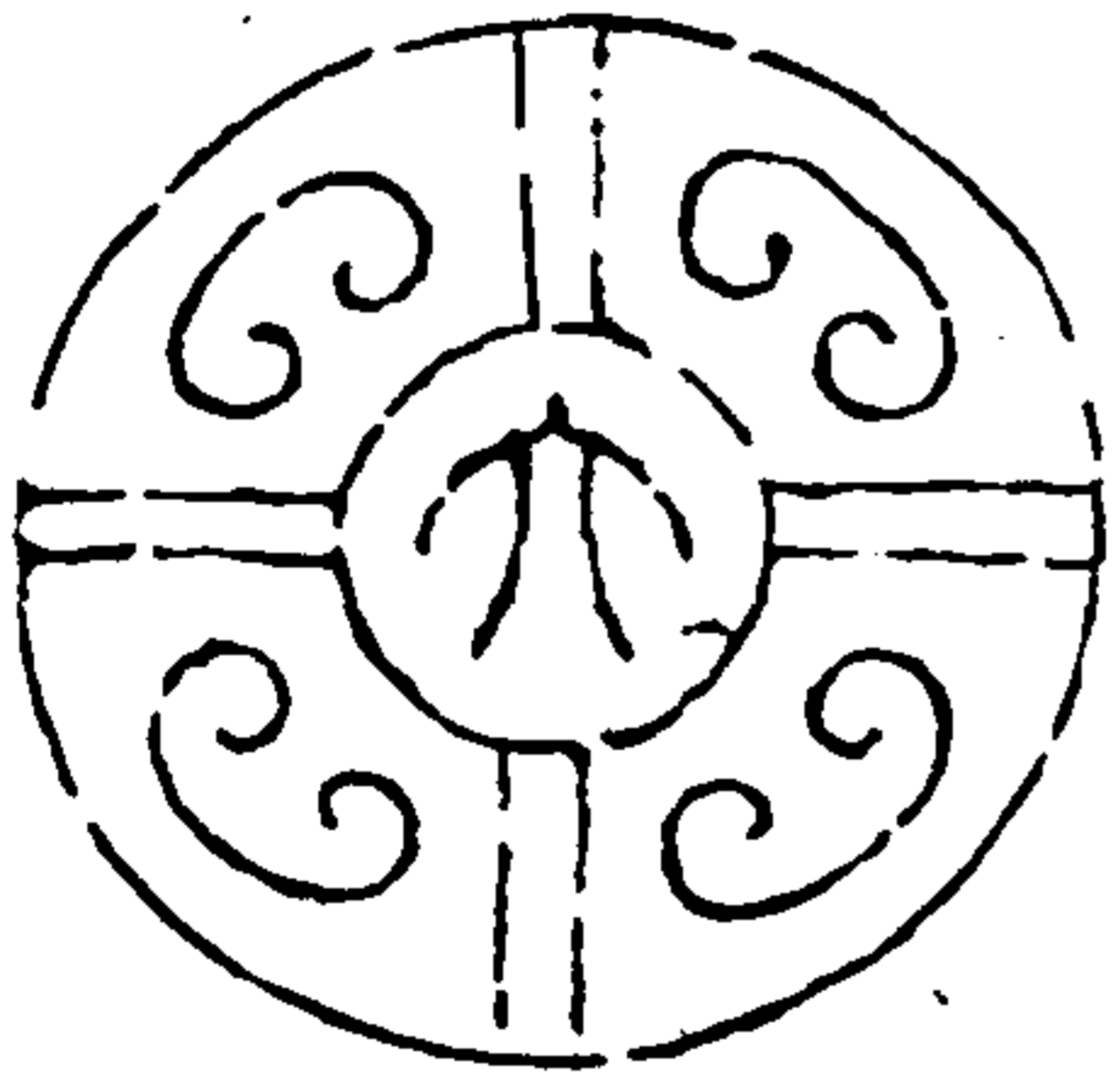

大  
大一會元會太  
學傳於漢城未  
審所在

運古堂藏

金石索 石索六

五三五

漢瓦

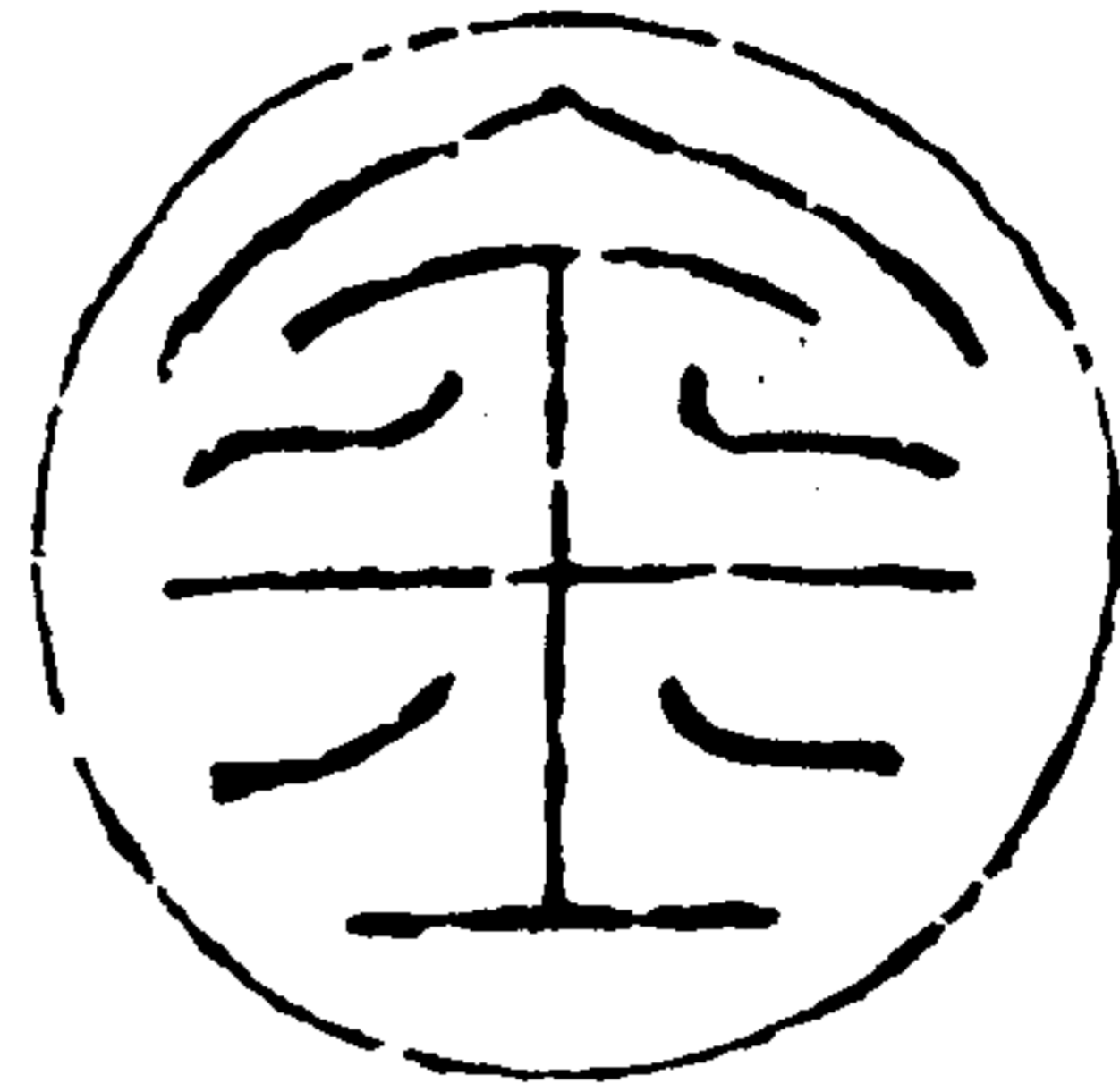

金  
金一字未定審何從  
錢別篇得于漢城九  
營文字記之黃帝有  
金鹿於乾麻大鹿等  
在長安城內此說既出  
於漢城輪廓小兩字  
不甚美其金鹿九狀  
以此類推命大舉野  
傳六字或即大鹿也

石索

漢瓦

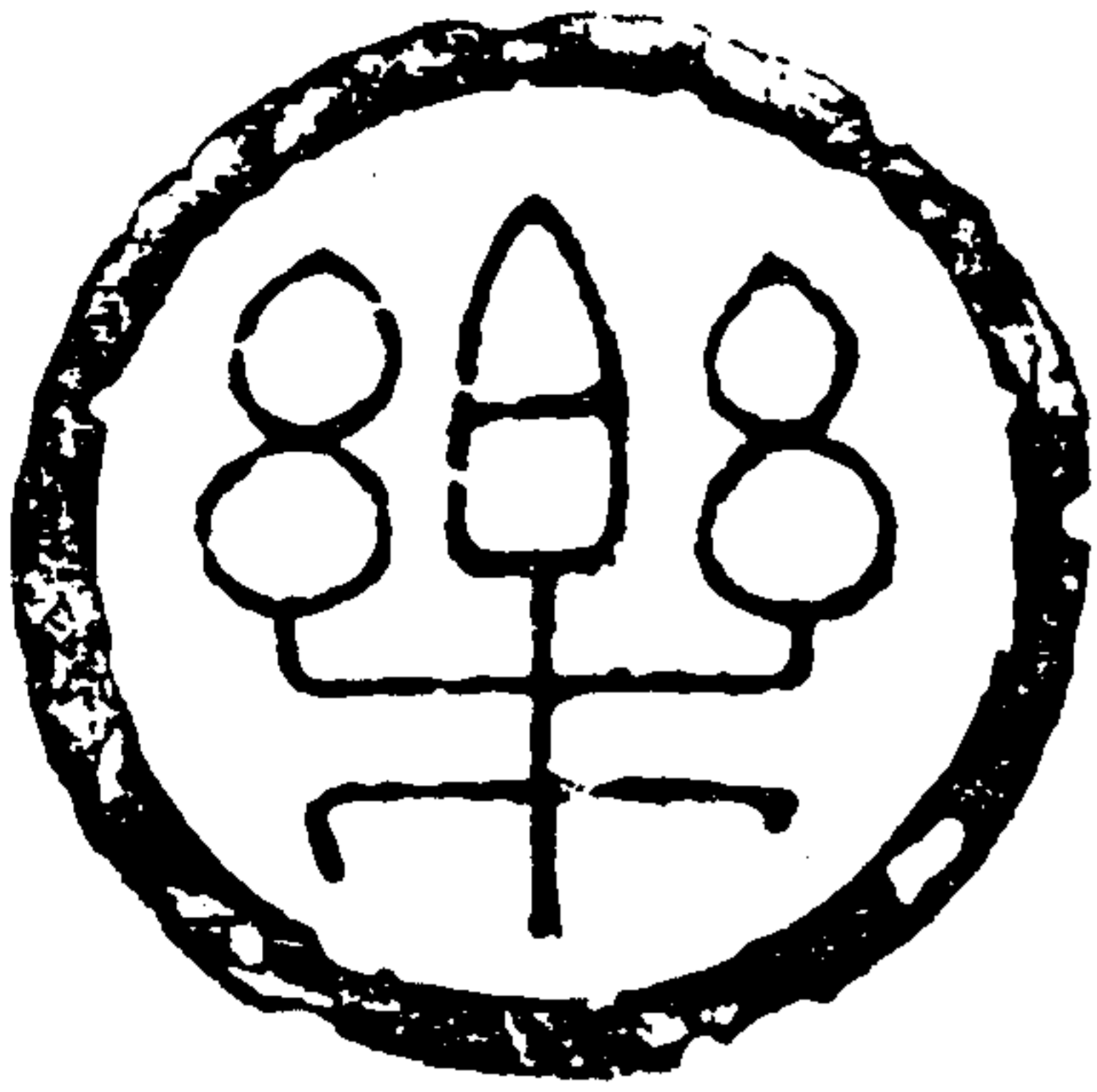

樂  
樂二字文  
未詳所在  
考少府  
官屬有樂  
府又縣和  
二年皇帝  
省樂府或  
是樂府之  
元

遼古金藏

漢殘瓦

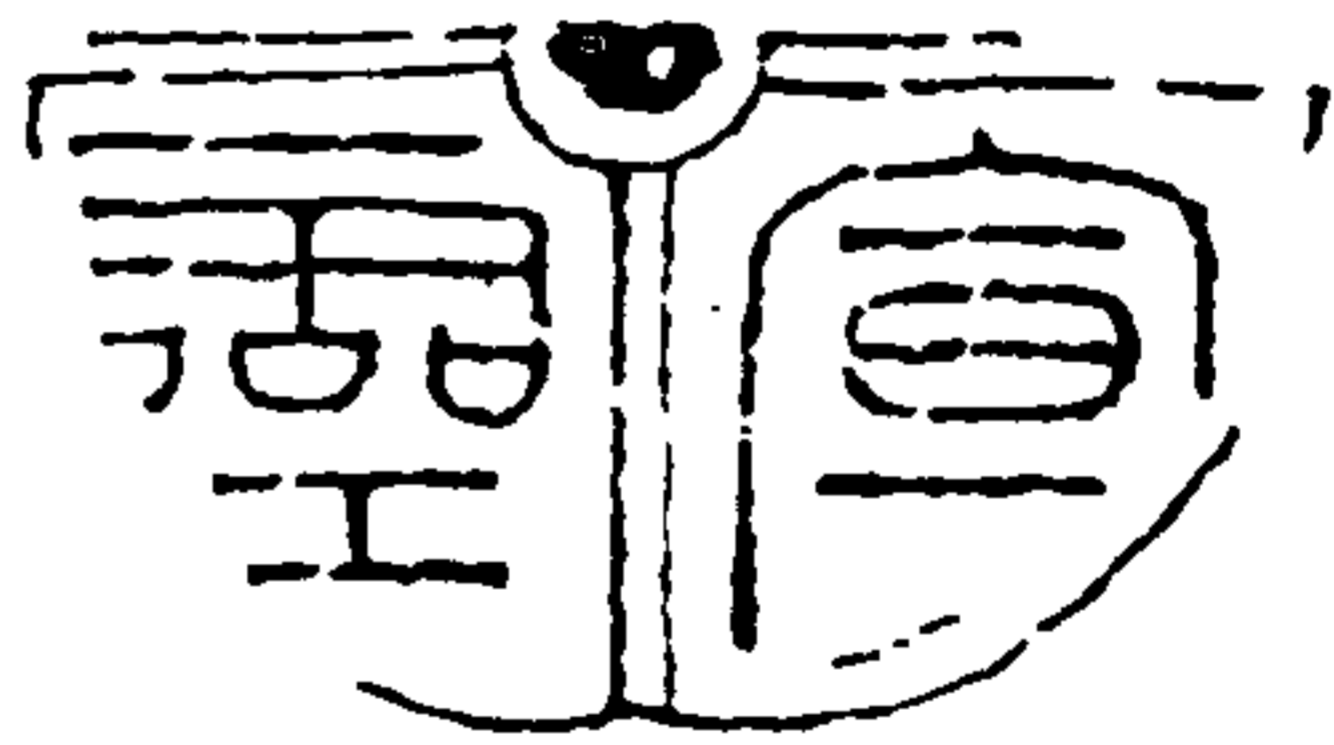

宣靈

宣  
宣存下半截宣靈  
二字其上截不可知  
未知何宮之元或漢  
有宣室宣室與此  
不合惟首山宮有高  
靈館為漢武封禪  
後穆高祖而作則  
高祖有高靈即宣  
帝亦可有宣靈矣  
狀亦無據以俟續  
考

石索

遼古金藏

漢貞寧軌



貞寧元年  
年下有  
歲字之  
半以下  
缺

獅首形

石索

室古魚藏

貞寧元年西漢元帝之十六年貞寧軌一年而止此軌元年下為歲字  
之年當是歲在戊子之缺大則此僅半軌也其一由作獅首形今唐  
九母作此形亦曰獅首又曰獅首始于此為程陳控之註所歲古軌甚  
多皆以是為冠首歐陽公以西漢器物為難得况在九軌尤易毀而  
難全元無年月軌有年月此西漢軌也與五鳳二年石拉傳矣

建平軌

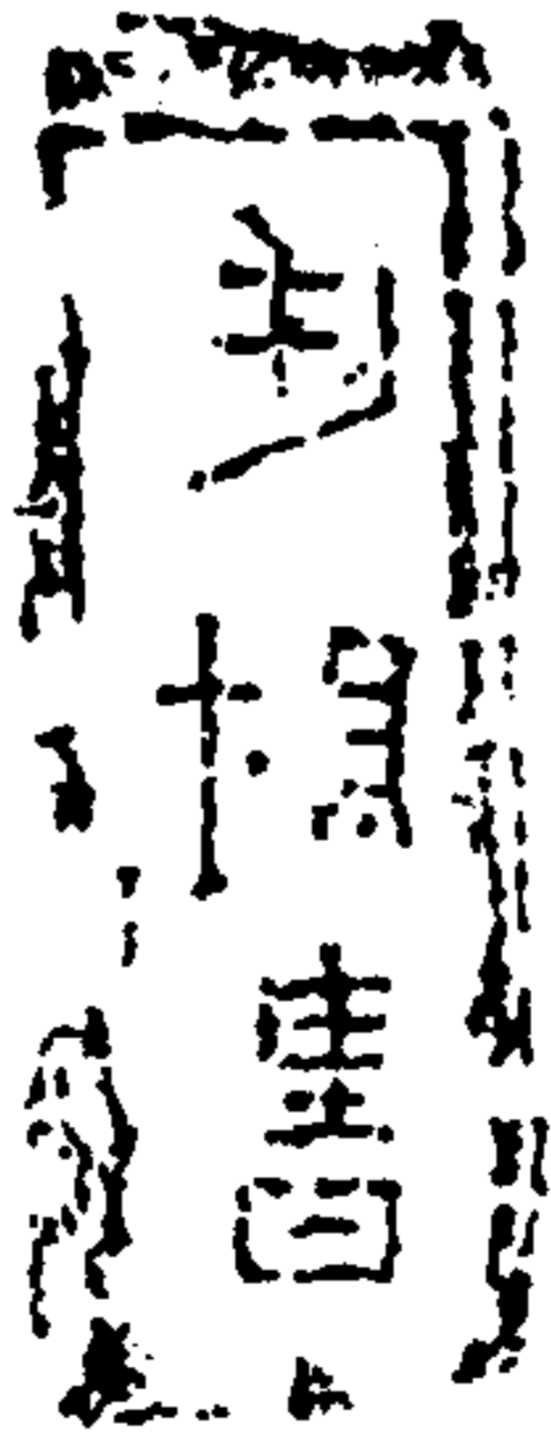
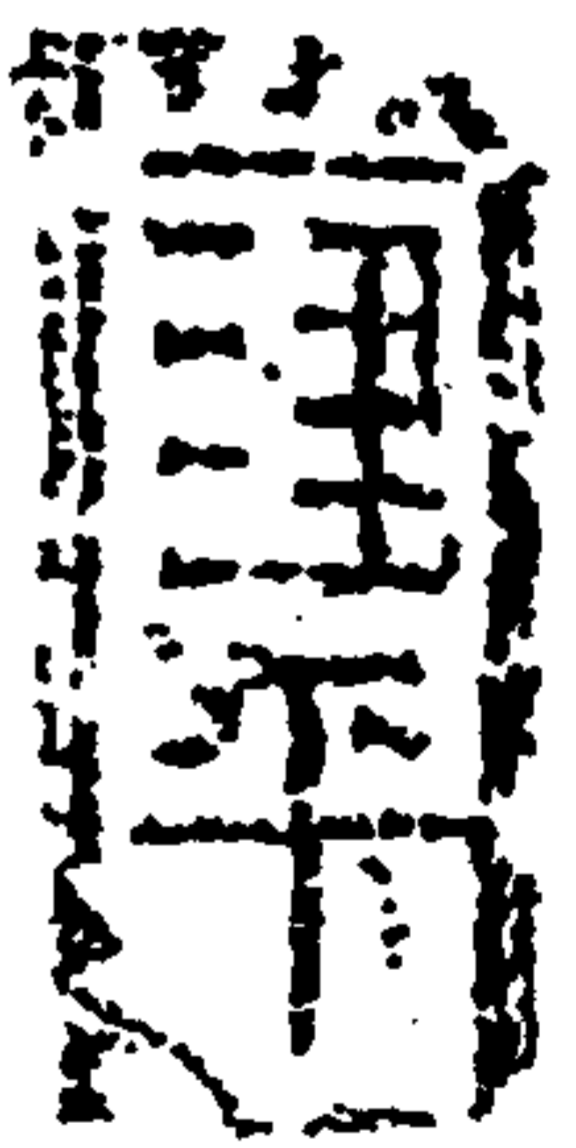

建平

宜

建平書  
反文

石索

室古魚藏

建平西漢元帝三穆時一由建平二字二由建平二字三由建平三字  
其間空古真西漢物漢碑每不著撰書人姓名此記建平書又一  
異也但不知建平為何人耳

漢永寧孰

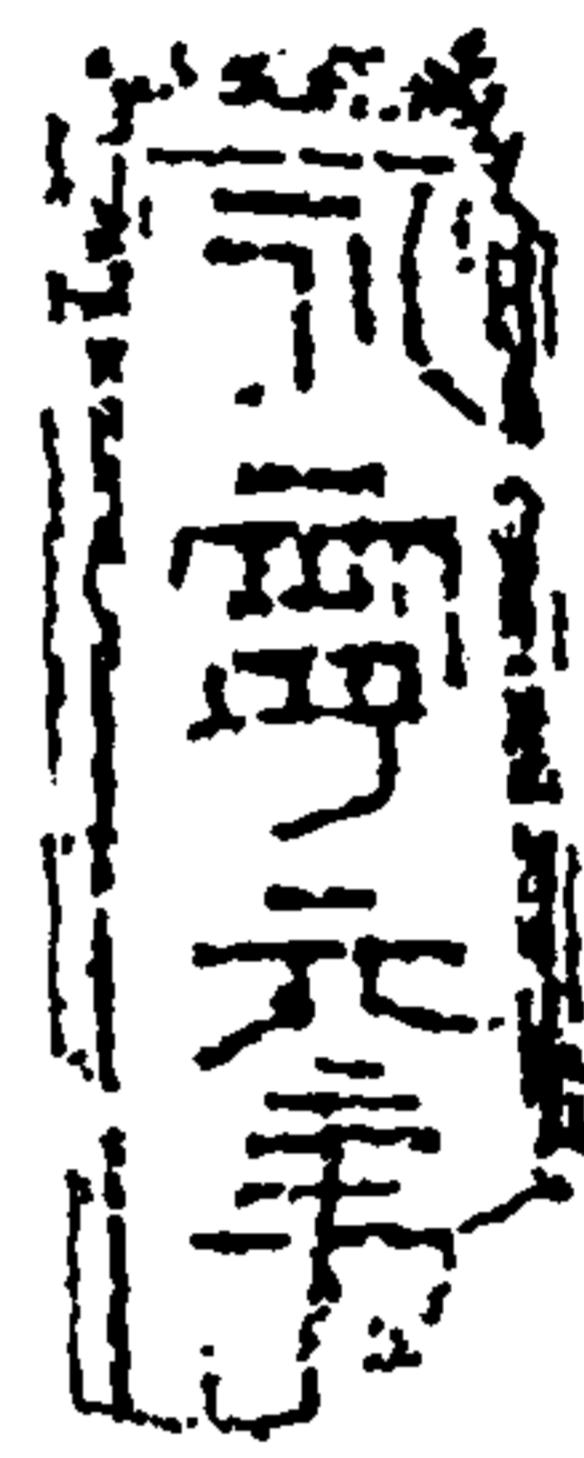

永建孰



永建  
孝順帝年孫

永寧元年  
永寧止一年  
東漢孝安  
帝之十三年  
也

石索

本初孰

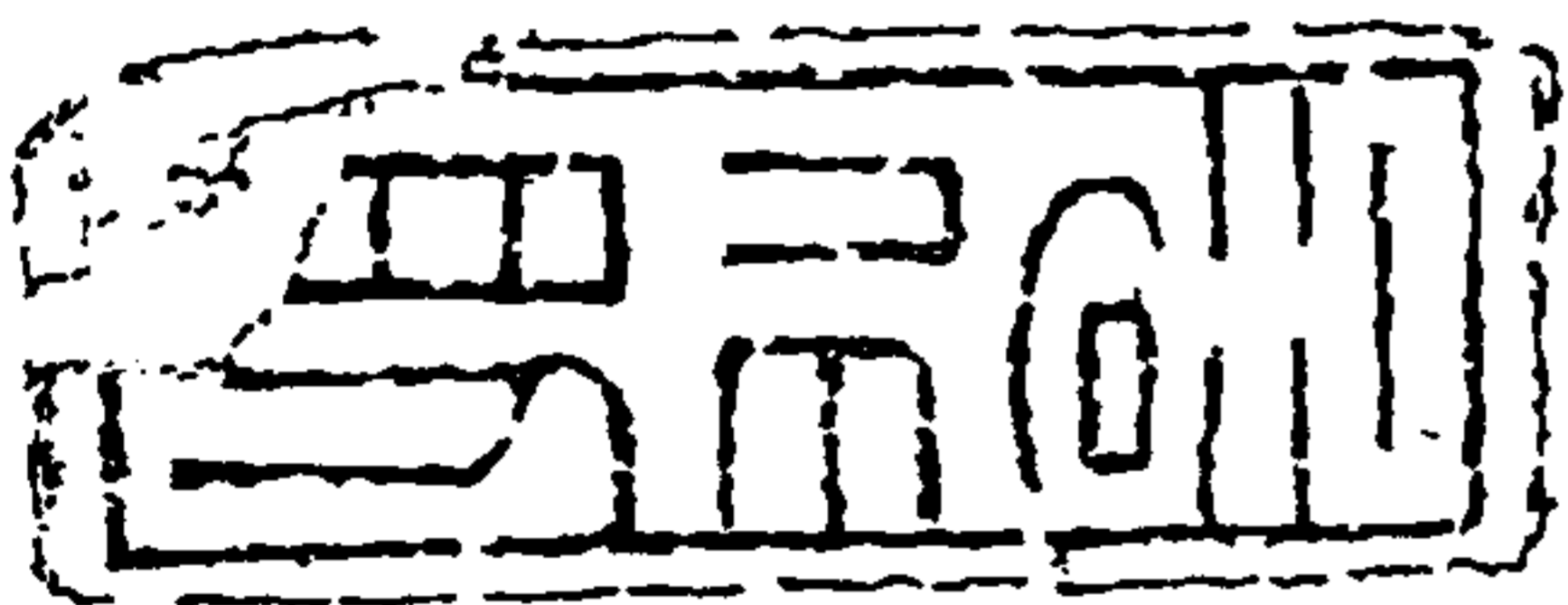

連古途藏



一面本初元年歲在丙戌  
一面可作則 可字及文又  
以音字未定  
本初孝順帝年孫時  
年八歲為其母所迎  
立即為所鳩在位秋一  
年見于金石者絕少此  
碑亦希有也其本初三  
不合篆法但元年丙戌  
惟本初有之而成字又  
似古字大抵謂說工所  
易字失其本初之字  
字當以意求之不得  
字初便也

中平孰

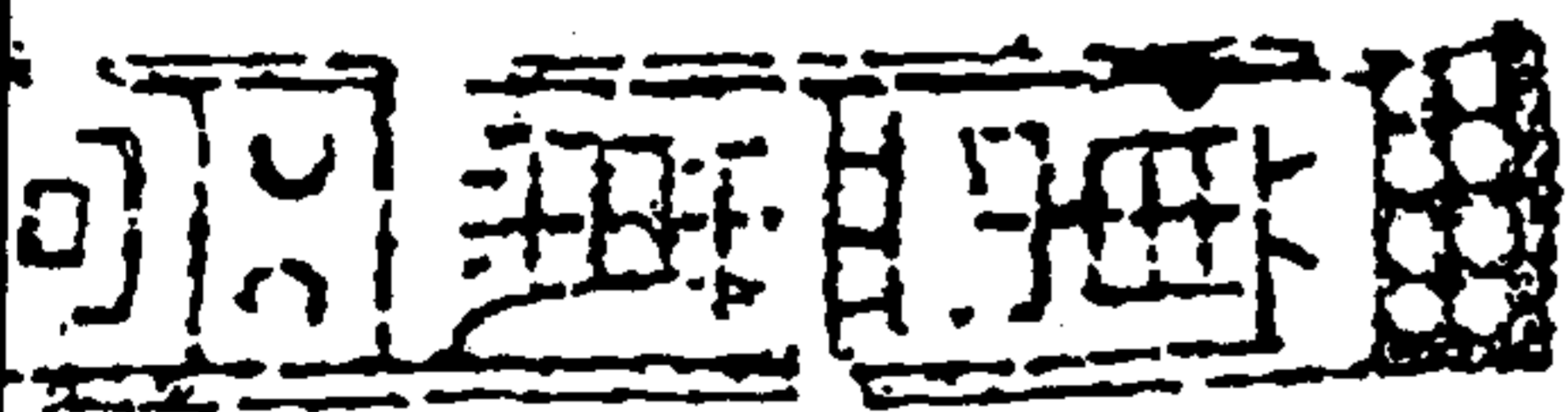
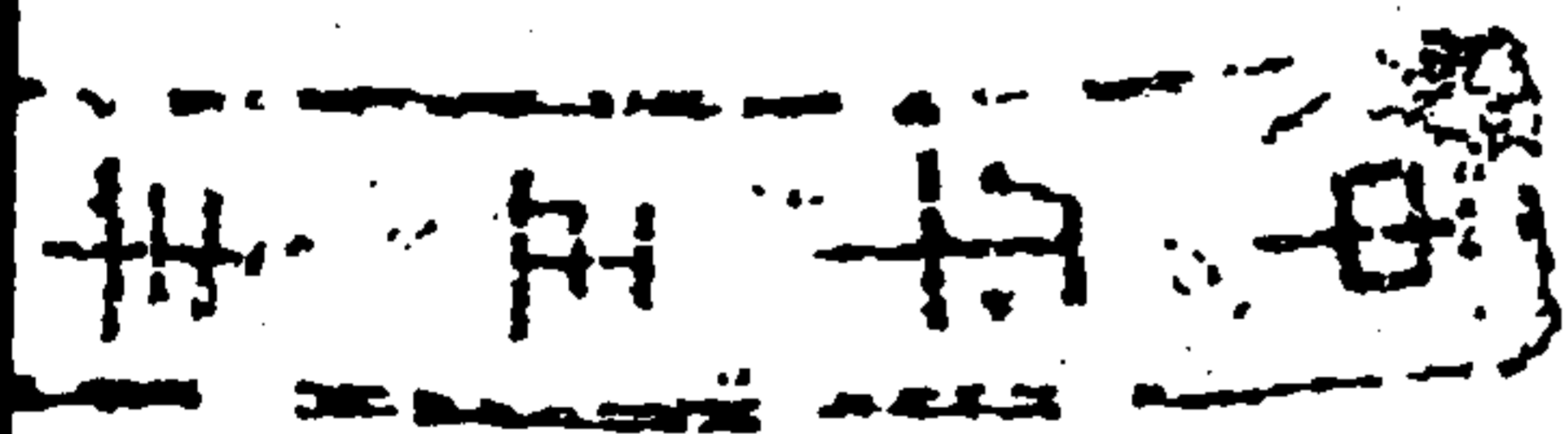

一面中  
平五年  
七月  
中平五  
年靈帝  
之二十  
一年也  
月下字  
缺  
一面萬  
歲宮貴  
四字中  
有老六  
間之

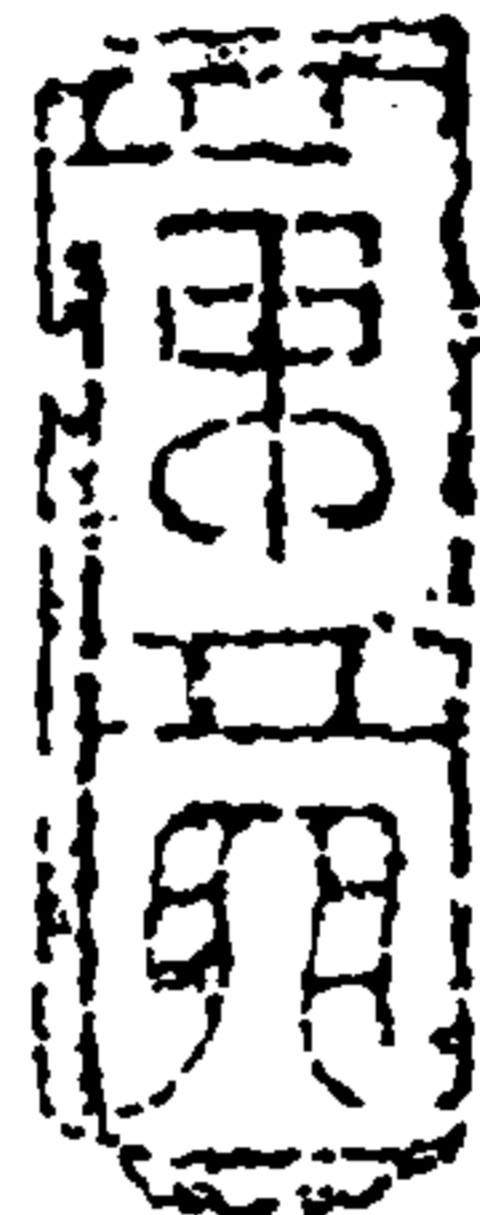
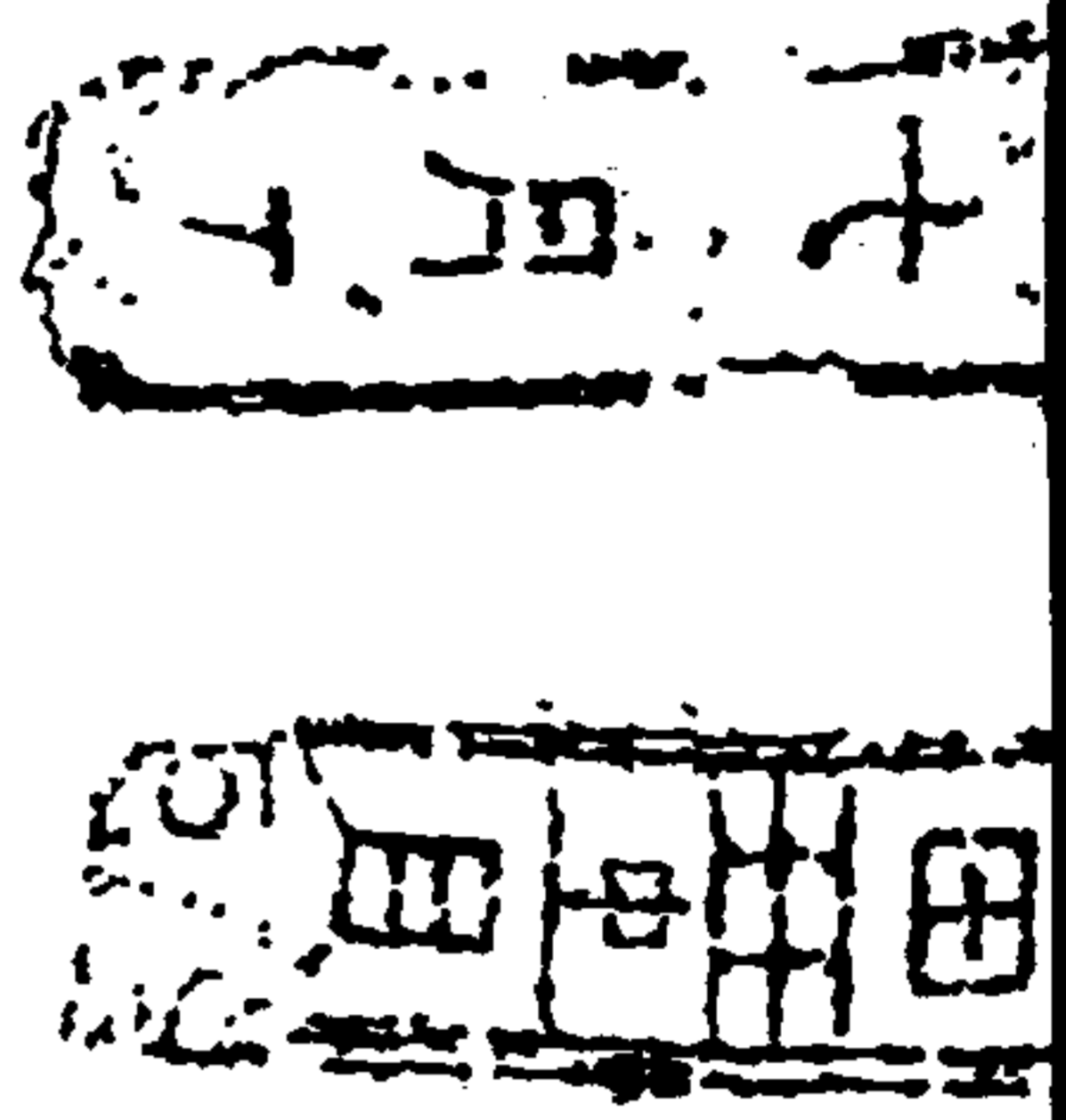

一面似萬歲  
二字亦同  
之意

石  
索  
運古  
錄

右邊亦有萬歲字... 同視... 萬歲... 此君... 東漢... 四... 烏... 程... 陳... 托... 之... 歲

金石索 石索六

漢一駟



千萬長未八書四  
秋歲樂共字于神中

石  
索  
運古  
錄

漢二駟

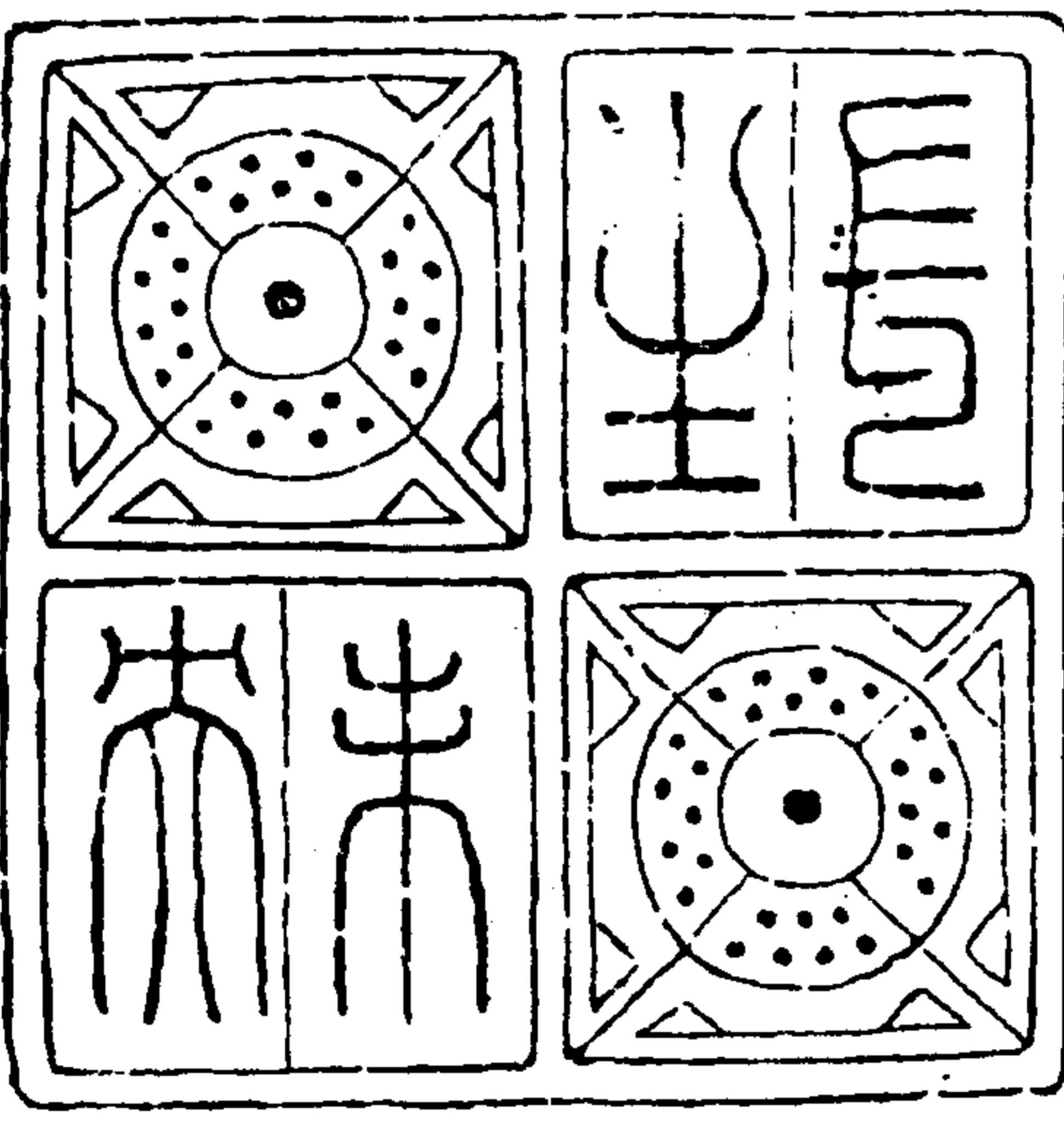

小駟格二外長未四二  
小駟格二外長未四二  
義辭亦雙格字共主寫格小

五三九

以上二款係顏心齋明府年與化縣時濟河得之今刻以為凡周以度泰在馬城泉廣文家考玉海載開元十二年有司奏備后土壇掘出銅泉二又掘出古軌有篆書千秋萬歲長樂未央字是日祠后土太史奏祭光出河休氣四塞祥風繞壇日揚其光云其碑之篆文八字与此第一款同可以為証也

漢萬歲軌

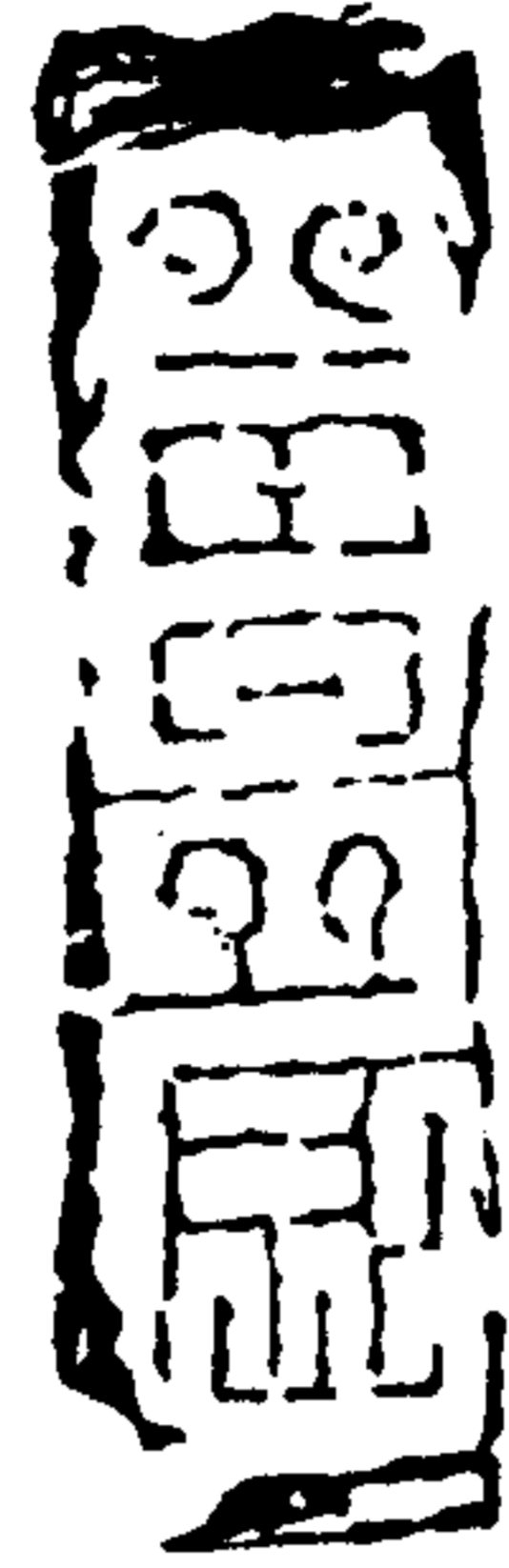

萬歲二字軌詳載張氏金石契

石索

漢蜀師軌

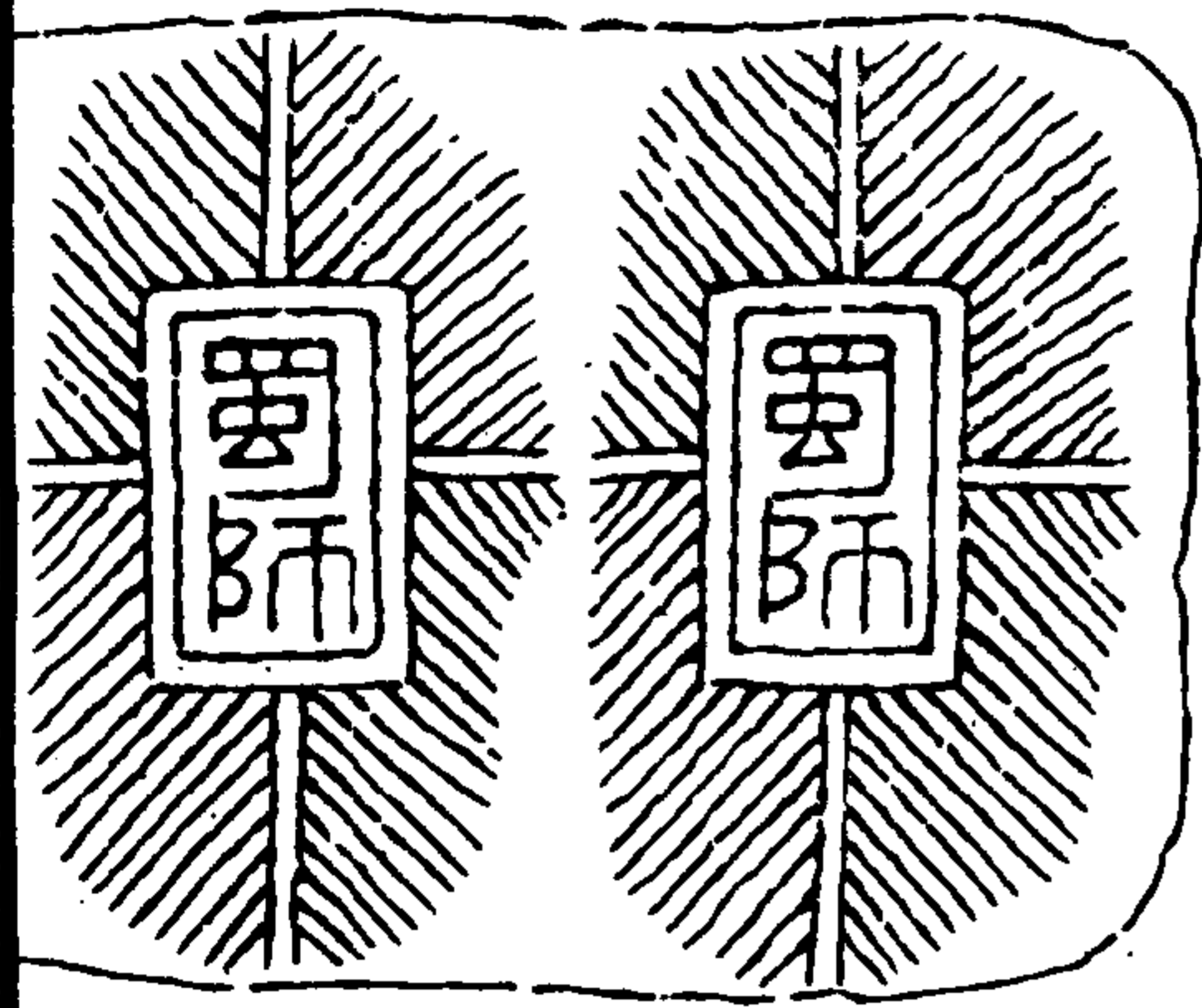

漢古金

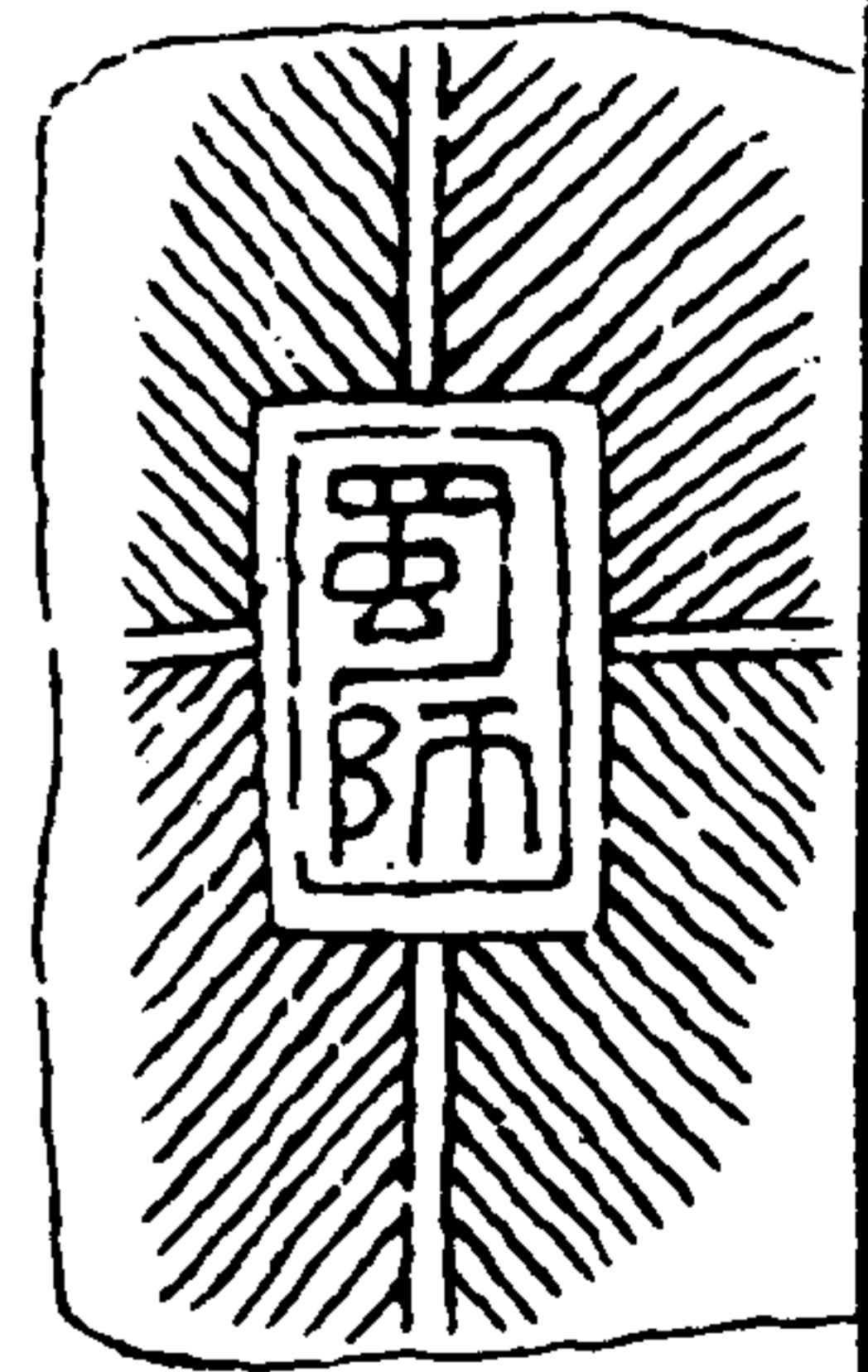

金石契云右碑文曰蜀師制位甚精吾鄉海上常得見之鄧尉徐爰竹里云揚州平山堂下開河傳古軌亦有蜀師字諸官贊草廬謂是匠人之名近草片圖于吳興得一款文曰蜀大夫篆亦古雅按漢隸字源隸隸供載景師軌蜀師蜀大夫豈其類與

石索

漢古金

嗚按是軌字非皆古唐較近日鄂縣傳天厚石刻亦同國唐較與此刻此雖不載年月其為漢軌無疑

漢汝南黃仙安駝



汝南黃仙安駝

月十日汝南細陽 駝其上半年歲

南細陽黃仙安駝

南細陽黃仙安駝

石索

運古監藏

駝有月日而大其一年年強何以定其為漢駝也以其字體知之又  
考前漢地理志汝南郡領縣三十七其十二曰細陽師古注云居細水之  
陽故曰細陽是也王莽時則改為樂慶以爲西漢駝無疑惟仙字脫  
落殊甚其在旁轉似文字非有汝南黃仙可據矣

漢潘氏駝



潘氏駝

八月潘氏

斗而有暈

斗而有暈

石索

運古監藏

此駝亦無年號存八月潘氏曰漢文蓋去上歲也疑不是漢  
時駝一而為其世亦不

金石索 石索六



漢八月甄

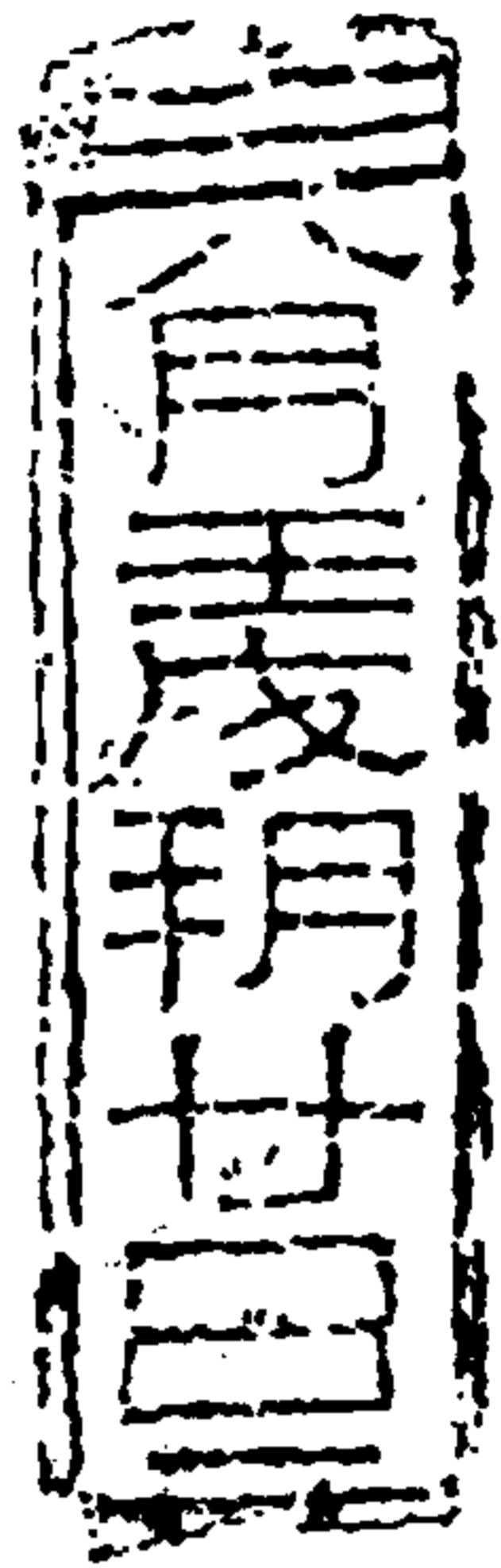

八月壬戌朔  
廿日辛未下



可久長

通古堂藏

漢壽考甄



既壽考

長樂甄



作長樂

漢九冬長樂未央長樂萬歲之文以短一時所作

石索

通古堂藏

漢殘甄



執文存四字不全世字有八文加于其上自是另一種結構解字  
篆之首必加三星托連文之底必加五解也其四字似貴祥萬葉

觀銅雀宮戟



銅雀宮造  
葉東柳藏

銅雀瓦

銅雀瓦

遠古遺藏

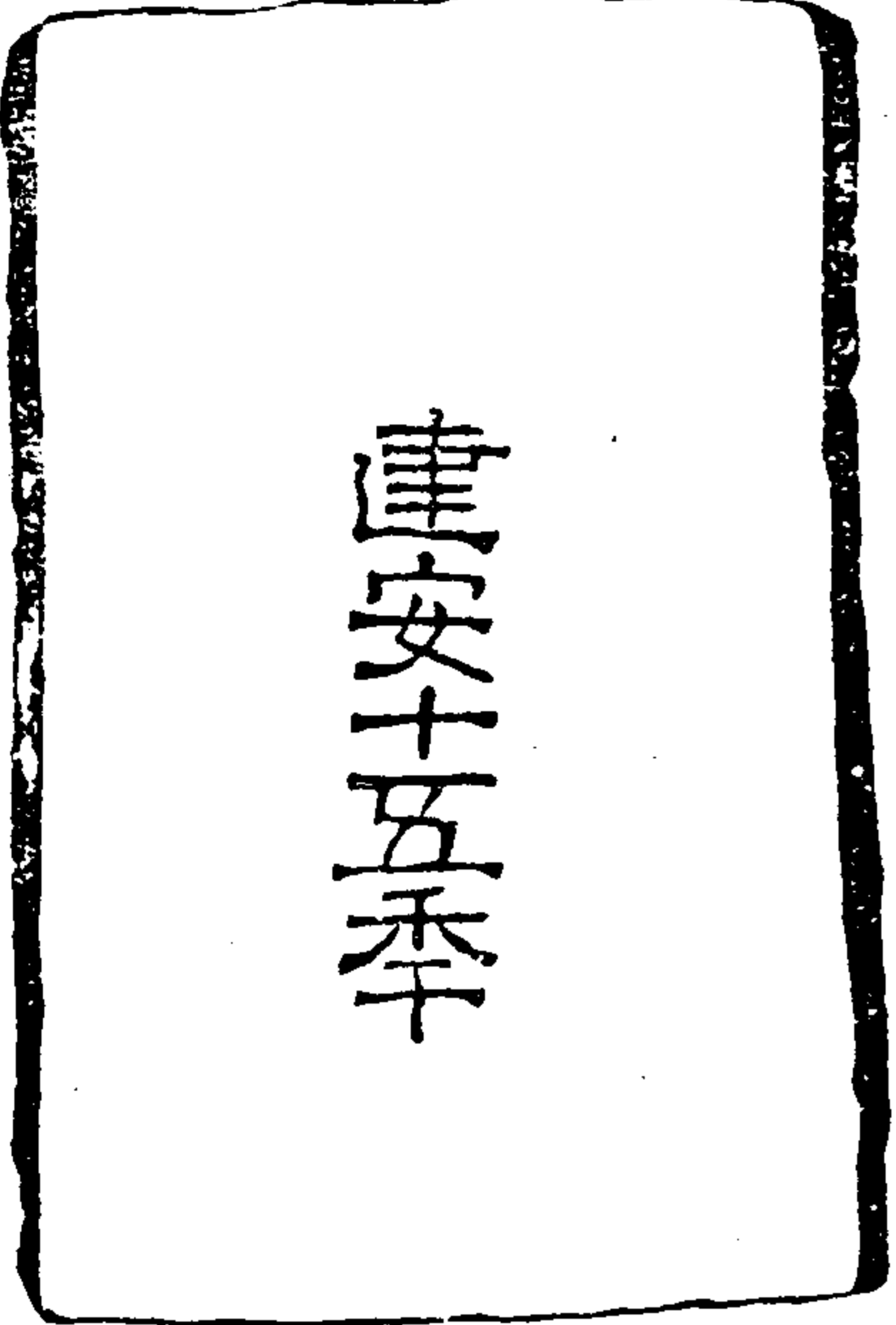

建安十五年

嘉慶庚辰前仲  
集軒得之塔陽

金石索 石索六

銅雀瓦

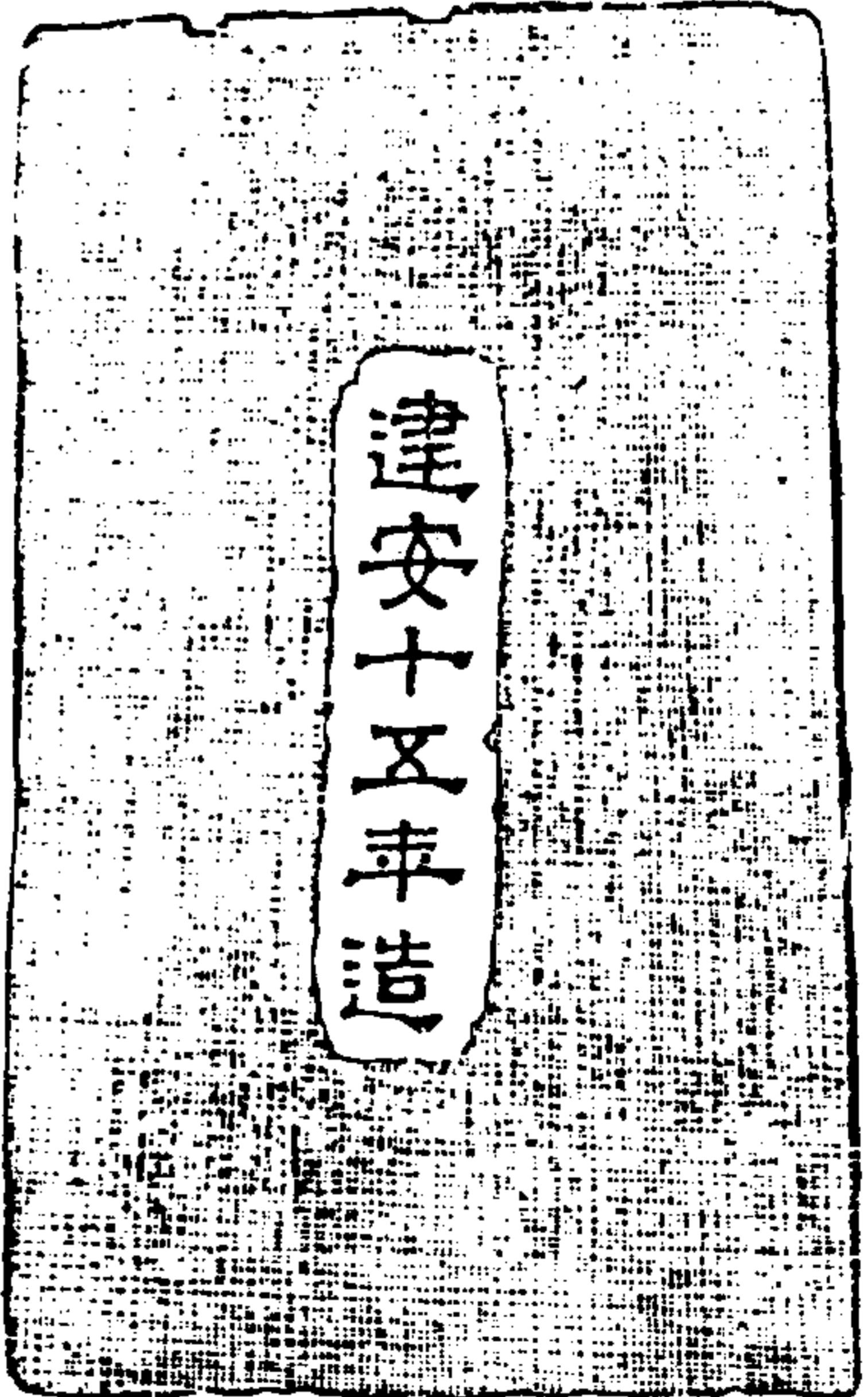

銅雀瓦在彰德府臨漳縣白魏武帝紀建安十五年冬修銅  
雀臺至今九十有餘年者偽也此魏武帝戰于烏林去辭之次歲  
陶周漢家書建安年號後十年而漢入于魏矣

石索

吳寶鼎藏 詳載金石錄

遠古遺藏



六 年 造 碑

五四三

世新館碑

石 碑 四 方 六 字

石 索

遼古逸編

朱竹垞曝書亭集云吳寶鼎博寧康熙四十二年吳之村民于小雁嶺掘地得碑二識云大吳寶鼎二年歲在丁亥作凡十有一言蓋孫皓時紀元道鑑晉泰始三年也面有瑞文知非民間物  
應按吳志寶鼎元年皓遷都建業二年六月起顯明宮冬十二月皓移居之又江表傳云皓營新宮二千石以下皆自入山皆攝伐木又破壞諸基大開園圍起上土樓觀窮極技巧之役費以億萬計以觀年時正與相合或即新宮觀也其篆法古勁亦與天發神識文相侔

吳建興觀

建興二  
以下字缺



傳世富貴

蜀漢西晉皆有建興年號此孰得之吳興當為吳建興也吳孫亮

石 索

遼古逸編

之建興亦止二年其後改五鳳矣一面有傳世富貴四字蓋當時吉利語隸體方整六合三國時之制

吳孫氏款



在己亥孫氏造

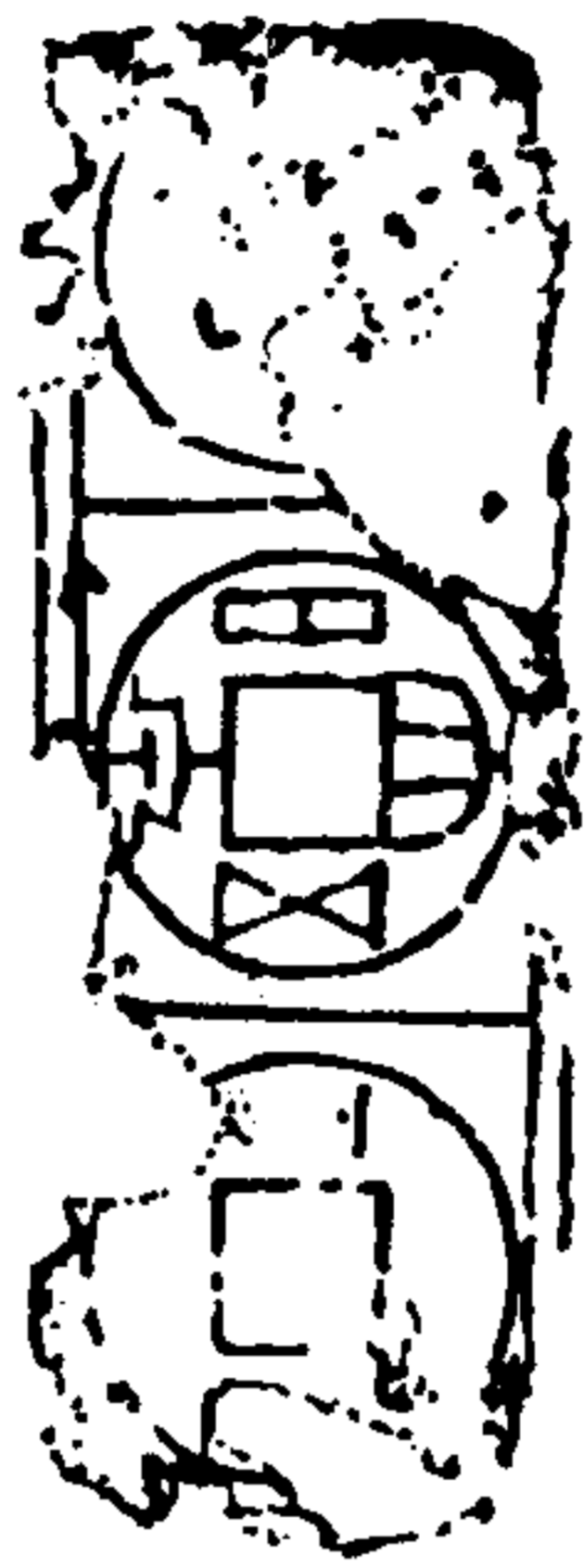

大泉五日  
錢文三枚  
日延美百

石索

遼古金藏

孰文其其上祇存左己亥孫氏造六字何以定其為吳孰以右側有大泉五百錢文知之考吳大帝孫權嘉禾五年始制大泉五百後又鑄大泉當千較莽時大泉五十為大則其時統尚大泉可知漢人尚五銖一時碑文鏡文俱有五銖之飾則此為吳博可証子見大泉五百錢文作百以乃作日或係泐文或竟取五日之義均不可定惟大帝時與己亥歲己亥通在大帝少子孫亮之時五鳳三年己亥相法不通四年其猶用大泉宜也則是當為吳五鳳三年款且又得之吳興安見非孫亮族人所造者

晉太康瓦券

崑山陰晉三樹家 從金石契集本

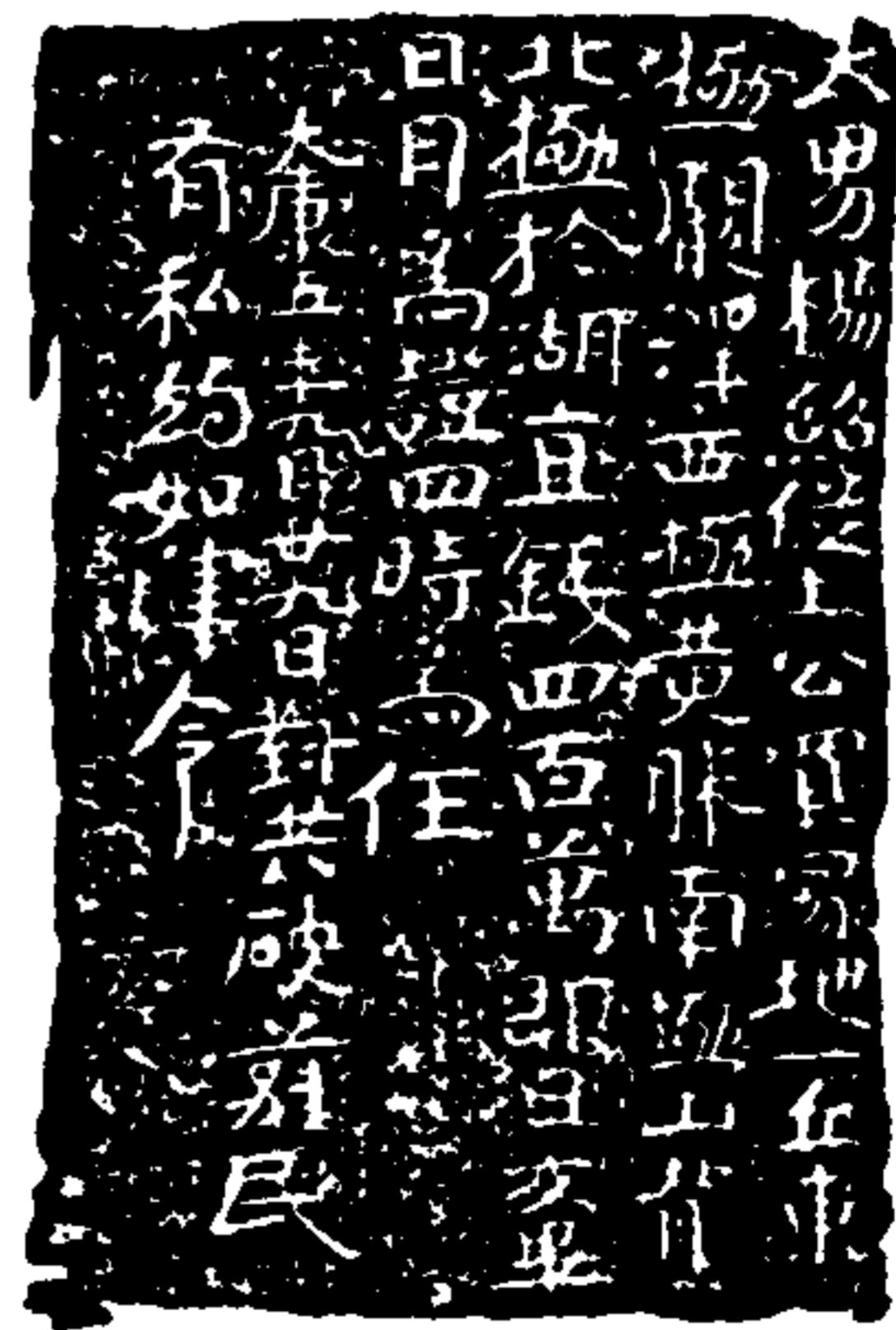

金石契云太康瓦券崑山陰晉三樹家乾隆辛卯冬三樹携瓦券過吳門時余亦云吳出以示余與陸自齋與曹共玩文質白沙骨猶今之瓦券外有袖里如雲母面大之六字蓋晉長時買於神者書法以鍾畫入火燒成

石索

遼古金藏

徐渭集柳元叙以所得晉太康向家中杯及瓦券來易余手信三首卷又太康楊信云似買于神若今祀后土義非漢人向買也三物在會稽仙光簡家地中於萬唐元年掘得之在山陰二十七都應家頭之西尚有白泥獅子及諸劍器一出則腐敗矣獅尚藏光簡家陸信曾跋此券時云券也狀如破竹陶瓦為之面有兩約若古之竹筒然高五寸廣三寸六分六言草隸八分相雜云云時為任說文任係也釋名前則也太康中央破別也即今市井合同廣韻為別也今契之文字也晉世較太康文流傳絕少唯王獻之保母碑此更在中今有元是寶貴 又跋云九春書法體勢與孫鶴銘相類 曠按契尾如律令三字與漢簡意長釋仁銘碑末同今人以為遺流語不知其由來遠矣

永興

永興

永興志  
帝年詳  
距永平十  
四年

嘉慶丁巳三月南康謝君昆蘇潭使君得八軌于浙江潘署輔齊  
側中永平七永興一其永平二字直書有分爲三軌者有二側者俱不  
相同字在左側高厚如此式其右側破損不知廣潤之數矣永平紀元  
者漢明帝晉惠帝魏宣武凡三朝皖江胡君皮定爲晉永平以永興  
軌記之同爲晉惠年號無疑也蘇潭先生記以詩一時皆有題咏

石索

遠古金藏

阮芸臺先生題辭  
蓬窗軒外三春天物色應得八軌，日影古所傳先生今是歲  
洲仙永平永興皆漢年以楷定之屬晉爲太康皇子相比肩吳封  
吳郡潘應遠政者就國避內權閔唐宗何殘地不則吳郡族  
望順范氏楊氏居相連所喜八軌數若前字不詳恭錄精堅核別  
土備散言錢幣之齊拓，鳴地遠浙水晉石無二券古軌原見東海  
吳吾藏咸和碑字全永嘉績得相庶所先生定客開法延門此  
何異辭与瓊摩抄共詠半陰邊軒階古瓦斜陽輝

晉太康軌一

太康

太康晉武帝年諱其下似六字疑六年時軌

石索

遠古金藏

太康軌二

太康六年

此軌文尚未全與六年軌俱見陳氏拓本

晉檀君軌 歲部羅徐氏

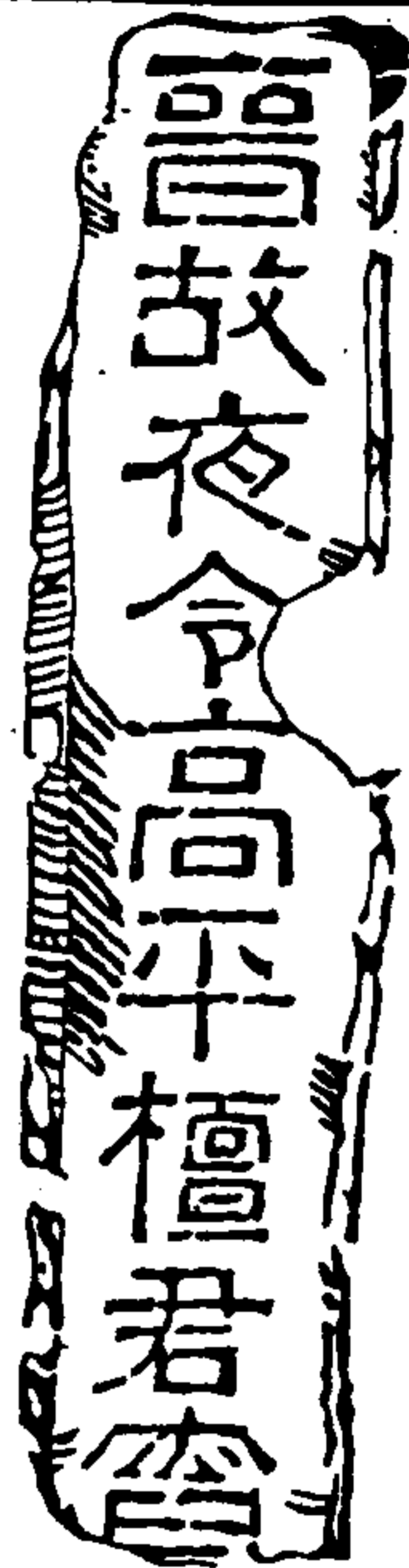

左側 晉故夜令高平檀君 二字不可識



右側 大康八年二月七日壬辰 二字不可識

此檀君姓高名中軌也字子軌新蔡縣高平人也中二年壬辰云通此高平者又云通父高平中二年相信此高平字高平是遠字今疑

石索 檀君殘軌 遼古金藏

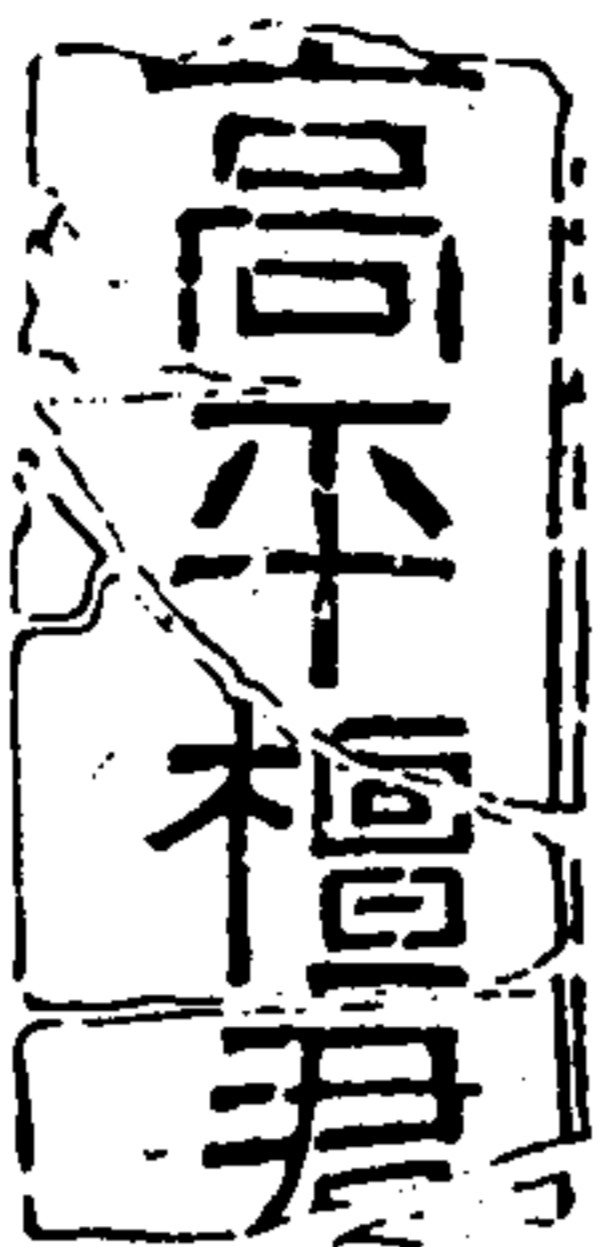

高平檀君 只四字缺其首尾部 縣尉胡子寄重於殘 辭中得之持此見意 洵雅事也

檀君姓高名中軌也字子軌新蔡縣高平人也中二年壬辰云通此高平者又云通父高平中二年相信此高平字高平是遠字今疑  
檀君姓高名中軌也字子軌新蔡縣高平人也中二年壬辰云通此高平者又云通父高平中二年相信此高平字高平是遠字今疑  
檀君姓高名中軌也字子軌新蔡縣高平人也中二年壬辰云通此高平者又云通父高平中二年相信此高平字高平是遠字今疑  
檀君姓高名中軌也字子軌新蔡縣高平人也中二年壬辰云通此高平者又云通父高平中二年相信此高平字高平是遠字今疑

金石索 石索六

壬辰殘軌



壬辰 此大康檀君軌 中斷碑上有日字 在下有送字缺半 可想胡寄重少尉 既贈子檀君軌復 得此見忠歌以志之

壬辰二字殘軌歌  
壬辰兩字軌不全考之六條大康年大康八年字軌  
絕二月七日壬辰傳壬騎龍背是貴格 今甲午家以壬辰為  
土少不強落不健未遇知音未有出對烟雲雨埋荒  
所寄雲拾得漢持贈高平檀君信後係欲識胡君  
路古之辨狀壬辰兩字軌

石索 晉太康臨安軌一 遼古金藏

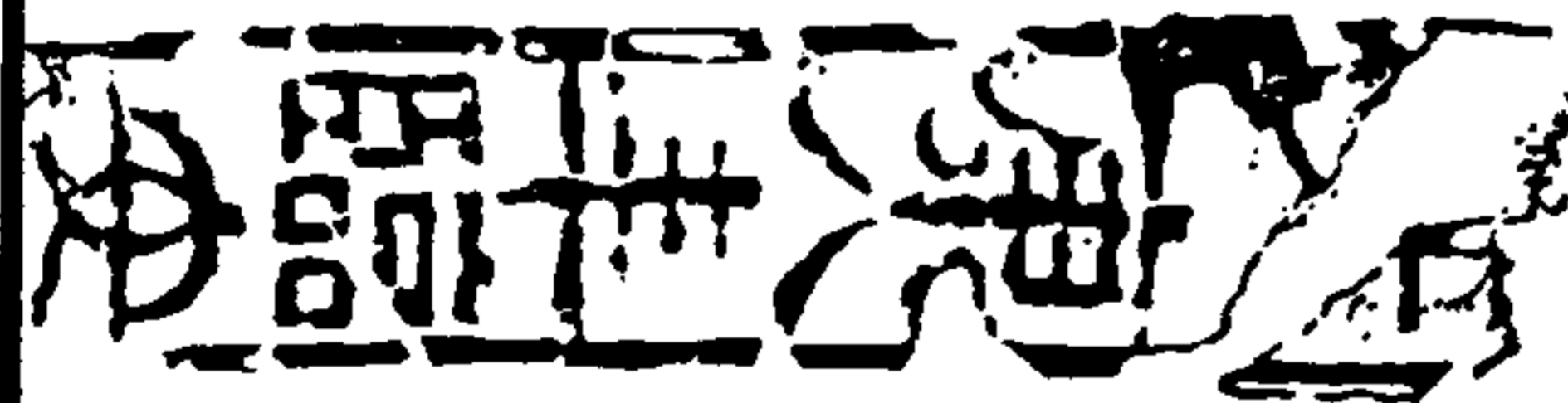

五四七

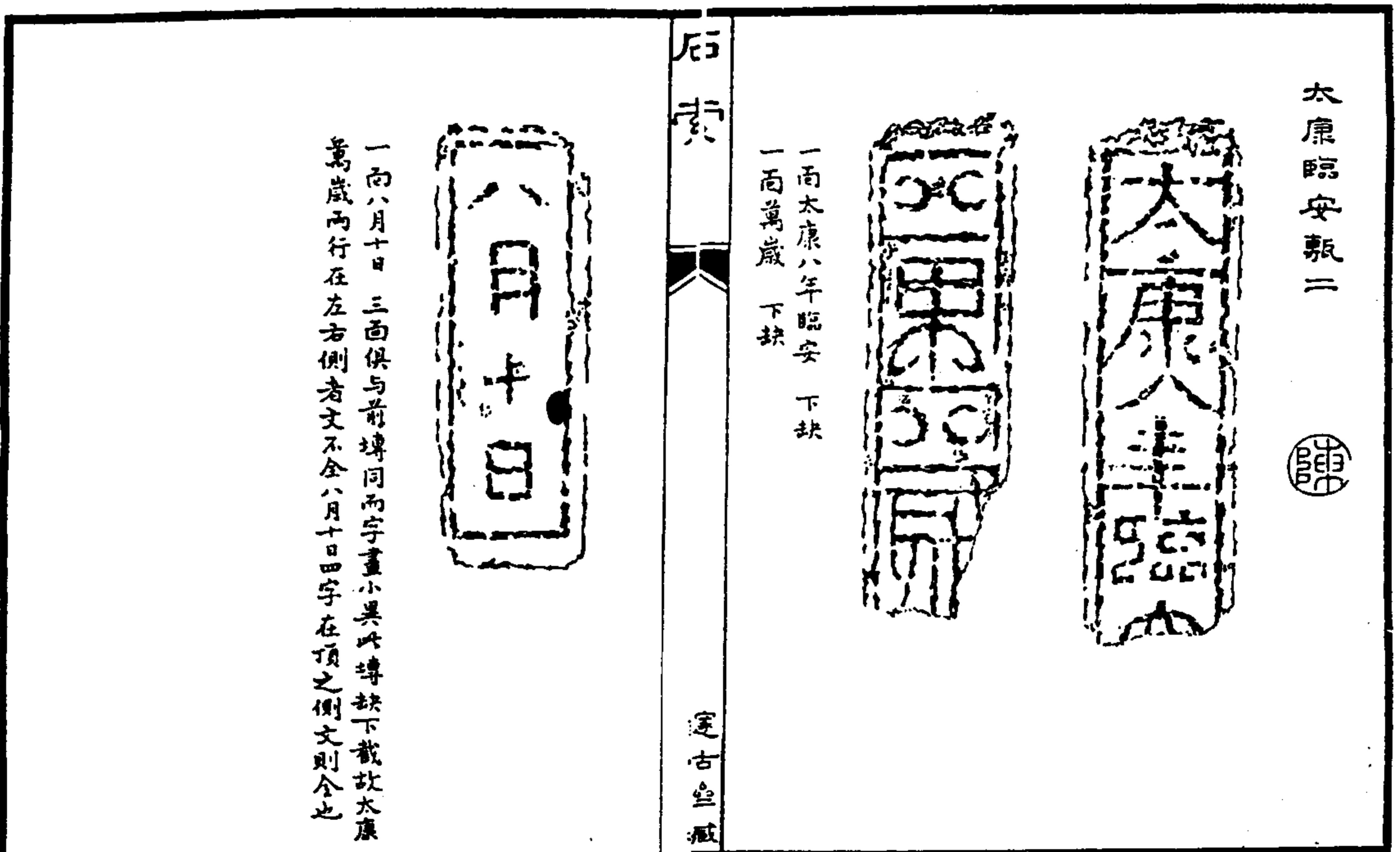
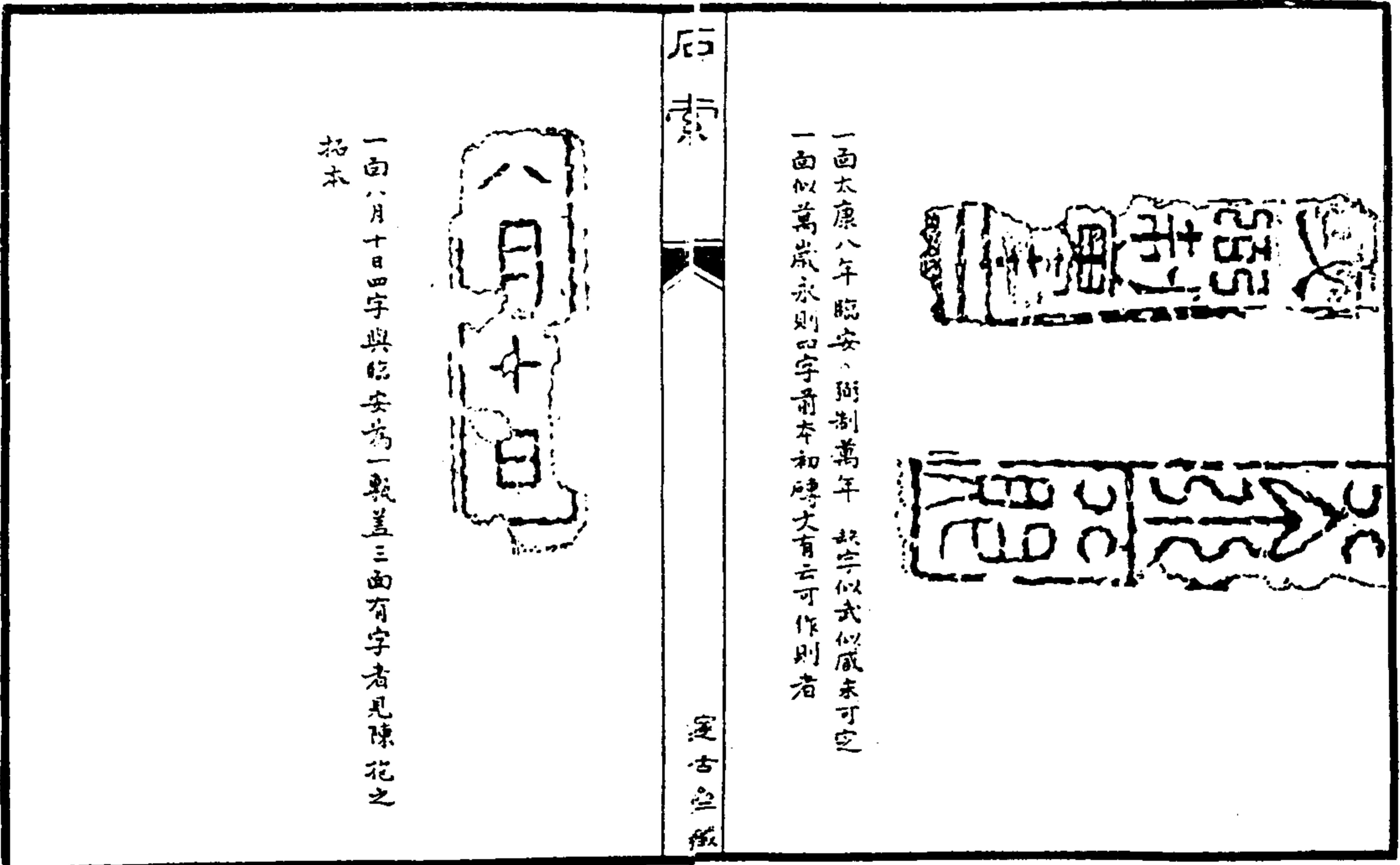

晉八朝

永平七 永興一

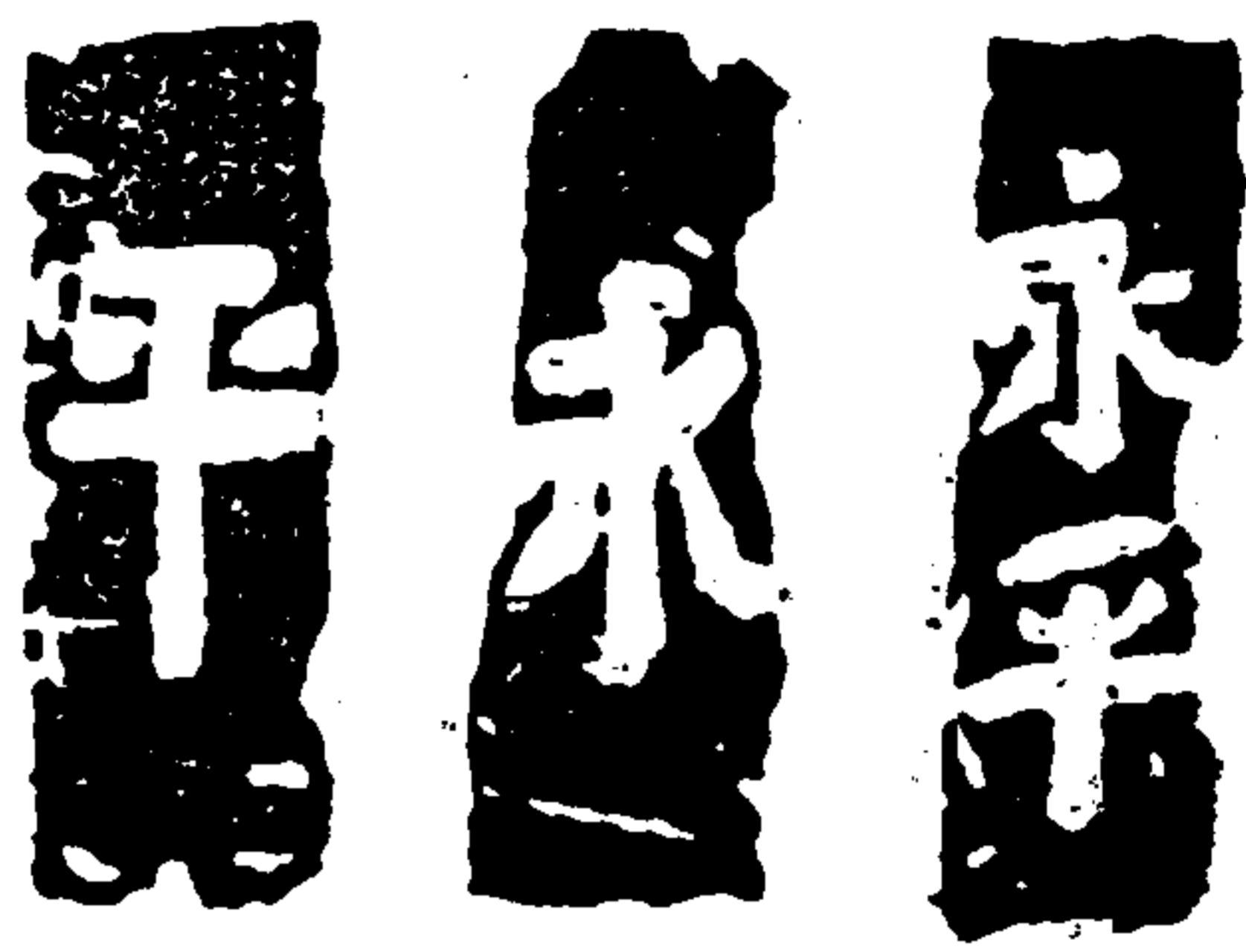

永平晉惠  
帝即位之  
次年改永  
平有三月  
即改元康

石索

遠古魚藏



晉元康甄一



元康五年 下初六月  
一日字  
元康六年  
惠帝年字

孰稱萬歲張悛殺之時可書壽歲亦萬歲者舍之意洪氏謂漢人無  
是諱此以萬歲二字直加于張悛之上則晉人之無忌諱又甚矣

萬歲張悛墓

石索

遠古魚藏

元康甄二



元康年分若日  
日下有字似  
一似二不可識

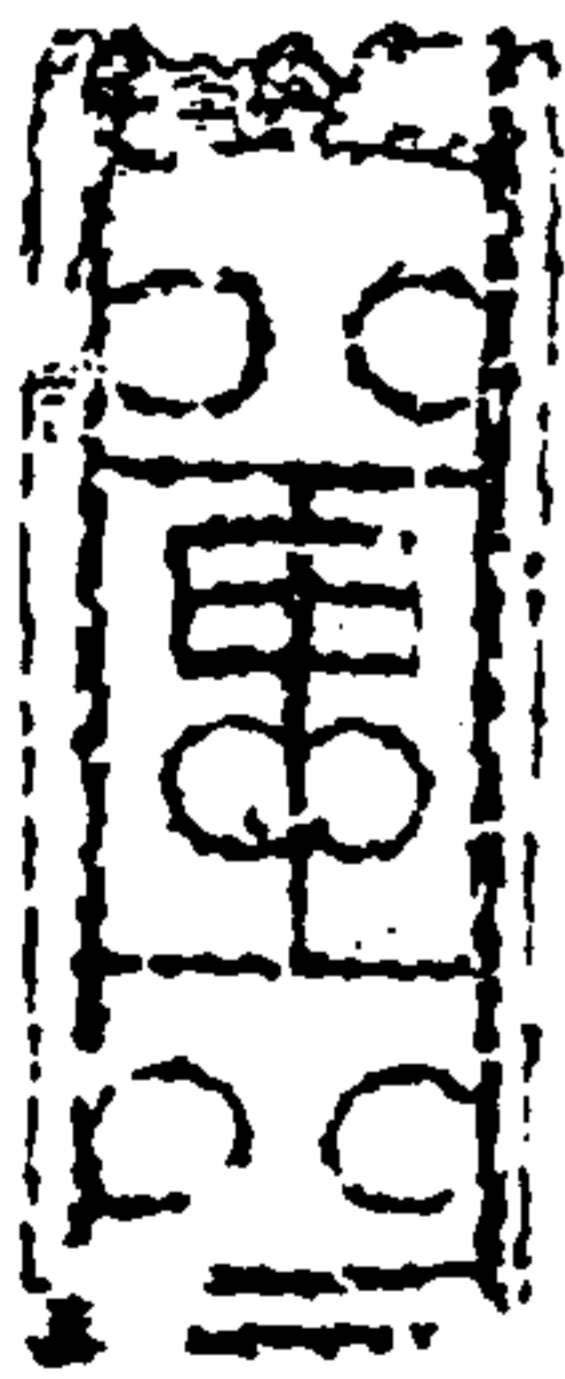

似萬字



元康甄三



天  
康  
九  
年

元康九年  
元康九年其次年又改元永寧矣執文反書

石索

通古錄

永寧甄



永  
寧  
甄



永  
寧  
甄



拓本尚有年紋兩面意在共  
兩端之測字紋信蜀師執

永寧元年歲在辛酉蔡作

永寧元年晉惠帝之十二年也  
蔡作者蔡氏所傳也

石索

通古錄

永嘉甄



永  
嘉  
甄

永嘉二年歲  
永嘉晉懷帝年號歲以下缺是年歲在戊辰也

晉咸康數

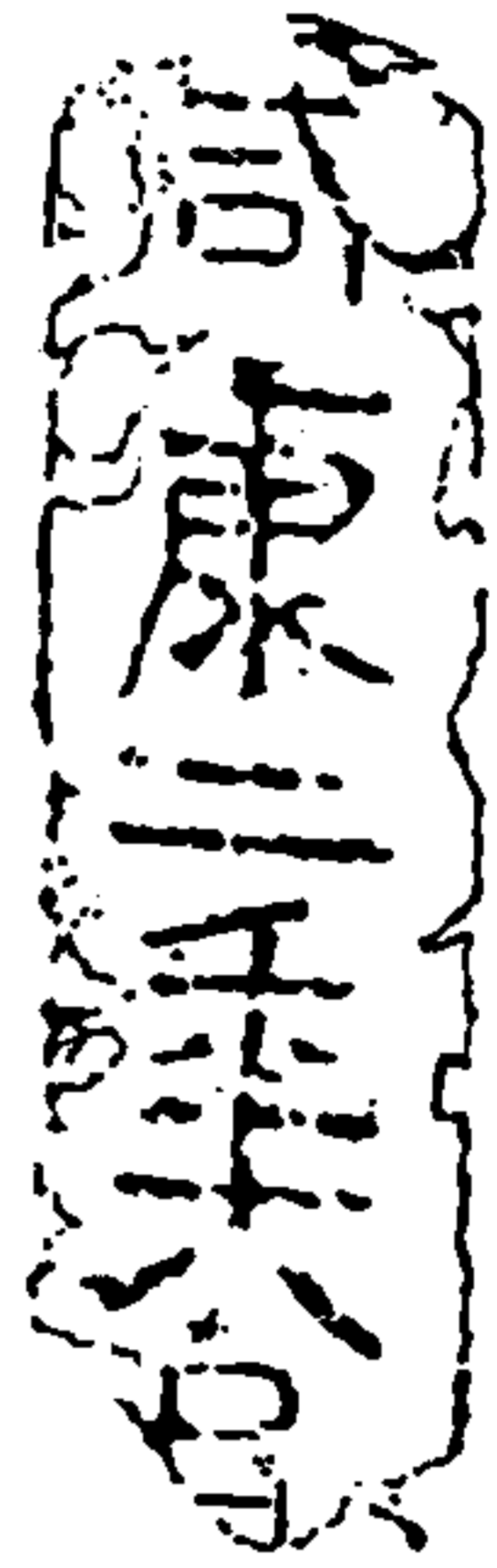

咸康二年八月 以下缺  
咸康二年東晉成帝之十二年也是年歲在丙申



石索

永和觀



永和四年八月二日作 文反書  
永和四年東晉穆帝之戊申歲也數作在蘭亭序之前五年



遼古金版

晉泰元數一

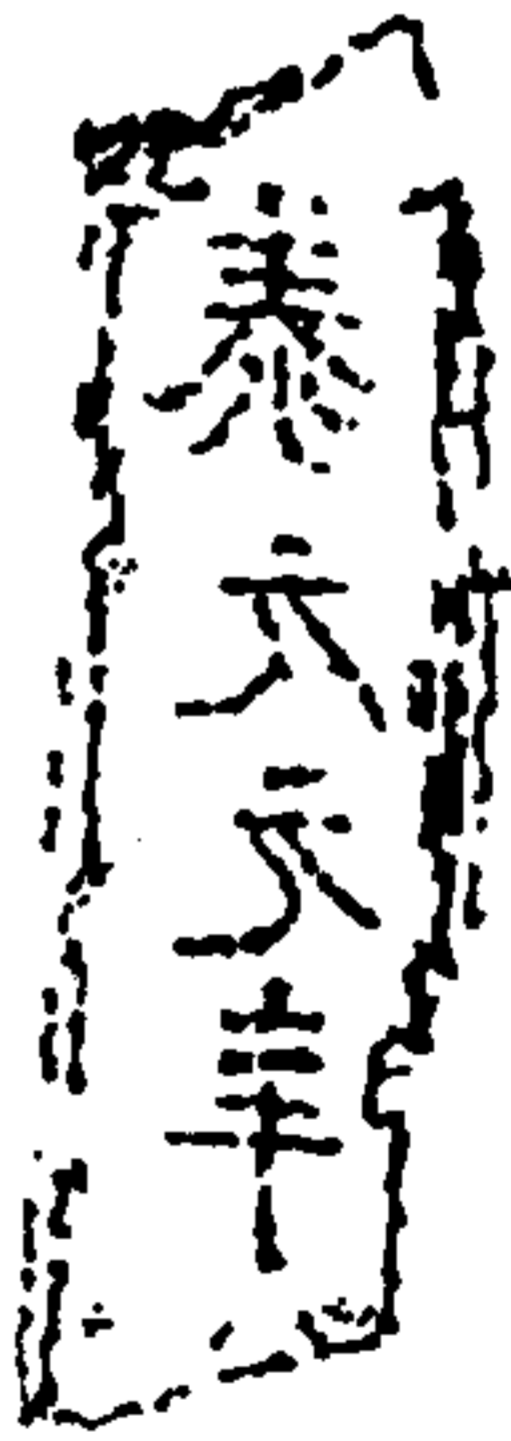

一面泰元元年一画斜格文此孝武帝即位之四年也據下半年日缺字反文



石索

泰元觀二

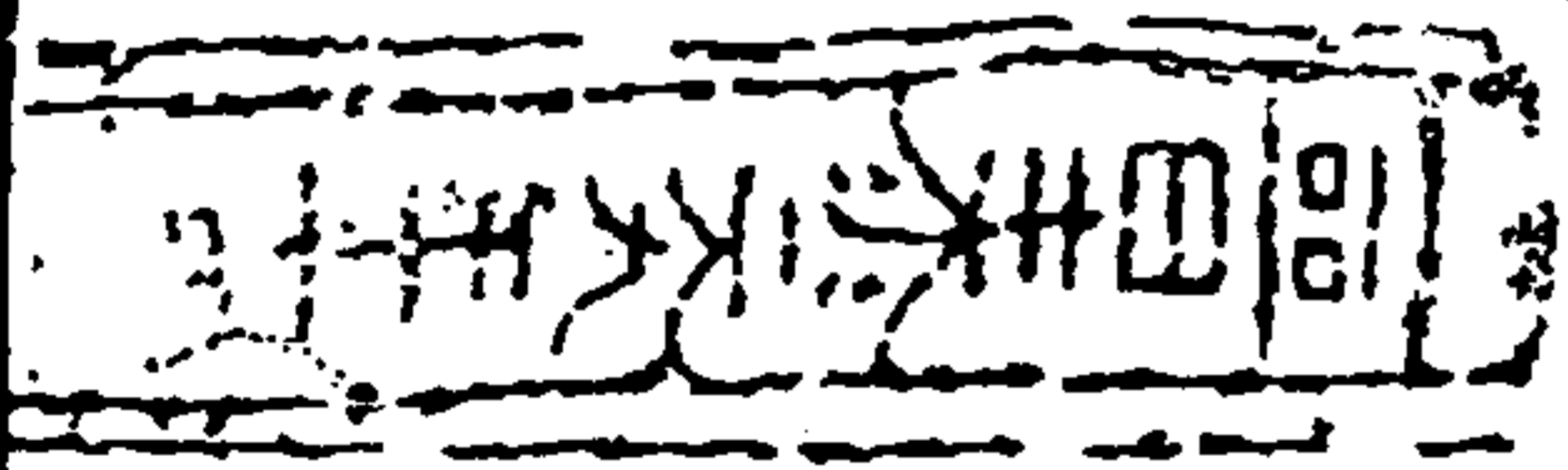

晉泰元九年 八月庚子。作  
九年下磨泐處當有  
歲次甲申及某月字  
子下二字似有缺筆未  
定何字



遼古金版

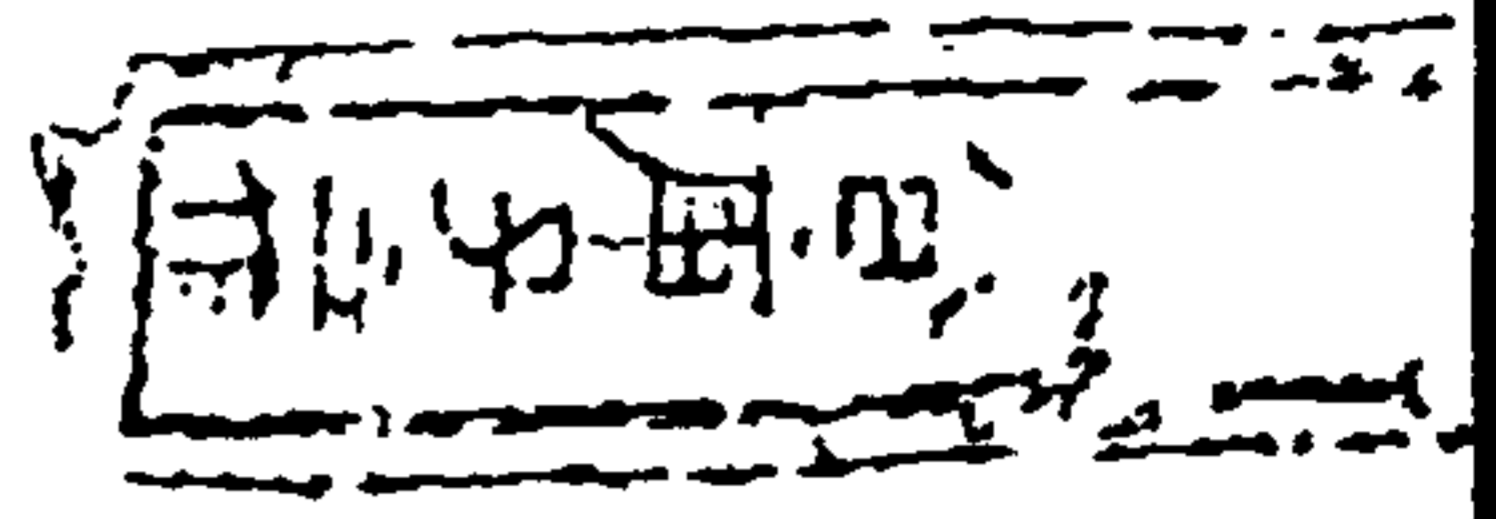

石索

泰元觀三



遼古印藏

晉太元十六年 以下半段缺  
泰元二字本通用今人每多而為二觀此口軌中作泰者半作太  
者半知泰元即太元可知泰和之即太和矣

泰元卜氏塚歌

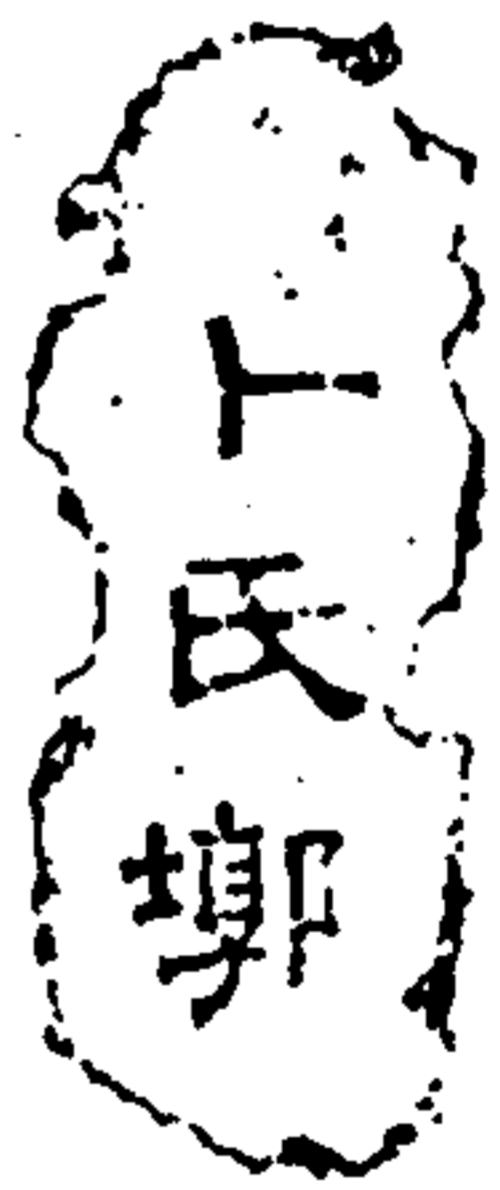

卜氏塚



卜氏塚太元廿七年

塚即棺槨之槨說文云槨其有木槨也塚度也凡民之所度居也  
按左氏傳魏舒卒于甯苑獻子去其柏槨又檀弓云桓司馬自為石槨

石索

遼古印藏

字俱从木無从土者夫以柏為槨則槨旁从木宜以石為槨而亦从木母乃  
非宜乎韻會云槨或作塚今此觀作塚其字从土旁与塚相合且有  
音于度居之義今俗呼為塚以其觀為塚觀塚之取廣土之意塚之  
字陸處謂之穿以其塚為穿塚穿讀去聲作實字用如高平禮  
君穿是也

晉左將取

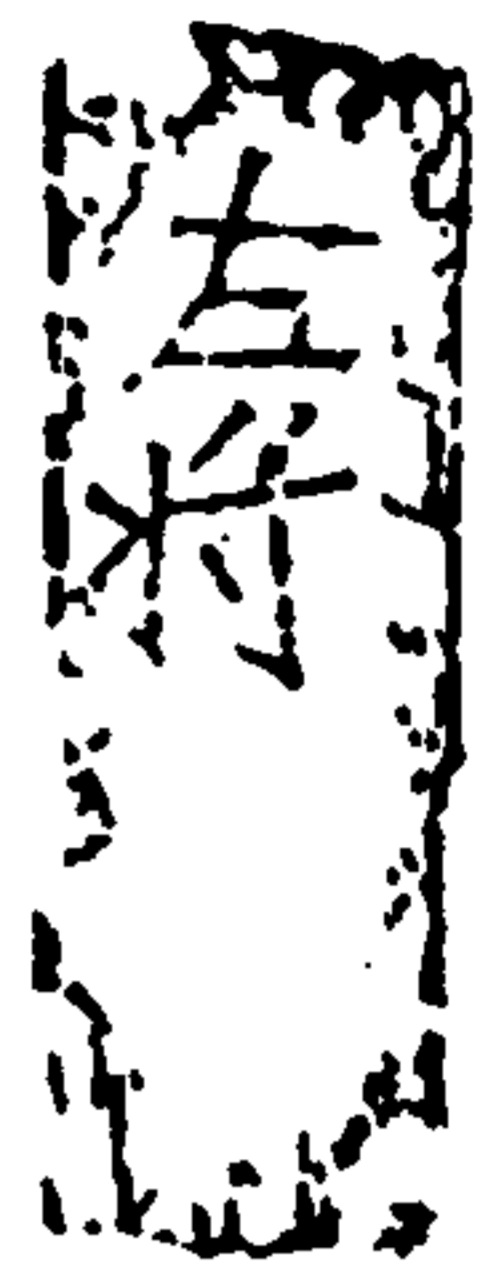

左將

漢有右將元晉  
有左將數真成  
絕對

東遷左將取

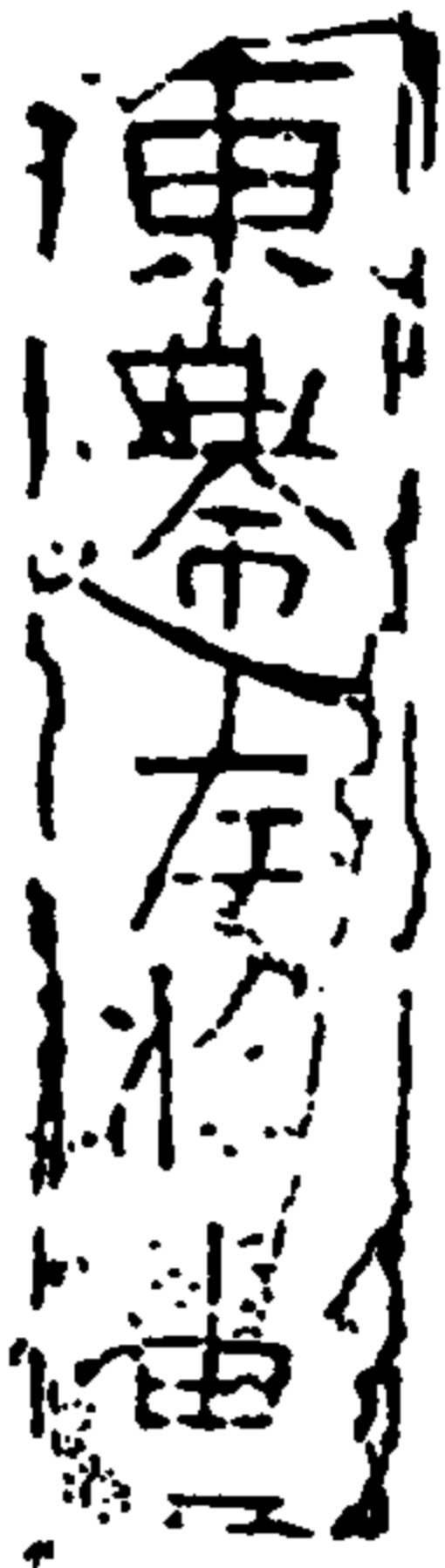

東遷左將潘 以下缺文似當君字起筆  
晉書地理志吳興郡領縣十二東遷縣在第四以爲晉取無疑

石索

遼古印藏

宗元嘉取



字集  
反書



此孰亦陳杞之所歲一而宗元嘉六年一山太歲己巳方宗文帝  
元嘉元年即少帝景平二年甲子歲其六年己巳也

石索

遼古印藏

梁天監軌 軌藏龍泓外史 從全石契摹本

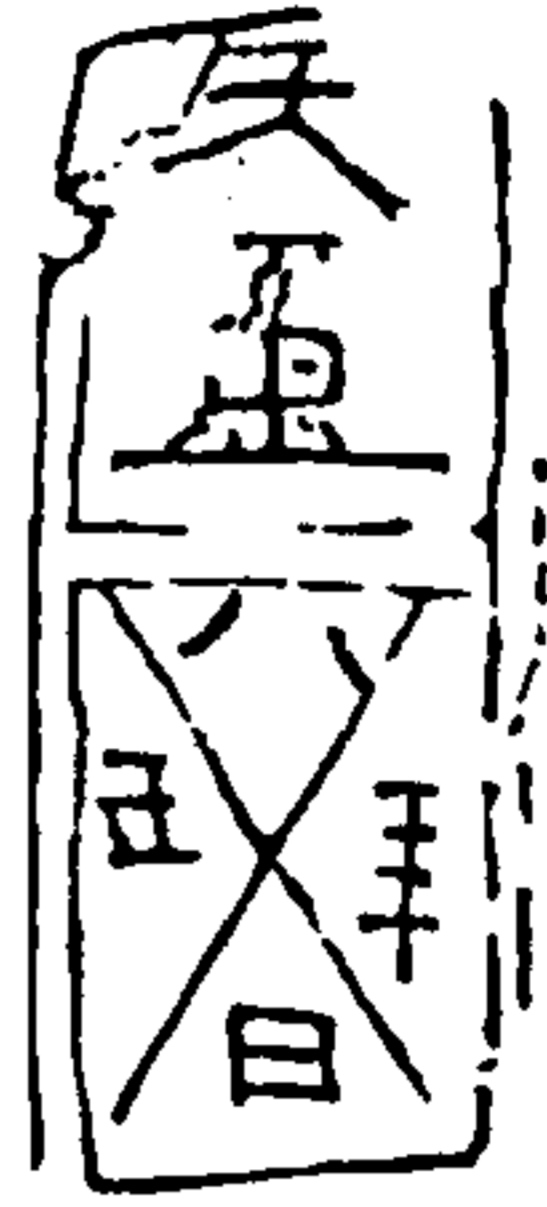

天監六年五月

晉齊丁傳曰西涼安樂山之陽萬氏之祖塋在焉乾隆己卯六月萬氏  
莫事於土是在家童之宿于宗祠者竊有神頌長白皆衣朱衣  
衣有團華冠烏巾、有垂帶謂其童曰吾座此已千年昔汝主不  
可損也工人掘得兩軌而遂掩之其傳一有花者萬氏自藏而以此  
贈先君審其年祥是蕭梁時物皆為梁墓作字隆狀 應天監  
八年梁武帝即位之八年惜墓中人不可考矣

石索

遼古錢藏

古冢軌



古林軌



上一字不可識其  
中為五五錢文下  
一林字反文

潛塚  
或以為洲明冢軌也  
無其名之美或以為  
於潛軌於潛六為吳  
興郡 應疑為潛姓之  
冢如余有潛說太潛  
有成之為

此軌第一字篆文反書似人姓氏而應泐不可辨其五五錢文于

石索

遼古錢藏

宋顧烜錢譜亦未定其為何時末有林字與武興祠中小石柱上  
刻武家林相似疑亦六朝時林墓中軌也

北魏正光軌 在任定府定興縣 作原樣



大魏正光二年歲次辛酉四月廿日  
戊戌。幽州范陽郡涿縣人。  
。鮮于高頭鋪記前作涿縣吐  
著議和將軍國使令

按十字似廿但廿日非  
戊戌。下十字不字知  
吐著和二字可識其  
誤字存小半姑補之

石索

運古益城

涿鹿趙子仲與民自來時寄此拓本貼書云此執長不且  
尺博三。厚寸半嘉慶丙子歲定興縣城據得二博  
識者謂之印僅見已失其一此博又刻石於縣不可損  
辨得數字今歲北平張氏賜按正光二年北魏刻帝  
即位。六年也完州賈使君碑云神龜三年歲次己亥此亦  
後二年則其刻他處元歲次辛酉云云疑方魏書四月庚子之  
繼進位大保壬寅崔光為司徒公此戊戌當是廿日若廿日不  
復有庚子壬寅夫但戊戌字二模糊難字耳。又魏志幽州三  
郡其次為范陽。郡領縣七其首為涿縣至。與縣原屬  
范陽地全時方置定興縣則此博之范陽郡固與魏志卷合  
也餘字未見原執始識。以俟考

金石索 石索六

隨寶慶 寺瓦一



長安寶慶  
中心  
寺字  
此瓦形較  
小其篆法  
異于漢瓦

此瓦今在陳伯恭瑤所齋唐耿沛  
有此寺詩 未谷屬 方綱題

石索

運古益城

瓦二



長安寶慶  
寺  
瓦制同上此  
從左角起反  
文與上少異

金石萃編云九當二種皆圓徑寸五分文字皆五字曰  
長安寶慶寺惟一為右書一為左書為異今寺在陝西  
西安府咸寧縣與長安縣同為府治寺建于隋時陝

五五五

西通志寶慶寺在咸寧縣安仁坊俗名半塔仁壽初  
建隋文帝唐中宗嘗臨幸為咸寧縣在隋時為大  
興縣與長安縣同屬京兆郡此元冠以長安蓋長安  
漢已有之大興是折置之地也

一觀一覽雖屬微物而字體屈曲盤結有  
目方成往往過有成對之妙可藉以見古人  
配合雅意迥非後人意計而及迄未刻成  
九皆屏幅轉相做做日失其初亦取其九  
及真拓亦摹之似未盡合亦不至度古惟  
控羅未廣不若遺憾倘有新得當更加續  
刻耳 早已春日偶書于辟瑤精舍

晏海堂鵬

石索

連古堂藏

唐太和歌



大和六年

大和六年

魏太和有六年晉太和秋五年以歌不似魏晉間物此魏太和不當其地  
蓋唐文宗之大和六年也是年歲在壬子

石索

連古堂藏

唐大中歌



大中四年

大中四年

大中宣宗年號大中共十三年以其庚子歲也歌又及書字亦不綴  
狀唐歌甚難得取以備歌也

鵬綴鮮金石索十二卷以元歌終每卷多而歌少  
不能相埒迺屬書毗陵歐金后拓本於 業師趙味辛  
先生且乞弁言 先生欣狀作序且惠書云近日吳真  
得古歌甚多以陳君抱之經所拓歌文一再示贈皆目  
所未見即臨摹付梓以補不備自覽寧至大中凡得

漢執十三吳執三晉執七宋博一未定時代博三唐博二  
 皆以陳氏印章別之不忘可自也但未獲親原博與陳子  
 釋文未能細窺其法泐之屢相與泰質知不無觀聽今姑  
 就拓本考釋俟得有原委更為補注因嘆豐峻故址伊  
 誰名區其古孰有什伯於吳與者而不遇有心人為之提拾  
 其毀于老蒼之劍廣匠之手者不知凡幾可勝惜歎

聖賜謹識



石索

定古堂藏

道光元年——四月朔日鑄  
 板于磁陽署齋時日月合  
 璧又呈聯珠記之



金石索 石索六

五五七





金石苑

漢石苑

道光丙午夏日燕庭題于永鳳堂

金石苑序

序

訪碑寰宇猶多未見之書輯志拳陽僅著傳聞之錄倘非涉邛  
邛之阪經澗預之堆問津於萬里橋邊取道於五丁擔側而謂  
鍾可浮江畫能響壁其誰信之燕庭先生起家東武持節西川  
繩祖武者名可重題頌佛子者功難盡紀勸農著實堂徧嘉禾  
立學有謨師多甘露挂金想題橋之客擊甌多作賦之才於是  
蒐茶府之全文訪青城之軼事亭重陽兮久祀臺九會兮無存  
古栢半僵而半生靈棗一花而一寔山真富樂洞是高涼皇澤  
則鸚武曾飛古澗則菖蒲羊繞真卿之離堆細辨稚子之雙闕  
高撐游仙無觀而難稽神君有碑而多略院福昌兮奉聖廟靈  
金石苑序

護兮旌忠刻石訪歸來之軒造象貯善濟之塔岩書壽祿鏡鑄  
海山平梁依山而為城羅漢得道而有洞次公牧牛以觀化其  
人織屨以忘年不特碑目所未詳抑亦隸圖所不載玩賞應許  
郭酒洞許筍仙傳鈔無取濤箋堂開集古一篇跳出新調蜀國  
之絃萬徧披吟聊附巴人之唱  
道光戊申長至日嘉定周其慈謹序

金石苑總目

第一卷

漢王稚子闕

漢道遂洞仙集留題 漢安元年

漢巴郡太守樊敏碑 建安十年三月

漢益州太守高頡碑 建安十四年

漢益州太守高頡雙闕

漢高頡闕

漢馮煥闕

漢李素闕

金石苑總目

漢沈君左闕

漢沈君右闕

漢楊宗闕

蜀楊公闕

蜀賈公闕

第二卷

北周高祖文帝廟碑 開帝元年

隋西山觀黃法暉造象 大業六年十二月

隋西山觀文託生母造象 大業十年正月

唐佛祖岩辨法蓮造象 貞觀二十二年四月

唐益州學館廟堂記 永徽元年

唐合州慶林觀銅鐘 長安四年十月

唐石堂山高涼靈泉記 周久視元年十一月

唐千佛崖彭景宣造象 開元十年二月

唐千佛崖韋抗造象碑 開元十年六月  
附段文昌李景讓鄭思題名三種

唐元宗賜青城山張敬忠勅 開元十三年正月

唐益州大都督張敬忠表 開元十三年正月

唐千佛崖屈突季將造象記 開元十八年

唐石亭記千秋亭記并詩 開元十九年五月

唐崔無訛石龕像銘 開元二十五年十月

金石苑總目

石龕題字 無年月

唐化城縣造像記 文德元年十二月

唐党守業造像記 開元二十八年十二月

唐鐵塔 天寶四載二月

唐杜昆吾石龕像銘 天寶七載十月

唐張公○造像記 天寶十五載二月

唐救苦觀世音菩薩像銘 乾元二年正月

唐巴州佛龕記 乾元三年四月

唐巴州光福寺楠木歌 無年月

唐鮮于氏離堆記殘石 寶應元年

唐鮮于氏離堆記
唐施山田記 <small>永泰元年三月 附宋嘉泰二年施山田記</small>
唐造遠樓三大字 <small>大曆五年正月</small>
唐資州刺史叱干公三教道場文 <small>大曆六年四月</small>
唐中興頌三種 <small>大曆六年六月</small>
唐顏氏千祿字書 <small>大曆九年正月</small>
唐法雨寺殘石 <small>大曆十二年二月</small>
唐左巖龍銘 <small>建中元年二月</small>
唐史超碑銘 <small>年月缺</small>
唐造像記 <small>年代泐</small>

金石苑總目

三

唐韋舉紀功碑 <small>元和二年四月</small>
唐立蜀諸葛武侯祠堂碑 <small>元和四年二月</small>
唐崔文公魏成縣靈泉記述 <small>元四年三月</small>
唐高涼泉記 <small>元和四年閏三月</small>
唐皇澤寺造象碑二種 <small>寶曆二年</small>
唐王師閔詩 <small>太和二年三月</small>
唐葛蒲瀾記 <small>開成四年十月</small>
王四娘造象 <small>中和四年正月</small>
唐張祚南龕題名記 <small>中和四年三月</small>
唐重修化城龕記 <small>光祿四年正月</small>

金石苑總目

唐開路記 <small>開成四年十一月</small>
唐新建天王記 <small>會昌六年十二月</small>
唐集州開元寺塔記 <small>咸通四年五月</small>
唐西山觀造象 <small>咸通七年</small>
唐重修北崖院記 <small>咸通十二年八月</small>
唐千佛崖李諷造象 <small>咸通十四年二月</small>
田匡祚造象 <small>廣明二年六月</small>
王何造象 <small>廣明二年十月</small>
唐千佛崖造象三種 <small>中和二年五月</small>
唐化城縣造像記 <small>開元二十八年二月</small>

金石苑總目

四

唐韋君靖碑 <small>乾寧二年二月</small>
唐羅漢寺碑 <small>光化三年二月</small>
唐羅漢寺殘碑三段 <small>無年月</small>
唐利州刺史畢公柏堂菩提瑞象頌 <small>年月缺</small>
唐缺 <small>土峯塔院銘 年月缺</small>
唐柳子厚八記 <small>無年月</small>
唐龍日寺題字二種 <small>無年月</small>
後唐千佛崖劉處讓造象記 <small>天成二年十二月</small>
後唐毗沙門佛龕碑 <small>天成四年十月</small>
後唐劉安文造象 <small>同光四年六月</small>

五六一

蜀神審能造地藏菩薩龕記	永平五年四月
蜀神審能造觀音菩薩龕記	永平五年七月
蜀寒知進道像記	天漢元年二月
蜀造像記	武成三年十一月
蜀千佛崖尊勝陀羅尼石幢	明德四年九月
蜀千佛崖越國夫人造象二種	乾德六年七月
蜀龍興寺塔記	廣政四年正月
蜀劉恭造像記	廣政十七年二月
蜀造象記	廣政十八年二月 附宋咸平四年王承秀造像
蜀普慈縣王董龍報國院碑記	廣政二十年十一月

金石苑總目 五

蜀報國院大悲龕記	廣政二十六年五月
唐北山院圓照造象	乾符六年十二月
唐寶禪院造象	乾符四年
第三卷	
宋千佛崖大雲寺崔嶧等題名碑	慶曆
宋立唐宋加號文宣王詔贊碑	至和元年十二月
宋馮漸書潼川府學鄉賢堂記後并跋	嘉祐五年十二月
宋彭州州口鎮新修塔記	嘉祐五年十月
宋富樂山興教禪院塔銘	嘉祐六年九月
宋龍水縣龍潭記	嘉祐八年九月

宋游寶山院記	嘉祐□年七月
宋萬州西亭記	治平三年二月
宋榮梨山二祠封賜勅書記	熙寧十年八月
宋刻唐越王樓詩并序	元豐元年正月
宋富樂山興教禪院使帖并開堂記	元豐四年四月
宋郭子舉重陽亭題記	元豐六年九月
宋贈北巖院僧人詩	元豐七年四月
宋富樂山詩	元豐八年九月
宋石篆山佛惠寺記	元祐五年二月
宋趙懿簡公神道碑	元祐七年五月

金石苑總目 六

宋盧鑿真人岑公贊	元符元年九月
宋勅封漢車騎將軍馮公濟遠廟牒	崇寧三年九月
宋勅賜遂州廣利禪寺善濟塔記	崇寧二年二月
宋福昌院牒	崇寧二年六月
宋重刻漢車騎將軍馮緄碑	崇寧三年三月
宋劄南東川靈護廟記	崇寧三月□月
宋沈博毅大書靈棗二字	崇寧四年九月
宋開元寺文軫等題名	大觀元年
宋宋京詩	大觀四年冬
宋宋京題北周文帝廟詩	政和二年五月

宋藏真崖銘	政和三年八月
宋重修白鶴觀碑	政和四年六月
宋龍洞碑	政和五年正月
宋龍洞碑	政和 年十月
宋龍洞碑殘石	政和六年正月
宋知縣程公政事記	政和六年五月
宋李孺人鄭氏墓誌銘	宣和元年五月
宋李宜人鄭氏真贊	無年月
宋閩州香城宮五百羅漢堂記	宣和二年正月
宋渠州珠山佛現記	宣和二年八月

金石苑 總目

七

宋遂寧府遂溪縣新修淨戒院記	宣和五年六月
宋王夢易墓表	宣和五年六月
宋雙溪記	宣和五年
宋東嶽行宮正法院新創妙通朱真人洞記	
宋文正倫墓誌銘	年月泐
宋南龕造觀音像贊	淳熙元年六月
宋叙南東川鄉賢堂記	無年月
宋楊次公證道牧牛頌	無年月
宋雪峯寺勸農記	紹興十八年九月
元孤峯禪師宗派錄	至正十一年九月

宋郭氏夫人家傳	
宋御筆藉田手詔并記	紹興十七年二月

第四卷

宋壽山福海鐵器	建炎二年十二月
宋惠因寺維摩詰象竝題字	紹興四年
宋王夫人賈氏墓誌銘	紹興六年十月
宋何麒詩	紹興七年三月
宋李仲侯墓誌銘	紹興十二年十一月
宋仲侯真贊	無年月
宋高宗御書孝經	紹興十四年

金石苑 總目

八

宋漢州開元寺鐵香鑪識	紹興十四年
宋知府宋學士勸農事實	紹興十六年三月
宋化城縣同日勸農事實	
宋魏城縣新建通濟橋記	紹興十八年十月
宋雙筍石詩并銘	無年月
雙筍石題字	紹興二十二年十一月
宋立唐柳本尊傳碑	紹興
宋靈峰院鐘樓記	紹興二十年正月
宋福昌院勸農記	紹興二十六年二月
宋請能公開堂疏	紹興二十五年九月

宋何倪題名記 紹興二十九年五月
宋東巖寺雍大椿等題詩并侯賓題字 紹興三十一年四月
宋侯賓書法輪寶藏四大字 乾道七年十一月
宋游仙觀玉皇殿碑 隆興
宋也足軒記 乾道二年五月
宋彭州重修大晟樂記 乾道六年三月
宋楊夫人權厝誌 乾道
宋旌忠廟牒 乾道八年
宋勅封後唐夏魯奇廟墓表 無年月
宋李神君碑 乾道元年

金石 乾道 九

宋大佛寺鄧椿詩 乾道八年三月
宋張夫人夢佛記碑 乾道九年五月
宋歸求軒刻石八種
薛公肅偈 乾道二年
薛公肅三寶閣疏并趙介跋 乾道四年十月
王允三寶閣疏 乾道四年八月
劉光祖三寶閣疏并劉伯熊跋 淳熙四年
子功贈支頤道人 詩刻石 無年月
趙善敏啟 無年月
王允疏 無年月

劉寔啟 無年月
宋重修學宮泮池記 淳熙元年六月
宋廣利寺龍圖碑 淳熙元年
宋玉城山醮壇詩 淳熙五年六月
宋呂元錫詩
張宗彥詩
何格非詩
鄧早跋 嘉定四年十月
宋魏城縣建通濟橋記 淳熙七年二月
宋王典孫墓表 淳熙七年十月

金石 乾道 十

宋嘉禾堂三大字 淳熙八年七月
宋邑令李口書朝陽岩三大字 淳熙八年八月
宋石門洞詩 淳熙九年
宋寶梵寺碑 淳熙十一年十一月
宋集古堂記 淳熙十二年
宋費公紀夢殘字 淳熙十五年四月
宋李大正書三大士號并李延智贊 淳熙十五年七月
宋夾江縣酒官碑 淳熙十六年八月
第五卷
宋劉諷等題名 皇祐二年閏十一月

宋文序世等題名	紹興二十九年二月
宋馮運之題名	淳熙三年冬月
宋薛公肅絳溪題名	淳熙
宋石堂院章師古詩并張明父題名	紹熙五年三月
宋趙希濬等北巖題名	嘉定十六年
宋高涼洞冉木題名記	紹定二年四月
宋平梁城題名	淳祐十一年
宋程公洞題名十四種	熙寧四年十二月
韓璠題名	
張若訥等題名	元豐二年十月

金石苑 總目

十一

李畫題詩	元祐元年八月
呂昌明題名	元祐四年
張弼直題名	元祐八年四月
宋岳等題名	紹聖五年三月
鳳其章題名	詩附 元符二年八月
劉唐口等題名	建中靖國
何子游等題名	建炎三年三月
白崖三洞詩	紹興三十年二月
陳昭文等題名	慶元二年十月
程公洞三大字	嘉定十五年六月

元李淳道題名	延祐三年四月
宋象耳山題名十五種	
象耳山三大字	元符元年五月
文序世等題名	紹興十四年十一月
唐拒等題名	紹興十九年
石隣等題名	紹興二十三年九月
唐拒等題名	隆興元年六月
石申光等題名	乾道三年
馮允之等題名	乾道三年
梁仲元等題名	淳熙 年

金石苑 總目

十二

范若叔等題名	淳□四年
袁倚等題名并詩	淳熙十六年冬月
遊象耳山詩	慶元二年
唐拒等題名	無年月
嚴孝周題名	無年月
遊象耳山詩	無年月
宋岑公洞題名九種	
黃魯直題記	建中靖國元年二月
岑公洞三大字	紹興三十一年三月
何倪等題名	紹興二十五年二月



張能應題名 淳熙五年

閻才元題名 淳熙九年四月

清境二大字 嘉定十年九月

曹濟之題名 嘉熙三年九月

趙善浥詩 淳祐十二年正月

殘題名 年月泐

宋菖蒲湖題名六種 政和元年

杜德機題名 政和元年

馮子茂等題名 政和元年

杜德機同日又題

金石記 總目

三

蔣城等題名 紹興十八年九月

王芹等題名 紹興三十年

李洪等題名 淳熙十一年正月

郭仲深等題名 嘉定五年二月

宋清涼泉題名八種

毛焜等題名 紹興元年八月

趙季反書清涼泉三大字 紹興二十六年

董茂先等題名 紹興二十六年九月

董茂先等題名并詩 紹興二十七年立冬

聖用等題名 乾道七年九月

邑尉牟桂口等題名 嘉定五年九月

于季文等題名并詩 嘉定十年九月

劉叔等題名 淳祐十一年正月

宋北巖東巖並羅漢洞題名十三種

杜叔元章等題名 嘉祐八年三月

傅耆等題名 元符三年

張康時等題名 政和二年三月

王正叔等題名 紹興二十九年五月

孫子彬等題名 紹興二十九年閏六月

范伯文等題名 乾道二年五月

金石記 總目

古

劉子式等題名 乾道三年三月

李善持等題名 乾道四年七月

馮運之等題名 淳熙五年

李文卿等題名 慶元六年

白叔立題名 嘉泰二年九月

陳咸等題名 年月泐

君子泉李申子等題名 淳祐十一年

宋雪峯寺李叔永等題名二種 淳熙七年四月

宋千佛崖題名七種

王欽若題名 咸平四年四月

鄧雅等題名	祥符八年八月
李先淵等題名	嘉祐五年三月
楊道卿等題名	治平四年四月
安宗說等題名	元祐三年正月
裴億題名	元符三年九月
甄以道等題名	紹興三十一年九月
宋千佛巖題名	四種
陳景南等題名	嘉定三年十二月
董日等題名	嘉定十一年正月
張信復等題名	紹定元年正月

金石苑總目

五

王子誼等題名	紹定三年三月
宋桃源洞韋結等題名	慶曆四年正月
宋趙立題名	慶曆六年
宋鶴鳴山張燕等題名	治平四年四月
宋張子言題名	政和三年十二月
宋鶴鳴山孫汾等題名	政和八年正月
宋西山觀題名	六種
霍中謹等題名	元豐四年六月
孫元鈞等題名	紹聖四年二月
頓起等題名	紹聖四年十一月

文正倫題名	政和五年
王朝宗等題名	紹興二十九年
張子有等題名	嘉定四年二月
宋富樂山題名	並詩十九種
賈同知等題名	天聖元年九月
文同題名	嘉祐六年二月
趙尚等題名	治平二年九月
段擴等題名	熙寧九年十二月
李敏如等題名	乾道二年春月
楊甲等題名	乾道七年秋月

金石苑總目

六

劉口等題名	淳熙元年十月
楊口遊富樂山詩	淳熙四年三月
楊口等題名	淳熙十三年夏月
何仲明等題名	淳熙十四年
宇文君章等題名	紹熙二年八月
王沈題名	慶元 年冬月
王寬中等題名	嘉泰二年五月
楊璫等題名	嘉定三年五月
費伯矩等題名	嘉定十五年正月
李伯玘等題名	紹定六年九月

劉口等題名 總定

杜陵正仲題名

宋大佛寺景西仲等題名 慶元六年五月

宋大佛寺陳齊正等題名 乾道八年

宋南北龕題名題詩題字三十四種

熊倩題名 宣和五年十二月

李定因題字 宣和

西龕任約題詩 無年月

王壽民題名 建炎元年

李修仲題名 建炎四年六月

金石苑總目

七

陳揖等題名 紹興二年五月

孫晉卿等題名 紹興六年四月

俞周卿等題名 紹興六年八月

裴淵等題名 紹興十年正月

黃永之等題名 紹興十五年十一月

溫陵蘇公題名 紹興二十五年十一月

楊百藥題名 隆興二年四月

楊百藥禁烟日題字 乾道元年

楊百藥題名 乾道元年二月

何渙之等題名 乾道九年

趙善期和嚴武古栢詩 淳熙六年九月

趙善期老君洞題名 淳熙八年七月

馮伯規題名 淳熙十六年

馮伯規題字 紹熙元年四月

水調歌頭 慶元五年九月

宋拱題名 嘉定五年五月

邵叶等題名 年月缺

萬公九日南山詩 無年

宋彬題南龕寺詩 無年月

楊庭傑詩 無年月

金石苑總目

八

□子厚詩 無年月

水調歌頭 無年月

君子泉 無年月

蒙泉 無年月

南龕泉 無年月

流杯池 無年月

古珍岩 無年月

判府馮公詩什 無年月

書記文□詩

第六卷

宋甘露祖師像并行狀	紹熙三年三月
宋富樂山師公詩并序	紹熙三年五月
宋重立唐放生池殘字并跋	紹熙三年十月
宋龍多山詩	慶元
宋富樂山范公詩并跋	慶元三年十一月
宋武連種松碑	慶元三年
宋太平興國禪院鐘識	慶元五年正月
宋銅山縣三大字	慶元五年正月
宋崇德廟財帛庫記	嘉泰二年
宋重修佛龕記	嘉泰二年閏十二月

金石苑 總目 九

宋妙濟真人勅	嘉泰四年八月
宋涌泉寺碑	嘉泰四年九月
宋榮王儼榜	開禧元年五月
宋紫府飛霞洞記	開禧三年六月
宋富樂山蜀頌	嘉定元年十月
宋通惠成烈顯應侯殿額	嘉定元年十二月
宋玉泉山詩	嘉定元年十一月
宋楊叔蘭書玉泉山三大字	嘉定元年
宋大雄真聖象	嘉定二年八月
宋楊叔蘭題字四種	嘉定二年

宋挂金魚橋記	嘉定五年四月
宋靈護廟碑	嘉定六年十月
宋潼川府修學記	嘉定六年十二月
宋潼川府修學記	嘉定八年
宋東嶽廟鐵香鼎款	嘉定八年冬月
宋廟山新開三伯佛記	嘉定十三年五月
宋中江縣重修學記	嘉定十四年二月
宋石盆題字	嘉定
宋壽祿農壽祿二大字	寶慶三年閏五月
宋玉窗子書當陽勝處四大字并詩	寶慶三年六月

金石苑 總目 十

宋司馬溫公書家八卦	寶慶三年七月
宋釋迦舍利寶塔禁中應現圖跋記	紹定四年
宋西山岩詩	端平二年正月
宋大足令何光震等餞郡守王夢應記	淳祐七年十月
宋寶頂山三字	無年月
宋毘盧卷三字	無年月
宋藏真泉三字	無年月
宋新浦縣六印並印牌	太平興國五年十月
宋石堂院帖	太平興國五年十二月
宋造塔功德經	端拱二年三月

宋殘碑 咸平二年

宋勅賜寧國寺牒 大中祥符四年二月

宋崇梨山亭子記 大中祥符八年

宋重修資州法華院記 大中祥符九年十月

宋文宣王贊并詔 大中祥符九年

宋奉聖寺齋廳記 景祐三年六月

宋多功城石刻

宋中江縣寧國寺警靈贊 康定元年七月

宋皇澤寺崔峯等造象記 慶曆六年正月

宋賜龍昌期勅并文潞公劄子 慶曆六年六月

金石記總目

五

Table with 10 empty vertical columns.

漢王稚子明

漢故爽州刺史名

其石室在學宮東漢循吏

金石記 漢王稚子明

新

死丘朱昇  
何李士宏  
邛唐權眉  
張剛壬午  
冬廿四日  
舒陳逸

公觀此  
尹清源  
迂  
月十四日  
國元年  
張載達中  
江張剛  
洛馬中行

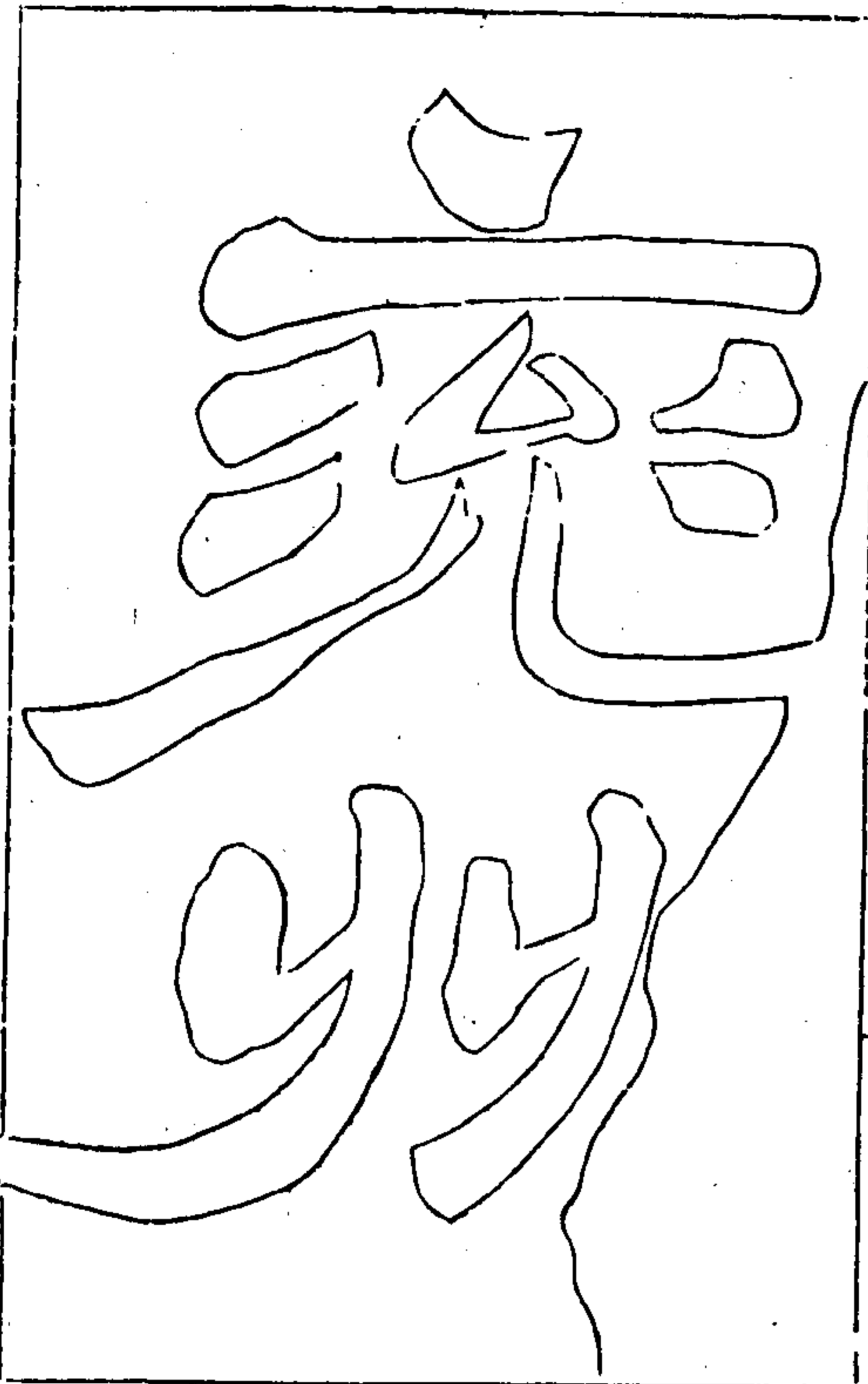

金石苑 漢王稚子關

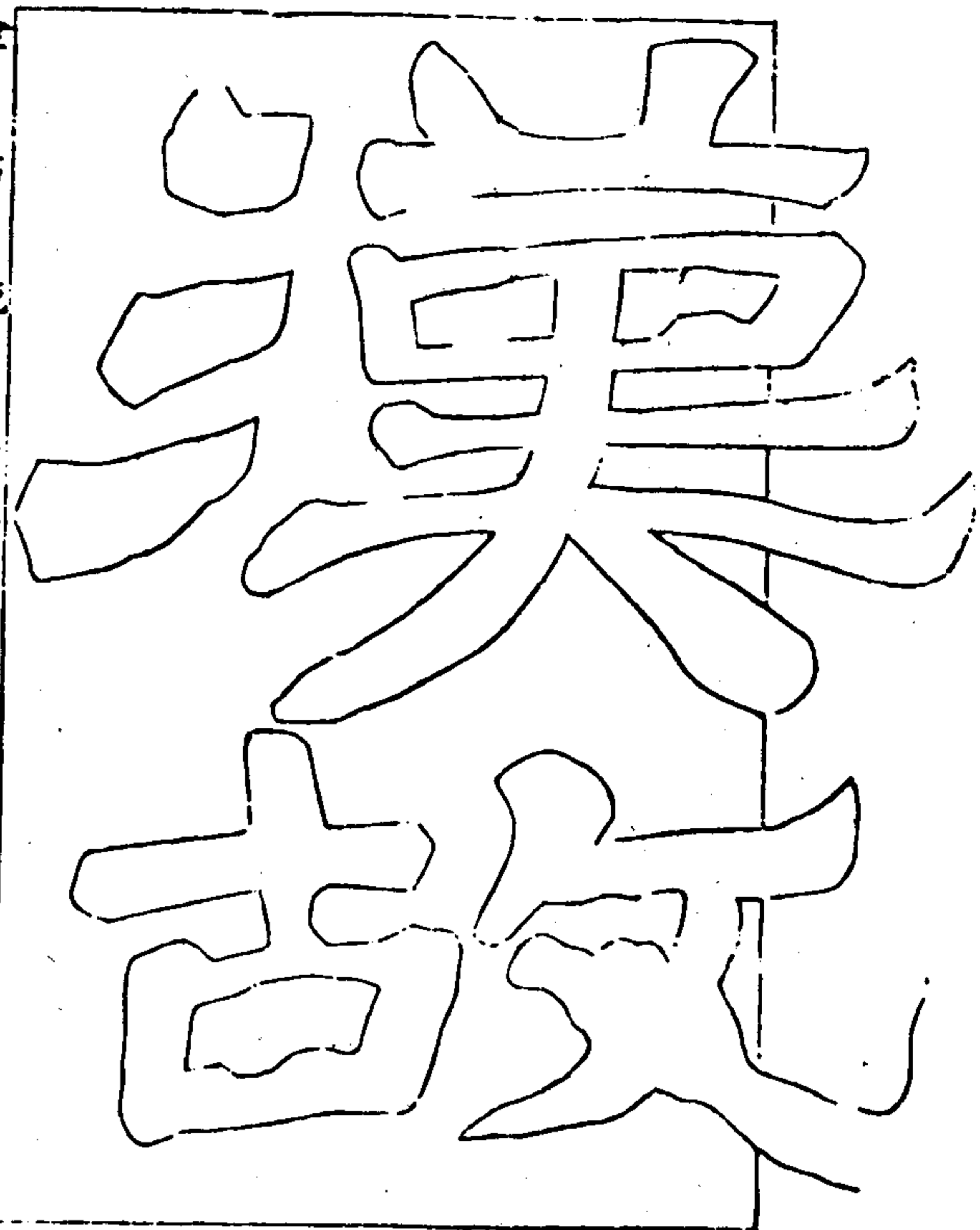

金石苑 漢王稚子關

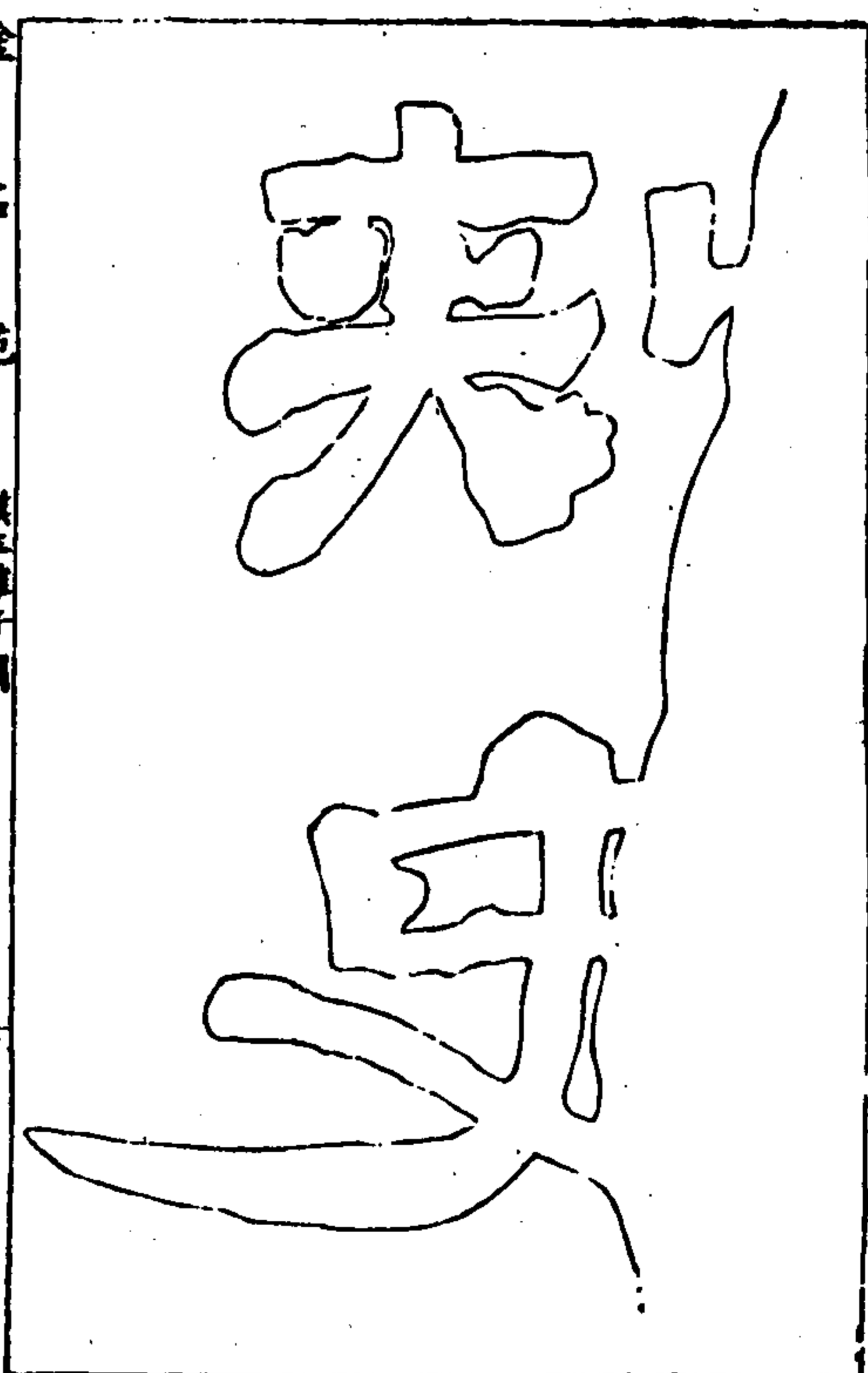
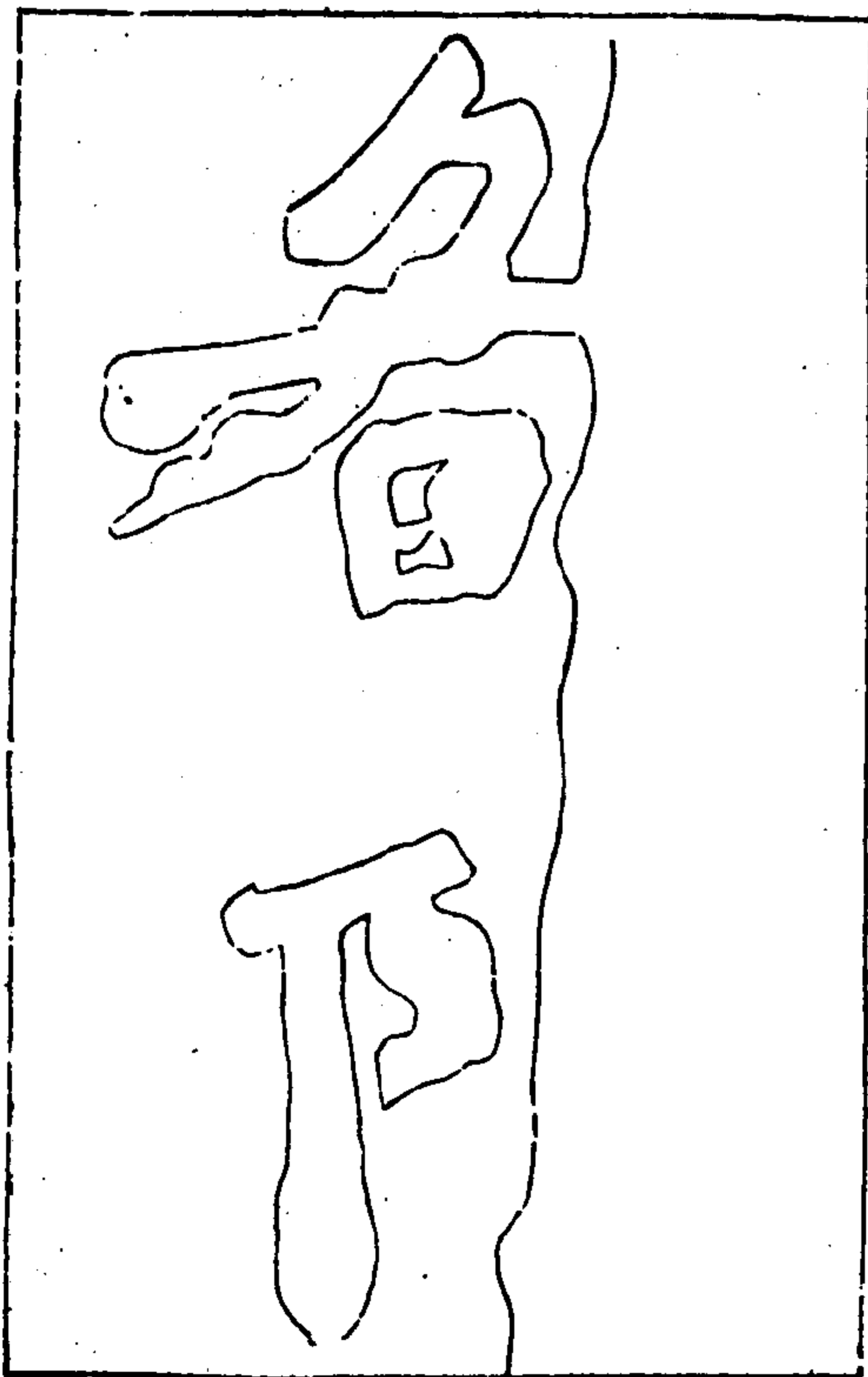



漢道遙洞仙集留題

每高二尺七寸廣二尺四寸二行計六字字徑五  
十八分書前後二行行四字字徑二寸五分正書

東漢仙集

漢安元年  
正月  
十八日  
會仙  
交

留題洞天

金石苑 漢道遙洞仙集留題 漢安元年

隴州

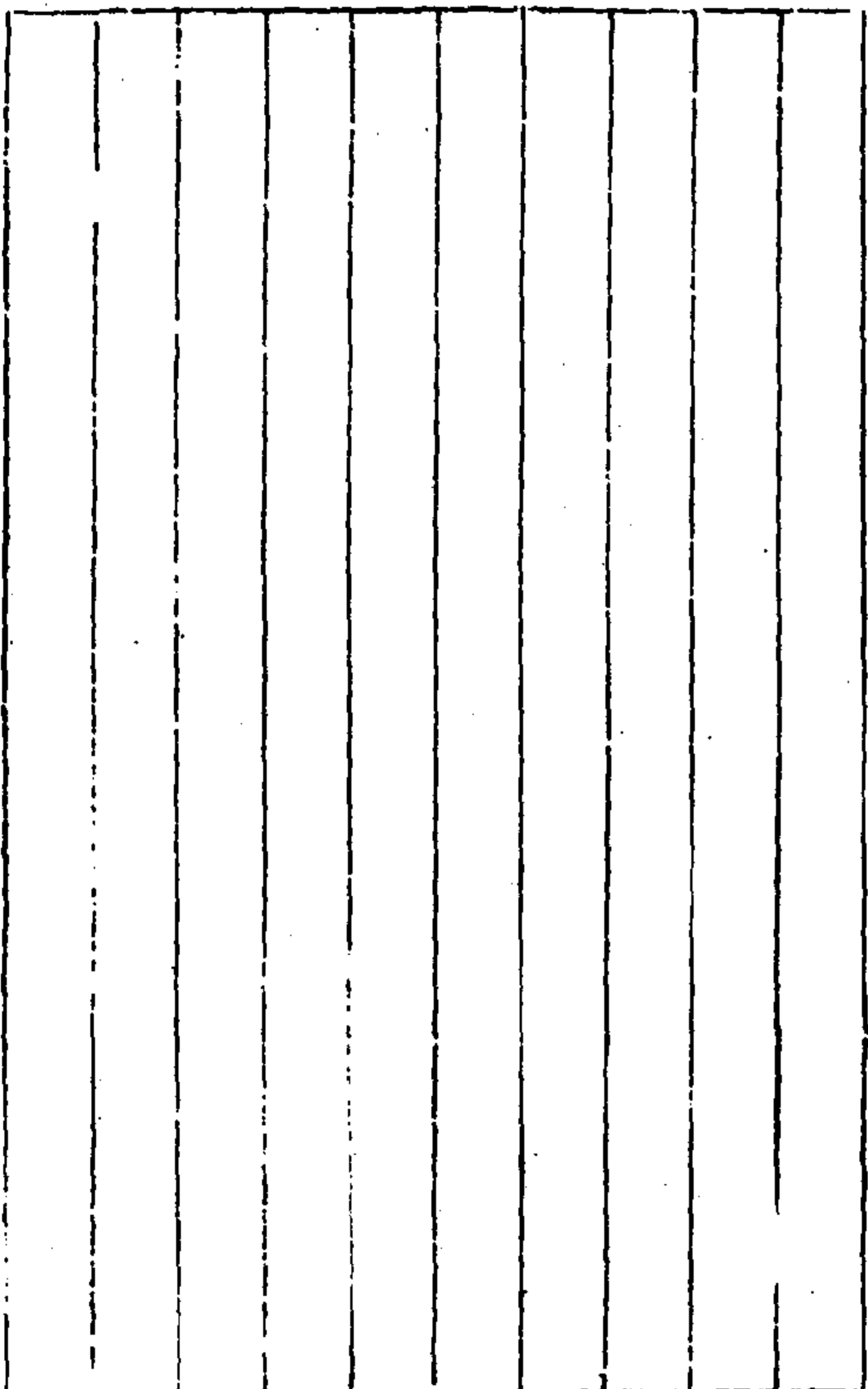

漢安

元  
年

金石苑 漢道遙洞仙集留題 漢安元年

隴州

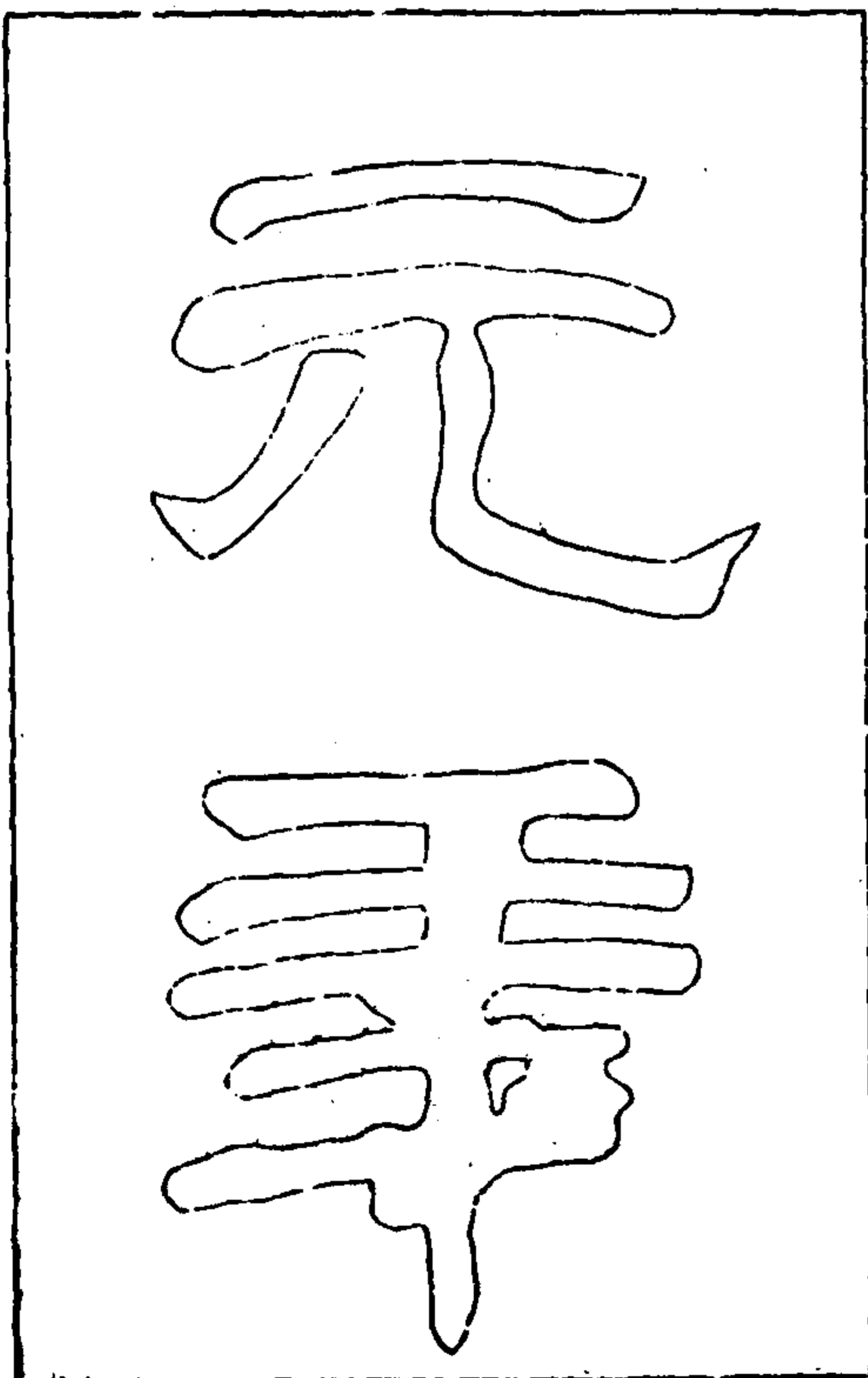



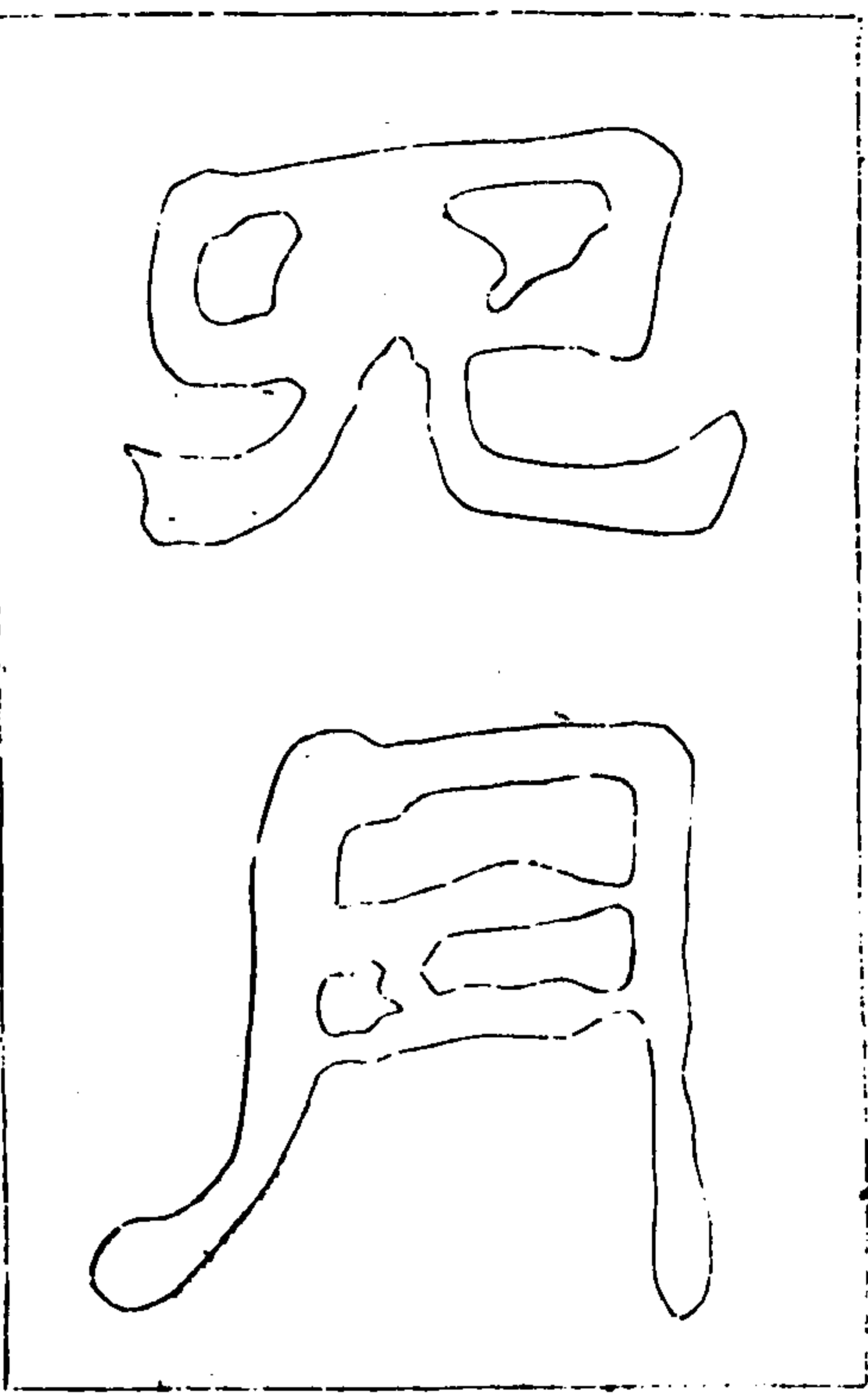

金石苑 漢通鑑河仙集題

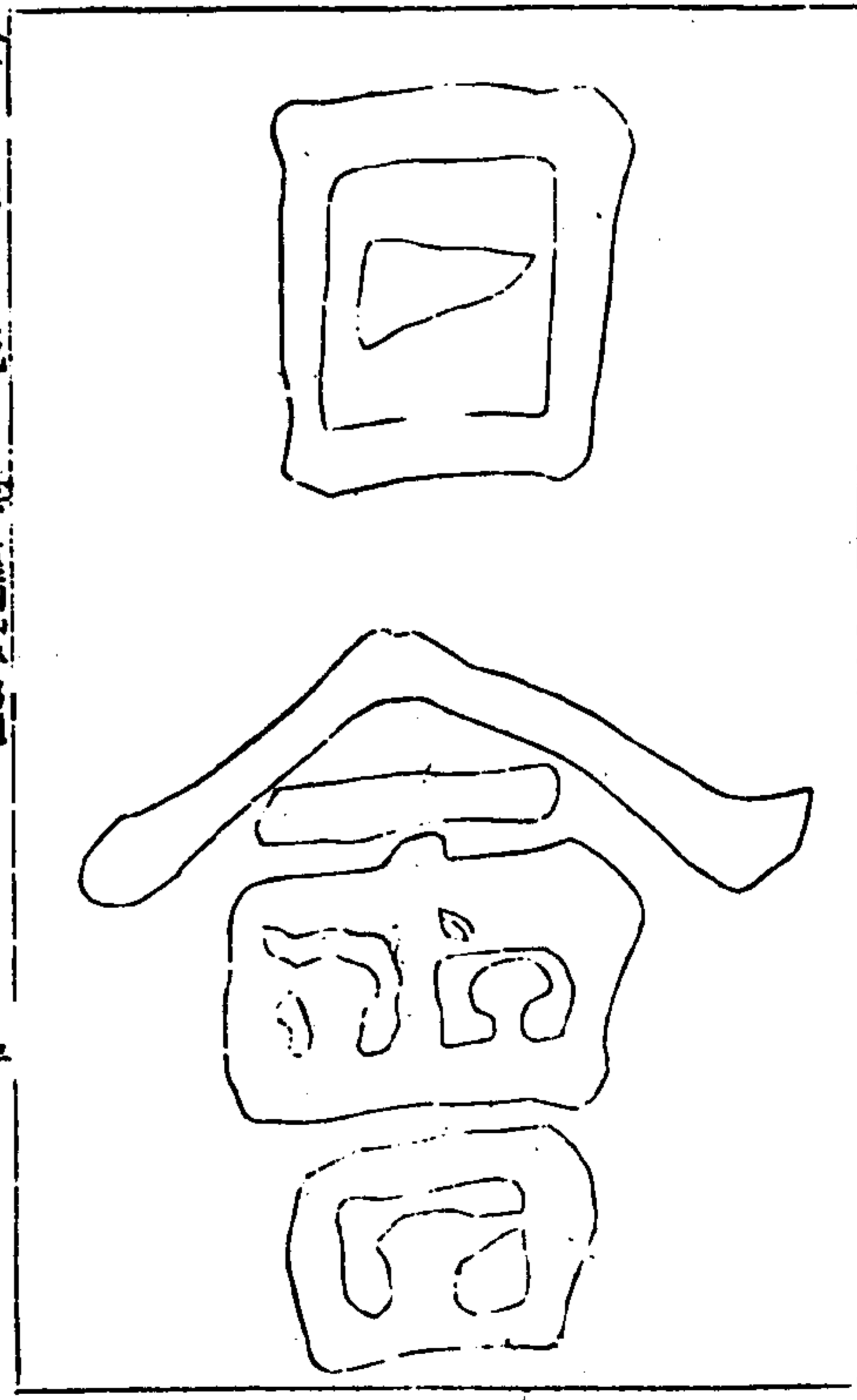
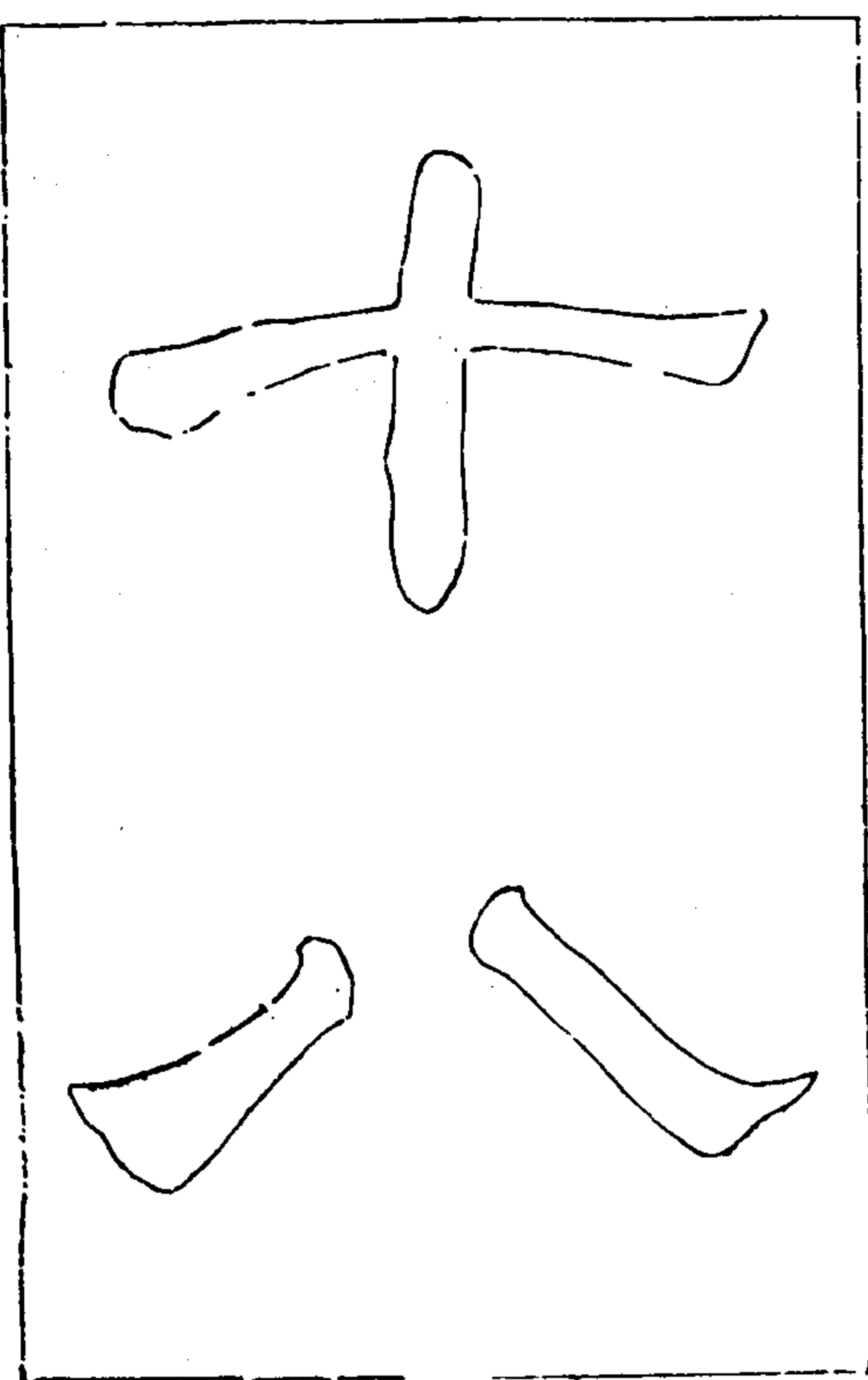

金石苑 漢通鑑河仙集題

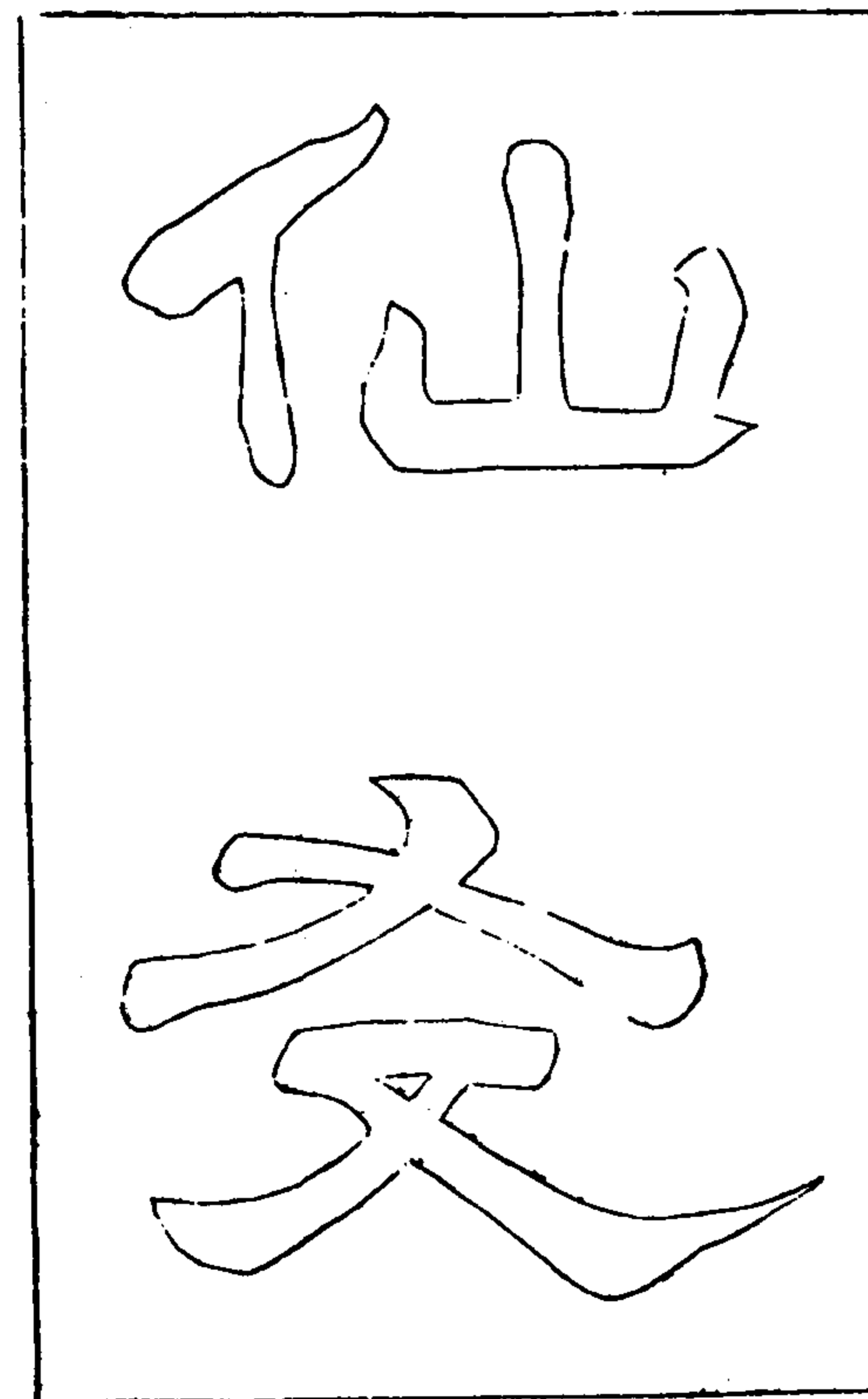

金石苑 漢道遙洞仙集留題

洞留  
天題

東  
集

右漢道遙洞仙集留題在簡州東三十里上有道遙洞為荆  
棘所掩宋景德間有人發之見漢碑古隸十二大字旁兩行  
正書東漢仙集留題洞天按漢安為順帝改元之歲時猶無  
正書當是勒在山崖澗壁後人增書之也王象之輿地碑目  
考於蜀碑最詳而此刻獨未之及所謂仙友者特道流之詞  
葉九苞金石錄補未見天字釋為留題詞誤矣金石萃編亦  
載此刻係司寇族弟啓煜官簡州時所拓

金石苑 漢道遙洞仙集留題

Blank area for transcription or commentary.

漢巴郡太守樊敏碑



金石苑 漢巴郡太守樊敏碑

麓山

碑陰



君諱敏字升達肇祖幽戲遺苗后稷為堯種樹舍潛于岐天顧

曹甫乃前昌發周室衰微霸伯匡弼替為韓魏魯公為揚充曜

封邑廢土河東樹漢之際或居于楸或集于梁君繼其緒攀南

西疊嶺近聖為飲汶茹坊總角好學治春秋嚴氏經貫突道度

無文不睹於是國君備禮招請濯冕顯爵傑立忠譽有夷史之

直卓密之風那黨見歸察孝除郎永昌長史遷宕渠令布化三

載遺離母憂五 斷仁大將軍辟光和之末京師擾攘雄狐綏

綏冠履同囊投杖長驅畢志枕北國復重察辭病不就再奉朝

嫖十辟外臺常為治中諸部 從事舉直錯柱諱思舊制彈繫劄

貪務沮民穢患苦政俗喜怒作津案罪殺人 不顧倡儆告子屬

金石苑 漢巴郡太守樊敏碑 麓山

孫散若此者不入墓門州里僉然號曰吏師李君不祥米巫死

虐績蠶青羌姦狡竝起陷附者眾君執一心賴無滂恥復辟司

徒道隔不往收伯劉公二去欽重表授巴郡後漢中秋老乞身

以助義都尉養疾閭里又行哀義杖尉 任不為人祿不為己

桓桓大度體蹈其首嘗窮台規 松儒協軌八十有四歲在汁洽

紀驗期臻奄旬減形凡百咸痛士女涕泠臣 子衰術刊石勒銘

其辭曰

於戲與考經德炳明勞謙損益耽古倫清立朝正色無撓頤

威恩御下持滿億盈所歷見慕遺歌景形書載俊艾股脰幹楨

有物有則模楷後生宜乘鼎鉉稽建皇靈王路既 鬼方不庭

瘴戢節足輕寵賤禁故口大運而捐陪臣晏嬰却殿留侯距齊  
非辭福也乃辟禍兮

亂日潭元岳像岳濟汾仁兮金精火佐寔生賢兮立欲救民德  
彌大兮遺偶陽九百六會兮當記邀季今遂逝兮歎嗚懷哉魂  
神注兮

建安十季三月上旬造石工劉盛息曝書

碑陰

上列十四行行十字字徑九分八分者下  
列十四行行十二字字徑三分正書

書雅州廬山縣樊侯碑陰 皇上勵精更化以揚

金石苑 漢巴郡太守樊侯碑

古傳魏受禪碑為絕出而 祖宗之大烈屬當西京父老流  
此乃建安十季所立又在 涕太息思欲復見漢官威儀之  
黃初之前雖暴露山墊而 時而僕仕於廬山天下幾口處  
字法奇古其文尚可讀更 通得建安十季巴郡太守樊君  
非所同僻遠而人無知者 故碑於荒山榛莽間亟作大屋  
口然而十餘歲間霖雨之 覆其上表而出之目其顏曰復  
所口口陽之所曝石獸已 見是為  
倒石關已摧而此碑將仆 聖天子恢復中原之兆觀者宜  
良可恨也余因扶其既倒 有取焉嗚呼碑陰所記崇寧壬  
植其將仆又為屋以庇之 午距今五十八季而今斯邑者

庶幾永其傳也崇寧壬午 皆眉山山人扶倒植什偶相似然  
三月既望承議郎口口口 豈物之廢興固自有數耶紹興  
眉山正常口 己卯秋九月眉山程勤懋傳書

金石苑 漢巴郡太守樊侯碑

右巴郡太守樊敏碑在廬山縣南七里碑文考見魏釋惟碑中飲汶洪本誤作飲汶光之和未作光和中嘗窮官字作當再下一字碑本治字洪本作台諸本皆沿其說勒石刊銘洪本脫去石字故勅天選敕字顯然而缺天作大渾元嘉像作演元缺像字岳瀆下缺二字此本下一字半泐疑是瀆字再下一字則顯然仁字大佐作大佐賢今下一字當作心神魂往兮缺往字今悉以原拓諦審之庶不致仍訛襲謬耳上海徐紫珊隨軒金石文字以遺偶陽九為遺遇謂洪本誤作偶非也此碑明是偶字言偶遺陽九倒文也魏釋云石工劉盛息慄書者劉刻石而書者其子也陳球碑陰書其二故

金石 漢巴郡太守樊敏碑

吏之子亦曰息魏續樊敏碑兩獸蟠其上就為圭首其一有鱗猶龍然篆額兩行偏其右文在穿下此碑陰首有朱鳥則魏圖所未載也碑陰前記崇宣壬午因此碑將仆扶而植之為屋以庇後記宋紹興己卯慨南渡之偏安懷西京之舊烈由紹興而遙邇崇宣額斯碑之屋曰復見以為恢復中原之兆俯仰陳迹感慨係之矣前後記皆眉山人也

漢益州太守高頌碑  
石高丈一尺四寸廣五尺三寸十八行行二十一字字徑二寸五分文在穿下額高三尺五寸廣二尺二寸五分二行行五字字徑二寸五分在額之右偏

金石 漢益州太守高頌碑

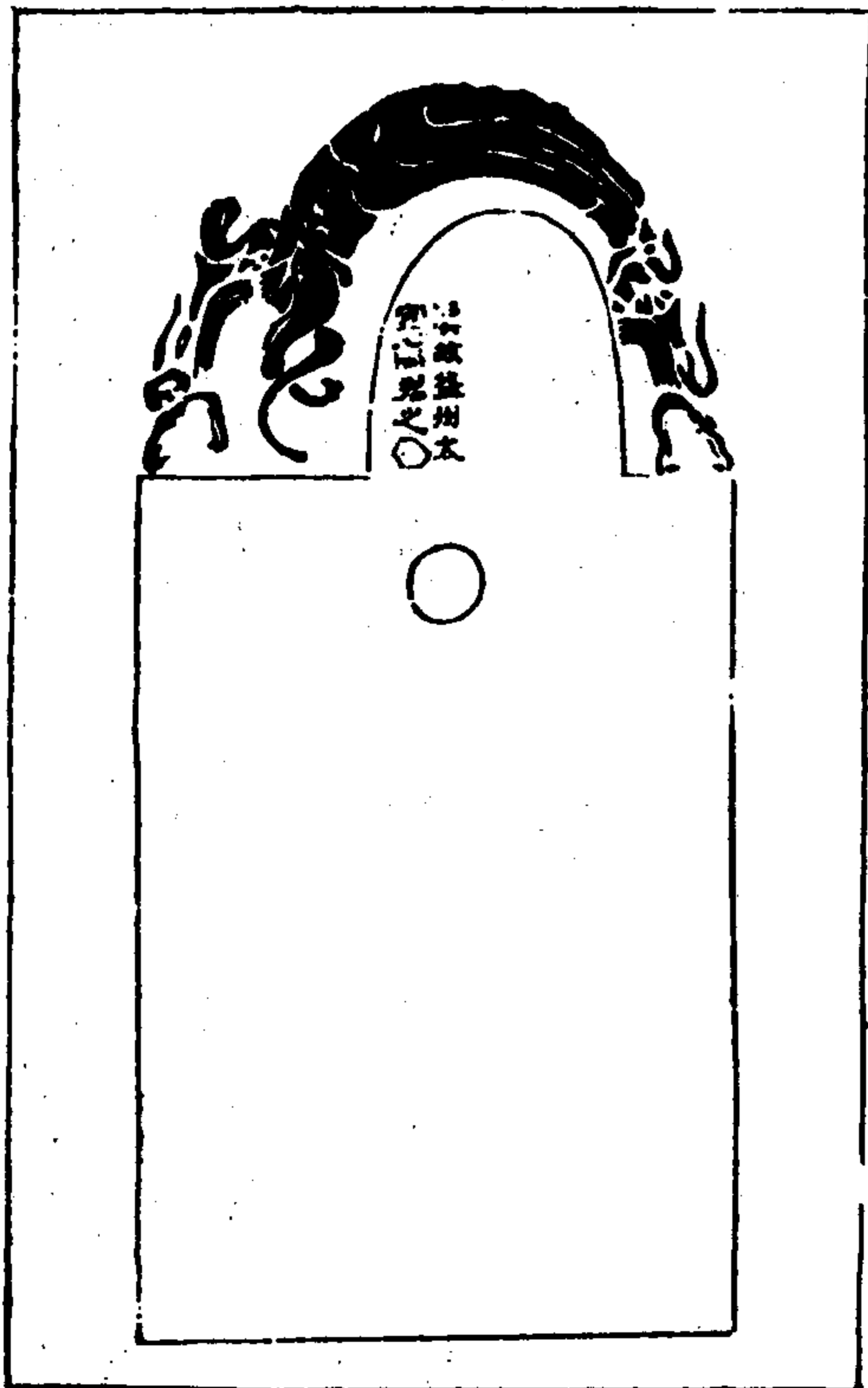

續修

君諱頤字貫方 其先出自帝顛頤之苗 曾齋子 逢伯陵 者 殷湯受命 有功食采 齊 樂邑世為 正卿氏采 建 姓至高 為 公將南陽之師而成魯 美於春秋訖 有 四城 關 家 道至 君立 親 仁樂善游心無 籍 期 辟州清寒之 不 渝時 舉孝廉 河鄭之 州表蜀郡北部 府丞武 今 子之 密配李 之鎮 代試守益州大守 之 拜 由之政事 於國畿 理高滿之危 溢當登

時 廉運 宋 濟天降 攻害 貞良建安十 四年八月於官卒臣吏 擗舉 而悲叫 隸庶 踊泣而叨 也 追思念義 經墳側回作頌曰 轉 我君 帝 之 曹 匡 輔 齊 無 其 偶 苗 裔 流 衍 州 惟 君 立 節 卓 爾 絕 殊 從 政 無 茹 宰 城 子 收 惠 沾 優 剖 符 典 郡 威 德 示 民 敬 讓 關 斷 苞 細 宜 享 滋 補 德 將 舒 乾 源 後 見 凡 百 懷 愴 痛 于 何 祚 爾 後 嗣 子 孫 之 模

漢益州太守高頤雙關

故益	太守
舉孝廉	諸部從
事高	字貫方
武陰令	上計史

金石苑

漢益州太守高頤雙關

雅安

漢故益	州太守
陰平都	尉武陽
令北府	丞舉孝
廉高君	字貫

光 宋人 補刻

右漢益州太守高頤碑并雙闕在雅安縣即嚴道廢縣東二十里一云漢故益州太守武陰令上計史舉孝廉諸部從事高君字貴方一云漢故益州太守陰平都尉武陽令北府丞舉孝廉高君字貴 按隸釋載北府丞下少舉孝廉三字碑上兩螭蟠其首題額隸字兩行與隸圖合按碑文北府府丞武下一字當是武陰或武陽也碑云廣漢都尉而闕作陰平者廣漢有陰平道也碑云蜀郡北部府丞而闕作北府丞者省文也銘有關斷苞紐之句下文以舒徂辜模協韻知其以徂為直矣巨輔齊桓者謂高侯也洪本作齊侯避宋徽宗廟諱也王象之輿地碑目以為高君兄弟皆孝廉一名頤字貴

金石 石 苑 漢益州太守高頤碑

方一名實字貴光非也按碑文雖磨滅不見察廉宰邑之文而諱頤字貴方整然可証並無名實字貴光者蓋誤以實為實復以為字實光宋人沿其誤乃補刻一光字於旁爾王象之未見碑文其實一人也漢王稚子亦以一人而有雙闕此其顯然者矣通志亦沿其誤碑字以黎為梨柔為栗嗣為胡謨為模漢隸多互通

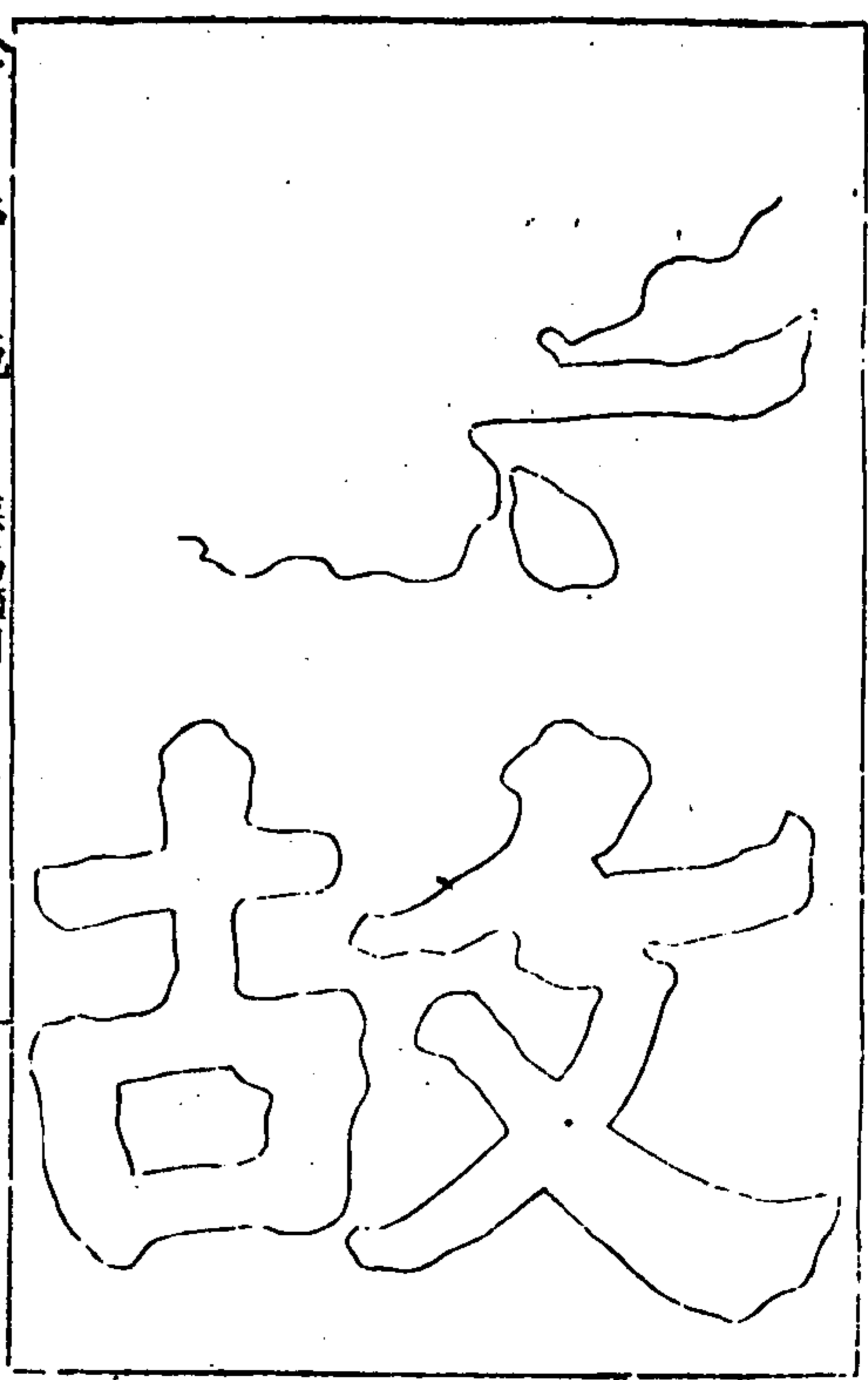

金石 石 苑 漢高頤闕

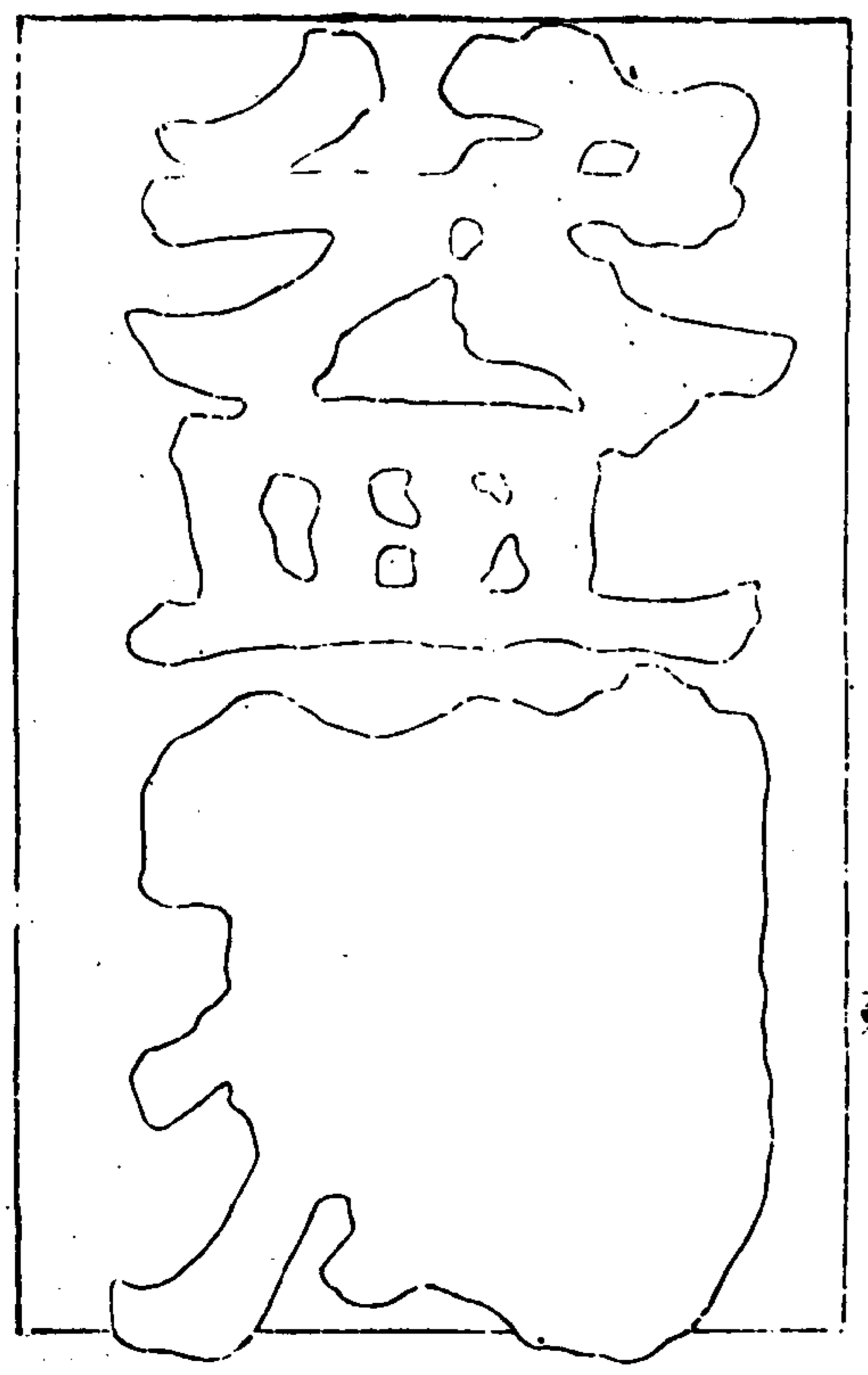

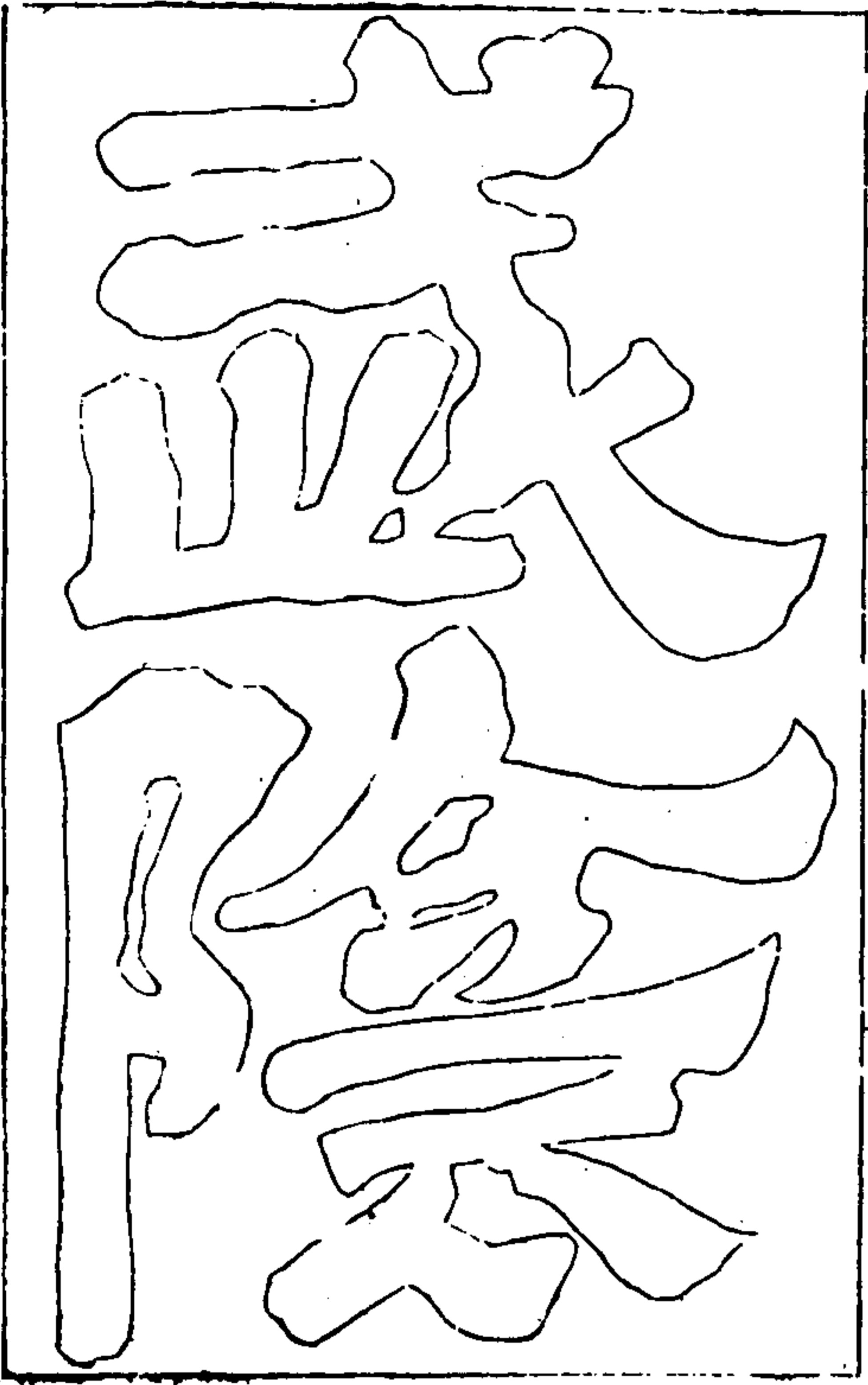

全石苑 漢高顯閣

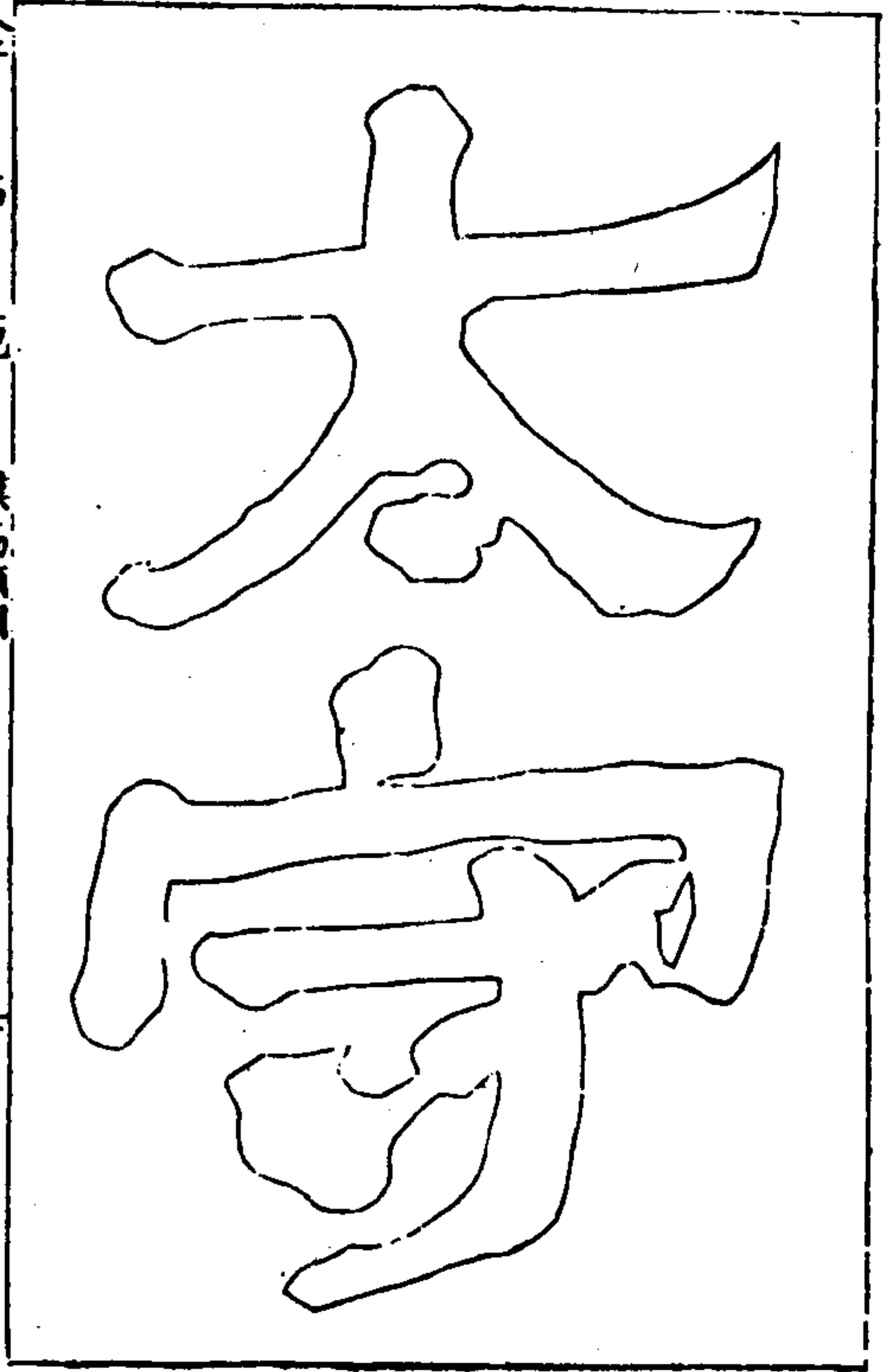

東

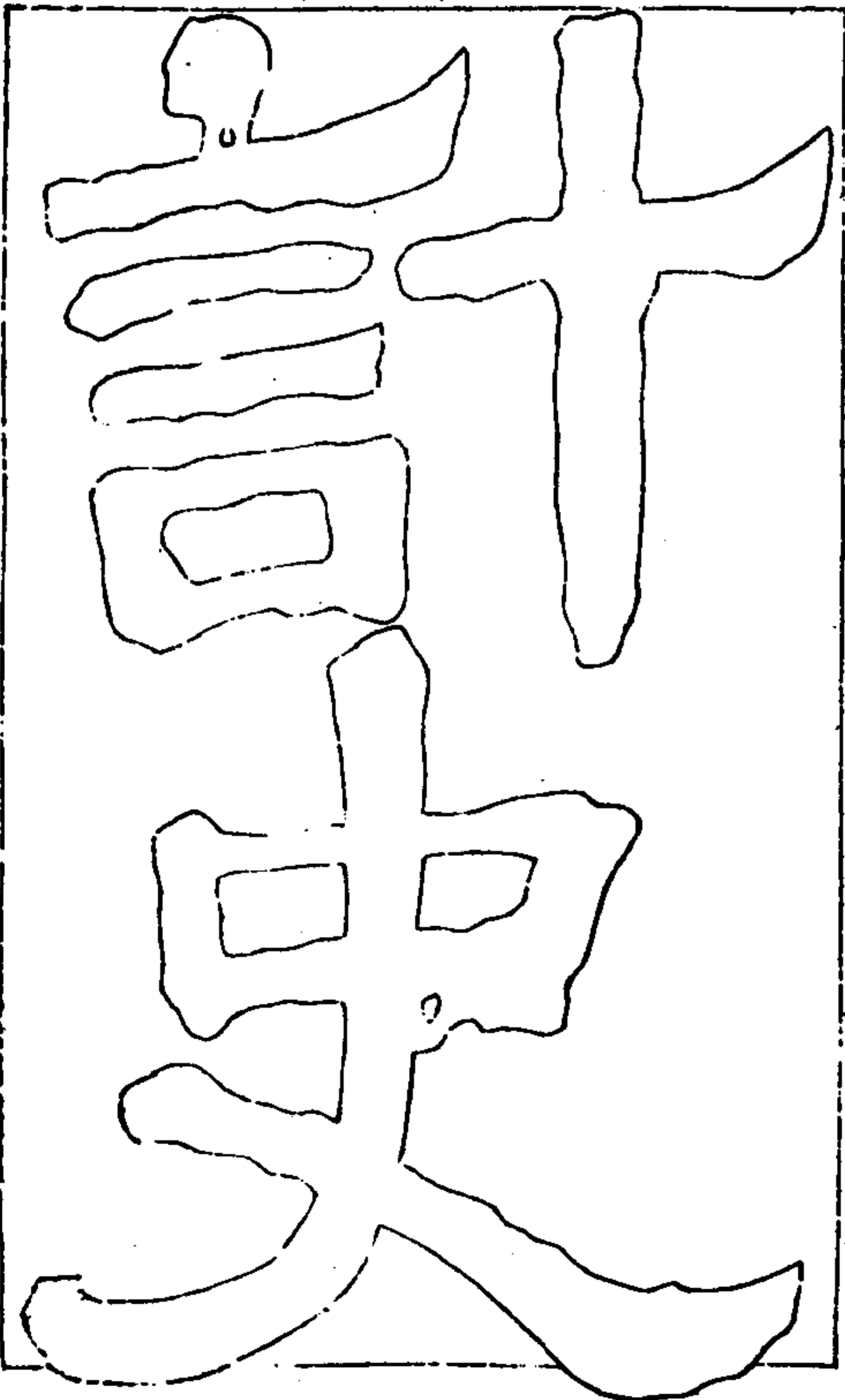

全石苑 漢高顯閣

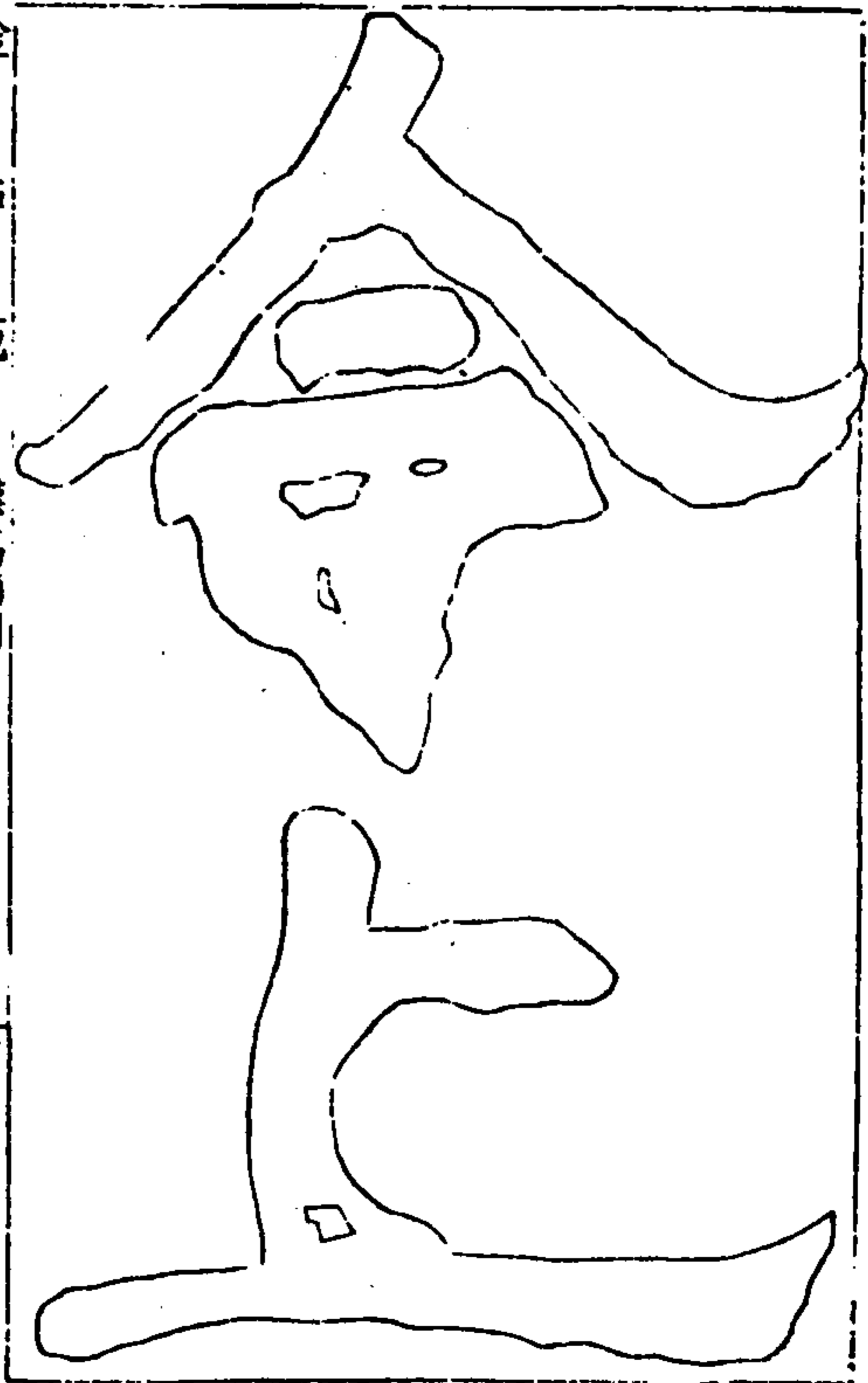

東



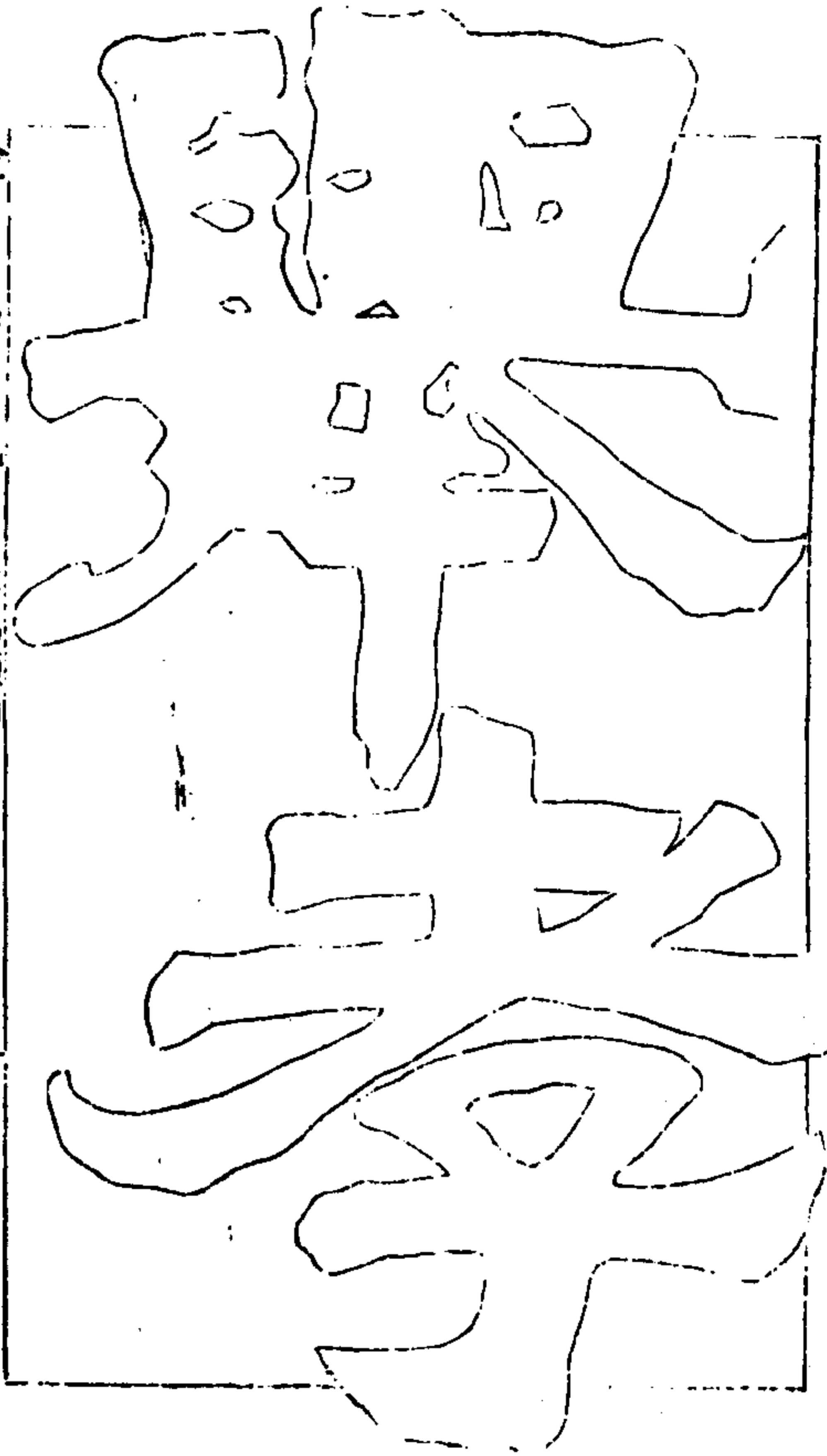

金石苑 漢高顯廟

東四

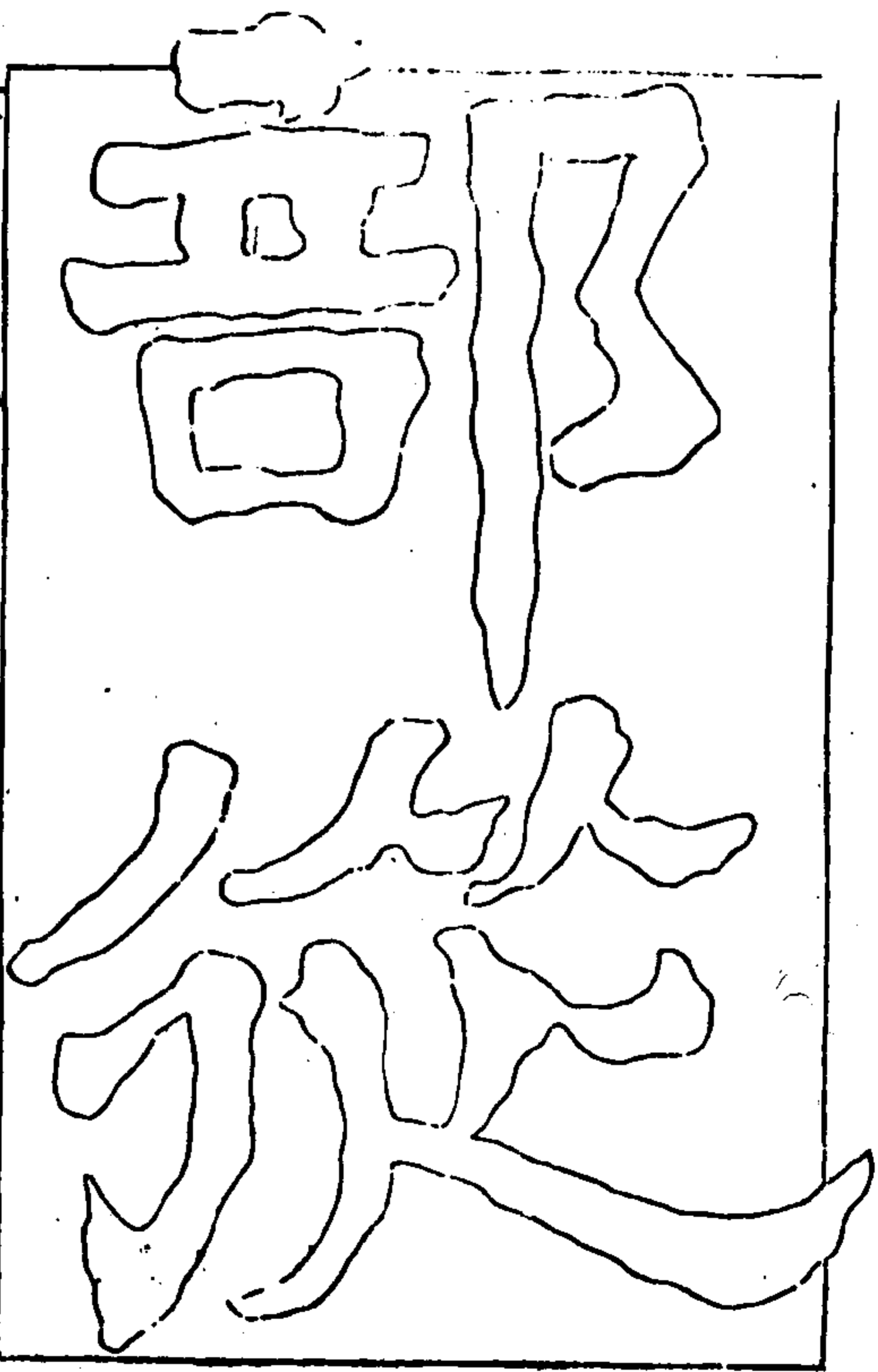
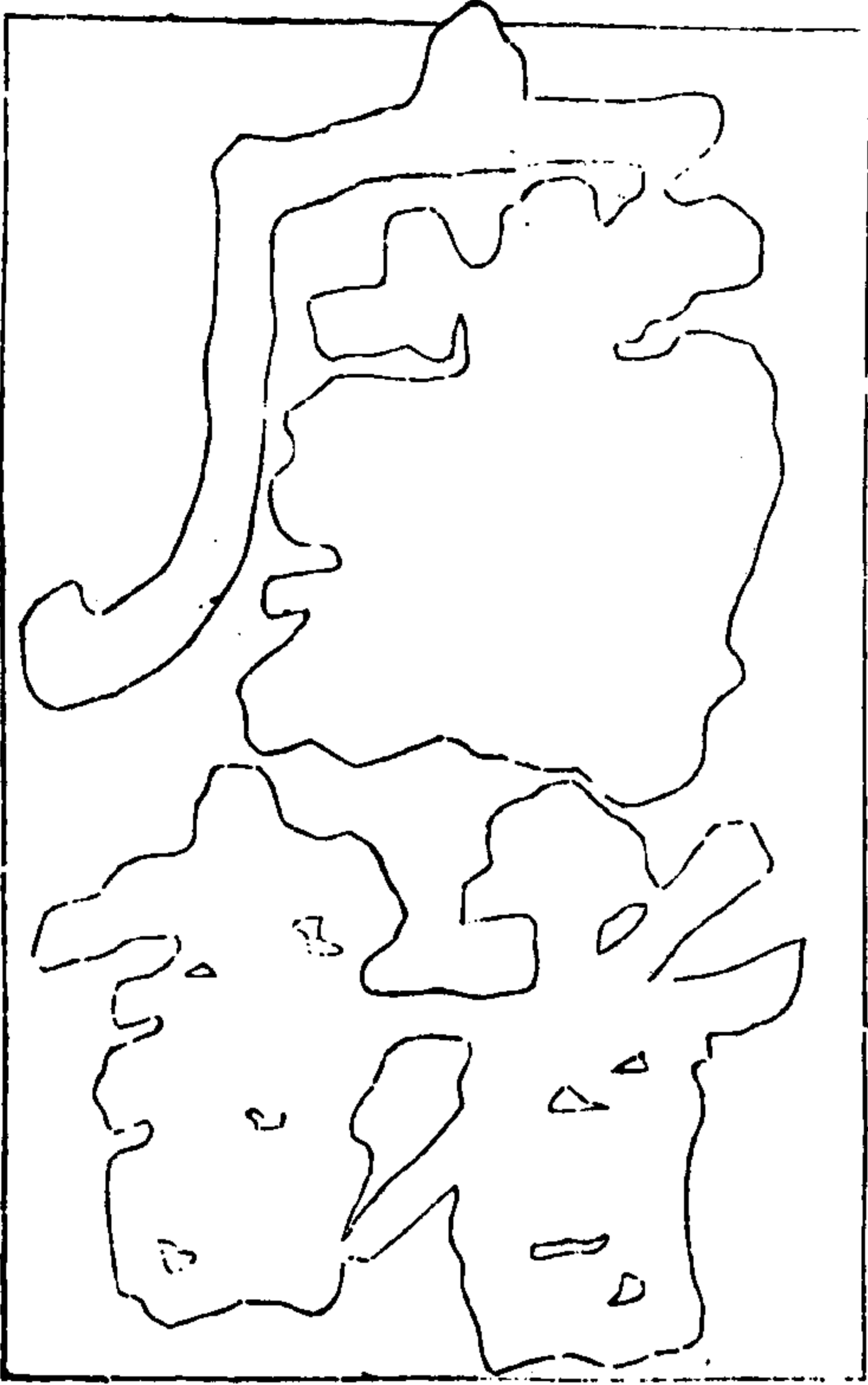

金石苑 漢高顯廟

東五

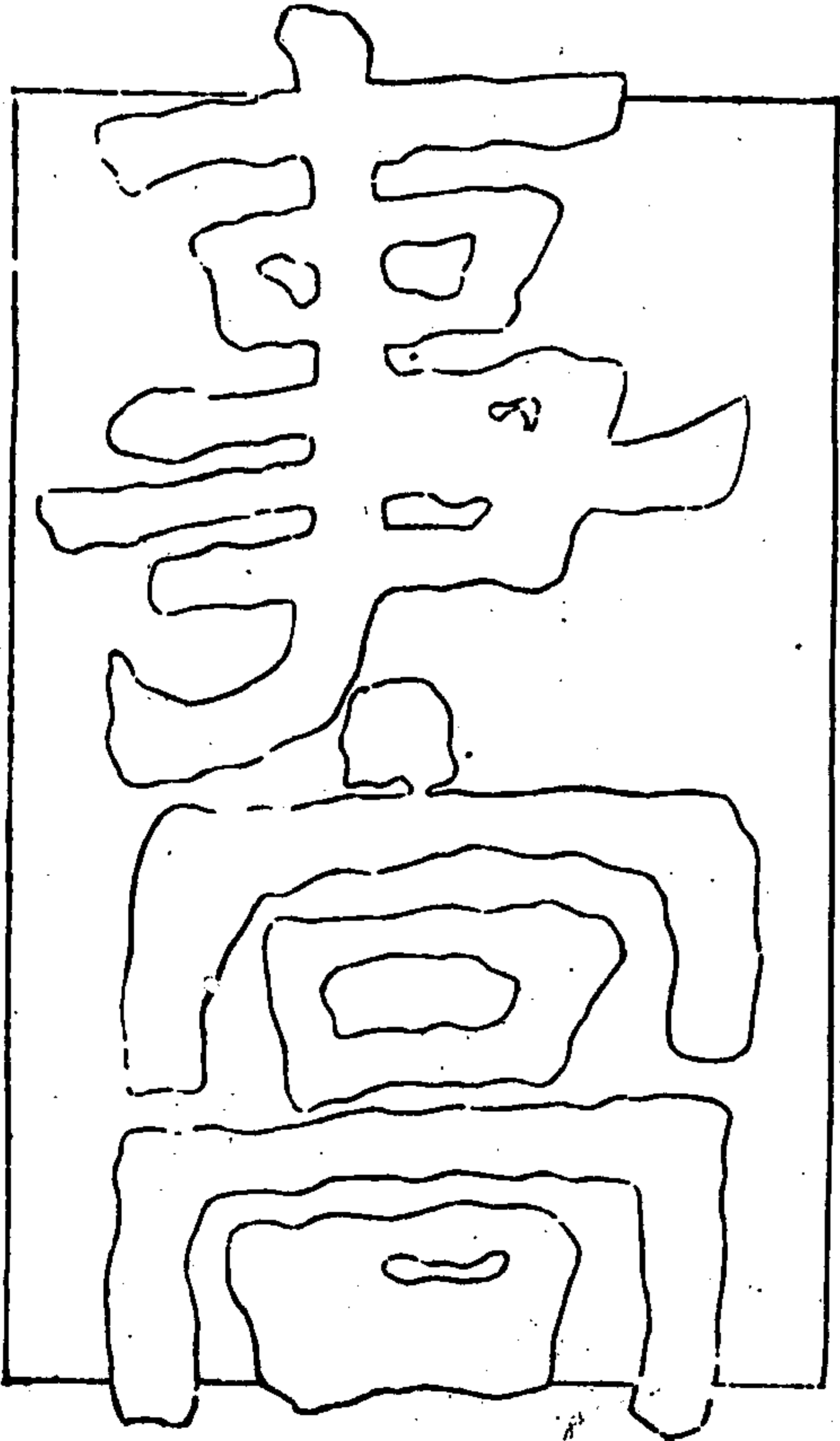

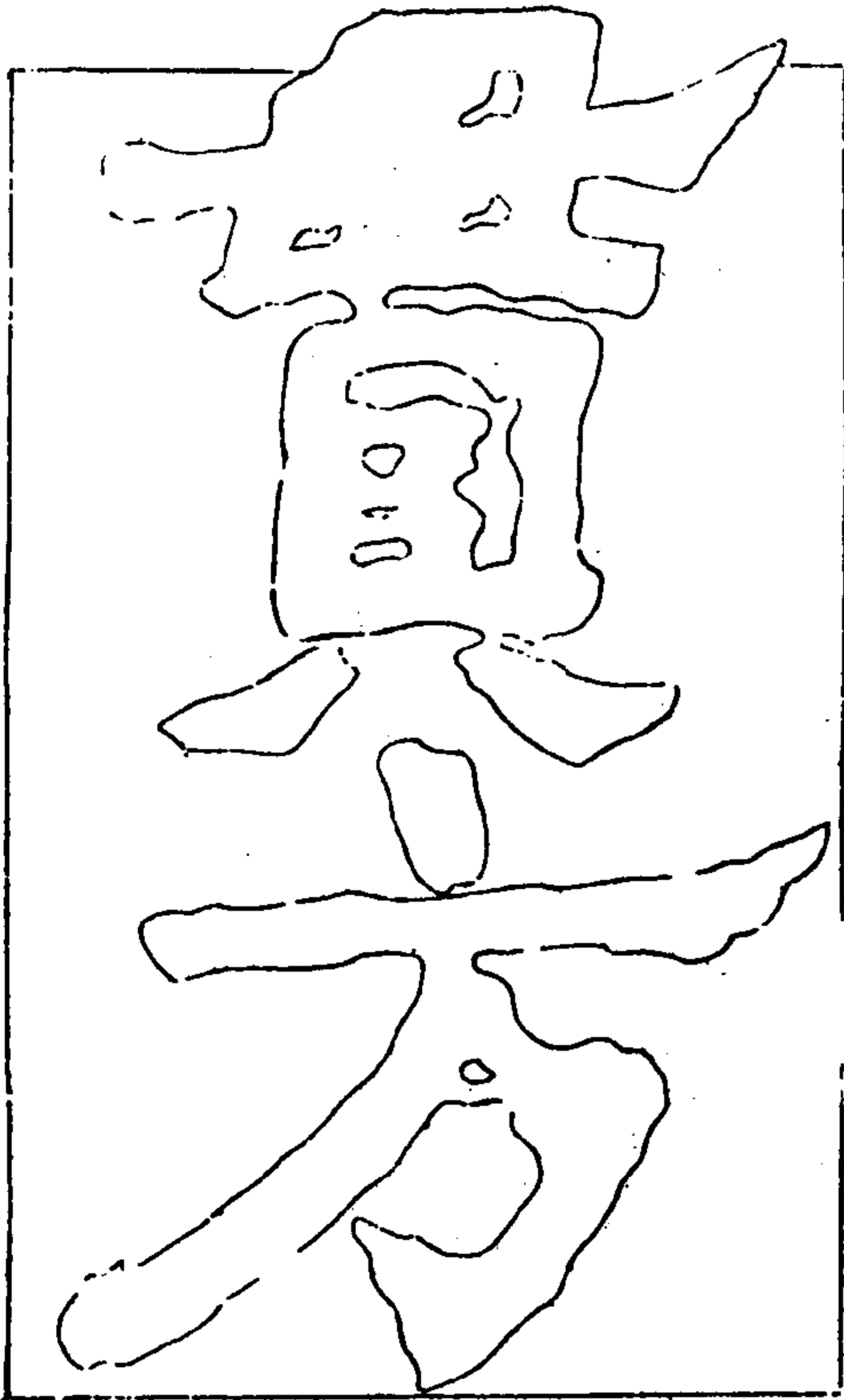

金石苑 漢高祖圖

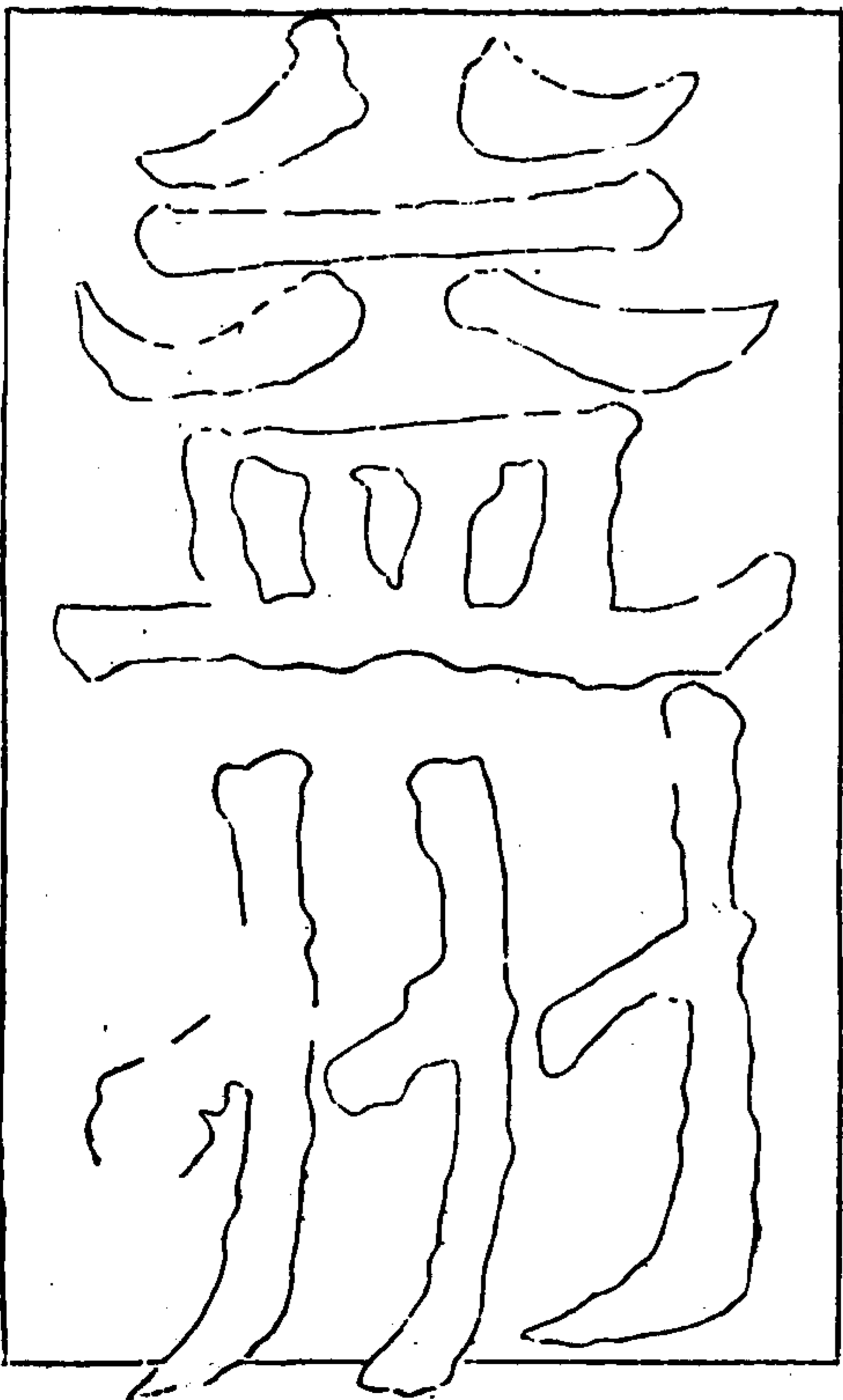
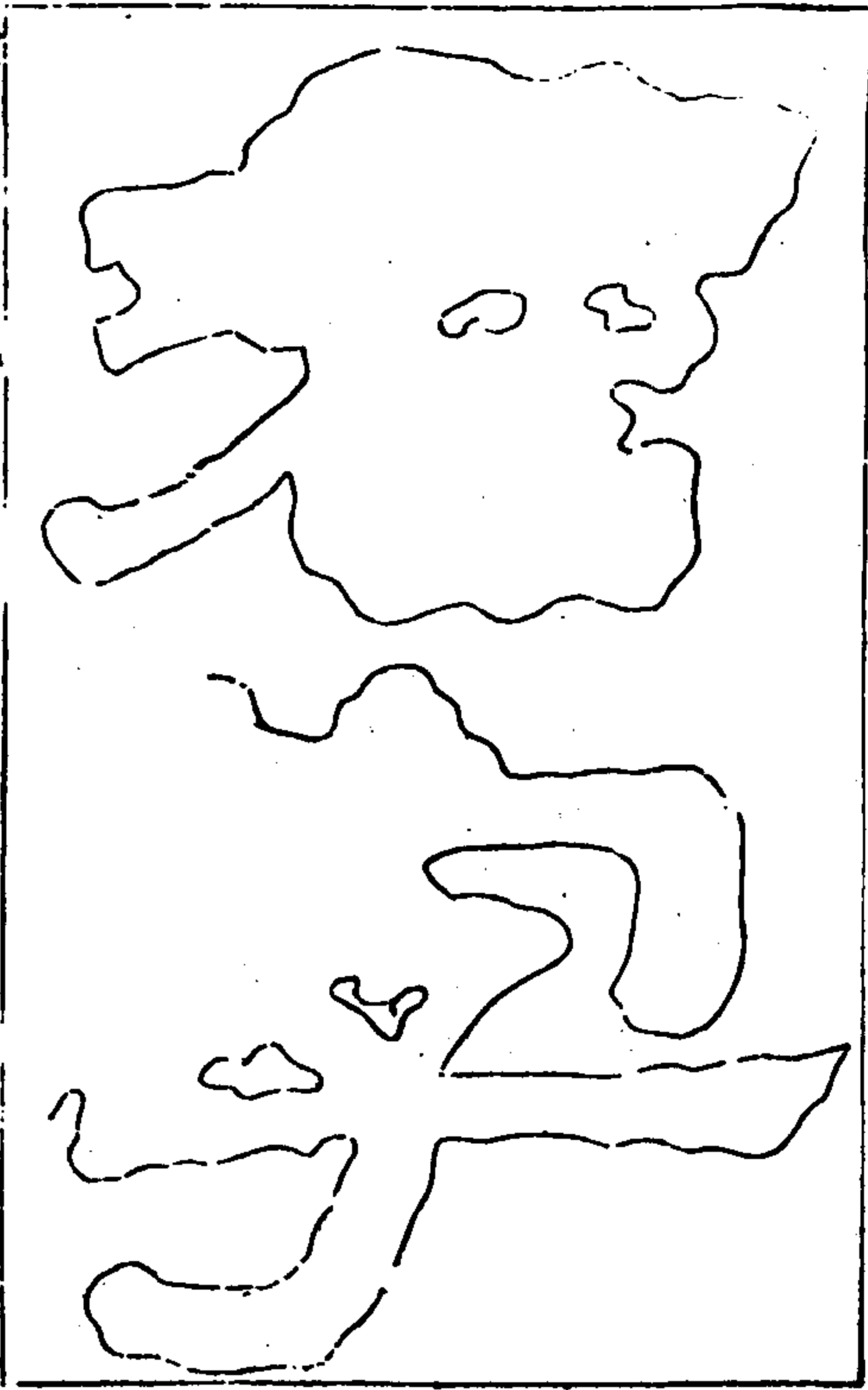

金石苑 漢高祖圖

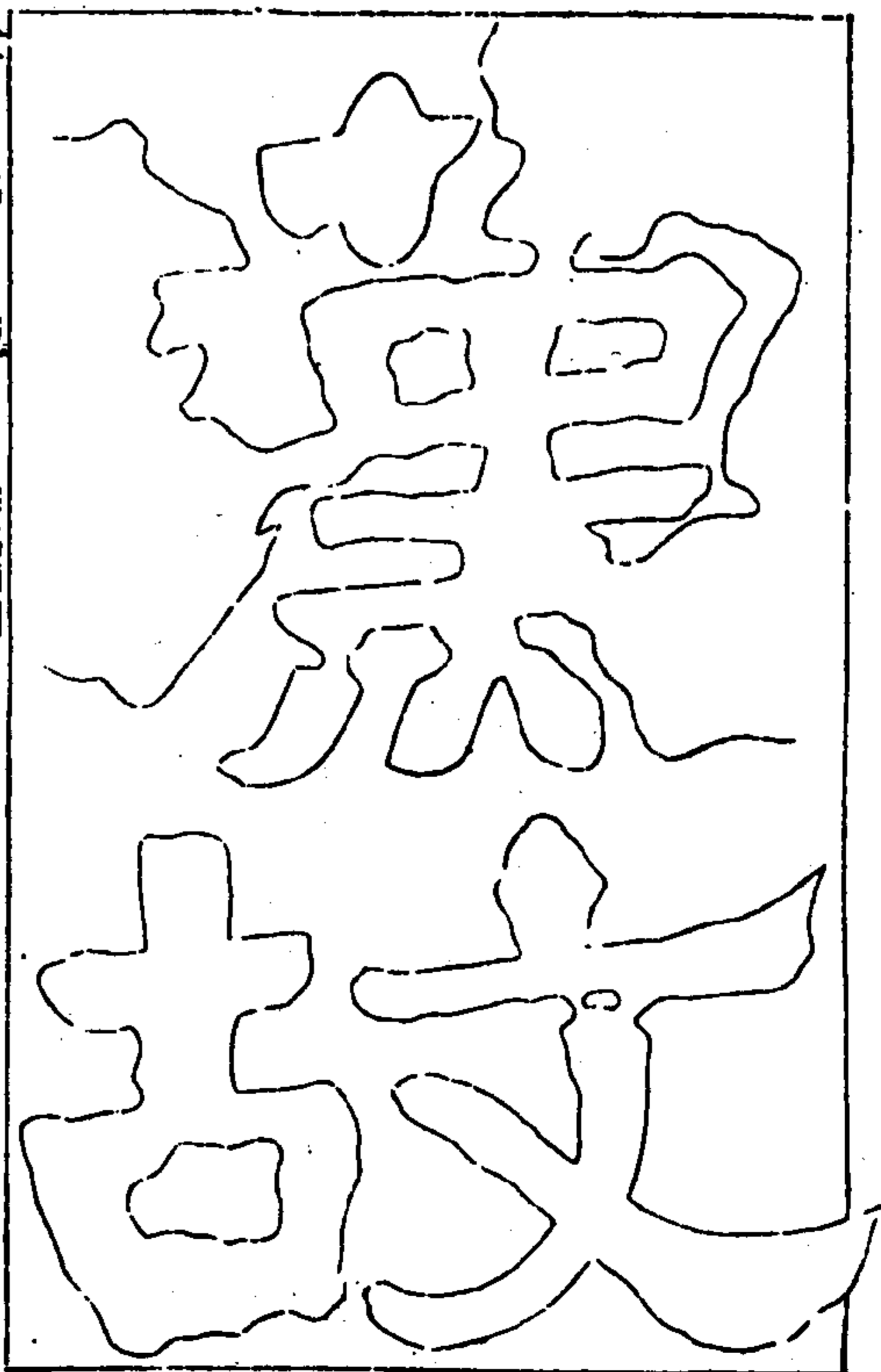

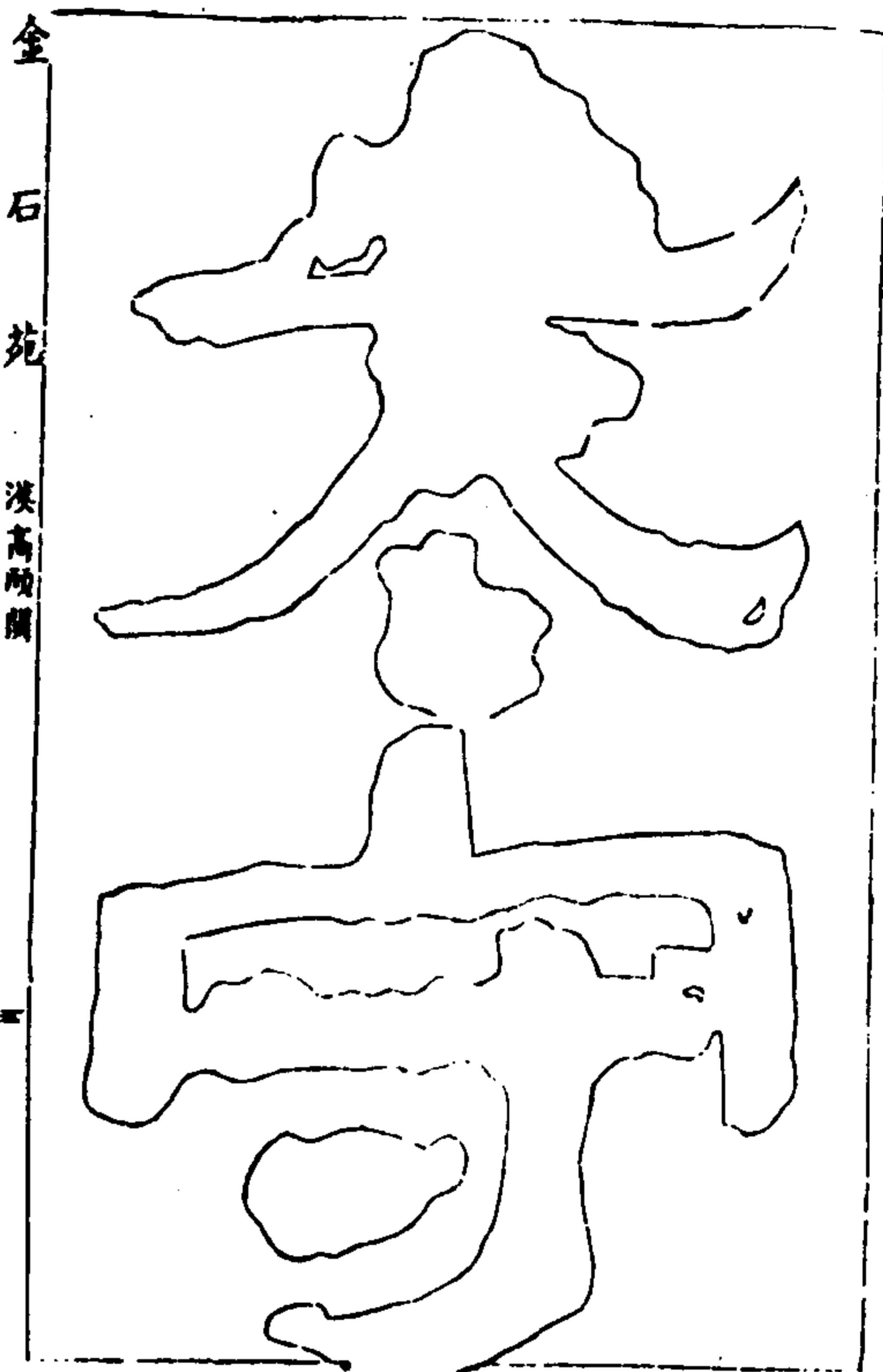

金石苑 漢高廟闕

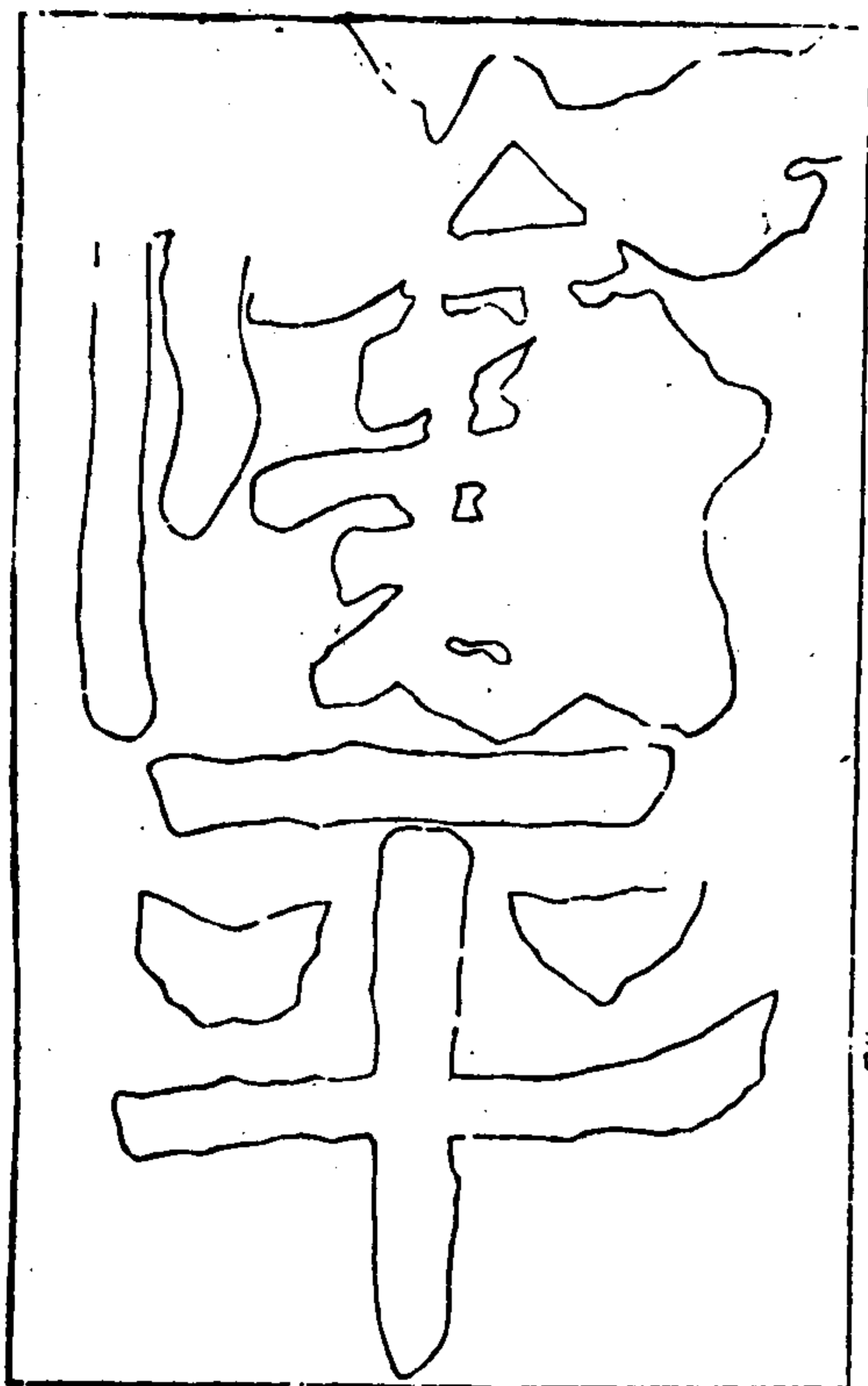

西

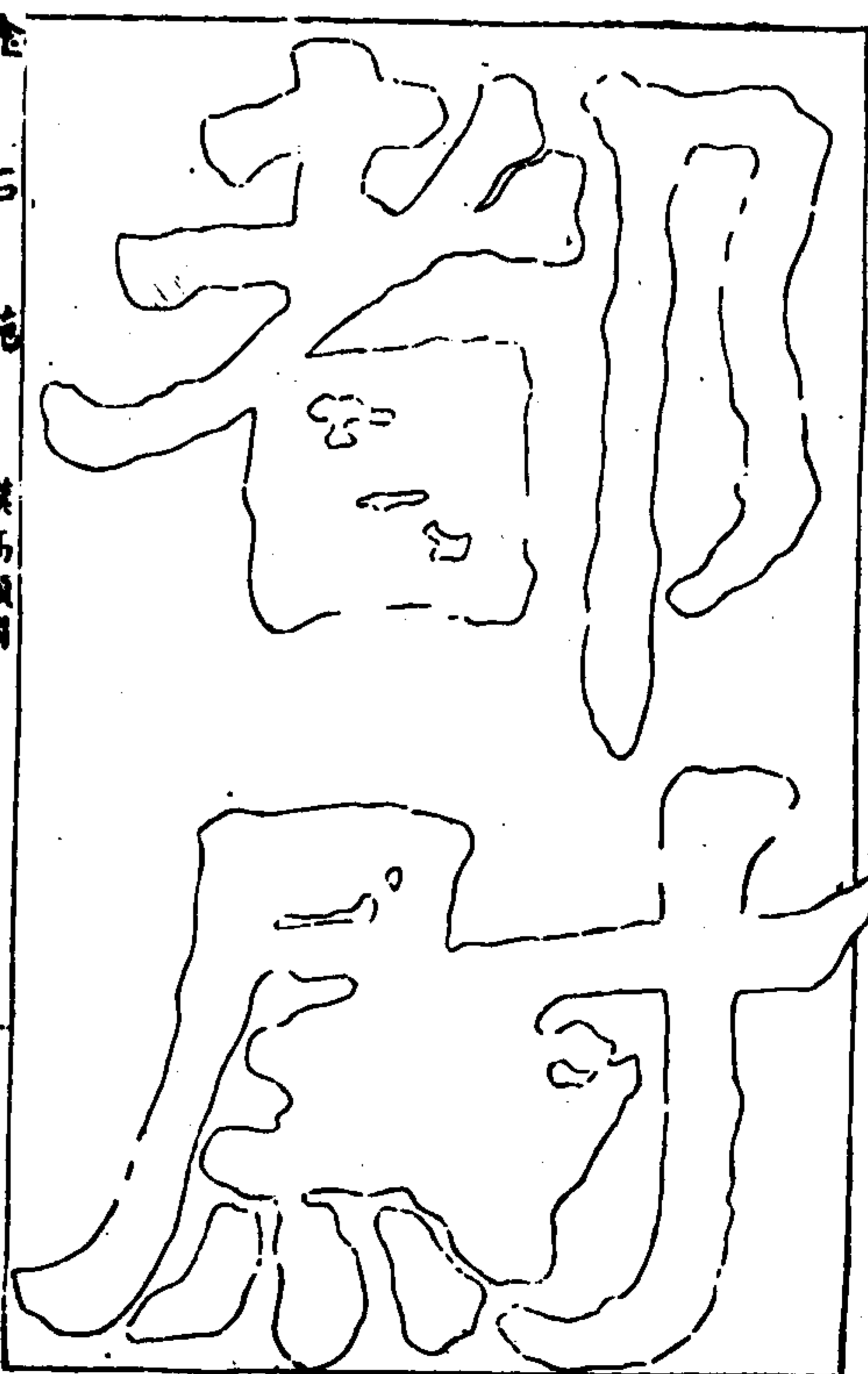

金石苑 漢高廟闕

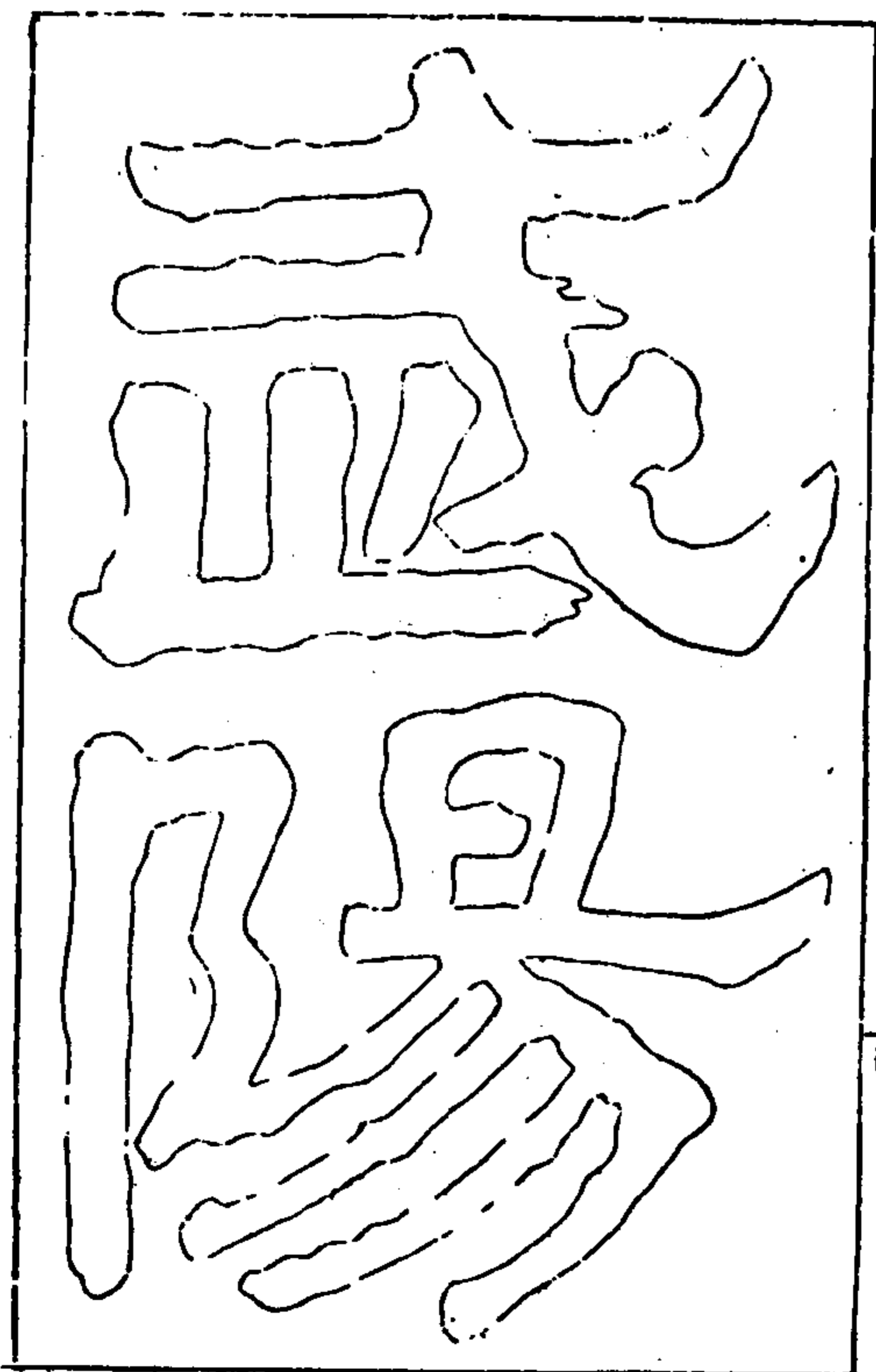

西

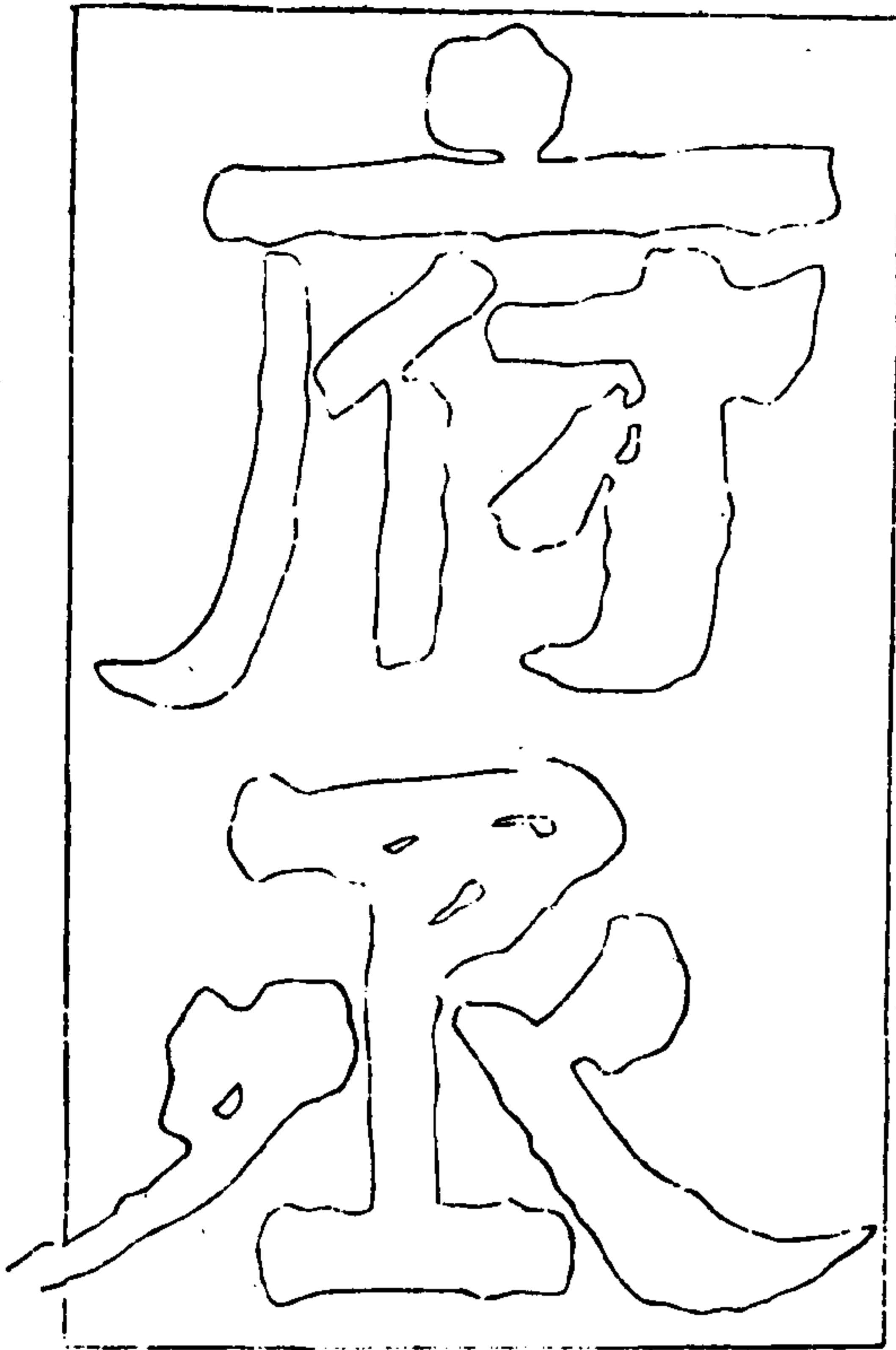

余石苑 漢高曠

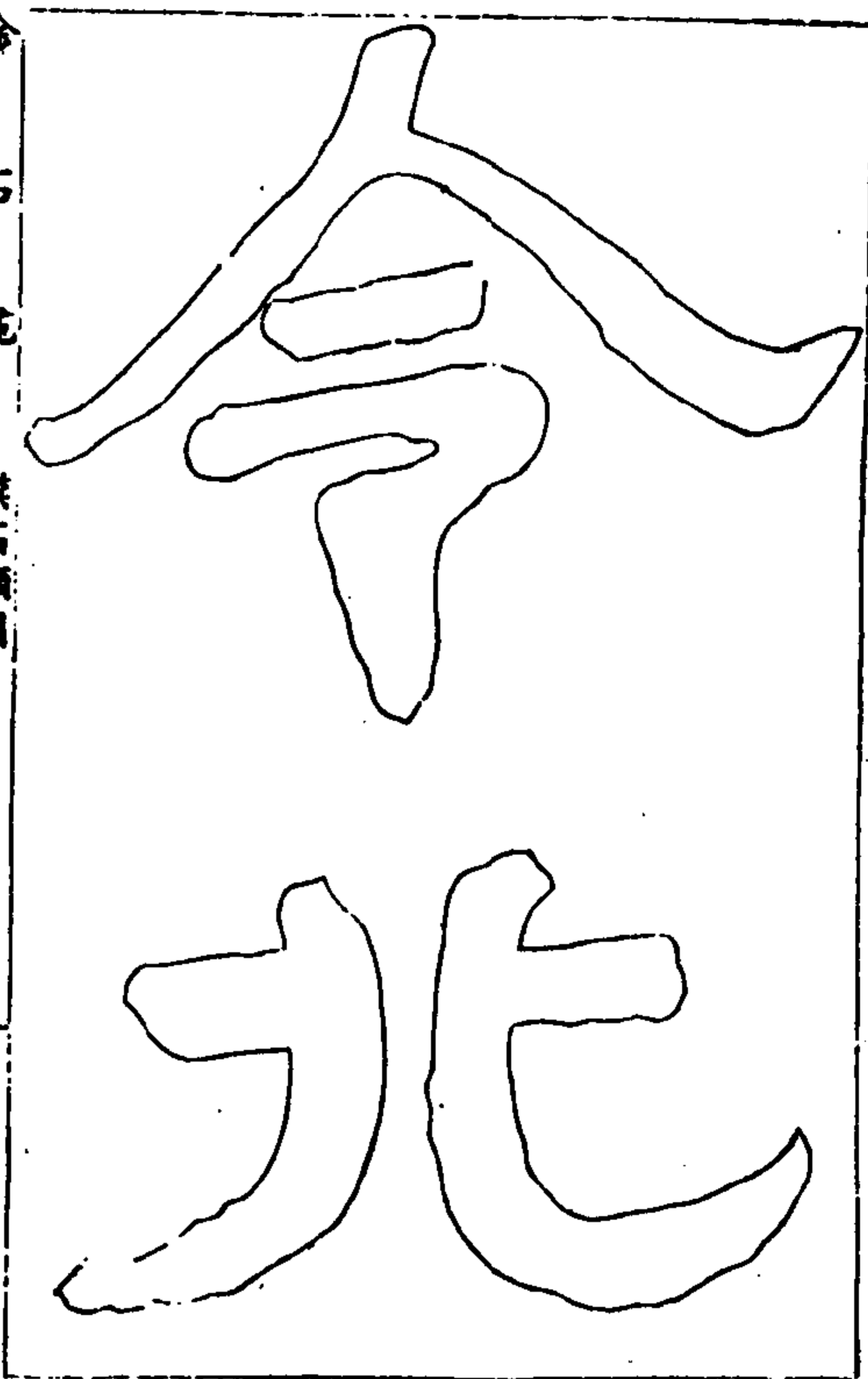

西

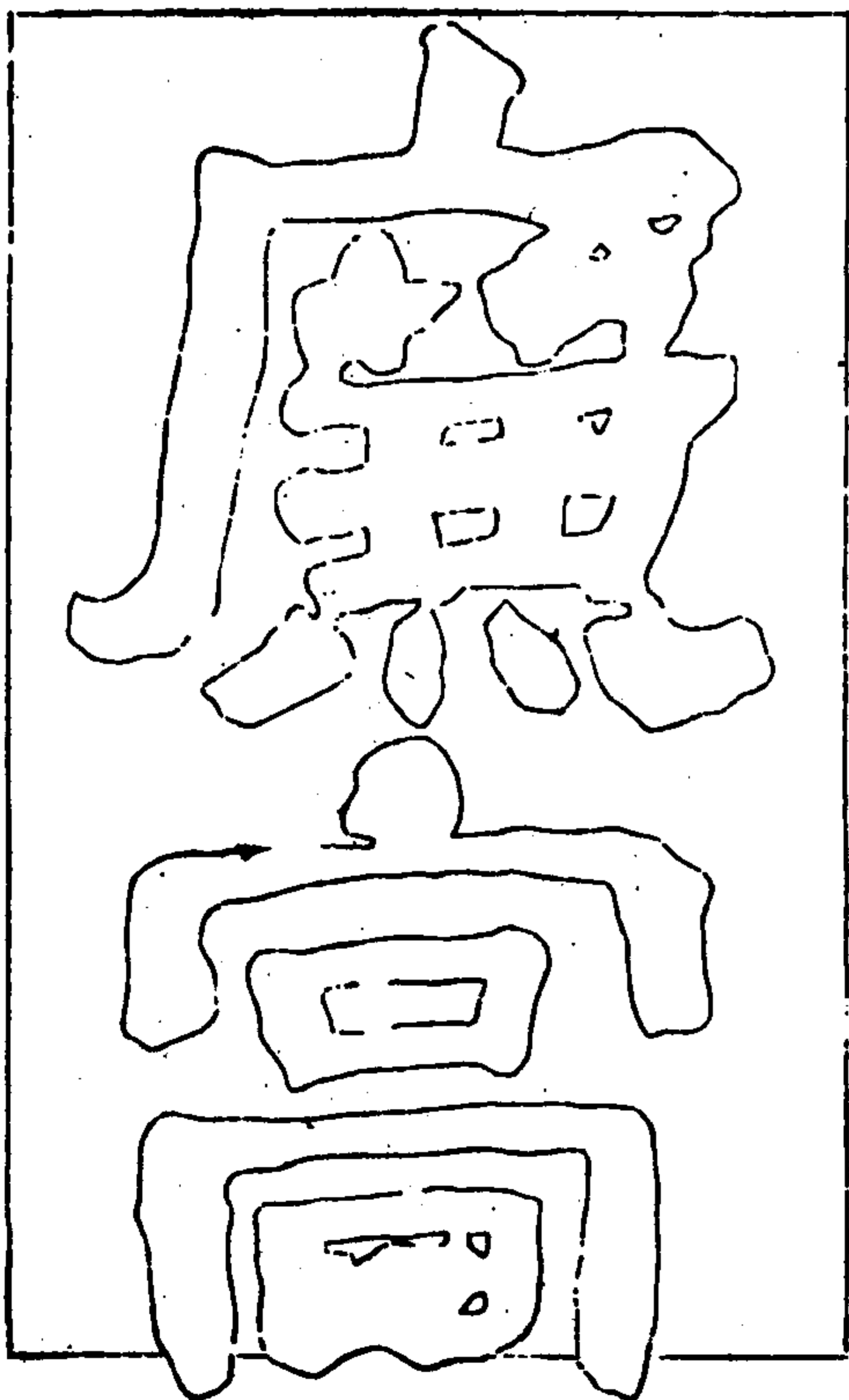

余石苑 漢高曠

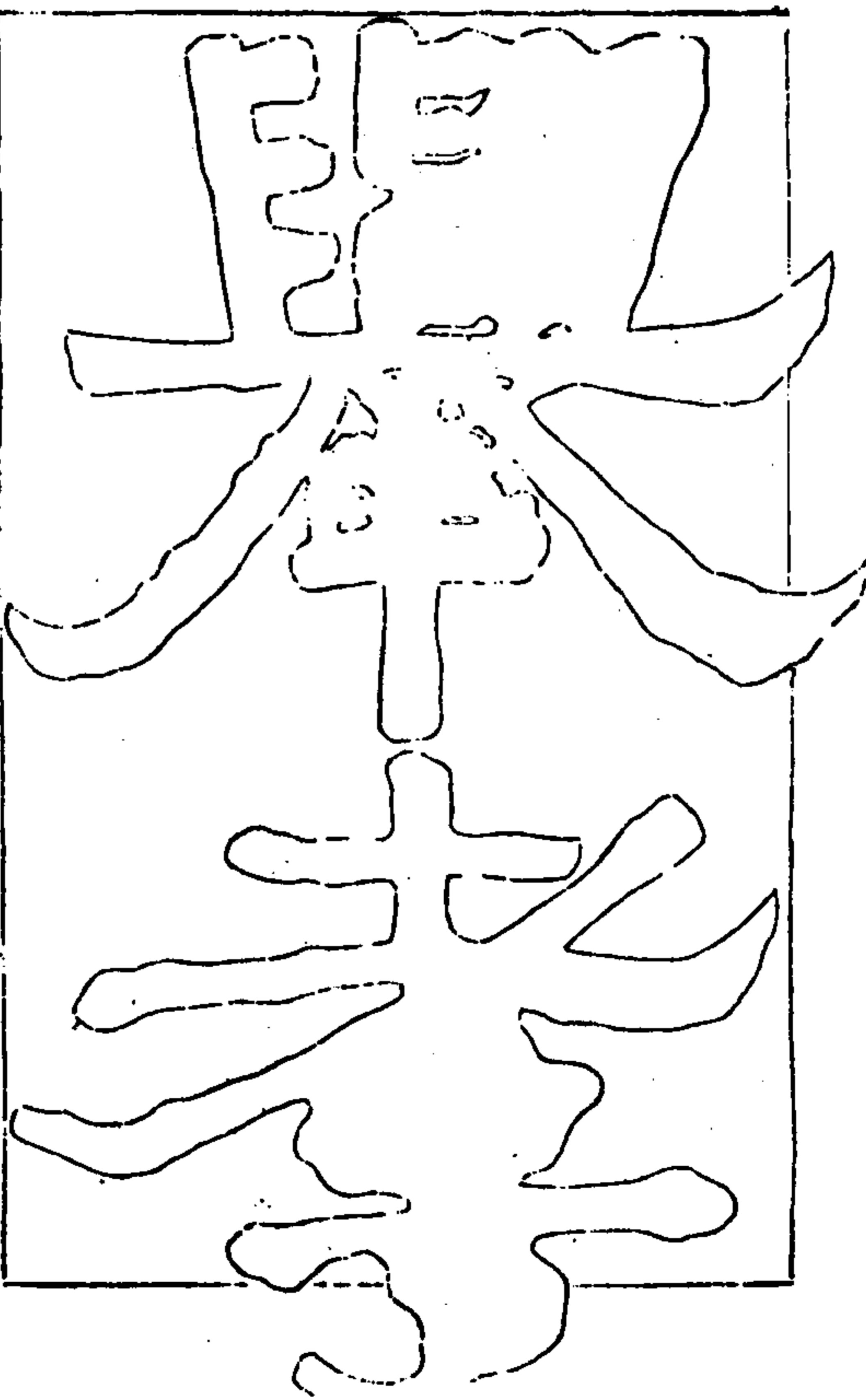

西

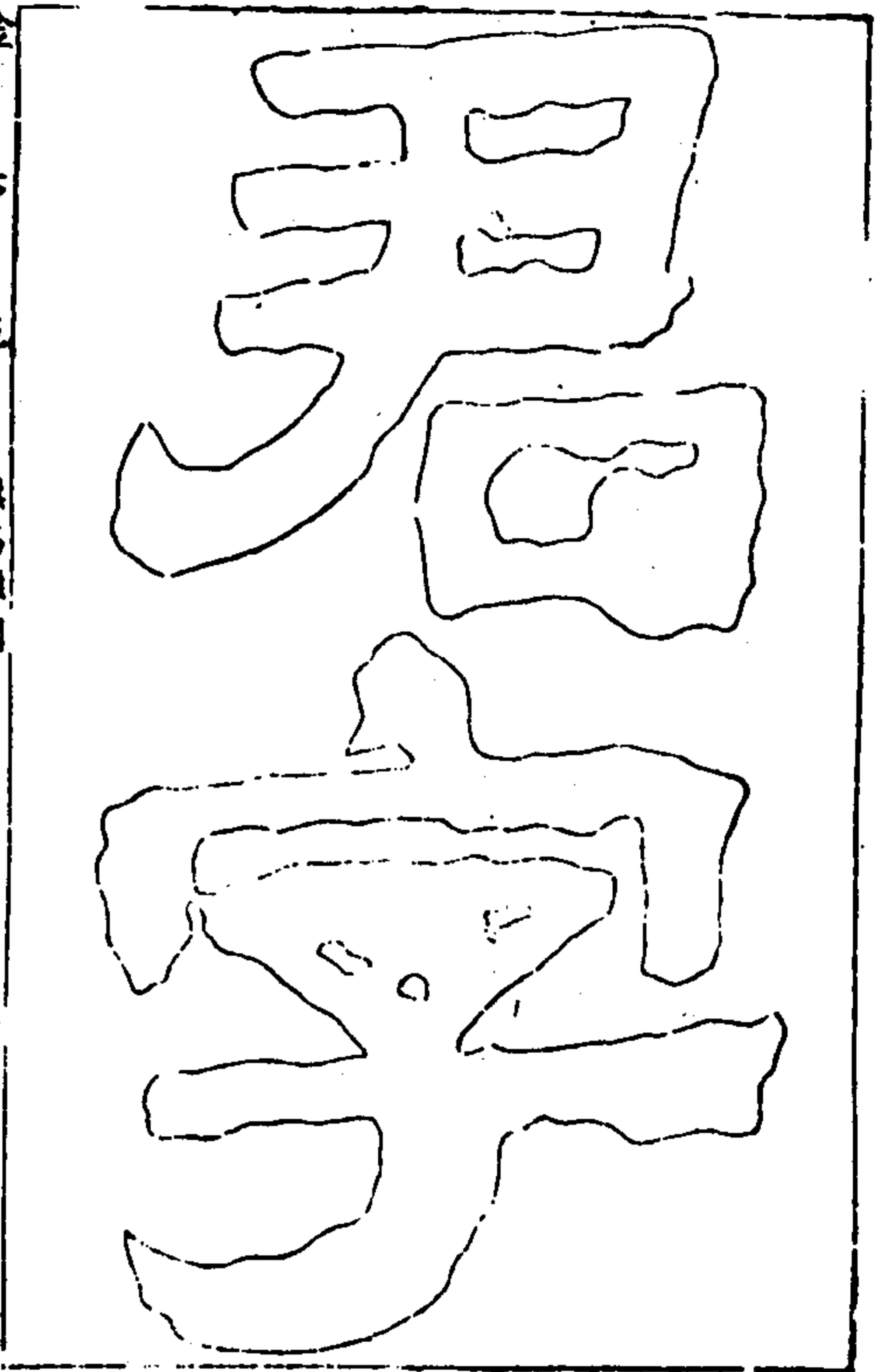

金石苑 漢高祖開

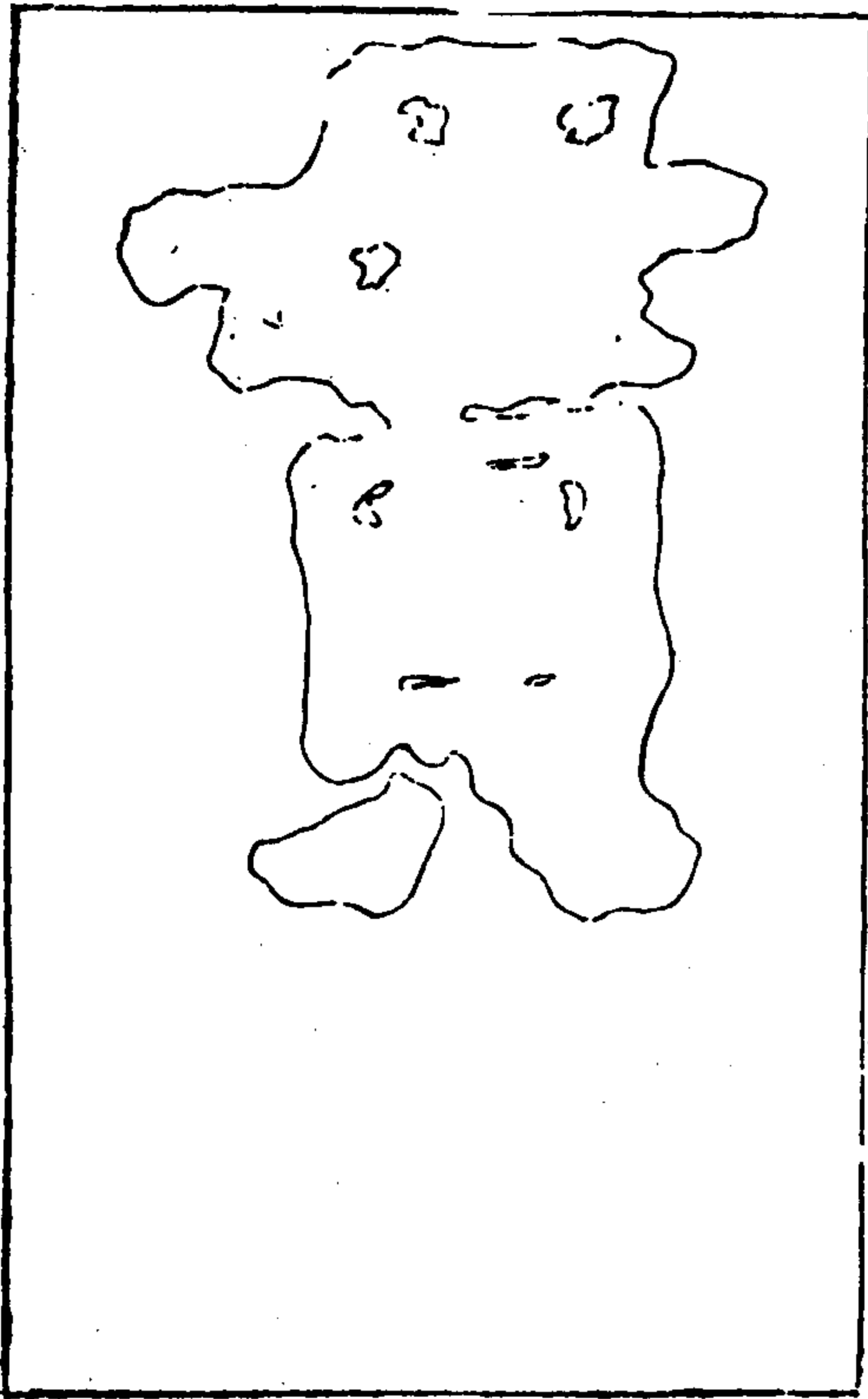

漢馮煥關

故尚書侍郎河南京令

豫州幽州刺史馮使君神道



金石苑 漢馮煥關

集

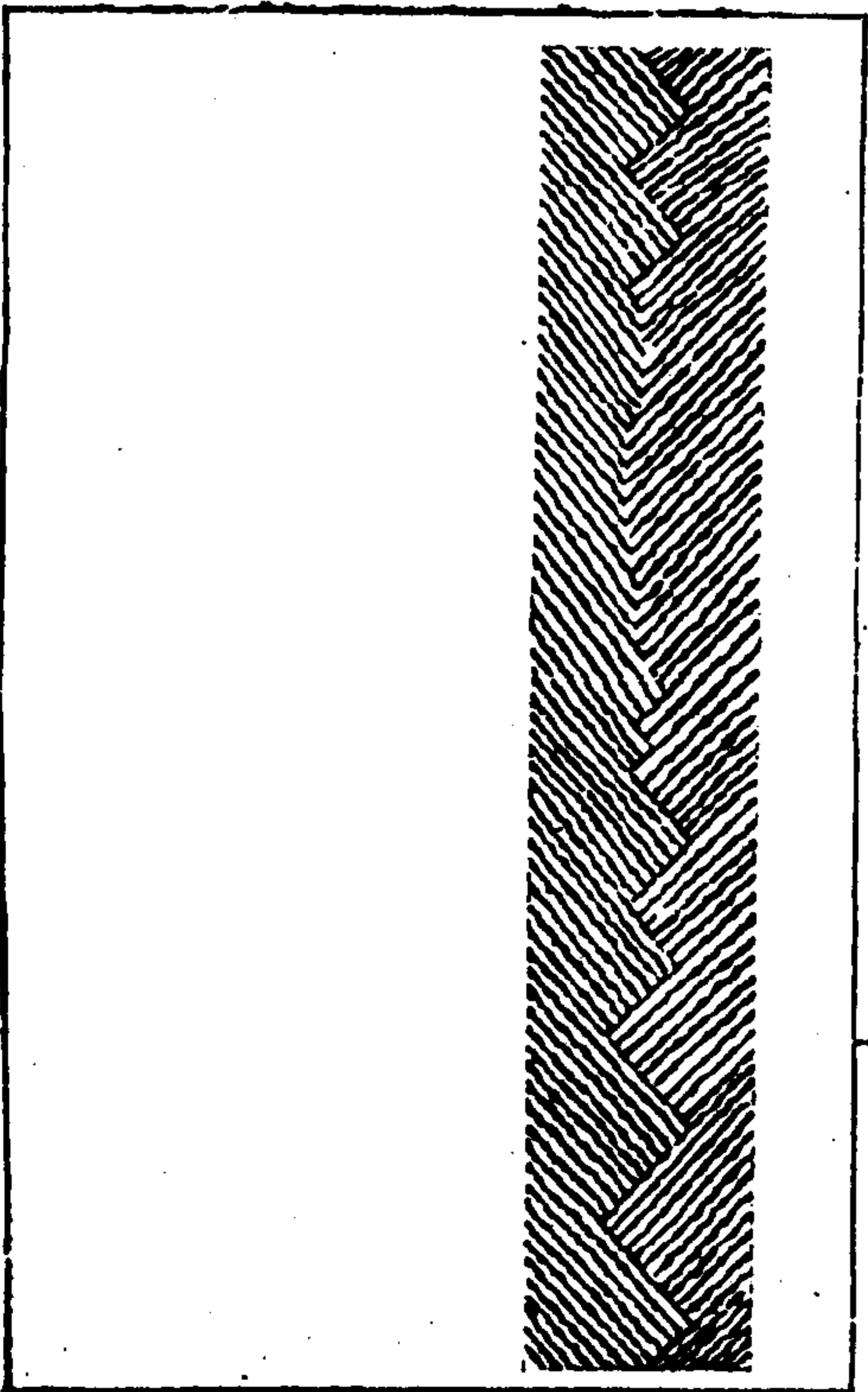

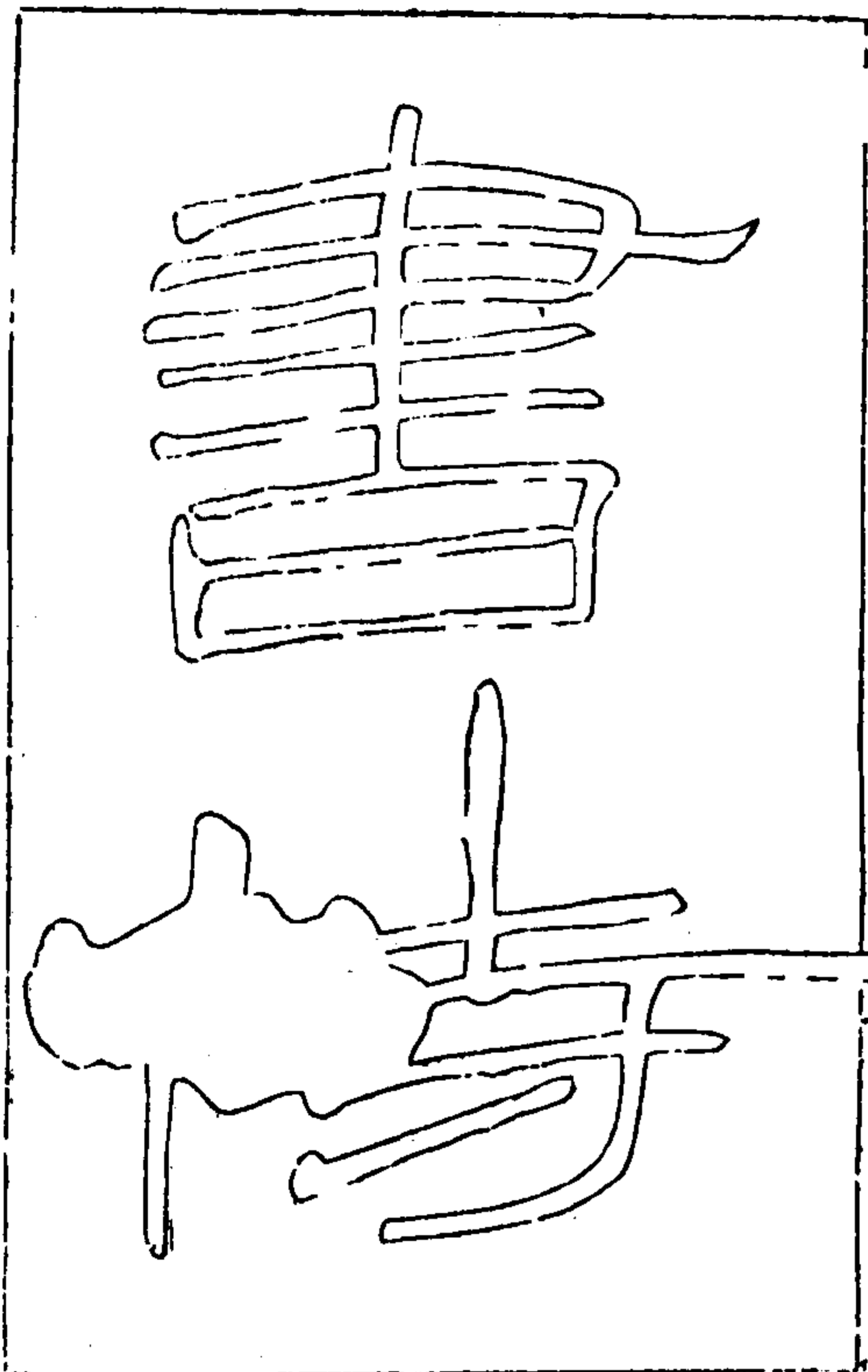

金石苑 漢陽樊園

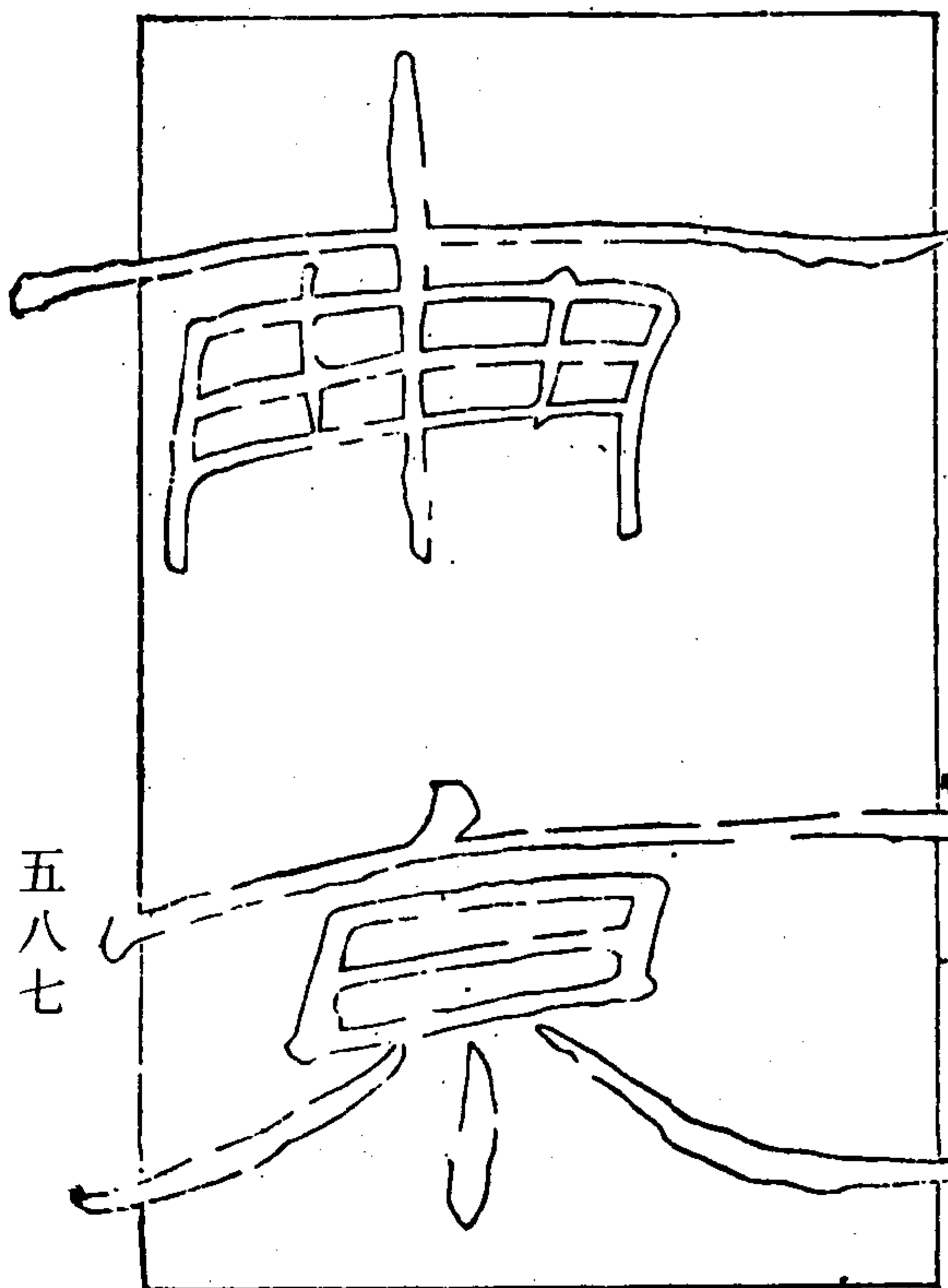
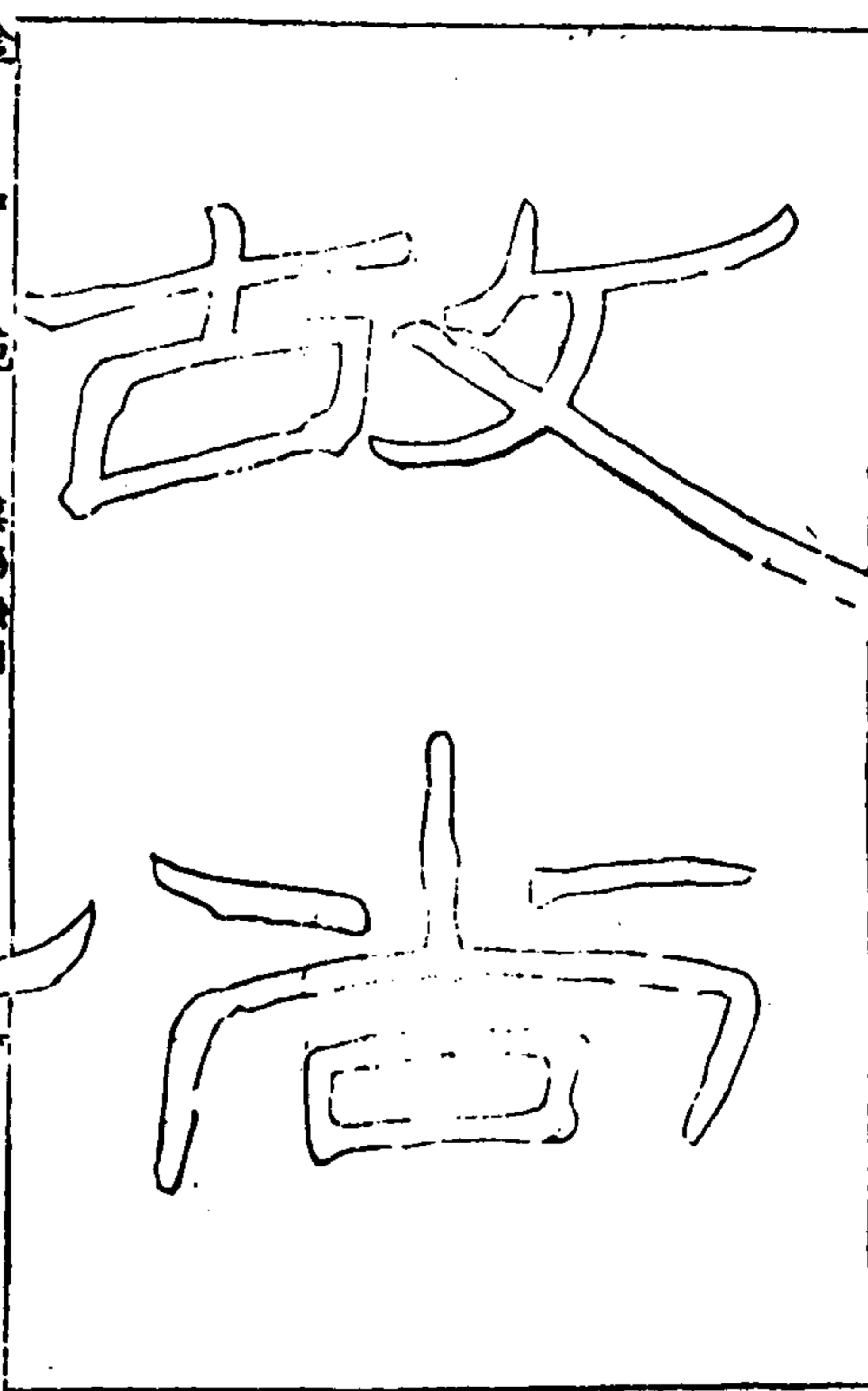

金石苑 漢陽樊園

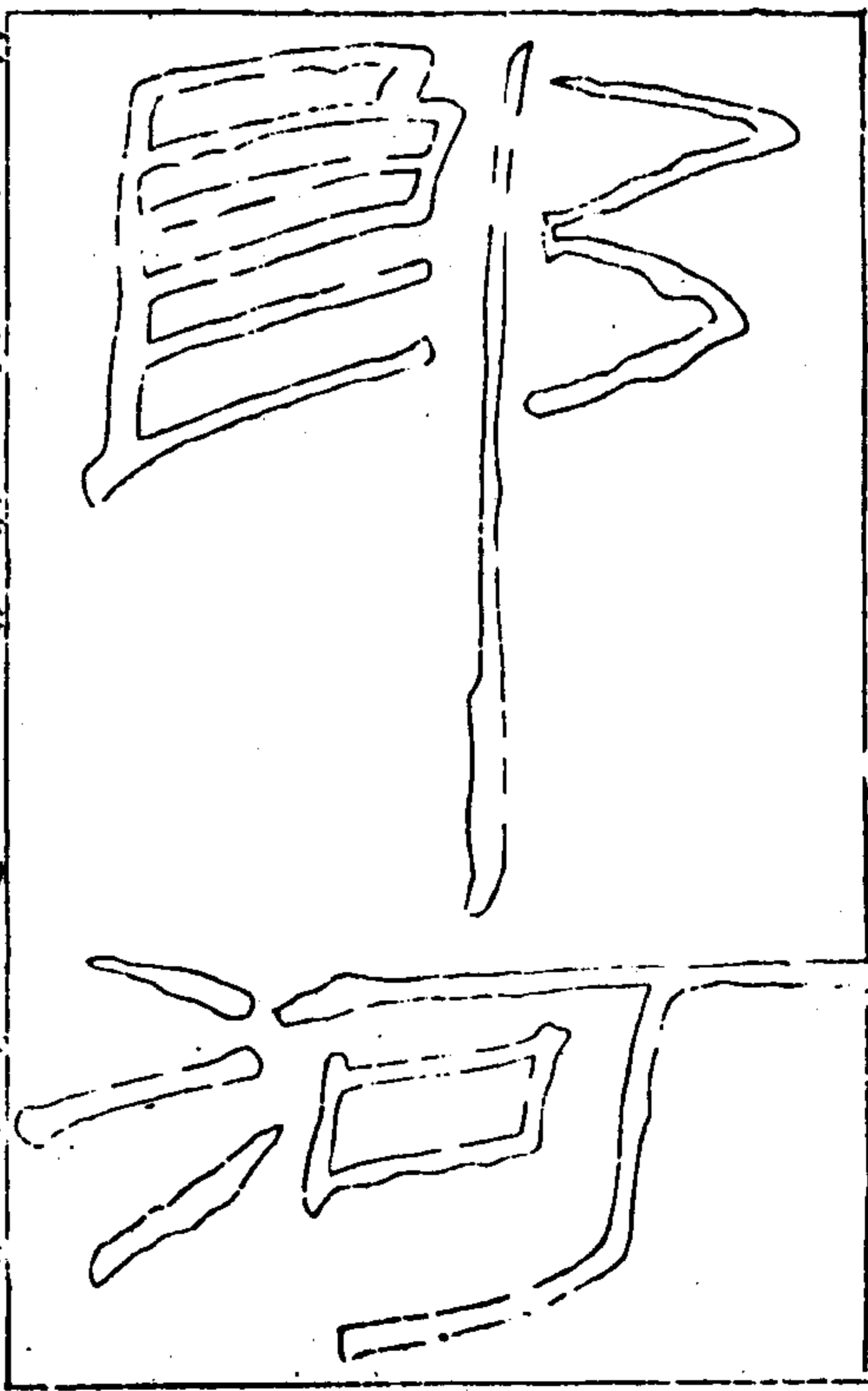

金石苑 漢馮煥閣

金石苑 漢馮煥閣

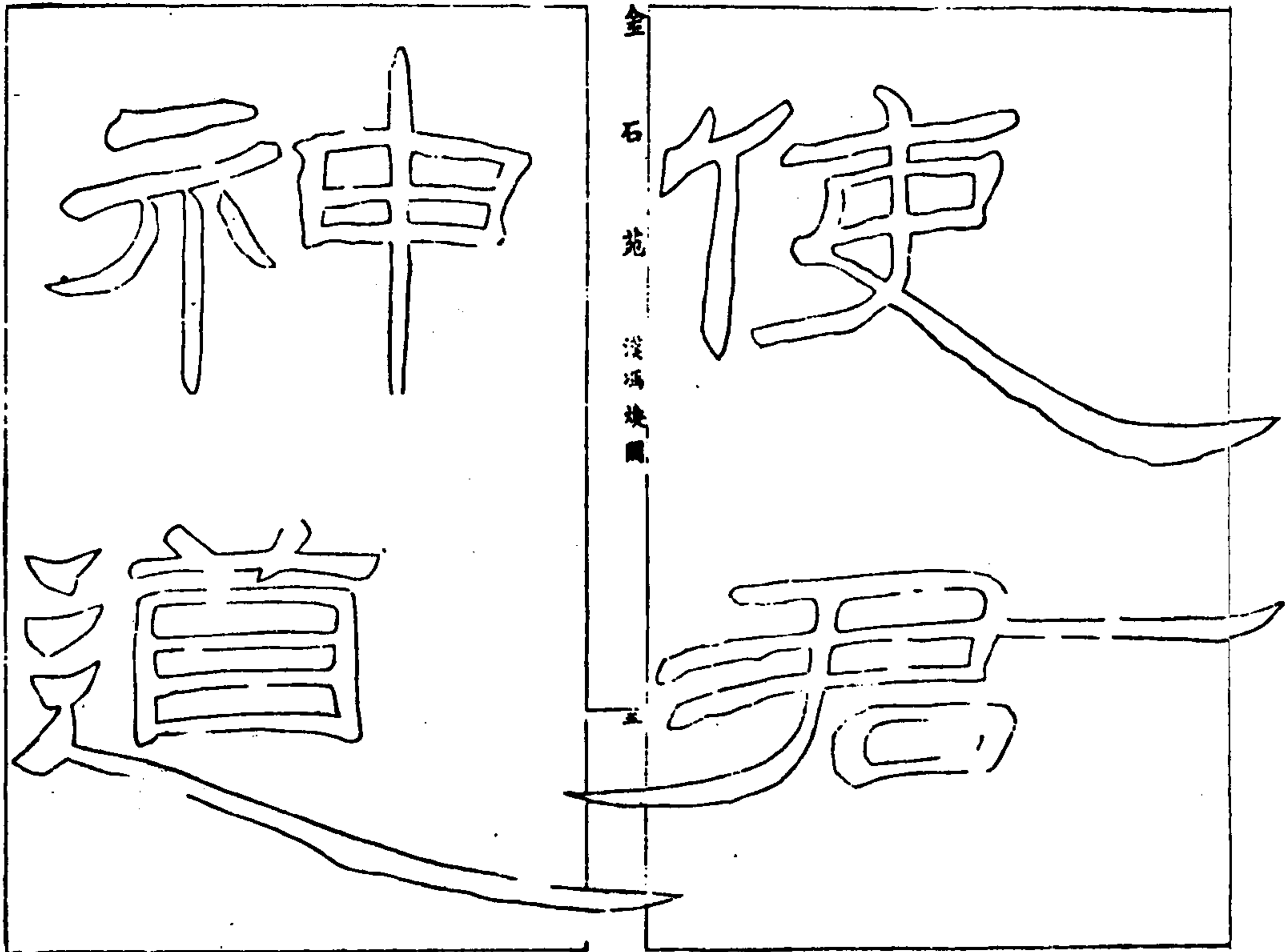

金石苑 漢馮煥闕

右漢馮煥闕在渠縣東九十里題云故尚書侍郎河南京令  
 豫州幽州刺史馮使君神道按後漢書馮緄傳緄亡郡宕渠  
 人父煥安帝時為幽州刺史不言其為豫州刺史也隸釋有  
 安帝元初六年賜豫州刺史馮煥詔是煥嘗為豫州刺史矣  
 以煥殘碑考之有郎中尚書侍五字其碑陰諸曹史及帳下  
 司馬武剛司馬十餘人有貫潁川汝南陳國者皆豫州舊部  
 也是煥先為豫州刺史後移幽州矣史傳失載畧也可以補  
 後漢書之缺惟京令無所見神道下刻獸首隸圖亦未載

金石苑 漢馮煥闕

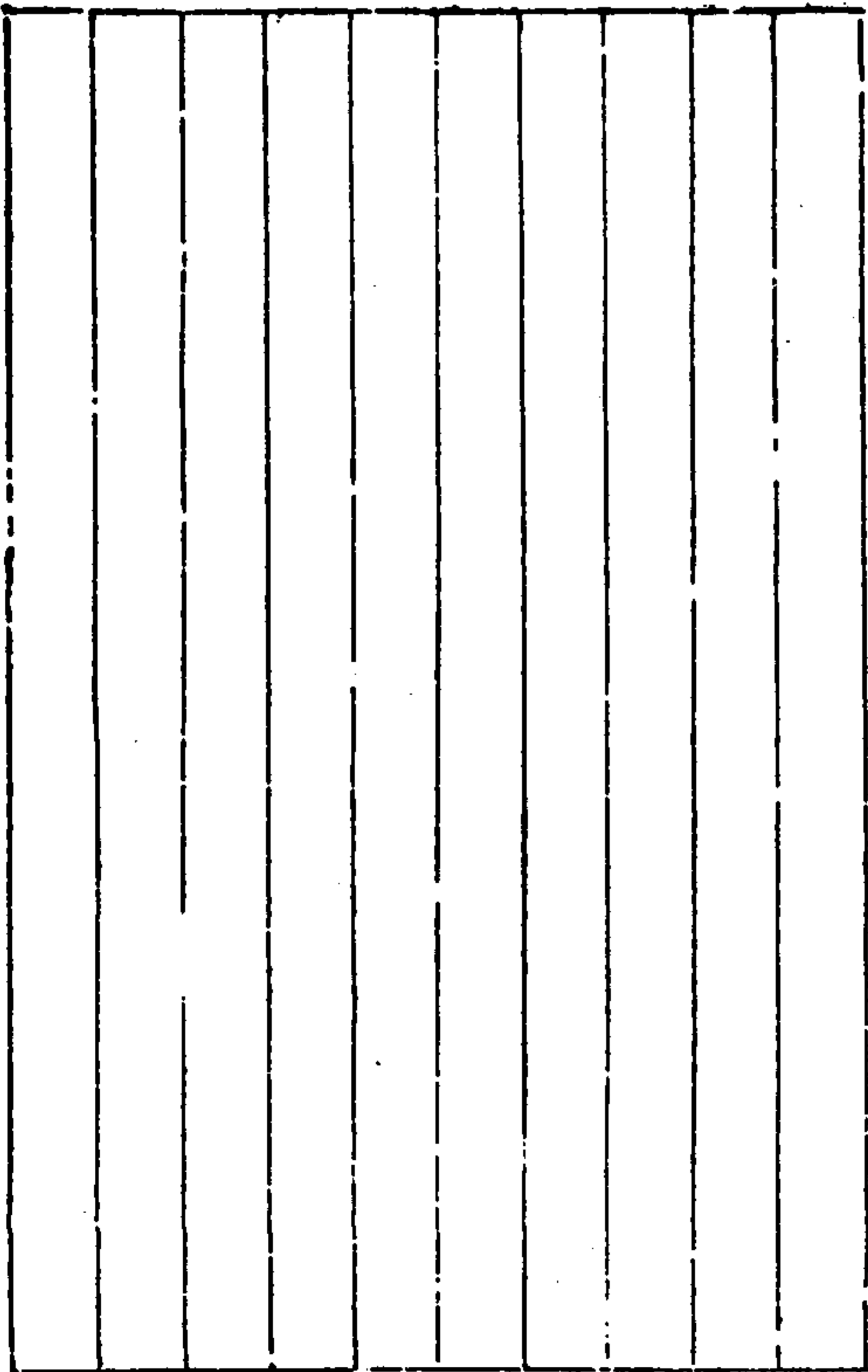



漢李業關

漢侍御史  
李公之闕

金石苑 漢李業關

神道

按一統志漢議郎李業墓在梓潼縣西五里則此為業墓明  
矣然其石關乃題曰漢侍御史而不書議郎豈先武表闕之  
際而改贈此官耶予既展謁後記此以俟君子訂之正德己  
卯九月望劍州知州廣西武緣李璧識  
右石開在梓潼歐趙均未著錄王象之輿地碑目有之按李  
業見後漢書獨行傳李業字巨游廣漢梓潼人少有志操元  
始中舉明經除為郎王莽時舉方正為酒士不之官公孫述  
僭号徵為博士不起述使尹融持毒酒劫業業飲毒死蜀平  
先武表其闕並部紀載其高節圖畫形象此闕當是表闕時  
立侍御史亦其時所贈官也闕旁明李璧跋附錄以備參攷

漢侍

金石苑 漢李業關

御史

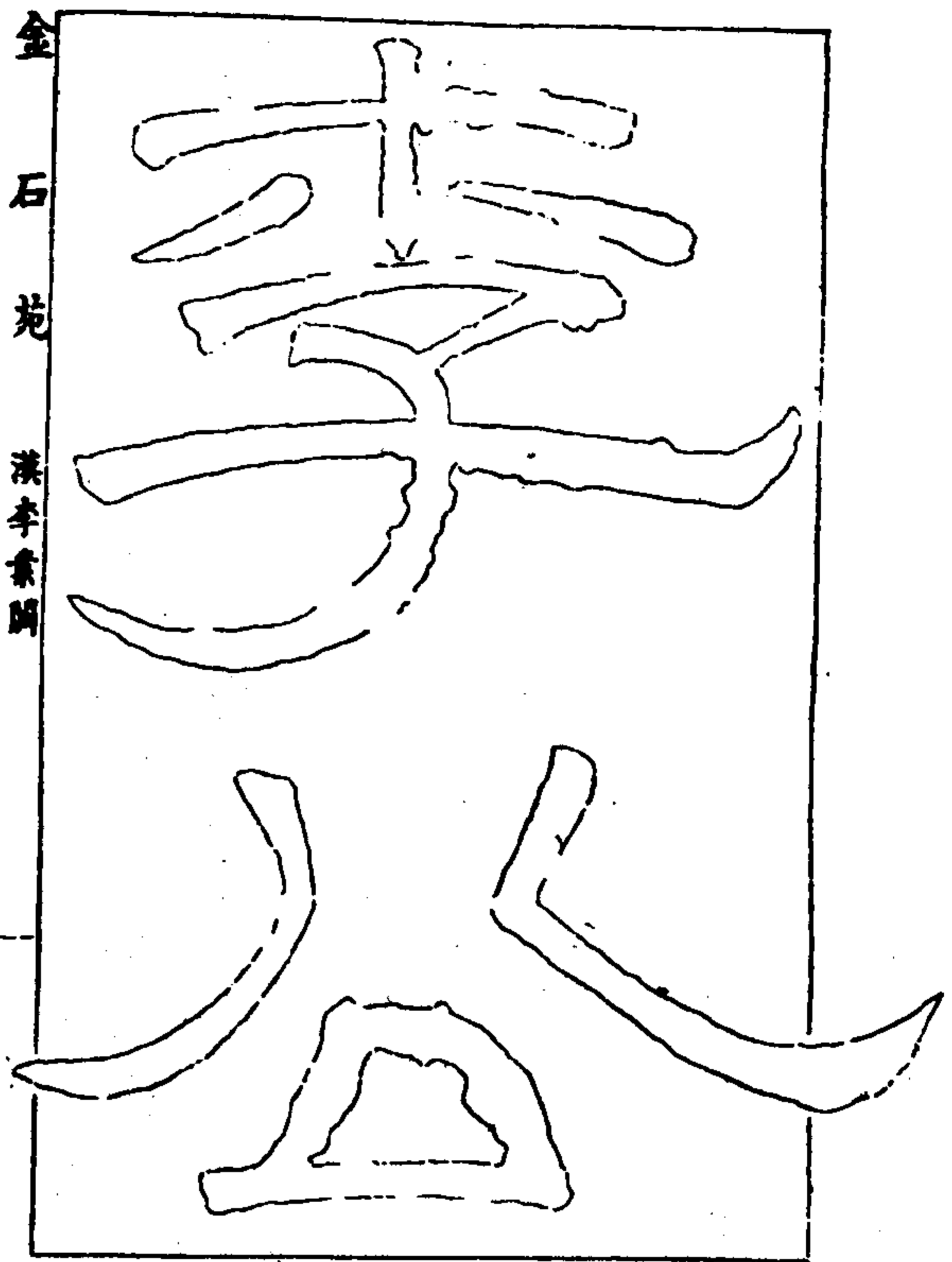

金石苑 漢李素開

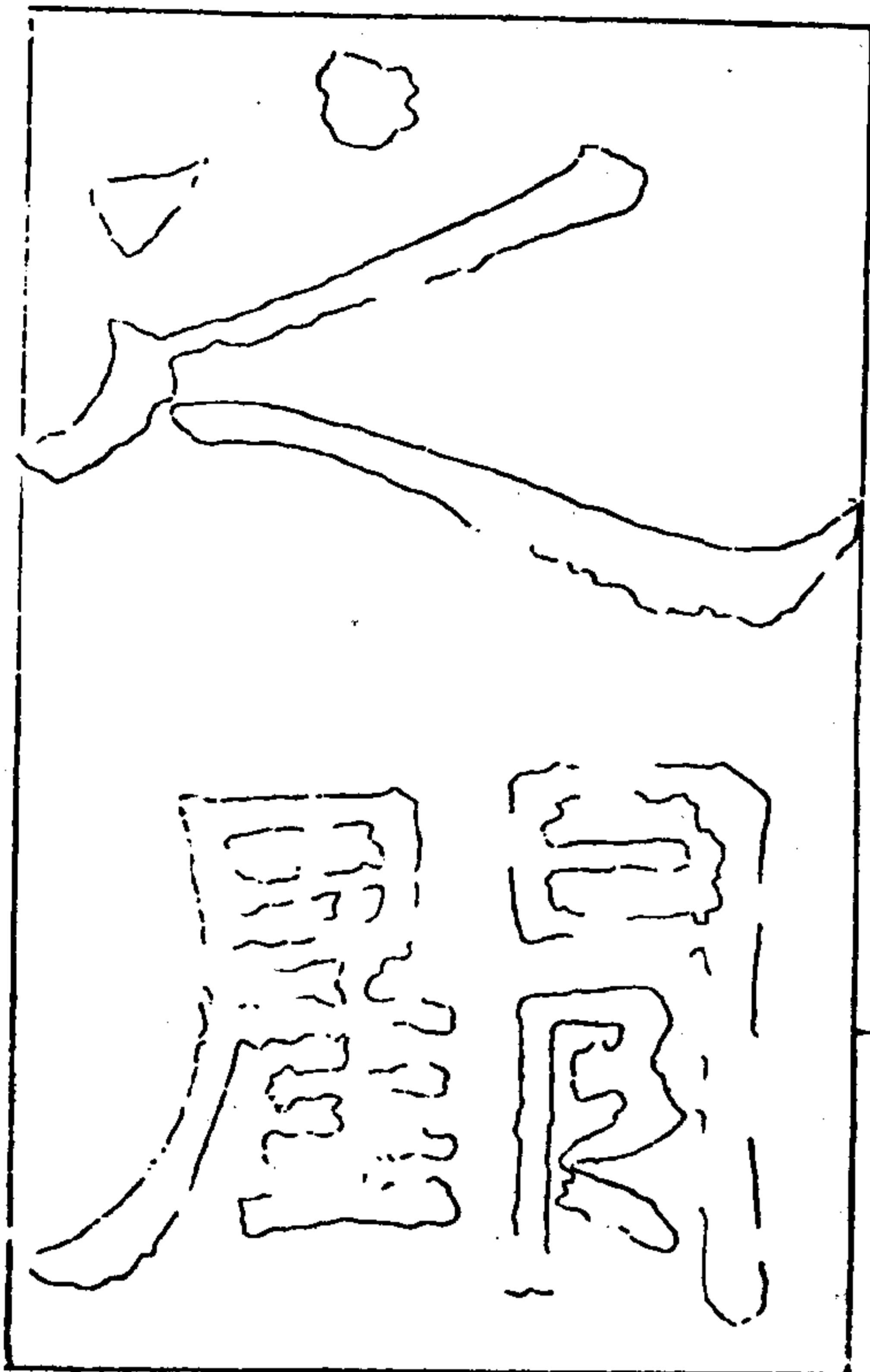

漢沈君左闕

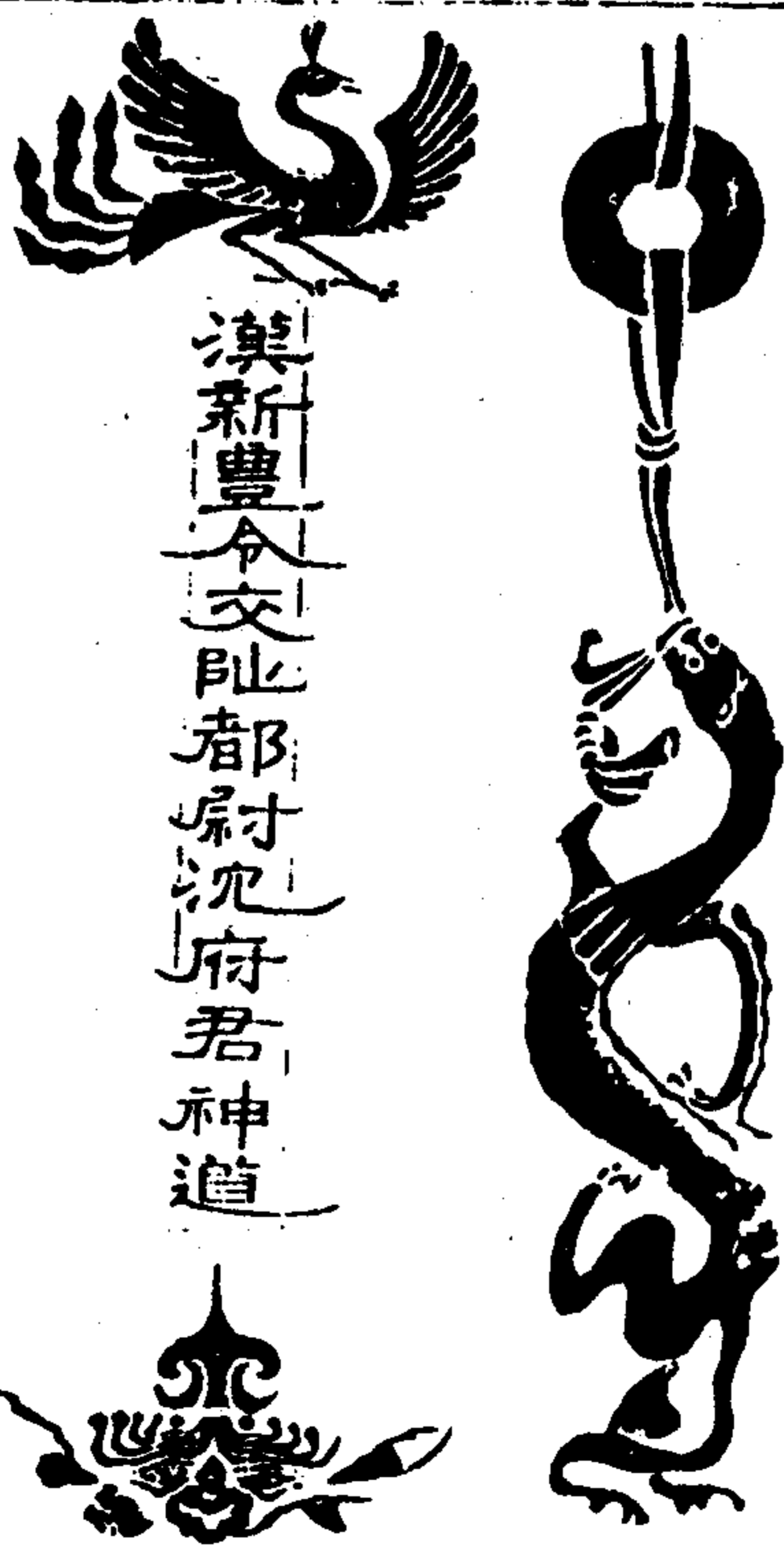

金石苑 漢沈君左闕

沈君左闕文曰漢新豐令交趾都尉沈府君神道十三字上刻朱鳥下刻一獸之首若虎形而角環在口缺其爪與隸續所圖正合闕中有界畫長準連初慮俸尺三尺九寸五分廣三寸五分字發筆皆溢於界外數寸不等雙闕旁皆有畫象一段上刻璧形下刻龍形隸圖所未及載也

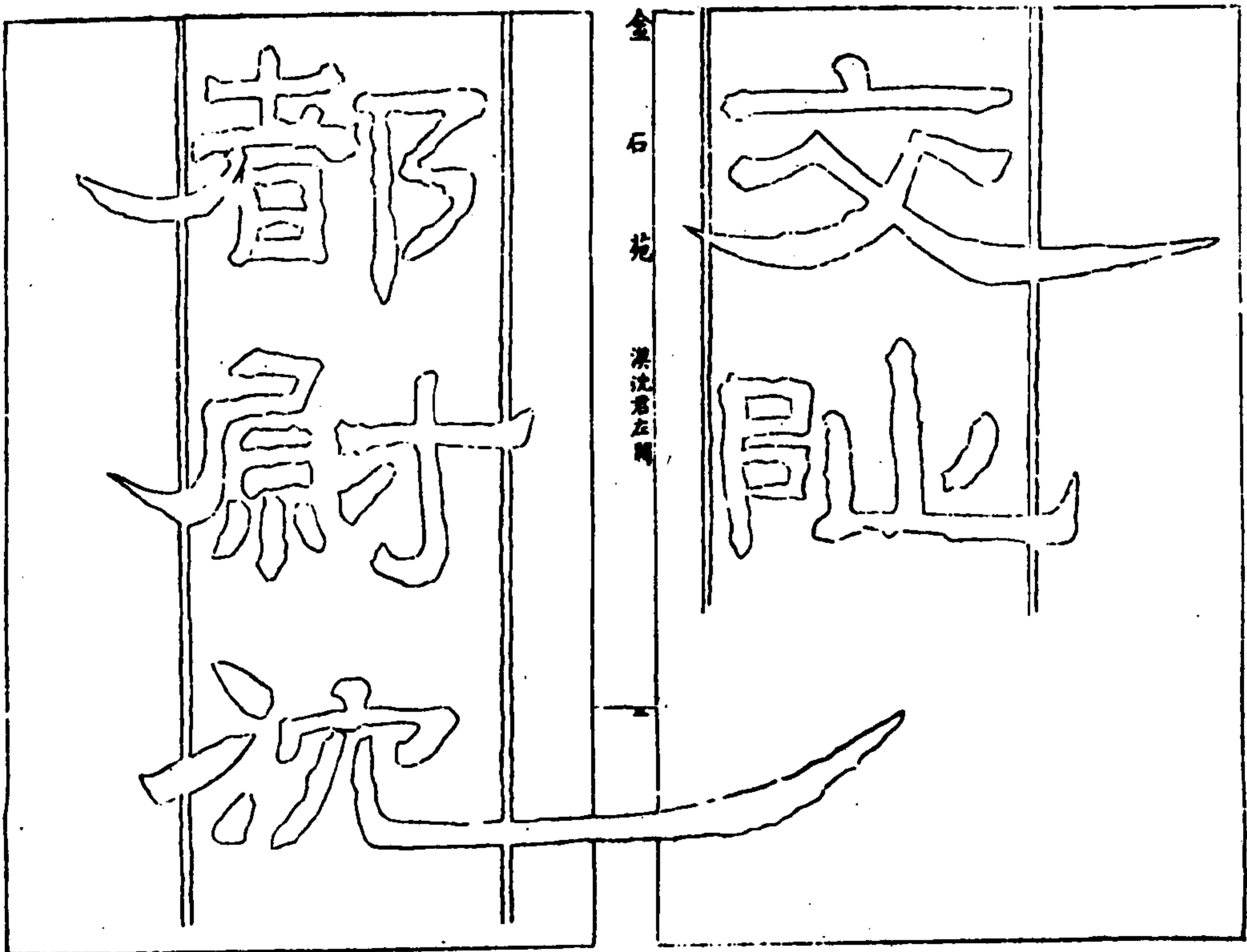
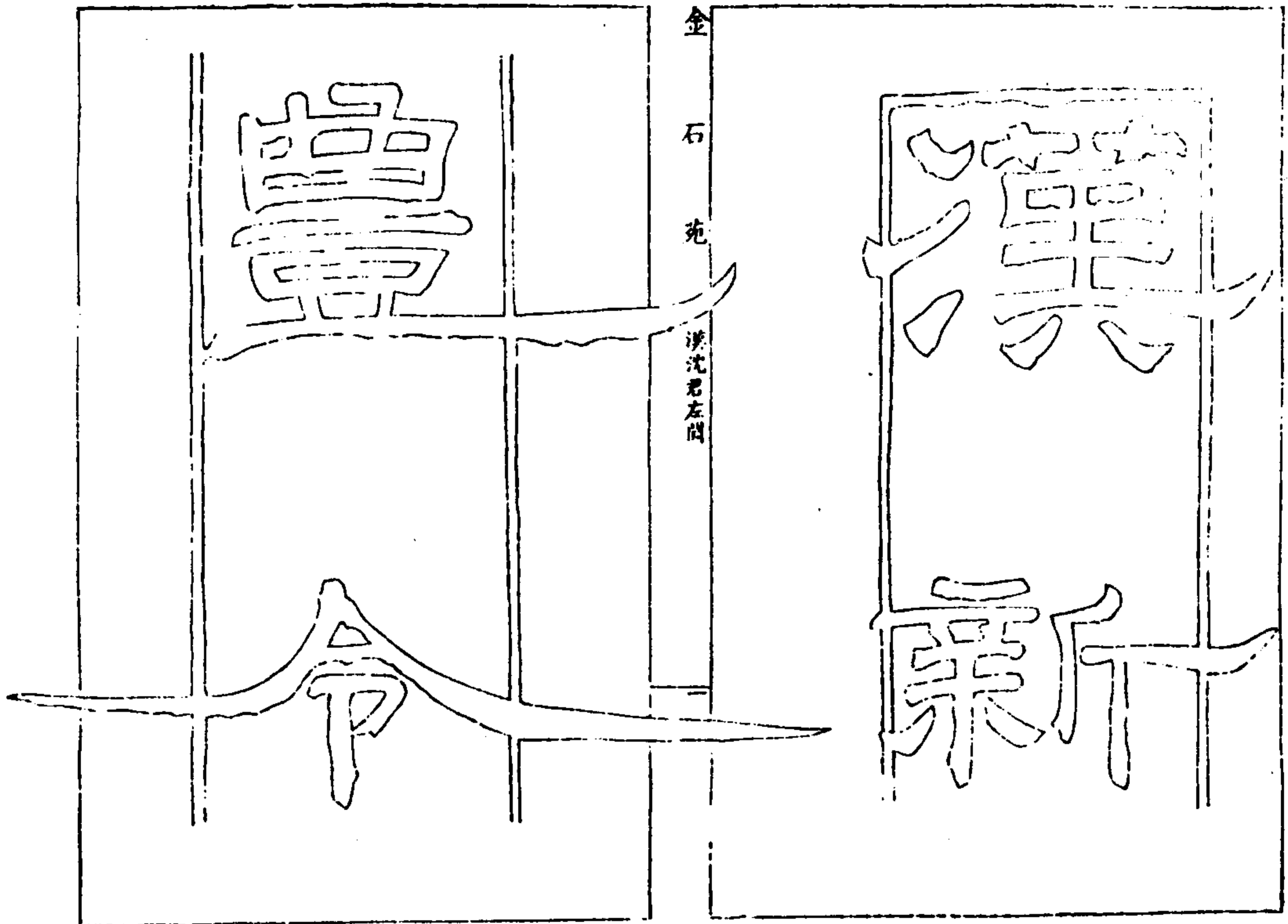

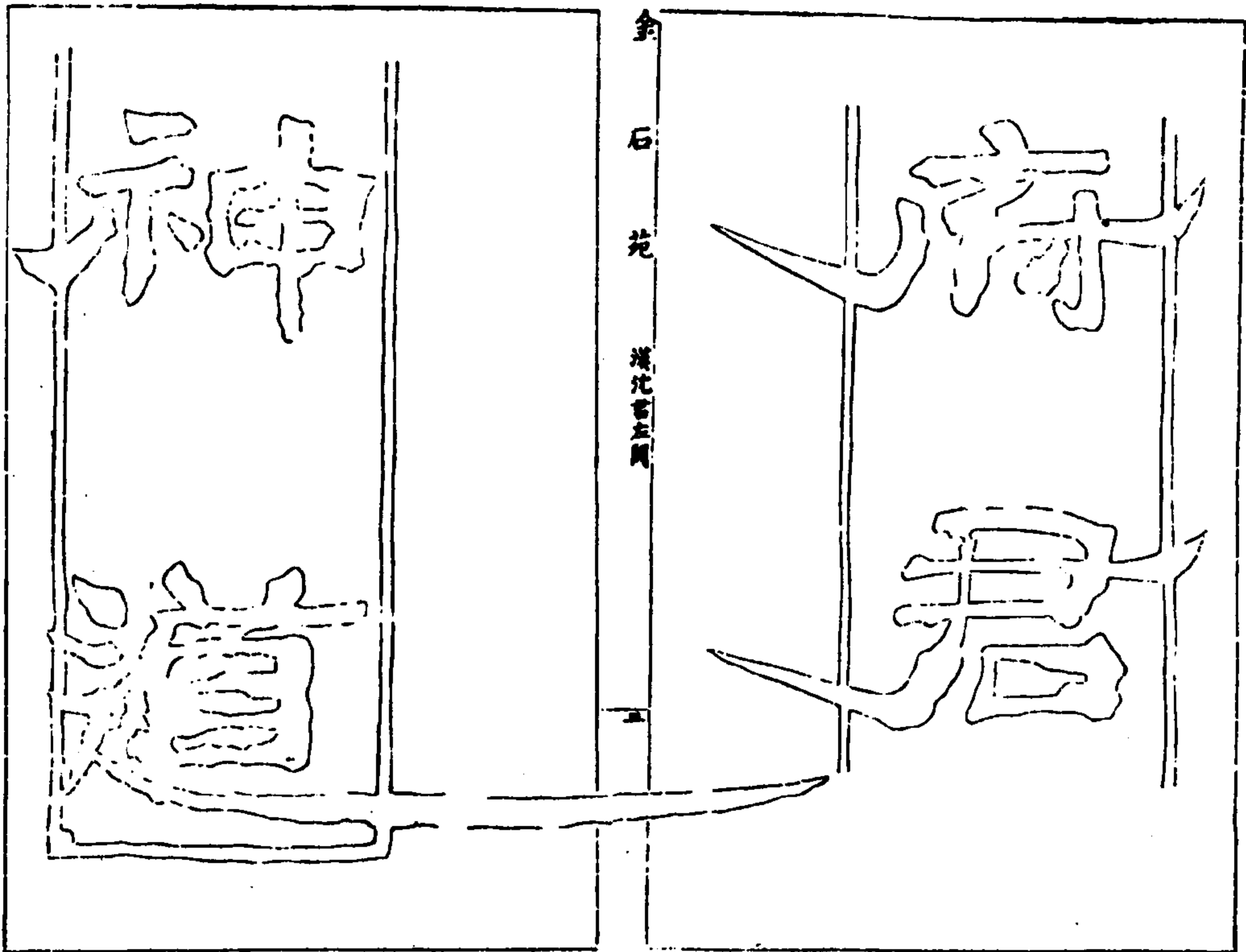

金石苑 漢沈君右闕

漢沈君右闕

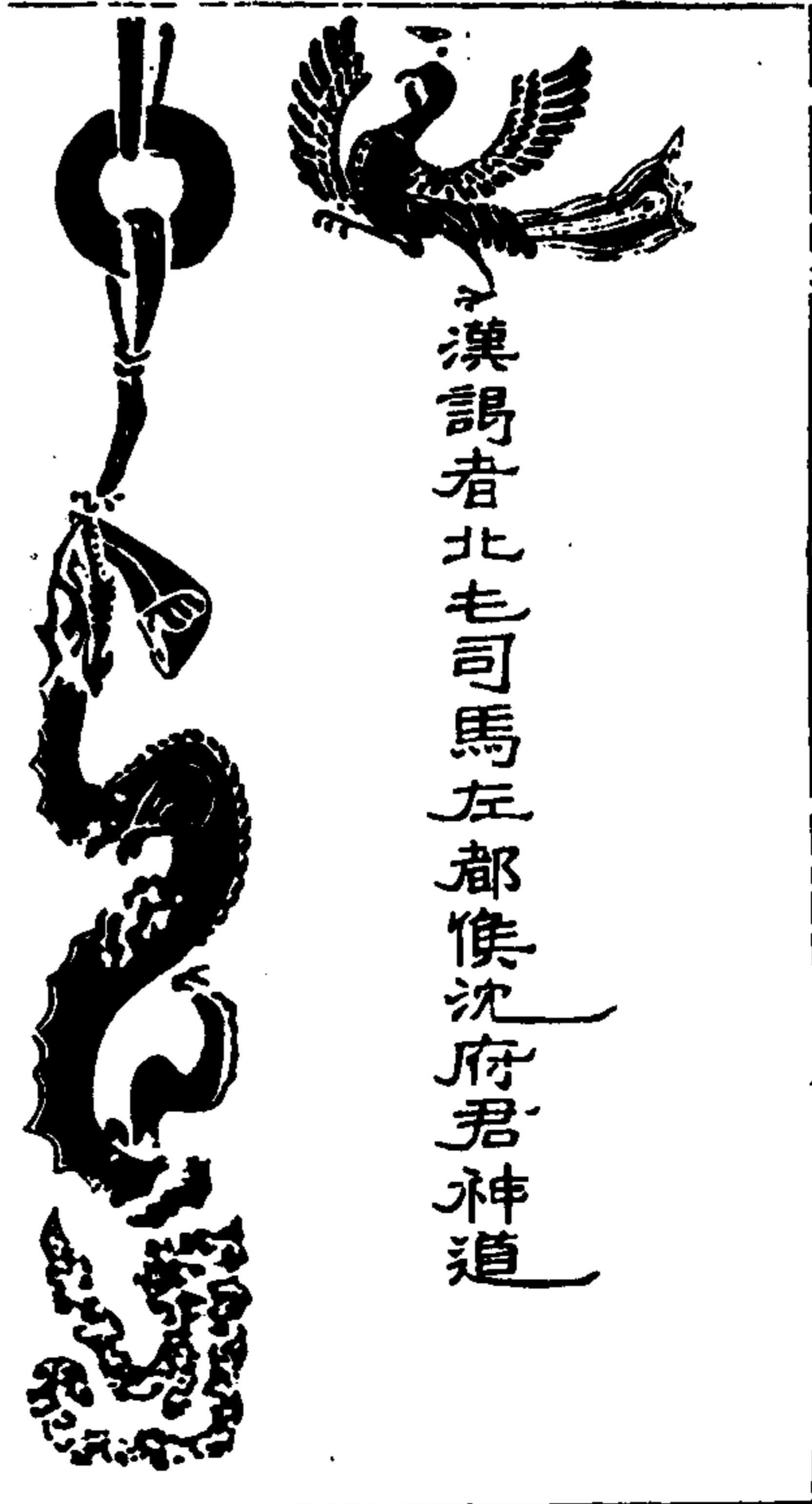

漢謁者北屯司馬左都侯沈府君神道

金石苑 漢沈君右闕

渠縣

沈君右闕文曰漢謁者北屯司馬左都侯沈府君神道十五  
 字闕在渠縣歐趙均未著錄洪氏隸釋云今在梁山軍者誤  
 隸續有圖并云上刻朱鳥下刻元武今下刻已全泐沈君名  
 無攷後漢書百官表宮掖門每門司馬一人比千石注曰北  
 屯司馬主北門又左右都尉各一人比百六石沈字道字發  
 筆皆長洪氏云張璠所謂作威投戰騰氣揚波者也洵非溢  
 笑

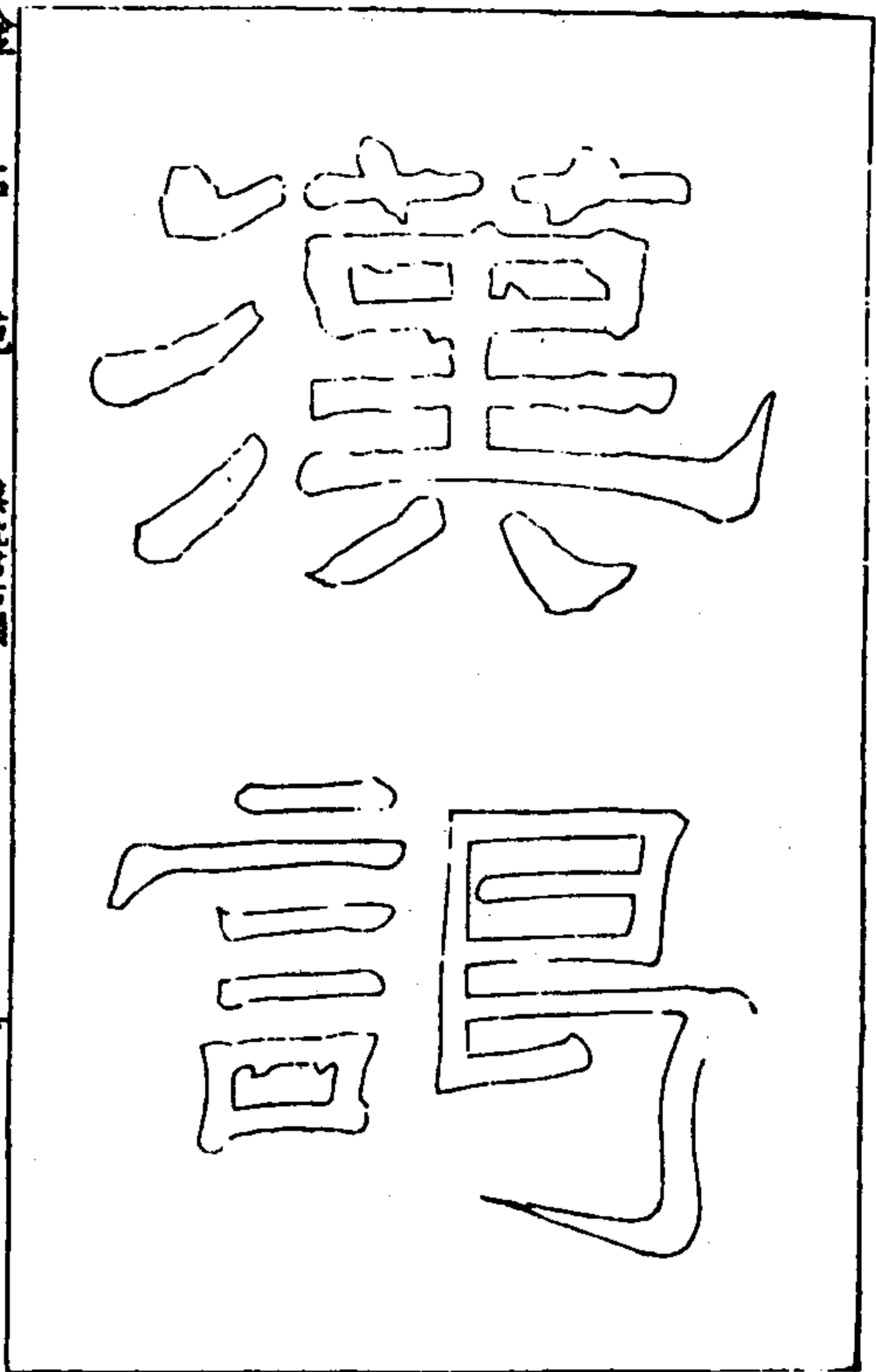

金石苑 漢沈君石闕

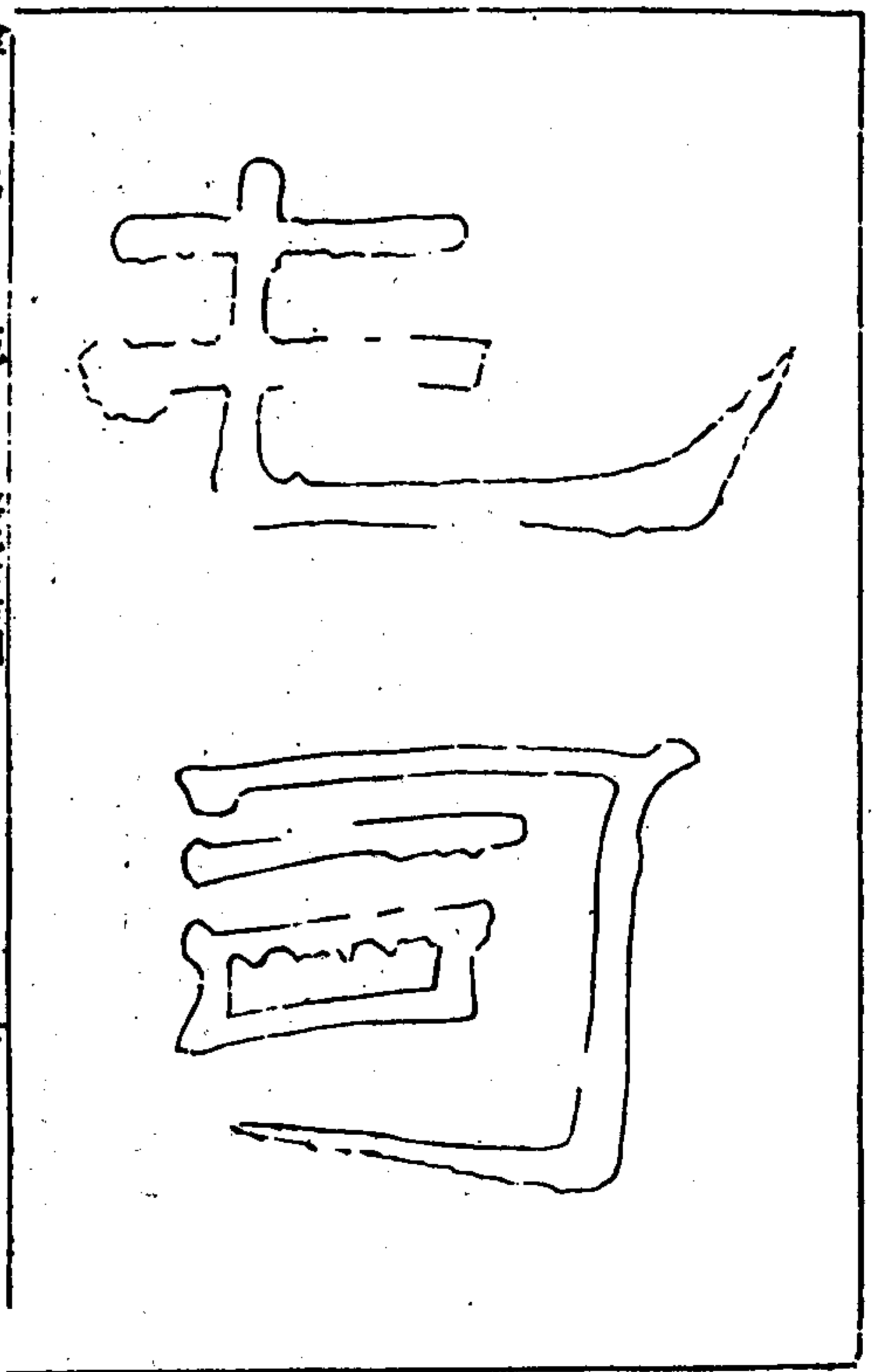
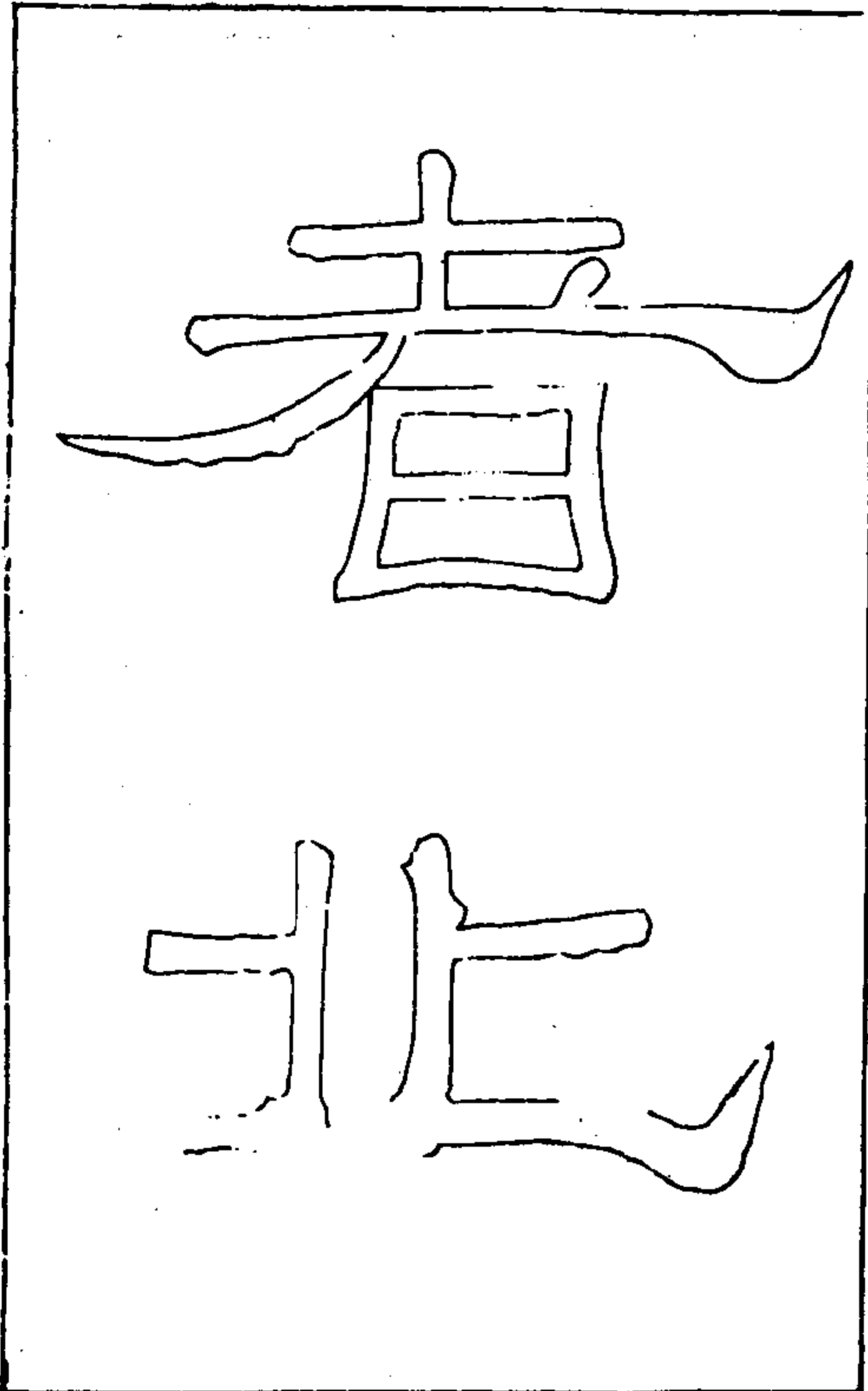

金石苑 漢沈君石闕

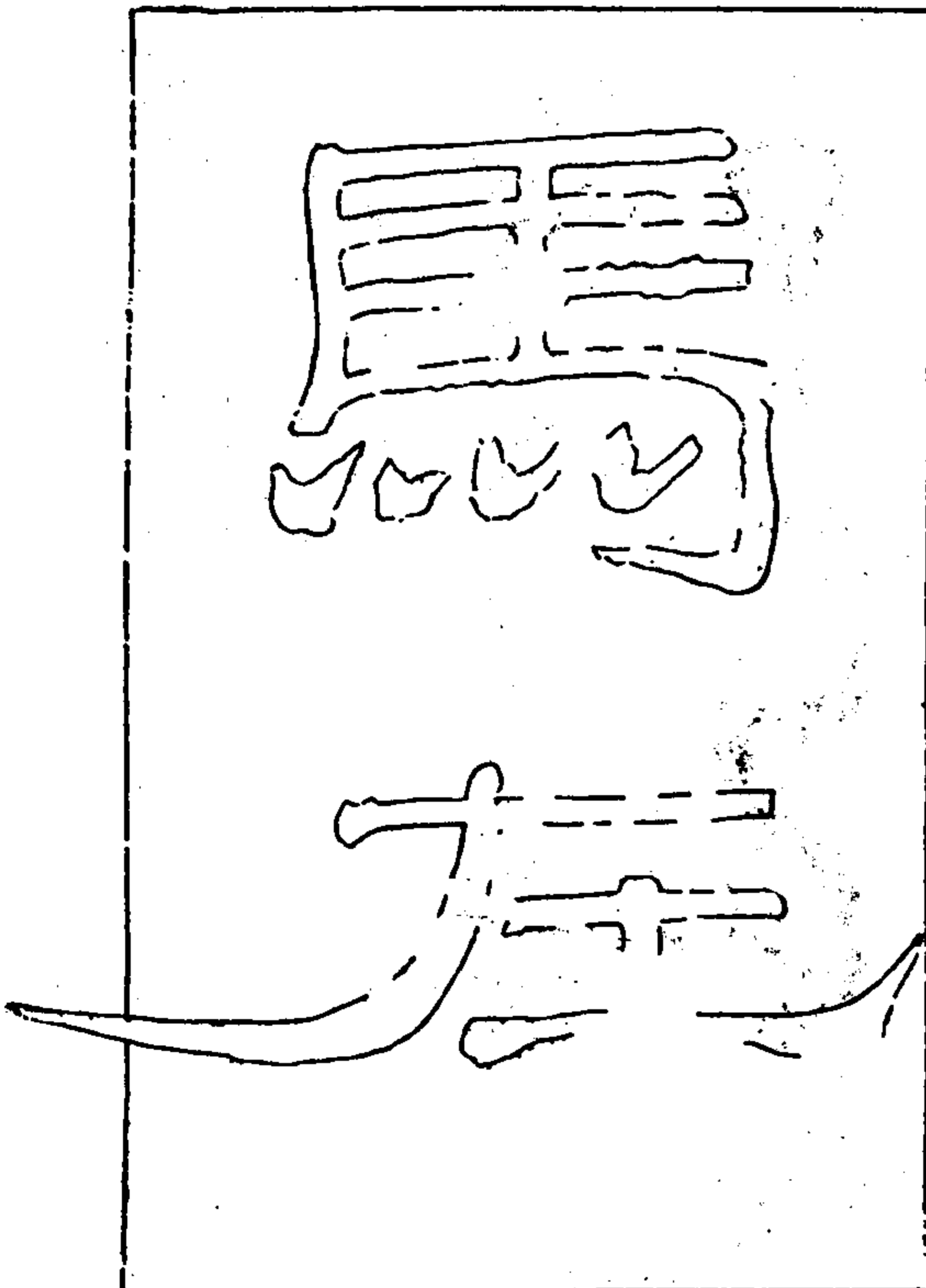

金石苑 漢代石闕

都

統

集

符

金石苑 漢代石闕

高

道

示

漢楊宗闕

漢故益州牧楊府

君諱宗字仲墓

金石苑

漢楊宗闕

夫

封	仲	令	利	乃	倒	攻	奔	軒	昏	屠	聲	漢	府
瑞	怪	其	實	攢	珠	七	神	輻	七	維	漢	督	君
君	從	奮	助	斷	璫	甸	泣	震	星	化	廷	麻	關
子	關	末	故	何	環	淡	幽	掉	中	羅	宋	趾	武
成	肥	居	屹	居	購	原	吁	肚	走	淳	左	右	議
無	印	○	祠	兩	策	六	修	獨	和	歲	熙	漢	印
疆	鄉	播	才	行	守	嚴	策	僅	央	陽	皇	印	止

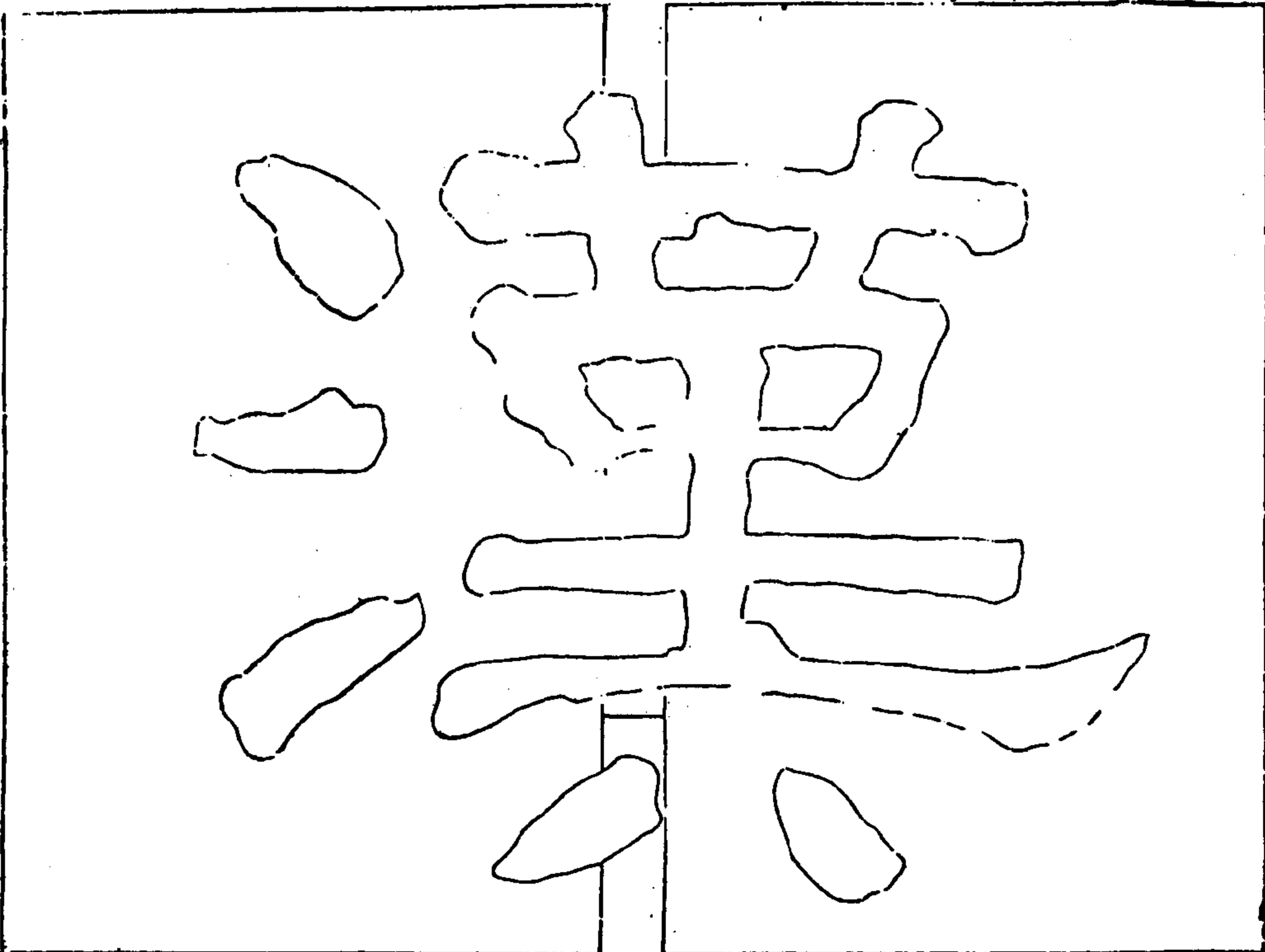

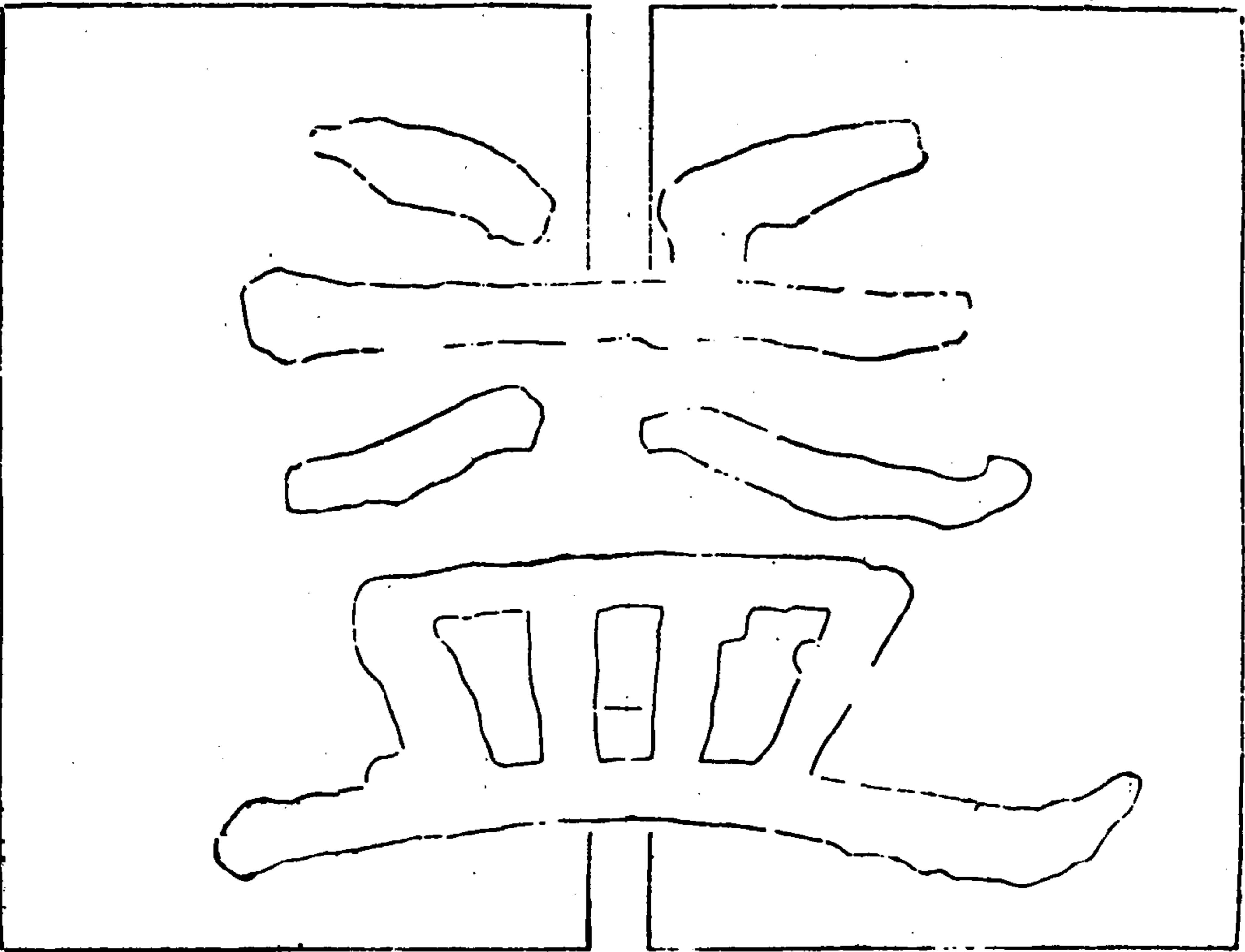
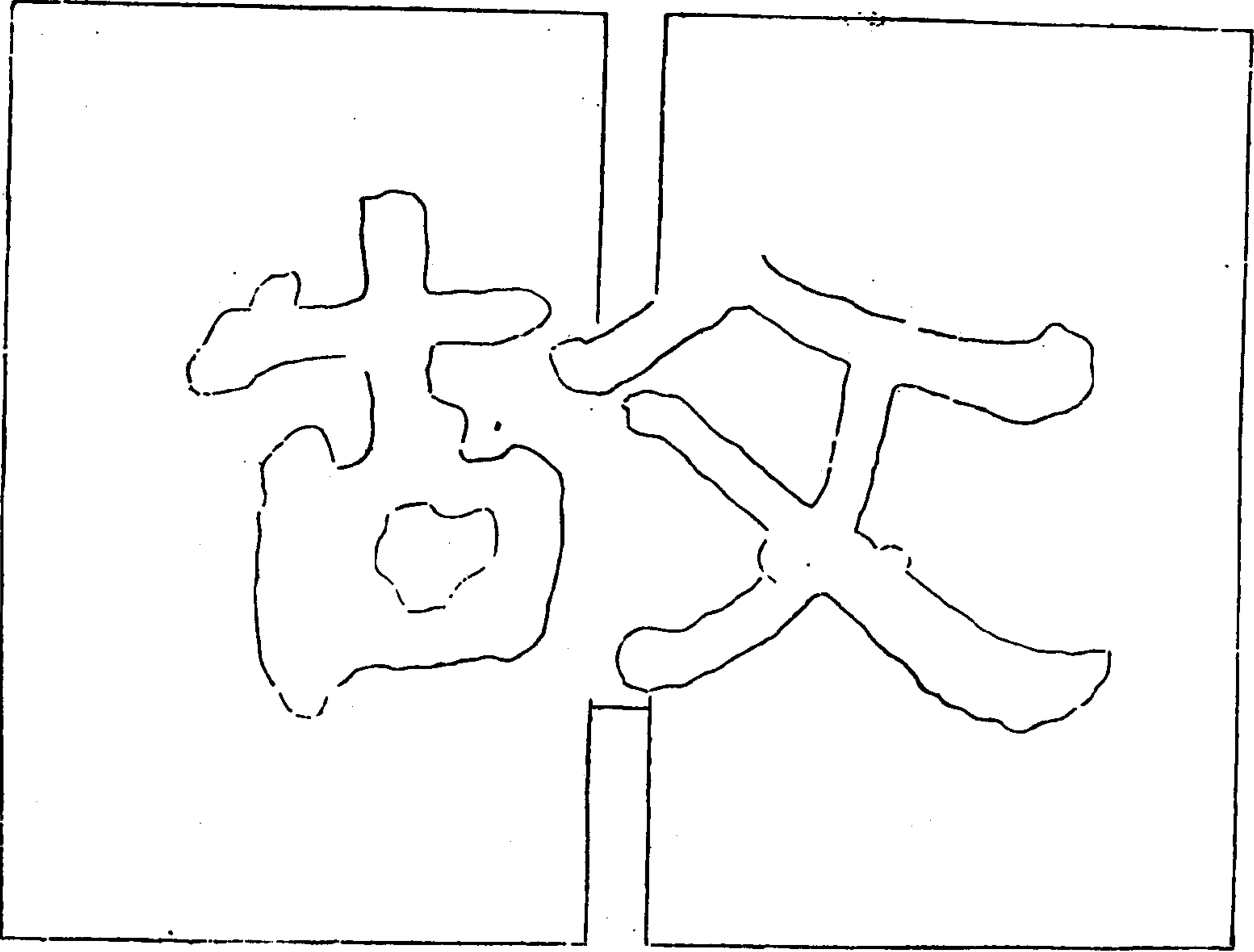



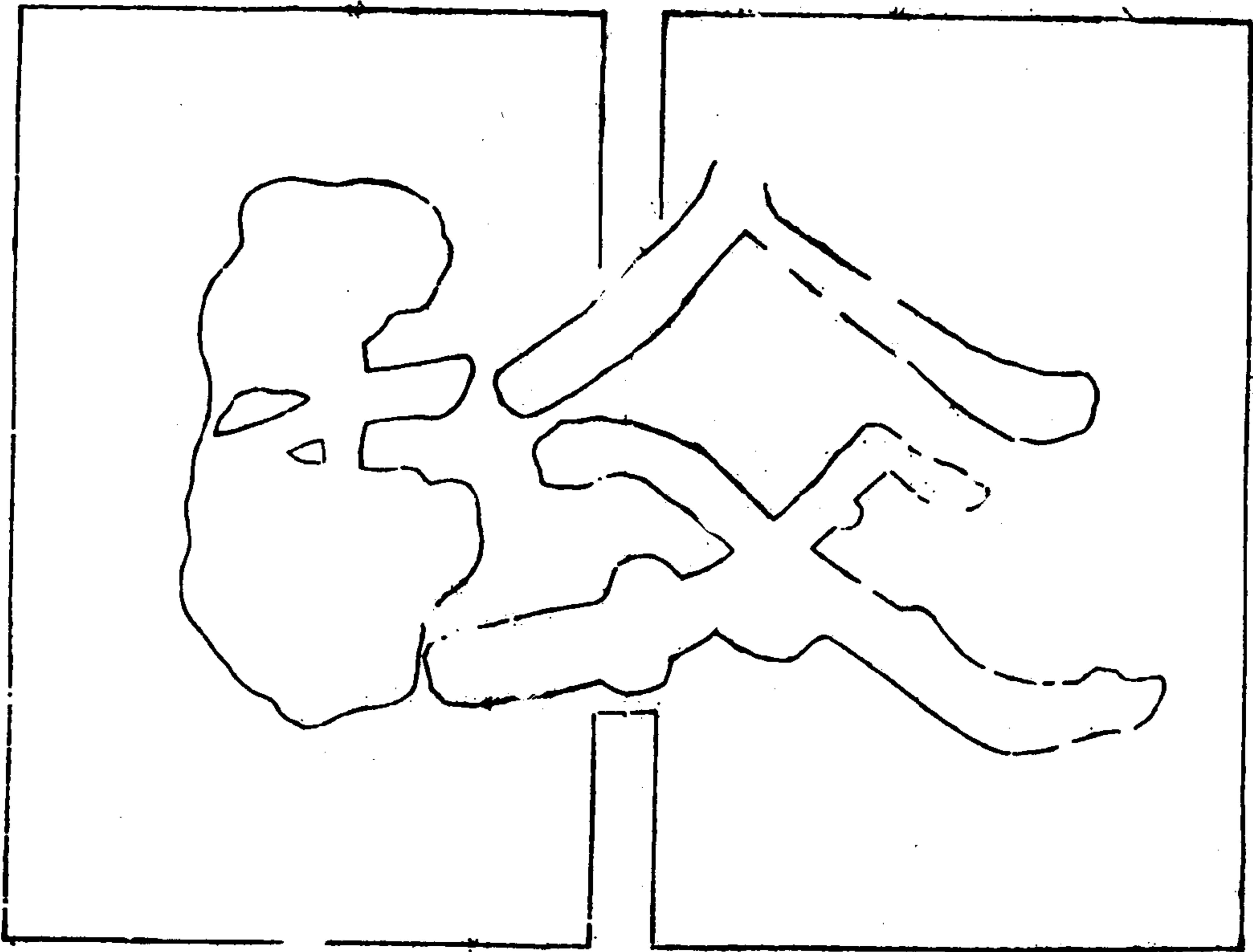
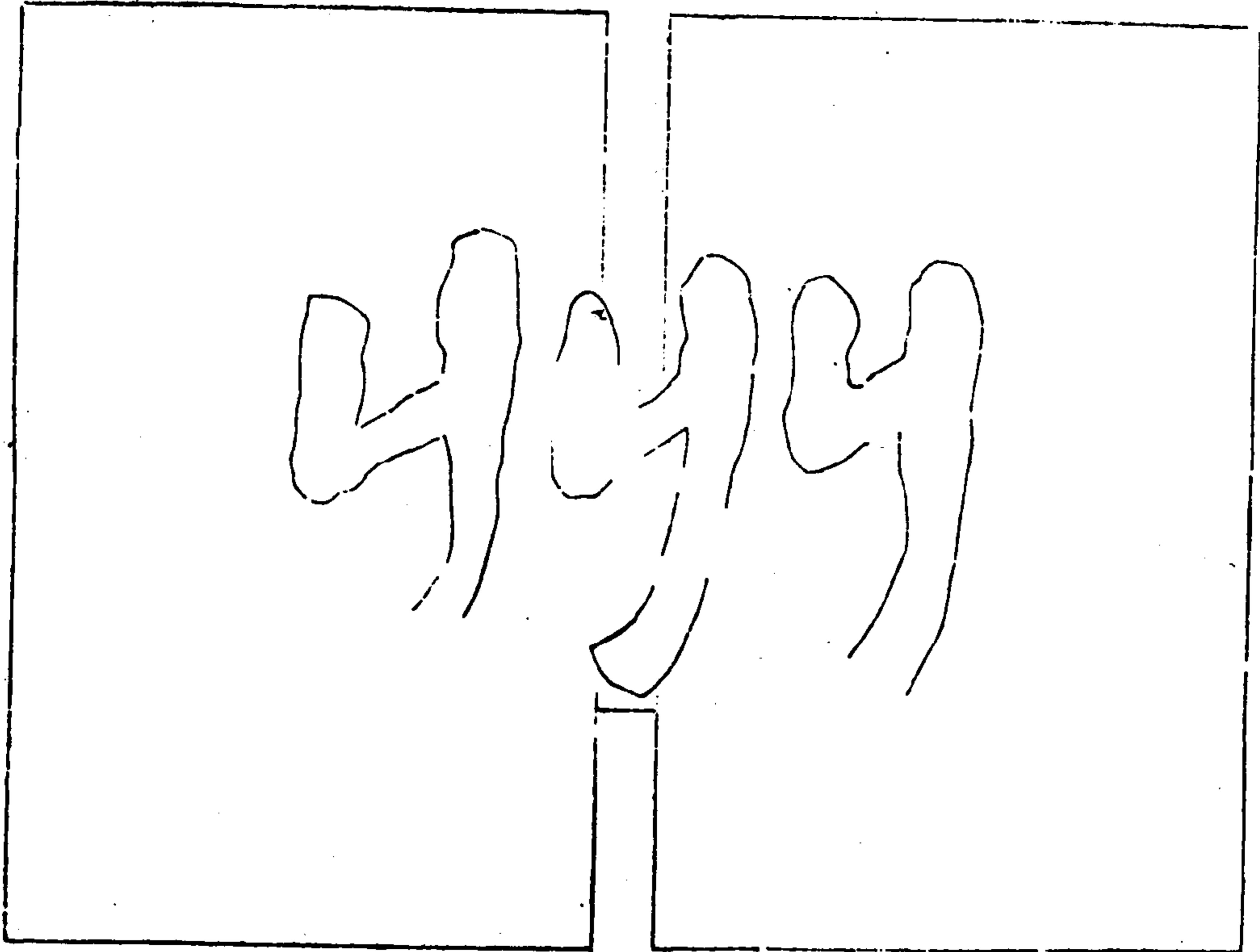

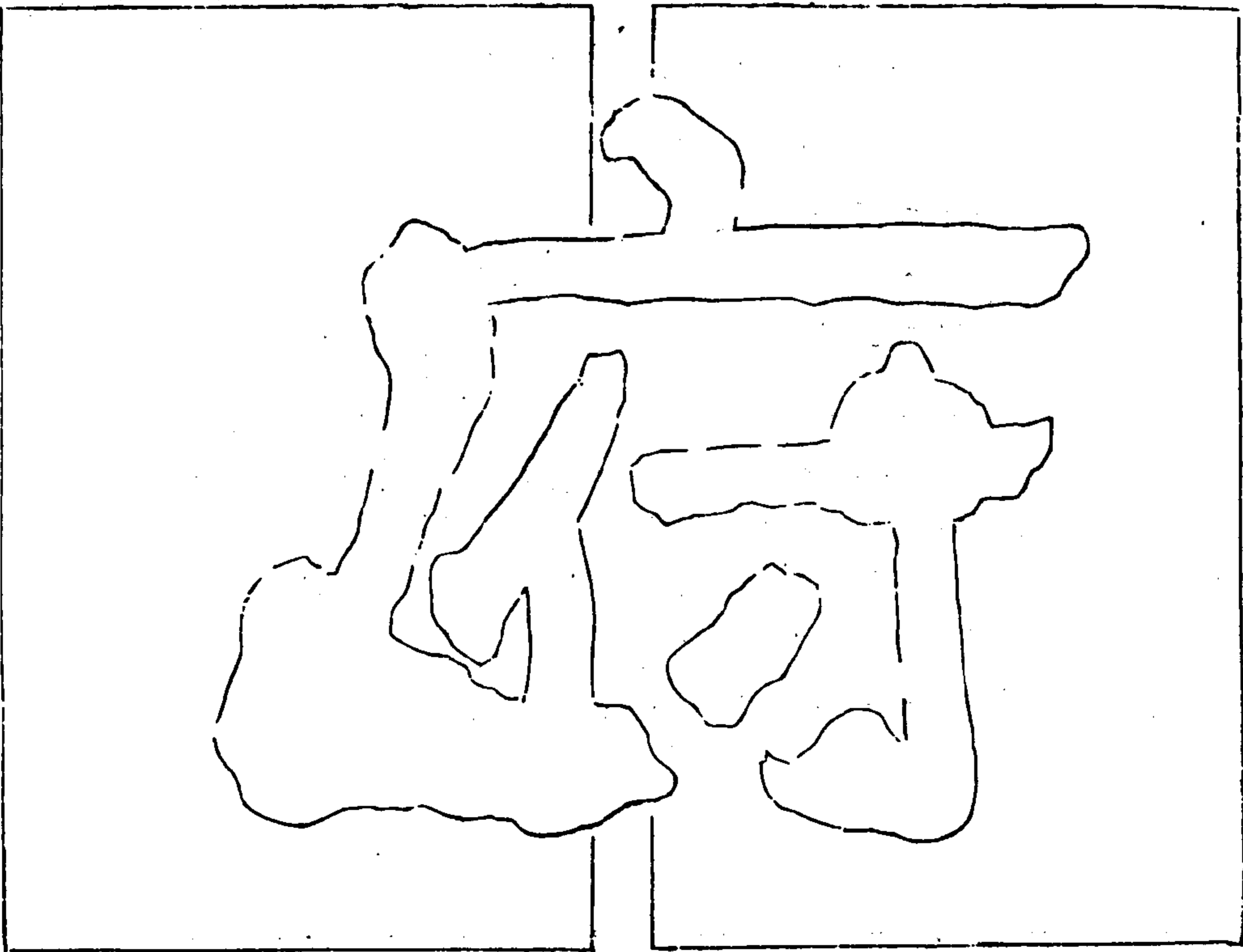
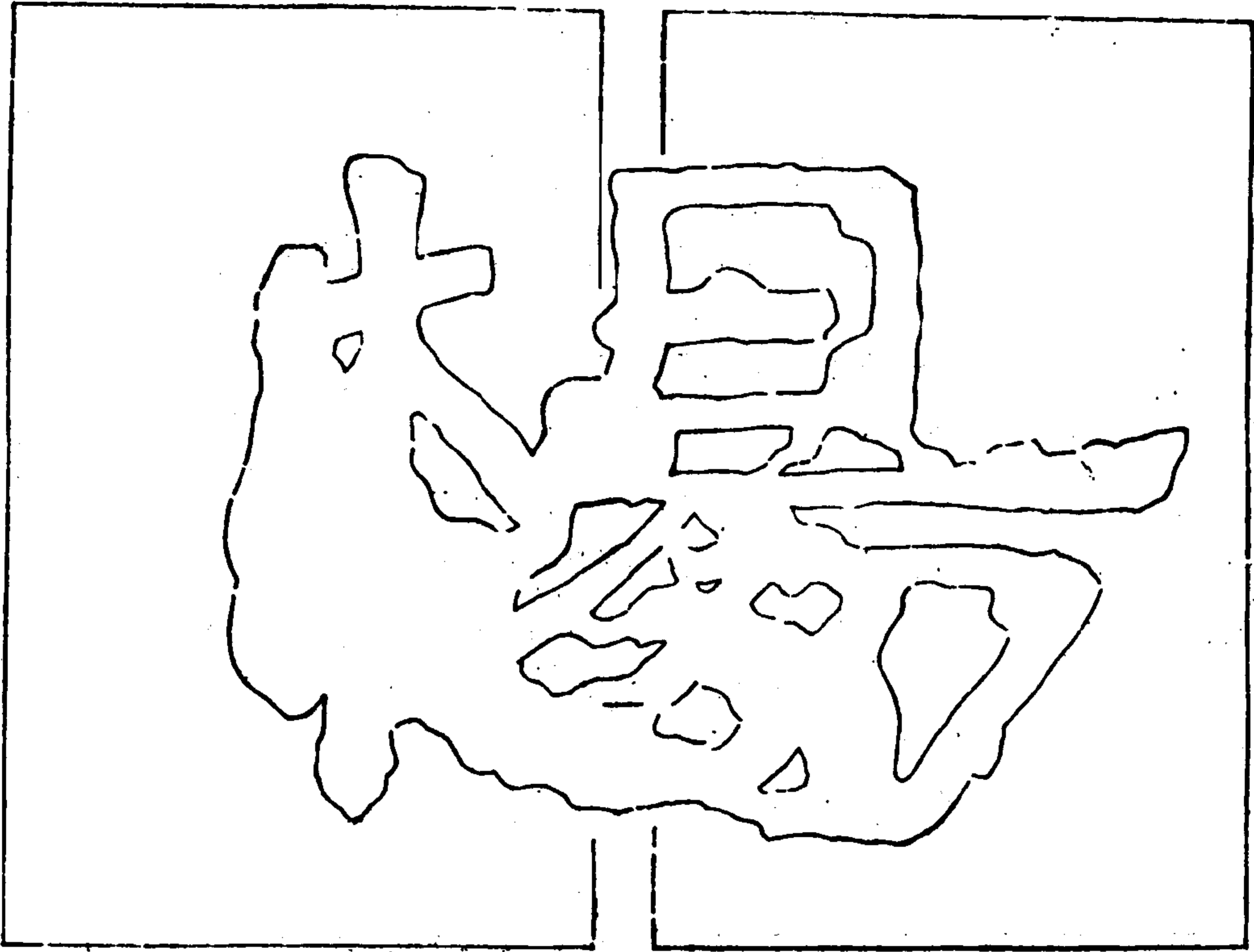

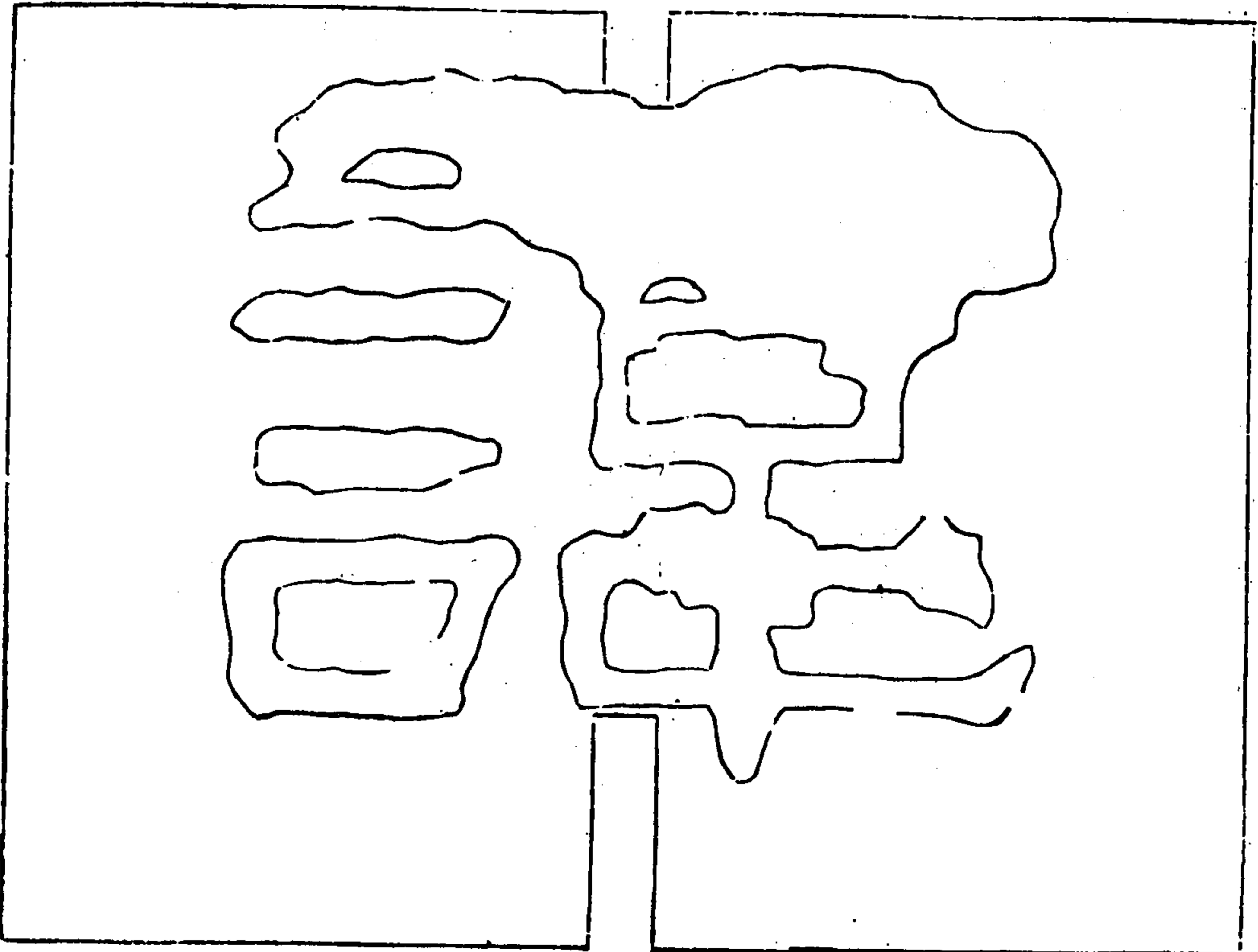
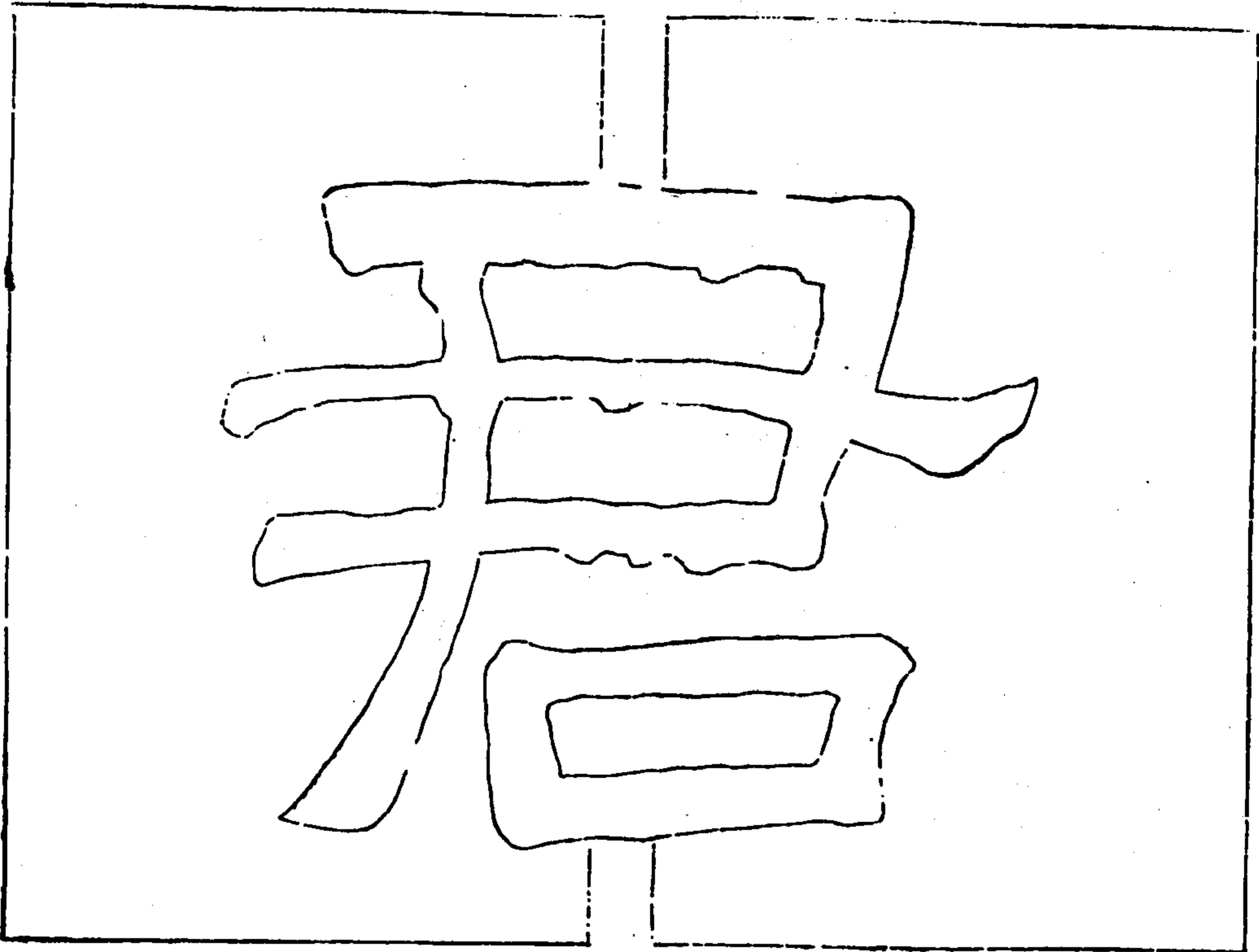

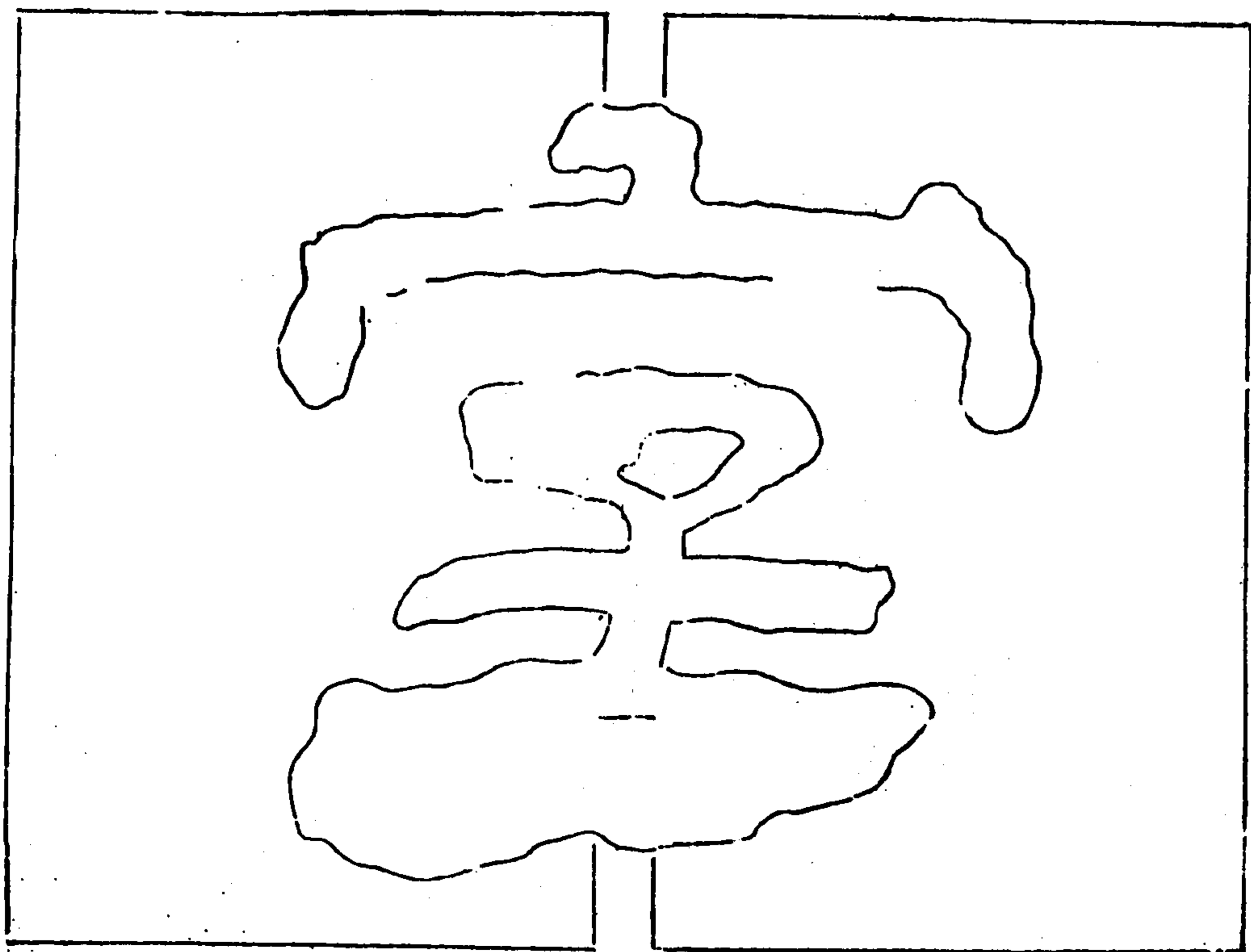
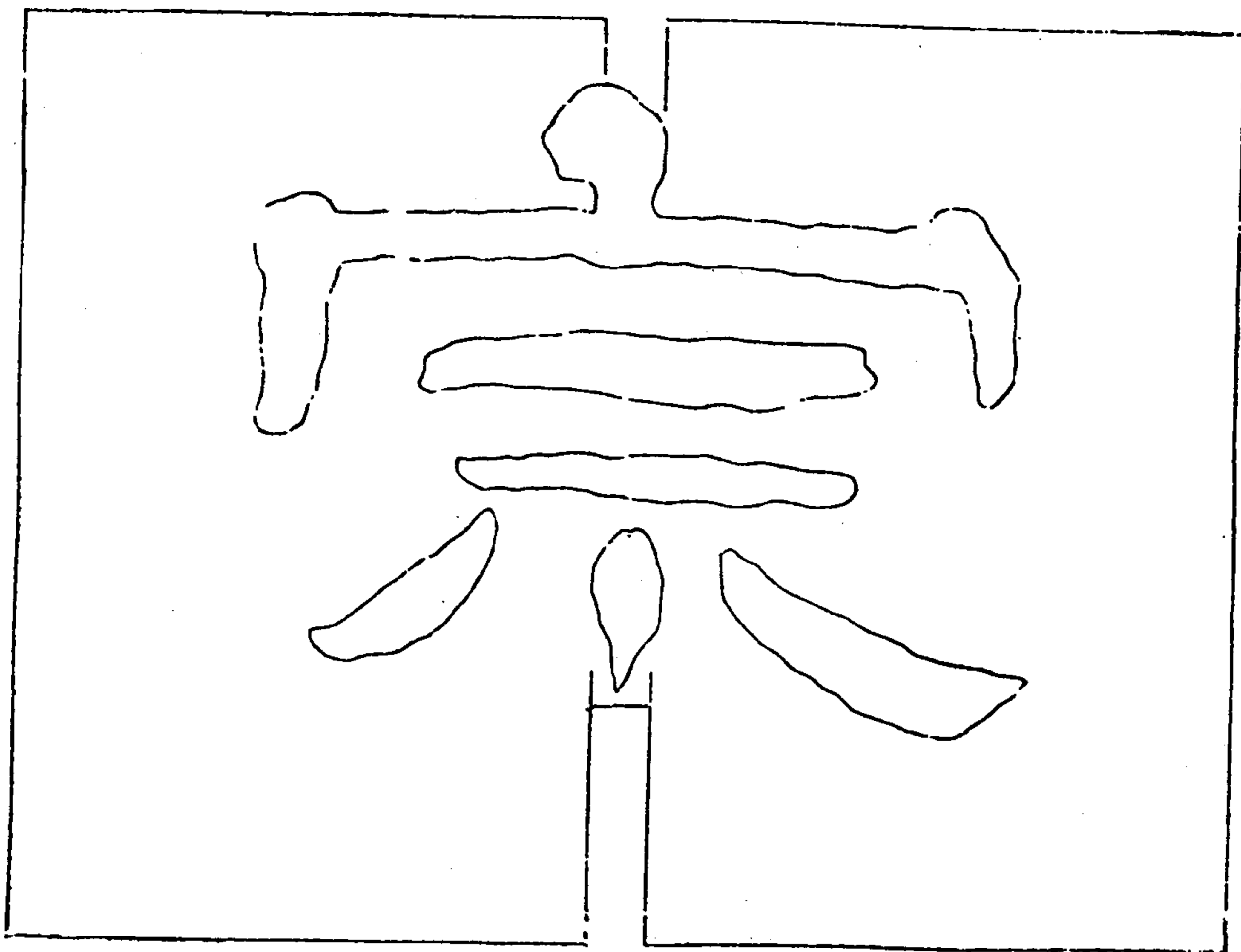

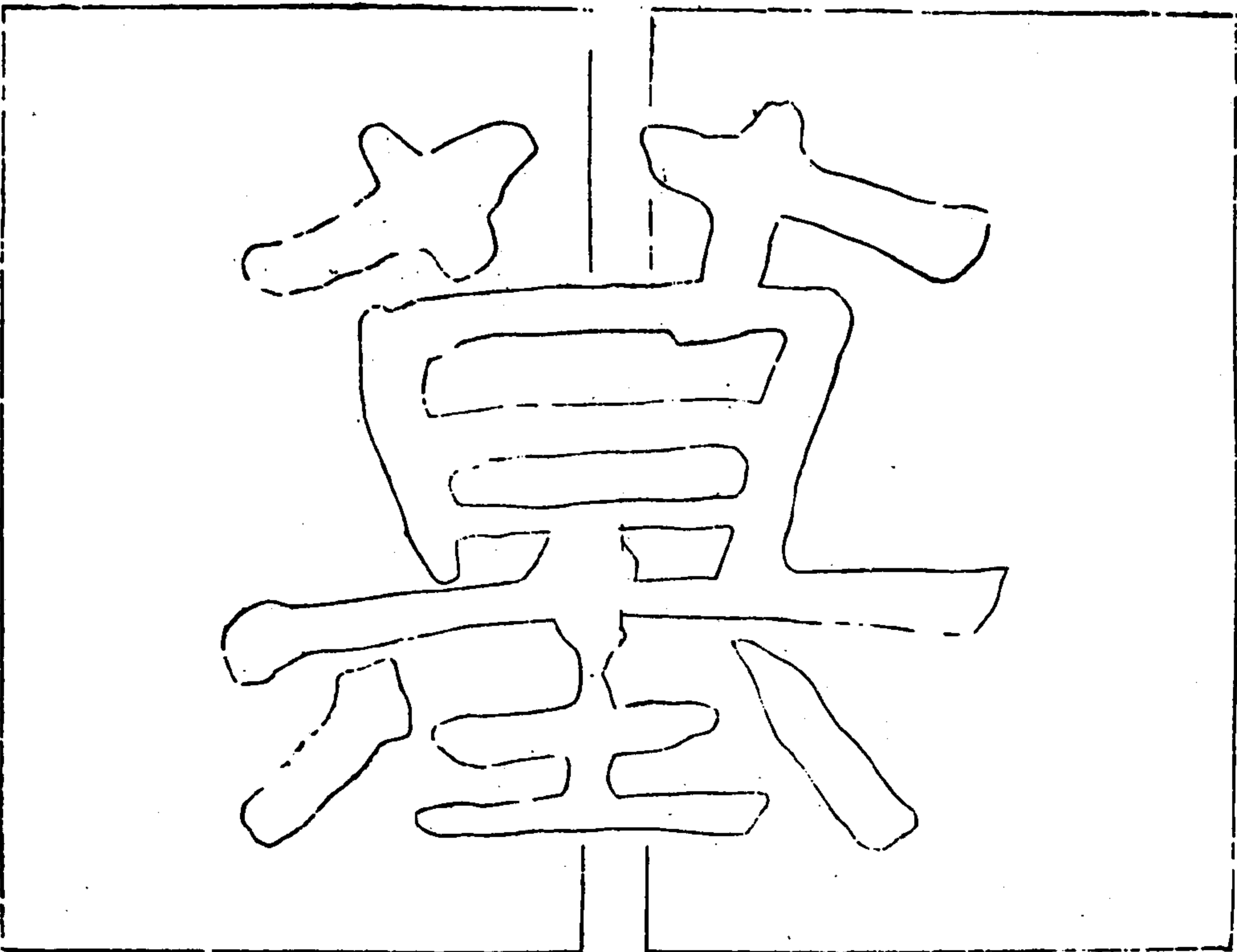
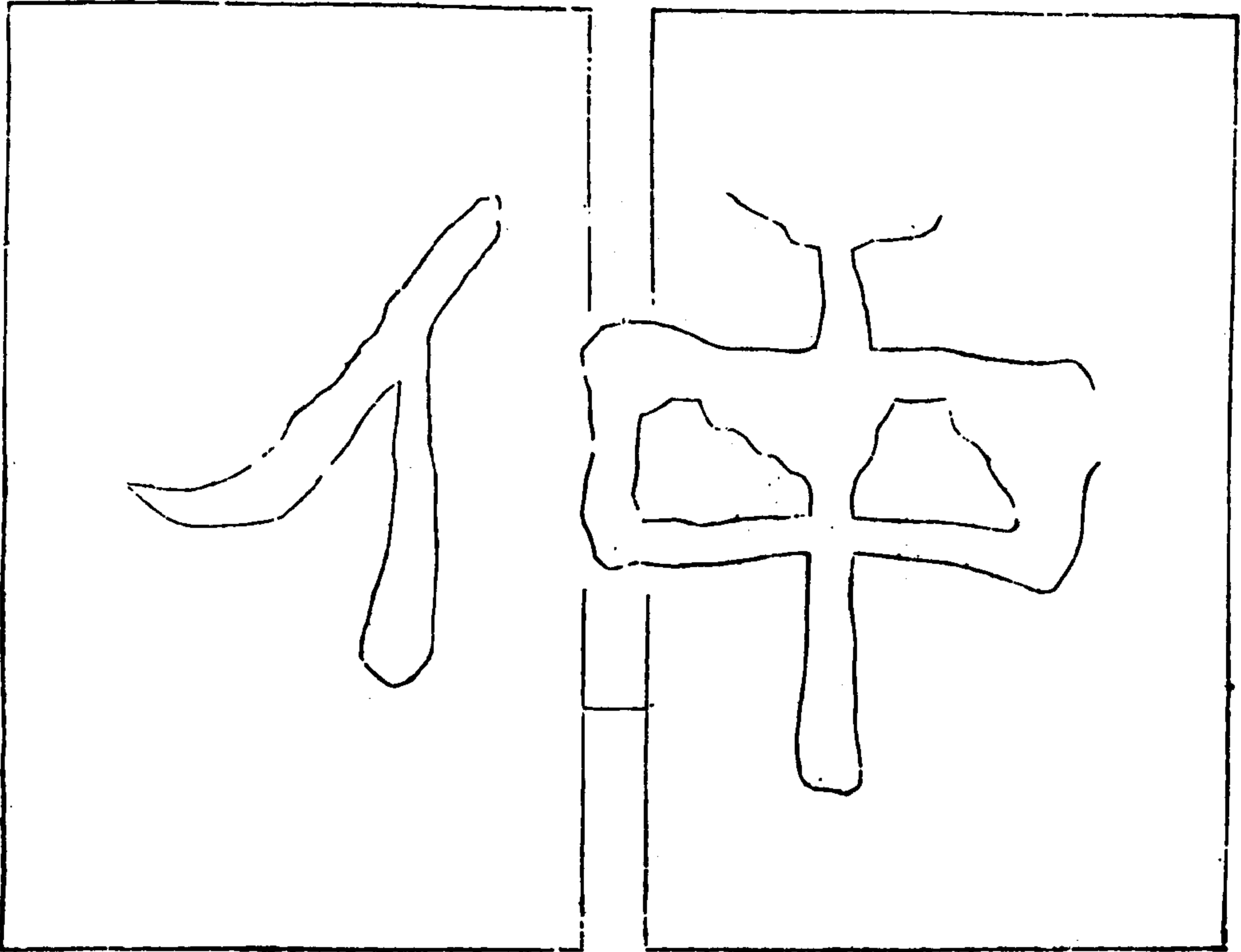

右漢楊宗閔在夾江縣東十里墓前題云漢故益州牧楊府君諱宗字德仲墓閔牧字左泐德字閔字全泐按隸釋及諸本皆作楊宗墓銘凡十六大字漢故益州太守楊府君諱宗字德仲墓閔牧誤為太守當以此閔為正蓋十五字也楊宗臨江人見華陽國志碑陰有宋栢梁體詩一章首句云府君閔二右識亡按閔本有二左為楊宗墓閔右為漢故中書令楊府君諱暢字仲普墓閔見玉象之碑目今右閔雖存而漫漶無字故云亡也溝瀆廣趾左復印下足與左字有泐處也肇漢迄宋淳熙皇歷年久遠也屠維作噩主歲陽昏七星中朏夜央淳熙十六年己酉三月三日也軒轅震悼吁獨僅二

金石苑 漢楊宗閔

句言閔仆也後七旬決晦弋藏倒流瘞壞居墓旁五月中為水所沈也乃據斷作屹兩行刻畫勒故居祠方重樹閔也令其裔未作缺楊仲脩德閔臨印鄉乃後人宋楊仲脩記也宋有夾江酒官碑為楊仲脩撰并八分書見後

蜀楊公閔

蜀故侍中  
楊公之閔

金石苑 蜀楊公閔

神道

蜀楊公闕

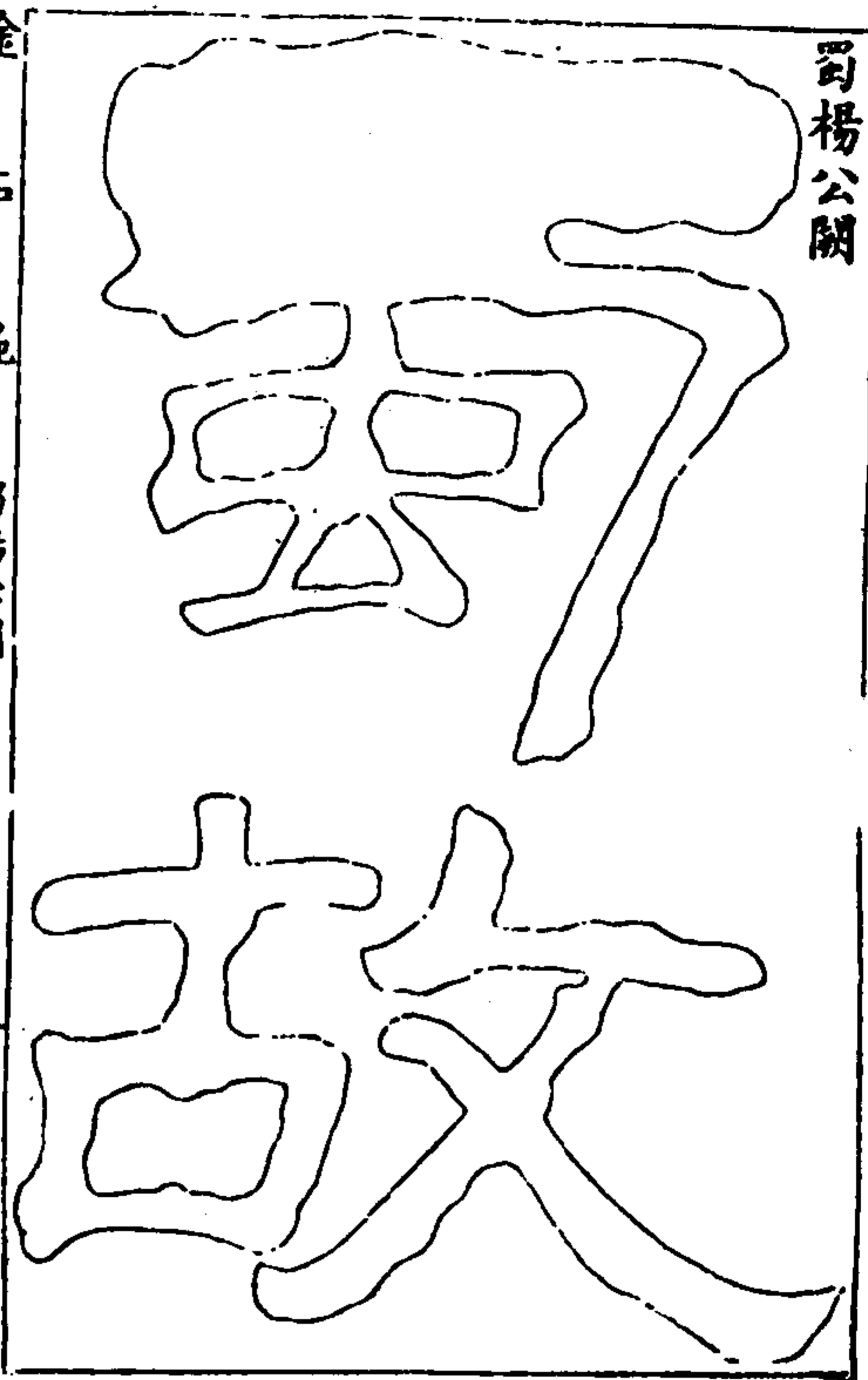

金石 蜀楊公闕

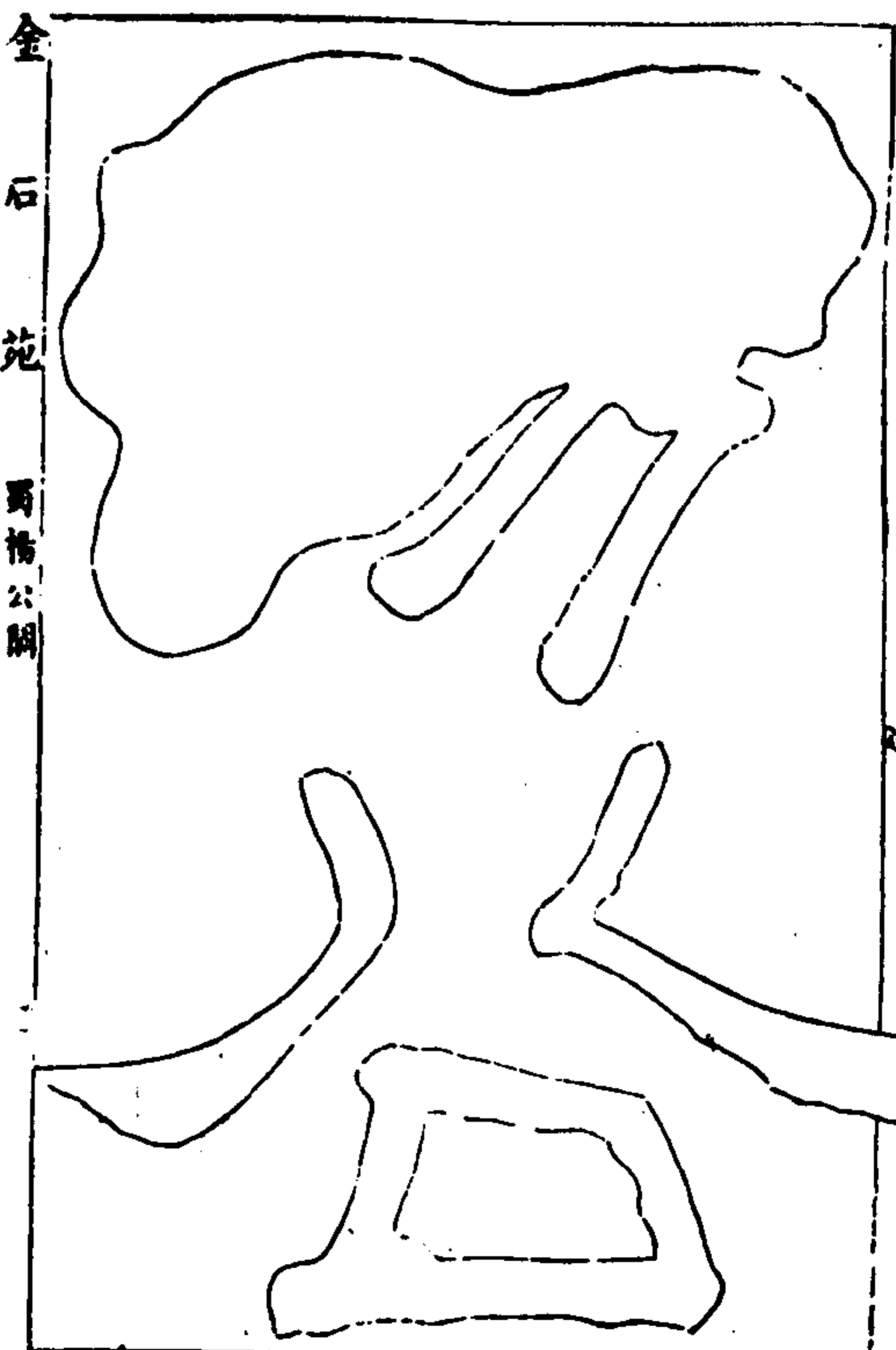
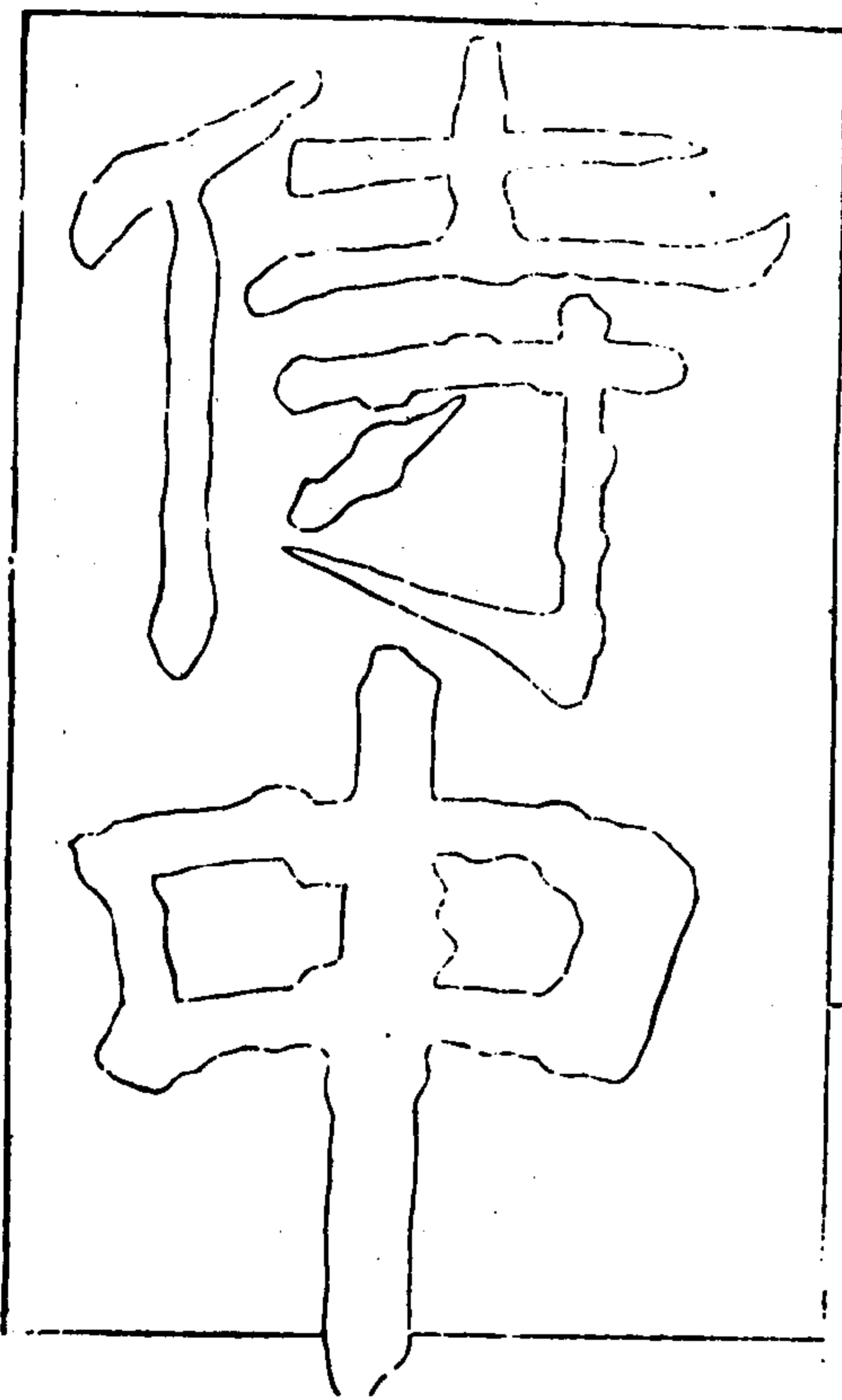

金石 蜀楊公闕

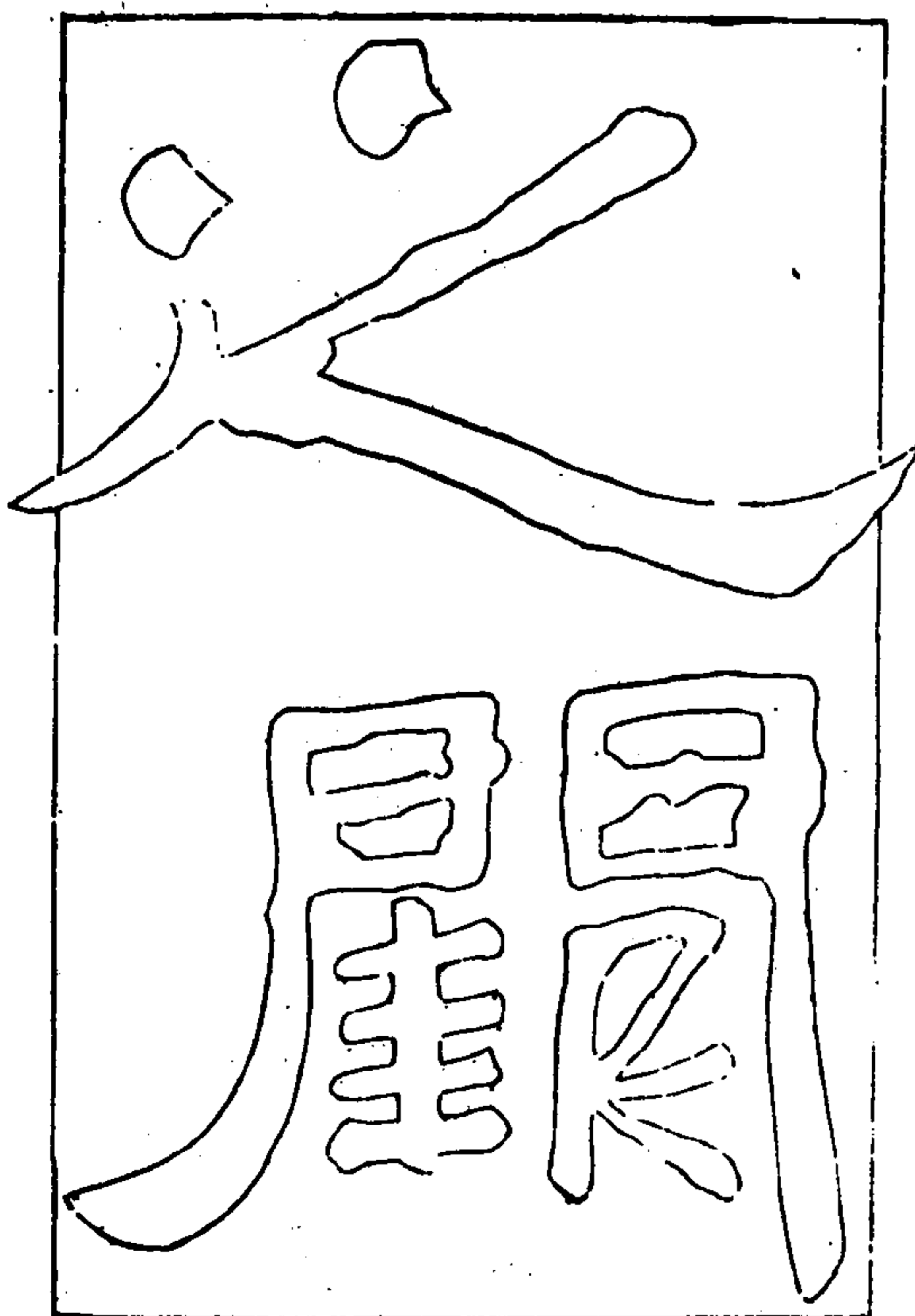

右蜀楊公關在梓潼縣刻云蜀故侍中楊公之關按十六國  
春秋蜀李雄建興元年以楊發為侍中疑即其人

金石苑 蜀楊公關

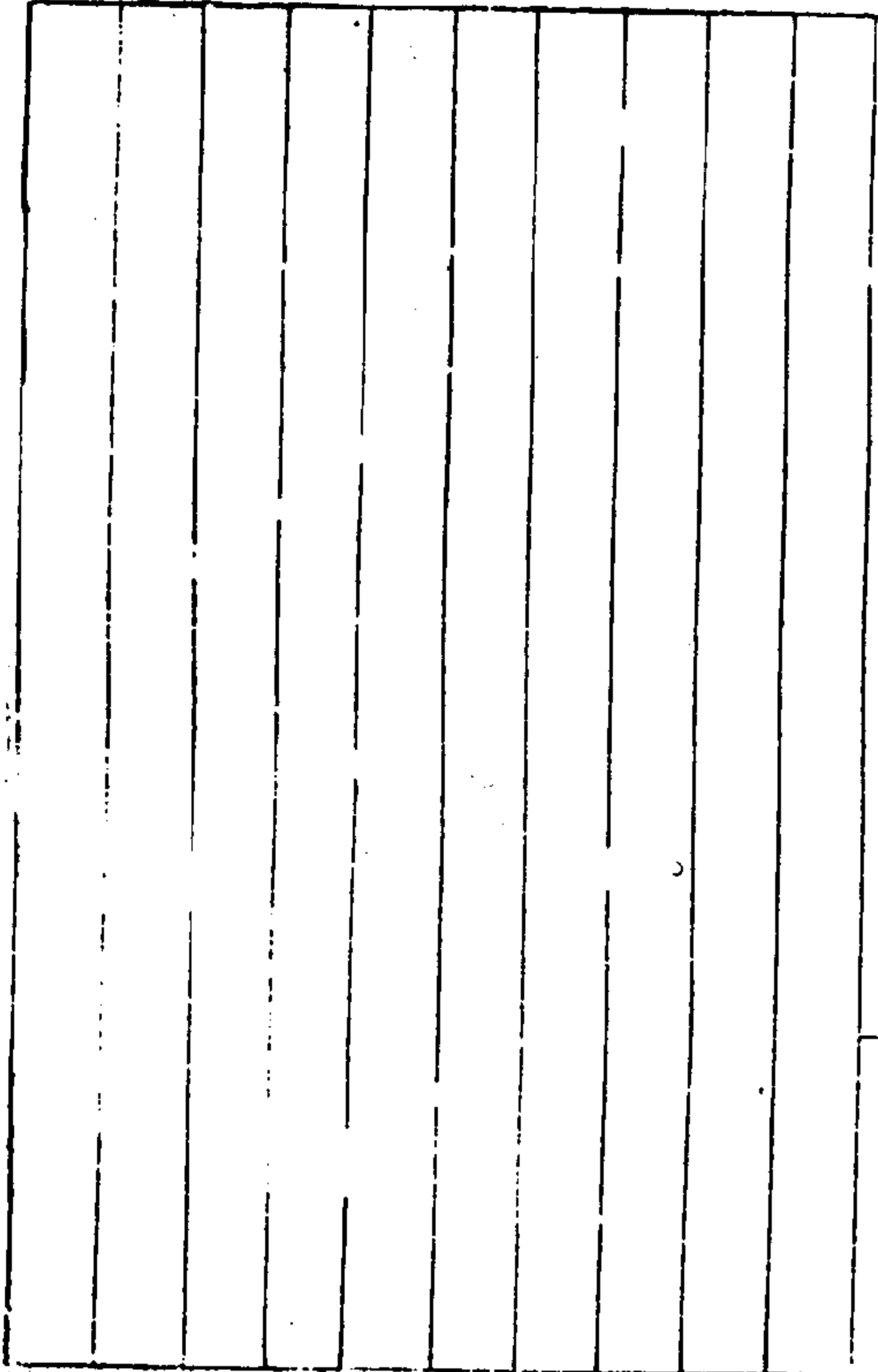

蜀賈公關

蜀中書  
公此

十六國春秋云賈花字  
李雄聞其名拜行禮  
部尚書墓在魏東  
路東東宋北道六  
○○對尚

金石苑 蜀賈公關

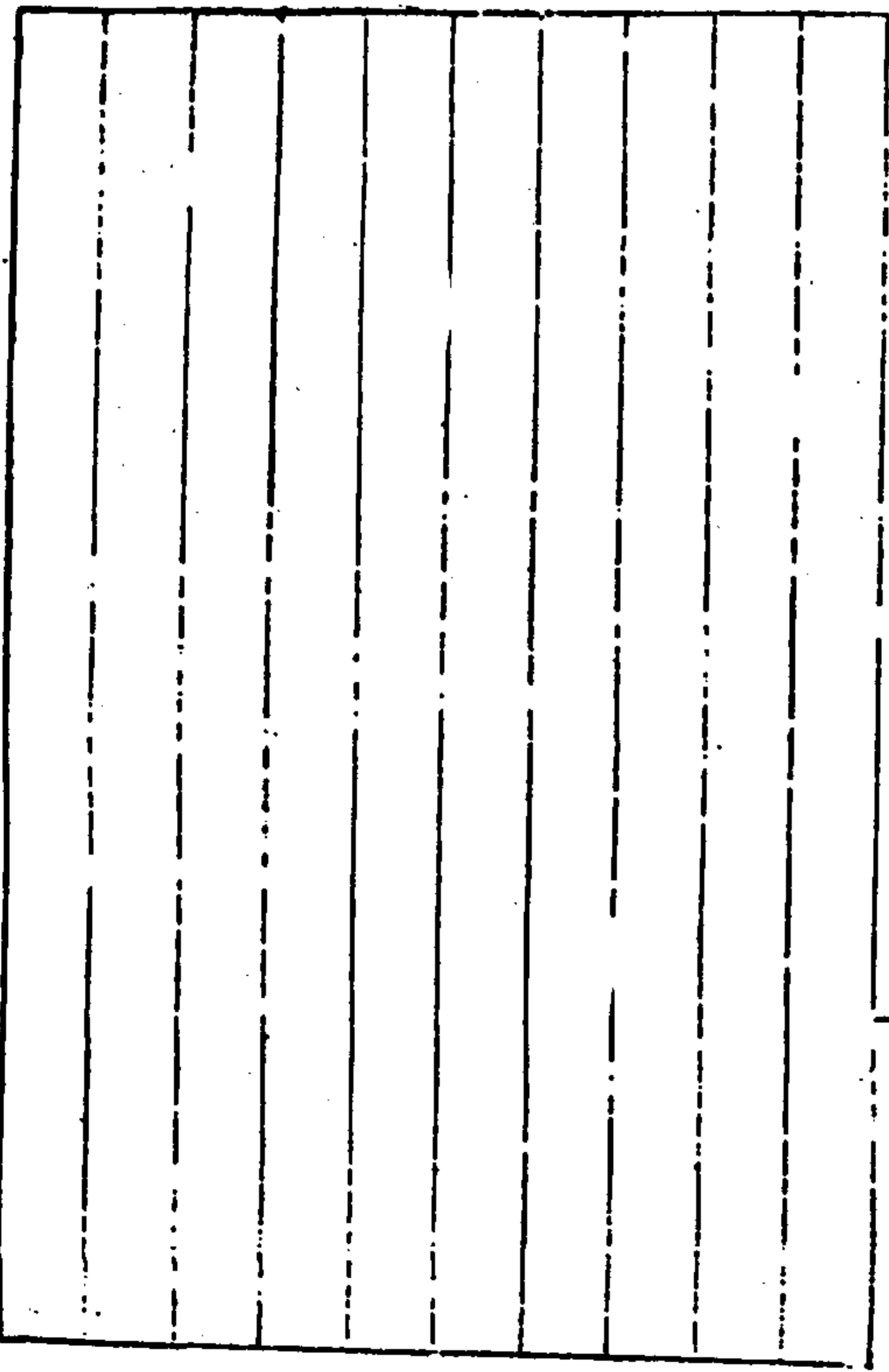

梓潼



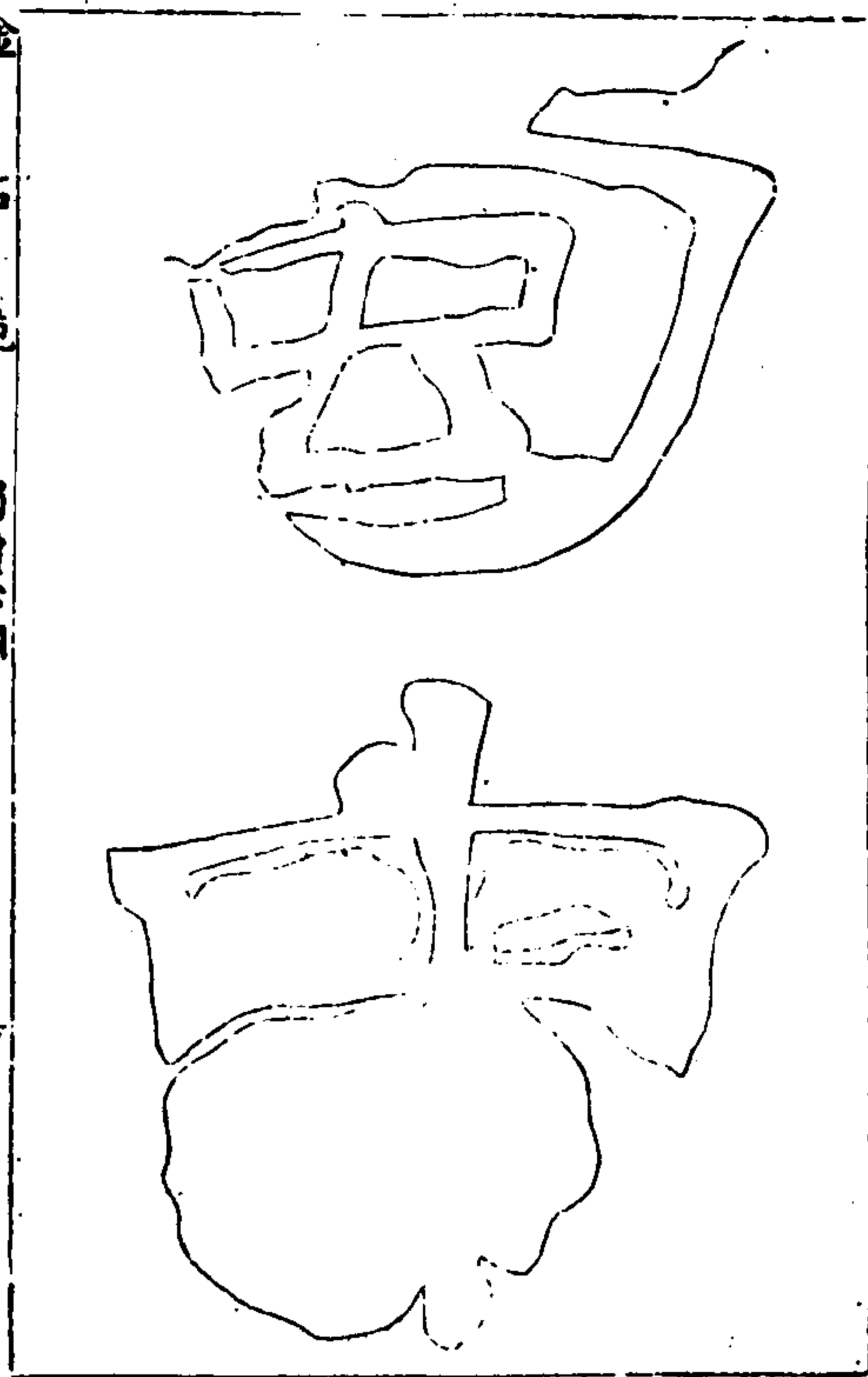

金石苑 蜀賈公闕

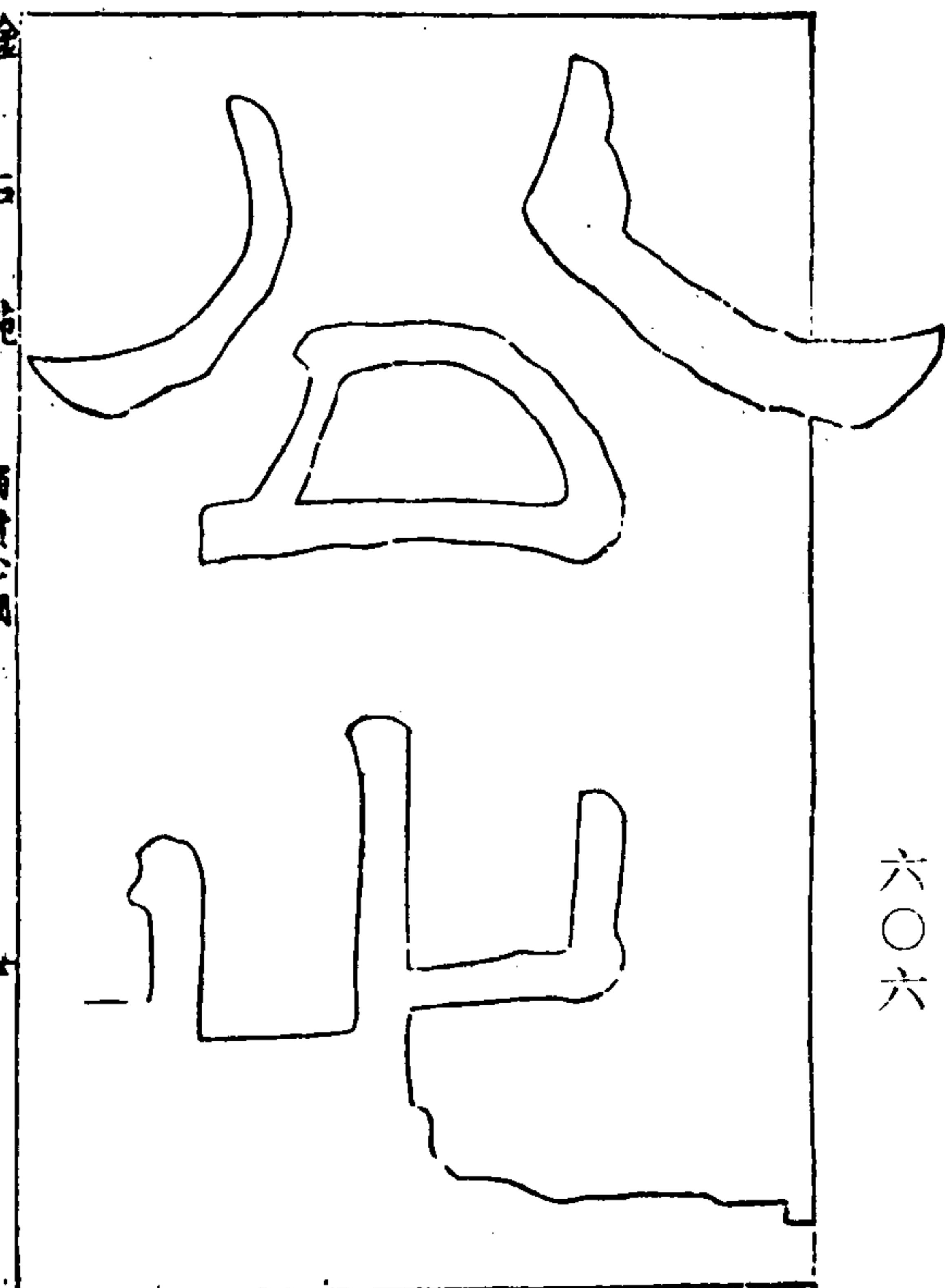
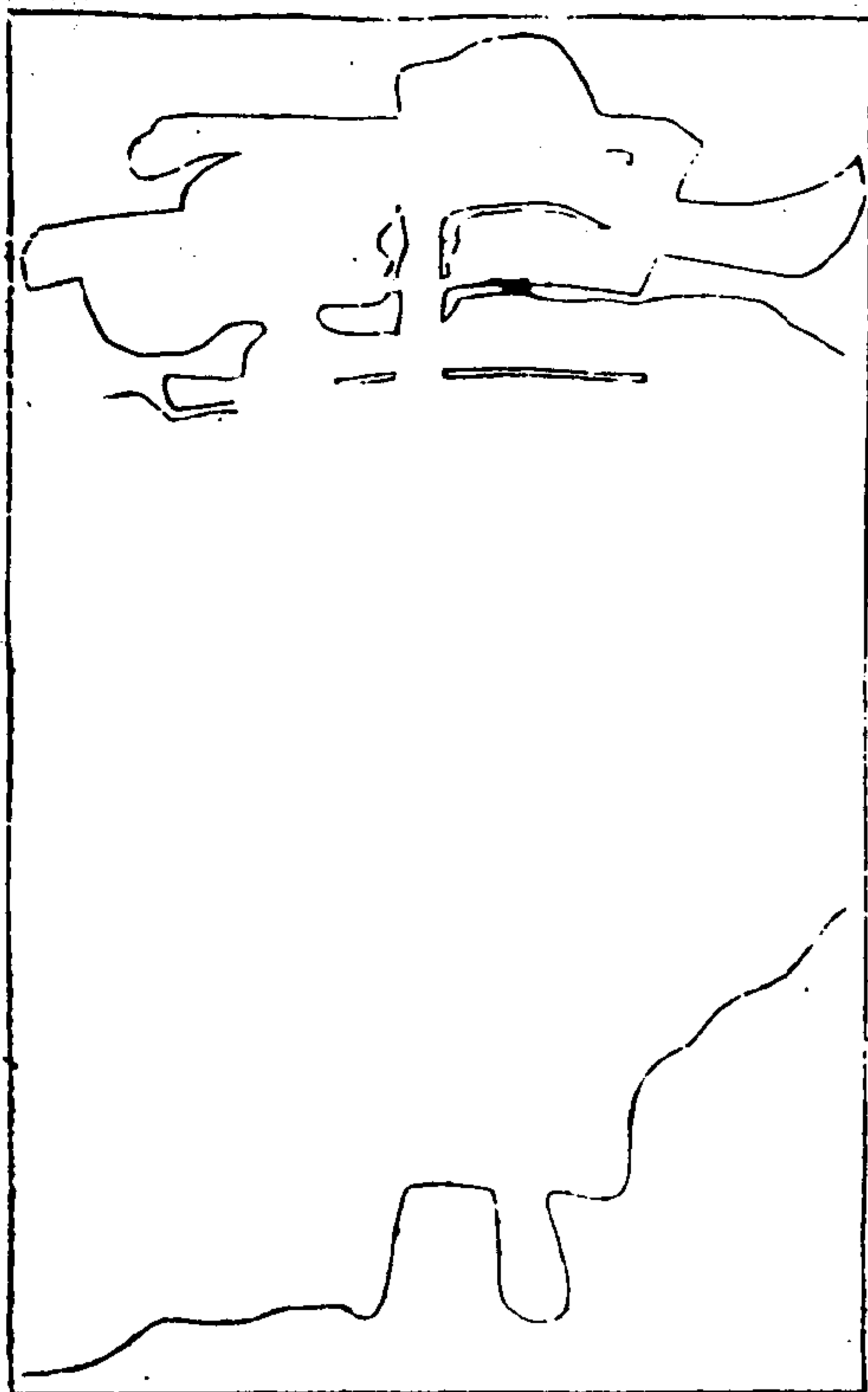

金石苑 蜀賈公闕

右蜀賈公闕在梓潼縣路東刻蜀中書賈公之闕闕字已泐有宋乾道六年跋云十六國春秋賈夜字缺李雄聞其名拜行西將字三部尚書按十六國春秋今所存者一百卷乃明嘉興屠喬孫項琳撫拾古書而成又有別本十六卷載何鏗漢魏叢書中其出在屠本項本之前或即崇文總目所謂十六國春秋畧通鑑考異所謂十六國春秋鈔也今賈公闕宋人跋引十六國春秋賈夜字二本均未見其人當是宋時崔鴻原本尚存也

北周高祖文帝廟碑

石連及下方佛像高四尺八寸廣三尺八寸四行行三十  
四字字徑六分正書額十五行行四字字徑寸六分正書陽文

此	周	文	王
之	碑		
大	周	使	持
節	車	騎	大
持	軍	儀	同
三	司	大	都
替	散	騎	常

石苑  
北周高祖文帝廟碑  
開帝九年  
蘭州

侍	軍	都	縣
開	國	伯	強
獨	樂	為	文
王	達	立	佛
道	二	尊	像
樹	其	碑	
元	年	歲	次
丁	丑	造	

夫功列當時而顯揚千載者非竹帛無以表其訓非金石無以  
銘其德是以漢頌李氏於蔭岑前魏書鄧於綿竹姬姜受奇魯  
之封晉采善拱而承天位者皆猶立身有涵天之功平暴理亂  
存濟蒼生故耳而我文王處身成長值國艱難恒翔風起連及  
晉越鮮于葛榮各擁十州之衆驩魂奔晉介時王身文武英選  
聚量山海坐竿知天謀無不決平杜葛二軍積年之寇掃蕩毒  
龍革化之民京洛清晏關東怙然安置宰守人民復業唯有醜  
奴莫折屯聚蟻衆擾亂三秦賀拔與王俱時受命襲行天罰各  
領庸將百千加加淨先擒醜奴於涇州其坑之原殺莫折餘燼  
在大秦之域河涼息寧開隴後同平徑定秦王有陣敵之功重

金石苑  
北周高祖文帝廟碑  
開帝九年  
蘭州

勳難彰除原州刺史在任清儉與民水菜不交閭絕私覲皎然  
冰鏡恩同子產後比周邨令名昭著遠近欽慕尋轉為夏州刺  
史介時賀拔傑射為關西行臺侯莫陳為隴右行臺各領所部  
擬伐先達時有露州刺史曹湜圮黃河之難不袒國命而賀拔  
傑射心欲討惡志公無二而侯莫陳陰生妬嫉密懷僥害王時  
在西夏聞傑射薨於原州即領所部星赴平□介時大軍見府  
公薨背人懷異望王自至涇指約六軍泣而言曰昔洪演納肝  
苞芽與秦解陽執楚至死不二紀信代君墳燒其身伴負報父  
兄之仇孫武令而言之一人欲死百人不當萬人欲死橫行天  
下遂能滅強楚於壞城之側破越軍噲替之野况我華諸軍將

同韓白衆如席狼今不為君雪恥豈可立身於地上乎自即將  
士同心揚威西討時不逾期還除光復新侯莫陳元惡堂類屬  
掠衆軍恙恕不各遂恣擄百萬志平國難至永熙年中高賊昌  
狂持威并相主上嫌恨遂遷京師內外百官歸還誰都知王神  
機獨仗視徹九霄貪武逐文鎮越社稷所領將帥者皆進有曹  
劊之機退懷孫臏之策指日光迴吹派山整其士卒也手把長  
戈雄毅跳山蹴石成風吸岳崩思故武帝拜為都督中外諸軍  
事大丞相威振八極六合未賓北有茹茹傾國歸降南伐梁國  
君刑民選文廣請命西定口昌鄧至吐谷潭稱蕃貢獻相尋禮  
及中原君臣和釋父義母慈兄友弟恭子孝盜賊大患奸詐不  
金 石 苑 北齊高祖文宣帝崩

行故能除槐槍於九霄掃塵遐於六莫固固無何枉之四幽淵  
無屈滯之士今日俗美遵同慈父昊天不弔春秋五十竟於長  
安百姓孺墓如遺先批之靈國王大臣咸推世子代其父位心  
在哀迷未治軍府天鑒積善必加餘慶善惡報應唯在上靈是  
以湯王自燒甘澤降注宋景思殃焚或一審為之三從天道無  
親唯德是于元復垂曜萬國必仰親主知天命去已祚歸于周  
周畏天之命即依恭受而天王既臨萬國尋思漢祖迺尊謚太  
上皇魏文謚父為武帝昔我周之銘隆武王滅紂謚先文王今  
既天歸周恒應襲其故遂依尊号父王班告天下樂等与大都  
督夫蒙佛帥都督楊括都督呂琛都督治石豈縣傅元緒都督

治陽安縣史于德武康郡丞劉延治懷遠縣劉開都督王祥都  
督馮延都督鄭業等出自布素蒙王採拔解褐入朝位登三司  
恢身殞命無以上報雖肝腸糜爛無過時之哀痛唯上古非臣  
子不樹碑銘非其神而祭之者詭樂等今從柱國大將軍大都  
督甘州諸軍事化政郡開國公宇文貴遠戎岷蜀日防武康不  
朕悲切故於東之嶺頭益之室天落石傍為王敬造佛二尊  
寶堂藥王在其左普賢在其右文殊師利侯持兩箱飛天化生  
在上馳翔師子吐舌在下侏張百神莊嚴內外黃鑿祭愚冥  
濟其遺場前五靈碑文字書揚龜龍交祭巖巖帶藏刊石隱文  
方代弥常讚其功德永序延康  
金 石 苑 北齊高祖文宣帝崩

蘇文王才高少昌掃除四光建葦秦陽採鉞百萬其拳難當  
儀同督特智奇三剛文學儒士態殊陳張平弥燕趙進師金方  
剋捷三秦懸桂邊壇群軒殿平衆逆消亡南定庸蜀西及胡羌  
北降茹東南夷梁六合清晏濟康百官整務佩玉錡  
各治其職撫導朕常百民率擣男女頸章六畜滿原榮帛盈倉  
漢稱文景周諫成康論比德績上及三皇抑強緩實採擢賢良  
覆載之下請言明王故頌其德刊文碑傍

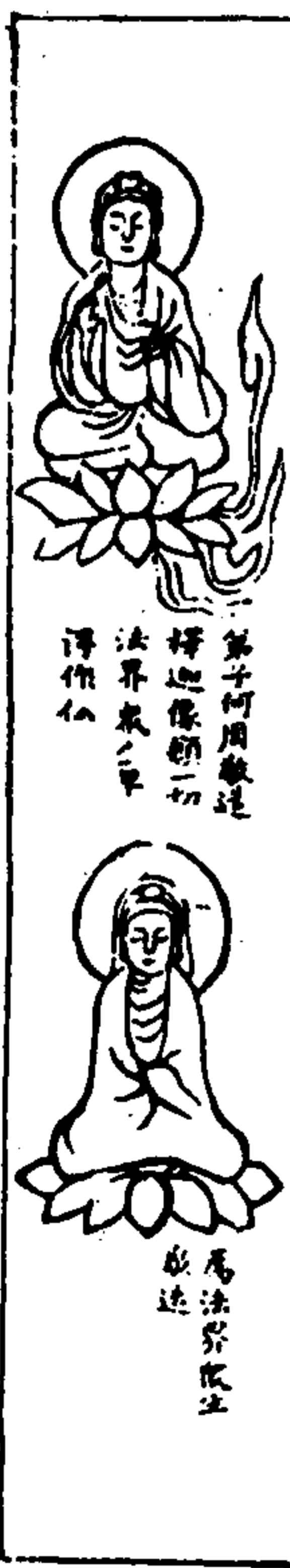

右碑在簡洲按碑題元年歲次丁丑乃周孝愍帝之元年是年宇文覺稱天王廢西魏恭帝為宋公弒之改年為元年而未建號至三年明帝親政始稱皇帝建元武成

金石苑 宋高祖文帝廟碑

隋西山觀黃法暎造象

高六寸廣五十五行行八字字徑八分正書

大	十	道
葉	二	士
六	月	黃
年	廿	法
太	八	暎
歲	日	奉
庚	三	為
午	洞	存

金石苑 隋西山觀黃法暎造象 大業六年十二月 綿州

像	亡
一	二
龕	世
供	敬
養	造
	天
	尊

右造象在綿州西山觀蜀中隋刻勵此與後一種造象武進吳寶甫大令持節訪得之茲撫墨本署錄以志古緣

隋西山觀文託生母造象

高四寸廣八寸行行  
四字字徑六分正書

大	正	女	託	兒
葉	月	弟	生	託
十	八	子	母	生
年	日	文	為	造

金石苑

隋西山觀文託生母造象 大業十年三月

綿州

天	龕	壽	存	五
尊	願	子	亡	道
像	生	福	息	供
一	長	沾	被	養

右造象在綿州西山觀文託生母不著姓氏六朝造象  
多釋氏語今此二種皆天尊象亦所罕見

唐佛祖岩辦法遷造象

高一尺廣五寸四分行行  
八字字徑七分正書

貞	申	子
觀	四	辨
廿	月	法
二	八	遷
年	日	為
太	洞	兒
歲	玄	敬
戊	弟	造

金石苑

唐佛祖岩辦法遷造象

大觀十年四月

綿州

天尊像一龕供養

右造象在綿州佛祖岩綿州志載此種而遺西山觀隋刻何  
陋之甚按辨姓見萬姓統譜漢有淮南名士辨武唐有藝人  
辨機此辦法遷當是辨武之裔西山觀又有咸通七年造象  
亦多辨姓當是蜀中綿州之希姓而揚升菴希姓錄不載亦  
疎略也



關里之廟□高是知至德□芳先賢□所以□□□□□  
族勒名於後庶以懸諸日月永永□□者歟

碑陰

上缺上下兩列  
字徑八分正書

車都尉西河靳感善 成都縣令上騎都尉琅邪顏有意

京兆韋宏敏 蜀縣令朝議郎榮陽鄭晟

國男太原王宏濟 綿竹縣令安之張珪

金石 石 苑 唐益州學館廟書

事天水□抱□ 縣令朝議郎□□□

事飛騎尉隴西李□□ 縣令吳郡錢昂

都尉宏農□□□ 江縣令朝議郎蘭陵蕭恩仁

騎都尉河東柳子陽 新津縣令朝議郎豐城□□國男吳興□□□

飛騎尉會稽賀震□ 晉原縣令朝議郎淳海□□□

思 新都縣令朝議郎□軍南□□□

車都尉趙郡李元嗣 雙流縣令上騎都尉□□□

郡畢心義 雒縣令范陽盧安壽

溫江縣令宣義郎丹陽陶□□

什邡縣令雲騎尉朝散郎宏農□□□

福壽

君節 □□縣令承議郎范陽□□□  
宏禮 唐隆縣令雲騎尉河東柳元□  
太原郭□□ 德陽縣令趙郡李伯符  
禮 清城縣令徵事郎隴西李巨□

郡公□君遠

此記賀遂亮撰

金石 石 苑 唐益州學館廟書

右一行六字在第二列下  
二三行之間字徑寸正書

右碑在華陽縣學宮戟門內集古錄云記中太守高朕名義未安頗疑有意得於古碑之訛缺爾存之以俟博學者趙氏金石錄云唐益州學館廟堂記成都縣令顏有意書撰人題法曹陳王文學太子詹事待詔宏文館陵州長史而姓名殘缺不可考集古錄以為有意撰非也碑陰載當時官僚姓名後人題云此記賀遂亮撰未知果是否今謹案全唐文賀遂亮顯慶中官侍御史出為陵州刺史或先為長史而後為刺史與東坡集有書賀遂亮詩跋云成都學館記賀遂亮撰顏有意書詞奇雅有法常患不見賀遂亮他文偶因讀國史補錄之此其証也今碑尾有此記賀遂亮撰六字當是後

金石苑

苑

唐益州學館廟堂記

五

人補刻而金石錄所載結銜已無存矣按顏氏瑯邪臨沂人自隋黃門之推由高齊入周遂世居關中為京兆萬年人有意魯公蔡曾祖為河州刺史韋宏敏唐書宰相世系表宏敏相武后韋師之孫蜀縣秦置治成都後漢為益州建安中昭烈建都東晉分成都置懷寧始康二郡又分廣都縣置寧蜀郡劉宋又分成都置宋興宋寧二郡齊仍領懷寧始康寧蜀宋興宋寧五郡兼置東益州魏周廢益州蜀郡隋初置西南道行臺後改為蜀郡唐初置益州貞觀初為劍南道治宋初置西南路尋罷咸平中置益州路嘉祐五年改名成都府路元改路為行中書省治明成都府俱見一統志張珪郎官石

柱題名金部員外郎導江唐縣屬劍南道彭州宋熙寧九年即導江縣置軍屬成都府元省入灌州明初降為縣見一統志蕭思仁通志職官題名有蕭思仁導江令蕭訥作蒲當以碑為正柳子陽唐書宰相世系表子陽柳亨子晉原李雄置漢原郡晉改梁更名江原周廢隋屬蜀郡唐置蜀州治屬劍南道宋紹興中升崇慶軍節度淳熙四年升府屬成都府路元至元改屬成都路明初省入崇慶州見一統志李元嗣唐書宰相世系表海陵令趙郡李智積之子畢正義附見兩唐書李義府傳有洛州婦人淳于氏坐好繁大理義府聞其姿色囑大理丞畢正義求為別宅婦故雪其罪少卿段寶元以

金石苑

苑

唐益州學館廟堂記

六

狀聞正義惶懼自縊死雒縣西漢廣漢郡後漢移雒縣晉郡徙改置尋復曰廣漢郡隋廢為雒縣屬蜀郡唐垂拱初置漢州屬劍南道明屬成都府唐隆縣唐武德初改唐興為唐隆縣屬益州垂拱初屬蜀州先天初更名唐安至德初又改唐興開寶四年更名江源縣元至元二十年省俱見一統志李伯符見郎官石柱題名署銜金部員外郎清城縣北周廢汶山郡為清城縣隋屬梁州蜀郡唐屬益州開元中更名宋屬永康軍元省見一統志通志有清城令李巨方



唐合州慶林觀銅鐘

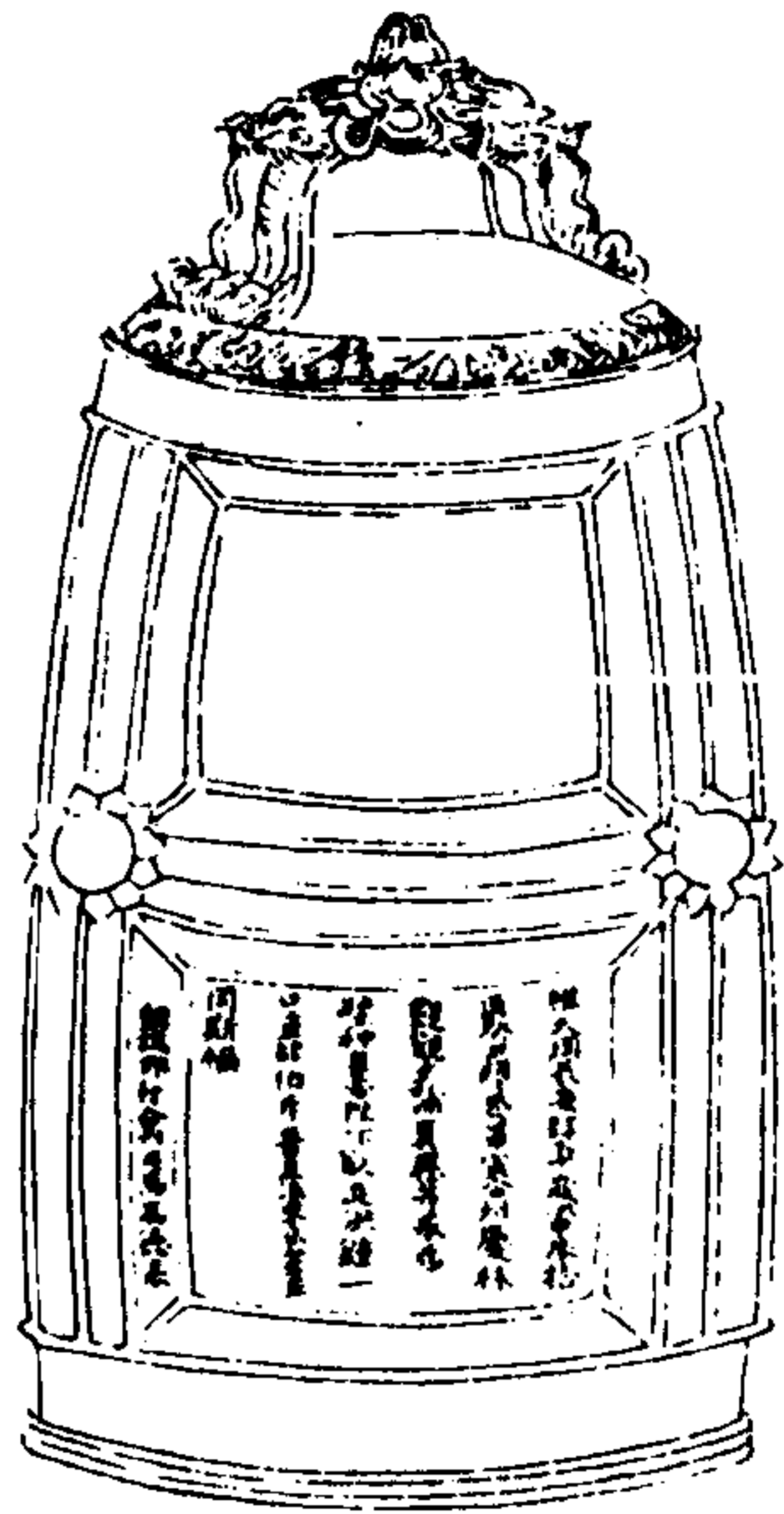

金石苑

唐合州慶林觀銅鐘 長安四年

關中

維大周長安肆年歲次甲辰拾  
伍癸丑朔貳日甲寅合州慶林  
觀觀主蒲真應等奉為  
璧神皇帝陛下敬造洪鐘一  
口重肆伯斤普及法界蒼生並  
同斯福  
朝議郎行合州司馬高德表

右鐘舊在保寧府乾隆三十年江越門太守權移至署後風  
皇樓高二尺圍四尺徑一尺二寸鐘銘為合州慶林觀合州  
距關中數百里相傳洋江而至

金石苑

唐合州慶林觀銅鐘

唐石堂山高涼靈泉記

高二尺六寸廣二尺四寸二十二行行二  
十字字位八九分正書第十行多一字

石堂山高涼靈泉之記

昔徵□□□□□□□□□□□□□□□□  
肅□□□□□□□□□□□□□□□□□□□□  
或□石□□□□□□□□□□□□□□□□□□□  
□□□□□□□□□□□□□□□□□□□□□□□  
容□□□□□□□□□□□□□□□□□□□□□□  
或□□□□□□□□□□□□□□□□□□□□□□  
香□□□□□□□□□□□□□□□□□□□□□□  
所求福祐多□□□□□□□□□□□□□□□□

金

石苑

唐石堂山高涼靈泉記

綿州

有託焉轉□□請□獲其驗□□□□□□□□□□  
□□□□□□目於舊基而立莊宅命其山崖□□□□  
涼近而不諠幽而不野寔至間之佳境仁智之遊從也□□  
朝散大夫清河崔府君諱融瑩光軒冕德茂芝蘭澄爽□  
以含秋映清規而吐匯詞峯意而包涵枚馬之前書□□  
目發揮□□之內旁求谷口化謚不言緬想齊郊惠□□  
狄故得□□屏而仁義成狂園清而哥詠起夫至榮陽□  
式瓊榦金枝榮鏡海內蘭姿蕙問馳騫域中□□□□□  
懷無玉葉乃相與單車而適野祈告于石堂山□□□□□  
致誠挹清流而絮敬歆然有感即事可追徵蘭之□□□□

○仁匪府君以為明靈之不欺宜其如在乃命立碑□□  
而傳祀焉其銘曰  
崇隆正滿主流惟神是宅惟道為述□□□□□□  
洞幽明宰君厥德惟醇神之聽之其從如雲冥然府□  
垂之萬春  
大周久視元年歲次庚子十一月三日造

右碑在綿州西北四十五里魏成故縣之南五里高涼泉石  
堂院碑石前半已泐書撰人無攷細釋其文乃崔融夫婦因  
無子禱於石堂有應遂刻石以紀靈異融齊州全節人故文

金

石苑

唐石堂山高涼靈泉記

三

有緬想齊郊之語按兩唐書融傳久視元年仲張昌宗意左  
授婺州長史未言綿州或融初授綿州嗣改婺州或婺字乃  
綿字之訛均未可知總之史有遺誤又元和四年沈起記云  
司業崔公當久視元年莅斯邑也刻靈泉記於此巨石又云  
以公之文而蔚蒼於此似即指此碑以為崔融所撰今文中  
皆贊美文公之詞必非融所自撰抑別有崔融之詞今已剝  
墜無存歟沈起距崔融僅百年似不至誤且以為公文蔚蒼  
於此當亦不止此一碑也

唐千佛崖彭景宣造象

高一尺六寸廣一尺一寸九分  
行十三字字徑九分正書

開元十年太歲壬戌二月癸酉朔  
八日庚辰滿弟子彭景宣奉為亡  
妣郭氏敬造釋迦牟尼佛一龕  
顛亡妣魂路乘茲善根千華臺  
上凝法性以生身七覺池中悼禪  
波而悟道見存大小身康十力九  
橫雲消體披三堅千灾自散上資  
有頂下及無邊同預勝因俱登  
佛果

金

石 苑

唐千佛崖彭景宣造象 開元十年二月

廣元

唐千佛崖韋抗造象碑 附段文昌李景讓題名三種

高四尺七寸廣一尺九寸五分二行十三字字徑三寸五分正書  
字字徑九分李一行十八字字徑八分九分二行二十四字字徑六分八分正書

劍南道按察使銀青光祿大夫行  
益州大都督府長史韋抗功德

開元十年六月七日

金

石 苑

唐千佛崖韋抗造象碑 附段文昌李景讓題名三種

廣元

右碑在廣元千佛崖文曰劍南按察使銀青光祿大夫行益  
州大都督府長史韋抗功德按兩唐書韋抗傳景雲初為永  
昌令不務威刑而政令肅一無幾遷右臺御史中丞入吏詣  
闕請留不許因立碑於通衢紀其遺惠又云開元三年自左  
庶子出為益州長史四年入為黃門侍郎此碑立於開元十  
年七月當是蜀民於抗去後勒碑以紀功德廣元固入蜀通  
衢亦與史所載合惟文直書韋抗功德碑右有左弼左女郎  
君子敬造九字又似抗造象之碑或史有舛誤闕疑俟攷按  
職官志職事高者為守卑者為行仍各帶散位銀青光祿大  
夫從三品益州大都督府長史亦從三品散官職事品同而

曰行者當以散官為重也碑右段文昌題名一則按文昌傳  
 韋臯在蜀表文昌為校書郎李吉甫刺忠州文昌以文干之  
 及吉甫居相位而裴均同加獎擢授登封尉集賢校理又按  
 憲宗本紀元和二年正月以李吉甫為中書侍郎同中書門  
 下平章事茲題名云前秘書省校書郎段文昌元和二年四  
 月赴上都男斯立思齊是文昌以文干吉甫時已無官元和  
 二年正月吉甫相文昌於四月被詔赴都尚未授集賢故稱  
 前校書郎也斯立思齊新唐書宰相世系表失載碑左李景  
 讓題名一則文曰李景讓赴鎮西蜀男譙焜誨從慶士須蔚  
 同行按新唐書忠義傳李景讓大中十一年轉御史大夫三

金石苑 唐李德裕撰

月將伸輔政景讓名素出仲右而宣宗擇宰相盡書羣臣當  
 選者以名內器中禱憲宗神御前射取之而景讓名不得愧  
 艱不能平見宰相自陳考深當代即拜西川節度使此題名  
 云赴鎮西蜀當是大中十一年也景讓三子史亦失載碑右  
 上鄭愚題名一則愚兩唐書均無傳惟 全唐詩小傳鄭愚  
 番禺人咸通中觀察桂管入為吏部侍郎出鎮南海終尚書  
 左僕射今據題名知愚未官觀察之前曾為李景讓西川節  
 度使副倅所謂僕射李公者景讓也此碑題字四種皆可與  
 史參攷補正惟須蔚一人無攷題名云同行當是景讓幕府  
 中人以慶士附名碑末傳諸後世何其幸歟

唐元宗賜青城山張敬忠勅

石高三尺九寸廣一尺九寸六行行二十六七字不等  
 字徑寸餘行者前題一行結銜五行字徑九分八分者

大曆開元神武皇帝書

常道觀三四遺榮勅字及題

替原吳光遠刻

勅蓋州長史張敬忠頃者西南阻化僭侵嚴禁山川既接於表我縣道有  
 茲力於轉輸自御鎮撫百姓咸安革弊遷化良多慰沃歲陰寒極以平  
 安好今賜你衣一副至領之蜀州清城定有常道觀其觀所置元在  
 青城山中間有飛赴寺僧等以為奇州既在絕頂度檢校勿令相侵

金石苑

唐元宗賜青城山張敬忠勅

灌縣

觀運道家寺依山外舊所使道佛兩所各有區分今使內官毛懷素  
 道士王仙舟往蜀川等州啟此遺書指不多及



十一日

開元二十二年歲次甲子閏十月十一日  
 並益州二日至蜀州 專為投寄寺官并及使判官劉  
 司空全堂楊瑞 蜀州刺史平胡光貴城縣令沈



唐千佛崖屈突季將造象記

不高三尺八寸廣一丈十二  
行行四字字徑九寸正書

大 唐 開 元  
十 八 年 歲

金 石 苑

唐千佛崖屈突季將造象記

廣元

次 庚 午 朝  
議 大 夫 守  
利 州 刺 史

屈 突 季  
敬 造 彌 勒  
寺 佛 當 以 此

金 石 苑

唐千佛崖屈突季將造象記

生 泡 此  
道 輪 迴  
勝 目

# 崖

右記在廣元千佛崖屈突季將兩唐書均無傳按元和姓纂  
 屈突氏本居元朔徙昌黎通唐兵吏二尚書蔣公生壽韓幹  
 詮倫延壽駕部員外夏州都督生仲翔叔齊季將仲翔幽州  
 都督季將娶相二州刺史唐書仲翔官茲據此記季將曾為  
 利州刺史姓纂失載職官志朝議大夫正五品下階文散官

金石苑 唐書卷一百一十五

利州刺史乃下州刺史為正四品下階散官卑而職事高故  
 云守也

## 唐石亭記千秋亭記并詩

高一尺六寸廣三尺三寸五分三  
 十行行十六字字徑七八分行書

### 石亭記千秋亭記

蓋此石亭者選別之地也昔漢園二  
 郊一風流雨散有遐送之篇章西  
 梁是不歧之祖饒何獨古之懷愴今  
 陵手粵一縣寮丞廣平宋元德主簿太  
 郭欽讓尉博陵崔文邑括宏才且安  
 秩承凋弊之俗行輯寧之化政能垂綬聲

金石苑 唐書卷一百一十五

中江

輟調往去未賓朋不歡會於永日遠近郊  
 郭惜悲離於一時供帳雖開野亭多闕而  
 迺春藉芳草秋倚高林賦詩贈行的酒相  
 勸亦以別矣然崔子名族之秀美幹於事  
 適於時爰憑巖崖用省結構拓嵌巖以高  
 敞豁崆峒以傍開種柳橫階蒔蘭約砌韶  
 月則嬌花亂入海暑則新藤競垂綠苔綴  
 鏡紅薺織錦俯伏江滸編聯道周是以駐  
 征蓋於浮雲長鳴斑馬握離盃於溝水促  
 轉飛鸞庶將來之君賢知有作之明愆式

刊古石永裂聲微是時開元十有八年冬  
星迴大荒落月應大呂朔臨甲乙日御代  
辰前飛鳥縣主簿趙演詞也

前銅山縣主簿郭延謹書

五言 千秋亭詠并序

朝散郎行梓州銅山縣尉博陵崔文邕  
此千秋亭者邕草創也故得詞人刊其不  
朽自茲作古仍勒是詩客歌郢中庶有同  
唱者矣  
飭餞憑何地依巖闢此亭王江標勝託石

金石苑 唐崔無詖千秋亭碑

鐸效題銘秋潦藤宜紫春園柳愛青樽來  
是離酌皆為送歸情

開元十九年歲次辛未五月五日

右刻石在中江

唐崔無詖石龕像銘

高二尺廣八寸七分  
二十字字徑七分正書

石龕像銘 中大夫守集州刺史上柱國崔無詖詞  
像教流行啓諸未萌爰施有相用導無生其體至淨  
其化唯平混之不濁澄之不清得自內照失在外營  
法性難覘方假虛形喻機之妙為道之精惠燈不影  
思廣其慈心普濟同躋此誠石劫縱滅金容未傾  
將來遇善念恒盈萬歲之後魂依勝庭世之英達  
當鑒哉  
開元廿五年歲次丁丑十月辛丑朔十四日甲寅造華

金石苑 唐崔無詖石龕像銘

唐崔無詖石龕像銘 開元二十五年十月  
石龕題字

南江

石龕題字

一行六字字  
徑寸正書

崔使君石龕像

右造象在南江按崔無詖京兆長安人為博陵舊族景龍初  
為衛尉卿時中書令蕭至忠甚承中宗恩顧無詖婚至忠女  
及韋庶人敗無詖坐累久貶開元中為益州司馬累轉陝郡  
太守少府監榮陽郡太守死於祿山之亂見唐書忠義傳但  
衡書廿五年中大夫守集州刺史上柱國傳失載可補唐書  
之缺



唐化城縣造像記

石二尺七寸廣一尺三寸五分七行十七字字徑一寸餘正書左行

廿八年中春之二月也

永保康寧加以法界蒼生共同斯福時開元容月滿當願見在兄弟合家長幼永無災厄崇慈石壁雕鏤始就毫相星開裝飾已成金釋伽牟左佛一鋪於巴州西南山美夫鬱穹臻此邑屢逢尤賊得免沾危爰抽薄糶敬造給事郎行化城縣主簿張令該幸以微班來

金石 石 苑 唐化城縣造像記 開元二十八年正月 巴州

右造像在巴州文作左行按化城魏改大谷郡并置州治化

成縣唐初廢宋復置巴州屬利州本路元屬廣元路見一統

志

鄂党守業造像記

石二尺七寸廣一尺五寸行十六字七字不字徑八分五十八分不字正書左行

〇〇記之以石

左嚴表慶訖至廿八年十二月一日歸貫像一鋪願罪障銷滅早生淨土功德先已城縣尉發願為 亡考妣敬造釋迦牟尼維大唐開元廿三年前鄉貢明經党守業拜化

金石 石 苑 鄂党守業造像記 開元二十八年正月 巴州

右造象在巴州文作左行亡考妣不書名氏或當時習尚然

耶

唐鐵塔

塔高九尺三寸五分八面每面廣一尺二寸一分石頂高六寸六分  
石座高九寸九分西七行行七十四字字徑寸二分八分書陽文

圖小於器二十分之一

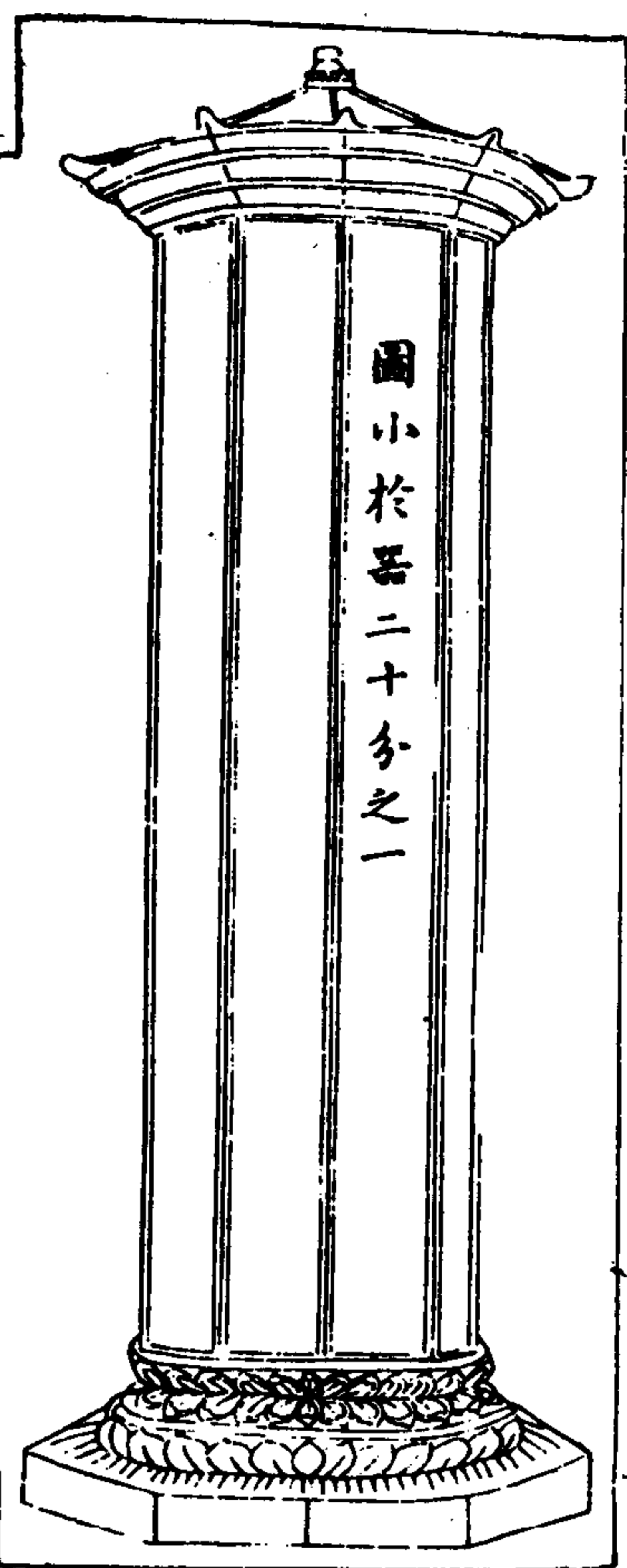

金石苑 唐鐵塔 尺實四寸二分

圖中

八面經文不錄  
第八面末二行

佛頂尊勝陀羅

尼經

右南部縣王龍衣  
經及妻嚴十一互  
與諸施主奉為

金石苑 唐鐵塔

開元天寶聖文  
神武皇帝陛下  
及法界蒼生敬

造此塔方代供  
養天寶四  
載二月八日達

金石錄 唐塔

成並唐安  
郡則生

右塔鎔鐵鑄成形如石幢文刻佛頂尊勝陀羅尼經亦石幢  
所刻之經也五金之質銅最毒而鐵易銷茲塔自唐天寶四  
載迄今歷千年而巋然獨存尚無鏽澀亦可寶也

唐杜昆吾石龜像銘

高一尺二寸五分廣二尺五寸五分  
二十二行行十三字字徑七小行徑

石龜像銘 并序

符陽縣尉負外置張  
金玉其相追琢其光以三昧之力  
成衆真之妙者郡司馬杜公馬公  
名昆吾字景山後魏黃門侍郎始  
平憲公之五代孫 皇朝太僕御  
之子衣冠弁葉詞翰縱橫已万卷

金石錄 唐杜昆吾石龜像銘 天寶七年十月

南江

而成麟振六條而分虎也為  
謫官于斯歲次大泉獻  
中部太守而至歸夫敬  
天之譴不敢戲豫但  
運更龜山像於仁屋  
清江下激妙本如空際而相  
生於靜現水中夫則入  
利遠則福成之契則  
轉法輪於金軛佩智印於  
誰曰不然乃為銘

寶座層構眸容戈□□□江□  
 月在水香風甘露□□□召□  
 □為福□如是  
 大唐天寶七載冬十月部  
 博士武鸞遷書

石苑 唐杜善德造像記

唐張公造像記

高二尺六寸廣一尺九寸前存九行行存三字至十五六字不尋字徑四  
 五分後六行行十七八至二十一不尋字徑寸餘行書左行右方缺

渝於石劫金顏亦灼於山嵐

天寶十五年二月廿一日勒

餘甘既繼組而謝病將勒銘而愈慙真相豈  
 層他山別勿龍門騁騁巴水分潭閩川增憾愛樹  
 老輪二教既北一乘斯南爰因玉壘移妙種龕龍劍  
 考已

一聖聖二者不詰乘乃

銘曰  
 浴池而不作人其謂何矣  
 隔相如之故遠北斯文況  
 列矣  
 功德山是龜為之覆  
 行而為一

金石苑 唐張公造像記 天寶十五年六月

達縣

巨製其構環環以增  
 成山乃鎮身  
 峭絕

右造象在達縣張公名已泐語用賦體別是一格賦作左行  
 銘作右行

唐救苦觀世音菩薩像銘

高四尺七寸廣二尺六行行十八字字徑二寸餘正書

救苦觀世音菩薩像銘

茲救苦觀世音菩薩像者巴州刺史嚴武奉報  
烈考中書侍郎遠日之所鑿也乾元二年正月  
十三日大理評事兼巴州長史韓濟銘曰  
於鑠使君孝心不三 菩薩靈相克彰  
昊天永永思報無已 人品品庶乎有常

金石 石 苑 唐救苦觀世音菩薩像銘 乾元二年正月 巴州

右銘在巴州按唐書嚴武本傳武字季鷹中書侍郎挺之子  
也從元宗入蜀權諫議大夫出為縣州刺史遷劍南東川節  
度使入為太子賓客兼御史中丞廣德二年合兩川為一道  
拜成都尹兼御史大夫充劍南節度使復遷京兆尹以附宰  
臣元載復拜成都尹充劍南節度等使前後在蜀累年頗擅  
威福此銘乃為其烈考挺之祈冥福也

唐巴州佛龕記

石高五尺二寸廣四尺九寸十七行行十八字字徑二寸八分正書

巴州城南二里有古佛龕一所

右山南西道度支判官衛尉少卿兼侍御史  
內供奉嚴武奏臣頃牧巴州其州南二里有  
前件古佛龕一所舊石壁鑿刻五百餘鋪劃  
開諸龕化出眾像前佛後佛大身小身琢磨  
至堅彫飾甚妙屬歲月綿遠儀形虧缺乃掃

金石 石 苑 唐巴州佛龕記 乾元二年四月 巴州

拂苜癘披除榛蕪仰如來之容爰依鷲嶺祈  
聖上之福新作龍宮精思竭誠崇回樹果建  
造屋宇叁拾餘間并移洪鍾壹口茲嚴福地  
增益勝緣焚香無時與國風而蕩穢然燈不  
夜助皇明以燭幽曾未經營自然成就臣幸  
承恩宥馳赴闕庭辭曰奏陳許令置額伏望  
特旌裔土俯錫嘉名降以紫泥遠被雲雷之  
澤題諸紺宇長懸日月之光兼請度無色假

有道行者漆僧永以住持俾其修習

勅旨其寺宜以光福為名餘依

乾元三年四月十三日

右刻在巴州

金石苑 唐巴州佛龕記

唐巴州光福寺楠木歌

石高四尺六十廣四尺四寸十六  
行行十七字字徑寸六分正書

巴州光福寺楠木歌

衛尉少卿兼侍御史嚴武

楚江長楚寺對楠木幽生赤崖背臨溪插石  
盤老根苔色青蒼山雨痕高枝開葉鳥不度  
半掩白雲朝與暮香殿蕭條轉窅陰花龕滴  
瀝垂清露聞道偏多越水頭煙生霧縠使人

金石苑 唐巴州光福寺楠木歌 無年月 巴州

愁月明忽憶湘川夜猿叫還思剡渚秋看君  
幽靄幾千丈寂寞窮山今遇賞之知鍾梵報  
黃昏猶卧禪床戀奇響

同前 監察御史史俊

近郭城南山寺深亭之奇樹出禪林結根丘  
壑不知歲聳幹摩天九幾尋翠色晚將嵐氣  
合月光時有夜猿吟經行綠葉望成蓋宴坐  
黃花長雨襟此木嘗聞生豫章今朝獨秀在

巴鄉凌霜不肯讓松栢作宇猶來稱棟梁會  
待良工時一眴應歸法水作慈航

右石刻在巴州二詩見唐詩紀事微有不同唐詩履武首句  
楚江長流對楚寺第十句烟生霧領使人愁史俊詩第三句  
結根幽室不知歲第八句晏坐黃花長滿襟係傳鈔之誤當  
以碑為正又按 全唐詩小傳史俊官監察御史刺巴州亦  
見輿地碑目

金石苑 唐州光福寺碑末款

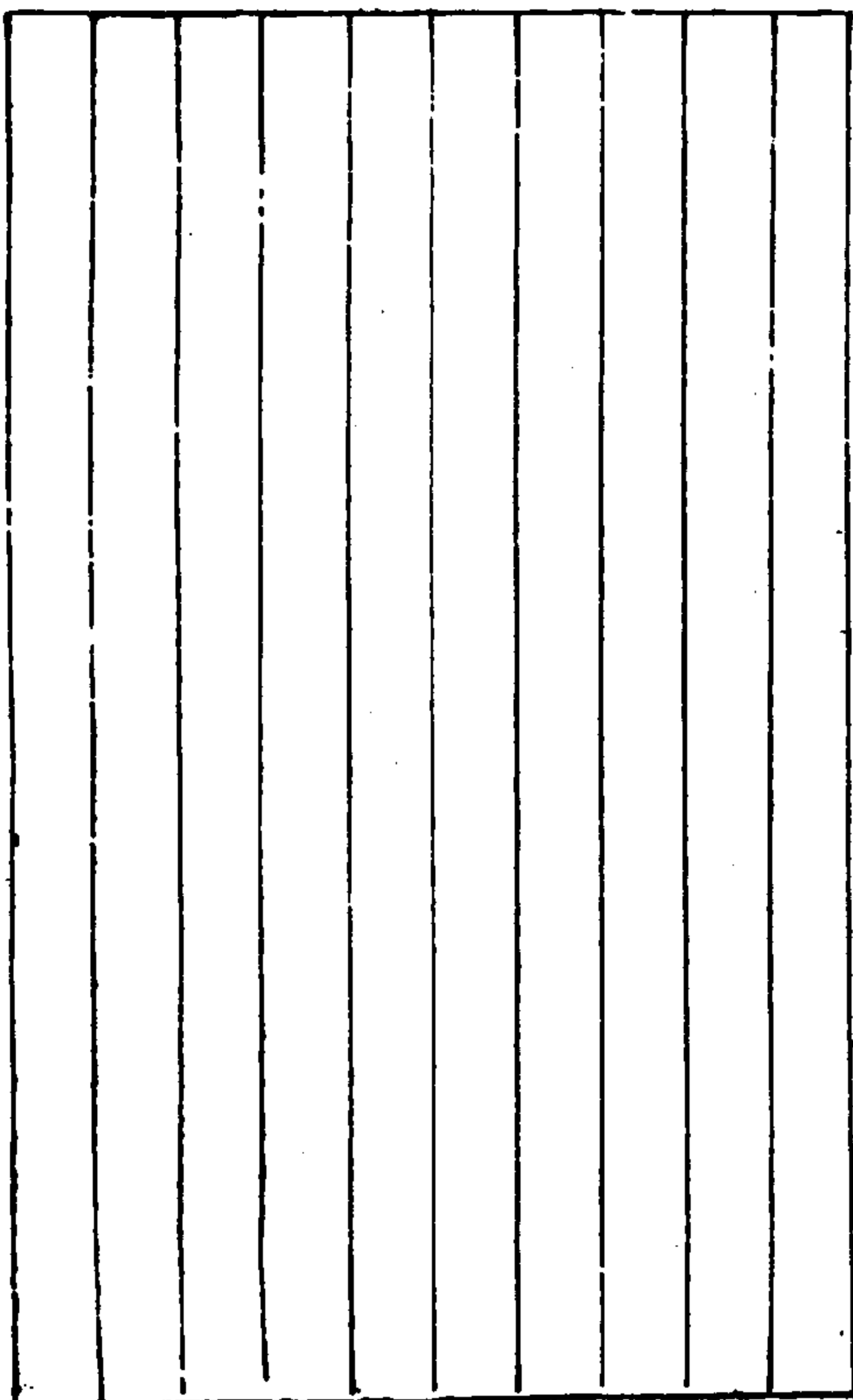

唐鮮于氏離堆記殘石

殘石五段一段高八寸廣一尺三寸二段高八寸廣一尺一寸三段高四寸廣一尺二寸四段高九寸廣一尺八寸五段高一尺三寸廣九寸共存六十字字徑三寸五分

一段

奇僻峻  
是之謂  
于君之  
虛聞江  
之

二段

南有茅  
來者實  
也君實

三段

德也然  
克然也

金石苑 唐鮮于氏離堆記末款

四段

舍不倦  
尚未知  
寢與食  
薦無何  
州大都  
度副大

五段

處置使入  
忠貶邵陽  
太守冬十

右殘石在巴州僅存五段按碑目考在新政廢縣離堆山下  
歐陽脩集古錄唐顏真卿謨并書以寶應元年立於閬州志  
作磨滅記

金石苑

唐鮮于氏離堆殘石

五

鮮于氏離堆記

閬州之東百餘里有縣曰新政新  
政之南數千步有山曰離堆斗入嘉陵江直上  
數百尺形勝縮盡峻峭上崢嶸而下迴泱  
不與衆山相連屬是之謂離堆東面有石堂焉  
即故京兆尹鮮于君之所開鑿也堂有室廣  
輪袤丈蕭豁洞敞虛闡江聲徹見羣象入村川  
垣若指諸掌堂北磐石之上有九曲流杯池焉  
懸源蟠首感噴鶴味醲渠股引迥坐環瀟若有  
良朋以傾醇酎堂南有茅齋焉遊於斯息於斯

全

金石苑

唐鮮于氏離堆記

聚賓友於斯虛而來者實而歸其齋壁間有詩  
焉皆君舅著作郎嚴從君甥殿中侍御史嚴銑  
之等美君考槃之所作也其右有小石廬焉亦  
可蔭而踞據矣其松竹桂檉冬青雜樹皆徙他  
山而栽蒔焉其上方有男宮觀焉署之曰景福  
君弟京兆尹叔明至德一年十月嘗任尚書司  
勳員外郎之所奉置也君諱向字仲通以字行  
漁陽人卓爾堅性毅然抗直易有之曰篤實輝  
光書不云乎沈潛剛克君自高曾以降世以財  
雄招徠賢豪施舍不倦至君繼緒其流益光弱



冠以任使自喜尚未知名乃慷慨發憤於馬卜築養蒙學文忘寢與食不四三載展也大成者作奇之助以宿薦無何以進士高第驟登臺省天寶九載以益州大都督府長史兼御史中丞持節充劍南節度副大使知節度事劍南山南西道採訪處置使入為司農少卿遂作京兆尹以忤楊國忠貶邵陽郡司馬十有二載秋八月除漢陽郡太守冬十有一月終於所任官舍悲夫雄圖未伸志業已空葬於縣北表附先塋禮也君之薨也冢子光祿寺丞昱旬旬迎喪星言

金

石苑

唐鮮于氏誌

泣血自沔沂峽端險萬重肩槁足跼扳筇引舳凡今幾年靴痕在目因心則至豈無僮僕泉昱之季曰尚書都官員外郎吳克篤前烈永言孝思懇口口志反葬於茲行道之人孰不跂而真卿猶子曰絃從父兄故偃師丞春卿之子也嘗尉閬中君故舊不遺與之有忘年之契叔明昱吳亦篤世親之歡真卿因之又忝憲司之察亟與濟南寒昂奉以周旋益著通家之好兄允南以司膳司封二郎中弟允臧以三院御史皆與叔明首末聯事我是用飽君之故乾元改號上

元之歲秋八月哉生魄獲自刑部侍郎以言事忤旨聖恩全宥貶貳於蓬州沿嘉陵而路出新政適會昱以成都兵曹取急歸親遭我乎貴州之朝留游締歡信宿陘岷感今懷昔遂接翰而志之叔明時刺商州吳又申掾京兆不同踣陟有恨如何帝唐龍集後壬寅仲夏己卯朔十五日甲午刻於門序之左右

右刻石在閬中鮮于氏鮮于向也顏真卿有漢陽郡太守贈太守少保鮮于公神道碑銘按向字仲通開元二十年舉鄉貢進士二十六年調補益州新都尉二十七年長史張宥奏

金

石苑

唐鮮于氏誌

充劍南采訪使攝監察御史充劍南山南兩道山澤使佐郭公虛已暮拜尚書屯田員外郎兼侍御史蜀郡司馬劍南行軍司馬以郭虛已為拜勇郡大都督府長史兼御史中丞持節充劍南節度副大使十一載拜京兆尹素善執事者後為所忌貶邵陽郡司馬俄移漢陽郡太守于六人吳萬州刺史肅宗時改牧巴州晏青城尉景成都府參軍石雖殘而記見顏真卿集錄全文以補之

唐苑山田記附宋嘉泰二年苑山田記

通苑山田記附宋嘉泰二年苑山田記  
嘉泰二年三月一日地記人周知丁解  
功德如後有別人當障合二軍大風塵  
九元安七叔父水噴口於其地山石  
前如後請高老人年  
宋嘉泰二年三月

聖德二軍當山首座 純真  
聖不嘉泰二年太歲壬戌歲元日  
先人聖德 王賢宜 周智位  
老人王宜 老人王宗 老人楊八  
病無藥可治仍請聖德為施驗記  
聖德施藥無日不痊但食地人於  
市山首座即埋埋不仍請親親其  
男女與無合慶慶前伴地四至共  
苑山田記

等水為供養元等道場當住用  
右周七叔分得前伴地地與僧惠事  
南至古為界 西至慶泰寺池頭古  
山北四面其地內○樹五界

右石刻在蘭州為苑山田而記也時為唐永泰二年并列苑  
者姓名宋嘉泰二年重脩諸像佛像復記

唐道遙樓三大字

右高六尺八寸廣三尺四寸五大字字徑尺九寸正書  
右行十二字字徑三寸左行七九字字徑寸五分正書

道遙樓

大歷五年正月一日顏真卿書

金 石 苑 唐道遙樓三大字 大歷五年正月

右刻石在劍州按金石萃編道遙樓三大字大歷五年正月  
一日顏真卿書刻石廣西臨桂是不獨劍州有此刻也

資州刺史叱干公三教道場文

石高三尺廣二尺七寸三行行三十至三十五字不等字徑五分至七八分不等行書

資州刺史叱干公三教道場文 其傍即周文王詩 向其故後周

文王詩 龍驤將軍

朝請郎行成都府廣都縣丞李去泰述

四維無涯元黃混其體精氣相射陰陽孕乎中寒暑推移日月  
所以文會道德敷暢仁義所以表儀即有金人流化開悟方便  
之門寶籙內宗冲融自然之理法本無別道亦強名隨化所生  
同歸妙用故知二儀生一萬象起三殊途而歸體本無異至哉  
廣運元之又元方丈之間示我三教察其規製即資州刺史  
金 石 苑 資州刺史李去泰述 大曆六年

叱干公作禮虔誠大曆二年十月奉為 我國家之所造也公  
六德居邦千里作鎮心貫白日志勵秋霜出敵忘家長安不待  
甲第以身許 國關城獨作長城公之忠也每歎黑山尚七常  
以丹誠望 闕所經幽異志誠感神上啓靈祇誓清壤秉公之  
義也今南方已定全蜀無虞戰馬歸山衆落附款公之力也襟  
帶無外書軌永同至于海隅罔不咸若公之願也所以建此道  
場上吞神理公之信也 天地合應鬼神共資磅礴山川悠遠  
祠宇若非智力誰啓此門巍巍乎視現不窮蕩蕩乎思量無及  
人世勿影盡證虛無象聖真容超然利見無言說法無色現身  
不動如如能生此會黃金照耀上有白雲放光紫氣氤氳下有

真人現世漢崇褒聖已表儒風唐師文宣弥尊德位仙雲法雨  
併滋虛空東序西庠盡涵霽露別為世界更有神形手持寶刀  
常親談法枝葉本根則後周之苗裔也位尊茅土再忝文王之  
名班列將軍特作龍驤之跡羅列四部變現十方迴向之間不  
覺恍惚想之疑遠人理並行聽之無言風樹傳法悲夫造化未  
出陶鈞稽首歸依願離生死跣躡勒石用紀斯文其詞曰 西  
方大聖為法現身不生不滅無我無人甘露灑雨水月淨塵心  
澄智海道引迷津湛然不動未絕諸目 混元難測杳杳冥冥  
恍惚有物想像無形九天辯位四方居星中含仙道下育人靈  
法傳不死空餘老經 廣學成海燒文歷天光揚十指軌範三  
金 石 苑 資州刺史李去泰述 大曆六年

千嶽麟悲鳳讚易窮元首唱忠孝跡重仁賢其道不朽今古稱  
先 門師京兆府萬年縣沙門智順 書人樂安郡任惟  
謙 魏字人平原郡羅慈順 都耕文六弥勒佛匠羅慈敏  
大曆六年歲次辛亥孟夏月十五日記

右碑刻在簡州唐書地理志資州資陽郡屬劍南道叱干公  
不書名通志氏族畧代北複姓有叱干公氏居武川魏書官  
氏志叱干氏後改為薛氏此碑仍作叱干殆唐時猶有此姓  
歟碑考見金石萃編惟萃編書人樂安郡任惟謙八字錄在  
第四行誤今按碑當在後沙門智順下

金石苑 唐資州刺史叱干公三教道場文

唐中興頌三種

高九尺四寸廣一丈六寸二十一行行二十字字徑五寸五  
書五行第二本末二行殘缺第三本前一行及下方殘缺

上元二年秋八月撰 大曆六年夏六月列

涪溪石崖天齊可磨可鐫刊此頌焉何千萬季  
膺能令 大君聲容法法不在斯文湘江東西中直  
尊忠烈名存澤流子孫盛德之興山高日昇萬福是  
慶大來凶徒逆儔洎濡 天休死生堪羞功勞位  
宗廟再安 二聖重歡地闢天開蠲除祲災瑞  
光復復指期曾不逾時有國無之事有至難

金石苑 唐中興頌三種 大曆六年六月

荆州

萬旗戎卒前驅我師其東 儲皇撫戎蕩攘羣

昌 唐繫睨 我皇匹馬北方獨立一呼千麾

群生失宥 大駕南巡百寮竄身奉賊稱臣天將

噫嘻前朝孽臣姦驕為憍為妖邊將騁兵毒亂國經

之金石非老於文學其誰宜為頌曰

帝王有盛德大業者必見于歌頌若今歌頌大業刻

移軍鳳翔其季復兩京 上皇還京師於戲前代

子幸蜀 太子即位於靈武嗣季 皇帝

天寶十四季安祿山陷洛陽嗣季陷長安 天

郡開國公顏真卿書  
金紫光祿大夫前行撫州刺史上柱國魯  
度判官元結撰  
尚書水部員外郎兼殿中侍御史荆南節  
大唐中興頌有序

右劍州鶴鳴山本

膺能令 大君聲容法法不在斯文湘江東西中直  
尊忠 名存澤流子孫盛德 興山高日昇萬福是

金石 右 劍州 鶴鳴山 本

資州

慶大來 凶徒逆儔涵濡  
示廟再 二聖重歡  
兇復復 期曾不逾時有國  
方旗戎 剛驅我師其東  
昌 系睨 我皇匹  
群生 大駕南巡百  
噫嘻 字臣姦 為懼為  
不於文 誰宜  
德大業 見于歌  
休死生堪著功勞位  
關天開蠲除袂災瑞  
之事有至難  
儲皇撫戎  
方 身奉  
將 千麾  
天將 天經

鳳 其下夏兩京 上皇還京師於此  
平蜀 太子即位於靈武明年  
其十四 李安祿山陷洛陽明年陷長安  
郡開國公顏真卿書  
金紫光祿大夫前行撫州 上柱國魯  
度判官元結撰  
尚書水部員外郎 殿中侍御史荆南節  
大唐中興頌有序

右資州北岩本

金石 右 資州 北岩 本

三

活溪石崖 二季秋八月撰 大歷六年夏六月刻  
膺能令 大君 可磨可鐫刊此頌焉何千萬季  
尊忠烈名存澤流子 法不在斯文湘江東西中  
慶大來凶徒逆儔 威德 興山高日昇 兩福  
宗廟再安 二 歡 生堪著 開蠲除 勞  
兇復復指期曾不逾 事有至難 儲皇撫戎  
方旗戎 卒前駁我師其 北方  
昌 唐繫睨

群生失宣 大駕

噫嘻前朝孽臣姦驕為

之金石非老於文學其

帝王有盛德大業者

移軍鳳翔其季復兩京

子幸蜀 太子即位 靈

大寶十四季安祿山陷洛陽明

郡開國公顏真卿書

金紫光祿大夫前行

金石苑 唐中興頌三種

竄身

邊將 驃

頌曰

頌若今

京

季

夏判官元結撰

部 郎

右資州東岩本

右中興頌三種一在劍州鶴鳴山一在資州北岩一在資州東岩字皆左行惟鶴鳴山本完好餘二本字有泐處據中興頌本在祁陽浯溪石崖俗謂之磨崖碑磨打既多石亦殘闕令世人所得字畫完好者傳模之本補足多失其真歐趙諸家著錄皆浯溪本也惟寰宇訪碑錄載四川劍州有此碑翻刻本亦不言何人翻刻蓋未見此本也乾隆間吳白華侍郎提學四川有題劍州中興頌記知為紹興初攝州事吳野棋刻而費少南跋之四川新舊志不復舉其名矣又云萬曆中知縣陳宗凱重刊于於蜀中搜訪得之鶴鳴山本遜浯溪遠甚且不似顏書其為宋明人翻刻無疑又銅梁縣城北臨江

金石苑 唐中興頌三種

詳上明劍州知州李璧移刻于州之西崖則中興頌翻刻於蜀中者正復不少也

唐顏氏千祿字書

右邊新舊六尺七十廣三尺八寸西面五列除西六列到三十五行行九字字徑八九分注字徑三分正書額六字字徑二十餘算書石下錄變缺

第一列

第二列

千祿字書

體大似前書偏旁同者不復廣出是類也

朝議大夫滌沂豪三

亂因而附焉

州刺史上柱國贈祕

謂俗者例皆淺近唯籍

書監顏元孫撰

帳文案券契樂方非涉

第十三姪男金燕光

雅言用亦無爽儻能改

顏

祿大夫行湖州刺史

革善不可加所謂通者

上柱國魯郡開國公

相承久遠可以施表奏

金石苑 唐顏氏千祿字書

真卿書

史籀之興備存往制筆

牋啓尺牘判狀固免詆

削所誤抑有前聞豈唯

訶若須作文言及邊書

馬

豕上加三蓋亦馬中闕

者竝有憑據可以施著

五迨斯以降料謀寔繁

述文章對策碑碣將為

精習生常為弊滋甚元

允當

孫伯祖故祕書監

有此區別其故何哉

貞觀中刊正經籍因錄

夫筮仕觀光惟人所急

干

字體數紙以示謹按楷

偕名貴實有國恒規既

書當代共傳号為顏氏

考文辭燕詳翰墨昇沈

字樣懷鉛是賴汗簡攸

資時訛頃遷歲久還變

後有羣書新定字樣是

學士杜延業續修雖稍

增加然無條貫或應出

而靡載或詭衆而難依

且字書源流起於上古

自改篆行隸漸失本真

若摠據說文便下筆多

礙當去泰去甚使輕重

是繫安可忽諸用捨之

閒尤須折衷目以干祿

義在茲乎綆短汲深誠

未達於涯溪岐多路惑

度有歸於適從如曰不

然請俟來哲

平聲

聰聰聰者通下正指後忘

上俗蒙蒙蒙筒筒筒筒

童童則及是今所不行

金石苑 唐顏氏千祿字書

禱

隰

肅

合宜不揆庸虛久思編

馮雄雄虫蟲瑞冲种冲

緝頃因閑暇方契宿心

和躬躬正形彤下赤色徒不友

遂索校是非較量同異

龍龍龍從從從通上中逢

其有義理全僻因弗畢

逢上俗下正諸同聲音注

該點畫小虧亦無所隱

庸上俗下正禮禮禮通上

勒成一卷名曰千祿字

上通下正亦鐘鐘上通器鐘字

書以平上去入四聲為

邦邦雙雙支支厄厄節

次

從虧虧規規兒兒漸漸

第三列

第四列

老老視視正正麻麻扇扇

勤勤勤勤勤勤勤勤





明京京輕輕盈盈上通流  
 高瓶上瓶多鎗鎗鎗鎗  
 均坳雷靈均坳雷靈冥冥萍萍  
 耕耕耕耕覓覓爭爭  
 劉劉劉劉流流流流留留  
 休休休休鄧鄧卸卸  
 取取半半球球珍珍脩脩  
 兜兜兜兜溝溝溝溝猴猴猴猴  
 陰陰陰陰簪簪簪簪侵侵侵侵

砧砧砧砧衿衿衿衿  
 僉僉僉僉涓涓涓涓冰冰興興矜矜  
 豚豚繩繩繩繩陵陵陵陵凌凌  
 蒸蒸蒸蒸楞楞楞楞能能函函  
 鑿鑿鑿鑿凡凡凡凡  
 上聲  
 推推推推龍龍龍龍

塚塚塚塚悚悚悚悚疎疎疎疎蚌蚌蚌蚌講講講講  
 伎伎伎伎此此此此尔尔尔尔尔尔尔尔  
 峙峙峙峙市市市市裏裏裏裏耻耻耻耻  
 恥恥恥恥齒齒齒齒止止止止軌軌軌軌  
 究究究究否否否否  
 地地地地喜喜喜喜登登登登  
 樂樂樂樂幾幾幾幾旅旅旅旅忝忝忝忝戶戶  
 巨巨巨巨藥藥藥藥與與與與所所所所楚楚

楚叙叙楚叙褚褚褚褚儻儻儻儻  
 舞舞舞舞舖舖舖舖俯俯俯俯僂僂僂僂  
 鞞鞞鞞鞞土土土土席席席席虎虎虎虎苦苦苦苦  
 覩覩覩覩薄薄薄薄禮禮禮禮洗洗洗洗洒洒洒洒  
 解解解解罷罷罷罷採採採採  
 友友友友丑丑丑丑阜阜阜阜卓卓卓卓击击击击膺膺膺膺  
 隔隔隔隔受受受受日日日日各各各各  
 咎咎咎咎菲菲菲菲畝畝畝畝走走走走走走走走  
 叟叟叟叟扣扣扣扣甚甚甚甚忝忝忝忝復復復復  
 檢檢檢檢拯拯拯拯等等等等減減減減減減減減

陰面

第六列

第七列

金石苑 唐顏氏千祿字書

金石苑 唐顏氏千祿字書

上通 綠彩 下光彩 餒餒 下音厚

隱隱 隱隱 筍筍 准准 登登

墮墮 墮墮 偃偃 坂坂 阪阪

衰衰 斷斷 斷斷 本本 懇懇 衰衰

衰衰 斷斷 斷斷 本本 懇懇 衰衰

衰衰 斷斷 斷斷 本本 懇懇 衰衰

衰衰 斷斷 斷斷 本本 懇懇 衰衰

衰衰 斷斷 斷斷 本本 懇懇 衰衰

衰衰 斷斷 斷斷 本本 懇懇 衰衰

衰衰 斷斷 斷斷 本本 懇懇 衰衰

衰衰 斷斷 斷斷 本本 懇懇 衰衰

去聲

凍凍 夢夢 夢夢 究究 蕪蕪 蕪蕪

義義 辟辟 辟辟 戲戲 戲戲 備備

備備 寐寐 寐寐 寐寐 寐寐 類類

置置 繼繼 繼繼 秘秘 嗣嗣 嗣嗣

置置 繼繼 繼繼 秘秘 嗣嗣 嗣嗣

置置 繼繼 繼繼 秘秘 嗣嗣 嗣嗣

置置 繼繼 繼繼 秘秘 嗣嗣 嗣嗣

置置 繼繼 繼繼 秘秘 嗣嗣 嗣嗣

置置 繼繼 繼繼 秘秘 嗣嗣 嗣嗣

置置 繼繼 繼繼 秘秘 嗣嗣 嗣嗣

置置 繼繼 繼繼 秘秘 嗣嗣 嗣嗣

置置 繼繼 繼繼 秘秘 嗣嗣 嗣嗣

置置 繼繼 繼繼 秘秘 嗣嗣 嗣嗣

置置 繼繼 繼繼 秘秘 嗣嗣 嗣嗣

置置 繼繼 繼繼 秘秘 嗣嗣 嗣嗣

置置 繼繼 繼繼 秘秘 嗣嗣 嗣嗣

置置 繼繼 繼繼 秘秘 嗣嗣 嗣嗣

置置 繼繼 繼繼 秘秘 嗣嗣 嗣嗣

置置 繼繼 繼繼 秘秘 嗣嗣 嗣嗣

置置 繼繼 繼繼 秘秘 嗣嗣 嗣嗣

置置 繼繼 繼繼 秘秘 嗣嗣 嗣嗣

金石苑

苑

唐韻氏千禧字書

苑

金石苑

苑

唐韻氏千禧字書

苑



魯公筆蹟  
言不妄魯公  
功名事業列于  
全德偉行英風  
映千古文學之外  
隸書大小二體筆  
勁如服介冑如冠  
凜凜乎若請盧祀  
希烈有不可犯之勢  
其心畫所寓誠可畏

余  
石苑 唐顏氏于祿字書

仰之往由左官臨牧吳  
興暇隙書于祿字樣  
刻于石傳示後生然石  
刻在刺史宅東廳院傳  
之惟艱故世罕得善本  
而蜀士大夫所見惟板  
刻尤鮮得其真  
府尹 龍閣 宇文公  
比刺湖州得魯公所書

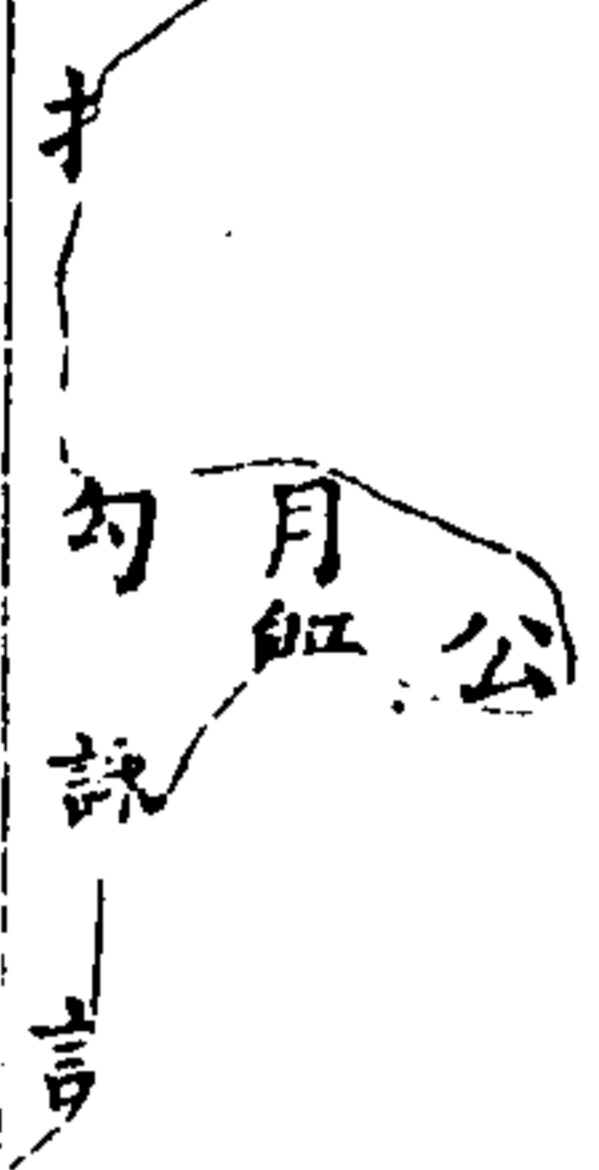

右碑在三臺儒學尊經閣下于祿書為顏元孫撰魯公從叔  
也按魯公本傳代宗時公以忤宰臣元載貶湖州刺史乃書  
于祿字樣以承其傳是刻於湖非刻於潼也潼川州志謂于  
祿碑公自書在州學按乾隆間四川提學吳白華跋云歐陽  
公以于祿書真本開成中石已訛缺世所傳者乃楊漢公墓  
本潼安得有此亟訪之尊經閣下碑石厚尺餘穴兩旁如貫  
緯之制其正面則表裏刻之碑下斷一尺餘宋人跋已不完  
跋首言于祿碑在湖州刺史宅東廳蜀士所見惟板刻鮮得  
其真府尹龍閣宇文公比刺湖州得公所書下州職官志  
宇文氏三人昌齡雙流進士時中成都進士峒成都人脩治

金石苑 唐顏氏于祿字書 三

學校四川科第志無時中名惟費著氏族譜言宇文氏凡六  
院其自廣都院者閣中粹中虛中選登第時中賜進士第後  
以直龍圖閣知潼川當即是跋所云府尹龍閣也虛中以建  
炎初使金遇害與時中為兄弟行碑之立當在建炎紹興之  
際容訪足本再考之據吳跋自是宇文時中以湖州本摹刻  
于潼者



唐史超碑銘

碑通高八尺七寸八分廣一尺三寸二分行二十一字字體六七八九分不等正書額二行四字字徑寸三分正書石中裂左缺

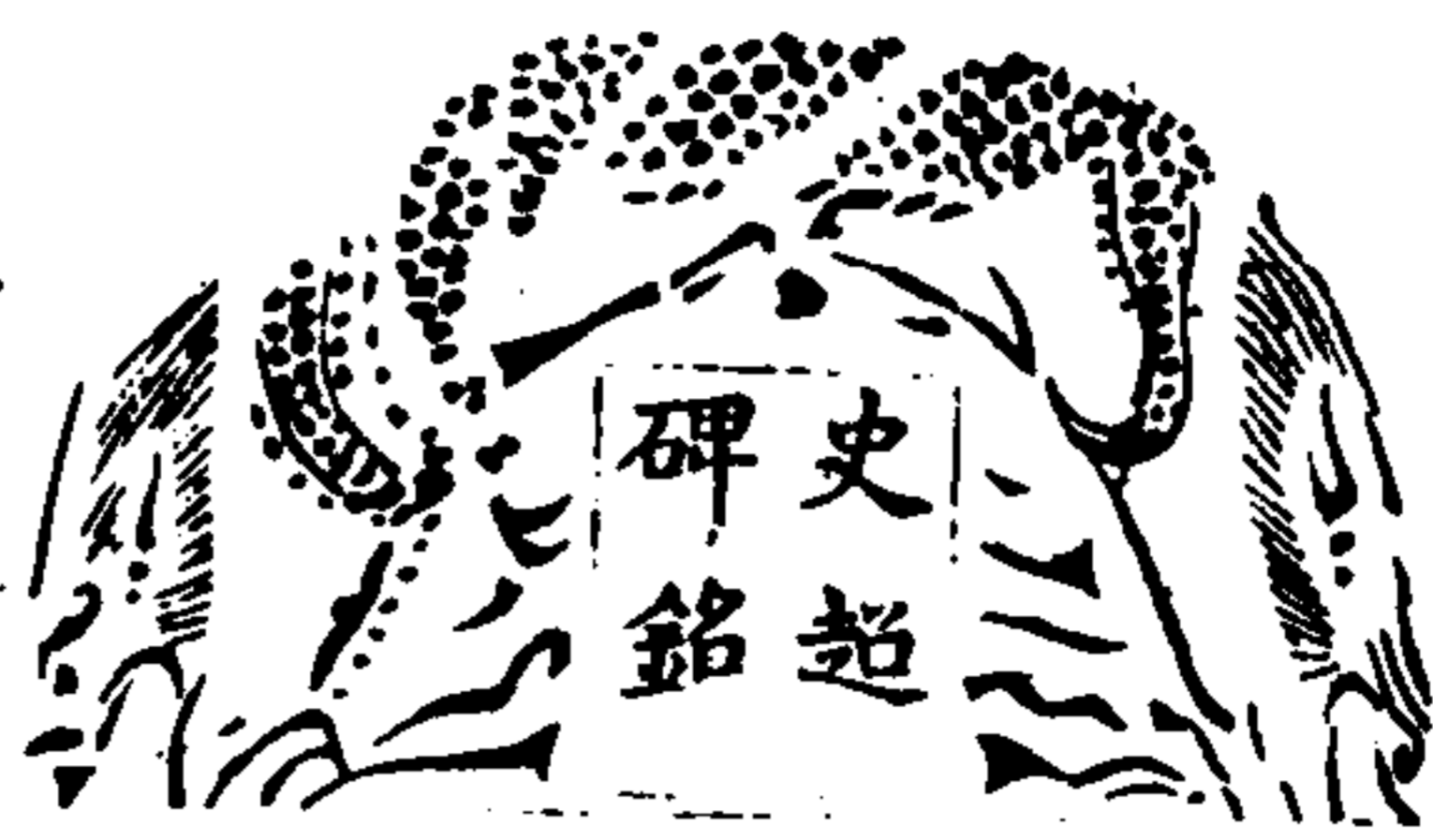

觀音妙至二尊龍銘 并序  
詳大極沈瀾濟幽危運悲舟航作巨梯墜者至哉二  
大士焉報先靈酬祀養有弟子史超夫婦矣且李性  
固仁行謙恭奉為已批救造斯像遂命良工選聖境五  
家先用真儀造成壯堅石而全身儼然銘青岷則衆相  
圓俗瑞花雜掌豈異安養寶方聖相祥臨過似祇閣之  
會工圖果滿聊記日時造叙墨書治  
真、聖力 自在無量 心  
舉開相現現現淨淨方  
有為之 不泯  
小詞頌曰  
記

金石苑

唐史超碑銘 年月缺  
唐造像記 年代詳

簡州

唐造像記

石通高八尺九寸三分廣八寸十行行約十  
七字字徑七分行書上方及額磨泐無文字



神力行  
幽苦攻金攻玉式傳  
擬陳郡袁通恭或性操  
命今也則亡刑才實妻撫尔  
人之產購當之工儀形金仙退  
聖像開毫光天龍儼然勢未  
誰能敵之期乎耶冥路之脈  
問問君子若曰銘以志之頌曰  
嗚神功潛運脫苦業不齊不崩  
十月五日 甲

金石苑

右刻在簡州史超夫婦為亡妣造佛像而銘也亡妣亦不書名

金石苑 唐史超碑銘

唐韋臯紀功碑

石上下缺高存九尺五寸廣五尺三寸二十九行行約存五十四字字徑寸五分行書

四川節度副大使檢校司徒兼中書令上柱國南康郡王

韋臯紀功碑銘并序

御製

勅書

地以陰陽□□□□忠賢作弼宣翼贊之力

用能致□□□□明則孰□□□柔之略

致恢復之勳者□□□□區握軋符以垂統

祖太宗受□□□□□□□□□□□□□□□□

而貞觀盛德□□□□□□□□□□□□□□□□

大灾清大難佐□□□□□□□□□□□□□□□□

謀猷杖忠義之臣以□□□□鎮乃命左金吾大將軍

其鎮撫之宜至則宣□□□□德澤布

朝旨揚國威仁義服心忠□□□□□□□□□□□□

之奔織細之□□□□□□□□□□□□□□□□

之旨矣雲南昔在漢為西域郡□□□□□□□□□□

獻開元中詔以象□□為雲南王天寶雋州將軍善能

易乃用□□□□□□□□□□□□□□□□□□□□

以敷蕭何清運不乏而足□□□□□□□□□□□□

以敷蕭何清運不乏而足□□□□□□□□□□□□

以敷蕭何清運不乏而足□□□□□□□□□□□□

以敷蕭何清運不乏而足□□□□□□□□□□□□

以敷蕭何清運不乏而足□□□□□□□□□□□□

以敷蕭何清運不乏而足□□□□□□□□□□□□

以敷蕭何清運不乏而足□□□□□□□□□□□□

以敷蕭何清運不乏而足□□□□□□□□□□□□

以敷蕭何清運不乏而足□□□□□□□□□□□□

以敷蕭何清運不乏而足□□□□□□□□□□□□

以敷蕭何清運不乏而足□□□□□□□□□□□□

以敷蕭何清運不乏而足□□□□□□□□□□□□

以敷蕭何清運不乏而足□□□□□□□□□□□□

以敷蕭何清運不乏而足□□□□□□□□□□□□

以敷蕭何清運不乏而足□□□□□□□□□□□□

以敷蕭何清運不乏而足□□□□□□□□□□□□

以敷蕭何清運不乏而足□□□□□□□□□□□□

以敷蕭何清運不乏而足□□□□□□□□□□□□

以敷蕭何清運不乏而足□□□□□□□□□□□□

以敷蕭何清運不乏而足□□□□□□□□□□□□

帝王 矣古 義之 忱集 邦家 是謂 不朽 事  
 能制 折衝 王略 克達 檢校 司徒 兼十  
 言而 理此 事之 忠勳 斯 檢校 司徒 兼十  
 等使 宜 所 契稷 茂勳  
 書蓋 詳諸 家諒 矣 臣其 詞曰  
 紀成 績刻 亦時 之傑 我有 蜀人 遐及 此小  
 人 蜀人 遐及 此小

金石苑 卷二

康實 拔忠 賢撫 綏 吾事 惟臣 忠良 西南  
 前聞 異時 同致 保族 承家 有苟 能建 績功 日不 朽  
 爰 此 行上 泐下 空  
 元忠 之 文武 之全 才  
 實維 時傑 純誠 功於 漢於 文武 之全 才  
 宜刻 金石 用表 忠勳 朕以 元首 股肱 實 於

今 永念 忠賢 存於 夢寐 想卿 真諒 當體 予懷

元和二年四月廿五日勒

碑陰

碑三行行二十四字字徑三寸行書末十三行上缺行約存五十餘字後  
 結對二行下缺行存十餘字至二十餘字字徑七八分至徑寸不等正書

言當 遺聖 軍使 李仙 壽迴 奉宣 聖旨 及伏 奉

手詔 賜臣

御製

華光 榮加 於 望外 藻飾

皆以 曲成 仰瞻 日月 之文 徒荷 乾坤 之德 拜

思 金石苑 卷二

金石苑 卷二

無不 照 德無 不容 待物 推誠 愛人 以禮 四門  
 載關 百揆 時叙 加以 天縱 詞鋒 生 文明 呂舒 詞  
 義正 於典 譽雖 漢稱 五葉 魏有三 祖校 詞比 義何 足 等夷  
 臣 宸衷  
 履懷 靈爽 成規 以柔 遠豈 敢言 功仗 神武 以  
 清邊 纔將 展効 人臣 守 之 投思 錄 徵功 俯紆 睿  
 藻恩 光照 曜於 遐迩 文武 倬軼 於古 今臣 之慶 幸



<sup>上</sup>為言非臣敢望征不聽指蹤歸於 聖主清大難

陳力遇於上□□□□□□□□□□□□□□□□□□□□□□□□

臣何有又云宣 皇風開 德□□□□□□□□□□□□□□□□

□□□□□□□□□□□□□□□□□□□□□□□□□□□□□□□□

詔風稟 成策得以宣明豈敢貪天之功以為微臣之

力□□□□□□□□□□□□□□□□□□□□□□□□□□□□□□□□

之材□□□□□□□□□□□□□□□□□□□□□□□□□□□□□□□□

又云宋光史策名臣之首□□□□□□□□□□□□□□□□□□□□

□□□□□□□□□□□□□□□□□□□□□□□□□□□□□□□□

□□□□□□□□□□□□□□□□□□□□□□□□□□□□□□□□

金石苑 唐書宋紀功碑 上 詔皇儲發

揮墨妙 恩榮昭彰於四海 文翰輝映於□□□□□□□□□□□□□□

□□□□□□□□□□□□□□□□□□□□□□□□□□□□□□□□

□<sup>上</sup>元造期於盡命以理戎壘無任受 恩至深因

知所陳之□□□□□<sub>下缺</sub>

貞元二十年十一月二十日光祿大夫檢校司書中書令成都尹充劍南西

川節度副大使知節度事管□<sub>度營</sub>□□□□□□□□□□□□□□□□

卿元臣上宰道贊循熙貞諒秉彝忠□□□□□□□□□□□□□□□□

之才寅其中樞懷柔遠俗封陸宣息蒸庶又□□□□□□□□□□□□

紀列於金石禮宜宜之卿將順為心遠□□□□□□□□□□□□□□

所謝知

前刺史丁公悅起屋立石小勒碑文惟和至□□□□□<sub>天</sub>

周飾同不補於所無也朝議郎使持節蘭州諸

軍事守蘭州刺史<sub>下缺</sub>

金石苑 唐書宋紀功碑 上 六

唐立蜀諸葛武侯祠堂碑

石下泐高九尺廣四尺四寸二十四行  
行五十字字徑寸七八分石等正書

蜀丞相諸葛武侯祠堂碑

節度掌書記侍御史內供奉賜緋魚袋裴度撰

營田副使檢校尚書吏部郎中兼成都少尹侍御史賜紫金魚

袋柳公綽書

度嘗讀舊史詳求往哲或秉事君之節無開國之才得立身之

道無治人之術四者備矣兼而行之則蜀丞相諸葛公其人也

公本系在簡策大名蓋天地不復以云當漢祚衰陵人心競逐

取威定霸者求賢如不及葳器在身者擇主而後動公是時也

金 石 苑 唐立蜀諸葛武侯祠堂碑 元和四年二月 成都

躬耕南陽自比管樂我未從帝時稱卧龍詩曰潛雖伏矣亦孔

之炤故州平心與元直神交洎乎三顧而許以驅馳一言而定

其機勢於是異扶劉氏纘承舊服結吳抗魏擁蜀稱漢刑政達

於荒外道化行乎域中誰謂阻深殷為強國誰謂遼絕勵為勁

兵則知地無常形人無常性自我而作若金在鎔故九州之地

魏有其七我無其一由僻陋而啓雄圖出封疆以延大敵財用

足而不曰浚我以生干戈動而不曰殘人以逞其虛空南方也

不以力制而取其心服震盪諸夏也不敢角其勝負而止候其

存亡法加於人也雖死口而無怨德及於人也雖齊蔡而見思

此所謂精義入神自誠而明者矣若其人存其政舉則四海可

平五服可傾而陳壽之評未極其能事崔浩之說又詰其成功

此皆以變詐之略論節制之師以進取之方語化成之道不其

謬歟夫委棄荊州不能遠有三郡此乃務增德以吞宇宙不贖

武以爭尋常及出斜谷據武功分兵屯田為久駐之計與敵對

壘待可勝之期雜乎居人如適虛邑彼則衰氣我方養威若天

假之年則繼大漢之祀成先主之志不難矣且權傾一國聲震

八紘而上下無異詞始終無愧色苟非運膺五百道冠生知曷

以臻於此乎故元德知人之明者倚杖曰魚之有水仲達軒人

之雄者嗟稱曰天下奇才度每述其行事度其遠心願奮短札

以排羣議而文字出鄙日日未果元和二年冬十月

金 石 苑 唐立蜀諸葛武侯祠堂碑

聖上以西南奧區寢亂餘烈絜眩未息汚俗未清報

我股肱為之父母乃詔詔相國臨淮公由秉鈞之重

承推較之寄戎軒乃降藩服乃理將明帝道隕落維懷

薄暢仁風閭閻滋殖府中無留事宇下無棄材人知嚮方我有

餘地則諸葛公在昔之治與相國當今之政異代而同塵

矣度深以庸薄獲參管記隨旌旄而爰止望祠宇而傳謁

有儼可象以赫厥靈雖徽烈不忘而碑表未立古者或奉拳一

善或師表一城尚流斯文以示來貳况如仁之歎終古不絕其

可關乎乃刻貞石庶此都之人存必拜之感云尔

昔在先主思啓疆宇擾攘靡依英雄無輔爰得武侯先定蜀土

道德城池禮義千禧煦物如春化人如神勞而不怨用之有倫  
系服 雲落鋪敦渭濱攝跡畏威維居懷仁中原肝食不測不克  
 以待可勝允臻其極天未悔禍公命不果漢祚其亡將星中墮  
 反旗鳴鼓 猶走司馬死而可作當小天下尚父作周阿衡佐商  
 無齊管晏摠漢蕭張易代而生易地而理遭遇豐約亦皆然矣  
 鳴虜奇謀 炎志天遏于嗟嚴立咸受謫罰聞之痛之或泣  
 或絕甘棠勿翦駢邑斯奪繇是而言殊途共轍本於忠恕孰不  
 感悅苟非誠懇徒云 固 結古栢森森遺廟沉沉不弥裡祀以迄  
 于今靡不駿奔若有昭臨蜀國之風蜀人之心錦江清波玉壘  
 峻峯入海際天如公德音

金 石 苑 唐左蜀諸葛武侯祠堂碑

元和四年歲次己丑二月廿九日建

鑄字人魯建

碑陰

上中下三列下列下缺一二字上列三十一行中列二十五行下列二  
 十七行行十餘字至二十字不等字徑五六分至寸不等正書  
 劍南西川節度副大使管內支度營田觀察廉置管押近界  
 諸蠻及西山八國雲南安撫等使銀青光祿大夫檢校吏部  
 尚書兼門下侍郎同中書門下平章事成都尹臨淮郡開國  
 公食邑三千戶武元衡 監軍使興元 元從朝議大夫內  
 侍省內常侍賈外置同正貢上柱國賜紫金魚袋王良會  
 行軍司馬中大夫檢校太子左庶子兼成都少尹御史中

丞雲騎尉賜紫金魚袋裴堪 營田副使朝散大夫檢校  
 尚書吏部郎中兼成都少尹侍御史賜紫金魚袋柳公綽  
 觀察判官朝散大夫檢校尚書戶部郎中兼侍御史驍騎  
 尉張正壹 支度判官檢校尚書禮部員外郎兼侍御史  
 上護軍賜緋魚袋崔備 節度掌書記侍御史內供奉賜  
 緋魚袋裴度 觀察支使殿中侍御史內供奉盧士玟  
 觀察推官監察御史裏行李虛中 節度推官試太常  
 寺協律郎揚嗣復 節度巡官試秘書省校書郎宇文籍  
 知度支西川院事承奉郎殿中侍御史內供奉賜緋魚  
 袋張植 朝散大夫守成都縣令飛騎尉韋同訓 朝

金 石 苑 唐左蜀諸葛武侯祠堂碑

散大夫守華陽縣令上柱國裴儉 左廂都押衙兼右隨  
 身兵馬使奉天史難功臣檢校國子祭酒兼御史大夫李文  
 悅 右廂都押衙兼左隨身兵馬使檢校大理少卿兼侍  
 御史賜紫金魚袋渾鉅 押衙兼左衙營兵馬使銀青光  
 祿大夫檢校太子賓客兼侍御史羅士明  
 七上列  
 押衙銀青光祿大夫檢校太子賓客兼監察御史上柱國史  
 洞 押衙知右衙營事正議大夫試太子詹事王暉  
 押衙朝議郎前行江陵府司錄參軍李儋 押衙朝議大  
 夫行蜀州長史劉武 左廂兵馬使開府儀同三司使持

節邛州諸軍事行刺史兼御史大夫充鎮南軍使邛國公章	良金 番落營兵馬使朝請大夫使持節都督雋州諸軍事守刺史兼御史大夫充本州經略使清溪關南都知兵馬	使臨淮郡王陳孝陽 中軍兵馬使兼西山中北路兵馬	使持節使持節都督茂州諸軍事行刺史兼侍御史上柱國	隴西郡開國公李廣誠 左廂馬步都虞候儒林郎試太	僕寺丞攝監察御史雲騎尉韋端 右廂馬步都虞候銀	青光祿大夫檢校少府少監兼殿中侍御史上柱國李鎰	保定營兵馬使開府儀同三司檢校太子賓客懷德郡王	王日華 西山南路招討兵馬使銀青光祿大夫試殿中	
監歸化州刺史兼女國王勳縣開國男湯立志 征馬使	銀青光祿大夫試太子詹事兼侍御史上柱國賜紫金魚袋	趙東義	右中列	子以元和初為 臨淮公從事因陪刻石時序	荏深二十有七年今謀膺戎寄 前烈謂拜 祠宇願	瞻○文省躬懷 舊不勝感幸大 九年八月八日劍南西	川 觀察處置雲南安撫等使檢 戶部尚書兼成都尹	御史大 宏農縣開國伯楊嗣復記 節度判官侍	御史內供奉郭勤 觀察支使監察御史兼行張洙

節度掌書記試大理評事兼監察御史崔	節度推官監察御史兼行李宏休 節度參謀	試大理評事盧懿 攝安撫巡官前守祕書省正	字章鋌	丁巳歲八月祠祭畢日題 臨淮公	檢校吏部尚書兼御史大夫楊嗣復 齋莊修祀事旌飾出郊闔	雍草軒 塚狹 塗塙赭堊新謀猷期作聖風俗奉 為神 醉酒成	坳澤持兵列偶人非才膺 寵任異代揖芳塵况是	平津客 前渡滿巾 和甫	劍南東川節度使檢校禮部尚書兼御史大夫楊汝 古栢森然地 修嚴
蜀相祠一過禁異代 三 願盛當時功德流何遠馨香薦未衰	一名探國志飾像慰思昔謁從征蓋 今 聞擁信旗固置光	寵下有波刻前碑	右下列	西洛馬中行唐安李駒通義李愈金堂謝潛大梁張鉉元符	庚辰仲夏中澣日同遊	右四行八字字徑寸餘 正書在中列趙東義後	遠 不 又 為非碩 非必誠至信不 相	國 准公兼 外 拍羊杜之 君旄 之管 諸 外	

伏口室寒暑一貫以口文補闕遺實亦口前賢之遺事口  
下以迎口君之備舉口議口百有口一口

陰

右一段在上列上存十七行上載為八  
字去下截每行存七字字徑十八寸正書

碑側

左側上下二段上段三行行九字字徑二十正書  
下段五行行二十字字徑八分正書左行文

紀成都尉安臨正思書

熙

日同游 知府密學蔣公命點檢增脩祠宇添植松柏刻石以

張子

吳醇翁 度推官宋道叔連太常博士知成都縣劉鈞仲平奉

李審言

司李公儀 殿中丞李九言誨之蒸判贊善大夫賈昌期應之節

金石

苑

唐五言詩武侯祠堂碑

慶曆四年十一月十五日通判七田外郎張子定德武

右側上中下二段上段三行行十字字徑十五分八分書中段四  
行行十字字徑寸餘正書下段二行行存八十字字徑二寸餘正書

吳中復仲庶韓琦君玉雅 曹穎叔秀之靳宗說巖夫

子方元直韓宗道持正熙 孫長卿次公唐中和育之 立之仲溫應之同謁

寧寧亥九

遊 同謁 昭烈祠皇祐庚寅 昭烈祠辛卯季秋望

仲春廿六日華參子高誌

右碑在成都文裴度撰柳公綽書按唐書裴度本傳度字中

立河東聞喜人貞元五年進士擢第授河陰縣尉遷監察御

史疏論權倖出為河南府功曹武元衡鎮蜀表掌節度府書

記遷起居舍人柳公綽本傳公綽字起之京兆華原人年十

八應制舉登賢良方正直言極諫科授秘書省校書郎貞元

元年也授渭南尉慈恩觀察使姚齊梧奏為判官得授殿中

侍御史薦授開州刺史入為侍御史再遷吏部員外郎武元

衡鎮蜀與裴度俱為判官尤相善先度入為吏部郎中度以

詩餞別有兩人同日事征西今日君先奉紫泥之句唐書武

元衡本傳元衡字伯蒼河南緱氏縣人進士登第元和中拜

金石

石

苑

唐五言詩武侯祠堂碑

檢校吏部尚書兼門下侍郎平章事充劍南西川節度使王

良會憲宗時內侍為西川監軍使有和武相公中秋夜西蜀

錦樓望月得清字詩見 全唐詩亦見全蜀藝文志裴堪字

相世系表江西觀察使裴堪乃給事中皋之子太常博士裴

堪乃登之子一系南來一系中春未詳孰是張正壹按 全

唐詩正壹德宗末左補闕以上書召見王叔文之黨疑其言

已陰事令韋執誼譖之坐貶崔備唐書宰相世系表崔備工

部郎中郵陵房又 全唐詩建中進士第為西川節度使判

官終工部郎中有和武相公中秋玩月詩盧士玫山東人為

西川觀察支使後歷瀛鄭節度入為太子賓客分司 全唐

詩士致作士政誤當以碑為正李虛中全蜀藝文志虛中在蜀有中秋夜和武相聽歌聯句楊嗣復兩唐書本傳字繼之僕射於陵子也十九登進士第為武元衡所知署南幕府遷右拾遺改太常博士舊唐書宇文籍本傳字夏龜登進士第宰相武元衡鎮蜀奏為從事張植全部員外郎見郎官石柱記韋同訓郎公房安石之曾孫東眷裝儉乃裝冕之姪太僕卿昇之次子官劍州刺史俱見唐書宰相世系表渾鉅渾瑊第三子也見權德輿渾瑊神道碑亦見唐書宰相世系表韋端字正禮郎公房官著作郎下邳令乃庫部郎中庶之子也李錚屯田丞班之子又有荊州司功參軍儼思子亦名

金石苑

唐書諸葛大侯祠堂碑

九

錚俱系趙郡未詳孰是俱見唐書宰相世系表碑中列楊嗣復記云予以元和初為臨淮公從事因陪刻石謂元衡鎮蜀時也復有時序在萬二十有七年謬膺公寄省躬懷舊不勝感幸之語按唐書嗣復以元和四年任幕大和七年復以檢校禮部尚書梓州刺史劍南東川節度觀察等使三月檢校戶部尚書成都尹劍南西南節度副大使知節度事觀察使處置等使則是相距二十七年也郭勤戶部員外郎李宏金部員外郎俱見郎官石柱題名盧懿唐書宰相世系表戶部郎中盧逢第三子也唐書楊汝士本傳汝士字慕巢虞卿從弟元和四年擢進士第開成九年檢校禮部尚書梓州刺史

劍南東川節度使時宗人嗣復鎮四川兄弟對居節制時人崇之史言元衡鎮蜀實佐極一時之選觀此亦可見一斑矣李駒見呂陶淨德集李逢堯誌銘駒李逢子唐安人知漢州綿竹縣通義見一統志隋縣梁山眉山郡唐縣劍南道眉州宋道榮州人進士通志年代無可考宋史韓琦本傳琦字若玉衛州汲人登進士第韓琦稱其才提點利州路刑獄熙寧初為梓州路轉運使吳中復本傳字仲庶興國永興人進士及第知峨嵋累官殿中侍御史歷龍圖閣學士出知成都雍子方字元直新井人皇祐中進士韓宗道字持正元祐三年自知瀘州實文閣待制改知臨安見咸淳臨安志曹穎叔字

金石苑

唐書諸葛大侯祠堂碑

十

秀之夔州路轉運判官孫長卿本傳字次公揚州人以外祖朱異任為秘書省校書郎提點益州路刑獄

唐崔文公魏成縣靈泉記述

高一尺八寸廣二尺四寸七分  
行十五字字徑九分五釐

崔文公魏成縣靈泉記述

崔司業融嘗久視元年莅斯邑也刻靈泉記於此巨石焉迄今正百年矣人莫得知超以公務之餘覽盧公照隣放生池碑於西墅有好事者大梁文縱曰昔崔文公有記存於石堂觀焉遂不俟車馬蹶然而至雜雜披之萋草鏗狎獵之封苔鳥跡依然匪磨匪磷嗟乎以

金石

苑

唐崔文公魏成縣靈泉記述

綿州

公之德而發跡於斯以公之文而藹蒼於此百年已降後進君子曾不稱之者歟超叨承下風極訪高躅寓目增慨臨文永懷不勝之詞輒紀其年月云尔元和四年歲次己丑三月三日攝令沈超記

攝主簿韋曙

攝觀察推官試秘書省校書郎

沈杞与兄超同題 堯叟刻

右刻在綿州按一統志魏成縣西魏置屬巴西郡隋移治屬金山郡徙廢唐屬綿州武德三年改置鹽泉縣宋因之元至元中省崔文公司業融見前石堂山碑韋曙執誼子也沈超君亮之孫為巴州盤道令俱見唐書宰相世系表杞失載

金石

苑

唐崔文公魏成縣靈泉記述

唐高涼泉記

高二尺五寸廣四寸三十三行行十八字字徑八九分至寸餘不等

高涼泉記

營田判官前殿中侍御史內供奉李汝撰  
魏成縣南五里有長嶺雖岷峨支派似無他異  
其陽崖產高松涼泉夏不知暑其陰實巖壑境  
性石人未之造攝令吳興沈君超好古之士為  
政之暇冥搜得之異曰予素知一來沈君謂予  
曰山無泉不靈泉非山不清然則凡嶺突兀雖

金

石苑

唐高涼泉記

元和二年四月

柳州

大而頑汚池滄漣雖廣必泥良不弄也我有奇  
曠子能觀之乎予齋誠以往果有所賦其始至  
也則風於一山玉溜瀉瀉泉籟成吟笙竽匪禁  
登之洗然如揭羣仙心意自殊若與道俱橫石  
如隕匪整匪鑿傍架絕壑根山不落上磨曹曹  
屹然岌岌其間可俯而入焉則空洞博敞如堂  
如室苔駁古狀奇怪生妍誰開混元蓋俾造物  
然則始知夫山林獨往之士一丘自足窮年忘  
歸亦何必察耕父於清泠送白日於昧谷然後  
為異也傳得舊銘隱碑餘字即久視元年崔司

業融首莅茲邑高禱有禱刻石斯存地雖古觀

廢非一祀沈君必將復其層構招置道流以識

前修且載今躡漁陽李洛客評之曰夫踪靜根

性與廢絲人昔工明與孔聖同好惡今吳興發

文公之勝槩恬智之域若合符然矧沈之力政

嗜學實希囊哲斯境也適丁斯時為不朽矣後

之好事者亦矣必陋今而榮古哉元和四年閏

三月十二日記

宣義郎行主簿楊溥

攝令持任郎前守巴州盤道縣令沈超

金

石苑

唐高涼泉記

二

前通州長江縣主簿楊溥

楊惟沈 雍繼先言

觀察推官試校書者校書郎沈祀

本里范惟正 本里朱建

攝支度判官前監察御史果琬

餘事述融 楊漸

攝節度判官前監察御史某潤

前通州長江縣尉文振

支度副使檢校刑部員外郎兼御史崔遠



右刻石在綿州按唐書宗室世系表太祖雍王房六世孫李淵又見郎官石柱題名泫司封郎中記中云漁陽李洛客當是漁陽人洛客其字也又云久視元年崔司業融首莅茲邑高謀有禱刻石斯存與前石堂山高涼靈泉記魏城縣靈泉記並合楊濟字無尤嗣復之孫損之子亦見唐書宰相世系表盤道一統志西魏改難江縣為盤道隋屬清化郡唐屬巴州宋乾德四年省沈越見前魏成縣靈泉記遂州周閔帝置尋改郡隋初廢郡存州大業初又改為郡唐武德初復置州屬劍南道宋至和五年升府屬潼川路元至元十三年降州屬潼川府明洪武元年降縣長江縣西魏夏巴興縣為長江

金石苑 唐高涼泉記

隋屬遠寧郡唐屬遠州上元二年徙治元至元十九年省俱見一統志楊涉一為宏農人武后相執柔之姪新安令執虛之子曾任賓州刺史廣平郡公一為楊收之姪巖之子字文川俱見唐書宰相世系表未詳孰是沈杞見魏城縣靈泉記裴琬侍御史南來裴也又中眷裴琬登州刺史乃知言之子楊漸乃晤之子損之弟俱見唐書宰相世系表

唐皇澤寺造象碑二種

碑通高三尺八寸廣一尺七寸七分大行十六字小字七行行三十一字大字行十餘小字行八分五者



金石苑 唐皇澤寺造象碑

廣元

碑通高三尺三寸廣一尺六寸四分行二十五字字徑五分五者



右碑在廣元縣西一里嘉陵江岸倚巖建寺相傳唐武士獲鎮蜀生武后於此後臨朝建此寺碑已泐不可讀

唐王師閣詩

高約一尺廣五尺六寸十二行行七字字  
但十餘至二十不等正書下端石殘缺

大和二年正月七日  
落乘閑一看來  
足益苔瀑溜千五  
清明雲日開山路  
定散作松閒雨

金石苑 唐王師閣詩 大和二年正月 清

玉泉吐飛流勢不  
嵌崆石洞古飄灑  
笑一派落青屏  
繞沙佐來喧語  
殷勤綠甌閑坐  
資刺史王師閣  
題溫 三首

右詩刻在資州此西巖龍潭瀑布詩也見王象之碑目王師  
閣為資州刺史志失載

金石苑 唐王師閣詩

唐葛蒲澗記

高一尺二寸五分廣一尺九寸七分行十一字字徑八分五分

葛蒲澗、多葛蒲因名之自潭北入澗行經此新開路東轉不啻一百步其間巨石疊倚嘉木交暎嵌空森聳奇勢異狀綠苔青蒲印搭履跡捫手探足無非蒼翠幽禽欣々

金

石

范

唐葛蒲澗記

開元二年

南江

飛泉潺々若有羽人僊容鼓瑟吹簫於洞穴之中絲是使人心逸神暢恍然忘歸斯實方外靈邃之佳賞也噫自有此澗杳無人蹤豈異夫浮世之事通塞亦有時耶今鑿崖為路梯石為徑連延扭于碧巖盤石之東究其澗分之所

高八寸廣七寸五分行八十字字徑八分五分

女弟子王氏四娘奉為國夫人循畫功德一龕求為供養中  
和四年正月廿八日題

金

范

五十四號造象

十一年五月

二

右造象在廣元第一種文左行按史中和二年夏四月王鐸將兩川興元之軍屯靈感寺六月蜀中羣盜起先是邛州牙官阡能因公事違期亡命為盜踰月衆至萬人橫行邛雅於是羣盜竝起各聚衆數千人應之官軍與戰大敗此記自幸亂離時骨肉平善而造象也第二種按史中和三年夏四月李克用破黃巢收復長安造象者莫天下太平也

唐張禕南龍題名記

高二尺廣三尺五寸八分  
行十二字字徑寸八分正書

聖上西巡之辰余自金門飛騎  
追扈 大駕中途隔烟塵遁  
跡及中秋方達 行在由青  
瑣判吏視事未決旬復歸內署  
明年自貳口授是官又明年出

金石苑 唐張禕南龍題名記 中和二年三月 巴州

綰是職奉 命先

鑿輅之神都俾緝舊綱行次亦  
遇軍變乃間道俟通於茲郡  
是塵清路邃山秀川明方與  
博酣於臨眺忽有賫函而登  
出

天書以示使赴 行朝將

是境得無紀焉表兄巢湖處  
薛瓚前進士封舜卿姪曙同  
中和四年甲辰三月八日尚書  
右丞判戶部張禕記 時為姪  
暖等修釋迦像遂刊於此男詢

金石苑 唐張禕南龍題名記 中和二年三月 巴州

書贈元口口題王簡鏹

按唐書僖宗本紀帝避黃巢之亂走興元於中和元年正月  
幸成都文所謂西巡之辰中秋方達行在也三年四月李克  
用收復長安黃巢遁去張禕所以有先鑿輅之神都緝舊綱  
之命也四年三月東川節度使楊師立反詔高仁厚討之文  
所謂遇軍變乃間道通於茲郡也皆與史合張禕及其男暖  
表兄巢湖處士薛瓚俱不見於史傳惟封舜卿字贊聖見新  
唐書宰相世系表其姪曙有擊甌樓賦其序曰甲辰窺身已  
南云云正從禕題名時也

唐重修化城龕記

高三尺八寸五分廣二尺二寸五分十九行  
行三十二三四字不等字徑寸餘行書左行

就明季正月十八日齋慶畢 紳士布衣張萬餘  
不朽之功必降無疆之理感滋曠日用述紀懷光啓三年  
持大法樓仰正宗捨五德之愛財謀厥何百靈而不衛護善哉勝事深助良緣永乘  
帝之施何熱金粟斯人臣之道著文德而是備則葉果之因以菩提而積善公即保  
百五位責得精誠嚴肅靈昭然相性圓明威德自在感世蒙所視喜若被團振天  
頭嘆感于三步不能進遂以祿中減美衣棄華裝備青袂之八十餘千增聖賢之二  
未萬字結失寶珠莫明五彩之相輝愧以六鍊之更易公乃凝精情盡日快悻悻  
千佛跡地地巖觀音極樂春風古質普懷神容乃石髮高松挂藤羅而拂觸使胃  
雨所侵或埃塵所附隨西公以惠慈立志慈達肅心依仰正真極奉成切牟尼大聖  
隨鋒鈿以衆會于離林百億 如來降威儀階階於萬室事滋年代累歷歲寒或風  
乎瞻禮今化城龕者乃化現之所示也後俗奉靈蹤連信主誠雖斷過谷河沙神聖  
湛湛法身稽首者齊增慶祐洎 我佛歸化誓若飲渴而何求賴遺教以醫儀許

金 石 苑 唐重修化城龕記 九世四年正月 巴州

緣起現觀我之聖不動不搖任生死之真容證天證地唐會金質佛仰者無不罪銷  
法性本空至無邊際之寂滅 如來大覺忍不悟者默耳沉輪是乃廣設多門立斯  
鬼子母一座十身已前功德顯男保壽易長身善聰明  
音菩薩一龕共身已前功德之顯住宜高遠男女闍家康健 又觀音地藏一龕共二身  
阿彌陀佛一龕計三身 救苦觀音菩薩阿難迦葉一龕三身 阿彌陀佛地藏菩薩觀  
西方變像一龕計七十三身 釋迦佛一龕計一十二身 千佛子一龕一百二身  
敬重法盡功德共龕計二百五身 同節度十將巴州軍事押衙兼都押都巡李忠印

按光啟四年二月改元文德此正月仍屬光啟也文中隴西  
公當即題銜之李思宏唐書宗室世系表蜀王後有思文思  
永而無思宏當亦蜀王後表失載之唐化成縣屬巴州清  
化郡即州治明洪武九年省入州成城古通宋即稱化城矣  
文多別體善作善善作善尤異

巖石亦有鵲字開成四年十  
月廿三日武功男子藏諸記  
山房僧引真同尋澗路

東嶺路  
開成四年十一月九日開

唐開路記

一行一行行三字一行行  
十字字徑寸五分正書

金 石 苑 唐開路記 開成四年十一月

右記刻在商江縣普濟瀾去縣北二里屋壑幽深磴道紆折  
為游人憊息之所記云鑿崖為路梯石為徑係開成四年新  
開者

唐新建天王記

高三尺二分五分廣二尺三寸五分  
十八行行二十六字字徑寸餘行書

巴郡太守榮陽鄭公新建 天王記

軍事判官蕭珣撰

浮屠教以象法化人修功德者於經文為定學在俗錄□□□□  
歸於善也又按釋氏說毗沙門居須弥一而為四方□□□□  
又筆受約束取指攝於我北方以衛群有珣隸昔餘嘗觀佛書見毗  
沙門本經則杖旛戟掌塔廟鎧甲而立者常儀也南瞻部洲之□□  
疾神者時患者毗沙必乘逸足手斧鎮驅山林江海之神  
王師伐叛以剪跡邪謀為巨除害別於生人亦謂有功者巴郡太守  
榮陽公惠於巨信於士度於浮屠者也居家必潔室嚴香大□□之

金石苑 唐新建天王記 會昌六年二月 巴州

具置毗沙其間歲時月症朔必儼默簪裾跪禮至再前剖郡符皆建  
厥像於其土必盡嚴飾果求精妙既迨巴川於郡之南山視峭嶂斗  
絕有嚴黃門武騎鑿像之所乃命工為  
圖及闔境寮庶立毗沙於其側姿容端莊丹腹顯布就建華屋以護  
風雨豈唯將來之勝因亦郡城之佳旣 公夫人彭城劉氏初從  
公來郡自負軒在途寒暑生疾亦有善類迺立投苦觀音於毗沙之  
左具妙誠恪莫可殫說珣實從 公為州從事奉 命紀述有  
愧不填時會昌六年十二月廿二日記 僧法端

孔目官王富書 口字人口口

右記刻在巴州棧州志蕭珣進士大中初軍事判官見輿地  
碑目巴郡太守榮陽鄭公未書名志亦失載

唐集州開元寺塔記

高一尺六寸廣六寸五分四行行  
十一二字不準字徑寸餘左行

咸通四年五月十五日功畢  
清發心敬買吉塔一所  
來在 集州開元寺出家僧道  
閬州蒼溪縣青山鄉王孫○○

金石苑 唐集州開元寺塔記 咸通四年五月 南江

右記刻在南江縣按一統志集州魏周置平柔郡隋開皇初  
廢郡大業初廢州唐武德初復置州屬山南西道宋熙寧五  
年廢

唐西山觀造象

高一尺八寸廣一尺二寸十一行行  
二十三字不字字位六七分正書

孫李良景公坦張法源李宗簡黃明  
嚴公叙孫行立青陽嚴景行登白巖進何全約黃允甫辨公政  
王嚴童張義宗王全簡嚴令宜蘇孟蘇伯良陳亮陳  
景懷義張士拔張士鈞李欽倫伍孝恭劉伯端中榮宗王成  
景呂邑人張義成景伯景伯用文允智素清張成楊仲  
興張南本景實文行直上座何重沉錄事張簡  
觀押同邑進士孫靈智李大岑張大仙嚴道  
咸通七年歲次丙戌更勢此功德已戊三月廿五日慶畢  
遂結一社年春初度春來至之思  
唐大中七年癸酉歲日甚果蒙靈真

金石苑 唐西山觀造象 咸通七年

綿州

右造象在綿州羅列姓名皆出資造象者

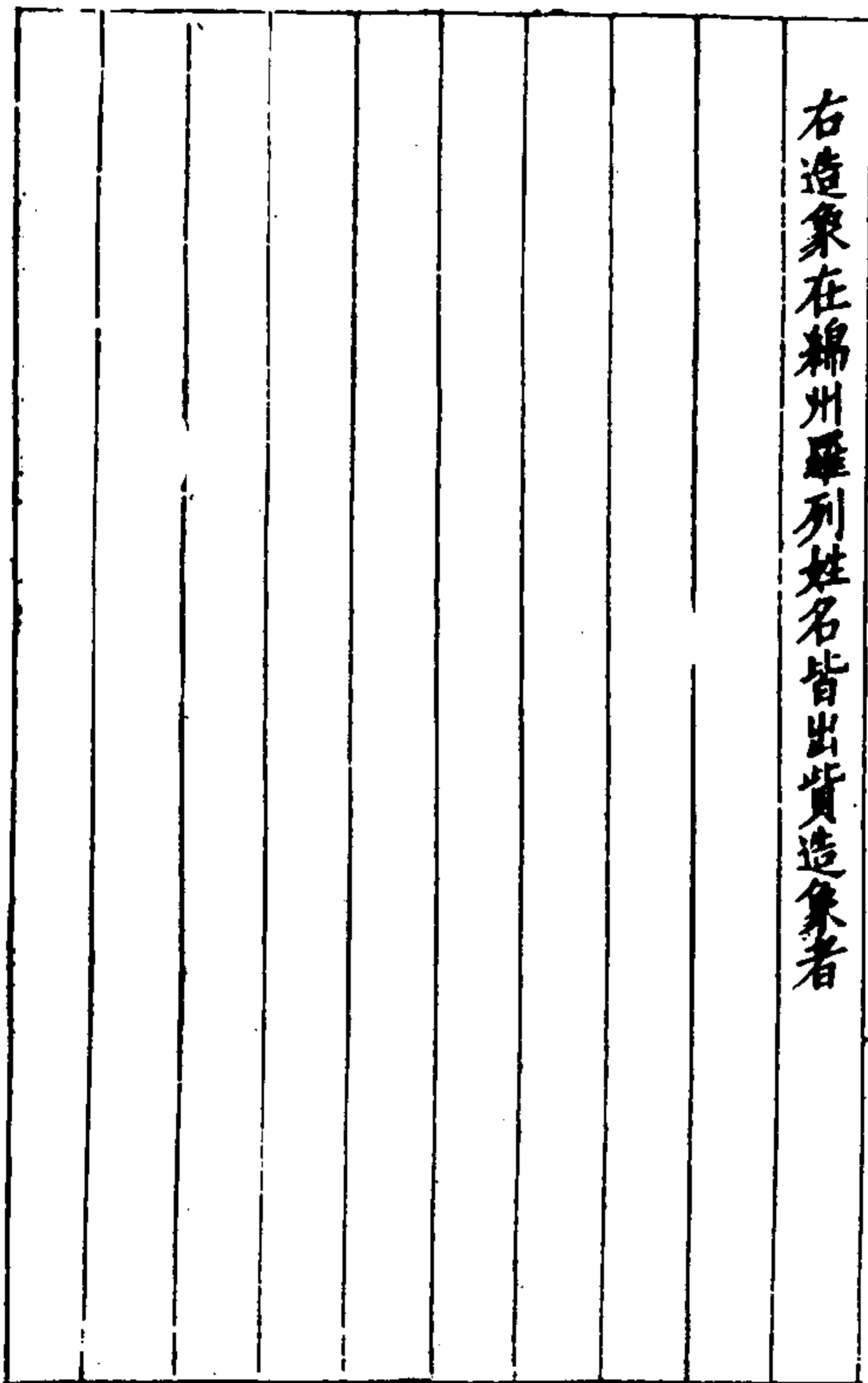

唐重修北巖院記

石高二尺五寸兩段共廣六尺四寸四十三行行  
十七八至二十一宇不字字位寸餘行書左行

咸通十二年八月一日記

為辭是用直書盛績期不泯於真石也  
師以憐時因瞻礼目擊營建固求紀事難以庸淺  
明情田廣開誘人於善路拯物迷津詎能臻於以乎  
購智宏規實法門之柱石苦海之舟航非心鏡同  
茲勢勝即四時之物象可知矣大矣哉自始公之

金石苑 唐重修北巖院記 咸通十二年八月

清

池一泓星龕照灼月殿丹腹洞徹氛埃光映林壑語  
其功矣時也講堂初成巖秋景清脩竹為竿新  
口石橋規畫廣廢已在心匠將畢志願期於異日克就  
像惣一百三所其餘院肉石幢峭壁佛閣前後間屋巖  
巖顯敞克壯前規喜近檀越歸心善誘依崇巖勢報  
所佛閣講堂齋堂僧房門屋惣二十三間皆宏  
運雕鐫斤斧之思焉數稔之內建立尊勝幢二  
求必至因高就下獨得形勢以心自相授偶

之外一毫一粒悉歸營繕於是宏材名匠有  
手足胼胝未嘗勌怠所受壇施除麈衣糲食  
修或隨緣化誘積微成著或率勵走弟盡力

喻其高潔矣自膺是選乃堅發弘願刻意增  
心戒行操秉真懇言無矯妄寒松孤鶴可以  
自鄙亂剝落受具爰從弱年盡節師資苦  
僧元晶住持焉自始公俗姓謝氏敏慧之德發  
名德難副衆望沈吟精選遂辟開元寺高行

金石苑 唐重修靈巖院記

茲郡以靈巖絕境為郡邑資勝之地若非  
化滅其時前定邊 節制大夫扶風公方莅  
未周茅茨相半佺公以咸通六年七月登

建佛閣鍾樓齋廚惣一十三間力

馬佺公雜草植木

口滿前志口

口果得其口

右有所詣

補復前規口

心釋教在何夢中  
陽公以清淨化已  
茲巖勝境宜重興  
時郡邑申 引  
大中改元屢降  
留一寺餘志除去  
有瀆其教而列刹

金石苑 唐重修靈巖院記

所  
巖下構皆  
其制者大  
五歲 詔

頂有寺曰  
蓋建中四  
資中郡城

重修

巖院記

地之上方矣洎會  
智之所用勑也前

數百步之近有靈巖

前州衙推將仕郎試左武衛兵曹參軍鄭

右記刻在資州文左行節制大夫扶風公未書姓名無可考



唐千佛崖李諷造象

高一尺七寸廣六寸四分前一行十九字二  
三行十四字末一行十七字字徑八分正書

朝議大夫守劍州刺史上柱國賜紫金魚袋李諷  
咸通十四年二月十五日契家赴郡  
捨錢伍阡文修當陽佛一龕  
同州泰軍珂鄉貢進士瑤 鄉貢進士珍從行

右造象在廣元縣按趙郡李迪之第二子諷又李參之子亦  
名諷未知孰是趙郡李珂澤州刺史李瓌宰相絳之子河南

金石 唐

唐千佛崖李諷造象 咸通十四年二月

廣元

府司錄參軍俱見唐書宰相世系表瑤表失載

唐千佛崖造象二種

高一尺四寸廣一尺一寸六行前五行二十字  
字徑半寸三行十四字字徑寸五分正書

使朝議大夫守內常侍上柱國賜紫金魚袋田匪祚  
副使承務郎守官闈令賜紫金魚袋趙 嬰容  
判官朝散大夫行官闈令柱國賜緋魚袋張齊嵩  
廣明二年六月一日祗 命鳳翔等道  
及左右神策軍諸鎮慰諭叔復  
長安將士迴赴 行在略至此瞻禮

金石 唐

田匪祚造象 廣明二年六月

廣元

高一尺二寸廣八寸七分  
十二字字徑寸五分正書

聖帝鑒屈除官賜章  
行在蒙  
官五月遭替中和二年三月  
羅亂前七日契家出京  
知鴻臚主簿除奉國令  
王何廣明二年十月至歲專  
新授朝散大夫巴州化城令

右遺象在廣元縣按史廣明元年十二月黃巢入長安帝走興元詔諸道出兵收復京師鳳翔節度使鄭畋合鄰道兵討賊記中云祇命鳳翔等道及左右神策軍諸鎮慰諭收復長安將士四赴行在即時也

金石苑 唐千佛崖遺象三種

唐千佛崖遺象三種

高八寸廣五寸四分行十十字徑九分正書六行

自題記

此功德時中和二年五月大獲骨肉平善相隨重建五月赴使參謝經此院

金石苑

□□□地象 中和二年五月  
□□□遺象 中和三年八月

廣元

高八寸廣八寸六分行十一十字徑八分正書

宣德郎行利州錄事參軍  
○月廿六日題來○堂  
○自天下太平中和三年八  
○金龍□□□無事□□□  
○赤帛修慧□擇迦牟佛□  
○中□□□使田□皎□□

唐化城縣造像記

高二尺二十五分廣二尺六寸十五行行六字  
至十九字不等字徑寸七八分不等正書左行

勾押官楊綰書

繪士布衣張萬餘

文德元年十二月十日

遷榮祿位日新設齋表慶畢

發心報修粧前件功德伏願自身

押都巡兼殿中侍御史木子思初夫妻

后弟子同節度十將軍等押衙充都

金

石

苑

唐化城縣造像記

文德元年書

巴州

又更粧鬼子母佛兩座男保壽易長養

已上大小六十一身施金銅香鑪合三斤半

更阿彌陀佛一龕共八身

更五如來佛一龕五身

更救若菩薩一龕二身

更釋迦牟尼佛一龕二十一身

釋迦牟尼佛三龕每龕九身

敬發心報修粧古跡功德如後

右造象在巴州文左行化城見前化城縣造象記李思宏見  
前接唐書楊綰本傳字公權天寶十三年元宗御勤政樓取  
詞藻宏麗外別試詩賦各一首制舉試詩賦自元宗始登科  
者三人綰為首起授右拾遺天寶距文德時代太遠當別是  
一人

金

石

苑

唐化城縣造像記

三

唐章君靖碑

高約八尺廣九尺四寸上下兩列十列五尺下則三列五十三行行三十字  
每寸六分下列一百一十行行字數不尋字徑五分正老天行上越湖缺下方製

三月癸未朔十日辛丑記

行欲煥乎不朽傳之無窮遂康斯文乃轉貞石大唐乾寧二年歲次  
盡神憑智拙錄 美事而猶踈報持鄙俚之詞聊述  
本叨依 門館累載 恩光學淺文荒紀

城或崇授全龍或賦兼霜惡雅符際會允屬 休明請列署名街庶  
一心報 固勳力從軍威奉 渥恩皆當賞或官崇題細

者焉其軍中節級持扶等深連捷略博識古今皆是 公同志弟  
心回謀俸以遠浮西聆鐘聲於朝昏吟讚噴於遠近所謂路依妙

不關可謂一勞永逸有備無虞 公又於寨內而  
豈金湯之比倫况乎報於十年兵毛數方遊迹跡  
唐章君靖碑 乾寧二年二月 大足

金石苑

民設規築城墻二千餘間連敵樓一百餘而遊瞻天際豈龍形之  
溝洫煙籠粉黛捧朱樓龍吟如角之聲雷動鼓擊之響而良  
艾雜草木相度地形人力子來悉歸雲至連堯比屋万户千門高  
郵原處似長雲華如嶺岸崖嶺重疊道崎嶇一夫荷戈万人  
年于子歲春正月卜築營鎮西北維龍壘山連未昌寨茲山也  
然則士馬雖精其如城柵未固思大易習坎之義徵王公設險之  
以海濤未息雲陣猶橫常厚駐身左綿戴寶奔衝遂府 使旆呼  
甄辨公勤點弄私黨三軍忠 德方衆歸心其 恩威刑賞又如  
才光徒謀必十全舉無遺策其則發果敢又如此也當其賞功罰  
恭又如此也至若立功立事為 國為家或坐運玄符或親提黑絮  
揖讓無嫌樽酒不空座客常滿王衍之冰堂轉瑩整康之玉岫魚類  
乃如此也每遇良辰美景月夕花朝張紅管以追歡感懸庭而台侶  
老濟弱扶危運林如歸遠濤斯症之驛遊人若市志登漢相之門其  
宮之心尤切其於駕馭英傑取捨權豪重仁義如丘山輕金帛如泥  
魚符政茂類川 化光河內邑有倉箱之詠俗多禱禱之謠求瘼之

食邑三百戶 公累銜

○ 起應 公統領精銳二萬人度告著龜中令士率併破二十七寨然  
○ 失律廣漢山行軍尚書攻圍當川 故府主太尉丞相顧公累降命  
○ 合州絕其枝葉 恩旨加右散騎常侍除拜合州刺史泊鄭君  
○ 恩歸檢校御史大夫除拜普州刺史適值川師效逆 將臣專征  
○ 青水布兵兩面夾攻齊心剪獲賊勢大敗我武益揚渝牧田公備錄奏  
○ 將軍討除逆黨值秀昇靈推舟楫圍逼郡城 公乃詳度機宜上下擱載依  
○ 駕出幸成都四海波騰三川鼎沸轉秀昇勃亂於嶮峻公乃統  
○ 義 招安戶口抑強撫弱務勸農足食是兵以熱去無洎黃巢侵陷京關  
○ 以軋符之際天下蹙然雖早相仍兵戈四起 公視茲遐僻人不聊生遂合  
○ 堂堂罕厄艱 神彩超超無雙寶命世之 宏材為一時之 英俊者也  
○ 之榮揮翰即蛟蟠潛伏兮弓而猿袖啼啼加 以月角衛衛厚文貫頂視

○ 若于半之德 主從軍立績同馬援之征蠻電得孫臏之謀投箭稱  
○ 精誠蔚凌雲之氣宇語 仁智即博望之說較 威猛則烏獲休扛獨  
○ 刻鵠之二徵恥離魚之伎薄相時而動臨事不疑懷  
○ 刺 國史詳備家譜具存布在簡書略不觀錄 公少蒞大志長負  
○ 來 我太守司空亮公陶唐氏之遠靈漢丞相之後昆翳組相  
○ 巨屏為非鑿鑿河連機變玄微孰能翔舉奇功抑揚大節不有紀述  
○ 象絳降靈河嶽孕粹必能挺生人傑卓立功名為當世之 尤勳作  
○ 肅南軍使兼御史大夫上柱國柱國開國男食邑五百戶 唐 公 謹 誌  
○ 光祿大夫檢校司空使持節都督蜀州軍事守州刺史充蜀州合州都督

○ 檢校工部尚書拜當州刺史充蜀州合州都督指揮靜南軍使累加刑  
○ 餘人大振威聲 上聞

○ 起應 公統領精銳二萬人度告著龜中令士率併破二十七寨然

○ 失律廣漢山行軍尚書攻圍當川 故府主太尉丞相顧公累降命

○ 合州絕其枝葉 恩旨加右散騎常侍除拜合州刺史泊鄭君

○ 恩歸檢校御史大夫除拜普州刺史適值川師效逆 將臣專征

○ 青水布兵兩面夾攻齊心剪獲賊勢大敗我武益揚渝牧田公備錄奏

○ 將軍討除逆黨值秀昇靈推舟楫圍逼郡城 公乃詳度機宜上下擱載依

○ 駕出幸成都四海波騰三川鼎沸轉秀昇勃亂於嶮峻公乃統

○ 義 招安戶口抑強撫弱務勸農足食是兵以熱去無洎黃巢侵陷京關

○ 以軋符之際天下蹙然雖早相仍兵戈四起 公視茲遐僻人不聊生遂合

○ 堂堂罕厄艱 神彩超超無雙寶命世之 宏材為一時之 英俊者也

右 上 列  
此碑在合州...  
光祿大夫檢校司空使持節都督蜀州軍事守州刺史充蜀州合州都督

金石記 卷之四 續修四庫全書 史部 金石類

唐李善碑 碑在武陟縣 碑文 碑陰 碑陽 碑背 碑側 碑首 碑末 碑額 碑趺 碑座 碑基 碑圍 碑坊 碑亭 碑廊 碑閣 碑臺 碑池 碑園 碑林 碑壩 碑橋 碑路 碑道 碑坊 碑亭 碑廊 碑閣 碑臺 碑池 碑園 碑林 碑壩 碑橋 碑路 碑道

唐李善碑 碑在武陟縣 碑文 碑陰 碑陽 碑背 碑側 碑首 碑末 碑額 碑趺 碑座 碑基 碑圍 碑坊 碑亭 碑廊 碑閣 碑臺 碑池 碑園 碑林 碑壩 碑橋 碑路 碑道

金石記

唐李善碑 碑在武陟縣 碑文 碑陰 碑陽 碑背 碑側 碑首 碑末 碑額 碑趺 碑座 碑基 碑圍 碑坊 碑亭 碑廊 碑閣 碑臺 碑池 碑園 碑林 碑壩 碑橋 碑路 碑道

唐李善碑 碑在武陟縣 碑文 碑陰 碑陽 碑背 碑側 碑首 碑末 碑額 碑趺 碑座 碑基 碑圍 碑坊 碑亭 碑廊 碑閣 碑臺 碑池 碑園 碑林 碑壩 碑橋 碑路 碑道

唐李善碑 碑在武陟縣 碑文 碑陰 碑陽 碑背 碑側 碑首 碑末 碑額 碑趺 碑座 碑基 碑圍 碑坊 碑亭 碑廊 碑閣 碑臺 碑池 碑園 碑林 碑壩 碑橋 碑路 碑道

唐李善碑 碑在武陟縣 碑文 碑陰 碑陽 碑背 碑側 碑首 碑末 碑額 碑趺 碑座 碑基 碑圍 碑坊 碑亭 碑廊 碑閣 碑臺 碑池 碑園 碑林 碑壩 碑橋 碑路 碑道

金石記

唐李善碑 碑在武陟縣 碑文 碑陰 碑陽 碑背 碑側 碑首 碑末 碑額 碑趺 碑座 碑基 碑圍 碑坊 碑亭 碑廊 碑閣 碑臺 碑池 碑園 碑林 碑壩 碑橋 碑路 碑道

唐李善碑 碑在武陟縣 碑文 碑陰 碑陽 碑背 碑側 碑首 碑末 碑額 碑趺 碑座 碑基 碑圍 碑坊 碑亭 碑廊 碑閣 碑臺 碑池 碑園 碑林 碑壩 碑橋 碑路 碑道



唐羅漢寺碑

石高二尺八寸廣一尺七寸七分行四十字餘至五十字餘字不著字但五分行書

大唐光化三年歲次庚申二月十五日□院□ 皇帝陛下

州縣官及亡□七祖見存普同供養

善言山悟□□□□□□□□□□□□

諸元喧泣妄情寧與諸□□□□□□□□□□

□□□□□□□□□□□□□□□□□□□□

空為本□□□□□□□□□□□□□□□□

非虛丁淨觀懷□□□□□□□□□□□□

□□□□□□□□□□□□□□□□□□□□

揚政教非智无以廣其文崇闡□□□□□□

言法元宗妙道宏遠真旨遐深握空有情微體生滅之機要詞

後道廣尋□□終不從其源文顯義幽疑只莫測□□三歲秘

典是名无足而常行其道无根而永長堅得名流慶應劫而鎮

常起滅應身經塵劫而不朽於是百川異流同會於海万礎分

義摠成乎實御大衆之寶車沙道場之要路但為迷心之士憂

深无明耽戲之童沉輪火宅遂乃權開法(頁)悟彼昏徒到諸子

於四□言化我於中道是以迷子今悟深解上乘高廣之車无

不決了仙現无相之相畢竟非虛上中下根皆蒙含潤鑄取石

像用陳負寐之心法王嘿然答之所有皆无目性虛談既剪偽

妄亦空備實歸真顯乎中矣□但崇敬未遂爰取長之日奉是  
清淨國人後發妄識情所推落住在四大五陰村上代本出瑯  
琊高祖進流此邑行年六十有四自嘆丈夫居世運轉何能久  
停乃發勝上宏心趣向善提之路便捨世財珍一還造世仁聖  
容復作招提淨院擬供僧友復割捨俸唯賴之田 常  
住年納伍伯文并將充急掃院衣糧應劫不改 賴浦高井重  
石胡奴盈山西西東接重石山頂至主敬界 南接重石山鼻  
下至大路泉水孔為界西北接楊德小溪為界 此地施入院  
為我皇帝州縣官等法界倉生上祖亡靈普同共造故勒弟處  
□寸 曰老人 宋滿同證復有无智弟兒

金 石 苑 唐羅漢寺碑 宋滿同證復有无智弟兒  
姪外人役棄者貳此生來生常受百牛之大疾 孫施龍向  
西小溪度大路下有地貳拾畝 東至小溪 南至大溪 西  
天溪北至大路 右楊德及兒是今將口分田貳拾畝將施  
入龕院內供一切諸方師僧永為常住今對隣近村老街敬  
至□ 任□□ 王忠 張復成 孤守 爾等一施以後如  
有兄弟伯林兒姪及外人心生貪認者當當來生常受百牛  
大病  
右碑在樂至末云百牛大病不可曉後報國院記亦有此語  
或當時土人誓辭文多不可句讀此碑久淪土中道光庚子  
裴明府顯忠新掘得之移置署東坦湯之亭

唐羅漢寺殘碑三段

第一段 高七寸五分 廣一寸一分 行書十字

神	安岳郡	樂至縣
武皇帝	陛下郡	
種好觀音勢口八部		
生存之日用已家錢		
福業用報聖恩		

金石苑

唐羅漢寺殘碑 無年月

樂至

第二段 高七寸五分 廣一寸一分 行書十字

將	報國同證善果
等擬	易方古仕
不捨	郡鳥邑
之殊	洪市去

過去如來世尊形像卅二  
載住遂寧郡方義縣為

在家口生資不安隨○

二為見存家口乞願平

幽深俯瞰忘障峯嶺

良工天衣拂石羽蓋

如空近遠觀遺像

第三段 高八寸 廣四寸 行書十字

乃為頌曰 山勢魏峩

金石苑

唐羅漢寺殘碑

庶同欽一其實飾真容  
德經說偈忻念洪通

右殘碑在樂至縣舊刻崖石斷為三卧土中殘缺不完樂至  
唐屬安岳郡見一統志神武皇帝乃元宗尊號見前賜青成  
山張敬忠勅文獻通考載屬德宗勅誤碑係開元開元當以  
碑為正細玩其文首叙事止存九行其詳列碑本末第二段  
亦叙事幽深以下合第三段則皆頌深字與三段敘字同類  
工字與三段通字同類殘碑翠壁亦可寶也





漢明縣清開皇十八年夏齊安為漢明縣屬地郡屬利  
州宋屬利州路元會本見一統志

金石苑 卷二

唐 峯塔院銘

石上下缺高存三尺五分至一尺八寸五分不等廣一尺八寸  
六分二十行行存三十五字至二十二字不字字七小行書

峯塔院銘

寺主文器墓

吏部常選

之有天下也四維廓九服寧海若自晏山戎不聳詳夫甲子

蓋一百廿載焉

七聖之丕業膺千秋之曷

運却走馬御飛龍擊天鼓撞地鍾平章百姓叶和 育尔黎民

則我明府清源縣開國子王公預茲選矣公名 守臣忠其先

太原人也周 皇朝水部員外主爵郎中陳鄂饒

潤四州刺史薛國公出孫前殿中少監司 衣冠列地威望通

金石苑 卷二

天龍匣决雲之鋒鳳臺照膽之鑿北面受 制西江烹鮮

設五教 塵無以點其清厥教肅而成其政嚴而理一歲與人

歌之曰我有權暴王公息之我有 王公之惠夫政也善則

有頌明乃不欺東里之聲未弭西門之氣不滅傳云誰嗣弗在

木 言水火兼漁既小往以益人亦大有以成歲也由是

百姓足三教興郊垆無猛獸為 李聲俗遠聽於雲韶盲羣

徒詢其雪乳且夫月日指見妙或色彩弗示化城胡憇商路此

乃白環興四代之慶朱輪列十人之寵善積先拓澤源後

昆代出 僧家有陶朱之 端閑德音和雅爰在胎襁

早聞祥奇弱壯遊京真童削髮嚴修 石 行畢志雲



未始游游於是乎始故為之文以志是歲元和四年也

鈷鐸潭記

鈷鐸潭在西山西其始蓋丹水自南奔注抵山石屈折東流其顛要勢峻遠擊益暴奮其激故旁廣而中深罕至石乃止流沫成輪然後徐行其清而平者且十畝有樹環焉有泉懸焉其上

金石苑 唐柳宗元記

有居者以予之西游也一旦款門來告曰不勝官租私券之委積既芟山而更居願以潭上田賀財以緩禍予樂而如其言則崇其臺延其檻

鈷鐸潭西小丘記

行其泉於高者而墜之潭有聲淅然尤與中秋觀月為宜於以見天之高氣之迴執使子樂居夷而忘故土者非茲潭也歟  
得西山後八日尋山口西北道二百步又得鈷鐸潭西二十五步當湍而浚者為魚梁梁之上

曰唐氏之弃地貨而不售問其價曰止四百余憐而售之李深源元克已時同游皆大喜出自意外即更取器用剷穢草伐去惡木烈火而焚之嘉木立美竹露奇石顯由其中以望則山之高雲之浮溪之流鳥獸魚之遊遊舉熙熙然迴巧獻技以効茲丘之下枕席而卧則清冷之狀與目謀潛潛之聲與耳謀悠然而虛者與神謀淵然而靜者與心謀不旬而得異地者二

金石苑 唐柳宗元記

雖古好事之士或未能至焉噫以茲丘之勝數之澶編郭杜則貴游之士爭買者日增千金而愈不可得今弃是州也農夫漁父過而陋之價四百連歲不能售而我與深源克已獨喜得之是其果有遺乎書於石所以賀茲丘之遺也

亞小丘西小石潭記

從小丘西行百二十步隔篁竹聞水聲如鳴珮環心樂之伐竹取道下見小潭水尤清冽全石以為底近岸卷石底以出為坳為嶼為嵒為巖青樹翠蔓蒙絡搖綴參差披拂潭中魚可百許頭皆若空遊無所依雲日影下潭影布石上怡然不動俛爾遠逝往來翕忽似與遊者

相樂潭西南而望斗折蛇行明滅可見其岸勢  
大牙差互不可知其源坐潭上四面竹樹環合  
窈窕無人凄神寒骨悄愴幽邃以其境過清不  
可久居乃記之而去同遊者吳武陵龔斯古余  
弟宗立隸而從者崔氏二小生曰恕已曰奉臺

素家渴記

由舟溪西南水行十里山水之可取者五莫若  
鈺鉅潭由溪口而西陸行可取者八九莫若西  
山由朝陽巖東南水行至蕪江可取者三莫若  
素家渴皆水中幽麗奇處也楚越之間方言謂

金石類 唐柳宗元八記

水之及流者為渴音若衣褐之渴渴上與南館  
高嶂合下與百家瀨合其中重洲小溪澄潭淺  
渚間廟曲折平者深黑峻者沸白舟行若窮忽  
又無際有小山出水中山皆美石石上生青叢  
冬夏常蔚然其旁多巖洞其下多白礫其樹多  
稠枿石楠檉櫛樟柚草則蘭芷又有異卉類合  
歡而蔓生膠轄水石每風自四山而下振動大  
木掩苒泉草紅綠綵蔚香氣衝濤旋瀨退  
貯溪谷搖颺蕙蕤與時推移其大都如此余無  
以窮其狀永之人未嘗遊焉余得之不辭專也

出而傳於世其地世主素氏故以名焉

石梁記

自渴西南行不能百步得石梁氏橋其上有泉  
幽幽然其鳴乍大乍細渠之廣或咫尺或倍尺  
其長可十許步其流抵大石伏出其下踏石而  
往有石泓昌蒲被之青鮮環用又折西行旁臨  
巖石下北墜小潭潭幅負減百尺清深多鯉魚  
又北曲行紆餘既若無窮然卒入于渴其側皆  
繞石怪木奇卉美實可列坐而席焉風搖其顛  
顛動崖谷視之既靜其聽始遠于楚州故得之

金石類 唐柳宗元八記

攬去醫朽沈跡上石既崇而笑既曠而盈惜其  
未始有傳焉者故累記其所屬遺之其人書之  
其陽俾後好事者求之得以易元和七年正月  
八日躡梁至大石十月十九日踰石得石泓小  
潭渠之美於是始窮也

石澗記

石梁之事既窮上由橋西北下土山之陰民又  
橋焉其水之大倍石梁三之亘石為底達于兩  
涯若床若堂若陳筵席若限閭與水平布其上  
流若織文響若操琴揭踈而往折竹掃陳葉排

腐木可羅胡床十八九居之交絡之流觸激之  
音皆在床下翠羽之木龍鱗之石均蔭其上古  
之人其有樂乎此耶後之來者有能追余之踐  
履耶得意之日與石渠同由渴而來者先石渠  
後石澗由百家瀨上而來者先石澗後石渠澗  
之可窮者皆出石城村東南其間可樂者數焉  
其上深山幽林逾峭險連狹不可窮也

小石城山記

自西山道口徑北踰黃茅嶺而下有二道其一  
西出尋之無所得其一少北而東不過四十丈

全

石苑

唐柳子厚八記

天

土斷而川分有積石橫當其垠其上為睥睨梁  
權之形其旁出堡塢有若門焉窺之正黑投以  
小石洞然有水聲其響之激越良久乃已環之  
可望甚遠無土壤而生嘉樹美箭益奇而堅  
其疏數偃仰頽智者所施設也噫吾疑造物者  
之有無久矣及是愈以為誠有又怪其不為之  
於中州而列是夷狄更千百年不得一售其技  
是故勞而無用神者儻不宜如是則其果無乎  
或曰以慰夫賢而辱於此者或曰其氣之靈不  
為偉人而獨為是物故楚之南少人而多石是

二者余未信之

右八記刻在簡州未詳刻者何人亦無年月按零陵縣志以  
銘鐫潭山水形勢與柳文不合意銘鐫潭當別有所在唐書  
柳宗元本傳亦未嘗官簡州志亦無銘鐫潭殆好事者為  
之耶

全

石苑

唐柳子厚八記

唐龍日寺題字二種

高五尺廣一尺一行四字  
字徑五六寸不等正書

大唐興龍龍日寺

石 堦 唐龍日寺題字二種 巴州

高二尺八寸廣七寸一行  
四字徑四五寸不等正書

唐龍日寺

右刻在巴州南龕山石壁上今寺無存僅留此題字二種  
唐人也惜未紀年月與書者姓名

後唐千佛崖劉處讓造象記

高一尺七寸廣四寸四分一行二十二字  
六字不等字徑四分至六七分不等正書

東川官告使客省副使金紫光祿大夫檢校尚書右僕射守左衛將軍兼御史大夫上柱國劉處讓大唐天授二年十二月一日自東川加平章事迴再經茲寺觀古龕靈跡蘇駸苔封邊捨俸金裝此功德一龕伏願 慈悲永臻 福祐

右造象刻於廣元千佛崖石壁按舊五代史卷九十四晉書劉處讓傳處讓字德謙滄州人梁貞明初張萬進帥兗州處讓事之為親校萬進叛城陷唐莊宗以墨制授行臺左驍衛

將軍俄改客省副使梁平加檢校兵部尚書天成初轉檢校尚書右僕射長興三年轉檢校司空左威衛大將軍四年西川孟知祥跋扈不通朝貢朝廷方議懷柔乃遣處讓為告國信使云云所叙處讓官階與碑多合其不同告國信使碑為東川官告使且使蜀在天成二年亦非長興四年當以碑為正其中左衛將軍兼御史大夫自東川加平章事史皆失載可補其畧彭芸相國劉金門少保五代史補注惜未見此種

將軍俄改客省副使梁平加檢校兵部尚書天成初轉檢校尚書右僕射長興三年轉檢校司空左威衛大將軍四年西川孟知祥跋扈不通朝貢朝廷方議懷柔乃遣處讓為告國信使云云所叙處讓官階與碑多合其不同告國信使碑為東川官告使且使蜀在天成二年亦非長興四年當以碑為正其中左衛將軍兼御史大夫自東川加平章事史皆失載可補其畧彭芸相國劉金門少保五代史補注惜未見此種





右碑刻在資州天成四年乃後唐明宗已丑也明宗三年詔曰上柱國勳之極也近代以來文臣官階稍高便授柱國歲月未深便轉上柱國今後凡加勳先自武騎尉十二轉方授上柱國按五代史天成三年三月以王建立為尚書右僕射同中書門下平章事四月以尚書左僕射同中書門下平章事王建立為青州節度使檢校太尉同平章事結銜或即其人歟二十一史四譜有尚書右僕射王建立而失載左僕射可補其缺盤石縣魏周置隋屬首陽郡唐屬資州元廢晉城西魏更西充國縣為晉城縣隋屬巴西郡唐武德中更名晉安屬簡州宋熙寧三年省俱見一統志

金石 後唐毗沙門佛龕碑

Table with multiple empty vertical columns.

後唐劉安文造象

高一尺二寸五分廣一尺七寸九分字徑一寸五分

敬鑄造阿彌陀佛壹身  
右奉為 亡室扶風郡  
惠氏以同光景武載六  
月景武朔十六日辛丑  
設齋表讚訖權土客軍

金石 後唐劉安文造象 同光四年六月

簡州

都虞侯檢校刑部尚書  
兼御史大夫劉安文記

右造象在簡州記者為刑部尚書劉安文五代史莊宗本紀及唐臣傳均未載惟同光丙戌作景武避唐廟諱知後唐雖系出沙陀猶不忘王室也

蜀种審能造地藏菩薩龕記

高一尺三寸廣四寸五分五分行  
十三四字字徑九分正書左行

四日曰結七齋表讚訖永為供養  
生西方見佛聞法以永平五年四月  
男希言被賊傷斃造上件功德化  
右衛第三軍散副將种審能為  
敬造地藏菩薩一身

蜀种審能造觀音菩薩龕記

高一尺三寸八分廣四寸五分六分行  
十三四字字徑九分正書左行

永平五年七月六日設齋讚記  
敬造阿彌陀佛  
弟子种審能  
上下四日內崇供榮  
敬造觀音菩薩  
引端永女無害

蜀寒知進造象記

高一尺四寸廣五寸五分五分行二十五  
六字不齊字徑六七分正書左行

讚用開 鴻澤永為供養  
心遂鑄造上件 菩薩志已周圓以天漢元年二月十五日就院終  
發願上造 賢聖系齋加護 安泰与骨肉團圓今不負前  
右弟子軍事押衙寒知進先為 泰 中之際夫婦驚憂同  
敬鑄造大悲千手眼菩薩壹龕



蜀千佛崖越國夫人造象二種

高三尺三寸五分廣一尺七寸六分  
行十二字字徑二寸五分正書左行

訖永為供養 乾德六年七月十五日白  
行住吉祥諸佛衛護設齋表讚  
音樂等全並已裝嚴成就伏願  
遮那佛壹龕并諸菩薩及部從  
大王 國夫人重修裝毗盧  
府主相公宅越國夫人 罕奉為

金石苑

蜀千佛崖越國夫人造象二種

廣元

高三尺三寸廣一尺七寸五分  
八行行十八字字徑寸正書

女弟子越國夫人路氏幸日巡祀栢堂叨觀此  
錄勒尊佛并諸菩薩悉皆彩色暗昧遂乃發心  
重具裝嚴已蒙成就神變無窮威光自在奉為  
三過先靈父母一切眷屬承此  
功德見

佛開法難苦下脫然後聚  
國界安宣法輪常轉無諸灾障行住吉祥闔宅  
清泰 並 同 祐

右造象在廣元第一種文左行乾德乃前蜀王行年號也按  
歸田錄宋太祖建隆六年將議改元語宰相勿用前世舊號

於是改元乾德後於禁中見內人鏡背有乾德之號因問陶  
穀穀曰此偽蜀時年號也問內人乃是故蜀時人太祖由是  
益重士人

金石苑

苑

蜀千佛崖越國夫人造象二種

蜀龍興寺塔記

高九寸廣九寸五分五行行七八字不  
等字徑八分至寸餘不等正書左行

故記在此

道衆○○○

塔記設齋○○○

龍興寺主尼守信

廣政四年正月十九日

金石 石 苑 蜀龍興寺塔記 廣政四年正月

南江

右記刻在南江文左行按五代史後蜀孟知祥卒子昶嗣仍  
用明德年號至五年始改元廣政

蜀劉恭造象記

高三尺四寸廣三寸五行行四十五字  
不等字徑四分至五分不等正書左行

蜀界臨邛春風庵安高針像位先蓋通河沿殊善以廣政十七年未歲甲寅正月十四日丙辰設齋未塔記水為塔故  
右記于右應酬御樹如樹樹劉恭造像世世或男女六像于春風庵仁德仁德并教心觀造前伴功德本善國仗領身清兵  
救解進樂師琉璃光佛八菩薩十二神王一部眾身八佛是佛阿彌陀佛尊勝禮堂再其地嚴菩薩王身身共造合龍

金石 石 苑 蜀劉恭造象記 廣政十七年二月

廣政十八年二月

八尺

蜀造象記

高三尺六寸廣三寸八分五行  
字徑四五六分不等正書左行

蜀造象記 附宋咸平四年王承秀造像  
廣政十七年二月  
廣政十八年二月

--	--	--	--	--	--	--	--	--	--

--	--	--	--	--	--	--	--	--	--



元年以宣徽北院使李處崇為副院使即樞密也孟蜀時偽  
中令趙廷隱宋光嗣李昊皆權貴而伊審徵王昭遠知樞密  
院尤表裏用事在後主十六年前後蜀政由是浸衰則宣徽  
南院相公當屬伊與王矣唐書地理志山南西道巴州清化  
郡下有郡而無軍可以補地理志之缺

金石苑 蜀書卷之三十五

Table with 10 empty vertical columns.

蜀報國院西方并大悲念龍記

石通高三尺八寸廣一尺八寸九行行三十八字  
每字五分七分不帶正書額十字字位十餘正書左行

報國院西方并大悲念龍記

夫慈心廣大宏系殊常開塵勞煩惱之門忍解脫菩提之路思  
憐三界慈念四生口使登場令證果斯則無量壽尊也日地  
之時於世間自在王佛所發四十八願口口有情願力既宏遂  
證佛果尊居淨土利濟含靈無數聲聞皆來聽法百億菩薩咸  
發傳經寶鏜擊而贊寶玉琴金碧響而韻舍仙籟天人訖席竟  
求解脫之源緣覺趨茲歡究真詮之理瞻仰者咸臻異慶終崇  
者必遵良緣宏斯莫大之日又同鴻休之善則有簪裾威秩禮

樂名家傾自讚佐 令術超騰職口莅事未聞於曠紀輸誠夙

播於康明令望昭然聲猷著矣泊伏事務散逸林泉遊心於覺  
鏡之中傾意於福田之內知身似芭蕉不永悟轉若蘭桂非堅  
歌樂懼而暫時聲色進而非久遂命良工也雋呈西方妙相并  
造滿願大悲當來希佛國會中咸使受菩提記荆院乃遐分四  
遠峭極千尋山窈窕而交橫石逞巉峭而匝迤於是瓊樓寶殿  
迷皓月之輝華珠牖玳窓奪流霞之彩錯欄楹綴七重縷絡塔  
輝鋪百種珠玑仙女持花似隱苦空之態鈞天樂奏唯傳无量  
之音花雨零而鶯鷓飛蓮渚平而鷺鶩浴金沙玉磧匯聚化生  
象闕瑤臺戲諸禽鷓鴣瑞煙罩樹難分寶網之紋翠日融軒交雜

1. 2. 3. 4. 5. 6. 7. 8. 9. 10.

筠簾之影歷其浩劫豈幻死生依歸 清淨之御未奉  
白毫之相雕鶴告畢粉繪云周將窮願作之功是整披宣之懇  
伏願可无自身康吉灾星不撓於行瀟夫婦咸安諸 佛佳  
扶於動止闔宅少長並保又寧内外枝羅盡期繁盛既刊金石  
俟顯讚揚

萬法視相 三身本空 有為皆貫 無願不通

霞明翠岫 煙霽孤松 嚴鋪皓月 臺引清風

爰有信士 早悟真詮 思崇妙福 乃結良緣

遂鵲變相 保祐壽年 斯設既畢 永鎮金田

大蜀廣政二十六年歲次癸亥五月拾伍日丙寅題訖永為碑

金石苑 蜀縣開元大德寺記

敬奉命書野福知輝

唐大行皇帝 女弟前當州長史石湍市主支身瑞 長史王延廣

弟子前者壽鄭可元

女弟子杜氏 女四娘 六娘 口娘 子 新婦李氏

簡州清化軍鶴字衙推楊朝

男前崇龕龔場鎮將魯侯 新婦王氏

次男先奉縣司馬當衙司 魯珍 魯遠 魯榮

右碑在樂至與報國院記同新出土僅殘闕數字按樂至治  
南三十里有石湍鎮舊志作石圍者誤也此記末載女翠石  
湍市主男崇龕龔場鎮將曰市主曰鎮將秩皆下尉俱隋置非

若晉末後周通班是在五季時尚沿未革而崇龕省入普慈  
石湍自唐已名均可補史傳又按唐書地理志巴州清化軍  
有郡而無軍今記未有清化軍亦可補地理志之缺

金石苑 唐報國院西方并大德寺記



唐北山院圓照造象

高二尺廣九寸六分行十五字字徑寸正書

捨報阿心成就乳  
 建置北山院僧圓照生不感工  
 口趣託於何道今世當來無憑  
 經勢鑿一石龕造西方弥陀佛  
 力十念往生僧人圓照發心便  
 有布施文麻至鑿佛所煎不  
 乾符六年十二月十四日僧圓照記

金石

石苑

唐北山院造象

乾符六年十二月

綿州

右造象在綿州僧圓照以所得布施鑿佛并記

唐寶輝院造象

高廿二尺二寸廣二尺一寸行書廿八字字徑三寸十行行存十二字不等字徑寸五分正書

敬造弥勒大像一身  
 竊聞大像出現與日月之同明生在  
 普願即堅千身万化靈力無  
 驗獲目前愚迷不辨有苦千  
 白刃到孟津始擬造松人  
 田三業有報伏種仁憐急  
 勒佛前僧人索劣仁憐莫  
 直婦泉略標立記永鎮此  
 乳符四年二月二日造佛舍谷  
 黃頭  
 梓潼

金石

石苑

唐寶輝院造象

乾符四年

綿州

右造象在綿州造者姓名已泐無可考