

續修四庫全書

《續修四庫全書》編纂委員會編

續修四庫全書

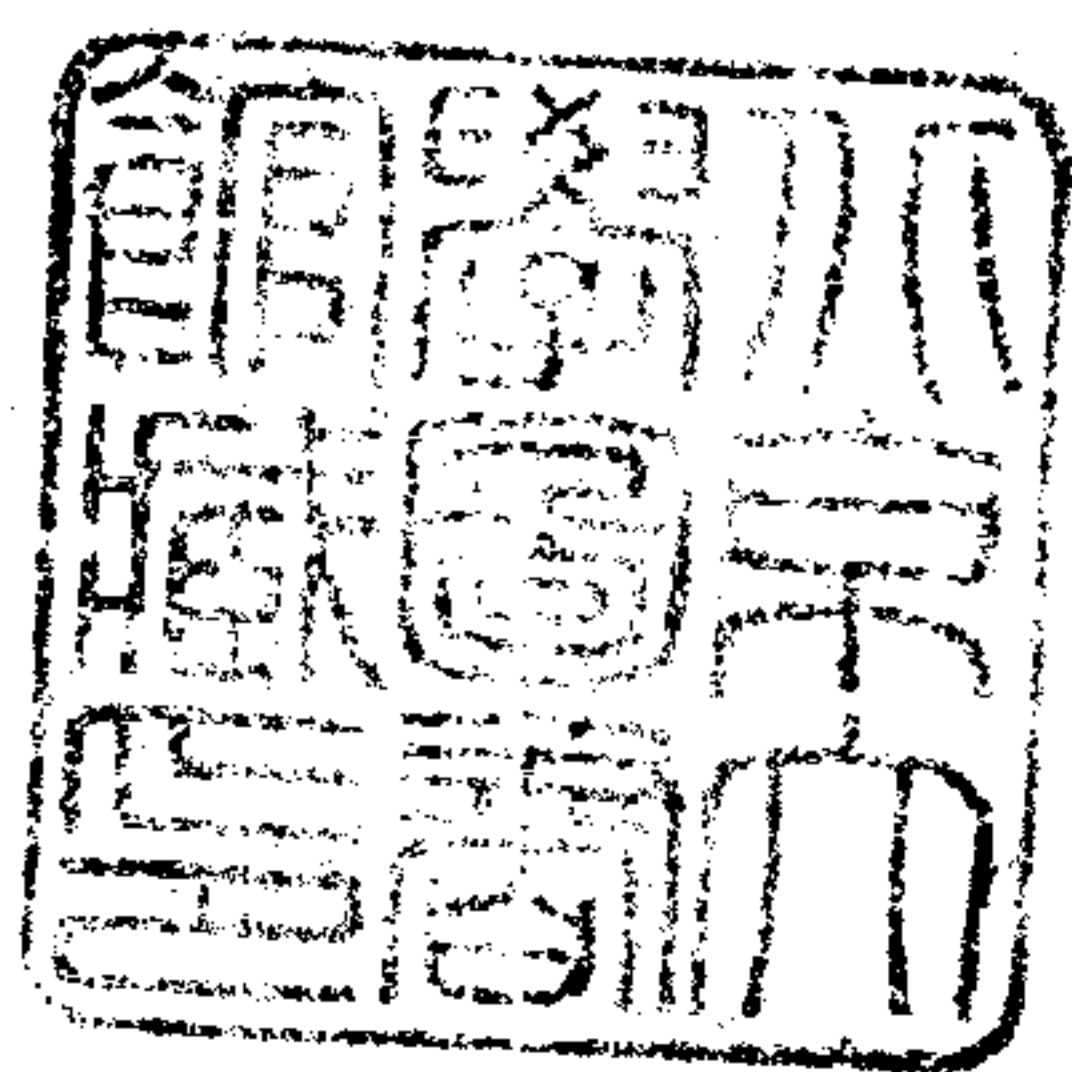

上海古籍出版社

九六二・子部・兵家類

車營叩答合編四卷 [明]孫承宗等撰

師律十六卷 [明]范景文撰

2417/a

同治八年冬月鐫

車陣扣答合編

高陽縣師儉堂孫藏板

車營叩答合編序

嘗讀高陽孫文正公諸集有車營百八叩者文正創其制以妙其用而借以嫻文武將吏之韜畧也是時幕府多才定輿鹿公伯順為尤著文正在關擴地四百里賴其籌畫居多嘗曰伯順在坐使人匪幾盡杜不止謨謀也其引重如此則知有叩必有答而答必多出鹿公會需次保陽嘗訪諸士大夫或云當時軍機嚴密皆以指畫地本無假版或云兵燹之餘久遭焚燬求而不得竊嘗憾焉戊辰春論道北訖會捧檄查保屬團練至定輿詣鹿忠節公叩瞻公像求公遺書其八世孫欣理廣文

車營叩答合編序

以四書說約及無欲齋詩集贈至詢百八答則云未之見聞文正家尙存之亦未知其詳會謹識之由是而安州而高陽晤縣令張君墨林亟以此書詢適孫桂枝茂才文正九世孫也以公年譜進因索百八答一書則曰此鹿忠節暨歸安茅公忻州杜公及同時諸將應我先文正所叩者客臘方購錄於新城孔氏君何知之速耶乃與百八叩並出見示墨林謂余曰二百年不傳之書不憚蒐輯復出於世豈數公靈爽實式憑耶抑天鑒忠靈俾君作合於其間耶余喜墨林之先得我心而孫生之不私所有也遂攜以歸質諸同人詳加校對僉以車

營圖百八叩版就漫漶盍合刊之爰都為一編夫以孫
鹿諸公之經濟韜畧昭垂史冊會曷敢贊一辭唯將得
是書始末存諸簡首以誌兩美之必合云
同治七年三月武陟後學郭會昌謹序

車營叩答合編序

二

車營叩答合編序

車營一書高陽孫文正公塞下筆也百八答二卷則定
與鹿公歸安茅公忻州杜公諸僚佐所對聞當日畫沙
為字不欲機宜外洩故車營百八叩書傳於世而百八
答無刊本讀者憾焉煦承乏高陽訪孫氏求其書不可
得中州郭君景熙博學好古求其書於定興鹿氏亦不
可得歲戊辰三月同拜文正公遺像於師儉堂公之九
世孫庠生名桂枝者出繕本相示云近始購之新城孔
氏捧讀之下覺諸公當年塞上櫛沐風雨聽晚鐘而入
幕談兵各抒已見別有會心運籌帷幄之中決勝千里

車營叩答合編序

三

之外至今猶凜凜有生氣誠所謂胸藏數萬甲兵者也
謀付手民以垂永久二百年不傳之書一旦竟成完璧
毋亦孫鹿諸公之靈是式憑之而郭君表彰前賢之功
亦並傳不朽云

同治七年三月東牟後學張恩煦謹序

明太傅孫文正公車營序

自昔薄文教者則曰安定國家在長槍大劍安用毛錐而斥噲伍者則又曰儒者自有名教可樂何事於兵蓋略不相謀矣不知致治以文戡亂以武二者相需不可偏廢但自古今來文經武緯萃於一人之身者簡冊所傳不少概見獨有高陽孫文正公枚卜後措天下於太平玉燭者垂十餘年及其出守邊陲再駕而人不能與爭幾幾乎撼山易撼文正公車難則是入作鹽梅出爲干城古之韓范不是過矣余自束髮後即聞公名如雷聾耳而特恨未嘗親睹其著作之行於世者爲之惜也

孫文正公車營序

迨壬辰歲余承乏茲土下車後即得公所著高陽集讀其諸奏疏規畫時事條分縷析其相業蓋已窺見一斑矣閱數月其曾孫名相者又持其車營一冊以示余則洵乎文正公腹有甲兵非托言調變者可比余歎息久之而其孫相因以問序焉余幼學雕蟲長又困於簿書折衝之事概未之前聞惟讀漢史至衛青以武剛車自環爲營亦知有車營之說但不過想像其大略至其奇正分合所以然之制則不可得聞也及閱是書其布置綦時燎若指掌遵於古而又不泥於古真得運用存乎一心之妙今雖未獲親歷其境披讀之下彷彿如細柳

營中旌旗壁壘毫不可犯噫嘻觀止矣然此亦陣之一端耳蓋有無一弗精者諒不徒一車營已也昔元之伯顏稱廉希憲爲真宰相漢之文帝稱周亞夫爲真將軍若文正公則合二人而一之誰謂文經武緯之不可萃於一身哉余故多文正公之爲全材而嘖嘖稱道弗衰至車營之妙則精於韜略者自能領會而又無事余之多贅也是爲序

賜進士第文林郎知高陽縣事翰林院庶吉士高安後學陳守創謹撰

孫文正公車營序

卷一目錄

序

車營總記

車營總說

車營方陣圖

後勁方陣圖

水師營制

官兵數目

車營水師營合制

卷二目錄

車營百八叩

百八叩序

車營百八叩

車營跋

卷三目錄

車營百八答序

車營百八答

跋

卷四目錄

序

車營百八叩說

明高陽孫文正公傳

明定興鹿忠節公傳

明贊畫茅元儀事畧考

明武庫主事杜應芳事畧考

督師拾遺百八叩說跋

車營百八叩

目錄

二

車營總記

予以春杪至自甯城而車營成憑軾觀之其事可使由
其義可使知也夫車於兵為樊垣微獨過衝突為守
也守以應來發以應往握奇於中運奇於外漢大將軍
之擊胡也環車為營而縱奇兵出擊晉討樹機能以八
陣作偏箱且戰且前則車有騎有步然不言火器即吳
璘之疊陣祇憑弓弩耳近者火器之用急而不以合於
車且不以憑車為疊陣今法疊陣而麗統於車兼弓弩
於火器憑偏箱而用之則統與車合夫制敵之法在於
不窮無統則車窮不疊陣則統窮統之貴子母為其不

車營圖制

窮也然統與車合猶步也百里者日千里者旬倏忽散
集而整需之而暇應之惟騎無精騎以佐步則敵將不
來我將不往而敵得以輕騎肆我或未列薄我即有所
以挫其銳者又誰為之乘其靡宜矣步之合於騎也法
有因兵有因糧顧何得恃因而疎備轉戰千里下狡速
於堅城法當以可因之糧食可因之兵我不自為備將
馬步之俱窮宜矣戰之合於輜也凡戰輜步騎各有所
藉即各有所為藉其各為藉者得相衛其各藉者不得
不相資相衛猶待指揮相資則不言而喻不窮之術也
天下事渾責之各佚於利害之外而疎專屬之身入於

利害之中而親假令戰輜步騎統為備具而不於統備

之中有分屬則身不親而易窮法使某步某騎同功同
罪而又同待哺于某輜常為行住急為應援細為樵汲
情有緩急途有夷險罔不事相權步相顧也其內護之
若四體之於腹心其相為護若四體之於司舍一則不
相為用惟各求之其私而乃以成其公思深哉各有分
屬之所以為合也至於一乘一衝一衝層累而為督復
有督之督內之直達者不坳於前乃使外之橫亘者不
縮於後而中央有握奇四隅復有伏奇兵以正用以奇
勝是所以藏運用而裕不窮也若夫分數既明聚眾若

車營圖制

寡方圓曲直隨地制形喻者且以數珠盡其變故義可
使知也乃在事可使由法曰無窮如陰陽其庶幾乎天
啟四年春賜進士第兵部清吏職方司主事門人定興
鹿善繼撰

右部總兵官王世欽

中部經理總兵官馬世龍 同較

左部總兵官尤世祿

車營總說

備箱車四輛迎鋒攢鎗車台二輛當一輛為一乘四乘十六輛為一衝二衝三十二輛為一衝四衝一百二十八輛為一營而騎步在四輛之中者俱以乘名在四乘之中者俱以衝名在二衝之中者俱以衝名步兵以百為乘四百為衝八百為衝騎兵以五十為乘二百為衝四百為衝以當一面每面用輜車六十四輛供三十二戰車而八牛十六夫為一乘三十二牛六十四夫為一衝六十四牛一百二十八夫為一衝每面設督衝一人合一面之騎步戰輜聽其聯絡給發以聽命於主將而

車營圖制

三

分布之而騎兵選勇八百分奇正居中權以應四衝為權勇合一營則騎將領騎步將領步主將握奇總騎步分前後分左右而一車乘一衝一衝亦分前後左右其法則騎與騎步與步自相更迭而騎之與步步之與騎互相更迭以相邱陵阪險原隰以時緩急輕重疾徐而兼用之而分投之而互出之中外相維尊卑相制地勢相傍情意相親此方營之制可圓可曲可直可銳

騎兵束伍授器

騎兵五人為伍內立一管伍二伍為什外立一管什二什為隊外立一管隊隊有背招一人傳督一人大

炮手二人三眼鎗手十人弓箭手十三人凡二十五人

騎兵隊式

右什長 弓箭 弓箭 弓箭 弓箭 弓箭
左什長 弓箭 弓箭 弓箭 弓箭 弓箭
管隊一人執旗背招主箭
傳督主三眼鎗
步兵束伍授器

車營圖制

四

奇役一人郎機手六人鳥鎗手二人三眼鎗手六人
火箭手二人弓箭手二人長鎗手二人凡二十五人
而炮弩手俱兼短兵

步兵隊式

右軍副牌 鳥鎗 三眼 三眼 三眼 火箭
左軍副牌 郎機 三眼 三眼 三眼 長鎗
火兵奇役
騎步合營

騎兵二隊為一乘步兵四隊為一乘騎步各四乘為一衝各二衝為一衝各四衝為一營營有主將佐將

主卽副將佐卽騎將步將衝有衝總卽千總衝有衝
總卽把總乘有乘總卽百總乘衝衝營騎名以騎步
名以步合一面之馬步而領權勇以督之曰督衝卽
主將之千總而體稍隆於衝總以衝總主分督衝主
合也而騎營選勇八百爲中權名其兵曰權勇分爲
四奇四正正曰正前權正左權正右權正後權奇曰
奇前權奇左權奇右權奇後權合統於權總卽千總
而分統於權正權奇卽把總四奇四正隨四督以內
衛主將外應四衝而四奇恒隨四督監四衝爲却月
騎步退縮則殺之四正居中衛主將騎步有變則應

車營圖制

五

之而旗鼓餘奇隸於中軍曰握奇外計一營合用騎
步兵五千六百人而輜夫五百一十二人不與焉

輜重合營

輜車二百五十六輛分爲四衝每衝以督衝官一員
主之曰司給發并引權奇監督騎步之衝每一車爲
一輜用夫二名牛一隻載糧八石四斗八輜爲一乘
三十二輜爲一衝六十四輜爲一衝四衝爲一子營
居於車營之內子營之內爲中權中權之中爲握奇

總計官兵車馬騾駝器械雜具

一大小將官一百二十七員

一騎步兵及餘奇共五千九百八十八名
一輜夫五百一十二名
一偏廂車一百二十八輛準迎鋒車二百五十六
輛

一輜重車二百五十六輛

一官馬二百九十六匹

一兵馬三千零二十四匹

一火器馱駝三十隻

一火器馱騾一百二十頭

一駕輜牛二百五十六隻

車營圖制

六

一大炮一十六位

一滅虜炮八十位

一佛郎機二百五十六架

一鳥鎗二百五十六門

一三眼鎗一千七百二十八桿

一弓箭撒袋一千二百七十三副

一大弩二百五十六張

一長鎗長刀長斧一千二百八十件

一火箭七千六百八十枝

一大棒二百五十六條

一籐牌二百五十六面迎鋒車用挨牌

一腰刀五千八百八十八口

一盛甲二千六百二十八副騎營二千五百副
車正二百二十八副

一管隊臂手九十七副

一車正臂手一百二十八副

一金鼓旗幟响器一副

一繩椿九十六根條

一拒馬鎗二百五十六條

一火兵尖擔二百五十六架

一鑼鍋五百口

車營圖制

七

一鐵鍋二百五十六口

一水袋五百個

一水桶二百五十六口

一火鏟二百二十四把

一燈籠三百五十四個

一鐵鍬七百三十六張

一鐵鍬四百九十六把

一鎌刀一千二百一十六把

一斧頭一百二十八把

一鑿子一百二十八把

一鋤刀二百四十口

一熨子二百九十九石四斗

一炒麪二百九十九石四斗

以上器械雜具俱屬官而兵不與焉

分計官兵車馬騾駝器械雜具

一計官

主將一員主全營軍務

中軍官一員主全營號令

旗鼓官一員司全營旗鼓

督衝四員司一面戰騎馬步時其給
發而引權奇以外監內護

車營圖制

八

材官十二員司全營傳宣備四衝緩急

騎將一員主騎營軍務以佐主將

中軍官一員司騎營旗鼓號令

權總一員總領中權奇正

權正一員總統四正應四衝之變

權奇一員總統四奇監四衝之兵

衝總四員分總騎衝

衝總八員分總騎衝

乘總三十二員分總騎乘

材官六員司全營傳宣騎中緩急

步將一員主步營軍務以佐主將

中軍官一員司步營旗鼓號令

衝總四員分總步衝

衝總八員分總步衝

乘總三十二員分總步乘

捕伍總一員管步將親丁捕伍

材官六員司步營傳宣備車中緩急

一計兵

騎營前衝戰兵四百人

騎營左衝戰兵四百人

車營圖制

騎營右衝戰兵四百人

騎營後衝戰兵四百人

騎營權勇奇兵四百人

騎營權勇正兵四百人

騎營餘奇一百人隸中軍

金手一人

鑼手二人

吹手八人

五方旗手十人

清道旗手二人

鼓手四人

摔鉞手一人

高招旗手三人

八門旗手十六人

號帶旗手一人

九

賞罰旗手二人 金旗手五人

號炮手三人 內巡五人

巡察五人 巡視五人

醫生一人 醫獸一人

捕伍兵二十五人

步營戰兵前衝八百人

步營戰兵左衝八百人

步營戰兵右衝八百人

步營戰兵後衝八百人

步營餘奇一百七十七人隸中軍

車營圖制

金手二人

鑼手五人

吹手八人

八門旗手十六人

賞罰旗手二人

清道旗手二人

內巡五人

醫生一人

步將捕伍親丁一百人

步營餘奇一百一十人隸各官

鼓手二人

摔鉞手二人

五方旗手十人

號帶旗手一人

令旗手五人

號炮手二人

巡視五人

醫獸一人

十

衝總每員字識一人 背標一人

旗手一人 鼓手一人 傳事一人

親丁二人 八衝共奇役五十六人

衝總每員字識一人 背標一人

旗手一人 傳事二人 親丁三人

四衝共奇役三十二人

中軍官字識二人 背標一人

傳事四人 親丁四人

共奇役十一人

材官六員各親丁二人共奇役十二人

車營圖制

十一

一計車 定遠車一輛

偏廂車一百二十八輛準迎鋒車二百五十六輛

輜重車二百五十六輛

一計馬

主將一員戰駝馬十二匹

中軍官一員正駝馬六匹

旗鼓官一員正駝馬五匹

督衝官四員正駝馬四匹

材官十二員各正駝馬二匹

騎將一員戰馬八匹

中軍官一員正駝馬五匹

權總一員正駝馬四匹

權正一員正駝馬三匹

衝總四員各正駝馬四匹

衝總八員各正駝馬三匹

乘總三十二員各正駝馬二匹

材官六員各正駝馬二匹

管隊九十六名各正馬一匹二名共駝馬一匹

戰兵權勇餘奇二千四百名各正馬一匹五名

車營圖制

十二

共駝馬一匹

步將一員正駝馬十匹

中軍官一員正駝馬四匹標馬一匹共五匹

衝總四員各駝標馬四匹

衝總八員各正駝標馬三匹

乘總三十二員各正馬一匹

捕伍總一員正馬一匹

材官六員各正馬一匹

一計驃駝

騎兵減虜炮八十位每位駝驃一頭每二位駝

隨炮火藥鉛子等項騾一頭

騎營大炮十六位并隨炮火藥鉛子等項用馱

駝三十隻

一計器械雜具

騎營正權十六隊每隊大炮一位火藥鉛子隨

炮器具俱全

騎營奇權十六隊戰衝六十四隊每隊滅虜炮

一位火藥鉛子隨炮器具俱全

騎營戰兵權勇九十六隊每隊弓箭手十三人

捕伍餘奇弓箭手二十五人每人弓箭一副

車營圖制

三

每副弓一張絃二條箭三十枝撒袋一套

騎營戰兵權勇九十六隊每隊三眼鎗手十人

人各三眼鎗一桿鉛子火藥器具俱全

騎營四衝二權管隊九十六名捕伍管隊一名

各盛甲臂手一副

騎營戰兵一千三百五十六名權勇七百六十

八名中軍餘奇九十九名各盛甲一副

騎營中權高招燈籠二個

騎兵九十六隊每隊隊標一桿燈籠一個火鑷

一把繩樁一根條鐵鋏五張鑷刀十把每二

隊鐵鑷五把鋤刀五口

騎兵二千四百人每人腰刀一口棋子五斤炒

麵五升每五人鑼鍋一口水袋一個

步兵一百二十八隊每隊領偏廂車一輛迎鋒

車二輛車正車副簾牌二面迎鋒車用挨牌

隊兵卽機二架子炮十八門子藥器具俱全

烏鎗二門子藥器具俱全三眼鎗六桿子藥

器具俱全大棒二條火箭六十枝弩二張弩

箭六十枝長鎗二桿 每隊火兵尖擔二條

水桶二個火鑷一把 每隊燈籠二個木梆

車營圖制

四

一個鐵鋏二把鐵鑷二把斧頭一把鑿子一

把鑷刀二把拒馬鎗二架

步兵四衝三千二百人餘奇共三百八十八人

每人棋子五斤炒麵五升

騎兵配合車營制

四車為一乘式

中	虛
奇握為鼓	旗伍捕
變應為什	正勇權
伍右勇權	伍左勇權
轡轡轡轡	轡轡轡轡
月却為什	奇勇權
伍右勇權	伍左勇權
隊右騎	隊左騎
什右什左	什右什左
隊後步隊右步	隊左步隊前步
車廂偏車廂偏	車廂偏車廂偏

車營方陣圖

左

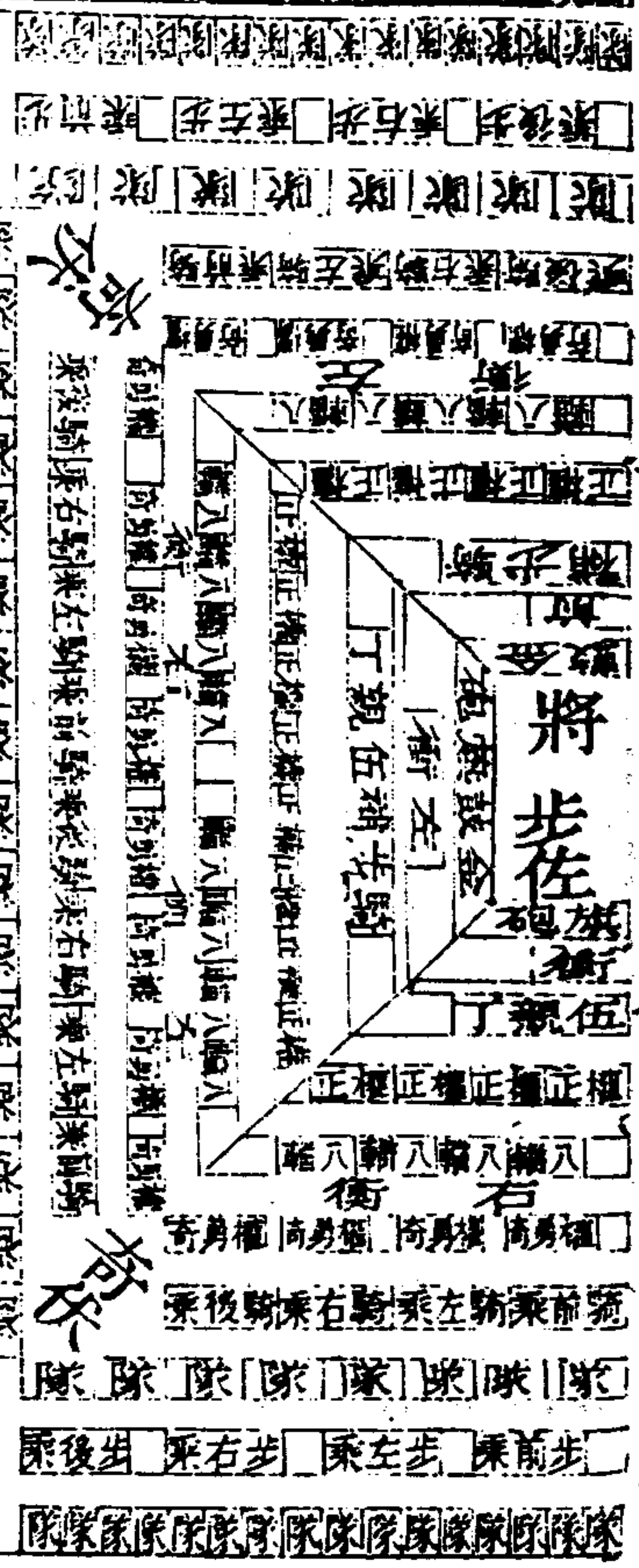
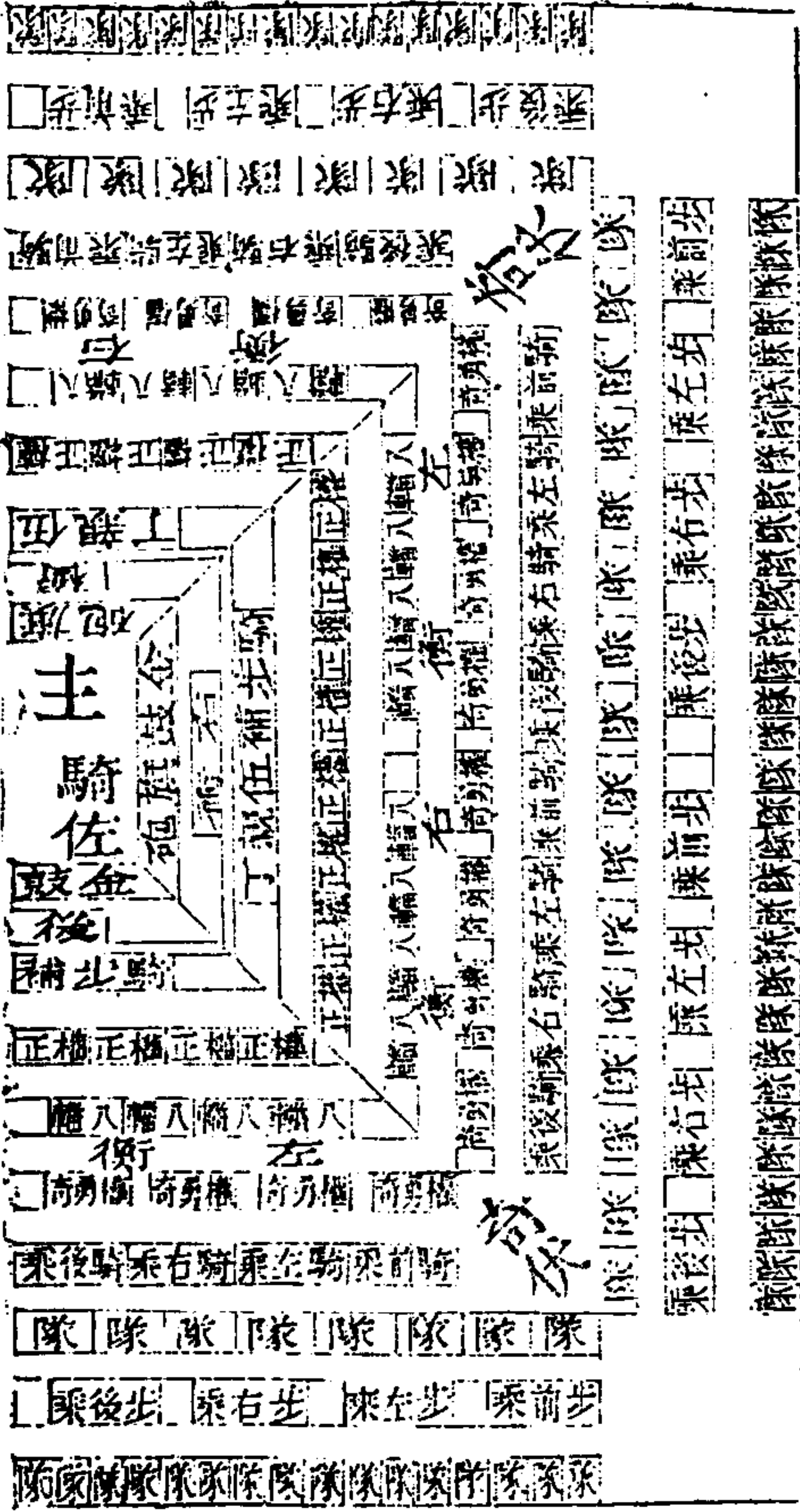

車營圖制

右

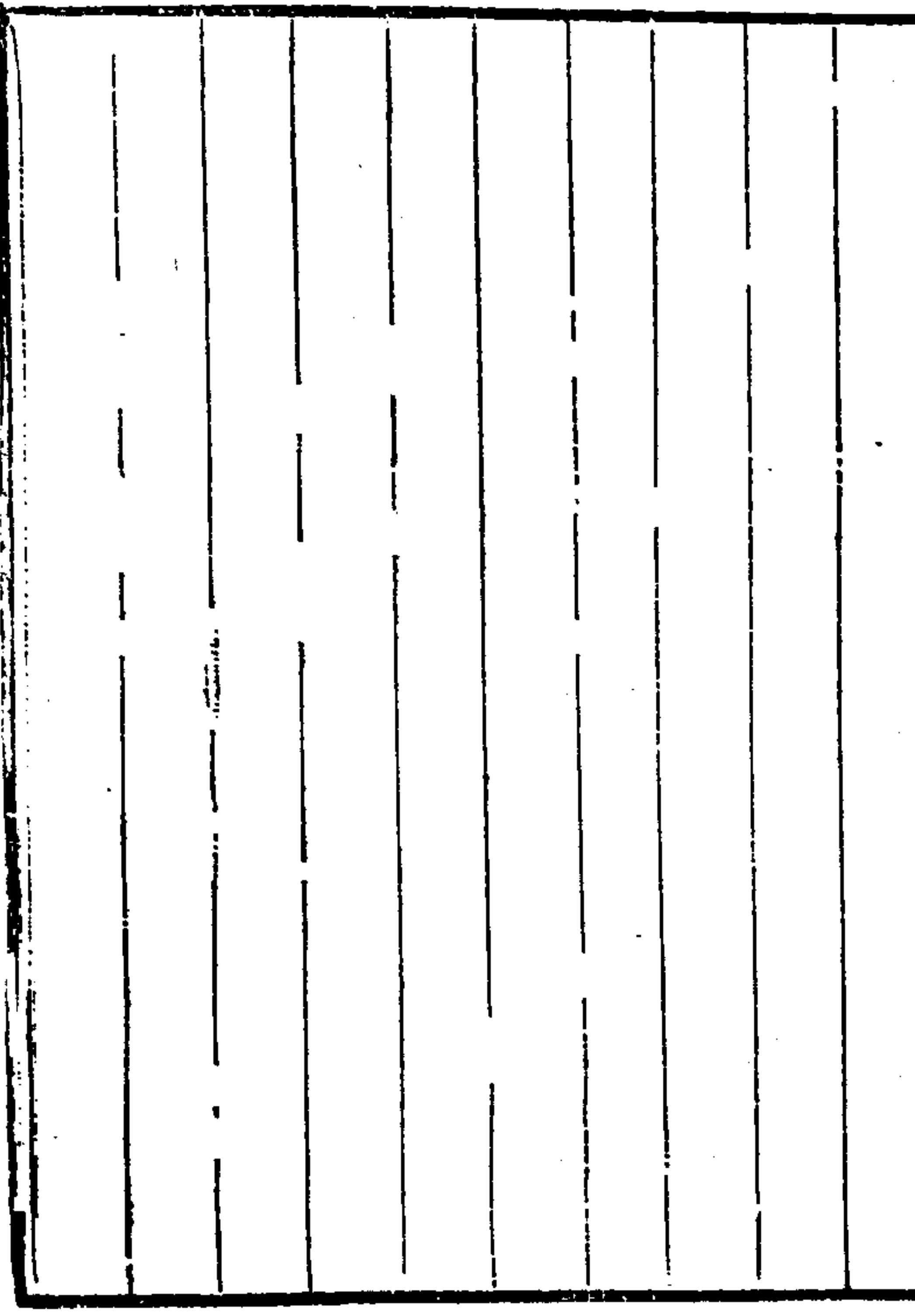

後勁方陣圖

後勁方陣圖

六

此方營之制因地而變
右九字味經堂本所無
據李竹軒家藏鈔本補

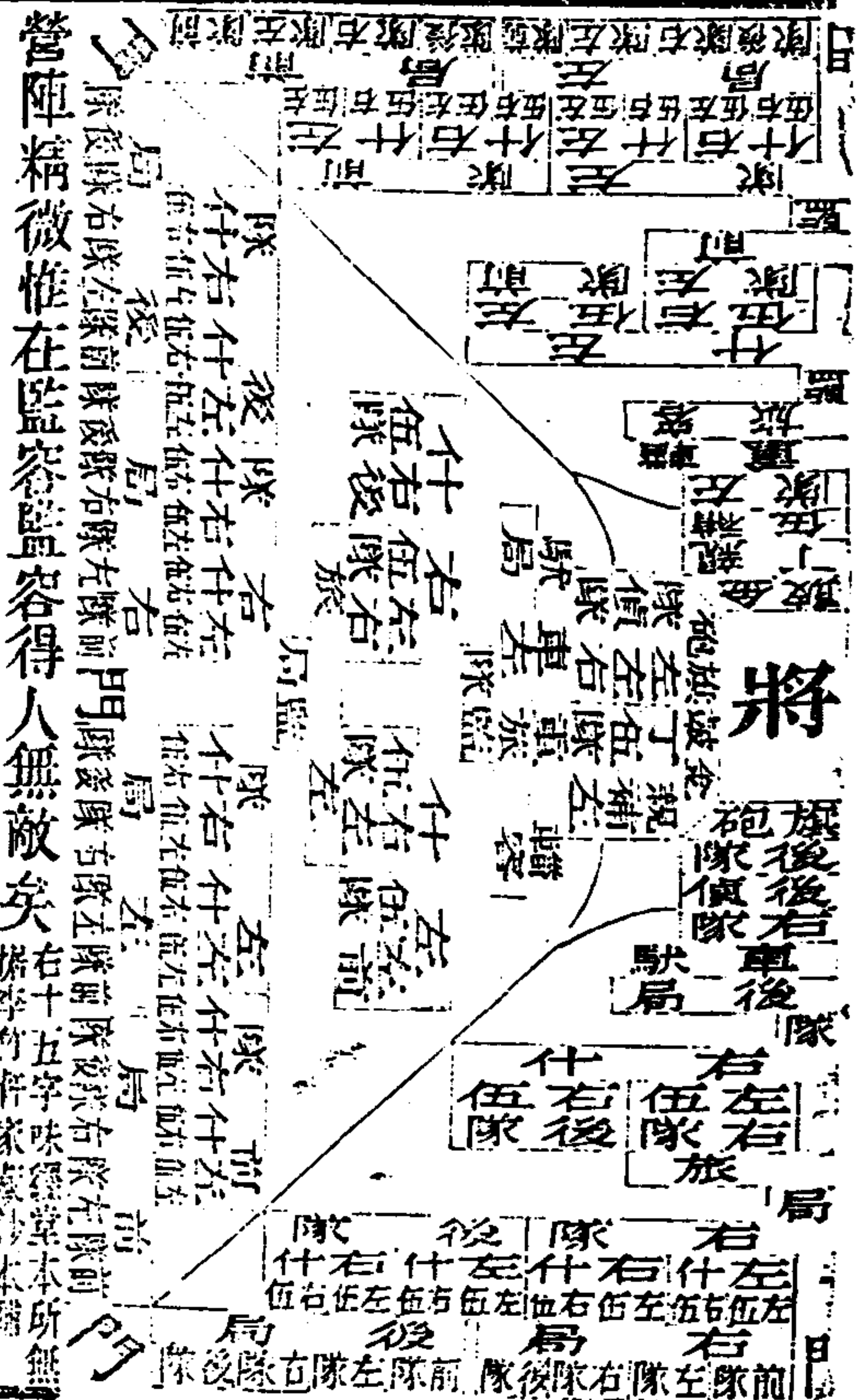
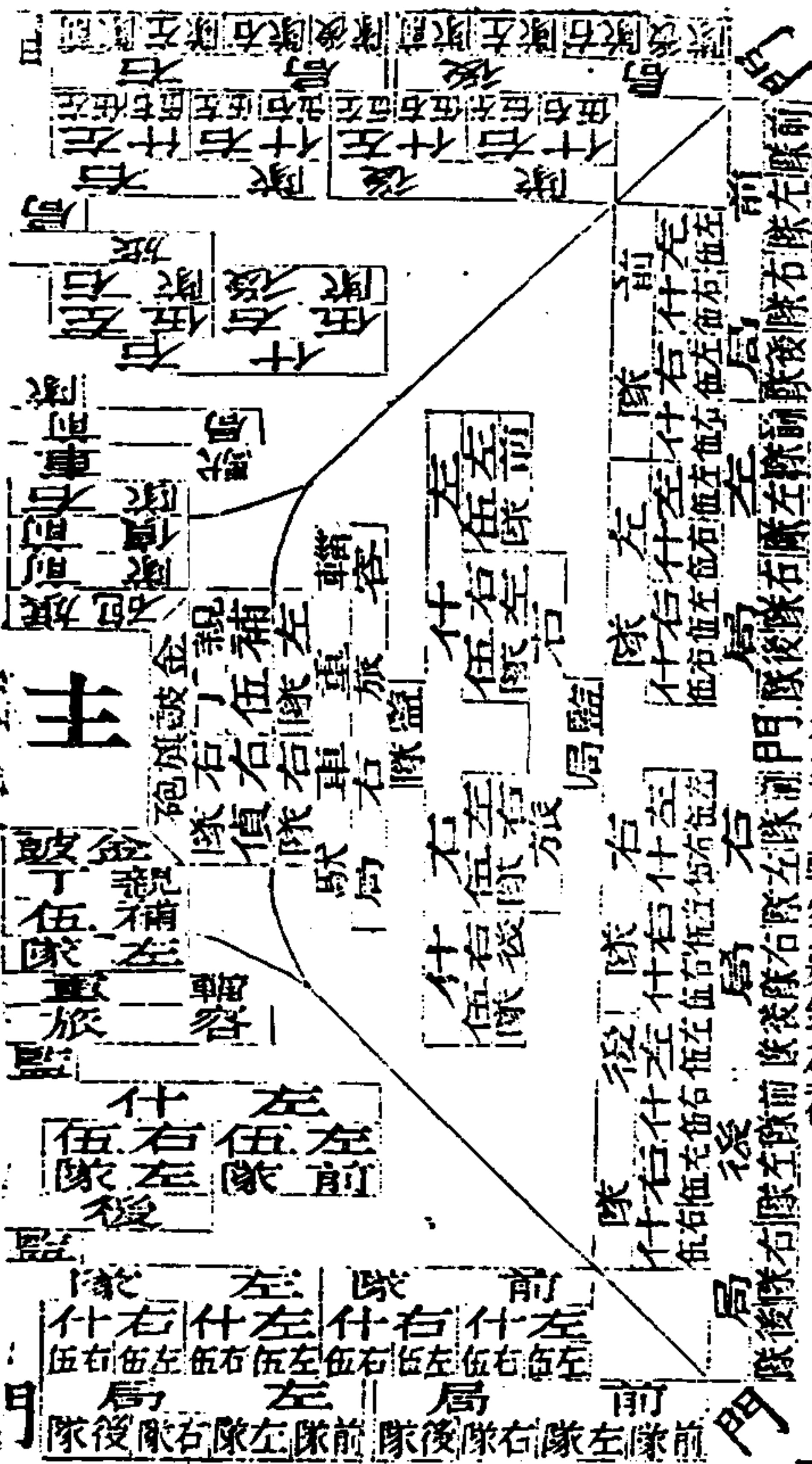

後勁方陣圖

六

營陣精微惟在監察監容得人無敵矣
右十五字味經堂本所無
據李竹軒家藏鈔本補

合計車營占地丈尺分派騎步互相倚附

- 一偏廂車一輛占地一丈七尺每營用偏廂車一百二十八輛計周圍占地二百一十七丈六尺加四隅角門斜出五丈六尺周圍共占地二百二十三丈二尺則方營前左右後四衝各占地五十五丈八尺即車內橫直營地數也
- 一輜車一輛占地五尺每營輜車二百五十六輛為子營計周圍占地一百二十八丈加四隅角門斜出三丈二尺周圍共一百三十一丈二尺則子營前左右後四衝各占三十二丈八尺是輜車之前

去偏廂之後四面各距一十一丈五尺為四衝四騎奇步兵信地

一主將居中虛地橫直各五丈虛中之外為四正餘奇馬步兵信地

一偏廂車內四衝領車步兵各六層每層占地五尺共占地三丈 步兵後巡視道一丈五尺 巡視

道之內四衝騎兵各占地三丈六尺 騎兵後四奇權勇占地九尺 權奇後巡察道一丈

一四衝輜車各占地九尺 輜夫及牛占地二丈夫牛後馬道一丈 馬道後四正權勇占地二丈

車營圖制

七

權正後奇營應變旗鼓餘奇占地一丈 馱馬

騾駝占地一丈五尺 子營外巡路一丈 捕伍

親丁占地一丈五尺 主將中軍旗鼓并步營餘

奇金鼓旗炮等役占地二丈 子營內巡路一丈

虛中橫直五丈主將騎佐步佐居之

一車兵一乘四隊一百人護騎兵一乘二隊五十人

護權奇一什十二人 共輜車一乘八輛十六

夫 衛權正一什十二人將官餘奇約四人附焉

合計輜糧日給人夫馬牛騾駝

一輜車二百五十六輛每輛載倉糧八石四斗通計

載倉糧二千一百五十石零四斗

一騎步官兵輜夫通計六千六百二十七人

一騎步牛騾駝馬通計三千七百三十二匹頭隻

一官兵每人日食米一升五合計六千六百二十五

人每日共食米九十九石三斗七升五合

一馬騾駝每匹頭隻日食荳三升計馬三千三百二

十六匹騾一百二十頭駝三十隻共三千四百七

十六匹頭隻每日共食荳一百零四石二斗八升

計牛二百五十六隻每牛日食荳二升每日共食

荳五石一斗二升二項通計每日共食荳一百零

車營圖制

六

九石四斗較人日多食糧十石一斗二升五合

一每日人畜共食米荳二百零八石七斗七升五合

計輜所載連耗止可供人畜十日之給

一每人所帶煇炒可食十日架輜之牛可充食十日

則輜所載米荳以四分約之每輜只宜一分載米

該三分載荳載長補短庶可供人畜二十餘日之

給

前鋒後勁說

余聞劔有鈎竿蒙須鐔也而用在鋒然脾不薄不斷脊

不厚不八故劔之為用在前薄其脾為鋒後厚其脊為

勁古稱兵有後勁今或不用車而偏以銳當前故前之銳若瑕而後之弱先潰遂令前之銳者以返顧而瑕可使數十萬為鳥合即可使數十萬為鳥散然莫為之前則慮無不舉而猝當敵將車不得方軌今法簡步卒習火器習短兵而衛以車即人不必精良而有技有車當不致猝遇敵而失措其騎卒之在車有權奇有伏奇固自為前鋒自為後勁而大將軍建旗鼓合眾軍營之全局法在神參乎眾車營之中而氣行乎眾軍營之外則舉眾車營之前後左右盡以大將軍之氣神周浹連貫如海之怒濤相逼而東當則推之竈則沒之法略如車

車營圖制

九

營其兵純以騎其器參用矢礮盡簡精良者充之蓋營有握奇而大將軍握眾奇之奇其前則猝遇之即以當敵而更使車得當敵之用乃其後則既已張其膽使之進更以一其志使之必不得退其兵似為車用而乃以用車夫有進無退則人盡為勁以全其鋒而十百成千萬之用蓋如劍然合鈞鐔為體而其用在鋒其得力在勁

天啟四年甲子春賜進士第兵部清吏職方司主事定興縣門人鹿善繼撰

左部總兵官王世貞
右部總兵官尤世祿

同較

督師 部領車營制

束伍

五人為伍內立一伍長一伍為什外立一什長一什為隊外立一隊長隊有背招一人傳督一人凡二十五人

合營

四隊為局五局為旅六旅為營旅曰前旅左旅右旅後旅容旅崎旅局曰前局左局右局後局監局隊曰前隊左隊右隊後隊營凡一百二十隊

分哨

車營圖制

三

前左二旅為左哨右後二旅為右哨容崎二旅為中哨行則分三哨為五股合二隊為一偵止則分左右二哨為外營合中哨容崎二旅為內營

列陣

二隊為一偵偵可以遠探遇警則四什長率八伍環列成營二隊長監四什居中調度應敵則列為率然陣四什居前八伍居後二隊督之更番射打應變無窮

設官

每營主將一員中軍官一員哨總帥千三員旅總帥

總六員局總總卽百三十員材官六員

佈置

每營以前左右後四旅當四面以容旅為中堅而以
畸旅突其虛每面以本旅之前左右後四局環列卽
以本旅之監局分隊以監之為外營以容旅環中央
以分應四面而以本容之監局分隊以監之為內營
其畸旅五局一司旗鼓一領大炮一護輜重一備補
伍每局四分居於虛中應乎四外聚散分合皆可成
營隨地相形皆可佈陣斯一旅一局悉為應猝之兵
矣

車營圖制

主

節制

每營四面每面一旅每旅五局五局之中以監局為
遊兵其四局為正兵遊兵監於正兵之後謂之却月
正兵臨敵退縮遊兵得以徑殺之四監有變容旅五
局分應之四面有警畸旅三局分附之而旗鼓親丁
恒衛主將謂之握奇

設各管官

每營主將一員主全營軍務中軍官一員司旗鼓號
令哨總三員分統三哨旅總六員分領六旅局總三
十員分掌三十局材官六員掌全營之傳宣備各哨

之緩急

授器

一外營四旅每旅分前左右後監五局監局俱授以
弓箭腰刀其四局每隊以管隊一名掌隊旗背招一
名授以弓箭傳督一名授以三眼鎗以左什長教練
火器右什長教練弓箭其左右四伍授以小滅虜炮
者二授以三眼鎗者十授以弓箭者十三恒合二隊
為一偵以備出互用迭

列隊式

車營圖制

主

右什長 教練 弓箭 弓箭 弓箭 弓箭 弓箭 弓箭

弓箭 弓箭 弓箭 弓箭 弓箭 弓箭

弓箭 弓箭 弓箭 弓箭 弓箭 弓箭

弓箭 弓箭 弓箭 弓箭 弓箭 弓箭

弓箭 弓箭 弓箭 弓箭 弓箭 弓箭

弓箭 弓箭 弓箭 弓箭 弓箭 弓箭

隊長背招弓箭三眼鎗傳督

左什長 教練 三眼 三眼 三眼 三眼 三眼 三眼

三眼 三眼 三眼 三眼 三眼 三眼

三眼 三眼 三眼 三眼 三眼 三眼

三眼 三眼 三眼 三眼 三眼 三眼

三眼 三眼 三眼 三眼 三眼 三眼

三眼 三眼 三眼 三眼 三眼 三眼

右什長 教練 弓箭 弓箭 弓箭 弓箭 弓箭 弓箭

弓箭 弓箭 弓箭 弓箭 弓箭 弓箭

弓箭 弓箭 弓箭 弓箭 弓箭 弓箭

弓箭 弓箭 弓箭 弓箭 弓箭 弓箭

弓箭 弓箭 弓箭 弓箭 弓箭 弓箭

弓箭 弓箭 弓箭 弓箭 弓箭 弓箭

隊長背招弓箭三眼鎗傳督

左什長 教練 三眼 三眼 三眼 三眼 三眼 三眼

三眼 三眼 三眼 三眼 三眼 三眼

三眼 三眼 三眼 三眼 三眼 三眼

三眼 三眼 三眼 三眼 三眼 三眼

三眼 三眼 三眼 三眼 三眼 三眼

三眼 三眼 三眼 三眼 三眼 三眼

此方營之制因地而變營陣精微惟在監容監容得
人無敵矣

一內營容旅授器每隊之什伍長背招傳督皆授弓箭每伍第五兵授牌刀第四兵授弓箭鈞鎗第三兵授弓箭板斧第二兵授弓箭腰刀

一內營騎旅授器第一局授大滅虜炮三十二位每隊八炮分付四面第二局授旗鼓雜器金手四人鼓手八人鑼手四人捧鉞手四人吹手十六人門旗手十六人四方旗手八人大金手一人大鼓手二人大鑼手一人大鉞手中央旗手二人高招旗手三人清道旗手二人號帶旗手一人賞罰旗手四人令旗手五人號炮手三人內巡五人巡察五

車營圖制

三

人巡視五人醫生一人醫獸一人以上隨主將第三局護轎車各授弓箭第四局五局如四面授器以備補伍以上四分之以便分旅列陣

計兵

隊長一百二十名 四旅戰兵二千名 容旅權勇五百名 騎旅奇零五百名 通共三千名

計馬

主將一員戰馬八匹 中軍一員正馱馬五匹 哨總三員各正馱馬四匹 旅總六員各正馱馬三匹 材官六員各正馱馬二匹 局總三十員各正馱馬二匹

隊長一百二十名各正馬一匹二名并馱馬一匹 容旅權勇二千四百名各正馬一匹五名并馱馬一匹 奇零四百八十名各正馬一匹 通計戰正馱馬三千七百七十五匹

計驢

戰兵四十員每員小滅虜炮二位共八十位每位馱驢一頭每二位馱隨炮火藥鉛鐵子驢一頭共用驢一百二十頭

計駝

騎旅一局大滅虜炮三十二位并火藥鉛鐵子等項共用駝三十二隻

車營圖制

三

總計器械雜具

大滅虜炮三十二位隨炮子藥器俱全 小滅虜炮八十八位隨炮子藥器俱全 三眼鎗八百八十八桿隨鎗子藥器俱全 弓箭一千八百五十六副每副弓一張絃二條箭三十枝撒袋一套 腰刀三千三十把 藤牌八十面 板斧八十張 鈞鎗八十桿盔甲三千三十副 局總隊長臂手一百五十副 又容旅權勇臂手五百副共六百五十副 金鼓旗幟响器一全副 高招燈籠二個 隊標一百二十桿 燈籠百二十

備 每隊繩樁二根條共二百四十根條 每隊鐵鉞
 五張共六百張 每隊鐮刀二十五把共三千把 每
 偵鋤刀五口共三百口 每偵鐵鑊五十張共三百張
 每伍鑊鍋一口共六百口 每伍水袋一個 每人烘
 子五升共一百五十石 每人炒麩五升共一百五十
 石
 一馱駝三十隻每隻馱倉斗糧四石合運倉斗糧一百
 二十石合載倉斗糧七百四十八石 二項共馱倉斗
 糧八百六十八石

一兵丁每人日食米一升五合計局隊兵丁三千三十

車營圖制

三五

人每日共食米四十五石四斗五升馬騾駝每匹頭日
 食荳三升計馬三千六百五十五匹騾四百六十頭駝
 六十二隻共四千一百七十七匹頭隻每日共食荳一
 百二十五石三斗一升每日人畜共食米荳一百七十
 石七斗六升計馱駝車載之糧連耗共可供人畜五日
 之用

水師營制

營曰龍武分中前後左右五營每營以沙船百隻為率
 凡四船為一舫計目兵六十人於四者捕中選註一人
 為舫長即如隊長仍管本船者捕事務俾得節制三船

而四船互相覺察得責成於舫長 二舫為一船設船
 總一員即如百總管船八隻目兵一百二十八 四船
 為一艦設艦總一員即如千總管船三十二隻目兵四
 百八十人 三艦為一營設營將一員合一千四百四
 十人如本營船少止立二艦船多則別立遊艦隸於中
 權其各兵中仍選其銳者名為選銳註記在冊仍另立
 一冊以聽臨時別命銳將領之以備衝突之用 將領
 以下共奇役一百名半為親丁精選以充之有急則合
 遊艦以補左右而衛中權

官兵數目

車營圖制

三五

將官一員中軍官一員材官二員艦總三員船總十二
 員舫長二十四員在者捕中者捕一百名舵工一百名
 繚手二百名以上船多則增船少則減而以三艦為綱
 水兵一千五百名餘奇一百名唬船快船各捕盜一
 名舵工一名水手八名不設繚手飛船各舵工一名即
 管本船水手四名不設捕盜

車營水師營合制

船不水戰故止用十五人為撐駕而兵皆健捷登岸頓
 可為陸兵令每船領輕車一輛其捕者舵繚雷看本船
 其水手十一人之中立定車正一名狠機手六名烏鎗

手二名三眼手二名本車狼機四架子母炮二十位鳥
鎗二桿三眼鎗二桿子母炮每眼各備火藥鉛子俱全
三十出目兵十五名各給腰刀一口車正兼大弩一張
箭三十枝火兵兼火箭三十枝狼機手兼大斧六把鳥
鎗手兼高麗牌四扇每車仍載大炮一位虎尾炮二位
緩急別用每船備虎尾炮二位三眼鎗四門以上等器
隨船酌付其兵在水為船兵在陸為車兵其官在船管
水兵在陸管車兵其操演在海岸上下其軍火器舟車
兼用

百八叩序

兵用水用陸遂用舟用車其舟車用步用騎其騎步用
眾用寡用正用奇凡兵皆守動則戰凡戰皆眾而有寡
凡戰皆正而有奇一兩之卒用伍為寡餘為眾用伍為
奇餘為正或用餘為奇伍仍為正有我正而敵為奇有
我奇而敵為正余欲用車為正用舟為奇而車自有奇
舟自有正舟能出其所不趨趨其所不入行千里而不
勞故覺島鹿島其地生活而世日死日絕車且戰且前
可自環為營可縱數千騎往當敵故進不可禦退不可
追車自可戰而世日拒敵日守兵有欲戰有必戰敵欲

車營百八叩

戰而我不能必戰敵欲戰而我不能不戰敵欲戰
我欲戰而我無所以戰故戰者動如雷不動若山莫
如用車其用車在用水其用水在用疊陣當用火合步
騎舟車眾寡奇正無一非火其用疊陣合水陸步騎舟
車眾寡奇正之用水無一非疊陣要在耦則互出奇亦
迭變循環無端其出無窮故我欲靜而敵不得動我欲
動而敵不得靜予既習五火之變於甲士幾六萬六之
四步六之二騎又為習火於專騎可五萬則五之二前
五之三後火以車習車以火用騎步合為車而用火舟
亦載車載騎載火要在因地因天因人而因敵為變還

吾土也其寒煖燥溼邱陵阪險原隰吾得備悉而敵聞我兵退廣甯退遼陽退新城余姑懼其退入老巢則負固法當坐而致其來不來則乘其未入而數道擊之曰與諸文武大吏肄撞晚鐘而入幕獨坐則思漏四五下覺而又思撞曉鐘而起且與諸文武大吏肄知則試之不知則相與探討發探子入其地習其山川部落所經由之水陸迺規河之廣狹量地道之夷險酌日短長占風旁正圖其地之城池向背合之得百有八借為問以發諸文武大吏肄且曰大叩則大鳴小叩則小鳴相與春容而盡也諸文武大吏焉有以應我叩

車營百八叩

二

天啟四年賜進士第特進光祿大夫左柱國少師兼太子太師兵部尚書中極殿大學士兼支尚書俸知制誥起居經筵日講總裁實錄玉牒參詳奏章兼掌樞曹奉命督師改兼吏部尚書孫承宗 甫題之殫忠樓左軒

車營百八叩

高陽孫承宗著

一問周秦時專用車乘衛青始用武綱車主自環為營夫自環為營此楊素所為不用兵車營嫌於自守也乃衛青所至有功其中必有奇正
二問古制七十五人先後於兵車一為前拒一為右角一為左角戰則卒車相參居則以車為營卒車相參何以用

車營百八叩

一

三問曹操始為戰騎陷騎遊騎且云車徒常教以正騎隊常教以奇車徒亦有奇乎騎隊亦有正乎何以用
四問馬隆言地廣則以鹿角車營地狹則為木屋施於車且戰且前夫且戰且前誠得車之用然何以且戰且前
五問劉裕伐南燕以車四千乘為左右翼朱超石戰河上以車百乘抱河為卻月營凡兵必有左右為夾擊為奇正淮陰之兩翼在前以覆項武侯之兩翼在後以走懿左右三疊今可行乎
六問曹操攻車七十五人守車一隊共二十五人百人而分攻守何以用今如何可效之
七問裴行儉詐為糧車三百乘伏壯士五輩突厥果遠

車車中士突出殺獲幾盡夫古者以糧車伏兵今人正恐兵不能護糧此法可行乎

八問李清討突厥越險數千里營制不改有跳蕩騎兵有戰鋒隊步騎相半有駐隊兼車乘而出今之奇正盡之然如何以用

九問馬燧爲戰車行則以載止則爲陣其討田悅燧乃推大車焚悅將楊朝先柵破之夫車能焚柵何以用

十問魏勝列陣有如意戰車在外以旗蔽障行爲載止爲營有弓車當陣門有炮車在陣中兩陣相近則陣間發弩箭炮近陣門則刀斧鎗手突出交陣則出騎兵兩

車營百八叩

二

向掩擊得捕則拔陣追襲少卻則入陣間稍憩士卒不疲進退俱利伺便出擊慮有拒遏預爲解脫計夜習不使人見夫戰車炮車所在有之而弓車當陣門可行否

十一問車行當寬坦道路數營齊發作何調度前後遇急作何成營

十二問車行當偏仄道路不得成列作何擺設遇警如何成營

十三問車正行有敵迎頭衝來其勢瀟漫甚重或先驅老弱不相干之人費我矢石卻以精銳憑突作何迎敵作何卻敵令盡遭我矢石追逐

十四問車正行我縱直有餘而敵橫擊之張兩翼以抄我旁我橫擺有餘而敵縱擊之伏兩翼以要我脇作何應防

十五問車正行遇泥淖而可陷人馬正在躊躇忽有敵兵作何迎敵

十六問車正行遇有汪洋大水未有舟楫方在整頓過渡敵或從旁突截我於此岸又或乘我半渡突截我於彼岸預先作何計算臨時有何方法

十七問車正行遇有叢林茂艸伏火驟發我兵警亂敵乃乘急來攻作何預備作何急應

車營百八叩

三

十八問車正行遇有溜沙可陷人馬大風復作人力俱困忽有敵伏作何應防

十九問車正行遇有大木橫攔隘口或散置要路令我挪移費力敵卻因而衝突作何應防

二十問車薄敵巢敵堅城守我兵從車中出奇拔其外城而內城更堅欲悉衆力攻而內無車營外之車營又無人爲守野戰恃車巷戰恃何此當作何計略

二十一問車臨敵安營已定敵卻堅不來犯遂至十數日我兵勢不能久待作何誘敵令其不得不動

二十二問車未成陣敵驟來衝其一堵牆馬兵作何萬

全令彼必退我陣立成

二十三問車臨敵城敵堅守不出欲作長圍作偏攻我之矢石不能仰攻敵之矢石反能下及作何應防

二十四問車臨敵地敵城守不動却從旁從後有兵來犯我方整兵應敵城中忽大譟出攻作何兩應

二十五問車臨敵巢百計誘敵不出我方動敵却尾我後我一回應敵却佯敗突有伏兵作何隄防其車營倉皇之際欲行未行亂而未整作何方法

二十六問車正行前方遇敵後有數車或陷或曉不得即行欲顧後恐前力弱不能當敵欲盡力於前恐此車

車營百八四

四

遂為敵害作何兩應

二十七問車遇山險不得安行欲以馬兵先行恐敵來突衝難敵欲車先行又恐車不能即有多湊可以成營者且探有伏兵欲起作何應守

二十八問車臨敵彼不肯來我不肯往各為固守而我

有糧食之患敵以飽待饑我欲襲敵不敢先發作何計
算
二十九問車臨敵巢敵去城四五里為壘以車騎居外以勇銳埋伏使輕卒合戰而佯走我兵薄城敵乃發伏兵或衝內或擊外或擊前或擊後而又或令遠處別兵

疾擊其後作何預防

三十問車營初定兵丁或相喧囂或有火炮震驚滿營欲動作何鎮定

三十一問戰車以衛護輜車如地方險仄只可容戰車却又恐輜車不能自守又或突有敵邀輜重作何防固
三十二問先處戰地而待敵者佚後處戰地而趨敵者勞車一渡而敵先伺則彼以佚待勞我先至則我以勞為佚而又慮敵之堅守以老我師何以待而能佚何以趨而不勞

車營百八四

五

防沉灌荒澤之中草穢當風何以防延燒

三十四問車薄敵城方左山右水重壘強弓退如山移進如風雨糧食又多此斷不可長守何以擊此強

三十五問車以六營為一股而一股之中作何分合其行路作何照顧其臨敵作何擺設欲相為應援而相近則此車之炮易及於我人相遠則此車之炮難及於彼地而騎步出車又防本營之擣虛作何分發

三十六問車臨水便可拆轅為船為橋而人馬既渡尚未合車敵忽來犯或從上流以船筏衝我作何預防
三十七問車臨山阜不問山之前後左右有敵在數里

之外據之我營人馬動靜無一不見欲移則無可移或可移而恐其乘我作何預備

三十八問十二車營當分幾路其各路之車何以齊渡彼岸地遠則難合勢分則難應如欲分亦可以獨應合又不至於後時此非素有酌量未可齊一也作何預計三十九問金蓋之間國初葉馬二將軍所由取遼東也車一登岸當先據各城以爲家抑徐觀其變乎或兵貴神速卽前進薄之以擊其未備乎作何遲速之備

四十問車營布蓋海之地而耀州當二州之中或議於此設收錄遼人之營其強者可佐戰何所恃以爲兵其

車營百八

六

衆方枘膠將何以爲食且人衆雜還慮有反側作何預備鎮輯

四十一問車營薄境如有陷番諸領兵者跳身獨來或相率以歸或領衆投順欲收之營中恐有他虞欲置之別所又無以得其死力而似有不定之思作何分別禮待以盡兵機

四十二問車營登岸遼人來歸其老弱家口安插何地或議以船西渡則兵方圖東而又渡遼人於西乎議安插四衛之間尙須以兵爲防否作何定議

四十三問車營自有奇正而車路之外更有騎路第車

遲而騎兵速然騎之路却遠而未盡孰先車以抵敵恐勢孤而難敵彼後車而不至又無以爲車之利使其返顧而失措也作何約期作何鄉導

四十四問車營抵海蓋間當借遼之食食遼人之新附者而敵之糧多在開鐵其海蓋或少作何因糧之計四十五問車一股分六營其分而相應合而相絡惟大將能令之而勢相懸隔敵在呼吸瞬息之間立得應援立得分合作何預計

四十六問車營馬步戰韜相爲比合但兩佐將分統步騎何以比之使相親何以合之使相應况應步而步出

車營百八

七

應騎而騎出一呼立應捷於呼吸有營將所見所不見者作何號令使之不相推諉

四十七問車行東北而錦義有伏敵或西虜邀我輜重又車去覺島方臨彼岸而水有敵舟如納哈之從長廣反攻也作何預計

四十八問車入敵境敵忽傾巢而奔回舊巢我兵可入據其城乎一入據而內無糧可因敵乃從舊巢復出以攻以圍作何預計

四十九問車入敵境徒得空城而敵遁山險菁叢中我車既難深入我糧不可久待我議還兵而敵出乘之我

還而敵復據城及我至而敵仍遁作何預計

五十問車既攻而殺敵餘敵尙存勢當摧敗然大兵據城去蓋既遠糧作何運兵作何食

五十一問車既臨敵人可因兵地可因糧而奪遼人之糧遼且爲兵以抗王師卽未敢抗而遼糧既盡遼人何以爲生作何預計

五十二問車營下定中原有奸細當兩相交兵之際營中忽有變動便可守兵忙亂戰兵驚慌是當預先戒令嚴防作何方略

五十三問車營主靜而動在奇兵當定營之夜議暗襲車營百八四

八

敵巢而地有險易道有近遠兵有馬步將有鈍敏古人劫寨之馬亦選迅快不鳴嘶者作何預計

五十四問車營既定敵於晝日寂然不動却於黑夜偷營或於別路擊後而敵不數十人使我全營忙亂不得休息欲靜以待之却又恐兵多猝至作何應策

五十五問車分幾路敵只專攻一路我各路未集其一路立定脚手便可鼓舞大衆少有差錯衆心駭懼作何方略卽一路可以應敵

五十六問車既薄敵尙未交鋒忽報西北有西虜助敵勢甚凶惡何以兩設互敵勿致脚忙手亂

五十七問車營下定報有遼人之爲敵兵者來投或西虜報來助順我方翹望爲快而原是敵兵到卽爲亂預先作何防範作何覺察

五十八問車營各路抵境敵方隨路擺設於彼岸欲渡則難登相持則難待此當有搗空之計於其巢有攻虛之計於其營作何奇策

五十九問車營一處交鋒而敵效我別路之衣帽旗幟迎敵者方爲所惑而策應者於倉忙之際見兩軍對敵而不知誰爲我兵甚有我居主地敵居客地而誤認如宋之西兵者作何預辨

車營百八四

九

六十問車一渡必據海蓋爲要然敵棄金復而於海蓋尙有兵也倘一聞我兵之東而加兵於海蓋而我以蓋套等地爲捷徑而近在十餘里遠才四五十里兵一渡則後背水而前臨堅城勁敵作何應法作何出其後出其旁者

六十一問車臨敵地必資水草敵或暗料經行之地置有毒物又或以投順之民簞食壺漿及獻料草我以爲順民受用却有毒害之法作何分別

六十二問車營大兵臨境短髮遼人何以遽能辨別不有殺戮乎而無心之中却失人心或堅與我敵何以設

法分別順逆收拾遼人而使之相率投順以爲我兵
六十三問車臨蓋州則金復在我之後東江之於金州
登鎮之於復州各能爲聲勢乎平島之於鮮人相率能
爲欲入之狀乎然地相去遠於敵何以能率夫虛而爲
實也何以使二鎮爲實

六十四問車外之奇兵仍爲車也又有奇外之奇兵使
其駭如從天而降第西虜之幕易驚越也開鐵之西北
有通途乎頗聞開鐵之民尙在何以得其相助而無他
虞

車營百八問

十

我之憐而一旦猛擊之也我當開一角以待其奔而伏
精兵於所奔之路乎抑廣置遊兵四面環車待其出則
矢石及之勿令逸去乎法曰奔則伏兵發戰則衆心散
圍寇之道果不可以堅守爲事乎作何變通
六十六問車方對敵敵無故自開一角疑欲出奔我方
并力合備於此而敵却從我之疎處以爲密或乘我之
聚於此而奔於彼作何先覺而勿失其宜
六十七問車方深入敵境寂然不動而不見一人此當
秣馬勵士坐待以觀其變然敵忽出奇兵合攻一營而
一營或力歎可以何兵助之又或敵未見敗而忽退此

可乘退而逐之乎其營亦可拔而前乎作何方略
六十八問車行平坦則分五方而近中軍矣如遇山川
險狹何以分布法曰斂左右二軍而前後如故夫左右
何以斂之當隨地爲之乎抑盡置之後乎或右爲前之
後左爲後之前乎作何布置使臨時不令而行

六十九問車入敵境凡地形順逆叢林厚薄我將士未
必盡悉也而車又衆多所分行之地各有險易法曰利
則進不利則止夫大兵行而止與進亦可不齊乎又曰
貨則掠人則殺爲深入之道而遼人吾人也遼人之貨
吾之貨也可掠而殺之乎擇而爲之何能分別

車營百八問

十一

七十問車入境而敵人之情更當及未合而審之矣初
以爲兵不多不精而實多更精也初以爲無備無糧而
實有備有糧夫不能候敵之情而浪與戰者舉衆與敵
也知敵之情而避之不可輕戰又不可作何謹持而應
之以能爲勝
七十一問車所駐之地環衛無虛地也敵攻一面則引
中權之權勇赴之他面不可減動法曰慮敵人擊其一
而率精兵襲吾減損之地然敵愈益兵而我兵不加作
何奇出以破其衆
七十二問車臨敵忽有敵中叛將密持約要言在某處

爲內應或某日時來投或言賊中消息及應我之計作何應答以無中於間無失於真

七十三問車臨敵忽有自敵中跳身來歸者備言敵中情形如何備我又言我當如何制敵信之則恐爲間不信又恐失機作何計略能得此人心即間反爲我用七十四問車台馬步爲馬步之衛而馬步不無以車費照顧如法有縱所得牲口以露所急攻却陰以兵猝乘所緩守又如廣爲舟船以示所必濟却令精兵啣枚於他處舉筏而渡擊又如大兵到而敵斷絕其路即倒回以詭敵令其緩防而陰令輕捷者間道急渡出其不意

車營百八問

三

我即回大軍以應之此皆騎步之專用不必有車今以車用而此法固兵所必需作何適應而俾無照顧之勞七十五問車利居生地惡死地糧道進退皆利曰生糧道水陸皆絕曰死用生地亦要士馬精利陣勢習熟將沉毅法令嚴吏士服從戰樂然而士卒顧家即生地不可用而利害未審矯衆強爲死地更不可然法禁猶豫也今舉世怕進取而我等不幾於矯衆乎然所行皆生地也作何決斷

七十六問車逼險地而天地震晦風雨交集山川不辨當此之際定當堅靜不動敵來勿戰俟天變少罷觀強

弱之勢而後進退之然倉猝之際大將以何術即能堅行陣嚴號令使師徒不驚亂且煙霧迷塞風雷震驚旗不見炮不聞火不可舉作何探報以爲備

七十七問營與敵遇而所駐之地有迴渠迂澗有深峽隘口有草木蒙密有高下相乘凡此皆兵之危地而更有車行而不便法曰此地之性作何用地

七十八問車營方定敵來突攻矢石疊擊敵必敗亂我兵追逐當以騎乎以步乎平廣則以騎山水則以步矢石兩隨可以猝而用乎騎出追而步割級不慮營之虛乎何以暇而能整使應各有紀而不多不少不一生亂

車營百八問

三

七十九問車之列營結陣觀旌旗之動審金鼓之節動有度靜有方隨五行通轉是惟古所稱天將者以變用正以神用奇使敵人不知其所爲蓋至麤而至精也作何通透

八十問車之行在審遠近險易高下淺深前後無阻左右無滯騎步便其往來戈戟叶其所用人馬無逼塞之困攻守有備蓄之利此非詳審地理於平時明見情形於臨陣何以得此然有時順地而逆用之逆地而順用之又能不擇險易安而後動即陷死地而能生即致亡地而能存作何變通

八十一問車之步置似強者不得先弱者不得後然古有強將無有天時無有地利任其人無有勇怯聞敵即行必無疑慮又有猛將軍無多少敵無強弱三軍順令若臂使指匹馬單劍摧鋒先入使敵人失措懼而遠遁似此兩者拘於車之數不幾於窘才乎作何任用

八十二問車營外舊有挑壕蒺藜拒馬唐李藥師言此以拒敵而已兵貴致人非欲拒之又言太公六韜多言守禦之具非攻戰所施此誠膽智之言然車要止可拒人而不能致人則胡不退守各城而以車遠涉敵境徒有拒敵之具乎車中之步騎自奇正敵來則拒之而拒

車營百人則

古

之中自有奇兵或後擊或夾擊而引敵及車矢石及之拒亦致人也作何拒而能致

八十三問車營派定照管分數似難摘離別用即如突厥方強李靖選善騎射者二千人使之飲食舍止一如突厥或與突厥遇則伺便擊之前後屢捷此法儘可效之而車中之兵作何借移

八十四問車一營其自相接應具在營制無敢相失也然騎步不能盡相爲用也而六營各分能相用乎昔拓拔英擊漢中尹紹祖將兵據險立五柵以拒之英曰彼師莫相統一我選精卒并攻一營彼必不相救若克一

營則四營皆走矣乃急攻一營拔之四營果俱潰然則多立營而不相聯古有之矣作何交制

八十五問車布狹隘之地及過險出隘難以今所定營行也古有約隊之法今何以用於車雖臨時相地勢爲法然地之形可預爲約略也孔明以斜谷路狹裁八陣爲六陣其說似妄而當斜谷必約隊可知也作何預計變通之法

八十六問車之初爲方營而圓曲直銳在所變故每一陣爲伍變而二十五或以爲此花步也臨敵無所用臨敵之時相視地形或邱陵林壑平陸斥澤之不同或高

車營百八四

古

下險易廣狹生死支掛之不一而因以制步騎多寡疎密輕重分合奇正之所宜非必真有五行之地五行之陣也然則花步何以教之乎教花步正所以爲實用此中有機焉作何解悟

八十七問車之制要便利爽快車營之制要簡易直捷古人中軍與上下兩軍鼎足而立一鼓一麾而成列再鼓再麾而出戰呼吸變化如風雨如臂指今驅車策馬又互相照顧得毋煩亂乎抑練熟而簡易直捷即在其次乎作何發明

八十八問車營之練向者據高而臨之盡見營中之

實復閱射於其地而登高頓可射及營中也昔魏堅壁不戰而袁紹爲高檣起土山射營魏爲霹靂車發石擊之其樓檣皆破以此預計則憑高可射及營也我之車營矢石亦可仰攻乎

八十九問車近敵巢其城三面各有重城以居我叛將及遼人之爲生計者而敵之親兵居在內城其外西一面臨代子河不住人以城中乏水開小便門取水於河我兵東向阻河不得近城過河又逼城下而後背水敵立城之意便欲堅守難攻也當以何地爲先著而仍防此面之有敵出劫也作何預計

車營百八問

去

九十問車抵海蓋便當乘勝薄敵巢而各路未集可以數營深入而與大軍相隔此吳漢克廣都便抵成都遂與劉尚隔江南北二十里而幾爲賊乘也作何算計

九十一問車兵之動必須審得虛實而趨乘其危然防敵之乘我當令我無可乘如車抵敵境或行列未定或食未設備或奔走動勞或未得地利或未合天時或涉長道後行未息或涉水半渡或險道狹路或旌旗亂動或陣數動移此皆乘之危也至或將離士卒而有怖心士輕其主將而有歸志其危更大作何預備勿令敵乘九十二問古之用車者陰溼則停陽燥則起貴高賤下

進止必從其道又曰敵人若起必逐其迹夫衆車深入何以得地爲高得時爲燥而進止以道乎見敵起而逐其迹是謂且戰乎抑以獨逐乎天久連雨馬陷車止四面受敵三軍驚駭作何深計

九十三問車之行無犯進止之節無失飲食之適無絕人馬之力其進不可當其退不可追前後有節左右應麾雖絕成陣雖散成行而大要在其衆可合而不可離可用而不可疲也與之安危而已作何比聯

九十四問車以密固今之車陣亦既密矣一二將領能練能用矣古人不云乎凡戰非陣之難使人人各能布

車營百八問

去

陣爲難又云非知之難行之難今之諸將尙有不知者作何訓練令其知而能行

九十五問車之馬驟牛駝號爲五萬其秣飼之需當因於地而敵似習藉地之法是元昊所以誘契丹又觀王君媿所以破吐番以其既疲也整兵以掩其後先令人暗入敵境於歸路燒草吐番至將息兵牧馬而野草皆盡馬死過半君媿襲其後其輜重及疲兵尙在水而吐番已渡水遂大破之觀所不備可以爲備作何防策九十六問車之中權有權勇儻可爲奇兵凡設伏暗劫詐誘皆此兵所爲而將能智士乃愚今使士知其用而

將反不知爲用何以乘機敵好假西虜衣裝而向時開原一路之兵實爲敵假我既潰之兵而詐迎爲計也將智而嚴乃能用士士愚而忠乃能死戰作何振作

九十七問車有火器種種如扞武營所備信可禦敵亦可殺敵然其用有無窮者亦有易盡者對大敵遲時日甯得種種如法夫古人火牛火雞要在駭亂其軍我乃因其亂隨而擊之則乘亂之精卒不可不預爲備也作何選練

九十八問車薄敵巢勢必渡其臨城之河敵如以精銳據河負城以拒我又如令羸馬弱兵背城爲陣以誘之

車營百八即

十六

我如凌水交兵而敵却有精騎伏於城側待我半渡邀擊我議從南北可渡處間道以攻而敵俱有防作何破散其計

九十九問車營自有奇正止供一營之用卽策應他營亦一營之用也如大兵自西來而南與東却有奇兵如所稱裹糧踰嶺用寡用奇此當不在車營之中而東南兩鎮不足恃也作何揀擇而得此奇男子

一百問車行必擇晴乾而兵家之奇必用風霧雨雪如蘇定方兩破突厥一乘霧而往一凌雪深二尺而行皆掩其不備而破其牙帳然楚之備吳也雨十日夜吳亦

至不如備之吳人果至見有備而還楚乃乘其還破吳軍曰吳人來三十里還三十里其將必休其士必爲食我行三十里可掩其不備然則兵之用奇不禁其風露雨雪奇兵之在車者亦可用乎作何發縱

百一問車利守而欲攻車利正而欲奇然攻有三道曰正曰奇曰伏故曰攻正道而不知奇道伏道者其將木偶人也昔蔡以精兵抗李光顏而李愬自文城疾馳二百里夜半到蔡黎明擒元濟此爲奇道鄧艾自陰平攀木緣磴而降蜀此爲伏道夫奇伏固攻之道也而車中何以行

車營百八即

十七

百二問車之深入若敵堅壁不戰欲老我師也法在攻其所不備又曰攻其所必救故攻其主搗其巢截其歸路斷其糧草彼不得已而須戰我以銳卒擊之可敗今敵只一巢其備甚具無歸路之可截無糧草之可斷古法似不可行乎然一城之守亦有所不備則亦有所必救故險伏不得則併力偏攻之夫偏攻之道作何計算百三問車抵敵境便直薄其巢而敵果築舊遼城伏精銳以衝我左而又出我不意卽廟山口於耀州亦可虞也作何哨探爲應

百四問車之用專於敵爲攻戰而一發輒則兎首原自

恭順其眾亦有可用乎虎酋近日為恭或無可虞而部落眾矣如抽歹固稱桀驁也抄幸與敵為連即近方搖尾而何可信一有蠢動盡足為防作何預調

百五問車行糧從海蓋之地俱可以舟運而所攜之糧無幾也大兵一登岸而舟便可為運乎或遼人之歸附或西虜之隨從其食俱在所攜之外而日後更須糧為多今之津運固供十萬而惴惴也作何預計

百六問車營以為守而出營以為戰出營之法居者行者勞佚相均以戰以守並行不悖故敵兵少則一衝領一面之兵出戰而一面之中自為兩翼為奇為伏而餘

車營百八叩

三

面不動敵兵大則四衝之兵俱出各當其衝步戰則馬為奇馬戰則步為奇而中權以釋以策蓋更出迭入動靜各半不盡營以行一戰一守用休相更不一方而戰故一營之中矢石馬步無一人一器不有更番迭陣乃能無窮是當作何調度

百七問車之全得力在後勁而車一營之得力在中權夫五行之用水木金火土相生故方圖曲直銳以次為變而銳仍變為方其相破視所尅火金木土水以次相尅而水仍尅火故五陣之變必始於方卷而藏之則為方陣為圓陣而握奇之數在中權舒而張之則為曲為

直為銳而握奇之數在陣後此一營之後勁也作何分別

百八問車營進而得勝有小營有大營深入千里戰非一合炮擊退敵則或騎或步出營追殺而敵或佯敗或既敗而糾眾來援來之速當何以應來之緩當何以應夫兵欲暇欲整有功欲戢不欲玩收斂之精哨探之明小歸一營大歸各營紛紛紜紜而必不可亂作何制勝之略

車營百八叩

三

孫文正公車營跋

車戰一道自春秋以還代有其人人有其制而酌古準
今得失利病區畫無遺則文正公此制集其大成矣始
於馬滄淵大將軍呈其式屢呈而屢不合最後公方喻
之制成團練分合變化捷於呼吸其運用之妙惟鹿忠
節公車營說盡其概大要不出我欲行敵不能使之止
我欲止敵不能使之行之二語而其精思妙理百端並發
尋繹無窮則在百八叩一編浩乎淵乎不可揣摩矣昔
年吾邑于度張公養遂孔公皆忠節高足刻心世務與
先師孫徵君曾親到關門觀其規略深服公布置宏遠

孫文正公直營跋

制作精詳非常人所及歸來與余草廬抵掌每一挑燈
輒至五鼓不意世故紛紜二公皆以松柏之操埋骨首
陽余亦流涕嚴瀨絕口不談世事壬戌冬公孫紫淵從
余破囊中搜得百叩一編持歸補其家集既而走字囑
余爲序而藏之以傳久遠噫此事往矣燕雀堂中圖淹
歲月世無過而問津者此道幾何不爲塵飯土羹也雖
然諸葛武侯鞠躬盡瘁創爲八陣至今魚復沙中縱橫
列石江流不轉豈非精誠所著耶况此編條分縷析精
誠所被俱足千古收而存之可以補孫吳所未備安能
使閱世奇猷泛泛與草木同腐乎詩云魚鳥猶疑畏筮

書風雲常爲護儲胥三復斯言令人神往五公山人王
餘佑跋

孫文正公直營跋

車營百八答序

遼東向習弓矢置火器於不講至車營則九邊英銳罕有知之者惟滄淵馬將軍解其意因盡改諸式車為偏廂定為車營十二其用車在用火其用火在蓋陣要在耦則互出奇則迭變循環往復其用無窮然遠吾土也其地寒暖燥溼原隰邱陵吾得悉備而敵聞我兵退入老寨則夷險不可知而我難猝入矣因與諸文武大吏議知則識之不知則相與探討發哨馬入其地習其山川部落經由水陸各要隘規其廣狹量地險夷酌日短長占風旁正圖而識之合百有八借為問以發諸文武

車營百八答

序

一

大吏思而參僚如定典鹿伯順歸安茅芷生忻州杜應芳等所對俱深明大畧規畫足以制敵知其乘天時用地利盡人事因敵制變必有我欲進而敵不能使之退我欲退而敵不能使之進者嗚呼進如風雨動若雷霆變幻萬端呼吸立應諸大吏雖胸中各有甲兵又難以數珠盡其變也予以腐儒位諸將之上身任安危共圖大計撞晚鐘而入幕以思諸大吏鞠躬盡瘁與予共矢忠誠以圖恢復當別有會心見諸實事又不僅此答之塞我責也漢有武侯唐有裴度當取其軼事而三復以思

凱陽孫稚繩拜手題序

車營百八答卷一

古頊孫文正公編次

參佐幕僚

歸安 茅元議
忻州 杜應芳
定興 鹿善繼
前 孫世威
左 尤世威
中 馬世龍
右 王世欽
後 趙率教

全著

全校

第一答

兵有奇有正有以奇為正以正為奇更有以奇為奇相機而動待時而行循環無端其妙難測衛青用武綱車以立功必用步為正用騎為奇而又不拘於步騎之奇

車營百八答

一

正更有出正於正出奇於奇因時以盡其妙而變幻於車之內外者夫豈徒以車自守乎楊素所謂不用車營之意嫌懦將徒知以守自計也衛青大將立功何疑

第二答

七十五人先後於兵車一為前拒一為右角一為左角戰則卒車相參如常山蛇然擊左則右應擊右則左應擊中則左右皆應或進或退卒不離車其氣蒸蒸無懈可擊運用一及於神

第三答

曹操始為戰騎陷騎遊騎且云車徒常教以正騎隊常

教以奇是步爲正而馬爲奇乃騎隊出仗之時而步隊或掩兩傍或直當中道至有騎隊反爲正步兵隊反爲奇兵是又奇正相生矣曹瞞一時之雄也恐爲所誤

第四答

馬隆言地狹卽施木屋於車上且戰且前蓋車不戰必不能前不前必不成戰我旣施木屋於車可以蔽敵矢砲自然可前可戰益戰益前今如車一渡河右攜海濊左據山陔後軍屹立如山使敵望而生畏夫何憚而不戰何憚而不前也

第五答

車營百八答

二

兵必有左右而立營亦然或夾擊或奇伏古大將未有不以左右而勝者遼東山海相望險夷各易俱有形勝可憑誠能量敵而進或如劉裕之左右翼或如超石之却月營或兩翼在前以法淮陰或兩翼在後以法諸葛隨地而施因時而動左右三疊何不可行

第六答

曹操以百人而分攻守其法當以技藝精熟身輕足捷者分攻車其性情持重者分守車古今勢異先後理同酌其法而用之必無不得

第七答

裴行儉以糧車三百乘伏壯士誘突厥掠糧壯士突出殺獲敵人幾盡此詐爲糧車以誘敵人也今果用其法不但可以殺獲敵人卽我糧車入敵敵將望而却顧是誠事半功倍之謀如敵料我爲詐而以兵雜糧中使敵見糧而不見兵其法更密

第八答

李靖討突厥越數千里營制不改有跳蕩騎兵有戰鋒隊步騎相半有駐隊兼車乘而出今車營之奇正盡之然必量敵兵之多寡敵勢之強弱敵情之離合敵地之險夷然後用則善

車營百八答

三

第九答

馬燧爲戰車行以爲載止以爲陣其討田悅乃以火車焚悅將楊朝先柵破之其用蓋以車載硝磺麻油等火具乘晦冥風沙之際潛至其柵以焚之况我有火車素習五火之用敵豈不可火攻

第十答

魏勝以戰車列營外砲車列營中而列弓車於陣門前突後冲弓車似乎有礙不知營中安砲車以爲骨四隅營中俱可以發砲車豈獨有礙弓車戰車各有弓矢隨在可用戰車豈反有礙弓車是用砲用弓之際或分或

合各有號令並行不悖魏勝夜習以軍機密事不令人知也何弓車不可當陣門

第十一答

車行當寬坦道路或先數十里或後數十里皆有往來彼此探報遇急先發遊騎或出敵前或繞敵後或設伏以掩擊敵之左右或設疑陣使其卻而不前登時可以成營而免相失以俟援軍

第十二答

車行當仄狹道路在水岸必先據其渡口以截上游在山岩必先搜其伏兵以據要路敵在我前用前軍以拒之

車營百八答

四

敵在我後用後軍以防之又隨撥遊兵從間道繞出敵後水則見渡而過山則猿攀而下敵人見即駭如天降此時我軍從容過險營陣立成

第十三答

車正行有敵迎頭衝來其勢瀾漫料其先驅老弱不相干者以費我矢石即分兩翼左右埋伏掩擊後路而正營嚴軍固守閉營不出俟敵精銳繼至然後我軍奮力攻殺騎步連環進如風雨左擊右掩使其不知所從倘敵之精銳一敗彼雖眾如無人矣否則應更出奇謀

第十四答

車正行我縱直有餘而敵橫擊之張兩翼以抄我旁我橫擺有餘而敵直擊之伏兩翼以要我脇法當偵探確實先據要害阻敵不前臨時直則用中軍以援前後橫則用左右以護中軍首尾相應彼此互援更出奇兵分兩股一搗敵老巢一要敵歸路計當不外此

第十五答

車正行遇泥淖可陷人馬正在躊躇忽有敵兵當即整營嚴軍固守出奇分兩翼或擊其左或擊其右或抄襲其後敵必卻顧而我軍鼓譟而出直撲敵營俾敵四面受驚狂奔敗走而我軍整頓過險泥淖可保無虞或先

車營百八答

五

探敵來路拒之不前更妙

第十六答

車正行遇有大水又無舟楫方在整頓過渡敵或從旁截我於此岸又或乘我半渡截我於彼岸彼此兩岸當先探實敵之來路伏所遣精騎數千遙設疑陣以牽其勢此岸之敵我兵未渡可留一軍以截之彼岸之敵我軍方渡即整一軍以待之而先遣精騎數千遇敵於此岸則沿岸直襲其後遇敵於彼岸即偷渡以掩其旁我車未渡抱河為營我軍半渡趕緊沿河列守庶幾可以迎敵

第十七答

車正行遇有叢林茂草伏火驟發我兵驚亂敵乃乘急來攻此敵乘風燥物乾之際用火攻計也我當嚴守勿驚敵來急攻亦勿與戰先相風南北所向迎風以除草木而斷其火復順風以燃草木而展其地火斷則延燒不及地展則人馬可移此臨時遇急之謀若預於伏火之處發遊騎暗中往來偵探遇敵輒捕見火即撲更出奇以阨敵往來要口更不至臨時大費躊躇抑抄出敵後亦以火攻更為奇中之奇

第十八答

車營百八答

六

車正行遇有流沙可陷人馬大風復作人馬俱困忽有伏敵法當預先巡沙左右探有伏敵發兵急剿即或臨時伏起復遇風作人馬眯目號令不聞即當極力整軍連營固守堅壁不出敵至則伏努短兵相接敵去則俟風稍歇即撥輕車健馬旁出掩擊敵必大駭而遁我軍如履坦途

第十九答

車正行遇有大木橫攔隘口散置要路令我挪移不動敵來衝突當先偵探確實用囊沙運石之智將木陷臨時一猝墊平車無不過倘敵恃險衝突正得奮擊以獲

其利敵必驚潰而逃

第二十答

車薄敵巢敵堅城固守我從車中出奇拔其外城而內城更堅欲悉眾力攻而內無車營為護外之車營又無人為守勢當外營留兵為守多設旗幟以壯軍威而巷戰之兵或金帛誘敵作細為應或招募壯士致死攻城或驅擄脅敵人以為前軍或燒經過敵房以挫敵氣急用高麗牌夾以鎗砲弓箭登時逼進雲梯直豎立奪其旗內城雖堅必無不破

第二十一答

車營百八答

七

車臨敵安營已定敵御堅不來犯至數十日我兵勢難久待計必分兵攻其所必救以要其出乘機可以進攻否則探其援兵多少偵其糧草有無察其勢之虛實量其將之愚智斷其糧道誘其畔兵燒其房閭離其將佐或返旆示以歸志倡造我軍疲乏浮言百計誘之敵必猝出我軍至是可以有為

第二十二答

車未成陣敵驟來衝我一堵牆馬兵勢難萬全宜先分數隊遊兵掠敵前後左牽右制使敵難前或探敵來路設伏以要我軍可以萬全立成其陣

第二十三答

車臨敵城敵堅守不出欲作長圍作偏攻敵之矢石反能下及當先驅搗勝敵人費其矢石料矢石將盡更用聲東擊西之法乘虛而擊不啻空城

第二十四答

車臨敵地敵城守不動卻從旁從後有兵來犯我方擊兵迎敵城中忽大譟出攻計當預搜其伏或探明先隱其來犯之路外敵必除外敵除內敵亦不敢出如猶有敵來犯及城內謀而出攻我以前鋒應內敵以後勁應外敵以中軍守老營策應前後而又別選奇兵數百繞

車營百八答

八

襲敵營乘虛以攻其城城必易拔否則相機再出計畧以議攻取

第二十五答

車臨敵巢百計誘敵不出我纔動敵卻尾我後我一回敵又佯敗突有伏兵此詭敵難以計勝也法云虛者實之此當築圍作守困之勢無輕與戰其計不磨自消而察其所必救之處選將潛師夜襲敵必惶恐出兵援救我以一師尾敵後阻其回路且以遙助夜襲之威此則合軍或偏攻或合擊大兵直抵城下至是看敵作何計畧相機而行

第二十六答

車正行前方遇敵後有數車或陷或脫舍之不肯顧之不暇即令此脫陷數車騎隊回環踐踏曳柴揚塵令敵難見追車既整頓速進以合前車至是而營可以成

第二十七答

車過山險馬兵先行恐敵衝突難當車先行又恐不能立時成營且探有伏兵欲起夫伏兵必在山險前後左右幽暗之處如遇此險當先訪問土民堵截敵之來路使伏不得驟發車行仍照常式魚貫而進過一車即成一車式過一衝即成一衝式車盡過即車營成矣如料

車營百八答

九

伏敵難制當徐議進止以出奇兵

第二十八答

車臨敵各為固守而我饑敵飽計欲先發襲敵勢又不能法有五開之用當設計行間使敵不能不戰敵出我軍久欲邀戰必如鷹之逐兔獺之驅魚奮勇直前敵鋒必挫况遼人之餉我者日至京東屯積俱可暫支而我隨營輜重可供十日烘炒可供十日駝隻可供十日種種計算原可不窮又况軍行在外需餉孔殷轉輸豈有不陸續而到者乎以是而計糧不必患敵可設法而誘以盡攻取之機

第二十九答

敵去城數里為壘伏勇其中使輕卒戰而佯敗誘我薄城發伏令我前後受敵而又引別兵以疾擊我後此我必敗之勢也知者遇此必先搜其伏擊殺幾盡探明別路有無敵人分兵擊退乘勝進薄其城如我兵力已疲少休則奇再進豈以輕卒佯敗而遽為敵算乎知者必不出此

第三十答

車營初定兵丁或相喧囂且有火炮震驚滿營欲動此內奸也當即傳令妄動失次者斬罪以遞加於喧囂震車營百八答

十

驚之處密訪嚴查見有疑惑之端即時問明軍前正法以除內奸內奸去而全營肅靖敵雖外作策應自可出以從容

第三十一答

戰車以衛輜車地方險仄止容戰車又恐輜車難以自守為敵所邀當出李靖擊突厥計料敵邀我輜車之處或前或後伏壯士於輜車以當其衝敵至而壯士出直前奮擊敵必大創而潰營陣何不可立防固何不可嚴

第三十二答

先趨戰地者逸後趨戰地者勞車一渡敵先趨戰地而

敵逸我先趨戰地而我逸乃我先趨戰地而逸敵不出以老我師是我逸而又更甚於勞此時當出奇謀令敵不得不出以嘗我精銳初至之師庶幾我兵不勞並可勞敵兵也法在迫敵誘敵兩術盡之

第三十三答

車臨敵地多下淫霖雨數至沉澆堪虞草穢叢生延燒為慮是當挑濠引水下注除草防火延燒兩計如果難行斯為地形不利不可久師也法云好高而惡下貴陽而賤陰蓋先鑒於是焉

第三十四答

車營百八答

十一

車薄敵城敵乃左山右水重壘強弓退如山移進如風雨此強敵也擊強之法當驕其將玩其兵使敵輕我以洩其氣然後出六營精銳連環而進又於山水可通之處設疑布隊以亂敵心更設內奸使敵自潰倘虞我兵不克大軍暗地退兵休息留輕卒分五隊往來挑戰令其晝夜不安俟敵人馬疲乏我軍奮氣復作再為出奇制勝以謀進攻

第三十五答

車行以六營為一股而一股之中有分合有照顧時機應援之際鎗砲遠近相及而不相妨以及騎步出車本

營虛而仍實擺設分發之法要在號令嚴明臨機制變彼此可以應援此非素練之師驟難及此關亂而法不亂一何其神

第三十六答

車臨水便可拆轅為橋為船而人馬既渡輪乘台車敵忽來犯或從上流以船筏截我此當用鐵索繫於上流效古橫江之法以截敵船且軍既渡隨渡隨可成車豈既渡而車營尙未即成如恐敵來犯勢出倉猝車難駮合又當未渡之先探有敵否有則或出奇以阻其來犯事更萬全不至臨時作亂

車營百八答

圭

第三十七答

車臨山阜不問山之左右前後我動靜敵俱得而見之欲移而又恐其乘我值此或壅截旁出之路使敵難進我兵直冲而下或潛度旁出之路使敵驚潰我軍緩轡而行否則插旗於山阜燃火起烟勢似仰顧不前先造飯以餉軍士使敵不知為假而我軍掩旗鼓以暗過此山車營亦可立成敵覺亦咋舌而無如何也

第三十八答

軍行以偵探為要十二車營分兩路渡河道有遠近地有險夷必先探明酌量時日先後定期一齊並渡分必

可以獨應合亦不至後時十二車營方可齊一道途縱有遲悞而偵探往復登岸時日豈或難齊

第三十九答

金蓋國初葉馬二將軍用以取遼東者也車一渡或據其城以為家或徐觀其變而後動遲速之故因敵而施有隙可乘兵貴神速否則徐觀其變亦老成持重之謀

第四十答

車營海蓋而耀州當其中於此設營收遼人強者可以使我借助軍威何器不可以執弱者使其沿關屯田給籽種各安其業而強者之中如有技藝超常奮勇出眾

車營百八答

圭

者拔尤分隸各營使之効力安輯自不待言

第四十一答

車營薄敵陷番諸領兵者或跳身獨來或相率以歸或領眾投順以敵攻敵此機不可失也當收之營中或別置其眾於營外於陷番諸領兵者悉優禮以待參之以謀而觀其智期之以事而探其誠醉之以酒而察其性伺無他變復固結之感激之然後用以觀其效至其投順眾番先使分隸各營不至相聚為患勿久置別地反不得其死力也

第四十二答

車營登岸老少遼人來歸安插何地如以船西渡兵方
圖東其勢不順如盡插四衛須兵以防其力難支莫若
按其原籍使歸本地復業或有為敵所據不能回籍者
安插沿河一帶給籽種牛糧開屯墾為活計以安流民

第四十三答

車營既渡而車遲騎速騎路道遠而不盡熟常用土民
嚮導量途遠近訂期俾車騎一時並到即可合營以得
其利不至有返顧相望之虞

第四十四答

車營抵海蓋當借遠糧食遼人新附者而敵之糧多在
車營百八答

古

開鐵如欲因糧必用新附遼人點慧有膽畧者數十人
由開鐵附近一帶設法購運立局收存或有來歸短髮
遼人能通敵語與敵有識者轉相勾結因出奇兵以劫
之更妙是在相機而行

第四十五答

車一股分六營其分而相應合而相聯惟大將能主之
而勢相應隔敵在呼吸之間立得應援立得分合每營
各設迅健探報臨時分合援應片刻自可立達

第四十六答

車營馬步戰輜相為比合但兩將分統步騎而應步而

步應騎而騎壹呼立應其勢甚捷有營將所見所不見
者臨時不相推諉此必別有號令使兩將俱得而識其
責專在十二材官

第四十七答

車行東北而錦義有伏敵或西虜邀我輜重車臨覺島
方至彼岸而水有敵舟如納哈之從長廣反攻者當預
留兩營在後為勁以防敵伏而西虜顧愕輜重必不敢
邀我臨覺島至岸而水有敵舟又先發一軍潛伏彼岸
近舟掩擊敵怯可保無虞

第四十八答

車營百八答

古

車入敵境敵忽傾寨奔回舊巢我兵入據其城而內無
糧草可因敵乃復從舊巢而出以攻以圍此以空城困
我也斷不可冒入當嚴軍以待探明敵之去路有險先
分軍以據之使其不得回攻然後進城以圖攻取否則
遲以觀其變使敵計無從而施

第四十九答

車入敵境徒得空城敵乃入山險叢箐中我軍既難深
入糧又不可久待稍議遣兵而敵又據城我復至而敵
仍退此詭敵疲我師以肆其志也計當先籌糧餉養軍
秣馬以張進攻之勢乘敵未來分兵進據山險探有別

道繞出敵後分兵掩擊使敵前後失顧相機一鼓就擒如我糧難繼更當另出奇謀

第五十答

車既攻而殺敵餘孽尚存勢當殄滅大兵據城去蓋既遠糧恐不繼捷聞糧當兼程前進况敵既殺其大半敵糧自有可因而陷敵遼民復見天日更有以壺漿箪食來迎者是亦糧餉之一助焉

第五十一答

車既臨敵人可因兵地可因糧而奪遼人之糧遼且為亂以抗王師即未敢抗而遼糧既盡遼人亦無以為食

車營百八答

六

勢所必至然我兵為遼千里除害遼人必當多方採辦米石以餉我師又豈以久出而不緊為催運者且遼人老弱俱可屯田貿易是富饒之象不出半載勢且物阜民豐

第五十二答

車營下定時中有奸細當兩相交鋒之際營中忽有變動守兵忙亂戰兵驚慌此為內變當嚴飭該營將佐約束隊伍各自整頓互相稽查變動之處查有奸細即可擊問懲以極法以昭鎮定而內外各巡風警察巡邏時刻不懈我兵自可盡力衝鋒

第五十三答

車營既立議暗襲敵巢而地有險易道有遠近兵有馬步將有鈍敏且古人却寨之馬必選迅快不鳴嘶者是必就其易取其近酌量兵之多少選馬之迅快不鳴者御枚疾走而以敏將領之付以暗號乘隙奮擊相識無得相言更有就險道以行却者是又出其不意攻其不備更奇

第五十四答

車營既定敵於晝日寂然不動却於黑夜却營或從別路擊我後而敵不數十人使我全營忙亂不得休息欲

車營百八答

七

靜以待之又恐敵多猝至此當於我營四面無論險易遠近有路可通敵營者挑捷健兵勇各派三五十名帶繩樁於各路口暗伏以蹶敵馬或掘坑坎以陷之即用短兵直前相擊後敵必且驚愕不前如敵兵多猝至偵探急回告警我好出兵相機而行

車營百八答卷上終

車營百八答卷二

古項孫文正公編次

參佐幕僚

歸安 茅元儀
折州 杜應芳
定興 鹿善繼

全著

總兵

前 孫世諫
左 尤世威
中 馬世龍
右 王世欽
後 趙率教

全校

第五十五答

車分幾路敵祇專攻一路我各路未集其一路立定手
脚便可鼓舞大眾少有差錯眾心卽以駭懼此以一路

車營百八答

十六

壯各路之威卽以壯天下之威關係誠非小也爲大將
者必當振其威武鼓舞眾心用天時盡地利知已知彼
運用極平無窮如敵多利在日暮相擊預伏兩翼於左
右勝則收兩翼以裹敵否則張兩翼以分敵而正兵列
三層以直衝敵中軍又引精騎抄敵後或趁晦冥或乘
烟霧出奇以撓其中軍中軍怯而餘敵不足破矣如敵
寡則非以輕兵挑我卽以驍騎擊我我當小戰佯北以
撓其氣繼覆以大軍使敵駭遁而其計不行強或避其
前鋒嚴軍勿戰弱或防其後勁固守勿迎而暗置毒物
香料於水草之交潛伏灰瓶梅井於要衝之路撥一軍

以誘之誘至乘其困憊可相機而行然猶恐其虛實未
知也察其實我姑避之深固其溝壘據險要出奇以制
之察其虛我且擊之環攻暗襲出騎步合力以剿之如
是以馭敵敵之多寡強弱虛實悉入吾算中無在不可
以制勝矣法曰先聲奪人大將當念之

第五十六答

車臨敵尙未交鋒忽報西北有西虜助敵勢甚凶惡乘
未交鋒分左右兩軍各半作前敵分前後兩軍各半作
後應中軍出十分之二作督軍以挽西虜更於西北面
多設疑陣於要隘使不敢前而東南軍營仍如不動以

車營百八答

十七

待敵衝敵見我鎮定如常亦必不敢來犯

第五十七答

車營下定忽違人之爲敵兵者來投或西虜報來助順
我方翹望爲快而原是敵兵到卽爲亂夫敵人來投必
拋兵解甲以示其誠不然則其詐立見且彼旣來投必
有不得於敵之故先令其殺敵以立功功立然後議至
西虜報來助順先留其來報之人使使往西虜陽似慰
勞者而暗用通虜語之人假虜衣帽探聽其消息謊言
以詰之否則由別路用敵人之鎧仗驅牛馬以犒其師
彼受犒卽可辨真僞矣我於此卽爲之防

第五十八答

車營各路抵境敵方隨路擺設於彼岸欲渡則難登相持則難待此當有搗空攻虛之策用木牌寫克敵登岸之日置上流沿岸而下使敵見而驚懈乘其未備之處或因水狹浪高乘船搶渡搖旗鳴鼓沿岸直撲敵營敵必解散否則潛師以搗其巢使敵不知而仍與我隔河相拒此更爲奇中之奇

第五十九答

車營一處交鋒而敵效我別路之衣帽混我於倉猝使我誤認如宋之西兵者預飭各將於出軍之先於旗幟

車營百八答

三

衣帽各添暗記有定形無定日如虫魚鳥獸之物方圓曲直之儀周而復始我知而敵不知其誤自免

第六十答

蓋套等地爲赴海蓋捷徑近祇十餘里遠纔四五十里倘敵加兵於海蓋兵一渡則後背水而前臨堅城勁敵當急撥輕車從別道或出其旁或抄其後分兩軍以爲援應正軍迎敵前後列爲三營又分兩營於左右遙與輕車爲犄角之勢近則夾擊掩襲乘虛以搗其巢復多設疑陣使遊騎紛紛擾擾往來海蓋以亂敵人之心勝則攻城不勝卽合軍背水爲營俟便出奇攻取

第六十一答

車臨敵地敵或料我經行之地置毒水草又或投順之民簞壺亦有毒物先令犬豕試驗或用以先餉投順之民自不辨而知

第六十二答

大兵深入敵境短髮遼人必當辨別使之投順當以遼人之爲我兵者亦短其髮效敵衣帽入敵尋其故舊俾曉以義理動以利名勸之投順未有不從者否則造言使敵疑其歸我令彼懷疑不能自安且使遼人數十人俱短髮效敵衣帽時擾敵營彼必歸順無疑矣我當優

車營百八答

三

禮以固結其心

第六十三答

車臨蓋州金復在我之後東江之於金州登鎮之於復州必當遙爲聲勢始助軍威而金復去東江登鎮甚遠此當用短髮遼人選遼將素有威望者統帶以實二鎮而犄毛文龍於東江以復四衛檄萬有孚於登鎮進據廣鹿島聯絡其勢平島素非侵畔齋金帛馳一介以通問亦可遙爲聲勢以借鎮二州

第六十四答

甯遠以西五城七十二堡悉爲哈喇慎諸部所據聲言

助邊而其實未必如約然開鐵之民與西虜不睦遣使陽與西虜尋盟而陰結開鐵之民潛居其要害我即出奇兵與開鐵之民爲應西虜雖黠欲焉其幕何難

第六十五答

車薄城逼而圍之開一角以待其奔而伏精兵以擊之此法甚是然敵大創則百年之利敵小創則十年之利我千里出師勞費鉅萬豈可聽其逸去乎是必待其奔伏精兵而盡殲之

第六十六答

敵無故自開一角勢欲奔出我方併力合備於此而敵

車營百八答

三

卻奔出於彼宜察敵情勢彼於何方便其奔突即在何方防備且敵既設計開此一角以冀他向而奔其旌旗人馬必偏集於其處有探頭縮尾時出而瞭望者我用樓車望而即知

第六十七答

車方深入敵境寂然不見一人正在秣馬勵兵敵乃出奇合攻一營一營或力歎此當用常山之勢敵至則此營嚴軍固守而左右兩營首尾相應如未見敗而退敵必有伏姑俟以觀其變不可即追

第六十八答

車行平坦則分五方而近中軍矣如遇山川險阻勢當分布法日斂左右二軍而前後如故夫左右之斂當隨地爲之或盡置之後或右爲前之後左爲後之前平時作何訓練臨時自然不令而行

第六十九答

車入敵境地形順逆叢林厚薄我人未必盡悉也而衆車分行地各險易法日利則進不利則止夫大兵行進止豈可不一當彼此互探遲速相待尅期而行法又曰貨則掠人則殺遼人吾人也遼貨吾貨也可以盡其殺掠乎爲敵用者可否則禁之庶分別各當其宜

車營百八答

三

第七十答

車入敵境敵情當未合而必先審也初以爲敵兵糧未必精多而實不然此不宜浪與之戰然避之又非出師之意當設奇以破其兵以耗其糧

第七十一答

車所駐之地環衛無虛地敵攻一面則引中權權勇以赴之他面不減法曰慮人窺其虛而率精兵襲其滅損之地也乃敵愈益兵而我兵不多勢當張兩翼以抄其後散遊擊於四面揚塵熾火使敵眩惑而潛出精兵以搗其巢敵前後失顧吾計可施

第七十二答

車臨敵忽有敵中叛將密持約襲言在某處為內應某日時來投備言敵中消息及應我之計無論真偽此機不可失也果真也如其言以施之勝果偽也反其言以出之亦勝而辨其真偽之術當察其言觀其色要其質動其心量彼離合之情用我恩威之術更有因間之計使彼弄假成真而反為我用者要在臨機制變神乎其神

第七十三答

車臨敵忽有自敵跳身來歸者備言敵已如何備我我

車營百八答

一

當如何備敵信之則恐為間不信又恐失機當先揚以威後示以惠復醉以酒假敵之繼為投我者探以密而揭其微真則無論已偽則拘其人造浮言使敵疑其順我恨不得而食之又言敵已殺其妻子使其歸路遽絕彼必為我用而盡吐其實

第七十四答

出奇專在騎步今以車用有似遲鈍我如用諸奇法當選精健之馬用輕廂車載步兵雜騎兵遲速可以相並不勞照顧諸法可因地而施

第七十五答

車利生地惡死地而士卒顧家地即生亦死今舉世怕進取而我篤眾以居死地卻所行皆生法在結眾心鼓眾氣齊眾力使之可靜可動可勞可佚自無地不可以生

第七十六答

車偪險地天地震動風雨交集山川不辨以至旂不見砲不聞火不可舉當此倉猝我當堅陣使師徒不驚別有探報庶不致誤此時當急據險地要隘嚴飭諸將用口號以資軍令車騎步輜各自為守互相為應有警則據險之兵飛騎以報中軍仍為固守勿動或相機潛出

車營百八答

二

奇兵制勝如班定遠因風雨以七十二人襲敵營者更奇

第七十七答

車營與敵遇而所駐之地廻渠迂澗深峽隘口草木叢密高下相乘車行不便此正用奇因地性制勝之時當選精騎健卒或據隘以防敵或伏險以邀敵或旁出以襲敵因地制宜奇出不盡運用存乎一心

第七十八答

蜀丞相綸巾羽扇羊叔子緩帶輕裘好整以暇誠古之善用兵者也我誠能布置得宜不多不少應各有紀或

騎或步猝用矢砲騎出追而步割級亦安有不可者戰守各半酌取其中自不應營之虛也

第七十九答

列營結陣旌旗爲目金鼓爲耳動有變靜有方隨五行爲運轉是古所稱天將者此兵法之常也如以變用正以神用奇此又爲法之變者變殆異於常仍不出於常

第八十答

用兵必因乎地之順逆矣然有順地而逆用之逆地而順用之又能不擇險易安而後動卽蹈死地而能生卽致亡地而能存此必先料敵將之智愚出其不意以變

車營百八答

一

通而用者法不可拘以常也

第八十一答

車之布置似強者不得先弱者不得後然古有強將猛將貳者以如是之勇若拘於車將何以展其才也任用二將旣素信其才慮智勇氣概果可覆敵卽揀精兵用輕車俾領之以便其用而復以軍繼後可建奇功

第八十二答

車中之騎步自有奇正敵來則拒而拒之中奇乃迭出或後擊或夾擊而引敵及車矢砲及之拒亦能致也或佯敗以引敵來或委物以招敵至抑激其怒使之不得

不來且攝其吭俾之不能不至法曰兵貴致人車豈祇拒人而不致人

第八十三答

李靖選善騎射者二千飲食舍止如突厥與之遇伺便擊之無不捷誠效其法而用之於派定車營照管分數內揀精騎二千假敵之飲食舍其乘隙而擊之功不出李唐下也而移借之法於騎隊中抽其十之一亦不至有虛之弊

第八十四答

一營之中騎步尙處不相爲用而六營各分豈易比聯

車營百八答

二

也此必有牽制聯絡之法使之相依若唇齒唇亡則齒寒利害相關死生相倚一營如此六營亦然不聯而自無不聯矣尹紹祖未能比聯其圖營受拓拔英之擊也固宜

第八十五答

孔明以斜谷路狹裁八陣爲六陣未必然其時必約隊也今車行狹路或左爲前之後或右爲後之前或左右悉置之後臨時自可變通

第八十六答

車之初爲方營而圓曲直銳任所變每陣五變而得二

十五平時常教之或以爲花陣也臨時相視地形而花陣無所用然當圓而圓當曲而曲當直銳而直銳其機正不出乎花陣之中也法死而用活得其實效者在相機而行

第八十七答

車營之制要簡易直捷今驅車策馬又互相照顧法似煩亂然紀律既明一呼立應捷如風雨

第八十八答

昔魏堅壁不戰而袁紹爲高檣起土山射營中魏爲霹靂車發石擊之其樓檣皆破然則矢石可下及亦可仰

車營百八答

天

攻我營四面各有砲車或設機而俯仰其砲用自如神

第八十九答

車近敵城其三面各有重城以居我叛將及遼人之爲生計者而敵之親兵在城內其西外一面臨代子河不住一人城中水乏開小便門取水於河我兵東向阻河不得近城過河則又逼城下而後背水計當沿河列兵假設過河之勢以防敵之劫而陰遣精兵相機以攻其三面募死士託爲叛將復歸者持約要故驚怖以委敵而遁使敵與叛將疑惑不安我因乘隙以攻之否則用秦人置毒上流之法使取水者各受其毒不數日而敵

自憊然後用吾謀

第九十答

吳漢克廣都遂抵城都與劉尚隔江南北二十里爲營而幾爲敵乘我軍抵海蓋便當乘勝薄敵而各路未集此當量敵之多少而趨乘其危不然卽以吳漢爲前車也可

第九十一答

車行不無可乘之危而將離士卒而怖心生士輕主將而歸志切此更爲危之大者我當隨時設備或守或戰或遲或速或正或奇將卒相親甘苦與共如舊使指雖

車營百八答

天

歷諸危敵不得而乘

第九十二答

天久連雨馬陷車止時不燥而地若下敵起而不得逐其跡矣當連營固守據要害使敵不得來衝而秣馬犒軍俟雨歇卽計進取庶可以合天時得地利而協人和

第九十三答

其衆可合而不可離可用而不可疲與之安與之危此非有聯比之法不能如古大禹之賞戮成湯之威愛周武之勗戮以及名將相如諸葛之八陣李靖之六花精忠之五訣得其一俱可爲師

第九十四答

凡戰非陣之難使人人各能布陣為難又云非知之難行為難今之諸將或有布而不知知而不能行者願以陣法授以方畧使熟而習之臨時運用其妙無窮

第九十五答

車之馬羸牛駝號為五萬其秣飼之需當因於地而敵似習藉地之法如元昊所以誘契丹王君媿所以破吐番者當計我所載秣飼可敷幾日之用又探四旁之燒有未及者行採青法以濟之用亦不至或竭如預防其患即先遣遊人熟視敵之來路於其地之四面先行此

車營百八答

三

法使敵之秣飼無所需而其計自可以阻也如此敵不能制我我更可以制敵

第九十六答

將智而嚴乃能用士士愚而忠乃能死戰凡設伏暗劫詐誘皆用士料敵詐偽情實皆在將此其中有術焉必合衆人之智以為智作一己之忠以為忠夫而後將可智而嚴士可愚而忠

第九十七答

車有火器種種如扞武車營儘可禦敵而殺敵然古人火牛火雞要在駭亂其軍我乃隨其亂而擊之夫乘亂

之兵當選強卒健馬以猛將率之進如風雨擊若雷霆乘其亂而擊之敵必大敗我軍可以有為

第九十八答

車薄敵巢勢必渡其臨城之河敵以精銳據河負城以拒我又或合羸兵弱馬背城為陣以誘我我如渡水交兵而敵卻有精騎伏於城側待我半渡邀擊我議從南北可渡處間道以攻而敵俱有防此當用破散之法大集我兵於一處勢欲出攻於此而潛引精兵二千出其不意以攻其所不備使其誘防之計俱不得而行

第九十九答

車營百八答

三

車營自有奇正然止供一營之用即策應他營亦當如是也如大兵自西來而南與東卻有奇兵所謂裹毡踰嶺用寡用奇此當不在車營之中而東南兩鎮不足恃應必於諸將中選沉雄有智畧者為之如李愬自文城馳二百里而擒蔡鄧艾自陰平攀緣木磴以降蜀者而後可

第一百答

蘇定方兩破突厥一乘霧一凌雪皆掩敵不備而破其牙帳楚之備吳也雨十日夜吳至見楚有備而還楚乃乘其還而破之然則兵用奇必因雨霧風雪也而奇之

出也或用輕偏廂快馬以疾馳或用精練騎步以潛入相地而行無有不勝

第一百一答

攻有三道曰正曰奇曰伏昔李愬雪夜入蔡州此奇道也鄧艾裹毡出陰平此伏道也車如用奇伏不出輕車迅馬勁卒三者之外而臨機制變如擊鵝以亂軍吹簫以離士假敵衣帽以詐禱神靈種種出人意外者非領以智勇之將不能

第一百二答

法曰攻其所不備又曰攻其所必救今敵止一巢其備

車營百八答

三

甚具死歸路可截无糧草可斷古法似有不行然一城之守亦有所不備亦有所必救法又在聲東擊西避實擊虛二者而盡

第一百三答

車抵敵境直薄其城而敵果築舊遠城伏精銳以冲我左而又出我不意即廟山口於耀州亦可虞也此必用短髮遼人探其確實盛兵以截於要路吾然後盡力攻城而無他顧

第一百四答

車之用專為攻戰而一發輒則兎首原自恭順其眾亦

可用也虎首近日為恭亦无或虞然其部落甚眾如抽歹固架驚也抄宰與敵為連即近方搖尾亦不可信一有蠢動盡足為防法日以敵攻敵是當籠絡二酋使其牽制抽歹抄宰諸部而不能發我復結之以恩要之以信而又用遼之去敵投我者假敵衣裝暗擄其牲畜而我明截以歸之如此則可以免其騷動而我能有為

第一百五答

車行糧從海蓋之背俱可以舟運而所攜之糧無幾大兵一登岸或遼人之歸附或西虜之攜從其食俱在所攜之外而日後更需糧甚多豈今之津運可供也當以

車營百八答

三

遼人之壯者充兵其老弱安插關門屯田各為生計至西虜則聽其貿易撫虜請帑分別以犒其軍而鹽筴之利日增屯田所積日厚是固有可以充接津運者餉需豈有或乏之虞

第一百六答

車營之法戰守各半敵小則一衝領一面之兵出戰而一面之中自為兩翼步戰則騎為奇伏騎戰則步為奇伏敵大則四衝領四面之兵出戰步戰亦騎為奇伏騎戰亦步為奇伏而以中權督之鎗用連環砲用疊陣更出迭入循環無端故一營之馬步矢砲無一不可為用

而守戰俱得其宜

第一百七答

車之全得力在後勁而車一營之得力在中權如五陣之變始於方而藏之則為方為圓握奇在中權舒之則為曲為直為銳握奇在陣後此又一營之後勁也蓋陣方陣圓則藏中權於內而為勁陣曲則參伍錯綜舒中權於後以為勁陣直陣銳或豎或前小而後大亦舒中權於後以為勁陣無定而勁則有定此一營之後勁也推而極之或一衝以及一隊之細凡後出而應敵者皆謂之後勁而後勁之分別益明

車營百八答

書

第一百八答

車營進而得勝有小營有大營深入千里戰非一合砲擊退敵或騎或步出營追殺而敵或伴敗或既敗而糾眾來援其來之速以追殺之兵應之而以後軍相繼其來之遲以後軍應之而以追殺之兵相繼各營俱有哨探小歸小營大歸大營紛紛紜紜亂而法不亂制勝之畧端在好整以暇

車營百八答卷下終

車陣圖叩答合編跋

甲辰夏需次保陽即知有高陽孫文正公車陣圖百八叩並聞有百八答亟求之不可得見後十餘歲百八叩始有鐫本閱之喜不自勝而終以未見百八答為憾戊辰春同鄉景熙郭君因差便輟轉搜尋始得自文正公裔孫茂才某急以示余展卷玩誦見其籌畫精詳議論奇確一時幕府多材洵為古今所未有嗟乎文正公之忠貞大節昭垂史冊毋庸贅言此車陣圖之制作精深茅鹿諸公之韜鈴曉暢今得合梓以傳豈非千古盛業哉觀公敘文與其僚佐每切切然以漢之武侯唐之晉

車營叩答合編跋

一

公相敦勉嗚呼無不及矣因不揣固陋聊附數語於後以誌景仰之私云

同治七年歲次著雍執徐涂月穀旦覃懷後學段福廣跋

車營叩答合編跋

戊辰春景熙得孫高陽車陣百八答於其裔孫喜而示
福曰延平之劍失久必合子其為我校之將并刊焉蓋
問之不與答合二百年於茲矣福嘗歎黃帝握奇武鄉
八陣詮解者言人人殊罔識聖賢創造之意今問答兩
存庶與姬姜唐李之問答並垂不朽乎雖然法迹也兵
心也想文正與其叅佐對踞畫沙成此巨製與冉氏兄
弟之規畫釣魚城何異岳武穆之言曰運用之妙存乎
一心建牙吹角者勿徒泥其迹而仿之致取譏為鷓鴣
車則文正之幸抑

車營叩答合編跋

國家之幸耳隆慮劉福齡跋

先忠節著作如四書說約文集無欲齋詩皆有藏板認
真草十五種雖無藏板猶有藏本惟百八答一書則第
問之而未之見也良由當日軍機謹密繕本無多一經
劫灰片羽吉光渺難獲睹高曾以來訪求幾徧天下迄
以不得為憾戊辰春郭景熙大令奉差到定詢及是書
亦復相與悵悵郭公旋赴高陽不意竟得之文正後裔
而孫生亦甫得諸孔氏夫以二百年失傳之書一旦復
見於世卒與百八叩合成完璧豈偶然哉而吾家歷代
求之未得者今可壽諸梨棗與說約諸書併藏之矣尤
吾家之深幸也郭公先謀付梓以公於世命校亥豕恭
車營百八答跋

跋

書數語以誌幸並感謝郭公購求之力云

定興鹿忠節公八世孫欣理謹識

車營百八答跋後

炳不敏而從戎有志識 先人書力不逮焉舊作有蕉
窗十則曰練兵籌餉御將安民鷹逐狐疑分攻合擊正
本清源稿成拍掌自笑曰古之運籌決勝者無乃亦若
是歟時壬子八月中庭月白露澈雲衢仰見秋色澄清
朗人懷抱俄而儼若有思莫知所向恍忽見有排闥而
入者衣冠樸潔舉止雍容袖出車營百八叩口授指畫
意絮絮不少休 炳俯首悚聽覺關門二百里外之形勝
旌旗煥彩壁壘重新不啻置身於戎馬間也言畢拂衣
而出復回顧曰文正公播柱乾坤功高天下識此即可

車營百八答跋

想見一斑 炳謹應之曰唯唯適門外有呼茅先生遂去
少頃聞隔壁有朗誦聲審諦之蓋旭日東升同塾讀歐
陽秋聲者方知向者為夢心竊異之迺急取百八叩條
分縷析援筆誌之事誠奇矣亦未敢遽以為真也去歲
秋闈赴都偶遇孔氏於正陽門外導至寓所室廬精潔
湘簾棊几雅雋非常又有別室書盈四壁內有督師紀
略併車營百八叩知為 先文正遺書道及當年情事
因念百八答胡以不傳是誠遺憾孔慨然曰是書君固
未見耶即啓篋取一帙付 炳視之定與鹿忠節歸安茅
忻州杜三先生百八答而 先文正所編次者也甫閱

數頁頓憶前夢語似相符亟請借鈔藏之宗社繕畢賚

厚幣往酬之至則閱寂無人移居已久矣於戲茅鹿諸
公參僚關外雄才大略震鑠古今而百八答一書埋沒
二百餘年忽傳之於夢又得之於孔豈以 炳懷想先人
精神所結而恍忽遇之耶抑以孔氏多藏先哲秘書而
資以取信耶其果夢耶其果真耶抑真即夢夢即真耶
何再訪孔氏而不遇俟來倏去竟若與茅先生同耶因
念經留壁中書遺圯上凡神物之有呵護者大率類此
鬱久必發數極則通豈非有關於天時人事哉 炳擬付
梓而緘於力謹誌顛末以俟賢者同治戊辰四月高陽

車營百八答跋

孫文正公十世孫 炳文謹識

車營即答合編跋

憶自髫髻讀書 先大夫嘗語曰昔 忠節公贊高陽
幕有百八答一書失傳已久累世求之不可得惟聞
先人口授三四則云某問某答而已 敬識之及長讀
百八即心佩之而不解其義每以不見答為憾戊辰春
郭景熙大令到定興見訪談及是書輒相歎惋謂廣陵
散果不復在人間耶越月得郭公書云已獲百八答於
文正公家蓋轉購之孔氏者郭公純學偉略氣概不凡
誠天假之緣以發此奇蘊因與劉夏段傅諸君子議付
剞劂以廣其傳時 叔父名欣理從戎過省僅得一見

車營即答合編跋

尊 以教習羈絆京師未克相與探討今歲初夏來會垣
遂得與諸大君子細加校閱旋復訪於文正公十世孫
炳文茂才取其抄本詳辨舛謬得讀跋後一篇其遇甚
奇始知郭公所得於桂枝茂才者即由是轉抄者也因
更索其舊本百八即蒐檢遺漏內有五公山人暨高陽
令陳公兩序皆能洞徹源委開悟後學又有後勁圖一
幅熟視之乃恍然於 先忠節之前鋒後勁說所謂得
力在後勁者殆即此歟爰亟商於諸君子同補刊焉書
既成囑 跋而誌之 年少未嘗學問曷敢贅一辭惟
每讀 忠節遺集恒於兵事未能燎然在目今獲是編

向之昧者以明而憾可釋矣夫二百餘年不傳之秘笈
一旦幽光闡發炳若日星脫非郭公好古敏求精心採
訪始終不怠其不至於湮沒不彰者幾希延平劍合趙
氏璧完未足以喻此快微獨孫鹿兩氏子孫之幸亦海
內運韜鈴建旗鼓者之一大助云
同治八年四月上澣定興鹿忠節公九世孫學尊薰沐
謹識

車營即答合編跋

督師拾遺百八叩說敘

會既與諸同志謀刊叩答合編工將竣適鹿拔萃學會寓書相告曰嚮幸得讀百八答今於孫炳文茂才家又得文正公百八叩說一卷請續梓於叩答合編後釐爲四卷以成完璧會讀之喜不自勝以爲得未曾有也藉非文正天資學力超絕人寰誰能於叩答外更參一解爰取叩答參觀之深謀遠慮變化無窮難以李衛公之問對弗是及也其亟梓而合訂之而文正當年之苦心想亦爲之一慰諸同志以會始終其事也復求弁語於簡端會竊恐言之未當於書中義蘊無所發明而復念

百八叩說 序

文正當日規畫榆關彷彿岳家軍之不可犯所以抒九重之憂慰萬民之望者豈淺鮮哉後之人管窺蠡測詎喻高深然會展讀再四欽佩難名竟有不能已於言者始見叩即致疑於不能答既見答更敬服答之已詳且盡而別無可說而公復有是說也必其於叩之中多所引伸也不然必其於答之外頓開異境也又不然必其於叩答既成寓目愜心遂不禁言之不足而長言之也而要之公之爲是說也豈徒矜韜畧之淵博云爾哉誠以兵凶事也戰危機也一言之得失萬命之所係也臨時而說之恐洩機宜也先事而說之冀窺奧窔也久之

心傾神會觸類旁通且將以不說爲說矣公之說詳公之意深哉會於此竊有感焉時當晚季國祚將移冀入

輔者有之願山鎮者誰乎諱言亂者有之敢談兵者誰乎而公竟以閣部而力請督師獨當一面日與鹿忠節諸公口講指畫制勝出奇復疆域數百餘里議者以公爲榆關之長城信不誣也孰意忽則將相忽則佚老致令讀其說者動以早謝兵權未酬夙志爲公惜而不知可惜者不在公也使其說行上之固可以安社稷下之亦可以庇人民即其說不久行當時既可爲將佐式後世且不獨爲子孫法古云三不朽立言居一焉觀是說

百八叩說 序

也謂爲公之言也可謂爲公之德與功也亦奚不可迄於今公往矣而賢裔茂才猶與鹿拔萃均以英年雋秀振其家聲篤其世好而且善讀祖書交相勉爲有用之學是刻也既賴其蒐羅以贊成之又資其校讐俾免魚魯藉非貽厥孫謀克昌厥後曷克臻此此會之所以不能已於言也至於拾遺之義則有拔萃之叙在同治八年歲次己巳夏六月知任邱縣事武陟後學郭會昌謹識

督師拾遺

古項孫承宗著

定興鹿善繼校訂

車營百八四說

其一

周秦專用車乘衛青始用武剛車主自環為營夫以營自環似徒為守計者乃衛青所至有功知戰守原為一事未有能守而不能戰者楊素不用車營之意恐將士知守而不知戰也而出奇於正用正為奇奇正自有變化知此始可以用車

車營百八說

其二

古制七十五人先後於兵車一為前拒一為左角一為右角戰則卒車相參夫車所以衛卒卒所以用車非車而卒無所依非卒而車無所用卒車相參古人前拒左右兩角盡之矣今以車戰酌其法而用之乃宜

其三

曹操始為戰騎陷騎遊騎且云車徒常教以正騎隊常教以奇此平常花陣也臨陣或用正為奇或用奇為正常法原不必拘况騎隊常教以奇而又為戰騎陷騎遊騎是明以戰騎奇而陷騎遊騎更奇中之奇已孟德亦

神於用兵者抑所言有未盡與

其四

馬隆言地廣則以鹿角車營狹則以木屋施於車且戰且前此得力於木屋也法當裹以皮革施以絮氈為木屋起兩層近打遠攻矢砲可以及敵而敵不及我且有遊兵夾車兩傍以掩以擊俾敵猝不及防我於是可戰而且可前

其五

劉裕伐南燕以車四千乘為左右翼朱超石戰河上以車百乘抱河為卻月營淮陰覆項兩翼以在前武侯走

車營百八說

其二

懿兩翼以在後為夾擊為奇伏左右三疊古法盡之今以車用或張翼以分敵勢或抱河以禦敵冲或在前列擊其前驅或在後以防其後襲左擊右掩中軍列三層屹如山立此大勝之勢也諸大吏宜早有所思

其六

操以七十五人分守車以二十五人分攻車蓋百人而分為四一分出攻三分入守更出迭入此攻彼守此守彼攻勞佚均而攻守各當今以二十五人三偏箱亦分為四效其法而用之當合

其七

裴行儉詐爲糧車三百輛伏壯士十五輩誘突厥掠糧壯士出殺獲敵人幾盡此法甚捷今人皆膽怯而不敢行不知敵性貪鄙正可設計而誘之此亦料敵之術也爾將士抑何恐歟

其八

李靖討突厥越數千里營制不改有跳蕩奇兵有戰鋒隊步騎相半有駐隊兼車乘而出今之奇正盡之然跳蕩爲奇兵戰鋒爲戰兵駐隊爲助兵此奇正之常格也而易常爲變其用更神乎其神

其九

車營百八說

三

馬燧爲戰車行則以載止則爲陣其計田悅乃推火車焚悅將楊朝先柵破之今如以車焚柵宜乘晦冥風砂之際以輕車載火藥近柵順風疾走而投之火起乘亂急攻敵可因之而破

其十

戰車列營外以爲牆砲車置營中以爲骨弓車當陣門以爲屏今我專用火砲弓車似乎稍遜不知兵法短長相濟炮爲長兵刀矛爲短兵而弓居長短之間此正無窮相接之意也以之當陣門魏勝之列陣蓋見於是云

其十一

車行寬坦道路數營齊發聲勢貫乎相聯或先或後或左或右猝然遇警左右相顧前後互援數營如此一營亦然調度明而營自無不立也法曰散者使之聚是言其味深長最宜潛玩

其十二

車行偏仄道路不能成列人自爲戰不能互援遇警猝難成營此必敗之勢也而轉敗爲勝或從別路揚塵燧火以憚其膽或於前路左牽右制以撤其軍用率然陣且戰且前勝則過險而行列可成否則收兵而退守自固然軍法有進無退當此警急彼驕我奮正出奇制勝

車營百八說

四

之時又何憚營陣之不可成

其十三

車行有敵來衝瀟漫甚衆或先驅老弱不相干者以費我矢石卻以精銳憑突宜用樓車發大砲以轟其後隊而前面堅守勿動撥奇兵分兩翼以抄其後俾令盡數遭我矢石以窮追逐勿遺

其十四

車行我縱直有餘而敵橫擊之張兩翼以抄我旁我橫擺有餘而敵直擊之伏兩翼以要我脇欲應而防之當撥遊兵分數起以擾其中軍其橫擊也我以前後兩軍

應之其直擊也我以左右兩軍應之而中軍指揮發縱出奇以防其變庶可無差

其十五

車行泥淖可陷人馬正在躊躇忽有敵來此敵乘我之危以肆其志也當亟整我軍堅陣以待俟敵氣竭即乘其隙而擊之敵必敗退我於此勵兵秣馬過險得保無虞如更設疑陣以惑之愈妙

其十六

車行遇有大水又無舟楫方在整頓過渡敵或從旁突截我於此岸又乘我半渡敵或來前突截我於彼岸既

車營百八說

五

渡則背水而陣半渡則抱河為營臨時方法不過如是若預於兩岸探明確有要害可據或設疑陣以惑之或先伏兵以防之虛虛實實莫可測度俾敵畏顧不前方得制勝之訣

其十七

車行遇有叢林茂草伏火驟發我兵驚亂敵乃乘急來攻當先搜其伏火之處遇急則斬荆棘除草萊我即移營上風以策以應而俟敵衝

其十八

車行遇有溜沙可陷人馬大風復作人力正困忽有伏

敵夫風沙之險彼我所同惟占風短長量沙遠近先時擬定可以抵備無虞臨時如有伏敵我則順風以應之扼要以擊有何不可以防

其十九

車行遇有大木橫擱隘口或散置要路令我挪移不動敵卻突衝此當於大木所置之處晴則用火以燒之雨則囊砂以墊之約敵於何方衝突先扼其要而我軍如履坦途

其二十

車薄敵巢我從軍中出奇拔其外城而內城更堅欲悉

車營百八說

六

眾力攻而內無車營為護外之車營又無人為守此當抽其四分之一半以守營半以巷戰而敵之所恃者弓矢我之所長者火砲即推大砲於外城憑高以轟其內城乘亂用高麗牌夾以弓矢鎗炮聲東擊西連環而進內城雖堅必破計畧不出乎此

其二十一

車臨敵安營已定敵卻堅不來犯至十數日我兵不能久持法曰攻其所必救又曰攻其所不備敵自有所必救有所不備我設法以攻之敵欲不動而不能

其二十二

車未成陣敵驟來衝我一堵牆勢難萬全當預於擺陣之先探有要隘路口各設伏以據之則其陣立成又何敵之待退與

其二十三

車臨敵城敵堅守不出欲作長圍作偏攻我之矢砲不能仰攻敵之矢砲反能下及然敵長弓矢我利火炮用高麗牌爲陣以屈彼之長起土山架樓車駕滅虜虎蹲等炮以伸我之利敵必望而生畏夫豈止可以爲應可以爲防

其二十四

車營百八說

七

車臨敵地敵城守不動卻從旁從後有兵來犯我方整兵迎敵城中忽大譟出攻我當分四軍一軍迎來犯之敵小戰佯北誘之遠追以分其勢一軍迎出攻之敵麤戰不卻挫其銳氣以張我威兩軍守老營以策以應時出奇設伏以制之此兩應之策也宜相機而行

其二十五

車臨敵巢百計誘之不出我纔動敵卻尾我後我一回敵佯敗突有伏兵法曰逗亂而法不亂雖值倉卒紀律既明不至亂而不整况臨事而懼察其情揆其勢敵非甘於下人者吾能不早爲防備而受其詐哉是當有老

成持重之方制敵而不爲敵制

其二十六

車正行前方遇敵忽後數車脫陷不得卽行前後恐難兩應是當分中軍急援前軍而挫敵銳又分遊騎爲兩翼以繞護後軍揚塵熾火炫敵使之不前庶脫陷數車不至遇害前軍亦借其聲勢而可無虞

其二十七

車遇山險不得安行騎先恐不當敵之衝車先恐難爲我卽奏而伏敵乘機欲起應守兩難是當探有別道出奇設伏據險以要之伏敵必不能起而或騎或車無論

車營百八說

八

孰先皆安行無事已至別道之遠近險夷宜探確而後行毋悞

其二十八

車臨敵各爲固守而我有糧食之患此當先發因計就計聲言食乏設作回軍之勢敵必來攻而我車布置已定分剿合擊一鼓就擒必然之勢也况敵恃其飽而欺我之饑料彼必中吾之計而糧食之多寡更不待言

其二十九

車臨敵巢敵去城四五里爲壘以車騎居外以勇銳伏內使輕卒合戰佯走迫我兵薄城敵乃發伏俾我內外

前後受敵而又令別兵疾擊我后此當支一軍以牽城內之敵而合軍悉力以破其壘盡搜其勇銳以殺之而城內之敵必輸膽而不敢前矣彼別兵尚在遠處也何為

其三十

車營初定或兵丁喧囂或火炮震動此內變也當申明連坐之法飭內巡風外巡風各官嚴查察訪又於變起之處自哨官以至火役察其性情稽其功過嚴飭而密防之自無鎮定之不如常

其三十一

車營百人說

九

戰車以衛輜車地方險仄止容戰車又恐輜車不能自守為敵所邀然古人伏壯士於輜車敵掠輜壯士出而殺敵幾盡我固久欲師其智而未果於為也今地險正得因時制宜以效其法又何患營不可立而斤斤於防固為哉

其三十二

車先處戰地而待敵者逸後處戰地而趨敵者勞乃我先處戰地而逸而又慮敵之堅守以老我師也則迫敵邀敵誘敵激敵敵必出我可以待而能佚趨而不勞

其三十三

車臨敵地多下淫霖雨數至灌溉堪虞草穢叢生延燒為慮地形不利不可久師也如敵先得地利我無別地可居即當通溝渠除荆棘暫為駐紮伺便拔營前進或移營暗襲出敵不意更奇

其三十四

車薄敵城敵乃左山右水重壘強弓退如山移進如風雨而糧食又多強敵在前我能長守乎法曰剛以柔克察其將帥之智愚部落之離合驕縱之離間之炫惑而疲玩之敵雖強未有不中我計者至是而可以擊之

其三十五

車營百人說

十

車以六營為一股而一股之中有分合有照顧至臨陣擺設彼此應援相近則此營之砲易及於我相遠則此車之砲難及於敵而騎步出車又慮本營之搗虛其遠近虛實必有布置得宜者知此方可卻敵

其三十六

車臨水便可折轅為橋為船而人馬既渡尚未合軍敵忽來犯或從上流以船筏截我夫軍未合而敵來犯勝負誠未可知也然敵從何來又從何犯先分軍以扼其要此必無虞若上流以船筏截我或沉鐵鎖或置鐵錐奇出不盡何難預為之防

其三十七

車臨山阜不問山之前後左右有敵在數里之外據之我人馬動靜敵俱得而見欲移則無可移而又恐其乘我此宜乘烟霧或趁晦冥捲旗息鼓以過此山如或恐敵猝乘須留疑陣以禦之方可

其三十八

十二車營分爲兩股而一股又分幾路地遠則難合勢分則難應如欲分亦可以獨應合亦不至後時在預先探明道路之遠近酌量人馬之遲速計日而進渡岸必無不齊矣

車營百八說

七

其三十九

金蓋之間國初葉馬二將軍所由取遼東也車一登岸或先據各城以觀其變或即薄敵以乘其危兵貴老成亦貴神速因敵制變不可拘泥

其四十

車營海蓋而耀州當中或議於此收遼人強者充兵佐助軍威於火器營領火器弱者延河開屯以充其餉強弱皆得所養安輯自不待言

其四十一

車營薄境有陷番諸領兵者跳身獨來或相率以歸或

領眾投順置之恐不得其力收之又難測其心此當察其性探其情投其好量才酌用考其績分別而獎厲之以此禮待庶其可盡兵機若分隸諸將反不得其力而生其心矣惟在我有術以籠絡駕馭之

其四十二

車營登岸遼人來歸其老弱家口當安插四衛以實其地以遼土養遼人即以遼兵守遼土此大便利况四衛膏腴之地遼人之壯者可以充兵又何煩以船西渡乎是在辦善後者之好其爲也

其四十三

車營百八說

七

車營車遲騎速車路又道遠而不盡熟先車以抵敵勢孤而難戰後車而不至又不能盡車之利車與騎固當約期而至也而遠不得遲近不得速必以遼人爲嚮導無差

其四十四

車營抵海蓋當借遼人之食以食遼之新附者而敵糧多在開鐵其海蓋或少因糧之計即以新附遼人舊與敵通貿易者設法購運俾敵得獲利而遂其食糧自取之不盡用之不竭

其四十五

車一股分六營其分而相應合而相聯惟大將能令之而勢相懸隔敵在呼吸之間我用口號一呼即至如臂使指又何難立得分合立得應援

其四十六

車營馬步戰輜相為比合而兩將分統步騎其比而能親合而能應應步而步應騎而騎一呼立應捷於影響有營將所見所不見者蓋號令素明而士卒知以性命相倚故臨時不相推諉以致死為己責云

其四十七

車行東北而錦義有伏敵或西虜邀我輜重車近覺島

車營百八說

十三

而彼岸有敵舟如納哈之從長廣反攻者我預於錦義覺島等處接遊兵扼要以據而整軍前進堂堂正正萬無一虞

其四十八

車入敵境敵忽傾巢奔回舊寨我兵入據而內卻無糧敵乃復出以攻以圍然孤軍懸入敵棄城而即據之此非探知虛實布置嚴密使敵不得攻圍者必不可以出此

其四十九

車臨敵境徒得空城而敵遁山險叢箐中我軍既難深

入我糧不能久支稍議還兵而敵復據城我去而敵仍遁此當於敵舊巢四面陰使短髮遼人周歷山險探有要害或據險以擋其來或潛師以搗其穴更番迭戍復屯田通商作長久之計城雖空而可實也師有進而無退豈可議還

其五十

車既攻而殺敵餘孽尚存勢當殄滅而大兵據城去蓋既遠糧恐難運兵恐乏食當趕緊排撥催運或由津以舟運而至或由關以駝運而前而京東屯積口外樵醴等項俱可移撥充餉而我軍安堵無虞

車營百八說

十四

其五十一

車既臨敵人可因兵地可因糧而奪遼人之糧遼且為亂以抗王師即未敢抗而遺糧既盡遼亦無食此必然之勢也然我於延關開屯歲徵數百萬而鹽茶牛馬參茸金錫材木皮革皆遼東土產種種計算遼自可以為生特恐司會不早為計也何患焉

其五十二

車營下定中有奸細當兩相交鋒之際忽有變動守兵忙亂戰兵驚慌即查變動之處自某隊起自某隊止由下而上罪專在官由上而下罪責在士如獲奸細即治

以極法以昭鎮定戰守俱各如常

其五十三

車臨敵議暗襲敵營而地有險易道有遠近兵有馬步將有鈍敏且古人切寨之馬必選迅快不鳴嘶者然或險易或遠近或馬步或鈍敏俱可因時制宜量才而用法日知已知彼百戰百勝馬可銜枚疾走而夜襲以迅快不鳴者爲良

其五十四

車營既定敵於晝日不動卻於黑夜劫營或由別路以擊我後而敵不數十人使我全營不得休息靜待之又

車營百八說

五

恐敵多猝至此責專在外巡或先於我營四面有通敵道者設伏弩鈴狗拒馬梅井火池等具敵雖至難施其術矣我於此反可因其計而出奇兵

其五十五

車分幾路敵祇專攻一路我各路未集其一路立定手脚便可鼓舞大眾少有差錯衆心卽以駭懼爲大將者毋邀功毋恃才毋輸膽毋長敵量而後進否則堅壁以俟援軍

其五十六

車臨敵尙未交鋒忽報西北有西虜助敵勢甚凶惡此

當以前軍應敵以後軍應虜以中軍策應前後而又別出奇兵或分兩翼以助軍威或伏數堆以挫敵銳俾得兩設互敵自然出以從容

其五十七

車營下定忽遼人之爲敵兵者來投或西虜報來助順我方翹望爲快而原是敵兵到卽爲亂夫西虜狡黠未敢遽以爲助智者知而防之矣而遼人之爲敵兵者來投其徒手以來乎抑持兵以來乎此易於覺察也而防範自有其方

其五十八

車營百八說

六

車營各路抵境敵方隨路擺設於彼岸欲渡則難登相持則難待當分遊兵二千從上流潛渡以搗其老巢或合數軍以攻其一處使其顧此失彼不知所從彼必不暇於擺設而彼岸可登持虛攻虛策當出此

其五十九

車營一處交鋒而敵效我別路之衣帽以淆我於蒼茫之際使我不分主客甚有我居主地敵居客地而誤認如宋之西兵者然我軍衣帽旗幟各有暗記因時而變隨地而遷此又辨之易辨也而策應何難

其六十

車一渡必據海蓋為要然敵棄金復而於海蓋尙有兵也倘一聞我兵之東而加兵於海蓋我以蓋套等地為捷徑而近才十餘里遠才四五十里一渡河則后背水而前臨堅城勁敵夫金復海蓋四衛俱沿海北岸犬牙相錯形勢固一脈也敵既棄金復而加兵於海蓋何為乎我復以津軍抄其旁而襲其後令彼前後受敵敵必惶怯而我可以出奇

其六十一

車臨敵地必資水草敵或曠野經行之地置有毒物又或以投順之民簞食壺漿及獻糧草者我以為順民而

車營百八說

七

卻有毒害之法此固易辨也執其人物而試之便知

其六十二

大兵臨敵其短髮遼人向我者當辨別不嗜殺戮以收其心背者當收拾以使順從而借其力然果何以辨別乎亦試其誠耳又何以收拾乎祇誘以利耳我所以駕馭遼人者以此

其六十三

車臨蓋州則金復在我之後東江之於金州登鎮之於復州當互為聲勢不島之于鮮人當相率而入然地相遠必使二鎮虛而能寔用遼人之新附者統以遼將聯

絡而移借之而東江登鎮平島鮮人皆成犄角之勢二州乃寔而不虛

其六十四

車外之奇兵仍為車也又有奇外之奇使其駭如天降第西虜之幕不易驀越開鐵之西北未有通途而欲得其民以相助必設法結其豪俠曉以忠義動以利名久之其人必與西虜忤而我則分軍陽為之彈壓至即與豪俠約內外相攻而責以背盟之義申以和好之情西虜必束手無策斯可謂奇外之奇

其六十五

車營百八說

六

法曰奔則伏兵發戰則眾心散圍敵之道果不以堅守為事乎然敵性貪污不大創之則不潰倘使逸去遼土何以久安乎伏精兵以待其奔而擊之不若置遊兵俟其奔而殲之之為快也然必視敵之大小為之總勿令其逸去

其六十六

車方對敵無故自開一角疑欲奔出我方併力合備於此而敵卻從我之疎處以奔抑又何難先覺也晴晝則視其塵起於何方黑夜則聽其聲聚於何處况敵有必奔之地有不必奔之地豈見其開一角而他處遂可以

疎而不防

其六十七

車方深入敵境寂然不見一人此當秣馬勵兵坐視以觀其變敵忽出奇合攻一營此必以相近之營助之又或未敗而退此輕兵來誘斷不可逐而况拔營而前乎是當爲持重之謀敵計不磨自銷

其六十八

車行平坦則分五方而迎中軍矣如遇山川險狹必當另有分布法曰歛左右二軍而前後如故夫左右之歛隨地爲之固甚便倘盡置之後恐不利於前而左爲前

車營百八說

九

之後右爲後之前定爲常法臨時自不令而行

其六十九

車入敵境地形順逆叢林厚薄我人未必盡悉也而衆車分行又各有險易法曰利則進不利則止夫兵行進止豈可不齊乎遼人吾人也遼貨吾貨也法曰爲深入之道人則殺貨則掠此亦可殺而掠之乎蓋所謂不利則止者謂止於其道而由別路以進也所謂殺掠者謂深入敵境非我今之遼東也然殺掠亦嚇敵之術宜分別以爲

其七十

敵情於未合而當審之也夫不能知敵之情而浪與戰者敗知而避之不可戰又不可必謹持而應之方能爲勝法曰知已知彼百戰百勝是言當味之

其七十一

車所駐之地環衛無虛地也敵攻一面則引中權權勇以赴之他面不可減動法曰慮敵擊其虛而率精兵襲吾滅損之地也乃敵愈益兵而我不加兵勢當分兩翼以出奇兵或抄其旁或襲其後或搃其老巢因敵製變法不可拘

其七十二

車營百八說

十

車臨敵忽有敵中叛將密持約要言在某處爲內應或某日來投或言敵中消息及應我之計其真也偽也俱在所不論當審某處之情形何如敵中之布置何如應我之計其得失可否又何如臨時整軍而出先撥一軍以試之孚其言大軍卽如約而赴否則暫爲回兵無中於其間乃奇

其七十三

車臨敵忽有自敵中跳身來歸者備言敵情如何備我又言我當如何制敵信之則恐爲間不信又恐失機是當優禮以待之而察其言觀其色伺其動靜復期以事

而探其心醉以酒而察其隱有過暫恕之有功即賞之更假為敵之來投者面許為奸法當置以死而我偏愛其才亟請於朝而赦之至是無論其非間也即間亦為我用

其七十四

法死而用法活是所謂酌乎古而準乎今也如法所用諸奇專在騎步今以車用似乎有礙不知我固有輕箱攢槍等車專為出奇而設如用諸奇即選精騎以駕之而參以馬步則車又不可少也彼此相借又何照顧之有歟

車營百八說

三

其七十五

兵之所居利生地而惡死地而士卒顧家即生地亦死地也今舉世怕進取我矯取置之死地而能生非素練之師不能有此決斷也其要專在練心而練耳目練手足練技藝練陣勢夫固為行軍之餘

其七十六

車偏險地而天地震晦風雨交集山川不辨當堅定敵來勿戰俟天稍霽觀敵強弱而進退之然倉猝之際堅行陣嚴號令必先據隘口或橫大木荆棘以塞之或設陷坑暗索以執之敵必不來來則多設探報半里一堆

一里兩舖傳呼立至雖震驚蕩塞可備不虞

其七十七

車與敵遇而所駐之地迴渠迂澗深峽隘口草木叢密高下相乘車雖不便而因地制宜在我之善於用也或駕回渠以剿敵或延迂澗以守營或引敵深峽而痛剿或伏兵隘口而據險而高高下下復於草木叢密之中多設旗幟鳴金擂鼓威震山川此大盛之勢也危而可以安

其七十八

師行逐北平廣則以騎山水則以步遠用炮而近用矢

車營百八說

三

宜矣至有騎出追而步割級乃不慮營之虛乎是當戰守各半不多不少出以從容

其七十九

車之列營結陣觀旗幟之動審金鼓之音動有變靜有方隨五行為運轉是古人所稱天將者若以變用正以神用奇通而透之則又不拘於常也惟在因天因地因敵而偶一用之不可預計

其八十

兵有時順地而逆用之逆地而順用之又能不擇險易安而後動即蹈死地而能生即至亡地而能存斯固無

不可用之地特賢智之將不得已而然也法曰地形不利不可久居究以是言爲正

其八十一

車之佈置強者不得先弱者不得後所以均勞佚而齊衆力也乃有強將無天時無地利任其人無有勇怯聞敵而卽行又有猛將兵無多少敵無強弱三軍順令如背使指單劍催鋒先入使敵失措而遠遁以二將拘於車必審其才而無用是當選梟雄有氣畧者二千人騎步各半俾得自成一軍以之當陣而冲鋒二將必不負我所任

車營百八說

三

其八十二

議者謂車能拒人而不能致人然車營成較向之不能拒人者其得失何如也况拒之卽所以致之如車中之騎步出奇設伏或後擊或旁抄或掩襲引敵及車而矢砲及之敵退則復引之車豈祇拒人而不致人

其八十三

車營照管定數似難摘用而李淵選善騎射者二千飲食舍止如突厥與之遇伺便擊之無不捷我效其法而用之於十分中摘其一分卽傾以強猛之將乃奇

其八十四

車一營騎步每虞不相爲用乃今六營各分立爲定制使彼此有不得不聯之勢功則輕重各賞過則分別受罰毋分畛域互爲應援一營之聯絡專在十二材官六營之比聯專在各路哨探

其八十五

車步狹隘之地及過險出隘難以今所定營行也古有約隊之法今以用於車而前後左右中五部魚貫而進綿綿翼翼殆一直陣焉

其八十六

方圓曲直銳每陣五變而得二十五或以爲花陣也臨

車營百八說

三

陣無所用然一營固可以爲五行矣約之而衝而衝而乘莫不可以爲五行也悟其理者惟相印陵林壑平陸斥澤之不同高下險易生死支掛之各異而因以制騎步多寡疎密輕重分合之所宜

其八十七

車之制要便利爽快矣而車營之制亦要簡易直捷今驅車策馬法似煩亂然練熟自易况臨時傳令有材官稽查有監督而內巡風巡內外巡風巡外有變則彌縫補缺專在中權營制又豈不簡易直捷

其八十八

矢可以及百步砲可以及數里遠近如是高下畧同魏為霹靂車而袁紹之樓櫓皆破我師其智而為之夫豈不可以仰攻况彼可因高為營我能為高而擊是不必虞

其八十九

敵三面各有重城以居我叛將及遼人之為生計者而敵之親兵俱在城內其西一面臨代子河不住一人城中水乏開小便門取水於河當設計招我叛將誘我遼人視其何處有隙可乘即以何處為先着而留兵於餘面以防其劫否則囊砂以截上流而更置毒於河敵亦

車營百八說

三

不擊自憊也

其九十

車抵海蓋便當乘勝薄敵而大軍未集恐蹈吳漢克廣抵城之弊當量敵之多寡強弱虛實離合智愚而慎重以出乃合

其九十一

行兵必先審敵之虛實而趨乘其危然欲乘敵者尤必防敵之乘我我如時值倉猝軍營一切備具約束偶有未齊宜先發遊兵擾敵前後使其不敢遽來方可以從容擺設而趨乘其危

其九十二

天久陰雨車陷馬止四面受敵當堅陣固壘秣馬勵兵俟天變稍息選輕快車馬俾猛將出奇以擊之擊退勿論獨逐眾逐不必窮追若占天而得時為燥採盤而得地為高此深入之利也當預於六館謀之

其九十三

車行無犯進止之節無失飲食之時無絕人馬之力進不可當退不可遏左右而麾前後有節絕成陣散成行要在合而不離用而不疲與之安與之危而已而非練其心練其耳目樂賞畏罰視主帥如心腹者不能

車營百八說

美

其九十四

凡戰非陣之難使人各能布陣為難又非知之難行之難今之諸將尙有不知者當頒發車營練陣規條使平時熟讀之而三日小操五日合演十日會哨二十日大閱熟練者加賞否則罰再閱不符者黜此陣之常式也而變而通之又任諸將之智慧子寔有厚望焉

其九十五

車行馬羸牛駝號為五萬其秣飼當因於地而敵似習補地之法如元昊所以誘契丹王君媿所以破突厥者我當先站一着募短髮遼人敢為死士者繞出敵後凡

敵所必經必據之地通行此法使敵無所恃敵或貪此地之秣飼而不遠趨也此策以不防爲防

其九十六

凡設伏暗劫詐誘皆權勇所爲而將惟智士乃愚今使士知其用而將反不知何以乘機此參僚之不可不設也向時開原一路之兵敵實假我既潰之兵而詐迎爲計也我軍衣裝旣各有暗記自不至爲敵所誤而所以振作將士者下等在賞罰必當上等在奮其忠義之心

其九十七

選練乘亂之精卒必揀士之梟雄者騎二百人步三百

車營百八說

三

人加其糧賞時申訓練以有智畧之偏裨領之借扞武種種火器駭亂敵軍而一鼓作氣必可以冲鋒破壘殺獲無窮

其九十八

敵少則宜使之聚敵多則宜使之散敵三面據城一面據河俱有精兵防守無懈可擊然敵性貪或委金帛以相誘敵情狡或行詐僞以相欺我復聲其東而擊其西虛實莫測使敵不知所向敵必破散無疑

其九十九

車營自有奇正然止供一營之用卽策應他營亦如一

營也今大兵自西來南與東卻有奇兵如所稱用寡用奇裏毡踰嶺當不在車營而東西兩鎮不足恃此必別有奇男子曉暢邊事洞悉敵情沉雄果毅可任大事者而中朝恐未之間也可惜

其一百

車行必擇晴乾而用奇必因風霧雨雪蘇定方乘霧雪兩破突厥楚備吳雨十日楚乘吳之還而擊之吳乃破今如用奇選迎鋒鎖鎗等輕快便利之車或因風霧或乘雨雪出敵不意而疾擊之而掩襲之敵必敗惟料敵明白乃能

車營百八說

三

其百一

攻有三道曰正曰奇曰伏昔李愬自文城疾馳而蔡滅鄧艾自陰平踰嶺而蜀降此一奇勝一伏勝也今奇伏而用於車平曠之地無論已如遇山川險阻當環車營於要隘而奇伏始可以行

其百二

車深入而敵堅壁不戰法曰攻其所不備又曰攻其所必救而敵止一塞其備甚具無糧草可斷無歸路可截計必偏攻夫偏攻是必諒其所必救料其所不備矣要在用詐用誘而斟酌乎虛實之間

其百三

其舊遼城之形勝我哨探未必深到也然短髮遼人從敵已久必有知而習之者即廟山口于耀州一帶可令探明而好為之應

其百四

兎酋平時稱順似乎可用虎酋近日為恭亦無或虞然抽歹固敵中之梁驚也抄宰又敵外之比鄰也計當以敵禦敵籠牢兎虎二酋使其牽制抽歹抄宰不致蠢動而我復留一營合耀州新設邊營聯絡其勢以禦之夫而后悉力進攻以盡車之利

車營百八說

其百五

津運僅供十萬而遼人來歸西虜隨後需糧更多其食俱在所携之外預為計者當咨部以增其餉而權酌之稅屯積所充以及糧草之可因於敵者暫為接濟即核實酌定餉需月支分數挨次趕緊請發

其百六

車營一戰一守動靜各半不空方以行故一營之馬步砲矢无一人一器不更番叠陣其守營也此出則彼守此守則彼出其出戰也騎奇則步正騎正則步奇其用器也步隊則鳥鎗即機前而三眼火箭在後騎隊則弓

箭三眼大砲連環叠用而權勇八百分四正四奇四正隨四督以內衛主將分應四衝四奇隨四督以外監騎步督察四衝而旗鼓餘奇隸中軍曰握奇以備補伍更有奇外之奇或用權車架大砲以轟其後或選精銳俾猛將以挫其鋒此調度之大畧也

其百七

車之全得力在後勁而車一營之得力在中權陣始於方員此卷而藏之也而後勁在中繼以曲直銳此舒而張之也而發勁在後此一營之後勁也當分別用之

其百八

車營百八說

車營深入千里營有大小戰非一合砲擊退敵騎步追殺敵乃伴敗或既敗而糾眾來援無論其速與緩也營之近敵者則擊之遠敵者則抄之或在敵前則列陣以擊其前或在敵後則進兵以擊其後或在敵左右則夾擊以掩其左右紛紛紜紜逗亂而法不亂既勝則鳴金收隊各歸各營以行犒賞

明高陽孫文正公傳

孫承宗字稚繩高陽人貌奇偉鬚髯戟張與人言聲殷
牆壁始為縣學生授經邊郡往來飛狐拒馬間直走白
登又從紇干清波故道南下喜從材官老兵究問險要
阨塞用是曉暢邊事萬歷三十二年登進士第二人授
編修進中允挺擊變起大學士吳道南以諮承宗對曰
事關東宮不可不問事連貴妃不可深問龐保劉成而
下不可不問也龐保劉成而上不可深問也道南如其
言具揭上之事遂定出典應天鄉試發策著其語摺黨
人忌將以大計出諸外學士劉一燝保持乃得免歷諭

明高陽孫文正公傳

一

德洗馬熹宗即位以左庶子充日講官帝每聽承宗講
輒曰心開故眷注特殷天啟元年進少詹事時潘遼相
繼失舉朝洶洶御史方震孺請罷兵部尚書崔景榮以
承宗代廷臣亦皆以承宗知兵遂推為兵部添設侍郎
主東事帝不欲承宗離講筵疏再上不許二年擢禮部
右侍郎協理詹事府未幾

大清兵逼廣寧王化貞棄城走熊廷弼與俱入關兵部尚
書張鶴鳴懼罪出行邊帝亦急東事遂拜承宗兵部尚
書兼東閣大學士入直辦事越數日命以閣臣掌部務
承宗上疏曰邇年兵多不練餉多不敷以將用兵而以

文官招練以將臨陣而以文官指發以武畧備邊而日

增置文官於幕以邊任經撫而日間戰守於朝此極弊
也今天下當重將權擇一沉雄有氣畧者授之節鉞得
自辟置偏裨以下勿使文吏用小見沾沾陵其上邊疆
小勝小敗皆不足問要使守關無闕入而徐為恢復計
因列上撫西部恤遼民簡京軍增永平大師修薊鎮亭
障開京東屯田數策帝褒納焉時邊警屢告閣部大臣
幸且暮無事而言路日益紛呶承宗乃請下廷弼於理
與化貞並獄用正朝士黨護又請逮給事中明時舉御
史李達以懲四川之招兵致寇者又請詰責遼東巡按

明高陽孫文正公傳

二

方震孺登萊監軍梁之垣薊州兵備邵可立以警在位
之猷敵者諸人以次獲譴朝右聳然而側目怨咨者亦
眾矣兵部尚書王在晉代廷弼經畧遼東與總督王象
乾深相倚結象乾在薊門久習知西部種類情性西部
亦愛戴之然實無他才惟啖以財物相羈縻冀得以老
解職而已在晉謀用西部薺廣寧象乾基之曰得廣寧
不能守也獲罪滋大不如重關設險衛山海以衛京師
在晉乃請於山海關外八里舖築重關用四萬人守之
其僚佐袁崇煥沈梁孫元化等力爭不能得奏記於首
輔葉向高向高曰是未可臆度也承宗請身往決之帝

大喜加太子太保賜蟒玉銀幣抵關詰在晉曰新城成
即移舊城四萬人以守乎在晉曰否當更設兵曰如此
則八里內守兵八萬矣一片石西北不當設兵乎且築
關在八里內新城背即舊城趾舊城之品坑地雷為敵
人設抑為新兵設乎新城可守安用舊城如不可守則
四萬新兵倒戈舊城下將開關延入乎抑閉關以委敵
乎曰關外有三道關可入也曰若此則敵至而兵逃如
故也安用重關曰將建三寨於山以待潰卒曰兵未潰
而築寨以待之是教之潰也且潰兵可入敵亦可尾之
入今不為恢復計畫關而守將盡撤藩籬日開堂與畿

明高陽孫文正公傳

三

東其有寧字乎在晉無以難承宗乃議守關外監軍聞
鳴泰主覺華島袁崇煥主寧遠衛在晉持不可主守中
前所舊監司邢慎言張應吾逃在關皆附和之初化貞
等既逃自寧遠以西五城七十二堡悉為哈喇慎諸部
所據聲言助守邊前哨遊擊左輔名駐中前實不出八
里舖承宗知諸部不足信而寧遠覺華之可守已決計
將自在晉發之推心告語凡七晝夜終不應還朝言敵
未抵鎮武而我自燒寧前此前日經撫罪也我棄寧前
敵終不至而我不敢出關一步此今日將吏罪也將吏
匿關內無能轉其畏敵之心以畏法化其謀利之智以

謀敵此臣與經臣罪也與其以百萬金錢浪擲於無用
之版築曷若築寧遠要害以守八里舖之四萬人當寧
遠衝與覺華相犄角敵窺城令島上卒旁出三岔斷浮
橋繞其後而橫擊之即無事亦且收二百里疆土總之
敵人之帳幕必不可近關門杏山之難民必不可置膜
外不盡破庸人之論遼事不可為也其他制置軍事又
十餘疏帝嘉納無何御講筵承宗面奏在晉不足任乃
改南京兵部尚書并斥逃臣慎言等而八里築城之議
遂熄在晉既去承宗自請督師詔給關防敕書以原官
督山海關及薊遼天津登萊諸處軍務便宜行事不從

明高陽孫文正公傳

四

中制而以鳴泰為遼東巡撫承宗乃辟職方主事鹿善
繼王則古為贊畫請帑金八十萬以行帝特御門臨遣
賜尚方劍坐蟒閣臣送之崇文門外既至關令總兵江
應詔定軍制僉事崇煥建營舍廢將李秉誠練火器贊
畫善繼則古治軍儲沈聚杜應芳繕甲仗司務孫元化
築礮臺中書舍人宋獻羽林經歷程崙主市馬廣寧道
僉事萬有孚主採木而令遊擊祖大壽佐金冠於覺華
副將陳諫助趙率教於前屯遊擊魯之甲拯難民副將
李承先練騎卒參將楊應乾募遼人為軍是時關上兵
名七萬顧無紀律冒餉多承宗大閱汰逃將數百人遣

遼河南真定疲兵萬餘以之甲所救難民七千發前屯
爲兵應乾所募遠卒出戍寧遠咨朝鮮使助聲援獨毛
文龍於東江令復四衛檄登師沈有容進據廣鹿島欲
以春防躬詣登萊商進取而中朝意方急遠弗許也應
詔被劾承宗請用馬世龍代之以尤世祿王世欽爲南
北師聽世龍節制且爲世龍請尙方劍帝皆可之世龍
既受事承宗爲築壇拜行受鉞禮率教已守前屯盡驅
哈喇慎諸部撫場猶在八里舖象乾議開水關撫之關
內承宗不可乃定於高臺堡時

大清兵委廣寧去遼遺民入居之插漢部以告有孚有孚

明高宗文正公傳

五

謀挾西部乘間殲之冒恢復功承宗下檄曰西部殺我
人者致罰如盟言是殺也全活千餘人帝好察邊情時
令東廠遣人詣關門具事狀奏報名曰較事及魏忠賢
竊政道其黨劉朝胡良輔紀用等四十五人齎內庫神
礮甲仗弓矢之屬數萬至關門爲軍中用以白金十
萬蟒麒麟獅子虎豹諸幣頒賚將士而賜承宗蟒服白
金慰勞之實規軍也承宗方出關巡寧遠中路關之立
疏言中使觀兵自古有戒帝溫旨報之使者至具杯茗
而已鳴泰之爲巡撫也承宗薦之後知其無實軍事多
不與議鳴泰快快求去承宗亦引疾言官共留承宗詆

鳴泰巡關御史潘雲翼復論劾之帝乃罷鳴泰而以張
鳳翼代鳳翼怯復主守關議承宗不悅乃復出關巡視
抵寧遠集將吏議所守衆多如鳳翼指獨世龍請守中
後所而崇煥善繼及副將茅元儀力請守寧遠承宗然
之議乃定令大壽與工崇煥滿桂守之先是虎部竊出
盜掠率教捕斬四人象乾欲斬率教謝虎部承宗不可
而承宗所遣王楫戍中右護其兵出探木爲西部朗素
所殺承宗怒遣世龍勦之象乾恐壞撫局令朗素縛逃
人爲殺楫者以獻而增市賞千金承宗方疏爭而象乾
以憂去承宗患主款者撓已權言督師總督可勿兼設

明高宗文正公傳

六

請罷已不可則弗推總督并請以遼撫移駐寧遠帝命
止總督推而鳳翼謂置已死地也因大恨與其鄉人雲
翼有孚等力毀世龍以撼承宗無何有孚爲薊撫岳和
聲所劾益疑世龍與崇煥構陷乃共爲浮言撓出關計
給事中解學龍遂極論世龍罪承宗憤抗疏陳守禦策
言拒敵門庭之中與拒諸門庭外勢既辨我仇敵二百
里外敵促我二百里中勢又辨蓋廣寧我遠而敵近寧
遠我近而敵遠我不進逼敵敵將進而逼我今日卽不
能恢復遼左而寧遠覺華終不可棄請敕廷臣雜議主客
之兵可否久戍本折之餉可否久輸關外之土地人民

可否捐棄屯築戰守可否興舉再察敵人情形果否坐待可以消滅臣不敢為百年久計祇計及五年間究竟何如倘臣言不當立斥臣以定大計無紆迴不決使全軀保妻子之臣附合眾喙以殺臣一身而悞天下也復為世龍辯而發有孚等交構狀有孚者故侍郎世德子也為廣寧理餉同知城陷逃歸象乾題為廣寧道僉事專撫播漢乾沒多至是以承宗言被斥鳳翼亦以憂歸喻安性代而廷臣言總督不可裁命吳用先督薊遼代象乾承宗惡本兵趙彥多中制稱疾求罷舉彥自代以困之廷議不可而止時寧遠城工竣關外守具畢備承

明高陽孫文正公傳

七

宗圖大舉奏言前哨已置連山大凌河速界臣餉二十四萬則功可立奏帝命所司給之兵工二部相與謀曰餉足渠即妄為不如許而不與文移往復稽緩之承宗再疏促具以情告帝為飭諸曹而師竟不果出初方震孺游士任李達明時舉之譴承宗實効之後皆為求宥復稱楊鎬能延弼王化貞之勞請免死遣戍朝端謹然給事中顧其仁許譽卿御史袁化中交章論駁帝皆置弗省會承宗叙五防效勞諸臣且引疾乞罷乃遣中官劉應坤等齎帑金十萬犒將士而賜承宗坐蟒膝襪佐以金幣當是時忠賢益盜柄以承宗功高欲親附之令

應坤等申意承宗不與交一言忠賢由是大憾會忠賢逐楊鎬趙南星高攀龍等承宗方西巡薊昌念抗疏帝未必親覽往在講筵每奏對輒有入乃請以賀聖壽入朝面奏機宜欲因是論其罪魏廣微聞之奔告忠賢承宗擁兵數萬將清君側兵部侍郎李邦華為內主公立叢粉矣忠賢恚甚繞御牀哭帝亦為心動令內閣擬旨次輔顧秉謙奮筆曰無旨離信地非祖宗法違者不肯夜收禁門召兵部尚書入令三道飛騎止之又矯旨諭九門守閘承宗若至齊化門反接以入承宗抵通州聞命而返忠賢遣人偵之一襍被置輿中後車鹿善繼而

明高陽孫文正公傳

八

已意少解而其黨李蕃崔呈秀徐大化連疏詆之至此之王敦李懷光承宗乃杜門求罷五年四月給事中郭興治請令廷臣議去留論旨餉者復踵至遂下廷臣雜議吏部尚書崔景榮持之乃下詔免留而以簡將汰兵清餉三事責承宗奏報承宗方遣諸將分戍錦州大小凌河松杏右屯諸要害拓地復二百里罷大將世欽世祿副將李秉誠孫諫汰軍萬七千餘人省度支六十八萬而言官論世龍不已至九月遂有柳河之敗死者四百餘人語詳世龍傳於是臺省劾世龍并及承宗章疏數十上承宗求去益力十月始得請先已屢加左柱國

少師太子太師中極殿大學士遂加特進光祿大夫廕
子中書舍人賜蟒服銀幣行人護歸而以兵部尙書高
第代爲經畧無何安性亦罷遂廢巡撫不設初第力扼
承宗請撤關外以守關內承宗駁之第深憾明年寧遠
被圍乃疏言關門兵止存五萬言者益以爲承宗罪承
宗告戶部曰第初在關嘗給十一萬七千人餉今但給
五萬人餉足矣第果以妄言引罪後忠賢遣其黨梁夢
瓊巡關欲傳致承宗罪無所得而止承宗在關四年前
後修復大城九堡四十五練兵十一萬立車營十二水
營五火營二前鋒後勁營八造甲冑器械弓矢礮石渠

明高陽文正公傳

九

答函楯之具合數百萬拓地四百里開屯五千頃步八
十五萬後叙寧遠功廕子錦衣世千戶莊烈帝卽位在
晉入爲兵部尙書恨承宗不置極論世龍及元儀熒惑
樞輔壞關事又嗾臺省交口詆承宗以沮其出二年十
月
大清兵入大安口取遵化將薄都城廷臣爭請召承宗詔
以原官兼兵部尙書守通州仍入朝陛見承宗至召對
平臺帝慰勞畢問方畧承宗奏臣聞袁崇煥駐薊州滿
桂駐順義侯世祿駐三河此爲得策又聞尤世威回昌
平世祿駐通州似未合宜帝問卿欲守三河何意對曰

守三河可以沮西奔遏南下帝稱善曰若何爲朕保護
京師承宗言當緩急之際守陣人苦饑寒非萬全策請
整器械厚犒勞以固人心所條畫俱稱旨帝曰卿不須
往通其爲朕總督京城內外守禦事務仍參帷幄趣首
輔韓爌草救下所司鑄關防承宗出漏下二十刻矣卽
周閱都城五鼓而畢復出關重城明日夜半忽傳旨守
通州時烽火逼近郊承宗從二十七騎出東便門道亡
其三疾馳抵通門者幾不納旣入城與保定巡撫解經
傳御史方大任總兵楊國棟登陴固守而

明高陽文正公傳

十

大清兵已薄都城乃急遣遊擊尤岱以騎卒三千赴援旋
遣副將劉國柱督軍二千與岱合而發密雲兵三千營
東直門保定兵五千營廣寧門以其間遣將復馬蘭三
屯二城至十二月四日而有祖大壽之變大壽遼東前
鋒總兵官也偕崇煥入衛見崇煥下吏懼誅遂與副將
何可綱等率所部萬五千人東潰遠近大震承宗聞急
遣都司賈登科齎手書慰諭大壽而令遊擊石柱國馳
撫諸軍大壽見登科言麾下卒赴援連戰俱捷冀得厚
賞城上人羣詈爲賊投石擊死數人所遣邏卒指爲間
諜而殺之勞而見罪是以奔還當出搗朶顏然後束身
歸命柱國追及諸軍其將士持弓刀相向皆垂涕言督

師既戮又將以大破擊我軍故至此柱國復前追大壽去已遠乃返承宗奏言大壽危疑已甚又不肯受滿桂節制因謠言激衆東奔非部下盡欲叛也當大開生路曲收衆心遂將多馬世龍舊部酋臣謹用便宜遣世龍馳諭其將士必解甲歸大壽不足慮也帝喜從之承宗密札諭大壽急上章自列且立功贖督師罪而已當代爲剖白大壽諾之具列東奔之故悉如將士言帝優詔報之命承宗移鎮關門諸將聞承宗世龍至多自拔來歸者大壽妻左氏亦以大義責其夫大壽歛兵待命當潰兵出關關城被劫掠閉門罷市承宗至人心始定

明高陽孫文正公傳

十一

關城故十六里衛城止二里今敵在內關城無可守衛城連關可步屨而上也乃別築牆橫互於關城穴之使礮可平出城中水不足一晝夜穿鑿百井舊汰牙門將僑寓者千人窮而思亂皆廩之於官使巡行街衢守臺護倉均有所事內間不得發外來者輒爲邏騎所得由是關門守完乃遣世龍督步騎兵萬五千入援令遊擊祖可法等率騎兵四營西戍柞亭三年正月大壽入關謁承宗親軍五百人甲而候於門承宗開誠與語即日列其所統步騎三萬於教場行誓師禮羣疑頓釋時我大清已拔遵化而守之是月四日拔永平八日拔遷安遂

下灤州分兵攻撫寧可法等堅守不下

大清兵遂向山海關離三十里而營副將官惟賢等力戰乃還攻撫寧及昌黎俱不下當是時京師道梗承宗大壽軍在東世龍及四方援軍在西承宗募死士沿海遼京師始知關城尚無恙關西南三縣曰撫寧昌黎樂亭西北三城曰石門臺頭燕河六城東護關門西繞永平皆近關要地承宗飭諸城嚴守而遣將戍開平復建昌聲援始接方京師戒嚴天下勤王兵先後至者二十萬皆壁於薊門及近畿莫利先進詔旨屢督趣諸將亦時戰攻然莫能克復世龍請先復遵化承宗曰不然遵在

明高陽孫文正公傳

十二

北易取而難守不如姑留之以分其勢而先圖灤今當多爲聲勢示欲圖遵之狀以牽之諸鎮赴豐潤開平聯關兵以圖灤得灤則以開平兵守之而騎兵決戰以圖承得灤承則關承合而取遵易易矣議既定乃令東西諸營並進親詣撫寧以督之五月十日大壽及張春邱禾嘉諸軍先抵灤城下世龍及尤世祿吳自勉楊麒王承恩繼至越二日克之而副將王維城等亦入遷安我大清兵守永平者盡撤而北還承宗遂入永平十六日諸將謝尙政等亦入遵化四城俱復帝爲告謝郊廟大行賞賚加承宗太傅賜蟒服白金世襲錦衣衛指揮僉事

力辭太傅不受而屢疏稱疾乞休優詔不允朵顏東不
的反覆承宗令大將王威擊敗之復賚銀幣先以冊立
東宮加太保及神宗實錄成加官亦如之並辭免而乞
休不已帝命閣臣議去留不能決特遣中書齋手詔慰
問乃起視事四年正月出關東巡抵松山錦州遷入關
復西巡徧閱三路而返條上東西邊政八事帝
咸採納五月以考滿詔加太傅兼食尙書俸應尙寶司
丞賚蟒服銀幣羊酒復辭太傅不受初右屯大凌河二
城承宗已設兵戍守後高第來代盡撤之二城遂被毀
至是禾嘉巡撫道東議復取廣寧義州右屯三城承宗

明高陽孫文正公傳

圭

言廣寧道遠當先據右屯築城大凌河以漸而進兵部
尙書梁廷棟主之遂以七月興工工甫竣我

大清兵大至圍數周承宗聞馳赴錦州遣吳襄宋偉往救
禾嘉屢易師期偉與襄又不相能遂大敗於長山至十
月城中糧盡援絕守將祖大壽力屈出降城復被毀廷
臣追咎築城非策也交章論禾嘉及承宗承宗復連疏
引疾十一月得請賜銀幣乘傳歸言者追論其喪師辱
國奪官閒住并奪寧遠世廩承宗復列上邊計十六事
而極言禾嘉軍謀抵牾之失帝報聞而已家居七年中
外屢請召用不報十一年我

大清兵深入內地以十一月九日攻高陽承宗率家人拒
守

大兵將引去繞城納喊者三守者亦應之三曰此城笑也
於法當破圍復合明日城陷被執望關叩頭投縶而死
年七十有六子舉人鈐尙寶丞鑰官生鈐生員鈐錡從
子鍊及孫之沆之滂之潔之濂從孫之澈之漢之
泳之澤之渙之瀚皆戰死督師中官高起潛以聞帝嗟
悼命所司優卹當國者楊嗣昌薛國觀輩陰扼之但復
故官予祭葬而已福王時始贈太師諡文忠

贊曰承宗以宰相再視師皆粗有成效矣奄豎斗筲後
明高陽孫文正公傳

西

先騎扼本屏諸田野至閭門膏斧鑕而恤與不加國是
如此求無危安可得也夫攻不足者守有餘度彼之才
恢復固未易言令專任之猶足以慎固封守而廷論紛
呶亟行翦除蓋天眷有德氣運將更有莫之爲而爲者
矣

按公後裔星若家藏胡統虞檢討所撰公墓表末
云甲申春從僉事宋獻請諡文正而傳稱福王時
始諡文忠是文正乃公原諡也謹據表文附識於
此

明定興鹿忠節公傳

鹿善繼字伯順定興人祖久徵萬曆中進士授息縣知縣時詔天下度田各督上中下壤息獨以下田報日度田以紓民乃病民乎調襄垣擢御史以言事謫澤州判官遷滎澤知縣未任而卒父正苦節自礪縣令某欲見之方冀田投錘而往急人之難傾其家不惜遠近稱鹿大公善繼端方謹愨由萬曆四十一年進士授戶部主事內艱除起故官遷左餉中絕廷臣數請發帑不報會廣東進金花銀善繼稽舊制金花貯庫備各邊應用乃奏記尙書李汝華曰與其請不發之帑何如留未進之

明定興鹿忠節公傳

五

金汝華然之帝怒奪善繼俸一年越補進善繼持不可以死爭乃奪汝華俸二月降善繼一級調外汝華懼卒補銀進泰昌改元復原官典新餉連疏請帑百萬不報天啓元年遼陽陷以才改兵部職方主事大學士孫承宗理兵部事推心任之及閱視關門以善繼從出督師復表爲贊畫布衣羸馬出入亭障間延見將卒相勞苦拓地四百里收復城堡數十承宗倚之若左右手在關四年累進員外郎郎中承宗謝事善繼亦告歸先是楊左之獄起魏大中子學洙左光斗弟光明先後投鹿太公家太公客之與所善義士容城舉人孫奇逢謀持書

走關門告其難於承宗承宗善繼謀借巡視薊門詩入覲奄黨大譁謂閣部將提兵清君側嚴旨阻之獄益急五日一追贖榜掠甚酷太公急募得數百金輸之而兩人者則皆已斃矣至是善繼歸而周順昌之獄又起順昌善繼同年生善繼又爲募得數百金入而順昌又斃奄黨居近善繼家難家子弟僕從相望於道太公曰吾不懼也崇禎元年逆璫既誅善繼起尙寶卿遷太常少卿管光祿承事再請歸九年七月

大清兵攻定興善繼家在江村白太公請入扞城太公許

之與里居知州薛一鶚等共守守六日而城破善繼死

明定興鹿忠節公傳

六

家人奔告太公太公曰嗟乎吾兒素以身許國今果死吾復何憾事聞贈善繼大理卿諡忠節勅有司建祠子化麟舉天啓元年鄉試第一伏闕訟父忠踰年亦卒贊曰士大夫致政里居無封疆民社之責可遜迹自全非以必死爲勇也然而忼慨捐軀冒白刃而不悔湛宗覆族君子哀之豈非名義所在有重於生者乎氣節凜然要於自遂其志其英風義烈固不可泯沒於宇宙間矣

明贊畫茅元儀事略考

本督師紀畧摘錄

茅元儀字芷生歸安人爲諸生試於京師遼蜀事急言者薦其人並薦其所著武備志冒言等書十數上承宗時在講筵亦稱之或問曰豈以其書乎承宗曰以其人

不以書卽以書而以其布置條畫如能將十萬也元儀不受薦引去承宗爲詩贈之有曰待爾翻飛日時清塵有期

茅公事畧考

七

元儀在京師時每言遼經撫兩敗後如所言薦者益衆會白蓮寇起某以攝南極奉命添兵自選大帥乃屬元儀爲京營副將順撫岳和聲遂薦以南樞所擬官赴薊

奉

欲練永平車營上命撫按徵聘承宗時意在登萊檄調之率兵二萬守覺華仍馳書與儀令簡江南之舟來會元儀過關辭官不允乃以舟服謁承宗承宗屬以赴覺

老臣舍寧遠無他圖也

時祖大壽以中朝必不守寧遠所築城潦草不中程承宗使元儀定關門建城式畫計相度量所須人盡調遼人之不中兵而應汰者及客兵之願爲築者加鹽菜期以冬末膠完理口春三月竣甃工

前毛文龍疏言關門當守紅螺是時元儀已改充贊畫因與滿桂至寧遠同大壽率家丁百餘東出登紅螺自敵地繞入歷觀塞外諸山不炊者七日又以築重關使依灰山則東敵入犯竟至塔山馬首西向稍循而北卽從諸口而入邊墻雖築處處須防不若依小紅螺之口而橫貫於塔山或守小紅螺之腰而橫貫於罩籬山則

茅公事畧考

六

敵必自大小紅螺之背從刺榆河轉而南向始可入鷹窩諸口其爲守較易若自喜峯而入固無所不通然山後之山尙厚祇可通零騎如大舉則其行於山外較山內甚遠可以必敵之不然然知承宗意決計東向不欲以進取駭中朝且勿令敵覺爲備以恐其聲中外也惟借鹿善繼萬有孚滿桂孫諫趙率教以備關者促其備前屯而日練車炮蓋前屯旣備便可以備前屯者備寧遠前屯備而關門安寧遠備而前屯益安而寧遠以西官民共屯五千餘頃至是遼人出關者猝十餘萬被敵裹脅來歸者日夜不絕輪蹄輻輳儼如承平矣

承宗初歷寧遠時以柯仲炯議煮鹽關外使民無淡食且以生財與張撫議張撫曰人歲食鹽一觔二十萬能食幾何儀曰聞之會典人歲食鹽十二觔鳳儀以為忤而鹽議竟行又聞有煤山親按之即灰山以煉灰百俱皆興而敵亦不至

又立舟師之制四船為舫二舫為船四船為艘三艘為營每營沙船百隻為率如其營船多則別設遊船有唬船有飛船一船領輕車一輛其兵在水為船兵在陸為車兵其官在船管水兵在車管陸兵其操演在海岸上下其軍火器械舟車兼用

茅公事畧考

九

高第再轉大司馬日請減兵因柳河之役遂張皇其事謂遼之精銳十萬已盡日夕見忠賢於工所逢其意乃自下檄馬世龍令撤錦右寧前之兵欲棄關外四百里儀力爭之謂敵三年不來非天幸實以兵勢既張畏而不敢耳實柳河之失所損不過三百人第不得已祇撤錦右兵以上俱載督師紀畧

天啓中徵為翰林待詔從孫高陽幕渝水陟副帥逆璫時黨禍波之羈寓鹿伯順北海亭及杜氏城宅者四歲所著江村集十二卷文采風流猶可想見載定興縣志

明武庫主事杜應芳事畧考 本督師紀畧摘錄

忻州杜應芳初任順天府通判東事急上召孫承宗以原官督理關城承宗隨疏請順天府通判杜應芳改武庫主事隨行壬戌九月初三日抵關承制與孫元化按軍器火藥錢糧前沈榮為主在晉理其事榮以勤省名而中有占匠數百日鑿數十金或冒破工料或以解京者充為已製造即所製造者亦空有其名芳簡之其人不受也焚其局以駭芳承宗令監軍道捶殺其故焚者而以鹿善繼往乃始緝

杜公事畧考

三

之芳倉遠出主局夏應禹泣曰循環簿燬矣奈何芳曰是不然循與環不俱在下也火必自應禹起更實之法由是軍器火藥錢糧向之冒領虛報者為之一清世龍通於車者也然不言車惟日教以砲日督為車皆芳親主之是時世龍鋒勁制已成將大舉而力未備適元儀募舟師至以羨自為輕偏千輛輜車副之芳為之制飛神炮百二十輛高麗牌萬竹將軍竹鳥鎗竹三眼銃各萬神臂弩神箭各千皆以合水軍使登陸即成一軍而輕為襲止為陣巨細無所不備而舟師之制以

全

廩糧說廩糧以崇卑爲隆殺固也然官同而欵依與加銜同乎領兵與不領兵有信地與無信地同乎且有官崇而人或爲統官卑而或自爲制又或統轄之衆有合有分任使之員有繁有簡種種差殊所謂物之不齊物之情也廩之者倘不細爲區別但據其官同而概施之則身輕者不嫌過飽擔重者仍復苦飢事勢處其必窮而公家還受其敝此其於裕藏未嘗分毫省終無以收豪傑之用故天下事有平之而反以失平不平而乃得其平者廩糧之制是也廩不徒視其官實視其官之事事不同而廩因之條分縷析如春工肖物各與以當然

杜公事考

三

之分數而無私重輕我無私重輕人乃不得以意增減矣邊鎮廩糧既有定例而此地係草創當鼎沸絲琴之時銜出袖中糧憑領狀至是而官之真面目與糧之真分數始劃然揭於日月且斟酌等差其曲盡事體者遂有以深中夫人情赴赴武夫能一飽忘國恩哉是制也可以辨官可以清餉可以作忠蓋一舉而三善具云以上俱載督師紀畧

督師拾遺百八叩說跋

文正公拾遺一書向無錢本世亦不多見大抵著於前後兩督師紀略之外者別標曰百八叩說則又拾遺中之一種也當文正初至關門經營四載先忠節公無日不在左右故前後兩督師略皆公爲之序是說也又與爲校訂想見當日戮力同心共圖大計人擬之裴晉公與韓昌黎同謀淮蔡洵不誣也嘗讀先忠節榆關草至答友人問邊事暨與兵垣書曰談信心不如談盡心又曰鈴閣意起鬼神莫測今讀是說而知當事之心之所由盡也既叩而復答矣尚有遺義之可拾乎然兵陰道

軍營百八叩說跋

也陽用之則敗不有是說不足以神不測之用至其中或與前答互相發明或於答外別抒妙策大抵盡心二字括之矣己夏身既校叩答合編於省垣孫茂才炳文復以是卷見示云亦自新城孔氏抄來者因請於郭公景熙暨諸君子續刊於叩答之後輯爲一書劉公介卿謂與姬姜唐李之問答並美至是乃更詳且備歎然身尤有祝者文正公遺書尙多孔氏之韞藏與茂才之蒐訪皆有心人也儻由此因端竟緒網羅散失相續於無窮不使督師巨製多有所遺而人人得而拾之則更天下大快也夫定興鹿學尊敬識

捐貲姓氏

江西 夏獻烈

郭會昌

河南 段福廣

劉福齡

山東 張恩旭

校正姓氏

河南 傅治安

陶澄瀚

直隸 孫炳文

鹿學尊

師律序

嘗觀行師之要則易之道
備焉矣易之言師而必繫
之以貞明乎不正之不可
以言師也後世韜鈴家言

師律

序

一

乃謂兵以正合以奇勝奇
則胡可易言也奇之生於
正也如環之無端非能外
正以為奇也師之為象以
一陽統眾陰用陰者奇也

師律序

然非在中之陽莫能用也

故其初之繇曰師出以律
否臧凶夫律者正也師之
始事也律既具矣而後長
子之能事出焉故曰有制

師律

序

二

之兵無能之將不可得而
敗也善師者先為不可勝
以待敵之可勝夫不可敗
常勝在我矣司馬宣王觀
於武侯營壘嘆以爲天下

八一

奇才武侯未嘗有一勝之
 用而街亭之師違其節制
 則敗惟是韓之破趙會食
 白之盡坑長平名為奇勝
 然彼直欺敵耳使左車見
 用郭開不入猝未可得志
 也故夫師之律猶醫之方
 奕之譜也庸醫有時以方
 殺人而良醫終不能廢方
 而不用賤奕有時以譜失

師律 序 三

着而上奕終不能秘譜而
 不傳余悲夫何至學古兵
 法一語遂啓後世浪戰之
 端也今蹶張武夫語以投
 石超距則解而韜鈴家所
 譚又皆棘刺母猴無當實
 用余乃采輯羣賢之書錄
 其簡要定義命名曰師
 律凡夫營陣之詳戰守之
 法簡練之精儲特之備以

師律 序 四

及據險定變進退呼吸之間莫不舉其大凡列其原委總之不離乎節制者近是若夫神而明之則在乎其人而已余因感近世自

師律

序

五

愈戚以降其能與於節制者憂憂乎難之矣然古之善將將者誠得其人或數十年不易其任故將士相識喻於四體律乃可言若

乃法令秋荼苞苴多竇朝置一軍暮使統之明日便驅以禦敵雖韓白復生何所措手師中先無長子矣奚律之能云師出以律師

師律

序

六

之始也小人勿用師之終也是在將將者加之意耳

吳橋范景文題



師律序

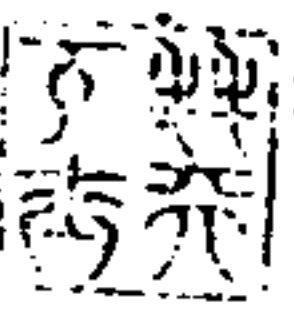
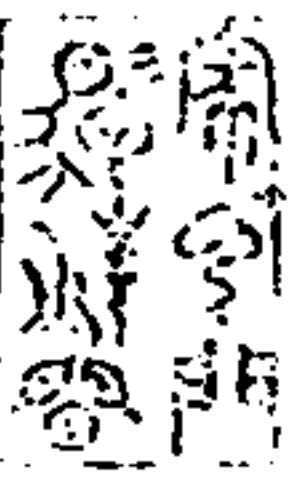

大司馬范質公先生出其蟠胸
兵甲葺為師律一書念獻曾備
數兵間授讀而點定以刊示天
下其宏闡易義詮次旨序則先
生自為言及職方陳公止宜備

師律

宋序

一

言之矣先是丙丁歲寇氛躡江
以北者幾徧甚至破城邑窺

祖

陵且飲馬於江 舊都人情洵

洵先生輕緩躬登閱江樓揮白
羽羣寇遙睇旄旌咋指退去蓋
先聲有以懾之也當是時大江

以北避地而來者衣冠氓庶靡
至謂集石城清淮驟增丁口五
百萬餘不逞之徒失所之衆鎔
處無如何皆賴先生安輯鎮壓
則

鍾陵之松楸為之增色九市三陌

師律

宋序

二

之纏井爨瞑恬無譁囂先生益
為釐綜戎伍選練將士綢繆瑕
釁 留都頓為改易觀聽方且
大有為豐芑根本圖者而先生
憂國心深為時有所不可不得
已以一去明大臣之諛嗟乎先

生去矣身有進退而心無遐邇
自遼難起廿餘年家度兵書人
談兵訣幾比鄒魯之弦誦而尚
鮮實効則先生之書具在試精
繹竟讀之乃知用兵之道無他
謬巧要在吾將勇吾卒銳吾饋

師律

宋序

三

克三者本計也本計備而因時
制變因敵制化因地制險精神
貫血脈周斯豈徒挾口珠郵鈴
說而已乎哉且也我

聖主秉

二祖開剗之雄資毅然獨持阿柄

師律序

而且夜思得長子其人而任焉
余嘗建事新城王公高陽孫公
二公者偉人也一能弄西虜于
掌上一能算如孽于穀中孫公
滅奴之策已就待時發而爲逆
璫整去王公年逾鷹揚尚縮西

師律

宋序

四

北鎖鑰當兩公在事時奴虜合
并乎且并而一再躡入蹂慘畿
南東省乎嗟乎天下事可見矣
管者俺答之強非弱于奴酋也
長昂之驚驚非遜于朗東也新
鄭江陵則攻地蒲坂則中樞玉

八五

方吳為督撫郭戚為大將指縱呼吸弭耳喙兌卒受我纓索今揆樞之地若傳舍邊圉將帥視王郭諸公何如彼一時也與哉先生齒甚壯嘯詠東山天心碩果其在斯歟漢魏相弼成漢明

師律

宋序

五

一代盛治大意在條上漢家故事遵行今先生書舉

祖

宗朝令典暨我明後先名臣奏畫名將兵略採撫覈瞻大用之為經濟之訐謨亟用之為中流之一壺要旨尤屬明弊弊不

明則頽惰萎溺之氣不振苞苴徑竇之孔不清繇今之道恐將終不勇士終不銳饋終不飽嗟夫今天下非無將也有將而言無將者何故非無兵也有兵而言無兵者何故非無餉也有餉

師律

宋序

六

而言無餉者何故請讀是書者奮然而思之可矣

崇禎己卯冬月前遼海登萊監軍使者溧陽宋獻撰

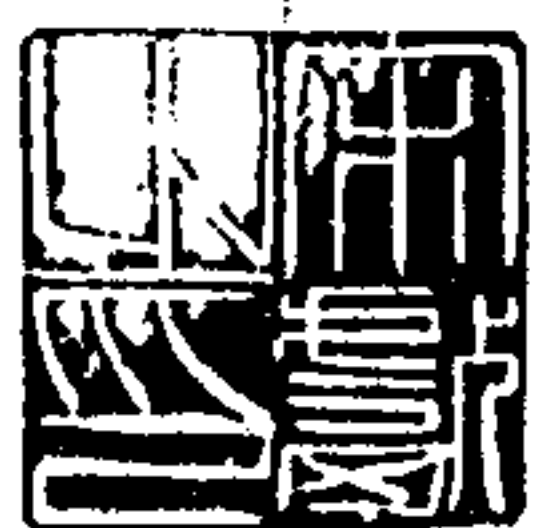

書師律後

愚嘗讀戰守書每心折

堂臺范思翁能治師今再讀師

律更心折

堂臺之能治師全在能治易人

不能治易者而何以治師何也

師律

書後

一

夫師者衆也有天下國家治師

之責者本以一人之心絡以千

萬人之心而欲使千萬人之心

惟一人之是進惟一人之是退

惟一人之是生惟一人之是死

是豈房次律薛大拙王昭遠輩

可以躍治而漫嘗試否此師卦

之初六即疏之曰師出以律否

藏凶是便可知師以律即是衆

之正不以律即是否之凶治師

之道莫如律矣今人不知師爲

死地處死之地千籌萬算曲以

師律

書後

二

致之生者全賴夫律荀卿所謂

齊之技擊不足當韓魏之武卒

韓魏之武卒不足當秦之銳士

秦之銳士不足當桓文之節制

節制云者律精之至者也年來

海內用兵師徒屢蹶談兵之牘

幾滿天下要皆不過蝦蟆禪那
 一跳卽死不惟不知律之精微
 抑且不知律之梗概若兵之談
 一日不明則兵之禍一日不止
 堂臺有遠慮焉乃盡出家乘五
 車遍羅羣才八斗鎔鑛爲金採
 師律 書後 三
 腋爲裘併集一切瑣尾爲竹頭
 爲木屑之用編輯成書題曰師
 律則舉猶龍氏之言曰善師者
 不陣善陣者不戰善戰者不敗
 善敗者不亾律之一言足蔽之
 矣但師之置有源委則律之義

寓兵制矣故首兵制師之統有
 司命則律之義寓練將矣故次
 練將師之名有實濟則律之義
 寓足兵矣故次足兵師之行有
 餼糧則律之義寓足食矣故次
 足食師之馭有令甲則律之義
 師律 書後 四
 寓較閱矣故次較閱師之角有
 擊刺則律之義寓制器矣故次
 制器師之興有進止則律之義
 寓營陣矣故次營陣師之備有
 掌保則律之義寓城守矣故次
 城守師之略有韜鈴則律之義

寓攻戰矣故次攻戰師之技有
神奇則律之義寓火攻矣故次
火攻師之會有江湖則律之義
寓水戰矣故次水戰師之用有
依腓則律之義寓車戰矣故次
車戰師之武有驅馳則律之義

師律

書後

五

寓馬政矣故次馬政師之據有
鎖鑰則律之義寓險阨矣故次
險扼師之形有畜禍則律之義
寓定變矣故次定變師之政有
叢奸則律之義寓明弊矣故次
明弊其他若營若陣若戰若守

師律 書後

若水若火等具言有所不得詳
語有所不得悉者則又皆載之
以圖圖者正濟語言之窮愚嘗
見朱震圖易按八卦圖可以知
武侯之八陣按六位圖可以知
衛公之六花按三才圖可以知

師律

書後

六

吳璘之三疊按剛柔相摩圖可
以知戚少保鴛鴦之變化信夫
治師之道莫備於一易易備治
師之道莫要於師之一卦卦詁
治師之道莫盡於初六曰師出
以律否藏凶之七字今日職治

八九

師者誠治以律不否以凶師安得不舉千萬人之衆惟一入之是進是退是生是死乎彖曰能以衆正可以王其斯之謂夫而况吾

國朝名將如督撫俞大猷者指不

師律

書後

七

第二屈譚侍郎綸目曰誠如霍子孟任如諸葛孔明容如郭令公忠如文信國毅如于肅愍可以托孤可以寄命究竟俞公一生學力全在治易即其著論中有云坤卦三畫皆陰爲大衆象

坎卦二陰居上下爲小衆象一陽居二陰間爲將將兵象大衆居外小衆居內爲大陣包小陣象故伏羲氏統名曰師則俞公又先得

堂臺心之所同然愚益信夫不

師律

書後

八

能治易者必不能治師云

崇禎己卯歲南京兵部職方司

郎中陳肇英敬書

師律評參姓氏

評閱

溧陽宋 獻獻孺父

參訂

沂州王昌時 穉公父

烏程陳肇英 止宜父

師律

姓氏

鹿城李靜脩 龍靜父

武康茅元儀 止生父

宛陵劉 振自我父

江寧張可仕 文寺父

溧陽宋之繩 其武父

姓氏畢

師律凡例

一古今談兵家無不取古故事以立法於今

一目輒列數人不問其合不合也只資博

觀燕禪寔用茲集以真正經濟實實可以

救時而存其確乎不磨者以爲今日式

一古人奇謀異策經世之說不少然時代既

隔事勢亦殊宜於古而不宜於今者選選

有之事與時乖何取贅錄故此書所撫不

問議論之精專取時事之合

師律

卷之一凡例

一歷代帝王雖各因革而必以本朝爲宗

况我 聖祖 列宗制作大備舍此不法

乃欲遠則古型究違 祖訓終莫舉行曷

若近稽 大典酌以時宜切實有據耶

一近日用兵者首重天文三式然其理微而

難明必實有真傳乃得其驗非可按牘而

考也故止列其術不復全載其書

一足兵先問足餉則司計不可緩也但今日

理財之法已無剩策似燕可取者矣只有

節省清弊一籌使無所盡差為救時急者乎

一今之將帥只重運謀籌略不知弊繁一着更在練兵夫羣千萬人聚為一心乃能建奇自非有以服其志而奪其情其又何以輕死用命也

一權謀之說武經尚矣但七書自有全帙茲所不紀獨於經史子集之中取其謀神計秘者各列數條以存一家而較閱一目則

師律

卷之一凡例

二

多取之新書實紀以其真實可則可行也
一條議既明復有圖說者蓋尚象之義難明則摹之以圖圖不易曉則闡之以說圖前說後畫然不焚而間有說前圖後者所重更在說耳

一是書博觀頗富考究甚詳又不專襲陳說其有篇收段錄者亦必運已意為斧斤至從來積習不破之病尤發人所未發論人所不敢論大豈規規編輯云乎

一是書之集原以經濟為主凡有經世之責者似槩當屬意豈只頂弁髦者之宜習乎竊恐保泰之策越斯未有奇術矣

師律

卷之一凡例

三

師律總目

兵制第一

練將第二

足兵第三

足食第四

較閱第五

制器第六

營陣第七

守城第八

師律

總目

兵制

一

攻戰第九

火攻第十

水戰第十一

車戰第十二

馬政第十三

險阨第十四

定變第十五

明警第十六

已計一十六門門各有目詳

師律卷之一目錄

兵制第一

小序 每門各有小序

歷朝

本朝

師律

卷之一目錄

一

師律卷之一上

吳橋范景文質公輯

兵制第一上序

兵者先王所以威天下而以殺止殺以戰已戰者也三代寓兵於農之制遐哉尚矣漢唐而下因時制變其法不一大都用得其道則兵力以富而國勢遂強一失其道則兵力以耗而國勢旋弱是道之得失國之盛衰繫焉然往往制之始也本以靖亂及其弊也適以

師律

卷之一上

兵制上

為亂又其甚也至因天下以養亂而國因以危者講究尤不可不到補救不可不切也余故詳敘歷朝制兵之原列於卷首俾講武之士一開帙而古今廢置之勢與夫興滅之機孰得孰失爛如指掌矣

歷朝

書云天秩有禮天討有罪故聖人因天秩而制立禮因天討而作五兵其所繇來者尚矣自黃帝有涿鹿之戰以定火災顓頊有共工之陳以

定水害唐虞之際至治之極尚流共工放驩兜竄三苗殛鯀然後天下服夏有甘扈之誓殷周皆以兵定天下天下既定戢藏干戈敘以文德而猶立司馬之官設六軍之衆因井田而制軍賦地方一里為井井十為通通十為成成方十里成十為終終十為同同方百里同十為封封十為畿畿方千里有賦有稅稅以足食賦以足兵故四井為邑四邑為丘丘十六井也有戎馬一匹牛三頭四丘為甸甸六十四井也有戎馬

師律

卷之一上

兵制上

四匹兵車一乘牛十二頭甲士三人卒七十人干戈備具是謂乘馬之法一同百里提封萬井除山川沈斥城池邑居園囿術路三千六百井定出賦六千四百井戎馬四百匹兵車百乘此卿大夫采地之大者是謂百乘之家一封三百一十六里提封十萬井定出賦六萬四千井戎馬四千匹兵車千乘此諸侯之大者也是謂千乘之國天子畿方千里提封百萬井定出賦六十四萬井戎馬四萬匹兵車萬乘故稱萬

乘之王戎馬車徒干戈素具春振旅以搜夏拔
舍以苗秋治兵以彌冬大閱以狩皆於農隙以
講事焉五國爲屬屬有長十國爲連連有帥三
十國爲卒卒有正二百一十國爲州州有牧連
帥比年簡車卒正三年簡徒羣牧五載大簡車
徒此先王爲國立武足兵之大略也周道衰法
度墮至齊桓公任用管仲而國富民安公問行
伯用師之道管仲曰公欲定卒伍脩甲兵大國
亦將脩之而小國設備則難以速得志矣於是

欲速得志後爲

師律 卷之一上 兵制上 三

乃作內政而寓軍令焉故卒伍定乎里而軍政
成乎郊連其什伍居處同樂死生同憂禍福共
之故夜戰則其聲相聞晝戰則其目相見緩急
足以相救其教已成外攘夷狄內尊天子以安
諸夏桓公既沒晉文接之亦先定其民作被廬
之法總帥諸侯迭爲盟王然其禮以頗僭差又
隨時苟合以求欲速之功故不能克王制二伯
之後寢以陵夷至魯成公作丘甲哀公用田賦
搜狩治六六國之軍皆失其正春秋之後滅弱

已爲保甲之備

吞小並爲戰國稍增講武之禮以爲戲樂用相
夸視而秦更名角抵先王之禮沒於淫樂中矣
雄桀之士因勢輔時作爲權詐以相傾覆吳有
孫武齊有孫臏魏有吳起秦有商鞅皆禽敵立
勝垂著扁籍當此之時合從連衡轉相攻伐代
爲雌雄齊愍以技擊強魏惠以武卒奮秦昭以
銳士勝世方爭於功利而馳說者以孫吳爲宗
若齊之技擊得一首則受賜金事小敵脆則媮
可用也事鉅敵堅則渙然離矣魏氏武卒衣二

師律 卷之一上 兵制上 四

屬之甲操十二石之弩負矢五十个置戈其上
寇胄帶劍贏三日之糧日中而趨百里中試則
復其戶利其田宅如此則其地雖廣其稅必寡
其氣力數年而衰秦人其生民也陋阨其使民
也酷烈劫之以執隱之以院誑之以賞慶道之
以刑罰使其民所以要利於上者非戰無繇也
功賞相長五甲首而隸五家是最高爲有數故能
四世有勝於天下統而論之齊之技擊不可以
遇魏之武卒魏之武卒不可以直秦之銳士秦

之銳士不可，以當桓文之節制。桓文之節制，不可，以敵湯武之仁義。故曰：善師者，不陳。善陳者，不戰。善戰者，不敗。善敗者，不亡。若夫舜脩百僚，咎繇作士命，以蠻夷猾夏，寇賊姦軌，而兵無所用。所謂善師，不陳者也。湯武征伐，陳師誓衆，而放禽桀紂，所謂善陳，不戰者也。齊桓南服強楚，使貢周室，北伐山戎，爲燕開路，存亡繼絕，功爲伯首，所謂善戰，不敗者也。楚昭王遭闔廬之禍，國滅出亡，父老送之，王曰：父老友矣，何患燕君師律。

卷之一 兵制上 五

父老曰：有君如是其賢也，豈忍相背相與從之，或奔走赴秦，號哭請救，秦人憐之，爲之出兵，二國并力，遂走吳師，昭王返國，所謂善敗，不亡者也。若秦因四世之勝，據山河之阻，任用白起王剪，豺狼之徒，奮其爪牙，禽獵六國，以并天下，窮武極詐，士民不附，卒隸之徒，還爲敵讎，姦起雲合，果共軋之，斯爲下矣。漢興踵秦，而置材官於郡國，高祖命天下，選能引關蹶張材力武猛者，以爲輕車騎士材官樓船，常以秋後講肄課試。

三代以上 秦結一 兵局

各有員數，平地用車騎，山阻用材官，水泉用樓船，蓋三者之兵，各隨其地之所宜，而郡國之兵，其制則一。民凡在官三十二年，自二十三以上爲正卒，每一歲當給郡縣官一月之役，其不受者爲錢二千入於官，以領傭者。已上戍中都官者，一年爲衛士，京師者，一年爲材官，騎士樓船郡國者，一年三者隨其所長，於郡縣中發之，然後退爲正卒，就田里，以待番上調發。先武以幽冀并州兵定天下，始於黎陽立營，領兵騎常千師律。

卷之一 兵制上 六

人以謁者監之，號黎陽兵，其後又以扶風都尉部在雍縣，以涼州近羌數犯三輔，將兵衛護園陵，故俗稱雍營。建武六年，詔罷郡國都尉并職太守，燕都試之法，明帝以後，又歲募郡國中，都官死罪繫囚，出戍邊縣，以爲常。於是北胡有變，則置度遼營，明帝時南蠻或叛，則置象林兵，和帝時羌犯三輔，則置長安，雍二尉，安帝時鮮卑寇居庸，則置渙陽營，安帝時其後盜作緣海，稍增兵，順帝時而魏郡趙國常山中山六百一。

先武 兵制 有變 郡國 置

西國八
較尉權
歸中人

十六塢。河內通各衝要。十三塢。扶風漢陽隴道三百塢。置屯多矣。靈帝中平五年。望氣言京師當有大兵。何進於是勸帝大發四方兵。講武於平樂觀。始置西園八較尉。謂之西園軍。皆統於小黃門。蹇碩至其南軍。以衛宮城。而乃調之於郡國。北軍以護京城。而乃調之於三輔。抑嘗攻之。司馬子長作王王世家。載公戶滿意之言曰。古者天子必內有異姓大夫。所以正骨肉也。外有同姓大夫。所以正異族也。郡國去京師為

師律 卷之一上 兵制上 七

甚遠。民情無所適莫。而緩急為可恃。故以衛宮城而為之南軍。三輔距京師甚邇。民情有閭里墳墓族屬之愛。而利害必不相棄。故以之護京城。而謂之北軍。惜夫班孟堅號一代良史。而論載獨略。范蔚宗後史。於此尤闕。攻之高后紀。乃見二軍之權勢。內外足以相制。表裏足以相應。京師之屯。惟此二軍。諸夏根本。所係甚重。故高祖於衛尉中尉之任。皆不輕授。而必付之鄜商周昌。十一年百官書。衛尉三氏。中尉戚繼。王

師律 卷一上

氏史失其名。而蕭何傳載王衛尉之諫。高帝械繫何也。其面折廷爭。有似王陵。或者其陵歟。魏者。母乃戚夫人之族屬也歟。高帝鍾愛趙王。屈周昌使相之。及末年。則付以戚氏本兵。得非陰為保護趙王之計。而王陵固高帝付以託孤之任者。故以之主兵耶。惠帝初年。呂氏固已專國政。黜漢。呂氏之戚屬也。實為衛尉。而表於中尉。缺焉。后七年。澤既為王之國。終呂后之世。二官及郎中令。皆不以除人。特以兵權分屬於呂

師律 卷之一上 兵制上 八

祿呂產。而長樂衛尉亦屬之。呂更始輩。兵權盡歸呂氏矣。史稱太后病困。以趙王祿為上將軍。居北軍。梁王產為相國。居南軍。且戒之云。我即崩。必據兵衛宮禁。燕送喪。為人所制。故史稱上將軍祿。相國產。顯兵秉政。齊王傳云。居長安中。聚兵以威大臣。良有以也。陳平周勃謀誅呂氏。太尉勃欲入北軍。乃令紀通持節矯內之。又令酈寄劉揭說祿解將印。而以兵授太尉勃。勃既將北軍。而尚有南軍。衛尉居宮中。當實顯南軍

九七

漢初南
北軍制
甚善而
此兵係
國之安
危故考
不詳

之權故令平陽侯告之使母內呂產殿門按表
高后十年劉澤為王衛尉不以除人不知平陽
侯所告者何人產既顯軍其權不在衛尉審矣
恐未易以一言之故而能使之抗平日所尊事
之相國也又按表文帝二年始書衛尉足而文
帝詔封功臣則云衛尉足等十人矣愚謂平勃
區處南軍宜無異于北軍而平陽所告之人得
非衛尉足也耶豈平勃欲誅呂氏始除足為衛
尉以奪南軍故平陽侯得以告之而史策省文
師律 卷之一上 兵制上 九
不詳載爾又不然則周勃既將北軍其勢已足
以制南軍故令平陽侯告衛尉若南軍未附勢
未可知衛尉守殿門相國雖不得入而猶得徘徊
進求於殿廷之次是南軍猶縱其入未有出
力奮發而誅之者若衛尉於是時不能久抗相
國則南軍將何如也又安知其不有起而應之
者蓋彼皆素所服屬者也異時陳蕃之舉是矣
平陽侯既馳告太尉而尚恐不勝未敢誦言誅
之乃謂朱虛侯劉章急入宮衛帝章從勃請率

千人入未央宮掖門見產廷中會天大風從官
亂莫有聞者遂得殺之於郎中府吏舍又馳斬
長樂衛尉呂更始還入北軍報太尉勃至於起
而相賀曰所患祿產今已誅天下定矣蓋南軍
尚存不能為太尉勃之憂而呂產在宮中勃深
慮其不勝必衛尉應於內而後足以克敵於此
足以見南軍之可以制北軍南軍雖存而太尉
得以告衛尉而奪之權謀殺之功竟以北軍而
清宮掖是又足以見北軍之可制南軍也然是
師律 卷之一上 兵制上 十
時誅呂氏北軍之功居多而南軍無大功故文
帝褒賞功臣如純通劉揭等皆封列侯已侯者
益封至二三千戶而衛尉足等僅四百戶或者
以其功為少歟當是之時勃雖以南北軍成誅
呂安劉之功及文帝自代即入未央宮夜拜宋
昌為衛將軍領南北軍則勃已不與兩軍之政
其後除右丞相亦旋歸政柄蓋前日之北軍制
南軍者特一時之權宜而已南北軍本以相制
而文帝以宋昌兼領失本意矣然出於倉卒屬

大初
金初
太直
昌代
昌代

陟之謀故隨卽罷衛將軍仍以其兵分屬焉是
雖出于一時權宜而於南北軍之制初未嘗有
所更易此漢初兵制之善者也武帝置大較犬
抵以習知胡越人充之則募兵始此期門羽林
皆家世爲之則長從始此蓋自是有募兵之病
而京師之兵制壞矣元狩以後兵革數動民多
疲調發之士益鮮於是發及謫吏次及謫民次
及謫戍次及七科謫異時以隸于都尉者充兵
故其伍符甚整也及常兵不足調及它斂甲伍

師律 卷之一上 兵制上 二

又素而郡國之兵制又壞矣是以昭宣以來其
弊日甚始元元年募民及發犇命者擊益州元
鳳元年遣太常三輔徒免刑擊氏五年發三輔
及郡國惡少吏有告劾亾者屯遼東本始二年
又選郡國吏三百石伉健習騎射者從軍神爵
元年又發三輔中都官徒弛刑及應募飲飛射
士孤兒胡越騎詣金城以益邊夫募及奔命調
及惡少發及刑徒選及三百石吏而又以羽林
飲飛胡騎越騎從事是南北軍出矣紛紛無復

山海關
即此意

舊制皆自武帝啓之及光武之一起而變之兵
制蕩然矣自光武罷都試而外兵不練雖疆場
之間廣屯增戍列營制塢而國有征伐終藉京
師之兵以出蓋自建武迄于漢衰匈奴之寇鮮
甲之寇歲歲有之或遣將出擊或移兵留屯連
年暴露奔命四方而禁旅無復鎮衛之職矣至
安帝永初間募入錢穀得爲虎賁羽林提騎營
士而營衛之選亦衰矣桓帝延熹間詔減羽林
虎賁不任事者半俸則京師之兵亦單弱矣外

師律 卷之一上 兵制上 三

之土兵不練而內之衛兵不精設若盜起一友
則羽檄被於三邊興發甲卒取辦臨時戰非素
具每出輒北於是羌寇轉盛移兵赴遠民不堪
命永和二年交趾九真二郡之兵至於反叛無
亦罷於奔命之過歟此其興克豫之卒擊象林
萬里之寇李固所以方爭也永建間方且令郡
舉五人教習戰射又方募爲陷陳名爲積射名
爲義從大抵創立名號蕩無良法桓靈之世雖
能委任段熲盡滅諸寇而中平元年黃巾遂作

所在盜賊不可勝數於是置八都尉黃中既殄而蕭牆之禍作蓋自中世以後令出房帷政歸臺閣宦戚更領兵權迭相傾奪然五營畏服中人陳蕃竇武欲誅宦官北軍不助武等而助宦官遂又夷滅何武袁紹懲其事故欲藉外兵以除之於是內置園較陽尊關宦外重州牧實各邊將關宦雖除而董卓之禍已成義兵四起郡牧爭政漢遂三分原漢盛衰皆兵之繇而光武實為之昭烈初置五軍其將較略如東漢而兵

師律

卷之十一

兵制上

幸

有突將無前賓叟青羌散騎武騎之別諸葛亮察蜀兵耗矣魏制亦汰東漢南北軍如故武帝為相國時置武衛營於相府以領軍主之文帝增置中營於是何武衛中壘二營以領軍將軍併五較統之是時有中左右前後軍各一師護軍將軍各一人黃初中復令州郡典兵州置都督尋加四征四鎮將軍之號又置大將軍都督中外兵之柄世在司馬氏而魏祚移矣吳多舟師而兵有解煩敢死兩部又有軍下虎士丹陽

未有居
重駁起
之勢州
郡兵可
盡去乎

青巾交州義士及健鬼武射之名調度亦無法大率強者為兵羸者補戶至有二百餘家輒皆料取以他郡羸民遷補其處其後又以五子分將而吳遂亾晉文帝置二衛中衛三部司馬前田基以中軍將軍領之武帝以伐吳遂分左右各一將軍又置羽林虎賁上騎異力四部皆領於驍騎又有左右前後四軍四護軍領之凡二衛左右前後驍騎七軍皆領於中軍將軍羊祜帝懲魏氏孤立大封同姓大國三軍兵五千人

師律

卷之十一

兵制上

前

次國二軍兵三千人小國一軍兵千五百人平吳後詔天下刺史分職皆如漢氏故事悉去州郡兵大郡置武吏百人小郡五十人交州牧陶璜上言交廣東西數千里不實屬者六萬餘戶至於服從官役纔五千餘家二州唇齒唯兵是鎮又寧州諸夷接據上流水陸俱通州兵未宜約損以示單虛僕射山濤亦言不宜去州郡武備帝不聽及永寧以後盜賊羣起州郡無備不能擒制天下遂大亂乃如濤所言然其後刺史

古之言
其者曰
上曰君
子曰君
子曰君
可為
乎

復兵民之政。州鎮愈重矣。元帝南渡，有大將軍都督四鎮，四征四平之號。然調兵不出三吳，大發毋過三萬，每議出討，多取奴兵，自用刁協議，後皆以奴為兵。王導子發諸郡奴，號曰樂屬，庾翼發六州奴北伐，皆奴兵之屬也。漢劉聰置輔漢等十六大將軍，各配兵二千，以諸子為之主。又置左右司隸，各領戶二十餘萬，置一內史軍於左右，輔各主六夷十萬落，萬落置一都尉。趙王石虎命司冀、青、徐、幽、并、雍七州之民，五

師律

卷之一上

兵制上

五

二十七年，大舉伐魏，以兵力不足，悉發青、冀、徐、豫、二兗、三州民丁，倩使齎行符到十日裝束，緣江五郡集廣陵，緣淮三郡集盱眙，又募中外有馬步眾藝武之士，應科者皆加厚賞。江南白丁，輕進易退，卒以敗師，蓋自晉氏南遷，以揚州為京畿所資，皆出焉，以荆江為重鎮，甲兵所聚，盡在焉。常使大將居之三州戶口，居江南之半。宋孝武惡其大，故分揚州浙東五郡置東揚州，治會稽，分荆湘江豫州之八郡置郢州，治江夏。

師律

卷之一上

兵制上

末

臨白登躬自較覽其後人詔天下戶二十輪戎馬一匹大牛一頭六部人羊滿百口者調戎馬一匹大武真君十二年遣師南伐圍肝胎遺滅質書曰吾今所遣鬪兵盡非我國人盡是丁零胡南氏羗之衆設使丁零死正可滅常山趙郡賊胡南死滅并州賊氏羗死滅關中賊卿殺之無所不利孝文帝定都維陽選武勇之士十五萬人爲羽林虎賁以充宿衛其後詔軍士自代來者皆以爲羽林虎賁司州民十二夫調一吏

節律 卷之一上 兵制上 七

以供公私力役宣武時源懷奏邊鎮事少而置官猥多沃野一鎮自將以下八百餘人請一切五分損二從之孝明時任城王澄以北邊鎮將選舉彌輕恐賊虜闕邊山陵危迫奏求重鎮將之選脩警備之嚴詔公卿議之廷尉少卿袁翻議以爲比緣邊州郡官不擇人唯論資級或值貪汙之人廣開戍邏多置帥領或用其左右姻親或受人貨財請屬皆無防寇之心唯有聚斂之意其勇力之兵驅令抄掠若值強敵卽爲奴

虜如有執獲奪爲己富其羸弱老小之輩微解金鐵之工少開艸木之作無不搜管窮壘苦役百端其餘或伐木深山或芸草平陸販買違還相望道路此等祿旣不多貲亦有限皆收其常絹給其虛粟窮其力薄其衣用其功節其食綿冬歷夏加之疾苦歿於溝瀆者什常七八是以鄰敵伺間擾我疆場皆緣邊任不得其人故也愚謂自今以後南北邊諸蕃及所統郡縣府佐統軍至於戍主皆令朝臣王公以下各舉所知

節律 卷之一上 兵制上 八

必選其才不拘階級若稱職及敗官並所舉之人隨事賞罰太后不能用及正光之末邊盜賊群起遂逼舊都犯山陵果如翻所慮李崇長史鉅鹿魏蘭根說曰昔緣邊初置諸鎮地廣人稀或徵發中原強宗子弟或國之肺腑寄以爪牙中年以來有司號爲府戶役同廝養宦婚斑齒致失清流而本來族類各居榮顯顧瞻彼此理當憤怨宜改鎮立州分置郡縣凡是府戶悉免爲民入仕次叙一準其舊文武兼用威恩竝施

此計若行，國家無北顧之憂矣。崇爲之開奏，事寢不報。北齊軍制別爲內外，領之二曹。外步兵曹，內騎兵曹，十八受田，二十充兵，六十免役。頗追古意。周太祖輔魏時，用蘇綽言，始倣周典，置六軍，籍六等之民，擇魁健材力之士，以爲之首，盡蠲租調，而刺史以農隙教之，合爲百府。每府一將，將主之分屬二十四軍，開府各領二軍。大將軍凡十二人，每一將軍統二開府。一柱國，主二大將，將復加持節都督以統焉。凡柱國六員，

師律

卷之一上

兵制上

五

車騎二府皆有將軍，後更驃騎曰鷹揚，郎將車騎曰副郎將，別置折衝果毅。此府兵之大略也。文帝開皇八年，以伐陳置淮南省於壽春，以晉王廣爲尚書令，冬十月出師，凡總管卒兵五十萬八千，皆受晉王節度。九年平陳，凡是軍人悉屬州縣，墾田籍帳，一與民同。軍府統領宜依舊式，罷河東、河南及北方緣邊之地，新置軍府。煬帝大業八年，勅四方兵皆集涿郡，伐高麗，左右各十二軍，凡一百一十三萬三千八百人。號

師律

卷之一上

兵制上

五

耕戰以車騎府統之後以天下既定改驃騎曰
 統軍車騎曰別將太宗貞觀十年更號統軍為
 折衝都尉別將為果毅都尉諸府總曰折衝府
 凡天下十道置府六百三十四皆有名號而關
 內二百六十有一皆以隸諸衛凡府三等兵千
 二百人為上千人為中八百人為下府置折衝
 都尉一人左右果毅都尉各一人長史兵曹別
 將各一人較尉六人凡民年二十為兵六十而
 免其隸于衛也左右衛皆領六十府諸衛領五
 師律 卷之一上 兵制上 主

十至四十其餘以隸東宮六卒凡發府兵皆下
 符契州刺史與折衝勘契乃發若全府發則折
 衝都尉以下皆行不盡則果毅行少則別將行
 自高宗武后時天下久不用兵府兵之法寢壞
 番役更代多不以時衛士稍稍亡匿至是益耗
 散宿衛不能給宰相張說乃請一切募士宿衛
 更號曰彍騎以分隸十二衛總十二萬為六番
 自天寶以後彍騎之法又稍變廢士皆失拊循
 入載折衝諸府至無兵可交李林甫遂請停上

下魚書其後徒有兵額官吏而我器馱馬餉幕
 糗糧並廢矣故時府人目番上宿衛者曰侍官
 言侍衛天子至衛佐悉以假人為童奴京師人
 耻之至相罵辱必曰侍官而六軍衛皆市人富
 者販繒綵食梁肉壯者為角觝拔河翹木扛鐵
 之戲及祿山反皆不能受甲矣德宗貞元二年
 上與常侍李泌議復府兵必因為上歷叙府兵
 自西魏以來興廢之繇且言府兵平日皆安居
 田畝每府有折衝領之折衝以農隙教習戰陳
 師律 卷之一上 兵制上 主

國家有事徵發則以符契下其州及府參驗發
 之至所期處將帥按閱有教習不精者罪其折
 衝甚者罪及刺史軍還賜勳加賞便道罷之行
 者近不踰時遠不經歲高宗以劉仁軌為洮河
 鎮守便以圖吐蕃於是始有久戍之役武后以
 來承平日久府兵浸墮為人所賤百姓耻之至
 蒸熨手足以避其役又牛仙客以積財得宰相
 邊將之山東戍卒多齎繒帛自隨邊將誘之寄
 于府庫畫出苦役夜繫地牢利其死而沒入其

財故自天寶以後山東成卒還者十無一二其殘虐如此然未嘗有外叛內侮殺帥自擅者誠以顧戀田園恐累宗族故也自開元之末張說始募長征兵謂之曠騎其後益爲六軍及李林甫爲相奏諸軍皆募人爲兵兵不土著又無宗族不自重惜忘身徇利禍亂自生至今爲梗使府兵之法常存不廢安有如此下陵上替之患哉陛下思復府兵此乃社稷之福太平有日矣上曰侯平河中當與卿議之而方鎮節度使

師律

卷之一上

兵制上

三

之兵其原皆起于邊將之屯防者唐初兵之戍邊者大曰軍小曰守曰城曰鎮而總之曰道自武德至天寶以前邊防之制其軍城鎮守皆有使而道有大將一入曰大總管已而更曰大都督至太宗時行軍征討曰大總管在其本道曰大都督自高宗永徽後都督帶使持節者始謂之節度使然猶未以名官景雲二年以賀拔延嗣爲涼州都督河西節度自此而後接乎開元朔方隴右河東河西諸鎮皆置節度使及范陽

節度使安祿山反犯京師天子之兵弱不能抗遂陷兩京肅宗起靈武而諸鎮之兵共起誅賊其後祿山子慶緒及史思明父子繼起中國大亂肅宗命李光弼討之號九節度之師久之大盜旣滅而武夫戰卒以功起行陣列爲侯王者皆除節度使繇是方鎮相望于內地大者連州十餘小者猶兼三四故兵強則逐帥帥強則叛上或父子死握其兵而不肯代或取舍繇於士卒逞逞自擇將吏號爲留後以邀命於朝天子

師律

卷之一上

兵制上

四

顧力不能制則忍耻含垢因而撫之號爲姑息之政蓋姑息起於兵驕兵驕繇於方鎮姑息愈甚則兵將愈驕繇是號令自出以相侵奪虜其將帥并其土地天子熟視不知所爲反爲和解之莫肯聽命始時爲朝廷患者號河朔三鎮及其末朱全忠以梁兵李克用以晉兵更犯京師而李茂貞韓建近據岐華妄一喜怒兵已至國門天子爲殺大臣罪已悔過而後去及昭宗用崔胤召梁兵以誅宦官劫天子奔岐梁兵圍之

逾年。當此之時。天下之兵。無復勤王者。向所謂三鎮。徒能始禍而已。其他大鎮。南則吳浙荆湖。閩廣。西則岐蜀。北則燕晉。而梁盜據其中。自國門以外。皆分裂于方鎮矣。所謂天子禁軍者。南北衙兵也。南衙諸衛兵是也。北衙者。禁軍也。神策軍之為禁軍。起于代宗時。初肅宗時。中使魚朝恩以觀軍容。使統神策軍。屯於陝。代宗避吐蕃。幸陝。朝恩率其軍迎扈。天子幸其營。及京師平。朝恩遂以軍歸。禁中自將之。然尚未與北軍師律

卷之一上

兵制上

三

齒。後吐蕃復入寇。朝恩又以神策軍屯苑中。自是寢盛。分為左右廂。勢居北軍右。遂為天子禁軍。非他軍比。自德宗幸梁。還以神策兵有勞。皆號興元元從。奉天定難功臣。恕死罪。後復加護軍中尉。以寵之。時邊兵衣饑。多不贍。而神策軍稟賜贏三倍。繇是諸將多請遙隸。策軍塞上。遂逆稱神策行營。皆內統于中人。後至昭宗播遷之日。左右神策中尉劉季述等。嘗以其兵千人廢帝。幽之。季述等誅已。而昭宗召朱全忠兵入

誅宦官。宦官覺。劫天子幸鳳翔。全忠聞之。歲餘。天子乃誅中尉常全。誅張弘彥等二十餘人。以解梁兵。乃還長安。於是悉誅宦官。而神策左右軍繇此廢矣。唐書兵志曰。唐有天下二百餘年。而兵之大勢三變。其始盛時。有府兵。府兵後廢。而為彊騎。彊騎又廢。而方鎮之方盛矣。乃其末也。強臣得將兵布天下。而天子亦自置兵於京師。曰禁軍。其後天子弱。方鎮強。而唐遂以滅。亡者。措置之勢使然也。蓋府兵之制。居無事時耕

師律

卷之一上

兵制上

三

于野。其番土者。宿衛京師而已。若四方有事。則命將以出。事解輒罷。兵散于府。將歸于朝。故士不失業。而將帥無握兵之重。所以防微杜漸。絕禍亂之原也。及府兵法壞。而方鎮盛。武夫悍將。雖無事時。據要險。專方面。既有其土地。又有其民人。兵甲財賦。以布列天下。然則方鎮不得不強。京師不得不弱。夫置兵所以止亂。及其弊也。適足以為亂。又其甚也。至因天下以養亂。故兵之始重於外也。土地民賦。非天子有。既其盛也。

號令征伐。非其有。其末也。至無尺土。而不能廢其妻子宗族。遂以滅亡。可不哀哉。梁朱溫開平元年初。在藩鎮。用法嚴。將較有戰沒者。所部兵悉斬之。謂之拔隊斬。士卒失主將者。多亡逸。不敢歸。帝乃命凡軍士皆文其面。以記軍號。軍士或思鄉里。逃去。關津輒執之。送所屬。無不死者。其鄉里亦不敢容。于是凶者皆聚山谷為盜。大為州縣之患。至是。詔赦其罪。自今文面亦聽還鄉里。盜賊什七八。天佑三年。梁攻滄州。仁恭調

師律

卷之一上

兵制上

三

其境內。凡男子十五以上。七十以下者。皆點其面。文曰定霸。都士人則文其腕。或臂曰一心。事主得二十萬人。後唐莊宗同光二年。勅隨駕收復汴州。并扈從到洛京。南郊立仗。都將官員。自簡較司空以下。宜並賜協謀定亂匡國功臣。自簡較僕射尚書常侍至大夫中丞。宜並賜忠勇拱衛功臣。其初帶憲銜。並賜忠烈功臣。已有功臣名者。不在此限。其節級長行軍將。並賜扈蹕功臣。潞王之初發鳳翔也。許軍士以入雒。人賞

錢百緡。至閱實金帛。不過三萬兩疋。而賞軍之費。計用五十萬緡。帝怒。三司使王玫請率京城民財以足之。又據屋為率。無問白居。及儻者。預借五日儻直。有司百方歛民財。僅得六萬。帝怒。下軍巡獄。晝夜督責。囚繫滿獄。貧者至自經赴井。而軍士遊市肆。皆有驕色。市人聚詬之。是時竭左藏舊物。及諸道貢獻。乃至太后太妃器服簪珥。皆出之。纔及二十萬緡。帝患之。李專美曰。臣切思自長興之季。賞賚亟行。卒以自驕。繼以

師律

卷之一上

兵制上

三

山陵。及出師。帑藏遂涸。雖有無窮之財。終不能滿驕卒之心。故陛下拱手於危困之中。而得天下。夫國之存亡。不專繫于厚賞。亦以脩法度。立紀綱。陛下苟不改覆車之轍。臣恐徒困百姓。存亡未可知也。壬辰。詔禁軍在鳳翔歸命者。自楊思權尹暉等。各賜二馬一駝。錢七十緡。下至軍人。錢二十緡。其在京者。各十緡。軍士無厭。猶怨望。為謠言曰。除去菩薩。扶立生鏤。以閔帝仁弱。帝剛嚴有誨。以故也。晉初。置解兵。號天威軍。較

習歲餘村民不開軍旅竟不可用悉罷之但令七戶輸錢十千其鎧仗悉輸官而無賴子弟不復肯復農桑多聚山林為盜及契丹入汴縱胡騎打草穀民不堪命所在盜起攻陷州縣長史不能制周太祖顯德元年軍士有流言郊賞薄於唐明宗時帝召諸將至寢殿讓之曰朕自即位以來惡衣菲食專以贍軍馬念府庫蓄積四方貢獻贍軍之外鮮有贏餘汝輩豈不知之今乃縱凶徒騰口不顧人主之勤儉察國之貧乏

師律 卷之一上 兵制上 五

又不思已有何功而受賞惟知怨望於汝輩安乎皆惶恐謝罪退索不逞之徒戮之流言乃息世宗即位既敗北漢兵于高平謀肅軍政初宿衛之士累朝相承務求姑息不欲簡閱恐傷人情繇是羸弱者居多但驕蹇不用命實不可用每遇大敵不走則降其所以失國多繇此病帝因高平之戰始知其弊謂侍臣曰凡兵只務精不務多今以農夫百未能當甲士一奈何浚民之膏澤養此無用之物乎且健懦不分衆何所

勸乃命大簡諸軍精銳者升之上軍羸弱者斥去之又以驍勇之士多為諸蕃鎮所蓄詔募天下壯士咸遣詣闕選其尤者為殿前諸班其騎步諸軍各命將帥選士繇是士卒精強五代燕比征伐四方所向皆捷選練之力也宋太祖太宗平一海內懲累朝蕃鎮跋扈盡收天下勁兵通列營京畿以備藩衛其分營於外者曰就糧就糧者本京師兵而使廩食於外故聽其家選其邊防要郡須兵屯守即遣自京師諸鎮之兵

師律 卷之一上 兵制上 五

亦皆成更真宗仁宗英宗嗣守其法益以完密于特天下山澤之利悉入縣官以資廩賜將帥之臣入奉朝請以備指縱犷悍之民收隸尺籍以給守衛兵燕常帥帥燕常師內外相維上下相制等級相軋雖有暴戾恣睢燕所措於其間是以天下晏然逾百年而無犬吠之警此制兵得其道也制兵之額有四曰禁兵曰廂兵曰鄉兵曰蕃兵分隸殿前侍衛總管司而籍藏樞密院凡名募廩給訓練屯戍揀選補缺之政皆樞

其推耶
是通按
又謂首
師與軍
不設京
師與軍

密院掌之禁兵者。天子衛兵也。總于殿前侍衛。二司其尤親近扈從者。號班直。餘自龍衛而下。皆番戍諸路。有事卽以証討。廂兵者。諸州之鎮兵也。太宗鑒唐末方鎮跋扈。詔選州兵壯勇者。悉部送京師。以補禁衛。餘留本城。本城雖或戍更。然罕教閱。類多給役而已。鄉兵者。選自戶籍。或土民應募。所在團結訓練。以爲防守之兵也。番兵者。塞下內屬諸部落。團結以爲藩籬之兵也。召募之制。起於府衛之廢。蓋藉天下良民。以

師律

卷之一上

兵制上

三

何兵
教愈增
而漸不
如始制
之少之
可用

廂禁諸軍且百萬。言國費最鉅者。宜無出此。雖然。古者寓之兵於民。民旣出常賦。有事復聚糧而爲兵。後世兵農分。常賦之外。山澤關市之利。悉以養兵。然有警則以素所養者捍之。民晏然無預征役也。唐之時。兵分藩鎮。鎮得專租稅。天子禁衛之兵。中外不過十餘萬人。宋收天下甲卒數十萬。悉萃京師。京師八方所湊。水陸四達。歲漕江淮粟六百萬石。而縑帛貨泉齒革百物之委。不可勝紀。是以軍儲饒羨。初太倉纒支三

師律

卷之一上

兵制上

三

二歲。承平旣久。嘗餘數年之食。以此臨制四方。猶臂指之運也。世之議者不達。乃謂竭民賦稅。以養不戰之卒。靡國帑廩。以優坐食之技。故嘉祐七年。宰相韓琦請覈開寶至道天禧慶曆中外兵馬之數。蓋開寶至道之兵。太祖太宗以之定天下。服四夷也。天禧之兵。真宗所以守成備豫也。慶曆之兵。乃西師後增置之數也。開寶之籍。總三十七萬八千。而禁軍馬步十九萬三千。至道之籍。總六十六萬六千。而禁軍馬步三十

五萬八千。天禧之籍總九十一萬二千。而禁軍馬步四十三萬二千。慶曆之籍總一百二十五萬九千。而禁軍馬步八十二萬六千。視前募兵寢多。自是稍加裁制。以為定額。琦嘗議及養兵事。曰。養兵雖非古。然積之久不可廢。又自有利處。昔時發百姓戍邊者。無虛歲。父子兄弟。嘗有生離死別之苦。議者但云不如漢唐調兵於民。獨不見杜甫石壕吏一詩乎。調兵於民。其弊如此。後世既取強健無賴者。養以為兵。兵行雖民

師律

卷之一上

兵制上

三

間稅斂良厚。而終身保骨肉相聚之樂。此豈小事。又其習練戰陣。而豪勇可使。安得與農夫同日道也。知諫院范鎮言。河北連歲招兵未已。議者必曰。以為契丹備也。夫取兵於民。則民稀。民稀則田曠。田曠賦役重。契丹未至。而民力先已匱矣。昔漢武以兵困天下者。用兵以征匈奴。空漠北。得所欲也。陛下以兵困天下者。不用兵養兵。以至是也。非以快所欲也。歐陽修特原其弊。曰。國家自景德罷兵三十三歲矣。兵嘗經用者

老死幾盡。而後來者未嘗聞金鼓。識戰陣也。生於無事。而飽於衣食也。其勢不得不驕惰。今衛士入宿。不自持被。而使人持之。禁兵給糧。不自荷。而雇人荷之。其驕如此。况肯冒辛苦以戰鬪乎。古之凡民。長大壯健者。皆在南畝。農隙則教之以戰。今一遇凶歲。則長大壯健者。招之去為兵。其次稍怯弱者。籍之。以為廂兵。吏招人多者。有賞。而民方窮時。爭投之。數一經凶荒。則所畱在南畝者。惟老弱也。而吏方曰。不收為兵。則

師律

卷之一上

兵制上

三

恐為盜噫。苟知一時之不為盜。而不知終身驕惰而竊食也。古之長大壯健者。任耕。而老弱者遊惰。今之長大壯健者。遊惰。而老弱者畱耕也。何相反之甚邪。然民盡力乎南畝者。或不免乎狗彘之食。而一去為禁兵。則終身安佚。而享豐腴。則南畝之民。不得不日減也。故曰。有誘民之弊者。謂此也。况兵無事而食。則不可使聚。聚則不可使無事。而食。此二者相勝。而不可並行。其勢然也。昔漢之制。有踐更之卒。而無管田之兵。

雖皆出於農夫而方其爲兵也，不知農夫之事。是故郡縣無常屯之兵，而京師亦不過有南北軍，期門羽林而已。邊境有事，諸侯有變，皆以虎符調發郡國之兵。至于事已而兵休，則渙然各復其故。是以其兵雖不離農，而天下不至於弊者，未嘗聚也。唐有天下，置十六衛府兵，天下之府八百餘所，而屯於關中者至有五百，然皆燕事則力耕而積穀，不惟以自贍養，而又足以廣縣官之儲。是以兵雖聚於京師，而天下亦不至

師律

卷之一上

兵制上

五

於弊者，未嘗無事而食也。今天下之兵不耕而聚于畿輔者，以數十萬計，皆仰給於縣官。有漢唐之患，而無漢唐之利，擇其偏而兼用之，是以兼受其弊，而莫之分也。天下之財，近自淮甸，而遠至于吳楚，凡舟車所至，人力所及，莫不盡取以歸于京師。晏然無事而賦斂之厚，至于不可復加，而三司之用，猶苦其不給。其弊皆起于不耕之兵，聚于內而食四方之貢賦。又有循環違來屯戍于郡縣者，昔建國之初，所在分裂，擁兵

而不服。太祖太宗躬擐甲冑，力戰而取之，既降其君，而籍其疆土矣。然其故基餘孽，猶有存者。上之人見天之難合，而恐其復發也，於是出禁兵以戍之，大自藩府，而小至於縣鎮，達達皆有京之兵，繇此觀之，則是天下之地一尺一寸，皆天子自爲守也。而可以長久而不變乎？費莫大於養兵，養兵之費，莫大於征行。今出禁兵而戍郡縣，遠者或數千里，其月廩歲給之外，又日供其芻糧，三歲而一遷，遷者來者纍纍，雖不過數

師律

卷之一上

兵制上

五

百爲輩，而要其歸，無以異於數十萬之兵。三歲而一出征也，農夫之力，安得不竭？餽運之卒，安得不疲？且今天下未嘗有戰鬪之事，武夫悍卒，非有勞伐，可以邀其上之人，然皆不得爲休息。閒居無用之兵者，其意以爲爲天子出戍也，是故美衣豐食，開府庫，輦金帛，若有所負，役夫之間，一逆其意，則遂羣起而嗥呼，此何爲者也。天下一家，且數十百年矣，民之戴君，至于海隅，無以異於畿甸，亦不必舉疑四方之兵，而專信禁

禁兵固
易騎州

亦能生 亦兵久 心立國 者各以 時而立 規模補 倫救弊 在深心 遠慮者 酌時勢 用之耳

兵也。曩者蜀之有均賊，近歲貝州之亂，未必非禁兵致之。故蘇軾以為郡縣之土兵，可以漸訓而陰奪其權，則禁兵可以漸省，而燕用天下武健，豈有常所哉？山川之所習，風氣之所咻，四方之民一也。昔者戰國常用之矣，蜀人之怯懦，吳人之短小，皆嘗以抗衡于上國。夫安得禁兵而用之？今之士兵，所以鈍弊劣弱而不振者，彼見郡縣皆有禁兵，而待之異等，是以自棄於曉隸役夫之間，而將吏亦莫訓也。苟禁兵漸省，而以師律師律 卷之一上 兵制上 三

其資糧益優郡縣之士兵，則彼固以歡欣踴躍出於意外，戴土之恩，而願效其力，又何遽不如禁兵耶？夫土兵日以多，禁兵日以少，天子扈從捍城之外，燕所復用，如此，則內燕屯聚仰給之費，而外燕遷徙供億之勞，費之省者，又已過半矣。王安石變募兵為保甲，司馬光上疏罷之，其略曰：兵出民間，雖云古法，然古者八百家纔出甲士三人，步卒七十三人，閑民甚多，三時務農，一時講武，不妨稼穡，自兩司馬以上，皆選賢士

保甲終 不可廢 我朝 王文成 行之者 效矣

大夫為之，燕侵漁之患，故卒乘輯睦，動則有功。今籍鄉村人民，二丁取一，以為保甲，授以弓弩，教之戰陣，是農民半為兵也。三四年來，又令河北河東陝西置都教場，燕問四時，每五日一教，特置此使者，比監司專切提舉，州縣不得干預，每一丁教閱，一丁供送，雖云五日，而保正長以泥朔除艸為名，日聚教場，得賂則縱，不則留之，是三時耕耘收穫稼穡之業，幾盡廢也。自唐開元以來，民兵法壞，戍守戰功，盡募長征兵士，事師律 卷之一上 兵制上 三

既草創，調發燕法，比戶騷然，不遺一家，又巡簡指使，按行鄉村，送來如織，保正保長，依倚弄權，坐索供給，多費賂遺，妄加鞭撻，蠶食行伍，不知紀極，中下之民，侵肌削骨，燕以供億，愁困流移，襁負盈路，又朝廷時遣使者，徧行按閱，所至犒設賞賚，糜費金帛，以巨萬計，此皆鞭撻平民，銖兩丈尺而斂之，一旦用之，如糞土，而鄉村之民，但勞苦役，不感恩澤，於農民之勞，既如彼，國家之費，又如此，終何所用哉？若使之捕盜賊，衛鄉

歷數元豐以後

蔡京用事兵弊日滋

凡臨急募其幣于方

里則何必如此之多若使之戍邊境征戎狄戎狄之民以騎射為業以攻戰為俗自幼及長更燕他務中國之民生長太平服田力穡雖復授以兵械教之擊刺教場之中坐作進退有似嚴整必若使之與戎狄相遇填然鼓之鳴鏑始交其奔北潰敗可以前料是猶驅羣羊而戰豺狼也當是時豈不悞國事乎自元豐而後民兵日盛募兵日衰其募兵缺額則收其廩給以爲民兵教閱之費元祐以降民兵亦衰崇寧大觀以

師律 卷之一上 兵制上 三

來蔡京用事兵弊日滋至於受逃亡收配隸猶恐不足政和之後久廢蒐補軍士死亡之餘老病者徒費金穀少健者又多冗占階級既壞紀律逐亡童貫握兵勢傾內外凡遇陣敗耻與人言第竄河北將兵十無二三選選多是住招故爲闕額以其封樁爲上供之用陝右諸路兵亦無幾種師道將兵入援立得萬五千而已靖康之初召募益急多市井凶賴及操瓢行乞之人固嘗申抑招之令明減尅之罰重未作之禁嚴

師律 卷一上

黨亡之罪至於畫一之詔哀矜痛切亦已無及爲童蔡者烏得不任其咎哉自靖康破壞維揚倉卒海道艱難抗越草創天下遠者命令不通近者橫清莫制國家無威信以驅使強悍而諸將自誇雄豪劉光世張俊吳玠兄弟韓世忠岳飛各以成軍雄視海內其玩寇養尊燕若劉光世其任數避事燕若張俊當是時也廩稍惟其所賦功勳惟其所奏將較之祿多於兵卒之數朝廷以轉運使主餽餉隨意誅剝燕復顧惜志

師律 卷之一上 兵制上 四

意盛滿仇疾互生而上下同以爲患矣及張俊收光世兵柄制馭燕策呂祉以疎俊趣之一旦殺帥卷甲而遁其後秦檜慮不及遠急於求和以屈辱爲安者蓋憂諸將之兵未易收浸成龐贊則非特北方不可取而南方亦未易定也故約諸軍支遣之數分天下之財特命朝臣以總領之以爲喉舌出內之要諸將之兵盡隸御前將帥雖出於軍中而易置替於人主以示臂指相使之勢向之大將或殺或廢惕息俟命而

則大謬而不可勝矣

此不證不能事

後江左得少安故知其為深患若此而已雖然以秦檜之慮不及遠也不止於屈辱為安而直以今之所措置者為大功疲盡南方之財力以養此四大兵惴惴然常有不足之患檜徒坐視而不恤也檜久於其位老疾而灰後來者見而不復知但以為當然故朝廷以四大兵為命而困民財四都副統制因之而侵尅兵食內臣貴倖因之而握制將權蠹弊相承無甚於此而况不戰既久老成消耗新補惰偷堪戰之兵

師律

卷之一上

兵制上

聖

十無四五氣勢悞弱加以役使回易交跋債負家小日增生養不足怨嗟嗷嗷聞於中外昔祖宗竭天下之財以養天下之兵固前世之所無有而今日竭南方之財以養四屯駐之兵又祖宗之所無有也夫以地言之則北為重以財言之則南為多運吾之多財兵強士飽事力雄富以此取地於北不必智者而後知其可為也今奈何盡耗於三十萬之疲卒襲五六十之積弊以為庸將腐閹賣鬻富貴之地則陛下之遠

歷漢唐至宋為兵制一大結局故於諸名蹟不願詳述於此然有理由斯能用

業將安所托乎陛下誠奮然欲大有為於天下摠不可掩抑之素志以謀夫不同覆載者之深讐必自是始使兵制定而減州縣之供餽以蘇息窮民種植基本於是厲其兵使必鬪屬其將使不懼一再當虜而勝負決矣兵以少而後強財以少而後富其說甚簡其策甚要其行之甚易也遼國兵制凡民年十五以上五十以下隸兵籍每正軍一名馬三疋打草穀守營鋪家丁各一人人鐵甲九事馬韉轡馬甲皮鐵視其力

師律

卷之一上

兵制上

聖

弓四箭四百長短鎗鎗錄斧鉞小旗鎚錐火刀石馬盂抄一斗抄袋搭氈傘各一縻馬繩二百疋皆自備人馬不給糧草日遣打草穀騎四出抄掠以供之鑄金魚符調發軍馬其捉馬及傳命有銀牌二百軍所舍有遠探欄子馬以夜聽人馬之聲凡舉兵帝率蕃漢文武臣僚以青牛白馬祭告天地日神惟不拜月分命近臣告太祖以下諸陵及木葉山神乃詔諸道徵兵惟南北奚王東京渤海兵馬燕京統軍兵馬雖奉詔

未敢發兵，必以聞上，遣大將持金魚符合，然後行。始聞詔，攢戶丁推戶力，覈籍齊衆，以待自十將以上，次第點集軍馬，罷仗符至，兵馬本司自領，使者不得與，唯再共點軍馬訖，又以上聞量兵馬多少，再命使克軍，立與本司互相監督，又請引五方旗鼓，然後皇帝親點將較，又選勳戚大臣，克行營兵馬都統、副都統、都監，各一人，又選諸軍兵馬尤精銳者三萬人，爲護駕軍，又選驍勇三千人爲先鋒軍，又選剽悍百人以上爲

師律

卷之一上

兵制上

聖

遠探欄子軍，以上各有將領，又于諸軍每部量衆寡，抽十人或五人，或爲一隊，別立將領，以備勾取。兵馬騰遞公事，其南伐點兵，多在幽州北千里，爲鴛泊，及行，竝取居庸關、曹王峪、白馬口、古北口、安達馬口、松亭關、榆關等路，將至平州、幽州境，又遣使分道催發，不得久駐，恐踐禾稼，出兵不過九月，還師不過十二月，在路不得見僧尼袈服之人，國主親征，畱親王一人在幽州，權知軍國大寧，既入南界，分爲三路，廣信軍、雄

州、霸州各一，駕必繇中道，兵馬都統護駕等軍，皆從各路，軍馬遇縣鎮，卽時攻擊，若大州，軍必先料其虛實，可攻，次第而後進，兵沿途民居，圍桑柘，必夷伐焚蕩，至宋北京，三路兵皆會，以議攻取，及退亦然。三路軍馬前後左右，有先鋒遠探欄子馬，各十數人，在先鋒前後二十餘里，全副衣甲，夜中每行十里，或五里，少駐，下馬側聽，燕有人馬之聲，有則擒之，力不可敵，飛報先鋒，齊力攻擊，如有大軍，走報主帥，敵中虛實，動

師律

卷之一上

兵制上

聖

必知之，軍行當道州城，防守堅固，不可攻擊，引兵過之，恐敵人出城邀阻，乃圍射鼓譟，詐爲攻擊，敵方閉城固守，前路無阻，引兵進，分兵抄截，使隨處州城，隔絕不通，孤立無援，所過大小州城，至夜，恐城中出兵突擊，及與隣州計會軍馬，中夜每城以騎兵百人，去城門左右百餘步，被甲執兵，立馬以待，兵出力不能加，馳還，勾集衆兵與戰，左右官道，斜徑山路，河津，夜中竝遣兵巡守，其打草穀家丁，各衣甲持兵，旋圍爲隊，必

如兵攻
城尚祖
此策

其行兵
用兵方
略多有
可採

先斫伐園林，然後驅掠老幼，運土木填壕塹，攻城之際，必使先登，矢石楛木併下，止傷老幼，又於本國州縣起漢人鄉兵萬人，隨軍專伐園林，填道路御寨，及諸營壘，唯用桑柘梨栗，軍退縱火焚之，敵軍既陣，料其陣勢小，六山川形勢，逢回道路，救援捷徑，漕運所出，各有吹制之，然後于陣四面列騎為隊，每隊五七百人，十隊為一道，十道當一面，各有主帥，最先一隊走馬大諫，衝突敵陣，得利則諸隊齊進，若未利引退，第二

師律 卷之一上 兵制上 果

隊繼之退者，息馬飲水，抄諸道皆然，更退迭進，敵陣不動，亦不力戰，歷二三日，待其困憊，又令打草穀家丁馬施雙箒，因風疾馳，揚塵敵陣，更互進來，中既饑疲，目不相覩，可以取勝，若陣南獲勝，陣北失利，主將在中，燕以知之，則以本國四方山川為號，聲以相聞，得相救應，若主不親征，重臣統兵，不下十五萬眾，三路進還，北京會兵，進以九月，退以十二月，行事次第皆如之，若春以正月，秋以九月，不命都統，止遣騎兵六萬

不許深入，不攻城池，不伐林木，但於界外三百里內耗蕩生聚，不令種養而已，軍入南界，步騎車帳不循阡陌，三道將領各一人，率欄子馬各萬騎，支散游奕百十里外，更迭覘邏，及暮吹角為號，眾即頓舍，環繞御帳，自近及遠，折木梢屈為弓，子鋪不設鎗營塹柵之備，每軍行鼓三伐，不問晝夜，大眾齊發，未遇大敵，不乘戰馬，俟近敵師，乘新羈馬，蹄有餘力，成列不戰，退則乘之多，伏兵斷糧道，冒夜舉火上風，曳柴饋餉，自

師律 卷之一上 兵制上 果

賁散而復聚，善戰能寒，此兵之所以疆也，金輿用兵如神，戰勝攻取，無敵當世，曾未十年，遂定大業，原其成功之速，俗本驚勁，人多沉雄，兄弟子姓，才皆良將，部落保伍，技皆銳兵，加之地狹產薄，無事苦耕，可給衣食，有事苦戰，可致俘獲，勞其筋骨，以耐寒暑，徵發調遣，事同一家，是故將勇而志一，兵精而力齊，一旦奮起，變弱為疆，以寡制眾，用是道也，及其得志中國，自顧其宗族，國人尚少，乃割土地，崇位號，以假漢人，使為

之効力而守之猛安謀克雜廁漢地聽與契丹漢人婚姻以相固結迨夫國勢寢盛則歸土地削位號罷遼東渤海漢人之襲猛安謀克者漸以兵柄歸其內族然樞府簽軍募軍兼采漢制伐宋之後參用漢軍及諸部族而統以國人非不知制勝長策在於以志一之將用力齊之兵也第以土宇既廣豈得盡任其所親哉馴致極盛乃自患其宗族國人之多積其猜疑卒自戕賊遂致強本刊落醇風缺薄將帥勢離兵士驕

師律

卷之一上

兵制上

果

情迄其亾也忠孝等軍構難于內紀軍雜人召禍于外向之所謂志一而力齊者不見可恃之勢焉豈非自壞其家法而致是歟元之有國肇基朔漢雖其兵制簡略然自太祖太宗滅夏剪金竄蠹風飛奄有中土兵力可謂雄勁者矣及世祖即位平川蜀下荆襄繼命大將帥師渡江盡取南宋之地天下遂定于一豈非盛哉考之國初典兵之官視兵數多寡為爵秩崇卑長萬夫者為萬戶千夫者為千戶百夫者為百戶世

祖時頗脩官制內立五衛以總宿衛諸軍衛設親軍都指揮使外則萬戶之下置總管千戶之下置總把百戶之下置彈壓立樞密院以總之遇方面有警則置行樞密院事已則廢而移都鎮撫司屬行省萬戶千戶百戶分上中下萬戶佩金虎符符跋為伏虎形首為明珠而有三珠二珠一珠之別千戶金符百戶銀符萬戶千戶或陣者子孫襲爵或病則降一等總把百戶老或萬戶遷他官皆不得襲是法尋廢後無大小

師律

卷之一上

兵制上

果

皆世其官獨以罪去者則否若夫軍士則初有蒙古軍探馬赤軍蒙古軍皆國人探馬赤軍則諸部族也其法家有男子十五以上七十以下無眾寡盡僉為兵十人為一牌設牌頭馬則備戰鬪下馬則屯聚牧養孩幼稍長又籍之曰漸丁軍既平中原發民為卒是為漢軍或以貧富為甲乙戶出一人曰獨戶軍合二三而出一人則為正軍戶餘為貼軍戶或以男丁論嘗以三十丁出一卒至元七年十丁出一卒或以戶論

二十戶出一卒而限年二十以上者克士卒之家為富商大賈則又取一人曰餘丁軍至十五年免或取匠為軍曰匠軍或取諸侯將較之子弟克軍曰質子軍又曰禿魯華軍是皆多事之際一時之制天下既平嘗為軍者定入尺籍伍符不可更易詐增損于產者覺則更籍其實而或以印之病次戍所者百日外役次丁次陣者復一年貧不能役則聚而一之曰合併貧甚者老庶子者落其籍戶絕者別以民補之奴得縱

師律 卷之一上 兵制上 兪

自便者俾為其主貼軍其戶逃而還者復三年又逃者杖之投他役者還籍其繼得宋兵號新附軍又有遼東之亂軍契丹軍女直軍高麗軍雲南之寸白軍福建之畬軍則皆不出戍他方者蓋鄉兵也又有以技名者曰砲軍弩軍水手軍應募而集者曰荅刺罕軍其名數則有憲宗二年之藉世祖至元八年之藉十一年之藉以兵藉係軍機重務漢人不閱其數雖樞密近臣職專軍族者惟長官一二人知之故有國百年

而內外兵數之多寡人莫有知之者

師律卷之一上

師律 卷之一上 兵制上 季

師律卷之一下

吳橋范景文質公輯

兵制第一下

本朝

凡天下要害地方皆設官統兵鎮戍其總鎮一方者曰鎮守守一路者曰分守獨守一堡一城者曰守備與主將同守一城者曰協守又有提督提調巡視備禦領班備倭等名各因事異職焉其總鎮或掛將軍印或不掛印皆曰總兵次

師律

卷之一下

兵制

一

成祖英主乃有
此舉其
有微意
乎
此永嘉
之大功

曰副總兵又次曰叅將又次曰遊擊將軍舊於公侯伯都督指揮等官內推舉克任其鎮守內臣自永樂初出鎮遼東開原及山西等處自後各邊以次添設而鎮守之下又有分守守備監鎗諸內臣嘉靖十七年令鎮守內臣原不係太祖定制次第裁革十八年盡數取回於是邊政肅清軍民稱便國初兵事專任武臣後以文臣監督文臣重者曰總督次曰巡撫總督舊稱軍門而巡撫近皆釐理軍務或提督詳都院

誌其按察司官整飭兵備者或副使或僉事或

以他官兼沿海者稱海防道兼分巡者稱分巡

道兼管糧者稱兵糧道設京營隸大元帥府後

改五軍都督府以訓練在京官軍永樂間遷都

又於中都大寧山東河南附近衛所摘撥官軍

輪班上操以內衛京師外備征伐名曰三大營

景泰三年分為十營成化三年分為十二團營

正德六年更為東西兩官廳景泰初選大營精

銳官軍分立十營團操以備警急調用名曰團

師律

卷之一下

兵制

二

營每管官軍一萬員名其提督及坐營掌號把總等內外官員做大三營之制而命本部尚書或都御史一員提督天順初罷八年復置成化初罷三年復置分為十二營十八年以邊警令定撥官軍聽候調用自後又於團營選其精銳為聽征人馬屬之東西兩官廳嘉靖二十九年罷團營兩官廳復祖制三營更三千營曰神樞營其三營司哨撥等名及諸內臣俱裁革而統以大將一員曰總督京營戎政廳給印曰戎

政之印佐以文臣一員曰協理京營戎政其下設副參等官二十六員凡團營兩官廳之兵悉歸五軍營而寶燕令旗等項則仍隸神樞營遇用撥取燕恒名已又命以新募兵四萬人分隸神樞神機二營其副將各止設一員而增能戰之將六員分領操練大將所統三營之兵平日名練勇將用時各定職名令巡視京營科道通將公侯伯及都督等官嚴加考覈參舉以憑從公推用三十一年奏准公侯伯年二十以上者

師律 卷之一下 兵制 三

不拘見任帶俸俱送本部酌量選用定以協贊名色分撥各營副參遊佐等官協同入營觀操如遇將官調往宣大薊州等處亦即隨營前去察知地理夷情諳習戰陣許帶家丁十名仍與口糧馬匹料草官與廩給四十二年議准在京五府新襲公侯伯未經管事年三十五以下及各爵應襲不拘年齒長幼俱送京營聽戎政文武大臣定以日期隨營較射仍授武經百將傳等書令其熟讀細講每人仍撥軍伴十名跟用

此儲將遺意

先將收管姓名具奏每歲終巡視京營科道列其勤惰勇怯奏聞四十三年題准京營科道會同戎政大臣將隨營勳戚每歲較試二次其弓矢策論習熟者附記在簿遇有營中參遊坐營缺炤例酌量推補未諳練者行戎政大臣督責戒飭隆慶三年議准戎政大臣及巡視科道每年終將帶俸送管觀操公侯伯從公保舉以備坐營遊擊之選三年酌量敘遷一切禮體悉炤營中舊規不許驕抗紊亂及剝軍占役萬曆元

師律 卷之一下 兵制 四

年議准皇親應襲不必隨營操練教練軍士律騎卒必善馳射及鎗刀步兵必善弓弩及鎗凡射十二箭內六箭遠可到近可中者為試中遠可到將士以一百六十步軍士以一百二十步近可中以五十步凡射弩每用十二箭內五箭遠可到蹶張以八十步划車以六十步凡用鎗以進退習熟為試中凡在京衛所每一衛以五千人為則內取一千人令所管指揮千百戶總小旗領赴御前試驗餘以次輪班在外都司

此江陵當國時事

衛所每衛五千內取一千人令千戶總小旗領赴京師一體驗試餘次輪班其所試軍士如騎卒騎射便熟善鎗刀步軍善弓弩及鎗者所管指揮千百戶總小旗各以其能受賞不中者降罰軍士中者受賞不中者亦給錢六百文為道里費指揮所管軍士一千人內三百人至四百人不中者住俸四個月四百人至五百人不中者住俸半年五百人至六百人不中者住俸十個月六百人至七百人不中者住俸一年

師律 卷之一下 兵制 五

七百人以上不中者指揮使遞降同知僉事至千戶千戶所管軍士一千人內二百人至四百人不中者住俸半年四百人至六百人不中者住俸一年六百人以上不中者降百戶百戶所管軍士一百人內二十人至四十人不中者住俸半年四十人至六十人不中者住俸一年六十人以上不中者降克總旗總旗所管五十人以上二十五人以上不中小旗所管十人內五人以上不中者皆降為軍在京衛所發廣西南寧

柳州守禦在外衛所北方者發極南烟瘴地方南方者發迤北極邊衛分守禦各都指揮使司所試軍士四分以上不中住俸一年六分以上不中者都指揮罷職十六年令天下衛所善射者十選其一於冬月農隙輪班赴京較試不中者罰其指揮千百戶中者賞鈔五錠連中者六錠中不及者三錠不中者亦給道里費各邊軍士就於本衛較射成化元年令大營提督官每月二次赴團營會操每年二月十五上操五月十五止八月十五日上操十一月十五日止歇操之日仍十日一赴教場點視弘治十七年定團營操法每五日之內二日走陣三日演習武藝正德八年奏准提督各營坐營并號頭等官於常操之後俱令在營操練嘉靖六年奏准該操之日提督官炤常大操三日坐營官小操二日凡下營布陣不必拘泥古法止炤常用三疊陣及四門方營其武藝勿止以弓箭為長技每營選箭手刀手鎗手牌手銃手各一二人為教

師律 卷之一下 兵制 六

法 在營操 練是實

師使轉相教習長短相衡其號令坐管官督各
管事官與眾軍士逐一講解使各通曉毋徒隨
眾呼喊虛應故事十三年奏准號頭千把總等
官督教一年之上戎政大臣會同兵部堂上官
試驗教成八分者會薦陞賞六分以下者奏請
罰治二十九年題准兵仗局將一應神器每件
書管司隊伍姓名如遇上操就令各軍神鎗等
手徑赴該局炤名給領仍給火藥馬子鉛彈赴
營從實射打住操之日送局交收如有炸破不

師律

卷之一下

兵制

七

堪者告明看驗交繳另鑄給用又議准神樞神
機二營餘下將官十員所統兵馬不足一枝之
數行總協大臣會同巡視科道將五軍管備兵
再行揀選交與二營將官十員每員領三千名
與先次選定將官二十員共兵三十枝用心操
練精勇者作為先鋒四十二年議准通州新舊
遊兵二枝並入京營操練見在四千三百六十
餘名內止練三千名設中軍官一員千總官二
員把總官十二員分為十二司每司軍二百五

此制行
則人人
皆精兵
矣

十名仍付佐擊管束其餘悉歸備兵營令併入
四十三年議准總協大臣每月以初一初八十
五二十三日合操其餘二十六日各管將官分
練各兵總協大臣及巡視科道不必同在一處
隨意各入一營較閱賞罰又議准戰兵車二營
中火器春秋兩季行工部發出責令軍士常用
演放遇晚收於德勝安定二門庫內畢日送還
該局又議准京營家丁俱令歸營操演仍擇其
堪為選鋒者方許給月糧一石脆弱者漸汰一

師律

卷之一下

兵制

八

二、隆慶元年議准三大營內弓箭鎗刀火器等
藝各擇精熟者立為教師上等每月加糧六斗
次等每月加糧三斗教成全隊給冠帶克名色
把總一半者給賞銀牌花紅十數名者姑准附
過全無教練者重責革去教師名糧把總領二
百五十人千總領五百人教練有成即當優薦
聽補中軍號頭員缺十分之五從厚犒賞十分
之三亦准附過全無教練即行住俸各管將領
但有全管教練者加叻都督僉事若副將加叻

都督同知若止教一千者從厚獎賞三分之一者炤常供職十分之二者重加罰治全無教練者降祖職一級革任回衛三年之內三營補練著有成效兵部議請將總協大臣請勅獎諭仍加恩錄如無功績巡視科道叅論兵部酌量教練分數并議黜罰又議准三營各將加丁挑選六枝住戎政府傍聽六副將統領訓練修理戎政廳東西二空宅為總協大臣官署常川居住以便諸將就近稟承萬曆十三年題准春秋停

師律

卷之一下

兵制

九

操月分舊例分為四班進點今後歇操之月間日止用二營進點不得仍前分為四班往返奔馳徒滋勞憊又調河南山東大寧都司中都雷守司直隸淮揚等衛及宣府軍士至京操備令每歲輪班往來原額春秋兩班官軍一十六萬員名中都四萬一千九百六十員名河南一萬四千六百四十九員名山東三萬二千六百一員名大寧七萬七百九十員名正統十四年令外衛輪班京操者前班三月還八月到後班八

月還次年三月到河南山東北直隸強壯官軍皆隸前班成化十二年令輪操官軍有違限一月之上者叅問其撥捕逃故等項違兩月之上者解人連坐若軍士一班不到者罰班六箇月軍兩班官一班不到者發居庸密雲山海關罰班六箇月軍三班官兩班不到者發大同宣府邊外罰班一年官三班不到者發邊衛罰班一年半其補班月日各另扣算俱先送法司問罪畢日免其納鈔杖斷送回兵部發遣自首者止

師律

卷之一下

兵制

十

問越關等罪炤例補操罰班免發邊衛若見操在逃一次至三次應罰操者比前例遞減一等前項自首及該班不到并承批管解捏故軍職俱不必叅奏徑自送問弘治元年令都司衛所除軍政守城管操管運外餘分兩班輪操五年一代週而復始十一年題准官軍依期數足聽兵部行巡撫衙門將掌印官量加獎勵若違限及少軍查例行巡按御史提問仍監追軍完解部獲有批迴方許復職十三年奏准輪操官軍

逃在京城內外潛住者初犯打七十再犯打一百送操官旗無力納鈔者就在原問衙門單衣決打若逃回原衛原籍者以越關論逃三次者不分革前輩後各免決打納鈔京衛調外衛外衛調邊衛俱帶俸食糧差操又令該操官員故行構訟不肯赴操者聽撫按官起解赴部發操如有抗拒或挾私排陷者調邊衛帶俸其輪操軍士沿途劫財殺傷人命占奪車船作踐田禾等項除真犯死罪外徒罪以上發邊外充軍其

師律

卷之一下

兵制

十一

管操官不行鈴束并故縱者叅問調衛正德六年奏准各處地方災傷六分以上者京操官軍先行放回五分以下者仍舊存操嘉靖四年議准官軍上班有兵備去處責成兵備無兵備去處責成該道分巡親臨督併起程其月糧徵完布政司佐二官一員帶赴總會便道都司佐貳官一員帶軍冊候官軍到彼唱名給散十年議准今後脫班不到官軍俱自起程之日為始扣除俸糧還官不許朦朧冒支十七年議准各處

該班官軍若全衛通不赴操及不到七分以上者將親管指揮千百戶官鎖押送營比較其脫班官軍查點脫班次數送問完日照依轉發關邊罰班操守二十一年題准少軍衛所官員以十分為率不到二分以上行撫按官提問住俸五分以上將掌印官提解來京究治八分以上提問降級調發邊衛領班都司亦以十分為率八分不完叅奏降用其不到官軍自文書到日限一箇月以裏驗補解營違者巡按御史先將

師律

卷之一下

兵制

十二

各兵備守巡查叅其各該坐營等官私役賣放兵部及提督科道訪實叅奏二十三年議准各該衛所領班官員五百名之上以指揮領之一百名之上千戶領之不及百名總小旗領之二十九年題准凡班軍臨解之時不行拘集齊足唱名交付者即係各衛所掌印官故縱各該守巡等官督責欠嚴若照數唱名交付領班劄付官都司管領起程而復不到營者即係劄付官領班都司賣放在京聽巡視京營科道舉劾叅

1592 兵制 卷之一下

送法司在外聽巡按御史叅奏提問。炤少軍分數問擬三十年議准大寧都司兩班官軍六萬餘名免其京操添設將官一十二員統領前去薊鎮防禦三十一年議准山東河南各添註僉事一員專理班務南直隸卽以穎上僉事兼管各請勅行事其餘事會同都司掌印官精選班軍點付領班都司押領赴京缺少違聽兵部撫按及巡視科道叅劾僉事免其赴京三十五年議准鳳陽山東河南不到班軍每名追銀三

師律

卷之一下

兵制

三

兩六錢以備募夫之用行中都山東河南撫按官嚴行兵備都司督責各衛所掌印官清查原額官軍督發赴班有逃亾事故卽將城操軍餘及衛所雜差人役暫行撥補一面行清軍官着實勾補務足原額應支官糧及時支給預支糧銀隨軍起解以後少軍衛所掌印官三分以上問罪住俸五分以上問罪降一級八分以上問罪降一級調發別衛都司掌印官五分以上叅問住俸八分以上一體降級皆以實在軍數爲

主逃亾者不在數內如果炤數點發齊足中途不到者領班都司并劄付官亦炤前都司衛所掌印官例行如有受財賣放賍多罪重者仍炤律例問擬俱聽戎政衙門叅行兵部提解來京究問四十一年議准今後每軍止許存雷安家米兩箇月其餘盡數差官解部委司官督同領班都司給散又議准班軍赴京照例赴部點各隨發各營收操下班之日亦聽部點放各營將官不許擅自收放差撥役占凡行糧文冊俱令

師律

卷之一下

兵制

四

該管都司攢造送營給赴戶部關支內有逃故查明扣除四十四年議准將班軍點完劄付解官同赴撫按衙門掛號卽行不到官軍照例問擬追銀解部班滿掣有營批兵部方給批迴隆慶元年題准發河南山東班軍一萬二千名於薊鎮防守脩邊二年議准三都司京操官軍督令隨營操練仍咨工部并內官監今後遇有重大工程必須會同兵部并戎政衙門議請酌量撥給不得徑議撥用又議准上班官軍責令各

兵備與都司掌印官，均各軍正身，審係精壯，將真正年貌，明白填註造冊四本，五人為伍，設一伍長，五十人為隊，設一隊長，互相覺察，內有年貌不對，及一人不到者，同伍及隊長俱以軍法連坐。萬曆元年議准，凡班軍缺額，領班都司催取名糧與劄付官，管領隨軍解部，每糧一分，即准軍一名。通論分數，以行參罰其缺軍分數，在衛所原少，則炤例參究。該都司衛所掌印官及守巡兵備，若在京脫逃，則專參各劄付官。

師律 卷之一下 兵制 五

及領班都司，若有司徵解錢糧不前，以致班銀拖欠，聽撫按參奏處治。又題准改山東河南領班官為署都指揮僉事，中都領班官為署副留守，與各司軍政僉書一體管事。每遇該班內輪一員領軍赴京操備，回日嚴督各衛所掌印官，清查軍伍。又議准山東濟東兗三府境內衛所官軍邊操既屬秋班，京操俱併春班，青登萊三府境內衛所官軍邊操既屬春班，京操俱併秋班，二十四衛共省劄付官二十四員，又革去押

北皆江
時當國

職工此
軍不可
行之何
用

班軍入
衛入操
展

朝廷制
愈精密
矣奉行
者果能
實心任
之否

解官二十四員，裁革都司僉書一員，京操劄付官與在衛巡捕官相輪，邊操千把總與在衛管操官相輪，以均勞逸。八年題准班軍免其做工，俱令著伍操練，工部將入匠班價等項着實清查整理。以濟工作之費，免致復用班軍。九年題准訓練班軍，山東春秋兩班分為四營，領班都司二員，河南秋班仍為一營，領班都司一員，中都春秋兩班分為八營，領班留守四員，每營各設中軍一員，千總二員，把總六員，上班之日同

師律 卷之一下 兵制 六

京營坐管官分練聽六副將統屬春班正月，秋班七月上，班隨京營歇操，放回休息，其食補額軍二分，以上者錄一分者，免究通無食補者，附過軍數減於前班者，兵備留守都司等官分別參治。至選補，成化十九年議准揀選在京十七衛官軍，一等者送團營，二等者送五軍等營，各練操。弘治十八年題准差郎中一員會同選軍科道，取各衛食糧，并賞賜文冊清查空閒旗軍，送各營操練。嘉靖十六年議准今後送

驗軍士移要審實正身。其年二十以上，五十以下，年力精壯，送團營操備。如二十以下，五十以上，精力果憊者，方許驗入三大營老家。各該衛所官旗敢有故縱冒名，代替蒙蔽送驗者，審實驗軍主事從重參究。又令在京七十八衛所舊增莫靖所勾解告補軍丁，及在逃自首軍，惟七番牧所牧馬所該所涇收着役餘七十六衛所，俱送驗軍主事審驗。長陵等八衛專護陵寢騰驤等四衛專養御馬監馬四衛營及二十

師律

卷之一下

兵制

七

四外馬房馬匹莫靖所專守本所城垣犧牲所專養祭祀犧牲外其餘驗精壯者分送十二營操練三十年議准行戎文武大臣會同巡視科道并兵部驗軍主事清查京營老弱軍士各帶應繼應替精壯戶下審驗明白即與摘牌替役。又令在京衛所逃軍在兵部職方司首補領給印信准令紙票隨赴兵部武庫司明報掛號查原衛所勾軍未發立案已發行文原籍停止。每月終武庫司手本過職方司查理如有首

補過不報奸軍及在衛不自速行告補戶丁或查訪得出或被入告發一體重治。三十一年議准行京營文武大臣挑選精兵四萬以二萬二千屬五軍營一萬八千屬神樞神機營三十二年議准兵部委司官一員會同巡視科道督同副叅遊佐等官審驗各營正備兵將大小衛分相兼搭配務令一衛專隸一營或多寡不齊務將一所盡屬一營精壯者作為正兵老弱者作為備兵以後遇有各衛告補及清解首逃軍後

師律

卷之一下

兵制

六

及營操官舍聽驗軍主事悉昭編定營伍分撥號頭等官查昭遵守。三十七年議准驗補新軍清勾故絕俱要細查應補正身方許准行查取結各衛所不得扶同驗送如或作弊該管指揮千百戶連坐。四十二年議准劄委司官一員會同科道督率各衛掌印官備將各營正兵及原屬衛所每營每衛各攢造文冊一本管中據冊稽查衛中憑冊支餉後有逃亾事故即行開報在衛即與住糧容隱者送問。又議准召募軍士

在營病故或為事住糧者赴兵部告明病故者
以精壯親餘頂補為事者許其出首復役議准
戎政大臣會同科道每營挑選武藝精強者列
為一等秋操口糧增支六斗武藝生疎努力尚
堪教習者作為二等止支口糧三斗四十四年
議准行總協大臣將軍兵內除挽車銃射之外
其餘俱選作戰兵仍於城守軍內擇精壯者共
足四枝務使戰兵十枝與車兵十枝相當四十
五年議准京營城守十一營中量併神樞第三
師律 卷之一下 末

管兵分入十營之內共車戰城守三十營以
遵欽定三十營之制其城守每營限二千名
不足之數催行清軍衙門勾補官多兵少其千
把總冗員行總協巡視等官選別去留隆慶元
年議准行各巡按御史着落清軍官從實勾軍
解部先補戰兵次及車兵又次及城守每營務
足三千五年議准行總協戎政大臣查殫忠効
義三營舊規將官舍餘下從宜收補操軍萬曆
元年議准將改昭陵及掣去守衛各營於分

屬衛所官舍軍餘內召補一體收糧入操八年
題准三營正兵缺伍炤摘牌事例選補每月一
次送部覆驗收糧操練九年議准解到新軍即
時收伍但有舊軍應役即係冒頂責治革退不
得將新軍發回聽繼以滋奸弊洪武中令京營
士馬之數按月開報景泰三年令營操軍士有
納賄買閑者御史訪察兵部委官分行點視赴
操過限三箇月者軍發邊衛官降三級終身守
邊天順八年差給事中御史各一員巡察各營
師律 卷之一下 兵制 干

上操軍士成化三年令各營官軍糧冊每三年
兵部委官同科道官清查凡軍士有事故者每
季委官查勘三箇月一開報操官在逃者每月
類叅十九年題准今後給事中御史點閱官軍
炤舊明白赴營抽隊摘點如有不到追究下落
干礙坐營把總等官指實叅奏弘治六年奏准
兵部提督官會同該營總兵官通將各營號頭
炤依軍政事例從公考選年力精壯謀勇可取
者存留營事老病貪婪誤事害軍者黜退差操

另於聽缺并隨伍官員內推補，以後仍五年一次會考，十一年題准點開京營科道官，一年一換，不許別項推委。十七年題准各營號頭把總等官，有將操軍撥送權門，移後五名以上，降一級，仍調外衛，識字旗軍人役，改撥遊衛充軍。正德六年，以春秋初操二次，閱視太密，奏准每三年一次，兵部奏請舉行。嘉靖元年，奏准三年一次，會官考驗團營官軍，弓馬武藝，察其平昔賢否，分別等第，奏請去留。四年，令點營科道，并驗師律。

卷之一下

兵制

主

軍委官備查團營官軍，每營務足一萬之數。今後凡有興作，不許擅便奏討，坐營號頭把總等官，仍要加意撫恤，有私自影射及額外役占俱退出原伍差操違犯者，科道官指實奏，從重究治。二十八年，議准三大營官員除三千管隨駕執事，五軍營內圍手，神機營內五千，下各係上直，其餘把總等官五軍營三十九員，革一十二員，神機營五十六員，革一十四員，以後坐營官缺，兵部推舉，或將見在別營官員事務簡

者量為兼領，其把總官員查紹舊例，每軍二百五十名，方設一員。如遇員缺，提督文臣會同該營提督巡視科道等官，選補俱務在得人，不必拘泥原額。二十九年題准點視科道，仍一年一換，復命之日，舉劾大小將領，仍差兵部司官分投點視。三十一年，議准每年防秋畢日，聽京營科道將在營將領從實舉劾，兵部會同戎政大臣考察去留。四十三年，議將京營將領每遇年終，科道復命之時，戎政大臣會同考閱一次，以

師律

卷之一下

兵制

主

定臧否，兵部官不得干預，其正當閱視之年，歲終免其重閱。四十四年，議准三大營號頭千把總等官不職，許總協大臣不時察革，果有勉修職業者，每半年一次，開具送部。某人堪任邊方，某人堪任本營，以憑酌用。巡視科道差滿之日，亦要一體保薦。隆慶三年，議准秋操之期，戎政大臣及巡視科道將各營官軍家丁師範革糧一考閱，下等者軍士，昭常發落，家丁師範革糧一石隨操，甚則革除名糧，就於上等軍士，挨補，以

後年分炤例考閱互相陞降三考上等改充管隊五考上等炤邊方效勞年久事例給與冠帶四年議准秋操歇日提督大臣會同巡視科道將各副將以下至把總管隊隨伍等官大加閱視具奏萬曆四年議准該營千把總員缺總協大臣今後查巡視科道疏薦者酌量題請充補未經疏薦者不得濫用又議准今後京營將領年資果深與才堪邊鎮者與邊將相兼推用或才不宜邊鎮歷一任至六七年者聽總協大臣

師律

卷之一下

兵制

三

查其才識卓越操履無虧者指實具奏兵部題請加恩而各鎮分例薊鎮設大寧都司營州等衛與遼東宣府東西并建為外邊又起古北口至山海關增修關隘為內邊永樂間移大寧都司於保定散置營州等衛於順天之境以其地處兀良哈降夷分置朵顏泰寧福餘三衛每年朝貢互市永為藩籬自後部落日蕃夷情譎詐往往為北虜嚮道嘉靖中虜入古北口徑薄京城薊始為重鎮設總督將領調各鎮兵入衛

修築牆臺春秋防守視他邊特嚴城堡二百八十五座空心敵臺一千二百四十座潮河川大橋一座昌平城堡二十八座空心敵臺二百五十餘座守邊墩臺一百六十九座嘉靖三十四年議准居庸裏口如橫嶺鎮邊大石嶺唐兒巷等處或原無邊牆或有牆不固者皆令修築防守隆慶二年題准薊昌二鎮分為十二路將邊牆稍加厚二面皆設垛口七八十垛間下穿小門曲突而上其緩者計百步衝者五十步或三

師律

卷之一下

兵制

三

十步即築一墩臺視邊牆高一倍廣十二丈內容五十人共築一千五百座令邊軍哨守萬曆元年題准灤河以東居庸以及松棚諸路再增臺二百座又議准曹家寨臺地跨山橫築內城守以七臺四年題准薊昌二鎮應修邊牆九十餘里添築墩臺五百座官軍三萬九千三百三十九員名見額三萬一千六百五十八員名馬一萬七百匹見額六千三百九十九匹密雲官軍九千六百五員名見額三萬三千五

薊鎮古
北黃花
鎮既設
兵而
防各
向乃一
遇警輒
相召缺
者何故

百六十九員名馬二千三十二匹見額馬驢二
萬三千一百二十四頭永平官軍二萬二千三
百七員名見額三萬九千九百四十員名馬六
千八十三匹見額馬驢一萬五千八十四匹頭具
平官軍一萬四千二百九十五員名見額一萬
九千三十九員名馬三千一十五匹見額馬驢
五千六百二十五匹頭一入衛兵嘉靖二十九
年虜犯京輔議徵各鎮精兵入衛甘肅固原寧
夏宣府遼東各一枝延綏大同各二枝以後陸

師律

卷之一下

兵制

三

續奏撤見今入衛延綏二營共三千四百名大
同一營二千九百名又標營一枝九百名宣府
一營二千五百名又令大寧兩班官軍六萬餘
名免其京操春班叅將四員各領五千員名共
二萬赴薊鎮防守其餘盡數分隸秋班叅將步
下於內仍選精壯遊兵六千員名責付新添遊
擊二員統領與舊遊擊六員防秋又令興營等
衛梁城等所班軍原係奏留古北口一帶擺邊
炤舊常川在邊防守不必掣回分班又議准河

薊鎮

間天津等衛每年輪班一千名赴黃花鎮防禦
武清衛九百八十八名於古北口住守常川在
彼不必掣調又令河間等衛班軍二萬二千九
百九十六名係腹裏見聽京操之數悉聽改發
薊鎮不必更番聽東關御史選定人數將精銳
二萬一千定作秋班七枝次等一萬定作春班
五枝每年春班正月初旬上班五月終旬放班
秋班六月初旬上班十一月終旬下班三十一
年奏准通州班軍成薊鎮者每月每軍加糧二

師律

卷之一下

兵制

三

斗仍免其軍徭柴炭局料仍選募土著壯丁務
足六千之數又令調發客兵沿途不許騷擾違
者聽各撫按將該將領叅究三十三年奏准保
定標達民兵三枝調一枝於古北口二枝於兩
關適中地方聽調三十八年議准遼東大同延
綏等處入衛總小旗經年遠戍許給冠帶不支
俸四十一年令山西民兵三千免其入衛每歲
每名量徵工食銀五兩解薊鎮軍門及密雲道
修造盔甲器械四十二年令山東民兵三千免

其入衛有馬者每名徵工食銀十二兩無馬者每名徵工食銀七兩每年共銀二萬六千兩解赴薊鎮爲造軍器犒軍士之用又令山東河南將民兵工食每名增銀二兩連原額解赴薊遼軍門查給各官家丁糧隆慶三年題准長陵等衛防守黃花鎮官軍一千名今後秋班八月初一日上邊至次年四月終下班春班二月初一日上邊至本年十月終下班每年上邊九箇月休息三箇月四月題准大寧都司班軍戌

師律

卷之一下

兵制

七

薊鎮者春班九千一十三名秋班一萬三千九十一名添領班都司三員共七員萬曆元年題准大寧山東河南都司班軍戌薊者有一衛分春秋兩班亦有分隸各都下今各歸併每衛兵隸一都司下定爲春班或秋班撤防之日各都司據管統領到該駐劄地方雙月操練各該巡撫兵備間亦閱操其都司亦量撥軍伴應休上班之期撫道稽查催督如出征例二年議准宣大遼東入衛官軍春防限二月末旬到薊防

遼疆歷來布置盡法一曰治成未備耶人未得耶其難言之矣

春畢日不必撤放通留過夏聽派隘口以防不虞十月終卽先撤放其遲到半月早放半月糧料抵留過夏之費四年議定遵化民兵一千五百名每名徵銀一十二兩共一萬八千兩解兵備道充餉山東民兵一枝內馬兵一千名每名各四徵銀二十四兩步兵二千每名徵銀一十六兩共五萬六千兩解薊鎮充餉遼東入衛民兵三千名止發二千五百名赴薊鎮分布其五百名留寧前防守遼東孤懸千里國初廢

師律

卷之一下

兵制

六

郡縣置衛所以防虜寇獨於遼陽開原設自在安樂二州處降夷東北則女直建州毛憐等衛西北則朵顏福餘泰寧三衛分地授官通貢互市寇盜亦少嘉靖間虜入大得利去遂剽掠無時邊人不得耕牧城堡空虛兵馬彫耗戰守之難十倍他鎮矣城堡二百七十九座空心敵臺三十一座邊腹敵臺九十座墩臺二千七百一十座嘉靖四十一年議修路河以阻虜騎四十春令改新江沿臺堡於舊江沿地方設官備

樂兼轄湯站鳳凰鎮等堡，以扼短錯江之隘，與
發陽東西兩翼，共成犄角之勢。隆慶五年，題准
置造各城堡，四面懸樓千數座。萬曆二年，題准
造空心敵臺兩臺之間，用磚與亂石爲牆，臺牆
相連，以便固守。四年，題准定遼右衛，原設於遼
陽，後因險山設參將，改建於鳳凰鎮，設倉建學。
今展拓寬奠六堡，移駐參將衛治倉學俱遷寬
奠，就近管轄兵馬。官軍九萬四千六百九十三
員，名實在八萬三千三百四十員，名馬七萬七

師律

卷之一下

兵制

三

千一匹。見額馬驢四萬一千八百三十四頭。各
營抽選三千名入衛，其寧前新設遊兵，仍令防
守本處，疏通薊遼二鎮咽喉之路。凡遼東軍有
投匿薊鎮爲家丁者，盡數查出，發回，不許將領
容隱。隆慶四年，題准暫免遼東參將領兵入衛，
以廣寧右營兵代之。以後遞年更番，萬曆元年
題准遼東寧前中前所孤危尤甚，將入衛遊擊
兵馬除前畱五百名外，再畱三百名，仍於密雲
標下，遼兵一千名內量撤二百名，共湊一千名

保定

之數，令中前所遊擊統領操練，以備戰守。五年
題准遼東入衛兵，畱寧前防工，將真定標營一
枝代遼入衛，保定自紫荆西抵故關，脩築以備
虜。在保定境內，永樂中移大寧都司於此，然以
宣大山西爲外蔽，虜患稍緩。正統己巳之變，嘗
遣京營兵駐守諸關隘，尋罷。弘治正德以後，漸
設參將副總兵分守。至嘉靖中，改副總兵分守
爲鎮守，已改設鎮守總兵統制三關大寧都司，
附近衛所俱隸之。環翼京師，城堡見存邊城一

師律

卷之一下

兵制

三

遼軍

百三十一座，城堡十六座，空心敵臺三百五十
九座，舊敵臺二百九十一座，墩臺七百五十七
座。嘉靖二十二年，題准於倒馬龍泉故關等處
增置墩臺，使烽火相望。萬曆元年，題准馬水口
紫荆倒馬等關地方，建空心敵臺三百五十六
座，兵馬官軍二萬九千三百八員，名見額三萬
四千六百九十七員，名馬一千一百九十九匹，
見額馬驢四千七百九十一匹，頭二達軍。嘉靖
三十一年，題准達軍生齒日繁，驕悍成風，又有

宣府

無藉窺籍。縣差冒糧。令各兵備嚴行查選。在保定者。責達官都司管領。河間等衛。各委達官指揮。管領訓練。鈴束聽調。一應頂冒人役。通行革回。隆慶二年。改各達官軍舍為忠順官軍。宣府國初逐虜漠北。即元上都。設開平衛守之。置八驛。東接大寧。西接獨石。邊境無事。後以大寧界虜。興和亦廢。開平孤立難守。宣德中。乃移衛於獨石。土木之變。獨石八城皆破。旋亦收復。雖地勢險狹。舊稱易守。然去京師不四百里。迫近

師律 卷之一下 兵制 三

丙子秋 虜犯 陵寢 實背 重地 近年 以虜 款邊 境稍 寧 兵馬 墩牆 始漸 次整 飭也 城堡 嘉靖 二十 八年 令宣 府東 路起 四海 冶鎮 南墩 西至 永寧 盡界 北路 起滴 水崖 而北 而東 而南 至龍 門城 盡界 為邊 凡七 百里 創脩 石牆 添設 墩臺 四十 二年 題准 四海 冶迤 南渤海 所迤 北建 墩防 守 隆慶 元年 題准 宜大 挑修 邊濠 蓋造 管房 砌獨 石馬 管二 城二 年題 准宜 府北 路龍 門所 自盤 道墩 起迄 靖胡 堡大 衙口 止建 設外 邊一 道益 以墩 臺東

陵寢實背重地。近年以虜款邊境稍寧。兵馬墩牆始漸次整飭也。城堡嘉靖二十八年。令宣府東路起四海冶鎮南墩西至永寧盡界。北路起滴水崖而北而東而南至龍門城盡界為邊。凡七百里。創脩石牆。添設墩臺四十二年。題准四海冶迤南渤海所迤北建墩防守。隆慶元年。題准宜大挑修邊濠。蓋造管房。砌獨石馬管二城二年。題准宜府北路龍門所自盤道墩起。迄靖胡堡大衙口止。建設外邊一道。益以墩臺東

大同

北二路有徑道。互相應援。且拓地百里。以資屯牧。見存城堡七十一座。兵馬官軍一十五萬一千四百五十二員名。見額七萬九千二百五十八員名。馬五萬五千二百七十四匹。見額馬駝羸驢三萬三千一百四十七匹。頭入衛。兵本鎮官軍每年二千五百員名入衛。大同大同川原平行。尤當虜衝。國初於鎮城外分東中西三路。北設大邊二邊。遠近聯絡。歲久多圯。不能捍虜騎。遂棄不守。二邊以內。殆為虜巢。大同勢益

師律 卷之一下 兵制 三

急嘉靖中。雖再更兵變。而五堡竟成。備禦亦少。固焉。城堡六十四座。敵臺八十九座。墩臺七百八十八座。嘉靖二十七年。令創修大同緊要邊牆。其原有牆該幫修者。每年借用防秋兵力。於行糧外。量給鹽菜犒賞。不必另議支費。三十二年。議准大同邊牆通賊衝口一百五十餘處。添造空心磚臺三百座。隆慶三年。題准大同原設大邊二邊三邊。近來大邊盡廢。該鎮總督鎮巡嚴督各參將守操等官。幫築沿邊墩臺。上蓋墩

房多備火器鐵鍋甕薪水每墩撥精壯軍十名
防守每十墩設提督官一員點查如有夾帶私
貨失悞傳報依律問罪私下墩臺者監瞭官拿
問枷號逃回私家四隣不首者一體連坐一兵
馬馬步官軍一十三萬五千七百七十八員名
見額八萬五千三百一十一員名馬驢五萬
一千六百五十四匹頭見額三萬五千八百七
十四匹頭入衛兵嘉靖三十年題准大同兵馬四
枝每年輪流二枝入衛萬曆三年題准留一枝

師律 卷之一下 兵制 三

暫免入衛山西在諸鎮稍稱內地國初屯戍
要害虜住牧尚遠外藉大同為藩籬內恃三關
為屏蔽素少邊患嘉靖中虜寇大原始改副總
兵為總兵鎮守治徧關尋移治寧武隆慶初虜
陷石州屠掠尤慘防禦益急城堡嘉靖三十一
年令偏老邊牆下再添築四堡萬曆三年題准
山西三關惟偏老沿邊地方自蘇萊茆起至老
牛灣止邊長一百一里有零添設磚包空心樓
一十五座實心樓一十五座土築敵臺二百一

十六座仍通修邊牆務高堅如法堪以拒守見
存城堡墩臺隘口并空心敵臺三千七百一十
一處兵馬官軍二萬五千二百八十七員名見
額五萬五千二百九十五員名馬驢六千五百
五十一匹頭見額二萬四千七百六十四匹頭
延綏國初築東勝等城戍守河外正統間失
東勝退守黃河後以虜入套內又棄河守牆鎮
城舊在綏德捐米脂魚河等地於外幾三百里
成化中徙鎮榆林堡東起黃甫川西至定邊營

師律 卷之一下 兵制 三

千二百餘里聯墩勾堡橫截河套之口遂稱雄
鎮但鎮城不產五穀芻糧皆仰給腹裏饋餉不
足而連年調遣入衛兵力弱矣城堡嘉靖二十
二年題准延綏通隣套虜添定邊寧塞二堡修
築邊牆四十三年令榆林西北古梁易馬二城
增修城堡又令鎮城硬地梁一帶小邊柳河梁
各處地方添設城堡以嚴防護隆慶元年題准
延慶地方東有黃草塢小滴溜石人坪西有蘆
關嶺龍安集靖邊龍尾嘴化字倉寧塞吳旗營

俱係通賊要路通行及時修築仍於蘆關嶺敷
政巡簡司城內置蓋營房百餘間給軍防秋住
守又題准榆林鎮邊牆自石峽墩迤東至常樂
地界一帶及鎮城東西北三面外邏城垣俱分
投修築三年題准修築延綏鎮沿邊東起黃甫
川邊牆及鎮城迤西至長樂二十里通以五年
為限萬曆二年題准延綏墩臺一墩止軍一名
不能固守邊內險阻可建墩院者仍行增築又
於十里之間酌量緩急以為寨城又題准修建

師律 卷之一下 兵制 三

延綏一鎮三段邊牆六百七十一里墩臺七十
五座墩院八座寨城七座石砌大川河口一處
土築大川河口四處石砌河口水洞連臺一座
石券關門一座石砌井土築溝口一十七處磚
石券砌大小水洞關門八十三處水口四十五
處水眼五十一處水道四百二十五處三年題
准延綏榆林神木定邊靖邊四道築空心敵臺
見存城垣六十二座民寨堡城一百四十九座
寨城五十五座空心敵臺二百三十九座敵臺

一百一十六座墩臺一千三百一十六座兵馬
官軍八萬一百九十六員名見額五萬三千二
百五十四員名馬四萬五千九百四十四匹見額
馬廩三萬二千一百三十三匹頭入衛兵嘉靖
四十五年議准延綏輪更入衛遊兵四枝每枝
止發二千七百名其餘三百存留本鎮仍准添
募遊兵一枝萬曆十一年題准延綏標兵減撤
一千八百名永免入衛十三年題准延綏鎮備
禦陝西西安并潼關蒲州各衛所班軍暫免遠

師律 卷之一下 兵制 美

第 戊徵銀解邊寧夏 國初置寧夏等五衛西北
據賀蘭山東南帶黃河內有漢唐二渠險固饒
沃成化以前虜常犯河西自虜入套河東三百
里皆設備逐年修治牆塹正德間有外邊嘉靖
以來增築內邊而清水興武花馬池定邊各營
尤稱要害城堡成化十五年題准寧夏東路沿
河一帶未築邊牆一百九十餘里與西路紫草
等項疊砌舊牆六十餘里俱係緊關地方行鎮
巡等官查照軍三民七起夫修築弘治三年題

准寧夏中衛莊浪分界處所窰洞兒水頭接連
架子山尾石峽口修築土牆山崖關牆水瀉嘉
靖九年題准寧夏花馬池延綏定邊營相鄰地
方挑挖濠塹防護鹽池已成六十餘里其花馬
池西至橫城堡共計一百六十六里通行挑挖
東南自定邊營大山口起西北至寧夏黃河止
中間平漫之地皆挖溝築塹使虜不得長驅定
邊營一帶每里築一墩花馬池一帶量地遠近
立墩每墩蓋舖房一座以為守軍棲止十九年

師律

卷之一下

兵制

三

題准鎮遠關與黑山營俱險要地方打磴口在
鎮遠關內係通賊要路修築完備以防山後之
賊又以臨山堡沙土草茅不生人難防守改築
墩臺撥軍守哨二十三年題准寧夏沿邊自花
馬池及安定諸堡至橫山止長亘二百餘里添
築敵臺二百六十三座萬曆二年題准修築寧
夏鎮城及平虜城迤北長城邊牆二千餘丈於
中衛舊勝金關築關蓋房附近夷廠牆裏建堡
築墩屯兵集貨以防他虞就設公館為監市各

寧夏去
前鎮甚
遠此免
調大得
法

官棲止之所見存營堡城九十四座關城六座
敵臺三十五座墩臺五百三十四座關隘三十
三座兵馬步官軍七萬一千六百九十三員
名見額二萬七千九百三十四員名馬二萬二
千一百八十二匹見額一萬四千六百五十七
匹入衛兵嘉靖三十九年題准寧夏二枝兵馬
輪班入衛薊鎮比固原三枝輪番者勞佚不均
炤固原例再選一枝輪流入衛又題准寧夏原
額兵馬不多應將原調應援莊浪奇兵盡數掣

師律

卷之一下

兵制

三

回該鎮休息不敷之數仍於各營兵馬內轉足
三千與原選遊兵二枝分作三班輪流入衛以
均勞逸如甘肅聲息重大軍門令議別兵調遣
以後隣鎮有警不許輒調萬曆八年題准薊鎮
募土兵三千寧夏二枝自九年起永免入衛固
原在寧夏之南成化以前套虜未熾獨靖虜一
面備胡固安會之區號為無事自弘治中火篩
入掠後遂當虜衝始卽州治為鎮城以固靖甘
蘭四衛隸之設總督總兵叅遊等官東顧榆林

并肅

西顧甘肅與寧夏為唇齒稱巨鎮云城堡八百八十五座戰敵等臺八百二十座護城堡墩敵角臺四千一十座兵馬官軍一十二萬六千九百一十九員名見額九萬四百一十二員名馬羸牛三萬二千二百五十四頭隻見額三萬三千八百四十二匹頭隻甘肅即漢西河四郡地國初下河西棄燉煌畫嘉峪關為界絲莊浪迤南三百餘里為湟中地今置西寧衛繇涼州迤北二百餘里為姑臧地今置鎮番衛又設甘州師律

卷之一下

兵制

三

等五衛於張掖肅州衛於酒泉蘭州衛於金城皆屯兵拒守全鎮之地幾二千里惟一線通西遼西域南蔽羗戎北捍胡虜稱孤懸重鎮云自虜款以來常假道掠番人攻瓦剌穿塞出入防禦稱難矣城堡嘉靖四十一年題准西南寺與靖邊南山添築墩臺紅城子關設水門平川北改築邊牆四十五年題准古浪山後築堡一座募軍防守隆慶元年題准於山丹等處一帶臨邊地方修築墩臺見存城垣堡寨四百九十五

四川

座關隘一百四處兵馬官軍九萬一千五百七十一員名見額四萬六千九百一員名馬二萬九千三百一十八匹見額馬羸二萬一千六百六十四匹頭四川松潘威茂介在番虜建昌等衛控制西南夷俱稱邊徼近年平都蠻置建武所設總兵坐鎮諸路官兵皆屬焉城堡正統九年題准設松潘南先結溝等處平夷靖虜三堡各撥官軍二百五十人守之鎮守都指揮二員輪月提督巡視萬曆二年題准改都蠻九絲城為師律

卷之一下

兵制

四

平蠻城凌霄城為拱極城印靶山為文印山弔猴山為降蠻山雞冠嶺為金雞嶺內官寨為武寧山都都寨為都定寨其戎縣改名興文縣兵馬官軍一萬四千八百二十二員名見額一萬八百九十七員名馬軍一千四百八十九員名步軍九千四百零八員名雲南民夷雜居國初置麻外設宣慰等司為藩蔽正統間麓川用兵嘉靖中元江武定亂皆久而後定近年緬甸內侵永昌騰衝尤稱要害云城堡隆慶元年

雲南

貴州

題准增修嵩明晉寧安寧三州城五年修葺徵
江廣西二府土城兵馬漢土官軍六萬三千九
百二十三員名見在六萬二千五百九十三員
名貴州國初置貴州宣慰使司隸於四川以
通滇南之道永樂間討平田酋始設專藩山箐
峭密蠻夷多彙嘉靖間銅鎮苗攻破思州石阡
郡城官軍夾剿久之方定其後防禦益備焉城
堡隆慶二年題准將程番府改入貴州省成各
貴陽府其湖廣沅靖平溪等州衛四川酉陽播

師律

卷之一下

兵制

聖

廣西

州永寧三土司昭舊專屬川湖統轄仍聽貴州
節制調遣兵馬見額官軍民兵二萬八千三百
五十五員名馬軍二千三百八十二名步軍二
萬二千三十六名廣西國初因廣西兩江土
官納款予世襲以羈縻之其境內谿崗猺獞僚
蠻諸種以千數每出沒流毒景泰以前常用鵬
剿其後與廣東寇合始設兩廣總督治梧州成
化嘉靖間耳剿藤峽及八寨隆慶間平古田每
匪從後建治立屯寇少寧息然遺種蔓延旋復

師律 卷一下

一三九

湖廣

倡擬調兵分戍未嘗解嚴城堡隆慶四年題准
將古田桐木富祿常安三鎮改設土巡簡司每
鎮留大鎮土官弟男一人選帶目兵住守其地
古田縣改為永寧州仍立守禦千戶所詳給印
信改撥貴林中衛千戶一員百戶二員統軍哨
守萬曆八年議准八寨既平以周安吉卯為一
鎮思吉古鉢羅墨為一鎮都者古蓬剝為一鎮
即推擇土人頭目各統土巡簡移家世守其上
林縣循業里撫安里古城里切近賊區為八寨

師律

卷之一下

兵制

聖

門戶今改為龍哈哱咳寨將該路叅將移駐三
里地方控制增築龍哈哱咳二堡又南丹衛八
所并移於三里兵馬官軍一十二萬一千二百
八十九員名見在操募二萬五千八百五十四
名見額官軍一萬三千九十七員名馬軍八百
二十五名步軍一萬二千二百七十五名湖廣
湖廣幅員最大如鄖襄跨河陝德黃接安慶荆
控巴蜀辰菽雲貴郴桂通廣東皆多盜之區永
州寶慶苗夷密邇故數郡兵防加慎焉成化間

以環鄖山谷多流民大盜屢發始專設鄖陽撫臣兼制三省城堡嘉靖二十六年題准保康縣望夫山原係截山小路川陝相通盜賊不時出沒築堡設所撥軍戍守三十四年題准五寨長官司係湖廣接壤麻陽乾州適中之地東有密峰西有牛坳脚為諸苗出入咽喉令麻陽參將移入駐劄仍於密峰牛坳脚二處各立哨堡防守隆慶四年題准郴州宜章縣香口嶺僻居邊陲接壤兩廣徭苗雜處不時侵犯建城垣一座

師律

卷之一下

兵制

聖

添設衙門每年衡永二府輪委同知一員統領民兵在彼駐鎮防禦盜賊督收錢糧如或同知員缺即委通判推官代理萬曆元年題准襄陽府光化縣治逼臨漢江城垣半圯移建於去縣三里之北集街四年題准瀏陽縣之大圍山平江縣之連雲山俱谿徑繁迴密邇盧源諸崗盜賊往往逋逃其中梅子圍逼近大圍山金鋪觀及連雲賊必經之地將瞿家寨巡簡司移駐梅子圍添設一堡於大圍山附近所在用把總一

廣東

員備禦添設一小堡於金鋪觀撥岳州衛指揮一員哨守悉聽本總節制兵馬見額官軍六萬八千八百二十九員各廣東內連五嶺外濱大海潮惠通甌閩高廉嚮交桂雷瓊逼黎蠻廣州之龍門增城諸邑皆為盜藪嘉靖間自海島入犯者為倭賊出沒海洋者海賊據村崗者為徭賊嘯聚山谷者為山賊流劫無定者為浪賊漁戶竊珠池者為蟹賊縱橫殺掠地方騷然自羅旁大征之後備禦益詳密矣城堡嘉靖四十五

師律

卷之一下

兵制

聖

年題准廣東扼塞要害在東洋有拓林碣石南頭在西洋有白沙港烏兔白鴿門六處皆立寨增兵增船統以將官無事則會哨巡緝有警則互相策應務以擊賊外洋為上功近港次之如信地不守見賊不擊俱坐罪重治隆慶四年題准馬耳澳乃潮郡外戶設水寨一所與柘林相犄角碣石與馬耳會哨於甲子馬耳與柘林會哨於南澳保障潮陽澄海揭陽海陽地方萬曆五年題准羅旁東西兩山週遭千五百里田地

饒沃且有藤蠟諸利將瀧水縣改爲羅定州徑隸廣東布政司黃姜崗大崗二處各築營城一座各屯兵一千選委指揮充爲把總駐劄許其便宜撫剿各統地方通屬管轄其南鄉富霖封門函口四處各立一所卽地立名請給印信各築所城一座以備防守兵馬額數旗軍實在二萬九千九百四十七名召募官兵三萬五千二百六十八員名兵船隆慶二年題准廣東六處水寨額數船隻通行查理缺者處補壞者修治

師律

卷之一下

兵制

聖

一切刷虜商船盡行放免每歲終海道副使點驗係風波損壞者動支官錢修飭係兵將損壞者責令各役陪賞四年令東莞新會兩縣勸諭大戶仍造烏艚巨艦聽募本地壯兵分作四班於南頭馬耳柘林等處防禦南直國初定鼎金陵簡長江爲天險然江洋巨盜時有出沒始設操江巡江等官其沿海州縣洪武間時有倭警常遣兵戍守至嘉靖中倭寇猖獗於是增將增兵畿甸之間若備邊矣兵馬江南北所屬額

南直

設官軍一十萬二千一百六十七員名召募兵七千一百四十九名嘉靖三十八年題准蘇松常鎮四府所屬州縣二百里以上者編土兵三百名二百里以下者二百名每名給銀十二兩或均徭編派或各里朋出送海道兵備管束團練又令添設遊兵一千五百名令南京都督統領駕沙快船往來浙西松江京口護衛糧船隆慶二年題准中軍都司把總部下留兵七百二十五名并常鎮二府健勇三百一十二名常

師律

卷之一下

兵制

果

川操演以備緩急三江會口把總部下留兵四百名圖山把總留兵三百名儀真守備留兵二百名安慶守備留兵一百二十名見存主客軍兵不分汛期汛畢日給銀三分卽將江南江北十八府州軍餉銀兩并應天巡撫協濟丁田銀兩應天廬淮等府州縣健勇鄉兵等項銀兩通資應天鳳陽各該巡撫衙門俱免編派每歲所需通共徵銀二萬七千六百五十七兩六錢永爲定額四年題准蘇松常三府有水哨陸哨客

浙江

兵家兵并土著等項七千七百五十四名。照舊容留分布防禦。又陸續調撥各處軍餘民壯以補革退軍數。總計水陸食糧官兵一萬五百六十五員名。又汛時年例各該兵船添募貼駕各沙土兵八千二十二名。亦照舊存留分布。萬曆元年題准圖山三江二總控禦海口。復原額各總八百之數。前項軍餘俱掣赴鎮江操演。與京軍更番防禦。瓜洲驍勇脚兵精選四百名。一併操備。浙江瀕海故多倭患。嘉靖間茶毒東南。久師律

而後定。自是增兵置將。各據要地。以定海為倭船所從入。特宿重兵。省城營兵分番防汛。海防之重自此始。兵馬兵壯一十三萬一千八百八十八員名。見在七萬八千六十二員名。隆慶四年題准浙江通省額設民壯一萬六千二百九十名。除留四千二百二十一名。看守各府州縣城池。庫獄外。其一萬二千六十九名。自隆慶四年為始。徵收工食。挑選精壯之人。每名日給銀三分。設立隊伍。整頓器械。在杭湖嚴紹寧台溫七府。

卷之一下 兵制 聖

江西

每府分派一總。在嘉金衢處四府。每府分派二總。聽各該總叅都司把總官與軍兵合營操練。江西當吳楚之交。鄱陽之寇出沒不常。贛州諸山尤為寇藪。遂遂藉外兵。成化間藉福建嘉靖間藉浙江。今廣東福建湖廣各以其卒戍守。而萬曆初令各道團練鄉兵。武備稍飭焉。兵馬原額正軍三萬九千八百九十三名。見在旗軍餘丁二萬八百四十八名。南贛所轄江西官軍九千一百四十八員名。福建官軍八千一百七十員名。廣東官軍八百二十九員名。湖廣官軍一千九百二十八員名。萬曆二年議准行各道督同府縣掌印官。建立操所。將各縣鄉兵。每於農隙之際。冬季自十月初一日起。至十一月終止。春季自正月初十日起。至二月終止。嚴加團練。每季終聽各掌印調集操演。福建福建濱海其民資番舶之利。遂引倭寇入掠。故通番下海之禁最嚴。然莫能止。汀漳山谷與贛相連。又多盜防剿。每藉客兵。嘉靖間始置大帥練民壯。減

師律 卷之一下 兵制 聖

福建

山東
近因奴
孽及孔
取之變
登鎮萊
府沿海
要區增
兵增餉
防費凡
不貲矣

客兵兵馬原額兵一十二萬五千三百八十一員名見在三萬八千四百七十五員名山東故燕他警惟官軍分兩班輪赴京操後沂州有礦盜登州有島賊乃編募民兵壯快義勇嘉靖間選其精銳分二營於濟德後以三千防薊鎮近年復免上邊徵銀濟餉云兵馬原額官軍四萬三千六百三十一員名直隸沂莒二衛改屬班軍二千二百一十七名

師律卷之一下

師律

卷之一下

兵制

兗

師律卷之二目錄

練將第二

小序

辨將

儲將

武學

世襲

命將

任將

師律

卷之二目錄

馭將

將權

將帥

將難

將職

謀主

辨士

軍政

師律卷之二

吳橋范景文質公輯

練將第二 小序

漢人有言曰天下危注意將故易稱長子詩歌虎臣自昔重之矣然古今以為難得非盡才之無人抑亦知人之不易也非盡知人之果難以能盡其才之尤不易也世之用將者率先智勇靡不有所試而後可顧勇可以得膂力智可以得權謀而真剛真畧烏容像貌

師律

卷之二

練將

一

而求蓋匹夫之血氣未能必其當敵警敏之機鋒寧遠可以洞徹執斯兩者居常羅士可也欲收定變之豪傑不出吾彀中豈其然乎夫惟廣其儲寬其途專其任復假之權不中掣其肘隆之遇俾欣動其心乃更不為眾議所携浮言所惑使之無誠不竭有志畢申將見非常之人無不感奮圖功以慰當宁之拊髀又何嘆將才之難得事業之不恢弘也哉詩曰維師尚父時維鷹揚余以為將將者

頌既敬既戒惠此南國余以為將之報 上者頌

辨將

將者國之腹心三軍之司命慎選之法有四一曰相貌二曰言語三曰舉動四曰行裏其一日凡眉上雙骨橫起而隆巘者行而瞠乎必照後者黑睛少白多而有赤焰瞻視不諦者與人語而不相目者及膺仰視者方止內多虛驚者此六者人有其一斯人常蘊不臣之心不可使者

以此而相天下士靡不在殺何止察將

師律

卷之二

練將

二

也豐下銳上神氣安舒者重聽而善安眾人也目黑多白少點睛深而神氣與形相副者機度沈厚不可以詐動人也圓睛瑩朗五嶽相照者燕頰虎頭者心機疾速勇而有斷人也龜背虎臆點睛深而朗徹瞻視詳諦者為事沉毅而有謀者不可以威利誘人也眉目豐起盼視灼爍而神骨聳峭者雄壯有智慮人是五者人有一一可使之也至若神氣重濁骨相不正頭薄面淺頸大腹細目睛昏膏黑睛近上視顧不正

此段更

此皆志氣淺劣智識庸鄙人也不可使之其
 曰人有言肆而目駭視者心懷異圖也言枝蔓
 而不徑者心有隱匿也矜大人善惟恐不至者
 黨人也言錯綜而無所歸者心躁競也方言而
 目他視者心不誠也言卑而色下者心有所屈
 也方言頻四顧者其辭妄也言人之短而視不
 定者誣構人也言多以私事為憂者顧妻子之
 人也言大而理不精者其學虛也色悅而徐徐
 順人意者佞媚人也矜已善而訐人不善者熾
 師律 卷之二 練將 三

強人也言欲繁而却縮者含蓄人也言無公私
 必及利者貪人也色卑而言多求者志下劣人
 也事曲而言直氣悖而言順色鄙而言大事不
 詳而強能理矯而強正此皆姦詐人是十有
 六者人有其一不可使也言大而意精至者有
 識度人也言希而出必中者志節人也言動而
 必及國家者忠孝人也言奮而不迂者壯直人
 也辭寡而意懇者至公人也言多及軍吏之私
 者善拊恤人也言及陣敵喜動於色者好勇人

也言及細微而能剖析是非者有智人也言似
 迂而卒近於理者識深見遠人也言少而事詳
 者大度人也語氣和而神氣相稱者善納衆人
 也言徐徐而事備者性緩而有德人也言速而
 事當性急而不暴有識人也是十三者人有其
 一皆可使也其三曰行有狼顧者行與坐忽如
 驚恐者非時言語而手足紛拏者方食而不覺
 棄七筯者方坐而首偏口目輒斜動者行而惟
 恐有人逐者欲坐而頻四顧如有所驅者方行
 師律 卷之二 練將 四

而勃氣上騰神色自得者待下多卑恭而不實
 者觀事覺已不如而目它視者是十者人有其
 一此皆心不誠實多蓄異圖人也不可使也行
 欲如大輅足動而身不搖也坐欲如山嶽形神
 俱定也卧欲如覆舟神氣安詳也此皆志度深
 沉大節崇德人也是三者人有其一可使之也
 其四曰行事有先已後人者好私人也事繁多
 而用不當者無智人也作事不急於用者無益
 人也作事有首無尾者僞人也先急而後慢者

卒暴人也。事不求詳而輒為者，粗疎人也。巧妙而無脾急用者，浮艷人也。舉措魯鈍而不適用者，愚人也。利害章章而不能析之者，無識人也。臨事而懼者，懦弱人也。進退不決者，無斷人也。記一而忘二者，神昧人也。事虛而構架廣文以善為惡，以惡為善者，姦人也。善俟人之顏色，隨所欲而言者，佞人也。是十四者，人有其一，不可使也。有事簡而用當者，有喜怒之事不露於色者，臨大事而神氣自若者，此謂神有餘人也。有

師律

卷之二

練將

五

訓人率下，非仁不可以附眾。撫士，非勇不可以決謀。合戰，非嚴不可以服強。齊眾，所謂五謹者，理備果誠約也。理者，理眾如寡。旌旗有分，金鼓戰，敵成。備者，出門如見敵。行則整戰陣，果者，見敵不懷生。為果，誠者，雖克如始戰。戰勝而約者，法令省而不煩。滋擾也。將之大者有四焉：將之小者有四焉。其大者一曰天將，二曰地將，三曰人將，四曰神將。其小者一曰威將，二曰強將，三曰日猛將，四曰良將。凡與師舉眾，列營結陣，觀旌旗之動，審金鼓之聲，察日規時以決吉凶，隨五行運轉，應神位出入，以變用兵，敵人不測其所來，以神用兵，我師不知其所為，動有度，靜有方，勝負在乎先見。持天地鬼神之心，以安士眾，此之謂天將也。所至之境，詳察地理，山澤遠近，廣狹險易，林藪之厚薄，谿澗之淺深，若視之指掌，戰陣之時，前後無阻，左右無滯，步騎使其往來，戈戟叶其所用，指揮進退，皆順其情，士卒無備塞之困，攻守獲儲蓄之利，據野得水，艸之饒，人

師律

卷之二

練將

六

四者各有妙用，似不必以天地

人神分目

馬無飢渴之色。陷死地而能生。致亡地而能存。逆地而順用之。順地而逆用之。不擇險易。皆能安而後動。動而決勝者。此之謂地將也。又若廉於木節於色。慎於酒。持身以禮。奉上以忠。與士卒同甘苦。獲敵之貨。賂而不蓄。得敵之婦女。而不納。謀而能密。疑而能斷。勇不凌下。仁不喪法。匿其小罪。決其大過。犯令不阿其親。有功不掩其讐。老者扶之。弱者撫之。懼者寧之。憂者樂之。訟者平之。濫者詳之。賤者貴之。強者抑之。懦者

師律

卷之二

練將

七

隱之。勇者使之。橫者誅之。悞者原之。失者復之。亡者逐之。來者爵之。暴者挫之。智者昵之。讓者遠之。得城不功。得地不專。敵凌以變。待敵詭以順。會逆勢則觀。順勢則攻。此之謂人將也。又若以天為表。以地為裏。以人為用。舉一將而兼之。此之謂神將也。行師之時。無有地利。任其人無有勇怯。聞敵而即行。心無疑慮。犯令者罪。無大小。必繩以法。使敵聞之。即畏。當之。即破。此之謂強將也。師無大小。敵無強弱。三軍順令。若臂指

八將

相用。往復萬變。出敵不意。舉動如神。匹馬單劍。摧鋒先入。使敵人失措。懼而遠遁。此之為猛將也。夫能以威為表。以猛為裏。以強居中。兼三將而有之。此之謂良將也。將有五危。六敗。十過。十五貌。情之不相應者。又不可不察。所謂五危者。必死可殺。必生可虜。忿速可侮。廉潔可辱。愛民可煩。此五者。用兵之災也。所謂六敗者。一曰不量眾寡。二曰本乏刑德。三曰失於訓練。四曰非理興怒。五曰法令不行。六曰不擇驍果。所謂十

師律

卷之二

練將

八

過者。有勇而輕死者。可暴也。有急而心速者。可久也。有貪而好利者。可遺也。有仁而不忍者。可勞也。有智而心怯者。可窘也。有信而喜信人者。可誑也。有廉潔而不愛人者。可侮也。有智而心緩者。可襲也。有剛毅而自用者。可撓也。有懦而喜用人者。可欺也。所謂十五貌。不與中情相應者。有賢而不肖者。有溫良而為盜者。有貌恭肅而中心欺慢者。有外嚴謹而內無主誠者。有精而無情者。有湛湛而無誠者。有好謀而不決

者有如果敢而不能者有恹恹而不信者有恍恍惚惚而反忠實者有詭激而有效者有外勇而內怯者有肅肅而反易人者有嗃嗃而反靜者有勢虛形劣而外出無所不至無所不遂者是以擇將者澄其心如米鑑平其念如權衡使真偽不能竄於察視鉅細不能移其稱訂然後可以得人而不惑得之不惑而後可以任之而不疑。

師律

卷之二

練將

九

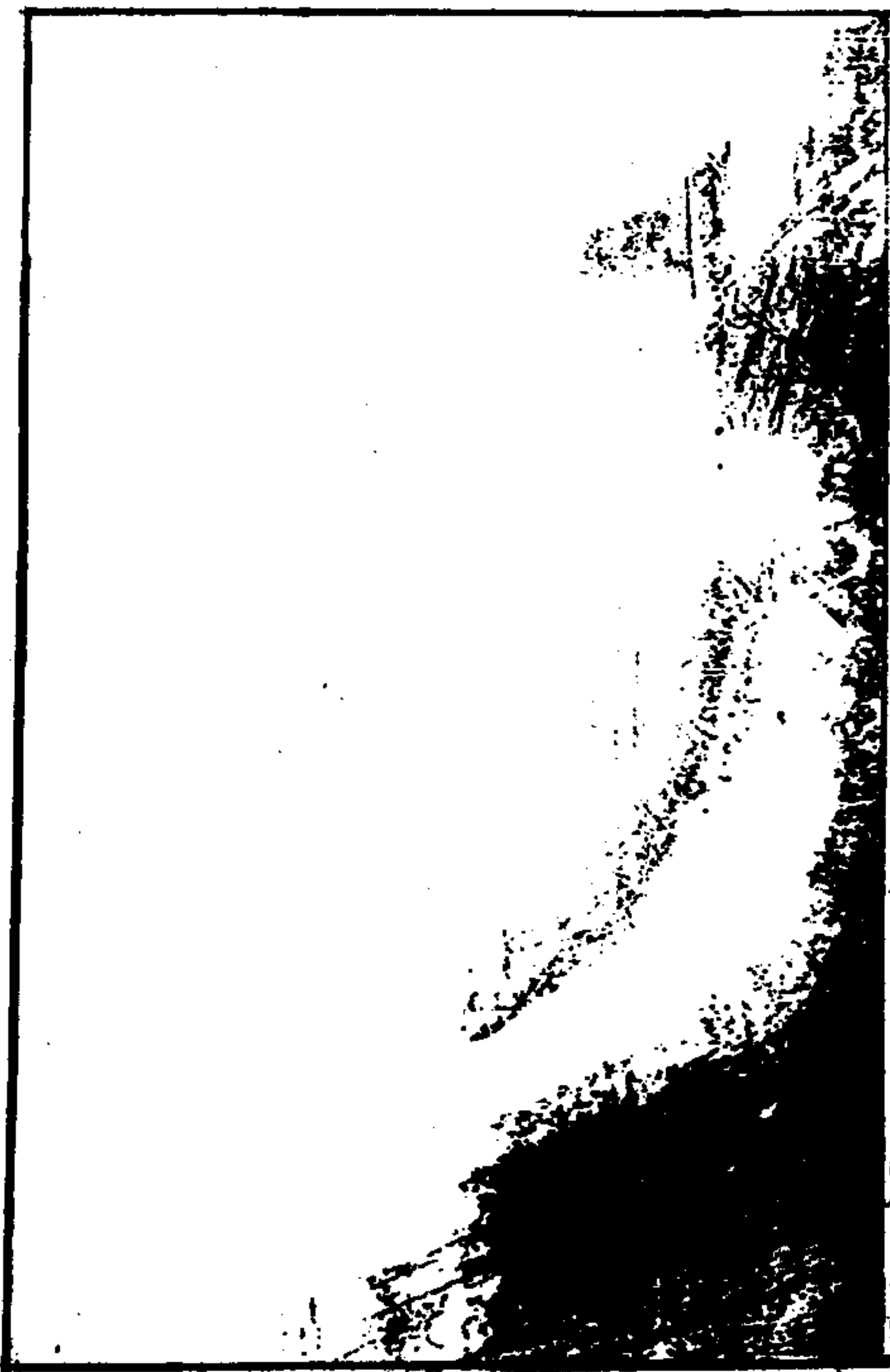

儲將

厥今選將之道若為而可曰無用者使之有用而有用者使之無自用若斯足矣天下之才無用者廢乃有不可廢者世將之胄是也有用者舉乃有不盡舉者科目之外有豪傑焉是也夫世胄者非盡無才顧以不才可以得爵故怠心勝豪傑之士其才可以大用而才能為呻吟佔畢之學以應主司之求故其心常憤鬱不平而思自用其才豪傑之可畏甚於十萬之師而世

師律

卷之二

練將

十

胄之坐食不減敵國之費故方今之擇將在立天下之懦而收天下之才使無用者有用而有用者不至自用劇孟不為敵用則周亞夫欣然而喜黃巢樊若水之徒苟得一門以為之進將白首而不怨而世胄又必使之有用則彼艸澤之雄將懾而阻其氣李愬曹瑋是英雄之望而畏也此 聖祖建立武臣之初意而謀國者不之察耳夫世臣之忠勇既足以壯不拔之基而豪傑之並收又有以杜無形之釁如是而猶患

征於數路。故所馳無留。升平之後。此意亡矣。倣比試而嚴之武舉。總數路而束之一科。豪傑畢收。而浮冗者因之可節。此之謂善法。聖祖之意矣。

師律

卷之二

練將

古

世襲

當今天下冒濫叢積。虛耗國儲。歲增月益。無有紀極。不可不亟為之限制者。武職世襲之弊是也。始也賞功之濫。夫賞功之典。無代無之。然歷考前代。惟有大功至封侯者。方得世襲。餘惟官爵終身。其首級功次。多則酬以金帛。或以勲格散官而已。國初武臣身經百戰。出百死得一生者。方得世襲。指揮千百戶。今則報三首級。卽陞官世襲矣。國初征戰。斬獲受賞。無非實功。

師律

卷之二

練將

古

近數十年報功。一切虛詐冒濫矣。國初武臣。應例行比試。今則比試皆虛文矣。國初武職犯罪。依律科斷。今則一切行姑息。律令皆廢格矣。觀各臣議論。稔三濫之詳。而不可不亟為之處者。如何侍郎孟春曰。武職在國初。非有攻城畧地之功。雖千百戶不輕畀。非從征而死事者。子孫多不世襲。世襲子孫。親弟姪。年未及二十者。襲職。至年二十。乃比試。年及者。卽與試。初試不中。襲職。畧事。食半俸。三年後。再比不中者。

降充軍其立法之嚴如此武職之濫也其自永樂始乎革除年間衛所官旗軍有稱奉天征討守城征哨拿人有功陞職者有稱全城歸順陞職有稱江上朝見并招船招人擒首姦惡逃叛等項俱作奉天征討名目陞職者永樂初令洪武三十二年至三十五年奉天征討有功陞職者爲新官子孫年十六出幼襲職替職免比試三十一年以前者爲舊官子孫年十五出幼襲替俱比試永樂元年以後與舊官同所以厚諸

師律

卷之二

練將

五

奉天征討者又如此武職之濫其始於此乎正統十四年有所謂被虜走回遇駕拿馬者天順初有所謂奪門迎駕者或以陞職或以署職因而得實授承襲往往有之雖然此猶我祖宗於臣子非常之遇而施非常之恩有不許後爲例者今日之事冒功買級權門勢豪乞養奴隸足迹不出都邑而四方萬里一有征進功賞文冊必鱗次其名焉官陞不極其任不止而子孫又皆世襲也武職之濫其極於今日乎大學士

李賢言于英宗皇帝曰自古國家惟治一今軍官有增無減一衛官有二千餘員者官有軍功者雖以金書鐵券誓以永存然子孫一再犯法卽除其國豈有累犯罪惡而不革除其職者今若因循天下官多軍少民供其俸必困窮矣不可不深慮也丘文莊公濬曰祖宗立爲武職專以賞有功之臣以延及其子孫柰何積之日久遂至軍少而官多欲國計不屈難矣孟子曰君子之澤五世而斬一介武夫乘時崛起

師律

卷之二

練將

六

因人而成事隨衆以建功錫之以爵祿終其身已爲多矣况及其子若孫乎况無子若孫者又及其旁枝別派乎一旦馴至於無可柰何之地雖有智者不能善其後矣又胡端敏公世寧奏議曰首級論功非我國初舊制也兩軍相敵當先格鬪者手眼瞬息不差池何暇割首使割其首則再不能戰而我敵所乘爲後軍所爭奪死矣故首非我大勝彼大敗遠奔不能割然則之者多非殺賊之人而又或已降或殺良民

或偶得單行之賊被擄逃出之人而割之多非真功也又曰今天下軍職有罪者不革有功者曰增俸祿日多民財有限將何以給昔我太祖高皇帝優厚功臣雖定軍官子孫皆得世襲然必比試得中而後用之不以生民膏血養無能之人也欽定大明律有云若軍官有犯私罪該答者附過收贖杖罪解見任降等敘用該罷職不敘者降充總旗該徒流者烙依地里遠近發各衛充軍若建立事功不次擢用固不

師律 卷之二 練將 七

以朝廷爵祿賞有罪之人也暨後法司奏奉天征討官當論功定議我成祖文皇帝聖諭有曰朝廷大公至正之道有功則賞有過則刑刑賞者治天下之大法不以功掩過不以私廢公此輩征討之功既酬以爵賞矣今有犯而不罪是縱惡也縱惡何以治天下其論如律今論軍官私罪徒流以下徑擬還職雖雜斬絞亦止發立功定以年限無功亦得還職全非祖宗定立示法之意縱惡孰甚焉借使天地常春而秋

殺不施則天下之物積而不散往者不過來者難續天地之化亦幾乎息矣况今新官襲不比試故此輩自倚世襲之官不須才能不畏罪黜恣為驕貪不習武藝不惜軍士論今天下軍職動數萬計歲支俸給何啻百萬而其間無一人堪為將領能出戰陣此以為全盛之天下而坐困於夷虜之跳梁真可為之流涕也竊謂賞功首級之弊大槩有三奪買軍人所得之首級一也或殺已降或殺被擄或戮平民以充首級二也

師律 卷之二 練將 七

也恭隨不親戰鬪富勢寄名邊間而虛報功級此尤欺君欺天可誅可痛三也今欲釐弊飭治凡有征戰遴選疆明剛正之人以為紀功之官痛懲虛冒明詔天下自今四方首級功次非開國靖難比只陞職止其身竝不許世襲如此庶可杜賞功之濫乎若夫廢襲之法宜不分新舊官皆令比試中者准襲職不中者發回後五年再比試中者降襲一級不中者仍發回又五年

非下
之濫

免
之濫

祖無正支子孫者，竝停襲。如此庶可革。庶襲之濫乎？若夫犯罪一依律問擬，勿宥其犯死罪及永遠充軍者，除其籍，勿襲。犯本身軍者，降襲二級。其他罪犯，竝須待犯人身故，然後許起送比試。如此庶可免縱罪之濫乎？夫杜賞功之濫，始可以窒其源，而武職不至日增。革庶襲與縱惡之濫，始可以節其流，而武職庶幾日減。武職不日增而日減，庶乎所謂可久可繼之治而國家財用其庶乎少征乎。

師律

卷之二

練將

充

武學

古為將者，必學之於師，十數年而後成。蓋兵法始於黃帝，本之井田，其來已久。禹征三苗，誓師之詞，兵法已具。其後周之太公，吳之孫子，齊之穰苴，魏之吳起，漢之張良，唐之李靖，皆學兵之久而號知兵。今五經七書，皆諸子所作，其詞古其義與世之講明者少。雖兩京設有武學，以教幼官，并應襲舍人，恐未必能講明七書之旨。今任將者，求其洞曉韜畧，謀勇兼資，如古之名將者，亦不多見。昔宋因有契丹西夏之患，最重武備，命儒臣編集武經總要一書，天章閣待制曾公亮編定，仁宗為之序，頒賜內外武職重臣。其中所載戰陣攻守，行兵布營，邊方地里，一切器具，與夫軍中合用事宜，酌古準今，靡不該載。武職官員，若肯熟讀講解，雖不如古之名將，亦可克任邊方重寄。國家承平日久，武備漸弛，將材乏人，邊事雖非趙宋之比，但西北胡虜與我密邇，自古所不能滅，屢為中國之患，萬一有警

師律

卷之二

練將

三

或曰：武備之設，不可不詳。今時之武備，其法多矣，然其所以為國者，不過在器械之利，而不在將士之勇。故其所以為國者，不過在器械之利，而不在將士之勇。

神而明
之存乎
其人

倉卒之間，遑乏良將，將何以禦？若不作養將才於今日，何以得之於將來？日夜思維，無以為計。欲學武事，莫先講求古法，及今簡尋古今兵制，有關實政者，編集刊板，務在字樣真正，用好紙刷印數百部，頒賜兩京公侯伯都督武職大臣，并各邊鎮守總兵太監巡撫都御史及副叅游擊守備內外官員，并本部及兩京武學各一部，令其如法收貯，在邊永遠相傳，凡遇交代，不許帶去，及損毀遺失，各官務要時時觀看，十分

師律

卷之三

練將

三

精熟，毋得視為虛文。巡檢御史時時查考，若有帶去損失者，亦要追究下落，庶武經廣布，將材可得，而兵寄不至乏人矣。

命將

史記引兵書曰：古王者之命將，跪而推轂曰：關以內者，寡人制之；關以外者，將軍制之。漢高祖命韓信為將，擇日齋戒，設壇具禮，北齊命將出師，皇帝陳法駕，服袞冕，徧告祖廟，親授斧鉞，推轂度關曰：從此以外，將軍制之。隋命晉王廣伐陳，命太尉告於太廟，又命有司宜於社，二十年北伐以太牢禱祭於河上，唐制命將則命告官，大將具玉幣牢饌告於廟社，及告齊太公廟，比

師律

卷之三

練將

三

還師則於廟社，奏凱獻俘，又因後魏之制，宣露布以布告於眾，宋命將出師則先授旌節於朝堂，次命告于廟社，及告武成王廟，又禡祭軒轅黃帝，師還亦先於廟社，奏凱獻俘，復奏獻於宣德門樓，皇帝登樓受百官賀，而又宣露布焉。今擬國朝參酌前代之儀，定命將之禮，始也授以節鉞，蓋節鉞者，所以使之專殺伐也。臨命將，皇帝服武弁服，御奉天殿，授以節鉞，而又造于廟者，謂至祖之廟，告以命將出師之故也。今

擬 國朝命將就命大將具牲幣行一獻禮師
還則陳凱樂俘馘於社門外而祭告之儀與出
師同其行禮次策並同命官奏告見社稷篇

師律

卷之二

練將

三

任將

任將而中制者敗。用兵而外監者疑。夫獨任者
事成之幸也。專令者勢行之機也。故掣於中者
垂成而敗。撓於外者已行而反。夫任將用兵之
所向者。在事必成而勢必行也。為中制以掣之
立外監以撓之。是繫騏驥之足而縛孟賁之手
也。夫功以時會也。賞罰所以勵功也。便宜所以
乘時也。獨任者自制其賞罰而專令者得行其
便宜者也。是以功可就而時不可失也。夫功者

師律

卷之二

練將

三

事之集也。時者勢之會也。故中制則事不一而
績墮。外監則志不一而日曠。夫威者貴神速也。
幾者貴立斷也。事以威立也。勢以幾行也。故任
將者必假之神速之用。而予之以立斷之權矣。
夫多指亂視。多言亂聽。故以一御眾則眾志定。
以眾制一則群疑生。是故千人舉瓢不如一人
負而趨也。千夫牧羊不如一人驅而走也。古者
天子之遣將躬為推轂者。閭以外將軍制之。故
吳王用孫子而寵姬戮。魏王用穰苴而莊賈誅。

二君者非不顧寵幸也。知將不可以寵幸奪也。淮陰一拜而為漢大將。再捷而為齊假王。使高祖中制而外監之。無以摧項氏之權。而制天下之命也。故期功者。不惜神速之用。知時者。不吝立斷之權。昔燕用樂毅而代之以騎劫。卒使田單收其降城。趙用李牧而代之以趙括。卒使白起坑其降卒。是故騎劫為田單之藉。而趙括為白起之資。此制之者過也。夫功罪者。責於將也。吾制之於已。而監之於人。成則眾冒其功。敗則

師律

卷之二

練將

三

獨委其罪。故善用將者。制其功罪。而不制其事。幾。故士知有將。將知有君。士知有將。則報義。將知有君。則盡忠。

晰理名明文古六卷

御將

宋蘇洵曰。人君御臣。相易而將難。將有二。有賢將。有才將。而御才將尤難。御相以禮。御將以術。御賢將之術。以信。御才將之術。以智。不以禮。不以信。是不為也。不以術。不以智。是不能也。故曰。御將難。而御才將尤難。六畜其初皆獸也。彼虎豹能搏能噬。而馬亦能蹄。牛亦能觸。先王知其能。搏能噬者。不可以人力制。故殺之。殺之不能。驅之。而後已。蹄者可馭。以羈。繼觸者可拘。以福

師律

卷之二

練將

三

衡。故先王不忍棄其才。而廢天下之用。如曰。是能蹄。是能觸。當與虎豹並殺。而同驅。則是天下無騏驎。終無以服乘耶。先王之選才也。自非大姦劇惡。如虎豹之不可以變其搏噬者。未嘗不欲制之以術。而全其才。以適於用。况為將者。又不可責以廉隅細謹。顧其才何如耳。漢之衛霍。趙充國。唐之李靖。李勣。賢將也。漢之韓信。黥布。彭越。唐之薛萬徹。侯君集。盛彥師。才將也。賢將既不多。有才者。而任之可也。苟又曰。是難御。

則是不肖者而後可也。結以重恩，示以赤心，美田宅，豐飲饌，歌童舞女，以極其口腹耳目之欲，而折之以威，此先王之所以御才將者也。近之論者，或曰：將之所以畢智竭力，犯霜露，蹈白刃，而不辭者，冀賞耳。為國家者，不如勿先賞，以邀其成功。或曰：賞所以使人，不先賞，人不為我用，是皆一隅之說，非通論也。將之才，固有大小，傑然於庸將之中者，才小者也；傑然於才將之中者，才大者也。才小志亦小，才大志亦大。人君當

師律

卷之二

練將

三

觀其才之小大，而為制御之術，以稱其志。一隅之說，不可用也。夫養騏驥者，豐其芻粒，繫其羈絡，居之新闢，浴之清泉，而後責之千里，彼騏驥者，其志常在千里也。夫豈以一飽而廢其志哉？至於養鷹，則不然，獲一雉，飼以一雀，獲一兔，飼以一鼠，彼知不盡力於擊搏，則其勢無所得食，故然後為我用。才大者，騏驥也，不先賞之，是養騏驥者，飢之而責其千里，不可得也。才小者，鷹也，先賞之，是養鷹者，飽之而求其擊搏，亦不可

得也。是故先賞之說，可施之才大者，不先賞之說，可施之才小者，兼而用之可也。昔者漢高帝一見韓信，而授以上將，解衣衣之，推食哺之，一見黥布，而以為淮南王，供具飲食如王者。一見彭越，而以為相國。當是時，三人者，未有功於漢也。厥後追項籍垓下，與信越期而不至，捐數千里之地，以畀之，如棄敝屣。項氏未滅，天下未定，而三人者，已極富貴矣。何則？高帝知三人者之志大，不極於富貴，則不為我用。雖極於富貴而

師律

卷之二

練將

夫

不滅項氏，不定天下，則其志不已也。至於樊噲、滕公灌嬰之徒，則不然，拔一城，陷一陣，而後增數級之爵，否則終歲不遷也。項氏已滅，天下已定，樊噲、滕公灌嬰之徒，計百戰之功，而後爵之。通侯夫豈高帝至此而嗇哉？知其才小而志小，雖不先賞，不怨，而先賞之，則彼將泰然自滿，而不復以立功為念。故也。噫，方韓信之立於齊，蒯通武涉之說未云也，當是之時，而奪之王，漢其殆哉！夫人豈不欲三分天下而自立者，而彼則

將權

將權不重則威令不行士不用命亦難成功昔趙將李牧守邊得便宜置吏市租皆入募府日饗士卒數年不戰趙王終用之不疑故能破匈奴十餘萬騎單于奔走不敢近邊宋太祖命李漢超郭進等備邊皆久任專制厚其財帛如趙李牧軍較有訟郭進者送進自治故當時諸將感激皆能以一郡之力抗禦強虜宋祖得無西北之憂得專力於東南削平諸國此古人任將

師律

卷之二

練將

三

之明效也我太祖高皇帝命將制詞有曰古云將在軍君不與者勝汝等其識之又謂大將軍徐達有曰聞外之事汝實任之又曰將者三軍之司命立威者勝任勢者強威立則士用命勢重則敵不敢犯又諭征南將軍胡廷瑞有曰何文輝為爾之副湖廣叅政戴德從汝調發二人皆吾親近之人勿以此故廢軍政凡號令征戰一以軍法從事此我聖祖命將之成法也今各邊總兵巡撫見一虜出一軍賞一有功戮

原缺

一不用命，皆不得自專，必須奏請事從中制，彼待推阻，故難責成功。常致悞事，唐陸贄所謂鋒鏑交於原野，而決策於九重之中，幾會變於斯須，而定計於千里之外者，甚非計也。朝廷豈以其人不足委任耶？固宜改委其人，推求忠勇，歷戰之人，以為總兵，遴選壯毅有謀之士，以任巡撫，惟才是使，雖小官授以節鉞，而無嫌，惟勅是遵，雖崇爵聽其指麾，而無礙，固不宜拘泥資格，而用已衰之人，亦不宜驟與崇階，而賞無功。

師律 卷之二 練將 三

之士，選任既當，又宜體聖祖之成法，效古人之命將，假與威權，使得專罰，多與金帛，使得厚賞。至於臨期應變，料敵出奇，惟其所為，而不為中制。朝廷惟握將將之權，有功則陞賞，有罪則誅黜，如此，則將士用命，事幾不失，而彼得成功矣。

德也，如令之師，此多成功之日，先野勢，以急功之能，不令人所信。

將帥

將帥之難，其人久矣，勢有疆弱，任有久近，敵有堅脆，地有遠邇，時有治亂，而勝敗之機，不繫焉。惟其將而已矣。昔智氏以韓魏三國之兵伐趙，馬服君之子以四十萬之衆抗秦，可謂強矣，而潰于晉陽，坑于長平，廉頗率老弱之卒守邯鄲，田單鳩創病之餘，保即墨，可謂弱矣，而粟腹以摧騎，劫以走，是不在乎勢之疆弱也。穰苴之用，于齊，拔于閭伍之中也，一日斬莊賈，晉師罷去。

師律 卷之二 練將 三

燕彭渡水而解，韓信之擊趙，非素拊循士大夫也。背水一戰，而擒趙王歇，斬成安君，是不在乎任之久近也。以周瑜之望，曹公不啻虎狼，而吳兵捷于赤壁，以玄德之視陸遜，甚于雛鷺，而蜀師劔于白帝，是不在乎敵之堅脆也。東西異壤，也。而鄧艾以縋兵取成都，南北異習也。而王鎮惡以舟師平關中，是不在乎地之遠邇也。夫以東晉之衰，而謝玄得志于淝水，開元之盛，而哥舒翰失利于潼關，是不在乎時之治亂也。故善

將者勢無強弱。任無久近。敵無堅脆。地無遠邇。時無治亂。不用則已。用之無不勝焉。故曰惟其將而已矣。

師事

卷之二

練將

三

將難

任天下之至重者莫如將。處天下之至難者亦莫如將。將之難非畏兵凶而憂戰危也。畏兵而憂戰者非賢將之所難也。賢將之難難於勢行也。何謂勢行之難。制之者之過也。夫兵殺人之事非猛悍勁驚之士不能。而猛悍勁驚之士不可以文法繩拘也。君之將將與將之將兵同。要當勵其無畏之心。而作其敢為之氣。不欲防

師事

卷之二

練將

三

範而羈絡之。亦惟潛制其要機。而默握其微權。不可多為之法。而縻紮之也。古稱善將將者莫如漢高。高之用信也。墜以築拜之後。請兵則兵請王則王。勝不獻捷。敗不告罪。惟要其後而責其成。今之任將能若是乎。今之總制提督之臣。非所謂將也。乃所以監將也。將也者。親旗鼓而臨行陣者也。今之將得無難乎。轄之以統帥。糾之以憲臣。給餉有使。紀功有官。將之見此數臣也。長跪廷謁。側足旁趨。屏息曲躬。差次屈辱。彼

鷹揚之才彪虎之士其何堪於此乎然此特論其禮制之難耳夫天子有必私之將將軍有必私之士私士者何啖之以賄耳夫兵之精者非必其廉介而忠義也。要皆豪俠貪縱之徒如古刺客者流見利而許之以身感恩而酬之以命。此非厚賞不可購也。將有餘資以多購死士故能倡三軍之勇而收陷陣之功。今則一金出入必有紀查一士糧餉必有稽實大臣行邊憲臣按地則又索其遺利計其羨餘錙銖不漏矜爲

師律

卷之二

練將

美

已功則邊將者又何饒而致死士之多耶是拔犀虎之牙角而剪鷹鷂之爪羽也何望其憐歎而搏禽乎不知李牧在邊市租不入附城享士日費牛酒是皆安所仰乎然此特論其養士之難耳兩軍旣薄旗鼓相當士出百死一生以摧強敵幸而斬首執俘是亦身命之所博也將臨陣而見當不踰時而賞之而孰知將不可專也走數百里而上之統帥統帥不可專也獻之紀功紀功不自驗也付之委屬奔走於道路之間

伺候於公府之門趨伏於庭臺之前取決於吏胥之口甚則任愛憎而存削徇喜怒而增損而又怒其稽緩詆其欺罔兵雖精抑何利此而殺敵乎此猶論士卒之難耳攻戰之進取必有期會勝敗之形勢必有關白首虜之多寡必有文籍行陣之左驗必有姓名血戰之餘未遑救危扶傷而將且亟呼吏士趨治文移甲冑之人不閉刁筆一有舛誤則彼此會勘甲乙參決便以文法繩其主將未錄其克敵之功而先治其欺

師律

卷之二

練將

美

罔之罪嗚呼武夫沫血於戎馬文吏指摘於簿書死士轉鬪於疆場逢掖濶談於庭署雖有折衝之畧報國之忠幾何不摧撓而悔恨乎此魏尚之辱周勃之恐李廣甘頌首之慘少卿忍降虜之羞而不堪對文法之吏也此皆制之者之過而將之所以難也故自古承平之世鮮克蕩定之功而顛蹶之秋每著驍雄之畧豈豪傑多生於亂世乎大抵承平則束於條例之繁多顛蹶則不暇爲文法之瑣瑣也漁陽鼓聲方震而

二十四郡竟無堅城完顏敗盟南下而兵渡黃河若履平地當時豈無巡遠李郭之材張韓劉岳之將乎求於法而耻當其任牽於文而不究其施及其顛沛流離而後委之兵而不制其柄則數子者亦表表自見矣國家已已之變遼徼蕩然既而干謙社稷之功石亨權陷之畧亦非異代之人也使以平世之法律之則諸將者亦救過之不暇矣而何成功之有哉或曰法制之立所以防倒持之患而彌尾大之憂此則慮之

師律 卷之二 練將

過矣傳曰疑人不用用人不疑是當嚴擇任於委用之初不當多監制於既用之後也嗚呼無陳平之謀蒯通不能移韓信之志無盧杞之譖朱泚豈能連懷光之兵希布之反漢藩鎮之叛唐豈其監制之少而文簿之疎乎

有以數難之者或曰明之效也固其宜免の兵者漢秋 雖而のい也

將職

將在軍必先知五事六術五權與夫九變四機之說然後可以內御士衆而外料戰形所謂五事者一曰道二曰天三曰地四曰將五曰法道者令民與上下同意故可以與之生死而不畏危也道者仁義也李斯問兵於荀卿答曰彼仁其若輕為之死復對趙李成王論兵曰百將一心三軍同力臣之於君也下之於上也若子之事父弟之事兄手足臂之捍頭目而覆胸腹也如此始可令與上下同意死生同致不畏懼不危疑天者陰陽寒暑時制也地者遠近險易廣狹

師律 卷之二 練將

死生也將者智信仁勇嚴也法者曲制官道主用也曲者部曲隊伍有分畫也制者金鼓旌旗有節制也官者偏裨較列各有官司也道者管障開闢各有道徑也主者管庫廩養取守主張其事也用者軍馬器械三軍須用之物也所謂六術者制號政令欲嚴以威慶賞刑罰欲必以信處舍收藏欲周以固處舍管壘也收藏則敵不徒舉進退欲安以重欲疾以速重則安能窺不徒舉進退欲安以重欲疾以速重則安為輕舉動則疾窺敵觀變欲潛以深欲伍以參謂使間謀或參之或伍之於敵之間而盡知其真遇敵決戰必道吾所明無道吾所疑行道言所謂

此治心
善性之
功也而
通於將
道也哉

五權者無欲將而惡廢無怠勝而忘敗無威內
 而輕外無見其利而不顧其害謂使人出處凡慮
 事欲熟而用財欲泰熟謂精審泰謂不吝賞也所謂九變者
 圯地無舍無舍無依也衢地合交結諸侯也絕地無
 留無久圍地則謀發奇也死地則戰利死也塗有所
 不繇監難之地所不當從不得已從軍有所不
 擊軍雖可擊以地險難以留之銳卒勿攻歸師
 軍先至亦不可擊恐驚之退走也城有所不攻
 言有如此之軍皆不可擊深峻城池多積糧食欲留
 蓋言敵於要害之地未足為利不叛則挫我兵勢故
 我師若攻拔之未足為利不叛則挫我兵勢故

師律 卷之二 練將 三

不可攻也地有所不爭小利之地言得之君命有所
 不受苟便於事不所謂四機者張設輕重在於
 一人謂之氣機道狹路險各山大塞十夫所守
 千夫不過謂之地機善行間諜分散其眾使其
 君臣相怨上下相咎謂之事機車堅舟利士馬
 閑習謂之力機此五事六術五權九變四機者
 皆良將之所要聞而兵家之所先務也古之言
 將者曰靜以幽正以治清靜簡易幽深難測能
 清能靜能平能整不內顧不遷怒樂而不憂深

而不疑凡將之自治如此然而事有常患為將
 之災夫鑿凶門而出臨死而不為生將之勇矣
 然而尚死者不勝將先策畧苟以死先上上即
 必死者可殺戰謹進止臨生而不為死將之審
 矣然而上生者多疑必生者可虜策不再計勇
 不留決將之決矣然而忿速者可侮獲財散之
 清不可汚將之廉矣然而廉潔者可辱怨已以
 治人推惠而施恩將之仁矣然而愛人者可煩
 養士不易于身與之安與之危將之公矣然而

師律 卷之二 練將 四

上同者無獲將明將智與眾同等不能自用自
 予而不循常自負不將之專矣然而上專者多
 死而下歸咎將無明智耻求賢問能而性善自
 治者使柔有所設剛有所施弱有所用疆有所
 加慮必雜於利害而後能遠茲患也兵法曰視
 卒如嬰兒故可與之赴深溪視卒如愛子故可
 與之俱死厚而不能使愛而不能令亂而不能
 治譬若驕子不可以用也此愛之不可獨任明
 矣兵法曰士卒而殺其三者威振於敵國十殺

此段宜深思自得將家之要訣也

其一者令行於三軍。然而卒未親附而罰之則不服。不服者難用。此威之不可獨任又明矣。惟善御衆者附之以文。齊之以武。文仁也。武法也。而後發號施令。人乃樂聞。與師動衆。人乃安闕。黃石曰：士卒可下。而不可使有驕。謙以接士。故曰：可下制之以法。故曰：不可驕。其此之謂乎。夫善用兵者。能愚士之耳目。而使之無知。言使軍士非將下知。如易其事。革其謀。使人無識。所為之事。所難也。易其居。迂其途。使人不得慮其謀。其所緣之。有之謀。不使

師律 卷之二 練將 望

此段宜深思自得將家之要訣也
居去安履危。迂其途。舍近取遠。故士卒懷必死之心也。師與之期。如登高而去其梯。師與之深入諸侯之地。而發其機。使還心。孟明焚舟是也。若驅群羊。驅而往。驅而來。莫知所之。其心也。三軍但知進退之令。不知攻取之端。聚三軍之衆。投於險難。也。可合而不可離。可用而不可疲。蓋可使繇之。不可使知之之道也。古之良將。不以已貴而賤人。不以獨見而違衆。故冬不被裘。夏不張蓋。所以同寒暑。度險下乘。上陵必下。所以同勞逸。軍食熟。然後敢食。軍井通。然後敢飲。所以同饑渴。

合戰必立矢石所及。所以同安危。夫將拒諫則英雄散策。不從則謀士叛。將自臧則下少功。如此而望智者為之慮。勇者為之鬪。則安可得哉。故曰：將無慮。則謀士去。將無勇。則吏士恐。將妄動。則軍不重。將遷怒。則軍懼。此之謂也。夫上之用下也。使智使勇。使貪使過。下之為上也。死愛死。怒死。威死。義死。利危者安之。懼者歡之。叛者遷之。寃者原之。訴者察之。卑者貴之。疆者抑之。敵者殘之。貪者豐之。欲者使之。畏者隱之。謀者

師律 卷之二 練將 望

近之。讒者覆之。毀者復之。不疆不能。不欲能受諫。能聽諫。能納人。能採言。故曰：將主之法。務在覽英雄之心。蓋謂此矣。夫智莫大於棄疑。事莫大於無悔。進退無疑。見敵無謀。深知敵情。進退無疑。不待見敵而謀也。慮必先事也。若一言不信。則三軍之心惑。一事不當。則三軍之聽疑。一法不舉。則三軍之志惰。一惠不周。則三軍之情懈。如此賞罰豈明。而威豈行哉。故刑上極。賞下通。聽誅無誑其名。無變其旗。軍法不反。於今於父。不移令。於子。有罪。雖親不問其名。

不真示公而不改法也。凡兵之敗道有六，皆將之過。謂勢均以一擊十曰走，夫以一擊十者，先之智謀，兵之勇法，天時地利，飢飽勞逸，十倍相遠，然後奮一以擊十，若勢均力敵，不能自料，以我之一擊，敵之十則須奔卒，疆吏弱曰弛，言卒走不能返舍，復為註止矣。卒疆吏弱曰弛，言卒強將帥懦弱不能驅卒，故弛指散，吏疆卒弱曰陷，言其將欲為弱不量其力，強進之，則陷沒於死地。大吏怒而不服，遇敵懟而自戰，將不知其能曰崩，大吏小將也，大將怒之而將弱不嚴，教導不明，吏卒無常，陳兵縱橫曰亂，言吏卒皆不拘常度，引兵出陣或縱或橫，此乃自亂也。將不能料敵以少師律

卷之二 練將 聖

合眾以弱擊疆，兵無選鋒曰北，此必走也。此六者將之不可不察也。軍之所患者三：不知軍之不可以進而進，不知軍之不可以退而退，是謂糜軍。為將不知進退之利害，惟欲任己用，不知三軍之事，而同三軍之政，則軍惑。軍國異容，所理之法以治軍，不知三軍之權，而同三軍之任，則軍疑。將不知用兵機謀之人，用為三軍，既惑而既疑，是謂亂軍。引勝無畏則亂，此三者又不可不察也。兵法曰：知可與戰，不可與戰者勝。知吾卒

之可擊而不知敵之不可以擊者，勝之半。知敵之可擊而不知吾卒之不可以擊者，勝之半。知以戰者，勝之半。知彼知己，百戰不殆。不知彼而知己，一勝一負。不知己不知彼，每戰必敗。故戰如守，行如戰，有功如幸。

師律 卷之二 練將 聖

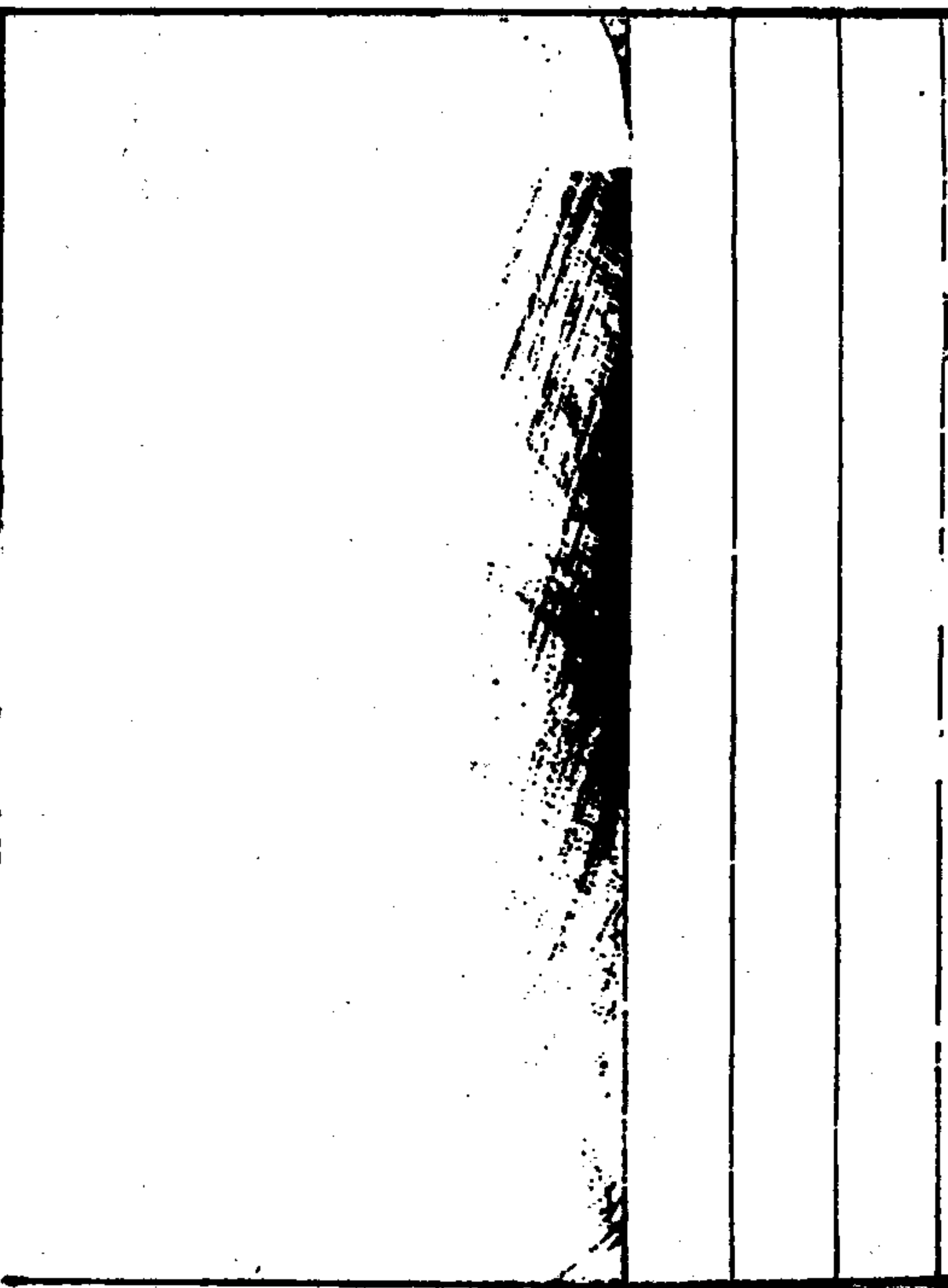

謀主

夫戰之道，猶一人之身。將者，心也。謀主者，思慮也。圖籍者，臟腑也。法制者，脈絡也。號令者，聲音也。旌旗鼓鐸者，耳目也。車騎步兵者，四肢也。心之統臟腑，總脈絡，出聲音，用耳目，役四肢也。精以思慮，則外不擾於人欲，內不寇於陰陽。思不精，慮不熟，則饑飽勞逸，漫然不知。寒暑清溫，溷焉不察。冒犯水火，嬰觸金石，無所不至矣。故心雖明，臟腑雖安，脈絡雖通，聲音雖和，耳目雖聰，

師律

卷之二

練將

望

明四肢雖便利，不可以無思慮。將雖良，圖籍雖具，法制雖謹，號令雖嚴，旌旗鼓鐸雖修，車騎步兵雖練，不可以無謀主。蓋將軍之於謀主也，有之者勝，無之者敗。已棄之而資敵者，敗。敵取之而助已者，勝。嘗用矣，而或棄者，亦敗。嘗棄矣，而或用者，亦勝。何以知其然耶？昔楚漢強弱，不待較而知也。項氏乘百勝之威，身死東城。劉氏以顛沛奔北之餘，五載而成帝業。何哉？漢有良平之屬，為之謀主。楚有一范增，而不能用也。故楊

雄曰：漢屈群策，群策屈群力。楚傲群策，而自屈其力。此所謂有之者勝，無之者敗也。陳餘捨李左車之計，死泜水上。韓信釋縛而師事之，遂取燕齊。袁本初棄許攸之策，攸奔曹公。公跣而迎之，遂破冀州。用舍之勢，然也。此所謂已棄之而資敵者敗，敵取之而助已者勝也。張繡以精卒追魏師，賈詡以為不可已，而果敗。既又請收散卒而攻之，已而果勝。夫詡之為繡謀一也，從違不同，勝敗異變。此所謂嘗用矣，而棄之者亦敗。

師律

卷之二

練將

望

嘗棄矣，而用之者亦勝也。是以良將之於謀主，所與圖畫者，雖父子兄弟，有不得而知焉。所以談笑而折衝，偃息而銷燬也。後世不然，將受命之日，士大夫莫敢仰視，而所謂幕府從事者，往往皆葺取具之人。一旦敵傳於陴隍之下，變發乎肘腋之間，召而問之，五色無主矣。是奚益哉？何世之論兵者，止知重將帥之選，急士卒之練，講器械陣營之宜，窺山川形勢之便，察風角鳥占之說，而謀主則未始及焉。不知夫謀主者，

一軍勝負之樞也

師律

卷之二

練將

望

師律 卷二

辨士

兵之大槩我主彼客守之而已彼主我客攻之而已主客不分塗觀卒遇戰之而已此兵之常法也若夫守則形不便攻則勢不利戰則氣不克當是時雖有智勇無所用之獨可持一介之使憑軾掉舌喻以禍福每易得志此軍中所以不可無辨士也所謂辨士者必其具三德明五機而利口者不與焉上知道德性命之原下達禮義形器之變旁通時物幽冥之宜者識也察

師律

卷之二

練將

望

之而益出費之而益新掩之以卒而不亂壓之以重而不懾者才也經傳子史天星地志醫方百家無所不涉而能謹守其宗者學也夫是之謂三德俯而賀仰而吊聞而惶懼心折骨驚手足俱廢其名曰恐機道以令名贊以美利聞者悅懌陽氣浸淫上滿大宅其名曰喜機許過差而不貸觸忌諱而無疑聞者憤然髮上衝冠目皆盡裂其名曰怒機旁刺其所悼念逆鈎其所感傷聞者泣然泣下霑臆不復自勝其名曰悲

一六七

機發端而指隙其說泛焉不根其意圓而無主聞者茫然如獲異物不知其名徒倚周章狐疑不決其名曰思機夫是之謂五機三德不具不足以立已五機不明不足以移人而利口者不與焉昔蘇秦張儀犀首陳軫代厲之屬嘗以辨鳴於世者或曰戰國之時無定勢無常形橫則秦帝縱則楚王故辨士足以乘間而執其機自漢以來形勢異矣安所事辨乎曰不然人之生也有手足則知搏擊有心志則知思慮有口舌

師律

卷之二

練將

兪

則知語言天下之亂常生於此三者然反而用之亦可已亂蓋搏擊為力思慮為謀言語為辨天下未嘗不用力與謀也何獨於辨而疑之昔鄒食其使齊田橫以七十城下漢陸賈使南越尉佗去黃屋而稱臣賈材致李抱真而王武俊倒戈韓愈入鎮州而牛元翼出矣此後世用辨士之明效也

軍政

國朝陞賞功次軍職官有功查勘明白造冊到部當陞賞者各昭立功地方則例具奏陞賞其論功以勦殺此虜為首遠東女直次之西番及苗蠻又次之內地反賊又次之其捕盜并緝獲妖言亦有陞賞之例附見於後

政賞
以重
地有
時
急
連
一
公
者
是

洪武十九年令從征官沒於陣所者子孫襲職陞一等 二十九年令各衛指揮千百戶獲倭

船一艘及賊者陞一級賞銀五十兩鈔五十錠

師律

卷之二

練將

辛

在船軍士生擒殺獲倭賊一人者賞銀五十兩陸地交戰生擒殺獲一人者賞銀三十兩 三十五年令官軍對敵之際能立奇功者陞二級頭功陞一級次功不陞

永樂四年令 家陣亡二三人者陞二級

宣德九年定南方殺蠻賊例凡斬賊首三顆以上及斬獲首賊者俱陞一級斬首二顆俘獲一人斬從賊首一顆以上及目兵兵款有功者俱加賞不陞

景泰元年令馬邑等處當先殺賊者百戶所鎮撫以上陞署職一級總旗以下陞實授一級不賞軍職舍人有冠帶者陞實授百戶無者陞所鎮撫文職舍人陞試所鎮撫義勇餘丁人等不分有無冠帶俱陞小旗有不願者俱給賞其南方金沙江等處頭功四次三次及衝冒瘴毒亡者陞一級陣亡者陞二級二年令遼東官軍二次當先斬獲賊首馬疋者陞一級加賞被傷及戰回死者陞一級陣亡陞二級俱給賞一次

師律

卷之二

練將

至

斬獲者陞一級不賞三年令貴州香爐山等處獲功九次至十七次者陞一級內百戶所鎮撫以上殺獲三名顆者陞賞授不及數者陞署職四年令父在而子孫隨軍陣亡別無應繼者陞其父一級五年令自己獲功該陞而同籍親人有陣亡無嗣者許併其功于見存之人道論陞賞六年令浙江福建殺賊官軍獲功五次至七次者陞一級不賞民快人等冠帶給身陣亡者與其子冠帶仍給賞一次至四次給

賞不陞

天順元年令陝西殺虜領軍官并敵退劫營逮賊當先敗賊及擒斬賊級爲首并陣亡者俱陞一級給賞齊力向前并生擒斬獲爲從者給賞不陞其南方誘苗蠻僞王侯殺賊二十五次至三十九次斬首三顆擒賊首一二各及陣亡者陞一級給賞十二次至十九次斬首三顆者陞一級不賞殺賊二十五次至三十九次斬首不及數及陣亡土官人等俱加賞不陞凡土官

師律

卷之二

練將

至

有功無陞例六年令擒斬達賊一名顆爲首陞一級不賞爲從及傷故者給賞不陞七年令六次先登殺敗達賊者陞一級加賞三次及陣亡者陞一級給賞齊力策應者給賞不陞成化二年令官軍妄報功次冒受陞賞者事發革去仍降原職役一級調衛差操四年令四川平山都掌官軍擒斬八名顆以上及俘獲男女者陞二級加賞七名顆以下有俘獲及陣亡者陞一級量賞五名顆以下有俘獲陞一級不

賞三名顆以下及土官擒斬四名顆以上與陣亡土兵俱加賞不陞 六年令夜不放出境哨探被賊殺死者陞賞依陣亡例奪去馬疋免追十四年申明陞賞功次一甘肅寧夏陝西延綏偏頭關大同宣府山海關一帶虜賊一人擒斬一名顆陞一級至三名顆陞三級二人共擒斬一名顆為首陞一級至三名顆陞三級驗係壯男與實授幼男婦女與署職為從及四名顆以上俱給賞一遼東女直一人擒斬二名顆陞一

師律

卷之二

練將

聖

級至八名顆陞三級驗係壯男與實授幼男婦女與七名顆以上并不及數者俱給賞不陞一陝西甘肅四川貴州湖廣兩廣番賊苗蠻一人擒斬三名顆陞一級至九名顆陞三級驗係壯男與實授幼男婦女與十名顆以上并不及數者俱給賞一內地反賊一人擒斬六名顆陞一級至十八名顆陞三級驗係壯男與實授幼男婦女與十九名以上并不及數者俱給賞其功次須驗不係一日一處者方如前例若係一日

一處之數止擬一級其餘給賞陣亡官軍與哨探被殺夜不收人等俱陞一級一陣前刀箭重傷者陞署職一級當先次數多者分別等第加賞無傷而當先數多者止給賞有輕傷者亦加賞一俘獲賊屬人口奪獲頭畜器械并齊力助陣者量賞人口就給俘獲原主一把總領軍官所部五百人擒斬達賊五名顆陞一級每五名加一級所部一千人者十名顆陞一級每十名加一級俱至三級而止二級實授一級署職若

師律

卷之二

練將

聖

係都指揮使以上止陞署職二級其餘加賞別種賊寇推類而行已陞之外功次更多并不及數者給賞一陣前當先殿後斬將塞旗擒斬賊首等項奇功臨時奏議陞賞一土官功次各矧前項地方則例陞散官至三級而止其餘功次與土人俱厚賞不陞一報捷官舍人等以擒斬虜賊多寡為等第七十名顆以上賞衣服一套九十五名顆以上賞鈔一千貫陞一級一百十名顆以上賞衣服一套陞試所鎮撫別種賊寇

逾加女直三倍、番賊苗蠻六倍、反賊十倍、一軍
人有功、陞一級、至小旗、舍人陞一級、至冠帶、小
旗、小旗陞一級、至總旗、冠帶小旗、陞一級、至冠
帶總旗、總旗陞一級、至試百戶、冠帶總旗、陞一
級、至實授百戶、試所鎮撫陞一級、至實授所鎮
撫、實授所鎮撫、陞一級、至實授百戶、百戶陞副
千戶、副千戶陞正千戶、正千戶陞指揮、舍人、事、舍
事、陞指揮、同知、同知陞指揮使、該陞都指揮、都
督者、類推而行、其軍人、舍人、至小旗、小旗、至總

師律

卷之二

練將

五

旗、舍人、至試所鎮撫、總旗、至試百戶、俱無署職、
惟百戶以上、聽以次署陞、其署職、至實授、亦作
一級、有緣事、該降、卽以此爲則、逾降、一官、軍人
等、爭奪、擒斬、功次者、不許紀錄、一詐冒、功次者、
勘問、降一級、功次不准、一出師、監督、總兵、等官、
并鎮守、總兵、巡撫、紀功、供給、等官、班師之日、本
部、炤功、次冊、具奏、陞賞、凡遠年、功次、不許、奏擾、
弘治元年、令領兵、守備、官、不得、自報、功次、所部
旗軍、斬獲、不及、五名、顯者、領軍、官、不准、陞賞、

十二年、奏准、跟隨、內臣、將官、頭目、不分、有無、職
役、若非、奏帶、不許、報功、果係、奏帶、獲功、該陞、職
役、只合、註于、本管、衙門、不許、希求、註于、錦衣、衛
違者、該陞、職役、俱革、罷、扶同、勘報、者、叅究、治罪
凡臨、陣報、有斬、獲賊、級者、紀功、官、從公、審驗、若
用錢、買者、賣者、俱問、罪、係官、旗、就在、本衛、係軍
發邊、衛、民、并軍、丁人、等、發附近、俱充、軍、若虜、寇
犯邊、官兵、明知、被虜、人口、遺棄、在彼、因而、妄殺
冒作、賊級、者、與殺、平人、者、一體、論斷、一凡、擅殺
平人、報功、其本、管將、官、頭目、失於、鈐束、者、問罪、
量其所、殺多寡、輕則、降級、調衛、重則、罷職、充軍、
俱奏、請定奪、

師律

卷之二

練將

五

師律卷之三目錄

足兵第三

小序

恤軍

禁兵

郡兵

衛軍

軍戍

民壯

師律

卷之三

目錄

調募客兵

土著

農兵

納盜

抽丁

選兵

選鋒

勸募

蓄義

清軍

目錄終

師律卷之三上

吳橋范景文質公輯

足兵第三 小序

古者兵農合一，居則為比閭族黨之民，役則為卒伍軍旅之衆，易曰容民畜衆，此衆即此民也。惟有以容之，則保愛而不傷，燕事得以生養，畜之則聚處不散，有事易於召集，如澤居地上，潤乎土而不燥，地包乎澤，有以停而不流，兩相包含，而不害其多也。秦漢以來

師律

卷之三上

足兵

一

變為京輔郡國之兵，民始判其制，亦未嘗不善。然法始甫立，弊輒尋生，致貽坐蠹糜食之憂，而竟莫之何。此歷朝之救微也。國初兵制，內而京營，外而司衛，若棊置焉，所以壯國威者，慮何深且遠也。承平既久，游惰是安，尺籍雖存，隊伍漸耗，買間占役，掛名頂替之竇，種種不忍悉數。一遇有警，反藉民以衛，竭萬姓之膏，以飽燕用之卒，無怪乎兵日弱而民日困也。則今日補偏救弊，宜莫先於修復

必救 生必 之勢 善循 者因 補救

屯戍以還。祖宗之舊而清查民壯務期人
人壯丁不為勢家影占。庶幾民無養兵之害
兵習力作之勤。猶不失兵農合一遺意耳。

恤軍

洪武四年正月。上謂中書省曰。今日天寒。有
甚於冬。京師尚爾。况北邊荒漠之地。冰厚雪深。
吾守邊將士。甚艱苦。爾中書其以府庫所儲布
帛。製綿襖。運赴蔚朔寧夏等處。以給將士。省臣
對曰。守邊將士衣襖。歲有常供。無庸再運。上

師律

卷之三上

足兵

二

曰。將士雖有常供。朕固知之。特以今天寒異於
常時。故命加給耳。古人匹夫不獲。引咎在躬。况
守邊將士。尤朕所深念者。其給之勿緩。五年五
月。命中書省。以綿裘賜遼東將較。以衣鞋三萬
給戍卒。六月。命中書省。預送戰襖三萬。鞋六萬
八千緡。給遼甘肅軍士。七月。命工部運文綺及
綿戰襖詣大同。以候給賞。大將軍徐達征北軍
士。十一月。上以西安河蘭諸處。極邊苦寒。戍卒
艱苦。命中書省。以白金及綿布給之。軍士十萬

餘人。凡給白金三十三萬。四百餘兩。綿布十四
萬七千七百餘疋。六年三月。命德慶侯廖永忠
督定遼糧儲。仍以戰衣皮鞵各二萬五千給其
軍。七年八月。詔天下有司。體訪軍士戰歿及避
難之民。次在他鄉。其父母妻子無依者。許至京
官為存養。二十年。上諭兵部曰。軍士月米。僅
可充養。身亾之後。即罷給。或父母老無所依。或
兒女幼無所賴。將何以自存。困而不恤者不仁。
勞而不報者不義。軍士皆嘗效力於國。豈可忘

師律

卷之三上

足兵

三

之。爾兵部悉閱軍衛。凡軍士亾。有父母年老
兒女幼小無依者。並優之。毋令失所。上又謂
中書省曰。軍士多有因戰鬪而傷殘者。既不可
備行伍。今新宮成。當設備禦。可於宮牆外周圍
隙地。多造廬舍。令廢疾者居之。晝則治生。夜則
巡警。因給糧以贍之。庶得有所養也。二十一年
上念軍士艱苦。為將領者。不知愛恤。乃述始終
之際艱難之故。與夫撫綏愛養之道。通上下之
志。達彼此之情。直說其辭。為護身勅。頒示將士。

矜卹之
仁不費
役使之
義
聖上曲
思周悉
乃爾

二十三年六月命駙馬都尉歐陽倫往湖廣雲南給賞南雄侯趙庸所集新兵七十萬九千五百餘人鈔各三錠二十七年七月勅諭宋國公馮勝寬恤從役者俾無窘迫永樂元年上慮內外將較不能撫恤軍士以致逃亾者衆勅兵部自今計逃亾之數論罰如百戶逃一人者減其俸之半逃十人者全不給至三十人者降充總旗四十人者降充小旗五十人者發充軍其千戶逃軍十倍於百戶指揮逃軍五倍於千

師律

卷之三上

足兵

四

戶者並減俸及遞降一等如百戶之例其無者上諭兵部曰將士隨朕征討其中有陣亾病歿者已錄其後亦有妻子孤寡不能自陳親骨官隱匿不報致失所者非朝廷報功之意宜速下各衛令征討官應襲子孫年十五以上者送兵部襲職十四以下并寡孀幼女送京師優養旗軍死亾有幼男者紀錄食糧當陞以官者如例陞之其孀子止有寡孀幼女者一體優給若有親可依不願赴京者聽其俸糧如例於所

之四年三月有言戍邊軍士勞苦者上歎曰宣府萬全興和諸衛皆臨邊土瘠產薄未冬先寒朕嘗親歷其地將士備禦有晝夜不解甲者勞苦特甚今國家雖安然邊備未嘗弛宜視腹裏官軍特加之恩遂命禮部卽遣人運鈔賜之大小官軍人各五錢以罪謫戍者不與仍令諭所司歲給冬夏布必先時支給後時者罪之五年六月上諭禮部曰朕居深宮猶苦炎暑每念軍士南征者荷戈深入而又冒觸毒鬱之氣

師律

卷之三上

足兵

五

道遠未能勞之悉與鈔五錠給其家守衛卒有自陳母病篤乞假省視者上曰何不蚤言曰昨告守衛官不聽上大怒曰父母病而不聽歸彼非父母所生耶在朕前尚爾况遠外哉謫其官戍邊九年上嘗諭工部曰雨雪連日朕與卿等猶不免憚寒何况下人京城之中軍士最艱難有出征者有守衛者獨妻子在營此際寒凍不能出門戶而薪炭踴貴數倍蓋有飲食不能以時者今抽分處積薪不少每戶給百斤

出征者三倍給之。十年六月，命幼軍無妻室者，官爲婚配，仍給鈔資其家。八月，樂亭縣丞楊直言北京人民在各衛爲兵，死徙者戶無餘丁，遺孤老無依，乞給口餉，遣還就親存活，從之。十二年四月，上北征，駐蹕清風壑，命大營五軍諸將，但官軍有疾，令太醫給藥，未痊者，遣人護送還萬全體養。因諭安遠侯柳升等曰：士卒是將帥手足，將帥非士卒不能獨成功。若爲將，素不得士卒心，猝有緩急，能出力相援耶？爾等宜盡心

師律

卷之三上

足兵

六

撫恤，無令失所。二十二年四月，上北征，駐蹕宣府，命太醫院增醫士於各營，諭之曰：將士國家爪牙，今從征在外，朕夙夜念其艱難，食則慮其饑，衣則慮其寒，惟恐有失。蓋風雨寒暑，饑飽憂勞，不調皆足致疾。况一身遠役哉！其令醫者朝夕巡視，各營將士有疾者，與善藥，勿苟爲文具。五月，車駕次開平，適雨，士卒有後至而沾濕者，時其地尚寒，上遙見之，指示諸將曰：士卒者，將帥所資，以成其功名，撫之至，則報之厚，古

人有言：視卒如嬰兒，可以赴深谿；視卒如愛子，可與之俱死。今方用之爲國家除殘去暴，奈何不恤！十月，仁宗御西角門視朝罷，顧謂翰林臣曰：今日始寒，朕與卿等居重城中，猶覺凜凜如此。守邊將士晝夜嚴警，漸不可勝。遂命書敕遣使以鈔幣賜緣邊將士，戶部尚書夏原吉等曰：朝廷待守邊者厚矣，既預給禦寒之具，復蒙恩如此，晉楚子以寒巡拊三軍，皆如挾纊，彼徒施溫言，人猶感勵，况今受實恩，敢昧報效，但願

師律

卷之三上

足兵

七

陛下常推此心，不怠耳。上曰：人君視天下萬物爲一體，以將士爲國家躬勤勞瘁，豈敢須臾忘之。洪熙元年，舊制守衛皇城，皆親軍，諸衛軍士不得更番。上憫其久勞，或經月不得歸，見父母，妻子命選散衛軍之精壯者，助其守衛。兵部尚書李慶言：守衛事重，散衛軍何可盡信。上笑曰：人未可盡信，亦未可盡疑。爲人上，在布德施仁，以得衆心耳。誠得其心，仇敵可化爲父子，苟失其心，素所親信，有反目相噬者。古人云

舟中敵國蓋既遑多有之矣。上爲燕世子時太祖嘗命與諸世子分闕皇城四門衛士還奏獨後問之對曰且寒甚衛士方食俟其既食乃問之故後太祖喜曰能體恤下人是吾心也宣德元年二月免邊衛軍士歲辦柴炭五月調晉府護衛官軍四千餘人赴大同備禦上遣人諭武安侯鄭亨曰大同蚤寒比他處爲甚凡備禦將士離父母妻子而來所恃者主將耳非撫綏得所人何以堪郭子儀撫士卒如子弟所師律

卷之三上

足兵

八

多立名目哀取月糧尅減冬衣綿花亦有都指揮指揮假托公事徧歷取財乃以軍糧綿花布疋變易金銀饋送所以軍士衣食不充多致逃竄朝廷任彼撫綏乃更肆爲刻削俾恩不下究情不上通欲便按法行誅則是不教而殺爾都察院既揭榜禁戒仍令巡按御史及按察司巡察有再犯者處死家屬戍邊九年上勅諭天下按察司及巡按御史朕惟兵政國家太祖宗以來於撫恤軍士整飭兵備皆有成法朕屢戒師律

卷之三上

足兵

九

中外武臣令守法愛軍近者內外都司衛所軍官員全不用心整治惟務貪賄以肥身家凡有征差則差貧賣富有徵辦則倍加需索又有多佔伴當或包納月錢縱放買賣或以答應上司爲繇勒除月糧或指操備名色尅減布花生事科擾千端萬狀以致軍士窘於衣食妻子不能管顧不得安身累累逃竄其該管都司及親臨風憲官明知軍士被害縱容不舉甚者與不才軍官交結受其賄賂又有過年勾軍違限官

旗在外恣肆非為已勅各處風憲督察挨拿至
今不見獲解是致奸頑得志軍伍空缺兵政不
修莫此為甚茲特勅諭爾等其前所縱容之罪
姑記不問自今凡分巡所歷去處務要嚴加巡
察遇有貪虐害軍及勾軍違限官員人等就便
擒拏問解仍將解過犯人罪名類本具奏如或
仍前坐視縱惡長奸事發一體處以重罪不饒
正統五年四月口外永寧開平龍等衛所軍餘
老幼各訴饑窘總兵官譚廣以聞上欲以邊

師律

卷之三上

足兵

十

糧賑之戶部言邊糧僅足備用且軍餘賑濟無
例上曰軍餘亦人耳可視其困弗救乎其發
懷來衛長安嶺赤城堡倉豆賑之八月戶部尚
書劉中敷等奏大同宣府今歲豐稔請以綿布
折旗軍月糧兩月上曰邊士執戟豈暇耕乎
雖豐稔亦給以米六年八月上諭都察院曰
朝廷優養士卒常給之衣食及時練習以備用
奈何為將者累不存恤或役以佃牧或役以興
販或役以治私第建祠廟歲月不得少息其

邊士卒艱苦尤甚每操備屯積甫暇輒令捕野
味治薪炭虐害多端又有勾治補伍者所隸軍
旗盡索其所攜以致貧窘復逃此豈朝廷優養
之意將領為國之忠都察院其榜諭中外如有
仍前為害者法司執治庶赦七年十一月參贊
甘肅都御史程富奏舊制守城軍歲給冬衣布
花下屯者不給今陝西諸衛屯軍調甘肅備禦
者有司仍以常例不給布花乞矧守城例給與
上曰甘肅極邊地備禦又役之重者有司其即

師律

卷之三上

足兵

十

給之母緩十年八月靖遠伯王驥奏延綏安德
旱災無收乞增備禦軍士月糧本色二斗戶部
以供給艱難請循舊減支上曰兵所以衛民
正宜蓄其銳氣邊地雖旱軍士月糧不可乏也
俱增給之天順元年七月上諭戶部曰邊
東抵陝西中邊官軍勞苦殊甚其遣給事中并
戶部官各六人分齎白金往勞之每人賜二兩
務令畫一計用白金七十萬兩有奇二年四月
命發遼東廣寧官庫銀布給開元鐵嶺沉河海

州廣寧等處土兵九百九人，每人銀一兩布一疋。先是，上命自遼東至甘肅，邊民有精壯，願出力報効者，募為土兵。收附近衛所，給與銀布鞍馬器械。秋冬操練，支與口糧。春夏務農，住支免其本戶五石稅糧。二丁雜差，以供給之。至是，遼東都司以所募者來報，故有是命。五月，前府都督僉事顏彪奏：臣奉命帥軍士赴山西雁門關勦賊，軍士艱難，乞加賞賜。戶部議：去年赴陝西軍士皆賞銀一兩，今赴山西者道近，宜減半。

師律 卷之三上 足兵 三

給之。上曰：臨邊之役，欲其出力，以禦寇衛民。若計道里遠近而損益之，非所以齊一其心志矣。其給之如例。成化十三年九月，時中官怙寵，市恩以結人心。騰驤四衛勇士小廝，及養馬軍，奏乞悉給以胖襖袴鞋。事下該部，即可之。兵部尚書余子俊謂：工部王復曰：府庫衣袴之富如此。先生何議不及此？使恩出斯人乎？復曰：祖宗之制，邊方有警，應調京軍出征，則以此給之。使不勞縫製，得以尅日起行。京營軍士，則每

此明法
大

歲給散冬衣布花，卽此物耳。蓋以京軍守衛守城者，無調遣之給，故急與布疋棉花，使軍妻各自縫製，以省有司勞。此良法，美意之所在也。今四衛軍士，既給以布花，而又以此加厚，非惟失國家備非常之初意，且使思出內豎其於國體胥失之矣。子俊服其言。弘治十年八月，上召尚書劉大夏，至內殿，問天下衛所軍士何如。對曰：與民一般窮，安能養其銳氣。上曰：在衛有月糧，從征有行糧，何以至窮？對曰：江南衛所

師律 卷之三上 足兵 三

困於運糧。江北衛所困於京操。此外浪費，猶有臣等不能知者。所以俱窮。上翼日卽下詔各衛門，凡有所損於軍民弊政，悉疏以聞。正德元年三月，賞揚威等營秋班操軍邵斌等若干人，各銀一兩。故事，登極之賞，惟降勅時見在者與焉。斌等九月番上，在降勅後，以方營造泰陵，援春班例，欲均賞。戶部覆謂：均賞無例。上以侯山陵有勞，特命減半賞之。嘉靖七年十月，上諭輔臣曰：朕思內官監屢討園管官軍做工，

一第... 2 反E9

非是 祖宗朝所行况今營中禁約私弊也須
除之方可免軍士多楚前日張永奏云內官監
討軍做工不曾開是禁管摘撥未敢與奏知撥
去朕答諭團管官軍不可輕撥着該監再具本
來奏處治方待本來與卿等計處而次日司禮
監官却不奏聞徑自批出今日朕問本來不曾
方行了今與卿等議可傳旨與李承勛等今後
但討團管官軍着他每執奏另一旨傳諭提督
官着不許撥與假若工程十分重大三大營量

師律

卷之三上

足兵

古

撥用工完卽回此或免軍士分外之苦養息銳
氣以待不虞可卿等從長計議來行一十九
年 上一日問閣臣曰今取戶兵工三部銀四
萬稿蘄鎮春防官軍一次可乎閣臣對曰春防
旣賞秋防將引爲例賞則不以爲恩不賞適以
生怨不若足其糧餉而賞銀則以待有功 上
深然之曰賞罰非細事正因無知生怨難耳奈
惟足實糧草依時給與乃可久行 隆慶元年
詔內官監黑窰等廠舊役鎮朔諸衛軍三百十

四人俱放歸原伍

師律

卷之三上

足兵

古

禁兵

伏觀大明會典營練事例節開永樂初年立五軍營又有三千營以司寶燾令旗神機營以司神鎗火器是為三大營又以大寧山東河南附近衛所摘撥官軍輪班上操以內衛京師外備四方征伐俱屬五軍營操練景泰初選三大營精銳分立十營團操以備警急調用是為團營每營官軍一萬員名至成化三年復為十二營共該官軍一十二萬員名又查得弘治十三

師律

卷之三十一

足兵

六

年十月內為選軍給馬預修武備以防外患事該兵部題查得團營初選軍馬之時京衛八萬外衛八萬其外衛分為兩班每班四萬連京衛八萬共一十二萬其三大營內外揀存官軍之數不與焉臣等會看得即今團營內外官軍雖有十二萬之數而京衛撥去捕盜已該五千六百員名外衛撥去做工及拽木等項常不下二萬有零雖云暫時借用而營伍終年空缺其見操者中間老弱疲羸不能執兵習藝者甚眾

閱之際已不堪觀脫有緊急邊情調遣又安擊其投石超距奮勇以衝虜哉及今若不蚤為設法精選終是虛應故事徒糜糧餉於兵燕益臣等以為營伍不能充實軍士不得精練其大要者有三軍燕定用一也替役之難二也隱避之姦三也何謂燕定用夫軍役戰勝攻取須平日養其銳氣精於武藝不以雜役奪其操練斯志一事其發果敢直前無敵矣今團營軍士孤之雜差撥之做工留之拽木終歲不得入操困

師律

卷之三十一

足兵

七

苦以勞其身而敵情不測春鍾以奪其習而弓馬之藝疎雖有團營聽征之名實與田畝市井之夫無異欲其戰勝攻取以張皇威武未何敢望何謂替役之難軍士類多貧苦吏胥無賄不行文書到衛衛吏刁難文書到司司吏勒索縱是真正子侄亦須用財打點方保燕事貧者度日尚難安能辦此是以終年累月老弱在營苟且應役而精壯子弟不得收操矣何謂隱避之姦團營軍士皆是大營挑選壯丁以聽征者

先年多有富室奸猾之徒。畏懼營操。出征之苦。買求該營人員。作為不堪之數。揀存本營。未嘗選出貧者。不能管幹。而常川操練。富者終歲安閑。得以躲閃。繇斯三者。軍士所以不精也。宜勅下兵部。通行議處。差委本部驗軍官。會同點軍科道官員。三大營并團營官軍。各炤各衛。真正戶口文冊。一一挑揀。委果年力精壯者。方許留在團營。中間老病。尪羸。體貌委瑣。不堪教練者。盡行革退。有少壯子侄者。即時摘牌替役。庶

師律

卷之三上

足兵

六

子姪者。發回三大營。其有老病逃故。為事欠不回營等項。第男子侄。亦要查出。炤冊從公揀選。但係年力精壯。武藝頗習。在冊有名。及先年欺隱不入冊者。即與收補。其內外衛兩班輪操官軍。上班之時。亦炤例揀選。仍查炤先年團營額數。內衛外衛。共轄一十六萬。備造年貌籍貫文冊。收炤。不許各衛擅自更替。果有事故。方與另補。各營操演教武藝。專備聽征之用。其團營雜項差役。并各處做工。拽木等項。正於三大營揀

存數內撥用。仍查炤弘治十一年十月內兵部為修武備以壯國威事題。准事例團營軍士。并不得改撥。如此則軍皆精壯。而威武無不振之患矣。

師律

卷之三上

足兵

七

郡兵

前代州兵皆無定制或以土民自守或以禁兵出屯或選自戶籍或出自募或因有警而民團結皆是其土地之宜隨其民俗之便或多或少或廢或置不惟無常制亦無常數惟我國家自平定之初則立為衛所以護衛州縣衛必五所所必千軍而又分藩列閫以總制之而有都衛之設其後也改都衛為都指揮使司文武并用軍民相安百有餘年其視漢唐宋之制

師律

卷之三十一

足兵

三

可謂大備矣然承平日久兵備不能無弛軍伍不能無缺舊例遇有缺伍衛所差旗軍於其原籍徑行勾補其流之弊乃至於勾至者反少於所遣之人得不償失于是每歲分遣御史清劾然亦徒有其名無益于事近有建言欲稽御史所勾之數以為黜陟然亦徒害平民無益軍政嘗考歷代之制皆是草創之初軍伍數少而未世乃有冗濫之失惟我朝則是先多而後少何也前代之制率因一時而隨事制宜惟我

能如此清理

審則軍 即是兵 何必召 募軍根 即是餉 何必加 派練軍 即是練 兵何必 紛紛增 款項設 名色以 為練兵 之官即 有出征 應敵之

聖祖則斟酌古今立為一代之制使子孫百世遵守焉方其初置為軍伍也內地多是抽丁築集邊方多是有罪謫戍歲月既久滋弊日滋或改換姓名或變亂版籍或潛行析戶或私自分居彼此相隱上下相朦送至簿卷難清揆究無迹其間丁盡戶絕者固亦有之而正戶固在而旁累他人者亦不能無也今宜通行清理凡天下都司衛所俱要造冊開具本衛若干所原設額數若干見今實在若干缺伍若干不問存亡

師律

卷之三十一

足兵

三

備細開造具其籍貫及充軍緣繇仍行戶部行下天下布政司若府州縣亦要造冊開具各州縣軍戶若干見在充當者若干挨無名籍者若干彼此昭對以見其實在之數其衛所見在食糧者若干缺伍不補者若干兵部類以奏聞會文武大臣集議所缺必設何法然後得軍伍足數以復國初之舊必須不拂民情而致其生怨不為民害而激其生變講明根究至再至三然後見之施行如此則僉論之中必有良法善

川給與
行糧矣
家鹽菜
之類以
給兵者
給之何
樂不為
國家用
此木計
也宜速
圖之矣

計不徒然也。夫天下之事，譬如器用然。有新必
有舊，而壞者又為之新製，則其用不窮矣。今日
之軍伍，可謂舊而壞矣。失今而不為之製，吾恐
日甚一日，積而至于無餘。一旦有事而必欲用
之，倉卒之際，其將噬臍無及矣。

師律

卷之三上

足兵

三

此是開
用軍之
法制與
情實矣

宋兵雖
多步弱
而不可
用唐兵
雖多騎
悍而不
為用今

兩兼之
矣

衛軍

祖宗之制，不可輕變也。祖宗之兵制，尤不可
變也。勅業之君，百戰而得天下，事定功成，立為
兵制，是猶大匠自為居室，以貽子孫，神農之作
醫書，親嘗百草，日遇七十一毒，而後為之者也。
豈繼世守文之主，草萊特起之相，所能輕議而
遽變哉？漢兵三變，愈變而愈衰，唐兵三變，愈變
而愈橫。以世將統世卒者，聖祖之定制，承平
日久，驕惰而不可用者，恒情也。論者乃欲舍軍

師律

卷之三上

足兵

三

而別議兵。夫軍之不可用，非軍之罪也，撫之無
恩，而練之無寔也。兵凶器，戰危事，軍歿士，將用
之致歿，而不恤其生，此逃軍所以滿天下也。拔
不精，則不勇，不勇則敗。將用之取勝，而不使之
不可敗，此彘軍所以滿天下也。厚撫則不逃，精
練則不彘。中外之軍九十萬，可以制天下，有餘
用，而何必於更制養之二百餘年而不用之一
旦，是有子而不之使也。用之一旦而不練之平
時，是將任其子，而不知所以教也。有世卒而猶

議他兵猶事召募是有子而又必養他人之子也。夫物必有所繫而后不散。葉之根。網之綱。繫也。泛浮萍於江湖。則任其所之而已矣。召募者。浩乎其不繫。蓋非叛主之奴。卽燕賴之惡少。此其毒固待辨而施。待聚而洩。乃聚而授之辦。適所以階之亂而借之資。其坐食猶之軍。至於爲亂不可一撫而旋定。聖祖逆知其然。而又知夫承平既久。則人不樂於爲兵。一有募。則皆此輩也。故以世卒統之。世官重之。版籍宗族之繫師律。

師律

卷之三上

足兵

三

平中原盜。以宣大軍。軍亦豈盡不可用乎。新營者。召募之覆車。雲中者。厚撫之明鏡。邊軍者。精練之左驗。今邊軍漕卒居天下半。燕專坐食者。兩京內地四十餘萬人耳。此亦何難於精。苟得頗牧。以爲之帥。卽數十萬皆素教之子矣。故曰治兵非難。得將爲難。

師律

卷之三上

足兵

三

軍成

我太祖平一天下、設置衛所、分布內外、爲衛者四百九十有三、爲守禦所者三百一十有七、每衛旗軍以五千六百名爲率、每所以一千一百餘名爲率、可謂盛矣、然承平日久、武備廢弛、軍士逃亡、故絕者過半、甚至十無二三、其存者率多懦弱不堪、雖每歲勅差御史清勾、司府州縣皆設官清理、然亦徒有其名、無益於事、其存者率乘脆聞炮鼓格鬪、聲畏怖欲死、正德

師律

卷之三上

足兵

三

間華林嘯聚及寧濠所集、皆烏合耳、平時佩虎紆金、糜廩食粟者、不能被介冑、挾弓矢一戰、顧鼓勇而陣、盡市井民兵、國家所獲衛力、僅轉漕歲千人耳、今雖逃亡耗缺之餘、總計天下實在兵帳、猶逾九十四萬、而西北邊兵且四十萬、今縱清勾充滿衛伍、亦徒耗國儲、而何益於勝負之筭、保障之功也哉、語云、養軍千日、用在一朝、今國家竭帑庾、以供軍、竊謂今日一時補偏救弊之權宜、則又有可言者、在於調停衛軍

之制耳、何也、國初衛軍籍充、聚集大縣至數千名、分發天下衛所、多至百餘衛、數千里之遠者、近來東來充軍、亦多發西北、西北充軍、亦多發東南、然四方風土不同、南人病北方之苦寒、北人病南方之暑濕、逃亡故絕、莫不繇斯道里既遠、勾解送難、謂宜更制各歸土著、除國初編發子孫已數世、慣彼風土、不願回原籍者、聽中間有願回者、官司給文發回原籍、衛所補伍、以後充軍、俱卽編本省附近衛所、庶鮮逃亡、易

師律

卷之三上

足兵

三

爲勾解、不則隨圖里編民兵之爲經久、無弊何也、蓋軍隨土著、祇省清理勾解之煩、若兵隨里甲、則可省養兵之費、可省募兵之害、可無逃亡缺伍之虞、可肅孱弱充數、與夫驕兵悍肆之患、度乎、不井用不府兵、而自得寓兵於農之利乎、

民壯

起於天
順乎地

緊要在
擇督捕
官

擇里甲
之豪以
為領日
尤便

嘗思今日足兵之策獨有民壯一事因今法而稍加損益焉俾合於人情宜於土俗而不失乎寓兵於農之意足為經久可行之法何以言之今日州縣民壯各省或稱機兵或稱健步或曰快手朋丁均糧十年一編聽差操捕燕衛所處即用以守城亦彷彿出兵於農之意設置教場四時操練一如軍制或有寇警則督捕官即率以遣燕養兵之費而亦足以遏寇安民但今民

師律 卷之三上 足兵 天

壯貼戶皆是朋合別圖丁糧雇募等役亦未盡善又十年一另編分合不常亦非畫一不若各隨其里甲編定如一圖十甲一百戶即編民壯一百名圖甲內人戶有多寡大小者隨為增減不拘一律大率以甲戶為準一戶編一名大戶丁眾糧多者一戶編二三小戶丁單糧寡者二三戶朋編一名就如里甲之制十年一次輪班聽役縣小兵少者一班合為一班五年一次聽役即馬端臨謂教練必多調發必簡之意除有

非常大寇警方盡起用之次警則酌量起用以次一二班周而復始小警則止用本班至十年一界造冊圖甲內人戶丁糧或有消長民壯之數亦增隨減每戶必推擇戶丁正身精壯者出當即蘇氏謂有常數而無常人各推其家之壯者以為兵之意其或糧多而丁不足者方許令義男應當不許雇募代替生弊推行如此則雖不必拘拘於井田府兵之既往稍損益今之法而即得寓兵之農之意有國制兵簡易經久百

師律 卷之三上 足兵 天

世可行之法無過於此矣

此法最良法也一圖百戶丁糧兵一百名是畫農皆兵免若練法
於其後必之害不可勝言以擇公之村智者為之長而練之
丁壯而聚易在為札言之多而能練之難用而儲於上空也

師律卷之三上

師律卷之三下

吳橋范景文質公輯

調募客兵

洪武四年五月 上命魏國公徐達往山西操練士馬諭之曰凡為國者貴有備有備則燕患古人當平康之時克詰戎兵內以安國家外以制四夷况山西地近胡虜尤不可無備故命卿率諸將較繕修城池訓練士卒如調遣征進迤西等處從便行之其太原蔚朔大同東勝軍馬

師律

卷之三下

足兵

及新附韃靼官軍悉聽節度八月改製用寶金牌付中書省與大都督府各收掌之凡有詔急令調軍省府各出所藏金牌入內請寶如大都督府先奉旨亦如之其有不行約會者以姦臣論 永樂元年鎮守貴州鎮遠侯顧成言金筑安撫司等處每有征討輒率官軍土軍兼進有功均賞宜令一集操練 上曰土官皆夷人樂散逸而憚拘束若與官軍同役或情有不堪馭夷率道當斟酌行之七年五月 上以邊戎調

遣止憑勅書慮或有詐乃以勇敢鋒銳神奇精壯強毅充勝英雄勇猛十六字編勘合三十二年十一月英國公張輔兵部尚書李慶等奏請

令直隸及近京官軍更番於京師操備 上諭之曰古者務農講武皆有定期故兩不偏廢今宜燕廢世種今畢農事而後來先農事而遣歸

爽不妨悞 洪熙元年六月 上諭兵部曰比聞陝西官軍調來京師操備河南山西官軍調往陝西甘肅備禦交互往來甚是勞費凡事當

師律

卷之三下

足兵

順人情若令陝西官軍就彼備禦河南山西官軍來京操備豈不兩便非徒省費人心樂從爾兵部宜速行之毋令疲於道路 上初監國時謂左都御史陳瑛曰官軍赴北京聽調者已多與道里費今聞在外擾民強市貨物橫奪資財道路苦之所領頭目亦不禁戢宜即出榜於所過之處戒諭將士有復犯者令民報送領兵官以軍法治之 正統十四年令各處招募民壯就本地官司率領操練遇警調用按民壯原非

直隸近京官軍更番於京師操備

初設民壯

祖制始於是時 景泰元年五月少保于謙言
五軍操旗軍頭撥月支口糧五斗二撥四斗五
升三撥四斗近於河南等都司北直直隸大河
等衛所調來操備者頭撥止給四斗二撥三撥
又減其五升乞一體支給為便從之 成化元
年三月延綏巡撫盧祥等言營堡兵少而延安
慶陽府州縣邊民多驍勇習見胡虜敢與戰關
若選作土兵練習調用必能奮力各護其家有
不待驅使兵部覆奏請勅御史往會官點選於

師律

卷之三下

足兵

三

是延安之綏德州葭州慶陽之寧州環縣皆選
民丁之壯者編成什伍號為土兵每名量免戶
租時得丁壯五千餘名委官訓練聽調繇是土
兵盛強而毛里孩連年入寇皆退却矣十八年
八月兵部請自後京軍遇警調發惟神鎗砲銳
等物徵車輛丁夫傳送若官軍行李兵仗宜二
人共給一馬負之庶軍行不至稽緩民力不至
煩費 上是之 弘治二年先是天順初令招
募民壯鞍馬器械悉從官給本戶有糧與免五

此壯之
選守定
於此時

本戶民

壯不遇

為州縣

請前奔

趨勿匪

之用耳

石仍免戶丁二丁以資供給如有事故不許勾
下至是令州縣選取年二十以上五十以下精
壯之人州縣七八百里者每里僉二名五百里
者每里僉三名三百里者每里四名一百里以
上者每里五名春夏秋每月操二次至冬操三
歇三遇警調集官給行糧其餘炤天順元年例
行 正德七年時近幸有密獻計者託言京軍
不習戰陣欲調大同宣府邊軍各三千入衛京
師而以京衛軍充戍邊每歲春秋番換如班

師律

卷之三下

足兵

四

操例 上即欲行之遣司禮監與谷大用同至
內閣議李東陽等力辯以為不可府部科道皆
交章以為不可不聽復遣司禮監文書房官至
閣促令擬票旨 上坐乾清宮必欲是夜批出
東陽等復陳其十不便狀翌日乃以內降傳旨
行之大同遊擊江彬因此得入京尋致寵幸
正靖二十五年二月宣大總督翁萬達言吉囊
下儘牧河西俺荅阿不孩引兵渡河乞調山東
長鎗手三千事下兵部尚書路迎等爭上言山

丙子奴
孽大掠

東長鎗手、河南毛葫蘆、本非民間常徭，為其長於用鎗，善於走山，所司催募以資保障，第每省至六千名，不無充以老弱，今宜減半務選精壯，以一都司統之，取便住劄，候警赴援，仍調廻綏遊兵二枝，寧夏固原遼東遊兵一枝，務足三千人，以五月初旬各赴宣大軍門，聽候調用，從之。兵部言薊州巡撫郭宗臬報虜警甚急，請調山東鎗手河南民兵，及原選京營兵六枝，與保定漢達官兵策應。上由薊州既警急，京營士

師律 卷之三十一 足兵 五

即日啓行，山東鎗手亦令調往，其保定漢官軍及河南民兵，原以守紫荆關，亦係要地，且賊近宣府，應否調發，更熟議之。於是兵部請留保定達兵，其山東鎗手調赴薊州，則河南民兵當移涿州操練，若急在東，可聽薊州巡撫調用，急在西，可聽保定巡撫調用，庶策應兩便。上從之。乃止調保定達官，仇鸞上言選抽各邊銳卒入衛，京師宜大二鎮，共選若干人為四部，令歐陽安統領，與各選卒依期入衛，兵部覆言二鎮京

近畿州
城文武
當專辦
兵不救
止保守
京城

師門戶，禦寇不於門戶，乃縱之入而與之格鬪，堂與之間，鮮不危矣。上不聽，命二鎮卒姑不預徵，寇若東犯，即星馳入援，聽大將軍布置，違者重治。於是各邊共選六萬八千餘人，班上京師，與京營兵雜練之。三十二年十月，命山東河南中都入衛班軍，仍遵舊制。春班以三月初至，八月終還，秋班以九月初至，來歲二月終還，付戎政大臣督之。凡工作毋許擅役，初兵部因庚戌虜患，議併各入衛軍為一班，俱四月初入京。

師律 卷之三十一 足兵 六

十月終放回，及仇鸞誅，兵部奉詔議營制，乃請仍分兩班，春班以四月初至，九月終還，秋班以六月初至，十一月終還，另為營專設，參將統領操練。至是總督戎政平江伯陳圭請復舊制，兵部議覆從之。三十四年二月，詔簡山東河南兩班民兵，止留精健三千人為一班入衛，汰去老弱三千，令每名歲徵銀三十六兩，輸部以備修邊，從給事中甄成德御史黃國用議也。四月，兵部尚書楊博奉詔議京城民兵之設，始自英

成虜患之後倉卒召募類多烏合今欲盡汰之則細民遽失月糧於情不堪且巡檢京波分布不足與其取之於營兵不若議處民兵之為便也請勅所司汰老弱存精銳其原出真保者發兵備道籍為民兵在京者仍隸巡捕叅將管攝與尖哨軍人相兼巡邏逃者不補從之三十七年七月初上從總督尚書楊博議以薊鎮入衛兵聽宣大調遣總督薊遼侍郎王忬執奏薊鎮兵少獨恃入衛卒以擁護陵京奈何聽他鎮

師律 卷之三下 足兵 七

調發上曰前有旨令薊鎮練兵分區以守空八年矣一卒不練每遇防秋不過多調邊兵此豈遠謀而且彼此分爭邪兵部其詳議以聞部覆本鎮原分區數皆有額兵今缺伍數多請詔兩關御史王漸蕭元峰親詣查補上曰然薊鎮不遵旨練兵而恃調兵倖虜不至輒相玩怠今諸兵頻年遠戍人情不堪糧餉多糜歲復一歲何時而已該鎮原分各區人馬兵部可遣郎中一人與巡關御史備閱兵數多少操練與否

期一月還奏今秋防已近其嚴責王忬歐陽安等尅期操練防禦毋再遲延其各邊兵馬明歲量為減調卿等可酌擬額以聞忬又援去秋例請復調遼東步兵二千駐馬蘭石匣以備灤東又議以宣府遊擊張欽大同遊擊周邦分守古北潮河以當衝險上曰往年調遼兵多以致失事地方官得以藉口今又飢甚可復調取兵部其與科臣再議之既而科部議上請量調遼兵以守畿輔分駐欽等所將入衛兵於關外懷

師律 卷之三下 足兵 八

隆之間以防獨石而命大同遊擊趙伯勳引兵駐昌平專護陵寢得旨遼東兵准量調四千人餘俱如議自庚戌後虜患日迫諸鎮兵不支每歲徵客兵為援而客兵苦徵發為費復不貲日就耗敝當事者建議各練本鎮戍卒省徵發費十之六七上從之勅各鎮遵行然戍卒多異悞不任戰歲練一費萬金而臨事徵發如故兵部尚書楊博等覆薊遼總督楊選條上地方極弊十五事上曰薊鎮督撫諸臣遇警輒張皇

畢竟是
正議
其不
將不
其人

告急惟調客兵防守。圖保目前無事。日延一日。何有為國忠計者。邊兵之調。初謂權宜。今已十一年。未見減撤。却又重加挑選。何時而已。不獨供餉繁費。人情政體皆非所宜。茲所議亦只循常題覆。目今如何練主兵。方可免調邊兵。卿博歷任茲鎮。宜竭盡忠謀。大破常格。整理仍別議。以聞。四十二年三月。浙江巡撫趙炳然言各省募兵多。浙之義烏人。夫閩之亂。繇民變為兵。兵變為盜。其來漸矣。夫閩民皆盜。治標之道。不得

師律

卷之三下

足兵

九

不假於別省募兵。而反求其本。必須多方撫處。使盜化為兵。兵化為民。可也。今驅浙兵以救閩。臣竊懼夫浙之為閩也。自今請令各省一意團練。土著使人皆可用。家自為守。急則為兵。緩則為農。聚散之間。兩有歸着。即不得已而召募。亦必先本省。次隣省。不得專泥一方。以釀禍。本兵部議覆。上曰。各處節年團練土兵。徒以虛文塞責。迨至有事。則行召募。以滋煩擾。其令巡按御史。每歲終嚴加較閱。仍敘別所司功罪。以聞。

譚綸為總督戚繼光為總理既得其人矣如許經畫調度所以薊鎮五十餘年不至虜寇潰入

繼光成法具存何不一守而行之

陸慶二年五月。總督薊遼侍郎譚綸言。遊兵破虜。誠為制禦長策。而行之有四難。制虜長技。非車不可。召募強壯。歲費甚多。司農告匱。一難也。燕趙之士。自備虜以來。銳氣幾盡。募卒吳越。又疑用之不可。北散之不可。南二難也。燕趙之人。素驕驟見軍法。不無大駭。且去京甚近。流言易生。三難也。我兵素未當虜。戰而勝之。虜不心服。能再破之。終身創矣。第懼忌嫉。易生奇禍。或至四難也。不若姑就薊鎮見兵。講求戰守之策。各

師律

卷之三下

足兵

十

路選兵十枝。每枝務足三十。列為三營。管分三軍。各加訓練。仍付戚繼光以督理練兵之職。每春秋兩防。三營之兵各移近邊。臣與繼光。違來督勵。務各負牆以戰。遇之邊外。此為上策。萬一乘墟潰入。亦願少追罪誅。臣等決一死戰。收桑榆之功。亦不失為中策。若先事不能禦。後事不能戰。掩取微功。苟圖塞責。是謂燕策。又言中國長技。無如火器。欲練兵三萬人。必得鳥銃手三千人。為衝鋒。而時加肄習。非遲之一年。不可。今

防秋期近。請選取浙兵三千人。以濟一時之急。請上裁擇從之。六月譚綸復條上分立三營事宜。請於薊昌十路練兵三萬人。列為三大營。以遵化永平遊兵二枝。合巡撫標兵一枝為遵化一營。巡撫劉應節提督之。以建昌遊兵一枝。合鎮守標兵二枝為三屯一營。鎮守總兵郭琥提督之。以振武石匣二營。合總督標兵二枝為密雲一營。練兵總兵戚繼光提督之。各以兵備監督其遵化三屯二營。仍聽繼光往來總理而

節錄

卷之三

足兵

十一

悉受制於總督。不得矛盾。同異當春秋兩防之時。合屯要地。如永平一區有警。則遵化一營禦之。三屯出二哨應之。密雲出一哨應之。薊州一區有警。則三屯一營禦之。遵化出二哨應之。密雲出一哨應之。密雲一區有警。則密雲一營禦之。三屯出二哨應之。遵化出一哨應之。兵皆據牆為戰。以拒虜。不入為上功。其或一百失守。致虜潰入。則合三營之兵。併力奮擊。務收全捷。又言薊鎮專用主兵。將以龍調客兵。今行之而未

效者。任未專也。宜責臣綸與戚繼光使專董其事。勿使巡按巡關。攙與其間。俟三年補練有成。然後遣官閱視。補得主兵幾何。即罷調客兵。幾何報可。已而巡撫劉應節言。薊昌十路。惟永平一區最為單弱。宜厚集兵力。以圖固守。不當以其去京稍遠。而秦越視之。臣請於振武營改設副將一員。駐密雲。統領總督標下各營兵馬。建昌營改設副將一員。就彼住劄。統領鎮巡標下各營兵馬。以聽總理者往來督率。訓練庶聲勢

節錄

卷之三

足兵

十一

相聯而於體統亦無所紊。上曰。練兵乃禦虜要務。督撫官宜協力幹理。以副朝廷委任。節所言分營訓練。與譚綸原議不同。未見有同心為國之義。秋防期近。其令會議詳確。并議處舊額兵馬。以聞。巡按浙江御史謝廷傑言。浙中民困水潦。正賦多逋。儲蓄空虛。壯丁遠戍。萬一寇至。可為隱憂。且今薊鎮徵兵八千。費安家銀四萬。載舟八百。儻閩廣復有此請。徵費愈多。以下農計之。萬人從軍。五萬人燕食。從軍既久。不習為

浙兵自
前鎮用
底繼光

農他日戍歸必羣起嘯聚故金衢溫處間強禦
之夫根連黨結非獨浙中之憂亦天下之憂也
臣請罷浙兵以恤疲省昔浙民嘗苦倭患談戰
則股慄拘之即戎妻子相泣而別無何遂以應
兵為奇貨而天下多稱浙兵夫浙故無兵其有
兵各自勝倭始他省故有兵其兵不可用繇鼓
舞之無具也况北人剛勁有齊力假能以待浙
兵者待土兵必爭先獻技希賞圖功不尤勝浙
兵之可恃哉臣請練土兵以濟實用兵部覆言

師律

卷之三下

足兵

此

浙兵專為防守前鎮他省自不得比以後雖前
鎮亦不得再調請勅守臣以實訓練務藉容兵
之能成土兵之藝上是之三年正月總理練
兵都督戚繼光言前鎮兵雖多亦少之原有七
不練之失有六雖練無益之弊有四何謂雖多
亦少前兵不習戎事而好末技壯者役於將門
老弱僅以充伍一也邊關透迤既解驛遞使者
絡繹將士逢迎是泰遊而驛使營堡皆傳舍二
也賊至則調遣無法遠道赴期卒斃馬僵不救

此事自
前最宜
講

於事三也達軍邊軍之戍邊者散漫無統約束
不明行伍不整四也臨陣馬軍不用馬而反用
步五也家丁盛而軍心離六也乘障卒不擇衝
緩備多而力分七也何謂不練之失虜之所至
無常諸將不能分身隨禦恃乘障卒耳然恩威
號令素不足以服懾其心分數刑名素不足以
稽齊其力故緩急難使一也有火器而不能用
二也棄土著而不能練三也入衛之卒嫌於非
屬無有紀律四也順天等八府之官軍民兵四

師律

卷之三下

足兵

百

萬各各一也五也將驍勇為止然驍勇者一人
敵眾將既不練何暇練兵方今注意武科多方
保舉似矣此選將之事非練將之道六也何謂
雖練無益未射打者軍中事余徒有虛聲而
實未中的且一營之卒為統手者常十七不知
兵法五兵當長以衛短短以救長之數一也三
軍之士各專其藝金鼓旗幟何所不蓄今皆置
而不問二也弓矢之力不強於賊而與賊共之
三也教練之法自有正門美關則不實用實用

則不美觀而今無其實四也。臣又聞兵形象水，水因地而制流，兵因地而制勝。薊之地有三平，易交衝，內地百里以南之形也，二三半險半易，近邊之形也，山谷狹林薄，薊邊外之形也。虜入平原，利於車戰，虜在近邊，利於騎戰，虜在邊外，利於步戰。三者迭用，乃可制勝。迺邊兵惟習馬耳，未開山戰谷戰林戰之道，惟浙兵能之。臣發跡浙江，思用浙人有以也。今各區守哨入衛之兵，及巡撫總兵標下兵各守一方，勢不能總

師律 卷之三下 足兵

練，惟有總督標兵三枝，付臣教練。浙兵三千分數十區，在臣標下者數百耳。願陛下更予臣浙兵殺手三千，鳥銃手三千，或於西北召募，或就薊鎮摘取，須足馬軍五枝，步軍十枝，專聽臣統領，車騎合練。軍中所需，皆宜處給。方今朝議紛囂，臣擁重兵，易生嫌貳。請設監軍科道一員，以督臣得展布而無掣肘之虞。章下兵部，謂薊鎮既有總兵，乃繼光又為練兵都督，事權分而諸將懷觀望之心。請取回總兵郭琥而獨任。繼

此江陵 注持

光盡薊鎮十二路事，皆責之使無他委。其督府總兵宜令共相應援，不得各分信地。監軍亦可兼設，第以其事屬之巡關御史便。上是之。召琥還京，改繼光總兵官，鎮守薊州永平山海等處。奏內事宜除南兵勿調，餘悉下督撫詳議，可否以聞。

師律 卷之三下 足兵

光盡薊鎮十二路事，皆責之使無他委。其督府總兵宜令共相應援，不得各分信地。監軍亦可兼設，第以其事屬之巡關御史便。上是之。召琥還京，改繼光總兵官，鎮守薊州永平山海等處。奏內事宜除南兵勿調，餘悉下督撫詳議，可否以聞。

土著

兵莫便於土著莫不便於戍遣戍遣則水土風氣未易習也山川夷險未易諳也墳墓家室未易離也且力疲於道塗財費於番易法撓於逋逃弊積於顧役涼秋夜月咸謳歌以思歸爪期若愆卽攘臂而生變若轉輸艱辛且未論也土著有是乎窮邊之地其民習兵幼識戰陣知虜情狀騎射馳突與虜爭長必也捐重賞以招之設勳格以勸之類其部伍而不違乎俗卽其棄

師律

卷之三下

足兵

六

傑而使爲之帥授之田宅以安其居虜入而能得其首級者厚賜之虜退而能止其所掠者卽予之如是則人內顧家業如報私讎外利給賞勇於公戰功相萬萬也

此語錯亂武宣案之卷也

農兵

嘗考春秋而後燕趙與虜爲鄰各以其國當之未聞借兵於列國也至漢治邊郡各以其郡當之未聞借兵於列郡也夫人情安於因循故議罷客兵則衆相沮抑亦不覩調客兵之害爾彼其遠拋室家妻子而羈縻內顧之心日夜不怠經年遠戍介冑蟻蝨無所輪替何能自安此爲本軍之苦不堪者一也往來在途不免驛驢約束縱弛劫掠四出所至寄寓男女相雜市肆用

師律

卷之三下

足兵

六

強嚴禁不戢此爲人居之害不堪者二也至於歲用行糧司農之供億者已過千餘萬矣年復一年可常繼乎且近遼州縣一二富家又坐商人派買客兵糧草連年負累皆思南遷此爲民之病不堪者三也而鄉兵奔竄無路延頸束手任虜殺敗素不習兵無以自衛故爾如此不已卽數年間中原坐困財匱民稀不可復支持矣虜乃長驅不知何如爲計也今日客兵所在宜略倣唐家府兵之意從古寓兵於農之時將

各州縣壯丁。但能勝兵器者。編為保甲。分為守
調。二號除火器。弓弩鎗刀。隨宜便置。其餘貧者
亦令置連珠棍一根。甚貧者官為處給。不妨農
事。遇便演習。調字號者。免其本身差役。仍量加
資給。一有警報。悉聽信牌調集。分布戰禦。即給
客兵行糧。守字號者。在城在鄉。各就近屯聚防
守。待賊散搶。各出與戰。北虜舉國入寇。我民
亦隨在應敵。縱不大勝。亦可令失利而去。或者
先聲所及。虜知有備。而自不敢入矣。昔神世衛

節律 卷之三下 足兵

守清澗。教士農工商皆習射。而夏人戒不犯。可
知也。凡此皆不煩平日預養。偶一用之。雖厚其
賞。費所費不多。彼自保家鄉。不誤生業。不惟為
國家增備。抑且為地方復讐。鼓舞易從。勇氣自
倍。是疆域之長城。永賴之保障也。

的見守邊良策

納盜

世之危亂。民之失業。與夫兵之潰散。者多聚而
為盜賊。誅之則不可勝。誅而力有所不給。惟因
而招納之。以為我用。其利有五。一。弭內患。一。
以禦外敵。二。也。善。良。脅。從。者。可。散。而。歸。田。畝。三。
也。強。悍。勇。敢。者。可。籍。以。備。行。陳。四。也。以。盜。賊。攻
寇。讐。勝。則。享。其。功。敗。則。不。足。惜。五。也。昔。者。光。武
用。綠。林。下。江。銅。馬。諸。軍。而。致。中。興。曹。操。用。黃。巾。
而。破。紹。術。太。宗。起。於。晉。陽。取。關。中。以。定。海。內。亦

節律 卷之三下 足兵

多招徠羣盜而用之。然自非推赤心。以置其腹
中。思足以結其心。威足以警其氣。使遵我之紀
律。而聽我之驅策。則用賊盜有伍難。已嘗放肆
而欲收其憤戾之心。一難也。已嘗虜掠而欲室
其貪婪之志。二難也。易置將帥則懷疑。三難也。
界之部曲則易叛。四難也。恩過則驕。威勝則怨。
而反以為患。五難也。惟善駕馭者。恩威得所。寬
猛得中。內得其心。外得其力。使之視殺敵如殺
人。取敵資如虜掠。雖易將帥而不疑。雖界部曲

宋之宗 岳兩名 柄皆收 羣盜而 用之以 毒攻毒 非大醫 生未可

一書 052 丹黃書四庫全書 4 反之日

而不叛、與正軍相為表裏、而無驕怨之患、則其難也將轉而為易、昔者光武太宗曹操嘗從事於斯術矣、

師律

卷之三下

足兵

三

此密究即力行

抽丁

抽丁者、伍耗而籍兵餘之丁、以爲兵也。蓋國初之爲兵也、取之亦多途矣。有從征、有歸附、有謫發、有籍選、從征者、諸將素將之兵也。平定其地、有留戍者矣。歸附者、元之故兵、與諸僭偽者之兵也。舉部來歸、有仍其伍號者矣。謫發、則以罪人籍選、拔之編戶、途不一也。夫取之多途、則人無定貫、人無定貫、則額難久盈、積之幾三百年、而欲伍不耗、不可也。雖然、一夫一婦、異世爲族、積之幾三百年、而謂其無餘、不足更籍、以爲兵、亦不可也。今之言足兵者、有三、曰清勾也。召募也。徵調也。嗟夫、非其所樂、苙之猶逸、數往數來、伍無恒丁矣。清勾不足恃也。見利則趨、遇害則避、以逃以匿、費無實效。召募不足恃也。介冑蟻虱于道途、戈鋌朽敗于羈寓、士憊而疲、馬踏而仆、徵調不足恃也。故議者有抽丁之說焉。然抽丁事大、懦者憚于賈怨、溺者惑于守常、夫莫非王臣、天地之大分也、以籍爲定、國家之

天下事
十九壞
于買怨
守常

永制也。今閭閻之民，有一不服庸，調者乎？甚至藩府之護衛，功臣之佃丁，有一不供藩府之用，功臣之役者乎？繇國初以至于今，幾及三百年矣。始而一軍，繼而餘，繼而屯丁，繼而復餘，理勢必有者也。始而一軍，繼而絕，繼而不絕，又繼乃絕，亦理勢必有者也。絕者以理勢之必有，則罷其勾，空其伍，餘不以理勢之必有，抽其丁，籍為兵，是豈乘除之道哉？取之于民，則曰籍定矣。民不可以為兵，取之於兵之餘，復以買怨守常。

師律 卷之三下 足兵

已之則亦幸絕者十一也。即不幸而十三三焉，十四五焉，將不披堅荷戈矣乎？是宜日紛紛乎，清勾召募而日不足也。夫為清勾之善者，不過曰謹單籍之造，慎里甲之挨嚴解之補限而已。歿亦及于戶在丁存者也，丁戶盡者，吾末如之何矣。為召募之善者，不過曰厚募直以鼓其集，速月廩以樂其駐，處墾田以永其業而已。然亦及于身在長子孫者也，身死無子孫者，吾末如之何矣。夫戶丁單弱者，其血食如綫，民之無告

者也。今執縛之，拘繫之，曰補爾祖伍，宜爾也。而期功林立，族大且茂者，則以買怨守常，而不及召募，應募者，其家徒壁立，民之遊惰者也。今優厚之，責望之，曰藉其力，宜爾也。業產丘峙，丁廣且閑者，則以買禍守常，而不及安在其為，策矩也。故嘗曰：以費計則召募不如清勾，以措用計則清勾不如召募。兩計之，則清勾召募皆不及抽丁也。然有欲行之者矣，主者未竟其畫，而隱匿欺漏之弊，作賄賂公行矣。抽者未至其伍，而告許爭奪之風，熾訟獄無已時矣。故嘗為之策曰：衛所之丁與州縣之丁一也，州縣之丁有庸，衛所之丁有雜役一也，州縣之丁庸也有則，衛所之丁雜役也無則，政之不一也。州縣之丁有籍，衛所之丁無籍，政之大不一而于理大不通者也。夫十年編籍制也，州縣行之，衛所則否。三年均徭亦制也，州縣行之，衛所則否。夫不編籍，則名姓不登於版圖，自天子不得以知其數，不均徭，則產業不較其盈歉，其長又烏得而

師律 卷之三下 足兵

差別之。故曰政之大不一。而于理大不通者也。夫軍戶族滿十丁者。曰其一兵也。二三或屯田也。其餘則以供是兵也。而族滿百丁者亦然。胡此供之夥邪。官戶族滿十丁者。曰品官有優典也。是不宜強之也。而族滿百丁者亦然。胡此優之厚邪。是又所謂政之大不一。而于理大不通者也。欲其一則十年之編衛所。宜與州縣同也。欲其通則三年之徭衛所。亦宜與州縣同也。夫州縣之十年有編也。合丁以爲家。合家以爲甲。

師律 卷之三下 足兵 三

合甲以爲里。役諸公者有定也。衛所亦十年有編。則三十拔其一。五十拔其一。百拔其一。其所以爲兵者。不有定乎。州縣之三年有徭也。一金役民壯。二金役快手。爲武備者不少也。衛所亦三年有徭。則准民壯以爲步兵。准快手以爲騎兵。其所以爲兵者。不既多乎。是二者。以十年編行之尚難。以三年徭行之至易。今衛所之丁。苦無徭。以差別其雜役。望其長者不少也。上之人誠能卽是而導之。曰三年一審編如民也。有不

權然樂從者乎。集其丁。而公審之。敢不有謂。無謂無。衆曰寡。寡曰寡者乎。兵身罔論也。而仍給之供。視其步騎三四五六人焉。官身罔論也。而仍給之優。視其祿秩八九十數人焉。餘籍之以爲庸。有產籍之以爲調。總之以爲徭。調以爲銀差。衛所之雜用辦矣。單丁以爲力差。衛所之雜役辦矣。壯丁茂族以爲兵。兵之耗伍充矣。兵不曰兵。別立之目。以實曰僉丁。以識曰義勇。或以一金爲步。二金爲騎。或以三金爲步。三四金

師律 卷之三下 足兵 三

爲騎。皆可也。若騎爲難。則盡以爲步。亦可也。其無事時。畊於野。秋集之以乘塞。可也。秋免乘塞。春役之以城塞。亦可也。今固虞乘塞者寡矣。使卽守。復襄之墩。而以墩卒乘塞。亦可也。今固虞以堡不守矣。使卽具器械守附近之民堡。亦可也。夫無事畊不妨其業。有乘城則餽之行糧。守民堡保其親故。守墩則餽之墩糧。有不願從者乎。行之二三年。則令曰。有不願歸農。恒于伍者。歲給全糧如步兵。其從者當過半也。更二三年。

法已著
說何得
秘之

則令曰有願因乘寒。卽家塞上者給全糧。且給
墾甲則從之者當又過半也。是非合一政體。轉
移民心。足補兵伍之一大機哉。然其始則固宜
秘之。初曰均。雜役。次曰僉義。勇。所謂秘之也。

師律

卷之三下

足兵

五

師律

選兵

此篇與
前篇同
重讀而
深思之
可以相
天下士
矣

兵之貴選尚矣。其法唯在精。第一切忌不可用
城市游滑之人。但看面目光白。形動伶俐者是
也。奸巧之人。神色不定。見官府藐然無忌者是
也。第一可用只是鄉野老實之人。其人黑大粗
壯。手面辛苦。皮肉堅寔。有土作之色。此爲第一。
然有一等司選人之柄者。或專取於豐偉。或專
取於武藝。或專取於力大。或專取於伶俐。此不
可以爲準。何者。豐大而膽不克。則緩急之際。脂

師律

卷之三下

足兵

天

重不能疾趨。反爲肉累。此豐偉不可恃也。藝精
而膽不充。則臨事怕死。手足倉卒。至有倒執矢
戈。乃盡失其故態。常先衆而走。此武藝不可恃
也。伶俐而膽不充。則未遇之先。愛擇便宜。未陣
之際。預思自全之路。臨戰而已欲先奔。猶之可
也。又復以利害恐人。使作他輩爲已避罪之地。
此伶俐不可恃也。力大而膽不充。則臨時足軟
眼花。呼之不聞。推之不動。是力大不可恃也。夫
然則廢四者而別圖之。亦不可也。蓋四者不可

廢而不可必耳。惟素負有膽氣，使其再加力。大豐偉而復習以武藝，此為錦上添花。然此不可易得，思其次則必以膽為主，而武藝力大豐。

偉者兼之。但膽包於人之心腹中，不可見。何以

選為殊，不知人之精神露於外。第一選人以精

神為主，而當兼用相法。亦忌凶死之形。重福氣

之相。此盡選人之妙矣。最勿使伶俐游滑，寧用

鄉野愚鈍。鄉野愚鈍之人，畏官府，畏法度，不測

我顛倒之術，誠信易於感孚。愾氣易於振作。先

師律 卷之三下 足兵 三三六

以異常之威壓之，使就我彀中。而即繼之以重

恩，結之以至誠，則為我用命無疑。此萬試萬効

之方也。若愛先玩於前，而後繼之以威，則怨叢

而恩不感矣。是故成天下之功，辦天下之事，不

過家人父子。邑里之細，畢竟克濟者，威嚴而已。

但威嚴不能偏行，永守寧無阻壞。而所以使威

嚴之永無阻壞者，恩與信也。彼天下之至親至

情，真慈父之於孝子若也。設使父必於殺子，雖

孝子且不能無後言。况烏合之眾，行伍之兵耶。

故必以恩信佐其威嚴。庶威嚴有濟。不然則威反有怨。嚴反為敵矣。如載人者舟之功，而所以使之載者，則舵也。威嚴其舟乎，恩信其舵乎。

編選條畧

一編立隊伍籍記年貌貫址之法。必在選之一

日內了當。若待次日，則我所選中之人，又更換

一半矣。何也。新集鄉兵，不知法度，惟聽熟人之

言，倏起投兵之思。一時恨不入選，威嚴之臨，或

有人恐以禍福倏生，畏悔之念，又要回家。渠此

師律 卷之三下 足兵 三三六

時既未受約束，又未食錢糧，不唯無所繫，抑且

無所畏。日選日更，無時可定矣。其法一，面用白

牌上書一號，編營伍在此。其官二號，記縣分都

圖在此。其官三號，記年貌。疤記在此。其官四號

記尺寸筋力在此。其官五號，記居住地名。填年

月在此。其官六號，登錄文冊在此。其官又在空

地，別立一旗標，以待後項選過者。

一將此六號白牌，分為六處，挨號順擺在於丹

墀兩邊。每牌下務留空地，可容一二隊人，以便

亦或個 備一時 之用世 不可任 耳

至誠宜 至先

少保此 種議論 識見幾 同王伯 改

編記每一號牌下官生一書手二名俱分立停當然後坐堂炤 法選兵約足勾一哨兵所管之數又炤後開條編次一哨官畢又選一哨官者

一將選中兵先儘哨官自定部下哨長幾名就將幾名內定第一哨哨長當前立訖餘幾名且在坐后不許行動又聽前立第一哨長於兵內自舉抽出隊長幾名又於隊長內定出第一隊長前立餘亦在坐 立將第一隊長令在選中

師律 卷之三下 足兵 三

兵由帶原入隊兵十二名在公座前面橫一字立先將隊長腰牌紙一張於習藝空內填領隊二字給與方色隊旗一面連人先送至填管伍處其填管伍處先給定成管伍無姓名行伍冊一本遇送人到將腰牌紙內炤管伍填畢又連人牌送與填縣分 圖處炤腰牌紙內空處填畢又連人牌送至填年貌疤記處炤腰牌紙內空處填畢又連人牌送至填尺寸筋力處炤腰牌紙內空處填畢又送至的當鄉土之官管填

所住地名處炤腰牌紙內空處填住處地名畢一每定完一人為某器即填於腰牌內習藝空內連人一炤先編記隊長之法挨次挨送各所立填記牌下處處 完一隊畢通令隊長帶赴登錄處抄錄腰牌紙內所填格眼在冊即將一隊兵送於空地立標之所坐聽

一第二隊炤第一隊法編給挨填完畢又坐如此一哨內各隊皆畢將哨長亦炤隊長挨填給與該方色大旗一面即執於先編過本哨該管

師律 卷之三下 足兵 三

幾隊頭坐定又如此喚過先已發在坐後立着的第二箇哨長來舉出隊長又炤一哨之法挨隊如前選編俟一哨官的完了授以約束責令哨長管隊長管兵每隊伍相識認炤腰牌陰面之式刷來將全隊姓名填於式內每名給一張粘在腰牌陰面

一自此為始凡行動立止俱炤式內鴛鴦次序前後左右恁是如何不許時刻錯亂行立如有二人更換俱連坐治罪換了兵責隊長換了隊

長責哨長約在某日合管。可以選完發放。到日前來對讀腰牌。如此選兵。選中卽成行伍。卽有統束。雖生兵烏合。今日入殼。今日卽可鈴束。卽成軍容。既成軍容。卽不能更換。而制馭分合。卽在我矣。選中一名。就得一名。實人在行伍中操練。若再至通完。仍炤選兵法分立牌所。總對讀腰牌一遍。差者換者。便以重法連坐。其一二項。要立重信。此時重信一立。如古人徙木云者。以後順手牽羊。惟我號令。是聽。而方可言練也。

師律

卷之三下

足兵

三

夫總兵之任。務搜拔衆才。以助觀聽。以咨籌略。春秋戰國之際。雖九九之技。鷄鳴狗盜之士。無不延見。接養以爲已用。其藏器草萊。奮迹麾下者。蓋不乏矣。故大將每受任。則與副佐講求。人才有異能者。無問勢之大小。貴賤。皆置在幕府。以備役用。其或杖策扶術。自干於軍門。亦詢視其顏色。察驗其從來。可則明試而錄之。凡沉謀秘略。出於人上者。可使佐謀。巧詞善說。能移人意者。可使遊說。歷聘四方。知風俗人情之隱者。

可使佐術。得敵人門。盛請謁之情者。可使爲間。知山川險易。形勢利害。井泉芻牧。道途迂直者。可使導軍。巧思出入。能爍金剡木爲器械者。可使佐攻。才力躡健。能猿騰鶻擊。踰溝越壘。來往無迹者。可使密覘。能占風候氣。視月觀星。揲著轉式。達於休咎者。可使佐譎。凡此倫類。但負一能。軍中皆有以用之。不可棄也。繇智將之所裁量。爾其待遇資級。則隨才爲差次。

師律

卷之三下

足兵

三

晉人剛。吳人怯。蜀人懦。楚人輕。齊人詐。越人澆。薄燕趙之人。銳涼隴之人。厚地氣所生。人氣所受。勇怯然也。旣言秦晉人勁。申屠之子在於饒。關杜洪之將。在於澱水。則秦晉何得。而稱勁。吳人怯。吳王夫差。兵無敵於天下。敗齊於長勺。晉於黃池。則吳人何得。而稱怯。蜀人懦。諸葛孔明。撮巴蜀之衆。窺兵中原。身爲偃屍。而威加魏。將。則蜀人何得。而稱懦。楚人輕。項羽破強秦。虜王離。殺趙角。威加四海。諸侯俯伏。莫敢仰視。則

楚人何得而稱輕齊人詐田橫五百死士東奔海島聞橫死同日伏劍則齊人何得而稱詐越人澆薄越王勾踐以殘亾之國恤寡之寡之年滅吳以弱攻強以小取大則越人何得而稱澆薄燕趙之人銳蚩尤敗於涿鹿燕丹歿於易水王浚縛於薊門公孫戮於上谷則燕趙之人何得而稱銳而涼隴之人又可知矣殊不知勇怯在謀強弱在勢謀能勢成則怯者勇謀奪勢則勇者怯又曰勇怯在乎法成敗在乎智怯

師律 卷之三十 足兵 義

人使之以刑則效勇人使之以賞則效能後人之性變人之心者在刑賞勇之於怯於人何有哉

高祖以販繒屠狗之徒而得天下田文以鷄鳴狗盜之徒而保其軀韓信驅市人而破趙霸王霸募市人而敗王郎是皆招軍取士不拘於一門兼收并蓄不徇於一節故隨所寓以用人隨所用以成事使在彼無棄才在我無遺用也近來招軍立為定法及等仗者方為招收而身才

矮短所欠毫末則雖勇如關張亦所不招無殘疾者方為刺補而指斷目眇略有小疵則雖智如良平亦所不刺自侍衛三司至江上諸軍例皆扼以等仗扼以年齒更扼以犯徒刺環而未嘗破格收刺一人豈知及等仗者未必皆可用之士有殘疾者未必皆可棄之木雖年未十六年逾六十而武藝過人雖脊嘗犯徒項嘗刺環而才武無敵豈可拘於定制並行棄逐使居山林伺生他變是必廣行招收隨才任用故自並

師律 卷之三十 足兵 義

兵之外復收諸色材技分為二十八將各置隊伍教以本色才技兼習武藝戰鬪則普天之下無非可招之軍四海之內無非可用之卒三司五駐與夫沿邊諸屯戍自無兵少之慮矣是謂廣士

選鋒

夫士卒疲勇不可混同為一一則勇士不勤疲兵因有所容出而不戰自敗也故兵法曰兵無選鋒曰北凡軍眾既具則大將勒諸管各選精銳之士須躡健出眾武藝軼格者別為部隊大約十人選一萬人選千所選務寡要在必當擇腹心健將統押為大將親兵前鋒奇伏之類皆品量配充此色之外又有大勇敢死樂傷者聚為一卒名曰冒刃之士有銳氣壯勇彊暴者聚為一卒名曰陷陳之士有奇表長劍接武齊列者聚為一卒名曰勇銳之士有披距伸鉤彊梁多力潰破金鼓絕滅旌旗者聚為一卒名曰勇力之士有踰高超遠輕足善走者聚為一卒名曰死關之士有王臣失勢欲復見功者聚為一卒名曰死關之士有死將之人子弟欲為其將報仇者聚為一卒名曰死憤之士有貧窮忿怒欲快其志者聚為一卒名曰必死之士有背靡免罪之人欲逃其耻者聚為一卒名曰倖免之士

師律

卷之三下

足兵

三

師律

卷之三下

足兵

三

士有才技兼人能負重致遠者聚為一卒名曰待命之士錄是集而別之禮而厚之屬之於大將有急則隨事呼用使各售所能無不盡力致效也

蓄義

夫惟義可以怒士，士以義怒，可以百戰。凡戰之道，未戰養其財，將戰養其力，既戰養其氣，既勝養其心，謹烽燧，嚴斥埃，使耕者無所顧忌，所以養其財，豐犒而優游之，所以養其力，小勝益急，小挫益厲，所以養其氣，用人不盡其所欲，為所以養其心，故士常蓄其怒，懷其欲而不盡，怒不盡，則有餘勇，欲不盡，則有餘貪，故雖并天下而士不厭兵，此黃帝之所以七十戰而兵不殆也。

律

卷之三下

足兵

兵

不養其心一戰而勝不可用也矣。

清極 善矣 即 據法 足而 知所 用之 何軍 終成

清軍

國初各該衛所在伍去亦直提有缺俱得徑自勾補，宣德十年該本部題革節該本部題准事例各衛每年將節年該勾逃故軍士盡數查出分別司府州縣攢造底冊一樣三本一本留部一本轉發各司府州縣炤名清勾仍每年將各衛所軍額攢造舊管新收開除實在清勾五項花名冊一本送部以憑清勾冒漏等項查炤各司府州縣亦每年將奉到本部轉發清勾軍冊逐一開

律

卷之三下

足兵

兵

立前件攢造實有事故文冊送部回答立法亦若周詳但查得在京各衛所歲造前項文冊各數多者如府軍前衛則費銀數十兩其少者亦不下六七兩又有衙門歲該造送文冊不止二十項每項費與此相上下俱於百戶俸給官軍月糧扣支使用極是繁擾不堪則在外可知矣况各衛每年清勾軍士多或數千少亦千餘而計所解到軍士每年多者不過二三十名至有一軍勾及數十次所費不知幾何而卒不能

得其一日之役者實為未便各該承委督造軍政指揮不免責成各所千百戶人等多有不諳文理及見前冊歲以為常徒費少益非特視為故事抑且或生厭心往往止憑識字人等任意謄寫惟求塞責大抵攢造次數愈多則差訛愈甚且奸弊橫出或有見伍而作缺有丁而作燕以希解補取利者或有故逃以待勾既而復首以希解補取利者或有移名換籍以希解到作無憑收伍取利者或有新軍初到而勒財以逼

師律

卷之三下

足兵

四

終歸苟且又各清軍官員因本部原定之數或至不足有將不缺伍及在營有丁例不該勾人數作冊外清出以強奏免罪者有將丁盡戶絕責令里甲頂認及妄指無干者其為害不可勝言若不及今為簡要之法將見衛所之清勾徒費而行伍難充有司之回荅雖頻而文具何裨且使奸軍或計行平民或被枉而稽考既疎勤懲不至軍政之壞漸無紀極合行各該衛所勾逃故軍士不必每年造冊發清聽本部定奪軍單式樣令烙式刊刷備將以前逃故軍士每名用堅白厚紙填單一張用印鈐記隸本部者徑送隸都司者類送本部掛號轉發各司府烙各清勾仍烙舊以司府州縣相屬攢造底冊一本送部存烙以後年分止將本年逃故軍士造冊彙單送部施行發單者俱免再造本部仍每年終將各府州縣逃故軍士單總數類填勘合催叙其五項冊亦不必每年造送聽本部斟酌定與式樣更名總冊行令各隨該衛原設五所或

師律

卷之三下

足兵

四

送部存烙
如也

十所俱每所釘作一冊，始依發去冊式，分別百戶將各軍始充發年月順序挨寫，不許遺漏。每紙一張分作八格，每格填寫一戶，止列橫格開單軍祖姓名貫籍，下分八行開寫充調接補頂替來歷，先管百戶總小旗姓名，餘行空下，仍於每百戶下除將原額軍役填寫外，各空格六張一樣二本一本送部一本存衛，仍始前冊分別各布政司及直隸府州縣各送一本，以憑轉發收貯。以後年分止將本年新收編發軍籍及解

節律 卷之三下 足兵 四

單類送布政司及直隸該管府州縣，差的當人員送部銷烙。若將有勾軍丁自到日為始，三年以上不解者，雖止一名，府州縣清軍官俱參問。丁盡戶絕，并山後人氏，挨燕者，查始軍政條例及節年題，准事例，候經勘五次以上，送清軍御史處審實類，繳免其再勾。本部及該司府州縣仍各立住勾冊，每衛一本，以備查烙。老弱不堪解者，候經勘三次以上，造小冊送部案候。原單留該州縣，候出幼解衛及老疾故絕，逃移跟

節律 卷之三下 足兵 四

補到軍數開造送部。本部清軍委官督令該管人員將該年逃故解到等項填寫軍格下新充軍籍填寫該管百戶空餘格內，該衛并各司府州縣亦行始填註，以憑查始。雖至百年，可免更造。各司府州縣亦不必每年通將逃故軍士造冊回答，及不許收未奉單勾者，妄勾擾民，止烙本部發去軍單逐一清審。內有丁者，即與解送，着伍遇例優免及無勾者，即與開豁。每年終將各解過軍丁收有批廻及例免者，開造小冊連

清軍御史五年一差務要五年內發去軍單責令各清軍官逐一完銷仍弔各司府州縣原收住勾冊查審內有捏弊者另冊送部事完即許復命不必定以三年違限各清軍官員但以完銷軍單明白無弊及不枉平民為賢否以示勸懲其各衛所及有司送冊單繳冊單限期并違限等項俱照舊例施行則清勾之在衛所者嘉靖十年若猶未損於舊各衛所造冊之費不啻減百而存一所省官軍扣糧之害不知凡幾

師律

卷之三下

足兵

吳

千萬矣回答之在有司者若猶以為煩而自本年軍單既銷之後所嗣發者歲各無幾所省官司里甲之擾不知幾何而費亦不知凡省幾千萬矣且此單一出不可矣銷而不改之例既嚴捏故之條尤重住勾之冊尚存御史之查不廢則軍衛之該勾者有丁在所必解燕丁在所必豁有司雖欲以虛文了事不可得雖欲以刻薄用事不可得而行伍可漸充無辜可免害矣軍總冊之立可以俟百年不改而勾單之發又不

煩復而易查非獨可杜展轉訛寫之端而在衛所發勾之宿弊在各司府州縣吏書積年弄法之宿弊雖欲自逞其路無繇矣軍之逃至三次者指揮千百戶之所管逃至若干名以上者凡法例之所欲禁皆可一揭以知而法行無不可之嘆矣夫然後清軍之職在武庫者冊籍不至於填委故綜覈可精在有司者承行不患於煩難故心力可盡在御史者按法不憚於無憑故激揚有道庶乎簡以知要不病於迂踈變以時

師律

卷之三下

足兵

吳

宜不謂之紛更而於軍政可少裨矣

師律卷之三下終

師律卷之四目錄

足食第四

小序

墾拋荒

招流

屯田

義倉

水利

鹽政

師律

卷之四

目錄

賦役

錢法

節省

崇儉

革冗役

清權

并差遣

酌開納

目錄終

師律卷之四

吳橋范景文質公輯

足食 小序

晁錯曰吾人一日不再食即慈父不能有其子故洪範八政食貨居先古人知足食之難寓之於農使官無供邊之勞國無養兵之費久安長治有繇然也後世惟唐之府兵差近近古我朝屯田誠倣其制嘗考紅牌事例大都各衛軍人七分屯種三分城操月糧十

師律

卷之四

足食

一

二石外餘米上倉以給城操者是十人之田養十五人也自屯種漸廢而因地徵糧百畝及給於軍則人十二石是二十人之田方養十人也於是田乃不足借支民糧又不足復為折色名雖折支實乾沒之矣折色行而軍始貧糧借而民始困侵俸欺隱之弊百孔齊出一切軍餉不得不仰給於內帑頃又邊防不戒盜賊橫生司計告匱請乞頻仍日夜商足用之策而坐派加派權宜於商稅賦罰

一四〇八 冊 續修四庫全書 4 頁三〇

寺產事例之開，所以搜括之者，亦既罔有遺術，然終不得其措處之地，取之於官，則所在倉庫已竭，取之於民，則百姓膏血悉枯，民窮勢感，計乃無聊，盜賊竊發，患可勝言哉！先臣張居正曰：天地生財，止有此數，設法巧取，未能增多，惟加意樽節，其用自足。唐陸贄亦曰：生財之豐歉在天，用財之多寡在人。節之雖虛必盈，不節雖盈必竭。合而觀之，則舍樽節以外，似未有理財實著者矣。則講墾田以開財

師律

卷之四

足食

二

源求樽節以塞財流，庶幾不失。高皇帝創法深意，或足食一籌乎。

墾拋荒

國初離亂初定，人民鮮少，土地所生之物，供養有餘，承平既久，生齒蕃多，而土地所生之物，無所增益，則供養自然不足。今惟有盡辟地利，以資生養，法尚可行。方今地窄之處，貧民至無地可耕，而江北山東等處，荒田彌望，近日建言，欲命官勸農開墾荒地，其意良善，但召集開地之

不持人
民鮮少
而用度
常者

人類多貧難，不能自給，久荒之處，人稀地闕，新集之民，既無室廬可居，又無親戚可依，又無農具種子可用，故往往不能安居樂業，輒復轉徙。雖設有勸農之官，終無成效，故設官勸農，非假以事權，則無以使之行其志，非齊以賞罰，則不能使之盡其心。宜勅該部選擇通知農務之士，授以按察之官，賜以勅書，令其查撥本處丁多田少，或招集外處流徙失業，或起取狹鄉無地之人，凡室廬農器種子賑給，俱動支官錢。

師律

卷之四

足食

三

處置，仍兼管詞訟，所收紙贖，聽其支用。至分行催督，許令設立老人管理，從便賞勞。三年之後，地已成熟，每畝科米五升，以補逃移逋欠糧額。官量陞轉，仍畱勸農。六年之後，農功大成，超與陞授。否者量行責降，仍通行州縣官，凡有荒地，各令教民開闢，三年之間，地闕而糧完者，考以稱職。否者考以不職。如此則官肯盡心，民肯盡力，地利盡辟，非惟生齒之蕃，得有所養，而公家之用，亦有所資矣。

老人恣
然不若
劉崇
用主人

招流移

淮鳳之間地廣人稀一望數十里皆紅蓼黃茅大抵多不耕之地間有耕者又苦天澤不時非旱則澇蓋雨多則橫潦瀰漫無處歸束無雨則任其焦萎救濟無所取資以是饑饉頻仍窘迫逃亡人烟日稀曠土益廣此地界連蕭碭汝穎皆多盜之區逋逃之藪積久不無隱憂宜得專官教民稼穡招撫流移在世廟中業曾專設都御史王璣時值大水浸淫功不及施輒復報

師律

卷之四

足食

四

罷然關係生民安危匪止生財而已合於淮鳳二府特設一僉事擇實心幹濟者畀之專勅給以關防任劄適中州縣撫按同心重其事各道不得侵其權有司勢豪不得撓其法假以歲月不費近功開一頃即一頃之利招一民即一民之安三年果有成績進秩而不遷再考再進秩久且超遷之其所轄有司即以開墾地土招來人民多寡為殿最亦各久任超遷如是十年不增庶富之效無是望也專官之責其效在廣

積穀之法

塘堰之

比之京東開墾水田尤易為力此舉宜行其長策也

師律

卷之四

足食

五

開溝洫夫水土不平耕種無以施力必先廣量地勢高下跟尋水所歸宿濬河以受溝之水開溝渠以束橫潦之水官道之衝設大堤以通行偏小之村亦增卑以成徑惟欲於道傍多開溝洫使接續通流水繇地中行不占平地又度低窪處所多開塘堰以蓄畜之夏潦之時水歸溝塘亢旱之日可資灌溉高者麥低者稻平行地多則木綿桑枲皆得隨宜樹藝土木膏腴地無遺利遍野皆衣食之資矣夫良民忍棄鄉土止為無食耕種宿逋追併其勢必不能安其居也今地既開闢夏秋有收不愁無食鼓動其懷歸之心將受廬為氓之恐後各該有司寬慰而安插之量撥地土處給牛種不得責其逋負量寬二三年俟其志定業熟然後起科又或招致江南客戶或勸諭本土人隣或審擬徒夫無力者令供役開濬有力者出貲給食皆僉事可得專行其餘未盡事宜悉聽其酌量區畫或有窒礙難行事干題奏者議擬停當徑自請旨施行

既無掣肘之虞。民心莫不歸向。而展布無難矣。庶幾開無窮之利於根本之地。消意外之虞於未萌之先。鼓動四方。務本力田之風。實化導民生之一機也。

明太祖嘗從武臣之奏。以罪人墾之。免其倍倍。在各行定。無多飾之弊。至今其法多效。利之不足也。

師律

卷之四

足食

六

屯田

屯田之策三曰。飭舊屯。曰廣新屯。曰制邊屯。昔漢屯數郡。宋屯數路。而國朝隨衛以置屯。蓋唐人隙地營田之遺法。漢屯以兵。唐屯以民。而國朝分軍以為屯。蓋魏人且守之遺意。兵食其力。官課其餘。而餘丁復以差受田。立法之初。甚善。承平日久。則丁多而屯廣。行之百年。舉天下之屯。糧足。廩天下之兵。而民賦惟備用焉耳。豈知愈久而愈廢。絲毫以上。悉仰縣官。是勢有必

師律

卷之四

足食

六

民間地。私墾人。不得其地。宜知其也。與民混。斯可久。之制矣。

至而理有固然矣。屯者軍田。乃混民而遠軍。則藉民以耕者勢也。再傳而值孤幼。因而沒之者。亦勢也。民賦輕而易辦。民猶有因賦鬻田者。屯租獨重而壤無則。則質田以輸者勢也。再傳而值孤幼。因而失之者。亦勢也。善治者審其勢而救其失。履畝較則。以易民產而歸之於一處。衛於此則屯於此也。一屯六石。不廢成額。而瘠者增其畝。田愈瘠則畝愈增也。合而近則民不得。侵而因得。則其軍者增。則軍不廢。而衛至

貸於民。此謂聚人之力而不違地之宜。非所以
 飭天下之舊屯乎。魏屯淮許。唐較肥瘠。用此策
 也。舊屯飭則新屯因可泐矣。夫天下固有可耕
 之地而無人。亦有可耕之人而無地者。以此相
 濟。而或不願者。上之急於稅也。必布大信於
 天下。借此墾彼。而免之稅。俟其有成。籍為屯軍。
 而盡蠲其戶役。則人孰不樂於耕哉。軍則足兵。
 耕則足食。無事教閱。有事征發。而坐食之卒。可
 省其半矣。此謂盡地之力。而不盡人之利。非所
 師律

卷之四

足食

八

雖侯伯不靳也。官不制祿。使之自食其入。田不
 徵租。使之自固其守。夫其始也。利在爵。則耕之
 必力。逮其終也。利在田。則守之必固。可以省戍
 卒。減饋運。壯邊防。立天險。行之數年。塞下之粟
 必賤。因以太倉之銀。立為常平之糶。而米珠草
 桂不患矣。夫邊非難於銀。難於粟。今以井田為
 屯田。而寓封建於井田。此謂倡人之力而不失
 地之險。非所以制天下之邊屯乎。虞集墾田之
 議。吳玠天水之屯。用此策也。三策舉而兵食足
 矣。然亦顧用之者何如耳。毋令偏者執已之見
 者。忘人之功。即屯政旦夕可舉矣。

卷之四

足食

九

義倉

洪武初今天下縣分各立預備四倉官為糶穀收貯以備賑濟就責本地年高篤實人民管理蓋次災則賑糶其費小極災則賑濟其費大曰賑濟則賑糶在其中矣賑糶即常平法也歲久法湮各州縣僅存城內預備一倉其餘鄉社倉盡亡之矣蓋天災流行國家代有則救荒之政誠當急講顧既荒而賑救之也難未荒而預備之也易今之談荒政者不越二端曰義倉曰

師律

卷之四

足食

十一

社倉此預備而歛散者也曰平糶曰常平此預備而糶糴者也昔魏李悝平糶法中饑則發中熟之所歛大饑則發大熟之所歛而糶之漢耿壽昌請令邊郡築倉以穀賤時則增價而糶以利農穀貴時則減價而糶以利民名曰常平倉欲為生民常久之計則常平倉斷乎當復者令各屬縣備查四鄉有倉者因之有而廢者修之無者各於東西南北適中水陸通達人烟轉集高阜去處官為各立寬大堅固常平倉一所倉

通押科
提食民

師律

卷之四

足食

十一

基約四畝合用工料查發贓罰并該府縣查處無碍官銀轉合陸續備辦建造每歲將守巡道及府縣所理罪犯紙贖實將一半糶穀入倉或查有廢寺田產及無碍官銀聽其隨官糶買或或民願入穀者一如祖宗已行之法一千五百石請勅獎為義民三百石以上勒石題名或如近日救荒之令二百石以上給與冠帶五十石以上給與旌扁大約每鄉一倉上縣糶糴五千石中縣糶穀四千石下縣糶穀三千石各實之不許逼抑科擾平民各擇近倉殷富篤實居民二名掌管免其雜差准其開耗每收穀二百石待後發糶之時每名准與平糶三十石一石共糶六石以酬其勞糶荒即換掌管勿使重役城中預備倉照常造送查盤四鄉常平倉免送查盤止於年終各倉經管居民將舊管新收開除實在總撤數目用竹紙小冊開報該縣縣將四倉類冊申送各院并布政司及道府查考凡收糶俱該縣掌印官或委賢能佐貳官監督不

未沾惠
而富民
先貧此
良法之
所以行
之故

亦須縣
官嚴一
查之

許濫委滋弊穀到用該縣原發較勘平准斛斗
收量明白暫貯別所積至百石以上方許稟官
一收如有臨收留難及未收虛出倉收既收侵
盜私用冒借虧欠等弊查追完足各縣徑自從
輕發落其有侵冒至百石者通詳定奪每歲秋
冬之交本道或該府掌印管糧官單車間一巡
視以防掌印官之治名而不治實者每除無饑
小饑之年不糶外或值中饑大饑四鄉管倉人
役稟官監糶另委富民數名用官較平等收銀

師律

卷之四

足食

三

其放糶一節當與四隣保甲之法並行如該鄉
穀多即糶穀一日保甲一週穀少則糶穀分爲
二三日或四五日保甲一週務使該鄉積貯之
穀數可待饑民冬春之糶數方善四鄉不能盡
同各宜審量行之大率賑糶與賑濟不同不必
每甲尋貧民而審別之以多寡其穀數如一甲
應糶五斗或一石或二石則甲甲皆同惟以穀
攤人不因入糶之數每甲一石亦同庶乎易
簡不致中糶之弊

行
誠而
取者
多不
細
詳

下
下

二人每人糶不過一斗此荒年賑糶之大較也
每鄉除無災都保不開外先期將有災保甲派
定次序分定月日某日糶某保某甲某日糶某
保其甲先日出令保正副公衆貧民至期令其
持價糶買如富者混買連坐保甲仍行宋張詠
賑蜀之法一家犯罪十家皆坐不得糶中饑糶
倉穀之半大饑糶倉穀之全俱照原糶價銀出
糶不可加增寧減之大約減荒年市價三分之
一方可壓下穀價不致騰湧或倉穀糶盡而民

師律

卷之四

足食

三

饑未已則慎選殷實有才有行之人持所糶之
穀本赴有收去處循環糶源源而來民自無
饑救荒有功員役分別獎賞此蓋儲困社倉之
法而糶用平常之意者也四鄉糶完即將穀價
送官聽掌印官於秋成之日就近各選殷實人
戶領銀盡數照時價糶穀雖牙脚等費晒揚等
耗與造冊紙張工食等項俱准開銷其穀晒揚
乾潔官監上倉如法安置仍總計糶穀正銀并
牙脚折耗等費每石約共銀若干報官貯冊以

此法
源
源
矣

為日後出糶。張本官不得將銀貯庫過冬。致高穀價難買。如穀賤不糶。責有所歸。是食不設於空僻去處者。恐荒年盜起。是齋之糧也。穀不隸於臺使查盤者。恐委盤問罪。是遺之害也。行平糶之政而不用稱貸取息之法者。恐出納追呼。賄請苗法之擾民也。蓋社倉之法立。則以時歛。若不得取重息。而貧民沾惠於一歲之中。常平之法立。則減價糶賣富者。不得騰高價。而貧民受賜於數十年後。大饑之日。昔蘇文忠公自謂在浙中二年。親行荒政。只用出糶常平米一事。更不施行餘策。若欲抄割饑貧。不惟所費浩大。有出無收。而此聲一布。饑民雲集。盜賊疾疫。客主俱敝。惟有依條將常平斛斗出糶。即官司簡便。不勞抄割。勘會結納煩費。但將數萬石斛斗在市。自然壓下物價。境內百姓人人受賜。此前賢已試之法。故曰常平法。斷當復也。蓋藏之計。寧廣毋狹。寧質毋文。毋惜小費。毋急近功。在實心任事者。理官如理家。視饑民真如視兒

師律

卷之四

足食

十四

孫之饑而毋傳舍視之。誠千古不易之良規矣。

師律

卷之四

足食

十五

水利

夫雨暘在天而時其蓄澁以待旱潦者人也乃西北之地旱則赤地千里潦則洪流萬頃惟寄命于天以幸其雨暘時若庶幾樂歲無饑耳此可以常恃哉惟水利興而後旱潦有備其利一也神京財賦取給東南惟興水利而西北儲蓄近取常裕視東南為外府可也中人之治生必有附居常稔之田始可以安土而無饑乃國家全盛之勢據上流以控六合獨待哺於東南近

卷之四

足食

廢可耕之田遠資難繼之餉豈計之全哉途運蚤而積久儲蓄信有賴矣然運蚤而收之不及其熟有涸損之患久積而散之恒過其期有紅腐之憂水利既興則田疇之間要皆倉庾之積其利二也東南轉輸每以數石而致一石民力竭矣而國計所賴欲暫紓之而未能也惟西北有一石之入則東南省數石之輸所入漸富則所省漸多先則改折之法可行久則蠲租之詔可下東南民力庶幾獲甦其利三也昔禹播河

入海而溝洫之修尤盡力焉固以利民亦以分殺支流而不以助河之虐河之無患溝洫其本也周定王以後溝洫漸廢而河患種種矣今河自關中以入中原合涇渭漆沮汾泌伊洛瀍澗及丹沁諸川數千里之水當夏秋霖潦之時諸川所經無一溝一澮可以停注曠野洪流蓋入

師律

卷之四

足食

古人故渠廢堰師其意不泥其迹疏為溝澮引納支流使霖潦不致汎溢於諸川則並河居民得利水成田而河流漸殺河患可彌矣其利四也古人之畫地而國也曰我疆我理南東其畝既順土而宜民亦設險而禦侮也今西北之地平原千里寇騎得以長驅若使溝澮盡舉則田野之間皆金湯之險而田間植以榆柳棗栗既資民用又可以設伏而避敵其利五也往者劉六劉七之亂持竿一呼從者數萬則遊惰歸之

近如真
保時
水田開

墾廣
不可據
為左驗
乎

也。蓋業農者廢其田里，惟游惰之民，輕去鄉土，而易於為亂。今西北之境，土曠而民游，識者常惴惴焉。誠使水利興，則曠土可墾，而游民有所歸。消彘彌亂，深且遠矣。其利六也。東南之境，生齒日繁，地苦不勝其民，而民皆不安其土。乃西北遼蒿之野，常疾耕而不能徧。蘇子謂聚則爭於不足之中，散則棄於有餘之外。其不均固如此也。今若招撫南人，修水利以耕西北之田，則民均而田亦均矣。其利七也。東南多漏役之民，師律

卷之四 足食 十八

而西北隴重，隴之苦則以南之賦繁而役減。北之賦省而隴重也。使田墾而民聚，民聚則賦增而北隴可輕。其利八也。沿邊諸境，有轉輸不能至者，招商以代輸，蓋有數頃之田，困於一商，遂棄業以他從。其有曲避轉輸之苦者，則私以折色兌軍。商得苟安，軍無宿儲，即承平勿論，設有烽警，何以待之。惟近邊田墾，轉輸不煩，其利九也。屯田之成熟者，多屬隱占，久則難稽矣。然亦不必稽也。西北非無田之為患，而不墾之為患

彼既墾而熟矣，何必歸官。始為國家之利哉。惟自其荒蕪不理者，召募墾之，則新屯固種，種也。兵之壯悍者，既心耻於負鋤，而其羸弱者，又力疲於荷戈。驅兵為農，勢固難行。惟募之為農，而簡之為兵，則心安而力奮。屯政無不舉矣。今天下浮戶，依富家以為佃客者，何限。募而集之，可立致也。募農以修水利，修水利以舉屯政，其利十也。塞上之卒，土著者少，不得已而有募軍，則居行給餉，為費不貲，又不得已而有班軍，則春秋逾往，疲于奔命，又不得已而按籍勾補，解檄方登，逃亡旋報，閭閻重困，行伍又虛。若近塞水利既修，屯政大舉，田墾而人聚，人聚而兵足，可以省遠募之費，可以蘇班戍之勞，可以停勾補之苦。其利十有一也。宗祿勢將難繼，咸切憂之，而莫肯任其議。世有勇於建議者，則曰：裁其祿，弛其禁而已。夫不資之以謀生，而徒曰裁其祿，則饑寒者孰恤。不定之以安居，而徒曰弛其禁，則流離者孰候。我聖天子睦族，履親之仁，必

師律 卷之四 足食 克

不忍其至是也。昔范文正以兩府祿入，尚能廣義田以廩族人，矧以國家之大而不能使天潢之派皆飽食而安居乎？今西北之地曠土彌望於其間，擇人所棄者，官為墾闢，分井而田，如中尉以下量歲祿之意，授田若干，使得安居而食其土，其後支庶漸繁，田不再授，蓋既授之以田，開其治生之端，彼知田不再授，則皆及其始授之時，勤儉明農，於其間以歲食之餘，漸墾田而擴產為長子孫之計，其雄桀者不失為富家。

師律

卷之四

足食

三

翁即庸拙者亦可以依田力穡，其與坐食多饒散處失所者相去遠矣。其利十有二也。古者以井畫地，度地居民，比閭族黨，井自為界，民不可多得尺寸之地，而地亦不可多得一介之民，民與地適相均也。今通都大邑之民接踵肩摩，而爭繁習靡，多梗化而敗俗，其爭少習朴者，惟寥廓之鄉為然。今若畫井居民，裒益其多寡，使民與地均，如古比閭族黨之意，則教化可興而俗尚自美，其利十有四也。自西歷東，如密雲縣之

燕樂庄、平峪縣之水峪寺及龍家務庄、三河縣之唐會庄、順慶屯地皆其著者。薊州城北則有黃厓營，城西則有白馬泉，鎮國庄城東則有馬伸橋，夾林河而下，城南則有別山舖，反夾陰流河而下，至於陰流濱，疏渠皆田也。遵化西南平安城夾運河而下，及沙河舖地方，又鉄廠湧珠湖以下至蕪菜溝，上素河下素河百餘里，夾河皆可成田。遷安縣北徐流營山下湧出五泉，合流入桃林河，又三里橋湧泉流出灤河，又蚕姑

師律

卷之四

足食

三

廟湧泉成河與灤河相接，夾河皆可田之地。盧龍縣燕河營湧泉成河，及管東五泉湧漫四出，至張家庄撫寧縣西臺頭營，河流亦自燕河營湧泉而來，皆可田。自西以東如豐潤縣南則大寨及刺榆坨，史家河大王庄之地，東則榛子鎮西則鴉洪橋，夾河五十餘里皆可田。玉田縣清庄塢導河可田，後湖庄疏湖可田，三里屯及大泉小泉引泉可田，其間有民所不業之地，有屯地有牧馬草地，屯草之地屬於官，官為闢其蕪。

而收其利不難也。至於民不業者，召民業之，官爲助其力，何至連阡以棄，鞠爲茂草乎？至於瀕海可田，則自水道沽關黑崖子墩起，至開平衛、南宋家營之地，東西度之百餘里，南北度之百八十里，皆隸豐潤。其地與吳越瀕海之沃區相等，今萑葦彌望，而繁名於勢族，然葦之利微，卽勢族亦無厚入於其間也。若如吳越人田而耕之，則利十倍於葦，卽捐其一以與勢族，使不失其舊入，勢家亦何憾焉？昔虞文靖公之議東極

師律

卷之四

足食

三

遠海南濱青徐瀕海皆可田之地，冷豐潤，廣其中境，欲舉其議而行之，茲非其無當致力者乎？蓋先之京東，數處以兆其端，而京東之地皆可漸而行也；先之京東，以兆其端，而畿內而列郡皆可漸而行也；先之畿內，列郡而西北之地皆可漸而行也；在邊陲則先之薊鎮，而諸鎮皆可漸而行也；至於瀕海，則先之豐潤，而遠海以東青徐以南，皆可漸而行也。夫事有小用則宜大，則局而不通，大用則宜小，則窘而難布，茲其試

詳透

之一井，究之天下而無不利者，事有旦夕計功，而遠猷不存，積久考成，而近效難覩，茲其暫之歲收，久之永賴，而無不利者，特端之於京東數處，因而推之西北，一歲開其始，十年究其成，而萬世席其利矣。古昔盛時，列國分布，畫井而田，叨達於溝，溝達於洫，洫達於澮，澮達於川，縱橫因其地勢，以取利於水，今西北皆其故疆也，豈古以爲利，而今以爲害乎？且東南之民爭涓流於尺寸之間，何者彼固利之也，謂水利于南而

師律

卷之四

足食

三

獨爲北害，此必無之理也。南方之民披篳而耕，抱濕而穫，蓋恒與雨相值也。長夏苗將立，稿盼盼焉，以一沾濡爲快，迺西北之雨多於長夏而耕穫之時少，雨其易于南，天時則然也。西北地曠而水泛，稍一疏引水，卽爲利。東南之地高下相懸，有轉水於數仞之深者，再日不雨，則桔槔之聲徹于郊原，竭人力以資灌溉，苦且難。地勢使然也。考之古昔，叨深尺許，遂深二尺，溝深四尺，洫深八尺，澮深二仞而已。未有如東南轉水

於數仞之深者。至如京東山之湧泉溢地而出。河之支流等地。而平其於西北。尤為易易也。東南瀕海。歲多潮患。蓋海之勢趨於東南也。遼海以及青徐。有海之饒。而鮮潮之患。其難易又彰彰矣。奈何目為萑葦之場。而棄之不田乎。然水利修廢。繇於人之聚散。而旋轉之機。上實握之。西北在三代盛時。溝洫時修。農功畢舉。厥後魏史起引漳水溉鄴。鄴以富。秦開鄭國渠溉烏鹵之地。四萬餘頃。關中為沃野。秦以富強。至漢文

師律

卷之四

足食

三

翁溉灌黎園。千七百頃。而蜀饒。白公穿渠。引涇水溉田四千五百餘頃。而民以富饒。馬援引洮水種秔稻。而狄道並塞之民。得以樂業。虞詡復三郡。激河浚渠。為屯田。而省內郡之費。蓋三代之時。溝洫遍于列國。水之為利也宏。魏秦國擅其利。文翁以下。諸子人興。其利水之為利也專。然皆在西北之境。若東南稱水利者。在漢以前。惟馬臻開鑑湖而已。他未有聞也。及五胡之亂。中原生齒漸耗。從晉室而東徙者。謂之僑人。久

則安其土而樂其生。西北民散而東南利興。非細故也。即如東南之饒。三吳稱最。在禹貢揚州之域。厥土塗泥。厥田下下而已。漢之時亦一澤國耳。惟晉室既東。民日聚而利漸興。然其財賦亦未至於今日之盛也。至五代時。錢鏐竊據。以稱饒。及南宋偏安。以致富。則民益聚。利益興。而財賦遂甲於天下矣。嘗考宋紹興五年。屯田郎中樊賓言。荆湖江南。與兩浙膏腴之田。彌亘數千里。無人可耕。則地有遺利。中原士民。扶携南

師律

卷之四

足食

三

渡幾千萬人。則人有餘力。若使流寓失業之人。盡田荒閒不耕之田。則地無遺利。人無遺力。以資中興。繇此觀之。則宋室方南之時。東南尚有曠棄之田。及其季年。人多而田少。豪右擅陂湖。以自殖地。利盡而民不聊生者。聚故也。東南地利盡而西北曠廢。厥有繇哉。今西北生齒日漸繁夥。而東南之民。爭附於輦轂之下。誠勞來安集於其間。則民聚而利無不興矣。即畫井而溝洫之。亦不難也。

鹽政

先臣霍韜有言鹽政固邊計也鹽政之通塞邊計之虛實也蓋自管仲以煮海收鹽利而種法肇開桑弘羊劉晏輩率用是以助軍興迨宋景祐後西師起募商輸芻粟塞下增其直子券以所在鹽給價而鹽法邊儲遂相表裏本朝以鹽課給邊糧饒而水旱凶荒亦時藉以振民所關軍國甚重制產鹽之地設都轉運使司者六兩浙兩淮兩建提舉司者七廣東海北四川山東河東長蘆而鹽課司不與焉統計大小引目凡鹽井安寧鹽井五井二百二十餘萬解太倉銀百萬有奇輸各鎮銀三十萬有奇課額莫多於淮次浙次長蘆山東次福廣又次河東歲終若轉運提舉司各具所辦出給課如目上以待會虧額者追理其商販各照上所定行鹽地轉賣毋過界合用引目各司以時請戶部請內府印造給付而諸所開中鹽量所在米價高下道里遠近險易為之則為商納粟中已給引請場行支鹽如目而嚴額外

師律

卷之四

足食

三

法至良

以香火
私情而
壞言世
良法可

夾帶貨賣之誅鹽出塲經批驗所依數驗掣所過官司辨驗放行其引與鹽離者同私鹽追斷商所重者鹽發賣已即所在退引還官而偽造引目及勢要挾中者法無赦其煎辦窳丁以附近殷實戶撥充優雜泛繇令歲供額課諸法令犁然具而淮浙河東則歲遣御史巡行提督之誠重之也洪武中定鹽一引納銀八分至永樂令商自輸邊每引上粟二斗五升當是時內地大賈爭赴九邊墾田積糧以便開中朝中幕支師律卷之四 足食 三 價平息倍商樂轉輸之利邊無飛輓之勞士飽馬騰緩急有備歲引初無定額已而遂有常股存積之設常股七分歲支以為常而存積三分積鹽在塲以待塞下之急增價開中越次放支于是常股有守候數十年不得支者業今改令得並支顧往皆資主客兵餉從邊庾受券不令徑納銀鹺司也納銀鹺司自弘治初司農葉淇始淇准人為准商地疏鹽一引輸粟二斗五升徑請增額准改折色徑于運司上納商便而課

增上下交利報可於是每引納銀三錢五分或
 四錢二分又令客商無見鹽許本場買補西北
 商自是胥內徙便轉販而邊計實肇壞于此今
 正引雖仍赴邊中餘課悉如洪議矣邊例報中
 兩淮為主兩浙長蘆山東搭配淮歲中七十萬
 五千一百八十引嘉靖間酌議各邊定價一引
 五錢甘肅孤遠減為四錢五分遼東本折相兼
 而延寧宣大固原朔州山西神池堡等邊皆本
 色每引支正鹽二百零五觔正支外聽商收買
 師律 卷之四 足食 三

餘鹽三百五十觔上運司銀每引淮南七錢淮
 北五錢夫一引所輸邊曾幾何而例得倍收餘
 鹽內商挾輕貨不越戶而畧厚息誰復衝寒冒
 險走窮邊開中也者邇來邊引匪近塞諸商莫
 肯報中各邊歲一清商籍主餉計臣董厥事又
 往往為權貴強有力掣其肘詭名請託占窩轉
 賣商人不藉手于彼即無繇中納于此故糜費
 滋多而報中日少邊商業開中艱難矣又苦守
 支勢不得專賣引於內商內商乘其急故抑勒

痛切殊甚
 甚主計
 者胡不
 深思為
 國宗忠
 計乎

支中給
 西一時
 苟比支
 許而大
 許遂壞

減若直利歸豪家積引日無算邊商日益困
 不應募往者引日未增掣消無阻自嘉靖三十
 二年邊事告急議開工本鹽歲三十五萬引垂
 十四年不變夫盡地行鹽地非加廣也且又割
 江廣八府予廣東割南陽諸州縣予河東而引
 額日增至於今邊外且壅閼以四百萬計矣邊
 商業病積引利在速掣額什九不能自鬻河鹽
 而一聽內商制盈縮內商慣居積權子母又利
 在少掣少掣則價自增往往與冰商比周作姦
 師律 卷之四 足食 三

指嚴甚
 悉

或不截引角私行夾帶或乘乏堅糶倍取厚利
 且如淮南歲例行八單今止六單矣儀真掣鹽
 所四季四掣今止兩掣矣發賣小包例僅八觔
 例價六分有奇甚且私權至三錢許矣往留都
 差院部二臣石灰山關盤詰私鹽蓋堆鹽既掣
 分為小包皆經數年滷去已淨惟私販旋網者
 包底滲滷必濕易辨自二臣罷差獎益滋甚而
 強販百艘橫行從呂四安豐等場出港揚帆直
 越瓜儀隨地折細錢神所通上下蒙蔽豈莫

能鈐巡徼不復問非法也。又其甚則若府衛縣巡司捕鹽兵快復且黑夜乘舟收買船戶地主所偷爬商鹽及竈戶私鹽窩固零發而身為盜主矣。又其甚則若應天府屬額食淮鹽四萬一千八百四十五引復且為奸徒越江收買水商解鹽棄包至石灰山下燒灰淋漓擅行煎販者所侵占而官引國課抵若弁髦矣。夫治鹽猶治水也。上流日湧下流不疏欲水無汜濫胡可得也。私鹽不除官鹽不行欲引無積滯胡可得也。

師律 卷之四 足食 手

矧今宵小竊柄又復奏行新引歲增八萬九邊不獲資供輸運司不獲充歲課朝從中貴人納銀受券而暮即支掣弊滋大昔孝宗朝學士李東陽對上極言皇親王府及內臣奏討之弊云奏討之內又有夾帶奏討者一夾帶者十嗟乎害可勝道哉淮鹽所繇阻壞大概若此若浙則稍稍異浙額引凡四十四萬四千七百有零邊例報中每引費不盈二錢其運司償若直曾不關鹽而領庫價踰年乃給始二錢已復

撥領一錢八分二錢者竈丁歲所徵輸之課名酬商銀一錢八分者出自買引內商名引價內商業得引復上官錕如引價額聽自買正餘鹽共三百三十觔筭奇贏較淮稍捷而下場多細過所隱夾諸夙弊大都不殊淮獨其掣分虛實單與割沒一節弊尤甚淮政換單驗掣不分虛實浙鹽俱商自買補率觀望市價買不足額半告虛單壓掣以避貴糴即實單臨掣亦且多虛往往借他單影抵匿罪引以漸壓致壅淮所割

師律 卷之四 足食 手

沒上價并贖緩悉充公帑浙惟贖緩聽支銷所上價不可問故淮南之逃割沒弊在賂監掣官以免浙則官利多割弊乃在下胥吏快甲之屬百計塗上耳目割沒愈嚴夾帶愈夥即有南北二關主政盤驗相距運司遠近不齊奸商乃得賄移秤錘止秤一二以應故事浙弊不盡此此最著若山東則又稍稍異山東額掣鹽一十五萬五千二百七十六引每引例中邊價一錢五分二厘比賣內商價增為一錢八分除正引應

關支鹽二百零五觔。又納課三錢六分五厘二毫四絲。得買補餘鹽如正鹽額。又納課一錢復得買割沒鹽四十觔。而此外更有七十觔。曰酬勞鹽。四十觔。曰走油鹽。每包踰六百觔。乃議罰其商弊。初自運司給領。場革底簿。引目下場支買。豪且猾者。往往用賄洗改。司所派定上中下場分。擇善地。自便越次先支。致有坐困下等場分。久不得鹽。而國課因以難辦者。比出場入鹽園堆棧。有乘七八月水漲。賄所官脚夫。徑越關師律

卷之四 足食 三

而漏掣者。比入船抵洛口。開包大者至十餘觔。小亦不下七八百觔。委掣官類徇私不一。申究又或虛將引名申掣。而臨掣則無鹽。駕言陸續補數。而恣意為細載。其大包夾帶之弊。較更甚。于淮浙前赴告派州縣。或工壟斷。潛入他境。就貴價入本境。則又創為挨賣。不即發發。必增價至倍。有司甚有聽其囑託。逼派里甲利歸商。害乃在百姓。山東弊不止此。此最著。若長蘆應掣鹽引。歲一十八萬八百有奇。弊與山東等。在在

山東之弊
推所

非諸司
權吏之
溺職長
姦則奸
商胡得
行其巧
幸

諸弊大致亦相彷彿。而議者獨歸重淮浙。暗會計錄。有云。閩廣兩省課額無多。井池二鹽。涉辨亦易。長蘆山東之產。價廉而課常充。所慮者獨兩淮兩浙耳。夫淮鹽居天下之半。浙次之。而徵納之難。兩地一律。蓋淮鹽困於守支。而浙鹽盛於私販。利多故弊多。相提而論。出於奸商之巧牟利者。什七。出於諸司權吏之溺職長奸者。什三。要以未有極重之臣。畫一之政。總邊腹以制其命。肅振剔以伸其法。故耳。夫國家所賴以師律

卷之四 足食 三

助征繕給度支。飭邊防。而甦民困者。計無大於釐政。歲所入可當租賦之半。今法寢不行。帑庾今昔以酌中。深惟經久之宜。備講補偏之術。以為有三策焉。一曰罷納銀。以重邊儲。一曰減餘額。以疏積引。一曰重釐官。以修實政。往者著收買餘鹽之令。匪止總利權。亦以通商恤窳。今似難變。蓋以國初每窳戶歲給工本鈔貫。已而變為官給米麥。收買其所剩鹽。法皆中沮。窳戶愈

先是隆慶二年淮鹽大壅都御史龐尚鵬被特命清理鵬故公清周咨決策謂餘鹽夥正引必壅於是每引議減淮南餘鹽銀一錢八分所買鹽減七十觔淮北亦如例遞減淮南每單例掣八萬五千引歲入掣淮北五萬五千引歲四掣每單增引鹽二萬積引頓消所增消引附

師律

卷之四

足食

三

鵬議引必不可消至於淮南行鹽故地如南安贛州吉安三府歲額行鹽九萬九千餘引正嘉間兩廣兵急乏餉暫借三府改食廣鹽二十萬引每引一錢二分共計二萬四千兩八分濟邊二分充餉內該四千八百兩充廣兵餉餘銀一萬九千二百兩解部濟邊致令兩淮鹽去課存餘銀借徵繇此矧今罷兵已久相應請還借地停止廣鹽以復淮鹽他如袁長寶永辰俱宜議復勿聽商便憚於違鬻令得買場鹽不上堆徑

消積引

掣更增鹽觔以資盤剝費是亦助消積引之一便計也他處應疏通者亦應如淮例又次則病在實政久湮何以振之使修葺自國初設轉運以來嘗差御史分開鹽課宣德中始令提督軍衛巡捕私鹽已而任益專俾查盤清理糾治與革督察文武官吏所在設屯鹽道領專勅董

師律

卷之四

足食

三

者恒不屑率苟且不任事監司名為督鹽去御史寫遠禁網疎濶鮮有實政且行鹽地方遠邈非彌歲不能週歷鹽政弊竇煩夥非久任不能熟知迺鹽院巡歷僅一朞月轉循例以太差行商之利病官之臧否未必深知即知之又逆知其不可久而一切以傳舍眡之母惑乎諸司之振而易弛弊孔之塞而易開也合無比照印馬屯田事例凡知鹽院者題請明例責效三年報政用以風勵諸司至運使則以良二千石充之

一書四冊 續修四庫全書 第 6 卷之四

而運同則簡任乎尚書郎之廉能者。若夫運判提舉等官。非科目特達者不授。果能治鹽有實績。兩臺特薦。不次陞擢。以明示朝廷得人之勸。其或溺職。輒凜凜三尺議其後。凡場所等官。有令奸商多相載者。棍徒把持因緣為奸者。秤掣驗割不公清者。及不待鹽數完足而遽申掣者。竈丁輸鹽不及額。及不照官引私賣者。私固引目者。引不截角銃心。重複影射者。運司率若屬嚴糾舉。有不恪者黜。凡行鹽地方。鹽商不如

師律 卷之四 是食 三

數裝載。入境觀望。漁獵治在商。商入境而私增市價。消引不如額。治在商。及牙僧有司不令商盡消額引。或受囑科派民間。治在有司。弓兵捕役盤詰。縱大盜不問。且與黨互為奸。為私鹽盜藪者。治在巡捕巡簡等官。屯鹽道率若屬嚴糾舉。有不恪者黜。官務擇人人務任事。法雖貴必伸。弊無小必剔。吏部以此課諸司。都察院以此課御史。責實考成。毋徒文具。應故事。昔劉晏之掌財賦也。以為辨集眾務。要在得人。匪通敏精

幹廉勤不任用。要劇之官。精擇名流。勾稽之屬。必委士類。今誠倣晏遺意。責成主者。何憂乎鹽法。鹽法之不舉。大都厲階於納銀。潰防於私鹽。而後寢決裂而不可收拾耳。或曰。昔主輸邊議者。不乏人。率多中格。且邊內商久相軋。得無多不便乎。是不然。人情趨利。若鶩。利在邊。走邊。利在腹。走腹。銀盡輸邊。則引額多。引額多。則報中便。銀不輸運司。則解部。稱頭水脚。省轉買引目。費亦省。內地富豪。懼失賈業。不憚重贖。管世產

師律 卷之四 是食 三

塞下。與邊人自頡頏。而邊人一領勘合。赴場親支。亦兼收內地利。何相軋之與有。或又曰。餘課議減什一。以優商。歲所損何啻十萬。顧不虞歲供百萬之多。借解。行且不繼。而虞損徵額。非策也。且可令割沒鹽。官變價以抵此額。應不至貽歲會累。况戶曹所省。轉解塞水脚。及道路供億費。復且不貲。或又曰。開邊引先疏。積引復龐都御史議是矣。第巨豪巧圖厥私。方能驅鬼。哆侈之吻。何所不變亂焉。曰。此惟法輕。而國是易

滑故耳國初茶馬法行有歐陽駙馬為夾販、高皇帝大震怒曰我纔行一法乃欲首壞之耶遂寘極典今誠懸重令以威不率而謂敢中撓者否矣、

自邊商不實粟塞下而利獨歸內商水商蓋內與水狎相為姦擅利不貲而塞下益貧試觀今淮南北 舊都宜揚浙廣凡禴會鹽地靡不治翔雲室廬買歌兒舞女池臺錦繡鼎食鍾鳴古玩充塞且交通輕狹結納輦貴恣欲崇勢富甲

師律 卷之四 足食 聖

天下今且招流寇之號號皆葉尚書階之禍也

益假是遠之大利而今日之可以之名實不也善故病而商六困夫

賦役

民之生於今日何甚艱哉田有賦身有役而又
有田之役有身之賦夫賦繇地出也故先王有
粟米之征今也既賦其米而徭而驛而兵又於
是乎科之非田之有役乎夫役繇身出也故先
王有力役之征今也既編之徭而料而餉而兵
又於是乎取之非身之有賦乎科率紛然民無
暇日征輸錯出吏得為奸嗚呼三代而上賦役
有制而歛之也又輕故民不愛其財不私其力

師律 卷之四 足食 聖

而天下成好義之風秦漢而後賦役無準而取
之也又重故民以身為累以田為病而天下無
親上之俗國家無事尚有怨言緩急將誰恃哉
富室之於莊戶苟輸粟則已矣僮僕已給薪水
而又使之入金以佐主人之費其不奔而去者
吾不信也今之賦役何以異此吾竊計之蓋有
簡易經常之法變通損益之權而其要不外於
節浮去冗之道今者本折二課賦之正也不混
乎役者也古者歲役三日役之正也不混乎賦

正者存涵者去法明而下易見民便而利
難欺此所謂簡易經常之法也策之正也於賦
之正而稍增其稻藁之輸以倣禹貢納總之意
於役之正而更加以二日之直以準唐人十日
之半增非多取變非駭聞以此充徭駟募民兵
是所謂變通損益之權也策之奇也或不給則
如何曰徭者官役也官簡則徭隨之借符借輿
者不得行於駟則驛清矣邑有戎衛者不置兵
有兵者予閒田使耕且守則兵省矣是所謂節
師律

卷之四

足食

聖

浮去冗之道也策之本也周文襄撫江南征輸
有度百費不擾民歲輸石五斗之外漠然不見
他役之及而官亦無科率之煩石者正也五斗
者增而非多取吾之所謂奇也今天下有添官
而無省官有加駟而無損驛有益兵而無簡兵
至於有司告匱則惟加賦增役焉而已矣不知
其加其增當何時而極也

錢法

錢者泉也如水之行地中不得一日廢者一日
廢則有枯槁之虞從成周兩漢唐宋以來見之
史籍未有用銀廢錢如今日之甚者也而用錢
多鑄盛尤莫如宋故宋太祖欲積錢至五百萬
而贖山後諸郡于遠靖康中趙良嗣奉使歲加
稅銀一百萬于金其平時賂契丹寧夏也歲幣
率有常額其外國亦用錢可知又宋之饒州處
州江寧等處皆其鼓鑄之地今江南人家嘗有

師律

卷之四

足食

聖

發地得害錢者則無南北皆用錢可知今去宋
不遠故所用錢多宋之物夫用錢則民生日裕
鑄錢則國用亦饒此裁成輔相之業惟人主
得為之故曰聖人之大寶曰位因位而制權因
權而制用故又曰錢者權也人主操富貴之權
以役使奔走乎天下故一代之興則制之一主
之立則制之改元則制之軍國不足則制之此
經國足用之一大政也奈何廢而不舉竊聞
江南富室有積銀至數十萬兩者今天府之積

亦不過百萬兩以上。若使銀獨行而錢遂廢，是不過數十里富室之積足相擬矣。試一舉其權而振之，則彼富室者智勇豪俊者將奔走于吾權之不暇，彼敢冒萬死而盜鑄吾一文者哉。故曰權也。權者立之乎無形而達之乎無窮，用之則天下舉有求于我而有餘，不用則日擾擾焉以求之于天下而不足，為驗甚明也。且夫富貴其權一也，聖主今出數寸之符，移片紙之檄，以匹夫而拜將相焉，又能使同姓王異姓侯

此喻甚明切

師律

卷之四

足食

器

焉于公帑未有損也。此馭貴之權。若是乎其易也。若乃今日與人以千金焉，明日與人以萬金焉，曾不踰年而太倉告匱矣。夫何馭富之權若是乎。其不侔與誠以有其權而不用與無權等爾。昔漢文帝之寵鄧通也，曰吾能富之，賜以蜀山之銅，而鄧氏之錢滿天下。夫鄧氏之錢滿天下，則天下之貨萃于鄧氏，明矣。吳王濞擅鑄山之利，而輒稱兵，漢廷與之抗，亦不過竊漢廷之權明矣。夫以竊一日之權，尚足以得民而抗

漢况以萬乘而自振其權，可勝用哉。今之為計者，謂錢法之難有二：一曰利不酬本，所費多而所得鮮，此取效于旦夕，計本利于出入，蓋民間之筭非天府之筭也。夫天府之筭以山海之產為材，以億兆之力為工，以修潔英達之士為役，果何本而何利哉。此所謂本猶不免用銀之說，爾愚所謂本，蓋無形之權是已。何則？鑄錢之須，一曰銅料，一曰炭，一曰轉致，一曰人工，夫此四者在民間計之，銀一分而得錢四分，誠非不

師律

卷之四

足食

器

酬五矣。自愚計之，皆可不用銀而取辦者，誠將天下出產銅料之處，贖軍徒以下之罪而定其則，以收銅于諸山產煤之窠，以法司有罪之人而准其罪以納炭，其運銅則通水路者附以官民之舟，如臨清帶甌之例，通陸路者資以驛遞之力，而給之官庫之錢，其運炭則請出府庫見貯之錢，或于京城，或于近縣，或于營軍，如係官身則量給以工食，如係民戶則平給以腳價，如是而患無材與夫轉致之難，臣不信也。至于人

工取之見役而皆足則又不煩銀兩而可辦也。工部及寶源局原額匠役若干見今坐食與否。卽以營軍九萬人論之抽用一二千人足矣。而謂妨訓練耶。令京城之內鍛金刺繡聲技力作之徒與夫靠衙門而衣食者孰非營軍奚啻一二千也而未嘗患其妨。凡此皆不用銀而可以成務固無本利之足較矣。其二曰民不願行強之恐物情之沸騰也。歷代無不用錢至稱爲錢神我先朝又用之祇見其利不聞其病正德

師律

卷之四

足食

聖

嘉靖以前猶盛行之蓋五六百而值一兩獨至于今屢言而屢廢甫行而輒輟焉何哉竊詳之錢比鈔異于小民無不利也獨所不便者姦豪爾一曰盜不便一曰官爲姦弊不便一曰商賈持挾不便一曰豪家蓋藏不便此數不便者與小民無異也竊聞往時但一行錢法則輒張告示戒厥衛不先之于買菜之傭則責之以荷擔之役愚而相煽旣閉匿觀望之不免而姦豪右族依托城社者又從旁簧鼓之以濟其不便之

私一日而下令二日而閉關三四日而中沮矣。務大計者宜若是其易動哉。聞施恩澤者自無告始行法令者自貴近始豈惟貴近自朝廷始可也。請自今以後追紙贖者除折穀外而責之以納錢上事例者除二分納銀外而一分以納錢存留戶口則兼收錢穀商稅課程則純用收錢此謂自朝廷始又因而賜予之費宗室之祿百官之俸則銀錢兼支又因而驛遞應仇雇夫雇馬則惟錢是用又因而軍旅之

師律

卷之四

足食

聖

餉則分其主客量其遠近或以代布花或以充折色此謂自貴近始矣。此數者有出有入而民間無底滯之患誠以上下交會血脉流通故也。輕歛輕散官府有餘積之藏誠以正賦之銀旣以無減于常額而一切之費又取辦于一權故也。此權不可行之于天下以啓盜權之釁請于寶源局或西倉專設侍郎或卽用左右侍郎一員督于上以十三司員外或主事分理十三省事于下以科道各一員監之銅料工材各有攸

掌各省欵散各照分司先之以區畫條議計定而行而又輕重適均無駭于俗仍以唐宋以來舊錢兼之或上有施于下或下有納于上著之以必行之令遲之以歲月之效久之而本末兼利公私循環可以輟鼓鑄之勞而罷工作之使昔我祖宗初制鈔時下令甚嚴有以金銀貨物交易者輒沒給告者然不徒責之下也後又令各處稅糧課程賍罰俱准折收鈔則聖意淵微可測矣此固血脉流通之意所謂泉也而法以佐之所謂權也

卷之四

足食

聖

節省

唐陸贄有言用之盈虛在乎節與不節耳不節則雖盈必竭能節則雖虛必盈推贄所言則在昔祖宗朝創業事多而財用盈者能節故也今日守成事固不少而財用缺者不能節故也財賦所出比舊無增而內府供用不知比舊加幾倍矣中外冗食不知比舊加幾倍矣上下風俗之奢官員饋送之厚其所費財物又不知比舊加幾倍矣是皆內侵公府外剝民資而得之

師律

卷之四

足食

聖

此須主 銓者嚴 核官方 總實者 力持風 紀行之 五七之 久庶可 秘波流 之未乎

民若之何而不窮財若之何而不匱也此事屢言而屢禁而不能止者內有沮法之人外無執法之吏故也若朝廷以祖宗之付託為重以邊務之困急為憂念此軍士無財以養之則散念此小民盡財而取之則逃民逃軍散常切於懷凡事痛加抑損力為樽節并勅戶禮工三部通查內府各項供用之物比國初舊額加添若干凡此無益於事者一皆裁革而又申諭左右勳戚之家各守禮法各崇節儉各為國

惜財各爲已惜福。至於官員饋送之厚。訪實治罪。而又公吏部黜陟之權。以轉移於上。士民奢僭之弊。立法嚴禁。而又選法司剛正之士。以執持於下。則臣民內外。節儉成風。而國用自足。民生自遂矣。

師律

卷之四

足食

五

崇儉

祖宗立法。凡民間房屋衣服器皿之類。定有制度。上得兼下。下不得僭上。違者治罪。甚至處死。籍沒立法。甚嚴。彼時百姓初脫離亂之苦。凡百用度。取給而止。奢侈甚少。今承平既久。風俗日侈。起自近貴之臣。延及富豪之民。煽於華侈之子。一切皆以奢靡相尚。上下之分。蕩然不知。風俗既成。民心迷惑。至使婚姻喪葬。燕會賻贈之禮。竭力營辦。甚至稱貸費產。官府習於見聞。通

師律

卷之四

足食

五

無禁約。殊不知風俗奢侈。不止耗民之財。且可亂民之志。蓋風俗既以奢侈相誇。則官吏俸祿之所入。小民農商之所獲。各亦不多。豈能足用。故官吏則務爲貪饕。小民則務爲欺奪。繇是推之。則奢侈一事。實生衆弊。蓋耗民財。亂民俗之根本也。宜查照祖宗舊制。嚴行申明。定爲制度。通行禁止。違者各治以罪。違法之物。追沒入官。其該管官員不管理者。卽以不職罷黜。京師四方之極。君身萬化之原。故化行自上。法行

自近 主上敦行節儉為天下先嚴戒內外官員節用惜福不許過為奢僭以壞風俗違者一體罰治如此則民財不耗民志不惑而國家以禮教民之治庶可成矣

節律

卷之四

足食

三

革冗役

國家設立內外監局匠作之所皆以供膳服而備器用是故不可缺者然必人通其藝事稱其食乃可收用邇年工匠技藝舊續新增不知幾倍於昔又其間私補替點占役影射頭緒繁雜奸弊叢集冒費國計不可枚舉先年屢曾建議率欲清查議管官司各惟便已從中阻格有如朝廷洞燭弊源赫然釐革勅下該部併司禮監會同各該衙門掌印官協心經畫從公

節律

卷之四

足食

三

議處弔取戶部食糧文冊光祿寺見支直米手本各衛軍匠定大二衛民匠冊籍赴各監局逐一查對詳細點審要見某監局原額某匠若干陸續增添若干其間有名無人老弱殘疾私補替點影射占役徑與開除其應留人數再驗精曉何藝內有不堪用者即行減退果係堪用應留人役分別衙門藝業明白取具各該掌印正官執結備造年貌籍貫文冊分送本部并司禮監及光祿寺巡視科道等官循環備照如有逃

亡事故不許徑自私補。若果缺人，公同再議。不惟工役有人而歲省錢糧亦非止千萬也。

師律

卷之四

足食

雷

近為道 廣深遠 許多文 式而末 見有尺 十之一 增一官 不增官 以事官 為事官 為事官

併差遣

奉 天子命以有事地方，凡以按歷觀風拯民疾苦，職任不同，要在為民則一事有定員，不可更置也。邇來締節侈于儀文，生民疲于奔命，奉使轍迹，聯絡道途，迎送之擾，供應之繁，當事者雖日勤裁省，而制使大吏，纒一舉動，體統自別，勢固有不，不然者，比年歲不告登，民力稱竭，若不及時通變，非所以廣德意而適時宜也。兩直隸及各省兵備屯田水利等差，可議併者。

師律

卷之四

足食

雷

一體裁酌，至于先經有事地方，添設兵備，事寧之日，相沿不已，尤屬贅員。至于各府通判，多至二員三員者，通行酌議，可革者革，可省者省，不惟供費之節縮，足以紓民之力，而繁文既除，亦可免多事之禁錯矣。至于禁止迎送之條，尤宜一併申飭，庶官省而民力可甦，事省而官屬無擾矣。

酌開納

方今財用匱乏是歲計不足之數毫釐不可缺者及今若不措處而倉卒為計惟有加賦一節為足以救目前之急竊恐邦本所在關係匪輕年來兵餉之加倍于常賦而水災旱魃無處無之小民亦嗷嗷待賑于上矣若剝肉充腸氣息雖存而人命隨之其何能及也哉近因帑藏空虛專官括索毫髮靡遺而州郡所積盡行散解無復有存夫名器不可以假人而爵爵非虛

師律

卷之四

足食

三

世事少知治體者孰不知之然天下事執一者難以達化通變者所以趨時方今民生困竭與其括索待盡之民以傷國脈孰若取有餘之民以紓國計者之為得也我國家任官之法極為詳悉始焉官不輕授而考選之必慎既焉任吏少有不職監司者隨以法繩之未嘗假借以恣縱其不肖而黜逐譴責未始姑待于三年之後也夫親民之官不得而輕授矣聞曹散局似亦可行也品秩之崇不得而濫加矣空名

虛銜似亦可與也其無干礙選法者量行開納要亦時詘而通之以權取之于民而無損于民者也

師律卷之四 終

卷之四

足食

三

師律卷之五目錄

較閱第五

小序

講武

定賞罰

軍令

軍法

禁令

號令

師律

卷之五

目錄

一

禁約

訓練

練習

教兵

練步

練耳目

練手足

束伍

授器

比較

師律卷之五目錄終

師律

卷之五

目錄

二

師律卷之五

吳橋范景文質公纂

較閱第五 小序

兵凶戰危，不可以人試。苟非較閱有素，驅以臨敵，是直棄之而已。教閱之制，莫備于周禮。春夏則振旅，芟舍，秋冬則大閱，治兵。蓋一歲四教，天子再臨焉，所以慎武備而申國威也。故旗以教目，金革以教耳，較藝以習進，止而又申明賞罰號令，若此其詳且悉也。然古人

師律

卷之五

較閱

一

猶以為未知禮義，不敢輕用。蓋平日不知有親上死長之義，彼即熟於技精於藝，而不心為吾用，亦安望其成功。則夫用兵者，斷在有以服其心也。既失其心，又昧於教，上以故事束下，下以虛應報上，上下相誑，軍伍訓練，有同兒戲，間有巧捷之士，馳馬擊刺，徒為悞耳。悅目無裨實用，懶以懈成，驕以習慣，不俟臨陣而見其敗矣。是以聖王明教，未練軍藝，先訓軍禮，必使兵識士意，士識將心，而後詳及

以節制，尤必日申。朝廷養軍之難，曲說百姓輸餉之苦，觸發其良心，激勸其勇敢，皆知君恩上德之當效，庶幾心專乎內，氣奮乎外，執干擐甲而為社稷衛也。

講武

仲冬之月，前期十有一日，所司請講武，命將帥選閱軍士，先於都門外，芟萊除地為場，方二千二百步，四出為和門，於其中埦地為步騎六軍管將之處，左右廂各為三軍，止軍在北，中軍次

師律

卷之五

較閱

三

之下軍在南，東西相向，中間相去容三百步，五十步立表一行，此立五行，表間前後各容五十步，為三軍進止之節。前後將帥及士卒集於埦地，禁誼譁，依色建旗為和門，於都埦之中，四角皆建五綵牙旗，金鼓甲伏，威儀習備。大將以下，各有統率，如常式。步軍大將被甲胄乘馬，教習士眾為戰陣法，是日未明，將士皆擐甲，各為隊伍，以俟將軍儀服備物。大將各處於其中，立於旗鼓之下。若六軍則每軍鼓十三，鉦二，大角四，俱並止於其軍後表之下。

此其概耳

定吹大角三通中軍大將各以鞞合鼓二軍俱擊鼓三鼓有司偃旗步士皆跪二軍諸帥果毅已上各疾趨集于中軍旗鼓之下左廂中軍大將立于旗鼓之東西面諸軍將立於旗鼓之南北面西上以聽誓大將軍曰今講武以教人戰進退左右一如軍法用命有常賞不用命有常刑可不勉之誓訖左右三軍別長史二人振鐸分循以警衆諸果毅各以詞告其所訖遂擊鼓有司舉旗士衆皆起騎徒皆行及表擊鉦騎徒

師律

卷之五

較閱

三

乃上又三鼓有司偃旗士衆皆跪又擊鼓有司舉旗士衆皆起騎驟徒趨及表乃止整列位定東軍一鼓而舉青旗爲直陣西軍亦鼓而舉白旗爲方陣以應之次西軍鼓而舉赤旗爲銳陣東軍亦鼓而舉黑旗爲曲陣以應之次東軍鼓而舉黃旗爲圓陣西軍亦鼓而舉青旗爲直陣以應之次西軍鼓而舉白旗爲方陣東軍亦鼓而舉赤旗爲銳陣以應之次東軍鼓而舉黑旗爲曲陣西軍亦鼓而舉黃旗爲圓陣以應之凡

陣遙爲客主先舉者爲主從五行相勝之法爲陣以應之每變陣二軍各選刀楯五十挑戰於兩軍之前第一第二挑戰迭爲勇怯之狀第三爲敵均之勢第四第五爲勝敗之形每將變陣先鼓而爲直陣然後變爲餘陣之法五陣畢兩軍集俱爲直陣又擊三鼓有司偃旗士衆皆跪又擊鼓舉旗士衆皆起騎馳徒走左右軍俱至中表相擬擊而還每退行至一表跪起如前遂復本列乃講騎軍二軍吹角擊鼓誓衆俱進及

師律

卷之五

較閱

四

表乃止皆如步軍惟無跪起騎軍東西迭爲客主爲五變之陣皆如步法每陣八騎挑戰於兩軍之間五陣畢俱待擊鼓如前盤馬相擬而罷遂振旅徒還

定賞罰

賞格

一甘肅、寧夏、陝西、延綏、偏頭關、大同、宣府、山海關一帶，虜賊擒斬一名，陞一級，至三名，陞三級，二人共擒斬一名，為陞一級，至三名，陞三級。驗係壯男，與實授幼男、婦女，與署職為從，及四名，類以上，俱給賞。

嘉隆及萬曆初元，斬北虜一級，賞銀伍十兩，東虜及遠東如直，半之，今奴患得，厥斬級亦伍十，金時之，緩急推。

移如此

師律

卷之五

較閱

五

類以上，并不及數者，俱給賞不陞。

一陝西、甘肅、四川、貴州、湖廣、兩廣、番賊、苗蠻、一人擒斬三名，陞一級，至九名，陞三級。驗係壯男，與實授幼男、婦女，與十名，類以上，并不及數者，俱給賞。

一內地反賊，一人擒斬六名，陞一級，至十八名，陞三級。驗係壯男，與實授幼男、婦女，與十九名以上，并不及數者，俱給賞。其功次須驗，不日一處者，方如前例。若係一日一處之數，止。

擬一級，其餘給賞陣亡官軍，與哨探被殺夜不收人等，俱陞一級。

一陣前刀箭重傷者，陞署職一級。當先次數多者，分別等第加賞。無傷而當先次數多者，止給賞。有輕傷者，亦加賞。

一俘獲賊屬人口，奪獲頭畜器械，并齊力助陣者，量賞人口，就給俘獲原主。

一把總領軍官，所部五百人者，擒斬達賊五名，陞一級。每五名加一級。所部一千人者，十名

師律

卷之五

較閱

六

類陞二級，每十名加一級，俱至三級而止。二級實授一級署職，若係都指揮使以上，止陞署職。二級其餘加賞別種賊寇，推類而行。已陞之外，功次更多，并不及數者，給賞。

一陣前當先殿後，斬將擐旗，擒斬賊首等項，奇功，臨時奏議陞賞。

一土官功次，各照前項地方，則例陞散官，至三級而止。其餘功次，與土人俱厚賞不陞。

一報捷官舍人等，以擒斬虜賊多寡為等第，七

十名顆以上賞衣服一套九十五名顆以上賞
鈔一千貫陞一級一百十名顆以上賞衣服一
套陞試所鎮撫別種賊寇逾加女直三倍蕃賊
苗蠻六倍反賊十倍一軍人有功陞一級至小
旗舍人陞一級至冠帶小旗小旗陞一級至總
旗冠帶小旗陞一級至冠帶總旗總旗陞一級
至試百戶冠帶總旗陞一級至實授百戶試所
鎮撫陞一級至實授所鎮撫實授所鎮撫陞一
級至實授百戶百戶陞副千戶副千戶陞正千
戶

師律

卷之五

較閱

七

戶正千戶陞指揮僉事僉事陞指揮同知同知
陞指揮使該陞都指揮都督者類推而行其軍
人舍人至小旗小旗至總旗舍人至試所鎮撫
總旗至試百戶俱無署職惟百戶以上聽以次
署陞其署職至實授亦作一級有緣事該降卽
以此爲則遞降
一官軍人等爭奪擒斬功次者不許紀錄
一詐冒功次者勘問降一級功次不准
出師監督總兵等官并鎮守總兵巡撫總兵

必如此
嚴明方
可行軍
然以心
正爲公
爲至而
像爲三
令五中
解志帖

供給等官班師之日本部照功次冊具奏陞賞
罰格
大將既授命總專征之柄犒師于野畢而下令
焉夫聞鼓不進聞金不止旗舉不起旗低不伏
此謂悖軍如是者斬之呼名不應點之不到往
復愆期動違師律此謂慢軍如是者斬之多出
怨言怨其不賞主將所用倔強難治此謂橫軍
如是者斬之揚聲歎語若無其上禁約不止此
謂輕軍如是者斬之所學器械弓弩絕弦箭無
羽鏃劍戟澁繡旗纛凋敝此謂欺軍如是者斬
之妖言詭辭撰造鬼神詭憑夢寐以流邪說恐
惑吏士此謂妖軍如是者斬之奸舌利嘴鬪是
攢非構怨吏士令其不悅此謂謗軍如是者斬
之所到之地凌侮其民逼其婦女此謂姦軍如
是者斬之竊人財貨以爲己利奪人首級以爲
己功此謂盜軍如是者斬之將軍聚謀逼悞囑
垣竊聽其事此謂探軍如是者斬之或聞所謀
及軍中號令揚聲於外使敵聞知此謂背軍如

師律

卷之五

較閱

八

是者斬之。使用之時，結舌不應，低眉俯首而有難色，此謂猥軍。如是者斬之。出越行伍，爭前亂後，行列喧譁，不馴號令，此謂亂軍。如是者斬之。託傷詭病，以避艱難，甚或佯死，因而避避，此謂詐軍。如是者斬之。主掌財帛，給賞之際，阿私所親，使吏士結怨，此謂黨軍。如是者斬之。觀寇不審，探寇不詳，到而言不到，到而言到，多而言少，少而言多，此謂誤軍。如是者斬之。營壁之間，既非犒勞，無故飲酒，此謂狂軍。如是者斬之。此

師律

卷之五

較閱

九

令既立，吏士有犯之者，當斬斷之者，大將以問諸將曰：「罪當斬，遂令吏士挾于外，斬之，斬斷之後，使傳令告諸吏士曰：『某人犯某罪，與諸將議當斬，已處斷訖。』公等宜觀此，以自戒。是大將以禮行罰，使卒無冤死，衆有畏心矣。故軍者將之大柄也，可不重乎？是以呂蒙涕泣而斬鄉人，穰苴立表而誅莊賈，此皆先尊法令，後收功名者也。」

軍令

凡爪探夜不收，爪探不的，聽人言語，不親到賊所欺詐，因而失悞事機者，軍法從事。若傳報違期，集兵遷延，以致悞事者，罪同。

凡軍行在途，遇有疾病，把總官驗實，隨即稟明給文，送所在官司撥醫調治。痊可即便追來，敢有詐病推避者，治以軍法。

凡傍哨後哨，見有乏弱人馬，不能前進，或在路傍潛藏者，隨即收送中軍，不許私自放縱。

師律

卷之五

較閱

十

凡軍行，定委巡哨官生二員，止宿委巡視官生二員，差巡視旗十面，但有干犯軍令，即便指實呈報，不許隱匿。及因而需索詐騙者，各依法究治。

凡前哨官前進，給與清道藍旗十面，令旗一面。凡遇大小事務，俱要差人傳報，中軍清道旗手仍先期禁斷人畜，不許攙入隊伍，衝冒旗幟。如遇應該迎候稟事人員，及各處差來賚送緊急公文之人，前總領哨官審實，差人報知，方許進

見倘有異言異服可疑之人送中軍研審發落不許擅放擅問

凡止宿住食去處除下野營照臨敵號令外若入人家或進城廓則前哨至城門前面各把總哨官頭目即于通衢或在于人家之外相地放起火或若干枝即為幾路挨劄在彼候中軍到隊之中放靜砲三箇每隊差火頭先進城入人家討取歇家令旗押隨完畢回報中軍方傳令炤教場散隊安歇巡視旗分哨巡邏生事之人

師律

卷之五

較閱

十一

遇再起行仍炤前初出規矩

凡軍行在路遺落器械什物見者許即收帶至止宿處送中軍招人認領失物得物之人必格賞罰隱匿不報者治罪亦不許私相交割

凡分兵數道臨發時務要會定記號如賊界相逢不分晝夜各即駐隊互舉原定記號以辨真偽

凡軍臨賊境或值林木異常與賊共守之處各兵嚴勒器械須立定以待候各差塘報摺覆無

警再聽令行

凡臨賊遇沮澤坑坎不可擅即暗過須據平原備將地形稟覆中軍號令再行

凡官軍啓行各須披甲戴盔執器械庶幾臨敵輕便不許併執肩縛若路遠天熱得令方許更便

凡火器應用繩藥鉛子銃手須於出征頭一日請給完足不許臨賊假稱放盡討索通以畏避論罪

師律

卷之五

較閱

十二

凡劄野營每日五更盡播鼓已畢各起梳洗聽掌號二遍各兵通赴木城邊各築鎗立定作守城之勢各營把門人役赴中軍報守門無事訖聽鳴鼓升旗各營開門放汲其汲者限四刻掌頭號落旗回營進城蔬菜等項者限一箇時辰到營外取齊聽掌二號進營遲進及後出者俱打二十棍每隊三名以上隊長同責四隊俱有合九名以上者哨長官同責申時放汲一次號令執鎗之法俱同早晨買蔬菜止許早晨一次

凡樵採每三日一次於辰飯後正巳時聽中軍掌號一盪掣起樵字旗俱出每官下用隊長一名領去限兩時辰俱到營外候齊稟赴中軍掌號二盪各兵仍赴木城邊槩鎗如前方開東西二門放進餘門不許凡登廁員役照各廁坑繇各營門將腰牌懸於門上方准開門而出赴坑所事畢即還自認取腰牌回營如夜間不許出營即於各自厰邊方便天明即打掃送坑內違者照前汲水例行法

師律 卷之五 較閱 三

凡中軍遇晚播鼓三次畢各營通即斷火禁喧斷人行違者隊長與兵同治隊長有犯官哨一體各打三十棍
凡差伏兵人役每一晝夜換班一次俱以辰飯畢遣出到彼該回之人即還赴中軍銷報
凡夜間遇有報事人役先令門外約近二十步之間即喝令立定守門人辨其聲音如係別衙門差來問其別衙門來歷如有書帖文移者令將書帖文移擲在地下着營外傳語人取遞縣

木城縫接送中軍有令箭放進者方許開門放進無令箭者不准如有遷延不去及不遵禁止徑闖木城下者許即打殺殺死者勿論
凡本營人夜來報事論令先報自己名隊然後說事一例止於營外聽令
凡遇賊臨近不拘營內營外違令者俱軍法從重決不輕貸

師律 卷之五 較閱 四
法三名以上止於隊長伍長

凡伏路之兵即以各枝分割地方所向之方為信地每日辰時後赴中軍領令箭赴彼交替日別辨驗往來真偽盤詰奸細照前更換遇有各衙門營寨公差人役欲赴本營者夜則於內令一人陪送到營二十步外止住先許陪來兵高說差人來歷守門人即與稟赴中軍聽令進退
凡夜傳暗更籌箭每隊撥兵二名守木城即傳箭迷失更箭者上下挨查得出軍法示眾

凡遇有警、肅靜各守信地、木城閉、聽令發兵、如有喧言亂走者、軍法重治。

凡更籌遇日晦夜暗行軍宿野、必須定更則時、以知早晚、緩急之備、先以一日有百刻、分一十二時、每一時有八刻、二十分、每一刻六十分、共五百分為一時、依二十四氣節為十二籌、以日出入為則、每籌長二尺四寸、上書各得本節、日出入時刻、分晝夜長短之數、或不用籌、計珠二串、一串用小珠七百四十箇為數、緊慢行、數七

師律

卷之五

較閱

去

百四十餘步、或數珠七百四十餘箇、程限該二里二十七步餘為一刻、行數七千四百七十餘箇、程限二十里、二百七十餘步為十刻、晝夜該七萬四千七百餘步、程限二百零八里有餘、是為百刻、每一時八刻、二十分、該行六千二百二十五步、數珠即六千二百二十五箇為一時、十二時約程限與百刻同、凡定更籌、晝夜各長短不同、依十二時候節氣、各以長短刻數、隨時分派、朝以日出、夜以日入為始、時定而更漏均、大

同小異、可為警備矣、且如安營、一面一百八十八步、四面共七百五十二步、行遍若傳籌五十次、共餘五百餘步、日將出矣、如冬至夜極長、夏至夜極短、二十四氣皆有異同、餘各倣此。

凡下野營、在賊不知之處、日落斷火、不許燎燒柴艸、恐賊遠望、夜來攻我營寨、夜間不許支更鼓、止令傳箭約量回數、定立更次、守門人須要辯認奸細、非奉將令、不許擅開營門、如與賊對壘、須去營二十步、每隊燃火一堆、徹夜見賊即

師律

卷之五

較閱

去

與抵敵、勿近自營、使我不能見賊、自暗中望明來攻我。

凡夜營俱照定過燈炬為號、各看燈籠、遵依各哨視中軍之燈、各隊視本哨之燈、各兵視本隊之燈、如視晝旗一般、違錯俱比白晝軍法加一等、遇大風雨、則視火把、遇出奇、或暗地移營、別處燈籠留在虛營、各聽隨時編發字號、如中軍說甲字、則是左哨、凡言甲字一、即是左哨第一隊、餘倣此、不預定者、恐奸細知之也、如再近城

推而廣之、不必限定甲字及禽

音凡
暗呼
非一
則一
是為
號款

則又不用字號。以禽獸之聲為號。隨時給與哨官。哨官依次相諭。通知學雞鳴為其哨。學生鳴為其哨之類。皆不預設。

一陸兵舟行。號令起行處所。中軍放砲一箇。鳴鼓升行旗。犬吹打畢。掌號笛各官哨長赴中軍。聽發放本日所行所止之意。畢散回。聽放砲。吹天鵝聲。吶喊三聲。點鼓豎何旗色。照旗色相同。應行之營一體點鼓開船。

一起行次序。以日干所臨。甲乙丙丁戊己庚辛

師律

卷之五

較閱

七

壬癸五行為前鋒。先行餘炤營次。若行間遇中軍。放大砲一箇。晝磨旗。夜舉雙燈。即便駐船。炤營各炤方向泊齊。圍住中軍聽令。

一到止宿去處。前行之營。放砲三箇。鳴金落旗。每營約去一箭之遠。每一營為一船。一體落旗。聽中軍到落旗後。仍復升旗。是掌號笛發放。若不升旗。各官目有緊事者。赴稟事。無事者各守信地。訓齊兵伍。若有更令。必差巡視旗口。傳或有令票。不在此內。

各將有
各將之
令恐防
澳航不
必執定
諸物

一凡水陸行營。第一肅靜。為要。不拘何事。俱聽旗鼓號令。不許口傳。口傳之言。雖本府面說。亦不許從。除明白進止。用旗鼓號頭。炤原給令書外。若或近賊。或欲暗行。暗止。聽中軍如後開船。令一人挨遞一人。不分官目。雖本府亦自遞之。一物件挨次遞過。即便遵守陸路同。

要住傳土塊。要行傳小短箭。要立傳草木枝。要坐傳石塊。要有警。收拾器械。預防賊來衝殺。傳大令箭。即便於脚下隨便。每哨官為

師律

卷之五

較閱

六

營。搶擇地勢。炤給過原操令書。內營陣立定。聽候中軍傳令。每總為一處。不許相連。

一止宿處所。每營四哨官內。輪撥去一小哨。赴把總處巡夜。每營輪一哨官巡夜。其本夜內驚恐。火燭奸細之變。俱罪坐本官。其把總不時親自密查。

一止宿處所。船隻各隨到齊。各分營定訖。到日晚。聽中軍放砲三箇。吹打關門。俟搗鼓。各營炤中軍一體聚巡夜。人在把總船邊跪下發放。

陸行同仍與行營號令同看。

發放云 官兵聽着齊應 夜巡謹慎齊應

毋得懈怠齊應 悞了事軍法不饒齊應 起

去齊應 聽定更喇叭一聲凡把總處支更其

每船一隻內不分大小輪議五人每更一名在

船頭執竹梆支更每打鼓一聲打梆一遍天明

各赴本營回話

一以上乃明營也若暗住處所聽臨時傳知即

便起暗號支暗更暗傳約束非用令票即用巡

師律 卷之五 較閱 五

視旗但初起或初往時中軍不舉旗及落旗不

插鼓不放炮吹打即是要行暗令

一中軍官每日輪撥一哨赴本府執打器械緊

隨驕馬進止擺圍於後夜則即以此哨巡夜每

輪中軍官一員提更

兵兵兵 藤牌 大文藤牌 兵兵兵

兵兵兵 藤牌 大文藤牌 兵兵兵

兵兵兵 藤牌 大文藤牌 兵兵兵

一水陸住止處所遇本府馬到先於一里內差

塘報二名進歇處搜過出衙門百步回報無事

則不言若衙門不便難宿或有奸細即便口稟

一本府進時親兵在前者擺進衙門內在後者

即便於衙門外大街通人行處街口去衙門二

十步內各執器械把定清禁人言仍輪一官坐

巡邏俟本府閉門方許聚赴衙門首聽火兵送

飯食用

一凡大開門時先小開門聽中軍官即將輪日

親兵在外昭前項擺定一半帶進丹墀擺列仍

師律 卷之五 較閱 三

用四人在堂上帶短刀立定口報訖方聽開門

若在人一家一體相同比在衙門更加謹慎在野

宿亦與在城相同比在城更加謹慎

第一肅靜為主凡有平時喧嚷者細打四十連

坐遇傳號令下營陣止起之際耳只聽金鼓號

頭眼只看旗幟決不許口發一言但有喧嚷出

聲者拿治如前臨陣割耳回兵查若因而悞事

斬首示眾

軍法

凡臨陣的好漢，只有數人，每斬獲首級，常是數十百人。叢來報功，再不想你一起人退來報功，使眾兵相望，悞認是敗走，大家都走了，况一箇賊首，數十人報功，若斬數十賊首，就該數百人來報，不知這一陣上能有幾箇數百人，反是自悞了性命。此臨陣第一禁約。今後其長牌、長鎗、狼筈，凡該當先長兵之類，決不許帶解首，乃只當當先殺去，不許立定，願懸首級，其殺倒之賊。

師律

卷之五

較閱

三

許各隊短兵砍首，每一顆止許一人，就提在陣後，待殺完收兵，有令催驗，方許離陣赴驗。其誰當先，誰有分，誰無分，俱聽當先隊長對眾從公報審。敢有因其恩，讐報不公者，軍法每顆首級以三十兩論之。當先牌鎗筈分二十兩，砍首兵二兩，餘兵無分者一兩。火兵雖不上陣，本隊有功，亦分五錢。每顆本隊鳥銃手亦分二錢。凡戰間賊遺財寶金銀布帛器械之類，此誘我兵爭財，彼得乘機衝殺，往往墮此套中。今若臨

陣，遇有財帛，每隊止留隊中一人收拾看守，待賊平，招隊收拾之多寡，各給本隊兵均分。百哨隊長加一倍，必不許他官尅留。及後進次到隊，伍仍留人，渾賴此正是賊當窮敗之際，各兵常奮勇前進，務要加力百倍，庶賊可滅。如違令圖財，致兵陷沒，或賊衝突得脫，搶財物之兵，不分首縱總哨官俱以軍法斬。

師律

卷之五

較閱

三

凡臨陣退縮，許甲長割兵耳，隊長割甲長耳，哨官哨長割隊長耳，把總割哨官哨長耳，回兵查無耳者，斬。若各故縱明視退縮，不肯割耳者，罪坐不肯割耳之人。退縮之犯不究。凡伏兵遇賊不起，及起早者，領伏哨隊長通斬。各兵扣工食給恤，仍通細打。如正兵見奇兵伏兵已起，不卽回應者，同例。凡每甲一人當先，八人不救，致令陣亡者八人，俱斬。陣亡一人，卽斬獲真賊一級，八人免罪。亡一得二，八人通賞。哨隊招例。凡當先者一甲被圍，二甲不救，一隊被圍，本哨

各隊不救一哨被圍別哨不救致令陷失者俱軍法斬其哨隊甲長

凡陣亡一人本甲無賊級者各扣工食一月給亡者之家優恤失隊長扣一隊失哨長扣一哨

失官扣一枝但係亡者屬下頭目仍斬獲功如其所失通免究亦不扣工食亡兵亡官官為給銀優恤

凡一人對敵先退斬其甲長若甲長不退而兵退陣亡甲長從厚優恤餘兵斬首若甲長退走

師律 卷之五 較閱 重

或各甲俱退走斬其隊長若隊長不退而甲下并兵退走致隊長陣亡者厚恤其隊長之家本

隊兵各扣工食二箇月給亡隊長家領用隊下甲長俱斬若一哨下各隊長兵俱退走者斬其

哨長如哨長不走致被陣亡而隊兵棄之退走者斬其各隊長兵通罰工食二箇月優恤哨長

之家若一哨官之兵與哨官俱退走斬其哨官如哨官不走而哨長以下甲兵退走斬其各哨

長通罰工食給恤哨官之家繇此而上至把總

其詞格 可稱 賞得 安得 百戰 勝此 人功 之也

領兵將領等官皆炤此一體連坐行之凡所謂罰工食者乃以軍法細打不死而又罰其工食非止于罰工食而免也凡所謂恤其家者不止于罰兵工食以恤之仍有題奏廕子世襲之恤也

凡若大陣敗走被賊殺死官兵傷在背後者還以敗事論并不優恤仍罪及各家并原募之人凡器械借代頑鈍欠利私擅更易軍裝器械入傷忘帶一物以上者軍法細打炤臨陣事例

師律 卷之五 較閱 重

隊長總哨官連坐

凡行列不齊行走錯亂擅離隊伍點鼓不行聞金不止按旗不伏舉旗不興開旗不接得令不

傳傳令不明道路擠搥言語喧嘩者俱治軍法凡臨戰布陣已定移足回頭行伍擠搥稀密不

均俱斬其哨隊長牌手并所犯凡不拘晝夜但係中軍起火銃砲齊起即是忽

然警急各官兵不必待候常令即各自劄管遇敵即戰不必取稟中軍號令

凡差探賊塘報及官兵有聞賊中消息不拘要緊不要緊不許官兵於中途邀截問答徑自閉口速赴主將陳說之後許宣於眾者方可與把總等官說若未見主將之先敢於中途因人問起即便說出但有一人先知在主將之前定以洩漏軍機問者答者皆坐軍法就是本營的把總哨夥伴問也不許對他說又或有已經稟知主將之後蒙分付不許傳說者到底不許再洩敢有以強固行要問者許原人稟來一體重治

律

卷之五

教閱

三

禁令
凡軍中要緊的第一件只是不許喧嘩說話凡欲動止進退自有旗幟金鼓若無令不許說話但開口者都裏着實重處夜間尤是切禁
凡兵逃走同隊之人各細打分一半監固分一半保拿如不獲各監一年通扣工食另募
凡征住地方每隊十二人務在一家安歇時刻不許相離別生事端互相覺察若一家難容即分對門或間壁不許攙隔如不隨本隊住者隊

律

卷之五

教閱

三

凡遇賊各隊嚴備聽令候探知賊人多寡以憑發兵不許違令爭先恐陷不測
凡臨陣拋棄軍器者及不衝鋒官兵臨戰易換軍士精利器械馬匹者各以軍法從事
凡臨陣詐稱疾病畏避艱險者及故將軍器毀折以圖躲避者斬

最與各兵以軍法治之一哨在一街一營在一
各營不許相混各哨不許相混各隊不許相
混及行營攙越前後非令先行先歇途中下路
一體連坐哨隊長若解手許同隊一人立在道
傍候畢催上不許過二里
凡立成營盤即是人家墻垣屋舍一般若人家
不謹門戶及容人牆上扒走的事有也沒有但
向營出入者不拘何官何人定要繇門奉號令
方准放出炤入決容不得各處攙進攙出如行

路時。決不容別人兵馬開人穿路。與同路混行。倘是賊般的。却不被詐劫了。營盤此一節。又至緊。至緊臨賊而故縱者。軍法示衆。

凡行營三千人。單行二三十里。有事如何傳得到。今定約令。凡兵行不拘從何處起。若有話該報來。務要簡明。不過二三句。或往前傳。或往後傳。自起處俱隊長高聲接傳。換傳到止處明白。仍傳稱知道了。再傳回原說之人回復。若傳到半途差錯。許又傳回云。纔傳的不明白。只傳

師律

卷之五

較閱

三

到原傳話人再傳明白。隊長一例接傳前去。若傳至中途聞而不接傳。接傳又差錯者。換出軍法重治。因而悞軍機者。軍法示衆。餘兵並不許開口接助傳話。多言者割耳。

凡賞罰軍中要柄。若該賞處。就是平時要害我的冤家。有功也是賞。有患難也是扶持看顧。若犯軍令。就是我的親子姪。也要依法施行。決不預恩讐。

凡武藝不是答應官府的公事。是本人當兵防

身立功。殺賊救命。本身上貼骨的勾當。你武藝高。決殺了賊。賊如何又會殺你。你武藝不如他。他決殺了你。若不學武藝。是不愛性命的。鼓子。况吃着官銀兩。又有賞賜。又有刑罰。比那費了家私。請着教師。學武藝的便宜。多少想你往日。不學武藝。器械不整的精利。不肯着重甲。只是因自來臨陣。原無紀律。號令不會分別。當先退後者。施行軍法。方纔安心臨陣。要走料定不用鎗刀對手之故。今番連坐法已定。號令已明。進

師律

卷之五

較閱

六

前退後。都有箇法子。連坐管定。軍法決。炤條內。施行。既無躲身之法。不想學武藝。不是與性命。對管的人。不是對子。是何物。身上有甲。就使他。就殺我一下。不能傷我。就手段不濟。第二下我。也殺到他身上了。敢是無甲的會死。思之。思之一編過火。兵有能奮學武藝精熟者。則陞為兵。將兵內懶惰不習武藝。號令生疎者。改之。每月一考。平時聽各火兵白首。即與驗。

凡兵本為立功名報效。而集兵。是殺賊的人。賊

是殺百姓的賊百姓們豈是不要兵去殺賊設使兵果肯殺賊守軍法不擾害他如何不奉承兵只是兵到箇地方百姓不過怕賊搶擄兵也曾搶擄百姓怕賊焚毀兵曾折毀百姓怕賊殺兵若爭起也曾殺他他這百姓如何不避如何不關門鎖戶若如兵宿有程途火兵先定歇處挨次而入起行依號割營點步鼓挨次而行經過百姓們聞說到殺猪牛販酒米等待是箇店上也要留住一日他有生意這方是兵民相體

師律

卷之五

較閱

完

凡古人馭軍曾有兵因天雨取民間一笠以遮鎧者亦斬首示衆况砍伐人樹株作踐人田產燒燬人房屋奸淫作盜割取亡兵的死頭殺被擄的男子汚被擄的婦人甚至妄殺平民假充賊級天理不容王法不宥者有犯決以軍法從事

凡軍中惟有號令一向都被混帳慣了是以賞也不感罰也不畏今軍中再無一句虛言凡出口就是軍令就說的差了寧任差到底決不改

還但遇號令金鼓旗旛是聽是看是怕不可還指望不便處又告有改移或望寬饒將無還令此在口之常談豈不知宋時北虜稱岳爺爺軍曰撼山容易撼他一箇軍難只是箇畏將法守號令之驗如此則將也成名兵也得成功又保全了性命多少好處今後不知學好的若再平時用好言好語箇箇說是勇猛忠義你就說得活現決不信你只是臨陣做出來便見高低

師律

卷之五

較閱

手

凡冒名頂替入操者正替身俱以軍法細打所崔之人卽充兵收操工食卽將原崔之人分交一半

凡兵在家生有父母教有師長戶有戶長里有里長老人思量那箇做百姓的少得這內一侏今既來當兵甲長就是兵的戶長隊長就是兵的里長哨長就是兵的老人哨官把總就是兵的父母官但能教道的號令武藝者都是兵的師長思量世間有無里長老人管的百姓無有就知在軍中有無隊哨長管的兵無有世間有

無父母生的人無有就知在軍中有無哨官把總管的兵無有世間有無師長教訓天生會識字念文的人無有就知在軍中有無不聽教師將領訓練的兵士無有這都是就兵心上少不得的去處曉諭若抗違哨隊長比做百姓抗違里老的法度不同不聽教師將令習武操練比做童蒙時不聽師訓的法度與平日牧民的法度不同細打尚是小事重便割去頭再可復生否。

師律

卷之五

較閱

三

凡當兵之日雖刮風下雨袖手高坐也少不得你一日三分這銀分毫都是官府徵派地方百姓辦納來的在家那箇不是耕種的百姓肯思量在家種田時辦納的苦楚艱難即當思量今日食銀容易又不用兵耕種担作養了一年不過望一二陣殺勝兵不肯殺賊保障他養兵何用就是軍法漏網天也假手於人殺你。

號令

夫號令者乃將官分付軍士軍士聽命於將官使上下之意相通分付的話不使臨期有違之意近來操演首先掌號號即喇叭謂之號頭蓋言頭先吹他為號故謂之號頭既舉號矣恐人馬數多一兩聲號軍中尚有聽不真者却又放一砲以濟號聲不及夫砲謂之信砲譬如將官又寄一信與軍士之意此皆將官自上面傳於下面軍士至於下面軍士聽見不聽見留心不

師律

卷之五

較閱

三

留心將官尚不可知故令軍士吶喊一聲夫吶喊一聲即如答應將官一聲說我眾人知道了之意又如擗旗方吶喊者為號頭與號皆是軍士耳聽之物目尚無所見故各哨隊長擗旗方吶喊者為旗一抵下軍士又各眼見一次旗一起而方吶喊一聲乃取其齊也無非要耳目相同合眾人耳目為一人耳目之意凡見三將入營將臺上大吹打掌號三聲放起火三枝砲三信各軍吶喊三聲號聲一止而砲聲即繼不許

久遲致不節奏每見各處有升帳砲三箇令
 稟放升旗砲一箇升旗卽升帳少省火藥於升
 旗砲臺上卽擗鼓升旗畢中軍官稟舉號笛聚
 官旗聽發放凡中軍官稟事務要高聲使千軍
 萬馬聽得見其臨了句語用張口字以示威武
 其聽事官代分付聚來發放中軍官起過傍立
 將手執小旗一招臺上方掌號旗役二人執藍
 旗二面白馬路分道而下至官旗來路口將旗
 旋轉三轉以示調兵之意各官旗見藍旗行動
 卽離本哨隊信地炤依次序凡至轉灣抹角之
 處卽擔旗一次者爲頭目示知後人我欲向東
 向西之意也旗役執藍旗引導各官旗齊至馬
 路兩傍各分次序立定執藍旗人報官旗到齊
 承聽發放中軍官跪下稟宣軍令起立臺邊高
 聲云官旗上來旗役報官旗進各依班次跪倒
 中軍官宣云奉臺上將令各官旗聽着耳聽金
 鼓目視旌旗步閑進止手習擊刺萬人一心惟
 將令是聽違法的軍法不饒諭畢各官旗以次

師律 卷之五

較閱

畫

叩頭中軍官分付起去兩邊軍牢喝堂中軍官
 又稟發放巡視藍旗聽事官分付起去中軍官
 云巡視藍旗過來凡部下軍兵聞鼓不進聞金
 不止臨陣退縮誼譁錯亂俱聽爾拿來處治藍
 旗叩頭分付起去中軍官稟云宣令已畢官旗
 下地方聽事官分付起去中軍官分付起去官
 旗齊應一聲兩傍軍牢大聲喝堂各分兩邊立
 定中軍官分付官旗下地方臺上吹打旗役仍
 執旗引下信地各官旗依次而下伺各官旗俱
 到信地畢旗役復回齊至道中跪報官旗已到
 地方中軍官稟放靜營砲聽事官分付起去中
 軍官將旗一舉臺上掌號一聲放砲一箇各兵
 不許吶喊俱各啣枚在口聽候號令出兵此第
 一節也下此則行營走陣之事又爲一節以便
 教演今內有發放耳聽金鼓等數語自武經總
 要以下諸書皆同此數句雖約足可包括兵家
 諸事若將官明此數句使三軍遵守不失目果
 能視旌旗耳果能聽金鼓手足皆如此教則衆

師律 卷之五

較閱

畫

說到此
處乃是
真號令

人耳目手足即成一箇人耳目手足即父子之
兵即同心之旅其相救援自如左右手之相衛
何敵不摧欲曉其妙者當與我

太祖高皇帝孝順父母六言並看六言雖約而
人生好反之事皆包涵盡矣每見各處操熟各
兵亦有不待金鼓而自成行陣者此不過演慣
一定陣勢大家動則動大家住則住熟雖是熟
却是不打耳目手足及心上來的此又熟之之
病夫兵乃千變萬化的勾當假如只是操演你

師律

卷之五

較閱

三

可不聽金鼓不視旌旗自去成陣若遇廝殺時
地方不是那舊教場敵人不是那舊裝槍隨機
轉變只繇將官三軍萬眾只繇將官旗鼓指使
要進則進要止則止要東就東要西就西你只
依平日之熟却不專心慎念去看將軍旗鼓則
將軍雖有萬人之勇也只了得自己一身事縱
有旗鼓亦不中用將官臨期又不曾飛來飛去
傳諭各兵又不曾變化一箇軍士前變一箇將
官跟教頃刻之間安危生死所係一人回顧萬

衆生疑一隊不前全營失利要緊哉旗與鼓耳
軍士眼不可別視惟旌旗是視耳不可亂聞惟
金鼓是聞夫一軍之中刀能殺人鎗能截人砲
能打人豈不利害古人只云祭旗只云戮鼓可
見旗鼓乃三軍耳目大將之任也夫吳起臨陣
左右進劍起曰一劍之任非將事大將之任在
旗鼓宋偉世忠與金人戰將敗其妻奪鼓桴而
不止世忠聞鼓亦奮而遂勝金人古人見一
鼓不歇而戰不敢已今軍士能聽將令焉有不
勝之理乎

師律

卷之五

較閱

素

禁約

凡將領官哨隊長不相和協傾陷妬忌扇惑妖言妄傳軍令因而悞事者斬

凡各營分派已定先昭各腰牌格式共為一函造書冊二部俱送本府印鈐一本發把總一收本府

凡有逃故缺伍該召補兵勇每月半隊長如式開新補手本呈哨官哨官呈總總呈府驗中改簿給腰牌發總總改發隊常操

師律

卷之五

校閱

三

凡遇有逃故本伍即報隊長隊長報哨長哨長報哨官哨官報把總即於本日開手本呈遞

凡各兵遇有疾病本日同夥即報本隊長隊長親看緩急報赴哨官哨官報赴本總本總即日

報本府以憑批醫療視遇在客戍本府親詣撫視

一常日每一名各將米二升炒黃包裹一升研為細末一升另包麥麵二升一升用香油作煤一升蒸熟六合用好燒酒浸晒乾再浸以不入

為度研為麵另包四合用鹽醋晒浸亦以不入為度晒研為末另包行軍之際非被賊圍困至緊不許用出兵隨行忘帶者如失軍器同

凡各兵進教場放過靜砲後到者俱開不到究治各門封鎖後開人出入及縱遲兵闖營皆巡視旗之罪凡每日進操候下營畢各官下地方

即將所部兵士省令各隊填到單已到止開總數未到及有差俱開花名把總官類粘候下營畢赴臺呈遞如主將不進教場操畢各官齊赴

師律

卷之五

校閱

三

回操即日呈遞

凡器械不鮮明專罪哨長號令不明專罪把總武藝不精習專罪哨官逃去奸盜等事不諳首專罪隊長與同隊甲兵

凡責成之例不拘平時臨陣凡違悞遲玩畏避退縮器鈍事犯等項每甲二人以上連坐甲長每隊一甲以上連坐隊長每哨一隊以上連哨

長五分以上連坐領兵官哨官

凡遇傳示號令巡視旗止傳各領兵官領兵官

傳與哨長哨長傳隊長隊長傳甲長甲長傳各兵若有得令不傳傳到不遵者當操遲悞打四十棍臨征軍法施行

上一人下三四十句說話如何傳得通知上有事要分付只是傳與把總哨官把總哨官須要一傳說與哨隊長哨隊長須要一一傳說與兵頭若是分付去一時記不全了還許來問再說去分付他若傳說不明或忘了不來再問候於隊內抽取數兵來問若問稱不知挨查隊

師律

卷之五

較閱

聖

長隊長不知挨查哨長以次挨到把總各傳不明軍法重治

凡進操及征調在外與凡掌號笛發放把總官卽戎裝錦繡哨隊長各小袖依方色戎衣執旗俱以軍容承接發放之際哨官凡有稟白跪聽把總授成哨長跪聽哨官授成隊長跪聽哨長傳令發放小兵跪聽隊長傳令發放哨長以下見把總叩頭俯伏隊長以下見哨官亦如之凡公所哨官見把總一跪一揖哨長見把總兩

跪一揖隊長不許作揖哨長見哨官一跪一揖隊長亦不許作揖隊長見哨長作揖侍立俗諺有曰軍中立草爲標况

朝廷堂堂名分凡有屬下者既知惡屬下抗違不能行事卽知己身不可又効屬下之人復抗在上頭目决恃不得鄉曲故交軍機乃國家重務情難掩法敢有親識相容故違明抗容者犯者通以軍法重治

師律

卷之五

較閱

聖

誦練

訓字有一半工夫練字有一半工夫何謂訓凡金鼓旌旗進退坐作一動一靜一語一默皆要逐項講解明白說與軍士知道如何則為遵令如何則為犯令不曉者再講或先教頭目伶俐者令他與軍士行起坐臥之間以漸而教久則軍士自曉譬如初入學孩童一字不識一句不知必須師傅把手教字開口教書然後曉得句讀曉得字畫倘師傅不親把手教字開口教書

師律

卷之五

較閱

聖

止將書做授於學生任他自己去念去寫只是明日要背書要判做那學生如何來得縱學生開傍人學得句讀字畫及問他書中之義如何說終身不曉何也不曾講明也若不講明讀書一百年終是做不出文章來况各軍士內中伶俐者少半多鄉愚之人尚不若幼童伶俐可教各兵有家事累心衣食累身比幼童無事掛慮可以日日責成又不同且師弟咫尺相親不曉又來問忘了又來問今將官高坐其上他若不

說到做處

切喻

來教軍士那箇軍士敢去問他少有差錯拿來就打軍士畏心勝顛倒會忘了愈教不成以致將官暴怒下人怨恨縱使教成將官與士卒心已不合既不敢望其如身臂使指之意若使臨敵將兵各懷携二之心見敵而走有繇來矣一訓之中其血脉流通意氣相合正在此處用工夫莫謂軍士無知將官若有一句好言語教訓他他亦知感故此說訓字有一半工夫然後去練夫練者正欲發明所訓的說話就是小學生

師律

卷之五

較閱

聖

既教他句讀明白字畫明白要他拿書來背看他熟不熟拿字來判看他好不好若熟了好就罷又教他別的書別的字如止有一半熟了有一半好了還有一半不曾熟不曾好却又教他再念再寫只等書盡熟了字都好了方學做文章今教軍士走陣還是教學生學做文章之意還不是考秀才中舉的說話只到與人厮殺的時候方纔是考秀才中舉的說話何也且如今日下方營敵來衝營敵人方向皆我所知係是

旗幟而目亦一其惟心之一乎心之一者賞罰之一也無濫及無倖免則賞罰一賞罰一則心一心一則常變一夫是之謂練習乎君以是繩其將較教將較之法也將教以是繩其兵教兵之法也今之所謂練習者寅而集辰而罷巳而集未而罷其金鼓震也旗幟翩翩也右此而左彼賞罰錯然也問之兵兵不知其故也此歲武場金鼓旗幟賞罰爾也來歲武場金鼓旗幟賞罰爾也此將登壇較吏以是應之曰練習也彼

師律

卷之五

較閱

聖

將登壇較吏以是應之曰練習也問之兵兵不知其故也金鼓以令之南進而北退施之於東西則否旗幟以令之東坐而西作施之於南北則否教閱之金鼓金鼓也卒然有警而金鼓之耳有不聞者矣教閱之旗幟旗幟也卒然有警而旗幟之目有不見者矣是為練習乎舉一將而叩之曰子之持戟之士某也勇某也懦不知也殼弩之士某也藝某也未習不知也舉一將而私之曰子部曲有善得上意巧為剝下

者則盡知之也吁是教兵法邪始下令曰某守某失入虜者以軍法繼下令曰某邀某失出虜者以軍法事已矣失入失出矣則將以委之上曰有大監也大監以告於朝曰請逮治也朝以下之理曰會律文也於是曰某也奪祿某也贖金則與始下繼下者左矣其令不足信矣吁是教將較法邪故嘗曰將較一兵則其練習之政宜任其將期之曰耳目心一焉已耳金鼓旗幟坐作進退一焉已耳賞罰一焉已耳不必日

師律

卷之五

較閱

聖

暴之日中饑疲之也不必羣集之武場觀視之也不必寅而至辰而罷巳而至未而罷也火器千人焉必千人精也弓弩千人焉必千人精也勇力抵手千人焉亦千人精也將一日而與其火器者數十人適諸野習試之精熟之善者賞拙者厲度不可教者更代之至暮乃歸旬日而火器者遍矣一日而與其弓弩者數千人適諸野習試之精熟之善者賞拙者厲度不可教者更代之亦暮而歸旬日而弓弩者遍矣又旬日

而與勇力者俱勇力者亦遜矣。繇是某也勇某也藝某也遲巧某也疾拙將無不心具之也。某之器大良某之器良某之器稍良將無不心具之也。問之一則舉其十貴之用則呼其名夫是之謂練習也。兵以是爲式是之謂教兵將以是爲殿最是之謂教將較始下令必慮其可繼繼下令必慮其可終終稽功罪必詢其所始夫軍法者杖百馘斬首也。庶刑者笞杖徒流贖也。始之以軍法而曰杖百馘斬首終之以庶刑

師律

卷之五

較閱

吳

而曰笞杖徒流贖又何怪其心之不一也。又古人之言曰賞善不崇朝欲民速得爲善之利也。夫善善長者人君之度也。威克愛者大將之體也。賞善欲民速得其利而軍法可使不速伏其辜乎。是皆所謂教兵教將較之法也。

教兵

軍無衆寡士無勇怯以治則勝以亂則負。兵不識將將不知兵聞鼓不進聞金不止。雖百萬之衆以之對敵如委肉虎蹊安能求勝哉。所謂治者居則閱習動則堅整進不可以犯退不可以追前後如節左右應麾可合而不可離可用而不可疲。雖絕成陣雖散成行治之策也。古法曰三官不謬五教不亂是謂能軍。三官者金鼓旗也。五教者目耳手足心也。教目知形色之旗教

師律

卷之五

較閱

吳

耳知號令之數教足知進退之度教手知長短之兵教心知賞罰之用五者用習是取勝之治卒也。故用兵欲其便用器欲其利將較欲其精士卒欲其教蓋士有未戰而震懾者馬有未馳而疫汗者非人怯馬弱不習之過也。要在卷舒離合坐作進止不失其節是已。然後觀敵應變臨事制宜使之赴水蹈火出生入死同心一力。前無疆敵寧不繇斯而致焉。方今雖有訓練之方然而法制未立是以旗旛雖設不主進退鼓

角雖備不為號令行伍雖列不問稀密部陣雖
立不講圓方但見敵即馳遇地即戰不制奇正
不為備伏不擇險易不詢孤虛連師百萬呼吸
變化事不素定難乎應敵今故悉采前世教閱
之法重復研究詳載于篇夫訓士之法雖貴約
束繁多在于舍迂求要欲使人心齊勸行頗如
一狀不可得省要須兼存故但習其容不可施
之戰鬪者草教日閱是也雖曰訓習便可勒為
行陣者講武教騎教步教弩是也故不先日閱

師律

卷之五

教閱

晁

是謂教而無漸不後講武是謂訓習而無功
凡教為陣少者在前長者在後其還則長者在
前少者在後善訓士者先教耳所以審金鼓也
次教目所吹辨旗幟也次教手使屈伸便利提
挈敏急次教足使進退合宜往來迅疾末教心
使庶務恭順執事精彊又教之抵對令贊嗜整
肅趨驟趨捷教之裝束使褻復佩結器仗倫序
使出入坐起尊卑大小不相踰越而示之禮衣
食寢臥順時調息不傷寒暑而為之制教戰之

師律

卷之五

教閱

李

法號令既審指樞無失陣而方之坐而起之行
而止之左而右之別而合之絕而解之無犯進
退之節無絕人馬之力故一人學戰教成十人
十人學戰教成百人百人學戰教成千人千人
學戰教成萬人萬人學戰教成三軍此教兵之
率也至于執兵用刃或作枝又有法焉凡教刀者
先使執持便慣乃以形制輕重折或作所伐猛劣
而為之等教旗若槍者先使把捉有方盤旋進
退乃以干之長短大小插刺深淺而為之等教
弓者先使張弓架矢威儀容止乃以弓之硬弱
箭之遲速遠近射的親踈穿甲重數而為之等
教弩者先使之繫縛弛張輕利捷敏乃準弓矢
而為之等此教器械之略也傳曰以不教民戰
是謂棄之非此謂欺

練步兵

凡教陣先量士卒多少，即教場中分三道土河，中分左右廂相對，四隊夾一土盆，以次布戰鋒隊，第一隊為戰隊，間一隊抽取一隊為駐隊，隊隨多少，每廂各兩重布步，凡入教場布隊，先六肅，次五方旗，次角，次鼓，次鉦，次詔旗，次左右廂兵馬，使次第相續立定，一隊為駐隊，一隊為戰隊，皆取五方信旗為號。凡上卒動前吹角一會，皆號信旗。點青旗，兵馬使都虞候集。凡旗者，頂地也。點赤旗，上以為點也。

師律

卷之五

較閱

聖

大將副將同集，點皂旗，小所繇悉集受處分訖，却歸本隊。放歸本隊，頂候却還。叮嚀曉諭訖，南頭第一隊兩廂告出一旗，以告辨。辨謂排比所教練兵馬已訖。告訖，旗歸本隊，即視信旗合擊鼓，一槌，諸隊盡簇，信旗開鼓，一槌，諸隊盡開，却歸本處立信旗，舉鼓一槌，諸隊槍旗並舉，齊唱，軋聲，信旗亞，又鼓一槌，諸隊槍旗並亞，齊唱于聲，諸隊弩手齊出，至前第三土河，作上彎勢。凡出並至前第三土河。又鼓一槌，架箭又鼓一槌，皆唱殺聲，即退至本隊立

完，又鼓一槌，齊唱于聲，弓手齊出，至土河可為架箭勢，又鼓一槌，齊唱殺聲，陌刀齊亞，不得背面起陌刀頭，却還本隊立定。凡歸隊却行，皆須前脚續後脚，不得行也。信旗又三點，一點一交聲，三點三交聲，訖，鼓三聲，此三聲，陳長打，便長打，鼓皆作何何聲，左右廂並進至中央土河立定，大叫交交，胡祿交，叵右廂退，左廂還，至本隊前土河右廂點，信旗喚駐隊，大叫交交，走叫與戰隊齊立定，左廂退，右廂逐之，至本土河前，左廂點，信旗喚駐

師律

卷之五

較閱

聖

隊，大叫交交，走叫與戰隊立定，左廂退，右廂逐之，至中央土河立定，良久，聽鼓聲歇，何何聲絕，鼓一槌，齊唱三聲，槍頭並舉，與有齊，又鼓一槌，齊唱殺槍旗盡亞，三于三殺，然後擊鉦，鉦發，左右廂齊退，並不得回面起槍，至本土河立定，訖，候鼓聲一槌，齊唱于聲，槍旗並揭，立信旗合鼓，一槌，諸隊齊作羽林聲，聽角聲發，羽林聲止，教畢，視信旗點着地，即兩廂齊唱，喻視五方旗，又角聲行，左右廂兩頭各出一隊，至第二土河行

吶喊凡喇叭吹擺隊五聲是要車步騎三兵就于脚下挨營擺隊伍也

一吹長聲喇叭放銃一箇磨旗是要轉身各兵俱看旗所指處俱向某處轉身轉車

一擺隊已完喇叭稍歇復又吹擺伍者是要車步騎三兵一字列開成陣備戰也

一明哮囉凡吹哮囉是要各兵起身再吹一次是要馬兵上馬車兵附車步兵執器械立齊

師律

卷之五

較閱

聖

再打銅鑼是要各項兵俱坐地休息旗幟俱偃

一明錫鼓凡點鼓是行營點鼓一聲約行二十步點緊鼓一聲行一步則將搯鼓交鋒矣但聞

搯鼓是交鋒要各兵向前與賊廝殺

一明黃旗下營定放銃一個豎黃旗搯鼓是放各兵出營汲水取柴飲馬

一明摔鉞凡摔鉞鳴是要各兵收隊再鳴成大隊旗幟通回中軍

一明砲號每要新起一號令必放砲一箇使人有耳者先共聞之然後方用旗幟號頭等項示行凡官軍但聞銃響後其已前行號令進止俱歇專一看有何旗幟更變有何號頭之聲即速遵昭庶不悞事

一用砲分數
升旗砲 舉即鳴金吹打

升旗砲 舉即搯鼓鳴鑼升旗
靜砲 發放後三舉營中肅靜候令

師律

卷之五

較閱

聖

吶喊砲 一舉喇叭吹天鷲聲吶喊一聲三舉止

開營砲 一舉即聽點鼓便開營行
分合砲 一營一舉欲分幾營幾路為幾舉無定數舉畢看旗幟昭旗色依數分之

閉營砲 一舉即大吹打閉營門
定更砲 遇夜搯鼓畢一舉喇叭吹天鷲聲

變令砲 凡號令正行之間欲別更號令人眾隔遠一時更變恐人不知先舉砲聲一聞砲前令即止

一明鈺號凡軍中一切鼓樂有音如

喇叭、鼓、鈸等類，每欲止，必鳴金一聲，其已舉者，聞金即止，聽更令後，即如所更之令行。打金三聲，是要退兵，及止吹打，打金二聲，是大吹打，及退兵。下方營時，鳴金邊是發五方旗，招出營立表，立表營內，所以分別門角，以便出入識認，立表營外，所以分別營盤，防守界限，賊來舉之以應遠近緩急。

凡旗幟製八方，則色雜而衆目難辨，如以東南西北為名，則愚民一時迷失方向，即難認，惟左

師律

卷之五

較閱

五

右前後屬人之一身，但一人皆有左右前後，庶為易曉，而在讀書有位者自知，即五方五行之製也。然不可以之責行伍之人，凡面所向謂之前，則用紅旗，即方為南，行為火，火之色屬紅，神為朱雀，卦為離，凡面所背謂之後，則用黑旗，即方為北，行為水，水之色屬黑，神為玄武，卦為坎，凡左手所指謂之左，則用青旗，即方為東，行為木，木之色屬青，神為青龍，卦為震，凡右手所指謂之右，則用白旗，即方為西，行為金，金之色

屬白，神為白虎，卦為兌，凡脚下所立謂之中央，則用黃旗，即行為土，土之色屬黃，方為中，神為勾陳，卦為太極，凡人一身皆有左手、右手、面前、背後、中央，此人人可曉，若舉點黃旗，則是中軍，欲變動聽號令施行，若舉紅旗，則是前營兵欲變動聽號令施行，若舉白旗，則是右營兵欲變動聽號令施行，仍不必拘五營之次，但見舉黑旗，俱要往後看，但見舉紅旗，俱要往前看，但見舉

師律

卷之五

較閱

五

青旗，俱要向左看，但見舉白旗，俱要向右看，但見舉黃旗，四面俱要向中看，若見五方五旗俱舉，點各營四方各焰，本方向外執立聽號令施行，凡旗點向何方，隨其所點向往，旗不定不止，旗不伏不坐，善哉孫武子教宮嬪曰：汝知而左，右手心背乎，嗚呼！此教戰之指南，此千載不傳之秘也。凡明旗次，各營隊總看本旗，總所執旗，旗總看本百總所執旗，百總看本把總旗，號把總看本

千總號旗。千總看本哨將號旗。哨將看主將號旗。若主將五方旗招俱起立點動。則五方之營俱招旗而動。如止于一旗立點。則該應之旗俱點立。別旗招常。若主將五方旗招俱偃。則五方之營俱招旗偃。止若止一旗偃。則該應旗偃。別旗招常。某旗磨。則該應旗俱磨。別旗招常。某旗向某方點指。該應旗俱向某方。各兵隨旗而往。

師律

卷之五

較閱

率

千總旗舉。先把總應之。百總不許先應。把總旗舉。先百總應之。旗總不許先應。百總旗舉。先總旗應之。隊總不許先應。旗總以下。口傳身率。不用旗鼓號令。要與旗鼓令同。差錯以軍法治之。一明望旗。凡常操及發兵。于主將未到場之時。先將望竿繩縲等項。收找停當。候主將升帳。稟升旗。即放砲播鼓陞旗。旗正着甲。執白旗一面。上斗聽中軍號令。凡掌哮囉。兵立則旗立。凡打。兵坐則旗收。旗向前點官軍俱向前行。向左

點俱向左行。向右點。俱向右行。向後點。俱向後行。車步騎大小將官旗總。車正俱視此旗。向往。如遠行。俟掌頭號畢。稟放砲播鼓。將望竿眠行。進報有警。播鼓再立望竿。賊從左來。則旗向左磨。賊從右來。則旗向右磨。賊從前來。則旗向前磨。賊從後來。則旗向後磨。賊從兩面來。先磨賊近一面。三磨三立。又向一面磨。賊從四面來。將旗繞竿頭轉。賊遠則旗頭向上磨之。賊來近。則旗頭平低磨之。賊近百部來。則旗低垂。向

師律

卷之五

較閱

率

磨之。賊退。則立某方。賊退立在某方。亦如報賊來事例。事定將旗捲訖。若緊急追賊。無望竿車。此條不三。

練手足

凡哨將通將各兵花名分烙見定武藝造武藝冊一本送印發收百總每入操日比一旗輪比週而復始把總每月初六日一比又比過一人即打一把字小印于中式等第格內千總每月十六日比即打一千字小印于格內營將每月二十六日比即打一將字小印于格內督撫鎮道比驗無時遇該比之日每百總下抽取數人試過只對比舊冊查其印之高下相去不遠即

節律 樂志五 較閱 李

憑冊以為賞罰若比較之日該閱操則從操而移比或非操期則從比而免操此在臨時酌擬凡遇千把總比期預日于本營將領處討出冊本註完次日送交冊式開後賞罰連坐自旗百以至將領查定分數之法載于條約下茲不重開連坐領兵官賞罰例

一凡入操下營畢或不下營各營將各千把總俱立私把分授習學先尊者射打舞對起以尊而卑不必唱名不必設鼓乃私習也中軍把子

聽調上寺唱答等項如常儀

一武藝務烙示習實敵本事真可搏打者不講西學花法

一較遠射北方之習最重于射但射不在圖中能壯硬日射重箭又去得平又去得遠又多中必深人此超等射手不可以尋常待也射得不遠而平開硬弓發重箭能中者二等也射得遠而不平箭輕弓軟多中者三等也倭虜之箭射皆不遠蓋箭重故也箭重故中人不可當

節律 樂志五 較閱 李

主將立藍旗一面是調射手的旗號各箭手官軍橫隊把以八十步為止步弓以五尺為準每箭立身大架搭箭要快眼專視賊前手立定後手加立前手把弓如月出箭穩疾者為上等其有灣腰騎馬等射已精熟者不必改習所謂失邯鄲之故步也射尚生者務使改從不架射一較火器俟射畢打箭過將把子再移二十步聽整紅旗是調鏡的旗虎蹲砲佛狼機鳥鏡快

鎗、火箭俱集中軍聽候。

一鳥銃快銃手，但點過，先看銃口大小，平日各該營將領，曾否將銃通行選較，以銃口相同者各為一旗，曾否置合口鉛子模範一箇，曾否鑄出鉛子磨光逐箇稱驗，是否正合各銃之口，流入稍濇，用擲杖送下，乃為合格，庶打有力而正。式火藥以燥細急為式，火線點放一二根，看其緩急長短，務合前式，藥管以銃之大小裝藥，不

師律

卷之五

較閱

查

多不少為式什物，線藥錫鉛子袋，逐一查驗。合式大銃不用藥管，用小升一箇，上刻幾升為一銃。

一銃把必以百步為準，每把六人為一班，鳴鑼一聲，一人舉放大銃，以長聲喇叭一聲舉放一位大銃，每人以三發為止，鳥銃快鎗每人以六發為止，報名下籌，俱照射箭例。

一鳥銃手須眼看兩焰星，銃去不動，手不轉頭，又多中者為上，打放如式，而中少者次之，轉頭

搖手，雖中而在下等，放完一班，第一銃又裝畢，再放為快。

一邊銃，今當俱令一手掣在銃前，銃身夾在腋窩之內，不轉頭，不搖前手，又中者為上，轉頭搖手，雖中不取，一班放畢，照鳥銃手，又裝起為快。一佛狼機，每座提銃九箇，三人中以一人定管放，以二人裝提銃運送，平時學習，只用三箇提銃，點過一架，先看母銃腹內是否光圓勻淨，子銃口週圍牙肩是否齊整，子母二銃合入，是

師律

卷之五

較閱

查

否嚴謹，鉛子是否亦合子銃口，一半火藥袋內藥是否分兩，火線是否長短合式，鎚剪是否鋒利，錘送堪否，架機倏高倏下，倏左右，是否活便，乃看裝藥安位下子，是否如活，一架連放三次，提銃裝運速而如式者，為上等，又中者，超格另論。

一虎蹲砲，先看砲身，次看藥，須細迅，藥線燃子，是否疾躍，鎚剪是否鋒利，藥升有無大小，袋藥稱足分兩，火繩是否乾緊，送子木錘是否堅固。

大石鉛子是否合口一半木馬子是否鬆下平口小鉛鐵子有無足數次看裝法是否合式藥至某處木馬至某處子土至某處必一一合式乃令舉放必高下正合遠近不致跳躍又能中把為趨等

一較圓牌北方無藤以柳木加革代之每人長腰刀一把北方胡馬疾速又有盈甲不必用標鎗聽放砲一箇中軍豎起黑旗是集牌手的旗各牌手俱集中軍伺候習時二人一排務要遮

師律 卷之五 較閱 奎

得身過為妙先于界河插棍四枝粗五分高可二尺以上者約與二人闊狹相等聽各人使牌上前專砍樹枝砍空者以下等行罰此即馬脚也臨陣時以牌向頭上檠架適當虜箭只是低頭下砍馬脚原有退步使法今不必學試牌木棍各牌手自備每人一次一根

一較腰刀虜專用刀我兵亦用刀手力不殊刀之長短相似而又頑鈍不敵夫短不接長自是定論况我軍力不壯于虜必須比他長了一寸

乃有一寸便益便砍不着他身上必先砍着他馬頭今除箭手另給腰刀銃手特給長刀外凡豎立白旗是集刀手的旗各馬步軍長短刀手俱集中軍聽候每馬兵一旗預備長短棍二根一根長七尺一根長三尺五寸短棍在前長棍在後相去二尺馬軍各馳馬步軍各趨跑向棍

來馬軍用分鬃箭射長棍三矢馳上先砍短棍一刀如馬頭次砍長棍頂一刀如虜人步軍長刀俱聽令如原習倭刀進法向前低頭下砍短

師律 卷之五 較閱 奎

棍根一刀如馬腿轉身上砍長棍一刀如馬頭中式者賞違式者登簿三次不中者比較落馬及生疎者通行責治一較刀棍正所以比胡馬討一寸便益之物也俱用大棍教師之法一打一戳乃為止餘皆花法也只專刺馬腹人喉馬眼人面聽中軍豎紅

高招乃棍手俱集中軍聽候亦焰前備二項木棍聽播鼓騎馬飛馳向短棍戳一下即戳馬眼馬腹也次將長棍戳一下即戳賊喉面也先將

鋒炭染黑或以灰刷白中者為上務要戳人重
拔出速不然不得戳第二下也

一較大棒聽中軍立起藍高招各棒手俱集聽
候每隊備短枝一根長一尺長枝一根長四尺
稟安訖兵以六人為列聽播鼓飛跑向前一齊
打去先打短棍一下如打馬脚同又高打長棍
一下如打馬頭同賞罰例與刀棍同

一較大鈹聽中軍監起黑高招各鈹手集候蓋
北虜無長鈹我今器械件件長過他的鈹法

師律 卷之五 較閱 卒

打一戳只戳馬眼人眼人喉即以棍手所用高
棍立起飛身向前一戳短棍頭如馬眼一戳長
棍頭如人喉中者為上其平日學使依教師鈹
法有進無退

一較吶喊所以壯軍威有不齊者巡視旗擎來
治以軍法

一較磨旗隨鼓緊慢行如磨旗之時兩手托開
陰陽拿住高舉伏身轉腰繞頭一遭方纔豎起
一較打鼓夫打鼓之勢用堅木為鎚起選下流

兩手高舉過額而着鼓沉重則聲齊且遠
一練心力凡人之血氣用則堅息則脆勞其筋
骨餓其體膚大人且然况兵乎不宜過于太甚
是謂練心之力也

一練手力凡平時各兵所用器械輕重分兩當
重于交兵時所用之器蓋重者既熟則陣用
輕者自然手健不為器所欺矣是謂練手之力
也

一練足力凡平時各兵須學趨跑一氣跑得一
師律 卷之五 卒

星不氣喘才好如古人足囊以沙漸漸加之臨
敵去沙自然輕便是謂練足之力也

束伍

夫管陣之法全在編派伍什隊哨之際計第之定若無預於管陣然伍什隊哨之法則或為八陣或九軍七軍十二辰古人各色陣法皆在于編伍時已定一如旌旗立表則雖岌岌之夫十萬之衆一鼓而就列者人見其教成之易而知其功出于編伍者鮮矣故管陣以伍法隊哨為首乃以束伍貫諸篇庶使知次第也今法長牌一面藤牌一面復笮二把長鎗四枝短兵二件

師律

卷之五

較閱

李

火兵一名為一隊方而為九直之為二伍分而為三寸為五花四隊為一哨虛其中哨長居之四哨為一官虛其中鳥銃火器哨官居之每前後左右四哨為一總把總居之設與五分旗一付高招一付巡視旗四件掌號一名金鼓十二名初謂銃手自裝自點放不惟倉卒之際遲延且火繩焰管不及每將火藥燒發常致管中自亂且一手托銃一手點火點畢且托之即不出矣令砲手另聚為伍四人給砲四管或專用一

人擊一人點放二人專管裝藥抽換其點火一人兼傳遞庶無他失但此法只可施于城守若臨陣不無人路錯亂引軍奪氣邊銃可用此法鳥銃還是單人自放又便

師律

卷之五

較閱

李

授器

選兵既得其道矣其法不過相貌精健而四十二上下皆健也二十以上皆健也必用之器必長短相雜刺衛兼合而我之選士若無分辨一槩給之則如藤牌宜于少壯便健狼筈長牌宜于健大雄偉長鎗短兵宜于精敏有殺氣之人皆當因其材力而授習不同苟一槩給之則年近四旬筋力已成豈能以圓徑二尺之牌而跪伏委曲蛇行龜息以蔽堂堂七尺之軀伸縮進退

師律

卷之五

較閱

五

以縱橫于鋒鏑耶若狼筈長牌等授之以少年健兒則筋力未成豈能負大執重立于前行以為三軍之領袖翼蔽也哉今將編選授器之法開條于後

比較

凡比較武藝務要俱始示學習實敵本事實可對搏打者不許仍學習花鎗等法徒支虛架以圖人前美觀各總哨隊伍官長俱以分數施行賞罰一分以上責成各伍長二分以上責成各教師隊長三分以上責成哨官四分以上責成把總凡長鎗鋒要輕利重不過兩桿要稍輕腰硬根粗凡狼筈各要利刃在頂長一尺四面竹枝須堅直粗大者凡扒權棍俱要長二

師律

卷之五

較閱

五

丈二尺蓋短兵須長用庶可入長鎗每人解首一把凡弓箭手弓要二副各辨箭要鐵鏃務三十枝仍各長大腰刀一把解首一把凡弩弓要力大新堅每弩毒藥一瓶鐵箭一百枝每人腰刀一把解首一把凡立牌要高濶遮得役面持鎗之人每人利長腰刀一把凡藤牌要堅大輕遮一身每人長刀一把棄鎗三枝藤牌無棄鎗如無牌同蓋長短勢絕急不能入須用棄鎗誘之使彼一顧則藤牌乘隙徑入矣以

上各條違犯。烙前分數軍令連坐。凡火器裝藥竹筒火繩藥線匙鎚油單火藥一有不全入場忘記懸帶隨身及藥不乾燥各不如法隊長同罰本犯加責。凡兵隨帶百樣軍火器械隨壞隨治。如力不能私製者。即明稟各總處呈置給用。把總官每平時調查。凡什物器械刻名隊裝油在上。以便查考。及疎失。一比弩。以六十步為式。把高五尺。濶一尺五寸。三箭中二枝為善射。一比鎗。先單鎗試其手法。步法。進退

師律

卷之五

較閱

畫

之法。復二鎗對試。真正交鋒。復以三十步內立木把一面。高五尺。濶八寸。上分目喉心。腰足。五孔。各安一寸木毬在內。每一人執鎗。二十步外聽搯鼓擊鎗。作勢飛身向前戳去。孔內圓木。懸于鎗尖上。如此過五孔上。一試射。官尺八十步為式。把高六尺。濶二尺。每三矢中二矢為熟。一試狼筈。先令自使。看其身手步法。次用鎗對較。凡長鎗哄誘不動。又能遮隔不入為熟。一試釵鈹。先令自使。看其身手步法。合一復單人

以長鎗短刀對較。能架隔長鎗刀棍翼狼筈出入為熟。一試刀。以能衝入。釵鈹狼筈不及遮隔為熟。一試挨牌。每一人執牌面左。一人執狼筈面右。俱牌後遮蔽。分面立定。鎗等雜藝俱。炤鴛鴦陣立定。前設長鎗一人為敵。俱鑼响坐定。聽吹哮喘。起身點鼓。兩處俱進。搯鼓吹天鷲聲。喇叭呐喊一聲。敵兵執長鎗以鎗高處戳入。牌身高起。閣鎗頭上。過陣內。長鎗伸出殺敵。急復原伍。次敵兵長鎗戳脚下。牌兵用牌坐落陣

師律

卷之五

較閱

畫

內。長鎗出殺敵。急復原伍。次敵兵長鎗。絲牽戳進。期傷牌兵之臂。左面狼筈拿鎗。長鎗出殺。左面短兵即隨鎗以出。防長鎗進。老故短以救之。急收原伍。次敵鎗戳右。欲傷右邊後二箇鎗手。牌兵即以右手所持腰刀砍其鎗。右面長鎗出殺。短兵隨出。同左邊之例。云如賊亦有數人前來。則長牌當中。只顧低頭執牌前進。左筈防左。右筈防右。左鎗隨左。筈出殺。右鎗隨右。筈出殺。左短兵防左。鎗進的老了。救援右短兵防右。鎗

進的老了。救援藤牌乘二筈之勢於筈中滾出。以綫爲務。鳴金急復原伍。進止闔闔。左右前後。急昇如何。廝殺不可亂了原伍。一試藤牌。先令自舞。試其遮蔽活動之法。務要藏身不見。身雖藏閉。而目猶向外視敵。又能管脚下爲妙。次以長鎗對較。令牌持標一枝。近敵打去。乘彼顛搖。便抽刀殺進。使人不及反手爲精。一試標鎗。立銀錢三箇。于三十步內命中。或上或中。或下不差爲熟。一試火器。以八十步立五尺高。

師律 卷之五 較閱 美

二尺濶木牌。三發二中。帶發七中。爲精。試次箭。以八十步。亦用銃把平去。中式爲精。歪斜不中。果係作不如法。免究其兵。製作既精。放不如法。免究。一千里雷。點放緩急。不誤爲熟。臨時奇遣不載。數內失忘。隨砲應用之物。及損壞信藥等項。俱重治。

一在場比較法

凡操畢各兵坐息稍久。主將亦暫退休養精神。卽升堂吹唢囉。各起身。從便習學。聽中軍官豎。

起藍旗一面。當中點之。各營狼筈手俱聽鼓。繇發放路集。中軍兩邊。金鳴鼓止。用後式裝成文冊。點名比較。如前條法。比較賞罰。串收藍旗。各昭原路回伍。聽鳴鑼坐息。蓋狼筈之功在竹。屬木。故舉藍旗以應之。次舉黃圓旗。長牌藤牌手。一昭狼筈手。點鼓通集臺下。比較。如前條約。賞罰畢。收旗各回原伍。蓋牌主禦。故舉黃旗以應之。而圓則象形也。次舉白旗。各營長鎗手。一昭狼筈手。號令赴臺下。烙前條約。比較賞罰畢。收

師律 卷之五 較閱 美

旗各回原伍。蓋長鎗之利在刃。刃屬金。故舉白旗以應之。次舉黑旗。各營各色。又鈹短兵。一昭狼筈手。號令集臺下。各昭前條約。比較賞罰畢。收旗各回原伍。蓋短兵勢節險短。如水之激。故舉黑旗以應之。次舉紅旗。立把子各營鳥銃火箭弩手。俱赴臺下。比較畢。收旗各還原伍。蓋神器屬火。而弓矢皆前行之器。故舉紅旗以應之。

師律卷之五 終

師律卷之六目錄

制器第六

小序

牌

射

步射

馬射

弓

矢

師卷

卷之六

目錄

一

弩

甲

拳

鎗

劍

刀

簡

鏡

杖

旗 幟

師律卷之六目錄終

師律

卷之六

目錄

二

師律卷之六

吳橋范景文質公撰

制器第六 小序

法曰器械不利以其卒予敵故周禮攻工記所載卽一器之小而造作之法審祇之精無不委曲詳盡顧五兵之中其物各有所宜其制各有長短苟教之未精授之無略一朝對壘與徒手何別而於制器尚象之意其不明也久矣夫長兵短用短兵長用古人防身之

師律

卷之六

制器

一

術甚精搏刺之法殊至乃今之教師習爲花稍惟資悞悅與優俳無異不知大兵相對手眼少遲卽爲敵所乘何暇番身起舞以角技藝則此日演武之地不幾同戲場乎且國家設官制器徒費財費力而經歷之人實無檢責鐵刀不剛筋膠不固但務充數寧計所用之勿堪徒有軍器局之虛名曾無器械之實用以艸艸之法教老怯之兵執鈍折不利之器臨事而悔又何及哉子矣曰有七年之

病求三年之艾尚恐不及而况於不求乎則凡有兵仗之責者可不急講考工之說也哉

旗

名將所先旗鼓而已如或輕難視遠或重難執馳方色混雜不可辨認而臨陣分合更與旗無干以旌旗爲擺隊之具金鼓爲飲宴之文至有大將名胄而亦同烏合縱橫一聽兵士紛沓一隊數色一陣數令曷勝嘆哉

牌

師律

卷之六

制器

二

此用牌而不用牌者十人合爲一牌十人合爲一牌十人合爲一牌十人合爲一牌十人合爲一牌十人合爲一牌十人合爲一牌十人合爲一牌十人合爲一牌十人合爲一牌

用牌之法須擇膽力輕捷少壯者授之以法置於行伍之先爲衆人之藩衛以長短器械爲之應援其衆可合而不可離可用而不可疲進退左右無所不利大率以十人爲一隊每隊以一人爲隊長執鎗繫小號旗於鎗上以便擺陣用牌手三人執手牌在前以蔽敵鋒牌上插飛鏢三枝可飛以擊賊鏢既發矣隨用腰刀砍殺其用換牌者手執長鎗一以護衆一以旋刺亦隨用腰刀砍殺次鎗手四人傍牌後遮身亦各帶

飛鏢次又用弓弩銃者共三人藏於鎗手之後居中立者其面向前左右立者以背相向臨敵則先發弓弩銃賊近則牌手鎗手飛鏢齊發奪敵之勢則乘隙并進長短相間彼此相護此用牌之大法也

牌制

夫平原廣野結營禦衝衛蔽矢石此車之所宜也若乃仰坂越險卑下泥濘短兵相接矢石交擊非牌可以蔽翼此亦陣中之要具不可少也

師律

卷之六

制器

三

其制度從來尚矣而岳武侯用之以破拐子馬水陸舟車皆可為用以其能衛蔽也國初之制以木加革重而不利於步近福建以藤為之雖輕便而不能避矢石或以生牛革三層縫成內實以木棉桑皮紙輕便堅利能禦矢石火彈可以代甲冑之用然牌主衛而不主刺故制飛鏢以便擊敵之逼其制務使左右上下遮護一身此制牌之大法也

手牌

不止遮牌則身進矣

亦名燕尾牌用白楊木或輕松木為之約長五尺七寸濶一尺上下兩頭比中間濶三四分

挨牌

亦用白楊木為之約長五尺濶一尺五寸下頭比上略小四五分內用繩可掛於項上以左手中指縫夾牌下短繩猶可用手執鎗手牌用及一手持牌也挨牌用鎗兩手俱不持牌也此手牌挨牌之不同

藤牌

師律

卷之六

制器

四

藤牌出於福建有圓長二式內用大藤為骨以藤篾纏聯而成如今之式

團牌

團牌者櫓盾之屬用以遮蔽矢石也若雜於五兵互相捍衛可以拒勅敵可以遏奔衝若獨用可以護身殺敵可以擺路塞門遇溪河可以淨人渡水執斯器者須會大七星閃馬牌等法習熟為能凡操牌俱攢一處二十五人一行令通曉跳牌官教習聽鑼聲為節制鑼響一聲習牌

一路如有進退合度，斃牌如壁，閃牌如電，起伏得宜，翻身不露身，滾牌不露足，張牌能殺敵，歛牌能蔽身，是謂能矣。

師律

卷之六

制器

五

師律 卷六

無敵神牌

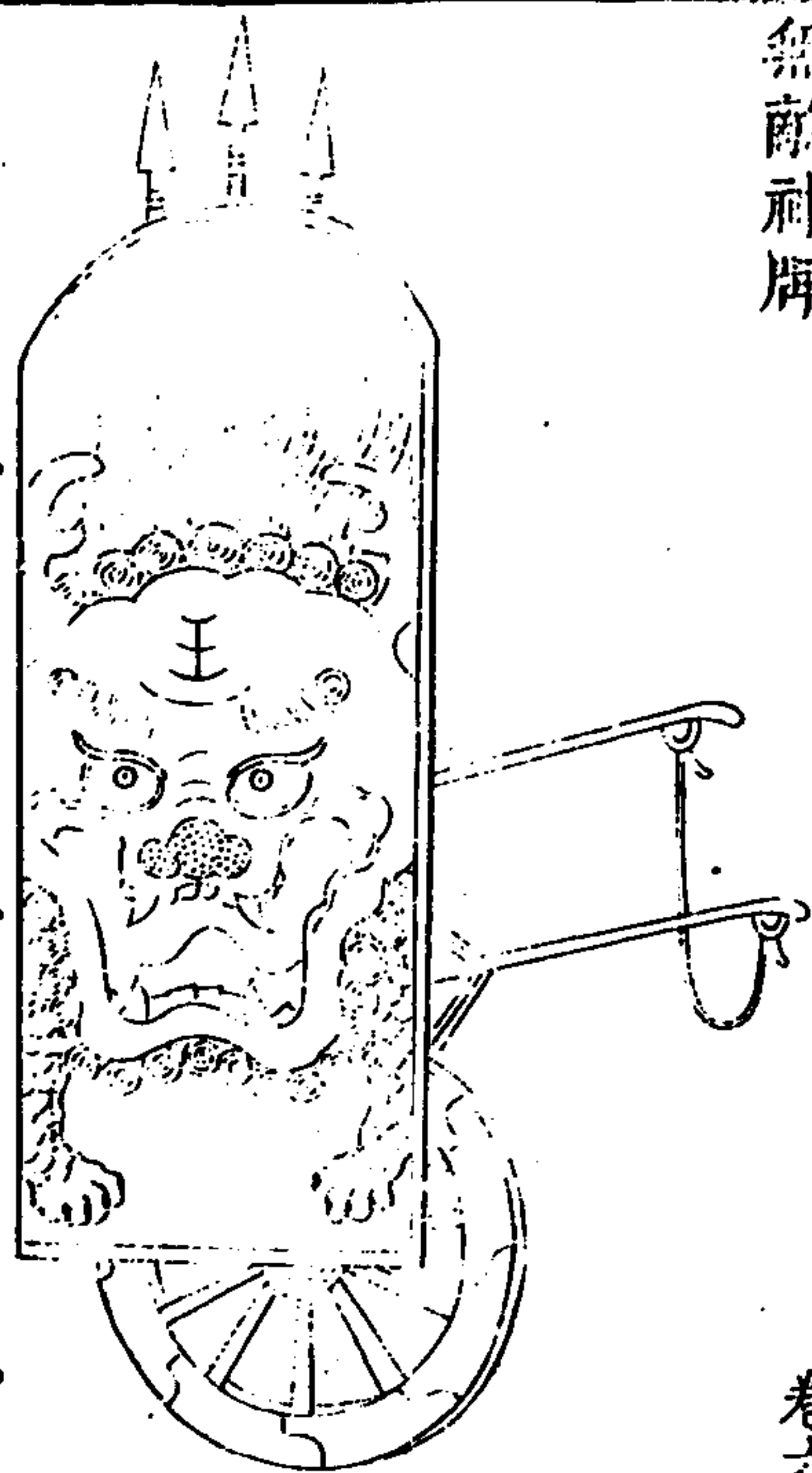

此亦軍中妙技，一人可敵百人，無拘山戰水戰，可用攻營守營，能鎖我兵之不退，拒敵兵之前，有獨輪如車之制，其獸面七竅皆可發火砲，弓弩機巧之器，如車之用，而輕便於車也。

步兵牌

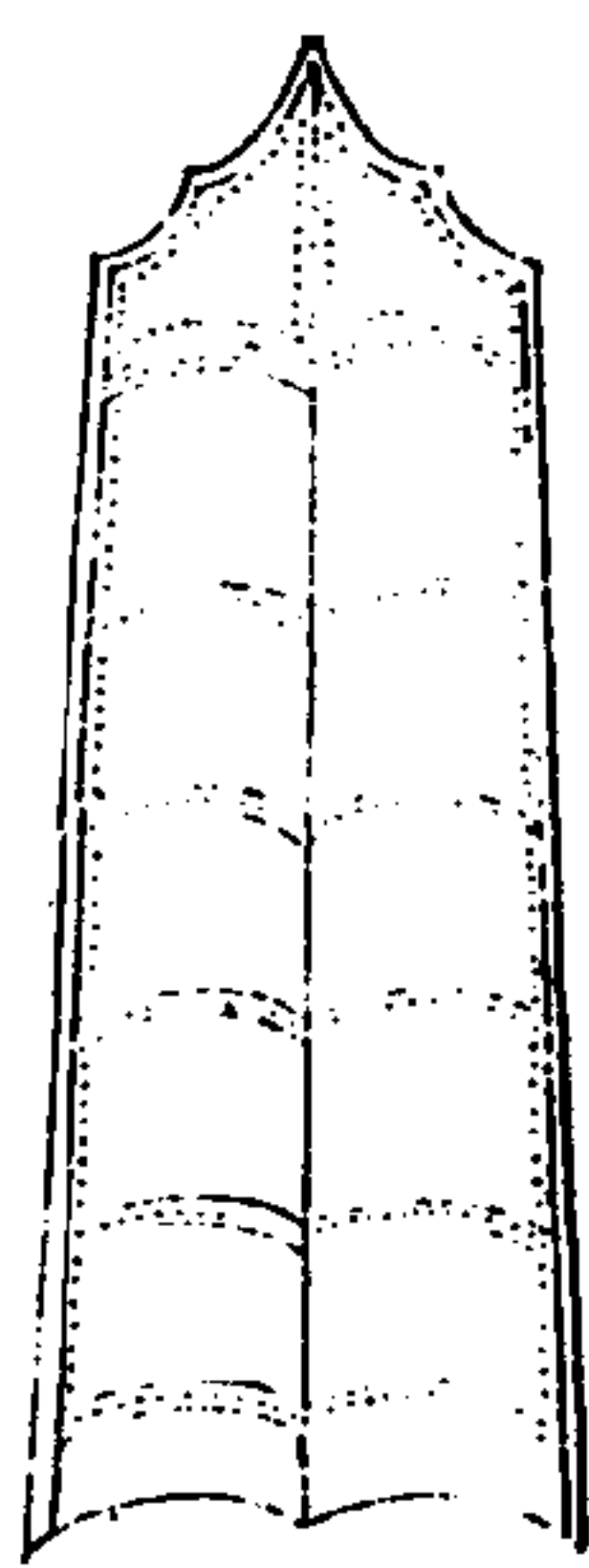

卷六

馬兵牌

步兵騎兵牌

其牌並以木質以革皮束而堅之步兵牌長可蔽身內施槍木倚立於地騎牌正圓施於馬射左臂繫之以桿飛矢

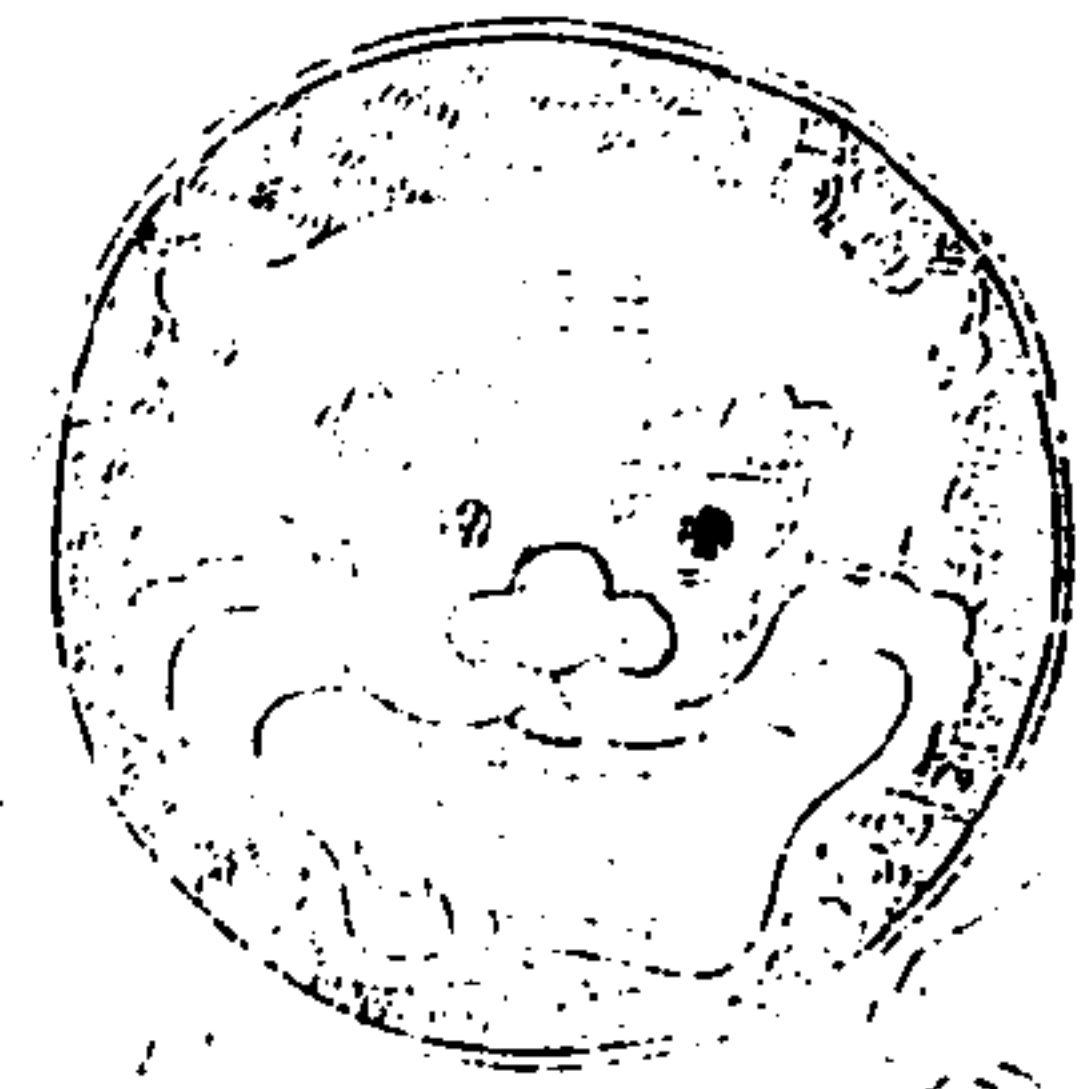

飛鏢

竹木皆可為之但要前重後輕前粗後細隨牌帶飛鏢三枝腰刀一把如賊逼近則飛鏢而擊之中與不中賊必遮隔即從隙取刀砍進此牌設鏢之意也

步射

步射總法左肩與膀對彙之中兩腳先取四方止後次轉左脚大指彙中心此為丁字不成八字不就左手開虎口微鬆下二指轉弣側臥則上弣可隨矢直指的下弣可低胛骨下此為靡其弣右手摘弦盡勢翻手向後要肩背與腕一般平真仰掌現掌紋指不得開露此為雁肘仰腕

持弓審固左手垂下微曲大指羈弣第二第三

師律

卷之六

制器

八

指着力把弓箭餘指斜籠下弣指左脚面曲右手當心右臂貼肱以大指第二第三指於節上四指絃爨促弣箭筈與手齊訣曰持弓審固發須遲塚在南時面向西右手捉弓左當弣仍令箭筈兩相齊

舉弣樓弦欽身微曲注目視的左手輪指坐腕弣弓箭如懷中吐月之勢續以左手第二指與第三指靠心斜入撥弦令弓上傳着右肩然後舉左脚三移其步以前訣曰舉弣撥弦橫從脚

輪指坐腕手微欽上消斜傳右肩膊左手持把橫對心

抹羽取箭以左手三指丞下緊抵前四指五指鈞落上箭先舉右脚隨步合右手指消低弣以二指按箭三指斜擗箭四指五指向裏斜鈞左手二指三指羈箭掣箭至鏃訣曰前當弓弣一般齊三實兩虛勢漸離小指取箭緊羈鏃抹羽入弦無暫遲

當心入箭右手第二指緊控箭管大指捻管當

師律

卷之六

制器

九

心前手就後手接籥入管左脚尖指塚脚跟微出右脚橫直鞋袂對塚淺坐箭管左手第二第三指坐腕羈前雙斜覷的訣曰右手二指抱箭管兩手相迎穩入弦捻管當心斜覷貼緊膨兩膝直如銜

鋪膊牽弦輪指把弣推出前手微合上消兩臂消曲不可展盡左手輪指空第二指過弓弣節上大指面緊着弓弣屈起指節餘指實屈鋪下前消三指膝着力同入管法訣曰前脚推下若

推山右手彎弓緊冠弦兩臂稍曲不展盡文牽須用緩投肩

斂身開弓以左手第二指知箭弣外觀帖側手引箭至鏃大指靠定血盆骨為進凡鏃與弣齊為滿半弣之間為貫盈貫盈信美難有及者大抵脇肋脚膝着力亦同入管法訣曰開弓發矢要斂身弣外分明認帖真前管肘上翻雙膊聳脇肋脚力須勻

極力遣箭疎腰出消上消盡地下消傳右膊後

師律

卷之六

制器

十

手仰腕極力應後肘過肋倚後手向後前手猛分虎口着力向下急捺轉腕以第四第五指緊鈞弓弣兩肩凸出則箭力倍勁訣曰消去猶如搦斷弣箭發應同撚折弦前消畫鞋後靠脊極力遣出猶自然

捲弦入消後箭前兩手相迎直右手過腕曲左手捲弦以左手第二指取箭前脚跟聳身稍斂雙眼覷帖曲右手帖肘以左手第二指指側手羈籥直右手上臂仰腕過胸取箭訣曰右指

羈箭當胸出左手捲弦弣靠肩箭已中時無動手抹羽入筈法如前

脩後手法宋盧宗邁大尉釋檄蘇割切說文云側手擊物曰檄謂當後手如擊物之狀令臂與肩一般平直是也揆音列說文云揆拘也謂以前手推弣後手控弦如用力拘揆之狀勢粗說切說文云勢斷也謂當以後手摘弦如勢斷之狀翻手向後仰掌向上令見掌文是也控丁結切俗作擗說文云控擗也謂當以前手點弣如

師律 卷之六 制器 士

擗物之狀令上弦指的下弣抵脾骨下也步射病色開弓勸手謂前手太高後手低不平開弓提手謂前手太低後手高開弓偃弣謂身直頭偃前手腕仰兩摘謂不發用力及前後分解不齊砍弦謂遺箭分弓實握不轉腕微鬆手轉弣肥弣謂手太鬆倒提手弣劍弣弣子大二件謂下弣傳二脚後手約謂手側不仰腕後手小謂斂定手不放平後手偃後手捲二件謂遺箭不直硬或剪弦列手

馬射

射馬總法勢如追風目如流電滿開弓硬放箭目無瞬視身勿倨坐不失其馳舍矢如破射疏及遠中微制大必資于弓矢今弓手止射長箭而不知射邊箭弩手亦不知用弩之法况各止用竿子雖可取勝殊非長技為炤長箭去遲而敵人易見故彼得以閃避且得拾取復射其利在彼邊箭去疾而敵人難窺非惟彼不能回箭况邊箭所到倍長箭百步有餘利在我

師律 卷之六 制器 士

長邊二箭務令弓手兼習若賊尚遠緩則射邊箭如來近迫則射長箭各從其便鈞石之石五權之名石重百二十斤後以二斛為一石自漢已如此飲酒一石不亂是也挽蹶弓弩古人以鈞石率之今人乃以粳米一斛之重為一石凡石者以九十二斤半為法乃漢秤三百四十一斤也今之武卒蹶弩有及九石者計其力乃古之二十五石比魏之武卒人當二人有餘弓有挽三石者乃古之三十四鈞比顏高之弓人當

易習射其
馬射故
虜牛長

五百有餘此皆近歲教養所成以至擊刺馳射皆盡夷夏之術器仗鎧冑極今古之工巧武備之盛前世未有其比

黑韃遺事曰其騎射則孩時繩束以板絡之馬上隨毋出入三歲以索維之鞍俾手有所執從重馳騁四五挾小弓短矢及其四時歲業田獵凡其奔驟也跂立而不坐故力在跗者八九而在髀者一二疾如颿至勁如山厯左施右折如飛翼故能左顧而射右不特抹鞦而已

師律 卷之六 制器 三

弓有六善一者往體而少勁二者太和而有力三者久射力不屈四者寒暑力一五者弦聲清實六者一張便正凡弓往體少則易張而壽但患其不勁欲其勁者妙在治筋凡筋生長一尺乾則減半以漆湯濡而極之復長一尺然後用則筋力已盡無復仰弛又揉其材令仰然後傳角與筋此兩法所以為筋也凡弓節短則和而虛虛謂挽過節長則健而柱柱謂挽過咳則木稍桿木長則節得中則和而有力仍弦聲清實往短則虛

凡弓初射與天寒則勁強而難挽射久天暑則弱而不勝矢則膠之為病也凡膠欲薄而筋力盡強弱任筋而不任膠此所以射久力不屈寒暑力一也弓所以為正者材也相材之法視其理其理不因矯揉而直中繩則張而不跛此弓人之所當知也

弓

一馬蝗面弓謂用大牛角解截成面而濶遇攙滿則曲如扇圍受力均勻不嚼不走不閃不胸

師律 卷之六 制器 古

一泥鰍面弓謂用小牛角解截成面而狹遇攙滿則曲如折竹受力不勻易嚼易走易閃易胸一披背筋法披筋一版晴暄合待半月陰雨合待一月方令再上或連披數版則內濕外乾射不旬月解脫可待一漆弓背面法用漆一重晴暄合待十日陰雨合待二十餘日方再漆不可日添數重則內濕外乾射不季月斷脆可待一裝弓之法或用黃樺或用枕皮或用朱紅皆

不若黑生漆免被水透
一弮弓之法或用白角或用魚枕或用骨或
用紅綠花彩皆不若用黑生漆免費工續

矢

矢不破堅與無矢同矢不破甲及資敵用造矢
不可無法尚矣近日所製箭鏃太重箭幹太粗
膠易解散翎易脫落其故何耶蓋古人之制箭
欲其去之勁直也故翎之以羽曰鵠曰鵠曰鵠
曰鵠所用不拘于一名欲其去之鋒利也故鏃

師律

卷之六

制器

五

之以金石石蓮曰鑿子曰喬麥稜曰破甲錐所
制不拘于一樣箚有腦節巴翎腰啣之辨皆有
山蘭采色桐油柿漆之別狀考其已驗之迹翎
則鵠鵠野雉為最捷鏃則寸金鏃破甲錐為最
銳箚則通箚去直而易中箚則黑漆易成而省
費餘皆徒事觀美不堪實用虜中軍器上皆有
元監造官姓名年月遇有損壞有悞使用即將
元監造官依法施行斷不輕恕所有虜酋器具
一一如法而吾軍製作之司一切不問只欲速

成可以逃責備數足矣此所以類皆皆備備裂
而不中用也况鏃重則弓軟而去地遠箚重則
弓硬而中甲不入舊法箭頭重過三錢則箭去
不過百步箭身重過十錢則弓力當用一顧是
謂弓箭制

古事林廣記曰古法曰弓不等箭與短兵同箭
不等弓與無鏃同謂箭重則緩輕則颺也蓋弓
有強弱矢有銖兩弓不合度矢不端直雖蒙羿
不能必中古者弓矢之制弓八斗以弦重三錢

師律

卷之六

制器

六

半箭重八錢為準學成或致的于深谷或昇于
高山或曳或擲使其的縱橫箭却施之於敵發
無不中
焙宜火候江南之地多卑濕弓矢四時必火焙
適宜狀後筋角膠漆和暢而不解使弓斗力常
存矢翎羽常附凡造焙之制高不過五尺橫稱
弓身而有餘隨弓之多寡而廣狹之弓之去火
四尺之上下火近太迫則燥火去弓太遠則火
氣不及務通宜耳弓兩耳向焙其背不焙其面

凡火四時有寬猛，增減不得太猛，亦不欲太寬。蓋太猛則有弓枯之患，太寬則火氣易息，與無火同。火在爐，春夏秋冬，上常覆三分灰，于梅蒸則宜上覆二分之二灰，春夏陰潤，亦如之。常使微露見，火朝以繼，暮夜以繼，日四時值天氣明爽時，取弓出而列於架，使筋角之活也。良久復藏於焙。江南射者，易傷其弓，往往時秋冬不潤，或置之風，殊不知一日失焙，弓未解，積日則解矣。凡自焙內取弓出射，必候頓晷，令弓絕無火

師律

卷之六

制器

七

氣方可安弦，庶幾無傷折之患。箭亦不可不焙，不焙則翎羽不附，焙箭之法，要在以直安箭，箭橫安則易曲也。弦之新者必潤，安之於焙，以去其潤，然後結而上弓，庶不差於長短。大抵射以弓矢爲本，凡當謹護其逐月角火分數，詳列於左：正月二月用火五分，三月四月用火六分，五月梅蒸用火十分，六七月用火七八分，十一月十二月用火五分，八九月用火六七分，矢長八寸爲鞭箭，四寸爲白蛇吐信，皆用溜子發之。

鞭箭先搭箭，後搭溜子，白蛇先搭溜子，後搭箭。

弩

程太昌曰：書云若虞機張佳，省括于度，則釋機者，弩牙也。牙之所以送弦也，括者矢之尾末，岐而爲二，可以御弦也。度者，立爲分寸，使可以準望，以求正鵠之所在，故必待其尺寸之實，故力始可發也。虞者，度也，入聲。佳者，矢尚在弦，未離弓臂之上也。爲其目力已注乎機，卽爲佳也。欽厥止者，弩人虞度機牙之時也。所止已定，則率

師律

卷之六

制器

六

祖而行，以矢釋於弦者也。釋者，發機激之時也。楊子曰：莫而後發，發必中矣。後漢愍王寵善弩，射十發十中，中皆同處。李賢注曰：寵射秘法曰：三微爲經，三小爲緯，經緯相將，萬分之方，狀要在機牙案，此卽三微三小者，其措矢之分寸也。目之所注，分寸可準，則矢之所發，必無毫厘或差。弓弩蓋一律也，夫惟有分寸可準，則虞度所施，正在擬發之間矣。三微三小，分寸在弦，而十發十中，往必中鵠，以機牙之分寸，必與正鵠與

分寸相對也目注乎此而擬度及彼是為往省也

列子仲尼篇言射者能令後鏃中前括發相及矢矢相屬前矢造準而無絕落後矢之括猶銜弦視之若一焉唐六典庫武令注箭曰其本曰鏃其旁曰羽其矢末曰括括旁曰疑書所謂往省括於度則釋者矢之末分岐而銜弦者是括也

造明語
妙似勝
語似勝

此法失
傳用之
今多有
未便凡
兵器使
人易曉
而易習
者為妙

北征錄一蹻蹬弩牙裏一尺八寸五分葫蘆頭四寸木檐長五尺八寸一名馬螳一名克敵一名一敵油張憲伏之於中林而捉珍珠郎時俊用之于射狄關而敗四太子一神臂弩椿牙裏一尺八寸葫蘆頭四寸韆二寸椿長二尺三寸角檐長四尺五寸一鏃頭如椿二尺葫蘆頭五寸韆五寸三口五寸鏃頭五寸椿凡長四尺木檐長七尺春夏雨水蒸濕宜用角弩番長于馬漢長于弩制騎一弩此舊說也狀近日諸軍弩手皆欠指版人身通以五尺為率上項至項一

尺則下止四尺泥濘五寸則上止有三尺四五寸弩手進則踏弩以射退則病弩以歸檐長若過六尺椿長若過三尺有弩則檐梢住地而下有縮絆之憂踏弩則椿頭柱地而上無牽挽之力艸萊藤蔓之地懼其牽縮必棄弩而空走塗潦泥壅之地被其踢絆必為弩而喪軀今欲使弩斗力自二碩至三碩不許太硬令久疲之兵易于蹻踏使弩檐自五尺至六尺不許太長令矮短之兵易於肩射夏暑之月梅雨蒸潤筋角

師律 卷之六 制器 二

易脫則用木弩秋冬之月風色嚴冷木索重滯則用角弩其鏃頭等椿檐太長者悉令諸軍減令短捷則庶無廢器是謂弩制

今日惟
面陽
柱所用
大弩最
合時

弩有踏張者梢小則有跳蹬弩木弩跳蹬弩亦曰小黃其用尤利木弩雖可施不能久邊兵不甚用其力之強弱皆以石斗為等箭有點鋼木羽風羽木模頭三停木羽者以木為籥羽咸平初軍較石歸宋上之箭中人雖籥去鏃畱守不可拔戎人最畏之風羽者謂當安羽處剔空兩

邊以容風氣則射時不捍此不常用備翎羽之
乏耳三停者箭形至短羽籥鏃三停故云三停
箭中物不能出以短故也

雙弓牀弩前後各施一弓以繩軸絞張之下施
牀承弩其名有大小合蟬有射手合蟬者謂如
兩蟬之狀大者張時用十許人次者五七人一
工準所射高下一人以槌發其牙箭用大小鑿
頭箭惟手射斗子弩最小數人就牀張訖一人
手發之射弁及一百二十大步

師律

卷之六

制器

圭

三弓休弩前二弓後一弓世亦名八牛弩張時
凡百計人法皆如雙弓弩箭用木籥鏃羽世謂
之一鎗三劍箭其次者用五七十人則或鏃或
翎為羽次三弓弁利攻城故人謂其箭為踏板
箭者以其射著城上人可踏可登之也又有繫
鏃射於絃上射中著當箭數十隻凡十發可中
數十人世謂之射子箭亦云寒鷗箭言矢之紛
散如鷗飛也三弩弁射及二百大步其箭皆可
施火藥用之輕重以弩力為準

三弓弩用皮弦一條甚寬宛轉貫三三之間或
用兩小鏃圈在弓稍

甲

程大昌曰三代秦漢以前軍旅多用皮甲其曰
犀兕者是也妖史傳所載已有鍛金為甲者矣
顧其用者尚少耳管子曰葛盧之山發而出黃
金蚩尤受之以為劍鏃鏃即甲也妖則前乎三
代已有金甲矣若其軍旅之所通用不勝其多
則直鍛皮為之耳許氏說文鏃甲也針臂鏃也

師律

卷之六

制器

圭

鷗銀頭鏃也三者字皆從金則可知其必以金
鑄矣周禮函人所典犀兕犀甲合甲凡三甲也
此三甲者率皆以皮為扎扎成堅之以火故函
人曰凡鍛不繫則不堅已敝則撓是也三者惟
牛可畜則可隨湏隨有矣若犀與兕皆非可畜
之獸其皮亦不可常得也勾踐又有水牛之甲
即以水牛皮為之矣荀子曰楚人鮫革犀兕以
為甲堅如金石鮫魚者皮上傳砂其鏃可錯可
以為甲亦與犀兕同堅於是遂名水犀者即是

大抵今時用甲以缺為上而皮為下因乎亦因乎地因乎敵而用必泥也

奇

本鮫魚之為水產而取之以名也。晉書載馬隆之討涼州也，夾道累磁石，賊首負鎧，行不得前。隆卒即被犀甲，無所留礙，賊以為神，則是隆軍有鍍甲，可擐而不得擐也。王隱晉書亦載其事，乃曰：隆兵悉著牛皮，鎧得過，則是實用牛皮為之，而名以為犀焉耳。

今之冷
銀每甲
紫經千
鎧方輕
堅不入
箭

慶曆元年，太常丞田況言：今賊甲皆冷砧而成，堅滑光瑩，非勁弩可入。自京齊去，衣甲皆軟，不足當矢石，以朝廷之事，力國之役，巧乃不如一

師律

卷之六

制器

三

小羌乎，繇彼專而精，我漫而略，故也。今請下逐處，悉令上匹冷磚，打造純鋼甲，旋發赴緣邊，先用八九斗力弓試射，以觀透箭深淺，而賞罰之。造甲之法，步軍欲其長，則馬軍欲其短，弩手欲其寬，鎗手則欲其窄，其用不同，其制亦異。否則拘于定式，昧於從變，肥者束身太緊，甲身則可周後背，而前胸不交，甲裙則可閉後膺，而前膊不掩，瘦者掛體太寬，挽弓發箭，則甲不貼體，而胸臆併樸，有繼弦脫筈之憂，揮劍刺鎗，則甲不

付身，而腰背鬆虛，有抵手礙足之患。長者不過膝腕，而矢石可及，短者垂及脚面，而泥濘不前。小有不便，則折去甲葉，而遺葉不收，大有所妨。則割去全段，而拋擲不顧，製作之難，費耗之廣，不幾于徒費乎？故君子謹其微，于制作之初，

馬軍與步人之甲，有四不同。步人則直身起立，馬軍則蹲坐抵控，馬軍腰圈若依人步，皆用五吊，則上柱兩腋，而不容低昂，下擦雙膝，而不堪轉動，所以獨用四吊。步人則兩足循行，左掩則

師律

卷之六

制器

三

背安結項，有穿扣不順，馬軍則緩急上馬，右掩則摘定左足，而跨鞚不及，馬軍甲身，所以獨用左掩。步人則直身行立，短則露足，馬軍則曲膝蹲坐，長則縮絆馬軍，甲裙所以獨用過膝三寸。步人則甲身腰圍，吊腿連城一片，名曰全裝，而易為披帶。馬軍則吊腿拖泥，造作二段，名曰摘吊，而便于去取，故截為兩段，上安結項四枚，遇敵則掛上吊腿，而用避矢石退，師則解入搭袋，而免被牽制。馬軍吊腿，所以獨用摘吊，是謂馬

軍甲制

弩手與鎗牌弓箭劍斧手馬軍之甲有三不同蓋馬軍鎗牌等手例欲身材長大獨弩手不嫌矮短故軍中類選不及等仗者爲之比馬軍鎗牌弓箭等手已爲最短况舉足入蹬而易被兜絆曲膝靠樁而易爲走袞此弩手裙所以獨用短捷其他甲裙後交前空則恐被矢石弩手甲裙前交後空則有碍樁韉蓋故法陣前有車車後伏弩今制陣前有牌弩隨牌後弩手之甲雖

師律

卷之六

制器

註

不庇兩足而車高一丈二尺牌高六尺五寸全身亦可庇護此弩手甲裙所以獨用向後它甲惟欲緊束則挽弓刺鎗無所牽制弩手惟欲鬆寬則踏鞴袞樁無所靠倚此弩手甲身所以獨用寬綽是謂弩手甲制

周馬之身最爲利害惟頭面胃臆馬面子舊制雖巧而馬多被傷中壽星腦敵而死今制爲貼額用綿布袖作一片貼在馬面子內額腦之間脫遇矢石可透鐵面尚有鐵額可隔此馬面所

以合用貼額大全裝雞項大而秋錢小或暑月悶熱雪雨水結徹去秋錢高有了項可蔽肥肉此馬甲所以合用小全裝我軍馬甲甲身例是垂下過轡一尺許所以披帶重滯馳驅綰絆賊軍馬甲甲身只是平腹下用虎斑布裙遇箭皆被矯揉所以披帶輕捷馳驟俏俊此馬甲身所以合用平轡雞項重則頭低項曲而馬被控抑雞項輕則頭高項直而馬臆鬆寬此雞項所以合用綿布甲袖赤身帶甲則擦損肌肉而久成

師律

卷之六

制器

美

臭爛視以藉褥則護惜皮毛而不致破傷此馬甲所以未帶甲先用馳滑練甲圈兩件是謂馬甲制廣西造皮甲法生牛皮裁成甲片用刀刮毛以破碗舂碎篩取米大屑調生漆傳上油浸透則利刀不能入

拳

拳有勢者所以爲變化也橫邪側面起立走伏皆有墻戶可以守可以攻故謂之勢拳有定勢而用時則無定勢然當其用也變無定勢而實

法即是兵

不失勢故謂之把勢。作勢之時有虛有實。所謂驚法者。虛所謂取法者。實也。似驚而實取。似取而實驚。虛實之用。妙存乎人。故拳家不可執泥。裡外圈長短打之說。要須完備。透曉乃為作手。技欲精欲多。用欲熟欲駛。欲狼兩精則多者勝。兩多則熟者勝。兩熟則駛與狼者勝。數者備矣。乃可較敵一家數。温家長打七十二行着二十四拳。腿三十六合銷。趙太祖長拳多用腿。山西劉短打用頭肘。六套長短打六套。用手用低腿。

師律

卷之六

制器

三

呂短打六套。趙太祖長拳。山東專習。江南亦多習之。三家短打。鉞亦頗能。温家拳。則鉞所專習。家有譜。今不能盡述也。略其數節于後。一勢。四平勢。并欄。四平勢。高探馬勢。指襠勢。一條鞭勢。七星勢。騎虎勢。地龍勢。一撒步勢。拗步勢。長拳變勢。短打不變勢。逼近用短打。若遠開則用長拳。行着既曉。短打復會行着。短不及長矣。一手有上中下切。斫。鈎。扳。攪。金手。高立格。揚。逼。攻。抖。盤。旋。左右脚來。踏。調。出。五。橫。三。推。肘。你。行。當。面。

我行傍。你行傍。來我直走。倘君惡。狠奔當。胸風雷絞。砲劈掛手。騰槌手。雙打雙砍。雙過肘。左右走手。怕邊拳。調出飛虹。忽捉手。喝聲打。上下頭。虛顧下。還須上。捉手。只些真訣。是原傳。還有通仙六隻手。旂鼓拳。閃橫拗步。脚上前。高怕黃鸞。雙拍手。低怕撩陰。跨襠拳。挨罪緊。追休。脫手。會使斜橫槍。半邊長拳。行着。凡打法。行着。多從探馬起。直行虎打法。三着打。左右七星。拗步。高探馬驚法。右腿蹴驚。右手斬手。左手飛拳。上臉連。

師律

卷之六

制器

三

右手拳。一齊再發。搭脚進步。高探馬。左拳。哄臉。右腿。低彈。左腿。右拳。飛拳。上臉。倒身。一踏。倒插。播。高探馬。專打高探馬。右腿驚。左腿。左腿上。踏。玉女穿針。高探馬。變一條鞭。右拳驚。右腿。隨拳。窩裏。暗出。倒馬。鏢。四。變身法。回身。勒馬。聽風。諸勢。俱打。一腿。六腿。左右通用。本家。俱有。短腿。可破。又有。還腿。可破。一鑽。左上。右鑽。右上。左鑽。一踏。左顛。右踏。右顛。左踏。左偷。右踏。右偷。左踏。一鏢。一蹴。一掛。一跟。一低。彈。演法。凡學。腿。先。虛。

學踢開腿後依法演習鑽腿虛學踏腿懸米袋
或蒲團學鏟腿虛學或用柱掛蹴腿虛學或用
掛柱腿用柱學跟腿虛踢後用柱式彈腿用三
尺長橈豎立或用石礮在平地上學

圓光手四平手腮肩手高搭手沉墜手鈞脚行
着短打長拳臥魚脚蹠一脚鬼撮脚伸一脚供
右俱用鐵門拴即擄壁臥脊身雙脚打重不倒
身站法脚尖正背人腿起如馬踢為椿腿平踢
為彈腿習彈腿便捷用橈以脚凳豎地上彈腿

師律

卷之六

制器

无

踢去取平行不倒為度習彈腿力用礫石以踢
遠礫石為度習踏腿虛腿用糠懸梁上踏腿高
踢去復還以俱腰力為主度習躡脚實腿用柱
以椿腿踢柱上儘力為度鈞腿指拳腿灣向裏
習椿腿則有力綿張拳護胷脇腰温拳護頭面
頸脚要打高亦取高專用脚以手輔之手不
能當脚脚起半邊虛說不着温家高脚柱下用
脚接低脚踢上用脚斷長拳張拳設套待彼人
套本家設套待攻調處疾遲痴死四勝左

鑽錢右手如弄琴前腿如山後腿如撐前手如
龍變化後手如虎靠山左右不離前後方鈞入
眼不曉見鎗速進鈞連密莫犯莫敵點用單手
送如點水蜻蜓有活動之意扎用雙手老實送
一扎用稍一棍用根根稍互用步步進前如陰
手棍陰手蓋陽手摯此是少林士真妙訣扒止
左右打上揭不宜向下磕恐扒頭重難起也盤
腿裏盤外盤腿

鎗

師律

卷之六

制器

手

頭一合鎗先用圈鎗為母後用封閉捉單救護
閃賺是花鎗名色叫做裂擺頭第二合鎗先
有纏鎗後有攔鎗黃龍戰打黑龍入洞拿鎗救
護閃賺是花鎗名色叫做鐵子掃第三合鎗先
有穿指鎗後有穿袖鎗鷓子拿鶴鶉救護閃賺
是花鎗名色叫做鳳點頭第四合鎗先有白拿
鎗後有進步鎗如猫捉鼠加朋退救護閃賺是
花鎗叫做白蛇弄風第五合鎗先有迎風鎗後
有截進鎗四封四閉死中返活無中生有四面

使鎗第六合一截二進三拿四纏五擱六徹共加六路花鎗上有場秦王摩旗下有場撥草尋蛇中調四路閃賺梨花擺頭鐵掃子鳳點頭白蛇弄風

爾鎗動我鎗拿爾鎗不動我鎗發中間一點難招架指人頭取人面高低遠近通要見鎗勢浮腰索先取手後取脚取了脚與手閉住五路通傷口鎗有三件大病那三件大病一立身法不正二立當不上不焰鼻尖中不焰鎗尖下不焰

師律

卷之六

制器

三

脚尖三件大病疾上加疾扎了猶嫌遲

他使裏把門等我我將鎗閃向圈外擱拿放鎗他若一擱拿我我閃過圈裏進鎗他若使外把門等我我將鎗閃過圈裏纏拿放鎗他若一纏拿我我閃過圈外進鎗此順其勢而用之也他若使裏把門等我我用纏拿硬上一剝放鎗他纏拿我我閃從圈外進鎗他若外把門等我我擱拿硬上一剝放鎗他擱拿我我閃從圈裏進鎗此逆其勢而用之也番來覆去我從圈裏放

鎗他纏拿我我閃從圈外反擱拿他所謂死中反活也番來復去我從圈外放鎗他擱拿我我閃過圈裏反纏拿他所謂無中生有也拿圈裏鎗為纏拿為封拿為外鎗為擱拿為閉重手為拿輕手為封閉仰手向裏為穿指陰手向外為穿袖鳳點頭上下帶左右後手上下動上觀面下觀手白蛇動風右轉梨花擺頭左右上下鐵掃子左右動俯身者進仰身者退也纏拿伸前手後拿挨身身俯擱拿縮後手前手挨身身仰

師律

卷之六

制器

三

纏拿後手手心向裏擱拿後手手心向外老楊封閉皆用陰陽滾手老樊以為滾手遲一着只兩手心俱向下拿定竿子救裏鎗只前手略左旋一打開為封救外鎗只前手略右轉一為閉手法甚緊其為母雙手持鎗離彼前手前三尺即放下前手將後手挨竿一轉進鎗其救下鎗為提亦不全滾手略滾一半便轉手持中平鎗頭交三尺滾彼在裏即轉右足兩手用氣力將竿捺住為纏或彼抽出鎗札我

外，卽將竿從下向上一挑，爲攔彼。若使花鎗，則纏攔不住，我或用低鎗，或用降鎗，待彼將穿過時，我鎗從上乘機疾札前手，蓋彼以左穿右穿爲妙，我正乘其穿而用之也。穿指鎗從外穿過札，裏我用仙人抱琵琶勢，將前後手一縮，向上托開穿袖鎗從裏穿過札，外我因帖挑勢從下向上，托開向左，此二法纔用滾手，以彼撒手進鎗近也。二鎗從下揭上，此法一一揚所無。

師律

卷之六

制器

三

樊封閉移後脚左右，孔鳳封閉移前脚左右，離子午，松單手轉身進步，送鎗本雙手跪進鎗濟寧吏單手不進步，送進鎗俱不離子午。一鎗桿疾藜條爲上，柘條次之，楓條又次之，餘木不可用。鎗制木桿，上刃下鐔，騎兵則鎗首之側施倒雙鈎，倒單鈎，或桿上施環，步兵則直用素木，或鷓項，鷓項者以錫飾鐵嘴，如鳥項之白，其小別有錐鎗，梭鎗，槌鎗，錐鎗者其刃爲四稜，頗壯銳不

可折形，如麥穗，邊人謂爲麥穗槍，梭槍長數尺，本出南方，蠻僚用之，一手持旁牌，一手標以擲人，數十步內，中者皆踣，以其如梭之擲，故云梭槍。亦云飛梭槍，槌槍者木爲圓首，教閱用之，近邊臣獻太寧筆槍，首刃下數寸，施小鍔盤，皆有刃，欲刺人，不能捉搦也，以狀類筆，故云。

拒馬槍，其制以竹若木，三枝六首，交竿相貫，首皆有刃，植地徹立貫處，以鍔爲索，更相勾聯，或布陣立營，拒險塞空，皆宜設之，所以禦賊突騎。

師律

卷之六

制器

三

使不得騁，故曰拒馬。繩繫槍頭，則爲斜鞭，繩離槍頭尺餘，則爲團腰斜鞭，左脚左手在前，陰手使團腰，右脚右手在前，陰陽手使其妙在善收，以鍔團恍人目，則卽進槍也。呂公拐降鎗，前有月牙鍔，左掬右掬，使孫贖拐，小拐羣鎗，亦降鎗，前有槍頭離頭一尺五，置一橫拐，離一尺，又置一橫拐，十字相交，以折槍竿，長丈二三，圓轉不停，卽與狼銃降槍同法。

虛州人使狼銃，右腳右手在前，陰陽手使，撥扒亦多如此，猶開弓之左右也。

攻行守固法

凡鎗以動靜兩分，動則為攻，靜則為守。攻內有行，守內有固。此為攻行守固，以無為是也。凡攻至交始得氣處，止棍頭接着為得氣。攻而有兩行，則以守攻而後行。內有守攻而不行，方激而後行，以守激不行而再激，行得以前攻行激守皆為正攻。內有化為斜，以金木水火土為正五

師律

卷之六

制器

三

行五行有變，上下跳躍走步謂之不正為斜。斜偏也。偏以勾隔劈絞為外五行，因偏故不及子午。正攻無制攻，行之說乃進鎗之要訣也。外有虛空無之要，乃攻行之內發用之道也。

激為問問之必答問而無應者，如癡啞之人面立也。戰鬪之機，何以為勝敗乎？守固者皆為備已。攻行者諸能治人，斜正交行內有酌見。子午酌合，觀其動靜，知識攻行化論，故可以守待其動也。神不定而心亂為謂之不識斜正。

右論攻行守固不在扎法內講。

扎法

實扎 虛扎 拿扎 打扎 穿扎 滾扎

單手扎 扎中扎 三陽扎 挫手扎

有不犯五行扎。

有量鎗扎冲開子午之門，埋頭上扎先陰

變陽攻，拋高扎，乃陽變陰攻。此三扎不在五

行虛實中論。

虛實有空，忘勢為無交合，故有內去留之道分

師律

卷之六

制器

三

其濁辨其浮沉可取，皆在於五行混濁之內，紛紛遶遶，周度無窮。洞察玄微，道合氣行，有億萬化生。學者可以詳究為節，萬無一失。論中虛實，滾穿花浮為虛，打拿挫撲為實。上拋

中量 下顛 扎內行空，至極為無，伏虎等勢

俱斜路棍，習棍法兩敲卓離一尺高一尺。

劍

電掣昆吾晃太陽

一升一降打身藏 左右四顧四劍

搖頭進步風雷嚮

滾手連環上下防開右足一劍進左足一劍又左右各一劍收劍

左進青龍雙探爪縮退二步開劍用右手十字撩二劍刺一劍

右行單鳳獨朝陽用左手一挑左右手各一步左右手各一挑左右手各一步左右

撒花蓋頂遮前後右滾花六劍開足 雙豎劍

馬步之中用此方

蝴蝶雙飛射太陽右足進步右手來去二劍左足進步左手一刺一晃

梨花舞袖把身藏退二步從上舞下四劍

師律 卷之六 制器 手

鳳凰浪翅乾坤少進右足轉身張兩手仍翻左手一劍右手來去二劍左

手又劍開劍進右足

掠膝連肩劈兩旁

進步滿空飛白雪從下舞上四劍先右手

回身野馬去思鄉右手抹眉一劍右手抹腰一劍左手抹腰一劍

一刺右劍一手收劍

鑊卸曾入千軍隊

以生牛皮裁成甲片用刀刮毛以破碗舂碎篩

成半米大屑調生漆傅上則利刃不能入

刀

雙刀他若使一伏虎打我頭却以左手監住右

手一抹刀若被他徹棒走了番身一抹刀他若

使一水平鎗來扎我却以右手監住左手一抹

刀他若使一禿龜來砍我却面以左手監住右

手砍虎口他若使一單提來打我膀不拘左右

以手監住一抹刀他若使老僧拖杖掃我脚以

左監住右手一抹刀若徹棒走了就削虎口他

若使一橫龍鎗來扎我以左手監住右手一抹

師律 卷之六 制器 手

刀他若使一仙人教化來戳以左手監住右手

一抹刀他若使一老鸛銜食來砍我脚以刀十

字架住一刀就砍虎口他若使一鞭鋪來打我

以右手監住左手一抹刀他若使一舉手朝天

來打我以刀左手監住右手一抹刀他若使一

虎敬勢來打我不拘左右一手監住一抹刀用

者有法

簡破棒法簡有刺手臥步且如他一絞手掃賺

疾便把簡以左手監住，右手刺胸，若被他提立水走了，番身左手斫，右手刺右邊，右手一般使，用他若打一伏虎，以右手監住，以右手刺心下，若被他打腰，以右手監住，左手刺左邊，以左手監住，右手刺之，若使一水平鎗來，以左手監住，右手刺喉下，他若撤鎗走了，便隨他番身就斫刺肋下，若接艸打我頭，以簡十字架住，撤右手簡刺齊他，若番鑽折我心，就以右手簡住刺斫他，若使老僧拖杖來掃我脚，以簡監住，不拘左

師律

卷之六

制器

堊

右手刺之，他若使一禿龜來折我脚面，以左手監住，右手刺之，他使一虎歇勢來打我，以右手監住，左手刺之，他若使一艸提來打我，不拘左右手簡監住，刺之，他若使果然強來掃我脚，以左手簡監住，右手刺之，右邊以右手簡監住，左手刺之，他若使一黃龍鎗來戳我，把脚步攝過來，以左手簡監住，以右手刺之，他若後面打一伏虎打我頭，翻身不拘左右簡住，刺肋下，他若使一棒來打我耳根，以右手撲開，左手刺之

他若使一下絞手來打我，以左手簡監住，右手刺之，右邊以右手監住，左手刺之，他若使老鶴銜食來折我脚面，不拘左右手監住，刺之，他若使猿猴抱樹，以簡抵住，徹右手簡刺之，若被他翻鑽刺我心頭，以簡監住，刺之，用者有法，且如他使一伏虎，我却以左手打開，右手打平，他若使一禿龜來折我脚面，不拘左右手打開，却打頭，他若使一水平鎗平扎我，以左手打開，却以右手打頭，他徹鎗走了，翻身却打他，若使

師律

卷之六

制器

堊

一果然強來掃我脚，却以左手打開，右手打頭，他若使一老鶴銜食來斫脚面，却以左手打開，右手打他，若使一鎗來扎我膝，不拘左右，以手打開，却打他，若使一脚伏梁來打我，以右手打開，左手打頭，他若使一老僧拖杖來掃脚，不拘左右，以手打開，却打他，若使一黃龍鎗來扎我，却以左手打開，右手打頭，用者有法

鎚

夫鎚者暗器也，不得已而用之，步勢為之，黑星

穿月流星鎚有二前頭者謂之正鎚後面手中捉者謂之救命鎚用者有法上使撒花蓋頂下使枯樹盤根

扒

扒步勢謂之七賢過關若被他一伏虎打我頭我使一扒就地托起番鑽折心頭若被一棒打開我又復一扒他使一水平鎗來戳我一中橫扒打開就戳蹶下他使一絞手打我脚一鑽住支又復一扒他若右邊使一絞手打我脚我使

師律

卷之六

制器

聖

一鑽支住就發一鎗他若後一伏虎來打我頭番身一鑽打開又復一扒打面他若使後頭戳一水平鎗來番身一中橫扒打開他若使一單提來打我膀一上橫扒打開番一鑽戳喉下使打開一橫戳心下用者有法

攆

攆大進三步使小七星上存身卧步復回步角入步大量上托掩獲頭身脚步裡步外分左右要遮攔雙手雙脚要舉正不欲外視分圖

外扎遠對棒不要懼飛身入合功難當上面來時并口掩月下若扎賺疾使雞撥食就削中刺水平中橫攆打開疾莫上步左肋使天王托塔那步又助掩月向前鷄子翻身左邊若是棒家急進步一鎗一棒疾為先海青拿鵝左手攢高右手將頭在地雙魚錢水中扎用之飛身追趕相隨步正面對機關不怕英鎗伏虎左右脇肋切要護如若左邊一棒來一鑽打開提玉兔番身三滾手切莫向右走一頭了十頭低虎背山

師律

卷之六

制器

聖

前威勢有九托三趕七番八拘十撲二十四打挽且如他打一伏虎一鑽打開復一橫攆他若使水平鎗先來扎我我以一中橫攆打開就削上去若使一絞手樟賺一鑽打開復一拍攆就削上去若使秃龜來折我脚面一鑽打開就削上去他若使一鞭鋪來打我膀一鑽打開復上一橫攆削之他若使橫龍鎗來扎我一上橫攆打開就削之他若使一長行用來打我我以一鑽打開復一橫攆就削之上有機關下有收法

很筊

很筊之爲器也形體重滯轉移艱難非若他技之出入便捷似非利器也殊不知乃行伍之藩籬一軍之門戶如人之居室未有門戶扁鍵而盜賊能入者雖然得人而用之則可以制人不得其人則制於人矣干將太阿之利使童子而持於國門之外則必有袒臂而奪之者何也其所能乖其所使故也凡用很筊須要節密枝堅杪加利亦要擇力大之人能以勝此者勿爲物師律 卷之六 制器 聖

旗幟

旗幟者軍中之標表也門旗爲首竿上置金銅珠大纛深紅八幅樹大將牙帳前鼓坐旗下五方旗各按方面將有事於戰陣大將齋戒潔心淨服俟天清星皎中夜上壇率諸將較宣祝文隨方面祭之大將之行先以五色旗導引之衝向方位甲乙日青旗丙丁日紅旗戊巳日黃旗庚辛日白旗壬癸日黑旗或前後林藪險隘下谷鑿斫伐開道舉青旗前有山峽高峰深谷無避賊寇處復風大相逼卽抽兵衆逐風燒艸以避賊舉紅旗前遇敵列陣卽排列輜重引兵列陣擇高勝地守隘以拒賊舉白旗前值山川地濡卑濕溪澗不平舉皂旗前平原大澤無他患害舉黃旗五色牙帳旗隨天地四時雲色舉之見青雲舉青旗餘倣此歷土以青旗歷火以皂旗歷金以紅旗歷水以黃旗歷木以白旗旌旗之上文以熊虎者取其猛也文以鷓鴣者其鬪非歿不止也文以日月星辰者法天文也文

以鬼神雲氣者以其變也坐罪人於白旗之下
 殺之於黑纛之下初得敵人剗其心以祭旗塗
 其血以繫鼓爲我之號者隨我所主焉故春秋
 傳曰晝施旌旗以威其目夜施大鼓以威其心
 是旗幟之用大軍之本也

師律

卷之六

制器

四

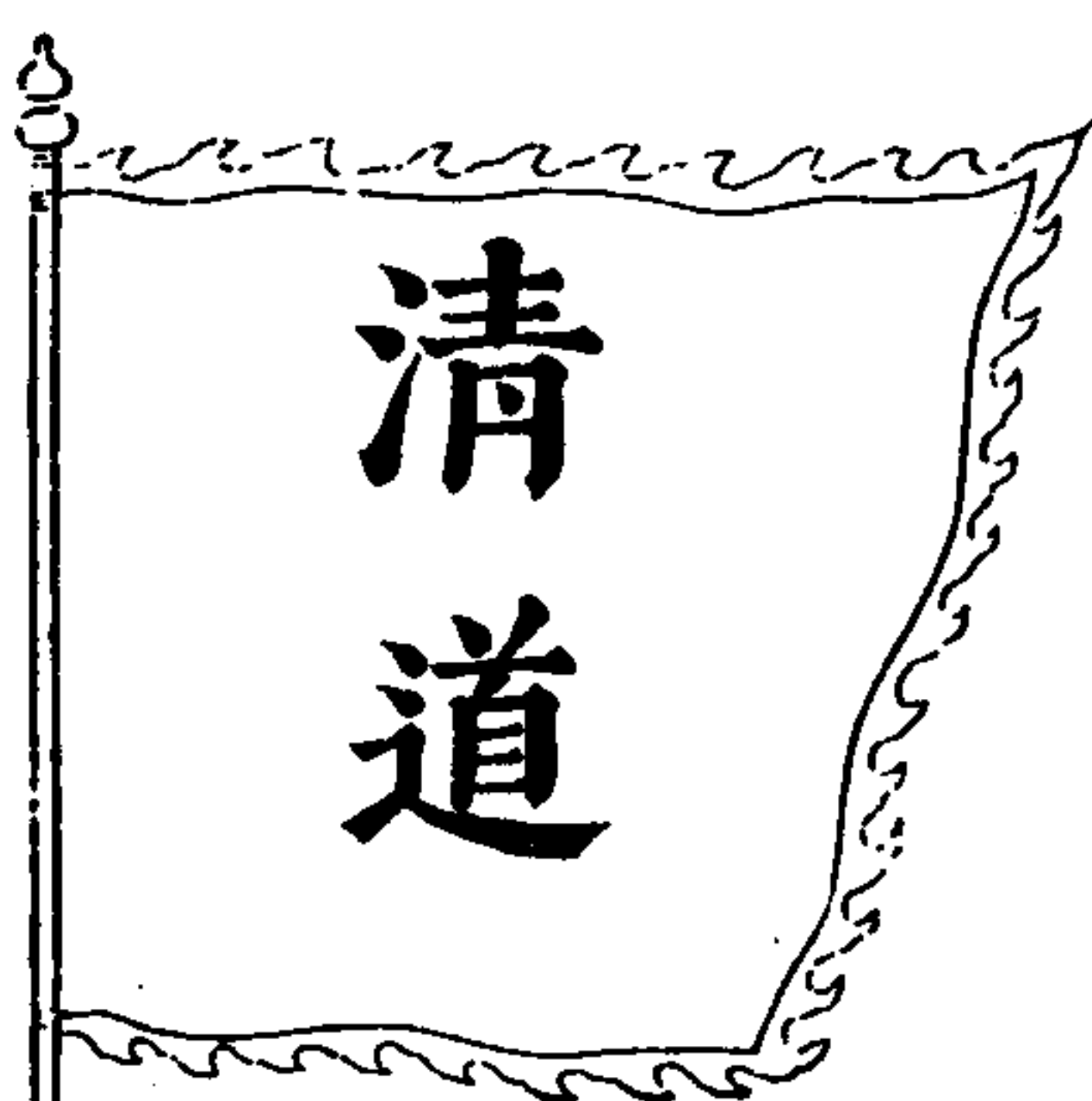

右清道二旗軍行持衆之前以清途路操習則
 遇掌號笛執在馬路引官哨隊至將臺聽發放
 畢仍領送官哨隊回營旗桿長八尺用木葫蘆
 或葫蘆上加以鎗頭亦可方四尺藍色邊用紅
 色

卷六

四六

金鼓旗四面

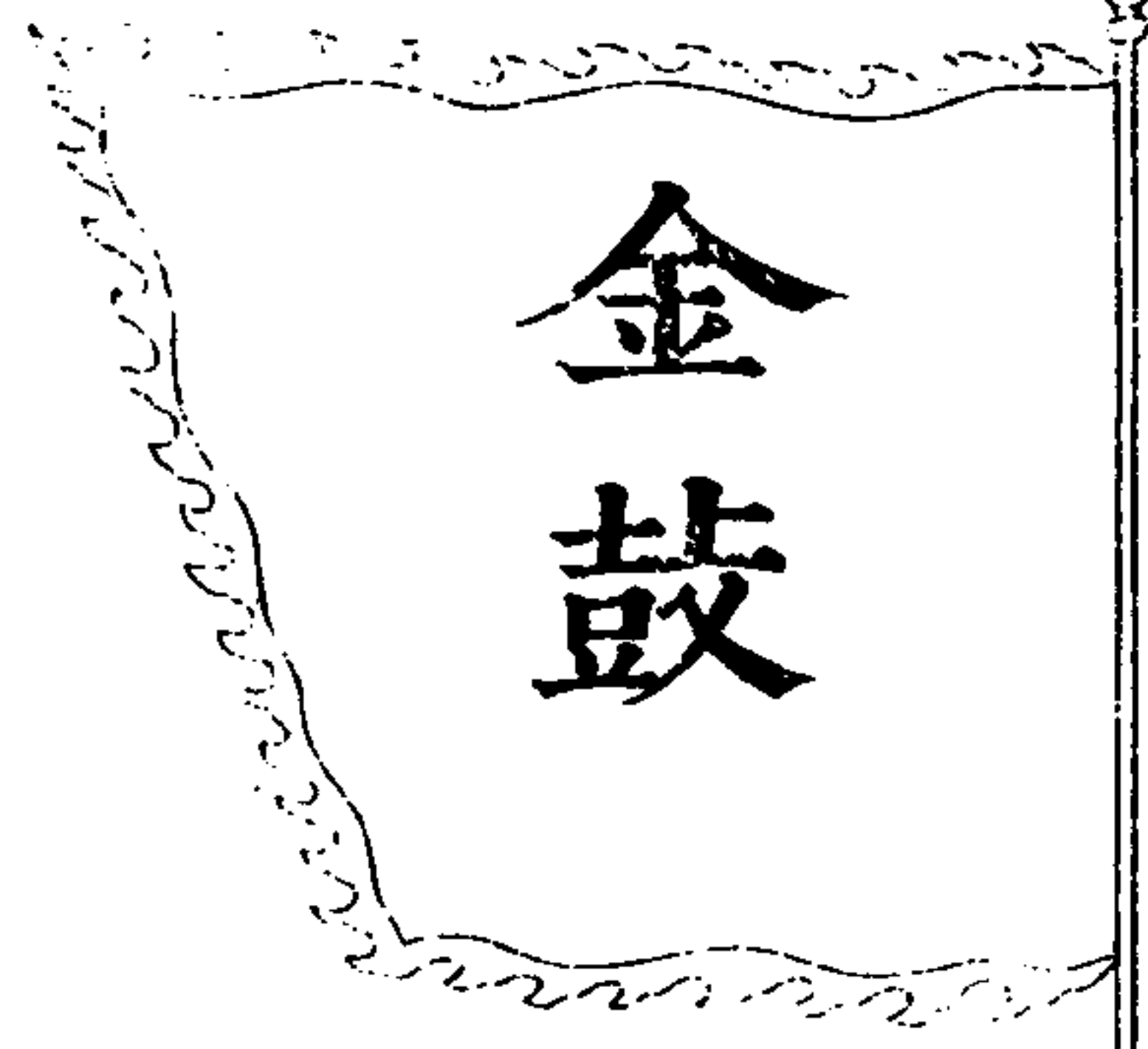

此用以引金鼓
桿高一丈二尺
纓頭雉尾珠絡
旗素黃色方七
尺黑布字大二
尺

卷六

門旗五方各二面

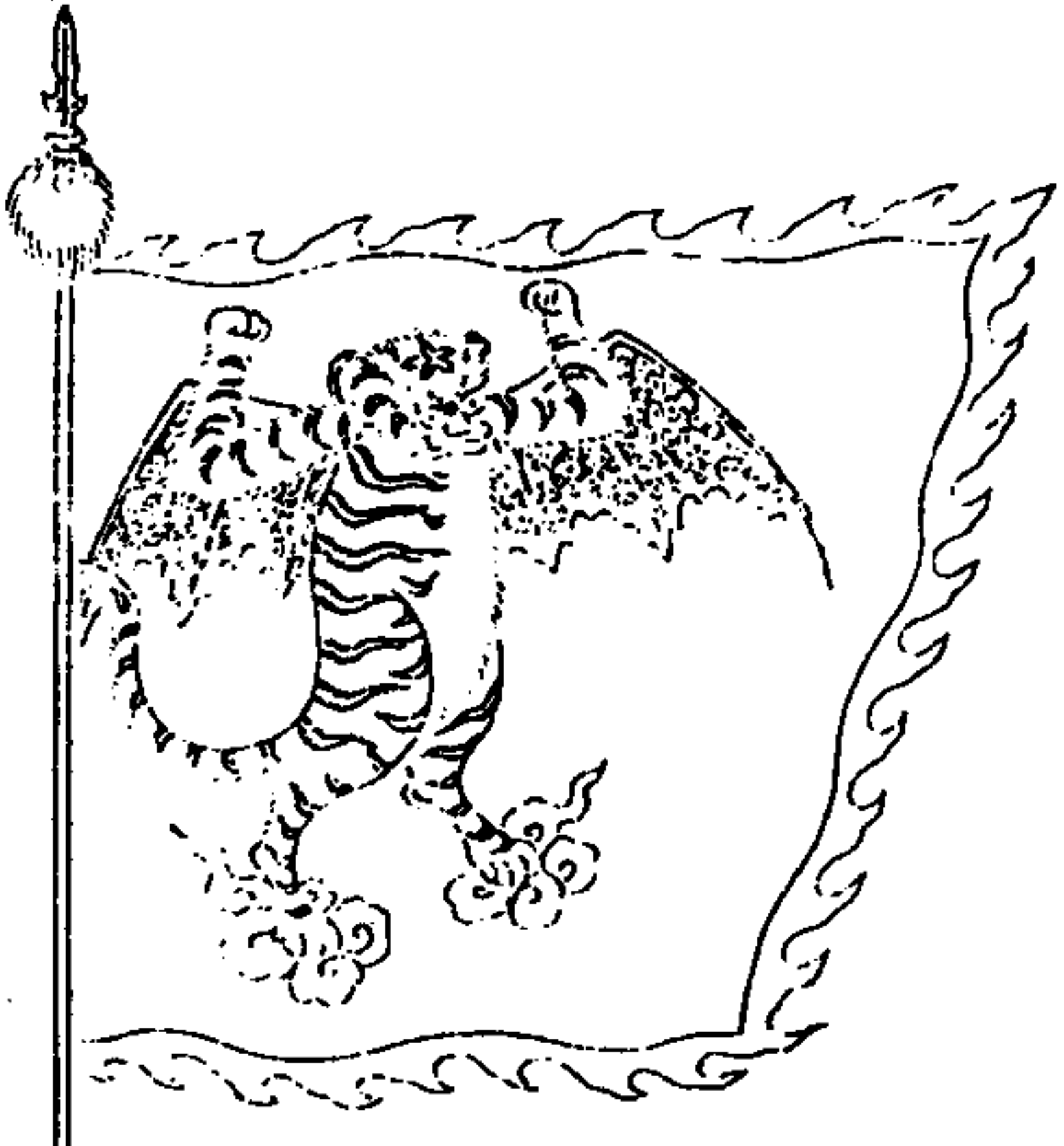

此立轅門擺營
五方各照方色
桿高一丈三尺
纓頭珠絡雉尾
旗方六尺邊俱
用黃

四七

豹尾旗二面

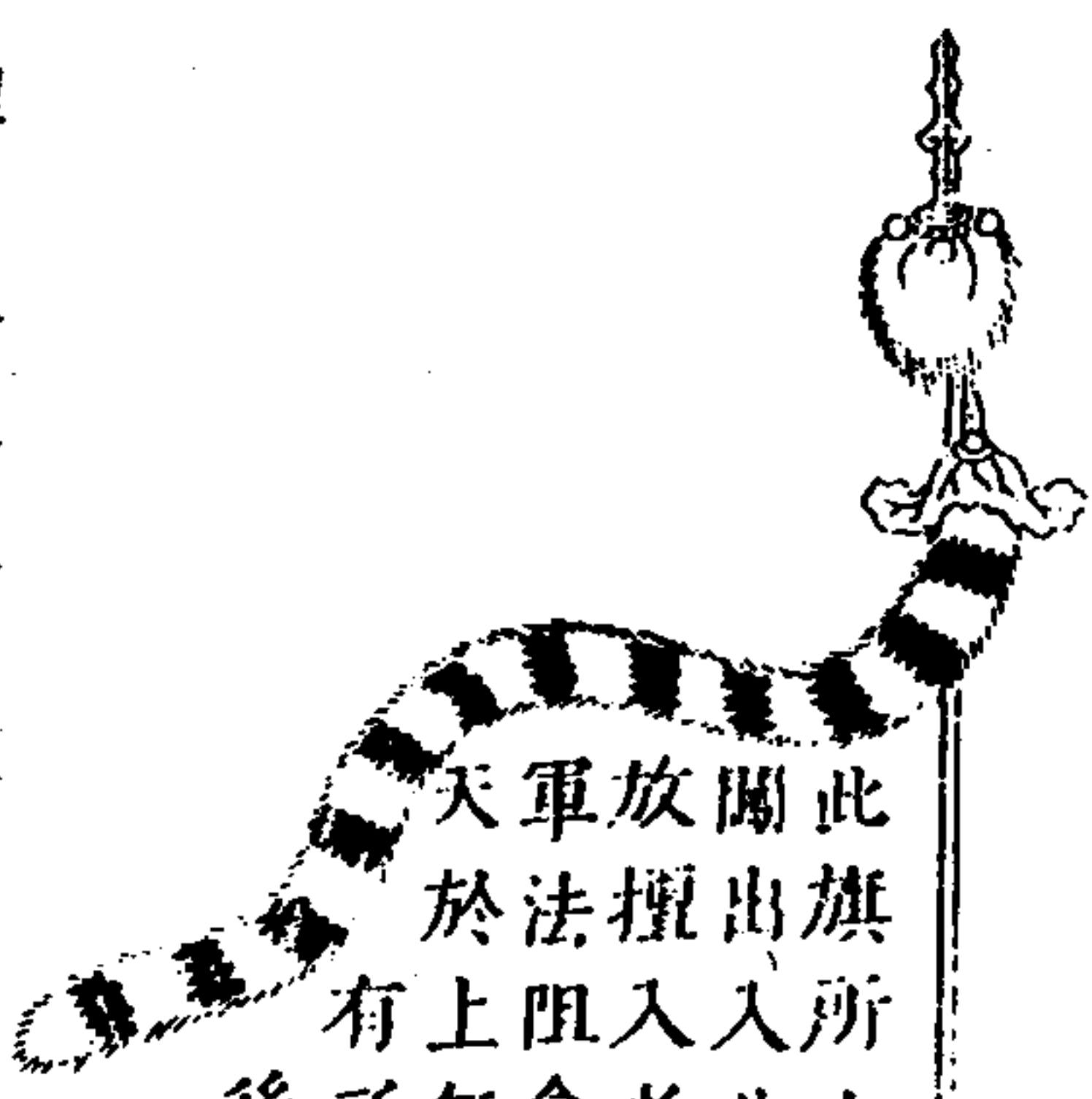

此旗所止之處再不容一人擅
闖出入非有主將號令旗箭召
放擅入者不問官員大小人等
軍法阻此其限也兵法曰無
天於上無地於下將在軍君命
有所不受決期起表以戮
後至慎之重之

五方形旗五面



禮記所謂五方旗神所
謂左青龍右白虎前朱
雀後玄武中騰蛇慈湖
王氏曰龍虎鳥蛇本乎
旗名此之謂也
此旗五面以四而四方
立表兵之所視以爲坐
起進止左右前後周旋
者也

桿高一丈五尺纓頭珠絡旗色照方向邊以
生旗之色配之不可犯本旗之色方五尺

四八

東方青陵九炁甲乙寅卯木其神青龍其色藍



卷六
南方丹陵三炁丙丁巳午火其神朱雀其色紅



西方皎陵五炁庚辛申酉金其神白虎其色白

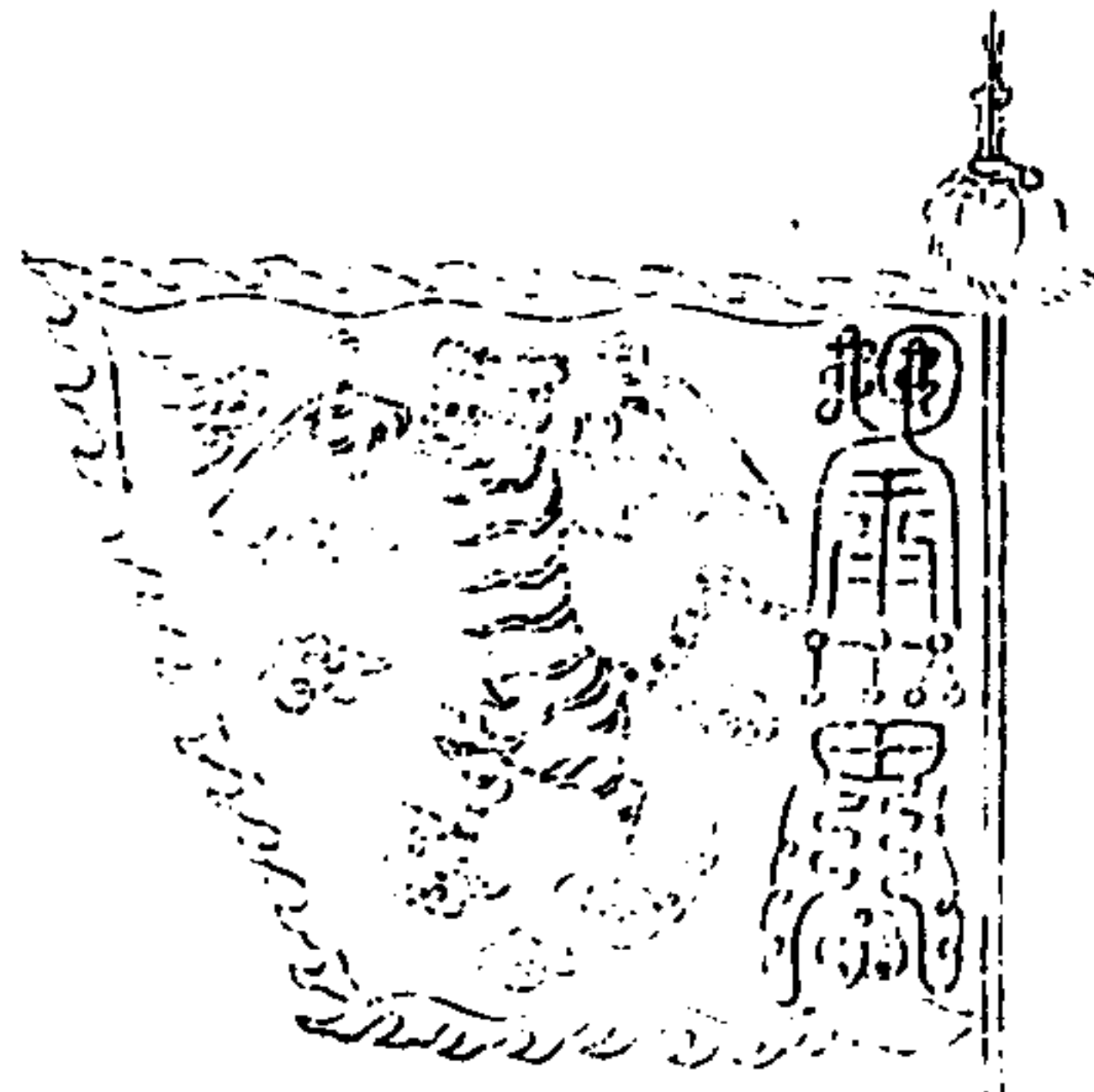

卷六
北方玄陵七炁壬癸亥子水其神玄武其色皂



東方溫元帥



此與前五色旗形同
用各照方色不可與
用生旗之色不可與
本旗色相犯方五尺
桿高一丈五尺纓頭
珠絡

五方神旗五面

卷六

南方關元帥



五

中央玉靈官



卷六

西方馬元帥

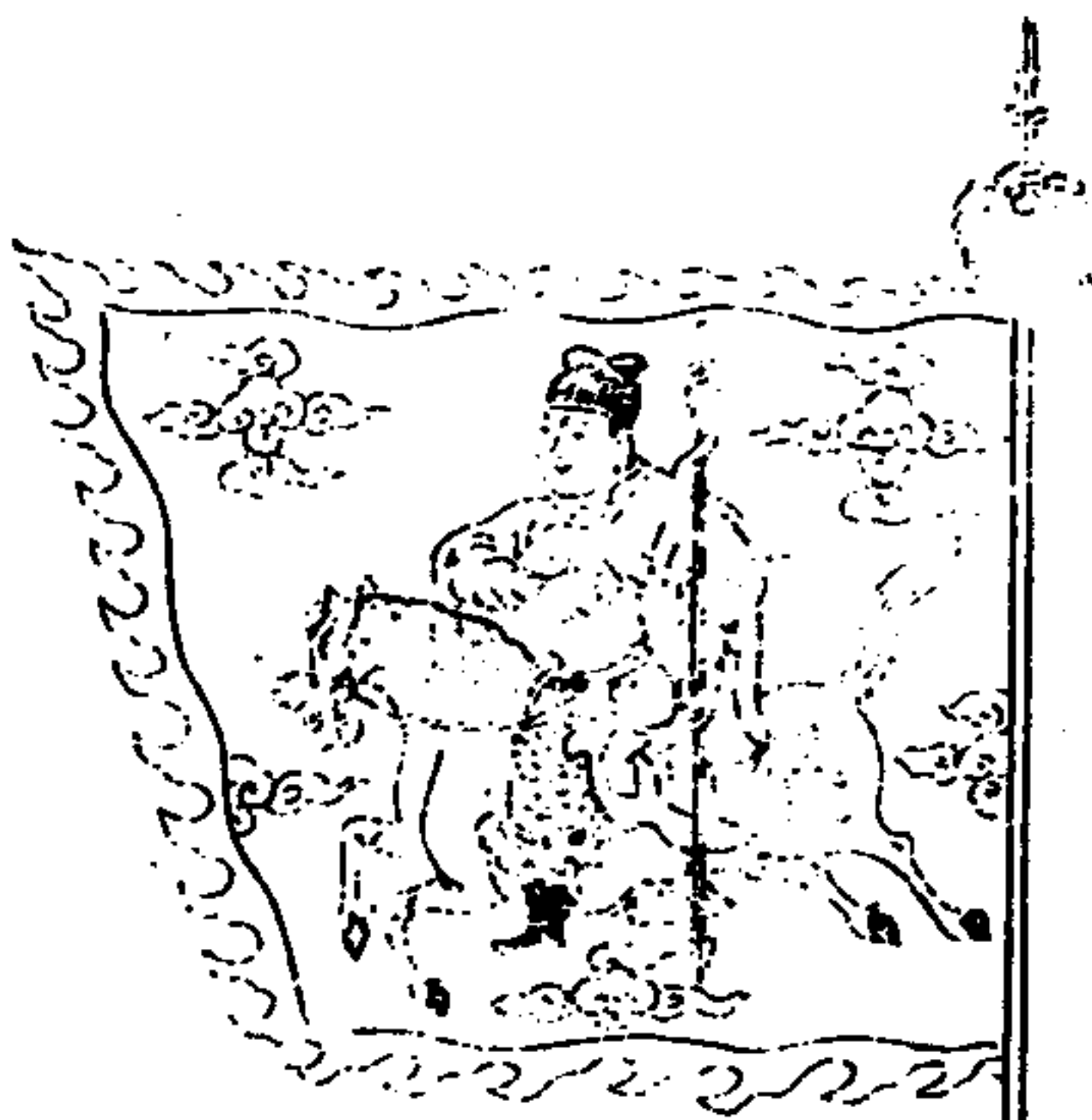

五

中軍坐纛

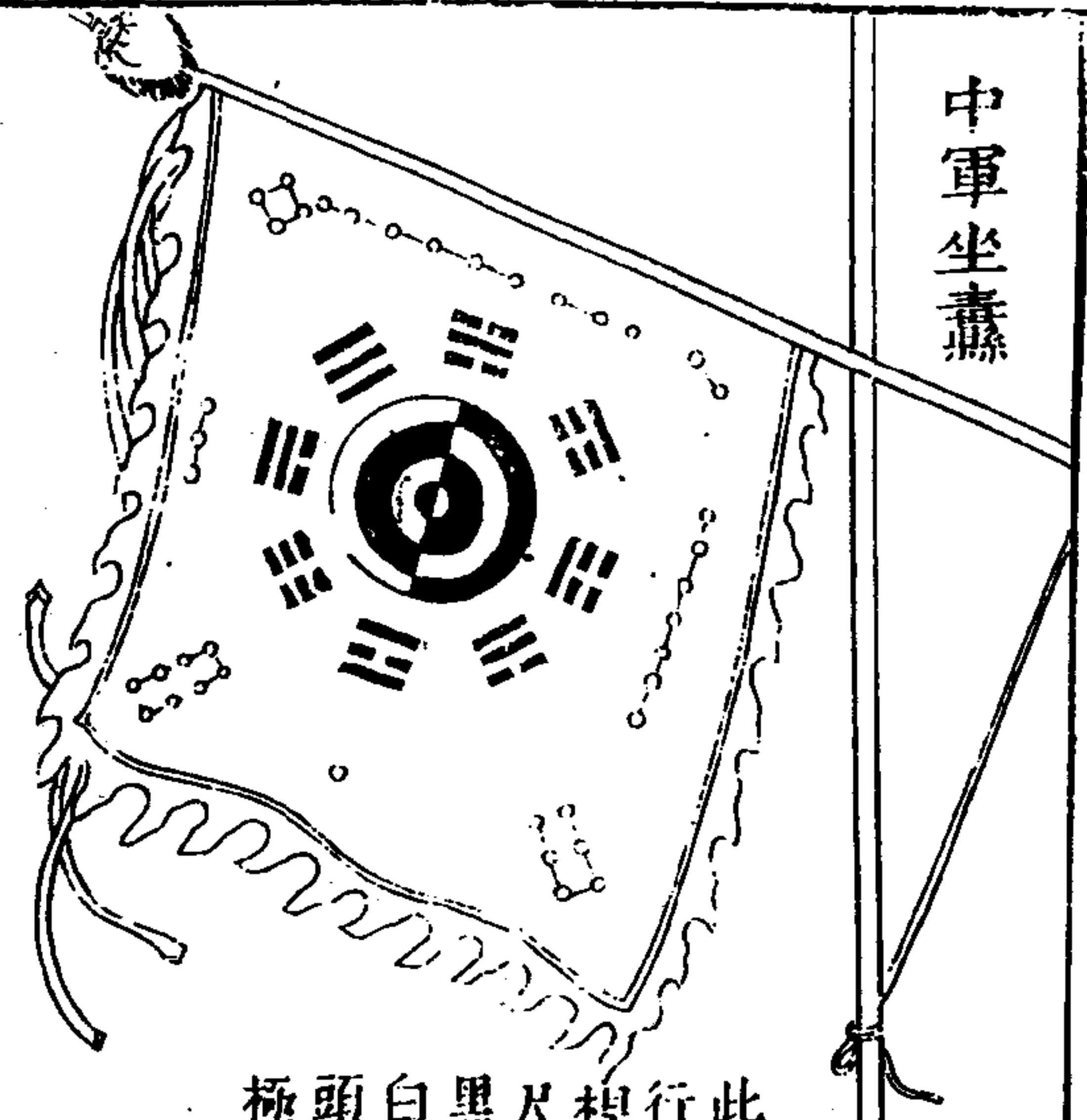

此木可用於行陣重大也。桿高一丈六尺，旗大一丈。黑綠段為之，白紱為邊，纓頭飾以珠絡，極其華麗。

卷六

三軍司命

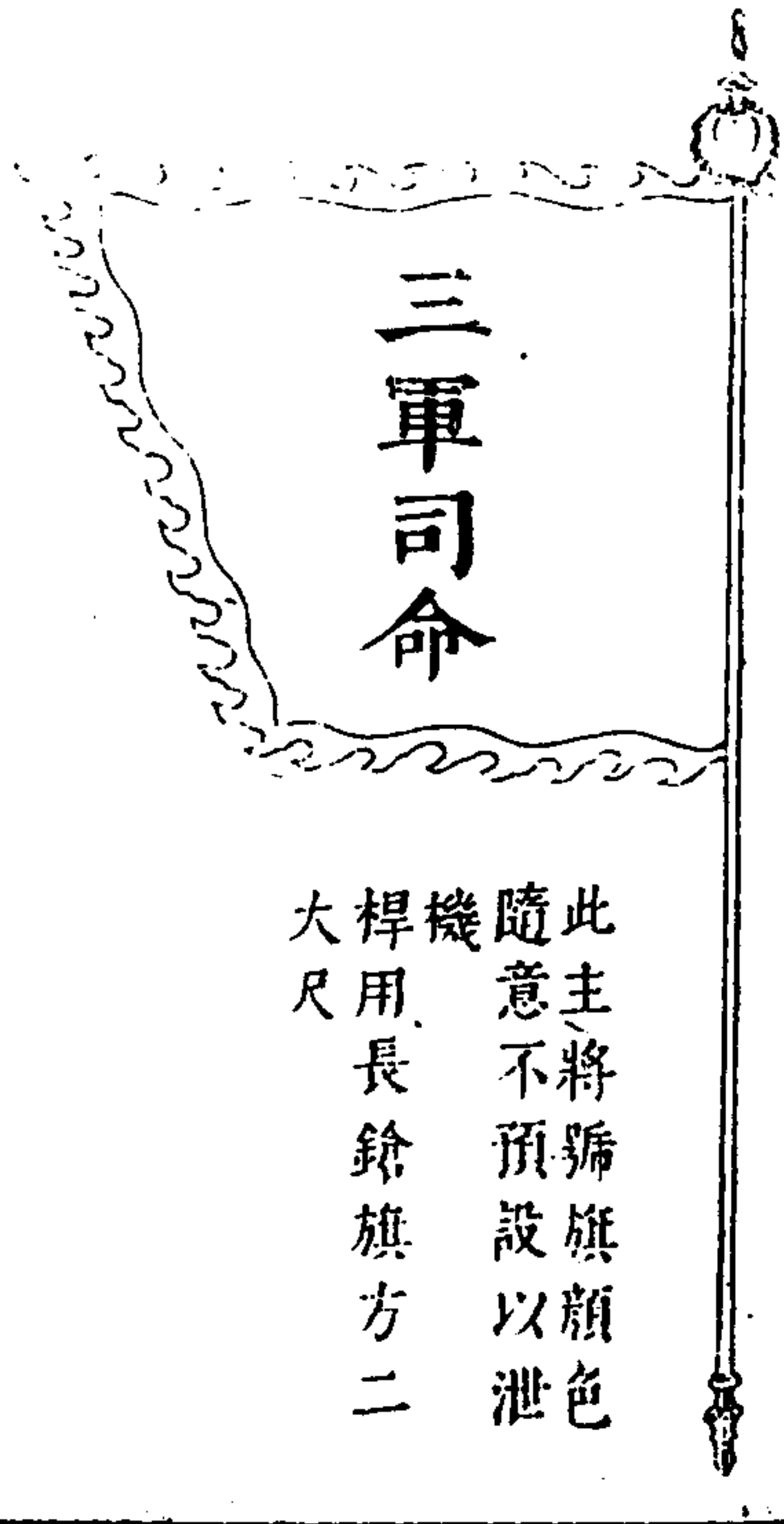

此主將號旗顏色，隨意不預設，以泄機。桿用長鎗，旗方二大尺。

五

二十八宿帶東方角亢氐房心尾箕演禽真形

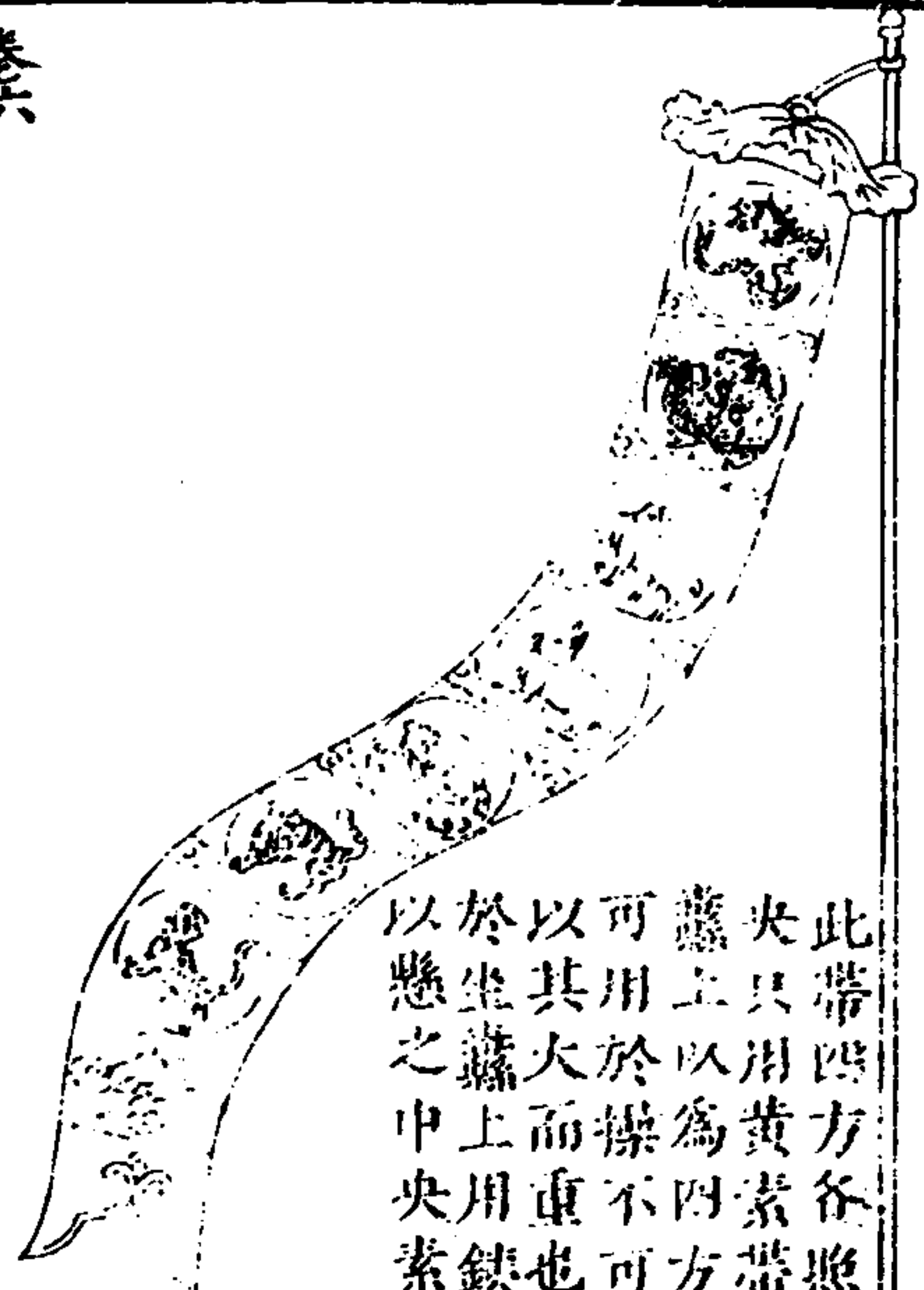

此帶四方各照方色，中央只用黃素帶，俱懸坐。懸上以為四方之主，但可用於操，不可用於陣。以其大而重也，無桿，只於坐纛上用，缺十字架，以懸之。中央素帶無圖。

卷六

南方斗牛女虛危室壁演禽真形

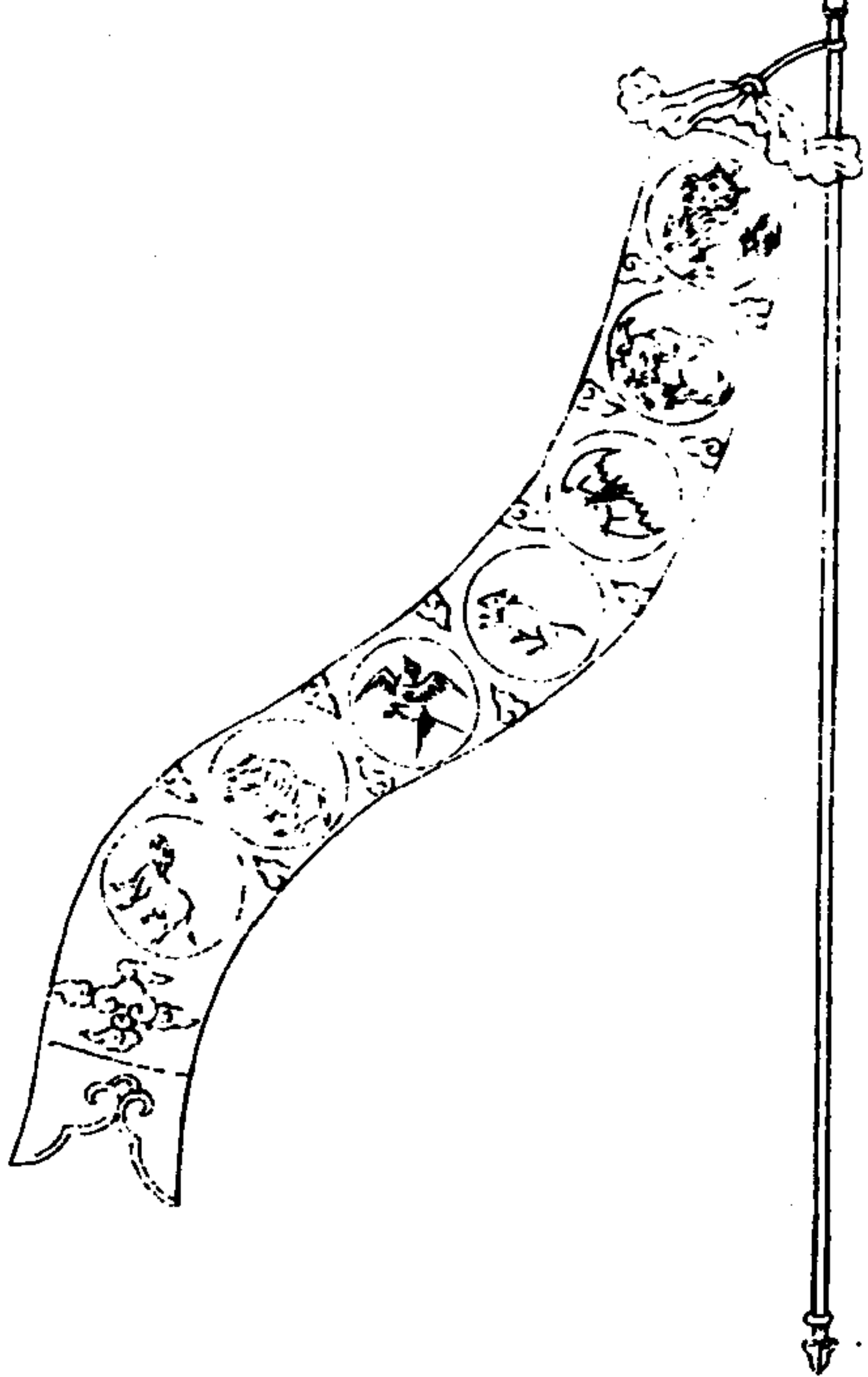

五

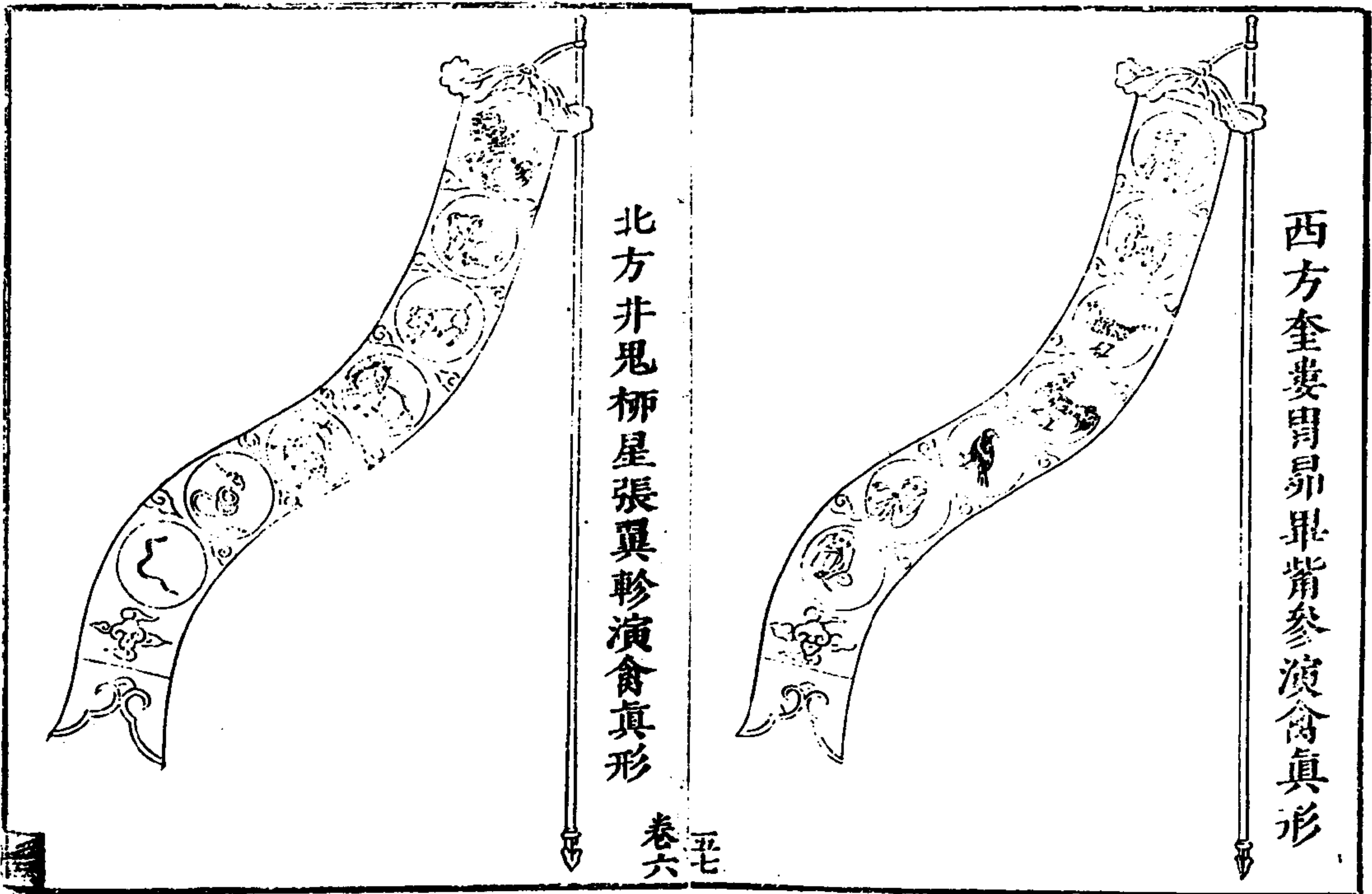

北方井鬼柳星張翼軫演禽真形

西方奎婁胃昂畢觜參演禽真形

卷六

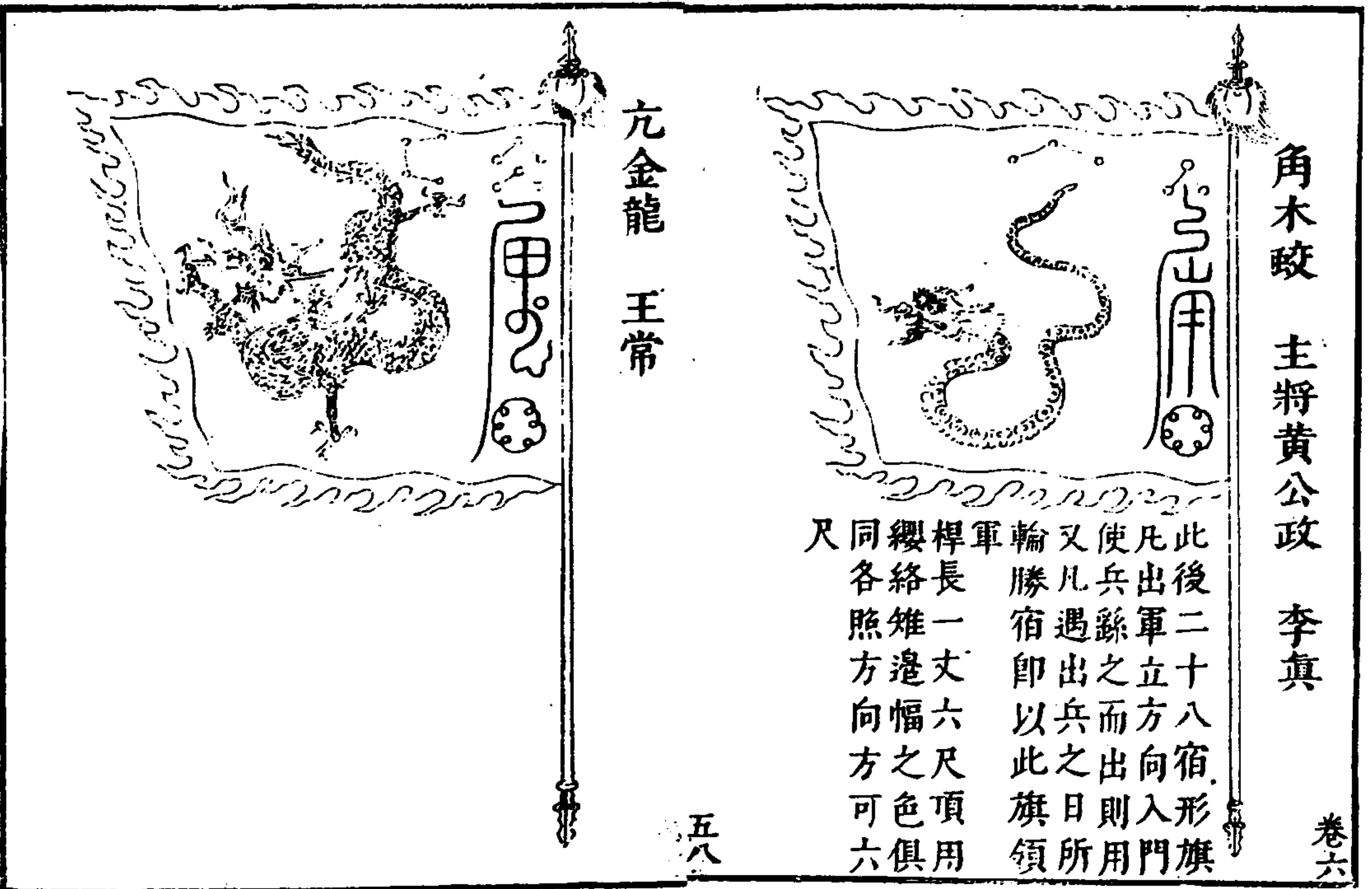

亢金龍 王常

角木蛟 主將黃公政 李真

此後二十八宿形旗
凡出軍立方向入門
使兵繇之而出則用
又凡遇出兵之日所
輪勝宿卽以此旗領
軍長一丈六尺頂用
纓絡雉邊幅之色俱
同各照方向方可六
尺

五八

卷六

氏土貉 兵武

卷六



房日兔 封軍

五



心月狐 趙隆

卷六

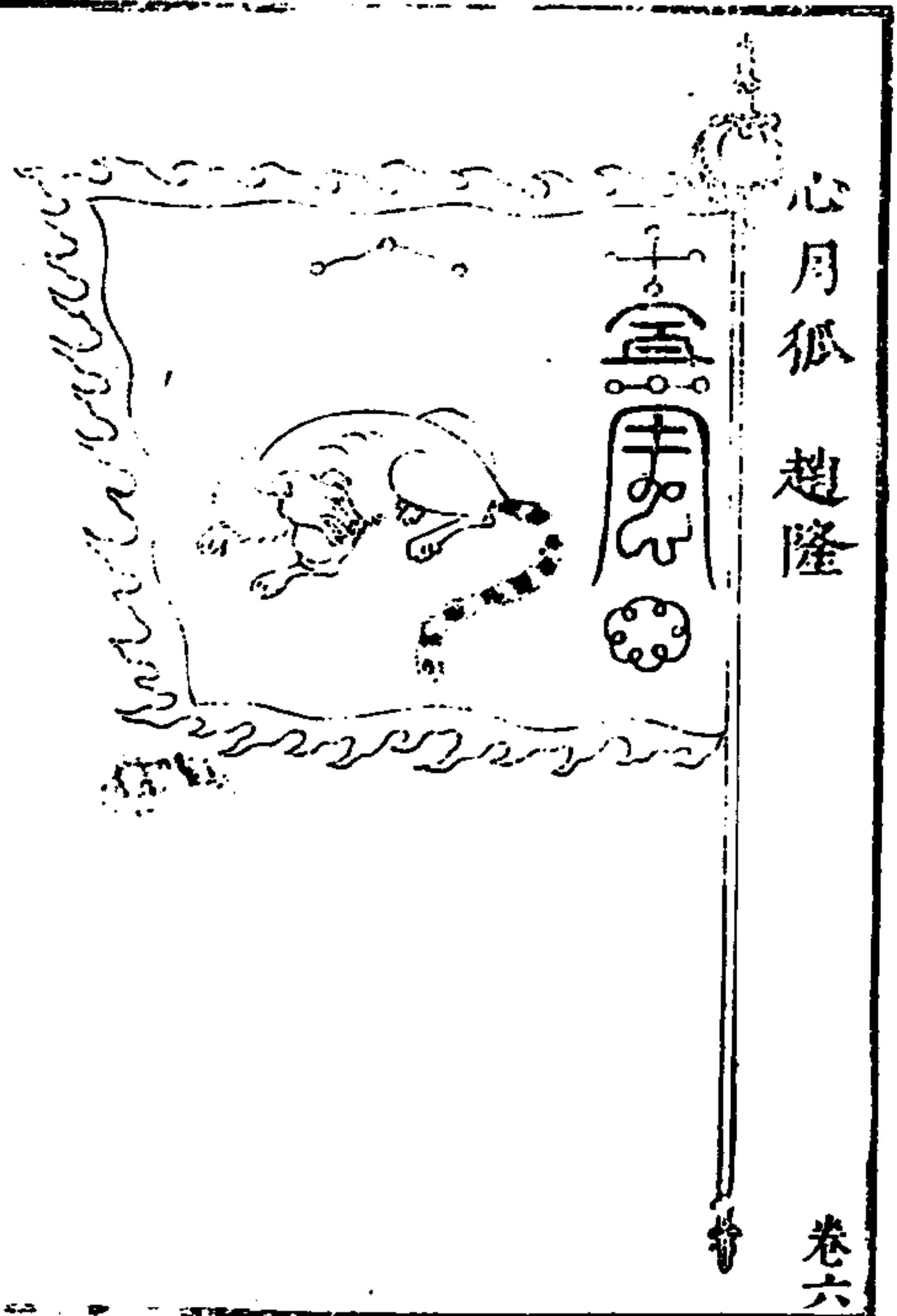

尾火虎 周雲

六



箕水豹 文相

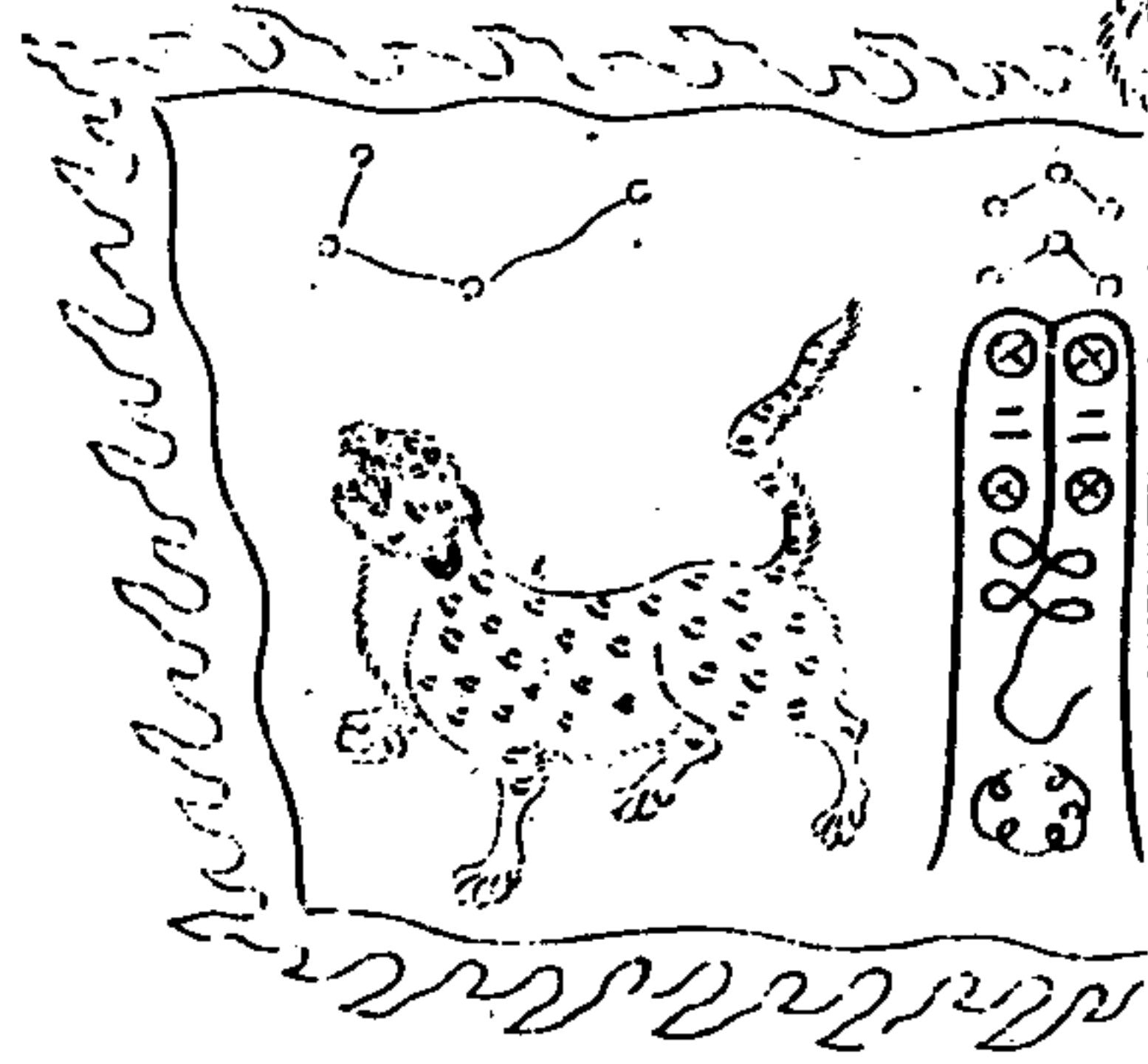

卷六

斗木獬 主將歐陽希節 郭海

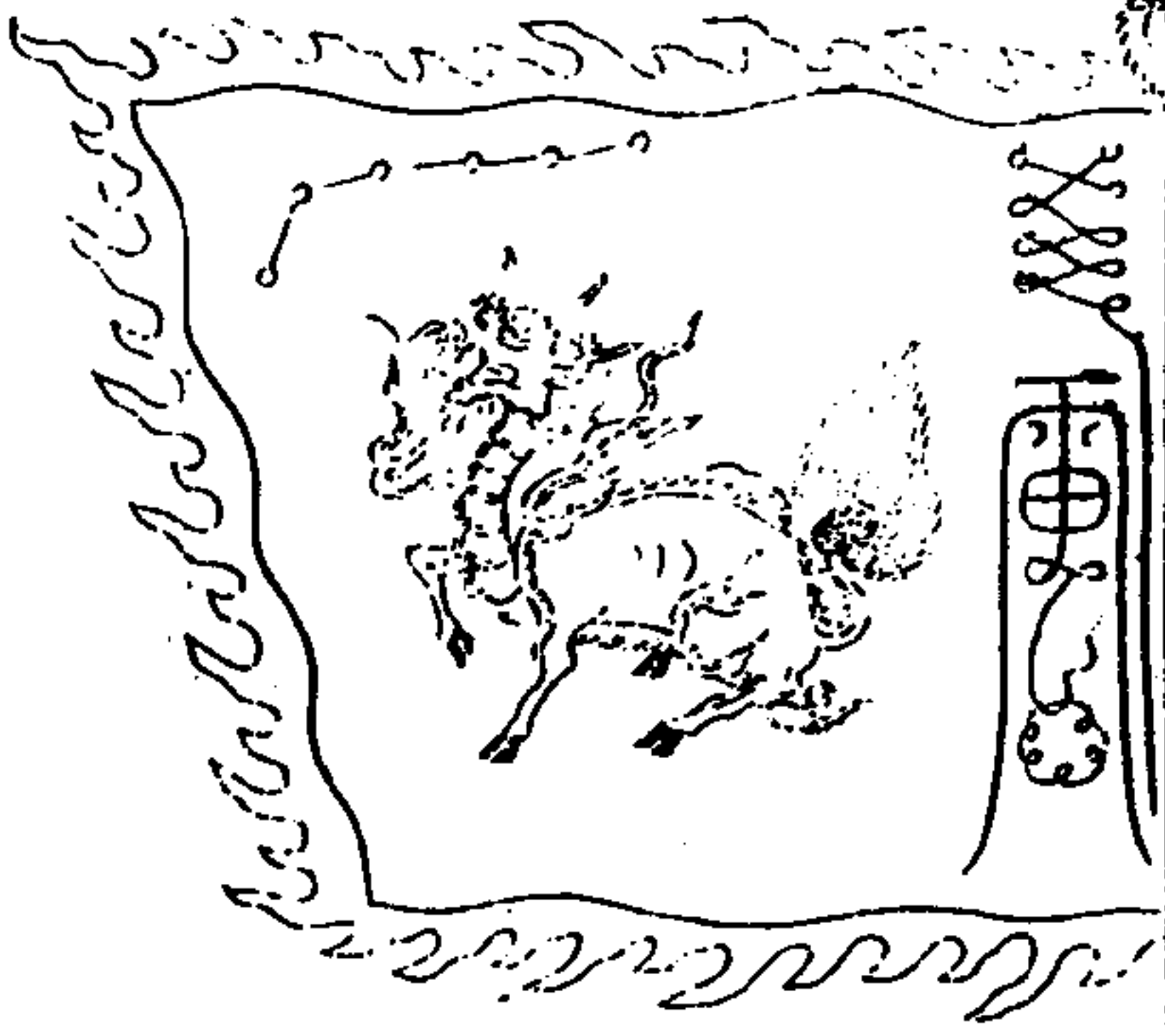

六

牛金牛 胡英



卷六

女土蝠 何佑

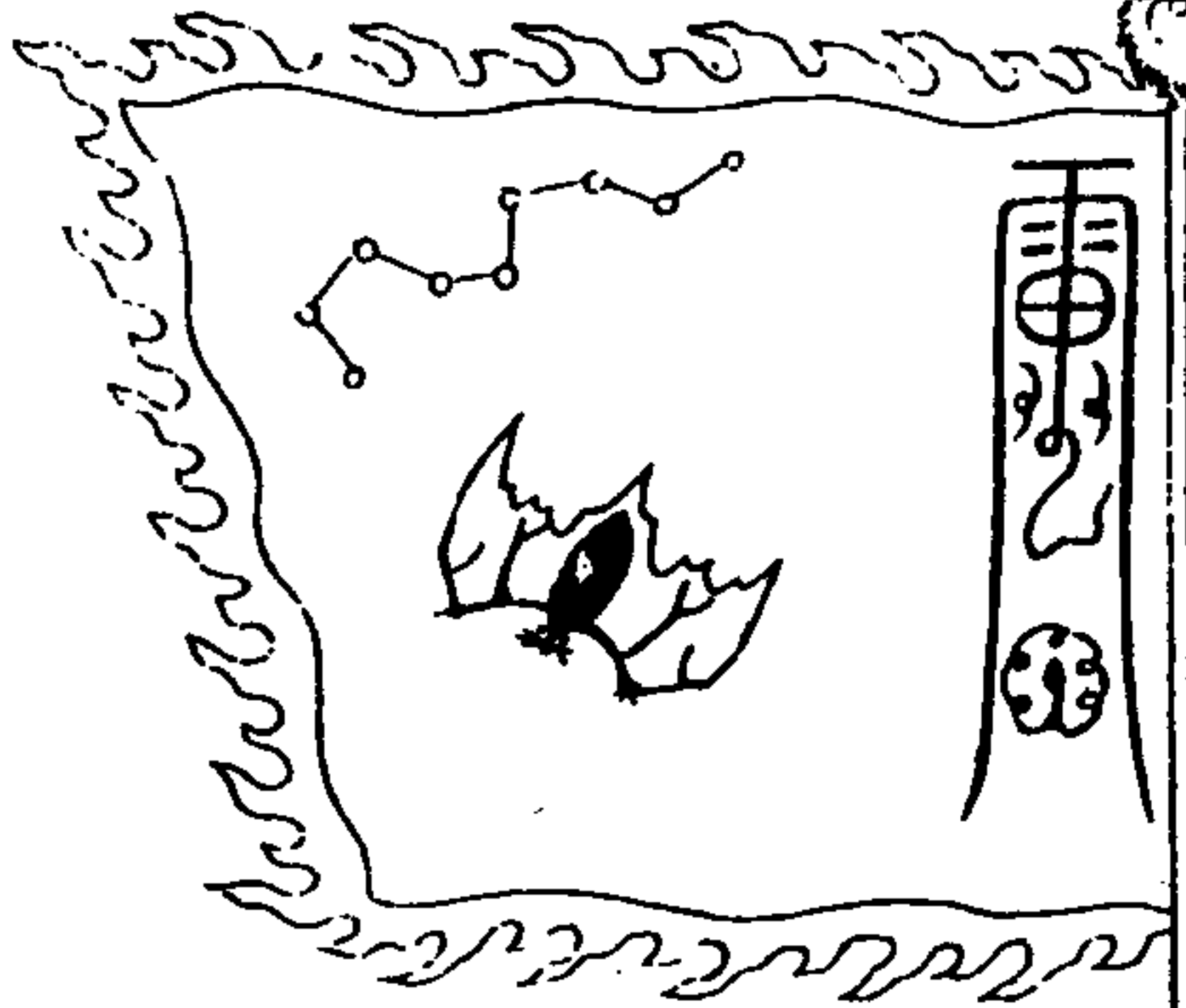

六

虛日鼠 危

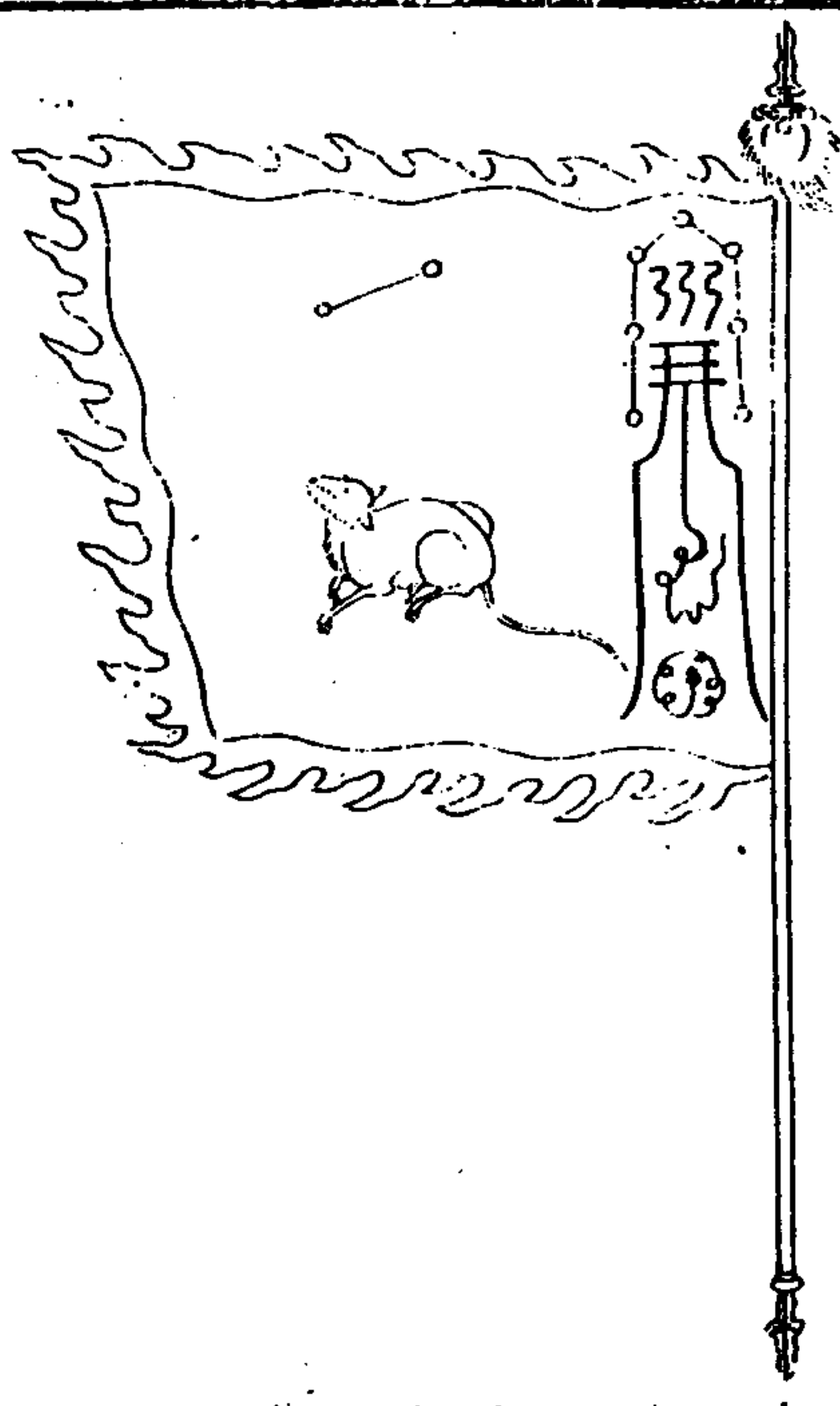

卷六

危月燕 田立危



卷六

室火猪 苟元



卷六

壁水偷 龍王

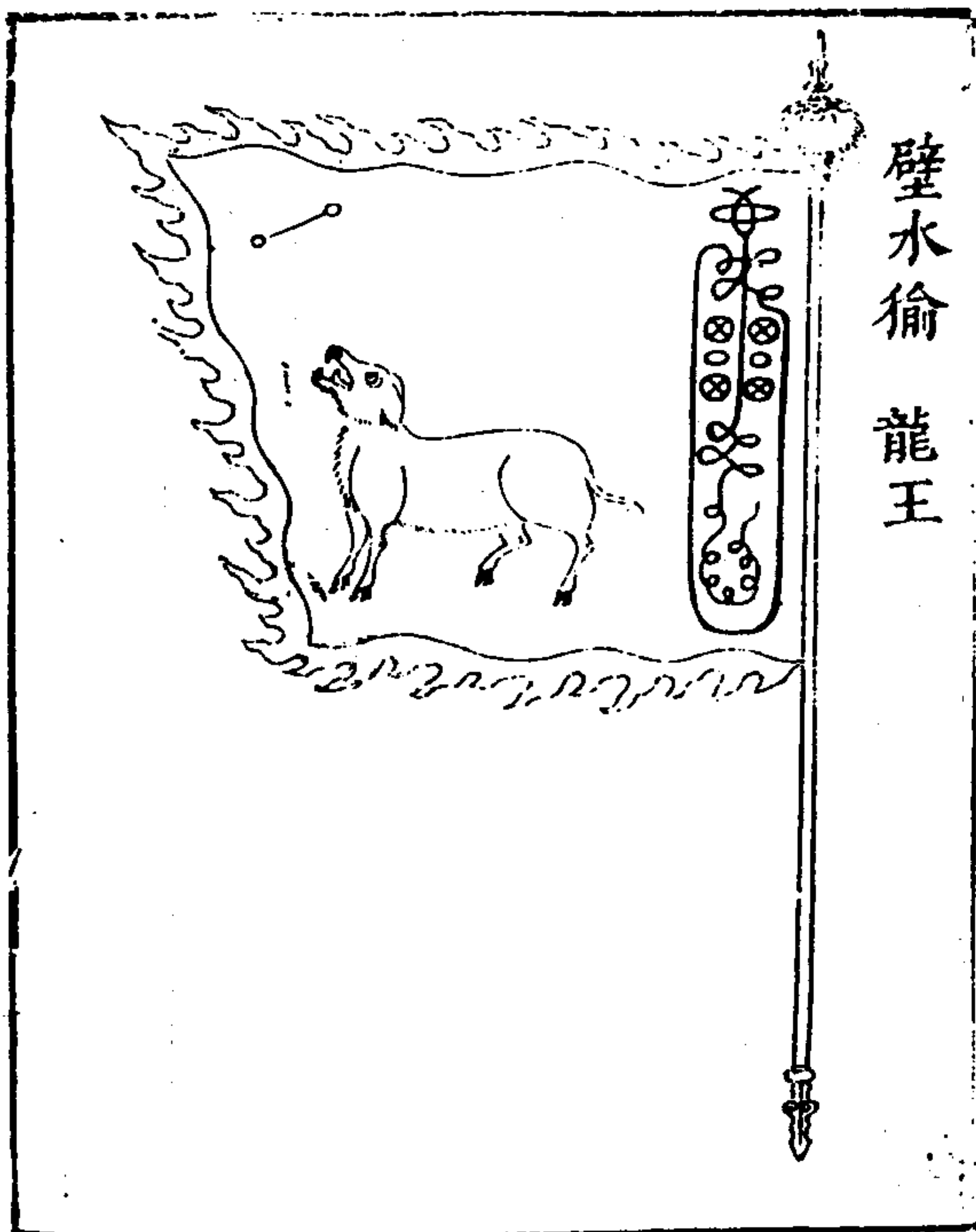

卷六

奎木狼 主將王珣忠 謝月

卷六

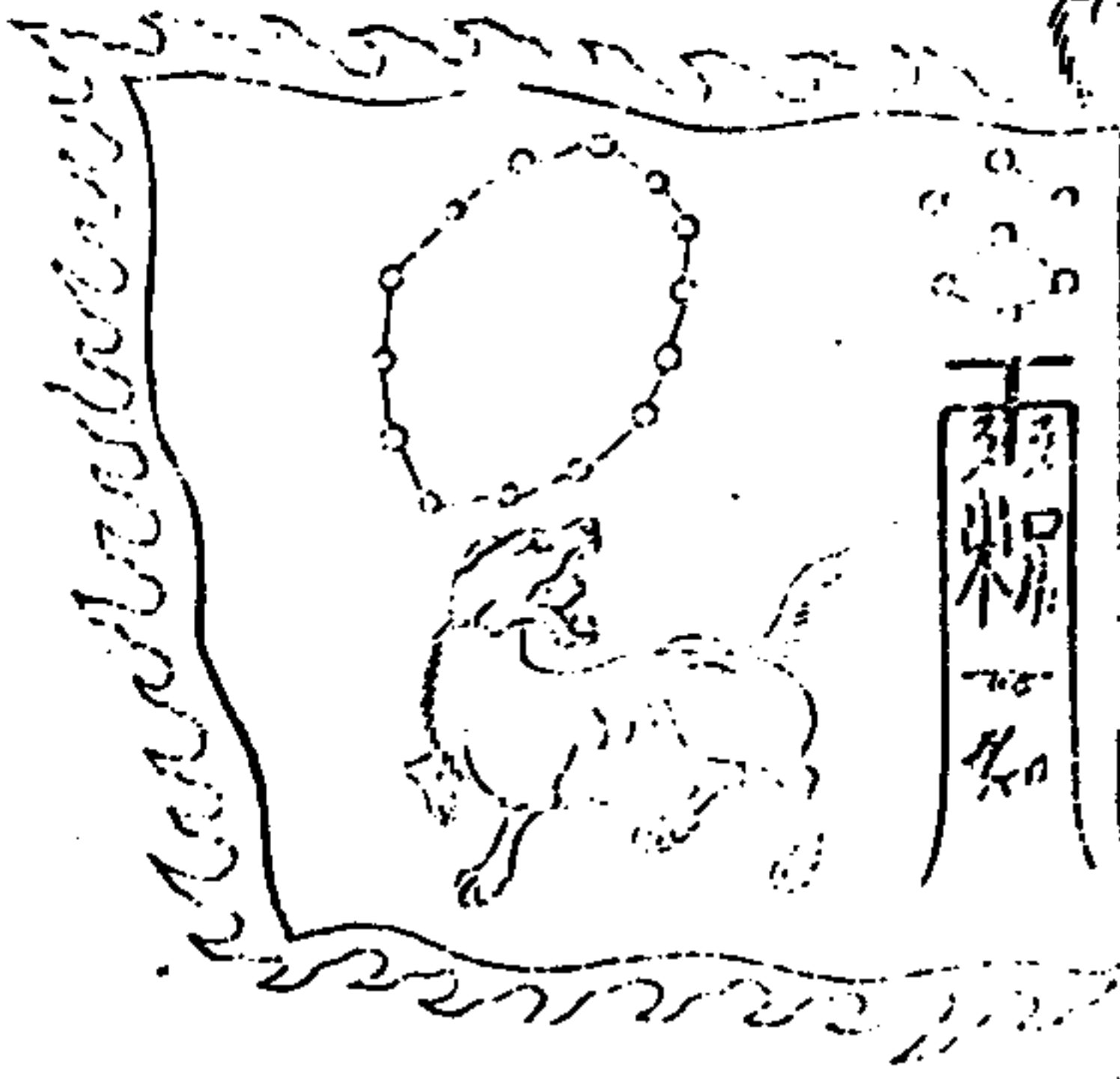

婁金狗 唐文

卷六

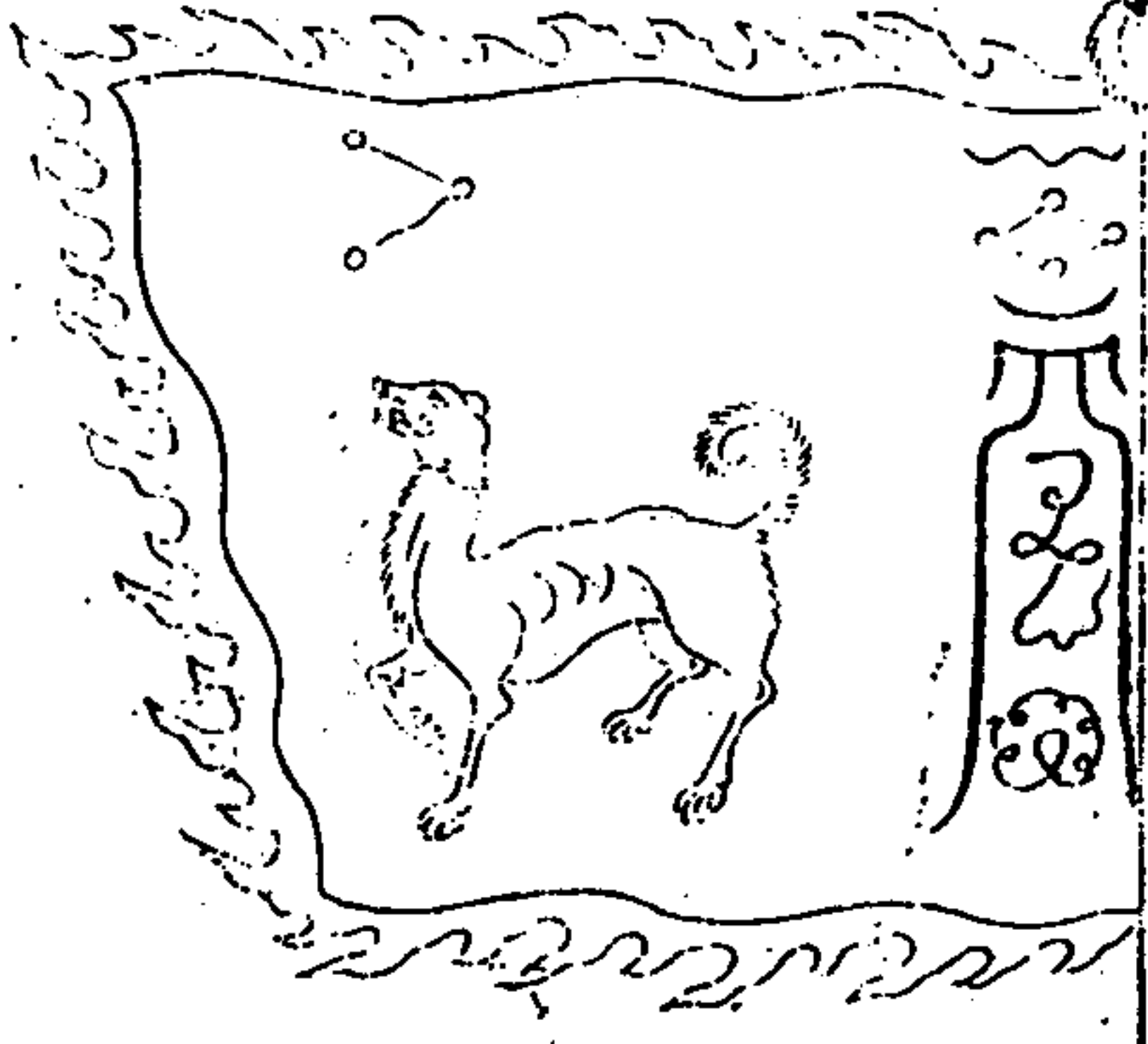

胃土雉 伍交

卷六



昂日雞 鄭昌

卷六

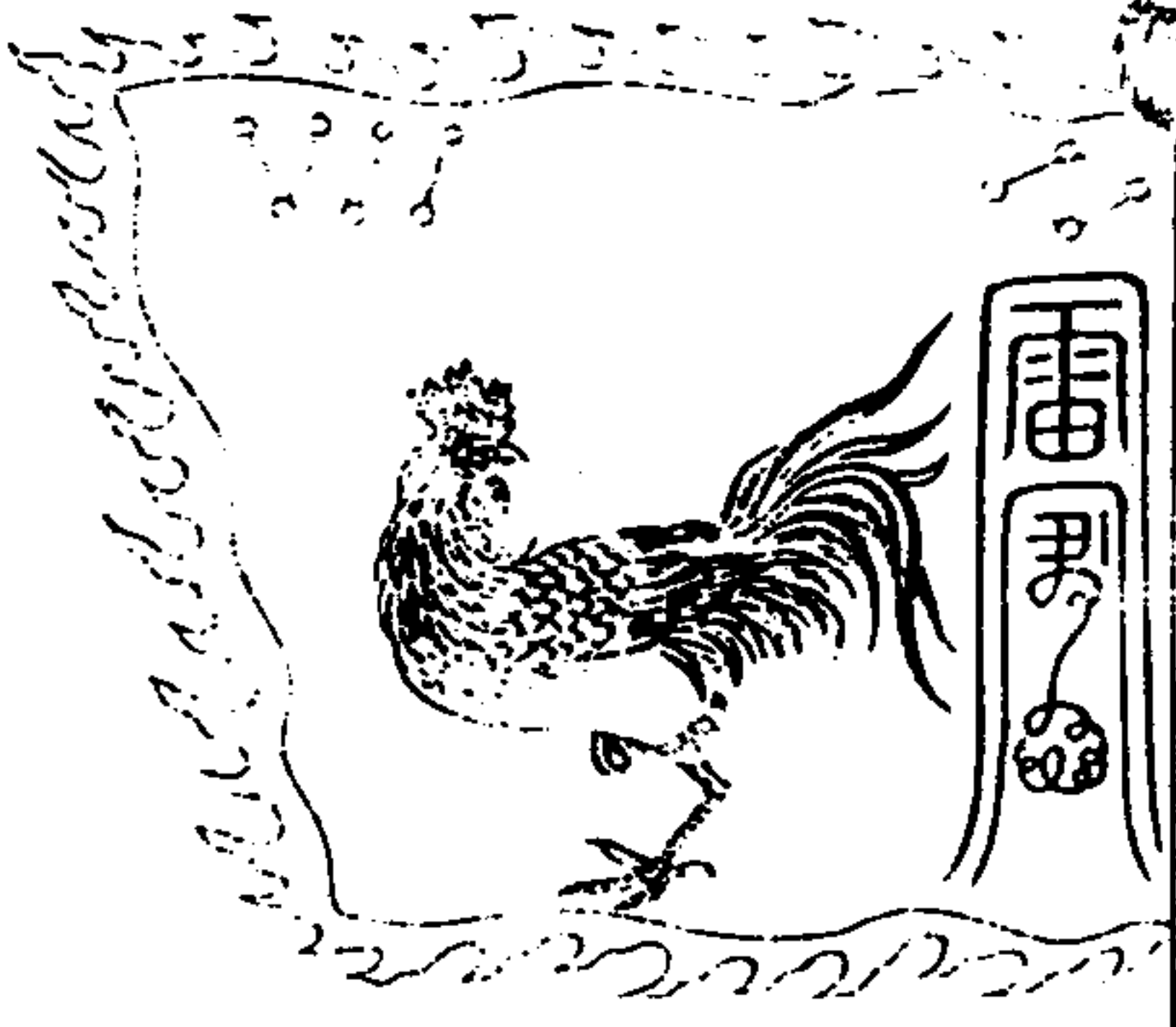

畢月鳥 陳旺

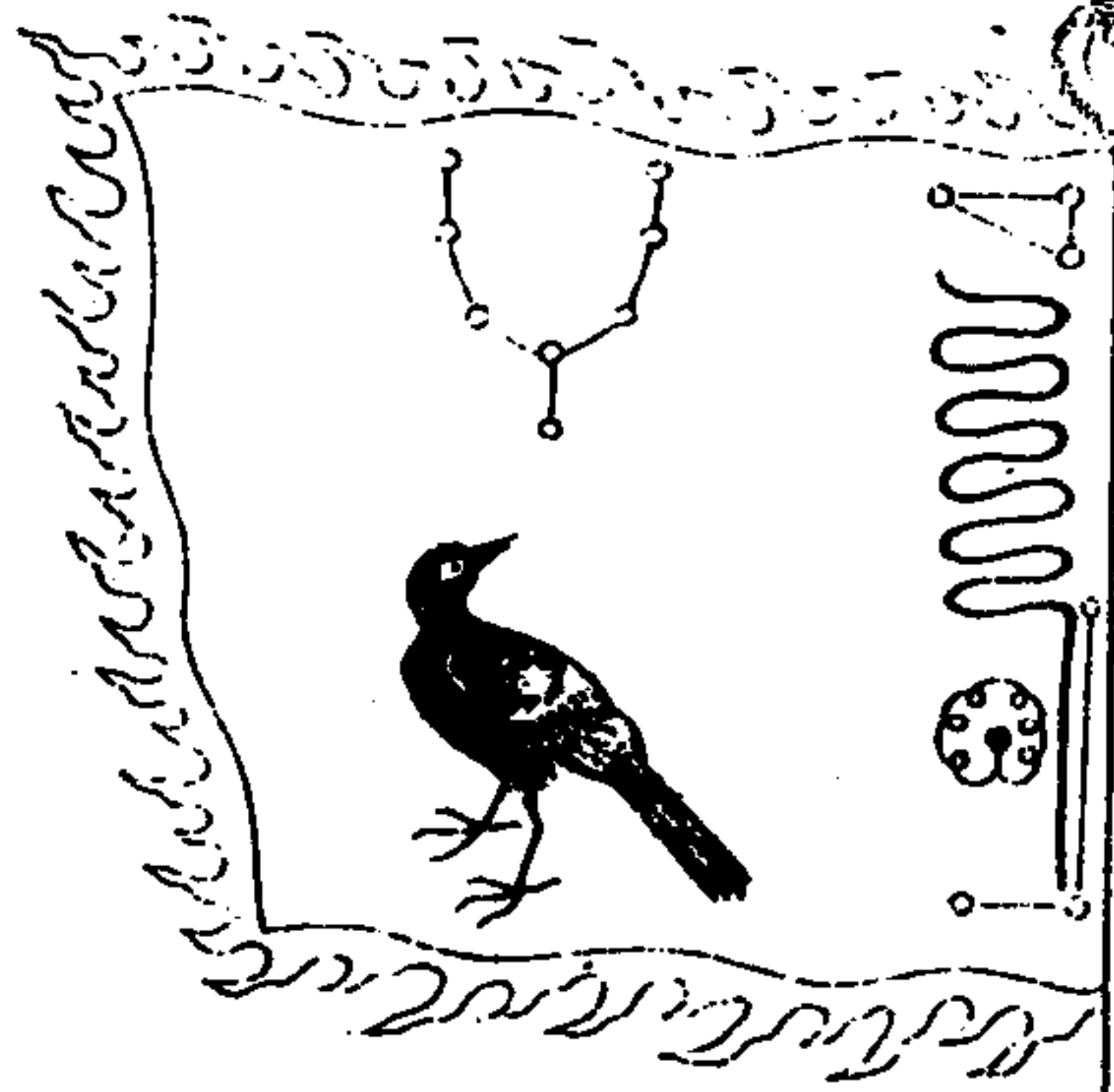

卷六

此角火猴 霽太

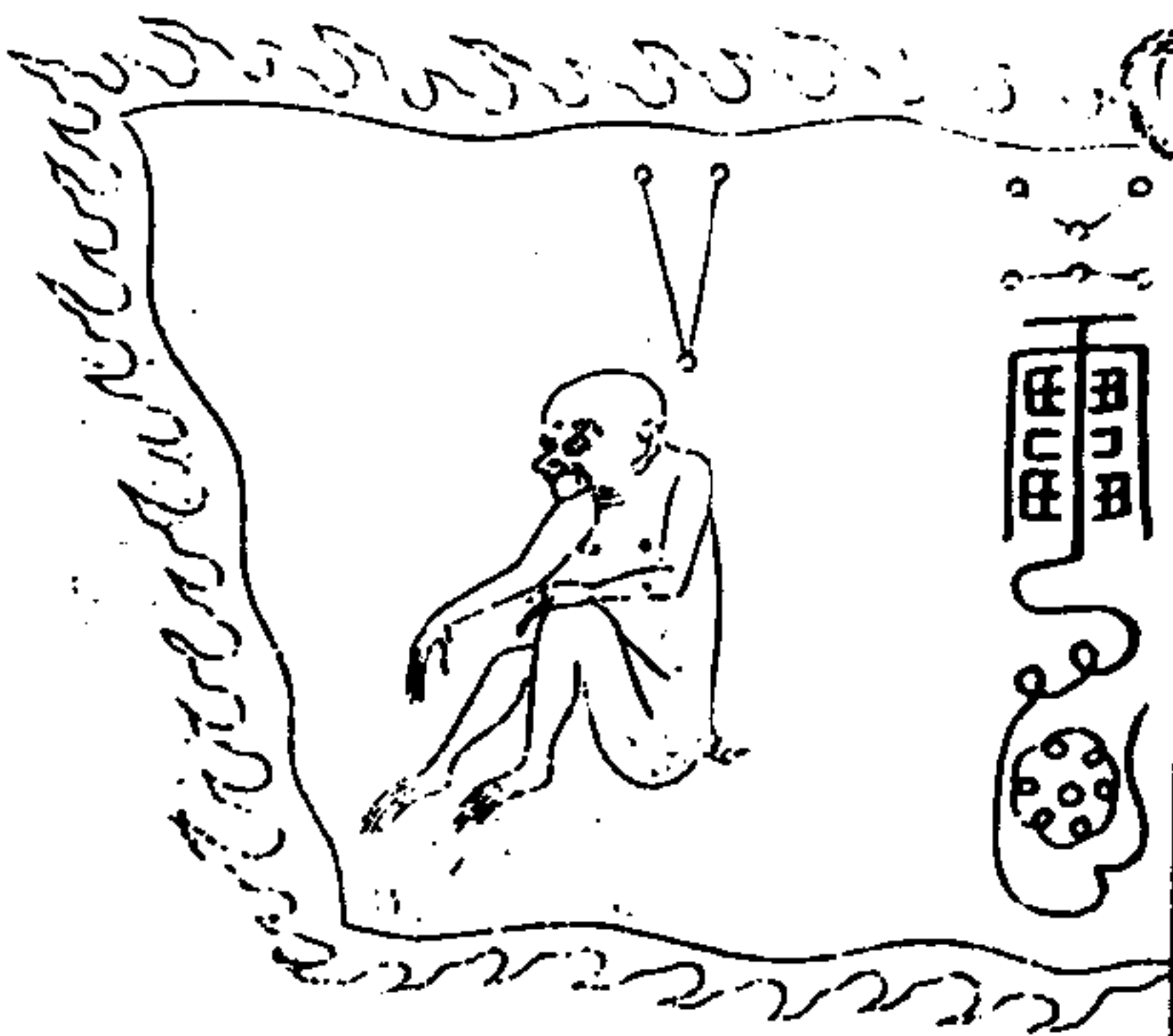

六七

參水猿 宋真

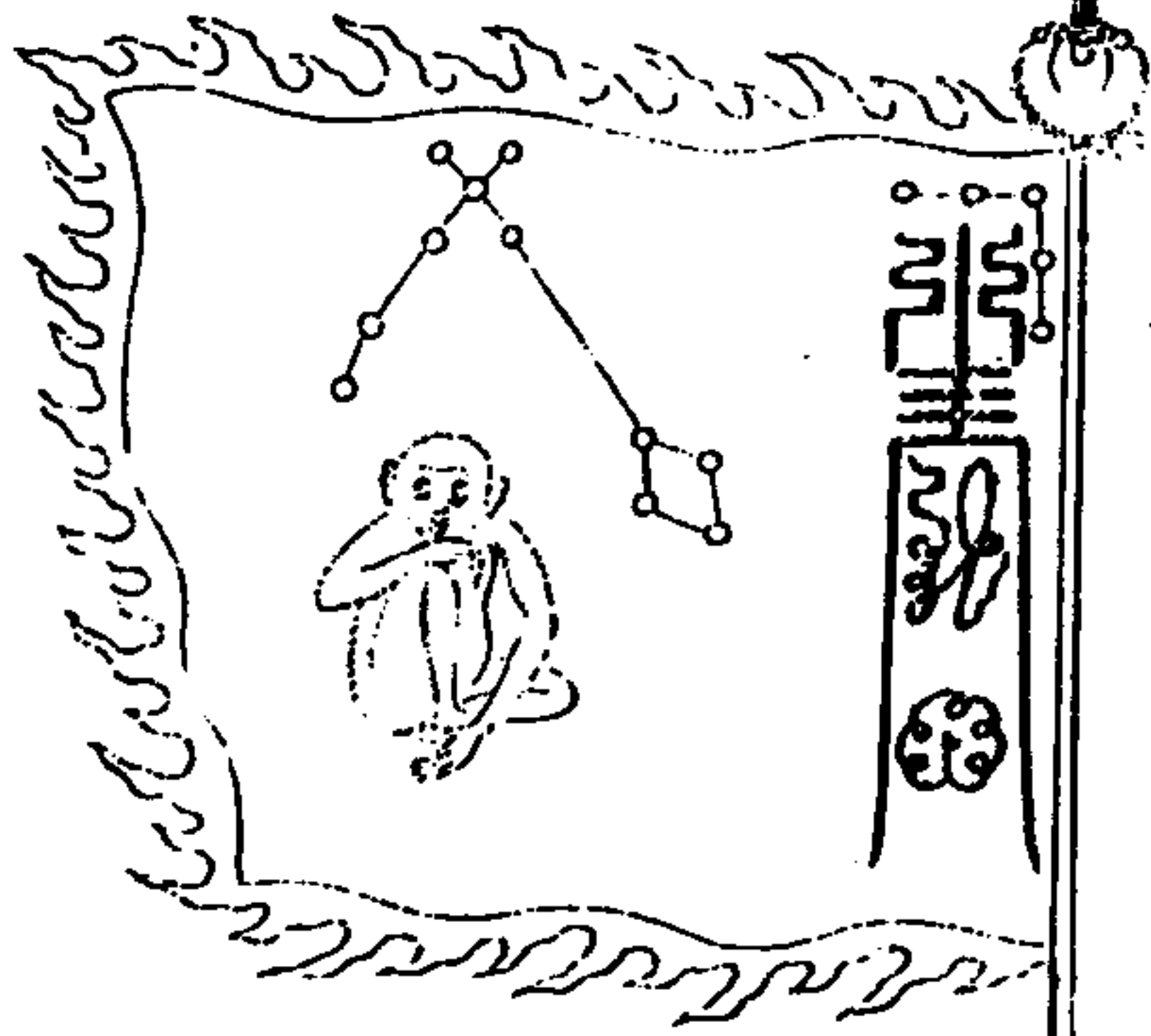

卷六

井木犴 主將林文鎮 徐貫

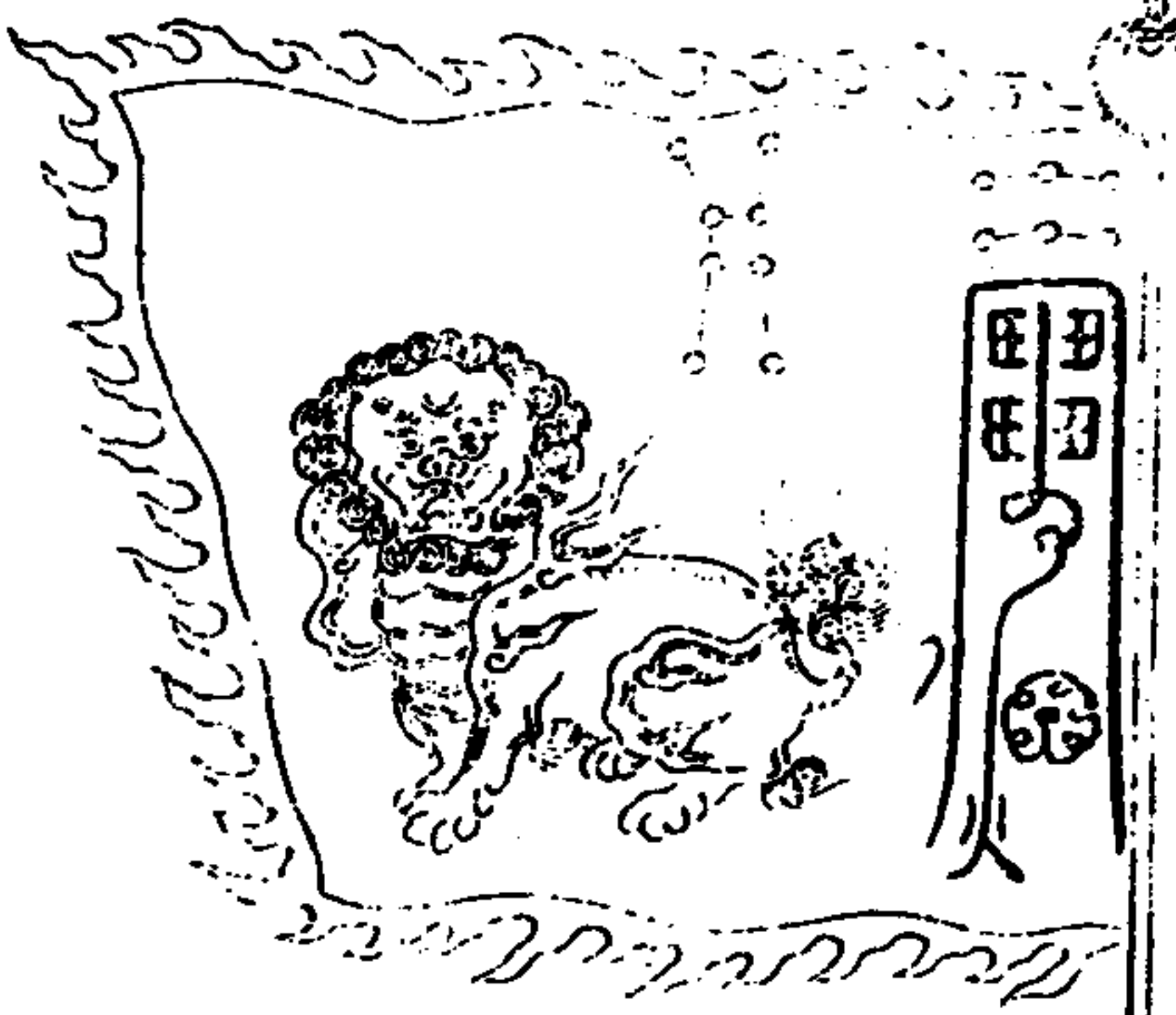

六

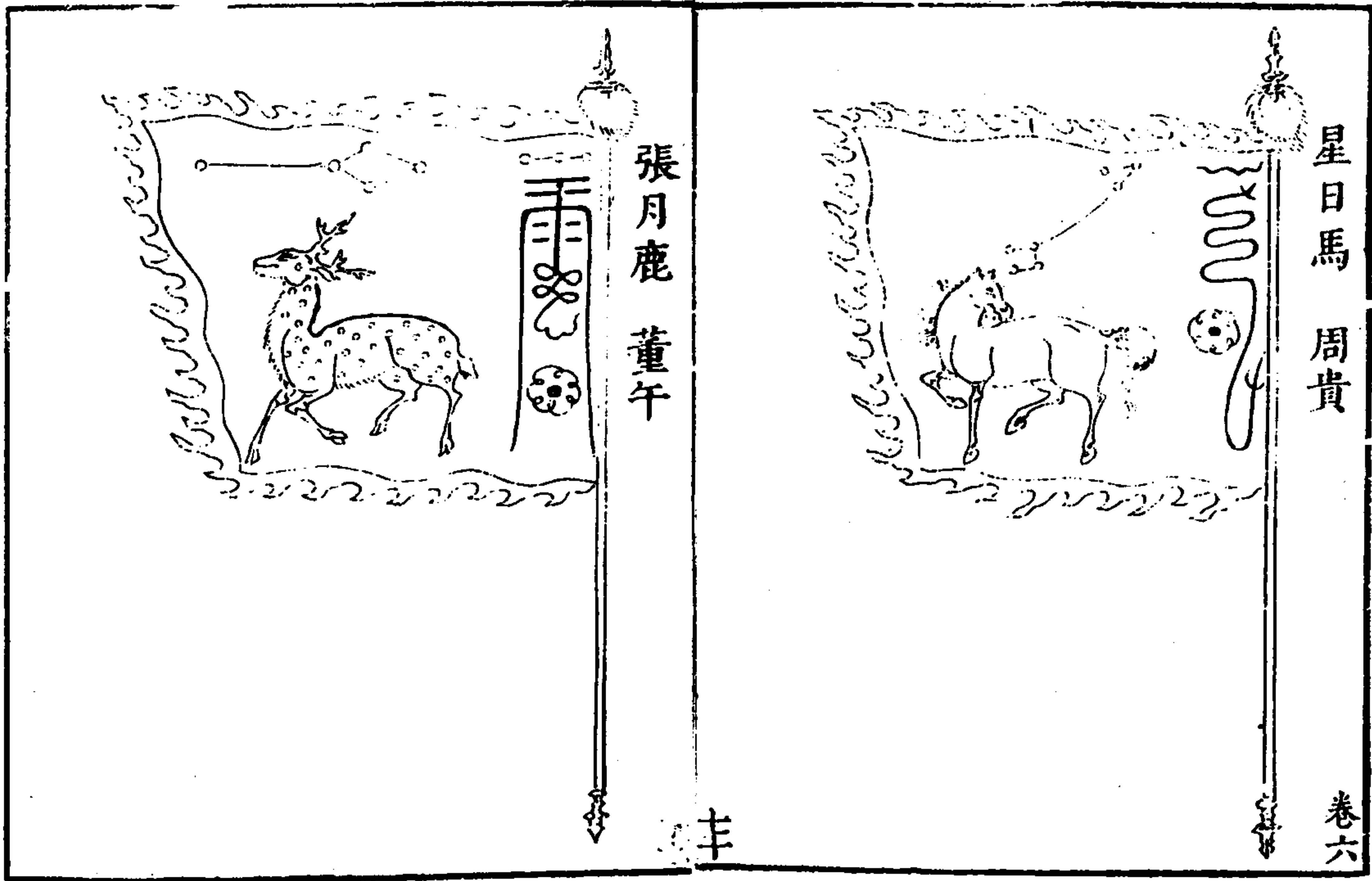
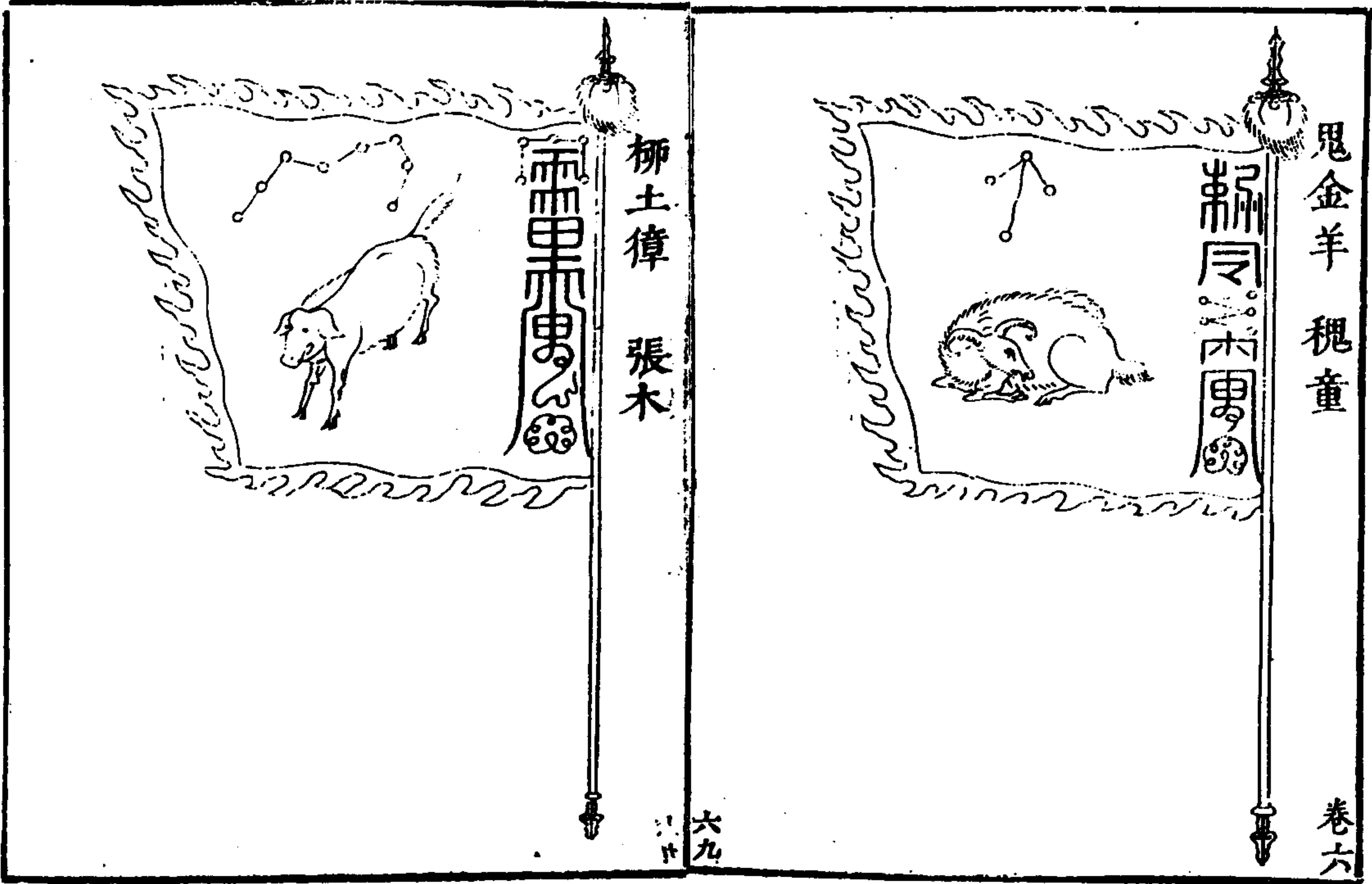

翼火蛇 吉善

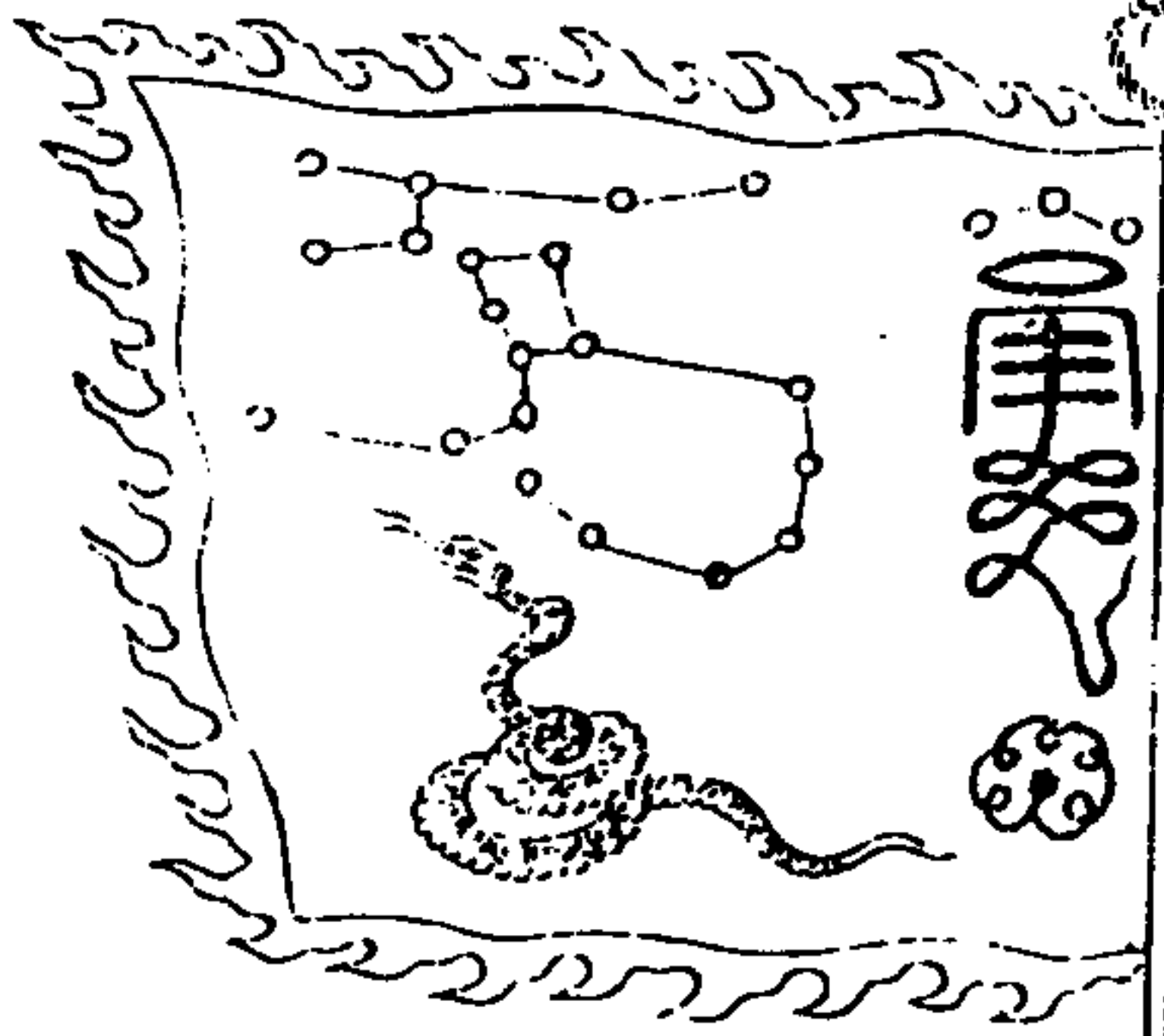

卷六

七

軫水蚓 呂鳳

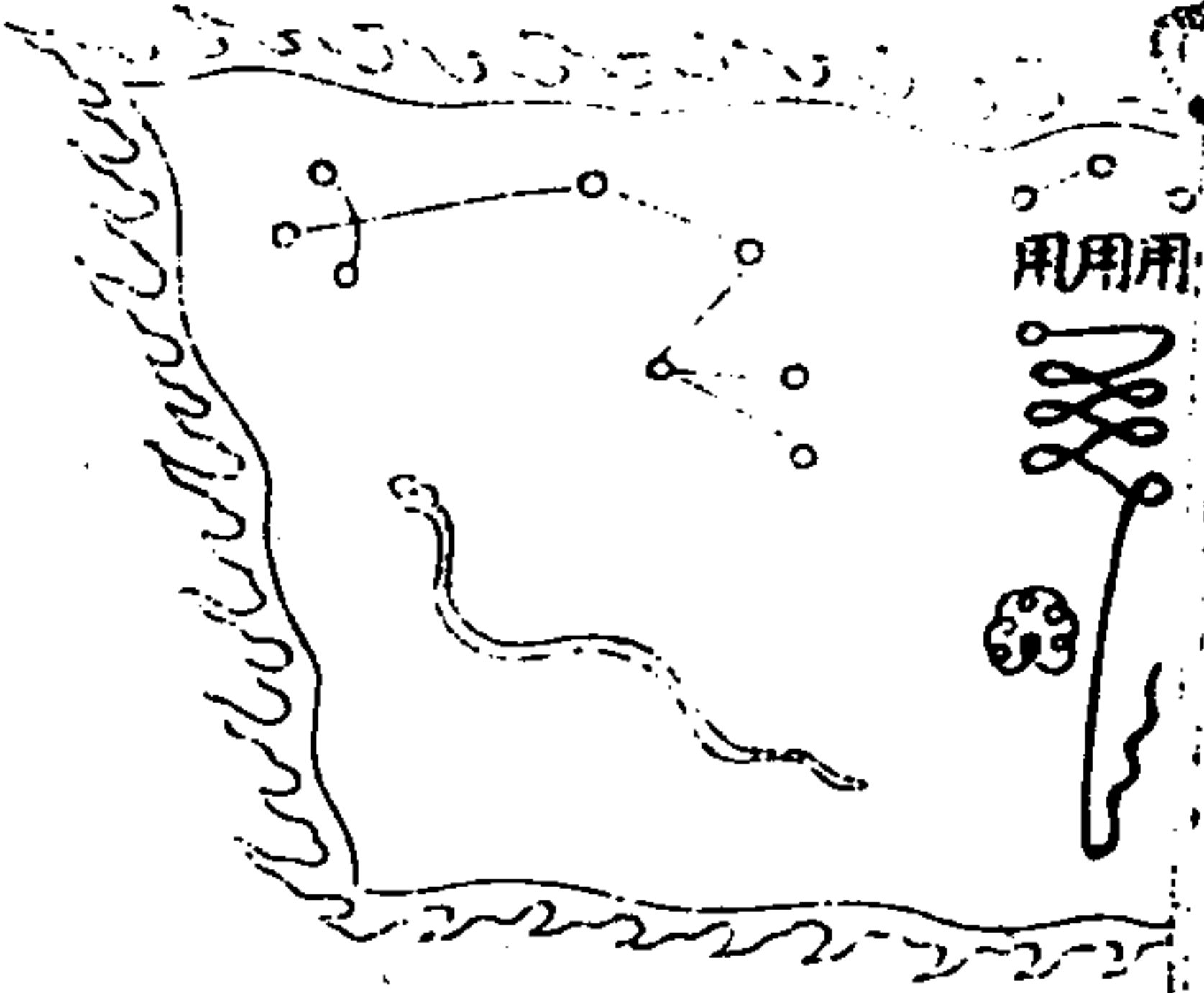

甲子神將 六甲神旗六面



卷六

甲戌神將

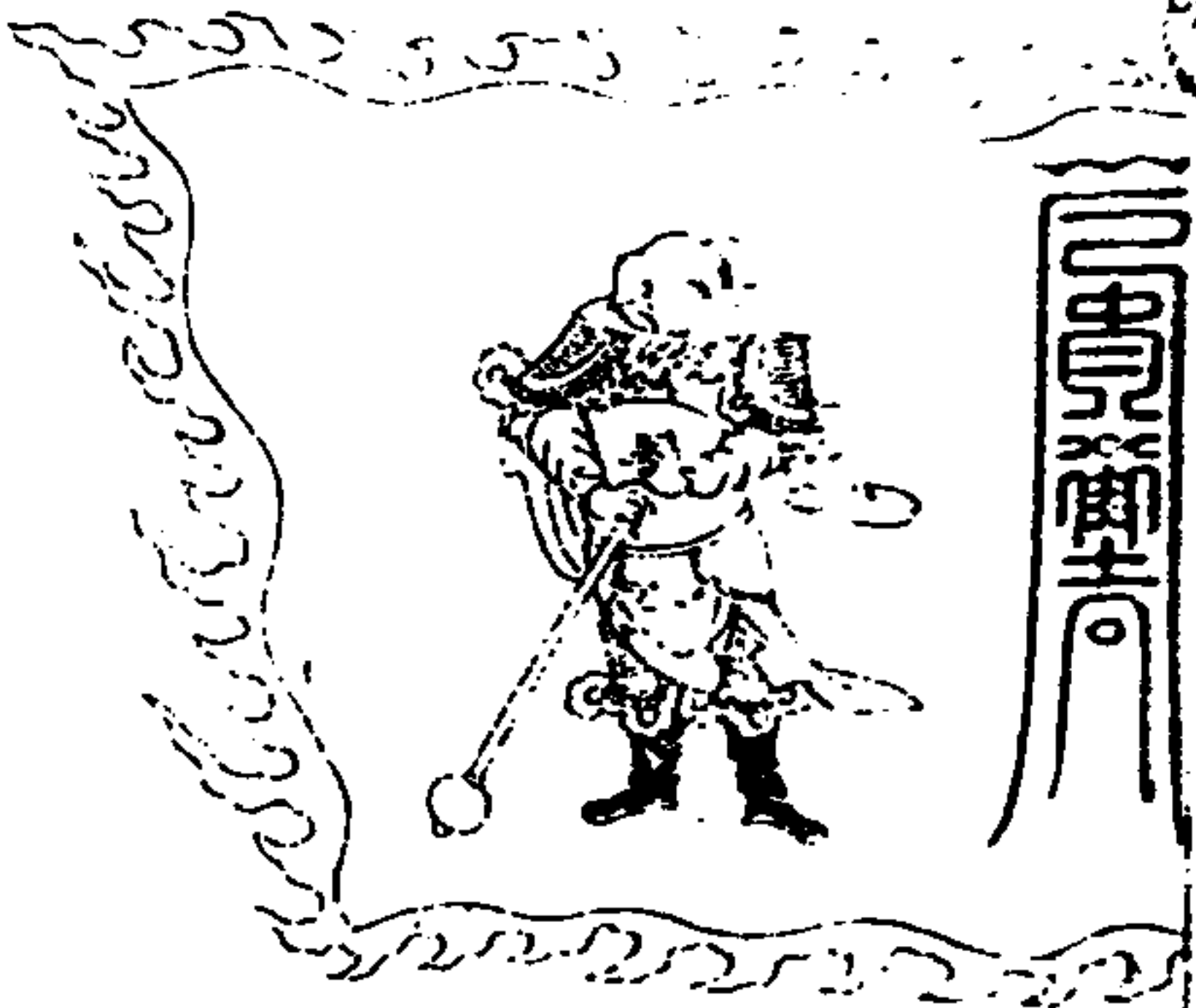

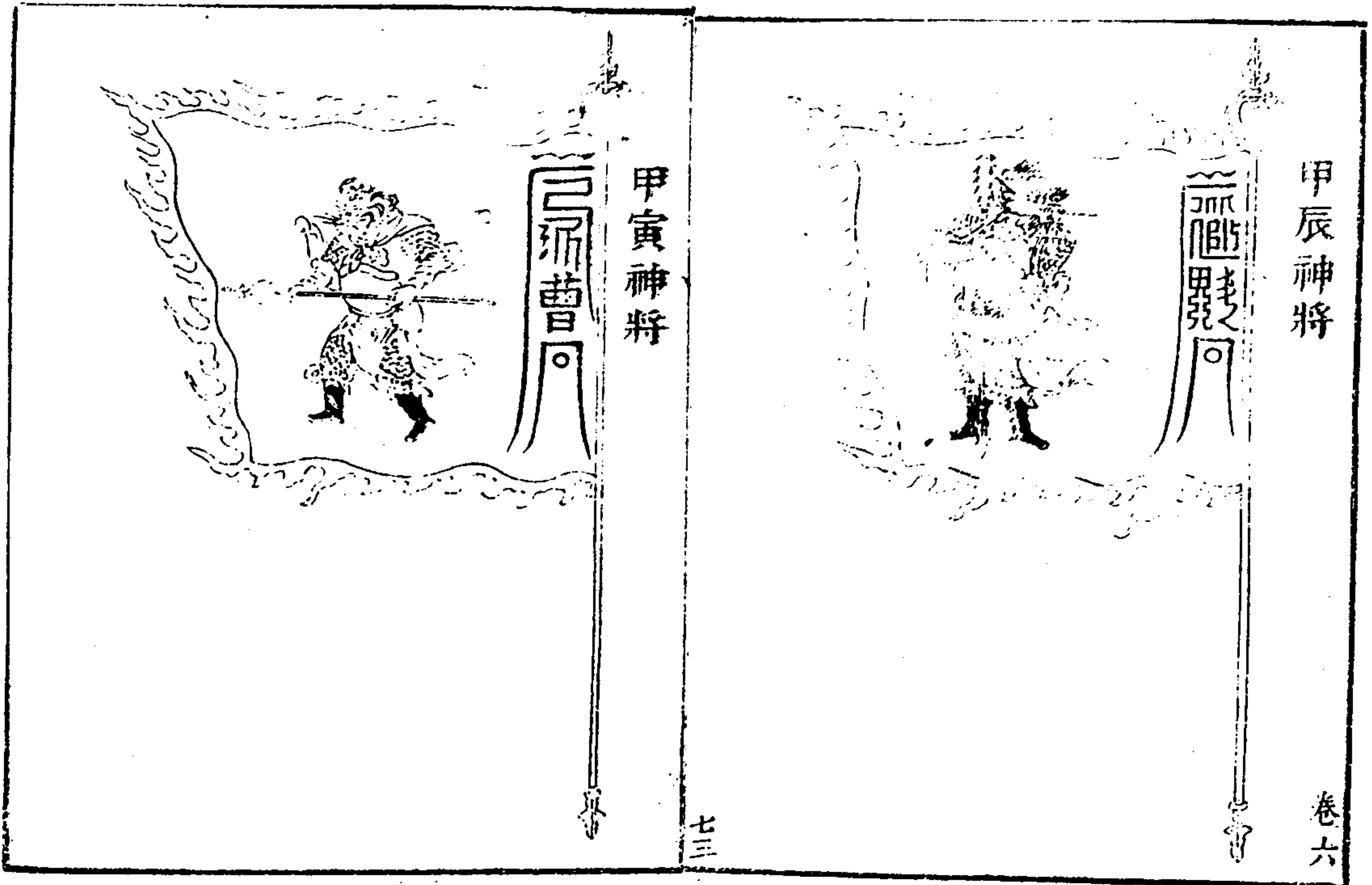

甲辰神將

卷六

甲寅神將

七三

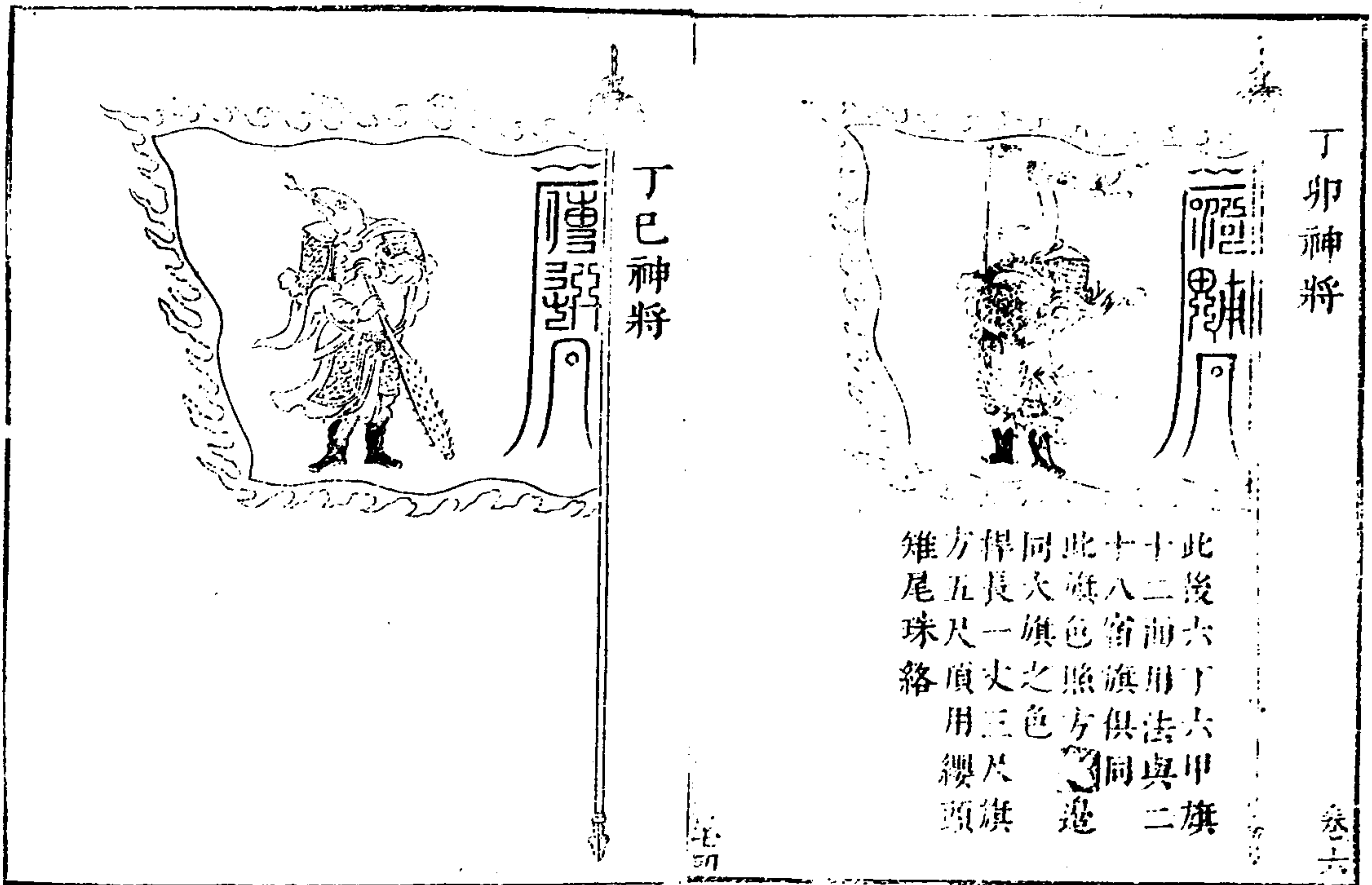

丁卯神將

卷六

丁巳神將

七四

此後六丁六甲旗
 十二面用法與二
 十八宿旗俱同
 此旗色照方邊
 同大旗之色
 桿長一丈三尺
 方五尺頂用纓頭
 雉尾珠絡

丁亥神將

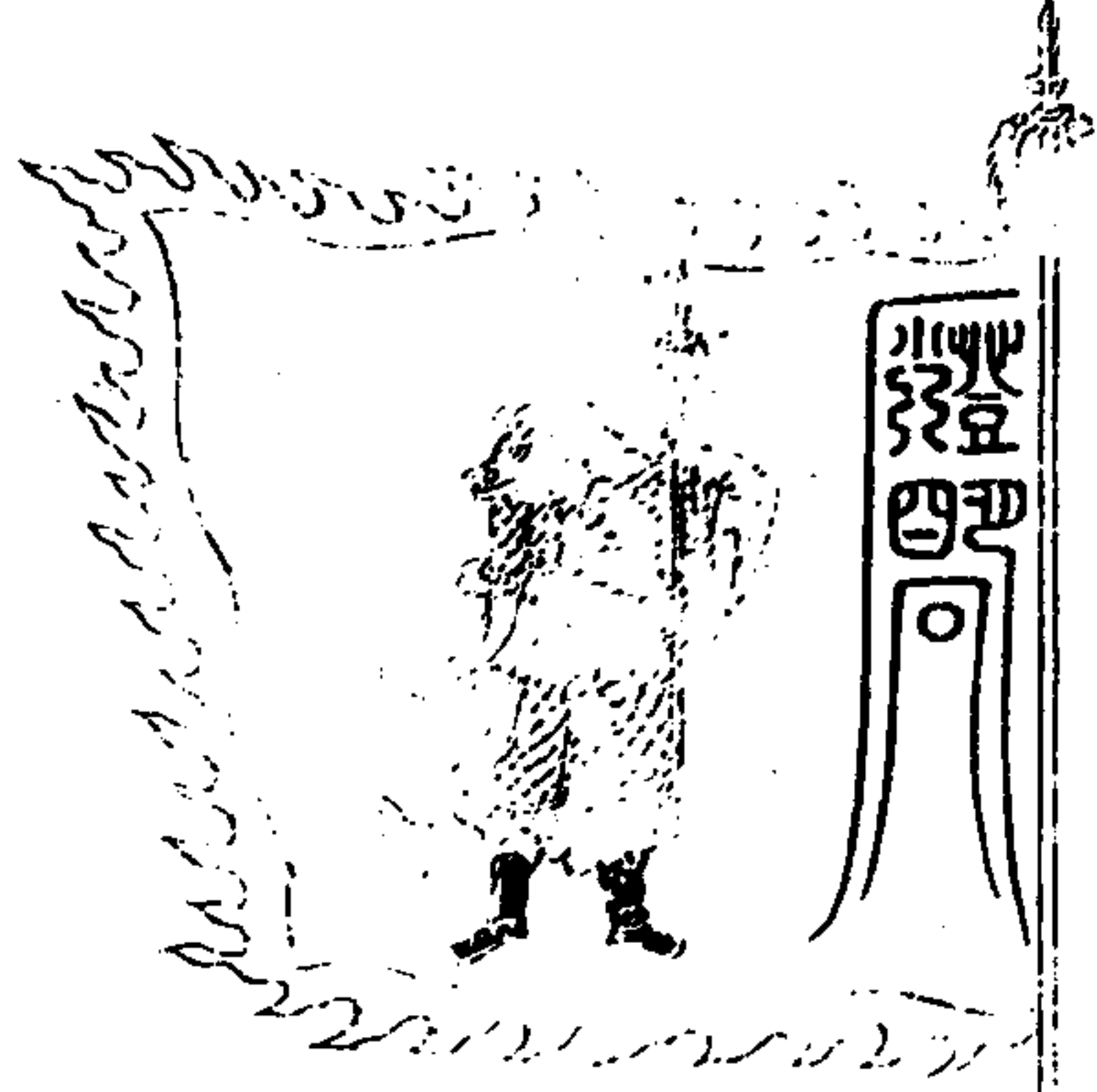

卷六

丁丑神將

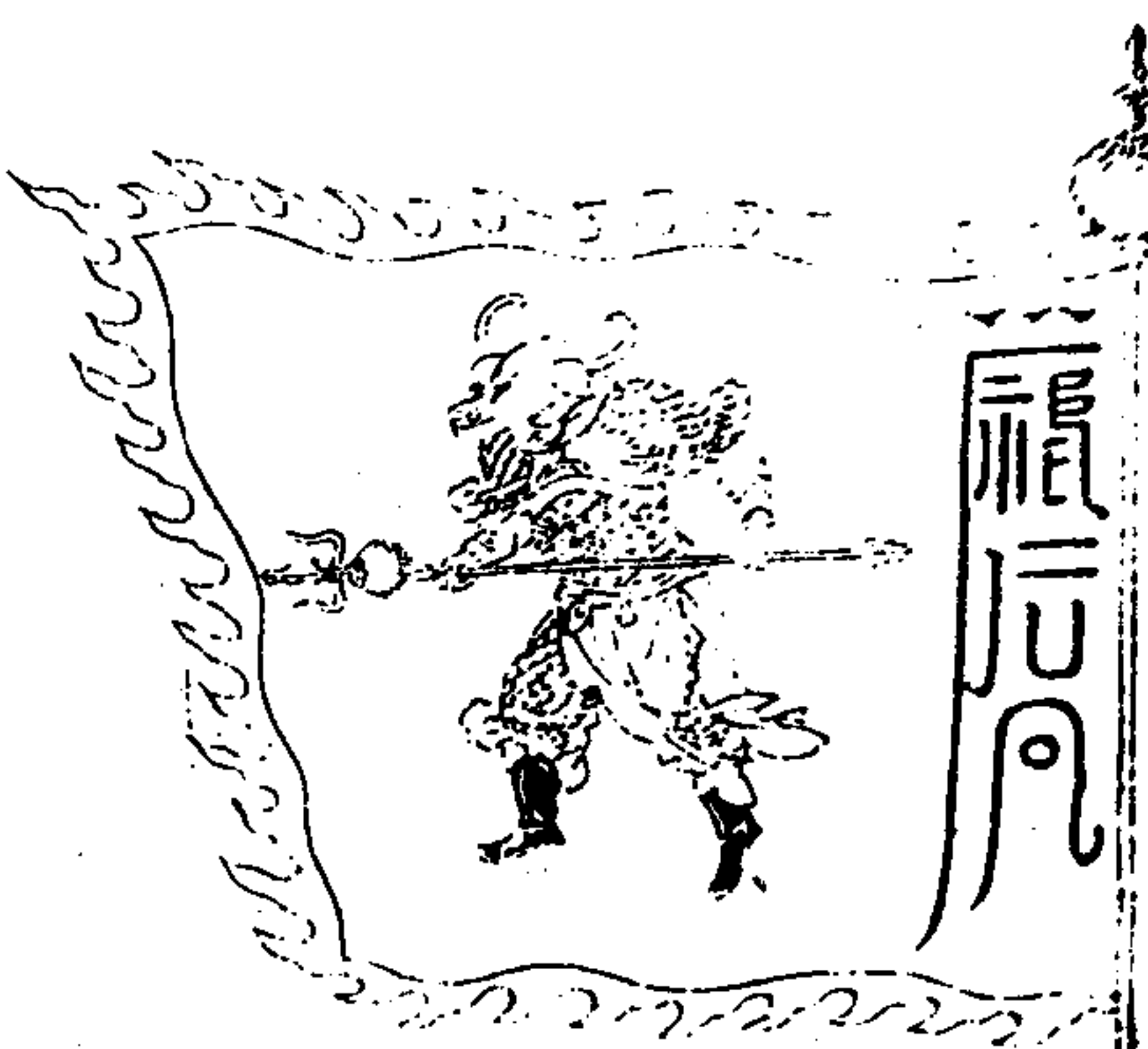

卷六

丁未神將



卷六

丁酉神將



卷六

甲申神將

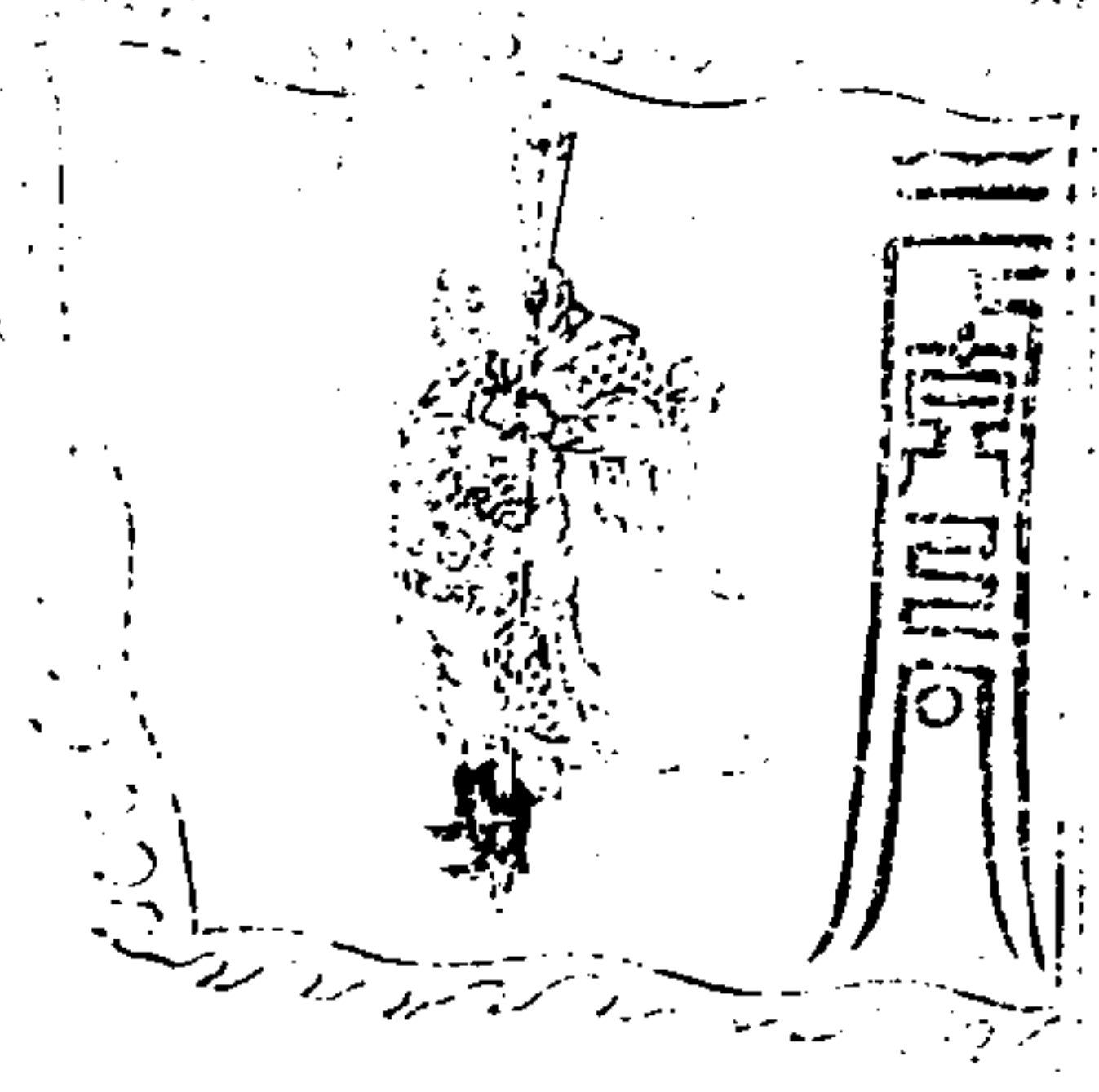

卷六

甲午神將



七七

師律 卷七

師律卷之七目錄

營陣第七

小序

行軍

禁誼

度險

出隘

斥候

探旗

師律

卷之七

目錄

探馬

遞鋪

行烽

軍誓

定惑

符契

傳信牌

鄉導

字驗

三一七

師律	止	宿	營法	營制	古今陣法
師律	行	警	擇地	齋糧	刻漏
	持更	夜巡	備夜戰	啣枚	

師律 卷之七 目錄 二

師律卷之七目錄終

師律卷之七

吳橋范景文質公輯

營陣第七 小序

古人出師止必有營戰必有陣皆所以備非常而策萬全也營陣之法歷代兵家講之詳矣說者謂其法始於黃帝雖不可考然亦如醫書出於軒岐名醫效之愈疾而活人多矣夫天下之事靡不依法而立營陣者活人之法也棋有經曰欲殺他人先活自己已先無

師律

卷之七

營陣

一

生地妄欲致人之死命即倖成功亦云天幸豈必勝之略哉若夫置之死地而後生與運用之妙存乎一心之說斯實達變通權神而明之矣自非至神極智罕有洞其微也然則有司命之責者又安可不深究夫古人立法遠慮耶

行軍

夫將受命於君與師動衆選吉日鑿凶門而出長驅十萬之師張設輜重什物軍需之類深入

此唐時兵法今似不必

敵境紛紜雜沓，事有萬端，不可不明。然所最要者，軍行之法。試略言之。其法先以右虞候馬軍爲首，次右虞候步軍，次右軍馬軍，次右軍步軍，次前軍馬軍，次前軍步軍，次中軍馬軍，次中軍步軍，次後軍馬軍，次後軍步軍，次左軍馬軍，次左軍步軍，次左虞候馬軍，次左虞候步軍，其行每經高處，卽令三五騎踏高四顧，以候不虞。餘軍准此。候望右虞候，旣先發，半安營，踏行道路，簡行水草，左虞候則押後，收拾關道，排比隊伏。

師律

卷之七

營陣

二

整齊軍次，使不交雜。若軍回入，先左虞候馬軍，次左虞候步軍，次左軍馬軍，次左軍步軍，餘次第准前却轉。其虞候軍職，掌准初發交換。若道狹不可並行，卽第一戰鋒隊爲首，右戰隊次之，左戰隊又次之，右駐隊次之，左駐隊又次之。若道平川闊，可得並行，宜作統行法。其法每統戰鋒隊居前，兩戰隊並行次之，又兩駐隊並行次之，餘統准此。若更堪齊頭行者，每統五隊橫引齊行，後統次之。如每統三百人，簡取二百五十

人分爲五隊，第一隊爲戰鋒隊，第二隊爲戰隊，第三隊爲奇伏隊，第四隊五隊爲駐隊。隊頭一人，副隊一人，其下等五十人爲輜重隊，別着隊頭一人，副隊頭一人，擬戰日押輜重，遙爲聲援。若兵數更多，皆倣此類。如軍行賊境，須爲方陣而行，逢賊卽成隊，戰鋒在外，輜重在內。三圖入營中所謂發引有序，緩急有備，此軍行之大略也。

禁誼

凡兵體尚靜，惡誼。靜則有序，誼則必亂。其軍行

師律

卷之七

營陣

三

在路，若要喚人及進退止息，令每隊取曉事者兩人，一人執小緋旗子，於本隊外傍行。去隊十步以爲望，一人專聽待喚。如去賊近，卽遞相暗報，欲令止息，卽臥旗子當隊下，卽住。候見旗立，卽速行。或要抽退，令旗子不住前招，當隊回身速行。其大軍首尾，亦各差小較領主將處分。他人不得輒傳聲。

度險

凡軍行入山林薈薈之地，防有伏兵，先須選趨

健三二百人於險阻不防之處偷路過把其出
道又選驍勇當道索搜或自高山樹杪使人遠
視審無藏伏分兵前後以為堵截其後遣輜重
先渡以步兵繼進其濟水亦如之凡遇坑穴
闊三五丈人馬不可通即令軍中每人把一木
橛子及一束薪芻之類遠傳填之立可渡凡
遇峭崖峻壁之阻則以榜梯倚其壁選趨健者
手執鈎竿身繫二繩索緣梯並勾木石而上至
半穩處即繫繩於木垂兩頭至地繫橫關為軟
梯與眾軍攀緣并上續加繩索及緹人登志

師律

卷之七

營陣

四

出隘

凡軍行賊境若逢山水窄隘橋梁濟渡須防塞
道自相蹂踐及為敵人邀截先令左右廂虞候
各領第一隊過使於兩邊卓隊排陣以為防宗
次第第二隊過以次排立第三隊亦如之餘軍亦
準此待末隊過盡即左右兩廂對行引發如非
賊境即軍伍相連緩行過渡依常引發仍置斥
候遠望如前法

斥候

凡軍道候吏必擇精明勇敢奇謀遠慮者令彼
鄉國之人引導爾往或刻獸足即中路為却行
之狀或士冠微禽而隱伏叢薄之間蓋欲密聲
晦迹防人知覺然後傾耳而聽專目而視諦視
它物以迎知敵人之情故見水痕則知敵濟之
早晚樹動則驗寇來之也事多障者使
我疑也飛鳥不泊者下有伏兵也駭獸奔逸者
謀潛襲也敵來之伏餘凡此之類皆可察而預
知之必待逢敵之軍而後用其耳目則不能及
矣若師行斥墩多擇高要之處察望四邊前探
不得推後探以為鋒左矛不得望右矛以為固
是以軍行軍止必先謹聽候之法也

師律

卷之七

營陣

五

探旗

軍前及左右下道各十里之內五人為一部人
持一白幡一絳幡見騎賊舉絳幡見步賊舉白
幡傳語後第二第三部諸主者白之賊百人以
下但舉幡指百人已上舉幡大呼主者遣疾馬

往視

探馬

軍行前後及左右五里着探馬兩騎十里加兩騎十五里更加兩騎至三十里用十二騎前後為一道其最遠及以次遠者各等第揀壯馬給與之馬弱則恐為賊所擒若兵多發引稍長即路上更量加一兩道其乘馬人每令遙相見常接高行各執一方面旗無賊則卷有賊則舒以次遞應至大軍大軍見旗展則知賊至庶得擇利設機變迎前出戰也。

師律

卷之七

營陣

六

遞鋪

凡軍行去營鎮二百里以來須置遞鋪以探報警急務擇要逕使往來疾速平陸別置健足之人水路亦作飛艇或五里或十里一鋪縱非寇來之方亦須置之。

行烽

凡軍馬出行擬停三五日即須去軍一二里以來權置行烽如有動靜舉烽相報其烽并以賊

來要路每二十里置一烽連接至軍所其遊奕

馬騎晝日遊奕候視至暮即移十里外止宿防賊徒見煙火掩襲烽人其賊路左右仍伏人宿止以聽賊徒如覺賊來即舉烽遞報軍伺賊十騎以下即舉小炬火前烽應訖即滅火若賊百騎至二百騎即放一大炬若三百騎至四百騎即放二炬若五百騎至千騎即放三炬準前應滅前烽應訖即赴軍若虜不到軍即且抵山谷藏伏既置燿烽軍內即須置一都烽如見煙火

師律

卷之七

營陣

七

嚴收保遣差人斥探

軍誓

三代令王出兵伐罪必立誓命之文所以申飭有眾堅整士心為戰陣之首也今之出師凡將發及戰主帥當親臨士眾明布誓言使在下無不聞者感激眾志然後行也誓曰大將某官告爾三軍將較士卒整爾眾庶謹聽予命今戎夷不賓侵敗王略撓我邊陲害我穡事毒流於

庶民皇帝授我斧鉞肅將天誅爾尚一乃心力
銳乃戈矛共殲大憝有進死而榮無退生而辱
用命有厚賞不用命有顯戮勉哉爾眾服勤王
事毋于典刑此誓之大意也主兵者臨時為約
以誓軍

定惑

夫萬眾之聚事變不一起為譁亂不可不慮或
士卒未信下輕其上或妖異數起眾情生畏主
將當修德改令繕礪鋒甲勤誠誓眾以祇天誠

師律

卷之七

管陣

八

復擇吉時具牲牢盛饌震鼓鐸之音以祭牙旗
精意虔請以觀祥應若人馬喜躍旌旗皆前指
高陵金鐸之音揚以清鞞鼓之音宛以鳴此得
神靈之助當示眾以安其心不可說矯說善祥而
布之於下乃可定也雖云任賢使能則不吉而
事利令明法審則不筮而計成然而智者以權
佐政古稱有五助焉一曰助謀二曰助勢三曰
助怯四曰助疑五曰助地兵家之機不可不察
也

符契

符契之設尚矣周武王問欲引兵深入諸侯之
地三軍卒有緩急利害吾將以近通遠從中應
外以給三軍之用奈何太公曰主與將有陰符
凡八等有六勝克敵之符長一尺破軍擒將之
符長九寸降城得邑之符長八寸却敵報遠之
符長七寸警眾堅守之符長六寸請糧益兵之
符長五寸敗軍亡將之符長四寸有失利亡士
之符長三寸諸奉使行符稽留若符事聞泄皆

師律

卷之七

管陣

九

者皆誅之敵雖聖智莫之能識然近代或用或
置沿革不同宋康定初制符契頒于沿邊諸部
今附其法于後云符長五寸闊二寸厚六分上
面刻篆字曰某處發兵符下面鑄虎豹為飾中
分為二段牙槽相合右一段左旁作虎豹頭四
枝左一段右旁開四竅為勘合之處先勘合訖
却將篆文面相向合定於側向刻十干字為號
其第一符勘甲巳字為合第二符勘乙庚字為
合第三符勘丙辛字為合第四符勘丁壬字為

合第五符、勘戊癸字爲合、左符卽金刻十干半字、右符卽依次刻甲巳等兩半字、右五段畱京師、左五段付逐道主將收掌。

凡發兵馬三百人以上、至五千人、用一虎一豹符、五千人以上、用雙虎隻豹符、符尾樞密院、以右符第○始、盛以木函、封以本院印、與宣命相副、付於使臣、宣內具言下第一符發兵馬若干、主將遇宣與符、卽將左符看驗得合、乃爲興發、發訖、卽以本司印封題、右符還付使臣歸京。

師律

卷之七

管陣

十

仍飛驛別奏。凡主將所掌符契、專擇一官爲腹心典領。凡給受符契、次第月日、所發兵馬之數、皆書於籍、勿得謬誤、以備照覆。若再有抽發、樞密院卽下右符、第二至第五、各以次行、用周而復始、其降宣遣使封題、勘合、並於下第一之制、其銅符右段、委樞密長官於本院嚴固封鎖、以承旨主事各一員典掌、亦置籍抄記如法。本院官通押、遞相照驗。木契長七寸、闊二寸、厚一寸五分、上下面並題云、某處契、中剖爲上

下二段、上段內爲魚形、并題一二三次第、下段內刻空魚爲勘合之處、左側題云、左魚合、側題云、右魚合、上三段、下一段、上三段、畱主將收掌、下一段付諸軍州城寨主收掌。凡主將差發兵馬、百人以上、先發上契第一段、盛以皮囊、封以本司印、并文牒相副、遣指使或職員齎付、文牒內具言發第一契、兵馬若干、其州縣城寨主、得牒與契、卽將下契與止契、勘驗得合、乃交付兵馬付訖、其上契、却用本司印封題、發付使

師律

卷之七

管陣

十一

人齎歸、其第二第三契、差發勘合、並如下第一契條約、如再有抽發、卽依次用之、周而復始、其收掌、給受、委官置籍、一準符制。

傳信牌

宋大將石普、上言北面抗敵、行陣間、有所號令、則遣人馳告、恐失計畫、復虞姦詐、請令將帥各持破錢造牌、遇傳令、合而爲信、真宗以古有兵符、廢之已久、因制漆木爲牌、長六寸、闊三寸、腹背刻字、而中分之、置鑿柄、令可合、又穿二竅、容

筆墨上施紙札每臨陣則分而持之或傳令則書其言而繫軍吏之頸至彼合契乃書復命焉

鄉導

主兵者審知地利然後可以行軍襲邑然不用鄉導者不能得地利蓋孤軍以入人之境須嚴密而待渡險則有發伏之慮涉川則有壅決之憂晝行則有暴來之闕夜止則有虛駭之撓頓舍必就薪水畜牧必依芻草一事不備則自投於死安能獲寇哉故敵國之山林丘阜可以設

師律

卷之七

管陣

幸

險者茂草蒲葦以隱藏者道里之遠近城郭之大小卒乘之寡器甲之堅脆必盡知之可以料敵則鄉導為可無也顧或俘虜為鄉導者須防賊謀所使陰持奸計為其誘誤必在鑒其色察其情叅驗數人之言委曲相合乃可信任便當厚其頒賞要之爵秩乃選腹心智謀者借之出處密防其貳也然不如素蓄堪用之士但能諳練行途亦不必土人也如在曠野四隅莫辨又值夜晦當視北辰及候中星為正

正月昏昴中旦心中

二月昏井中旦箕中

三月昏柳中旦南斗中

四月昏翼中旦牽牛中

五月昏角中旦危中

六月昏氐中旦壁中

七月昏尾中旦婁中

八月昏南斗中旦畢中

九月昏牛中旦井中

師律

卷之七

管陣

幸

十月昏虛中旦室中

十一月昏室中旦軫中

十二月昏奎中旦亢中

若遇天景暄霾夜色暝黑又不能辨方向則當縱老馬前行令識道路或用指南針及指南魚以辨所向魚法用薄鐵葉剪裁長二寸闊五分首尾銳如魚形置炭火燒候通赤以鐵鈴鈐魚首出火以尾正對子位蘸水盆中沒尾數分則上以密器收之用時置水椀于無風處平放

魚在水面令浮其首當南向午也指南針即羅盤內所用者。

字驗

主將在內副將統兵在外出戰凡軍前缺用及賊兵事宜必用文牒往來告報倘被奸人於路接之漏洩事機反遭其害合將文牒題內於月日下書號即知所言事宜故先置簿兩用符合配定字號主帥副將各收一本隨身字號或用古詩或千字文假令配定天字號弓箭地字號

師律

卷之七

管陣

古

步兵如副將軍前請弓箭文牒上即書天字號上加印記主將便知所請回文即書本字亦加印記如不允即空印之如此則軍前動靜應報若神。

脚枚

脚枚者所以禁誼譁而恐賊知覺暗記識而便察動靜也整肅隊伍則用之出奇設伏則用之晝趨險要夜襲敵營則用之其制長四寸闊五分陽面書某哨某隊某甲兵之姓名陰面書某

官押寫脚枚號令油飾掛頸靜砲響則各脚枚肅靜其制雖微而其用則大不可不知也亦不用圓枚者不如此更可查考耳。

備夜戰

兵法曰晝戰多旌旗夜戰多火鼓所以變人之耳目也或曰夜黑之後必無與敵列陣寇期而戰若欲襲敵之營鳴鼓燃火適足以助敵人之耳目於我返害其義安在曰此孫武之微旨也凡夜戰者多為敵來襲我軍壘不得已而與

師律

卷之七

管陣

五

之戰其法在於立營立營之法其陣法同故軍志曰止則為營行則為陣蓋大陣之中必包小陣大營之內亦包小營前後左右之軍各自有營大將管居中央諸管環之隅落鈎連曲折相對遠不過百步近不過五十步道路通達足以出入部隊壁壘相望足以弓弩相救凡路口必立小堡上置柴薪穴為暗道以胡梯上之令人守望夜聞鼓聲即起即令燔燎賊人夜入營門四顧屹然皆有小營各自堅守未知所攻大

將營中或諸小營先覺賊至者當按兵勿動縱賊盡入然後擊鼓諸營齊應衆堡皆起然火內照諸營兵士悉閉門登壘下瞰敵勁弩彊弓四面俱發若姦人潛入一營斫營殺士即諸營舉火出兵四面繞之號令營中不得輒動須臾之際善惡自分若或出走皆有羅網矣今之立營通洞豁達部分無法若有賊夜至中軍斫營軍中無不驚擾雖多置探堠嚴爲備守晦黑之後彼我不分縱有衆力安能用之哉故夜戰之法

師律

卷之七

營陣

六

貴在於乘隙之不備幸敵之撓亂驟而攻之則有勝計前史所記或因天之陰晦夜之風甚各執火炬叩枚疾馳出其不意若寇營士卒驚怖蹂躪吾以精騎勁兵乘之此必勝之理也若勝之而不亂攻之而愈靖將卒不驚營壁如故則是彼之法制謹嚴備預周密我當舍而勿攻不然非已利也蓋兵者避實擊虛以整待亂故銳而避之亂而取之此良將之善計也晉羅尚遣人夜襲賊將李特營特知之整嚴以待及至其

營特堅卧不動俟其衆半入發伏擊之大敗此所謂舍而勿攻者也

定舖

定舖者每日戌時嚴警鼓動虞候領甲士一隊建旗幟立號頭巡軍中及城上在野則巡營外定舖疎密坐者喝問誰何行者答曰虞候總管某坐喝曰作何行曰定舖如此三喝三答訖坐者曰虞候總管過

特更

師律

卷之七

營陣

七

凡管夜持更者每舖十人每更二人候漏鼓擊板一人專聽雜事以至睡魔驚衆者亦須遞相警覺臨時或添密號鼓弓箭應之即姦人無所施計舊註更舖之次更置狗舖軍在賊境將士遠行困乏藉狗以爲警也

夜巡

凡定舖發更後當軍折衝果殺并押舖宿盡更探遞相分付虞候及中軍官健遞探都巡探人不得高聲喝號行者敲弓一下坐者叩鞘三下

方拋軍號以相應答營內巡探周而復始

漏刻

凡軍中雖置水漏則用更牌一晝夜一百刻以竹為一百牌長三尺闊一寸題云某月更牌以探更人每更徐疾行二里傳一牌一日一夜計行二百里則傳一百牌常取月中氣為正。雨水正月中夜傳牌四十九四分一更傳牌九餘一里一百七十三步三尺三寸。春分二月中夜傳牌五十一更傳牌一十。穀雨三月中夜

師律

卷之七

營陣

六

傳牌三十七六分一更傳牌七餘一里一十四步二分。小滿四月中夜傳牌三十六三分一更傳牌七餘一百七十步四尺八分。夏至五月中夜傳牌二十五一分一更傳牌七。大暑六月中夜傳牌三十六三分一更傳牌七餘一百七十五步一尺一寸。處暑七月中夜傳牌三十六二分一更傳牌七餘一百七十五步一尺二寸。秋分八月中夜傳牌四十四五分一更傳牌八餘一里二百八十六步一尺二寸。

霜降九月中夜傳牌四十九五分二里傳牌八餘一里一百八十步五尺六寸。小雪十月中夜傳牌五十三三分一更傳牌一十餘一里一百一十五步二尺二寸。冬至十一月中夜傳牌五十五一更傳牌一十一。大寒十二月中夜傳牌五十三三分一更傳牌一十餘一里一百二十五步一尺二寸。

齋糧

夫千里饋糧士有饑色樵蘇後爨師不宿飽泥

師律

卷之七

營陣

九

深入敵境飛輓不通襲師及寇益資擬備雖云因糧於敵亦虞清野以待舊法人持乾糧三斗可用數日若班師在道去境猶遠儲貯乏絕即須揀擇羸瘦牛馬應卒以充軍食庶全人力不至為賊困逼。舊法米一石取無谷者淨淘炊熟下漿水中待水曝乾淘去塵又蒸曝之經十遍可得二斗每食取一大合先以熟水浸之待溫徹然後煮食之一人可五十日。鹽三升以水和入鍋中炭火燒之即堅小不消一人食可

五十日，又宜夏月遠行，粗布一尺，以一升醋浸曝乾，以醋盡為度，每食以方寸煮之，可食五十日。取小麥麵作蒸餅一枚，浸醋一升，曝乾，以醋盡為度，食每梧桐子大，煮之人可食五十日。鼓三升，擣如膏，加鹽五升，捻作餅子，曝乾，每食如棗核大，以代醬菜，人可食五十日。米麩一升，人食可一日。牛一頭，食之五十人，可一日。馬一匹，食之五十人，可一日。驢一頭，食之三十人，可一日。如更急難，諸戎裝用皮師律

卷之七

營陣

三

者，亦可煮食救饑。山行即採松皮，每十斤與米五合煮之，食爛熟半斤，一人可食一日。每人將油麻半升，如渴取三十粒含之立止。烏梅乾，啣口中，亦可止渴。每人將葫蘆或竹筒皮，槥可受二升者，料前程之水，即盛行。馬軍每人將乾酪與馬，恐馬渴乏。邊兵遠行，則有糜餅、飯麩、雜餅之類，糜餅用糜米作麩，投沸湯和為餅，厚一分，候冷切作碁子，曝乾收貯。如在營砦內，以湯沃而食之，如路行及戰陣中，乾

食之，味美不渴，愈於雜餅、飯麩，並製如常法，惟曝極乾，今可齋持及久。

擇地

夫下營之法，擇地為先。地之善者，左有草澤，右有流泉，背山險，向平易，通達樵牧，謂四備。大約軍之所居，就高去下，向陽背陰，養生處實，無以水火為慮，居山在陽，居水避卑，不居惡名，謂豆入牛口之類，不居無障塞，謂四通八達之道，受敵益多，不居深草，恐有潛襲，或被火燒，不居

師律

卷之七

營陣

三

水衝，恐有漲溢，或彼決壅，不居無水，及死水，恐渴飲致病，不居無出路，謂四面地隘，恐被圍難解，及糧運阻絕，不居無草萊，恐軍乏絕，不居下濕，恐人多疾病，軍馬不利，不居廢軍故城，久無人居者，急疾無固守，不居塚墓間，與鬼神共處，恐人神不安。春夏宜居高，以防暴水，秋冬不居清澗深阜，慮有延潦。兵法曰：山中之高，謂之天柱，澤中之高，謂之地柱，高中之下，謂之天獄，下中之下，謂之地獄，斥鹵之地，草木不生，謂之飛

鋒。故材墟落荒城古砦，謂之虛耗。川谷之口，乏水無草，謂之天竈。穹窿鐵背，四面平坦，謂之沃焦。神祠社木，謂之天柱。丘陵之上，大山之口，謂之死地。大川之端，謂之龍頭。凡過此地，並去無畱，常令我遠之敵，近之我，迎之敵背，之則此利而被害矣。

凡兵馬每下營訖，營主卽須幹當，四司官典司兵及左右，令分頭巡隊，問兵士到否，如有未至，卽差本火主持畜產及水食，如逃走，卽牒所在

師律

卷之七

管陣

三

捕捉

凡軍下營訖，司騎及佐分行巡視馬驢有疾者，醫有瘡者，剪剔傳藥，有傷者申送，量事決罰。

凡下營訖，司宵及佐卽巡隊簡較兵甲器仗等，如有破綻損污，卽須修葺磨礪，如其棄失申上所繇，便爲案記，準法科決。

凡在營司倉及佐監管兵士糧食，封貯點驗，勿令廣費。

凡兵士每下營訖，先令兩隊共掘一廁。

凡營壘既定，其自外屠沽販賣人，一切禁斷。營內自交易卽不禁。

凡營門各配隨近將較守把雜色，職掌亦專配一門出入，不得交雜。仍令識認，以防姦細。

凡軍中皆令三人或五人爲保，同行不得分散。遞相覺察，不得與外人私語。軍士及授外人財賄，犯者重罪同保。

凡陷沒人投來，當別差主務，勿使隨軍，恐爲備用。

師律

卷之七

管陣

三

行

道狹不可并行者。卽第一戰鋒隊爲首。其次右戰隊次之。其次左戰隊次之。其次右駐隊次之。其次左駐隊次之。若道平川闊。可得并行者。宜作統行法。其統法。每統戰鋒隊居前。兩戰隊并行次之。又兩駐隊并行次之餘。統准此。若更堪齊頭行者。每統五隊橫列齊行。後統次之。加每統三百人。簡取二百五十人。分爲五隊。第一隊爲戰鋒隊。第二隊三隊爲戰隊。第四第五隊爲

師律

卷之七

營陣

五

駐隊。每隊隊頭一人。副隊頭一人。其下等五十人。爲輜重隊。別著隊頭一人。副隊頭一人。擬戰日。押輜重遙爲聲援。若兵數更多。皆此類。諸軍當軍折衝果毅。必須排定隊伍。每行引發營。須依次第。戰後有罪須罰。有功須賞。依名排次。甚爲省易。諸軍討伐。列其數營。發引逢賊。首尾難救。行引之時。須先爲方陣。應行之兵。分爲四分。輜重爲兩道引。戰鋒等隊。亦爲兩道引。其第一分。初發輜重。及戰鋒分爲四道行。兩行輜重在

中心。雙引兩行。戰鋒隊。并各在輜重外。左右夾雙引。其次一分戰鋒隊。與前班左右行。戰鋒隊相當。輜重隊與前行輜重相當。又其次一分。准止。最後一分亦准止。初發第一分。引戰鋒輜重相當。如其逢賊。前後分四行。兩行輜重。抽縮兩行。戰鋒橫引作前面。甚易。其次兩分。先作四行。長引其戰鋒。卽在外。便充兩面。甚易。其次兩分。後分亦先作四行。其輜重進前戰鋒隊。橫列相接。便充後面。亦易。其方陣立卽可成。如此發引

師律

卷之七

營陣

五

縱使狹路急緩。亦得成陣。每軍戰鋒等隊。須過本軍輜重。稠行戰鋒等隊。稠引。常令輜重併近前頭戰鋒隊。相去十步。下一隊。輜重隊相去兩步。下一隊。如此行。卽須裏得。若逢川陸平坦。彌加穩便。其戰鋒輜重等隊。分布使均。諸軍馬行動。須知次第。出先右虞候馬軍爲首。次右虞候步軍。次右軍馬軍。次右軍步軍。次前軍馬軍。次前軍步軍。次中軍馬軍。次中軍步軍。次後軍馬軍。次後軍步軍。次左軍馬軍。次左軍步軍。其次

左虞候馬軍次左虞候步軍其馬軍去步軍兵
一二里外行每有高處卽令三五騎于馬上立
四顧以候不虞以後餘軍維前立馬四顧右虞
候旣先發安營踏行道路脩理泥濘橋津簡行
水草左虞候排窄路橋津捍後收拾關遺排比
隊伏整齊軍次使不交雜若軍迴入先左虞候
馬軍次左虞候步軍次左馬軍次左步軍其次
第准前却轉其虞候軍職掌准初發交換諸軍
營各量置虞候子并使排比依軍次行如此發

師律

卷之七

營陣

三

引卒逢寇賊部伍甚易若令重疊散行牽率難
就萬一賊至并非所營諸軍馬發引或遇泥濘
或阻山河其路有須填補有須開拓左右虞候
軍兵先多於諸軍取充虞候子右虞候先將此
兵修橋梁泥濘開拓窄路左虞候排窄路捍後
收拾關遺諸軍營將發之時當營挑盪奇兵馬
軍去營二三里外當面布列戰鋒隊駐隊各持
仗依營四面去擬撒幕處二十步布列隊伍一
如臨陣法待營中裝束輜重訖其步兵輜重隊

二十步引馬軍去步軍二里外行引諸每隊給
一旗行則引隊駐則立於隊前其大總管及副
總管則立十旗以上子總管則立四旗以上行
則前引駐則立於帳側統頭亦別給異色旗幟
臨陣之時辨其進退駐隊等旗別樣別造軍引
輜重各令本軍營隊識認此旗諸軍相去旣遠
語聲難徹走馬報又勞煩故建旗幟用爲節度
其方面旗舉當方面兵急須裝束旗向前亞方
面兵急須進旗正豎卽駐旗卧卽迴審細看大

師律

卷之七

營陣

三

將所舉之旗大將方面旗東方碧南方赤西方
旗方賊來便諸兵馬旣逼賊庭探候事須明審
須捍禦攻擊諸營住及營行前後及左右廂肋上五里著馬
兩騎十里更加兩騎廿里更加兩騎至三十里
一道用人馬十二騎若兵多發引稍長肋上卽
更量加一兩道使令相見其乘馬人每令遙相
見常接高行各執一方面異旗無賊此旗常卷
見賊卽須速展軍營見旗展卽知賊至須覓穩
處旣先知賊來得設機伏整齊部伍迎前出戰

其最遠及以次遠人須與好馬乘騎不然被賊捉將諸軍馬擬停三五日即須去軍一二百里以來安置燿烽知有動靜舉烽相報其烽并於賊路左側逐要置每二十里置一烽應接今遣到軍其遊奕馬騎晝日遊奕候視至暮速作食吃訖即移十里外止宿慮防賊徒暮間見煙火夜深掩襲捉將其賊路左右草中著人止宿以聽賊徒如覺來報烽煙皆舉遂通報軍司如覺十騎以上五十騎以上即放一炬火前烽應訖師律

卷之七 營陣 无

即滅火若一百騎以上二百騎以下即放兩炬火准前應滅賊若五百騎以上五千騎同即放三炬火准前應滅前烽應訖即赴軍若慮走不到即且投山谷逐空方可赴軍如以次烽候視不覺其舉火之烽即須差人急走告知賊路既置燿烽軍內即須應接又置一都烽應接四山諸烽其都烽如見煙火急報大總管云某道煙火起大總管當須嚴備收拾畜生遣人遠探每烽令別奏一人押一道烽令折衝果毅一人都

押諸大將置鼓四十面子總管給十面營別給鼓一面行即負隨纛下晝夜及在道有警急擊之傳響令諸軍嚴警兼用防備賊侵逼如軍行引之時先軍卒逢賊寇先軍即急擊之中腰及後軍聞聲急須向前相救中腰聞賊即須擊鼓前軍聞聲便住後軍聞聲須急向前赴救後頭逢賊即擊鼓前頭中腰聞聲即須住并量抽兵相救如發引稍長鼓聲不徹中腰更須置鼓傳響使前後得聞其諸營自須着鼓一面用防夜師律

卷之七 營陣 无

中有賊犯營即急擊令諸軍有警備諸行軍立營數則多討或途泥濘或阻山河同聽角聲俱共齊發路狹難進喂飼馬驢第一角聲絕右虞候捉馬驢第二角聲絕即被駕右一軍捉馬驢第三角聲絕右虞候即發引右一軍被駕右二軍捉馬驢第四角聲絕右一軍即發引右二軍被駕以後諸軍每聽角聲裝束被駕准此每營各出一戰隊令取虞候進止防有賊至便用騰擊前有賊前頭用後有賊迴捍後如其路更細

小卽須更加角聲乃令虞候及當管官人虞候
子排比催督急過不得停擁過訖以後軍准前
排比催迫急過

師律

卷之七

營陣

三

警

奔馳報軍諸晝日有賊犯營被犯之營卽擊鼓
諸營亦擊鼓相應訖無賊之營卽止唯所犯之
營非賊散鼓聲不得輒止諸軍各着衣甲持伏
看大將五方旗所指之方卽是賊來之路裝束
兵馬出前布陣諸軍嚴警如須兵救一聽大總
管進止不得輒動諸夜有賊犯軍營被犯之營
擊鼓傳警一如晝日非賊去不得輒止仍須盡
力禦捍百方防備諸軍擊鼓傳警訖鼓音卽止

師律

卷之七

營陣

三

各自防備不得輒動被犯之營賊侵逼急卽令
告中軍大總管自將兵救餘軍各准常法於營
前後出隊布陣以聽進止諸征賊夜來犯被犯
之營但擊鼓拒戰不得叫喚諸營擊鼓傳警訖
鼓音卽止當頭着衣甲防備被犯之營旣鼓聲
不止大總管身將兵救先與諸將平章兵士或
隨身將胡桃鈴爲標記不然打鼓從內向外以
相救助其被犯之營聞鼓鐸之聲卽知大總管
兵至其兵內節度大總管臨時改變處分每晨

朝卽共諸軍將論一日事。至暮卽共論一夜事。若先爲久長定法。則恐有漏洩。狂賊萬一得知。翻輪機便。其胡桃鈴或鐸之類。皆不諸營暮作。食事須及早。天暗以後。卽須滅火。如有夜文牒。須讀。及抄寫者。須先狀上營主。附營軍須知。曰。軍行舍信。各以較部前後爲次。失位及樵蘇取水出表者。違律。野營日暮。差出伏路人馬。已出營門。其有事回報。卽隔門傳報。先辯軍號。及辯語音識認。是自家軍人。方可向前問得事宜。次

師律

卷之七

營陣

三

第報知。不可開門。伏路人馬在外。多恐被賊軍捉了。於夜黑監放來詐作有事故。報覆寨中。及賊施計謀。欲陷我軍者。須是隔門仔細辯認。野營中夜後。伏路人去。先放其號。與之。則營中別令放號。不得令伏路知之。恐被賊捉了。偷號亂營。營中專令人主管。夜號簿放號。不許重疊。或恐有交錯。其號須是主將臨夜親行發放。不得預定。野營中遇夜。透入奸細。在營內。但得令士衆不得動身。叫喚肅靜。禁聲。諸隊安坐。則細作

自然不敢興動。候天明認識。如身動者。卽賊也。野營賊壘相近。不鳴更鼓。多是暗坐五更。若要知更數。須是於營裏外。周圍數里。傳箭爲準。如令夜初更。至曉傳得五十轉。則每更得十轉。以此爲約。今置簿記定。何年月日夜營圍里數。看四時晝夜長短。臨期增減爲約。如賊相近。故要鳴更號。則不然也。計在臨期變通。安營日久。軍士不得眠睡。人多困倦。精神不爽。懈怠無力。銳氣漸衰。須令逐隊圍子。隔一人坐更。一人睡。分

師律

卷之七

營陣

三

前後半夜爲定。庶幾人得眠睡。精神不疲。黑韃遺事曰。其營必擇高阜。主將駐帳。必向東南。前置邏騎。韃語托落。亦分番警地。惟前南無軍營帳之左右。與夫帳後。諸部軍馬。各歸頭項。以序而營。營又貴分務。令疎曠。以便芻秣。營留二馬。夜不解鞍。以防不測。營主之名。卽是夜號。以營有警。則旁營備馬以待。追襲餘營。則整肅不動也。惟哨馬之營。則異於是。主者中據。環兵四表。傳木刻以代夜邏。卽漢軍傳箭法秣馬營裏。使無奔逸。未暮而

營具火謂之火鋪。及夜則遷於人所不見之地。以防夜劫。而火鋪則仍在於初營之所。達曉不動也。寔見其多用狗鋪。其下營直是日早。要審觀左右形勢。

師律

卷之七

營陣

畫

止

諸軍營將下之時。當營跳盪奇兵馬軍。并戰鋒隊駐隊。各令嚴備。持伏待當營卓幕訖。方可立隊。釋仗於本隊下安置。若有警急。隨方禦捍。馬軍下營訖。取總營進止。其馬令羣牧放。諸兵士每下營訖。先令兩隊共掘一廁。諸行軍出師兵士。不得浪費衣資。廣爲吃用。又不得近田苗。及城中下營。須去城十里外。要有市買入城。營司判官差人押領。不許輒入城郭。必免酗酒鬪打。

師律

卷之七

營陣

畫

偷盜奸非。亦不損暴田苗也。諸馬兵每下營訖。營主卽勾當四司官。與司兵及佐分頭巡隊。問兵士到否。如有卒忽未到。卽差本隊本火主將。畜生及水食却迎取。如其地走遠。差人捕捉。諸軍下營訖。司騎及佐分頭巡隊。簡驗驢馬羣。先有脊破。卽令剪毛洗瘡。傅藥療救。不許連絆。如新打破。作瘡腫。并有繫絆。卽將所繫人領過營。主量事決罰。司胄及佐下營訖。卽巡隊簡較兵甲等色。如有破綻損污。須卽修葺磨礪。如其棄

失申上所絲，便為案記。准法科結司倉及佐捉
擄兵士糧食封署點簡，勿令廣費。

師律

卷之七

營陣

五

宿

諸軍營下定事，須防禦。於營外去幕二十步，列
隊仗如臨陣對寇法。晝夜嚴警，縱逢雨雪，列隊
并押隊官，并不得離隊。每營留五匹馬，并鞍轡
放飼，防有警急，即令馳告。至夜，每陣前百步外，
各着聽子二人，一更一替以聽不虞。仍令探聽
子，勿令眼睡。其晝日諸軍前，各亦逐高要處，安
置斥候，以示動靜。諸軍營隊伍，每夜分更，令人
巡探，人不得高聲唱號，行者敲弓一下，坐者扣

師律

卷之七

營陣

五

稍三下，方擲軍號以相應會。營界探周而復始，
擲號錯失，便即決罰。當軍折衝，果殺并押鋪宿，
盡更巡遙，相分付虞候及中軍官人通探都巡，
諸軍營常須慮有卒急，要設外鋪，每夜軍別量
抽三五人於當軍前，或於軍側三五里外，穩便
要害之處，安置外鋪，仍令各將一兩面鼓自隨。
如夜中有賊犯大營，其外鋪看賊，與大營交戰，
即從鳴鼓大叫以擊賊，後乘得機便，必當克捷。
諸軍營下定，每營夜別置外探，每營折衝果殺

相知作次每夜面別四人各領五騎馬於營四面去營十里外遊奕以備非常。

師律

卷之七

營陣

美

營法

下營法不居大山之端防後有人馬沿山而來破我營寨前臨險阻被賊堅守我無出入之路名曰龍首之地是也不居死地謂安營不臨墓塚之地人馬多夜驚久居士卒必為疾病不居地柱謂四下中高其地四面廣平中間有岡如覆釜之形若安營其上八面招風周匝受敵不居地獄謂四高中下其地廣衍平原中有地形如仰盆之象者若安營其中被賊四面乘高攻

師律

卷之七

營陣

美

我必敗其中也不居山林草木蒙密之地春夏枝葉茂盛不見人馬恐賊穿生路而來驚我營寨秋冬草木枯敗恐被上風放火因而劫我難以退避應敵不居江河溝澗灣曲之地恐被賊於要害處堅守則我無進退之路外無交接卒難相救不居大江險絕掩抱之中被賊守定隘阨若救軍不至我無進退應敵之路不居江河之岸太山之側三面受敵最惡後無進退之路若中有舟楫船抵傍岸又有通糧之道上流有

救應之兵乃可安營若居江河夾岸連水下營須防上流火船及水賊鑿船沉溺之患不居四面長川四達之境四面賊來攻擊外無救援受敵最多。

通典曰凡軍不欲飲死水不欲居死地死水者不流之水死地者丘墓之間也。

下營算法

方營法置積數為實別置一算為下法從未常起一位定實實上商置第一位得數下法亦置

師律

卷之七

營陣

罕

上商名曰方法乃命上商除積至盡而止不盡乃倍方法為廉於上商之次續商第二位得數廉法之次照上商置隅以廉隅二法命上商除積得盡而止不盡乃倍隅法併為廉又於上商置第三位得數廉法之次照上置隅以廉隅二法皆命上商除積至盡而止不盡如法命之若欲為三角營則取方營積數倍之得三角營得積數布算如方營法得三角營一面之數凡三角得方二而一若欲為直營凡直積數如方則

從橫相當直則從羨而橫減其所羨與所減亦相當也既得積數如準從也以為上商而消息其衡之步以為下法如準衡也以為上商而消息其從之數以為下法其布算大略如方營而上下法不齊為異若欲為銳營則取直營積數倍之如三角營取方營之數也既得積數布算如直營法凡銳得直二而一若欲為圓營則取方營之積四乘而三歸之得圓營積數布算如方營法得圓營徑三之得其圍凡圓得方四而

師律

卷之七

營陣

罕

三六花營如圓營法若欲為偃月營則取圓營積數倍之或取方營積數八乘而三歸之得偃月營積數布算如方營法得偃月弦徑半之得偃月矢徑凡偃月得圓二而一得方八而三凡營因地以立營遂以起數所謂地生量量生數數生稱稱生勝也如軍以萬七千九百五十六人為率每一人從橫占地四步總之七萬一千八百二十四步是為方營之積方徑二百六十八步直營之積如之直廣徑百步則其從七百

一十八步有奇。其從徑七百一十八步。則其廣百步有奇。從與廣率相消息也。四方積而三之。得九萬五千七百六十三步。三分步之一。是爲圓。與六花之積。其徑三百八十四步。餘積十九步。七分不盡。其圍一千一百四十二步。有奇。八方積而三之。得十九萬一千五百二十六。是爲偃月之積。其弦徑四百二十九步。有奇。半之得矢。借方積得十四萬三千六百四十八。是爲三角與銳之積。三角徑三百七十九步。強銳徑底

師律

卷之七

營陣

聖

百步。則銳長千四百三十六步。有奇。銳長千四百三十六步。則底百步。有奇。銳與底率相消息也。方營法。其術置積數七萬一千八百二十四步。爲實。別置一竿爲下法。從未常超一位。約實百。下約一萬約百實。上商置第一位。得數二百。下法之上。亦置上商二百名。曰方法。乃命上商除實二三。而四除實四萬。除三萬一千八百二十四。二乘方法。得四百步。爲廉。於上商之次。續商第二位。得數六十。共爲二百六十。廉法之次。

照上商置隅六十。以廉隅二法。共四十六。命上商除實。四六二十四。六六三十六。除實二萬七千六百餘。四千二百二十四。二乘隅法。併爲廉得五百二十。又於上商置第三位。得數二百六十。之次商置八。下法之上。亦置八爲隅。以廉隅二法。共五百二十八。命上商除實。五八四十二。八十六。八八六十四。除實四千二百四十四。適盡。得方營面數。除營布算。皆准此。而消息。則視其積云。

師律

卷之七

營陣

聖

總要司馬穰苴曰。五人爲伍。十伍爲隊。一軍凡二百五十隊。餘奇爲握奇。故一軍以三千七百五十人爲奇兵。隊七十五。以爲中壘。守地六千尺。積尺得四里。以中壘四面乘之。一面得地三百步。壘內有地三頃。餘百八十步。正門爲握奇。大將軍居之。六纛五麾。金鼓府藏。輜積。皆在中壘外。餘八千七百五十人。隊百七十五。分爲八陳。八陳各有千九十四人。八陳各減一人。以爲一陳之部署。舉一軍則千軍可知。李靖兵法曰。

諸大將出征且約授兵二萬人即分爲七軍中軍四千人內取戰兵二千八百人計五十六隊戰兵內弩手四百人弓手四百人馬軍千人跳盪五百人步奇兵五百人步左右虞候各一軍每軍各二千八百人內各取戰兵千九百人戰兵內每軍弩手三百人弓手三百人馬軍五百人跳盪四百人奇兵四百人左廂各二軍軍各有二千六百人各取戰兵千八百五十人戰兵內每軍弩手二百五十人馬軍五百人跳盪

師律

卷之七

營陣

四

四百人奇兵四百人馬步通計總當萬四千共二百八十隊當戰餘六千人守輜重諸圍三徑一尺寸共知復造幕尺丈已定每十人共一幕且以二萬人爲軍四千人爲營在中心左右虞候左右廂四軍共六總管各一千人爲營兵多外面逐長二十七口幕橫列十八口幕六面援中軍六總管下各更有兩營其虞候兩營兵多外面逐長二十七口幕橫列十八口幕四總管營外面逐長二十二口幕橫列各十八口幕四

部下計當千一百三十六步又有十二營街各別闊十五步計當一百八十步通前當千三百十六步以圍三徑一取中心堅徑當四百二十九步以下下營之時先定中心即向南地東西各步二百四十步並令南北東西及中心標端四面既定即斜角更安四標準南北今端從此以後分孽配營極易計二萬兵除守輜重六千人馬軍四千人步兵令當二百隊別取六步三尺二寸地併衝塞總盡若地土寬廣不在城郭

師律

卷之七

營陣

五

即五步以上下幕准算折若地狹安置不得即須逐角長斜算計尺寸一依下營法

營制

武經軍志曰止則為營行則為陣言營陣同制也。法云陣中容陣謂隊伍布列為廣狹之制欲其回轉離合無相奪倫營中有營謂部分次序有密路疎之法欲其左右救援不相奸亂卒有外寇侵軼皆堅整全備莫得而動也苟非規摹素定其孰能與於此乎故司馬宣王觀武侯營壘處所而歎曰天下奇才美其法制精妙也昔衛青出塞以武剛自環蓋今之車營也充國屯田則較聯不絕蓋今之木柵營也其來尚矣

師律

卷之七

營陣

果

櫛槍營

凡櫛槍為營者其槍如鴉窠櫛幕外七尺櫛槍之外造土壕一重槍去幕七步衣甲器械每人一堆如有警急易着衣甲車牛在旁橫排

槍營

立槍營凡軍不久駐可立槍為營槍頭間架令均密插鼓各着插槍聲絕槍立訖兵士更不得出白繩便斷煙火營外置約舖其外更着一人

伏聽營有警當領不得高聲敲槍傳過四面既知有警預作阻防車營凡車每五十步乘每百步取一乘為戰車車中出戰隊其車子營及外營橫排牛在當中拒馬槍在外仍車轅為左右廂和門拒馬營每人配鹿角馬槍兩枝去前槍城三步布置須首尾相繫魚鱗布之則牢固矣

柴營

凡柴營其柴須密排不通天人過其間釘板仍着木壓之其車橫排須間架均急疾轉車便可

師律

卷之七

營陣

果

為城若久駐營中置望竿

壕營

掘壕營凡掘壕立槍則白繩取定其壕底闊一丈二尺深一尺口闊一丈五尺工向裏拍作土岸高四尺五寸令實勿至摧塌裏面削成其上通人行立壕門掘徹即權施浮橋急疾折去當界二十步置一戰樓以門扇及他板木權造壕外掘陷馬坑一重闊二十五步每坑鹿角槍三根尖頭入令堅近壕布棘城一重闊二十五

步凡布棘令堅為管其棘須魚鱗布之令棘頭平闊二十尺

城管

城管凡築城為管其城身高五尺闊八尺牆高四尺女牆高四尺闊二尺每百步置一戰樓五十步置旋風砲一具每二尺置連枷棒一具每鋪更板并架城內去重其外掘壕一重闊三步立木柵一重柵外更有棘外陷馬坑一重木柵管凡木柵因敵所逼不及築城壘或因山河險

師律

卷之七

管陣

兕

勢多石少土不任板築乃建木為柵方圓高下隨宜深埋木根重復彌縫其闕內重短而閣道外住一重長出四尺為女牆皆泥塗之柵外掘壕一重闊二丈深一丈木柵裏每百步造戰樓一具

繩管

繩管凡繩管所以援馬若入敵境蕩秣不給即須乘擇水草放牧每人給刀自馬索連絆相續馬居管中布宮健更鼓為備內外軍士各守本

界不得過從交雜即姦人無便以入凡周管須設界限立藩蔽以扞外寇牌皮幕布幕

羶幕 龕籠

茅竹弩管

茅竹弩管細篾篋每三寸插茅竹籤一根長三尺周圍繞管

師律

卷之七

管陣

無

古今陣法

積卒陣記

積卒之象，天之陣也。在房度西南，其星十二點，布為內外二重，外圍以八，八營也。內握以四，中壘也。合內外而為九，九軍也。各三星，品連而相統，以為左右前後四獸之局。向於前者，前拒之為鳥陣也。向於後者，後拒之為蛇陣也。向於左者，左角之為龍陣也。向於右者，右角之為虎陣也。又外體圓，天陣布

師律

卷之七

營陣

五

也。內體方，地陣布也。外四偶各一，風雲起四維也。東西各二，天衝居左右也。內二縱相對，天衝居前後也。二橫相對，地軸貫中央也。又外四位之相間，各離二星之廣。內四星之相去，各離一星之廣。陣間容陣，隊間容隊也。前參連如後參連，左參連如右參連。以前為後，以後為前，四面如一，觸處為首也。合有五營，散有八陣。數起於五，而終於八也。以內之四，統外之

八，四奇傳命於八，正八正取廩於四奇也。其法咸備如此，豈非自然之理乎？蓋民物有治亂，夷夏有盛衰，帝王有興替，盜賊有熾滅，冥冥之中，天所陰制，而默調者，蓋用以此。其陣至簡而備至約而要，至整而固，聖人雖智，其何能加於此。

卷七

五

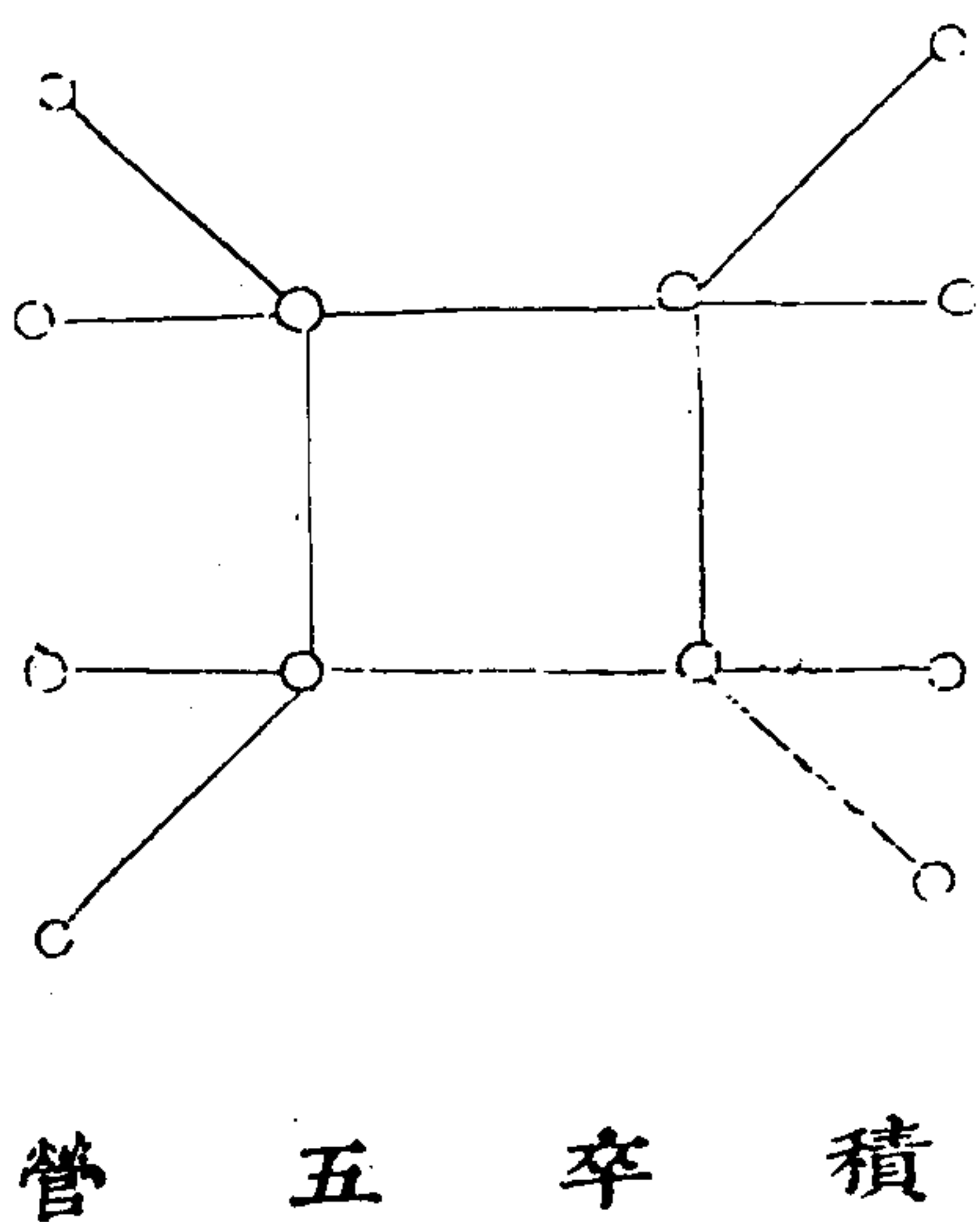

師卦陣記

師卦之陣，伏羲氏王天下之所作也。伏羲仰觀積卒之宿，而得五營九軍之數，乃以一卦當一星，十二星而布十二卦，布四坎於中，以為貞，布八坤於外，以為悔，環八方，坤坎之相涵，營在其中矣。對待交互，其爻六十有四，又八坤四坎，積爻三十有二，拆陰畫之偶，其畫亦六十有四，陣在其中矣。坤者順也，靜也，坎者險也，不可測也。或靜或不可測，奇正在其中矣。一陽居中而用，師律。

卷之七 營陣 五

事內外三十二陰，皆為所率，將在其中矣。南為先鋒，北為後遊，東為左翼，西為右翼，東南為前軍，西南為右軍，東北為左軍，西北為後軍，陣在其中矣。初爻為殿，二爻為中，三爻為戎，四爻為駐，五爻為前，六爻為先鋒，卒在其中矣。內外相維，大小相包，四面如一，觸處為首，節制在其中矣。故名其卦曰師，有陣之象也。所謂作易以通神明之德，以類萬物之情，蓋如此。文王繫卦辭，重順義而貴選將也。周公繫爻辭，審進退而察

動靜也。孔子係象傳，務養民以得其心也。以伏羲之陣，兼三聖之辭，則師為直，將為明，兵為和，制為武，仁義節制，兩者備矣。以王天下，其屬不服，不率者哉。故曰後世兵書之繁，不如師卦之約，乃此之謂與。

卷七

五四

伏 義 師 卦

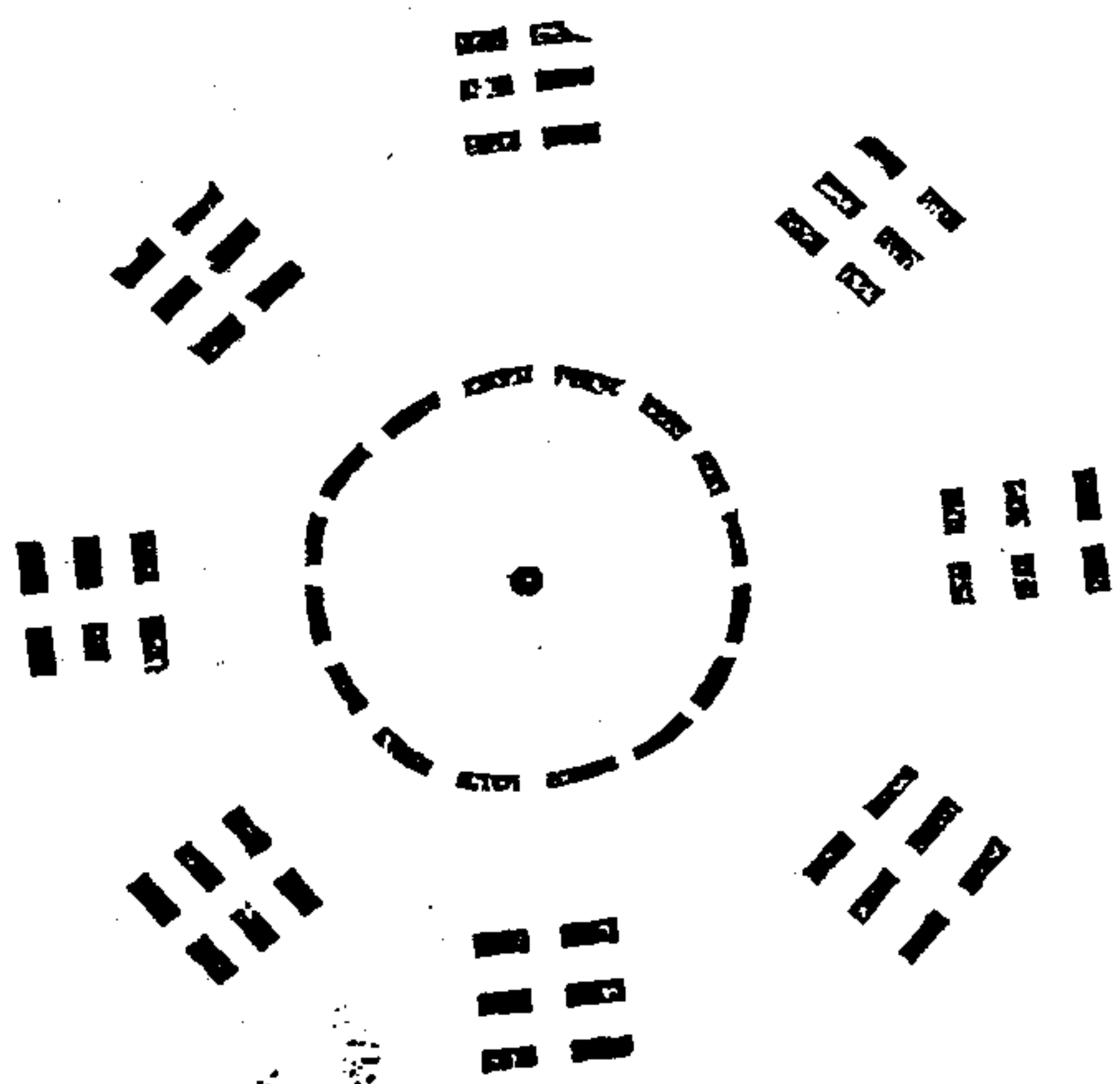

握奇陣記

握奇之法，軒轅黃帝王天下之所作也。神農世衰，諸侯相侵伐，黃帝習用干戈以征之，其陣觀於易象而為形，其布列本於先天，對待而起數。天地定位，故首布乾而坤，山澤通氣，故次布兌而艮，雷風相薄，故次布巽而震，水火不相射，故次布離而坎，布於乾坤之外，四陣為天，天包乎外也；布於乾坤之內，四陣為地，地載乎內也；布於兌巽艮震之外，四陣為風雲風鼓於天而變師律。

化雲出於地而飛揚也，布於離坎之外，四陣為天衝卯酉相射之義也，布於兌艮巽震之內，四陣為天衝衡者，窺天之器，璣璇而衡居其所也，布於離坎之內，四陣為地軸，軸者車之樞要，輪轉而軸執其中也，規環為圓，對待為直，直而布之，故曰縱布也，其軍九，其陣六十四，其形圓，其象為龍，乾為首，坤為尾，兌艮巽震為四足，坎離為兩翼也，奇者圓之數也，凡物之圓者，外圍三則內徑一，三各一奇，師卦外焉，八坤其畫二十。

卷之七

營陣

畫

有四，其著策積老少一千三百四十四內焉，四坎其畫有八，其著策積老少四百四十八內得其一，外得其三，三為外營，一為中軍，大將握之，故取其名為握奇，戰榆罔于坂泉，擒蚩尤於涿鹿之野者，斯陣之勝也。是時黃帝遷徙無常處，城郭宮室未備，輒以兵師分內外為管衛，內管四外營十二，以包之中衛二十七，包外營外衛二十有八，又包中衛攻守居行，其法一而已矣。

卷七

五六

黃帝縱布握奇陣

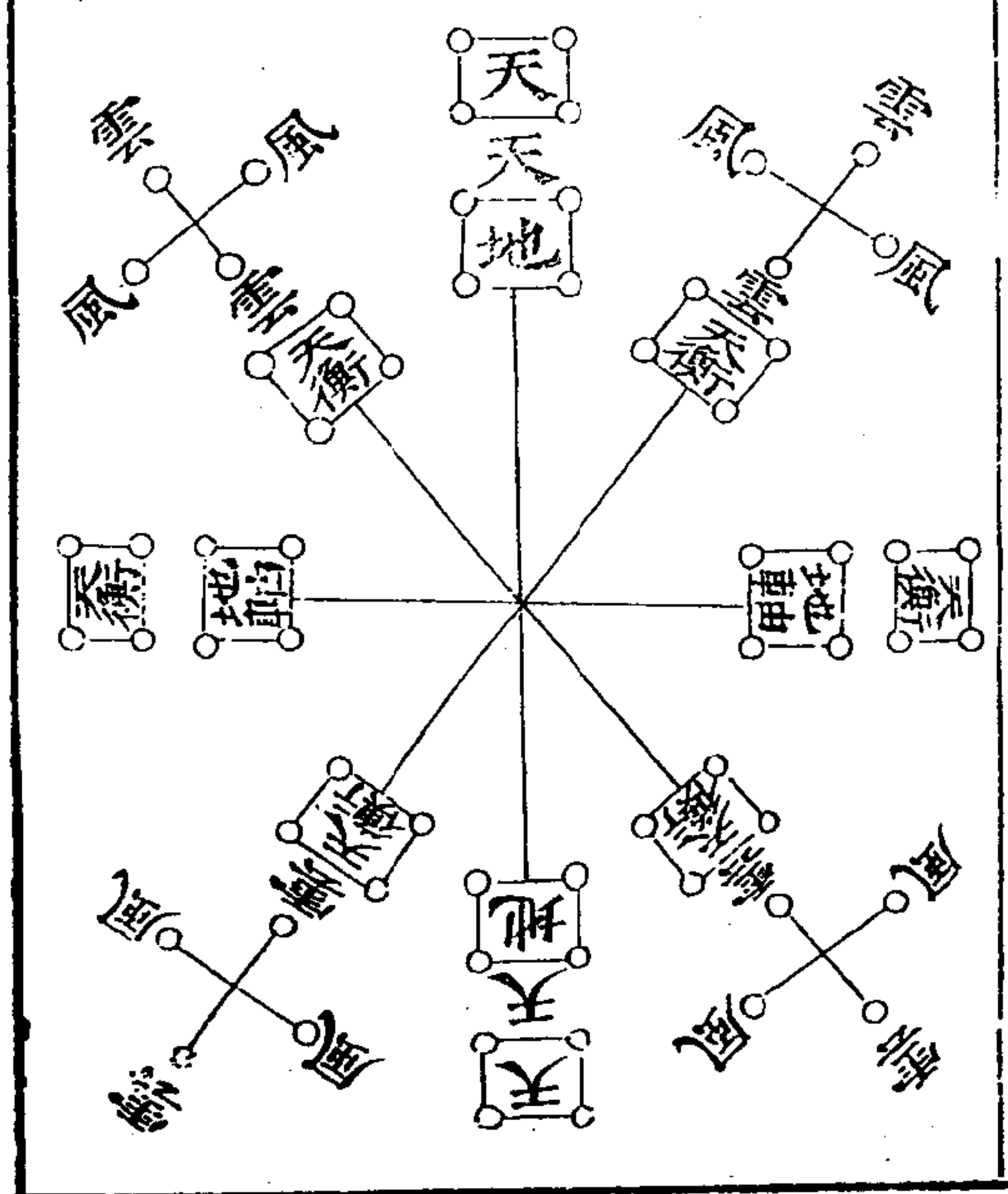

五行三才陣記

五行三才之陣，周太公呂望開國之所作也。軒轅制陣，始於五方，終於八向，五方者，教閱之用，其半也；八向者，戰陣之用，其全也。太公翦商，乃繕其法，開方一千二百步，畫為九區，中區為中軍，外八區為外營，制軍三萬，分為五軍，布于中央四隅，以為陣法。前後左右四區，立表其中，以為閒地，教閱之所。蓋天地之數，水位西北，火位西南，金位東南，木位東北，土位中央。五陣依五師律。

師律

卷之七

營陣

垂

日月星辰斗杓指皆為天才，山川險易，丘陵水艸為地才，將師士卒器用之資為人才。此後世兵家臆度之說，悞之甚矣。

卷七

五

太公開方教閱五行陣

太公增五行為三才陣

水陣		金陣
	土陣	
木陣		火陣
水陣	天陣	金陣
人陣	土陣	人陣
木陣	地陣	火陣

農兵陣記

此陣實
但非田
實不可
復何

農兵之陣，周公封建之所作也。夏商制軍，天子六諸侯三，次國二，小國一。周公因之，體國經野，其制更詳。小國子男，地方五十里，田一鄉一遂。鄉遠之民各萬二千五百家，次國伯，地方七十里，鄉遂倍之，民倍之。大國公，地方百里，鄉遂三之，民三之。天子地方千里，鄉遂六之，民六之。軍之等視鄉焉。卒之數視民焉。以是為差，凡四時皆有教。春以蒐田教，辦鼓鐸錫鏡之用。夏以苗

師律

卷之七

管陣

五

田教辦夜事之用。秋以獮田教，辦旗物之用。冬以待田教，辦車騎戰陣賞罰之用。皆不同也。凡教閱地三百五十步，立表四行，平行陣，不示人。左右中前後之分，凡平居五家為比，比有長。五比為閭，閭有胥。四閭為族，族有師。五族為黨。黨有正。五黨為州，州有州長。五州為鄉，鄉有鄉。有事，以比人為伍，同伍為列。比長為公，司馬以閭人為兩，同兩為拒，胥為兩，司馬以族人為卒。百卒同一車。族師為卒長，以黨人為旅，同旅五

車為一隊，黨正為旅，師以舟人為師，同師二十五車為偏州，長為師，師偏將是也。以鄉人為軍，同軍伍偏為陣，命卿為軍將，一陣之大將也。寓兵於農，此之謂也。一軍者，獨二軍分上下，三軍中，以奉公。左右為二拒，六軍前右為拒，中為先鋒，左為備後為殿。中中以奉天子，六軍皆為正奇。兵在正軍之外，從兵又在奇之外，此皆不載之法矣。春秋之時，諸侯有戰而不敗者，孰非得其大略者哉。

卷七

六十

五 人 五

人 人

人

人

人

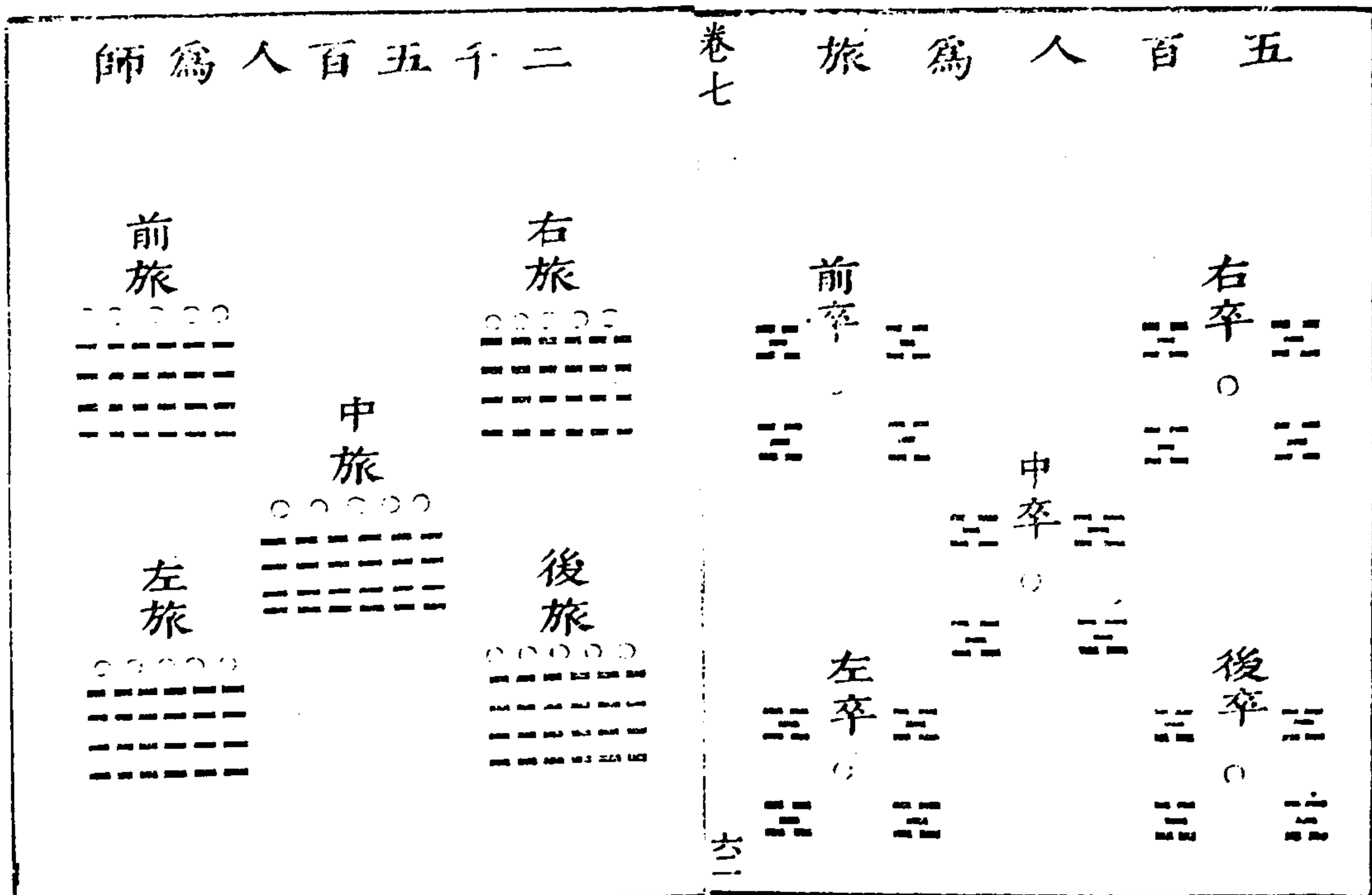
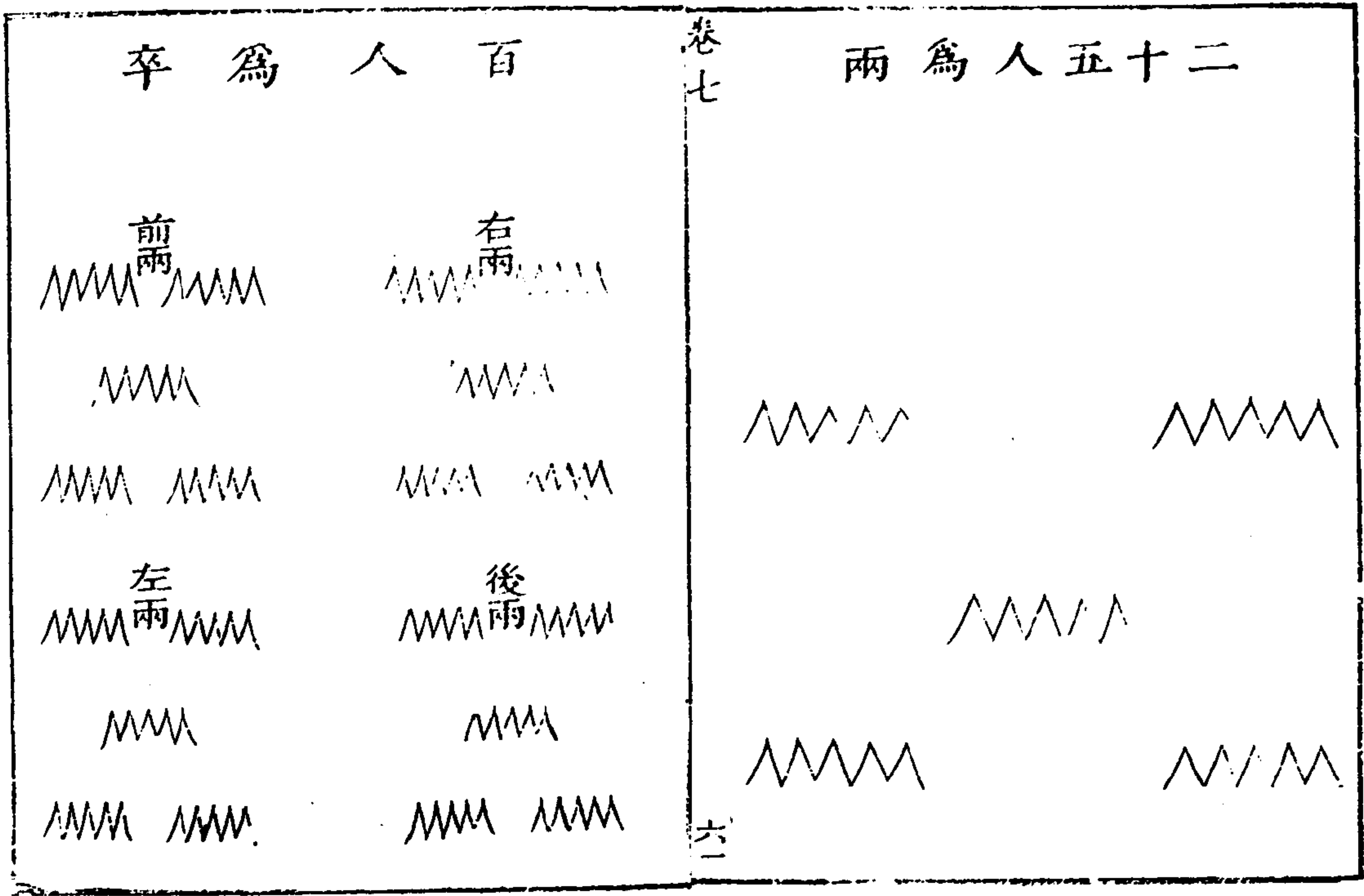

陣軍一國小

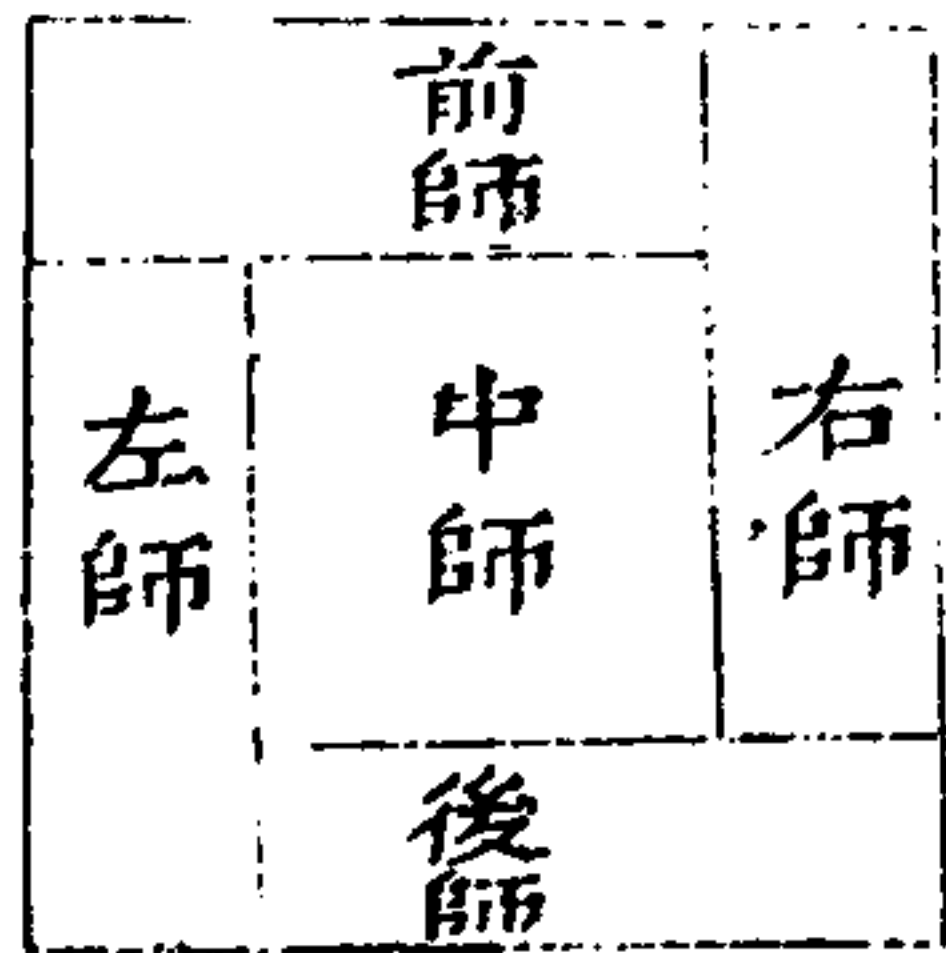

陣軍二國大



卷七

軍一爲人百五千二萬一

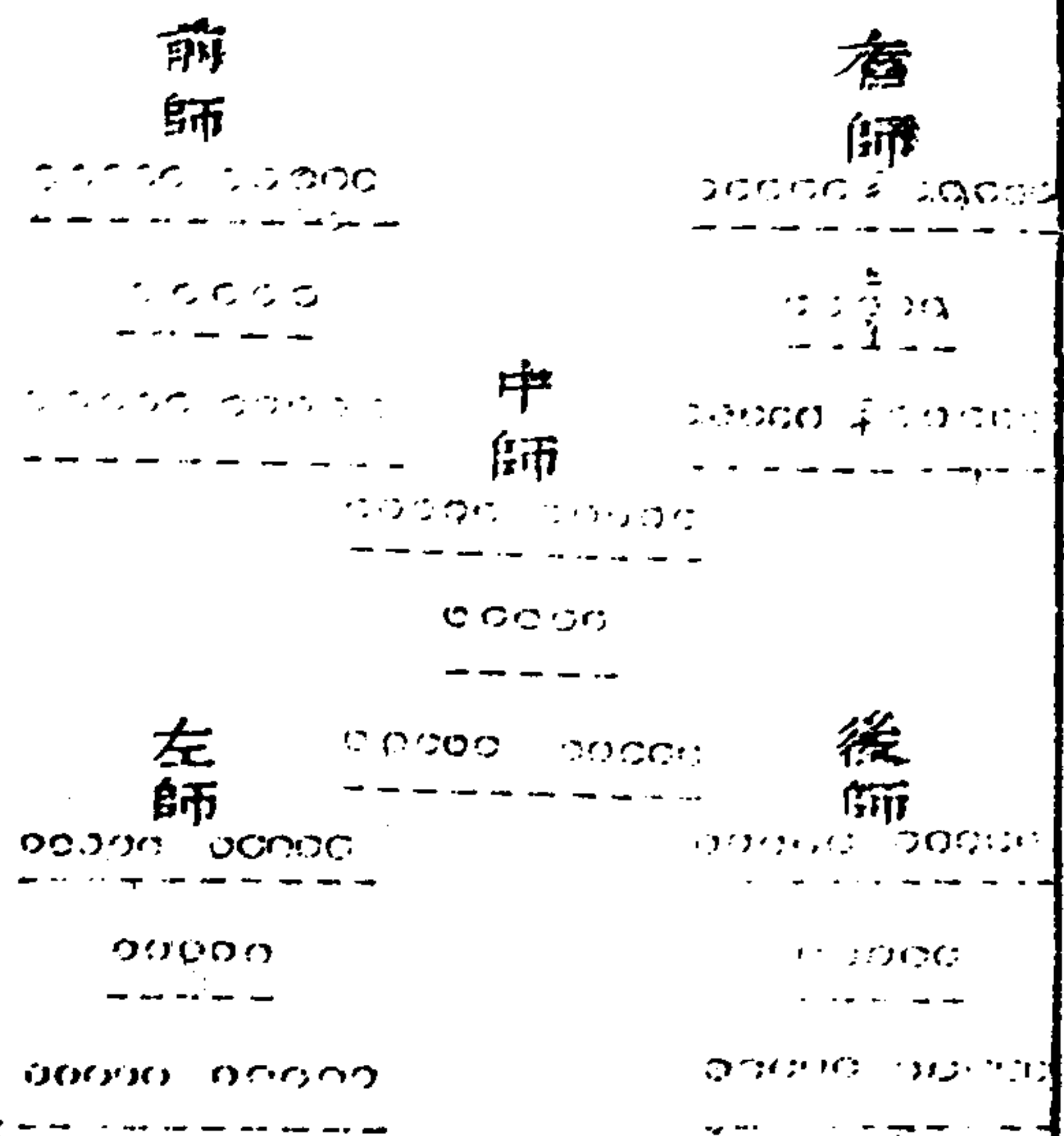

六三

師軍六子天

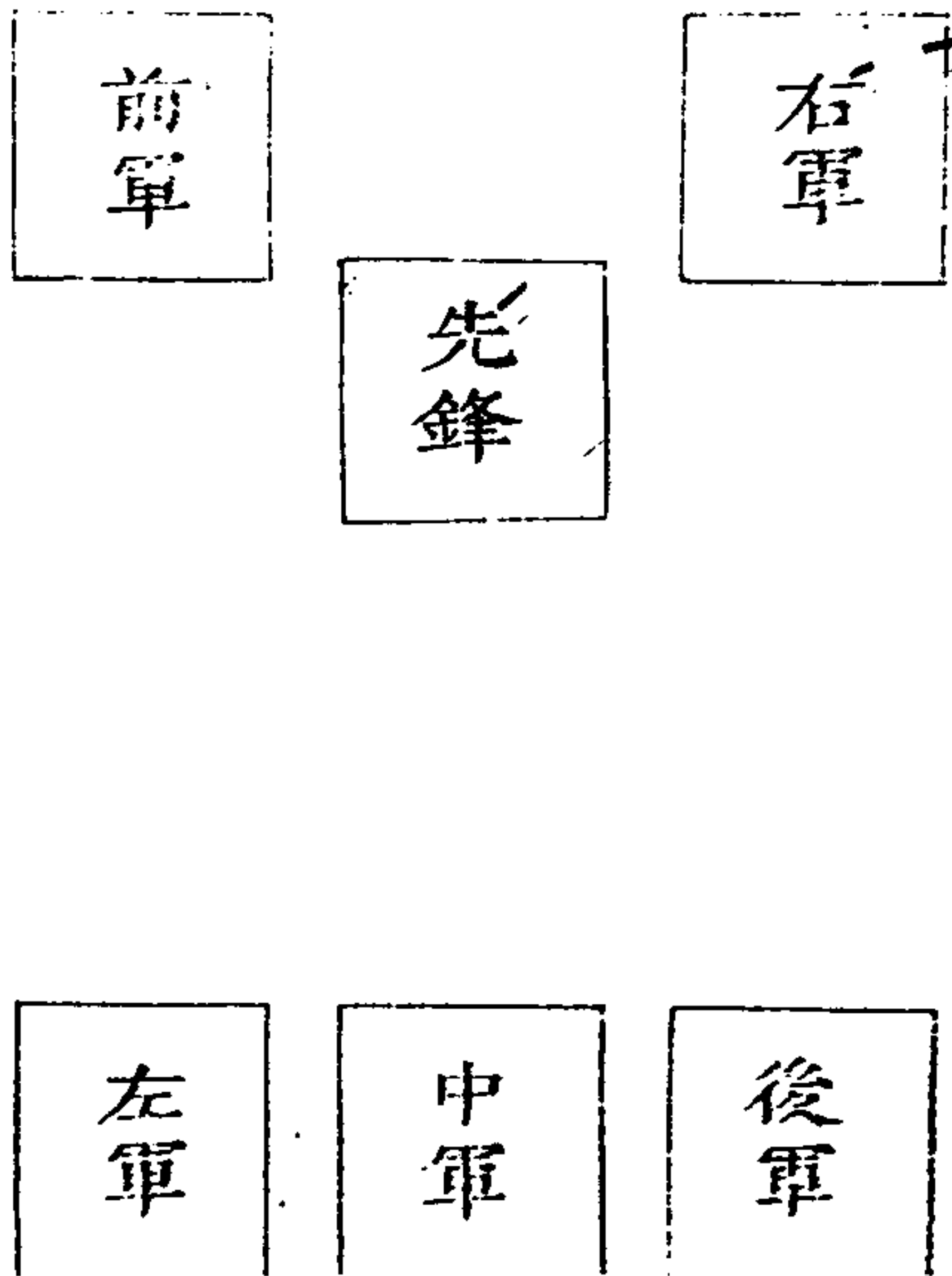

卷七

師軍三國大

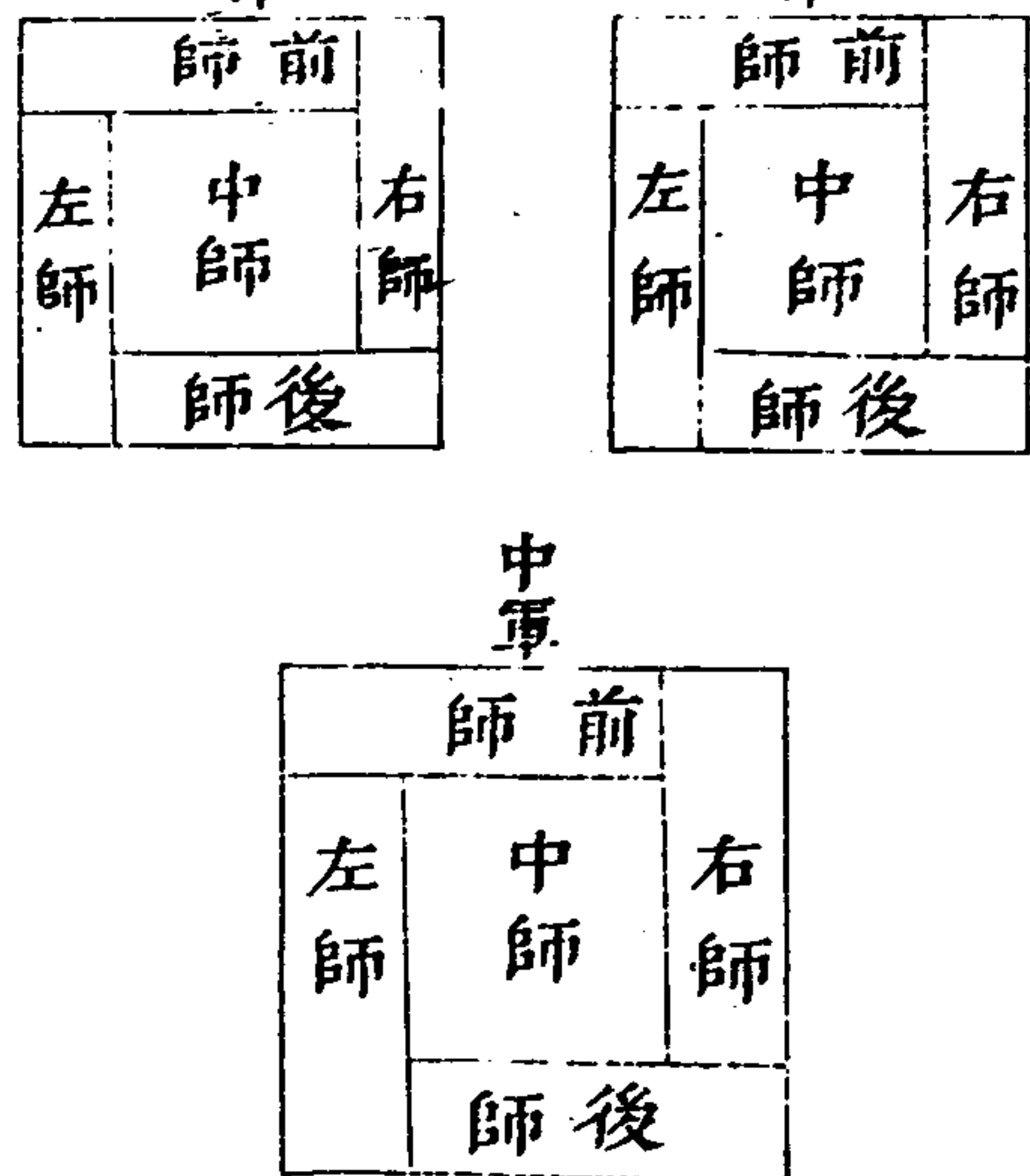

三

魚麗陣記

魚麗之陣，鄭大夫子元之所作也。鄭為大國，其賦三軍，一軍五偏，一偏五隊，一隊五車，五偏五方而立為方陣，以偏居前，以伍承偏之後，彌縫之間，如魚隊之附，故名為魚麗陣。按周制而為者也。周制五車為一隊，二十五車為一師，一百二十五車為一軍，鄭不稱師而稱偏，一師各當其一面故也。周以百人為卒，一卒分為四兩，兩各二十五人，四面環車而立，以車甲十三人為

師律

卷之七

管陣

畜

中，兩各當其一面，戰合用奇，而車出則卒分列，車之兩傍隨車而進，先偏後伍，伍承彌縫，其法同也。但鄭人好奇其名，而目之魚麗，如宋華氏鵝陣、鶴陣，皆此義矣。兵不厭詭，此之謂也。考鄭之素嘗克叔段于鄆矣，又困州吁而入之許矣，又與魯師敗宋人于管矣，又因卞莊刺虎之勢，一代宋衛蔡三國而盡取之，又為三覆，以待北戎，裹戎師於中前後夾擊而盡殲之，其制陣之勝可見矣。

魚麗陣兩車布列法

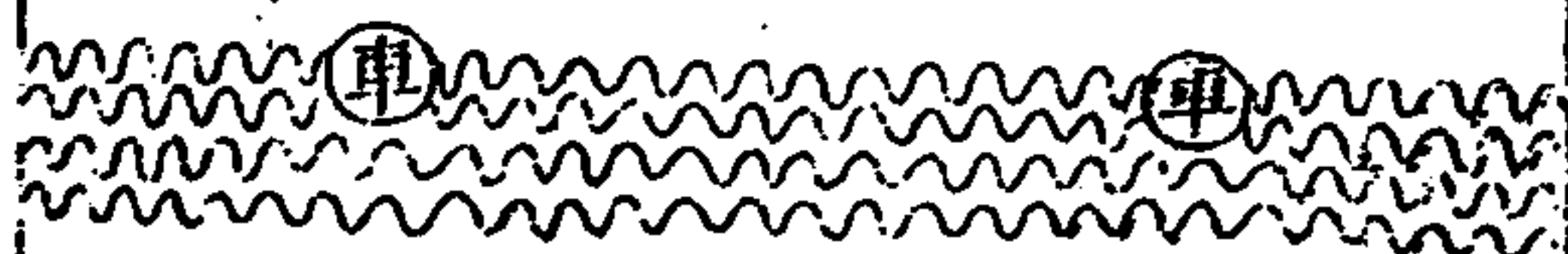

卷七

六六

荆尸陣記

荆尸之陣，楚子武王霸天下之所作也。楚自若敖蚡冒之世，筭路籃縷，以啓山林，至武王始為軍政，而備於莊公。荆楚地尸陳也，故號曰荆尸。其法五十人為兩，百人為卒，十五乘為偏，以其山澤之國，車少而人多，車各一卒，一兩馬，上中下三軍，中軍以奉公，上下分左右二拒，蓋方陣也。公有親戎，分為左右二廣，一廣各一偏，陣後別有游闕四十乘，行則前軍為先鋒，戴芴為號。

慮敵有無，右軍次之，挾轅為戰，備中軍，主節制。如懸權，左軍次于中軍，見地有委州，知前軍見敵也，急追而進，以相應。後軍聞之，歛然以殿。其後，即行次之間，而陣立成矣。然車戰之法，作於先王，惟先王能用之。先王何心哉？敬事而懼之心也。楚雖有其法而無其心，莊王與晉人于邲之戰，未陣乘廣以逐趙衰，車馳足奔，陷入晉軍之中。其王與晉人鄢陵之戰，三遇卻至之軍，而遭喪其目，輕搖妄動如此，何有於武王之政哉？

卷七

六

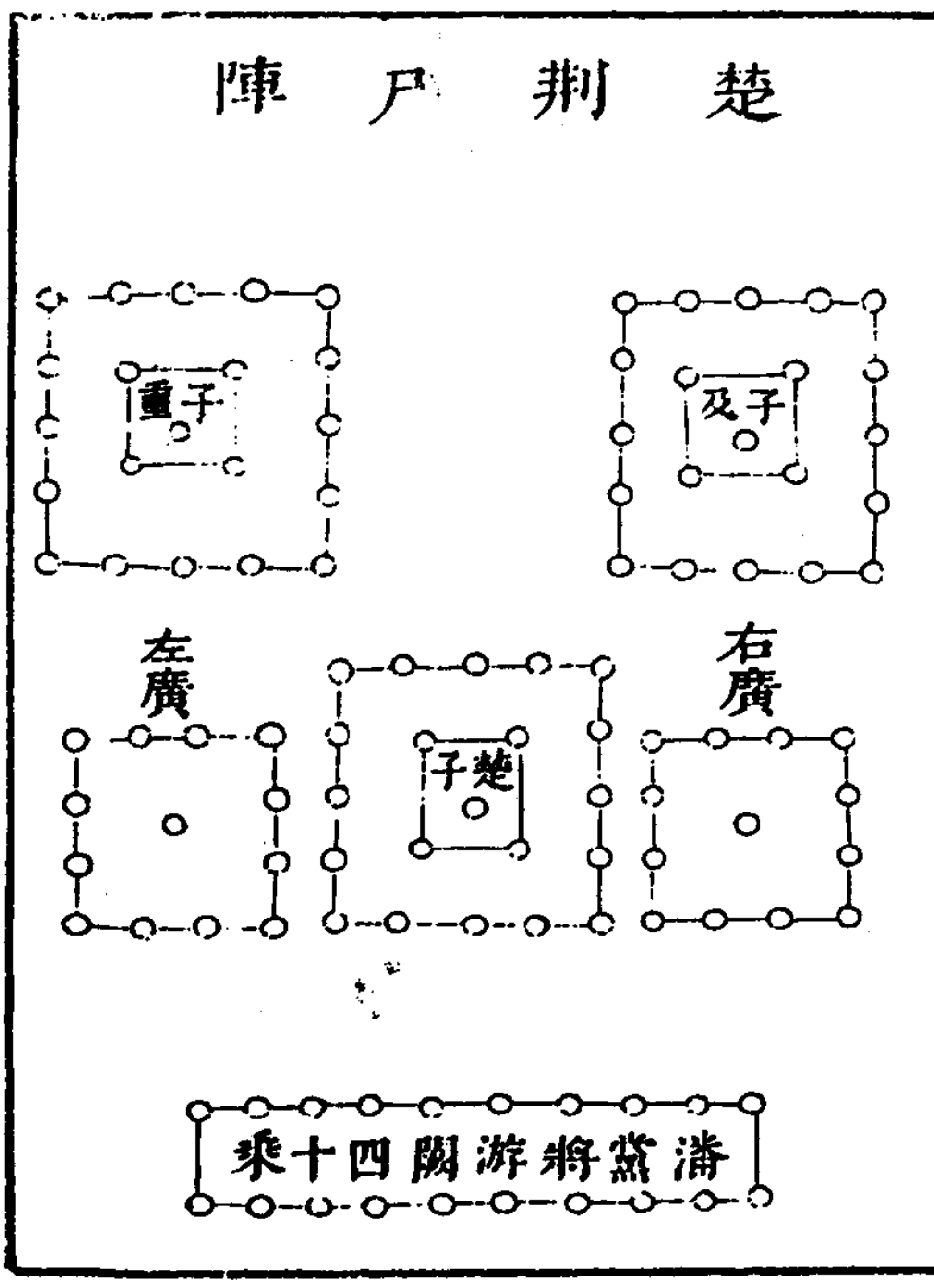

師律 卷七

崇卒陣記

崇卒之陣，晉卿中行穆子荀吳，霸天下之所作也。晉舊法用周制，五人為伍，十伍為兩，百人為卒，二十五乘為偏，每攻守二乘卒百人，攻車七十五人，前拒一隊，左角一隊，右角一隊，守車二十五人，為廐養樵汲炊爨守裝之用。凡與兵十萬，用車輕重各一千乘也。荀吳伐無終，山戎大鹵之地，阨而險，始舍車為步，步如車布，蓋一伍五人，分左右前後中五方而立，兩二十五人。

師律

卷之七

營陣

六

亦分左右前後中，而立方各一伍也。一車甲士三人，以居中，九十七人，分居左右前後方，各一兩也。五車為隊，車之布，如卒之布，二十五車為偏，偏之布，如隊之布，五偏為陣，陣之布，如偏之布，毀車為行，雖不用車而車法在其中，故其卒分為五陣，以相離，各居一處，而疏列之，即一偏之法也。蓋車法起於步法，而步法不外於車法焉。其前兩後五，左參右專，陣之衆寡不同者，實因地形險夷之便，而增損其數，出於一時之權。

宜也。孫子曰：水因地而制流，兵因地而制形。太公曰：山谷之戰，鳥雲之陣，言如雲飛，鳥散其陣不一。荀吳得之，晉三軍之國，其後借用四軍五軍六軍，大抵節制皆依伍法為之而已耳。伍法為古人所重如此夫。

卷七

六九

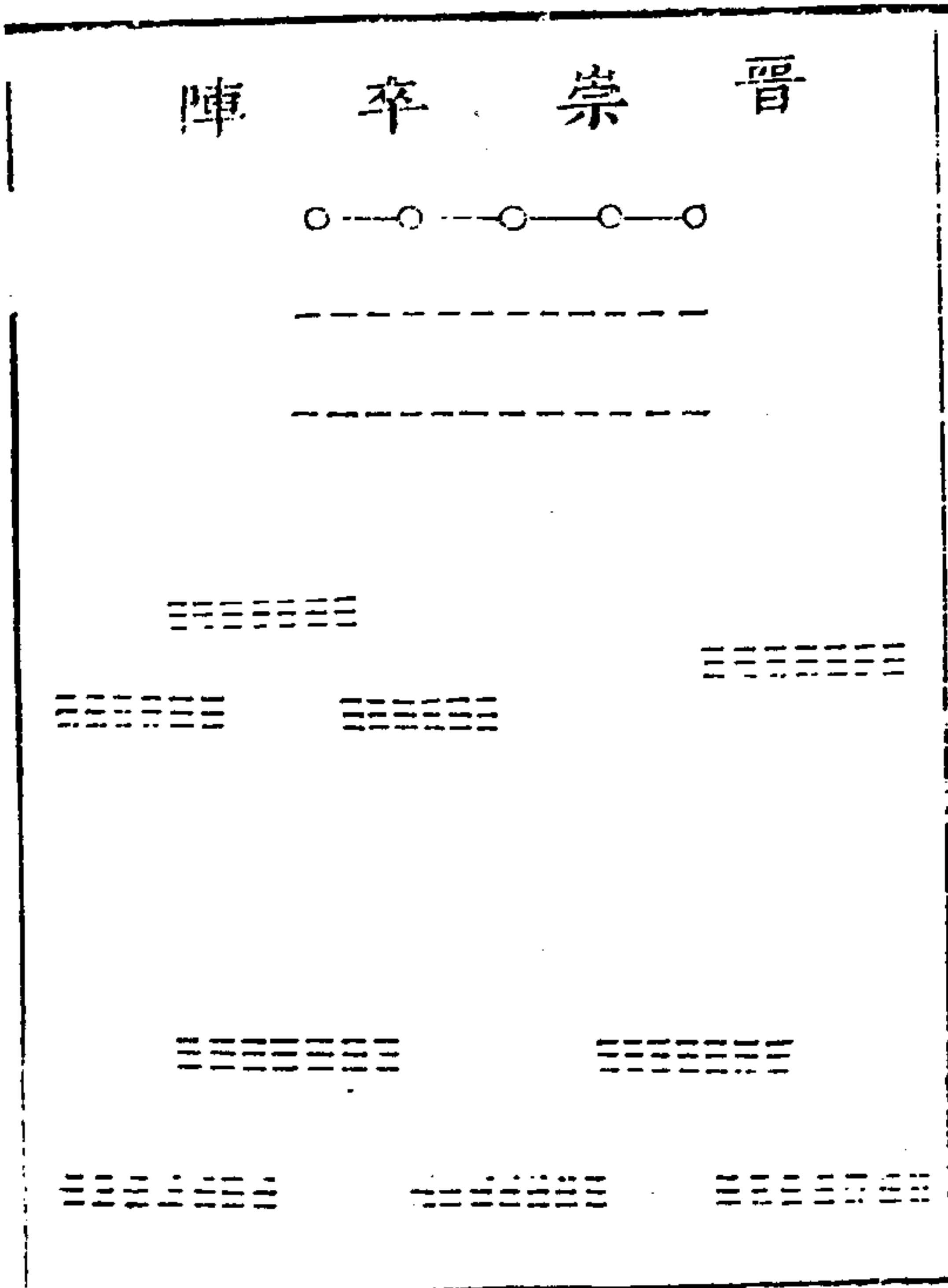

鷄父陣記

鷄父之陣，吳公子光霸天下之所作也。吳舊無車乘，三軍皆步兵。其法三萬人為三軍，一軍一萬人，分為百行，一行卒百人，行頭皆用官師，擁鐸持戟，建肥胡之旛，奏文犀之渠，十行一雙，大夫建旗提鼓，挾經秉枹，百行一將軍，載常建鼓，挾經秉枹，萬人以為方陣。中軍白裳，白旅，素甲，白羽之矰，望之如茶。王親秉鉞，載白旗以中陣而立。左軍亦如之，皆赤裳，赤旗，丹甲，朱羽之矰。

師律

卷之七

管陣

辛

望之如火，右軍亦如之，皆玄裳，玄旗，黑甲，烏羽之矰，望之如黑。吳制軍容如此，其無詭形，慝情，分合變化之法，可知矣。又無車乘，故不敢抗於諸侯也。巫臣怨楚，以楚之一卒適吳，舍其偏兩之一車一乘，卒一兩，教吳居戰主，是始伐州萊。在楚車有二法，小偏九乘，大偏十五乘，小偏一乘，居中八乘，裹之中四隅為正，四方為奇，大偏三乘，居中十二乘，裹之中與四隅五乘為正，四方八乘為奇，雖一偏之寡，而奇正已具。觀鷄父

之戰、以罪人居先、三軍居後、以步居先、以車居後、豈非緣車制而得奇正之術耶、巫臣能教吳車制、而不能教之戰、戰勝之功、公子光之智勇足以發之、故也。

卷七

七十一

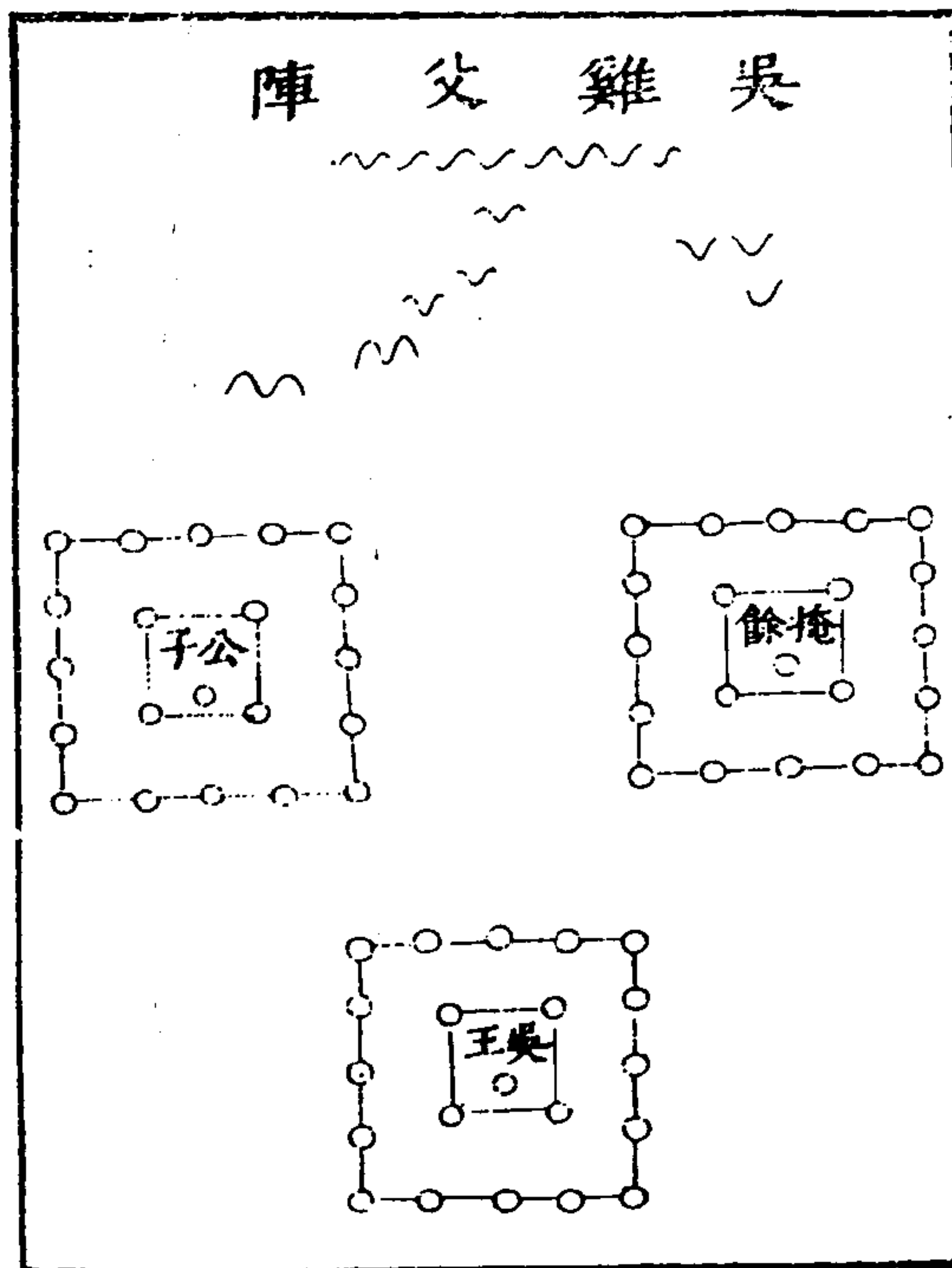

師律 卷七

內政陣記

內政之陣、齊大夫管仲霸天下之所作也、齊始從周制作三軍、三萬七千五百人、車三百五十乘、一軍五偏、一偏二十五車、一車卒百人、一卒分爲四兩、一兩分爲五伍、管仲至是乃更之制、國三萬人、車六百乘、一軍各五旅、一旅小戎之車各四十乘、一乘卒五十人、五十人分爲十伍、以爲三軍、中軍公帥之、左軍國子帥之、右軍高子帥之、別有卒一萬、車二百乘、爲奇兵、比周制

師律

卷之七

管陣

七

雖有不同、其實皆起於五也、厥後莊公伐衛、有先驅申驅、啓肱、廣戎、駟乘、大殿等八陣之名、無非管仲之遺制、其獨無三軍之正者、恐傳者之記失其詳也、蘇洵之論、乃謂周制一萬之有二千、二千之有五百、其數奇而不齊、則其陣繁而且曲、管仲欲以歲月取天下、務爲簡略、速勝之兵、一軍一萬人、則其陣如貫繩、如畫棊、疏通洞達、雖有智者無所施其巧、此老泉臆說不足與論齊兵也、蓋三軍者受之於君者也、先驅申驅

司馬法握奇管記

此陣合時尚實
可行多兵以作
氣勢為正握少
以便運使故曰
奇

司馬法握奇之陣田齊大司馬穰苴霸天下之所作也周公以五偏之陣偏各一師師各二千五百人車二十五乘故制立乘以萬二千五百人為一軍也管仲為五偏之陣偏各一旅旅各二千人車四十乘故作內政以萬人為一軍也至穰苴為司馬復行周公丘乘之法復布黃帝握奇之陣而以一萬二千五百人分之於九軍八陣之中與古司馬之法似同而實異矣且黃

師律

卷之七

管陣

畫

帝握奇陣圖陣也。因以圓物起數。外圍得三內徑得一。卒乘陣隊之多寡。要隨時而用之。穰苴謂餘奇為握奇。以萬二千五百人。取十之三為奇兵。布之中壘。取十之七為正兵。布之外營。外營凡八陣。各卒一千九十四人。其取義不同。故其數參差不齊。亦與黃帝之法不能盡相合焉。蓋穰苴錯綜古今而損益之。厥後齊威王追論古司馬兵法。而穰苴之法附於其中。故通名為司馬法云。

大段駟乘啓肱戎廣此則將之所自出者其陣之奇孰過於管仲若其陣若貫繩若畫基何足以為陣安能以伯於諸侯哉

陣法千變萬化總起於五人為伍自此而積之雖將百萬之眾整而暇其古今名色多端可以類推五人為伍者觀於一人之身手足四心腹一此非伍乎亦天造地賦也試察之兩人相持手足外拒敵內護心腹非兵法之權輿乎

卷七

七三

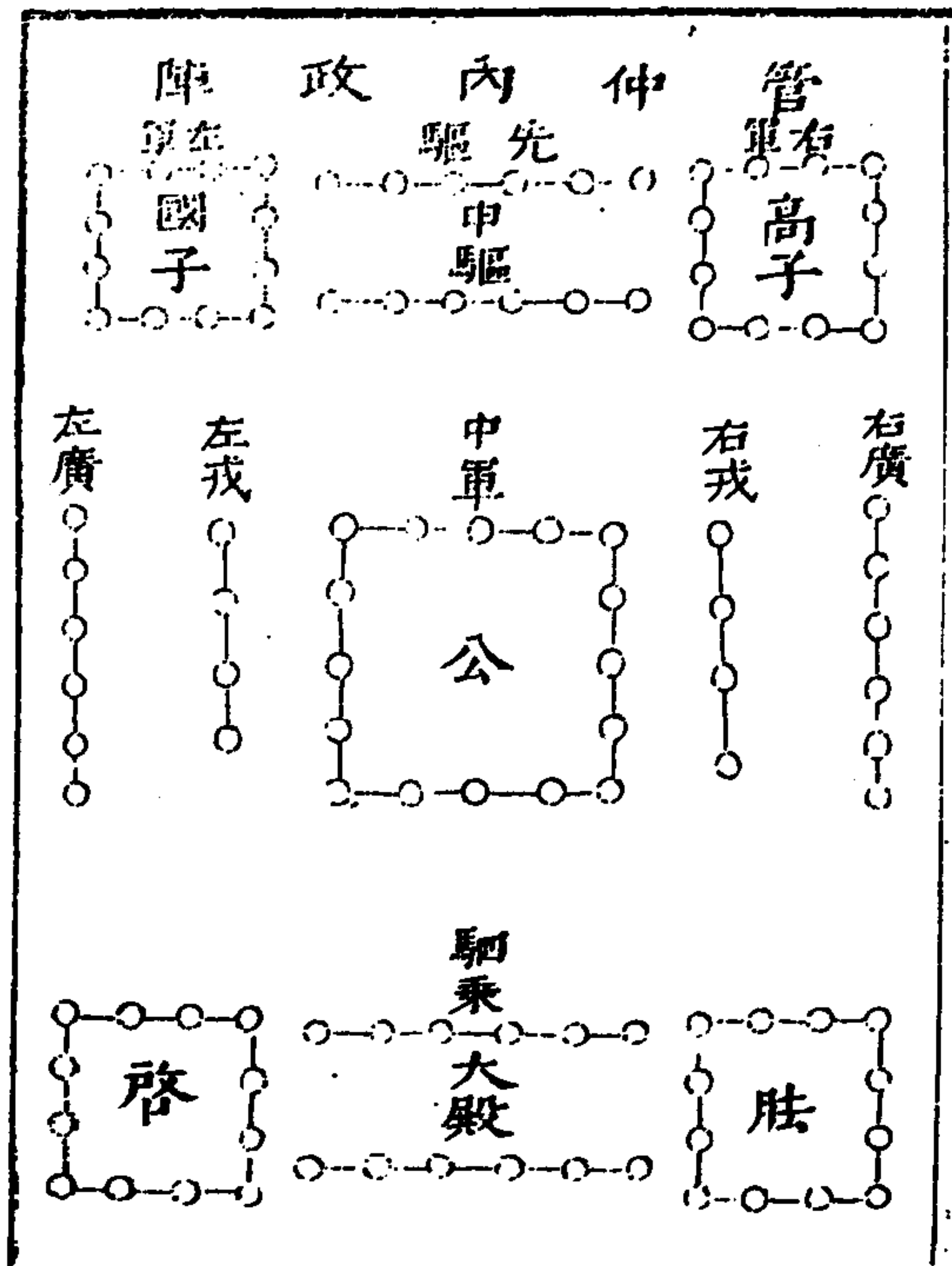

司馬法握奇管

卷七

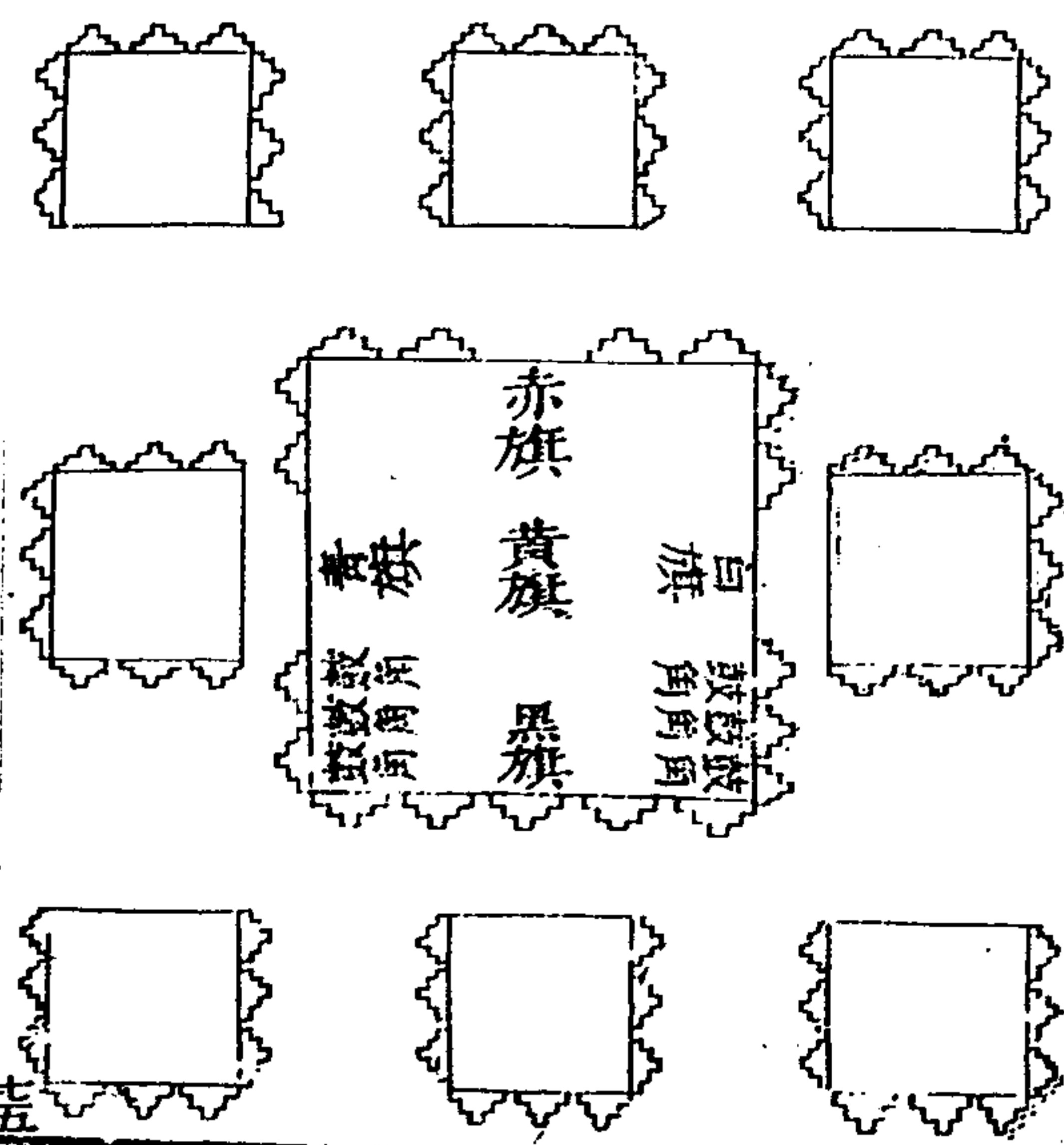

乘之陣記

乘之之陣，齊士孫武子霸天下之所作也。伏羲師卦陣，內外俱圓，黃帝變為握奇，內圓外方，孫子變為乘之，內外俱方，俱方則六十四陣，八八相乘而已。故因而名之曰乘之，其用一出於易。蓋河圖後天之數，太極居中，而週為四層，伏羲方圓，則之以八卦所生之次序，乾一、兌二、離三、震四、巽五、坎六、艮七、坤八，自下而上，一縱一橫，交互相乘，以成六十四卦，而內外有四層，亦如

之天地包山澤，山澤包水火，水火包風雷，自然之理也。乘之陣法，與河圖方圓相為經緯。外圍二十有八陣，分為四正，正各七陣，四隅居之。次圍二十陣，分為四奇，奇各五陣，四方居之。三圍十二陣，為中軍，裏圍四陣，為握奇，大小相包，眾寡相裹，奇正相涵，一分一合，而變化出矣。史記孫子見吳王闔廬，闔廬使敎宮女者，蓋即此圖也。其圖古有七卷，漢藝文誌有之，自張良韓信次序之後，為諸呂所竊，不復傳於世。惟每歲立

師律

卷之七

營陣

美

秋之日，例陳孫吳六十四陣，以為驅劉故事而已。是時槩指為孫吳法，蓋所傳之誤也。若奇正行列，疏數遠近之節，則於兵勢篇中，節短勢險之義，鷲鳥發機，激水轉石之譬者，具載之矣。

孫氏子乘之陣

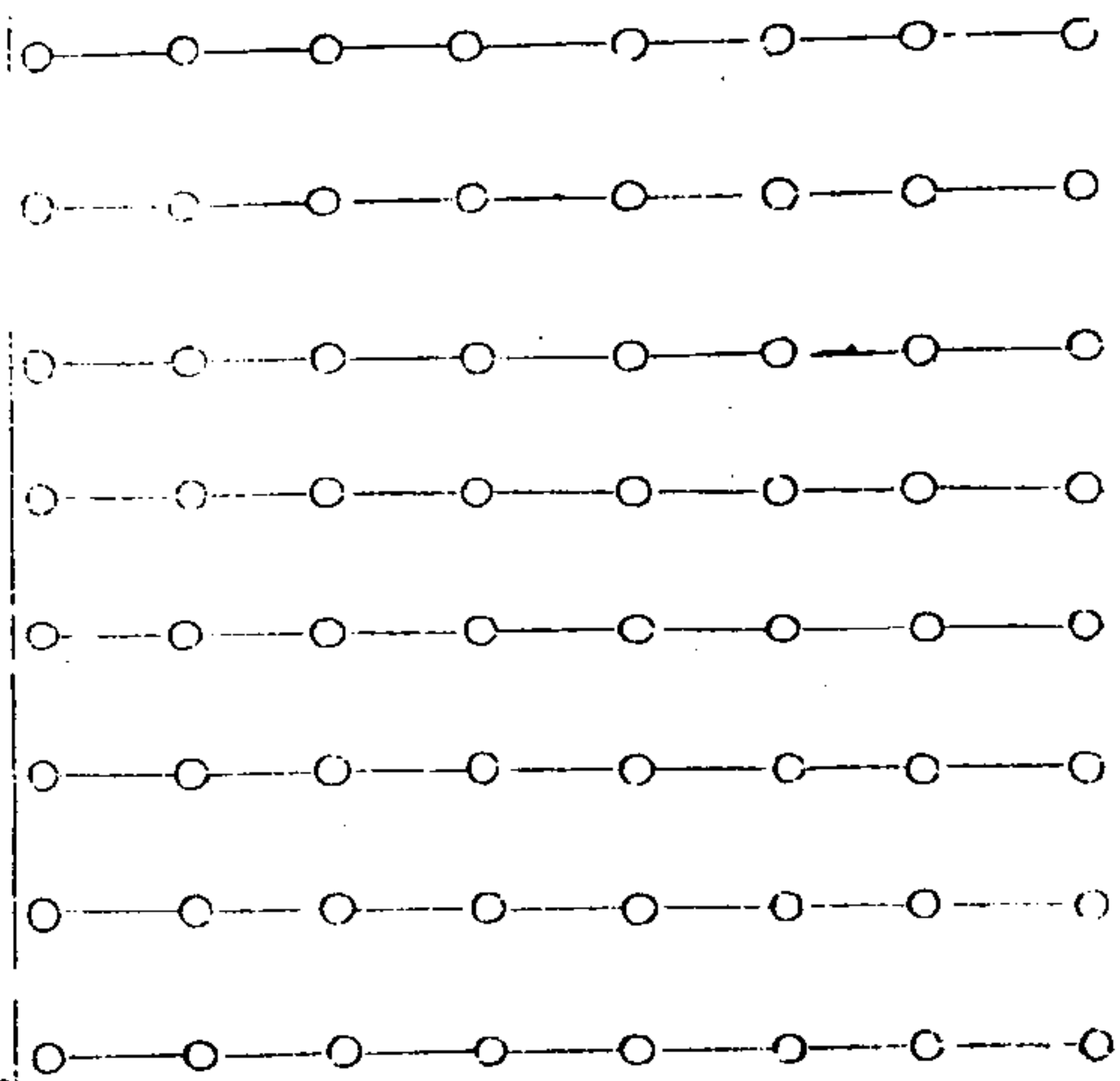

象棋陣記

象棋之陣戰國之士霸天下之所作也中國車戰之法春秋以前皆用之六國之時燕趙邊胡始知兼用騎得胡之法也是時並世動兵競增講武之禮以為戲樂用相夸視如角抵投石超距之事不止一端巧思之士乃作象棋象者像也武王干戚之樂名為象舞是其義也其畫有九道所以象九軍其子六十四所以象六十四陣今用十六子取方陣四面而用其一耳陣前

有卒伍步兵也卒後有砲二礮也機發石者也礮後有車二即二廣也車傍有馬二即遊騎也是皆為外營陣中有士二親戎也士外有象二大獸以代桓馬填四隅之空者也士中有將一偏將也是皆為握奇士行不離乎左右象行不出於前列卒正行而不乖徐步而不馳有進而無卻三者皆為正也礮車馬縱橫進退而無遠邇之拘三者皆為奇也卒相去各一步陣間容陣隊間容隊之法也卒以當頭車馬礮從背出

以正合以奇勝之道也內外周圍為四層則又大陣包小陣大營包小營之制也四隅開四門則四門斗底之形也殺將而後覆局則又御死綏將死旗鼓之禮也與孫子乘之之陣無不脗合焉夫戰國之士善為形勢者有繇敘王孫尉繚子魏公子景子丁子李良凡數家其著書皆已滅沒矣惟寓於戲樂者垂像至今惜乎人不知其為要法亦幸乎人不知其為要法惟宋李綱魏勝所制陣法頗與綦勢暗合云

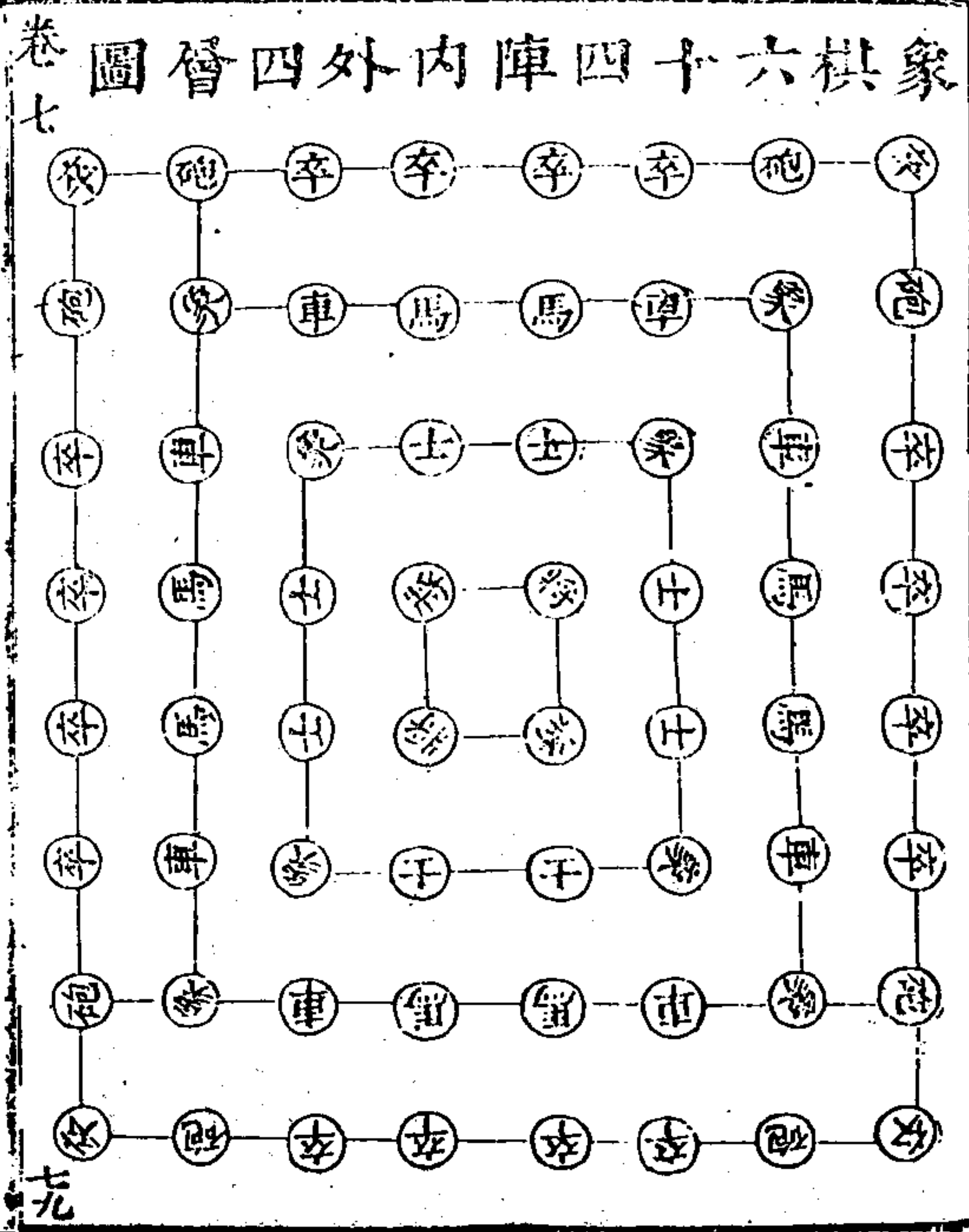

垓下陣記

垓下之陣，漢淮陰侯韓信開國之所作也。尉繚子曰：兵法左右中前後軍，各有分地，分地者，東南為前，西南為右，東北為左，西北為後。左右前後之中為中，故漢高帝垓下之戰，韓信為大將，信乃以孔將軍將左，而居東南，費將軍將右，而居西南，自將前軍為先鋒，而居漢王之前，絳侯在後，漢王在韓信絳侯之間，左右所以為拒，先鋒所以為致師也。項羽之陣亦五軍而已，項羽

韓信垓下五軍陣

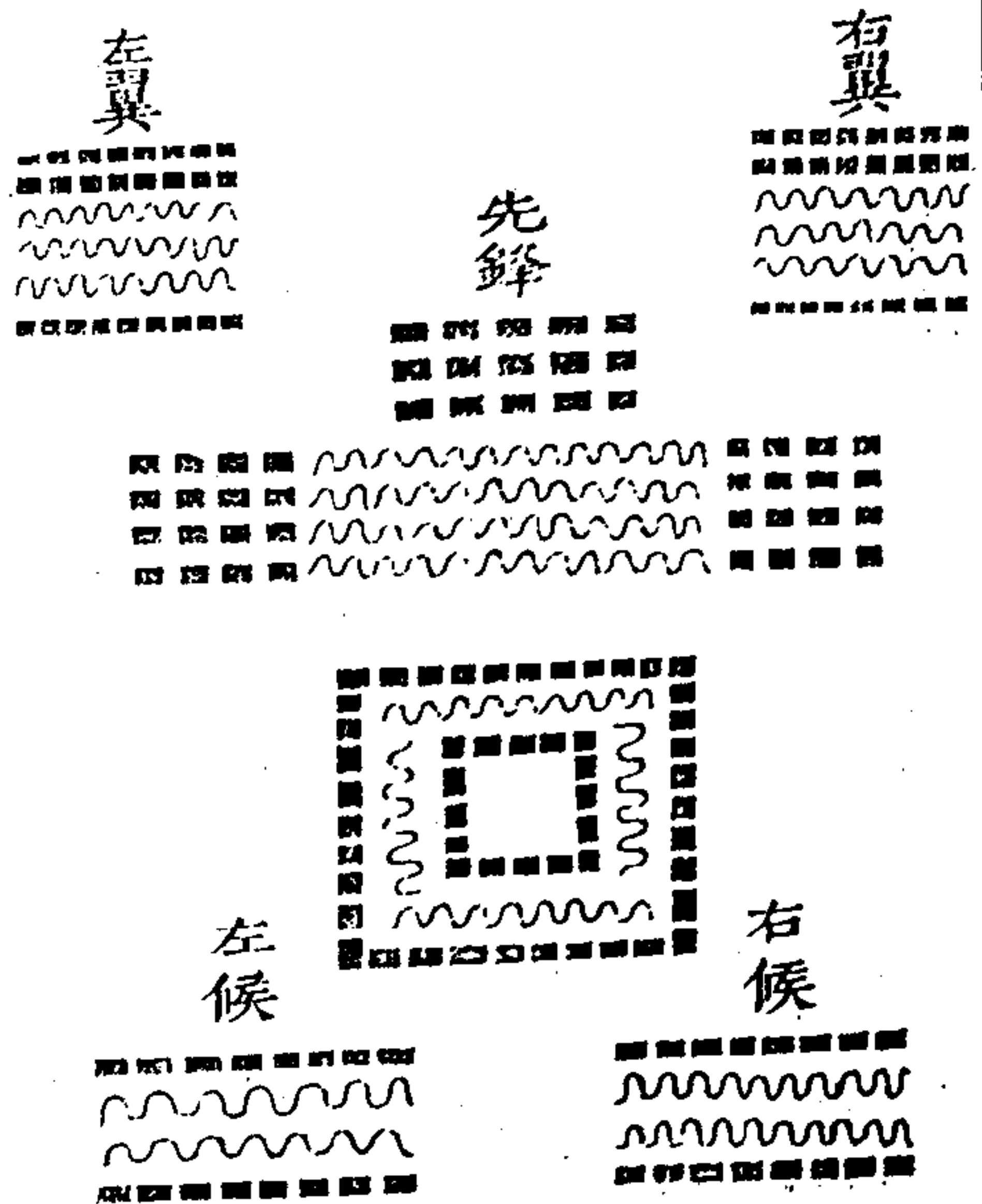

氣驕而輕進，陷於二敵之內，為左右所乘，是以敗。使項羽之右軍能攻漢王之左軍，則漢左軍必斂兵自救，而信或反為項所敗矣。此二將賢愚優劣之辨。馬隆曰：淮陰用之，魯公莫測是也。厥後諸葛亮、曹操皆因之。諸葛有五軍師，曹操以前後中為三覆，犬略無不相似也。而司馬懿畏亮如虎，三追三失，其將何歟？韓信之前有伏，諸葛之後有伏，項羽不識韓信之前，司馬懿不識諸葛之後，故也。

諸葛亮八陣記

八陣之陣漢丞相諸葛亮經略中原之所作也。壘石爲之其迹在夔州魚復灘自古相傳乘之六十四陣而已易卦爲之宗握奇爲之原其孰能推之哉孔明乃則河圖之圓而分爲四層則洛書之方而分爲九軍則井田公私之制而分爲中外之營則文王後天卦位而定四奇四正之名西北乾卦也曰天陣西南坤卦也曰地陣東南巽卦也曰風陣東北艮卦也曰雲陣取艮

節律 卷之七 營陣 全

爲霧也東方青龍之獸也曰龍陣西方白虎之獸也曰虎陣南方朱雀之獸也曰鳥陣北方玄武之獸也曰蛇陣中爲中軍陣太極之位也中軍四象爲正四獸爲奇四象四獸各以六陣相從或四象七陣四獸五陣中軍大將所居中中四陣爲餘奇大將所握別爲遊騎二十四陣以繫八陣之後陣有八門開闔出入以爲變化南正手北正足中正身前奇首後奇尾左右奇翼遊騎爪牙首尾伸縮以爲節也兩翼翕張以爲

權也爪牙往來以爲勢也身體手足鶻立鰲據以爲主也氤氳變化爲方爲圓爲曲爲直爲銳其變無窮不外八陣分合而已後世有以天地衝軸衝分配者有演爲天覆地載風揚雲垂龍飛虎翼鳥翔蛇蟠八形者又以三百六十四變合天度之數者不足信也

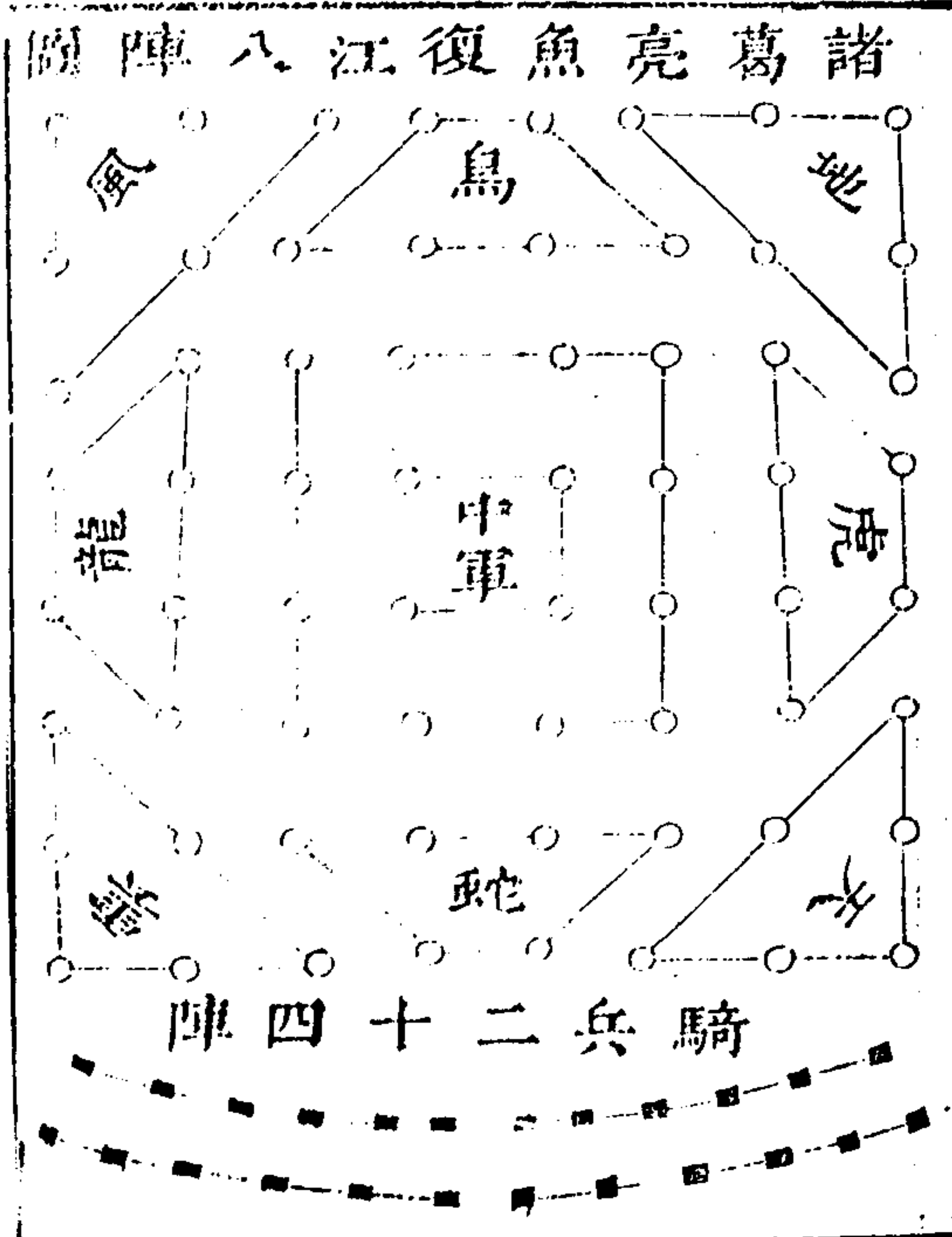

陣方亮葛諸

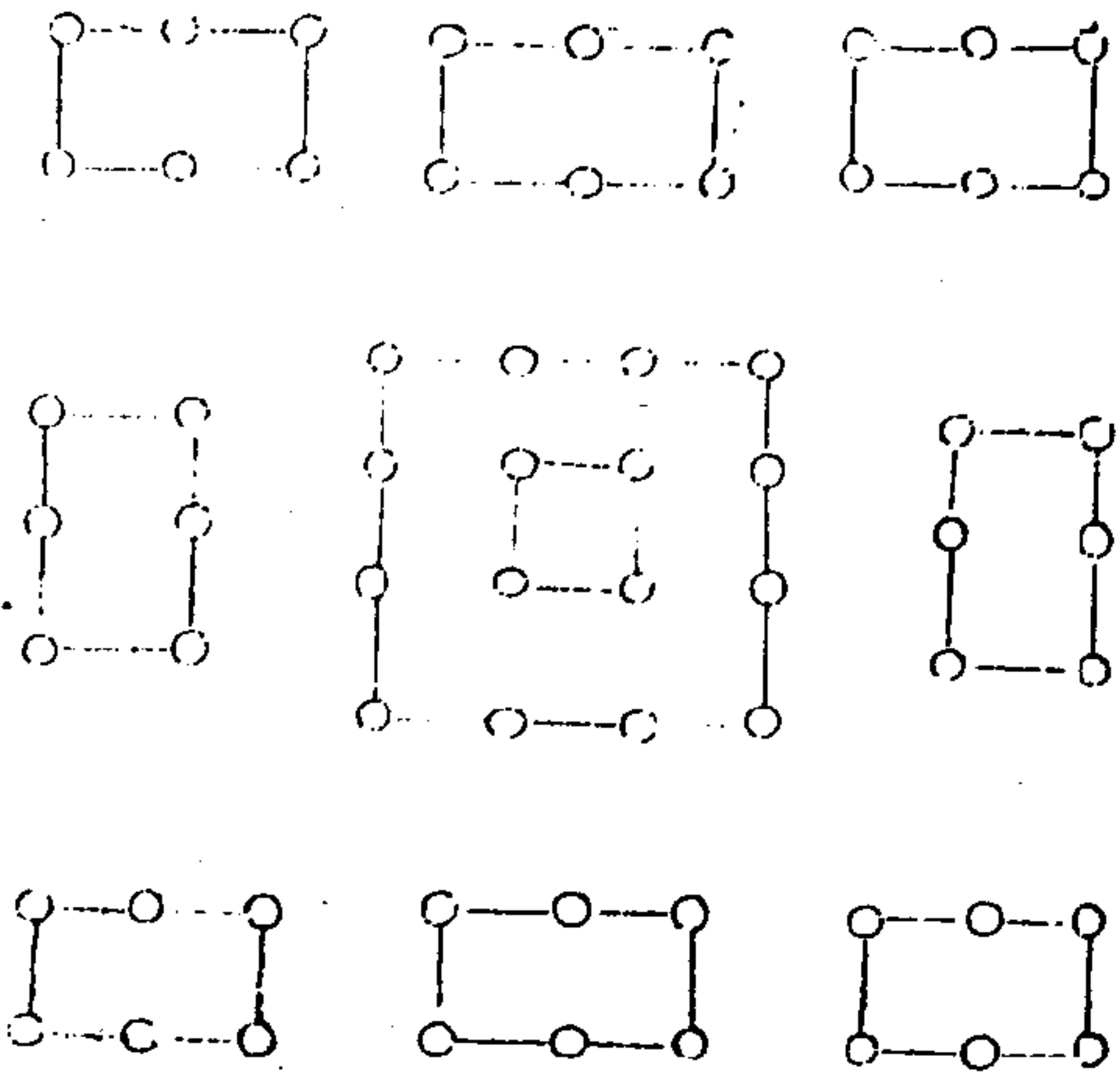

八陣開門正四奇四冲四

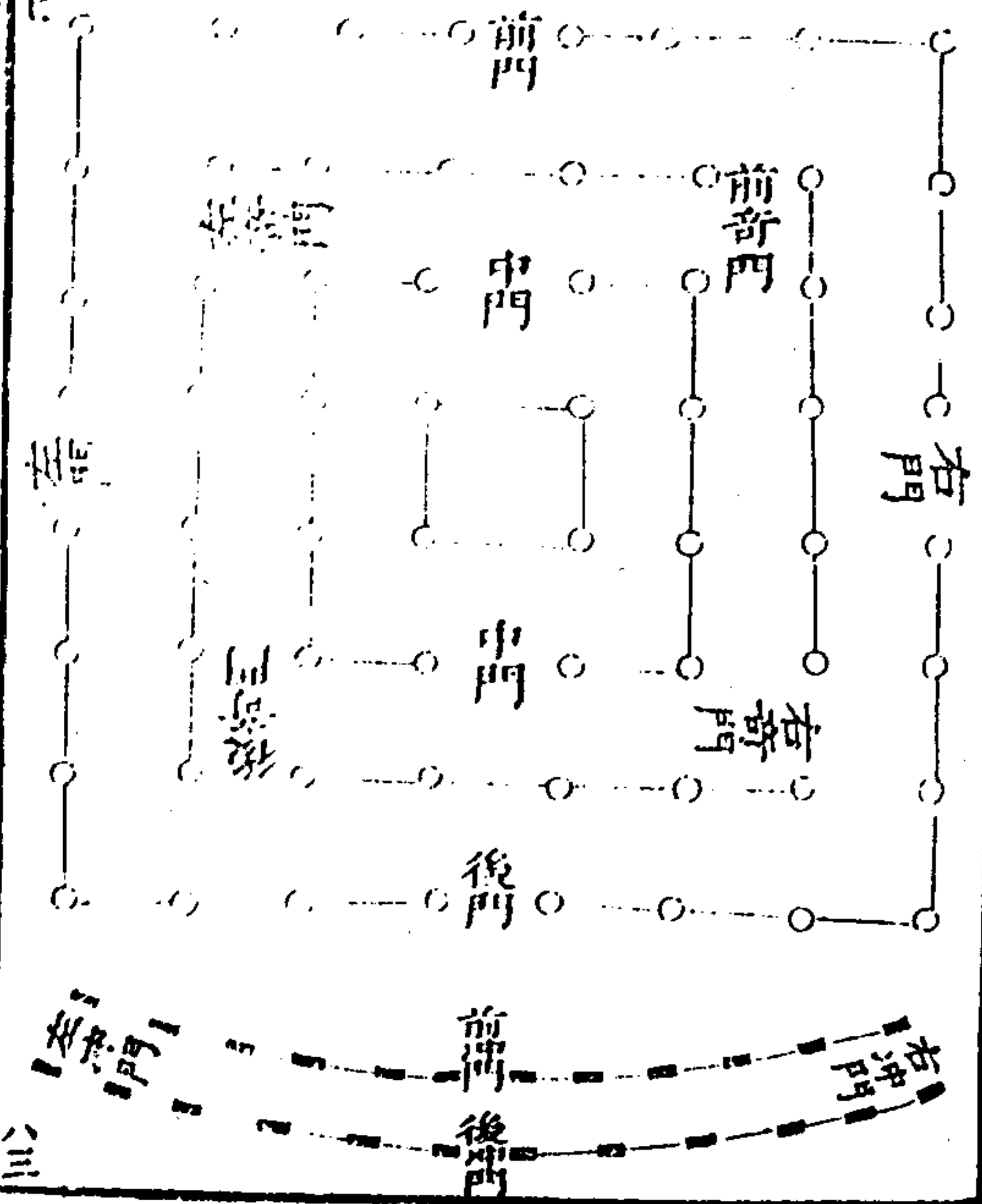

陣曲亮葛諸

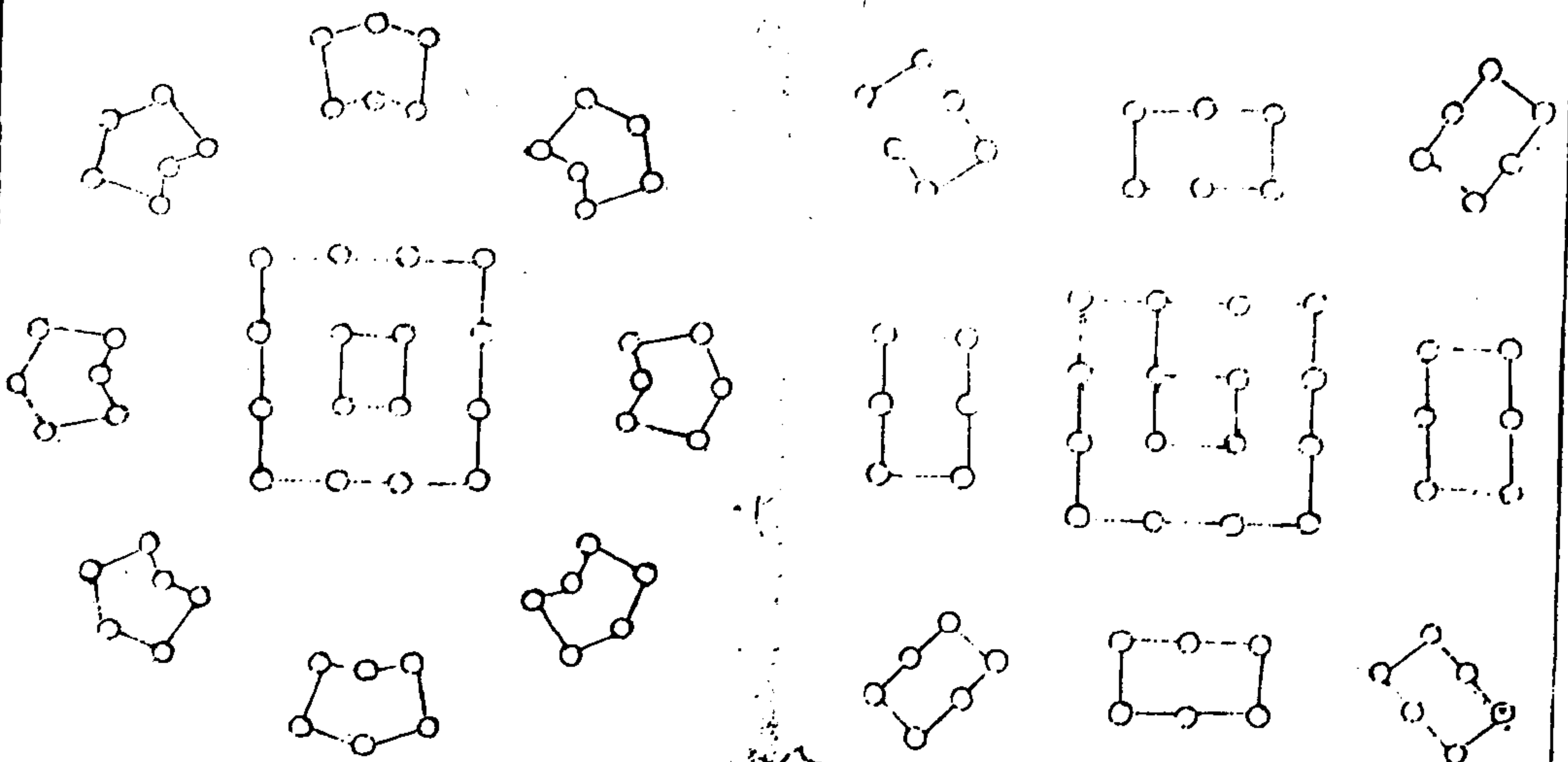

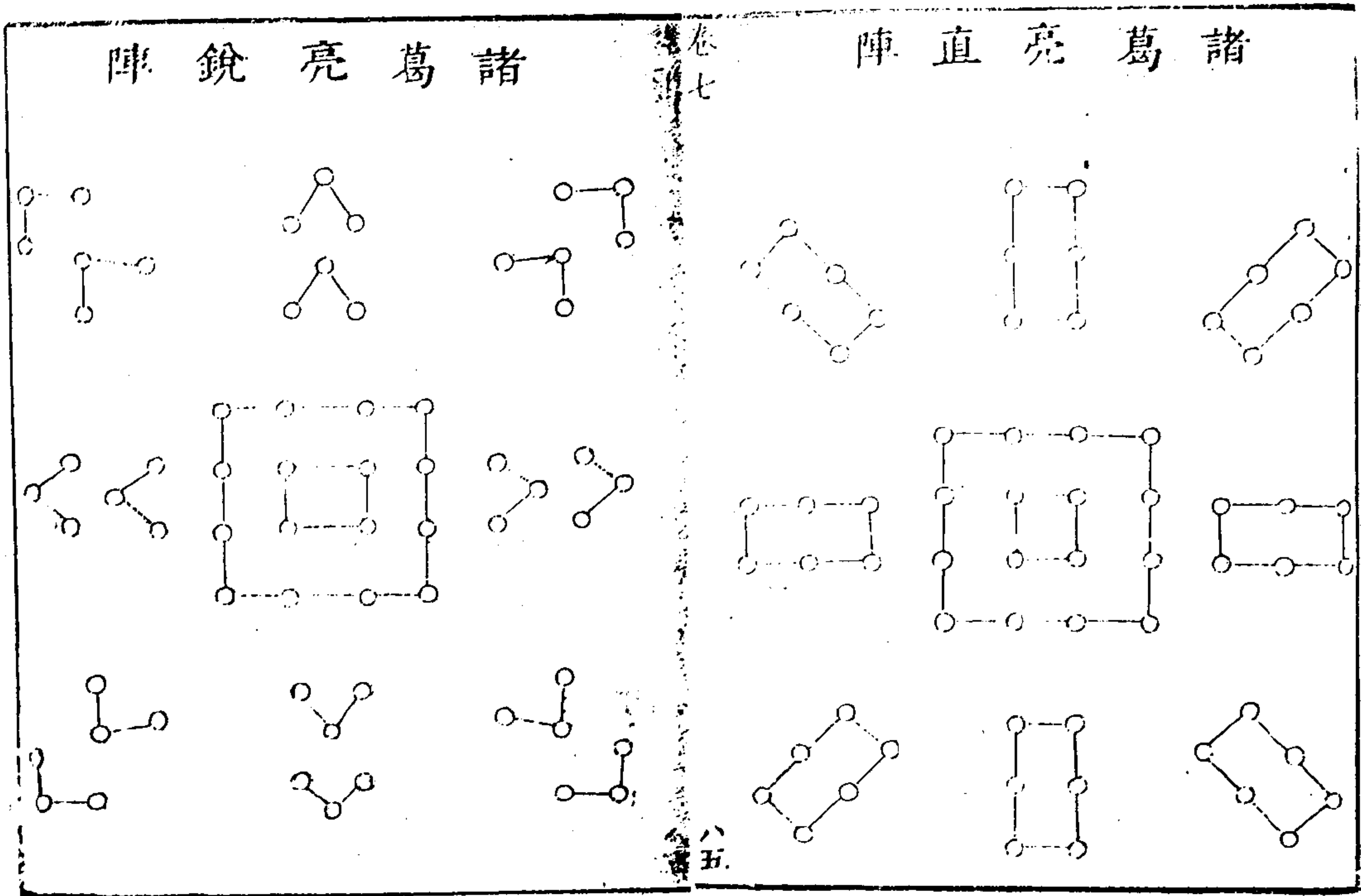

扁箱車陣

扁箱車之陣。晉將軍馬隆伐蠻之所作也。古者車一乘。卒百人。甲士三人。在車上。七十五人分三隊。夾轅為戰備。二十二人守副車。為殿。或九乘為偏。或十五乘為偏。或二十五乘為偏。厥後胡兵入中國。車陣為虜所破。陣法遂無傳。而車亦失其制。不復用矣。迨漢衛青李陵始用車。以為營衛。乃自創法。車一乘。伏卒二十五人。以後出入迭戰。豈古法哉。晉元康間。羌虜樹機能反。涼州乘高布險。以制官兵。兵不能討。舉馬隆將。隆循衛青選士三千二百人。配車一百二十八乘。乘二十五人。每二乘相副為一陣。三百人為遊奕。依孔明陣圖為四層。一層五十六乘。二層四十乘。三層二十四乘。四層八乘。路廣。車上以木為拒馬。攢簇外向。結管而行。名鹿角車營。路狹更施木屋。以蔽矢石。木屋拒馬。高則難用。故扁其箱以承之。故曰扁箱車也。扁誤作偏非。

師律

卷之七

管陣

全

馬隆偏箱車營

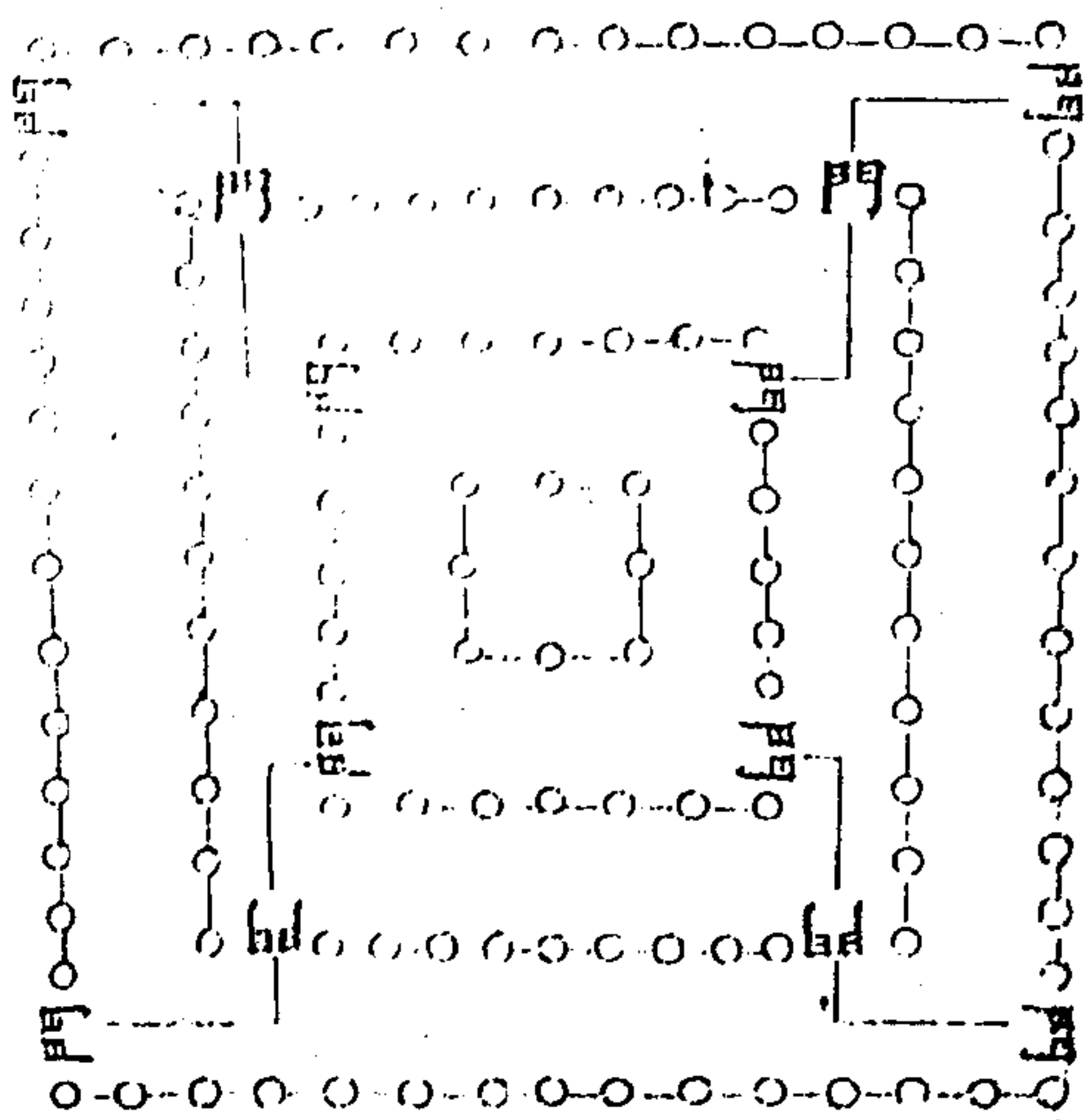

李靖六花陣記

六花之陣唐衛公李靖開國之所作也本孔明八陣圖而變之其中心一二層十有六點為中軍此不易者惟以外三四層四十八點鈎連而有六陣左右總管各二陣左右虞候各一陣各皆八點以相從所謂八陣為六孔明之舊法即此圖也李靖因之內方環之為圓外直畫之為方疏而開之其形六出故號為六花中一如花心外六為花瓣云其隊數參用古法步騎與車

三者相兼而間立步隊百人為率騎隊二十五人為率車隊七十五人為率車曰駐隊步曰戰鋒隊為正居前騎曰戰隊曰跳蕩隊為奇居後中外凡七軍杜佑通典因述為七軍陣正六花之別名也其數閱恒用三萬人分左右六箱一箱為營法五箱為方圓曲直銳之形安營布正以六花為陣中軍為奇

隅落鈎連曲折相對八陣為六圖

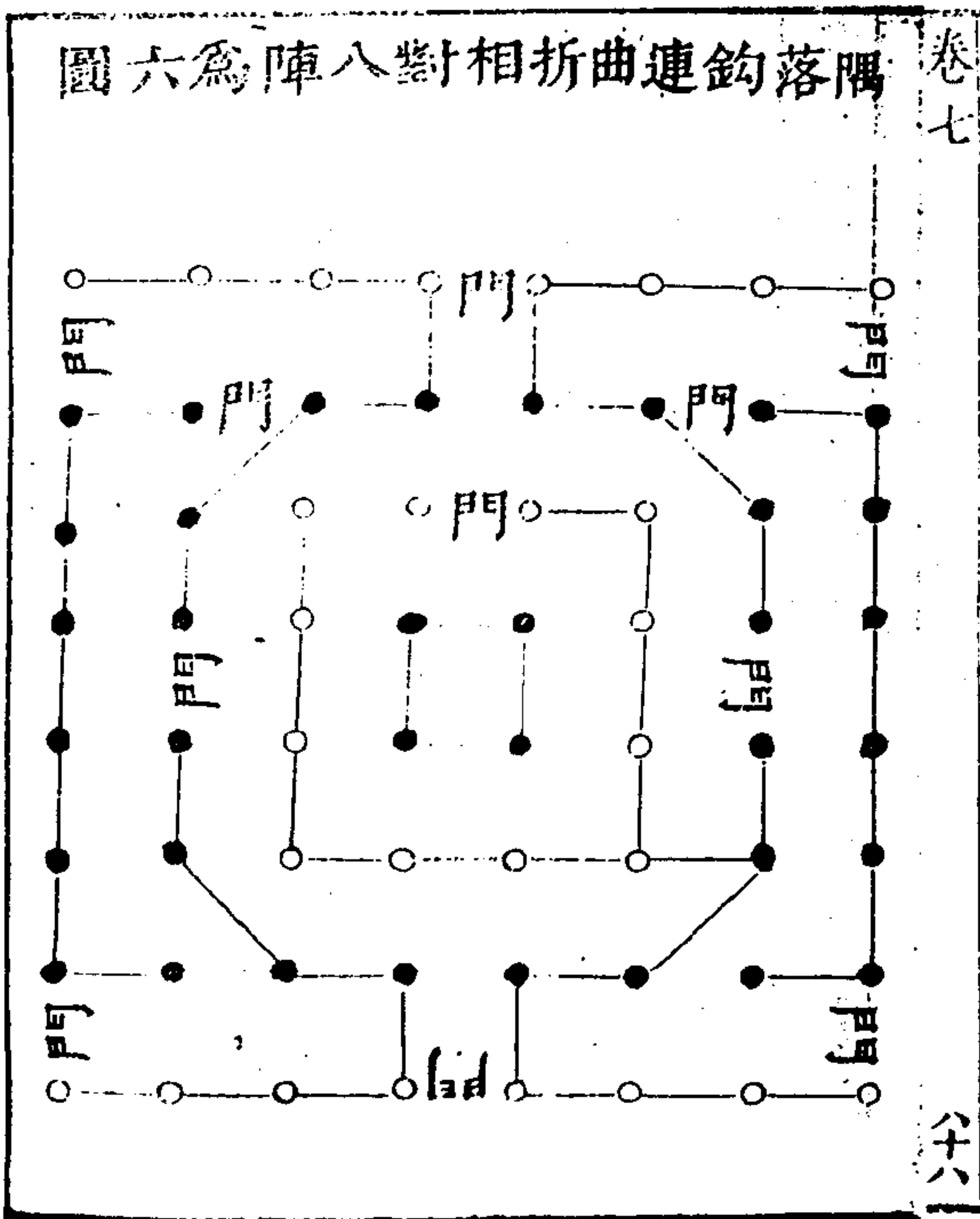

四門斗底記

四門斗底之陣唐衛公李靖開國之所作也隋大業中征遼東制每軍一萬二千人百人為隊騎兵四十隊步兵八十隊各分為四團將發步兵第一團出營東門東向陣第二團出營南門南向陣第三團出營西門西向陣第四團出營北門北向陣輜重隊乃出第一團輜重出收東面陣分為兩道夾以行第二團輜重出收南面陣夾以行第三團輜重出收西面陣夾以行第

師律 卷之七 營陣 六

四團輜重出收北面陣夾以行至營第一團騎兵陣於東第二團騎兵陣於南第三團騎兵陣於西第四團騎兵陣於北合為方陣四面外向護以車乘亦如之步兵各以其輜重入於陣內以次安營此蓋隋高祖楊堅之成法也李靖六花七軍之陣消息其法一軍三萬人五十人為隊騎兵八十隊步兵四百隊輜重兵一百二十隊亦各分為四分引行止舍一以為則焉斯陣也取其簡便易成變化不滯而已李靖六花用

之善矣苟制陣無奇正分合之勢徒方陣以當敵則騎兵地感於前者有妨於退步兵欲救於後者不便於進出入相蹂行列難行雖將如劉錡尚無疊陣之善策况其他乎

師律 卷之七 營陣 六

李靖四門斗底陣

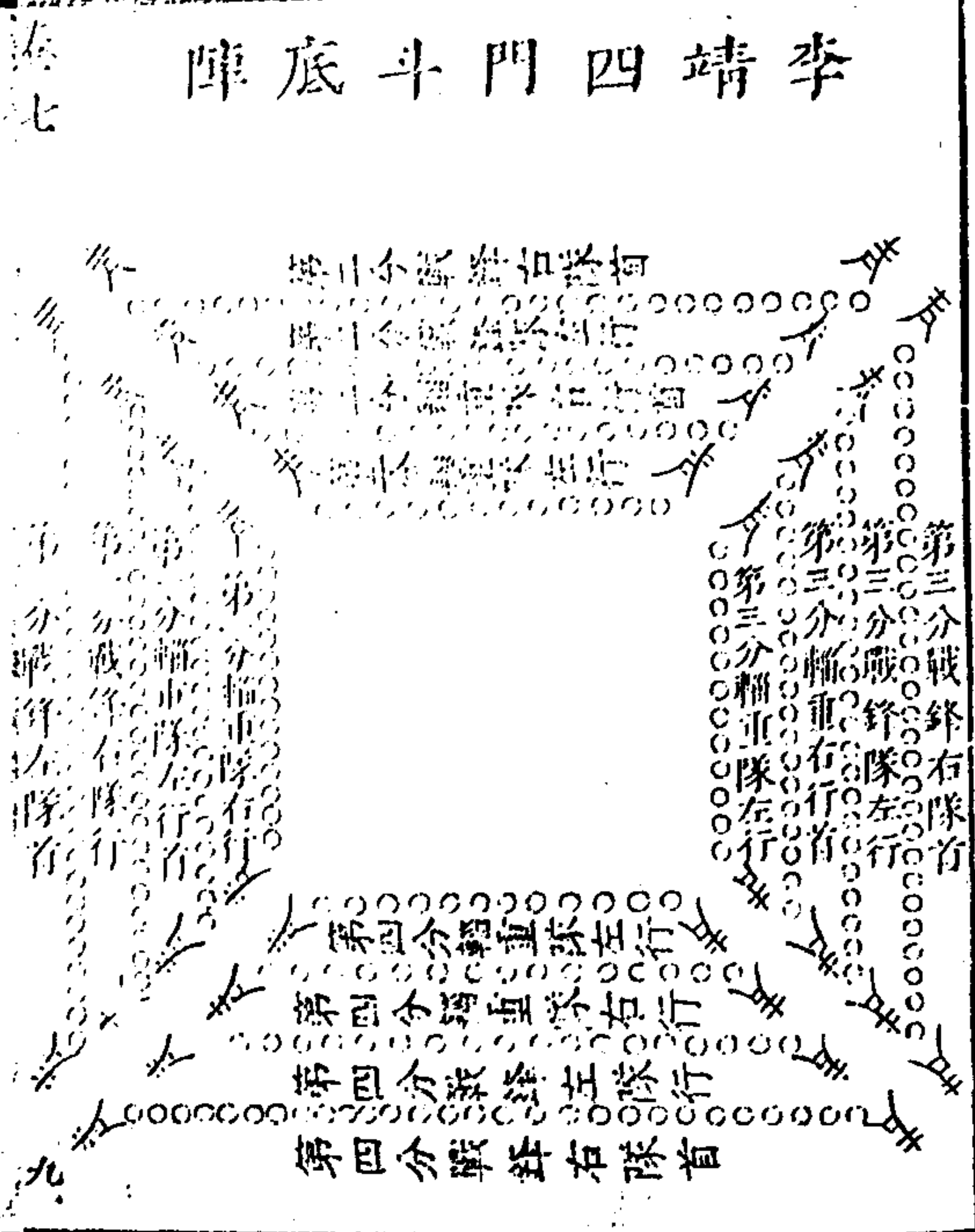

十二將兵陣記

十二將兵之陣，唐衛公李靖定邊之所作也。以乘之陣外兩層四十八陣，各四分之一為十二小陣，四隅四陣為奇，四方八陣為正，奇兵用騎，正兵用步兵，各一團，將各一人，中騎兵十有六陣，為中軍，大將主之，大將統乎四奇之將，四奇統乎八正之員，首尾有相因之勢，行止有相隨之分，奇正有同力之義，故名為十二將兵之陣。是時寇厥寇掠虜騎奔衝，復變六花而為此也。唐

太宗蓋用其法，太宗為秦王，破劉武周，軍中作破陣樂舞，前出四表者，非象四奇乎？後綴八幡者，非象八正乎？用一百二十八人者，以六十四小陣為總陣，八正之員各領八陣，別有六十四小陣，以為中軍一人，所以象一陣也。其原同出於武侯，而各隨所變，故杜佑推演孔明布列之序，直以太宗李靖之法以為之法，夫豈無所本哉。

李靖二十將兵陣

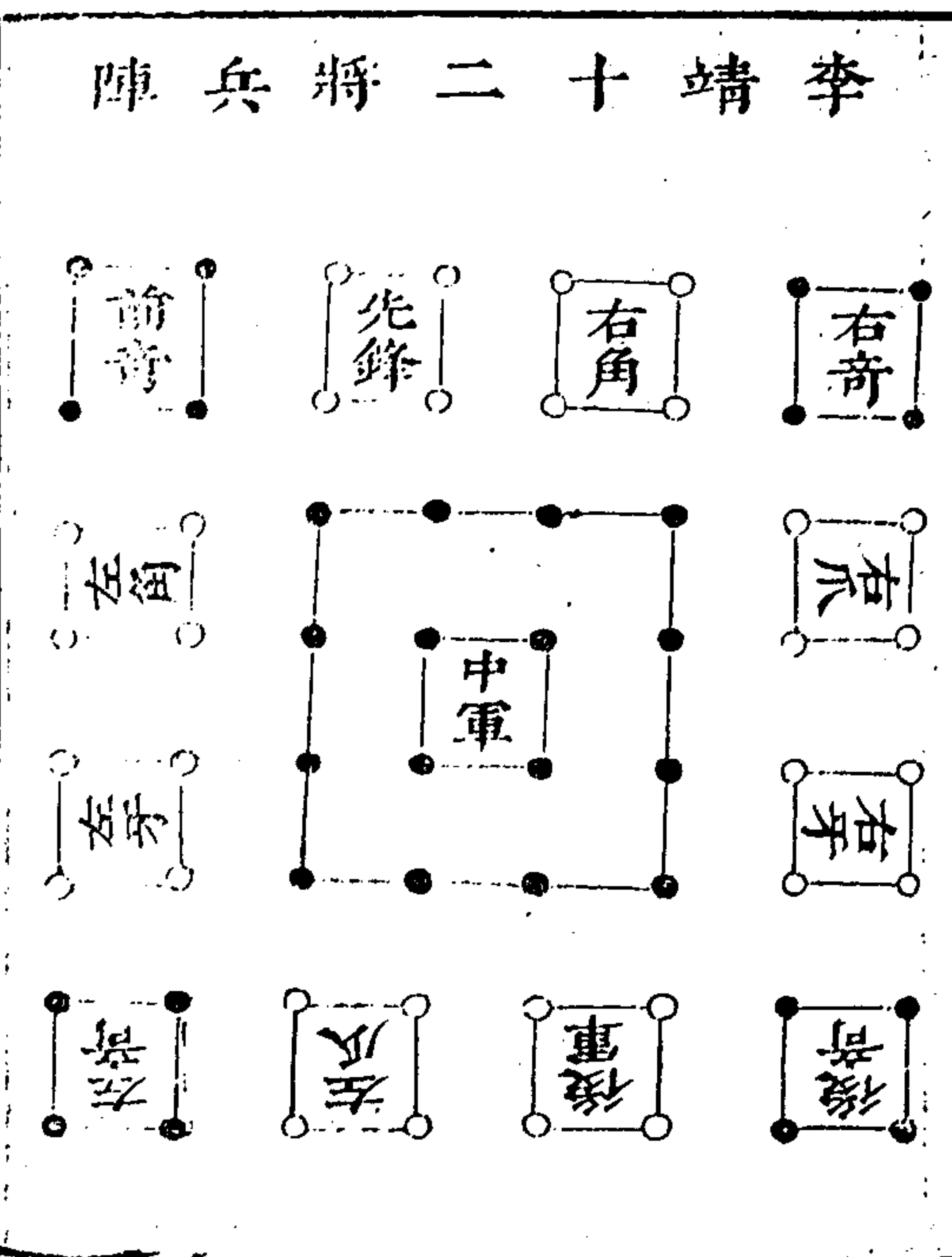

十二辰陣記

十二辰之陣亦唐衛公李靖定邊之所作也唐太宗之初四夷內附番漢之兵雜處而並用之番長於騎漢長於步靖因其勢一變八陣而為六花凡外營六軍各車步當前騎兵當後車步為拒騎兵從背出此一法也再變六花為十二將兵凡騎分為四步分為八騎居四維為奇為首步居四方為正為尾一步各當三正二正各向一奇一而受敵首尾相應又一法也三變十

師律

卷之七

營陣

十一

二將兵為十二辰混步騎而為一凡外營周圍十二陣皆步而騎各色步之中一奇各當一正一正不離一奇一陣受敵各自為戰奇正相混無不是正無不是奇敵意其正則步開騎出而擊之以奇敵意其奇則騎入步合而擊之以正敵不知吾正之所在不測吾奇之所出經所謂奇正之變而循環之無端至此而後見矣是再又一法也夫是時用兵既久番將薛萬徹阿史那執失思力之徒皆黠傑之資苟騎兵別聚為

一陣教之知奇正之方則誰可得而制者靖以步而參之騎以騎而隸之步或分之使居四隅或折之使隨各陣屢變其名屢犯其勢何莫而非顛倒駕御之微權也哉他日侯君集謂太宗曰陛下使李靖文臣兵法靖匿其精者是李靖欲反也靖曰得臣之粗者足以服四夷足矣欲得臣之精是君集欲反也後君集果以逆誅靖之遠慮蓋如此

卷七

九四

李靖二十辰陣

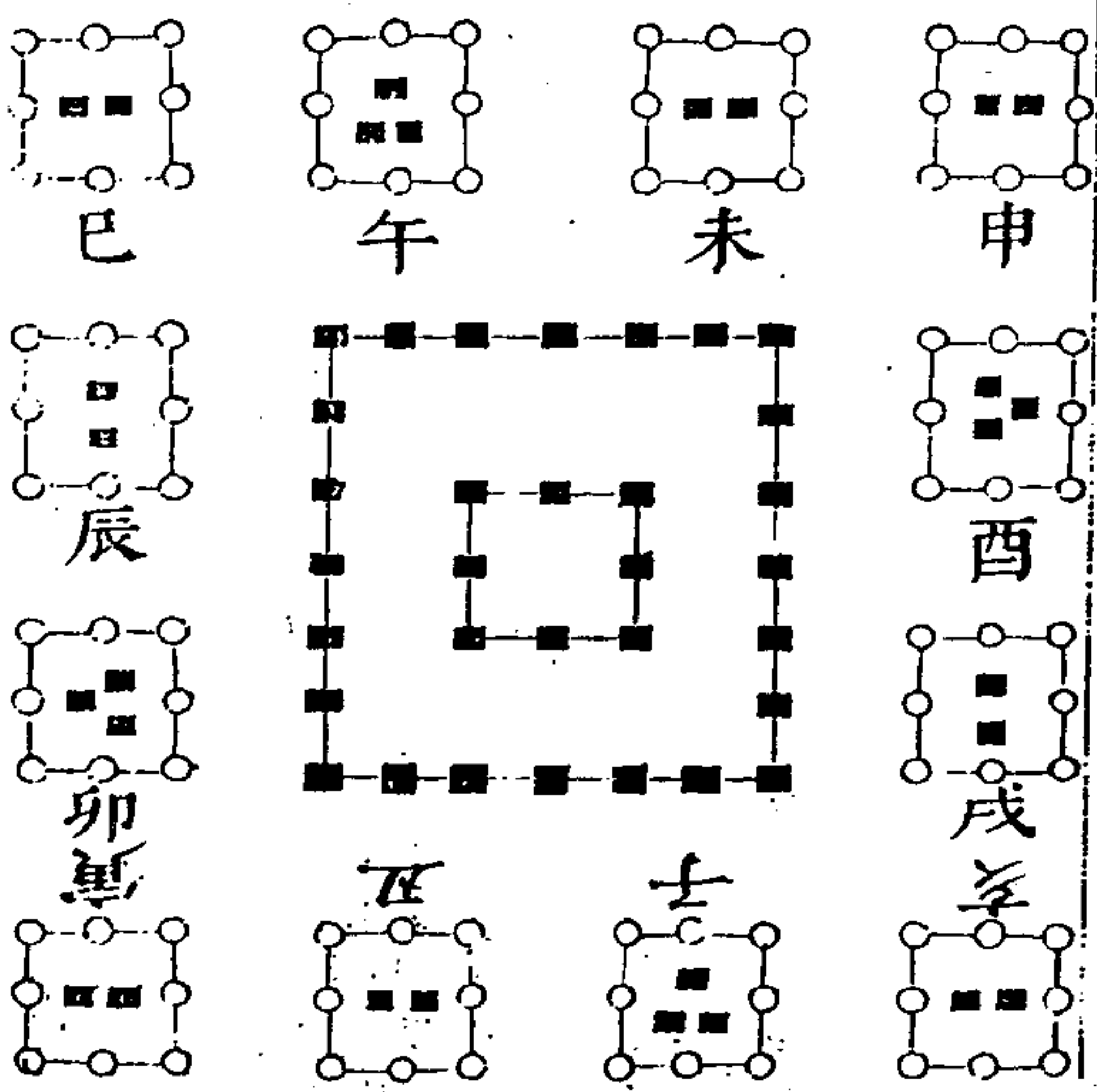

兩陣法皆難而為難非制勝之法也

平戎萬全陣記

平戎萬全之陣宋太宗皇帝備造之所作也車四千三百二十乘騎三萬六百五十四匹兵士一十四萬九百三十人布為前後中左右五軍之大陣前後左右各以二行相從為表裏中以三陣相從為輔弼故五軍而有七陣也中陣以車一千四百四十乘方布如城郭每乘卒二十二人為戰備陣中置拒馬五千具別用五千人守之四角置望樓八座別用八千人守之凡中三

師律

卷之七

營陣

七

陣計用步兵一十一萬二百八十人也皆為正前陣後陣之前行各三千一百騎隊五十人前陣後陣之後行各一千九百騎隊三十人東稍西稍之前行各二千六百五十騎隊五十人東稍西稍之後行各三千七百五十騎隊三十人餘六百五十騎隊三十人分為各陣探報之卒凡前後左右等陣計用騎兵三萬五千人也皆為奇蓋雍熙之時契丹內侵太宗制此陣以禦虜騎之奔突故曰平戎萬全之陣夫宋不自征

伐有天下莫知古人制陣之法務以輕銳為戒持重為主如此則其積弱之勢實繇之而起矣

卷七

九六

宋太宗平戎萬全陣

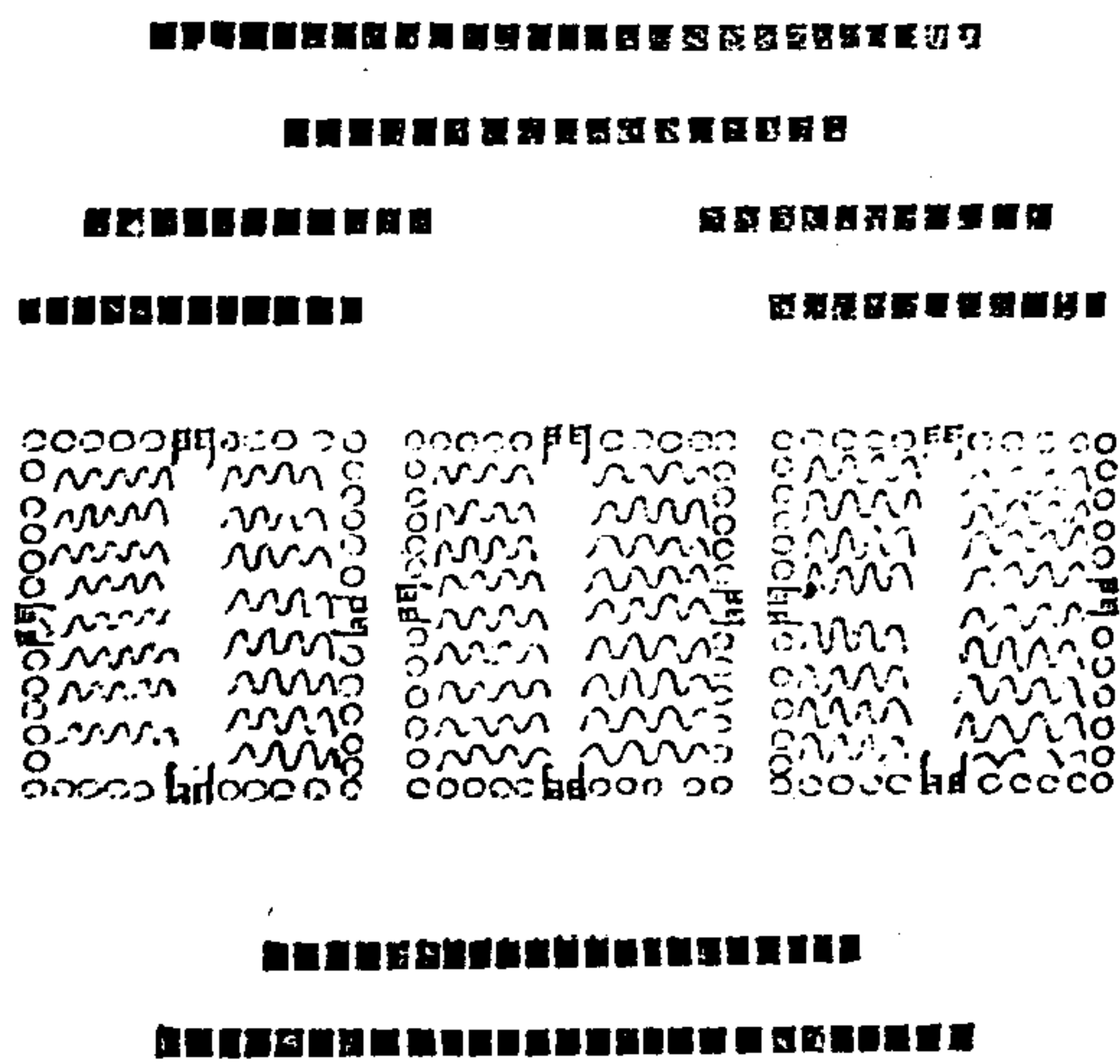

常陣記

常陣之陣宋真宗皇帝備邊之所作也咸平景德之間契丹西夏內侵好以弓騎暴集偏攻大陣或突我前或邀我後或掠我左右一面不支輒為所破不利往往如此也真宗出陣圖觀之乃以步兵方布一大陣於中陣外陣以木拒馬或大車陣內別選精騎備緩急號為無地分兵陣關四門出入其陣各為二行更番迭用以節其力大陣之左右有精騎為藩蔽號為拐子馬

師律

卷之七

營陣

三

拐子馬是兀木製此時豈得效金人乎大陣之前三萬騎為前陣前陣之前又有先鋒陣先鋒之後有策先鋒陣三者相為應援大陣之後二萬騎殿之並以精銳充其數真宗作此以代萬全後每用之故時謂之常陣其實與萬全之陣大同而小異耳揆其所制之意惟以必生為主以羈縻為道以捍禦遮蔽為固而已長驅遠闢在所不欲此武備之所以不振也此國之所以亾也儒臣不以兵為意區區以聲容議論之末

務其流禍至於中國變為夷狄豈不烈哉

卷七

宋真宗常陣

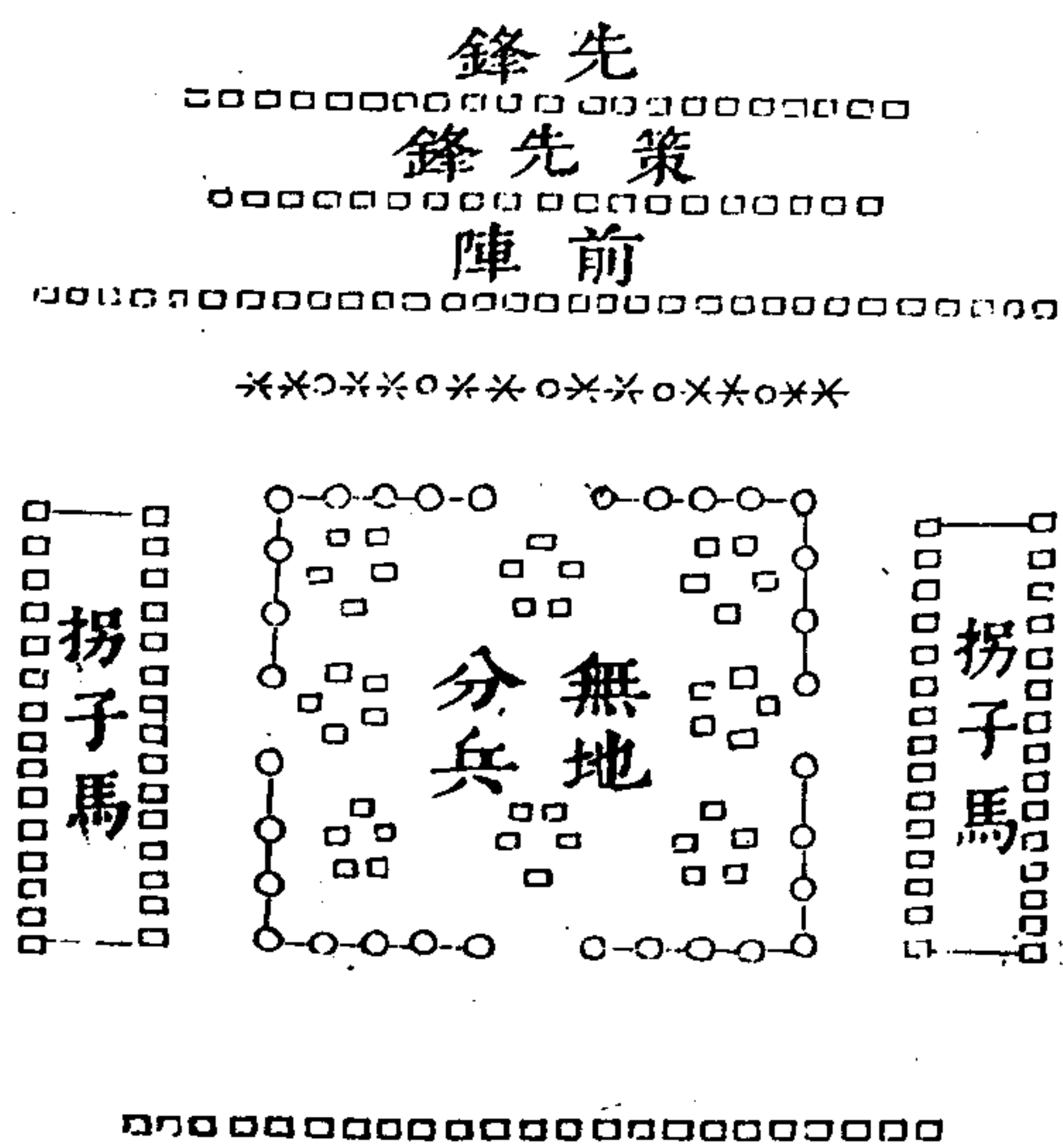

九八

師律卷之八目錄

守第八

小序

守城圖說

守城全圖

約束

清野

設伏

派民夫

師律

卷之八目錄

定時候

分塚伍

分信地

守敵臺

嚴巡邏

設官巡

增遊兵

立城柵

一出令



別男女

禁妖譎

嚴盤詰

察奸細

嚴奸盜

防火

謹司更

申號令

設浮棚

師律

卷之八目錄

設奈何

設門穿

填巷間

鋪街衢

立桅竿

立草廠

整器械

備雜物

備傳警燈火

目終

師律卷之八

吳橋范景文質公輯

守城第八 小序

古有掌固之職。掌修城隍。溝塹。樹之固。蓋盡人力。以修內治。易所謂設險者此也。有司險之職。司九州之圖。以周知其山林川澤之阻。蓋因地勢。用險阻為外防。禮所謂城郭溝池。以為固者此也。古之善守者。不盡恃有形之險。而所以不可升。不可攻者。則尤在乎明

師律

卷之八

守城

一

禮義立。紀綱修。法度三者皆具。階級既明。而人不得以陵犯。等威復嚴。而人不敢以踰越。則亂形不見於事。亂萌先絕於心。千萬人一心。千萬心一城。又何狡焉啓疆之敢作耶。奈何法壞紀弛。上下相離。人各異志。所在解體。自成潰形。即城高池深。兵利儲厚。而人心不堅。將焉用之。則保固斯民。其今日急着乎。而所以保固之道。不必損上以益下。但使有民責者。庶為民擾。不害其生。而民得以安生。不

防其業而士得以樂業。是非明。人心奮。人人樂於效。公家家競於赴義。戶各為保。鄉各為障。聚弱成勇。聚勇成強。聚強成勢。勢成強立。威望旋彰。義聲隨遠。器械以斯利。兵力以斯壯。城以斯堅。池以斯深。無待出師而敵愾已奪。以是為險。乃稱金甌之固耳。

守城圖說

兵法曰守城之道。無恃其不來。恃吾有以待之。無恃其不攻。恃吾有所不可攻。故善守者敵不

師律

卷之八

守城

二

知所攻。非獨為城高池深。卒彊糧足而已。必在乎智慮周密。計謀百變。古人所以坐而役使敵國之道也。此雖得禦攻之計。然又要先審可守之利害。凡守城之道有五敗。一曰在夫寡。小弱眾。二曰城大而人少。三曰糧寡而人眾。四曰蓄貨積於外。五曰豪彊不用命。加之外水高而城內低。土脈疎而池隍淺。守具未足。薪水不供。雖有高城。宜棄勿守。亦有五全。一曰城隍修。二曰器械具。三曰人少而粟多。四曰上下相親。五曰

要者何如
人如何
法如何

刑嚴賞重。加之得太山之下。廣州之上。高不近旱。而水用足。下不近水。而溝防省。因天時。就地利。土堅水流。險阻可恃。兼此形勢。守則有餘。凡守之道。敵來逼城。靜默而待。燕輒出拒。候其矢石可及。則以術破之。若遇主將自臨。度其便利。以彊弩叢射。飛石併擊。斃之。則軍聲俱喪。其勢必遁。若得敵人稱降。及和。切勿弛備。當益加守禦。防其詐。我若敵攻已久。不援而去。此為疲師。可因而襲之。必破。此在明哲見利而行。不可泥

師律

卷之八

守城

三

也。古法曰。三里之城。萬家守之足矣。今若遇敵逼近。人力不暇者。即且約容一軍人馬。如築於開時。須稍寬濶。作四門。二開。二閉。門外築瓮城。城外鑿濠。去大城約三十步。上施釣橋。濠之內岸。築羊馬城。去大城約十步。凡上城皆有女牆。每十步及馬面背上。設敵棚。敵圍。敵樓。瓮城。城角有戰棚。棚樓之上。有白露屋。城門重門。插板鑿扇。城之外。四面有弩臺。百敵棚之城。門常設兵守。以觀候敵人。圖列於左。

設兵守以觀候敵人圖列於左

守城諸具全圖

卷八

城制

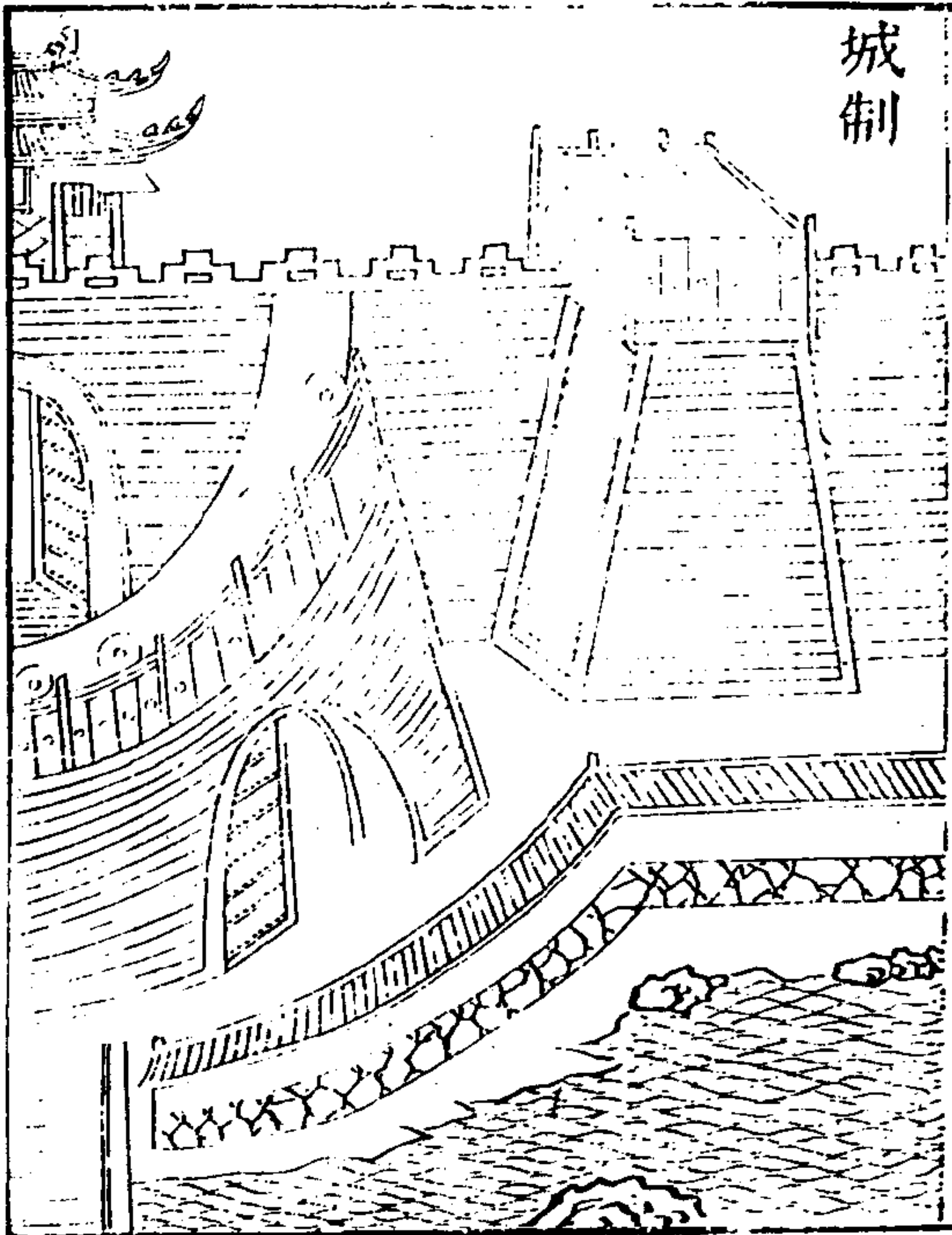

四

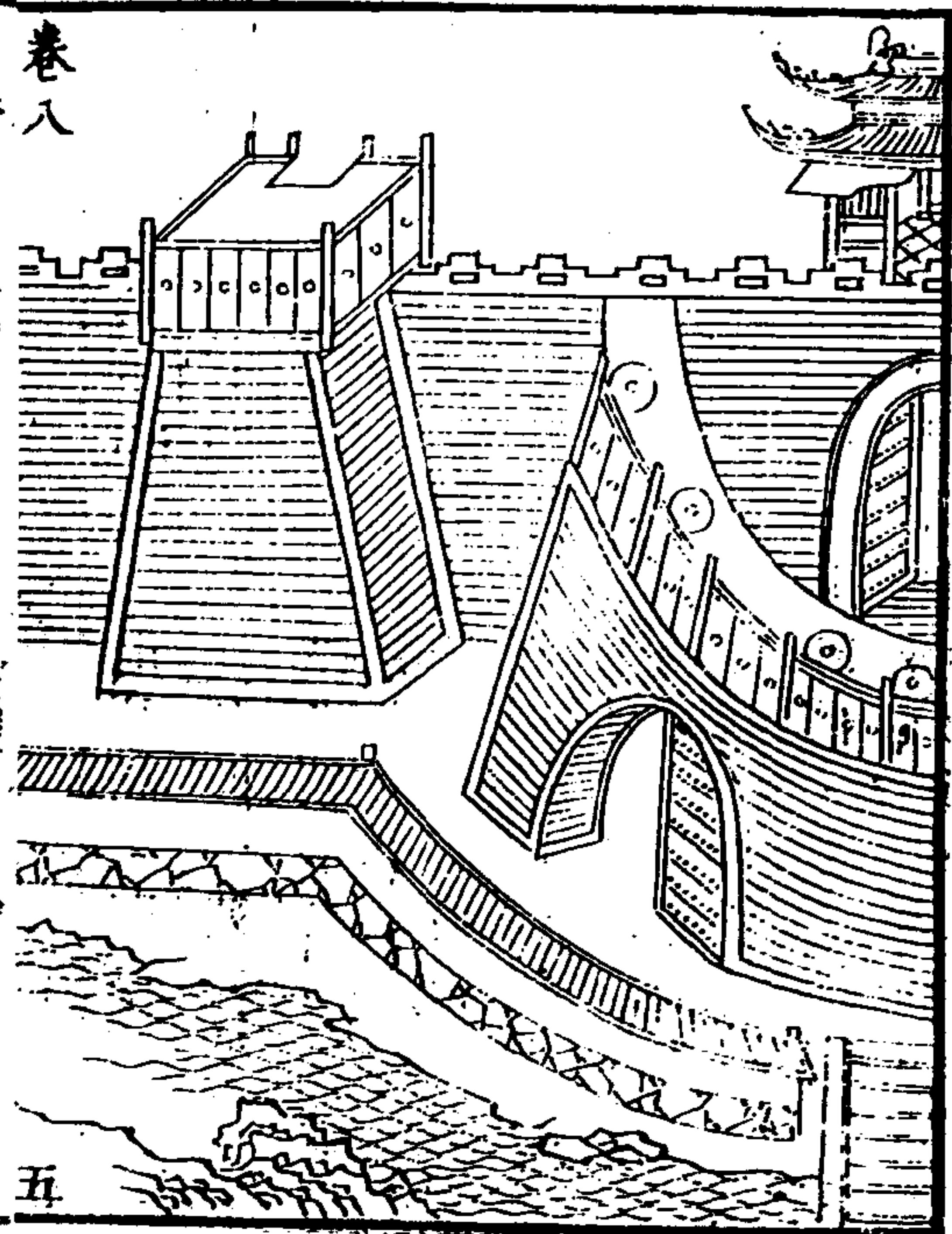

右平陸築城下濶與上倍其高又與下倍假如城高五丈則下濶二丈五上濶一丈二尺五寸其城外甕城或圓或方視地形爲之高厚與城等惟偏開一門左右各隨其便羊馬城高一丈以下八尺以上亦偏開一門與甕城門相背若甕城門在左卽羊馬城門在右也女牆高可五尺壕面各隨其地爲濶狹大要在面濶底狹其深及泉使箭砲難及卽佳壕橋直對羊馬城門若城門汲水須在城外則甕城羊馬城各

山海關
歡喜嶺
人言宜
作一城
附關
卽此意

更對開一門以通汲路惟不得對大城門若依山帶河地勢不便則大城須爲偃月形開三門而已餘不改平陸之制甕城上各設戰棚其製與敵樓同間數視城之廣狹其山林則又擇前後左右取去大城隨山形別築一城令與大城相接必盡據高地外亦開壑兩城之中或設臺以馬遠候賊至卽以兵專守免先爲賊所據下窺城中虛實今秦州邠州城皆若是也

卷八 六

羊馬牆

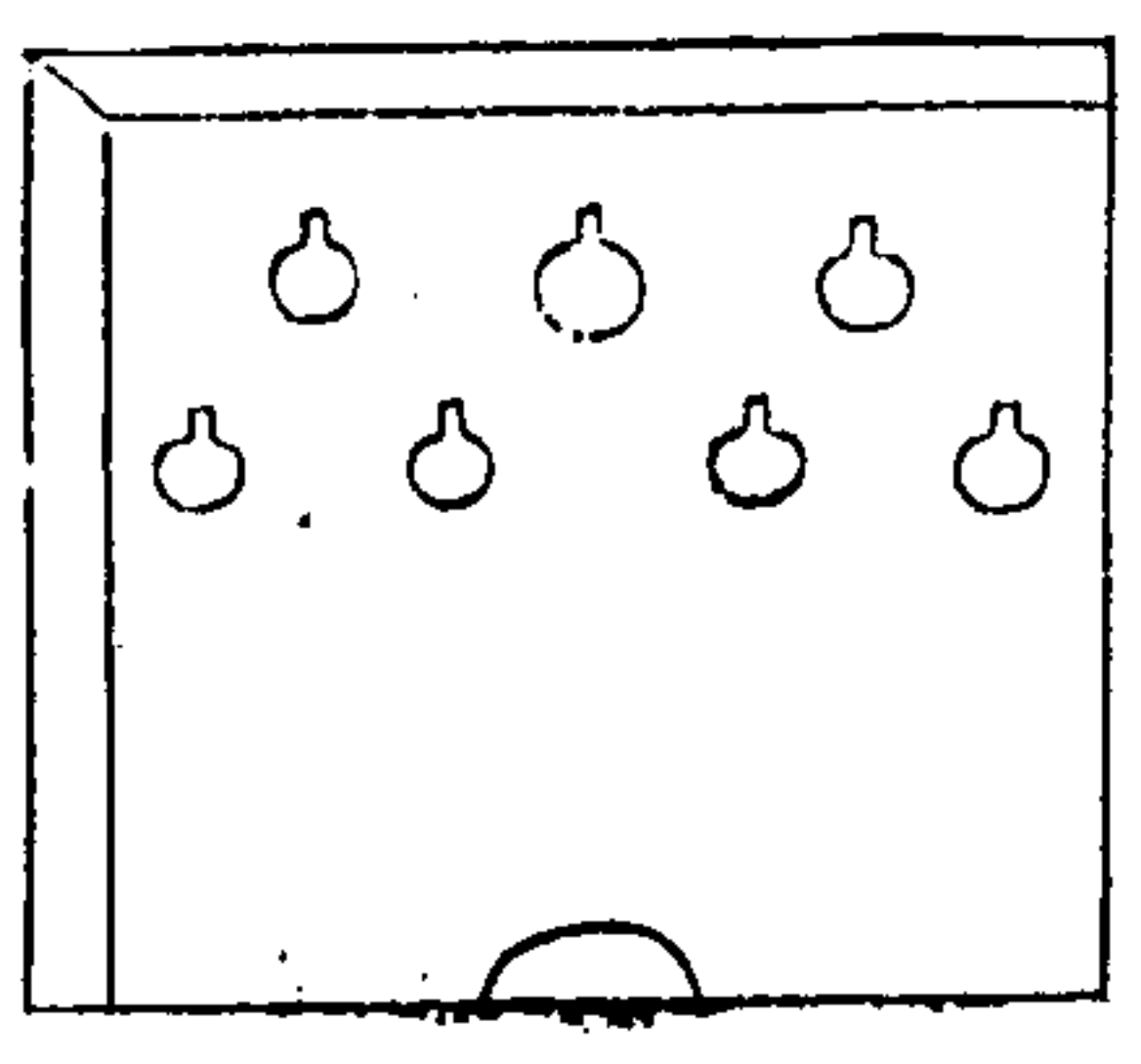

此城雖無池有此羊馬牆石釘車不能攻

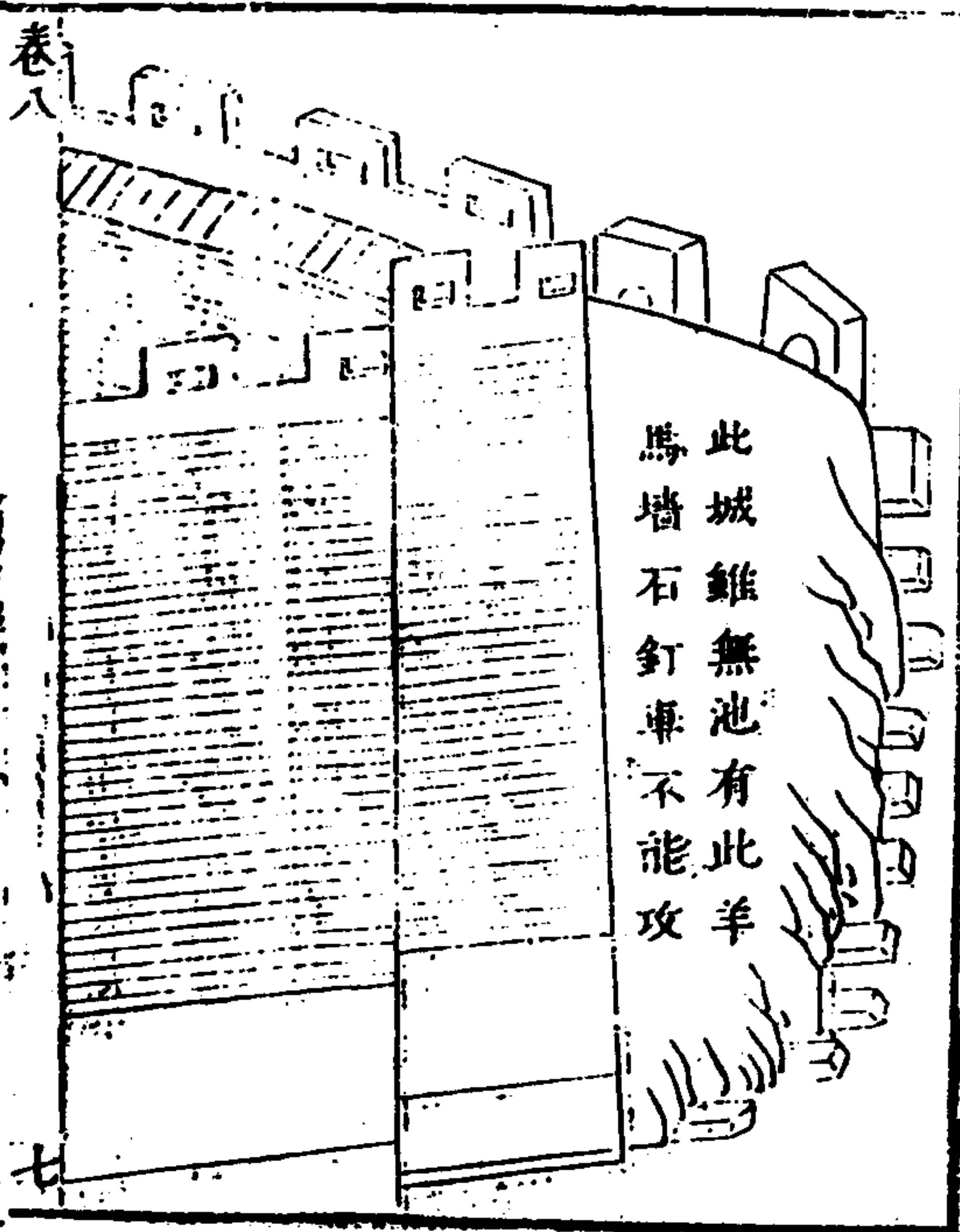

卷八

七

羊馬牆在城外濠上濠岸不拘寬狹狹則一丈寬則二丈其外為牆磚石三合土俱可墻身對一雉下底開一大將軍銃眼以人不可鑽入為則此墻每高三尺平過五尺為一小銃眼可容佛狼機眼上加一直縫高三寸濶二寸便眼瞭高下應賊此眼上再三尺又眼一層此眼只用手銃不用大火器墻脊用斧刀磚石以防立賊登此墻用長柄大斧棍擊落無可偷襲弩臺上狹下濶如城制高與城等面濶一丈六尺長三

步與城相接臺相距如之上通濶道臺上架屋制如敵棚三面垂濡氈以遮垂鍾板備繩梯內容弩手十二人棚上三面立牌遮箭棚上容弓弩手十二人隊將一人置五色旗及鼓弩弓檣木砲石火鞴等伺寇至舉旗為號令臺城上見之皆舉旗應寇東來舉青旗南舉赤旗西舉白旗北舉黑旗來復還舉黃旗寇進望其至發弩射之其用砲檣如城上法

卷八

八

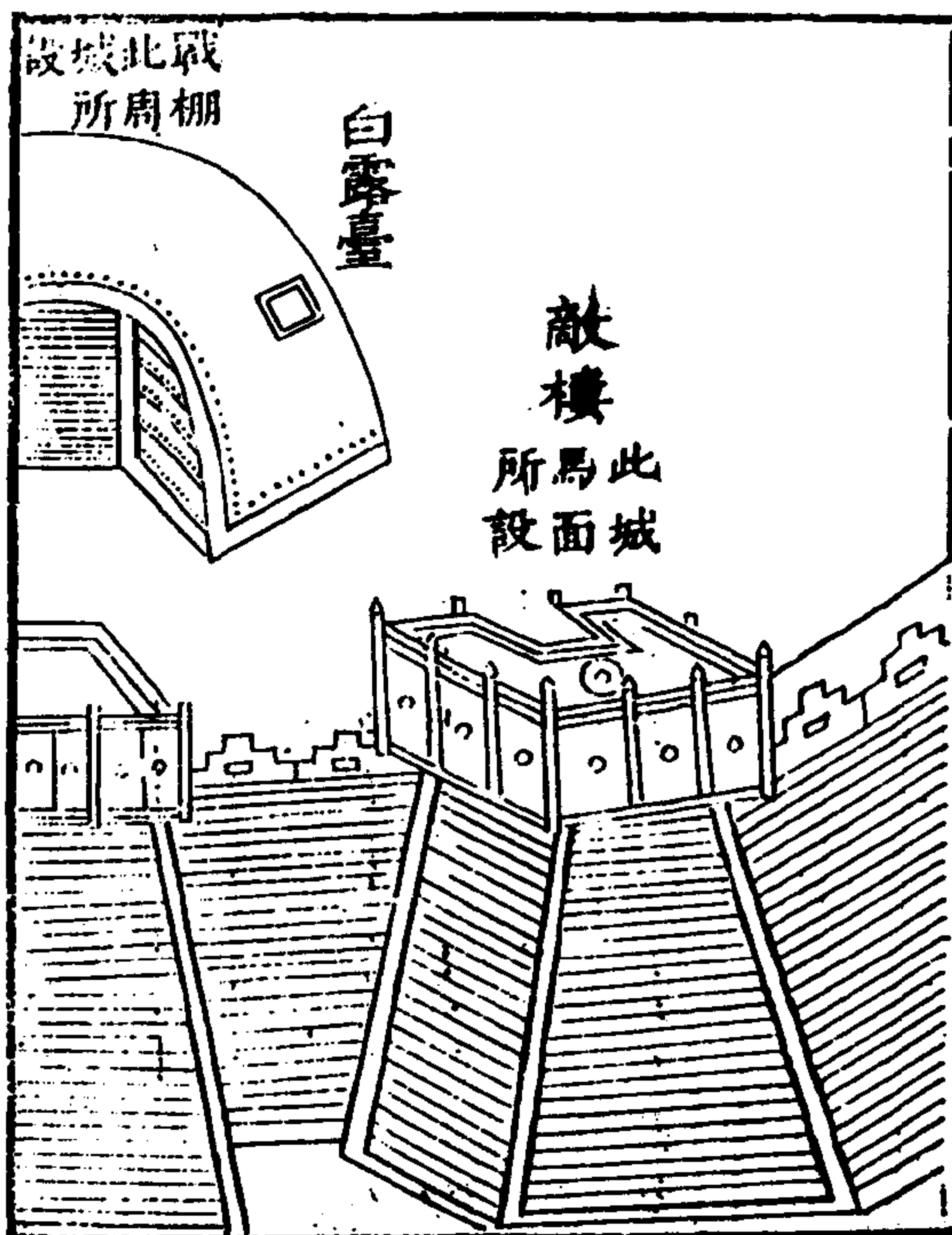

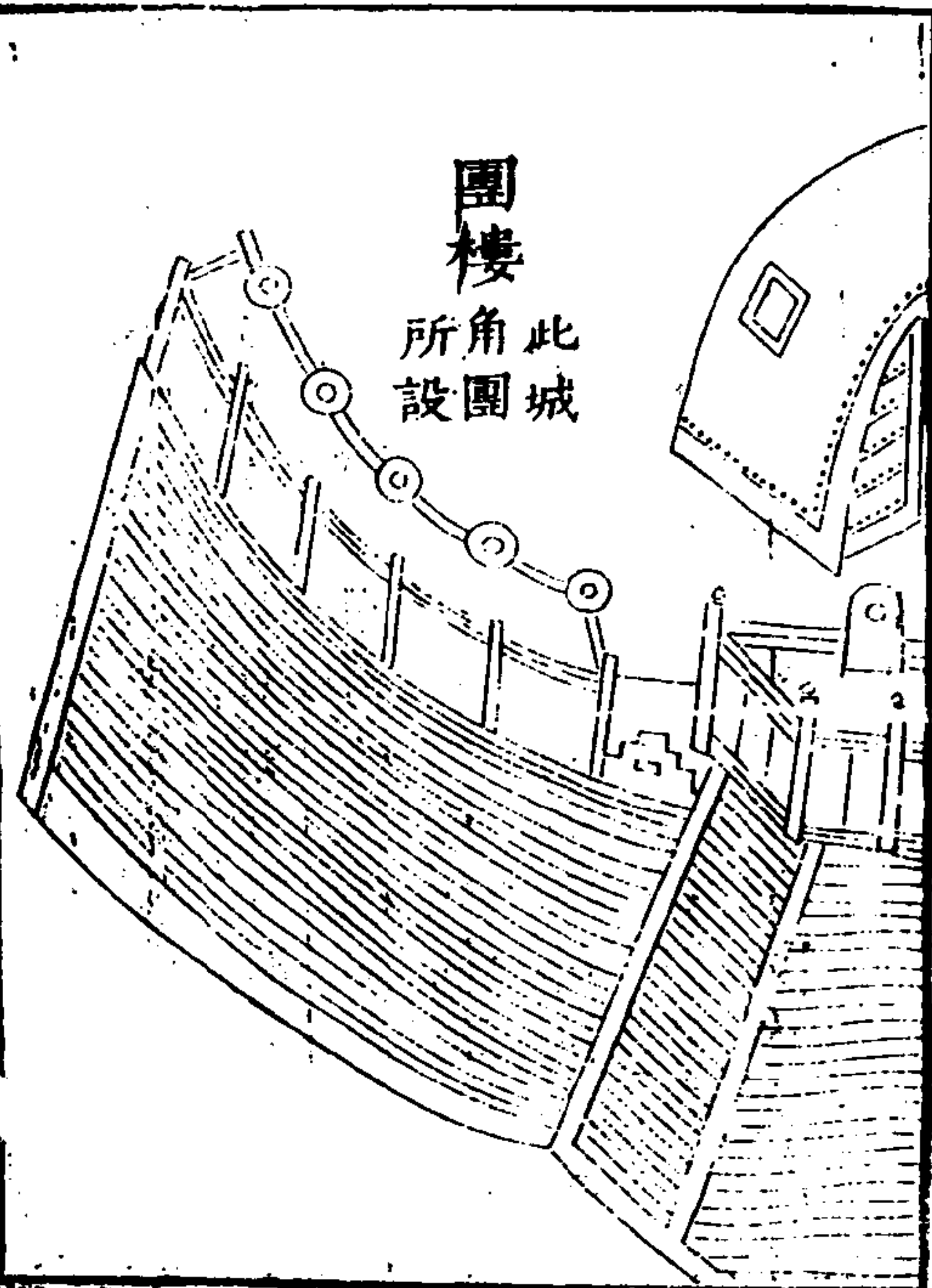

白露屋以竹榆柳條編如穹廬狀外塗石灰有門有竅中容一人為候望每敵樓戰棚上五間置一所兩傍施木拒馬籠籬下隱人持泥漿麻搭備火攻敵樓前高七尺後五尺每間闊一步深一丈棚上下容十二人城愈濶則愈深上施搭頭木中設雙柱下施地袱仍前出三尺用四柱備矢石所摧上密右椽覆用石灰三尺泥之被濡羶在椽袱首裹以牛革防火箭敵樓制與戰棚同

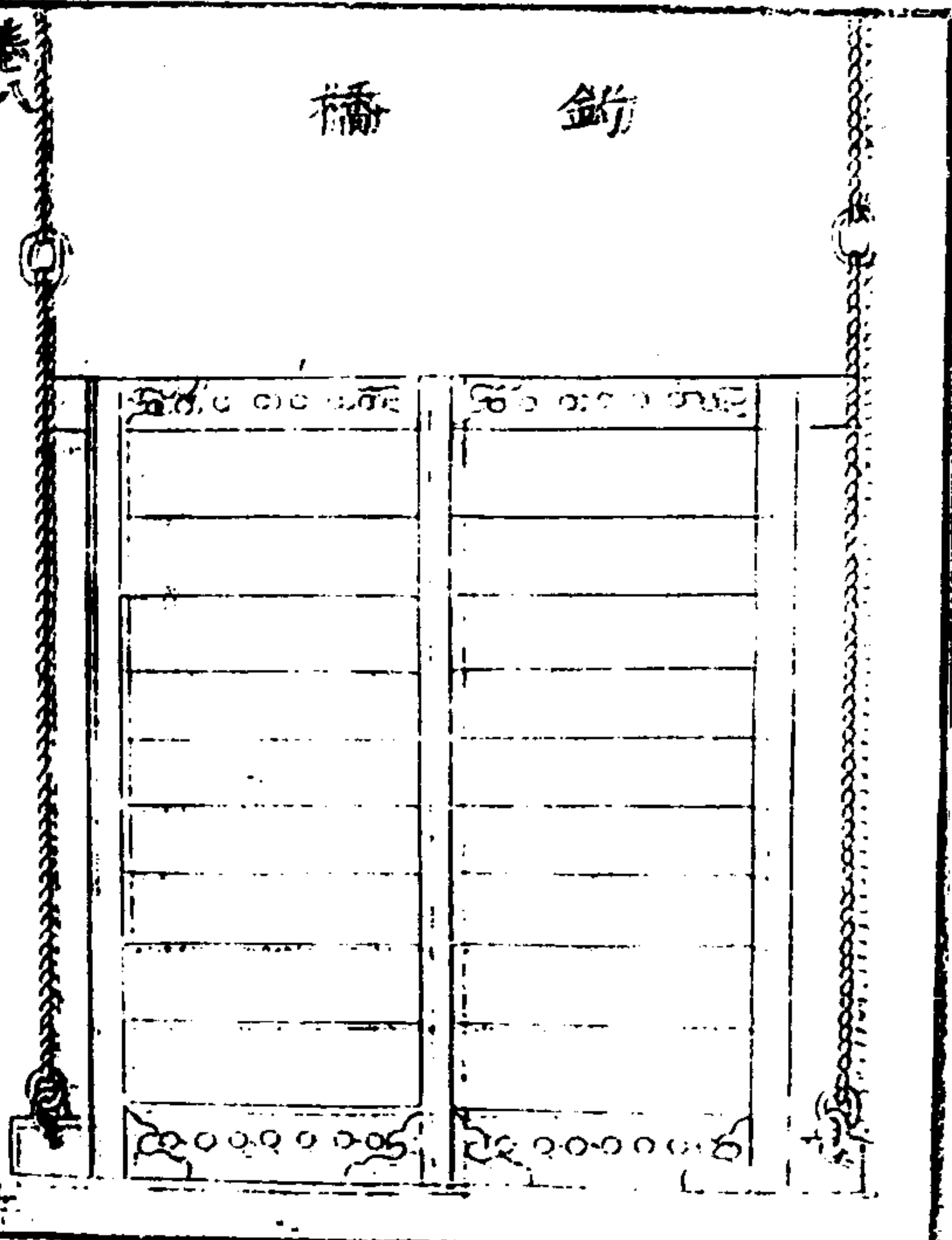

鈞橋造以榆槐木其制如橋上施三鍊環貫以二鍊索副以麻繩繫屬於城樓上橋後去城約三步立二柱各長二丈五尺開上山口置熟鍊轉輪為槽以架鍊索并繩貴其易起若城外有警則樓上使人挽起以斷其路亦以護門城上常以砲及弓弩禦敵慮以火燔燒及被攻砍

垂鐘板

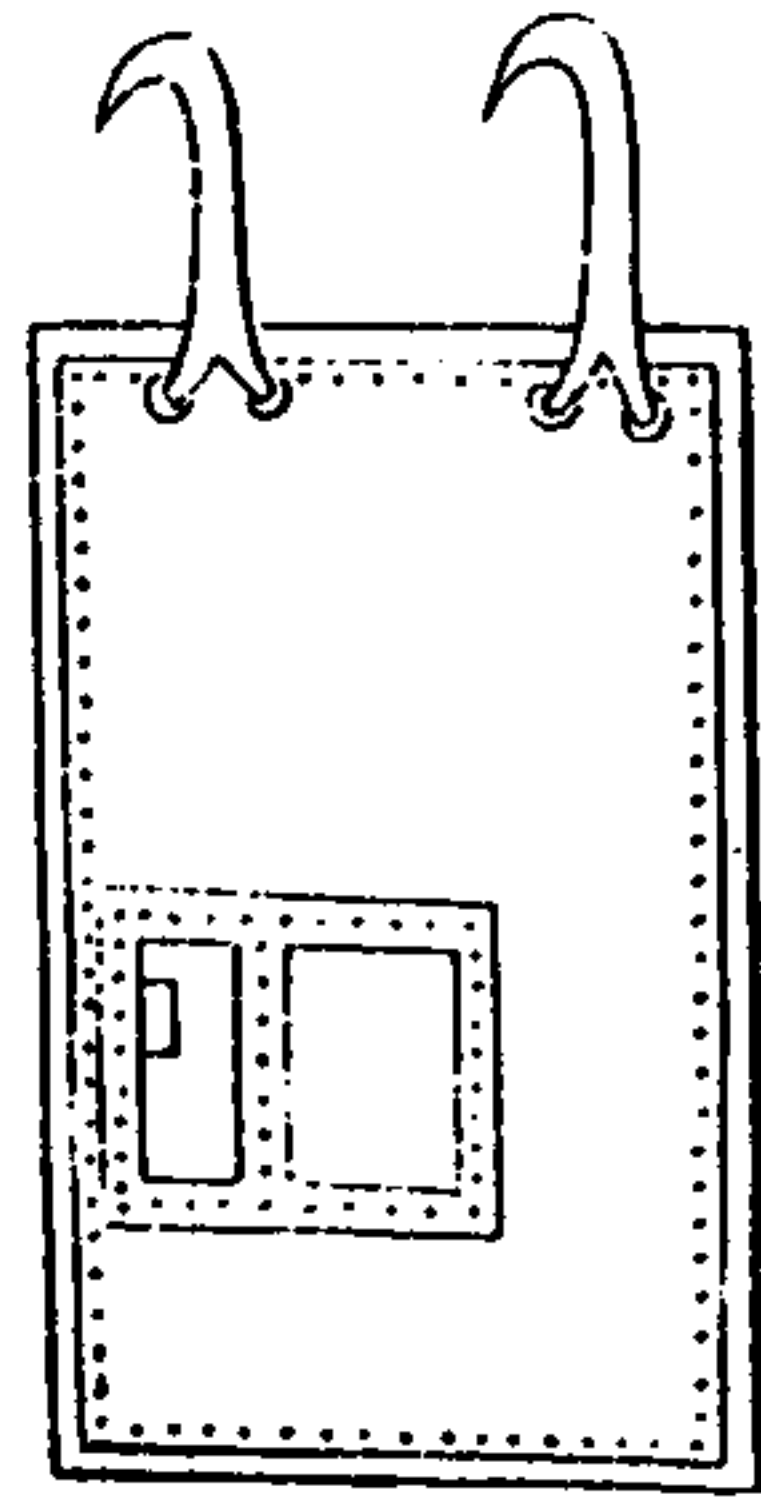

篋籬

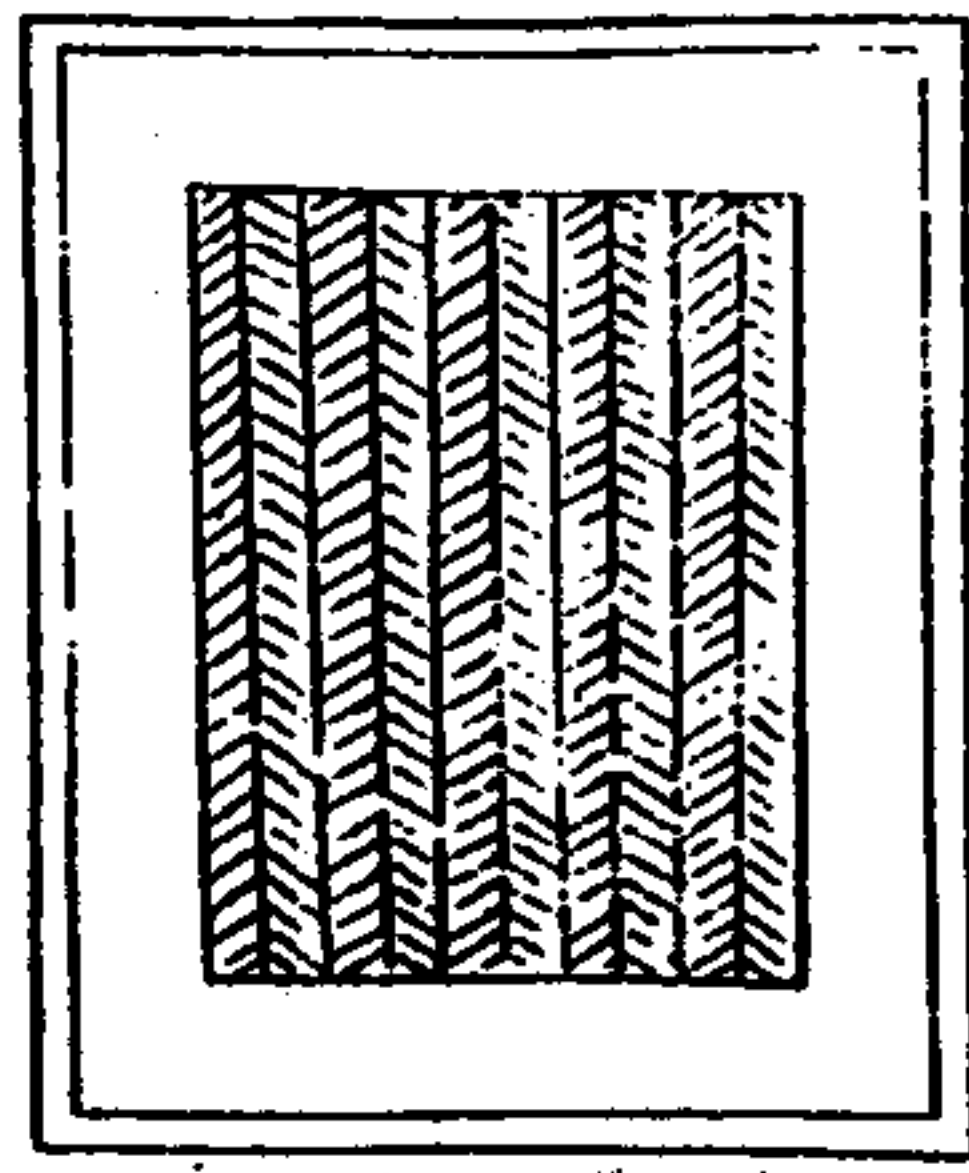

狗脚木

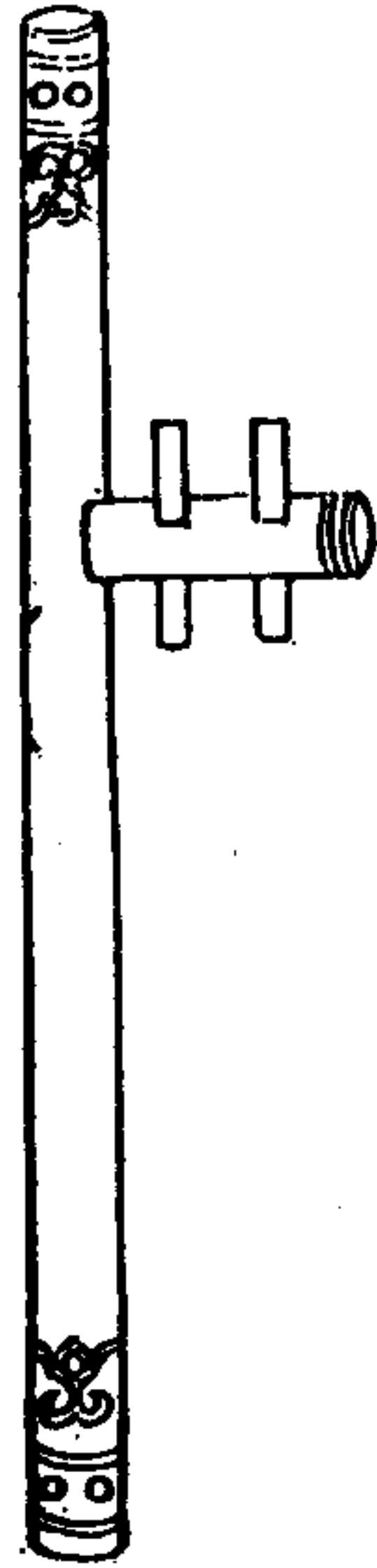

卷八

皮竹筩

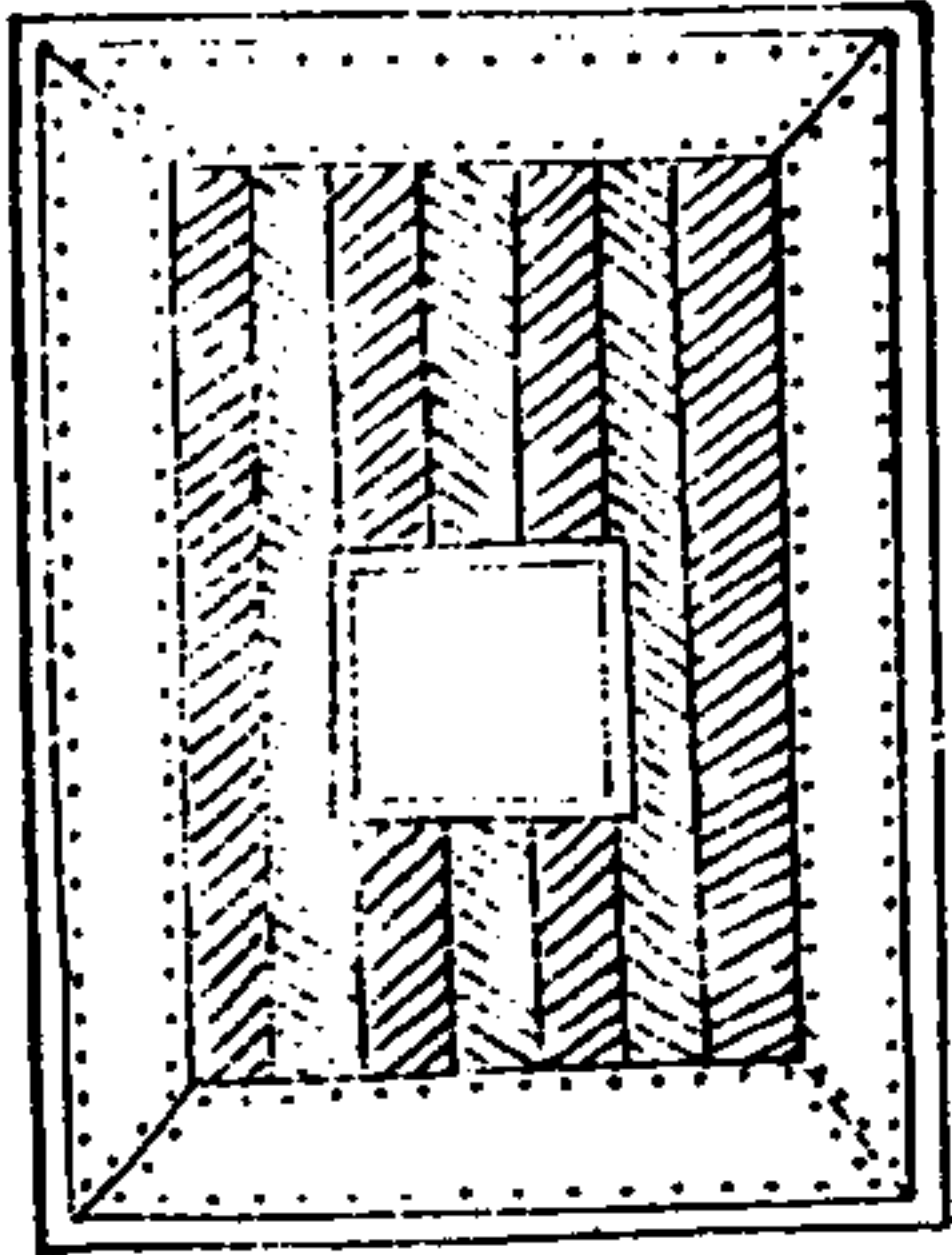

木馬子

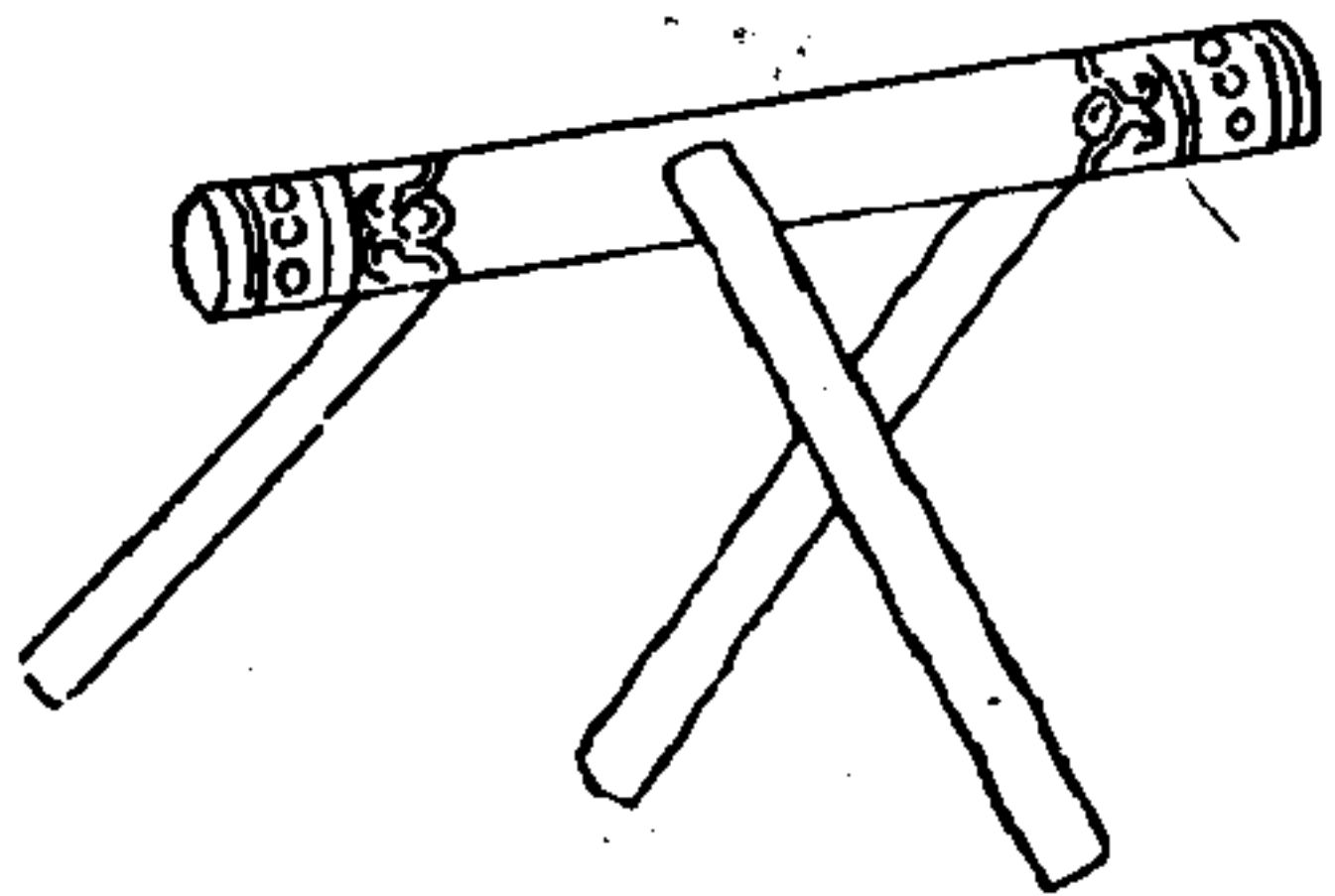

師律 卷八

垂鐘板長六尺濶一尺厚三寸用生牛皮裹開

箭窗施戰棚前後有伏兔楞子木篋籬色

以荆柳編成長五尺濶四尺漫以生牛皮背施

橫竿長七尺用於戰棚上以木馬子倚之在女

牆外以狗脚木掛之皮竹筩以生牛皮條編

江竹爲之高八尺濶六尺施于白露屋兩邊以

木馬倚定開箭窗可以射外木馬子一橫木

下置三足高三尺長六尺狗脚木置二柱于

女牆內相去五尺準牆爲高下上施橫木鈎掛

卷八

插版

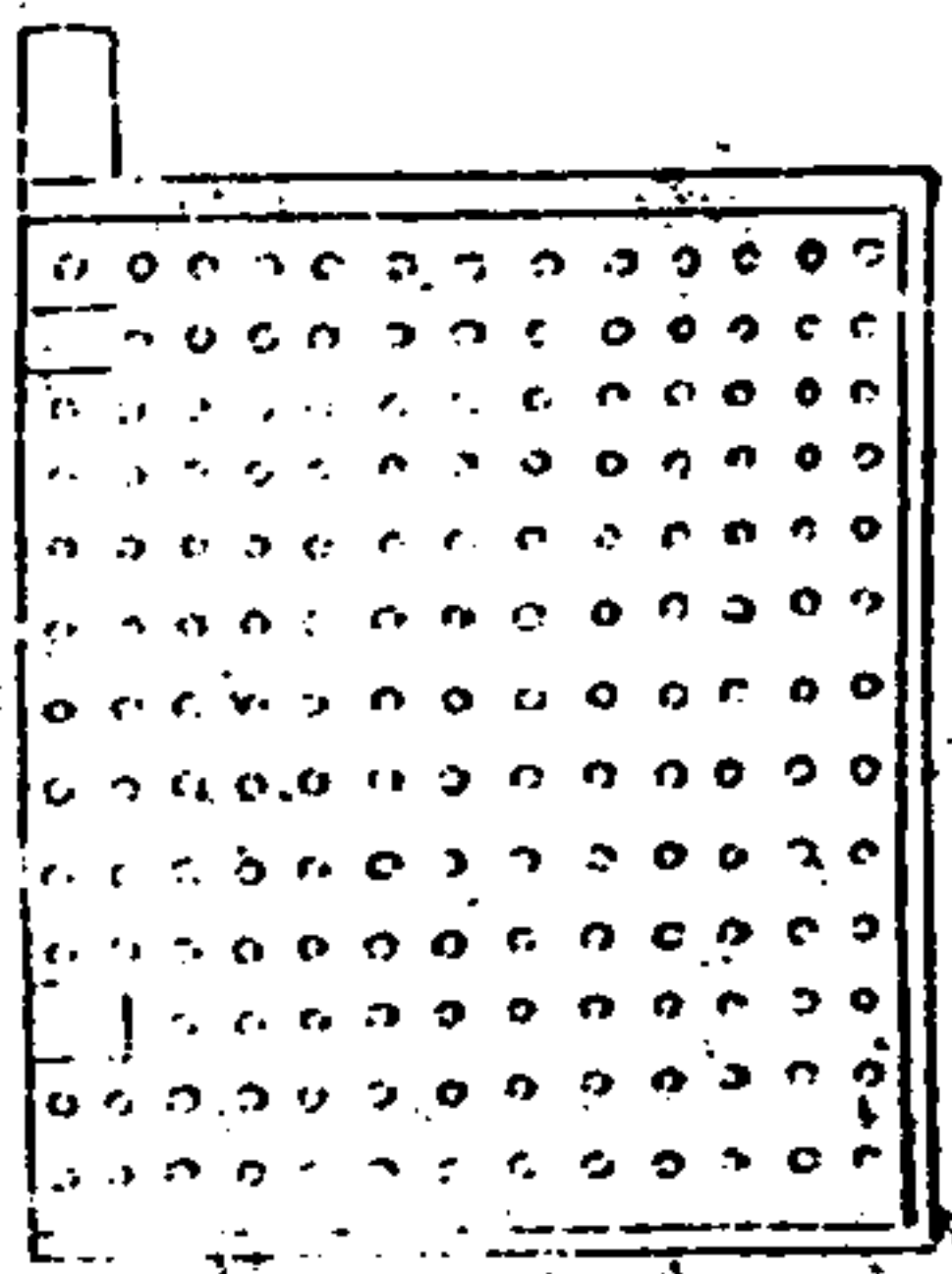
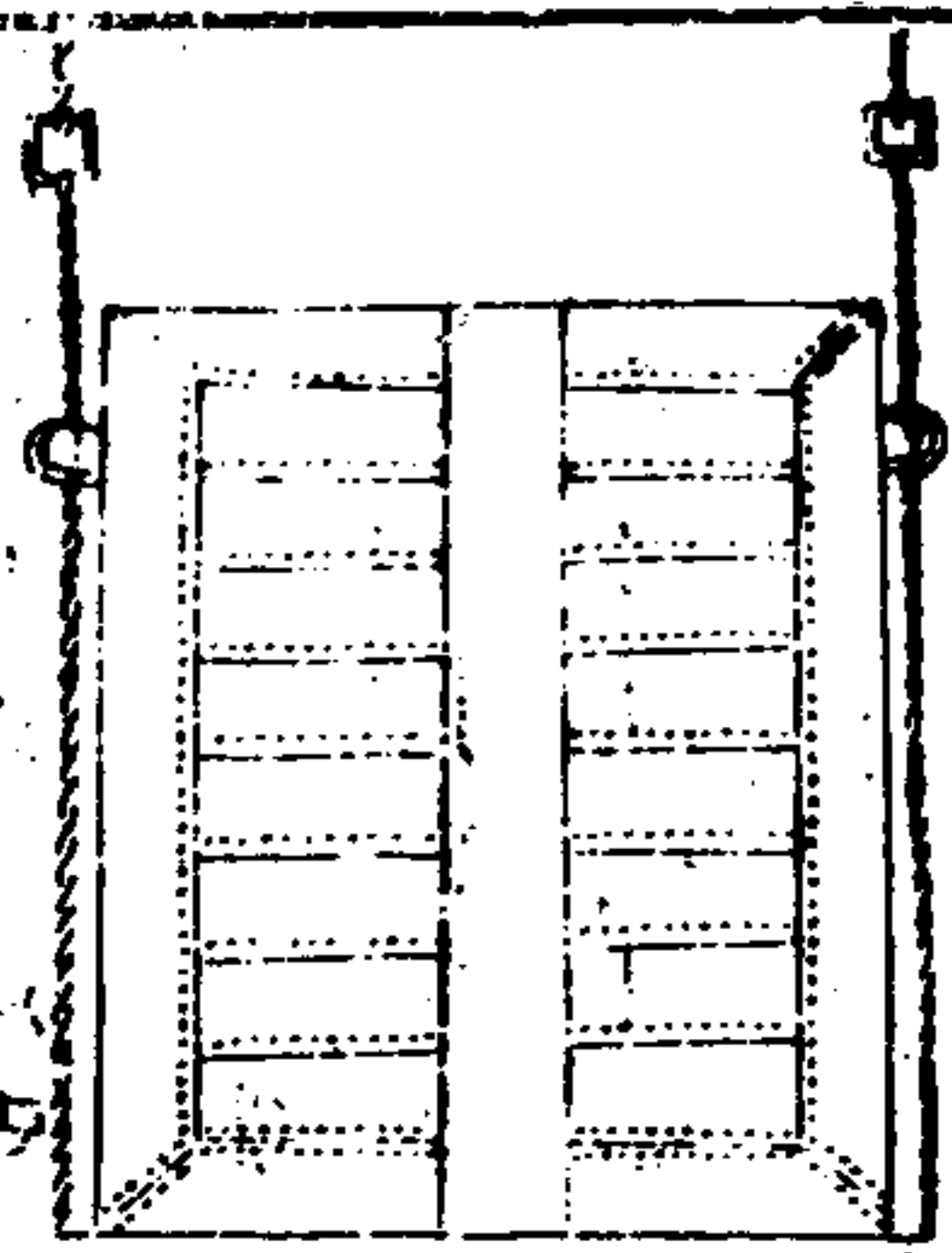

十二

暗門

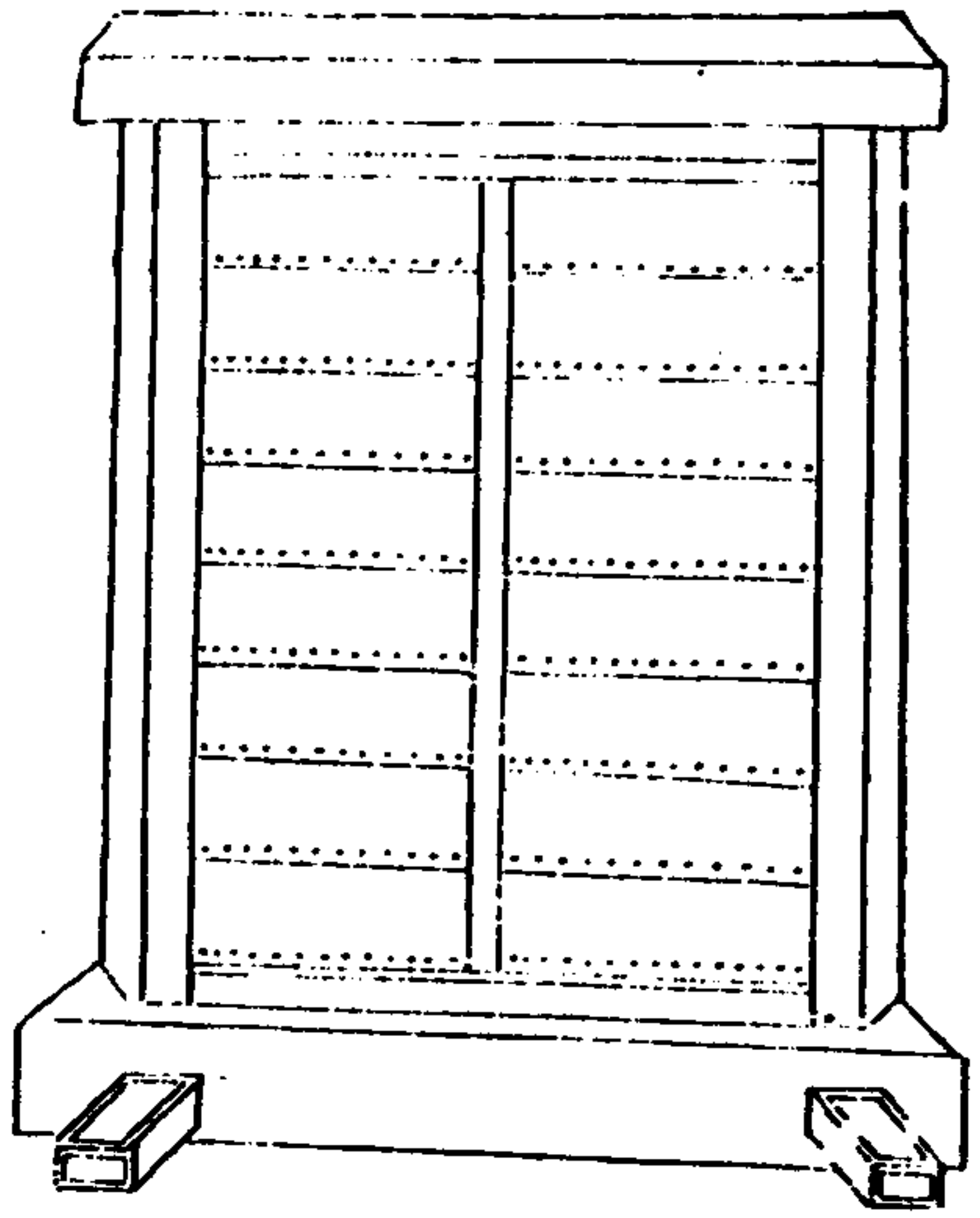

卷八

扉版制用榆槐木廣狹準城門漫生牛皮裹鐵葉傍施鐵環貫鍊索凡大城門去門闔五尺立兩頰木木開池槽亦裹鍊葉寇至以絞車自城樓上抽貫鍊索下扉版于槽中外實土防火攻內枝柱防傾折暗門者不用扉版鑿門為數十孔敵逼城門強弩射之更於兵出入便處潛鑿城為門外存尺餘勿透備出兵襲敵其製高七尺濶六尺內施排沙柱上施橫木搭頭下施門闔

暗馬坑

機橋

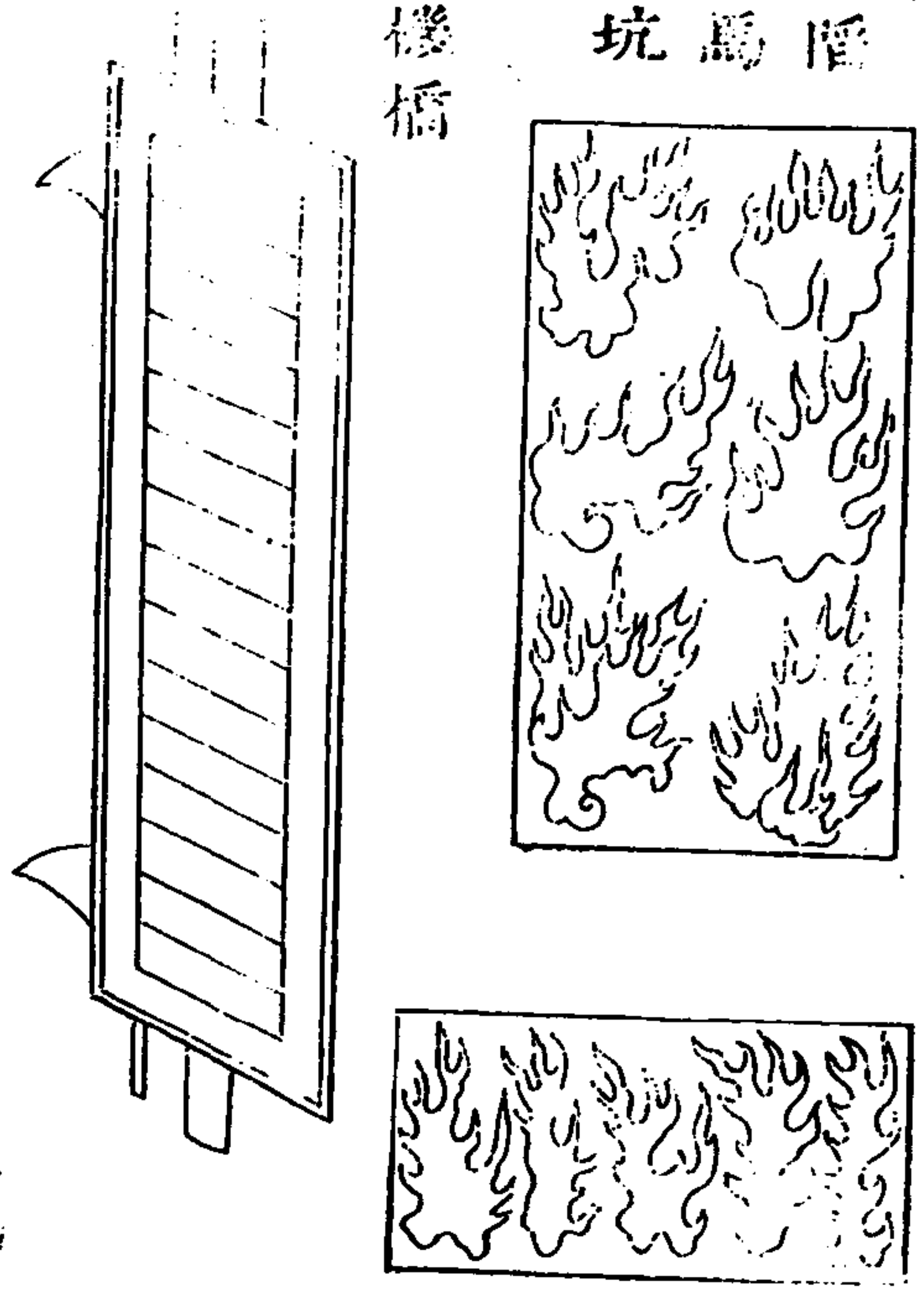

卷八

暗馬坑長五尺濶三尺深四尺坑中植鹿角槍竹簽二物皆削尖入火令堅其坑排如字或解銀為之覆其芻艸或上種艸苗務令敵人不覺凡臨來路及城門內外皆設之機橋用一梁仍為轉軸兩端施橫栝置溝壕上賊至去栝人馬踣則翻

十四

地澁

鹿角木

擗蹄

卷八

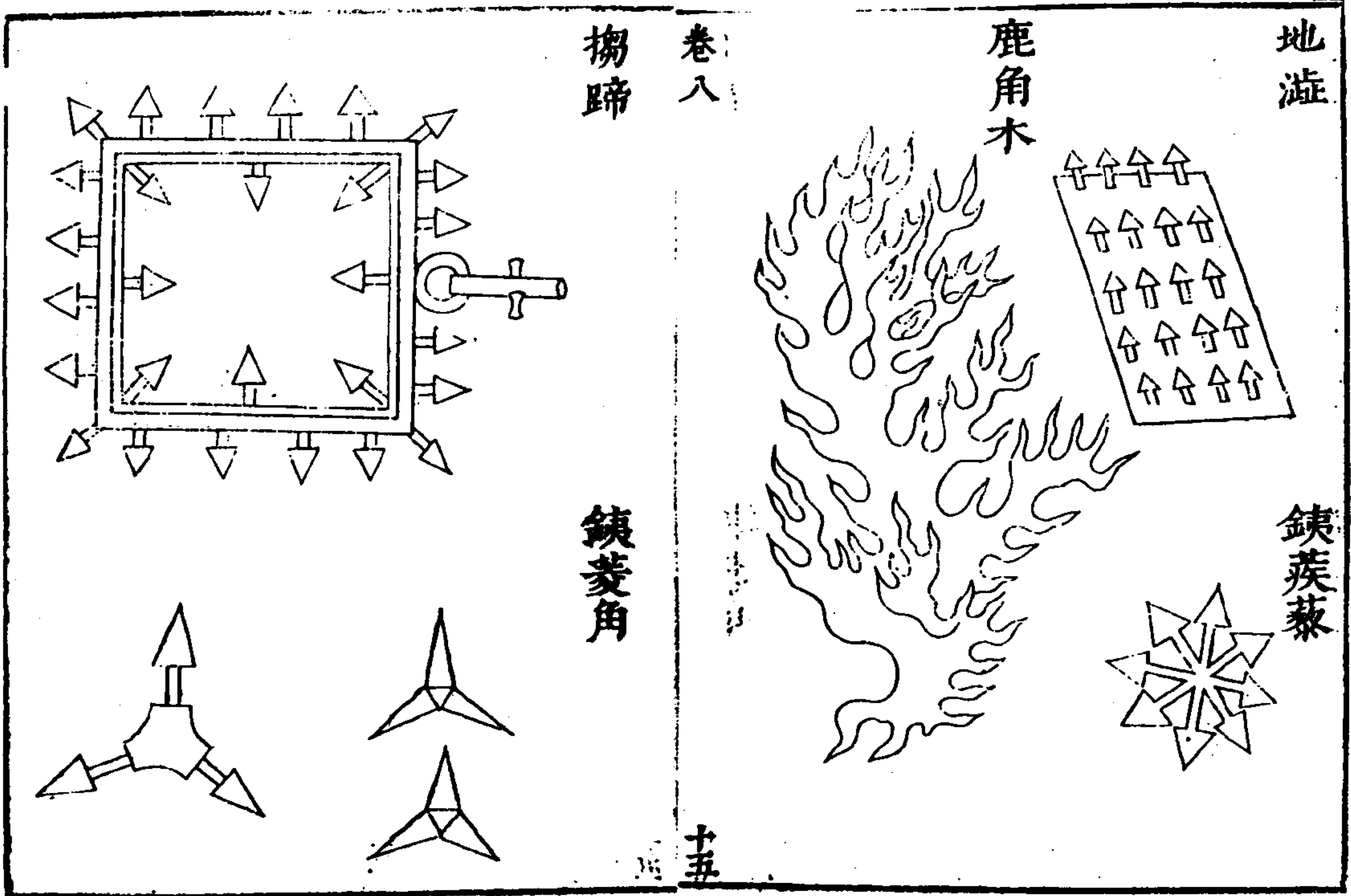

鐵蒺藜

鐵菱角

十五

師律 卷八

鐵菱角如鐵蒺藜布水中刺人馬足

鐵蒺藜竝以置賊來要路使人馬不得騁古所謂渠答也木蒺藜以三角重木爲之

鹿角木擇堅木如鹿角形者斷之長數尺埋入地深尺餘以闔馬足

地澁以逆鬚釘布版上版厚三寸長約三尺濶約二尺五寸密鋪要路鈎絡相連

擗蹄關四木爲方形徑七寸中橫施鐵逆鬚釘其上亦攔馬路之具

師律

卷八

守城

十一

凡壕中遇天旱水淺則布鐵菱角於水中城外有溪陂可絕者亦布之大城外遍植鹿角木

三七五

木女牆

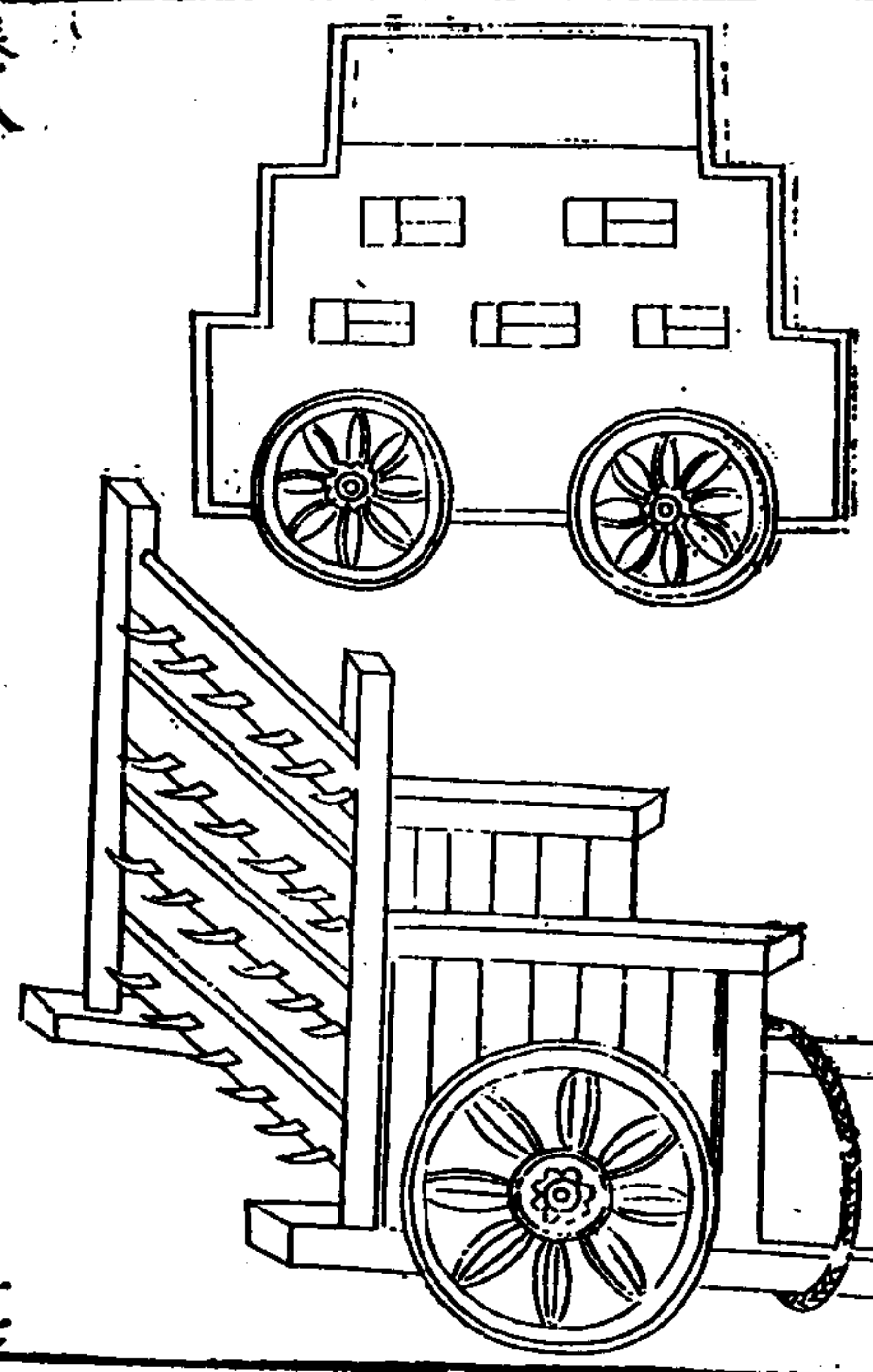

塞門刀車

卷八

木桶

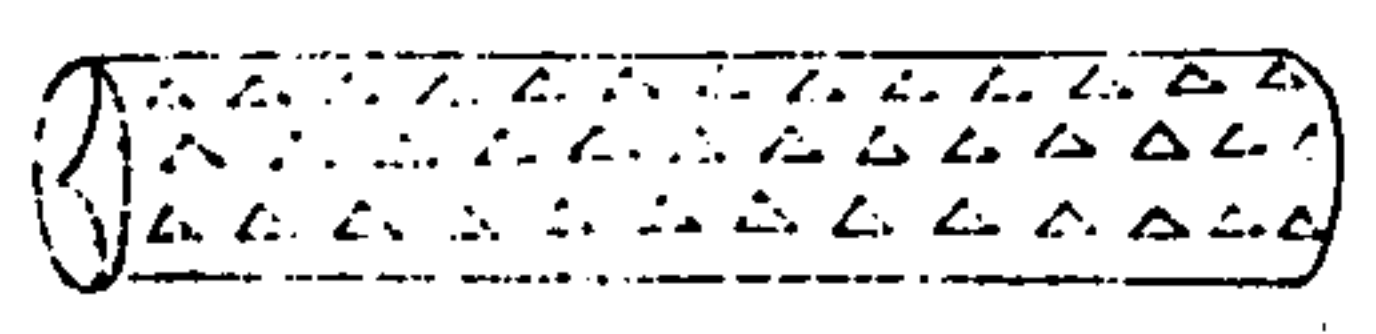

夜叉桶

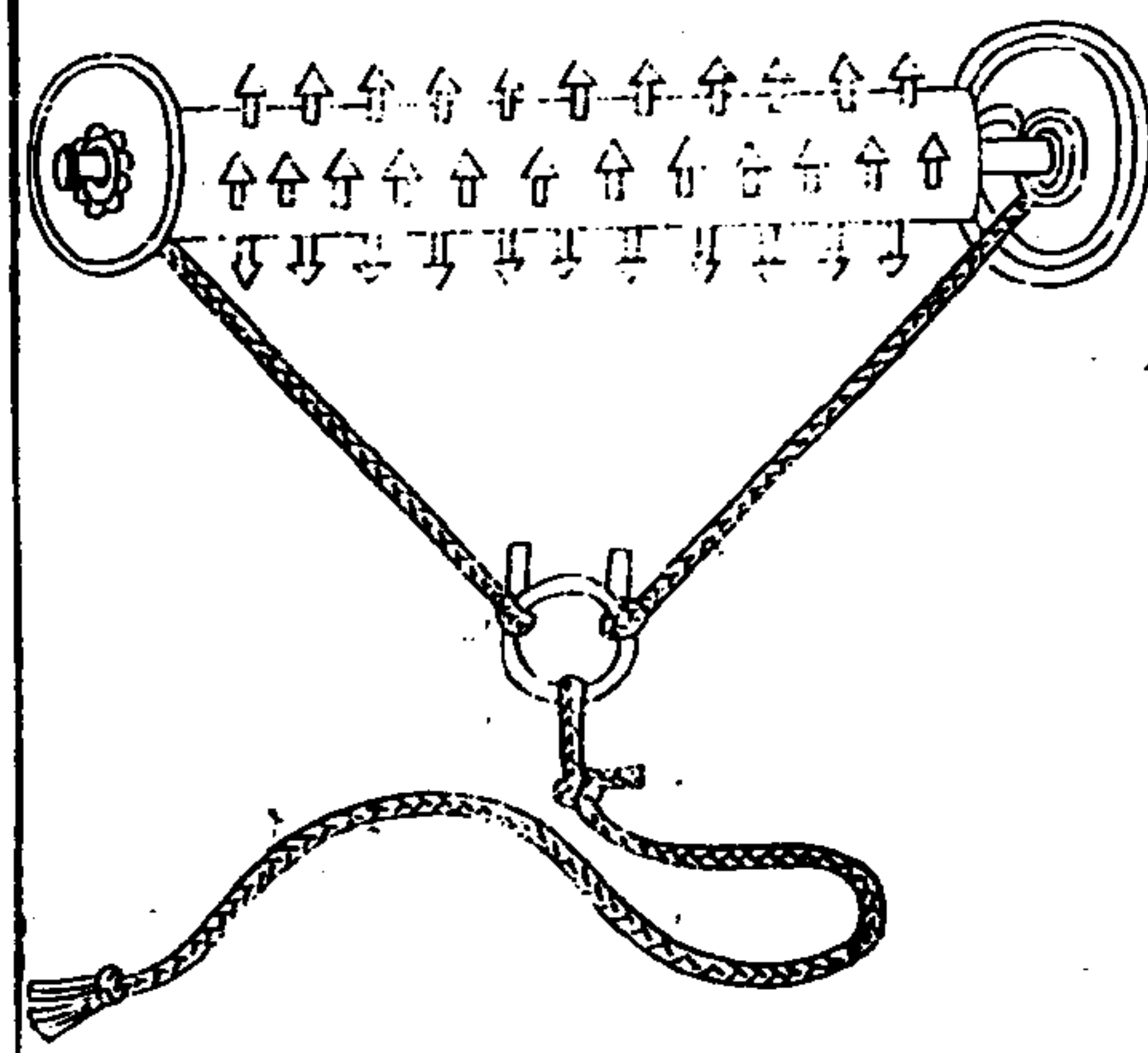

埽桶

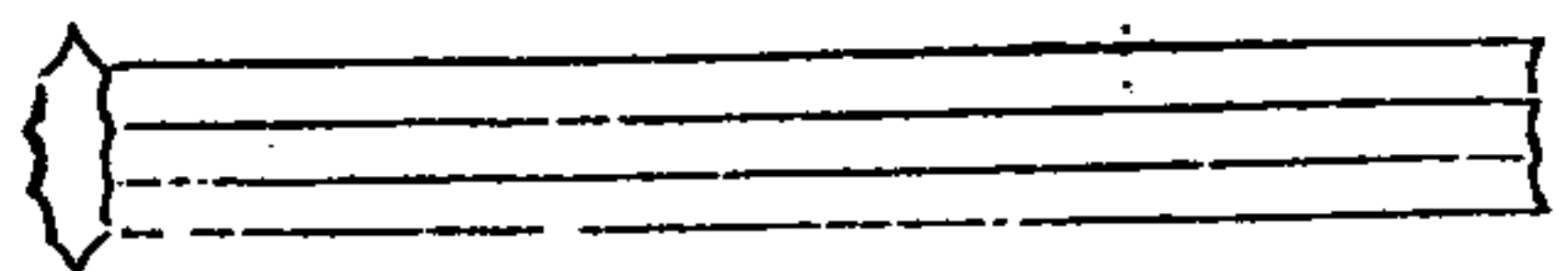

十七

車脚桶

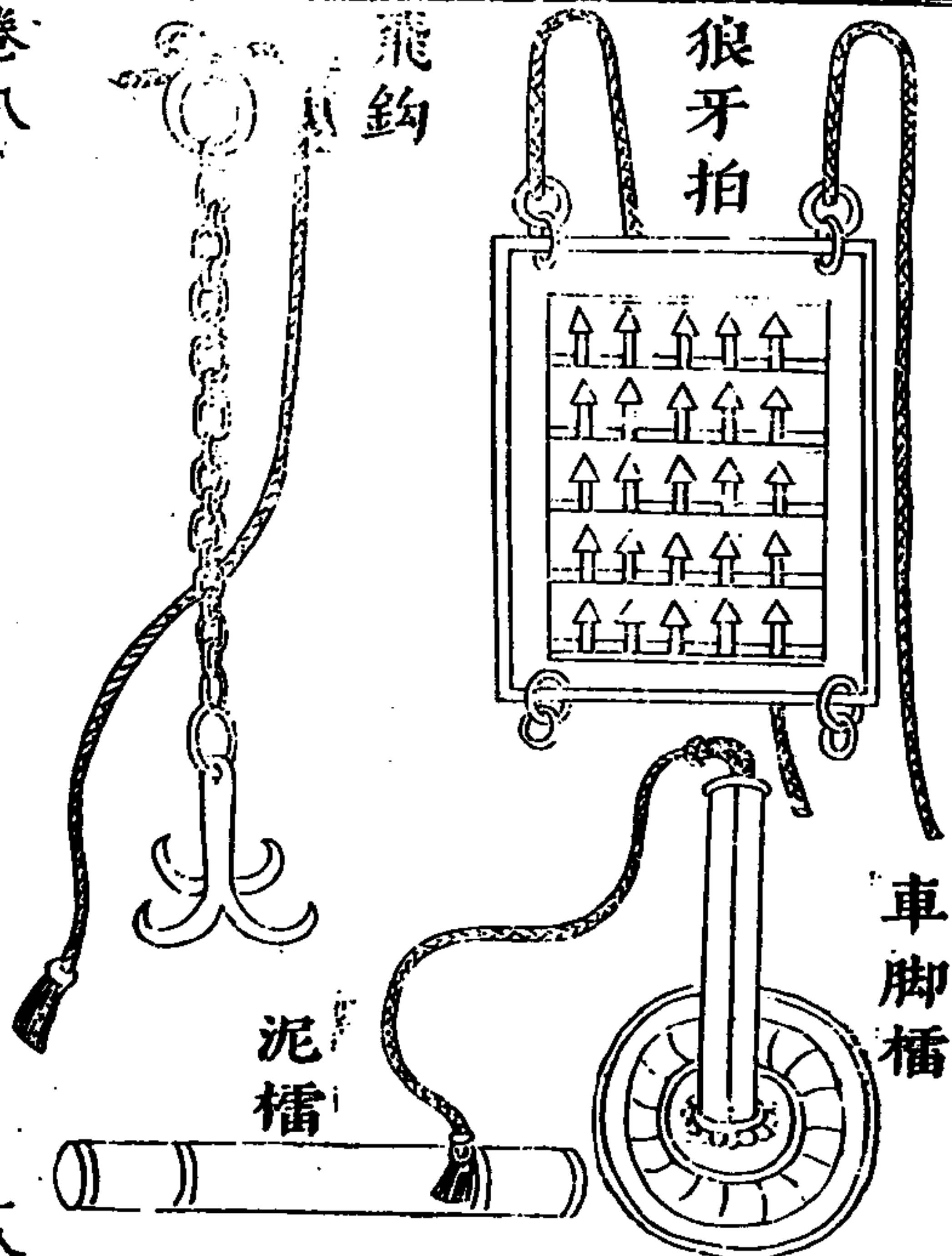

飛鈎

狼牙拍

泥桶

卷八

十八

木女牆頭形制如女牆以板為之高六尺濶五尺下施兩輪施楞木二條凡敵人攻城摧壞女牆則以此代之
 刀車以兩輪車自後出鎗刀密布之凡為敵攻壞城門則以車塞之
 木桶以木體重者為之長四尺徑五寸
 夜叉桶一名雷客佳用濕榆木長一丈徑一尺周回施逆鬚出木五寸兩端安輪脚輪徑二尺以鍊索絞車放下復收並以擊攻城蟻附者

塼橋如橋形燒塼爲之長三尺五寸徑六寸
 狼牙拍合榆木爲箕長五尺濶四尺五寸原三
 寸以狼牙鐵釘二千二百箇皆長五寸重六兩
 布釘於拍上出木三寸四面施一刃刀入木
 寸半前後各施二鐵環貫以麻繩鈞於城上敵
 人蟻附登城則使人掣起下而拍之
 車脚橋以繩繫獨輪以絞車放下復收
 泥橋用緊慢土調泥入猪鬃毛馬尾毛鬣三十
 斤搗熟捍成長二三尺徑五寸

師律 卷之八 守城 五

飛鈞一名鐵鷓脚鈞鋒長利四出而曲貫鐵索
 以麻繩續之凡敵人被重甲頭有盔笠又畏矢
 石不得仰視候其聚處則擲鈞於稠人中急牽
 挽之每鈞可取三兩人

撞車

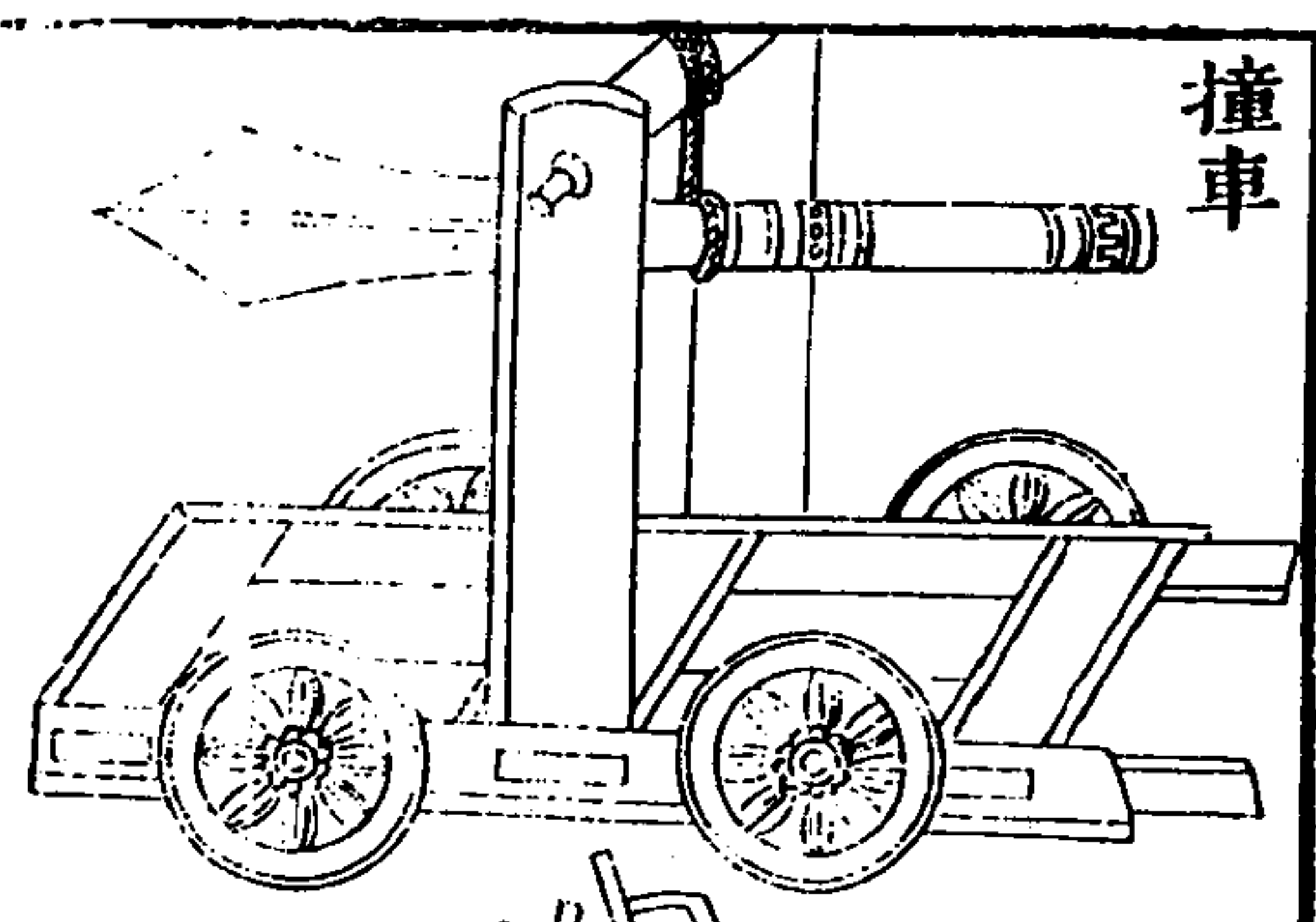

絞車

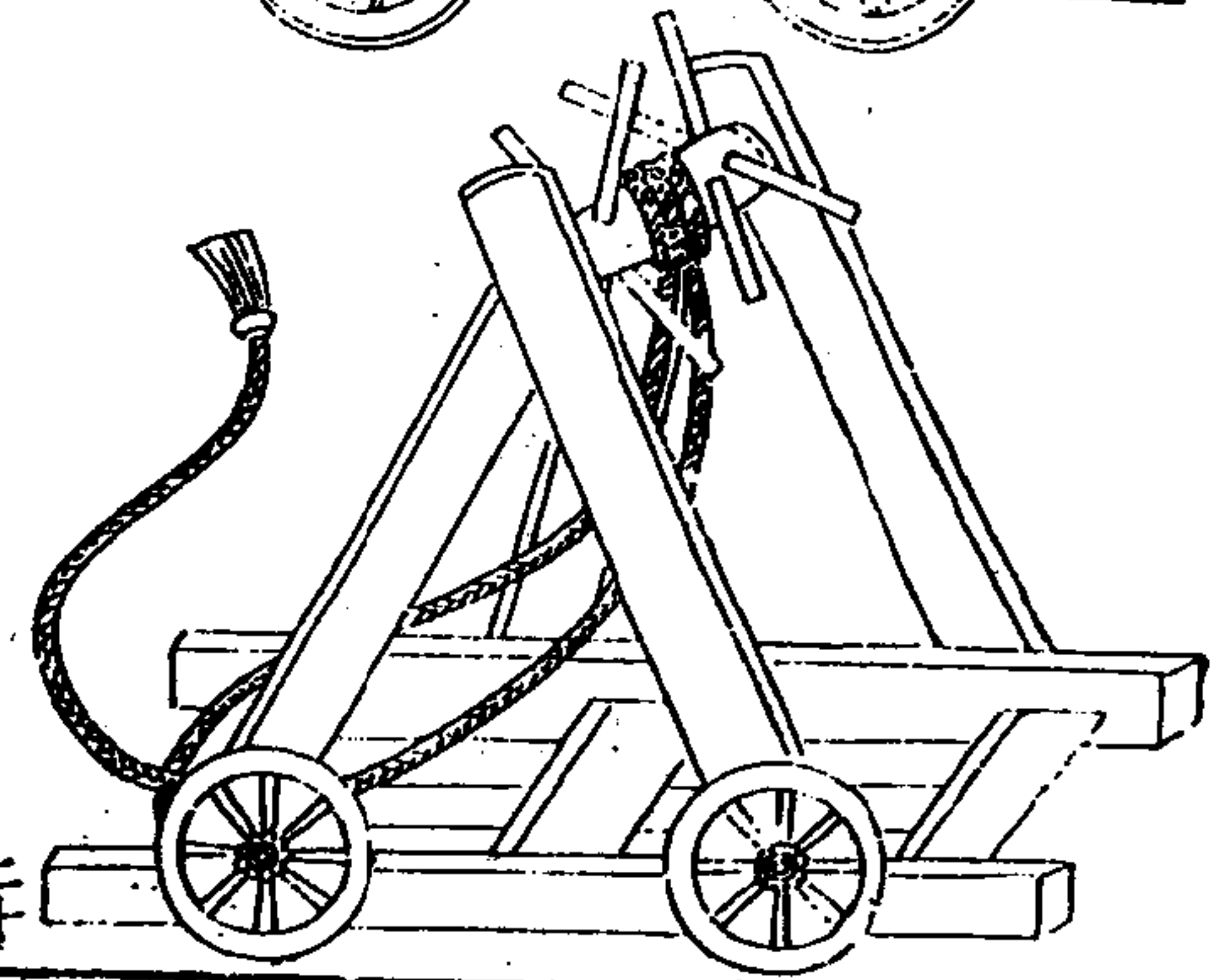

卷八

絞車合大木爲牀前建二叉手柱上爲絞車下
 施四單輪皆極壯大力可挽二千斤凡飛梯木
 慢逼城使善用搭索者遙拋鈞索掛及梯慢併
 力挽令近前卽以長竿舉大索鈞及而絞之入
 城
 撞車上設撞木制如榨油撞法以鐵葉裹其首
 遂便移徙伺飛梯臨城則撞之

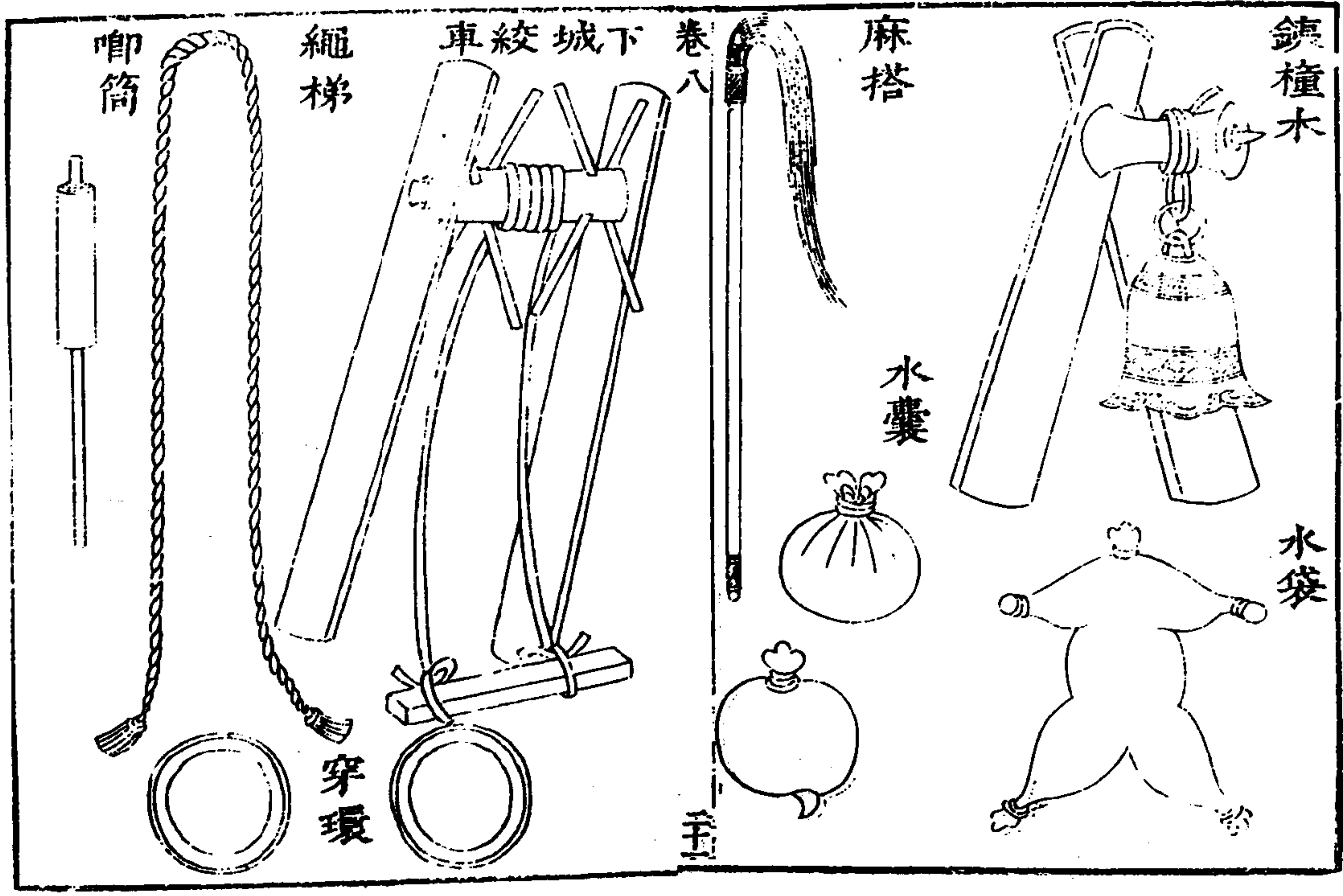

鐵撞木木身鐵首其首六鐵鋒鋒大三指長尺餘鋒尖為逆鬚其竅貫鐵索凡木驢逼城即自城上以鞭轆絞鐵撞下而斷之皮革皆壞乃下燕尾炬燒之

水袋以馬牛雜畜皮渾脫為袋貯水三四石以大竹一丈去節縛於袋口若火焚樓棚則吹壯士三五人持袋口向火蹙水注之每門置兩具水囊以猪牛脰盛水敵若積薪城下順風發火則以囊擲火中古軍法作油紙囊亦便

師律 卷之八 守城

麻搭以八尺桿繫散麻二斤蘸泥漿皆以蹙火絞車立兩頰木橫施轉軸施十字絞木垂兩繩下貫踏版乘之上下
繩梯以巨繩繫橫枕為較梯凡登高則用之唧筒用長竹下開竅以絮裹木桿唧竅唧水穿環鍛鐵或屈柔膠木為大環以索繫之則用撞車及城則舉環穿掛車一併力挽繩隨以弓弩兩傍射之其車必翻射仍勿止車下人多不急繩健卒擲薪以焚之

一第272 冊續修四庫全書 3 兵部

甕聽

風扇車

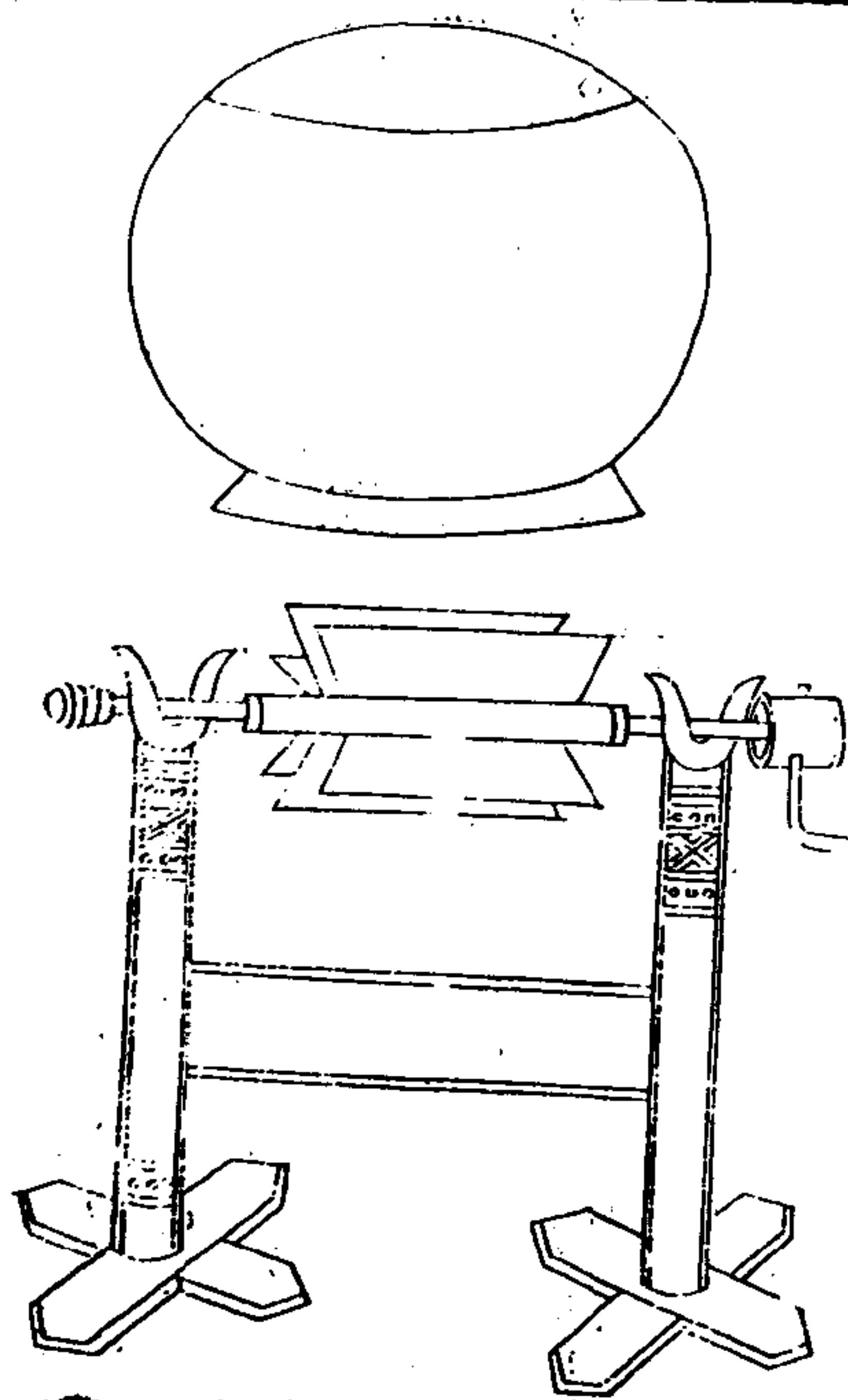

卷八

三五

甕聽，用七石甕覆於地道中，擇耳聽人，坐聽於甕下，以防賊鑿地道迎我，若賊開地道迎我，則急以霹靂火毬、毒藥烟毬薰灼之，其樺燭、鍍燈籠皆用地道中點照。

風扇車，二柱二枕，高濶約，地道能容，上施轉軸，軸四面施方扇，凡地道中遇敵人，用扇颺石炭、鑿火毬、煙火害敵人。

布幔

皮簾

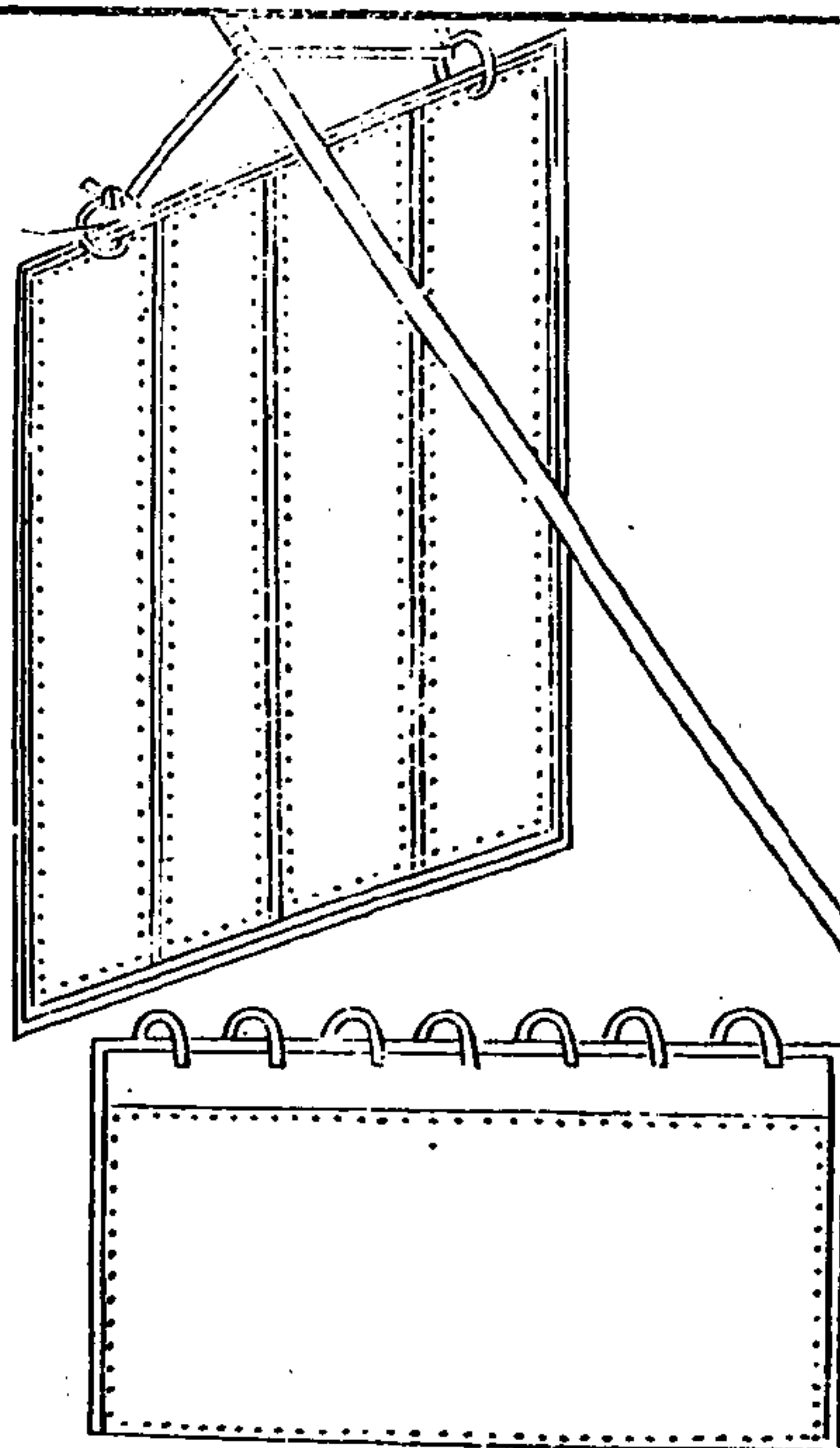

卷八

三五

布幔，以複布為幕，度矢石來處，以弱竿張掛，去城七八尺，居女牆之外，以折矢石勢，一說結繩為網，如布幔張掛，亦可護女牆樓櫓。

皮簾，以水牛皮為之，濶一丈，長八尺，橫綴皮耳七箇，凡城上有關遮蔽，則張掛之。

廢能御矢

獨脚旋風砲用大柱夾木二、上下腰槃木二、軸一、鍊束二、狼牙釘八、弦子一、皮卯月二、梢一、鴟頭一、鍊蝟尾一、皮窩一、拽索四條、繫索條、凡一砲五十人拽、一人放、放五十步外、石重三斤、其柱須埋定、即可發石、守則施、施城上戰棚左右、手被敵近則用之、砲竿一、蝟尾一、鍊環一、皮窩一、用二人放、石重半斤、

卷八

二五

獨脚旋風砲

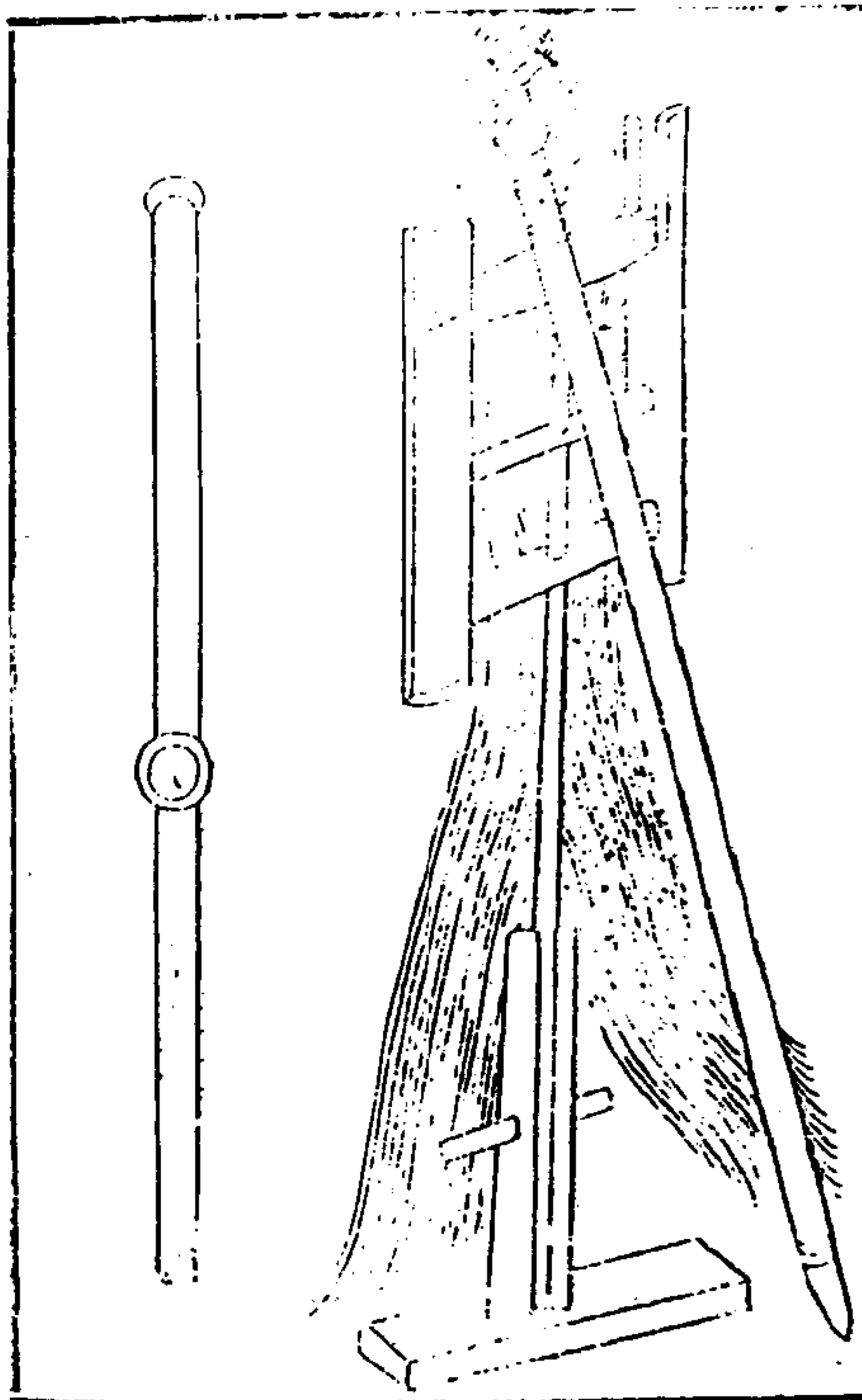

旋風車砲

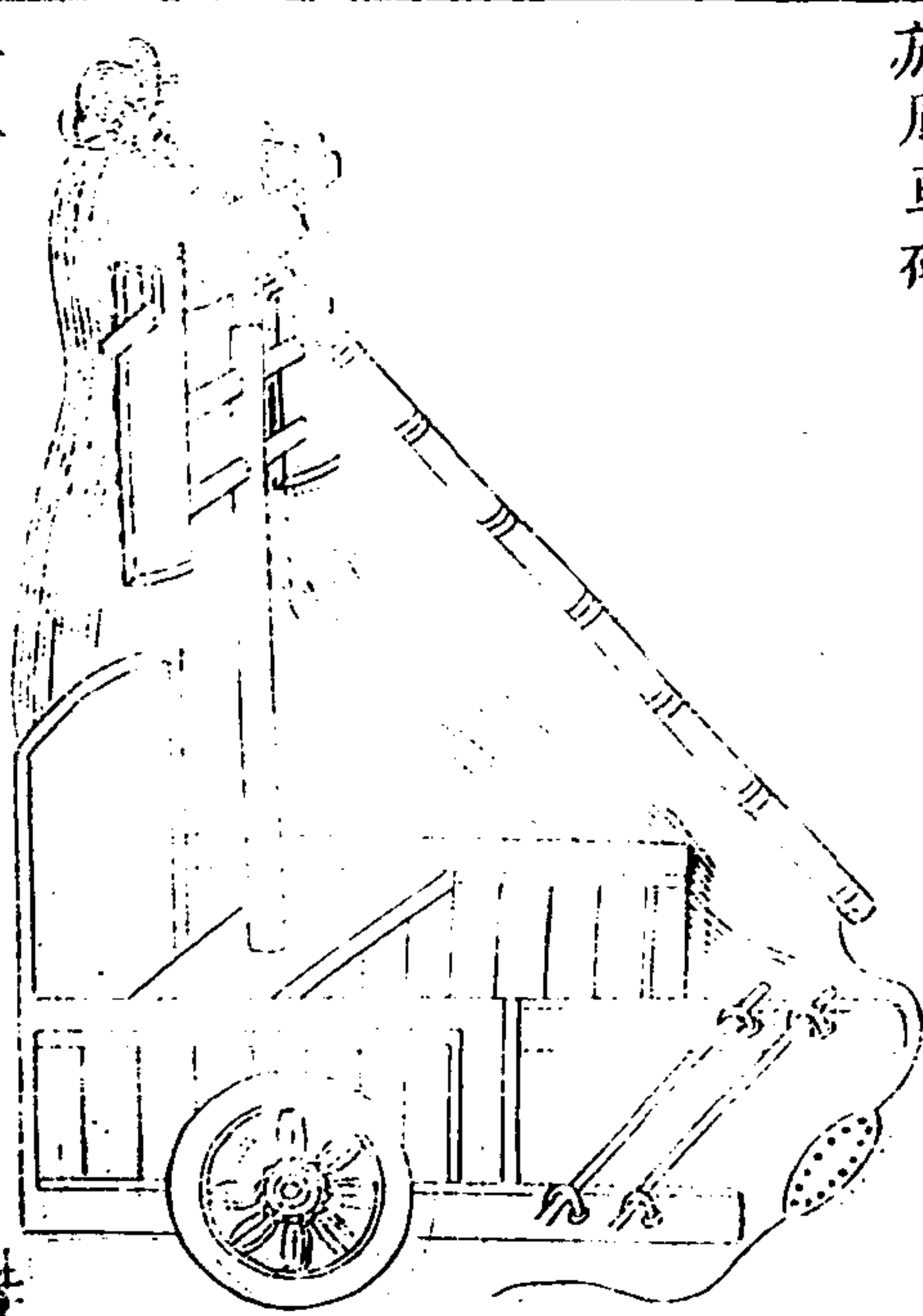

卷八

二六

臥車砲

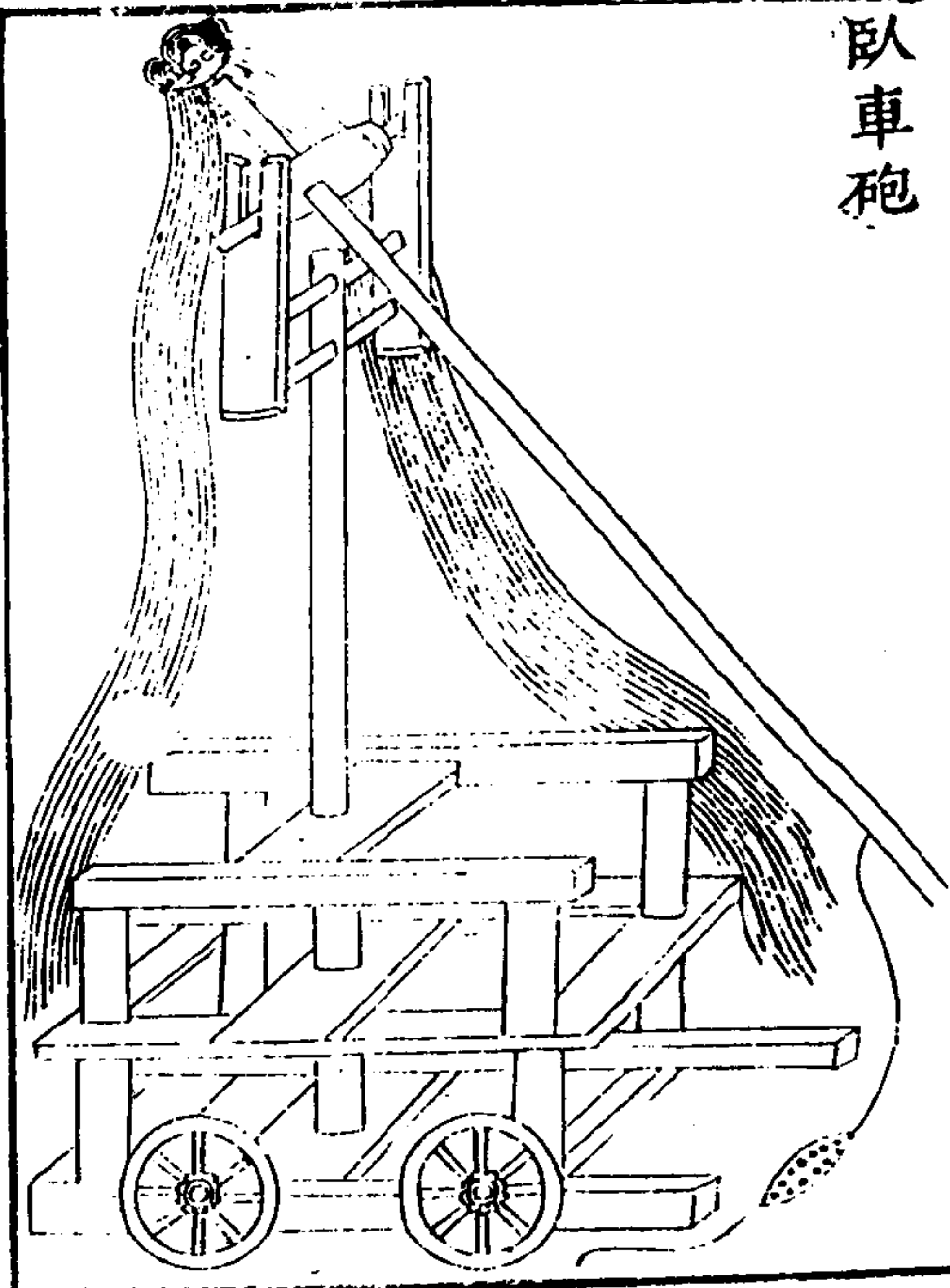

旋風五砲

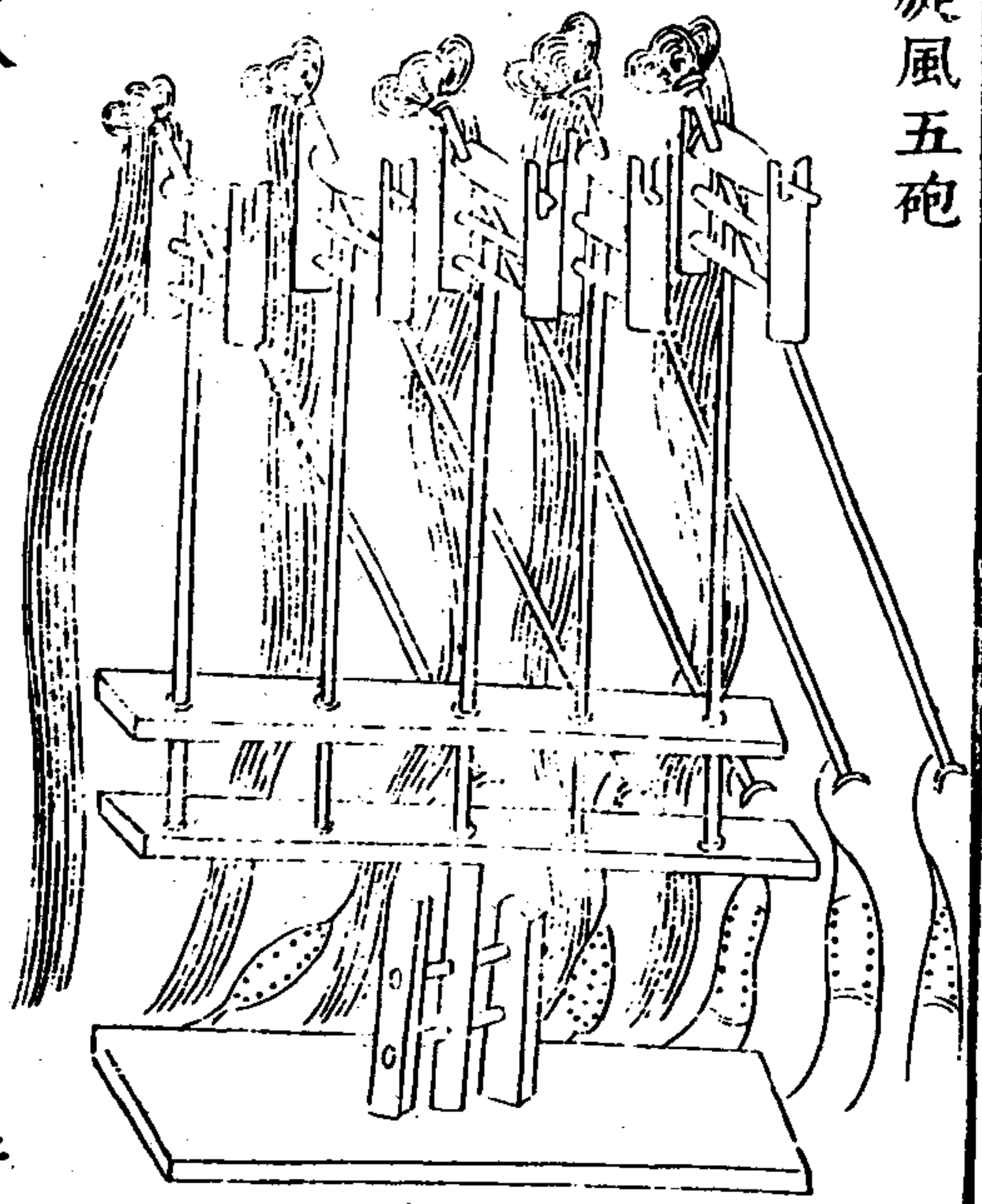

卷八

合砲

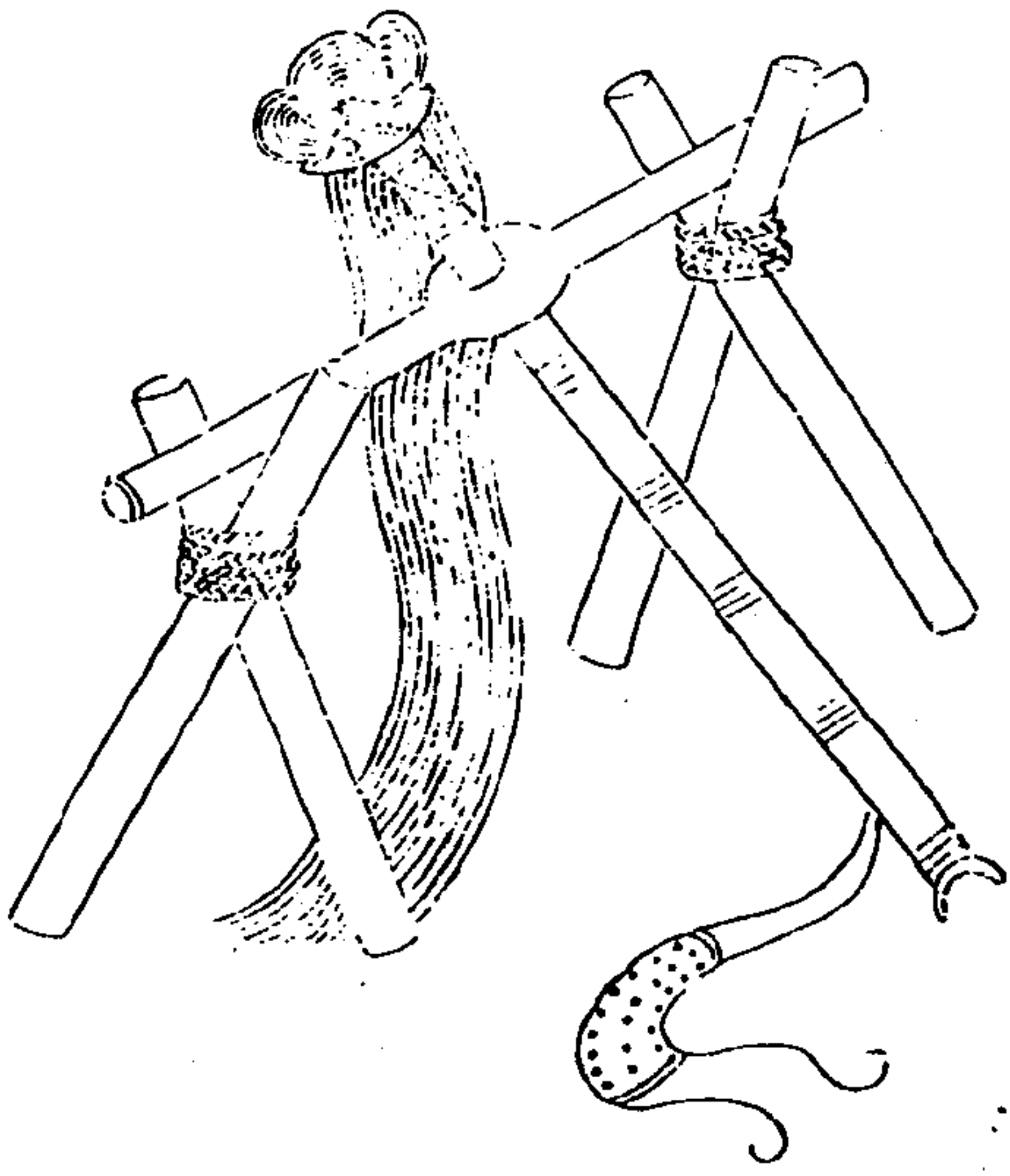

二八

師律 卷八

雙稍砲

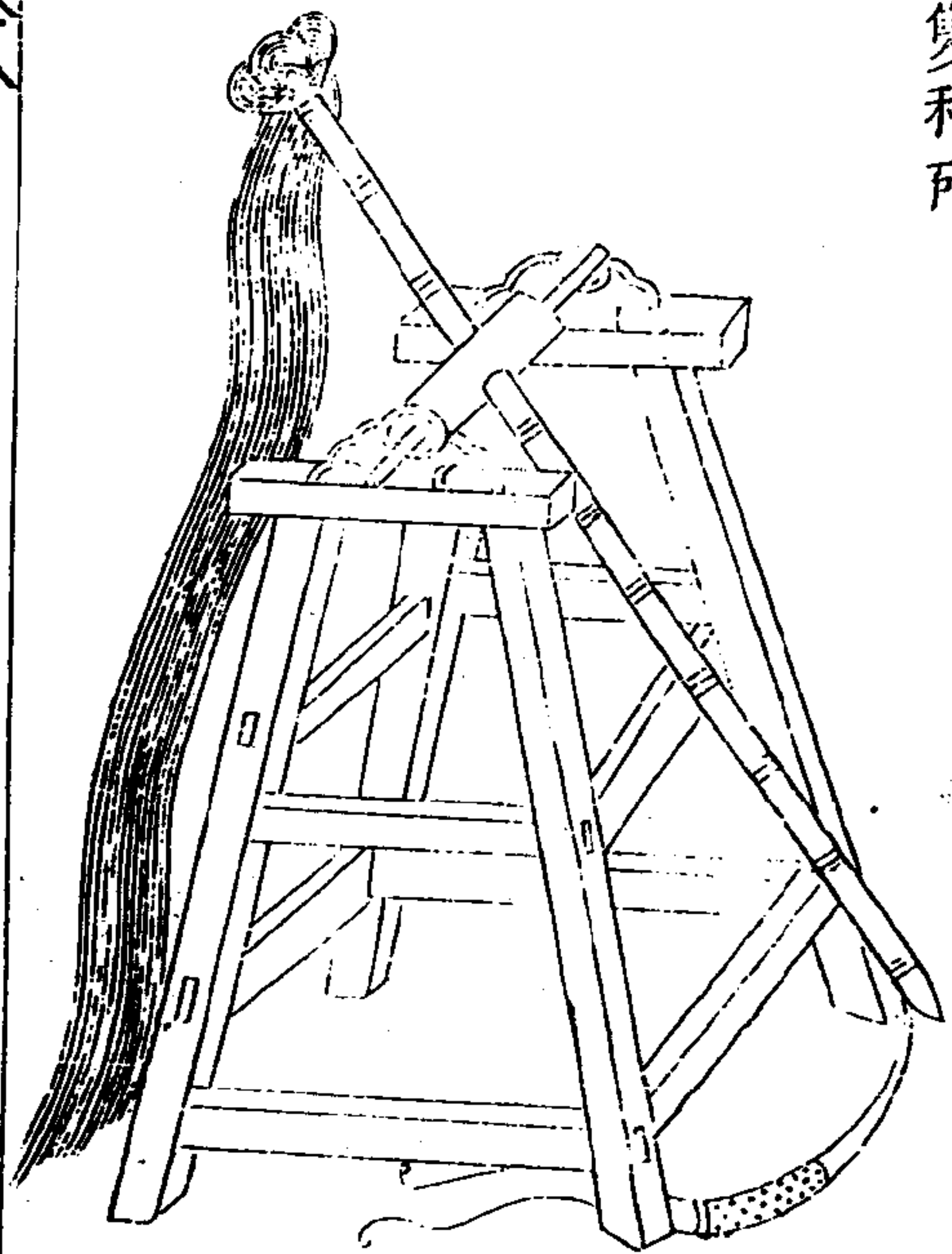

卷八

右雙稍砲用脚柱四上扇枕二下扇枕二上會
枕二下會枕二鹿耳四夾軸端卷頭木二俛二
十梢二鴟頭木一鵝項一極竿一鍬蝎尾二鍬
束四狼牙釘十六絃子二皮窩一紫索二十五
線索五十

二九

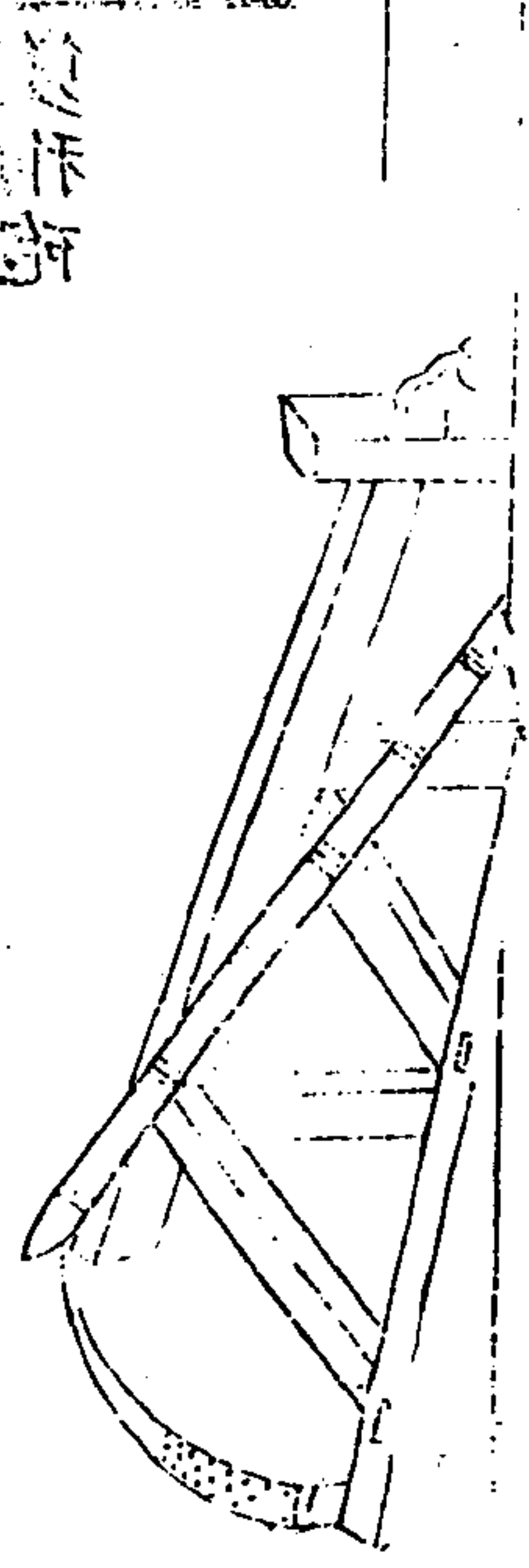

師律

三八一

七稍砲

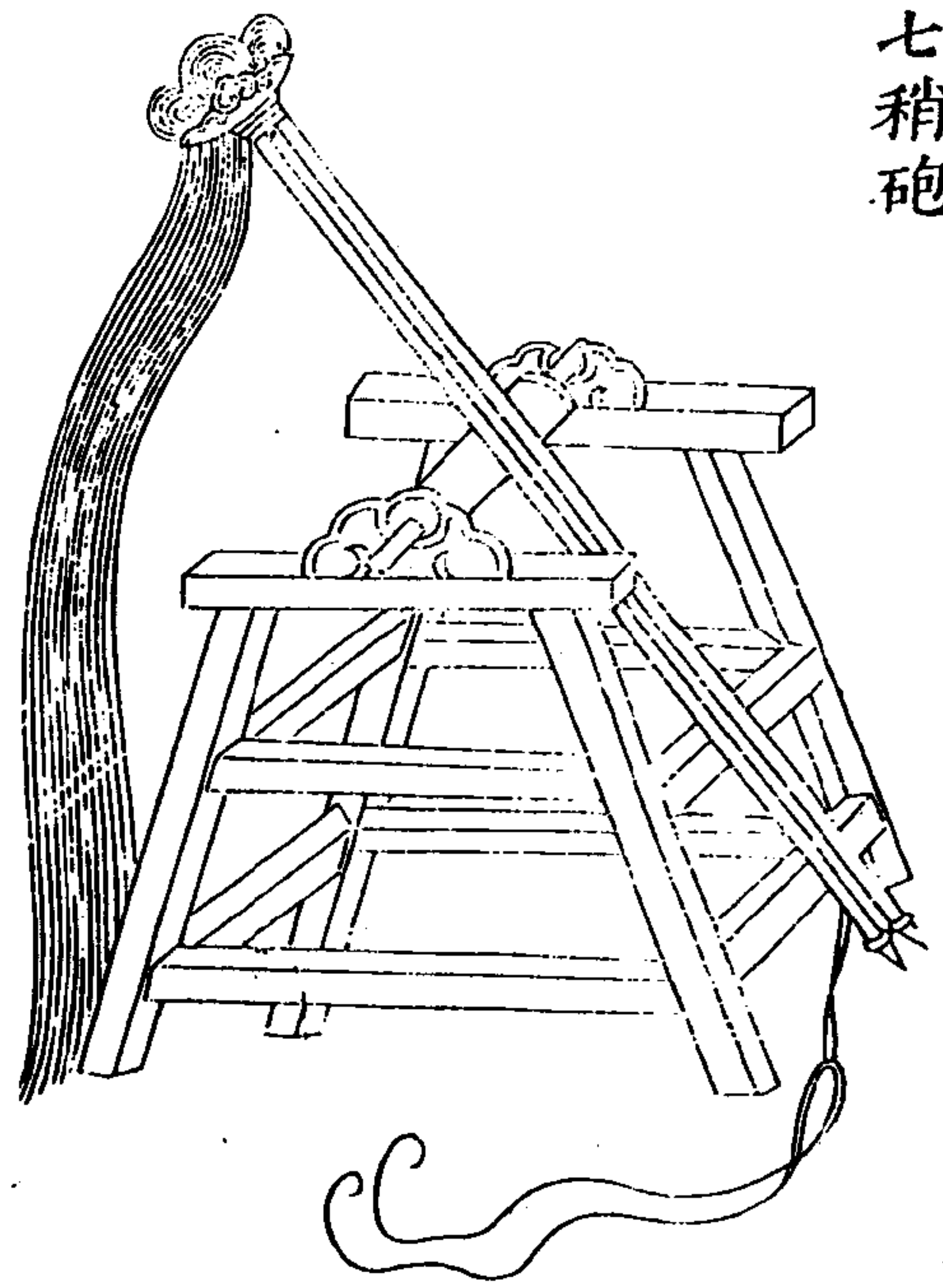

卷八

三十一

右七稍砲用脚柱四、上扇枕二、下扇枕二、上會枕二、下會枕二、軸一、鹿耳四、夾軸兩端罨頭木二、楔二十、稍四、鴟頭四、鵝項一、極竿三、鍊錫尾二、鍊束四、狼牙釘十六、絃子二、皮窩一、繫索五十、搜索一百二十五、凡一砲二百五十人搜、二人定放、放五十步外、石重一百斤。

虎蹲砲用前後脚柱四、下扇枕二、上會枕二、下會枕二、軸一、罨頭木三、楔六十、稍一、鴟頭六一、極竿一、雙鍊錫尾一、鍊束二、狼牙釘十八、絃子二、皮窩一、繫索六、搜索四十、凡一砲七十人搜、一人定放、放五十步外、石重十二斤。

卷八

三十二

虎蹲砲

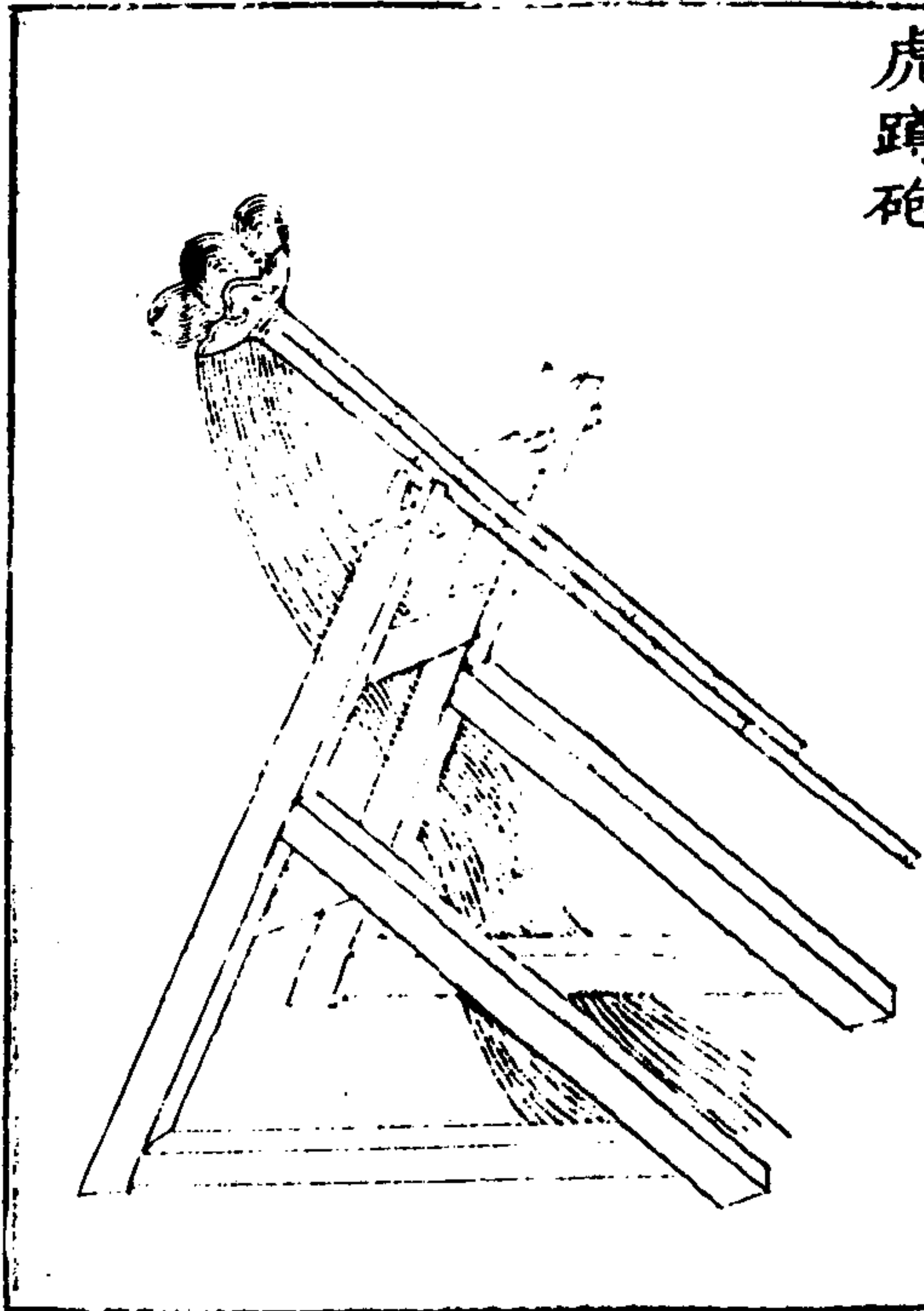

五稍砲用脚柱四上扇枕二下扇枕二上會枕二下會枕二軸一鹿耳四夾軸卷頭木二楔二
 十稍三鴟頭一鴟項一板竿二鍊蝎尾二鍊束
 四狼牙釘十六絃子二皮窩二繫索四十五拽
 索八十凡一砲百五十七人拽二人定放放五
 十步外石重七八十斤二砲守具設於大城門
 左右擊攻城頭車

卷八

三十三

五稍砲

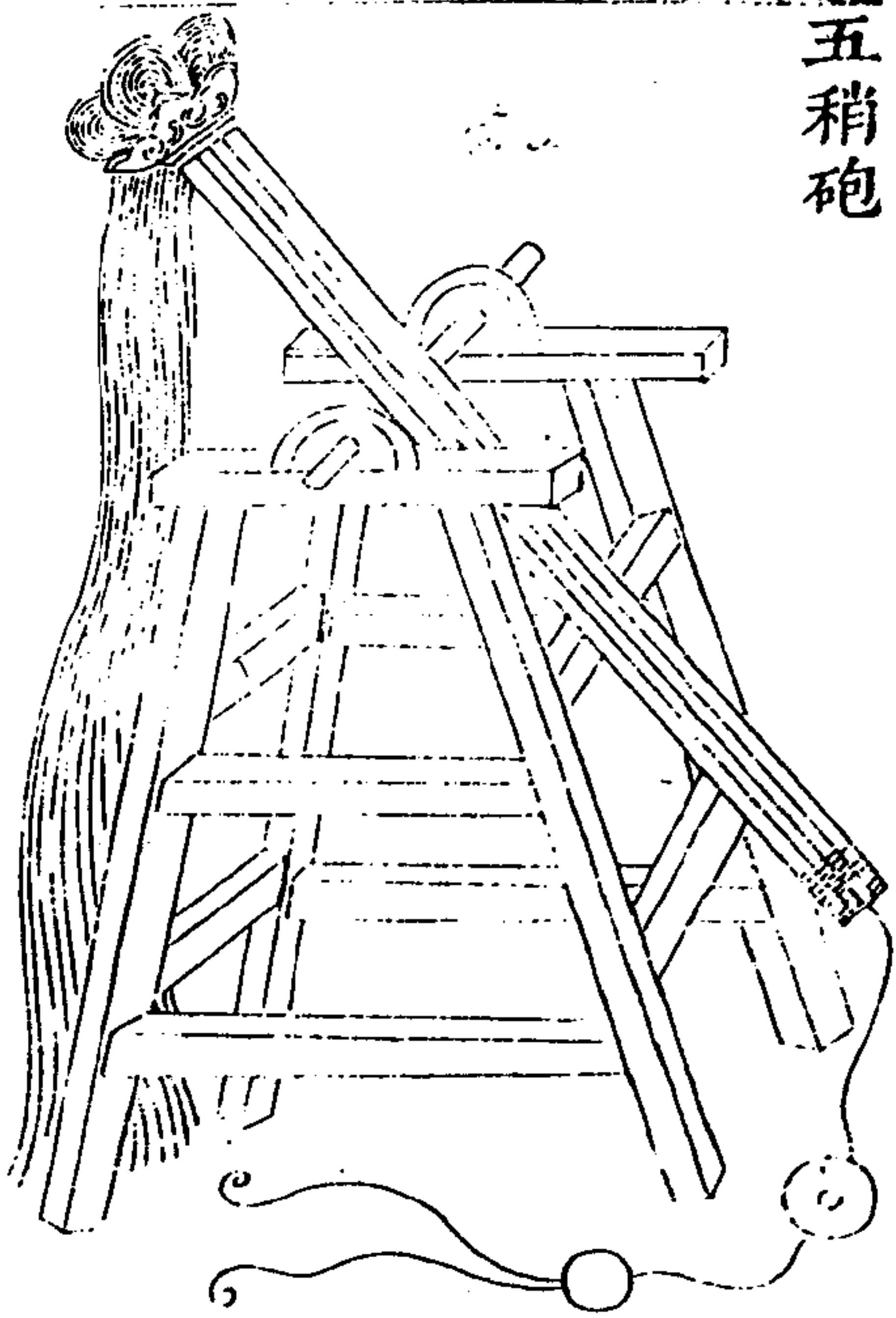

單稍砲

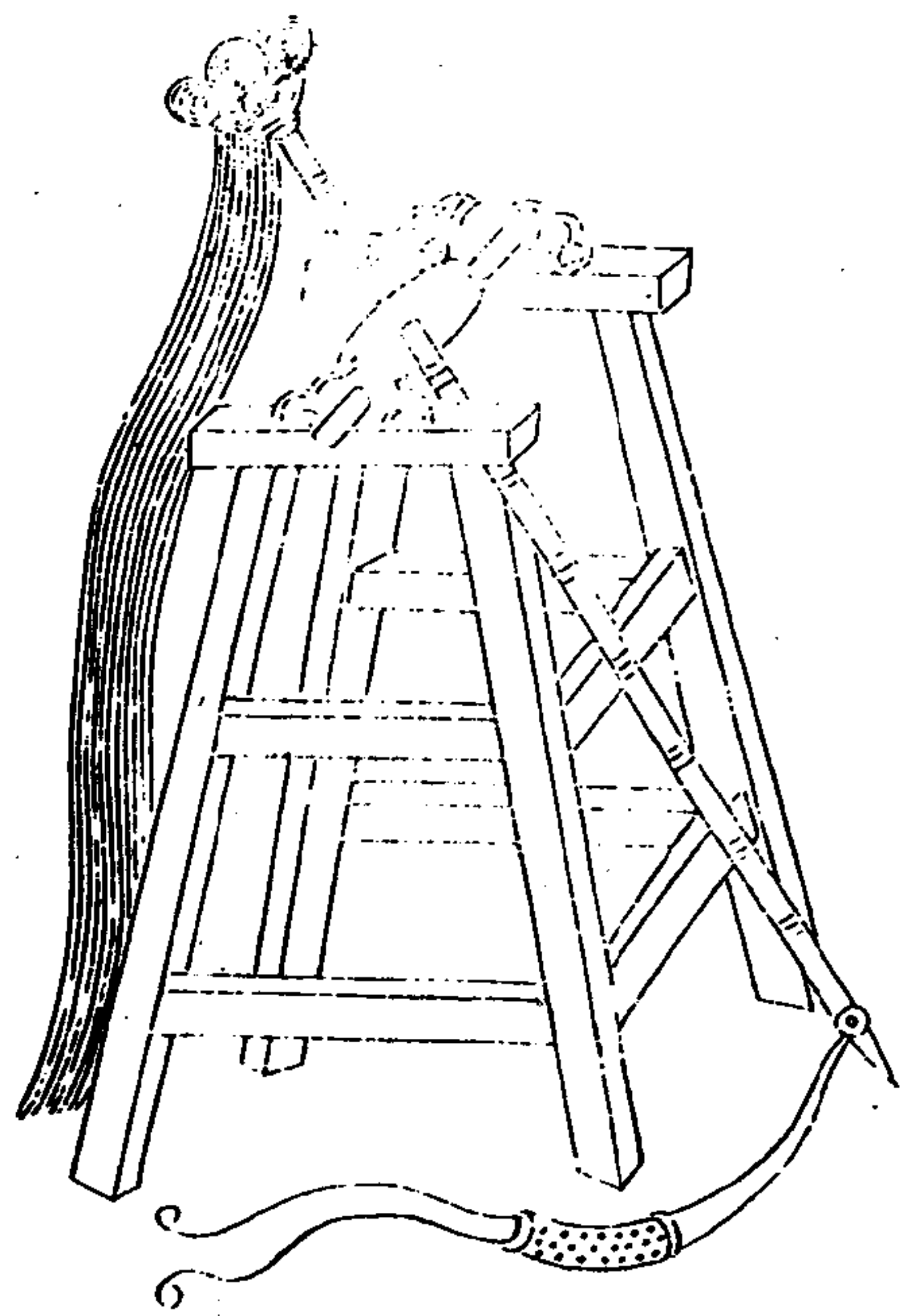

卷八

三十三

右單稍砲用前後脚柱四上扇枕下扇枕上會
 枕一下會枕一鹿耳四夾軸兩端軸一卷頭木
 二楔十六梢一鴟頭一板竿一鍊雙蝎尾一鍊
 束二狼牙釘十八絃子二皮窩一繫索六拽索
 四十凡一砲四十八人拽一人定放放二十步
 外石重二斤

砲車

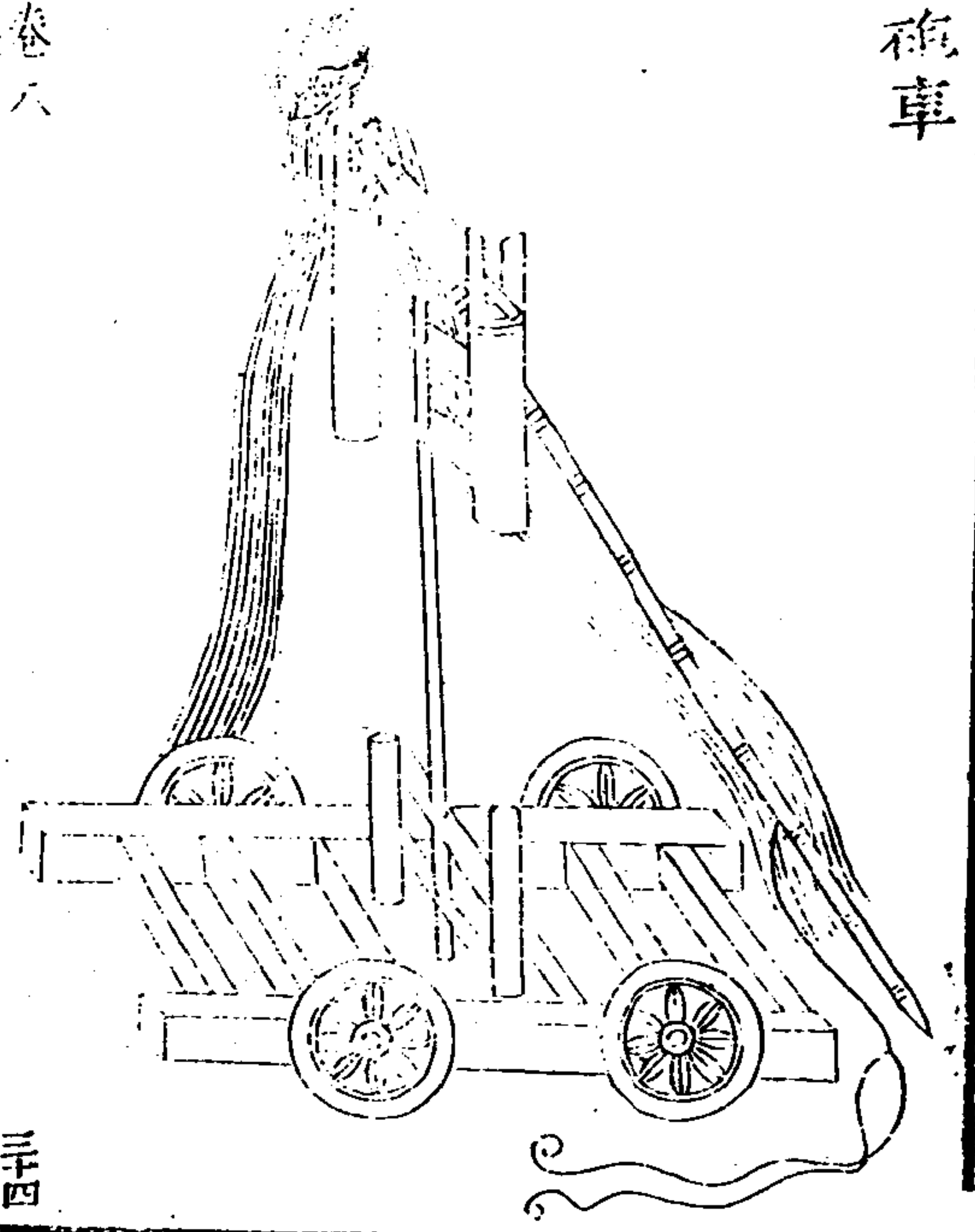

卷八

三四

右砲車大木為牀下施四輪上建獨竿竿首施羅匡木上置砲稍高下約城為準推徙往來以逐便利其施放及用物一準常砲法

行車砲

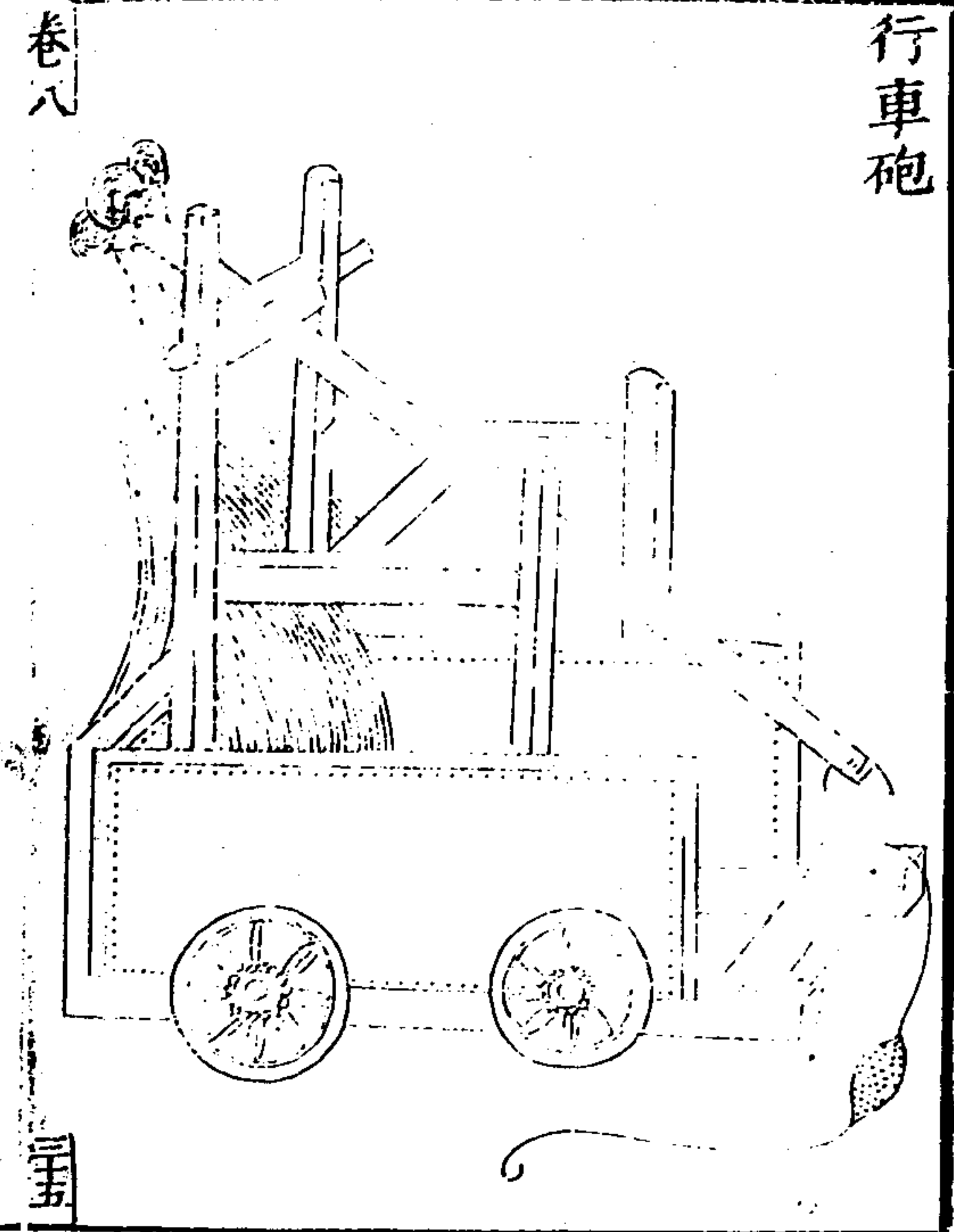

卷八

三五

行車砲

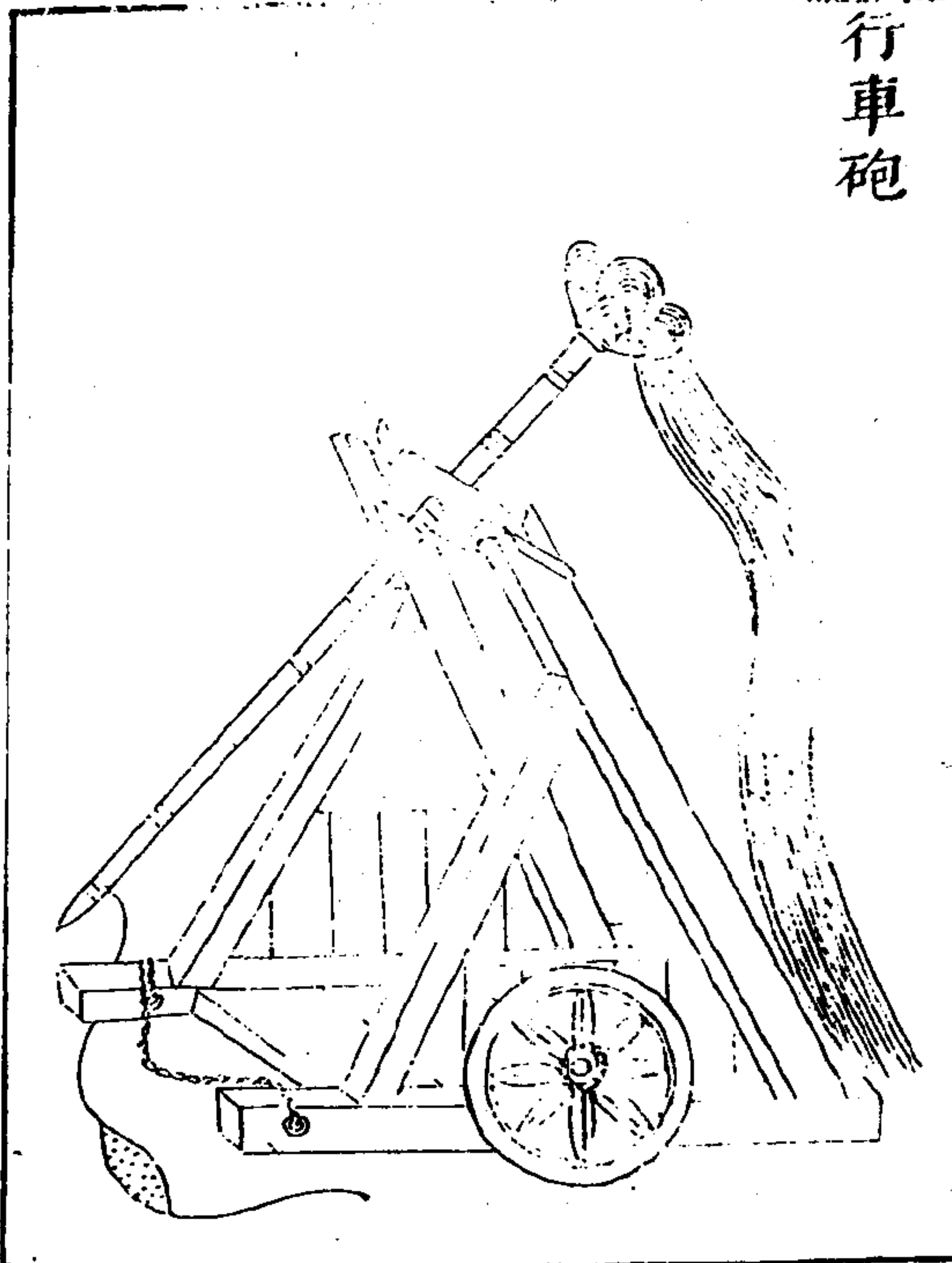

火砲

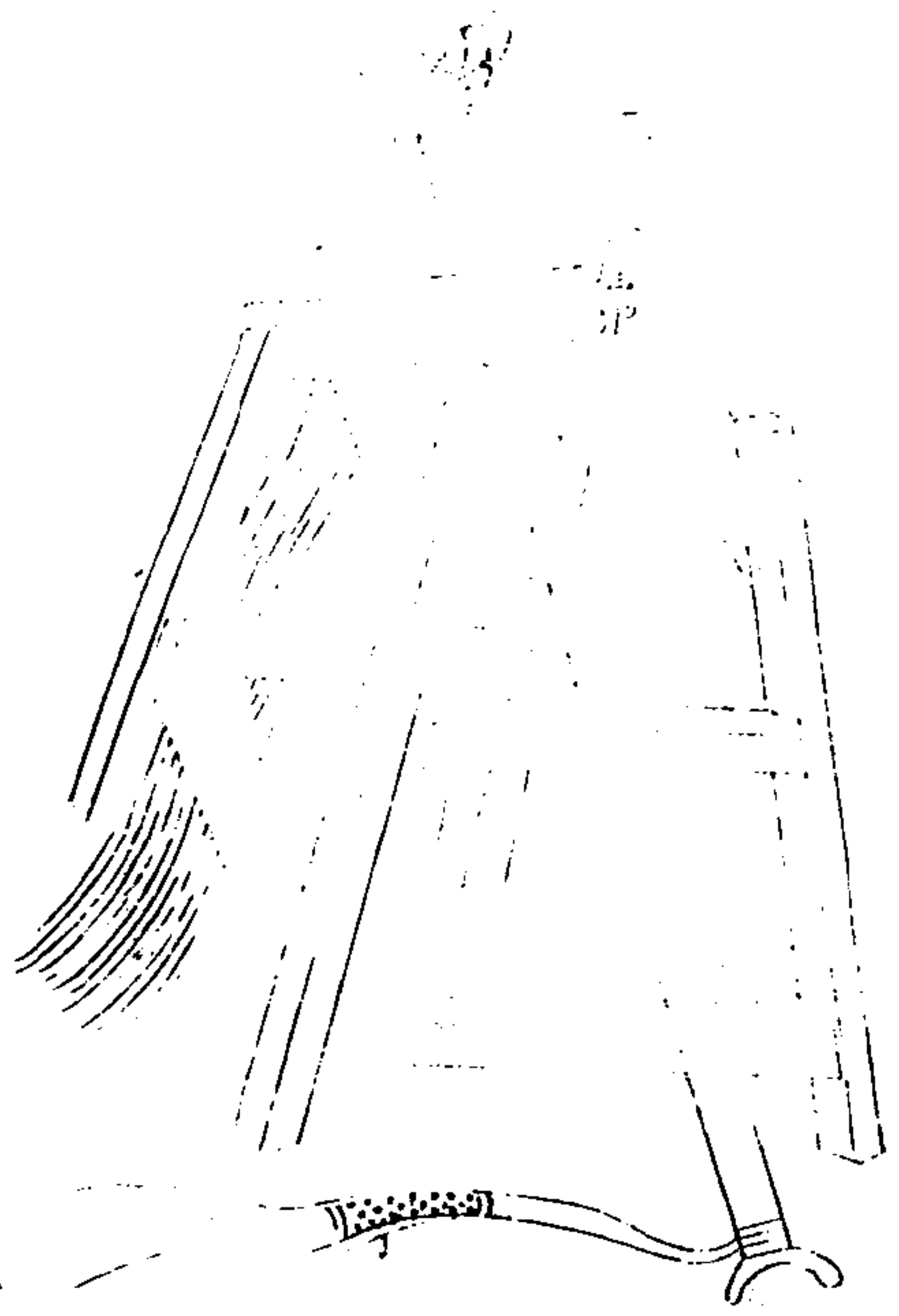

卷八

三六

凡砲皆軍中利器也。旋風、單稍、虎蹲尤便于師行。若燔芻糧積聚及城門敵棚頭車之類則上施火球火鷄等器以放之。

覆簾制為土色。凡地道兩傍皆橫鑿洞穴。可容十人。執刀藏穴中。外垂簾為蔽。與土色無別。若敵人攻奪地道則出兵捍之。

卷八

三五

土色覆簾

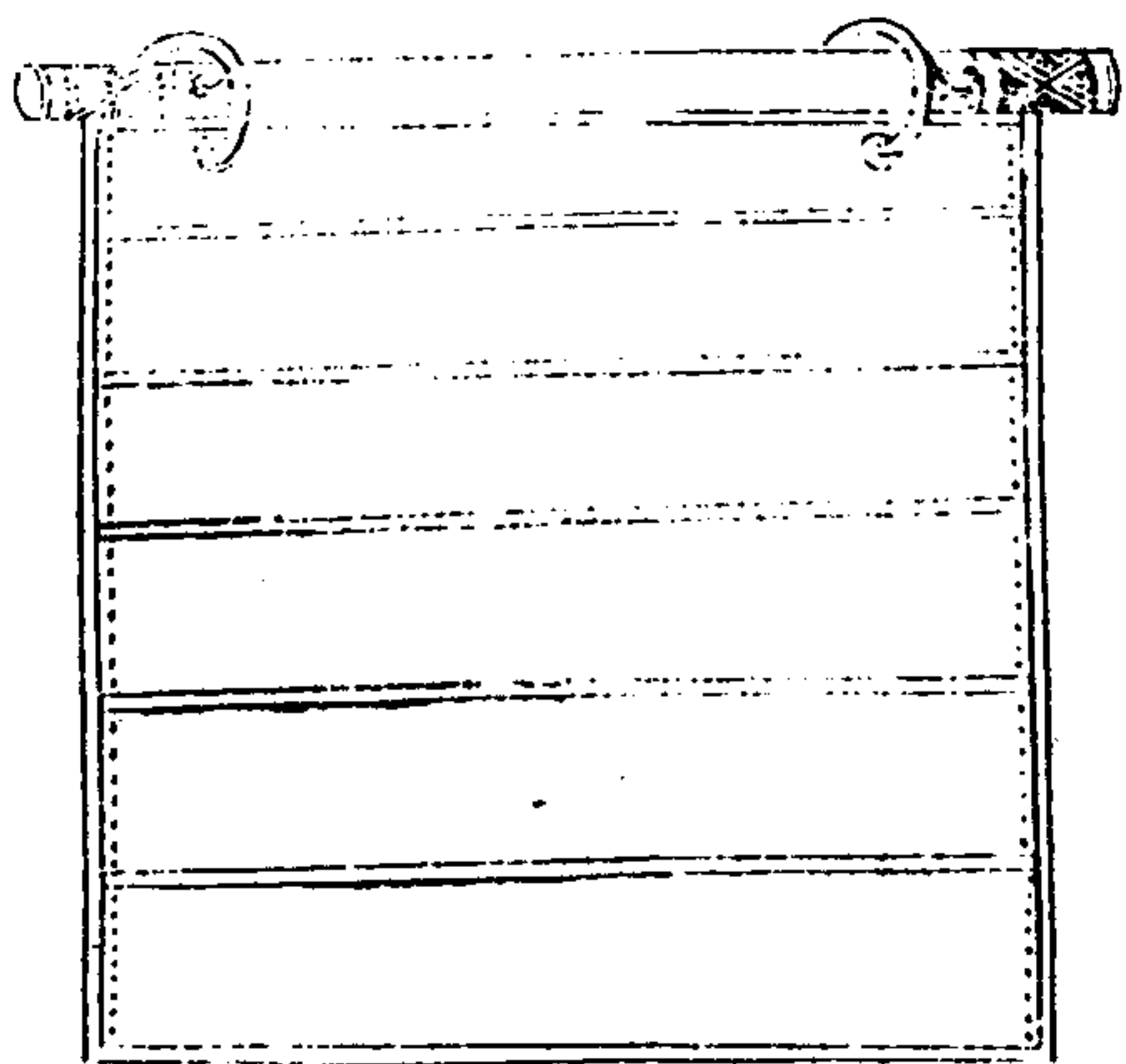

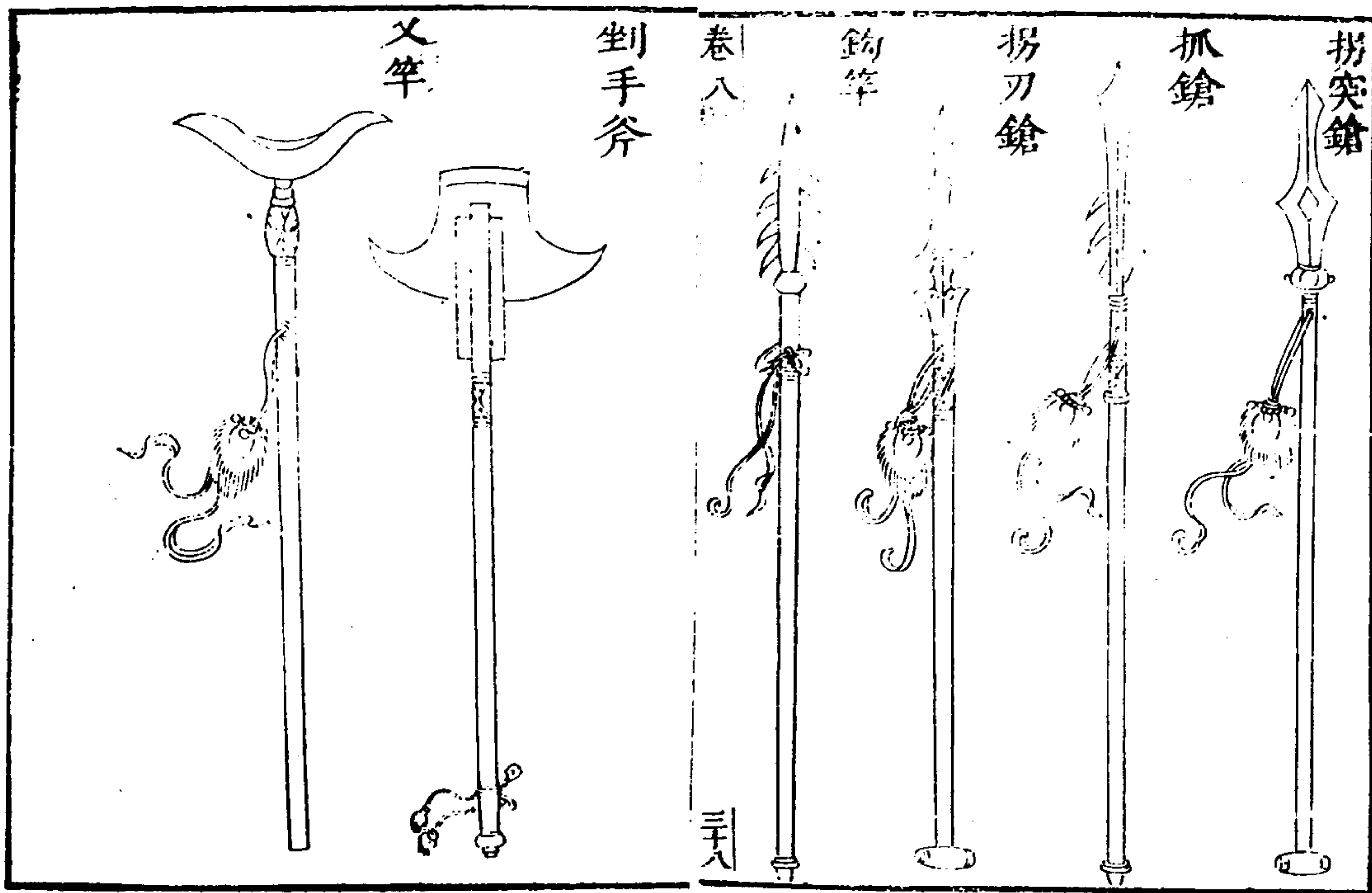

右拐突鎗，桿長二丈五尺，上施四稜麥穗鐵刃，連袴長二尺，後有拐。

抓鎗長二丈四尺，上施鐵刃，長一尺，下有四逆鬚，連袴長二尺。

拐刃鎗，桿長二丈五尺，刃連袴長二尺，後有拐，長六寸，鈎竿如鎗兩傍加曲刃，竿首三尺裹以鐵葉，施鐵刺如雞距。

剗手斧，直柄橫刃，刃長四寸，厚四寸五分，濶七寸，柄長三尺五寸，柄施四刃，長四寸，並用於敵所律。

叉竿，長二丈，兩岐用叉，以叉飛梯及登城。

卷之八 守城 三

望樓

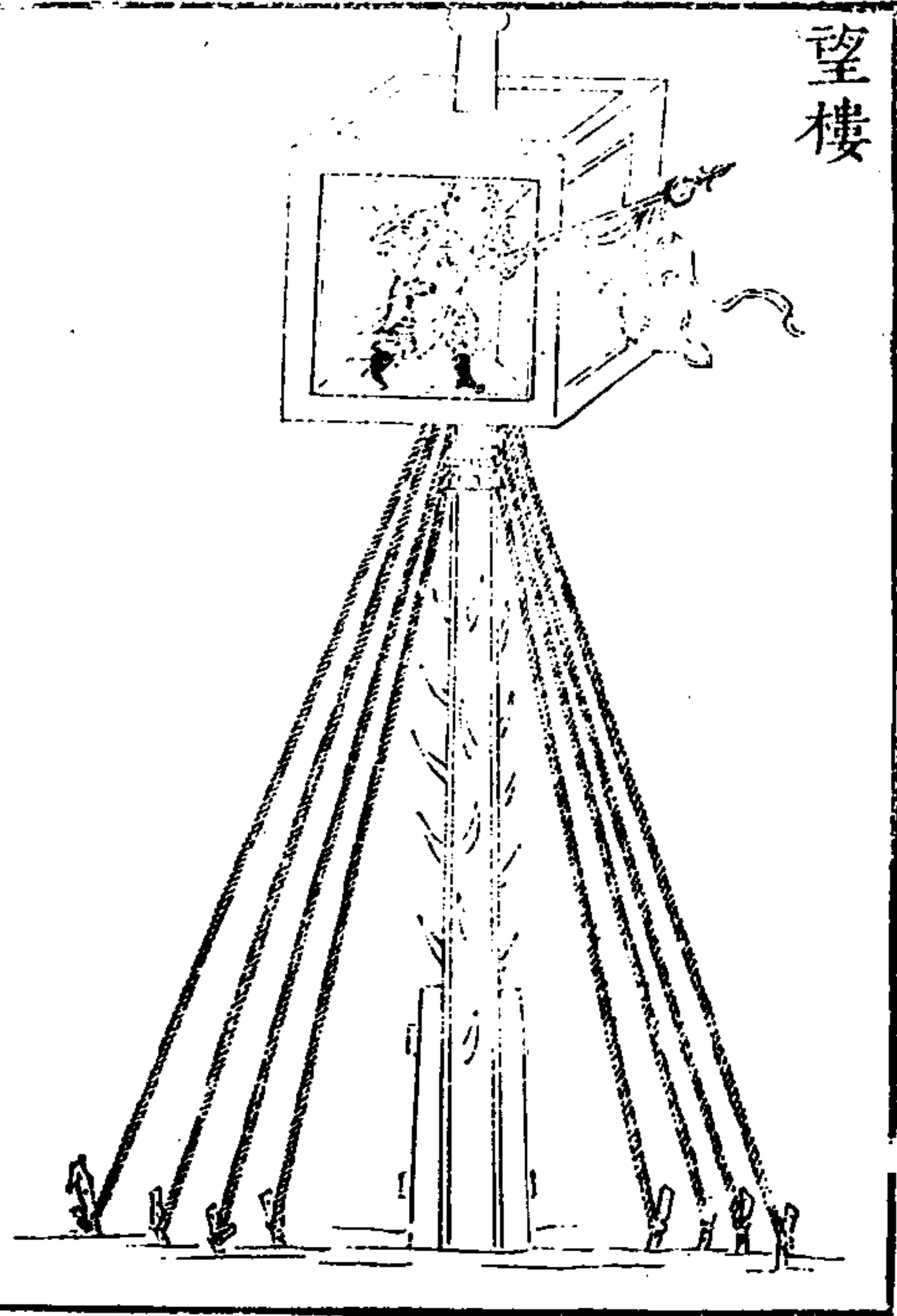

卷八

四十

望樓高八丈，以堅木為竿，上施版屋，方濶五尺，上下開竅過人，竿兩旁釘尋峰八十箇，用索三棚，上棚四條，各一百二十丈，中棚四條，各一百尺，下棚四條，各八十八尺，尖鐵檝十二箇，各長三尺，檝端穿鐵環，凡起樓用鹿角木二，各長一丈五尺，深埋之，出地八尺，用鐵叉層竿數條，如船上建檣法，版屋中置望子一人，手執白旗，以候望敵人，無寇卷起，有寇則開之，旗竿平則寇近，垂則至矣。寇退徐卷之，寇去復卷之。

火球

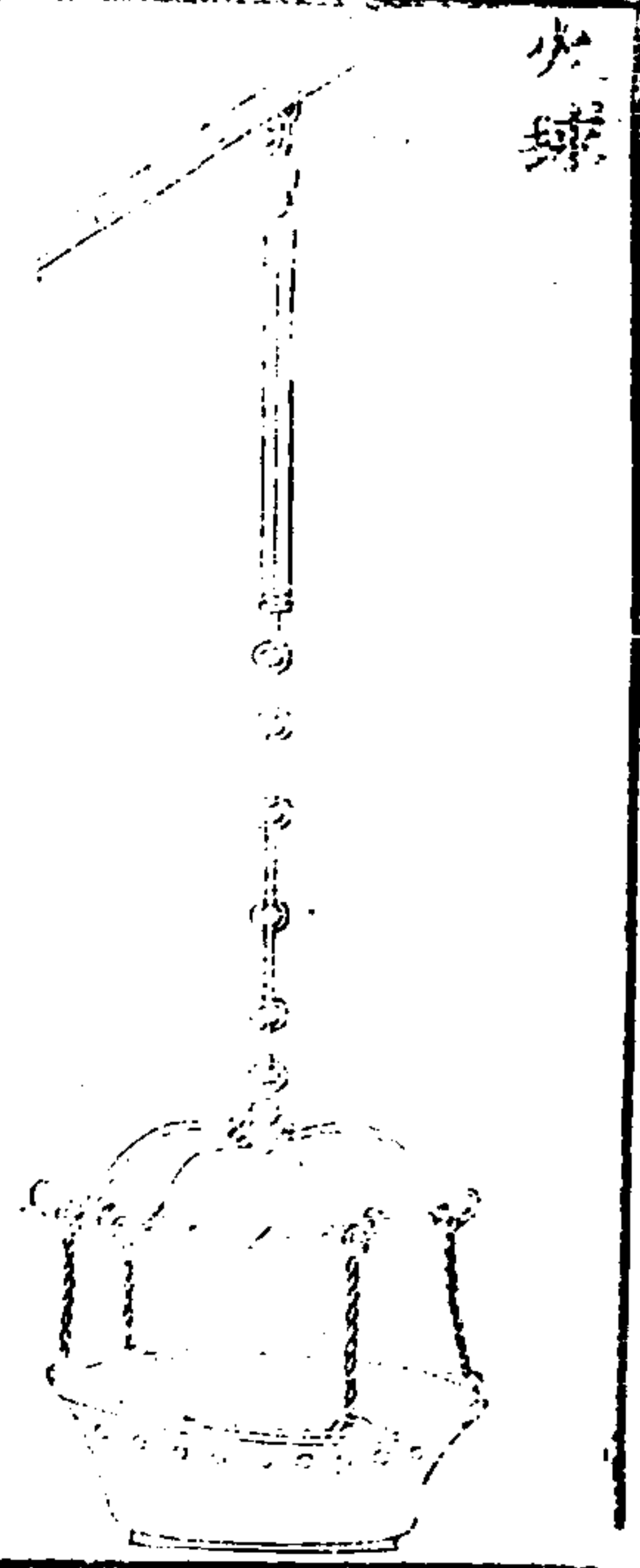

鑊火球，防夜之攻城用也。墜之半城中，燉以松油，火光下散，我能見賊，賊不見我。每十塚置一具，發燭咸易。

卷八

四一

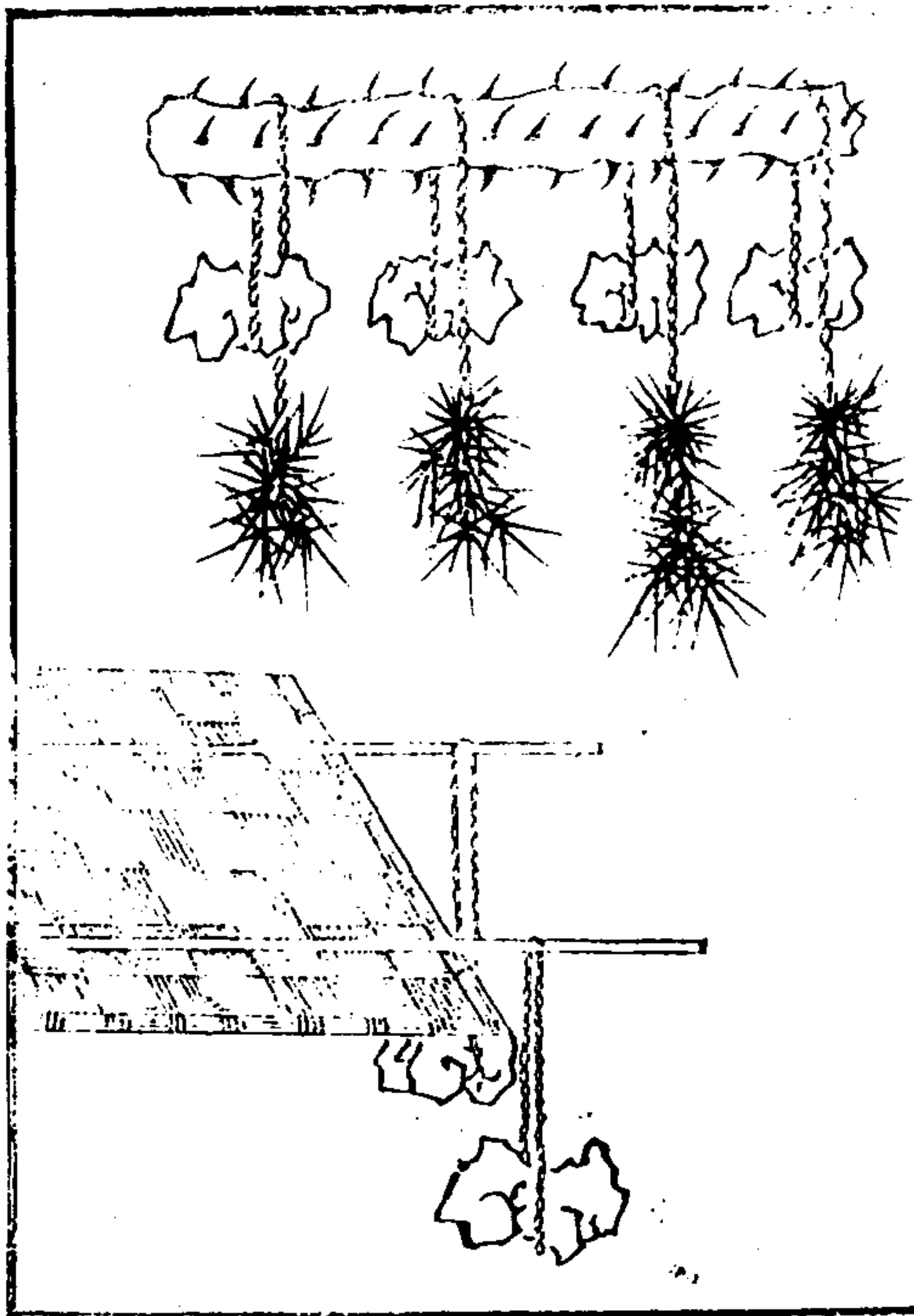

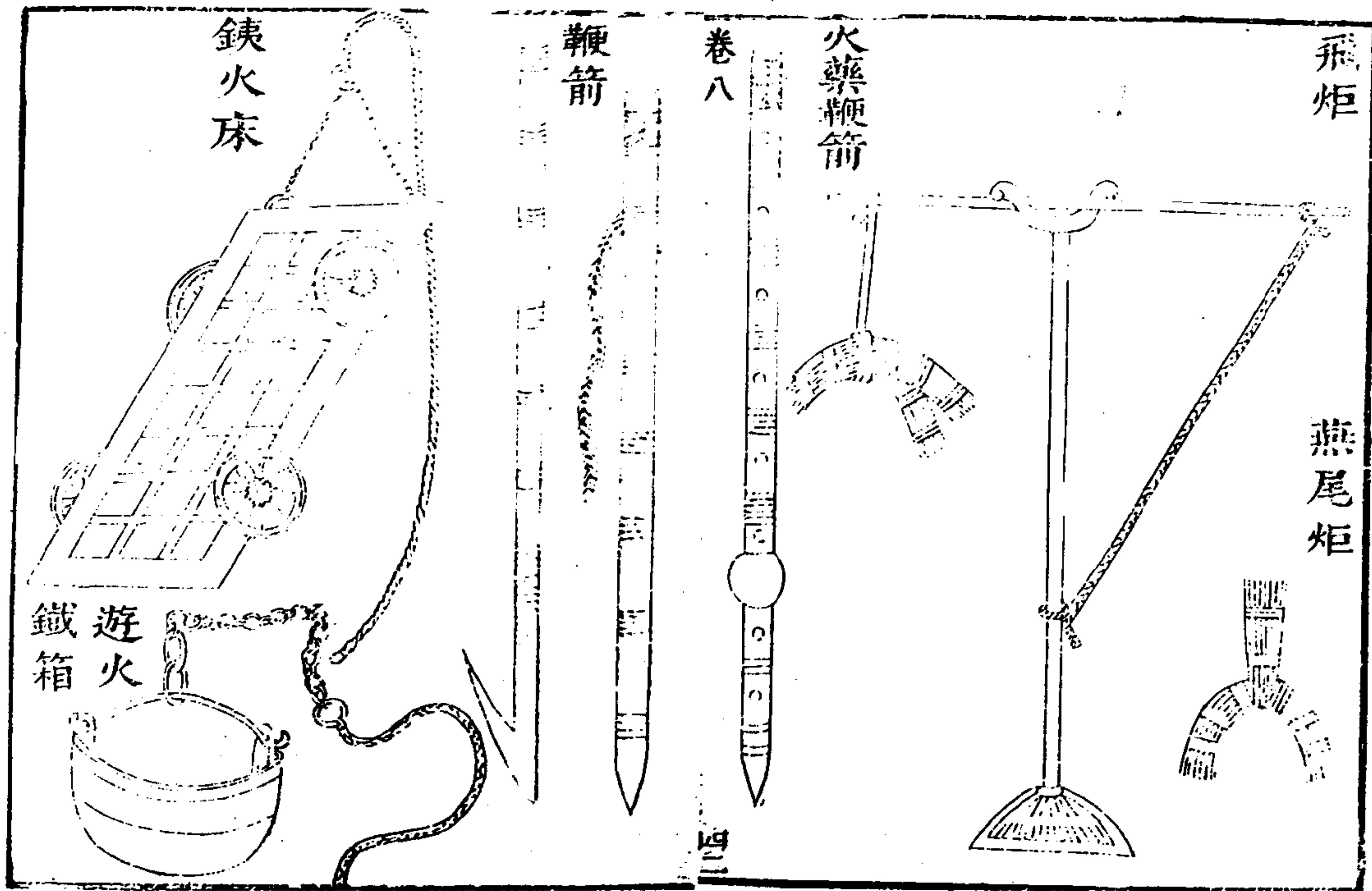

礮法武經雖載而獨行砲單架者甚明鮮人悟之故重開明其勢守城第一器也既省火藥之費又有不乏之資

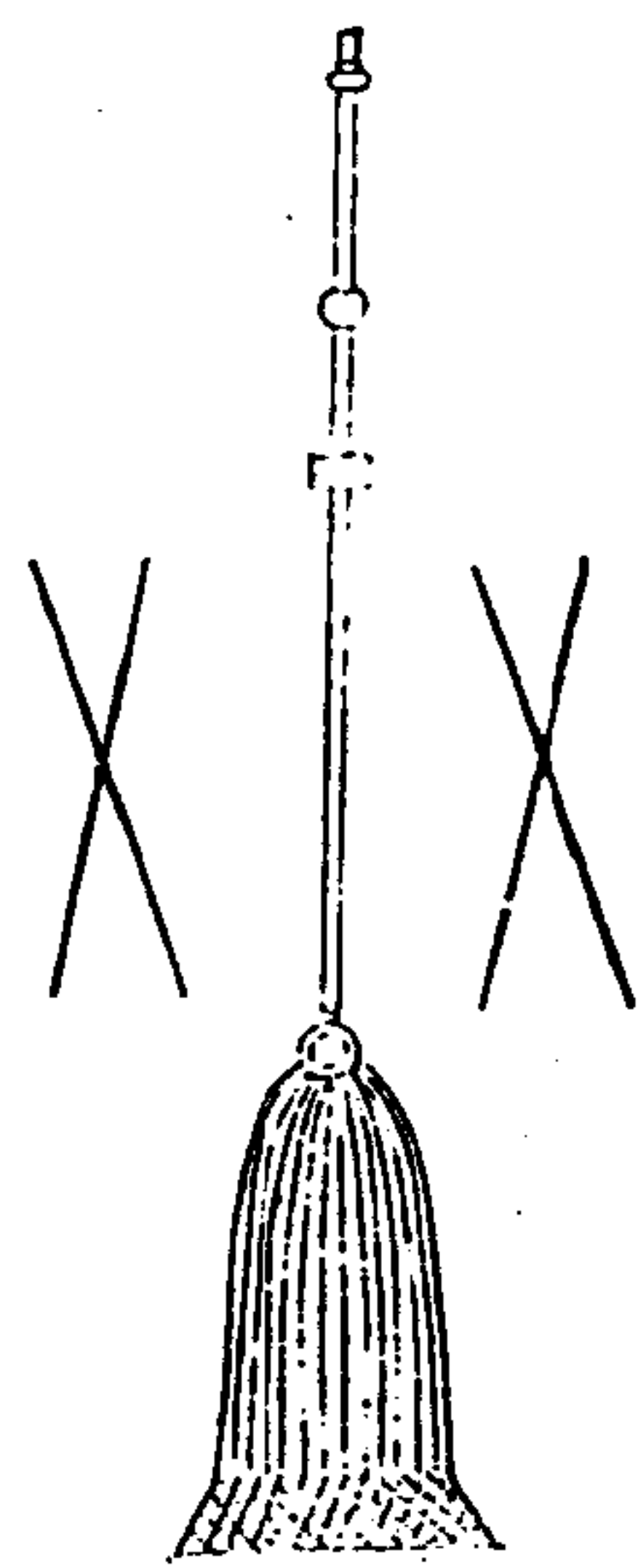

礮石用人車起打去之形

卷八

每繩長如稍之體不必拘定君千條但能舉其稍可矣每繩用二人扯之

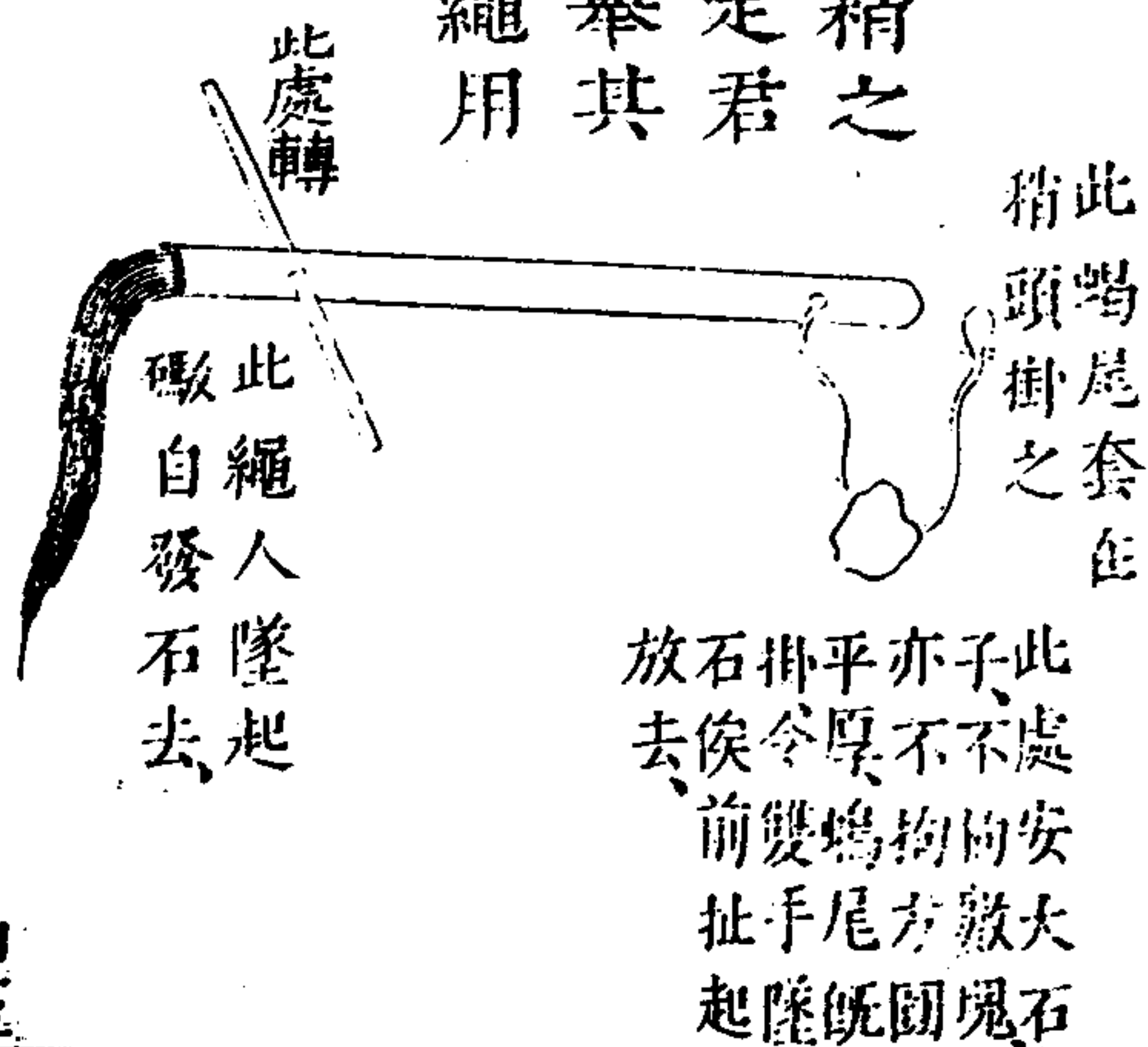

神武火榼

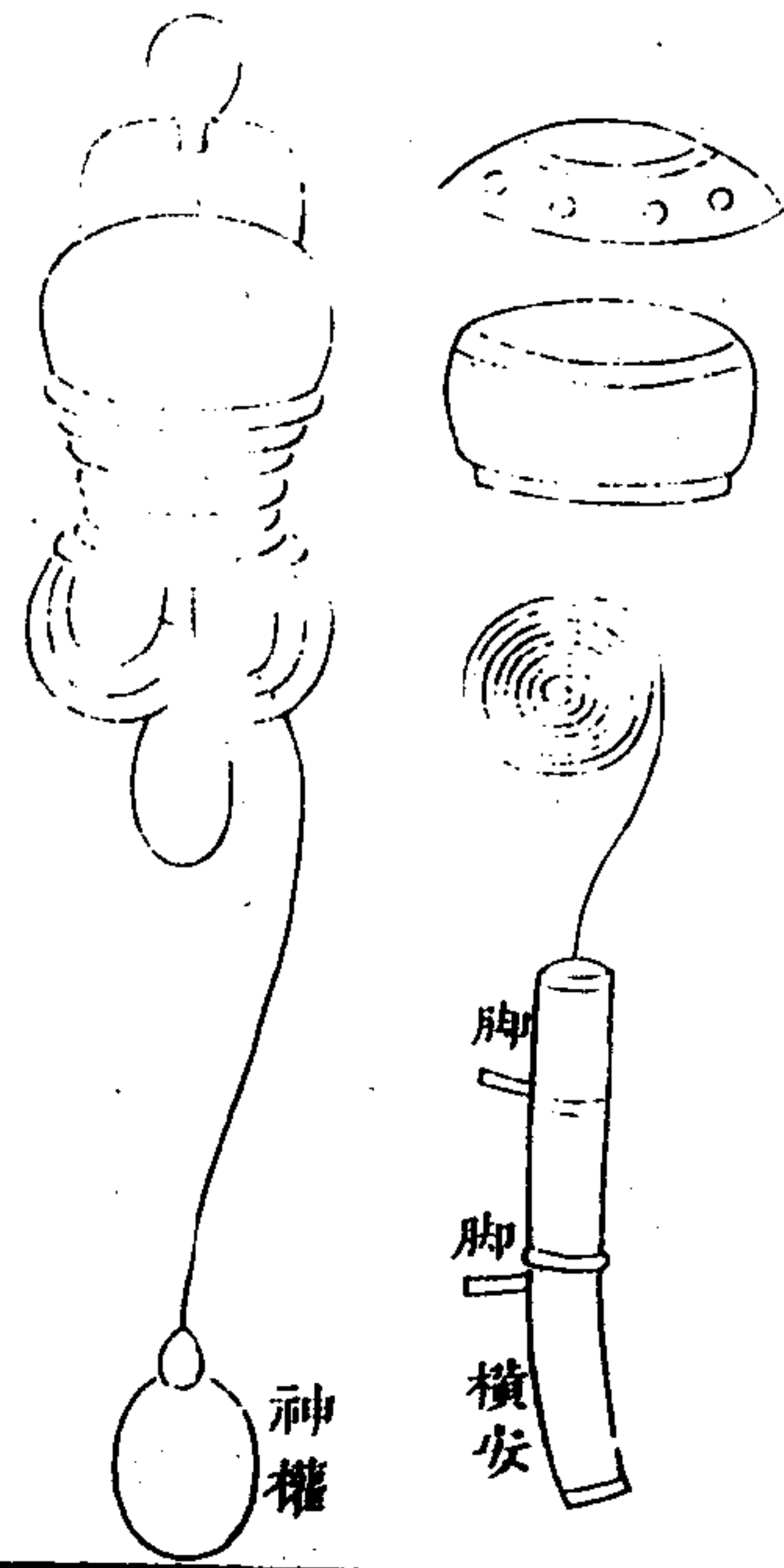

卷八

四十四

神武火榼其製或鍍或木或磁造備數千具遇
 警安在要地之間或以一人傳火或賊入犯經
 盪其傳神銃千里蛇神機針神權彈一發自應
 數十里之遙若寇虜犯在套內任百萬之衆無
 一生歸矣

一應避難之人牛馬之類昏夜難辨不敢開城
 皆可暫于牆內收避此牆恃城為險城恃牆為
 衛緩急則城上人可以助力張威若守牆人不
 用命城上可以瞭見但此牆施于水深河寬之
 城未見其力若施于無濠之城萬分賴之且避
 難之人可無入城矣

卷八

四十五

弩臺

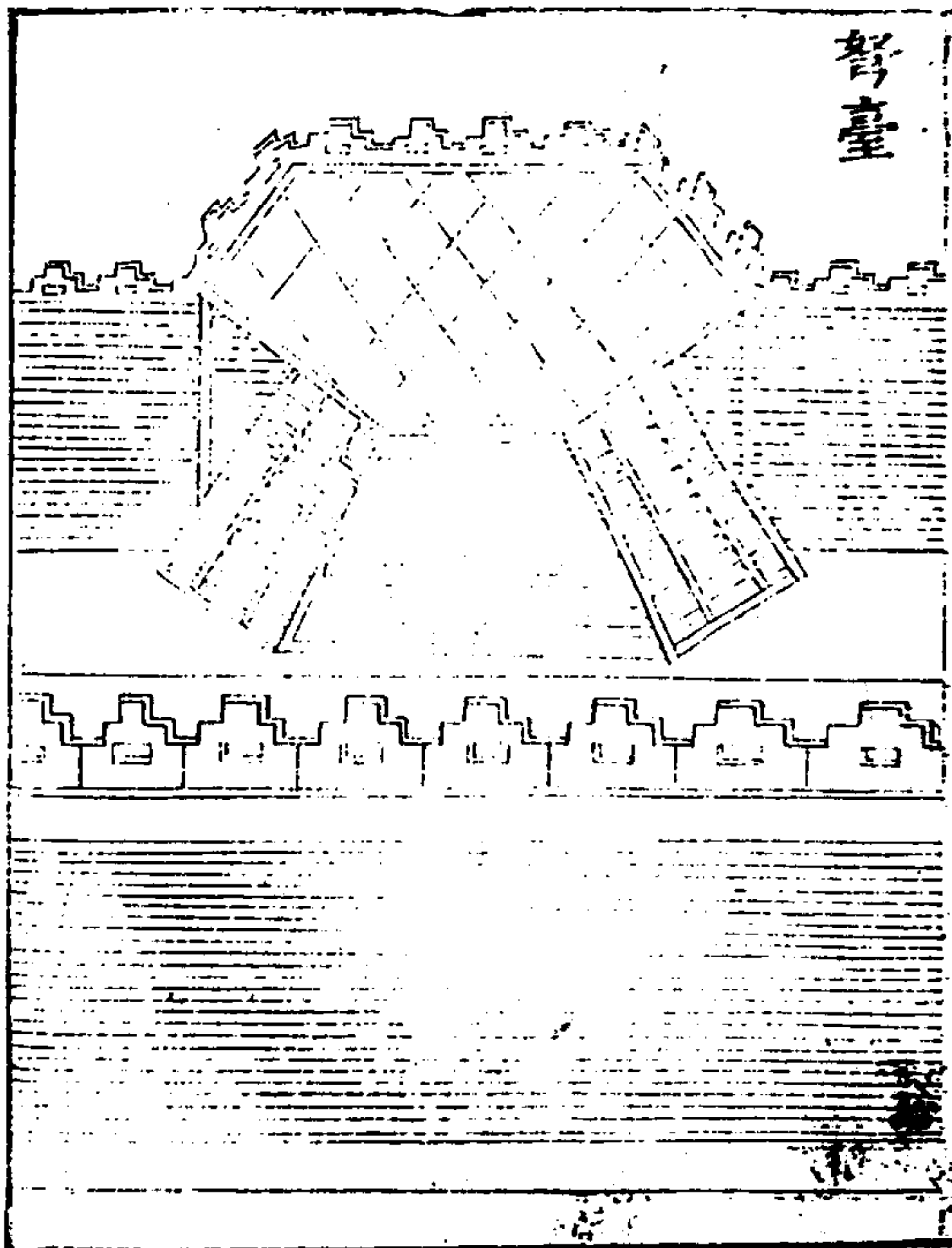

約束

守城之法凡寇賊將至於城外五百步內悉伐木斷橋焚棄宿草撤屋烟井有水泉皆投毒藥木石磚瓦芟芻糗糧畜牧與居民什器盡徙入城內徙不逮者焚之

凡委積及樓棚門扇門棧但火可攻及之處悉皆覆泥塗棚樓下隨處積桶木桶石鎗斧及他短兵外立弩車砲架棚樓女牆上加篋籬竹笆城中立望樓籍民中壯男為一軍以充防人

帥律

卷之八

守城

禁

壯女為一軍以隸雜役老弱為一軍以供飲餉放牧樵採三軍無得相過主將延問軍中奇謀勇力機捷跣弛精伎辯口之士如雞鳴狗盜之類無不加禮以備防用城上每將各立一典掌呼索百用先作小旗數十枚有呼索即大書物名貼旗於上舉以示城下仍預簡較備用之物各為部分使吏主當謹伺見舉旗則應送城上城下百部給雜役三五十人掌負繫所須索物仍各授一官督領衢巷通夜張燈燭察姦人出

入與軍士之私相過從者量城止一步置一甲十步增五人防非時抽易五步有五長十步有十長百步有將別令虞候領戰隊作雌雄契持以巡城所至與守隊勘同乃過若賊勢外振上心內貳則或轉左隊以爲右易前軍以置後或一日數易或數日不移又間使人持偽契巡行以驗試將士

凡城中給百川至於水漿皆有限量令民竈爲大井高突防火仍預下令凡失火者斬杜姦人

帥律

卷之八

守城

禁

也或城內有火發只令本防官吏領丁徒赴救仍急報將主將遣左右親信人促往凡城中失火及非常警動主將命擊鼓五通城上下吏卒聞鼓不得輒離職掌民不得奔走街巷凡賊至城外禁城中不得妄舉高物如竿表之類及吹擊樂器恐賊內應凡城中有使至門者徑避詣主將裨較民吏不得輒見如得城中飛書不得輒讀將送本營對

眾封送主將。

凡有曉星氣術數人悉收隸官府不得與他人竊語及禁論說怪異以惑眾者。

凡號令一出主將并副將以下不得專異指揮悉依條件。

虎鈴經曰城上一步一甲卒十步加五人以備雜供之用五步有伍長十步有十長五十步百步皆有將長文武相兼量才授任而統領精銳驍勇或十隊或二十隊或三十隊大將副將各

師律 卷之八 守城 吳

領隊巡城曉諭激勸赴役城上六四隊別立四表以爲攻城之候焉若敵欲攻之處去城十六步即舉一表撞梯逼城舉二表敵若登梯舉三表欲攀女牆舉四表夜即舉火如表法城上四隊之間各置八旗若須木標枋板舉蒼旗須灰炭銅鐵舉赤城須礪木焦葦舉黃旗須沙石磚瓦舉白旗須水湯不潔之物舉黑旗須皮氈麻索鏢鐵鍬獲斧鑿舉雙兔旗須戰士銳卒舉熊虎旗須戈戟弓矢刀劍舉鷲旗當主之官隨色

而供城內老少嬪女除營城食外皆令應役於城上分爲八隊使識文字者點簡常旂與八部也。

清野

四關百姓入城避兵凡關外一切私財除盡數搬入城中外其長木大板席薄木鐵家火柴草休留一件一則徒爲賊所毀二則賊借之爲攻城之具萬分慎之城外有大樹宜伐之近城尤宜防禦城內無馬路不可城外三丈內有房

師律 卷之八 守城 吳

屋賊勢衆撤之撤之不及則焚之係木壁者一焚而淨即日可守係磚石爲壁者賊遠則居民不服賊近則撤燬不前若賊以百數伏屋脊外射擊守城人賊眾將屋內打通牆壁扛梯木到城下可以徑登或就民房中運土幫城起圍而登皆無可奈何有近城一丈以內者城身又低於屋內不守之城也竹木行貨多附郭若不移徙皆賊攻城之具也須仰各商將已登岸者依期速運入城開賣其在水各排移去五六十里

外隱僻小港中暫置以待賊過復業如違俱入官公用城外各鄉鎮大戶收米在家與夫糶糶待價者着落里保一聞警報嚴催搬運入城任民開糶堆積止許城中糶賣不許粒米出城其倉貯搬運難盡者有司嚴督糧長糶買上倉如有不肯預期搬運棄遺在鄉致資盜糧者其米入官為養守城兵夫之用仍查大戶有以牛酒鏹幣開門延寇俱係通賊之家查烙律例從重梟示

師律

卷之八

守城

辛

設伏

烙城外要口四面共有幾處每處撥三人每人管二更俱於每日午時領起火六枝手銃四口各烙派過信地方可出城離三二里之遠守伏每至次日午時有人交代方許回家若遇有賊在近每路每方加撥五名每人止執一更各備三眼鏡一把起火六枝燈籠一盞黃旗一面雨具一副如白晝遇賊至即放手銃三箇起火三枝搖展黃旗馳回中軍高處烙給過號令接應

城固是為守城之要也

城內人丁又烙中軍號令上城守禦如夜遇賊至伏路人先覺即放手銃三箇起火三枝一面奔告城下中軍高處瞭見烙給過號令舉動廠內人乘城備戰如有人出伏遲期及備該隨身前項火藥不如法藥繩藥線濕落不堪雨具不整及在外之人不候交代而輒回家者通以軍法細打一百割耳如有悞事軍法示眾如賊來伏路人在外不截要口哨伏偷藏人家屋廠園林之內睡熟悞事致賊突入城下攻城者伏路

師律

卷之七

守城

辛

人俱軍法示眾

派民夫

守城必派樵夫編夫難論門戶有數間住一家者有一間多住數家者此與火夫論間雇人巡夜不同蓋括滿城丁壯守滿城樵口各人各顧其家事到忙時誰不上城誰肯安心坐家任從賊攻城乎又誰是我父母子孫替我守城全我一家性命乎明思之一賣菜販水傭工貧棍朝來暮去之人免編

一六十以上無兒，老夫婦又無住房使令之人者，免編。

一寡婦十五以下，幼子又無住房使令之人者，免編。

一士大夫及武弁隨主將巡城提調，本身免編。

一瞽目殘疾勞瘁之人，又無住房使令之人者，免編。

偶疾者不准。

一每垛口須用兩人，或三人，輪流喫飯宿歇，解

手，搬運，若只一人，豈能站一日一夜，不勞倦乎。

賊乘勞倦而攻之，豈有精力鬪敵哉。

一編夫守城要近，各人住處不得遠過里半二

里，若不分遠近，亂編者官吏重究。

次總計城垛若干，城中或軍或民，人丁若干，每

垛或二名，或三名，仍書姓名於垛牆。一日一夜，

輪班更換。又每百垛，或五十垛，擇殷實有用者

一人為甲長，一人副之，青衣裝束，各帶腰刀一

把，號旗一面，其散人夫各備號衣一件，或紅或

黃，長柄鎗刀一件，又鐵斧一口，或鐵錘亦得。如

缺一件，細責。如有軍丁多剩，增派衝要之處。

定時候

凡警報未急之時，每蚤天明，吹打一通，守城人

下城，每晚吹打一通。守城人上城，有聲息之日，

鼓樓上放砲三聲，各家一齊出門，再砲三聲，各

家一齊上城，再砲三聲，各垛口信地站滿。第二

次放砲，須待一炷香盡。第三次放砲，須待二炷

香盡。三次砲畢，再遲一炷香，撞鐘三百六十下。

師律

卷之八

守城

五

統率官各烙信地，查有不到者，以軍法處治。

分垛伍

五垛為一伍，置木牌上，總書姓名。每夜一人守

一更，向外觀外，迭相輪換。常有四人穩臥，精力

不疲，緩急有備。每更置一小旗，上貼更分，夜巡

姓名，如趙甲一更，錢一二更之類。巡更者執旗

在手，只瞭望五垛口。城下有無奸細，一有賊至

叫醒同伍，執持灰瓶石塊器械擊打，庶使數步

之內，易於瞭望。五垛為一廠，擇年壯膽勇者一

名爲堞長

分信地

四圍之城大勢四門各四官四隅又分四官統領各臺至一臺又分一頭目管領各強弱搭配兵若干各分定信地庶事有責成

守敵臺

敵臺上堞口每堞用兵三名選擇勇力者傾身外望以背向裏遠近彼此互相顧視將各臺編以字號分以信地別以號旗金鼓响罷畫觀旗

師律

卷之八

守城

五

色夜聽號聲仍各將字號旗色响罷大書堞牆使各熟認俱以敵臺爲准如天字號敵臺左邊向地字號敵臺管堞若干地字號敵臺右邊向天字號敵臺管堞若干兩臺中分信地假如天字號該管四十堞以十堞爲一號第一號十堞用紅旗用鼓則大書日觀紅旗夜聽鼓聲八字於堞牆第二號十堞用黃旗用鑼則大書日觀黃旗夜聽鑼聲八字於堞牆第三號十堞用青旗用喇叭則大書日觀青旗夜聽喇叭八字於

堞第四號十堞用白旗用木柵則大書日觀白旗夜聽木柵八字於堞牆其餘敵臺堞口皆然倘日賊犯天字第一號信堞城下該管敵臺上搖紅旗夜犯天字第一號信堞城下該管臺上起鼓信守兵夫一齊戒嚴俟擊左右城樓各遊兵到彼應援兩邊敵臺相向互爲摧擊其餘臺堞官兵非信地者不許亂動各門雖無警亦加戒嚴不許擅離信地應援恐賊聲東擊西乘虛而上庶防守嚴切而靜應不擾如臺兵失悞

師律

卷之八

守城

五

以軍法重治

嚴巡邏

各堞兵勤惰不一須常稽察第使人人點各吏更喧嚷則守堞者不能睡臥精神困疲非計也當以城門爲限如東門至南門之類每門設巡邏兵十名置小紅旗一面中書巡邏字每更兵二名輪班絡繹巡視各止挑燈執旗往來堞口不許叫喝打柵搖鈴若有堞夫熟睡不行瞭望并堞口燈火斷滅者隨擊更旗次蚤總巡官處

稟究。仍行喚醒點燭。不許擅自喝打。賣法稟究。
設官巡

設巡邏役。尤恐疎虞。每門另選武職官二員。各與馬匹。置立更牌。更箭。如東巡至南門。時值二更。東門官將一更箭。交付南門城樓上官驗。校南門官隨付二更牌。與東門為驗。輪番迭周。次蚤送總巡官處。查考。若各官將牌箭私授。不親巡警者。查出。以軍法重治。其巡警官。先察巡邏十人。次早各塚口。偶有睡熟失瞭。隱燈者。擊其師律。
卷之八 守城 五

更旗巡旗。次蚤并送總巡官處究治。亦止許巡視。不得呼喝敲梆警擾守塚之人。

增遊兵

各營又設遊兵五十人。分為二隊。俟有警協力策應禦敵。仍先示約。凡遇夜間賊集。眾攻門左。許放火箭三枝。再緊發銃三箇。十分緊急。鳴鑼三通。原派本門遊兵一面禦敵。總管另帶枝兵應援。一門有警。各門堅壁固守。不得輕動。以防聲東擊西之患。尤禁塚兵驚擾離次。至於疾風

暴雨。半夜黎明。人易懈弛。賊每乘間。尤宜申飭。
立城柵

上城處豎立柵門。撥人看守。不許守塚兵私下。亦不許令閑雜人潛上。止放飯換班開放。至晚中軍放砲。則封鎖不開。

一出令

守城號令。俱聽主將分守各隅者。不得各出所見。

別男女

師律 卷之八 守城 五

用婦人披掛棚立。不可與少男壯子相雜。恐生姦邪。

禁妖譎

敢言怪異。及妄傳言語者。俱悞事之尤。軍法窮治。

嚴盤詰

凡詰奸。須立木柵在濠之外百步。陳兵守衛。而詰之。城門之下。又嚴兵而待之。遇警則閉。今人聞警。輒將城門晝閉。或止開一門。或日開二次。

而詰奸又在城門之內。外避難之人一擁而入。又孰從詰且辨之。又每敵臺左右各置小吊車四五架。以便兵上下。及逃難者吊人之法。婦女隨卽吊上。若係男子。須審其聲音貫址。方許吊入。

察姦細

城中最可慮者恐奸細潛伏。必須各項口嚴設木柵。輪保甲以為防守。伺昏明以時啓閉。不拘士夫舉監生員吏役人等。排家輪守。不許撓越。

師律 卷之八 守城 五

十家共一保結。互相按簡。若有奸細不行舉覺。事發連坐。每一木柵須置丁夫或十人。或二十人。各執械把守。立一人為巷長統領之。以司巡邏。而防奸細。賊將逼城。先集保長給與連坐信牌。使各保自行曉諭。各甲自相糾察。如有容留姦細者一甲連坐。軍法重治。其寺觀給發住持各房互相糾察。賊退卽收信牌。開時預先刻小牌計在城甲數。每甲一張。印完以便臨時給發。嚴姦盜。

壯丁上城家中無人看守。小人乘機為姦為盜。但有拿獲真賊者。不分強竊。當時打灰示眾。其飲食不足之人。開具守本稟官賑借。炤出存恤。

防火

攻城多伏奸細。城中放火。守城者奔抹。則乘隙而登。須設兵數枝。或五十名。或百名。擇城當心處。或寺觀居寓。專司救火。其城中各坊着保長總小甲各分信地。多備水桶。藤斗。鐵鈞。麻搭。竹梯。斧鋸。每一方火起。卽本坊保甲同火兵救之。

師律 卷之八 守城 五

不得亂嚷守城。兵夫各顧塚口。就使本家失火。不許離次。若本坊保甲救援不力。致有延蔓。及不係本坊居民。乘機搶火者。查出以軍法重治。其城中居民近城者。不宜堆積稻草柴葦。恐城外火箭飛入起火。故宜禁諭。少則收藏。多則移置隙地為便。

謹司更

遇夜五塚之人。各焰塚向外立。聽中軍放砲落燈。五塚內輪一人守更。專向外立。餘俱安睡。一

此篇號
今最閱

更盡吹長聲喇叭三聲轉更又一垛輪起守過者進睡不許脫衣餘更俱如之若夜間忽聽中軍砲响車起雙燈是有賊來攻城各不論支更不支更盡數出向垛口望外立一處有賊搗鼓敲鑼滿城舖俱搗鼓敲鑼一舖鑼鼓止挨舖通止如賊已退候中軍落燈放砲各丁就睡輪該之垛焰舊執更於城中奸細內應必待夜深而發以更鼓為候若賊臨城時譙樓更鼓只打初更二更則止候黎明即打五更收搗以誤其期

師律

卷之八

守城

五

使不得發亦一法也

申號令

凡一廠內一人不至或夜歸私家連坐垛長各打二十棍本犯割耳同垛同廠連坐遇賊攻打城池之時而不到者本犯軍法示眾垛長割耳同垛同廠細打如旗廠器械矢石火銃鑼鼓之類一件不完者本犯細打坐連同垛同廠五垛以上本官旗細打衛城五舖以上所城二舖以上掌印官及分官官細打臨賊攻城之時以發

敵少及放火器不如添者本犯軍法示眾焰前坐者皆割耳回頭者割耳擅行動者割耳見賊人大言喧嘩者或被傷高叫警走者遵焰臨陣退縮軍法示眾夜驚者治其所繇同廠同垛本管官旗連坐中軍高處接應在外并墩埃號令遲慢者掌印官重治瞭埃司號之人軍法示眾各舖內遇守城時或致種火斷滅與凡傳敲鑼鼓或起或止不明俱罪該管官凡伏路人已舉火號而中軍接應遲延毫刻或砲鬆不致大

師律

卷之八

守城

六

響以致在廠之人聽聞不明及燈籠不亮者致賊突到城下攻城登雉掌號鼓手瞭望人役以軍法示眾決不貸掌印官細打一百割耳

設浮棚

須於垛外蓋出浮棚每扇約濶三四尺或長六七八尺不拘環城接連駕設之法或用小木或竹每根比棚濶三四尺以一半伸出垛外一半放入垛內其外閣浮棚棚上壓以磚石天晴加置石灰數包於其上內用繩縛墜石虛懸若賊

加梯棚上則棚軟不乘其梯其磚石墜擊城下而內懸木石墜落牆內守塚者且自警覺若賊置梯棚下而上登其棚觸首一移動而亂石又墜矣

設奈何

塚牆之間監架奈何木其製堅立架木三根機關橫挑木各一根上間一木謂之奈何木木上錯綜釘以竹箴其木之輕重與挑木相稱倒綴虎怕荊每荊一束用小指大草繩三尺長一頭

師律

卷之八

奎

繫荊束一頭縛二三十斤重石塊將石連繩纏於木荊垂牆頭之外邊賊來襲攻既不能攀援而上又不能飛越而入一經移動磚石下墜荊木隨落賊自取傷而守塚兵夫且又驚覺即拋打磚石傷賊必多因其無可奈何故謂之曰奈何木也

設門穿

城之內兩邊馬道口頭壘砌堅牆直與街房相接牆下留門以便百姓出入去城門一丈遠掘

塹坑一道寬五尺深一丈長通街之兩邊坑底用鋒利槍頭長一尺釘於板上滿坑鋪之坑邊釘小檝以麻繩往來絡之上布以席席上浮土務與地平不可辨認待其攻門開時自然一擁爭進落陷坑中城上以礮石亂下或有人彼不敢再進矣百姓若要行走則於塹坑兩頭鋪連三大板仍用欄杆當之恐一失脚入塹不可活矣

填間巷

師律

卷之八

守城

奎

松栢榆柳棗棠椒枳等枝稍俱將枝頭削尖迎稍向外堆羅巷中高可丈餘厚可十步賊若進城馬自難前

鋪街衢

用連三大板長通兩街寬可一丈釘長三寸四指一釘板陷地中釘與地平以土覆之馬蹄箇箇傷損

立桅竿

先於本城高處可以四面瞭視之地立桅竿一

各面宜
設西洋
大砲一
粒有輪

根長五尺上用棕繩一條懸黃布十二幅大旗
一面即於旗竿下或就樓舖或立厰房預備新
亮燈籠四盞雙燈一盞油燭大將軍碗口响砲
四口以原坐營兵將守之其隨銃應該木馬火
藥火繩送子等件俱備足仍撥好軍十名專管
種火一盆日夜分班四瞭城外伏路號火銃砲
撥吹鼓手八名平時無警之日天明吹打一通
催守城人下城晚吹打一通催守城人上城每
更盡吹喇叭二聲催人換更

師律

卷之八

守城

立草厰

每塚口五箇立草厰一間下用板舖勿使泥濕
傷人上用苫蓋四面皆堪遮蔽風雨遇至樓舖
者即聽以樓舖充之不必另立每厰竹竿一根
長一丈三尺上用布旗一面疊方二幅顏色炤
城方向

整器械

兵技第一大佛狼機其次鳥嘴銃又其次弓矢
至於刀斧則其下矣如事急人人能舉用之不

急用時
城中人
階石皆
可移

竭無如磚石也各城樓及對城外衝要之處各
置佛狼機一座隨用裝火器二人帶火藥一桶
備急用其城樓下預置合用火器鋒利器械弓
弩又堅固防牌如賊臨城隨取隨于官廳庫中
置放石灰油燭火藥等項備用若庫中封識不
足借附近居民空房亦可然一切火器利仰利
平惟弩利俯須預造弩千餘張矢用二樣白箭
則劈竹為之鹽水浸過淬以毒藥鐵箭用圓直
小竹為幹鐵鏃亦裹毒藥只插入竹內人拔之

師律

卷之八

守城

立草厰

鏃不出其人即死白箭宜遠鐵箭宜近黔中苗
弩亦可用但木檐太長稍欠捷耳每塚口有幾
丁每丁用一尺高有底通節粗竹筒一箇埋在
塚口裏面各軍所執器械或短鎗或斬馬刀或
鳥銃或弓矢插於竹筒內立之恐其暗約奸細
上城炤會疎虞處用雲梯而登故守塚兵夫又
須各持一斧分班站立專視城足每塚下要石
子五六斤重以至一斤半重者高圓三尺一堆
大圓石可五六十斤者五塊如指辦不及即令

避賊人於進城之時各納數塊

備雜物

硝黃鉛鐵火器之用關係匪輕不可棄以資敵
空販冶坊多在城外須先查舖行及冶坊姓名
遇有警報着該地方甲保押催硝黃鉛鐵及諸
鐵器搬運入城仍專差官逐一親往查訪違者
治以與賊交通之罪其貨沒官公用甲保不報
一體問究如有公用焰時價將銀現買灰確毒
藥修砌等項俱資石灰仰各寄戶領價依期送

師律

卷之八

守城

案

運石灰封識沿城內寺院以備急用其灰確亦
令瓶窰戶領價做造輕薄小確略燒不宜太堅
惟宜預備城上燒賊必資稻草乾柴先期派價
與柴戶糧口領買千萬束堆置空閑倉廩以須
急用油燭守城之要務不可缺乏須查各城外
一應油行販舖仰甲保於有警之日押民依期
搬運菜油荳油槽油桐油麻油白蠟等項入城
聽從開賣如有公用焰時價現銀交易仍督官
挨查不依期搬入者連總甲枷號其油入官鐵

匠箭匠弓匠弩匠竹匠木匠火藥匠及石匠俱
預多留城中以備急用城門下備水缸一以濟
渴一以備火城上每五塚置一大水缸貯水備
用每號頭備卓一張筆硯一副小紙條寬一寸
者一百以備緩急取要寫字傳知麻搭二副火
鈎二副以防火多設焰城燈籠防夜後有賊
鑿城以黑暗處垂索求入城中放火亂軍

備傳警

每塚備竹木柳一箇每舖備大小鼓二面鑼二

師律

卷之八

守城

案

面每舖用快馬數匹以傳警急各敵臺各備起
火流星事急則燃之本面遊兵接應各舖備火
種一盆不許種絕

備燈火

每塚一燈三塚懸一燈落地用新油紙者方明
亮燈上用一油紙蓋以防水蓋上仍壓一小瓦
片以防風若箴若蓬蓋尤嘉每燈製一挑竿索
懸城下離地七尺庶使賊抵城下我能焰見我
瞭塚口賊不見我換燭即輪更之人不許誤事

然懸索宜細止勝一燈庶賊不能攀躋每十塚
用一火毯所費比油燭減易

師律卷之八終

師律

卷之八

守城

末

師律卷之九

攻戰第九

小序

攻具全圖

戰略

料

察形

覘

詭

師律

卷之九

目錄

閒

屈人

據地

奇伏

師律卷之九

吳橋范景文公質輯

攻戰第

或問之曰昔人謂先王耀德不觀兵又言王者有征無戰以我全盛之天下吞冷一家四夷賓服即奴酋犯順炒賊逆流亦不過小醜偶爾掠食劫帛苟且一時非敢據城僞署也況我抱義懷智之士攘袂爭効奇忠者不少以之請征問罪中原可立清也攻戰安所用

師律

卷之九

攻戰

一

之余曰忘戰必危古人明鑑夫戰固非古人所好哉而裕戰之具蓄戰之氣古人未始不修明其術陰養其士潛定其謀以待非常而制變也況今奴賊不臣流寇蔓禍正以武備久弛士昧韜鈴談兵家不按方略即讀七書百將只資舌戰一切戰勝攻取實用反忽焉不究而衡將者率又經生莫知當務取才尚智則先象緯三式次則火器再次則士卒之練器械之精攻戰之能事畢矣不知此特攻

戰中一事耳至於審時度勢因變制宜實實有裨軍機者固非漫無所得之人可以幾倖取捷無怪乎喪師辱國者之紛紛也余故彙講攻戰實策以造夫服戎者俾兵知士意士識將心禦備詳具我先立於不敗然後請征問罪庶幾一勞永逸德始耀而兵可不觀也何攻戰之足怪乎

師律

卷之九

攻戰

二

攻城之具

地道

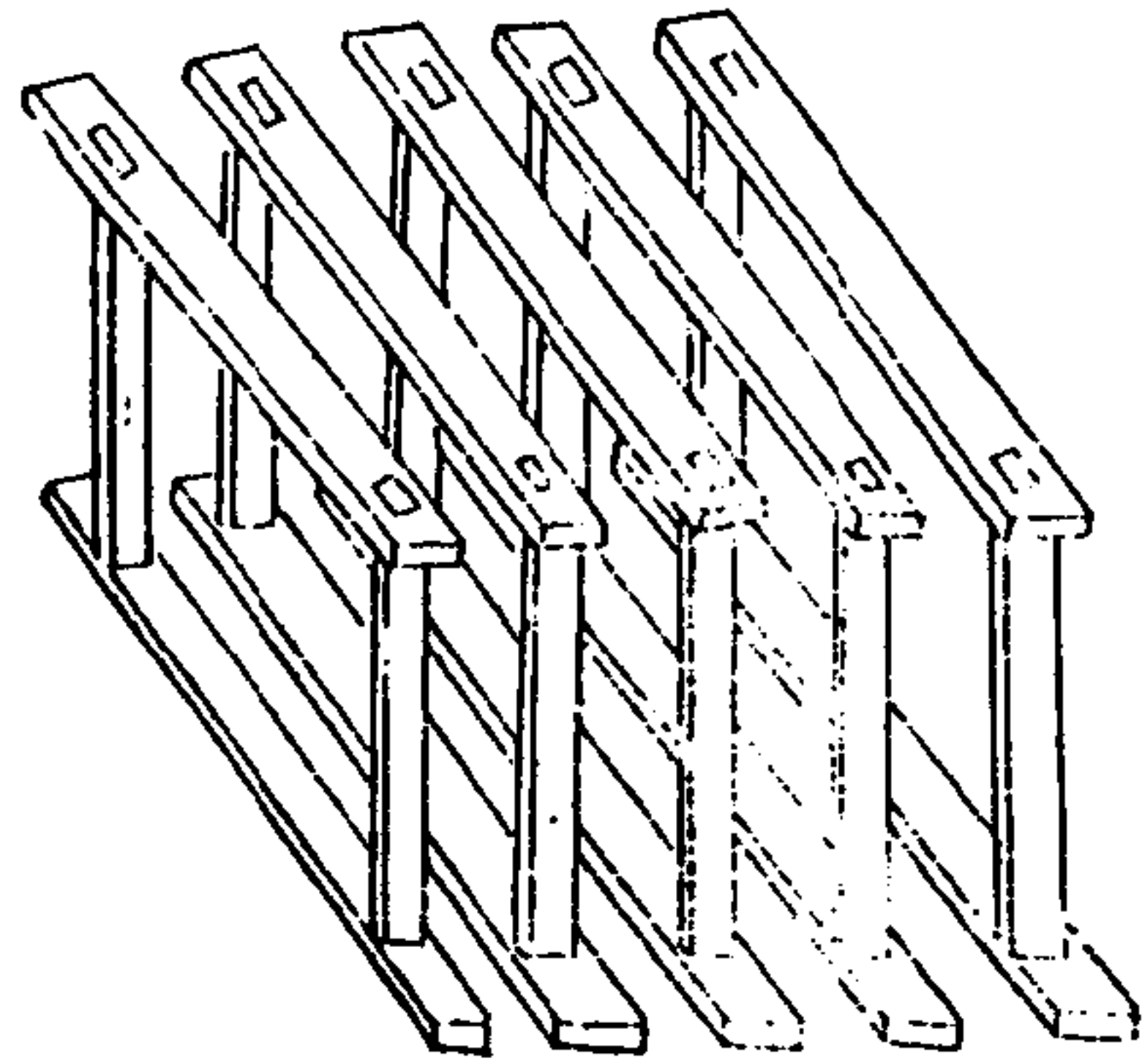

卷九

三

右地道約高七尺五寸廣八尺凡攻城者使頭車抵城鑿城為地道每開至尺餘便施橫地楸立排沙柱架輦樑防城上下摧鑿之漸深則隨益設之運木皆自頭車緒棚內外來往穴城欲透量留三五尺則積薪於內縱火焚之柱折則城摧

距堙

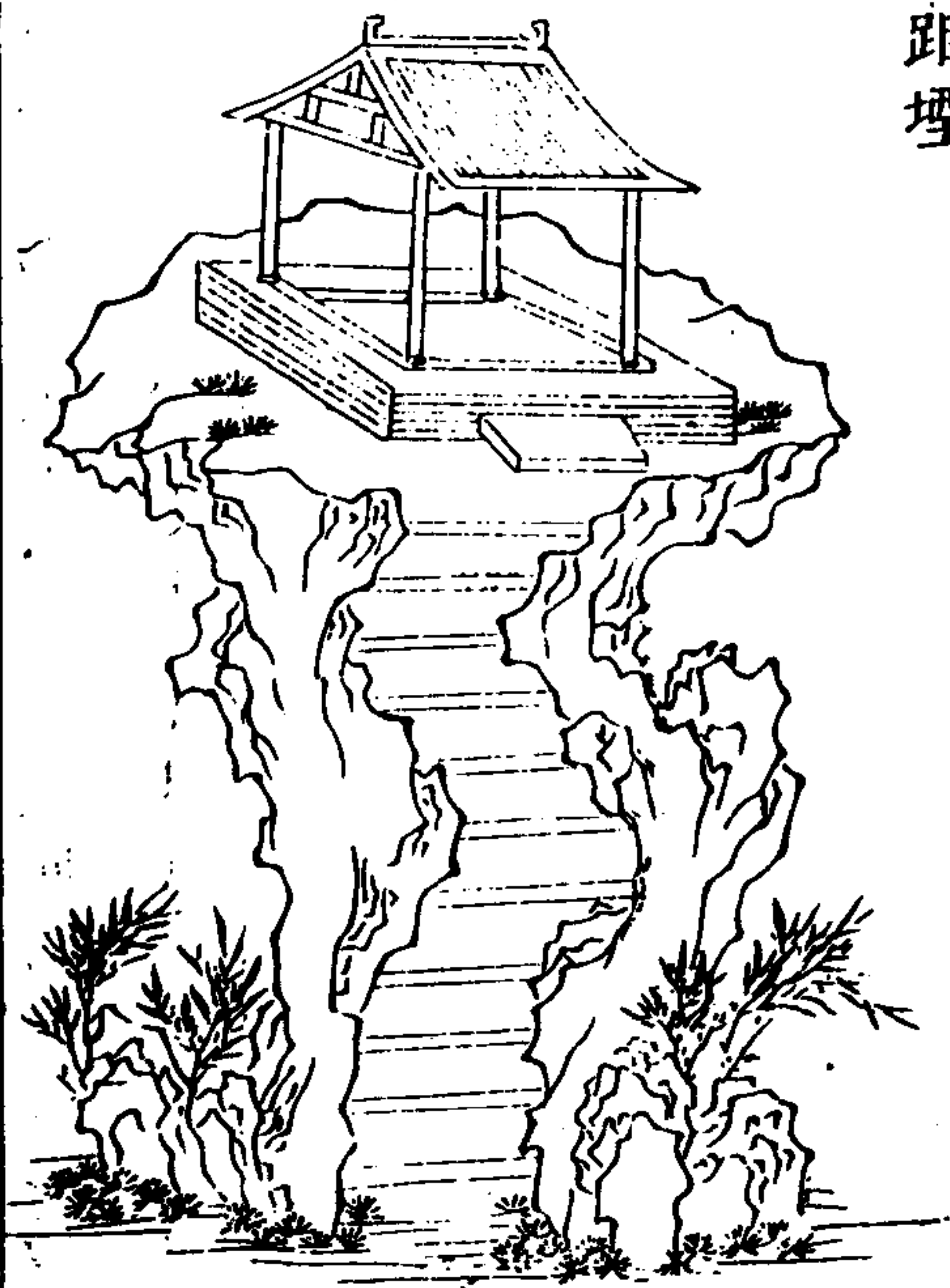

卷九

四

右距堙即土山也凡頭車穴城則取其土為堆阜非穴城者亦可鑿土為之使人乘城而上世亦謂之壘道仍用生牛皮作小屋并四面蒙之屋中容運土人以避矢石

緒棚

卷九

不掛搭緒棚

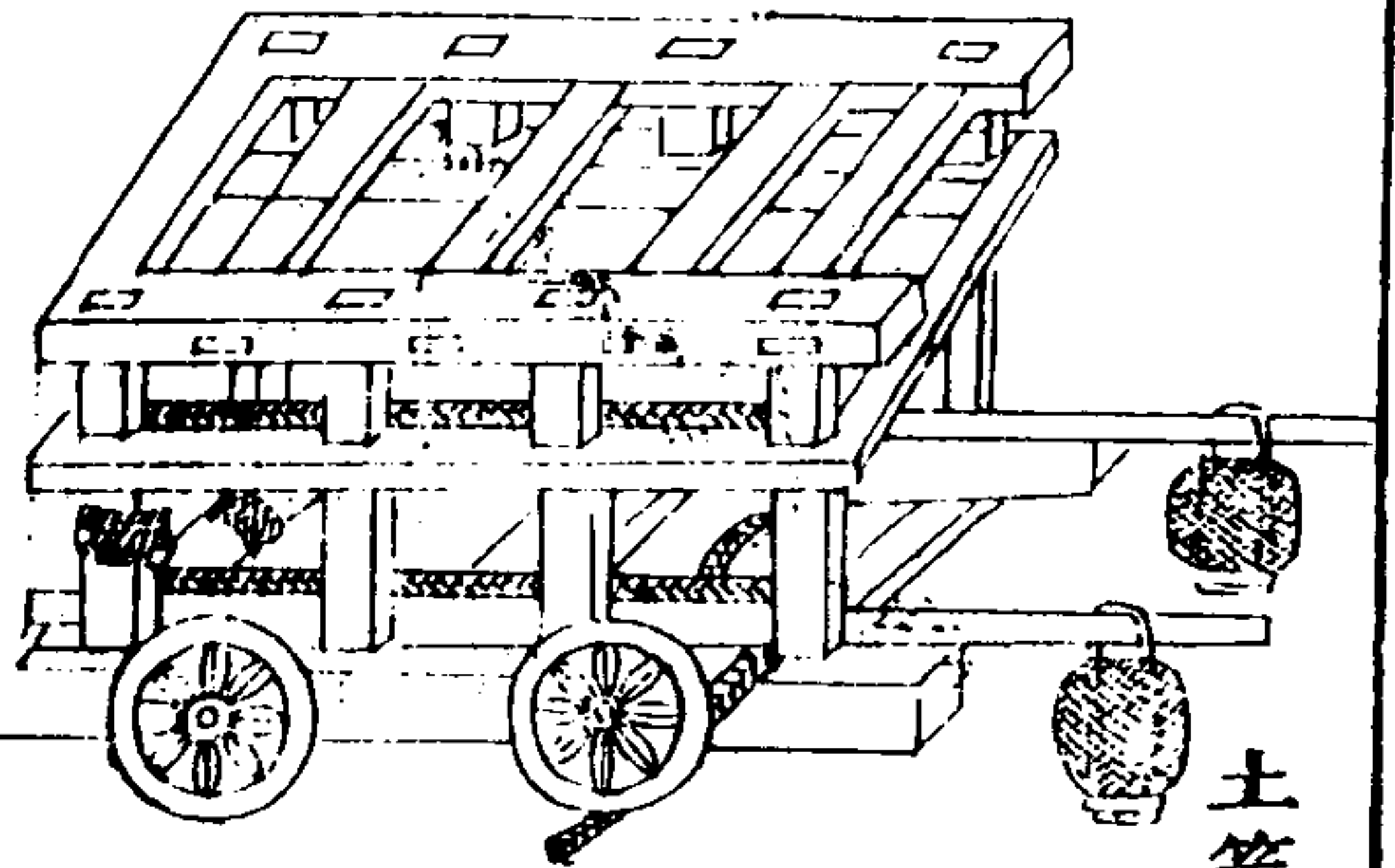
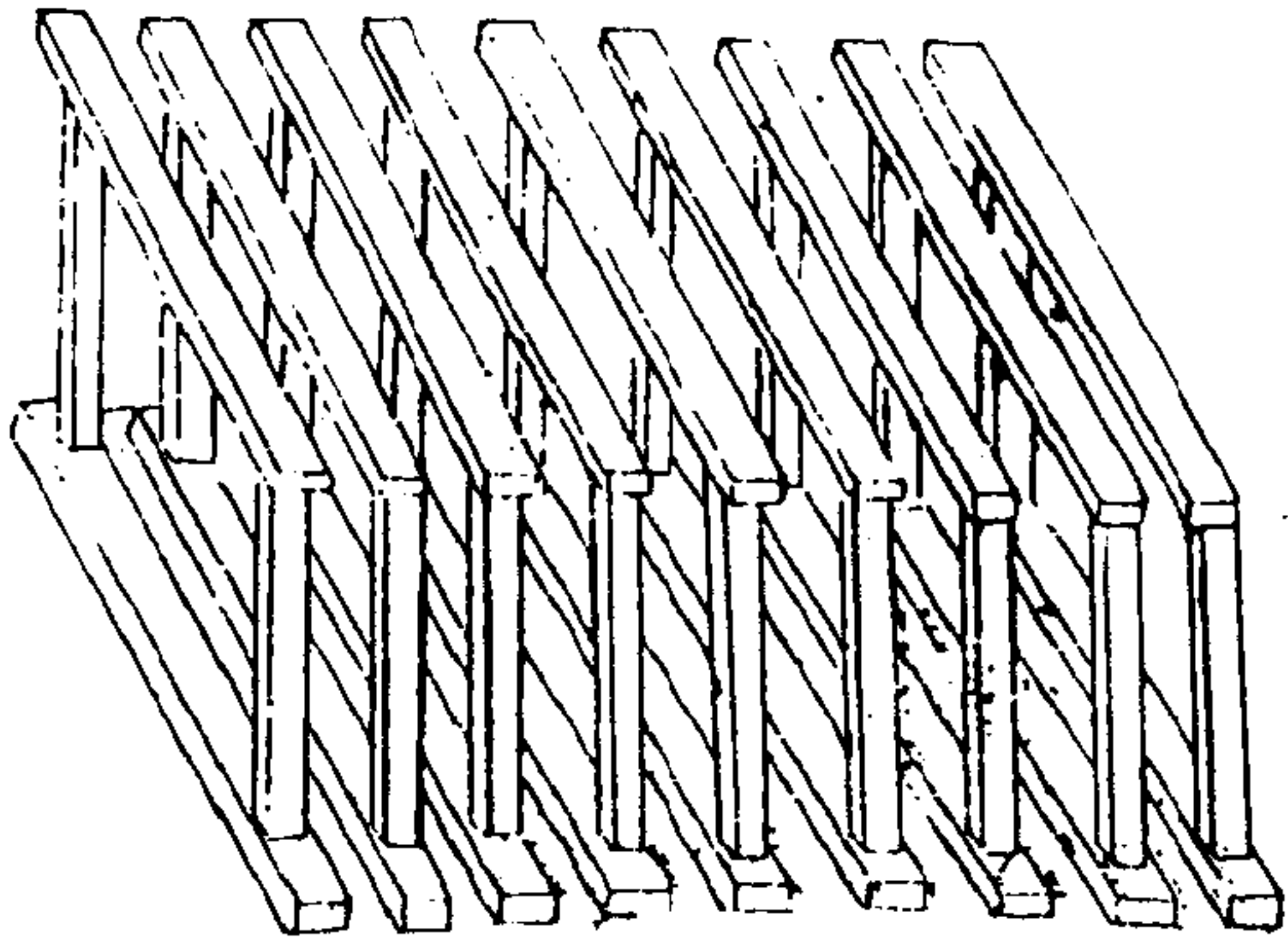

土箕子

五

右緒棚接緒頭車架木爲棚故曰緒棚其高下如頭車棚上及兩旁皆設皮篋以禦矢石若頭車進則益設之隨其遠近若敵人以火焚車及棚則施設泥漿麻搭渾脫水袋以救之

卷九

掛搭緒棚

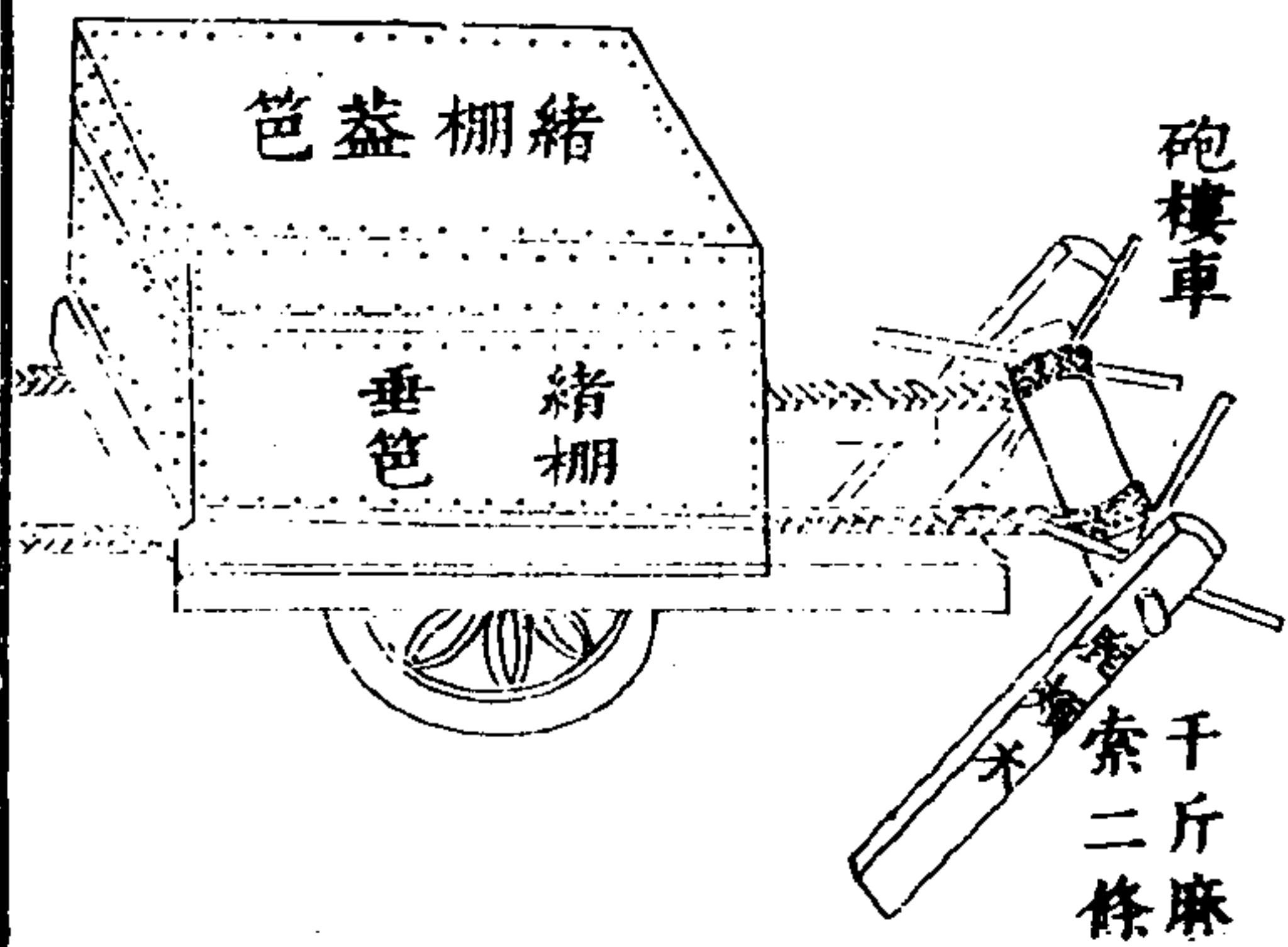

六

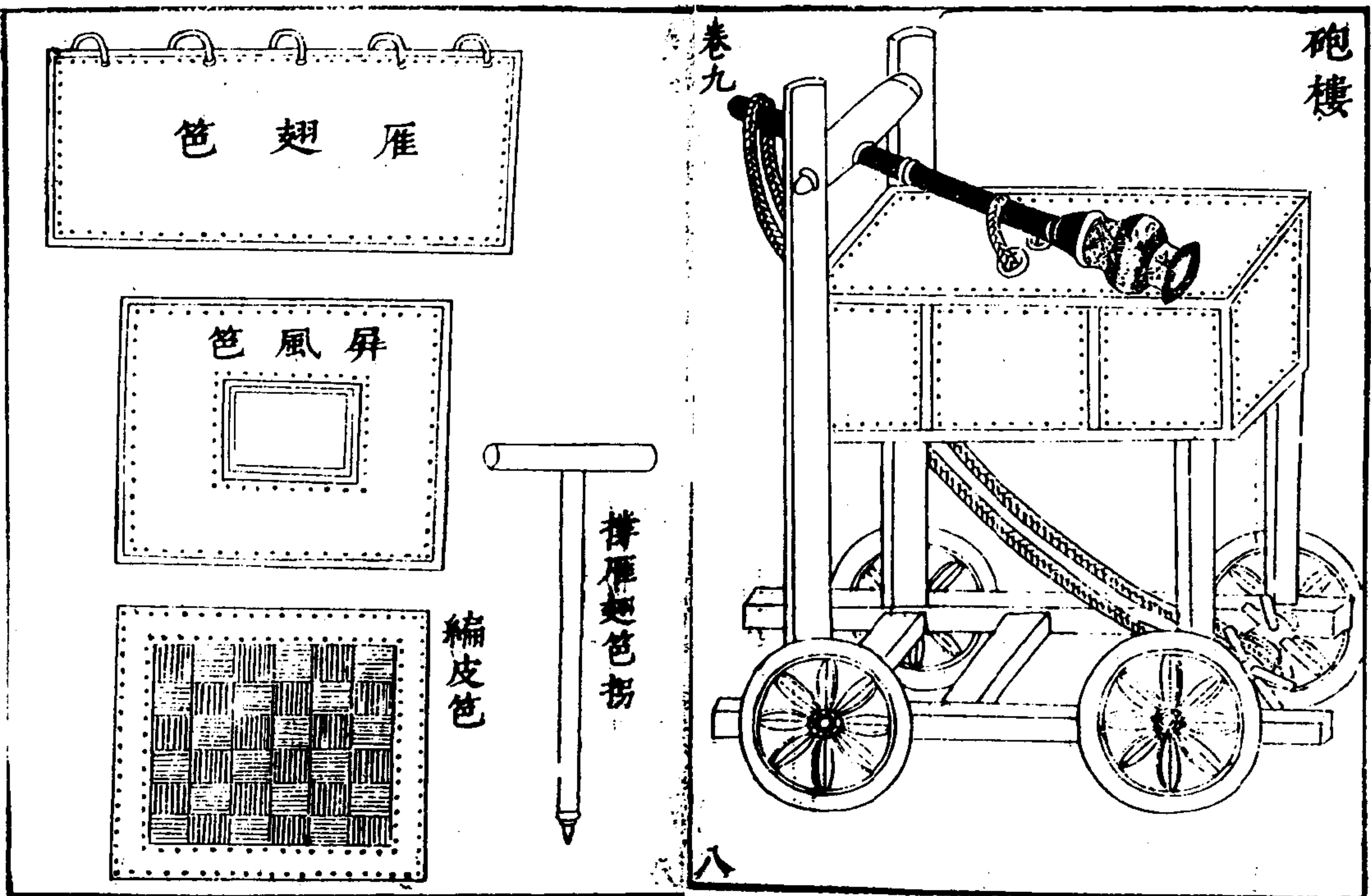
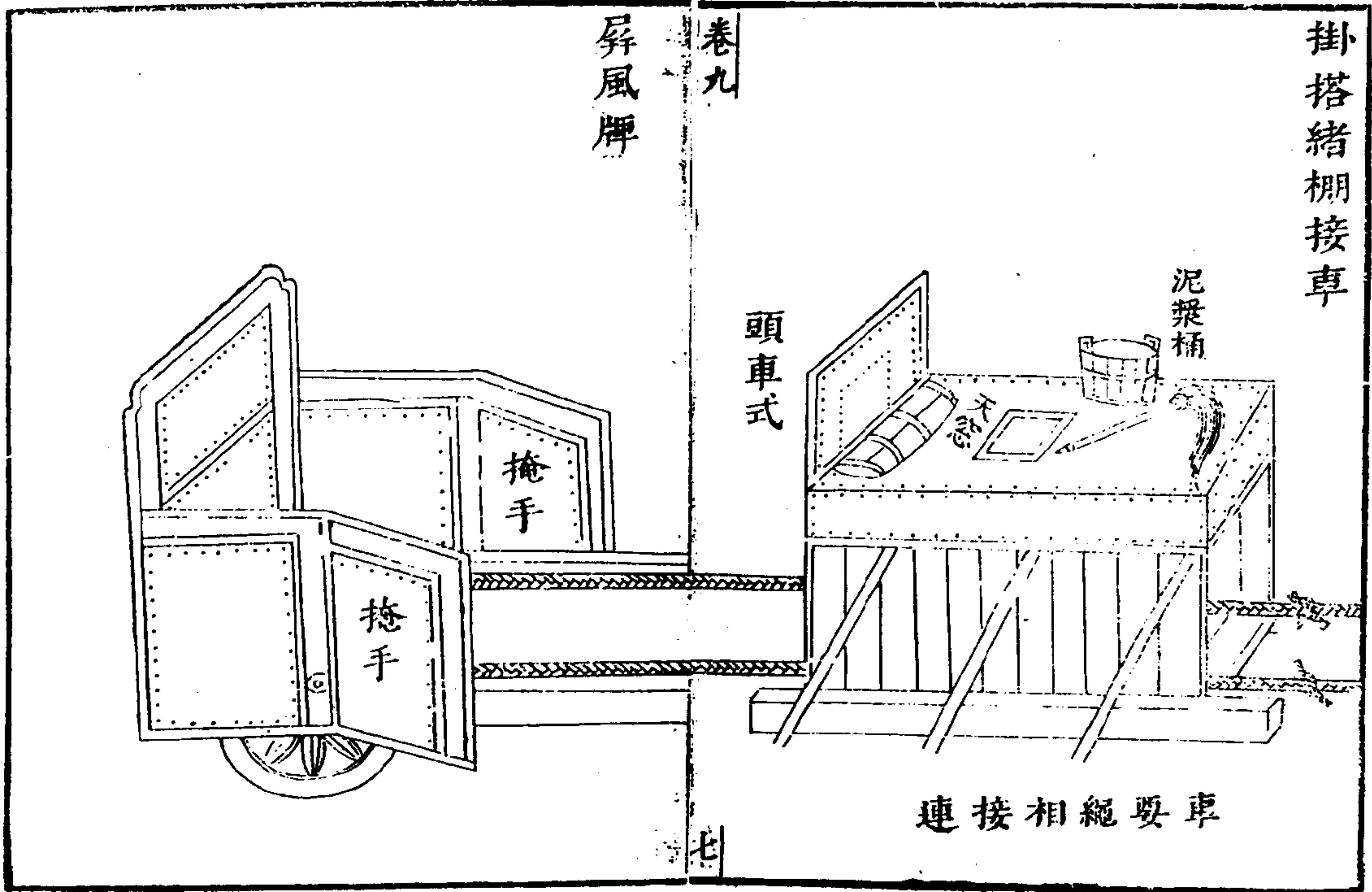

上頭車梯

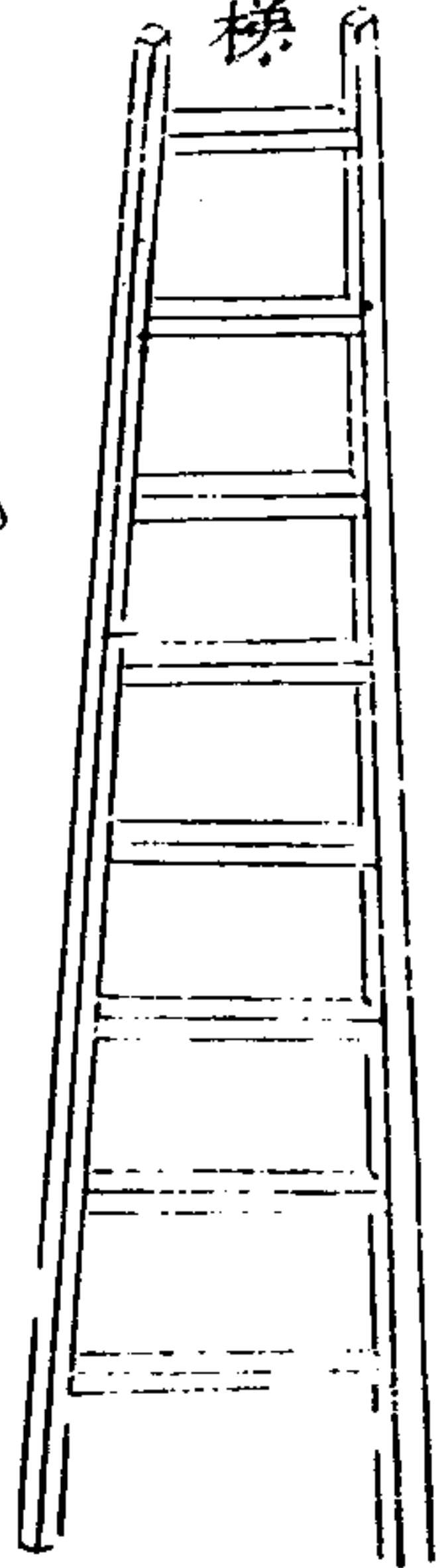

木馬子

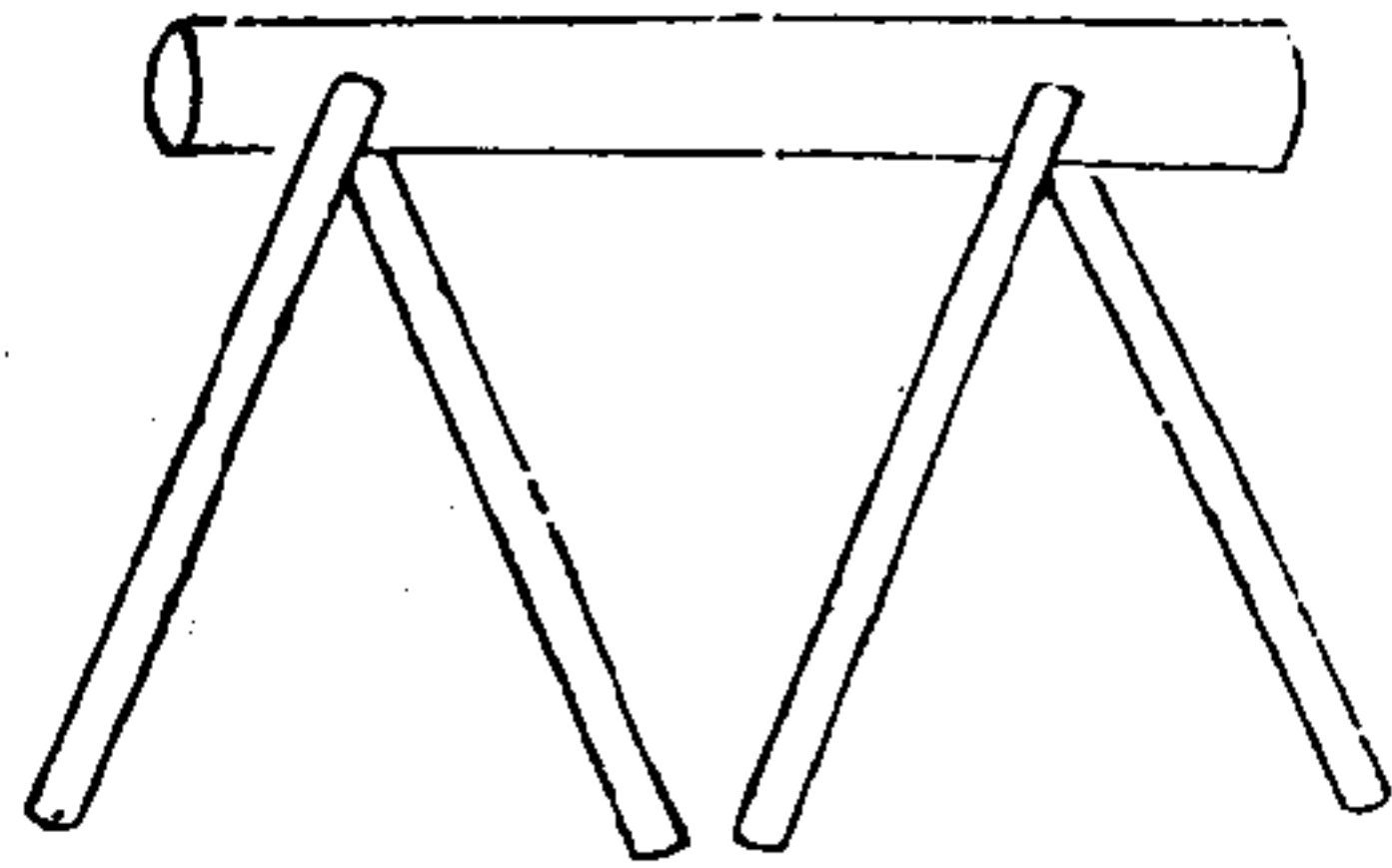

渾脫水袋

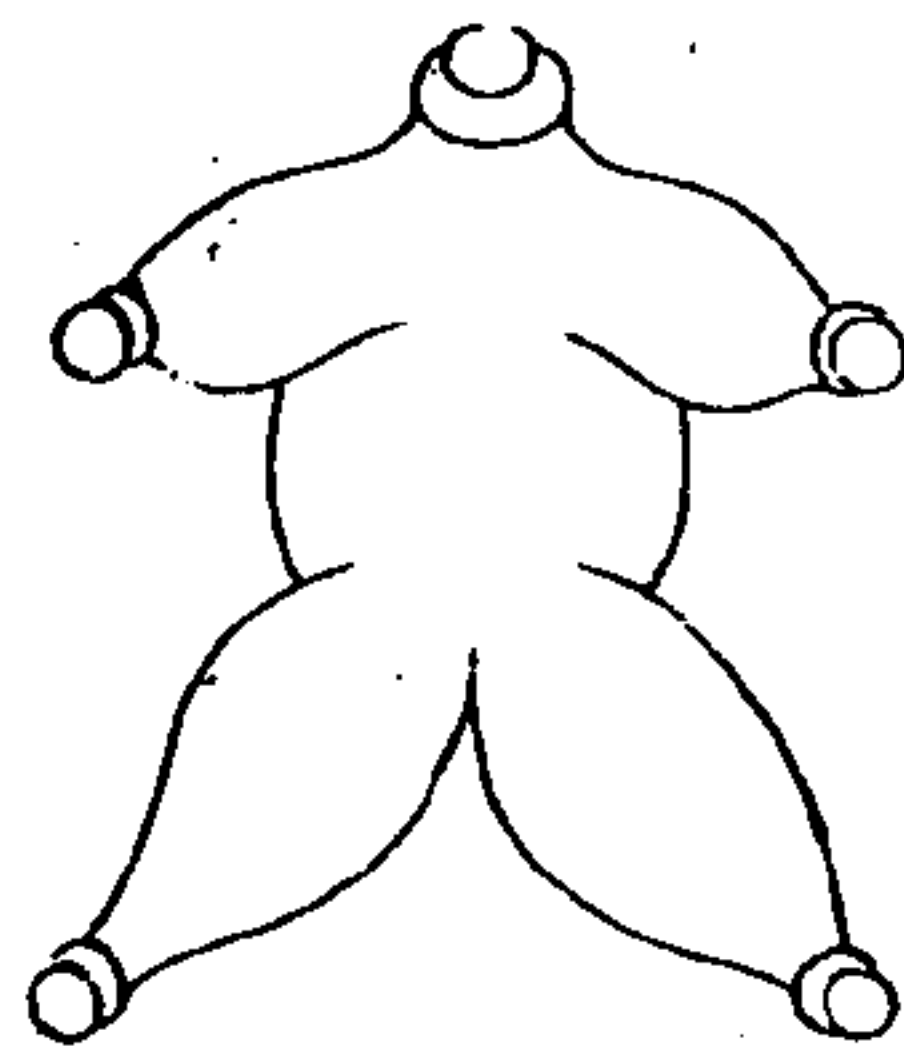

卷九

九

右頭車攻城器也長一丈濶七尺前高七尺後高八尺以兩巨木為地袱前後梯枕各一前枕尤要壯大上植四柱頭設涎衣梁上蓋散子木中畱方竅廣二尺容人上下蓋上鋪皮篋一重篋上鋪穰藁厚尺餘穰藁上又施皮篋以禦石砲車三面皆設約竿頭牌木每牌長九尺濶五寸厚六寸首有小竅以皮繩繫車蓋垂約竿外木無定數但取遮密三面牌外又垂皮篋以禦砲方竅下置梯以升蓋上前施屏風篋一篋中

濠橋

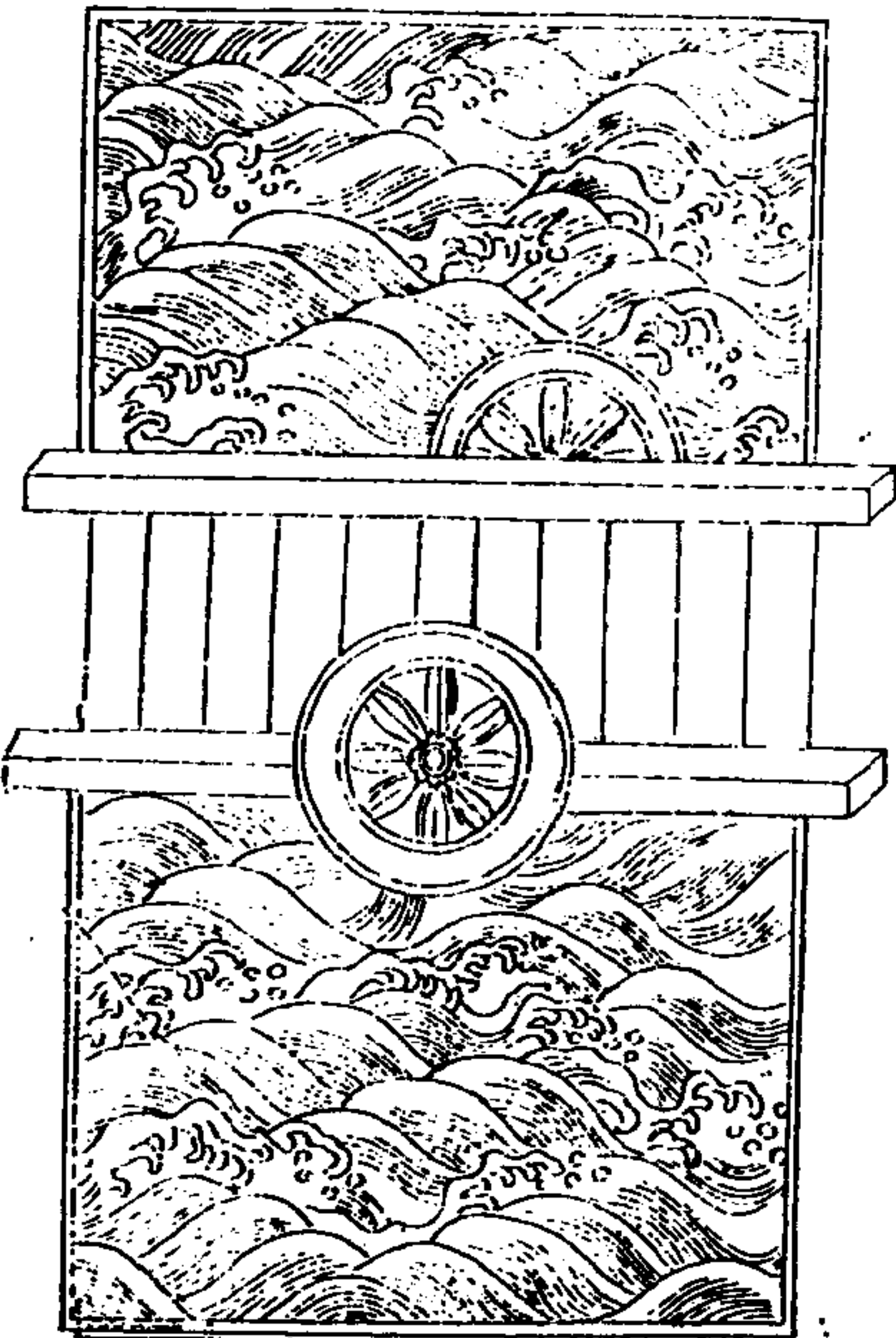

下又以木椽鍤挺幹跳使進抵城下

卷九

十

開箭窓倚以木馬使人篋內射外凡攻城鑿地道以車蔽人先於百步內以矢石擊當面守城人乃自濠外進車用大木二條各長一丈八尺謂之揭竿首插前枕下稍壓後枕出以土囊壓竿稍令揭車首昂起車每進便設緒棚續車後遇壕則運土雜芻藁填之運者皆在車中及緒棚下以避矢石又以千斤大麻繩繫車前枕引向後去絞車自後急絞以助竿力令車首去地尺餘兩面約竿牌木下分用三十人推挽梯枕

摺疊橋

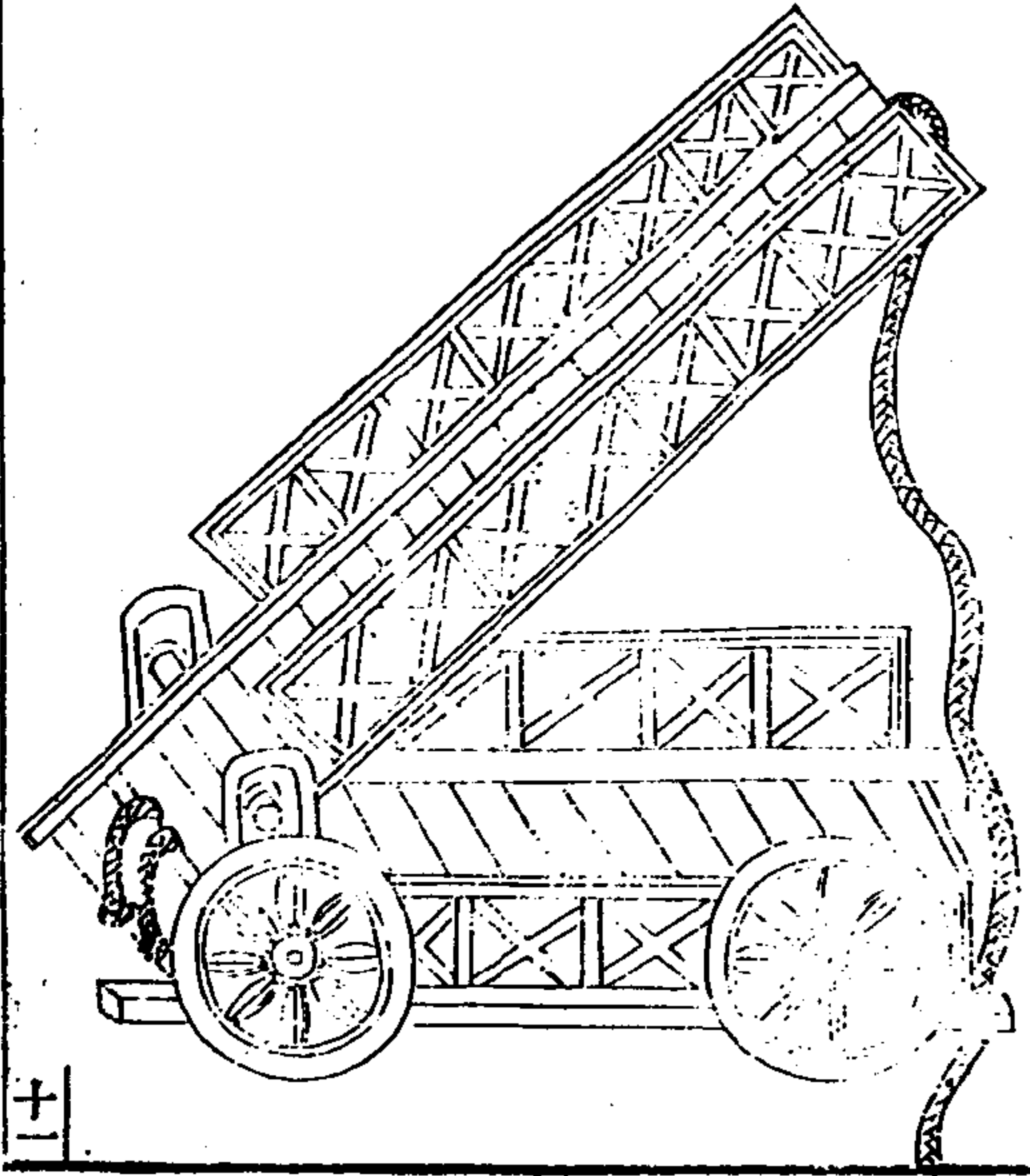

卷九

十一

右濠橋長短以壕為準下施兩巨輪首貫兩小輪推進入壕輪陷則橋平可渡若壕濶則用摺疊橋其制以兩壕橋相接中施轉軸用法亦如之

雲梯

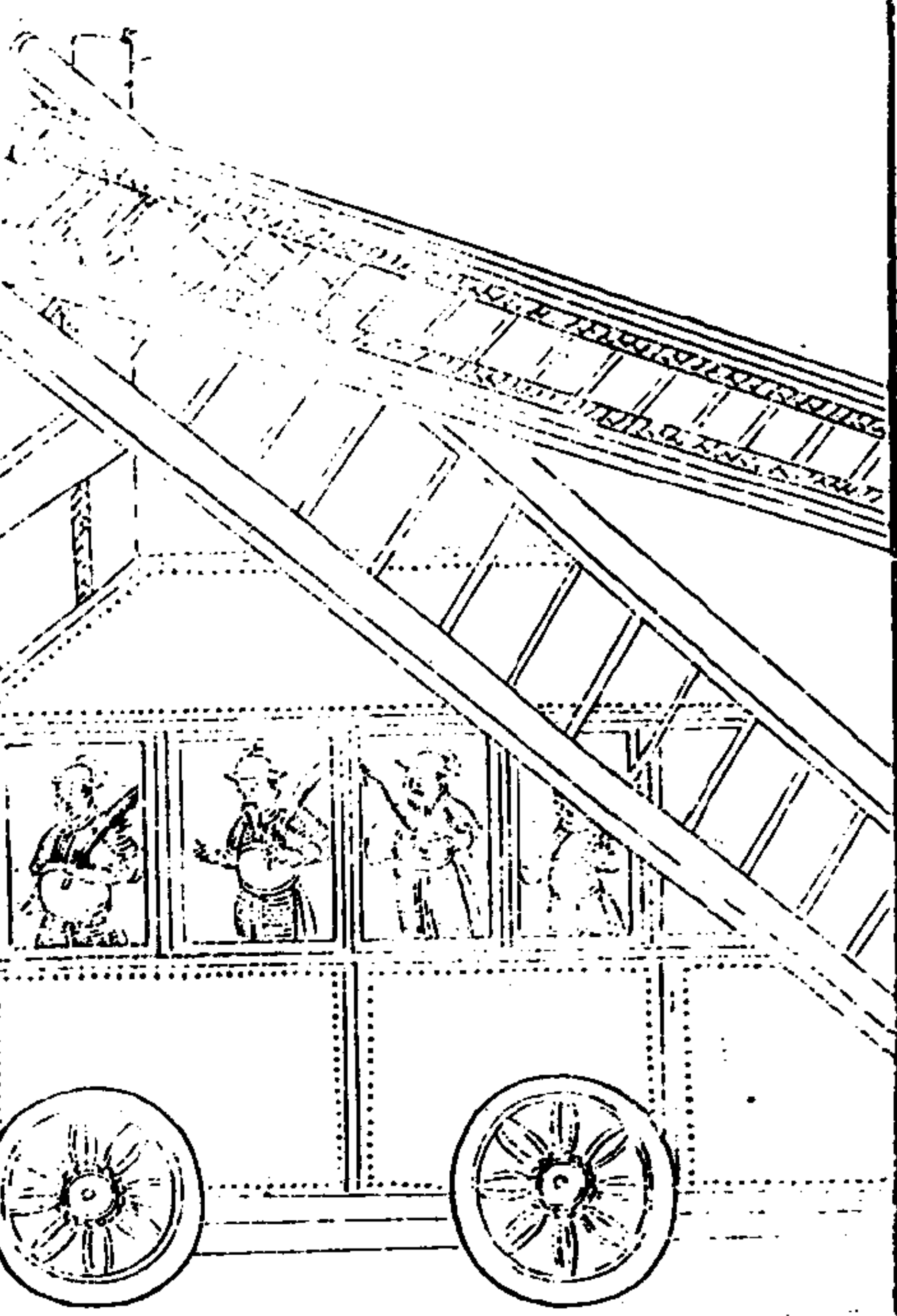
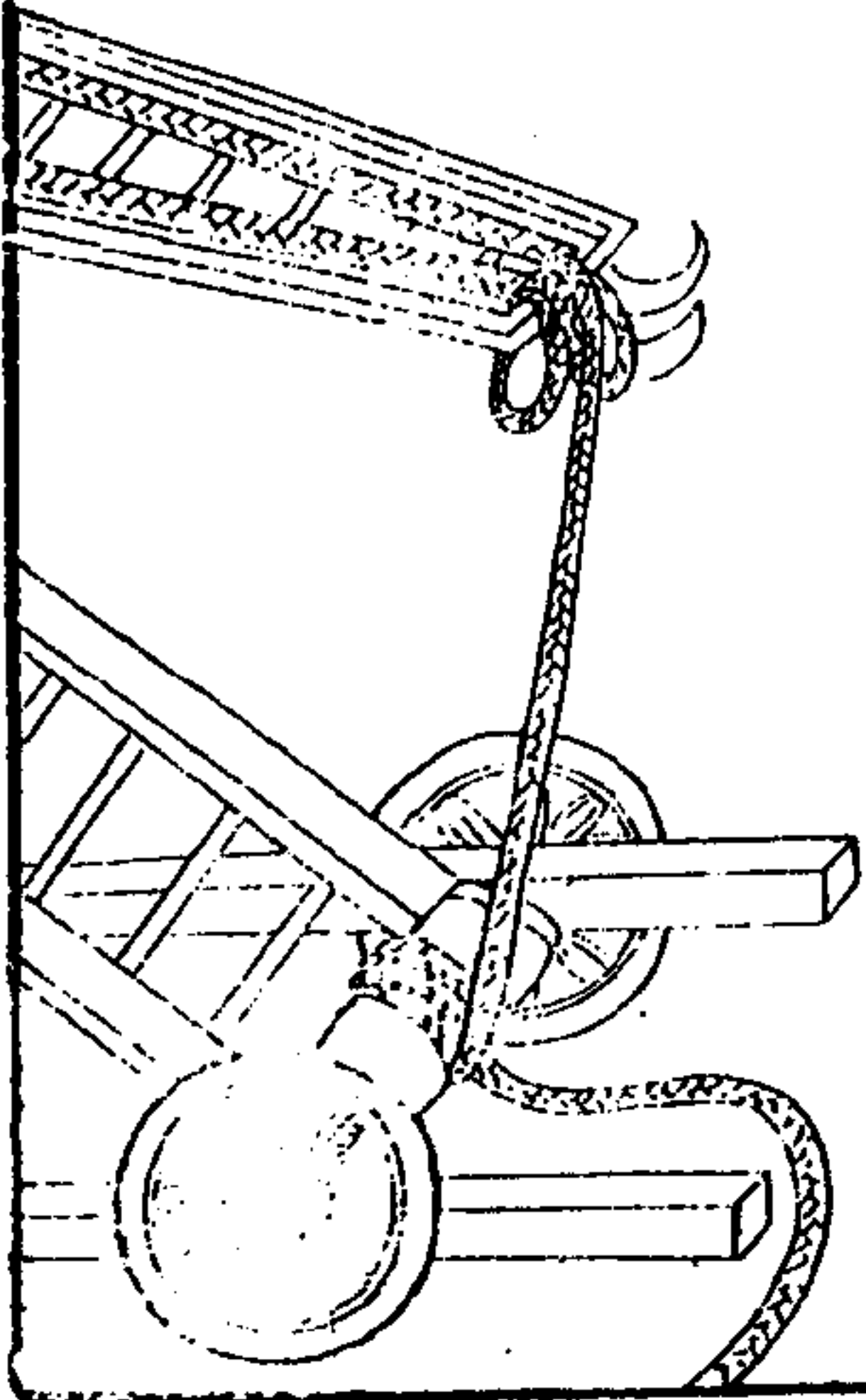

卷九

十二

飛梯

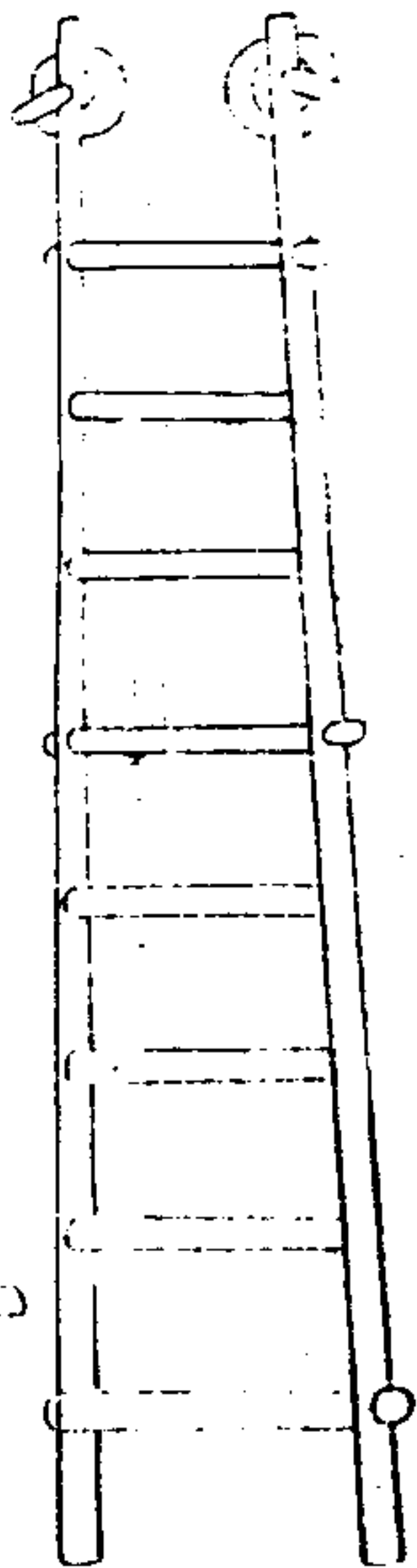

竹飛梯

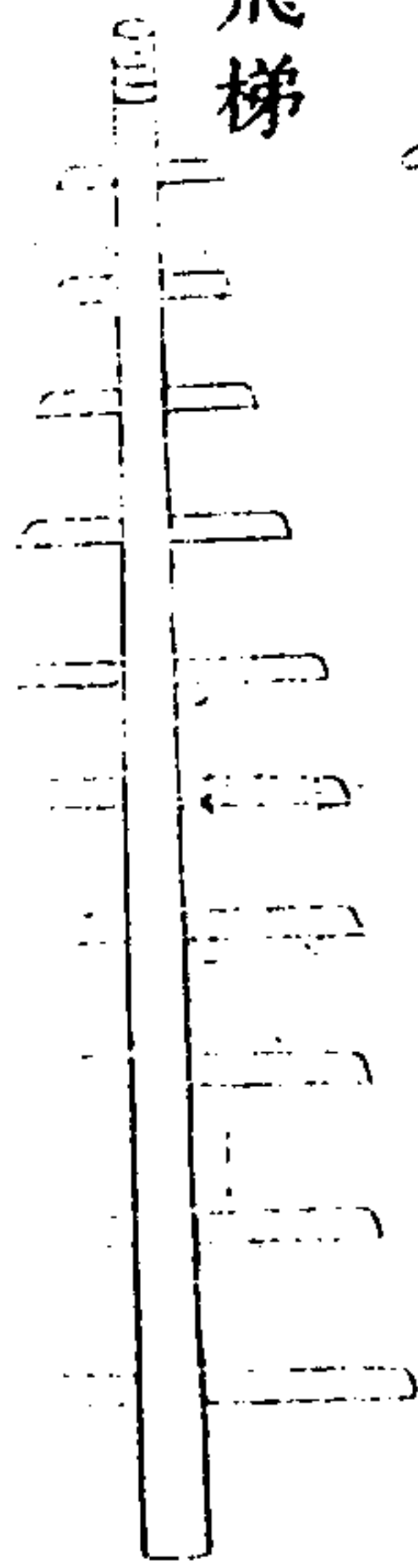

躡頭雲梯

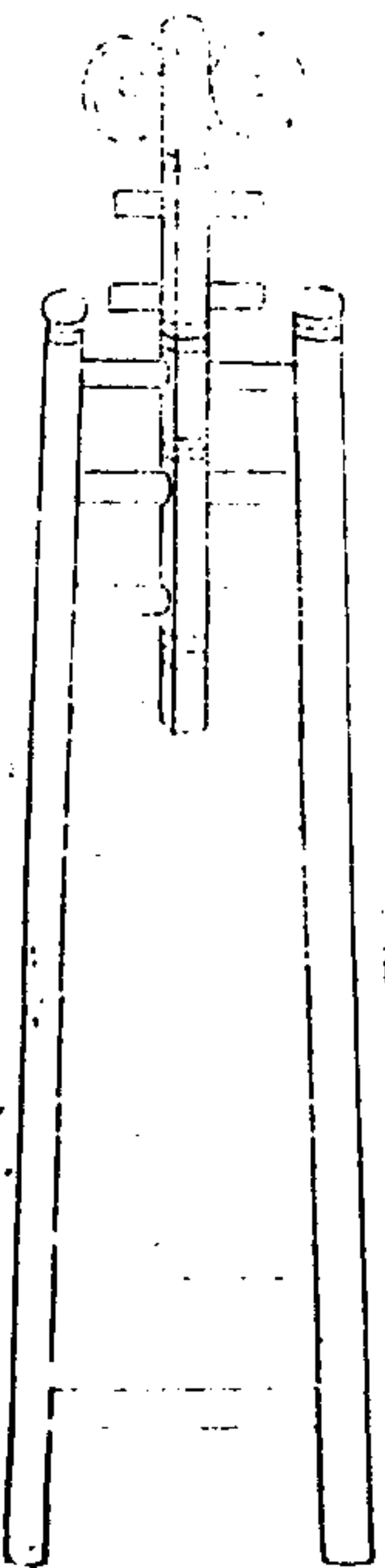

雲梯以大木為狀，下施六輪，上立二梯，各長二丈餘。中施轉軸，四面以生牛皮為屏蔽，內以人推進。及城，則起飛梯于雲梯之上，以窺城中。故曰雲梯。

飛梯長二三丈，首貫雙輪，欲蟻附，則以輪着城。推進竹飛梯，用獨竿大竹，兩傍施脚澁，以登。蹶頭飛梯之制，為兩層，上層用獨竿木，中施轉軸，以起梯竿首貫雙輪，取其附城易起。

卷九 火車

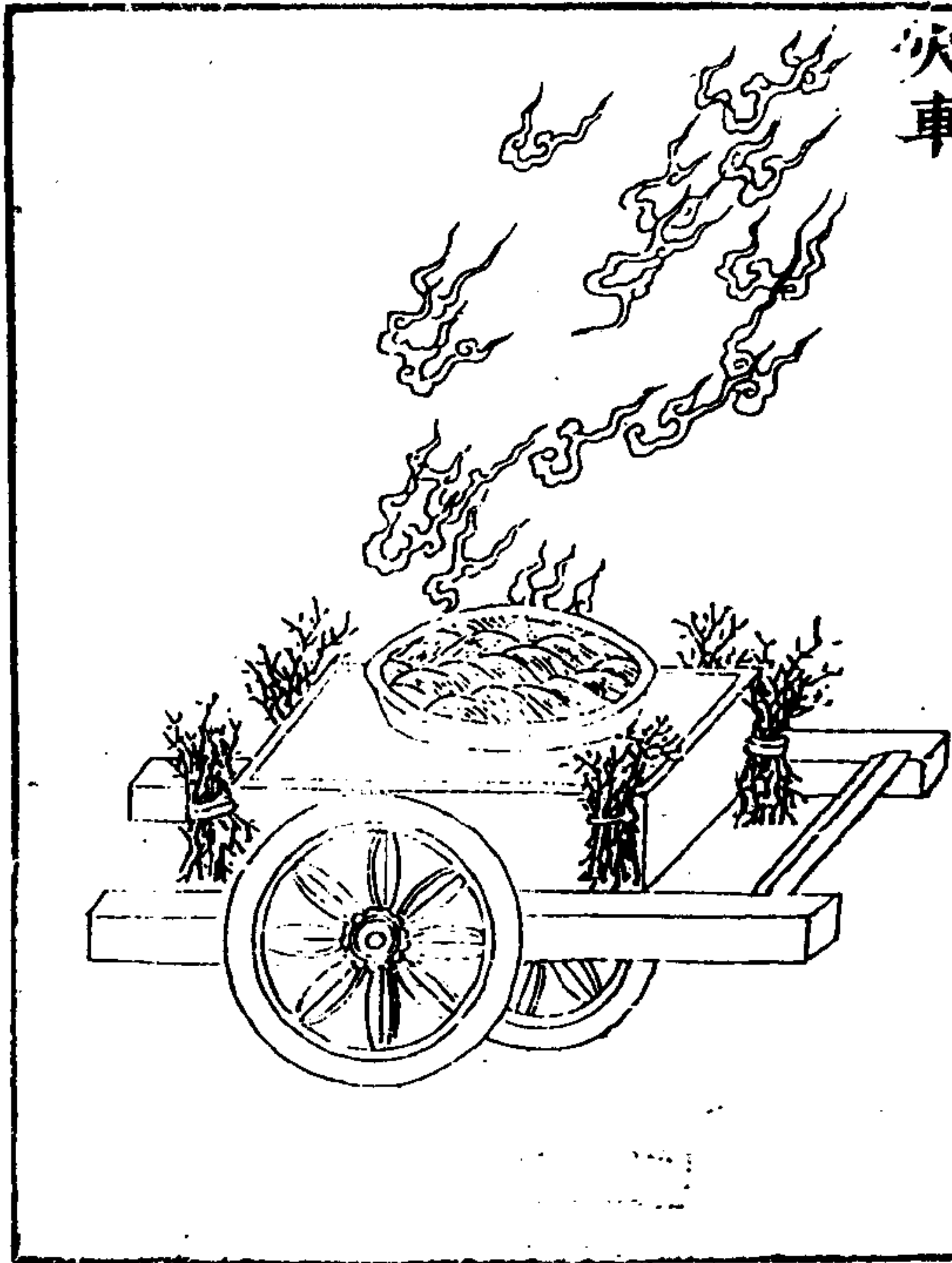

十一

右火車，以兩輪車中為爐，上施鑊，滿盛以油，熾炭火，燬令沸，仍四面積薪，推至城門樓下，縱火而去。敵必下水沃之，油得水，其酸益高，則樓可燔也。近說常油未必驗，須石灰更效。

卷九 輜輜車

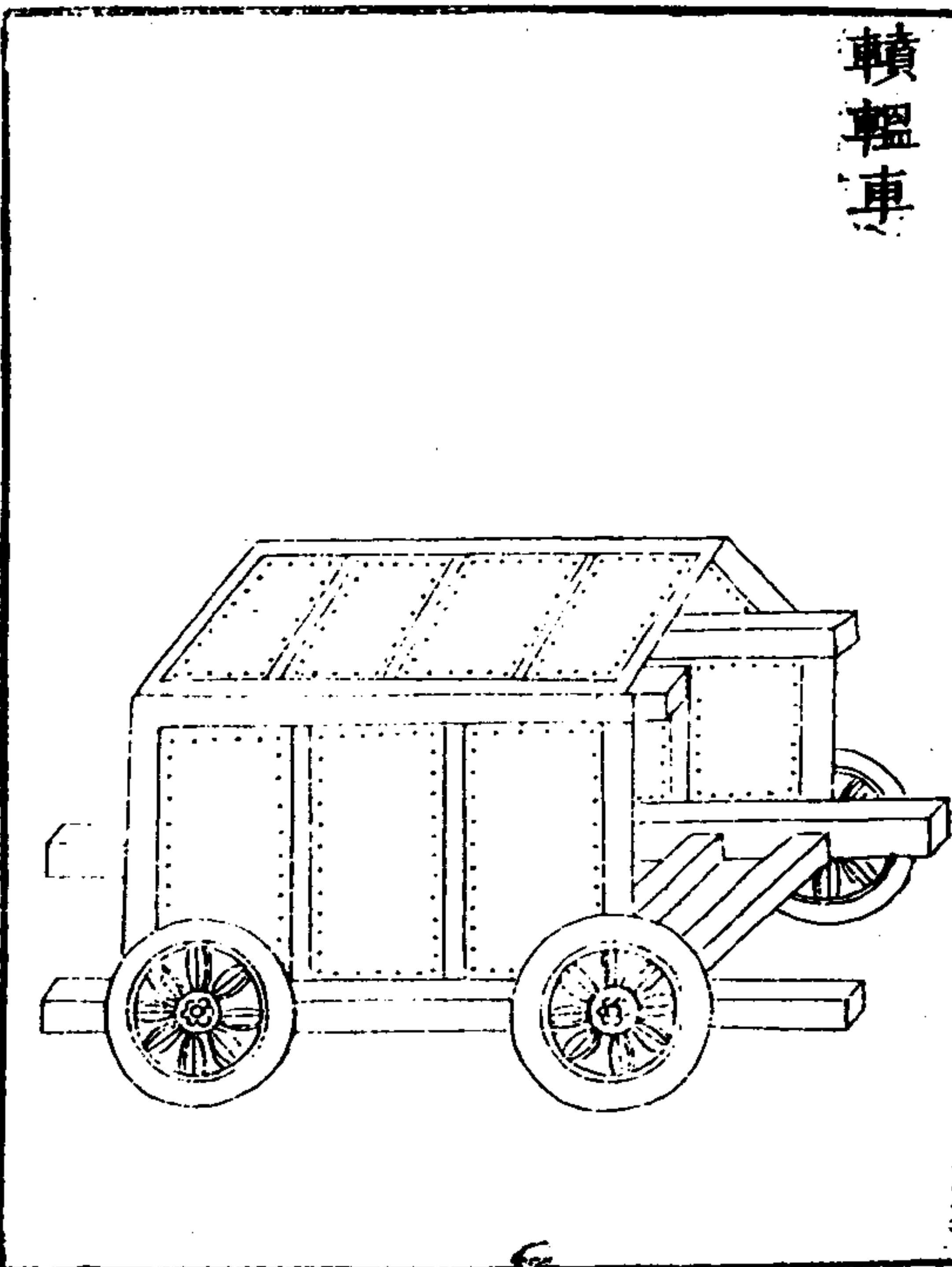

十四

尖頭木驢

卷九

木牛車

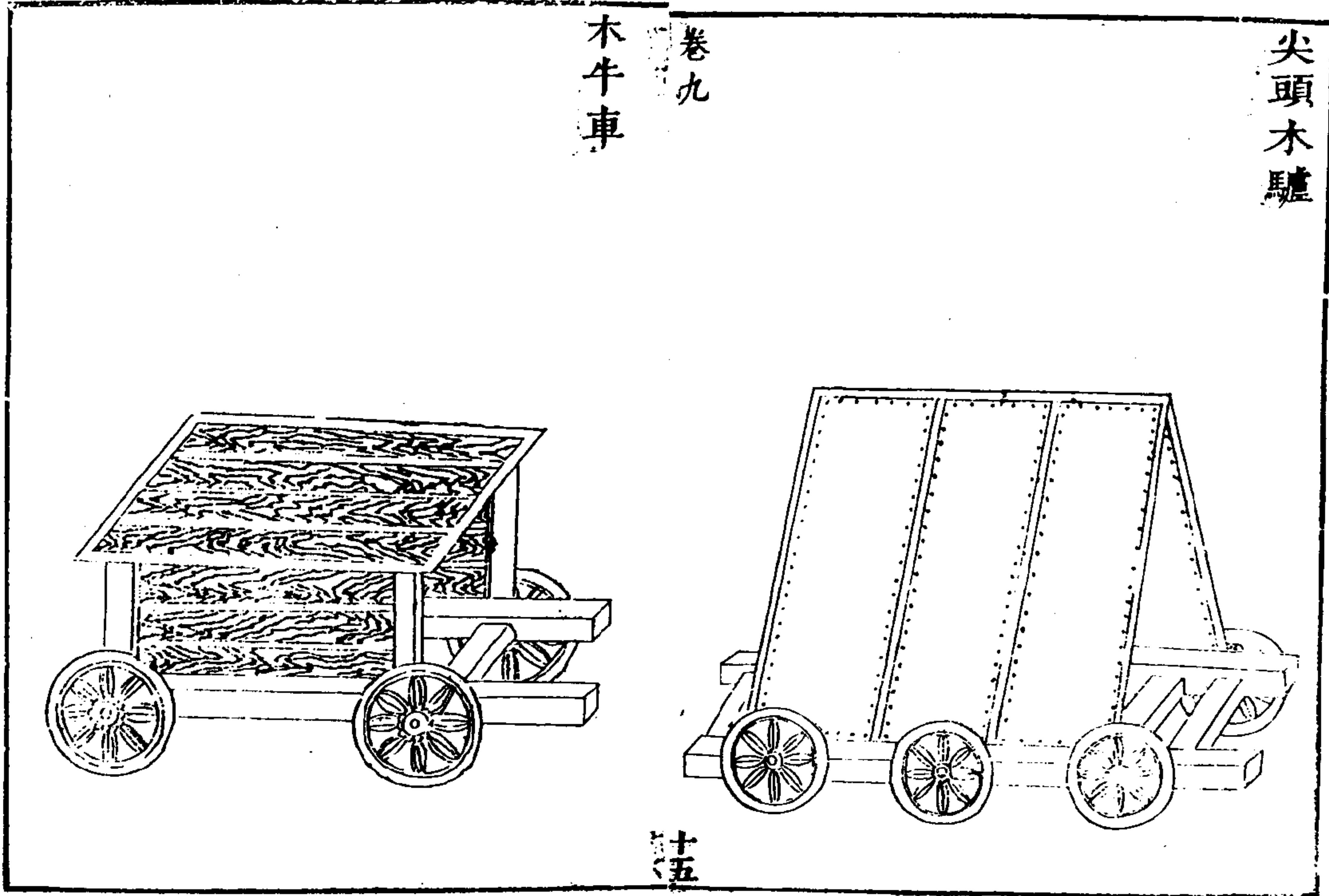

十五

木幔

卷九

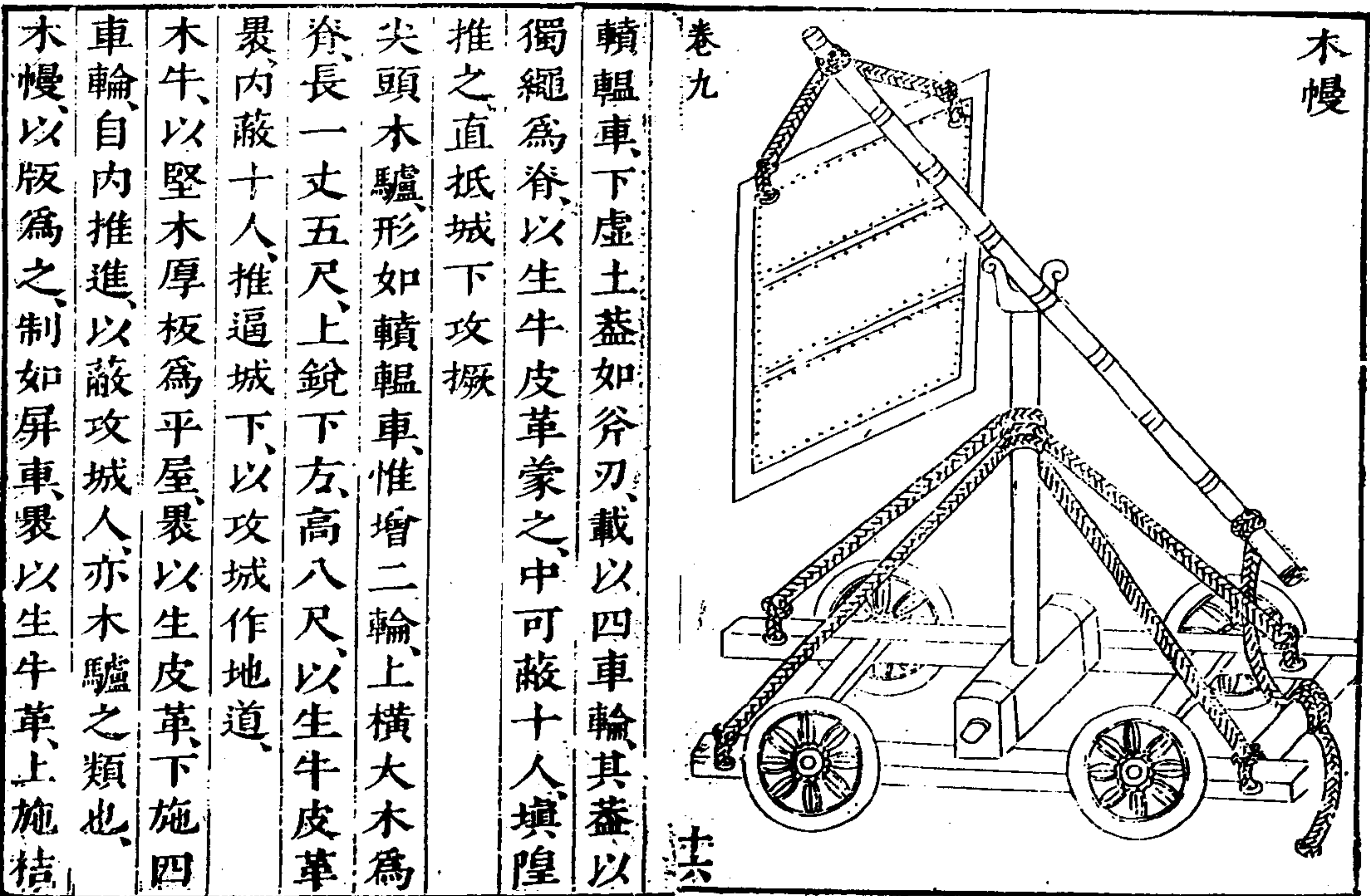

十六

輶輻車下虛土蓋如斧刃載以四車輪其蓋以獨繩為脊以生牛皮革蒙之中可蔽十人填隍推之直抵城下攻擲

尖頭木驢形如輶輻車惟增二輪上橫大木為脊長一丈五尺上銳下方高八尺以生牛皮革裹內蔽十人推逼城下以攻城作地道

木牛以堅木厚板為平屋裹以生皮革下施四車輪自內推進以蔽攻城人亦木驢之類也木幔以版為之制如屏車裹以生牛革上施桔

檣載以四輪低昂以繩挽之凡攻城則以慢禦
當面矢石

卷九

七

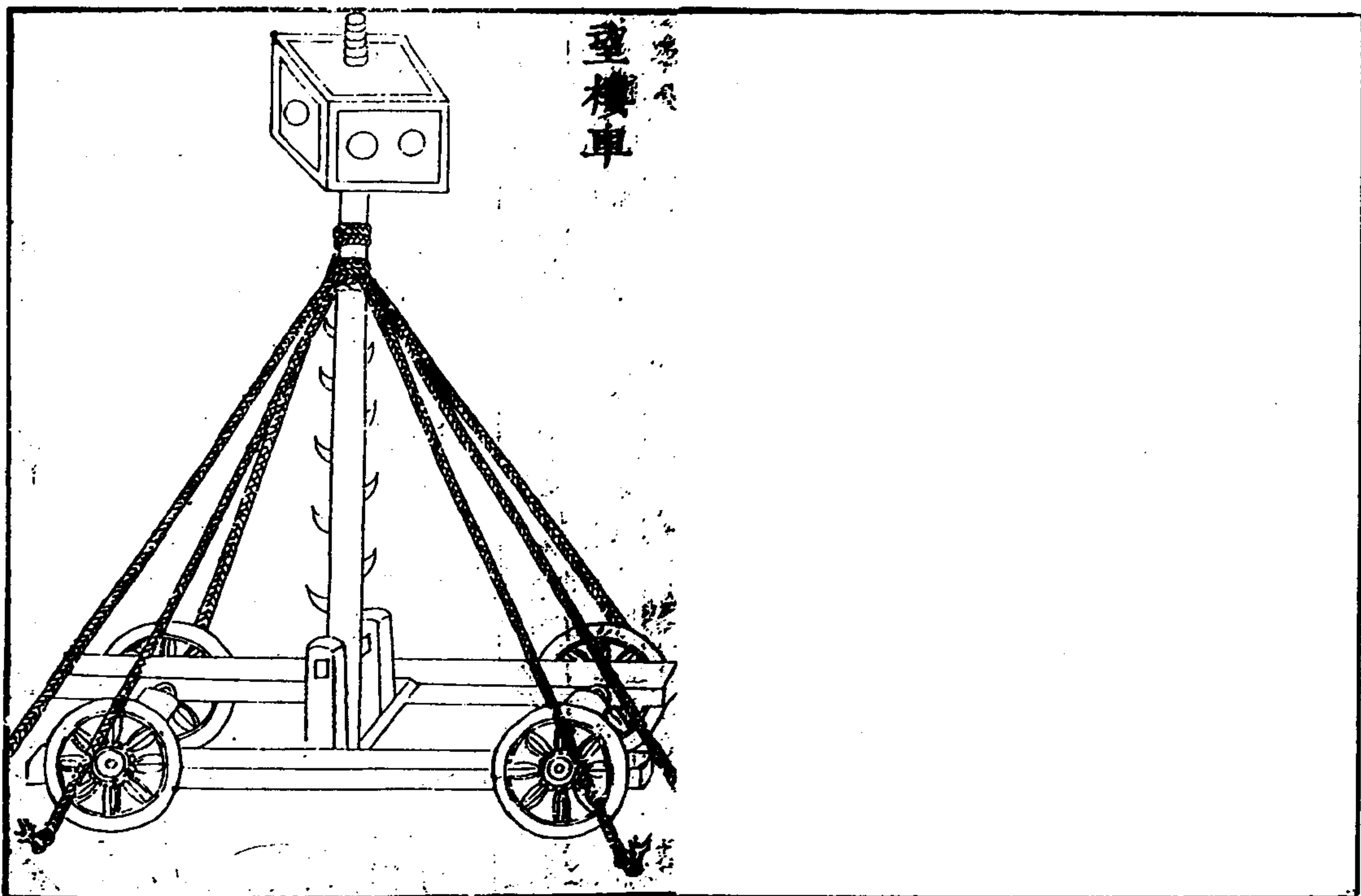

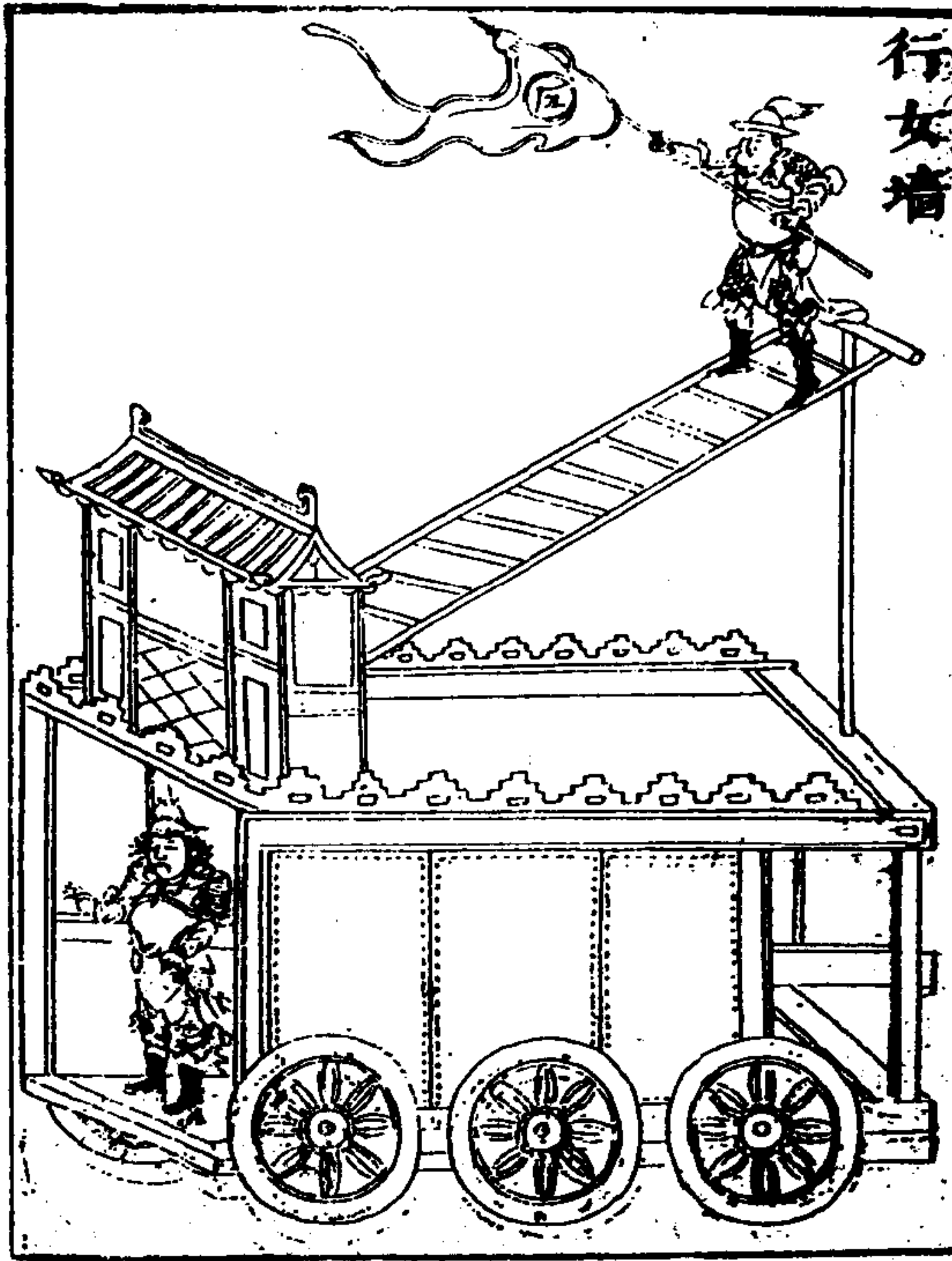

行女牆

凡望樓與城中望樓為一，所以下望城中，事攻城欲利推徙，故以車載。其製以堅木為車，坐升轆，長一丈五尺，下施四輪，輪高三尺五寸，上建望竿，長四十五尺，上徑八寸，下徑一尺二寸。上安望樓竿，下施轉軸兩旁，施叉手木，繫麻繩三棚。上棚二條，各長七十尺；中棚二條，各長五十尺；下棚二條，各長四十尺。帶環鏡，板十條，皆下釘。凡立竿如舟，止建，指法釘板，繫繩六面，維之。今圖製制及候望法，皆約城中望樓也。

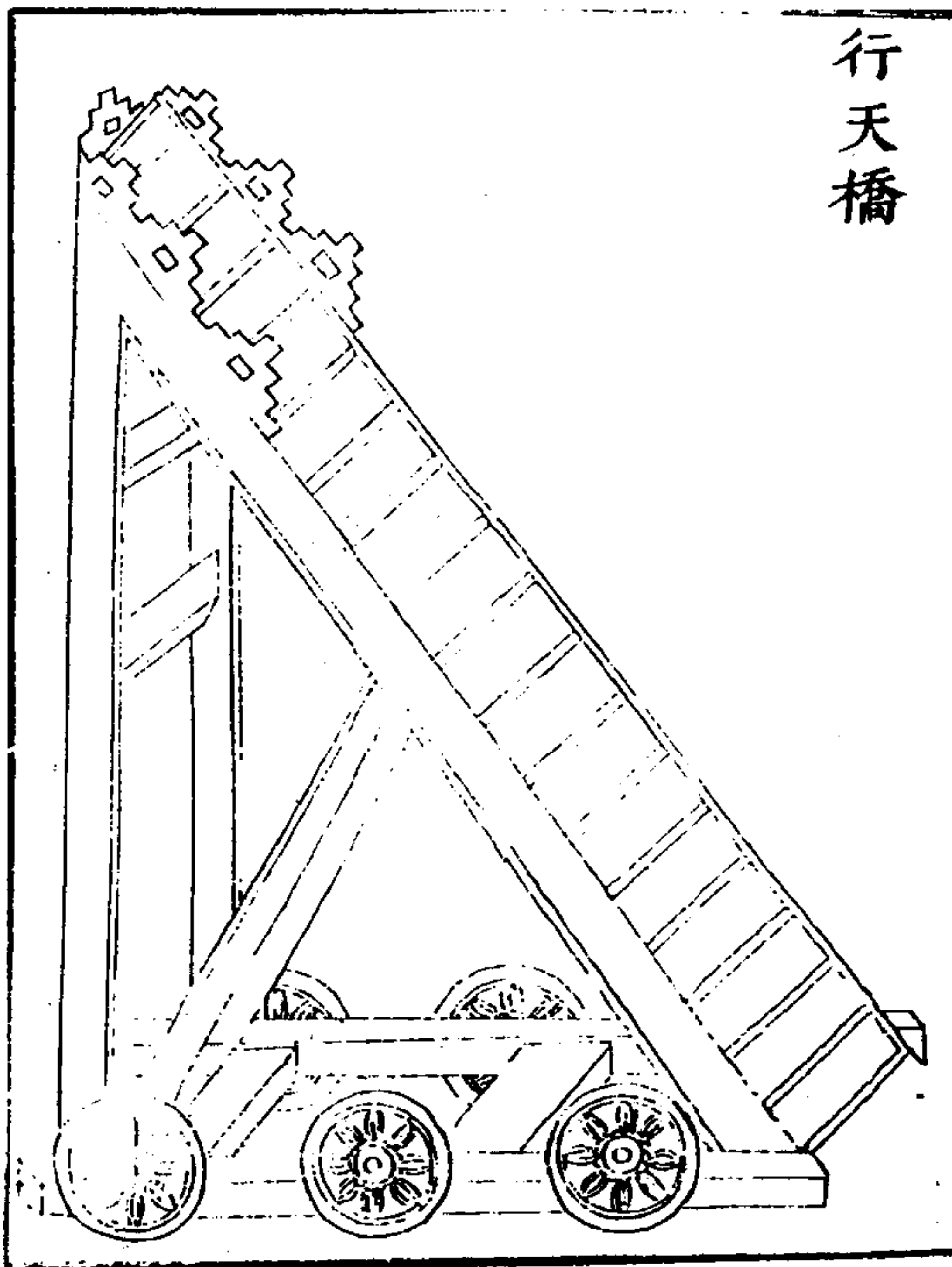

行天橋

卷九

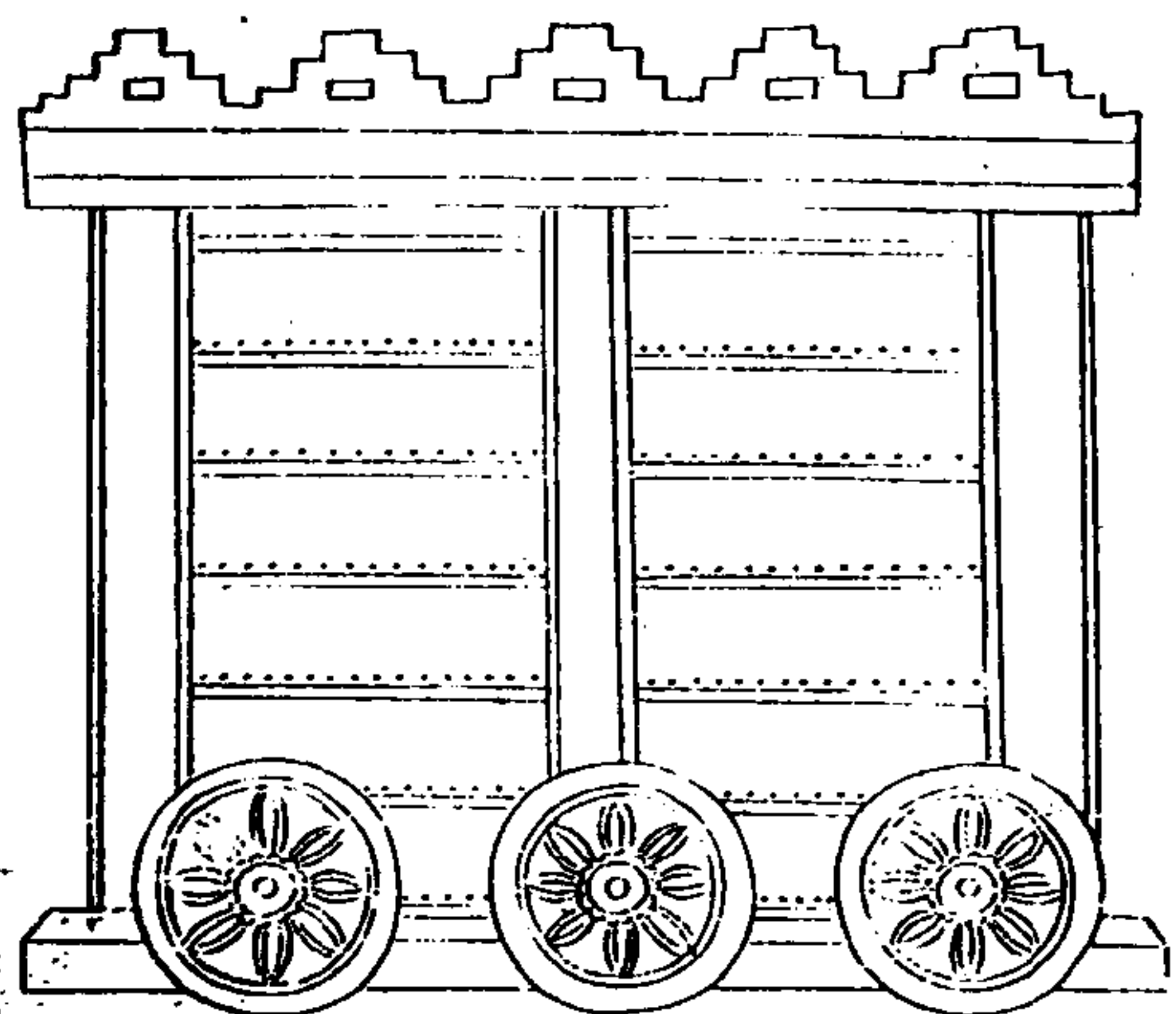

木女牆

二十

避播木飛梯

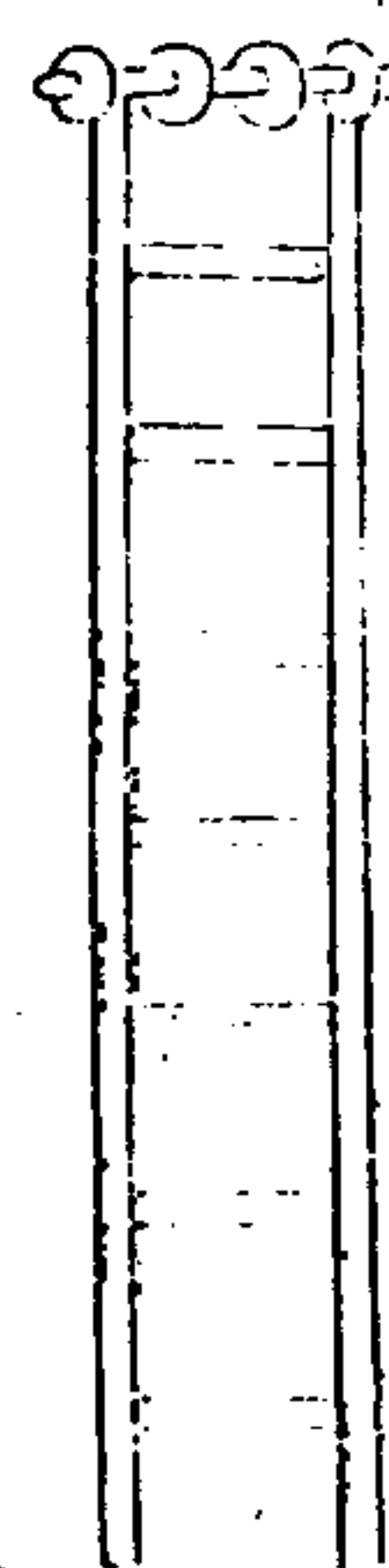

把車

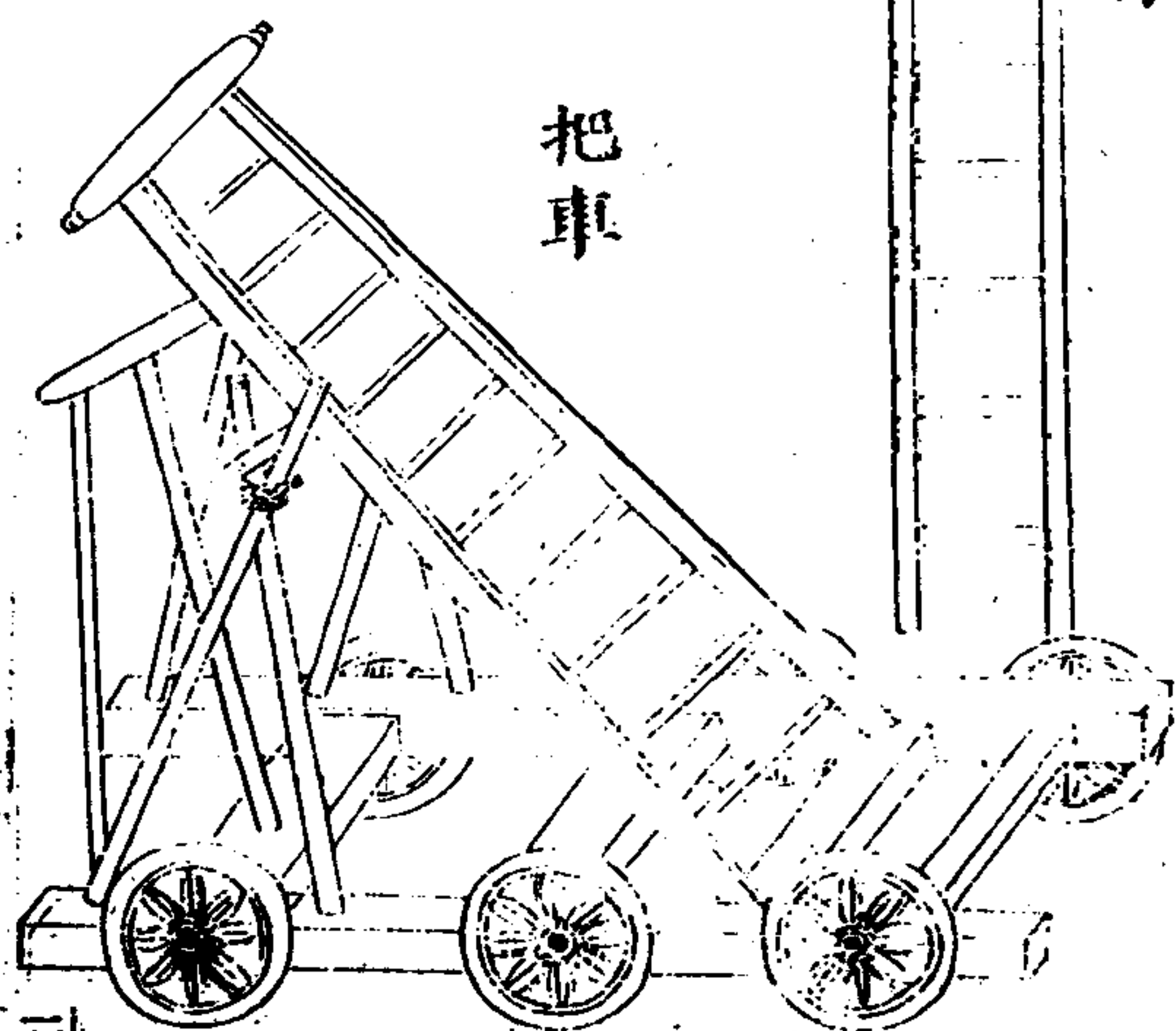

颶塵車

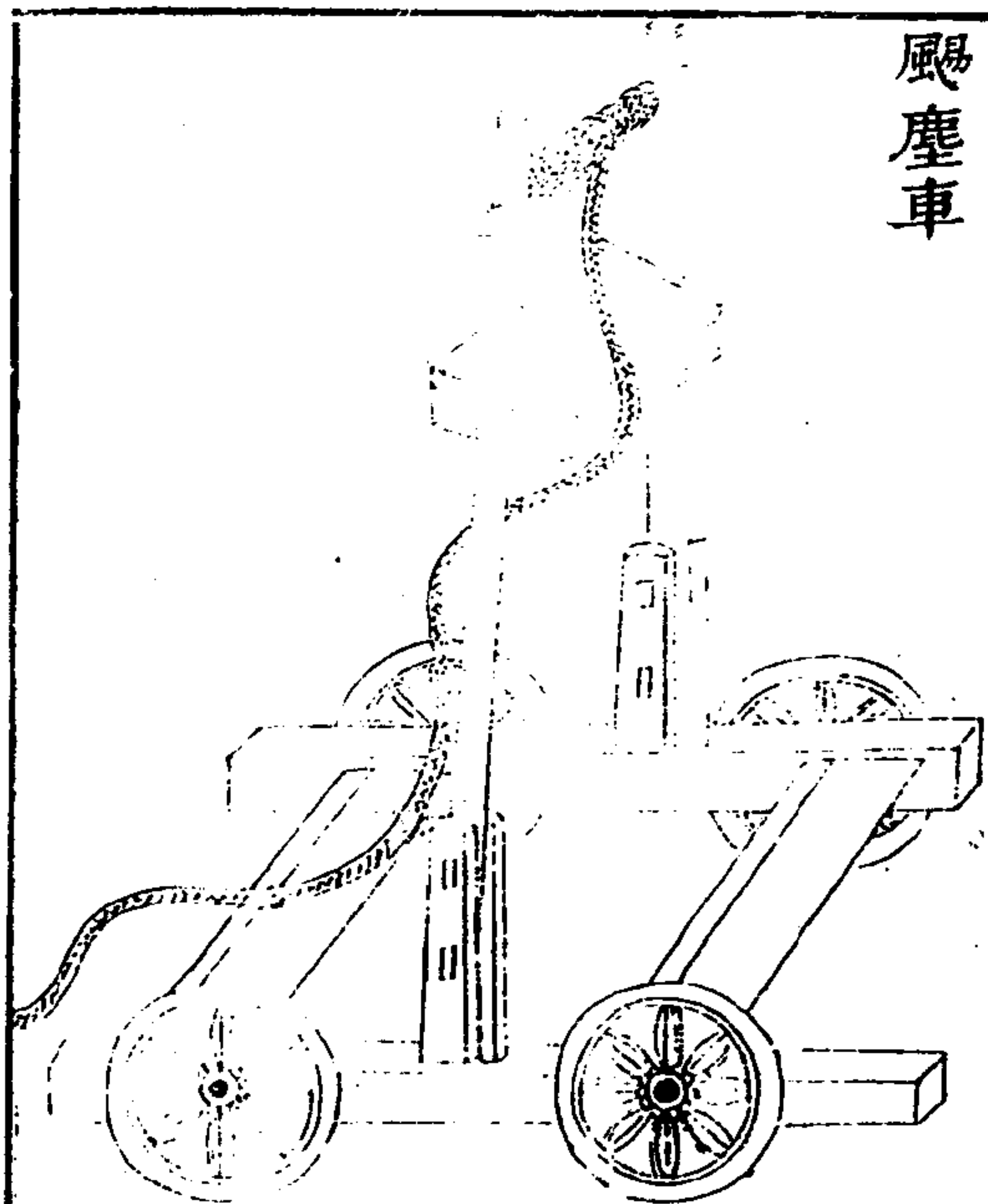

卷九

二十五

颶塵車約行烟置二三十具如飛梯板屋之類其車與烟同縱待烟氣盛即推車逼城颶其塵灰守城人不能存立必迴避聚向一邊則攻城人可緣上用石灰最佳

填壕車

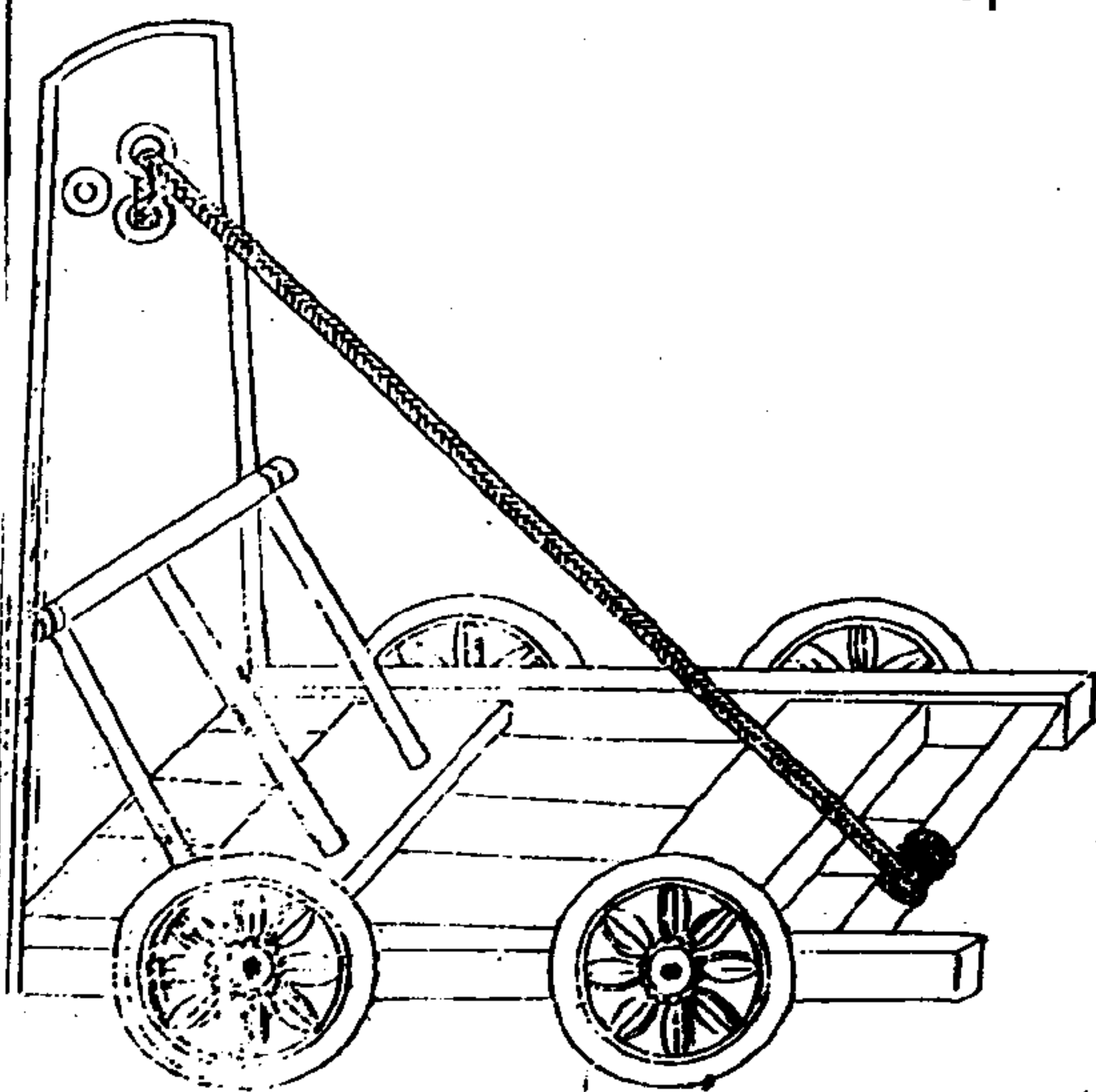

卷九

二十五

填壕皮車

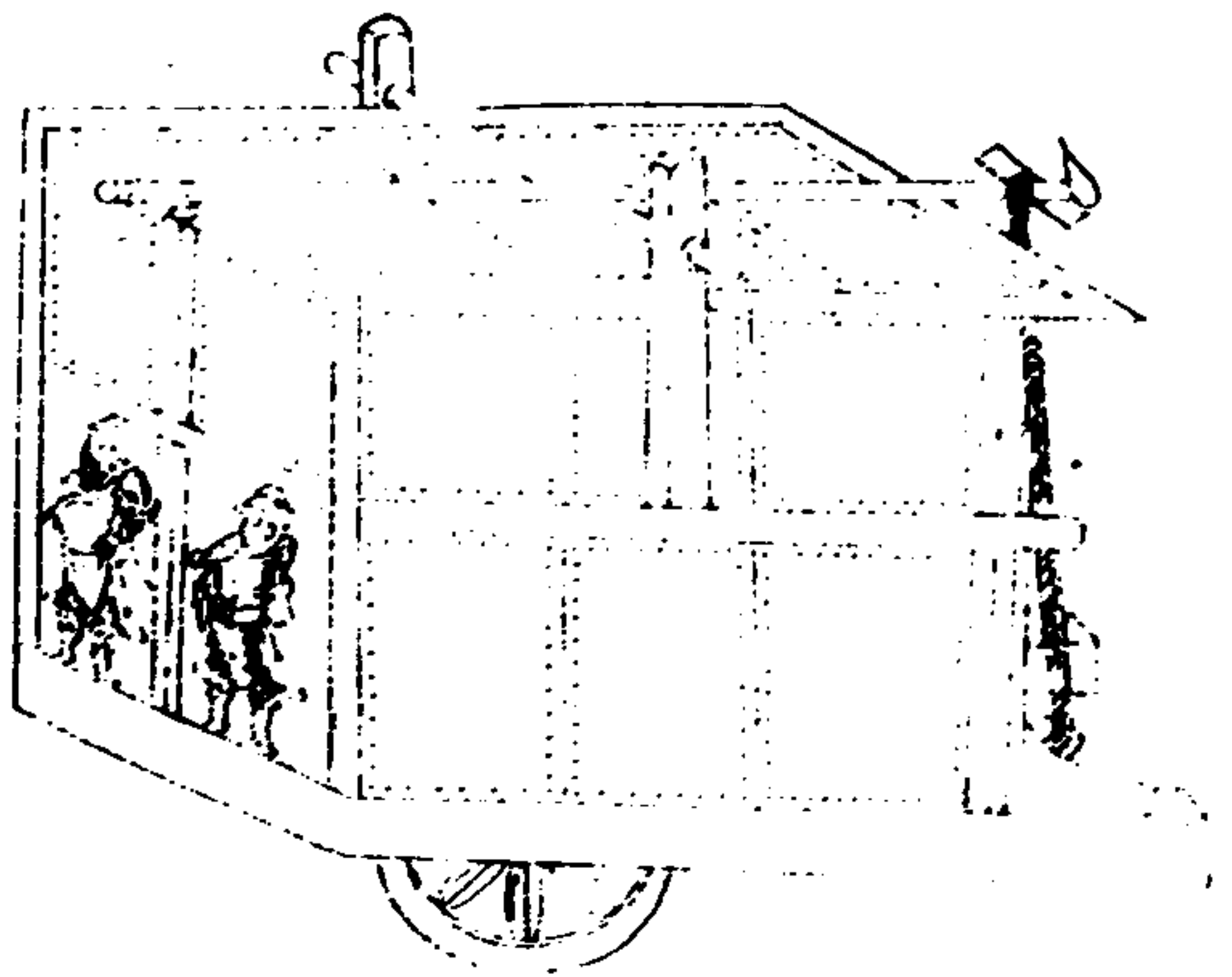

巢皮

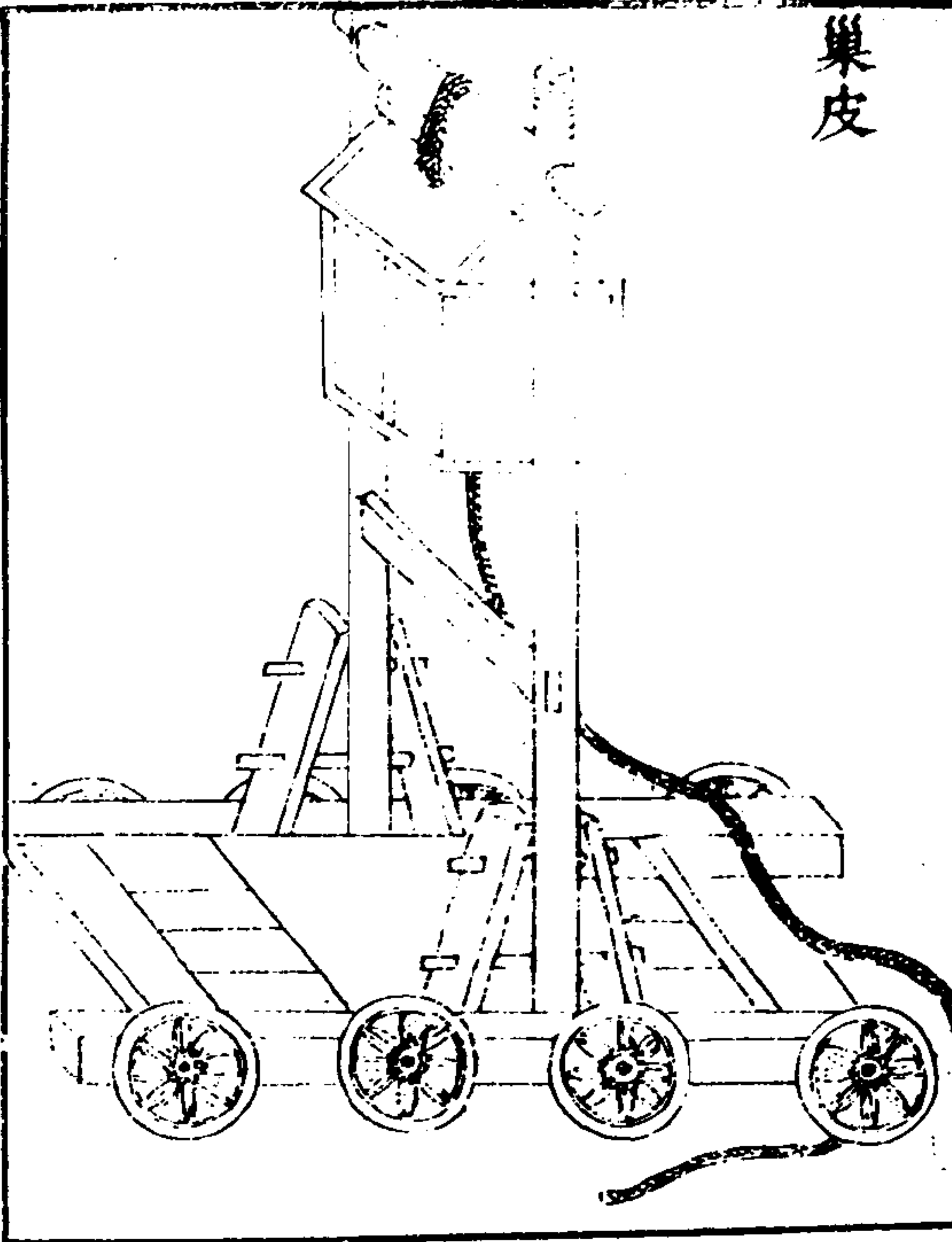

卷九

三

巢車其制以八輪車當中建高竿竿首施轆轤以繩挽板屋上竿首其屋方四尺高五尺以生牛皮裹之以禦矢石竿之高下以城為準使人藏屋中下窺城中事遠望如鳥巢故謂之巢車也。

卷九

二十四

搭天車

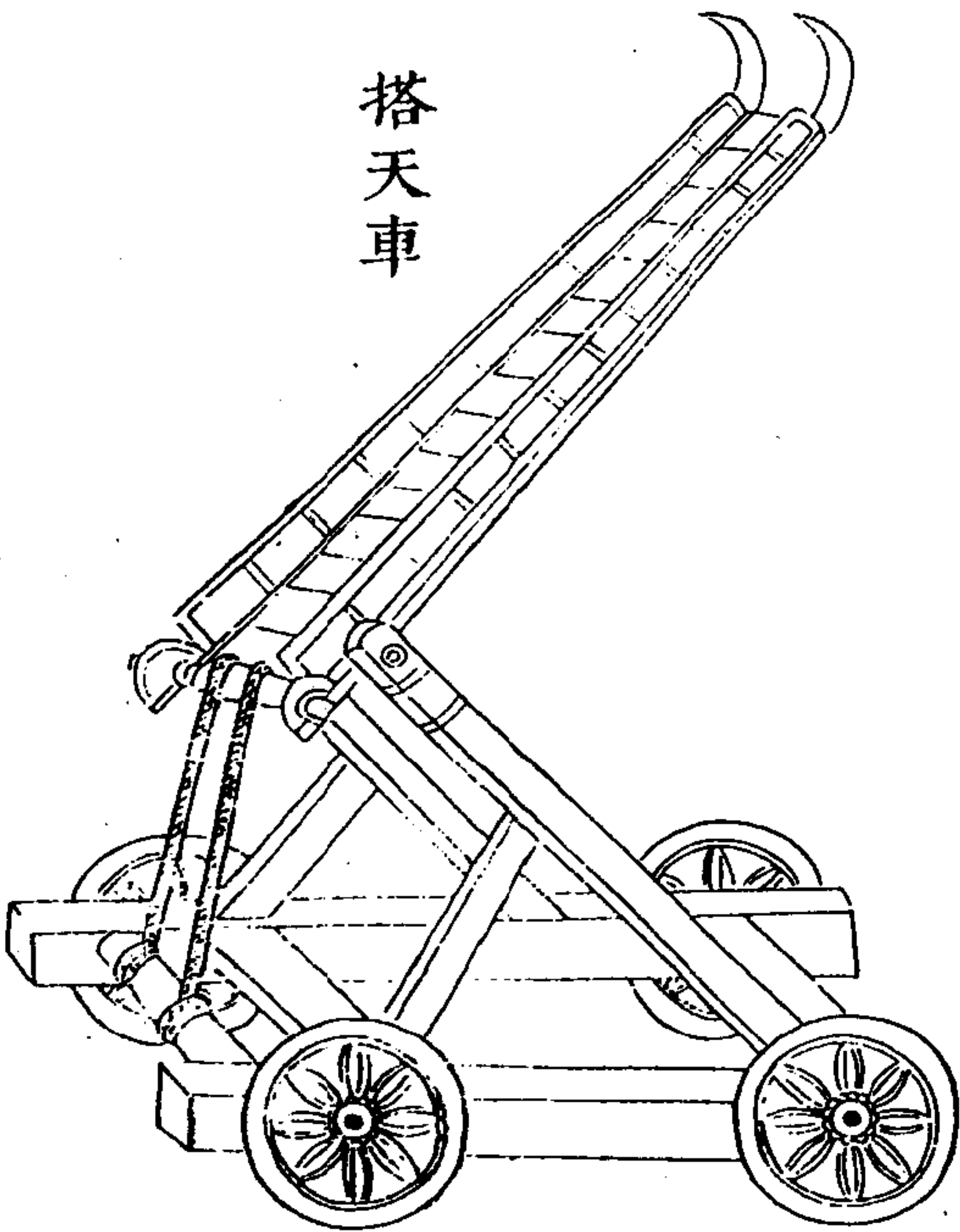

搭車

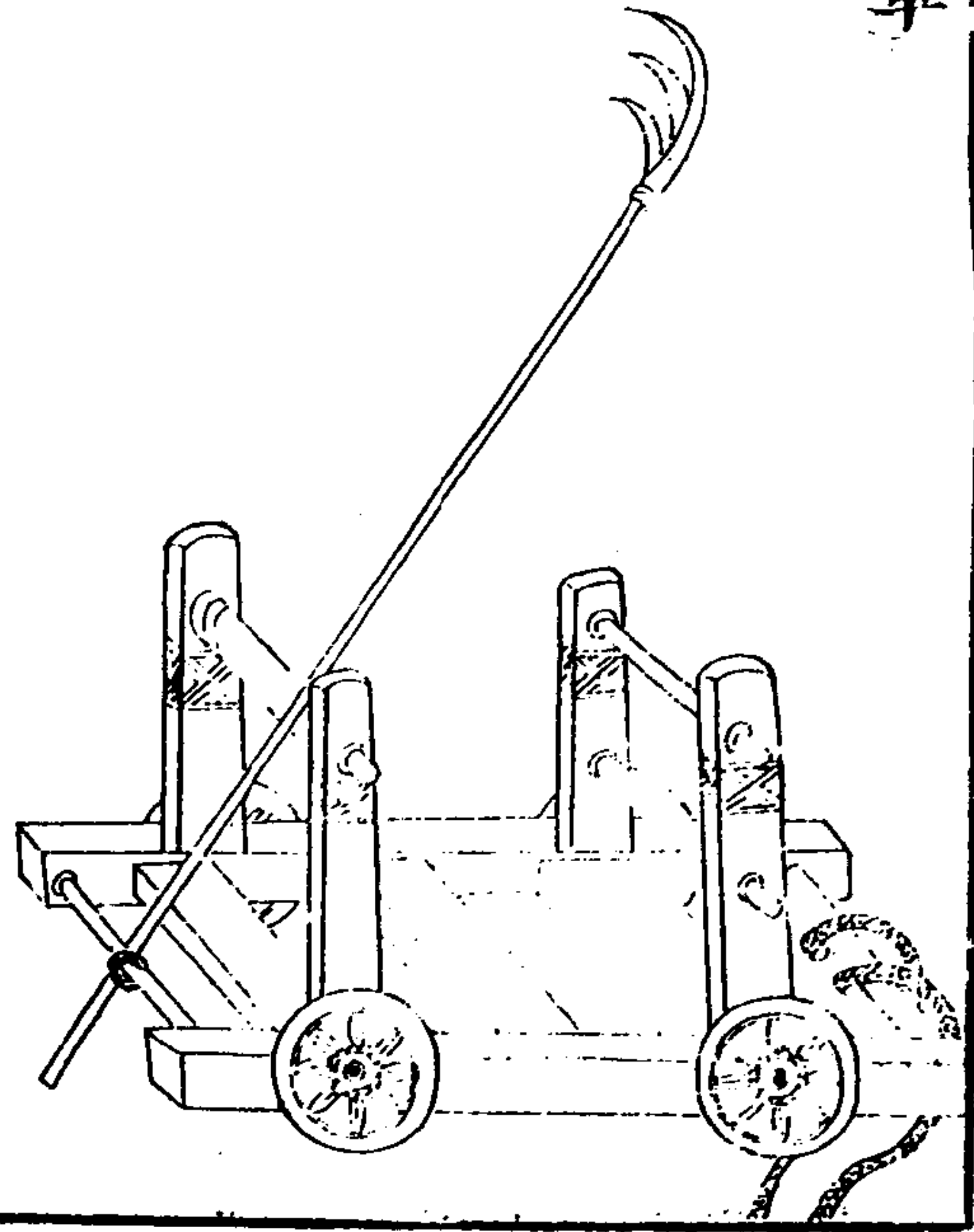

卷九

餓鵲車

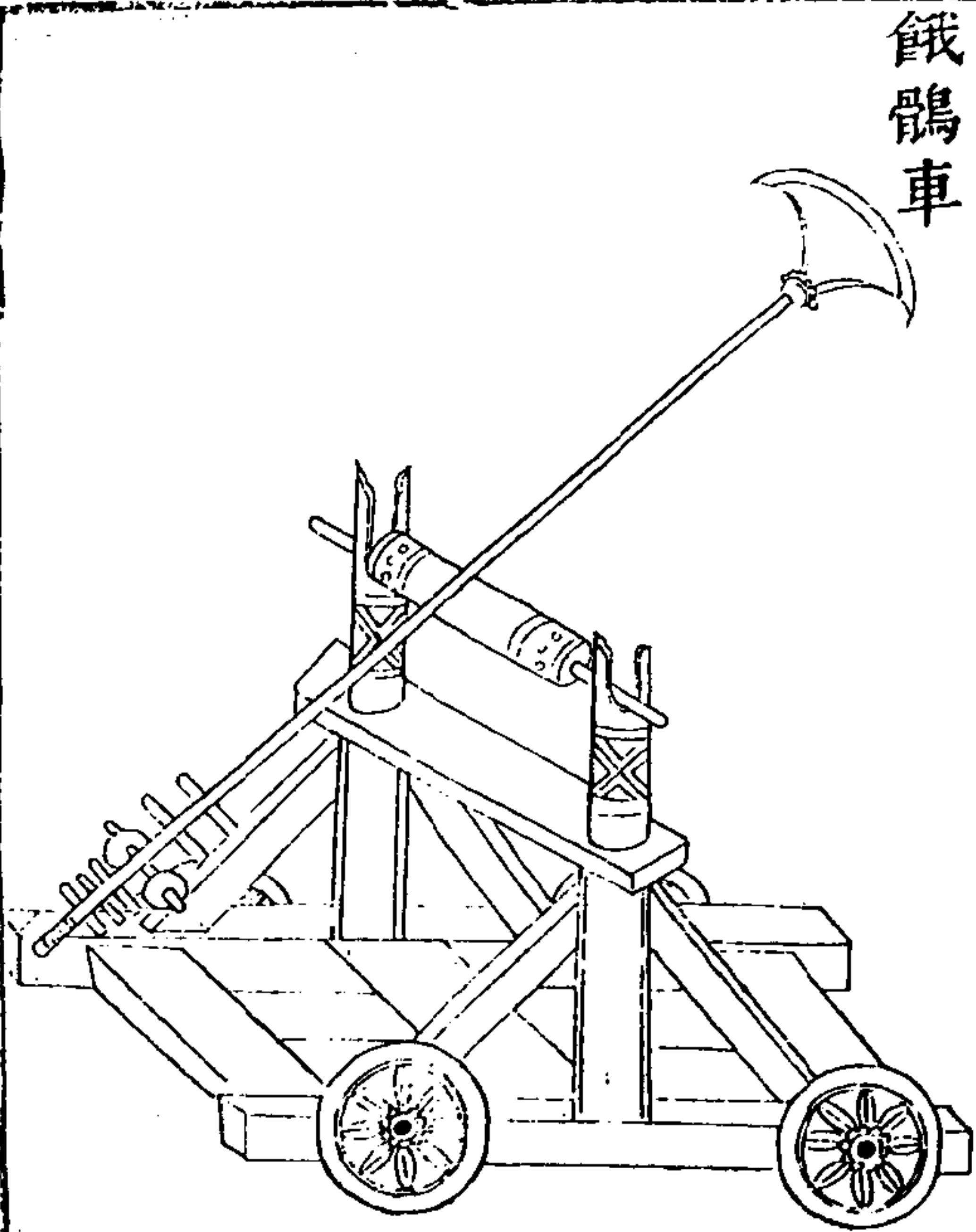

三五

地戟

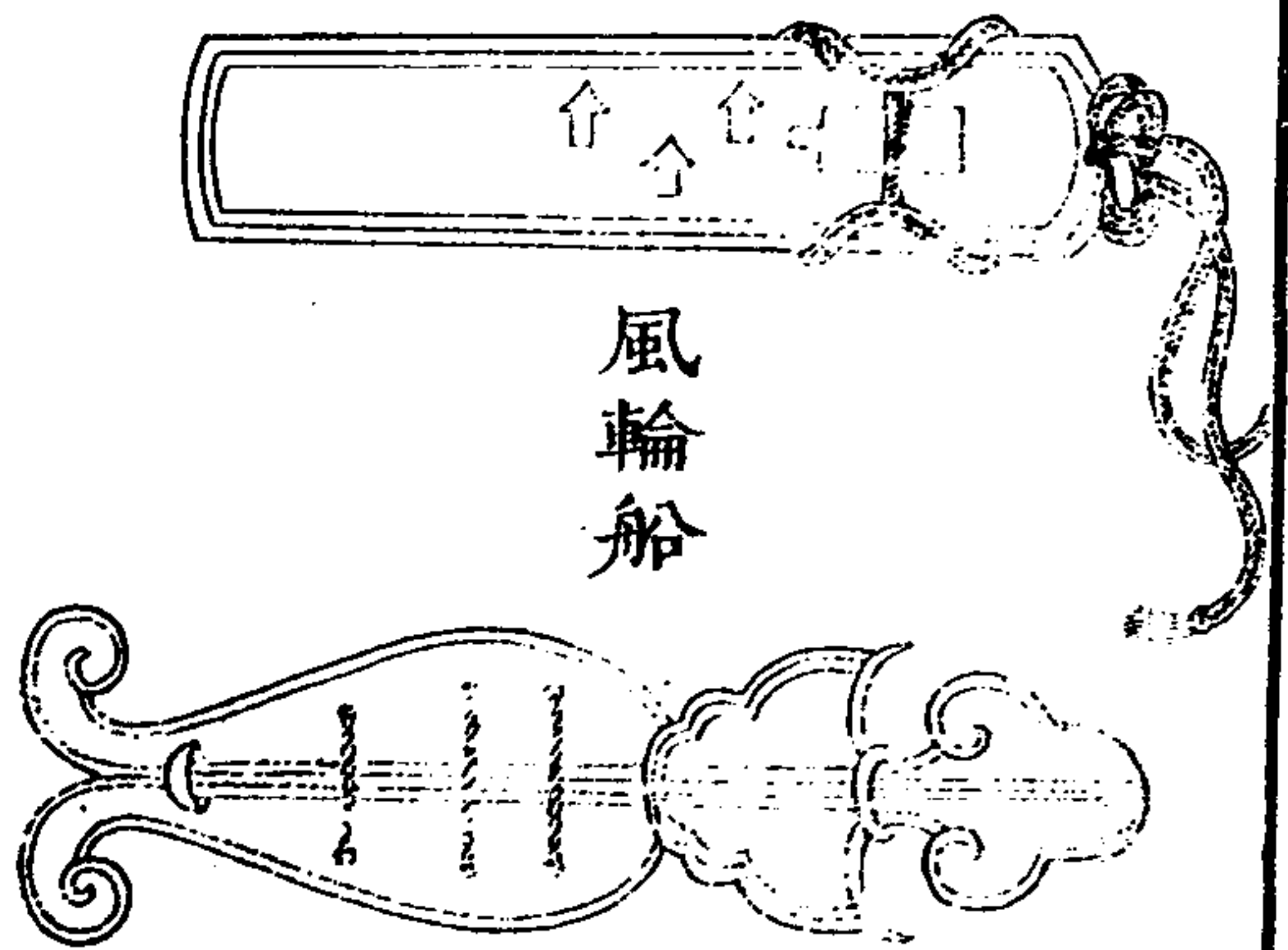

風輪船

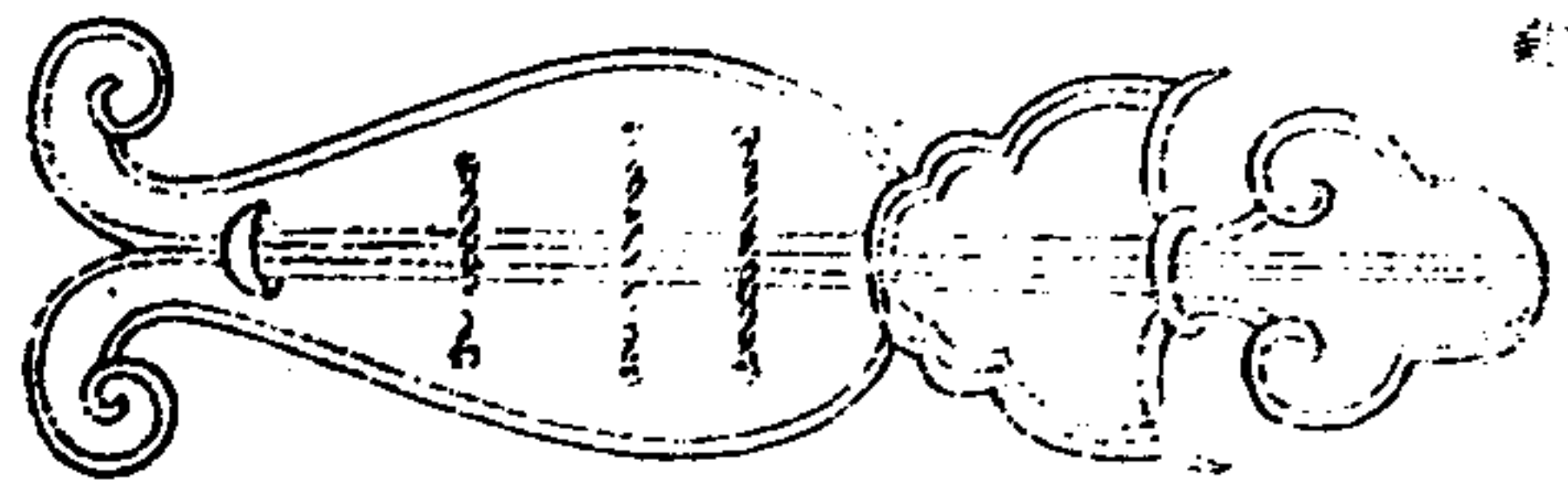

卷九

鈎撞車

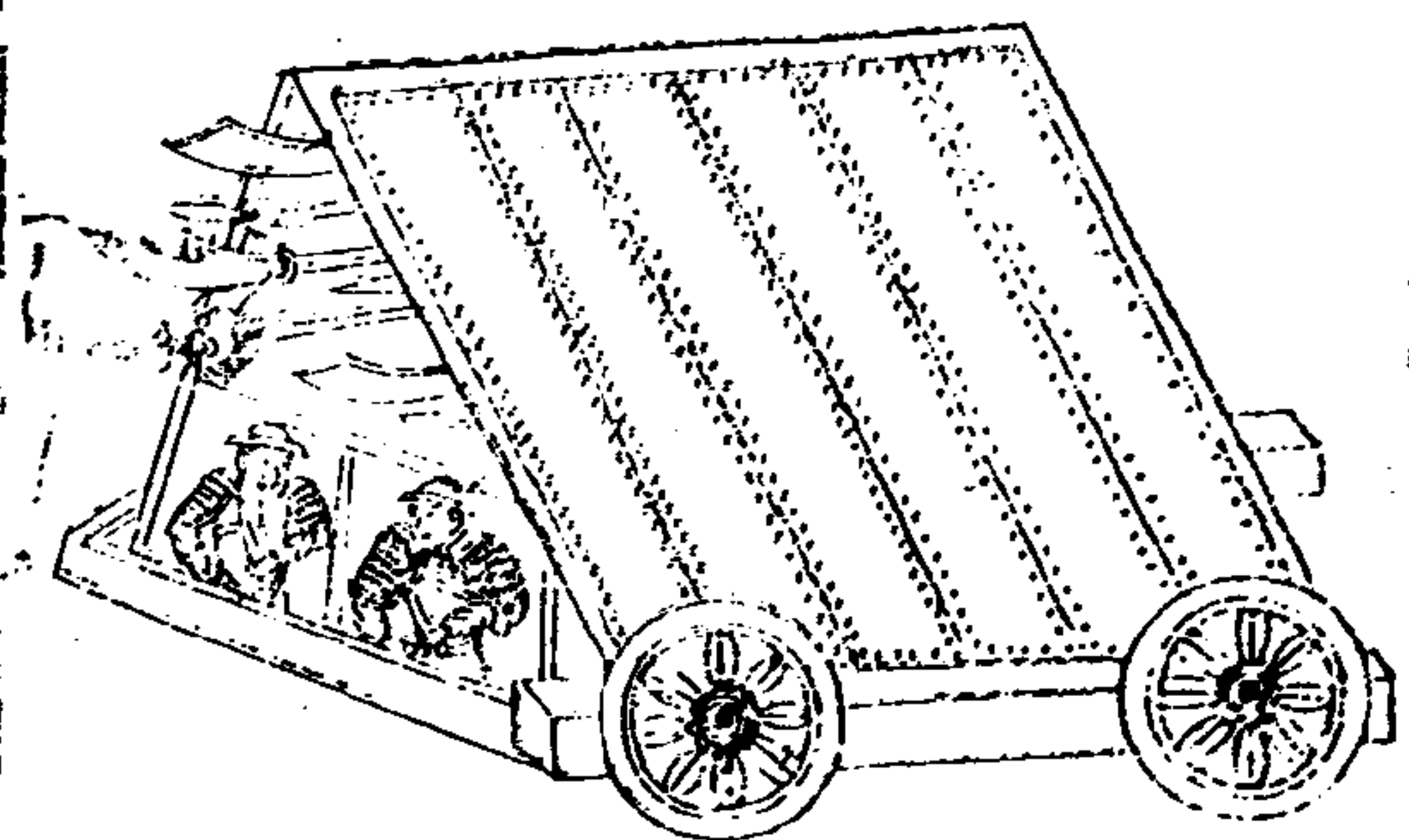

三六

攻城避矢石
半截船

卷九

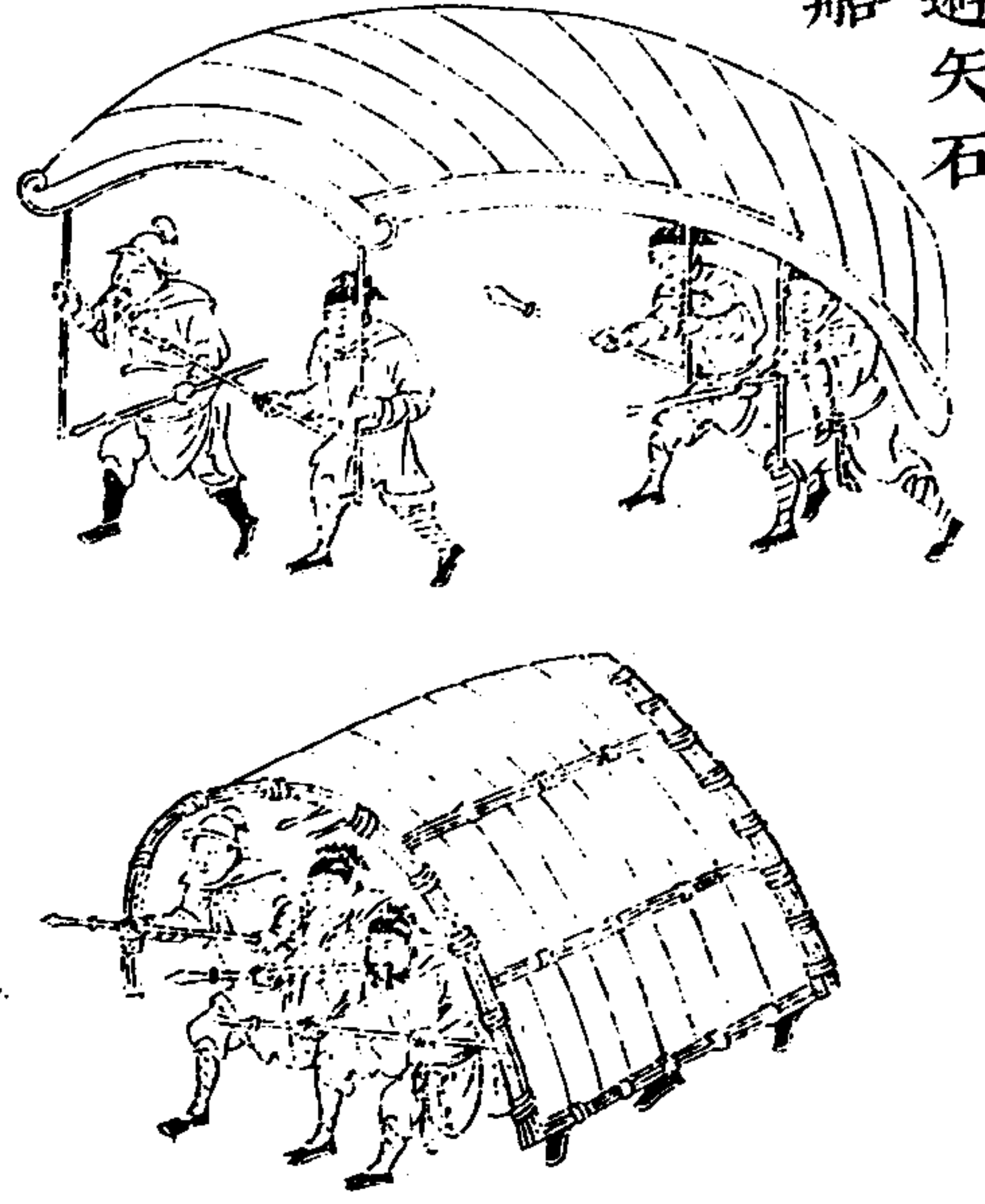

攻城翻摺梯



師律 卷九

卷九

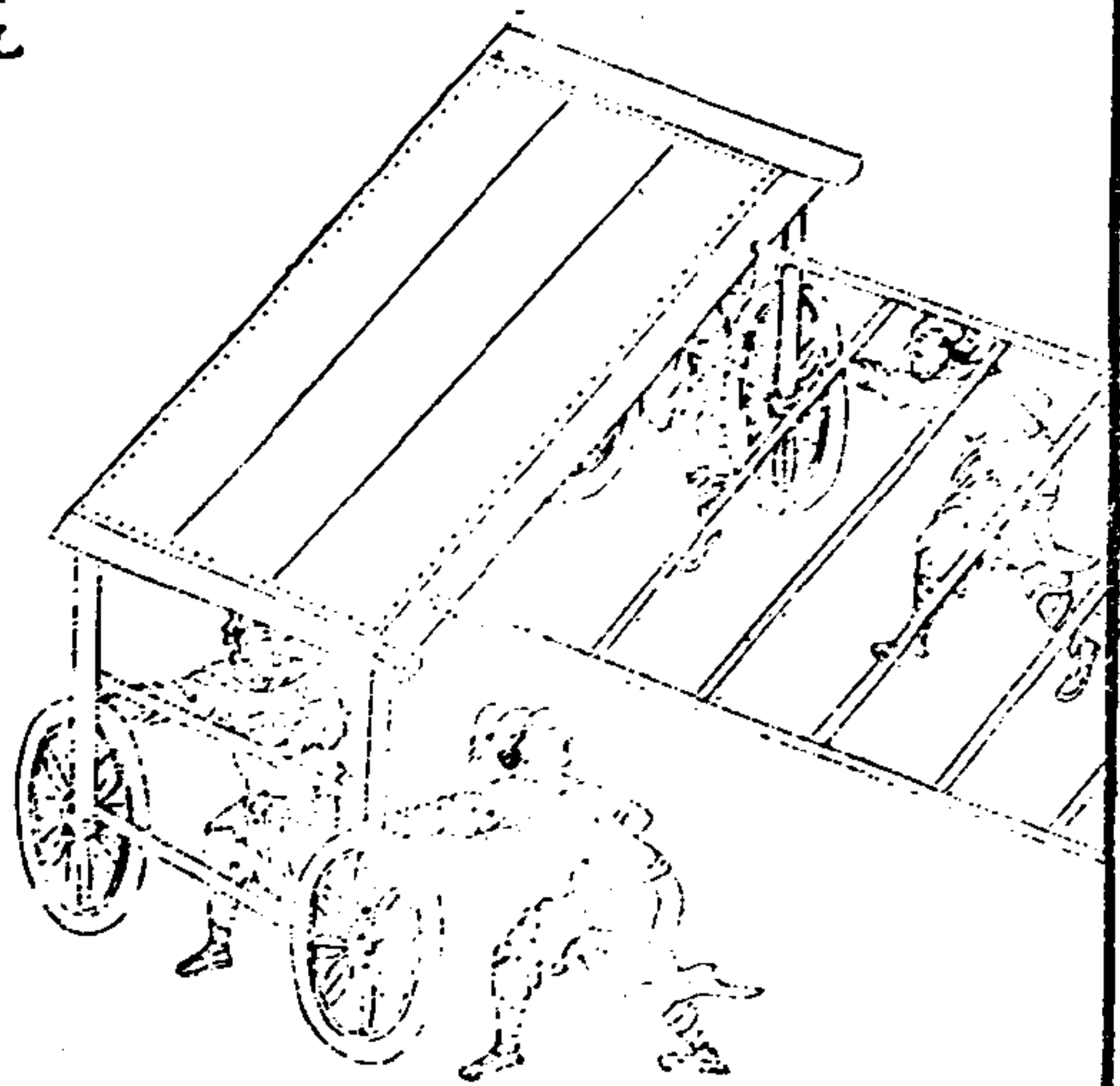

卷九

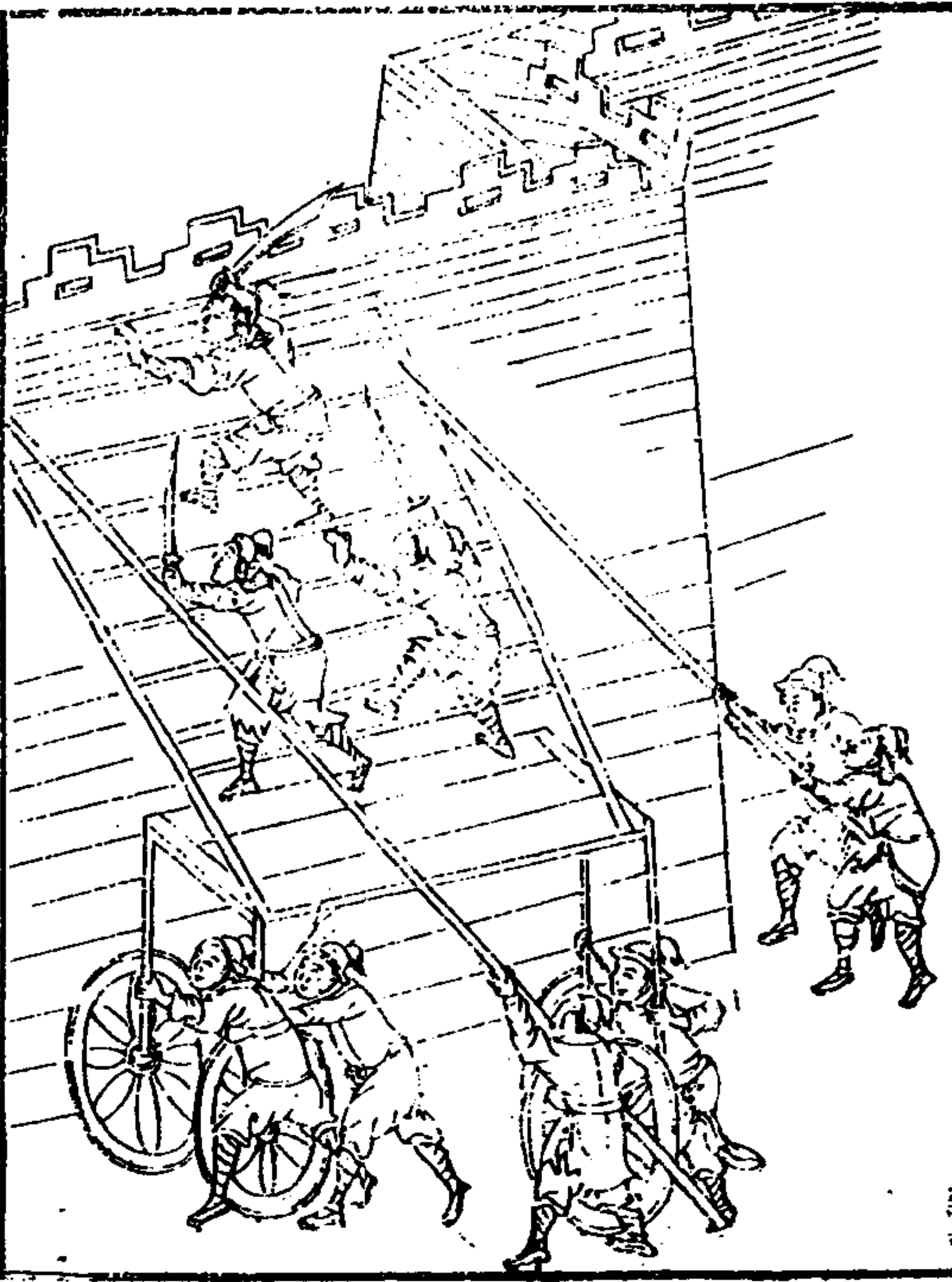

四一五

鐵猫

火鈎

火鎌

火叉

卷九

二十九

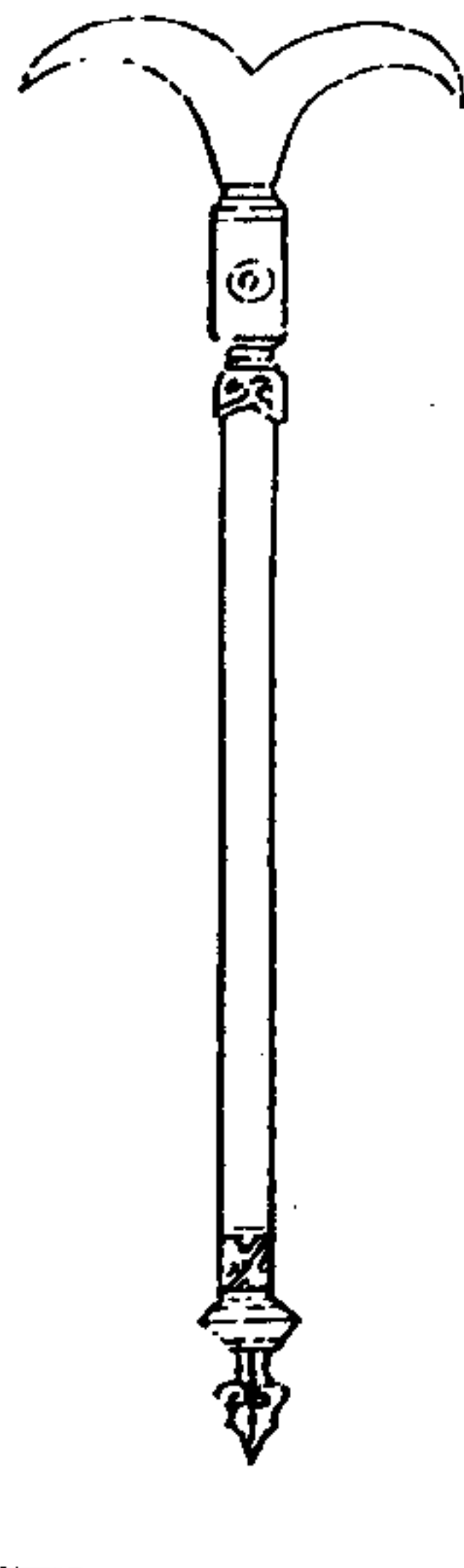
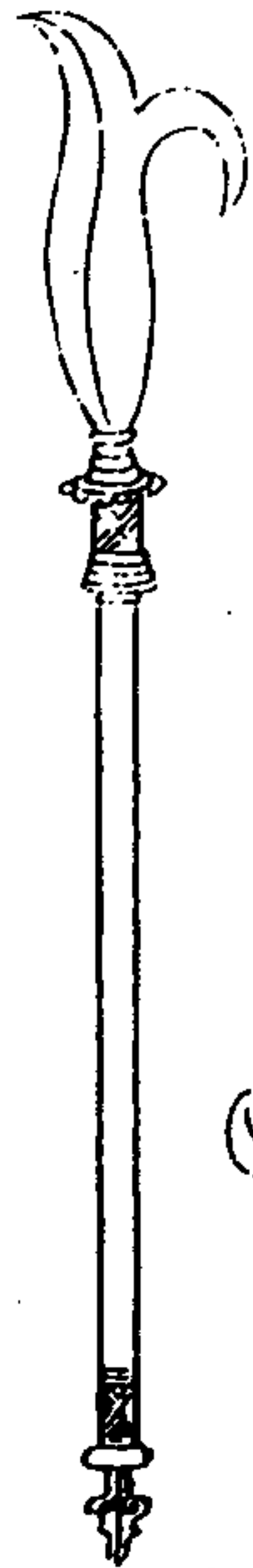
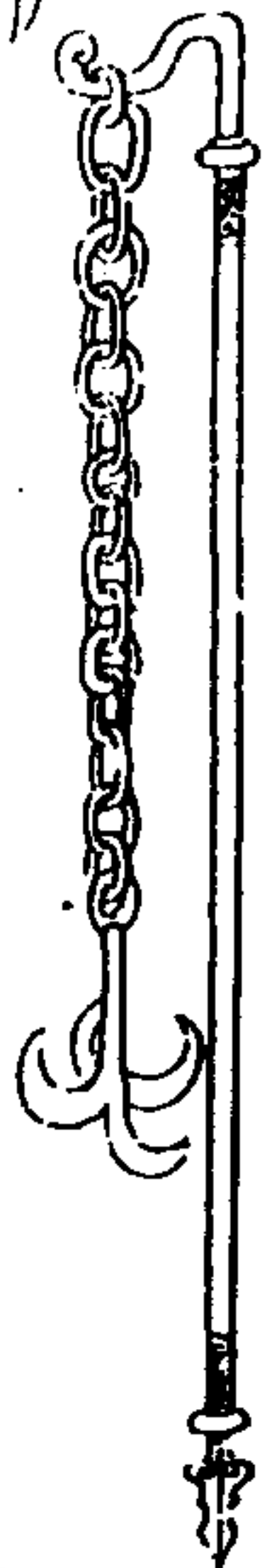

鐵猫以鍊索繫三鬚

火鈎以雙鈎刀為刃

火鎌以鈎刀為刃

火叉以鍊為兩岐凡攻城將透積薪艸松明麻
紙於地道中加以膏油縱火焚城續之令不滅
則施四物以備用燒之三日其城自摧

短刃

短錐

抵鎗

蒺藜鎗

拐鎗

卷九

二十九

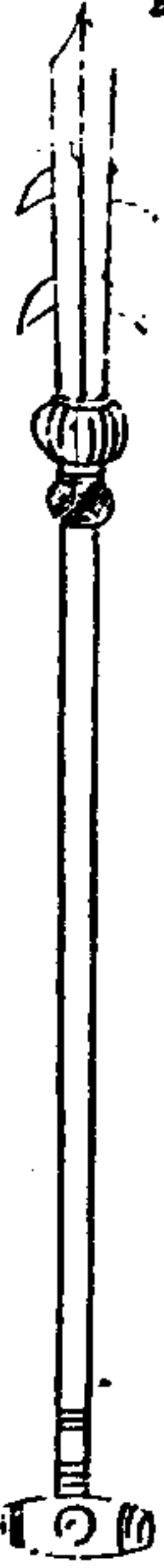
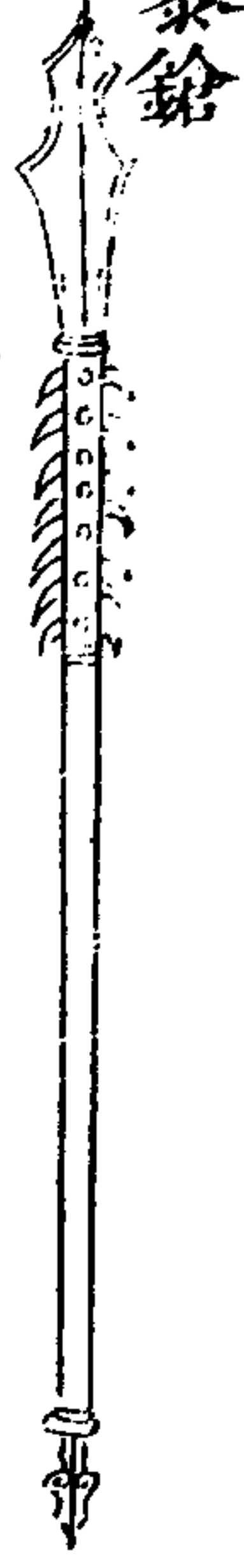
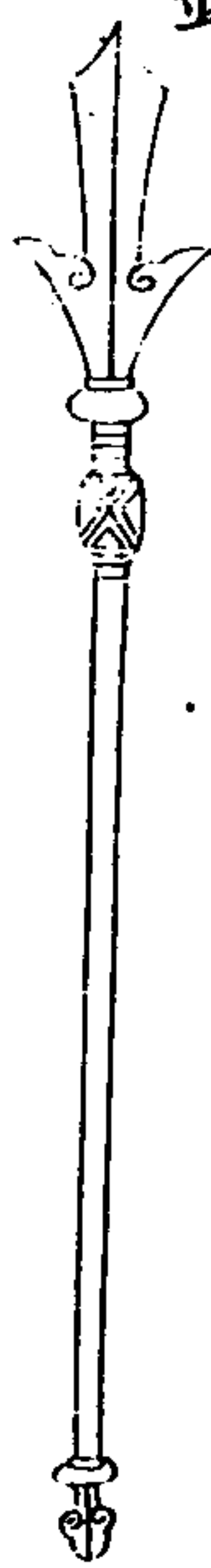
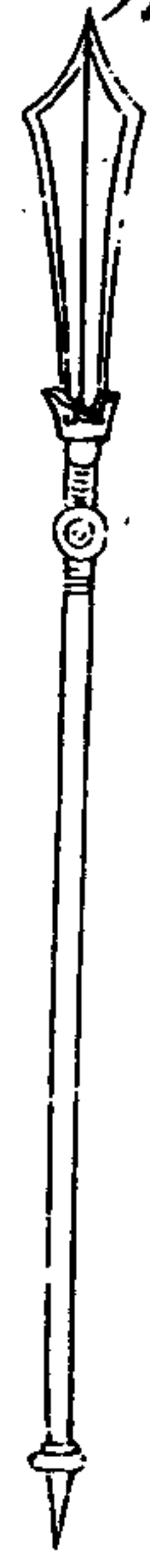

短刃鎗并袴長二尺桿六尺

短錐鎗并袴長一尺二寸桿長六尺

抵鎗刃長一尺五寸刃後有四逆鬚桿長六尺

前二尺施鍊刺如雞距

蒺藜鎗刃并袴長一尺三寸桿長六尺前二尺

施鍊蒺藜皆頭車緒棚中所用之戰器

拐鎗刃連袴長二尺五寸桿長四尺有拐攻城
將透敵來迎我則與前四鎗通用桿敵也

列鑽

驩耳刀

鐘錐

蛾眉鑿

鳳頭斧

卷九

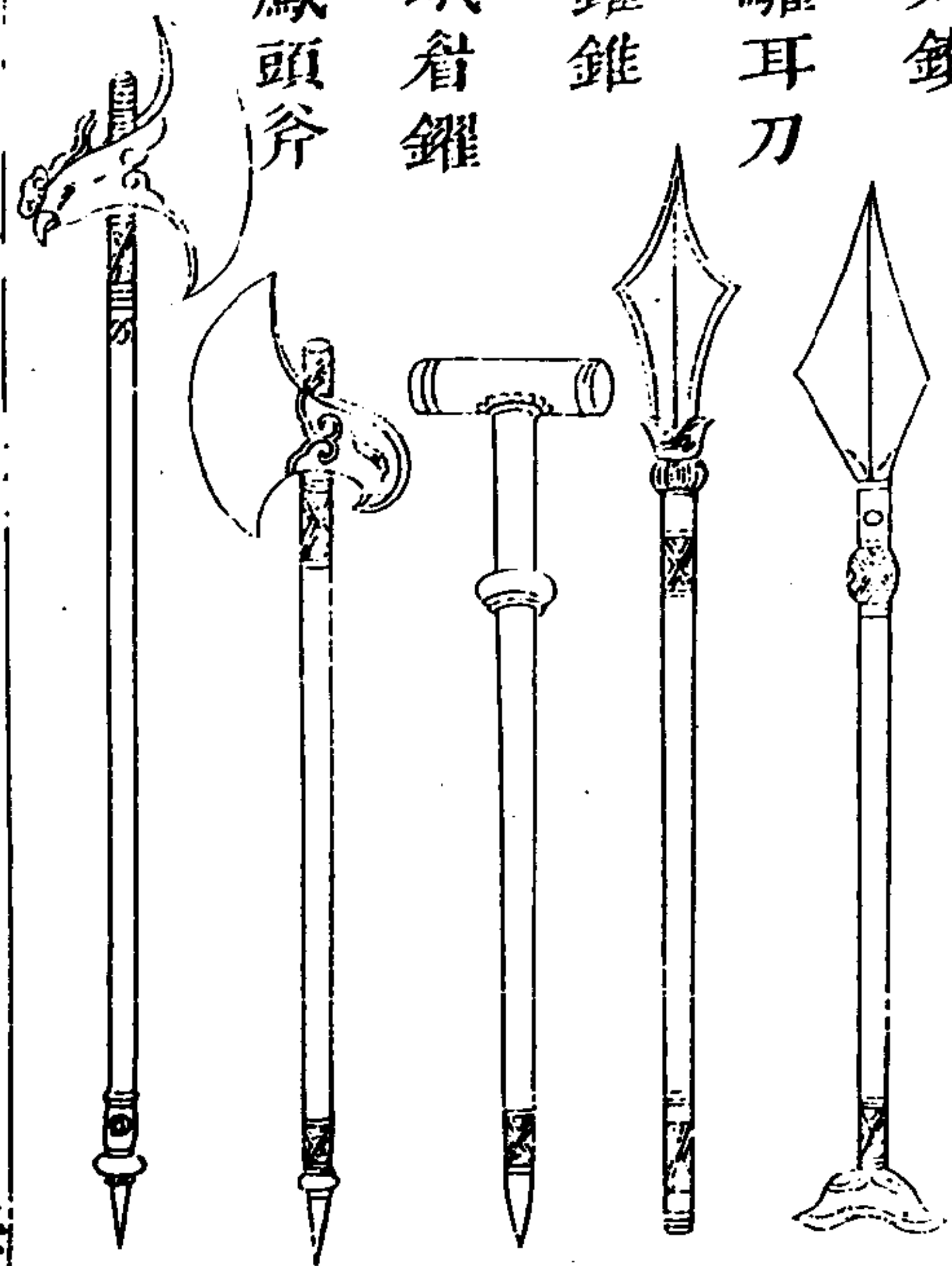

三十一

列鑽、刃連袴長一尺五寸、上銳下方、濶八寸、柄長三尺、有拐。

驩耳刀、刃連袴長一尺、上銳下狹、柄長三尺、凡穴城、先用刀鑽土、後用地鋤鋪。

鐘錐、刃連袴長二尺、柄長二尺五寸、穴城深者、以錐探透否。

蛾眉鑿、長九寸、刃濶五寸、柄長三尺。

鳳頭斧、頭長八寸、柄長二尺五寸、并地道內概土用之。

注盤

皮透槽

木檻

皮漫

卷九

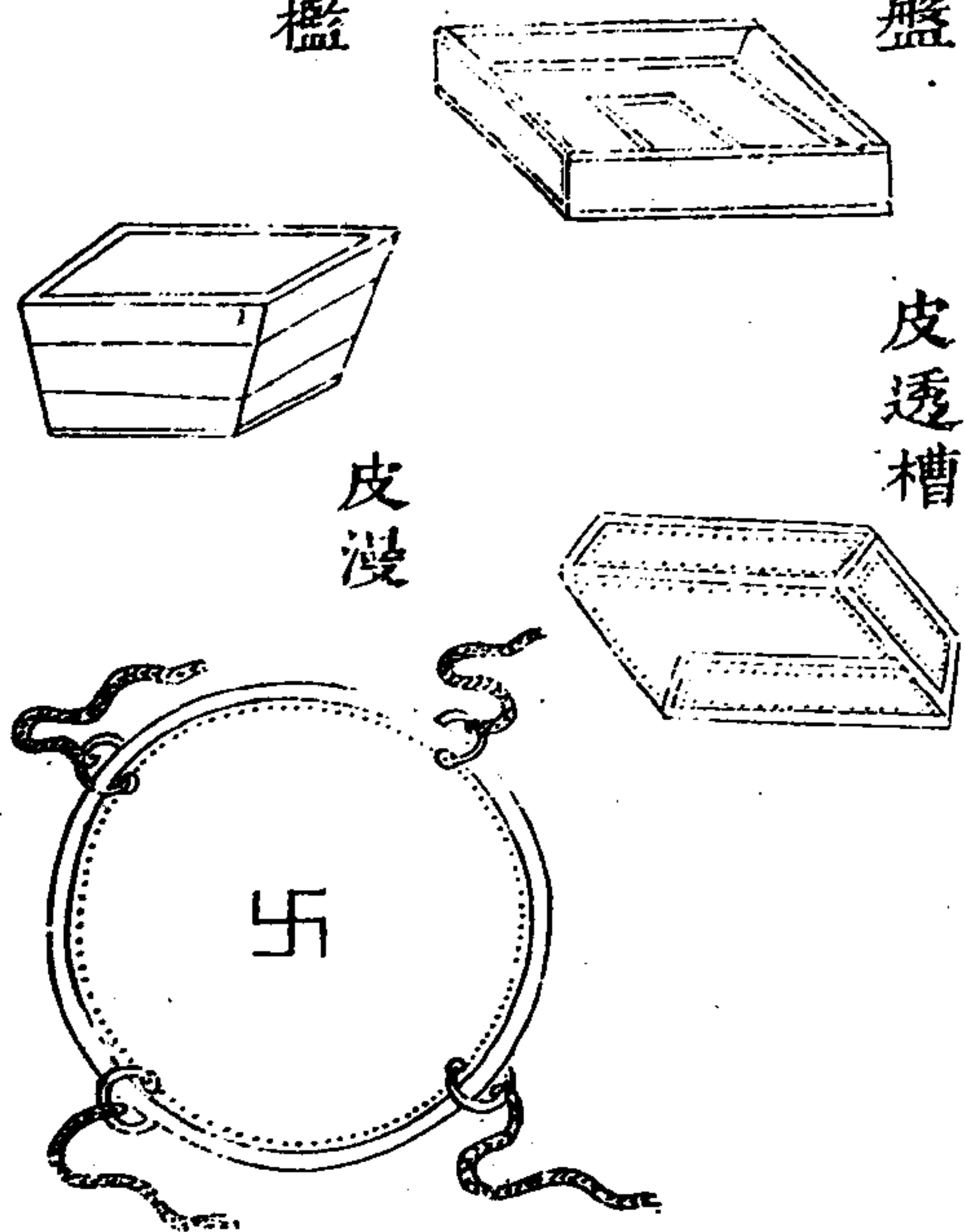

三十二

注盤、方四尺、中開一竅。

木檻、方四尺、深二尺、以儲人清臭藥。

皮透槽、長四尺、濶三尺、以生牛皮爲之。

皮漫、方六尺五寸、亦生牛皮爲之、四角各施鍊。

連環貫大繩、凡攻城爲地道、敵人返穴地、以

迎我、我則煮人清臭藥、自翻身窟中、以注盤透

槽下灌敵人、皮漫、凡我鑿地道、敵人作翻身窟

注藥害我、我則張皮漫繫繩於排沙柱端、以盛

拒馬鎗

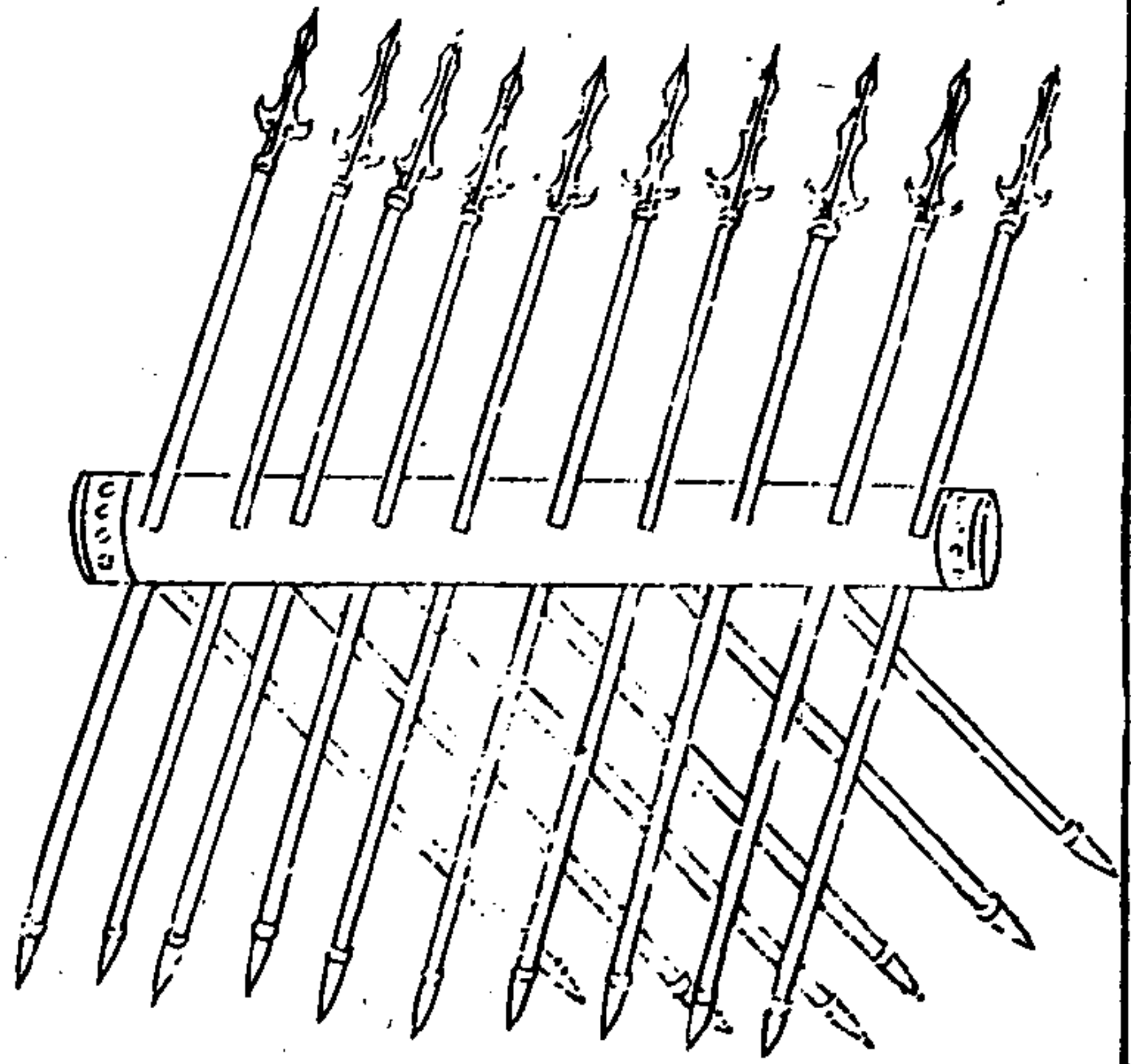

卷九

三

戰略

兵家之利利在變通之機觀順逆爾夫與師之際當先揆敵將才設若敵將不能以兵法使衆惟以勇敢爲已任我則順用古法以待之也或敵將善用古法我則逆用古法待之也夫用兵之奇莫奇於設伏設伏之奇莫奇於新智新智者非不師古也因古而反之爾古人料敵以其始末戰陣未合先以賤而勇者挑之觀其號令旗鼓之整與亂士馬之強弱營陣之偏正師律

行伍之齊肅散亂言語之誼譁緘嘿以定勝負焉是以古法曰若其衆誼譁亂其卒自行自止其兵或縱或橫其追兵恐不及見利恐不得如此者將必無謀雖衆可獲矣許洞曰如古人以此助功苟敵人料我當順其所料伏兵待之以詐示之俟彼出師則發伏收之古法杖而立者饑也汲而飲者渴也見利不進者勞也軍擾者將不重也旗動者亂也吏怨者倦也懸缶不反其舍者窮寇也諄諄翕翕徐與人言者失其衆

如此設
机詐敵
不可以
言傳宋
可以法
縛矣

也。數顧者，失其羣也。來委謝者，欲休息也。許洞曰：如古人以料敵，今則不然。固當擇精銳吏士，外而伏於要衝，使其老倦傷殘者，如饑渴失羣之狀，或數搖動其旗，或數驚擾其衆，使吏士誼譁，應敵。人苟出師襲我，則潛發所伏，出其不意擊之。古法曰：敵始來到，行陣未定，可擊也。涉長道，後行未息，可擊也。行坂涉險，半隱半出，可擊也。涉水半渡，可擊也。險道狹路，可擊也。旌旗亂動，可擊也。陣數動移，可擊也。許洞曰：在我則不

師律 卷之九 攻戰 審

然，如以行陣未定，四面可設伏也。長道後行未息，中可設伏也。山坡半隱半出，長林大谷，可設伏也。涉水半渡，則崖岸坡坂，可設伏也。狹路險道，前後可設伏也。旌旗亂動，陣數動移，後可設伏也。如或敵人敗走，我師未敢逐之者，古法曰：鳥起者，伏也。衆樹動者，來也。如此未必伏與來也。慮爲疑兵也。兵已奔遁，多令老弱者動其衆，樹及驚鳥之類也。又曰：無約請和者，謀也。半進半退者，誘也。此亦大兵已潛遁，恐後人逐者，設

師律 卷九

此疑也。兵有三勢：一曰氣勢，二曰地勢，三曰因勢。若將勇輕敵，士卒樂戰，三軍之衆，志厲青雲，氣等飄風，聲如雷霆，此所謂氣勢也。若關山狹隘，大阜深澗，龍蛇盤陰，羊腸狗門，一夫守險，千人不過，此所謂地勢也。若因敵怠慢，勞役饑渴，風波驚擾，將吏縱橫，前營未舍，後軍半濟，此所謂因勢也。若遇此勢，當潛我形，出其不意，用奇設伏，乃取之矣。是以良將用兵，審其機勢，而用其氣，仍須鼓而怒之，感而勇之，賞而勸之，激而

師律 卷之九 攻戰 審

揚之。若驚鳥之獲，猛獸之搏，必修其乖距，度力而下，遠則氣衰，不及近則形見，而不得故。良將之戰，必整其三軍，礪其鋒甲，設其奇伏，量其形勢，遠則力病，而不及近，則敵知而不能應。若不通此機，乃智不及於鳥獸，亦何能取勝於勍寇乎。乃須怒士勵衆，使之奮勇，故能無強陣於前，無堂陣於外，以弱勝強，必因勢也。李靖曰：兵用其神，戰貴其速，兵無先備，則不應卒，卒不應則失於機，失於機，則後於事，則不制勝，而軍覆。凡

兵者欲爭以一決取勝不可久而用之或曰兵之情雖主速乘人之不及然敵將多謀戎卒輯睦令行禁止兵利甲堅氣銳而嚴力全而勁其可速而犯之耶荅曰若此則當卷迹藏聲蓄盈待靖避其鋒勢與其持久安可犯之哉廉頗之拒白起守而不戰宣王之禦武侯仰而不進是也

兵有長短敵我一也敢問吾之所長吾出而用之彼將不與吾較吾之所短吾蔽而置之彼將

師律 卷之九 攻戰 三

強與吾角奈何曰吾之所短吾抗而暴之使之疑而却吾之所長吾陰而養之使之狎而墮其中此用長短之術也善用兵者使之無所顧有所恃無所顧則知死之不足惜有所恃則知不至於必敗李綱曰昔之用兵者有以少擊衆若昆陽之破尋邑淝水之敗苻堅是也有以多勝敵若王翦之伐荆韓信之定燕趙是也有以速爲策若岑彭之攻公孫述李靖之擒蕭銑是也有以遲爲策若亞夫之破七國趙充國之討先

零是也夫以少擊衆者必將因便乘勢而躡蹙之其機在少譬猶蹙巨石于千仞之山而不假於多力故昆陽之戰尋邑擁百萬之衆驅虎豹犀象以助其威獨傲然有輕漢之志而光武得以投其間與敢死之士三千人衝其中堅城中亦鼓譟而出震天地莽兵遂以大潰淝水之戰苻堅將百萬之師以臨江漢慨然吞東晉之心而謝玄帥偏師八千以禦之乘其軍却衆亂追奔逐北而堅之師遂以敗散聞風聲鶴唳

師律 卷之九 攻戰 三

以爲王師將至然則以少擊衆而能成功者豈非其機在少因便乘勢而躡蹙之不假於多力乎以多勝敵者必將以殄滅爲期而不再舉其機在多譬猶拔大木之本根而役不再籍非衆其力則不可故秦欲伐荆而王翦亦爲非六十萬不可卒如其數以與之遂破荆軍而平其地以爲郡縣韓信既將兵虜魏王豹而定魏地請益兵三萬人願以北舉燕趙東擊齊南絕楚之糧道漢王與之而皆如其言然則以多勝敵而

1507 升 續修四庫全書 8 兵之句

成功者，豈非其機在多，以殄滅爲期，而不再舉，非衆其力，則不可平兵，之以速爲策者，其機在速，譬猶臘者之逐獸，兔起鶻落，少縱則失之，岑彭之攻公孫述也，襲破侯丹，因晨夜倍道兼行，二千餘里，徑拔武陽，使精騎馳廣都，去成都數十里，勢若風雨，所至奔敗，述大驚，以杖擊地曰：「是何神也？」而述遂亡。李靖之攻蕭銑也，大閱兵雲安，秋潦濤瀨漲惡，諸將請江平乃進，靖曰：「兵機事，以速爲神，今士始集，銑不及知，若乘水傳。」

師律

卷之九

攻戰

三

蠱是震霆不及塞耳，安能倉卒召兵以禦我，此必擒也。諸將從之，而銑果擒，然則以速爲策者，豈非其機在速，而少縱則失之乎？兵之以遲爲策者，其機在遲，譬猶獵者之檻虎，俟其困而搏之，則不爲其所傷，周亞夫之擊七國也，以謂楚人剽輕，利於速戰，難與爭鋒，故以梁委之，而堅壁不與之爭，而絕其饋道，待其饑而一舉破之，趙充國之討先零也，以謂強結之則合，緩之則散，大兵久留，其費不貲，故上屯田之策，班師罷

兵，以萬人畱田，待弊而一舉滅之，然則以遲爲策者，豈非其機在遲，俟其困而搏之，則不爲所傷也乎？夫兵之多少，遲速皆機也。善用其機，皆足成功，而不善其機，則以少而殲，若陳慶之嘗秦軍，以多爲累，若趙括之敗長平，以速而趨利，如龐涓之滅馬陵，以遲而養寇，如劉繇之失江東者，多矣，可不察哉。

師律

卷之九

攻戰

三

動不入檻，奔麋鹿不動，不罹網羅，凡物未有不以先動而受制於人也。雖然，若後動者，不能觀敵而制計，則禍愈於先動。曰：先則弊，後則懼也。又曰：先人有奪其心，後人有待其衰也。夫軍中聲望，莫重於生，雖殺千兵，不如生擒一將，非奇計，安能致之？須揀馬疾走者，揀人身手相副者，專教習刀鎗弓射，撩鈞搭索，皆合使熟，臨時任成兵事，若賊出少陣，其將例多驍勇，小爲利誘，必貪其功，令捉生馬三百疋，分爲三隊，

以一隊逐便埋伏，以一隊直衝，以一隊駐隊，直衝隊緩則攬刺，急則走，駐隊候直衝隊走過，便向前路支敵，亦引走，賊見兩隊全走，又無傷救，必速追，引過埋伏，隊起背後殺之，即兩隊回，旗應接自成擒矣。若列大陣之時，即以馬軍三百騎全以直衝陣，疎處須突過，取背捉賊將，縱使不獲，亦須奔走，撓賊撩亂，豈能堅閉，凡陣無大小，須擒振時之威勢也。

師律

卷之九

攻戰

四

料

管子曰：天時地利，其數多少，其要必出於計較。故凡攻伐之為道也，計必定于內，然後兵出乎境，計未定而出兵，是則戰之自毀也。故不明敵人之攻，不能加也；未可加兵，不明敵人之積，不能約也；不能約誓，不明敵人之將，不先軍，不明敵人之士，不先陣，是故以衆擊寡，以治擊亂，以官擊貧，以能擊不能，以教卒練士，擊敵衆，白徒故百戰百勝也。又曰：善攻者料衆以攻，衆料食以攻，食料備以攻，備以衆攻，衆存不攻，彼衆存則我不能亾之也。故不攻以食攻，食存不攻，以備攻，備存不攻，釋實而攻虛，知其實宜避之，釋堅而攻彘，釋難而攻易。

師律

卷之九

攻戰

四

李靖曰：凡與敵相逢，持軍相守，欲知彼筭，將揣其謀，則如之何？對曰：士馬驍雄，示我以羸弱，陣伍齊肅，示我以不戰，見小利佯為不敢爭，伏奇兵，故誘以奔北，內實嚴營，外為弛慢，恣行闕謬，託以忠告，或執使以相悅，或厚賂以相悅，皆師

則滅竈合營則偃旗智足以及謀勇足以及怒
非得地而不舍非全事而不侵以多擊少必取
于晨朝以寡擊衆必候于日暮如此則兵多詭
伏將有深謀理須曲防慎不可入其規畫料
敵者料其彼我之形定乎得失之計始可出兵
而決於勝負矣常料彼將吏孰與已和主客孰
與已逸排甲孰與已堅器械孰與已利教練孰
與已明地勢孰與已險城池孰與已固騎畜孰
與已多糧儲孰與已廣工巧孰與已能秣餉孰

師律

卷之九

攻戰

聖

與已豐資貨孰與已富以此揣而料之焉有不
保其勝哉夫此言高明之通無小聽聽必審也戰無小利利
必大也審聽之道詐亦受之實亦受之巧亦受
之拙亦受之其詐而似實亦受之其實而似詐
亦受之但當明聽其實參會衆情徐思其驗鍛
鍊而用不得逆誰自用挫折愚人之詞又不得
聽庸人之說稱敵寡弱輕侮衆心而不料其實
又不得受敵人以小利餌我勇士輒掠財畜獲
其首級將聞不斷而重賞之忽敵無備必爲所

敗夫欲行無窮之勢圖不測之利其事煩多略
陳梗槩而已

李綱曰善用兵以料敵爲巧非謂料其強弱虛
實而已能料敵之情而勢必至于此之爲巧也
孫臏爲齊救趙而引兵以趨大梁知魏之數輕
齊也故滅竈以誘之魏將龐涓果棄其大軍與
輕銳併倍日并行以逐臏此未爲巧而能度其
行善當至馬陵伏萬弩夾道期見火舉俱發而
破魏軍遂殺龐涓此爲至巧韓信擊趙引兵東
下井陘知趙軍未見大將旗鼓未肯戰也故使
萬人先行背水陣而棄旗鼓趨水上軍以誘之
趙軍果爭漢旗鼓而逐信此未爲巧而能度其
空壁逐利先出奇兵二千騎狙伺馳入趙壁拔
趙旗幟立漢赤幟而破趙軍遂斬成安君泚水
上此爲至巧寇恂之降高峻遣軍師皇甫文出
謁辭禮不屈恂怒將誅文諸將諫以爲不可恂
不聽遂斬之而遣其副歸報曰軍師無禮已戮
之矣欲降急降不欲固守峻惶恐即日開城降

師律

卷之九

攻戰

聖

諸將皆賀。因曰：敢問殺其使而降其城，何也？恂曰：皇甫文峻之腹心，其所取計者也。今來辭意不屈，必無降心。全之則文得其計，殺之則峻亡其膽。是以降。若恂者，其料敵可謂巧矣。李光弼之降高暉，李日越也。逐史思明，壁野水渡，至夕還師，雷牙將雍希顥守曰：賊將高暉、李日越萬人敵也，賊必使劫我。爾留此，賊至勿與戰。若降與偕來，左右竊怪語無倫。是日思明果召日越，使以鉄騎劫取光弼，不然無歸。日越至，光弼已

師律 卷之九 攻戰 聖

去，遂請降。希顥與俱，至厚待之。高暉聞亦降。或問公降二將何易也？光弼曰：思明再敗，聞我野次，命將來襲，必許之以死。希顥無名，不足以爲功。日越懼死，不降。何待降者見遇，貳者得，不思奮乎？若光弼者，其料敵可謂巧矣。惟其料敵之巧如此，故是以立奇功。

此固一形，定之形，當機決，勝偽反，其形不深，察不可深。

察形

兵法曰：敵近而靜者，恃其險也。敵遠而挑者，欲人之進也。其所居易者，利也。衆木動者，來也。衆艸多障者，疑也。鳥起者，伏也。獸駭者，覆也。塵高而銳者，車來也。塵卑而廣者，徒來也。散而條達者，樵採也。少而往來者，營軍也。辭卑而益備者，進也。辭疆而進驅者，退也。輕騎先出居其側者，陣也。無約而請和者，謀也。奔走而陳兵者，期也。半進半退者，誘也。杖而立者，饑也。汲而先飲者

師律 卷之九 攻戰 聖

渴也。見利而不進者，勞也。鳥集者，虛也。夜呼者，恐也。軍擾者，將不重也。旌旗動者，亂也。吏怒者，倦也。殺馬肉食者，軍無糧也。懸鉞不返其舍者，窮寇也。諄諄翕翕，徐與人言者，失衆也。數賞者，窘也。屢罰者，困也。先暴而後畏其衆者，不精之至也。來委謝者，欲休息也。怒而相迎，久而不合，又不相去者，有奇謀也。使者目動而言肆，懼我也。幣重而言甘，誘我也。兵非貴益多，足以併力料敵取勝而已。若不慮而易敵者，必擒於人也。

太公亦謂用兵之法。大要在審察敵人。其形之變十有五。見賄可擊。新集可擊。未食可擊。奔走可擊。不戒可擊。不順可擊。動勞可擊。將離可擊。長路可擊。擾亂可擊。不暇可擊。候濟可擊。險路可擊。驚怖可擊。不定可擊。皆謂乘其不備。出其不意。使其不能爲計也。吳起曰。其進退多疑。其衆無依。可震而走。士輕其將而有歸心。塞易開險。可要而取。進道易。退道難。可來而前進。道險。退道易。可薄而擊。居軍下濕。水無所通。霖雨數

師律

卷之九

攻戰

吳

至。可灌而沉。居軍荒澤。艸楚幽穢。可焚而滅。停久不移。將怠士懈。可潛而襲。日暮道遠。士衆勞倦。饑未及食。解甲而息。可乘而虜。此八者不可不察也。凡敵又有不下而與戰。不占而避之者。八。夫疾風大寒。剖冰濟水。不憚艱難。一也。盛夏炎暑。早行晏止。士卒饑渴。務於進取。二也。師旣淹久。糧食無備。百姓嗟怨。妖祥數起。上不能止。下無其準。前攻失序。言聲高處。三也。軍資旣竭。新芻又寡。天多陰雨。欲掠無所。四也。兵徒不多。

地又不利。人馬疾疫。四鄰莫至。五也。將薄吏輕。士卒不固。三軍數驚。師徒無助。六也。戰勝而驕。士卒獻功。行伍失序。軍中譁亂。七也。陳而未定。舍而未畢。行坂涉險。半隱半出。八也。諸如此者。擊之勿疑。若其土地廣大。財富人衆。惠施博流。賞信刑察。發必得時。陳功居列。任賢使能。師徒之衆。兵甲之精。四鄰之助。大國之援。凡此不如敵人者。避之勿疑。所謂見可而進。知難而退。兵法。又當視敵鼓角。人馬隊伍。諠靜以避之。凡金

師律

卷之九

攻戰

吳

鐸之聲。下以濁。鼓聲之音。濕以沫。旗幟皆重。而自垂。曳如露露。此衰敗之象也。戎馬驚奔。士卒恐懼。妖言相惑。以耳相屬。此潰散之象也。隊伍擾亂。行陣不定。或坐或起。言語諠譁。此軍亂之象也。皆可乘而掩取也。雖厭見敵之意。可擊如此。又當反慮敵人。矯計誘我。所謂兵怒而相迎。久而不合。又不相去。半進半退之類。宜密察之。此必有奇伏之變。雖云鳥起者。下有奇兵。其或譎爲伏兵。使人立於艸木之中。挽弓挾彈。以祛

飛鳥令人疑之之類。則察者又須以他事參驗而後動也。故曰察之而知得失之計。候之而知動靜之理。以衆攻衆。衆有不攻。以食攻食。食有不攻。以備攻備。備有不攻。釋實而攻。虛釋堅而攻。脆釋難而攻。易此百勝之術也。

師律

卷之九

攻戰

衆

規

兵家論正正之旗。則曰無邀堂堂之陣。則曰勿擊。何畏寧而也。蓋善用兵者。惟因見變而已。變之未至。雖臥薪嘗膽。十有八年。不以爲緩。變之既至。雖一日一夜。去闕與九十里。不以爲速。夫變應於我者。謂之機。見於彼者。謂之隙。決在我之機。投在彼之隙。敵誠智者。將敗於之不繼矣。夫變之在人。其別有二。有天變。有人變。故變出於天。良將乘之。惟恐其失敵也。變出于人。良將

師律

卷之九

攻戰

衆

審之。惟恐其謂我也。所謂天變者。一曰淫雨。謂陰雨連作。管壘甲濕。人馬泥濘。筋角解脫。二曰久雪。謂積雪尋丈。艸木冰結。居乏樵爨。行迷道路。三曰暴風。謂旌旗卷折。廬舍摧倒。塵埃四興。行陣不分。四曰大電。謂靄電亂擲。人馬驚擊。惟幕破傷。坑塹填沒。五曰星變。謂天狗日飛。天鼓夜擊。星流彗掃。墜泊其營。六曰妖祥。謂鼎釜自鳴。戈甲自動。瓦缶有聲。屋舍搖撼。七曰暴水。謂江漲河決。潮作湧泉。漂蕩寨伍。淹没人馬。八曰

詰聖
替天

多雨共
之者不
可不審
計而動

火災謂延燒城邑自燔積聚或火盡發而行
驚亂或火夜焚而披帶不及九曰雷擊謂風
雷電震擊營壁燬灼林木霹靂泉石十曰旱魃
謂天時亢旱赤地千里河枯井竭人馬煩渴十
一曰人疫謂久負苦役士多病患次舍卑濕士
多疾疫遞相傳染不容醫療十二曰馬癘謂風
土不服水艸不甘芻牧不時勞佚不節一馬受
病百槽傳毒是謂天釁凡兩軍相持數見於我
急宜厭避數見於敵急宜乘擊所謂人釁者一

師律

卷之九

攻戰

五

曰移營謂舊營未徹新營未安空便未知行陣
未定二曰涉水謂道遇溪澗急涉未得城有濠
塹急攻不利士卒泥濘人馬勞徒三曰分兵謂
將佐或去或留士卒或行或止未安厥居未及
所至四曰易將謂君臣疑貳而廢置不平長貳
離間而去守不一士卒不服號令未孚五曰絕
糧謂糧食不通三軍外掠漕運不繼將士饑餒
六曰未合抵暮入營行陣未設達旦出隊攤布
未定七曰陣亂鼓不知進金不知止旗不隨將

此是至
計萬舉
萬全矣

卒不隨隊八曰兵疲涉險千里士不去甲勞師
數月馬不解鞍九曰令雜將帥離心而士卒無
所適從朝夕異令而緩急無所聽信十曰三疑
謂將帥有功而忌疾易生屯戍無功而間謀易
入十一曰驚畏謂士不諳戰鬪而遇敵驚惶將
不經行陣而陳師懦怯行伍夜呼而將不能禁
行軍相持而令不肯前十二曰將驕謂恃勝而
將佐驕矜屢捷而師徒無備十三曰得間謂間
謀得實而營壘可破十四曰下離謂士卒離心

師律

卷之九

攻戰

五

而號令不行十五曰內變謂國家多難災變屢
興十六曰失險謂賊方恃山為固而忽移營於
四達之衢拒水自安而忽移屯於地陷之地是
為人釁凡兩陣相持釁生於我則急使秘避釁
生於敵則急令訪察古人之用兵所以為是進
退攻守之計者一任乎釁而已故勝兵先勝而
後戰不於已戰之後而始求其謂勝合於利而
動不於已動之後而始求其所謂利觀釁之法
深溝高壘觀釁而後動銳兵利器待釁而後發

多設間諜厚賂探探有釁可攻則戰如風發攻如河決無釁可乘則外閉其營內休其士庶無輕舉妄動之失是謂觀釁

師律



卷之九

攻戰

聖

但能變
貴以類
推以時
合不為
初定

詭

凡戰軍三千一字排開紅戰服如不勝旗搖陣亂又排開乃黃戰服若不勝又排開乃青戰服元數三千乃變九千陣中倒變服戰中顯軍象上紅以紙為之中黃以衣為之下青以裏為之已勝變服廣兵多以敗乃變徹兵之勝不能救要詳察

凡戰將交兵以顯青旗若敗被追却顯白旗乃觀生兵使彼兵懼不敢追假令陣戰顯紅旗五十面旗搖不見紅旗却見皂旗五十面元旗數

師律 卷之九

攻戰

聖

十面旗搖不見紅旗却見皂旗五十面元旗數旌竿五十面却顯一百五十面乃是變法一面紅旗以紙為之後一面皂旗以絹為之中面黃旗竿去乃紅旗紙原開却是皂旗捲皂旗却是黃旗正數五十面變一百五十面從將使令何不可詳察

假令排軍布陣陣定而後出戰交兵時殺人眼紅不認人使精兵能戰用面鬼子猱猱之相帶于面上又護了顏使彼兵怕懼未交兵時各藏

不要顯出將臨陣帶之威風人懼但見陣以真
先顯是誰後乃用面鬼子殺兵如變神像宋狄
青亦狀

假令排兵交戰時鼓響已若敗棄大鼓數十面
若彼不將去小可若將去到營城之間夜間呼
號鑼鼓乃變人也投燒糧艸後間營城裏合外
應鼓腔四尺二寸闊五尺五寸乃是挑鼓以腔
中使人潛于中以板攀閣充饑藥三丸留出氣
眼不可不詳察

此壞一
更傷夫
更多矣

師律

卷之九

攻戰

畫

假令攻城日久不破裡無糧艸外無兵上司賞
攻城兵數百之羊日西之間自亂自殺數十里
棄羊而走去城中人開門趕入城隨入城之間
乃變人也已兵護圍攻城裡應外合乃用兵手
足並行熟古言匍匐是也

假令已用糧車於彼兵邊過若彼兵接糧艸拖
車人棄車而走彼兵若將趕車至營城以信砲
為號車乃變軍裡應外合用夾箱車每一車軍
三五名

絆馬索法凡彼兵營兩邊如相護遮於營邊安
索於此伏兵埋藏然後劫那一營此營若救先
動必中此索之計仗兵兩勒習射乃是法奪馬
損軍安索要詳細假令安下索用椿不可夜響
恐驚營裡椿數十條離地四尺五寸可安五七
道如彼兵到索邊埋伏後追殺驚走

劫營法假令劫營西面入去先使兵東面大號
鼓響彼聚兵眾准防東面之兵不防西面猛入
殺戰彼後不能防名曰眼前之驚腦後之患此

師律

卷之九

攻戰

畫

是先詐而後鬼通取詳哉似王陵驚楚
假令黃昏間去彼兵營約二里之地燈籠一盞
寫牌一面名曰眾軍將至半夜于此處劫營不
到者決斬彼見明必遣使覷知此牌之意彼必
此準備此以一盞燈使彼兵一夜不寧息至天
明交戰使不得而食至晚于彼兵營數十里埋
柱架五七條釣羊前足以後于鼓上名曰懸羊
插鼓至天明交戰至晚精兵劫寨至三更之後
信雷忽發悶耳不及先以燈劫營後以鼓開寨

三以兵入，乃是先詐後鬼，而變真成。假令知彼寨用卒數十個，每一卒擡馬數十匹，上馱艸人卒，掛鍬甲於管邊，彼兵必射，行三五遭，箭滿可歸，又可再劫營，彼出若放火燒，艸人馬見火必走，又驚營恍惚，不可不詳。

師律

卷之九

攻戰

五

間

凡間之道，其有五焉：有因其邑人使潛伺察而致詞焉；有因其仕子故洩虛假，令告示焉；有因敵之使矯其事而返之焉；有審擇賢能使覘彼向背虛實而歸說之焉；有佯緩罪戾，陷我偽情，浮計使叵報之焉。凡在五間，皆須隱秘，重之以賞密之，又密始可行焉。若敵有寵嬖，任以腹心者，我當使間遺其珍玩，恣其所欲，順而傍誘之。敵有重臣失勢，不滿其志者，我則啗以厚利，詭

師律

卷之九

攻戰

五

相親附，採其情實而致之。敵有親貴左右多詞夸誕，好論利害者，我則使間欲曲情尊奉，厚遺珍寶，揣其所間而反間之。敵若使聘於我，我則稽留其使，令人與之共處，矯致殷勤，偽相親暱。朝夕慰諭，倍供珍味，觀其辭色而察之。仍朝暮令使獨與已伴居，我遣聰明者潛於復壁中聽其所言，使既遲違，恐彼怪責，必是竊論心事。我知計遣而用之，且夫用間以間人，人亦用間以間已。彼以密來理，須獨察其情，會於事則不

正計

失矣。若敵使人來，欲候我虛實，察我動靜，規知事計而行其間者，我當佯為不覺，舍其厚利而善啗之，微以我偽言誑事，示以前却期會，即我之所須為彼之所失者，因其有間而反間之。彼若將我虛而以為實，我即乘其弊而得其志矣。夫水所以能濟舟，亦有因水而覆沒者，間所以能成功，亦有憑間而輕敗者。束髮事主，當朝正色，忠以盡節，信以竭誠，不詭伏以自容，不權宜以為利，雖有善間，其可用乎。

師律

卷之九

攻戰

五

武經曰：因間者，因敵鄉國之人，而厚撫之，使為間也。內間者，敵之官人有賢而失職者，有無過而被刑者，有寵嬖而貪財者，有屈在下位，而不得任使者，有欲求展已之才能者，有翻覆變詐，常持兩端之心者，如此之官，皆可以潛通間道，厚賜金帛而結之，因求其國中之情，察其謀我之事，復間其君臣，使不和同也。反間者，敵有間來窺我，我必先知之，或以厚賂誘之，反為我用之，或佯為不覺，示其偽情而縱之，則敵人之間

審人

反為我間，人聞者，外詐立事跡，令吾間憑其詐跡，以翰誠於敵，而得敵信，若我進取與詐迹不同，聞者不能脫，則為敵所殺。生聞者，取內明外愚形劣心壯，聞於鄙事，能忍饑寒，詬耻者，往來通報也。此五者皆當謹察其人，而任之，否則不能成務，而自辱其身，漏吾軍事也。故曰：三軍之事，莫親于間，嘗莫厚于間，事莫密于間，謂此間者之性誠實多智，乃可用之，然則間亦有利於財貨，不得敵之情實，但將虛詞以欺我，約此非用心微妙，不能酌其情偽。

師律

卷之九

攻戰

五

屈人

要着在此
此得力
在此然
何以居
人難言
之哉

兵家之法戰則敗不戰則勝兵家之秘有戰則
有敗不戰則無敗兵非果不事夫戰也戰則勝
負勢均矣兵危事也戰死道也勝負可聽於自
然耶夫聞勝負於死生之場者謂之戰知其必
勝而後戰者謂之謀代謀者孫子謂之上兵而
攻城伐兵之策皆為次下故齊人之得舒不曰
戰而曰取齊人之於蔡不曰戰而曰入齊人之
於記不曰戰而曰如韓信之於安邑不曰戰而

師律

卷之九

攻戰

卒

曰襲曹公之於江陵不曰戰而曰下皆不戰也
夫邀整整之旗擊堂堂之陣者戰也士卒之事
也立於不敗之地而不失敵之敗者不戰也將
帥之事也以將帥之事而責士卒固不可况以
士卒之事而責將帥哉今之將帥所以動輒敗
衄者皆專學戰而未得夫不戰之妙也學戰易
學不戰難司馬法論國雖大好戰必亡孫子以
不戰而屈人之兵為善之善捨是之外雖百戰
百勝亦所不取不得已則鬪未有得已而鬪者

學戰亦
非易事
不戰者
學戰之
妙功也
神也

也。欲望嚴飭諸軍將帥招致謀夫策士講求不
戰之法若夫鬪智角力於勝負未分之地言所
不取也。

師律

卷之九

攻戰

卒

據地

夫頓兵之道有地利焉我先知勝地則敵不能以制我敵先居勝地則我不能以制敵若擇地頓兵不能趨利避害是驅百萬之衆而自投死所非天之災將之過也兵法曰地形者兵之助料敵之極計辨險阨遠近上下者將之道也孫武論之曰九變之地屈伸之利人情之理不可不察故兵之情圍則禦之不得已則鬪過則從是故不知諸侯之謀者不能預交不知山林險

師律

卷之九

攻戰

奎

阻沮澤之形者不能行軍不用鄉導者不能得地利是以處軍之法好高惡下以其居得其勢則易為制人故秦人得殺函之固六國諸侯常叩關而攻秦無亡鏃遺矢而諸侯之師已困然而秦之地不廣於吳楚秦之兵不動於燕趙所以能勝者以其地有險固也故其勢有建瓴之喻其守有百二之利可不務哉

散地

士卒恃之懷戀妻子爭則散走是為散地一日

地無關鍵士卒易散走居此地者不可數戰又

曰地遠四平更無要害士卒不堅意而易離散故曰散地也兵法曰諸侯自戰其地為散地是故散地則無戰又曰散地吾將一其志吳子問孫武曰散地士卒顧家不可與戰則必固守不出敵攻我城壘掠吾田野禁吾樵採扼吾要道待吾空虛而急攻則如之何武曰敵人深入吾都多背城邑士卒以軍為家專志輕敵吾兵在國安土懷生以陣則不堅以鬪則不勝當集人

師律

卷之九

攻戰

奎

衆聚穀畜帛保城避險遣輕兵絕其糧道彼挑戰不得轉輸不至野無所掠三軍困餒因而誘之可以有功若欲野戰則必因勢依險設伏地無險則隱於天氣陰暗昏霧出其不意襲其懈怠可以有功

輕地

入敵境未深往返輕易不可止息將不得數動營入兵法曰入人之地而不深者為輕地輕地則無止又曰輕地者將使之屬吳子問孫武曰

吾至輕地始入敵境士卒思還雖進易退未肯
 險阻三軍恐懼夫將欲進士卒欲退其心
 敵守其城壘整其車騎或當吾前或擊吾後如
 之何武曰軍至輕地士卒未專以人為務無以
 戰為故無近其高城無繇其通路設疑使惑示
 若將去迺選驍騎而以先入掠其牛馬六畜三
 軍見得進乃不懼分其良卒密有所伏敵人若
 來擊之勿疑若其不致倍之而去又曰軍人入
 敵境敵人固壘不戰士卒思歸欲退且艱謂之
 師律

卷之九

攻戰

奇

輕地當選驍兵伏要路我退敵追來則擊之

爭地

便利之地先居者勝是以爭之兵法曰我得亦
 利彼得亦利為爭地又曰爭地則無攻吾將趨
 其後吳子問孫武曰敵若先至據要保利簡兵
 練卒或出或守或備或奇則如之何武曰爭地
 之法先據為利敵得其處置勿取之引而佯走
 建旗鳴鼓趣其所愛曳柴揚塵惑其耳目分吾
 良卒密有所伏敵必出救人欲我與人棄吾

此爭先之道若我先至而敵用此術則選吾銳
 卒固守其所輕兵外伏於險阻敵人選剛伏兵
 傍起此全勝之道也

交地

平原交通也一日可以交結不可杜絕之絕之
 致隙又曰交通四達不可遂絕也兵法曰我可
 以往彼可以來為交地又曰交地則無絕吾將
 謹其守吳子問孫武曰交地吾將絕敵令不得
 來必全吾邊城修其守備深絕道路固其隘塞

師律

卷之九

攻戰

奇

若不先圖之敵人已備彼可得而來吾不得而
 往眾寡又均則如之何武曰既我可以往彼可
 以來吾分卒匿之守而易怠示其不能敵人卒
 至設伏隱廬出其不意可以有功

衢地

地居要衢控帶數道先據此地眾必從之故得
 之則安失之則危也兵法曰諸侯之地三屬先
 至而得天下之眾者為衢地衢地則合交又曰
 吾將固其結吳子問孫武曰衢地必先若吾道

入之所助者信也

違發後雖馳車驟馬至不能先則如之何武曰諸侯參屬其道四通我與敵相當而傍有他國所謂先者必先重幣帛使約和旁國交親結恩兵雖後至衆已屬矣我有衆助彼失其黨與諸國犄角震鼓齊攻敵人驚恐莫知所當

重地

入敵已深國糧難應資給將士不挾何取兵法曰入人之地深而難返背城邑多者爲重地重地則掠吾將繼其食又曰凡爲客之道入深則

師律

卷之九

攻戰

十一

諸語第可音會

專主人不克掠於饒野三軍足食謹養而勿勞併氣積力運兵計謀爲不可測投之無所往死且不北死焉不得士人盡力兵士甚陷而不懼無所往則固入深則拘不得已則鬪是故其兵不修而戒不求而得不約而親不令而信禁祥去疑吳子問孫武曰吾引兵深入重地多所踰越糧道絕塞設欲歸還勢不可過欲食欲敵持兵不失則如之何武曰凡居重地士卒輕勇轉輸不通則掠以繼食不得粟帛皆貢於上多者

有賞士卒無歸意若欲還出卽爲戒備深溝高壘示敵且久敵疑通途私除要害之道乃令輕車銜枚而行以牛馬爲餌敵人若出鳴鼓隨之陰伏吾士與之中期內外相應

圯地

少固之地也不可爲城壘溝澮宜速去之兵法曰行山林阻險沮澤難行之道者爲圯地圯地吾將進其塗吳子問孫武曰吾入圯地山川險阻難從之道行久卒勞敵在吾前而復吾後營

師律

卷之九

攻戰

十一

吾左而守吾右革車驍騎要吾隘道則如之何武曰先進輕車去軍十里與敵相候接斯險阻或分而左或分而右大將四觀擇空而取皆會中道倦而乃止也

圍地

入則險隘歸則迂迴進退無從雖衆何用能爲奇變此地可繇兵法曰所繇入者隘所從歸者迂彼寡可以擊吾衆者爲圍地又曰背固前隘者圍地也圍地則謀吾將塞其闕吳子問孫武

曰吾入圍地前有強敵後有險阻隘路敵絕我糧道利我走勢鼓譟不進以觀吾能則如之何武曰圍地之宜必塞其闕示無所往則以軍為家萬人同心三軍齊力并炊數日無見火煙故為毀亂寡弱之形敵人見我備之必輕則告勵士卒令其奮怒陳伏良卒左右險阻擊鼓而出敵人若疾擊我則前闕後拓左右犄角也又曰敵在吾圍伏而深謀示我以利索我以旗紛紜若亂不知所之柰何武曰千軍操旗分塞要道

師律

卷之九

攻戰

突

輕兵進挑戰而勿搏交而勿去此敗謀之法

死地

力戰或生守隅則死兵法曰疾戰則存不戰則亡為死地死地吾將示之以不活又曰死地則戰投之亡地然後存陷于死地然後生眾陷于害然後能為勝敗吳子問孫武曰吾師出境軍於敵人之地敵人大至圍我數重眾欲突以出四塞不通欲勵士激眾使人投命潰圍則如之何武曰深溝高壘示為守備安靜勿動以隱吾

所謂死地者死而將心

必料為萬全然後致命決戰無非無謀者深謀之無死戰

能告令三軍示不得已殺牛燔車以饗吾士燒盡糧食填夷井竈割髮損冠絕去生慮將無餘謀士有死志於是砥甲勵刃并氣一力或投兩旁震鼓疾譟敵人亦懼莫之所當銳卒分行疾攻其後此是失道而求生故曰困而不謀者死窮而不戰者亡吳子曰若吾圍敵則如之何武曰山峻谷險難以踰越謂之窮寇擊之之法伏卒隱廬開其去道示其走路求生透出必無闕意因而擊之雖眾必敗兵法又曰若敵人在死

師律

卷之九

攻戰

突

地士卒勇氣欲擊之法順而勿抗陰守其隙則必開去道以精騎分塞要路輕兵進而誘之陣而勿戰敗謀之法也

通形

可以先先之以待敵兵法曰我可以往彼可以來曰通居通地先居高陽利糧道以戰則勝

挂形

出不勝返亦難也兵法曰我可以往難可以退曰挂形敵無備出而勝之敵若有備出而不勝

難可以返，不利也。

支形

支者，隔隘可以相要截，故支持不利。先出也。兵法曰：我出而不利，彼出而不利，曰支。敵雖邀我，我無出也，引而去之，令敵半出而擊之，利。

隘形

隘形者，敵先守隘，我去之，若無守，我從之。兵法曰：隘形者，我先居之，必盈之，以待敵；若敵先居之，盈而勿從，不盈而從之。

師律

卷之九

攻戰

李

險形

險形者，居險阻之地，不可後於人也。兵法曰：險形，我先居之，必居高陽以待敵；若先居，引而去之，勿從也。

遠形

與敵交戰，勝敗未可知也。兵法曰：夫遠形者，勢均難以挑戰，戰而不利。

奇伏兵

夫奇兵者，正兵之變也。伏兵者，奇兵之別也。奇非正則無所恃，正非奇則不能取勝。故不虞以擊，則謂之奇兵。匿形而發，則謂之伏兵。其實則一也。歷觀前志，連百萬之師，兩敵相向，列陣以不用奇者，未有不敗也。故兵不奇則不勝。凡陣者，所以為兵出入之計，而制勝者，常在奇也。韓信破趙，奇而有正也。符堅敗于晉，正而無奇也。項籍善用兵者也，烏江所存惟二十八

師律

卷之九

攻戰

李

奇，猶分奇正。况其衆多者乎？兵法曰：凡布大陣，常以十分之三為奇，伏設有萬人，則一千五百為兩奇，一千五百為兩伏。奇兵如手，伏兵如足。正陣如身，三者合為一體。迭相救援，戰則互為進退，循環而無已。故兵法曰：兵以正合，以奇勝。言出奇者，無窮如天地，不竭如江河。奇正相生，如循環之無端。此言奇亦為正，正亦為奇。處則合而為正，出則散而為奇。乘敵之不意，以擊之，之謂也。至其出入詭道，馳騁詐力，則勢有萬變。

故兵法曰能而示之不能。用而示之不用。近而示之遠。遠而示之近。利而誘之。亂而取之。實而備之。彊而避之。怒而撓之。卑而驕之。佚而勞之。親而離之。飽而饑之。安而動之。攻其無備。出其不意。此兵法之所以為神也。所謂能而示之不能者。匈奴羸師以誘漢祖。圍於白登是也。所謂用而示之不用者。李牧按兵雲中大敗林胡是也。所謂遠而示之近者。韓信陳船臨晉而渡夏陽是也。所謂近而示之遠者。晉侯伐虢假道于

師律

卷之九

攻戰

三

虞是也。所謂利而誘之者。赤眉委輜重而餌鄧洪是也。所謂亂而取之者。李靖乘輕舟而破蕭銑是也。所謂實而備之者。關羽討樊多留兵備公安南郡是也。所謂彊而避之者。隋李良無與楚君遇是也。所謂怒而撓之者。漢兵擊曹無咎于汜水是也。所謂卑而驕之者。石勒奉戴王浚是也。所謂佚而勞之者。吳子亟肄以疲楚軍是也。所謂親而離之者。漢王慢楚使而疑范增是也。所謂飽而饑之者。晉文困諸葛延而拔壽春

以下宜
深心休
掘此
則兵机
思過半
矣

是也。所謂安而動之者。齊軍走大梁而退魏師是也。所謂攻其無備者。制人以不虞而敗南燕是也。所謂出其不意者。鄧艾繇邪徑而趨劍閣是也。比十有六者。皆前世已然之效也。亦有因地形以為變者。法曰。師行已近敵境者。大將必謹視山川原濕之形。心預計之。為伏兵之地。大率溪谷險阻者。所以止禦車騎也。隘塞深林者。所以用少擊眾也。拘澤竊冥者。所以匿其形也。疾如流矢。擊若發机者。所以破精微也。詭伏遠

師律

卷之九

攻戰

三

引者。所以擒敵將也。四分五裂者。所以擊圓破方也。因其驚駭者。所以用一擊倍也。因其恐懼疲倦者。所以用十擊百也。隘途深草者。所以伏藏也。假奇伎者。所以濟江河大水也。大風甚雨者。所以搏前擊後也。偽稱敵使者。所以絕糧食。謬號令也。山林翳薈者。所以默行往來也。夫兵以詐立。以利動。使敵人前後不相及。上下不相收。將卒不相救。眾寡不相恃。譬如蜂蠶出于懷。積烈火發于廬舍。雖壯夫猛士。無不驚撓。我得

敵机制
敵在此
敵語

乘而制之之謂也。

師律卷之九 終

師律

卷之九

攻戰

七

師律卷之十上目錄

火攻第十上

小序

火攻方畧

火藥

舉火諸法

火器

火具

藏火

目錄

師律

卷之十上

目錄

一

師律卷之十上

英橋范景文質公輯

火攻小

制勝之具當以火攻為第一。顧其器最神而其功亦最烈。我朝削平羣雄之後，即藏之神機庫，蓋不欲輕試也。亦不欲人人得其制度而私相教習，故于私學火器之禁，申飭倍嚴也。夫諸械四夷皆共，惟火藥地產不一，北虜有硝而無磺，東倭有磺而無硝，合秦晉魯

師律

卷之十上

火攻

一

豫之產，供我武庫而不竭者，惟中國然也。是以火器之長，久為中國獨擅。我朝禁絕私販之律，識誠宏遠矣。近以司譏之職不察，昧於詳刑本意，致令私販遠通，不徒四方交易，甚至航海而走倭夷，帆影相接，防海者利其資，槩置不問，遂使禦倭之具，倭反精以犯我。伊誰之咎歟！人知講究火器之堅，火藥之精，而不禁絕，夫私販之賈，即器之稱神稱烈者，幾何而不與四夷盜賊共之耶！則嚴私販禁

私學以復 聖祖舊典其為今日講究火攻之第一義也哉

火攻方略

夫火器之用，無間古今，無間攻守，其種實多，如發煩即神機，大將軍，二將軍，三將軍，威猛無敵，破敵可成血路，攻城可使立碎，古惟銅鐵鑄成，自廣東葉撫軍以熟鐵打造，較鑄者遠矣。架以三輪之車，一放之後，輪向後走，十數步以殺其威猛之勢，其架不振壞，實為圓機，或間有損傷

師律

卷之十上

火攻

二

緣匠有工拙，其體甚大，而煮火不到，使然。或倉惶之際，裝藥有多寡，用子有輕重大小之異，或素不敬重，有所觸污，此物乃神器，一砲之出，數百生靈所係，豈小哉！但體勢重大，難以輕舉，遠到惟攻已困之城，而塞要衝之口，非此不足以示威也。其次則滅虜砲，馬腿砲，虎蹲砲，虎尾砲，連珠砲，若連施疊放，雖百萬之眾，可使落膽，至佛狼機，內用子銃，提放不竭，其母銃若長，可得數百步之遠，更看照星真的，可以取將擒王，可

近門門
製子母
神飛砲
比佛狼

批更神

稱利器其次則三眼銃與鳥嘴銃鳥銃宜南而
不宜北三眼銃宜北而不宜南何也北方地寒
風冷鳥銃必用手擎常日為勞一開火門其風
甚猛信藥已先吹去用礮信則火門易壞一放
之後虜騎如風而至又不便執此為拒敵之具
惟三眼銃一桿三銃每銃可着鉛子二三箇惟
伺敵三十四步內對真方放一砲三放其聲不
絕未有不中者虜馬闖至則執此銃以代悶棍
虜縱有鐵盔鐵甲雖利刀所不能入者惟此銃

師律

卷之十上

火攻

三

能擊之故在北方鳥銃不如三眼南方所禦惟
倭與苗其人多係步戰其來之勢不得如虜馬
之疾虜勢之衝風氣柔和不在山谷則在蹊田
之內鳥銃照定施放中敵極準按定班次一上
一下雖三放銃熱不可再放若每人以布數尺
用水打濕三放之後以布濕銃可以長放不歇
有狼筈挨牌之類在前縱衝來此足拒之若三
眼銃其桿甚短其去不遠對真不如鳥銃之準
執之以禦倭刀利鈍相懸人易生畏心故在南

方三眼銃不如鳥銃大約天下之器原無鈍利
惟在習之何如其習之既精且久皆可得名我
以名勝人人以多害我如倭之刀虜之箭苗之
弩之類聞者生懼將官用兵貴因勢利導能相
地置器因時制宜何有定器定人哉快鎗之制
筒少長可以五放兩頭相同可以十放俗稱十
面埋伏銃是也但五六寸間即鑽一眼先入藥
築實方入鉛子一又入土一寸餘又築實剛與
上眼平層層如此裝去一頭可五放若下層不

師律

卷之十上

火攻

四

築實上層再築下去其下層之藥又沉於眼之
下放多不準不然總作一銃放出矣若兩頭十
銃連放不絕則敵人莫測可稱神器矣惟有力
者能持之運於車上用更妙 火箭其勢猛其
力大敵見生畏過於弓弩若造者可得六七百
步之遠然造之不易一枝約打二萬鎗方能濟
頭上須用回火約十分之二水戰方可焚帆陸
戰方可焚寨其鏃必用茨菰頭點鋼長信入箭
腹中三寸信外鏃一肩與箭竹相湊合不然火

箭力大。一蹴則鏃入膏肓。傷人不深。其竹鐵交接處。須用筋纏堅固。用漆漆過。其翎花亦用漆。下方耐風雨濕氣。此火箭之制也。至於今時之用。見敵惟圖高遠。放去敵望而避之。甚易。是以有用之物。而施於無用之地。甚可惜也。南方之製。聚百枝。或三五十枝。裝入木籠內。名曰一窩蜂。又曰火籠。少者九枝。曰九龍筒。或其狀差小者。名曰湧箭。馬上亦可施放。各立名色甚多。其實一而已矣。或外假以龍虎之狀。獅象之形。

師律

卷之十上

火攻

五

千態萬狀。總之一火箭之名也。善用者長。技短。用不務高遠。或三五十枝。或百枝。裝成一籠。總一火信。用有力之兵負之。或禦虜禦倭。只伺二三十步之內。間隊而出。平按地上。直衝而去。雖山岳可推。况倭虜乎。若遠遠見敵。即先放了。何益於事。一長技短用之間。有無窮之妙。此直必勝之訣。又長鎗之上。可用火箭。人人知之。亦是遠遠放去。徒費工料。今鎗上各帶火箭一枝。其法用黃藤紐做。二扣光滑不澁。以火箭一枝。或

每每此
事皆此
之故

二枝安入其內。其火信要長。外用一小箭桿。竹劈破一半。用刀剝空。將火信按於半竹之下。用細麻線縛於鎗上。要在鎗之半中。其所縛之竹。不碍下節。使鎗信藏半竹之內。下出一二寸。人帶火繩一小段。不拘左右。以挈鎗前手中指火之。伺賊至三十步方反手點之。其信已燃。隱入半竹之內。敵人不覺。惟兩手執鎗向敵廝殺。其信燃至火箭後門。敵已與吾接刃矣。其箭一發。對面而去。焉有不中之理。敵人着箭。其鎗即至。

師律

卷之十上

火攻

六

敵人躲箭。其鎗亦至。鎗不中。而箭中。箭不中。而鎗中。此勢險節短之妙法。百發百中之玄機。操而熟之。可百戰百勝。此制器之法。用器之精。不可不留心也。火毬。火磚。火礮之制。三者一法。在人而已。均為驚心駭目之具。使其亂而取之之意也。至於傷人。未必如火箭之狠。但用之各有其時。各有其地。或敵人攻營。蜂屯蟻聚。可燒而走也。或敵人結營山林。可因而焚也。或夜去敵營。探其睡熟。以此丟入。外以精兵攝之。可因

思之
兵者其
而滿用
精而精
用所
能所
與能
矣哉
器妙

1
2
3
4
5
6
7
8
9
10
11
12
13
14
15
16
17
18
19
20
21
22
23
24
25
26
27
28
29
30
31
32
33
34
35
36
37
38
39
40
41
42
43
44
45
46
47
48
49
50
51
52
53
54
55
56
57
58
59
60
61
62
63
64
65
66
67
68
69
70
71
72
73
74
75
76
77
78
79
80
81
82
83
84
85
86
87
88
89
90
91
92
93
94
95
96
97
98
99
100

其亂而取也。或攻敵之城營，其堅壁不高，設法飛入，使其夜驚不眠，吾得以逸待勞，或水戰其船相近，燃信得法，丟入彼船，或焚其帆蓬，或亂其脚步，無不利者。至於火礮專為水戰之用，舊制將藥信縛在礮外，遇船燃着丟去，恐風帆上下往來不定，一燃之後，而機會不得，則不敢復遲，倘不得丟入賊船，只得投之水中，不然則反為本船之害矣。今制每礮入鼻，鼻各繫火繩四五寸一段，如臨用之際，將火俱點着，以四五寸

師律

卷之十上

火攻

七

之火繩可燃許久，惟伺便始投，一投則礮破，礮破則藥見，八面皆火繩，豈無一繩燃火藥者，此法可以久待，亦變法之妙者。其火毬火磚若在水戰，全在點信之人有用，若點信太長，易至閃滅，或丟入敵船，敵人見信尚長，亦可反擲我船之內。若點太短，未及入賊船，而先發均反為累。况臨敵之時，手忙脚亂之際，易至失錯，二物用之水戰，不如火礮之妙也。戚南塘舊法用火藥一桶，上用一碗火燃碗中，以灰覆之，看敵船之

將近，二人攜桶擲去，其船可焚，亦佳法也。但恐桶重難舉，火碗易覆，未及害人，而先自害。凡將官用一舊法，息一新制，必先求有益於已，後思有傷於敵。行吾所明，無行吾所疑，方為萬全。若微倖之事，安得所用之人，俱如自己之用心，得其機要而不失也。今之火礮，惟多以投之，似不在戚公火桶之下也。焚帆之制，有遠近四等。若在百步之外者，火箭也。夫傷人之火箭，力要大，勢要急，其打造也，非鐵捍鎚打二萬鎚，不可

師律

卷之十上

火攻

八

其頭處，回火止用十分之二。若焚帆，火箭止用木捍鎚打，其力止可至百十步而止。頭用倒鬚，其回火當用十之三四。夫火箭力大，而帆簾之薄，一射徑過，何益於焚。故焚帆之箭，止量其力至帆而止，則無透過之失。如尚慮透過，當於離火門之下，一二寸遠，用竹扎十字交叉，以阻雷之。如五六十步用弓射石榴箭，如二三十步則噴筒之制甚妙。如近十數步之內，或焚帆，或焚其窳棚，非火飛抓不可。其制用可車之木，車

作棒槌形自頂上入刀將內中車空入明火藥裝滿週圍共掏七八孔以出火又週圍用倒鬚釘釘之外以油紙糊之以避雨濕臨敵用手擲去或高釘帆上可以焚帆或釘入人身可焚而禿釘入窰棚可以延燒此四者之外焚帆無奇策矣地雷當用之西北若東南窪下之地方掘數尺即有木泉雖土面之上四時皆有濕氣縱有竹捍通火線而火信亦被潮濕難以卒發况下一部地雷要費無窮心機一箇火信不着

師律 卷之十上 火攻 九

不惟空費且至悞事其制將平路掘成大溝將砲埋藏向敵人來處或敵人集處上復淺土中用通節竹禿火線於內有用千日火者有用鋼輪者或待敵人自發則用禿線橫攔敵人來路敵人衝斷其線則火機自落火發線禿諸砲齊出如謂禿線或怕大風吹斷或怕野獸衝動令一快禿之人暗隱於後亦用禿線發之或將各器埋成營壘待敵人入營然後發之則須鐵鑊石榴砲或石砲平地碎躍無不可者遠近皆可

以類而推雖百里之外亦可接去施放也竹將軍即竹發槓雖木亦可為之亦謂之木發槓北方謂之千里勝其器雖一發而壞不似鋼鐵崩毀能傷人其利一敵人得去不可再用其利二每位通計工價不過七分費廉工省一刻可就其利三無難取之物隨地可造其利四體輕可以遠負其利五易與分佈易與捨拚其威猛與鋼鐵相等能威敵心能壯吾膽其利六南北水陸無所不宜匠不論工拙皆能造其利七對

師律 卷之十上 火攻 十

壘立陣防管守城無不可者但安藥信并製藥又與別器少異不然則橫出多而直出少矣智者自能默會百虎齊轟五虎出穴一窩蜂長蛇破敵羣鷹逐兔飛鎗飛刀數法皆火箭之變也各立異名惟人所命總之大小多寡之不同耳實別無奇巧為將者量敵之衆寡而用器亦有多寡之別惟軍中事事皆宜預備則無不可用之器矣其制與火龍同不必逐件詳之但存其制而已用弓矢可發者乃箭之焚帆火石榴

正虛橫出雖有七利不當一裂慎之慎之

箭一名螺螄箭也。法用箭一枝，將明火一塊，用松香潤布二三層，包明火於內，縛於箭頭之上。將火信先點，將弓拽滿，待火出方放去。水戰可焚帆，陸戰可焚寨，或焚城樓等項皆可。火車尤當講究。夫古者以乘紀國，莫重於車也。後狄人毀車為徒，而制始廢。不獨車戰之制不行於天下，後世而先王制兵之意從此湮矣。此後人所以多野戰也。今虜馬奔衝，信非中國之馬可禦者。車戰不講，是我之短，犯彼之長，終不濟也。

師律

卷之十上

火攻

士

一講車戰，則人笑以為迂，似以遲頓之車，而欲與馬足較勝負，斷無勝理。殊不知車者，原取其整齊部伍，鎮靜人心，進無速奔，退無處走，所謂有脚之城，無糧之馬也。用之當於要路之衝，下一車營，一切騎步皆收入營內，如虜騎之來，將車上火器、火箭等器次第制之，而車之傍隙，則以弓矢三眼鎗制之。其車前出拒馬鎗二三根，用有力之人挽車而前，為衝敵之具，則虜馬惟有用遁耳。豈能飛越虜遁，則放開馬門，發騎兵以

追之。若係誘我，或衆寡不敵，則仍收入營中。虜再至，則車上攻打復如初。虜自東來，則東路要衝如此應之；虜自西來，則西路要衝如此應之。虜未有不捨此而之他者。他處應敵亦復如此。凡虜所到之處，皆如此應之。夫虜亦人也，野無所掠，及近城堡，又不得逞，一堡如此，而堡堡皆然。一鎮如此，而鎮鎮皆然。更出精騎埋伏險要，因敗而後擊之，將見虜無餘命矣。如只要將車去逐馬足，隨地推轉，前去廝殺，不惟軍疲難堪，

師律

卷之十上

火攻

士

且失車制之善。若連營之心，若一人之心，俱能以車載火器，連施迭放，則何敵不可破也。至於車上火器，莫過百子銃、佛狼機及火箭之利。車須雙輪，車輪相間，惟左二人可推而行。大則無用而反為累，內雜竹木發槓、馬腿砲、三眼鎗、滅虜砲而用之，乃制虜之上策也。若禦虜無車，雖有火器亦難禦其奔衝。有車無火，亦不能制其死命。凡用車營，須二三相連，有犄角之勢方可。若獨一孤營，萬一為虜馬所困，恐火器有限，難

以久支。若近城堡而下車營，相為聲援，乃為萬全。若出塞搗巢，非馬不能，而非車之利也。但亦當預設一二車營於途中，為搗巢各兵之依歸。人膽自壯，萬一虜馬追來，奔入車營，為休息之地。歇而後戰，無不可者。若南方禦倭，近山則多崎嶇，近水則多溝壑，似非用車之所。若能神其妙用，當極險極狹之地，突用一車，而阻逆之火器一發，不惟障護我兵，而倭將駭然懼矣。特所用不同，其製亦異。南北之車，當以雙輪單輪并

師律

卷之十上

火攻

圭

用。今用之東南者，惟單輪為善，何也？道狹故也。如用下營，兩乘相并，中用木栓拴定，亦雙也。前出拒馬鎗二，就作前拽之把手，其鎗直貫於後，就作後推之把手，其實二根長鎗耳。如勢必棄車以戰，將拒馬二鎗，向後一抽而出，則前後把手皆無矣。敵人得去，亦難轉移。如諸葛木牛流馬，舌在腹中，舌轉則不能行之遺意耳。全在臨時變通。相地為之，車上載佛狼機一，或百子銃一，傍安火箭二筒，隨安隨放，各有轉便，不待摘

下箭桶而後入箭，恐緩不濟事也。車前盡虎豹獅頭，以為驚馬之象，其牌可後折，少遮風雨，亦恐大高難過險隘，其兩邊各有門一扇，可開可閉，行可載衣甲糗糧，每十人一輪，只用一人在後推之，如欲行速，餘兵以手持器械，插入車之兩傍鐵環內，而代推之，如不用，盡去上面牌廂，下惟平車一輪，可以運糧一車，而數善備焉。此車戰之妙也。亦馬隆之制，而損益之也。偏廂鹿角及木屋三者，皆稱備矣。毋論夷險無施不可。

師律

卷之十上

火攻

丙

火藥不可不講究。若使藥無法，分量少差，則相去亦天淵矣。不觀市井元宵之花火乎？少有加減，而花火各別。若無制度分別，不惟不效，而且害事。嘗見督造火藥者，分發各兵，始而試放不响，既而大响損銃，主者莫識其故，不知火藥須對定分兩，皆加水春，其硝磺與灰三者合一，皆如菜豆子大。臨時入銃甚易，無崩塞之患。若所造止將三者碾細耳，并未入水春過，各兵又不能分定分量，或用紙筒，或用竹筒裝乘，以便

聽用而乃總入一大皮袋裝了。兵係馬兵終日馬上撞篩其硝與磺性重而沉底灰性輕而上浮。初放者灰也故多不响。既放者硝磺也。磺多則銃損此理甚明。又何疑焉。有如製硝用水膠或腥物提淨。磺不用底灰或柳或核各有分量。濕柳乾柳性有緊慢之別。紅杉白杉情有遲速之殊。尤當知焉。而新葫蘆與舊瓢蒂性亦不同。至於茄稽灰苧藤稽灰其說甚多。而銃之有聲無聲皆於此中分別分量既定。當用水春之。紛

師律

卷之十一

火攻

五

藥一斤。用水二碗。乾時更入頭料燒酒一碗。春如棗豆子大。擊於掌上。火升而手不熱。斯妙矣。春之不細。則有白點。落手中尚能傷手。豈止熱也。如藥至手擊不熱。裝入銃內。豈有後坐之理。烏銃不後坐而照星又對準。焉有不中之理。所謂器精在藥精也。鉛子之法。銃猶弓也。鉛子猶矢也。弓良而矢直。無不中也。今學銃之人。全不知用藥若干。則可遣動幾錢。鉛子猶如弓。幾箇力氣能發動幾錢箭。如稱衡稱錘。務要相配。

妙法

少差則不準矣。昔人有歌曰。子重於藥。則多半落。藥強於子。火鎔子死。子藥相停。更合管門子。門同圓。藥力氣全。門大子小。藥氣上燎。子或偏歪。出之必垂。子被火使。決無中理。習者知之。等於弓矢。此能盡火器之妙。不拘大小。其理實同。四川有石油者。和藥可入水不滅。若以石油造成藥團。藏火器中。借火氣一發之力。而石油之火崩散於船蓬船艙之中。掩敵不備。駭目驚心。縱以水救之。而石油不與水。愈救愈熾。其焚

師律

卷之十一

火攻

六

必矣。若以兵襲之。無不勝者。又聞江豚在水中。能迎風逆浪而上。故其油能逆風。可合石油共為藥。至於用砲水中。舊有水底鳴雷。其法用大缸數口。藏大砲於中。安於拒險之處。直對敵之來路。上用柿油等物。封固緊密。中實以藥。用整竹取空。藏走線於內。安於水中。用一索橫於水面而行。狗機括用千日火。生於索上。索下水一。二寸。望之不見。伺敵船之來。或舵或底撞動其繩。機落火發。砲自水中打出。而敵船可壞。此不

過效地雷之故。智止移陸為水。加油紙封固之。不同耳。若變為一制。實可禦倭。夫焚倭之船。莫如火。碎倭之舟。莫如砲。但大砲用於船上。恐未損人。反先損己。自礮口入之上。不敢放也。今宜造木筏。不拘若干座。式用整木。縱橫平底。風不可搖。水不可沉。上安木架。極其堅固。量其高過於大船。將斗粗整木。掏空。即今之木發槓也。量其大小。川藥若干。須用鉛子五斤以外者。縛於木架之上。前立二杆。外蒙以絮被。而以城垣之

師律

卷之十上

火攻

七

形。其被可升。可落。後用走舸二隻。每隻用善泅者四人。照管一筏。或二三十座。皆如之。運於江海之上。惟早晚視風。以分佈之。夫海洋固闊。而向山有沙。某風則入某口。某港視風所起之方位。將此筏先架梁於扼險之處。平排如堵。下安椿木。以識之。先拚一二具。照倭來路打去。計砲多大。用藥若干。多能發鉛子若干重。打及步數若干。遠將打到之地。亦用椿木識之。上用浮板。以便觀望。其戰船居於木筏之後。五十步之外。

以防其坐。夫倭在水中。長技不過烏銃。今筏有絮被遮蔽於前。若得二三十具一字排列。則倭船遠望不啻城牆。莫測其中之虛實。必用烏銃先發。不得入。伺看倭船將入。吾原識椿木浮板步數之內。將絮被用活機疾速放落。而走舸之人。將筏扶正。用長竿點火。照敵打去。以二三十座之筏。一齊擊發。倭船未有不損者。風有不定。吾筏亦可多造。以備調遣。一班守此。又一班防彼。未為不可。砲之信藥。亦用柿油等紙封固。此

師律

卷之十上

火攻

六

在架上。非同水底鳴雷。常在水中之比。何能得濕。彼倭船見損一二。則氣已奪。我兵見敵船已摧。勇氣自倍。却將戰船搶其上風。用前項諸火器次第制之。而攻其既敗。分散斬撈首級。全仗走舸。萬一有不測。予所謂用其善泅者。正慮此也。水馬之法。用黃藤造一水馬。腰似斗粗。下用四足橫出水上。其馬頭高一尺。遮前浪。馬尾高一尺。遮後浪。各處具中外。用布裹堅漆。拴以響鑊。人騎其中。以便攀扯馬頭。另外安插中空。

一段可藏乾糧足備三日之用有此一物則人
人膽壯其體不重船中易載再用綿甲上用匏
片爲甲葉匏取其浮綿取其水濕可禦矢石傷
跨堅木短橈一件橈首用鐵爲刃可爲戰具而
橈桿之中可藏小刀一口以備急用雖船損落
水猶可以戰每見江海舟人有幼子各繫一整
匏於其背以防一時之溺今將水帶亦用黃藤
編輯至於兩腋惟一扁層或以皮聯之取其不
礙戰鬪至於負之背上者少加大焉而胸前次

師律

卷之十上

火攻

五

之各用布漆不惟便於水且利於戰若腰繫此
帶而更騎水馬則沉溺之患可保無虞矣

火藥

五材並用火德最靈秉煖惑之精氣附朱雀之
權衡軒轅創法以衛民生五金八石按炎帝之
草經範金修火命風后而制兵謂鈇鋒利鏃力
尚有窮而火燄之精無堅不潰雖則硝硫之悍
烈亦藉飛灰而匹配驗火性之無我寄諸緣而
合會硝則爲君而硫則臣本相須以有爲硝性
豎而硫性橫亦並行而不悖惟灰爲之佐使實
附尾於同類善能革物尤長陷陣性炎上而不

師律

卷之十上

火攻

五

下故良軟而欺硬臣輕君重藥品斯以烈火之
劑一君二臣灰硫同在臣位灰則武而硫則文
剽疾則武收殊績猛炸則文策奇勛雖文武之
二途同輸力於主君世直道而翻右武時橫行
而乃尚文如端琴與桔梗時爲帝而稱珍若乃
硝材真正君明則宜硝匪其材主暗取譏君賢
明而治理城郭完全文恬武嬉君不明而暴虐
文武縱橫滅裂裳衣且藥不精專雖多亦少藥
能精製以少爲多過與不及今失其調劑中之

適中兮，燮理平和，灰硝少文，雖速而發火不猛，硝磺缺武，縱燃而力慢，奈何棄武用文，勢既偏而力弱，堪成白火之用，棄文用武，事雖濟而力窮，乃在噴火之科，臣儒君強，不堪布政，惟宜直前宣吐，臣勇君明，有似渙汗，忽爾中舍，激烈賢哲，明此兩端，昏愚豈諳優劣，文一武十，是謂先驅，渾圓則流轉不窮，而四圍跳躍，直遂則中通一線，而百步爭途，縱一兩之藥，行三百步，有奇恐千里之馬，終有一蹶不虞，難於百發百中，大

師律

卷之十上

火攻

三

抵藥力多少之論耳，若夫方以類聚，材在兼收，滴醋以酸折助順，火酒以燥性相投，木折皮或微潮而噴遠，班猫以酷烈而取適，至如獨蒜氣亦相求，論其製法，須諳利弊，硫磺粗分，灰易細文武乖睽，硝研細而黃灰粗，煎熬失味，合藥不厭精礮藥不厭細，錘打不嫌多，築虛最所忌，若夫土囊所以壓砲，蓋為金土相生，沸湯用以和藥，是則水火既濟，聊且撮其大都，指破迷途之士。

四語最要

解云：謂硝產不是道地，硝性微軟，故曰不明，因硝不道地，加上黃灰，恐致暴裂，故曰虐，黃居硝六分之一，爆伏用之，黃居硝三十分之一，灰居硝五分之一，為下料，為行火藥，火箭，流星，地老鼠，及藥線用之，一云有硝無黃為藥線，黃多則能發火，杉灰為緊藥，輕煤為慢藥，柳枝灰，茄楷灰，最輕而易引火，瓢灰，蜂巢灰，則又輕矣，黃居硝三分之一，或四分之一，灰居硝四分之一，為上料，凡紙筒，紙毬，梨花竹筒，瓦礮，敞口之物，火

師律

卷之十上

火攻

三

箭頭上，及銃砲欲炸者用之，黃居硝二分之一，水火毬，煙毬用之，黃居硝十分之一，灰同之為中料，凡銃砲及鳥銃用之，各藥稱足，分兩先碾，黃如麩細，次下硝礮，將灰稱足，投入熱水攪，入硝黃內，碾為片塊，晒乾，復碾極細，愈細愈佳，此即良法。

提硝法

提硝用泉水，或河水，池水，如無以上三水，或甜井水，用大鍋添七分水，下硝百斤，燒三煎，然後

下小灰水一斤，再量鍋之大小，或下硝五十斤，止用小灰水半斤，其硝內有鹽碱，亦得小灰水一點，自然分開，鹽碱化為赤水，不坐，再燒一煎，出在磁盆內，泥沫沉底，淨硝在中，放一二日，澄去鹽碱水，刮去泥底，用天日晒乾，宜在二三八九月，餘月炎寒不宜，或欲急用，夏天入井，冬天於於煖處可也。又曰：提硝用瓦盆，濾至一百斤，得二十斤，乃可作藥線用。熬熟老桐油，粘紙作藥線衣，過水入池，無礙。

師律 卷之十上 火攻 五

提黃法

提黃每鍋用水五六碗燒滾，然後下黃三四十斤，煎開出在磁盆內，澄一日，去黃底，坐用黃稍，將底坐加水入鍋，再煎，澄通用黃稍。又曰：用上好黃十斤，將麻油先製去油，後用去硫黃內油法。先將硫打荳粒樣碎塊，每斤硫黃用麻油二斤，入鍋燒滾，再下青栢葉半斤，在油內看栢枯黑色，撈去栢葉，然後入硫黃在滾油內，待油面上黃沫起，至半鍋，隨取起，安在冷水盆內，倒去

硫上黃油，淨硫凝一併在鍋底內者是，取起打碎入栢枝湯內煮，洗淨聽用。砒紅者去脚用。

製火藥方

製火藥，每料用硝五斤，黃一斤，茄稽灰一斤，以上硝黃灰共七斤，分作三槽，定碾五千八百遭，出槽每藥三斤，用好燒酒一斤成泥，仍下槽內，再碾百遭，出槽拌成粒，如黃米大，或菉豆大，須入手心，燃之不覺熱，方可尋常藥用一斤。此藥止用半斤，因藥力太迅，不可多用。如無茄灰，柳

師律 卷之十上 火攻 五

條亦可，去皮去節，南方如無柳，茄杉槁俱可。

製火線藥

製火線藥，淨硝一斤，黃三兩六錢，柳灰四兩三錢，茄灰五錢，白砒五錢，朝腦三錢，如前合，或止用前藥，走線扁線皆用之，但不作粒。若作炸砲藥方，硝黃如前，灰減去五錢，加白砒五錢，朝腦一錢，好燒酒和勻，晒乾。若作起火，黃減去一兩二錢，硝灰白砒朝腦如前，班猫二錢為極細末，重羅合一處，用好燒酒拌濕晒，再研一次，仍

用燒酒拌潤晒乾研羅即起火。若作箭藥黃減去一兩一錢柳灰四兩硝白砒朝腦如前茄灰五錢

製扁線

製扁線用細布裁成條以稀麪糊刷過乘濕敷火藥雙摺成線黏壁上陰乾用生桐油油過聽用以防雨水

火攻神藥法品

硝火主 硫火主 葫蘆灰烈灰 箬灰爆灰竹

師律 卷之十上 火攻 五

柳灰主灰 杉灰主灰 樺樹皮灰銳 蘇稽灰無聲

石黃法火 雄黃毒火

火攻從藥

桃花砒紅 瑪瑙砒色五 朝腦陰火 辰砂炮 水銀炮

銀銆爛 鐵脚砒黑 江子油毒 乾漆火 巴豆吐

巴油爛 麻油煮 麻子油炮 開羊花迷 桐油燒

金汁爛 蒜汁毒 狼毒熱 銀杏葉火 附子熱

江豚逆風 油骨能 天雄熱 甘遂逆 常山嘔 川黃利

鐵脚蓮毒 大小蓼毒 姜粉迷 牙皂嘔 半夏噤

爛骨草皮肉沾 烏毒 草烏毒 鈎吻斷腸

礦灰毒 血肉草毛竅沾 巴戟毒 巴霜毒 八精毒

狼糞風 封喉草立喉沾 斑猫信 蜈蚣毒 虺蛇毒

虺蛇毒 斷腸草入腹腸 蝦蟆毒 竹黃毒 蘆花火

蒲花草火 墨記草毒爛

右從藥六十品治煉神火毒火法火飛火爛火各火配合煨煉有訣差之毫釐謬以千里專閭宜畱意焉

神火藥偷管切寨衝鋒破敵用之歌曰

師律 卷之十上 火攻 五

神火燒管第一方石黃一味最難當燒酒浸來麻油炒足用三斤性太剛加上雌雄并黑信蘆

花艾胸并松香豆末攪和銀杏葉更加乾糞與

巴霜松香一斤餘四兩三七均分火藥強飛雲

砲裏深藏貯落地喧天發火光吐霧噴煙紅滿

寨箇箇賊兵盡着傷破陣衝風能利害又燒衣

甲及輜糧

石黃燒酒浸 雄黃 雌黃 黑砒各三 蘆花

艾胸今 松香豆末 銀杏葉 乾糞 巴霜

一第 062 丹 黃 參 日 在 三 十 五 號 0 反 之 句

硝火三十四 硫黃三十四 簞灰三十四 柳灰三十四

毒火藥破陣用之，賊聞其氣，昏眩卧倒，又燎皮肉，歌曰：

黑砒先搗巴霜浸，毒氣冲人嘔見心，乾漆晒和乾糞妙，松香艾胸更均停，雄黃一味為君主，透徹光明用一斤，石黃諸味各四兩，四六火藥配分明，將入砲中攻打去，破敵冲鋒更殺人。

川烏 草烏 南星 半夏 狼毒 蛇埋

牙皂 巴霜 銀銹 乾漆 乾糞 松香

師律 卷之十上 火攻 壬

艾胸三十四 雄黃三十四 金汁 石黃 硝火 硫火

杉灰 柳灰 斑毛 姜汁 煙膏 骨灰

爛骨草 金頂砒 鐵脚砒 斷腸草

蝦蟆油三十四

無敵毒龍神火藥，又名神煙，神沙神水，至難之敵用之，歌曰：

二十八宿按天曹，二十八味神藥苗，開天闢地安邦國，用之鬼哭與神號，蛇埋一味獨為尊，上應天垣角木星，此物一斤各二兩，誅邪滅亂顯

威靈，上風揚去號神沙，迷人瞎眼便昏花，砲中發去號神煙，孔竅須臾噴血鮮，但得毫釐鑽鼻竅，腦漿流出命歸泉，注於溪澗號神水，寸腸立斷碎心肝，順風送入賊營去，百萬賊兵一陣空，不用干戈并汗馬，奪取凌煙第一功。

角木蛟天罡星在十二度 主造化萬物布君之威信，蛇埋草應之一云將毒蛇埋地下，種荆芥採而陰背犯之，其術如蛇食草，十三

允金龍武曲星在九度 主天乙內相，邊塞險阻之地。

龍尾良姜草應之九分

氏土貉天后星在十六度 主騎官車騎之象，連珠半夏草應之一云將半夏入藥，一云即馬旋草，採時手

房日兔明堂星在六度 主天之管鑰，為天衢之大道，兔頭商陸草應之二分

心月狐多疑星在六度 主五營積卒之象，狐跋藜蘆草應之二分

尾火虎剛烈星在十九度 主天之中道，虎牙鉤吻草應之十九分

箕水豹文曲星在天十一度主蠻夷胡貉之地豹眼南星

草應之

斗木獬忠烈星在天二十五度主天之都關搜風甘遂草

應之

牛金牛柔順星在天七度主左右將軍之象牛舌天雄

草應之

女土蝠后妃星在天十一度主周秦代雍晉韓魏陳燕齊

鄭楚十二國之地鬼頭大附草應之

虛日鼠天倉星在天九度主北夷匈奴之地鼠尾芫花

師律

卷之十上

火攻

芫

草應之

危月燕吉祥星在天十六度主天之府墨記神仙草應之

卽草麻

室火猪酒食星在天十七度主羽林之垣壘北方之蕃部

猪牙皂角應之

壁水偷財帛星在天九度主圖書之府掛劍偷牙鬼箭

草應之

奎木狼天德星在天十六度主兵戈之象狼牙宣姜草應

之

婁金狗天鬼星在天十二度主山川藪澤之地木繁斷腸

草應之

胃士雉天廩星在天十五度主積屍之象雉頭鬼白草應

之

昂日雞天鳥星在天十一度主兵戈之象雞目胡

萃草應之

畢月烏天耳星在天十七度主邊兵戈獵之象川鳥草應

之

嘴火猿天劍星在天十度主行軍之藏府江子將軍草

師律

卷之十上

火攻

萃

應之

參水猴陰陽星在天十度中三星主三將左肩主右將

右足主後將右肩主左將左足主偏將又主夷

狄之用川紅細辛草應之

井木犴天法星在天二十四度主泉水積薪之象雷公藤

草應之

鬼金羊天日星在天二度主奸謀警急之象羊躑躅草

應之

柳土獐天相星在天十四度主天之中道大戟紅牙草應

之 兵衛の多る歌

七分

星日馬

鑿與星在 天十七度

主雷雨之師雷九草應之

張月鹿

青龍星在 天十七度

主胡夷之長垣紫玉金絲草

應之

兵衛の多る歌

十七分

翼火蛇

天十七度

主四夷之地蛇蟠不食草應

之 仰蛇

夢草

十九分

軫水蚓

上德星在 天十七度

主天子六軍之門魚鱗艾胸

草應之

松樹皮外綠 衣即艾胸也

十七分

右神草二十八品應天垣二十八宿炮煉極

師律

卷之十上

火攻

三

乾碾羅絕細和以砒黃礦霜斑猫石黃蜈蚣

蝦蟆虺蛇虺蛇蝮蛇孔雀尾蝎尾各為細末

以蛇埋草為君或用為神沙順風揚去或用

為神煙火砲發去或用為神水注于溪河井

澗隨機而應沙入人目頭眩睛瞠煙鎖賊竅

血湧髓流水入賊腹腸斷心裂驟馬傷藥者

亦然我兵須喻解藥方可合製然製藥已成

選天將吉日各依方位主將者齋戒沐浴盛

服虔設鹿脯酒醴香燭之儀夜深於壘中先

禱於天垣二十八宿之神東方七宿青旗青

甲連於本方南紅西白北黑中黃各依方列

烈火藥燒管燒糧燒賊燒馬用之歌曰

銀杏松香各一斤二斤硫火要均停石黃雄信

各三兩提過明确藥七斤每斤四兩灰為使劫

寨偷營最有名

銀杏葉 豆米 松香 石黃 雄黃 砒信

硝火 梳火 簞灰 樟炭 柳灰 斑猫

艾胸

師律

卷之十上

火攻

三

飛火藥衝陣劫寨焚糧燒賊本陸馬步俱

用歌曰

蘆花合用桐油拌密室攤乾仔細藏一毫風日

不可見見了之時放火光此物十斤不可少更

配松香與豆黃銀葉細羅乾糞配更加皂末要

相當松香三斤各半斤一分明不可忘却用

火藥三七配霹靂臨風烈燄揚燒人衣甲鑽人

眼滿面肌膚爛作瘡縱爾賊兵雄百萬砲響連

聲一陣亡

蘆花桐油 松香 豆黃 乾糞 硝火 硫火
箬火 樺灰 柳灰 斑猫 石黃 銀杏葉
皂角末

法火藥最利害一物不可見一步不可行
生擒賊兵用此歌曰

黃皂為君足十斤二椒二蓼細羅成白砒須用
巴油拌礦灰燒酒製須精六味各加半斤足烏
梅淨末一斤勻諸味攪成合一處便將紙砲巧
妝成周圍却把松香蘸霹靂小砲在中心砲響

節律 卷之十上 火攻 三

一聲如吐霧迷人鼻竅瞎人睛眩暈昏花無可
奈噴嚏連天不絕聲一物不見不能走滿營撩
亂自縱橫指揮一擁前追去箇箇生拏與活擒

良姜 乾姜 軍姜 胡姜 川辛 胡辛
黑蓼 赤蓼 榆皂 大皂 白信巴油 雄黃
礦灰燒酒 人精炒 松香 石黃
硝火 硫火 箬灰 樺灰 柳灰

煙火藥著賊皮肉立爛見血封喉歌曰
鐵子磁鋒菴豆粒咽砂銀銹人中汁連浸三朝

火焙乾再入桐油炒燥烈取將虎藥輕輕滾一
砲不過二三合假使賊兵十萬餘此砲只須三
四十飛雲打入賊兵中霹靂一聲天地裂鑽人
孔竅透人腸見血封喉不可說頃刻橫尸滿戰
場此是火攻真妙訣

鐵子 磁鋒 礮砂 銀銹 人中汁 桐油
虎藥 硝火 硫火 箬灰 樺灰 柳灰
斑猫

逆風火藥風逆愈勁煙酸蔽天歌曰

節律 卷之十上 火攻 三

狼糞多收并艾朮須教加入江猪骨骨殼為灰
肉煉油油拌硝硫灰性烈晒焙須當用極乾逆
風愈勁真奇絕還當二八配分明火攻陣裏神
仙訣

狼糞 艾朮 硝火 硫火 箬灰 樺灰
杉灰 斑猫 江豚骨 江豚油
三火合一藥

飛火毒火神火三火合一每火一斤 硝火
硫火六兩 箬火 葫灰 柳杉灰合四兩

入礞砂 三錢 水銀 三錢 研不見星

火種

不木灰 一斤 鐵衣 兩三 炭末 兩三 麩皮 兩三

紅棗肉 兩六 略拌米泔為餅每兩管一月

火信

硝一兩 製火酒 葫灰 斑猫 錢各三 硫火 分三

銃用常藥

硝火 兩四 硫火 錢一 灰 七分 斑猫 錢一

爆火藥

師律 卷之十上 火攻 美

硝四兩 硫火 三錢 灰 八分

起火藥

硝一兩 硫 三錢 蜜陀僧 四分 炭 三錢

又方

硝一兩 硫 三分 炭 三錢五分

日起火藥

硝一兩 灰 九錢

夜起火藥

硝四兩 硫 二錢五分 灰 一兩

噴火藥

硝二兩 硫 二錢五分 細砂 七錢半 油 半 炒 灰 半 三錢

砲火藥

硝十兩 硫 六兩 葫箬灰 三兩 石黃 一兩

雄黃 五錢

鉛銃火藥

提淨明硝 兩四 硫 兩六 柳灰或葫灰或茄楷

灰 六兩 八錢

右各另研極細末照前分兩配合用水一盞

師律 卷之十上 火攻 美

拌濕杵干遍取起晒乾如此三次為細末每

銃用藥二錢五分打遠再加五分鉛子大小

照藥輕重用加蜘蛛皮

一炷香

夏枯草末五斤 開羊花末五斤 地星草子

二十斤 椒 地胡 金線斷腸草十斤 崇 秋海 金喬

麥稽五斤 黃花地丁二斤 紫花地丁二斤

江豚油二斤 射香五兩 牙皂一斤 礶一

斤 鳳仙五斤 騰礬十斤 金星草二兩 或

樹背陰之地生樟腦一斤 公灰三十斤柳灰粉霜

五斤葉如韭菜背有金精相對榆樹皮二十斤 銅青一

斤 土蜂房三斤黑胡蝶窠在壁上檀香二斤

高良姜一斤 速香一斤 兩頭尖 竹節附

子二斤 栢香十斤 川烏草一斤 毒蛇十

條 浮萍一斤 膏十斤 合牡蠣五斤

爛體煙 以物染油使有附著

砒二斤 斑猫一斤 獐屎一斤 江豚油五

斤 黃十斤 石脂二斤 硝二十斤 南星

師律 參之十上 火攻 五

子一斤 礪二斤 茄灰五錢 瓢灰十斤

壁蠟二斤 巴豆二斤

萬般毒

蛇埋草十兩主 信十兩用桃花色 蛇含石五兩

艸烏三兩 狼毒三兩 杏仁二兩 竹茹三

兩 大蒜十兩 人糞十兩炒 皂角二十兩主

大戟五兩 斷腸草五兩甲燒酒浸 鑽骨草五兩童便浸

紅商陸五兩 血見愁十兩童便浸 木鱉子三兩

巴豆五兩 狼糞二十兩主 斑猫五兩

右用硝六十五斤。硫十斤。炭十三斤。箬灰三

斤。燒酒童便共製三次。藥末計一百三十四

兩。通共九十六斤十一兩。

三十六天罡

達達蒜 囉囉藤 商陸 狼毒 川烏

草烏 焦芫花 開羊花 鐵甲將軍草

蛇埋草 皂角 鑽骨草 金絲斷腸草

鐵線草 黃龍尾 甘遂 碎骨草 透腸草

紅牙大戟 箭頭草 馬連草 大蓼 小蓼

師律 卷之十上 火攻 五

水胡椒草 蒼耳草 巴豆 南星 雀蝨草

左纏藤 蔓蔞花 旋風草 鑽心穿肺草

鐵角蘭 韭子 鵝腸 猫眼草

已上三十六味按三十六天罡俱用童便製

七次過為末

水火藥

鵝夷魚油肝及子末半斤 砂按子一斤 邵

陽魚尾四兩 土濕地生足多如蠟蚘蟲十兩

子指三兩 黃浮二十斤 鮎鱖魚油二十斤

硝淨三十斤 蠱蟲二斤 五色蜘蛛一斤

礶一斤 砒半斤 不灰木一斤

用礶子石灰一斗為極細麪 桑霜 蕎霜

茄霜 蓼霜 礶砂砒各一斤俱為極細麪

川烏二斤 草烏二斤 用燒酒十五碗臘醋

十五碗煮二烏熬去十碗去查將前酒醋熬成

膏子同前七樣和膏一處惺火炒乾仍研極細

仍入鍋炒成灰冷定手試隨縫而出方可成或

做紙砲或做煙火花筒俱於中間做小筒盛火

師律 卷之十上 火攻 五

藥小筒週遭將毒煙藥築滿照常紙砲點放又

曰先天風火藥特達殺為主先天水火藥江豚

油為主

碎藥

蜜陀僧 雌黃 雄黃 信製火慢藥性宜用不宜多

慢藥

硝一斤 黃二錢 墨煤四兩 砒霜八兩

雄黃四錢 礶砂八錢 水硃砂四兩 水銀四兩

右共研細末聽

糞砲罐法

先以人清塲槽內盛煉擇靜際乾打碎用篩羅細盛在甕內每人清一秤用狼毒半斤草烏頭半斤巴豆半斤皂角半斤砒霜半斤砒黃半斤斑猫四兩石灰一斤荏油半斤入鑊內煎沸入薄瓦罐容一斤半者以草塞口砲內放以擊攻城人可以透鐵甲中則成瘡潰爛放毒者仍以烏梅甘草置口中以辟其毒

五里霧

師律 卷之十上 火攻 五

木屑將桐油炒過共和一處要研極細用布袋盛之臨敵人各量帶如遇順風先傾於地詐百餘步用走線點火結成靈霧朦蔽五里人馬聞氣涕淚不絕互相戕殺突出烏鎗驍騎追殺此亦用兵一奇出其不意儘足破敵

硝百斤 黃百斤 炭五十斤 木屑五十斤

松香三十斤 雞糞一斗 狼糞二升 頭髮五斤

砒五斤 人糞一斤

神嘔噴霧

此非易
可應用
受氣

姜汁一斤 食鹽二兩 烏梅肉四兩 魯醋半斤
為膏 聽用 礪砂 膽礬各一 白礬 細鐵五錢

右共為末和膏丸指頂大揚塵為衣每遇賊人將一丸入口嚼爛迎面噴之二目立瞎腫無救不下鐵沙腫痛數日還可復明

白雲神水

製神水之法先用人之大便以鐵鍋熬成黑色如膏焙乾煨紅入清滾水濾汁去渣仍將汁熬至半乾入草烏膏一斤麻花膏四兩信石一斤

師律

卷之十上

火攻

望

礪砂半斤人靈石四斤五靈膏一斤共熬如稀糊收貯臨用時以五靈膏水調汁安疾桶內用之白雲銃一枚在前疾桶百枚在後此神水發之人着點皮肉腐爛而死

水箭法

川烏 草烏 狼毒 南星 麻茹 礪砂
半夏 皂角 紅砒霜 膽礬每各一斤 巴豆三升
藤黃斤半 大椒斤半 斑猫兩六
右咀片入布袋中分作二袋盛之聽用 又用石灰五斗

滾湯三桶聽用先將藥袋同入大壘內却將石灰水鍋內燒滾傾入壘內速將泥頭封固過十數日將藥袋取起其水分作三四壘封固臨時取用以噴筒噴之其灰用礪石

九龍噴水法

礪砂一兩 陳皮二兩燒酒半 焰硝一兩 胡椒三錢
右共搗細末用烏梅一斤熬成膏丸黃豆大口嚼一丸噴之即傷其目半日方甦

小神沙法

師律

卷之十上

火攻

望

礪砂要番者 礪砂一兩 膽礬二兩 人言二兩
礪灰一兩 番皂礬二兩 胡椒一兩 姜粉四兩
牙皂四兩

右為末極細蛋清為丸如蛋大陰乾復為末用

神煙

火硝一斤 硫四兩用小便煮過 炭三兩 樟腦一兩
輕粉一錢 陽起石一兩 石黃一斤 砒四兩
右為極細緊築於竹筒內發之可迷百步良

久不散

神火

煙硫一斤為末好燒酒
三斤拌汁晒乾 礶砂一兩
硝半斤

針砂四兩 硫黃四兩 炭二兩

右共研極細緊築於鎗筒內臨敵發之可燒賊人也

結煙

狼糞 雌黃 陽起石 石黃

青煙

師律 卷之十上 火攻 望

硝火二兩 樺皮一兩 硫火五分 灰一錢 青黛三錢

白煙

硝火一兩 硫火五錢 灰一錢 鉛粉四分

紅煙

硝火一兩 松香二兩 黃丹一兩 瀝青八分

紫煙

硝火一兩 硫火三錢 灰一錢 紫粉五錢 蘇油許少

黑煙

硝火一兩 硫火二錢 灰三錢 木煤三錢 生皂角三錢

毒方

桑柴灰 五斗 苦蕎麥灰 十斗 豆稽灰 三斗五升

茄稽灰 三斗 五燈頭灰 五斗 巴豆灰 一斗五升

蒸蘆灰 一斗 川草烏灰 二斗 地星草汁 三斗

右共淋水三石煎至八斗後入地星草汁微熬再入礶五兩砒三兩膽礬五兩皂末二兩銅青三兩再微熬藥冷為度以竹筒出之

毒

附解毒聖藥用解神火神煙神砂神水之

師律 卷之十上 火攻 望

明雄 半斤 好箭頭砂 二兩

右將白鴨取血拌浸九浸九晒又菘豆漿三浸三晒又白蘿蔔汁三浸三晒又藍根煎汁三浸三晒又含春木煎汁三浸三晒研極細末用烏梅肉四兩甘草半斤熬膏為丸雞豆大製藥裝藥放藥皆喻一丸

麻藥

績花 川草烏 附子 半夏 南星

毒水方

蘇花并尖人參對配或加白芷草烏共研末注
陰澗井泉

又方

雷公藤 巴豆 五月草 常山為未用

毒酒方

川烏 草烏俱取去尖 五月草取花并臍 天仙草取花子

陀羅花子 每五分浸酒一罈

弩箭藥法

大金藤 飛蠱藤 地鞠 地油麻 呂公藤

師律 **卷之十上** 火攻 罌

樟木 悶多羅根 百蛇藤 單摩根

半天藤 烏龍藤爛藥少許 木通

右各等分為粗末用淨瓦碗一箇地上搨一

孔放碗在孔內用薄竹篋蓋在碗口上用生

茅草三葉十字放在竹篋上後放藥末在竹

篋上用大樹葉或諸般樹葉蓋在藥上雷頂

上孔却用溫灰團團煨住頂孔上放炭火徐

燒盡火量時抽出茅草看黃色為度取出竹

篋用碗內藥汁調攪藥母乳鉢內研爛不稀

不稠就擦在箭頭上晒乾後用栗壳草燒煙
薰箭頭此箭見血便死每一錢攪藥母須搽
七根箭頭為效此箭用箭筒裝不要走了氣
掛在燒火有煙處搽藥時箭頭上用綿子些
少纏住箭頭上然後搽藥上方不落藥

又方

烏頭一名烏喙味辛甘溫大熱有大毒八月採
其汁煎之名射罔殺禽獸

又方

師律 **卷之十上** 火攻 罌

土附子味辛熱有毒生去皮搗濾汁澄清旋添
晒乾取膏名為陶獵人將作毒箭使用

又方

君子實 狼毒 川烏 草烏 礪砂

升麻各五錢 真麝香四錢

右各藥用五兩麻油二十五斤煮鐵子一升

候乾聽用每藥一兩油五斤鐵子一合與虎

藥同功或與同用

見血封喉方

取鮮草烏或一二斗洗去土沙再用籬盛人脚踹去黑皮以內肉白爲度搗碎用布濾榨出汁汁乾爲度去渣不用用磁盆澄汁盆底下有粉去粉不用約於清汁有十碗用四碗入鍋內煎一滾起沫用篾片刮去沫傾入磁盆內再將存六碗生汁入前熱汁內一順攪均放露天下露一宿明早取澄清汁散分於碗內下澄渣粉不用量汁多寡以碗大小盛之放日中晒至午時又取澄清汁下澄渣粉不用晒至晚如前取

師律

卷之十一

火攻

罌

澄清汁再用薄綿紙鋪籬內濾過渣不用第二日第三日如前晒法澄法紙濾去渣粉每日晒時用竹片從碗底挑起順攪晒此法不致上熱下生之故也至第四日晚濾稠藥存留勿去另用碗盛晒第五日將濾稠藥入總晒用此稠藥先夜露一宿取澄清汁用底下存硬稠者不用晒至六七日各碗漸少減歸各碗晒時觀看碗弦上起黑沙點子面上結水有五色雲象其色紅黑如香油樣歸總磁盆內放淨處陰四五

日聽用再用磚砌一爐高二尺週圍大可容藥盆放內中爲度爐中從地上一尺五寸用木物架盆於上爐上空五寸用布物蓋於藥盆之上不致煙透透爐旁取一火門如鷄卵大從地起高三寸外用炭火十數塊并樞戚柴又名繫條又名規戚又用皂角花椒同燒煙令煙入火門內燻藥盆熱藥面上結成冰是火候好矣約燻一時之候其結冰要厚如水薄再燻再看厚冰則除火取藥出令冷收入磁瓶內封固聽用如

師律

卷之十上

火攻

罌

冬天寒冷用絮物包放暖處勿令凍損如夏天熱時放於清涼之處勿令潮壞如冬凍損如夏潮壞出沫用磁盆盛如前燻之藥熱即止或將藥上於箭上用皂角花椒煙燻之如舊前藥晒時如遇日色太緊晒一二日又要露一宿如日色淡緩不必露也初做藥之日觀天色晴明即用烏頭如前法制之如遇日晒一二日有雨將照前燻藥爐上只用炭火烘熱盆爲度攪均又放得一二日候晴再照前法晒之烏頭

取來不可堆厚。恐爛壞。必要濕地下攤開。又不
可風吹乾了。無汁。即取即搗為妙。其藥制完。放
瓶內封固。日久下澄有稠者。如砂糖樣。挑起取
用。上箭最快。箭到身上不滿數步。即斃矣。此藥
名為晒藥。比燻藥更妙。或人悞中藥箭。用松毛
搗調冷水服之。或香油服之。如不及。自溺泥中。

和泥漿水服之。如旁有人用口啣水吸箭傷處
吐之。再啣水吸。再吐之。不致藥散。走封喉之故。
其藥忌見香油。如入一點香油。藥即解無效。其
師律 卷之十上 火攻 兇

又方

三四月間採草烏頭子一百斤。去皮葉。止用肉
搗碎。酒窄部窄。水約三十斤。將竹篾做篾。高四
尺。迴一丈。下畱一門。燒火。紙糊。將薄板三四塊
作一箇架。楞上半中間。將大碗盛藥水。用紙蓋
碗口。放在板上。下用木窩樹柴。有量星在上。出
在杭州。細明火如篾。欵火燒四日四夜。時時
要將藥水。并在大家火盛一處。去碗底渾脚。將

布拭淨。又將碗盛燻一日。如此要并十次。夜并
換去脚。十次後。用細柴煨煙。燻三日三夜。仍前
并換去脚。不可絕火。燻至成藥。二斤。將雞試。不
效。再燻。試好。收入磁器。收貯。弔在煙火頭上。不
可冷處。又忌松煙。一入藥性。則解。又忌煤煙。并
出脚。丟在內。猪牲食死。

附解藥方

大昂頭 解牙齒緊。又能治塗
小昂頭 毒散。治骨脈疼痛。
山桂皮 治大

師律 卷之十上 火攻 辛

山八角 解壯血存
木都管 解藥治
山明靈 解飛
解土藤 解吐
南蛇藤 解百
大烏蛇藤 解蛇
大蚌藤 解牙
大金藤 解身骨
引領藤 氣即天冬

木明靈 解魚毒
青龍藤 解百
猛蛇藤 解毒
霜涼藤 解喉
半天藤 煮水洗
白蛇藤 解血
木通藤 解千脚

九將官 解身骨
飄風浪 解水而
飄風散 解血
白龍藤 解百
烏龍藤 解子
蝴蝶藤 解迷

小烏蛇藤 解蛇
白蛇藤 解血
木通藤 解千脚

木通藤 解千脚

車帶藤 洗刀 蜈蚣藤 治蜈蚣 川石藤 治攀

照頂木 煮洗 破石攀根 解蛤睡

七鬮根 洗刀傷 通引藤 引出 百萬解 生氣

銀弟 解擴 金弟 解擴 項引藤 解牙

縛脛香藤 生氣 如筋縛喉上藥箭不攻喉

山獸藤 煎酒 小丁茄藤 洗箭 身硬藥 煮水

高樓望月 即龍 右為末引子用五倍子為末用鹽等分焰硝

等分烏梅肉多用水煎爛同煉蜜為膏磁罐

師律 卷之十上 火攻 垂

收之不許乾了如不酸倍加五倍子烏梅肉

此係酸藥各每服一錢重喻化下日進三服

治被藥箭傷通即先服此藥疎醒後却服定

心丸

定心丸

末香 礪砂 焰硝 甘草 沉香 雄黃

辰砂 各等 母丁香 減半

右煉為膏密用罐盛之每服一錢喻化日三

服為丸米粥

文方 服酸藥整後服此

大昂豆 九將官 大統官 木都管

山都管 金弟 銀弟 地菊 山苦練

金藤 紗藤 山八角

右件為末合成用酒煎滾放家鹽摻溫服不

犯鐵器用銅鈔煎更將原燒藥竹筴燒作灰

碾爛酒調服全解了將前過藥先合就每服

一餅細嚼姜湯送下如利不止涼水補之更

用涼水洗手然後喫粥

師律 卷之十上 火攻 垂

過藥方

大戟 五兩 地油麻 一兩 土當歸 一兩

右為末稠米糊為餅子

千里漿 一名水葫蘆

木瓜 紫蘇 葉桂 各半 烏梅肉

赤茯苓 各一

右為細末煉蜜為丸如彈子大喻化一丸嚥

津

又方

百藥煎 烏梅肉 紫蘇葉 人參 甘草

麥門冬

右各等分爲細末煉蜜爲丸噲化

又方

甘草三兩爲末 甘葛二兩爲末 棗豆粉五兩

蒲黃五錢爲末 烏梅肉二兩 厚朴二兩

紫合花草二兩

右將蜜水與烏梅烏肉爲丸如圓眼核大噲化

師律 卷之十一 火攻 葦

聖火諸法

教演

火器既精必當盡法教演置堅厚木牌一座高五尺闊一尺油黑色中小紅圓牌一面徑五寸初放打絲五六十步漸至百步及百餘步外以次漸加中牌者破格厚賞

風候

火攻之法以風爲勢風猛則火烈火熾則風生風火相搏斯能取勝故爲將者當知風候以月

師律 卷之十一 火攻 葦

行之度準之月行於箕軫張翼四星則不出三日必有大風數日方止仰觀星宿光搖不定亦不出三日必有大風日終而止黑雲夜蔽斗口風雨交作雲自北方起者風大黑雲飛塞天河大風數日月暈而青色數圍必風無雨日沒黑雲相接來朝風作風來十里揚塵動葉風來百里吹沙飄瓦風來千里力能走石風行萬里力能拔木知風之時而善用之斯萬戰而萬勝矣 器宜

1470 2 4 0 2 E 9

火攻之法有戰器有埋器有攻器有守器有陸器有水器種種不同用之合宜無有不勝其戰器利於輕捷則兵不疲力而銳氣常充其攻器利於機巧則兵可奮勇而移動不常其埋器利於爆擊易碎火烈而煙猛其守器利於遠擊齊飛火長而氣毒其陸器利於遠近長短相間分番疊出分爲陣號火炮火箭火銃火彈此遠器長器也則與長鎗大刀相間火鎗火刀火牌火棍此近器短器也則與強弓硬弩相間選以精

師律 卷之十上 火攻 彙

兵練以陣法器貴利而不貴重兵貴精而不貴多將貴謀而不貴勇良將一員火兵三千足抵強兵十萬可以無敵於天下矣若水戰之具與陸戰不同衝鋒則主於迎頭直擊掩襲則主於截中夾擊亂陣則主於燒染蓬帆殿後則主於多設矢口將得其人而隨機應變則無不勝者矣
布陣如一營三千人百二十步外酌用大小威遠砲視遠近打放令賊不得安營百步以內地

雷連砲週布大營四面先令哨馬二十四匹遠哨如賊從北來哨馬馳至即向北布器見賊打放用迅雷砲佐之賊來未有不披靡者若近營用銃棍劍鎗火鎗三捷五雷分番疊打以威遠連砲爲正以銃棍劍鎗爲奇緩且遠則有威遠連砲急且近則用銃棍劍鎗火鎗三捷五雷奇正相資攻守俱利

凡用火須用發竿遠近務要定準其火內藏鐵鉉發去可傷人可阻衝陣其火從地而起使賊不能伏地隨用火龍車開則排成陣勢合則作爲一城衝打一陣之後衆兵俱入城內觀賊聚散如何復再衝打至夜觀賊團結何所用火箭射入賊巢內觀其虛實我兵暗伏三面多用火器發入巢內我兵暗處埋伏望火明處急發弓弩火器使賊自亂我兵各帶小燈用青布爲罩不露火光照行各散埋暗處見賊散走急急衝殺此決勝之策以逸待勞

地利

火攻之法。上順天時。下應地利。曠野平川。遠擊者勝。叢林隘道。夾擊者勝。憑高擊下。其勢順。用重器猛火。以壓之。以下擊上。其勢逆。用銃器烈火。以噴之。彼此皆有火器。卒然而遇。不及成陣。其勢易亂。用遠器先擊者勝。彼此皆札營寨。欲劫輜糧。先覩伏路。其勢易疑。用號器四擊者勝。城中擊外。當攻其堅。城外擊內。當攻其瑕。水戰必先上風。用器類於煙瘴。蓬帆必以藥制。使不沾染風煙。此應戰之策也。苟不辨地利而用之。師律 卷之十上 火攻 壬

兵戒

火攻之法。用無不勝。勢莫能當。固不可輕用。亦不可妄用也。且兵家之要。上順天時。下得地利。中應人和。三才亦通。備而為將者。又能知彼知己。以仁為心法。以義為軍聲。以明為賞罰。以信為紀律。因時而制宜。設奇而料敵。凡遇古先帝王陵寢。聖賢祠宇。都邑郡居。里巷輻輳。用火攻之。則非崇道之意。仁民之心。戒之一也。前阻茂

林。進無所據。後背水澤。退無奔路。逼已營寨。軍陣未列。凡遇此地。用火攻之。恐連焚及已。戒之二也。風候未定。地利未得。及風烈滅火。禍莫大焉。火攻之法。先據地險。次候風信。戒之三也。彼兵軍欲歸降。未得其間。竟乘風縱火。玉石俱焚。戒之四也。內有驍智之將。圖為已用。必設計以生擒。戒之五也。彼兵已降。心疑其叛。從而坑之以失士心。如白起坑秦卒。不仁莫甚焉。戒之六也。喪敗之賊。掠擄吾民。以張其勢。必思奇策。拔師律 卷之十上 火攻 壬

脫民命。不脫其民。而遽用火攻之。謂之不智。不仁戒之七也。萌甲方長。鱗蟲始螫。赤地焚燒。傷生甚眾。以損仁德。戒之八也。遵此八者。而雲飛鳥集。鬼神莫測。其機電掣。雷轟造化。莫窺其妙矣。

試驗

凡久不打之銃砲。恐其驟打而炸也。挖地窖丈餘。先用火燒坑。其銃使砂石打洗。內外淨入坑中。內以泥塗。覆薪燒煉。俟其冷。取出。復用桃艾

湯洗以牛或羊猪血塗内外仍出坑煉之。

師律卷之十上終

師律 卷之十上 火攻 五九

師律卷之十下目錄

火攻第十下

火器

銃之類

目錄終

師律 卷之十下 目錄 一

師律卷之十下

吳橋范景文質公輯

火器

鏡之類

鳥鏡

鳥鏡所貴在於造時鍊鐵熟兩筒相包原孔甚小用鋼鑽鑽之一日鑽寸許至底而止一月鑽光者為上近來工匠聽其捲成鍍筒粗細厚薄不同已可容三四錢鉛子矣腹內未曾用鋼鑽

師律

卷之十下

火攻

一

鑽光以致鉛子不得到底出口不直厚處不容子入薄處遇火爆裂甚至單筒捲成舉即炸損人手安能托架於前官給鉛子大小不一子大而銃口小則子入不深出口便落子小而銃腹大火藥先鉛子而洩則鉛子無力何以致遠或鉛子鎔液於腹內則為虛發其法每鏡口以可容三錢鉛子為準下藥亦三錢子輕則藥減子重則藥增藥數同子子重合口下口之半強之入為得殼若再加口大子必重子重藥必多則

手不能持定口小子小藥少則無力而不能射遠今有妙法用鍍三四十斤煉七八斤不論長短分為三節每節分四塊形如瓦樣遮薄中厚量其大小將二塊合捲一筒俟發火熟過出爐時通上鍍條用力打成後二塊打法炤前縫處用草紫黃泥發熟仍通上鍍條打合一鏡三節每節用二人將厚板凳鑿一眼鍍拴拴釘將鋼鑽對直鑽空復將三節分為二爐發熟仍用鐵條接成一桿復用長鑽鑽透又將小銼插進旁

師律

卷之十下

火攻

二

用兩人牽之使其內光滑即將底眼內鍍打成螺螄纏樣量其深淺仍入爐燒熟出爐插入其內重打合縫後留一小蒂備裝木牀之用六面銼光前要炤星後要炤門須要稜角分明將細鑽炤藥底處鑽眼一箇以為火門又用小鍍鑿當火門下鑿成一縫裝上藥池用錘打緊銼光如同一體將火藥盛滿上用泥土封固置墊地試放三次不炸方可使用然後將木一條配其長短雕成一牀後剩七寸為柄柄內挖空以藏

發軌前鏡嘴長木牀二寸。牀腹後鑿一長空槽，以藏搠杖。此製屢試禦虜，屢致克捷。南北水陸無所不宜。火門常宜檢點，展拭若久置不用，則機塞難發，不可不察。此器中國原無，傳自倭夷，始得之。此與各色火器不同，利能洞甲，射能命中，猶可中金錢眼，不獨穿楊而已。夫透重鎧之利，在腹長，腹長則火氣不泄，而送出勢遠有力。射能命中，在於出口直，出口直在於手托藥之前。火藥不能奪，所以手托腹前者，以有木爲托。

師律

卷之十下

火攻

三

卽有腹炸不能傷手，方敢加手於木。鏡身得木爲托，則其迸躍之勢自減而弱。譬如人焉，以手挽其髮，雖有力者，莫能與之爭。後手不用棄把，點火則不搖動。故十發有八九中，卽飛鳥之在林，皆可射落，因是得名。此鳥銃之所以爲利器也。此鳥銃之所以較中，雖弓矢弗如也。此鳥銃之所以洞重鎧而無堅可禦也，馬上步下，惟鳥銃爲利器。

又按此鏡，但遇風雨，卽不備用，蓋必先開火門。

乃可對敵舉放，往往有未及焰星，而誤發自傷者。有被風雨飄濕，而不能一發者，執空鏡以與敵角，必無幸矣。夫兵刃未接，所恃以威敵而取勝者，此耳。果若所言，將焉賴之。惟將龍頭改造，消息令其火門不假人手觸機，自開而發藥，得火自燃，風雨不及飄濕。

師律

卷之十下

火攻

四

入錫鯨內，繫以繩與鉛子袋附腰內。鉛子預製光圓，再自脩合口子。閣鏡口上，一半微微用力入腹，則不致溜出。焰訣裝先用口吹鏡，使腹內潔淨，取一筒藥入鏡內，用搠杖用力送實。方下鉛子一枚，又搠杖送下至藥際，用紙一片成丸，送入塞住鉛子。將火門取開，用另裝錫鯨內細火藥傾入火門內，向上振搖，藥入線門，將火門閉之。以火繩安入龍頭，前手托鏡架中腰，後手開火門，卽拿鏡架後尾人面妥，架尾之上用一

雙眼看後照星對前照星前照星對所射擊之人用右手大食指撥軌向後軌入龍頭落在火門藥爇鏡發其訣一洗鏡二下藥三送藥實四下鉛子五送鉛子六下紙七送紙八開火門九下線藥十仍閉火門安火繩十一聽令開火門照準賊人舉發每一門擗杖一根錫鼈一箇藥管三十箇皮袋一箇鏡套一箇每百門石模一副備出征火藥三百舉計細火藥六斤三錢鉛子三百箇皮袋一箇火繩五條

卷十下

五

嚙密鳥鏡

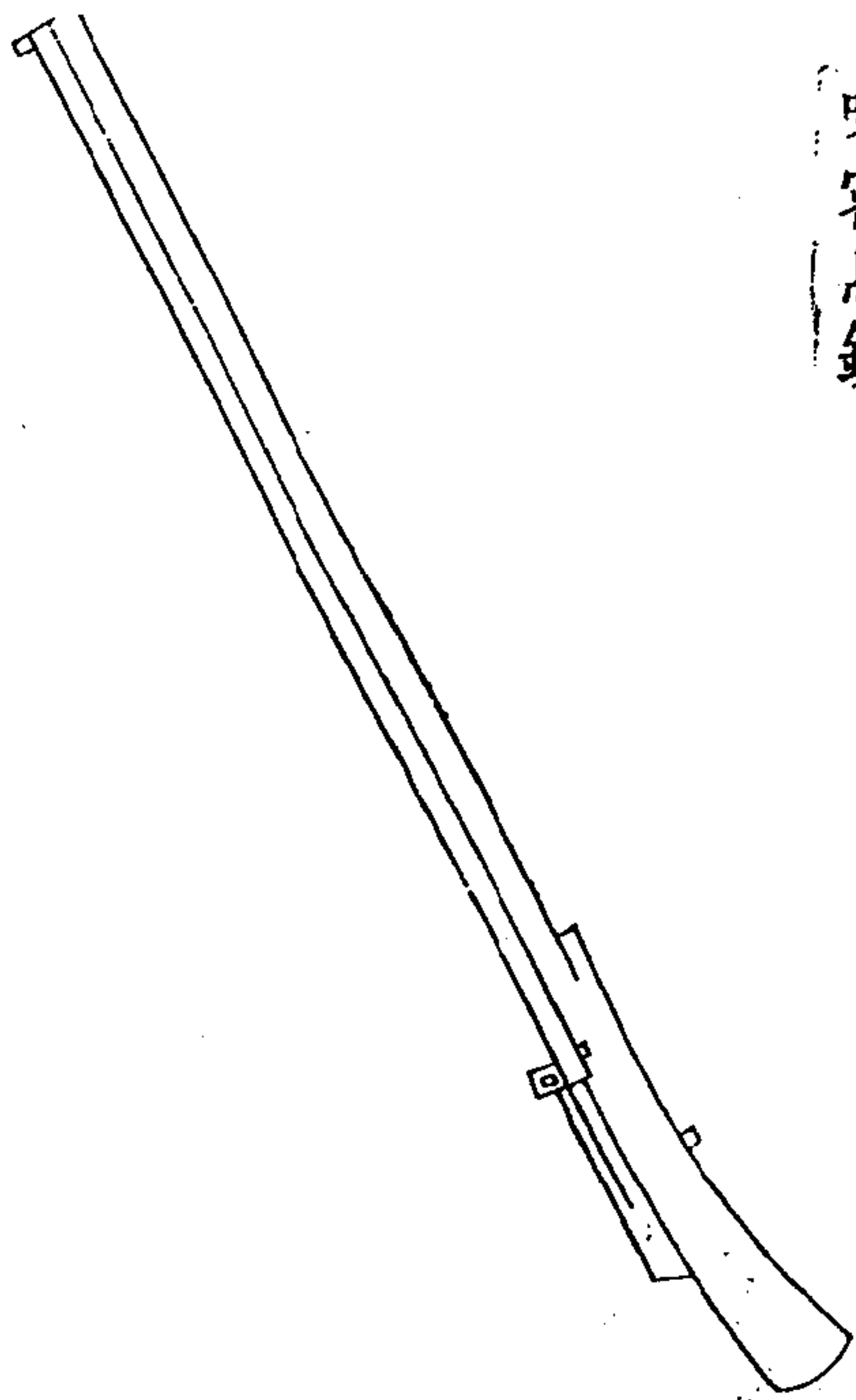

子毋鏡

砲用木信雕成羅絲轉形為渠以藥線隨渠纏足下露線一節在底上露出信之上用褶紙信外卷緊與子鏡口合乃將好藥入瓶八分將信送入口即將瓶覆向下搖搖按入其信若仰瓶裝信則信底有藥放時藥催信出而瓶不破響惟覆裝其信則將信務入到底庶底下無藥藥在週圍信線爇入藥乃得破子瓶其放時先用木馬將大鏡裝畢以瓶入上大口先點瓶線爇

師律

卷之十下

火攻

六

入木信不見即點毋砲線打支若瓶線點早毋線太長則瓶不出口而響矣若點瓶線太遲未及爇入打去則閃風而滅矣又有一法共拴一線居中點火終是不齊還是兩點為妙此用驚營或夜間遠遠放入賊壘少停於賊壘中鏡發無制之兵烏合之眾奪氣之寇勢必驚惶我得乘之此器最妙

若有制之兵何具器而能火攻有遠速之利

子母銃



子
瓶

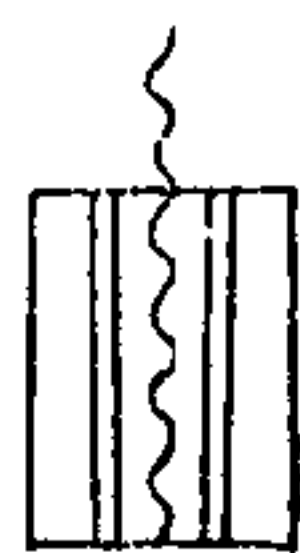

母
砲



柄

卷十下

竹發煩

用茅竹截筒長三尺先用冷水之藥浸透以易其性使不染火為度外以鍊線纏之再用牛筋麻裹瓦灰灰之晒乾生漆漆之內裝發藥五升次裝石子廿四塊每塊重半斤磁鋒一升俱用砒黃巴豆礪砂等藥炒製裝之再用神砂三合毒火一合裝畢上用黃泥塞其口口上用鍊箍箍之堅木為柄柄長二尺裝實聽用每士卒馬上携之四網甚為輕便行營出邊追襲與賊對

七

敵取勝無踰於此
衝鋒追敵竹發煩

卷十下

佛狼機

每位人三名仍各帶銃棍一根此器蓋做佛狼機而略為更易者也佛狼機重大利於船不利於步騎且提砲短小每洩無力今改子砲子砲三套九位身長氣全而有力一裝一放循環無端照星照門對準方發平放二百餘步每用藥三錢鉛子一枚重三錢可佐威遠與連砲。

八

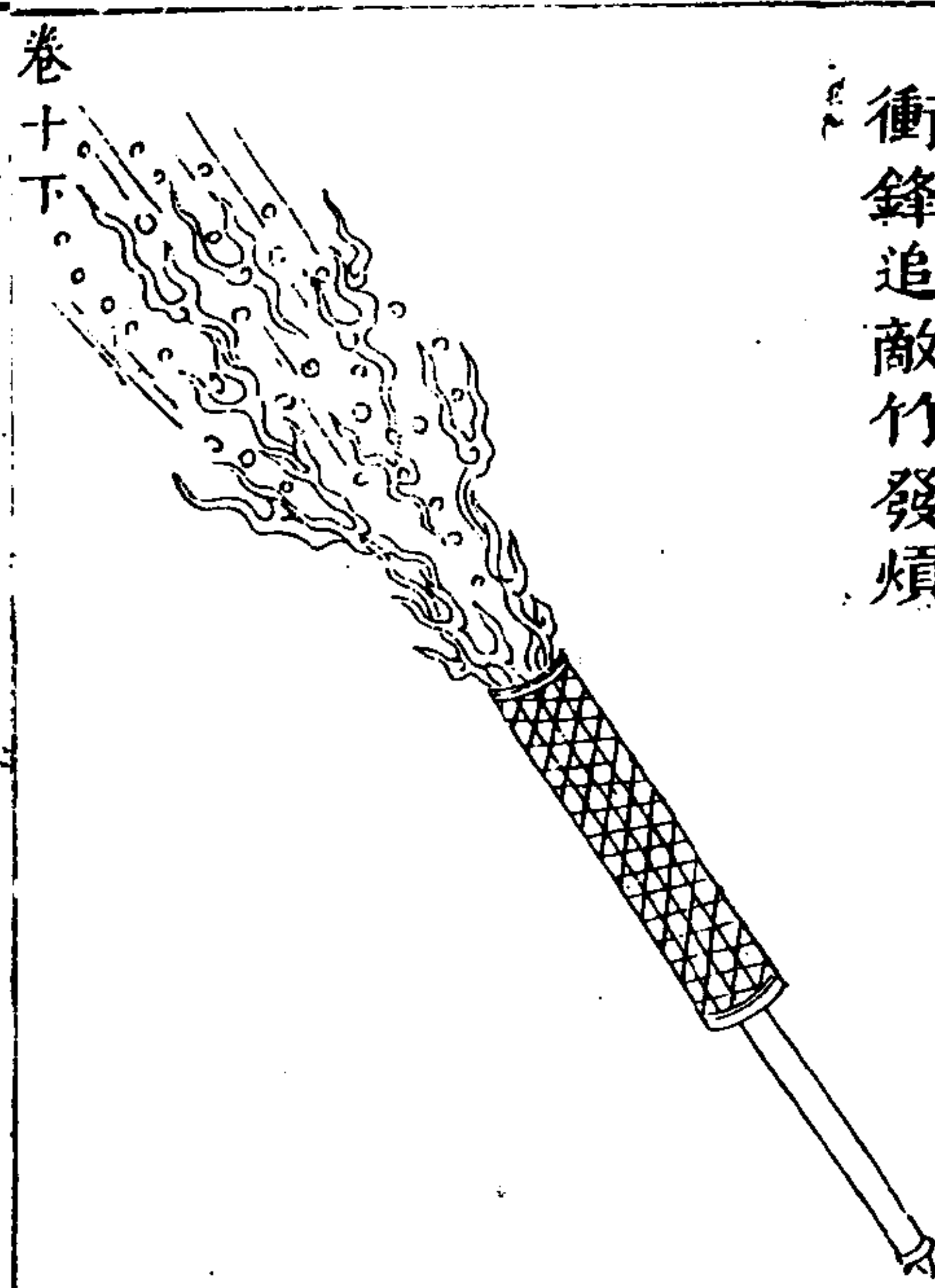

萬勝佛狼機

照星

照門

鏡梢

子砲

皮袋

母砲長一尺六寸底上少許看孔旁繫鏡
梢底至火門一寸六分子砲長一尺七寸
以梢從上有關門底至火門一寸如望下放
卷十下 九

夜叉銃

鏡與常鏡相同不必另造惟用堅木車為法馬
馬上釘利鏃上蘸虎藥布裹神火鏡線縛緊鏃
上遇人馬則釘入骨遇輜重則焚糧艸遇船則
燒篷帆鏃制三稜倒鈎遇物釘入則拔不出器
雖常制而利害百倍

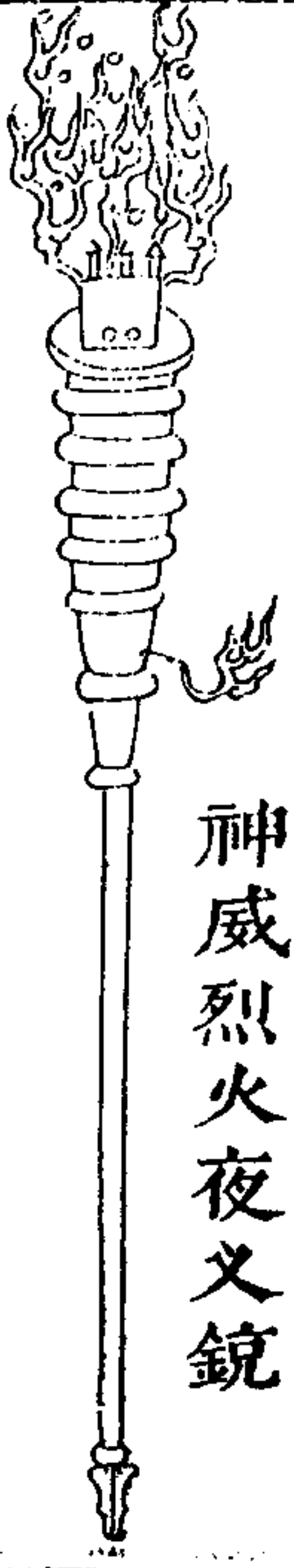

神威烈火夜叉銃

神仙自發排車銃

用巨木鋸為兩半刻刻陷槽以嵌火器外釘鏃
環以安毒火藥將鏃索懸於城堞外內用鏃猫
墜於城脚地下其妙在藥信盤曲有方護以礮
紙防風雨神器與神火相間如賊攻城器擊火
透亦量賊遠近緩急次第發出縱賊兵百萬圍
透可談笑却之或不時開城出奇兵以擊之

卷十下

神仙自發排車銃

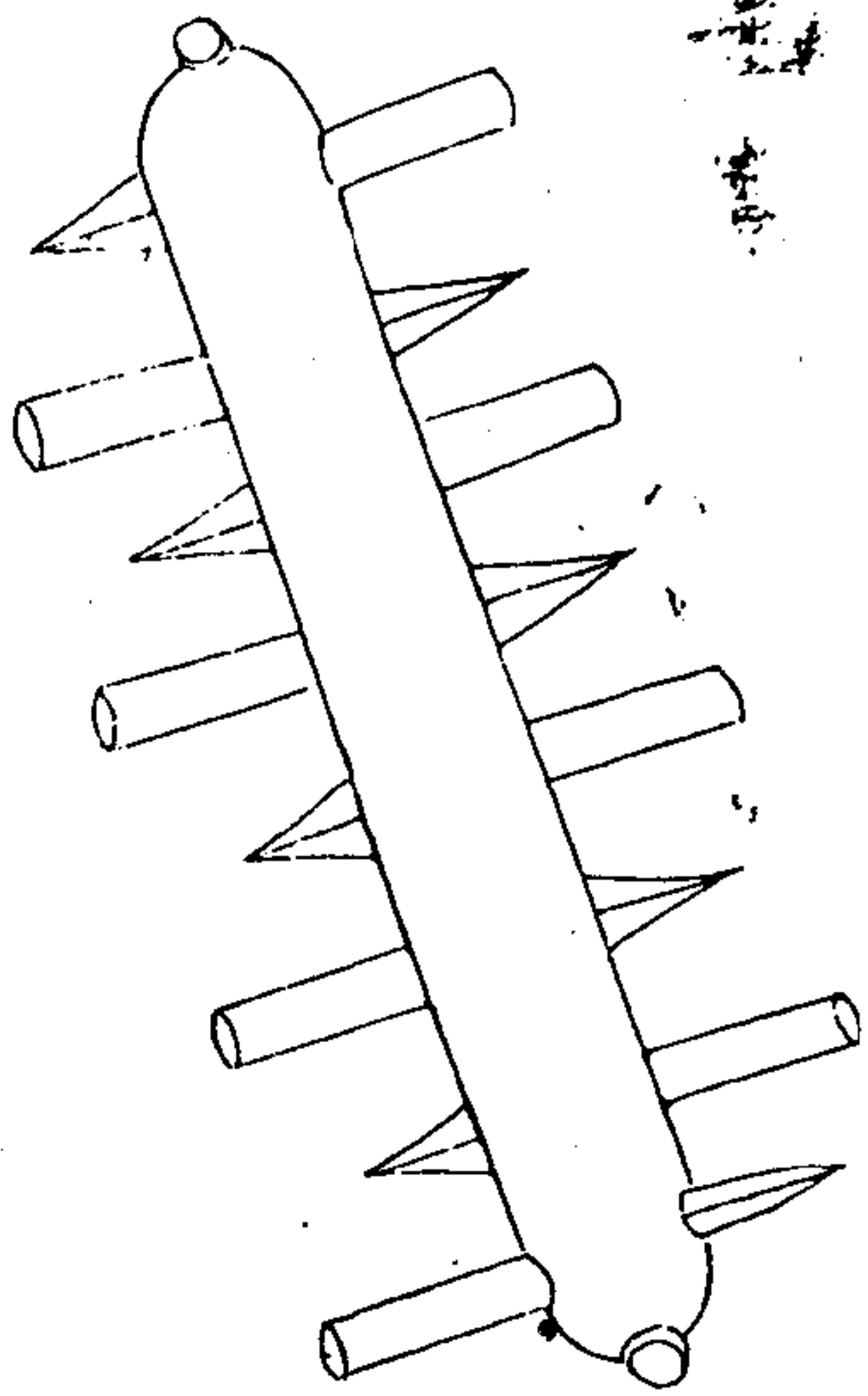

大追風鎗

式長四尺四寸重十八斤除四尺四寸外後五寸入柄內柄長一尺九寸

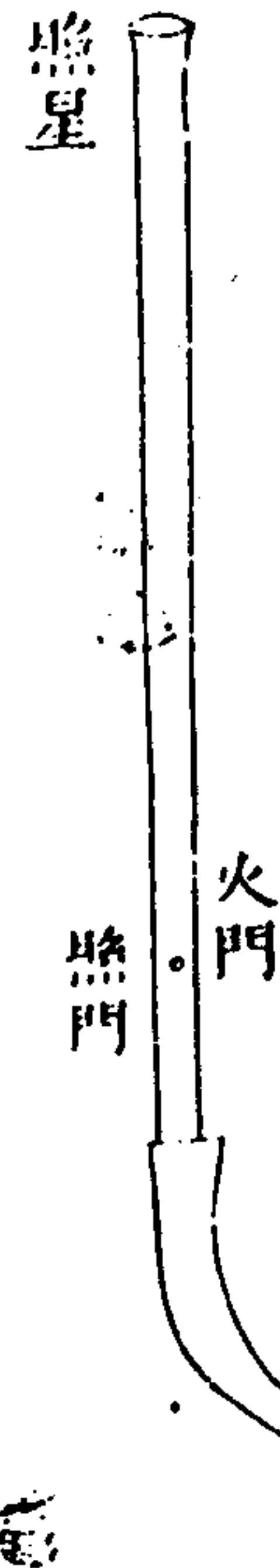

卷十下

大追風鎗

每位用人二名一名執鎗照準則一名執火繩鎗用三足鍊柱其器甚長且利便發而能遠遇敵營四面各用數十位或先以此驚賊或先以地雷連砲迅雷三捷五雷等器打敗賊勢俟賊潰奔以此同威遠砲追賊使其不敢再來以乘我亂每用藥六錢鉛子一枚重六錢五分平發二百餘步高發十餘里此真無敵之長技也

神鎗

用閩鐵十餘斤煉成三斤餘兩形如瓦樣約長一尺要四塊中厚邊薄先將二塊湊合封固泥水蘸過入爐煉熟將出通上鍊條打合又將一塊湊成泥水蘸過入爐煉熟將出通上鍊條打合務要光淨口上鍊箍以火鑄上著底處鑽一火門使不後坐底後餘鐵打成尖釘裝上木柄如鳥鎗法打放此鎗不用鉛子止用細鉛鑿碎如豆大用艸烏砒霜煎水浸之數日撈起

卷十下

待乾以松香末拌放臨打一鎗裝二十餘粒鉛化為汞人馬逢之一一顛仆矣

神鎗

梢釘 木柄三尺五寸

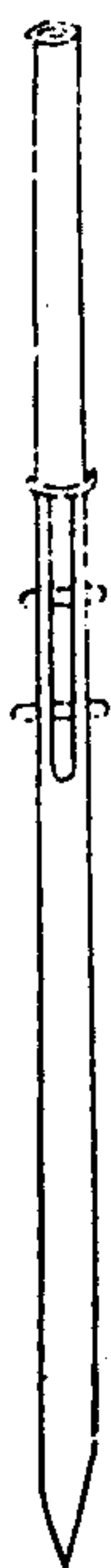

大門用藥線

五雷神機

每位人二名帶鏡棍一根每發用藥二錢鉛子一枚重一錢五分遠一百二十步各鎮所用火器惟三眼鎗最勝一器三發可以備急然多有不準倭奴鳥銃前後星門對準方發極稱利器然準而不多一發後旋即無用今酌量於二者之間製為二器前後星門一準倭奴鳥銃而加以三眼五眼其機則更易使點放繇人前後對準星門平放一百三十步命中

卷十下

十三

五雷神機

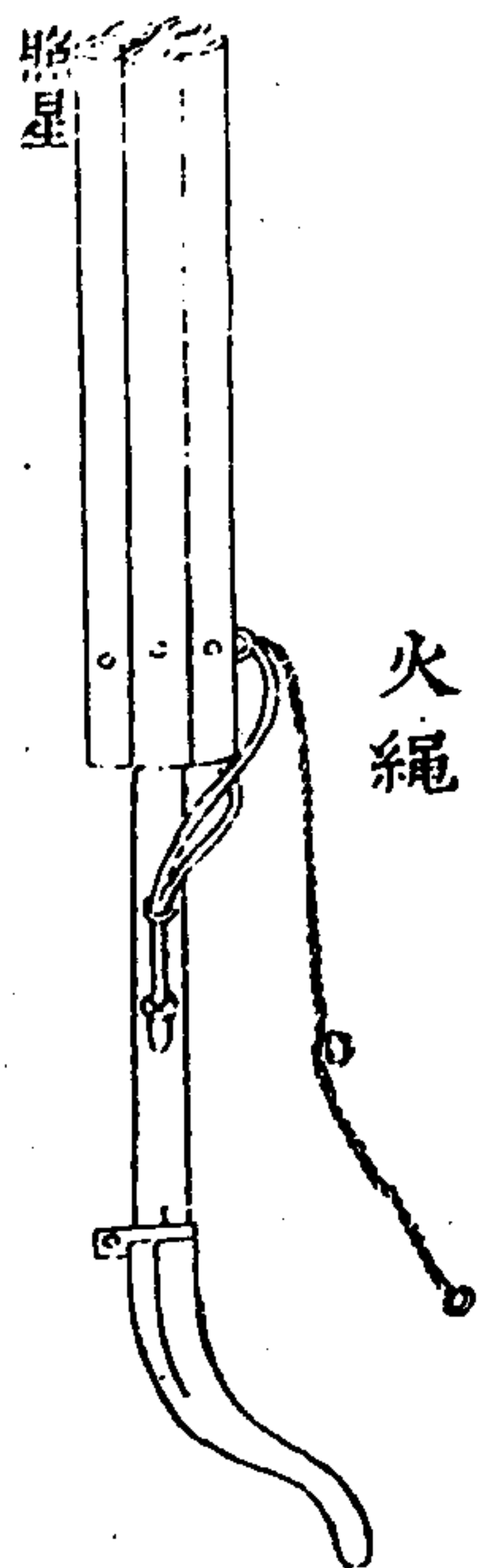

鏡星
每銃長一尺五寸重五斤底至門高一寸
可以旋轉有照星兩銅管內剛對門
管以左手托住繩子腕準照門再放
管點放一往
指按銅

箭之類

火箭

夫火箭亦水陸利器其功不在鳥銃下但造放無法人鮮知此器之利也大端造法有二或造成用鑽鑽線眼或用鍊桿打成自然線眼但鑽者不如打成者妙鑽易而打成費手故匠人多不肯用打成之法其肯緊全係於線眼眼正則出之直不正則出必斜眼太深則後門泄火眼太淺則出而無力定要落地每箇以五寸長言

卷十下

十四

之眼須四寸深桿要直而去頸二寸稱平翎要勁羽長而高梢筒用礬紙間以油紙夏不走硝可留二年此物最不耐久收也

自然打成線眼

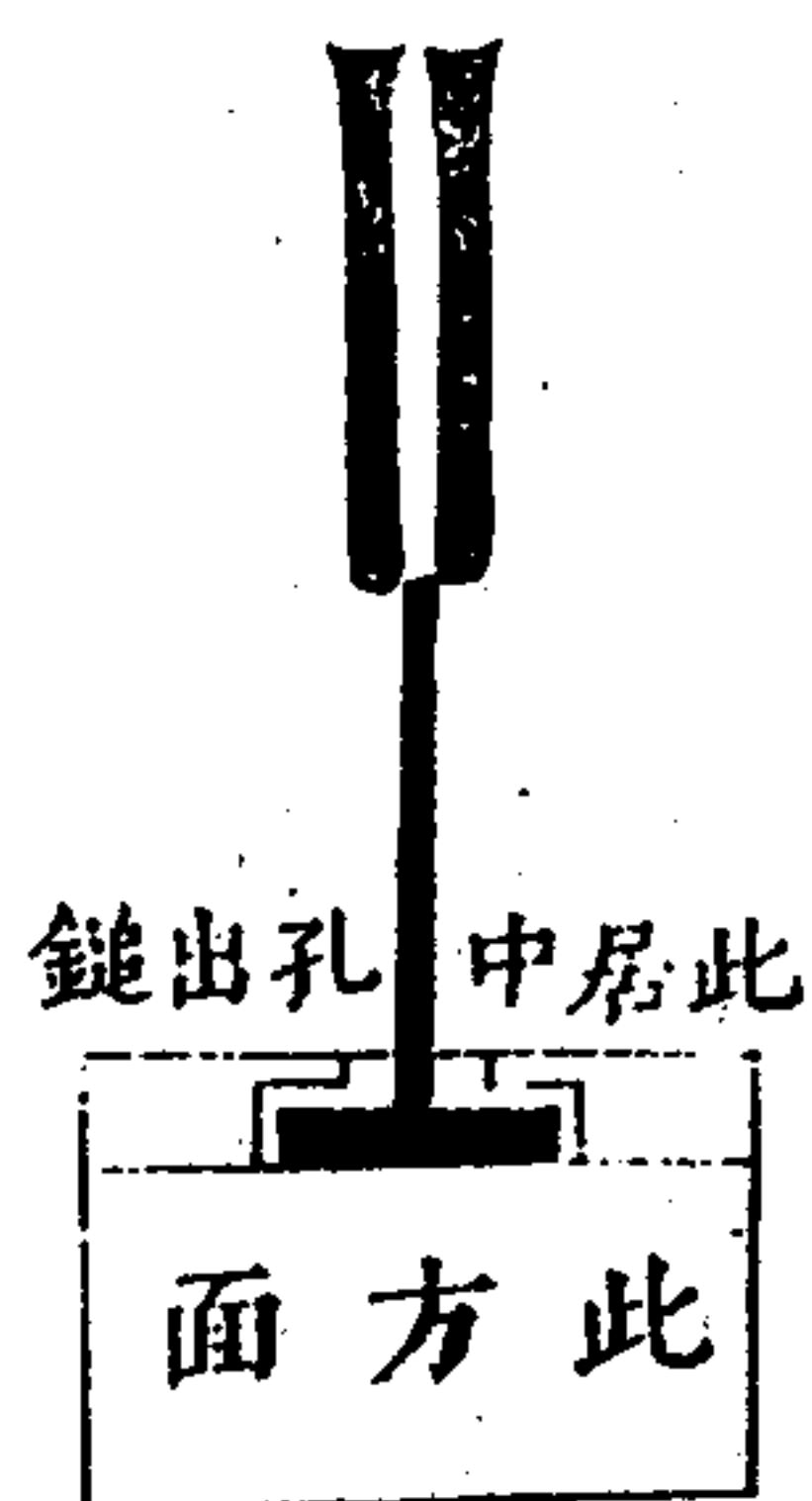

神機箭

造法礬紙爲筒內入火藥築令滿實另置火塊油紙封之以防天雨後鑽一孔裝藥線用箭竹爲幹鐵矢簇如燕尾形末裝翎毛大竹筒入箭二矢或三矢望敵燃火能射百步利順風不利逆風水陸戰皆可用用之水戰能燔舟蓬用之陸戰能燬巢穴中毒必死

卷十下

神機箭

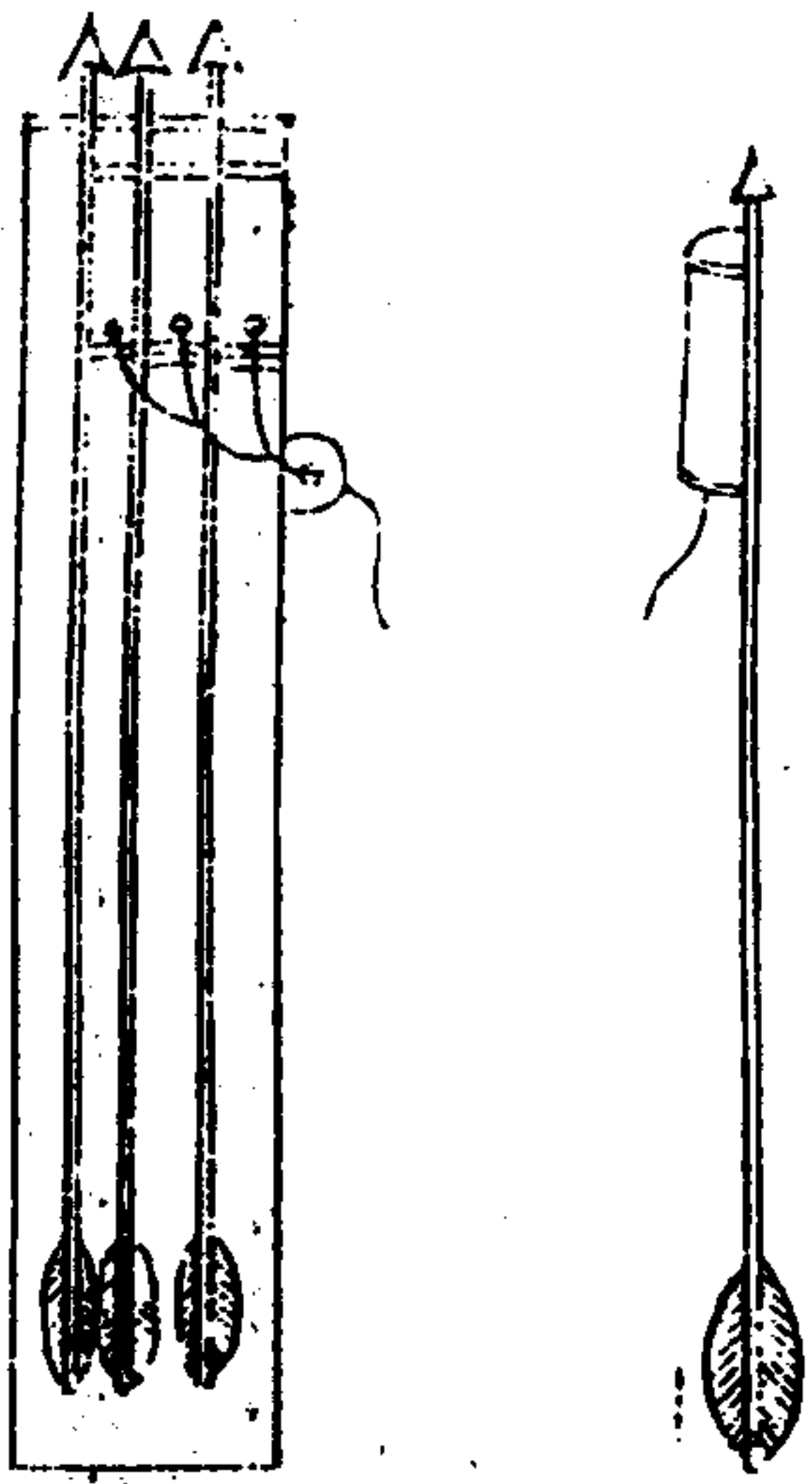

五

大箭火箭

造法用徑六七分荆木爲柄長五尺後杪三稜火翎如箭矢頭用紙筒貫以火藥如火箭頭長七寸粗可二寸其法金鋒長五寸濶一尺或如劍形或如刀形或三稜如火箭頭若鎗形光瑩芒利通計連身重二斤有餘燃火發之可去三百步大隊一齊衝之賊中者皆倒而獨穿而已凡有枝枒之物皆可架放而去矣

卷十下

大箭火箭

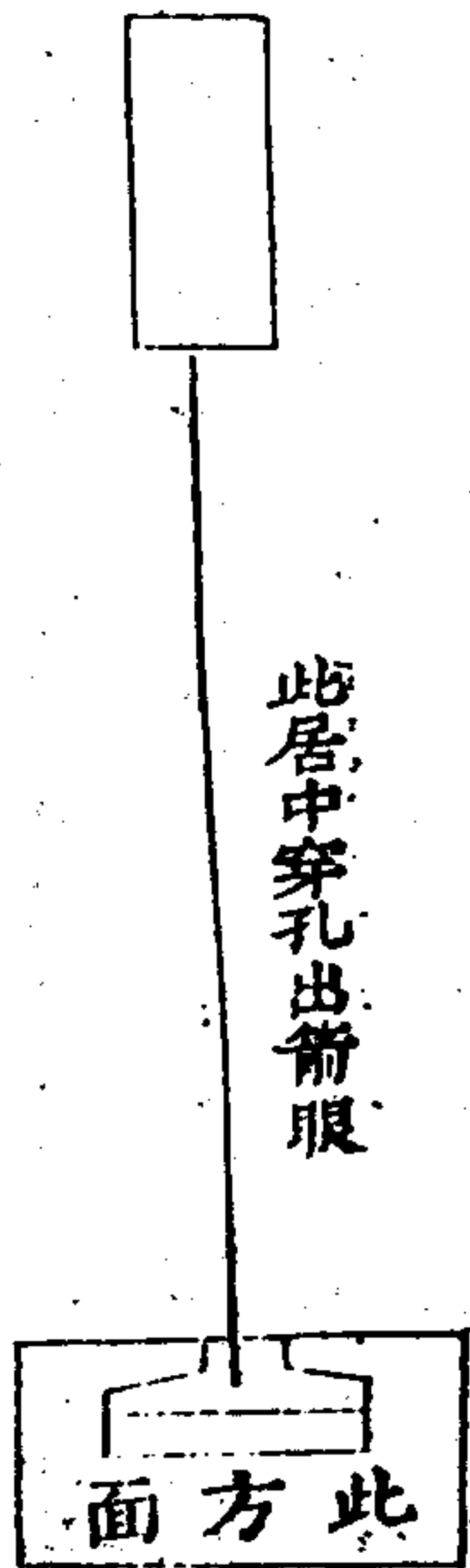

五

弓射火石榴箭

將後火藥用綿紙二三層中樹箭桿用藥傍桿包成石榴樣外加麻布縛緊以松脂熬化封固又用紙糊油透藥線眼向前開缺鏃須要鋒利倒鈎狀藥線發火方可開弓放去一著人馬蓬帆水澆之不滅亦便利之器

卷十下

弓射火石榴箭

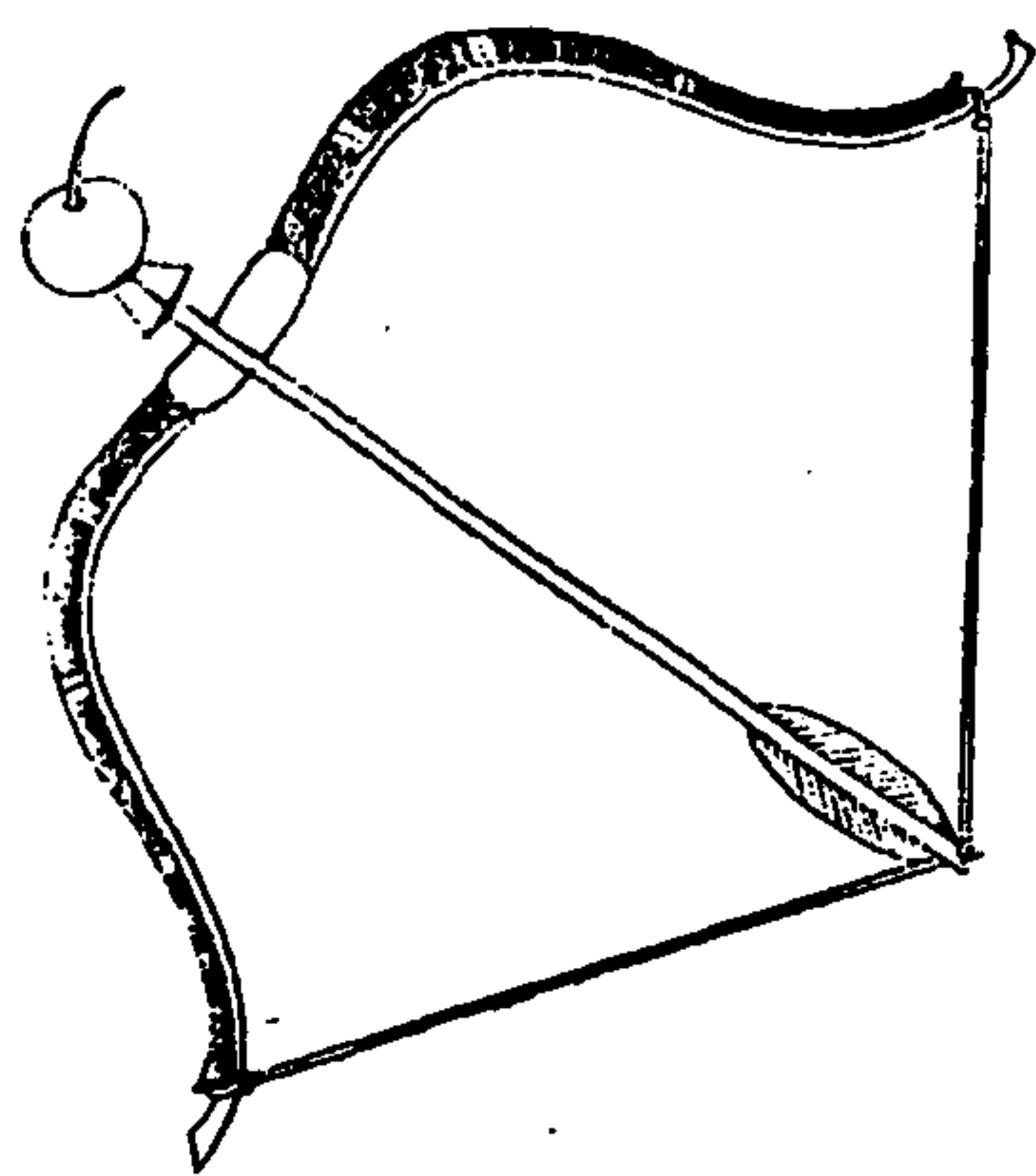

十七

後火藥筒

凡燒篷帆管寨火箭必用後火而後火之製必
要精妙乃無悞事送藥筒長五寸外另捲稍紙
比送藥筒加長一寸五分送藥筒打滿而止留
此一寸五分少加發藥一匙即將此稍紙錢置
藥上藥上分開四路直透筒口即下黃土一分
隔之方入後火藥以木桿稍實之入滿到口以
四藥線頭俱擒伏藥口用線紙二三層封固如
此秘法萬無一失

卷十下

後火藥筒

十八

分形

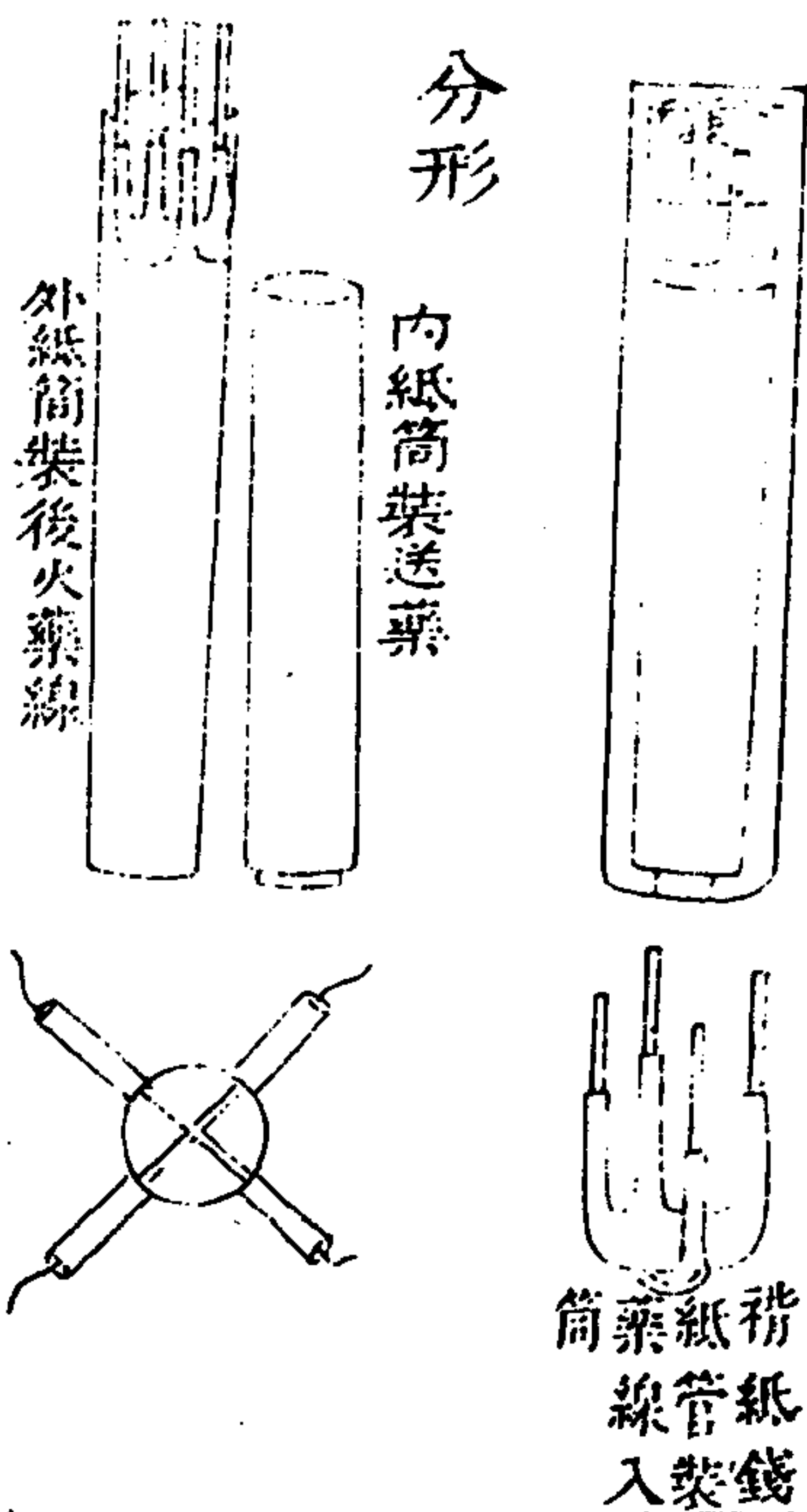

鞭箭

用新青竹長一丈徑寸半為竿下施鍊索稍繫
絲繩六尺別削勁竹為鞭箭長六尺有鏃度正
中施一竹梟放時以繩鉤梟繫箭於竿一人提
竿為勢一人持箭末激而發之利在射高中人
如短兵放火藥箭則加樺皮羽以火藥五兩貫
鏃後燔而發之

卷十下

鞭箭

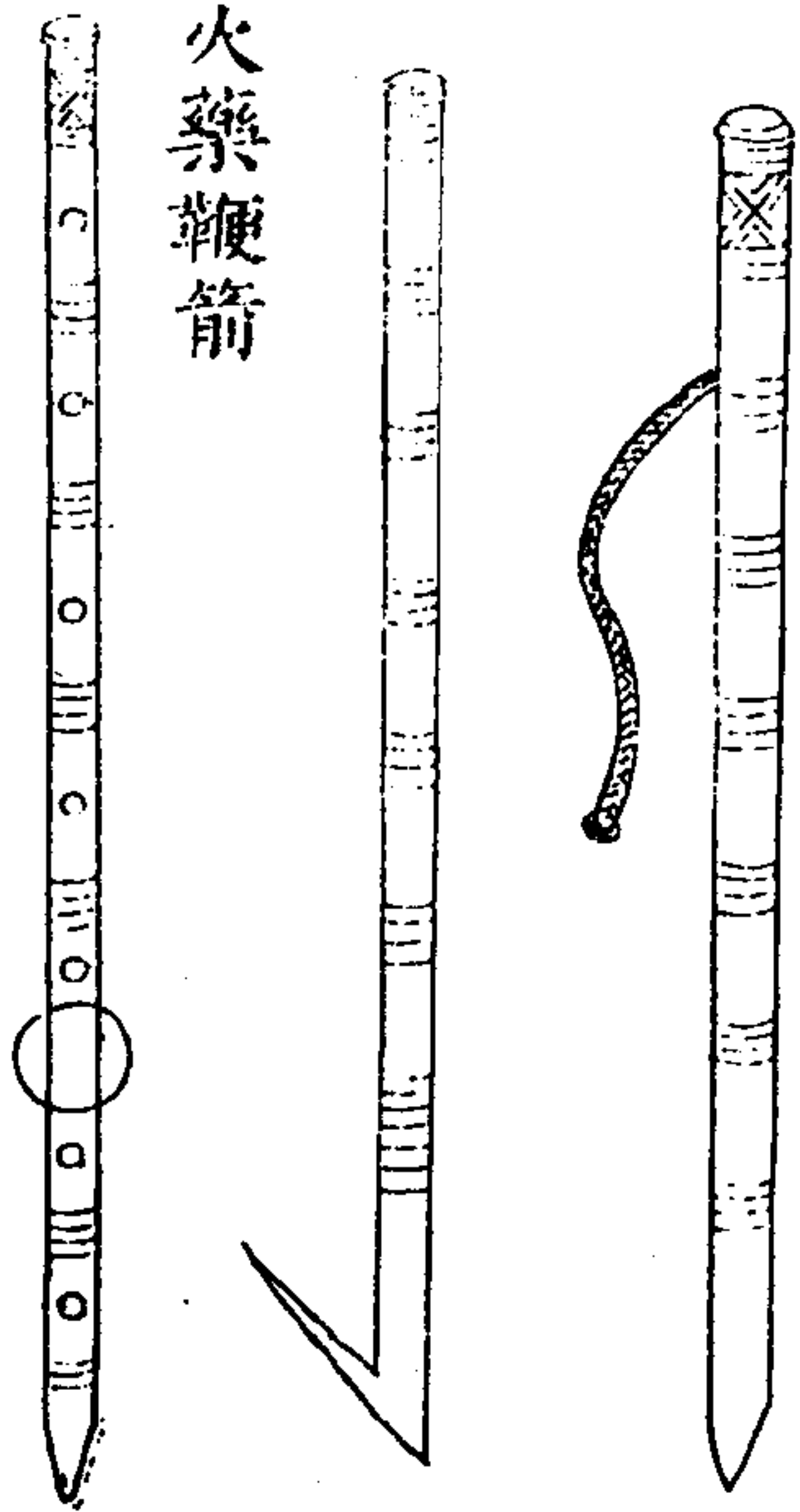

火藥鞭箭

雙飛火籠箭

用竹篾筐長四尺二寸圍五尺糊厚紙油刷火
箭桿長四尺鏃長一寸五分箭翎上釘鍊墜長
四寸取其發矢遠穩籠內兩頭安井字火箭火
線露出總線一條盤住臨用一齊點火利於山
坡向下飛摧其勢莫支

卷十下

雙飛火籠箭

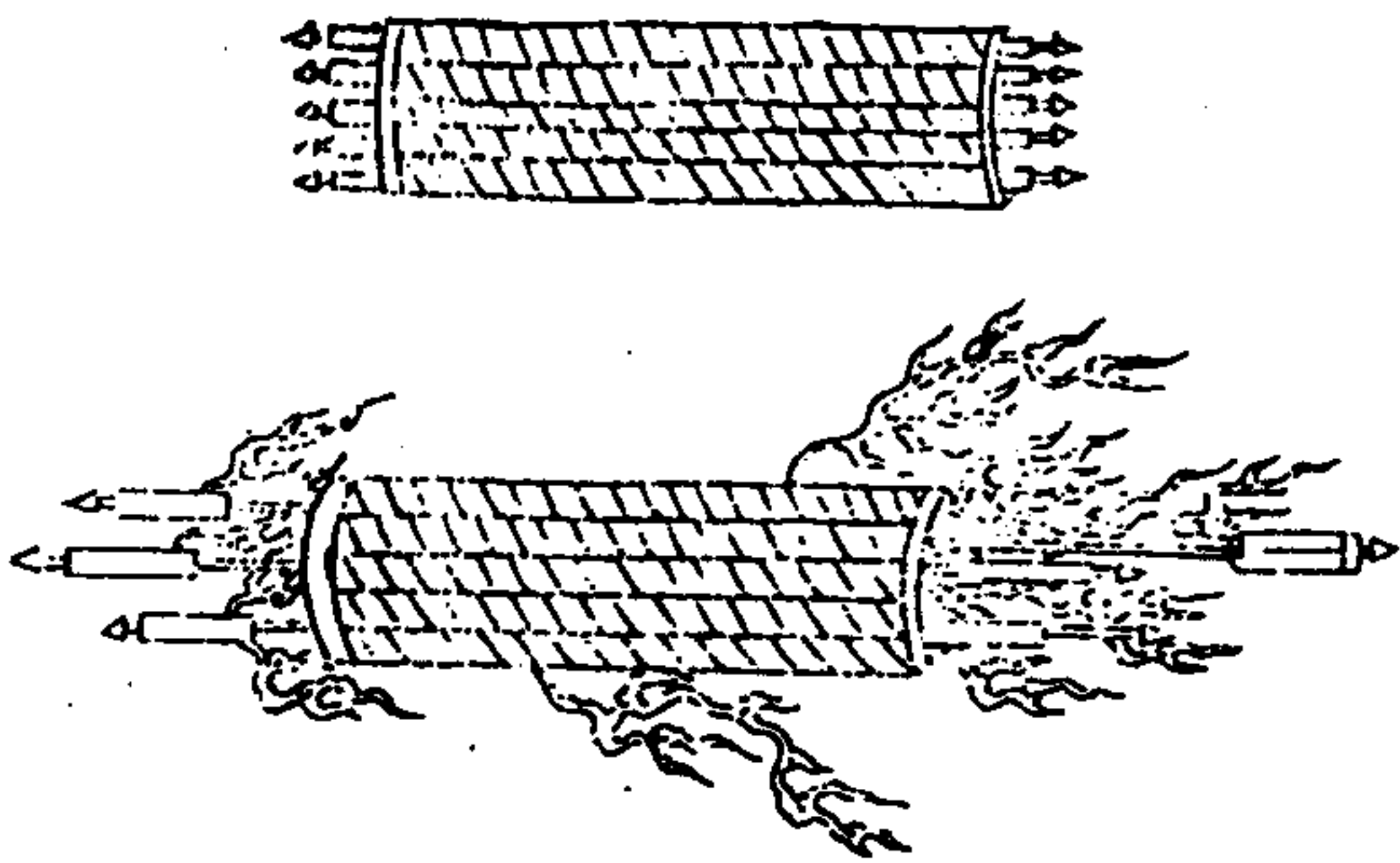

二虎追羊箭

箭桿長五尺，一股三簇，行火藥二筒，向翎，劣火藥一筒，向簇，共三筒，徑七分，長四寸五分，縛於一竿，發五百步行火藥二筒，火從出畢，會至劣火藥筒，火出能焚燒棚寨及燒敵船及毀敵之房舍，一人用之，則百人驚懼，亦塗見血，封喉藥與返復火鎗刀備之。

卷十下

二虎追羊箭

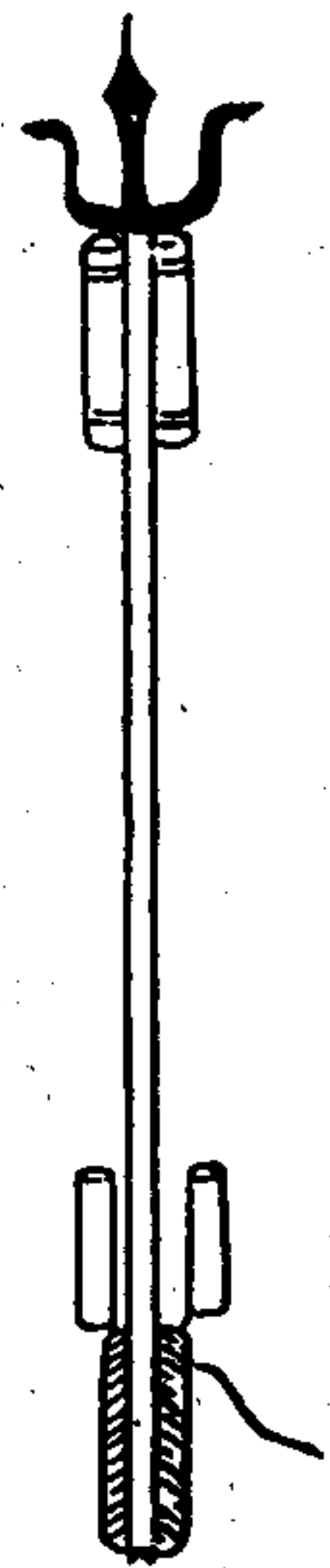

小五虎箭

用小貓竹筒，上劈開六寸許，編成一籃，內外漆布堅密，以備雨濕，筒口用鍍條，分為井字形，藏箭五枝，神機藥筒長四寸，荆木二尺五寸長為桿，翎後加以鍍硬，離筒口六指，秤量相平為準，竹小取其輕便，編籃方可容五藥筒，此箭可發五百步，塗以射虎毒藥，勢極猛烈，故以五虎名之，人負一筒，可兼十人之勇，邊塞馬上用之，甚便，小筒者同一製法，惟欲輕便，故稍變其體，但須製法精妙，亦能遠發。

卷十下

小五虎箭



貓竹筒發箭長

藥筒長四寸，其箭用荆棍為桿，長一尺八寸，翎後有鍍硬。

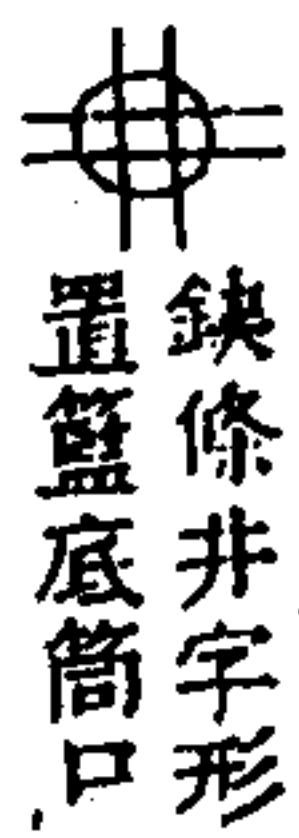

七箭箭

用竹七根長四尺徑八分打通節內外光淨聽用火箭桿長四尺五寸翎長四寸藥筒長四寸五分徑一寸二分黃土封後一頭箭鏃長二寸三分四楞有槽塗見血封喉藥離口四指半稱平恐尾輕用鍍釘作墜子務要稱得勻平為則箭七矢用前七箭細為一處用牛皮作盤子護手安箭七矢於內信總頭護散騎摧鋒控鏡之法疾騎難逃用百具火破齊整之陣有二百步

卷十下

三

七箭箭

箭鏃傳虎藥

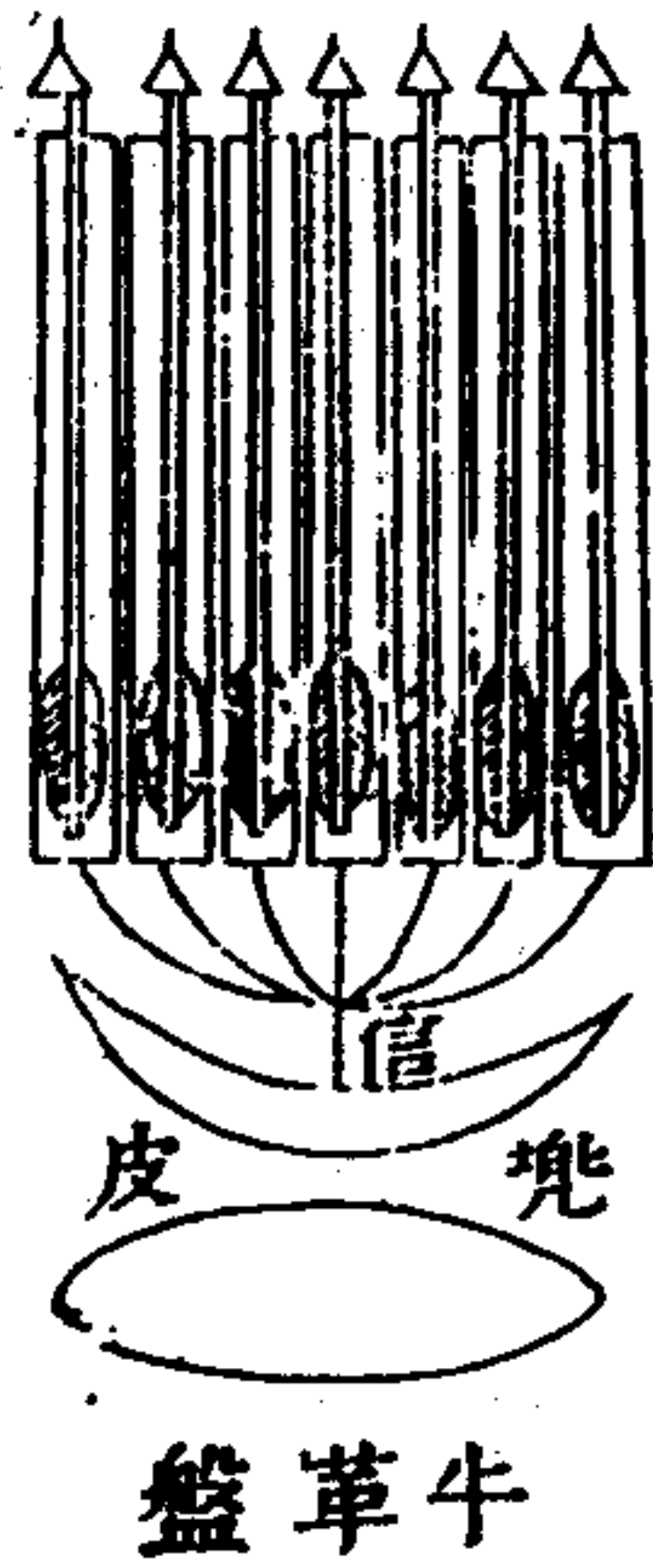

之力護手皮漆過下用皮堦住免磨藥信

四十九矢飛廉箭

編篾為籠中空圓眼約長四尺外糊紙帛內裝四十九矢以薄鐵為鏃捲紙為筒長二寸許前裝燒火用砒霜巴豆合後裝催火發藥也縛於鏃上順風放去勢如飛蝗着賊則腐爛掛篷則焚燒賊心驚怖且焚且溺破之必矣前裝爛火藥神火藥各對分後裝催火發藥務首尾輕重相等則去遠或箭蘸虎藥中賊則見血封喉亦水戰之利器也

卷十下

三

四十九矢飛箭

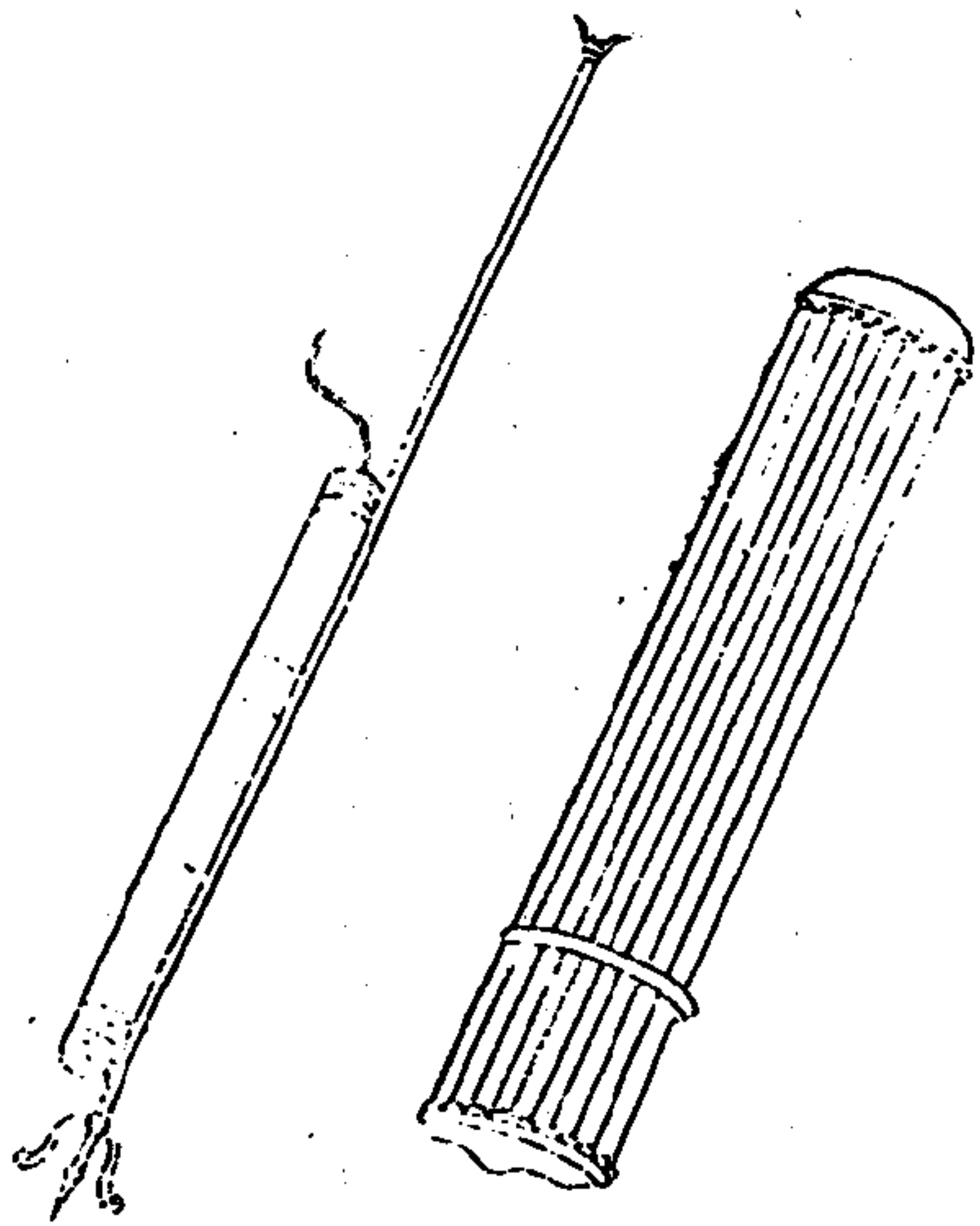

鎗之類

火鎗

柄長六尺，鎗頭長尺許，木柄下有鍊鑽，兩邊又上作鈎鑷，夾鎗有二噴筒，用時先放一筒，藥線引轉，復放一筒，完即作短兵架格刀鎗，以佐威遠等砲。此鎗有二噴筒，故名火鎗。頭長尺許，鎗也。兩刃向上鑱也，兩刃向下鑱也。一器而四用之者，設使有膂力者持之，亦利器也。

卷十下

火鎗

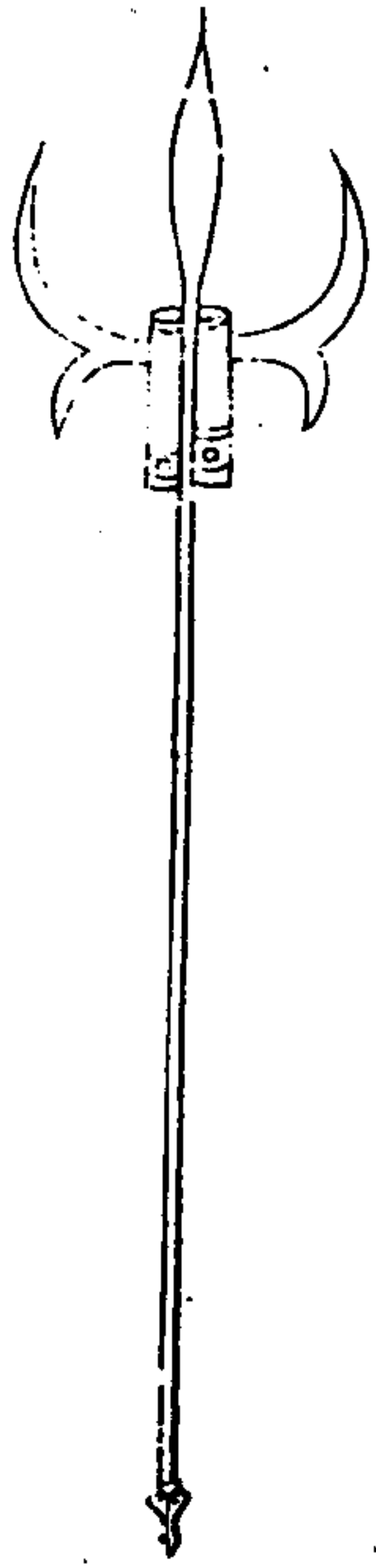

二十五

梨花鎗

用梨花一筒，繫於長鎗之首，臨敵時用之，一發可遠去數丈，人着其藥即死。火盡鎗仍可刺賊，乃軍前第一火具也。宋李全嘗用之以雄山東，所謂二十梨花鎗天下無敵手是也。

卷十下

梨花鎗

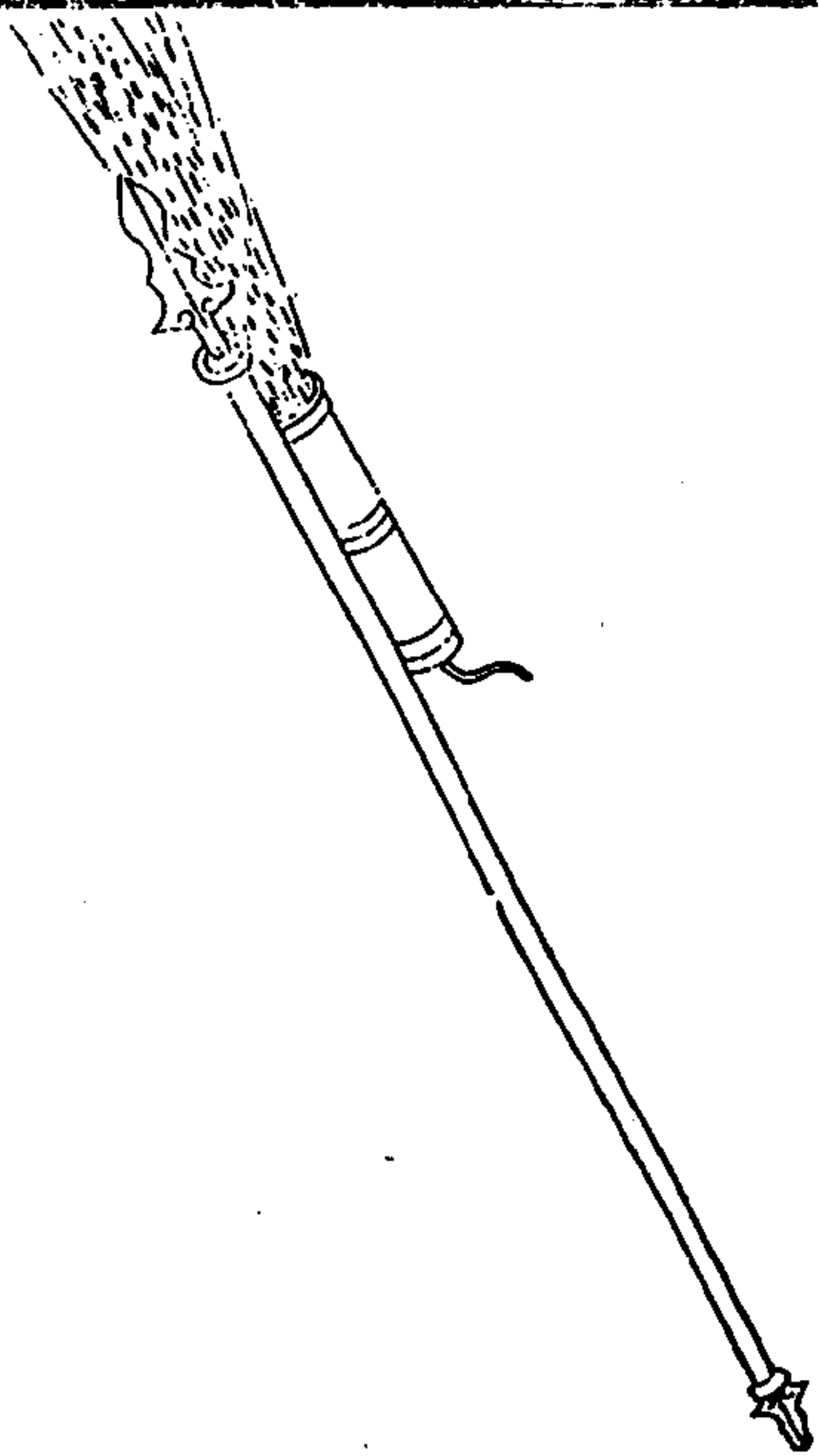

二十六

飛天神火毒龍鎗

鎗身長一尺五寸，或用銅鎔鑄，或用鍍打造，中空藏鉛彈一枚，鎗鑄分兩開上，二寸五分，上蘸虎藥，兩旁縛毒藥兩筒，火中有炒製炒法，用人精銀銹，礪砂桐油製過，與賊遠對敵，則發鉛彈擊之，賊近則發毒火燒之，戰則舉鎗鋒刺之，鉛彈擊賊，利害穿心，毒火燒賊，頃刻腐爛，虎藥傷賊，立時而歿，一器三用，神捷莫大焉，此鎗一柄，足抵強兵三人。

卷十下

飛天神火毒龍鎗

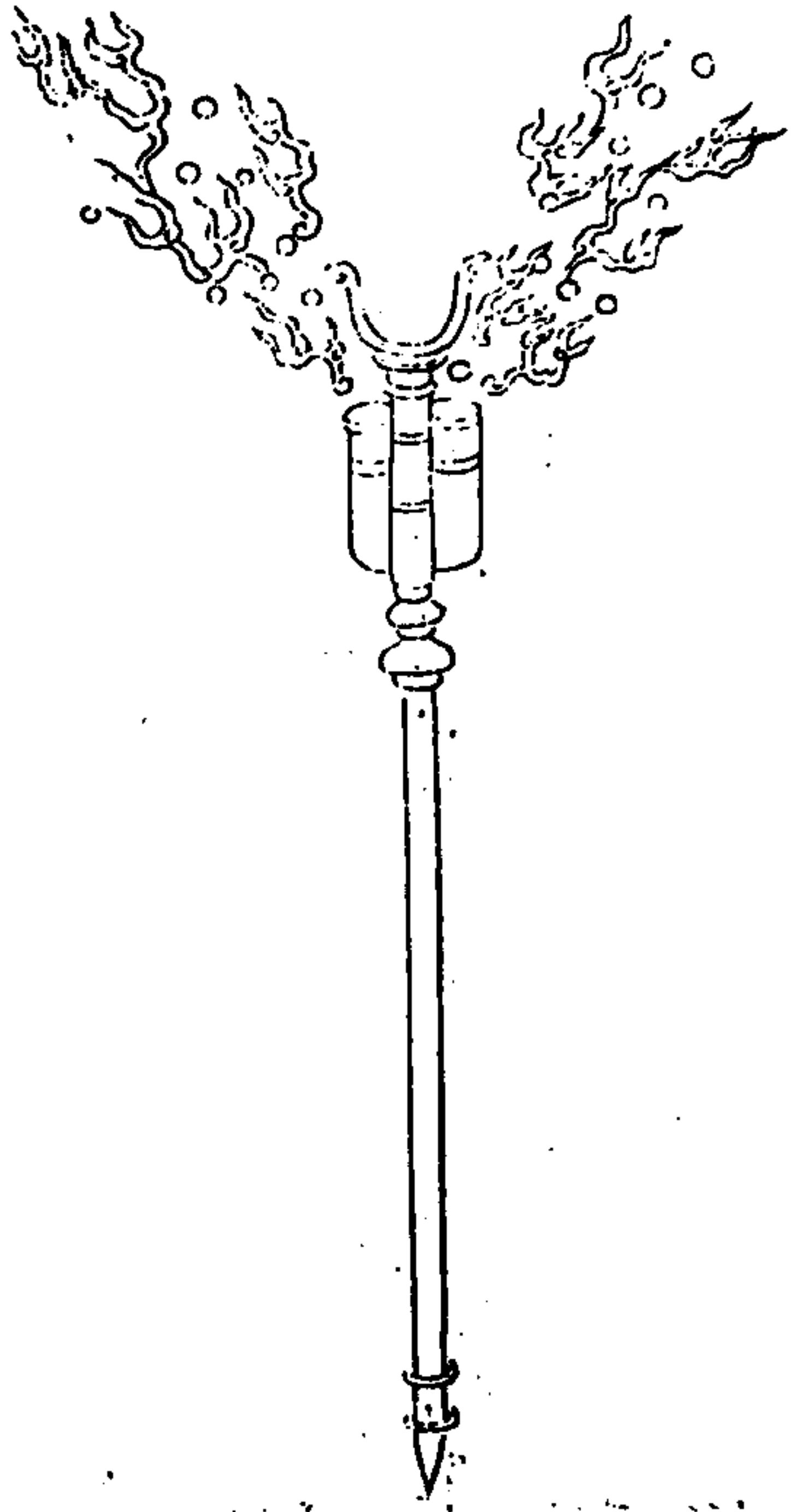

竹火鎗

用楠竹長三尺，鑽透如鑲鳥銳樣，底用土築實，二三寸，湊土處鑽眼，以作火門，備裝藥線，外用鍍絲麻線紮緊，瓦灰漆固，內將盪藥盪過，用直性火藥一錢六分，放鉛子一枚，照準對打，移動輕便當者，立斃，兩利之器。

卷十下

竹火鎗

身長三尺

火門



劍鎗

每位用人一名其器甚長，焰甚準，發甚利，亦用佐威遠地雷各炮，或遇強敵，或其面受敵最急，或虜有可乘，或招旗頭腦所向諸夷視以進止者，臨敵調集數十餘位攢打，一招應發而斃，殲其渠魁，摧其耳目，虜所大忌，可使不戰而遁，其製通身是鍊，把內藏鎗，可當短兵鎗棍一器而兼三器之用，專備出奇制勝，每用藥三錢，鉛子一枚，重三錢，平放遠二百餘步，與銃棍火鎗相

師律

卷之十一 火攻

三

間攻打，蓋恐賊忽至，可急用也。總之近攻不如遠攻，遠攻而廣踰里，遠踰一二十里，利之利者也。一人敵不如萬人敵，萬人敵而一發可數十砲，中可數千萬人，利之利者也。用刀不如用棍，用棍而先以銃，間以鎗，又以火，利之利者也。

劍鎗

長四尺八寸，重八斤，後作一鎗頭，長九寸，直柄九寸三分，卽作鎗鞘，斜柄一尺一寸。

火門

照星

照門

柄鎗

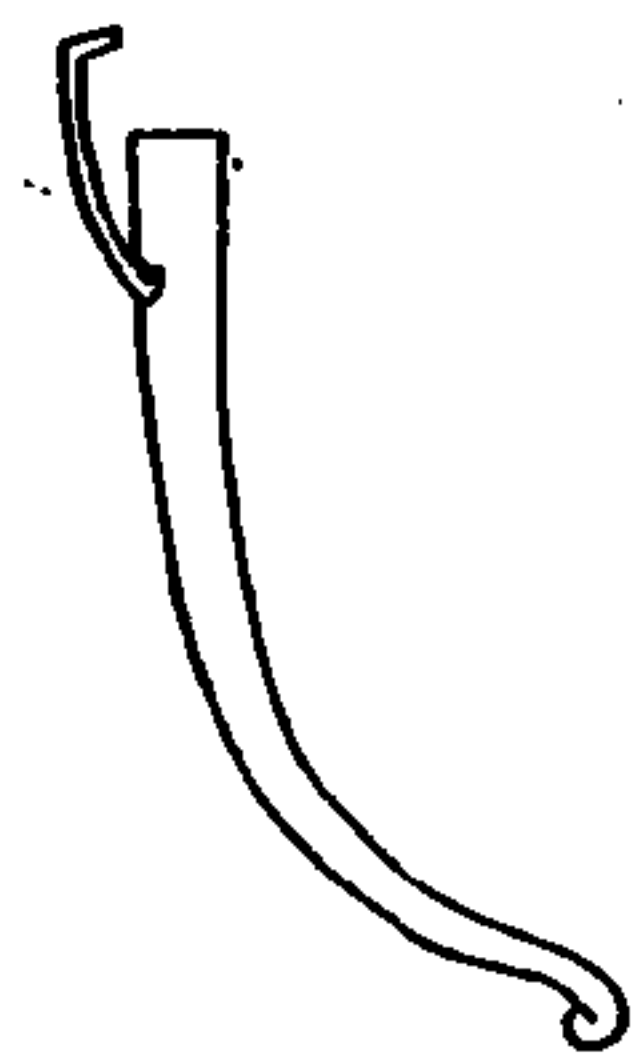

卷十下

三

神機萬勝火龍刀

身長一尺五寸，或銅鎔鑄，或鍊打造，中空藏鉛彈一枚，刀分兩刃，長三寸，上蘸虎藥，兩刃亦縛毒火，與賊對敵，戰法與毒龍鎗同，上砍賊首，下鈎馬足，此刀一柄，足抵強兵三人，亦一器而三用量，賊陣遠近以應敵也。

神機萬勝火龍刀

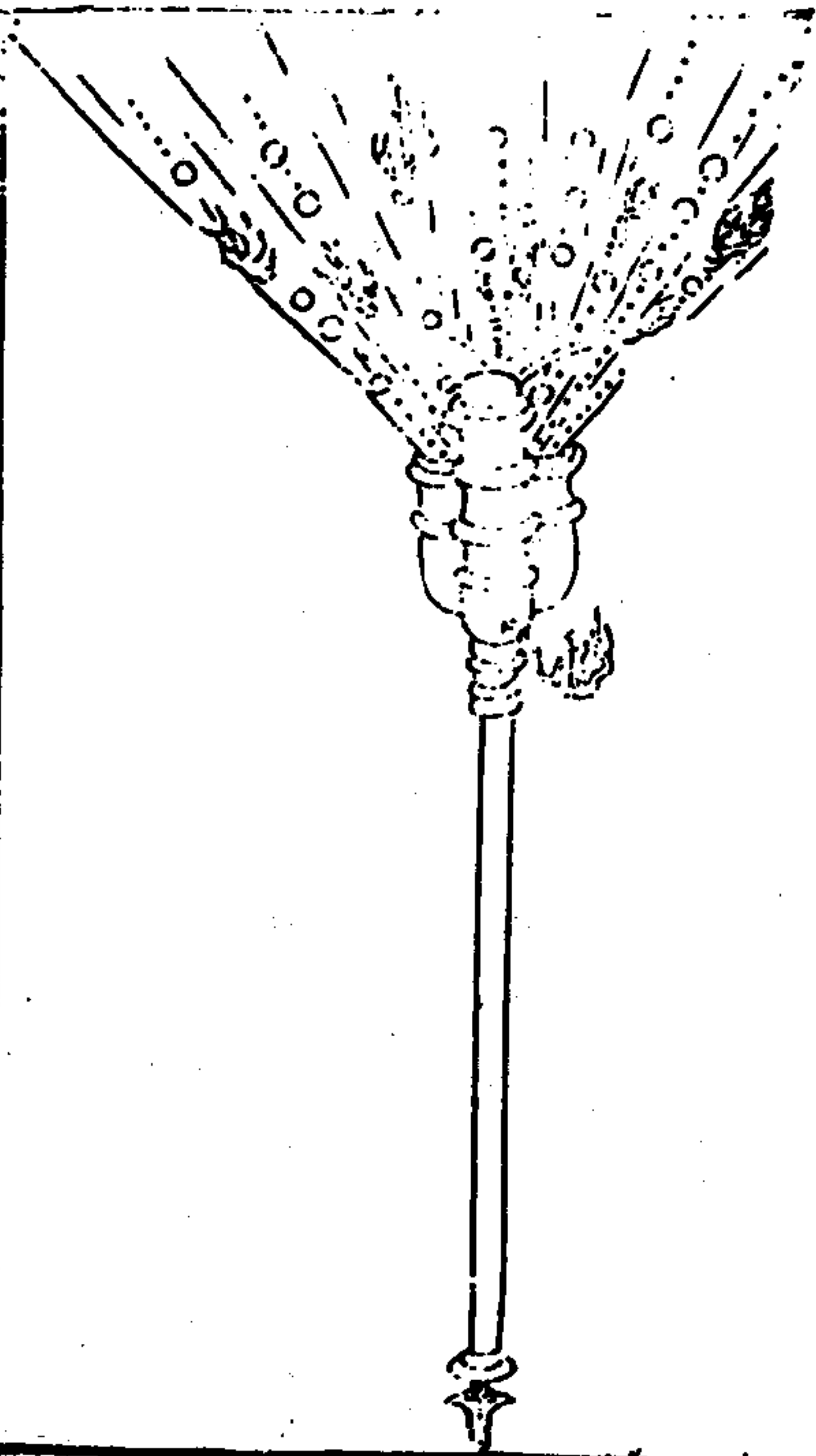

卷十下

銃棍

每位重十斤，用人一名，如一營三千人，用六百名，放威遠地雷、迅雷等砲，餘二千四百名，令十之五，各帶銃棍一條，十之五，帶火鎗、劍鎗，若干，亦用星門，上身全用鍍，如鳥鏡，或一發，或再發，下身鍍連心，外用竹藤漆包裹，緩則發後再裝藥，急則作悶棍以擊。一器而兼二器之用，每用藥三錢，鉛子一枚，重三錢，平放遠二百餘步，藥待臨放時方裝，以防不虞。

銃棍

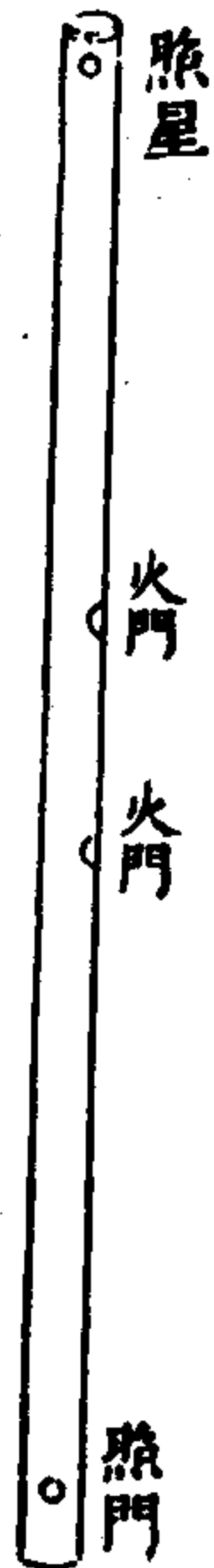

式長六尺五寸，裝藥將至上火門，即以棚杖築實，入一鉛子，仍加以土少許，與上火門齊，復如前裝藥，并鉛子，放時先點上火門，下門方作棍用，棚杖以意為之。

卷十下

筒之類

毒藥噴筒

用圓細猫竹，徑粗二寸，深長二尺餘，以蔴繩纏密，下用竹木柄，長五尺，先下灰多，硝少，慢藥一層次，下噴藥一層次，下餅一枚，餅照原製，務要合口，用力築之，築過力，餅碎無用也。此處要妙如此五次完，送藥多則爆其腹，送藥少則送出餅子不遠，此有定法，以竹筒粗細，餅子大小為送藥加減耳，餅發去可數十丈遠，徑粘帆上，其

帆立燃緩者為噴藥急者為送藥
毒藥噴筒

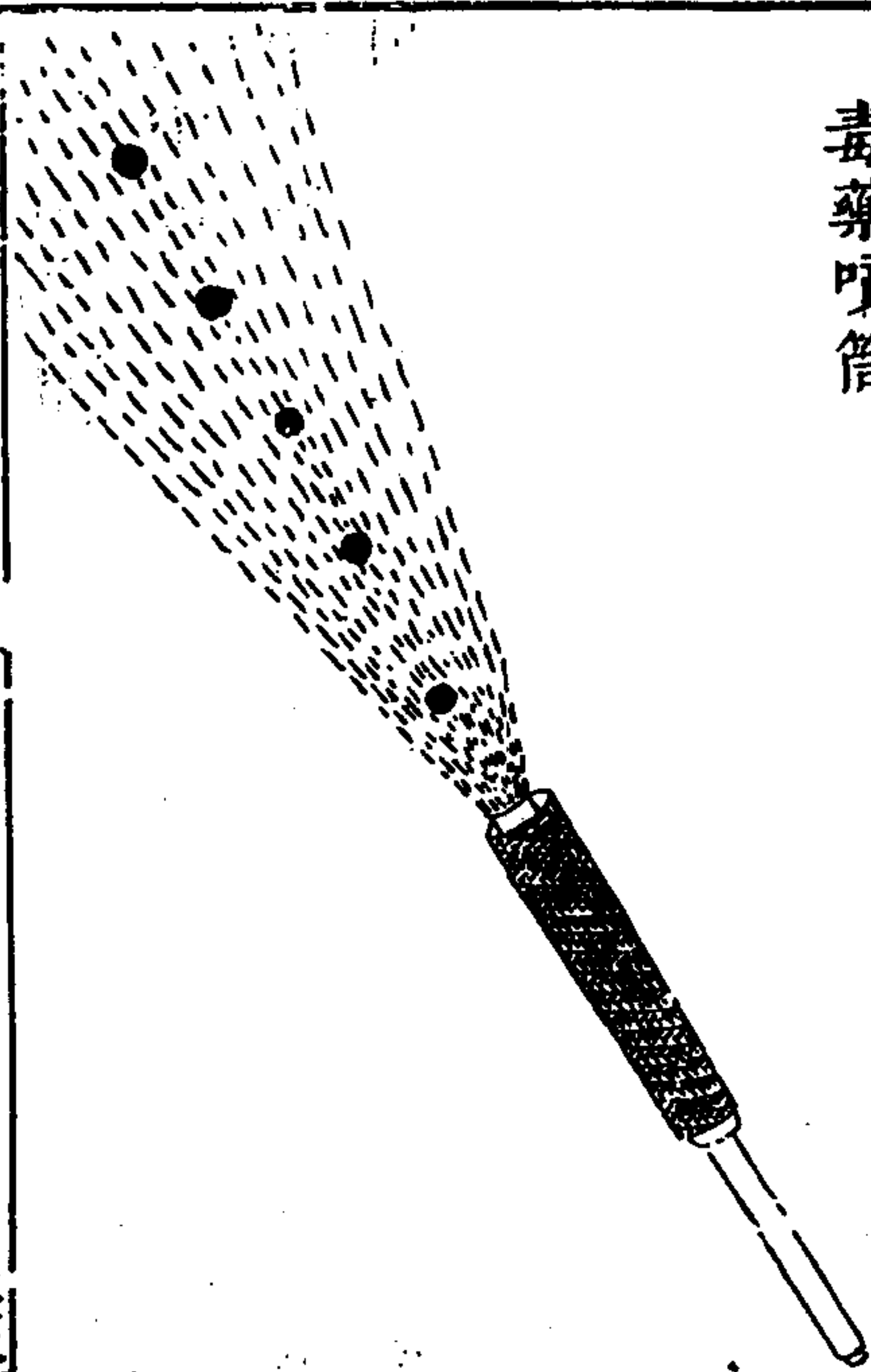

卷十下

三三

滿天噴筒

截中樣竹二節外用膠布重箍藥用硝黃砒霜
班毛缸子礮砂膽礬皂角銅綠川椒半夏燕糞
烟煤石灰斗蘭草草烏水膠大蒜各法分兩製
度磁砂玉田砂炒毒綁於長鎗頭上煨火守城

滿天噴筒

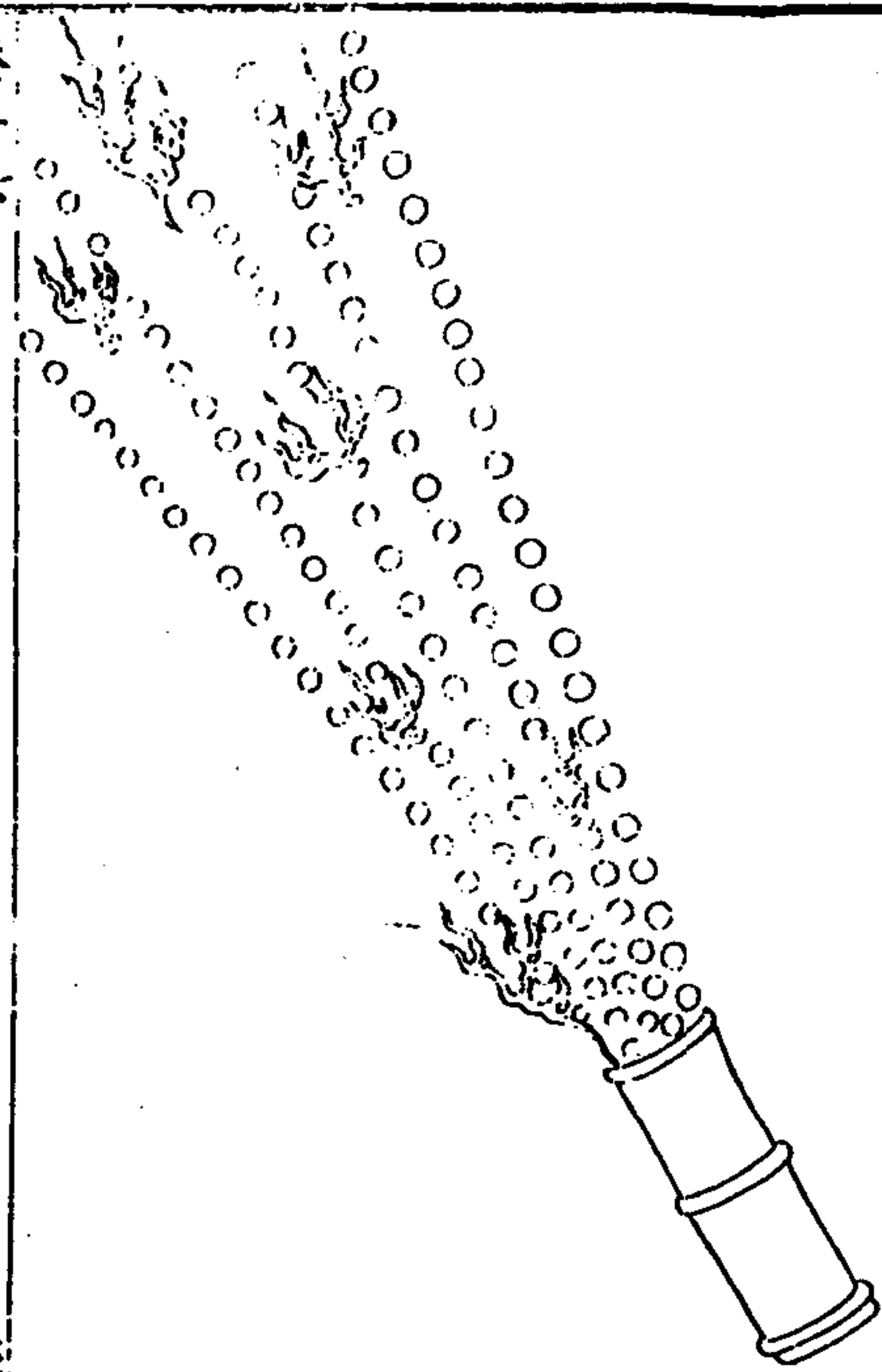

卷十下

三四

一把蓮

用毛竹一段約長二尺五寸打通節留底下用
黃土上用鍍口外用細麻索細繞一層用濃礬
水瀝於上又用麻布料灰一層晒仍用麻布再
用麻索一層麓細瓦灰後上灣却將半指厚鍍
片照桶底大小安平黃土實築二寸晒乾為度
將前各色藥攪勻實築畢打再用隨竹筩大小
竹一節三寸在口內上加黃土築實方安木桿
鐵頭鍍翎箭在口內插滿長一尺皮作護手盤

子、下以木柄、鍍箍三道、晒乾聽用、一把蓮

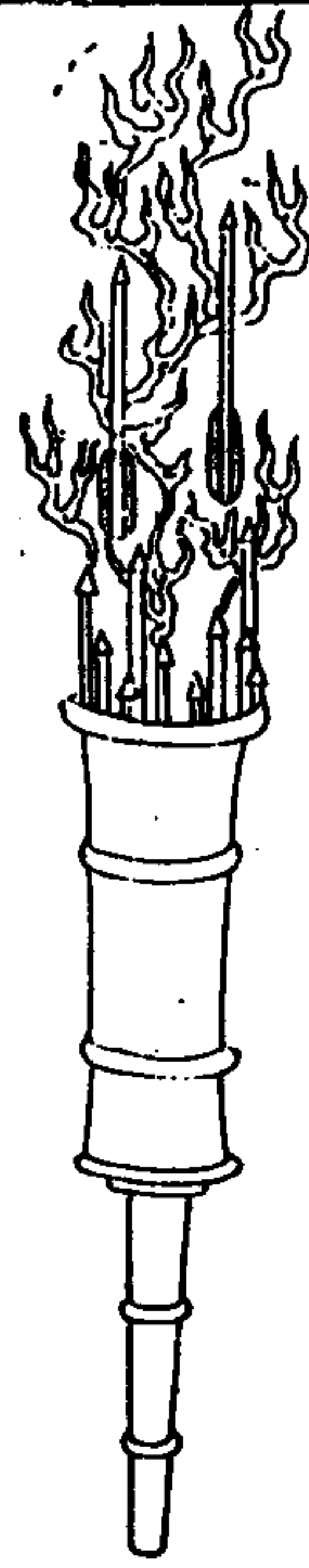

卷十下

飛空砂筒

飛空砂製度不一、用河內流出細砂、如無將石搗為末、以細絹羅羅去面灰、次用粗羅落砂、每斗用藥一升、炒過聽用、鏡用薄竹片為身、外起火二筒、交口顛倒縛之、連身共長七尺、徑一寸五分、鯁麻纏綁一處、前筒口向後、後筒口向前、為來去之法、前用爆竹一箇、長七寸、徑七分、置前筒頭上、藥透於起火筒內、外用夾紙三五層、作圈、連起火粘為一處、爆竹外圈、裝前製過砂

封糊嚴密、頂上用薄倒鬚鎗、如在陸地不用、時先點前起火、用大茅竹作溜子、照敵放去、刺彼篷上、彼必齊救、信至爆烈、砂落傷目無救、向後起火發動、退回本營、敵人莫識、

飛空砂筒

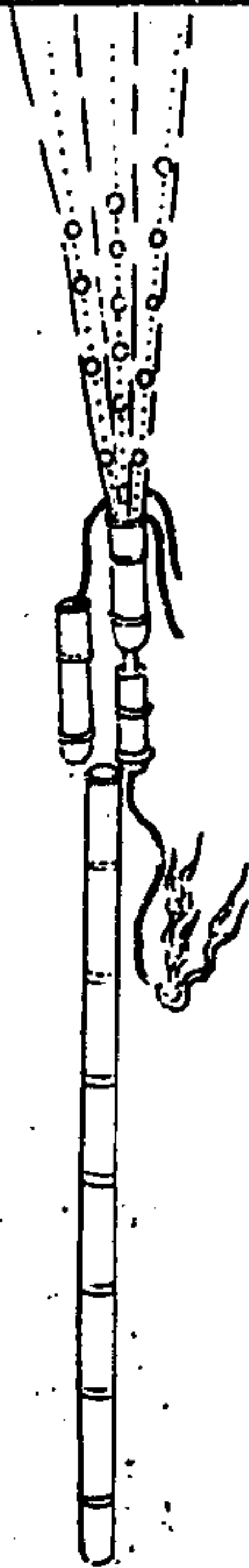

茄竹溜子

卷十下

神水噴筒

用青竹為筒、打通節、一頭留節、以鍍線纏緊、一頭節上鑽一孔、用竹條一根、綿花包頭、將筒放藥水內、抽出竹條浸之、臨用將竹條往來噴之、着肉即腐爛見骨、

神水噴筒

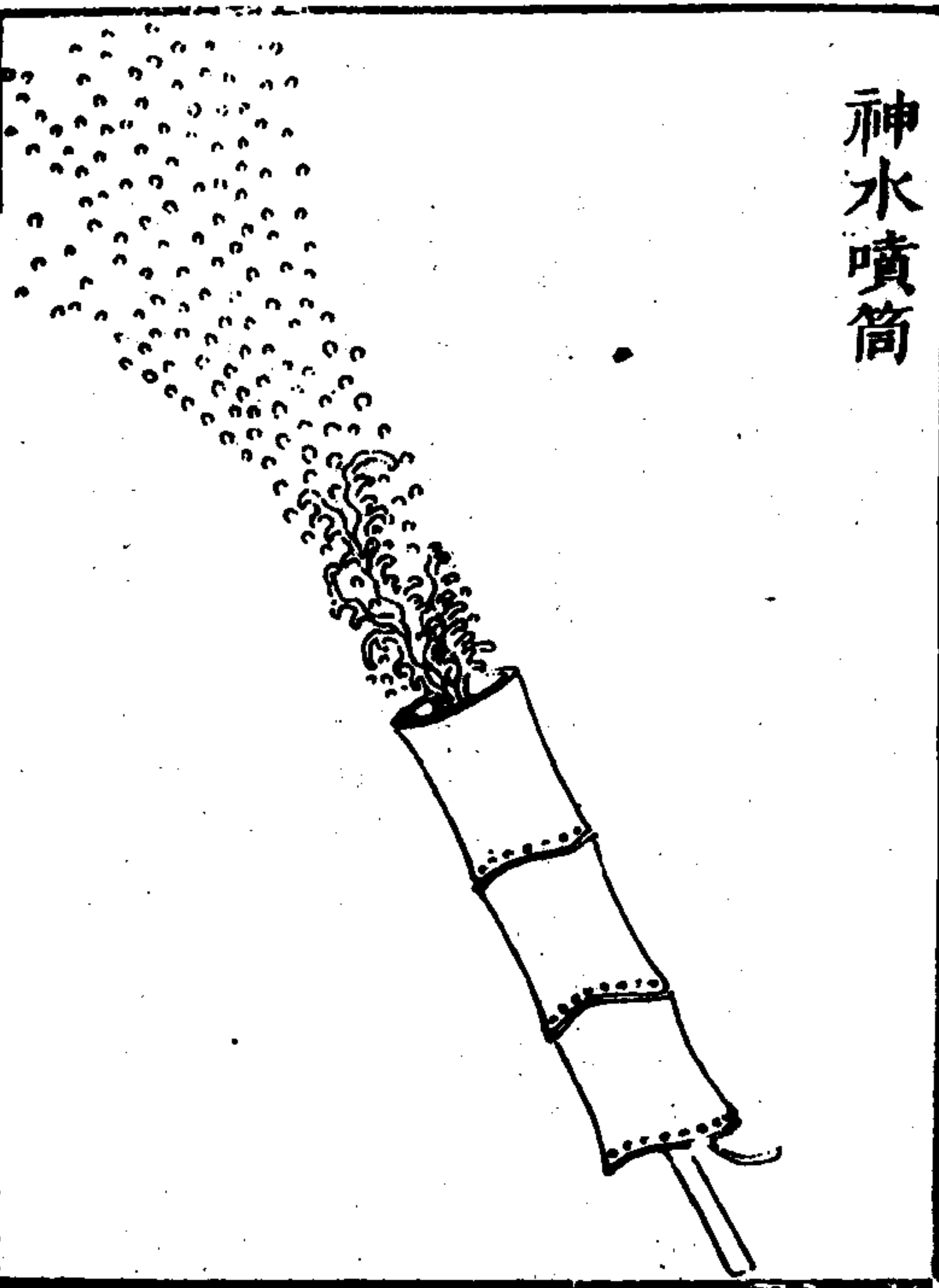

卷十下

三七

牌之類

神行破陣猛火刀牌

牌用生牛革爲之，畫以火龍、火獸、暗藏、神火、等火三十六筒、神火、毒火、飛火、法火、爛火、烈火、各六筒、藥信盤曲、列於陣、兩軍相對、號砲一響、齊滾而追、牌有滾法、火噴二三丈、甲士左持牌、右持刀、上砍賊首、下斬馬足、用此牌一面、足抵強兵十人。

神行破陣猛火刀牌

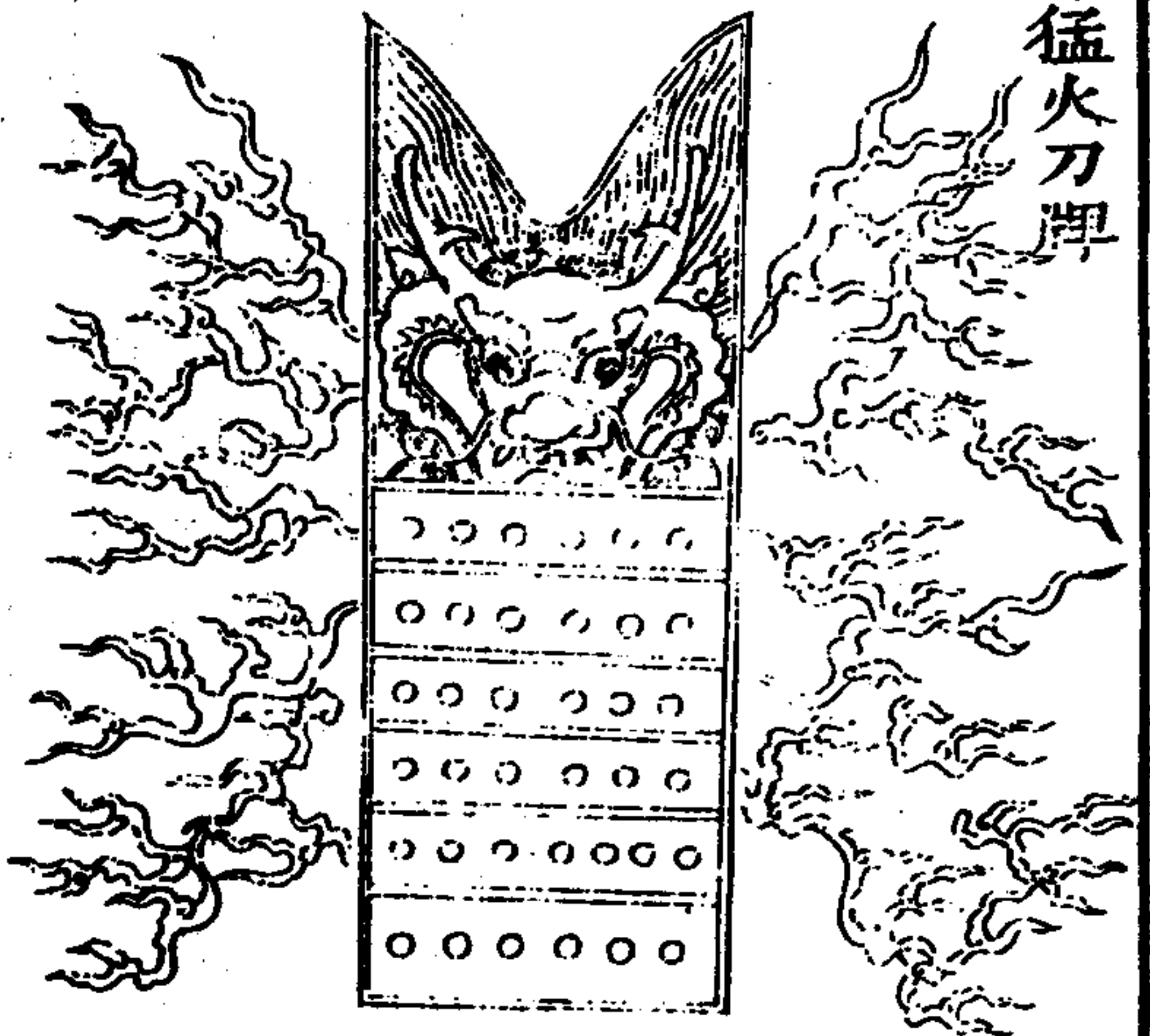

卷十下

虎頭火牌全

三七

未畫牌形

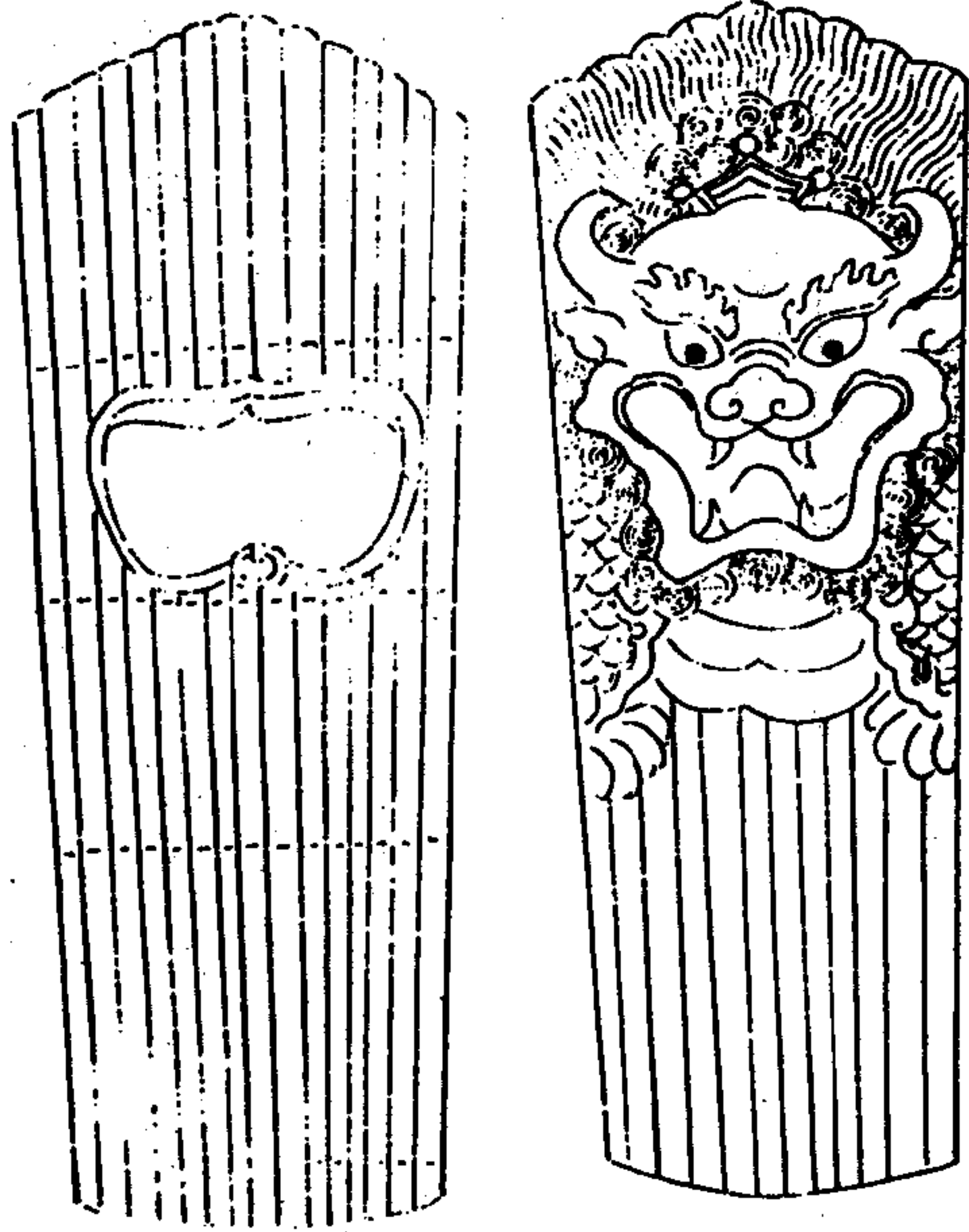

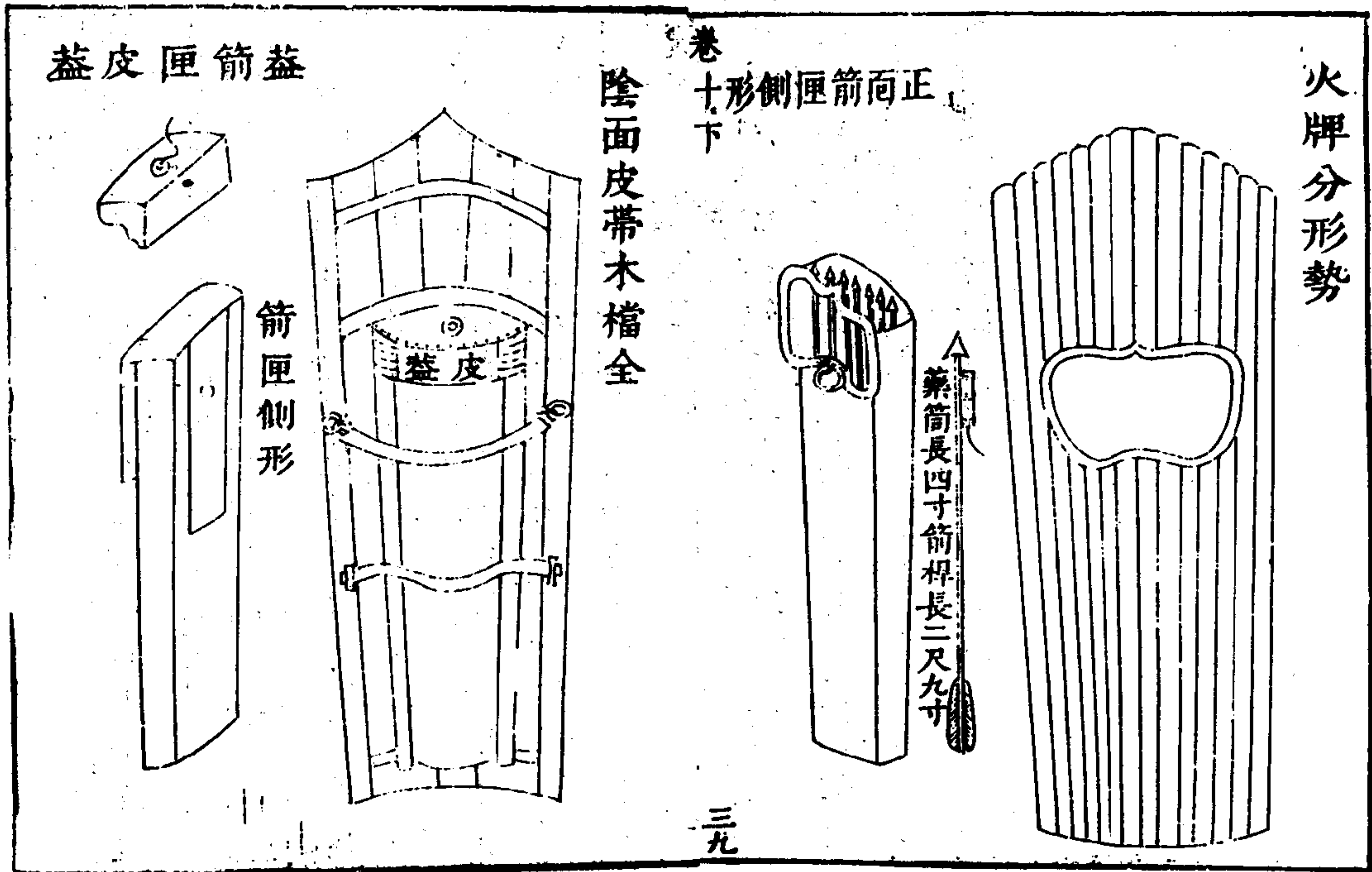

三九

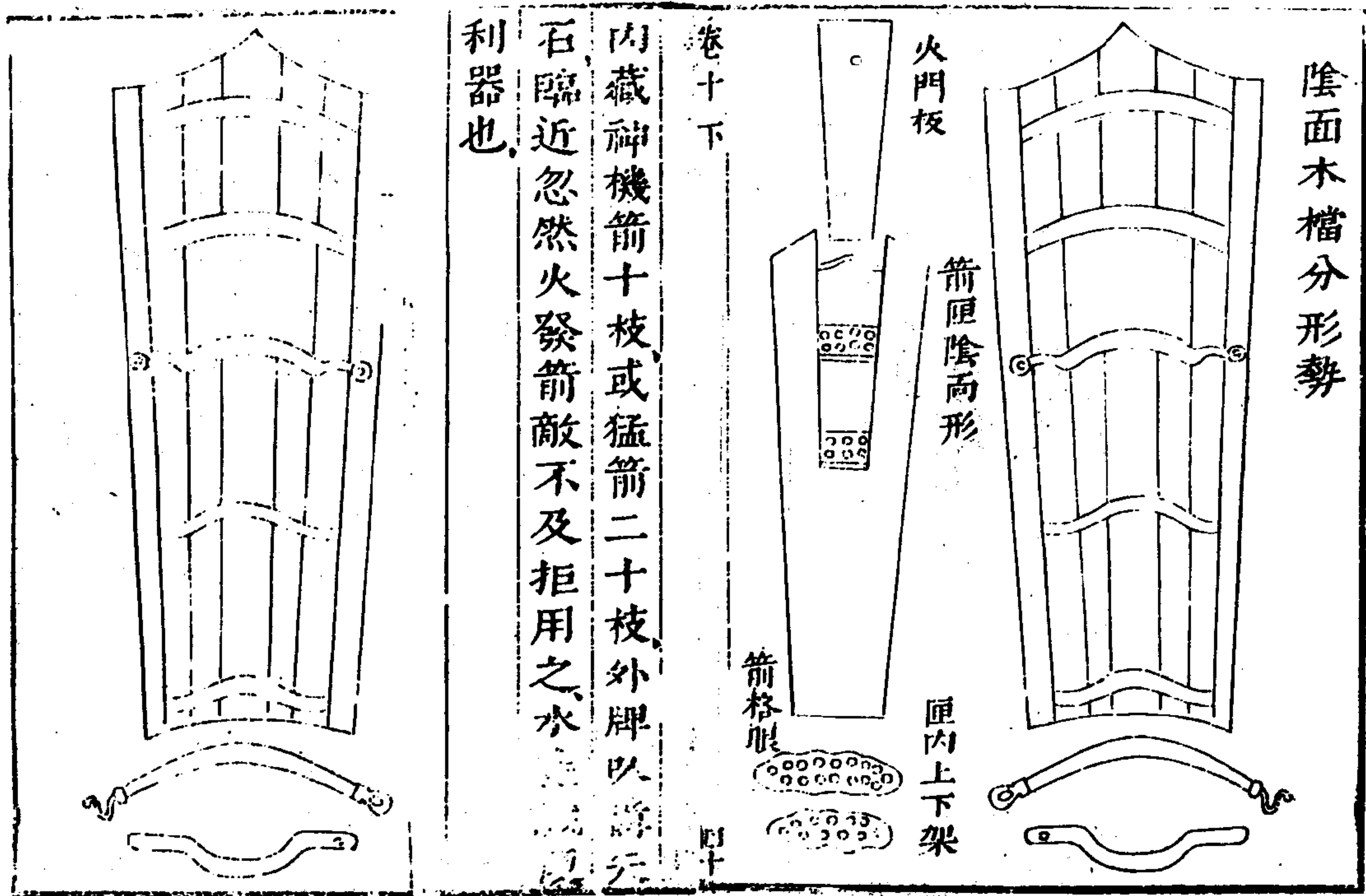

四十一

虎頭木牌

牌高五尺厚三分濶一尺七寸外有生牛皮包裹頂上用鍍條釘護可禦鋒刃皮畫獸形挖二孔為眼橫設鍍皮轉活開閉木牌旁邊上下鑿二方眼長六寸濶二寸嵌以小匣每匣藏神機箭二枝一牌有匣共箭八枝牌後釘上木牙四條將小匣捎住木牙上伸其活動遇敵扯出上銷匣向後落箭鏃外向發遠三百餘步箭完亦可再裝牌上鑿一圓孔透出神鎗一根虜若稍

師律

卷之十下

火攻

望

近扯出神鎗打放為此器日可對敵夜可安營行可肩止可豎虜騎衝突最難攔當先將此牌抵住後將鳥銃三眼神鎗等器打放既可阻伊衝突復可逞吾奮擊有不戰戰必勝

虎頭木牌式

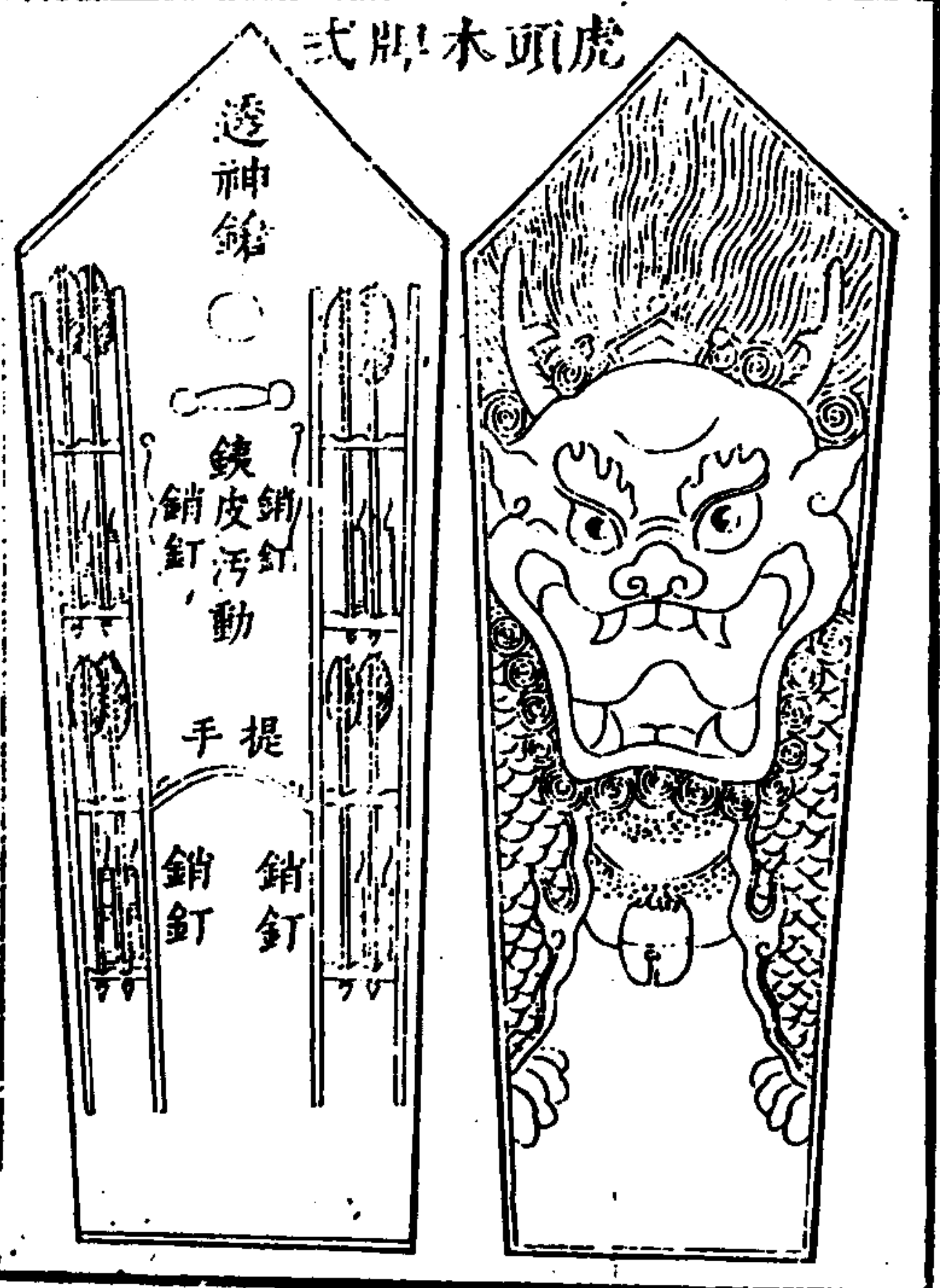

卷十下

毬之類

滾毬

宋人火藥法

晉州硫黃 十四兩 富黃 七兩 焰硝 二兩五錢 麻
茹 一兩 乾漆 一兩 砒黃 一兩 定粉 一兩 竹茹 一兩
黃丹 一兩 黃蠟 五錢 清油 一分 桐油 五錢 松香
十四兩 濃油 一分
右以晉州硫黃富黃焰硝同搗羅砒黃定粉
黃丹同研乾漆搗為末竹茹麻茹即微炒為

碎末黃蠟松香清油桐油濃油同熬成膏入
前藥末旋旋和勻以紙五重裹衣以麻縛定
更別鎔松香傳之似毬放

卷十下

滾毬

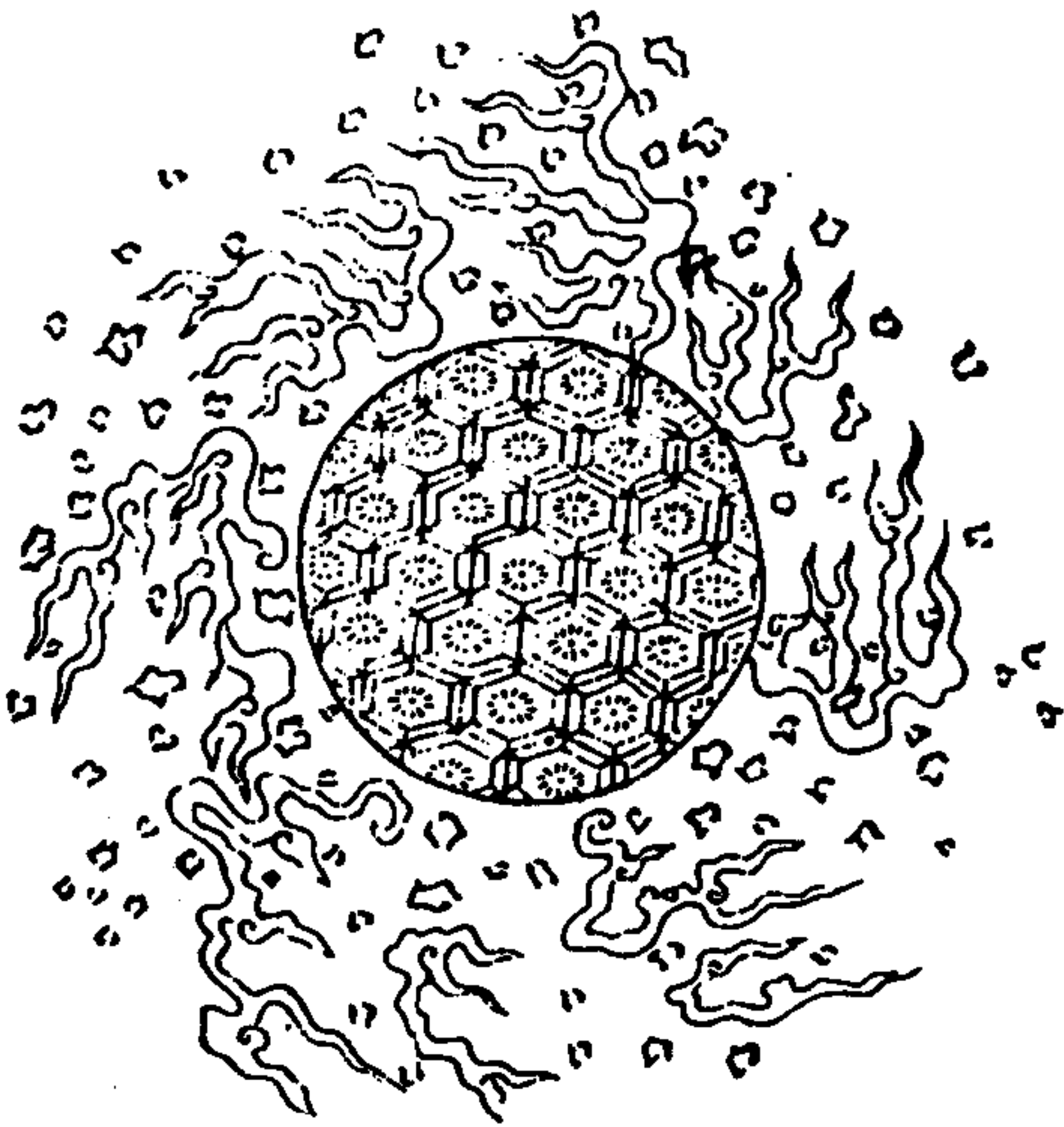

四七

引火毬

以紙爲毬內實磚石屑可重三五斤熬黃蠟瀝
青炭末爲泥周塗其物貫以麻繩凡將放火毬
只先放此毬以準遠近

引火毬

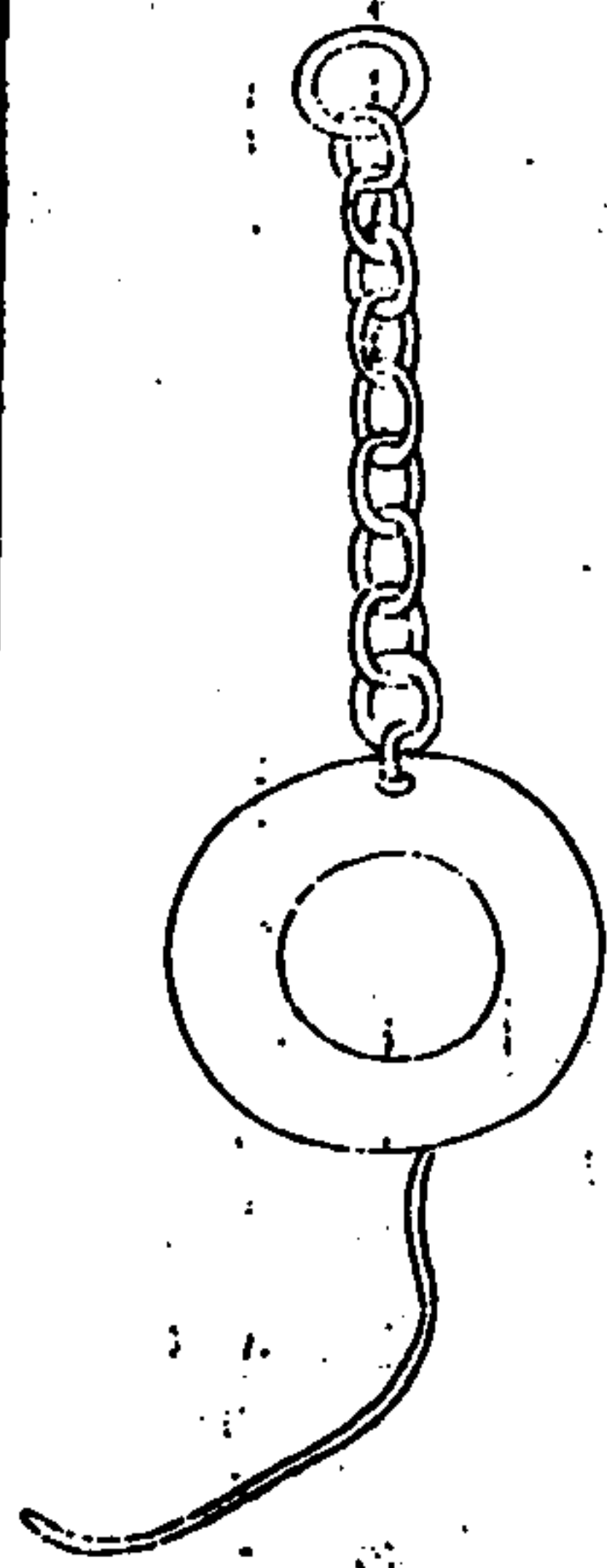

卷十下

蒺藜火毬

以三枝六首鑊刃以火藥圍之中貫麻繩長一
丈二尺外以紙并雜藥敷之又施鑊蒺藜八枚
各有逆鬚放時燒鑊錐烙透令焰出

火藥法

硫黃一斤 焰硝二斤 麈炭末 五兩 瀝青 二斤半
乾漆 二兩半 竹茹 一兩 麻茹 一兩 用桐油小
油各二兩五錢 蠟二兩五錢 鎔汁和之外敷用
紙十二兩五錢 麻二十兩 黃丹一兩一錢 炭末

四七

半斤以瀝青二兩五錢黃蠟二兩五錢鎔汁和合周塗之

蒺藜火毬

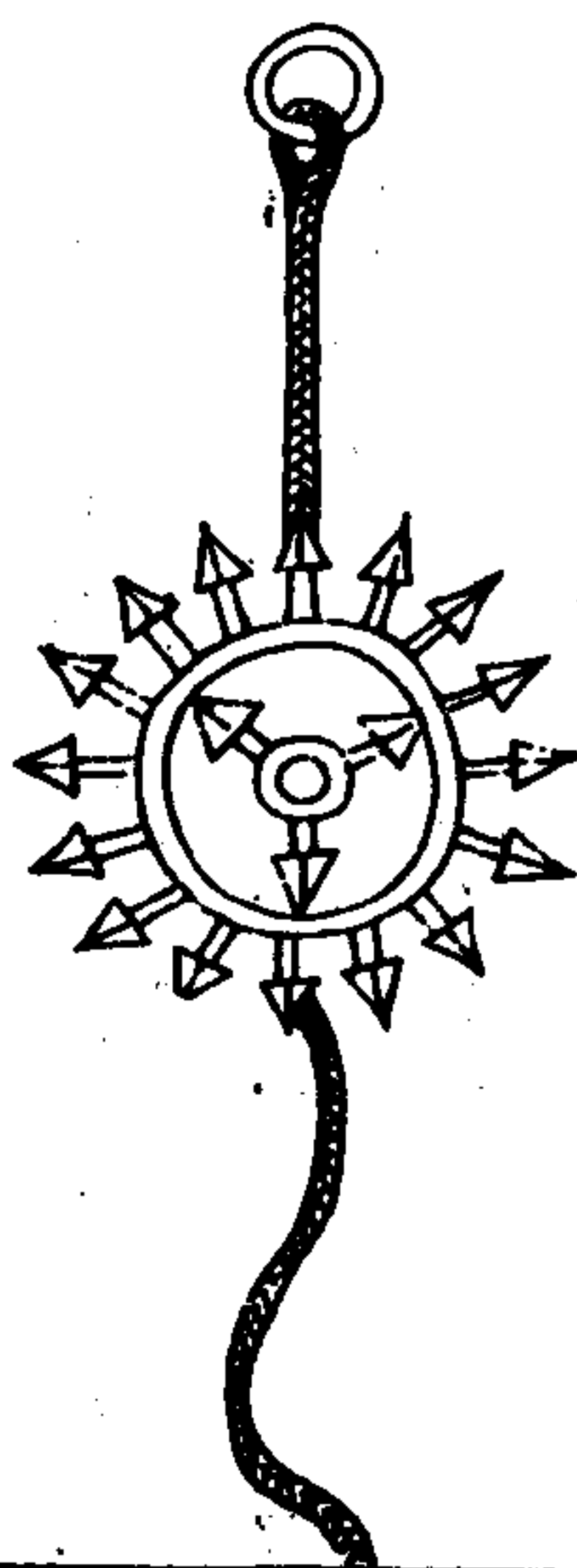

卷十下

霹靂火毬

用乾竹兩三節徑一寸半無罅裂者存節勿透用薄瓷如鍍錢三十片和火藥三四斤裹竹爲毬兩頭留竹寸許毬外加敷藥若賊穿地道攻城我則穴地迎之用火錐烙毬開聲如霹靂狀以竹扇簸其烟焰以薰灼敵人放毬者口含甘草

霹靂火毬

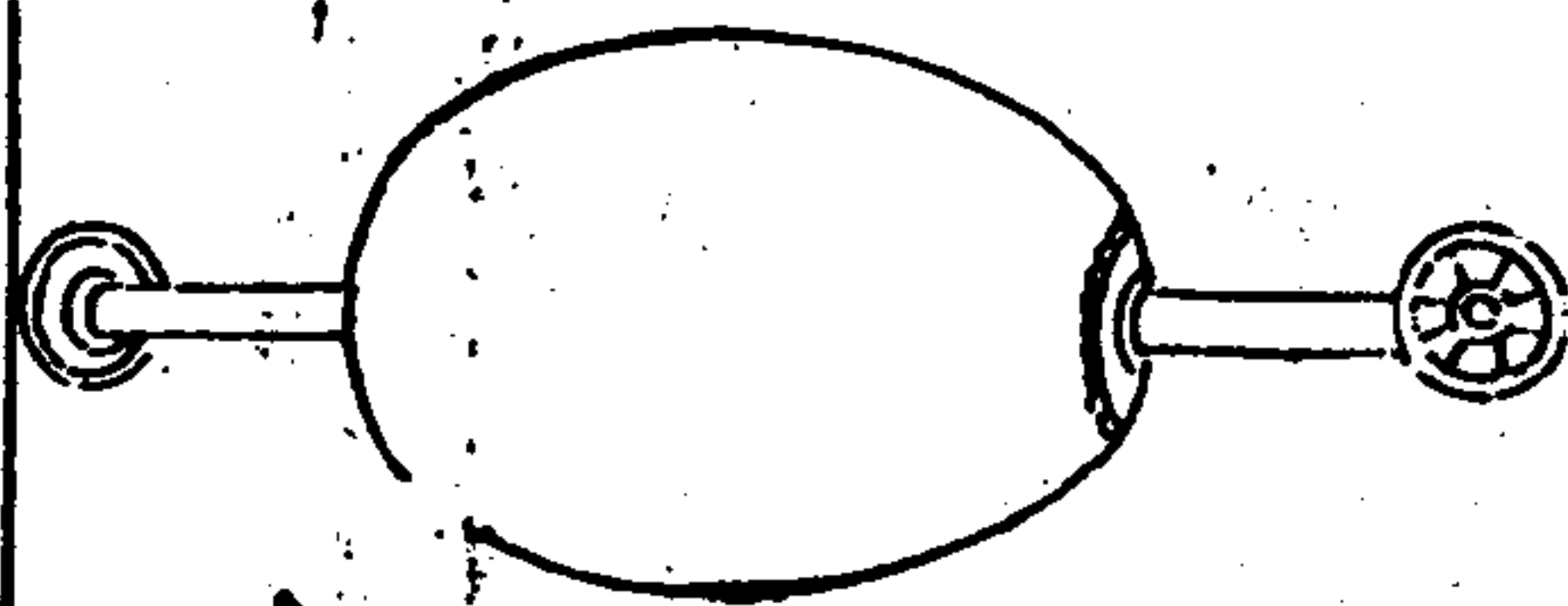

卷十下

神火混元毬

製以竹篾編圓毬形紙褙晒乾內入毒藥中藏一大紙砲封口外面五紙粧畫成錐安藥線於繩繫之夜晚秘跡賊營與神火鎗子母鏡齊發炸破毒烟入鼻人馬皆傷守城防攻亦可通川

神火混元毬

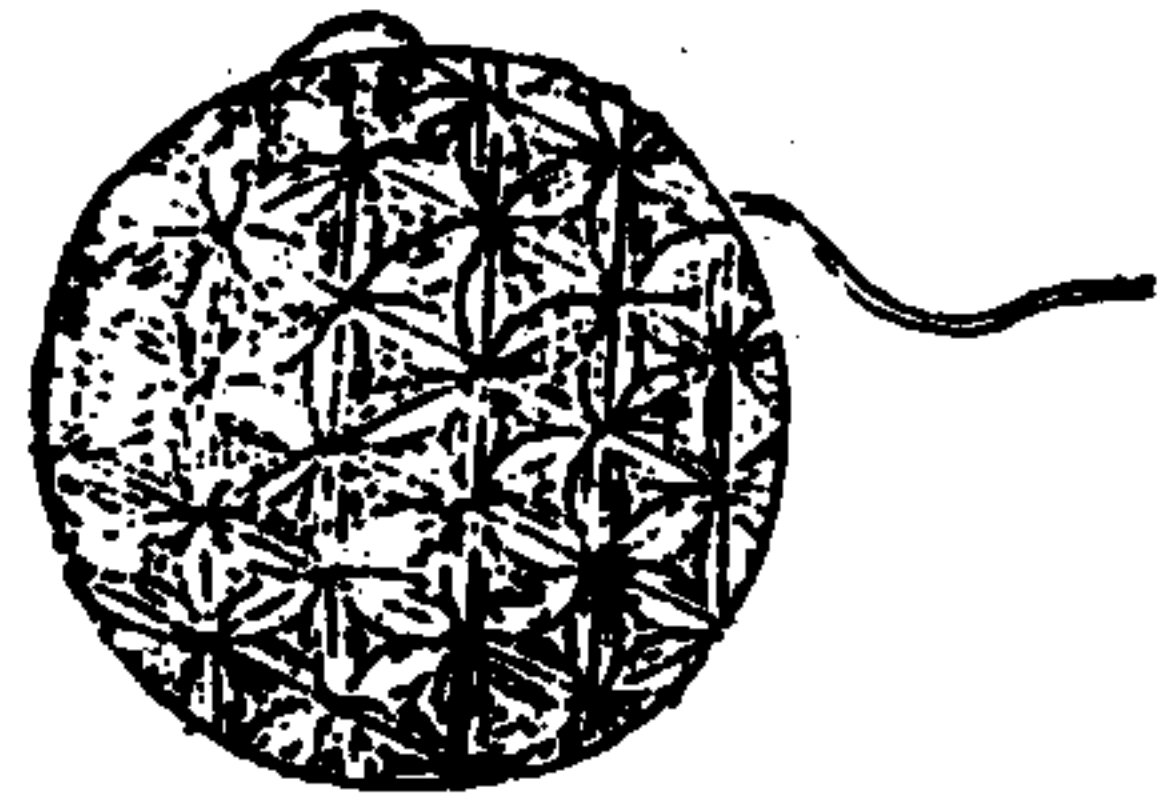

卷十下

燒賊迷目神毬

用黃泥做一毬其大如斗為妙晒乾用柿漆漆之
之作胎子外用賽表紙糊三十層厚晒乾用刀
刻兩截脫出泥胎將上開門如拳大
便於裝藥仍將兩截用紙條糊成一家
外以紅油油之聽用裝砲法先將發藥一層鋪底
次放鍊藥藥地老鼠小紙砲各十箇
再鋪飛砂神烟一層又放發藥一層
藥鼠一層神烟一層再將發藥平口
裝滿用紙糊其口安藥線外用柿漆紙護其藥

線恐遇陰雨磨擦再用油繩為絡上陣兵士持
之點信拋入賊營碎擊則藥藥糊脚地鼠攢入
衣甲滿地跳躍驚燒小爆擊之以亂賊心乘此
而用火攻無有不敗者

卷十下

燒賊迷目神火毬

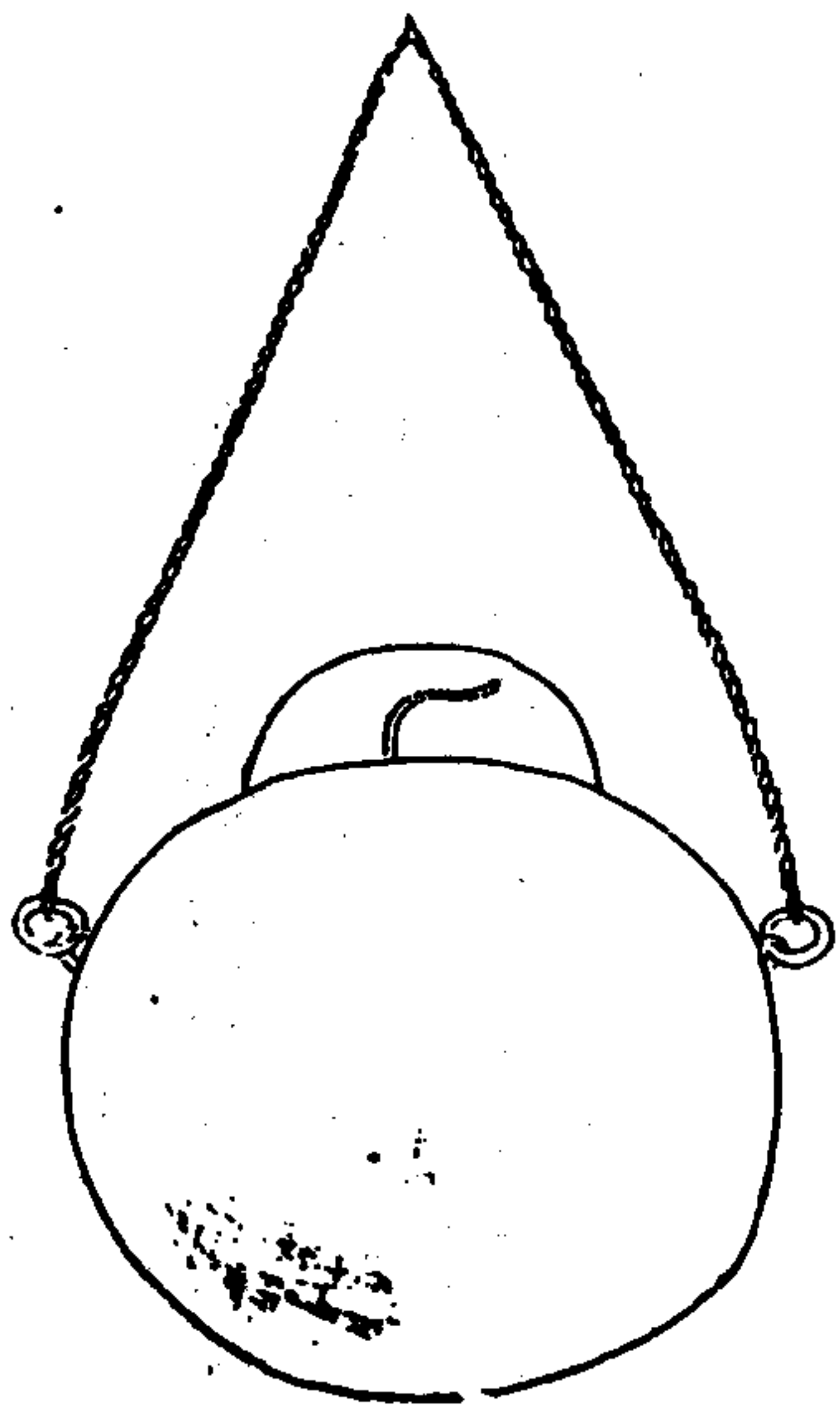

平曠步戰隨地滾

用杉木爲身長三尺徑四寸中留車空一寸厚
要滾圓爲妙外釘利刃尖釘十字釘之蘸虎藥
周圍安滾藥筒六十箇腹裝發藥神砂如平原
步戰列於陣前約離賊營十餘丈點信火發木
飛而去則滾賊營人足馬蹄盡皆傷壞况虎藥
見血卽斃待外滾藥盡燃至腹則發藥碎擊沙
飛烟迷賊窺噫涕連聲眼花唇喋乘機昏迷用
大將軍神火奇兵攻之必敗也

卷十下

四十九

平曠步戰隨地滾



風雷火滾

用竹篾編筒圍一尺長三尺筒外用紙糊四五
十層一頭留口裝毒火藥并生鏢小砲五箇封
口中穿藥線安置停妥如劫賊營彼預爲准備
可將此滾四面點發飛去糧艸衣甲盡可焚滅

此器以竹篾爲筒中裝火藥生鏢小砲五箇封
口中穿藥線安置停妥如劫賊營彼預爲准備
可將此滾四面點發飛去糧艸衣甲盡可焚滅

卷十下

五十

風雷火滾

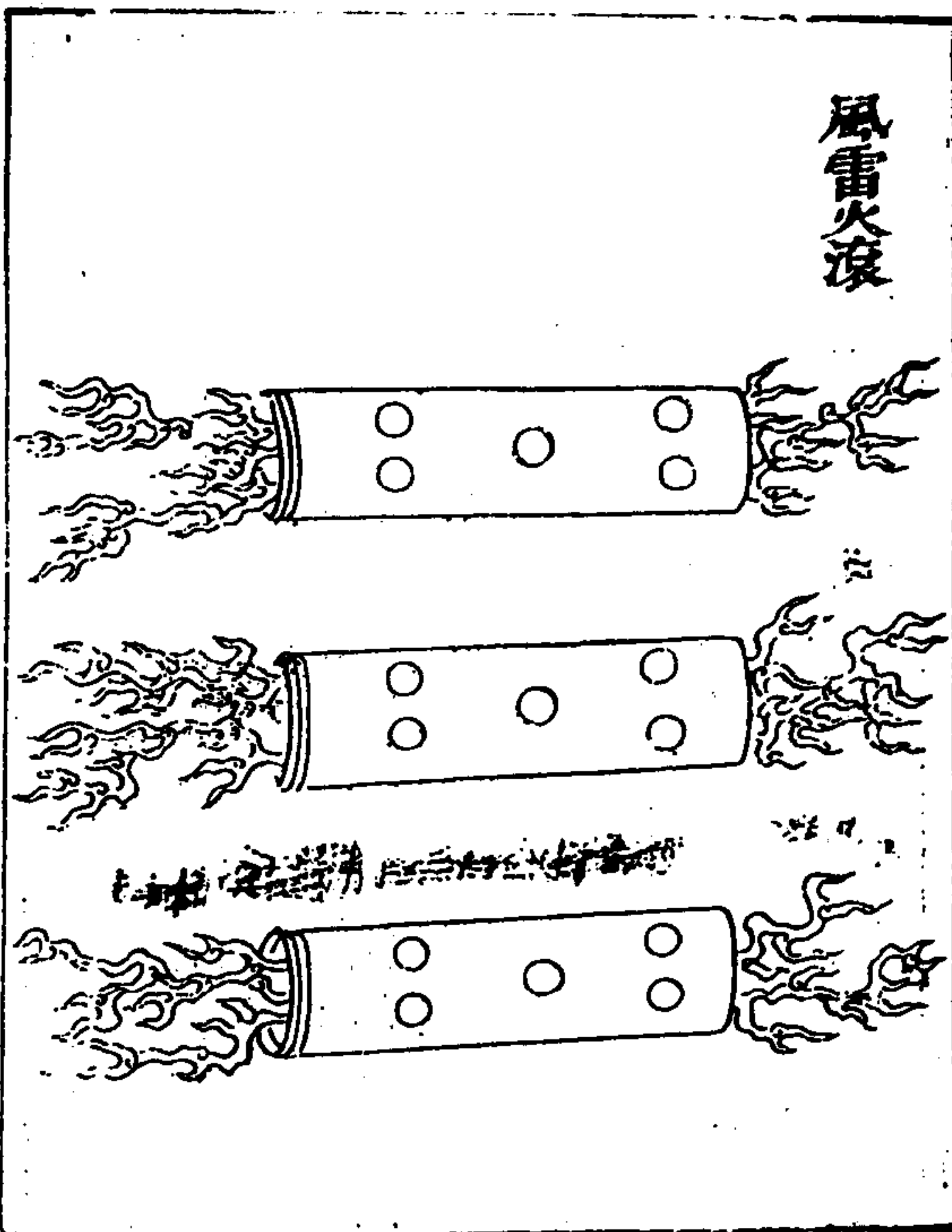

大蜂窠

此器戰守攻取水陸不可無者，奪心眩目，驚膽傷人，製宜精妙，此兵船第一火器也。

大蜂窠

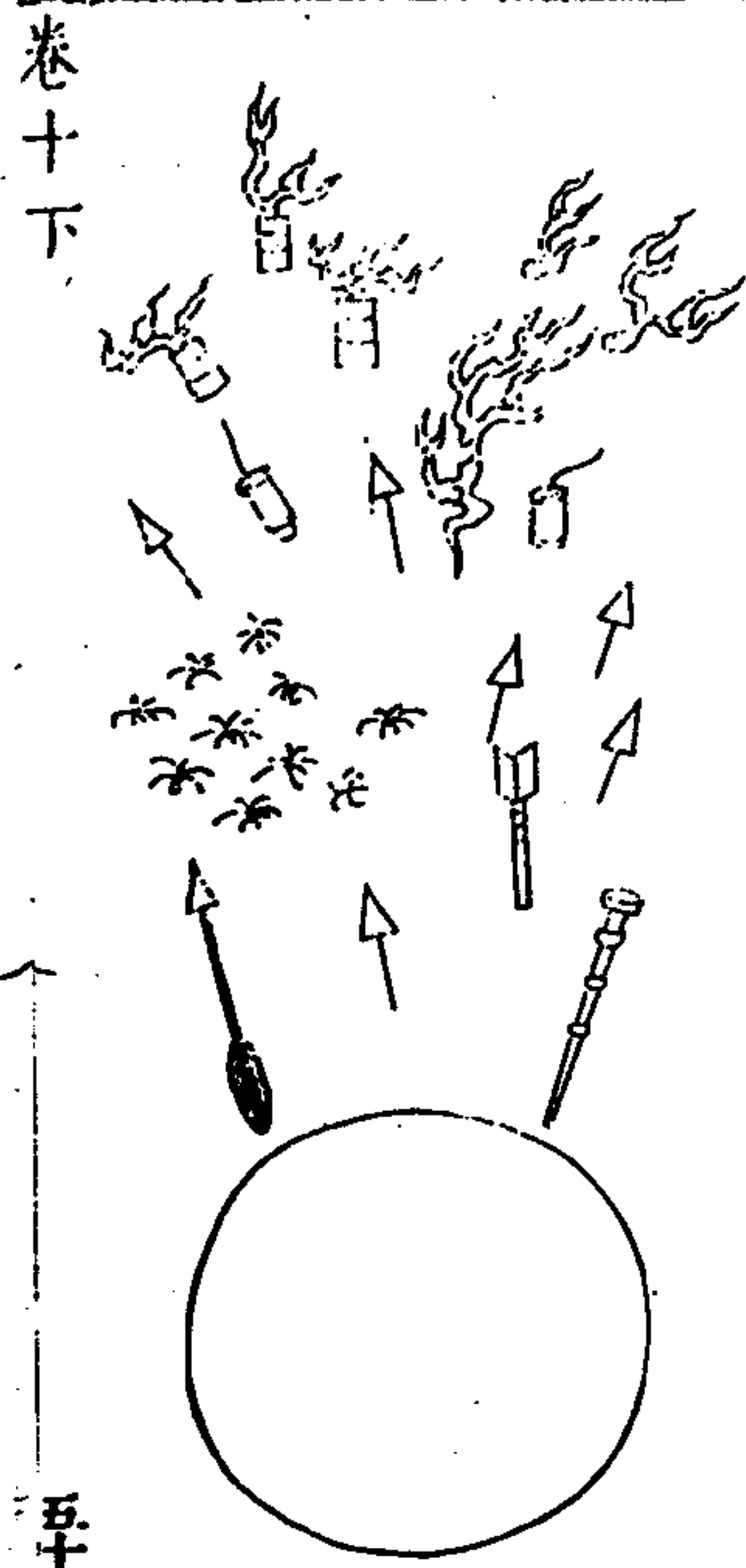

磚之類

火磚

用薄胎素板糊成方磚式，板匣一箇，長一尺，闊四寸，高二寸，開一頭，用松香熬化，盪在匣內，硫黃末摻上，入火藥一斤四兩，飛燕與紙爆各二十，鍊蒺藜三十，外用油紙四五層封固，燃藥線拋入敵船，發開飛燕四散，飛擊延燒。

火磚

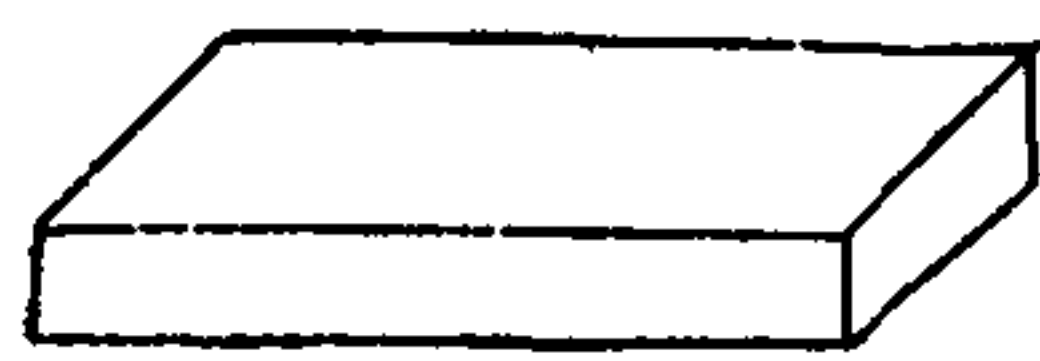

火磚

內用紙捲地鼠，共起火砲兩頭，拴鈎針各安火線，每磚作三節，擺壘幾層，用竹篾箍束，浮撒火藥，粗紙包裹成磚樣，外用夾紙包糊，中間錐口，入火繩露盤，外臨用點擲，并設火管用。

此即竹花上制也

鍊蒺藜

此飛燕式內用行火外包回火仍用松香固封

火爆

火磚

式裹包

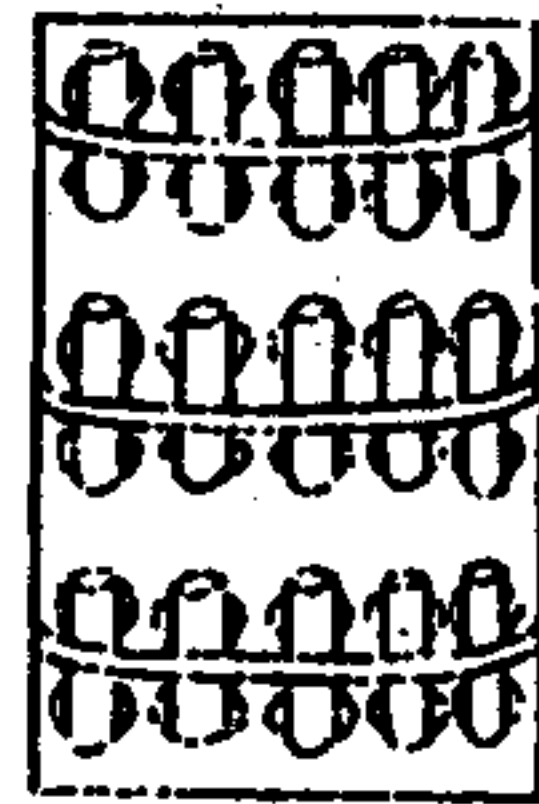

式裹全

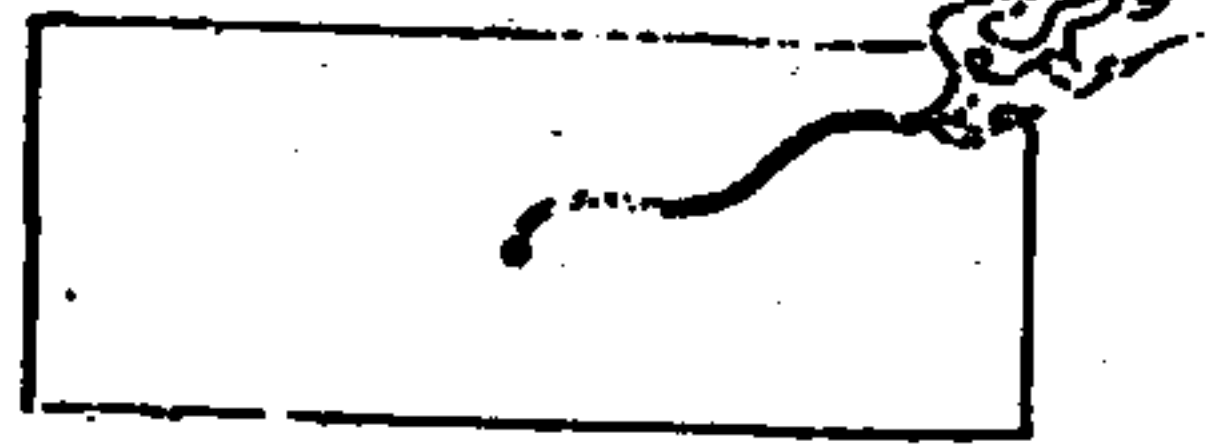

卷十下

火磚

用地鼠紙筒砲各安藥線每箇排為一層上下二節各一層以薄篾橫束合洒火藥松香硫黃毒烟且粗紙包裹成磚形外用棉紙包糊以油塗密另於頭上開口下竹筒以藥線自竹筒穿入

火磚

竹筒穿藥線式



式包

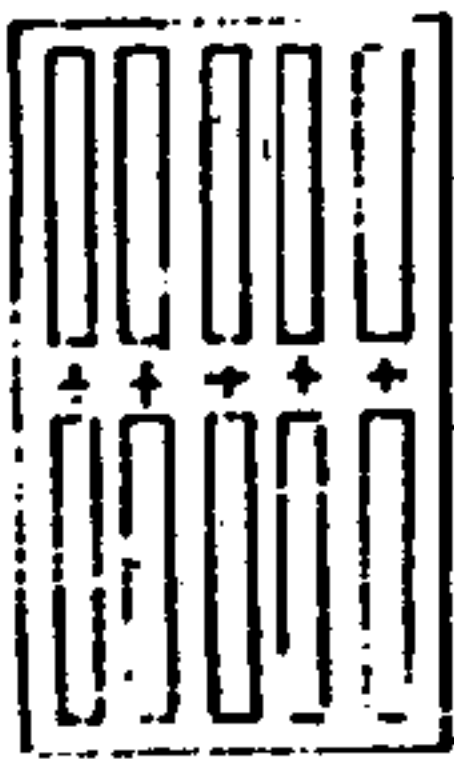

鷄之類

鑲嘴火鷄

以木身鑲嘴束稗艸為尾入火藥於尾內鑲嘴火鷄

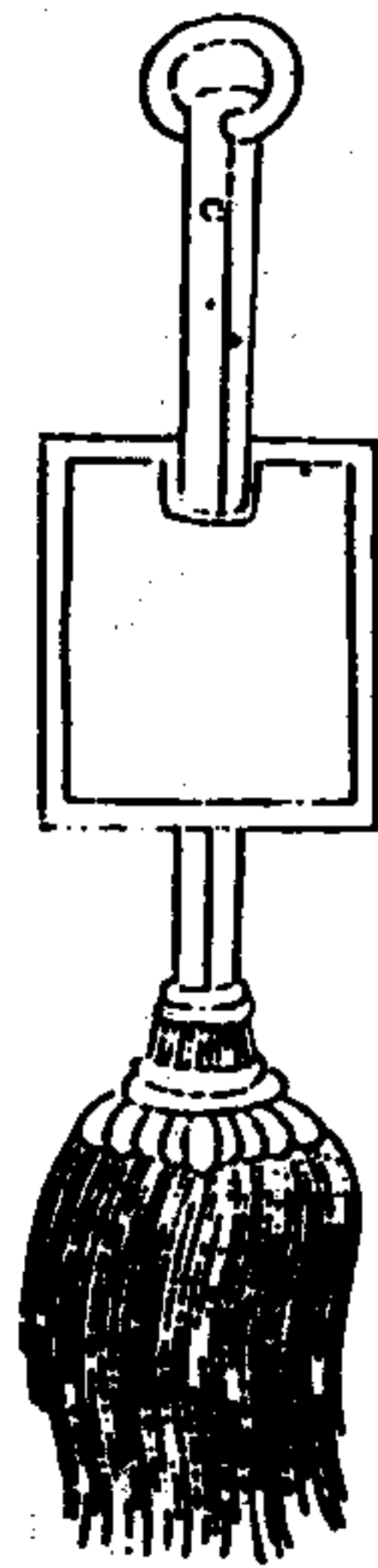

卷十下

竹火鷄

編竹為踈眼籠腹大口狹形微脩長外糊紙數重刷令黃色入火藥一斤在內加小卵石使其勢重束稗艸三五斤為尾二物與毬同若賊來攻城皆以砲放之燔賊積聚及驚隊兵

竹火鷄

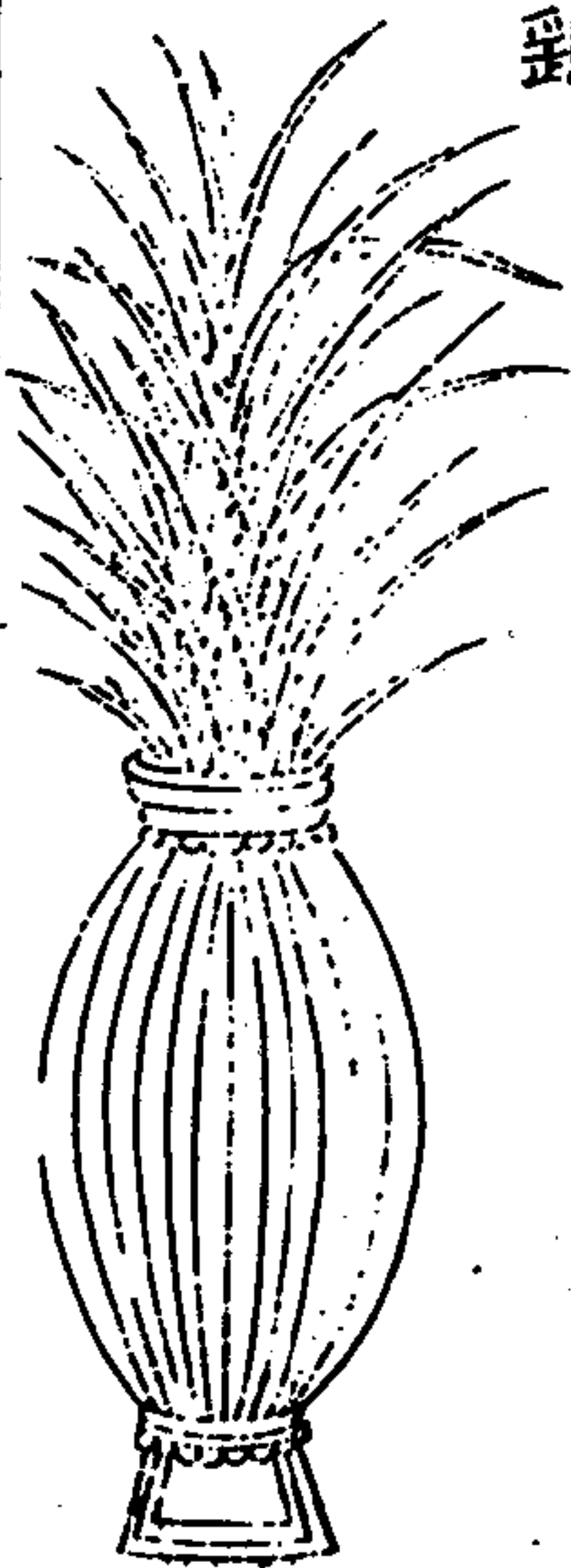

炬之類

燕尾炬

東葦艸下分兩歧如燕尾以脂油灌之火發自城上繼下騎其木驢板屋燒之

飛炬

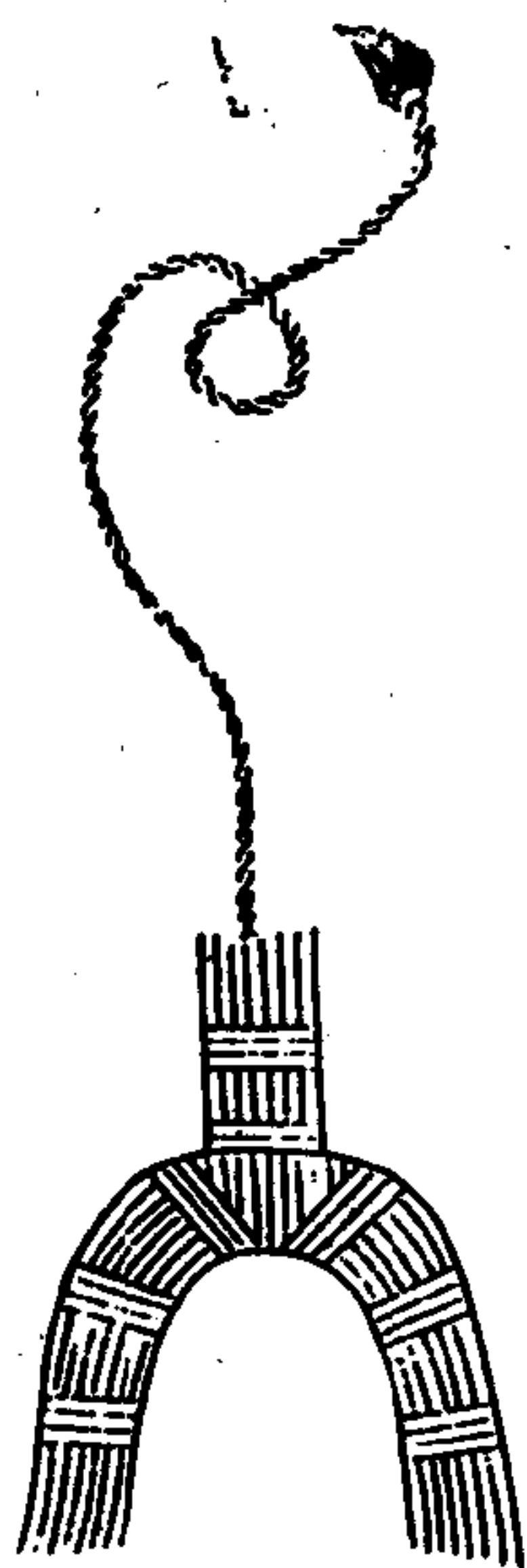

五十五

卷十下

飛炬

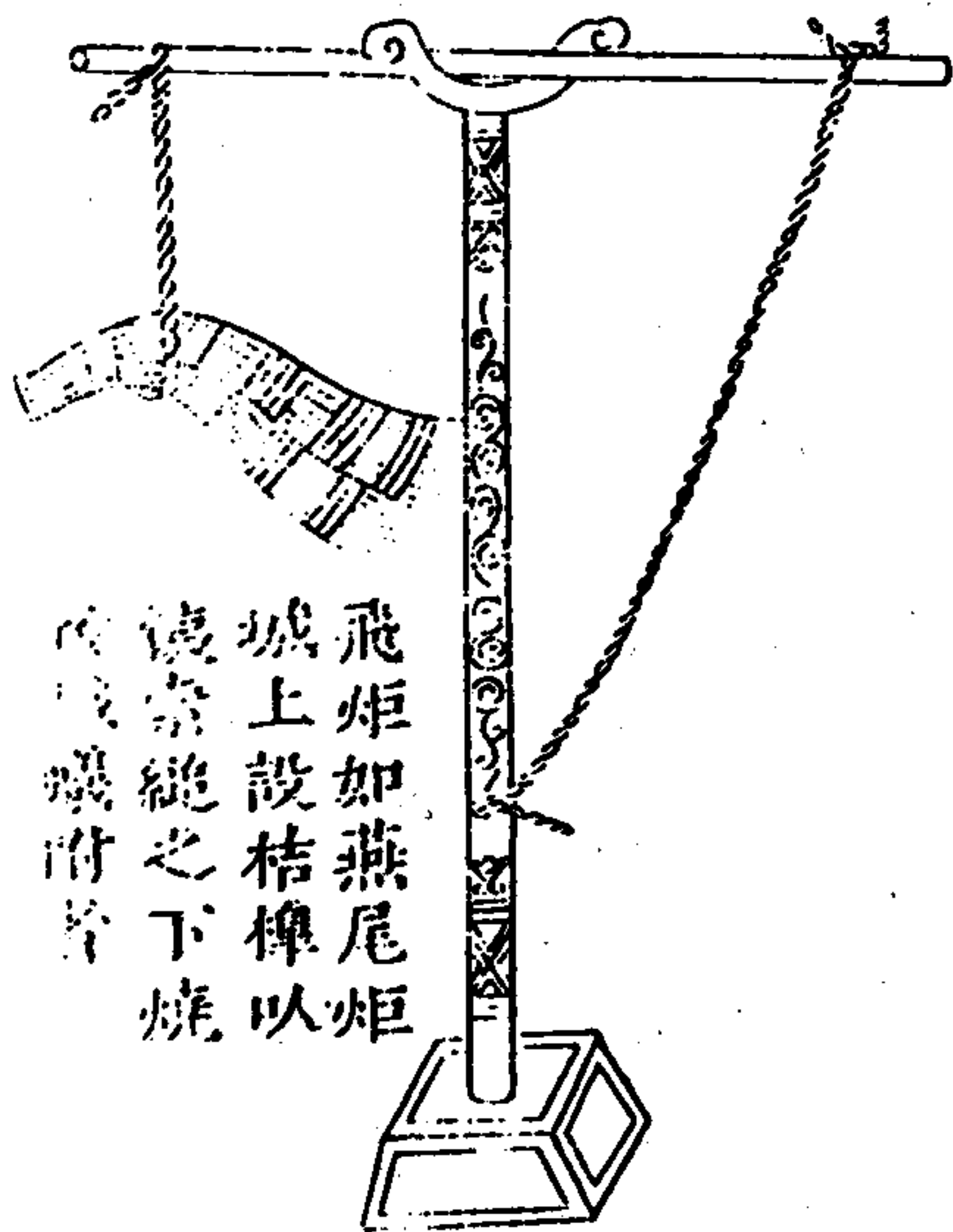

飛炬如燕尾炬城上設桔槔以燒索繼之下燒

甕之類

九牛甕

其甕之制用銅鑄身長五尺徑一尺九甕共緇一處架於架上前裝大石彈重二十斤再下活馬後裝送藥如賊勢甚眾吾兵不能敵者用此攻之一發十餘里勢若霹靂響聲振天打賊血槽九條遇之無不壑粉耳如放甕預將地控一坑照信匍伏坑內則人不振死也其勢猶山崩地裂利害萬倍矣

卷十下

五十六

九牛甕式

用壯士推之

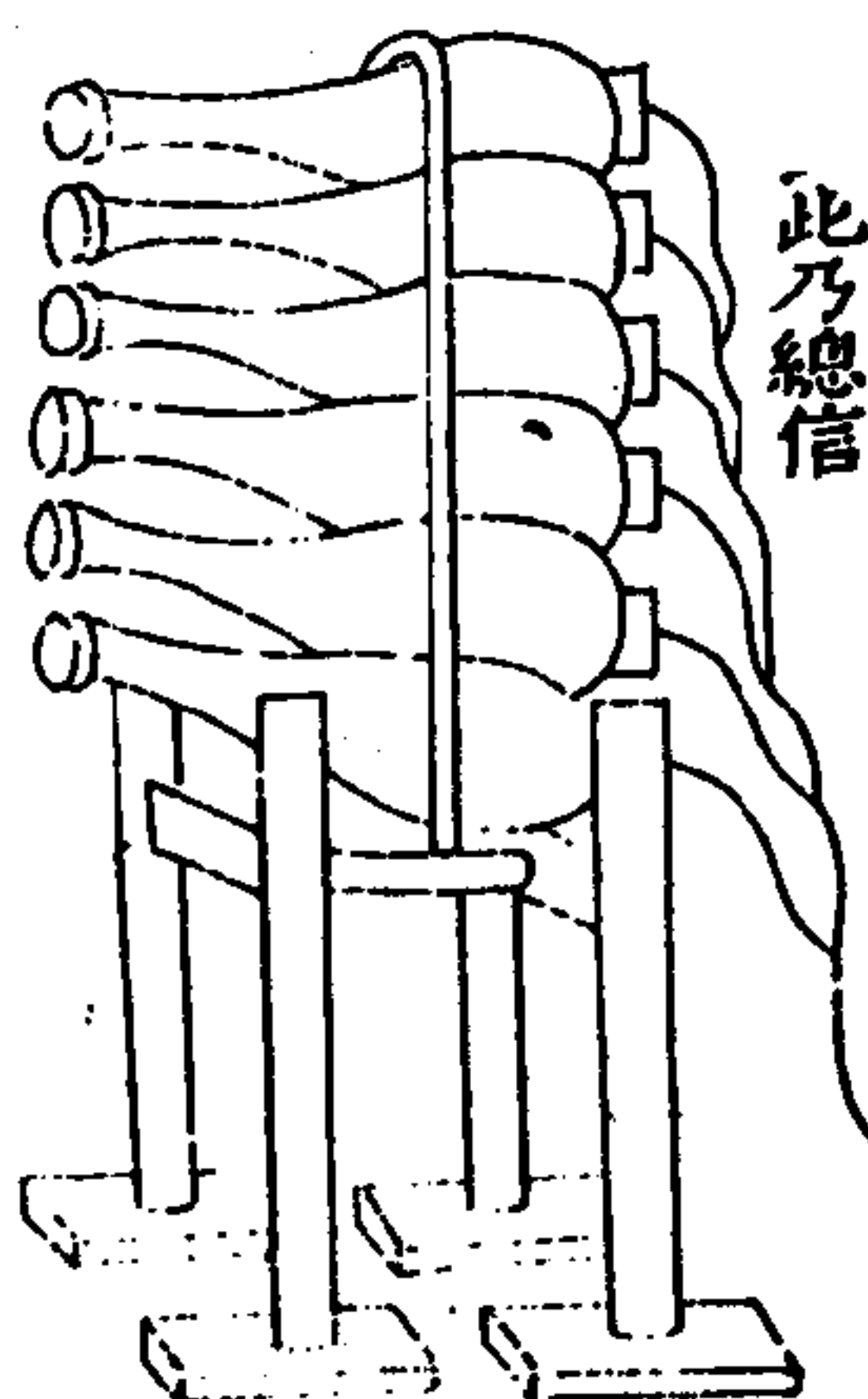

此乃總信

鑽架

先於地穿穴深四尺週圍三丈六尺穴上作架其架用堅木立四柱長一丈二尺徑過一尺柱頂作十字木冒頭管柱下尺許鑿槽路長四尺仍作十字狀嵌槽路中出箭加栓勿令出入可上可下其槽空處俱用木板墊起俟砲鑽深漸次而下其十字中央朝下嵌一大鐵臼曰下卽鑿鑽鑽形方長七尺鑽半身有孔貫以鍊杆長六尺仍用堅木二條長丈餘約鍊杆大小鑿槽

師律 卷之十下 火攻 五

夾鍊杆于中不露兩頭用鍊箍以人扶可推轉四柱自下高尺許作十字狀中央鑿孔再上一尺五寸亦復如是十字上加厚木圓盤可四柱大上容鑽砲人行盤下依圍壘牆三面盤心鑿孔鑲鍊圈圈旁各有二橫釘嵌入盤木以防轉動孔連下二十字以砲架孔中砲頂上接鑽頭人推鑽腰鍊杆如磨旋轉鑽漸下而砲塘自通盤中稍旁作一孔大可容人人立穴下透半身於盤上時加油以利鑽

鑽架

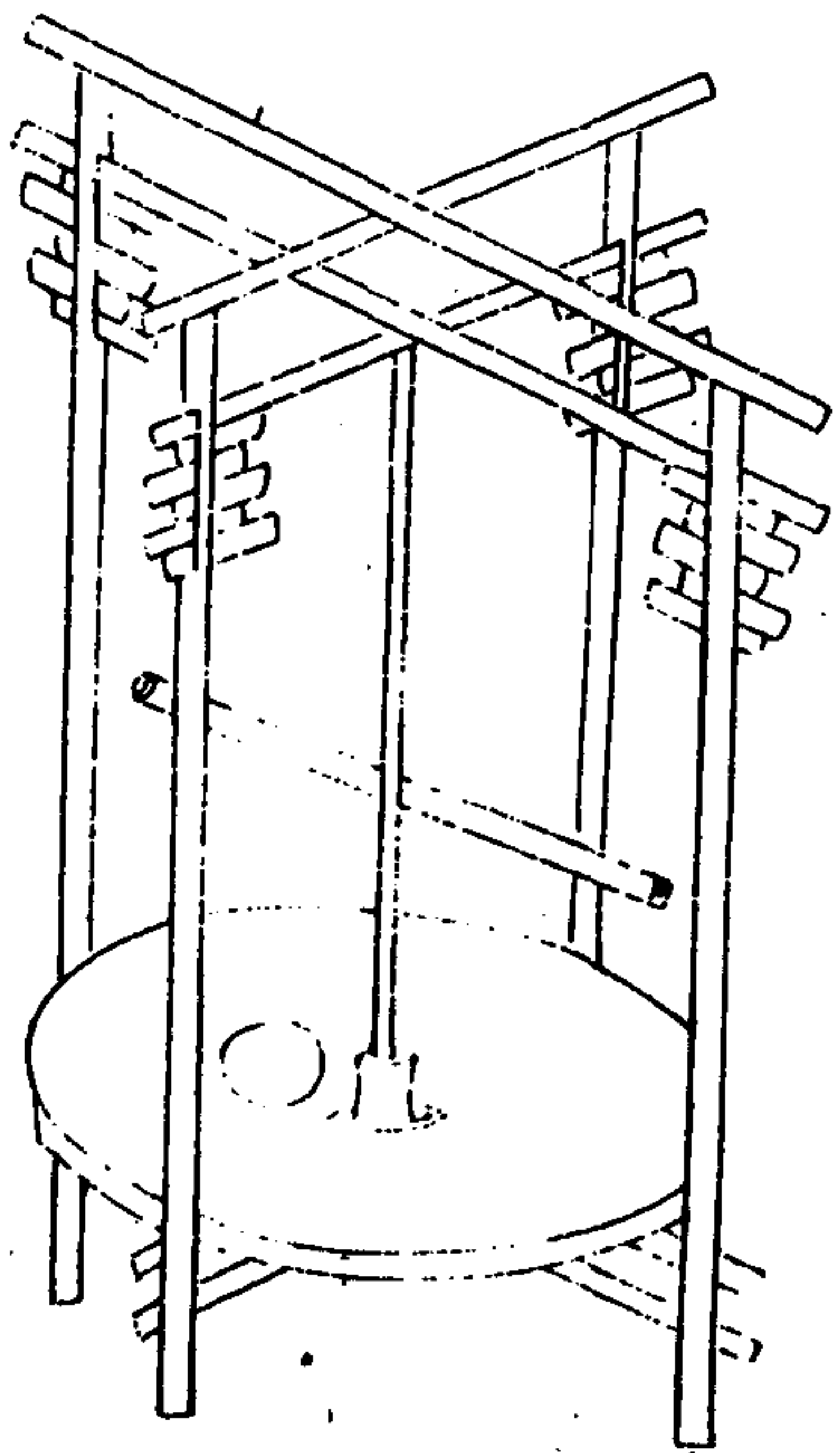

卷十下

水底龍王砲

砲用熟鍊打造以木牌載之其機巧在於藏火砲上縛香爲限香到信發或一更或三更準定百限寸數時刻不差畏以牛脰而不通氣則火

羊腸硝過夾以粗鍊線或以鵝雁翎爲

上下則水灌入而火亦成其機之

玄妙有如比乃量賊船泊處入水淺深將重石墜之黑夜順流放下香到火發砲從水底擊起船底粉碎水入賊沉可坐而擒也

水底龍王砲

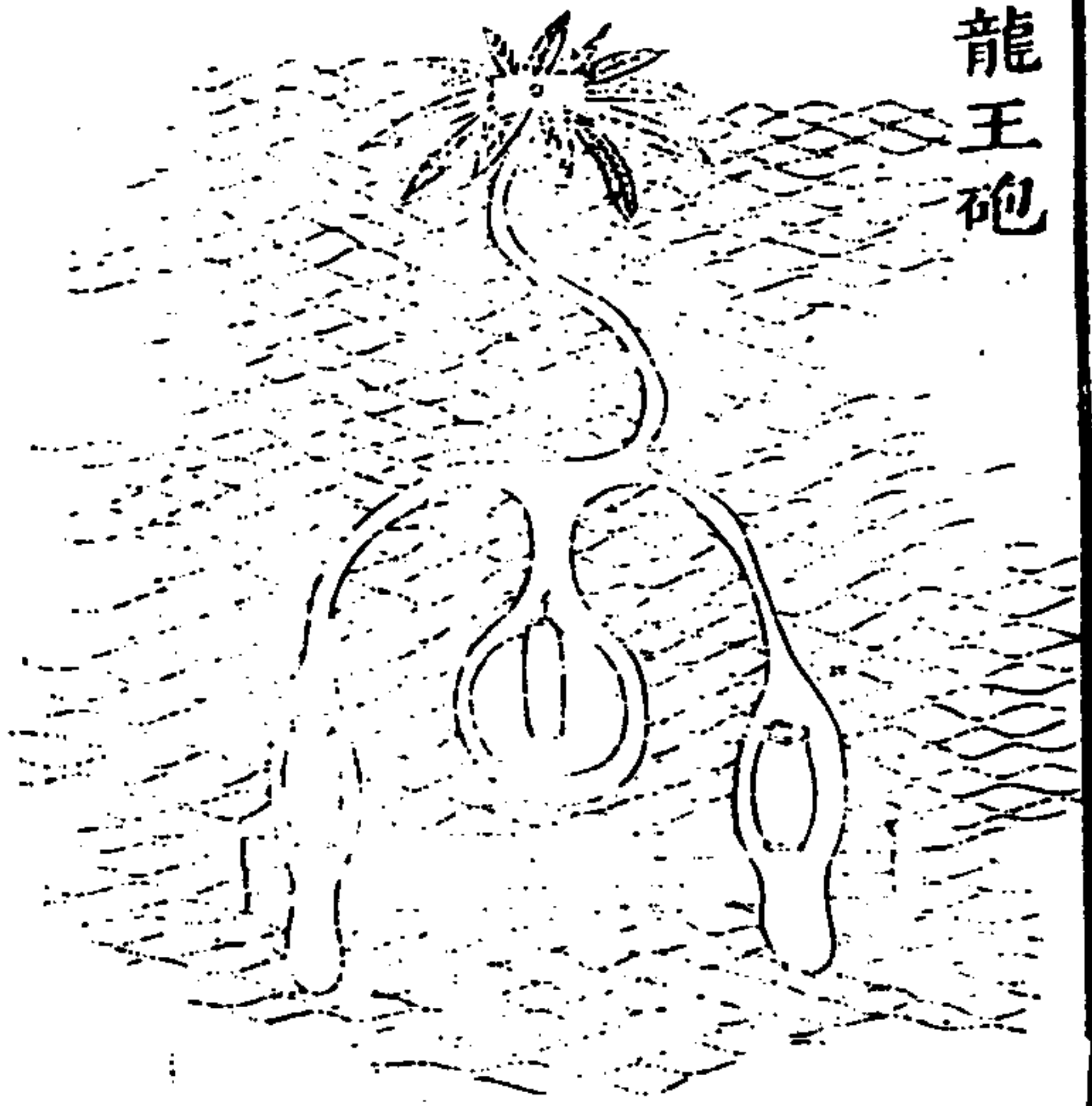

卷十下

合打砲

每位重二十斤十位一連如一管三千人用三十連每連用人十五名人仍各帶銃棍或劍鎗火鎗一根舊砲點放易後坐傷吾人馬且擺動常不準今改身加長尾加重前後用照星照門以鍊火釘貫其環中不坐不擺不用鍊箍比舊制力大而準初用火櫃今改走線以發火備線吹傳火尤便各司一件臨時頃刻可布每用藥二兩墊高一寸大鉛子一枚重八兩遠四五里

五九

小鉛子一枚重三錢遠二三里濶三十步

卷十下
合打砲

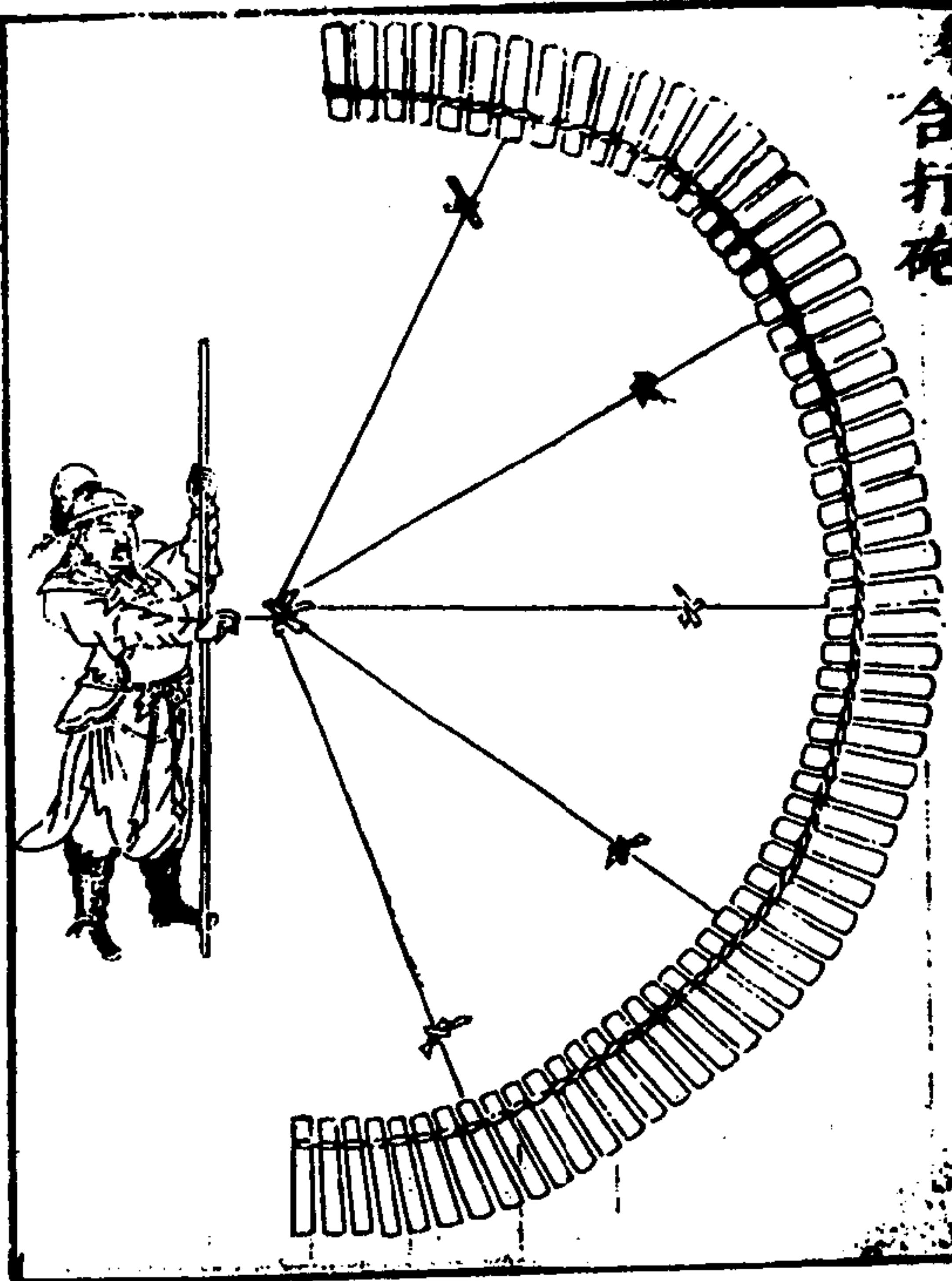

五九

地雷炸管

地雷炸管多設關隘以竹九寸圍者鋸作段長五尺打通節留一節先以生牛皮繩縛後以沸油灌入以久傾出下安藥線梓作炸砲藥滿八分入鉛鍍子以蠟封口挖地坑五尺每處下方木坐豎其八枝木蓋隔土不使藥信總合一處於坑內穿透藥線引進鋼輪火機動發即應

此器易於用且不可也

卷十下

六十

地雷炸管

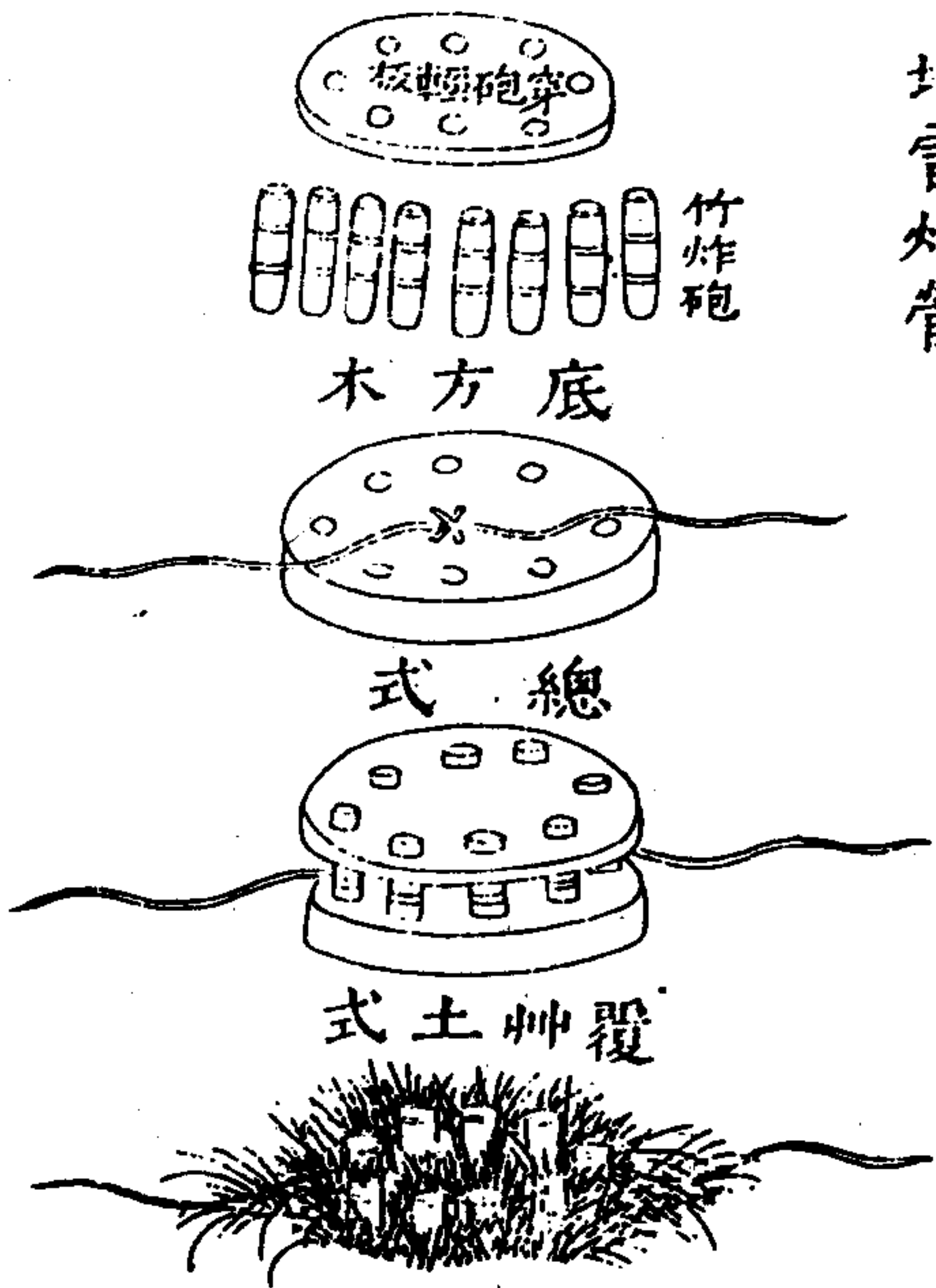

自犯砲

其製或鍍或石或磁或瓦燒造空腹如前炸砲製法外線通連火槽火樞相機連連安置要路賊犯其機羣砲皆烈

自犯砲

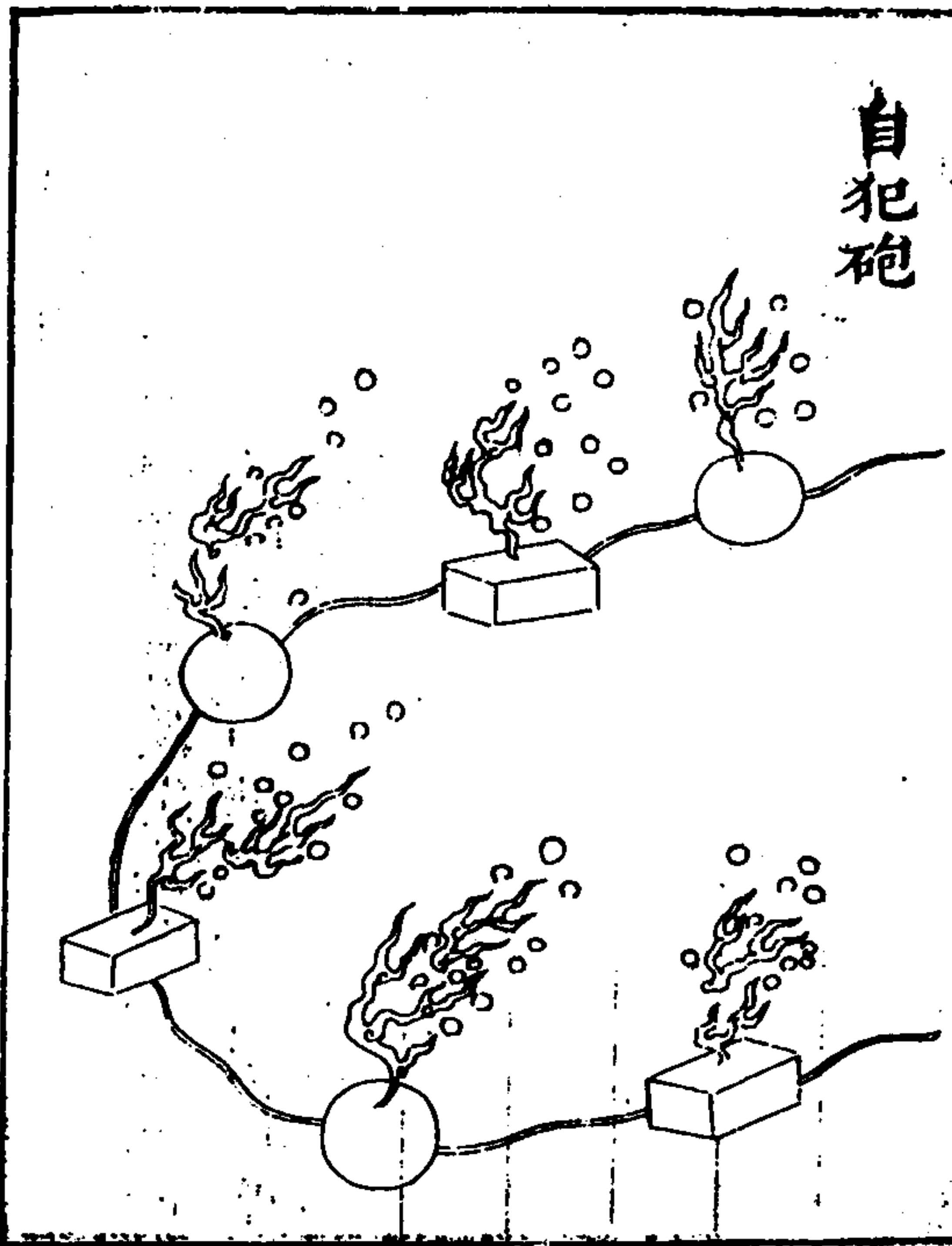

卷十下

六十

炸砲

製以生鏤鑄大如碗、空腹、上留指壯一口、容藥木杵填實、用小竹筒穿火線於內、外長線穿火槽、擇寇必繇之路、掘坑連連數十、埋於坑中、藥槽通接鋼輪、上掩、使賊不知、踏動發機、地雷從下震起、火焰冲天、鏤塊如飛。

卷十下

炸砲

鋼輪

鋼輪



石炸砲

用之造圓形、大小不等、腹中鑿空、裝炸藥滿、杵實九分、入小竹筒一節、入引線、用紙隔藥上、少覆乾土、土上用紙筋泥平、盤藥線於上、守城設伏地雷、用此炸砲、火發砲碎、且為久埋妙器。
石炸砲

卷十下

萬彈地雷砲

用大窰罈一箇、盛炸藥儘滿、中鑿眼一箇、以裝藥線、罈口用土填緊、探虜出沒之處、掘地丈餘、上用亂鵝卵石堆滿、仍用泥土蓋平、再用鋼輪一箇埋藏如法、將竹竿作為藥路、引入罈內、或遠處用人扯拽、或拌索以物、加上誘之、輪火一發、其罈炸烈如雷、泥土亂石冲天、強寇遭之、有不披靡者乎、乃火攻中最狠者。

自製地雷、其法與此不同、其用者、宜其法、宜其法、宜其法。

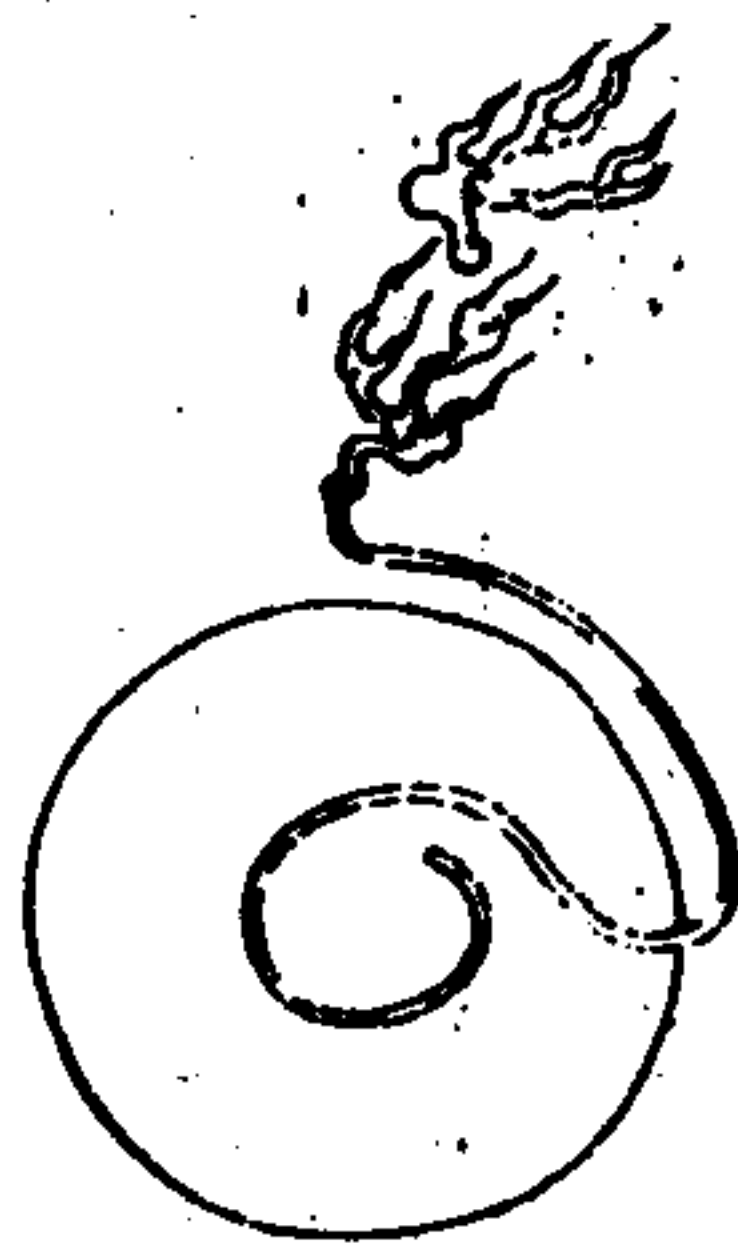

卷十下

萬彈地雷砲

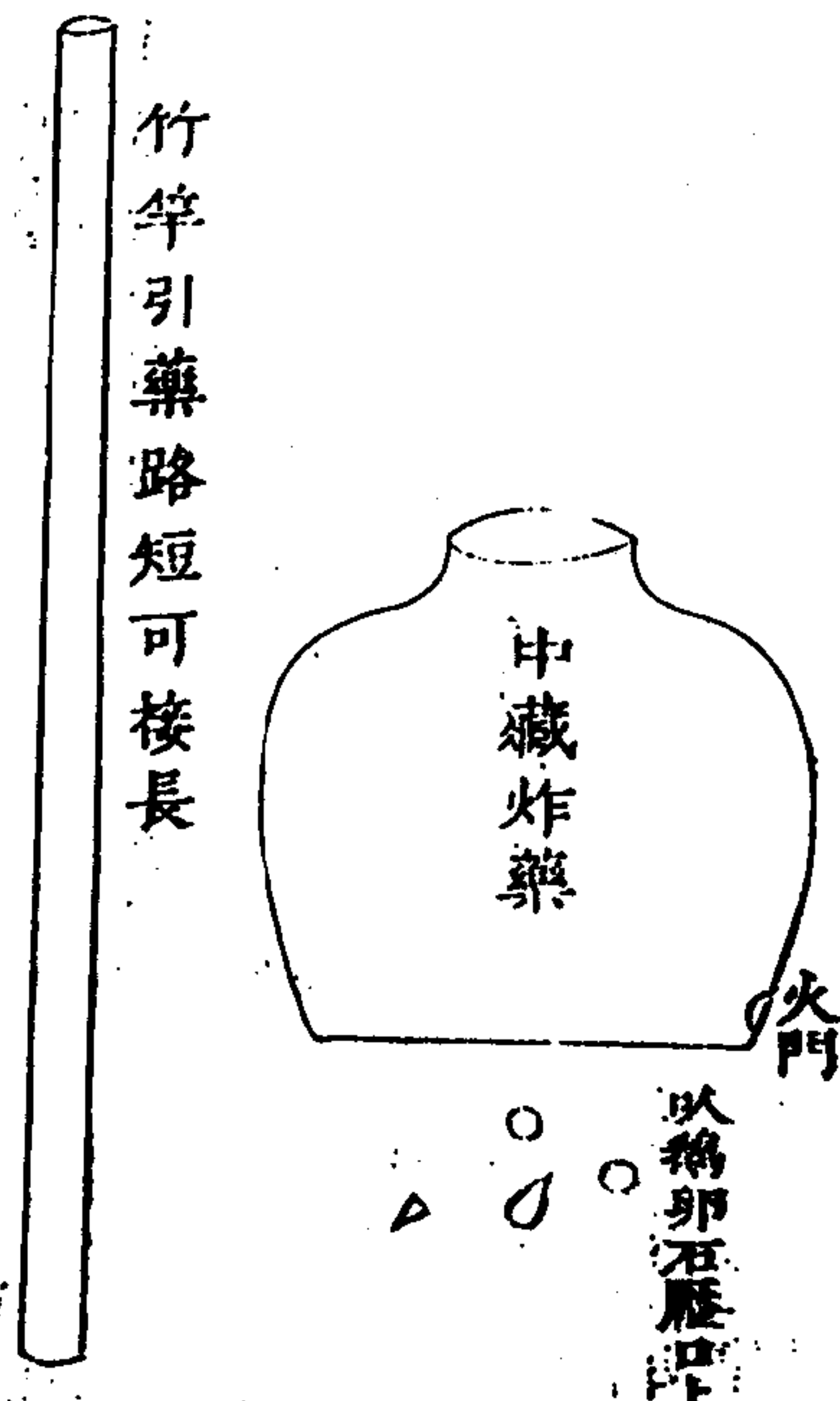

卷十下

空管

中用鋼輪一箇，四圍將木作桁條，腹中鑿空，聽裝發藥。每桁條旁鑿眼，以備裝砲。桁條接處，須留角，使可鑲架，仍用蓋好，將鋼輪埋在平地下。掘方潭，深丈餘，闊二尺，上用二方木為架，放匣其上，匣與地平，四圍將桁條，嵌在鋼輪匣側。八眼內外，開八處，度其地之方圓，遠近埋作一營，四面用五色旗幟，分為四門，旗柄用竹竿，下離底四尺，鑿眼，將細木鑿圓，長三尺，橫稍竿眼。

每旗下掘潭一箇，將旗放倒，湊放潭上，將土蓋定。竿後用千斤石一塊，又要長藤繩一條，管之四角釘木樁一箇，將藤繩兜於四角，又將竿併千斤石齊放繩上。總將繩扯緊於鋼輪邊，釘一大木樁，用火藥一包，縛裏四圍，將各樣竹木火器、石砲、地雷、藥弩、火箭，用藥線俱湊入桁條眼內。匣中將鋼輪上千斤石，如法整治，用發藥入四圍桁條內，其輪中發藥，一一裝裹，仍用泥土併各器蓋沒，如同平地。方用撥法線裝於匣上，或用四圍縛索，或用物引誘，或用線遠處，或埋要路，相機而行，踏機而出。一火發，萬火俱燃，四門旗豎，遍野雷轟。凡用埋伏，多在險峻林麓，此只伏于平地，驍勇賊寇，即遇埋伏，奮力格鬪，尚有殺傷。乃若中此伏者，雖拔山舉鼎之力，常勝慣戰之軍，俱千百成群，灰燼糜爛，無影無形，使搆怨啟釁之徒，魂搖膽落，莫敢再犯，克敵利器，惟此為最。比諸葛武侯所製百尾，頗覺完美，有志籌邊者，尤當加意，不漫視也。

師律 卷之十下 火攻 奎

空管式

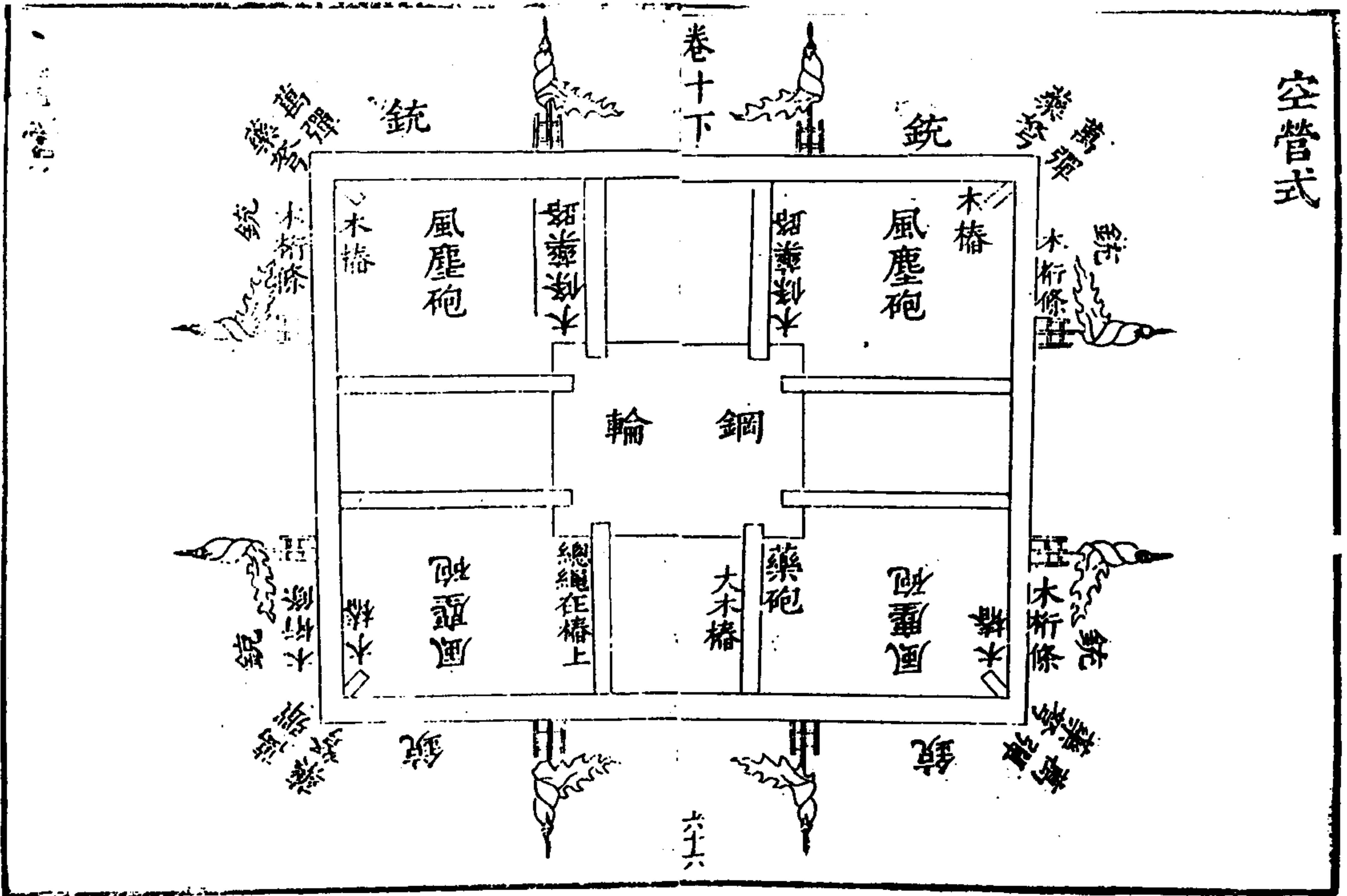

伏雷砲

將生鏤熬化以稻艸截細雜黃土頻摻火中令濁鏤自出將模子鑄成鏤砲模子要細土入鹽紙打爛做成開合模子一對模子開竅以便灌鏤內空如碗大中用沙泥圓球裝在模內要離懸二分以松香瀝青燒烟將模子薰黑生鏤汁灌進模子內鑄成伏雷砲取出去砲中沙泥放入炸藥裝上藥線將一長木剝一深槽兩旁須穿數十眼槽中放上發藥仍蓋好如法將伏雷

師律

卷之十下

火攻

李

法湊在槽眼將砲藥線引入槽內發藥中木槽頭湊放鋼輪匣一箇如法埋之探賊從某處來今犯某處從某處歸即賣砲埋藏要道此器不拘城堡皆可預備假如東堡虜犯量其歸路西南北等堡處處埋藏虜過盡成蓋粉埋伏最利之器此砲亦作大將軍內子砲

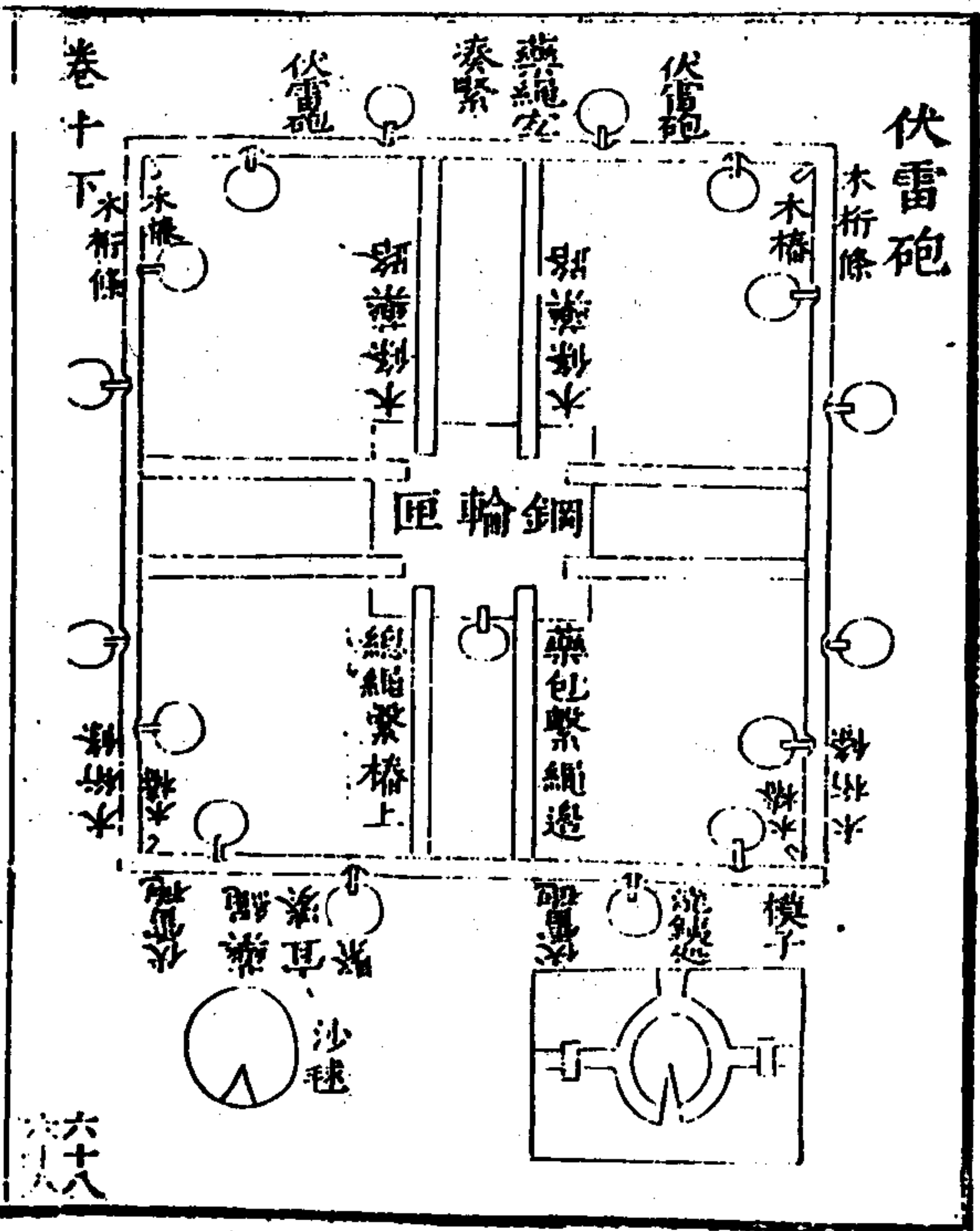

火具

藥瓶藥囊

藥瓶用銅管內約定火藥分兩頸下銅片為開
 用時以紙抵瓶口開闢傾藥滿管閉闢傾入銃
 內藥囊用布木底底下留孔以木塞住裝藥去
 單藥瓶上一傾便滿俱取簡便

不若截分為筒量既藥之多寡以為筒之大小以塞瓶口用時
 傾藥滿筒取筒裝藥之為便也

藥瓶藥囊



卷十下

鉛子模

以石為之用二扇有二筍卯鑄時用繩拴定

鉛子模式

此鉛子模外
 面上書刻用
 珠填其管其
 司其哨其旗
 共重三錢
 鳥銃模一副

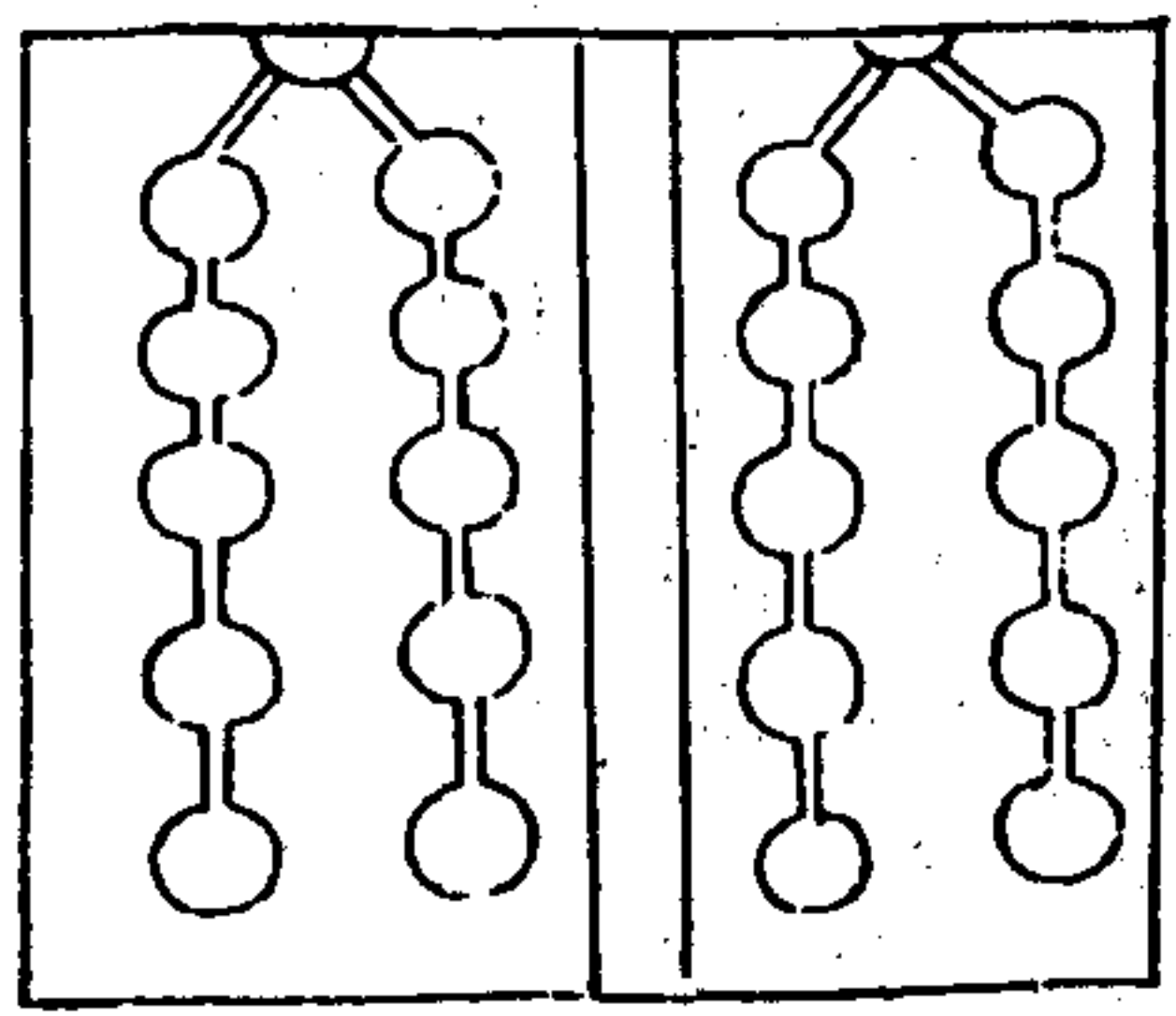

鉛子袋



藥袋

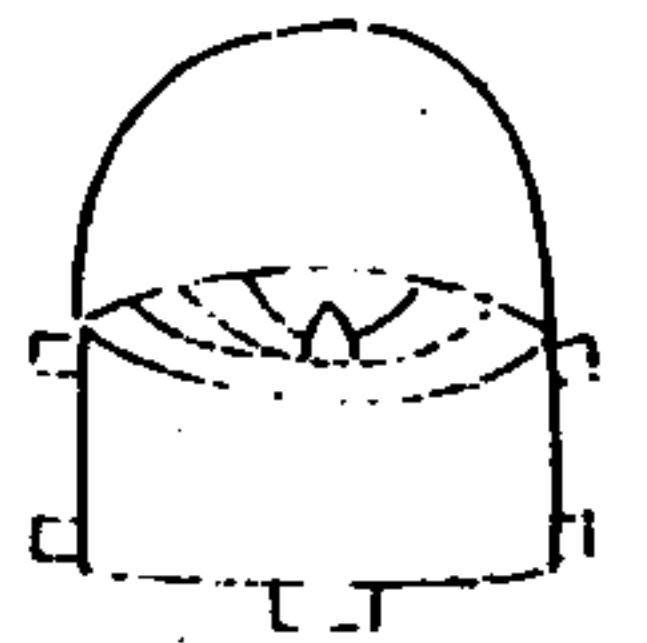

線藥器



鏡藥器



此物用角乃
倭製之巧不
省竹管但利
如竹管利便
此機也一指
口一指撥門
入頸滿機門
出頭之藥不
少口谷一鏡

卷十下

種火庫

用堅木造櫃高一尺徑方五寸四面鑽藥線眼
內中照櫃隔厚鍍葉一方一邊轉軸下放火藥
穿藥線旁入鍍針扶住鍍桶上放種煖內藥線
接通火槽砲具設伏要路針穿長細繩扯伏於
地繩動針脫火落桶下藥煖砲發此庫比鋼輪
易造但種火不過十日而盡仍要入種火物料

種火庫

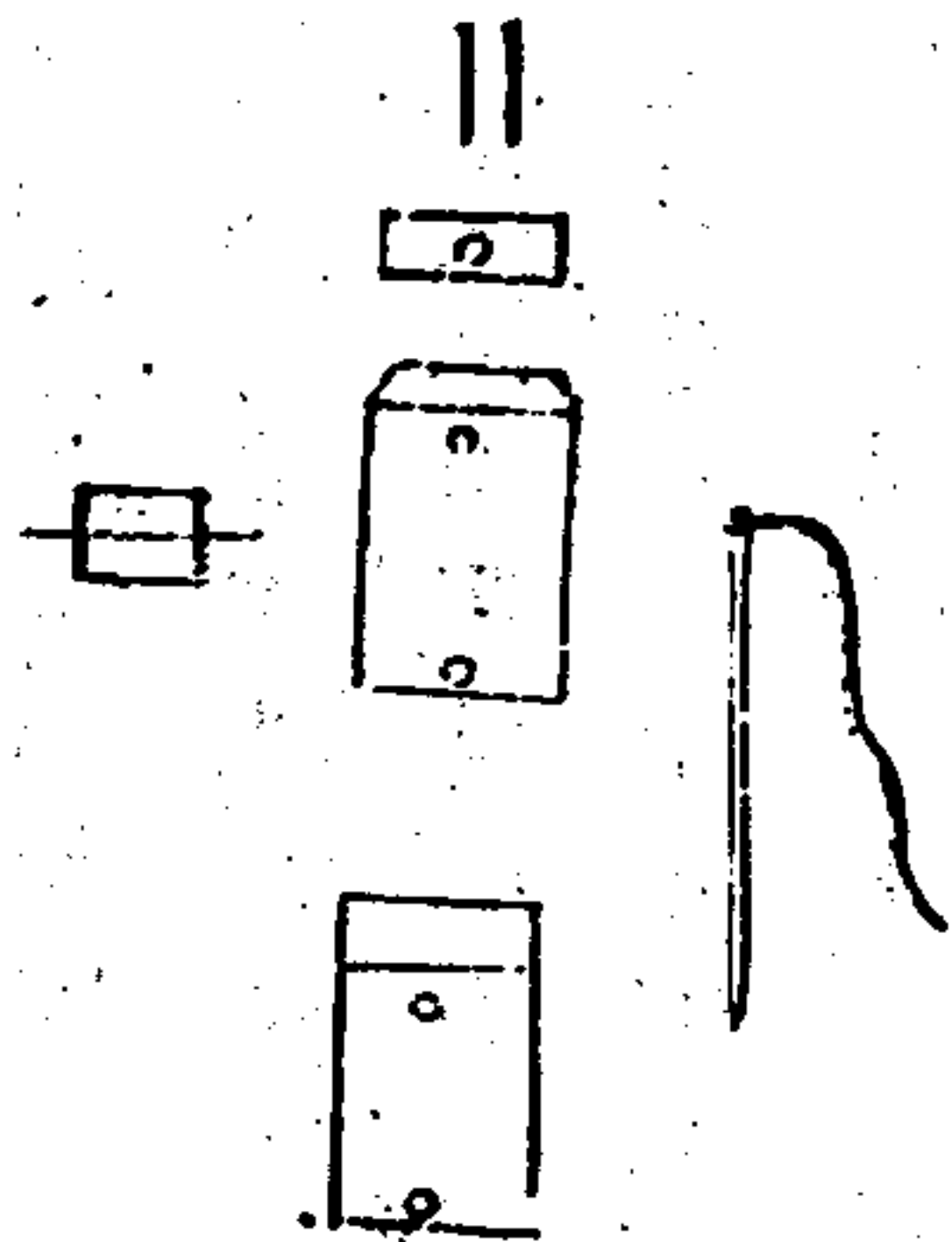

卷十下

藏火筒

用銅打成式長一尺一寸徑三分筒之周圍花
鑽十三孔以通火氣外用大筒一箇長一尺一
寸三分徑五分套之蓋上鑽竅安神火繩隨帶
於身傍此種火之便具也

藏火筒

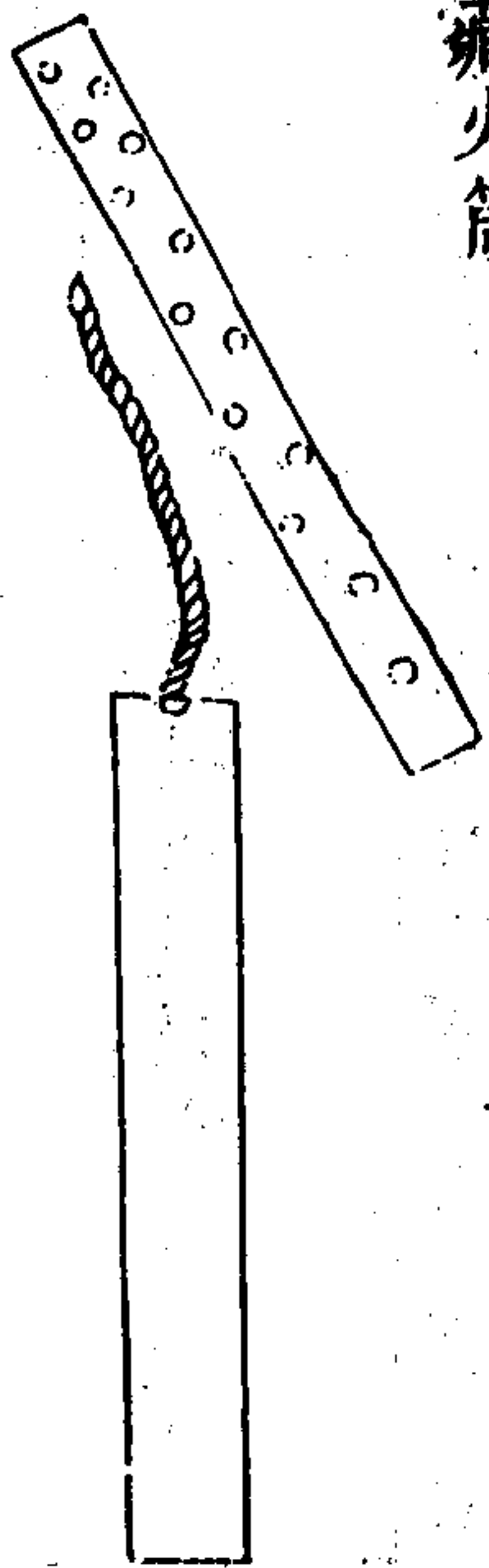

師律卷之十一

水戰第十一

小序

水戰方略

約束

水操

號令

水兵束伍

列船式

師律

卷之十一

目錄

夜行洋

相寇情

謹行治

潮候

戰船

濟水諸法

師律卷之十一

水戰第十



橋范景文公質輯

東南形勢宜於水戰者固矣漢晉以還率用樓船蒙衝連舫海艦不知舟之大者非風不行顧行風必以帆帆之製非弱葉竹篾則無具故未免有火箭之患則夫不待風帆而能疾馳者莫若水輪之妙矣然以今多事之日大興工匠勞費不貲緩急豈能有賴而運舟

師律

卷之十一

水戰

一

之上亦略有戰具以本歲更番之舟悉改以水輪增變其制一舟四輪一輪十人激水成勢馳捷若飛破浪如崩縱橫如意無事則以漕不便行內小河有事則以戰無論臨陣決勝可無風火之虞即兌運之慮聞慮河慮驚波慮飄沒者可盡無害古人所云吳楚以舟楫為輿馬江海為康衢者此也顧取捷波濤之上一切智力不能盡憑而司命者轉在執柁之子與夫慣識風水之人若以未練之兵一旦輕授以策

妙在能用此等之人

櫓平日技藝失其所恃，况脚立不定，嘔吐旋作，詎能禦敵。惟招集出沒江海之流，盡貸其已，遂而優給之，以固其心。庶可藉其力以操常勝之術也。

水戰方略

賊船冲突，灘淺處多釘暗樁，船遇之必碎。此一說也。先發制人，一着，惟有望斗上做工夫。然必須以利使人，每夜編定船十隻，每一隻望斗八，給與銀一兩，使一夜常有人坐在斗上看賊動

師律

卷之十一

水戰

二

靜，雖黑夜，若撐船未必無一二把火光，我船便可做手脚，不患大船趕賊不上也。月夜則斗上織悉必見，至如小船，叭喇唬，八漿船，宜多置銃手，火器既多，賊來便死打。又有望斗人先報，不患小船制賊不下也。望斗人每夜與銀一兩，毫不可少。就是一月浪費銀三百兩，支得一月，賊必擒矣。若有誤事，定以軍法斬首，蓋賞重則罰亦重矣。

海上瞭望，每更輪流，船頭船尾各一人，海水與

河水不同，海水夜明，雖黑夜試以石投之，其噴光如珠。故海上有船行，使非遇濛霧，皆可望而見，不待上望斗也。

地有南北，時有冬夏，自春徂夏，則時多南風，而利于北行；自秋徂冬，則時多北風，而利于南行。此番泊往來出沒之候也。彼暇其時，輒乘風連雲，吹出洋，我當其冲，欲逆濤破浪，以邀擊，未必其勢之便也。蓋亦隨時以應之，時乎北風，必先於北遁之防，以遏其冲，而以南舟曳于後，其中

師律

卷之十一

水戰

三

間各寨灣之舟，又從旁遁出而擊之。時乎南風，亦如前法，或過于前，或躡于後，或擊于旁，此亦迭肆之法。長蛇之勢，寇未有不困疲而就縛者。海上可立京觀也。

國初置沿海衛所，每所船五隻，每船軍百名，其法備載。會典自一所一衛推之，則合省之海船海軍可觀其實也。使法之常存，何慮海寇之擾。向來修葺一二，止可用于哨報，難以冲敵。及其事急，請發請造，船併報各灣民船，奈彼不

思 國家之急皆存繫吝之私雖給價值終不直前况福清鹽船雖大不可以當海寇之夾板船叭喇船漳州之艸檝樂清之大鐵等船又不可以當海寇之烏尾尖艚如東仔銅菱等船又不及也昔日海戰之船大小制度不同今當兼用如樓艦艦衝此船之大者也如直進露此船之中者也又如舡艇海鯨此船之小者也以船之大者為中軍座船而當其冲以船之中者為左右翼而分其陣以船之小者繞出于前後

師律

卷之十一

水戰

四

兩旁之間隨船器械各須犀利完足但海寇所恃全在于銃吾亦以銃為應中軍大船仍用佛郎機大銃數架兩翼中船亦用銅將軍大銃數十架其小船亦載鳥銃鉛筒數十架各船編定字號晝則磨旗夜則振鼓為節迭出更進則彼此眾寡勞佚之勢不同未有不殲此渠醜者也但船之外旁又須護以中華漁網壘絮之類其大者更用列木為柵可避砲石又有車船之製今戰士前後踏輪舟自進退所謂中流上下回

轉如飛虜眾相顧駭愕者用此法也又須預募能射與善浮之人一遇番船或以火箭焚之或以水鑽溺之是或皆可用也

或問兵船官造與私募孰便曰造易而修難也雖督造之官用之海上冲敵激浪不旋踵必議修矣修船之弊奚啻萬端議修之後開岸日多浮水日少以之守港則可以之出洋追捕則全不足恃矣在官府不能立無弊之法在民間不能克不可制之情天下古今豈有視官物為已

師律

卷之十一

水戰

五

物者哉此惟熟於海務者自知之烏得而盡言或曰民間安有許多私船可募乎曰厚之以稅使逐利之民爭造新船以應募何患其不多責府縣以及時給稅責船戶以及時修整則經年累月皆有堅船可用然則用官造之船以守港用私募之船以追捕然後攻守各適其用閩廣浙直船制各異而不知其所以異者於海勢之不同也廣東船制兩旁設架便於搖櫓福建船制其旁如垣其蓬用捲便於使風浙直船

山東遼
東惟沙
船為便

制平底布帆便於盪漿此船制之異也所繇然者福建海水最深各信地俱近外洋一望無際縱有海島如浮漚之着水耳故有風時多無風時少順則使風逆則戕風此福船所繇製也廣東自出五虎門上及大鵬下及北洋以西俱有海嶼或斷或續聯絡於外商船來往多從裏海且風氣和柔全仗搖櫓此廣船所繇製也浙直海水深處固多淺處時有近岸平沙或數十里潮長水淺尋丈潮退僅可尺許故以喇呢沙船

師律

卷之十一

水戰

六

專事盪漿此浙直船所繇製也若易地則風水不同其制亦當少異推此而山東以北危磯暗沙往往有之船制又不可執此例彼矣然欲攻大敵於外洋非福船不可蓋福船之制其蜂房垣牆即古之樓船巨艦其重底堅牢即今之過洋與使琉球船式也故諸省船制惟福建為工

又按海上之戰不過以大船勝小船大銃勝小銃多船勝寡船多銃勝少銃此中國之長技也

故論戰則陸戰難水戰易然論兵則陸兵易水兵難而海將尤難者風濤難狎此善水戰者之難其人也

水戰于舟火攻為第一籌然其火器之屬種目最多可以應急用者甚少何則兩船相近立見勝負其諸器或有宜于用而制度繁巧一時倉忙不能如式擲放致屢發而無用或精巧宜用而勢不能通及一舟或重贅而不能發及賊船最不宜者是見行火器安藥線在口如若候點

師律

卷之十一

水戰

七

入口則發在我手若方即擲則擲下又為賊所劫又有所謂灰瓶者內有石灰蓋舟上惟利滑使人不能立脚一說用鷄鴨卵擲下或滑泥者尤可今乃用灰瓶是又濫賊之足而使之立岸也止有二種一遠一近至矣足矣
舊用火藥傾下賊舟此固長策然又別用火器或炭火再傾擲使火發藥每每或連桶擲入水中或投以連桶及伊舟以水沃紙亦皆未中竹葉可以之藥二種者遠則只用飛天噴

筒近則只用理火藥桶至易至便萬用無差除
此之外所謂火箭神機火礮噴筒之類亦宜相
機乘勢而用之

約賊船在遠先將炭火紅盆盛一處約賊舟
相近百十步以火入粗碗灰培再俟賊近三二
十步以碗平放在藥桶內蓋了俟兩舟相通將
碗平擲下至賊船被磕動碗內火跌泛而出
與藥相着即發時刻不失較之別器尅線不燃
及線濕放早之病皆可燕矣

師律

卷之十一

水戰

八

約束

一平日各船派定武藝時常簡點船上器具每
日一次看驗損壞火藥遇天晴五日一曬收閣
乾燥避火之處鎗刀鐵器半月一磨遮蔽風雨
一件收磨不如法扣罰工食甲長連坐
一每船斧口石大播石務足若干八分放在船
底二分放在船面用過即補不補者扣工食
一每甲兵十名如有在逃一名將甲長細打收
監甲下兵夫以五名收監以五名賣文分捉
師律 卷之十一 水戰 九
拿獲日即以本犯歷過工食充賞限一月拿不
回將差過之兵各打四十監併又差在監一半
去拿如此輪拿一年不獲全甲兵夫俱革其一
年工食通扣在船修船船隻凡差出拿逃兵者
工食即日扣收在官拿獲有功之日給與其逃
兵自首免罪拿到者春汛時月發船之期依臨
陳在逃法示眾每甲俱有逃兵連坐捕盜每船
俱有逃兵連坐哨官各哨俱有逃兵連坐領兵
官依次連坐即行覺舉者免罪

一兵逃口長卽時稟捕盜捕盜呈哨官轉呈把總呈府註冊拘該甲兵夫給文行拿

一每月初一十五補兵卽於念九十四日該管捕盜募兵到船送付哨官帶到領兵官驗呈把總類驗本府驗中給與腰牌發總呈道收冊發船駕操

一各船補盜遇夜出哨脚船三板船俱要收藏穩便不許拖帶恐遇風急潮滾頓流者一船兵役取水不便悞失者管船兵夫一面治以軍法

師律

卷之十一

水戰

十

一面扣月糧賄造

一在港每日清晨中軍官定管吹打三通發砲三箇升大平旗左右前後四營依序安擺各播鼓鳴金亦升太平旗

一捕舵兵失上岸買辦柴米及神福船俱赴中軍船給籌票刻限時日回銷敢有不行稟鳴私自擅離及該管小甲互相容隱知而不舉者一體連治軍法

一各船領官捕舵兵夫風汎時月不

許偷安假托事故在岸宿歇虛竊錢糧致悞事機者不分貴賤一體軍法重治如有警掌行號已畢而未到船已起舵而方來俱係畏避卽發保候無功者斬

一各船捕舵小甲兵夫各昭安名公長勿尊卑務念同船其命如父子兄弟相處不許嗜酒在船爭打違令喧嘩俱以軍法連坐然後另行發官問理曲直

一兵與甲長凡事務相推讓惟甲長是聽甲長

師律

卷之十一

水戰

十一

平時見捕盜一跪揖遇中軍發放跪聽號令

一捕盜見哨官平時青一撒一跪一揖遇在中軍或臨敵以軍法施行

一哨官見領兵官一跪一揖臨敵臨操軍法施行

一領兵官戎裝見把總兩跪一揖平時許以冠帶臨操臨陣戎裝聽令小則徑自網打

一哨官見把總兩跪一揖臨操扣頭捕盜見把總扣頭捕盜見領兵官平時兩跪一揖臨操扣

頭跪見

一各船官捕兵役各備雨衣箬笠一副以便遇雨應用毋得抗違

或者曰兵船當在船上操豈有取兵下陸地而操水戰之理耶繼光曰海舟比江中不同戰賊之時惟用風力帆檣之功但有舟利帆速者隨便動上吹開船之力耳海中風濤潮汐非內地江湖搖櫓整次之比也舟中既不能操矣而不取于陸以習之不幾于棄之也或又曰取之操

師律

卷之十一

水戰

三

于水寨是矣而又何以陸操繼光曰水陸之分可恨正在此逼賊登山將不捨舟步戰乎哉

一每日日落時分聽中軍船上吹打三通放砲三箇各傳一體鳴金搥鼓落旗

一夜幕以朦朧為期中軍船發搥三通起更各船齊擊竹梆打更者打鼓一次梆響一遍每更用兵二名一名船頭遠視一名船尾高瞻遇有船過即便鳴鑼各船齊備儻水上有黑塊夜浮者恐賊人踏水偷旋支更兵夫速以石打一面

高叫本船捕兵同看若是別物流入則已若是賊人即便鳴鑼打銃各船一體防備違令支更兵夫重治罰耳因而失事斬首

師律

卷之十一

水戰

三

水操

一每隔夜把總官先檣該操大旗一面於中軍船上示兵知之次日並掌號官先於船上五更吹長聲喇叭一聲各兵起收拾做飯約中軍船炊熟吹第二盞喇叭各兵食飯吹第三盞喇叭各官捕帶兵先登岸赴水寨擺立砲位

一俟水寨演熟部伍然後始前操法以操兵船俟泊處關港潮平依法操于舟如其關港狹曲風潮不可操大舟者以小船摘甲長每甲摘一

師律

卷之十一

水戰

古

卒用小船三板操其形狀之略

一放火磚火砲火毬之法須火線燃之將入方可擲下不然擲而滅就不滅賊可反手正當發時反為所害

一火箭只着棚帆當中一點打去當高中則不可救低則易救

一弩弓不可遠遠則無益徒費矢竭力

一標鎗非兩船相逼不可用往下打更難准

一打石着人頭面方打不可空往船上擲之

一賊船如近我船便傾下火藥一二桶少則無用連桶則恐滾擲水中須傾桶倒下一面用一二人用鐵鈎執炭火數鈎隨藥擲下火多則必有燃藥者或用粗碗一箇種火一碗用灰蓋之放於桶口擲藥之時碗內火同藥傾及船一磕而火藥相粘必發難救此第一全勝捷徑妙法智者不能施其巧勇者不能用其力也

師律

卷之十一

水戰

古

號令

一日先行牌諭各捕兵將以出洋若干日該備煮米水數目令備完限時點查欠者細打罰工食凡中軍吹長聲喇叭一通立起黃旗一面各哨船出洋哨賊如報有警本總即升船廳砲三箇大吹打響先吹哮喘一盞各船一百起旋掌號笛官捕旗甲俱坐三板赴中軍船下兩邊炮管列定掌號官稟稱官旗到齊聽發放船上叫官旗進來入倉門報門俱赴船面掌號官叫

師律 卷之十一 水戰 六

官旗過來以下俱炮常時於水寨操練規矩發放畢各官捕回船亦炮寨操一體發放畢中軍船插鼓升行旗吹第二盞哮喘响各船起蓬第三盞哮喘依次開船在洋行使首尾相接雁行而進不許太相遠離離哨一船違令捕盜之罪二船違令哨官之罪四船違令領兵官之罪中軍畏縮把總之罪其舵工繚手皆加倍重治遇有船漏風水不便者覈實免罪

一中軍船戰聲喇叭響各鳴鑼齊插戰鼓天鷲

聲響大聲吶喊奮勇勦殺獲有功級各送領兵指揮驗實類送中軍紀驗解報追縮後至者斬其捕盜舵工遇淺者斬其扳招手船雖先到而不直射賊船傍邊擦過者斬其舵工繚手使風不正者斬其舵工繚手如已使風逼賊舟相並不能成功致賊舟復走者斬其捕盜各甲長有能換報某兵用心某兵不用心者其不用心之兵斬首甲長止於細打

師律

卷之十一

水戰

七

一敵人慮我官兵追戰將船內器物遺棄水中兵夫敢有撈拾而不追賊者許本船捕甲割耳示衆故縱者連坐斬首

一凡已打賊敗舟一隻而餘舟不行分投追打別賊共相攢來爭撈首級致賊遁走者各船獲級俱止歸先打一功餘船捕盜網打一百割耳其一船雖已逼到賊舟而未即打敗餘舟接應曾同用力者不在此例

一各船遇敵敢有畏勢揚帆遠望逗遛不進者捕盜舵工俱就陣斬首示衆

一各船放銃，須將火藥收藏安便，免致火星爆入，貽患匪細。倘有失悞，銃手管藥兵夫一體軍法施行。

一各船打敗倭寇，所撈獲財物，包裹聽該船捕盜，從公分給。以多半付動手首功之人，餘皆均處。敢有官捕頭目勒分，甚至決打追侵公然放肆者，許各兵徑於回日赴官告首，決行重治，加倍追付各兵頭目依律治罪。其軍器則要報官解驗，不許各兵隱藏。

師律 卷之十一 水戰 六

一與賊船對泊，船舵繳上，用茅竹劈開包裹繳上，以防敵人夜竊之患。違令舵手網打。

一各船遇警，聽中船天鷲聲喇以嚮，各船鳴金鼓一通，捕兵大聲吶喊，以壯軍威。違令治以軍法。

一各船遇警，捕舵兵夫不許解衣而臥。違令察出治以軍法。

一報警至急，起舵不刻，即使用大茅竹一段，計長一二丈，縛舵繳浮水，以便班師各自認取。

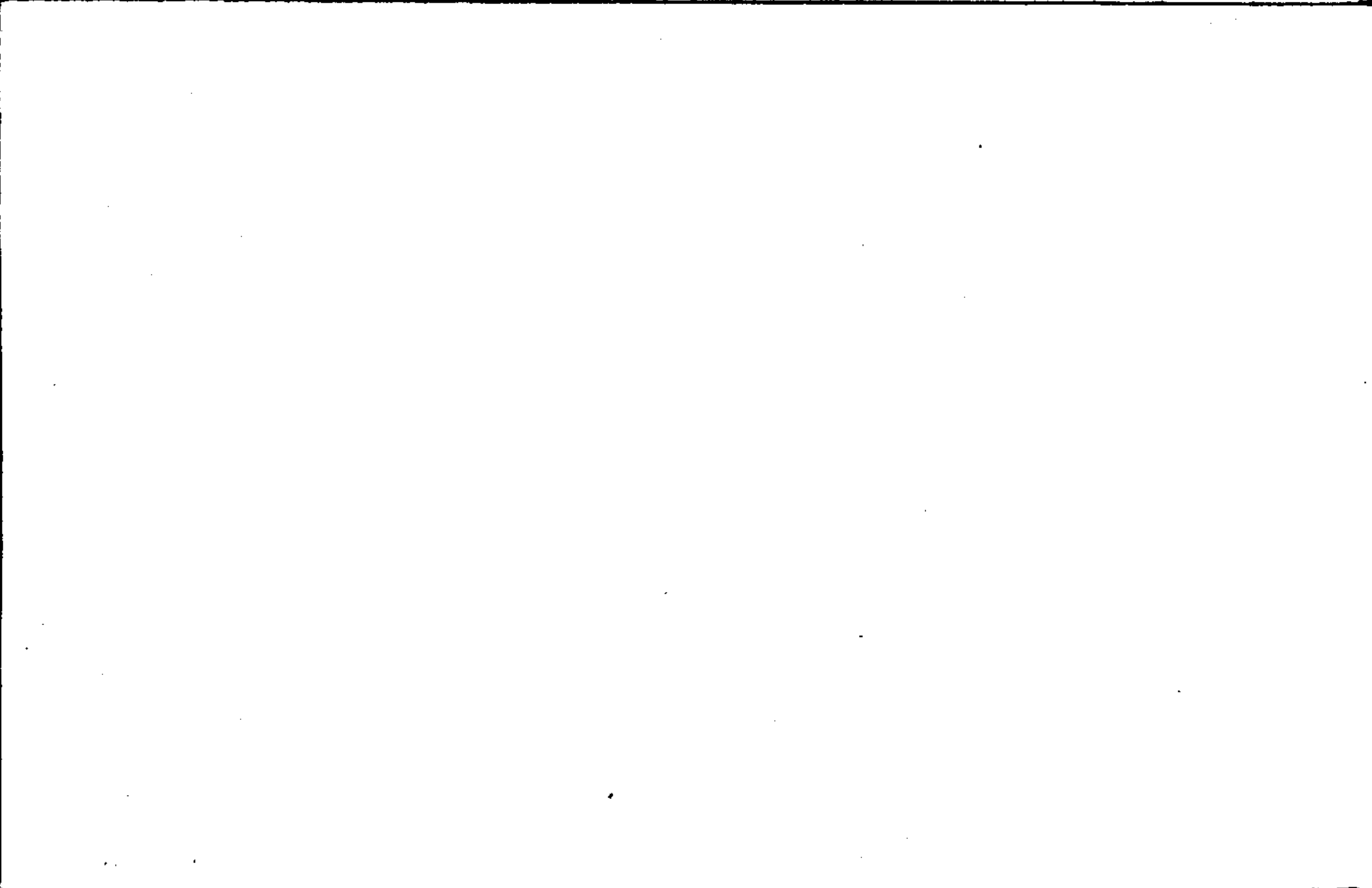

原缺

水兵束伍

每福船一隻捕盜一名舵工二名繚手二名板
招者一名上斗一名旋手二名上用甲長五名
每甲兵十名

第一甲佛狼機甲長專管佛狼機賊近管放火
磚烟錐等器

第二甲鳥銃甲長專管放鳥銃賊近攻打

第三甲標鎗雜藝甲長賊遠炮管船隻搖櫓賊
近發鎗刀石藥等項

第四甲標鎗雜藝甲長賊遠炮管船隻搖櫓賊
近發鎗刀石藥等項

第五甲火弩甲長以一半打弩以一半放火箭
近從便攻打

以上如與賊逼近船邊一時遇巧不拘何人用
何器但能奮勇當鋒用火藥火器成功用鎗刀

戰殺有功各為首者俱以破格奇功論
每年長一名管兵十名甲長小旗一面炮方色

今以見在船分之福船二隻海滄船一隻艦橋

船一隻為一哨立一哨官左右二哨官為一營
立一領兵官以松門關分右後二營海門關分
前左二營各以指揮一員統領其船上大旗則
俱用黑布仍用白布做一大字在旗通寫作台
字各炮方色製以號帶甲長旗各炮號帶方色

師律 卷之十一 水戰

（此處為模糊不清的表格內容，可能包含其他條目或註釋）

一五〇/九 月 頁 四

一舟 舟 以上擺船之說大端海濤洶湧
 港有灣曲濶狹當風隱風之不
 營哨 哨 同隨港形深淺難拘一定之勢
 縱左 舟 右 此言處寬迴水響之形耳設使
 同舟 舟 狹如羊腸則又當單隻一字順
 舟 舟 下不可拘方也

師律

卷之十一

水戰

五

遇夜洋行

一各船以燈火為號中軍船放起火三枝放炮
 三箇懸燈一盞各船以營為辨前營船懸燈二
 盞平列左營懸燈二盞各桅一盞右營大小桅
 各懸二盞平列後營懸燈二盞一高一低看燈
 聽銃船到將近船上捕盜先自呼名識認
 一遇夜泊船聽中軍船招船喇叭響各船依序
 隨船安插不許私求穩便遠泊因而疎虞斬首
 示眾哨官連坐

一守夜號令俱同在港號令但每夜加鳥銃手
 二名點火執銃遇敵即便對放
 一各船遇夜有急看中軍船五方高懸燈五盞
 是欲設疑以見船多之意每船後尾上立燈左
 右二盞前桅上加燈二盞

相寇情

小舟數往來者謀識也遲而審領者疑我也欲
 進而復退者探我也既退而卒進者襲我也鼓
 噪而矢石不下者兵器少也却而顧者欲復來

師律

卷之十一

水戰

五

也先急而復緩者整備也促鼓而不戰懼我也
 泊而揚帆者欲出不意也既退而不速者謀也
 火夜明而呼噪者恐我襲彼也擲纜而即起者
 欲擇其利也火數明而無聲者備器也夜泊而
 趨於涯涘者鄉道欲往也促纜而不呼者急欲
 逃也促纜及流懸燈於途者夜逸而遁也久而
 不動者偶人也鼓而無韻者偽響也近岸連村
 而不登劫者怯也不久困請和投降者詐也

謹行泊

我舟在洋出哨追趕賊船天欲昏黃潮時將盡不可貪程一意前往須防今夜自安泊處恐無收譽風至之虞遇龍潭神廟不可放銃吹打吶喊或有驚動起風作浪之失早晚占看日月星雲氣色飛鳥預知風雨未到晚黑便收譽宿高登四瞭恐隔山先泊賊船而我不防也

浙東潮候

初一初二三十四 寅申長 巳亥平
初三初四十五十六 卯酉長 子午平

師律

卷之十一

水戰

三

初五初六十七十八 辰戌長 丑未平
初七初八十九二十 巳亥長 寅申平
初九初十廿一廿二 子午長 卯酉平
十一十二廿三廿四 丑未長 辰戌平
廿五廿六 寅申長 巳亥平
廿七廿八 卯酉長 子午平
廿九三十 辰戌長 丑未平

江北潮候

初一子午正 初二子午末 初三丑未初

隼一人不過重米二石、帆櫓輕便為上、以金鼓
旗幡為進退之節、其戰則有樓船、圍艦、走舸、海
鶻、其潛襲則有蒙衝、遊艇、其器則有拍竿、為其
用利、順流以擊之、諸軍視大將軍之旗、旗前點
開鼓則進、旗立聞金則止、旗偃則還、若先鋒遊
奕等船為賊所圍、以須外援、則視大將赤旗、向
賊點則進、每點一船進、旗前亞、不舉則戰、船餘
退、旗向內點、每點一船退、若張疑兵、則於浦泥
廣設旌旗、帆檣以惑之、此其大略也

師律 卷之十一 水戰 天

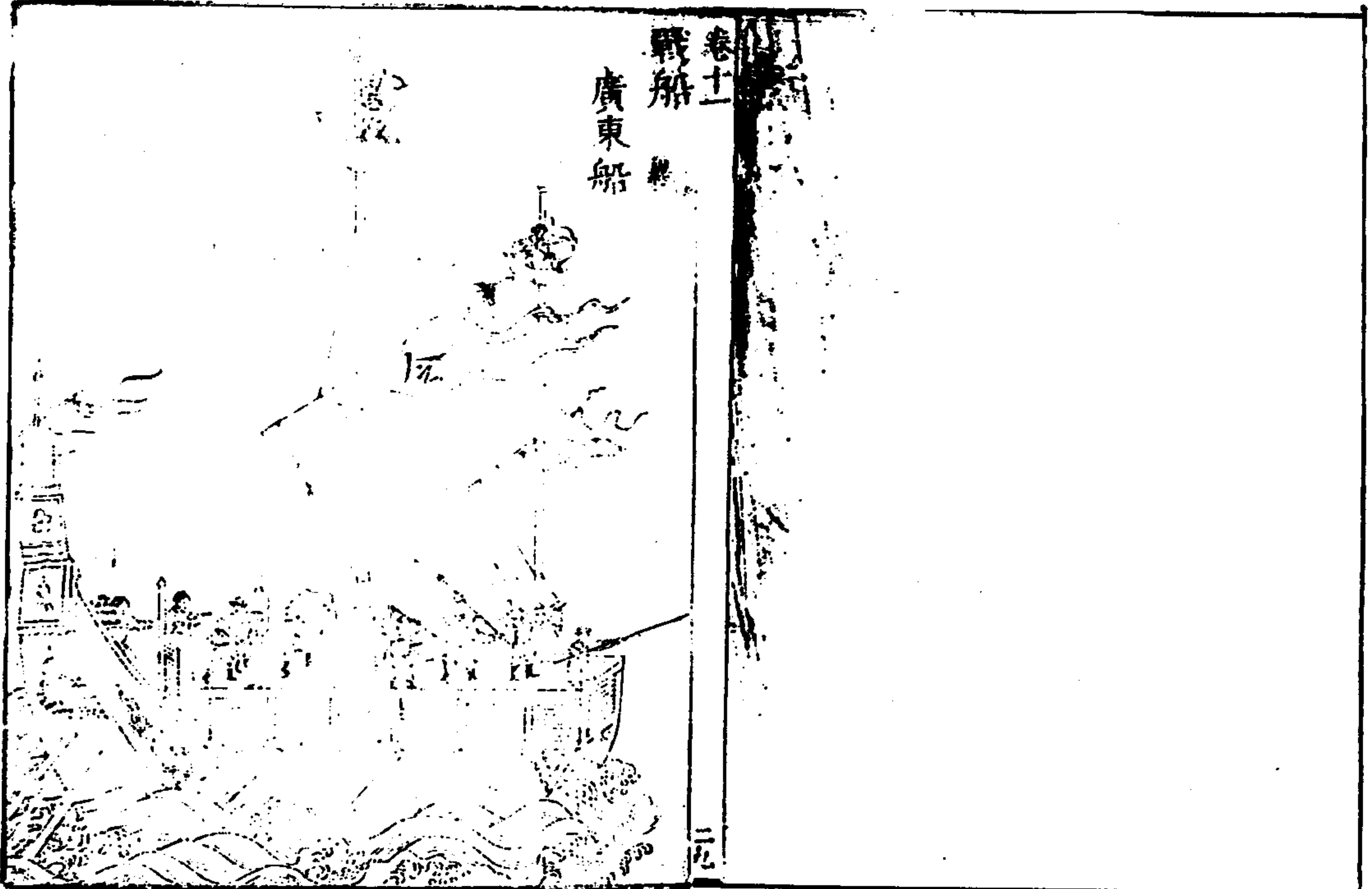
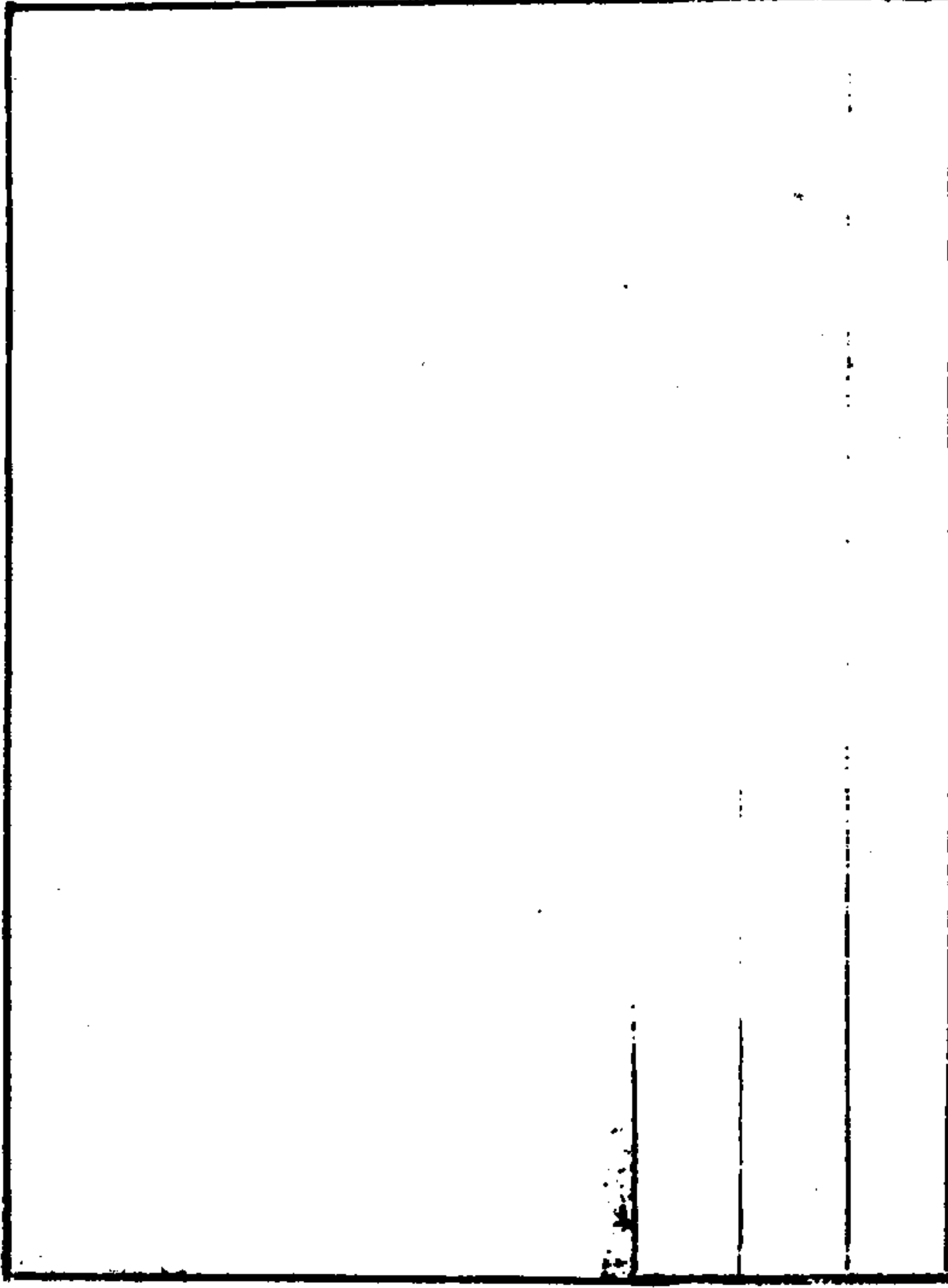

卷十一 戰船 廣東船

廣船視福船尤大其堅緻亦遠過之蓋廣船乃鐵本所造福船不過松杉之類而已二船在海若相冲擊福船即碎不能當鐵力之堅也倭夷造船亦用松杉不敢與廣船相冲但廣船難調不如調福船為便易廣船若壞須用鐵樑木修理難乎其繼且其制下窄上寬狀若兩翼在裏海則穩在外洋則動搖此廣船之利弊也廣東大戰艦用火器于浪濤中起伏蕩漾未必能中賊即使中矣亦無幾何能可假此以唬敵人

師律

卷之十一

水戰

辛

之心膽耳所恃者有二發槓佛郎機是惟不中則無船不碎一也以火毬之類于船頭相遇之時從高擲下火發而賊舟即焚二也大福船亦然廣船用鐵樑木造船之費加倍福船而其耐久亦過之蓋福船俱松杉木啾蟲易食常要浸洗過八九汛後難堪風濤矣廣船木堅啾蟲縱食之亦難壞也

六福船

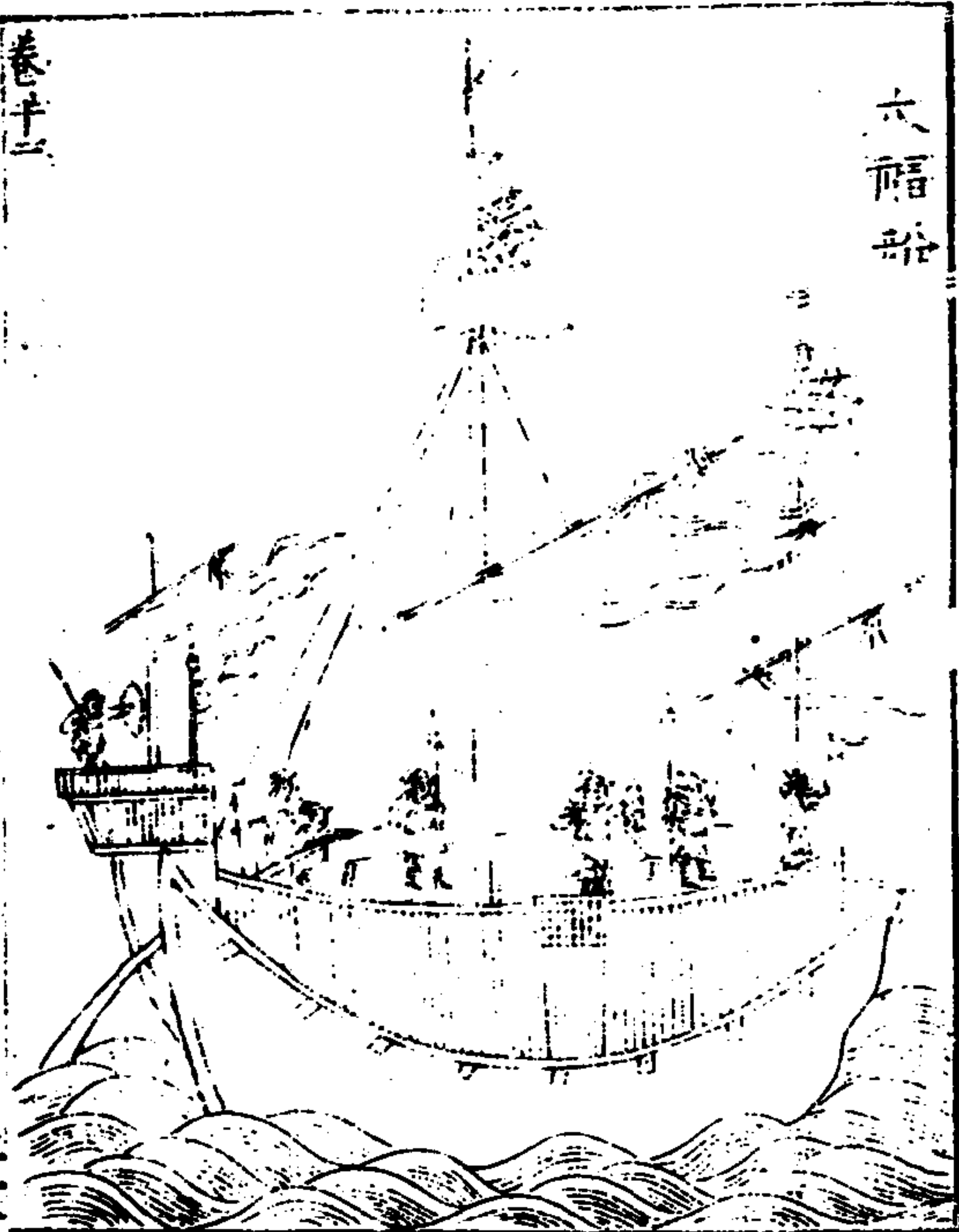

右福船高大如樓可容百人其底尖其上濶其首昂而口張其尾高聳設樓三重於上其傍皆護板護以茅竹堅立如垣其帆桅二道中為四層最下一層不可居惟實土石以防輕飄之患第二層乃兵士寢息之所地櫃隱之須從上躡梯而下第三層左右各設水門中置水櫃乃揚帆吹鬻之處也其前後各設木椗繫以絙纜下旋起椗皆於此層用力最上一層如露臺須從第三層穴梯而上兩傍板翼如欄人倚之以攻

敵矢石火炮皆俯瞰而發敵舟小者相遇即擊沉之而敵又難於仰攻誠海戰之利器也但能行于順風順潮回翔不便亦不能逼岸而泊須假哨船接渡而後可

福船高大如城非人力可驅全仗風勢倭船小如我之小蒼船故福船乘風下壓如車碾螳螂闔船力而不闔人力是以每每取勝但喫水一丈二尺惟利大洋不狹多膠于淺無風不可使是以賊舟一入裏海沿淺而行則福船為無用

師律

卷之十一

水戰

三

矣故又有海滄之設

按福建船有六號一號二號俱名福船三號哨船四號冬船五號鳥船六號快船福船勢力雄大，便於冲犁，哨船冬船，便于攻戰，追擊鳥船快船能御風濤，便於哨探或撈首級，大小兼用，俱不可廢，船制至福建備矣，但近時板薄釘稀，欲船之堅，須加工料可也，又制開浪船，以其頭尖故名，喫水三四尺，四槳一櫂，其行如飛，內可容三五十人，不拘風潮順逆皆可用也。

叭喇唬船

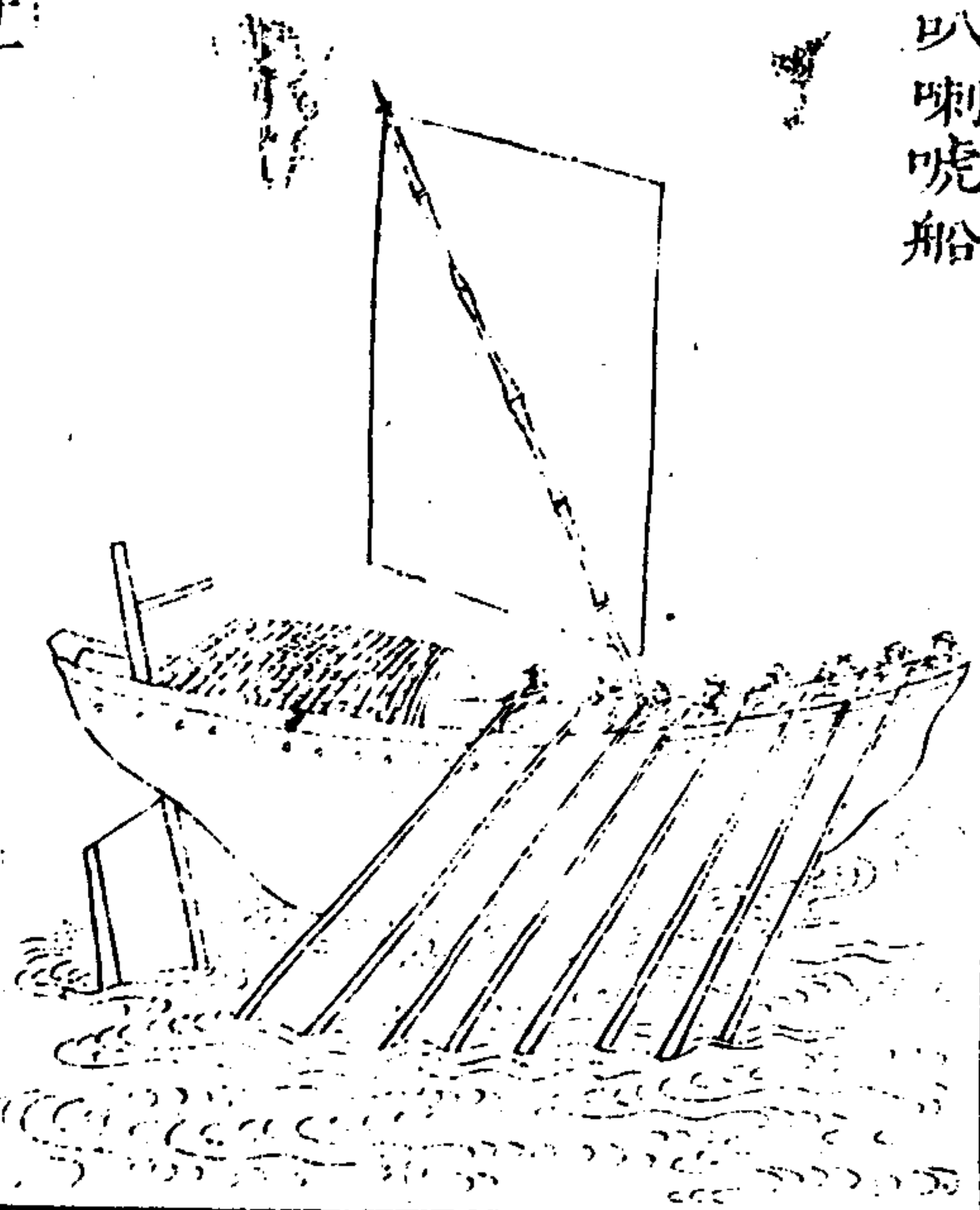

卷十一

世三

叭喇唬船浙中多用之福建之烽火門亦有其製底尖面濶首尾一樣底用龍骨直透前後濶約一丈長約四丈末有小官倉臙面兩傍各用長板一條其兵夫坐向後而掉槳每邊用槳十枝或八枝其疾如飛有風豎桅用布帆槳斜向後准作偏舵亦能破浪甚便追逐哨探倭奴號曰軟帆亦畏憚

蒼山船

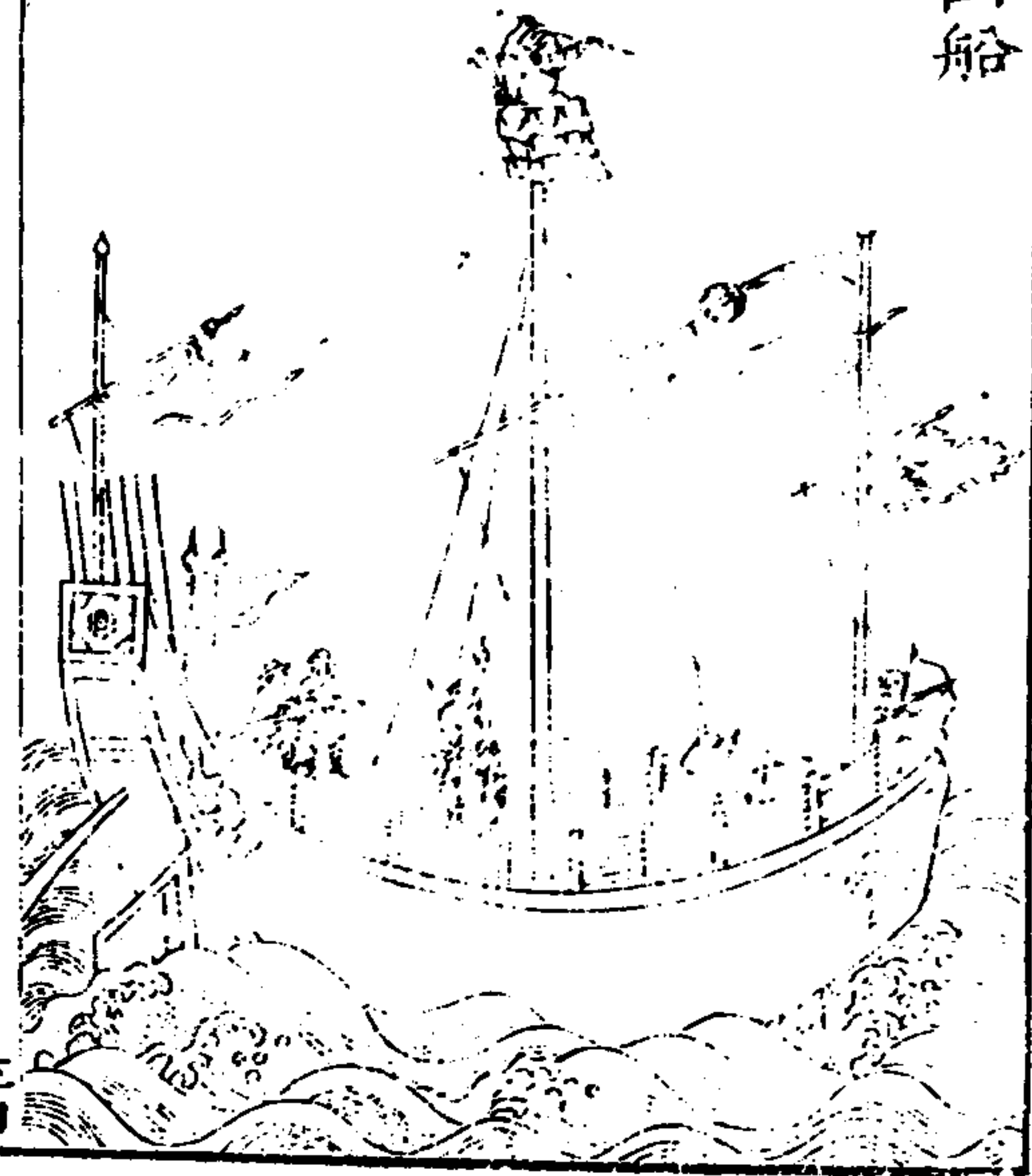

卷十一

蒼山船首尾皆濶帆樯兼用風順則揚帆風息則盪櫓其櫓設于船之兩傍腰半以後每傍五枝每枝二跳每跳二人方櫓之未用也以板闌于跳上常露跳頭於外其制以板隔為二層下層鎮之以石上一層為戰場中一層穴梯而下臥榻在焉其張帆下旋皆在戰場之處船之兩傍俱飾以粉蓋卑隘于廣福船而濶于沙船者也用之冲敵頗便而捷温州人呼為蒼山鏡

三四

八槳船

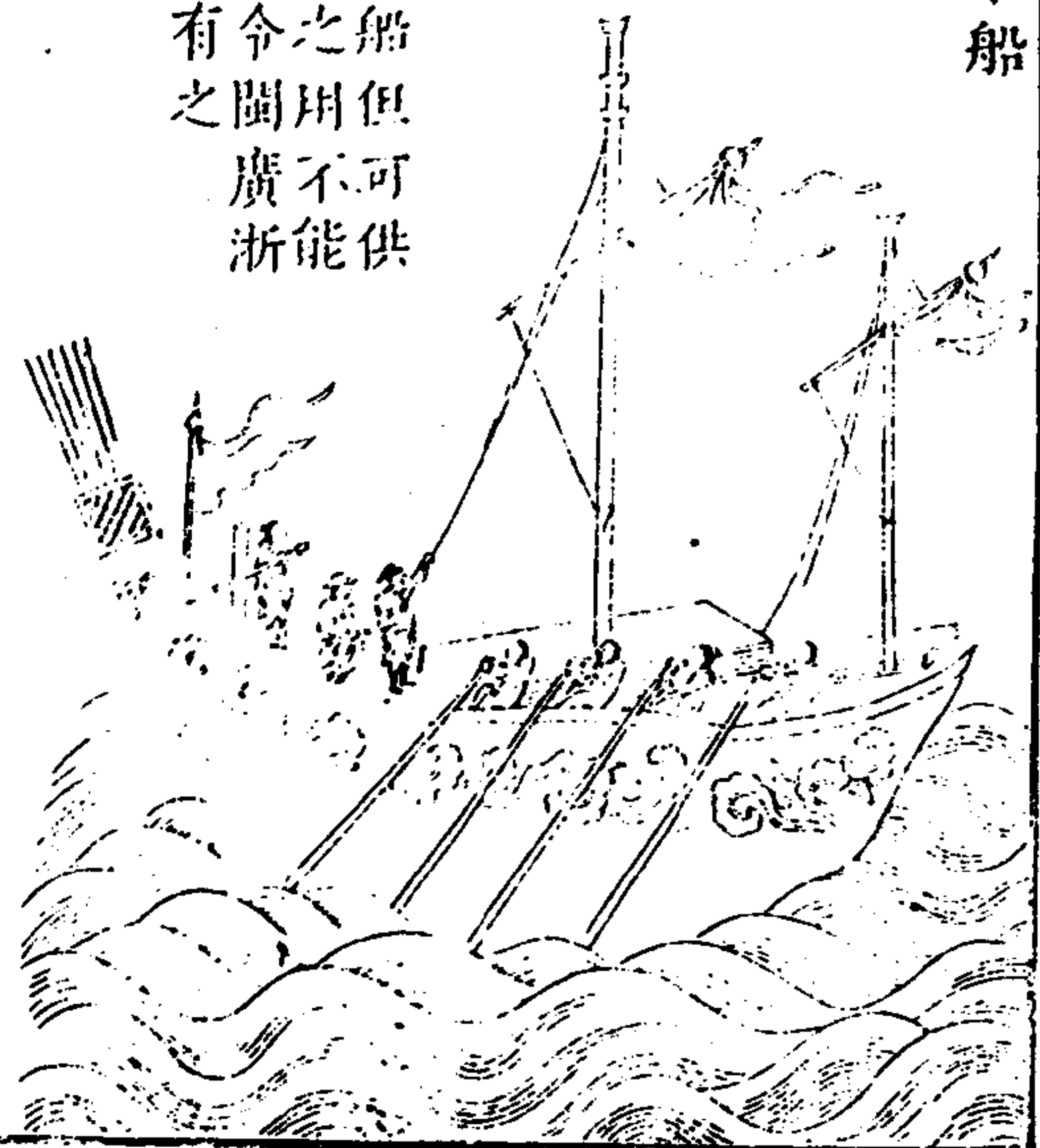

八槳船但可供哨探之用不能擊賊今閩廣浙直皆有之

卷十一

鷹船

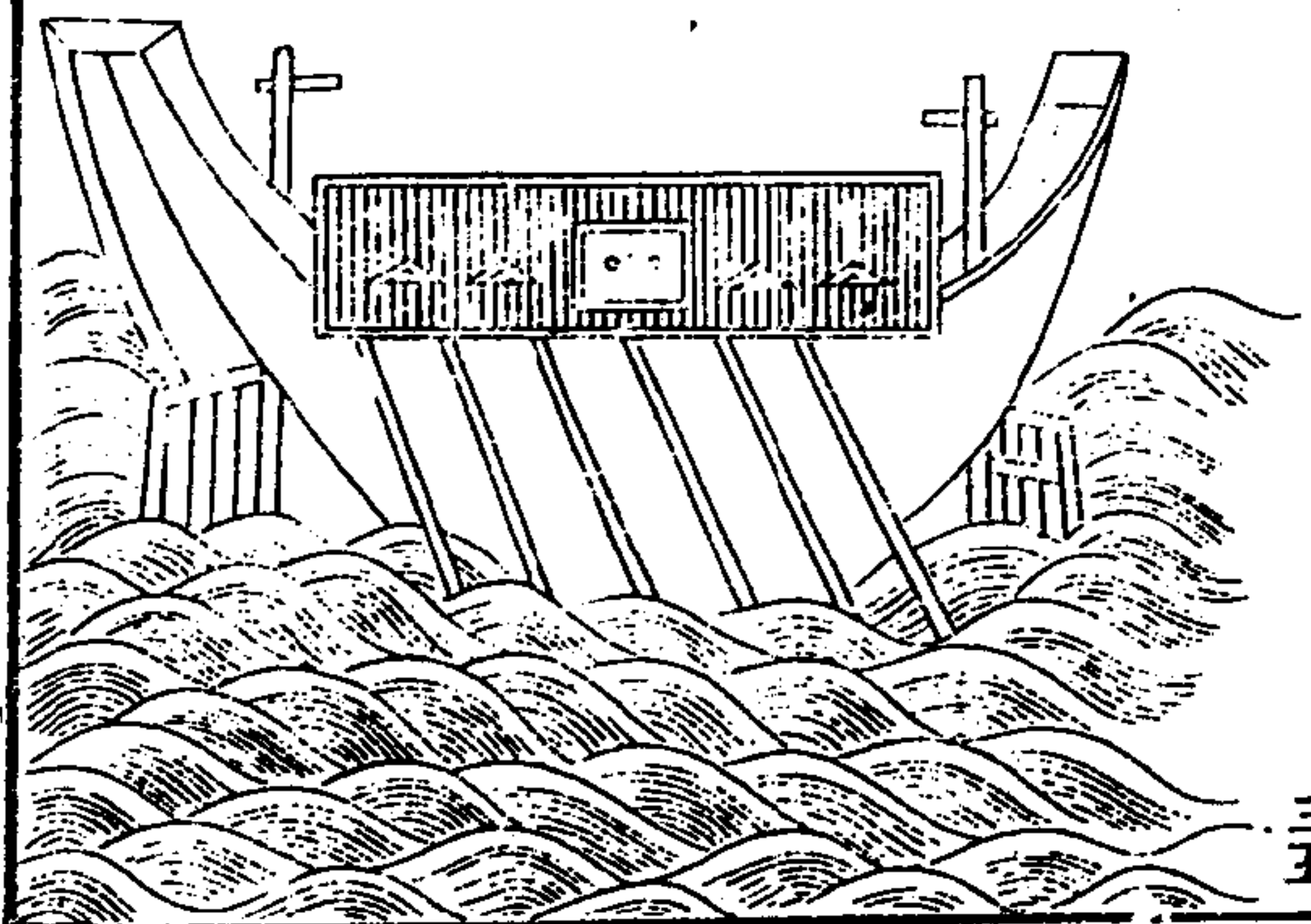

三五

崇明沙船可以接戰，但上無壅蔽，火繩矢石，何以禦之？不如鷹船兩頭俱尖，不辨首尾，進退如飛，其傍皆茅竹板，密釘如福船，傷板之狀，竹間設窻，可出銃箭，窻之內，船之外，隱人可盪槳，先用此舟冲敵，入賊隊中，賊技不能却，沙船隨後而進，短兵相接，戰無不勝矣。鷹船沙船乃相須之器也。

沙船能調戩鬪風，然惟便於北洋，而不便於南洋。北洋淺，南洋深，沙船底平，不能破浪水之大浪耳。北洋有滾塗浪，福船蒼山船底尖，最畏此浪。沙船却不畏此，北洋可拋鐵，猶南洋水深，惟可下水旋也。

水戰非鄉兵所慣，乃沙民所宜。蓋沙民生長海濱，習知水性，出入風濤，如履平地。在直隸太倉，崇明嘉定有之，但沙船僅可于各港，協守小洋，出哨若欲出赴馬蹟陳錢等山，必須用福船及廣東鳥尾等船也。

漁船

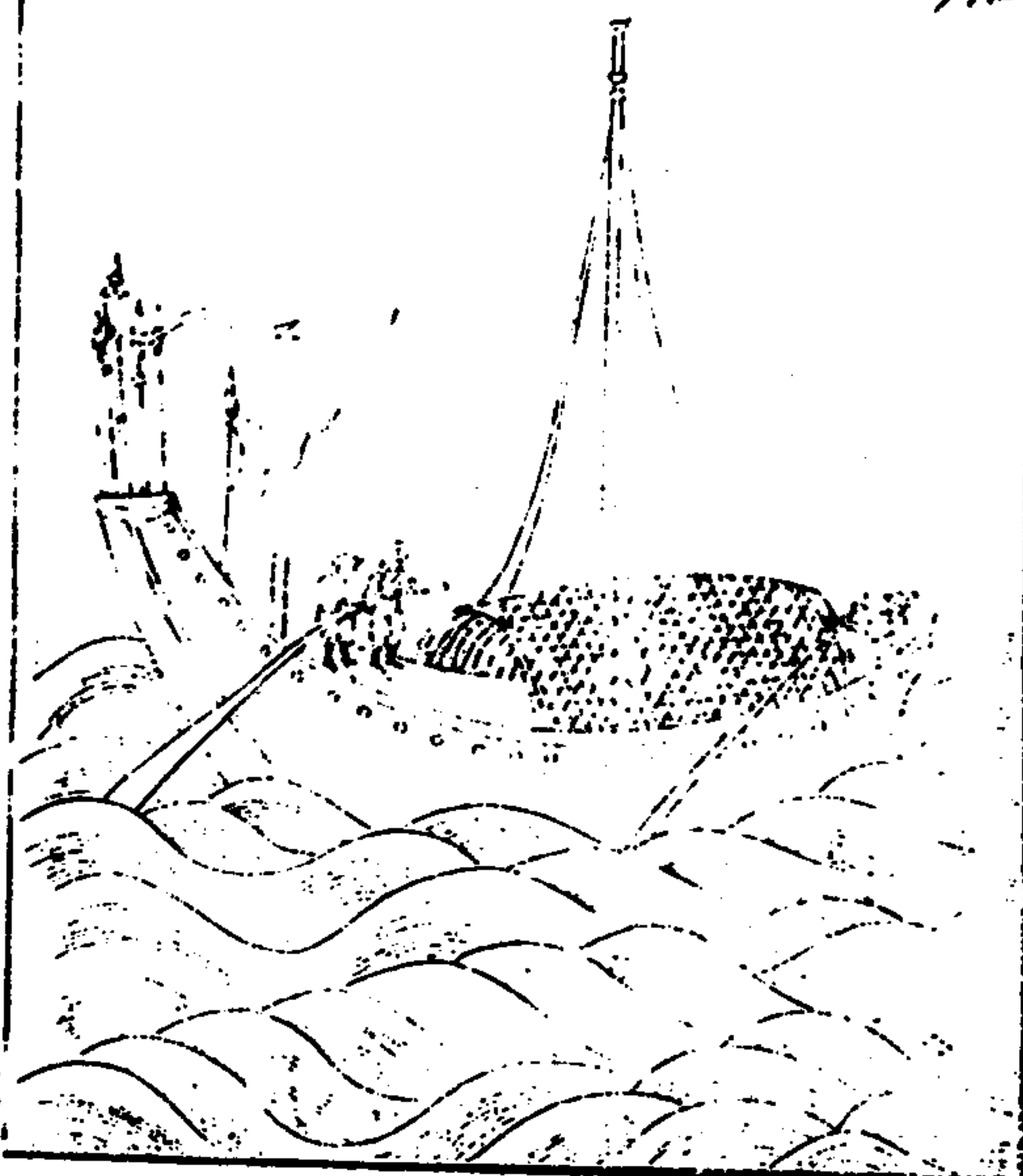

卷十一

三七

漁船於諸船中制至小，材至簡，工至約，而其用為至重，何也？以之出海，每載三人，一人執布帆，一人執槳，一人執鳥銃，布帆輕捷，無墊沒之虞，易進易退，隨波上下，敵舟燎望所不及，是以近年賴之取勝擒賊焉。

網梭船

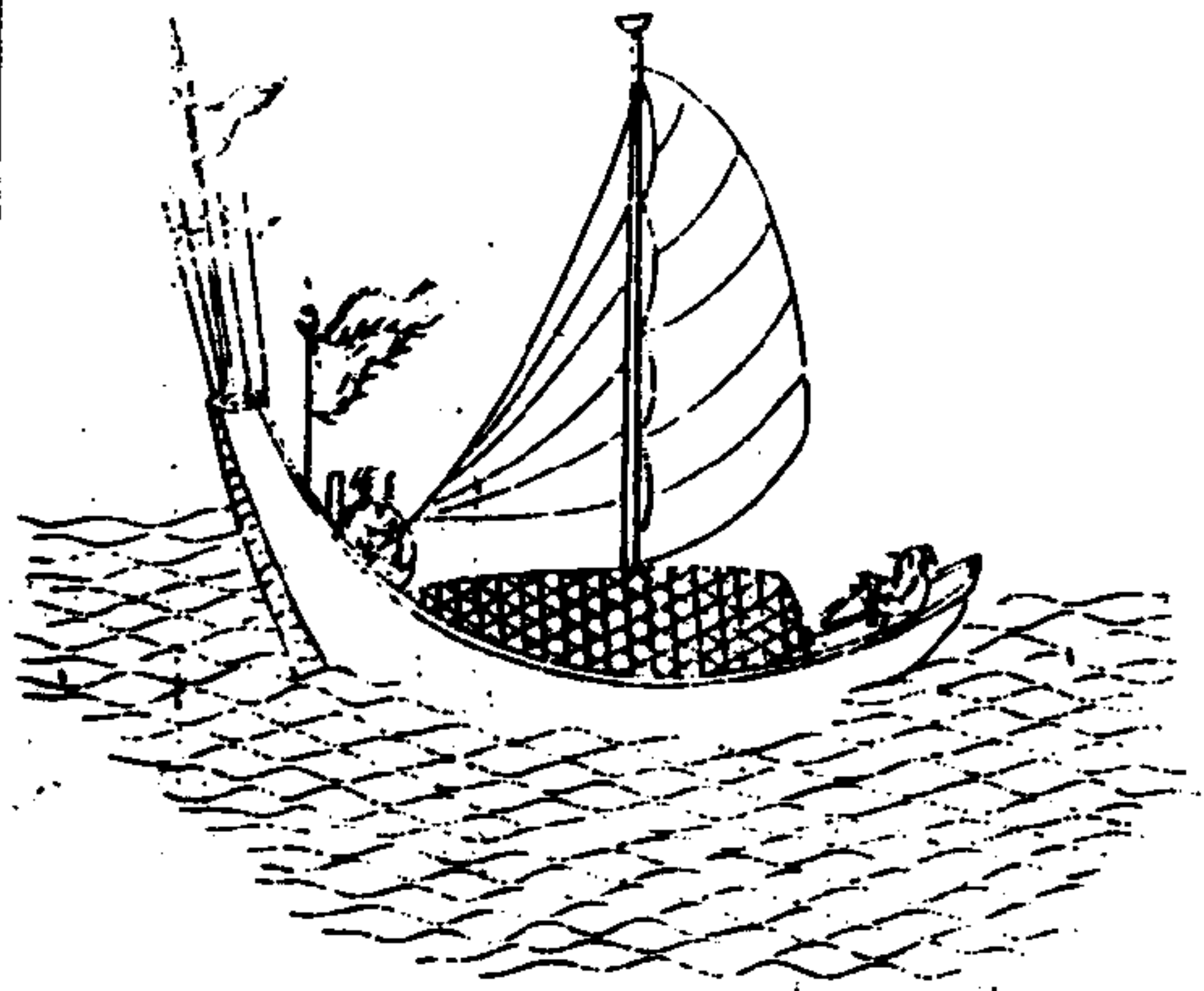

卷十一

三八

此船定海臨觀象山一帶沿海地方俱有之其形如梭樣竹桅布帆僅可容二人冲風冒浪專入大洋抵下八山取殼紫菜打魚之例舟至山麓二三人以舟舁置灘塗避風潮若欲西歸仍舁舟下水不能禦敵但可為哨探之用乃漁船之至小者也

艦船

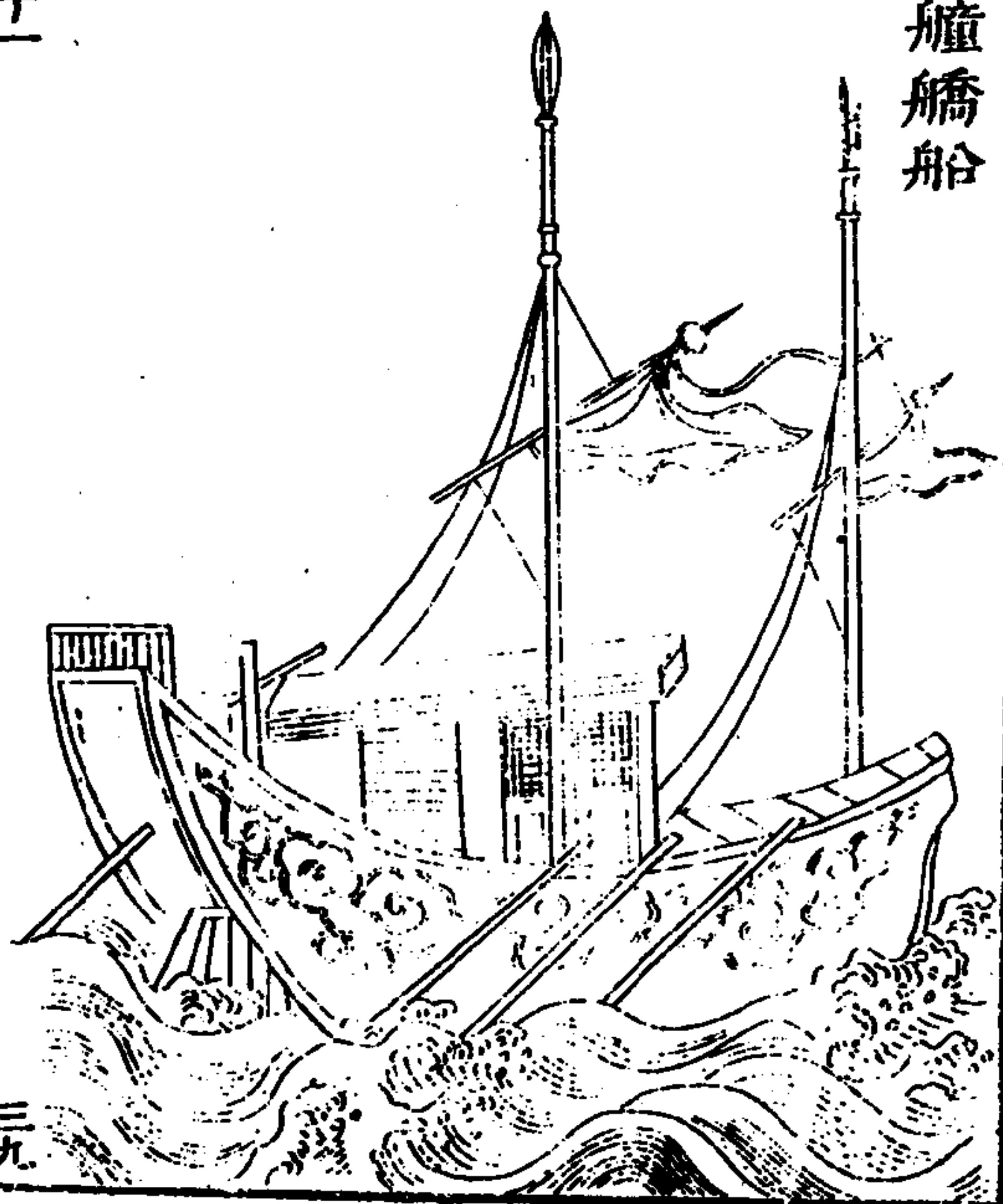

卷十一

三九

艦船改蒼山船制比蒼船稍大比海滄更小而無立壁最為得其中制遇倭舟或小或少皆可施功但水兵人技皆次於陸兵設使將水兵教練遴選亦如陸兵而後用之登舟其功倍于陸兵必矣司寄者何憚而不為哉

飛輪架海舟

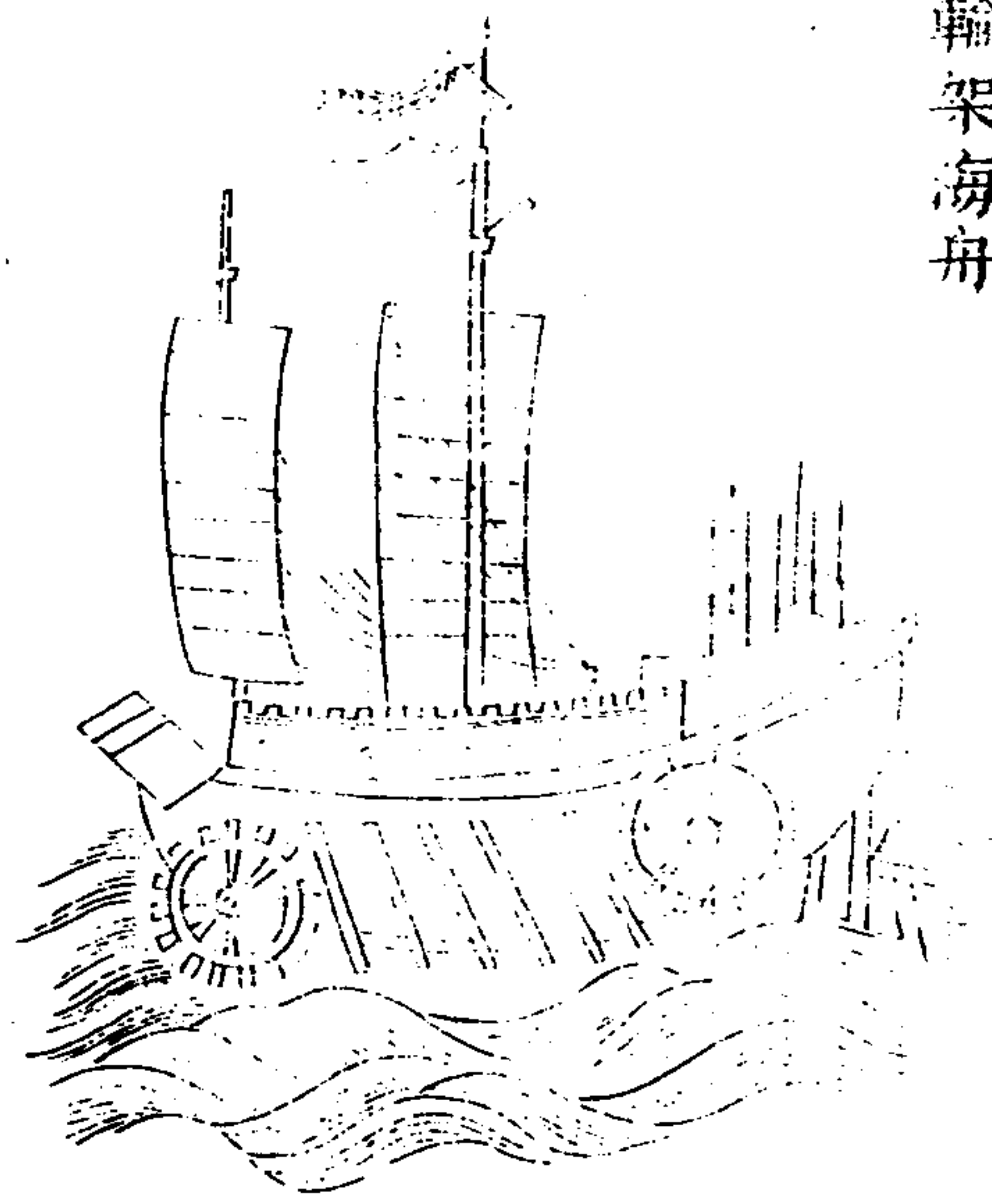

卷十一

製用楠木作船不出三千料之樣長七丈二尺闊一丈六尺四寸兩傍前後兩輪輪外遮板使人不見大槳六枝人在內操駕首尾一大孔風狂浪高即并二舟為一用大堅木拴入孔中儼然一舟固不可解海戰惟大船勝小多船勝少單以示衆連以示大兩得之矣

三拾二子輪舟



卷十一

製用飛輪舟外將杉木造一套舟只有前船頭裝以蘆葦油艸兩傍幫板腹內空虛凡泊淺洋峻島之間藉以護衛亦免擊觸之患若順風衝打即放火釘賊之舟我舟棄外套而還亦甚便利

遊艇

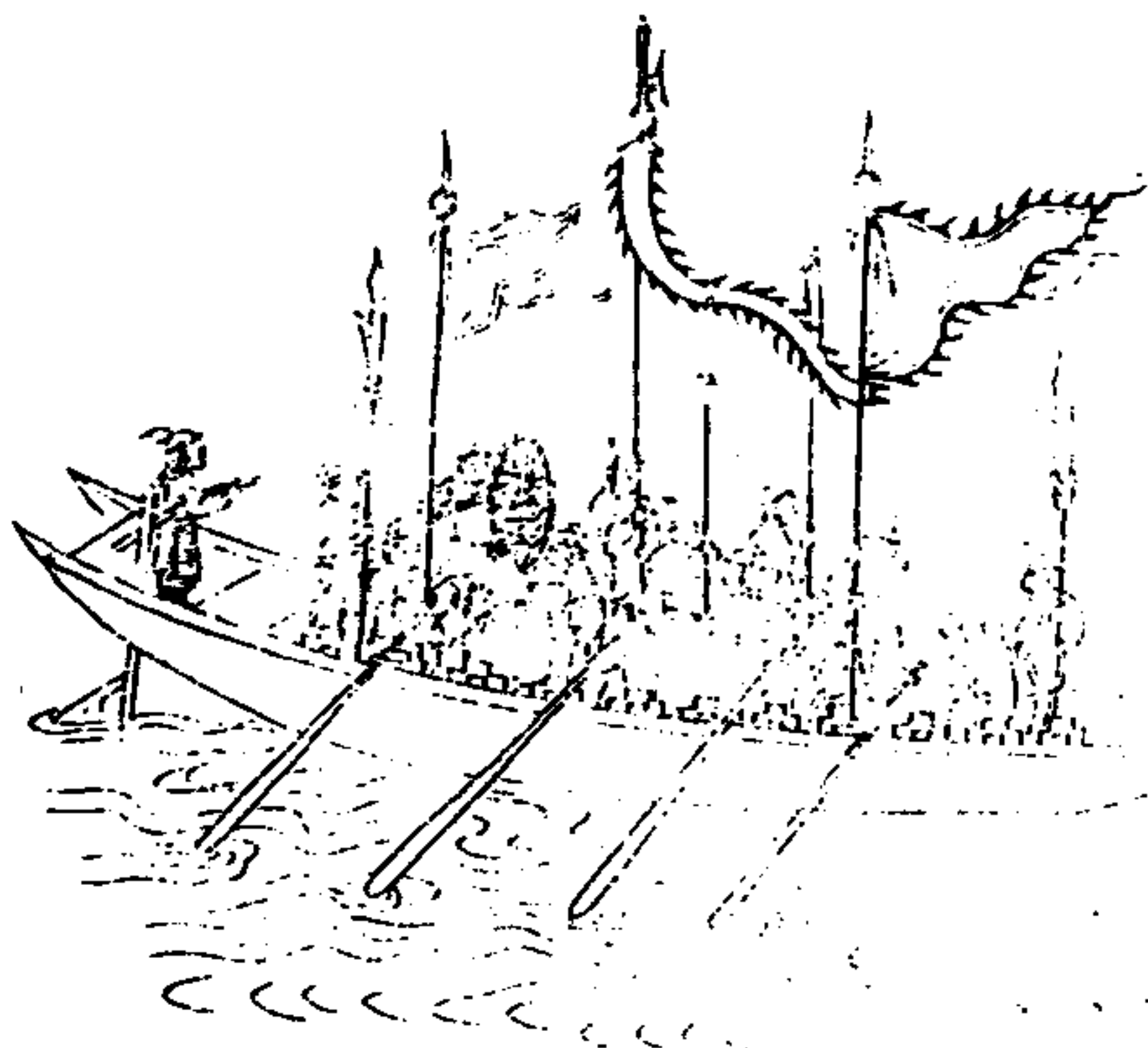

卷十

四二

蒙衝者以生牛革蒙戰船背左右開掣掉空矢石不能敗前後左右有弩窗矛穴敵近則施放此不用大船務在捷速乘人之不備

蒙衝

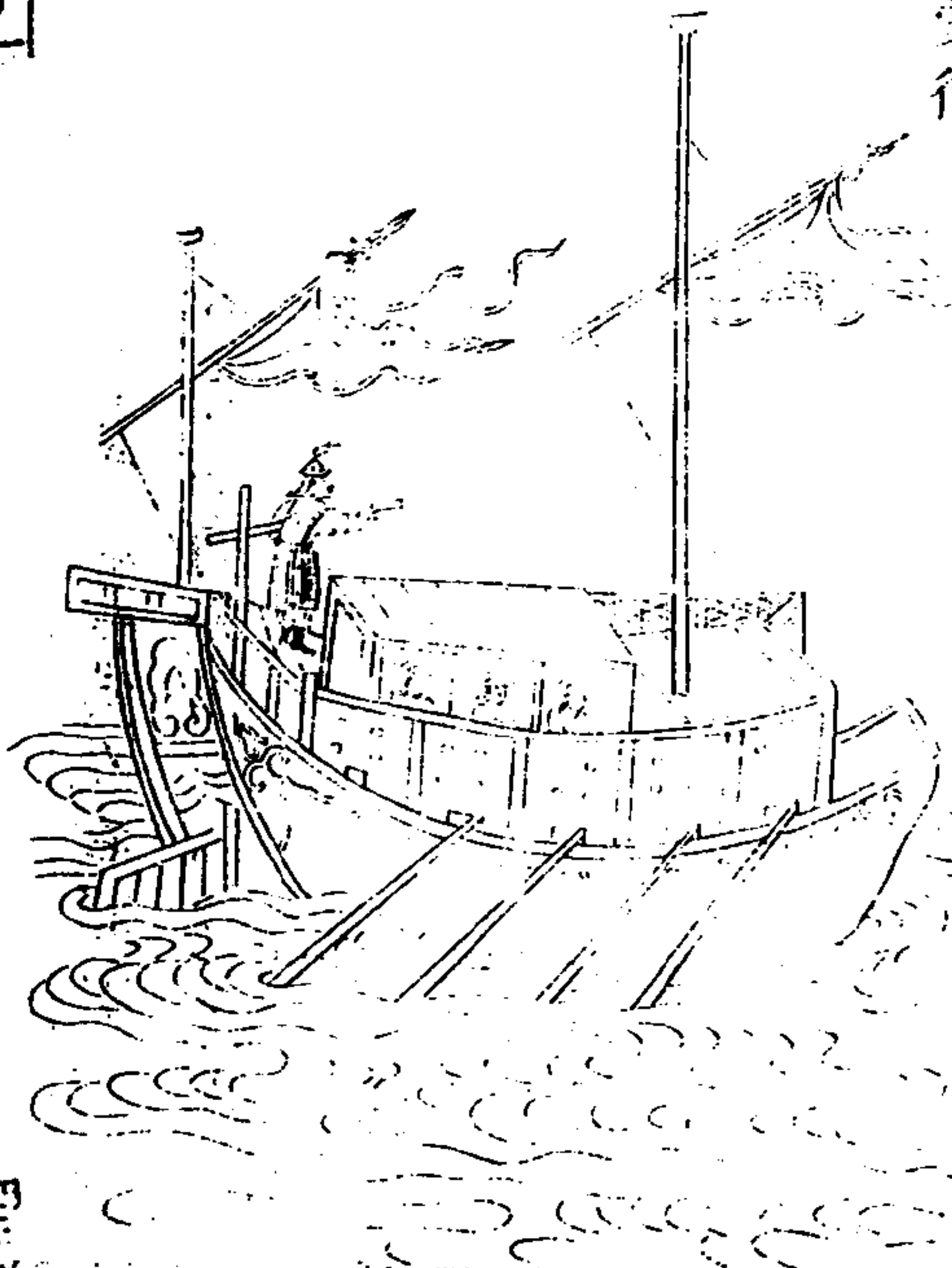

卷十

四三

蒙衝者以生牛革蒙戰船背左右開掣掉空矢石不能敗前後左右有弩窗矛穴敵近則施放此不用大船務在捷速乘人之不備

樓船

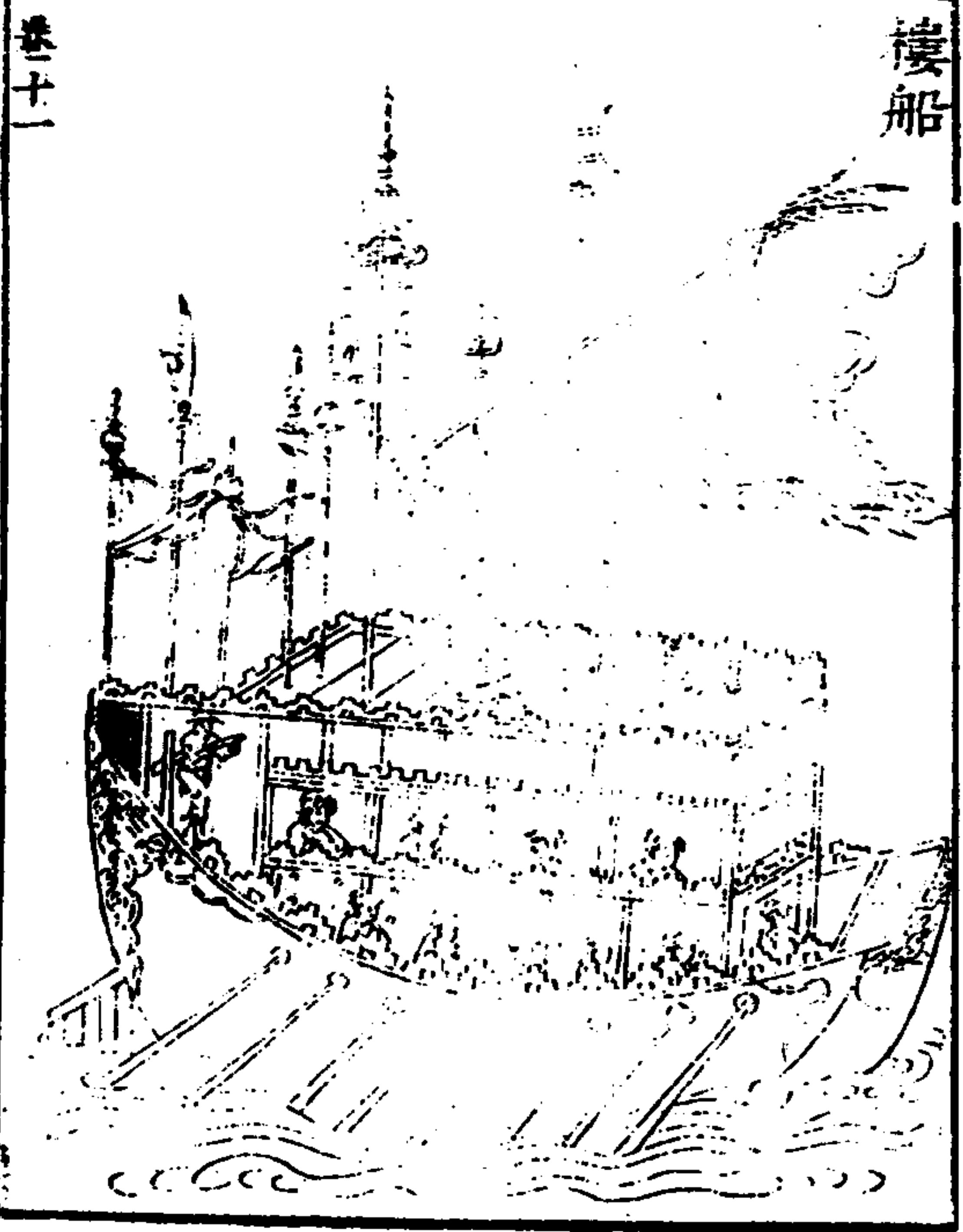

卷十一

四四

樓船者，船上建樓三重，列女牆，戰格，樹幡幟，開
弩窗，矛穴，外施瓊革禦火，置砲車，播石，鍊汁，狀
如小壘，其長者，步可以奔車，馳馬，若遇暴風，則
人力不能制，不甚便於用，然施之水軍，不可以
不設，足張形勢也。

走舸

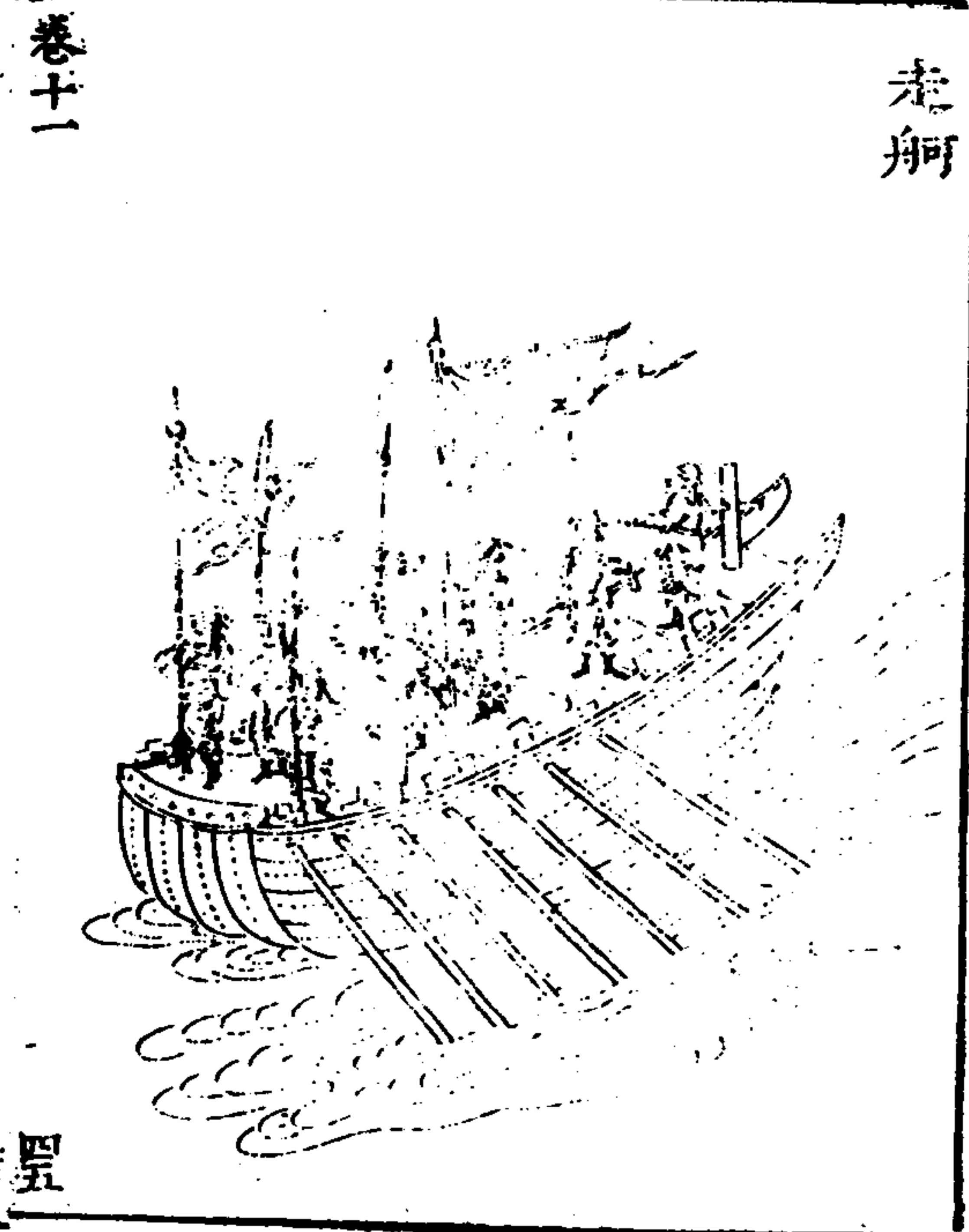

卷十一

四五

走舸者，船舷上立女牆，棹夫多戰卒，皆選勇力
精銳者充，往返如飛，鷗乘人所不及，金鼓旌旗
在上。

一
二
三
四
五
六
七
八
九
十
十一
十二
十三
十四
十五
十六
十七
十八
十九
二十

鬪艦

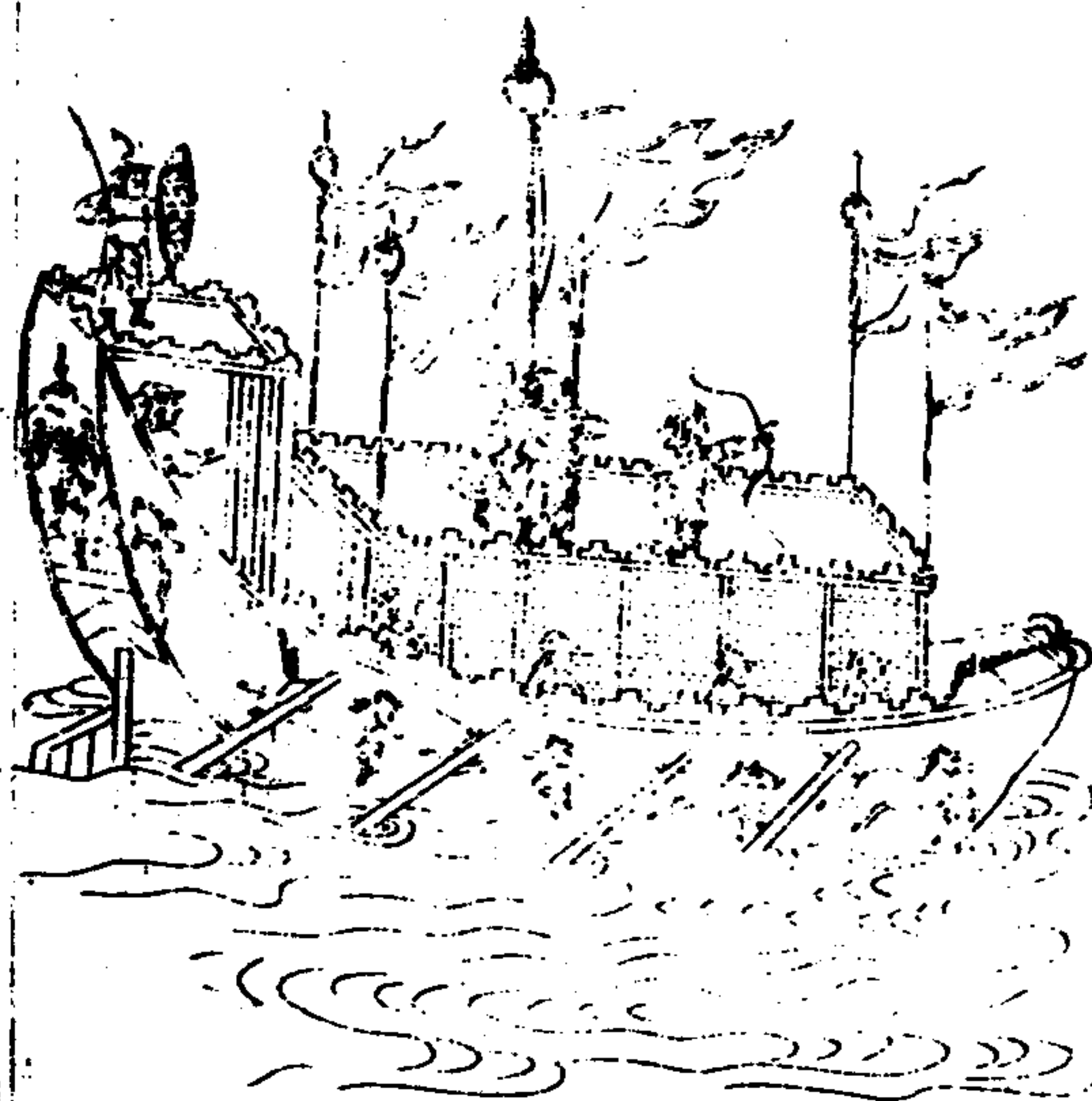

卷十一

四六

鬪艦者船舷上設女牆可蔽半身牆下開擘棹
空穴船內五尺又建棚與女牆齊棚上又建女
牆重列戰士上無覆背前後左右豎牙旗金鼓

海鶻

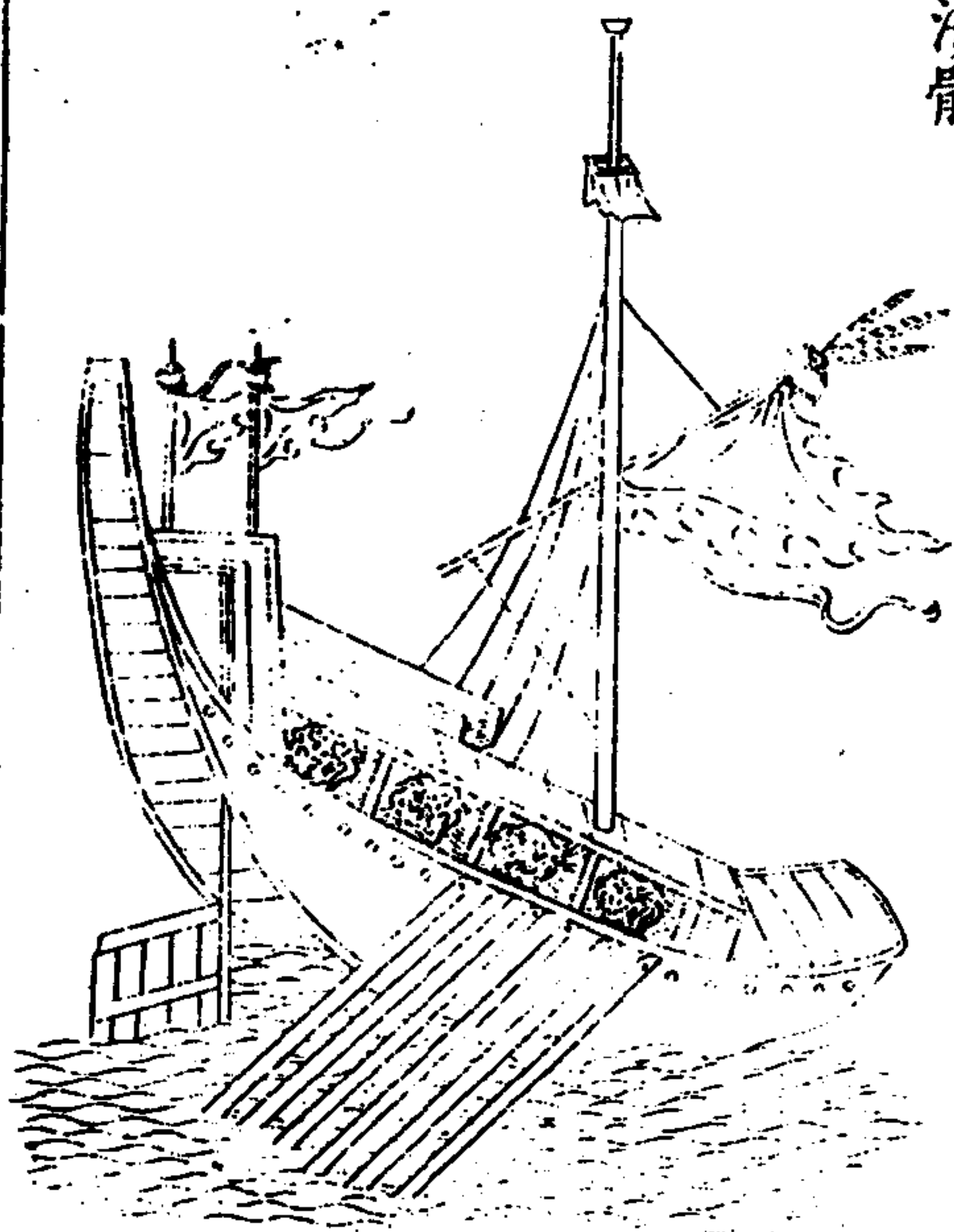

卷十一

四七

海鶻者船形頭低尾高前大後小如鶻之形舷
上左右置浮板形如鶻翼翅肋其船雖風濤怒
漲而無側傾覆背左右以生牛皮爲城牙旗金
鼓如常法

海滄船

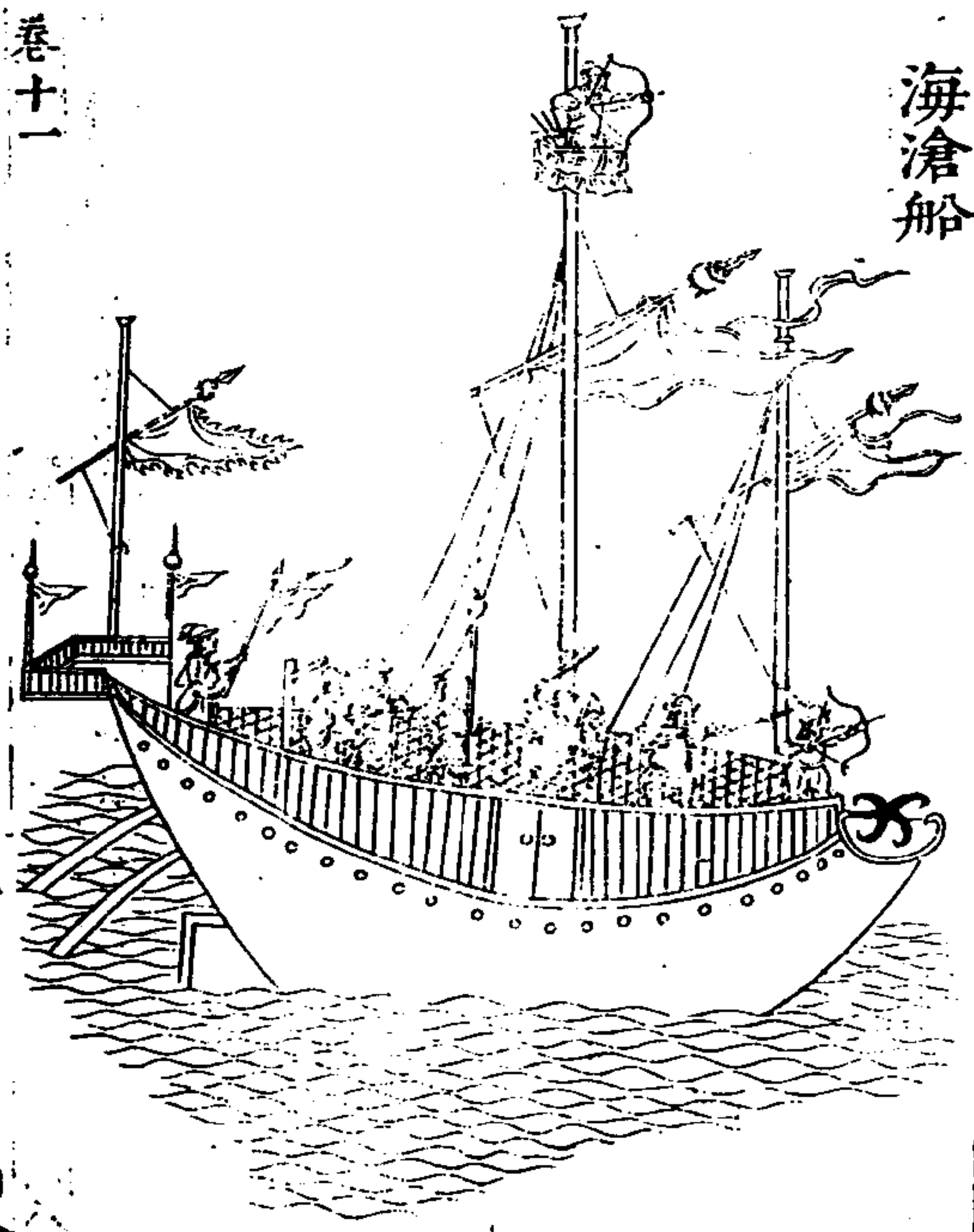

卷十一

四

戚繼光曰海滄稍小福船耳噴水七八尺風小亦可動但其功力皆非福船比設賊舟大而相並我舟非人力十分膽勇死鬪不可勝之二項船皆只可犁沉賊舟而不能撈取首級故又有滄船之設

開浪船



卷十二

四

戚繼光云開浪以其頭尖故名噴水三四尺四槳一櫓其形如飛內可容三五十人不拘風潮順逆者也莊渭陽曰廣船不如福船廣船下狹上淵不耐巨浪又其上編竹為蓋遇火器則易燃不如福船上戰棚禦敵尤便也

兩頭船

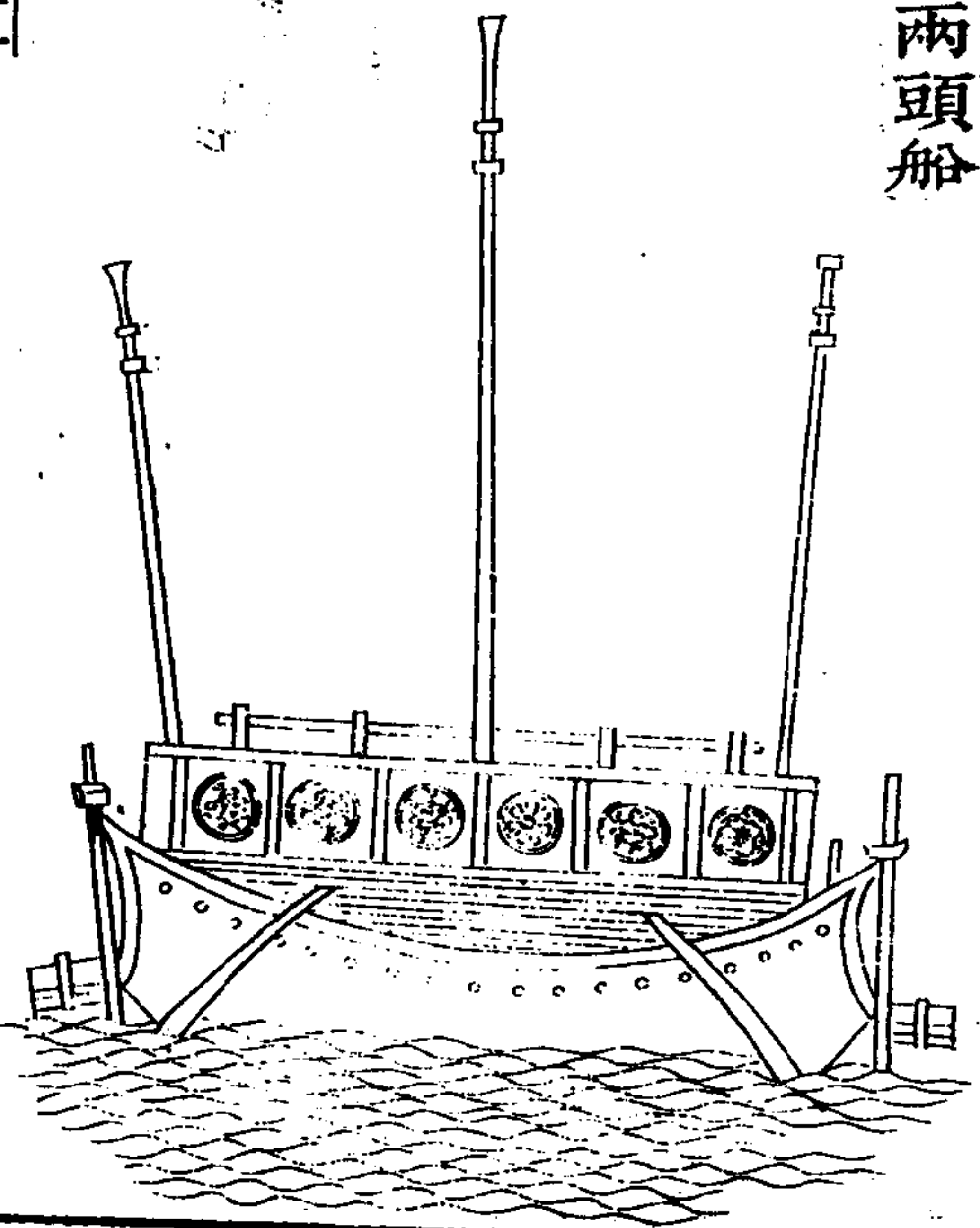

卷十一

五

按大學衍義補有兩頭船之說蓋為海運為船巨遇風懼難旋轉兩頭製舵遇東風則西馳遇南風則北馳海道諸船無逾其利蓋武備不嫌於多慮患不妨於遠莫為之前猶將求之而況設之前者有未泯乎

沙船

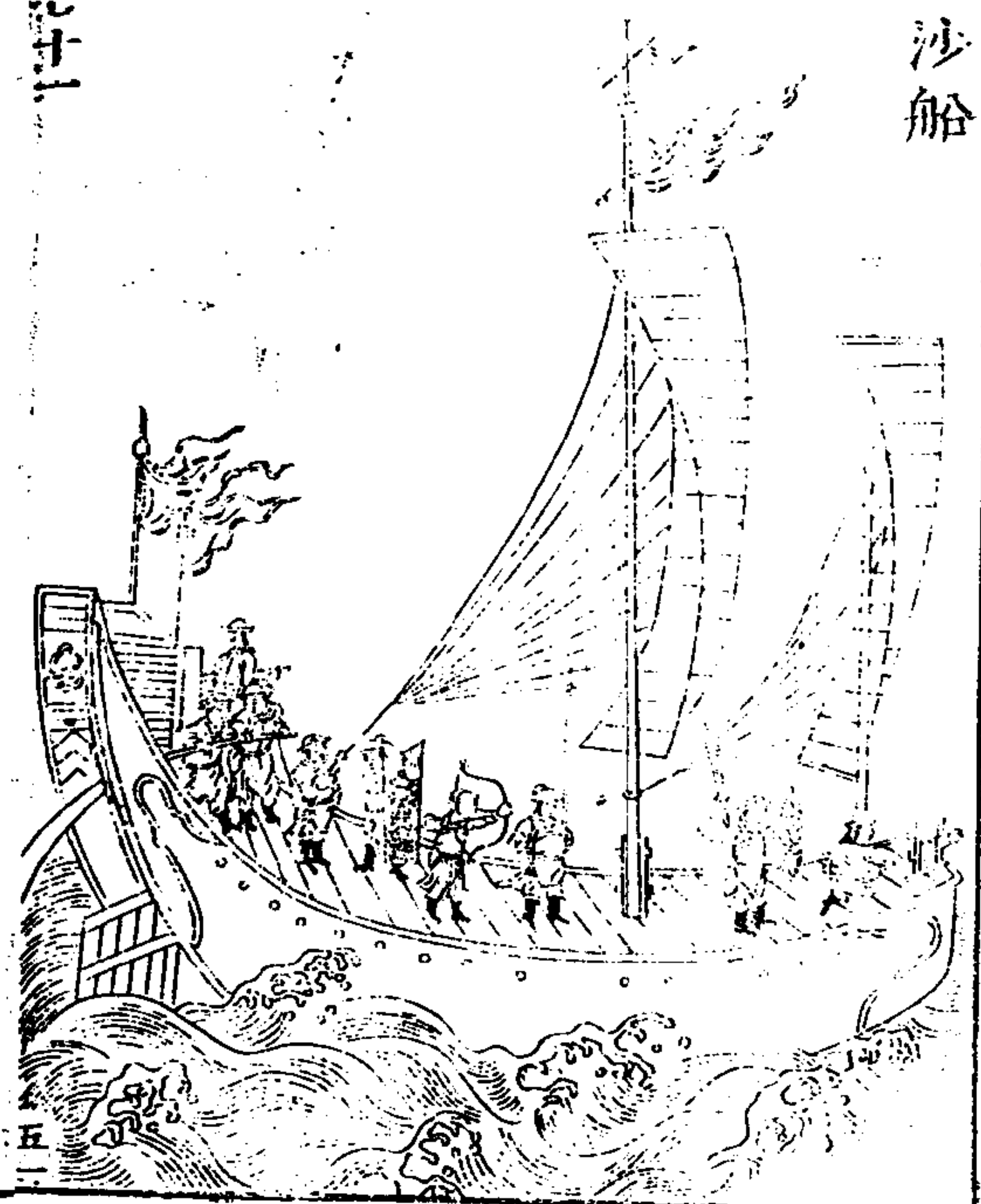

卷十一

五

水戰非鄉兵所慣乃沙民所宜蓋沙民生長海濱習知水性出入風濤如履平地在直隸太倉崇明嘉定有之但沙船僅可於各港協守小洋出哨若欲出赴馬蹟陳錢等山必須用福蒼及廣東烏尾等船

沙船能調餞使鬪風然惟便於北洋而不便於南洋北洋淺南洋深也沙船底平不能破深水之大浪也北洋有滾塗浪福船蒼山船底尖最畏此浪沙船即不畏此北洋可拋鍊猫南洋水

溪惟可下水旋

太祖舊制溪巖雙桅船隻私自下海之禁承平既久法度浸弛雙桅習以為常甚至有五桅者長江大帆一日千里近者當道建言申明舊制曉諭改正而未嘗着實舉行故沙船入港頭桅多寄海口或倩人遊說官府海船非雙桅不可冀便其私蓋單桅雙桅無不可行但有大小遲速耳定制沙民止許戶船一隻巡船宜快便多桅檣如糧船有一定之式以便江海識別沙船

師律

卷之十一

水戰

五

宜朴實單桅仍禁雙桅眼責令本州縣及守禦官限一月之內改正違者即係賊船許諸人擒獲首告即以充賞惟有副帆副桅以備損壞而桅眼止一者聽庶幾我常強而彼常弱我常速而彼常遲此造船之良法也

蜈蚣船

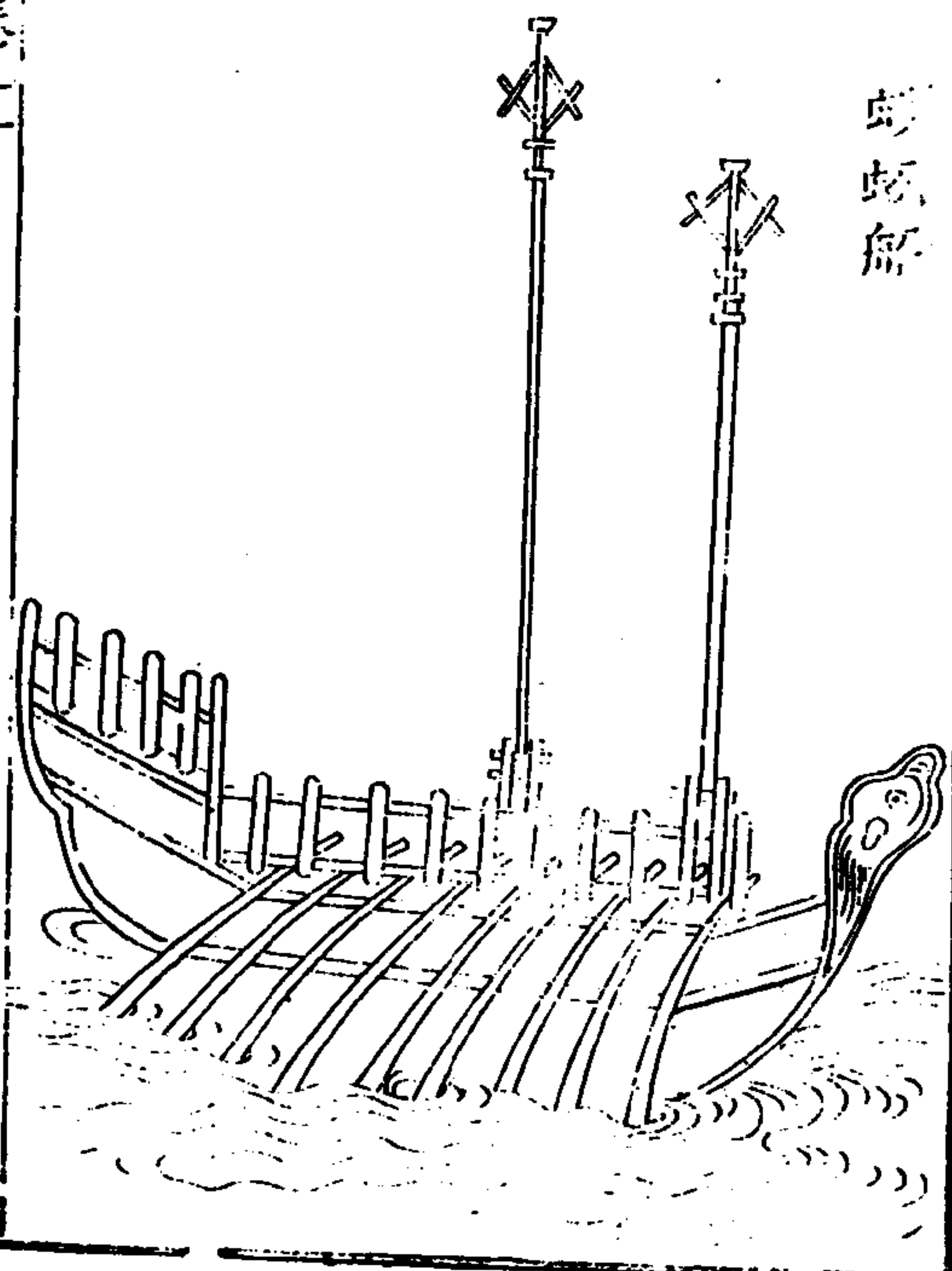

卷十一

五

右船其形如蜈蚣其制始於東南夷以駕佛郎機銃銃重者千斤小者亦百五十斤其法之烈也雖木石銅錫犯罔不碎觸罔不焦其達之迅也雖奔雷掣電勢莫之疾神莫之追蓋島夷之長技也其法流入中國中國因用之以馭夷狄諸凡火攻之具砲箭鎗球無以加諸其成造也嘉靖之四年其法草創嘉靖十三年數年之間未及一試而英知功者有名器尚存述之以俟

海行甚速而遲者，鬪風故也。如大食國在漳州東南，每歲之番者，必候冬初西北風盛而去，夏初東南風而來，誠所謂海舟無風不可動也。惟佛郎機蜈蚣船，底尖面濶，兩旁列楫數十，其行如飛，而無傾覆之患。故倣其製造之，則除颶風暴作，狂風怒號外，有無順逆皆可行矣。况海中晝夜兩潮，順流鼓柁，一日何嘗不數百里哉。

卷十一

鳥嘴船

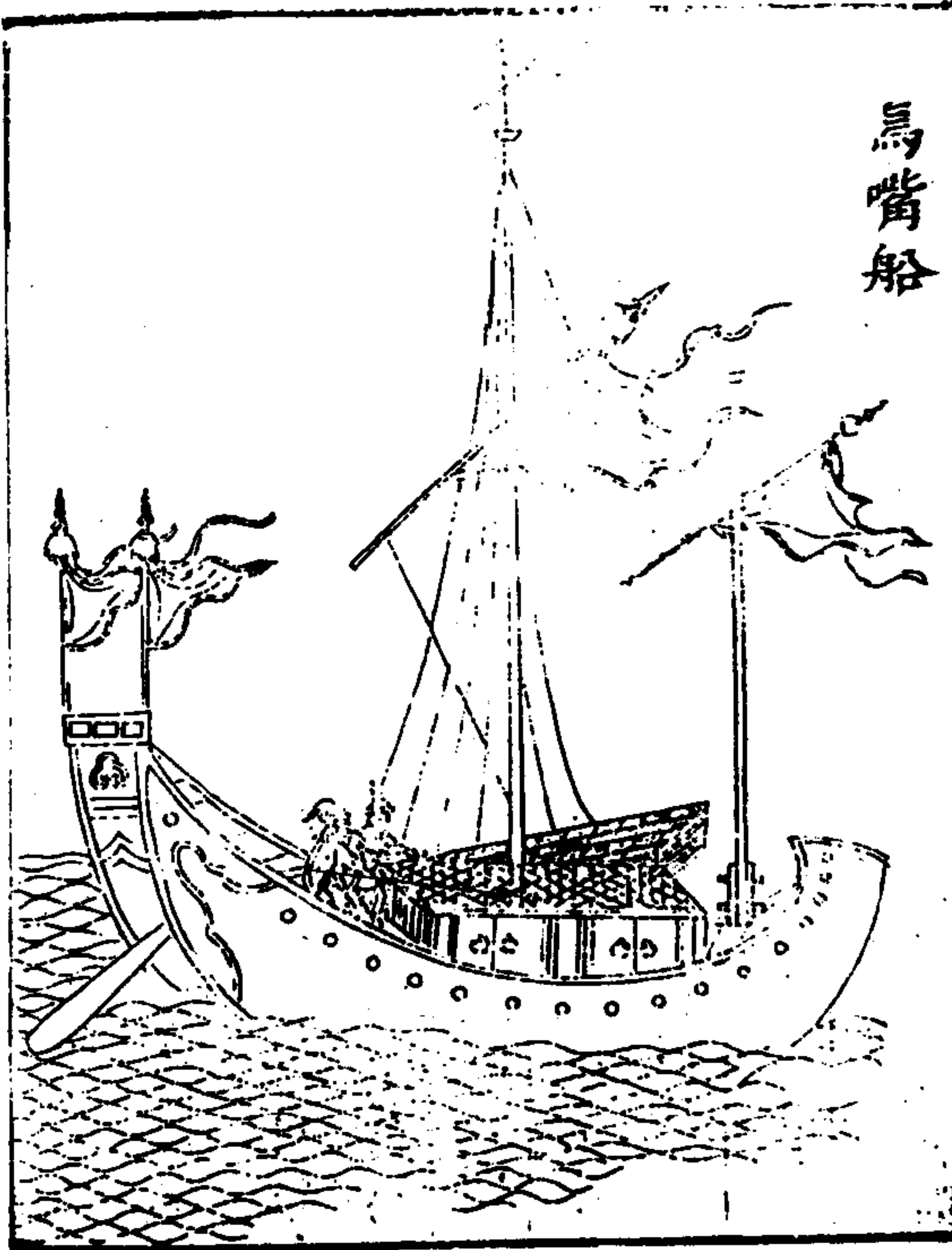

五

鳥嘴船出温台松門海門等處，船首形如鳥嘴。有風則蓬無風用櫓，長四五丈，南人亦用捕魚。

卷十一

鴛鴦槳船

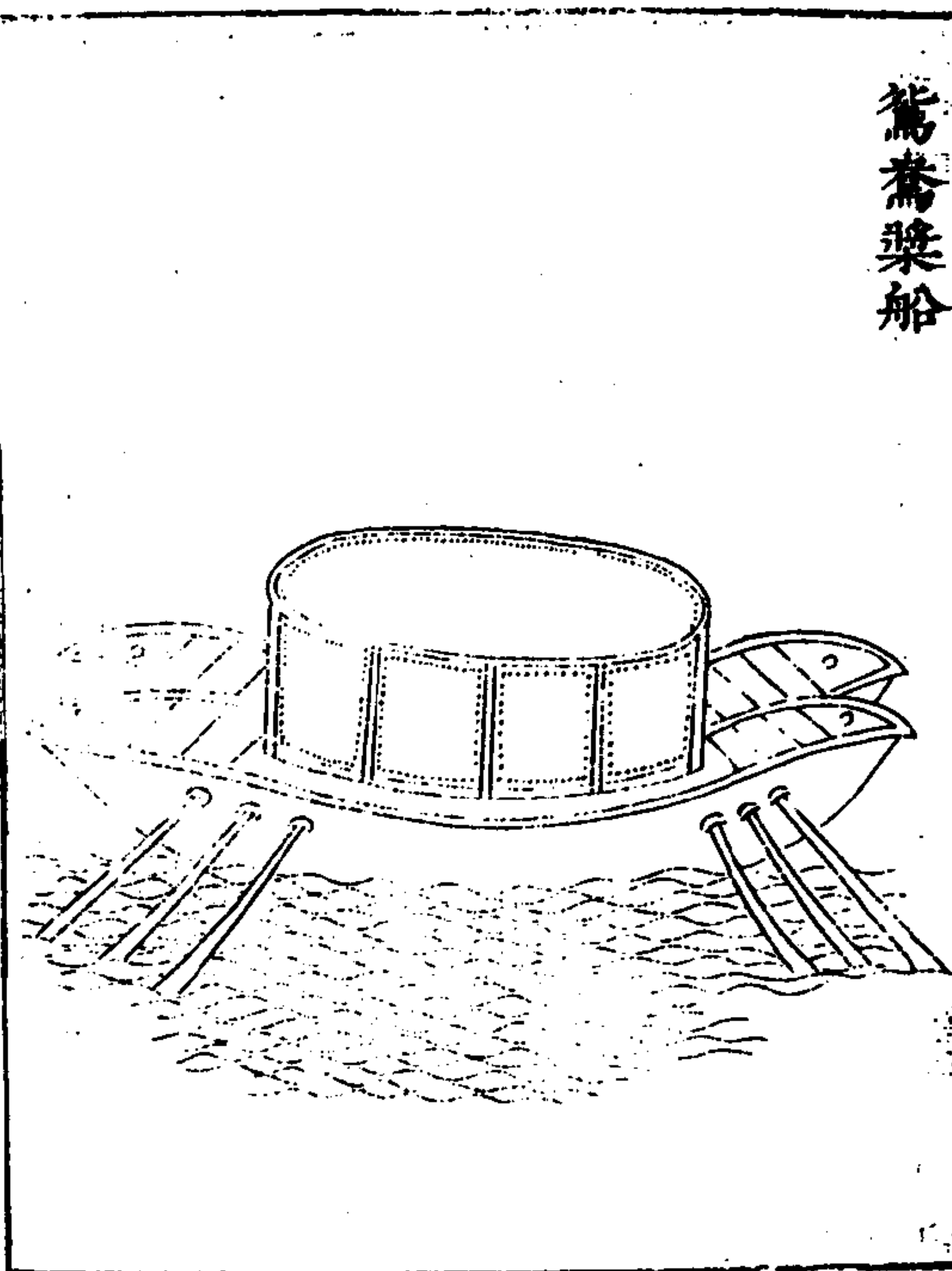

五

鴛鴦槳用二舟活扣一處形如艦船不用蓬桅各長三丈五尺濶九尺船上用生牛皮張裹藏列兵器勇士搖槳每邊八把船旁兩邊留箭眼如趕敵則兩飛棹相敵近則放神器分為兩舟夾攻使彼左右難救賊必敗也

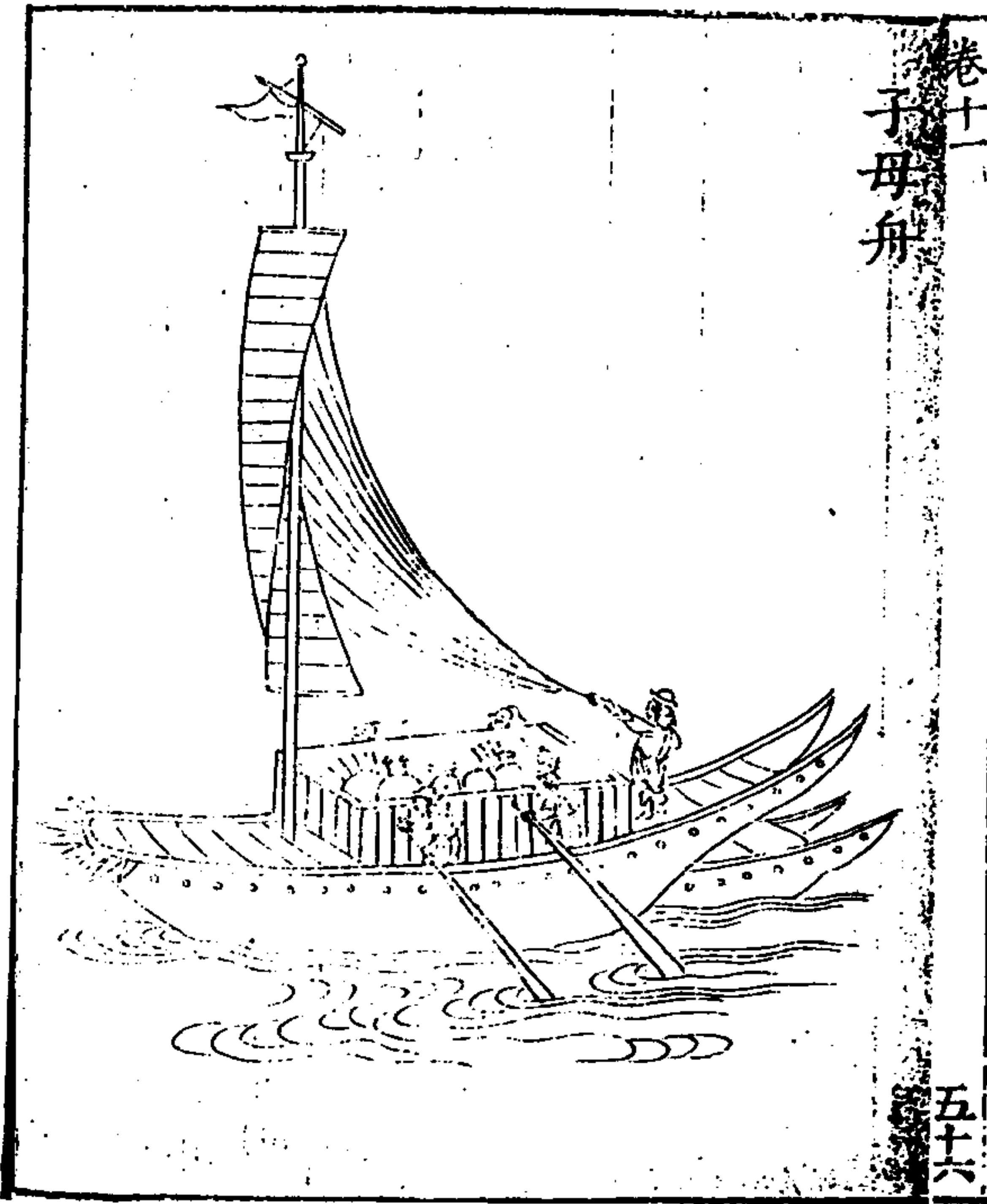

卷十一
子母舟

五十六

子母舟長三丈五尺前二丈如艦船樣後一丈五尺只兩邊幫板腹內空虛後藏一小舟通連一處亦有蓋板掩人兩邊四棹前母船使風送棹槳前艙內裝以茅薪油蔴縛沃交貫火藥粗線船前兩腋俱用狼牙釘錠背用鋼尖快利或迎抵彼船艙內發鈎拒掉搭以溜索與彼相連一處先往船上放箭砂等具即將我母船發火與彼并焚我軍後開子船而歸

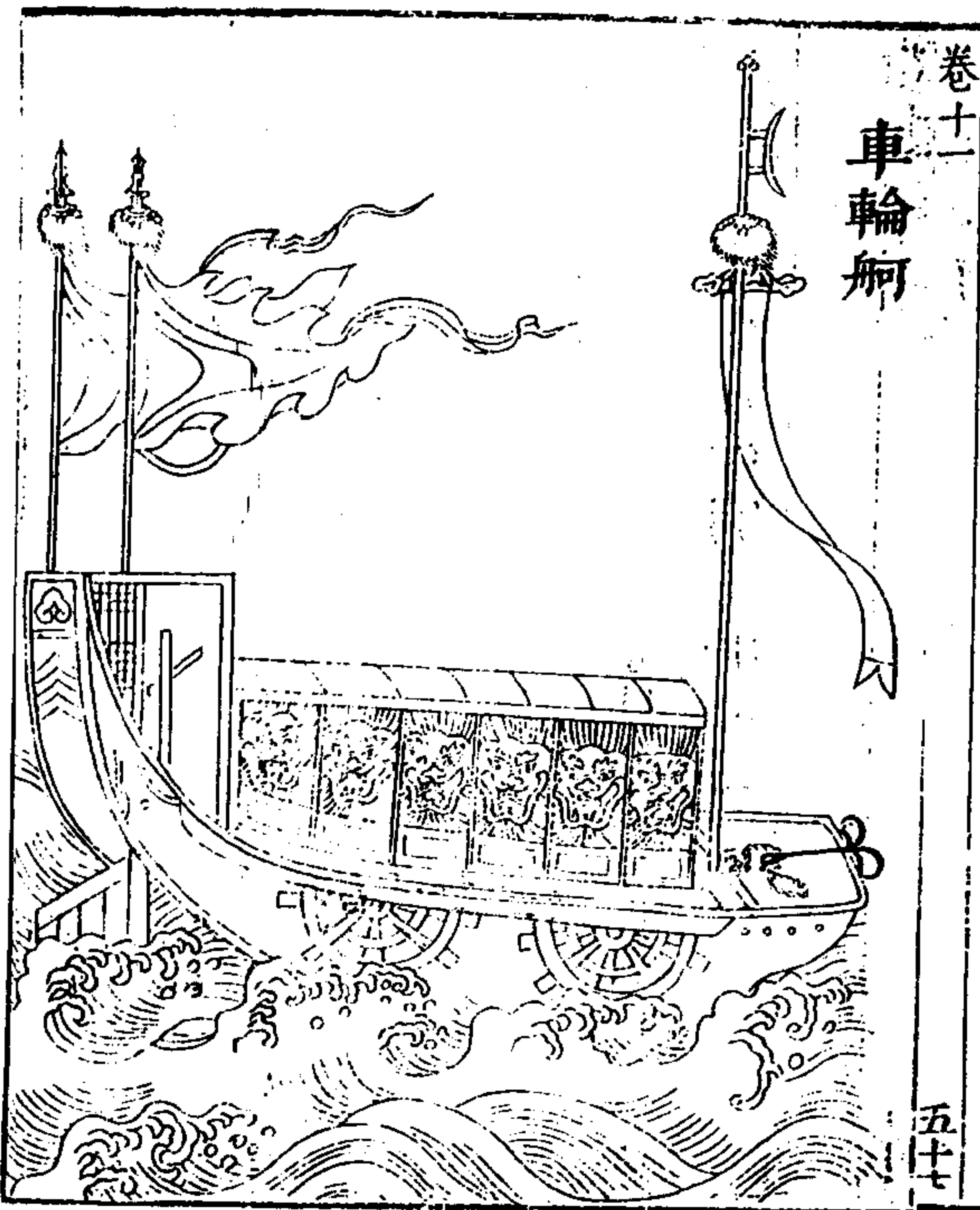

卷十一
車輪舸

五十七

車輪舸長四丈二尺，濶一丈三尺，外虛邊框各一尺，空內安四輪，輪頭入水一尺，令人轉動，其行如飛。船前平頭長八尺，中艙長二丈七尺，後尾長七尺，爲舵樓，艙上居中通前徹後，用一大梁，蓋板自兩邊伏下，每塊長五尺，濶二尺，下安轉軸，如吊窗樣，臨敵先從內裏放神砂、神箭、神火，彼不能見，敵勢少弱，我軍齊掀船板，立兩邊，卽同旁牌與槍，俱用生牛皮張裹，人立於內，拋火毬，放鏢鎗，使釣鉅等器，敵船必焚。

卷十一

龍舟

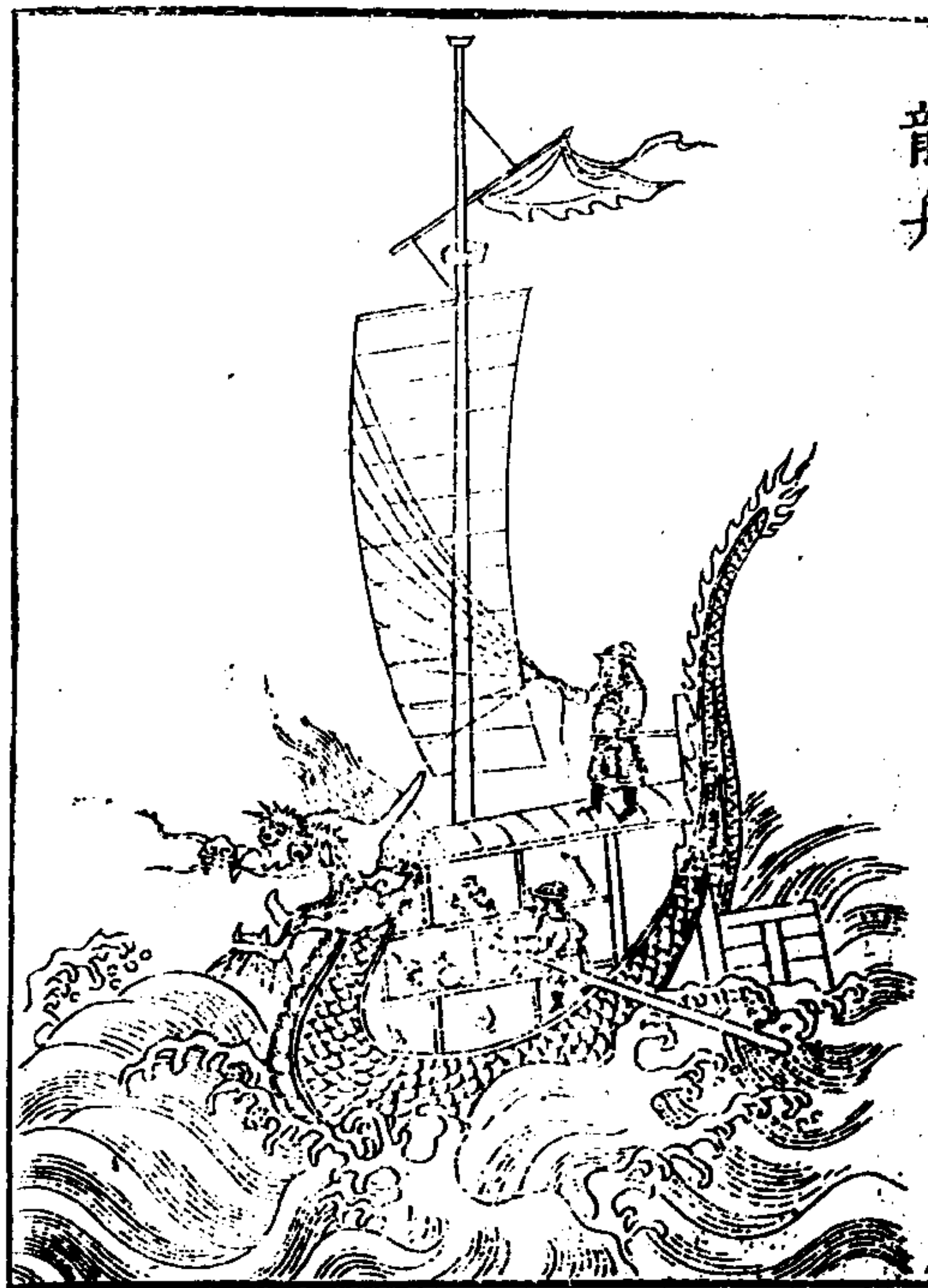

五大

舟形像龍，分作三層，內藏器械、火具，蓋頭作成龍首，口開容兵一名，窺賊動靜。蓋背用竹片菱角釘，銳之宜密，勻稀實，使堅確爲最。上蓋胸開一小門，用鐵板爲戶，中層之船，放中間開一井口，以通走動，舉發火器。兩旁用兵一名，使槳，又用堅木造兩架，撐起舟，蓋便使火器。舟底造龍骨，中空，用機括以鐵墜之，風濤不能沉溺。此舟頭豎一桅，帆前開一窻，用兵一名，掌舵，以觀水道。又用二名掌火具，二名輪使槳。若造此數百

師律

卷之十一

水戰

五

隻，渾如赤龍遊於江河。待賊船將近岸時，舟中看機一動，神火毒烟，神箭飛弩，一舉俱發。

火龍船

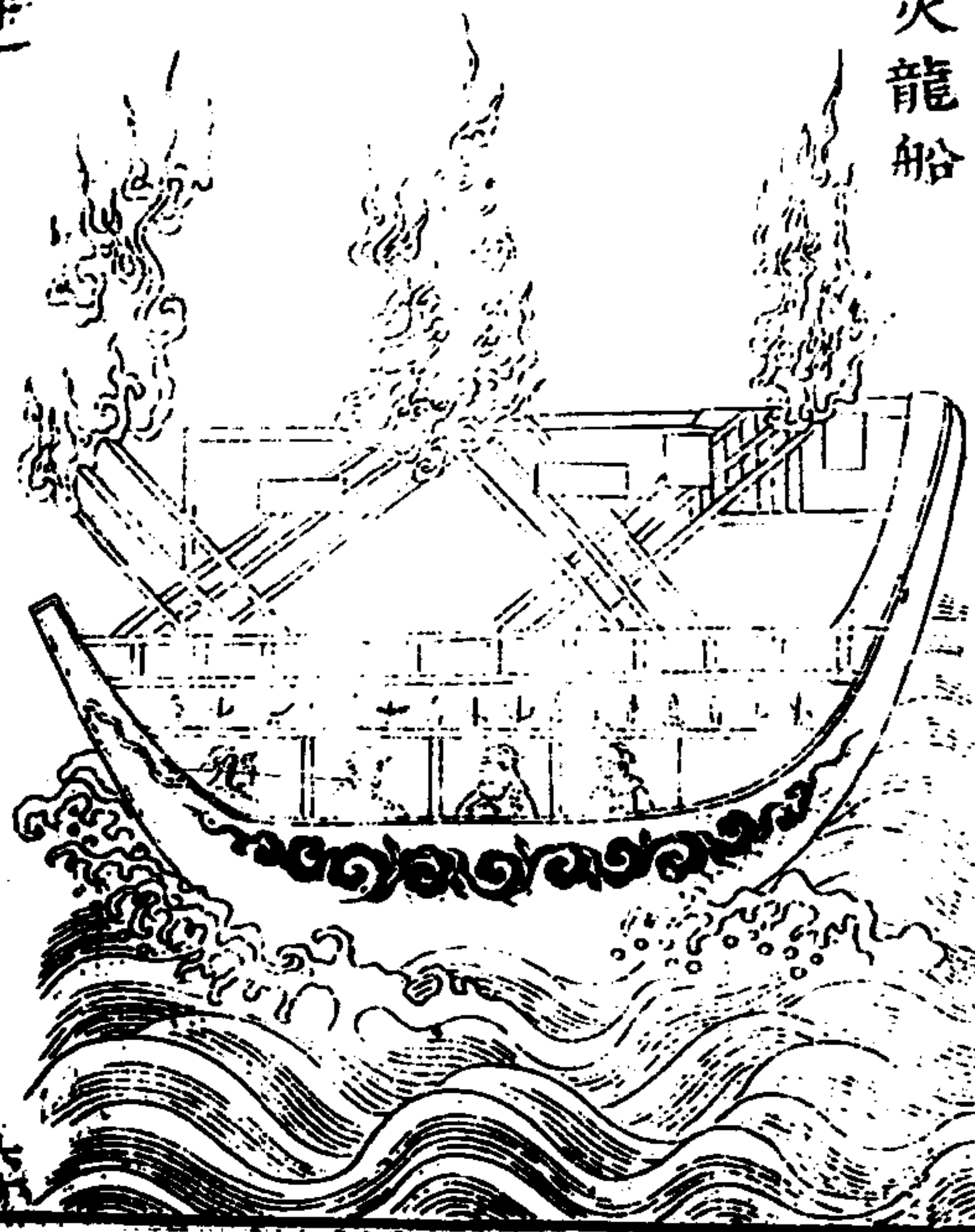

卷十一

陸戰用車騎水戰用舟船一定之制也。練艦
船武經自有圖式。惟此船制式狀類海船。周圍
以生牛革為障。或剖竹為篋。用此二者。以當矢
石。上留銃眼箭窗。看以擊賊。上中下分為三層。
首尾設暗艙。以通上下。中層鋪用刀板釘板。兩
旁設飛槳。或輪。乘浪排風。往來如飛。募四人。以
為水手。遇賊詐敗。棄而與之。精兵暗伏下倉。四
人赴水而走。待賊登船。機關一轉。賊皆翻入中
層。刀釘板上。生擒活縛。懦夫病婦亦可就而戮。

緊要

之。况于兵乎。若衝入賊船隊內。兩旁暗伏火器
百千餘件。左衝右突。勢不可當。用此船一號。足
抵常用戰船。顧用之者。將得其人耳。

卷十一

聯環舟



六一

其舟約四丈許，外視之若一舟，分則為二舟，前半截三之一，後半截三之二，中聯以環，前截載大砲神烟神砂毒火等器，舟首錠大倒鬚釘數枚，錠向其前後截兩旁，施數槳，載兵士，遇賊乘順風，或自上流相機徑趨賊營，以舟首釘撞於賊舟之上，前環自解，後截則回本營，乘賊心驚惶，用器擊之，迺水戰之奇策也。環者大鍊，圍兩個錠，前截後截用鍊鈎兩個鈎住，撞於賊船則放其鈎，而後截即回本寨也。

破船筏

卷十一

本三

破船筏用大木五根，各長三丈，餘將木居中鑿空，仍鋪板平，以油灰麻填縫釘，完油道前後橫，串一處兩邊四輪，中作船藏，頭軸在內，前平器，上安破舟等器，本頭與水相等，射打賊船。

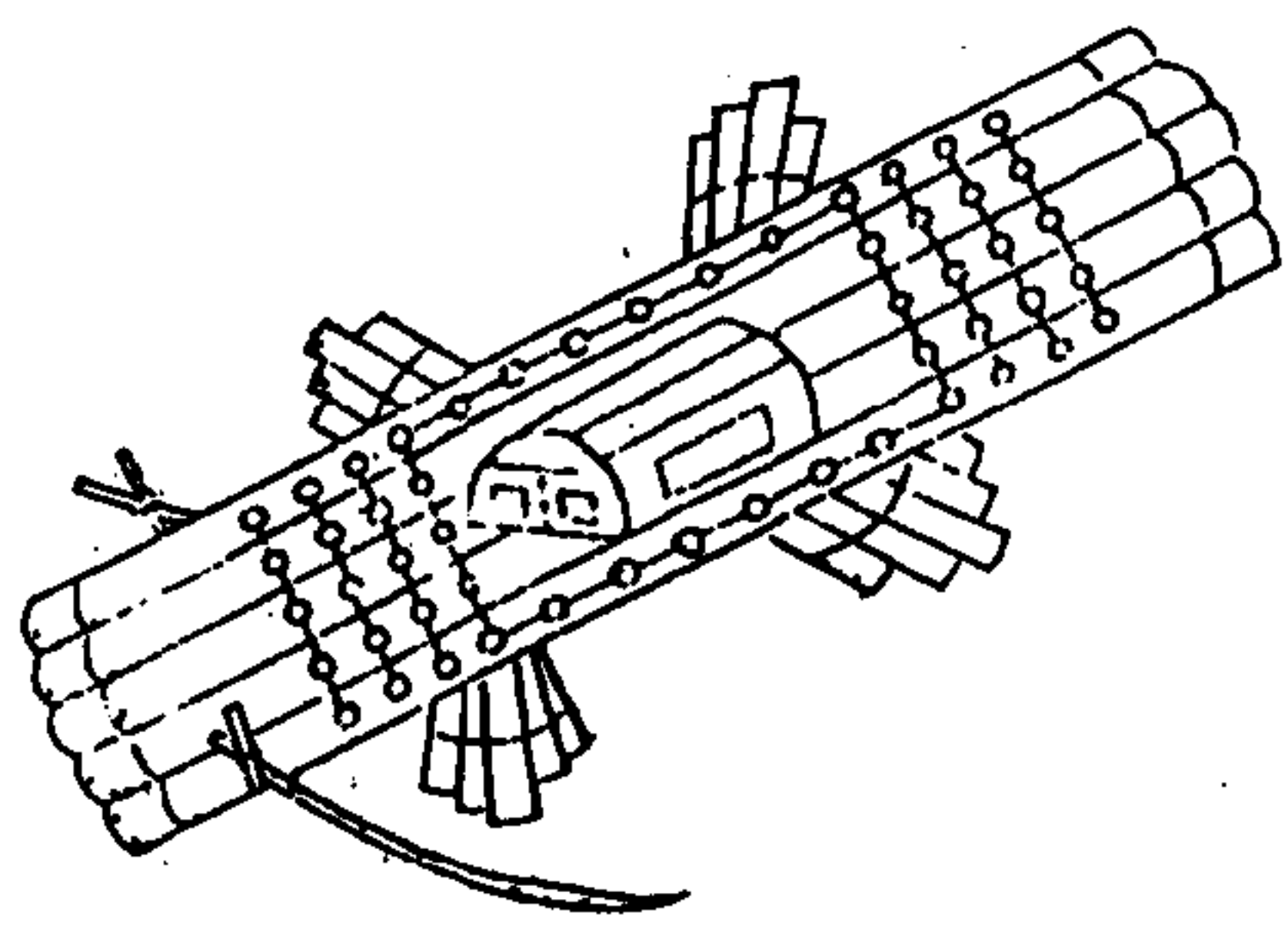

濟水之法

凡軍行遇津渡泛溢，及入山谷逢水暴漲，止則無舍，濟則無舟，太公對周武王，以飛橋輓轆越溝塹，飛江天艦，濟大水而不懸，制度無以追究，然器用素具，乃克無患。故韓信以木罽渡河，而虜魏王豹，鄧訓以絳華置筏而擊胡，此又臨事制宜，而能利涉者也。今以所存法圖之于后：凡軍行渡水，上流有浮沫至者，須待其定，測水不漲，則渡。蓋慮半渡水漲，或虜人壅遏上流，欲

師律

卷之十一

水戰

至

絕吾軍也。

凡殊方異域，水勢有洄洑險惡者，及蛟鼉水怪之屬，兵師濟渡，須皆先得鄉導，問狀預為防慮。凡將渡，先於岸上四面陣列，仍令乘高遠望，以候騎撥之，防寇之掩襲，然後分隊旋濟。凡濟必先戰隊，既升岸，勒為方陣，亦令人乘高遠望，如前法。凡箛筏，謂以竹木，及有屋宇處，可以毀折為筏，浮渡，并束草芻亦可用之。

凡遇溝澗小水可伐水傍木并枝柯糜以藤蔓
絙索推置水中使前後積聚相挽可以渡人
凡大寒欲濟澌流未合以巨繩橫絕水面約澌
湏臾流澌自合可以濟矣
凡軍行遇溪陂未得濟者則度水澗狹以軍中
車用鍊索相維橫絕中流實以土囊以遏水勢
水稍淺諸軍可渡

卷十一

蒲筏式

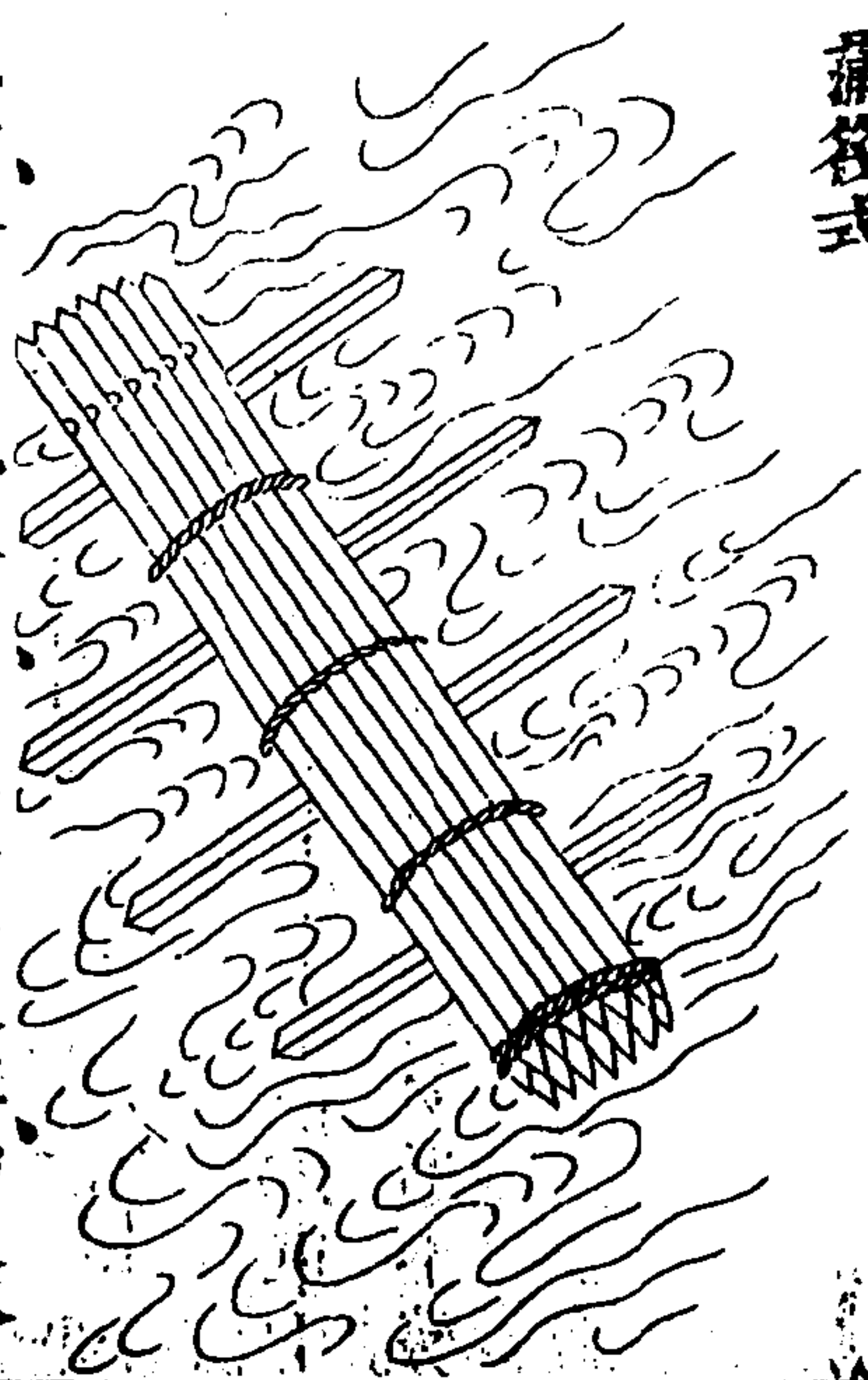

蒲筏者以蒲束九大圍顛倒為十道縛如束槍
狀量長短為之無蒲用蒿可以浮渡

卒四

皮船



皮船者用生牛馬皮以竹木緣之如箱形火乾
之浮於水一皮船可乘一人兩皮船合能乘
三人吹竿繫木助之更穩

卷十一

木罌

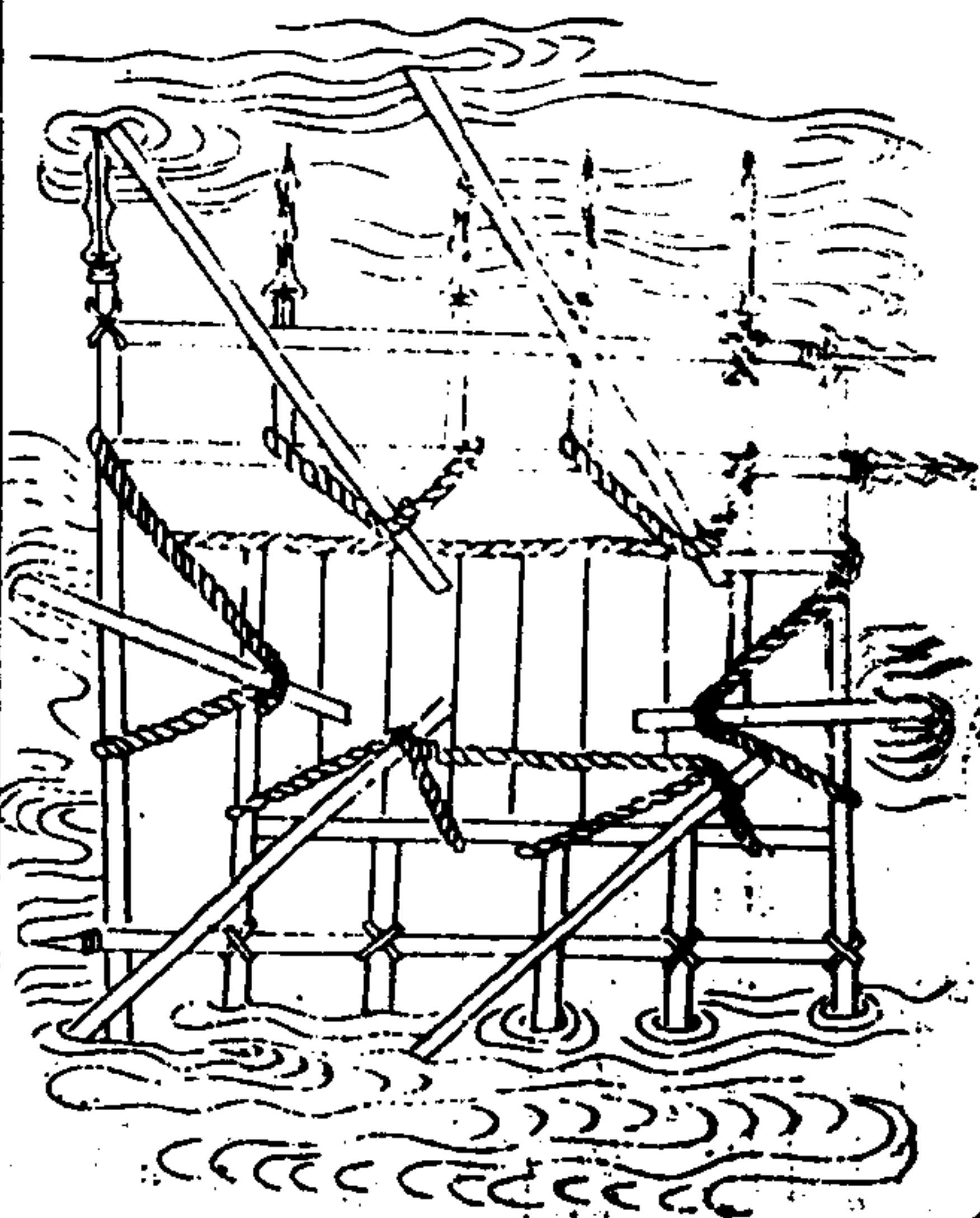

木罌者縛甕正以為法甕正受二石力勝一人甕
間容五寸以下繩鉤聯編槍其上形長而方前置
或作板頭後置梢左右置棹



械筏者以槍十條為束一束力勝一人以五千條為一筏槍去鋒刃鱗次而排縱橫縛之可渡五百人或左右各繫浮囊二十先令水工至前听立大柱繫二大繩屬之兩听以夾筏繩上以木繩環貫之施繩聯着於筏筏首繫繩令听上牽挽之以繩為約免漂溺之患

飛繩式



飛繩者募善游水士或使人腋較浮水繫繩於腰先浮渡水次引大繩於兩听立大柱急定其繩使人挾繩浮水而過器械戴於首如大軍可為數十道渡

浮囊式



浮囊者以渾脫羊皮吹氣令滿繫其空束於腋下人浮以渡

師律卷之十二目錄

車戰第十二

小序

用車諸法

車圖

車制

目錄終

師律

卷之十二

目錄

師律卷之十二

車戰第十

范景文質公纂

范景文質公纂

古者之用兵也險野人為主易野車為主則險野非不用車而主於人易野非不用人而主車車之於戰動則足以衝突止則足以管衛將足有所託兵械衣裘有所齎詩曰君子所依小人所腓則車之為利大昔周伐鄭為魚麗之陳先偏後伍伍承彌縫桓邲之戰楚軍之戎分為二廣廣有一卒卒偏之兩楚巫臣使於吳以兩之一卒適吳偏合兩之一焉考之周禮五伍為兩四兩為卒司馬法二十五人為兩百兩為卒卒兩則人也偏則車也杜預十五乘為大偏九乘為小偏其尤大者又有二十五乘之偏則周魚麗之偏二十五乘之偏也楚二廣之偏十五乘之偏也巫臣所舍之偏九乘之偏也先偏後伍伍從其偏也卒偏之兩兩從其偏也先其車足以當敵

吳璘璠
陣法亦
始于此

後其人足吹符變則古者車戰之法略可知也

用車諸法

李靖曰荀吳用車法爾雖舍車而法在其中一為左角一為右角一為前拒分為三隊此一乘法也千萬乘皆然按曹公新書云攻車七十五人前拒一隊左右角二隊守車一隊炊子十人守裝五人廐養五人樵汲五人夫率荀吳舊法也又觀漢魏之間軍制五車為隊僕射一人十

師律

卷之十二

車戰

二

叙難起
言人請
車者造
車而日
市得卒
本用者
以不用
之不得

車為師率長一人凡車十乘將吏二人多多做此以今法參用之則跳盪騎也戰鋒隊步騎相斗也騎隊兼車乘而出也臣西討突厥越險數千里此制蓋未敢易蓋古法節制信可重也宋真宗咸平中吳淑上疏諸復古車戰之法謂夫人平居猶必謹藩籬固關鏡以備不虞何況當胡虜之戰陳禦突騎之輕標而無蔽護哉夫人之被甲鎧所以蔽護其身也而戰之用車亦陳之甲鎧也夫鱗介之蟲肌肉在內鱗介在

其人謂
余嘗用
我之如
車當用
勝之用
騎之習
之熟將
士深見
其便而
不能捨
斯可以
得志矣

外所以自蔽豈可使肌肉居外而鱗介反在內乎夫用車以戰亦一陳之鱗介也故可以行止為營陳賊至則斂兵拊車以拒之賊退則乘勝出兵以擊之用奇掩襲見可以進故出則藉此為所歸之地入則以此為所居之宅故人心有所依據不懼胡騎之陵突也

李剛言步不足以勝騎而騎不足以勝車請以車制頒於京東西路使製造而教習其法用統制官張行中所制兩竿雙輪上載月督又設處

師律

卷之十二

車戰

三

今車製
大率如
此

今前鎮
車其亦
無其法

難以捍矢石下設鏡裙以衛人足長兵禦人短兵禦馬傍施鍊索行則步以為陳止則聯以為營每車用卒二十有五人四人推竿以運車一人登車以發矢餘執軍器夾軍之兩傍每軍二千五百人以五之一為輜重及衛兵餘當車八十乘即布弓陳則四面各二十乘而輜重處其中諸將皆以為可用魏勝創為如意戰車上為獸面木牌大鎗數十垂纒幕軟牌每車用二人推轂可蔽五十人行

則載輜重器甲止則為營掛搭如城壘人馬不能近遇敵又可以禦箭鏃列陳則如意車在後以旗蔽陳弩車當陳門其上置牀子弩矢大如斲一矢能射數人發三矢可數百步砲車在陳中施火石砲亦二百步兩陳相近則陳間發弩弩箭砲近陳門則刀斧槍手突出交陳則出驍兵兩嚮掩擊拔陳追襲少却入陳間稍憩進退俱利伺便出擊慮有拒遏預為解脫計

王應電車戰通令說曰凡戰卒不如騎畏其殘

師律

卷之十二

車戰

四

殘也騎不如車畏其衝突也此皆其勢然也古者百人為卒六車兵車各一乘車十五乘為偏九乘為小偏二十五乘為大偏二偏為卒卒亦曰廣五偏五伍將大車者二十五人炊家子十人樵汲五人固守衣裝五人兵車之上三人中為百夫長詩所謂中軍作好是也左持弓右持兵左傳右射以鼓周禮凡國之勇力之士能用五兵者屬于司右是也七十五人先後子兵車一為前拒一為右角一為左角戰則卒車相參

居則以車為營故詩云君子所依小人所腓二千年未有易者戰騎出自戎狄所謂控弦引弓也管子載騎寇始服專指北狄唐太宗謂蕃兵惟勁馬奔衝則兼西北之勇中國用騎始自燕趙以其遙胡秦漢時乃專用步騎衛青言武剛車李陵言大車皆主自環為營曹操始為戰騎陷騎遊騎操且云車徒常教以正騎隊常教以奇武侯入陳在四角戰則居陣旁翼蓋亦教者之意惟馬隆言地廣則以鹿角車營地狹則

師律

卷之十二

車戰

五

木屋于車且戰且前衛公七軍騎分布各營戰則居陣後為繼其十二辰陣一法騎居四角一法騎布各軍是後不復用車矣愚以謂後世之兵車步騎三者咸不可缺蓋苟失古人前拒左右角之制去步卒而專用車則馬易傷而車易仆正如元木拐子馬為武穆所破此房瑄所以用車大敗也無卒而專用騎下馬則不能行此亦戎狄所短故步騎相兼乃中國之長技也無車而專用卒則為戎馬之所馳突此後世所以

昔日在關外有敗者遂用車而用者必言余謂車何以敗用車者未練習乃以口實駕禍于車然則有攻城而可廢城者

畏戎狄如虎也。奈何車法一廢不復，殆有其故。蓋小車立乘，人所不便，一也。駕乘勞重，不如肩輿馬騎之輕捷，二也。車制久廢，用失其道，或以取敗，遂為口實，三也。夫一車駕四馬，一馬被傷，全車遂傾，此所謂用失其道也。若如古者一車有前拒左角右角之七十五人為之先後出入，以相應援，人以車為依，車以人為輔，又何有車仆馬斃之患。唯夫肩輿馬騎用之既久而立乘，果非今人所便耳。然天下事豈有古能之而今

師律

卷之十二

車戰

六

不能者哉。世人亦每言之，顧言之者不任其事，任之者不知其術，非有心計雄略之士，安能為之。無弊用之，輒效乎。莫要召諸色人巧思者，推魏勝如意車之意而為之，成造演習，務輕捷便利。上施利兵火器，以長竿在後，用人為御，專用以持敵衝陣，誠勝敵之一奇。止則與大軍相參為營，行則與大車共載兵甲，戰則別為偏伍，乘便驟發，與步騎相表裏。或事急不及成造，即民間小車上施木板，以皮為障，亦可備緩急之用。

庶乎人心有所依，不懼胡馬之凌突也。師律提綱亦曰：車營乃中國之長技，古人多以取勝。李靖謂車戰一則治力，一則前拒，一則束部伍。此車戰之長，今當依倣馬燧、狻猊車而為之。材小輪低，比古制差輕，止用二人曳行，但容人馬行處，車亦可行。如遇山險溝壑，不過四人肩輿而行，且不妨戰士止處，便可為營。雜于槍盾間，以弓弩設其神槍大鏡，賊至百步之外，則用槍鏡禦之。百步以裏，則用弓弩禦之，皆擊鼓為節。槍

師律

卷之十二

車戰

七

鏡弓弩一齊舉發，當者無不立斃。故行則可以為陣，止則可以為營。居則必不可犯，動則敵不可避。此車之制也。弘治年間，前任總制尚書秦紘造隻輪小車，嘗以樣車上請。孝宗皇帝加獎，命紘取名全勝。車今幸存，規制。臣因再加損益，其制輪高三尺一寸，輪轆長四尺七寸二分，下施四足，前二足釘以圓鐵軸，行則懸之左右箱，各廣九寸五分。于上安熟鐵佛狼機及流星砲，或一窩蜂砲一

馬上架用安銅鏡神鎗一及近年所造三眼品
字鏡鏡一飛火槍筒一箱之四角插倒馬長鎗
開山巨斧各二斬馬刀鏡鈎各一併火藥鉛子
掀鑊鹿角等器通不過重一百五十餘斤箱前
樹獸面牌繪以狡狴之象及旁各掛虎頭狹牌
戰則張之以蔽天雨車相連可蔽三四十人每
車二人推之挽之二人翼之戰則隨地形環布
為陣軍馬居中敵遠則施火器稍近則施強弩
弓矢逼近則用槍斧鈎刀短刃出戰敵勝則屬

師律

卷之十二

車戰

八

軍出追遇夜則用火箭虜騎圍繞則火器弓弩
四面各發勢如火城虜不敢逼進退所向無前
虜不敢遮其火器安於車上點放安穩不搖審
定其苗頭高下一以高五六尺為準所中非人
即馬較之手中點放戰搖百不一中者大不俾
矣蓋馬步兼用長技並使戰守皆宜誠可萬全
取勝止則環列為營傍施鹿角連以鏡繩臣復
制為隨車小帳以免軍士露宿用存恤愛是雖
不能追奔逐北星馳霆擊然擺列邊牆以遏虜

入據阨險要以邀虜歸占據水頭以據虜馬誠
可化弱為強以寡敵衆脩邊耕獲俱可用以防
衛而車製輕便前遇險阻陷沙可以扛擡以過
久之精熟雖直衝虜陣徑攻虜營挑壕以椿釘
地以繩繫橋自保不暇者誠萬萬不俾矣且每
輛止費銀二兩餘每車千輛僅當馬軍人千名
一月之費耳

師律

卷之十二

車戰

九

車圖
連環車

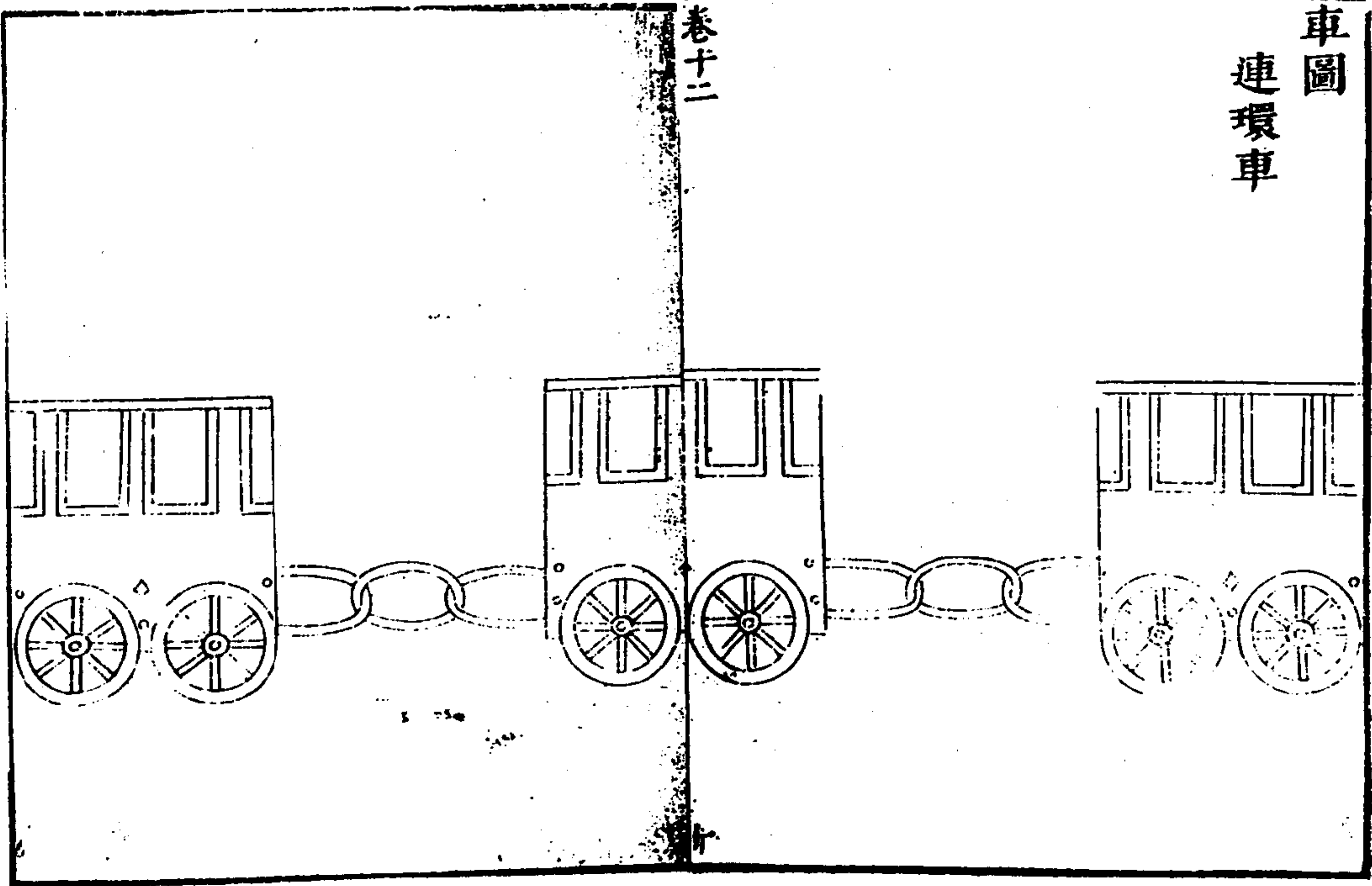

卷十二

師律 卷一二

兩傍堅板厚五寸高三尺長九尺濶四尺上架木柱可以蔽矢石如中加一輪可以行狹路拒獠猫四輪在外一進一出輪大三尺厚二寸管心俱有缺裂兩頭用鐵箍扣柑定其箍如饅頭樣此車或七或九相連內藏戰士施火器藥弩專禦北虜馬衝如去環則散行可以載輜重可以結堅營

其數甚佳但不若舟車之利也

卷十二
百定火龍車

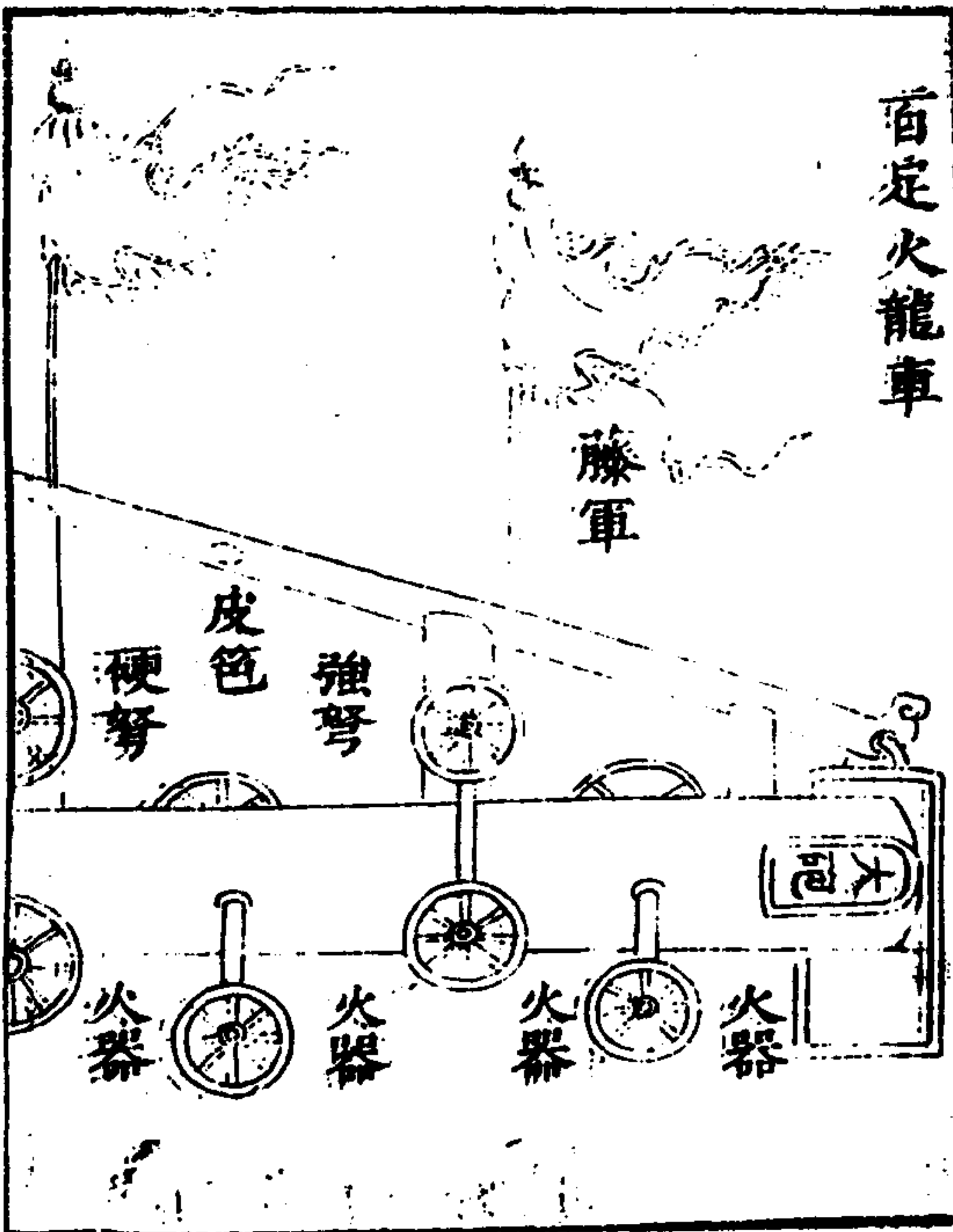

十二

五四五

卷十二

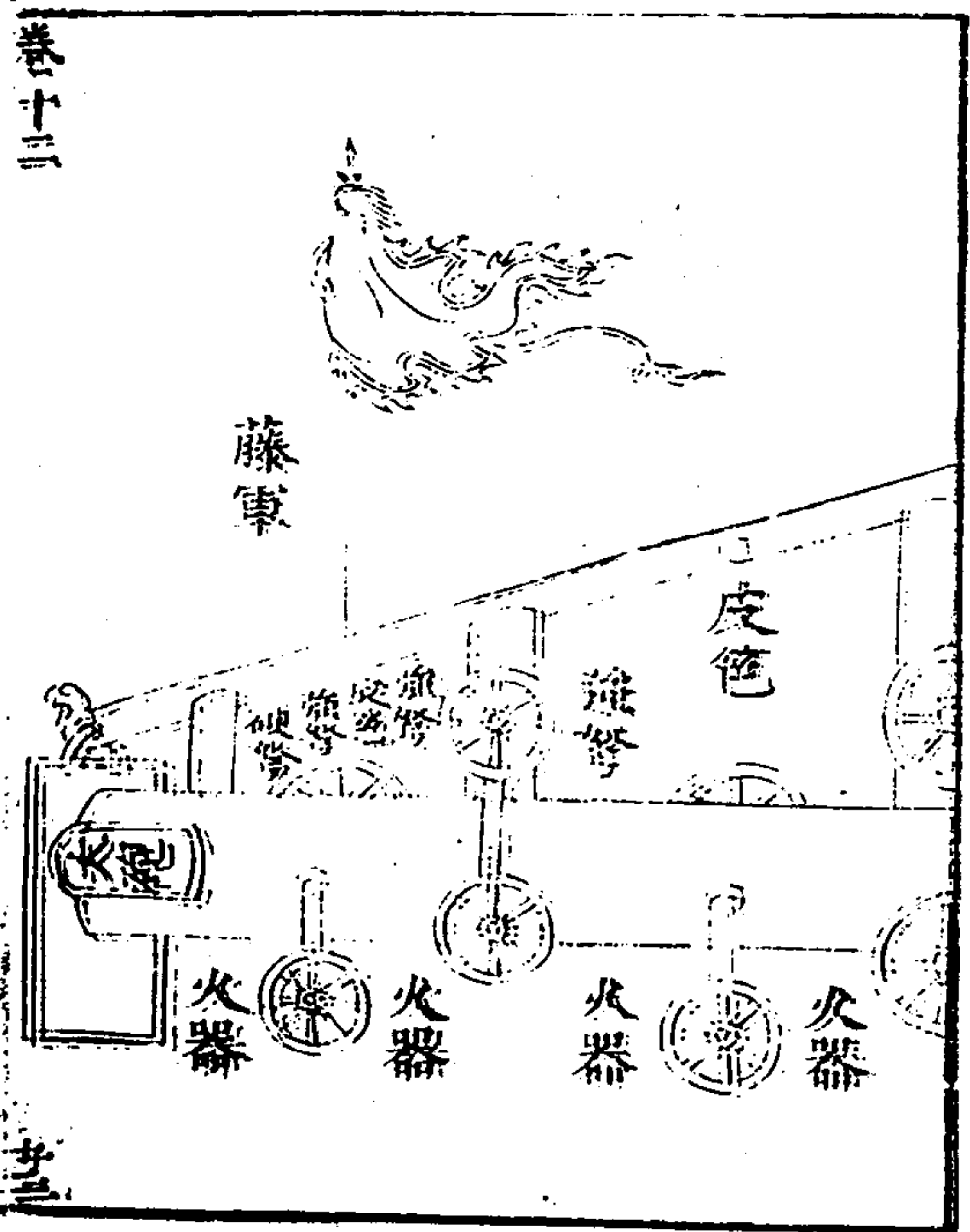

用獨木為之其輪如千斤車輪大一出進上加直柱橫梁厚板遮上皮篋遮外身長七丈或九丈共十四輪戰士隱皮篋內上下兩層施諸般火器弓弩神鎗車心用檀木為之身方兩頭圓徑二寸用鍍饅頭箍扣定活輪可以攻城可以渡河可以渡濠塹可以填陷坑可以破北虜騎陣每一乘約價三十兩

此車之車用熟牛皮此可保而多者以者也

獨戰千里車

卷十二

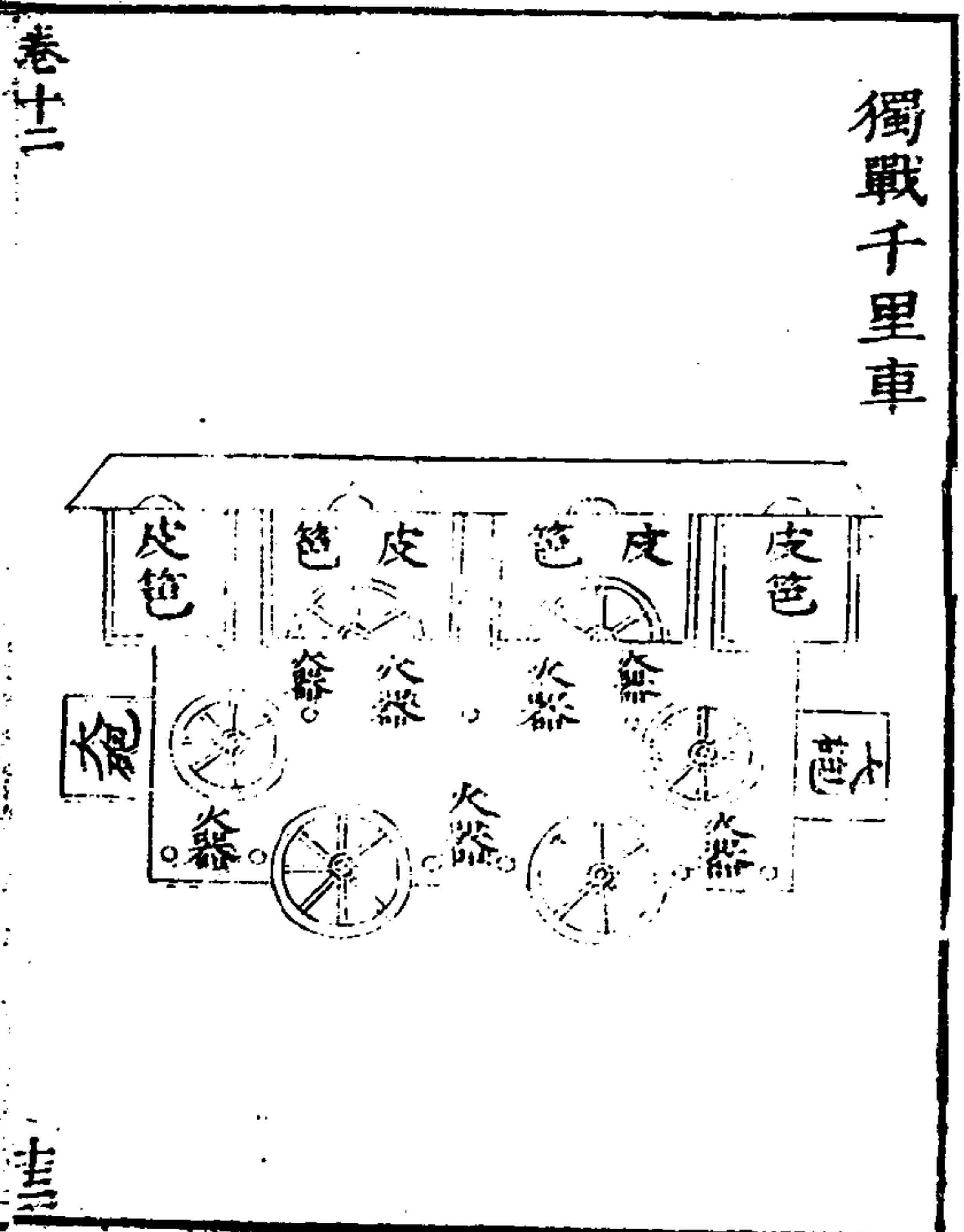

用厚板二片為伏柁長一丈二尺高五尺上架四梁直柱任意加皮牌四面遮護戰士在內施諸般兵器四輪在外二輪在內輪高三尺厚三寸身濶五尺可以衝陣深入燒營破倭奴埋伏鳥嘴銃并備豫猫藥弩又可遏虜騎塞歸路又可載輜重使戰士常逸如大將坐此巡營其疾如馬可防奸細每輛約價十二兩

猶小其物易三輪則可以除

一、二、三、四、五、六、七、八、九、十、十一、十二、十三、十四、十五、十六、十七、十八、十九、二十、二十一、二十二、二十三、二十四、二十五、二十六、二十七、二十八、二十九、三十、三十一、三十二、三十三、三十四、三十五、三十六、三十七、三十八、三十九、四十、四十一、四十二、四十三、四十四、四十五、四十六、四十七、四十八、四十九、五十、五十一、五十二、五十三、五十四、五十五、五十六、五十七、五十八、五十九、六十、六十一、六十二、六十三、六十四、六十五、六十六、六十七、六十八、六十九、七十、七十一、七十二、七十三、七十四、七十五、七十六、七十七、七十八、七十九、八十、八十一、八十二、八十三、八十四、八十五、八十六、八十七、八十八、八十九、九十、九十一、九十二、九十三、九十四、九十五、九十六、九十七、九十八、九十九、一百

笨字車

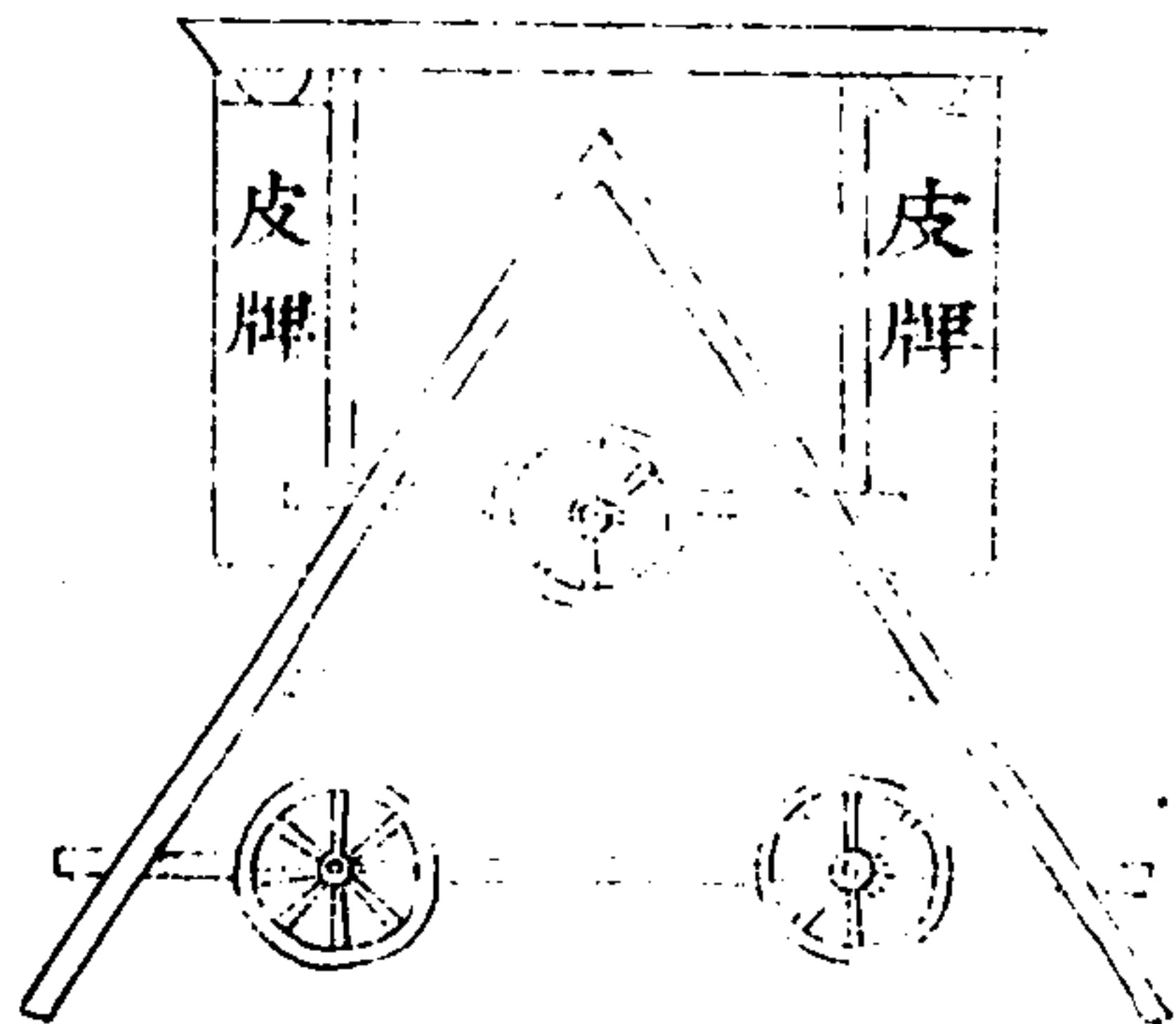

卷十二

十五

輪向前，二輪在後，易於轉動，可當挨牌，乃車之最輕捷者，用厚板作胎，缺裝尖頭，上架皮牌，或皮傘以遮避火器，輕便可使，功勝水，城可以護十餘人，今日南北皆可用，每輛約價三四兩。

輕車



卷十二

十五

轆條二根，長九尺二寸，濶二寸五分，琵琶頭一根，長三尺三寸，濶一寸六分，遮牌一扇，高四尺六寸，濶四尺五寸，柱二根，長四尺六寸，上橫檔長五尺一寸，下橫檔長四尺五寸，門二扇，高四尺六寸，濶二尺二寸五分，撐棍二根，長三尺，橫耳二根，長一寸五分，濶一寸五分，推手木二根，長五尺二寸，方圓一寸八分，廂橫檔二根，長二尺六寸，匣長二尺四寸，高一尺二寸，耳長一尺四寸，濶四寸，輪三尺八寸，頭八寸長，八寸厚，稱之。

戰車



卷十二

十六

戰車長一丈五尺高六尺五寸前後左右橫排鎗頭欲行則行欲止則止謂之有脚城

快車



快車雙輪向前遮板稍後上列刀鎗六把佛狼機二函火箭三層手上百子銃二函輪輕着地若有自行之勢假二人推之如飛翼以鍍拒馬竹挨牌砍馬刀馬見之驚恐奔潰平地二人可推遇險四人可舉二十五人為一隊隊馬五匹稍倣古法合一萬人而為一軍每車一輛并銃砲器具價銀五兩

卷十二

十七

偏箱車

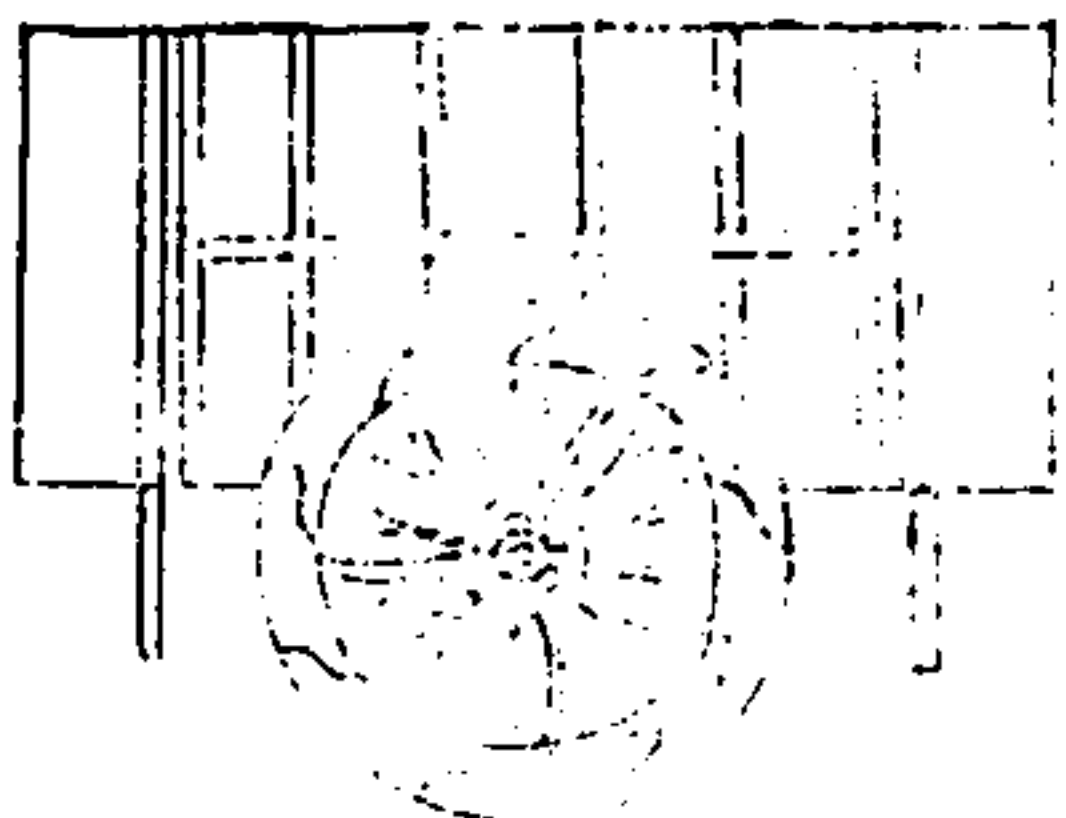

只用向外面一箱每輛重六百斤以外

古車皆有兩箱，今以偏箱名之者，其偏為一箱，可以意推也。蓋兩箱大車也，一箱小車也。其偏箱車地廣則為鹿角，軍管路狹則為木屋。施於車上，且戰且前，所謂鹿角者，架鎗刀於車上，如鹿角然，所以拒奔衝也。木屋亦所以蔽矢石風雨也。鹿角之撐支，故利于地廣，木屋之收斂，故利于地狹，制之之法，須酌其輕重，方可行也。

卷十二

象車

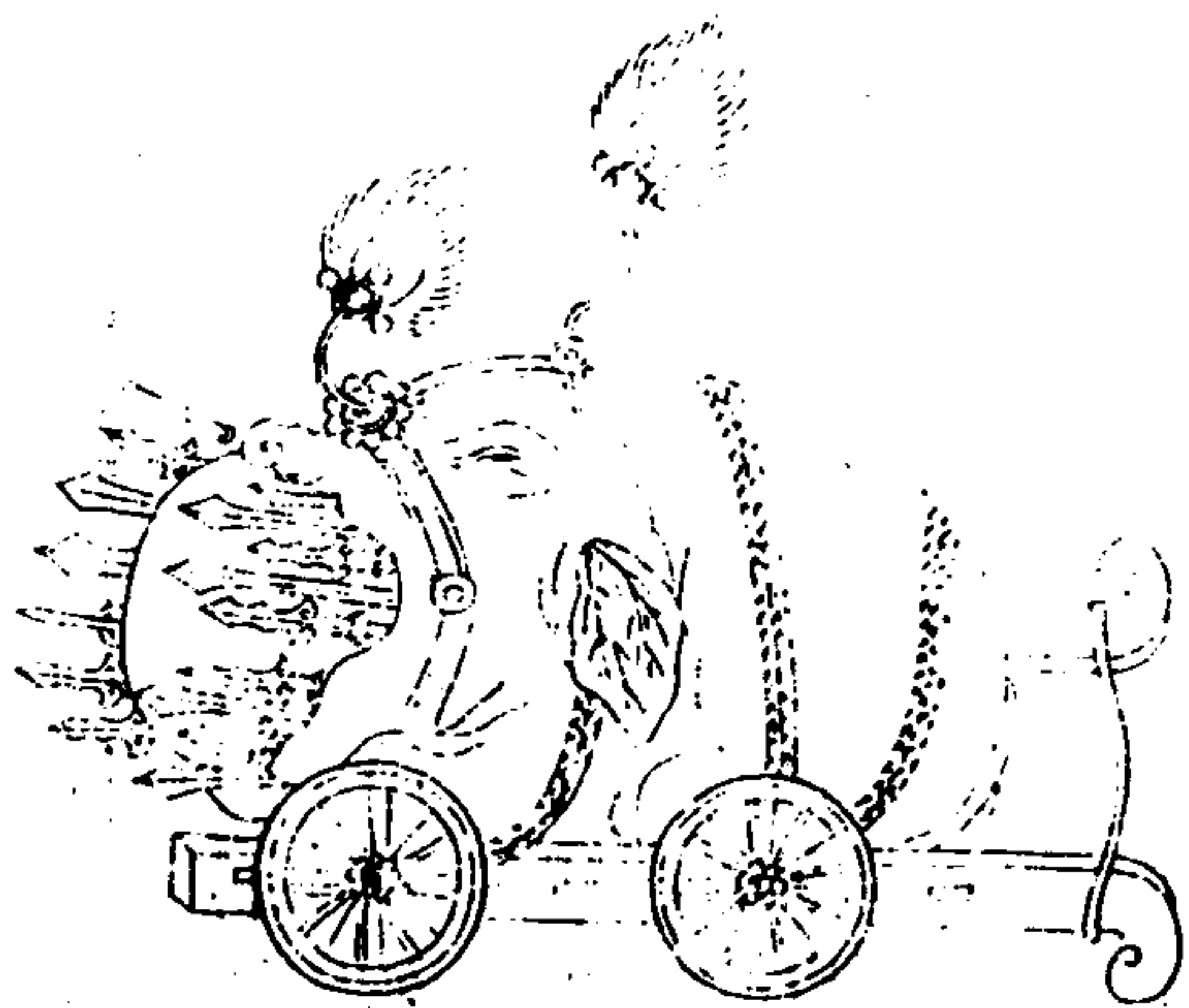

虎車

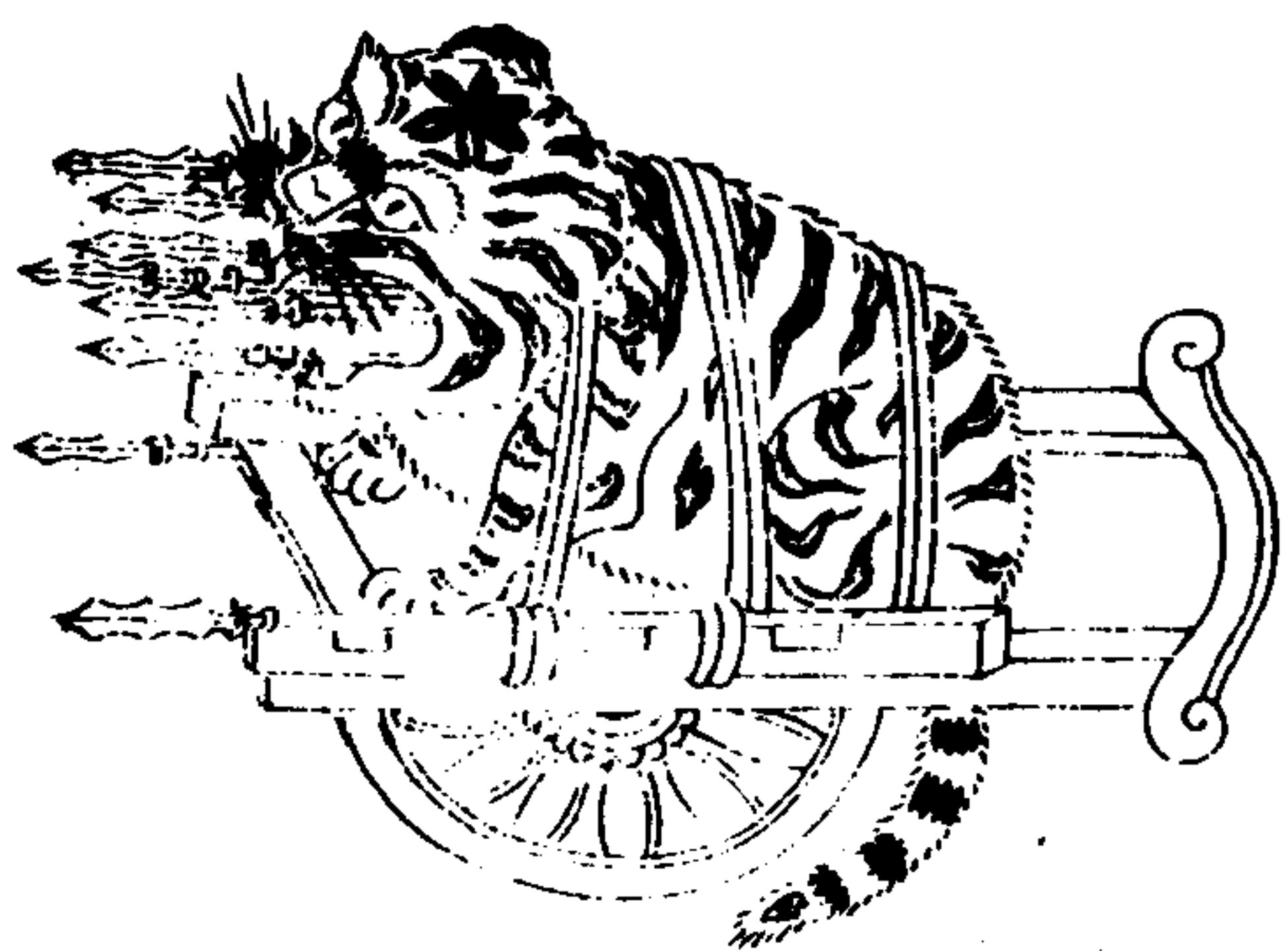

象虎車皆戰車也。其制宜輕而不宜重，制為象虎者，欲使賊馬見之駭而退走耳。又名後狹，所以載兵止陳塞險，遏衝器械，施於下。

卷十二

巷戰車

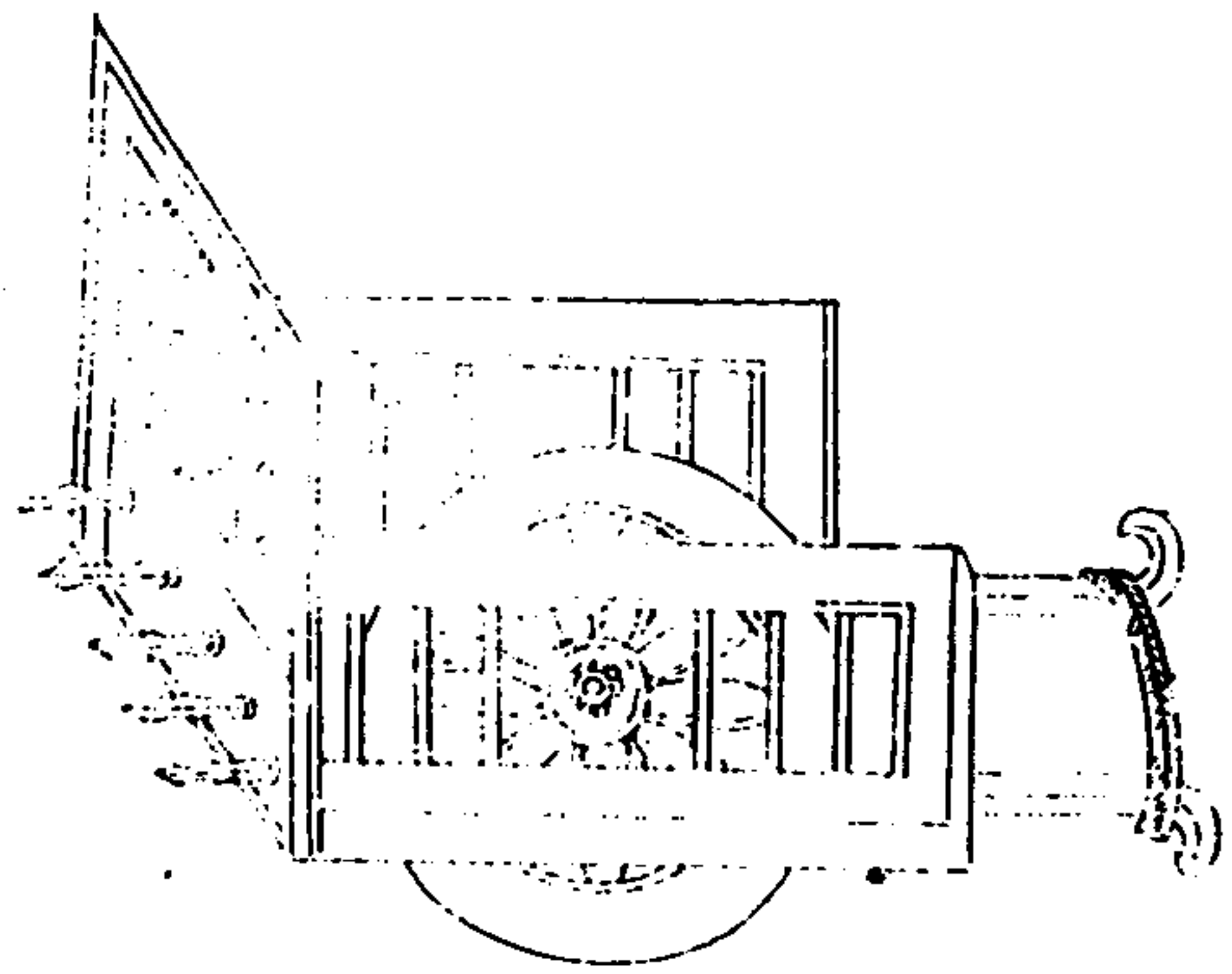

運乾糧車

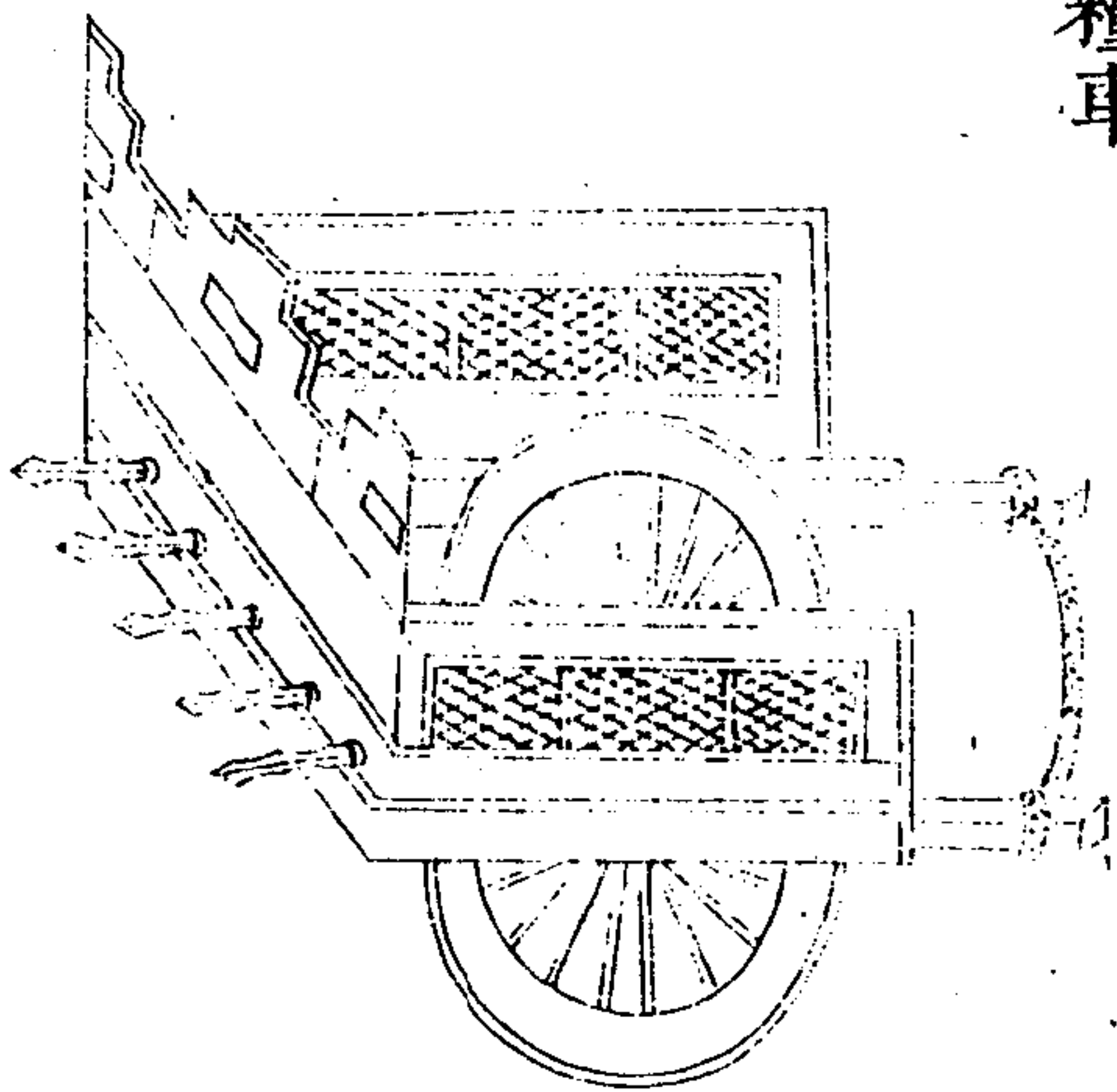

卷十二

車制

古之車法其名制皆不可考然漢衛青則有武剛車晉馬隆作偏箱車唐烏燧為後狃車宋則有陣脚兵車萬全車霆電擊車李剛之雙輪車魏勝之如意車弩車戰車國朝則有全勝等車其兵制雖不同要之行則載輜重止則為營陣也今不必盡如其制誠能推求其意因地之形勢相敵為防虞宜輕堅不宜重巧用之在人不必拘拘於古式謹列數則智者可類而推矣

師律

卷之十二

車戰

三

武剛車

其制雖不可詳然考其辭則是以車載糗糧器械止則環為營衛耳所謂甲士三人左持弓右持矛中執綏之法已不復存矣

威敵車

用好木作底前後四輪前二輪各制轉軸如轆轤樣後二輪相連如水車樣高三尺五寸長四尺濶三尺內可容二人上窄如人形後留一門以便出入周圍用生牛皮張裹四面皆留箭鏃

眼以放火藥之具中作一轉軸自下至頂上繫
絲繩四條繩尾各懸一鍊鍾斧頭等具內裏轉
動并起人馬觸者必死且神箭神砂三面飛出
或三五輛或十數輛夾攻之回則倒轉其輪一
名如意車

雙輪屏風車

高六尺餘中有橫梁如瓦形梁上有三道鍊箍
一活落好旋風皮輪一徑過五尺車濶二尺長
三尺有欄杆扶手第二外頭有鈎搭挨牌車廂
師律 卷之十二 車戰 三
如匣品字樣上口勁弩下兩口神鎗壯士披掩
襟每人鵝眉刀二把此策應誘車之兵也

雙輪車

兩竿雙輪上載弓弩又設皮籬以捍矢石下設
鍊裙以衛人足長兵禦人短兵禦馬傍施鍊索
行則步以爲陳止則聯以爲營每車用卒三十
五人四人推竿以運車一人登車以發矢餘執
軍器夾車之兩傍每軍二千五百人以五之一
爲輜重及衛兵餘當車八十乘卽布方陣四面

各二十乘而輜重處其中

小車

今世有獨輪車者民間用以搬運一夫推之或
一人前挽一人後推其制輕便因其制可爲戰
車其便可以戰可以拒可以營可以衝可以載
其費廉其式用兩木圍九寸長九尺者爲轅轅
首斜彎而起中以受軸爲獨輪其輪徑二尺有
五寸以板爲之而不設幅中爲死轂又於施輪
處前後五六寸許兩轅上各加一橫木前二後

師律

卷之十二

車戰

三

三又於後橫木近輪處鑿爲二孔用二小彎木
條置孔中引而屈之如弓狀繩縛其端于前橫
木上有所載則以繩繫於上又於輪之後兩轅
下用木爲足與軸等其後橫木上施軟葦以爲
坐席席之下兩足間施竹簟以盛食器及刀斗
其轅首交合處其高準馬胸用人手執之爲準
鑄鍊爲利器如耕犁樣冒於交轅之首臨戰用
以當敵之馬胸也去轅首盡許又橫施一鍊條
長一尺四寸上列齒以架刀鎗兩轅之傍其前

後各為鐵環四，左右各二，前係鐵鎖，後係鐵鈎，聯車為營之際，前轅相去稍遠，則用鎖繫之於環後，轅緊相挨傍，則以鈎搭其環，彼此相維，以為固。又於後環之次，左右各加以一大環，駐車時，用刀或鎗貫環中而立焉。兩軍交鋒之際，列前以代鹿角，敵馬衝突，一夫推之而前，四卒各執刀鎗以夾持之，趨前以當其馬胸，又用革為摺疊牌，立於車上，以蔽車夫，大抵車不可彫飾，其不可施斧鑿處，只用麻繩縛繫，每車上各師律

卷之十二

車戰

詩

全勝車

國初歷年所造戰制車度不一，其各邊堡多有存者，但皆雙輪大車，每輛用二十餘人輓之，甚難，少遇溝澗險阻，即不能越。弘治間造隻輪小車，後加名全勝車，其制輪高三尺一寸，輪轅長四尺七寸二分，下施四足，前二足釘以圓鐵軸，行則懸之左右，箱各廣九寸五分，上多安火藥，隨通重不過百五十斤，兩車相連，可蔽三四十

人每車二人推之，輓之二人，異之大要與小車相似也。

師律卷之十二終

師律

卷之十二

車戰

詩

師律卷之十三目錄

馬政第十三

小序

廐牧

孳牧

種馬數

變價

寄養

馬戶

師律

卷之十三

目錄

一

騾駒

放牧

收買

茶易

互市

開中

草場

徵解

烙駒

關換

印俵

椿棚

禁約

相馬經

師律卷之十三目錄

師律

卷之十三

目錄

三

馬馬

禁除

禁除

印券

關換

師律卷之十三

吳橋范景文質公輯

馬政第十三 小序

周六官五卿皆以人名。獨以馬名。夏官者。蓋國之大事。無重於戎。而戎之大政。莫過於馬。其制代不一。法周制。馬出於田。與寓兵於農。一法。漢則牧於民。而用於官。唐則牧於官。而給於民。宋初牧於官。後牧於民。取後市於夷。本朝兼而用之。內地行宋人戶馬之令。邊地

師律

卷之十三

馬政

一

二八五

行唐人監牧之條。川陝茶馬之外。復有金牌種馬寄養諸科。祖宗立法至意。未嘗不良也。乃今日解俵日給。兌日買補。而馬日不足者。豈徒飼秣不實。耗失不明。地產之宜。未辨生養之源。未開而已哉。亦抑養馬之家。不勝其害。丁凋戶落。失業而逋。耳官吏有科擾之害。里甲有浸漁之害。又有編審二役。輪養點視。交兌印烙。種種積弊。害既如此。而欲孳養之民。專心于放牧之役。蓋亦難矣。夫豈馬之

蓋別之
法非不
兵在官
奉行在
吏之得
人耳

病民也哉。乃緣馬以爲奸者。病之也。病非法中所本有行法者。清其病而理之。不失夫祖宗創立之意。安見民牧之果不若官牧耶。則去其害民者。而役自輕。馬自蕃。庶幾武備足而軍容壯。戎政修而國威振也。

牧馬之政

本朝馬政。在內有御馬監。掌天子十二閑之政。以供乘輿之用。凡立仗而駕輅者。皆於是而畜之。其牧放之地。則有鄭村等草場。其飼秣

師律

卷之十三

馬政

二

三六

之卒。則有騰驤等四衛。國初都金陵。設太僕寺於滁。州。其後定都於北。又設太僕寺於京師。凡兩淮及江南馬政。則屬於南。其順天等府暨山東河南馬政。則屬於北。其後又用言者。每府州縣添設佐貳官一員。管馬政。在外設行太僕寺於山西陝西遼東。凡三處。苑馬寺亦三處。陝西甘肅各轄六監。二十四苑。遼東僅一監。二苑。內地則民牧以給京師之用。外地則官牧以給邊方之用。又於四川陝西立茶馬司五。以茶易

諸獎沿 習已久 一番洗 刷更張 必有一 番驚恐 奉行者 悉心委 曲次第 有序方 能善事 天下事 悉能講 求所以 然之故 與當然 之則何 事不辦

番戎之馬亦用以爲邊也是蓋唐之四十八監宋人之十八監之遺制也如按其已然之迹而振舉其廢弛之政則祖宗之良法善政故在也本兵兵柄大臣能講求本朝故事及究唐宋之典以濟今日之所不及遣知馬政者勸實牧地其有舊有而今爲人所侵欺埋沒者咸復其舊或有山林原隰可以開墾以爲牧地者開墾之或附近州縣有空閑地可以增置監苑者增置之士卒有逃亡者則爲之勾補廐房有

師律 卷之十三 馬政 三

未備者則爲之修葺所蓄之馬若牡多而牝少則爲之添牝孳生之畜其種之不良則爲之求良游牝去特必順其時騰放調養各有其法俵散閱換各定其規皆一一講求其所以然之故與其所當然之則立爲一定之法使之永遠遵守歲時遣官巡視有不如法者坐以牧放不如法之律必慎擇其官而優寬士卒必臻實效而不爲虛文如此則邊圉得馬之用矣若夫所謂民牧者是蓋宋王安石新法之遺緒也方宋神

宗初行此法文彥博極言其不可而不見德其後大爲民害神宗有愧不用彥博之言而深知安石之誤而亟罷之是以在當時雖爲民害猶未至於甚也今日之弊已詳之於前然所處置者特議以行於畿甸五都耳如可以通行請下兵部及兩太僕寺查筭天下馬數某布政司若干某府若干某州若干某縣若干及查各府州縣原先有無草場及沒官空閑田地并可以爲草場馬廐者假如某縣舊額民若干里戶若干

師律 卷之十三 馬政 四

丁槩縣馬原額若干匹群長若干人既具其數遣官親臨州縣勘實以聞然後因其已然之法而立爲救弊之政必不失其原額必不拂乎人情務使官得其用而民無其害然後行之卽一縣言之某縣舊有里五十群長千人馬千匹今卽就五十里之中擇其鄉村相依附處或十村五村爲一大廐村落相去遠者或五六十家七人十家爲一小廐每廐就其村居以有物力者一人爲一廐長老者一人爲廐老無力不能養

馬者數人為廐卒，每廐各設馬房舍，困及長槽大鑊，每歲春耕之候，廐長徧論馬戶，每領馬一匹者，種稗禾若干畝，料豆若干畝，履畝驗之，有不種者，聞官責罰，無使失時，無田者，許其分田於多田之家，或出錢以租耕，收穫之際，廐長及廐老，計畝收之，倉困之中，稗草料豆以飼馬，而荳之箕，即以爲煮豆之用，按日而出之，歲終具數以聞於官，若其馬種，即以在官之數充之，若其種非良，許其售而換之，必求其良，前此倒死

師律

卷之十三

馬政

五

未償之馬，五分屬其三，徵其二，以市馬種，凡馬始生，則書其月日，別其毛色，使有所稽考，又令通曉馬事者，定爲養馬之式，鏤板以示之，凡一歲游牝騰駒，去特，皆有其時，越其時者，有罪，凡一日齧草飼料飲水，皆有其節，違其節者，有罰，其房庠必冬煖而夏涼，其牧養必早放而晡收，凡可以爲馬之利者，無不爲，凡可以爲馬之害者，無不去，如此則牧養有其道，其視各家人自爲養者，大不同矣，舊例，凡群頭管領驛馬一百

匹爲一群，每年孳生駒一百匹，不及數者，坐以罪，請酌爲中制，每驛馬十匹，止取孳生七匹，其年踰數者，除以補他年欠缺之數，今年不足，明年補之，其有種馬倒死者，即以駒補足其數，本廐生牝多，許他廐聞官以牝來易，每廐兼蓄驢騾，以馬爲準，牝馬二十，畜牡驢一，牝騾四，所生或騾或驢，具數報官，官爲造車，遇有般運官物，許於各廐起倩，無事之日，本廐馬戶借用者，聽按日計傭收，以爲秣飼之用，每季本縣管馬官

師律

卷之十三

馬政

六

一行巡視，府官則歲一行，太僕寺官因事而行，無定時，凡其馬之壯老肥瘠，逐月開具點視之，凡房庠有不如度，水草有不如法，芻豆有不及數，驅走有不如式，皆爲修葺處置，違者治以重罪，是就民養之中，而微寓官牧之意，上不失祖宗之成法，下有以寬民庶之困苦，中有以致馬政之不失，大畧如此，雖然其間之委曲纖悉，又在臨時因事制宜，補偏救弊也，若夫依散閱換之法，具有成規，官軍領馬騎操，遇有倒死，責

以追償是固足以爲不行用心保惜者之戒。但馬之給於官軍者，多係餓損并老弱羸疾者，及至官給草料，或不以時，或馬有不時之疾，猝然莫救者，亦往往有之。律又死損數目，並不准除。然一軍之產，不滿十百，而一馬之直多踰數十。傾家之所有，不足以償，甚至賣三子不足以償一馬，與言及此，良可傷也。自今以後，給馬與軍，必具其年齒毛色體質，或肥或瘠，或有疾或無疾，明具於帳，如齒踰十二，或原瘠弱，并有疾者，

師律

卷之十三

馬政

七

不償，准以皮尾入官。若雖少壯而忽然有異疾，先期告官及衆所共知者，亦在不償之數。申明舊制，凡馬軍皆要攢槽共喂，如居隔遠，秋冬之月，皆俾就近攢喂。半夜以後，本管頭目親得點視草料，有不如法及不及數者，罪之。其關領草料，則嚴爲立法，不許變賣及將換易他物買者。換者罪同。凡馬倒死，必責同伍互償。若同伍之人，知其馬之老瘠疾病，及其人棄縱不理，在借與人，削減草料者，預先告官料理，免其共償。如

此則人人愛惜其馬，有不惜者，人共責之，而預得以調治之，則馬無損死，而人免倍償矣。是非獨以足乎馬，而亦有以寬乎軍也。此內地官軍騎操之馬爾。至於邊方之馬，所係尤大，與其得駑馬而乘之，以禦虜，又不若不乘之爲愈也。蓋騎戰非中國所長，而中國之馬，比胡馬爲劣，以非長之技而騎下劣之馬，以角虜人之所長，非計之得也。自今給馬與軍士，非良不與，而所與者，必良與之騎操，而不倚之餉餼，宜於邊城中

師律

卷之十三

馬政

八

擇空閑地，爲馬廐，置長槽，或十或五，隨其廣狹，不爲定數，不分衛所隊伍，因其近便，而爲飼養之所。選其老弱之卒，不堪戰陣者，專一喂養，置大囤以貯草皮，大鑊以煮料，每日遣官點視，哺時則簡其所儲，夜半則視其所飼，操練之日，軍士持鞍就彼鞍騎，無事之時，輪班牧放，逐名調習，或有瘦損疾病，告官調治，如此則馬得所養，而無損失之患，軍得其用，而免賠償之苦矣。或曰：今邊城非一處處，皆屯重兵，所騎之馬，

能皆得其良。竊考五代時李克用之立國制勝所畜不過七千。今東起自遼東西盡泯沱其間歷宣府大同延綏興慶甘肅之境邊城萬里其馬不超數十倍矣。然馬之數雖多未嘗以之臨敵出陣往往老死槽櫪之間而責吾士卒之陪償又不幸而生於邊界天苦寒而地磽燥物不生殖而人無畜積天下之苦莫甚焉。既資其出力以爲國防寇又責其出財以爲官償馬以每歲所賜予之衣糧尤不足以償其逾年倒死

師律

卷之十三

馬政

九

之馬匹况望飽暖其妻子哉則是無事之時無故以是不戰之馬而坐困吾得用之士卒而使之失所離心蓋亦不思之甚也昔人有言帝王之師以萬全爲勝中國之所以取勝於夷狄者以人不以馬以智不以力以守不以戰臣愚以爲自今以後邊境一以高城深池爲固扼其要害塞其蹊徑來則拒之去則不追凡其制兵率以步兵爲正以騎兵爲奇大率步十而騎二步軍一萬騎軍二千馬非壯健不以給軍軍非驍

守邊不易之論

勇不以爲騎扼之使不得入而已而不遮其出拒之使不敢來而已而不追其往如此則無驍兵非良而馬亦易於辦矣或者以爲馬者兵之大用兵非馬決不能以制勝吁此論戰兵非所以論兵之守也所謂守者我靜而彼動我逸而彼勞我大而彼小我衆而彼寡彼用其所長我捨我之短而用我之長以制之焉則彼進不得戰而退可以回自然屈服於我矣

師律

卷之十三

馬政

十

廐牧

洪武七年初設群牧監，十三年增滁陽等五牧監，二十三年定為十四牧監，二十六年定凡太僕寺所屬十四牧監，九十八群，專一提調牧養孳生馬、羸驢、牛，其養戶俱係近京民人，或五戶十戶，共養一匹，每騾馬歲該生駒一匹，若人戶不行用心孳牧，致有虧欠倒死，就便着令買補還官，每歲將上年所生馬駒起解赴京，調撥本寺，每遇年終比較，或群監官員怠惰，或人戶姦

師律

卷之十三

馬政

二

頑致馬匹瘦損，虧欠數多，依例坐罪。二十八年廢牧監，始令民間孳牧。三十年設北平及遼東、山西、陝西、甘肅行太僕寺，永樂四年始設苑馬寺，凡苑視其地廣狹為三等，上苑牧馬萬匹，中苑七千匹，下苑四千匹，苑有圍長一，圍長率五十夫，每夫牧馬十匹。

孳牧

洪武中既廢牧監，始令民間孳牧，有司提調，其時養馬止江南、江北、永樂中始令北直隸領養。

宣德以後，乃及山東、河南，後又以順天府屬寄

養，俱用馬匹領種馬，改撥永平等府。是時種馬未有定額，定自弘治間始。大畧兩京太僕寺種馬共十二萬五千，其領養北直隸七府及江北論地畝，河南、山東六府及江南論人下馬數，以是為差。又在京在外衛所，俱有孳牧馬匹，以給官軍騎操。在京及南北直隸衛所屬兩京太僕寺在外屬各該行太僕寺苑馬寺及都司、委官提督，每衛指揮一員，所千百戶一員，專管孳牧。

師律

卷之十三

馬政

三

其搭配科駒起解比較等項，悉照民間事例。計各衛所種馬數目：在京龍驤等二十六衛，原額種馬共一百九十五匹；內龍驤武成、神武右、後忠義右前、義勇左後、大寧前、羽林前、金吾左右等衛各十四匹；忠義後、義勇右前、中、蔚州左、會州寬河、燕山前右、左、濟陽、富峪、大寧中、大興左、等衛各五匹；今義勇中、左、神武後、三衛俱改。陵衛免養。在外保定左等四十六衛，原額種馬共二百七十四匹；內保定中、河間、瀋陽中屯、定州

真定、山海、神武、中定、邊等衛，各十匹。保定左、右、前後、茂山、大同、中屯、州守禦所、永平、東勝、左、右、盧龍、開平、中屯、撫寧、通州、左、右、武清、涿鹿、左、中、薊州、鎮朔、遵化、興州、左屯、右屯、前屯、後屯、中屯、忠義、中營、州、前屯、後屯、左屯、右屯、中屯、寬河、守禦所、武定、守禦所、涿鹿、德州、左、德州、沂州、等衛，各五匹。洪武二十三年，令飛熊、廣武、英武等衛，每五戶養馬一匹。永樂十四年，令薊州、山海諸衛屯軍，每人養種馬一匹，免納子粒。

師律 卷之十三 馬政 五

正統六年，令征戰走傷馬匹，驗視明白，分給各衛守城官軍牧養。遇倒死埋瘞，成化七年奏准天下衛所孳牧馬匹，有埋沒者，俱照原額買補，令軍餘朋合領養。正德十四年，題准各處行太僕寺，并各邊都司衛所，將五年一次變賣虧欠等項馬價銀兩，俱存留本寺，并本都司庫聽候明文支用，不必解京。

種馬數

北直隸保定府原額種馬七千九百四十五匹。

河間府原額種馬五千三百六十四匹。真定府原額種馬一萬七千六百三十五匹。順德府原額種馬三千七百一十五匹。廣平府原額種馬三千七百七十四匹。大名府原額種馬一萬八百八十四匹。永平府原額種馬四千六百七十四匹。應天府原額種馬四千六百六十五匹。南直隸鳳陽府原額種馬九千四百三十五匹。鎮江府原額種馬二千三百四十四匹。揚州府原額種馬五千二百二十四匹。淮安

師律 卷之十三 馬政 五

府原額種馬五千九百八十五匹。廬州府原額種馬四千三百八十四匹。太平府原額種馬一千四百六十五匹。寧國府原額種馬七百五十四匹。滁州原額種馬一千七十五匹。和州原額種馬六百三十五匹。徐州原額種馬七百五十四匹。廣德州原額種馬八百匹。河南開封府原額種馬一千二百八十五匹。彰德府原額種馬三千匹。彰德府原額種馬一千一十五匹。衛輝府原額種馬四百一十五匹。

山東濟南府原額種馬一萬三千三百四十四匹。兗州府原額種馬萬四千六十四匹。東昌府原額種馬三千三百八十四匹。

變價

弘治中奏免徐州種馬。嘉靖間免通州泗州興化縣鳳陽臨淮盱眙三縣種馬。不分見在倒朱皆變價解部。發貯太僕寺。通州興化每匹二十兩。鳳陽等三縣每匹十二兩。泗州八兩。每歲各應備用馬匹。仍責令原編養馬人戶解所坐

師律

卷之十三

馬政

五

本折數目徵解。隆慶二年題准南北直隸山東河南各省種馬通行變賣。一半每匹變銀十兩。每年徵草料銀二兩。仍將存留馬戶爲正頭。變賣馬戶爲幫頭。養則輪轉。徵則攤派。萬曆九年。以種馬累民。前變價及草料銀太重。議准將各處存留種馬。盡行變賣。上等馬價無過八兩。下等五兩。賣完解部。發寺專備買馬。不得別項支用。每馬歲徵草料銀一兩。各州縣類總解部。惟徐通泗興化等州縣。以先免種馬。草料亦

免徵

寄養

正統十四年。令順天府所屬州縣寄養各處起解備用馬匹。炤孳牧兒馬事例。論糧分俵。或遇法司送到入官馬牛驢羸。驗堪用者。亦炤此例。弘治七年。以順天府馬多人少。令保定府所屬易州新城雄定興容城新安涑水七州縣。河間府所屬靜海任丘青三縣。炤丁給養。

馬戶

師律

卷之十三

馬政

五

舊例計地編戶。戶養一馬。初年五萬六百餘戶。十年一編。嘉靖間改五年一編。減存三萬戶。後又減止存二萬五千戶。近年止實編二萬一千八百五十八戶。嘉靖十三年。議准寄養馬匹。地方查炤原坐馬匹數目。先儘富戶。地多者一人養一匹。其尤多者。兼養二匹。地少者二人朋養一匹。務令不失原數。若編派不公。連累貧戶。許撫按官及印馬御史。拏問重治。隆慶四年。議准寄養州縣各掌印官。將養馬人戶。審別

上中戶領養單丁寡婦殘疾者不得一槩食減
 六年題准昌平州派養馬匹盡數豁免萬
 曆二年以霸州永清等九州縣水災議准各邊
 題討馬匹先將被災州縣分別重輕調兌其餘
 空戶暫免俵發又議准於額戶二萬五千內
 將通州良鄉涿州潮縣共減去一千四百戶免
 發寄養十年滿日仍舊其應減見養馬匹每匹
 變價十兩解用計各府寄養馬戶數順天
 府二十七州縣原額寄養馬四萬一千一百六
 十戶除嘉靖等年奏減外今實編一萬七千三百
 九十六戶內昌平州豁免止二十六州縣保
 定府七州縣原額寄養馬六千四百七十六戶
 除嘉靖等年奏減外今實編三千一百二戶
 河間府三縣原額寄養馬三千三十六戶除嘉
 靖等年奏減外今實編一千四百六十戶
 驛駒
 洪武二十八年定凡補領或孳生三歲驛駒每
 二年納駒一匹永樂二十二年令民養官馬

者二歲納駒一匹景泰三年奏准凡兒馬十
 八歲以上驛馬二十歲以上免其筭駒成化
 元年令孳生馬每三年納一駒三年奏准復
 二年納一駒額外多餘者官為收買別給空厰
 人戶二十一年奏准凡補領驛駒作種者二
 年後方與筭駒弘治六年奏定兩京太僕寺
 種馬額數兒馬二萬五千匹驛馬十萬匹共十
 二萬五千匹炤例兒馬一匹驛馬四匹為一羣
 共二萬五千羣每二年炤例納駒其駒更不措
 配於內揀選備用及補種馬之闕其餘賣銀貯
 庫遇備用不敷量為買補種馬每三年揀選一
 次老病不堪者賣銀入官撥駒補數九年奏
 准凡一馬兩年連生二駒者除納官外聽其自
 用正德二年奏准太僕寺歲取備用大馬止
 炤種馬定額每群派取一匹其種馬生駒起俵
 變賣悉聽自便萬曆元年議准各種馬州縣
 督率餵養二年之內果有一駒解俵四家馬戶
 各出銀三兩幫貼養駒之家如孳駒不堪解俵

師律

卷之十三

馬政

七

師律

卷之十三

馬政

六

就令估價變賣將價銀一半歸還四戶扣買大馬解儀。一、半給與原養駒家。其二年之內不生一駒者量追收過草料銀八兩。扣充朋買大馬解儀。三年題准養駒累民。令一年以上即與發賣。半給養戶。半入官帑收助解儀。

放牧

洪武二十三年令五軍都督府錦衣旗手虎賁左右興武鷹揚金吾前後羽林左右龍驤豹韜天策神策府軍前後左右等衛各置草場於江

師律 卷之十三 馬政 九

北湯泉滁州等處放放馬匹。二十五年罷民間放納馬草。凡軍官馬令自養。軍士馬合官馬官擇水草豐茂之所屯管牧放。永樂十一年令御史同錦衣衛官巡視官軍牧放馬匹。以後錦衣旗手等衛五軍等營各置草場於順天等府。每歲春末夏初各營馬匹除例該存留聽用外其餘兵部推舉坐營官一員具奏請勅管領下各該草場牧放。至九月終回營其牧馬每三歲必習一次下場之後兵部行移該科及都察

院具奏差官點開馬匹倒死官軍逃亡領勅官按月造報如有納賄賣開不行提督致馬瘦損者點開官指實奏奏其在邊者以四月中出牧九月初回營。嘉靖九年議准每年牧放馬匹放操之時下場者科官管炤舊查究其在營者行內外提督大臣在巡捕者行巡捕提督通行查究若把總官用心提督倒失數少者具奏旌賞若全不用心致令倒失數多徑自奏奏提問甚者坐營官一體參究。二十三年奏准圍營

師律 卷之十三 馬政 十

并神機等營馬匹量存操練其餘并東西官廳馬匹趁今放青之期悉炤舊例下場牧放。三十四年題准京營除挑選聽征馬匹炤舊開支草料外其餘瘦弱馬暫委坐營官一員帶領於近京隨便牧放。

收買貢馬附

國初各處土官衙門秋糧各依原認數目折納馬匹。有糧二十五石有餘折馬一匹者有五十餘石折馬一匹者起解到部令獸醫辨驗明白

具奏送御馬監交收馬或不堪者責令差來土官賠納後土官糧馬多就近輸納或以折色無復解京者其四夷進貢馬匹即於各衛所俵給缺馬官軍騎操此外惟取給於收買收買之法或以茶或以鹽或以互市或以價銀洪武間官給價鈔於各處收買并茶易到馬匹或就彼給軍或解京交納令駕部知其數及永樂初乃開市於遼東正統初又中鹽於靈州其流漸廣今茶法通行而互市亦不止遼東矣

師律 卷之十三 馬政 三

茶易

洪武中立茶馬司於陝西四川等處聽西番納馬易茶降金牌信符賜番族以防詐偽洮河西寧三衛番族金牌四十一面該納差發馬一萬四千五十一匹上號在內府收貯易時齋驗每三年一遣廷臣詔各番合符以應納差發馬交納易茶有以私茶出境者斬關隘不覺察者處極刑民間蓄茶不得過一月之用茶戶私鬻者籍其園入官二十三年定茶易馬例上等馬

每匹一百二十斤中等馬每匹七十斤下等馬每匹五十斤三十年令朶干烏思藏長河西一帶西番依舊將馬出來換茶仍出榜禁約通接西番經行關隘偏僻小路著都司差撥官軍三四層嚴謹把守巡視但有將茶私出外境就便拏解赴官治罪不許受財放過必須窮究何處官軍地方放過治以重罪永樂十三年遣御史三員巡督陝西茶馬正統十四年停止茶馬金牌後每歲遣行人四員巡察私販自瀘

師律 卷之十三 馬政 三

關以西至甘肅等處通行禁革成化十四年奏准定差御史一員領勅專理茶馬每歲一代遂為定例其易馬須四歲以上六歲以下高大堪中者方准收買兒驕馬就彼給各邊騎操馬送苑馬寺孳牧如有縱容軍民通同中賣老病馬匹者御史同兵備及苑馬寺官驗視退回仍指實參究十五年令巡茶御史招番易馬不拘年例願來者聽弘治五年奏准每年招易毋多增馬數坐派軍衛逼令漢人代納及收

買不堪以致倒死負累解送官舍補賍八年
議准招易馬匹兒驕馬要四歲以上不必解寺
就給與各衛領養騾馬亦要高大發死馬寺作
種瘦損倒失者比較追賍十年奏准茶易馬
除就彼給軍外其餘差官陸續解赴死馬寺交
割俵養正德十年議准領馬官軍每年冊限
三月以裏齋赴巡茶御史驗撥軍限八月以裏
到彼交兌違者行該衛徑申巡撫都御史究治
限外冊過兩月軍一月不到聽巡茶御史參究

師律 卷之十三 馬政 五

各經該官吏其洮河延寧馬匹亦要隨時斟酌
通融派撥嘉靖十一年議准西寧洮河三茶
馬司貯庫商課茶斤及西安等衛并徽階等州
收貯私茶俱送三茶馬司不拘常例粗細搭配
招易騰壯馬匹開送總制衙門給軍騎操事完
造冊奏繳仍造青冊送部查考三十年題准
改造勘合分給諸番每歲依期齋執前來比號
納馬酬以茶斤如有背違調軍征勦又題准
年例馬完番有餘馬司有餘茶許其增中解牧

洮州增至一千二百五十四河州增至一千七
百四十四西寧增至二千四百三十四三十
一年題准馬政茶法二事相須准令巡茶御史
兼管馬政督理二寺事務三十七年議令茶
商收買民馬抽稅給票許其販賣禁其夾帶至
四十年仍禁止茶商販賣民間馬匹官爲買用
四十一年議准甘州建置茶馬司一所炤例
招商中茶招番易馬仍將西寧舊額茶馬甘州
新開茶馬俱招中酌量地方遠近通融給軍騎

師律 卷之十三 馬政 五

操仍將四川折色課茶改徵本色運用四十
三年題准以後每年開茶仍止五六十萬斤商
人以一百五十名爲上勒限買茶報中又題
准禁約洮岷私馬臨鞏馬暫許通賣隆慶三
年題准將四川課茶改徵折色解死馬寺易買
種馬於蘭州招商中茶運赴甘州茶馬司招陝
西各茶馬司中納官茶又題准四川巴州通
江南江廣元四州縣茶課節年拖欠及未徵者
以後炤例改折無分芽葉每斤通徵銀一分八

厘類解陝西鞏昌府貯庫聽甘肅巡撫衙門差
官支取買馬騎操 四年議准以後各茶司中
馬除年例馬數外儘其調到番族好馬以茶司
見在茶篋通融招易毋拘定數以病商番 又
題准將洮河西寧三茶司商人炤舊令其關分
完報於內擇節年完茶之多者不拘名數各報
甘州茶一引運至蘭州責令稅課局官吏帶管
經收就令管河臨洮府同知監收盤驗查炤三
茶司事例關分貯庫立簿登報其茶篋應該易
師律 卷之十三 馬政 三

馬者量助脚價運運甘州茶司交割應該給商
者令本商運至西寧等茶司貨賣不許越境
五年議准招商茶引定限一年完者厚賞二年
量賞三年免究四年問罪抽附茶一半入官五
年問罪附茶盡數入官不准再報六年老引炤
例問遣

互市

永樂三年立遼東開原廣寧馬市定價上上馬
絹八疋布十二疋上馬絹四疋布六疋中馬絹

以其例
廣文犯

三疋布五疋下馬絹二疋布四疋駒絹一疋布
三疋其互市一於開原城南以待海西女直一
於開原城東一於廣寧以待朵顏三衛各去城
四十里 九年定開平馬市價上上馬一等絹
五疋布十疋一等布十八疋駒子布五疋 十
年令遼東缺馬官軍聽於各馬市炤例收買
十五年重定遼東互市馬價上上馬一匹米五
石布絹各五疋中馬米三石布絹各三疋下馬
米二石布絹各二疋駒米一石布二疋 正統
師律 卷之十三 馬政 三

十四年革朵顏三衛互市 隆慶五年北虜納
款請開馬市議准宣大山西三鎮許各開市每
年請發兵部馬價并本鎮椿朋及節省客餉銀
內動支買貨備市多寡斟酌請給 六年山西
鎮將市夷馬七百匹解京發太僕寺寄養 萬
曆元年議准互市胡馬揀選臙壯就留本鎮給
軍如有餘剩即發附近有司變賣不必解京發
養其山西鎮每年市馬一千九百餘匹悉聽所
屬州縣驛遞炤官價每匹一十二兩給發解送

本鎮備用。二年議准將胡馬先調一千匹。兌給京營。以後漸次議增京營原額馬缺。炤舊取給寄養。如額外加多。方給夷馬。又以近來貢市馬匹多老瘦不堪。且來數太多。令先期傳諭使揀選良馬。常年量限數目。以示節制。又議准薊鎮每年將兵部解發馬價。卽解宣鎮易買市馬一千匹。給軍騎操。三年議准宣大山西三鎮互市夷馬。每年大約宣府以一萬八千匹爲率。用貨價銀一十二萬兩。大同以一萬匹爲率。用銀七萬兩。山西以六千匹爲率。用銀四萬兩。每年正月中請發兵部馬價。宣大二鎮各一萬二千兩。山西一萬兩。餘將本鎮椿朋并客餉等銀。贖用。又議准各鎮買馬等銀。務要定例。依期請計。不得那借增益。以上宣大山西餘詳見職方。

開中

正統三年題准靈州鹽課招商納馬。每上馬一匹。鹽一百引。中馬八十引。馬給軍騎征。四年

師律

卷之十三

馬政

三

奏准靈州鹽課炤例收買候馬。設用炤依馬價折糧。天順四年。奏准延寧二鎮輪年循環中納馬匹。成化二十三年。奏准慶陽府每歲委佐貳官一員。監支商人納馬官鹽。弘治九年。奏准每引一百道。折銀十五兩。給軍買馬。十八年。奏准陝西茶鹽易馬備邊。係是舊例。今後再不許別項奏計。正德元年。題准靈州大鹽池增課一萬五千引。小池增課三萬引。新舊共五萬九千三百三十七引。每引納銀二錢五分。及收卧引銀一錢。共銀二萬七百六十餘兩。送固原慶陽收貯買馬支用。

草場

南北兩大僕寺。及京營各邊草牧馬匹。皆有草場。其後場地多爲豪強所侵。成化末。乃以不堪種者牧馬。堪種者徵租。具列於後。南京太僕寺所屬草牧草場。應天府八縣。原額草場地共一千四百四十五頃。五十畝八厘七絲一忽。三微。內堪種地三百九十四頃七十九畝八分八

師律

卷之十三

馬政

天

厘五毫三絲歲徵銀一千七百一十四兩二錢一分九厘八絲二忽八微 南直隸鎮江府三縣原額草場地共一百五十一頃八十一畝六分八厘九毫內堪種地八十七頃四十五畝八分五厘二毫歲徵銀三百八十一兩七錢三分七厘六毫四絲 太平府三縣原額草場地共六百二十二頃六十畝九分八厘七毫四絲內堪種地二百七十頃七十畝九毫六絲歲徵銀一千七十三兩一錢七分二厘五毫二絲四忽

師律 卷之十三 馬政 三

鳳陽府五州十三縣原額草場地共四百八十八頃七十七畝六厘四毫八絲內堪種地二百七十七頃六十六畝二分七厘九毫八絲歲徵銀六百五十一兩七錢六分三厘二毫三絲八忽 廬州府二州五縣原額草場地共六百七十頃五十八畝六分九毫四絲三忽六微內堪種地二百四頃八十一畝四分七厘八毫五絲六忽四微歲徵銀八百六十二兩二錢一分四厘六毫四絲九忽九微六纖 淮安府二州九縣原額

草場地共七百九十二頃八十四畝四分三毫三絲內堪種地六十四頃五十九畝七分五厘四毫歲徵銀一百八兩九分二毫五絲 揚州府三州五縣原額草場地共一千三百六十七頃七十六畝二分七厘五毫五絲一忽五微內堪種地一千一百八十四頃五十六畝五分六厘一毫五絲一忽五微歲徵銀二千七百五十九兩五錢九分八厘七毫二絲六忽五微 以上嘉靖十年勘定數其後歷年開墾加增不等

師律 卷之十三 馬政 三

每歲各府共徵銀一萬九千一百九十一兩復經題准減免三年一百三十三兩至隆慶二年實徵銀一萬五千三十兩 弘治二年選差御史清查立界刻石 六年始議分三等課租太約江南府州上畝七分次五分又次四分江北每等各殺其二 正德中議勘係馬戶自種者免徵 嘉靖十年又差御史勘定頃畝 十二年議准於場地應徵銀內各招起俵馬數每匹扣留一兩以備災傷逃移支給餘悉解部發去

以備不時買馬。三十五年議准題請勅書關防專委南京兵部主事一員清查管理。隆慶二年題准每五年行各軍衛有司清查造冊奏報。萬曆四年議准扣留備灾者各解南京太僕寺收貯。灾酌助以免欺隱。

徵解

正統十四年令歲取備用馬二萬匹。北直隸河南山東取七分南直隸三分俱限八月以裏解部發太僕寺驗印給俵。後增減分數本色折色

師律

卷之十三

馬政

三

節年不節。弘治三年議准每歲取一萬匹。北直隸河南山東并南徐州所屬俱解本色。內永平府折色本色。中半廬鳳二府。滁和二州。本色七折。色三分。淮揚二府。江浦六合二縣。本色四分。折色六分。應天各屬。鎮江太平南陵建平俱解折色。正德二年奏准派取各處備用馬二萬五千匹。太僕寺所屬取七分。俱本色。南京太僕寺所屬取三分。本折色中半。北直隸山東河南限六月終。南直隸限七月終。各差管馬官

解俵。十一年奏准今後奏派寄養馬每年不過二萬匹。若兌給京邊之外。積有多餘量再減派。毋致累民。十二年奏准備用馬除沛縣免派外。徐州上派六十四匹。蕭縣三十四匹。碭山縣四十四匹。豐縣二十四匹。俱先儘上中戶。內人丁每四十五丁歲朋出馬一匹。折徵銀十五兩。其實應清河縣各於原派數內減派二十五匹。興化縣高郵州各減派二十四匹。邳州江都宿遷鳳陽桃源等縣各減派一十四匹。俱先儘極貧無產下戶

師律

卷之十三

馬政

三

又令每年徵解備用馬以二萬五千匹立為定例。如積有餘馬。量減本色。扣加折色。積有餘銀。留候用馬數。多年分作價收買。嘉靖四年令扣解寄養備用馬。歲常有二萬之數。不必多派。以累小民。其起俵馬駒酌量地方豐缺。加派折色。送寺收貯。以備臨時買馬。七年題准以地方灾傷。山東沂州魚臺鄒單滕費等六州縣備用馬。俱派折色。其餘太僕寺所屬地方。量派本色馬三千匹。餘馬一萬四千五百匹。亦徵折

色每匹徵銀十五兩均作二運南京太僕寺所屬通派折色每匹徵銀十四兩俱作一運八年題准見在寄養馬數多將歲派本色折色俱紹七年例原係折色者每匹徵銀十八兩本改折者每匹二十兩三十三年題准北直隸山東河南災傷將預徵七分馬匹改派災重者改折色三分仍徵本色四分次災者改折色二分仍徵本色五分每折色一匹徵銀二十四兩二十七年題准南直隸各府州縣備用馬匹以

師律 卷之十三 馬政 三

後俱派折色內原將折色者徵銀二十四兩本改折者徵銀三十兩四十二年題准各州縣起解備用馬每匹徵銀二十七兩內二十二兩給馬戶買馬五兩充為路費務要勘驗合式又議准沂費郊滕嶧五州縣備用馬以後俱改徵折色四十五年議准寄養馬大約總計止用三萬此外不許多派隆慶元年題准各處起解備用馬匹每匹徵銀三十兩全給馬戶買解不許扣留四年議准本年備用馬北直隸

山東河南一萬七千五百匹內本色八分折色二分南直隸七千五百匹全派折色其本色馬俱要揀選方許起俵折色紹例不分南北每匹徵銀二十四兩萬曆元年題准北直隸山東河南備用馬本折均配真定大名濟南開封衛輝彰德六府為一半保定順德廣平永平河間東昌兗州歸德八府為一半每年輪派一半徵解折色一半徵解本色六年議准廬州滁和與鳳陽輪派如北方例七年題准廬鳳滁和

師律 卷之十三 馬政 舊徵本色七分者今改為六分

舊備孳生備用騎操折易并進納馬匹俱印烙以防姦弊其孳生及賠納馬駒應交俵者印訖差官照依地方日期將空閒增出人丁俵散領養進冊具奏各處印中備用馬匹徑解兵部發太僕寺交納以憑俵散洪武間令孳生馬駒江南每年三月初一日赴南京牧馬千戶所印俵江北每年三月十五日赴南京太僕寺印俵

第一冊 續修四庫全書 子部 兵家類

正統四年，奏准應天鳳陽等處孳生賠補馬駒。南京太僕寺官同南京兵部委官及御史分投印俵。九年，奏准鎮江府所屬於本府，太平寧國府、廣德州所屬於太平府印俵。成化十六年，令凡馬非經官印驗者不收。弘治四年，奏准凡印烙馬匹民馬，紹舊印左，給軍則印右，如京營。關馬無右印，即係盜買民間官馬，追究問罪。九年，令孳生駒齒少力強，而不及四尺以上者，亦聽印俵。

師律

卷之十三

馬政

三

關換

官軍騎操聽征，例應關撥馬匹。其事故及不能養者，則令轉兌。如征操缺馬數多，則於寄養等馬內調兌。又有關領馬價自行收買者，例各不同。洪武二十六年，定凡官軍關撥馬匹操練行發到司，須要該衛定吏保結關馬官軍原有馬匹下落果係曾經征進慣戰人數及無馬匹，方纔具奏關撥。後有事故該衛拘收還官，其軍官軍人等奉旨關撥馬匹，亦須備知數目。

又例凡各衛原關馬羸驢，轉名銷號。若係御馬監關領者，該府各衛自具手本赴監，轉名銷號。如是典牧所、太僕寺關領者，各府衛取勘明白，行本部轉行太僕寺典牧所銷號。永樂四年，令管步軍官告關馬者不准，有騾馬與兒馬願換者聽。宣德四年，置給馬勘合，每關馬一匹，給勘合一道，填寫齒色年月，付領馬之人收執。遇倒死等項，陳告註寫應償者，追視齒色附簿開註，勘合與馬如前收領，再有事故，照例償給。

師律

卷之十三

馬政

三

如領馬之人有故馬及勘合從所管轉付應得之人收領，凡應償者追視御馬監印烙，然後給與。正統四年，奏准官軍領馬騎操必行本衛造冊送部，并太僕寺外衛操備者行該府造冊關領。天順二年，奏准官軍領馬太僕寺具俵過數目毛齒及官軍姓名年月，行各衛造冊送部。如關領數多開報數少，或倒失轉交隱匿不報，許諸人首告拏問。弘治元年，奏准南京宣軍應關馬匹在江北者赴南京太僕寺給領。

在江南者本寺委官一員赴南京給散。二年令騎操馬老病當關給者原馬送光祿寺支用。四年奏准領馬官軍有不炤次第混亂爭奪者，參送法司問罪。罰馬一匹，就給本身騎操。以後更不關給。七年奏准官軍應關馬匹，兒馬八歲以上驕馬十二歲以上，別無傷殘者，並准給領各衛及邊關亦炤此例。正德八年奏准直差官旗較士將軍原領馬匹，殘疾老弱不堪直差者，送光祿寺交收。本部炤數行太僕寺於順

師律 卷之十三 馬政 三

天府所屬寄養馬內派取及行該衛委官赴御馬監印烙，撥給領養直差。嘉靖二十二年議准將軍關領馬匹，務要用心餵養，不許違例雇借騎馱，越減草料，若致倒失，炤例於本主名下追買堪用好馬補還。四十三年令將京營勘合從新印換，仍通行各邊鎮一體編置給軍。隆慶二年議准京營馬軍各填給勘合一張，以便查對。如有倒死病瘦，報部查明，七八年以上方許交送另補，以下不准交送，倒死責令賠償。

仍赴司驗印。又議准錦衣衛老病馬年終送光祿寺者，先執勘合赴兵部，該司查其年限。如領馬七八年以上殘病者，方交送，另行關補。以下仍令餵養，不准送寺，倒死印令賠償。

印俵

凡印馬差官舊例兵部請旨點差公侯伯或駙馬一員，本部委官一員。景泰間革去侯伯等官，差御史二員，同兩京太僕寺分管寺丞印俵。天順初復差公侯伯及御馬監內官一員。

師律 卷之十三 馬政 三

成化初革去內官侯伯，每歲九月中請旨差御史二員，同該管寺丞分行印俵。嘉靖二年議准自三年為始，遵炤成化初年事例。於九月終奏差御史，請勅分投前去各該地方，公同分營寺丞查點種馬，遇有倒失，即令馬戶買補作踐致死者，炤例追賠。各年拖欠備用馬匹，逐一查追批廻，催督完解。其各府州縣管馬官員，內有盡心職業，馬政修舉者，一體旌獎。貪懦不職，誚悅上官，營求別委，荒廢本職，應提問者，提問。

應參奏者參奏每遇三年之期仍照常請印點烙待後種馬蕃盛足勾原額備用馬匹不致拖欠。照舊停止。近例併差御史一員印馬。今種馬變賣印烙不行。

椿朋

成化十三年奏准京營馬倒失其馬主係都指揮者出銀三兩指揮二兩五錢千百戶鎮撫二兩旗軍一兩五錢走失被盜者各加五錢謂之椿頭。又令各營馬隊官軍每歲朋合出銀歲

師律

卷之十三

馬政

五

以六箇月為率每月都指揮指揮出銀一錢千百戶鎮撫七分旗軍五分遇馬倒失貼助買補在外各邊悉照此例。弘治六年奏准各營朋銀買馬不敷每馬一匹聽支草場租銀三兩貼助。嘉靖二十二年奏准凡遇官軍倒死馬匹領養一年者旗軍追罰銀三兩千百戶鎮撫四兩指揮五兩都指揮六兩二年以上者旗軍二兩千百戶鎮撫二兩五錢指揮三兩都指揮三兩五錢五年以上者旗軍一兩五錢千百戶鎮

撫二兩指揮二兩五錢都指揮三兩十年以上者旗軍一兩千百戶鎮撫一兩五錢指揮二兩都指揮二兩五錢失走被盜者各加五錢按月追完造冊解部稽查發寺收候買馬支用其領養十五年以上者免追椿銀。二十九年題准今後各營遇支於糧料草束折色之時預將應出朋銀官軍姓名并朋銀數目造冊送部轉送戶部照數扣除有餘方行給散不足下月補扣其扣過銀兩戶部印封送部轉發太僕寺收候

師律

卷之十三

馬政

五

買馬支用。四十二年題准該管將倒死馬匹盡數查出有單者照單徵椿無單者照新馬例死事例止追銀三兩以後倒死馬匹備呈巡視科道掛號往自赴車駕司夾打給單發營追椿其太僕寺及別項比較掛號并年終參奏俱行停免。外營馬匹嘉靖四十五年議准保定各營馬倒死於本軍名下追銀三兩本司隊朋出銀九兩共十二兩買補有願納椿銀者聽。隆慶四年題准增補昌平鎮馬匹如有倒死本軍

追椿銀三兩。每月馬一匹扣徵朋銀一錢。貯昌平州庫以備買馬。萬曆元年題准通州參將營馬倒死。炤張家灣備禦營例。呈報兵部。該司決打給單追椿。每年二次起解交納。各邊馬匹嘉靖十五年議准。陝西苑馬寺。每年清查監苑牧養馬。匹年齒壯實可用者。造冊送巡按衙門。備炤遇邊鎮官軍騎征。馬倒死。或槽下倒死。行令各邊方巡兵備等道。及太僕寺查明給領。仍炤舊嚴追椿銀收貯。以備買補。三十一年。

師律

卷之十三

馬政

聖

以陝西各苑種馬數少。議准給本省贓罰等銀四萬兩買補。以後缺少。止查苑馬二寺收貯地畝椿朋銀兩。題討買補。三十八年題准山西鎮。各營騎操馬倒失。行令各營朋合攤。鞍并肉臟銀買補。三十九年議准陝西各苑馬老病矮小不堪作種給征者。各用退字火印。炤依時估定價變賣。就將前賣過價銀另買驢馬分發各苑無馬軍丁領養。仍將賣過馬贏收過價銀造冊奏繳。每三年變賣一次。四十三年議准

山西鎮餉銀買馬。累軍不便。仍炤例。造納椿朋銀。解行太僕寺收貯買馬。又議准各邊官軍馬匹對敵陣亡。及追賊走傷倒死者。椿銀免追出哨在途倒死。追肉臟銀五錢。拐馬在逃。務令緝獲。馬兇別軍。本軍問罪。隆慶二年。議准固原入衛官軍馬匹倒死。八年以裏者。炤近例行。以外不論官軍。追納肉臟銀五錢。十年以外皆免。三年題准陝西七苑不堪馬匹。查係牧軍賠補者。退令另買大馬。該寺量助贖銀三分之一。

師律

卷之十三

馬政

聖

一。以後追補。必驗合式印牧。係茶易銀買者。變賣另買。仍行行太僕寺。將茶易銀買馬。點驗堪牧。堪俵。方准印烙發苑。六年以陝西歲驟馬駒每匹追銀三兩。利於納銀。虧欠數多。議准將各苑種馬嚴責孳駒。如有倒失。虧欠。俱追補馬駒。不許納銀。又題准薊鎮各營朋攤買馬。因累宜行禁革。發銀三萬兩買補。以後每年請討給本色馬一千匹。馬價銀一萬八千兩。萬曆元年議准遼東買補馬匹。無別項椿朋官價動

支及置買火器缺乏羸頭馱載動支行太僕寺馬價一萬七千兩內將一萬兩分貯兩河如遇馬匹臨陣倒失免軍賠償卽委官赴市收買好馬給軍再有倒失方責本軍買補其七千兩買羸應用二年議准陝西苑馬寺缺少種馬將該寺庫貯茶課等銀歲解固原鎮二千兩給軍自買於年例應解該鎮馬二千匹內扣留二百匹在苑作種三年題准固原鎮朋合地畝銀徵解陝西行大僕寺路遠弊多宜行該管各司

師律

卷之十三

馬政

望

道官將本鎮官軍每年應出朋銀就於俸糧銀內扣留地畝銀兩隨同屯田糧草一體徵收另行收貯聽買馬支用不許別項那借其收支數目監收官每半年一次開報行太僕寺類查邊驛站軍馬匹隆慶五年議准如領養一年倒死者納椿銀五兩二年者四兩三年者三兩四年者二兩追收在官候缺馬之日連銀解部發寺關馬五年以上倒死者官爲補給

禁約

凡管馬官員洪武榜例各衛所府州縣管馬官員職專提調馬匹不許管署衛所府州縣事務及別項差占弘治十四年奏准凡司府州縣并分巡分守官並不許差委督馬官員如違聽巡按御史及分管寺丞糾舉應提問者提問應參奏者參奏撫按官亦要一體遵依毋擅差委凡軍衛有司大小官員但有作弊虧欠馬匹及非禮抗拒者聽本寺并分管寺丞遵昭

太祖高皇帝

聖旨應舉問者舉問應參奏者

師律

卷之十三

馬政

望

指實具奏定奪正德二年題准養馬府州縣正官推調不理馬政俱依錢糧軍伍例不准考滿司督府府督州州督縣各令管馬官著實舉行管馬官有故則掌印正官帶管違者聽兩京太僕寺堂上分管官參究凡養種馬府州縣官一年四次太僕寺一年二次點視病瘦量爲懲治倒失者立限賠償病瘦倒失十四匹以上管馬官查提究問

相馬

夫馬之初生無毛者能行千里先舉一足者行
 五百里但數其肋得十即凡馬也十一十二者
 五百里十三者千里過十三者天馬也毛起腕
 上者六百里腹脊上下平者五百里項圓者五
 百里眼中如童兒並坐者二百里腹下有橫筋
 者五百里耳根下生角長一寸者三百里二寸
 者五百里三寸者千里尿射過前脚者五百里
 頭如鳴鳥者一千里如初生而不能行才行便
 能飲水者千里駒也放尿舉足者善走腹下毛
 師律 卷之十三 馬政 聖

逆生者亦然芝蘭孔中有毛長一寸者驚馬也
 鼻中人字者十八歲四字者八歲八字者四歲
 鼻上赤者二十歲鼻上青者三十歲鼻上有公
 王字者二十五歲眼圓有旋毛者三十歲目下
 不滿而白睛多者膽小多驚目白不深唇不覆
 口又淺不健食齒參差不相當皆驚馬也凡馬
 頭欲如側剝耳欲厚小左耳却害主右耳却不
 入陣眼圓欲得滿睛額前錐毛欲濃盛鼻欲大
 唇欲緩上唇欲方下唇欲圓口欲紅并方大舌

欲如懸鈎胸欲廣雙筋欲分明蹄欲厚膝欲高
 前脚欲直後脚欲曲而開腹欲垂陰欲小肚欲
 方脰欲垂足足欲無毛尾欲毛散尾根欲齊梁
 骨欲粗汗溝欲深膊際橫文欲分明脊欲平身
 欲短毛欲細而實此馬之要相也

師律 卷之十三 馬政 聖

馬政圖

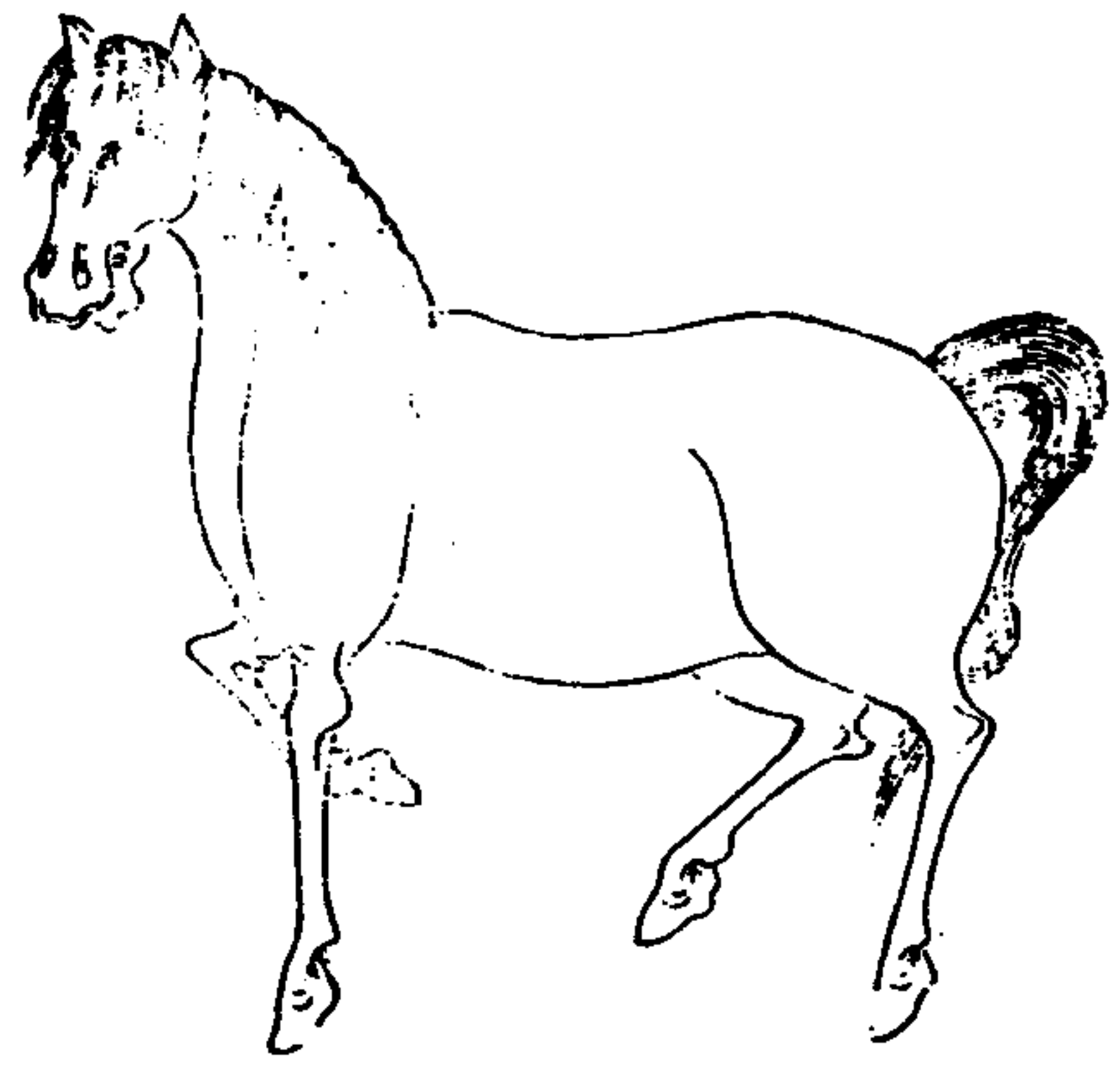

師律

卷十三

馬政

桑

鬃欲潤、臆欲平、項欲似雞鳴、食槽欲寬、下唇欲
 圓、口又欲深、上唇欲方、鼻欲寬、大面如剝兔、眼
 光有肉、無則傷人、眼如垂鈴、腦骨欲圓、耳如削
 筒、顏骨欲圓、項長彎、細鬃欲茸、細背欲高、排鞍
 欲厚、脊梁欲平、腰要短、促、硯骨欲平、肋扇骨密、
 後看似狗、腹欲平、尾欲端、汗湘欲深、尾骨
 欲短、外腎欲小、腿似琵琶、尾欲茸、細、後脚欲細、
 曲池欲深、鹿節欲曲、節欲近、後蹄欲大、筋骨欲
 麤、節欲近、堂骨欲高、脚大面實、脛定骨細、蹄欲

圓脚欲直、膝欲圓、鐙肉欲厚

馬忌

石灰泥槽損馬、繫馬於門上、令落駒、養彌猴能
 辟惡、并去疥癬、戊寅庚寅日不可作廐、作之者
 一年凶、丙寅日不可出入、三年人馬俱死、申日
 不宜取馬必死、戊午庚子日不取、并忌入廐大
 敗、凡養馬之法、當擇日時之良、而知所忌。

馬毛利害

若馬或白點入口者、名的盧、目下有橫毛者、名

師律

卷之十三

馬政

翠

死、泣、旋毛在吻、後者名啣禍、白馬黑鬃、鞍下有
 回毛者名負屍、腋下有回毛者名挾屍、左脇下
 有白毛直上者名白帶劍、汗溝過尾根者踏殺
 人、腮上有旋毛者名目圍、或後足左右白者、或
 馬渾白而四蹄黑者、或從前膊外從項去到腓
 腮有毛旋者、或毛旋在項者、或爪黑面白者、以
 上毛病不利主也、或馬前兩甲膊後近低處毛
 逆者、能行五百里、後眼近前低處毛逆者、行三
 百里、後前膊到喉中有逆毛者、名印綬、能行千

里兼益主也。

口齒訣

一歲駒齒二、二歲駒齒四、三歲駒齒六、
 四歲成齒二、五歲成齒四、六歲肉牙生、
 七歲角區缺、八歲六區如一、
 九歲咬下中區二齒白、十歲咬下中區四齒
 白、十一歲咬下中區六齒白、十二歲咬下
 中區二齒白、十三歲咬下中區四齒平、十
 四歲咬下中區六齒平、十五歲咬上中區二
 齒白、十六歲咬上中區四齒白、十七歲咬
 上中區六齒白、十八歲咬上中區二齒白、
 十九歲咬上中區四齒白、二十歲咬上下盡
 平、二十一歲咬下中區二齒黃、二十二歲
 咬下中區四齒黃、二十三歲咬下中區六齒
 黃、二十四歲咬上中區二齒黃、二十五歲
 咬上中區二齒黃、二十六歲咬上下盡黃、
 二十七歲咬下中區二齒白、二十八歲咬下
 中區四齒白、二十九歲咬下中區六齒白、

師律

卷之十三

馬政

四九

三十歲咬上中區二齒白、三十一歲咬上中
 區四齒白、三十二歲咬上下盡白、

芻水

凡飲喂芻水者其則有三故曰三飲三喂也夫
 三者一曰少飲半芻二曰忌飲淨芻三曰戒飲
 禁芻是故少飲者饑腸休飲足、疋羸休飲足、姪
 娠休飲足、半芻者饑腸休喂飽、出門莫喂飽、遠
 來亦忌飽、此謂一飲一喂也、忌飲者濁水休教
 飲、惡水休教飲、沫水休教飲、淨芻者穀料須當

師律

卷之十三

馬政

四九

節、灰料須當潔、毛髮須當擇、此謂二飲二喂也、
 戒飲者騎來不得飲、料後不得飲、有汗不得飲、
 禁芻者脹大休加料、騎少休加料、炎暑休加料、
 此謂三飲三喂也、夫喂飲而有此三者則馬驟
 四時無患、任意騎習矣、內經云凡乘者一曰行
 二曰走、三曰驟、四曰馳、五曰奔、終而復始、千里
 無患病、遠來有汗、捧行喘定、汗息放鞍、即時放
 驟、繫于迎風、勿近舍簷、移時方喂、凡喂者冬暖
 屋、夏涼棚、面南捨、勿北繫、篩簸豆谷、凡有砂石

灰塵蛛絲毛髮務于潔淨日則觀其形狀夜則聽其喘息較驗草料多寡詳察疾病有無此謂畜養之道也。但如尿清糞潤鼻氣溫和脈呼三至唇舌鮮明皮毛光彩體健神清頭尾不動輪歌后蹄如此則為無病之狀是飲喂得其則也是故觀外形察內受芻水有節飲喂有三使馬驟不致天橫而終其天壽也。

茵陳散 春用 茵陳 一錢 連翹 五錢 防風 五錢 俱等

師律 卷之十三 馬政 五

消黃散 夏用 知母 三分 貝母 三分 茯苓 三分

甘草 二分 梔子 三分 車前子 三分 大黃 二分

鬱金 三分 芒硝 一分 蜜水調嚙

理肺散 秋用 知母 四分 山梔 三分 蛤蚧 三分

天門冬 二分 麥門冬 一錢 秦艽 一錢 百合 一錢

馬兜鈴 五分 防已 一錢 枇杷葉 一兩 白藥子 一錢

一錢 天花粉 五分 蘇子 五分 乾山藥 一錢

貝母 五分 各等分糯米粥蜜調嚙

茴香散 冬用 茴香 一錢 厚朴 一錢 玄胡索 一錢

芍藥 一錢 當歸 八分 益智仁 五分 黑豆 一兩 陳皮 一錢 川練子 三分 荷葉 五錢 青皮 五分 木通 五分 各等分葱白三根酒童便各半盞

煎嚙之 大七傷散 調理羸牛瘦馬添臙

知母貝母伴防風青皮陳皮用乾姜虎骨芍藥當歸妙瓜蒌桔梗川大黃豆蔻人參破故紙茯苓甘草使茴香茵陳益智香白芷檳榔官桂廣木香水和猪脂煎三沸瘦馬羸牛嚙

師律 卷之十三 馬政 五

便康 七補散 治馬七傷及非時起臥

青陳川練子乳沒自然銅當歸川紅豆茴香

益杏仁芍藥并官桂滑石每木通葱酒同煎

嚙起臥效如神

消黃散 治馬一切熱毒 知母 黃藥子 梔

子 黃岑 大黃 甘草 白藥子 連翹

黃連 鬱金 朴硝 右件為末每服二兩

蜜一兩鷄子清一雙漿水同調嚙之

雄黃散 金馬黃腫 雄黃 白芨 白斂 龍

骨 大黃 右研為細末并花水調勻塗之

腫處如乾再塗之

白芨散 治馬肺熱肺傷咳嗽喘息有音鼻流膿涕

白芨 茵陳 梔子 甘草 黃連 防風

各四兩 杏仁 半兩 阿膠 二兩 右為末每服

二兩瓜蒌穰一箇研細水一升煎三沸飽嚥

獨活散 治馬五勞七傷腰膝痛 獨活 一兩 羌活 一兩 防

風 一兩 甘草 一兩 肉桂 一兩 黃柏 一兩 酒浸淨瀉

師律 卷之十三 馬政 五

半兩 大黃 一兩 當歸 半兩 桃仁 半兩 連翹 半兩

漢防已 一兩 右件為末每服一兩水半碗酒

半碗同煎三沸熱嚥之

當歸散 治馬負重勞傷太過毛焦草慢羸瘦病

當歸 沒藥 乳香 血竭 五靈脂 自

然銅 全前嚥之

後溫散 治馬久經陰雨腰膝無力腎經濕痛病

當歸 沒藥 白附子 肉豆寇 麻黃

白朮 青皮 牽牛 葶澄茄 右為末每

服二兩蔥三枝溫酒一盞小便半碗同調草煎嚥之

天麻散 治馬破傷 天麻 全蝎 烏蛇 酒浸去皮

天南星 炮 白附子 炮 半夏 防風 蔓荊子

蟬壳 霍香 川烏 炮 加射香 硃砂 膩粉

已上一分 另貯旋調 右件為末每服三錢入射香硃砂

膩粉拌勻溫酒半碗調嚥

礪砂散 治馬瘡蹄 礪砂 一兩 黃丹 二錢 右

二味同研為細末羊骨髓調勻搽之

師律 卷之十三 馬政 五

治馬傷蹄方 海桐皮 白芥子 大黃 甘

草 五靈子 云薑子 木別子 右為細

末黃米一升煮粥調藥攤帛上於蹄上裹之

立效

治馬打破脊梁方 馬齒莧 石灰 已上共

搗和為丸陰乾再研為末椒湯洗淨貼之立

效

薑礬散 生薑 燒灰 白礬

消毒散 治馬誤食毒草口中吐沫悶絕欲死

一五〇七二 冊 續修四庫全書 子部 兵家類 五八〇

白礬 半兩飛鹽一兩炒 右為細末拌勻於舌

上塗之久用甘草末二兩水二升煎至一升

嚙之

急救方 行在途間針藥不便用此方治馬起臥

青蔥 三枝 飛鹽 半兩 山胡椒 半兩即茱萸也 已上

三味共同搗爛好酒一大碗調煎三沸傾出

揚去大氣帶熱嚙之後不住捧行溺之大效

千金散 治馬破傷風及諸風病 蔓荊子 旋

復花 白殭蚕 何首烏 桑螵蛸 天南

師律 馬政 卷之十三 香

星 羌活 烏蛇 沙參 防風 阿膠

川芎 獨活 天麻 蟬壳 細辛 全蝎

升麻 藿香 右共為細末每服一兩溫水

一盞調嚙之天險生薑湯一盞同調嚙之

香薷散 治馬熱症中暑 香薷 黃芩 黃連

甘草 柴胡 當歸 連翹 山梔子 花

粉 以上等分為末每服二兩漿水嚙

撥雲散 治馬眼瘡 大硃砂 一錢 白礬 一錢 白

咽 五分 乳香 五分 沒藥 五分 爐甘石 三錢 制

已上共搗為末白綿紙羅過三次仍插入礬

礬內用溫水洗淨眼然後點之

治馬瘟方 獺肝肚肉去糞煮汁灌之

治馬肚熱結寒顛不食方 黃連 二兩 白蘚皮

末 一兩 油五合 鴈猪脂 四兩 白水一升半

調下牽行

治馬卒熱肚脹欲死 藍汁二升并水二升同

嚙立效

馬黑肝方 人脚下汗襪以水二升洗取汁嚙

師律 馬政 卷之十三 香

之

馬喉腫 軟物裹刀子露一米刺咽喉即瘥又

方以乾馬糞置瓶中頭髮益之以火燒烟出

薰鼻中立瘥 又方以猪脊邊脂伴髮薰鼻

中立效

治馬草結方 以白礬二兩為末和水嚼之

馬中金瘡腸胃突出方 芍藥 黃耆 當歸

芎藭 白芷 續斷 鹿茸 黃芩 細辛

乾姜 附子 以上各三兩共為末先嚙酒

令服五錢日啗三服續痂至方寸立愈

點馬眼方 青鹽黃麩仁 馬牙硝 以上各

等分細研用蜜煎以磁罐盛水浸點之

馬疥瘡方 硫黃 人髮 用臍月精脂熬消

及熱塗之

師律卷之十三 終

師律 卷之十三 馬政 三

師律卷之十四上目錄

險阨第十四上

邊圖

邊防

四夷

海防

海圖

江圖

江防

師律 卷之十四上 目錄 一

目錄

師律卷之十四上

吳橋范景文質公輯

險阨第十四上 小序

自古帝王立國必有防維防維必倚險阨夫所謂險阨者山川丘陵關鎮是已不失其可據卽足以禦侮則美哉河山之固亦安見非所急也哉雖然此分封割據之所依也今天下同輿八荒一軌凡屬血氣之倫咸圍保固中又何所用其險阨耶惟邊海兩防實四

師律

卷之十四上 險阨

一

夷侵犯之限長江數千里爲盜賊出沒之區而邊有山墻海有巨颶江有會哨未嘗無險可恃狀所以鞏固之道更在鎖鑰得人則延袤皆成金湯蓋我先立一長城脩禦旣完扼塞又固海波自不敢揚胡塵自不敢蕩江濤自不敢吼平衍有堅城之限矣故曰天子有道守在四夷倘不求鎖鑰之賢嚴覈功罪之實使朝廷恩澤通于行伍之間國家威聲達于邊國之外而徒曰險已阨也阨已塞

也吾未見其利賴果何似也固國不以山谿之險旨哉其言乎

師律

卷之十四上 險阨

一

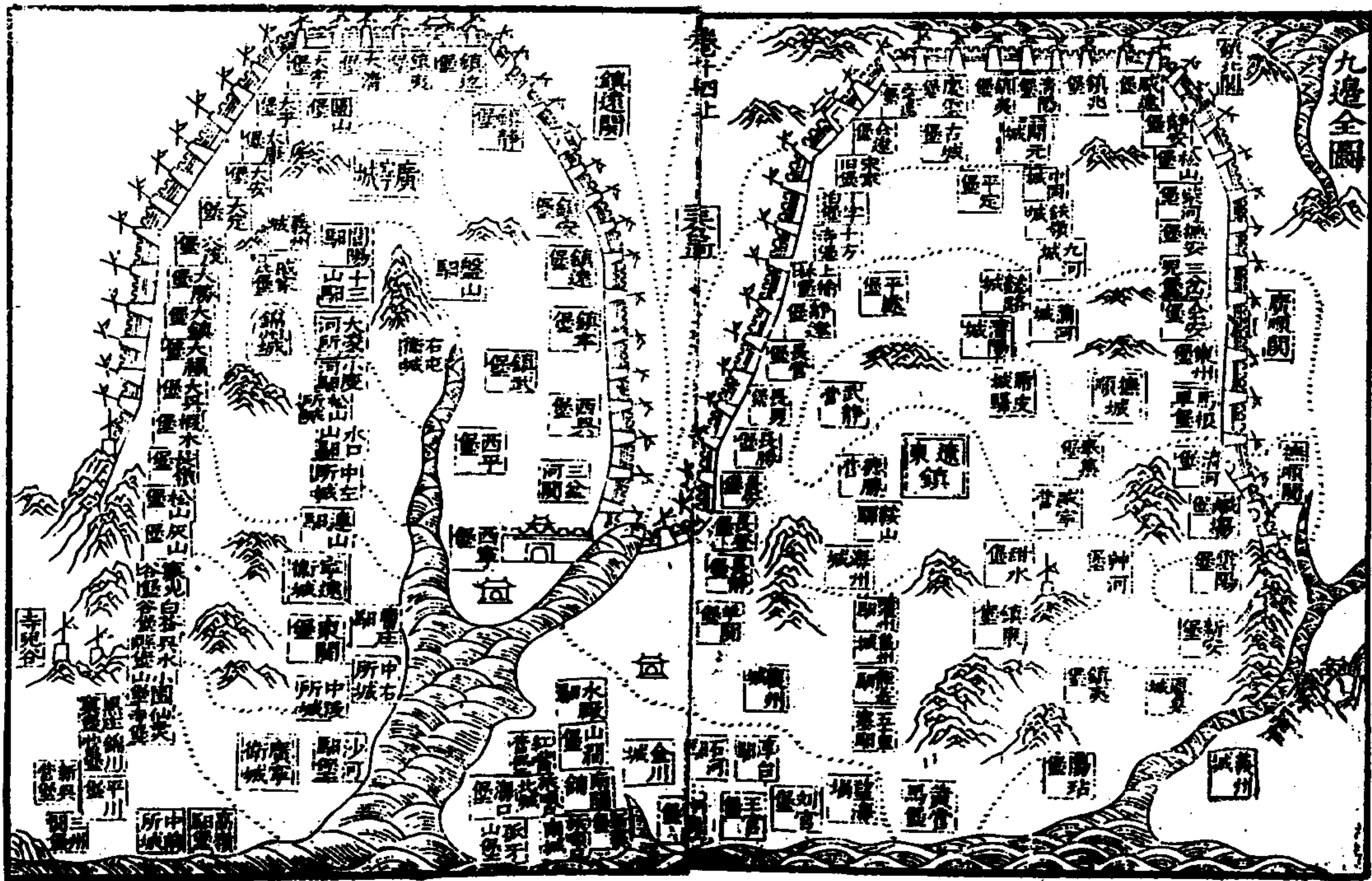
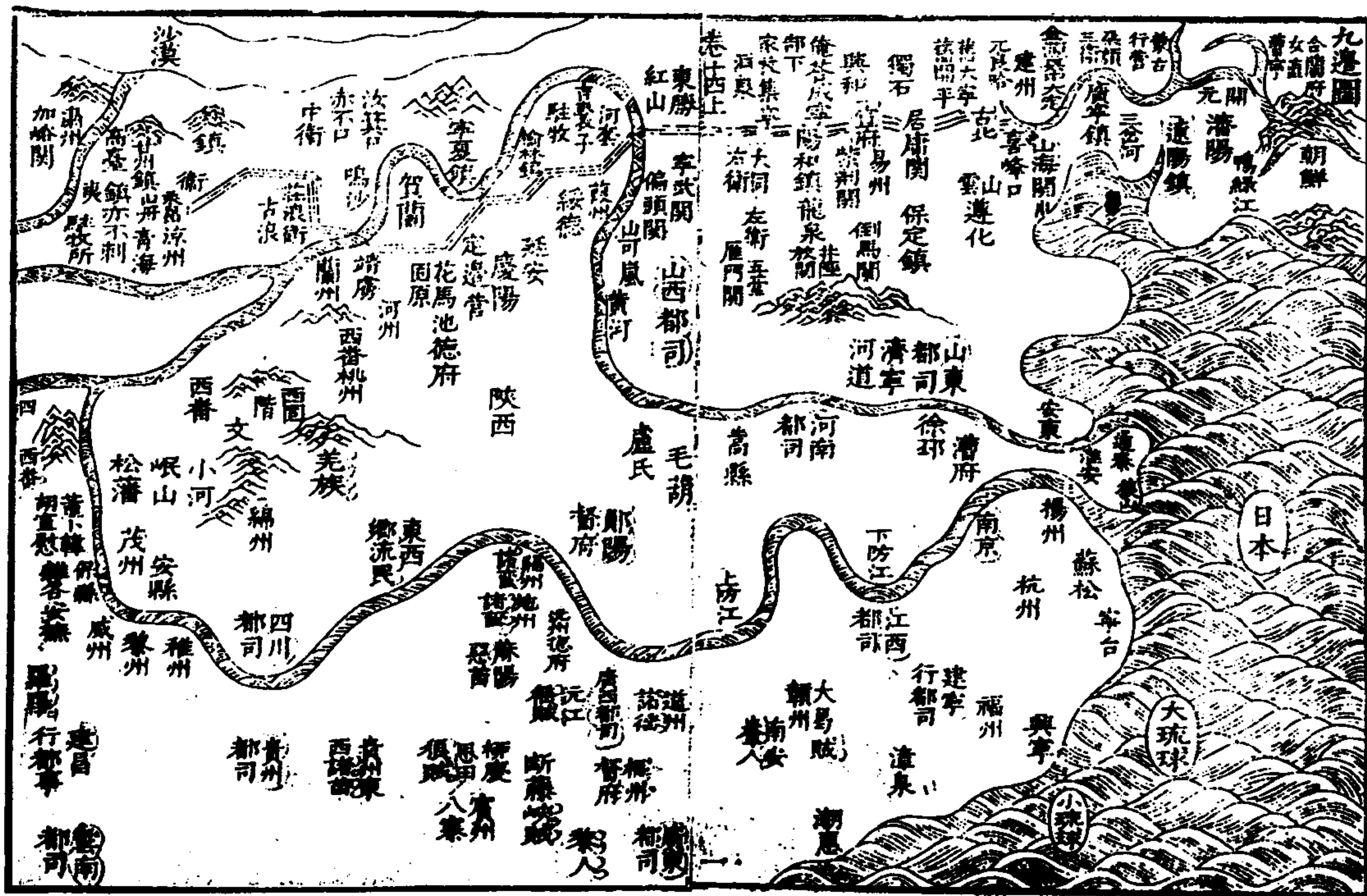

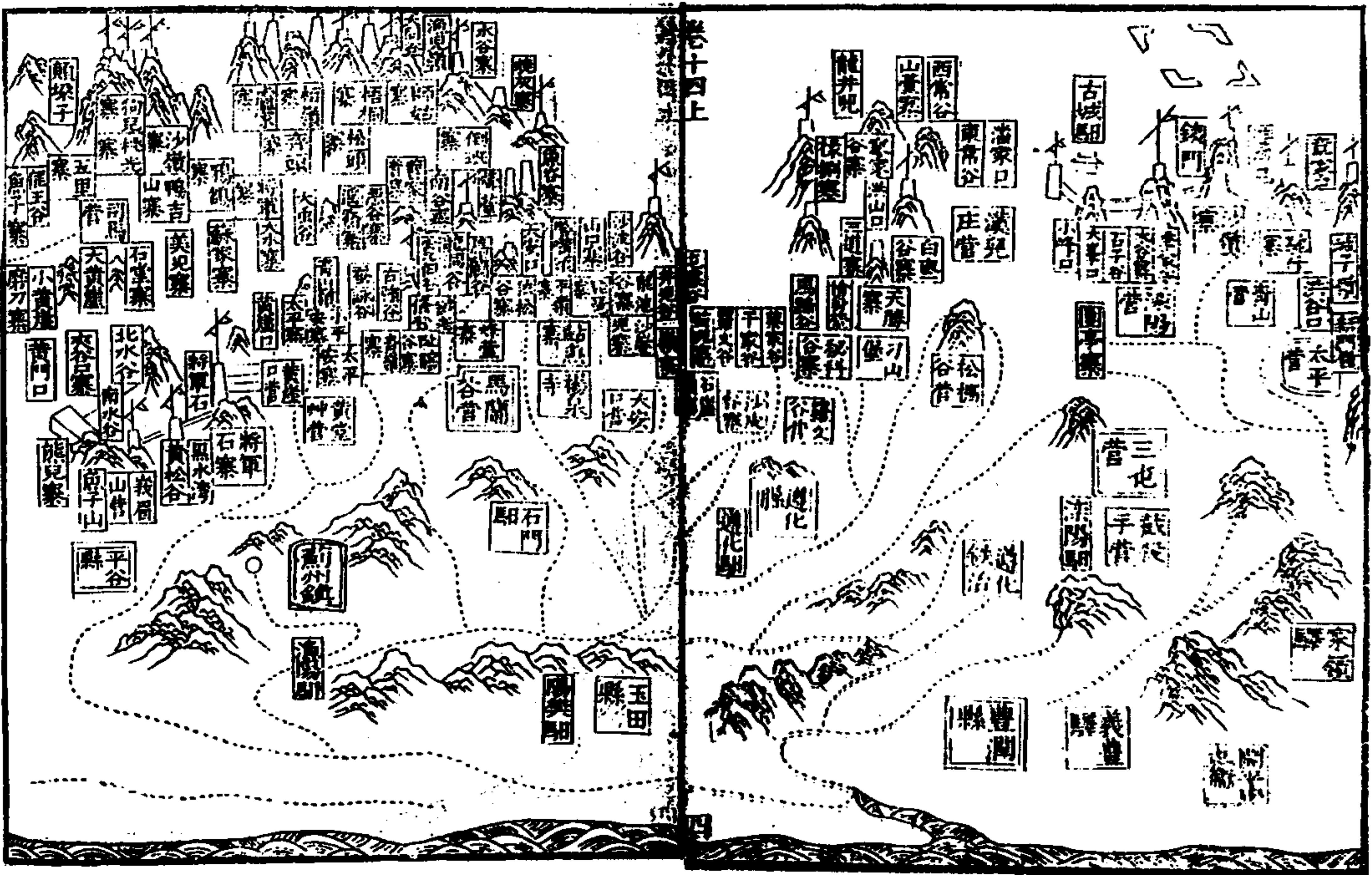
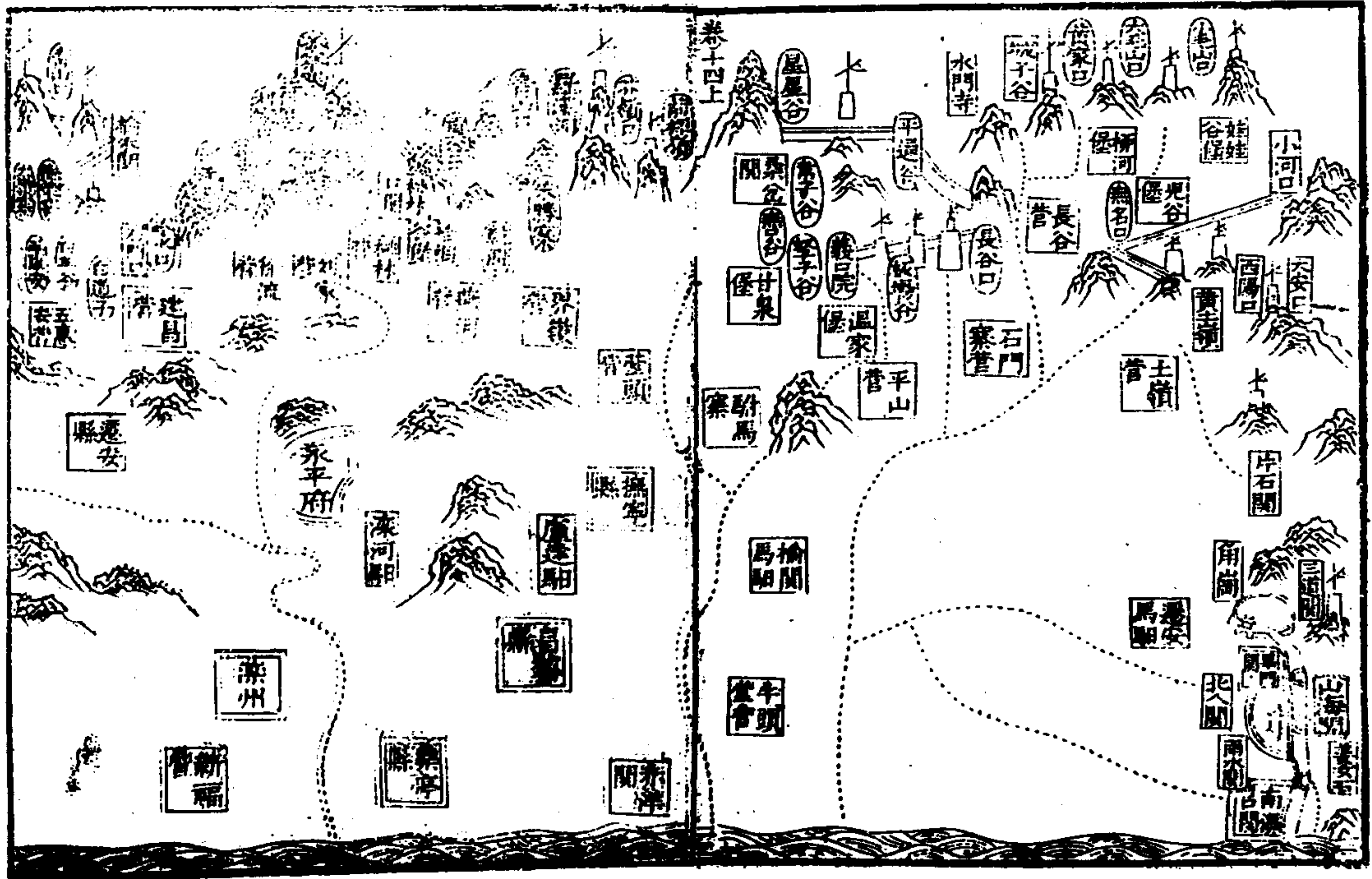

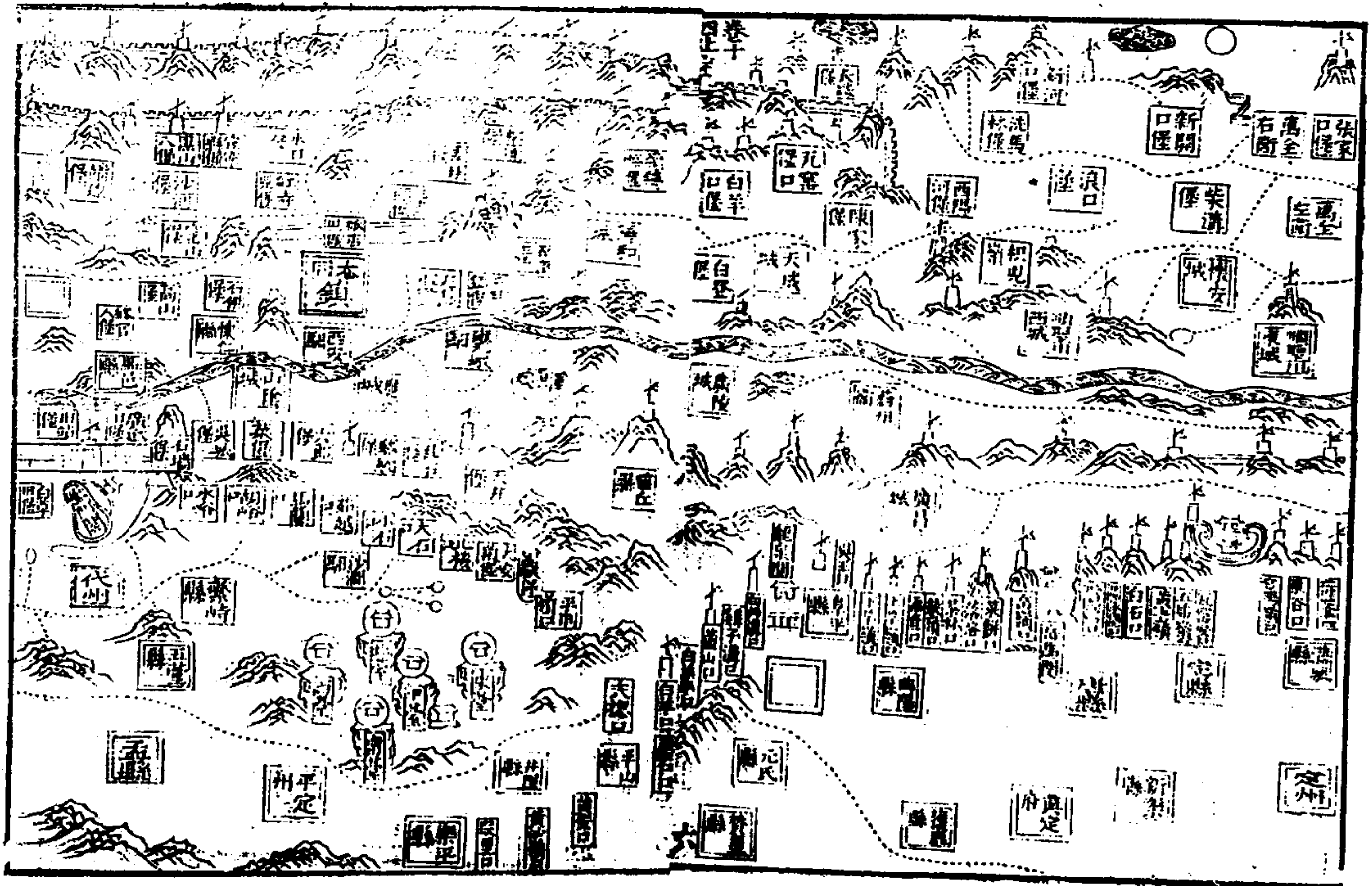
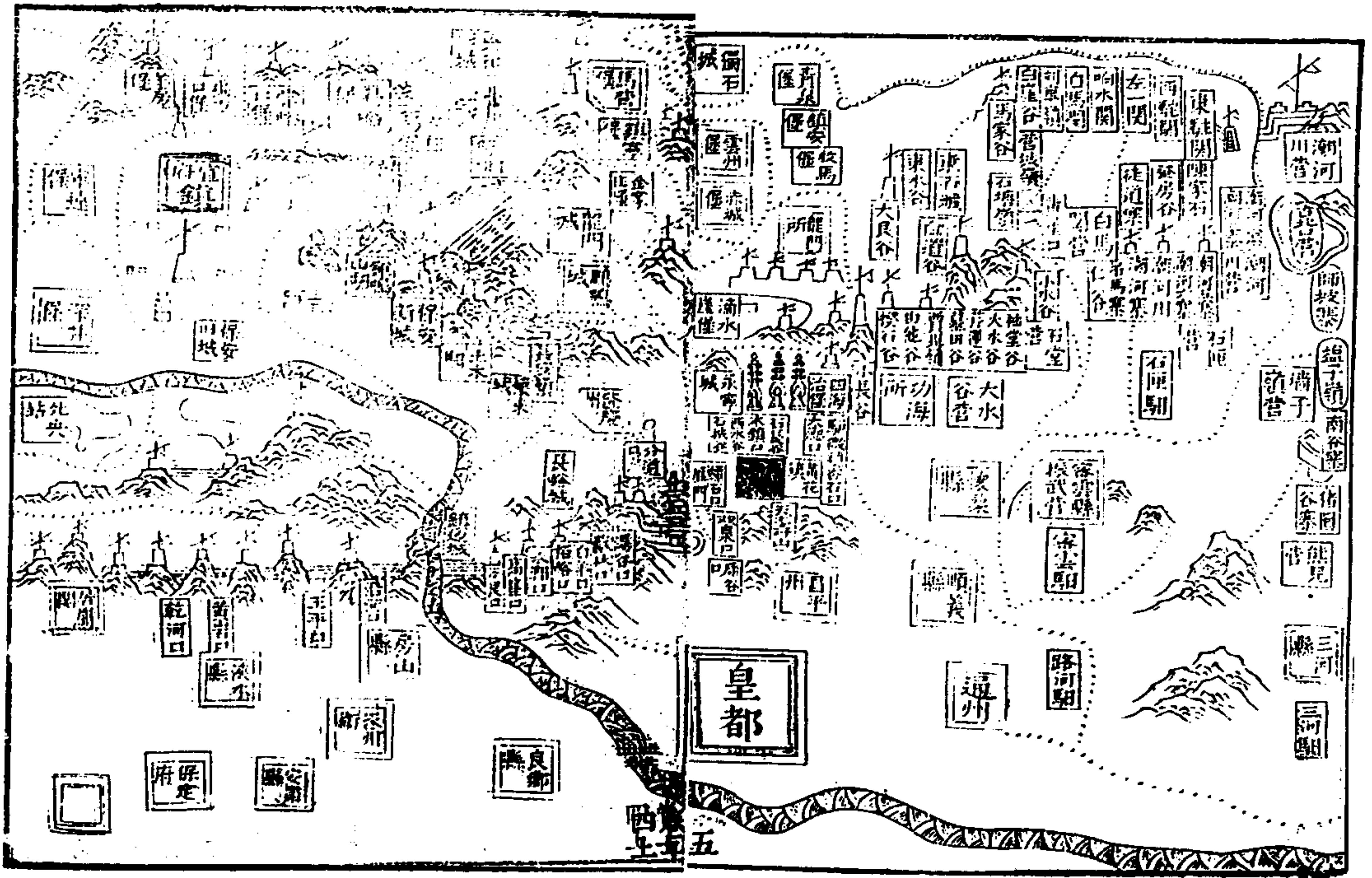

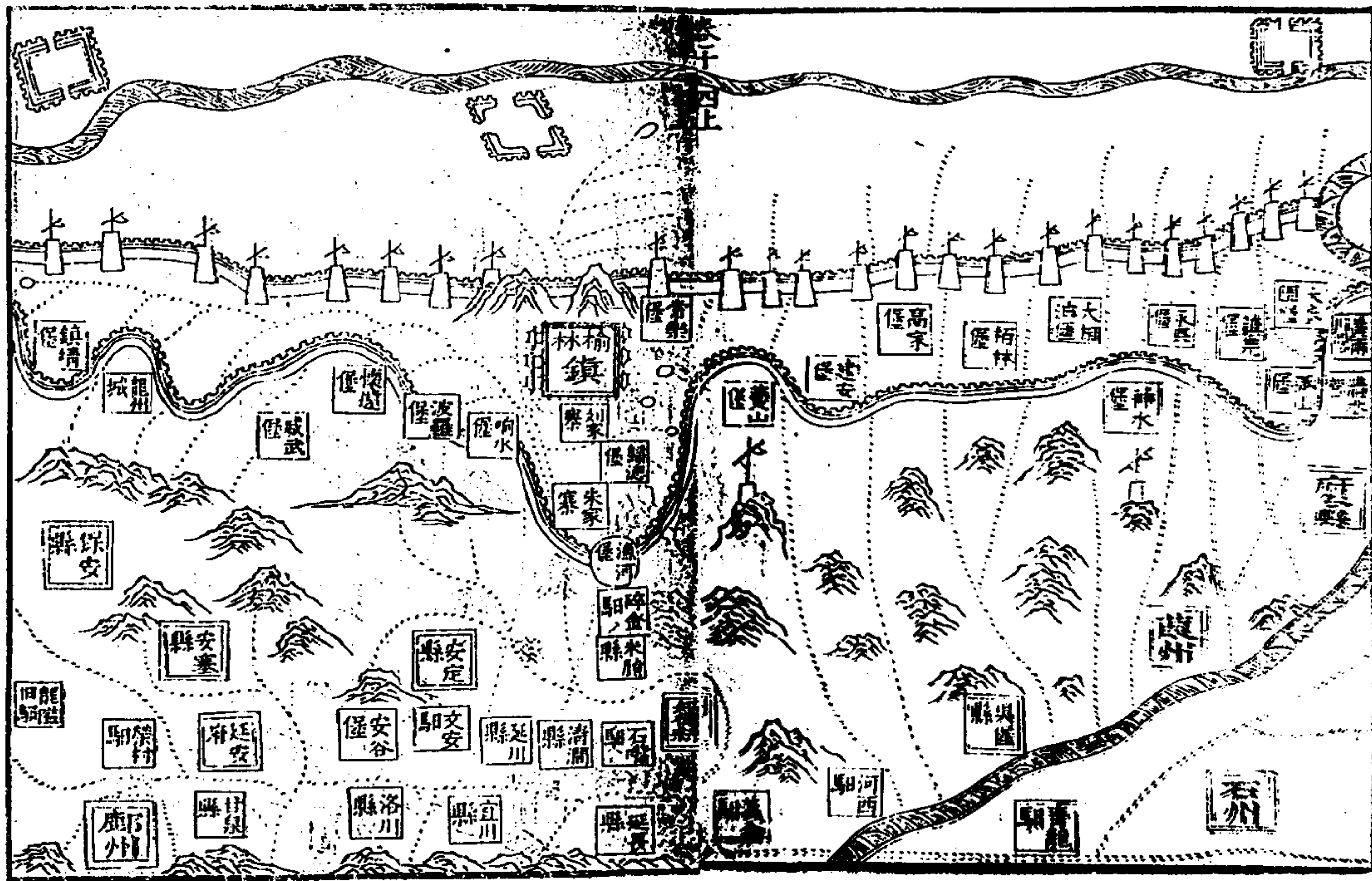
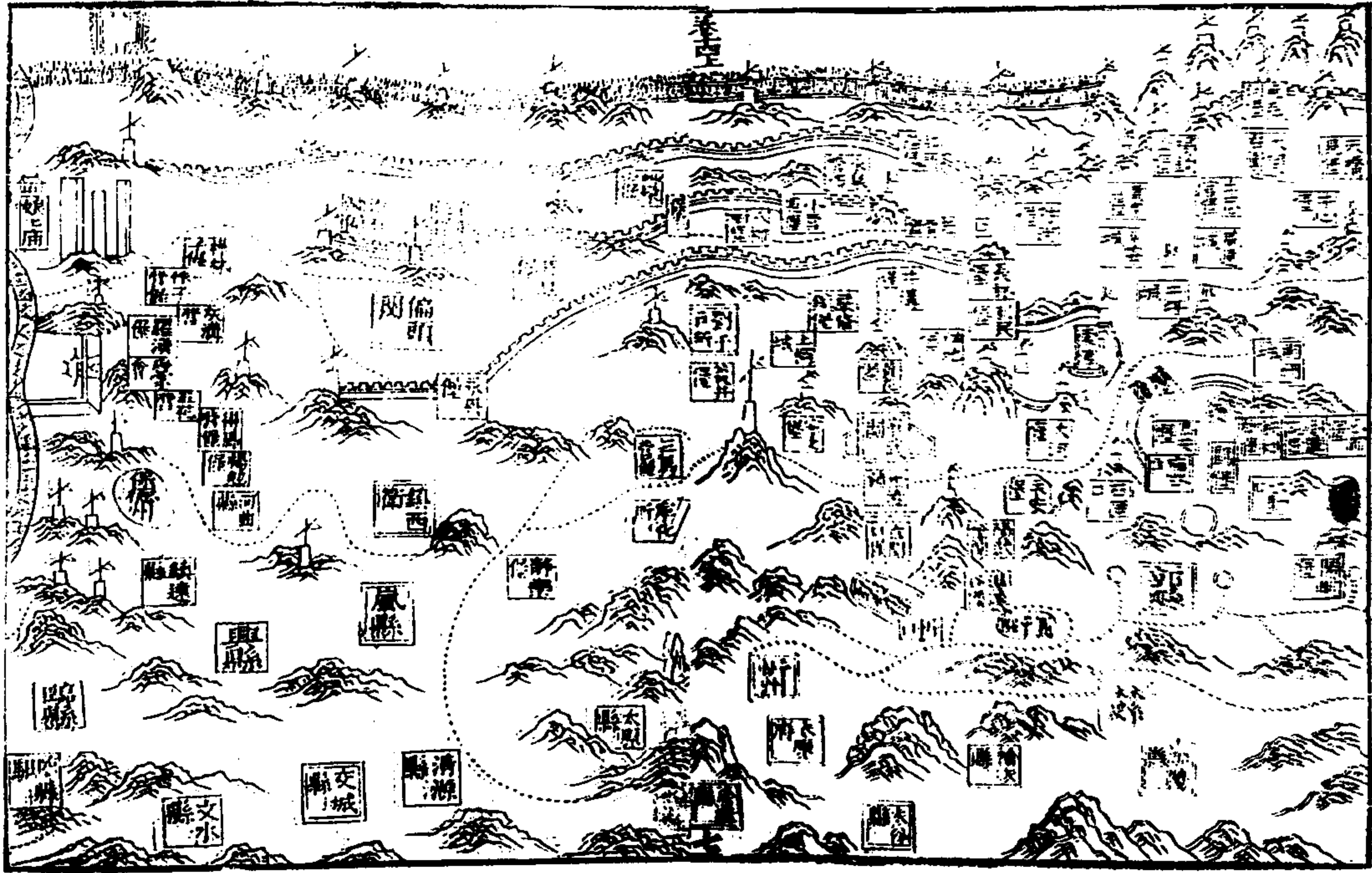

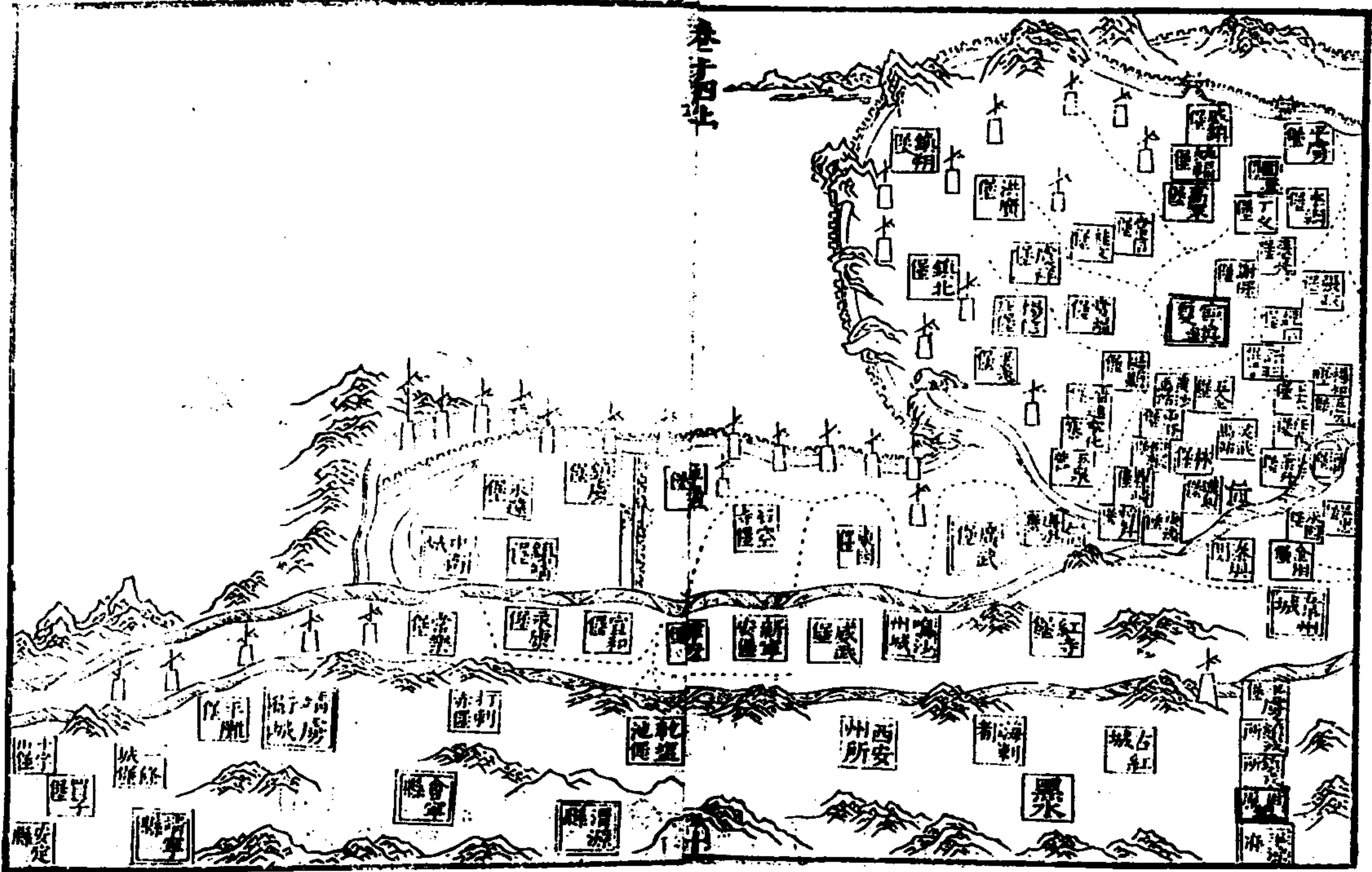
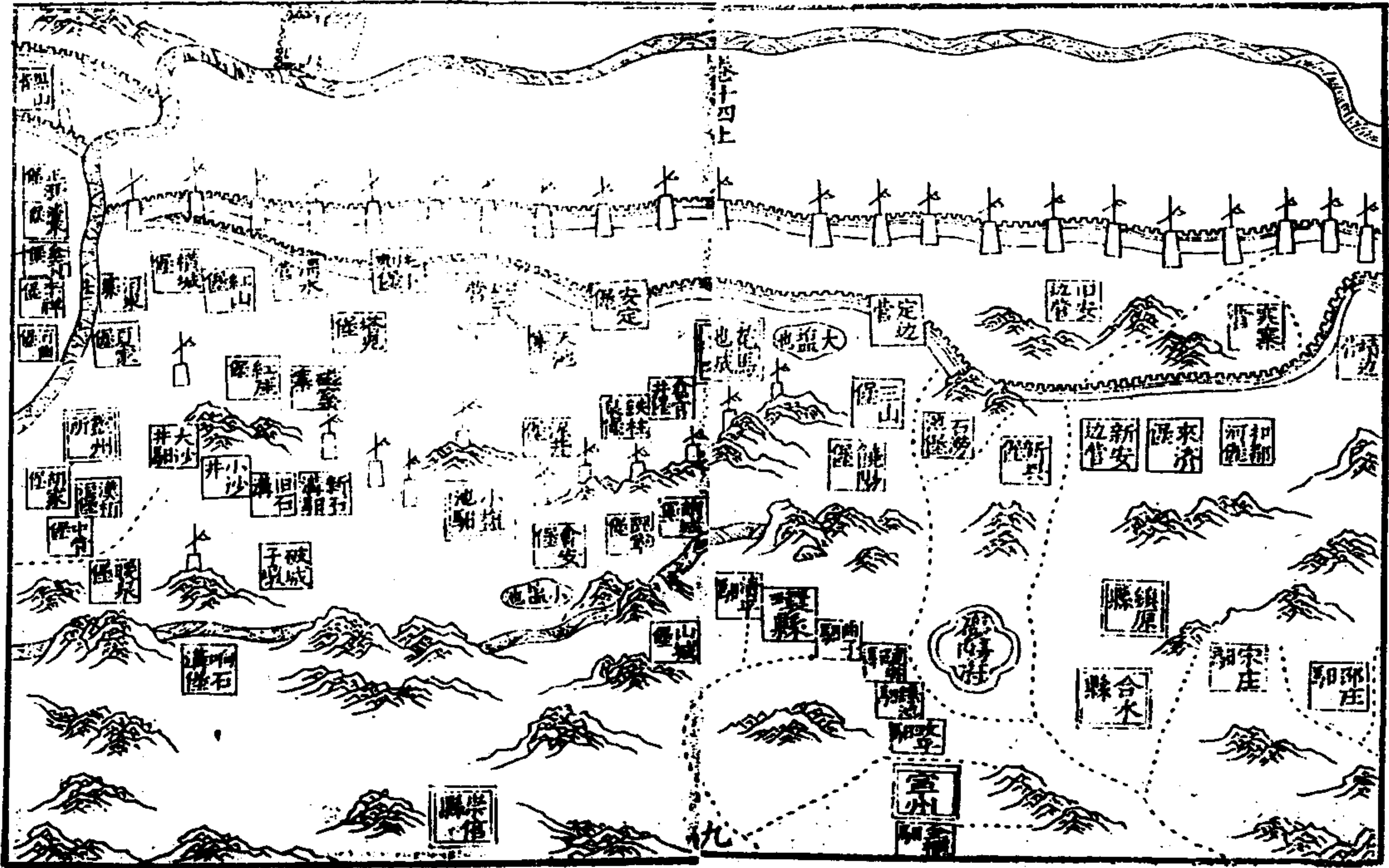

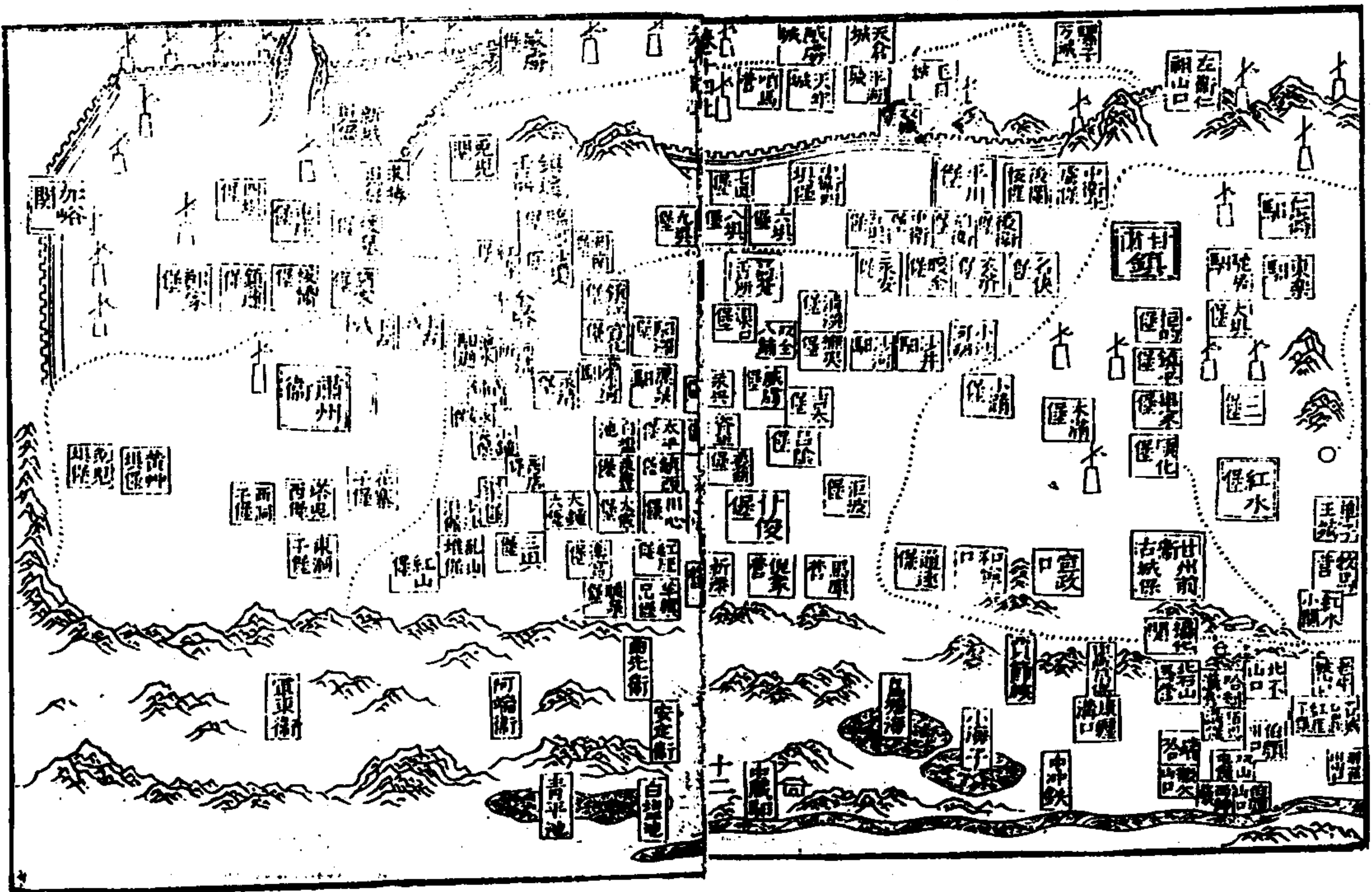
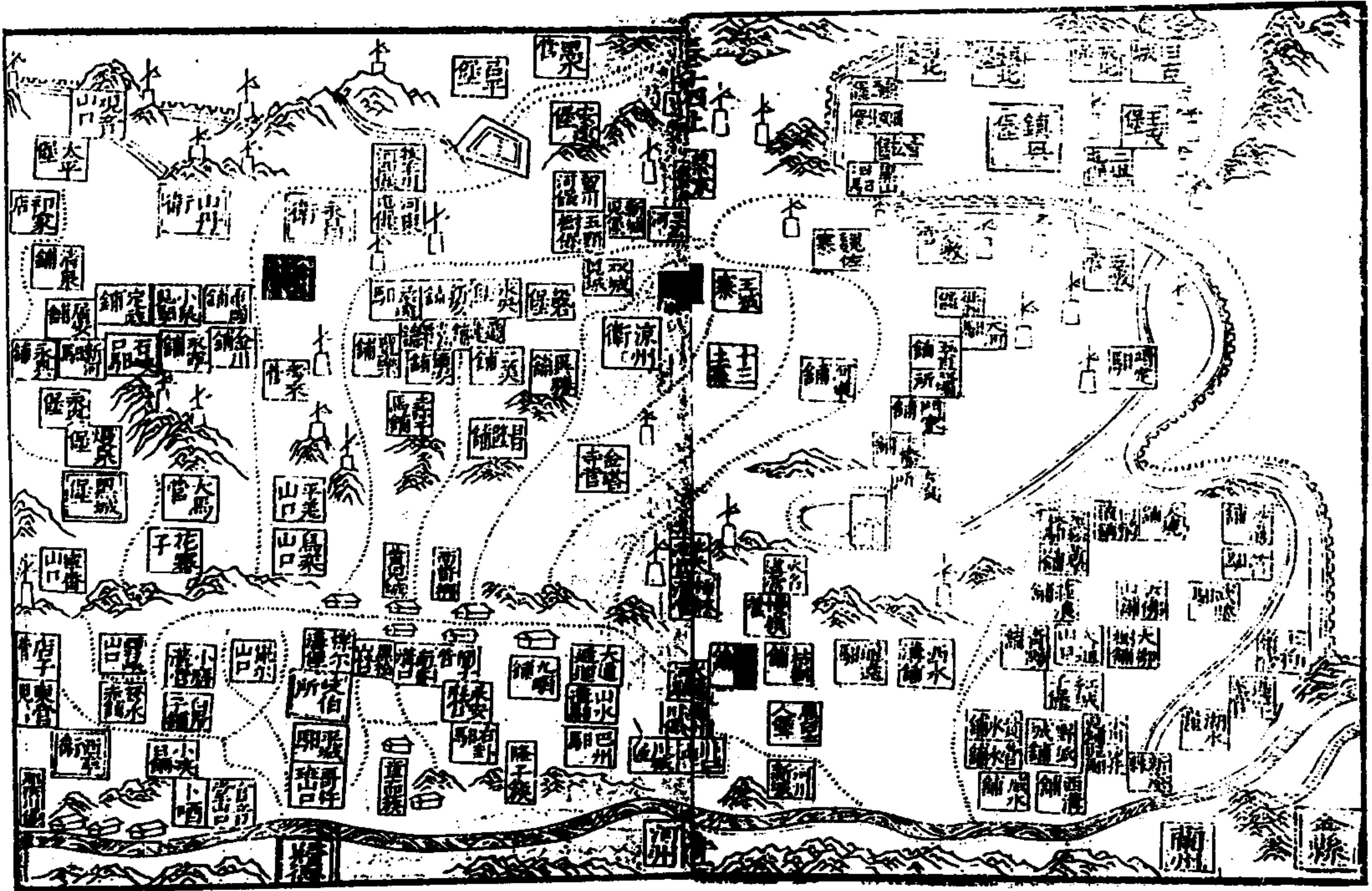

邊防

易稱王公設險古詩傳云天子有道守在四夷至哉言乎周禮大司馬備邊境完要塞謹關梁塞蹊徑扼走集而掌因司險舉不廢職迨其季世冠帶之國七燕趙秦趙胡始築長城拒守秦并六合起臨洮至遼東餘萬里又渡河取高關陶山北假築亭障足為後世驅胡資漢築朔方唐塹五原露武東漢宅碓已失全險宋捐燕雲卒焉斬祚我太祖迅掃胡元妥權既竄愛

師律

卷之十四上 險扼上 三

猷再遁永樂三駕虜庭阿魯台奉款而邊防之制視古特詳太祖既定天不即建故都設北平都司永樂因奠鼎為今都宸山負滙固擬於峭函本太行鴈門諸山塞垣聯絡險繇夫造居庸東折玉帶神嶺若抱若拱九陵在焉故居庸為京師北門隸昌平密邇薊州薊昌俱畿內要地故未稱鎮薊昌稱鎮自嘉靖虜警時所建置者也國初設大寧都司營州等衛與遼宜東西並峙為外邊又起古北口至山海關

增修險隘為內邊永樂間以兀良哈危靖難功界以大寧白雲紅螺地東起廣寧前屯歷喜峰近宣府為朶顏自黃泥窪逾潘陽鐵嶺至開原為福餘繇錦義度遼至白雲山為大寧號三衛徙大寧都司於保定散興營諸衛於畿甸循居庸左轉為漁陽龍當山海之際古渝關也控遏遼東為遼鎮遼東孤懸千里三面瀕夷一面阻海特山海關一線路內通前代皆郡縣我朝盡改置衛獨於遼陽開原設安樂自在二州

師律

卷之十四上 險扼上 四

西

處內附夷人其外附者東北則建州毛憐女直等衛西北則朶顏福餘泰寧三衛右轉循太行西南包平原沃野帶絡數十城為古燕趙郊而宣府大同握重兵鎮焉宣府漢上谷大同漢雲中也國初設衛開平東接大寧西聯獨石而開平興和萬全為要地後大寧昇虜興和亦廢開平孤立難守宣德中徙鎮獨石宣府稱重鎮云大同平川曠野黃沙白州虜患特鎮西則平虜威遠中則右衛守只皆虜南犯朔應諸城必

徒鎮榆
林勢短
節險未
為失策
不得泥
漢唐時
事

窺之路東則天城陽和為虜入順聖諸處之衝
而平虜西連老營堡與偏關近虜纔出套便涉
其境故大同稱難守居庸西舊松林數百里間
道騎行可一人即元札八兒導胡兵南牧處也
紫荆倒馬二關扼焉而重兵鎮保定扈京師
又右轉為鴈門寧武偏頭三關隸山西東起代
郡外斷雲中內經大原北境西盡雍河之濱而
鴈門稱絕險自偏頭踰河稍南為陝右陝有三
邊四鎮榆林舊治綏德守在東勝東勝者即唐
師律

師律

卷之十四上

險

五

張仁愿所築三受降城也在河北正統間失東
勝退守黃河後以虜入套內又棄河守墻成化
中徙鎮榆林堡地險兵強人呼為橐駝城墻自
黃甫川西至定邊營亘千二百餘里聯墩勾堡
橫截套口稱雄鎮西絡寧夏固原二鎮寧夏西
北倚賀蘭山東南帶黃河內有漢唐二渠險固
饒沃成化已前虜患當在河西自虜入套河東
三百里皆設備通年修治墻塹正德及嘉靖年
間墻築內外邊而清水興武花馬池各營尤稱

師律 卷一四上

要害固原在寧夏南前套虜未熾獨靖虜一面
備胡平固安會之區號為無事自火篩入寇後
遂當虜衝即使州治為鎮城以固靖甘蘭四衛
隸之東顧榆林西顧甘肅與寧夏相為唇齒近
又於本鎮迤西增鎮臨洮專制西陲半壁隸以
蘭河洮崕階文而表裏聲援不至長筮難及矣
其自賀蘭山西至鎮番又西極甘肅皆古朔方
甘肅即漢之河西四郡武帝所置以斷匈奴右
臂者也洪武五年下河西棄燉煌晝嘉峪關為
師律

師律

卷之十四上

險

未

限繇莊浪迤南三百餘里為湟中地今置西寧
衛繇涼州迤北二百餘里為姑藏地今置鎮番
衛又設甘州五衛於張掖肅州衛於酒泉蘭州
衛于金城全鎮之地幾二千里列鎮河外薄於
沙磧而肅州西七十里為嘉峪關西遮西域南
蔽羌戎北捍胡虜尤稱孤懸此皆自京師右
轉而循西以為徼者也九邊形勢大略可見於
此矣每邊各繇以城堡限以垣墻足以兵食統
以大將副以偏裨監以憲臣鎮以開府聯以總

五九一

督薊鎮城堡二百八十五座，空心敵臺一千二百四十座，昌平城堡二十八座，空心敵臺守邊墩臺約三百餘座，萬曆初增築灤河以東居庸以西及松棚諸路臺二百座，曹家寨將軍臺，地跨山橫築內城，守以七臺，遼東城堡二百七十九座，空心敵臺邊墩敵臺墩臺二千八百餘座，隆慶間置造各城堡，四面懸樓十數座，萬曆初造空心敵臺兩臺之間，磚與亂石為牆，臺牆相連，以便固守，改建定邊右衛於鳳凰鎮，移衛治

師律 卷之十四上 險阨 七

倉學于寬奠堡保，定邊城一百三十一座，城堡十六座，空心敵臺舊敵臺共一千餘座，嘉靖間倒馬龍泉故關等處，增置敵臺，使烽火相望，萬曆初馬水口紫荊倒馬等關，建空心敵臺三百五十六座，宣府嘉靖中令自東路起四海冶鎮南墩，西至永寧盡界北路起滴水屋，而北而東而南，至龍門城，盡界為邊，幾七百里，創修石牆，添設墩臺，又自四海冶迤南，渤海所迤北，建墩防守，隆慶間宣大挑修邊濠，蓋造營房砌獨石

馬營二城，又北路龍門所，自盤道墩起，夷靖胡堡，大衙口止，建設外邊一道，益以墩臺，東北二路，有運道互相應援，且拓地百里，以資屯牧，見存城堡七十一座，大同城堡六十四座，敵臺墩臺共九百餘座，嘉靖中於邊牆衝口等處，添設空心磚臺三百座，山西三關，惟偏老沿邊地方，自蕨萊苑起，至老牛灣止，邊長一百一里有奇，添設磚包空心樓實心樓各十五座，敵臺二百一十六座，見存城堡墩臺隘口空心敵臺三千

師律 卷之十四上 險阨 八

七百一十處，延綏邊牆六百七十一里，墩臺墩院塞城共九十座，石砌土築大川河口水洞連臺，石券關門溝口水澗水口水眼，連絡布置，又於延綏榆林神木定邊四道，築空心敵臺，見存城垣六十二座，民寨堡城塞城共二百座，寧夏城堡九十四座，關城六座，敵臺墩臺五百餘座，關隘三十三處，固原城堡八十五座，戰敵等臺八百二十座，護城堡墩敵角臺四千九百餘座，肅州城垣堡寨四百九十五座，關隘一百四處

近為以
師增添
不原一
數多溢
矣

各鎮原額官軍共八十六萬五千二百一十七
員名馬三十九萬七十八匹其見在者薊州官
軍三萬一千六百五十員名馬六千三百九十
九匹密雲官軍三萬三千五百六十九員名馬
一萬三千一百二十四匹永平官軍九千九百四
十員名馬一萬五千八十四匹昌平官軍一萬九
千三十九員名馬五千六百二十五匹遼東官
軍八萬一千九百九十四員名馬四萬三千八
百七十五匹保定官軍三萬四千六百九十七
員名馬四千九百七十三匹宣府官軍七萬九
千三百餘員名馬三萬三千二百餘匹大同官
軍八萬三千八百餘員名馬三萬五千六百七
十四匹山西官軍五萬七千六百一十一員名馬
二萬七千八百五十一匹延緩官軍五萬一千
六百一十一員名馬二萬七千八百五十一匹
寧夏官軍三萬七千八百三十七員名馬一萬
三千八百九十二匹固原官軍五萬五千二百
餘員名馬三萬一千六百六十餘匹甘肅官軍四萬

師律 卷之十四上 險 匪

此兵在
額兵數
內否

七千五百一十二員名馬二萬二千三百七十
五匹官軍之外有募調兵或募土著或募民兵
或各將領自募家丁保定有達軍達軍者內附
夷人以其生齒日繁驕悍成風又有無籍竄籍
躲差冒糧之徒一體練操聽調者也甘肅有土
軍土軍者出自莊浪以其族類日多土官不能
制務嚴加訓練就我約束也薊遼保宣大山西
有車營兵車營兵者始于李賢子謙倣衛青武
剛車制馬隆偏廂車制內藏軍馬糧艸輜重給
火器以防禦也又有入衛兵入衛兵者因嘉靖
間虜犯京輔徵各鎮精兵入衛薊鎮今沿革不
一矣有班軍班軍者大寧山東河南都司每衛
分春秋二班上邊防戍也總之主客兵不下百
萬糧芻費亦不貲有京運民運屯糧漕糧鹽課
馬艸謹按萬曆二十九年歲報 御覽冊薊州
主客兵歲額銀五十九萬九千五百一十一兩
八錢五分注兵京運銀二十三萬一千八百一
十九兩七分漕糧收折及民運等銀
共二萬九千三百八十八兩客兵京運銀一十六
萬七千四百五十二兩二錢鹽引銀二萬三百

師律 卷之十四上 險 匪

七十二兩二分屯運馬價運官等銀共一十五萬八千三百四十四分永平鎮主客兵歲額銀三十三萬四百一十五兩九錢一分
 主兵京運銀一十二萬七千三百一十三兩四分錢三分民運等銀共七萬三千一百八十七兩九錢二分客兵京運銀五萬七千四百三十三兩三錢三分民屯等銀七萬二千四百七十八兩二分密雲鎮主客兵歲額銀五十三萬四千五百六十七兩五錢三分
 主兵京運銀一十三萬八千三百九十五兩四分錢九分民屯等銀共一十萬九千九百四十六兩六錢八分客兵京運銀二萬四千五百三十四兩四錢八分支利還官等銀昌平鎮主客兵歲額銀一十九萬四千七百四十九兩

師律

卷之十四上

險阨

三

四錢七分京運銀一十一萬八千六百四十四兩六錢八分民屯等銀八萬三千八百八十四兩四分易州鎮主客兵歲額銀二十萬七千三百二十五兩八錢九分
 主兵京運銀一十七萬七千七百二十五兩八錢九分民屯等銀九千六百三十四兩一錢九分客兵原額五萬九千兩近因題免防秋萬曆二十六年分發京主兵糧一萬四百八十四石九斗一升料一萬二千四百九十八石七斗九升井陘鎮主客兵歲額銀一十一萬七千八百四十一兩一錢五分
 主兵京運銀五萬五千五百三十三兩八錢六分民屯銀五萬八千三百六十七兩二錢九分客兵京運銀三千九百七十兩主兵糧

三萬一千一十五石三斗三升料二十四石五斗五升宣撫鎮主客兵歲額銀九十二萬四千一錢一分
 主兵京運銀二十六萬九千六百三十八兩民屯運銀四十五萬六千七百一十三兩五錢五分客兵京運銀一萬六千六百四十八兩六錢一分客兵京運銀一十八萬一千兩主兵糧二萬六千四十一石一斗三升料二萬五千四百四十六石二斗草二十七萬三千一百七十四束大同鎮主客兵歲額銀九十二萬四千一錢一分
 主兵京運銀二十六萬九千六百三十八兩民屯運銀四十五萬六千六百八十八兩六錢一分客兵京運銀一十八萬一千兩主兵糧二萬六千四十一石一斗三升料二萬五千四百五十八束東鎮主客兵歲額銀六十八萬五千四百五十八兩一錢二分主兵糧一十七

師律

卷之十四上

險阨

三

主兵糧二萬六千四十石一斗三升料二萬五千四百四十六石二斗草三十七萬三千一百七十四束山西鎮主客兵歲額銀五十六萬九千四百五十九兩九錢八分
 主兵京運銀一十三萬三千三百兩民屯運銀一十三萬二千一百二十四兩五錢五分客兵京運銀七萬三千三百兩主兵糧五萬六千五百三十二石八斗九升料三萬三千二百四十四石六斗二升草九萬五千八十六束遼東鎮主客兵歲額銀六十八萬五千四百五十八兩一錢二分主兵糧一十七

萬一千三百八十四石七斗料一十六萬三百
 八十八石六升該鎮歲額每年歲動不一且冊
 曆二十八年延綏鎮主客兵歲額銀七十四萬
 御覽冊總數
 七千零二十一兩八錢主客京運銀四十一萬
 分民運銀六萬七千五百六十九兩四錢
 分民運銀六萬七千五百六十九兩四錢
 客兵京運銀九萬七千五百六十九兩四錢
 鹽引銀二萬九千七百五十五兩
 主兵糧九萬二
 千四百二十石六斗八升料四萬二千八百二
 十九石五斗二升草四萬五千四百四十束寧夏鎮
 主客兵歲額銀三十一萬一千二百四十一兩

師律

卷之十四上

險阨

重

三錢六分主兵京運銀七萬七千五百六錢八
 分民運銀一十萬八千七百一十六兩
 一錢屯運銀一千九百八十三兩五錢六分鹽
 引銀七萬五千五百三十六兩二分客兵京
 運銀二萬九千七百五十五兩
 主兵糧五萬一千五百二石
 斗料六萬八千三百九十一石七斗六升草
 百七十一萬七千六百八十八束甘肅鎮主
 客兵歲額銀五十九萬四千七百四十一兩一錢
 分民運銀一十七萬七千五百八十八兩五錢
 分民運銀一十九萬五千一百一十五兩五錢
 分民運銀一十九萬五千一百一十五兩五錢
 客兵京運銀二萬九千七百五十五兩
 主兵糧二
 十一萬二千二百零七石五斗九升草一百六

十八萬三千一百九十六束固原鎮主客兵歲
 額銀四十八萬五千六百七十八兩三錢七分
 主兵京運銀一十八萬八千八百一十八兩
 分民運銀二十七萬七千三百五十九兩五錢
 分民運銀二十七萬七千三百五十九兩五錢
 客兵京運銀七千三百五十九兩五錢
 鹽引銀二萬九千七百五十五兩
 主兵糧二十六萬六千七百零二
 石六斗一升料一千四百四斗草一十六萬八
 千九百六十八束各鎮武臣有鎮守有分守協
 守又有提調巡視備禦鎮班等官皆因事設職
 馬前鎮鎮守總兵一屯營協守副總兵三東路

師律

卷之十四上

險阨

重

駐建昌萬曆二十三年題准移駐臺頭營居四
 路之中管理燕河營臺頭營石門寨山海關皆
 極衝西路一員駐石匣營管理墻子嶺曹家寨
 古北口石塘路皆極衝中路一員駐三屯營帶
 管馬蘭谷喜峰口太
 分守叅將十一通州山海
 平寨松棚皆極衝
 燕河營建昌路舊設副總兵因移於臺頭路移
 泰將駐此以桃林冷口二關屬之太平寨馬蘭
 谷牆子嶺古北口
 遊擊十一密雲右營振武營
 石堂嶺喜峰口
 遊擊十一石匣營大水峪四
 員俱總督下遵化右營右營遵化輜重營三員
 俱順天巡撫下三屯車前營車後營二員俱前
 鎮總兵下松
 統領南兵遊擊三中路駐馬松東
 冊谷曹家寨
 統領南兵遊擊三中路駐馬松東
 駐石領班遊擊將軍七州春班天津德州潘陽
 中收班防邊以上七員原俱大寧都司萬曆
 中收班防邊以上七員原俱大寧都司萬曆

要在精
神充實
志意融
貫則九
邊呼吸
自然不
收其形
耳

兵備督參遊聽節制焉陝西三邊總督一延綏
寧夏甘肅固原巡撫各一俱贊理軍務若靖邊神木
榆林河西靜寧隆德固原鎮原洮岷延安臨鞏
鞏昌靖虜西寧莊浪西安涇邠商洛潼關漢羌
其號為兵備者或以本官兼屯鹽理互市或以
兼官總衛所撫番夷其皆分委任而責成功乎
大都我朝邊臣有唐之節度而無其強有宋
之宣撫而非其弱用能使大小相維犬牙相制
九邊經制大略又可見於此矣此其地形兵力
師律 卷之十四上 險阨 三

編錯櫛比文臣武將雲擁星羅無事則畫地防
守有事則犄角應援壯哉天造人謀固于磐石
豈非國家萬世子孫長久帝王之業哉但承
平日久舊制漸渝夷性梟獍間行窺竊其世居
我邊北者故元裔也元自崇禮侯潛居應昌不
敢傳被弑者五維時瓦剌稱強小王子之勢又
浸盛小王子之子及顏罕者襲小王子而世其
號生子男十一咸勇悍善戰其第三子阿著源
賽那郎一名亦稱小王子生子七長麥力畏昔囊次俺答三

兀慎打兒汗刺布台吉四老把都台吉五那
林台吉六我把汗點刺台吉七那竹台吉其
住牧河套者吉囊也俺答則住豐州者也住陽
和後口葫蘆海子者兀慎打兒汗喇布台吉也
老把都台吉則住獨石後三間房那林台吉則
住獨石正北地名我力速也住青山後正北地
名十字索兒大者我把汗點刺台吉也麥力畏
吉囊生子九長那言大兒吉能次狼台吉三那
台吉八把都兒台吉九哈麻父旦台吉俺答亦生
子九長與都克隆哈即黃台吉次不彥台吉三
師律 卷之十四上 險阨 三

力各台吉七不他失禮黃八兀慎打兒汗喇布
沙亦星台吉九以兒將遊兀慎打兒汗喇布
台吉生子一曰兀慎阿老把都台吉生子五
三忽兒威正台吉印黃把都兒二兒都箭歹正
台吉云合不慎台吉內矮兒克兀打兒汗台吉
耶滿五素五七慶朝庫兒台 那林台吉生子三
吉耶滿五大妻麥速比妓 我把汗點刺台吉生
長都撒兒台吉次丙鬼兒 我把汗點刺台吉生
汗台吉三打兒汗台吉 我把汗點刺台吉生
子三長恩光跌兒歹成台吉二也辛跌兒虜所
轄部落田好陳察罕兒曰召阿兒曰把都阿兒
曰克失旦曰卜爾報凡有衆五萬者大營卜赤
亦克漢也曰岡留曰罕拾四爾填則所謂東三

應紹不
一曰應
都伯

部也其酋曰滿會王有營三蓋屬岡留部者也其酋猛可不即亦有營三則屬罕哈部其爾填部所屬營一酋長所謂可留都者也東三部部衆可六萬人居沙漠東偏與朵顏鄰彼藉之爲嚮導此爲之爲重援曰應紹不曰阿爾禿斯曰滿官嗔所謂西三部也應紹不營凡十近皆分散無幾惟哈刺慎一營僅存先是十營皆屬赤不刺後赤不刺叛虜遁西海上故止輩無所著各散去其阿兒禿斯部有營七故亦屬赤不刺

師律 卷之十四上 險阨 三

衆凡七萬人後屬吉囊吉囊合爲營四曰呼魯斯曰偶甚曰八哈惡納曰打郎則附吉囊所住牧河套者也曰多田土悶曰畏吾兒曰兀世曰以要曰兀魯曰土吉刺衆四萬人故屬火節火節敗後屬俺答住牧豐州又有哈刺慎部及哈速部者則所謂南二部也其酋長把答罕奈者爲營一衆可三萬人則屬哈刺慎部屬哈速部者營亦一其酋長則曰失刺台吉有衆二萬住牧宣大邊外者也別有兀良罕營一故小王子

比部因隙叛去至今彼此相攻殺又西有瓦剌衆可五萬人世與土魯番讐日相鬪格以上蓋北胡生長部落大略也阿着子六人惟吉囊俺答最強吉囊據河西之饒長子姓俺答擁控弦十餘萬多精銳子興克都隆哈備臂善用兵以故數弄兵塞上又有三衛降胡爲間嘉靖中虜患無歲無之我是以征討不停調兵入衛無虛日矣隆慶四年虜酋把汗那吉叩關降把漢那吉者俺答第三子鏤背台吉子也幼失父俺答

師律 卷之十四上 險阨 三

妻一克哈屯實鞠之及長頗儇巧故獨鍾愛已有婦二又聘兀慎家取免捨金的女爲三會俺答有幼孫即所謂三娘子者甚艷色許聘襁兒都司俺答遣馬強納之襁兒都司志甚將攻俺答俺答無以解乃奪那吉所聘兀慎女與之那吉忿恨南走闖入關請降邊吏莫察以爲一胡雛於中國無繫也總督王崇古念此奇貨可居于是盛館餼與馬逢其意具以聞且言宜尊顯之以示虜因持此爲質索我叛人趙全趙全

者世魯人敏警有略呂老祖黨也老祖以妖術謀不軌事覺懼誅因與其黨十人逃歸俺答俺答割地一區處之為城郭官室之制升板築垣遂號板升其飲食衣服多仍華舊所居極壯麗僭擬宸居別為離宮九楹以奉俺答比入棟折俺答懼不敢居嗣後中國無賴有罪輒以余入板升全黨至數千虜每入寇輒先驅偵諜故邊將不能防石州之慘至今寒心當其時朝廷有令捕得首惡者予萬金爵列侯黨眾者

師律

卷之十四上 險阨

蓋

予千金官萬戶迄無應者會把漢那吉隆俺答心私念之又一克哈屯朝夕泣曰黑台吉非君少子耶奈何殺其孫俺答益自傷計中國怒虜歲犯邊必且甘心之也則日夜泣目盡腫率眾南叩邊索之總督王崇古因巡撫方逢時謀使人謂之曰兵來那吉不生還矣執趙全等以贖乎俺答唯唯因就幕中語遂擒八逆以獻督撫上其事乃詔歸那吉許通貢市賜金印封俺答為順義王築一城名歸化以居其餘封爵有

此比今
事勢大
移矣存
之以備
攻

差時套虜吉能亦乞貢詔授都督同知餘亦給爵秩虜既受封通貢奉我三尺於是我塞垣東起四海冶西盡甘州延袤五千餘里無烽火警行人不持弓刀俺答卒長子與克都隆哈黃台吉嗣封先配五蘭比妓又蒸三娘子納婦一百八口生子一十四襲封四禩卒子褚力良力繼封有子男五其長子朝兔台吉所生子四長曰卜失兔黃台吉克今傳且三世矣奉貢惟謹其俗好佛有小佛子者每每教以忠順

師律

卷之十四上 險阨

美

我中國聞三娘子統兵亦順命無敢為邊擾夫以二百餘年逋寇累世稱藩我無亡矢遺鏃之費而邊塵靖真古所未有但我族類其心必異我姑示羈縻彼未有固志今順義王與察罕奴吉構怨貽邊臣書比朝鮮例借我兵援夫虜性反側察罕更屬狡猾重兵相持邊鄙震撼且請而許之是以夷疲我而挑之釁請而不許夷又得以口實我有掉臂去連和察罕共為我患事不可知則北邊又未可晏然解甲也其在東

今日之禍烈矣亦存之備參

北有土蠻建州毛憐女直海西山夷江夷等部落住牧曩_圖蠻最強數犯我東塞今建酋奴兒哈赤素兒哈素兄弟二人故女直部落據有富饒之地自謂金人遺種近并猛骨呼囉結搆臣慙小反青為聲援納我逋逃噉我單弱陽為輸款陰蓄異謀天幸用我華人龔姓者為主謀此人不忘忠國未敢遽發萬一老死二酋之患恐不在宋女真下日者仰逞二奴被戮雖已恐懼輸誠補進雙貢然不可據以為信靖酋近糾眾

師律

卷之十四上 險阨

美

在廣寧錦義邊外窺瞰謀犯朝鮮連年防倭遼左震驚泰寧三衛正統土木之變頗聞為也先_圖等今與北虜婚媾必且互相黨援邇來朵顏酋長伯_圖兒哈爾赤長昂泰寧酋長炒禿等雖悔罪納款補進五貢然乍臣乍叛誠為叵測則東三邊又未可恬然燧戈也其在秦隴吉囊種_圖日繁賓免等分駐大小松山頻年為梗萬曆戊戌大司馬田樂巡撫甘肅提兵二十萬乘勝搗巢獲級數千聲勢大振松山三百餘里地盡

收復卜築戍守年來迫于饑饉惕我兵威悔禍乞款鑽刀說誓進馬互市延寧兩鎮庶稱息肩然苟無善後長策則竊發之奸深屬可虞且土魯番併有哈密志益肆與瓦剌爭雄長嘗至西海劫殺北虜每曰蘭州黃河西是我故地繇此不已唐吐番宋元昊飲馬河西以犯中國不能保其必無則西三邊又未可安枕而卧也蓋嘗合九邊大勢觀之甘涼榆寧與吉酋鄰雖世受我爵賞然毛目天倉之險彼實據焉寇已迫于

師律

卷之十四上 險阨

美

門庭宣大山西與俺酋鄰雖世稱我藩臣然十九九泉之勝一十二哨之眾彼實握焉患恐貽于養虎矧老把都那林台吉生齒毳幕環布蟠結是我肩脊之憂也莽刺之有火落赤等憂在洮河海上之有打兒汗虎喇哈赤憂在遼東黃河腦之有丙兔着力兔失喇啞叭大諸酋憂在嘉峪關夫反顏罕一酋耳後嗣蕃衍流今七輩生息四百有奇其三衛屬夷併各邊夷番又不知其凡幾矣史車負恩六兇煽虐則前事之明

鑿也

按史車二夷，采顏種也。嘉隆間相繼內附。萬曆十八年，叛去。二十年復歸。六兒、三衛、夷、黠酋、長昂、炒蠻、董忽力及夷婦大小等，只猛可、真號為六兒、萬曆辛卯、長昂并弟莽金兒、伯量、及等入犯石門路之花場。往議者曰：復大寧、谷、我官兵城堡損失甚多。

復河套，復故遼陽。夫自大寧都司內徙遼東，折右臂，宣府折左臂，聲援隔絕，松關潢水，勢固在虜。龍岡、灤河，我失其險。王畿近地，豈容盜賊居。近議欲比擬唐受降，宋大順，而築彼霧靈之山，以為吾守。此一策也。套內饒有鹽池、海子，葭州民往多種食，其墾地自舍受降而東勝已失。

師律

卷之十四上 險阨

美

一面之險，又輟東勝而延綏，則以一面之地，遮千里之衝，遂使套中沃壤為虜巢穴，而寧夏外險，反備南河，誠復守東勝，因河為固，使套地方千里歸我耕牧，得屯田數百萬，用省內運亦一計也。遼陽故城在三岔河南北亘數百里，草木豐茂，更饒魚鮮，自洪武壬子委以與虜，迺遂進據腹心，限隔東西，守望勞費，道里紆遠，遣人每憤憤焉。昔我太祖嘗諭遼帥曰：滄海之東，遠為首疆，誠重之也。則今奈何使之淪于虜也。雖

然此三者猶其標也。語曰：殺虎易，奪虎子難。奪虎子，易奪虎穴，而居難。今未能殺虎，遽欲奪其子，處其穴乎？兵法曰：知彼知己，百戰不殆。而膠柱調瑟，恐非萬全計也。今九邊兵馬視國初稍減，夾韃鞬酋長視國初倍徒矣。漢儒謂匈奴之眾不過當一大縣，以之借箸而籌，今虜不亦謬乎？嗟嗟！疇昔兵將如雲之盛，元孽如綫之衰，猶不能以長纒繫虜王頸，致之闕下。茲以有限之兵，當無窮之虜，必欲剪滅此而後朝食。

師律

卷之十四上 險阨

早

非真見虜在吾目中，而又廟堂之經畫素定，甲兵素精，邊儲富饒，餽餉不絕，其何能濟前儻。答受封時，廷臣皆謂虜時內訌，應接不暇，即有修為，隨經殘破。今虜既效順，國家無事，宜乘此時積我錢穀，修我險隘，練我甲兵，墾我屯田，理我鹽法。今已三十餘稔矣，錢穀何如，險隘何如，甲兵屯鹽又何如。觀此情形，曾不若曩時釋之為外懼也。故今日之所當急者有三：曰重邊，臣曰足邊，餉曰練邊。卒而其所當議者有五：曰繕

牆堡曰守要害。曰明賞罰。曰慎賞。防互市。曰謹間諜。嚴烽燧。何謂重邊臣。請自今但論賢否。不論官階。督撫缺。內自科道部屬而上。外及於藩臬守臣。推補總兵缺。於指揮而上。及叅將簡任。寬以文法。假以便宜。久其責任。豐其祿入。毋從中制。毋輕調遣。有功即與紀錄。功多者增秩。且錫之蔭。非汗穢不職。喪師失律者。言官毋得妄糾彈。如是。則人爭奮其忠勇智謀。死綏死鼓。期獲首級。成功報。天子所噫。管馬文升經略師律

卷之十四上 險阨 聖

哈密黑麻悔罪。余子俊鎮守榆林。虜人嚙指項。忠單騎抵賊。滿四就擒。許進領大同。瓦剌入貢。薛祿佩將印巡邊。圍斬虜奇黃。郭登設攬地龍。飛天網。陷賊朔北。今誠得若人任之。無虞虜矣。何謂足邊。竊謂籌邊者當察其耗邊之源。然後急圖實邊之策。顧耗之之途亦夥矣。有就邊而耗者。有耗於內而實為邊耗者。老家不能受用。而尺籍徒存。則冗食者耗。急則名募。未列行伍。先取安家。則虛糜者耗。募置親兵。將所畜家

丁籍為勝兵。而名額多增。費復幾倍。則濫支者耗。此皆就邊而耗者也。緹騎冗員。而食無功之祿。大官冗役。而享無勞之奉。內監冗匠。而叨餘廩之入。凡此皆耗於內而實中於邊者也。內帑貯蓄幾何。乃堪此輩。危漏哉。柰何不簡而清也。至求所為實邊者。則莫屯鹽若矣。鹽不開中。而改折。則鹽政荒。屯不子粒也。而折色。則屯政廢。其弊也。鹽以供私販。屯以資乾沒。自今復中鹽初制。凡運司額鹽。非邊引不得開支。即餘課

卷之十四上 險阨 聖

俱令赴塞下輸粟。芻俾內地諸商。勢不得不外徙。塞下經營產業。則拋荒地土。不患開墾之無其人。而當事者又必親歷邊境。相度疆土。某為舊屯。豪勢占據者。清理之。某為曠土。堪與屯利者。開拓之。其屯丁或因土著。或募新軍。或徙附近。或召民佃。設法安置。給以牛種。暫免徭賦。待墾熟。然後收租。安邊足用。計無踰此。蓋屯與鹽兩者若不相蒙。而利害實相關。惟開中行。則邊民爭為力農儲粟。以應商急。商急欲得粟。則又

最切實

爭爲募丁墾荒。以便供輸。商爭爲募丁墾荒。則屯軍之貧無力者。與巨家大賈錯壤以耕。而緩急亦獲通有無助守望。久且樹藝成林。穰穰相因。塞下粟不可勝用。而商之報中便。軍之芻餉亦便。百世之利也。宋人有言。國家閒暇。北虜安靖。不及是時。少爲根本慮。忽有小警。相顧無策。不免腹內郡膏血。補邊方瘡痍。內外俱困。不知其所止矣。說者又謂榆林鎮城。四望黃沙。不產五穀。不通貨賄。芻糧仰給腹裏。米珠薪桂。師不

師律

卷之十四

險厄

聖

宿飽。萬一虜駐魚河糧道。險遠城中坐困。故欲於府谷。至葭州。繇黃河而上。造舟轉運。以濟清。水。木瓜。孤山等處。亦一便計也。而復徵本色。設立倉場。尤宜波汲。至復登州海運。以給河東。十四衛。蠲新增牧馬子粒。通居庸。桑乾。陸輓。達蘆。溝。舟運。以甦宣府。是不可不深長思也。又按各邊月餉法。曰折色者。六月本色者。六月在邊者。折銀七錢。在內者。折銀六錢。又曰本折間支。此通例也。然春夏而米價騰踊。銀一錢止。易粟數

升則姑與之折銀。秋冬而粟價稍平。倉廩稍足。則始與之本色。毋乃驅之飢而罷病且死乎。若誠慎簡邊郎。釐革厥弊。庶戾戾可無呼矣。何謂練邊卒。馬端臨有言。宋兵之弊。劣弱。唐兵之弊。驕悍。乃今兼之。嗚呼。柰何其不講于訓練之方也。竊以爲訓練者。在先正其名。分點消其虛僞。使之知親上死長。秩然無所逃。然後審度其分合之宜。辨白乎衆寡之勢。如大衆糾集。絲髮不足。喻亂矣。則察伍法以教之。五人爲伍。五伍爲

師律

卷之十四

險厄

聖

兩。四兩爲卒。五卒爲旅。五旅爲師。五師爲軍。三軍不得亂行而失錯。不然者。罰。壁壘縱橫。星緯不足。喻衆矣。則察軍較之法。以教之。以一爲十。以十爲百。以百爲千。以千爲萬。俾三軍不得渙散而無統。不然者。罰。分合進退。風雨不足。喻變矣。則察圍陣之法。以教之。隅絡鈎聯。曲折相對。左右虞侯。別其號。五行十二將。殊其名。俾三軍不得矯志以紊制。不然者。罰。其先後次第。井然不紊。督撫時出其不意。調一二隊點閱。第呼

其把總隊長姓名。卽各領本卒以來驗其識認與否。比較其武藝精熟與否。使將知士之疆弱。士熟將之號令。有警量賊多少。多則合營俱動。少則調一二營。其爲先鋒。其爲聲援。皆隨原將領官統以行。臨陣之所用。悉平日之所簡練。無有彼此差池者。何謂繕牆。堡邊牆東起開元。西至嘉峪。北抵沙漠。紆紫九千一百四十里。營堡數千。緣日久漸壞。亭障缺少。蹊隘疎漏。夫邊人所以與虜隔者。獨有此垣墻。其所以守望相助。

師律

卷之十四上

險阨

聖

者。獨有此營堡。庶人之家。尚高其垣墉。嚴其高輪。而後可以安枕。矧天王都會之區。咫尺虜庭。可玩忽無備哉。昔余肅敏於榆林。開三十城。堡築墻千餘里。榆林人尸而祝之。都御史徐廷璋。修築寧夏邊牆。虜不復入。套者二十餘年。楊少傳。一清。王本兵。瓊。築花馬池墻三百餘里。人戴之若父母。兵尚書翟鑾。築五堡。今爲大同利。請自今督撫。委官沿邊踏勘。某處少缺。宜創築。某處傾頽。宜展築。計其工價。定其日程。簡廉能。

師律

卷之十四上

險阨

聖

將領董其事。鳩工聚財。土可築則築。石可斷則斷。磚甃繼施。灰罐必謹。列堡相望。乘障相聯。塹墩相錯。高城深壑。峻谿谷通水門。具藺石布渠。答周虎落。藩塞阻路。凡山林密莽。設厲禁。毋听伐。壯天險焉。尹畊有云。成城如引繩。急之而不斷。列堡如布棋。錯之而不雜。堡去城不二三里。其相去不三十里。堡爲廬舍。備器用。鑿井增竈。具春列櫃。俾人有所棲。馬有所秣。使至者如歸。寓者如家。每堡五六百人。人受一廛。統以一將。將爲一解。步卒勤瞭望。晝夜更番。馬卒遞邏。彼此相驗。無事則番上者倚戈。番下者休邏。微者遞哨。堡居者習技擊。有警則番上者爲燧。邏者登堡。居者繼登。則役不罷而事可久也。行之一年。民便之。來歲徵集。則令於軍曰。乘寒而願。增給室養。比歸復令軍曰。室至而願。願者聽。增給溫絮。移額廩。旣留而復令於軍曰。願恒居而授田者聽。且給牛種。夫然則塞垣綿。邈卒伍充盈。居恒有以相周。臨敵足以相死。謂。

之關塞可矣。何謂守要害。按天壽山後，黃花鎮以東，歷密雲、馬蘭、太平、燕河，屬於山海，謂之東關。以西歷居庸、白羊、紫荆、倒馬，屬於龍泉，謂之西關。居庸外拒四海冶，逼近虜巢，紫荆倒馬隘口既多，守備不能專，紫荆乃南出之路，疾騎趨吾運道，數日可至，故諸關之中，居庸最巖險，防守之計，在據八達嶺以扼全道之衝，斯爲得勢。倒馬距京稍遠，紫荆則夷於居庸而近於倒馬，考之往古攻燕及我朝北虜犯順，多繇紫荆。

師律

卷之十四上

險阨

望

咫尺周廬，夷漫寬狃，有如備禦弗週，謂此咽喉，何增兵守險，尤當急者。凡一關必有一營，關主於守營，主於援。昔于肅愍以易兵援紫荆，以涿兵援白羊，以真定兵援倒馬，又遣兵四出，節制游徼，名曰巡哨，首尾應援，聲勢聯屬，卒保無事。黃花鎮肩背陵京，負荷鉅重，四海冶其捍禦也，舊有徑道走諜報，今已塞，則冶有警報，必繇居庸達黃花，相去二百餘里，難以一蹴至，宜於邊牆適中處，建敵臺，上蓋屋，以便直宿分內。

外設軟梯上下，黃花鎮撥軍三十名，四海冶撥軍三十名，分班宿直。文到卽遞，遞必二人，自外而入者，黃花軍也，自內而出者，四海冶軍也。如此，則旁竇易塞，文移易傳，藩籬爲之孔固矣。古北口，兩旁峻崖，車可容軌，西北通關平，殘元避暑故道也，中有葫蘆谷，最險，朶顏部落花當居之。繇京師至古北口，僅二百五六十里，古北至開平，僅四驛，若專備古北，則於古北、潮河二營，稍大其城，各增兵五百名，每防秋時，調遼東

師律

卷之十四上

險阨

望

遊兵三千名及密雲副總兵之兵同守之。潮河川沙浮水漲，先是都御史洪鍾設有關城，勢孤難守，今須大建石墩數十，令其錯綜宛轉，不礙水路，庶幾可久。薊門關口頗多，兵力獨少，必撤路兵，盡歸守提，用南兵使控層臺，練北軍使精擊刺，遼東虜倭兼備，開原廣寧並據咽喉，金復海蓋頗稱沃野，河西地近土蠻，潛引諸夷爲患，而嚴冬水結，卽河東亦闢入焉，勢成積弱，虜不逞於遠，必窺關內，繇爛泥窪過鐵場堡十餘里。

正衝黃土領關故遼左有警則薊東當援倭不
遲於鮮復窺遼左繇綠水越旅順黃骨島片帆
卽吾地近議自薊達遼各路設戰艦車輛火器
又當鎮江城特設鎮道控海門爲關扃此亦固
藩籬一策也宣府去京師不四百里鎖鑰所寄
北路獨石馬營一帶阻長安嶺虞難徑下中路
之葛峪大白陽諸堡西路之柴溝洗馬林萬全
諸城南路之東西順聖皆虜出入孔道東路永
寧四海冶北路龍門所則三衝窺伺之地而四

師律 卷之十四上 險阨 界

海冶上通開平大路下連橫嶺兒有不可不爲
之經畫者故補長峪城鎮之募軍重浮圖峪插
箭嶺之防宗留茂山衛京操之士以益紫荆築
本信屯交界之堡以固兩鎮修張家口洗馬林
西陽和諸處以塞中路之竇修永寧墩長安嶺
龍門衛內垣以扼京後之衝策宣府者此其大
計矣大同在九邊中最高絕塞國初於鎮城
外分中東西三路設大邊二邊捍虜自東勝豐
州不守雲州玉林內遷重邊盡爲虜窟嗣後增

築鎮邊殺胡了角一帶增置雲岡雲陽諸堡東
西相望臂指相使三雲形勢大非昔比矣顧高
山聚落二堡在鎮城左右虜實衝焉募兵分駐
則犄角勢成然後全鎮永爲不拔之基偏頭寧
武鴈門皆要地往虜入大同川二邊則鴈門當
其衝寧武諸營堡不甚險隘虜繇喬麥川野豬
口入而遊兵百里赴援甚難偏頭地平可馳馬
又逼近黃河焦家坪娘娘灘等處皆虜賊渡口
最多虜患西北冬備河曲東北時時備大同州

師律 卷之十四上 險阨 界

前時險塞設關邏夫環戍戍卒荷戈守吏辦符
行首荷負曳踵左右森立後禁解網弛廢鑿缺
斤左右環立不問誰何况覈符券遂至有虜細
出入群來旅往防乎防乎貴在關吏矣若扼陽
方之口塞南川之衝嚴水泉營一帶要區且增
撫臣於偏關而以大將駐老營副將駐河曲有
警則山西撫臣親提太原汾州二營之兵以守
寧鴈甚急則便調各州縣之兵以遏奔突有如
先年經略王宗沐酌議尤當蚤夜以圖者又安

得以三晉爲內地而易視之也。延綏東西地套虜充斥。然自神木迤東逼近黃河。難通大舉。神木迤西直至澆溝等處。環遠千五百里。而安邊定遠二營。連接花馬池。更爲虜衝。虜不來則已。來則長驅深入。關以內尤可憂。故葺險二邊。以固藩籬。增堡衝邊。以聯策應。復腹內之班戍。除近邊之壘。沙實爲保障。至許寧夏一鎮。頻年虜據套內。平虜至花馬池。百餘里。多虜患。夏秋則繇渾脫浮渡。冬則踔水馳至。西窺寧固。南窺

師律

卷之十四上

險扼

三

秦養而陰懷異謀。四通八達。皆虜穴。爲稽之近事。庚寅歲。西虜寇洮河。則兩川悉據。雖合七鎮之兵。懸通侯之賞。竟無以購火酋之首。壬寅後。北虜寇固原。則諸路分侵。雖寬失事之誅。下搗巢之令。卒無以戢十酋之兇。所幸南北不合謀。先後不並犯。故我師應援未至。顧此失彼。而金秦要區。猶得旣危復安耳。先臣許論言。總督不駐花馬池。則固原未得息。今似不然。計在防河套之虜。以安原州。則嚴花馬之守。扼秦

師律

卷之十四上

險扼

三

弭然防守之計則莊浪涼州其要害也西寧控十三番族四堡六千戶所亦為要地故分官列陳以防蹂躪如遇莊浪西寧警報河州將官繇弘化寺應援蘭州將官過金城入靖虜策應凡河東堡寨之在河西者其鎮一體發兵堵截又於秋冬間行令莊浪並魯氏土兵以防碾伯西寧游兵駐古浪以防岔口鎮羌涼州副將合永昌兵以外助鎮番內防涼永肅州參將嚴謹堡寨以禦攻擊且也防海西之流劫禁番文之詐

師律 卷之十四上 險阨 三

冒甘肅其有瘳乎夫然則我邊防既密不惟胡人疋馬不得踰關即有遁逃逆黨我亦得以按符譏察寧有伏辜論死裹足不敢入虜營矣何謂明賞罰夫千金之賞激於前猛虎之威驅於後則怯夫皆為壯士今各鎮將領大都以退縮保守為得計幸乘虜款沽酒烹鮮謝鳴劍解甲盾左俛少艾右擁笙竿相與樂飲帳中戲下轉相效尤日抱其幼子童孫熟寐以寢三十年來人不知兵金鼓幾於絕響一矛抵見重喬下無

功可賞上亦懸賞不行下即有罪可罰上亦懸罰不舉論者曰成化以前敗軍法無苟免者是以前以邊臣知畏地方少事弘治中太平濫觴法絕漸弛正德一故事耳今則又異矣前之所病病法輕今之所病病法廢法輕則人易犯法廢則人不知有法而益犯法賞以首級論功殺三功授官世襲例也往雖有冒功時亦建功今虜以奉款之故雖不敢大舉亦常剽掠我牛畜我以虜款之故竟不欲大創而聽其剽掠是其款我

師律 卷之十四上 險阨 三

者彌文而其掠我者實禍也即有銳意前矛欲與虜決一死圖功未獲而啓釁之議且尾其後無必得之賞有必招之罰又誰敢以身為嘗也將以失亡士伍為罪戰而卒五人死者謫戍例也往時人相率而逃罪故有指揮亡為回營身故者今將軍無對壘士卒安得有陣亡是罪不在喪師失律而在恬愉玩愒玩愒於今必失亡於後理有固然事止一間又其甚者假款以通虜使我虛實悉為所論主師隱而不報 朝廷

實而不問。昔人云慈母有敗子。嚴家無格虜。此言雖小。可以喻大。盡嚴著令曰。有能練而士卒。修而車馬。飭而器械。一切邊務。翻伏改觀者。許不次超擢。不者有常無赦。隱匿冒功賞者。雖重臣不貸。遇敵不戰。卽以逗遛之罪罪之。軍士與虜通者。斬以殉。慙罷者退。驕憤不可制者。以軍法從事。虜驅牛羊馬歸。而能遏其歸路者。盡予一賞百勸。一罰百懲。如是則號令齊。士心肅。人

師律

卷之十四上

險阨

五

人皆可使也。何謂慎。貢。賞。防。互。市。例。進。貢。夷。使。不過一百人。多則一百五十人。馬不過五百匹。少亦不下一百匹。北使繇大同口入。三衛使繇喜峰口入。俱留邊城夷館。應供御用者。督撫差官代進。各有賞資。燕勞。其互市。則大同之守口堡。德勝堡。新平堡。山西之水泉營。順義王所部市焉。宣府之張家口。青把都所部市焉。延綏之紅山墩。寧夏之中衛。清水營。平虜衛。吉能所部市焉。海西并朶顏三衛。在廣寧開原。寬酋在

永奠堡。丙兔同臭。定着力兔。大戍在甘鎮邊外。夷厥賓兔一較。在莊浪炒哭兒台吉。克太阿不害。并喇叭在甘肅扁都口。每市不過二日。或令備禦防撫。或以叅將親歷。或給印號懸牌。以杜奸萌。或築高圍墻。以謹出入。或同時並開。以防影射。或禁冒入市場。以絕交通。載在令甲者。犁仗備矣。夫貢有定額。賞有常數。緣貢給賞。豈與金繒頻投者比。顧夷狄不可以人理測。彼三衛非屬夷乎。宣德中去犁庭之威未遠也。猶且貢

師律

卷之十四上

險阨

五

不時至。況在於今。兼以北虜跳梁。强者結婚姻。弱者屬部落。狡黠又當何如者。今日缺貢。明日補貢。今日革賞。明日補賞。塞上之口。血未乾。胡馬之嘶。風踵至。火真。犂撥。妖氛相尋。豈能必世。世稱臣勿貳哉。搏弄虚文。體統謂何。不思患而預防之。待其滋蔓。難圖矣。以今觀市事。大有舛孽可慮者。各鎮市易。雖有定數。戎心無厭。求增撫賞。甫加裁抑。語輒不遜。所得貨幣。悉歸酋長。衆夷垂涎側目。爲日已久。脫或爭利市場。變

生倉卒，會長不能制，或陽制而陰縱之，亦狡虜常態。在昔夷狄能為中國患，彼來殺掠我人民，我亦常得首功，彼來劫奪我財物，我亦擄巢起馬，利害大略相當。自貢市以來，虜有歲歲之入，而我祇得款段皮骨，不堪載乘，反瘠我以肥虜。安知其不包藏禍心，觀釁以動乎？何謂謹間，謀嚴烽燧，古之料敵出奇者，皆用人為間，使覘敵堅瑕，然後議戰議守，則不待兩軍相當而勝負已決於胸中矣。今無恃虜不我乘，而恃我無可

師律 卷之十四上 險厄 五

乘，無恃我無可乘，而恃虜不敢乘我，我乘虜要，司術以間之，或以我間虜，或以虜間我，以我間虜者，我中國人民有習知夷俗，譯胡語，審其果，誇詭奇變，而無傾陂，反側則不吝賞資，任其出入，有聲息，即謀聞，以虜間虜者，若三衛夷類，狡獪翻覆，雖以我情輸虜，而援為剽偷，亦嘗以虜情輸我，使我得預防，故迫之則毆，使為虜，信之則墮，其計善馭之，狙詐作使，如虜本欲東掠，而佯言西擊，我則預偵其東向之情，而晨芻蓐食

以備之，東如虜本欲以精騎後襲，而佯以老弱列前行，我則逆探其掩襲之情，而設奇按伏，以截其後，往往出其不意，攻其無備，而機若環轉，迅若電發。至於斤候戒嚴，則有總戎，戒繼光備，烽法在，其法每於墩臺，空心臺處所，大約相去一二里，柳鼓相聞，為一墩，每墩設軍五名，墩之相去，惟視見聽聞為準，不相間斷。近臺者聽守臺，百總調度，不近臺者聽信地百總調度。烽號賞罰，立為哨守條約，分給官軍習學，遵行。至今

師律 卷之十四上 險厄 五

讀其傳，烽歌猶令人慷慨有餘慕焉。誠做而行，之則以我四路應敵之兵，當彼千里趨利之賊，必且挫衄，豈能善其歸哉。內治既修，威稜自振，冊國請服，弱國入朝，誰敢有逆我顏行者。

四夷

朝鮮

朝鮮周封箕子國也秦遼東外徼漢初為燕衛滿所據武帝取為真番臨屯樂浪玄菟四郡漢末為公孫氏所據魏滅公孫晉并於高麗高麗本挾餘別種王高麗居平壤即樂浪已而東徙鴨綠江東南千餘里後唐時王建代高地并有新羅百濟又徙東松岳以平壤為西京子孫遣使朝貢宋遼金歷四百餘年元至元中西京內

師律

卷之十四上

險阻

素

屬置東寧總管府其國東西南濱海北鄰女直西北至鴨綠江東西相距二千里南北四千里分八道統府州郡縣俗柔謹知文字喜讀書崇釋尚鬼惡殺戴祈風巾服大袖衫男女相悅為婚死三年始葬飲食用俎豆官吏閑威儀居茅茨衣多麻苧以田制俸以秬醞酒法無苛條刑不慘盡山川九都神嵩北岳海鴨綠江為大產金銀鐵水晶鹽紬紵布白睡紙狼尾筆果下馬長尾雞貂狍海豹八梢魚昆布秬黍麻榛松人

參扶苓

琉球

琉球在海東南自福建梅花所開洋順颶利船七日可至漢魏至唐宋不通中國隋嘗遣兵虜其男女五千人元遣使招諭竟不從其俗以盈虛為晦朔以草木為冬夏人皆去鬚黥手羽冠毛衣無禮節好剽掠既遣人學於國學夷習稍變奉正朔設官職被服冠裳陳奏章表著作篇什有華風焉今其國中王下有王親不與政次

師律

卷之十四上

險阻

李

法司官次察度官司刑名次那霸港官司錢穀次耳目官司訪問皆士官為武職以上世所轄地為姓名其大夫長史通事官司朝貢有定員為文職皆三十六姓人及學於國學者為之王并日視朝旦中晷凡三朝羣臣搓手模拜尊且親者入殿坐飲酒卑疏者移時長跪階下歲元且聖節長至君臣冠服拜龍亭祝慶子為親喪數月不肉食人死以中元前後浴屍溪水去腐肉取骨纏以布帛裹葦草埋土中王及諸臣家

匣骨藏山穴，竅木為小牖。歲時祭，掃啓視之地。無貨殖，不通商賈。朝貢乘大船，海上漁鹽泛小艇。無竹筏，信鬼畏神。以婦人為尸祝，號女巫。女巫之魁，稱女君。白日呼嘯，聚輒數百人。攜杖戴草，騎步縱橫。時入王宮，遊狎戲。一倡百和，音聲悽慘。倏忽往來，莫可踪跡。馮附淫昏，矯誣禍福。王及世子陪臣，皆頓首拜跪。王居山巔，國門名歡會府。門漏刻殿，門奉神朴。素無金碧之飾。賦法各如井田。王臣民各分土為祿食。上下

師律 卷之十四上 險阨 李

無征歛，有事一取于民事。已即已，用刑甚嚴。盜竊卽刑，剽富貴家者，瓦屋不過二三楹，餘茅土。風雨飄搖，以螺幾幾，無釜甑，耕無鐵，婦人嚼米為酒。男子煮海為鹽，市用日本錢，十當一。如宋季，為眼繩貫人，無貴賤，皆驍騎，耐勞苦，飢寒不知醫藥，而無疾病。兵甲堅利，射可至二百步。進止有金鼓，鄰國視為勁敵。然好爭鬪，輒刃殺人。度不能脫，卽剖腹自斃。其山川，鼉鼉峙彭湖島，為大。或曰國西古米山，有礁甚險，舟至輒敗。

卽落際也。產馬，海巴牛皮，磨刀石，硫黃，銅錫，麻山無猛獸，以故多野馬牛豕鬪。鏤木，蘇木，胡椒，諸香非其產也。又有小琉球，近泉州，閩人言，嘗日登鼓山，可望而見。入國朝未嘗朝貢。或曰并入琉球。琉球旁有毘舍那者，島中小夷，鳥語鬼形，袒裸肝睢，殆非人類，不通中國。

安南

安南，唐虞時南交也。秦為象郡，漢為南越，所據武帝平南越，置交阯，九真，日南三郡。朱梁時始

師律 卷之十四上 險阨 李

土豪曲承美者據之，已而并於劉隱。未幾國內大亂，眾擁豪酋丁部為州帥，部子璉繼立。宋旣平嶺表，璉遂內附。黎桓篡丁氏，李公蘊又篡黎氏。陳日昷又篡李氏。宋以遠夷故，置不問。相繼皆封為交阯郡王。元憲宗遣將破其國，而日昷竄居海島，弱不能支，始歸附元。封其子光昷為安南國王。光昷死，子日烜自立。元發兵破水真臘，北多山阜為陸，真臘後復合為一。宋宣和初，封真臘國王。慶元中破占城，立其國人為占城

王遂爲屬國，又有參半真里、登流、眉蒲、甘等國，皆屬真臘，聚落頗衆，地亦廣，其俗尚華侈，東向爲上，右手爲潔，縣鎮風習大類占城，王三日一視朝，婚嫁燃燈不息，視力耕種，產銅錫，諸香象翠羽，嘉樹異魚。

暹羅

暹羅本暹與羅斛二國，在南海中，暹土脊不宜耕稼，羅斛土平衍，種多穫，暹仰給焉，元至正間，暹降羅斛，其國方千里，羣山環繞，峭拔崎嶇，地

師律

卷之十四上

險阨

奎

下濕，土疎惡，氣候嵐熱不齊，自占城西南晝行七晝夜，至其國王宮壯麗，民樓居，兵樓密，聯檳榔片藤繫之，其國藉以藤席，竹簟寢處於其中，王白布纏首，腰束嵌絲帨，加錦綺，跨象，或乘肩輿，尚釋教，國人效之，好爲僧尼，婦人多智，夫聽於妻，妻與中國人私，不爲怪，男陽嵌珠玉，富貴範金盛珠，行有聲，婚則舉僧迎壻，至女家，僧取女紅，貼男額，稱利市，喪禮貴者灌水銀葬，民間鳥葬，言語大類廣東，俗澆浮，習水戰，好鬪，喜寇

掠，市用海貝，黃海爲鹽，釀秫爲酒，產寶石，奇香異木，文犀，翠羽，獅，白象，白鼠，蘇木，賤如薪，色絕勝云，足龜珊瑚。

占城

占城古越裳，秦林邑，漢象林，漢末區連殺縣令，自稱林邑王，遂不入版圖，唐元和初，改號占城，宋淳熈中，襲破真臘，慶元中，真臘復讐，俘殺幾盡，更立真臘人爲主，其國在大海南，南距真臘，西距交趾，東北際海，自閩長樂五虎門西南行

師律

卷之十四上

險阨

奎

順風可十日至，東北百里，海口立石塔爲標，舟至是繫焉，俗獷悍，果於戰鬪，尚釋教，王冠三山金花玲瓏冠，衣白，跣足，乘象，或黃犢車，臣芟葉冠，男蓬頭，女後椎結，所居茅茨，不得踰三尺，衣紫衣，冠玄黃，罪死，出入乘象馬，粒食，亦鮮食，殺牛祭鬼，驅象逐邪，市用金銀，焚衣祭天，釀酒甕中，俟熟，賓主繞甕坐，筒而啜，且啜且注水，味盡而止，文書用羊皮，及黑木皮，無閏月，晝夜各分五十刻，王當賀日，沐人膽汁，將領獻人膽爲賀

王在位三十年，卽入山姑，素受戒，令子姪攝國。居一歲，顛天矢日，我不適當，充虎狼食，或病死。期年得無恙，復入爲王。於是國人呼爲芳嚟馬。哈刺札云：有號屍致魚者，婦人也，目無瞳，夜飛頭入人家，食小兒，穢氣侵兒腹，兒卽死，頭返合體如故，失其體不得合，卽死。夫不聞者罪之。產金銀錫鐵，獅象犀牛玳瑁諸香，朝霞大火珠，菩薩石薔薇水，猛火油，檳榔諸物，異木胡椒，白藤吉貝，絲紋白氈布，孔雀山雉，伽南香，惟此地有。

師律 卷之十四上 險阨 至

之價亦高，觀音竹如藤，長丈八尺許，色黑如鐵。寸二三節，犀角象牙最多，犀如水牛，大者八百斤，體黑無毛，蹄有三踏，獨角在鼻端，長者可尺五寸，馬小於驢，波羅密形如東瓜。

瓜哇

瓜哇古闍婆國，及名莆家龍，元稱瓜哇國，分東西二王，所屬有蘇吉丹打板打網底勿諸國，其國四鄉，初至杜板，僅千家，二酋主人流寓多廣東漳泉人，又東行半日至所村，中國人客此成

聚落，遂名新村，約千餘家，村主廣人，番舶至此互市，金寶充溢，人富饒，又南水行可半日至淡水港，乘小艇行二十餘里，至蘇魯馬益，亦有千餘家，半中國人，港傍大洲，林木蔚茂，有長尾猿數萬，又水行八十里至漳治，登岸西南陸行半日至王所居，滿者伯夷，僅二三百家，總領七八人，王宮磚墉，墉高餘三丈，方三十餘里，屋高四丈，地覆板，蒙藤花簾，跣跌而坐，民居茅茨磚庫，坐卧於內，王蓬頭頂金葉冠，臂繫嵌絲悅腰束。

師律 卷之十四上 險阨 至

結上衣下悅，男必腰刀，刀極精巧，刑無鞭朴，罪不問輕重，藤繫刀殺之，市用中國古錢，衡量倍於中國，磁麝綺帛，國人大抵三種，西番賈胡居久者，服食皆雅潔，中國流寓者，尚回回教，持齋受戒，曰唐人，土人有名無姓，尚氣好鬪，顏色黧黑，徠頭赤脚，信鬼，坐臥無椅榻，飲食無匙箸，啖蛇蟻蟲蚓，與犬同寢食，不爲穢也，婚男造女家，後五日迎婦，金鼓刀盾，前後甚都，婦裸被髮，跣

足索嵌絲悅戴被金珠綵飾寶妝喪有水葬少
葬大葬惟死者所欲產金珠銀犀象玳瑁青鹽
檳榔香蘇木恍椰吉貝倒掛鳥綵鳩綠鳩紅白
鹿白猿猴

彭亨

彭亨在東南島中並山山傍多平原禽獸稀少
草樹繁茂沃土宜穀饒蔬果其俗上下親狎無
寇盜男女椎髻好誦佛經煮海為鹽釀椰為酒
產片腦諸香花錫

師律

卷之十四上

險阨

至

三佛齊

三佛齊即舊港又名淳淋在東南海中本南蠻
別種初瓜哇有地十五州東距瓜哇西距滿
刺加南距大山西北濱海番船輻輳多廣東漳
泉人土沃宜稼穡人好賭博習水戰服藥刀不
能傷遇敵敢死鄰國畏之水多土少將領得居
陸民率架筏水中架梁柱語言如瓜哇市用錢
布字用梵書其屬有單馬令凌牙斯蓬豐登牙
儂細蘭諸國產鶴頂紅雞神鹿金銀水晶珠璫

珊瑚犀角象牙龍瑙諸香猫睛石蓄蔴入阿
魏沒藥血結

淳泥

淳泥本閩婆屬國在西南大海中統十四州其
俗以板為城以銅鑄甲煮海為鹽釀秫為酒喪
葬有棺盛食無器皿室宇弘敞原田豐利習尚
奢侈愛敬華人王服頗效中國產片腦諸香象
牙吉貝玳瑁鶴頂

蘇門答刺

師律

卷之十四上

險阨

至

蘇門答刺即古須文達那國西洋之要會也東
南大山西北距海山連阿魯那孤兒黎伐三國
自滿刺加西南行順風五晝夜至答魯蠻村舍
舟陸行十里至其國無城郭有大溪入海海口
大濤船至此往往沒溺其風俗淳厚言語和媚
室廬婚喪衣服物產類滿刺加田磽國少熟番
船往來財貨充物人饒富市用金錫錢惟酋長
好殺殺人輒取血浴刀

古里

古里大國西洋諸番之會去中國十萬里西瀕海南海距柯枝自柯枝海行可三日至王好海屠敬象牛老不傳子傳外孫否則傳弟無弟外孫傳善行人族類分五種如柯枝王南昆人不食牛將領回回人不食猪大家農起用牛糞塗地煨牛糞為囊佩之每旦水調採額皮收國事皆

決於二將領土宜麥多馬俗尚信義行者讓路道不拾遺海濱為市通諸番用金銀錢以葫蘆為樂器紅銅絲為絃歌聲相協鏗鏘可聽刑無

師律 卷之十四上 險阨 堯

鞭笞輕斷手足重罰金銀戮沒產夷其族有西洋布曰捨黎本出鄰國坎夷巴疋闊四尺五寸色絲間花幌闊五尺產孔雀白鳩馬無蝮鳥諸香嘗貢金絲寶帶金絲細如髮結花綴八寶珍珠鴉鵲石

滿刺加

滿刺加舊名五嶼東南距海西北皆山地瘠鹵故未稱國隸暹羅歲輸金五千兩既奉我正朔始不隸暹羅王白布纏首衣青花袍躡皮屨乘

轎俗淳朴尚回回教民舍如暹羅婚喪大類瓜哇聯榻跌坐刻木為舟泛海而漁海人畏龜龍龜龍高四尺四足身負鱗甲露長牙遇人即嚙嚙即死山有黑虎祝虎差小或變人形白晝羣入市覺者擒殺之

榜葛刺

榜葛刺者東印度也其國地廣人稠財物豐衍甲諸鄰國國有城郭王及諸官皆回回人男祝髮白布纏頭圓領長衣束綵悅躡皮屨市用銀

師律 卷之十四上 險阨 丰

錢海賦五嶺山最高大氣候常熱如夏賦十萬刑笞杖徒流官有印章行移軍有糧陰陽醫卜百工技藝類中國有衣黑白花衫縈悅佩珊瑚琥珀纓絡繫臂硝子鐳劍歌舞侑酒者曰根肖連魯奈奈蓋優人也能作百戲以鐵索繫虎行市中入人家解索坐虎於庭裸布搏虎虎怒交撲仆虎數回乃已或手投入虎喉虎亦不復戲已仍繫之家人爭以肉啖虎勞戲者錢曆無閏風俗朴厚人好耕植歲二熟產鑛鐵翠羽瑠璃

駝馬桑漆樹絲綿尤多，鎗剪最巧利，布數種，有闊四五尺者，葛黑葛勒闊四尺，背面皆毳絨，厚可五分，卽朶羅綿也。白樹皮布，膩滑光潤如鹿皮，椰茭爲酒，檳榔當茶。

錫蘭山

錫蘭山在大海中，海中有翠藍山最高大，自山東南乘風可三日，至赤卵塢，塢人穴居，男女皆裸，若野獸，不粒食，食芭蕉子、波羅蜜、魚蝦。又西海行可十日，至佛堂山，泊舟處濱海山麓，有卧

師律

卷之十四上

險阨

主

佛寺，佛榻寶飾極華麗。又西北陸行五十里，至王居，王尚釋，重象牛，煨牛糞，灰塗體，飲牛乳，不食其肉，殺牛者死罪。王宮民居，且必調牛糞塗地而禮佛。國富饒，地廣人稠，亞於爪哇。民上裸，下纏悅，加壓腰，去鬚尾，留髮，布裹之。女椎髻於後，縈白布，飲食不令人見。產青紅黃鴉，或石水晶。海洲有珠池，土宜稻，不宜麥，市用金錢，重麝香、綺絹、青磁器、銅錢、樟腦。

柯枝

柯枝一名阿枝，東連大山，西北皆海，自葛蘭山海西北行一晝夜，可至其國。王鎖里人也，圖纏黃白布，上不衣，下縈絲幌，束綵壓腰，綴柳木葉，蓋屋。國人五種，曰南昆，與王同類，祝髮線懸脛，爲貴族，次回回人，次富有財者，曰哲地，次牙僧，曰革全，又次卑賤者，曰木瓜，木瓜濱海而居，業漁樵，屋簷不得過三尺，上衣不過膝，途遇南昆哲地，卽伏，候過乃起。王尚浮屠，敬象牛，建寺，範金爲佛，每旦鳴鐘鼓，汲泉灌佛頂，數回已，乃禮

師律

卷之十四上

險阨

幸

之，有曰濁饑者，蓋婆夷也，娶妻不剃胎髮，縷垂後，牛糞灰塗體，行吹大螺，妻隨之，乞錢，氣候常熱多雨，市用金銀錢，銀錢十五當金錢一，產珠、象牙、蘇木。

祖法兒

祖法兒亦名左法兒，東南皆海，西北重山，自占俚西北海行十晝夜，可至，無城郭，俗尚回回教，體幹修碩，語言朴實，王白布纏頭，衣青花絲幌，或金錦袍，靴履乘轎跨馬，前後列象、駝、馬、鼓、吹。

氣候常如秋，市用金銅錢，錢文人形，產西馬，駝鶴頂，駝雞，福鹿，片腦，沈香，乳香，卽樹脂，諸奇藥，以易中國紵絲磁器，駝雞如鶴，長三四尺，脚二指，毛如駝，行亦如之，駝單峰或雙峰，皆可乘。

日本

日本古倭奴國，天御中主都筑紫，號大倭王，傳三十三世，彥瀲尊第四子神武天皇，自筑紫入都太和州，強原宮，仍以倭為號，迄漢桓靈，倭奴

帝律

卷之十四上

險阨

吉

作亂，歷年無主，有一女子名卑彌呼，年長不嫁，以妖惑眾，乃共立為王，在位數年，死，宗男嗣國，人不服，更相誅殺，立卑彌呼宗女，國遂定，逮唐咸淳初，賀平高麗，稍遂夏音，惡其名不善，乃更號日本，蓋取近日始升之義，先時秦遣徐福將童男女數千入海，求蓬萊仙，不得，懼誅，止夷瀟二州，稱秦王，國號倭，故中國總呼之曰徐倭，非日本正號，惟徂詐狼貪，以疆域言之，東南大海中，依山島為居，西南皆距海，東北隅隔以大山。

廣袤四面各數千里，東北山外，歷毛人國，文身國，約七千餘里，南到侏儒國，約四千餘里，西循一支正北，望耽羅渡，百濟到樂浪，約一萬二千里，以州郡言之，所都有山城，太和河內和景攝津五州，共統五十三郡，故曰五畿，畿外所部，東海道有伊賀伊勢等六十四州，共統一百一十六郡，南海道有伊紀談路河波讚耆伊豫土佐六州，共統四十八郡，西海道有豐前豐後筑前筑後肥前肥後日向大隅薩摩九州，共統九十

帝律

卷之十四上

險阨

吉

三郡，北陸道有若狹越前加賀能登越中越後佐渡七州，共統三十郡，山東道有通江美濃驛信濃濃野下野陸舉出羽八州，共統一百三十二郡，山陽道有播摩美作備前備中備後安藝周防長門八州，共統六十九郡，山陰道有丹波丹波徂馬因幡伯耆出雲石見穩伎八州，共統五十二郡，故曰七道，又有一伎島，對馬島，多祇島，各統二郡，故曰三島，其屬國有五十餘，新羅百濟莫非屬國，皆以倭為大國，多珍物，恒通使

往來、洪武四年國王良懷遣僧祖朝貢、七年復來、以無表文却之、其貢僧人發陝西四川各寺居住、著爲訓、絕不與通、三十五年復來、後列祖嗣位、國王皆受冊封、

師律

卷之十四上 險阨

圭

女直

按今女直、卽金餘孽也、金以前勿論、國初定開元、改開原道、控帶諸夷、女直各部在混同江以東、東濱海、西接兀良哈、南隣朝鮮、北至奴兒干、略有三種、自湯站東抵開原、居海西者爲海西女直、居建州毛憐者爲建州女直、極東爲野人女直、它種甚夥、開原北近松花江曰山夷、又北抵黑龍江曰江夷、而江夷有灰扒兀刺等族、建州毛憐裔出渤海、事耕紉、居處食飲有華風、海

師律

卷之十四上 險阨 女直

圭

西係黑水裔、其山夷倚山作寨、卽熟女直完顏種、江夷居黑龍江、卽生女直、竝有室廬、或以樺皮爲帷、止則張架、俗善射、馳獵耐饑渴、忍詢好盜、其戰驟多步騎、上下巖壁如飛、而建州阻萬山、獨於中據要害、五嶺喜昌石門尤扼險、人騎不得成列、於女直稱最強、永樂元年、遣行人邢繼、招諭奴兒干諸部野人酋長來朝、因悉境附、九年春、遣中使治巨艦、勒水軍江上、召集諸酋豪、縻以官賞、於是康旺佟答刺哈王肇州瑣勝

開原東北
至松花江以西先後置建州毛憐塔山等衛一
百八十四兀者等所二十官其酋為都督都指
揮指揮千百戶鎮撫 賜勅印各統分部復置
站地面各七寨一不領于衛所令歲以冬月從
開原入朝貢唯野人女直僻遠無常期諸部願
內附者開原設安樂州遼陽設自在州處之已
又為海西建州各夷立馬市開原歲時賜予甚
厚終 帝世奉職謹征調輒赴建州衛指揮阿
師律

卷之十四上

險 匪 夫 五

妻

哈出以功 賜姓名李思誠其子釋家奴曰李
顯忠顯忠弟猛哥不花亦以內附領毛憐衛累
都督同知久之顯忠死子滿住襲求駐牧蘇子
河而開原降虜楊木荅戶率數百騎奔建州寢
為遼患宣德間守臣務招徠請居以建州老營
地老營者 朝廷歲以其地取人參松子所名
東建州乃是也四年海西野人女直數寇掠都
督巫凱請討之不許 賜勅戒諭令凱厚恤貢
夷正統初建州左衛都督猛可帖木兒為七姓

野人所殺弟凡察子童倉走朝鮮亡其印 詔
更給以童倉弟董山襲建州衛指揮亡何凡察
歸得故印 詔上更給者匿不出乃更分置右
衛剖二印令董山領左凡察領右正統末董山
與李滿住等竝附也先為耳目抄掠遼東景泰
中都御史王翱諭歸所掠稍寧戢而海西野人
諸酋長死也先之亂盡失 賜勅子孫不得襲
以舍人入貢宴賞大減殊失望天順三年董山
潛結朝鮮偽授中樞密使巡撫都御史程信詐
師律

卷之十四上

險 匪 夫 五

妻

令自在州知州佟成廉他事得朝鮮授山制書
以聞 上遣給事中往朝鮮錦衣譯者往建州
各軟語枝梧出制書示始懼服貢馬謝成化二
年左都御史李秉言建州毛憐海西各部來貢
邊臣索驗貂皮取純黑馬取臙壯否即拒之非
厚往薄來意且貂產黑龍江迤北非建州毛憐
所有宜勅守臣驗放無過苛啓蒙下兵部議如
秉言而董山來朝語不孫糾毛憐海西夷頻盜
邊三年命武靖伯趙輔充靖虜將軍左都御史

秉督師率漢番京邊官軍五萬往征之。山悔自歸，詔羈廣寧，尋伏法。九月，分三道搗其巢。左軍出潭河，越石門至分水嶺，右軍繇鴉鶻關，喜昌口，踰鳳凰城，摩天嶺，至潑猪江，中軍自撫順，經薄刀山，過五嶺，度蘇子河，至虎城，刻日會剿。朝鮮亦遣中樞府知事康純等佐兵萬人，過東走路，俘斬千計，并誅李滿往。會積雪，寒裂膚，遂班師。指揮張額的里率妻孥降，且曰：「此地自漢人跡罕至，唯唐太宗東征抵鳳凰城，今大兵追奔。」

師律

卷之十四上

險阨

堯

及此，乃天也。輔具奏，上憐而賞之，仍安置部夷間。廣而我所損士馬亦不貲。四年，留副總兵韓斌防守，築撫順、清河、綏陽諸堡。五年，禮部奏勅通事武忠等諭海西女直各夷常貢外，無進海東青、兔鶻，并省諭貢，使無溢額。六年，建州夷窺邊，度虛謀作亂，巡撫都御史彭誼獲其謀，檄轉餉實鐵嶺、瀋陽三萬諸衛，整師出遼陽，衆潰。朝廷因示羈縻，復以董山子脫羅爲指揮。從叛者得降秩襲，諸夷復貢，然往往聲報董山

讐，糾掠塞上。十四年，海西兀者前衛都指揮散赤哈上蕃書，言開原驗貢，勒受珍珠、豹皮。兵部移文都御史陳鉞，勸赴廣寧置對，散赤哈率所部十餘輩，繇撫順關入，守將以非故道卻之，因藉忿與建州夷合，乘虛大掠，鳳集諸堡，鉞撿近邊營戶以捷聞，更請大發兵。巨璫汪直惑通事王英言，銳請行，冀邀功賞。詔以兵部侍郎馬文升經略，直亦繼往按事。文升疾趨瀋陽，召各酋長，撫慰，賑以牛布，已諜知海西夷反側，密檄

師律

卷之十四上

險阨

女直

今

總兵歐信等設伏邀擊，大破之。海西夷亦聽撫比，直至衆已各解散。直心害文升功，而文升遇直倨，鉞復搆以媚直，遂奏建州女直諸夷以文升曩在鎮，禁易農器，故屢入寇。上遣直及刑部尚書林聰即訊，文升言所禁鐵器非農器，不聽。明年，下文升獄，謫戍重慶。是時東寧人劉八當哈以天順間盜馬奔建州，至是與張驢兒等冒虜會阿卜等名朝貢，梟首惡遼東塞，而陳鉞希直意，奏建州女直伏當加聲寇遼，請搗穴，遂

命撫寧侯朱永佩靖虜將軍印充總兵官討建州夷以直督師鉞參贊東征軍務直等給執貢夷郎禿等六十餘人械所司并襲老弱報級加直祿米進永保國公鉞右都御史十六年建州女直以復仇恠掠清河等堡後三年直始敗鉞坐褫職為民起馬文升左副都御史巡撫遼東會其酋完者禿貢馬復聽襲修貢如例塞上寇益稀正德八年海西夷加哈義祝孔革等阻貢旋就撫諭嘉靖初海西夷酋速黑忒強以修貢

師律 卷之十四上 險厄 全

謹及捕叛夷猛克特進左都督賜金帶大帽其後請乞漸煩貢浮額從兵部議勅守臣嚴覈如制二十一年建州右衛夷酋李撒赤哈糾眾入寇都御史孫禴禦之多亡失至深入鳳凰城命給事中林廷學往勘明年廷學還報上言邊事請備衛所原額令以次分番入貢庶幾古人質子之意并懸都督重秩以待斬馘奇功亡何以海西夷酋王忠偵虜功陞都督僉事其秋建州夷酋趙那磁等分道寇湯站等堡禦卻之

而李撒赤哈復盜邊二十四年就擒梟塞上賜總兵趙國忠等金幣頃之都御史於敖滅撫賞諸夷譁詐殺譁者遂挾憤入塞殺掠如成化時巡撫以不任相繼罷二十七年女直諸夷及兀良哈勾虜入遼都御史李珏復罷去遼東大困已復修貢不絕久之海西夷酋王台襲祖速黑忒職款廣順關而祝孔革遺孽逞加奴仰加奴亦款鎮北關因以南關北關別其號南關忠順特著建州夷酋王杲方躡撫順四十一年誘殺

師律 卷之十四上 險厄 全

副總兵黑春深入遼陽隆慶五年冬我師大破建州夷汪位等馘斬近六百而杲益縱掠萬曆二年撫順遊擊裴承祖等被戮總兵李成梁身督師出搗斬級千一百有四來獻捷明年杲走匿王台寨因宣諭台及伊子虎兒罕執杲獻加台龍虎將軍進二子都督僉事秩遂磔杲益拓寬奠六堡七年建州夷酋王兀堂漸講張八年連犯駿陽永奠諸堡我師追奔出塞二百餘里至鴨兒匱得級七百五十四兀堂為氣奪而王

泉遺孽阿台提仰加奴等修邨南關且勿處窺
孤山鉄嶺十年李成梁勒兵曹子谷大破之明
高古勒寨誅阿台是時王台及虎兒罕相繼
殺所遺猛骨李羅及虎兒罕子及商稗弱仰加
奴雖台等憤其父祝孔革死台叔王忠手并奪
貢勅及季勒寨與兄逞加奴固未嘗忘報復
也十一年以婚西虜借恍惚大煖兔等騎可萬
餘與友商構并攻猛骨李羅恣掠把吉諸寨都
御史李松宜論不從因密商總兵李成梁伏兵
師律 卷之十四上 險阨 筆

中固城擊殺逞加奴仰加奴而逞加奴遺孽卜
寨仰加奴遺孽那林李羅日夜圖報父連西虜
以兒鄧侵掠友商挾索 貢勅十五年那林李
羅引西虜萬餘騎急攻把太寨而王台孽子康
古陸向奔逞加奴得歸娶父妾温姐反攻友商
猛骨李羅亦以母温姐故協謀我師往援執温
姐尋釋之囚康古陸胥命而猛骨李羅為北關
迫脇焚巢劫温姐去十六年李成良從威遠堡
出搗卜寨那林李羅請降總督侍郎顧養謙議

并釋康古陸刑牲盟聽兩關均勒釋滅會建州
夷酋奴兒哈赤與友商約婚亦頗藉為輔車而
奴酋方斬叛夷克五十乞陸賞十七年竟子都
督秩以此遂雄長諸夷初奴兒哈赤祖叫場父
塔失竝從征阿台為鄉導死兵火奴兒哈赤方
幼李成梁直維視之後稍蠶食張海色失諸酋
及與友商爭張海因約婚罷兵且殲叛夷懇祖
父殉國狀以都指揮張濟崇階與南關埒心固
已騰踊鳴張矣而友商醜酒好殺眾不附十九
師律 卷之十四上 險阨 舍

年卜寨等陰令部夷賊商中道南關止遣猛骨
李羅則勢愈孤又日與北關相構怨頃之奴兒
哈赤計殺卜寨旋以保塞功加龍虎將軍朕王
台潛有併海西意而北關那林李羅與南關猛
骨李羅方于闕廿七年猛骨李羅不支以子
女質建州借兵已因飛語激怒奴兒哈赤友執
猛骨寨中奴酋實心利其妻妾部落外恐吾聲
罪迺偽以女許猛骨而陰縱其妾與通遂以私
外母名殺之邊吏往詰則以女許婚猛骨長子

吾兒忽荅陽以撫養旋羈建州寨南關不絕如綫北關夷會那林孛羅白羊骨乃約婚西虜宰賽自託奴兒哈赤益旁嚙朝鮮及黑龍江上諸夷三十三年李成梁再出鎮則議徙寬奠新疆民六萬餘入內地弃新疆為甌脫明年奴兒哈赤強勒清河沿邊參直并爭入貢車轡三十六年混南關勅頂賞明年以萬騎築故寨漸逼開原御史熊廷弼請添募兵兼撫北關收宰賽煖兔折其謀頃之奴兒哈赤願遵諭減車價及還

師律 卷之十四上 險阨 金

張其哈喇佃子侵地而伊塔江夷亦占吉急走北關四十一年藉通瑁與北關仇殺益墾南關曠土糾西虜宰煖二十四營馳清河始檄薊兵五千赴援而奴兒哈赤好語謝邊吏都御史張濤初至惑其謀更以拒婚老女并匿通婿為北關罪且許奴酋質子入關亡何奴兒哈赤已圍燒北關十九寨及我師應援隨撤兵以負婚愬明年復墾前罷耕地開原叅議薛國用力主驅逐始退地定界兼減貢夷四十三年白羊骨以

老女許婚煖兔奴兒哈赤勒兵南關已竟寂然四十六年四月潛師突陷撫順總兵張承胤等馳援死之因賚蕃書請和自稱建州國汗五月尅撫安三岔白家冲三堡起原任都御史楊鎬以兵部侍郎經略兼巡撫七月奴兒哈赤從鴉鶻關入尅清河唯叅將賀世賢縱擊駿陽塞外得級百五十四而駿陽寬奠望風潰賜經略劍一別以太常寺少卿周永春為巡撫都御史九月奴兒哈赤再從撫順入會安堡時東方有

師律 卷之十四上 險阨 金

白氣長竟天其占為蚩尤旗十二月北關夷酋金台失報勅奴酋一寨特賜金幣風勵之四十七年二月經略侍郎楊鎬以徵兵四集遂誓師遼陽分四路出塞進剿一軍從靖安堡趨開鉄一軍從撫順關趨瀋陽一軍從鴉鶻關趨清河一軍從瞭馬佃趨寬奠北關朝鮮各佐銳師我主帥不一兼先泄師期三月朔總兵柱松越五嶺關前抵渾河弃車營趨利遇敵萬餘乘半渡遮擊遂大潰松血戰死它師馬林師後期踵敗

開原僉事潘宗顏等竝死之。總兵劉挺深入剋十餘寨。後三日，以墮賊詐中覆，亦陣歿。而帥清河路者李如栢，以撤回獨全。奴兒哈赤遂乘勝窺開鉄，圍搶金台失寨。傳檄朝鮮，僭號後金國。汗黃衣稱朕，意揚揚自恣也。六月，從靖安堡入薄開原，北關爲出援兵二千比至，城已被尅。羽書告急。上始超擢前御史熊廷弼代鎬經略。尋逮治鎬，而奴兒哈赤以七月從三岔堡入尅鉄嶺，鉄嶺開原爲遼重蔽，旣併陷賊，則河東也。

師律

卷之十四上

險阻

全

在賊握中，北關與遼聲息不屬，而奴酋乘勝縛宰賽，脇煖兔炒花爲助，廣布間諜內地。所在殘踰，目無堅城，可爲遼左心寒也。八月，經略侍郎熊廷弼入遼，申軍令，方慰撫北關，爲犄角。奴兒哈赤徯攻遼瀋，綴我師，突引萬騎，連破金台失及白羊骨寨。北關並歿，廷弼乃決策守遼陽，引水爲防。調李懷信代將，人心始定。奴兒哈赤因往開鉄，運取窖粟，以飽待饑。明年，給事中姚宗文因邊查訪北關部落，得金台失二女孫，一配

虜酋腦毛大之孫桑河兒寨，一配虜酋虎整鬼。愍特給四千金，示優卹，用糜其意。而南關裔止廣寧指揮王世忠，請實授遊擊，風諸夷。經略熊廷弼以軍聲稍振，始議回守瀋陽，逼賊穴。奴兒哈赤乃益連西虜，計令虜峴河西誘我師，疲極乘其敝，每聲言入犯。第時引遊騎出沒，至發僞榜招降，詭侮無狀。廷弼奏激同仇滅賊，併請恩賞將士同甘苦會。上慨發餉金三十萬，一軍盡護。知奴酋亡可翹足待，而是役調兵十八萬。

師律

卷之十四上

險阻

全

歲增餉三百二十四萬金，而羨海內大爲驟動。始海西兩關互讐，構越四十年，自爲刀俎，以歸于盡。奴兒哈赤方袖手收漁人之利，而女直諸部落並併建州，遂忘其初，仰我鼻息，欲引金轍安忍，好兵甚矣，夷之不度德也。

北虜

洪武元年，大將軍徐達副將軍常遇春兵二十五萬，北伐逼京師。元主開門北遁，至應昌二年，殞。其國人謚曰惠宗而高皇帝嘉其能達變。

推分遣使祭而尊之曰順帝皇太子愛猷識里
達臘立亡何李文忠擣應昌破之獲太子買的
禮八刺降其衆五萬人官女財寶圖籍不可勝
計元主以餘兵走和林右丞相擴廓帖木兒平
章驢兒右丞賀宗哲咸會焉兵稍稍振立凡十
一年而殂謚曰昭宗又子益王脫古思帖木兒
立七年而丞相納哈出以別部二十萬衆降於
明又二年營捕魚兒海太將軍藍玉以十五萬
騎襲擊大破之降其衆十萬益王走至也速迭

師律 卷之十四上 險阨

兒遇害五傳坤帖木兒咸未幾而弒不復知帝
號矣永樂初鬼力亦立非元裔也衆不附復弒
之太師阿魯台統有部落乃迎順帝後本雅失
里爲主稱可汗而當洪武時強臣猛哥帖木兒
據瓦剌死衆分爲三其酋曰馬哈木曰太平曰
把秃孛羅不肯與可汗朝會上表貢貂裘駿馬
珍異仍請封 詔封馬哈木爲順寧王太平賡
義王把秃孛羅安樂王永樂七年遣給事中郭
驥使本雅失里見殺 上大怒 勅淇國公丘

福等討之而本雅失里已爲瓦剌所襲破與阿
魯台徒臚胸河矣丘福恃衆不爲備全軍十萬
騎皆沒明年 上自以五十萬衆出塞逐本雅
失里敗之遠走而阿魯台自以其衆竄山谷請
降貢馬 詔撫納君臣始各部而居又明年馬
哈木等乘本雅失里弱滅之阿魯台上疏請爲
故主復讐 上不許然嘉其義封之爲和寧王
瓦剌貢使遂不至十二年 上以大衆討之馬
哈木等三酋掃境大戰不利遂遁阿魯台使其

師律 卷之十四上 險阨

大會以下來朝會 賜米五十石乾肉酒糗絲
幣有差十三年瓦剌復請降貢馬謝罪十五年
馬哈木死封其子脫歡爲順寧王阿魯台志遂
叛入寇興和三十年 上討之次殺胡元阿魯
台遜降其異部大會也先土千等數千人還
阿魯台則及刺叛封脫歡則 二十二年 上復親
討阿魯台出塞數千里不見虜還崩於榆木川
而順寧王脫歡稍稍併有太平孛羅之衆宣德
九年遂急擊殺阿魯台悉收其部落欲自立爲

可汗衆不可乃行求元後脫脫不花王爲主以阿魯台衆歸之居沙漠北哈喇噶等部俱服焉正統八年脫歡死子也先益強盛自稱爲太師屢犯邊十四年大入破大同之師告急相踵上遣附馬都尉井源等四將各萬騎禦之俱敗沒中人振挾上親征出居庸至大同成國公朱勇等五萬騎爲前軍復大敗勇死也先遂乘勝前逼上於土木全師俱覆上蒙塵也先詭稱送上還潰紫荊而入躡畿輔直前犯京

師律

卷之十四上

險阨

空

師尚書于謙武靖伯石亨禦之也先走大掠而出餘衆之在京南者殲於楊洪軍而會中國已立郕王爲帝也先失所挾平章伯顏帖木兒從更之復奉上歸景泰中上數使使賂遣也先又通百花王以間之天順四年也先遂以兵滅脫脫不花弑之致書上自稱大元田盛華言天聖也編云田盛猶大可汗答詔稱爲瓦剌王成化中

可得而考矣至弘治中虜酋火篩大舉寇大同我師敗績詔平江伯陳銳爲大將侍郎許進佐之出邊坐逗遛徵免虜勢益盛踏水過黃河住牧改命大將保國公朱永中貴人苗達右都御史史琳合京邊兵十萬布韋州禦之復不利火篩死邊患少息而小王子者卽也先之後稱可汗者也或云元裔也滅也先遂主諸部嘗怒其丞相亦不剌欲殺之亦不剌懼擁萬衆掠涼州入西海攻破西寧安定王族奪其誥印諸番

師律

卷之十四上

險阨

空

散亡據其地而居之未幾復稱藩於小王子終正德嘉靖間犯邊殺掠吏民不已小王子分地絕遠介西北間善水草其人甚富而饒有牛皮帳九蓄珠寶直百萬嘉靖之十三年大同叛殺其帥險遘小王子入援踐我師大同下而小王子得少利輒去不顧其二從父曰吉囊曰俺答吉囊分地河套當關中次饒俺答分開原上都最貧以故最喜爲寇抄而小王子衆以饒故射獵自娛而已雖控弦數十萬人厭兵稀發吉囊

有子十人，人萬騎，俺答亦十餘萬騎，而前後掠中國人埒之。小王子雖號稱爲君長，不相議，別種曰黃毛者，兇悍不能別死生，衆少於二部，虜或時深入，黃毛輒從後掠，取子女玉帛，虜苦之。後合兵逐北，急擊大破臣黃毛，以是無內顧，得併力我。己亥辛丑，吉囊及俺答連歲入山西，抵太原，圍之十六日而解，剽殺吏民，虜男婦畜產以百萬計。吉囊所鹵忻代，倡伎縱淫樂不休，卒病體塌死，諸二不相屬，分居西邊，而俺答日師律。

卷之十四上 險阨

蓋強盛有子曰黃台吉，臂偏短，善用兵，其衆畏之用，命過於父。丙午，自宣府入隆慶，總督翁萬達發大同周尚文兵拒却之，會萬達憂歸，尚文卒，都督張達代，而侍郎郭宗臬爲總督。庚戌，夏虜數萬騎入大同境，潰墻入，悉精兵伏溝壑中，而以老弱百計爲餌，總兵林椿逐之，旣入伏，悉滅焉。事聞，逮宗臬等治罰，有差，虜旣得二將首，遽引去，意叵測，而邊臣所謀者，云方脯羊馬肉，銀鐵鑽傳箭，諸部大舉矣。議發邊兵萬三千騎，

及京兵三萬四千騎，分屯諸要害，邊兵取羽檄符會，又遠，以不時至，而京兵市人酒削屠沽兒耳，不復能見敵，以爲常。八月，虜至古北口，以數千騎嘗我，薊兵出火砲矢石從上下，却之，虜乃悉衆入，綴我師，而別以精騎繇間道踰嶺出師。後京兵大驚潰，爭棄甲及馬，竄山谷林莽中，虜遂大殺掠，懷柔順義吏士亡筭，俄而犯京城，游騎掠通州三河，上大驚，大司馬束手無策，唯有杜門守而已。旬日而咸寧侯仇鸞以大同兵師律。

卷之十四上 險阨

至都御史楊守謙以保定兵至，又五日而遼東宣府山西勤王兵悉至，詔拜咸寧侯爲大將軍，護諸將軍凡十餘萬騎，虜前後剽掠男女，贏高金帛財物，捆載巨萬，徐徐從東行，循諸陵而北，時諸道兵相視錯愕，莫敢前發一矢，僅尾之出而已。收斬遺稚弱馬者，降或逃者，僅八十餘，以捷聞，咸寧侯旣爲政，始議開馬市，以中虜欲而寬其深入之謀，則命侍郎史道往蒞之，俺答與其子貪中國賂，因互市不絕，然中國歲費以

數十萬計，所獲馬皆驚下，而賊亦小小爲寇。如
恒時父之咸寧侯死，事露，虜復闕連歲入遼東，
再殺總兵岳懋殷尚質，犯諸邊，又圍大同右衛，
困之幾下。日者余出使上谷，所詢問梗槩一
佈，客有四萬騎，其精兵萬餘騎，予卽所謂黃金
吉也。有二萬騎，其精兵七八千騎，庶弟曰青舍
吉，有萬騎，其精兵三四千騎，俺答老矣，娶二妾，
棄其妻黃台吉，怨之，妾各子一人，子萬騎自備，
以故中自疑，不敢深入，其精兵戴鉄浮圖，馬具

師律

卷之十四上

險阨

奎

鎧長刀大鏃，望若冰雪然，咸一當百者，然不輕
與我戰，卽餘騎足扼我矣。宣大之間，虜錯而耕，
牧如碁布也。三城返外障焉，唯有降人丘富者，
日夜教之火食屋居也。然俺答竟不敢屋居也，
其衆亦畏暑，有剽志而無據心，卽欲之，宣大豈
我有哉。

河套

五年十月，虜酋阿羅出渡河入套，寇延綏，河套
周迴三百里，阻黃河，土肥饒可耕桑，切近陝西榆

林堡東至山西偏頭關，西至寧夏鎮，東西幾二
千里，南至邊牆，北至黃河，遠者八九百里，近者
二三百里，卽周之朔方，秦之所取，胸奴河南地，
漢之定襄郡，赫連勃勃趙元昊之所據，以爲國
者也。唐三受降城在河套北，黃河之外，元東勝
州在受降城之東，國初虜遁河外居漠北，延
綏無事，正統以後，浸失其險，虜始渡河犯邊，鎮
守都督王禎始築榆林城，創緣邊一帶營堡，墩
臺累增至二十四所，歲調延安綏德慶陽三衛

師律

卷之十四上

險阨

奎

官軍分戍，而河南陝西客兵助之，刈菑積糧，以
遏寇虜，景泰初，虜犯延慶，不敢深入，天順初，阿
羅出掠我邊，人以爲嚮導，因知河套所在，不時
出沒，遂爲邊境剝膚之害矣。

哈密

哈密，古伊吾廬地，在燉煌北大磧外，西北羗胡
往來要路也。元封忽納失里爲威武王，已而改
封肅王，卒，弟安克帖木兒嗣，洪武時置甘州五
衛於張掖，肅州衛於酒泉，涼州衛於威武，西寧

衛於漢中，又置山丹永昌鎮番莊浪四衛。高臺鎮夷古浪三千戶所，自陝西蘭州渡河千五百里至肅州，肅州西七十里為嘉峪關。文皇初設關外七衛，曰哈密，曰安定，曰阿端，曰赤斤蒙古，曰曲先，曰罕東，曰罕東左，七衛皆在嘉峪關西。哈密又在六衛西，東去肅州，西去吐魯番，各千五百里，北至瓦刺數百里，至是改封安克帖木兒為忠順王，以賴自馬哈麻火只等為指揮等官，分其眾居苦峪城。

師律

卷之十四上

險阨

三

三衛

三衛在大寧都司北，其地在春秋為山戎，秦為遼西郡北境，為奚契丹所據，東漢征敗之，其酋走匿松漠間，後魏之先復居故地，號庫莫奚，後屬契丹，名兀良哈，今猶仍其稱。元即奚都地置大寧千戶所，國初置行都司及營州等衛。洪武間，封皇子權為寧王，守北藩，時宋國公馮勝征納哈出，上諭令據大寧寨分兵列戍，以控制之，至出內帑鈔募兵，輓粟餉軍，勝遂築大寧

寬會州富富峪四城，每出師輒留重兵為守，卒破降納哈出，至是阿里失里及朶顏諸酋奏願內附，詔立三衛以居，自錦義歷廣寧至洮河為泰寧衛，自黃泥窪踰瀋陽鉄嶺至開原為福餘衛，自全寧抵喜峰近宣府為朶顏衛。成祖境難兵起，先襲破大寧，盡拔諸軍及三衛胡騎，挾寧王入松亭關，事平，詔三衛奉職。始高皇帝時，盡官其酋，與約歲再貢，衛毋過百人，其後屢告饑，許以馬易糧，小小入犯，重書誥責，許以馬

師律

卷之十四上

險阨

三

西番

西番，相率至，後為之困，後乃以都督劉江議裁馬直，半給布絹，是時寧藩徙江西，都司及諸衛皆遷內郡，太寧地虛，三衛因竊據，出沒塞下。番有生熟，其受差發者為熟番，不者為生番，俗直質朴魯，上下一心，君臣為友，吏治無文，音樂尚琴瑟，食酪衣氍毹，居毛帳，務耕牧，很好鬪，貴壯賤弱，懷恩重利，尊釋信詛，其山川崑崙山，可駭

海、黃河析支、湟水為大物產、犛牛、羶羊、草上飛骨、篤犀、金剛鑽、馬價、珠、銅、佛、天鼠皮、璿、璣、沙棠樹黑

哈烈

哈烈一名黑魯撒馬兒罕西南去嘉峪關萬三千里元駙馬帖木兒之子沙哈魯居其地國人稱為速魯檀猶華言君王也東有俺都淮八刺黑諸城皆隸焉烈城方十里居平川川廣百里四面大山王並東北山壘石為屋屋若高臺無

棟梁牆壁牕牖皆金碧琉璃門扉雕刻嵌骨角

屋傍設綵繡帳房為燕寢所金床重茵衣冠大類亦力把力民土房或擅帳以兩少故上下相與直呼名雖王亦然相見稍屈躬道撒力馬力一話握手或相抱為禮致意於人則云撒盤少炊爨飯食就肆無七箸交易用銀錢錢三等無正朔時日月亦無斗斛用權衡為量稅十二國用資焉男髡首衣尚白乃喪易青黑無棺槨不祀鬼神祭先於墓所人多善走日行可百里氣

候嘗爰市中流水四時不斷多冰磨風磨藥器允精巧產巴豆香鎖伏花金銀珊瑚琥珀水晶珠翠名馬獅子黑白文獸白鹽堅明如水晶琢磨為器以水潤之和肉食多柔宜蠶為紉綺細密過中國農不甚勞然為穰田美而每歲更休地力得完也餽贈錫予宴會極豐厚男女瀆亂無耻大抵西域城郭諸國哈烈最鄙陋然有學舍聚生徒誦習諸經義省刑罰薄稅斂寡爭訟好施子務農桑諸國不及也在王城中極弘

師律 卷之十四上 險阨 十甫

阿速

阿速在西海中為大國多撒馬兒罕天方諸國人其城倚山面川川南流入海海有魚鹽之貨野有耕牧之利敬佛畏鬼好布施惡爭鬪物產饒裕涼暄適節人無饑寒夜無寇盜

沙哈魯

沙哈魯國在阿速西南海島中人民淳直耻鬪好佛交易海中諸國西域賈胡來市海中奇物

不惜高價亦有價廉而得奇貨者沙哈魯人不識也王及酋長居城中有瓦屋庶人旅處城外田野中村落相聚山川環抱畜產豐利

納失罕

納失罕東去失刺思數日程皆舟行海中其國山林川澤有林木魚蟲城東平原饒水草可牧馬馬有數種最小者高不過三尺俗敬事佛像所至必飲食之尚氣健鬪不勝者衆共嗤之

亦力把力

師律

卷之十四上

險

重

亦力把力在沙漠間或曰焉耆曰龜茲元時名別失八里馬哈木封於此其國無城郭官室逐水草住牧設帳房瓊巖寒暑坐臥於地其王戴小單刺簪鷲翎衣秃袖衫削髮貫耳飲食肉賂或食稌麥爲毛布多雪霜平曠之地夏秋略煖深山大谷六月飛雪俗獷戾服用污穢上下無紀律其山白山葱嶺爲大有焚海然氣候常寒產銅鉄鉛雌黃胡粉馬駝犛牛孔雀甌觥阿魏白氍布

土魯番

土魯番一名土爾番在大州西百里古交河縣安樂城也城方一二里地平四面皆山氣候多煖少雨雪土宜麻麥有瓜果羊馬之利人皆屋居信佛法多僧寺城西二十里有崖兒城城僅二里居民百餘家相傳故交河縣治又云古車師國吏部員外郎陳誠使至其國誠言西北百里有靈山最大夷人言此十萬羅漢涅槃處也追山有高臺臺畔有僧寺寺下皆石泉林木從

師律

卷之十四上

險

重

此入山行二十里至一峽峽南有小土屋屋南登山坡坡有石屋屋中小佛像五前有池池東有山石青黑遠望紛如毛髮夷人言此十萬羅漢洗頭削髮處也循峽而東行六七里登高崖崖下小山纍纍峰巒秀麗羅列成行峰下白石成堆似玉輕脆不可握堆中有若人骨狀者甚堅如石文縷明析顏色光潤夷人言此十萬羅漢靈骨也又東下石崖崖上石笋如人手足稍南至山峻坡石瑩潔如玉夷人言此辟支佛

涅槃處也。周行羣山約三十餘里，悉五色砂石，光焰灼人，四面峻壑窮崖，天巧奇絕，草木不生，鳥獸鮮少。云後土魯番日強，殘破我嘉峪關外七衛及城郭，地大人衆，異於昔時矣。

火州

火州在嘉峪關西，行可一月至。本漢車師前後王地，前王治交河城，卽唐交河縣。去長河八千里，後王治務塗谷，卽唐蒲類縣，去長安九千里。漢元帝時，治戊己校尉屯田於前王庭，以其地

師律

卷之十四上

險阨

高

勢高敞，名高昌壘。後魏初，有關白固者，自稱高昌王。唐太宗平高昌，置西州及都督府。後陷於吐蕃，其地有回鶻雜居，故又名回鶻。宋時屢遣使貢，元號畏兀兒，隸馬哈木。入國朝，號火州。其東七十里，有柳陳，西百里有土魯番。火州城北，地卑下，山色如火，天氣多熱，城方十餘里，俗類匈奴烏孫，事天神，信佛法，貴食馬，好騎射。時節潑水爲戲，其山川靈山蒲類海，交河爲大產，馬駝鹽白氍布，鑛鉄陰牙角，阿魏。

柳陳

柳陳一名魯陳，古柳中縣地，去哈密千里，中經大川砂磧，無水草，馬牛過此輒死。大風倏起，人馬相失，道傍多骸骨，有鬼魅，行人失侶，白日迷亾。夷人謂之旱海。出川西行至流沙河，河上有小岡，云風捲浮沙所積，道有火焰山，山色如火，城方二三里，四面多田園，流水環繞，樹林陰翳，土宜稔麥麻豆，古有小蒲萄，甘甜無核，名瑣子蒲萄，氣候和煖，風俗醇朴，人二種，回回、男子削髮戴小單刺，婦以白布裹頭，畏兀兒男子椎結，婦人篆阜中垂髻於額，大抵皆胡服。

師律

卷之十四上

險阨

高

撒馬兒罕

撒馬兒罕，漢罽賓也，在哈烈東北三千里，東去嘉峪關九千九百里，東西相距千里，地平山川，鉄門浹阿木河最大，風景偉麗，土田膏腴，宜五穀，頗類中原，獨勝諸國，城依平原，濠深險，北有子城，王居高廣，在城北隅，王白帽，城中達巷縱橫，肆市稠密，西南番賈多聚于此，市易用銀錢。

禁酒俗尚回回教有拜天屋青石雕鏤極精巧以羊皮采經文文字泥金書人物秀美多藝能尤善作室國東有養夷沙厥海牙塞藍達失子西有渴石迭里迷諸城皆隸焉產金銀玉銅鉄珊瑚琥珀琉璃屬苾思檀水晶鹽花藥布名馬獨峰駝大尾羊俊猊

于闐

于闐大國在蔥嶺北二百里東西五千里南北千里漢唐皆入貢中國石晉時臣李聖天自稱

師律

卷之十四上

險阨

夏

唐宗嘗遣人入貢封為大寶于闐國王宋未南遷朝貢不絕後國中微弱鄰國交侵人民僅萬計皆避居山谷間境內惟火州魯陳哈失哈力稍有城邑餘皆荒垣敗屋生理極蕭條永樂以後西戎奉職貢不敢輒相攻始得休息行賣諸番遂富饒桑麻禾黍宛如中土人機巧好浮屠法好歌舞工紡織相見輒跪得問遣書戴于首乃發之稍知尊卑禮節狀貌亦似華人其山蔥嶺為大嶺下有白玉河綠玉河黑玉河產玉胡

錦雙峰駝諸香珊瑚翡翠琥珀花藥布名馬臚臚臚金星石水銀獅子阿魏

師律卷之十四上 終

師律

卷之十四上

險阨

夏

1510 于闐 兵家類 1 反文下

師律卷之十四下

海防

吳橋范景文公質輯

本朝初亦未嘗有海上備至洪武二年倭寇山東寇崇明又寇惠潮乃命行人楊載齋璽書諭其國王良懷良懷乃遣僧祖來貢方物三年寇山東轉寇浙福旁海諸郡五年寇海鹽澉浦溫州我始令浙福造海船防倭六年遂以于顯為總兵官出海巡逐未幾復寇我登萊七年寇我

師律

卷之十四下 險阨 一

膠州靖海侯吳禎追擊之于琉球大洋斬俘甚眾十二三年來貢俱以無表文分置其使于川陝三邊番寺十四十五年皆來貢後乃以倭使如瑤坐通胡惟庸事敗發雲南守禦始令信國公湯和築登萊至浙東西防倭衛所是冬又令江夏侯周德興築福建海上十六城二十六倭又寇我金鄉二十七年我乃勅魏國公徐輝祖安陸侯吳傑練兵海上一意防倭絕其貢不與通載在祖訓有云四方諸夷皆限山隔

海僻在一隅得其地不足以供給得其民不足

以使令若其自不揣量來擾我邊則彼為不祥

彼既不為中國患而我與兵輕伐亦為不祥也

高皇帝之為此遺謨匪直治以不治抑亦深惡

夷情之叛服靡常而痛絕之耳永樂二年倭寇

浙直乃命太監鄭和諭其國王源道義源道義

出師獲渠魁以獻我于是有什物紋繡之賜封

為日本國王名其國鎮山曰壽安鎮國山給勘

合百道令十年一貢正副使毋過二百人若貢

師律

卷之十四下 險阨 二

非期入若人船踰數挾兵刃器以盜論然倭時

時掠海上不為戢十九年以三千人寇遼東望

海窩鎮守左都督劉江設伏盡殲之功封廣寧

伯倭自是不窺中國者數十年蓋始時方國珍

張士誠據海濱諸郡人習兵方張既擒滅而通

者悉航海附倭故洪武中倭患特數已而增戍

守招沿海島人蛋戶賈豎漁丁盡藉以為兵于

是海上惡少得衣食縣官然華夷相糾寇盜不

衰非廣寧斯役禍固不止也顧夷終猾悍時時

招諸色人為兵所謂因勢利導

擊舟載方物戎器以來。遇防守嚴。輒陳方物云。入貢。即不如期。守臣幸無事。請俯順夷情。主客輒為條奏。許貢云不為例。得宴賜市易去。后再至亦如之。伺無備。持戎器出剽掠。殺擄亦滿載去。無問得間不得間。無不得意去者。正統中。犯挑渚。入大嵩。焚殺甚慘。下防倭之令。而邊嚴嘉靖中。貢使相挺起為變。詔諭乃得解。已禁市舶。而中國大猾入據海島中。聚眾自衛。以財物役屬倭。惡少行海上為亂。稱舶主。蓋自十八年

師律

卷之十四下

險阨

三

金子老李光頭始作難。勾西番掠福浙。二十二年許棟乃與合踪。通日本據雙嶼港。歲為浙直患。棟固王直故主也。二十七年光頭棟俱就擒。子老先已遁去。王直乃復據舊巢。稱雄海上。于是併陳思盼等大引倭眾分寇浙福。破我昌國。而貪心益熾。東南無歲不苦兵矣。則有鄧文俊林碧川沈南山者起而寇浙直。蕭顯者起而寇太倉。陷上海。鄭宗興何亞八徐銓方武者起而寇閩廣。旋于三十二三年間次第就戮。而徐海

諸克次

第就擒

十四踪

則又出矣。海乃通日本。率和泉薩摩肥前肥後。津州對馬等倭寇我。乍浦拓林。用陳東葉明為羽翼。亡何海破滅于沈庄。而陳東則又得志矣。復通日本。率肥前筑前豐後和泉。博多紀伊等倭。攻我金山。崇明青村上海。亡何東破滅于乍浦城南。而葉明則又得志矣。復率筑前和泉薩摩紀伊博多豐後等倭。掠我乍浦。斬傷亡何我兵生擒之。明死。又有洪澤珍者為患于漳泉興福。嚴山老者為患于月港。許西池者為患于月廣東皆通番巨寇也。三十八年澤珍為我參將黎鵬所破。山老遁去。西池尋亦溺海死。是歲王直以總督胡宗憲誘致。乃得旨伏誅。而海氛頓息。嗣是又有蕭雪峰張璉合屯大埔。攻和平大金謝老巢南灣。入安溪掠漳泉。旋亦殄滅。此大盜十四踪之最著者。至隆慶間。零倭時從賊首曾一本寇碣石等衛。以致敗將周雲翔等叛與合。已乃勦定。然亦不能越粵而他為患也。大抵倭譎而貪。最善窺敵。伏而伺。乘便乃攫。順

師律

卷之十四下

險阨

四

亦流冠

逆何常。惟我是視耳。往以邊吏弗戒，闖入內地。偶一得利，轉引滋蔓。其後我兵稍集聚，而殲施猶之乎懷裏之蠶蠶也。我雖被螫，彼亦尋斃。時獨無狡焉，雄圖者為之謀主，故易與耳。乃今則何如哉！萬曆二十年之倭，夫非王直徐海之倭，而家康清正義弘之倭也。平秀吉以海嶼孤踪起而篡三千年一姓之國，身既鬼錄，而藐孤晏如，猶能壓羣雄而使之不敢動，襲人國而走其主，臨之以天兵而氣不催，吉雖亡而其諸爪牙

師律

卷之十四下

五

歸西固無恙，即如清正遺金軍門一書，悖驚轉甚。兵法無約請和為謀，彼非誠愛中國而歸我道人，又非誠慕中國而誘我通好，毋亦陽示誘喝，陰窺虛實，且以為他日之兵端故耳，則備之不可不蚤計也。夫倭奴之入寇也，其出海海路有三：曰陸，摩州五島對馬島，舍是無他便矣。倭自肥前西懸曰平戶，東西海面十里，西北至平戶之西，即五島，可泊乃日本西境之盡處也。過此西行，越五六日，西望無山，直抵陳錢北為多壁，下此島與陸摩州相去一千五百里。

藝為伊岐，橫直皆七十里，至對馬島，橫三其西北至高麗也。必繇對馬島開洋，順風僅二日，南至琉球也。必繇薩摩州開洋，順風七日，其貢舶則獨繇博多開洋，因舟造于博多故也。倭既出日本洋，隨風所之，東北風猛，則繇薩摩州或繇五島至大小琉球，視風之變遷，北多則犯廣東，東多則犯福建，彭胡島分隸武之泉州等處，或之梅花所長樂處，若正東風猛，則必繇五島歷天堂官渡水，視風之變遷，東北多，則至烏沙門分隸，或過非

師律

卷之十四下

六

山海門關門而犯温州，或繇舟山之南而犯定海，經大塘門入犯象山奉化，繇東西厨入湖頭渡犯昌國，入石浦關犯台州，入桃渚海門正東風多，則至李西舉壁下陳錢分隸，或繇洋山之南而犯臨觀，山兩頭洞三姑山入煙浦，則犯絲興之臨山三山過霍山洋五嶼，烈表平石，則犯寧波之龍山觀犯錢塘，過太小嶺徐公入甯或繇洋山之北而犯青南，過馬蹟山則薄省城或過南沙而入大江，過茶山入藤角嘴涉谷橫若在大洋而風欽東南也，則犯淮陽犯登萊，過步洲洋亂沙入鹽城

則犯淮安入廟灣港則犯揚州再越而北則犯登萊若在五島開洋而南風方猛則趨遼陽趨天津其趨遼陽天津勢必繇綠水大洋過朝鮮越旅順黃骨島始得望天津直沽此倭奴入寇之路也倭船之來恒在清明之后前乎此風候不常屆期方有東北風多日而不變也過五月風自南來倭不利于行矣至重陽後風亦有東北者過十月風自西北來亦非倭所利矣故防春者以三四月為大汛九月十月為小汛二汛之備自嘉靖告變以迄于

師律 卷之十四下 險阨 七

卒似亦以次增飭據今沿海郡縣備倭大鎮有廣東福建浙江江南淮揚山東薊遼凡七各有督府重臣總軍務又有專勅臬臣備兵事有總鎮大將軍職調度又有叅遊備總等官司哨守而諸所防禦事宜亦略可得而紀焉以要害之分守者言之在廣東則有東中西三路東路扼全粵之上游則于柘林設把總哨至猪頭礁與碣石會碣石設把總哨至大星洋與南頭會而惠潮則有叅將之設南灣又有漳潮副總兵之

設中路防省會之大洋則于虎頭門設把總哨至三角洲與廣海會廣海設守備哨至黃慶門與北津會而廣州則又有海防叅將之設西路遏番賊之突入則于陽電設叅將哨至赤水洋與白鴿會白鴿門設把總哨至海安港與潤州會而潤州則有遊擊雷廉則又有副總兵之設瓊州白沙塞則有把總崖州則又有叅將之設所以備粵寇者如此在福建原自水寨五二曰漳州銅山寨領以把總南哨至洪淡巡司北哨

師律 卷之十四下 險阨 八

至東鎮洋又于舊轄玄鐘所增遊兵寨設南澳把總領之分哨雲蓋寺走馬溪等處而聽節制于漳潮之總兵一曰泉州浯嶼寨領以把總南哨至舊浯嶼北哨至大岞山而又特于南路設副總兵兼轄起祥芝直抵廣東界之信地一曰興化南日寨領以把總南哨至金沙澳北哨至蘇澳與海壇哨會乃海壇則又增設把總領遊兵分哨觀音胡盧等澳以為小理之南藩一曰福州小理寨領以把總南哨至白犬山北哨至

西洋山與烽火哨會而又特于中路設叅將兼轄起濼灣直抵泉郡祥芝之信地一曰福寧州烽火門寨領以把總南哨至小西洋北哨至官澳會金盤兵船十隻協守而又特于北路設叅將兼轄起福寧直抵寧德縣濼澳之信地所以備閩寇者如此在浙江有六總金鄉磐石二衛設把總一南與福建烽火會哨北與松門開會哨所轄温州沿海延袤四百餘里而節制之以溫處之叅將松門海門二衛設把總一南哨至

師律

卷之十四下

九

蒲峽北哨至昌國石浦港所轄台州沿海延袤五百餘里而節制之以金台嚴之叅將昌國衛設把總一領本衛并在外前後錢爵四所及遊仙寨而以南起石浦馮家山北抵南湖頭為信地定海衛設把總一領本衛并在外後所霽霽大嵩中中左五所而以南起湖頭渡北抵管界巡司及外海舟山為信地觀海臨山二衛設把總一領寧紹地方西自三江所東至龍山所延袤三百餘里及在外金家嶼為信地而皆節

制之以寧紹之叅將海寧衛設把總一則浙西沿海一帶起自鸞子門直抵金山衛延袤五百餘里皆屬焉而節制之以杭嘉湖之叅將所以備浙寇者如此在南直隸蘇松專防海常鎮兼防江蘇浙而松乍浦以東則金山衛扼其衝于是有叅將之設而若華亭之柘林上海之川沙窪賊曾據以為巢則各設陸兵把總屯守之蘇松而蘇黃浦以北則吳淞江口當其吭于是有總兵之特駐劄把總之分哨守遊兵把總之司

師律

卷之十四下

十

策應而若太倉之劉家河常熟之福山港凡賊舟可入處則各設水兵把總堵截之至于崇明孤懸海中尤為賊所必經之處特設把總一員駐竹箔沙營而與營前沙之各色把總所領兵往來會哨又所以巡視海洋而警報港口也蘇蘇而常而鎮則于楊舍設守備西與孟河堡之官兵相哨望于團山營設把總西與永生洲新設之遊擊相聲援又皆所以東堵江口而遙衛留京也所以備蘇松常鎮寇者如此在淮揚江

海淮三者竝防。夔角嘴之大河口突出東南，則設把總沿而西。若狼山為通州門戶，則設把總通州。又全揚門戶，則有總兵之特駐劄。又西設周家橋把總，以防秦興之衝犯。又西設三江會口把總，設儀真守備，以防內地之突入。其自海門而北為掘港，則設守備。又自新挿港轉而西北為監城，則設守備。又西北為廟灣，則設遊擊。以防東海一帶各港岸之登犯。渡淮自雲梯關以東為東海守禦所，則設把總，以協防賊。錄海

師律 卷之十四下 險扼 十一

入淮之路，又於揚州設陸兵營遊擊，以待調遣。所以備淮揚寇者如此。在山東登州西臨海上，東南北三面竝防。萊州青州亦二面臨海，故青自贛榆界面而東，於安東衛設守備分哨至萊之高密界而止。萊自古鎮巡司而東，於靈山衛之沙溝設守備分哨達猛以西之海口，又於卽墨縣治南設守備分哨浮山以東之海口，又東則於登之萊陽大嵩衛設守備，又折而東北，則於文登設守備，以協防東南兩面之險。又折而西

北則於府治之北，特有副總兵之駐劄，並設水陸兩遊擊分扼港岸。前哨旅順，以協防北海一面之險。又西為萊之西北界，則設王徐寨守備，防守白浪新河等九海口。又西則於府治設遊擊南策，卽墨北應王徐，而西與青州之聲援接。又西則於青州設遊擊南策安東，北守唐頭營一帶，而西與武德二守備之聲援接。所以備山東寇者如此。在薊遼自天津東抵鴨綠沿海二千餘里，並置守衛為京師左翼，故自大沽海

師律 卷之十四下 險扼 十一

口宿重兵，以副總兵領之，特專防守。而陸路既設守備，水兵則又設遊擊。自寶坻之草頭沽抵豐潤之黑鷄坨，各以入衛兵派守。而又有西協兩營騎兵及新設密雲海防遊擊之兵為應援。自灤州之蠶沙河抵山海之石河口，各以營軍并班軍派守。而又有東協標下兵及原設永平海防遊擊之兵為應援。凡以扼塞關右之要害也。關以外則以中前前屯中後中右中左五所之兵派守芝麻灣至望虎臺口之信地而應援

今以備 奴以特 以副總 為正總 矣

本處已
前大於

則屬之寧前協守之叅將又味杏山錦州松山
天凌義州右屯鎮武西平之軍派守筆架山至
柳河口之信地而應援則屬之鎮總左右翼之
營兵凡以控制廣寧之襟吭也若三坐以東則
海蓋復金各以本營兵派哨海口又南而旅順
一口跨登接遼則守之以金復叅將哨之以登
州水兵遊擊而勢相犄角焉又東而九聯城以
外則勦鎮江城設遊擊兵千七百特哨海上且
北與寬奠叅將所領馬步兵接而勢相聯絡焉

師律 卷之十四下 險阨 圭

凡以慎固鴨綠之宿鑰也所以備薊遼寇者如
此以今七鎮守所督率之將士蜂聚雲屯所城
守之衛堡碁布星列北則輕車鐵騎夾水軍而
陳南則樓船水犀協陸兵而守居常既資方略
於軍門有警復重節鉞於總督所講訂海上機
宜亦不可謂不備矣然或謀岐於築室而識疎
於徙薪又或義失於同舟而計格於畫餅則據
今海上宜增修之事務又不無應煩前者矣
且如瓊州四面環海綿亘三千餘里內防黎外

防倭前黎小訖業勦定矣惟是海賊撫而復勦
羣徒益橫難捕而邇且紛從採珠中璫勾夷剽
劫守禦之方不可後也國初設巡司於礪州
所以控扼海道北捍高州也正統間移入內地
致使礪州無兵防是撤其南面之藩籬也則修
復誠便計也陽江之海陵巡司東有海陵澳西
有咸船澳不畏四面風常為賊船所潛泊向無
哨兵不可不增議守也望崗澳為新寧南門之
外戶要害地屯兵防禦則左可以援尾山海之

師律 卷之十四下 險阨 西

緩急右可以翼寨門海之策應不可不增修風
汛防也東筦洋之老萬山海寇每每停泊惟南
頭西鄉捕魚柴船知消息則援哨宜急使也惠
郡有碣石衛統五所又有三守禦所以扼海道
自設總督於梧州乃調各所軍往守城空此備
彼非計也潮之柘林為東路第一關鎖向時戰
船秋盡掣泊水寨賊搗虛之謂何不可不築堡
固守也凡此皆廣東之宜增備也者又如漳浦
之島尾南靖之九龍塞溪龍溪之海門晉江之

深滄獺窟與化之冲心平海皆寇閩之要衝而防之貴謹連江係福郡門戶即有小理海壇之兵為之衛乃本縣至今未有城郭之設則守亦奚固而圖之貴亟福寧州如舌吐海上三面皆險往設烽火寨於三沙海面後乃內徙松山而外險失備矣須令官井羅浮沙哩南北中三哨羅江古鎮兩哨聯絡策應庶可恃為福州之北藩也而籌之貴周凡此皆福建之宜增備也者又如金盤海外之備若大岩頭山玉環山霓巖

師律

卷之十四下

險阨

五

南龍山南鹿鳳凰山凡五獨南鹿舉濶大坐臨溪海山外大洋別無山島賊自國初以來俱假此棲泊實巢穴之宜防者也松海之信地惟是健跳城三面峻嶺東逼巨海而挑渚既阻鳥道昌國復隔大洋恩援兵之未易達也計惟一報警即調海門關兵船抵所城東海山內設伏以邀擊之則萬無一悞也昌國海中之防凡十有五處而入排門舉多腴田韭山正對日本牛欄基逼近石浦則又南北中哨之尤要者也定

海之舟山故縣址也中為里者四為舉者八十三五穀魚鹽之饒可食數萬眾賊所必窺以為巢海大港多而哨船不多奚以禦之失此不大集兵屯守非所以壯寧紹之外藩也則舊制宜復也臨觀總守海岸者七守海港者八惟是三江港省城第一關鎖而烈港尤入臨觀之要境則其險宜據也海寧總守海岸者十守海港者三惟是西海口南通大洋北近平湖係浙西之咽喉本港口海塗高硬潮水長洄不一船難繫泊議為開濬建關將各兵船浮泊活水遇警出勦斯預防之計也凡此皆浙江之宜增備也者又如上海之高倉渡沈庄塘周浦閘港閔行華亭之葉謝曹涇張堰等浦口懼賊一登岸而搶船之易渡也宜集雙塔等船以兵衛之長洲則連泖湖吳江則通鶯湖吳縣則逼太湖懼賊入內地而突犯之甚易也宜於勝墩并太湖近蠡里等處分兵守之江陰靖江之間居恒盜賊出沒而沿江哨望僅存空墩南北雖卒不相聯屬

師律

卷之十四下

險阨

六

則巡江御史宜往駐其境時整飭之京口要區城逼山難守宜積粟廣城以厚鎮之凡此皆蘇松常鎮之宜增備也者又如通州乃賊登狼山之所必窺而戍兵半占於勢豪若之何勿清查乎呂四餘東等場乃大河通州掘港三路之援而居恒又多鹽盜若之何不更練民兵備緩急乎海安鎮當六路之衝為揚泰襟喉若之何僅以數邏卒為備乎廟灣以西若北沙馬邏二鎮兵皆單弱而柳樹灣又僅通淮安一線若之何

師律

卷之十四下

險厄

七

萊之島嶼不設險以朝鮮為之蔽耳項鮮且岌岌今折入奴矣曷不亦如浙直之廣置遊兵且以防島民之橫決且以遏奴寇之窺伺便計也凡此皆山東之宜增備也者又如自薊以達遼近議各路共設戰哨等艦以五百五十餘隻計設大小車輛以千七百計設大將軍虎礮佛郎機鳥銃等火器以萬計他戰守具且稱是而未覩果無虛額則綜核不容或疎矣烏綠江西之鎮江地方遼曠兼有虜患顧此失彼且當援解

師律

卷之十四下

險厄

八

賦頰歲興戎而諸邊之精銳半為耗損一旦有急誰能復北支虞更南支倭則足兵為急而兵奚賦足一曰廣團練一曰練壯寇一曰覈冑占一曰權調募蓋自兵農既分民率不堪衷甲而厚出募資以養兵兵恒苦不足而日驕民復病不給而日困獨計團練一法猶有寓兵於農遺意而養議屢格不行者不云調遣失業則云紂聚妨農且也訓之不蚤有事乃旋練而旋用之其稱不便也固宜昔都御史王守仁鎮兩廣常

師律

卷之十四下

險阨

苑

以保甲兵也舉而破僚夷三十六洞而在嘉靖乙卯二店塘之捷丙辰仙居之捷鄉兵之宣力尤多夫誰謂土著之不任折衝也乎今誠定為制無論州邑在城在鄉一應軍民人等挨戶查編十家為甲甲置長十甲為保保又置長平居令嚴譏察備非常即於每甲抽驍壯一丁為團兵衣甲器械取諸若甲集十兵令保長領之集十保更擇足智勇一人總領之為一團團置一教師時訓以弓弩鎗刀靶銃等藝而縣尉則月

一閱稽勤惰府道則歲一閱定賞罰民既自衛厥鄉官亦賴以應卒合十戶而備一卒曾何糾聚調遣之足病云如此則在在有兵人人知戰而徵調不患其不足用矣此之謂團練之宜廣也先是漕運褚總督鉄疏略有云江北五十七州縣總計民壯快手九千六百餘名每名編工食七兩二錢原為防守城池捕緝鹽盜乃今祇供有司差用多以老弱遊棍充數萬一地方有事調遣輒稱無人徒費脂膏養此遊惰即今倭

師律

卷之十四下

險阨

寺

若添兵未免增餉增餉未免苦民合責兵備行各掌印官將本地民壯不拘馬步逐名簡汰老弱揀選精銳督責操演遇急抽取驍勇一宗調赴海上應援即以原派工食充月糧上既省招募之煩下又免供應之苦計可得精兵五千又云兩淮轉運通泰淮安三分司所轄三十鹽場僱丁鑿鑿皆長在海濱素稱勇毅嘉靖間倭寇入犯多得其力先經題准選取三千名為軍勇每年三月初一防汛起至五月中旬汛畢止

有警聽就近各營將領調用截殺其工食不動
有司錢糧出自各場包夫官錢經紀牙用隨鹽
賑銀扣支餘月不給今各竈率在場偷開而抽
練祇虛應故事合責原設千總官逐一揀選着
實訓練務要人人精壯足備衝突夫沿海諸州
邑運司各場分誰無民壯竈丁奚獨淮揚可資
敵愾也者藉令一一做褚原議務得士裨實用
則公帑不更費募資而沿海頓添兵數萬且也
民壯一項在腹裏諸省原派防護地方者亦自

師律

卷之十四下

險厄

三

不乏多人有司誠練如法凜奉監司約束無
忒志居恒則巡徼有備內地無虞萬一以應隣
省之檄總令一將領率而前亦實得壯士而用
之孰與臨時召募驅市井以赴闔之多厥步平
此之謂竈壯之宜練方今沿海伍士一為額軍
一為軍餘一為募兵尺籍與糧額具在可考也
果令士無虛額糧不冒支卽或有單弱處易整
頓耳今則種種占冒耗糧缺伍弊且不勝窮詰
矣卽如嘉靖以來淮揚沿海揚州等二十五衛

所旗屯二項額設軍士共三萬五千七百八十
名有奇乃以承平日久操守俱弛豪右詭頂故
軍名色冒支糧餉有一家多至百十餘名者前
後大將軍懼不敢問問輒無不中傷以去此勢
豪之侵占也卽一處而浙直閩廣等處可例推
也又如寧紹溫台諸沿海衛所環城之內並無
一民相雜廬舍鱗集豈非衛所之人乎顧家道
殷實者往往納充吏承其次賂官出外為商其
次業藝其次投兵其次占役其次掀演雜劇其

師律

卷之十四下

險厄

三

次識宗通同該伍放回附近原籍歲收常例其
次舍人皆不操守卽此八項居十之半且皆精
銳至千補伍食糧則反為疲癯殘疾老弱不堪
之輩軍伍不振戰守無資弊皆坐此若乃逃亡
故絕特其一節耳此本管之欺隱也卽一處而
閩直山東等處又可例推也又如將領以餉軍
為恒套領陸兵則浮增坐管軍辦各目以濫餼
而核之半歸烏有領水兵則藉口更番出哨遠
地以影射卽至巧莫能鈎致下旣挾上之多所

奸欺上復聽下之買開自便，即所部至累百千，而可資禦侮，十曾不能六七也。此將官之詭，占也。又無不在在皆然也。須嚴為令，勢豪有詭冒糧餉一名擬配，五名以上擬戍，十名以上擬斬。武弁乾沒與同罪，正軍老弱必更壯，下軍餘精壯勿令避役，寧懸糧以募軍，毋虛軍以濫糧。實以稽查閱試之權，責成于直指，而嚴殿最焉。庶餉不加而兵可足。此之謂冒占之宜覈也。方變之倏而起也，一時額兵或不足，則必募募兵又師律

卷之十四下

險阨

三

不足以當賊，則必調勢也。或者于募南北兵也，慮其易集難散于調土兵也，又慮其難馭易擾似矣。獨不曰馭得其道，狙詐皆作使，馭失其道，狙詐皆作敵乎。往者平壤之捷，南兵實先登，有功既食其賞，而總兵官橫加誅戮，以重其毒，非盡募卒之悍不可制也。至于先年王江涇之勝，則承順土官彭蓋臣之功，清風嶺并乍浦之勝，及勦徐海，則容美土官田九霄九章之功。天下之兵，無論南北，無論土漢，既以成聚，無不悍不

擾者顧所以馭之，謂何耳。我誠慎簡銳于始，若浙江處兵，江南沙兵之類，惟就本地方召募，稽其戶籍，令土人保甲，聯為什伍，法得並坐，彼即以身從征，誰無父母妻子之慮，而甘為戎首，以幸禍，必不其然。我誠開會該處軍門，若狼兵，川湖土兵之類，必令憲司一員，明示該管頭目，以漢法且加訓練，監督前來，有債事及生事者，罪及監督，彼土官世受國恩，夫亦自有家法，在而謂敢縱下以干戮，必不其然。慎斯以往，若募師律

卷之十四下

險阨

三

若調安往不得其死力，自非然者，我實選之無法，帥之無已，撫之無恩，而湯謂調募可盡廢，亦無異于因噎而廢食者矣。此之謂調募之宜權也。夫當兵之未集也，患不多，既集矣，患不練，古人用眾如用寡，練故也。昔倭亂初起時，浙故未嘗有兵，即浙江亦何嘗有名乎。乃今譚勁兵者，率遜浙人之勇怯，豈以山川限，今昔殊哉。在上之人，振刷而作其氣耳。苟有以作之，甲楯三千，足以抗衡上國，越猶古也。不然，即秦之銳士，齊

之技擊燕趙之慷慨又烏知今不異于昔兵之
所以不可不亟議也是衛國之貔貅也語曰國
無九年之蓄日不足無六年之蓄日貧無三年
之蓄曰國非其國以今征利紛拏公私交困問
之太倉而太倉竭問之閭閻而閭閻又竭卒有
師旅之興仰金錢容可請于內帑而有錢無粟
一日不可再饑驅枵腹之眾以當鋒鏑矢石之
交其將能乎則足食為要而食奚以足一曰興
屯利一曰平官糶聞之國非農不富兵非農不

師律

卷之十四下

險

五

食昔諸葛亮屯田漢中即寬全蜀之運鄧艾營
田兩淮率有十年之儲古來贍兵強國計無便
于屯利者自鹽法既壞諸邊屯政業難整頓第
就今沿海各空閑地安在不可興農利助經費
者蓋條議靡止一人可採擇而行也為今之計
無如招募南北丁壯議屯遼左永平天津登萊
沿海拋荒地土各處不下數百萬頃歲入之租
亦可百萬且舉一隅而富如寶坻東安豐潤玉
田燕之督亢地也故稱肥饒緣五代淪于夷狄

萃蕪數百餘年元末學士虞集曾議屯田以足

元京之食屯場遺址依然可尋神宗初年兩

經題請舉行旋被破壞非地難屯種實緣舉行

之初未究蠹害屯政之故使奸人豪右得以搆

毀阻撓總督張佳胤巡撫張國彥兵備顧養謙

之開墾也玉田豐潤已漸就緒未及議興水利

俱各遷轉接管兵備朱衣既憤不得保薦乃顧

養謙特舉參將朱先善後而先又慮不得脫身

適值邊口水發堤岸坍塌二朱倡言於上豪右

希佔熟田者乘機流謗於下遂使三臣垂成之

功廢於一旦昔年熟田為豪右霸佔者至今耕

種尚可按籍而考原任水田千總陳錄言之甚

詳繼是則有徐貞明墾水田之議貞明儒者不

知南北土壤異性耕稼異法即民間成熟旱田

亦強改開水田民心不服議論蜂起坐致不終

其事良繇一徧之見害之也使當時相其流泉

度其土原水田旱田並墾南人北人互用因地

之宜從人之法每開一月年拓一年三事就緒

此地開
荒須費
成熟者
有心計
人且能

之
宜
辦
人
之
情
耐
心
不
能
近
利
且
遠
不
能
小
失
近
則
五
年
遠
則
十
年
而
後
論
功
遷
擢
必
須
所
請
接
手
之
人
而
事
乃
濟

之後廣畜牧事蠶桑求魚鹽之利至今十有餘年則北直山東沿海千有餘里之地物產之饒當不讓江南矣此言北地之田之可屯也濟海郎中樊兆程曰淮揚荒土甚多非甚曉瘠不可耕即如安東而下直至贛榆為路幾六七百里中間曠地不下數萬頃安東之大湖海州之傅湖冰湯之桑墟湖贛榆之南湖各方廣不下數十里土淳而地平俱可通利溝渠因渠以溉便成水田以時藝種五穀歲可得粟數十萬石程

師律 卷之十四下 險扼 三七

為榆令時曾於榆之南湖召民劉德等立庄開種歲獲粳稻無筭蔽之民見今於此湖內開種獲利者甚多此有試而可行者况牛力穀本各州縣俱有營田官牛三五百頭不等而數年之所孳息未報者不與焉營田倉內所報穀數俱可覈而取足者此須設一憲職官總率之擇州縣之廉幹有心計者分理之躬自履行隨地墾闢精尋灌溉之源善揣肥確之異設法召募留心撫綏或仍責之原設農師或郡民壯弓兵所

軍昭屯田例分給募民墾之不一二年間自有大獲粟稻平時則以備河工之急需有事即以足戎士之豐飽此言兩淮之田之可屯也籌海編曰國初定海之外秀岱蘭劍金塘五山爭利內相仇殺外連倭夷歲為邊患信國公經略海上起遣其民盡入內地不容得業乃清野之策也趙工侍奏令民間種以給募租若與此利金塘一山即可墾田數萬畝歲入米幾萬石以玉環諸山計之每歲可得米幾十萬石大為海

師律 卷之十四下 險扼 三六

防之助但其患甚故當道屢議屢止一恐倭藉以爲糧結集於此一恐是大家爭佃秋糧難徵為今之計須丈量為屯田召民耕種輸賦軍門耕者搭棚廠而居不挈妻孥不得買賣逐歲更始如大家放租之法則官民兩利而爭奪之患免矣官差石工伐山造堡海洋有警小民避入賊知堡中無子女財帛自無結集之念矣此言浙中島嶼之田之可屯也恭將黎國耀曰關中有人可耕而無地粵中有地可耕而無人嘗觀

漳郡力農者散處七閩深山窮谷無處無之而挾農具以入浙之溫處者亦時有焉倘能設法招徠此輩如海南一帶空地分給屯種則十年生聚藉其人可以為兵入其粟可以增賦又叅將江應龍曰墾田之法不獨可行於窮民亦當責効於營兵查得雷州附營一帶廣衍饒沃皆可成田論令各兵并力合作漸次開墾計畝均分無事解甲而耕有警荷戈以戰則金城十二之便或可庶幾也此言廣中之田之可屯也天

師律

卷之十四下

險阨

三

下之事無全利亦無全害以愚所目擊江左水田雖極腴亦往往不免風濤滄沒之苦然而莫不出重資急築圩岸者良以捐一而博十不聞一壞而遂棄之也今誠倣諸臣之說見諸行事毋以小不便而中撓毋中細人說而中眩需以歲月責其成功將風濤滄沒之處無不化藜莽為膏腴而粟不可勝用詎非度支之一大助耶此之謂屯利之宜興也抑又聞善耕者無窮民善治者無窮國積貯天下之大命也我誠操天

下之大命而時制其贏縮則亦可以妙運轉輸而濟變於不窮以今若八閩山多田少專倚鄰省糴粟遼左昔曾告饑亦令赴糴山東然而不無生事於海上此惟官不為操其權而聽民自為計一出海必載戎器載戎器則變易生今莫若倣常平倉法領以專官歲將無礙公鏹或軍士餉金預借其半當秋成穀價減少之日無論鄰省或本省鄰近郡邑之大穰者多糴前來謹貯之以俟春夏缺乏或散軍或糴與民大都瀕

師律

卷之十四下

險阨

三

海諸處故饒粟穀而水旱亦或時有土人善居積者往往乘急射利官莫能禁今一制之自官則米價不壅農人不傷城市充實緩急無恐時平則公家容獲資其贏歲稔在小民且得資其賑誠簡公清之臣主若事稟奉三尺議其後則東南半壁常獲捐有餘補不足而立於不貸之圃又胡脫中之足憂云此之謂官糴之宜平也嗟乎今天下利孔竭矣計非廣裕財源而時操贏縮之柄幾至無策是裕國家之根本也方雨

軍之將合也。變幻極於萬端，而死生決於一瞬。欲立不敗之地而不失敵之敗，斯亦難矣。甚矣乃善戰之貴也。而戰矣以善，一曰用夾攻，一曰用長技，一曰用間謀。今之譚禦寇者，必曰水戰。水戰必曰禦外洋，使遠海果堪大出舟師，逐盜於郊原，以毋貽門庭憂，詎非計哉。然而風潮有順逆，旋泊有便否，蛟龍之驚，觸礁之險，設伏擊刺之難，昔議多以爲未便，乃鄭若曾則云：哨賊於遠洋而不常厥居，擊賊於近洋而勿使近岸。

節律 卷之十四 險說 三

似矣。然而於夾擊設奇之變，亦有所未盡也。凡兵有正，有奇，有伏，或爲餌而先嘗，或爲應而後起，或爲游環而變化於無方，力若不必相假，借而藝實，可以相首尾。斯善應敵者也。卽以浙論，知陳錢極遠，孤山無舉，且水深不可下旋，馬蹟有龍窟，難舉戰砲，大衢雖東面有舉，而水極震蕩，易壞舟。說者以爲非戰地也，姑置勿論矣。若普陀、金塘去舟山非遠，殿前洋山去崇明非遠，昔工尚書馬坤議欲大集戰艦，哨洋山、哨普陀，

以遏賊鋒，其策固未可盡廢也。何也？普陀乃賊禮佛換水之所，必登洋山乃賊繇浙入直之所，必犯我誠於浙東以舟山爲重鎮，集水陸諸軍爲正兵，飭戰具於沈家門、岑港等處，而奇兵則遠出普陀，伏兵則潛布洛伽山等處，互爲聲援，往者參將盧鏜不於普陀謀搗巢乎？先一日遣謀覘之，倘無一舟，兵旣合，賊乃更出他島之精銳夾攻我，我遂大衄。夫惟鑒賊之所，以誘我反，誘賊有正，必爲設奇，有奇必爲設伏，到處併力。

節律 卷之十四 下險說 三

夾擊，勢如率然，或推其銳，或散其鋒，毋令闖入內地，倘或乘風旁逸，而我不及追也。務尾其後，爲他舉我兵之策應。總兵官則移駐近嶼，居中調度，常令賊背腹受敵，而我臂指如意，不出近洋，賊可殲矣。萬一者能擊賊而不能盡賊乎？又復有海岸控扼之正兵在，再督水兵登途協戰，勿遽卸擔於陸兵，旁觀以縱寇，則所稱節制之兵，不可敗者非歟。以此推之，閩直等處莫不皆然，何有乎戰克，此之謂夾攻之宜用也。唐臣陸

高麗亦然

贊曰中國與夷狄各有所長不可勉於所短而敵其長宜用所長以乘其短倭之長技在步中國之長技在船海上之船不論人力而論船力不論船力而論風力何也倭之造船與中國異必用大木取方相思合縫不使鐵釘惟聯鐵斤不使麻筋桐油惟以草塞罅漏而已名短費功甚多費財甚大非大力量未易造也大者容三百人小者僅容四五十人其形卑隘難於仰攻若遇無風逆風皆倒桅盪櫓不能轉舵最畏我

師律

卷之十四下 險扼

三

廣船福船之衝犁先年浙直用兵調取多藉其力及今非多造廣福船分給各鎮不足以資出洋犁賊之用又非造極堅工即令造船之人長為駕使恐多破冑無資實用悉心整理協謀共濟則各鎮撫道諸臣之任矣又如台州之蒼山船便於追賊崇明之沙船便於淺水戢風唬船便於哨探二刻船便於衝濤混戰朝鮮龜船布帆堅眠惟意風迎潮落亦可兼行而備用夫非今日水戰之應急圖者乎猶未也說者謂舟師

非慣習風濤者一望海洋鮮不驚懼嘔吐不支何以制勝切見沿海鹽徒儘可選用其次水兵奇妙如浙之七里瓏併金山寺下漁人俱能朝入水暮方出白晝水底鑽船致敵舟之沉溺黑夜抽幫起旋致賊師之失隊其次則南直以販賣私鹽者人船輕便且習風濤黑夜潛行駕棹如飛用以出奇偷營偵探是又一策也猶未也倭之大器祇有鳥銃直百步而止中國有鳥銃又有大砲去七百步佛郎機去三百步又有神

師律

卷之十四下 險扼

三

鎗火箭飛天噴筒埋火藥筒大蜂窩火妖諸器敵不足以當我明甚第聞倭製火銃其藥極細以火酒漬製之故其發速又人善使故發必中國有長技而製之不精與無技同謂宜嚴督製造令中法更熟演之何憂乎不敵耶猶未也倭銃發每無聲人不及防類能洞甲貫堅諸物難禦惟是廣中所產鱧膠形如掌片堅勁異常較之浙中所產者不同用釘連綴施於木架造為防牌鉛彈始不能透亦一策也猶未也倭奴

裸體以戰，鮮有甲冑蔽體。惟廣東所造藥弩，見血立斃，較之弓弩尤利。扼險守隘，破敵摧堅，無有妙於此者。南見長寧等處諸巢遺孽，人多驍捷，技藝熟閑，輕儇跳躍，百倍倭奴。慣用此弩，又有鈎旗杆長丈許，用布五六幅，縫紉為旗，周匝綴利鈎，每遇對敵，橫舉陣前，眾兵排列於後，五步之內，旗開而兵器隨之，以出飛舞，招感矢石不能入，又足以牽挽敵人衣襟，使不得運用，大率一旗可以蔽數十人，是亦一策也。此之謂長

師律

卷之十四下

三

技之宜用也。兵法又曰：凡軍之所欲擊，必先知其守將左右謁者姓名，令吾間必索知之。昔者胡宗憲之擒徐海王直也，往往出秘計，顧自蔣洲陳可願之徒，多獲罪，灰壯士心。今即捐金，不問安所得，陳平而用之。夫莫厚於間，賞莫親於間，使則畜之，何可不蚤畜也。此之謂間，謀之宜用也。雖然，戰亦未易言矣。我欲勝，人亦欲勝，一著之中，庚有著焉者。我能料敵，亦能料岐路之。中庚有岐焉，業不能戰，勝於廟堂，而至於用兵。

兵即不刃所傷已多，又况器械不利，卒不服習，將不知兵，而徒以國僥倖哉。戰之所以不可不亟議也。是定國之雄圖也。易稱設險守國，傳稱守在四夷，守之時義大矣。善用兵者，先自保而後求勝，故不可勝者守也，藏於九地之下，而敵不知所攻者守也，以守為守者守也，以戰為守者亦守也。甚矣善守之難也。而守奚以善。一曰嚴哨望，一曰杜奸萌，一曰廣城堡，一曰飭守具。倭夷之來，雖無定向，而天風考驗，實有定期。夫

師律

卷之十四下

三

北風而南，南風而北，未有北風而能北，南風而能南者。觀其風之所自，而預守其險，則無不中矣。其計亦不過總設聽調重兵，一二枝防守於適中之陸地，全在將臣得人。又勤考天時，如遇天風大作之時，亦炤方位前去，與水兵相為表裏，而預待之。譬之陣法，然四頭八尾，觸處為首，不觸則不應，守險亦然。搶其上風，陷之死地，乃勝筭也。豈其然矣。顧此中有大機，則尤係之乎。哨望，何也。倭奴連涉而來，或以休憩聯踪，或以

潛伺虛實未有不泊外島而徑入內地者。飛報聲息全在哨卒。雖其善爲伏匿而暗夜亦必微露火光。望海窩之寇向非瞭卒先爲傳報。廣寧卽號智勇亦奚繇設備以圖厥功乎。故今海上哨船在各省諸守把等官分有信地。不待言矣。而出外洋探哨者必須嚴爲期會。如往者溫御史如璋條議直隸備倭方畧謂兵船在狼山福山者遠哨於崇明而專守三沙一帶。在松江嘉興者遠探於外洋而會守獨山一帶。江北兵船不至三沙浙直兵船不會獨山。皆以守備不設論罪。他處固可做而行也。至若水艦望斗之瞭卒當有警時須如督撫唐順之議擇健壯善瞭者每夜給銀一兩以酬其勞。有悞軍機必辟勿宥。而在陸地之守望則有戚繼光閩中墩堠車旗舉火之法。在行之有紀核之盡法。庶賊不得多方以誤我。我乃可併力以當賊。故曰哨探三軍之耳目也。耳目不真。有不至冥行蹶事者乎。此之謂哨望之宜嚴也。在嘉靖季年之倭犯我

師律

卷之十四下 險厄

三

內地奸人引而至也。其遼陽山東不被禍者無通夷接濟之人也。今中土之僑寓倭境者固不乏人在浙直雖有互市之禁而若南灣月港諸處番船固數數往來也。紅夷黑夷頃構孽於南海若閩亦非無事之地也。而倭且猥以渡勘合船通商爲請。又復陰陽其說以要我。其生心如此。愚有不逞若徐王輩以涓涓之不塞而流爲滔天且奈何哉。故今欲固封守莫如禁通夷。欲禁通夷莫如核市舶。何也。番夷載貨前來志在賈利。容未敢軼越於約束。獨是我人載私貨出大洋以就市於倭者。或造重底船相貼換。或販米穀相接濟。藉寇兵。齎盜糧。爲害滋大。今或虞其激而生他變。不能盡絕番商之來。則何可不禁我徒私販之往也。須嚴爲令。凡近海處所。止許造單桅小船。以便近嶼漁採。其或違禁私造雙桅大船者。行令搜捕。燬其舟。罪其人。仍於各鄉編立船甲長副。不拘人數。惟視船之多寡。依十家牌法。循序應當。如船二十隻。總統於船甲

師律

卷之十四下 險厄

三

長內以十隻分統於甲副仍於船尾外大書某縣船甲下某人十字翻刻墨填為記其甲長副各置簿一扇備載鄉中船數并某樣船隻某項生理一一直書歲為具呈於縣互相糾察犯則連坐夫既禁巨艦又有統紀通夷之輩自應飲戢即有一二番賈仰鼻息以就市於我其為防禦易為力矣此之謂奸萌之宜杜也先是策倭者有云守必以戰而守城必以野自法有陷城之誅而未嚴殘野之罰賊至則苟負孤城而棄

師律

卷之十四下

五

其四境烟焰相望號聲相聞所至蕭條有不忍見聞者安望其援乎故李牧備邊先在收保而不失不能收保是資敵也後將軍燉煌先在乘隙列障較聯不絕賊不敢犯使疏而可犯是自敵也宜畧倣墩堡之制使民各聚為市市列為堡約其道里之中使勢可相及每賊至則墩堡固守而郡縣急趨而助之又時嚴其法使四境殘甚者與失城同罪則人各為戰地各為守賊入而無所得其勢自困矣嗣有倣此而建議者

謂市鎮若歸安之雙林菱湖連市宣城烏城之烏鎮南尋宣城漳浦之月港宣城大都意上清野議甚善况夫巨鎮之所聚廬而處者類不乏殷富貴族稍輸委以助公家且以自保庸詎非計向令崑山維揚不早圖城守其不為枕上肉者幾何即今東南瀉浦難城處固多酌其可城者城之令近地各協助厥工而有急併得入保將存在金湯且足羽翼郡縣以便聲援而賊不難勦矣此之謂城堡之宜廣也凡敵之環而攻

師律

卷之十四下

五

我也或至曠日持久計內恐薪芻伴退數舍夜則還襲之或伏賊雜為採薪者入城為內應又或虜吾人繫其父母妻子使為間諜或於黎明乘守陴者倦出我不意或築甬道架雲梯瞰城而攻或穴地泗水暗道以入守禦之法要在隨機達變妙應在心莫未易以殫述者乃一切什物之具拒敵之宜亦須預為講求譬彼良醫不泥古方亦不可不暗古方今撮其要若唐節度杜佑守城法在相機以應敵扇棧必塗泥樓櫓

必苾籬橋有轉關。堦有積石。又竿連棒布幔。水
琴。行爐遊火。灰昧松明。燕尾炬。鹿角鎗。木柵鐵
菱。陷馬坑。拒馬鎗。烽臺馬鋪。遊奕城池。近寇者
不可不預備也。主事唐樞云。守城之法。近日東
南。全不知此。女牆不可太高厚。堵空之欲如圭
首。針銳。所以便外瞭。便俯瞰。城上傳箭不敲柳
所以便聽聞。守者必更番。所以養精力。陟降有
號頭。夜有火。晝有旗。所以一衆伍。違犯有決罰
所以定心志。風雨露日有遮蔽。所以安體力。火

師律

卷之十四下

險扼

聖

器石塊。灰油。懸槌。鐵蒺藜。諸物畢備。所以供急
用。或者又云。夜時舉砲以驚賊。總壯士以偷賊
營。突出兵以擊賊懈。以攻爲守。守斯固。而至于
區處詳盡。則莫如往年蘇郡戒嚴。所畫守城條
約。爲可法。載在籌海編。皆足備採擇者也。此之
謂守具之宜。飭也大抵守之道。非一端。太上守
藩籬。次乃守門戶。又次乃守堂奧。萬一縱賊于
近洋。使登岸狂逞。至于逼我崇墉。已出下策矣。
當此時而背城借一。不能嬰城自固。又不能領

專城之謂何。卽萬死奚繇以報國哉。守之所以
不可不亟議也。是保國之長策也。夫三軍之命
命係一將。領將亦不問矣。有大將有裨將。有智
將有戰將。材有南北。器有大小。求之有方。馭之
有道。此其權不在將而在將將者。今世非盡乏
材也。而當事輒厯拊髀之思。臨敵而索將。斯已
晚矣。則柰之何不熟講于儲將之術哉。而將奚
以儲。一曰訓世胄。一曰廣蒐羅。一曰慎節鉞。今
之世胄。場茸極矣。業以其有先世勛。不得不以

師律

卷之十四下

險扼

聖

一官昇之。顧在高皇帝時。每重獎替。比試必
嚴。又在在立文學處。並立射圃。令官生時肄射。
乃今率右文左武。偷爲一切。而統緒輩能爲債
帥。卽號錚錚。其下非縮朒。不自振。則蠢蠢不可
使。此非人盡不肖。母亦上失其教。而振勵剔刷
之無術耳。今何不于各處衛所。倣京特立學師。
以武科具文武才。不及除選者爲之。萃諸將家
子。與所謂民生武生者。俾授業教之。以金版六
段。教之以騎射陣法。監以憲司。廣厲功令。布在

學宮如博士弟子故事按部使者歲程督而行賞罰焉而又申嚴比試令襲替亦如洪武遺法院道比試不中格勿輕進之府部府重臣比試不中格勿輕咨部予之官始罰半俸歸肆學三年再比而不能者請為軍夫教之既預試之又嚴前有以指示岐路之迷後復令休志冠纓之斬將人人自愛而重淬勵必有名將出而應吾求者矣此之謂世胄之宜訓也豪傑之士何處無之漢興王之佐即秦棄置之餘識與不識用

師律

卷之十四下 險阨

聖

與不用其全非不識武穉羅士也顧往往不重其選又限以異科選用之例燭之武有言臣少不如人今者矣夫以求士而使抱既老之嘆則奈何不當其壯而急用之謂宜益精材官之選初場二場各加二三箭乃為中式三場再加策論務罄厥長以核真才比中矣即量才以授之官不效者黜當必有爭自表異以赴功名之會者至於行伍中原自不乏個儻非常之士州澤間亦復別有任俠豪喜之才管蕭相急拔淮陰

聖夫喜得劇孟彼誠真隻眼操延攬其才苟而已矣宋臣歐陽修有言求賢勞之士不以下位智略之人不必試以弓馬山林之士不可薄以貧賤以非常之禮待人人亦以非常之效報國又謂取禁軍廂軍年少有力者不授等級因其技同每百人團為一隊而教定較其技精而最勇者百人之中必有一人得志以為裨將合十裨將而教之又於其中擇有異識能通變者十人之中必有一人得之以為夫將此

師律

卷之十四下 險阨

聖

一人之智勇乃萬人之選也夫樹人惟難士死智已一世之才原自足以資一世之用顧求之謂何耳齊莊王一避怒螳而勇士為之爭歸誠有以繫其心也無更俟徵發期會矣此之謂蒐羅之宜廣也功狗功人自昔記之故夫援枹鼓擗甲冑而躬常矢石鋒鏑之交者將官事也運帷幄舉羣策而坐抒發縱指示之猷者督臣任也遇戎事而思折衝之佐豈不首重邊材哉乃曩者御史羅廷唯曾論舉邊材之濫謂才如司

馬遷保李陵而下腐刑忠如諸葛亮舉馬謖而落相職古人慎重兵事如此其嚴故事鮮敗績今被薦者不自潔其才之短長薦人者不復任其事之成敗則人孰不懷僥倖之心乎此其言可繹思也今須預簡真才鄭重厥任人品雖正而不習兵事者勿舉材幹若長而素蒙物議者勿舉萬一債事非罪舉者昔者王瓊之在本兵也震濠之亂談笑自如人或訝之瓊曰凡事吾已料理之矣王伯安有大將材吾置之贛州是

師律

卷之十四下

聖

也未幾而全捷聞人咸稱服竊取以為選大將者法此之謂節鉞之宜慎也雖然將亦難言矣將有五德智信仁勇嚴缺一不可今以世鮮若人而一切奴隸役之武臣益落魄不得意即令驥伏鹽車且誰為孫陽也者夫惟智周天下者然後能下天下憂先天下者然後能用天下誠得若人而與談馭將何憂乏將哉將之所以不可不亟議也是幹國之干城也夫人主所以獨運於堂皇而將吏爭死綏士卒爭同仇者法為

之制額畫一者法也而師其意不泥其迹尤善用法者也以今因循莫振刑賞失宜專閭之職分而任事之肘掣將無有不調之瑟不張之紀歟奈之何不亟為講訂也而法奚以訂一曰用額兵一曰速賞罰一曰處首功竊查損軍之例如賊擁眾入寇官軍卒遇交鋒損傷被虜數十人之上若交鋒入境損傷虜殺四五人律止擬戍惟是私使軍人出境因而致死或被賊拘執至三名絞奈何衛所官輒藉口律嚴不敢出一

師律

卷之十四下

聖

軍搜賊鋒夫額軍不用以出戰則平日之養軍何為守城既得以偷生將一切之武藝俱廢無事坐而食糜有急他人代鬪此於將官之掩敗逃誅誠便殊失高皇帝遺意矣况當世廟時兵部題准有例大都謂但當錄其血戰之功而不計其失伍之罪軍伍缺者亦有例許民充補不此之引而彼之拘最為積弊之當釐者今而後額軍須與民兵並操練並出殺賊即有損傷仍查功次若獲級多而損軍少者准贖罪損

獲相半者從輕。記令戴罪俟有功准贖。合處
 敗衄全無斬獲乃擬失機。如是則將官莫敢不
 用軍以戰。戰軍莫敢不用素練者。不然有軍而
 不獲一資其用。豈惟罪在武弁設兵備督府之
 謂何。而令上下相蒙。偷為姑息。其亦均有責也。
 哉。此之謂額軍之宜用也。夫兵者氣也。師行而
 賞不踰時。罰不後事。所以振厲其氣也。今之賞
 罰典固自在。第賞行於曩勳之屢。而不即賞。罰
 行於參提之後。而不即罰。甚則勢有所庇也。而
 師律

卷之十四下 險阨 聖

中庶人人知怯敵有顯戮。而莫敢或後。不然
 賞必經勘年餘。比領賞之令下。而戰士或成朽
 骨。罰必遲回不斷。即令棄首終懸。而臨陣奚以
 示懲。夫進無可與之功。退非必死之路。則不畏
 我而畏敵。毋亦人情乎。若之何能用之也。此之
 謂賞罰之宜速也。官軍之赴敵。非割級罔稽厥
 功。然而用兵之際。衝鋒為難。擒斬次之。夫當賊
 船之初來。能迎其鋒。犁沉一船。視勦殺一二零
 賊者。為功孰多。第責割級于波濤騰湧之中。勢
 所不能。即如朝鮮海上之捷。聞遁倭敗沒。委以
 千計。乃功雖真。而級則贗。人且因級以疑功。則
 首功之例。不當繫論于水戰也。明甚。今須更為
 令。陸戰論首功。一依戚總兵火兵割級按數第
 賞之法。勿令爭功。偵事海戰論衝犁。惟據耳目
 所共觀。擊碎船隻。以次議賞。法曰善師者不陣
 略奇功。而惟級是論。奚以鼓將士之戮力哉。此
 之謂首功之宜處也。大抵天下有治人。無治法
 古天子推轂而遣。不從中制。重得人也。今上

師律 卷之十四下 險阨 聖

崇武功每命將亦曷嘗不特賜上方劍俾專開
外哉或持重上方略或相機從便宜無貳無欺
何恤乎人言不然懼且以身為誘媒更無違言
勅法矣法之所以不可不亟議也是維國之紀
綱也六議既備其於中國之綜理可不謂既齊
哉

師律卷之十四下終

師律

卷之十四下

險厄

聖

江防

募補水手

夫水兵與陸兵不同陸兵取其勇力超羣技
過人故以重石弓矢試其巧力合式者充補今
水兵以船為戰水戰鬪風力不鬪船力得風力
者勝鬪船力不鬪人力得船力者勝人力總無
措手時或我舟大而賊船小以我大舟犁而沉
之或我船小而賊船大則奪上風用火攻之是
船兵者取其識風水善駕船而已今後凡有應

師律

卷之十四下

險厄

率

補兵勇或淡滸漁販或濱海居民補之此輩生
長水面善于操舟縱有風浪脚力站定凡冲風
破浪緝盜捕鹽必不至落下風追逐不前使鹽
盜脫逃漏網也

修造戰船

鎮江金焦二山而下水勢近海江面廣闊鹽徒
海賊出沒不常舊有戰船止可以載兵防守而
馳騁追逐非其所長快利巡船止可以往來追
逐而抗敵爭鋒難以取勝若不因時乘便設法

改造不無虛費錢糧無益實用非計之善者也查得靖江縣巡船面平底陡頭稍俱尖形似沙船與本營快利船隻衝風破浪便捷相同但靖江以下江海交會之所風濤洶湧又非此船之所能堪也必須比炤浙江蘇松等處見今打造福州次等海船方克有濟近可以追敵於長江遠可以截倭於海口此必勝之具也以上二項船隻工費不貲欲行徑議添造恐重費該部錢糧難於繼也為今之計合無從權議處省減遲

師律

卷之十四下

險扼

至

鈍之戰船存留工費改造快利與海船以備目前禦侮之用實為便益

操練兵船

不教而戰是以卒與敵也夫兵必練而後可用遊兵營官兵防守信地每年止調操二次以久不操練之眾儻或江洋有警將何賴焉今宜將十哨哨總官各于分派信地適中之處每五日各合練一次練必江中乘風旋轉運矛奪標以較勝負方稱水兵如徒順流揚帆鳴鑼放砲此

不過飾觀瞻耳曾何堪實用哉練完即時上信防守每月本營總練一次庶練久法熟麾左而左麾右而右儻或有警即可調遣擒捕而稱有制之兵矣

分信地

沿江上下既因地而設之官又必隨官而限之地所以明有守也若信地之分派不明則將領互相推諉一有寇盜之警何以責成查得儀真守備原派信地上自瓜埠下至新港而止今該

師律

卷之十四下

險扼

至

備上守青山下守花園港而瓜洲鎮委之衛總黃天蕩委之遊兵營矣非設該備初意也查將沿江信地酌量地方險易遠近通行申明責各將領防守如南湖觜守備南岸上自城子鎮下至馬當北岸上自龍坪下至小孤山信地二百六十餘里領原設兵船而以九江一衛屬之則九江府同知責也安慶守備南岸上自香口下至池口北岸上自小孤山下至六百丈信地二百九十里以安慶一衛屬之則安慶府同知責

也。荻港把總南岸。上自池口。下至大信。北岸上自六百丈。下至西梁山。信地三百二十里。以建陽一衛屬之。則太平府同知責也。遊兵把總南岸。上自大信。下至高資。北岸上自西梁山。下至黃夫蕩。信池三百三十里。以遊巡軍兵相兼。分布守之。則應天府治中責也。圖山把總。上自高資。下至安港。信地一百五十里。以鎮江一衛屬之。則鎮江府同知責也。儀真守備。上自黃天蕩。下至新港。信地一百四十里。以儀真一衛屬之。

師律

卷之十四下

險厄

五

瓜洲鎮巡江衛總亦屬之。則瓜洲同知責也。三江會口。把總上自新港。下至廟港。信地一百五十里。亦瓜洲同知責也。信地既分。職守定矣。而又責以上下南北。互相應。不許各分彼此。一有疎虞。通治以罪。再炤以上備總等官。專為防江設也。今則多住城市。鮮居信地。以故哨捕等役。得以買閑偷安。而江上之警。或發而不知。或知而不報矣。合令南湖背守備駐劄湖口。安慶守備駐劄雷港。荻港把總駐劄荻港。遊兵把總

駐劄上新河。儀真守備駐劄儀真江口。圖山三江會口把總。各駐劄本處。不許仍前住居城市。其沿江合用駐劄衙門。一時難便。遷建行令。以船為家。每官各用座船一隻。於各府取用。給與乘坐。駐劄且久。在於江界。督率哨兵巡守。躬自上下會哨。如有江洋盜賊。劫害商民。仍敢坐視隱匿者。通治以罪。如此則信地明。而職守專。駐劄近而控制便。是亦江防之急務也。

專官責

師律

卷之十四下

險厄

五

沿江一帶。上流以防江寇。下流以防海寇。要之皆所以肅清江洋。拱護重地也。已經鎮江揚州二府。各設有海防同知一員。專一點閱官兵。估修船隻。稽查糧餉。緝勘盜賊。一切下江事務。亦庶幾有專責矣。獨上江一帶。自應天府以至於九江。延袤一千一百餘里。所有水兵。止得遊兵六百餘名。安慶守備一百二十名。計每二三十里。止得巡船一隻。江波浩渺。幾為一空。然以地方疲甚。難再議加。乃不得已而督行各道。清查

府衛之軍快以補巡哨搜括積貯之官銀以增船隻盡地分守僅備走捕夫以前項兵力如此單弱即使各昭信地嚴行巡緝尚不免於意外之虞而況江上故態偷縱成風安望其有濟哉而各道所轄又動輒數百里或限於耳目之所不及兼以寇盜之出沒捷於風雨官兵之欺蔽視為尋常兵力既已不敷稽查又無專責然欲盜賊之屏跡江防之寧謐恐萬萬無是理也嘗謂太平池州廬州安慶九江等府亦宜比昭信

師律 卷之十四下 險厄 臺

防事例各府同知不妨原務責令專管江防按月巡歷凡境內官兵不論遊兵守備中軍軍衛有司巡司俱要嚴行點閱遇有盜賊生發一面飛報一面嚴督追捕每月將點過官兵及有無失事緣繇申報如有違玩從重查究但各官既無錢穀之司似不必另給關防以滋多事至於應天一府于係尤重官兵等項事務較他尤多治中亦宜查照各府同知專一管理又查得無為州并和州俱潁州兵備道所屬相距千里江

上有事便難卒知而對江南岸係徽寧道地方雖各道任事彈力不為秦越之視然既非其所轄終碍兼理余以為江岸雖有南北中流實同責任前項各州官兵似應俱責徽寧道查理他江防之外不必干預庶脈絡常可貫通彼此不致推諉

定哨期

查得操巡衙門置立哨單分發各該備總府衛州縣巡司各昭信地上下會哨將哨過日期與

師律 卷之十四下 險厄 臺

入單內取各該印信鈐蓋繳報查考亦云密矣顧法久玩生每每互為虛文搪塞而守備把總官懼風波之險懷偷安之習不肯躬自出哨此會哨之名雖立而哨守之效未覩也除府衛州縣巡司及哨官耆捕等兵昭舊會哨責令江防官查核外其各備總官相應另置哨單定立期限約會如南湖背守備每月逢貳則下之安慶守備逢貳則上之會於馬當單取馬當巡司印蓋安慶守備每月逢陸則下之荻港把總逢陸

官舫商
艘皆可
唱權而
過安如
枕席矣

則上之會於池口、單取池口巡司印、蓋扶港把
總、每月逢貳則下之、遊兵把總逢貳則上之、會
於大信、單取大信巡司印、蓋遊兵把總、每月逢
陸、則下之、儀真守備、圖山把總、逢陸則上之、南
會於高資、北會於黃天蕩、單取高資瓜埠巡司
印、蓋儀真守備、每月逢貳、則下之、三江會口把
總、逢貳則上之、會於浙港、單取瓜洲巡司印、蓋
圖山把總、每月逢貳、則下之、孟濱河衛總、逢貳
則上之、會於安港、單取安港巡司印、蓋三江會
師律

卷之十四下

險匪

季

口把總、每月逢陸、則下之、周家橋把總、逢陸、則
上之、會於廟港、單取歸仁巡司印、蓋又各備總
哨、除各巡司印、蓋外、仍將各備總關防、互相
合同、鈐蓋、每月終、繳報查考、大率壹旬之內、必
有備總、重兵往來、壹次、則盜賊之出沒、皆知、兵
船之虛實、可考、不然、安居簡出、徒靡廩餼、將
安用彼為哉

一法守

夫官商貨船、住泊之處、多船聯絡、港有弓兵、江

有哨兵、防禦亦甚嚴也、每每劫掠者何也、盜賊
行劫、多在夜半、乘人睡熟、或暗入竊盜、或暗將
船纜割斷、將船撤至空洲、名曰撤船、不但防信
之兵不知、即本船之人、睡熟亦不知覺、只待打
劫之時、茫然無措矣、任意劫掠、即駕舟颺去、及
至訪拿、曠日遲久、始得拿獲、各盜多方展轉、不
曰失主不對、便曰証不明、俾而脫漏、經手哨
兵、反加擬罪、又如私鹽硝黃、多柴夜行、違禁等
船、或借假批、或無批引、一經拿獲、詳申批問、彼
師律

卷之十四下

險匪

季

即多方買批、買引、希圖釋放、一經釋放、彼即藉
口騙賴、哨兵搶掠衣物、而哨兵又受累矣、所以
哨兵寧可偷安、不敢緝捕、寧受責比、不肯拿獲、
議凡拿獲盜賊、登時審問、証明白、即定罪案、
不得優游歲月、以致縱盜罔人、凡拿獲違禁私
貨等船、解院驗無批引、即行沒官、後再執有批
引的、係買求不准釋放、庶法守一、而哨兵奮力
獲功、江洋亦得肅清矣

捕巨販

戶鹽產自淮揚一切鹽徒俱在下江往逐渡江
入京私販至于江北私鹽俱用車載担擔前往
和州一帶興販而上江私鹽小販絕跡不到惟
有回空糧船夾帶私鹽數十聯那恃衆橫肆動
稱稽運糧運實難捕拿至于座船私鹽上載緝
紳沿江兵船護送不暇誰敢過而問焉是以上
江捕鹽之功經年不聞豈甘心不吠之犬不捕
之猫哉兢兢小心惟恐滋多事之口所以不敢
耳今後凡係私鹽不拘官座糧船俱要盤詰座

師律 卷之十四下 險厄 五

船私鹽多係水手夾帶而糧船原不許夾販私
鹽况鹽政國課所關而江洋所嚴禁者乎必須
頒布禁牌沿江豎立本管奉以遵守庶密網不
漏於吞舟鹽政清而江洋肅矣

江防條約

一往時各哨耆捕每請糧一次輒以院道江防
史書府縣庫官庫吏使用及餽送備總哨官分
例歲時節禮等項各色扣除月糧利歸耆捕兵
無實惠備總明知而不能禁其中亦有不敢禁

者今後各營兵糧冊該備總止許差兵投遞不
許再差耆捕糧銀江防官查炤前規給散敢有
再犯前弊扣剋兵糧者查發除緝打外定行究
遣一往時水兵驕縱成習各府衛官俱不敢點
有司之兵各自統屬備總官亦不敢點遂至勢
相抵牾法亦阻隔今江上兵船聯三爲一有司
兵船除聽備總查點外哨官所至亦許查點備
總兵船除聽府江防官查點外府縣巡江官所
至亦許查點但有不到者除江防備總官徑自

師律 卷之十四下 險厄 李

量處施行及申報本院道外其餘各官俱並不
許擅自朴責在哨官則申備總巡江官則申江
防官各轉報本院及本道查究一近來府衛縣
巡江委官多在沿江一帶地方指以取違結狀
等項各色爲繇差人拘點甚至有公取地方團
屏等物入已者已往不究以後但有指以巡江
名色在於地方擾害者許被害之人首告以憑
拿問一各哨兵船分派信地多有偷安停泊不
行出江巡邏以致盜賊劫掠商船全然不知者

亦有畏怯無勇明見賊船不敢追捕者若使如此是真不捕之猶不吠之犬虛費民膏養之何爲今後各要在信地內不時巡邏遇有盜賊私鹽即便擒拿送官如或盜發不能捕獲亦將失事日期轉報如或欺隱事發定行拿究一往時江上船隻官兵多有指以盤詰爲名公行劫奪或指以拿賊起贓沿及陸路者今後備總官嚴禁水兵江防官嚴禁民兵捕獲盜賊私鹽卽刻送官並不許自行拷打供板及擅差一兵起贓

師律

卷之十四下 險匪

空

其往來船隻除違禁雙桅沙船及八槳以上巴河船外其餘悉聽行使不許盤詰但有犯法除本兵緝打究遣外備總江防官奏究一往時江上哨官不論有無官職但營求一委輒便以委官名色擅遺白牌所至喚取地方結狀遇晚責令地方守更或至乘轎上下多爲不法今將各哨官以船爲家並不許干預岸上之事亦不許寄住寺觀民家及與岸上居民交往致生事端駐劄所在與兵船一體聯絡但有仍前擅遺白

牌及地方生擾者所在地方官司卽將違犯實事申究一近時江防官多因公出輒委河泊大使等官查點兵船以致委官每至兵船輒便欸留酒飯需索下程此等費用斷尅兵糧已後江防官每月親自出江不許再委雜流查點如再有委者各哨官卽將委官姓名報來以憑拿究江防官另議一各衙門承差吏舍近多指以護送官船爲名徑往水兵船上喚令護送甚或將衣服作當頭送至官船以求一路兌換及又訪

師律

卷之十四下 險匪

空

哨官船隻需取酒食者今後承舍但有一人敢往水兵船上者無論其衙門差遣卽將本犯緝來究治一江上巡捕巡簡等官每遇比較之期輒稱衙門數多緝月徒回不返及至失事反得推諉今後如信地失事不論幾衙門俱赴比外其或地方旣無失事而一季之中曾有緝獲強盜五名者許當臨比時先具功蹟申報免其比較或地方一時缺官及別有事情亦許掌印官據實申請暫免赴比一江上兵船已有定數各

名在船時時在江不許一名虛冒一刻不到但往時備總有以差遣書寫為繇將各船兵任意取用哨官有將自己船兵賣放行取兵船兵撐駕者除已犯究革外今後各官遇有應行公文止許用梭船往返再不得已止許於自己本船內輪流量差如備總官有擅差取用分定各哨兵勇哨官有擅取分定信地者兵者查出定行重究仍追雇役銀入官者捕阿承一體問罪至於過往官船非奉院道票行並不許擅差迎送

師律

卷二十四下 驗規

五

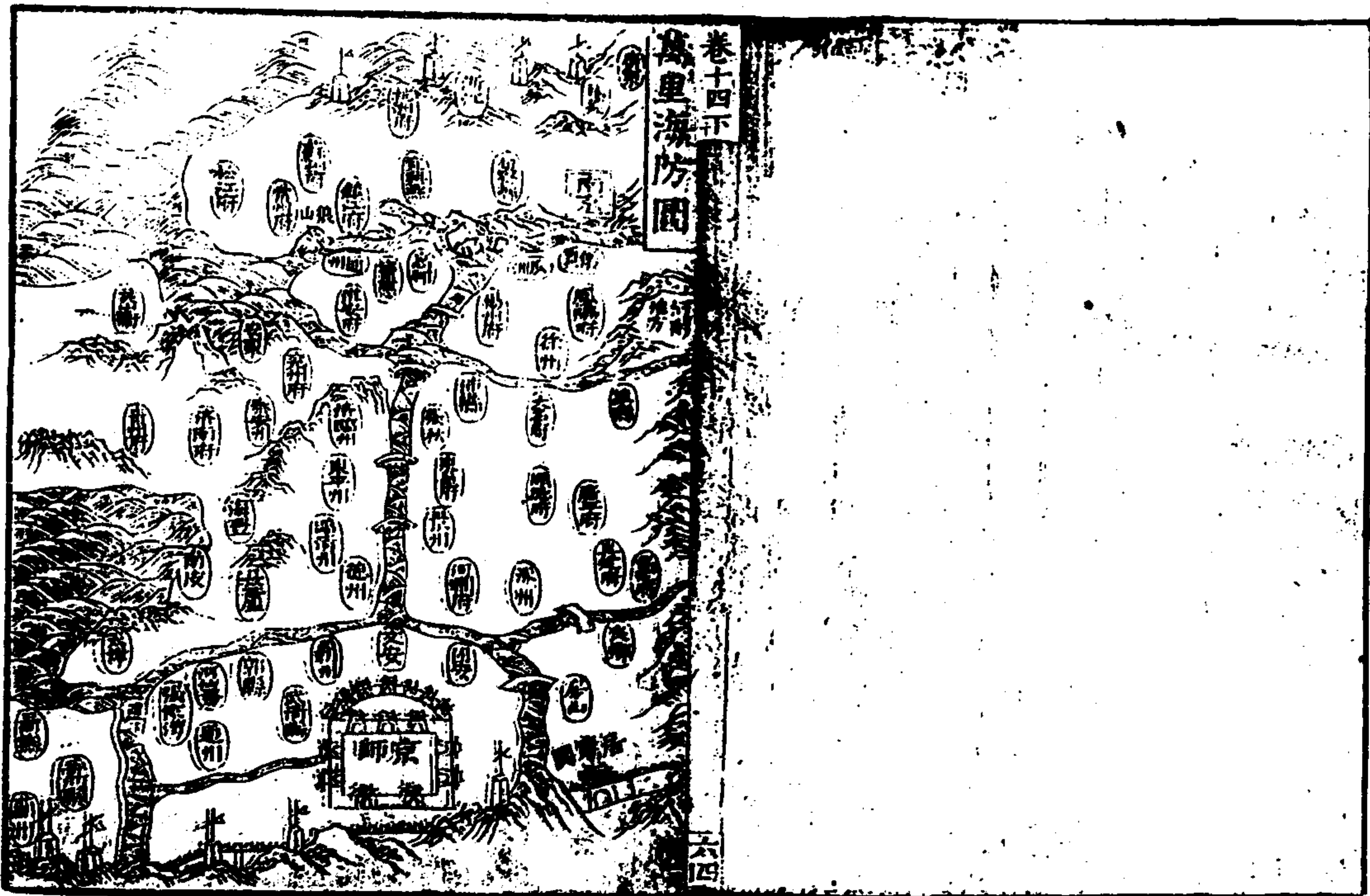

卷十四下 萬里海防圖

六四

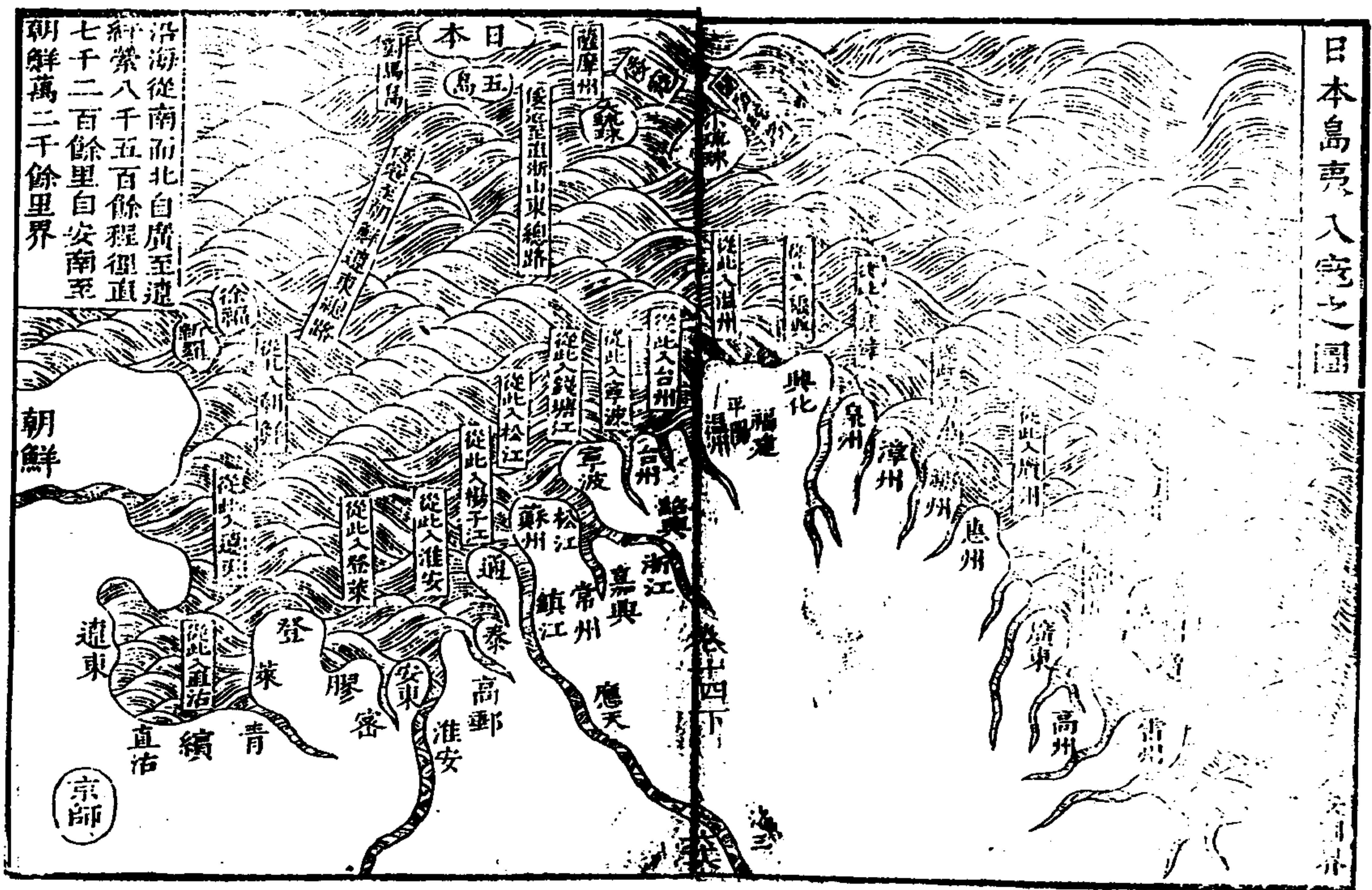

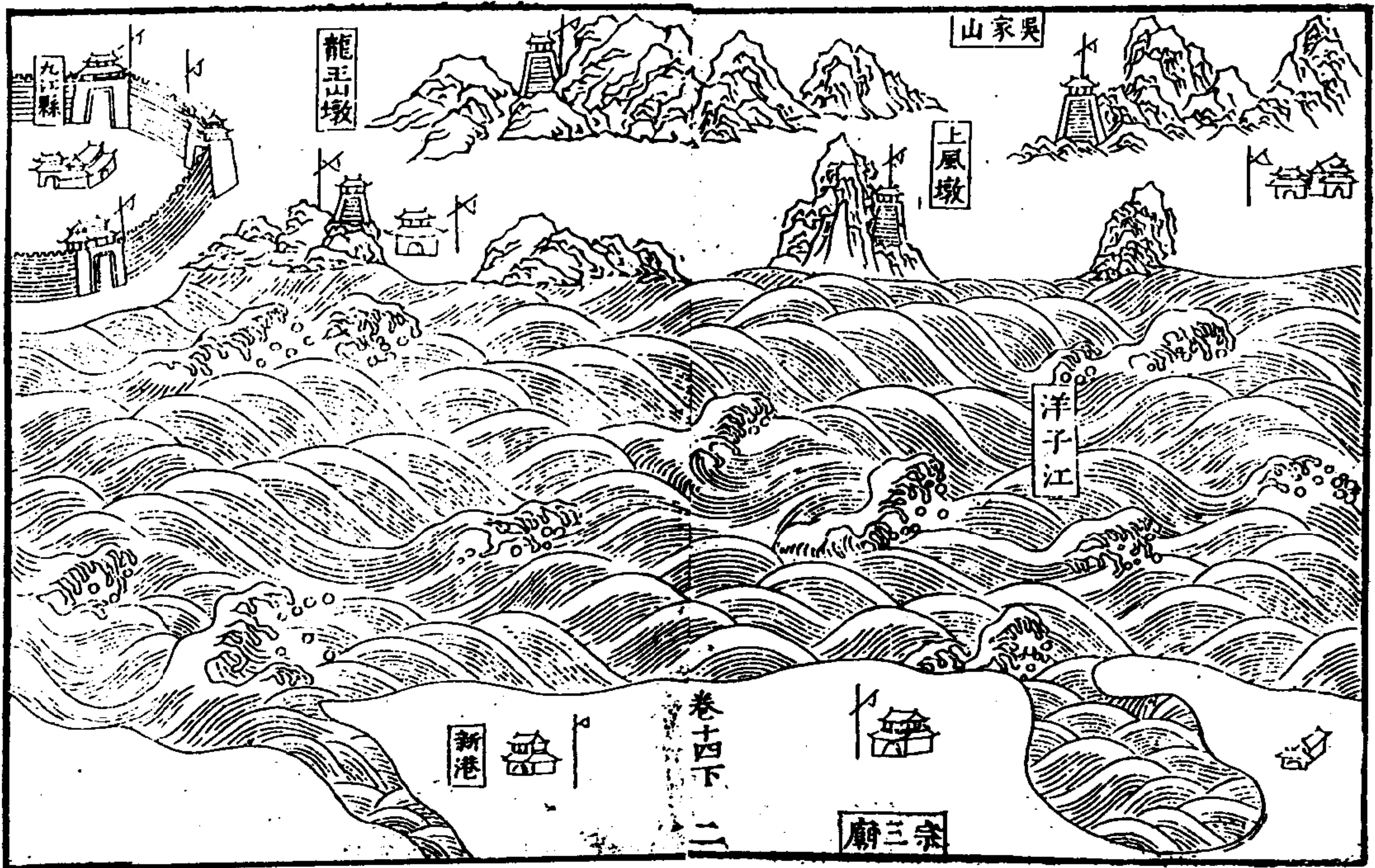
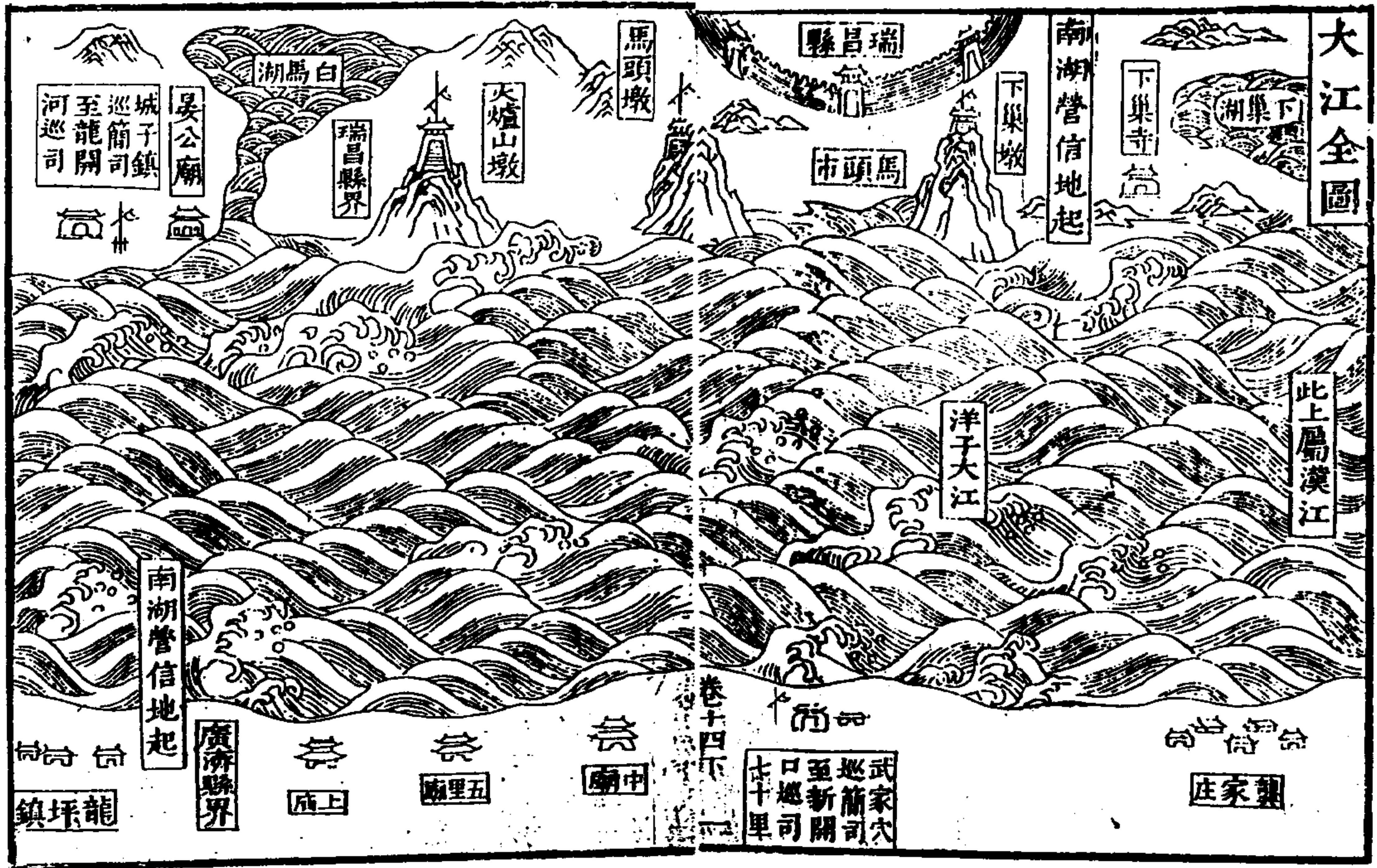

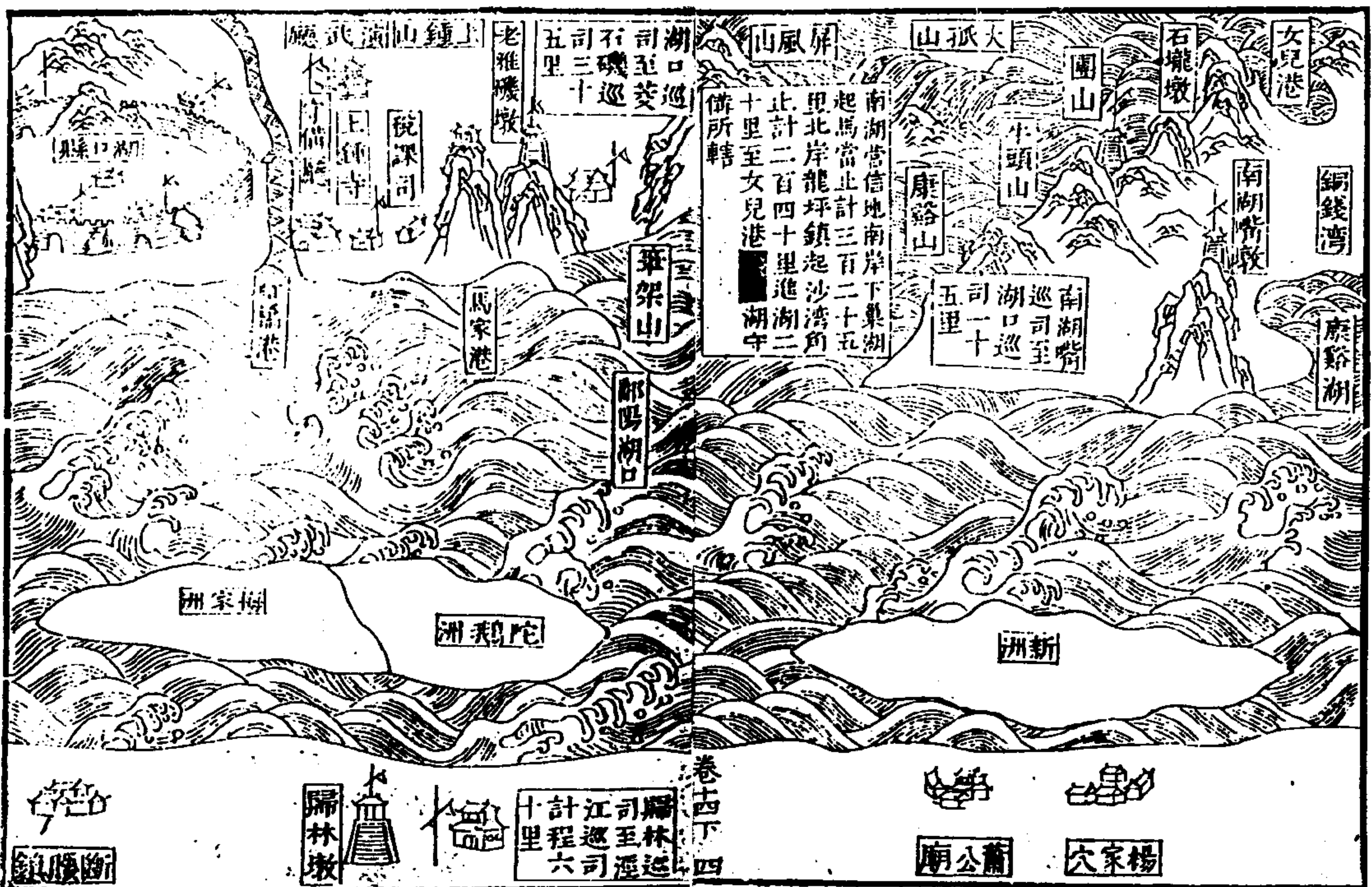



十... 4...

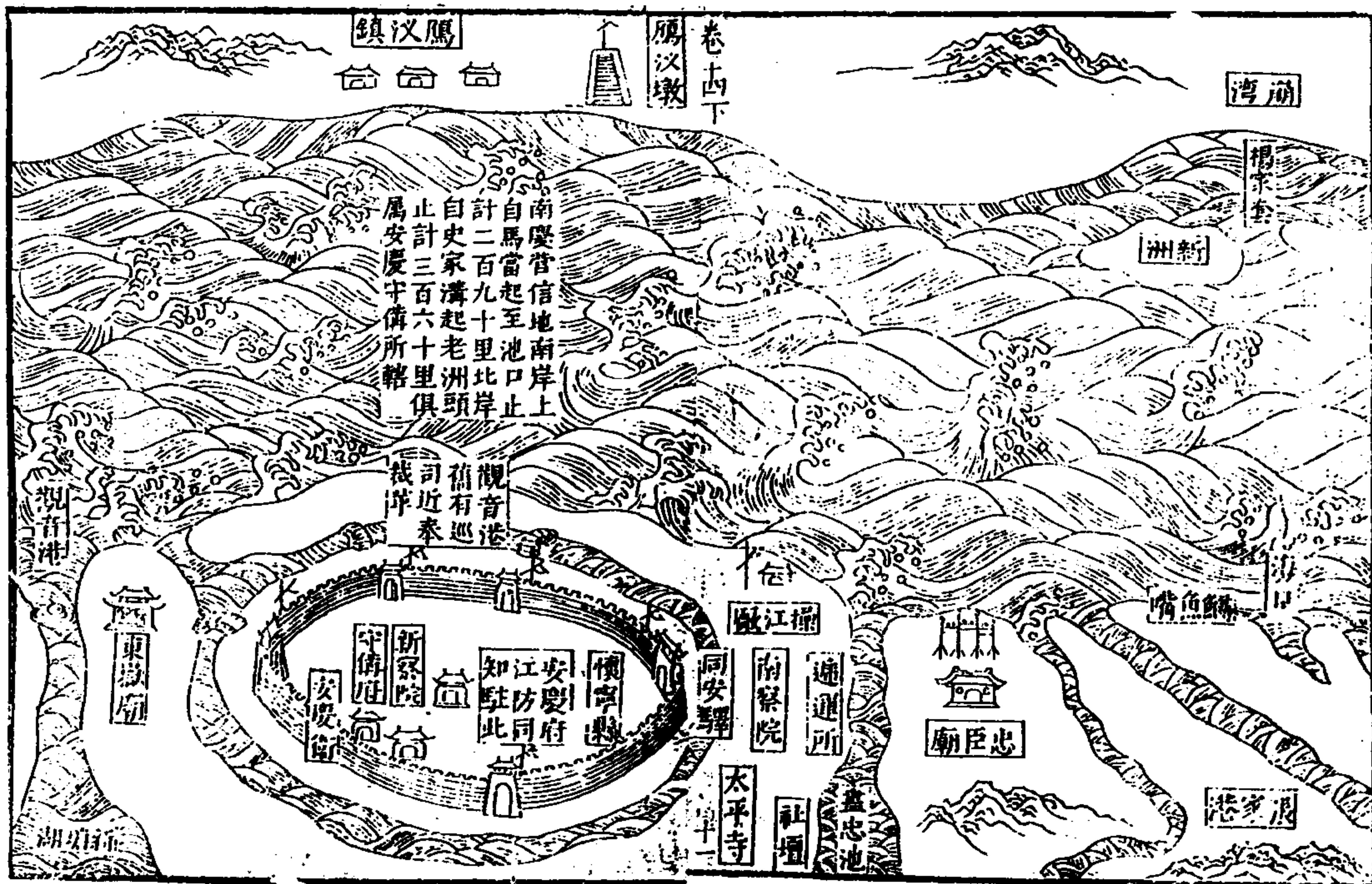

師律 卷一四下

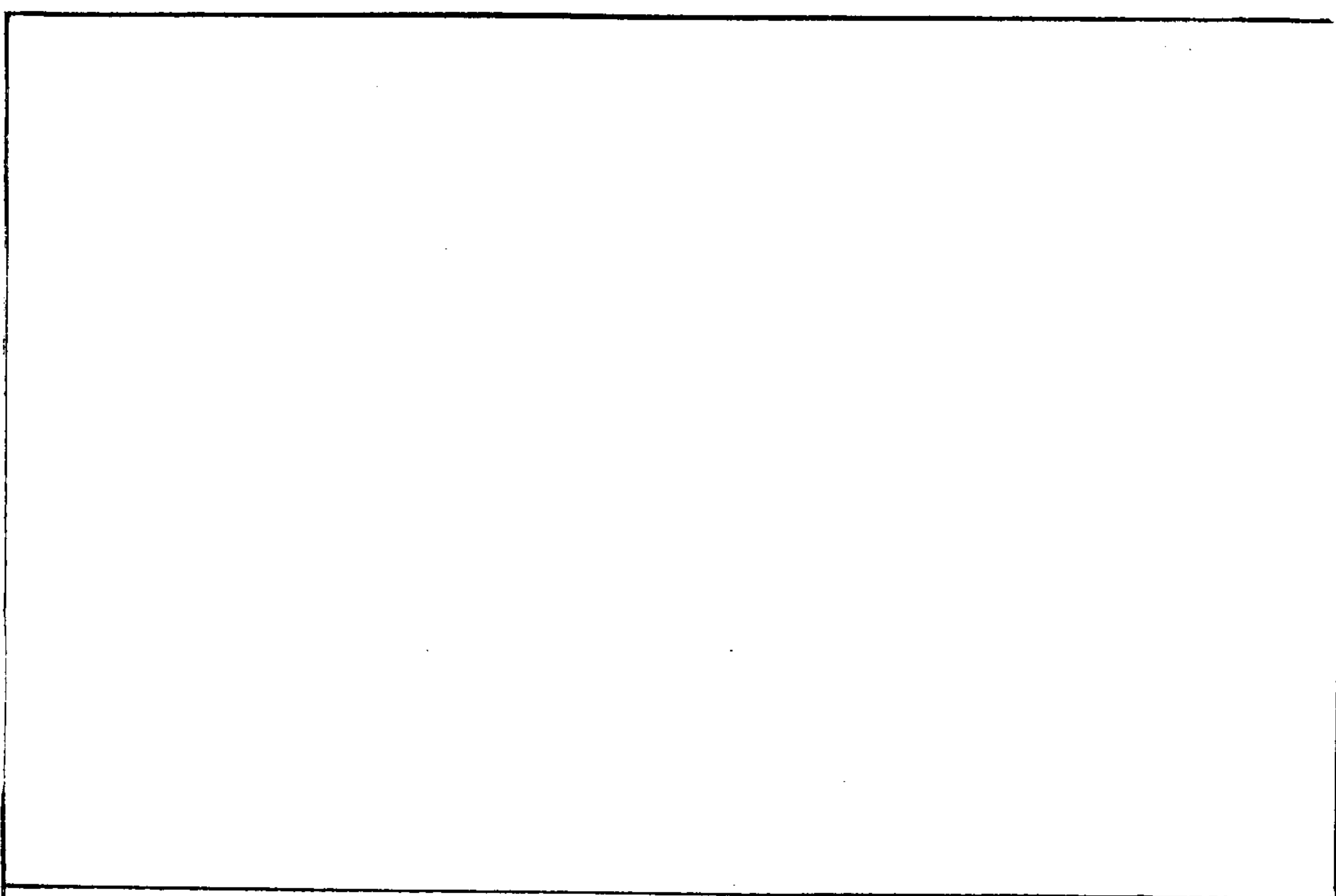

六七五

原缺

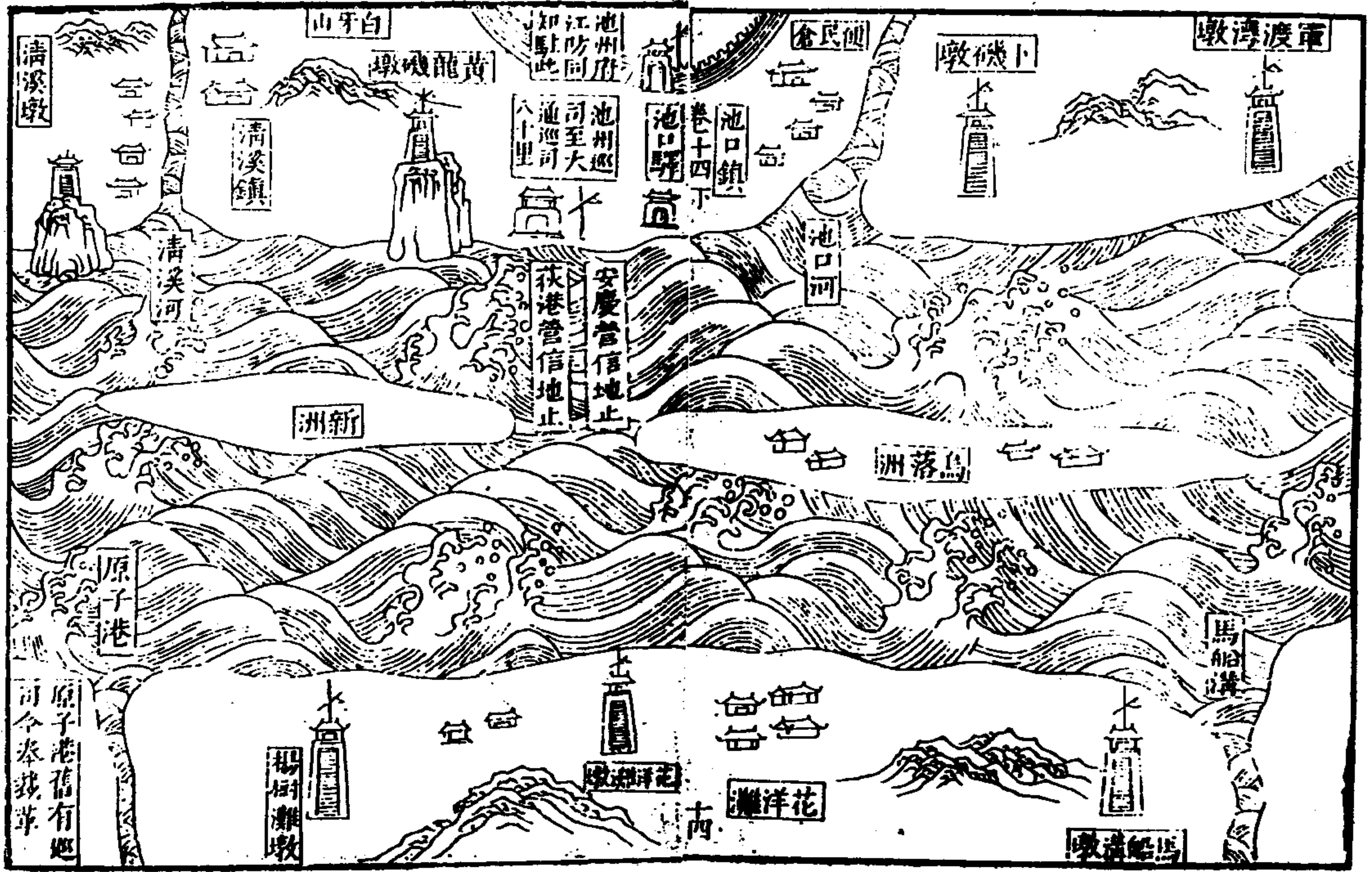
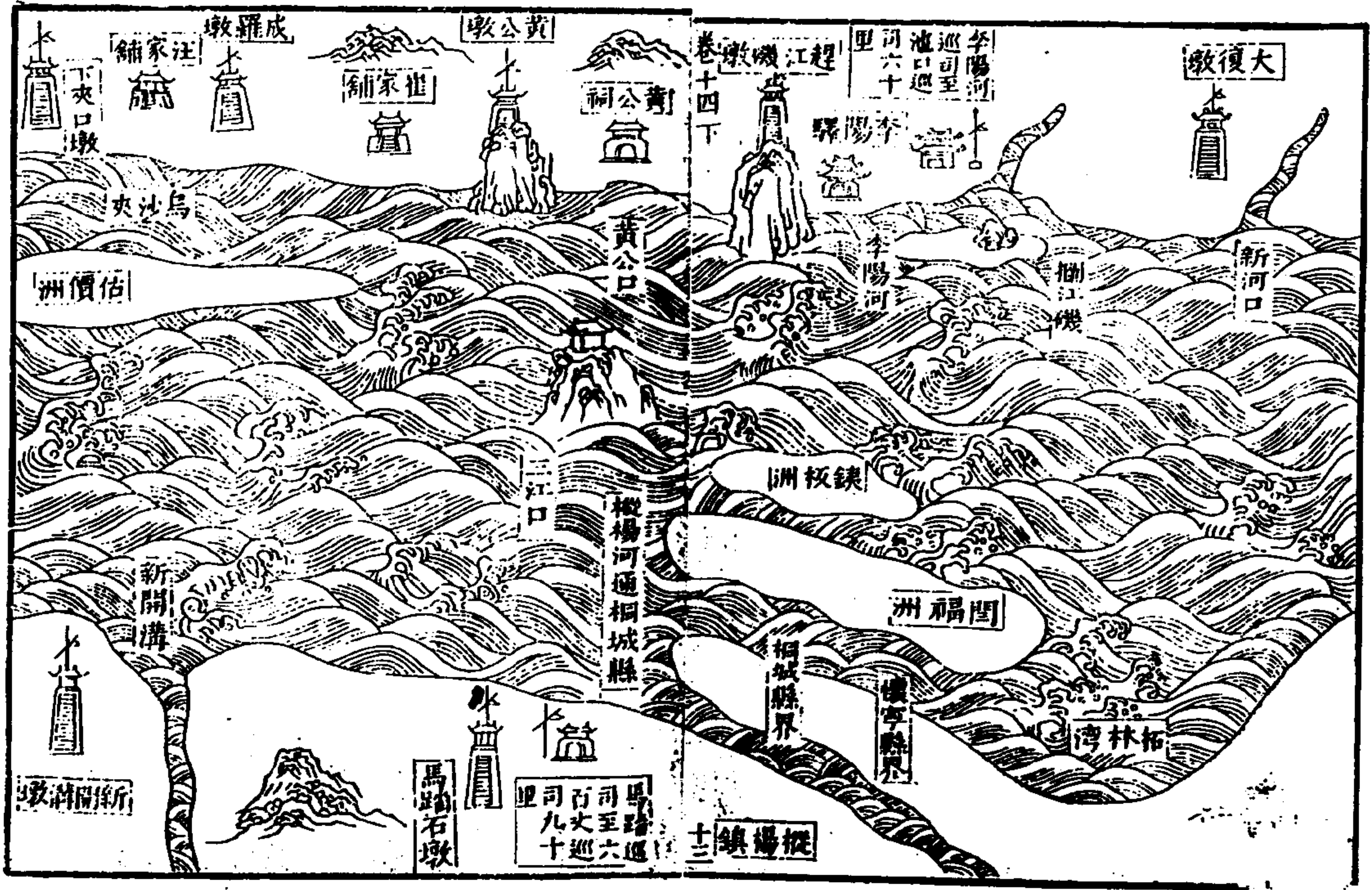

續修四庫全書 子部 兵家類 卷十四下

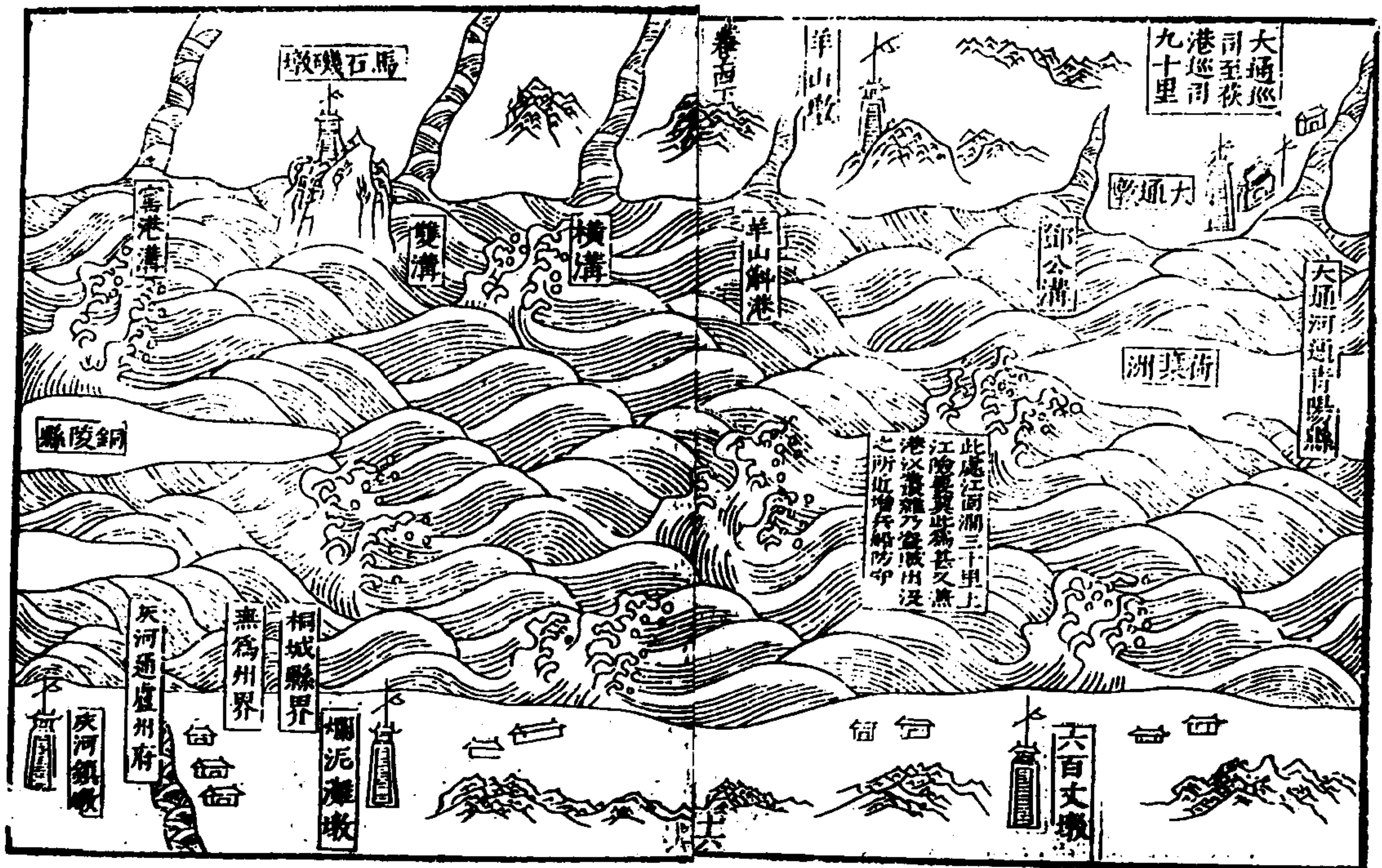
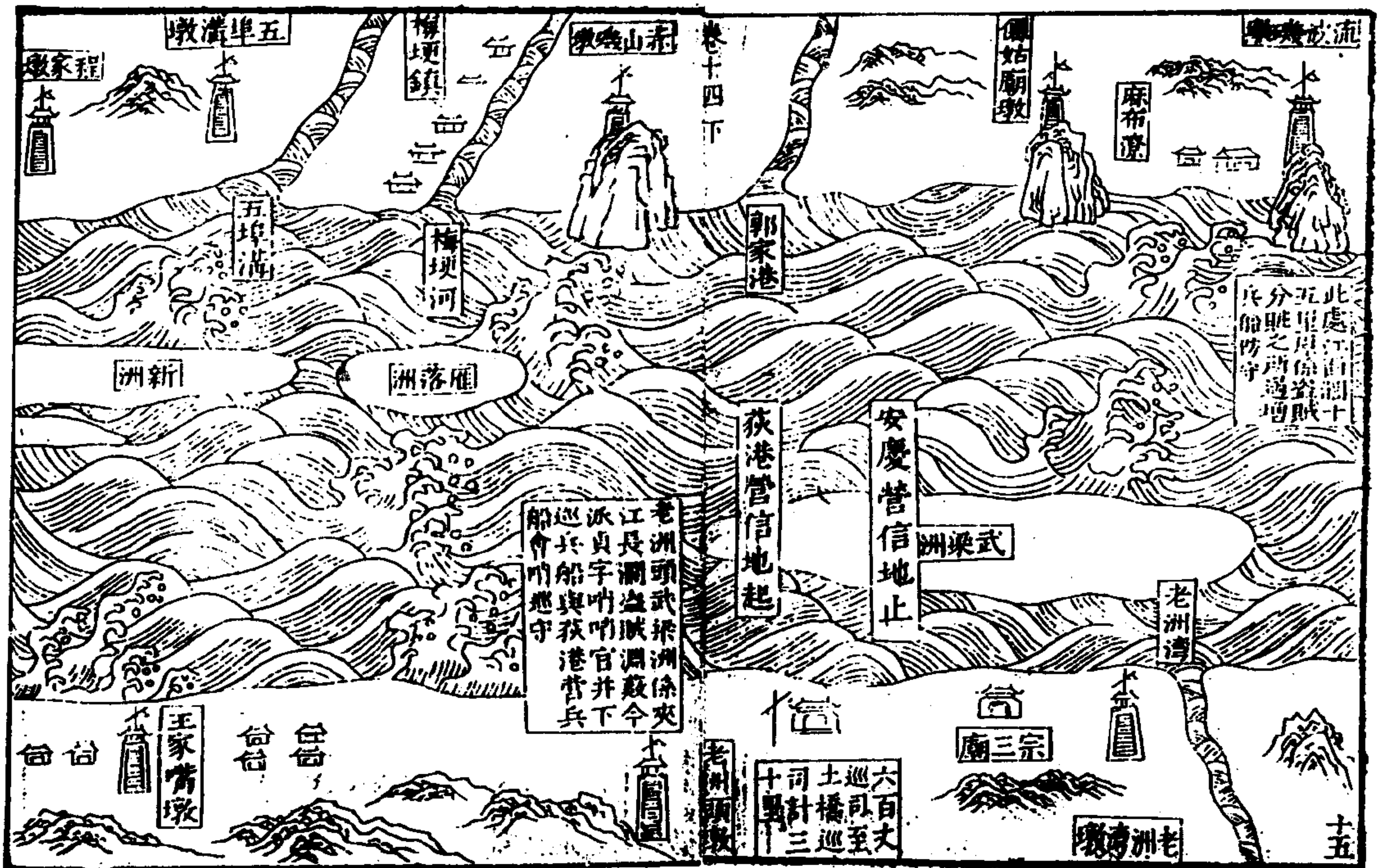

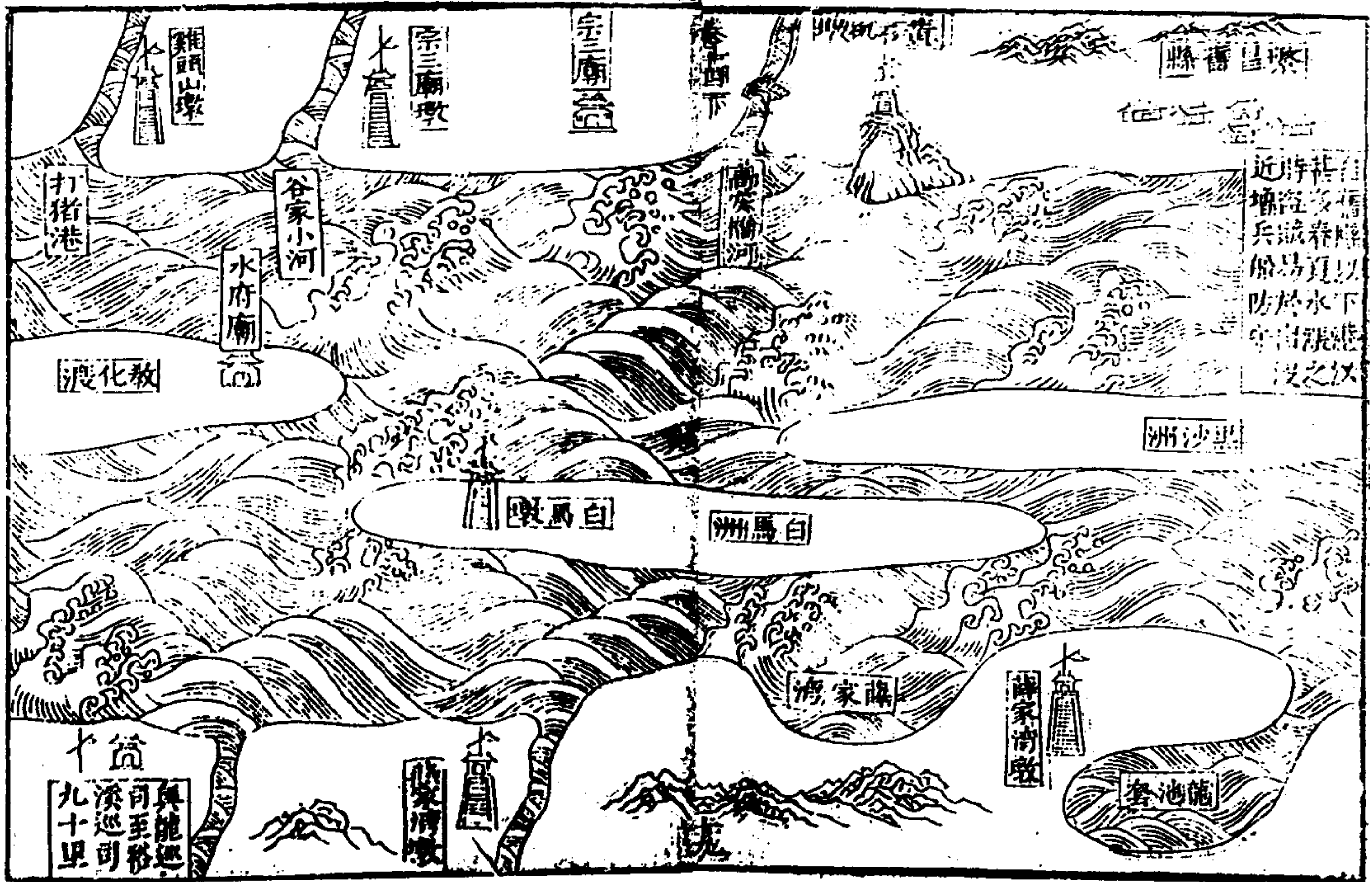

近時甚自
捕盜春
兵賊易
防於水
下
守出港
沒之次

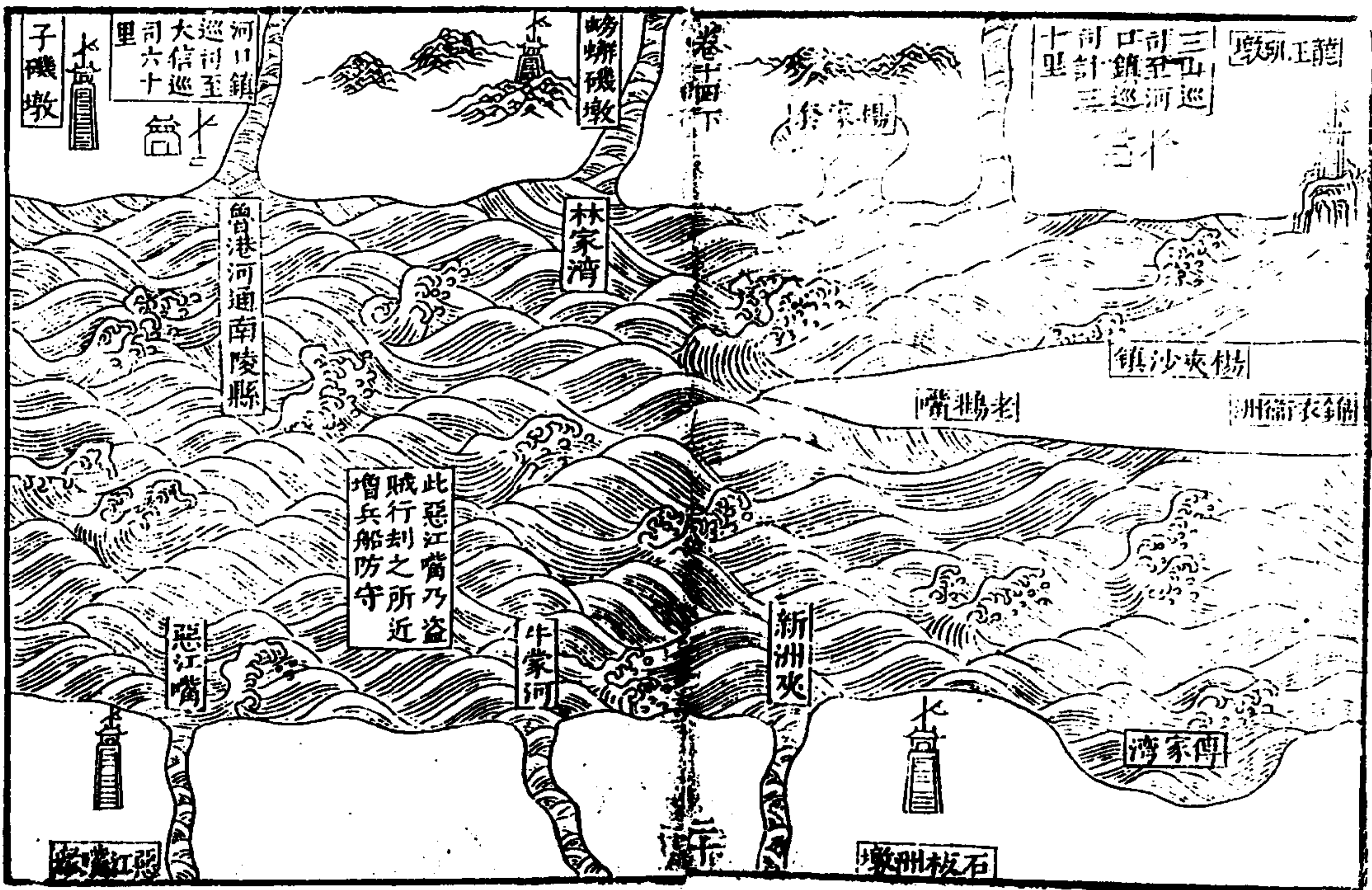

此惡江嘴乃盜
賊行劫之所近
增兵船防守

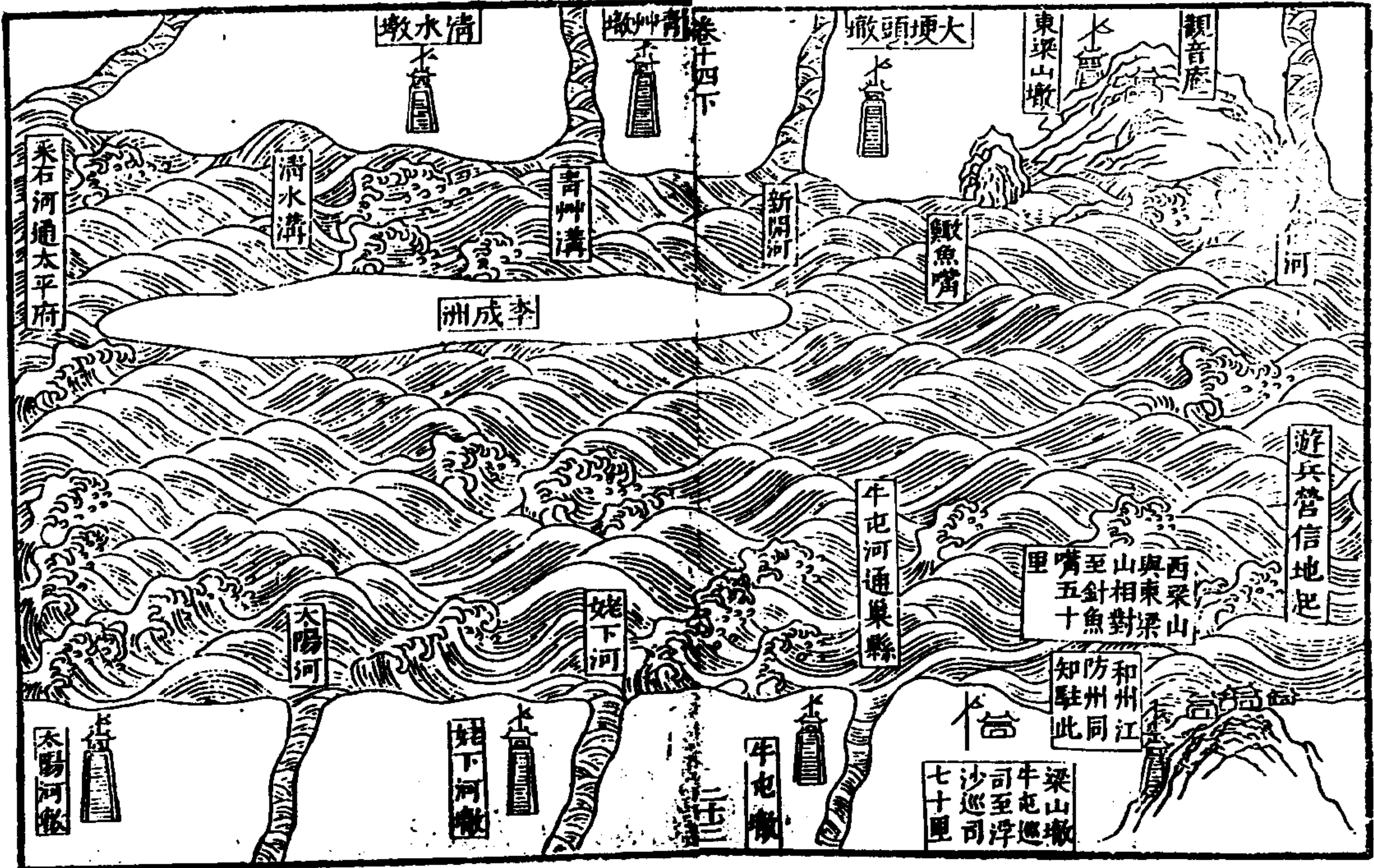

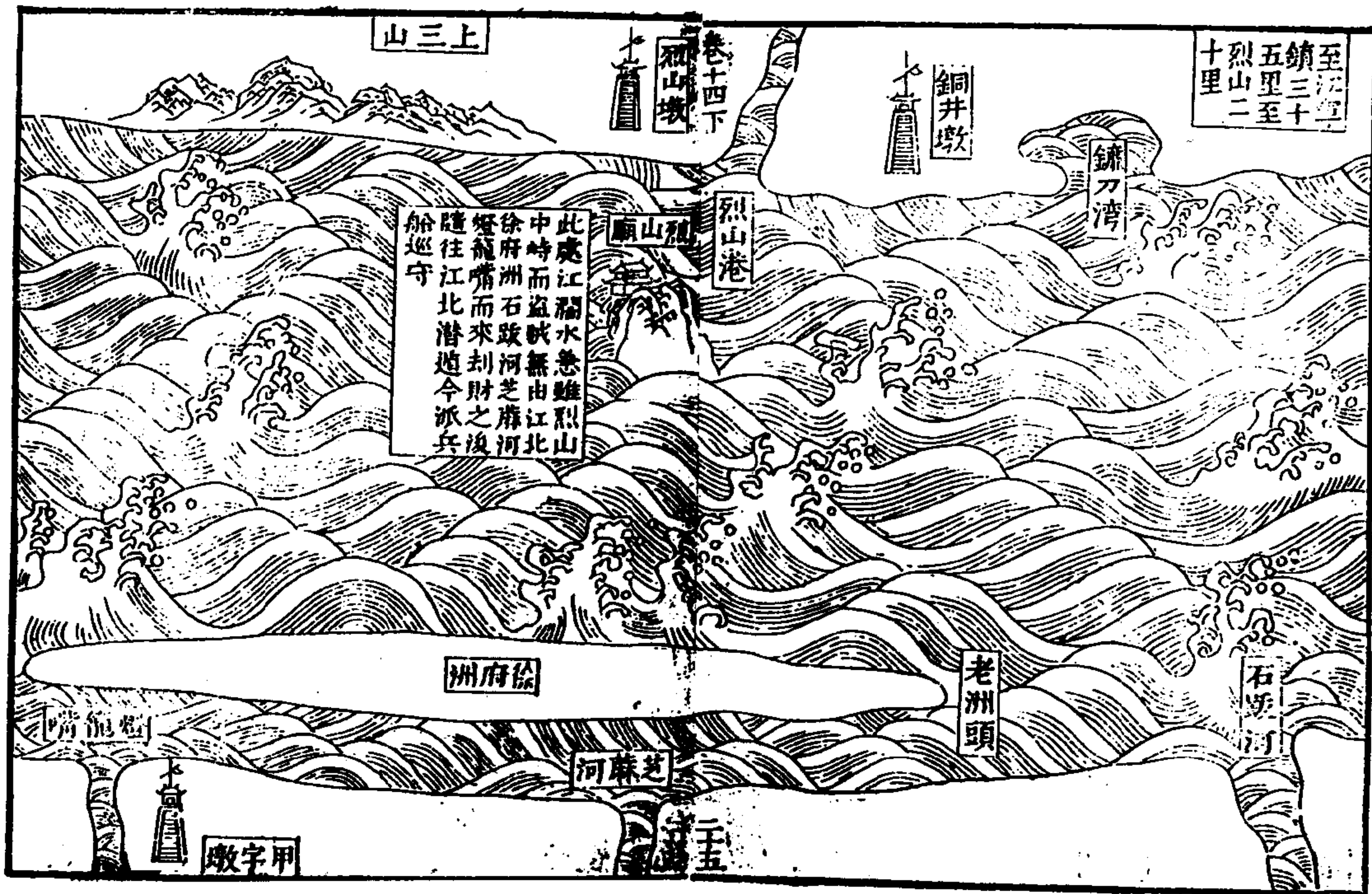

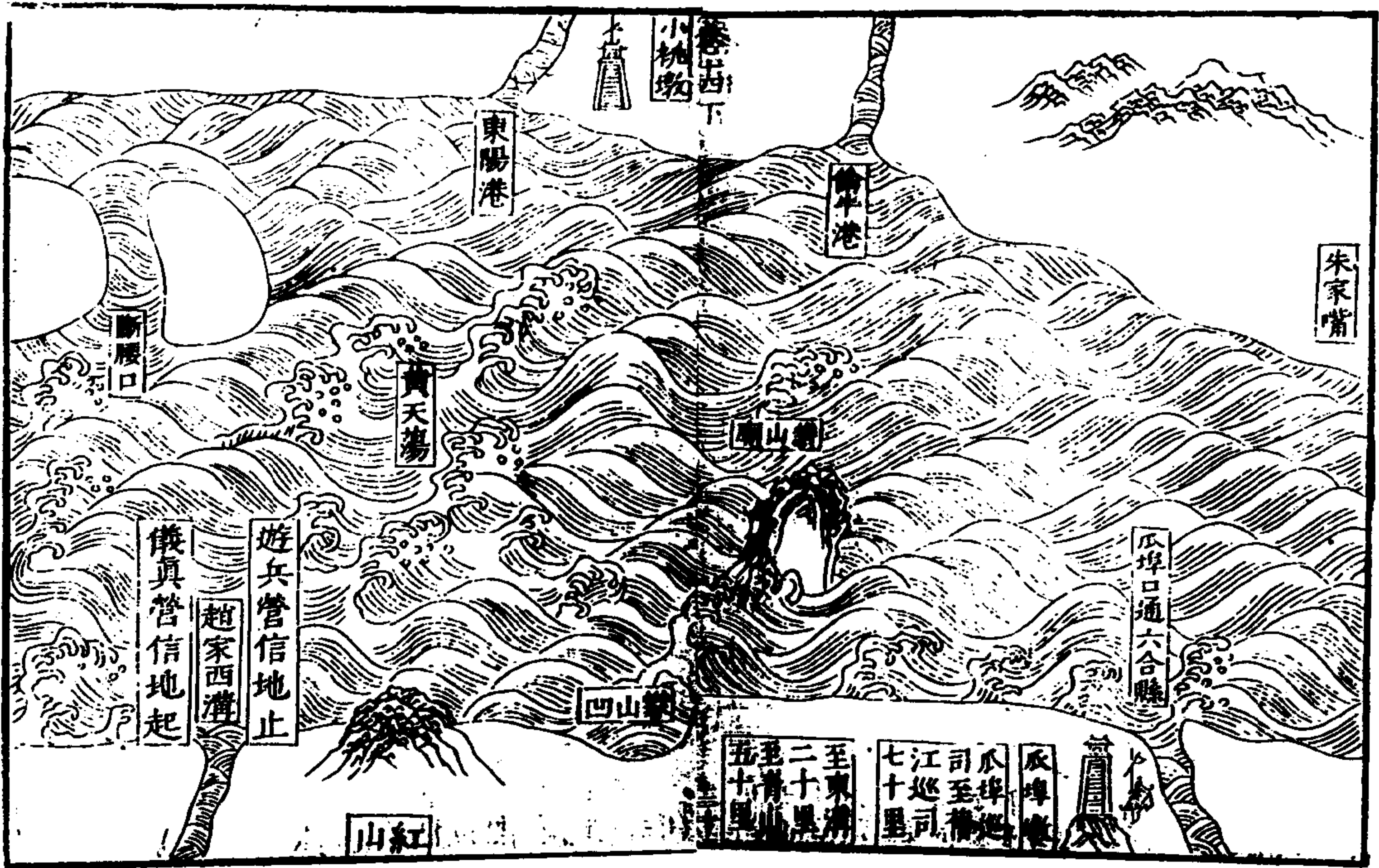
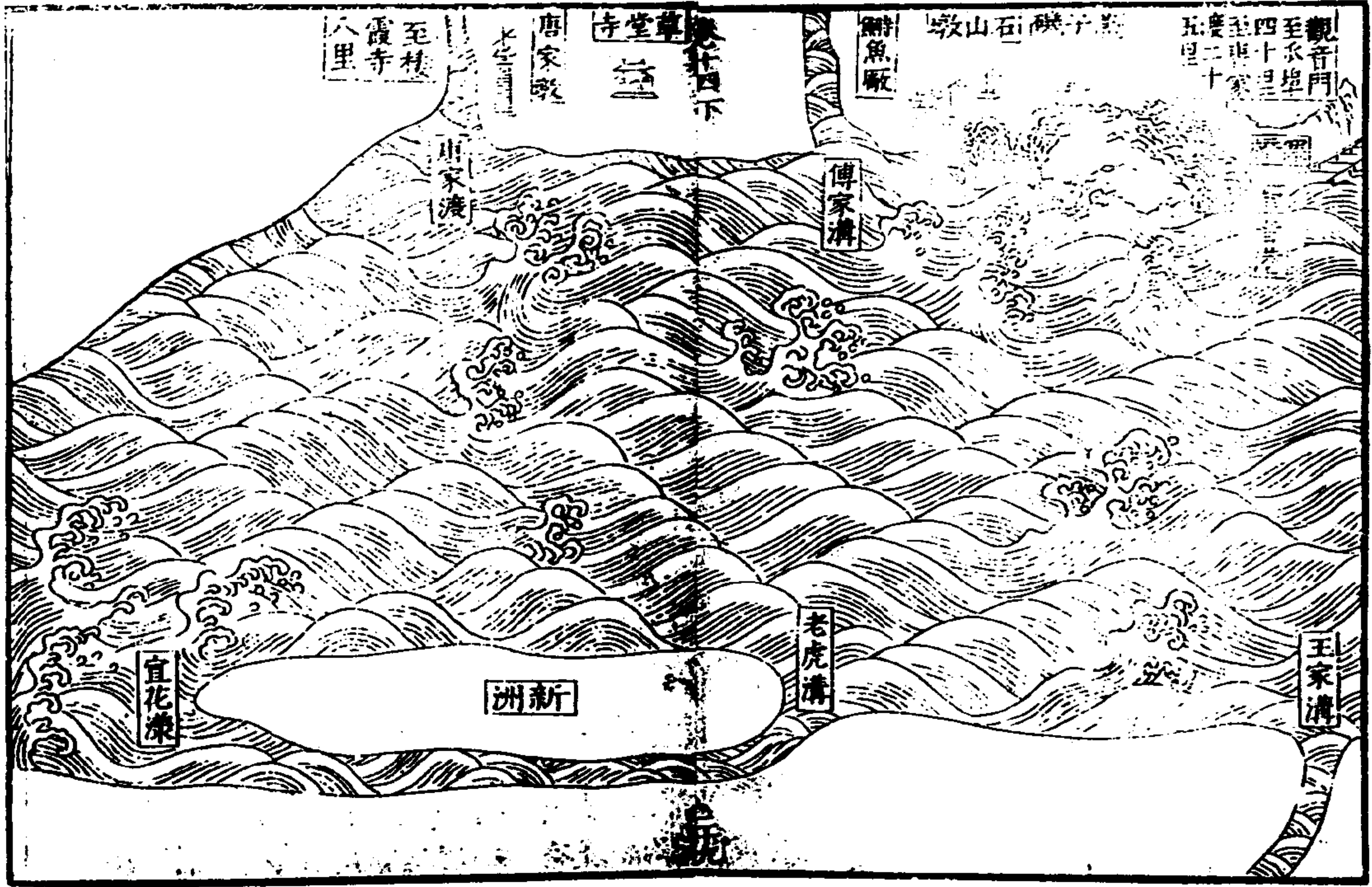

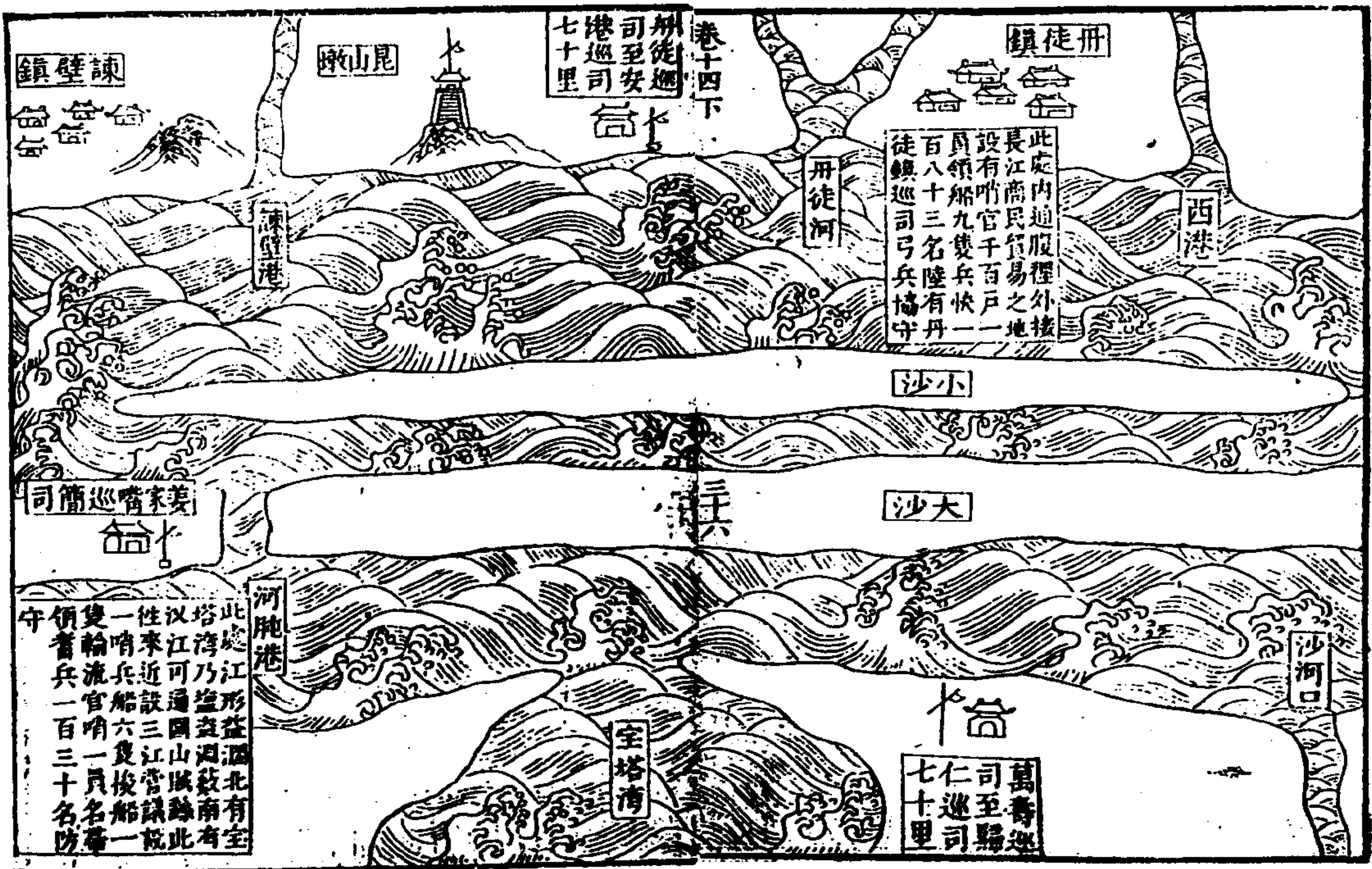
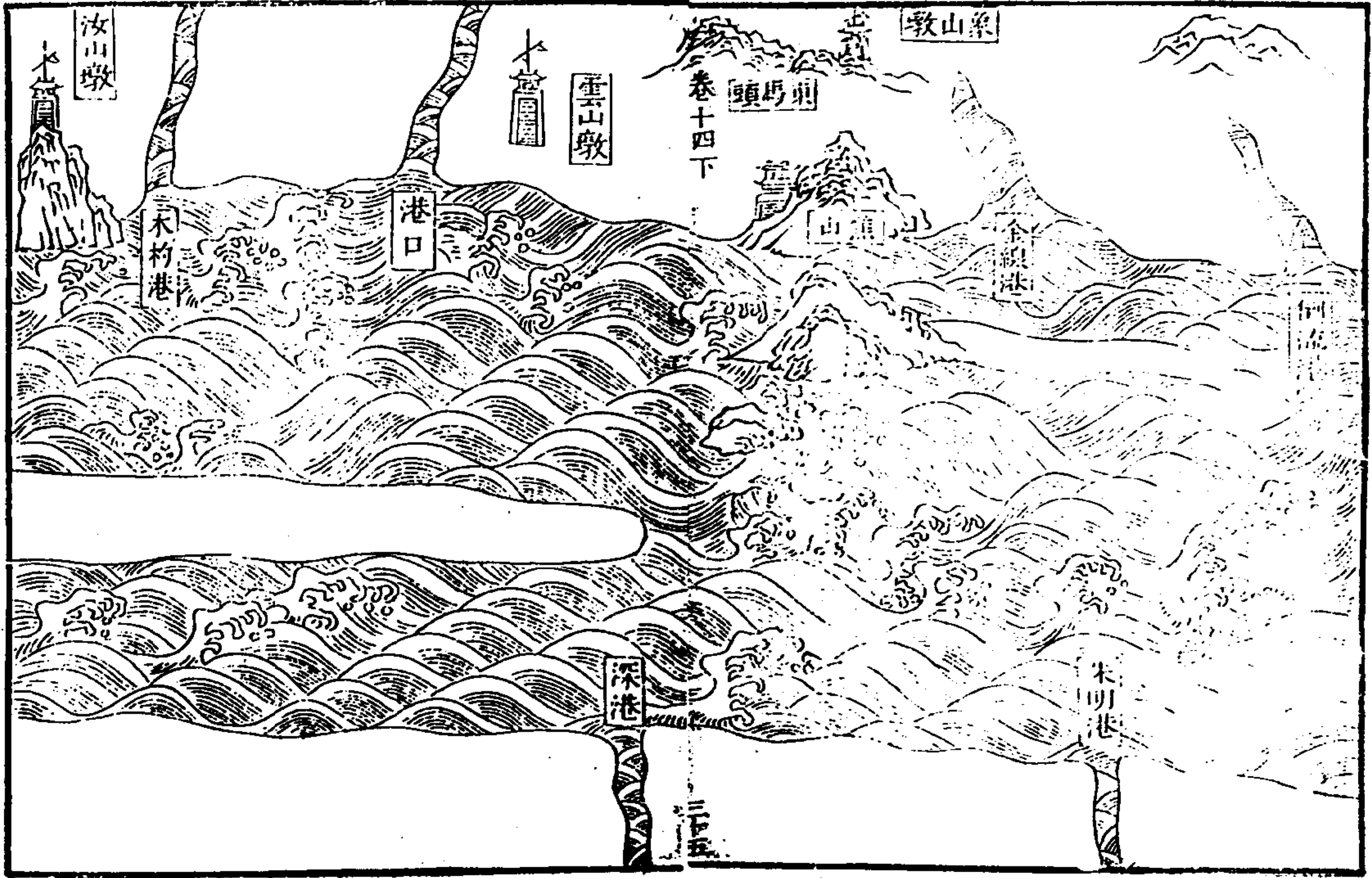

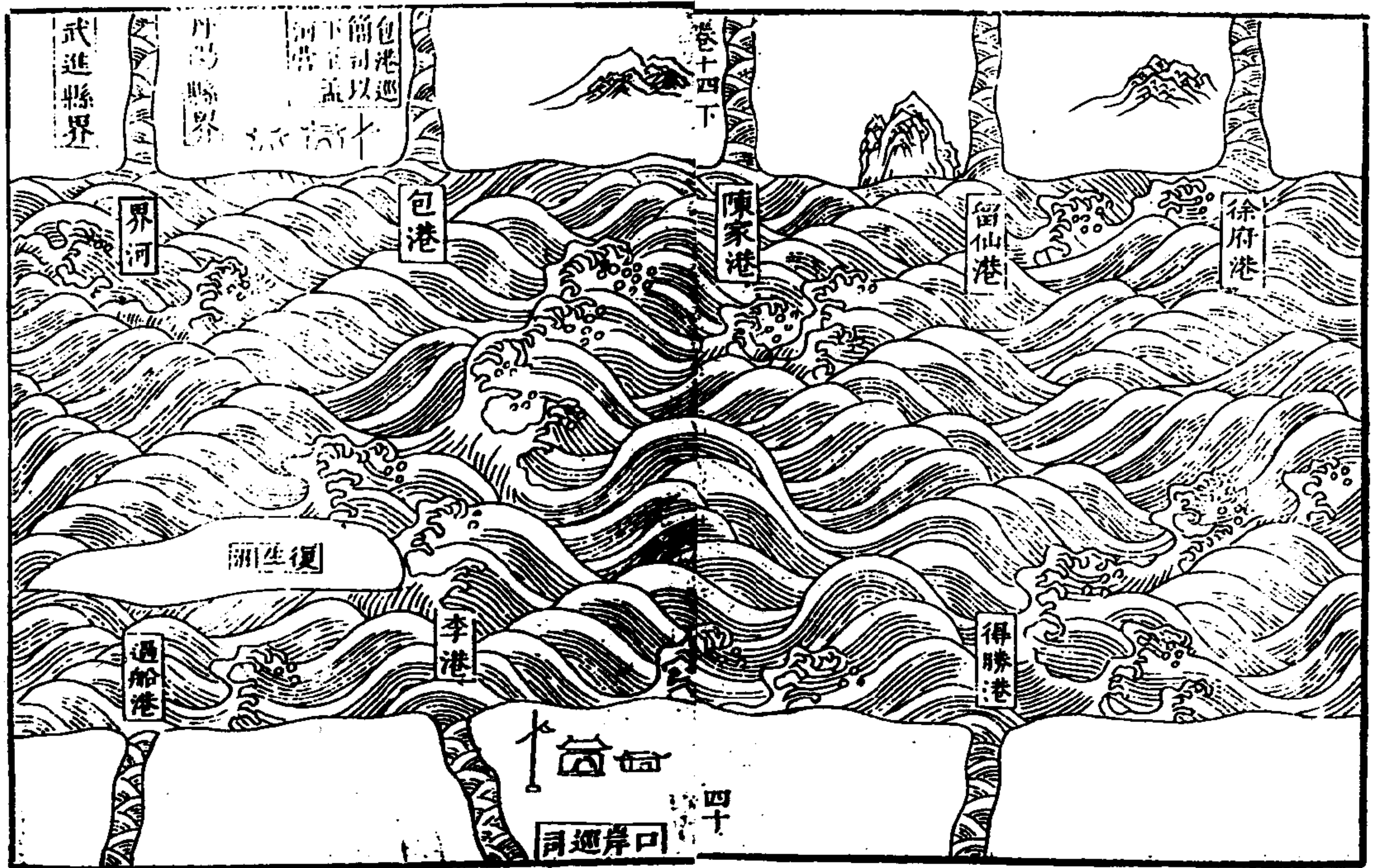
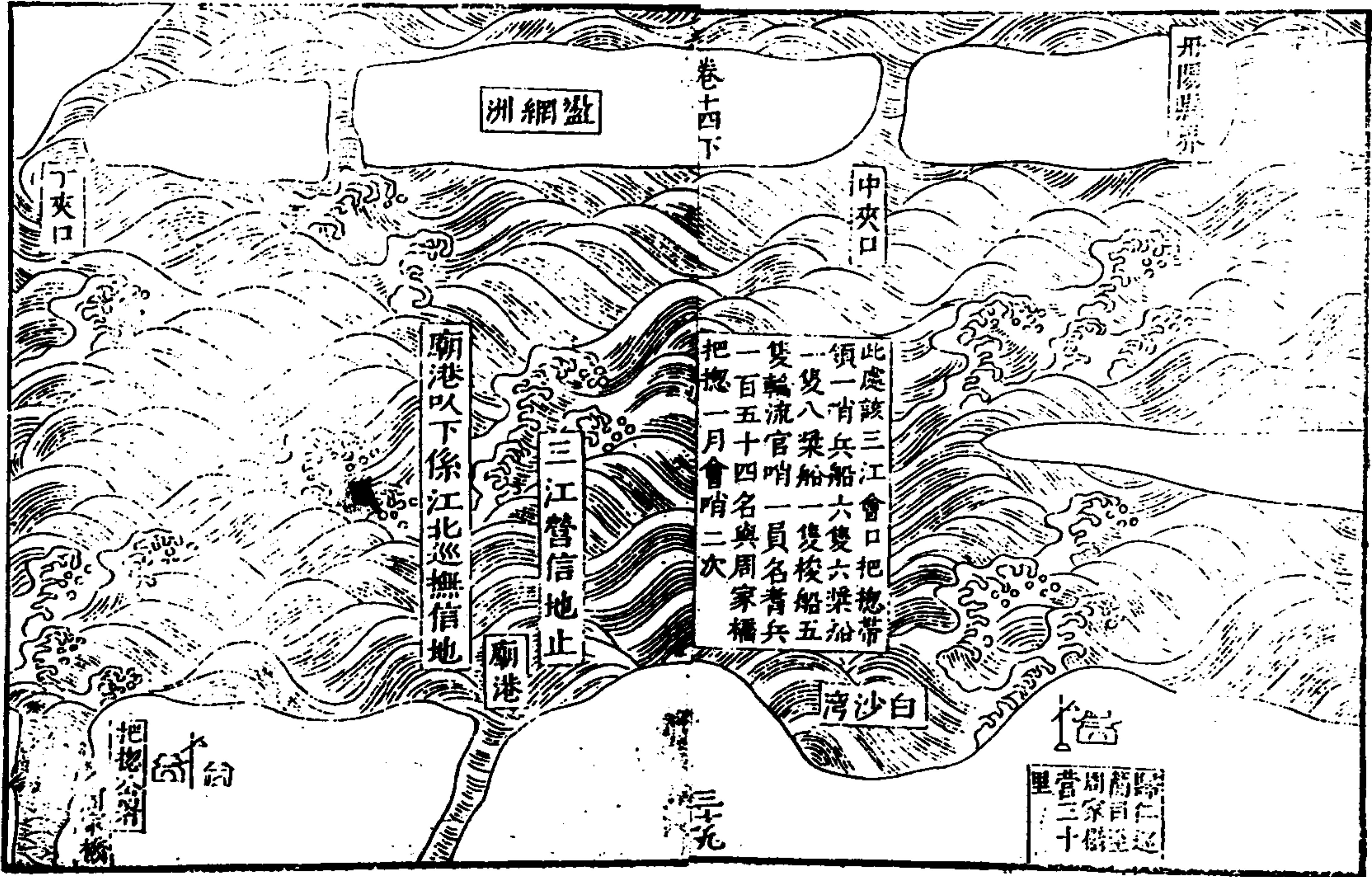

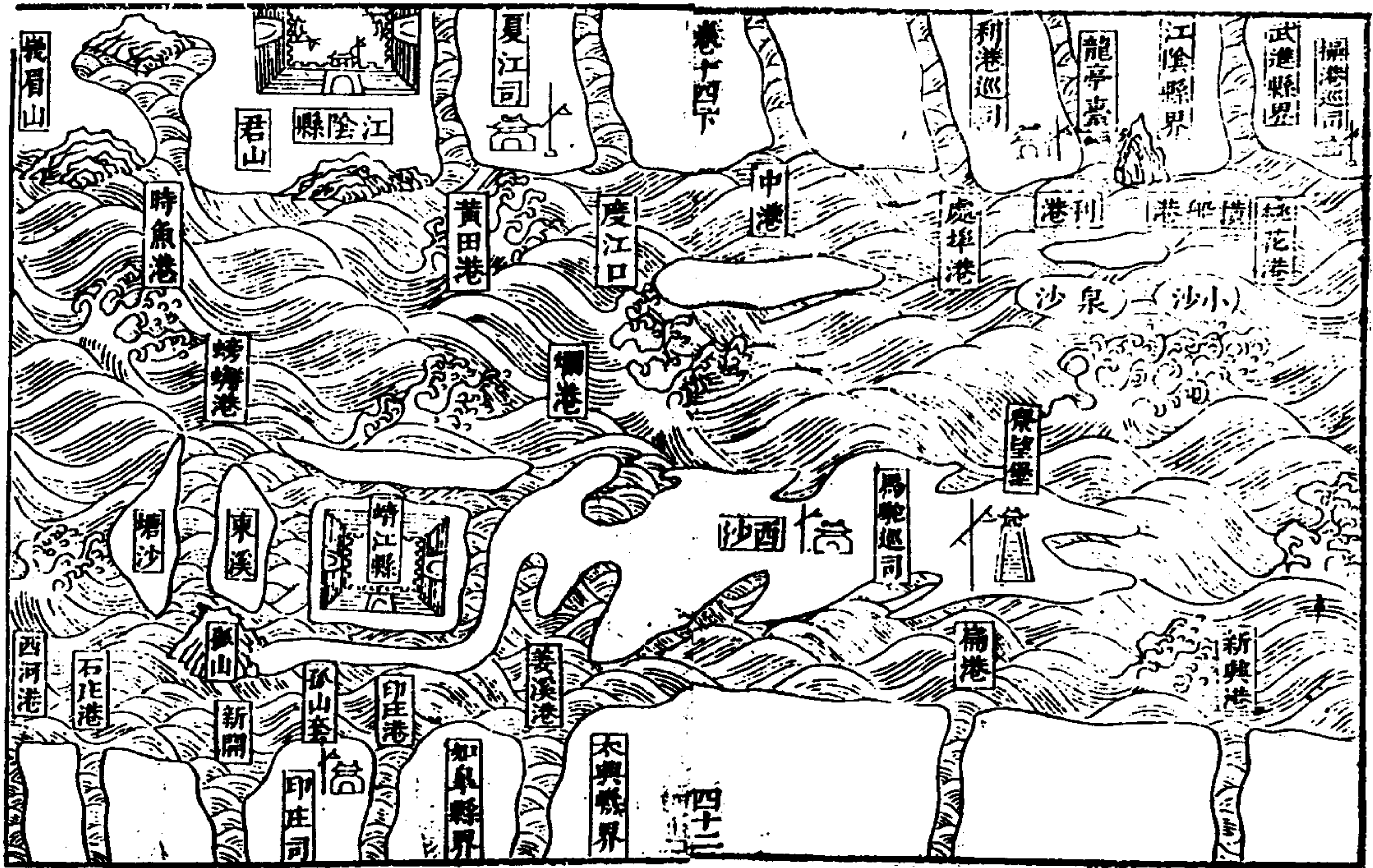
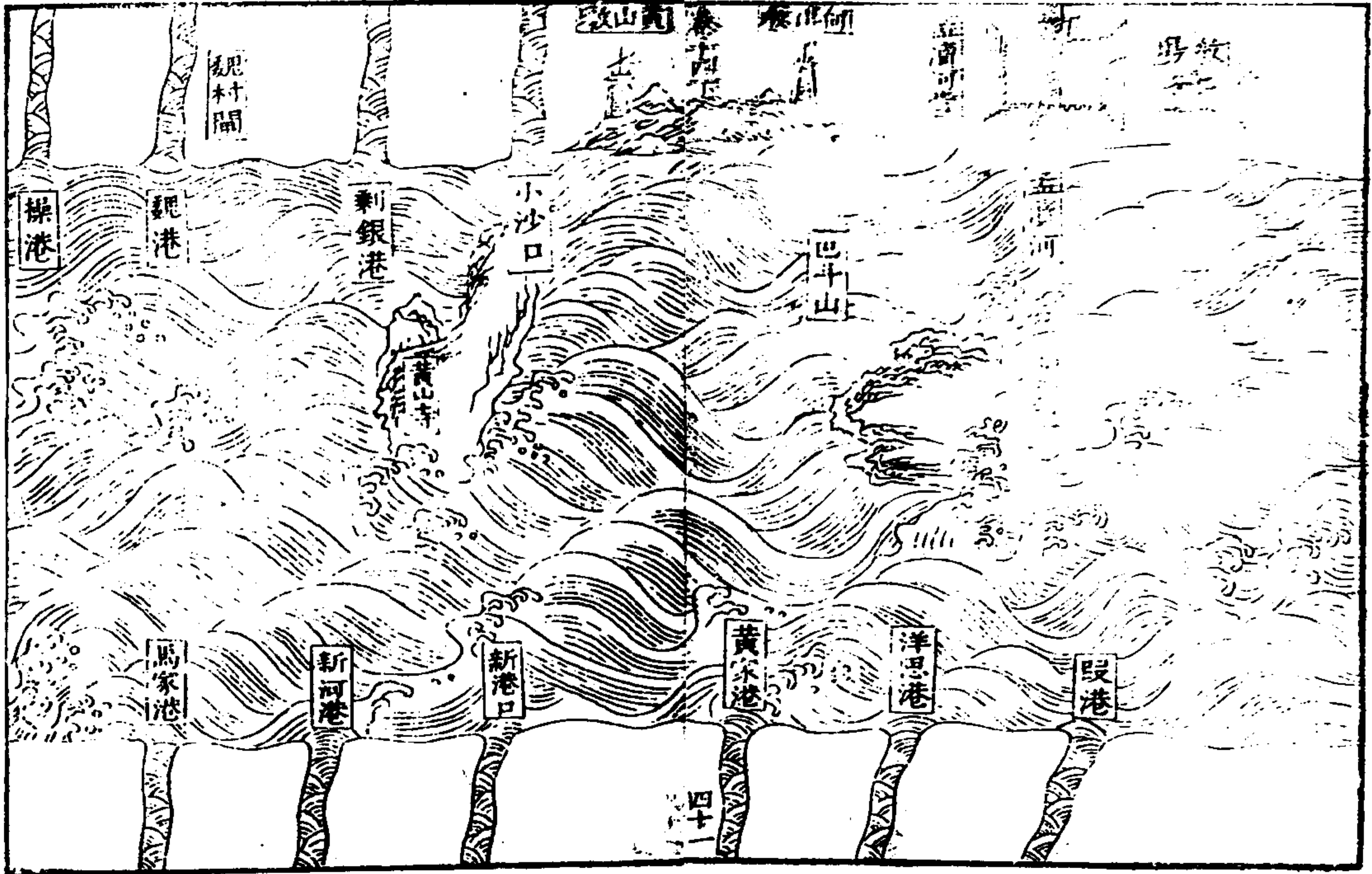

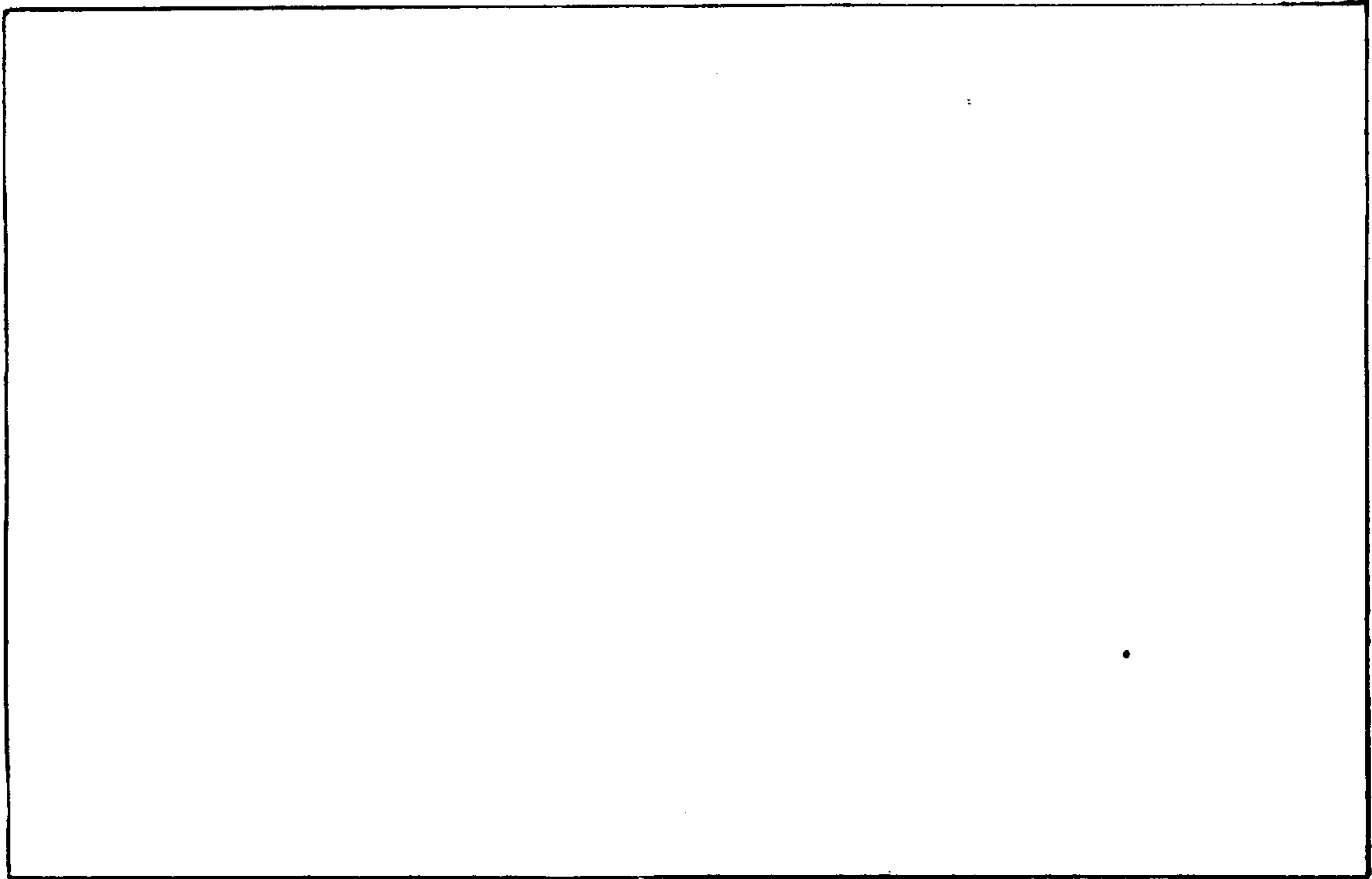

原缺

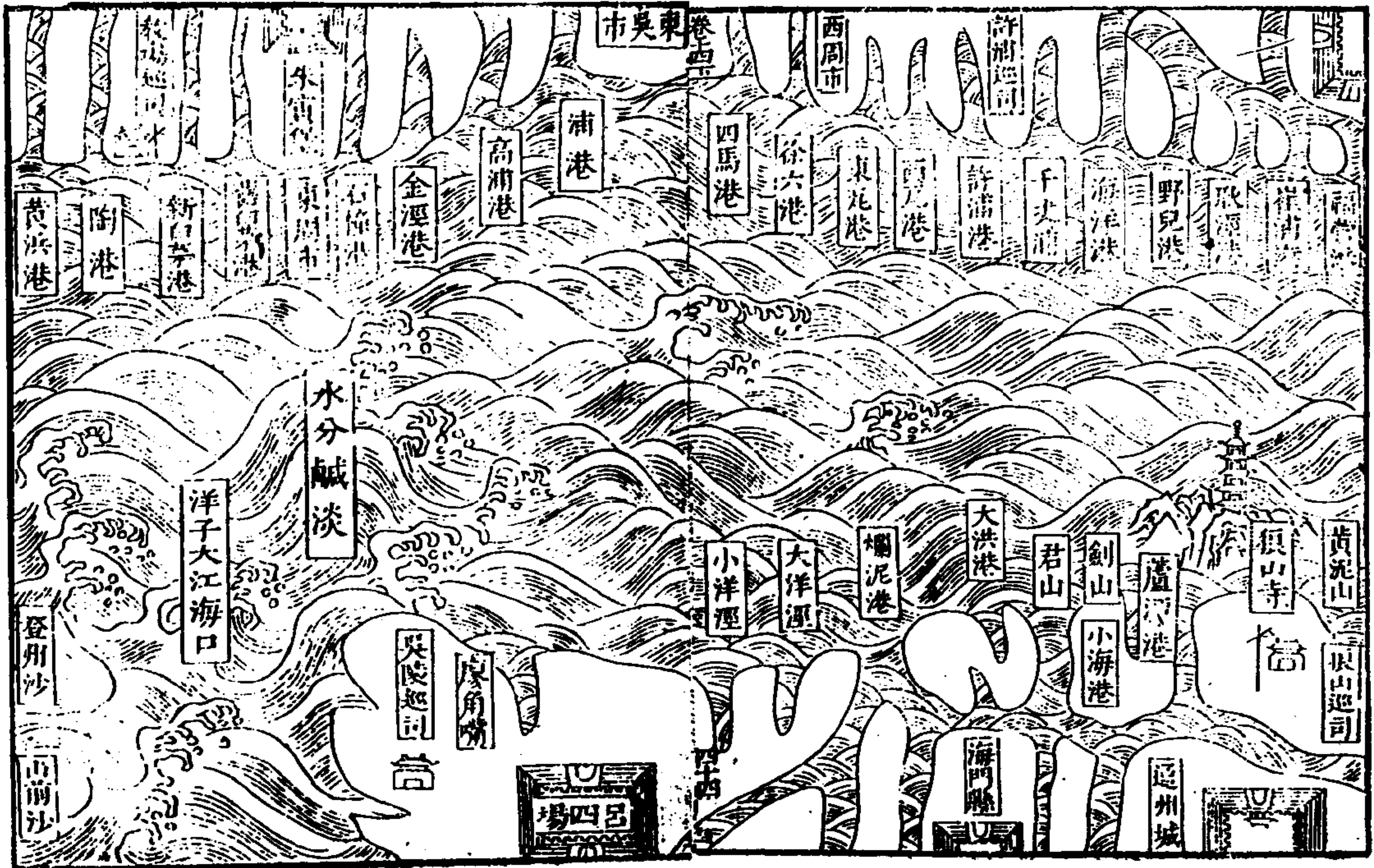

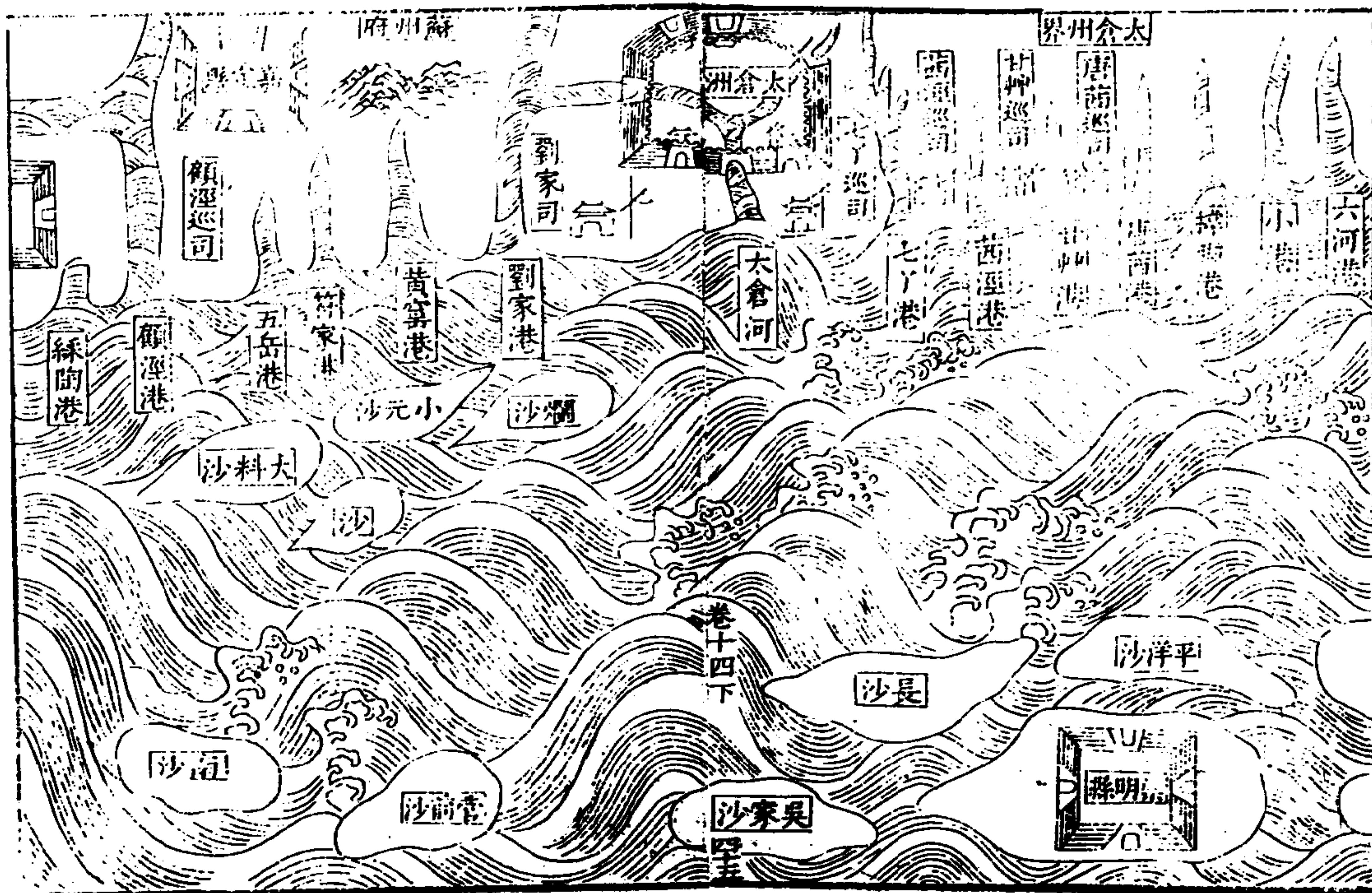



師律卷之十五目錄

定變第十五

小序

禦夷

治賊

弭盜

師律卷之十五目錄終

師律 卷之十五 目錄

一

師律卷之十五

景文質公輯

定變第十五

夫人情反常，卽變形猝起。極變之人，則曰賊曰盜，曰夷狄。雖種類不同，變形殊別，而要其倡亂之情，其亦各有所本。清其本而情自平。變自定矣。顧定變者，不先清亂之情，預設防禦，而實謀所以消彌之術，及至亂形漸熾，又不以時殄滅，利害是懼，懦焉莫斷，坐失事機。

師律

卷之十五

定變

一

乃成猖獗不可制，則所以定之者，蓋不得捨亂情而專職亂形矣。夫情之變態不一，未有不相激而成。彼無故稱亂，法所不貸矣。若下情不上通，上恩不下被，冤抑無告，是非倒置，聲勢凌併，貪酷不堪，脅從偷生，饑寒無告，類皆常情所難平，而用妄者往往息有以逞也。使當事之人，得其情爲之哀矜，爲之上請，爲之開誠，則不平之念遂消，卽欲變亂而無詞，氣自索，膽自怯，力自沮，於是招之因不安，撫

之罔不降，亂情潛鑠，亂形默化，不期定而定矣。何至困兵竭餉而變不可定乎？故於攻戰之外，復立一定之之法焉。

禦夷

古今禦戎之策，無過攻守二端。守藉地形，攻資兵力，二者常相爲重，不可偏也。我國家建都燕京，三面隣虜，防邊大計，視古加詳。自東至西，綿亘萬里，曰遼東，曰薊鎮，曰宣府，曰大同，曰三關，曰延綏，曰寧夏，曰甘肅。此九邊形勝大略也。

師律

卷之十五

定變

二

每邊各設重兵，統以大將，副以偏裨，監以憲臣，鎮以開府，聯以總督，無事則畫地防守，有事則犄角爲援。地形兵力，可謂備且周矣。但承平日久，舊制漸渝，不無可議者。自大寧都司之內徙，而左臂單寒，自遼陽舊城之外棄，而守望勞費，開平夷而上谷之烽火益逼，東勝廢而三關之設備愈嚴。今且不守偏頭，而守寧武矣，河套住牧，鎮遠缺防，而朔方之形勢虧矣，哈密折入土魯番，而河西之孤懸益甚矣。大抵形勝日縮，虜

地形攻守須攻守

此是廿
年前情
事今果
難發於
遼矣

患日近。猶撤藩籬而退守門庭。居室者其能晏
然高枕乎。又調入衛之兵以為常。則踐更疲命。
是自耗之術也。設擺邊之卒以為固。則力分推
誘。是自弱之道也。募南兵。暫為技擊之倡可矣。
還當練土著為久遠之需。築墩臺。用壯阨塞之
觀可矣。還當繕城堡為清野之計。丁壯則困於
修築。隱於占役。而取數於荷戈矣。糧餉則尅於
椿頭。苦於所支。而難望其宿飽矣。方今順治威
嚴。虜酋效順。外寧內安。此一時矣。但貢市利歸

師律

卷之十五

定變

三

酋長而部落尚挾狼心。馬價暗償。脂膏已竭。金
繒日索。豺豕何厭。板升聚毒。慮有潰決之虞。土
蠻垂涎。慮有糾合之舉。宋時初患西昊。竟苦金
元。胡運盛衰。東西何常之有。未雨而懷桑土之
謀。既濟而履衣袂之戒。今日所宜亟講而善圖
焉

遼東夷情。與諸鎮異。許氏云云矣。大意謂東北
諸夷。屋居火食。射獵非其所優。西北諸夷。既在
羈縻之屬。竊發頻多。終不敢顯然大舉。要在隨

其言六
日

時安輯先事。申嚴恩威。并著足制其心。斯計之
上。而倖斬論功。則第二義也。豈知夷運亦有盛
衰乎。今適值東夷運衰耳。如對盧者。足智多謀。
坐推唐甲。劾里鉢。阿骨打者。沉毅勇鷲。健鬪無
前。皆遼以東產也。即北狄如此輩者。指可幾屈
哉。蓋白山聳秀。渤海滌洞。鴨綠混同。左右遞相
持護。山川融結。其生尤物宜矣。乃若規三岔以
通上谷之徑。控金海以擅魚鹽之饒。東據開元
以為襟。然必整理威遠。青陽而開元之藩籬益

師律

卷之十五

定變

四

固。北據廣寧以為吭。然必措置臨潢鎮靜。而廣
寧之形勢益張。經斯鎮者。幸無以東夷之弱而
易之也。

開平陷入虜庭。大寧徙之三衛。天子自為藩
籬矣。在今日邊情。惟薊鎮為急。規復舊疆。未敢
卒言。乃若築垣固封。列兵扼險。雖過計不為迂。
過方不為勞。過勞不為損也。何也。所關至重也。
今計其制禦之勢。大略有四焉。以冷水口為一
路。自山海關抵太平寨。而以建昌為適中之地。

總之有
人險形
無地險
西子虜
入昌平
隘口轉
掠而南
口出矣

以古北口為一路自馬蘭谷抵石嶺塘而以密
雲為適中之地以昌平為一路自渤海所抵鎮
邊城即以昌平為適中之地以紫荆倒馬為一
路自沿河口抵故關而以易州為適中之地顧
此關口均云要害而古北口惟尤要何也蓋冷
水馬蘭有重岡疊嶂以為天險紫荆倒馬有漁
陽上谷以為外藩古北口一帶沙淤水漫平夷
曠迤萬騎馳驟縱橫無防然總之亦有險可據
也虜若自黃榆川而來則必繇潮河川自磚梁

師律 卷之十五 定變 五

子而來則必繇黃家寨自黑谷關而來則必繇
三箇嶺顧此三處者兩山夾峙真我兵之占池
也過此不守使賊入平原曠野則欲戰不能欲
守不得矣乃若陝卒入衛始自庚戌今歲額焉
億甚矣括其資以募土著不兩宜乎
宣府自東路之西海冶迤邐而西歷北中二路
抵西路之西陽河為大同界大同東路之東陽
河迤邐而西歷中北二路抵西路之丫角山為
山西界自山西之老營堡迤邐而西歷水泉偏

頭保德州為黃河界計一千九百二十里有奇
皆逼臨虜巢所謂外險也又老營堡轉南迤邐
而東歷寧武鴈門北樓抵平刑關又迤邐而南
而東為保定界歷龍泉紫荆倒馬之吳王口插
箭嶺浮圖峪沿河口又東北為順天界歷高岸
白羊抵居庸而止計二千五百里有奇皆峻山
層岡所謂內險也兩險截然固天之所以限華
夷者奈何邇者夷虜結陣長驅遠掠汾沁全晉
為背邊議日興豈其險固不足恃耶良繇法紀

師律 卷之十五 定變 六

日弛防範日懈故有險與無險同天設險云者
因地利而紀之以人力也內倚諸關外增崇垣
百萬綿堞北之金湯任宣府者不責以戰而責
以守其不能乎
唐築受降城守在河外漢用主父偃之策據河
為守 國初棄置豐州獨衛東勝已失四面之
險逮正統以後又復棄去東勝大同藩籬日薄
矣且自五堡激變撫驕軍悍卒如撫嬰兒啼則
與果稍刺刺作聲以軟語提攜之無復上下分

大同之紀綱日墜况山川平夷曠逸在在可通北虜竊穴套中時時竊發則今日之大同稱難守焉若夫尋漢唐之故跡未敢輕言復東勝之舊封亦難卒辦而補偏救弊之政其在陽和天城二路者不宜專守陽和天城而宜分據瓦窯永嘉白羊鵝鴿之險其在左右二衛一路者不宜專守左右二衛而宜分據黑山華皮溝牛心兔毛河之險其在平虜老營一路者不宜專守平虜老營宜分據黃家山井坪紅門之險乃若

師律

卷之十五

定變

七

偏頭寧武鴈門三關語其地則寧武據兩關之中當華夷之要為東西之應援實陽方義并之門戶外接八角堡內維苛嵐故設總府以臨之居中調度良有意焉偏頭四通黃河與套虜僅隔水蓋自渾脫飛渡以來警報不息然山澗崎嶇難於大舉老營東接平虜至大同邊不遠使東西聯絡築邊固塞且屯且守則丫角墩而南陽房口而東烏用是紛紛也舍門戶而理堂室誠不得已焉耳鴈門當廣武朔州馬邑大川之

衝通忻代崞諸郡縣之路虜從左右衛而入勢當首犯東越廣武則北樓平刑皆為虜衝西越白草溝則夾柳鵬窠莫非要守鴈門警備於是為急矣嗟乎百孔千瘡之鎮必得豪傑者專任之明罰勅法不猛不寬漸而待之庶有濟乎黃河東北舊有東勝城與大同大邊興和開平相聯通為一邊外狹內寬復設偏頭寧武鴈門三關十八隘口于內以為重險往年東勝開平能守三關未為要害正統以來東勝開平俱失

師律

卷之十五

定變

八

三關獨當其衝時無住牧之虜防守尚易弘治十四年以後虜住套中地勢平漫偏頭關逼近黃河焦家坪娘娘灘羊圈子地方皆套虜渡口往來蹂踐歲無虛日保障為難今三關要害雖同偏頭尤急十八隘口雖同胡峪口陽方口石峽口尤急河岸渡口雖同娘娘灘太子灘尤急先年以山西巡撫住劄鴈門關內代州總兵住劄偏頭關又各設守備一員以備調度嘉靖九年胡虜充斥三關不能禦近議于朔代之間

設重臣一員總督宣大三關亦如陝西固原之制又按三關東十八隘口又東紫荆關又東居庸關山勢連亘實天設之險為京師近藩往年紫荆居庸可踰而不可踰者以其增築修整之工多而其險備也使今之關亦如紫荆居庸胡馬敢深入乎故今之急務惟在備三關之險擇將帥覓壯勇積芻糧以固深入之門戶庶山西定而畿輔之地無警矣

余肅敏城築榆林世多侈其績而引以為罪者

師律 卷之十五 定變 九

亦間有焉在許論則云襟吭既據內地遂安在王越則云虜賊大舉或絲榆林東雙山堡入寇綏德或絲榆林西南定邊花馬池入寇固原榆林之兵其在東也則以無險而不能守其在西南也則以路遠而不能援其在綏德舊鎮也則以兵寡而不能禦則移鎮榆林者未見其為利也二氏皆以籌邊久著聲稱者是非安所折衷哉大抵移鎮榆林包收米脂魚河三百里膏腴之地且東連牛心之堡可便應援西截河套之

衝可便耕牧千三百里樹藝樵採圍獵之利我軍民得擅而有之是以地方豐庶稱雄鎮焉自虜據套以來我軍之耕牧絕矣耕牧絕則轉輸艱矣轉輸艱則士伍耗矣是榆林受病之原乃在於失河套之初而不在於移鎮榆林之日也榆林之軍不患不勇敢善戰也患其枵腹不得一飽而復來米珠草桂之謠也許氏謂陝州有河可通綏德若計沿河郡縣改徵本色悉以輸之榆林其少蘇乎此今日之急務也乃若亂峰

師律 卷之十五 定變 十

墩野猪峽是直衝魚河之徑虜自此出軍駐魚河則斷榆林綏德為兩矣又東自定邊營西抵寧夏東黃河岸橫城堡三百里中多平漫沙漠虜賊大舉多繇此入經斯鎮者其留意焉國初撤受降而衛東勝以當一面之險後又撤東勝以就延綏則以一面之地當千里之衝遂使河套沃壤棄為虜巢深山大河勢固在彼靈夏外險反在河南而花馬池一帶適其利涉之境遊騎往來無日無之宜乎延寧固靖終歲不

我

得以少休也。茲者復守東勝。因河為界。東接大同。西接寧夏。使河套方千里之地。歸我耕牧。開屯四百萬頃。歲省內地轉輸。誠為上策。顧力有未能。未敢議及。姑以目前言之。以平虜為一路。而其險在鹽山、新興、靈武等處。以寧夏為一路。而其險在赤水、寧化、玉泉、馬砲泉等處。以中衛為一路。而其險在東園堡、柔遠堡、舊安寨等處。以花馬池為一路。而其險在定邊營、楊柳堡、清水、興武、鐵柱泉、靈州等處。而靈州為尤要。蓋靈

師律

卷之十五

定變

七

州北臨廣套。西控大河。實寧夏之喉襟。中原之門戶。靈州不守。則寧夏隔為外境。環固勢孤。無援無環。固則無陝矣。此今日寧夏防禦控制之大略也。通計四路之虜情言之。花馬池為最急。寧夏次之。平虜中衛又次之。何也。平虜徙自鎮遠。失地百里。民利雖促。扼塞可憑。中衛偏在西隅。寧夏四百餘里。然塹山湮谷。有險足恃。分闡叅遊。氣勢自別。地狹易守。責以中材。亦足辦矣。寧夏當賀蘭之衝。乃前山後山。諸賊出入之徑。

花馬與套虜為鄰。沿邊三百里。盡為敵衝。是故虜窺平固。則直犯花馬。抵環慶。則繇花馬之東入靈州。則清水營一帶。是其徑矣。築牆畫守。可禦零賊。如大舉河套。虜騎長驅。陝西用兵。無解甲息肩期矣。又聞先總制秦紘。建議於延寧交界築邊塹一道。東起饒陽。至徐斌水。三百餘里。又西南至靖虜黃河岸。六百五十餘里。通共延袤一千餘里。而地里甚遠。且清沙峴一帶。多浮沙。疏土變遷不常。地里遠。則兵分勢寡。哨守疏

師律

卷之十五

定變

七

闊。變遷不常。則隨築隨塌。忽濬忽塞。以故節年套虜多繇青沙峴深入。安會之禍。為鑒不遠。是舊邊之未足恃也。青沙峴以北。紅寺堡以南。周圍曠阻。殆數百里。水泉四十五處。草木繁茂。虜每入寇。必休息飯馬。安畱旬日。呼為小河套。萬一得志。巢穴可不慮哉。且土地沃饒。引水灌田。昔時阡陌。宛然尚在。今不獲耕牧。坐失大利。雖設有紅寺堡一座。勢在孤懸。汲水甚遠。外高內下。四面受敵。外有梁家泉。虜每據水頭駐守。攻

圍城堡今以地形較之自徐斌水舊邊外起至
鳴沙州止共一百三十九里比之舊邊至靖虜
黃河六百五十里者止當六分之一誠得其要
害守其捷徑扼喉當關非若迂遠之難守也且
山岩溝壑天造地設為力甚易又且堅固可圖
永久非若沙磧之易壞也此邊既成所云水泉
四五十處盡括在內胡人不得南下而牧馬所
云沃饒阡陌盡得耕墾不下萬餘頃招集軍民
耕牧可獲大利是舊守在內六百餘里迂遠之

師律 卷之十五 定變 古

難今守在外恃今守深溝高壘之可久利害較
然矣又聞寧夏瀕河當虜衝水合受敵至夏始
寧故名今虜居套中朝夕窺伺終歲無寧刻矣
甘肅一線之路孤懸河外幾千里西控西域南
隔葱戎北遮胡虜經制頗難紅城當莊浪西寧
之中可便策應而苦水黑山是其外護鎮番為
涼州永昌門戶六壩紅紗又鎮番要害而長草
湖一帶尤為入寇之衝其地雖有險可據但遠
在揚州三百里之外四面受敵尤極孤危且薄

於鹽利華夷賴之恐為必爭之地甘州祁連騰
脂二山在焉乃匈奴要地也漢時失此山嘗歌
曰匹我祁連使我六畜不蕃匹我騰脂使我婦
女無姿 國朝設行都司於甘州而以肅州為
甘州門戶城西六十里築嘉峪關為肅州藩籬
關外有羈縻六鎮即哈密赤斤定安等衛是也
後哈密赤斤陷於土番定安破於海賊而甘出
之門戶單藩籬薄矣許氏云北虜倏去倏來南
番坐守之夷耳惟土魯番自兩犯甘肅之後茶

師律 卷之十五 定變 古

毒漸不可長豈知死命亦嘗在我也何也閉關
絕貢欲茶不得五日渴疾不汗死矣當事者操
其柄而善應之不弛不猛庶幾其有瘳乎
固原開城縣地也成化以前套虜未熾平固安
會之間得以休息所備者靖虜一面耳自弘治
十四年火篩入掠之後遂為虜衝于是始改立
州衛以固靖甘蘭四衛隸之設總制叅遊等官
屹然一巨鎮矣鎮與寧夏為唇齒花馬池一帶
邊人謂之大門若併力堅守花馬池則固原自

可。無虞。而嚮石溝。至靖虜一帶。修築又在所緩。蓋力分則勢弱。寇已入門。主人束手。故總制不駐花馬池。則固原未可息肩也。靖虜一帶。每歲黃河水合。一望千里。皆入平地。若賀蘭山後之虜。踏水馳蹕。則蘭靖安會之間。便為禍階。調兵防守。候在水凍。三時多虞。持禦故不添沿河之堡。不屯常戍之兵。則固原又未可息肩也。小鹽池批驗舊在固原。益來商旅。納貨賄期。以填實此地。而王瓊移置下馬房。其見偏矣。夫固原中

師律

卷之十五

定變

五

制之地也。總督所在。戎務攸關。此特一隅之論耳。唐人渡河置城。以保河南。夫河南之地。沃野千里。其為中國利甚厚。故古人重之。然其始全於趙武靈。而失之楚漢之兵爭。繼收復於漢武。而失之晉魏之雲擾。夫破義渠。開上郡者。秦也。而陰山高關之塞就。則河南之要領無虞。徒豪傑實新秦者。高帝也。而朔方金城之郡置。則匈奴之右臂斯斷。是二君者。其謀淵。其力勤。其功大。

河南之地。值此可謂有遭矣。然楚漢之兵爭。而匈奴遂南。晉魏之胡亂。而赫連竊據。豈非地里近胡。隔遠中夏。守之者難防。伺之者易入。關之者曠時。而淪之者不終朝哉。逮夫隋城大利。唐樹息摩。其於要荒。愈不之講。仁願此舉。壯志勃興。渡河置城。古跡頓復。屯河外之戍。以迎戰。謹沿河之燧。以屯田。無事則河南之耕。足以供三城之需。有事則三城之戍。足以為河南之守。可謂策之上也。論者疑其舍險不據。置城虜中。而

師律

卷之十五

定變

五

不知兵事。有進機不容髮。退處河南。則長河與虜共之。一有警備。屯耕俱廢。已為守之下策矣。況進取耶。然仁願此舉。有三可乘焉。默啜敗亡之餘。植根未深。晚歲昏悖。部眾解體。此其勢可乘也。西攻駝施。悉眾以往。曾不畱守。以虞我師。此其時可乘也。唐自太宗以來。威震四夷。總管出塞。捷奏日聞。瀚海燕然。都護布列。此其力可乘也。合三可乘。而重之以仁願之知兵好謀。馭軍有法。版築興而役不稽期。連逃戮而朝無異。

無三累
可乘此
會襲敵
之所以
計不就
即身首
且殉矣

議故能尋秦漢之遠踪建胸衍之長策三城之就如一日也雖然開元款塞復處河南元和置城遂移天德則在唐人已不能繼其武矣嗚呼豈易言哉

三衛卽兀良哈夷種也在烏龍江南漁陽塞北春秋時山戎地秦遼西北境漢爲奚酋所據東漢征秃匿松漠間後魏復還號庫莫奚服屬契丹爲大寧路戶四萬六千口四十四萬八千

國初割錦義建利諸州隸遼東設都司於惠州師律 卷之十五 定變 七

額管與會三十餘衛所卽北平行都司也洪武十四年封皇子權大寧爲寧王二十二年分兀良哈爲三衛於橫水之北曰朶顏曰餘福曰大寧處降胡以脫魯忽察兒海撒男奚阿失里爲三衛指揮使同知並邊爲我藩籬靖難初首劫大寧兵及招兀良哈諸酋率部落從有功遂以大寧昇三衛寧王移封南昌徙行都司於保定爲大寧都司令三衛歲二貢衛百人東起廣寧屯歷喜峰近宣府爲朶顏自黃泥窪逾瀋陽鐵

朶顏合
爲合組

餘餘今爲哈
順漢大
寧今爲
哈喇哈
先年皆
耶歷氏
種類今
朶顏爲
元裔餘
二衛種
名部落
雜素難
考矣

嶺至開原爲餘福繇錦義渡遼河至白雲山爲大寧皆逐水草無恒居三衛朶顏最強分地最險永樂中最親附宣德中入漁陽塞上率諸軍出喜峰關敗諸虜於寬河誅其大會自是稍馴順正統中又叛侵盜東北諸關寨索鹽米而已以故喜峰密雲間有都指揮或都督鎮守驗夷貢已已餘福大寧結也先爲鄉道朶顏獨據險不從也先至不能入寨不得利大掠餘福大寧人畜去勅都御史鄒來學經略已而設太監叅

師律 卷之十五 定變 六

將又設總兵景泰四年守臣言兀良哈貢使往來不絕爲瓦剌間牒詔自後役至伴二三人入京餘不得輒入關成化四年與北虜毛里孩通侵天城遣都督李鐸禦之十二年通札加思蘭謀寇遼東勅邊臣備之然亦未敢大爲寇盜弘治中守臣楊友張瓊燒荒出塞掩殺邊孽遂起正德中部落旣蕃陽順陰逆屢肆侵盜朶顏都督花當求添貢其子把兒孫深入擄掠動稱結親迤北革蘭台者花當孫也花當長子革列守

尊曆初年長帝御花當之曹孫今明素不的為長昂之孫

此是正看日今時勢恐不能及此

羅早死其弟把兒孫驍勇十年把兒孫入馬蘭谷塞殺叅將陳乾遣都督桂勇討之把兒孫遣扯禿等來言請入貢且獻馬贖殺乾罪我亦幸無事遂奏虜退班師未幾入寇叅將魏祥全軍覆沒時把兒孫驍勇屢謀奪嫡諸酋惡之不相附尋亦死花當種人皆附革蘭台遲之來請嗣番官邊臣以為言下兵部令譯部落後復許貢革蘭台仍入寇漁陽諸小關皆殘破一國家定鼎幽燕宣府是其北輔過野狐嶺便為狄境然

師律

卷之十五

定變

七

瑯谷之要與和之間有哈刺罕之險哈刺罕者即五雲關也關內諸山古稱陰山之脊深壑澗壑宛然天成嗚呼守玻璃以衛開平成五雲以固興和與耕牧以息轉輸勿貪邊功以富守關之卒則東北永以不聳萬全勢重而燕京益壯矣嗚呼審時度勢比德量力將無待耶漢武之通西域也自世祖閉關之後無善策焉我朝置嘉峪限封建爵哈密樹藩籬蓋觀其順逆之勢而通閉之樞在我也自夫邊臣寡策哈密失守土番入據之後甘肅之事日煩矣興復之計議論無已復之不便棄之亦不便何也土番專據之勢已成生聚教訓屹然亦巨部也納貢互市羈縻之術全鎮藉用為休乃欲勒兵遠舉得乎縱使款塞而來歸我城池彼肯輕棄如脫哉賈胡無厭之求不已則執詞以逞陝巴之明孽又著矣故以為復之不便哈密者唐伊州故地屯田舊都非若珠崖之可捐也國家一統之盛珠崖盡入編戶而謂伊州外之為可

師律

卷之十五

定變

七

乎。天下有道。守在四夷。封哈密。封朶顏。一也。所以拒虜之吭而拊其背也。哈密棄矣。遂以嘉峪為寇門。單弱無援。而謂甘肅之孤懸為無虞。黃河為可恃乎。此不可棄之明驗也。故以為棄之不便。然則可遂已乎。曰。外戶不閉。堂奧可窺。唇之亾也。惟齒之寒。不然。徙海寇。歸哈密乎。一策也。不然。徙帖木哥。歸沙州乎。亦一策也。或曰。窮虜可役。徙海寇便也。曰。海寇者。套虜之讐也。遺孽餘喘。而嬰以吐蕃之獷悍。而謂其不北走。騰

師律

卷之十五

定變

三

三

北論極
精詳但
恐近日
情形未
必如是

覺衰弱。況又邀竊市貢。我制其命。而帖木哥之力。亦足與之抗。三也。海寇依附四夷。議婚議援。而彼族有紅帽兒者。相與犄角。則其所念在彼。所避在此。昭然矣。四也。內徙迄今方二十年。其故老猶存。召而諭之。給以糧餉。假之聲援。則其墳墓廬舍。田園舊息。勃然矣。若曰。事體重大。遲回十數年之後。則壯者老。老者死。後來冷落。鄉關之念。機會斷不可圖。五也。故以為徙帖木哥便。帖木哥徙矣。銷內變。植外禦。控土番。捍肅鎮。

師律

卷之十五

定變

三

則沙州形勝。西陲之扼塞在焉。又何以哈密為哉。

按長城之築。起臨洮。至遼東。延袤萬餘里。其為計也。亦勞矣。然此豈獨始皇築也。昭王時已於隴西北地。上郡築長城。以拒胡矣。亦非盡秦築也。趙自代。並陰山下。至高闕為塞。燕自造陽。至襄平。亦皆築長城。是則秦之前。固有築者。豈但秦也。秦之後。若魏。若北齊。若隋。亦皆築焉。蓋天以山川險隘。限夷狄。有所不足。增而補之。亦不

爲過然內政不修而區區於外侮之禦乃至於竭天下之財以興無窮已之功是則不知所務矣雖然長城之築雖曰勞民然深有爲民之意存焉設使漢之繼秦因其已成之勢加以修葺魏之繼漢晉之繼魏世世皆然則天下後世亦將有以賴之限隔華夷使腥羶桀驁之虜不得以爲吾民害矣奈何後之人懲秦人起閭左之失慮蒙恬絕地脉之禍而廢其已成之功豈不惜哉後世守邊者於邊塞之地無山川險阻而能因險隘之關順形勢之便築爲邊牆以抗虜人之馳突亦不可無也但不可速成而廣擾爾若就用其守禦之人而限以三十年之久徐徐而爲之其或佳乎

師律

卷之十五

定變

三

治賊

按周禮遺人凡國野之道十里有廬廬有飲食三十里有宿宿有路室路室有委五十里有候館候館有積所以待賓客師役使命之往來既已掌於地官矣而秋官之野廬氏又職往來按此而肅其守衛焉非但以安行旅之往來實所以示國威之嚴肅也昔周定王使單襄公聘于宋假道于陳以聘楚道弗不可行而知陳之不能守其國矧堂堂天朝顧於畿甸之間國門之外盜賊時時竊發以劫掠行旅斯聲也豈可聞於遐外乎蓋不知周官設野廬氏之意單襄公譏陳人之語也今誠嚴勅捕盜之官都城之外五百里內有盜賊劫掠者其應捕及統督者不獲盜皆革其冠服俾以必獲爲期二月之外除其名然京師地大而人衆俗雜五方難於辨識與其督責於其后孰若豫備於其先請於都城之外分爲數路每路約量遠近立一望樓每樓於常操軍撥馬軍十名步軍十五名五日一番

師律

卷之十五

定變

三

輪守樓上置鼓一、白旗一、烽火一。遇有盜賊樓上軍卽搥鼓舉煙以白旗指其所往之方樓下軍具器械逐之必抵其所至如此不必嚴刑督責而盜自無矣。若夫冬月河水之後於都城外設東西二營委軍官一員督領馬軍各一二百名有大車運載者許其豫投辭告知會集衆車必五車然後偕行每車差馬軍三名護送其軍人芻料之具就俾僦車者給之仍先行合經縣軍衛如自良鄉至涿州涿州至河間河間至德師律

卷之十五

定變

三

州臨清濟寧以至於徐州此數處該班官軍十月以後暫免赴操俾委官督領馬軍以此遞送至交接處遇有回車仍領順護以回如此則道途無壅塞之患商官無畏途之憂遠有州縣得一良令如得勝兵三千人得一良守如得勝兵三萬人得一良部使者如得勝兵三十萬人方其相安無事之時一方數千里之地若藩若郡若縣得二三十輩之賢守長則足以安之矣不幸而民竄起而爲盜爲亂非得數

十萬人馬錢糧未易以平之也。元魏孝文以李崇爲兗州刺史兗土舊多劫盜崇命村置一樓樓皆懸鼓盜發之處亂擊之。勿村始聞者一以擊爲節次二次三俄頃之間聲布百里皆發人守險要繇是盜發無不擒獲其後諸州皆效之。爲之法曰州縣境中有盜羣聚至五十人以上者半年不獲親民官革去冠帶捕賊一年不獲者除名府官及分巡官通減其罪。盜之數十師律

卷之十五

定變

三

獲其三卽與准免。周世宗時竇儼上疏請令盜賊自相糾告以其所告資產之半賞之或親戚爲之首則論其徒侶而赦其所首者如此則盜不能聚矣。又新鄭鄉村團爲義營各立將佐一戶爲盜累其一林一戶被盜累其一將每有盜發則鳴鼓舉火丁壯雲集盜少民多無能脫者。竇儼所言新鄭義營之法可與北魏時李崇村置鼓樓合而爲一誠然則鄉村之盜無所容免

此為前
冊第一
策

及其所謂盜賊自相糾告給賞之法誠行則賊黨互相疑貳不能久聚昔崔安潛出庫錢千五百緡分置三市榜其上曰有能告捕一盜賞錢五百緡盜不能獨為必有侶同侶者告捕釋其罪賞同平人未幾有捕盜而至者盜不服曰汝與我同為盜十七年賊皆平分汝安能捕我我與汝同死耳安潛曰汝既知吾有榜何不捕彼以來則彼應死汝受賞矣汝既為所先復何所辭立命給捕者錢使盜視之然後鬪盜於市并

師律

卷之十五

定變

五

也。富弼言于仁宗曰訪得多有兇險之徒始初讀書即欲應舉及其長立所學不成雖稍能文不近舉業頗讀史傳粗知興亾因此張大胃膽遂生權謀每往往晦名詭姓潛跡遁形乃與其徒密相結扇縱無成謀亦能始禍要在得而靡之

師律 卷一五

使所謀不成乞命臣僚可委者多方採訪如有此等之人作草澤遺逸薦于朝廷隨其所能量加恩命

蘇軾言于神宗曰臣願特於京東西河北河東陝西五路別開仕進之門古者不專以文詞取人故得士為多王者之用人如江河江河所趨百川赴焉蛟龍生之及其去而之他則魚鼈無所還其體而鯢鯢為之制願採唐之舊使五路監司郡守共選士人其人才能力有足過人而

師律

卷之十五

定變

五

不能從事於科舉者薦其材使得出仕比任子而不以流外限其所至朝廷察其尤異者擢用數人則豪傑英偉之士漸出於此塗而姦猾之黨可得而籠取也

軾又代淮南轉運使李琮言于神宗曰臣切嘗為朝廷計以謂窮其黨而去之不如因其材而用之何者其黨不可勝去而其材自有可用自天寶以後河北諸鎮相繼為亂雖憲宗英武亦不能平觀其主帥皆卒伍庸才而能於六七十

七〇七

年間與朝廷相抗者徒以好亂樂禍之人背公死黨之士相與出而輔之也臣願陛下精選青鄆兩帥京東西職司及徐沂兗單濰密淄齊曹濮知州諭以此意使陰求部內豪猾之士或家富而多權謀或通知術數而曉兵或家富而好施如此之類皆召而勸獎使以告捕自效籍其姓名以聞於朝所獲盜賊量輕重酬賞若獲真盜大姦隨卽錄用若只是尋常劫賊卽累其人數酬以一官使此輩歆艷其利以為進身之資

師律

卷之十五

定變

五

但能拔擢數人則仕路自然競勸貢舉之外別設此科則向之遺才皆為我用縱有姦雄嘯聚亦自無徒
宋秦觀之言盜賊曰治平之世內無大臣擅權之患外無諸侯不服之憂其所事乎兵者夷狄盜賊而已夷狄之害士大夫講之詳論之熟矣至於盜賊之變則未嘗有言之者夫豈智之不及哉其意以為不足恤也天下之禍常生於不足恤昔秦既稱帝以為六國已亡海內無復足

慮為秦患者獨胡人耳於是使蒙恬北築長城却匈奴七百餘里而陳勝吳廣之亂乃起於行伍阡陌之間繇此言之盜賊未嘗無也夫平盜賊與攘夷狄之術異何則夷狄之兵甲馬如雲矢石如雨牛羊橐駝轉輸不絕其人便習而整其器犀利而精故方其犯邊也利速戰以折其氣盜賊則不然險阻是憑鈔奪是資亡命是聚勝則烏合非有法制相縻敗則獸逐非有恩信相結然揭竿持挺郡縣之卒或不能制者人人

師律

卷之十五

定變

五

有必死之心而已故方其羣起也速戰以折其氣勿迫以攜其心蓋非速戰以折其氣則緩而勢縱非勿迫以攜其心則急而變生今夫虎之為物嘯則風生怒則百獸震恐其氣暴悍可殺而不可辱故捕虎之術必先設機穽旁置網罟撞以利戟射以強弓鳴金鼓而乘之不旋踵而無虎矣至蛇與鼠則不然雖其毒足以害人而非有風生之勇其貪足以蠹物而非有震恐百獸之威然不可以驟而取者以其急則入於窟

忠莫大
于招降
禍莫深
于窮治
二語得
罪盜之
淵矣

穴而已故捕蛇鼠之術必環其窟穴而伺之薰以艾注以水彼將無所得食而出焉則尺捶可
以制其命夷狄者虎也盜賊者蛇鼠也虎不可
以艾薰而水注蛇鼠不可以弓射而戟撞故曰
平盜賊與攘夷狄之術異也雖然盜賊者平之
非難絕之為難平而不絕其弊有二不可不知
也蓋招降與窮治是已夫患莫大於招降莫深
於窮治凡盜賊之起必有梟桀而難制者追討
之官素無奇略不知計之所出則往往招其渠
帥而降之彼姦惡之民見其負罪者未必死也
則曰與其俛首下氣以甘饑寒之辱孰若剽攘
攻劫而不失爵位之榮繇是言之是乃誘民以
為亂也故曰患莫大於招降凡盜賊之首既已
負其辜矣而刀筆之吏不能長慮却顧簡節而
疎目則往往窮支黨而治之迫脅之民見被污
者必不免也則將曰與其嬰銅金木束手而就
斃孰若逃匿山海脫身而求生繇是言之是驅
民以為亂也故曰禍莫深於窮治

師律

卷之十五

定變

五

治賊條約

一裕民乃可止盜合無該部查曾經盜賊殘害
地方以前起存錢糧物料實在小民名下拖欠
者量為減免以寬民力被賊殺傷人口燒毀房
屋之家量為賑濟存恤毋令失所比直隸附近
州縣有皇莊及功臣土去處管莊人員生事
害人多收租米及爭奪軍民田地往復奏勘丈
量裏河一帶進貢進解馬快船隻夾帶私貨與
販私鹽多索人夫折乾銀兩及鎮守分守守備
管倉等項官員奏帶叅隨頭目家人伴當挾勢
詐財騷擾地方諸如此類不可枚舉皆足以召
軍民之怨為盜賊之驅宜申明禁約責令撫按
等官嚴加訪察但有犯者依法按問指實具奏
不許姑息撫按三司官仍約東州縣衛所官吏
禁戢貪殘一錢不許擅科一夫不許妄役一應
軍民疾苦不便事情應查革者即便查革事體
重大者作急具奏定奪務使人沾實惠如此則
民有聊生之樂各思安其田里盜賊不能驅之

師律

卷之十五

定變

五

從矣

一精兵良將固堪付託但地方廣闊盜賊滋蔓東突西馳此出彼沒以我一枝之兵當彼各路之賊坐制一方則顧理不周隨處追截則人馬易散彼逸我勞難保全勝似宜添差官軍分路夾攻互相應援然客兵有限先須督責彼處分守守備軍衛有司官員嚴謹封疆鎮守要害整擗官兵相機策應又須多差垂覺人役遠為哨探一應有賊分投馳報各處會兵追勦但文移

師律

卷之十五

定變

重

未審有無聖礙萬一各圖利便不肯同心協力不無悞事似宜各會同調度主客官軍入馬節制于鎮巡如此聲勢揚而威武振盜賊聞風自然知懼

一近日議行捕盜賞罰事宜斟酌新舊條格亦既詳盡合中但所擬賞格似專為官軍及應捕之人不會該載夫官軍藉名而食其數也有限其出也有時其會也有地所謂機兵民快又多閭閻之廝養村野之編氓官司苟取充數又未

嘗素教而預練之以之禦敵宜其潰敗不支也今合無令各該巡撫轉行各府州縣招諭境內軍民舍餘寄住人等但有膂力過人膽氣出眾騎射之外習學拳棒鎗刀搥筆鞭簡但有一藝在身一長可取及雖無技能而垂覺伶俐善窺探事情能出入賊羣不怕生死者俱各報名在官審實仍令親屬里老鄰佑保管無妻子者量為安插養贍免其本身差徭擇其尤者立為總甲不拘名數編成小隊伍官給器械令其尋獲

師律

卷之十五

定變

重

進賊殺寇其有頗通書史粗知術數縱橫詭秘機略變幻之人即便致之幕下待以殊禮使之察向背觀事變隨宜委用勿令遺逸在野若仕宦子弟及經過客商等情願自備鞍馬出力擊賊報効者皆須聽明立賞格不拘何項入役但能擒獲斬獲真正賊盜名顆者隨即賞銀三十兩二名以上遞加有能將有名賊首擒斬者賞銀五十兩若數人併力擒斬亦于賞銀數內別有首從分給其為首運謀及獲功數多者照

例論功或陞授世襲軍職填註管軍事或給與散官冠帶榮身若舉人監生省祭官生員吏典等項能督率家人子弟親戚人等擒斬賊犯不願從軍功例陞職舉人監生省祭官起送吏部就行選用生員准令入監吏典免其辦事當該就與冠帶省祭手下之人仍照例陞賞俱至賊情寧息之日停止先年曾犯竊盜搗摸喇唬賭博等項人等願報効者亦各不究既往一體收錄有功照例給賞如此既以成我討賊之功又

師律

卷之十五

定變

七

以塞彼從賊之志而賊知我收納一方之人心勢自孤其氣自沮弄兵頃刻誠不足慮矣仍先告諭此係暫時招集應用賊情寧息之日隨即遣散務農生理更不拘畱以爲常役庶幾人心樂從

一盜賊本皆良民近年多因官吏貪殘科差繁急加之年歲薄收俯仰無賴激而爲盜但知苟得衣食不覺陷于死地又有一等年少性悍之徒被人誘引一入賊羣難再脫離後雖有身家

血屬之顧無可奈何其父母妻子伯叔兄弟非不憐惜招之則不可回首之有所不忍坐視其死因而破及其家良可矜惻余以爲渠魁在所必殺餘黨可聽自新蓋渠魁不殺則長奸民喜亂之謀餘黨不寬則堅小人從賊之志昔竇儼在周世宗時上疏請令盜賊自相糾告以其所告資產之半賞之或親戚爲之首則論徒侶而赦其所首者如此賊不能聚矣此言頗切事理合無行令各該巡撫各轉行司府州縣多出給

師律

卷之十五

定變

七

俗說告示隨處張貼諭以禍福利害際有名賊首不赦外其隨從之節次二次三俄頃之間聲布百里皆發人守險要絲是盜發無不擒獲周竇儼上疏言鄉村團爲義營各立將佐一戶爲盜累其一村一戶被盜累其一將每有盜發則鳴鼓舉火丁壯雲集盜少民多無能脫者絲是鄰縣充斥而一境獨清今宜依倣此法令各巡撫轉行各府州縣掌印官將所屬鄉村鎮市各選委家道得過頗有行止幹力衆所信服者不

拘里老義官或致仕官監生省祭等項一二人立爲領袖提督地方總小甲火夫人等晝夜巡邏省諭排門住居人戶各有置辦弓矢刀鎗鞭撻棍棒之類令少壯子弟雇工人役操演習學每村市口路各設立木柵夜閉晝開高埠去處各搭蓋看家樓一座上懸鑼鼓撥人看守但望有賊遠遠而來即便發鼓鳴鑼將木柵鎖閉本鎮本村少壯人下各執器械與總小甲火夫人等併力防禦一面差善走之人馳報官司督發

師律

卷之十五

定變

軍

官兵機快前來接應若有擒獲殺獲賊犯照常人例每名額賞銀三十兩如村市人家不多者每附近三四處圍爲一處總委一人管理一處有警各處互相救援庶幾古人守望相助之義規矩既定省諭旣明若臨時畏避不肯出力者輕則聽委管之人量情責治重則送官司痛責枷號其管領之人部下獲功至三名額以上者照軍功陞一級每三名額遞加陞授各與世襲係監生省祭官不願陞者起送吏部卽時選用

係致仕官陞其子孫彼旣思其血屬護其家業得官司號召之又慕陞賞懼重法不敢不盡死力如此雖未必能止遏大盜而所在皆兵聲勢聯絡亦足以鼓吾民之氣警賊黨之心

一重賞之下必有勇夫兵部奏行賞功新例足以款動人心但各該府州縣爲因賊瑾刷刮帑藏空虛見在收貯除解京供邊之外以備官軍折支俸糧等項尚且不敷此外別難措置若不急爲之處誠恐賞格雖具未免失信于人余以

師律

卷之十五

定變

軍

爲舉大事者不惜小費况今所在騷動利害已迫豈可復循常格且盜賊皆一時烏合所以能奔走其徒者正以得利則歸之衆人耳况人情見利則趨以速爲貴與賊對敵捨拚身命若待事畢論功陞賞彼見進死速在目前而陞賞遲以歲月况又未必可得誰肯輕棄身命今且酌量近賊地方一切不急官解暫行停止以其銀兩解至用兵官項下專備賞功支用但係獲功官軍應捕人役及雖非應捕而能擒斬賊盜照

依定擬則例，卽時賞給，庶幾得効速而人心悅志士勇夫聞風興起，賊知我以重賞勵人心，亦必生懼。

一訪得各處軍衛有司等官，遇有賊盜，不肯率官軍民快，擒捕追截，其爲計不過閉門守城而已，鄉村任其劫掠，全不爲意，賊以此肆無忌憚，遂至城池亦不能保，棄城在逃者，比比有之，推原其故，蓋因腹裏地方失機，律例不能該載，人心不知警策，且各處多有分守守備將官，管轄

師律

卷之十五

定變

五

又皆有分守分巡，一旦失陷城池，劫掠鄉村，無干涉焉，用彼相及照遇賊交鋒，難保全無折傷，各官畏懼損軍罪重，往往以此借口，返遂其怯懦偷安之計，今後凡有城池去處，遇賊不能約束官軍民快等項，固守或棄城在逃，致賊劫庫劫獄劫財殺人，及被賊在于該管地方鄉村鎮市，搶殺人民，劫掠財物，燒毀房屋，不能督兵救援，其該管分守官，各從重坐，以何罪作何處斷，發明著爲例，其督以官軍與賊交鋒，致有損

折通計過功多寡，但有擒獲斬獲功次，與折傷相當，或損折雖多，但能擒斬真正賊盜數名，以上者，各以功論，或將功折罪，若遇賊能奮勇追截，衆寡不敵，致有折傷，雖無功次，亦須酌量情罪，令其殺賊自贖，有功仍以功論，無功照依律情輕重，上請定奪，大抵承平日久，民不知兵要，在嚴與縮之訓，厲敢戰之氣，使之寧進無退，死中求生，則可以化弱爲強。

師律

卷之十五

定變

四

前力戰及與交通，悉透消息，指引道路，甚則佯爲敗北，將戰馬盔甲器械，故意資敵者，有之皆因軍法不嚴所致，合無今後臨敵對陣，畏怯不行前進，或臨陣先退，棄軍在逃，及通賊賣陣，悉透消息者，審究的實，卽于所在地方斬之以殉，情少輕者，打一，枷號示衆，其與賊對敵陣亡者，給銀三十兩，優卹其家，係軍官，仍陞其兒男一級，如此賞罰嚴明，則人知所趨避。

一各處應捕人員，捉獲賊盜，多被該管官司奪

取以爲己功或作人情送與勢要失則害及其身成則功歸于人此智士之所以灰心而勇夫之所以解體也宜令禁約除已往不究外後有犯者照依邊方買功賣功事例問罪發遣充軍庶幾有功必賞人心自然激勸

一各處地方城池坍塌武備廢弛軍不識戰鬪官不識教習以爲常事故一日遇賊茫然無備束手受害其未經殘害之處亦復如是恐尚未知警策宜急行各該巡撫嚴督盜賊未至地方及時修理城垣挑濬溝壑整備器械嚴行哨探積糧以待用練卒以蓄威以無事視有事庶幾倉卒不致失措

師律

卷之十五

定變

聖

弭盜

比年以來盜賊連發攻亭劫掠多所傷殺夫穿窬不禁則致疆盜疆盜不斷則爲攻盜成羣必生大姦故亾逃之科憲令所急至於通行飲食罪致大辟而頃者以來莫以爲憂州郡督錄怠慢長吏防禦不肅皆欲採獲虛名俱以盜賊爲諱雖有發覺不務清澄至有逞威濫怒無辜僇仆或有跼踖比伍轉相賦歛或隨吏追赴周章道路是以盜發之家不敢申告鄰舍比里共相

師律

卷之十五

定變

聖

壓進或出私財以償所亾其大章著不可掩者乃肯發露陵遲之漸遂且成俗寇攘誅咎皆緣於此蓋失之未流求之本源宜糺增舊科以防來事自今強盜爲上官若它郡縣所糾覺一發部吏皆正法尉貶秩一等令長三月奉贖罪再發尉免官令長貶秩一等三發以上令長免官便可撰立科條處爲詔文切勅刺史嚴加糾罰冀以猛濟寬驚懼姦慝人許依律赴官自首與免本罪花費過財物亦各不追責令的親家屬

鄰佑里老領保生理極貧無田產妻室者樹勸安插毋令失所其父母伯叔兄弟妻子連人尋捉赴官首告者與自首同有能捕獲同伴賊人一名送官者賞銀三兩若將賊首主謀之人擒送者賞銀五兩自結徒侶將賊首及同伴擒獲者當先運謀者照前給賞餘人酌量賞之所獲賊盜資財除官物及見在有主識認外餘并分給賞賊犯若有攀指訐訴分贓寄贓等項并不聽信既彼脫死之刑適可生之路而又坐得非

師律

卷之十五

定變

望

望之利夫人之情豈不知所趨避哉疑賊之心散賊之黨計無出此

一各處地方鄉村鎮市民居稠密圍而聚之號而召之亦足支賊但官司不會鼓舞約束心力不齊雖有智士勇夫不敢當先倡首恐得禍速而受害慘耳昔兩漢故事膠東盜賊起宣帝即用張敞為膠東相渤海左右郡盜賊起丞相御史即舉龔遂為太守潁川盜賊起光武即以寇恂為太守南山羣盜起大將軍王鳳即薦王尊

行京兆尹事獨去繁文假以便宜而後激勸吏民鎮安風俗莫不即著成效也平時國家列官較任即一路有安撫總管鈐轄兵馬一郡有知州丞尉提舉巡簡一縣有令尉此皆盜賊之司也今一旦不逞之人數十相聚遂至殺官殺吏在位不能禁止者何也蓋昔之責人以實效而今之官司徒取空文也今盜一發符牒四至則曰吾有文書下一路矣帥府則曰吾有文書一郡矣按具則曰吾無責也郡則曰吾有文書一

師律

卷之十五

定變

望

巡邏令尉矣關白則曰吾無責也令尉則曰吾有文書下坊里保伍矣期會則曰吾無責也守朝廷空文使因循異恆之吏傳郵而與起公疾惡之人計較其終何以成實效乎

師律卷之十六目錄

明弊第十六

小序

原弊

浮論

扇惑

欺玩

積蠹

擺邊

師律

卷之十六

目錄

一

不信

通官

邊令

授官

速遷

武科

虛伍

營操

攻戰

招被虜

尅減

買閒

逃止

怯懦

官軍戶

防陵

鹽徒

目錄終

師律

卷之十六

目錄

二

師律卷之十六

吳橋范景文質公輯

明弊有序

一代制作必講求古今得失斟酌時宜而因革之其立法初未嘗不善也沿至日久奸生短智之士不察其積弊之本因以咎創法之踈豈理也哉夫本藏蠹則蠹菓宅重則枯其勢然也今不去虫蝎而怪菓木之非良種可乎

師律

卷之十六

明弊

一

高皇帝祖訓有曰自古建立法制皆在始受命之君當時法已定人已守是以恩威加于宇內民用平康蓋創業之初備嘗艱苦閱人既多歷事亦熟比之生長深宮之主未諳世故及僻處山林之士自矜已長者甚相遠矣其所為勞心焦思慮患防微以求至當然後著定律令立為家法而俗儒多是古非今姦頑刁詐之徒專欲舞文弄法亂我陳紀壞我章程致

祖宗建制微意一旦若日之在雲羣陰趨味小

醜競橫要亦奉行者不忠之過耳故宋明其

利先明其弊澄彼泥滓復我水性使

祖宗深計遠略炳焉若大明之麗天而纖翳莫

敢蔽也

師律

卷之十六

明弊

二

原弊

括悉將
隨源委

詔書歲數飭邊吏簡廉黜貪稽功核罪賞當罰
公卽武夫悍將莫不凜凜奉法惟謹是宜革心
易慮洗貪黷而還之廉潔矣顧習尚惟深則濯
祓爲難參逐旣失則更轍未易上之求在此而
下之求在彼督責愈峻而名實愈淆議論愈繁
而勸懲愈悖斯何以說也夫體貌之嚴本以制
驕悍也今自大將以下偃伏趨走不啻若嬰兒
然旣足以耗折雄氣而又筐篚溢于充庭餽牢

師律

卷之十六

明弊

三

豐于首路拂息頻笑皆係榮枯如是則何以責
廉文法之峻本以申約束也今幕府對簿功罪
掩于苞苴之盈虛殿最視其問遺之疎密甚或
刀筆下吏得謀奪裁抑之而士不得不爭趨於
其所重如是則何以責廉古者闔外有專職子
奪不從中御也今飭羔鴈於昏夜借羽翰於簡
書少屬吹噓謬張功伐甚且立躋榮要而寒峻
羈旅無不抑首受剉如是則何以責廉古者將
在軍束矢脩摯而已今載踵私門資罄密地締

交自內乃借援於外立名自西實薦賄於東甚
則輿隸所養得以紹介而順使之矣如是則何
以責廉古未聞有入貲可爲將者今而賈人子
往往少斥奇贏躡起行伍而污官棄吏昔蒙詬
于籃篋者更得耀寵於竿旄又其下者星卜優
伶之賤亦建牙一面鼓唇舌而制介士之歿生
焉如是則何以責廉倭僂庸流本無籍於軍府
今自詞人墨客下迨遊閒技藝莫不倚邊境爲
外府規薦引爲胥篋士非玉璧談者爲價雖羣

師律

卷之十六

明弊

四

誹滿腹而莫適爲禦如是則何以責廉夫是數
者上窮於求有涸轍之憐不得不假之以濡沫
之澤下窮於應有漏卮之勢不得不乘之以侵
牟之姦故列較之勾索於偏裨偏裨非不知也
偏裨之需求于列較大吏非不知也勢有所激
極則上下啓相蔽之端情有所牽掣則臂指有
相依之痛奈之何不委鋒鏑之餘而爲漁獵之
資也哉

浮論之弊

天下之事慮之貴詳行之貴力謀在於衆斷在於獨漢臣申公云為治不在多言顧力行何如耳竊見頃年以來朝廷之間議論太多或一事而甲可乙否或一人而朝繇暮距或前後不覺背馳或毀譽自為矛盾是非淆于唇吻用舍決於愛憎政多紛更事無統紀又每見督撫等官初到地方卽例有條陳一疏或謾言數事或更置數官文藻競工覽者每為所眩不曰此人

師律

卷之十六

明弊

五

有才卽曰此人任事其實蒞任之始地方利病豈盡周知屬官賢否豈能洞察不過採聽于衆口耳比其久也或并其自言者而忘之矣凡事無全利亦無全害人有所長亦有所短要在權利害之多寡酌長短之所宜委任責成庶克有濟今始則計慮未詳既以人言而行終則執守靡定又以人言而止加之愛惡交攻意見橫出讒言微中飛語流傳尋之莫究其端聽者不勝其眩是以人懷疑貳動見譸張虛曠歲時成功

難暗且端無用之虛詞求辨行之實效欲為一
事擬奪之於初務求停晝及計慮已審卽斷而
行之其言宜宗二計並察雖百萬阻之而終不
為之舉或月一人須慎之于始務求相應既得
其人則信而任之如魏文侯之任樂羊雖謗書
盈篋而終不為之動部院等衙門各宜仰體
朝廷旨意實之意一切章奏務從簡切是非
可否須明白直陳毋得彼此推諉徒託虛言其
大小臣工亦各宜秉公持正以誠心直道相與
師律 卷之十六 明弊 六
以勉脩職業為務反薄歸厚尚質省文庶治理
可興而風俗可變也

扇惑之弊

軍機重
扇惑而
詳言根
本
除師

切惟禁門不許擅入者，所以防大奸也。左道邪術之有禁者，所以懼亂政也。故我太祖高皇帝於大明律及皇明祖訓，皆惓惓以致意焉。其慮深且遠矣。洪武永樂宣德正統年間，邪異之人，不敢輕至京師。近年以來，或扶鸞禱聖，或書符呪水，或燒煉丹藥，或假稱耳報，一切邪術人等，往往來京潛住，始則出入大臣之家，終則進入皇城之內，妄言禍福，扇惑人心。若

師律

卷之十六

明弊

七

不嚴立重禁，何以警戒將來。如勅各該衙門，行令巡城御史，及五城兵馬司，并錦衣衛巡捕官，較嚴督地方人等，各于所管地方，逐一挨訪，除軍匠旗較監生吏典承差知印天文生陰陽生醫士，上納糧艸之人外，若係邪術之人，不分有無文引，無故來京潛住，妄言禍福者，俱要趕逐出京。若有一月不出，仍前在京潛住者，捉送法司，問擬明白，軍發極邊衛分充軍，民發口外為民，仍勅守皇城四門內外官員，務要用心

關防搜檢，但有前項之徒，及不係內府工作之役，擅入皇城者，就便捉獲，具奏送問。如有故違事發一體治罪。如此，則邪術有禁，而人心不至于扇惑矣。

師律

卷之十六

明弊

八

欺玩之弊

先朝軍機法重邊官不敢欺蔽否則禍出不測今乃造為活套規避任情巡撫將臣同然一律本屬陣亡而云回營身故本是敗失而云走死官馬襲殺老小而云入寇斬獲戎馬在門而云追襲出境殺掠至萬而不以聞連城陷沒而報無事死者含冤而不蒙恩生者憤懣而無控訴若不痛懲此弊賞罰何以得明賞罰不明則邊事未可知也必申嚴敗軍之法更為欺玩之

師律

卷之十六

明弊

九

例使將臣畏而懼敗敗而不敢隱則警聳之下人自求全邊事或可興矣夫是之謂懲欺玩嗚呼百步之矢激于寸括千鈞之運轉在輪今之論者孰不知巡撫將臣為急哉顧言之不得行行之不得至苟簡因循遂至於此若非聖天子銳意講求大臣極力贊相必賞必罰一洗積習之弊則雖言官諤諤朝議諄諄而因循之根終不可拔苟簡之為又復延蔓矣語云根本在朝廷此知要之言也

積蠹之弊

巧猾之弊何處無之其在邊方則為尤甚蓋疆場之外防禦為急而刷滌弗遑姑息為多而法網易弛且恐招怨生謗故皆熟視而莫之問耳即如邊士之擅殺降夷也豈不沮歸附之心軍之私易虜貨也每至啓窺覷之釁尅除糧餉可憐寒餒之脫巾攘奪首功不免英雄之喪氣盜賣以及虛出則廩庾為虛役占而又買閑則名籍徒具軍地有清查之名矣豪強占據而莫

師律

卷之十六

明弊

十

敢誰何屯糧有徵收之數矣官吏侵漁而無從對照其他百孔千穴蓋更僕未易數也合無許新任總督鎮巡等官盡將官府及地方中累年宿弊次第剗革無分官民豪右但一有沮撓聽指名奏聞以憑究治

總督鎮巡等官

擺邊之弊

夫練土著莫若先練邊軍當事者輒稱無兵可練非無兵也兵不聚也乃不得其所以分合之勢也何者兵有聚而為正亦有分而為奇茲其分也未嘗不可聚其聚也未嘗不可分若卒雜而不集兵合而不齊名曰自弱犯兵家大忌矣國家備邊東起遼陽西至甘肅十鎮官兵不減百萬今雖虛耗尚有六十餘萬若聚此六十萬眾訓練三年直犁虜庭搗其巢虜寧能我禦哉

師律

卷之十六

明弊

士

緣此六十餘萬者散在九邊以一鎮言止五六萬有奇則此六十萬眾之大勢十分之矣又一鎮之中總督標下一枝若干名總兵副總兵參遊各分一枝若干名又巡撫兵備各分一枝若干名近據總督都御史劉燾開稱該鎮在邊食糧軍六萬關營城寨三百餘處總副參遊提調官不下百員一應防守坐墩哨報俱此六萬之眾則此六萬眾之大勢又零分之矣勢分而不聚則雖以六十萬眾全付一鎮暴師費財無所

九邊地
遙分者
其勢合
者在各
鎮自為
合耳

今皆撫
鎮道以
及備調
俱各宜
由守其
善處

用之何也素所不較之人分數不明先後不相

及眾寡不相恃貴賤不相收雖有兵與無兵同故海防之敝莫敝於擺海邊防之壞莫壞於擺邊今擺邊密矣賊每繇邊入不亦崇虛文而招實禍乎且各官既各分兵而該鎮之兵其強壯者必先盡總督次巡撫次兵備次總兵次參遊是督撫哨下兵必精壯者不過擁以自守而參遊衝鋒殺賊之兵又皆三選之餘斯非以我下騎當敵上騎乎每一鎮宜合一鎮所轄之兵聚

師律

卷之十六

明弊

士

為一處擇一總兵官久而任之聚而教之教以車戰步戰騎戰三法為督撫者不許擁兵一枝臨時量留百各自衛其見在標下兵盡發營中操演其哨守探報則就營中輪番差遣務使上有必勝之將下有無敵之兵教之三年或五年於是連此十鎮之兵聲為擣巢之計待賊之來以戰為主令其大挫深懲不敢側目南視斯策之上也兵力既聚訓練既成士卒不用命主將不成功則總兵不善操練之過宜伏其辜如是

高陽昔
年督師
關西師
用此法

而邊防不飭者未之有也。

師律

卷之十六

明弊

十三

軍法不信之弊

古云軍容不入于國者蓋以臣于君側太屬威嚴則勢屬不可此蓋以國中而言若今教場卽間以外將軍治之將在軍君命有所不受之地非國中也恨將帥者皆姑息成風寧上負吾君而不敢下繩軍士使皇上今日不爲是舉雖日戮一將而求其法之行也亦不可得何者蓋輦轂之下人心易搖人言易惑萬使威行而搖惑一動而羣起非之不曰浮躁則曰激變當

師律

卷之十六

明弊

十四

是時竟無能爲當事之臣一引任其責無怪乎舊套活法牢不可破而軍中法紀盡以陵夷今皇上旣不惜先勞而自任其事矣莫若再爲新其號令兵部當會同總協等官詳爲條例如後有玩愒驕慢者其事當盡其法當抵其法亦上請欽定爲例明使悉知當大閱一臨則將帥固當待罪而聽禍謫于君軍士平日亦當畏法而聽禍謫于將轉怠玩而爲嚴威此軍法之不可不急爲一定也

通言之序

夫和而難以羈專切防召侮於虜近限馬數定賞額不許苛侮愛之微意但虜之來市或尚有建侮之端者在疲馬強市也索貨減價也踰期始集也負役之應市或亦有名侮之端者在貨物粗惡也聽彼增添也低假申換也夫來市之肆侮須振威明信以飭之應市之名侮須嚴法重禁以弭之顧所以絕侮慢之原者實專在通官之嚴與不嚴蓋道虜人之貪慾以肆其狡

師律

卷之十六

明弊

五

中國之情實以啓其爭者皆通事諸人爲之也始以要挾峻既以酬謝索巧幻萬狀靡所不至合無 勅行督撫於通事諸役務精選各員中忠信膽略機智善言者充補盡革去平日之巧幻壞事容遊鑽用者每遇使虜及通市時務先期教習授以方略指以成算仍切切訓以隨機應變不負任使或和貢既畢或一歲將終將通官各役嚴加考覈如前所謂忠信可托者上也而欺隱爲下膽氣足任者上也而退縮爲下智

忠信難通
難通
難通
難通

能察虜情形者上也暗昧未得肯察者爲下言能折服犬羊者上也支吾啓虜玩視者爲下上等者重則增銜輕則給賞下等者重則刑責輕則革退屢次 三年督按題薦重加錄用庶令員役不誤邊計而貢市可永矣

師律

卷之十六

明弊

六

邊令二序

人心惟積固於金湯今邊民外則戕賊於強寇
內則戕賊於功級望望焉同所控告彼固恨強
虜之侵凌而亦未必不憤上官之未有以庇之
也且沿邊之民往往淪入于虜本之征徭繁重
而貪官虐吏又從而驅之於是漸謀向虜以為
休息之期及今不奮圖之恐瓦解勢成其所勾
引輪向不止沿邊一帶已也然早圖之者責在
守令乃今沿邊知州知縣率多耄荒之人彼見

師律

卷之十末

明弊

七

地方疲病玩愒日月圖為歸老百姓將何所瞻
依也今直邊方各府州縣俱以進士往任之令
撫其瘡痍問其疾苦恤其孤寡振其空乏以安
其生理其被虜死亡者非其父母子弟則其宗
族親戚也則喻以復仇之義發其怒敵之機每
及秋防先時收斂有村堡者收入村堡無村堡
者收入縣城宣以國恩撫以惠政簡其強壯
懸以厚賞示以方略日夜淬礪謀報其父兄之
仇以洩朝廷之憤彼以青年茂才往即其地

又知其責之不容他諉必將深思熟慮求舉于
其職即不能破虜亦可以守城夫禦虜莫先安
民此守令不可不慎選也昔宋祁守定州范仲
淹守綏州蓋務在得人期以收拾民心意正在
此如果撫恤既勤保障有效撫按狀其異績特
為薦揚即待以不次之擢如此則既安地方亦
所以歷練真才也

師律

卷之十六

明弊

六

授官之弊

重邊才
儲邊才
至計

鼓舞大
權

語曰才難而濟變之才尤難必養之而後才可長重之而後才可出也今宜簡天下賢才聚於兵部添設侍郎二員必其素負經世之略而又

有勵世之節者以居之凡居兵部堂上皆稱懋選也令其每歲帶司官二員巡歷邊塞如各鎮

總督有缺即以侍郎往代其任如吏部有缺即以總督入代其任吏兵兩部互相出入以示隆

重均節之意而他部不與焉至於兵部主事宜

師律

每司添設四五員其員缺不輒陞授照依科道

事例必遇缺五六員以上特為題知或於五

部司官內取其才思精敏器宇恢弘者調用或

行取天下推官知州知縣考選陞授凡居兵部

司官皆稱懋選也每歲各司各差一員從侍郎

行邊如吏部司官有缺必于兵部曾歷邊者調

用或仍以吏部調兵部亦互相出入而他部不

與焉其陞遷與吏部等如職方郎中曾經考滿

與防秋後果効有勤勞即陞四品少卿何者吏

部易而兵部難吏部利害輕而兵部利害重也如此則養之日久待之既隆於邊關要害邊情虛實得以熟諳入兵部則居懋選之科出兵部又有大任之責有抱負者將樂為朝廷用此儲養真才之策也

師律

卷之十六

明弊

三

邊政之
最此者
最先

連遷之弊

夫从任乃求治良法其在邊防尤為先務何者
邊防之壞久矣乃各邊都御史見其事之難任
往往日冀遷轉得以去其地為幸又或日招彈
劾得以去其地為幸既汲汲思去必不肯以地
方為己責而總兵等官亦各效尤苟免陰納款
賂令虜弗歸已地嫁禍鄰封以僥倖目前之無
事在商維則賣官者在宣大則賣陝西虜亦視
其厚薄以為向背故敢深入長驅而不忌我之

師律

卷之十六

明弊

三

委其後者有以也果慮周封疆凡所推用宜極
一時之選誠恐陞遷或驟流履日淺即有忠誠
體國之心然于虜情虛實與地方利害不暇熟
諳故凡文武之臣俱依以三年一考未及兩考
即賢弗陞即有失事弗罰待其三年考滿然後
陞級其立有邊功則待以不次凡陞官加級俱
就本地遷轉弗得轉以別地以遂其求去之計
如督撫總兵歷任三年六年能者當效其官不
能嘗死其職又復一卒不練一策莫施致寇之

來貽憂 君父此苟玩欺侮之臣宜正其罰如
督撫歷邊九年忠獻宜著即以入補冢宰之缺
或特命人關以示優報之意此勸能核實之
策也

師律

卷之十六

明弊

三

武科之弊

夫將材所須本以戰陣况於邊方殺賊之外豈有別事近年倡為儒將之說以致武職不務本業競為浮誇掇拾活套陳言撫臺以是為薦揚本兵因之而任用墮國家神武之威銷英雄慷慨之氣為害非淺急須洗此頹風還其本業作之新之如式怒蛙寧粗直猛暴之失勿從容文雅之是庶得跡弛之士充廣鷹揚之任矣且武舉所以選將材也今退學生員緣此以影避

師律

卷之十六

明弊

三

虛伍之弊

夫軍伍不實尺籍徒存無與為選又孰與為練哉議者有謂實軍伍以召募者竊謂應募遊食之徒多別營亡命之卒易名冒餉旋補旋逃散則作姦聚則肆毒此必不可用者有謂實營伍以上著者乃名為土著實係亡命即今漢莊灤陽之遺害可鑒也此等有缺痛禁私補嚴責各官州縣精察民莊之鄉夫市里之任依補之顧鄉夫任俠多不顧募要須款以糧賞約以歸農

師律

卷之十六

明弊

三

近口渝關內外多設新營應募者胡甲莊二謂之申營

差後白丁快餘假名而希求進用豈有韓彭之良在此關葺之內就此僥倖掛名便無可用之地邊方贊畫騷擾居多掛印登壇從來未見不若罷去間人止許武官應選仍分邊方腹裏如會試之南北卷更多其名數以廣賢科勿偏重浮詞以遺驍果夫然則既是見官即可推委亦自知重不可苟同將邊方腹裏均有所賴得人為盛矣

給以不役占不勾補之執照將必有樂應者有謂實營伍以新軍者夫勾補解發二軍初到最宜安插先須痛懲該管之見面書識之常例同伍之入幫優以分營樂土給以月糧妻糧授以開田世業一年之後方可選其壯者編操次者工作弱者就近擺堡處之得所方可免逃亡之患耳迺若武官以軍逃為市最宜重逃軍之罰重冒糧隱糧之禁重科索役占之罪總惟督倡者重加之意而虛伍之錮疾其有瘳乎若夫南

巡視官將營軍選其驍壯籍其年貌付各取選將官每人一二千上下每一次以一二萬數折為數枝聽其統到不拘邊腹去京三五百里內同彼兵備將官嚴加操練待有成功仍令更番回伍且因日限事因事立法務使一可當百隱屹千城以尤復 祖宗廳兵譚馬之遺意此教演之不可不急求精實者也

言弊七乘富以未精

師律

卷之十六

明弊

三

攻戰之弊

夫所謂戰者非浪焉而迫之使角也兵日以戰而挫日以繼此所謂沒世而不復振者敗軍之氣也夫易進易退不量敵而前一中敵而靡爛者東南之兵也難進易退敵寡而前敵多而縮匿者西北之兵也請先言西北之弊今夫所謂將者非必人見才而用之也所謂統袴乳臭債帥者日參焉率然而授之三千之卒不習而責之戰此以將敗也三千之卒不必盡精武庫之

師律

卷之十六

明弊

三

今日堅甲精器一索即發而亦敗者將與卒不耳得其人

五收括

朽甲雕戈昇焉使之養半菽而禦虜虜馬驅若風搏若電我之馬若仆若偃若蝟若蝟匈奴之長技十不得一矣此以卒敗也三千人為方陣四面守敵虜為大軍以擬我而雜出其騎為四面而更迭攻之虜分而我分之則內亂虜合而我合之則不支彼此不相援也援則虜陣動而賊乘我故以萬人軍焉而不收萬人用也以三千人軍焉而不收三千人用也此以陣法敗也退縮逗遛者斬軍律也然元帥不敢輕用之於

將而將不敢輕用之於卒其極至于鞭朴貫耳止矣前有死而後無死誰不後也將銳而以師損者誅懦而以師完者免損而無賄者誅損而有賄者免此以罰敗也將幸而掩敗以為功者賞功微而賄巨者賞大臣有欲與恩者賞功大而無賄者不賞大臣有欲甘心者不賞此以賞敗也於乎若之何其兵之彊也漢武帝不愛天下之食邑府藏以待天下之有功者賞不踰時罰不信宿得其人則付之以數萬人聽其損而不問恩者酬怨者報而不恤是以投響而意得事至而功隨聚也其次則莫若楊素素貴重臣也昔出戰簡留者三百人人畏敵多願留者素悉取三百人斬之更簡留人人不願留矣幕府上功簿纖悉必錄故將士畏素嚴而樂得其欲其擊突厥也為騎陣以誘之敵來奮擊而大勝此五敗者無一也如楊素者可以戰者也

師律 卷之十六 明弊 无

招被虜之弊

前者虜賊入寇也，鳴張烏合，動稱一萬，率多具衣冠，而解語言，諳地利，而識虛實者，皆吾中國被虜之赤子也。一受彼之駕馭，皆為我勁敵，驅之戰陣，如手足招撫之典，雖下而未見響應者，豈真以犬羊為同類，沙漠為樂土哉？乃彼誘之之利重，而吾招致之道未盡善耳。蓋被虜之人，其歸中國也，出萬死一生之計，方得免于虎口，及入境之時，所在軍將，視為倖功攘利之具，既

逆為獲 奸細之 利多誠 陷歸正 之人是 絕人還 樂上之 思矣此 不止此

師律 卷之十六 明弊 幸稅殺戮之禍必重羅誅求之苦所有馬匹行李任意索取銀兩萬狀方得達于官司而研審推問動彌旬月上者僅抱窮愁為溝渠之瘠下者已含冤抑喪亡矣是其附狄則有利而無害歸則害重而利微雖有懷土之思亦且首鼠狐疑如納陷穽而為醜虜刻死以終身矣為今之計莫若渙發 綸音不拘常格廣恩信寬文法嚴禁沿邊將士如虜中逃回之人守墩者即引報該管地方官審其鄉貫來歷願歸者給文

而遣之歸免其差役倍加存卹不願歸者編之行伍給與月糧凡所帶來馬匹衣物等項盡數給與舊日之隱悉置勿問仍審其進邊日期及無指勒以憑查究或有才識過人為眾所信服能借其黨歸順者計其眾寡以次犒賞如十人即與小旗百人即與百戶之類後日能立功一例陞用庶使故鄉之樂甚於殊俗中國之利浮於左衽則恩威所感歸服自眾是以戎狄之技攻戎狄矣

師律

卷之十六

明弊

三

今之天下人皆有陰恨危力者不思所以收拾之法似有奸人因而用之甚可畏也

剋減之弊

馭軍之法法以驅之於戰陳恩以結之於平時古之名將如李牧在邊日椎牛享士士皆踴躍求戰今沿邊之民終年守障辛苦萬狀而上之人又百方誅求雖有屯田而子粒不得入其口雖有月糧而升斗不得入其家雖有賞賜而或不得給雖有戰功而或不得錄今者又遭虜寇殘破父子夫妻兄弟不相保為將者尚不知恤又從而剋削之其心安得而不離乎故聞邊人

師律

卷之十六

明弊

三

深苦有司之誅求利虜中之佚樂者其心如此尚望其効死而趨戰乎况遠近驚疑人心搖動非細故也

今之世賊寇其兵者甚多危力者甚多有司之誅求視亦不冠
御軍有意外之虞為兵者且難因賊以忘於其地是歎其不
敗乃公之何可也

買閒之弊

夫民出粟布以養兵，兵資粟布以衛民，皆為國也。乃者兵士受粟布於公門，而納月錢於私室，於是乎手不習攻伐擊刺之法，足不習坐作進退之宜，目不識旗幟之色，耳不聞金鼓之節，但見其或轉販貨財以為商，或習學技藝以為工，而工商之所得，僅足以補月錢之費，蓋民之膏血皆變為金銀以惠奸宄，一日率以臨敵，如率牛羊以當虎狼，幾何其不敗哉！今宜痛革月錢

師律

卷之十六

明弊

三

之弊，作新操練之政，將帥有踵舊弊而不改者，誅之可也；怠新政而不務者，降之可也；士卒練習既久，拔其勇銳者，汰其老軟者，糧賞有厚薄，費用可節縮矣。

逃亡之弊

今天下衛所原額軍士，逃絕者多，實在者少，以逃絕者言，則遠年丁盡或埋沒者，歲歲清查，既無根影，近日病故或逃亡者，年年勾解，隨復逃回，空累里甲，造冊勞費，貼解艱難，或購買孤遺，以作清出之戶，丁或替娶貧婦，以為軍人之妻，小甚者或因清軍而命斷於箠楚，或因解軍而產破於盤費，此民間清軍解軍極苦而無益者，此也。至以見在者言，則在衛軍士差占者多，操

師律

卷之十六

明弊

三

備者少，至論操軍，又惟虛應故事，教場虛設，而金鼓不聞，或金鼓雖聞，而武藝不習，甚或得財賣放，掛名行伍，身不在營，故今養軍雖多，能戰無一，在邊遇敵，則嬰城固守，而坐視鄉民之被掠，在內有警，則奏聞後遣，而先累民壯之被傷，此民間空出力以養軍，而又代軍死，甚可痛也。至論役占之弊，尤不忍言，且如漕運京糧，通論民間加耗脚米，及衛所船料等項之費，大畧費米三石，方一石至京，而軍士之勞不計焉。至運

軍宗設
守相沿
以軍不
用兵而
募兵又
以兵不
足恃而
召內丁
皆荷且
一時之
計而國
與民兩
食如之
何

邊儲勞費。又不止是。今每月糧米一石。一軍支給。而又加以馬匹草料。投跟勢要買鬪。止納銀三二錢耳。此以民間三四石米之費。而止為勢要賣三二錢。天下若之何而不窮也。且在昔充軍之戶。或繇梁集歸附。未必皆是有罪。何今貧絕而不免清勾。在今充軍之人。悉是奸豪巨惡。未必皆是可矜。何不數年而節蒙赦宥。因茲輕重不均。人愈玩法。况今東南力薄之人。充軍西北。既不得用。西北近邊之人。充軍東南。亦常逃

師律

卷之十六

明弊

畫

回。彼此無益。理宜通處。勅兵部會議選委。兩京能臣。分查各衛軍籍。見在若干。其在先丁盡戶絕。屢經清報兵部者。既免清勾。以除民擾。以後果有埋沒自首者。即收本處。被人首實者。追解邊。其見在者。又分在衛住有家業者若干。逾年勾補若干。其勾補者。即係不肯復役。緩急難倚之人。合無此等軍士。除在京。及在邊衛分。仍前勾補不動外。其在南京。并各處腹裏衛分者。悉改編原籍衛分。以免其逃。然後以今改編。并

在衛原有家業者。通筭各衛實在若干。其有缺伍。則另選軍餘舍餘。願報食糧。及犯罪例該充軍者。補充之。後再弗赦宥。其見年五十以上。該問充軍者。即許子孫家人替當。軍士在逃。二次三次者。悉依大明律科斷。其情重人犯。例該邊衛克軍者。望體 祖宗立法之嚴。責賣家產。全房遷發。使絕歸念。其或一時難賣。則令里甲鄉鄰。各依鄉例。認佃祖課。每歲除天荒。及代納糧稅外。其餘本處官司。上納三年一次。亦如軍裝

師律

卷之十六

明弊

畫

類解該衛分。給本軍以為盤費。庶幾軍士在衛。皆有上著各畏法律。而逃者少矣。至於衛所管事之官。猶望併省勢要役占之弊。嚴加禁革。於是分委將校。教習武藝。武藝既精。一可當十。而後發以圍營走陣之法。使知坐作進退之節。如此。則軍皆可用。而民出力養之。不為虛矣。

怯懦之弊

往者虜衆之人寇也。精強者厚積爲陣，老弱者分布槍擡，不過數十成群，三五爲隊，抱原隰，依水艸，以爲固耳。使吾中國之人，晝或設伏以襲之，夜或潛出以擊之，撥之理勢，必見奇功。况已皆有明例，懸重賞以誘之矣。然而怯懦猶昔，勇氣不振者，或鼓舞之術，猶未盡故也。蓋戎狄素負勇悍之名，其恐嚇于吾民，非一日矣。至以一人而驅吾數十人，不延頸以待戮，則影隨而北。

師律

卷之十六

明弊

三

向者積威之所劫也。及其再入也，民之耳目頗玩，虜之情狀亦知。故或伏林麗而斬其首級，或乘深夜而取其馬匹，是以利之所在，故輕生以避之耳。而不才官吏欲攘之以報功，藉之以規利，審責不休，刑罰備至，或減其價值，或罪其隱瞞，名曰首官給賞，其實扼拊而奪之也。夫履危機，冒白刃，本以爲利己之計，反以滋剝膚之災。其誰敢爲之哉。今除官兵勦逐外，莫若使若處鄉民之有膽畧謀勇者，自相團結，勿拘衆寡，如

十人則推一人爲小甲，五十人則推一人爲總甲，百人則推一人爲保正之類。有司止許記名造冊備照，不必時常查點，妨其生業。賊至之時，使得便宜相機審勢，除得首級，仍照近日題准事例賞給外，但有所得馬匹、牛羊、衣服、銀兩之屬，不拘多少，盡數犒賞，不必官爲變賣。縱有隱瞞，亦不許追求禁治。違者坐贓問罪，務使利重於其害，得償其所失，而且共保身家，孰不各保性命，乘機構會，奪勇爭先哉。今夫奔走天下

師律

卷之十六

明弊

三

之人者，利而已矣。故探珠者入重淵，不避蛇龍；採玉者入深山，不辭虎豹。非有所驅迫也。視利爲重，則視身爲輕耳。如是則人自爲戰，家自爲備矣。豈能長驅而入，整旅而歸，如蹈無人之境也。

官軍戶之弊

官軍戶者古無是稱也。蓋自後世始。武階之家。嫡嗣職。孽受庇。于是稱官戶。兵設之家。一補伍。餘供裝。于是稱軍戶。夫古者兵民之合也。謂有事荷戈。則為兵。無事秉耜。則為民。兼用以為省也。後世兵民之分也。謂兵出力以衛民。民出資以養兵。相濟以為便也。夫相濟兵民之分也。而其本未嘗不一也。自兵視之。則委身于國。而籍養于家。自民視之。則家役一人。而齎送之。迨後

師律

卷之十六

明弊

堯

官軍戶者出。則法制始不一。繇輸始不均。不惟失古封建井田之遺。而并秦人所以罷侯置守。分土不分民之意。乖矣。揆厥所繇。蓋自置衛始也。非自置衛始也。置衛而不邊。慮其後始也。蓋置衛所以衛夫民也。衛必資兵。于是有旗甲有伍隊。有司營羣萬千百人。而恒役之。是曰軍。兵必隸帥。于是有百夫長。千夫長。萬夫長。聯萬千百人。而恒主之。是曰軍官。軍有子以補伍。餘子歸之。州縣以待伍缺有所清也。官有子以嗣職

餘子亦歸之。州縣以待職缺有所嗣也。補伍嗣職者。役其身而合之于衛所。待清待嗣者。責之供而統之以州縣。所謂其本一也。今拔軍于州縣矣。補伍以其子矣。而餘子不歸之。州縣曰軍戶。州縣之繇罔繇也。累階于伍矣。嗣職以其子矣。而餘子不歸之。州縣曰官戶。州縣之繇罔繇也。一軍役伍。而俟其補者。五六十人焉。一官嗣職。而俟其嗣者。百餘人焉。議官戶之罔繇也。則曰。國家以酬功。議軍戶之罔繇也。則曰。軍不

師律

卷之十六

明弊

卑

與民同繇。是民繇莫共。而衛所無民之繇。百出于軍之身矣。夫授田而責之耕。曰屯田。以授民可也。授軍餘亦可也。今授軍餘。而督課收受。必以衛所官藉之。以營其家者。人人也。不得已而有所鳴曰。訟。以赴于監司可也。州縣吏亦可也。今赴訟者。必于衛所官。籍之以逞其私者。人人也。古謂屯田。即役兵也。故可統之將較。今以役伍外之丁。而必曰將較。非古法矣。律曰。約會。謂民與軍訟也。故可質之衛所官。今軍餘自相

訟而必曰衛所官非律意矣。甚至民憤軍戶之罔役也。通運夫役之類必與之較。曰軍民各半也。縣吏憤衛所官之營家逞私也。則供應廩餼之類必與之較。曰州縣衛所各半也。夫衛以衛其民也。其軍之勇悍者當爲騎兵。以出戰。無戰則日習其技擊。老稚不任者當爲步兵。以城守。無警則日修其陴隄。伍缺而取之。州縣清解補伍者。州縣吏責也。既補則授之約束。訓練簡閱者。衛所官責也。衛所官不思其訓練簡閱之道。

師律

卷之十六

明弊

望

而慳恔于簿書期會之間。諸軍不習其技擊。城守之方。而困斃于鞭朴奔走之下。百戶長百人。罔百人敵。千戶長千人。罔千人敵。指揮長萬人。罔萬八敵。而日計其何以督課。何以剖折。以求營家逞私于屯田訟獄之間。旗甲罔旗甲實。伍隊罔伍隊實。司管罔司管實。而日計其何以輪作。何以賂賄。以求免戾于屯田訟獄之間。安望其將良而兵精也。凡此者軍戶之弊也。國家之酬功也。章之以物采。優之以祿給。申之以世

胤厚矣。而必曰其子姓咸復焉。則前代未聞也。夫古之戍邊也。丞相子皆在遣中。其曰世世無與者。褒佐命元功也。品官封君則有給。親丁占佃戶崇卑內外有差矣。今不問其功之重輕。階之崇卑。子姓之賢不肖。貧富衆寡。悉舉而復之。非古也。國家之置武階也。百戶以三級。千戶以五級。指揮以七八九級。非佐命元功也。而世世無與。以比元功不可也。國家制世祿也。百戶歲不過二三金。千戶歲不過四五金。指揮歲

師律

卷之十六

明弊

望

不過五六金。非古諸侯比。而世世無與。以比古諸侯不可也。國家之酬戰士也。一級畀四金。二級畀八金。三級畀十二金。止矣。今以三級得百戶。不三世優數十人。以至十百千世。是無殺敵之勳。而坐費守功之賞也。國家之厲武功也。重傷者給其養。歿事者字其孤。以鼓勇責報也。今已畀之官而復復其所出。以至十百千世。是無重傷死事之慘。而亂鼓勇責報之典也。官戶之富者。官之貧者。之子孫也。不重其禁。而縱

必如此則官戶

軍戶始為成法

之貪又賞其貪而復之復既非所以昭德而塞
 違其子姓之蒙復者始而募功降而總再降而
 路人矣挾擾占之私逞蠶食之計抑勒其族以
 取益往往有之又非所以崇讓而敦薄也宗人
 之爵自親王之子姓咸有遞降而顧于武臣
 之後不為之規軍官之祿往往以不恪之故即
 于其躬有所褫奪而顧于其子姓不為之斬非
 所以一政體也凡此者官戶之弊也欲軍戶之
 弊除則軍餘必歸之州縣欲官戶之弊除則官
 師律 卷之十六 明弊 聖

餘必置之差絲軍有理裝則歸州縣者輸之可
 也捐數丁專之輸如儒生吏胥之供亦可也官
 有優占則限以一世二世可也捐十餘丁專之
 復如封君戶之給亦可也故曰法不立不行行
 不變不繼或曰國初置衛也胡不歸餘于州
 縣曰始也但恤其無兵繼也但恤其無繼夫婦
 二人三世成族國初未之及思也今州縣民
 藉固有拔丁為軍世輸之裝而絲民絲如故者
 謂非國初之制乎國初置武階也胡不計

其給復曰始也但旌其武功繼也復藉其死力
 數世之下世系踈遠國初未之及思也今隔
 省調衛軍官固有身任征戰而原籍族屬絲民
 絲如故者謂非國初之制乎合兵民以一其
 本籍丁甲以齊其絲是在與權者也

軍及三戶同籍明太祖豈不念及後日生齒之繁乎其所以不
 歸軍餘於州縣者蓋有深意也此說亦未可

師律

卷之十六

明弊

聖

漢首嬰
奴過甚
憐其倍
熱減郵

守陵之弊

夫昌平一鎮南護京城北護陵寢地勢最近
關係最重零丁疲弱之卒荒涼瘡痍之民雖百
計以緩之尚恐一旦有變民不可與守兵不可
與戰迺以最可節省之往來迎送重困疲之大
可恨也夫京師德勝門外詣陵紅門路號九
十里可往回官府從容輿馬晨發而午且至况
各衙門官員往者各可自備輿夫自備馬匹而
不必於中路更換者也糧料燈籠自帶無勞供

師律

卷之十六

明弊

巽

億僕從傘扇自隨何用兵導迺清明霜降二祭
暨上陵文武衙門即雖未行牌至州該州定
於中路換馬驛卒索錢貼夫或候宿於州城或
餽送於陵上或跪迎於道途管軍各官馬兵前
道張皇恭應不勝苦楚勞頓饑疲不忍見聞在
京官原無一毫之益而在該鎮實受萬分之困
此最宜痛禁節省以休息該鎮者也宜兵部咨
劄各衙門除壽宮在工兵工二部堂屬等官
同監視大臣科道督工內臣原係兵工二部自

行協濟暫減半應付外其春祭秋祭一應上

陵大臣內臣文武等官凡往回夫馬供億器物
一一俱令自帶毫與昌鎮無得干擾仍行令該
州及駐劄本鎮文武衙門前項趨承迎送通行
禁革倘恭遇聖駕幸謁例該防護接送仍須
撫按量行協濟其隨駕內臣京官一例痛懲
干擾並該鎮趨承凡有違者並令順天巡按與
科道官訪劾一體究治若然則兵之疲弱得息
肩之幸民之瘡痍有安枕之期繇是而兵可選

師律

卷之十六

明弊

巽

練民可完聚萬有警急可戒不虞陵寢之環

衛足壯而京師之弱背永安矣

鹽徒之弊

肩挑背負而沿街貨賣者私鹽也。又有坐船紅船水夫及各處船戶到于杭州攬載。欽差內外官及各處經過官員行李在船。昏夜收買私鹽。藏在船內。經過關津不敢盤問。隨其所往。地貨賣。此皆所得不多。為害亦小。若嚴加巡察。則不敢為矣。惟有一種遊手無籍之徒。不務本等生理。十五為羣。乘駕小船。出沒江上。多置篙楫。滿載私鹽。沿江上下。賣與往來客商閒雜人等。

師律

卷之十六

明弊

聖

亦有不肯買者。即將私鹽一包。丟入船內。口稱巡捕。恐嚇取財。得財即去。其私鹽賣盡。浮游江中。遇有客船。遭風着淺。不能行動。窺見船中人少。孤舟無侶。即便擁眾上船。肆行搶掠。舟人見其勢兇。力不能敵。任其所取。不敢與抗。抗則必被傷害。掠得財物。回船。眾手舉棹。運船即行。江面濶遠。頃刻之間。不知行往何處。失其所在。無處跟尋。惟有呼天痛哭而已。又有船行。遇晚未及止宿。或船行太蚤。天色未明。亦與遭風着淺。

者同。皆被劫奪。此等鹽徒肆無忌憚。積習成風。恐生他變。若唐末之王仙芝。黃巢。元末之張士誠。皆鹽徒也。不可不早為之所。乞 勅巡鹽御史。選差府衛佐貳官各一員。帶領巡捕軍餘。及應捕人等。巡江為名。沿江上下。往來巡察。上至桐江。下至曹娥。及江之兩岸小港。亦皆遍歷。務使鹽徒盡散。官鹽疏通。而 國家常獲其利矣。

師律

卷之十六

明弊

聖