

續修四庫全書

《續修四庫全書》編纂委員會編

續修四庫全書

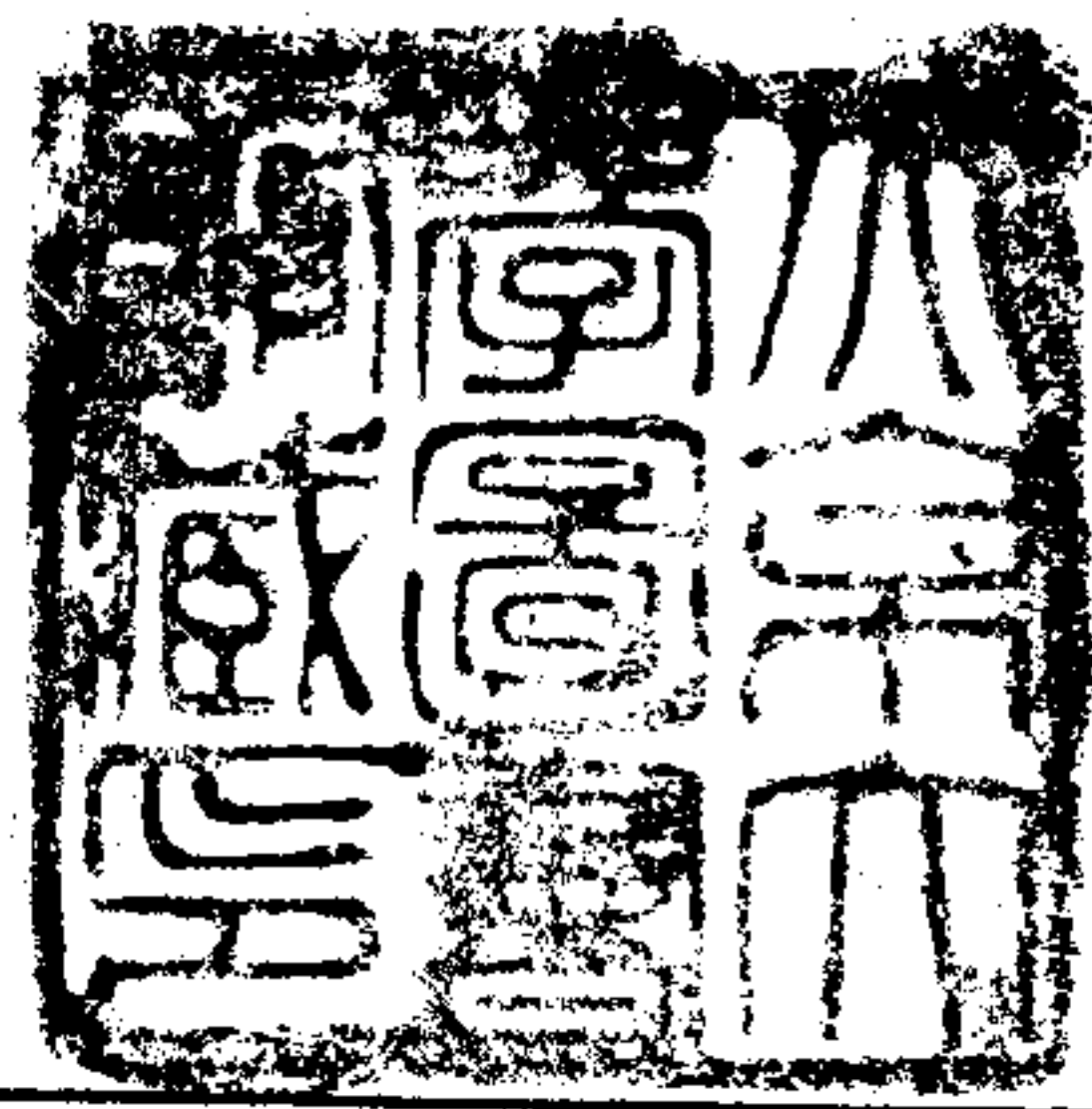

上海古籍出版社

七九五·史部·政書類

欽定大清會典圖二百七十卷（卷一至卷八十五）〔清〕崑岡等修 劉啟端等纂……………

2653/05

光緒二十年正月二十八日附片

再臣館繪圖處辦理功課量為變通於光緒十七年七月附片陳明俟每一門圖說首尾完具之後統歸一次奏報在案現纂輯天文各圖一律測繪告成除嘉慶會典舊有一百五十七圖今遵

欽定麻象考成前後編儀象考成止續編及

欽定皇朝三通協紀辨方書詳加考訂新增一百七十

有六圖共為圖三百三十三圖各有說舊圖說

之誤者止之略者補之共六十八條說所未詳

史立之表舊圖惟八綫一表此次開館之初復

奏輯恆星表今又新增十八表共為表十有九

都三十二卷謹先繕具目錄清單恭呈

御覽具各國應修應補之由並一一詳註於下又舊

圖天文一類分子目四曰天象曰推步曰算術

曰儀器統為之名既未分晰推步所用即算術

也似二實一文亦複重且標目有四而圖中仍

止天文儀器二目例本不一今改以天文為總

目更分八子目曰天體曰恆星曰日躔曰月離

曰交食曰五星曰算術曰儀器舊圖恆星交食

二者稍略伏查恆星經緯七政所躔交食又驗

二曜之行度以定歲實並天文之綱領未容或

略今一從新術算繪以期詳備一俟清本繕成

再當恭呈

欽定所有繪圖處纂輯天文次第告成並酌改目錄

緣由理合先行附片奏報伏乞

聖鑒謹

奏本日奉

旨知道了欽此

元緒二十三年十二月十五日附片

再查嘉慶會典冠服一門為卷十為圖一百六十有二今臣館纂輯冠服圖仍其總目而分子目五曰禮服曰吉服曰常服曰行服曰雨服按嘉慶會典原圖未恭載

皇太后

皇子及

皇子福晉冠服謹遵

欽定皇朝禮器圖式及見於

欽定皇朝通典通考者詳細纂入又嘉慶會典原圖惟

皇帝夏朝冠

皇后冬朝冠正面背面繪作兩圖餘皆祇繪正面一

圖惟

欽定禮器圖式多兩面全繪亦謹照增補又或同一冠

而珠數有多寡鳳翟有殊異同一服而龍蟒形

制有差別嘉慶會典多附見一圖今亦分別增

繪計增圖一百二十有六併舊圖凡二百八十

有八都二十卷其嘉慶會典原圖刻印失真者

皆取各書參互攷訂舊說有闕略訛誤者亦為

舉正修補期於尊卑秩然等咸釐備謹先後繕

具目錄清單恭呈

御覽一面繕繪清單續呈

欽定所有纂輯冠服圖皆成理合一併附片奏報伏

乞

聖鑒謹

奏本日奉

旨知道了欽此

光緒二十三年十二月十五日附片

再查嘉慶會典圖以禮制居首為卷二十有二為圖一百八十有二次以祭器三卷圖三十有五又次以彝器一卷圖十_五等稿以祭器彝器皆

壇

廟中用應歸併禮制內又嘉慶會典圖凡

壇

廟及位次及陳設三者各以類從故位次陳設兩者略

備

壇

廟尚多闕遺今改為每

壇

廟一圖即次以位次一圖陳設一圖其闕遺查據增補

又查乾隆會典有服制圖嘉慶會典圖未具今謹照補入於服制沿革亦查據增補惟三父八母一圖則據

欽定儀禮義疏圖業語節去內有為後者為其本族服一圖為乾隆會典所無係據

欽定儀禮疏圖例增而據

欽定大清通禮禮部則例

欽定大清律例輯補其總目原標禮制今據文獻通考

例只用禮字為總目別分六子目曰祀典曰祭器曰彝器曰朝會曰燕饗曰服制計新增圖五十九併舊圖共二百四十有一都三十卷謹先繕具目錄清單恭呈

御覽其各圖及說誤者正之畧者補之其新增圖及說或本舊籍或據現制皆一一詳注於下其舊圖中有今制裁省者如延燕伯克等席文武鄉試上馬燕之類以事關掌故未敢徑刪但注今不舉於其下並於說內申明所有纂辦禮圖告成並酌改目錄之處合先附片奏報一俟清本繕成再當恭呈

欽定伏乞

聖鑒謹

奏本日奉

旨知道了欽此

光緒二十四年七月初十日

奏為奏

聞事竊 館繪圖處自光緒二十三年十二月十五

日至今先後進

呈天文圖冠服圖禮圖三門現在與街圖樂圖兩

門亦已纂輯告成查嘉慶會典與街圖原本十

卷為圖一百八十有二先為

皇帝自薄次

皇后儀駕及

皇貴妃以下儀仗采仗恭查

欽定皇朝禮器圖式

欽定皇朝通典通考均恭奉

皇太后儀駕等謹遵此例先恭奉

皇太后儀駕於

皇后之前制殊者分兩國制同者併一圖而詳著於

說前纂輯冠服圖禮圖亦與此同于目即就原

次曰自薄曰儀駕曰儀仗采仗中如五星旗等

形制皆同者則省併數圖為一圖如旌國等名

制各殊者則推廣一圖為數圖至自薄儀駕名

目敘次間有與禮圖朝賀陳設圖說不同者皆

據改一律凡增卷四併舊卷為十有四增圖三

十有二併舊圖為二百一十有四說亦隨之又

樂圖原本作樂律五卷樂器八卷併度量權衡

一卷為十四卷凡圖譜表都一百八十有四竊

以律由數起故樂律始於累黍尺而終於度量

權衡原圖但著其尺度於譜說而於圖之形制

大小以說求圖殊難考驗今謹遵

欽定律呂正義約分作圖加以律分之例增律分各圖

雖大小各從本書分度不必一律而由約分以

求原數仍自辭若畫一皆擇精於算學之員詳

加推測約繪總目但標樂字仍遵

欽定皇朝通典樂典

欽定皇朝文獻通考樂考之例與禮圖一律即以樂律

樂器為子目而增樂舞子目一樂舞本有祭祀

有朝會祭祀謹遵

欽定律呂正義後編繪入惟樂章不必一字一式致繁

卷帙但據繪就班一圖以例其餘節省圖式錄

為舞譜其朝會之慶隆舞猶唐之七德舞開國

象功至為鉅典舊雖無圖而現行典禮目驗可

得

欽定律呂正義後編

欽定皇朝三通禮部則例皆經詳著謹據創圖纂說外
 部各樂舞則從闕如計增卷十二併舊卷為二
 十有六增圖譜表二百有二併舊圖譜表凡三
 百八十有六說亦隨之以上與衛圖樂圖兩門
 謹先繕具目錄清單恭呈
 御覽凡有省併增改依據何書皆詳注目下以便稽
 考所有纂輯與衛圖樂圖告成並審酌增改目
 錄之處理合恭摺奏報一俟清本繕成再當進
 呈

欽定伏乞

皇上聖鑒謹

奏本日奉

旨知道了欽此

光緒二十五年四月二十三日

奏為奏

聞事竊 臣 館繪圖處自光緒二十三年十二月十五
 日至今先後進

呈天文圖冠服圖禮圖與衛圖樂圖五門現在武
 備圖亦已纂輯告成查嘉慶會典武備圖原本
 十二卷為圖二百四十有八先列

皇帝大閱甲冑素鞬弓箭侯鶴佩刀及旗幟帷營之
 屬彙為二卷皆但題甲冑等字而某器作何用
 均用小字旁注謹案

欽定皇朝禮器圖式

皇帝御用甲冑等類每器皆用大書敬謹著明現在
 臣館纂輯武備圖仍遵嘉慶會典總名而分子
 目五曰甲冑曰弓箭曰槍礮曰器械曰帷幄每
 類皆謹以

皇帝御用及

先朝

御製器物冠首每器標題謹遵

欽定皇朝禮器圖式大書著明之例期於等威有辨敘
 次不紊再嘉慶會典甲冑圖皆祇繪正面 臣館

前纂辨冠服圖多兩面全繪今甲冑一類仍循其例以成一律其嘉慶會典武備各類圖說所漏畧及繪刻有失真者今皆謹據

欽定皇朝禮器圖式通典通考諸書及舊進

呈本刻本參互考訂務表一是計增圖六十有八併舊圖為三百一十有六都十六卷謹先繕具清單目錄凡增改者併依據何書皆詳註於下
恭呈

御覽一面繕繪清本續呈

欽定所有 臣等纂辦會典武備圖告成緣由理合恭

摺奏

聞伏乞

皇太后

皇上聖鑒謹

奏本日奉

旨知道了欽此

光緒二十五年七月十五日

奏為纂辦會典與地圖說告成恭摺奏

聞仰祈

聖鑒事竊 臣館繪圖處自光緒二十三年十二月十五日至今先後進

呈天文圖冠服圖禮圖與衛圖樂圖武備圖六門現在輿地圖亦已纂辦告成查光緒十五年七月初十日奏定畫圖事宜即以蒞政行軍莫先形勢開方計里尤注重輿地一門因咨調省府志書採備官私冊籍並擬就圖表格式奏

頒各省通員測繪予限送館嗣以各省紛請展限誠恐過延時日貽誤限期當於光緒十八年十月二十六日附片奏明仍照嘉慶會典舊式辦理不繪州縣分圖亦經奉

旨允准數年以來各省新圖業已陸續咨送到館惟各省纂繪不免彼此之歧合為全圖諸多窒礙微諸舊說尤有異同悉為審覈度里博搜志乘務剖析夫羣疑俾折衷於一是凡州縣分圖所載皆擇要增入府圖斟酌繁畧苦費經營但期多盡一分之力即多得一分之用其蒙古西藏

及邊解各省或無新圖或有圖而不堪採辦者
謹按乾隆年間

欽定內府輿圖道光年間

欽定大清一統志諸書纂繪底本參以各書圖悉心考
覈雖事加詳以期善萃成編歸於一律至邊界
一事中外交涉尤關重大送館新圖實難必其
毫無舛錯况廣輿浩博繪於尺幅之中僅圖
中有分毫出入即關邊界百十里之差殊點界
一事未敢輕於措手是以現在辦法凡十餘部
降囑鑄土司均據新圖斟酌註明稍有疑似實
關毋誤邊界不點虛線仍遵舊慶舊典原界一
一註明以守舊章而昭慎重其沿革裁改亦以
各省送館新圖為斷以示限制惟是經緯度分
兩修北故非用弧綫不能得地勢之真形非用
平方不能計道里之遠近方圓宜求其合分總
各營其長計繪成弧面總圖一百里開方全圖
二十有七五十里開方分圖三百三十五依圖
纂說都為一百三十二卷證先繕其清單凡增
改省併依據何書皆詳註於下恭呈
御覽一而繪繪清本續呈

欽定所有臣等纂辦會典輿地圖告成緣由理合恭

摺奏

聞伏乞

皇太后

皇上聖鑒謹

奏本日奉

旨知道了欽此

凡例

一此次奉

敕續修會典圖遵照上屆圖書分編之例纂成七門

曰禮曰樂曰冠服曰輿衛曰武備曰天文曰

輿地斟酌損益依類系屬編次井然庶以昭

皇朝制度文明之盛

一舊圖禮制祭器彝器樂律樂器度量權衡天

文儀器皆各為一門謹案祭器彝器皆闕典

禮理應統歸禮制樂由律作律由數起理本

相因其圖亦應類附儀器為推測天文之用

尤未便別立一門今以祭器彝器二門併於

禮圖樂律樂器度量權衡各門併於樂圖儀

器一門併於天文圖

一乾隆會典有服制一門舊圖無之又樂律無

約分則制器難工樂圖無舞譜則節文未備

又冠服一門

欽定皇朝禮器圖式通典通考通禮諸書均有

皇太后

皇子

皇子福音冠服圖輿衛一門有

皇太后儀駕圖武備一門有

御製槍礮諸圖均應據增並增繪

皇太后萬壽全輦圖以彰

盛典

一地本圓體圖為平面繪圓於平雖有弦綫切

綫及西人墨加島諸法然皆因圖制宜利弊

參半

皇朝幅輳宏廓東西距幾八十度南北距幾五十度

圖幅愈大脗合愈難前湖北巡撫胡林翼所

繪之圖精密詳備為諸圖之所不及惟誤會

乾隆年所修

內府圖五度通絃之義凡經綫皆斜直不合弧理

而又強加方格以致偏度愈大形勢愈差不

知

內府圖係每五度成一冊每冊經綫一曲實即五

度通弦雖非弧綫而弧綫之理自在且祇繪

度分不繪方格義尤精確今遵

內府圖高偏度分用尖錐容圓法繪成

皇輿全圖不加方格用百里方格繪成各省全圖用

五十里方格繪成各府分圖皆不加經緯綫

其省圖祇繪名山大川駐官處所官商電綫
 惟舉其要府圖則山川村鎮驛站卡倫海口
 島嶼務盡其詳庶幾全圖視度分圖視里仰
 觀俯察乃相得而益彰省圖求要府圖求詳
 網舉目張自有條而不紊
 一各省外界事關交涉尤不可輕於更動今以
 舊圖為準雖註有新界概不繪入以昭慎重
 省府沿革間有不同今以新圖為準雖續有
 改移亦不繪入以示限制
 一縮百里於七分格比例過小則標識貴詳繪
 一圖為若干幅頭緒太繁則次序宜定今以
 口為
 京師口為省口為府◇為直隸廳◇為廳口為直
 隸州口為州。為縣■為土府口為土州。
 為土縣口為將軍都統各大臣所駐之城△
 為驛。為各官駐劄×為卡倫。為界。為
 山。為河。為沙。為長城。為邊牆。為
 電綫其一圖而繪成多幅者謹以有標識者
 為中如省圖以省治為中府圖以府治為中
 即為第一幅次左次右次北次南如標識偏

在一隅圖無東北則中幅之後徑接西南均
 先橫後縱遞以例推惟蒙古諸圖不能以標
 識定者則皆自西北起以次而左而南以水
 皆東流地勢南下也

正總裁官	經筵日講起居注官東園大學士 <small>臣</small> 室寶貴
	經筵日講起居注官體仁閣大學士 <small>臣</small> 徐桐
	經筵講官協辦大學士兵部尚書 <small>臣</small> 剛毅
	經筵講官協辦大學士吏部尚書 <small>臣</small> 孫家鼐
副總裁官	
	經筵講官吏部尚書 <small>臣</small> 熙敬
	經筵講官禮部尚書 <small>臣</small> 啟秀
	經筵講官禮部尚書 <small>臣</small> 廖壽恒
	經筵講官兵部尚書 <small>臣</small> 徐郅
理藩院	尚書 <small>臣</small> 裕德
都察院	左都御史 <small>臣</small> 徐用儀
提調官	
鴻臚寺	卿 <small>臣</small> 那桐
刑部	員外郎 <small>臣</small> 貴秀
翰林院	侍講學士 <small>臣</small> 劉永亨
幫提調官	
工部	郎中 <small>臣</small> 周燾
幫總校官	
詹事府	左春坊左庶子 <small>臣</small> 徐琪

總纂官	翰林院編修 <small>臣</small> 劉啟瑞
	翰林院編修 <small>臣</small> 夏孫桐
幫總纂官	
翰林院	編修 <small>臣</small> 葉昌熾
工部	郎中 <small>臣</small> 立保
理藩院	候補主事 <small>臣</small> 扎拉芬
候補	知縣 <small>臣</small> 汪奎
候補	知縣 <small>臣</small> 高雲程
纂修官	
內閣	中書 <small>臣</small> 盧紹基
吏部	主事 <small>臣</small> 關裕祚
戶部	候補員外郎 <small>臣</small> 涂國威
工部	候補郎中 <small>臣</small> 曹垣
工部	員外郎 <small>臣</small> 王彥威
協修官	
宗人府	主事 <small>臣</small> 陳本仁
翰林院	編修 <small>臣</small> 吳筠孫
戶部	候補主事 <small>臣</small> 彭毅孫
兵部	候補員外郎 <small>臣</small> 周儒臣

刑部	員外郎	郭照奎
刑部	郎中	陳壽田
刑部	候補主事	徐宗溥
工部	候補郎中	李潤均
國子監	正學錄	劉鉅
內務府	候補筆帖式	恩鳳
欽天監	冬官正	李德俊
欽天監	主簿	陳壽彭
欽天監	司書	陳壽圖
欽天監	天文生	崇源
詳校官		
內閣	候補侍讀	汪大燮
吏部	郎中	丁寶銓
禮部	候補郎中	徐承焜
刑部	郎中	余良
刑部	候補主事	蕭文昭
理藩院	郎中	吉章
前中書科中書	分省補用知府	馮敬高
國子監	助教	曾廉
候補知縣		王鑒

校對官		
禮部	候補主事	廣安
刑部	候補主事	梁秉鑫
欽天監	博士	司秉鈞
候補知縣		吳養性
候補知縣		陳嘉楷
候補知縣		劉明哲
候補府經歷		朱淑程
鹽大使	銜監生	張壬林
文移處收掌官		
內閣	候補侍讀	恆謙
內閣	候補侍讀	裕隆
翰林院	筆帖式	崇興
刑部	候補主事	倭恆額
繪圖處收掌官		
內閣	侍讀	潤昌
工部	候補郎中	錫庚

欽定大清會典圖 職名

前充正總裁官	原任東閣大學士 <small>臣</small> 閻敬銘
原任東閣大學士 <small>臣</small> 恩承	于告武 英殿大學士 <small>臣</small> 額勒和布
原任東閣大學士 <small>臣</small> 張之萬	原任武英殿大學士 <small>臣</small> 宗室麟書
前任協辦大學士戶部尚書 <small>臣</small> 翁同龢	前充副總裁官
原任禮部尚書 <small>臣</small> 宗室延煦	原任吏部尚書 <small>臣</small> 錫珍
原任工部尚書 <small>臣</small> 潘祖蔭	原任刑部尚書 <small>臣</small> 萬申
原任刑部尚書 <small>臣</small> 貴恆	原任兵部尚書 <small>臣</small> 許庚身
原任兵部尚書 <small>臣</small> 烏拉喜崇阿	原任兵部尚書 <small>臣</small> 孫毓汶
原任協辦大學士吏部尚書 <small>臣</small> 李鴻藻	前禮部尚書今任閩浙總督 <small>臣</small> 許應駟
前充幫提調官	

前翰林院侍講學士 <small>臣</small> 黃紹箕	前翰林院編修今任安徽鳳陽府知府在任候補道 <small>臣</small> 馮煦
前山東沂州府知府分省補用道 <small>臣</small> 丁立鈞	前翰林院編修 <small>臣</small> 沈曾桐
前禮部員外郎今任雲南永昌府知府 <small>臣</small> 羅文彬	前充總校官
前禮部左侍郎 <small>臣</small> 唐景崇	前充總纂官
國子監祭酒 <small>臣</small> 王懿榮	前翰林院編修江蘇補用道 <small>臣</small> 蒯光典
前刑部郎中 <small>臣</small> 沈曾植	前工部郎中 <small>臣</small> 秦樹聲
前工部郎中 <small>臣</small> 秦樹聲	前充幫總纂官
翰林院編修 <small>臣</small> 吳慶坻	前翰林院編修直隸候補道 <small>臣</small> 楊士驥
前翰林院編修江蘇候補道 <small>臣</small> 柯達時	前翰林院編修廣東候補知府 <small>臣</small> 高觀昌
前刑部候補郎中 <small>臣</small> 胡五麟	前充纂修官
前內閣中書分省補用知府 <small>臣</small> 陸桂星	

前內閣中書湖北候補知府 <small>臣</small> 黃以霖	前內閣中書今任浙江嚴州府同知 <small>臣</small> 傅潛	戶部候補主事 <small>臣</small> 劉嶽雲	直隸即用道 <small>臣</small> 傅雲龍	前充協修官	前兵馬司正指揮湖北候補知府 <small>臣</small> 趙子燦	前內閣候補中書 <small>臣</small> 陳壽琯	前內閣中書江蘇候補知府 <small>臣</small> 王仁東	前內閣中書今任江西南昌府同知 <small>臣</small> 鮑恩綬	前翰林院編修今任江蘇江甯府知府 <small>臣</small> 劉名譽	前翰林院編修浙江候補知府 <small>臣</small> 楊鍾義	前刑部郎中今任浙江紹興府知府 <small>臣</small> 熊起礪	湖北補用道 <small>臣</small> 毛祖模	前充詳校官	工部候補員外郎 <small>臣</small> 甘大璋	前充校對官	刑部主事 <small>臣</small> 顧厚焜	宗人府候補主事 <small>臣</small> 宗室載武	內閣中書 <small>臣</small> 顧芳	前吏部筆帖式分省補用知縣 <small>臣</small> 全煜
----------------------------------	------------------------------------	-----------------------------	----------------------------	-------	------------------------------------	------------------------------	----------------------------------	-------------------------------------	--------------------------------------	-----------------------------------	-------------------------------------	----------------------------	-------	------------------------------	-------	---------------------------	-------------------------------	--------------------------	----------------------------------

前戶部郎中今任四川重慶府知府 <small>臣</small> 鄂芳	前戶部郎中河南候補知府 <small>臣</small> 桑寶	前戶部候補主事貴州候補知府 <small>臣</small> 劉寅浚	前刑部郎中湖北補用道 <small>臣</small> 江聯芬	刑部候補員外郎 <small>臣</small> 恩潤	刑部主事 <small>臣</small> 曾鑑	刑部候補主事 <small>臣</small> 翁之潤	工部郎中 <small>臣</small> 潘盛年	工部主事 <small>臣</small> 陳恆慶	理藩院郎補主事 <small>臣</small> 全立	前理藩院候補主事分省補用直隸州知州 <small>臣</small> 恆謙	內務府候補員外郎 <small>臣</small> 廣祿	內務府候補員外郎 <small>臣</small> 棧興	內務府候補主事 <small>臣</small> 宜良	內務府筆帖式 <small>臣</small> 瑞書	欽天監監副 <small>臣</small> 郭世鍾	安徽補用通判 <small>臣</small> 王承洛	分省試用通判 <small>臣</small> 陸長佑	分省補用通判 <small>臣</small> 馮如京	分省補用知縣 <small>臣</small> 朱繼經
------------------------------------	---------------------------------	------------------------------------	---------------------------------	-----------------------------	--------------------------	-----------------------------	---------------------------	---------------------------	-----------------------------	---------------------------------------	------------------------------	------------------------------	-----------------------------	----------------------------	----------------------------	-----------------------------	-----------------------------	-----------------------------	-----------------------------

欽定大清會典圖 職名

欽定大清會典圖目錄

卷一	禮一 祀典一
卷二	禮二 祀典二
卷三	禮三 祀典三
卷四	禮四 祀典四
卷五	禮五 祀典五
卷六	禮六 祀典六
卷七	禮七 祀典七
卷八	禮八 祀典八
卷九	禮九 祀典九
卷十	禮十 祀典十

卷十一	禮十一 祀典十一
卷十二	禮十二 祀典十二
卷十三	禮十三 祀典十三
卷十四	禮十四 祀典十四
卷十五	禮十五 祀典十五
卷十六	禮十六 祀典十六
卷十七	禮十七 祀典十七
卷十八	禮十八 祀典十八
卷十九	禮十九 祀典十九
卷二十	禮二十 祀典二十

禮二十	禮二十一	禮二十二	禮二十三	禮二十四	禮二十五	禮二十六	禮二十七	禮二十八	禮二十九	禮三十
禮二十	卷二十一	卷二十二	卷二十三	卷二十四	卷二十五	卷二十六	卷二十七	卷二十八	卷二十九	卷三十
禮二十	祭器一	祭器二	祭器三	祭器四	祭器五	朝會一	朝會二	祭一	祭二	

禮三十	樂一	樂二	樂三	樂四	樂五	樂六	樂七	樂八	樂九	卷四十
禮三十	樂一	樂二	樂三	樂四	樂五	樂六	樂七	樂八	樂九	卷四十
禮三十	樂律一	樂律二	樂律三	樂律四	樂律五	樂五	樂五	樂五	樂五	

樂十 樂器五
卷四十一
樂十一 樂器六
卷四十二
樂十二 樂器七
卷四十三
樂十三 樂器八
卷四十四
樂十四 樂器九
卷四十五
樂十五 度量權衡
卷四十六
樂十六 樂舞一
卷四十七
樂十七 樂舞二
卷四十八
樂十八 樂舞三
卷四十九
樂十九 樂舞四
卷五十

樂二十 樂舞五
卷五十一
樂二十一 樂舞六
卷五十二
樂二十二 樂舞七
卷五十三
樂二十三 樂舞八
卷五十四
樂二十四 樂舞九
卷五十五
樂二十五 樂舞十
卷五十六
樂二十六 樂舞十一
卷五十七
冠服一 禮服一
卷五十八
冠服二 禮服二
卷五十九
冠服三 禮服三
卷六十

冠服四	禮服四
卷六十一	
冠服五	禮服五
卷六十二	
冠服六	禮服六
卷六十三	
冠服七	禮服七
卷六十四	
冠服八	禮服八
卷六十五	
冠服九	禮服九
卷六十六	
冠服十	禮服十
卷六十七	
冠服十一	禮服十一
卷六十八	
冠服十二	禮服十二
卷六十九	
冠服十三	禮服十三
卷七十	

冠服十四	禮服十四
卷七十一	
冠服十五	吉服一
卷七十二	
冠服十六	吉服二
卷七十三	
冠服十七	吉服三
卷七十四	
冠服十八	吉服四
卷七十五	
冠服十九	常服 行服
卷七十六	
冠服二十	雨服
卷七十七	
輿衛一	鹵簿一
卷七十八	
輿衛二	鹵簿二
卷七十九	
輿衛三	鹵簿三
卷八十	

與衛四	自薄四
卷八十一	
與衛五	自薄五
卷八十二	
與衛六	自薄六
卷八十三	
與衛七	自薄七
卷八十四	
與衛八	自薄八
卷八十五	
與衛九	自薄九
卷八十六	
與衛十	自薄一
卷八十七	
與衛十一	自薄二
卷八十八	
與衛十二	自薄三
卷八十九	
與衛十三	自薄四
卷九十	

與衛十四	儀仗 采仗
卷九十一	
武備一	甲冑一
卷九十二	
武備二	甲冑二
卷九十三	
武備三	甲冑三
卷九十四	
武備四	弓箭一
卷九十五	
武備五	弓箭二 索繩附 侯錫地球附
卷九十六	
武備六	弓箭三 索繩附
卷九十七	
武備七	弓箭四 弩附
卷九十八	
武備八	槍礮一
卷九十九	
武備九	槍礮二
卷一百	

欽定大清會典圖 目錄

武備十槍礮三
卷一百一
武備十一器械一
卷一百二
武備十二器械二
卷一百三
武備十三器械三
卷一百四
武備十四器械一
卷一百五
武備十五器械二
卷一百六
武備十六器械三
卷一百七
天文一天體
卷一百八
天文二恆星一
卷一百九
天文三恆星二
卷一百十

天文四恆星三
卷一百十一
天文五恆星四
卷一百十二
天文六恆星五
卷一百十三
天文七恆星六
卷一百十四
天文八恆星七
卷一百十五
天文九恆星八
卷一百十六
天文十恆星九
卷一百十七
天文十一恆星十
卷一百十八
天文十二恆星十一 中星
卷一百十九
天文十三恆星十二 距星一
卷一百二十

天文十四	恆星十三 距星二
卷一百二十一	
天文十五	恆星十四 距星三
卷一百二十二	
天文十六	日 暉
卷一百二十三	
天文十七	月 雜一
卷一百二十四	
天文十八	月 雜二
卷一百二十五	
天文十九	交食一
卷一百二十六	
天文二十	交食二
卷一百二十七	
天文二十一	交食三
卷一百二十八	
天文二十二	交食四
卷一百二十九	
天文二十三	交食五
卷一百三十	

天文二十四	五星一
卷一百三十一	
天文二十五	五星二
卷一百三十二	
天文二十六	五星三
卷一百三十三	
天文二十七	算術一
卷一百三十四	
天文二十八	算術二
卷一百三十五	
天文二十九	算術三
卷一百三十六	
天文三十	算術四
卷一百三十七	
天文三十一	算術五
卷一百三十八	
天文三十二	儀器
卷一百三十九	
輿地一	皇輿全圖
卷一百四十	

輿地二	京師順天府	直隸省一
卷一百四十一		
輿地三	直隸省二	
卷一百四十二		
輿地四	直隸省三	
卷一百四十三		
輿地五	直隸省四	
卷一百四十四		
輿地六	直隸省五	
卷一百四十五		
輿地七	直隸省六	察哈爾
卷一百四十六		
輿地八	盛京一	
卷一百四十七		
輿地九	盛京二	
卷一百四十八		
輿地十	吉林一	
卷一百四十九		
輿地十一	吉林二	
卷一百五十		

輿地十二	吉林三	
卷一百五十一		
輿地十三	吉林四	
卷一百五十二		
輿地十四	吉林五	
卷一百五十三		
輿地十五	黑龍江一	
卷一百五十四		
輿地十六	黑龍江二	
卷一百五十五		
輿地十七	黑龍江三	
卷一百五十六		
輿地十八	黑龍江四	
卷一百五十七		
輿地十九	山東省一	
卷一百五十八		
輿地二十	山東省二	
卷一百五十九		
輿地二十一	山東省三	
卷一百六十		

輿地二十二	山東省四
卷一百六十一	
輿地二十三	山西省一
卷一百六十二	
輿地二十四	山西省二
卷一百六十三	
輿地二十五	山西省三
卷一百六十四	
輿地二十六	山西省四
卷一百六十五	
輿地二十七	山西省五
卷一百六十六	
輿地二十八	河南省一
卷一百六十七	
輿地二十九	河南省二
卷一百六十八	
輿地三十	河南省三
卷一百六十九	
輿地三十一	河南省四
卷一百七十	

輿地三十二	江蘇省一
卷一百七十一	
輿地三十三	江蘇省二
卷一百七十二	
輿地三十四	江蘇省三
卷一百七十三	
輿地三十五	江蘇省四
卷一百七十四	
輿地三十六	安徽省一
卷一百七十五	
輿地三十七	安徽省二
卷一百七十六	
輿地三十八	安徽省三
卷一百七十七	
輿地三十九	安徽省四
卷一百七十八	
輿地四十	江西省一
卷一百七十九	
輿地四十一	江西省二
卷一百八十	

與地四十二	江西省三
卷一百八十一	
與地四十三	江西省四
卷一百八十二	
與地四十四	江西省五
卷一百八十三	
與地四十五	江西省六
卷一百八十四	
與地四十六	福建省一
卷一百八十五	
與地四十七	福建省二
卷一百八十六	
與地四十八	福建省三
卷一百八十七	
與地四十九	福建省四
卷一百八十八	
與地五十	臺灣省
卷一百八十九	
與地五十一	浙江省一
卷一百九十	

與地五十二	浙江省二
卷一百九十一	
與地五十三	浙江省三
卷一百九十二	
與地五十四	浙江省四
卷一百九十三	
與地五十五	湖北省一
卷一百九十四	
與地五十六	湖北省二
卷一百九十五	
與地五十七	湖北省三
卷一百九十六	
與地五十八	湖北省四
卷一百九十七	
與地五十九	湖北省五
卷一百九十八	
與地六十	湖北省六
卷一百九十九	
與地六十一	湖南省一
卷二百	

輿地六十二	湖南省二
卷二百一	
輿地六十三	湖南省三
卷二百二	
輿地六十四	湖南省四
卷二百三	
輿地六十五	湖南省五
卷二百四	
輿地六十六	湖南省六
卷二百五	
輿地六十七	陝西省一
卷二百六	
輿地六十八	陝西省二
卷二百七	
輿地六十九	陝西省三
卷二百八	
輿地七十	陝西省四
卷二百九	
輿地七十一	甘肅省一
卷二百十	

輿地七十二	甘肅省二
卷二百十一	
輿地七十三	甘肅省三
卷二百十二	
輿地七十四	甘肅省四
卷二百十三	
輿地七十五	甘肅省五
卷二百十四	
輿地七十六	甘肅省六
卷二百十五	
輿地七十七	青海省一
卷二百十六	
輿地七十八	青海省二
卷二百十七	
輿地七十九	新疆省一
卷二百十八	
輿地八十	新疆省二
卷二百十九	
輿地八十一	新疆省三
卷二百二十	

輿地八十二	新疆省四
卷二百二十一	
輿地八十三	新疆省五
卷二百二十二	
輿地八十四	新疆省六
卷二百二十三	
輿地八十五	新疆省七
卷二百二十四	
輿地八十六	新疆省八
卷二百二十五	
輿地八十七	新疆省九
卷二百二十六	
輿地八十八	新疆省十
卷二百二十七	
輿地八十九	四川省一
卷二百二十八	
輿地九十	四川省二
卷二百二十九	
輿地九十一	四川省三
卷二百三十	

輿地九十二	四川省四
卷二百三十一	
輿地九十三	四川省五
卷二百三十二	
輿地九十四	四川省六
卷二百三十三	
輿地九十五	四川省七
卷二百三十四	
輿地九十六	四川省八
卷二百三十五	
輿地九十七	西藏一
卷二百三十六	
輿地九十八	西藏二
卷二百三十七	
輿地九十九	西藏三
卷二百三十八	
輿地一百	廣東省一
卷二百三十九	
輿地一百一	廣東省二
卷二百四十	

輿地一百二	廣東省三
卷二百四十一	
輿地一百三	廣東省四
卷二百四十二	
輿地一百四	廣東省五
卷二百四十三	
輿地一百五	廣東省六
卷二百四十四	
輿地一百六	廣西省一
卷二百四十五	
輿地一百七	廣西省二
卷二百四十六	
輿地一百八	廣西省三
卷二百四十七	
輿地一百九	廣西省四
卷二百四十八	
輿地一百十	雲南省一
卷二百四十九	
輿地一百十一	雲南省二
卷二百五十	

輿地一百十二	雲南省三
卷二百五十一	
輿地一百十三	雲南省四
卷二百五十二	
輿地一百十四	雲南省五
卷二百五十三	
輿地一百十五	雲南省六
卷二百五十四	
輿地一百十六	雲南省七
卷二百五十五	
輿地一百十七	雲南省八
卷二百五十六	
輿地一百十八	貴州省一
卷二百五十七	
輿地一百十九	貴州省二
卷二百五十八	
輿地一百二十	貴州省三
卷二百五十九	
輿地一百二十一	貴州省四
卷二百六十	

輿地一百二十二	內蒙古一
卷二百六十一	
輿地一百二十三	內蒙古二
卷二百六十二	
輿地一百二十四	內蒙古三
卷二百六十三	
輿地一百二十五	內蒙古四
卷二百六十四	
輿地一百二十六	外蒙古一
卷二百六十五	
輿地一百二十七	外蒙古二
卷二百六十六	
輿地一百二十八	外蒙古三
卷二百六十七	
輿地一百二十九	外蒙古四
卷二百六十八	
輿地一百三十	外蒙古五
卷二百六十九	
輿地一百三十一	外蒙古六
卷二百七十	

輿地一百三十二	外蒙古七
---------	------

欽定大清會典圖卷一

禮一祀典一

天壇總圖

圓丘壇圖

圓丘壇第一成位次圖

圓丘壇第二成以下位次圖

圓丘壇告祭位次圖

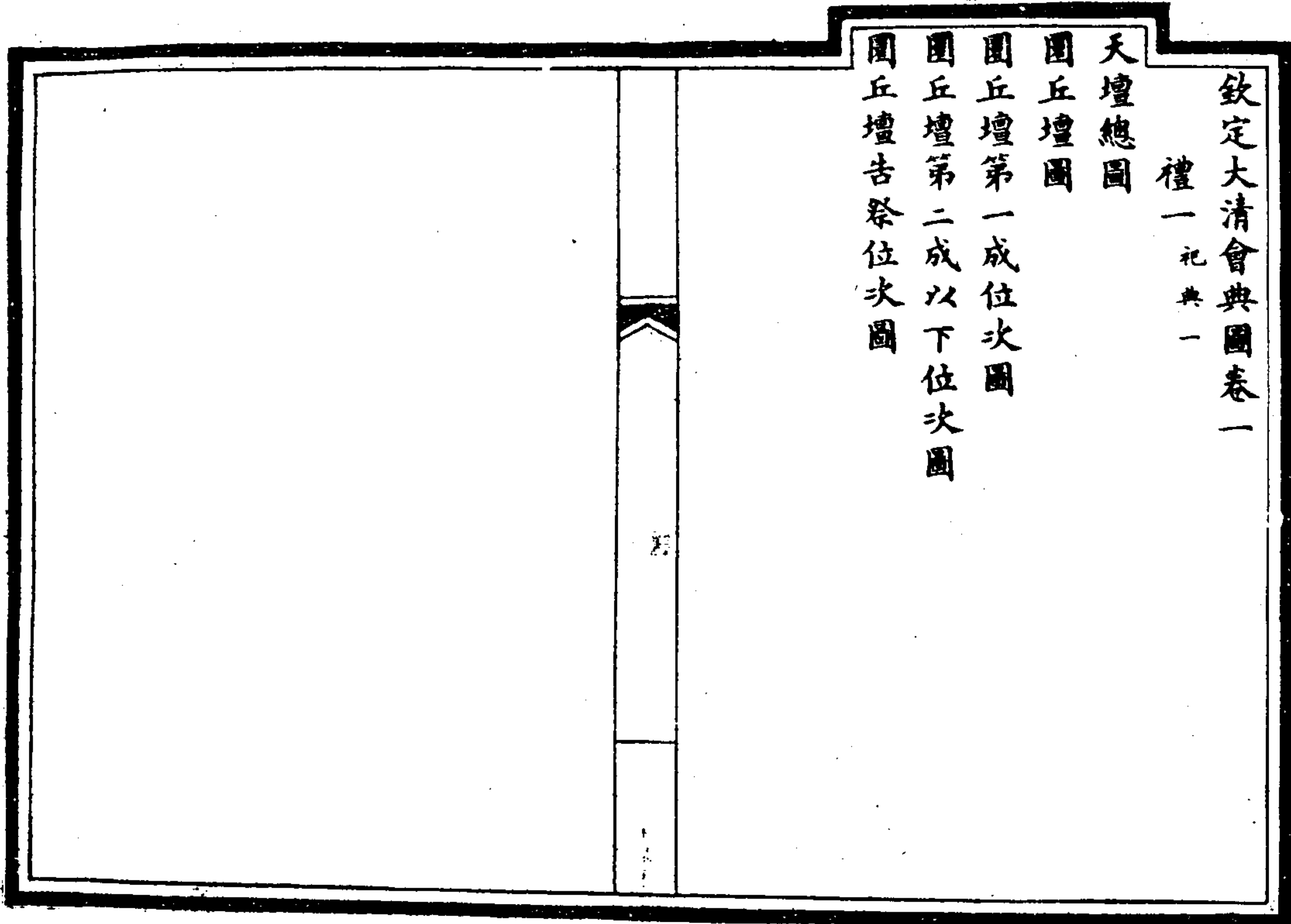

天壇總圖

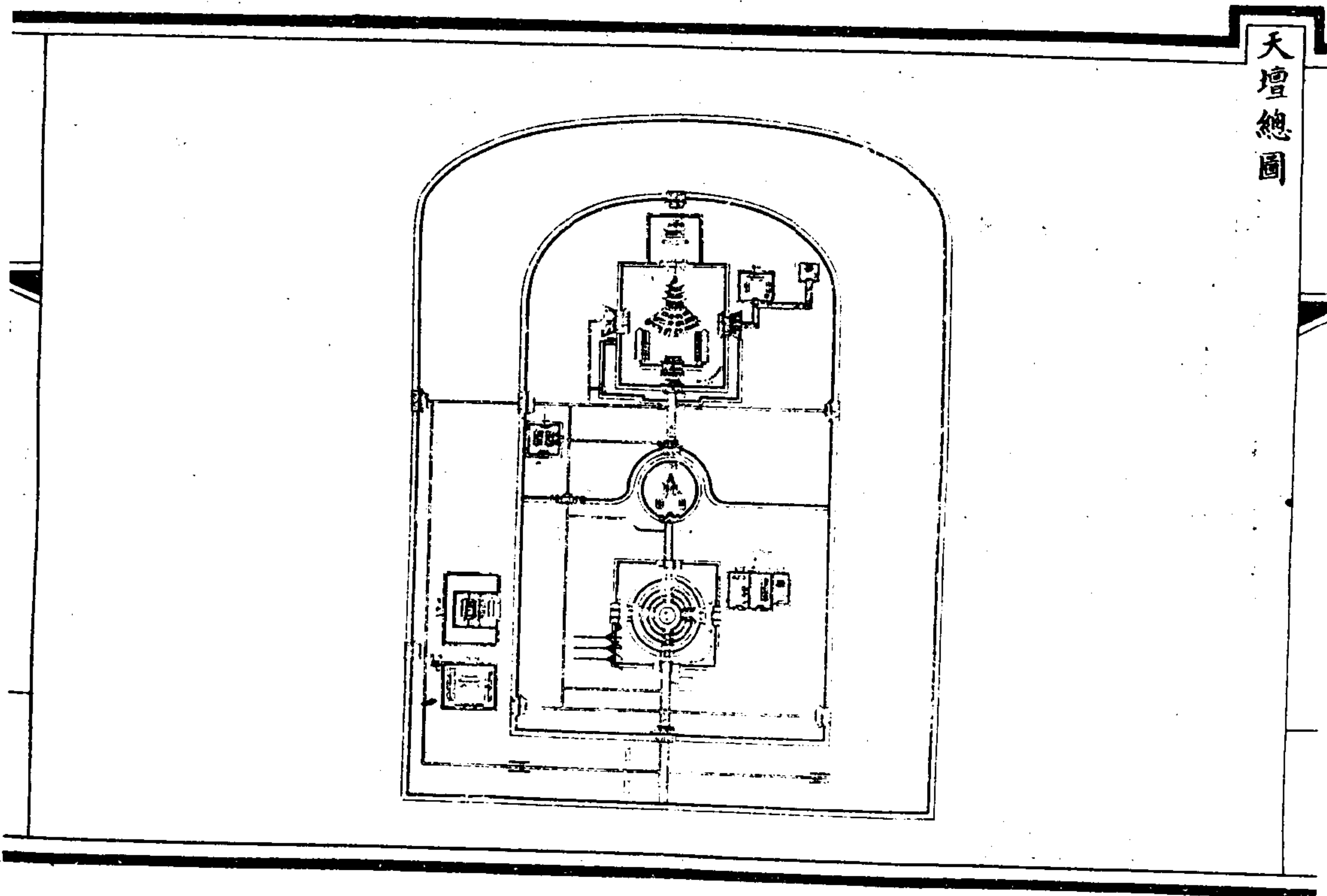

高一丈一尺。址厚九尺。頂厚七尺。內外出檐各二尺。包甃如外垣。內垣內當南北之中。互東西為垣。左右真中作半規形者為。

圓丘壇北垣

圓丘壇周垣設門四。東曰

泰元門。西曰

廣利門。南曰

昭亨門。北曰

成貞門。皆三門。朱扉。金釘縱橫各九。其內為外壇垣。制方。又其內為內壇垣。制圓。又其內為

圓丘。三成。內外壇四面各三門。外壇南門外

神路之東為設

大次之所

皇穹宇。在外壇北門外。制圓。南嚮。金頂。單檐。內外環轉。各八柱。塗金飾轉枝蓮門一。窗二。東西北。砌以城甃。基高九尺。徑五丈九尺九寸。面鋪青石。圍石欄版四十有九。均高三尺六寸。東西南三出。陛各十有四級。左右廡各五間。東西嚮。一出陛。各七級。圍垣砌以城甃。圓周五十六丈六尺八寸。高一丈八寸。前三門。南嚮。崇基石欄。前後三

圓丘壇

祈穀壇。同建在正陽門南之東。當都城已位。內外垣俱前方後圓。外垣周一千九百八十七丈五尺。高一丈一尺五寸。址厚八尺。頂厚六尺。垣內外包以城甃。下三進上二進。出檐各三尺二寸。門二座。各三間。皆西嚮。南為

圓丘門北為

祈穀壇之外西大門

圓丘門之內。南為犧牲所。南嚮。鐘樓在其西北。為神樂署。東嚮。內垣周一千二百八十六丈一尺五寸。

出陛各五級外墻東門外北

神庫五間南嚮

神廚五間井亭一六角間以朱樞皆西嚮垣一重

門一南嚮其東為祭器庫樂器庫棧薦庫各三

間西嚮垣一重門一南嚮又東為宰牲亭三間

南嚮井亭一六角間以朱樞西嚮垣一重門一

南嚮

祈教壇在

成貞門北其垣南接

圖丘壇垣東西北天門三各三間其內為內墻垣東西

南嚮門三各三間內外丹牖南為大甃門其外

神路之東為設

大次之所其內為

祈年門門內為

祈年殿內墻垣之外東南西南兩隅繚以曲垣東嚮角

門一西嚮角門一北嚮角門一內墻垣之北疏

璃門三座後為

皇乾殿制方南嚮五間衛以石欄五十有九正面三出

陛東西一出陛各九級東西北三面周以垣西

垣之南西嚮角門一東嚮門外廊房七十二間

聯檐通脊北為

神庫五間南嚮左右

神廚各五間東西嚮井亭一六角間以朱樞西嚮

垣一重門一南嚮其東北為宰牲亭五間南嚮

井亭一六角間以朱樞西嚮垣一重門一南嚮

圖丘壇北垣

成貞門之西大門一左右門各一為

聖駕詣

壇宿

齋宮出入之門

齋宮在

祈教壇之西天門內少南東嚮正殿五間一出陛垣一

重內宮門一座南北門各一殿後垣一重南北

門各一左右隨事房各五間東嚮垣各一重垣

東門各一門之東垣各一重垣南北左右隨事

房各五間南北嚮前大殿五間崇基石欄三出

陛正面十有三級左右各十有五級陛前左設

齋戒銅人石亭一右設時辰牌石亭一左右界

牆一門各一西北隅井一內宮牆方周一百三

十三丈九尺四寸中三階三出陛皆七級左右

門各一。皆六級。周圍環池。前跨石梁三。左右石梁各一。東北隅鐘樓一。外宮牆方周一百九十八丈二尺二寸。環以迴廊一百六十三間。復繞以深池。宮門石梁與內宮牆同。

昭亨門外。東西石牌坊各一。

圓丘壇

皇穹宇

祈穀壇

皇乾殿門樓。壇其覆瓦皆用青色琉璃。其餘壇門七座。及隨門圓垣用綠瓦。凡高以古尺計。古尺載律呂正

表當工部營造尺八十一分餘皆今尺。凡達正門之路為

神路。餘為甬路。甬路由

圓丘門入者。折而南而東。達

昭亨門。門以內東達

泰元門。西達

廣利門。

廣利門內折而北東達

圓丘壇

神路。壇外壇東門東達

神庫。祭器樂器。椽薦庫。宰牲亭。

廣利門內折而北。達大門。直達西天門。西天門內折而南東達

皇穹宇圓垣外

神路。由外西天門入者。東達西天門。南而東而北亦達

圓丘門。西天門以內直東達

祈穀壇

神路。折而南達

齋宮北門。少東南達

齋宮正門

齋宮正門東達

祈穀壇

神路。西天門以內東折而北達西角門及西甬門。達

皇乾殿。東甬門外由廊房達

神庫。宰牲亭。犧牲所。圍牆東西五十二丈。南北五

十二丈五尺。大門三間。南嚮。內花門一座。正房

十有一間。中三間奉犧牲之神。左右牧夫房各

二間。牛房各二間。後屋十有六間。內滿漢所牧

房各三間。所軍房一間。貯草房五間。草夫房四

間東邊兩重四十八間內貯料房二間貯草房
 三間牛房十有五間羊房五間鹿房二十間兔
 房三間西邊一重十有五間內庫房一間泡料
 房磨房各二間豕房五間牛房五間鹿檻牛枋
 分列屋之左右西北隅官廳三間東嚮井一北
 門一間

圓丘壇圖

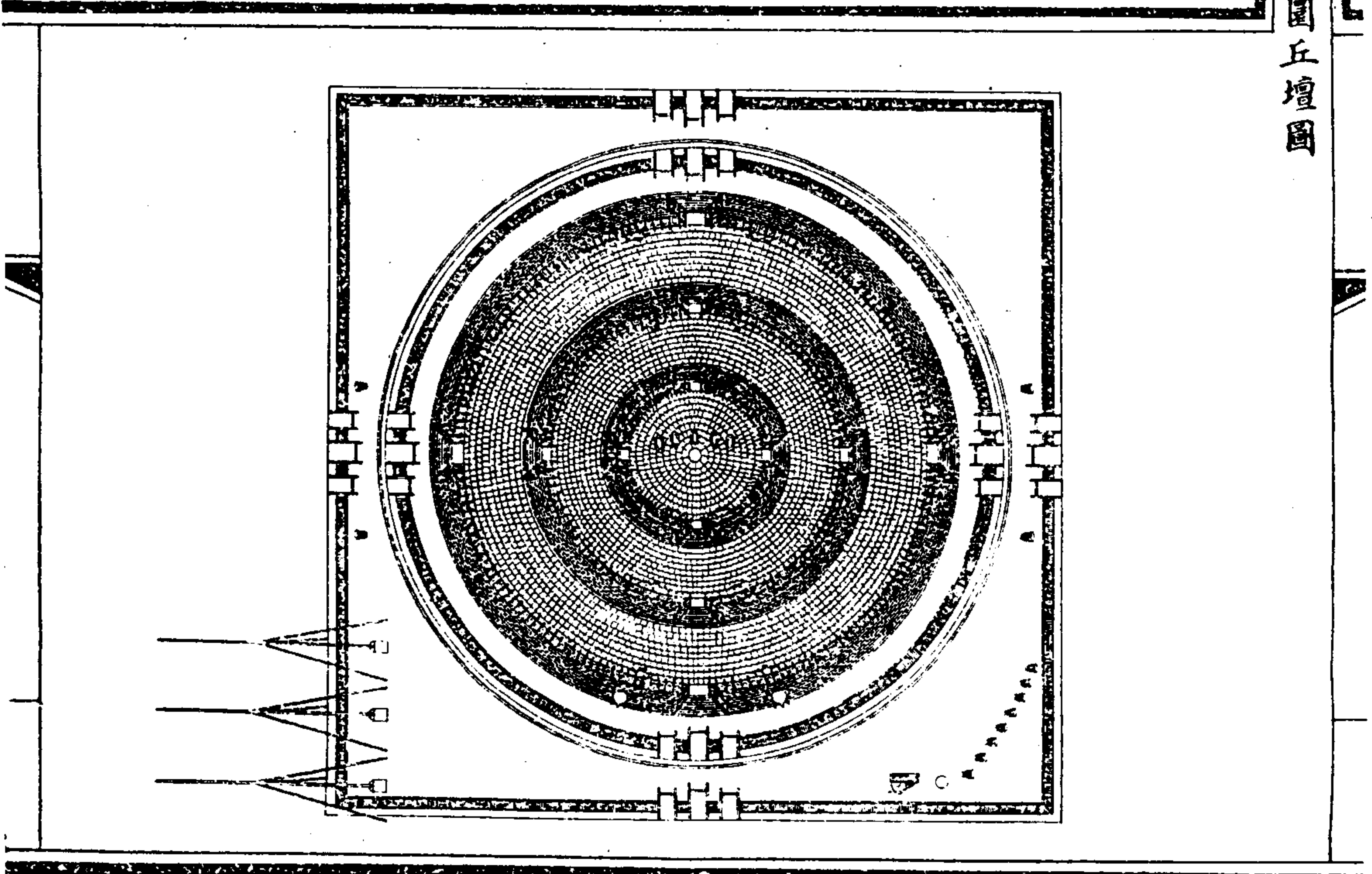

圓丘制圖南嚮三成第一成面徑九丈為一九高五尺

七寸第二成徑十有五丈為三五高五尺二寸
 第三成徑二十一丈為三七高五尺用一三五
 七九天數三成共四十五丈取合九五之義徑
 數係古尺當營造尺八寸一分符九九之數三
 成面用艾葉青石九重環甃石數每重加九第
 一成中心圓石一外九重自一九遞加至九九
 第二成自九十遞加至一百六十二第三成自
 一百七十一遞加至二百四十三皆積九成數
 四周欄版第一成每面十八四面七十二各長

二尺三寸有奇第二成每面二十七四面一百
 八各長二尺六寸有奇第三成每面四十五四
 面一百八十各長二尺二寸有奇合三百六十
 版應周天數石柱仰覆蓮座安螭頭四面出白
 石陛各九級內壇圓周百有六丈四尺高五尺
 九寸厚二尺七寸五分內外丹牂四面各三門
 楔闕皆石朱扉有楹門外各石柱二外壇方周
 二百十丈一尺高八尺六寸厚二尺七寸制與
 內壇同第一成正中白石几五前鼎鑪二第二
 成前後鼎鑪各二第三成前上下鼎鑪各二後
 左右鼎鑪各一外壇南門之內東南內地綠色
 琉璃燔柴鑪一高九尺徑七尺綠色琉璃瘞坎
 一制圓鐵燎鑪八迤而北東西門內
 從位燎鑪各二西南隅望燈臺三各建鐙杆高十丈
 四尺下徑二尺四寸上徑一尺四寸餞木九各
 高六丈一尺五寸下徑一尺五寸上徑一尺一
 寸通繫朱

圓丘壇第一成位次圖

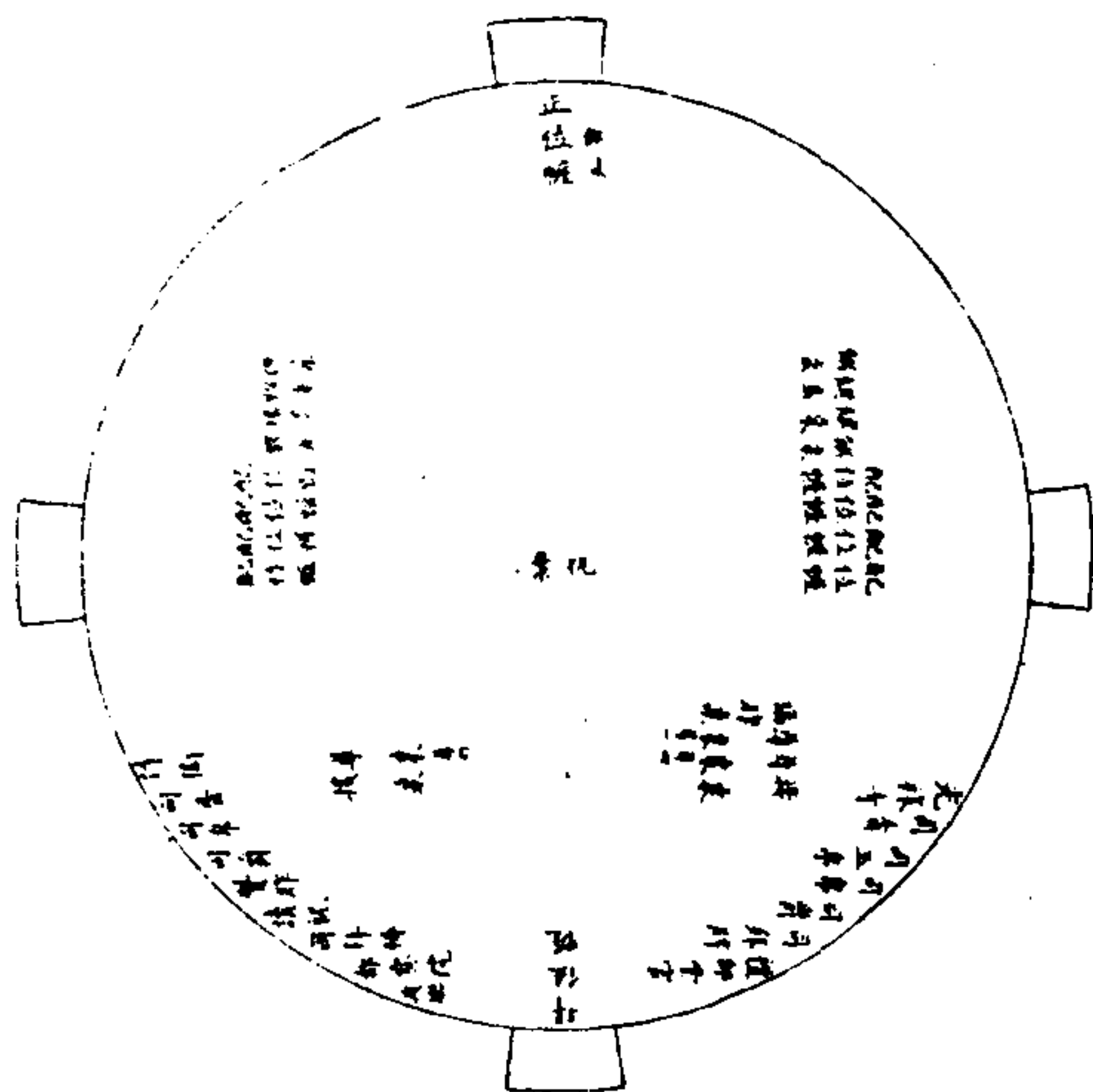

圓丘壇第一成正中

上帝帳南嚮制圖

太祖高皇帝帳東配西嚮

太宗文皇帝帳西配東嚮

世祖章皇帝帳東配西嚮

聖祖仁皇帝帳西配東嚮

世宗憲皇帝帳東配西嚮

高宗純皇帝帳西配東嚮

仁宗睿皇帝帳東配西嚮

宣宗成皇帝帳西配東嚮均制方

上帝幄內座一。座前蓮豆案一。幄左饌桌一。

列聖配位幄內。座各一。座前蓮豆案各一。幄北饌桌東

西各四。正中少西祝案一。南嚮東福胙桌一。尊

桌二。接東一。均西嚮。西尊桌一。接東一。均東嚮。

午階上為讀祝時及受福胙。

皇帝拜位北嚮。太常寺官司拜牌一人。立拜位東。西

面。司拜褥一人。立拜位西。東面。司香五人。司玉

帛一人。司帛四人。司爵五人。立東案之東。西面。

司香四人。司帛四人。司爵四人。讀祝官一人。立

西案之西。東面。捧福酒福胙。光祿寺卿二人。立

東。司香之後。西面。接福酒福胙。侍衛二人。立西

司香之後。太常寺贊福胙官一人。立西。司爵之

次。東面。侍儀禮部尚書一人。侍郎一人。立東案

之南。西面。都察院左都御史一人。副都御史一

人。及樂部典樂一人。立西案之南。東面。冬至祀

天。孟夏。

天。孟夏。

常。零位次同。若遣官恭代行禮。則不飲福。受胙。不設福

胙桌。接福胙桌。不用光祿寺卿侍衛贊胙司拜

牌。司拜褥。不用禮部尚書侍郎都察院左都御

史。副都御史侍儀。及樂部大臣典樂。其餘各執

事位次同。

圖丘壇第二成以下位次圖

常守位次同

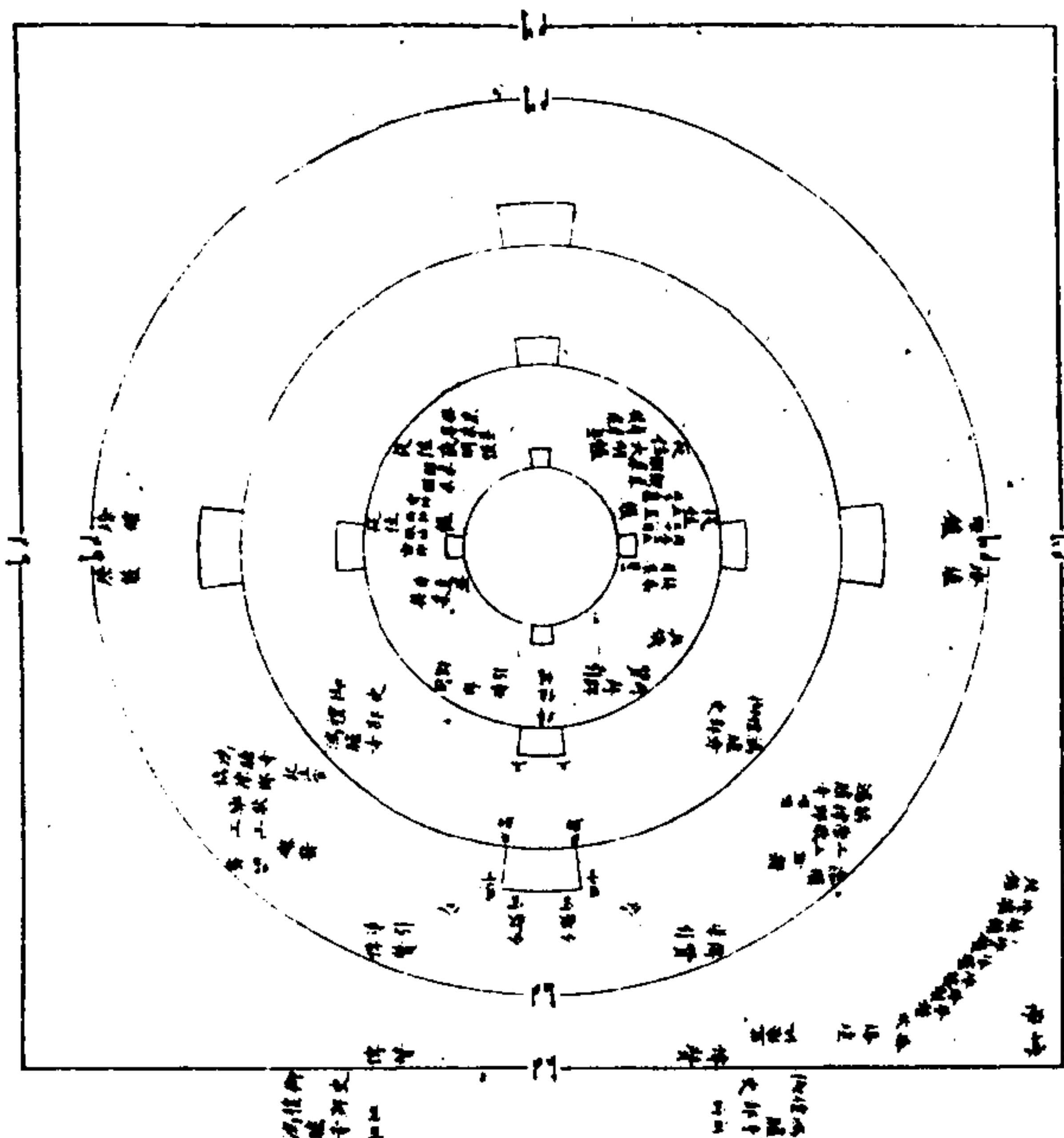

圖丘壇第二成

風伯
雨師
雲師
周天星辰共一幄東設西嚮
二十八宿
五星
北斗七星
夜明幄西設東嚮
大明幄東設西嚮

雷師共一幄西設東嚮均制方	大明幄內座一懷桌一邊豆案一幄外南饌桌一北	尊桌一接桌一均西嚮	夜明幄內外與	大明同均東嚮	星辰幄內座一懷桌一邊豆案一幄外北饌桌一南	尊桌一接桌一均西嚮	雲雨風雷幄內外與	星辰同均東嚮西接桌即為接福昨桌四楹星門並	泰元	昭亨	廣利門內正中設香案各一階上正中幄次為	皇帝行禮拜位北嚮贊引對引各一人司拜牌司拜	褥各一人分立幄次東西太常寺典儀一人立	於東西面第三成階上為陪祀王貝勒拜位階	下為貝子公拜位左翼在東右翼在西均北嚮	引王貝勒行禮鴻臚寺官二人糾儀御史四人	禮部祠祭司官四人分立於王貝勒拜位左右	引貝子公行禮鴻臚寺官二人分立於貝子公	拜位左右各東西面庭中央
--------------	----------------------	-----------	--------	--------	----------------------	-----------	----------	----------------------	----	----	--------------------	----------------------	--------------------	--------------------	--------------------	--------------------	--------------------	--------------------	-------------

神道東西為分獻官拜位導引東西各二人記注	官四人立於第三成西階之下東面唱樂一人	立於東階之下西面	神道左右設樂懸司樂協律郎樂工序立於東西	樂懸之次歌工立於樂工之次樂舞生文武八	僧分行序立東在歌工之左西上西在歌工之	右東上外墻門外為陪祀百官拜位文武五品武	四品以上東西各五班均北嚮引禮鴻臚寺序	班二人糾儀御史四人禮部祠祭司官四人分	立於百官拜位左右各東西面傳贊四人二人	循內墻牆立二人循外墻牆立內墻左門外為	皇帝望燎位東嚮掌燎官一人率燎人立燎鑪之東	南隅冬至祀	天孟夏	常雩位次同若遣官恭代行禮則第二成階上為讀祝	時承祭官拜位第三成階上為行禮拜位王公	不陪祀不用司拜牌司拜褥及記注官監禮糾	儀用禮部司官二人御史四人第三成階上下	不用鴻臚寺御史禮部官其餘各位次同
---------------------	--------------------	----------	---------------------	--------------------	--------------------	---------------------	--------------------	--------------------	--------------------	--------------------	----------------------	-------	-----	-----------------------	--------------------	--------------------	--------------------	------------------

一第... 冊... 4 版... 內

圓丘壇告祭位次圖

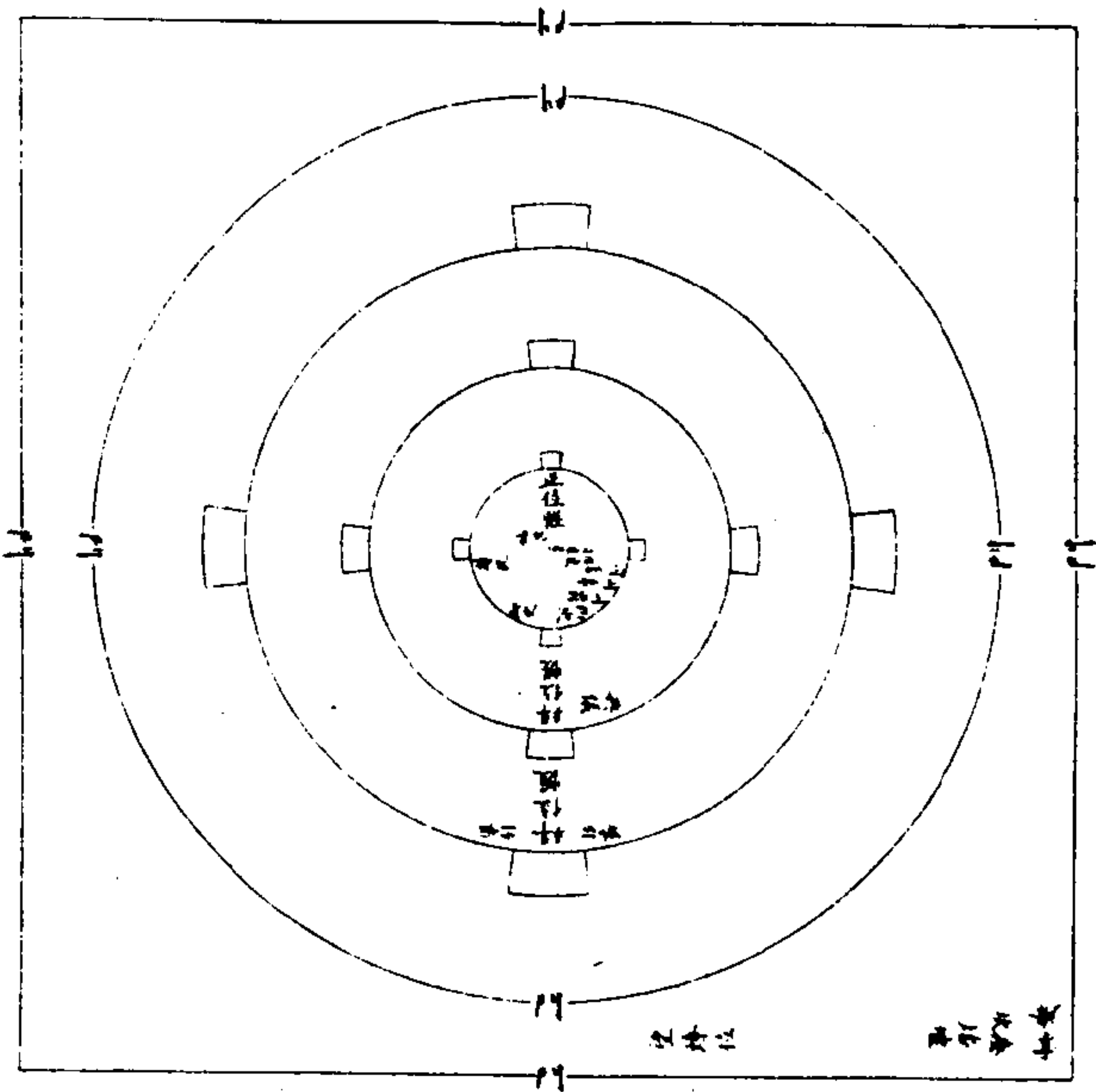

圓丘因事祇告遣官行禮不設

配位

從位不作樂不飲福受胙不設饌桌福胙桌接福胙
 桌惟設尊桌一接桌一祝案一第二成階上為
 讀祝時承祭官拜位第三成階上為行禮拜位
 不陪祀不用光祿寺侍衛贊胙司拜牌司拜褥
 樂部鴻臚寺禮部記注傳贊諸官司香司帛司
 爵各一人立於第一成尊桌之東西面讀祝官
 一人立於西東面糾儀御史二人分立讀祝司
 爵官之次太常寺典儀一人立第二成于階上

之東西面享燎官宰燎人立燎鑪之東南隅

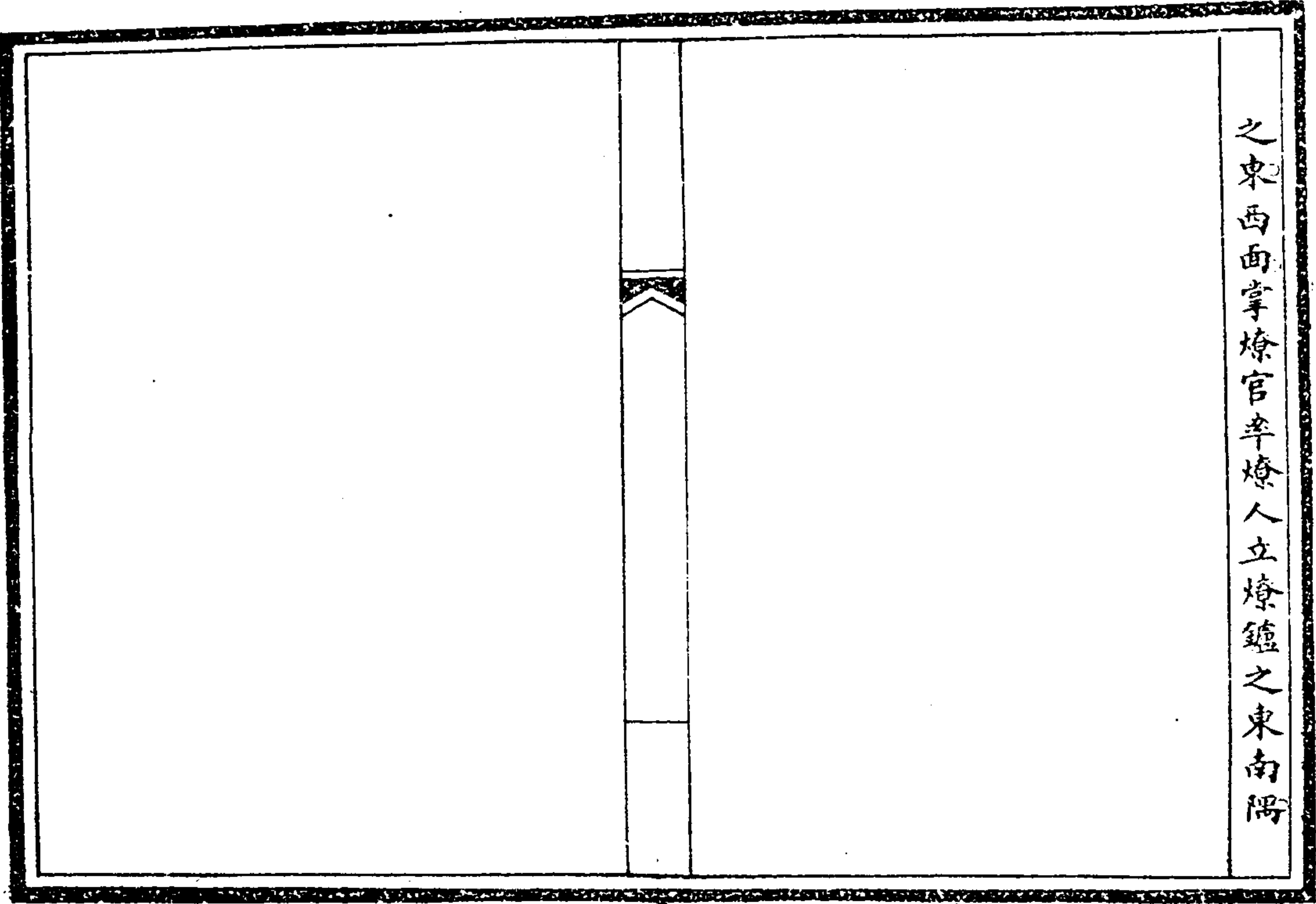

欽定大清會典圖卷二

禮二 祀典二

圓丘壇

正位陳設圖

帝尊陳設圖

圓丘壇

配位陳設圖

帝尊陳設圖

圓丘壇

從位陳設圖一

圓丘壇

從位陳設圖二

圓丘壇告祭陳設圖

大雩位次圖

大雩

正位陳設圖

大雩

從位陳設圖

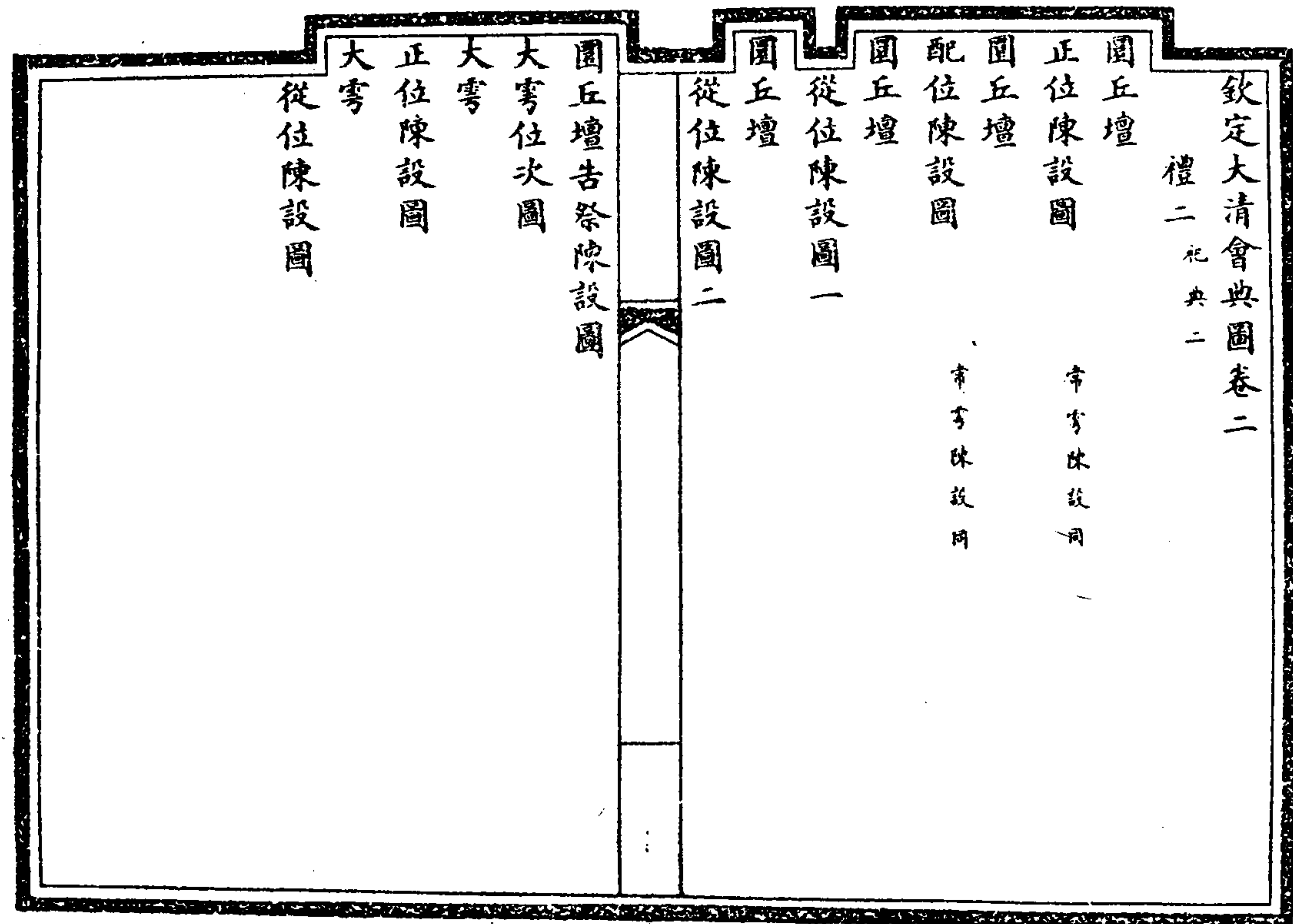

圖丘壇
正位陳設圖

常吉陳設同

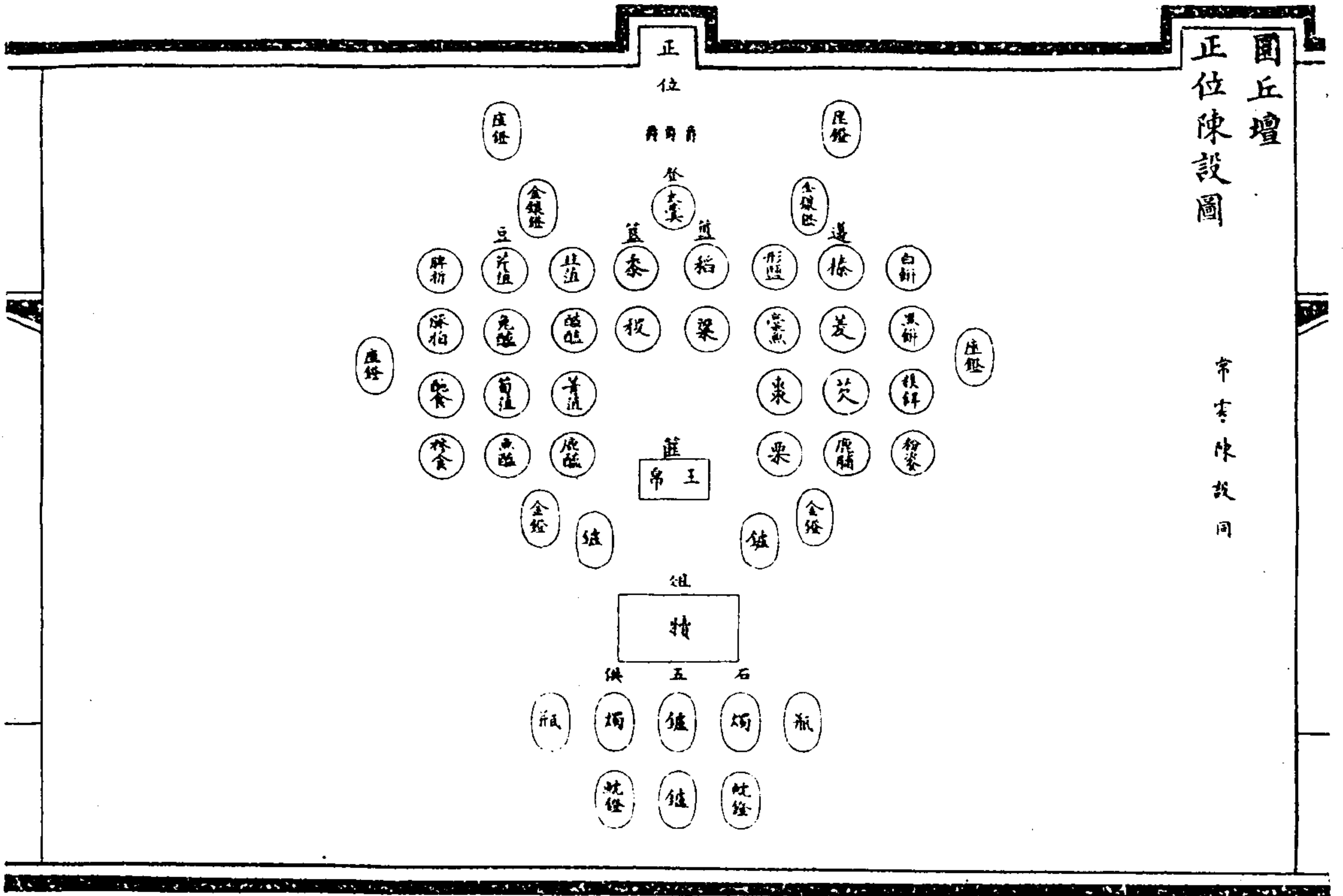

圖丘

上帝幄內青羊角座燈四。二在座旁。二在邊豆案旁。邊豆案上爵墊一。前後金鑲青羊角燈二。輓絲金燈二。登一。居中實太羹。蓋二。在左實稻實梁。蓋二。在右實黍實稷。邊十有二。在蓋之左。實形鹽。棠魚。棗。栗。棗。棗。鹿脯。白餅。黑餅。根餅。粉。養。豆。十有二。在蓋之右。實韭。菹。醢。青。菹。鹿。醢。芹。菹。兔。醢。筍。菹。魚。醢。脾。折。豚。拍。醢。食。糝。食。幄門外左右鑪几。設銅鑪二。幄前俎一。實犢。又前石五。供設銅龍香鑪一。銅龍燭臺二。銅龍花瓶二。中插

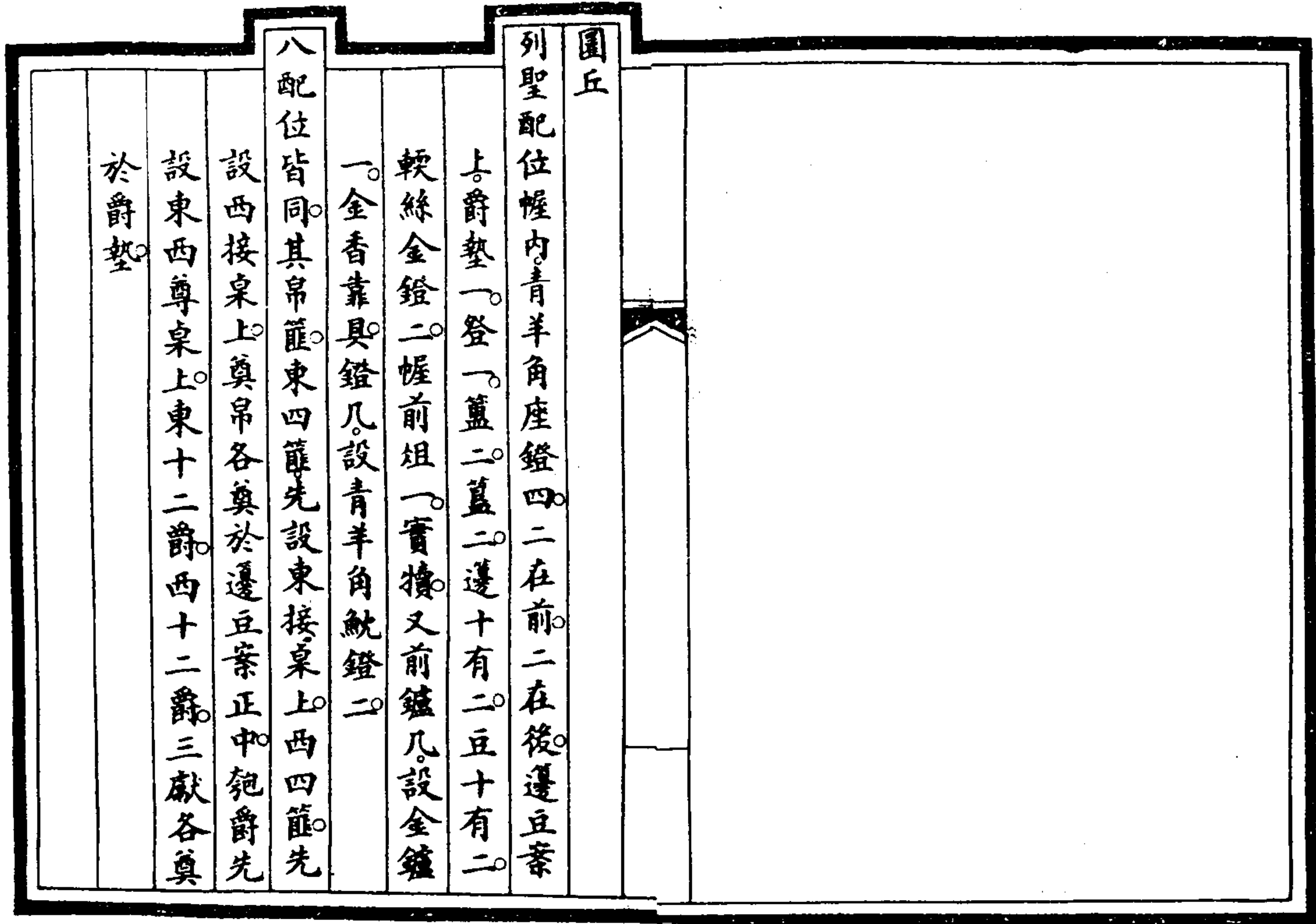

圓丘壇
從位陳設圖一

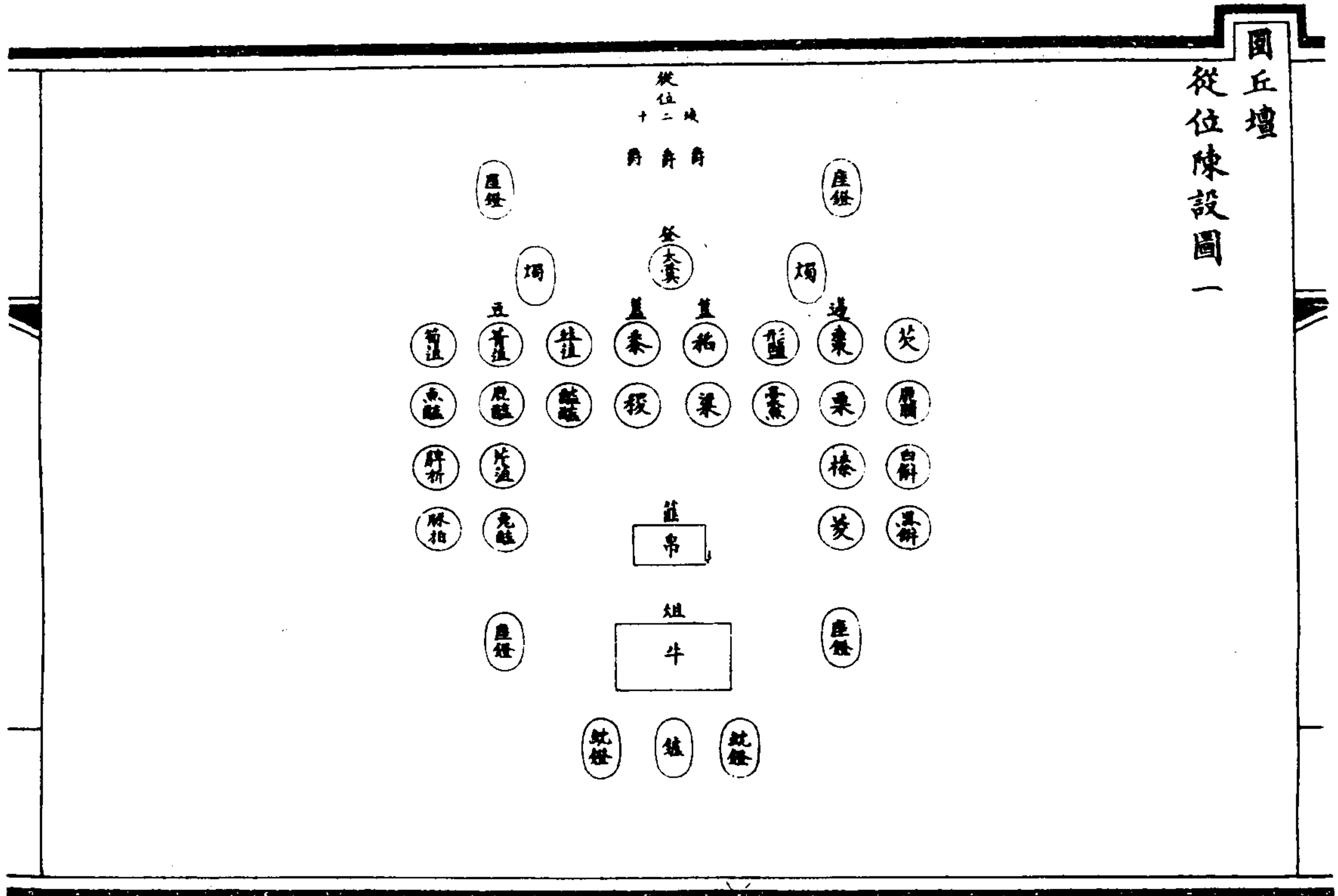

圖五

大明

夜明帳內青羊角座燈各四。懷桌上均設棧二十。爵
 墊一。邊豆案上登一。左右燭臺二。簋二。盃二。邊
 十。寶形鹽臺魚棗栗榛菱芡鹿脯白餅黑餅豆
 十。實韭菹醢醢菁菹鹿醢芹菹兔醢筍菹魚醢
 脾析豚拍凡邊十豆十者其實如之。帷前俎各
 一。實牛。又前鑪几。設銅鑪一。銅香靠具。燈几。設
 青羊角斂燈二。其帛篚先設接桌上。奠帛各奠
 於邊豆案正中。陶爵各三。亦先設尊桌上。三獻

各奠於爵北

圓丘壇

從位陳設圖二

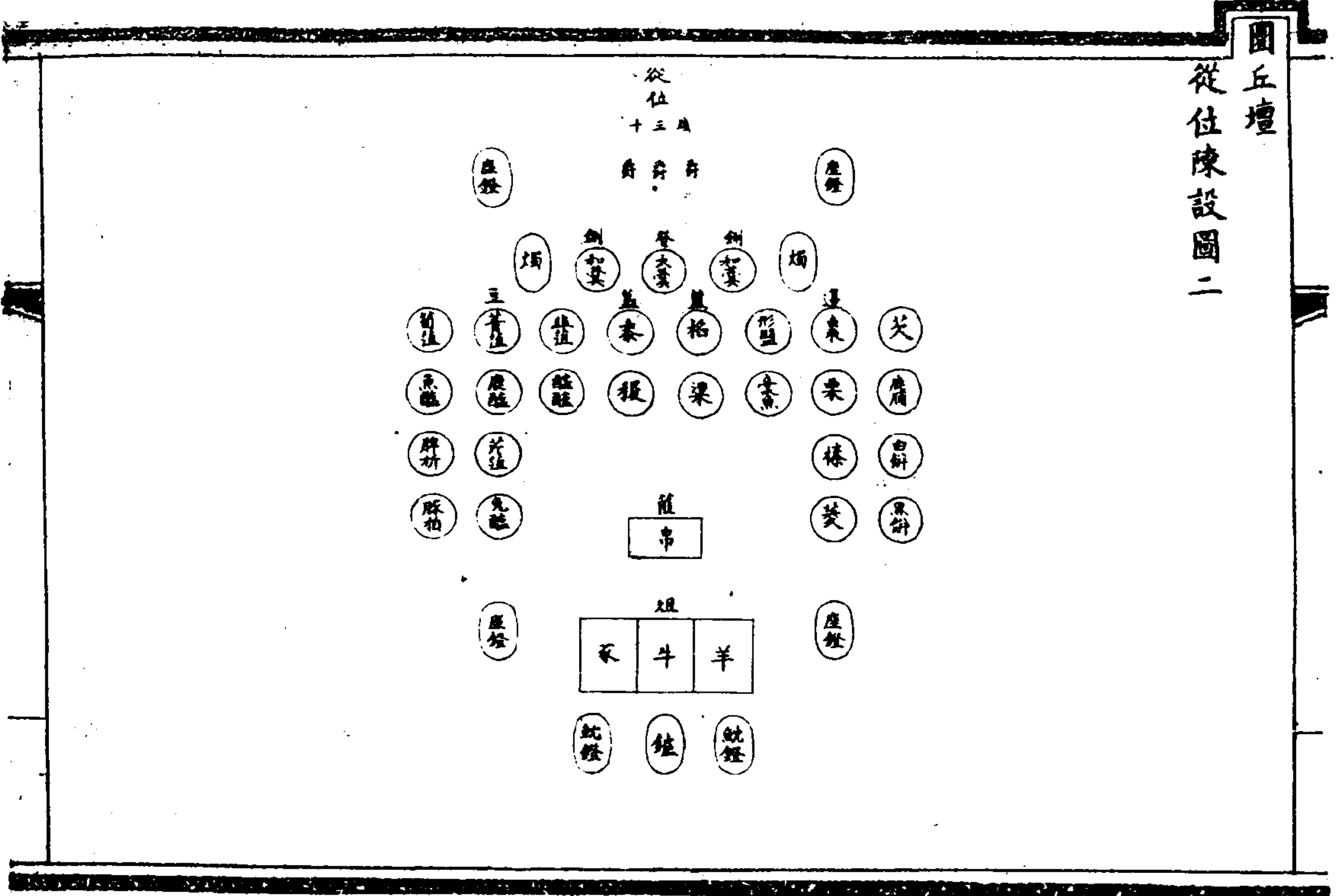

欽定大清會典圖 卷二

圓丘

星辰帷

雲雨風雷帷內懷桌上均設幾三十。爵墊一。蓬豆案上。各增銅二於登左右。實和羹。帷前俎一。中區為三。實牛一。羊一。豕一。餘與

大明

夜明位陳設同

國丘壇告祭陳設圖

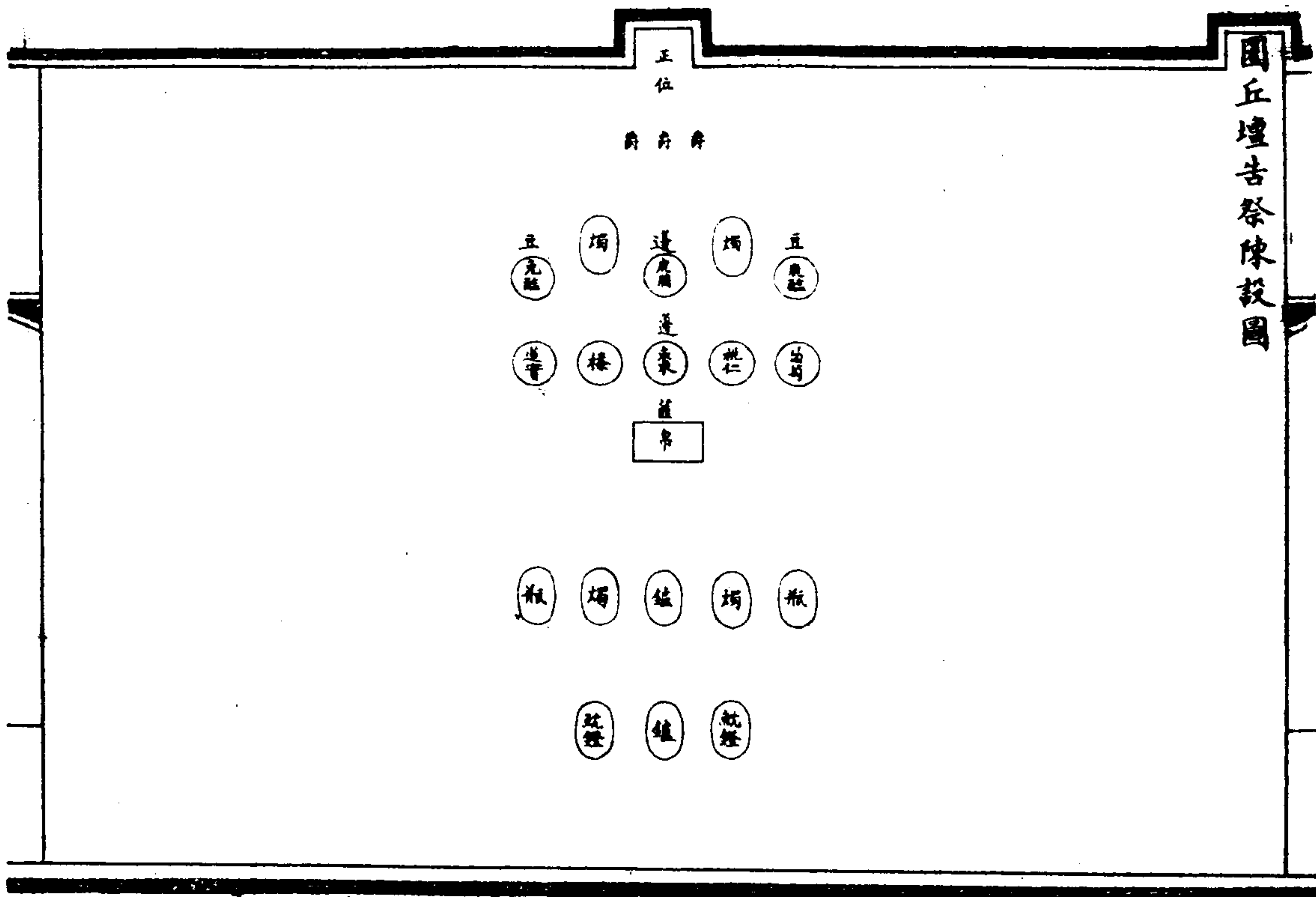

國丘因事祇告。遣官行禮不用玉。不進俎。邊豆案上設

燭臺二。豆用二。實鹿醢。兔醢。邊用六。實鹿脯。棗

椿。葡萄。桃。仁。蓬。實。凡豆二。邊六者。其實如之。

大雩位次圖

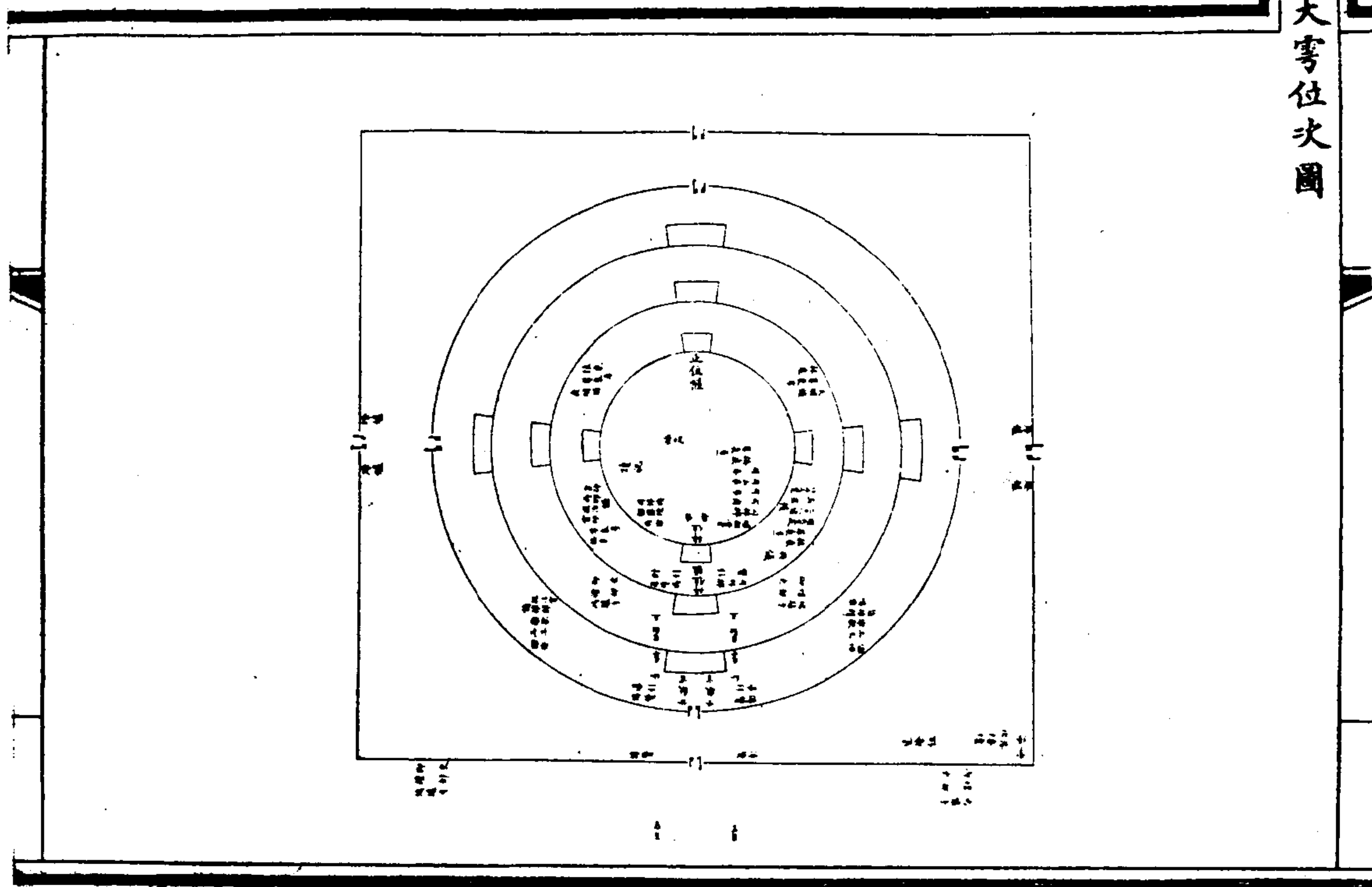

<p>大雩不設</p>	<p>配位設</p> <p>從位不飲福受胙不燔柴</p>	<p>正位</p> <p>從位幄旁皆不設饌桌各設尊桌一接桌一不設福</p> <p>胙桌不用光祿寺侍衛贊胙官司香五人司玉</p> <p>帛一人司帛四人司爵五人讀祝官一人增司</p> <p>樂二人引舞童十六人衣元衣執羽翳立東西</p> <p>樂懸之次歌舞時進為八列在第一成</p> <p>皇帝拜位前兩旁餘各位次與冬至祀</p>
-------------	------------------------------	---

天孟夏
常寧同報祀位次亦與大祀同

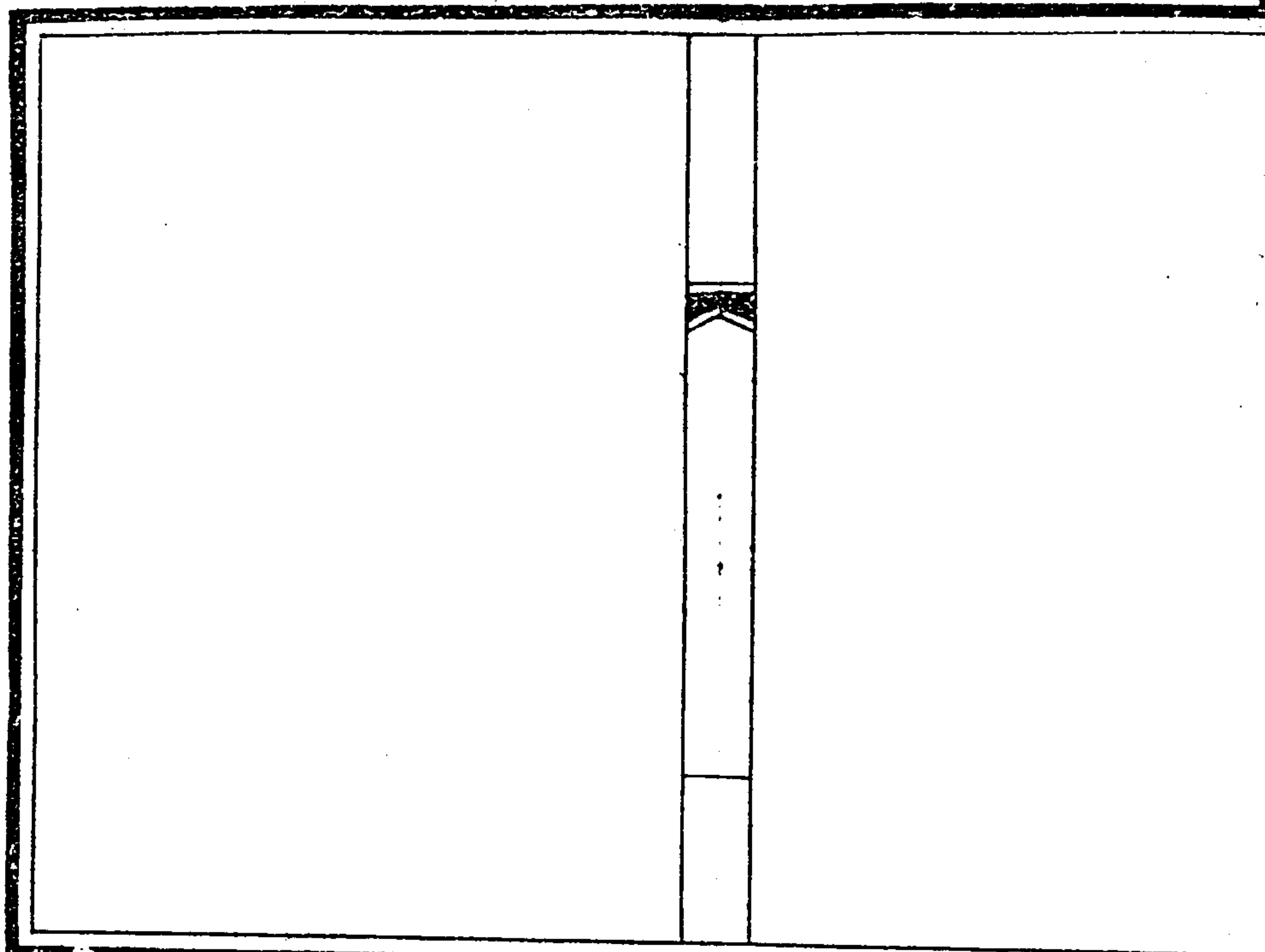

大雩
正位陳設圖

正位
府府府

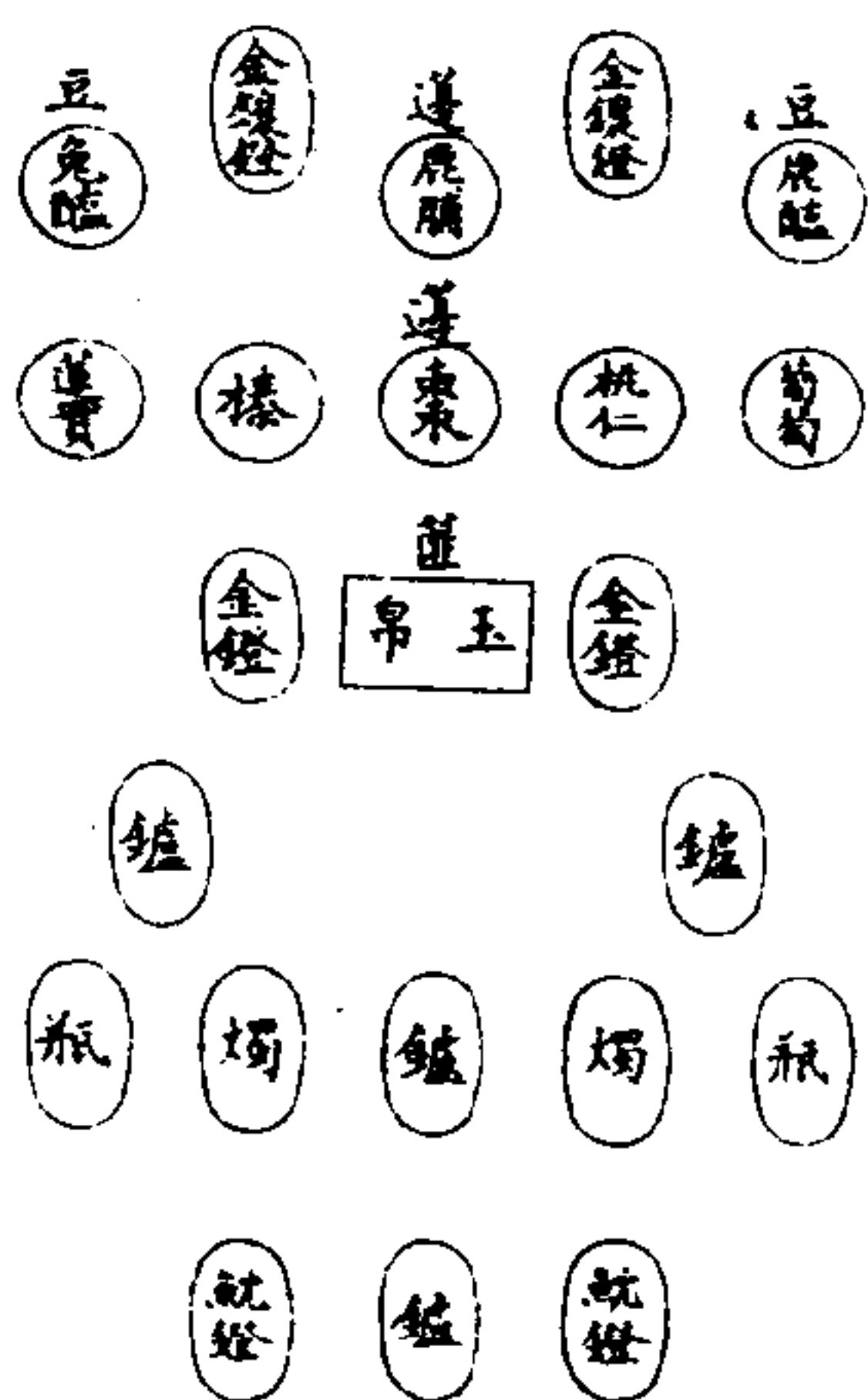

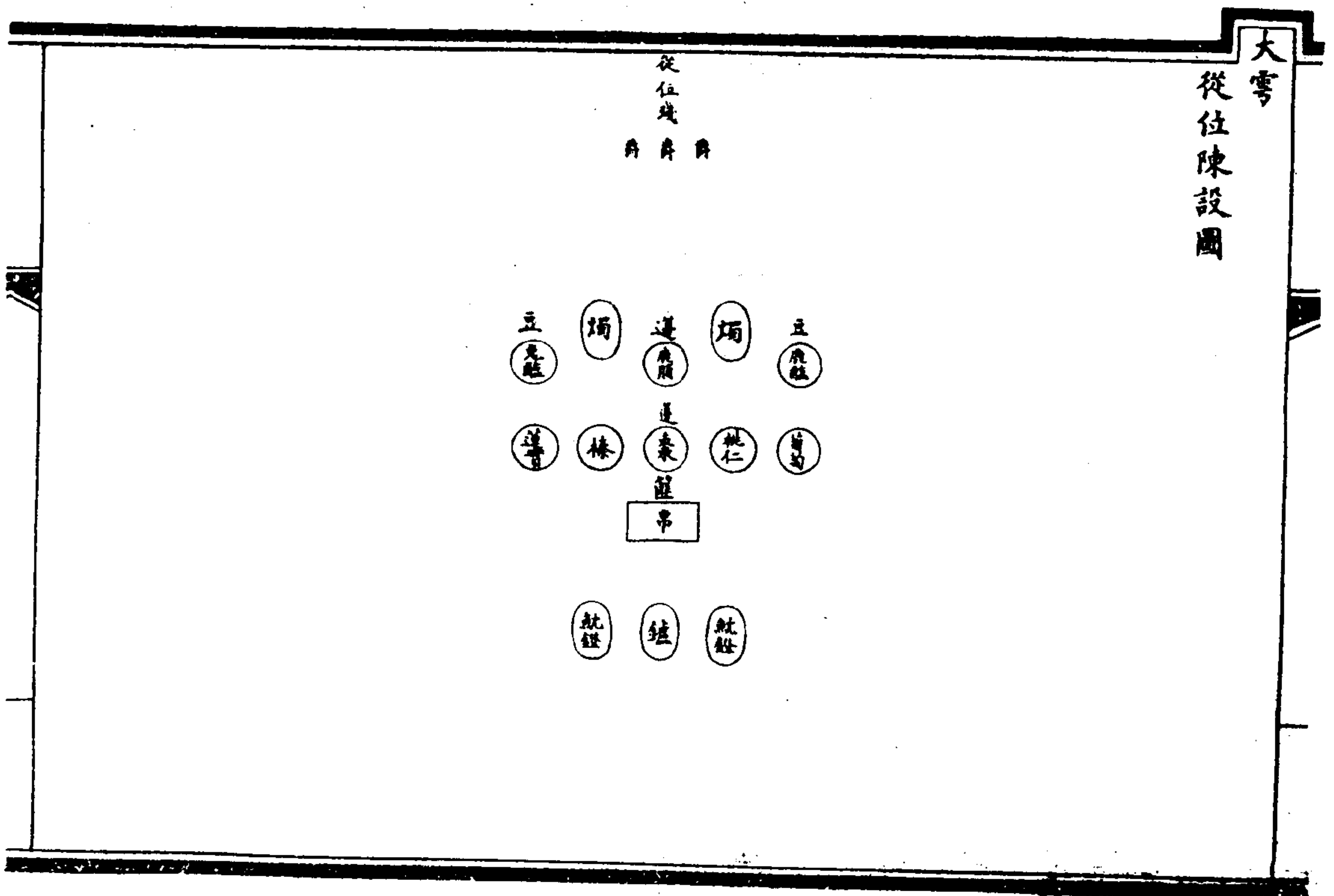
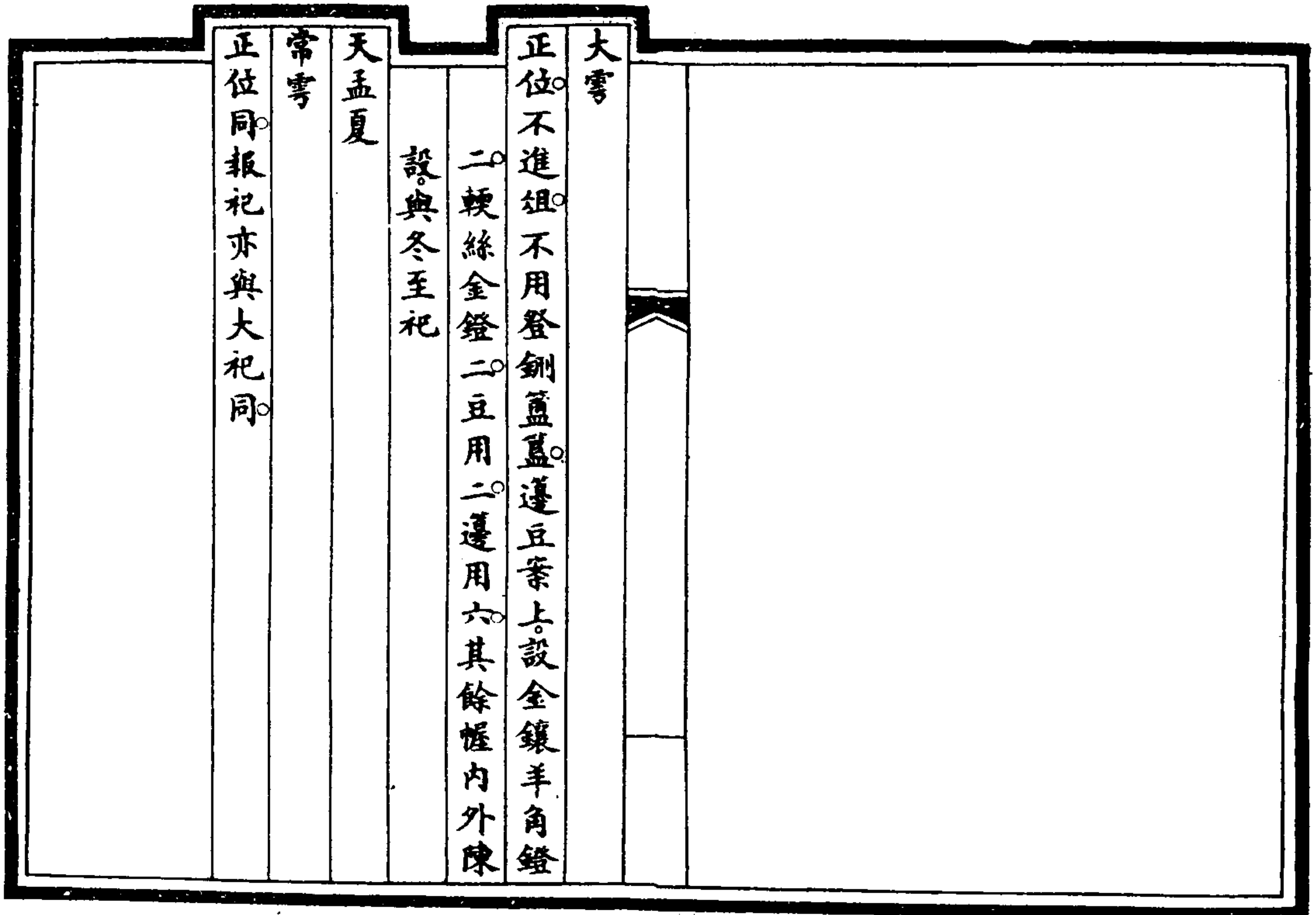

大雩	從位。遵豆案。上設左右燭臺二。豆用二。遵用六。與	正位同。其餘帷內外陳設與冬至祀	天夏至	常雩	從位同。報祀亦與大祀同。
----	--------------------------	-----------------	-----	----	--------------

欽定大清會典圖卷三	禮三 禮典三	祈穀壇	祈年殿圖	祈穀壇殿內位次圖	祈穀壇殿外位次圖	祈穀壇	正位陳設圖	祈穀壇	配位陳設圖
-----------	--------	-----	------	----------	----------	-----	-------	-----	-------

祈穀壇
祈年殿圖

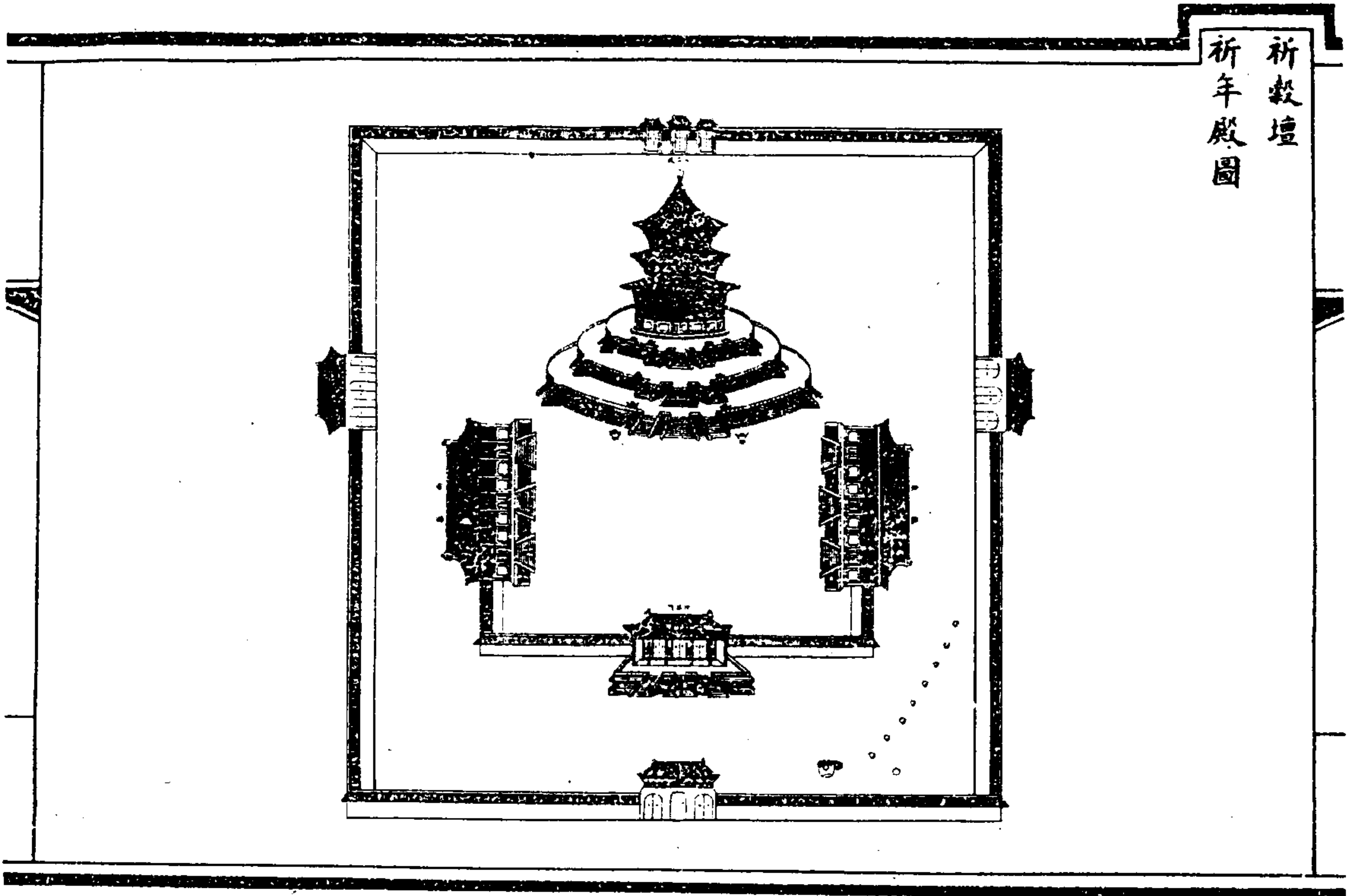

<p>祈穀壇制圓。南嚮。三成。第一成徑二十一丈五尺。第二成徑二十三丈二尺六寸。第三成徑二十五丈。面甃金磚。圍以白石欄板。四百二十。南北三出陸。東西一出陸。第一成。第二成。各九級。第三成。十級。第一成前鼎。第二成。第三成前均鼎。鑪二。階下鼎。鑪二。</p>	<p>祈年殿亦制圓。南嚮。金頂。檐三重。覆青色琉璃瓦。內外柱各十二。龍井柱四。窗九。門三。兩廡各九間。東西嚮均三出陸。中十級。南北各九級。前為祈年門五間。崇基石欄。前後三出陸。各十一級。門外</p>
---	---

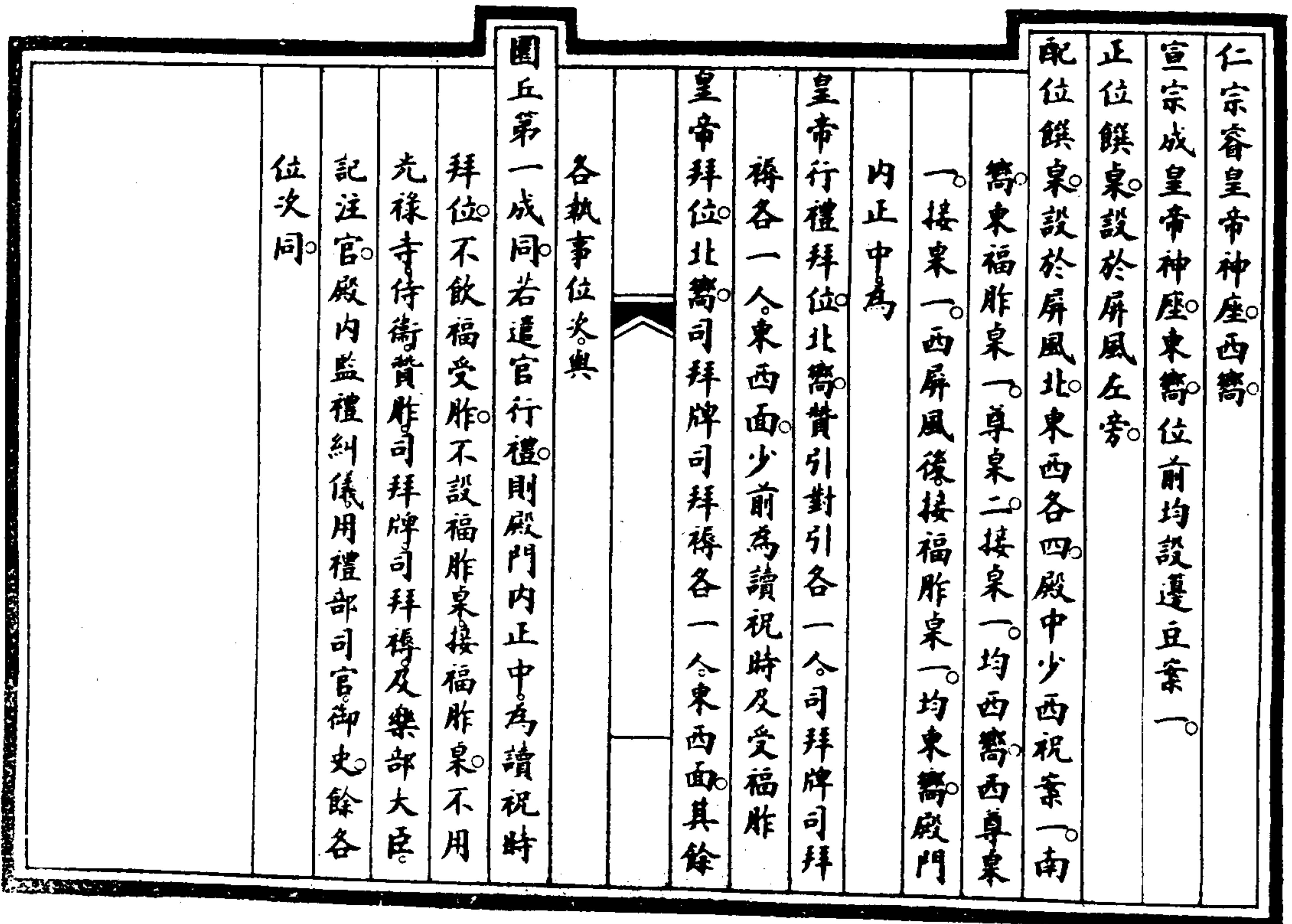
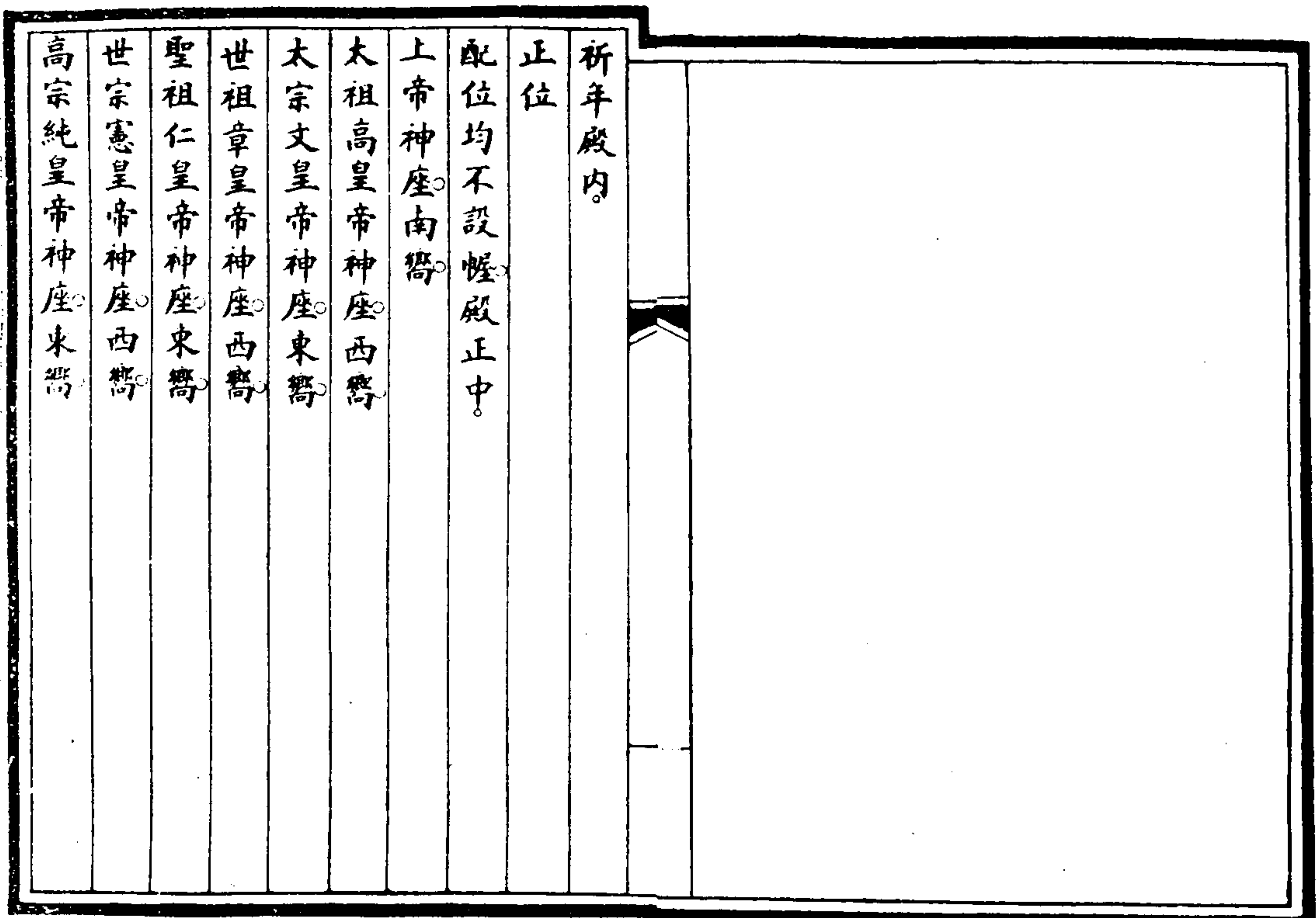

祈穀壇
祈年殿外位次圖

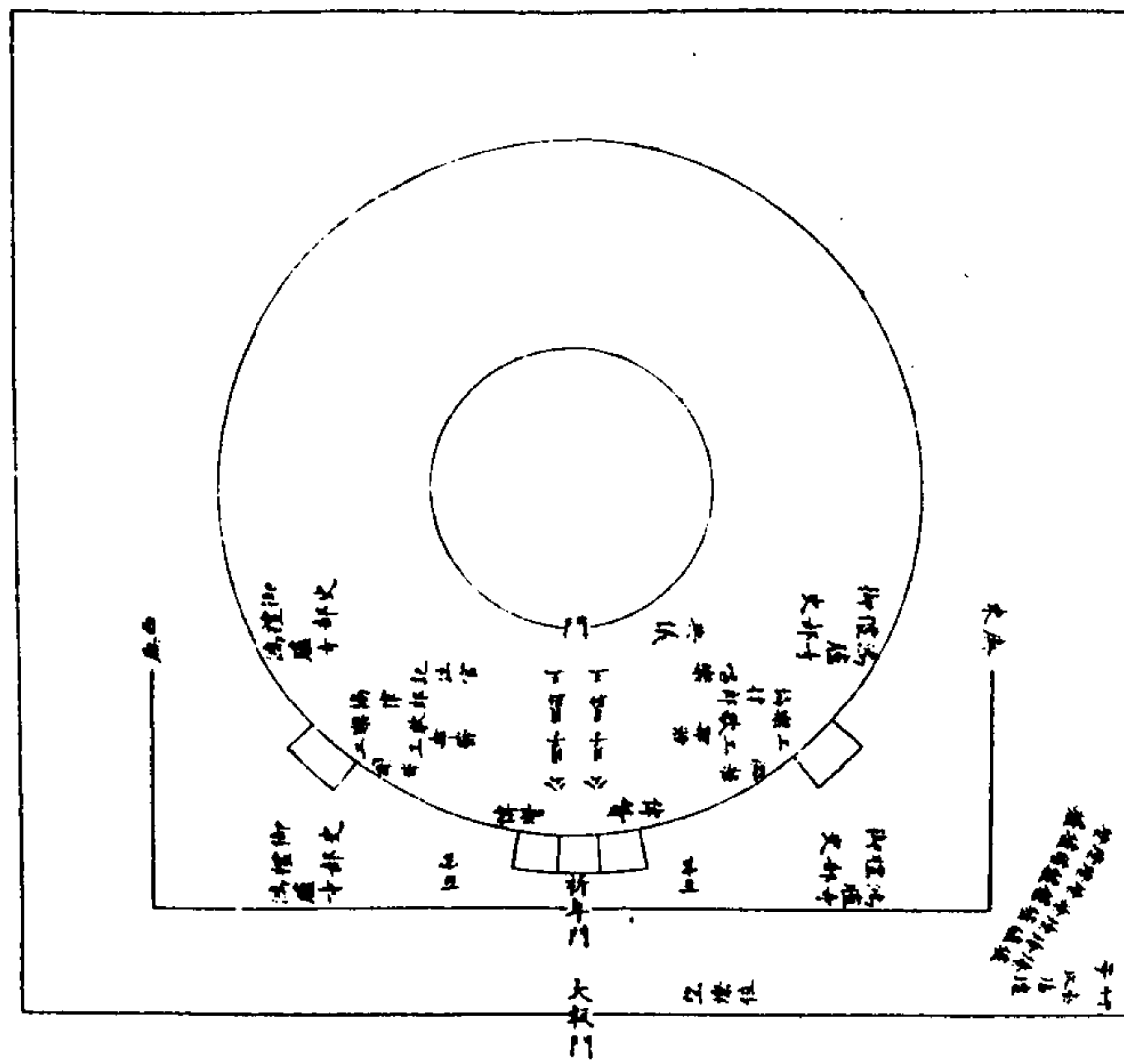

祈年殿外。太常寺典儀一人。立東檐下。西面。記注官四

人。立西階下。東面。丹陛東西。為諸王。貝勒。貝子。

公。陪祀拜位。左翼東階。右翼西階。均北嚮。引禮

鴻臚寺。鳴贊二人。糾儀御史二人。禮部司官二

人。分立於東西。陞石欄前。東西面。唱樂一人。立

丹陛上之東。協律郎。樂工。歌工。樂舞生。分行東

西序。立。丹墀內。東西。為陪祀百官拜位。東西各

五班。均北嚮。引禮鴻臚寺序班二人。糾儀御史

四人。禮部司官四人。分立左右。均東西面。傳贊

官二人。循丹陛左右立。

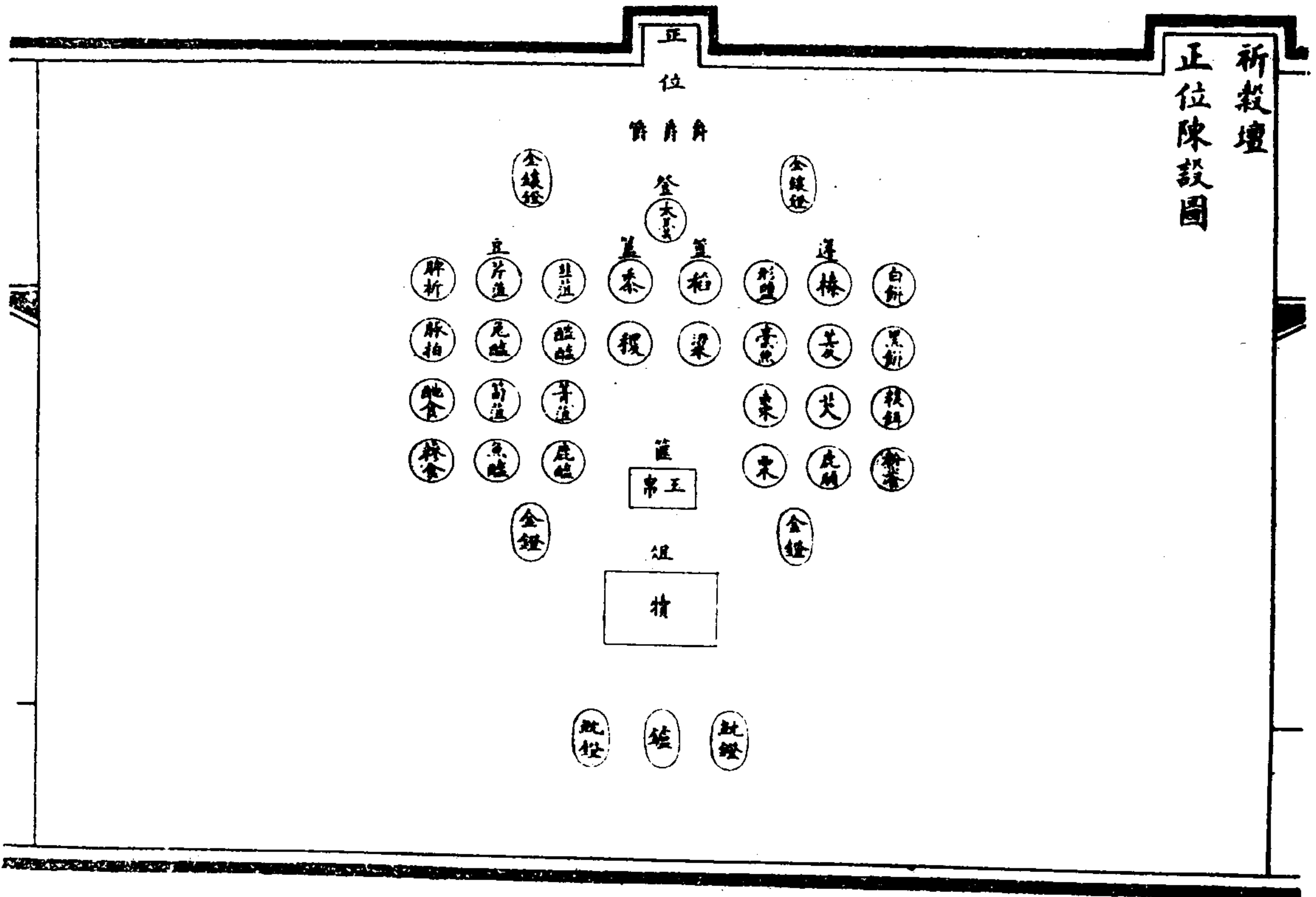
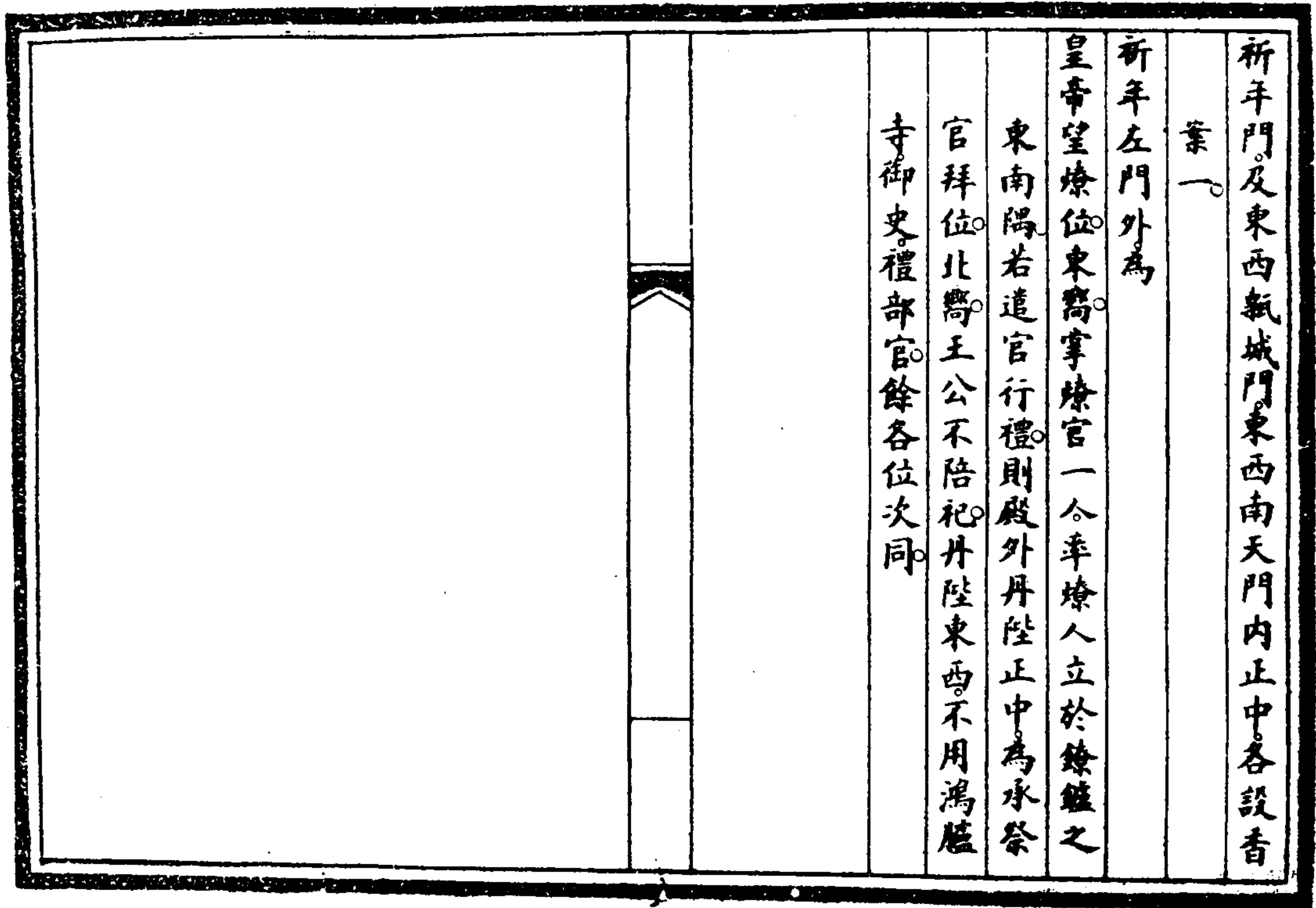

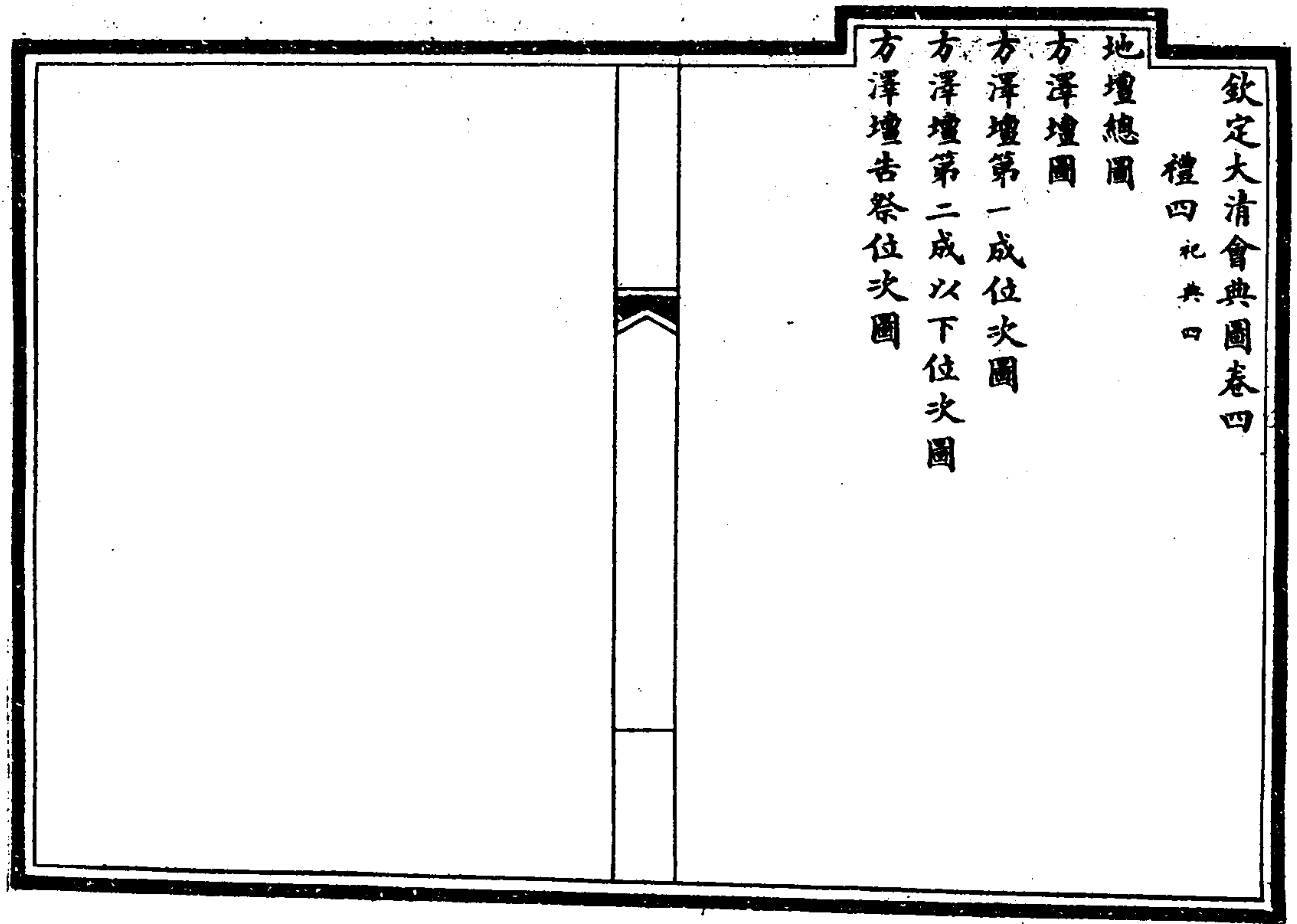
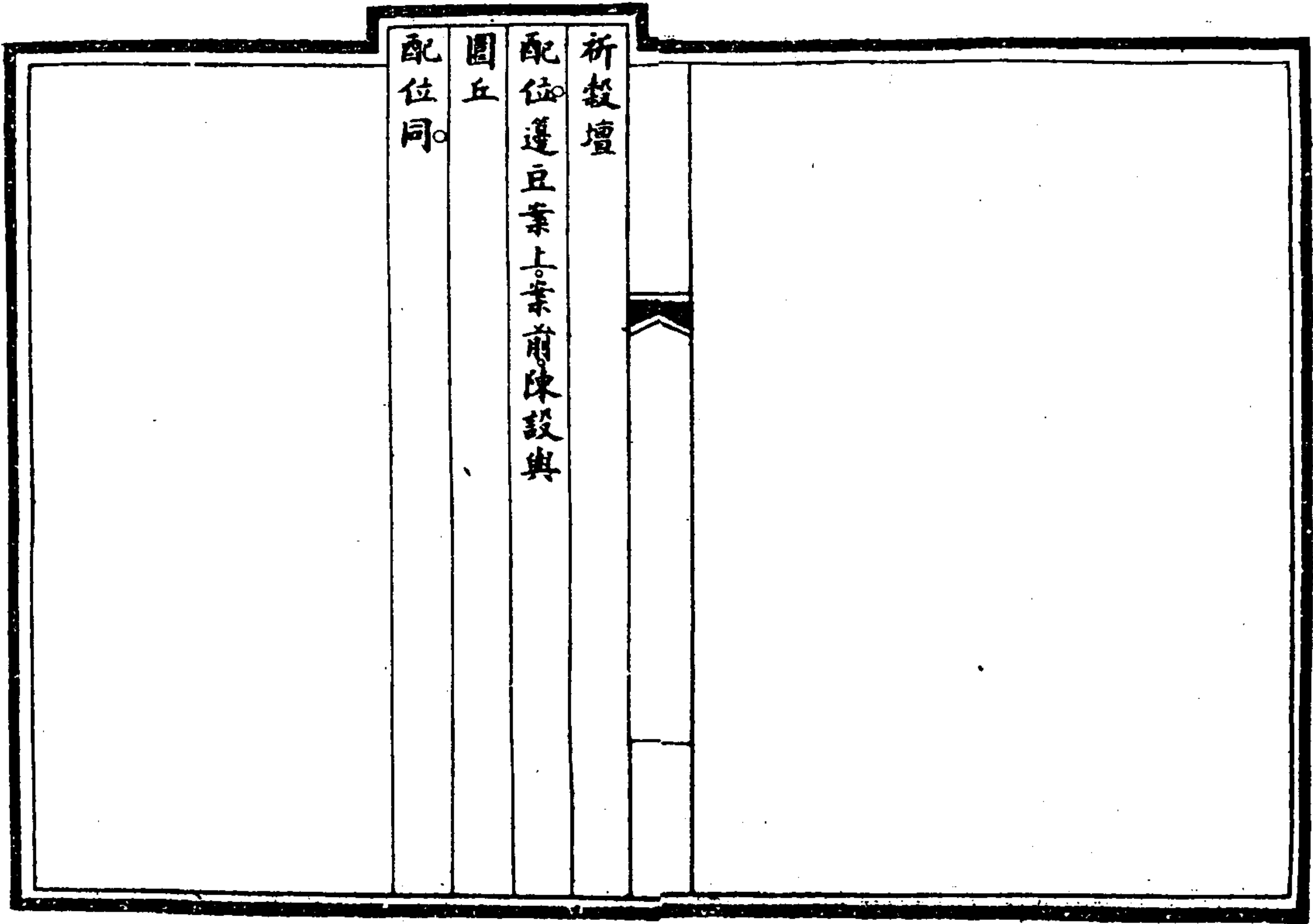

地壇總圖

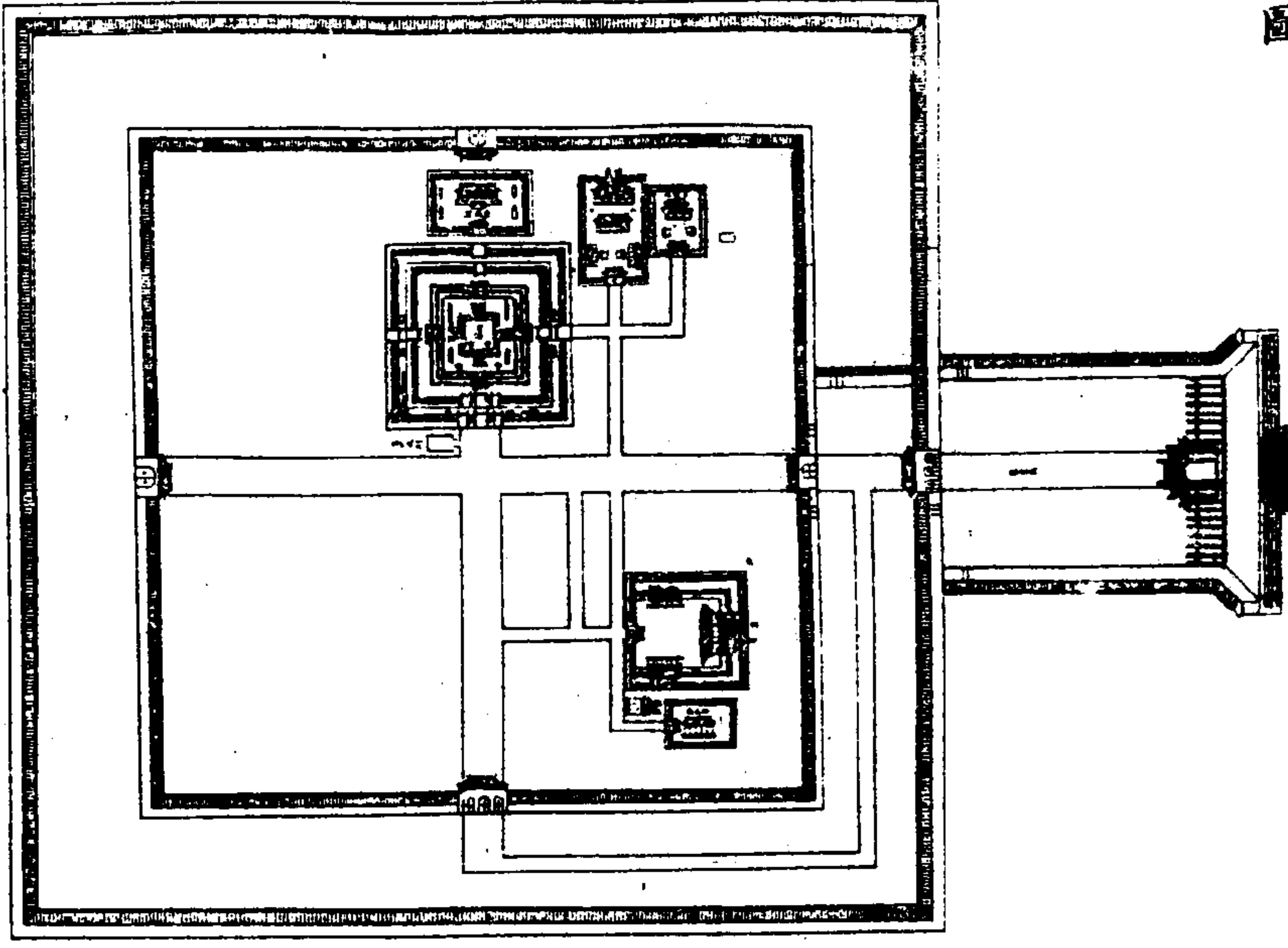

地壇在安定門北之東。當都城丑位。北嚮。外垣方周七

百六十五丈。門三間。西嚮。角門一在北。門外南

北夾牆各七十一丈二尺。南北各小門一。直西

為廣厚街牌坊。坊前界以朱欄。長二十六丈。內

垣方周五百四十九丈四尺。北門三間。東西南

門各一間。西門左右角門二。門南屬內外垣夾

牆。南小門一。內垣之內。南為

方澤壇。西北為

齋宮。

方澤壇外內垣皆北三門。東西南各一門。

皇祇室正殿門樓圍垣覆瓦皆用黃色琉璃餘皆綠色

琉璃其甬路由廣厚街達外垣西門內折而北

而東達內垣北門外垣西門直東達內垣西門

東門內垣西門內折而南達

神庫西達宰牲亭東達外垣西門折而南而東達

皇祇室內垣西門內折而北達

齊宮門

齊宮門外北達神馬園南達東西甬路直東達

神路外垣之內四面有溝洩水長七百四十八丈

各甬路下有溝過水總以奉門匯諸水入溝

內統於東南外垣下洩出歸護城河

方澤在其中壇二成外壇北門外

神路之東為設

大次之所

皇祇室在

方澤後五間北嚮圍垣方周四十四丈八尺高一丈一

尺正門一間門內之西廡坎一室東西廡坎各

二外壇西南為

神庫樂器庫前後各五間均北嚮東西井各一

神廚祭器庫各五間井亭各一間以朱樞均東西

嚮垣一重門一北嚮其西為宰牲亭三間北嚮

井亭二間以朱樞東西嚮垣一重門一北嚮

齊宮東嚮正殿七間崇基石欄五出陸中九級左

右各七級南北一出陸各七級左右配殿各七

間殿後守衛房各七間內宮門三間左右門各

一南北夾牆角門四夾牆外西北隅井一宮牆

方周百有十丈二尺正門一間左右門各一曲

尺照壁各一均東嚮鐘樓在

齊宮北東嚮神馬園五間在鐘樓西北嚮垣一重

門一東嚮

方澤壇墼垣

方澤壇圖

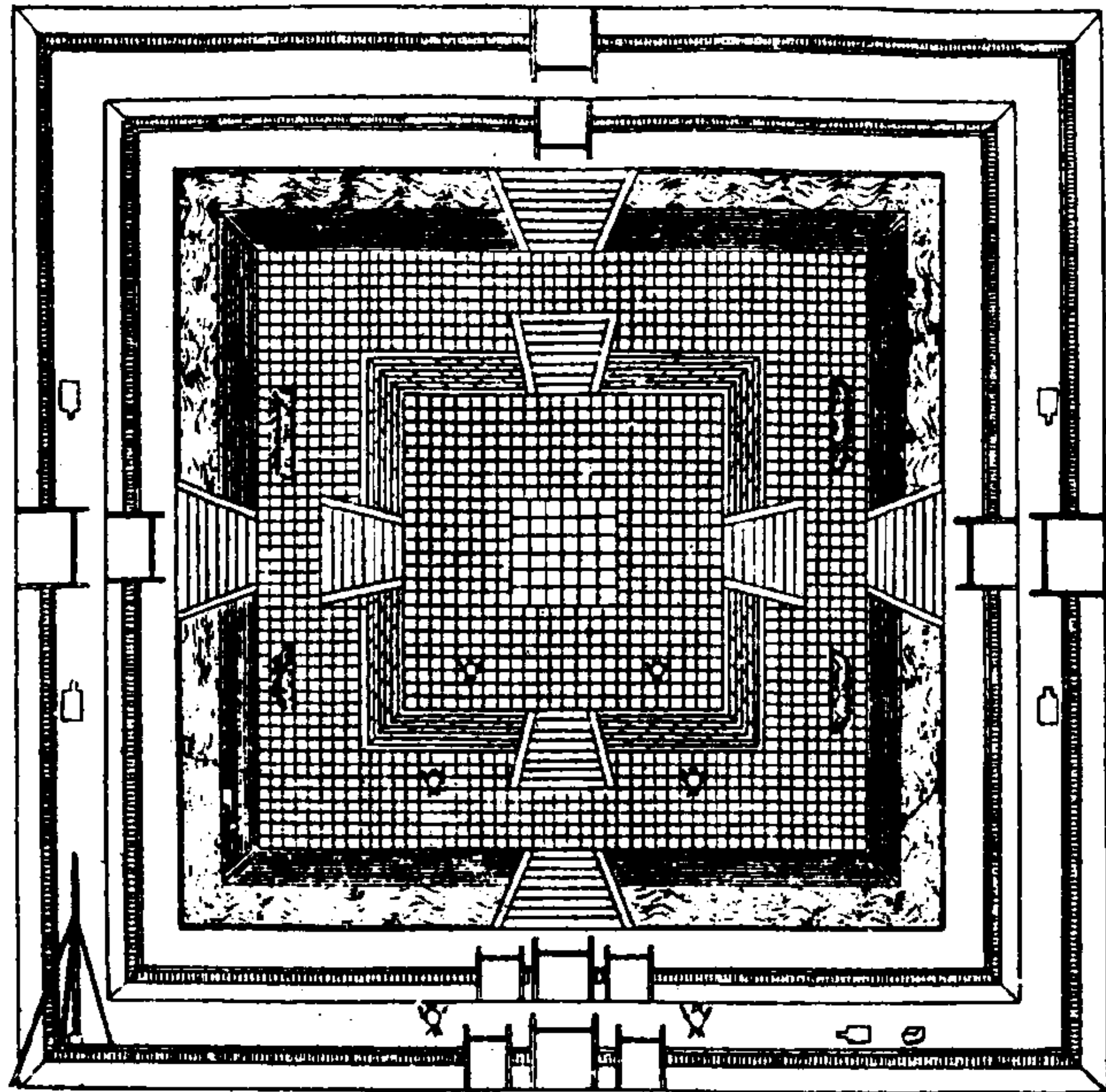

續修四庫全書 史部 政書類

方澤制方。北嚮。澤周四十九丈四尺四寸。深八尺六寸。

闊八尺。澤之西南滌嵌白石龍頭。虛其口以注水。祭前由暗溝引。

神庫內井水。注於澤中。水深以至龍口為度。澤中

方壇北嚮。二成。第一成方六丈。第二成方十丈

六尺。均高六尺。每成四出陛。各八級。壇面甃方

石。第一成中含六六陰數。石縱橫各六。外四正

四隅八方。均以八八數積成。縱橫各二十四。環

計八重。每重加八。第一重周三十六。至第八重

周九十二。第二成倍第一成。縱橫各四十八。四

正為八八者十六。四隅為八八者四。亦環疊八重。第一重周一百五十六。至第八重周一百五十六。為六八陰數。以符地耦之義。澤環其外。四陸跨之。第二成南分設。

五嶽

五鎮

五陵山各石座。刻石形。北分設。

四海

四瀆各石座。刻水形。均東西嚮。水形座周以方池。祭則貯水。澤之外為內壇。方周二十七丈二尺。高



六尺。厚二尺。北三門。石柱六。東西南各一門。石柱二。楹闕皆石。朱扉有楹。其外為外壇。方周四十二丈。高八尺。厚二尺四寸。門制如內壇。第一成北。左右鼎鑪各一。第二成北。左右鼎鑪各一。內壇北門外。左右鼎鑪各一。西北隅瘞坎一。鐵燎鑪一。東西門外。南北瘞坎各二。東北隅望鐘臺一。建鐘杆高十丈七尺五寸。下徑三尺。上徑一尺五寸。鐵木三。各長五丈四尺。下徑一尺五寸。上徑一尺。通繫朱。

方澤壇第一成位次圖

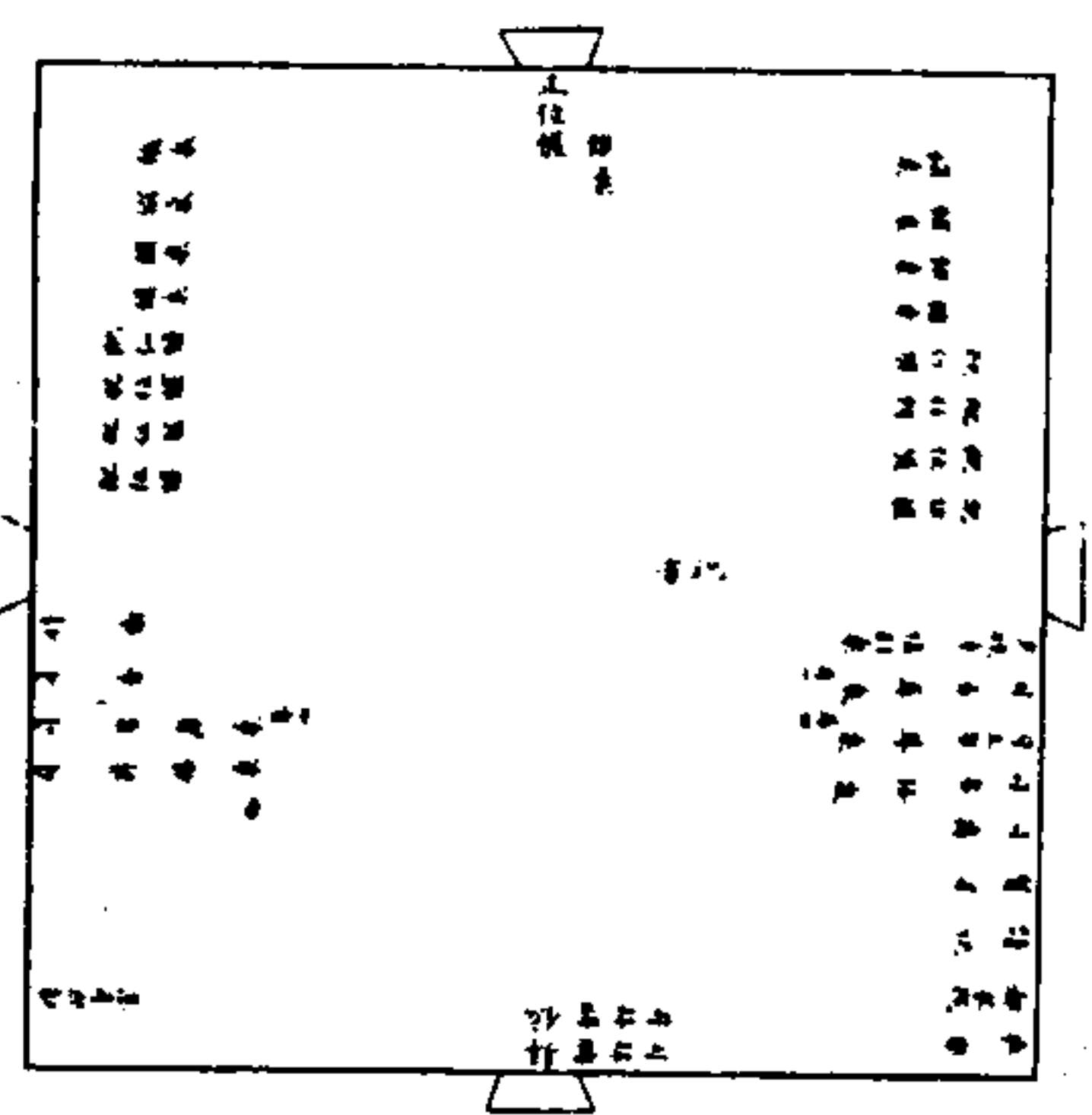

宣宗成皇帝幄西配東嚮均制方	仁宗睿皇帝幄東配西嚮	高宗純皇帝幄西配東嚮	世宗憲皇帝幄東配西嚮	聖祖仁皇帝幄西配東嚮	世祖章皇帝幄東配西嚮	太宗文皇帝幄西配東嚮	太祖高皇帝幄東配西嚮	皇地祇幄北嚮制方	方澤第一成正中
---------------	------------	------------	------------	------------	------------	------------	------------	----------	---------

皇地祇幄內座一。座前蓮豆案一。幄左饌桌一。	列聖配位幄內座各一。座前蓮豆案各一。幄南饌桌東	西各四。正中少西祝案一。北嚮。又西福胙桌一。	尊桌二。接桌一。均東嚮。東尊桌一。接桌一。均西	嚮于階上。為讀祝時及受福胙	皇帝拜位南嚮太常寺司拜牌司拜禱官各一人。立	拜位西東面。司香五人。司玉帛一人。司帛四人。	司爵五人。讀祝官一人。立西案之西。東面。司香	四人。司帛四人。司爵四人。立東案之東。西面。捧	福酒福胙光祿寺卿二人。立西司香之後。東面。	接福酒福胙侍衛二人。立東司香之後。西面。太	常寺贊福胙官一人。立西司爵之次。東面。侍儀	禮部尚書一人。侍郎一人。立東案之北。西面。都	察院左都御史一人。副都御史一人。樂部典樂	一人。立西案之北。東面。若遣官恭代行禮。則不	飲福受胙。不設福胙桌。接福胙桌。不用光祿寺	卿。侍衛贊胙。司拜牌。司拜禱。不用禮部尚書。侍	郎。都察院左都御史。副都御史。侍儀。不用樂部	大臣典樂。壇上監禮糾儀。用禮部司官。御史。其	餘各執事位次同。其報祀位次。與大祀同。
-----------------------	-------------------------	------------------------	-------------------------	---------------	-----------------------	------------------------	------------------------	-------------------------	-----------------------	-----------------------	-----------------------	------------------------	----------------------	------------------------	-----------------------	-------------------------	------------------------	------------------------	---------------------

方澤壇第二成以下位次圖

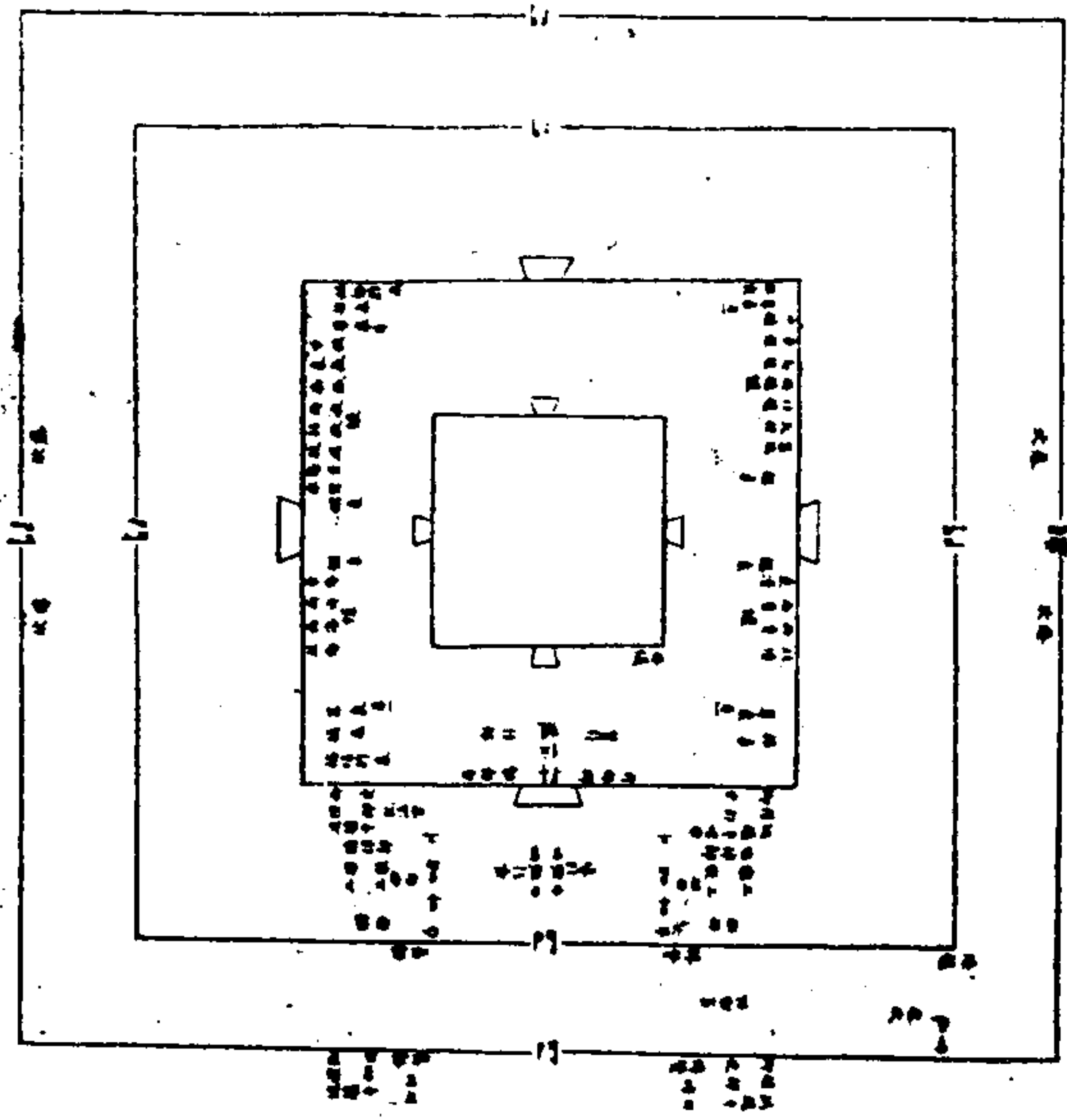

欽定大清會典圖 卷四

方澤壇第二成

從位

五嶽

啟運

隆業

永甯三山共一壺東上西衛

五鎮

天柱

昌瑞二山共一壺西上東衛

四海共一壺東次西衛

四瀆共一幄。西次東嚮。均制方。

四從位。幄內原設各石座前。設爵桌各一。蓮豆案各

一。東上西上。幄外。饌桌設於北。尊桌接桌設於

南。東次西次。幄外。饌桌設於南。尊桌接桌設於

北。均東西嚮。接福胙桌一。設於東西嚮。四楹星

門。並東西北三天門內正中。設香案各一。階上

正中。幄次為

皇帝行禮拜位。南嚮。贊引對引各一人。司拜牌司拜

褥各一人。均東西面。典儀一人。立於西東面。階

下。為陪祀。王以下公以上拜位。左翼在東。右翼

在西。均南嚮。火

神道東西為分獻官拜位。南嚮。導引東西各二人。

記注官四人。立東階下。西面。唱樂一人。立西階

下。東面。引王公行禮。鴻臚寺官二人。糾儀御史

二人。禮部司官二人。分立左右。東西面。

神道左右設樂懸。司樂協律郎。樂工序立於東西

樂懸之次。歌工立於樂工之次。樂舞生文武八

佾。分行序立。西在歌工之左。東上。東在歌工之

右。西上。外墻門外。為陪祀百官拜位。文五品武

四品以上。東西各五班。均南嚮。引禮鴻臚寺序

班二人。糾儀御史四人。禮部司官四人。分立左

右。各東西面。傳贊四人。二人於內墻門外。循牆

立。二人於外墻門外。循牆立。內墻左門外。為

皇帝望瘞位。西嚮。掌瘞官一人。率瘞人立瘞坎之西

北。隅若遣官恭代行禮。則階上為讀祝。時承祭

官拜位。階下為行禮拜位。王公不陪祀。不用記

注官。階下不用鴻臚寺。御史。禮部官。其餘各執

事位。次同。報祀位次。與大祀同。

方澤壇告祭位次圖

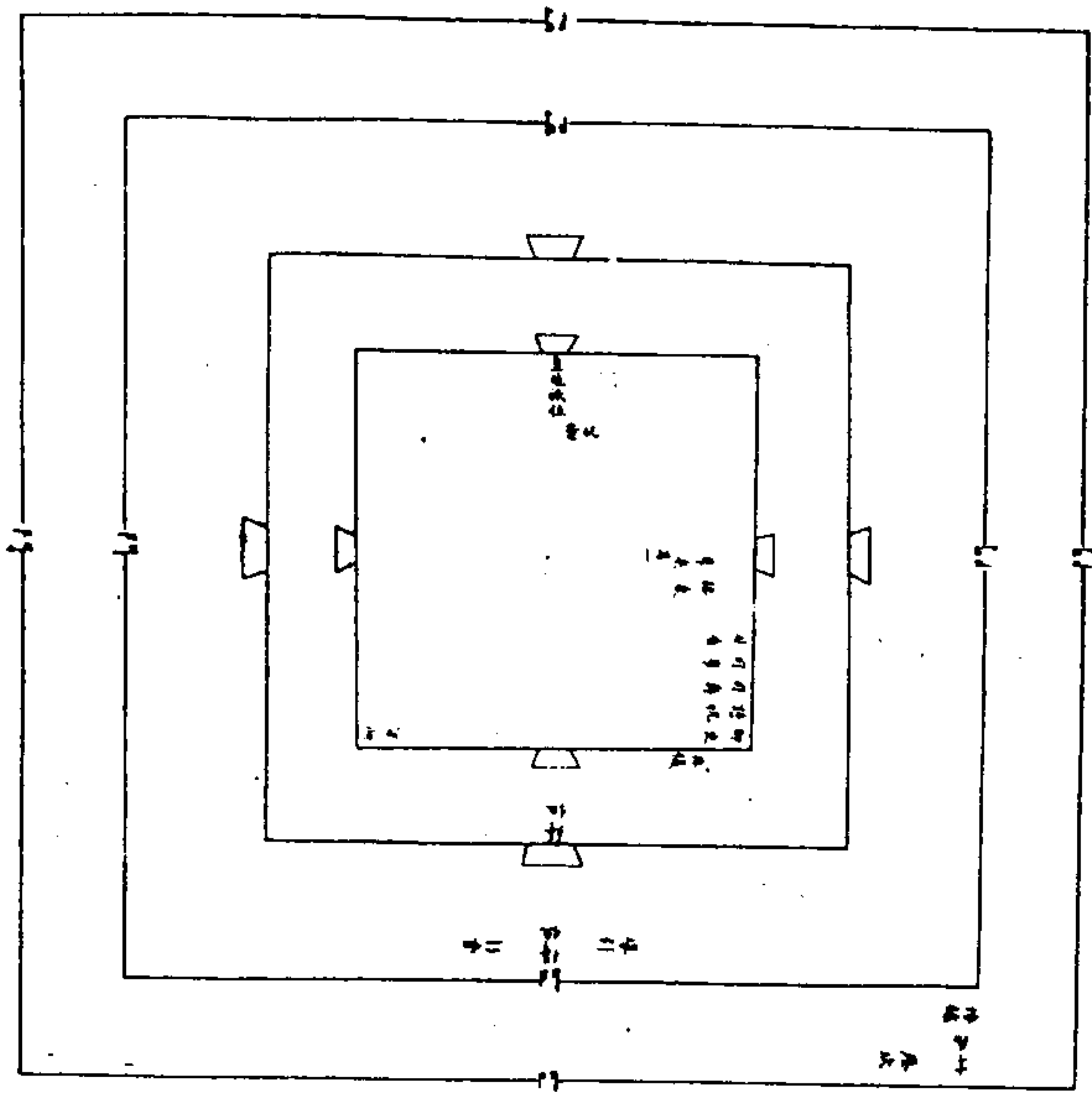

方澤因事祇告及祈祀遣官行禮不設配位

從位不作樂不飲福受胙不設饌桌福胙桌接福胙
 桌惟設尊桌。接桌。祝案。第二成階上為
 請祝時承祭官拜位階下為行禮拜位不陪祀
 不用光祿寺侍衛贊胙司拜牌司拜褥樂部鴻
 臚寺禮部記注傳贊諸官司香司帛司爵各一
 人讀祝官一人皆立於第一成尊桌之西東面
 糾儀用御史二人東西面典儀一人立第二成
 西階上東面掌瘞官率瘞人立於瘞坎西北隅

欽定大清會典圖卷五

禮五 祀典五

方澤壇

正位陳設圖

方澤壇

配位陳設圖

方澤壇

從位陳設圖

方澤壇告祭陳設圖

堂子圖

堂子元旦行禮位次圖

堂子

圓殿陳設圖

堂子祭

神殿陳設圖

方澤壇
正位陳設圖

正位

前

登

簋

俎

拍

左

白餅

不餅

稷餅

食

左

蓬棗

芡

芡

棗

棗

右

籩

梁

梁

梁

金

右

棗

棗

棗

棗

金

右

棗

棗

棗

棗

金

右

棗

棗

棗

棗

金

右

棗

棗

棗

棗

金

右

棗

棗

棗

棗

金

右

棗

棗

棗

棗

金

右

棗

棗

棗

棗

金

右

棗

棗

棗

棗

金

右

棗

棗

棗

棗

金

右

棗

棗

棗

棗

金

右

棗

棗

棗

棗

金

右

方澤

四從位。幄內爵桌上均設琖三十。爵墊一。蓬豆案上。
 燭臺二。登一。銅二。盃二。盞二。蓮十。豆十。幄前組。
 一。中區為三。實牛一。豕一。鑪八。設方銅鑪。
 一。香靠具。鐙八。設黃羊角。既鐙二。具帛篚。先各。
 設接桌上。奠帛各奠於蓬豆案正中。陶爵各三。
 亦先設尊桌上。三獻各奠於爵墊。

方澤壇告祭陳設圖

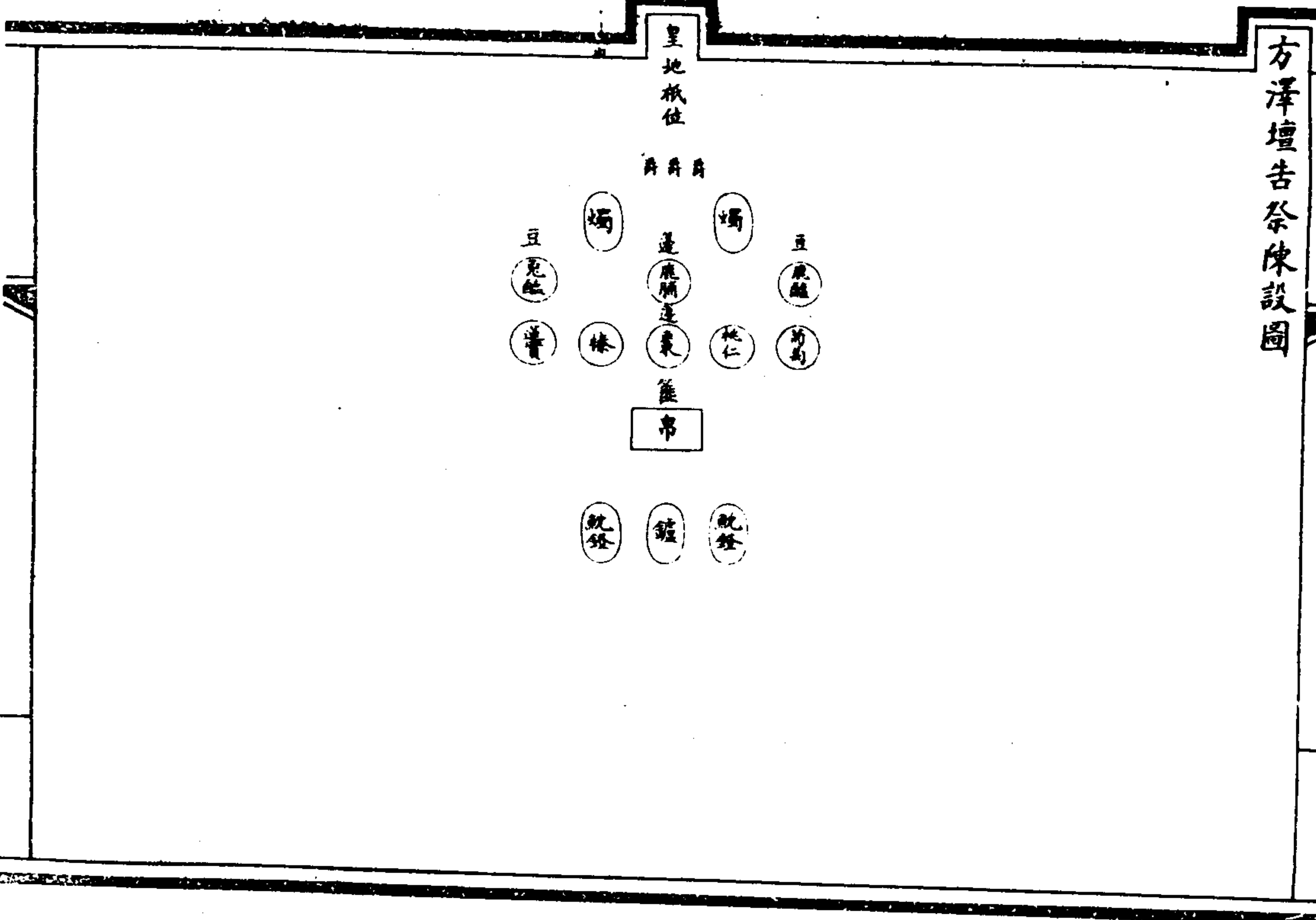

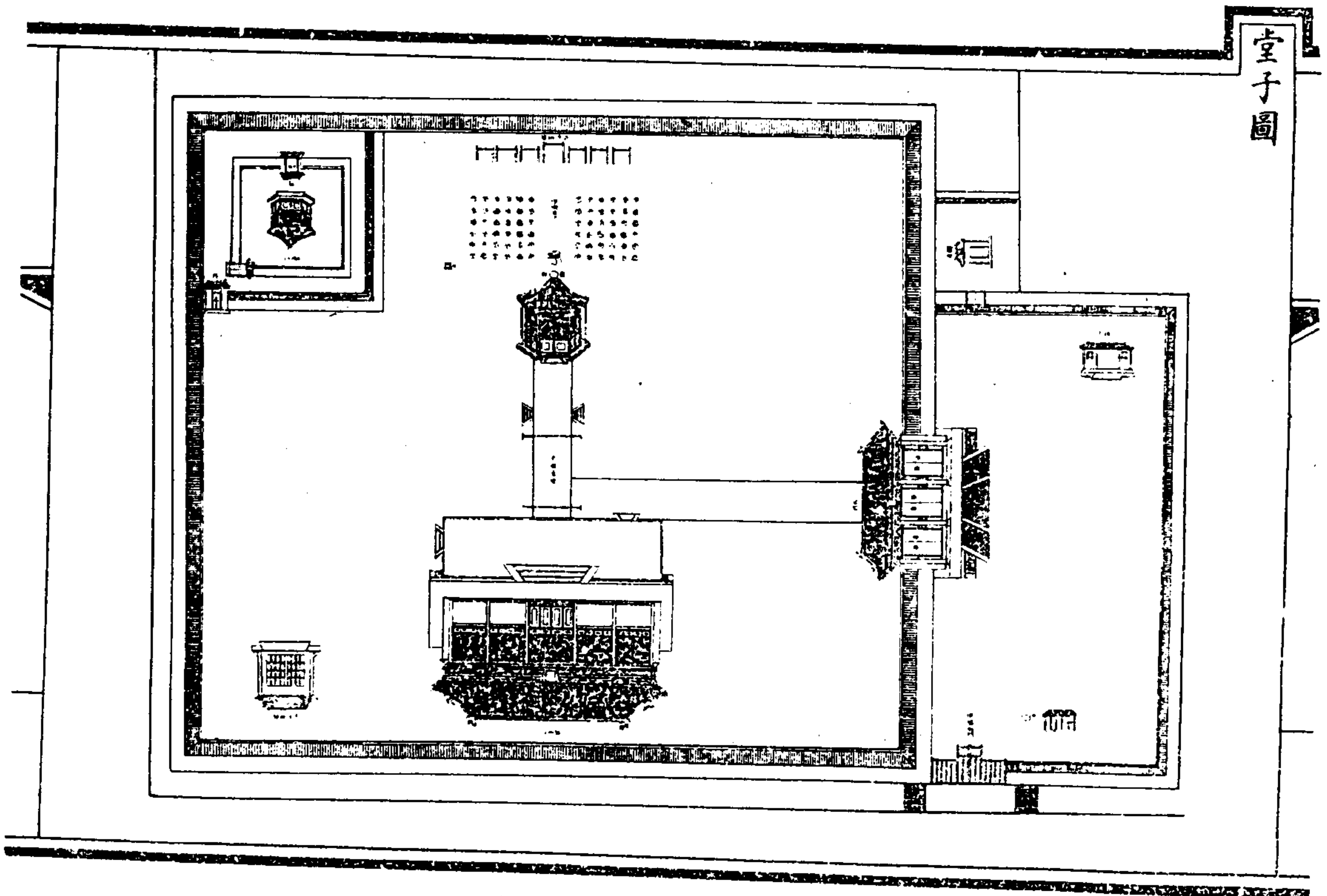
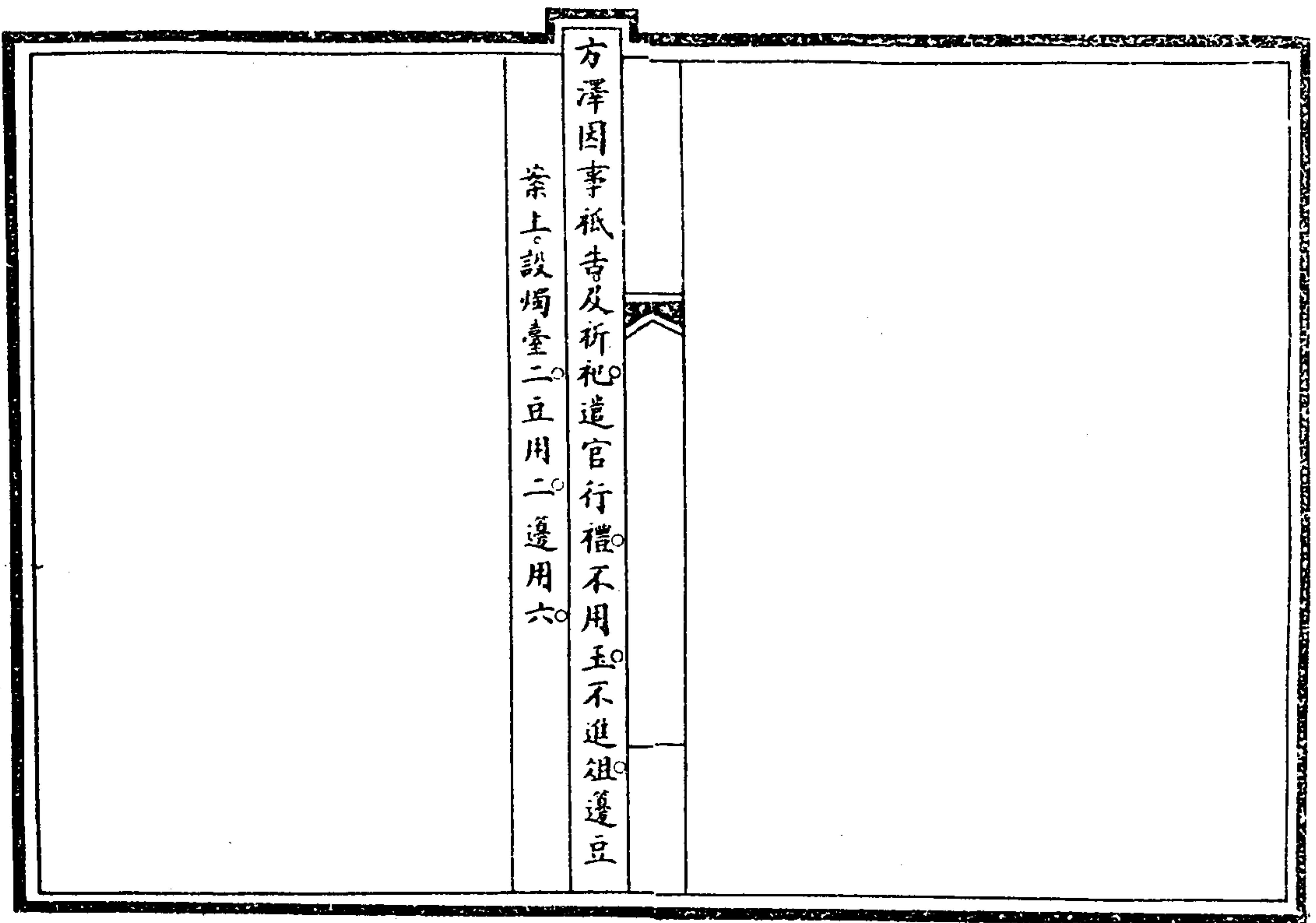

一、二、三、四、五、六、七、八、九、十、十一、十二、十三、十四、十五、十六、十七、十八、十九、二十、二十一、二十二、二十三、二十四、二十五、二十六、二十七、二十八、二十九、三十、三十一、三十二、三十三、三十四、三十五、三十六、三十七、三十八、三十九、四十、四十一、四十二、四十三、四十四、四十五、四十六、四十七、四十八、四十九、五十、五十一、五十二、五十三、五十四、五十五、五十六、五十七、五十八、五十九、六十、六十一、六十二、六十三、六十四、六十五、六十六、六十七、六十八、六十九、七十、七十一、七十二、七十三、七十四、七十五、七十六、七十七、七十八、七十九、八十、八十一、八十二、八十三、八十四、八十五、八十六、八十七、八十八、八十九、九十、九十一、九十二、九十三、九十四、九十五、九十六、九十七、九十八、九十九、一百

皇子以次神桿暫安之用。東南隅周以重垣。垣方

中為

上神殿。規製略如

圓殿。南嚮。門一。亦南嚮。內垣東北隅角門一。東嚮。外垣

東北隅門一。北嚮。殿瓦皆用黃琉璃。祭

神殿東為儲楮帛室一。南嚮。自內門中循甬道而東

與南北甬道接。南連

圓殿。北連祭

神殿。南北甬道中木架二。槩以朱。為承綱索座。當

皇帝拜

天拜位

圓殿東南有井一。內門外西南有祭

神房三間。北嚮。西南隅有門一。門內為園房一間。西嚮

街門內。西房三間。為守人之所。房稍東井一。

堂子。在長安左門外。王河橋東。內垣一重。門三間。西嚮

門西直北為街門三。間以朱欄。外短垣一重。街

門左右小欄門各一。以達內外垣。塹正中。祭

神殿五間。南嚮。前為丹陛。又前為甬道。直達拜

天圓殿。周環八柱。八面柱扉。北嚮。殿南正中設

大內致祭立杆石座一。次稍後左右分設石座各

六。行行各六重。凡石座七十二。第一重。為諸

皇子致祭立桿石座。次親王。郡王。貝勒。貝子。公。以

次敘列。均北嚮。又南木架七。槩以朱。中為

大內神樹。初到未立。暫安之用。左右為

堂子元旦行禮位次圖

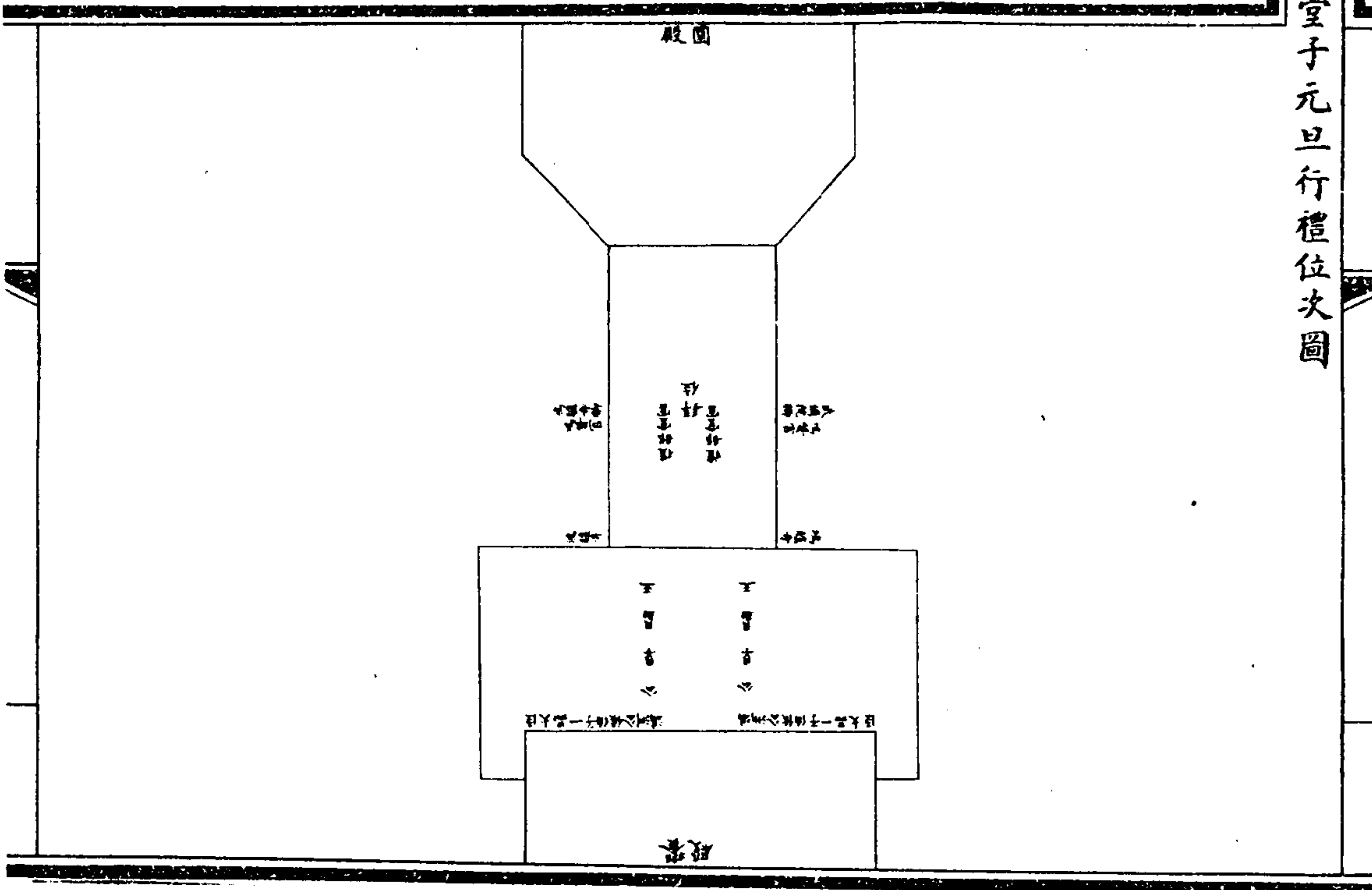

	<p>皇帝歲以元旦親詣</p>	<p>堂子行拜天禮武備院卿設</p>	<p>皇帝拜褥於</p>	<p>圓殿北甬道正中鴻臚寺卿率鳴贊官夾甬道東西面序立侍儀禮部堂官二人恭導</p>	<p>皇帝詣拜位南嚮鴻臚寺官二人引和碩親王以下未入八分公以上於</p>	<p>饗殿丹陛上又二人引滿洲公侯伯子尚書都統一品大臣於王公之次陪祀均南嚮</p>
--	-----------------	--------------------	--------------	--	-------------------------------------	--

堂子
圖殿陳設圖

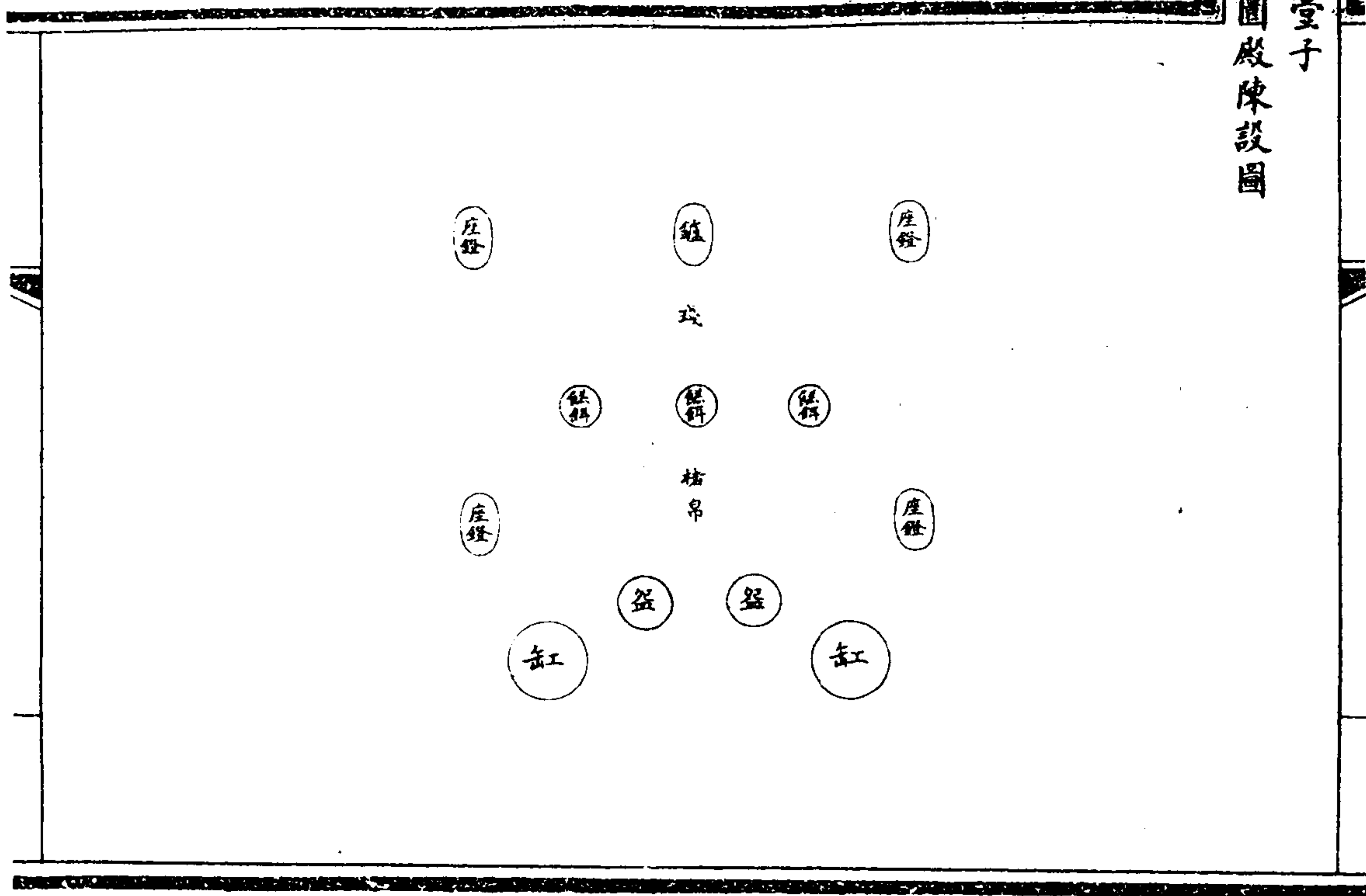

堂子春秋立杆致祭。祭前一日所司於

圖殿南正中石座立松木杆。祭日懸黃幡。繫采繩。綴五

色繒。及楮帛。殿內左右黃紗座燈各二。正中高

案一。案上。簋一。酒琖一。銀盤三。實以饎餌。案下。

杉木柱亦綴楮帛。案前復設小案一。上陳藍花

瓷碗二。案下左右設暗龍碧瓷小缸二。具元旦

皇帝親詣行拜

天禮。惟高案上陳香鑪。案下綴楮帛。不設酒琖。饎餌盤

及小案

堂子祭
神殿陳設圖

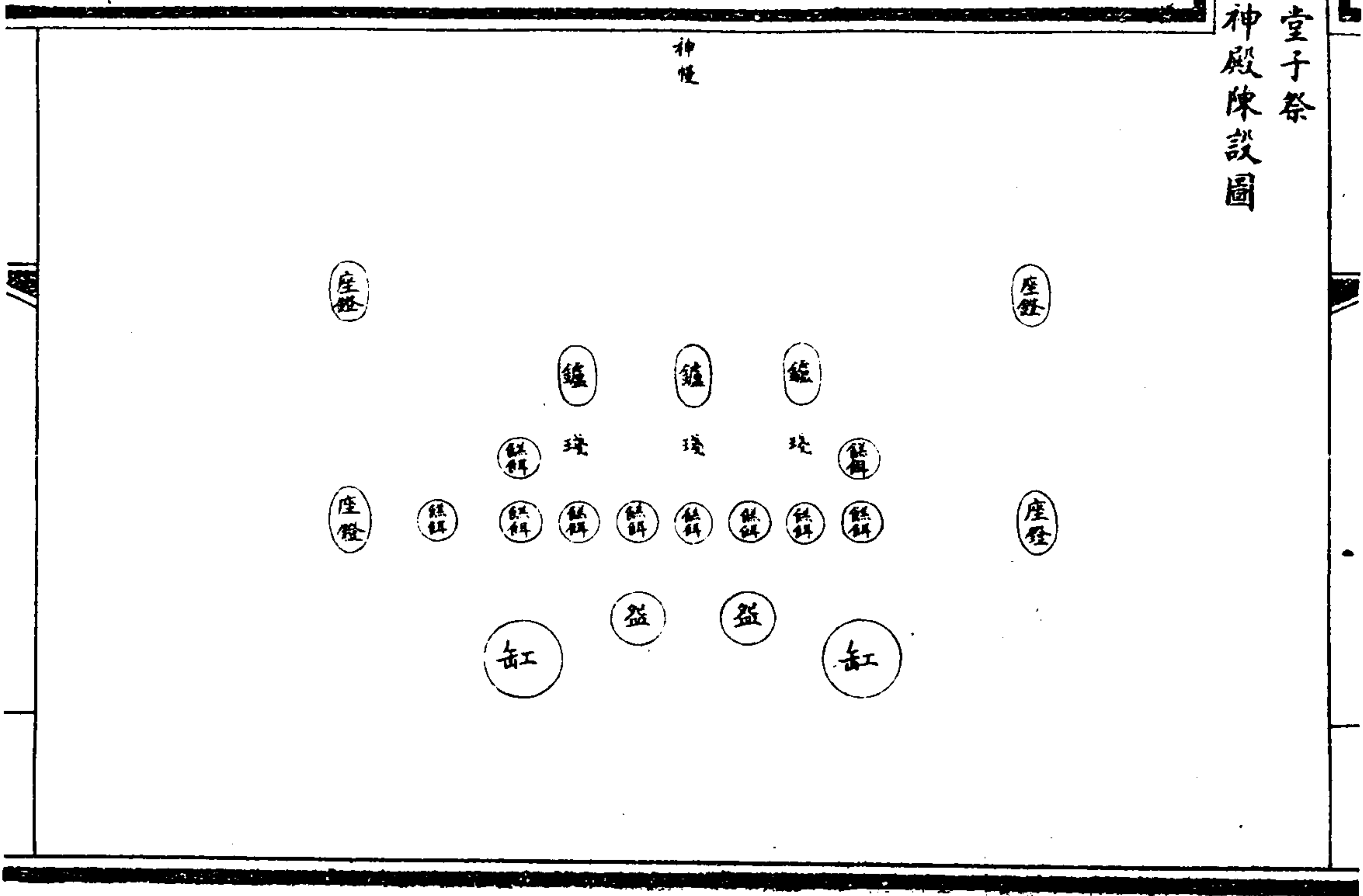

堂子春秋立杆致祭祭日

神位由

大內恭請安奉祭

神殿內南嚮左右黃紗座鐘各二正中並設黃案二案

上鑪三酒琮三銀盤九實以饌餌案右旁案一

陳盤一實同案前復設小案一上陳藍花瓷碗

二案下左右設紅花瓷缸二殿東陳木架以綴

楮帛其元旦

皇帝親詣行拜

天禮殿內安奉朝祭

神位於東夕祭
神位於西各設案一。每案惟陳香鑪各一。不設酒琖。餅

餌盤及小案。所司朝夕上香。

皇帝不行禮。

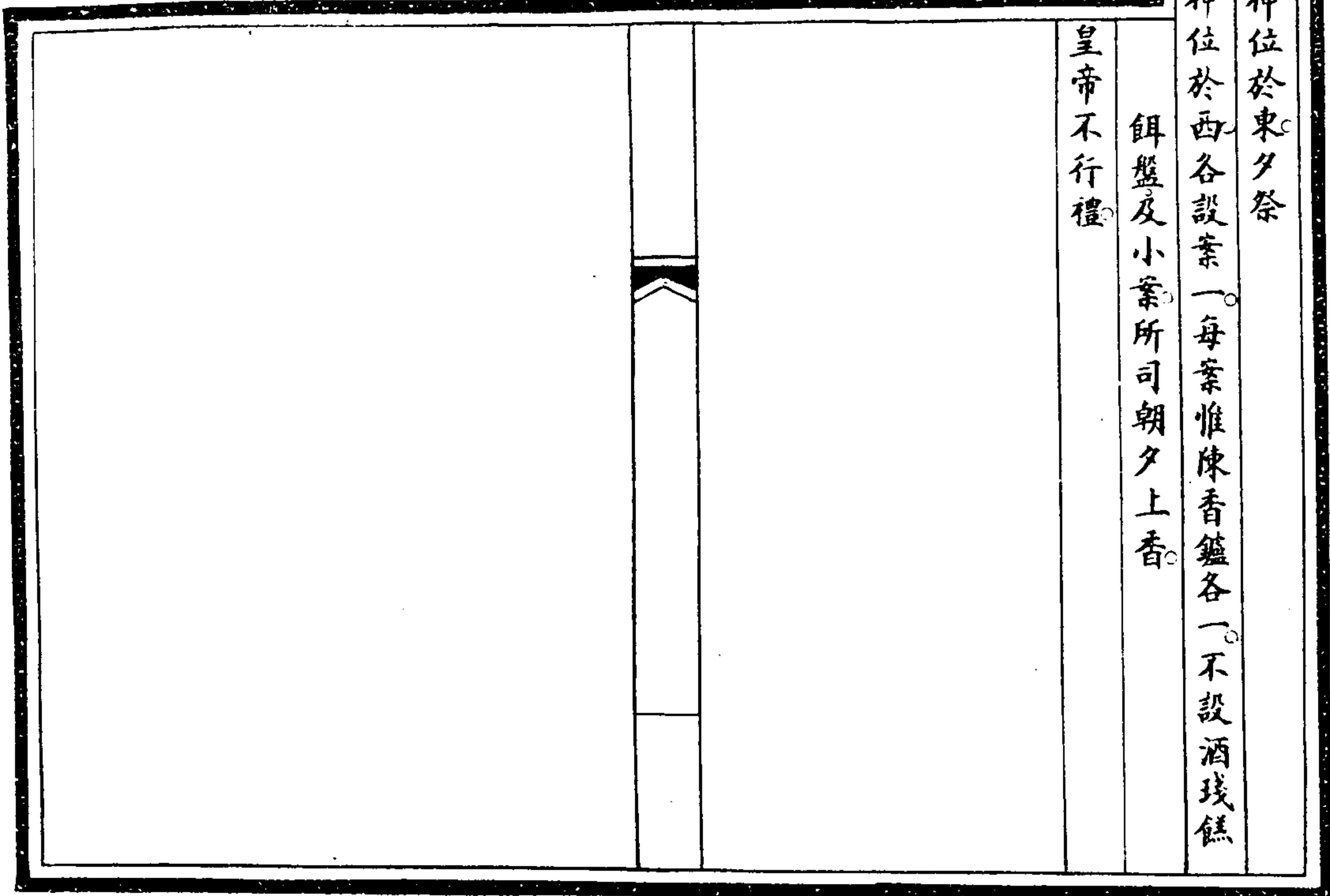

欽定大清會典圖卷六

禮六 祀典六

太廟圖

太廟時饗

前殿及兩廡位次圖

太廟祫祭位次圖

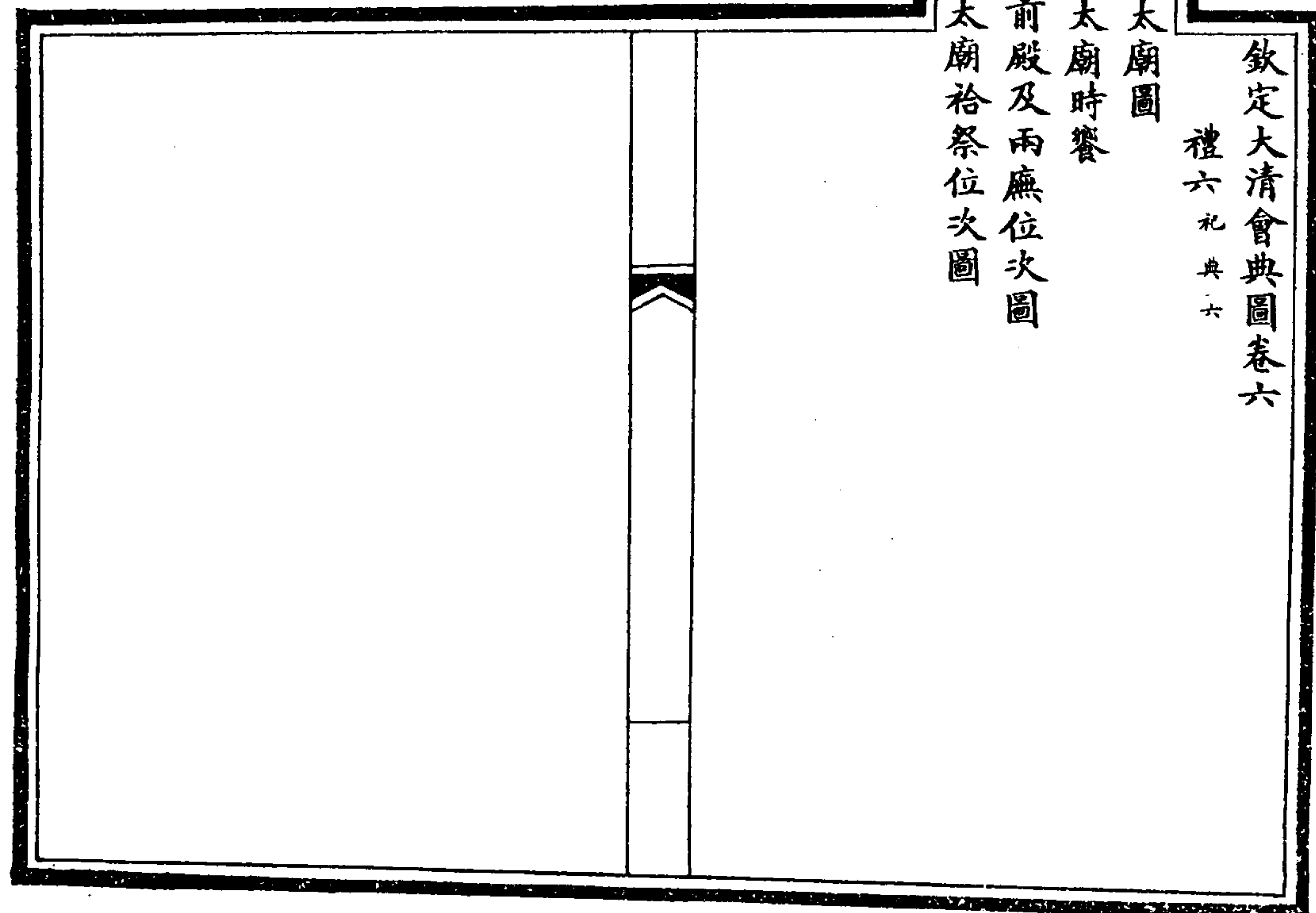

太廟圖

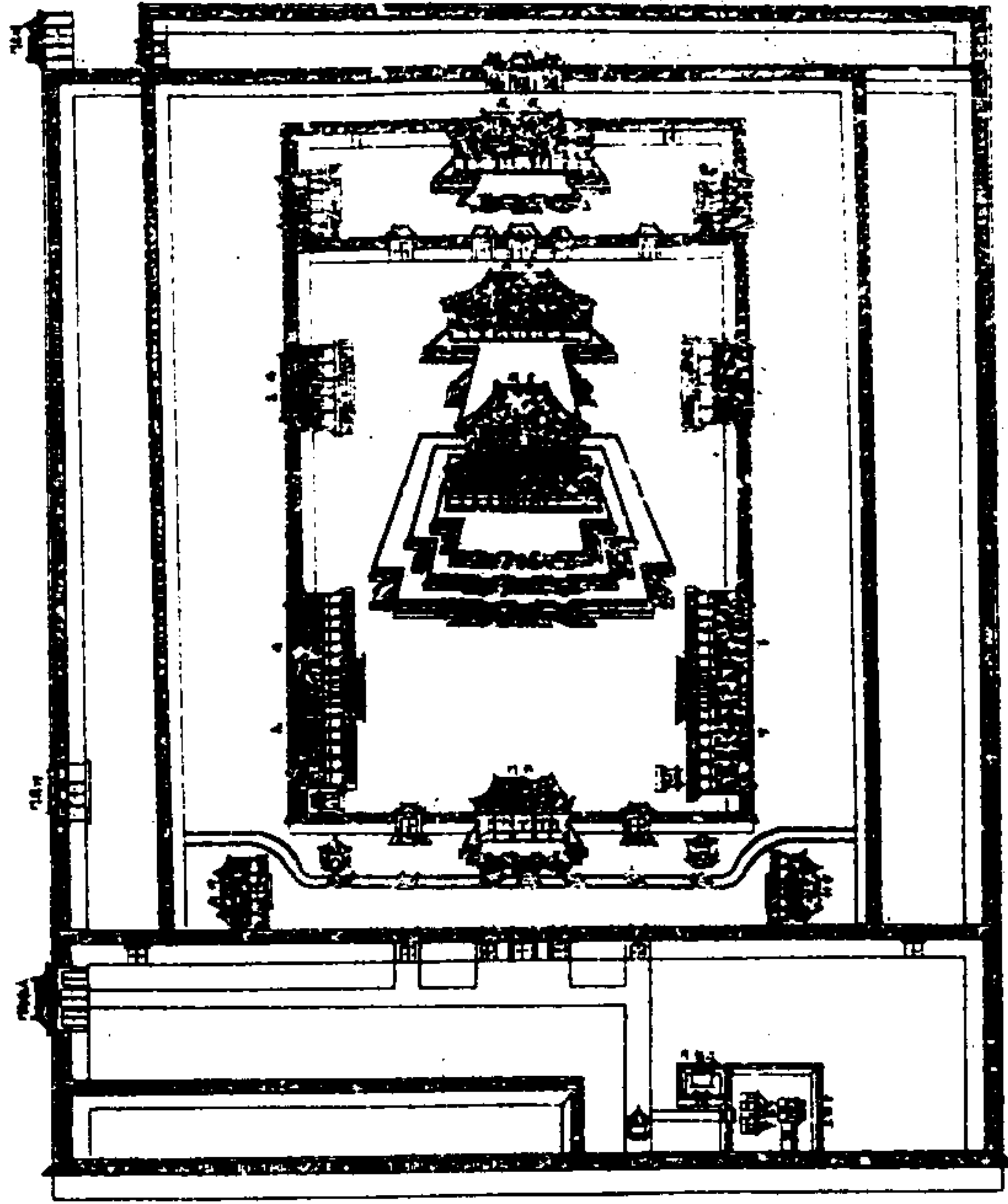

續修四庫全書 史部 政書類

太廟在

闕左南嚮朱門丹壁。衛以重垣。周二百九十一丈六尺。琉璃甃門三間。左右門各一間。角門各一間。戟門五間。崇基石欄。中三間。前後均三出陸。中九級。左右各七級。門內外東西列戟八架。計百二十。左右門各一間。前後均一出陸。各五級。前殿十有一間。南嚮。重檐。脊四下。瓦以金甃。柱用沈香。正中三間。梁棟飾以金。階三成。皆繞以石欄。正南三出陸。左右各一出陸。一成均四級。二成均五級。三成中十有一級。左右各九級。黃色琉璃。

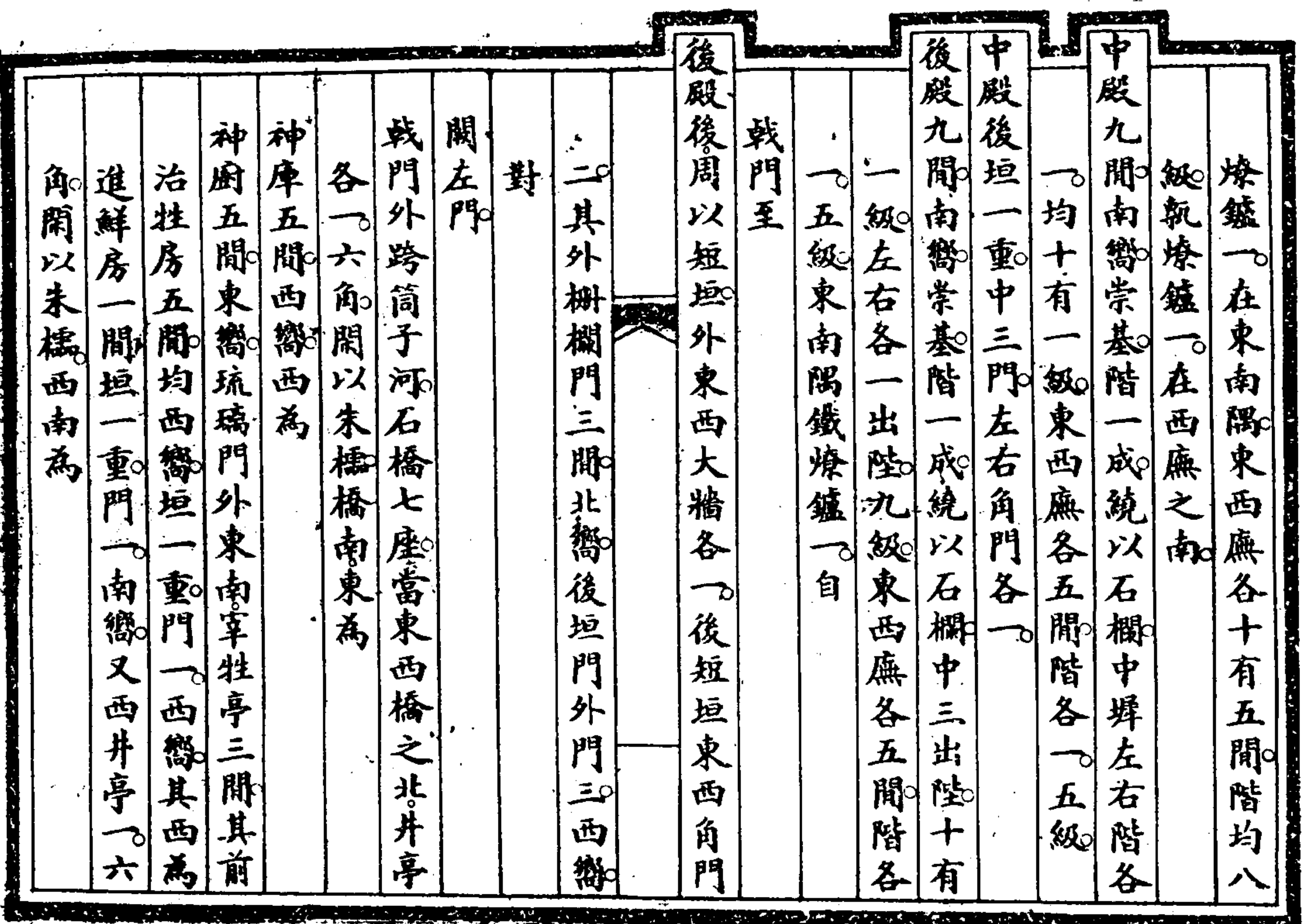

欽定大清會典圖 卷六

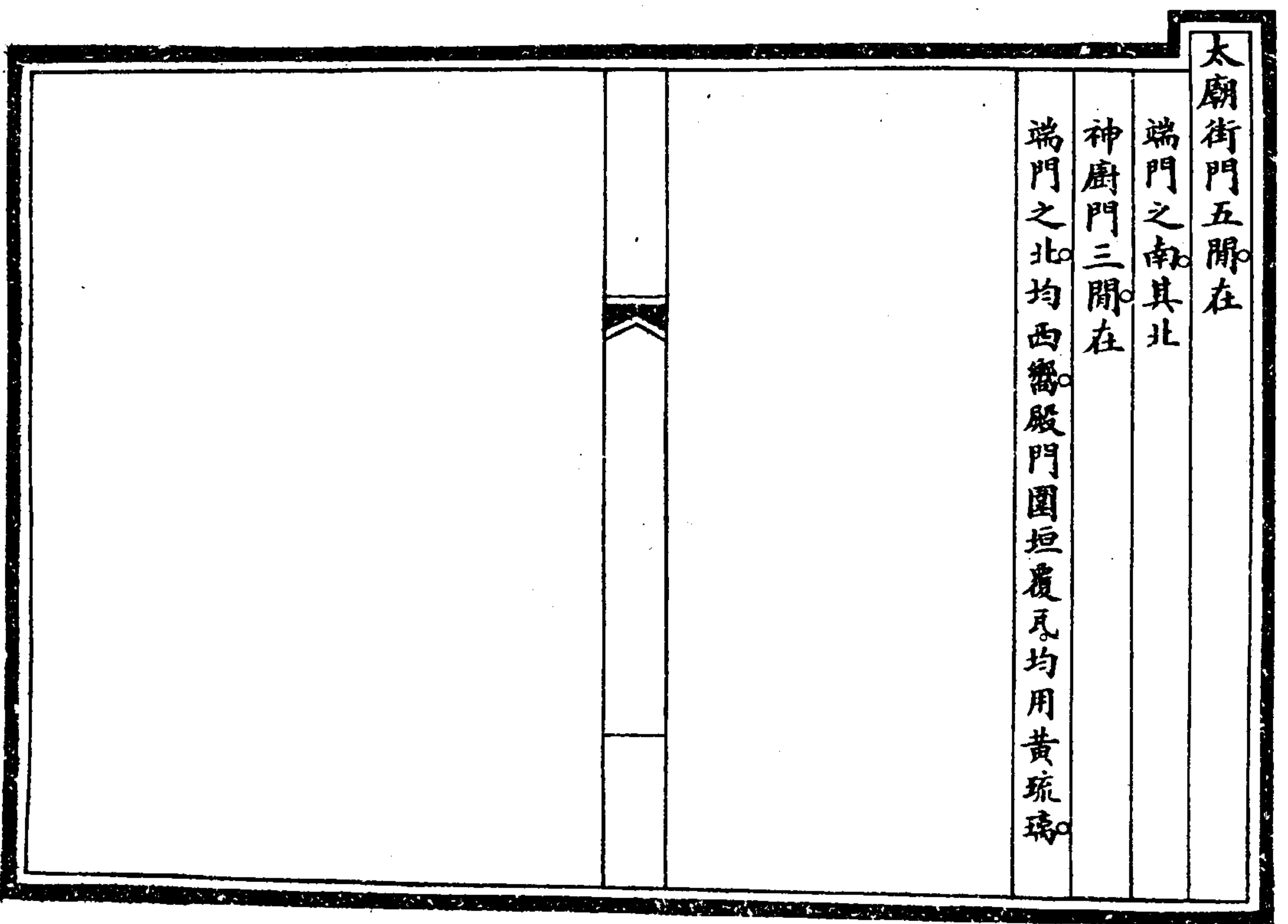

太廟時饗
前殿及兩廡位次圖

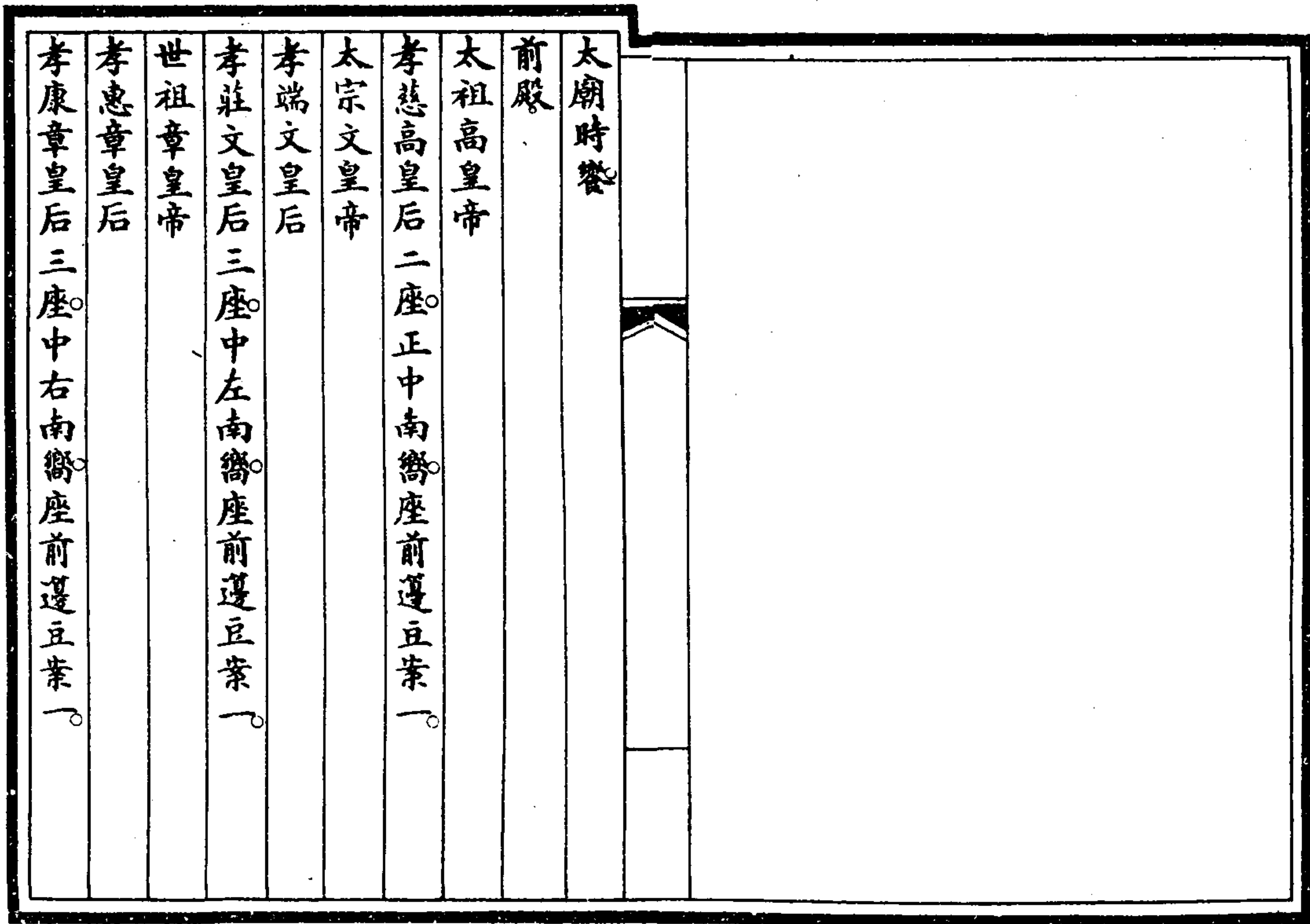
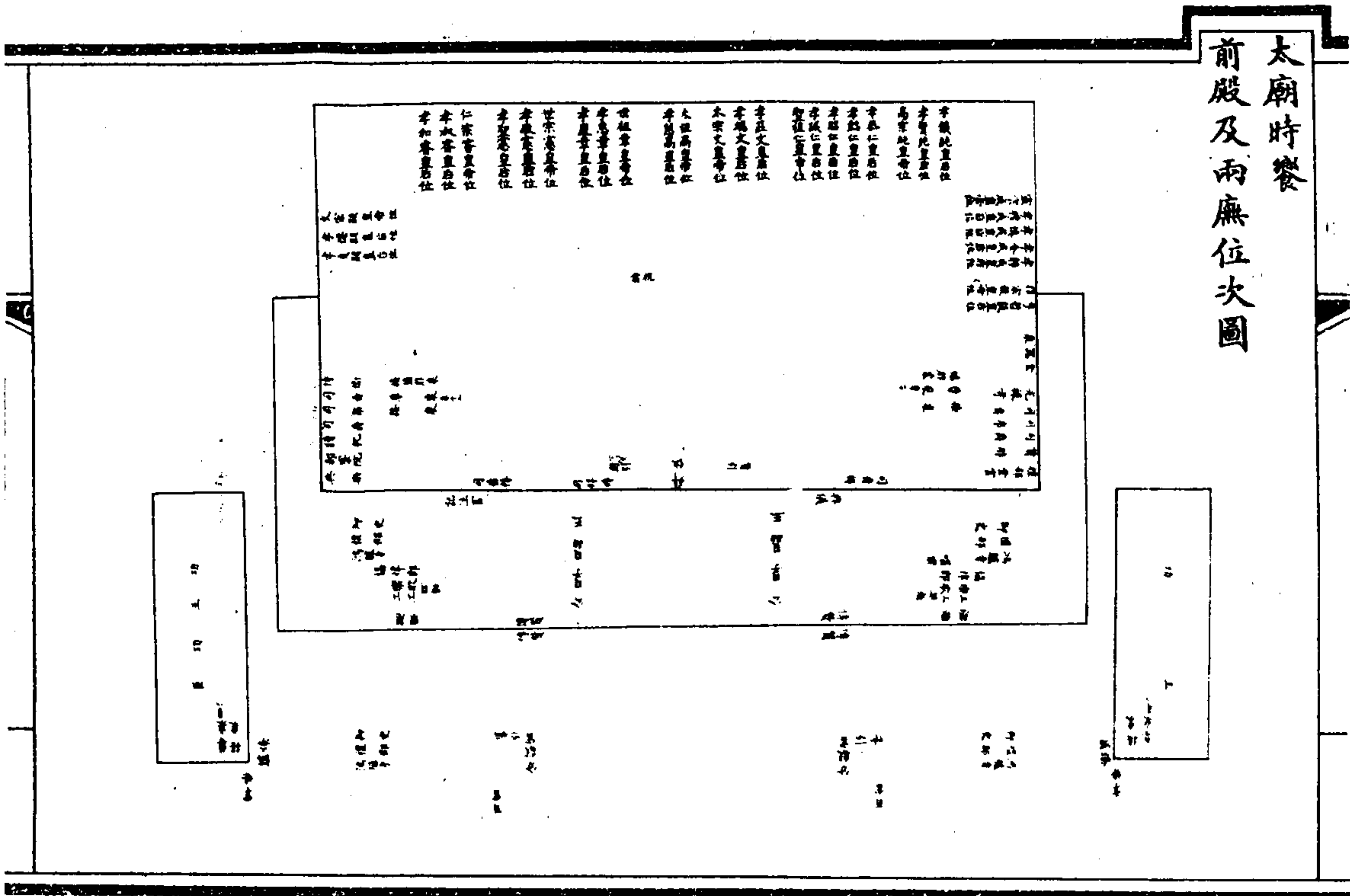

聖祖仁皇帝
孝誠仁皇后
孝昭仁皇后
孝懿仁皇后
孝恭仁皇后五座。又左南嚮座前邊豆案一。
世宗憲皇帝
孝敬憲皇后
孝聖憲皇后三座。又右南嚮座前邊豆案一。
高宗純皇帝
孝賢純皇后
孝儀純皇后三座。又左南嚮座前邊豆案一。
仁宗睿皇帝
孝淑睿皇后
孝和睿皇后三座。又右南嚮座前邊豆案一。
宣宗成皇帝
孝穆成皇后
孝慎成皇后
孝全成皇后
孝靜成皇后五座。東設西嚮座前邊豆案一。
文宗顯皇帝

孝德顯皇后
孝貞顯皇后三座。西設東嚮座前邊豆案一。
穆宗毅皇帝
孝哲毅皇后二座。東設西嚮座前邊豆案一。中案前少
西祝案一。南嚮東福胙桌一。尊桌四。接桌五。金
器桌十。均西嚮。西接福胙桌一。尊桌二。接桌四。
均東嚮。沈香柱前。紅紗座燈左右各十五。高鑪
几左右各十五。東廡十五位。十二案。通達郡王
一案。武功郡王。武功郡王妃。同一案。慧哲郡王。
慧哲郡王妃。同一案。宣獻郡王。宣獻郡王妃。同
一案。禮烈親王一案。睿忠親王一案。鄭獻親王
一案。豫通親王一案。武肅親王一案。克勤郡王
一案。忠敬誠直勤慎康明怡賢親王一案。超勇
襄親王策凌一案。均西嚮。南設尊桌三。接桌一。
均北嚮。西廡十三位。十三案。信勇直義公費英
東一案。宏毅公額亦都一案。武誠武勳王揚古
利一案。果毅公忠義圖爾格一案。雄勇昭勳公
圖賴一案。忠達公少保兼太子太傅大學士文
襄圖海一案。勤襄伯太傅大學士文端鄂爾泰
一案。大學士文和張廷玉一案。武毅謀勇公太

保協辦大學士尚書文襄先惠一案。郡王銜忠
 勇公大學士文忠傅恆一案。誠謀英勇公太保
 大學士文成阿桂一案。郡王銜忠銳嘉勇貝子
 太子太保大學士文襄福康安一案。科爾沁博
 多勒噶台忠親王僧格林沁一案。均東嚮。南設
 尊桌三。接桌一。均北嚮。戟門街門內。各設高香
 几一。殿門內正中為
 皇帝拜位。北嚮。贊引對引各一人。東西面。司拜褥一
 人。立於西。東面。東司香拜褥六人。西面。西司香
 拜褥四人。東面。司香六人。司帛六人。司爵二十
 人。立東案之東。西面。司香四人。司帛四人。司爵
 十二人。讀祝官一人。立西案之西。東面。捧福酒
 福胙光祿寺卿二人。立東司香之後。西面。接福
 酒福胙侍衛二人。立西司香之後。東面。贊福胙
 官一人。立於東司爵之次。西面。侍儀禮部尚書
 一人。侍郎一人。立東案之南。西面。都察院左都
 御史一人。副都御史一人。樂部典樂一人。立西
 案之南。東面。均北上。殿外階上東西為王以下
 公以上拜位。北嚮。太常寺典儀一人。立於東檐
 下。西面。記注官四人。立於西。東面。唱樂一人。立

於東西面。東西糾儀御史二人。禮部司官二人。
 立於王公拜位之前。引王公行禮。鴻臚寺官二
 人。分立於糾儀官之次。均東西面。司樂協律郎
 樂工序立於東西樂懸之次。歌工立樂工之次。
 樂舞生文武八佾。分行序立。陳武功文德二舞。
 東在歌工之左。西在歌工之右。階下甬道東西
 為兩廡。分獻官拜位。北嚮。左右導引。東西面。傳
 贊官四人。分立階上下。各東西面。庭東西為百
 官拜位。文五品武四品以上。東西各五班。均北
 嚮。糾儀御史四人。禮部司官四人。引禮。鴻臚寺
 官二人。分立於百官行禮位前。均東西面。掌燎
 官率燎人立燎鑪之南。如遣官行禮。殿門外階
 上正中。為承祭官拜位。北嚮。不飲福受胙。王公
 不陪祀。不設福胙桌。接福胙桌。不用光祿寺侍
 衛。司拜褥。司香拜褥。樂部大臣。記注官。殿內監
 禮糾儀。用禮部司官。御史。階上不用鴻臚寺。御
 史。禮部官。其餘各位次同。



太廟裕祭位次圖

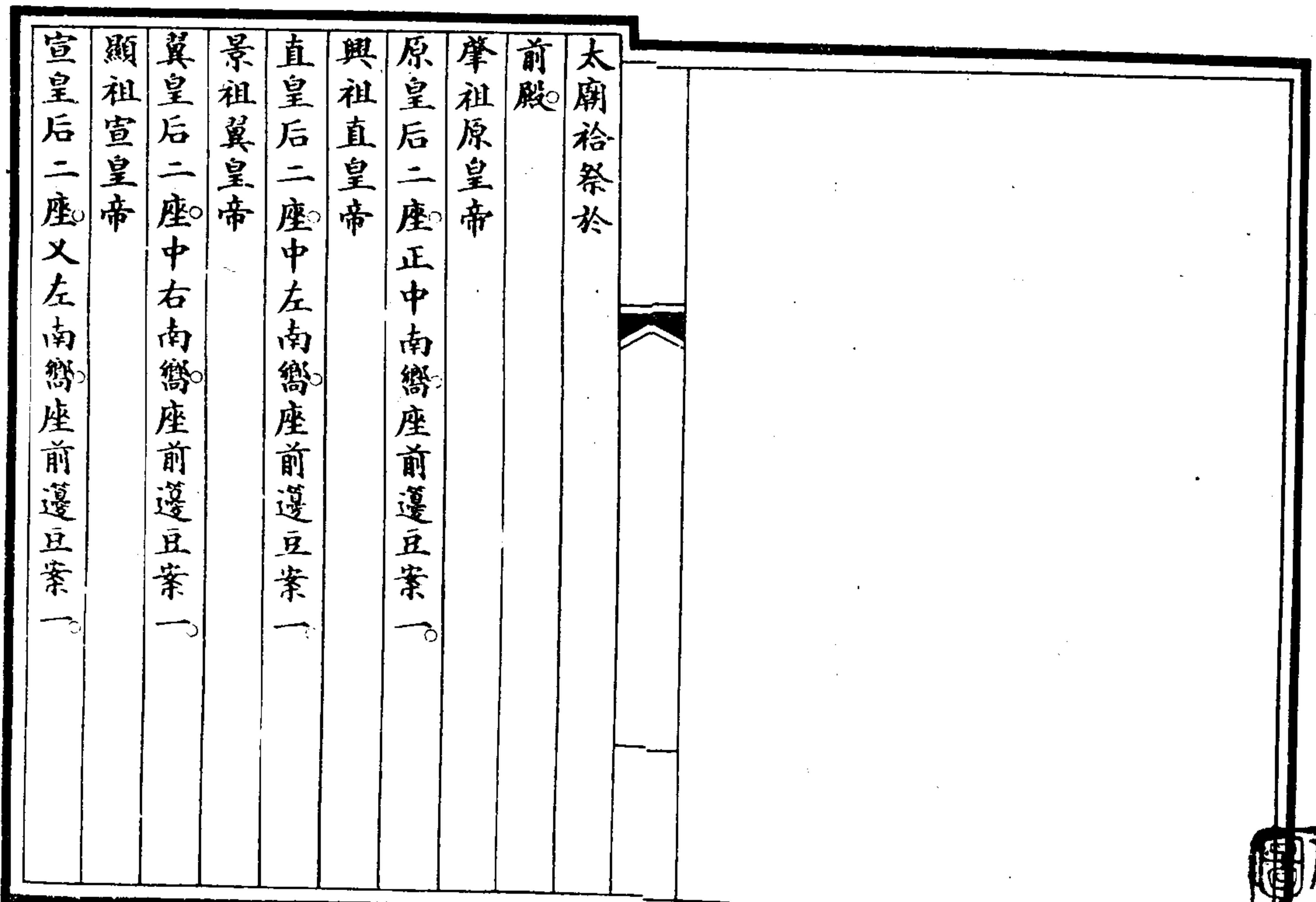
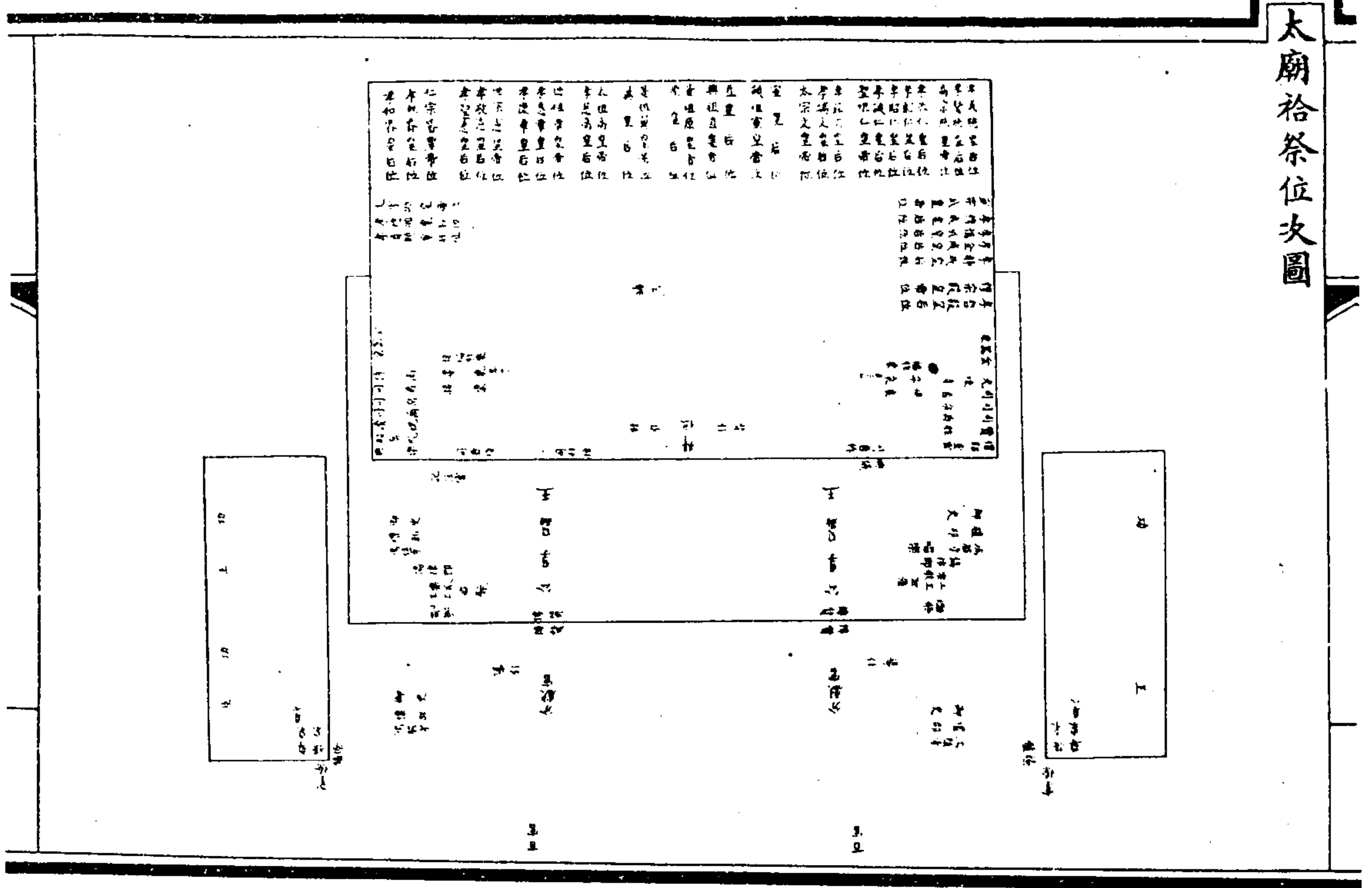

太廟裕祭於
 前殿
 肇祖原皇帝
 原皇后二座。正中南嚮。座前邊豆案一。
 興祖直皇帝
 直皇后二座。中左南嚮。座前邊豆案一。
 景祖翼皇帝
 翼皇后二座。中右南嚮。座前邊豆案一。
 顯祖宣皇帝
 宣皇后二座。又左南嚮。座前邊豆案一。



太祖高皇帝
孝慈高皇后二座。又右南嚮。座前邊豆案一。
太宗文皇帝
孝端文皇后
孝莊文皇后三座。又左南嚮。座前邊豆案一。
世祖章皇帝
孝惠章皇后
孝康章皇后三座。又右南嚮。座前邊豆案一。
聖祖仁皇帝
孝誠仁皇后
孝昭仁皇后
孝懿仁皇后
孝恭仁皇后五座。又左南嚮。座前邊豆案一。
世宗憲皇帝
孝敬憲皇后
孝聖憲皇后三座。又右南嚮。座前邊豆案一。
高宗純皇帝
孝賢純皇后
孝儀純皇后三座。又左南嚮。座前邊豆案一。
仁宗睿皇帝

孝淑睿皇后
孝和睿皇后三座。又右南嚮。座前邊豆案一。
宣宗成皇帝
孝穆成皇后
孝慎成皇后
孝全成皇后
孝靜成皇后五座。東設西嚮。座前邊豆案一。
文宗顯皇帝
孝德顯皇后
孝貞顯皇后三座。西設東嚮。座前邊豆案一。
穆宗毅皇帝
孝哲毅皇后二座。東設西嚮。座前邊豆案一。中案前少西祝案一。南嚮。東福胙桌一。尊桌六。接桌六。金器桌七。均東嚮。沈香柱前後。紅紗座。銜左右各十五。高鑪几左右各十五。東廡十二案。西廡十三案。其尊桌接桌並各門鑪均與時餐同。殿門內正中為
皇帝行禮拜位。北嚮。殿外階上東西為王以下公以下拜位。階下甬道東西為兩廡分獻官拜位。庭

東西為百官拜位。均北嚮。執事位次。司香八人。司帛八人。司爵二十四人。立東案之東。西面。司香六人。司帛六人。司爵十六人。立西案之西。東面。其餘各位次。與時饗同。若遣官行禮。殿門外階上正中。為承祭官拜位。北嚮。不設福昨桌。接福昨桌。不用光祿寺侍衛。司拜褥。司香拜褥。樂部大臣。記注官。監禮糾儀。如時饗遣官行禮。其餘各位次亦同。

欽定大清會典圖卷七

禮七 祀典七

太廟時饗

前殿陳設圖一

太廟時饗

前殿陳設圖二

太廟時饗

前殿陳設圖三

太廟時饗

前殿陳設圖四

太廟時饗

前殿陳設圖五

太廟時饗

前殿陳設圖六

太廟時饗

前殿陳設圖七

太廟時饗

前殿陳設圖八

太廟時饗

前殿陳設圖九

太廟時饗
前殿陳設圖十

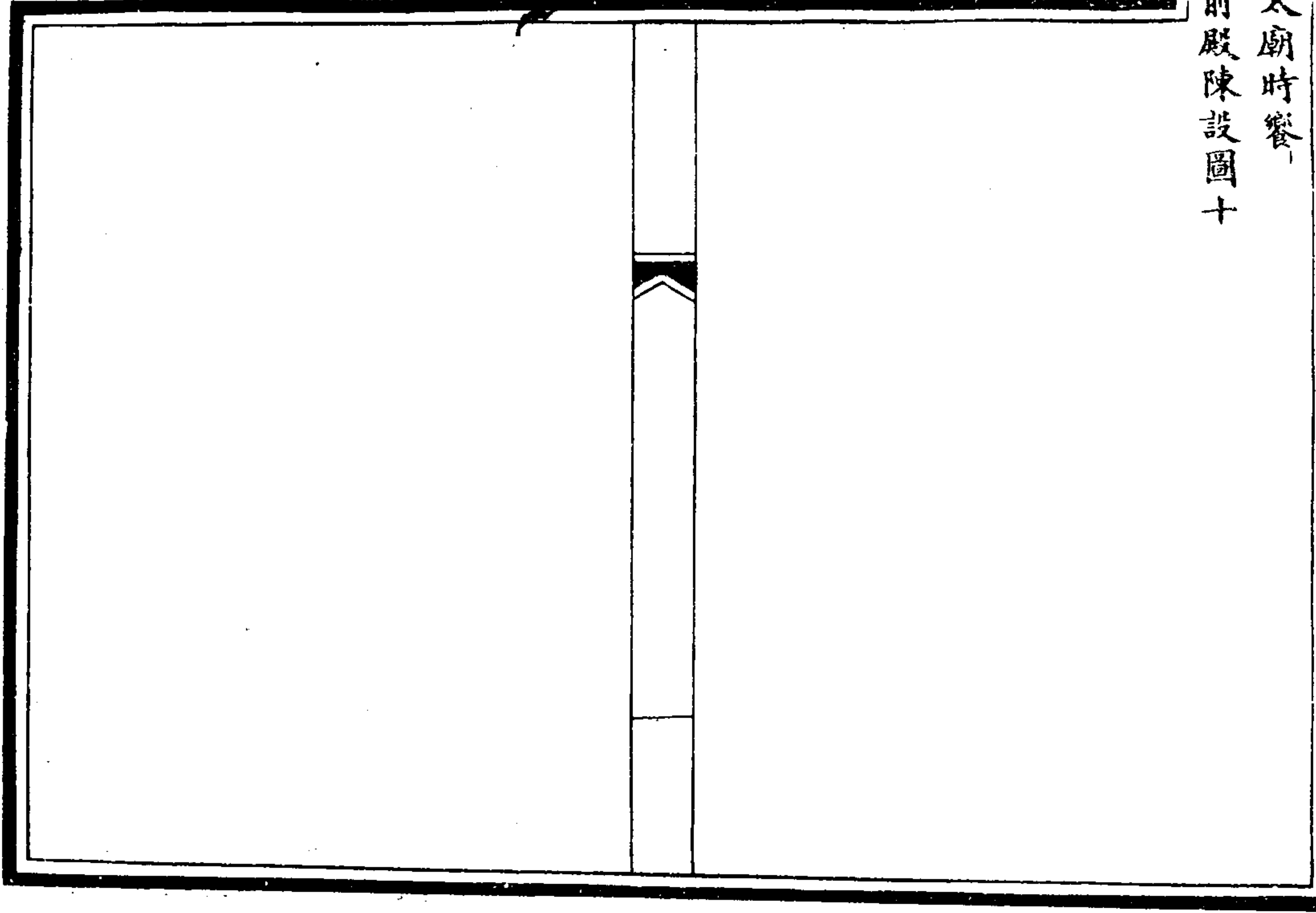

太廟時饗
前殿陳設圖一 祫祭陳設同

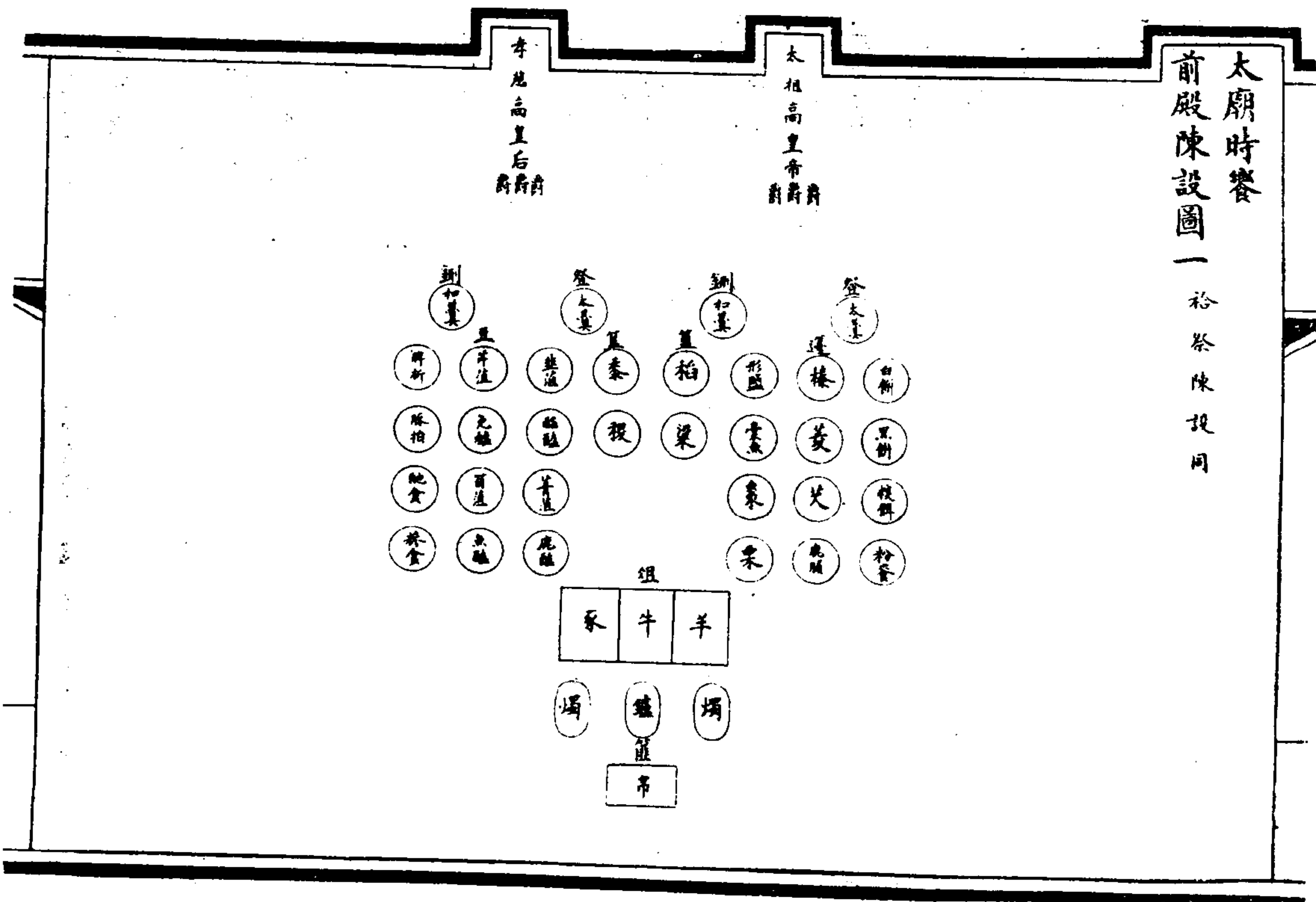

太廟時饗
前殿陳設圖二

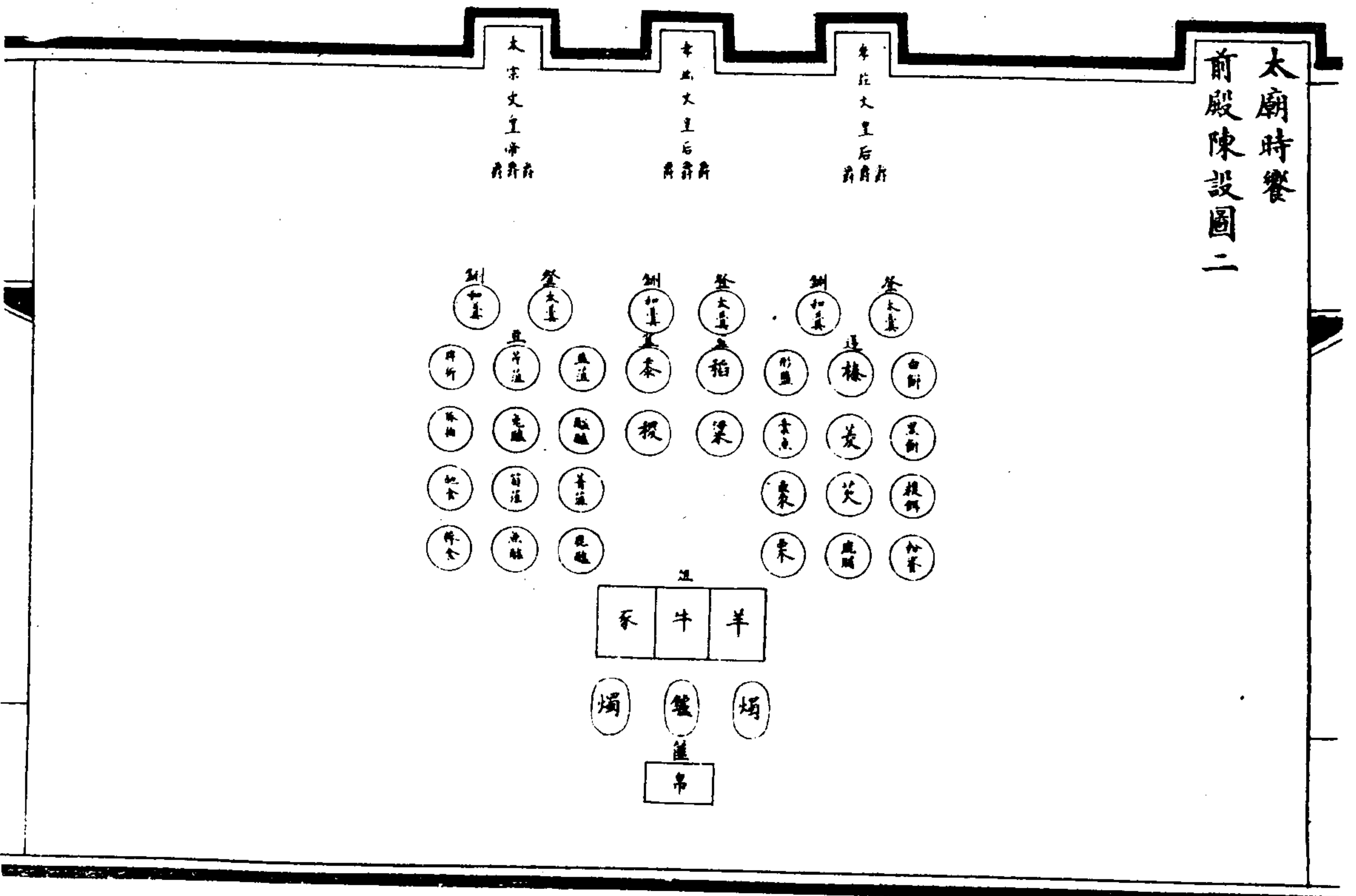

太廟時饗
前殿正中南嚮
太祖高皇帝
孝慈高皇后二座同一邊豆案上設爵墊二金箸四金
匙二登二釃二盞二簋二邊十有二豆十有二
案前組一中區為三實牛一羊一豕一又前花
香案一設鍍金銅簋一香靠具銅燭臺二其帛
篚先設接桌上奠帛則奠於花香案正中玉爵
六先設尊桌上三獻各奠於爵墊裕祭陳設同
前殿各案皆同

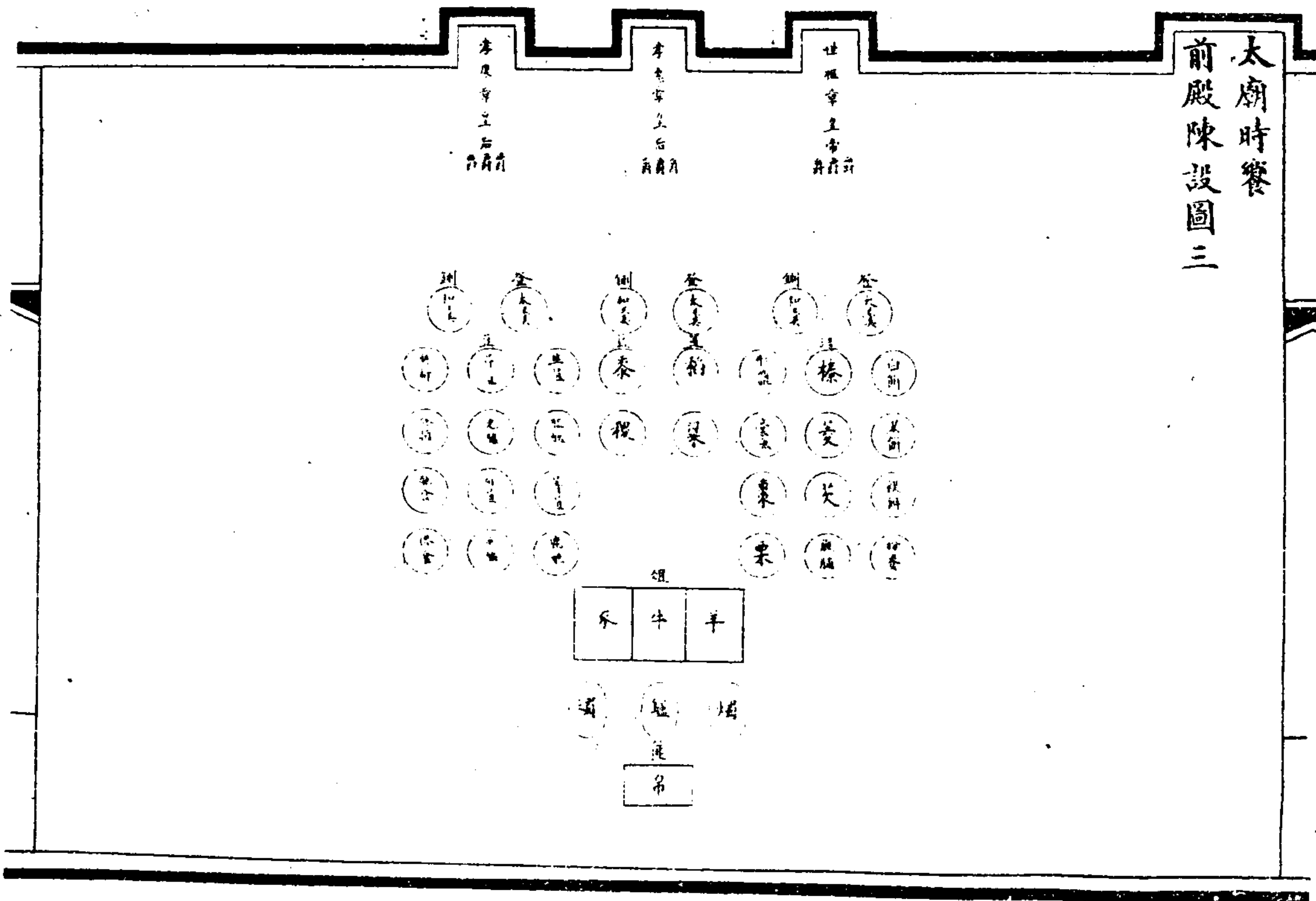
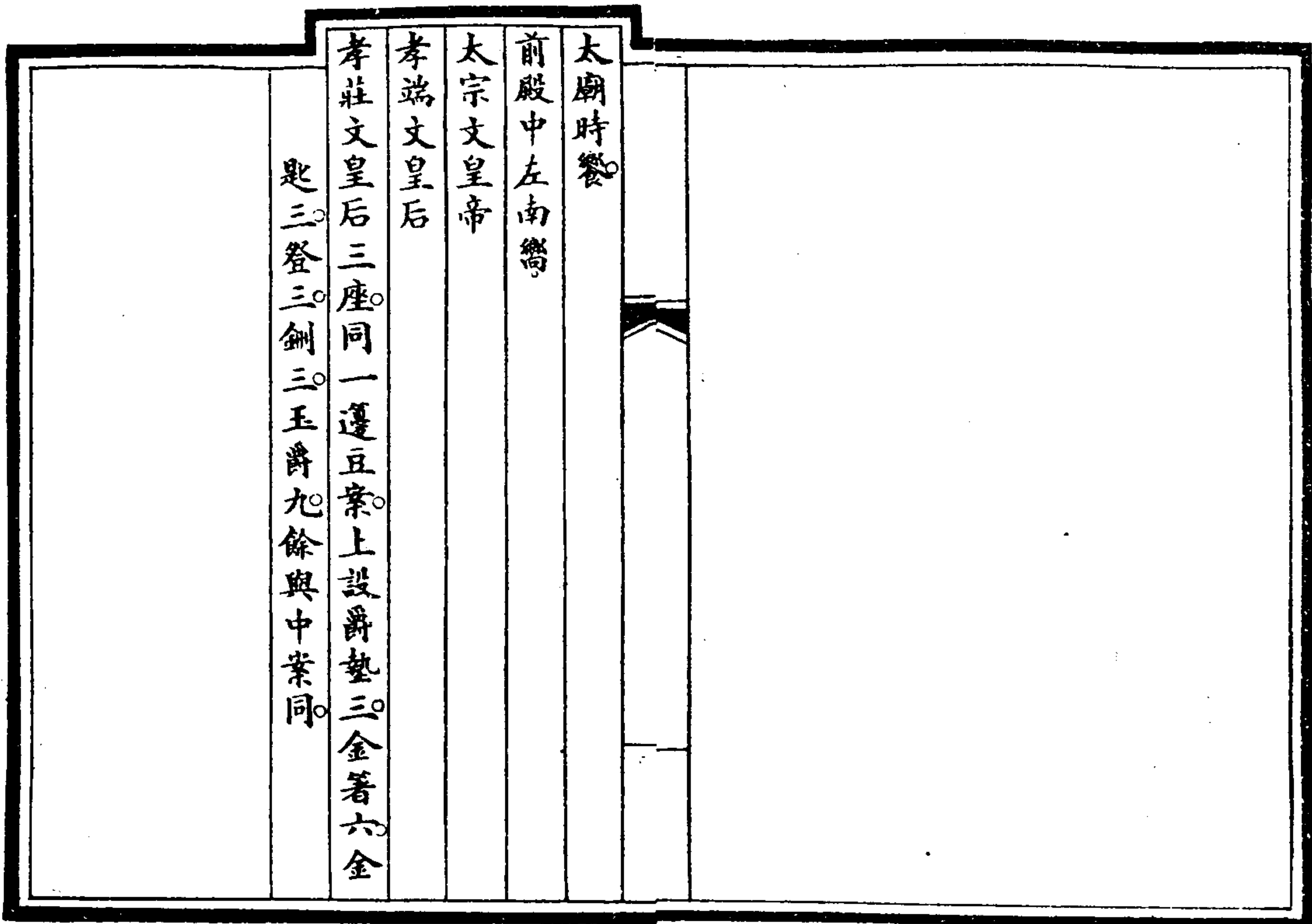

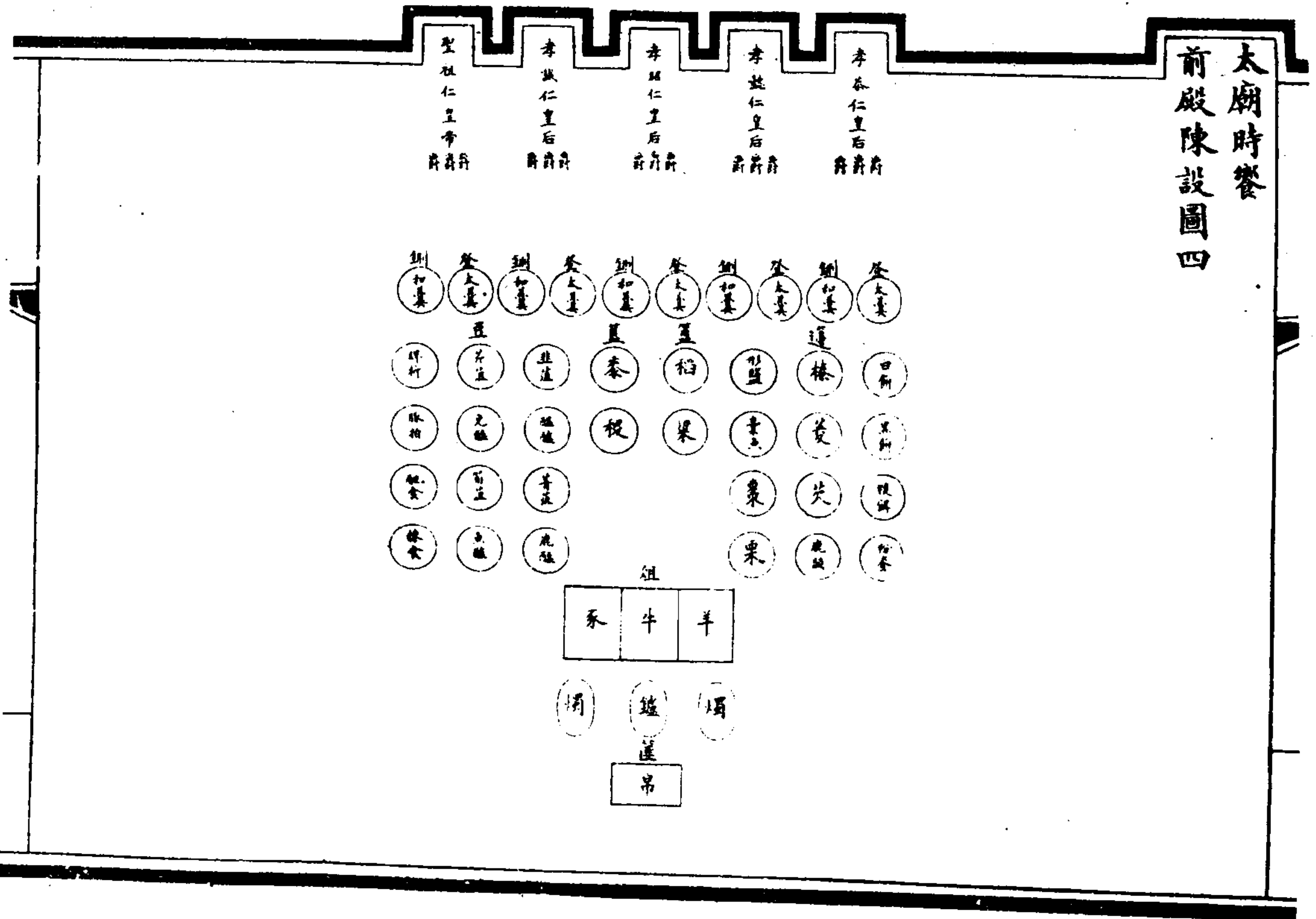
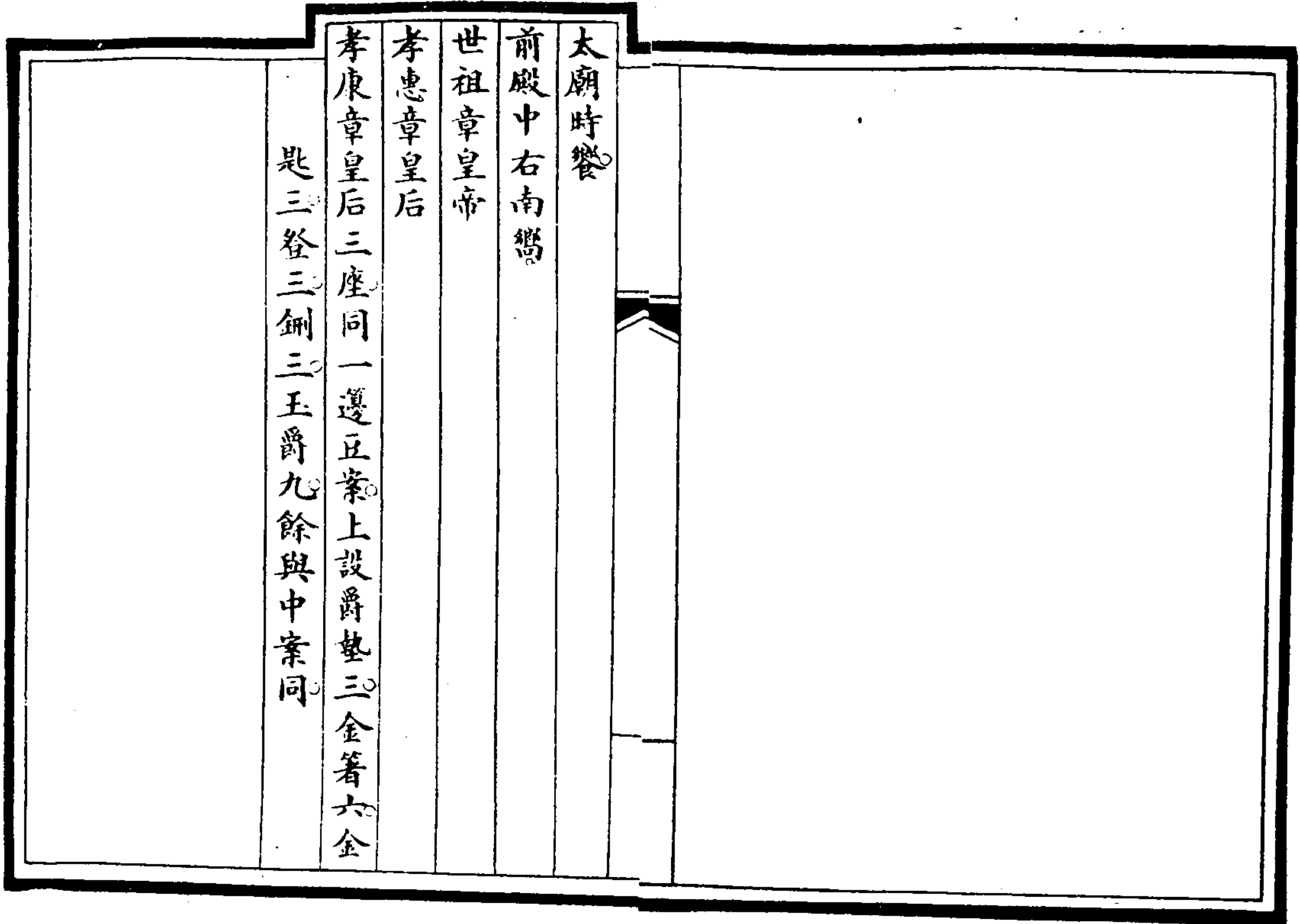

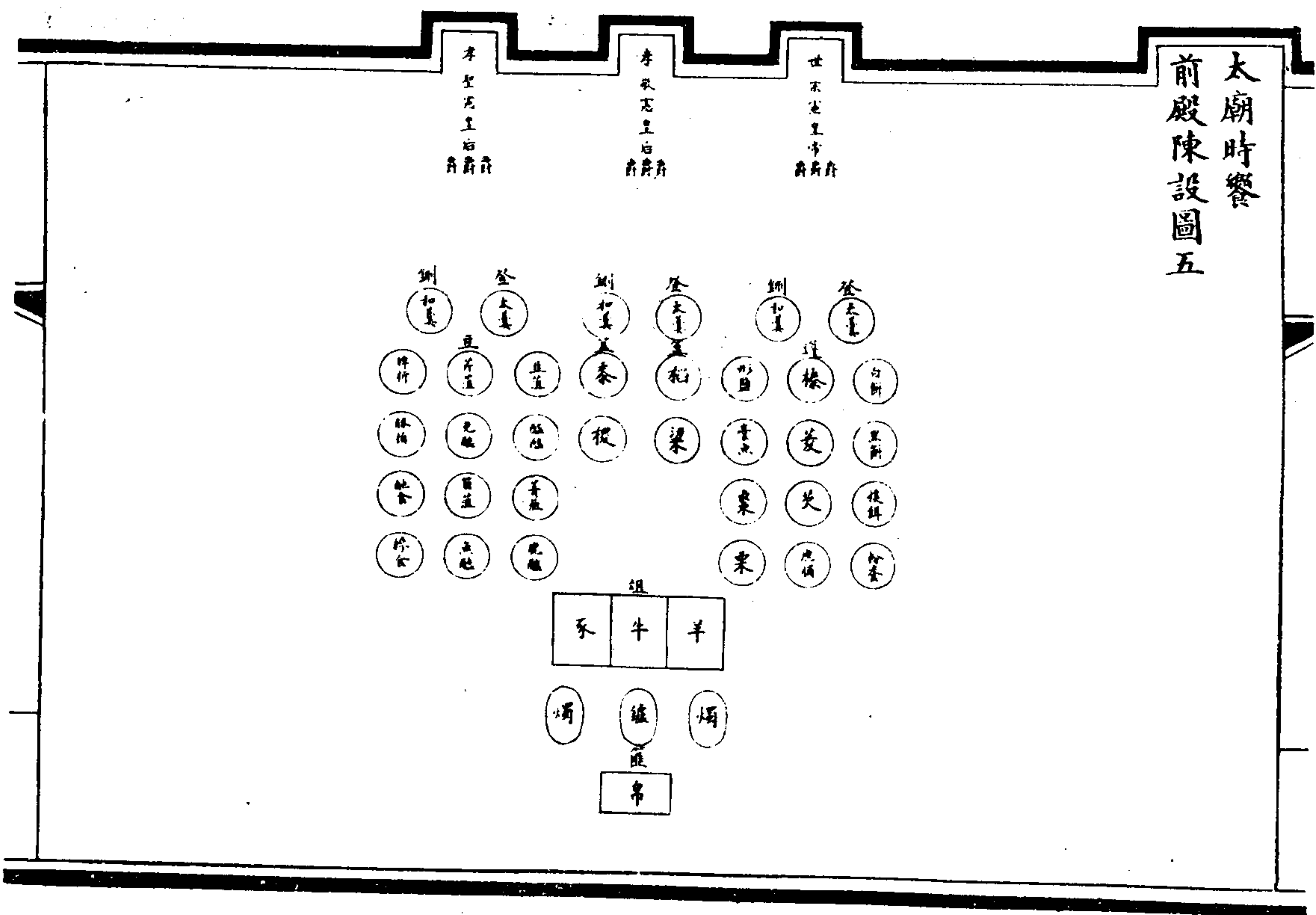
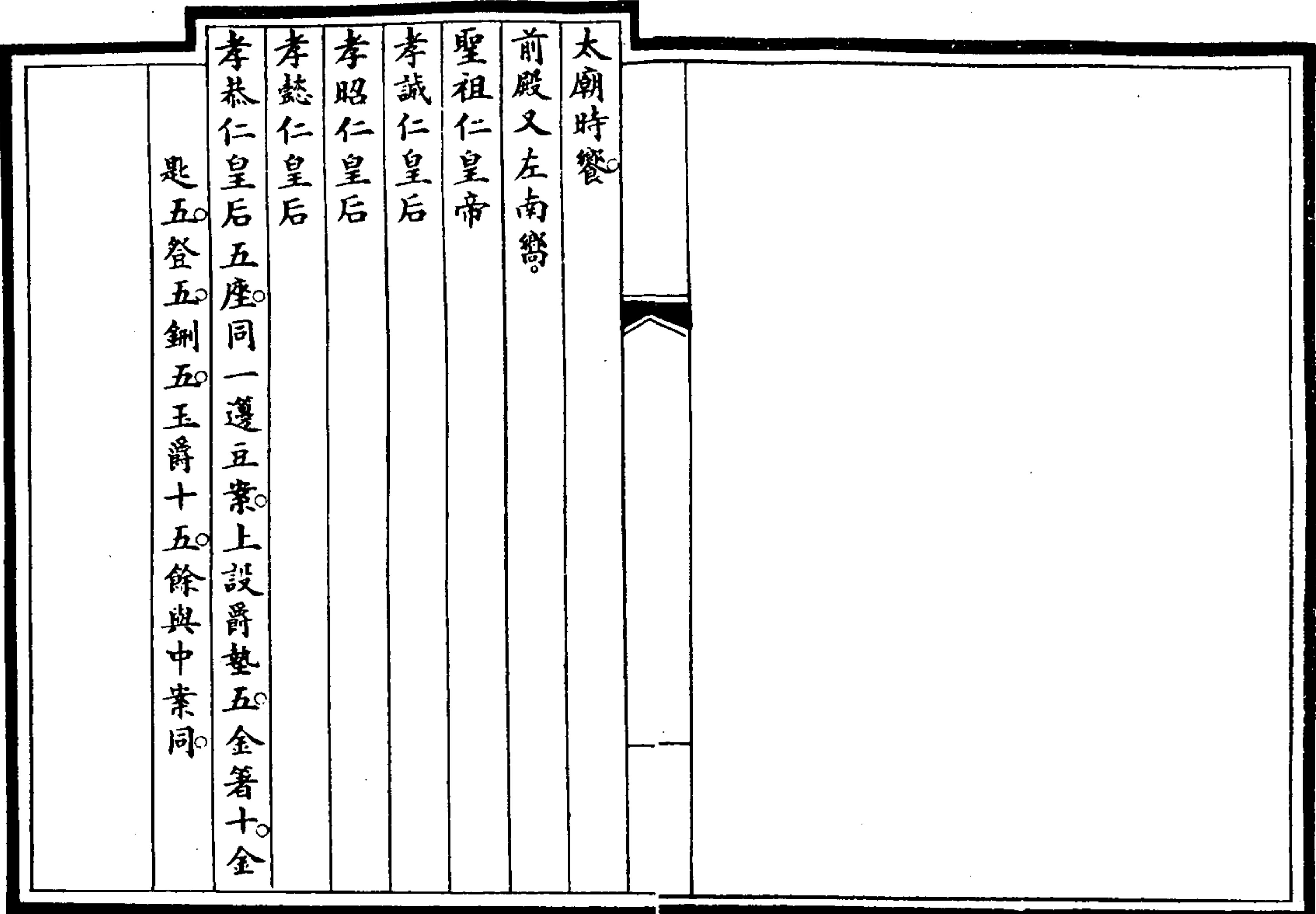

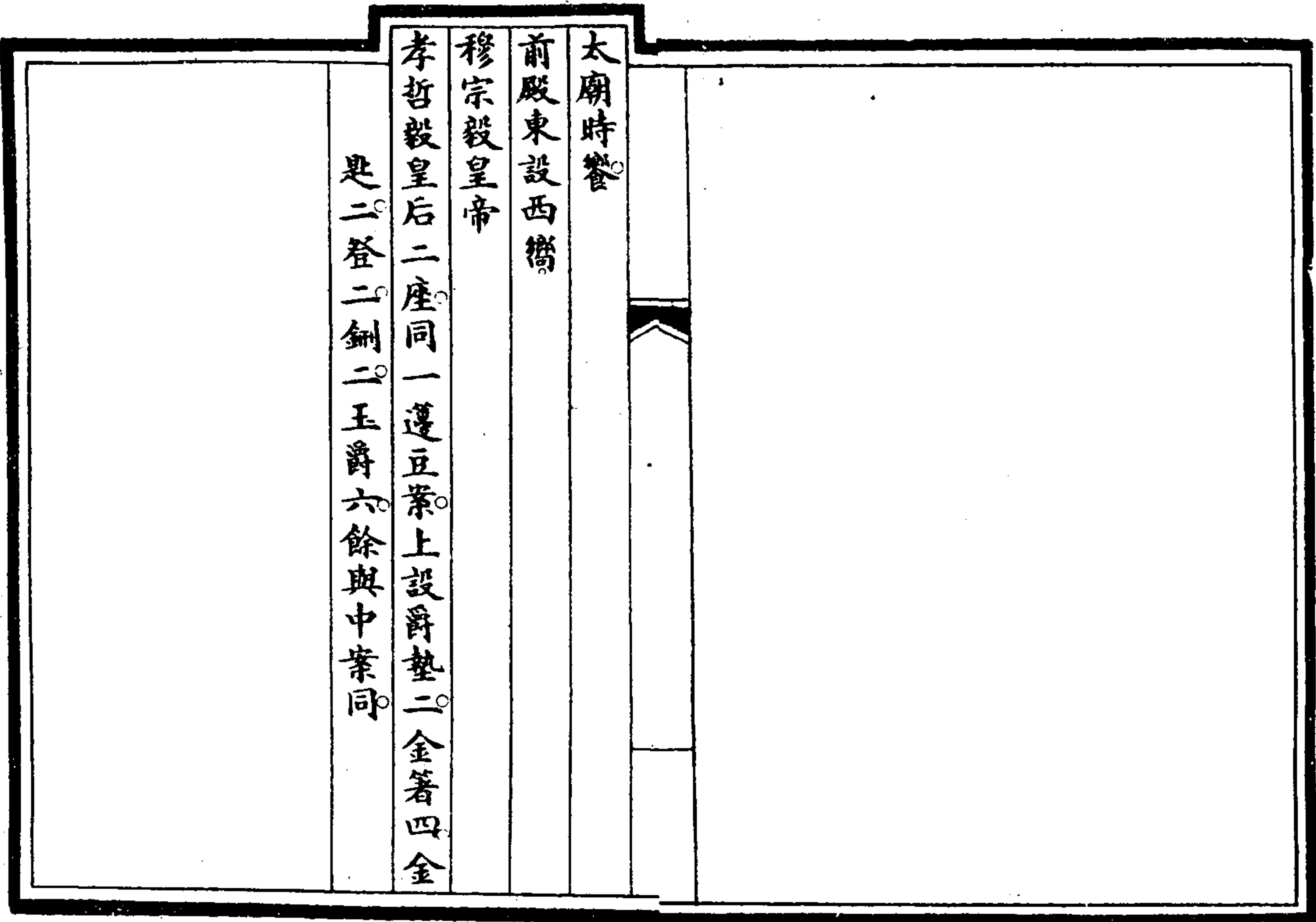

欽定大清會典圖卷八

禮八祀典八

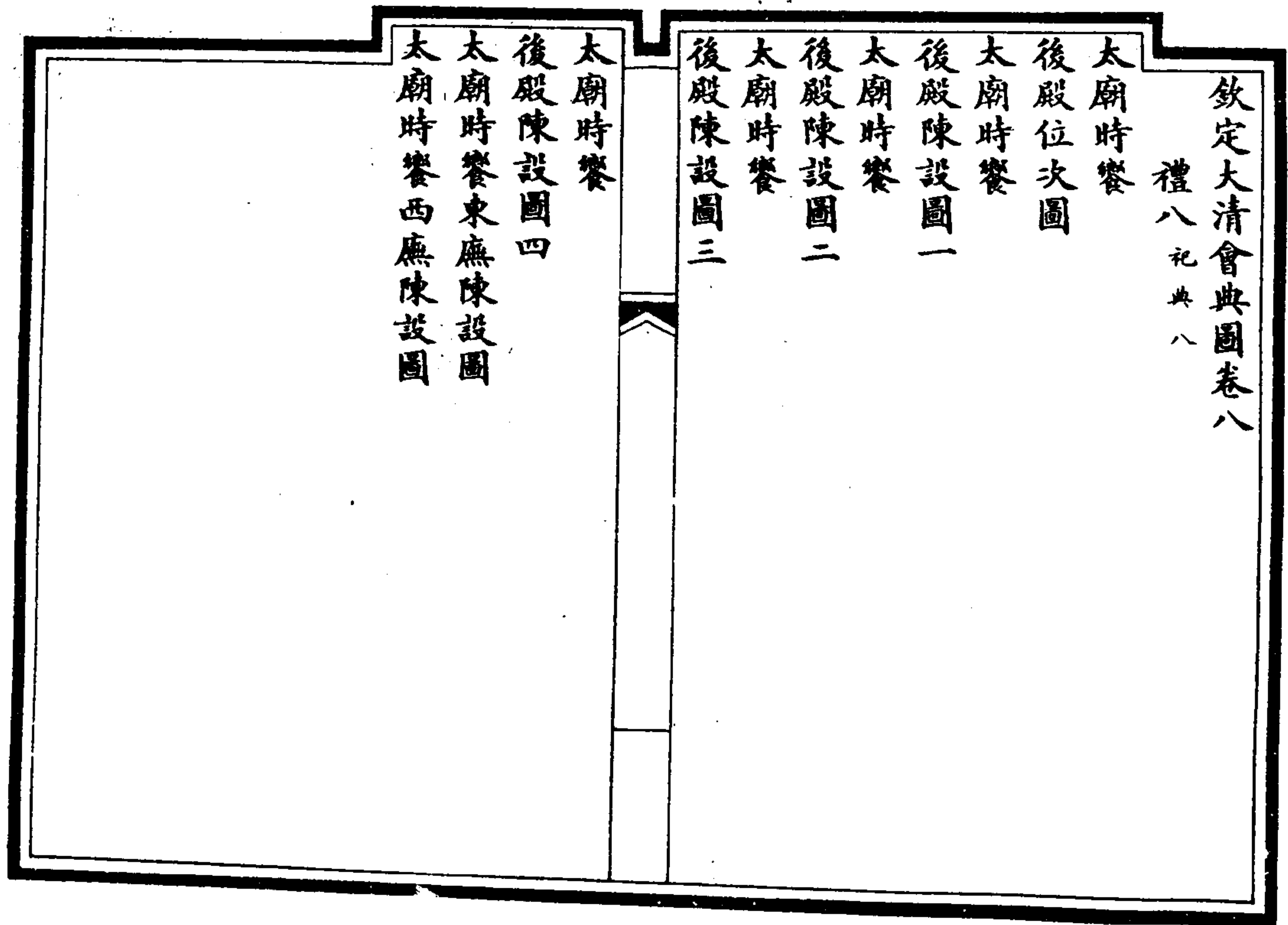

續修四庫全書 史部 政書類 7 反文小

太廟時饗
後殿位次圖

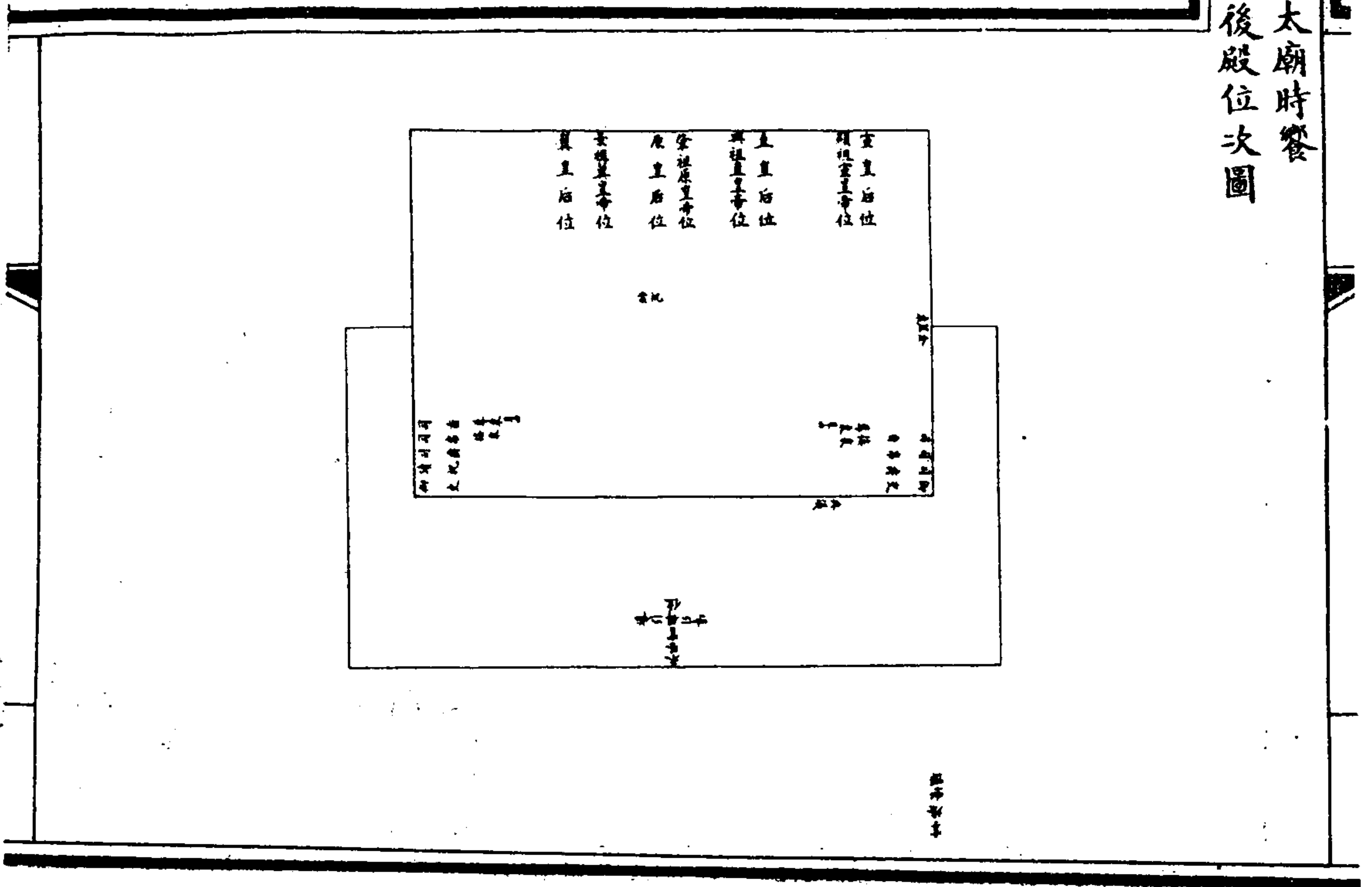

太廟時饗
後殿
肇祖原皇帝
原皇后二座。正中南嚮。座前邊豆案一。
興祖直皇帝
直皇后二座。位左南嚮。座前邊豆案一。
景祖翼皇帝
翼皇后二座。位右南嚮。座前邊豆案一。
顯祖宣皇帝
宣皇后二座。位又左南嚮。座前邊豆案一。中案前少西

太廟時饗西廡陳設圖

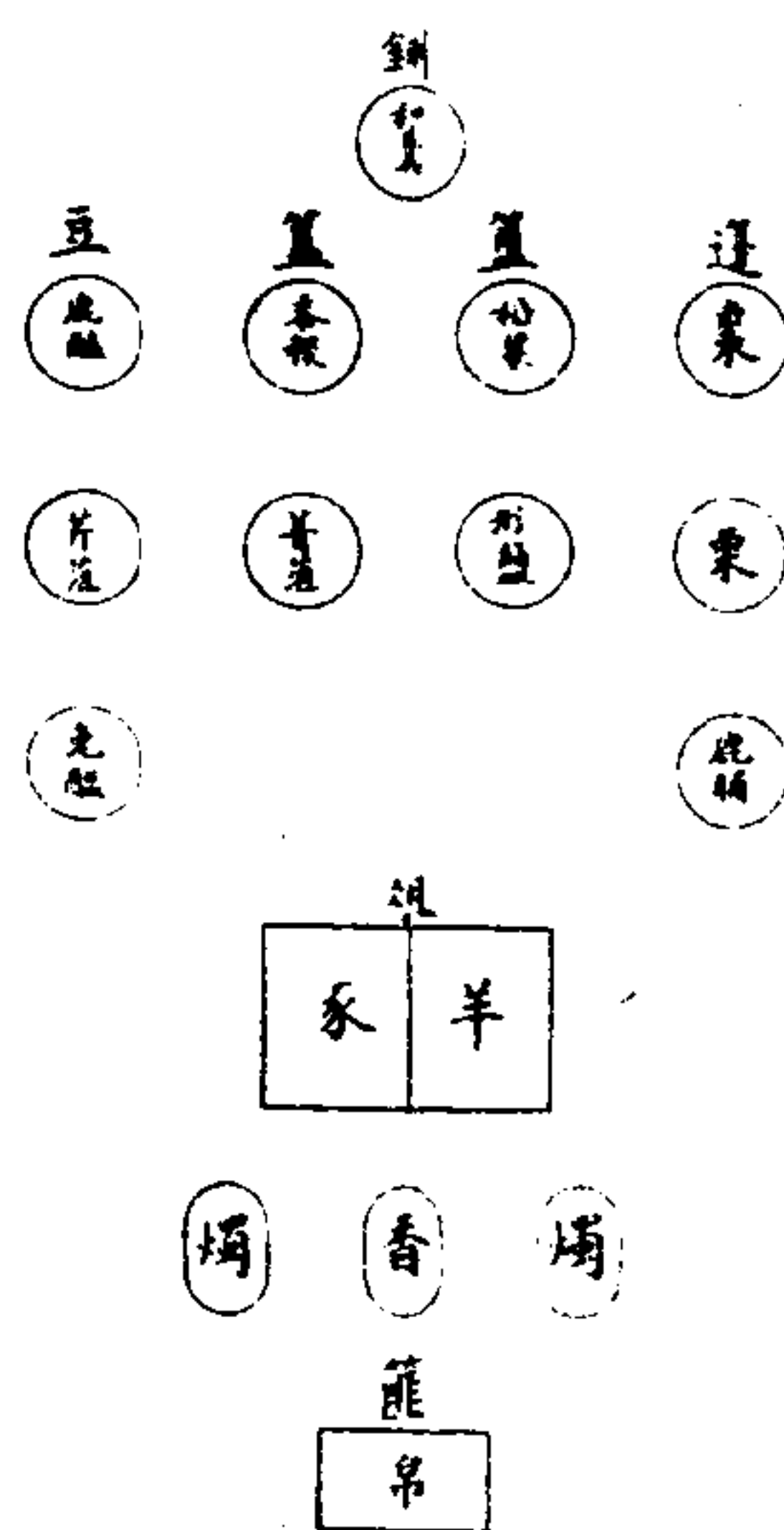

太廟時饗東廡功王十五座十二案。每案上簋二。簋二。豆十。銅一。爵三。其兩座一案者銅二。爵六。案前均設俎一。中區為三。齊牛一。羊一。豕一。又前花香案各一。上設銅鑪一。香靠具。銅燭臺二。帛篚共十二。先各設接桌上。奠帛各奠於花香案正中。陶爵共四十有五。先各設尊桌上。三獻各奠於豆案上。裕祭陳設同。

<p>太廟時饗西廡功王功臣十三座十三案每案上銅一 簋一。實稻梁。簋一。實黍稷。籩四。實形鹽棗栗鹿 脯。豆四。實菁苳鹿醢。芹苳。兔醢。案前均設俎一。 中區為二。實羊一。豕一。又前花香案各一。上設 銅鑪一。香靠具。銅燭臺二。帛篚共十三。陶爵共 三十有九。奠帛奠爵與東廡同。祫祭陳設同。</p>	
---	--

<p>欽定大清會典圖卷九 禮九 祀典九</p> <p>太廟 中殿告祭位次圖 太廟 後殿告祭位次圖 太廟告祭陳設圖 奉先殿圖 奉先殿位次圖 奉先殿陳設圖</p>	<p>壽皇殿圖 壽皇殿位次圖 壽皇殿陳設圖</p>
---	---

太廟
中殿告祭位次圖

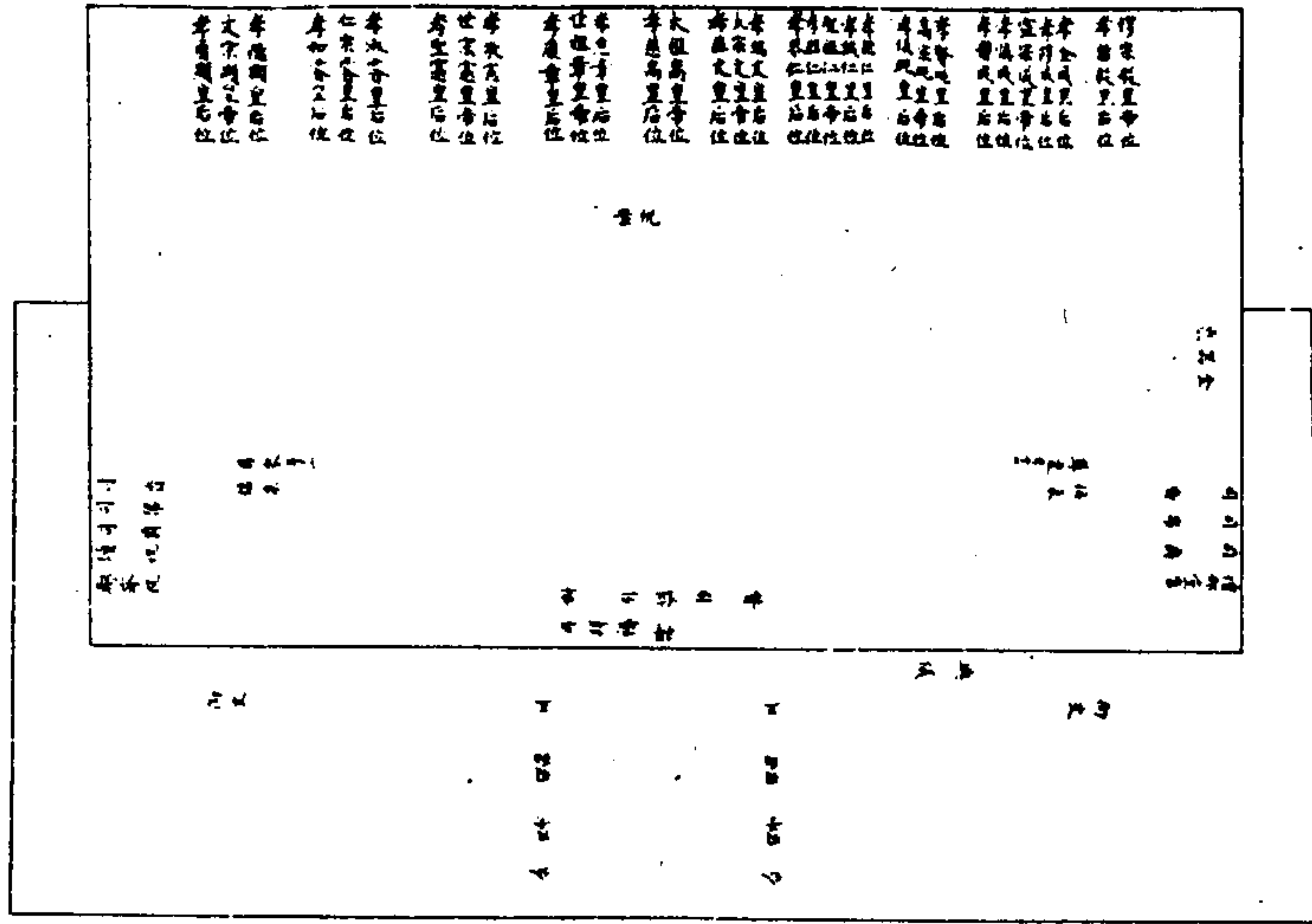

太廟因事祇告
中殿
後殿均不請
神位敬啟幃幔恭設案具於
寢室前
中殿
列聖
列后
神座各從
寢室之次中一案

太祖高皇帝
孝慈高皇后二座。南嚮。座前翹案一。左一案。
太宗文皇帝
孝端文皇后
孝莊文皇后三座。南嚮。座前翹案一。右一案。
世祖章皇帝
孝惠章皇后
孝康章皇后三座。南嚮。座前翹案一。左二案。
聖祖仁皇帝
孝誠仁皇后
孝昭仁皇后
孝懿仁皇后
孝恭仁皇后五座。南嚮。座前翹案一。右二案。
世宗憲皇帝
孝敬憲皇后
孝聖憲皇后三座。南嚮。座前翹案一。左三案。
高宗純皇帝
孝賢純皇后
孝儀純皇后三座。南嚮。座前翹案一。右三案。
仁宗睿皇帝

孝淑睿皇后
孝和睿皇后三座。南嚮。座前翹案一。左四案。
宣宗成皇帝
孝穆成皇后
孝慎成皇后
孝全成皇后
孝靜成皇后五座。南嚮。座前翹案一。右四案。
文宗顯皇帝
孝德顯皇后
孝貞顯皇后三座。南嚮。座前翹案一。左五案。
穆宗毅皇帝
孝哲毅皇后二座。南嚮。座前翹案一。中案前少西祝案一。南嚮。東尊桌四。接桌二。金器桌六。均西嚮。西尊桌三。接桌二。均東嚮。戟門街門內設高香几各一。
皇帝親告
中殿行禮。殿門內正中為
皇帝拜位。北嚮。贊引對引各一人。東西面。司拜褥一人。東面。殿外階上東西為王以下公以上拜位。北嚮。百官不陪祀。殿門內東司香司帛各六人。

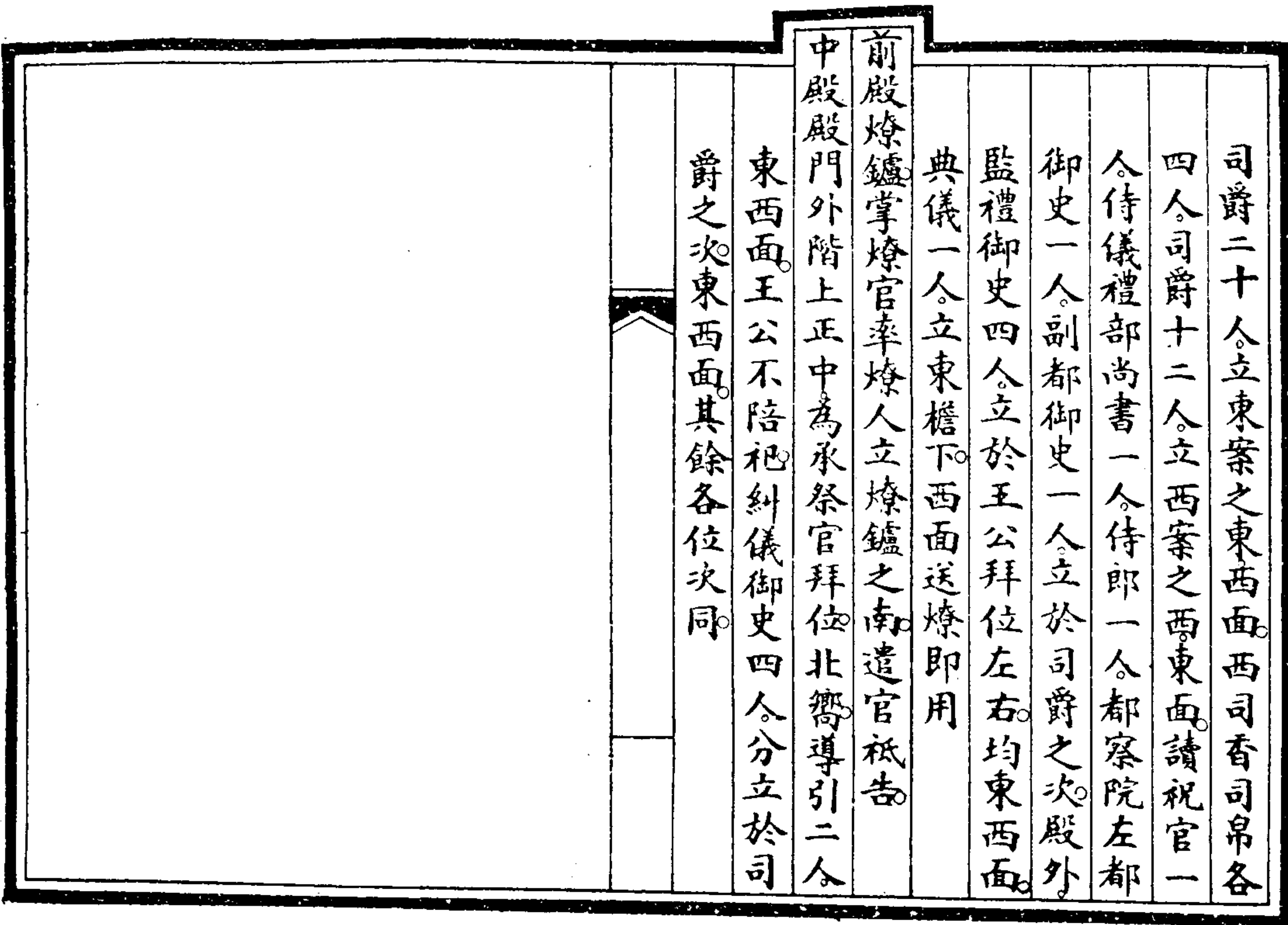

太廟
後殿告祭位次圖

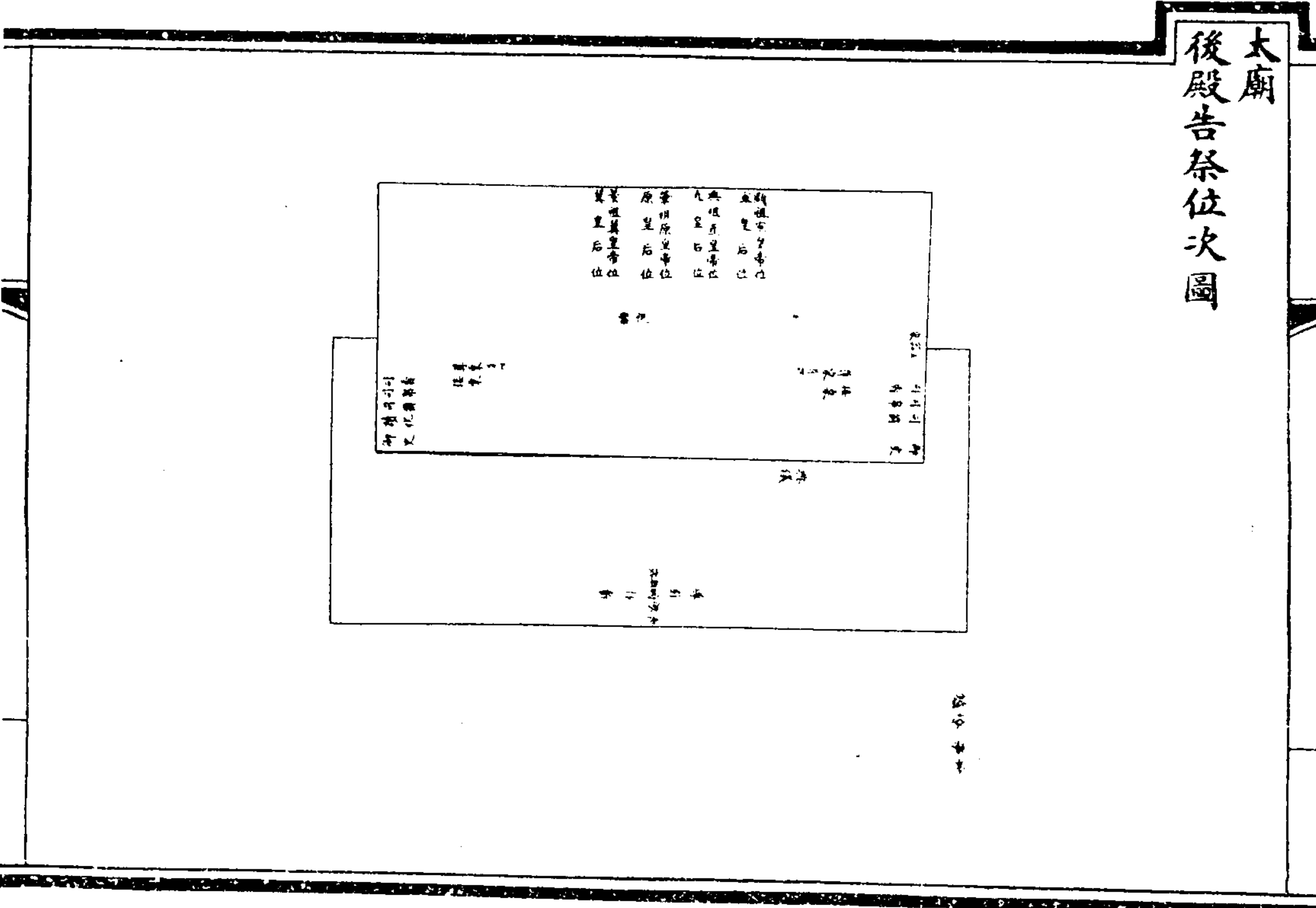

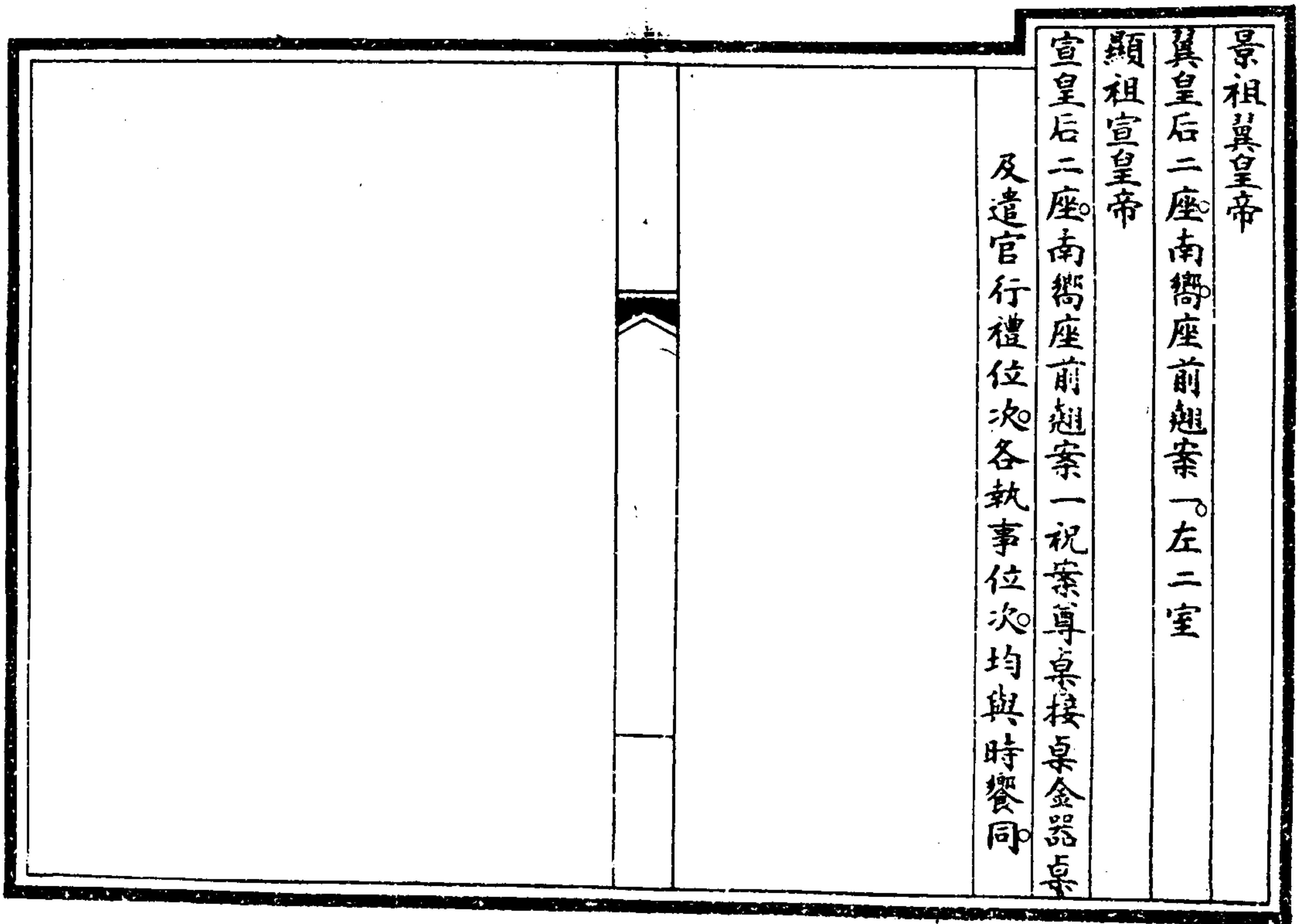
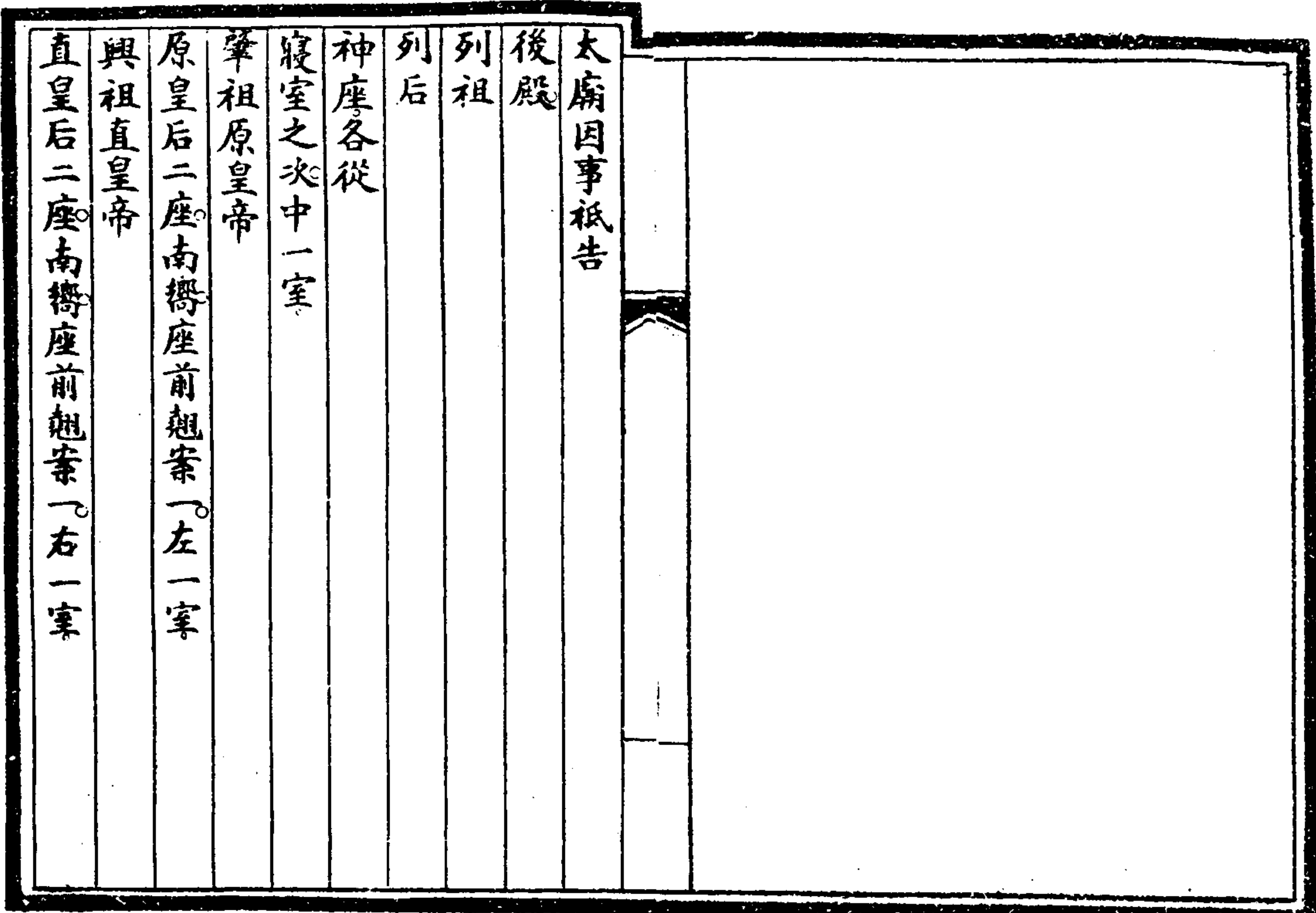

大廟告祭陳設圖

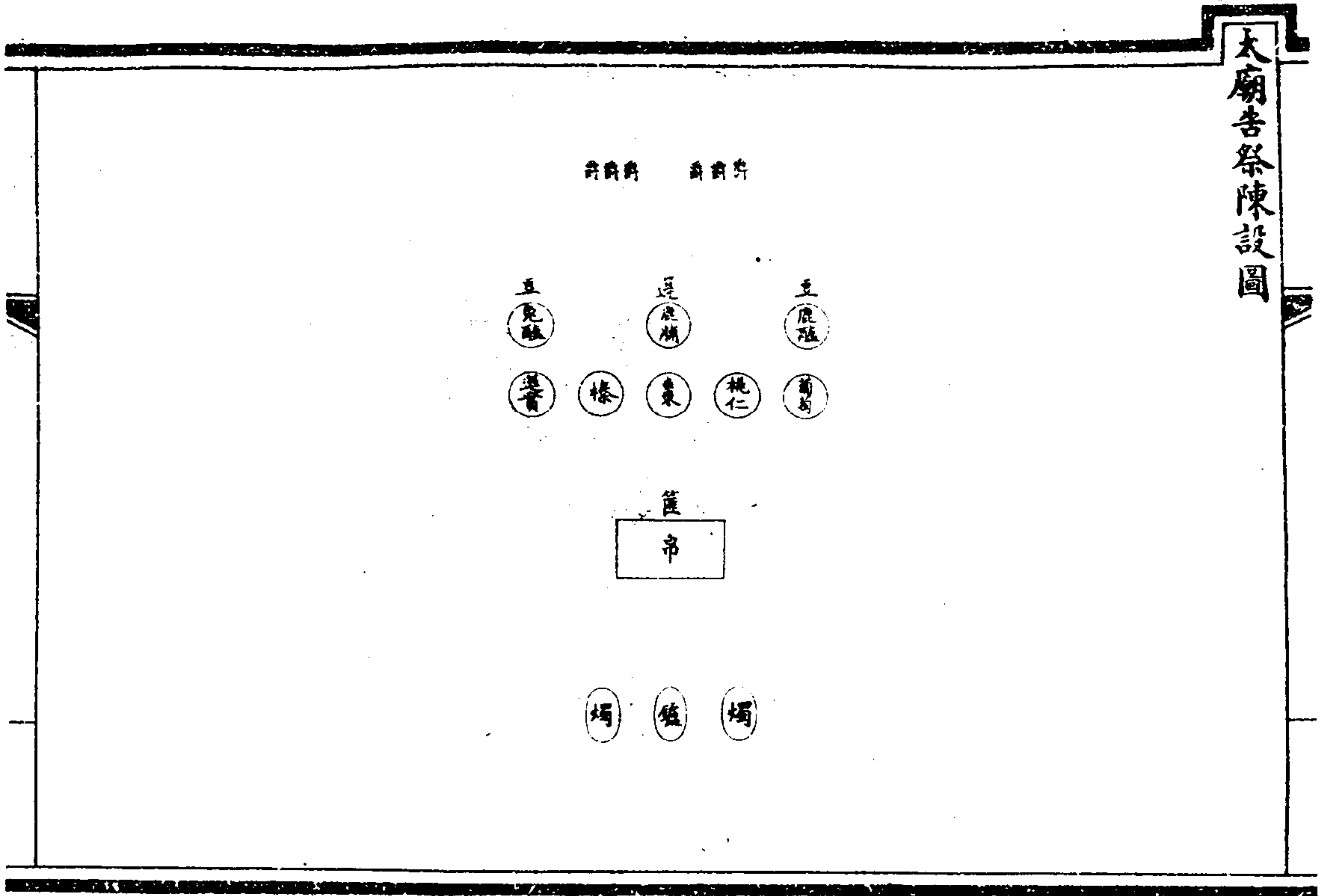

欽定大清會典圖 卷九

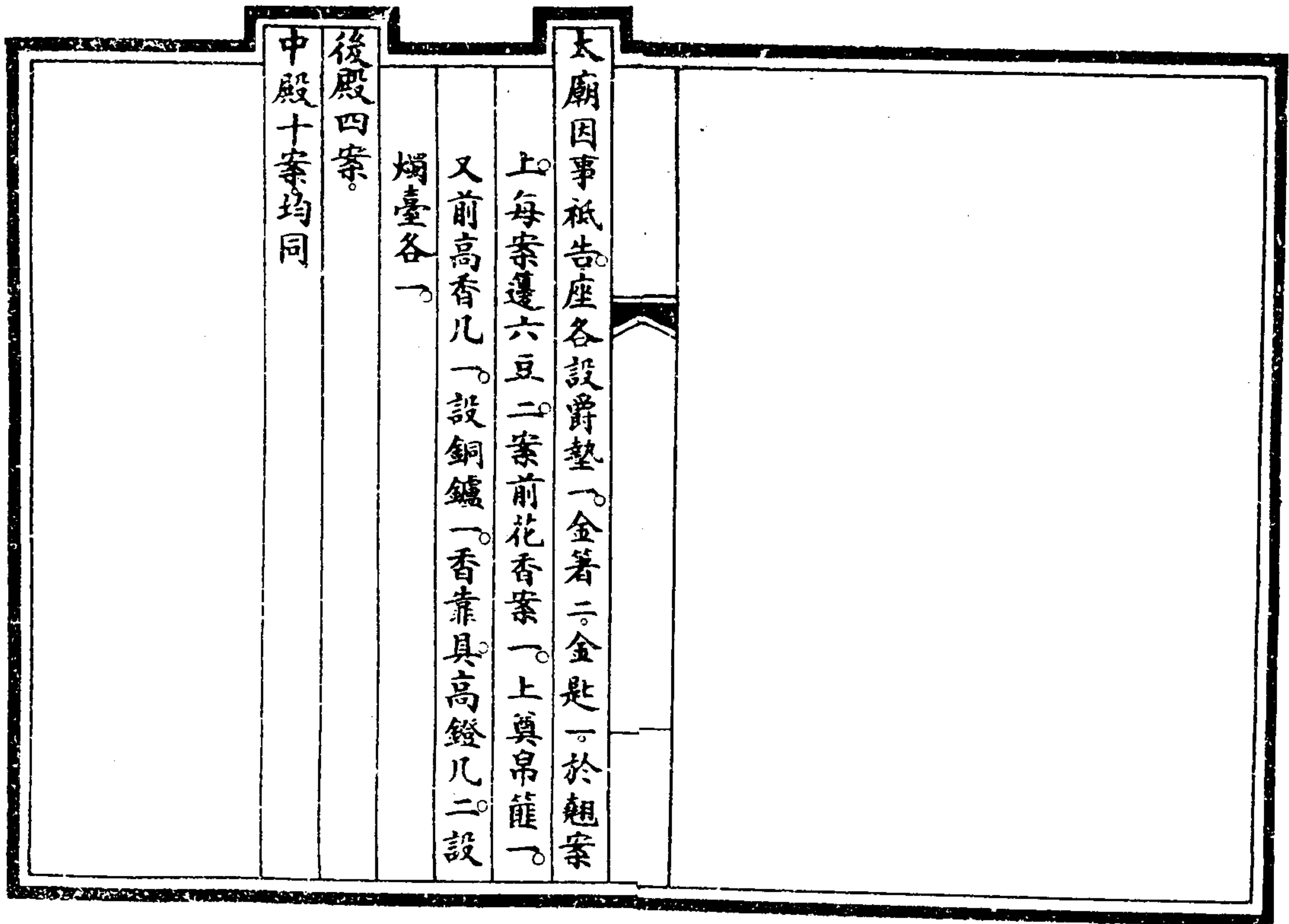

奉先殿圖

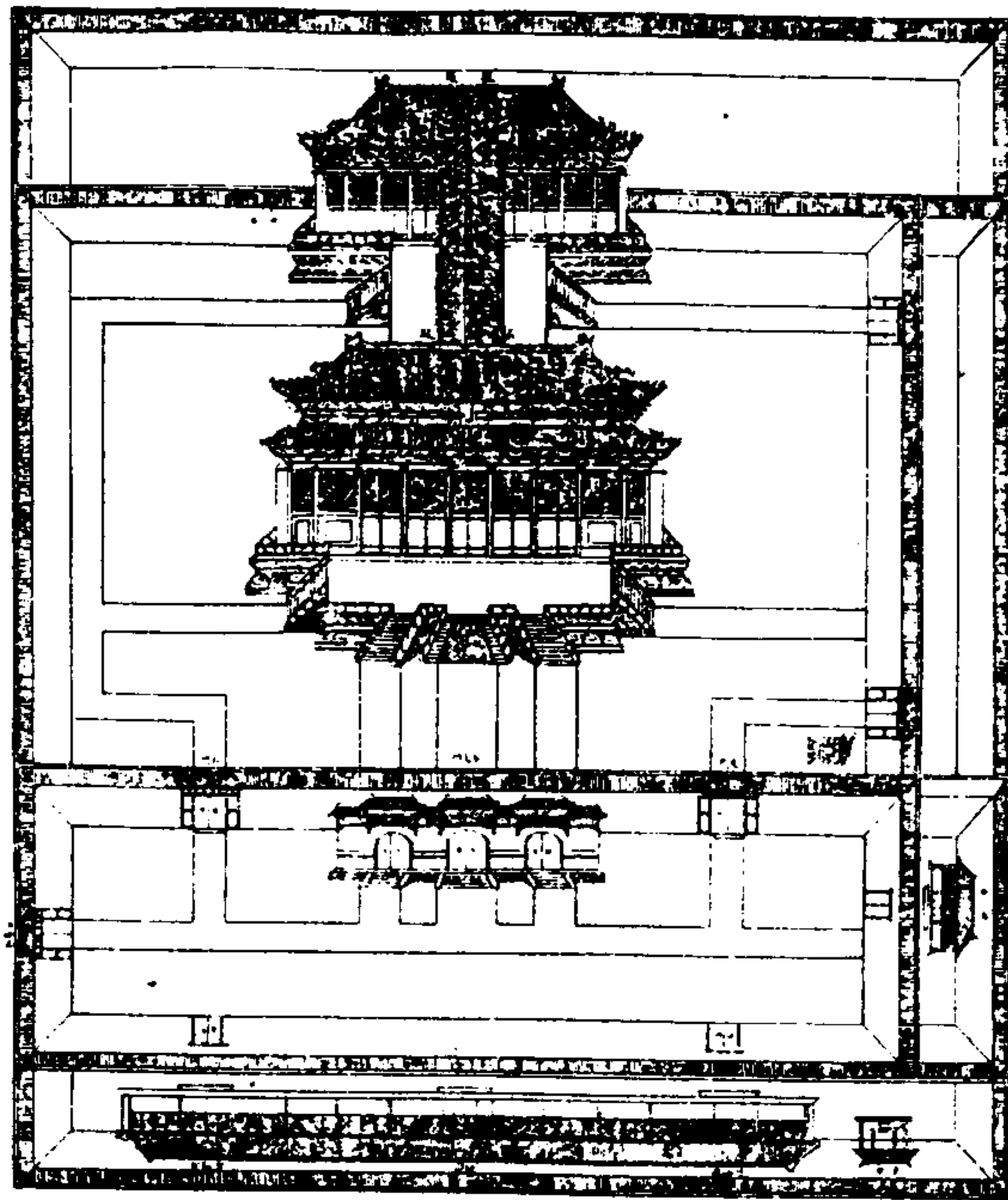

奉先殿在

景運門東北前後緣以周垣制方南嚮外門一間

曰誠肅門西嚮與

景運門對內琉璃甃門三間為

奉先門左右門各一南嚮

前殿九間南嚮重檐東西為夾室外為行廊如

太廟寢制前為丹陛周以石欄正南三出陛中出螭陛

左右各十二級東西各一出陛均十二級黃色

琉璃燎鑪一在東南隅東垣角門一

後殿九間前圍石欄中為堂南接

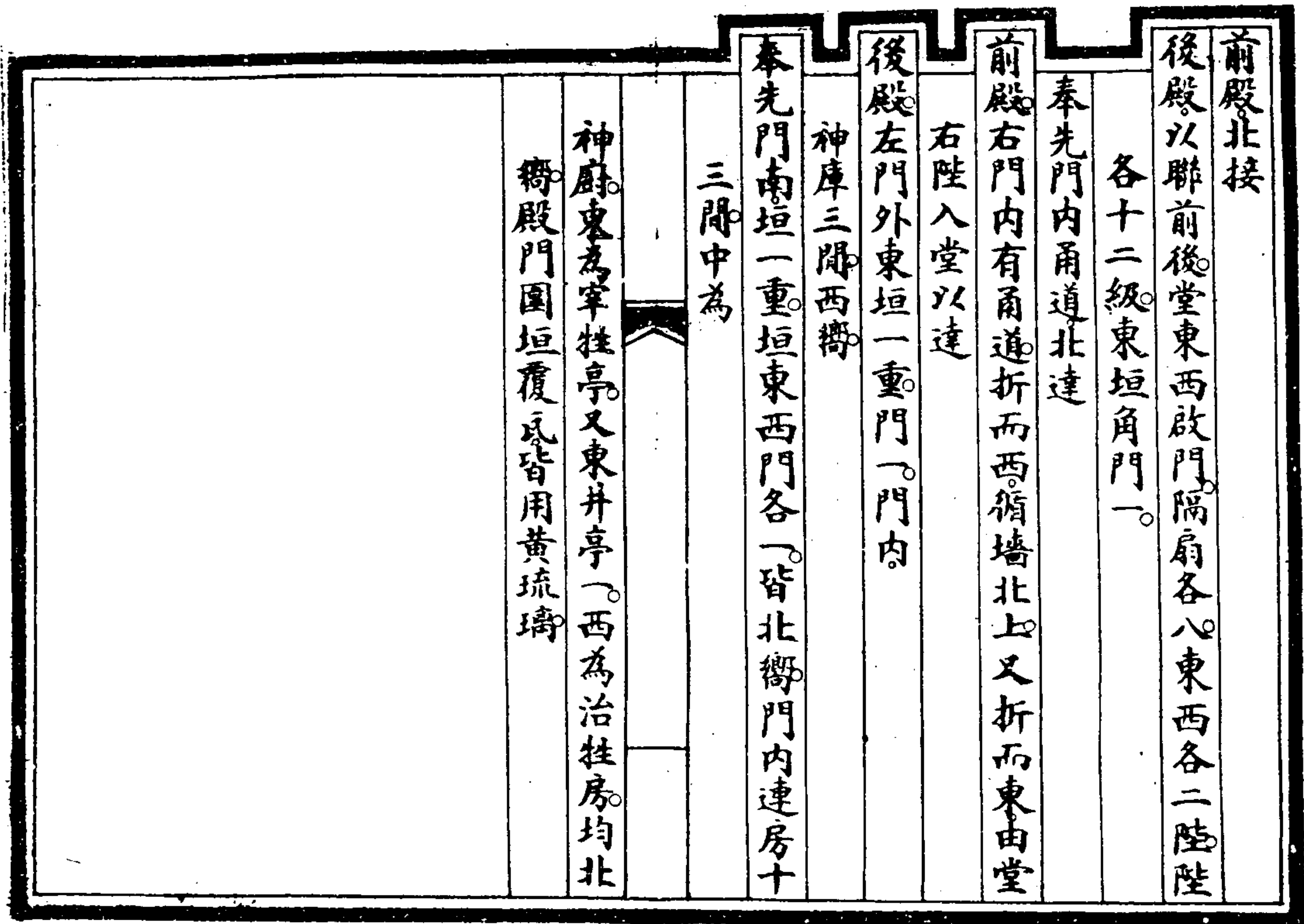

奉先殿位次圖

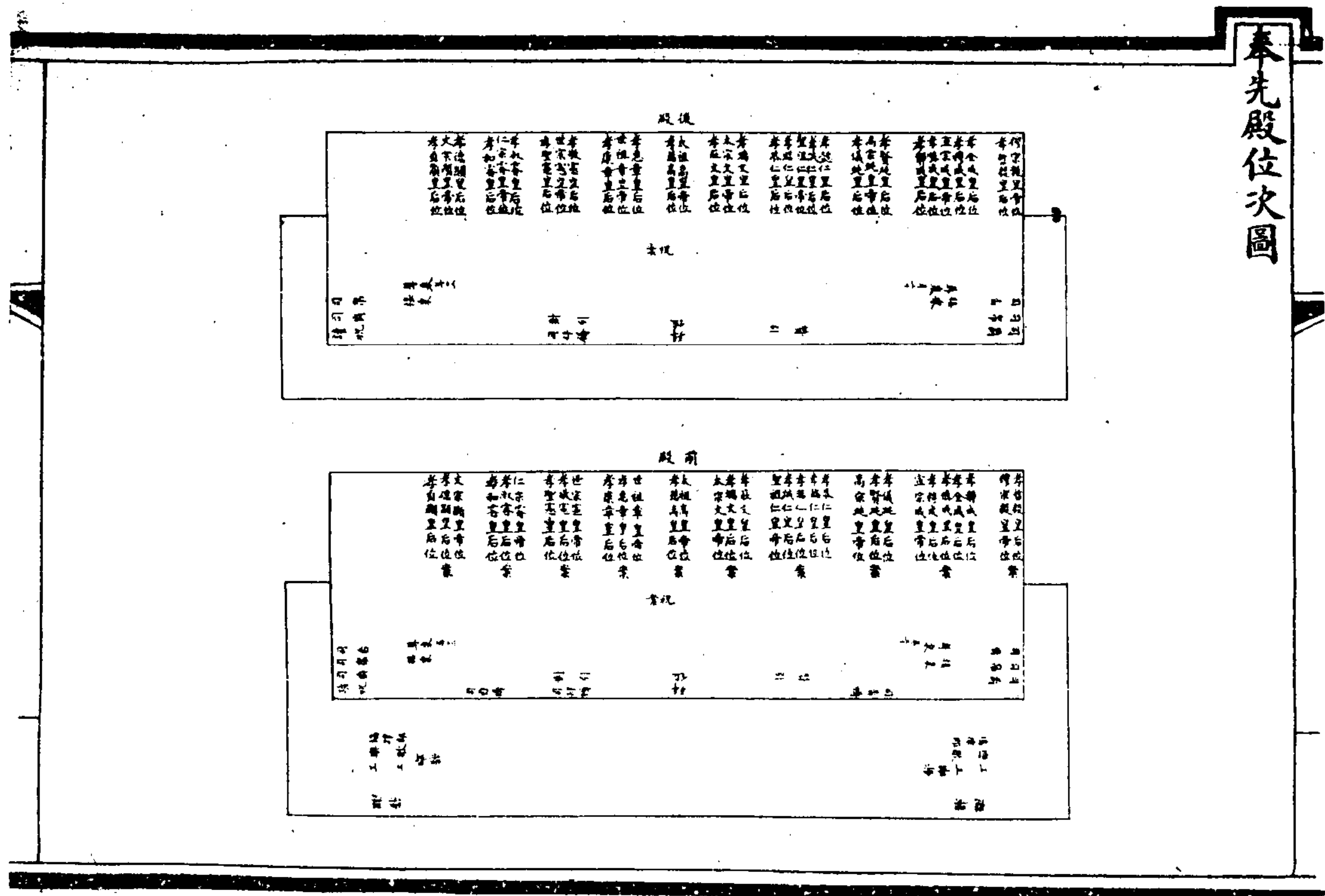

奉先殿
後殿中室奉安
太祖高皇帝神位居左
孝慈高皇后神位居右左室奉安
太宗文皇帝神位居中
孝端文皇后神位居左
孝莊文皇后神位居右右室奉安
世祖章皇帝神位居中
孝惠章皇后神位居左
孝康章皇后神位居右左第二室奉安

聖祖仁皇帝神位居中
孝誠仁皇后神位居左
孝昭仁皇后神位居右
孝懿仁皇后神位居左次
孝恭仁皇后神位居右次右第二室奉安
世宗憲皇帝神位居中
孝敬憲皇后神位居左
孝聖憲皇后神位居右左第三室奉安
高宗純皇帝神位居中
孝賢純皇后神位居左
孝儀純皇后神位居右右第三室奉安
仁宗睿皇帝神位居中
孝淑睿皇后神位居左
孝和睿皇后神位居右左第四室奉安
宣宗成皇帝神位居中
孝穆成皇后神位居左
孝慎成皇后神位居右
孝全成皇后神位居左次
孝靜成皇后神位居右次右第四室奉安
文宗顯皇帝神位居中

孝德顯皇后神位居左

孝貞顯皇后神位居右左第五室奉安

穆宗毅皇帝神位居左

孝哲毅皇后神位居右均南嚮恭遇

萬壽聖節元旦冬至及

國有大慶則恭請

神位於

前殿祭饗

帝

后同案異座中一案左

太祖高皇帝位右

孝慈高皇后位左一案右

太宗文皇帝位左

孝端文皇后位左

孝莊文皇后位右一案左

世祖章皇帝位右

孝惠章皇后位右

孝康章皇后位左二案右

聖祖仁皇帝位左

孝誠仁皇后位左

孝昭仁皇后位左

孝懿仁皇后位左

孝恭仁皇后位右二案左

世宗憲皇帝位右

孝敬憲皇后位右

孝聖憲皇后位左三案右

高宗純皇帝位左

孝賢純皇后位左

孝儀純皇后位右三案左

仁宗睿皇帝位右

孝淑睿皇后位右

孝和睿皇后位左四案右

宣宗成皇帝位左

孝穆成皇后位左

孝慎成皇后位左

孝全成皇后位左

孝靜成皇后位右四案左

文宗顯皇帝位右

孝德顯皇后位右

孝貞顯皇后位左五案右

穆宗毅皇帝位左

孝哲毅皇后位均南嚮其祝案尊桌接桌

皇帝拜位司拜禱司香拜禱讀祝官及司香十人司

帛十人司爵三十二人位次樂部設中和韶樂

於東西階上均如

太廟前殿時饗之儀惟不設福胙桌接福胙桌王公百

官不陪祀遣官行禮位次亦與

太廟前殿遣官行禮同因事祇告

後殿不請

神位敬啟

神龕行禮

皇帝親告殿門內正中為

皇帝拜位王公百官不陪祀不用樂祝案尊桌接桌

司拜禱司香拜禱司香司帛司爵讀祝官各位

次與

前殿同遣官祇告位次與

太廟中殿遣官祇告同每月朔望

列聖聖誕

列聖

列后忌辰及上元清明霜降歲除等日

皇帝親詣

後殿上香行禮或遣官行禮各位次與祇告同立春端

陽重陽等節惟掌儀司官一人詣

後殿各香案前上香行禮

奉先殿陳設圖

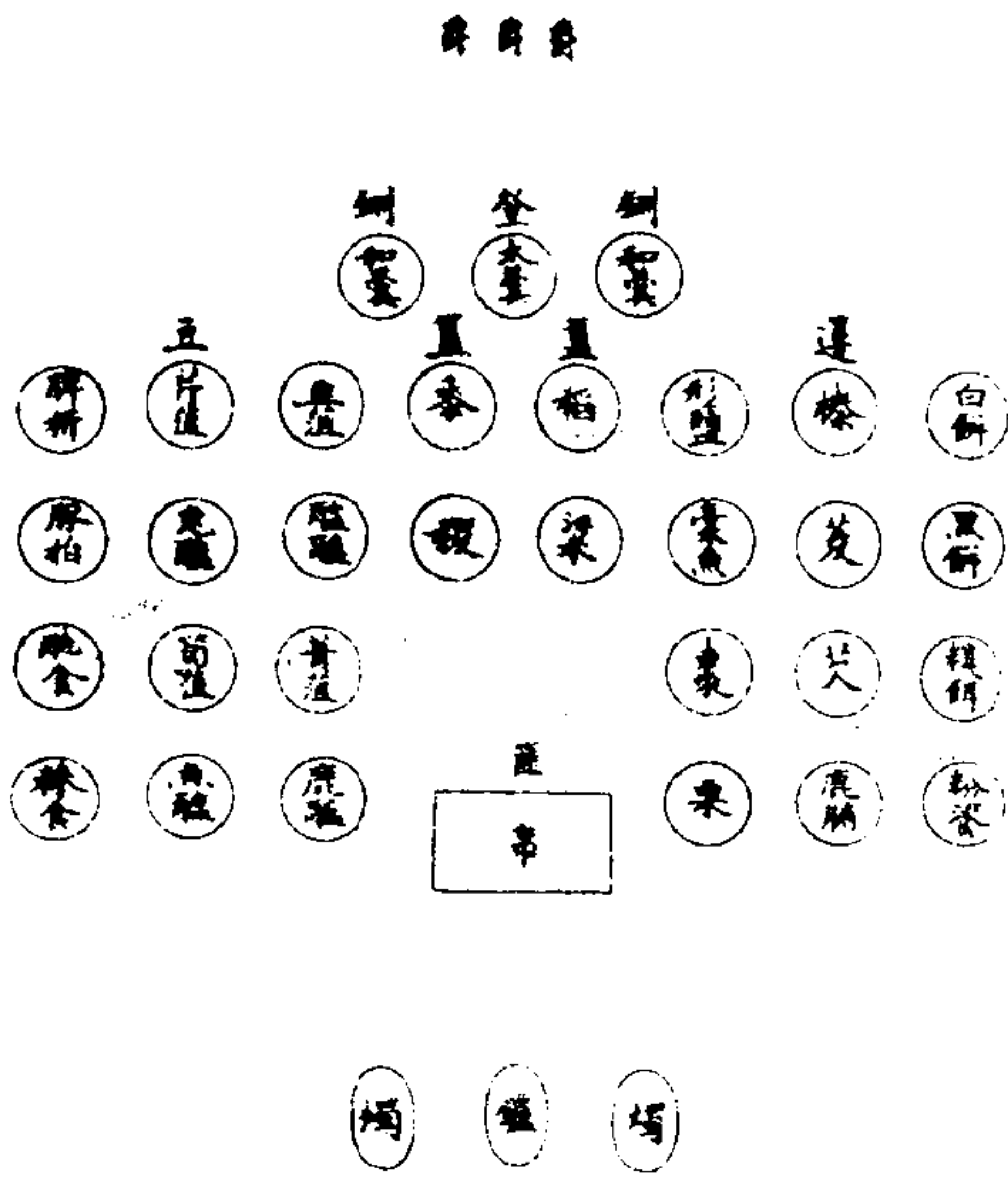

奉先殿祭饗

帝

后同案異座。每案上皆陳登一。銅二。簋二。蓋二。邊十有

二。豆十有。篚一。鑪一。鐙二。不用牲俎。每座陳

爵一。金爵三。金箸二。因事祇告。案陳爵三。邊

六。豆二。鑪一。鐙二。與

太廟告祭陳設同。每月朔望。

列聖聖誕

列聖

列后忌辰。及上元清明。霜降。歲除。等日。立春。端陽。重陽。

等節皆陳酒脯果實。不設醢。其四月八日。七月
望日。惟陳素果。不設酒脯。餘同。

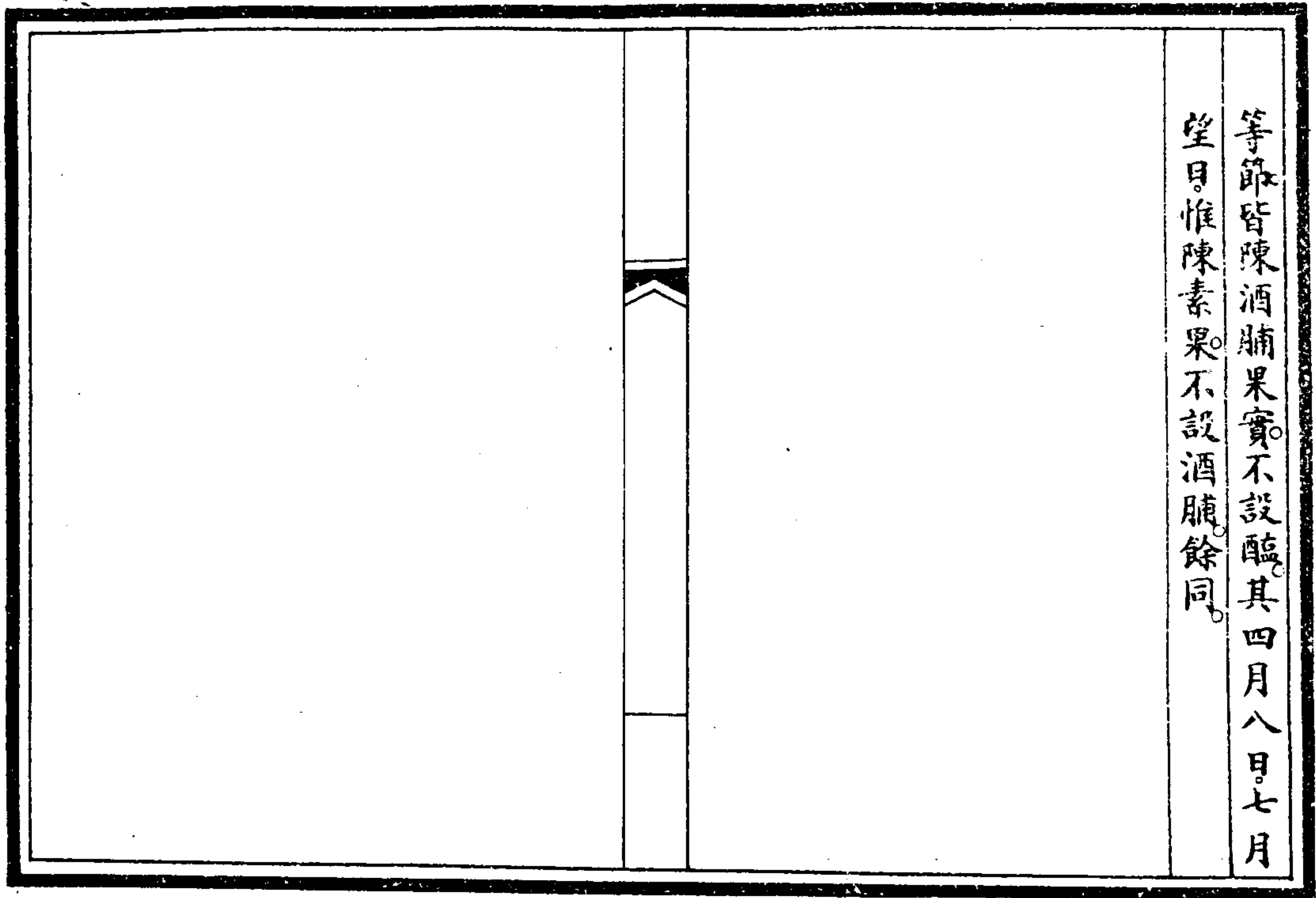

壽皇殿圖

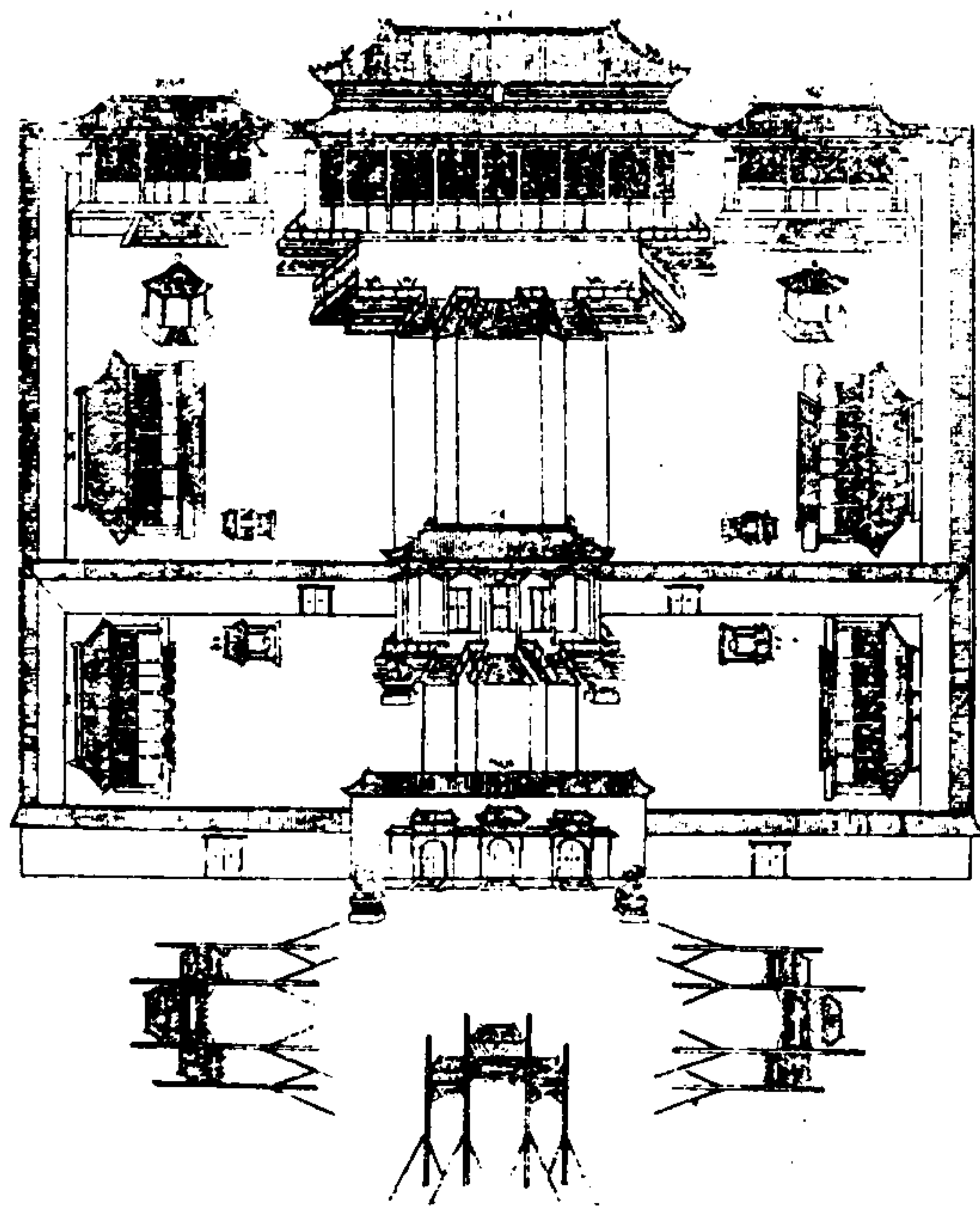

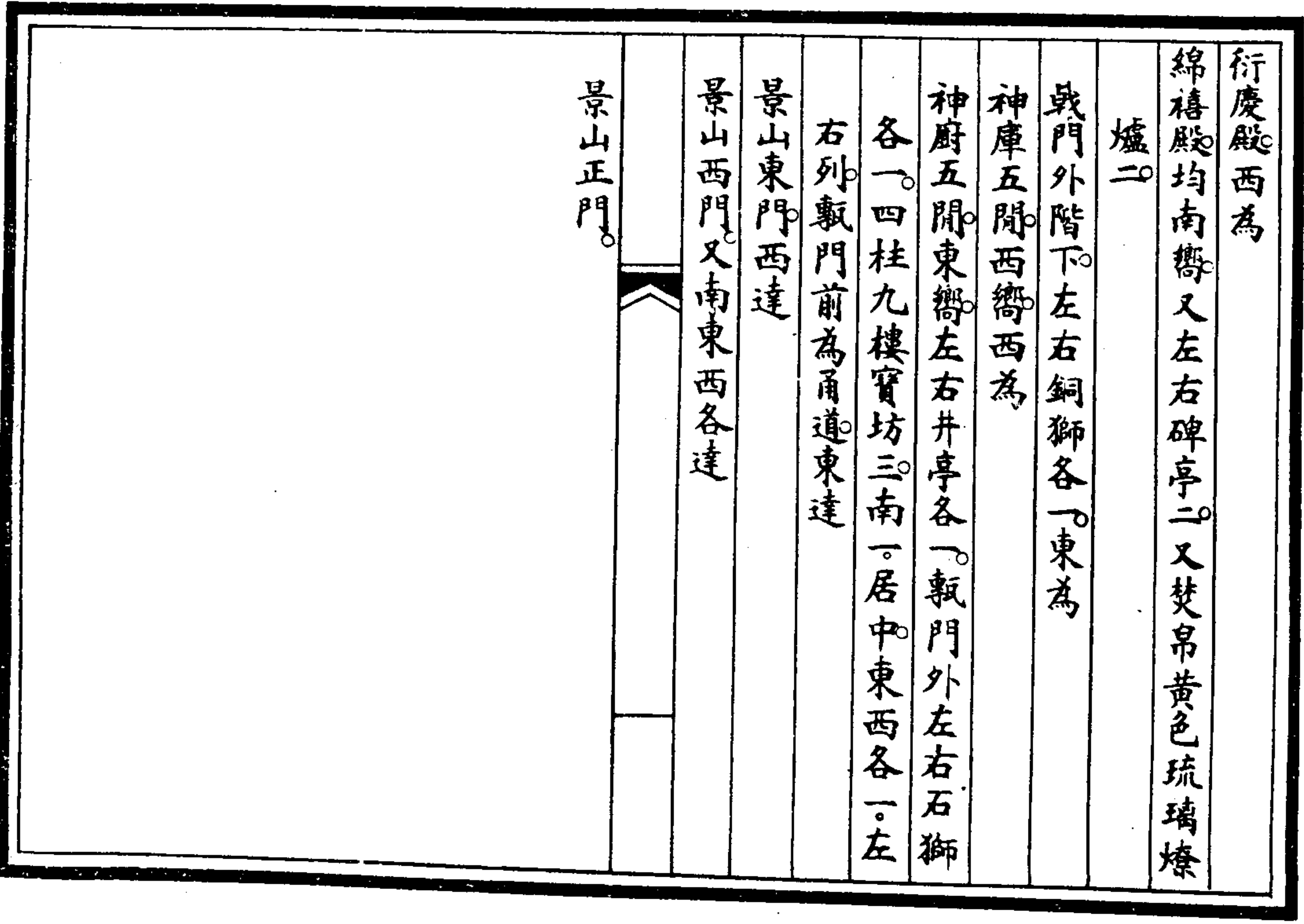
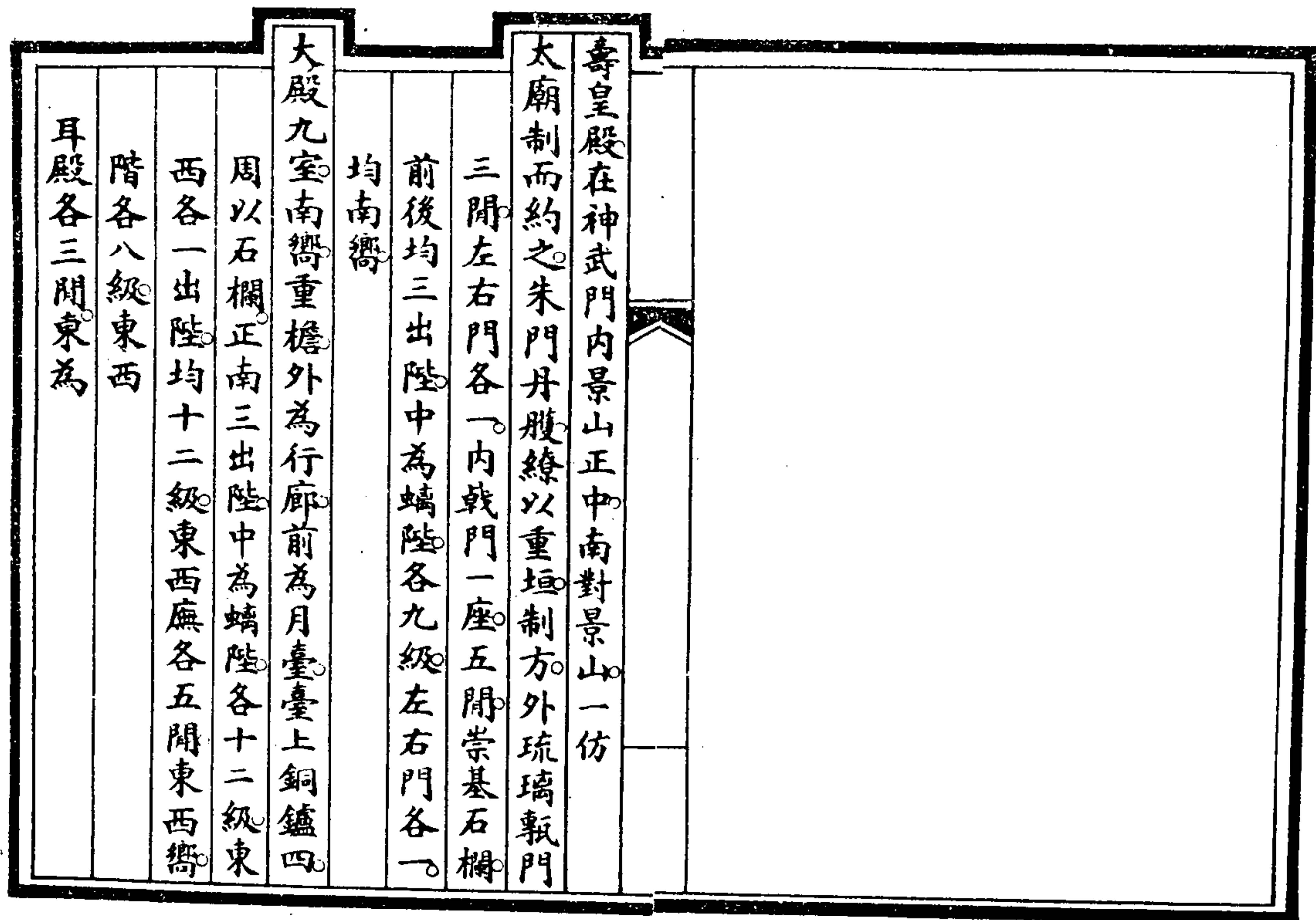

列聖

列后聖容恭懸於正月初二日恭收尊藏

太祖高皇帝聖容居中東一座恭懸

太宗文皇帝聖容居中

孝莊文皇后聖容居左西一座恭懸

世祖章皇帝聖容居中

孝惠章皇后聖容居左

孝康章皇后聖容居右東次座恭懸

聖祖仁皇帝聖容居中

孝誠仁皇后聖容居左

孝恭仁皇后聖容居右西次座恭懸

世宗憲皇帝聖容居中

孝敬憲皇后聖容居左

孝聖憲皇后聖容居右東又次座恭懸

高宗純皇帝聖容居中

孝憲純皇后聖容居左

孝儀純皇后聖容居右西又次座恭懸

仁宗睿皇帝聖容居中

孝淑睿皇后聖容居左

孝和睿皇后聖容居右東側一座西嚮恭懸

宣宗成皇帝聖容居中

孝穆成皇后聖容居左

孝全成皇后聖容居右西側一座東嚮恭懸

文宗顯皇帝聖容居中

孝德顯皇后聖容居左東側二座西嚮恭懸

穆宗毅皇帝聖容居中

孝哲毅皇后聖容居左每歲元旦

皇帝親詣行大祭禮

殿門內正中為

皇帝拜位北嚮贊引對引各一人東西面後扈大臣

僉立於

皇帝拜位後左右前引大臣立月臺上左右典儀一

人立東檐下西面月臺上東西為王貝勒貝子

公隨行禮拜位司香司帛司爵司拜褥皆用太

監樂章用

奉先殿前殿朔望樂章以掌儀司太監肄習樂懸陳於

月臺上東西作樂不樂舞不讀祝不用侍儀官

不用陪祀百官若遣王恭代拜位在月臺上正

中贊引對引典儀及司香司帛司爵作樂均如

儀惟不用司拜褥不用王貝勒貝子公隨行禮

奉先殿後殿節令果品供例

壽皇殿元旦大祭

聖

后同一案每座各供酒三爵七箸具每案飯四盤一黍

一稷一稻一粟羊脯和羹一盤白餅黑餅糗餅

粉糝醢食糝食稟魚鹿脯形鹽豕肉鹿肉兔醢

鯉魚脾析豚拍菁菹芹菹韭菹筍菹榛菱芡棗

荔支各一盤篚一鑪一燭臺二不用牲俎其歲

除日恭懸

聖容正月初二日恭收

聖容一如

欽定大清會典圖卷十

禮十祀典十

社稷壇圖

社稷壇位次圖

社稷壇祈祀位次圖

社稷壇遣官祇告位次圖

社稷壇陳設圖

社稷壇祈告陳設圖

社稷壇圖

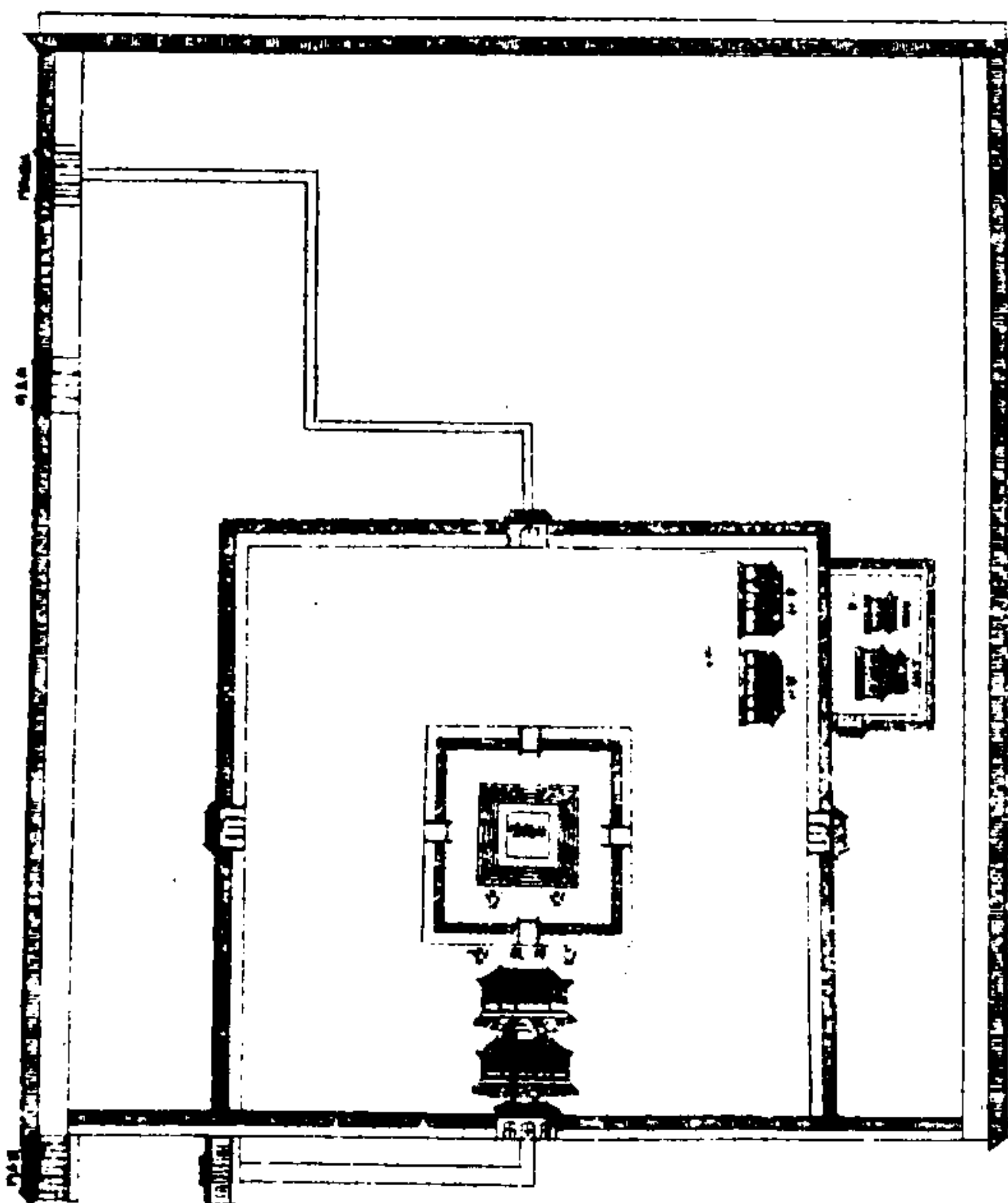

社

稷壇在

闕右制方北嚮二成高四尺第一成方五丈第二成方五丈三尺四出陛均四級皆砌以白石北面祭時增設木階一八級第一成祭前一日以五色土如其方色分築之中黃東青南赤西白北黑中設石

社主半在土中祭畢全埋覆以木蓋壇垣周七十六丈四尺高四尺厚二尺甃以四色琉璃甃上覆四色琉璃瓦皆如其方色四面各一門楔闕皆石

朱扉有楹門外各石柱二子階下鼎鑪二壇北

門外鼎鑪二西北瘞坎二北為

拜殿五間崇基前後門各三南面三出陛北面左

右各一出陛中有甬道北連

戟殿五間崇基前後門各三北面三出陛南面左

右各一出陛殿內東西列戟七十二

拜殿

戟殿均覆黃琉璃瓦壇外西南

神庫五間

神廚五間并一均東嚮壇垣周二百六十八丈四

尺內外丹雘北門三間東西南門各一間循垣

東北隅正門一左右門各一均東嚮對

闕右門為

乘輿詣祭出入之門垣及門皆覆黃琉璃瓦壇西門

外宰牲亭三間其南為退牲房一間并一均東

嚮垣一重門一北嚮壇東南為

社稷街門五間在

社稷街門五間在

端門之南其北

社左門三間在

端門之北均東嚮

社稷壇位次圖

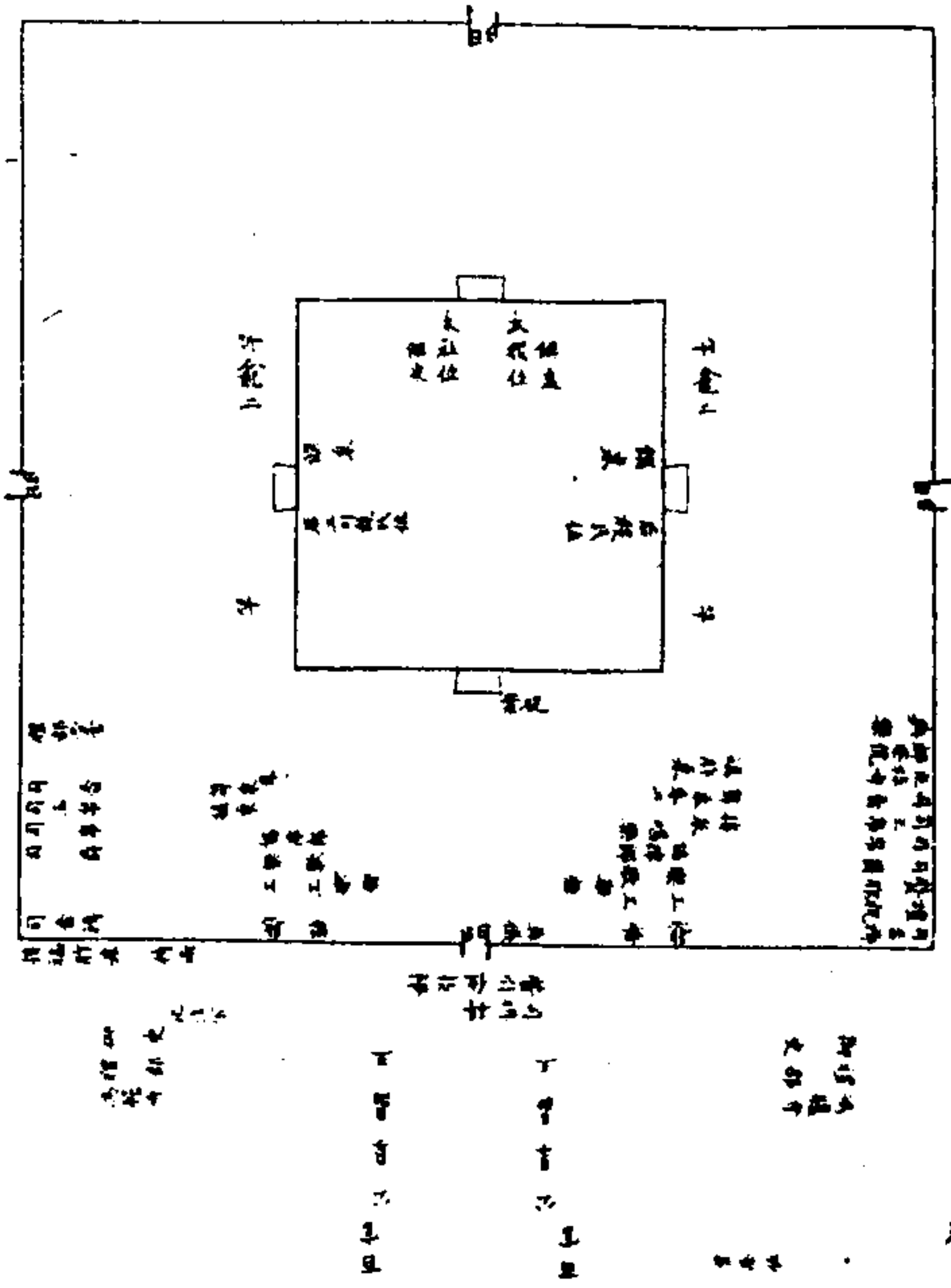

社

稷壇北嚮壇上

太社神座設於東

太稷神座設於西均北嚮

后土句龍氏神座東設西嚮

后稷氏神座西設東嚮座前均設懷案一。邊豆案一。

花香案一。

配位神座及懷案下各施墊桌一。

太社位饌桌設於案後少東

太稷位饌桌設於案後少西

后土位饌桌設於案左。

后稷位饌桌設於案右。子階下少西祝案一。北嚮東

尊桌一。接桌一。均西嚮。西福胙桌一。尊桌一。接

桌一。均東嚮。東樞星門外牆北接福胙桌一。東

西南樞星門內正中香案各一。東西階下各設

龕二座。備遇風雨覆護。

神牌。典守官四人。各執長竿相對側立。以禦飛禽。壇壝

門外正中為

皇帝行禮拜位。南嚮贊引對引各一人。東西面。

拜殿之前甬道左右為陪祀王以下公以上拜位。



左翼居東。右翼居西。均南嚮。

拜殿前東西隅為百官拜位。文五品武四品以上。

東西各五班。均南嚮。壇門外司拜褥鑿儀衛官

二人立於

皇帝拜位之右。東面。壇門內司香二人。司玉帛一人。

司帛一人。司爵二人。讀祝官一人。奉福酒福胙

光祿寺卿二人。贊福胙官一人。司香拜褥一人。

序立於西案之西。東面。司香二人。司玉帛一人。

司帛一人。司爵二人。司香拜褥一人。序立於東

案之東。西面。侍儀禮部尚書一人。侍郎一人。立

於東案之南。西面。都察院左都御史一人。副都

御史一人。樂部典樂一人。立於西案之南。東面。

唱樂官一人。立於西樂懸之前。東面。協律郎引

舞樂工序立於東西樂懸之次。歌工立樂工之

次。樂舞生文武八佾分行序立。西在歌工之左。

東上。東在歌工之右。西上。典儀一人。在歌工之

北。東面。接福酒福胙侍衛二人。立於壇門外之

東。記注官四人。立於侍衛之次。均西面。引禮鴻

臚寺官二人。糾儀御史六人。禮部司官六人。分

立於陪祀王公百官拜位前。均東西面。壇北門

外之西為

皇帝望座位。西嚮。掌座官一人。率座人立於座坎西

北隅。如祭時驟遇風雨。另設香案於

拜殿南檐

皇帝於

拜殿行禮。王公拜位移於

拜殿階下。百官拜位移於

戟殿南檐兩旁。遣官行禮。壇門外甬道正中為承

祭官拜位。南嚮。不飲福受胙。王公不陪祀。不設

福胙桌。接福胙桌不用光祿寺侍衛贊胙司拜

禱及樂部大臣。記注官。壇前糾儀御史四人。立於東案之南。西面。禮部司官二人。立於西案之南。東面。其餘各位次。同報祀位次。同。惟不設配位。報祀遣官行禮。亦與遣官行禮位次同。

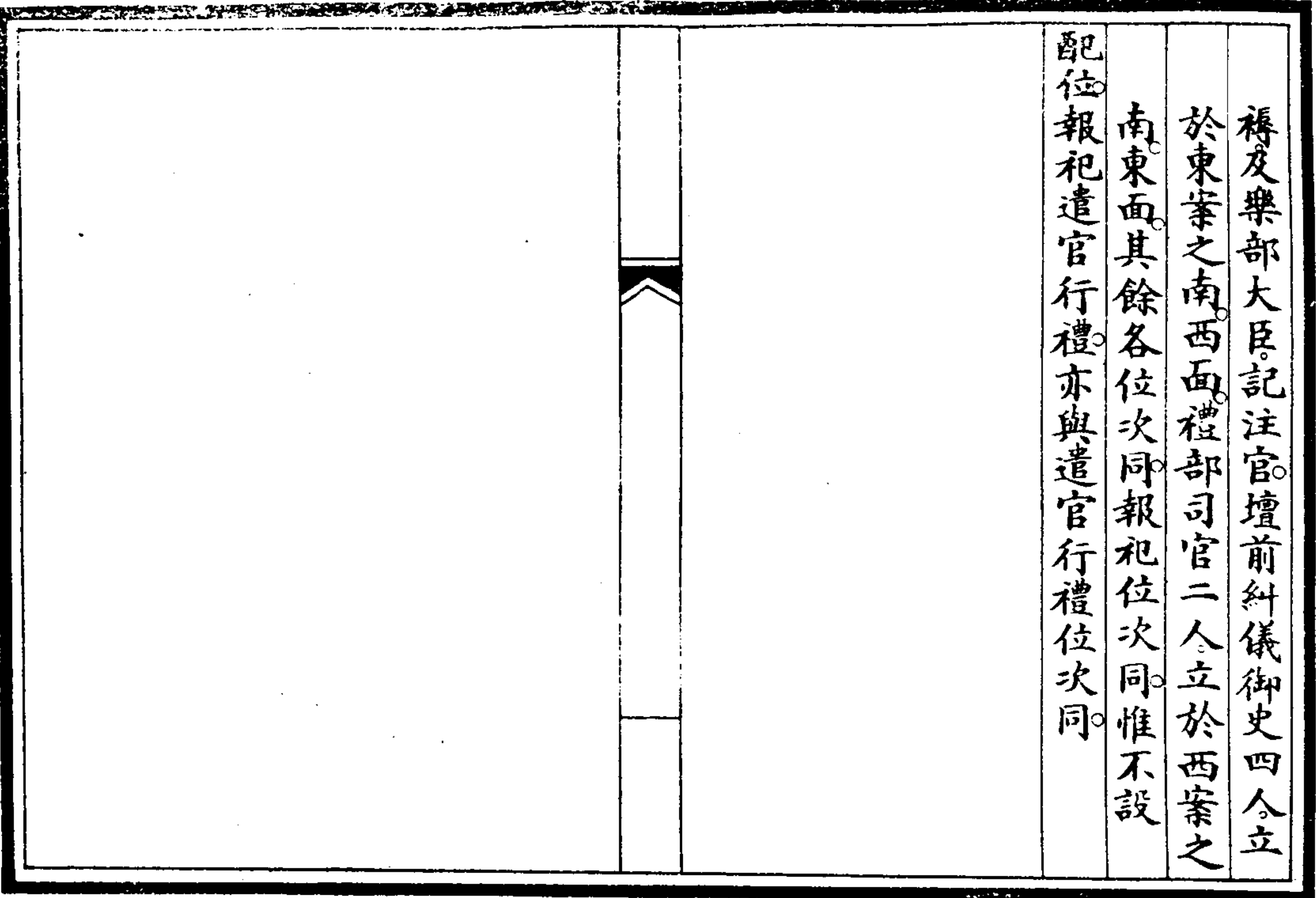

社稷壇祈祀位次同 報祀位次同

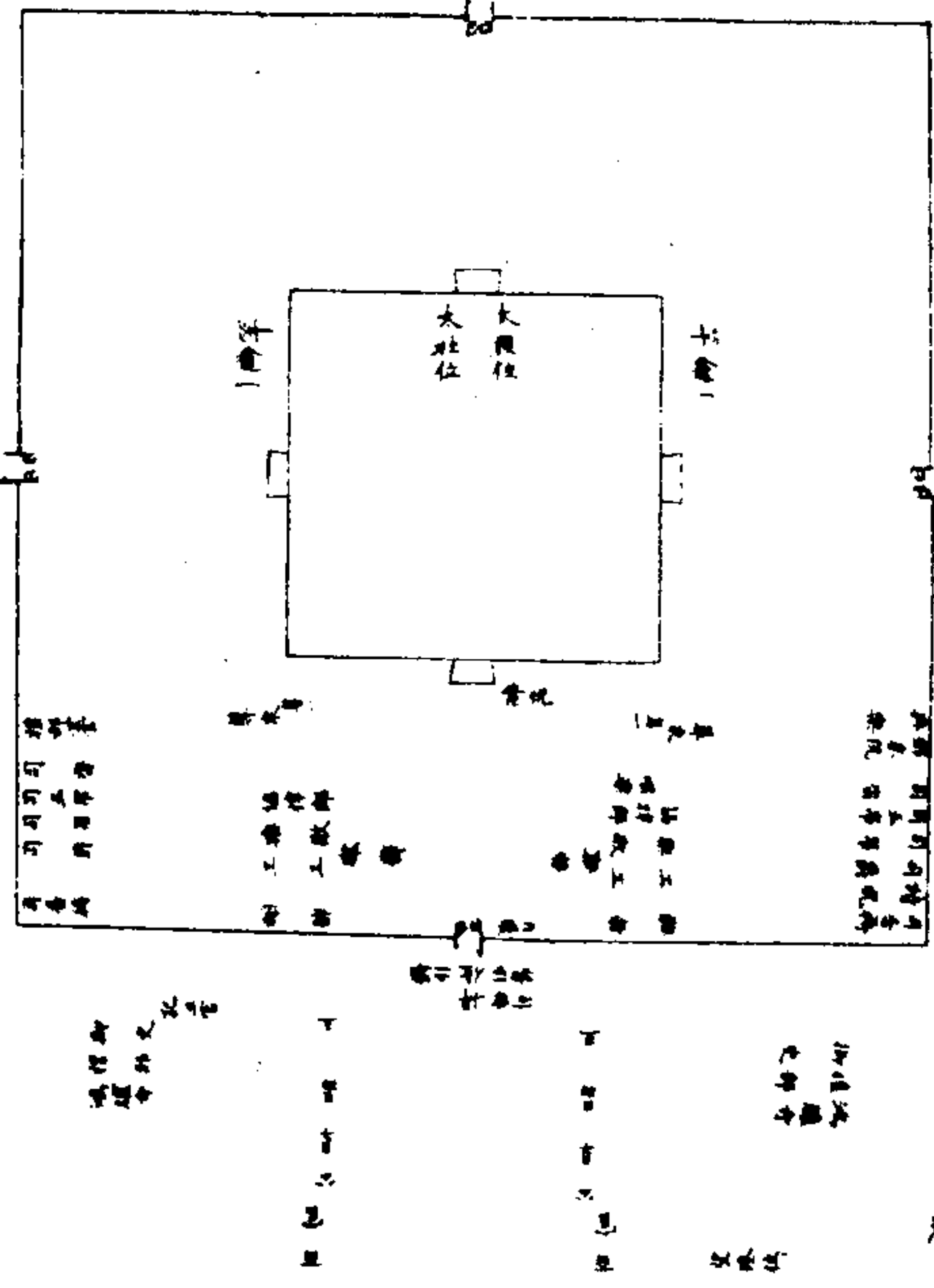

社稷壇

祀不設

配位不飲福受胙不設饌桌福胙桌接福胙桌不用

光祿寺侍衛贊福胙官惟設東西尊桌各一司

香司玉帛司爵各二人分東西立東西階下各

設龕一座典守官用二人各執長竿對立其餘

各位次同

社稷壇

進官祇告位次圖

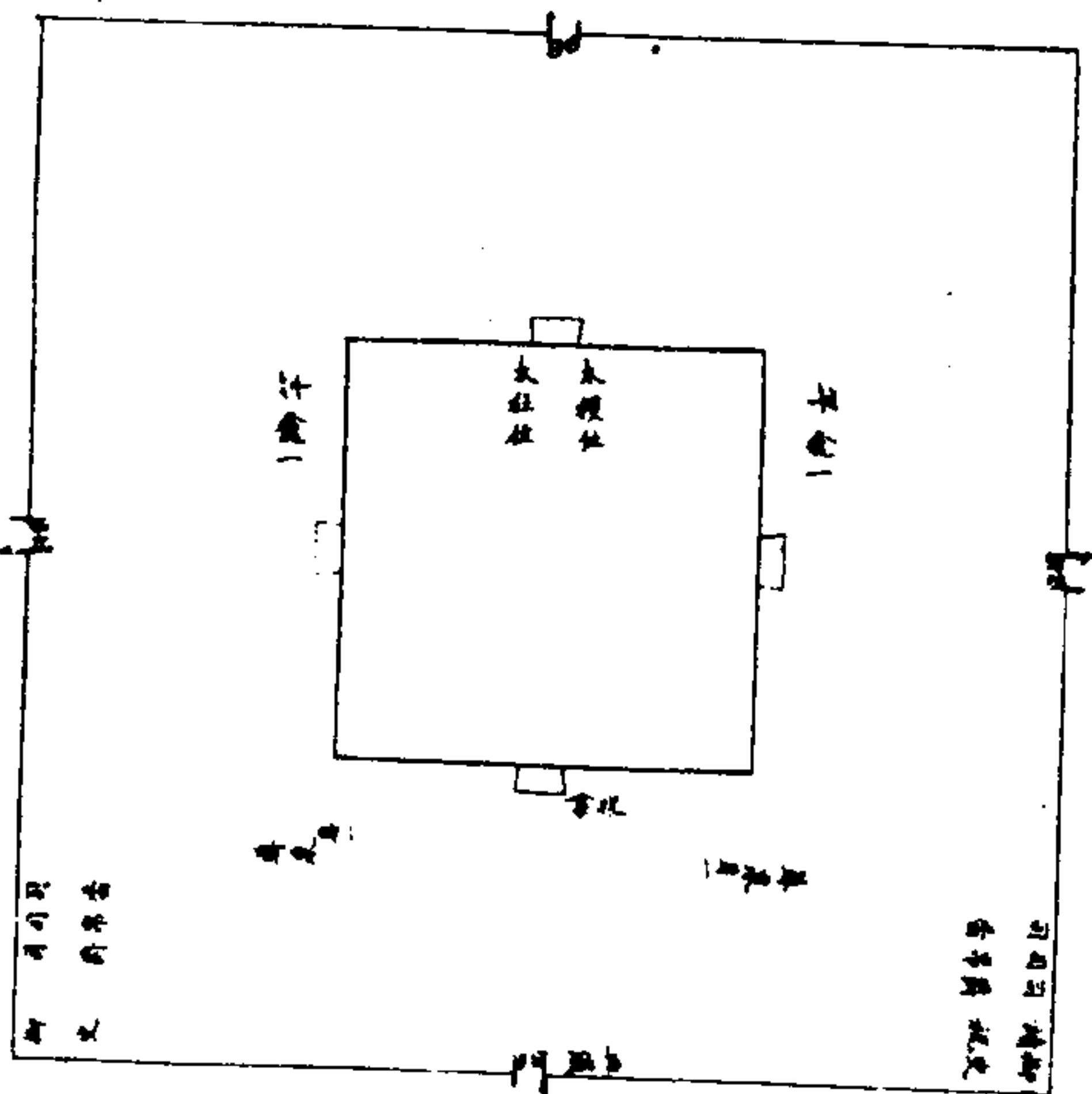

社稷壇祈告陳設圖

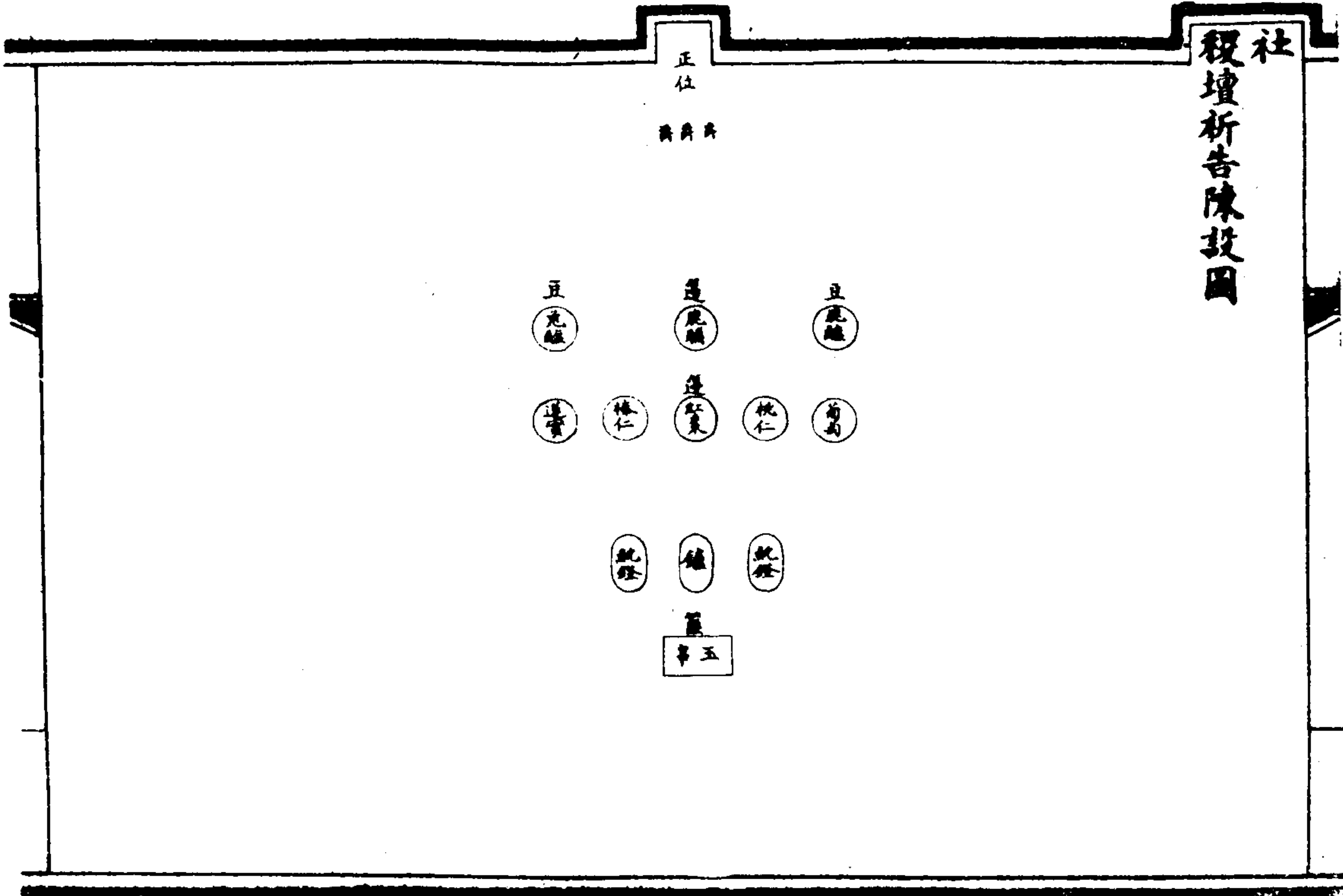

社

稷壇祈雨祈晴不進俎不用簋登斝邊用六豆用二

太社

太稷位同因事祇告陳設亦如之惟不用玉

欽定大清會典圖卷十一

禮十一 祀典十一

日壇圖

日壇位次圖

日壇陳設圖

月壇圖

月壇位次圖

月壇陳設圖

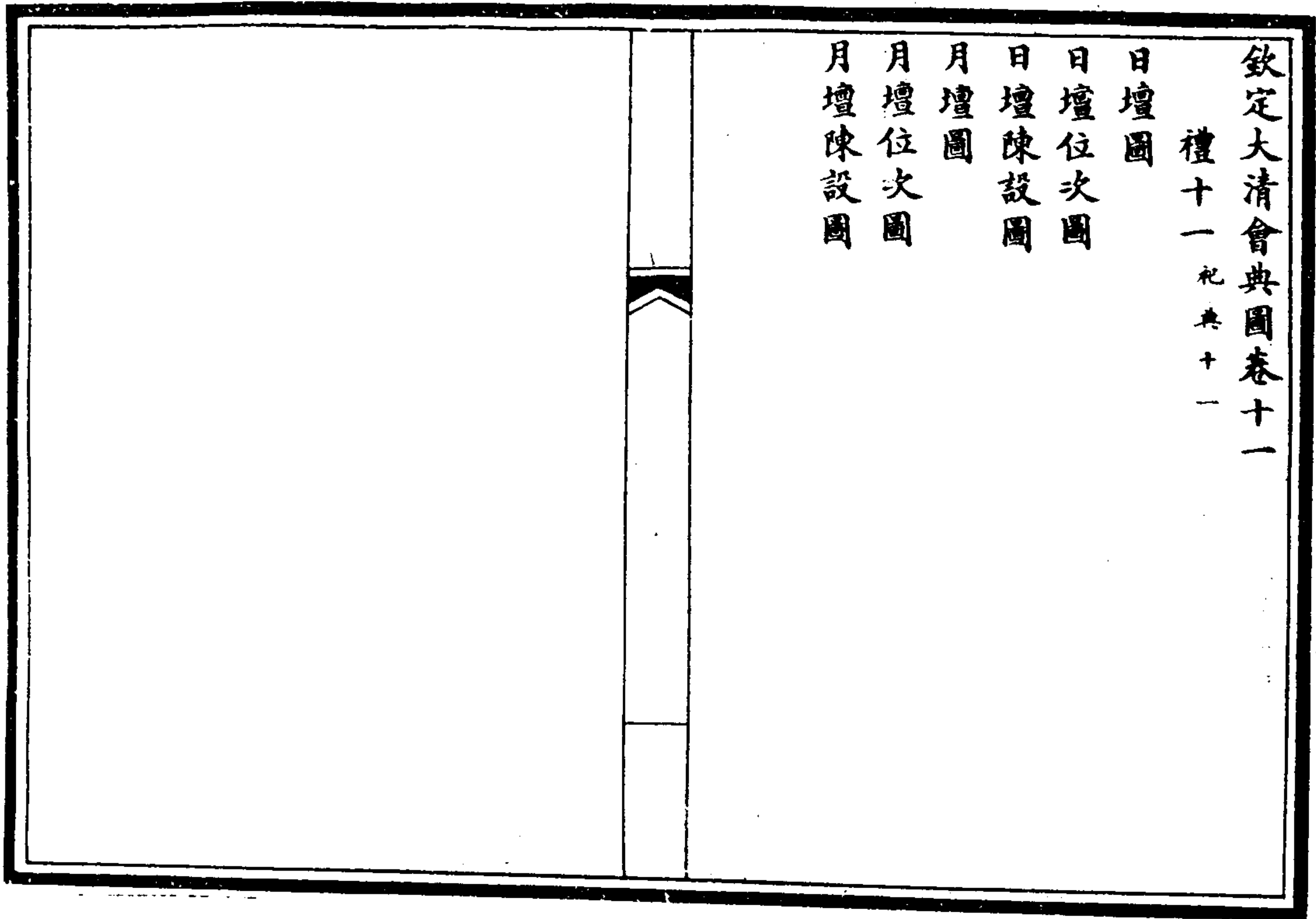

日壇圖

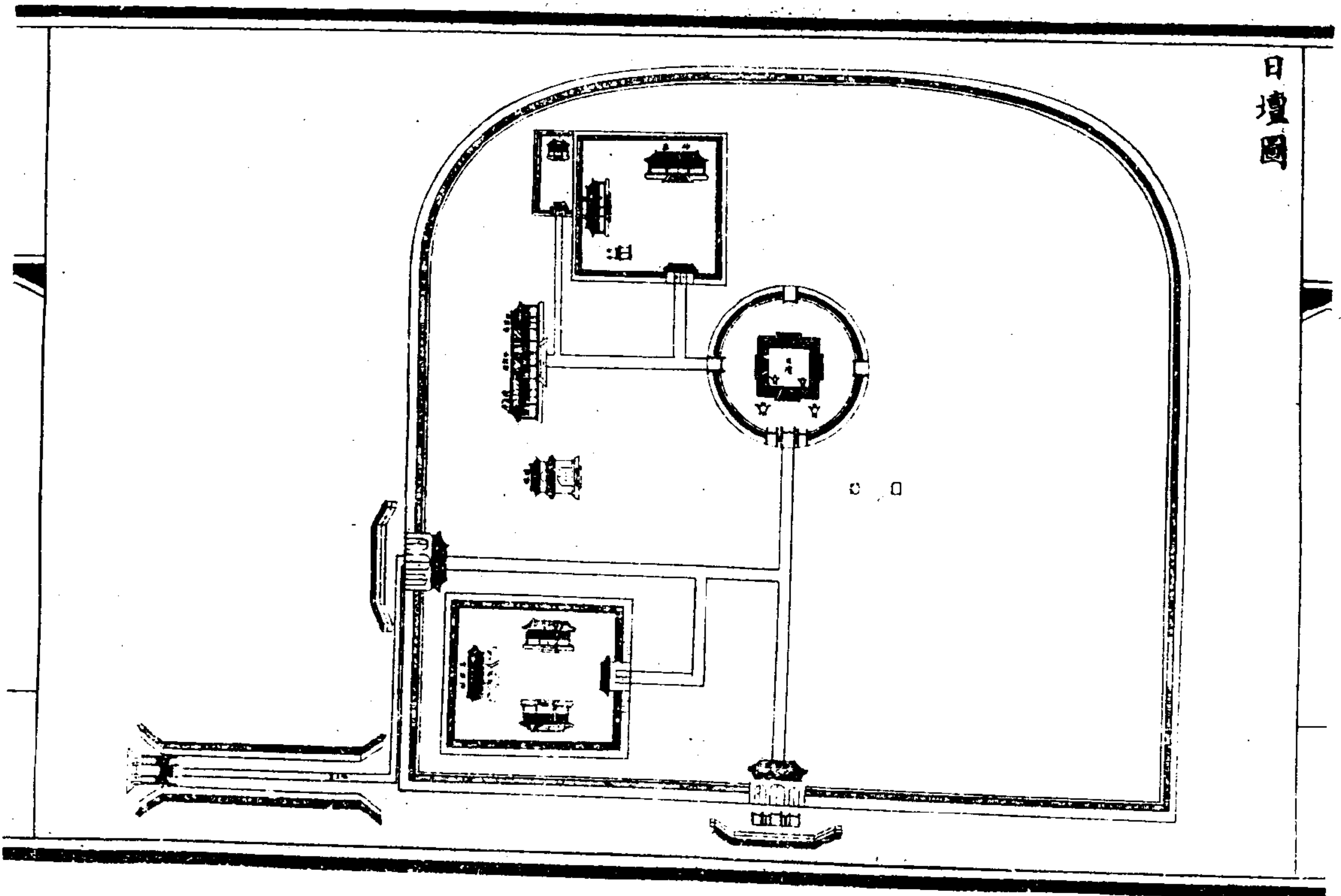

日壇在朝陽門外東郊。當都城卯位。制方。西嚮。一成。方五丈。高五尺九寸。壇面甃金甌。四面出陛。皆白石。各九級。壇圓周七十六丈五尺。高八尺一寸。厚二尺三寸。內外丹雘。正西三門。石柱六。東南北各一門。石柱二。楔闕皆石。朱扉有楹。壇西階上。壇西門內鼎鑪各二。西門外南瘞坎一。鐵燎鑪一。北嚮。壇北門外之東。

神庫三間。西嚮。

神廚三間。南嚮。均一出陛。各三級。井亭一。四面闕。以朱楹。南嚮。垣一重。門一。西嚮。其北為宰牲亭。

三間。垣一重。門一。西嚮。壇北門外直北為祭器庫。樂器庫。椽薦庫。各三間。聯檐通脊。均南嚮。壇西門外之北為

具服殿三間。南嚮。一出陛。五級。左右配殿各三間。東西嚮。一出陛。皆三級。周衛宮牆。宮門三間。左右門各一。均南嚮。鐘樓一。在其東。壇垣前方後圓。周二百九十五丈五尺。兩面用甃。鑲砌。西門北門各三間。西門外直西建柵欄門三。照壁一。北門外照壁一。西角門一。西北為景升街。牌坊坊前界以朱柵。長十有五丈。街左右牆各一。外圍牆。西自坊西抵壇垣西南隅。長三百八十二丈四尺。東自坊東抵壇垣東北隅。長三百十二丈四尺。其甬路由景升街而南。折而東南。達壇北門。門以南折而西。而北達

具服殿直南達

神路。壇北門外北達祭器庫。折而東。達宰牲亭。達神庫。其覆瓦均用綠色琉璃。外垣覆瓦用青色琉璃。綠緣。

日壇位次圖

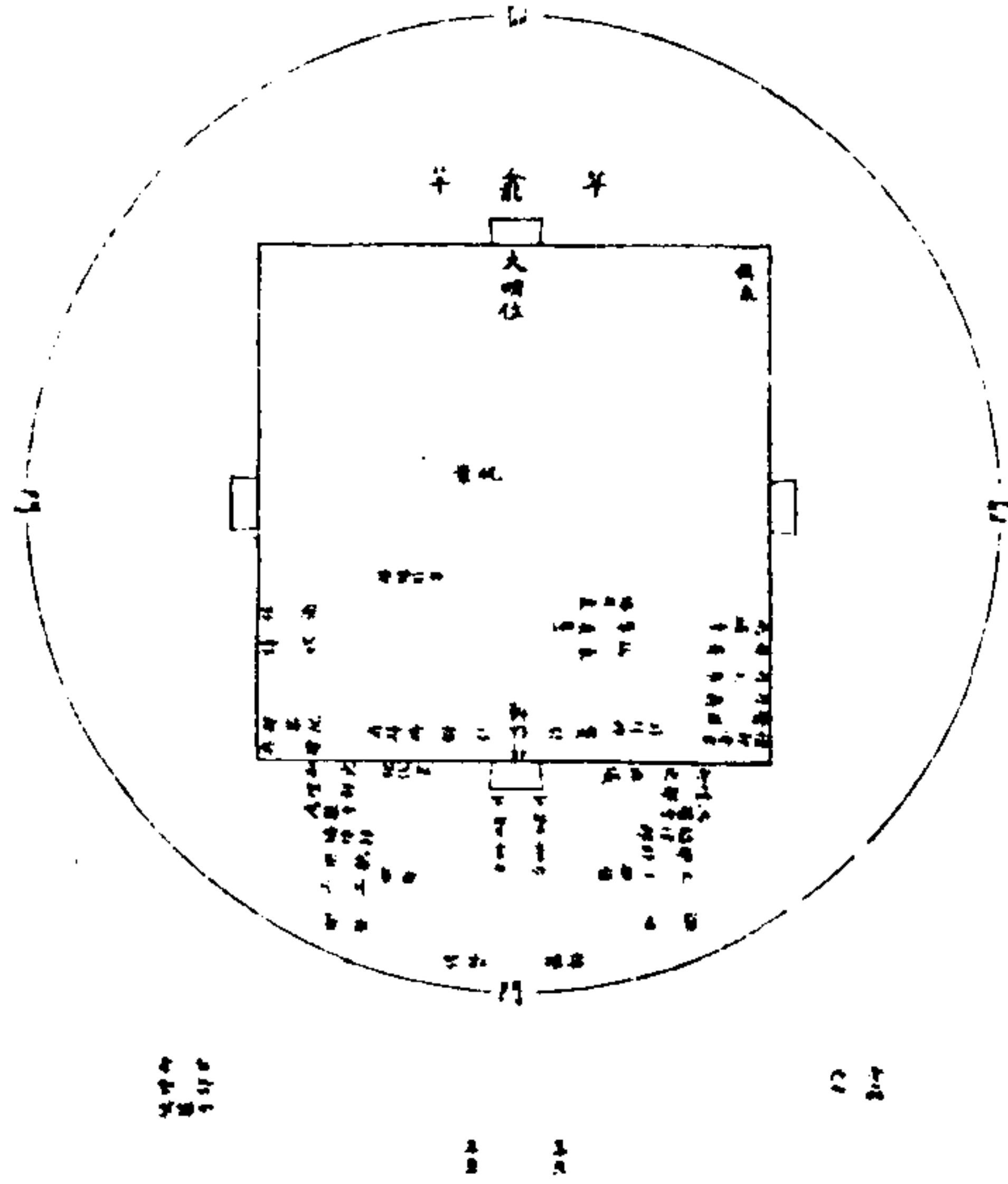

日壇西嚮壇上正中。

大明神座西嚮不設帷座前懷桌一。邊豆案一。東南

嚮饌桌一。中間少北祝案一。西嚮南尊桌一。接

桌一。福胙桌一。北接福胙桌一。東階下正中設

龕一。以備風雨。左右長竿各一。二人執之以禦

飛禽。四樞星門西北。至天門內正中。各設香案

一。西階上正中。帷次為

皇帝拜位。東嚮。贊引對引各一人。太常寺司拜牌司

拜褥各一人。分立左右。南北面。司香一人。司玉

帛一人。司爵一人。贊福胙官一人。立南案之南。

北面讀祝官一人立北案之西南面捧福酒福
 胙光祿寺卿二人立司香之後北面接福酒福
 胙侍衛二人立讀祝官之後南面侍儀禮部尚
 書一人侍郎一人立南案之西北面都察院左
 都御史一人副都御史一人樂部典樂一人立
 北案之西南面壇下為陪祀王以下公以上拜
 位左右各二班均東嚮典儀一人立西階之南
 北面記注官四人立於北南面引禮鴻臚寺官
 二人糾儀御史二人禮部司官二人分立於王
 公拜位左右司樂協律郎樂工歌工分立於樂
 懸之次均南北面樂舞生文武八僧分行序立
 傳贊官二人循墻牆立南北面墻西門外為陪
 祀百官拜位左右各五班均東嚮引禮鴻臚寺
 官二人糾儀御史四人禮部司官四人分立於
 百官拜位左右掌燎官率燎人立燎鑪之西南
 隅若遣官恭代行禮墻西門內正中為承祭官
 拜位東嚮不飲福受胙王公不陪祀不設福胙
 桌接福胙桌不用光祿寺侍衛贊胙司拜牌司
 拜褥及樂部大臣記注官壇上糾儀用禮部司
 官四人御史四人階下不用鴻臚寺御史禮部

官其餘各位次同。

日壇陳設圖

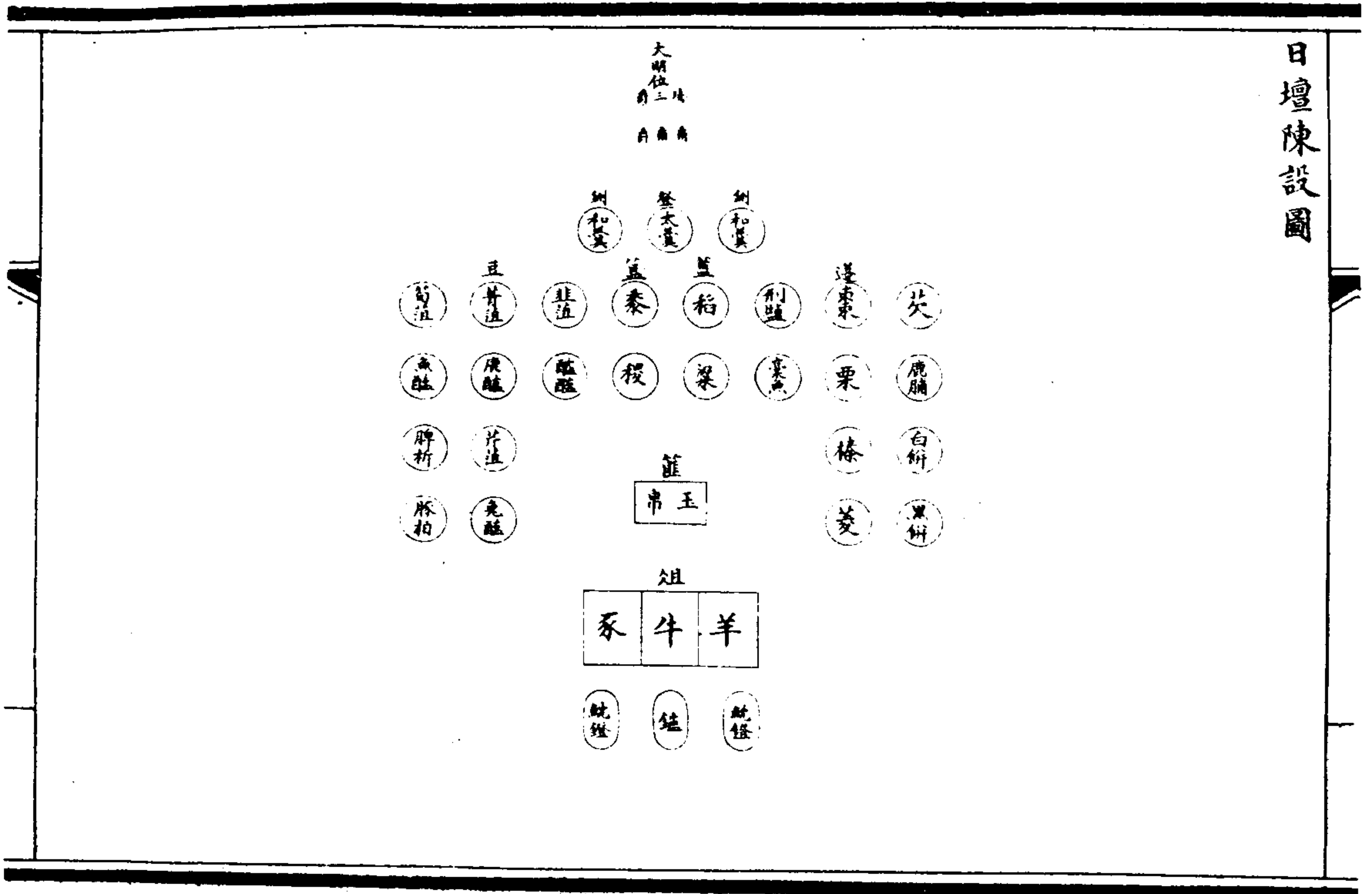

日壇
 大明位懷桌上設琖三十。邊豆案上爵墊一。登一。銅
 二。簋二。簋二。邊十。豆十。案前俎一。中區為三。實
 牛一。羊一。豕一。又前鑪几設銅鑪一。香靠具燈
 几。設白羊角觥。二。玉帛篚先設接桌上。奠玉
 帛奠於邊豆案正中。陶爵三。先設尊桌上。三。獻
 奠於爵墊。

月壇圖

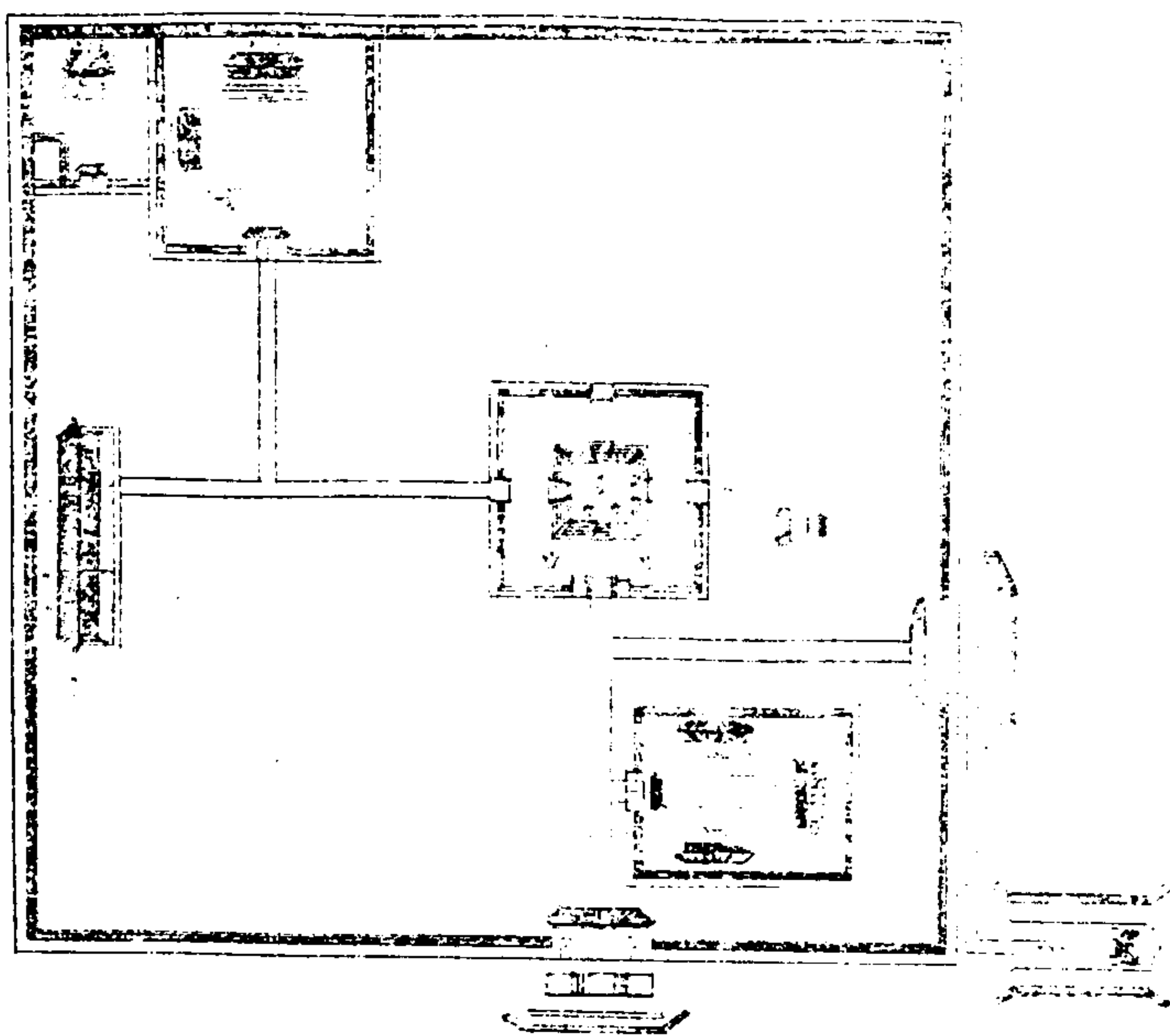

月壇在阜成門外西郊當都城酉位制方東嚮一成
 方四丈高四尺六寸壇面甃金甃四面出陸皆
 白石各六級壇方周九十四丈七尺高八尺厚
 二尺二寸內外白甃正東三門石柱六西南北
 各一門石柱二楔闕皆石朱扉有櫺壇卯階上
 壇東門內鼎鑪各二東門外北瘞坎一鐵燎鑪
 一北門外正北鐵燎鑪一南門外之西
 神庫三間東嚮
 神廚三間北嚮均一出陸各三級井亭一四面開
 以朱橋北嚮垣一重門一東嚮南角門一通宰

牲亭。宰牲亭三間。垣一重。門一。東嚮。壇南門外。為祭器庫。樂器庫。各三間。聯檐通脊。均北嚮。東南隅井一。壇東門外之北為

具服殿三間。南嚮。一出陞五級。左右配殿各三間。東西嚮。一出陞。皆三級。周衛宮牆。宮門三間。左右門各一。均南嚮。西北鐘樓一。壇垣方周二百三十五丈九尺五寸。兩面甃砌。二進。東門北門各三間。東門外直東建柵欄門三。照壁一。北門外照壁一。東角門一。東北為光恒街牌坊。坊前界以朱柵長十有二丈八尺。街左右牆各一。外圍牆。東自坊東抵壇垣。東南隅長二百六十丈。西自坊西抵壇垣。西北隅長二百四十丈四尺。其甬路由光恒街而南。折而西南。達壇北門。門以南達

神路。折而北達

具服殿。壇南門外。達祭器庫。折而西達

神庫。達宰牲亭。其覆瓦均用綠色琉璃。外垣覆瓦用青色琉璃綠緣。

月壇位次圖

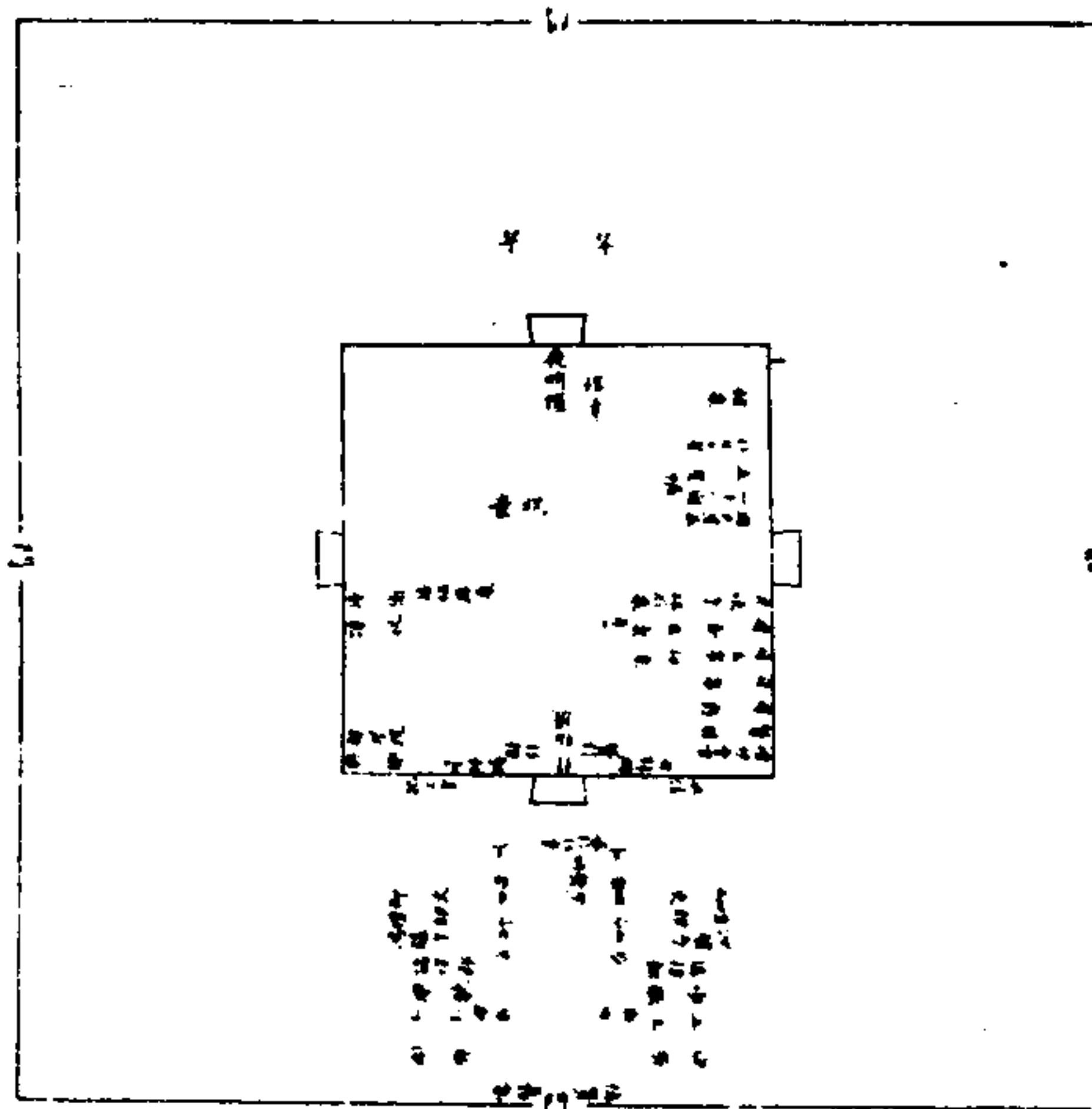

	月壇東嚮壇上正中。	夜明幄。幄內座一。東嚮。	北斗七星。	木火土金水五星。	二十八宿。	周天星辰共一幄。幄內座一。南嚮。均制方。座前懷桌一。邊豆案一。	正位幄左。饌桌一。	配位幄右。饌桌一。壇上少南祝案一。尊桌一。接桌一。	卯階上正中。幄次為。
--	-----------	--------------	-------	----------	-------	---------------------------------	-----------	---------------------------	------------

<p>皇帝拜位。西嚮。司香二人。司玉帛一人。司帛一人。司爵二人。立北案之北。南面。壇下之左。當階為分獻官拜位。西嚮。導引二人。立於左右。南北面。其餘壇上壇下。墻門外各位次。與日壇同。惟南北互易其方。</p>	
---	--

欽定大清會典圖卷十二

禮十二 祀典十二

先農壇

天神壇

地祇壇

太歲殿總圖

先農壇圖

先農壇位次圖

先農壇陳設圖

皇帝躬耕位次圖

皇帝觀耕位次圖

慶成宮圖

慶成宮受賀

賜茶位次圖

先農壇
天神壇
地祇壇
太歲殿總圖

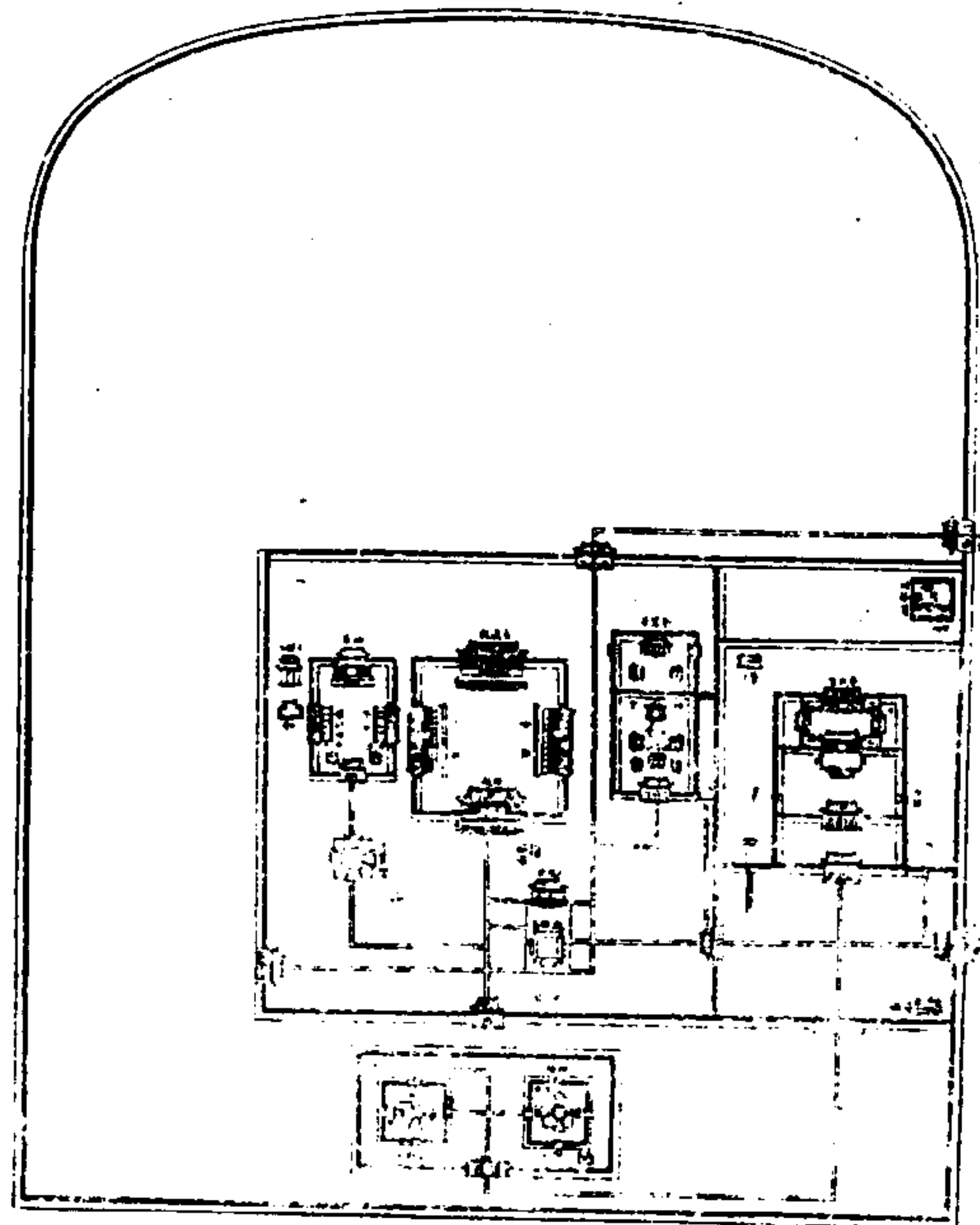

先農
天神
地祇三壇與
太歲殿合建於正陽門南之西當都城未位外垣南方北圓砌以城甃覆甃瓦周一千三百六十八丈門二南為
先農壇門北為
太歲門皆三門朱扉金釘覆以黑瓦綠緣均東嚮內垣制方覆以甃瓦內外丹楹四面門各三間均黑瓦綠緣朱扉金釘

先農壇
太歲殿在其內
先農壇北
神庫五間南嚮
神廚五間西嚮樂器庫五間東嚮左右井亭各一六角閣以朱樞垣一重門一南嚮東西垣角門各一西為宰牲亭三間川井一南嚮垣東南為觀耕臺方五丈高五尺臺座用黃綠琉璃仰覆蓮式成造南東西三出陛各八級面甃金甃衛以青白石欄柱版用白石臺前為
藉田一畝三分臺後
具服殿五間南嚮覆綠琉璃瓦崇基三出陛南九級東西各七級東北為
神倉中圓廩一座南嚮一出陛五級前為收穀亭一座制方南嚮前後二出陛各三級左右倉各三間皆一出陛三級覆黑瓦綠緣左右碾磨房各三間垣一重門三間南嚮後為祭器庫五間左右廡各三間垣一重
神倉門東門一間南嚮門內北垣角門一祭器庫東西角門各一

太歲殿在

神庫之東

神倉之西

天神

地祇壇在內垣南門之外內垣東門外北為

慶成宮宮門東南鐘樓一宮牆後為祠祭署其角

路由

先農壇門入者北達

慶成宮直西達

先農壇東門達

觀耕臺東門內折而北達祭器庫

觀耕臺東折而北西達

具服殿又北東達

神倉直北達壇北門

觀耕臺西南達

太歲殿神路直西達壇西門

觀耕臺西北亦達

神路少南折而西而北達

先農壇北達

神庫由

太歲門入者西達壇北門內直南折而東北達

神倉壇北門內又南西達

具服殿又西達

太歲殿神路北達

太歲殿南達壇南門西達壇西門東達壇東門達

慶成宮宮門直南正門一角門二門南折而西北

達

神祇壇門

先農壇圖

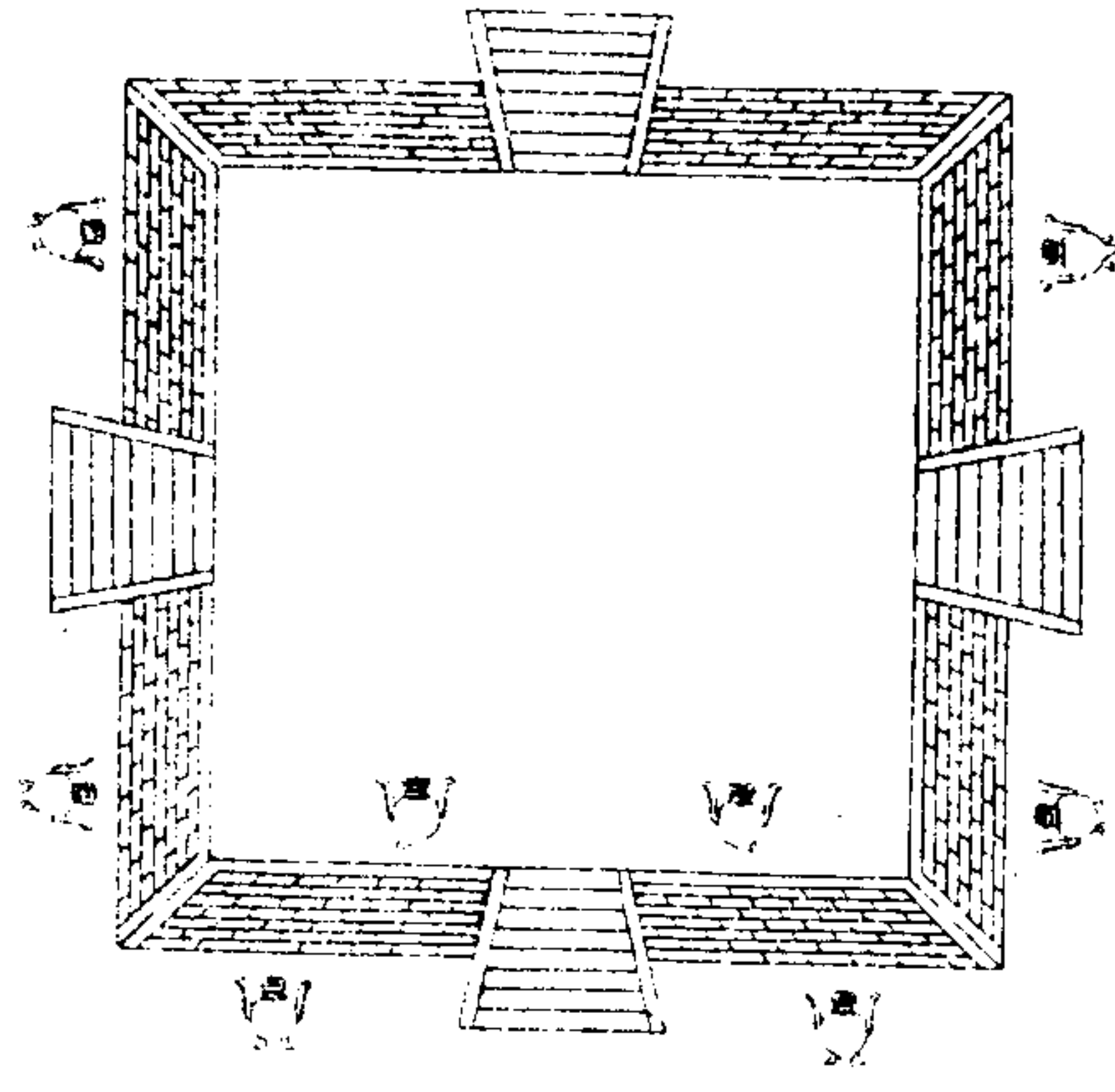

先農壇制方南嚮一成周四丈七尺高四尺五寸四
 出陛各八級面砌金甃環甃白石午階上鼎鑪
 二南東西階下鼎鑪各二壇東南瘞坎一

拜褥二人。立於左右。東西面。司香司帛司爵各一人。捧福酒。福胙。光祿寺卿二人。贊福胙。官一人。侍儀禮部尚書一人。侍郎一人。序立於尊桌之東西面。讀祝官一人。接福酒。福胙。侍衛二人。侍儀都察院左都御史一人。副都御史一人。樂部典樂一人。序立於接福胙桌之南。東面。壇下東西為陪祀。王公拜位。均北嚮。典儀一人。唱樂一人。立於東西面。記注官四人。立於西東面。協律郎。歌工。樂工。分立樂懸之次。東西面。樂舞生文武八佾。分行序立。東在歌工之左。西在歌工之右。樂懸之南為陪祀。百官拜位。東西各五班。均北嚮。引禮鴻臚寺官四人。糾儀御史禮部司官各一人。分立於王公百官拜位之次。東西面。壇下東南為

皇帝坐位。東嚮。掌瘞官率瘞人立於瘞坎之南。若遣官行禮。階下正中為承祭官。行禮拜位。北嚮。不飲福。受胙。王公不陪祀。不設福胙桌。接福胙桌不用光祿寺侍衛贊胙司拜牌司拜褥。及樂部典樂記注官。壇上監禮。用禮部司官二人。御史四人。分立東西面。壇下引禮鴻臚寺官二人。

糾儀御史禮部司官各四人。分立百官拜位之次。東西面。其餘各位次同。

皇帝躬耕位次圖

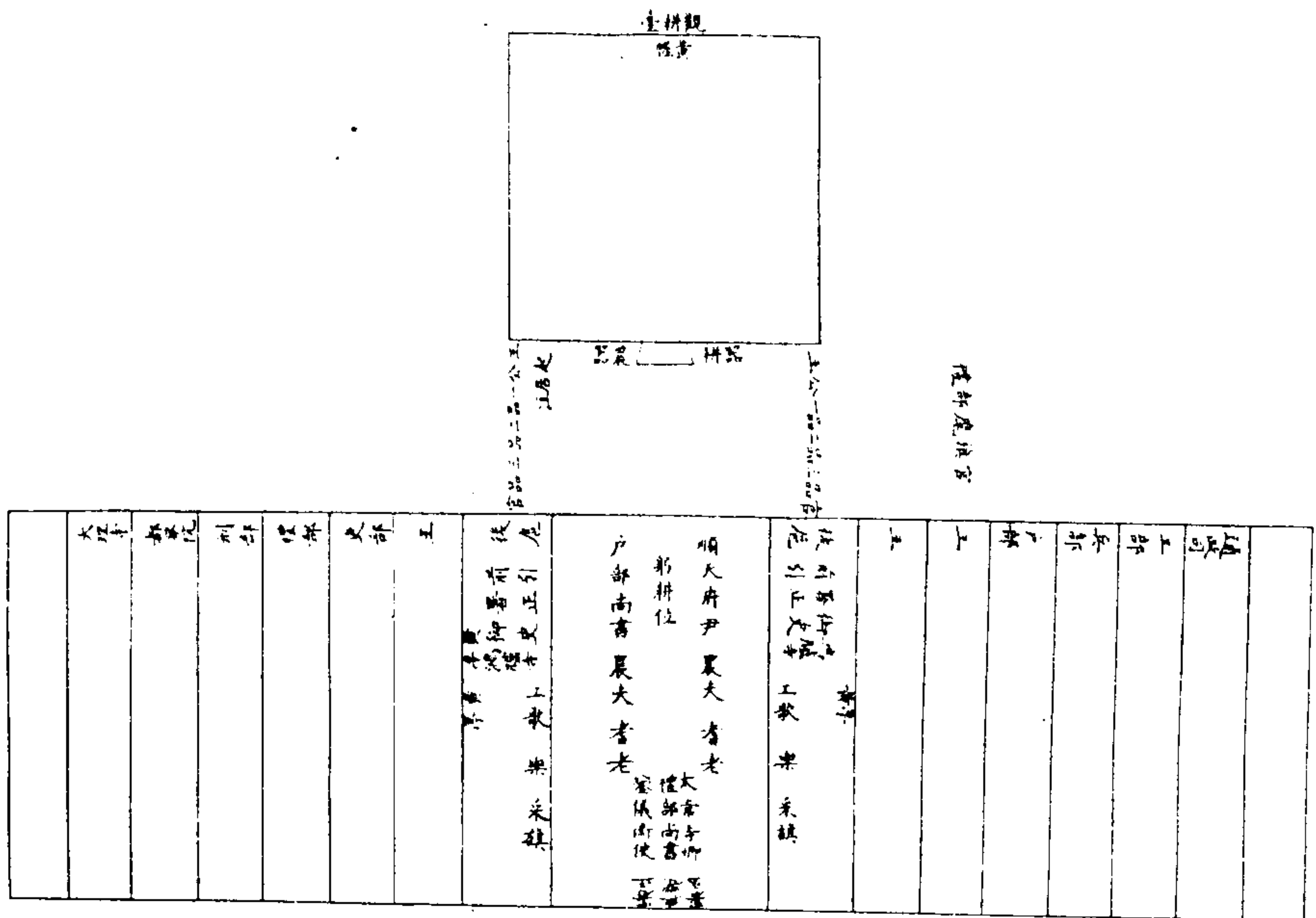

皇帝
親饗
先農禮畢乃
躬耕
帝藉順天府官陳
御鞭種箱龍亭。於藉田之西。陳耒耜龍亭。於藉田之東。陳耕器農器於觀耕臺下。東西藉田之北正中為
皇帝躬耕位。戶部尚書一人在右。順天府尹在左。禮部堂官一人。太常寺卿一人。鑿儀衛使一人在

慶成宮圖

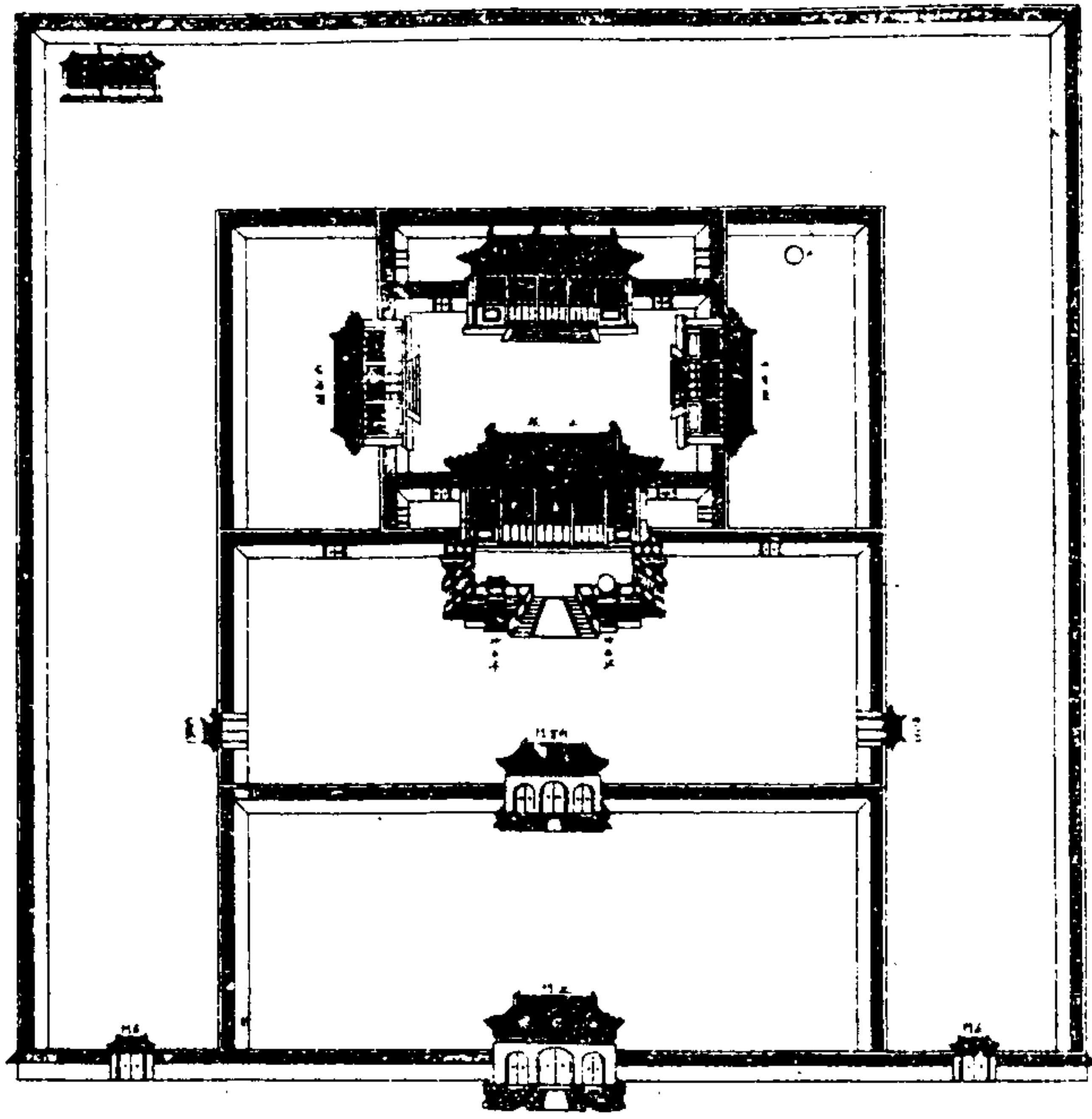

慶成宮在

先農壇門內北正殿五間南嚮崇基白石欄三出陛
 各九級階下左右時辰牌亭各一後殿五間南
 嚮東西配殿各三間均覆綠琉璃瓦繚以垣制
 方南北左右角門四東西上下角門四東北隅
 垣外井一殿西垣外葦房五間內宮門三間南
 嚮東西掖門各一東西嚮外繚以宮牆正門三
 間東西門各一南嚮正門南為甬路西達
 先農壇內垣東門

慶成宮受賀
賜茶位次圖

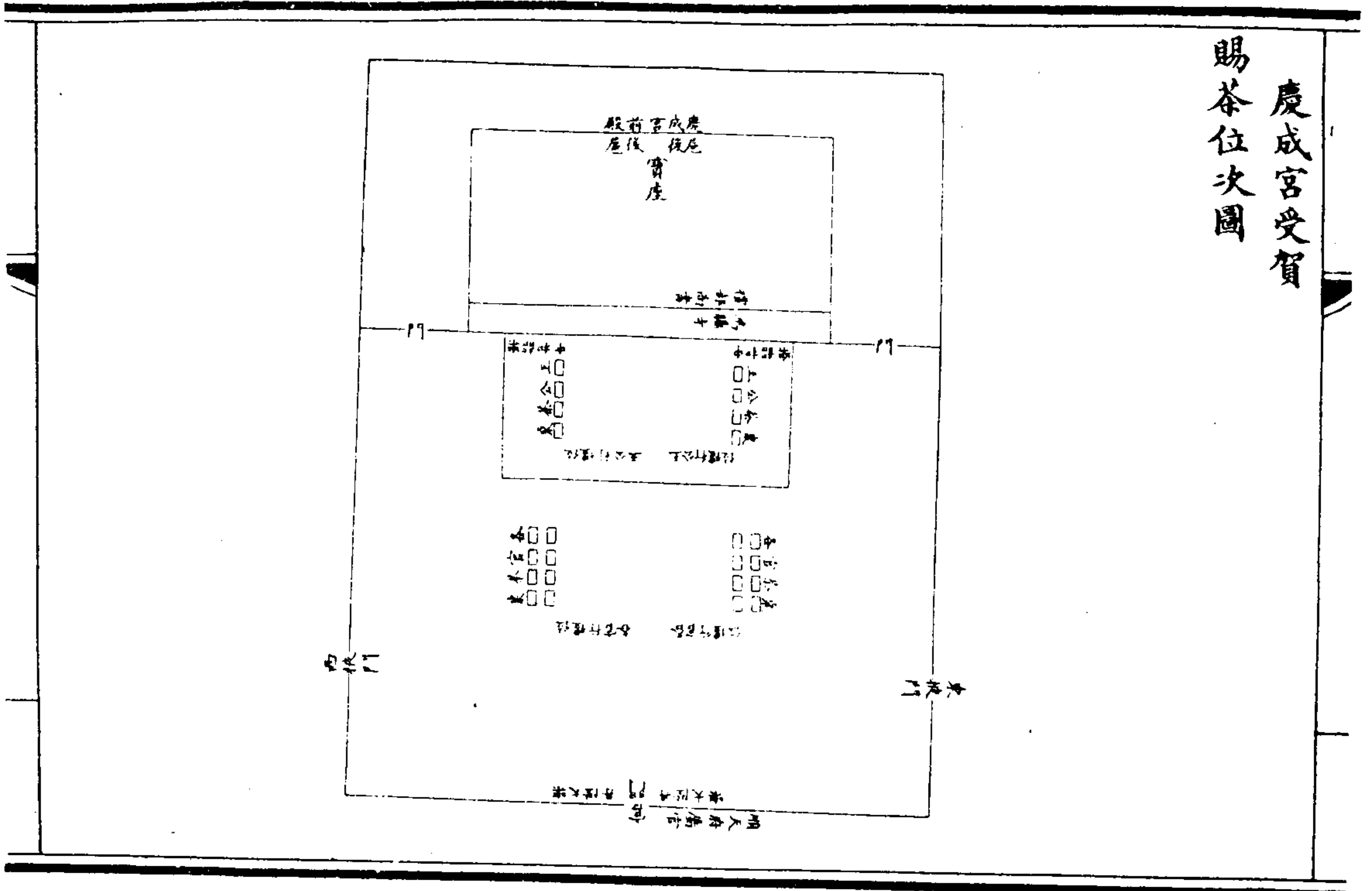

<p>耕藉初舉之年禮成。</p>	<p>皇帝御慶成宮受賀。南嚮設丹陛。大樂於宮門內。東西廡下。北嚮。設中和韶樂於丹陛。東西從耕及不從耕之王公於丹陛上。文武各官於丹陛下。各以品級按翼序立。皆北面行禮如儀。序坐尚茶進。</p>	<p>皇帝茶及賜王以下各官茶。</p>
------------------	--	---------------------

欽定大清會典圖卷十三

禮十三 祀典十三

天神壇

地祇壇圖

天神壇位次圖

天神壇祈祀陳設圖

天神壇報祀陳設圖

地祇壇位次圖

太歲殿圖

太歲殿位次圖

太歲殿陳設圖

太歲殿祈祀陳設圖

地祇壇祈祀陳設同

地祇壇報祀陳設同

報祀陳設同

天神壇
地祇壇圖

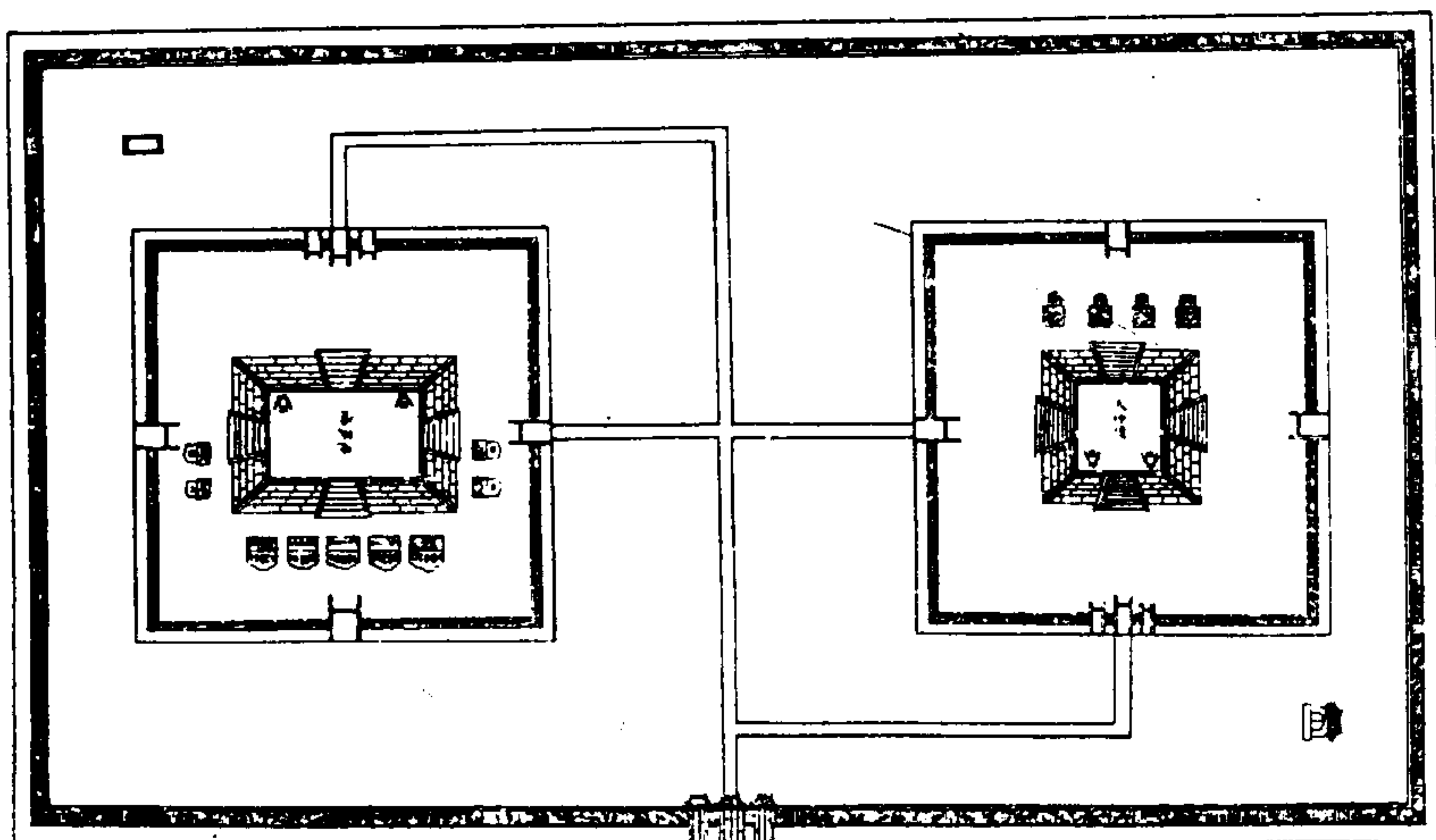

天神壇	地祇壇。合建於	先農壇南門外。正門三間。南嚮。繪以周垣。東為	天神壇。南嚮。一成。方五丈。高四尺五寸五分。四出陛。	各九級。壇北青白石龕四座。奉	雲師	雨師	風伯	雷師之神。均南嚮。高九尺二寸五分。皆鏤以雲文。南	階上左右鼎鑪各一。壇方二十四丈。高五尺五
-----	---------	------------------------	----------------------------	----------------	----	----	----	--------------------------	----------------------

五嶽	五鎮	五陵山	四海	四瀆之祇。均北嚮。高八尺二寸。鏤山文者三。水文者	二。東設青白石龕二座。奉	京畿名山	京畿大川之祇。西嚮。西設青白石龕二座。奉	天下名山	天下大川之祇。東嚮。均高七尺六寸。各鏤山文者	一。水文者一。鏤水文龕。均周以池。貯水以祭。北	階上左右鼎鑪各一。壇方二十四丈。高五尺五	寸。壇正北三門。石柱六。東西南各一門。石柱二	楔闕皆石。朱扉有楹。西北墜坎。具甬路由壇	門北折而東北達	天神壇。壇南門。壇門直北。折而西南達
----	----	-----	----	--------------------------	--------------	------	----------------------	------	------------------------	-------------------------	----------------------	------------------------	----------------------	---------	--------------------

地祇壇埴北門當南北之中東達
 天神壇埴西門西達
 地祇壇埴東門

天神壇位次圖

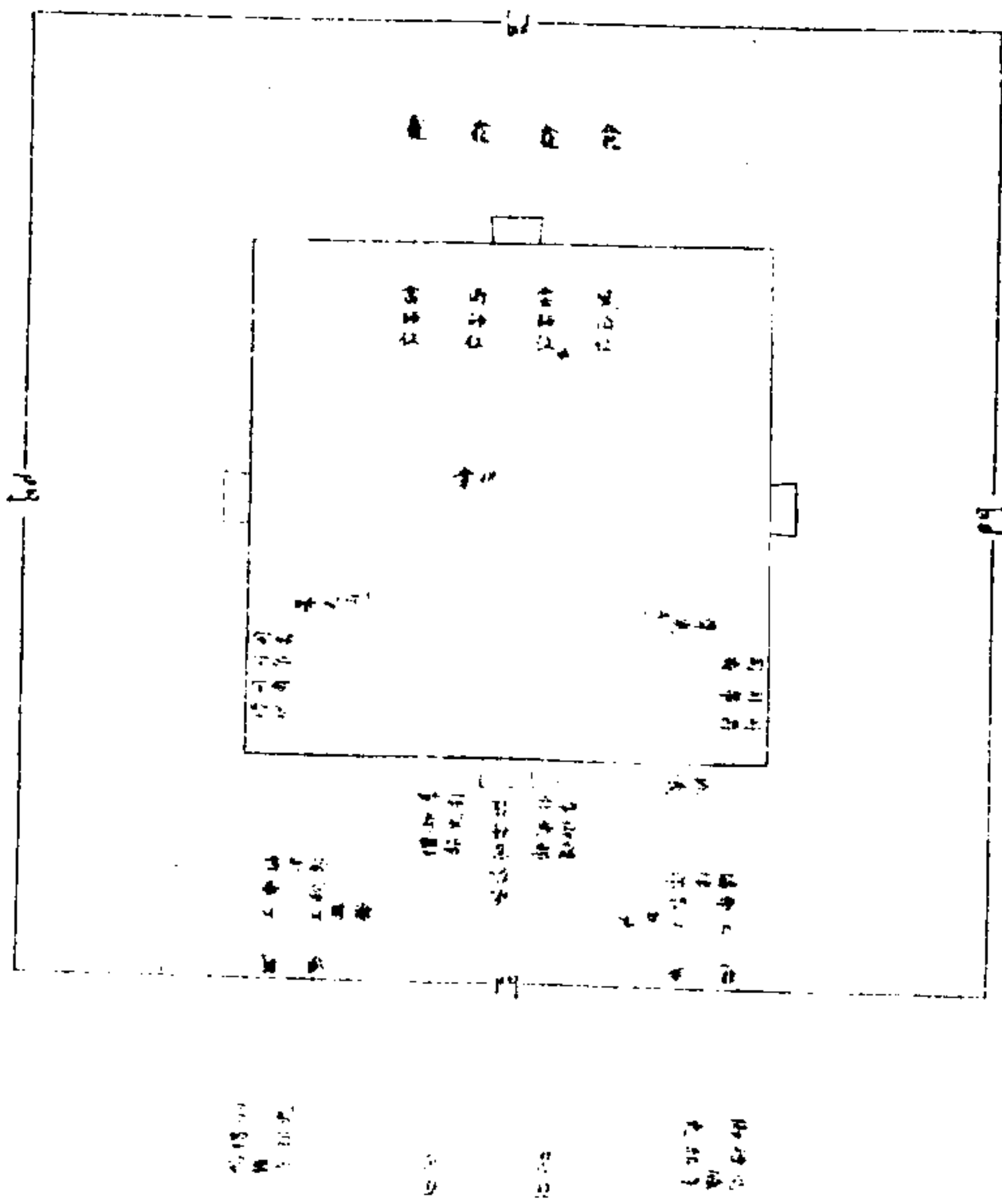

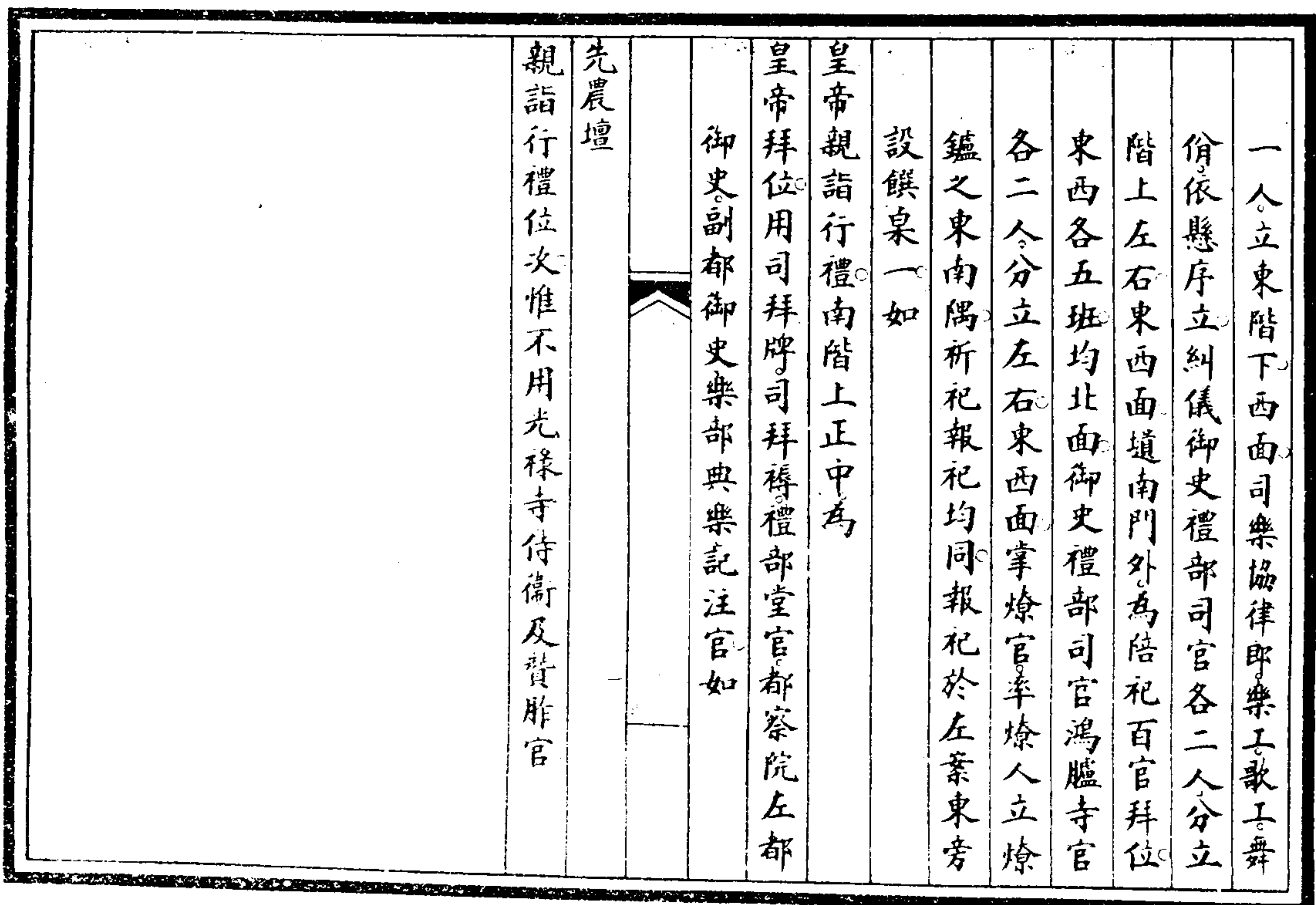
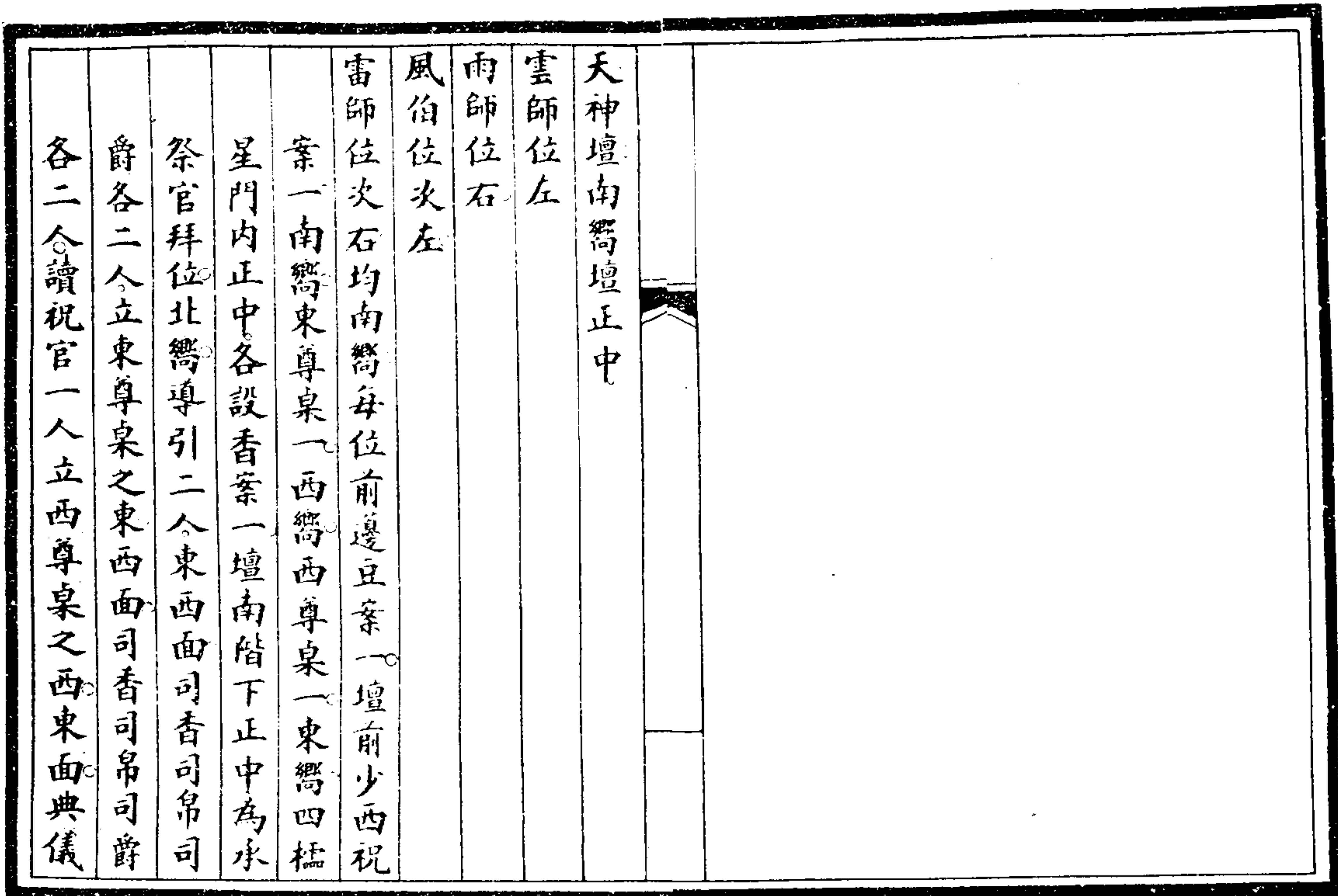

天神壇祈祀陳設圖

地祇壇祈祀陳設同

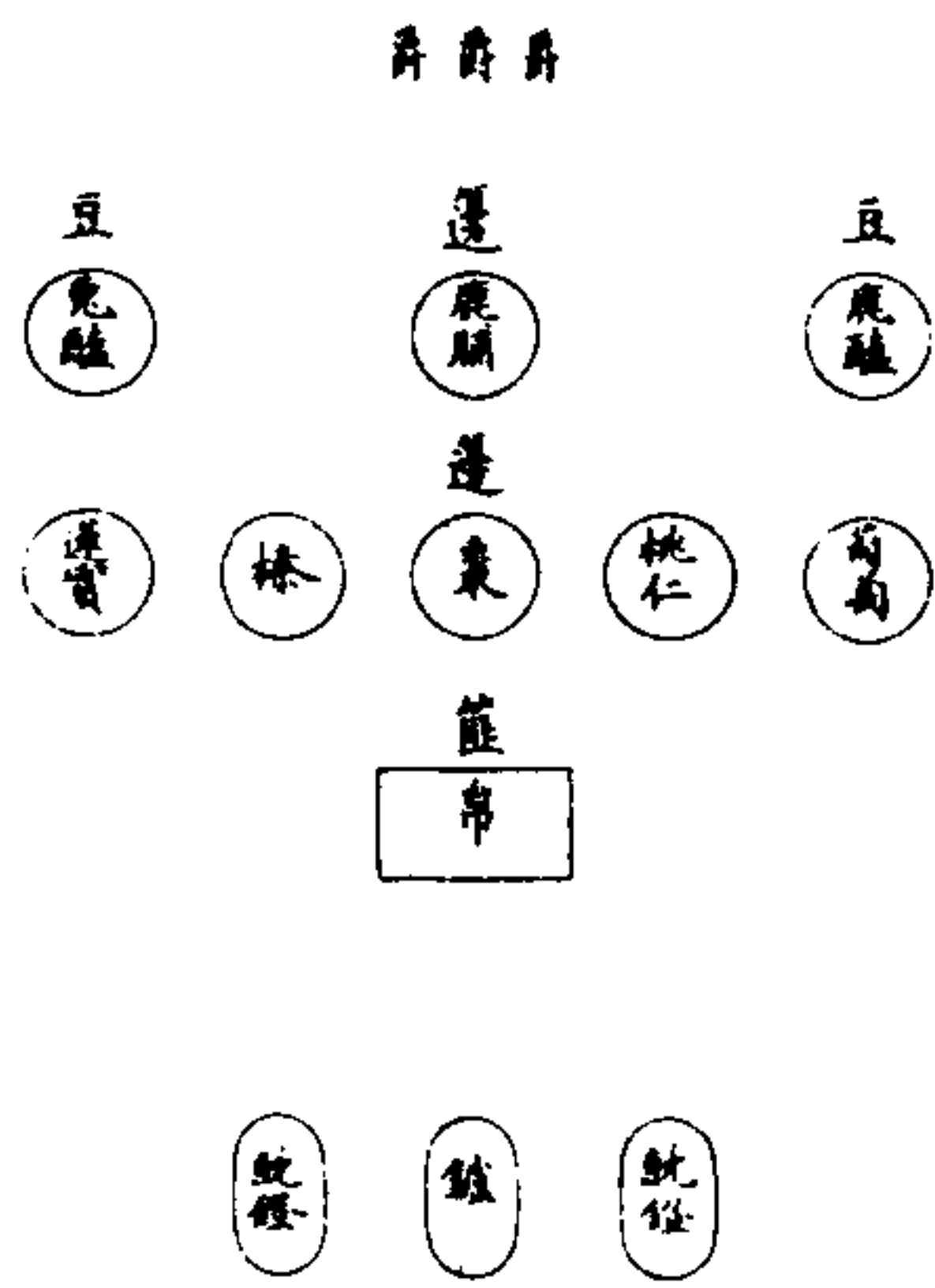

天神壇祈祀。每位蓬豆案上。均設爵墊一。蓬六。豆二。案前籩几。均設銅鑪一。香靠具。鑪几。均設白羊角饗燈二。其帛篚四。陶爵十二。皆先設尊桌上。奠帛各奠於蓬豆案正中。三獻各奠於爵墊。

地祇壇祈祀每案陳設同。惟爵墊

五鎮

五陵山案上各用五。

四海

四瀆案上各用四。

一五五

京畿名山大川

天下名山大川案上各用二帛篚。先設東西接
 桌上。爵二十有七。先設東西尊桌上。奠帛各奠
 於遷豆案正中。三廠各奠於爵墊。

天神壇報祀陳設圖

地祇壇報祀陳設圖

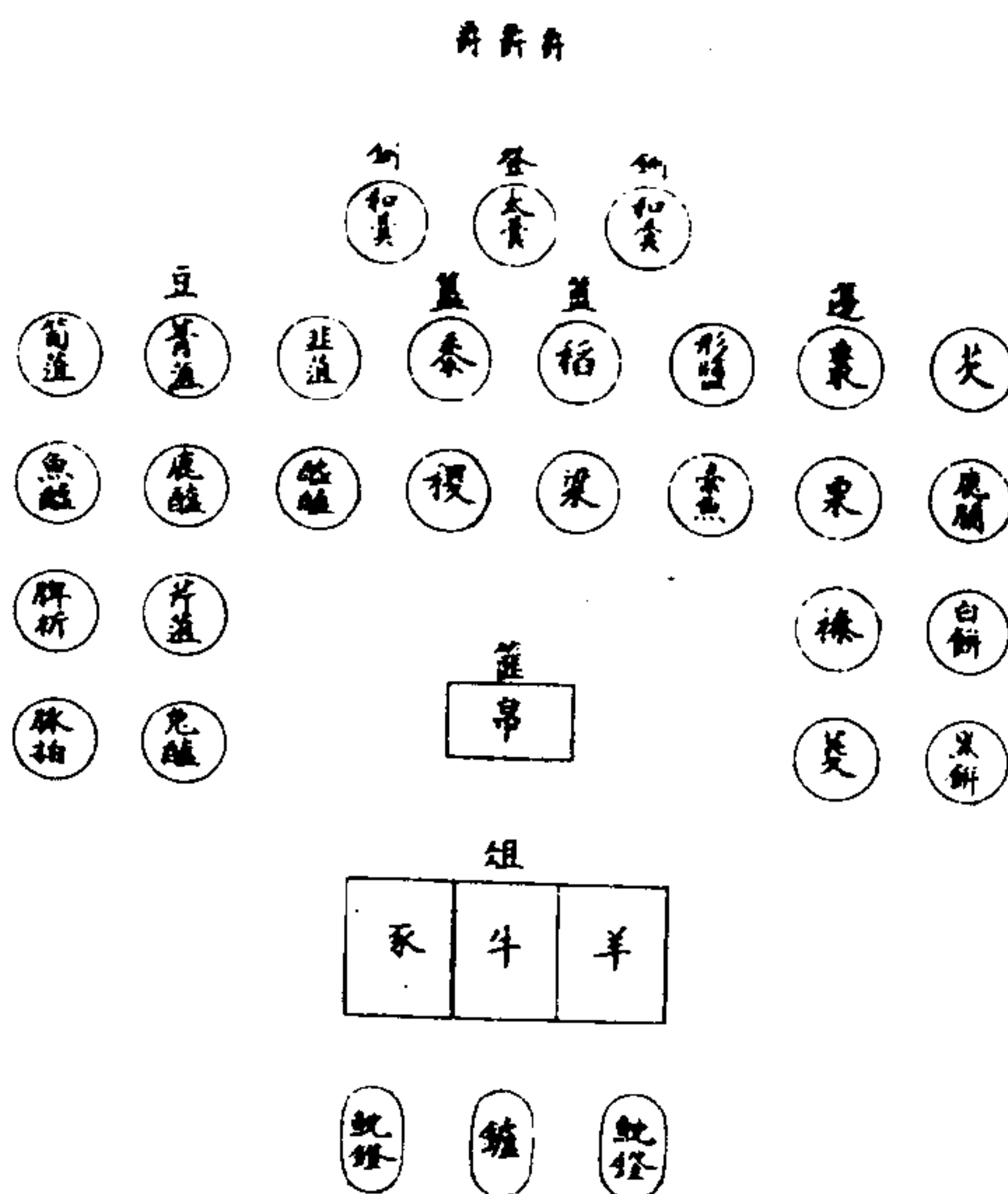

天神壇報祀每位籩豆案上均設爵墊一登一鉶二
 簋二籩二籩十豆十案前俎一中區為三實牛
 一羊一豕一又前鑪八銜八與祈祀同
 地祇壇報祀每案陳設同

地祇壇位次圖

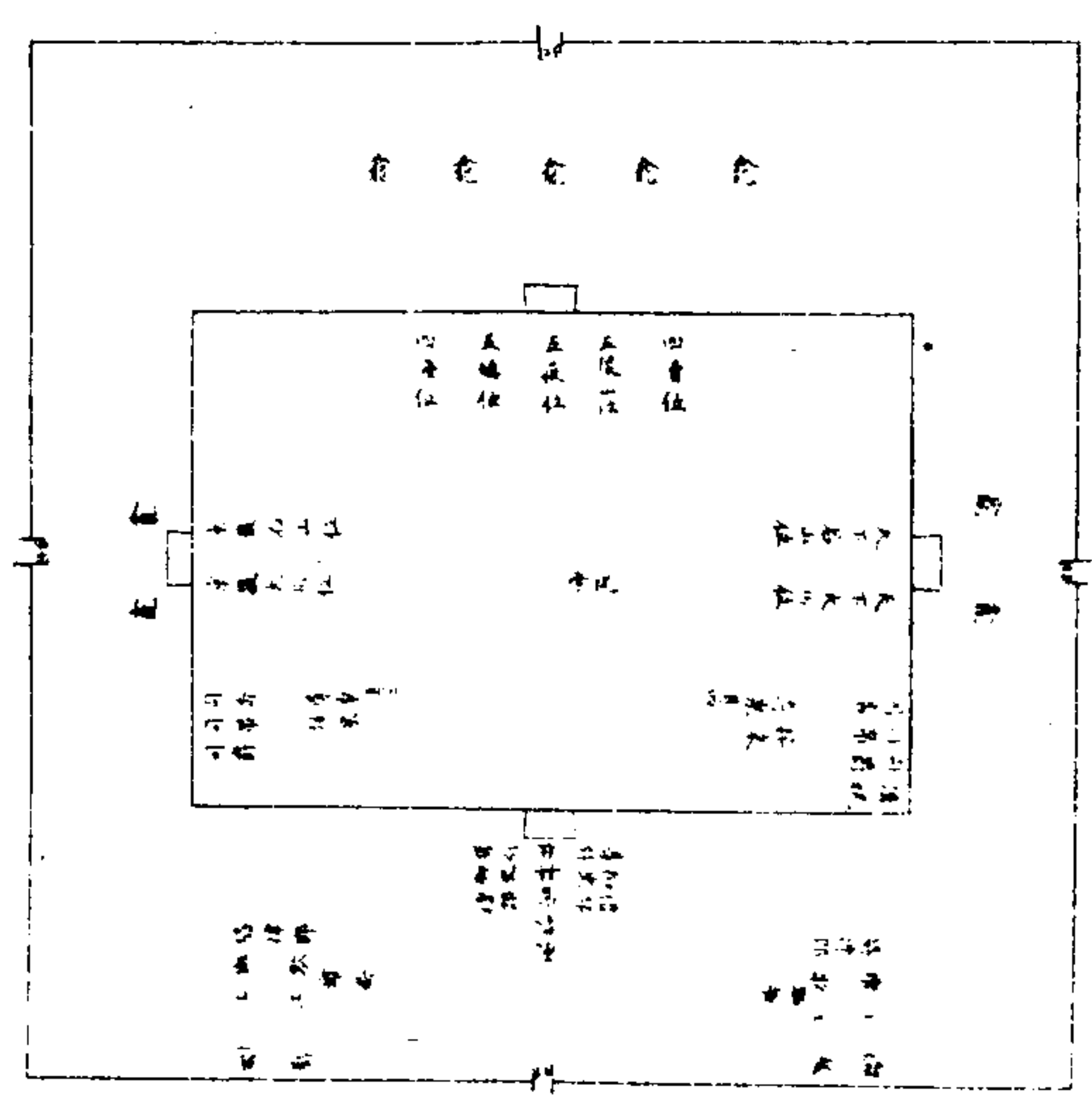

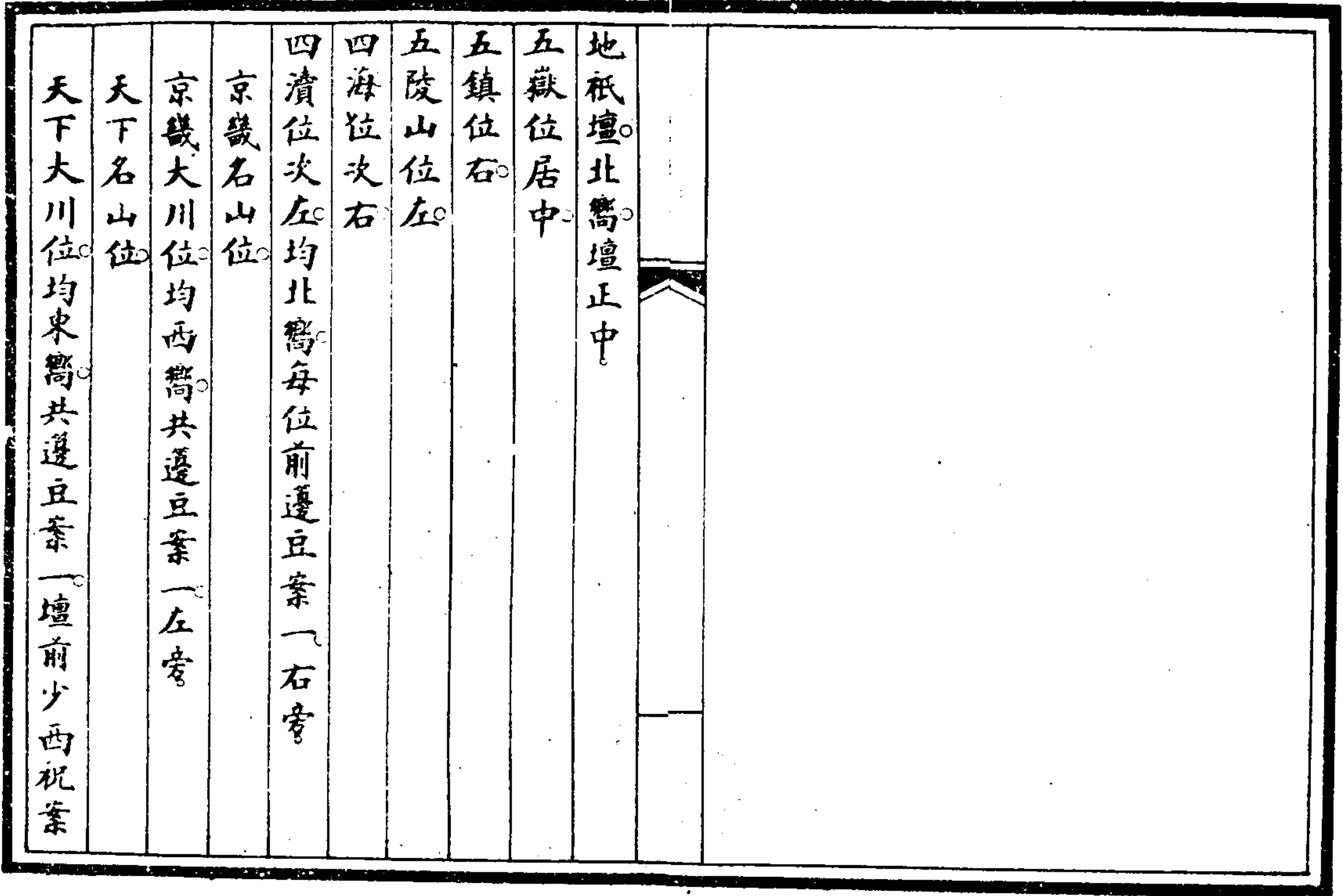

欽定大清會典圖 卷一三

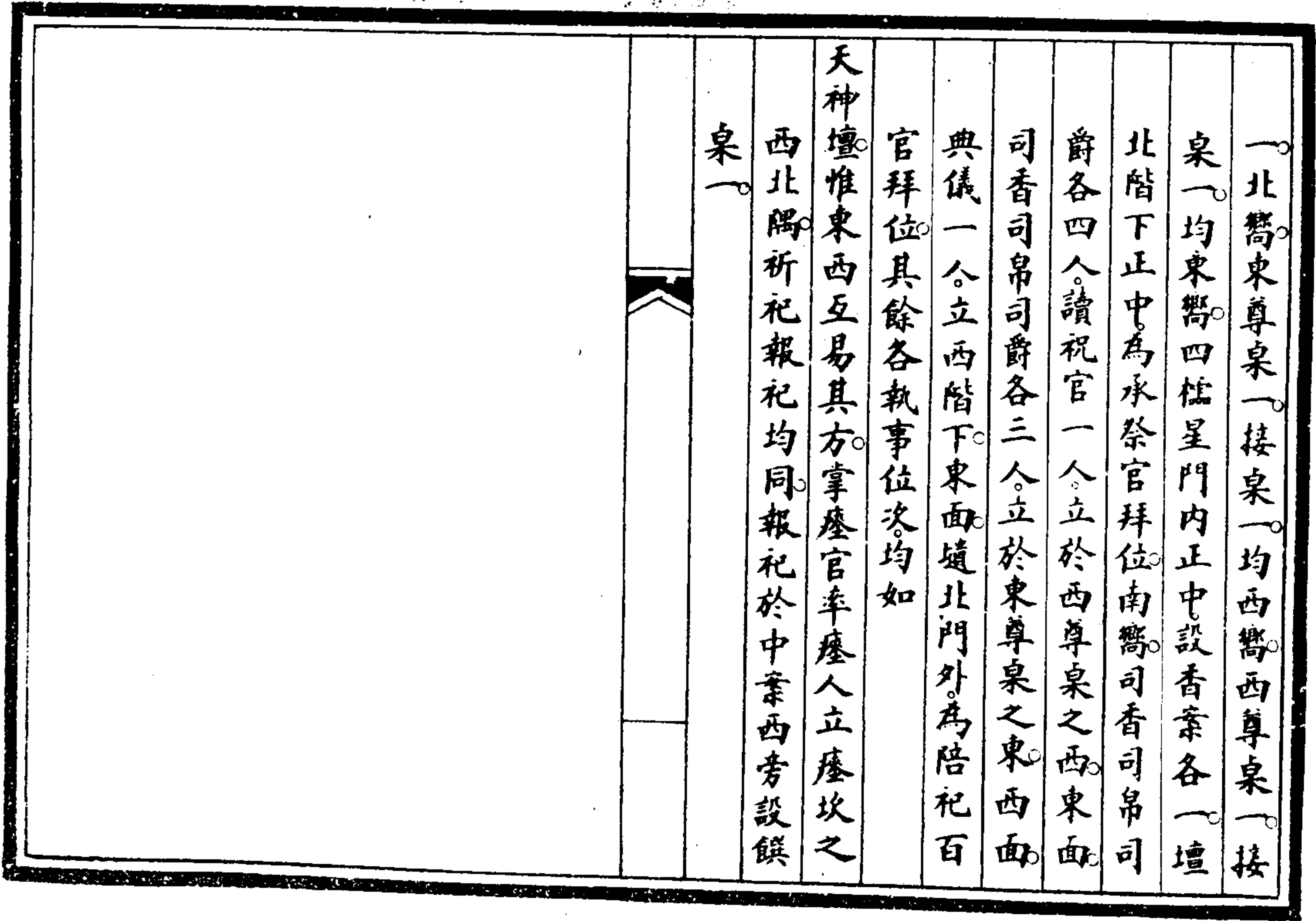

太歲殿圖

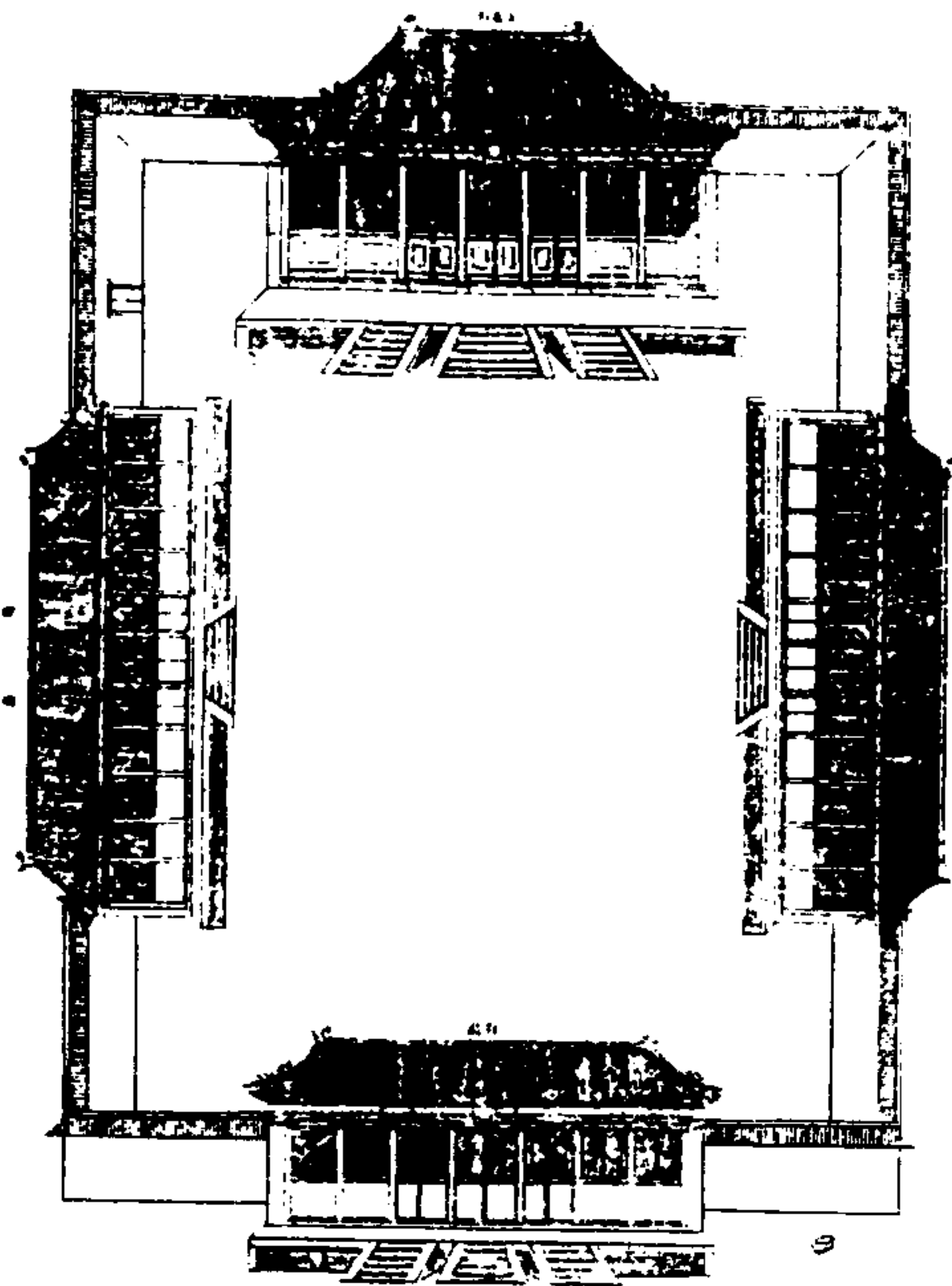

太歲殿。南嚮。七間。三出陛。均六級。東西廡各十一間。皆一出陛。四級。前為拜殿。七間。三出陛。均五級。覆瓦。均用綠琉璃。東西北。緣以垣。西廡北。西垣角門一。西嚮。拜殿東南。燎鑪一。

太歲殿位次圖

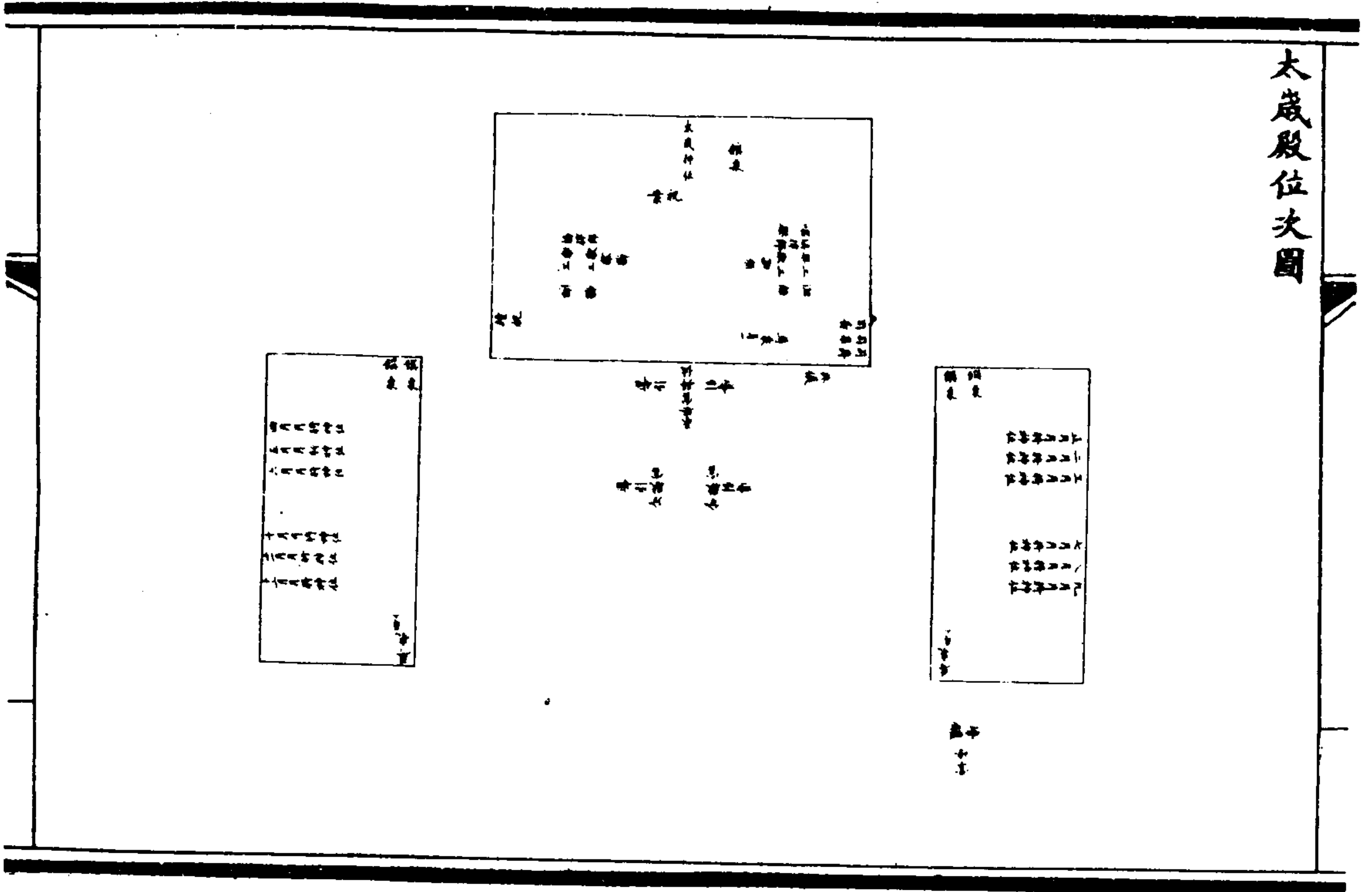

欽定大清會典圖 卷一三

	<p>太歲殿正中。</p>	<p>太歲神位。南嚮。座前蓮豆案一。案後東旁饌桌一。案前少西祝案一。均南嚮。東尊桌一。西嚮。東廡二案。</p>	<p>正月月將</p>	<p>二月月將</p>	<p>三月月將同一案。</p>	<p>七月月將</p>	<p>八月月將</p>	<p>九月月將同一案。均西嚮。北設饌桌二。南設尊桌一。</p>
--	---------------	---	-------------	-------------	-----------------	-------------	-------------	---------------------------------

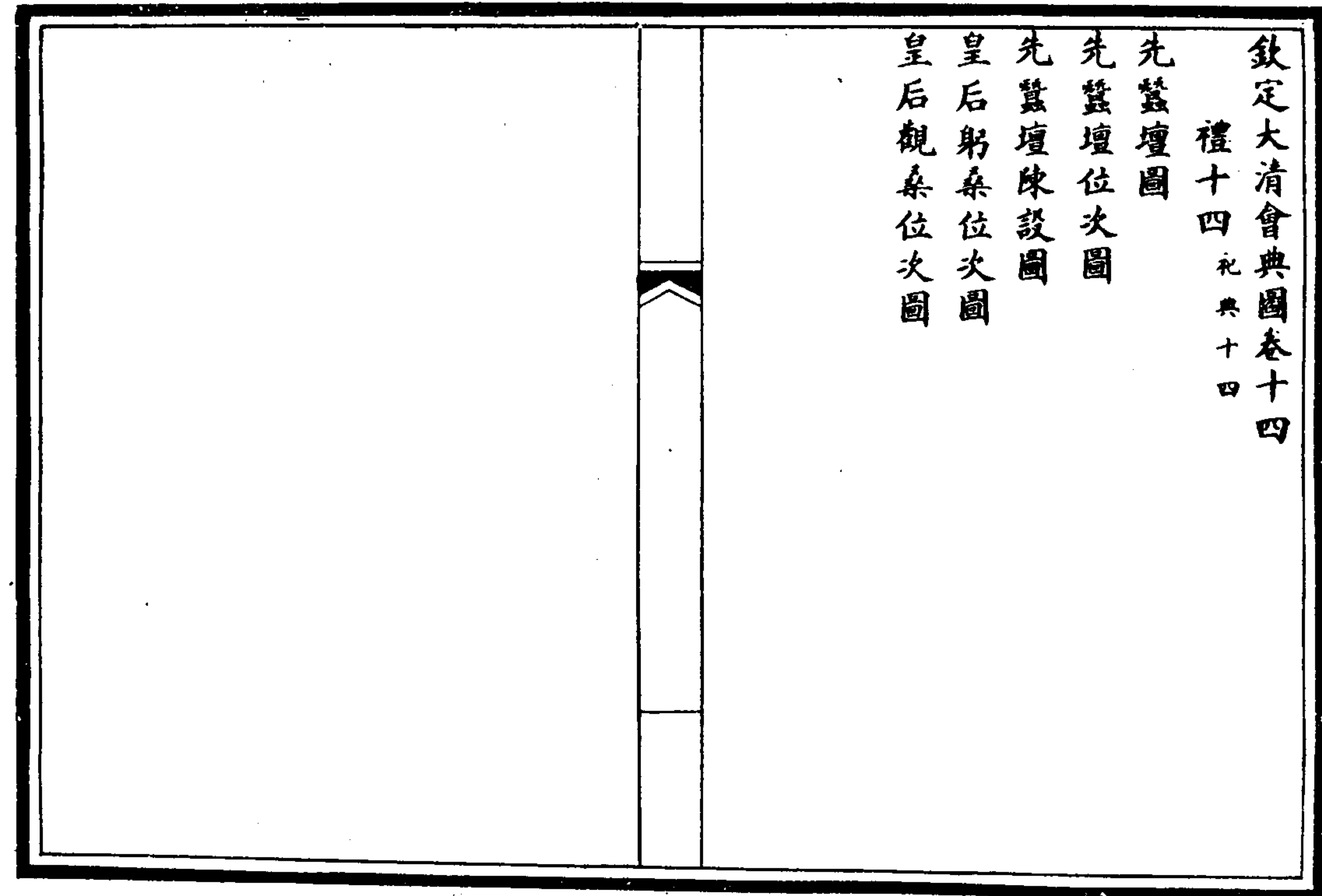
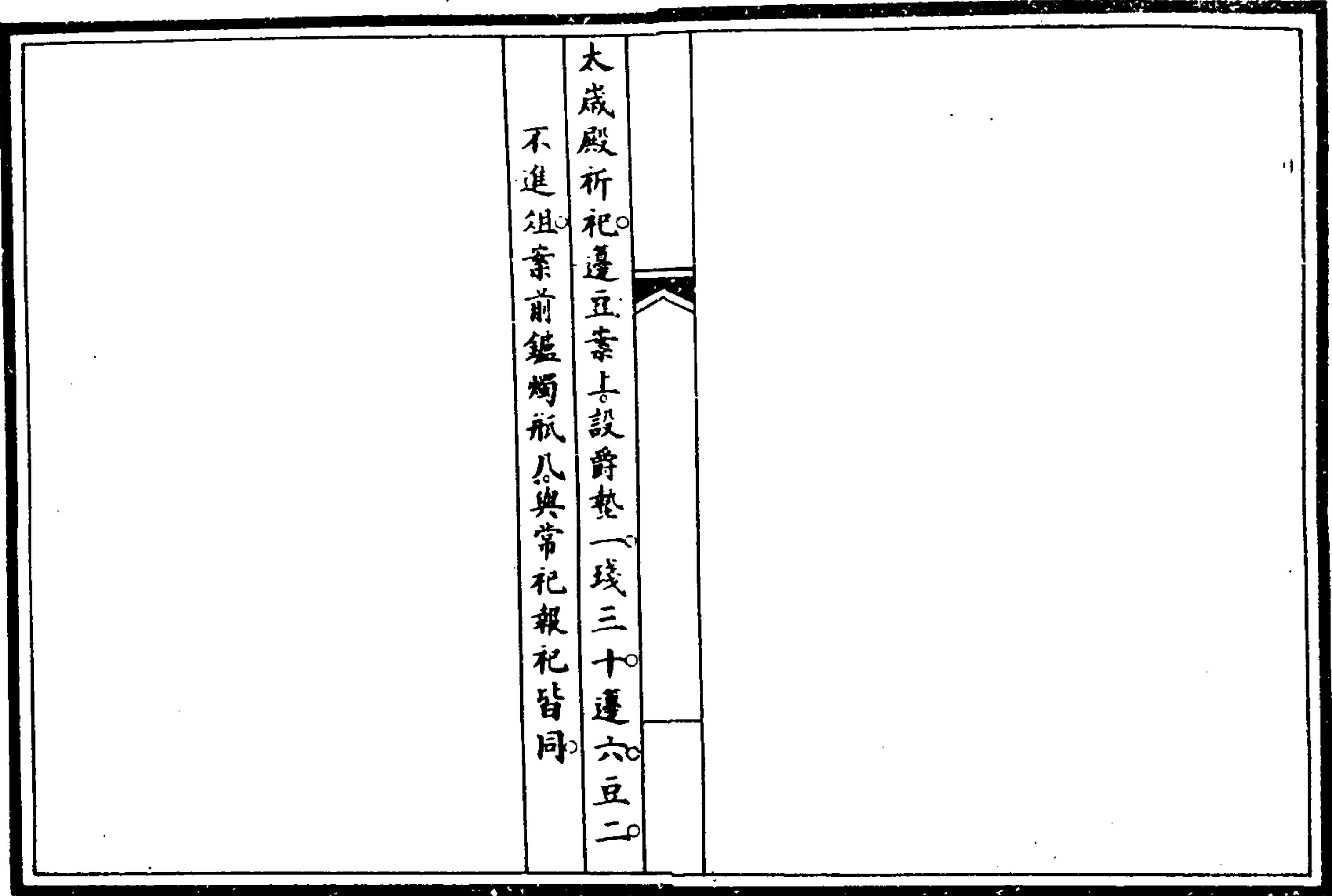

先蠶壇圖

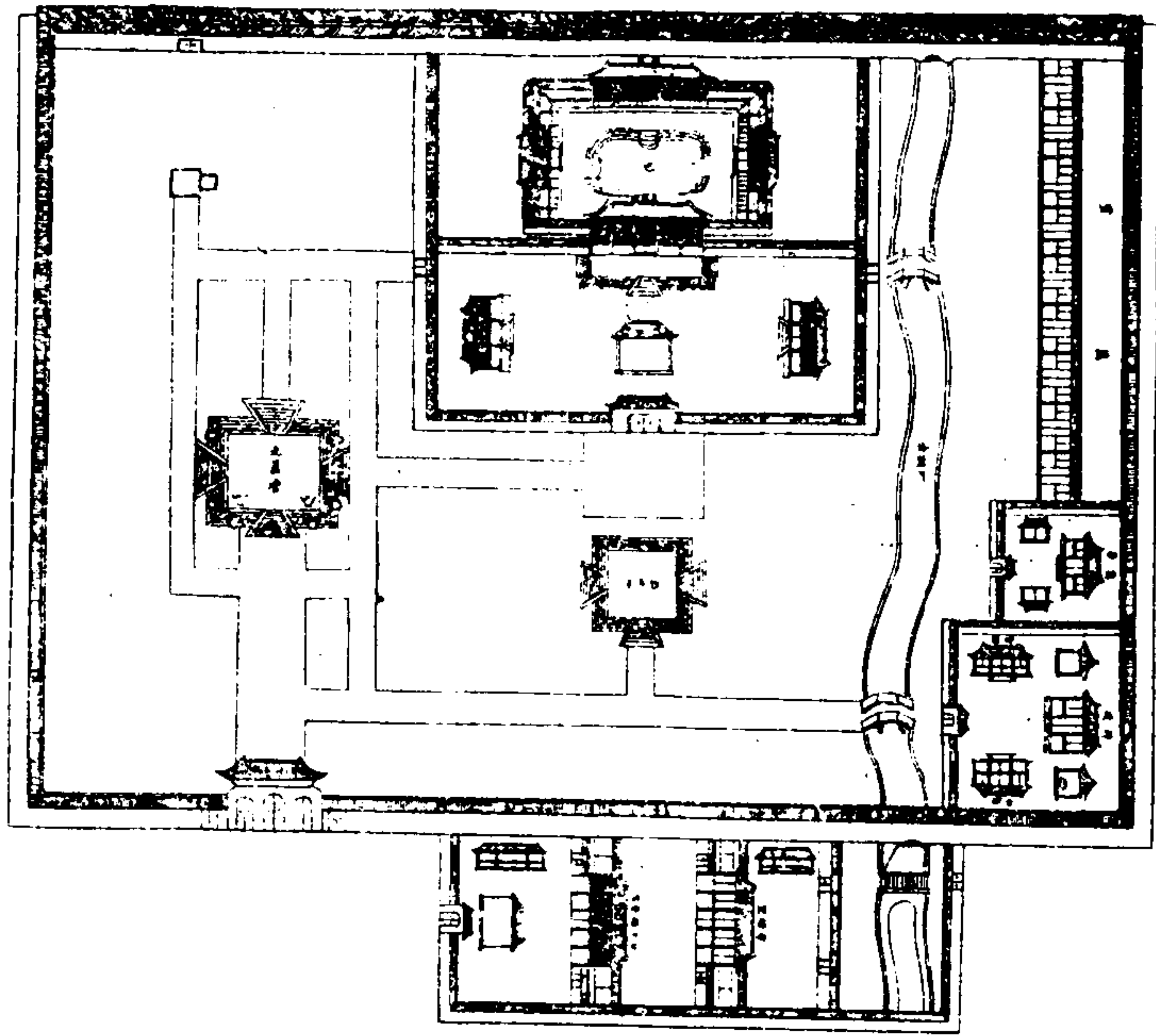

先蠶壇在

西苑東北制方南嚮一成方四丈高四尺面甃金
 磚環以白石四出陛均十級南階上下鼎鑪各
 二東西階下鼎鑪各二西北墜坎一壇東南為
 觀祭臺方三丈二尺高四尺面甃金磚環以白石
 闌以朱欄東西南三出陛均十級臺前為桑園
 又東南為
 先蠶神殿三間西嚮崇基三出陛左右宰牲亭一井
 亭一北為
 神庫三間南為

神廚三間。南北嚮。垣一重。內外丹牖。門一。西嚮。朱扉。均覆綠琉璃瓦。
觀桑臺北。正門一間。南嚮。門內影壁一。東西掖門各一。東西嚮。北上。
具服殿五間。又為齋館。南嚮。崇基三出。陸均五級。東西配殿各三間。後殿五間。為
織室。東西配殿各三間。迴廊二。下間中為池。前後殿中垣。左右門各一。衛以宮牆。內外丹牖。均覆綠琉璃瓦。浴蠶河在宮牆東。自外圍北垣流入。由南垣出。各設牖。啟閉木橋二。一在北。當宮牆
東掖門一。在南。當
先蠶神殿正門。
神殿北。蠶署三間。西嚮。左右室各二間。南北嚮。垣一重。門一。西嚮。又北。蠶室二十七間。連檐通脊。西嚮。均覆綠琉璃瓦。外圍垣周。一百六十丈。內外丹牖。當壇之南。正門三間。左右門各一。南嚮。北垣之西。角門一。北嚮。均覆綠琉璃瓦。南垣。南。陪祀公主。福音室五間。命婦室五間。均西嚮。覆以甍瓦。公主。福音室前。命婦室後。右側室各三間。南嚮。間以三垣。垣左右角門各二。周以外垣一。

重門一。西嚮。門內影壁一。垣後門一。東嚮。門內跨浴蠶河橋一。其甬路由南門內北。達壇南
神路。壇東階東達
具服殿正門。壇北折而東。達宮牆。西掖門。壇西階下。直北。達瘞坎。直南折而東。亦達壇南
神路由南門內折而東北達
觀桑臺。直東渡木橋達
先蠶神殿

先蠶壇位次圖

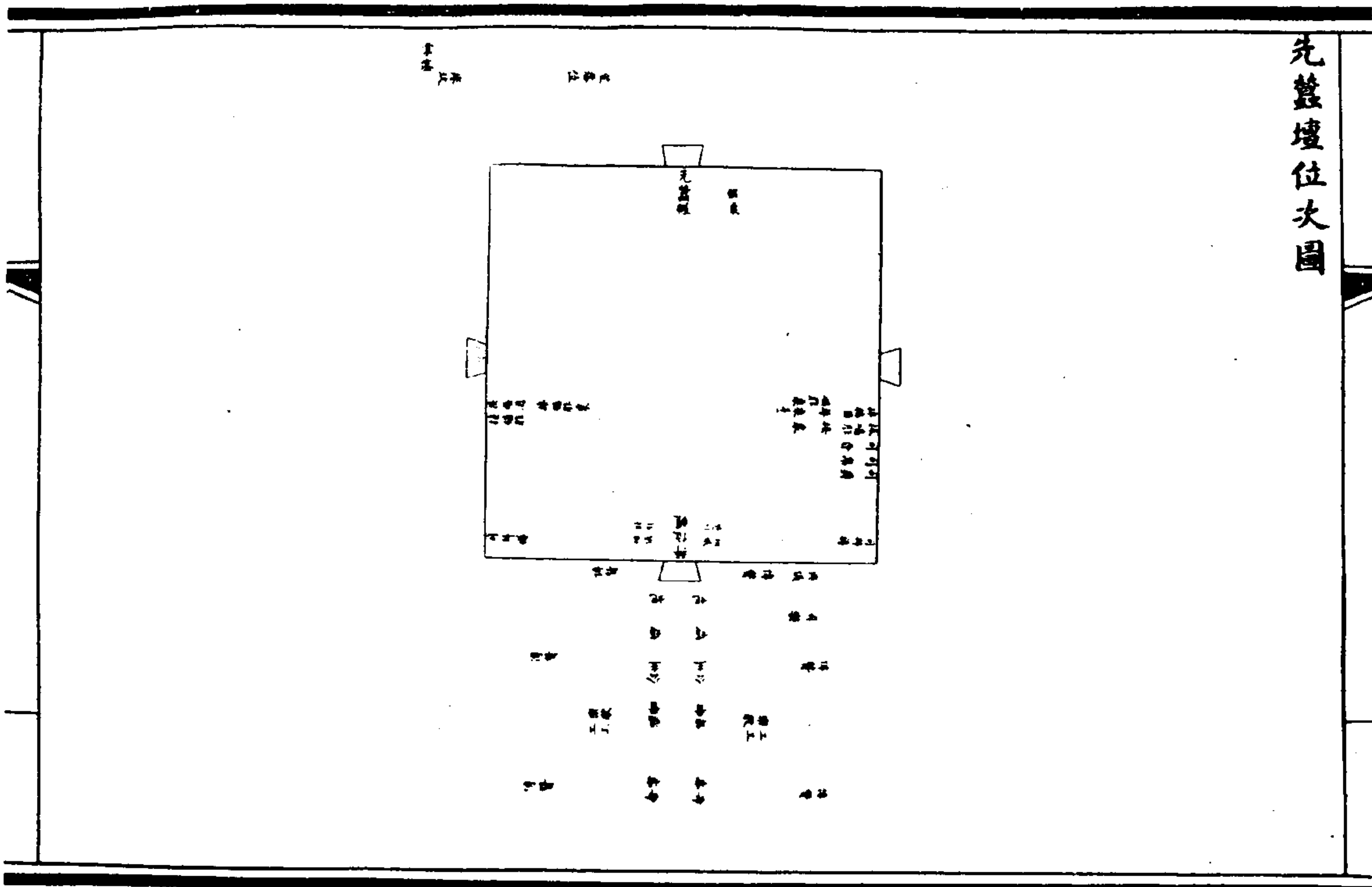

皇后親饗

先蠶壇上正中

先蠶神位。制方。南嚮。帷內座前懷桌一。蓮豆案一。

帷外東旁饌桌一。東設福胙桌一。尊桌一。接桌

一。均西嚮。西設接福胙桌一。東嚮。南門內正中

香案一。南階上正中。帷次為

皇后拜位。北嚮。贊引對引女官二人。司拜褥女官二

人。立於左右。相儀女官二人。立於拜位後左右。

均東西面。司香司帛司爵女官各一人。捧福酒

福胙女官二人。立於東案之東。西面。接福酒福

胙女官二人立於接福胙桌之西東面壇下當階左右為陪祀

妃

嬪公主福音拜位少南為陪祀命婦拜位按奠東

西分列均北嚮典儀司樂女官各一人當階左

立西面傳贊女官六人二人立於壇南二人立

於

妃

嬪公主福音拜位左右二人立於命婦拜位左右

均東西面樂工歌工童監東西序立壇下西北

為

皇后望瘞位西嚮掌瘞女官立於瘞坎之西北隅若

遣

妃致祭行禮階下中為

妃拜位北嚮升降均由東階

妃

嬪不陪祀少南左右為陪祀公主福音命婦拜位

不設福胙桌接福胙桌傳贊女官四人二人立

於壇南二人立於公主福音命婦拜位左右均

東西面不用捧福酒福胙接福酒福胙諸女官

香帛送瘞避立西旁其餘位次同若遣內務府大臣恭代行禮贊引太常寺贊儀二人引承祭官由壇左側門入中階之南為承祭官拜位不陪祀司香司帛司爵典儀各一人導引二人監禮二人掌瘞二人具讀祝行禮儀與遣官祭先農同

先蠶壇陳設圖

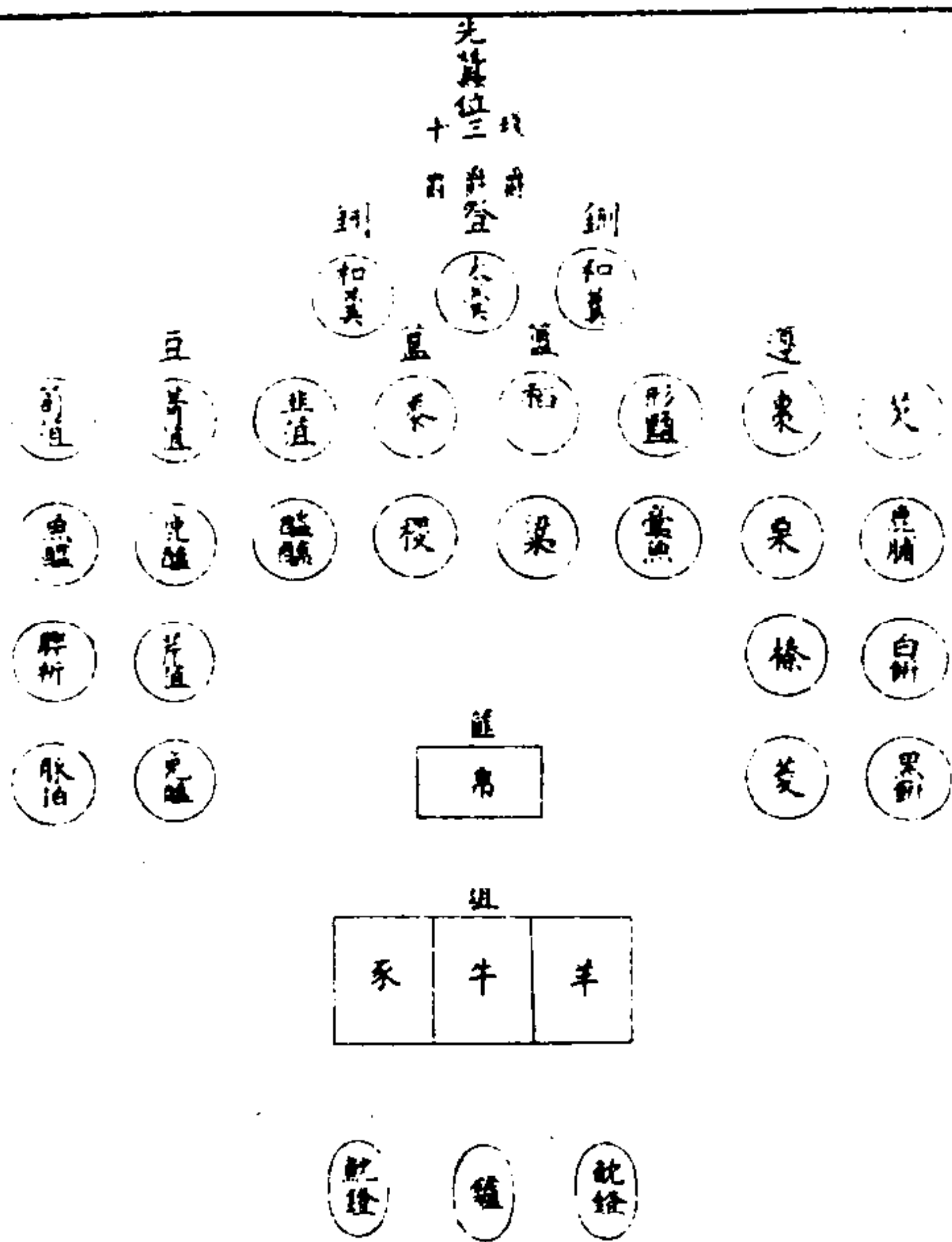

先蠶壇

先蠶位懷桌上。設爵墊一。琖三十。邊豆案上。登一。銅
 二。簋二。簋二。邊十。豆十。案前俎一。中區為三。貴
 牛一。羊一。豕一。又前高鑑八。設銅鑑一。香靠具
 高燈八。設羊角祝燈二。帛篚先設接桌上。奠帛
 奠於邊豆案正中。陶爵三。先設尊桌上。三獻奠
 於爵墊

皇后躬桑位次圖

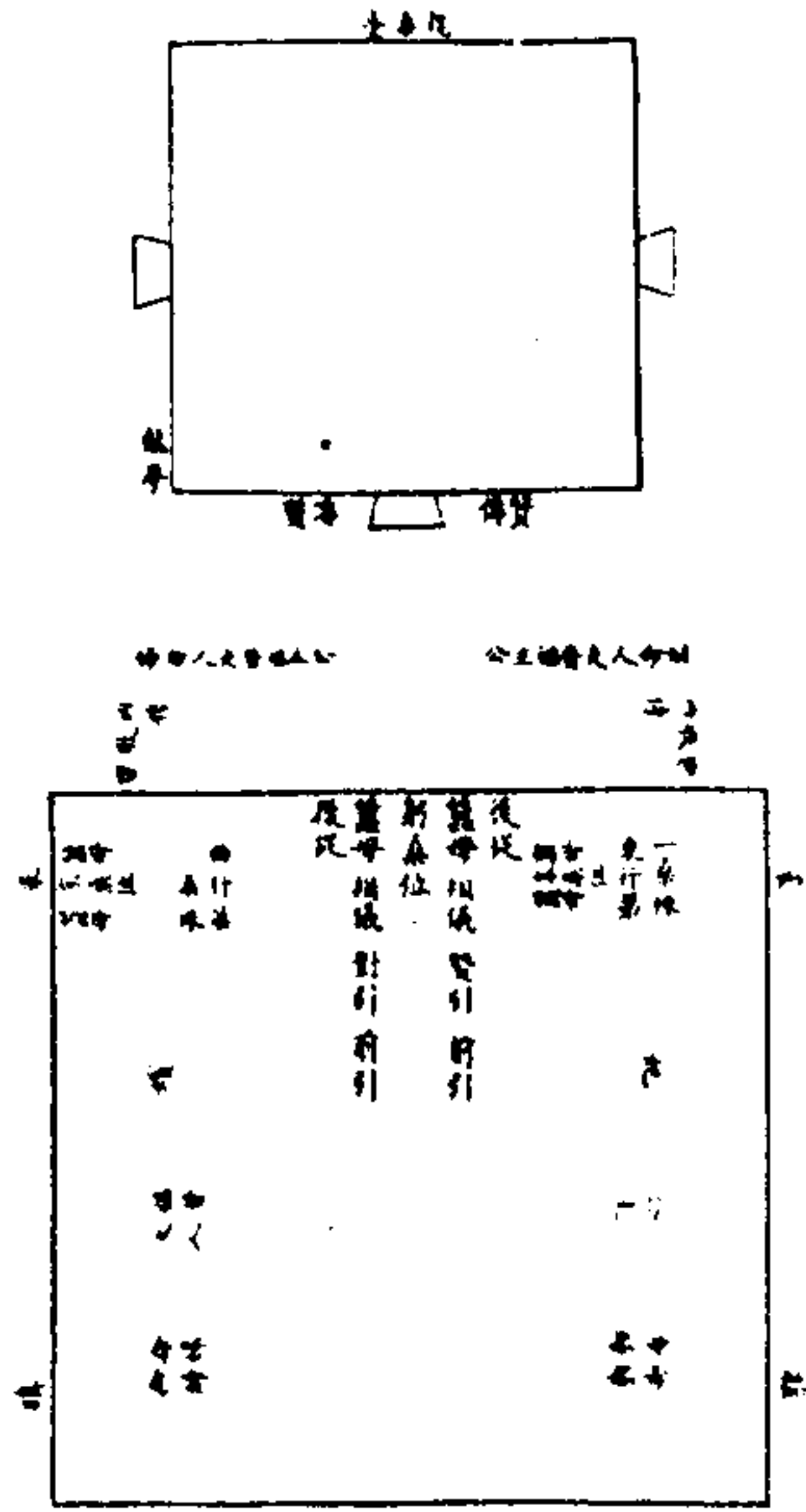

皇后
親祀
先農禮成。乃以蠶生日
躬桑。內務府官陳
皇后鈞。筐龍亭於觀桑臺右。相儀女官二人。先奉鈞
筐。立於臺前左右。東西面。內監率歌采桑詞童
監十人。司金鼓板笛笙簫者二十有四人。立臺
前東西。麾五色米旗。內監四十人。於桑畦外東
西次列。傳贊女官二人。立臺前左右。不從桑公
主。福晉命婦序立臺南左右。隔南面。從桑公主

福音夫人命婦就從桑位東西面立贊引對引
 二人前引女官十人導
 皇后詣桑畦北正中躬桑位南高立相儀女官一自
 右奉鈎一自左奉筐
 皇后左執鈎右執筐蠶母二人從助采內監度采旗
 鳴金鼓作樂歌采桑詞
 皇后先詣東行第一桑株前東嚮採桑條一復詣西
 行第一桑株前仍東嚮採桑條二凡三採畢還
 詣
 躬桑位右
 皇后不親蠶
 遣祭
 先蠶之奠日蠶宮令監視蠶母及蠶婦行採桑禮

皇后親桑位次圖

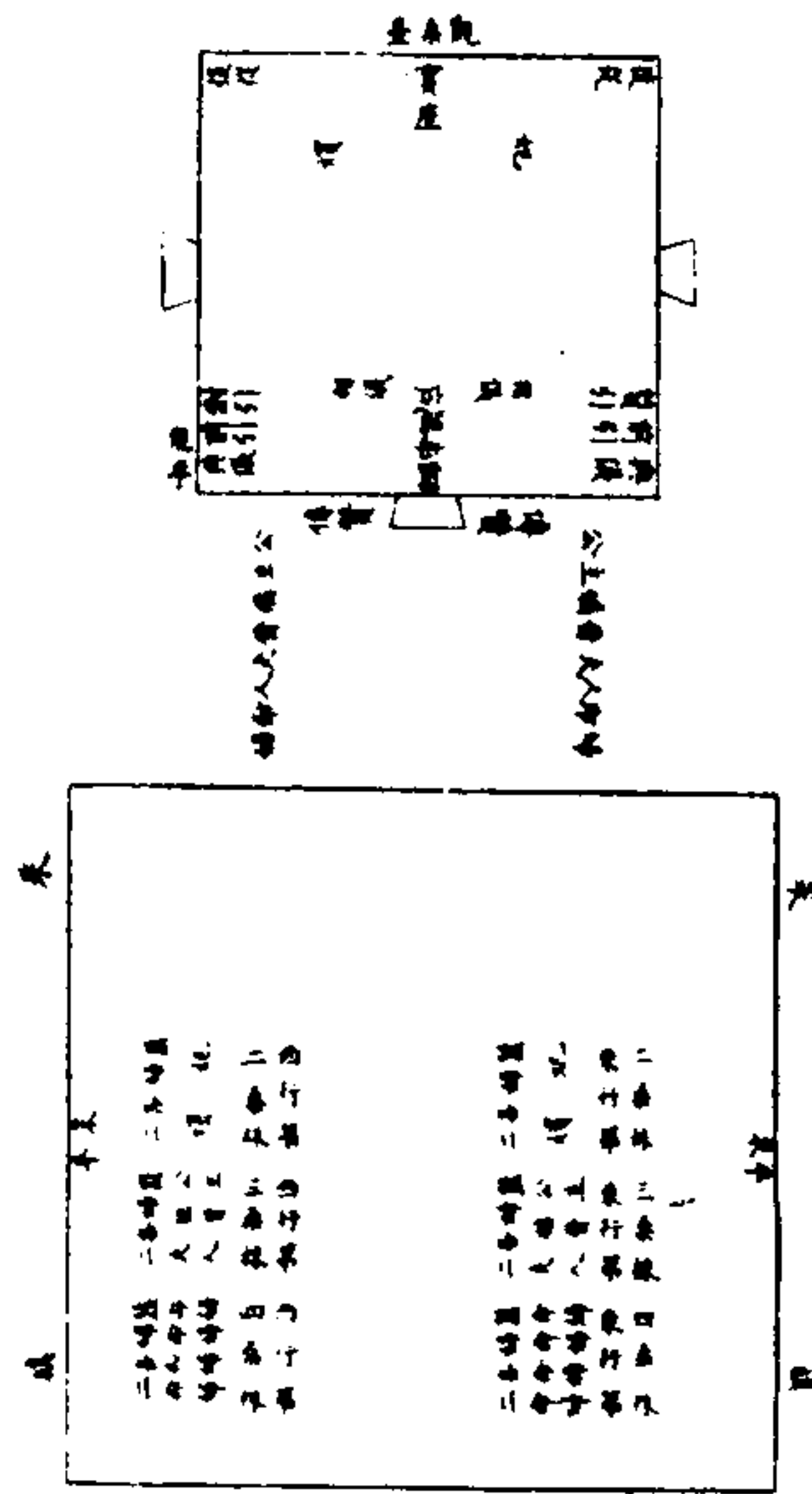

	皇后	躬桑禮前。內務府官豫設從采桑位於桑畦東西。立表以識。陳從采桑鈎筐采亭。二於從采位東西。東西第二行各桑一株為	妃	<p>嬪從采位。第三行各桑一株。為公主福音或縣君夫人從采位。第四行各桑一株。為命婦。文三品武二品以上從采位。贊引對引女官導</p> <p>皇后御寶座。不從采</p>	妃
--	----	---	---	--	---

<p>嬪侍立臺上。左右。公主福音公夫人命婦序立臺下。東西面。從采</p>	妃	<p>嬪公主福音公夫人命婦各以蠶婦二人奉鈎筐從助采</p>	妃	<p>嬪各於第二行桑株。公主福音公夫人三人各於第三行桑株。東西凡五采。命婦四人各於第四行桑株。東西凡九采。畢。典儀導</p>	妃	<p>嬪升臺。公主福音夫人命婦至臺下。各入侍班位。侍贊引蠶母升階。至</p> <p>皇后前。北面跪。相儀舉筐授蠶母。蠶母祇受。退至蠶室。切以授蠶婦。灑於箔。還告禮成。</p>
--------------------------------------	---	-------------------------------	---	--	---	---

欽定大清會典圖卷十五

禮十五祀典十五

傳心殿圖

傳心殿位次圖

傳心殿

正位陳設圖

傳心殿

配位陳設圖

歷代帝王廟圖

歷代帝王廟位次圖

歷代帝王廟

正位陳設圖

歷代帝王廟配位陳設圖

傳心殿圖

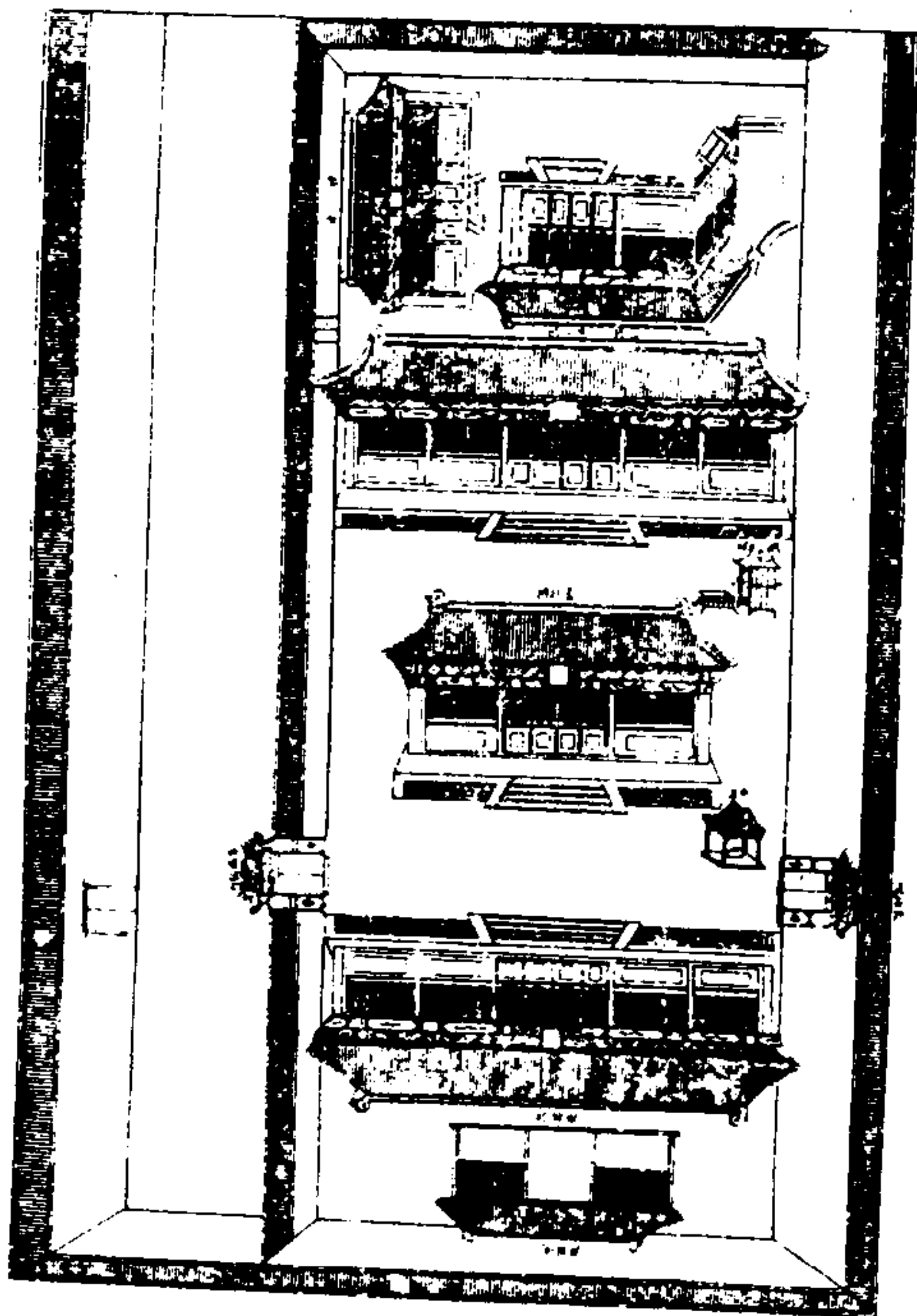

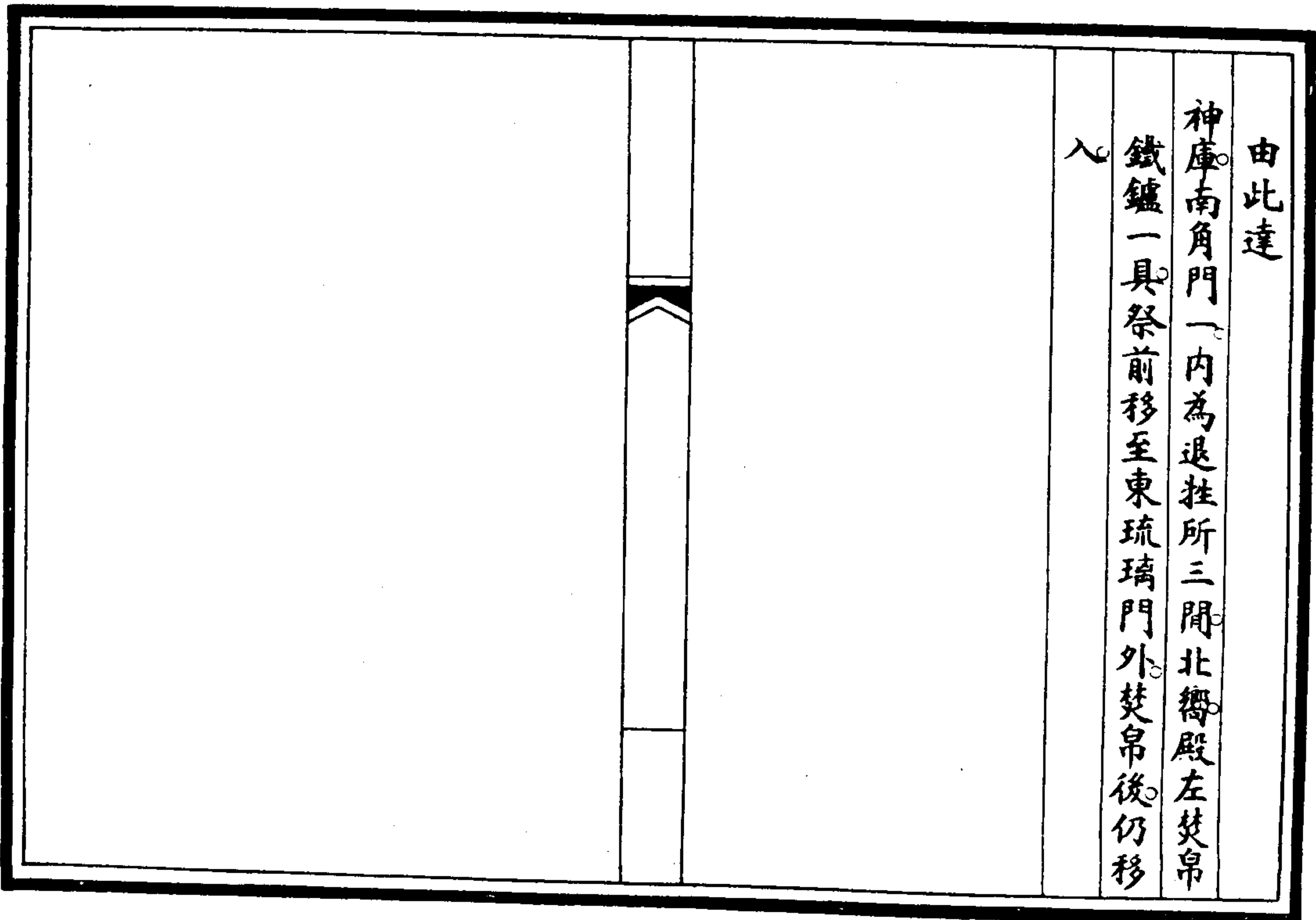
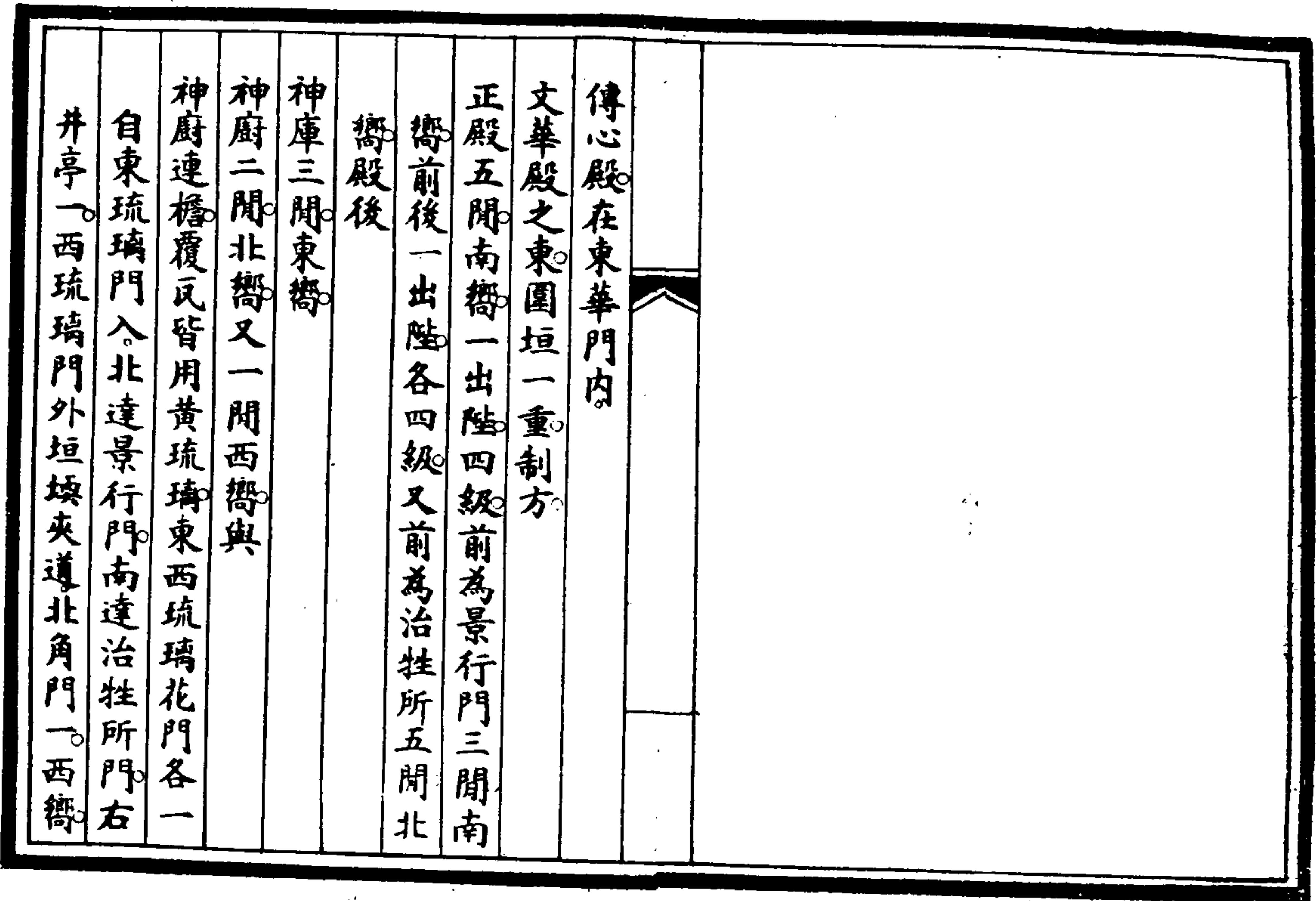

傳心殿位次圖

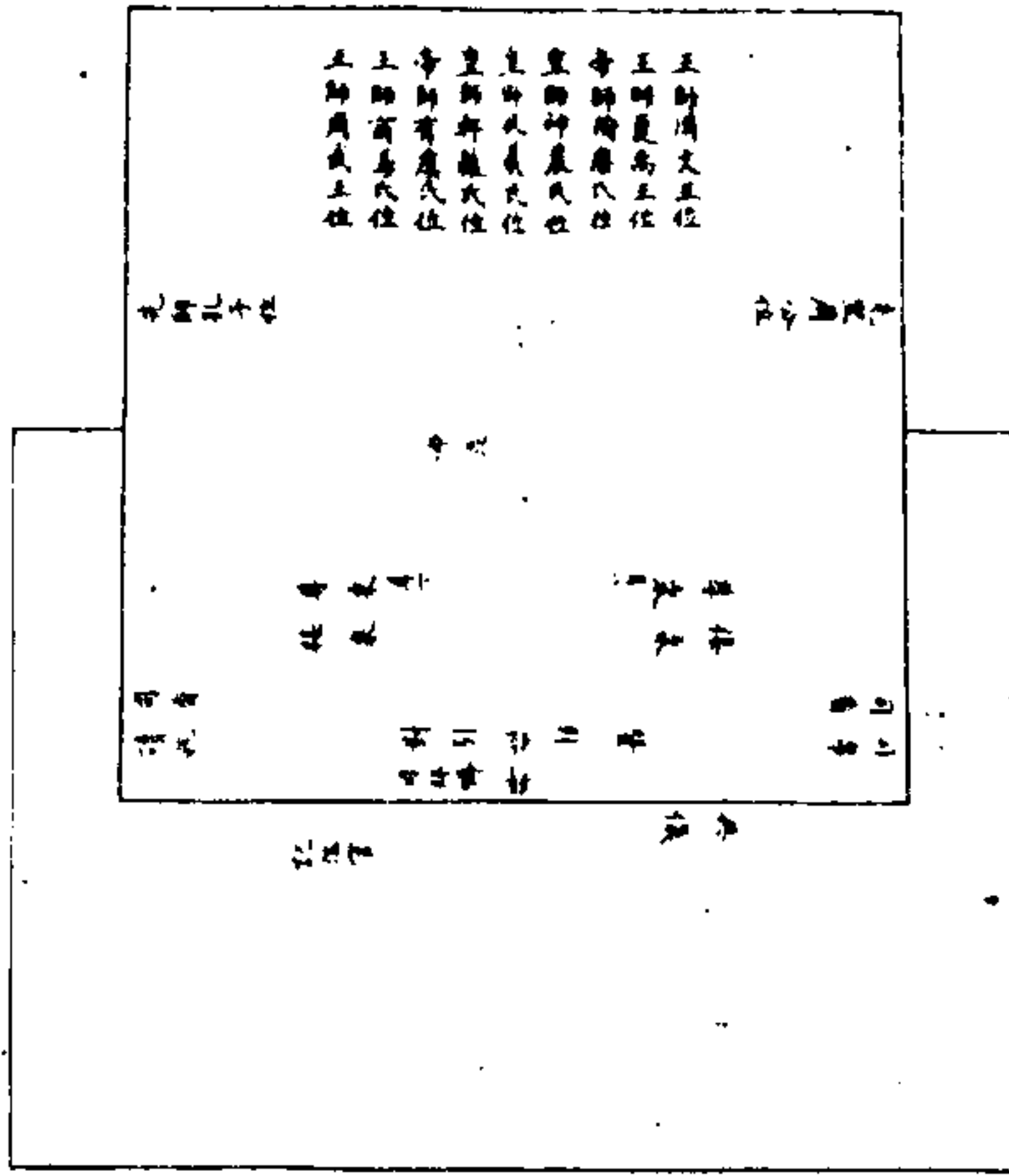

高
七
寸

傳心殿	
正位九龕中一龕	
皇師伏羲氏位左一龕	
皇師神農氏位右一龕	
皇師軒轅氏位左二龕	
帝師陶唐氏位右二龕	
帝師有虞氏位左三龕	
王師夏禹王位右三龕	
王師商湯王位左四龕	
王師周文王位右四龕	

王師周武王位均南嚮龕前邊豆案各一。
配位東西各一龕。

先聖周公位東配西嚮。

先師孔子位西配東嚮龕前邊豆案各一。中案前少

西祝案一。南嚮東尊桌一。接桌一。西嚮西尊桌

一。接桌一。東嚮殿門內正中為

皇帝親詣行禮拜位北嚮贊引對引各一人東西面

司拜褥一人。立於左。司香六人。立東案之東。西

面。司香五人。讀祝官一人。立西案之西。東面。典

儀一人。立殿門外之東。西面。記注官四人。立於

西。東面。掌燎官率燎人立東門外燎鑪之西南

隅。遣官行禮階下正中。為承祭官拜位。不用司

拜褥。記注官餘位次同。

傳心殿
正位陳設圖

正位

府前

銅和羹

蓮花

三股

東

鹿

燭

簋

燭

篚

帛

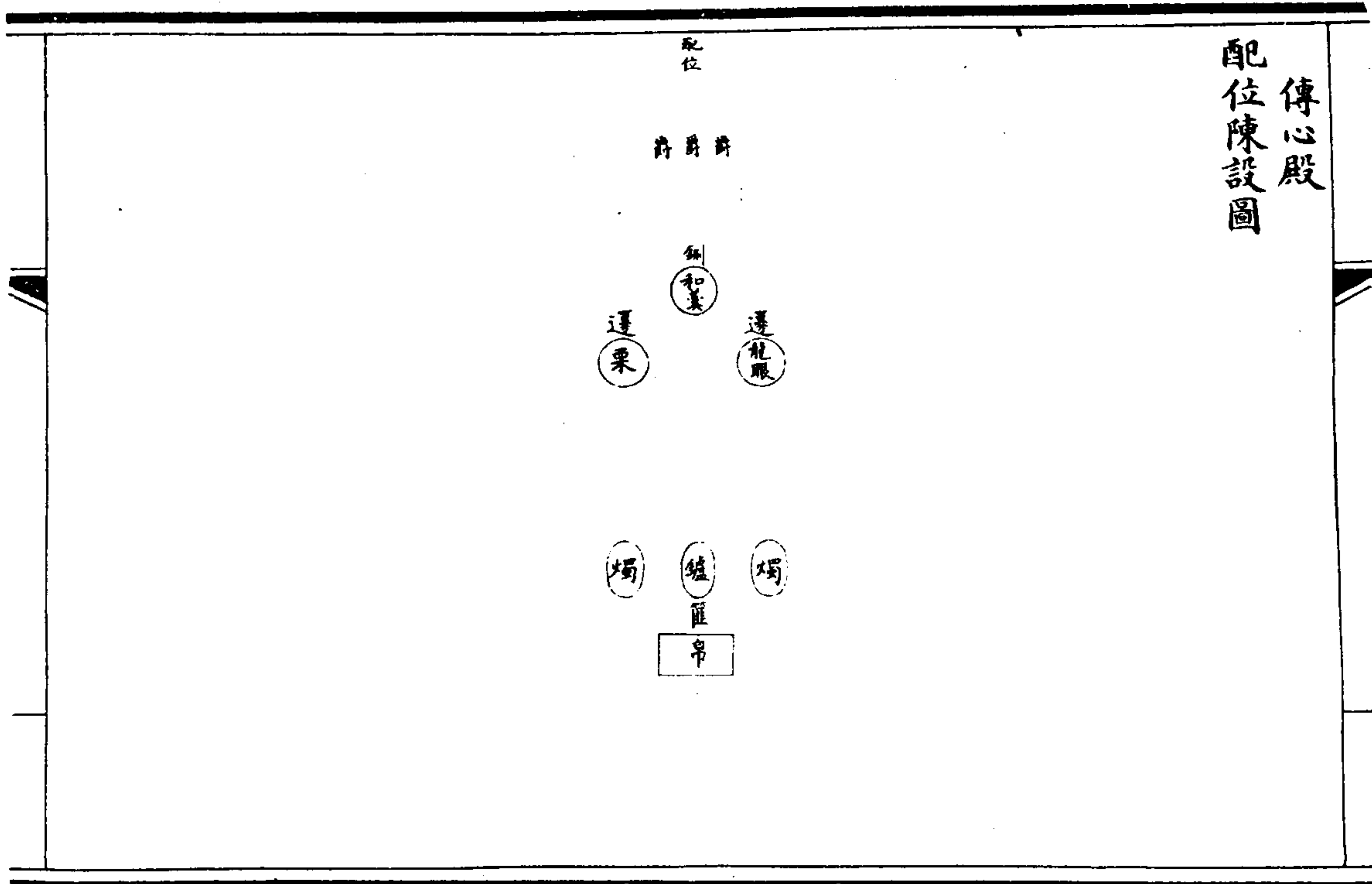
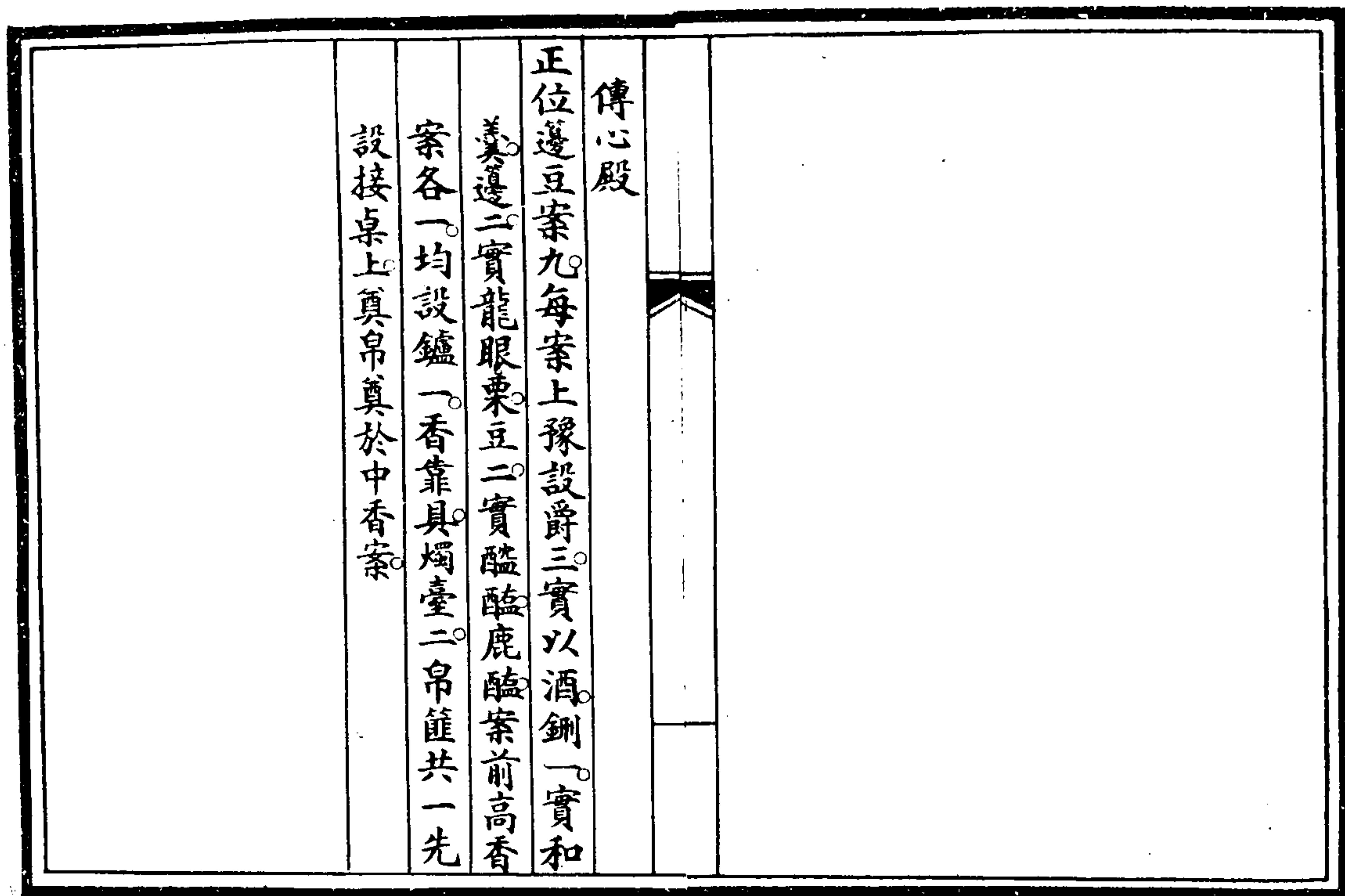

傳心殿

配位東西籩豆案各一。案上均豫設爵三。實以酒。銅

一。邊二。實龍眼栗。案前高香案各一。均設鑪一。

香靠具。燭臺二。帛篚各一。先各設接桌上。奠帛

各奠於香案。

歷代帝王廟圖

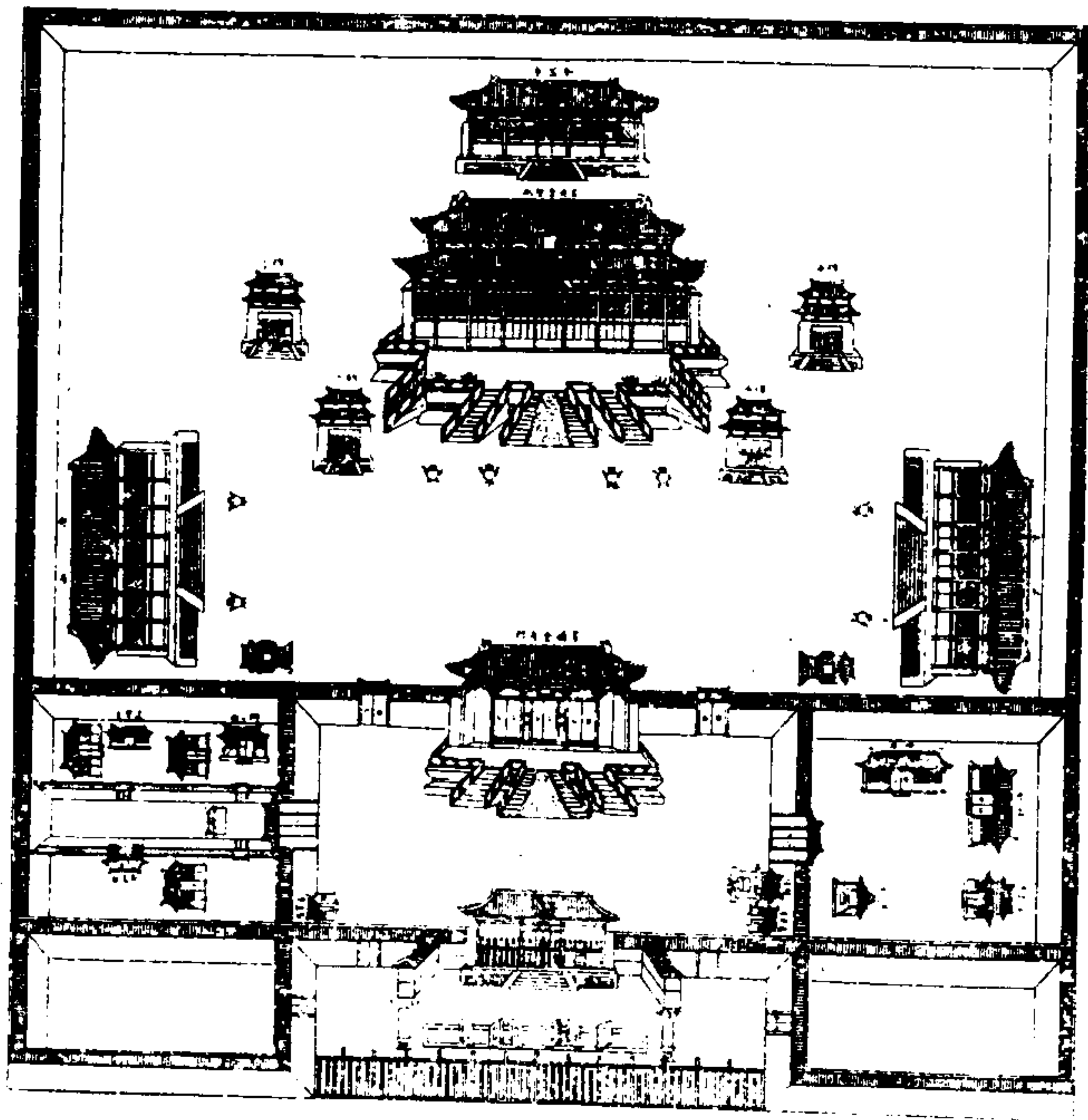

歷代帝王廟在阜城門內南嚮圍垣周一百八十六丈三尺八寸廟門三間左右門各一內
 景德崇聖門五間崇基石柵前後三出陞中十有一級左右各九級左右門各一界以朱垣
 景德崇聖殿九間重檐棟梁五采崇基石柵南三出陞中十有三級左右各十有一級東西一出陞均十有二級階上下鼎鑪各四左右
 御碑亭各二東西廡各七間一出陞均八級階下鼎鑪各二東廡南綠色琉璃燎鑪一西廡南靛燎鑪一殿後祭器庫五間南嚮

景德崇聖門外東垣一重門一西嚮門內神庫三間南嚮
 神廚三間宰牲亭三間均西嚮井亭一四面開以朱櫺
 景德崇聖門外西垣一重門一東嚮門內照壁一入門而北界垣一東西二門皆南嚮東一門內關帝廟一南嚮右祭器庫五間東嚮西一門內遣官房三間南嚮右齋宿房五間東嚮入門而南界垣一重門一北嚮門內樂舞執事房五間東嚮門之西為典守房三間北嚮廟門內東西看守房各三間東鐘樓一西嚮廟門左右角門各一門前正中石梁三梁南護以朱柵東西夾牆各一門各一東西嚮左右下馬石碑各一其覆瓦正殿及
 御碑亭均用黃琉璃餘皆黑琉璃綠綠

歷代帝王廟位次圖

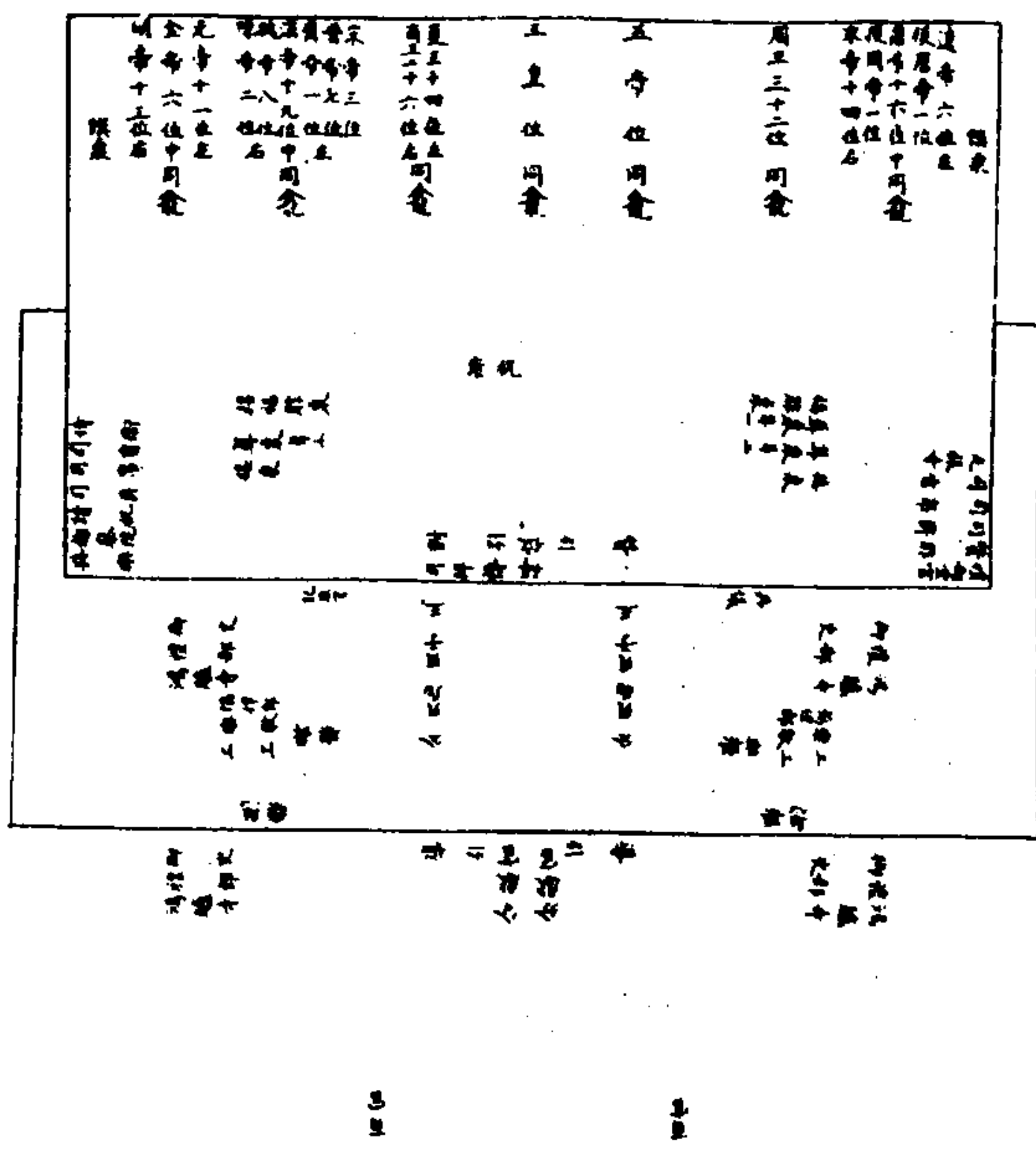

歷代帝王廟位次圖

歷代帝王廟位次圖

歷代帝王廟	景德崇聖殿。正中一龕。	太昊伏羲氏。	炎帝神農氏。	黃帝軒轅氏。三皇位。龕前邊豆案三。東一龕。	少昊金天氏。	顓頊高陽氏。	帝嚳高辛氏。	帝堯陶唐氏。	帝舜有虞氏。五帝位。龕前邊豆案三。西一龕分二室。
-------	-------------	--------	--------	-----------------------	--------	--------	--------	--------	--------------------------

左室

夏王禹。啟。仲康。少康。杼。槐。共。泄。不降。扈。廩。孔甲。皋。發。十四位。右室

商王湯。太甲。沃丁。太庚。小甲。雍己。太戊。仲丁。外壬。河。亶甲。祖乙。祖辛。沃甲。祖丁。南庚。陽甲。盤庚。小辛。小乙。武丁。祖庚。祖甲。廩辛。庚丁。太丁。帝乙。二十六位。龕前邊豆案二。東二龕

周武王。成王。康王。昭王。穆王。共王。懿王。孝王。夷王。宣王。平王。桓王。莊王。僖王。惠王。襄王。頃王。匡王。定王。簡王。靈王。景王。悼王。敬王。元王。貞定王。考王。威烈王。安王。烈王。顯王。慎靚王。三十二位。龕前邊豆案

一。西二龕分三室。中室

漢高祖。惠帝。文帝。景帝。武帝。昭帝。宣帝。元帝。成帝。哀帝。光武。明帝。章帝。和帝。殤帝。安帝。順帝。沖帝。昭烈帝。十九位。左室

晉元帝。明帝。成帝。康帝。穆帝。哀帝。簡文帝。七位。宋文帝。孝武帝。明帝。三位

齊武帝一位。右室

北魏道武帝。明元帝。太武帝。文成帝。獻文帝。孝文帝。宣武帝。孝明帝。八位

陳文帝。宣帝。二位。龕前邊豆案三。東三龕分三室。中室

唐高祖。太宗。高宗。睿宗。元宗。肅宗。代宗。德宗。順宗。憲宗。穆宗。文宗。武宗。宣宗。懿宗。僖宗。十六位

後唐明宗一位。後周世宗一位。左室

遼太祖。太宗。景宗。聖宗。興宗。道宗。六位。右室

宋太祖。太宗。真宗。仁宗。英宗。神宗。哲宗。高宗。孝宗。光宗。甯宗。理宗。度宗。端宗。十四位。龕前邊豆案三。西三龕分三室。中室

金太祖。太宗。世宗。章宗。宣宗。哀宗。六位。左室

元太祖。太宗。定宗。憲宗。世祖。成宗。武宗。仁宗。泰定帝。文宗。甯宗。十一位。右室

明太祖。惠帝。成祖。仁宗。宣宗。英宗。景帝。憲宗。孝宗。武宗。世宗。穆宗。愍帝。十三位。龕前邊豆案三。均南嚮

中案前少西祝案一。南嚮東福胙桌一。尊桌二。接桌一。均西嚮西接福胙桌一。尊桌一。接桌一。

均東嚮龕東旁饌桌四。西旁饌桌三。均南嚮東。庶一龕前代名臣。風后。倉頡。夔。伯夷。伊尹。傳說。召公。奭。畢公。高。召。穆公。虎。仲山甫。張良。曹參。周

勃魏相鄧禹耿弇諸葛亮房元齡李靖宋璟郭
 子儀許遠李晟裴度曹彬李沆王曾富弼文彥
 博李綱韓世忠文天祥宗翰穆呼哩布呼密徐
 達常遇春楊士奇于謙劉大夏四十位西嚮西
 廡一龕前代名臣力牧臯陶龍伯益仲虺周公
 旦大公望呂侯方叔尹吉甫蕭何陳平劉章丙
 吉馮異馬援趙雲杜如晦狄仁傑姚崇張巡李
 泌陸贄耶律赫魯呂蒙正寇準范仲淹韓琦司
 馬光趙鼎岳飛韓魯宗望巴延托克托劉基李
 文忠楊榮李賢二十九位東嚮東西龕前邊豆
 案各十北饌桌各一南嚮南尊桌各一北嚮
 景德崇聖門正中設香案一殿門內正中為
 皇帝親詣行禮拜位北嚮贊引對引各一人東西面
 司拜褥一人立於左司香司帛司爵各十人贊
 福胙官一人捧福酒福胙光祿寺卿二人立於
 東尊桌之東西面司香司帛司爵各八人讀祝
 官一人接福酒福胙侍衛二人立於西尊桌之
 西東面侍儀禮部尚書一人侍郎一人都察院
 左都御史一人副都御史一人樂部典樂一人
 分立於東西尊桌之次東西面殿外階上左右

為陪祀王以下公以上拜位東西各二班均北
 嚮典儀一人立於楹前東西面記注官四人立
 於楹前西東面司樂協律郎樂工歌工舞佾分
 立樂懸之次引禮鴻臚寺官二人糾儀御史二
 人禮部司官二人立於王公拜位左右東西面
 階下甬道左右為分獻官拜位北嚮左右導引
 東西面其南為陪祀百官拜位東西各五班均
 北嚮引禮鴻臚寺官二人糾儀御史四人禮部
 司官四人分立左右東西面掌燎官率燎人立
 於燎鑪之東南隅遣官行禮階上正中為承祭
 官拜位北嚮不飲福受胙王公不陪祀不設福
 胙桌接福胙桌不用光祿寺侍衛司拜褥贊胙
 及樂部大臣記注官監禮糾儀殿內用御史四
 人禮部司官二人分立東西階上不用御史禮
 部鴻臚寺官其餘各位次同

歷代帝王廟
正位陳設圖

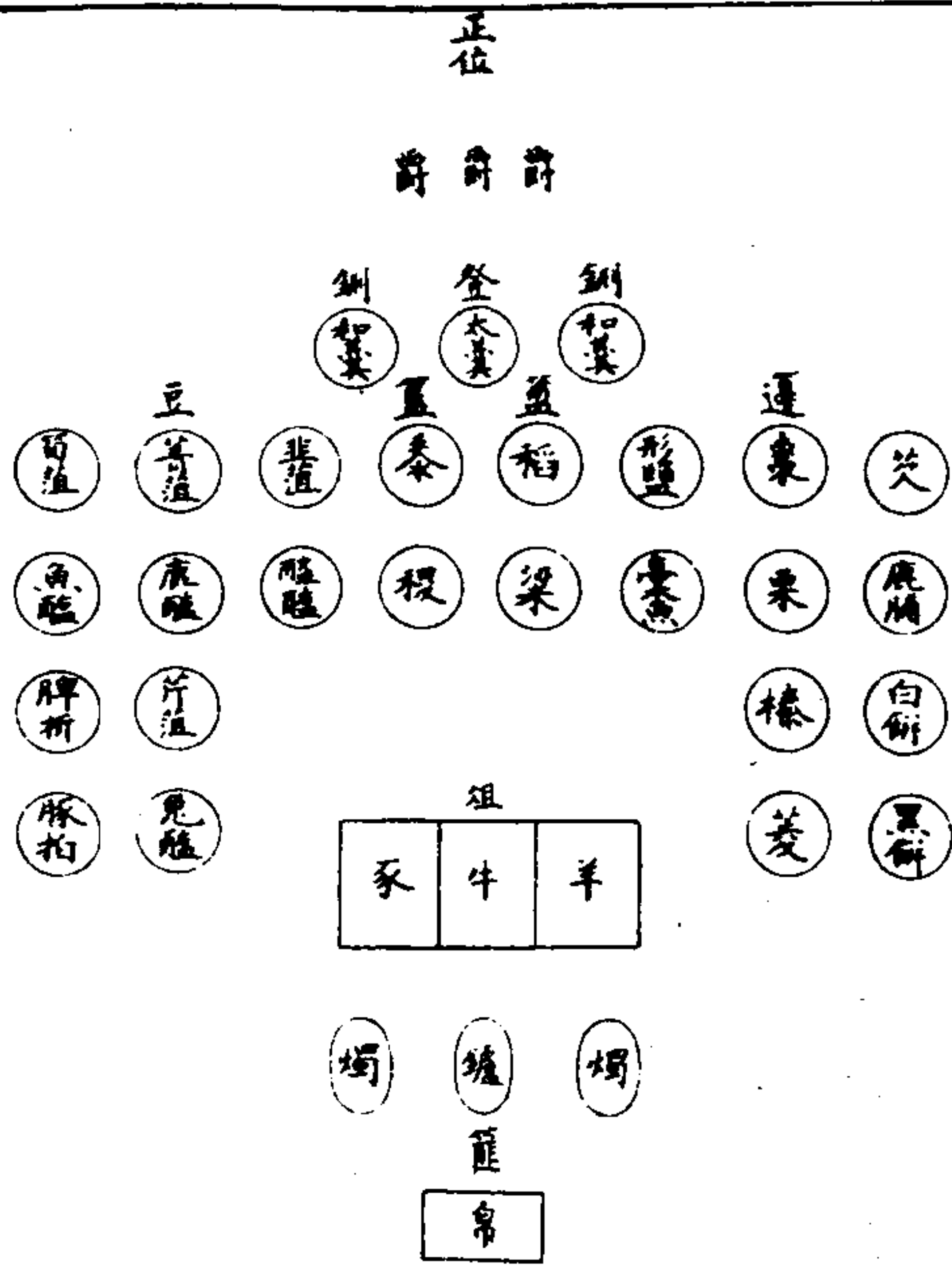

歷代帝王廟

正位每龕前邊豆案上設爵墊一。登一。釧二。豆二。簋二。二邊十豆十。

三皇位三案前共一組。

五帝位三案前共一組。

夏王位

商王位二案前共一組。

周王位一案前一組。

漢帝位

晉帝位

歷代帝王廟東廡西廡配位各十案一案四位案設
 銅爵十有二惟西廡第十案三位案設銅爵九
 每案兩二簋二實稻梁簋一實黍稷邊四實形
 鹽棗栗鹿脯豆四實菁苽鹿醢片苽醢醢銅燭
 臺二兩廡各設俎二每俎中區為二實羊一豕
 一兩俎前統設花香案四每香案設銅鑑一香
 靠具其帛篚東西各四先各設尊桌上奠帛各
 奠於花香案上

欽定大清會典圖卷十六

禮十六祀典十六

先師廟總圖

先師廟圖

辟雍殿圖

先師廟

大成殿及兩廡位次圖

先師廟

崇聖祠位次圖

先師廟總圖

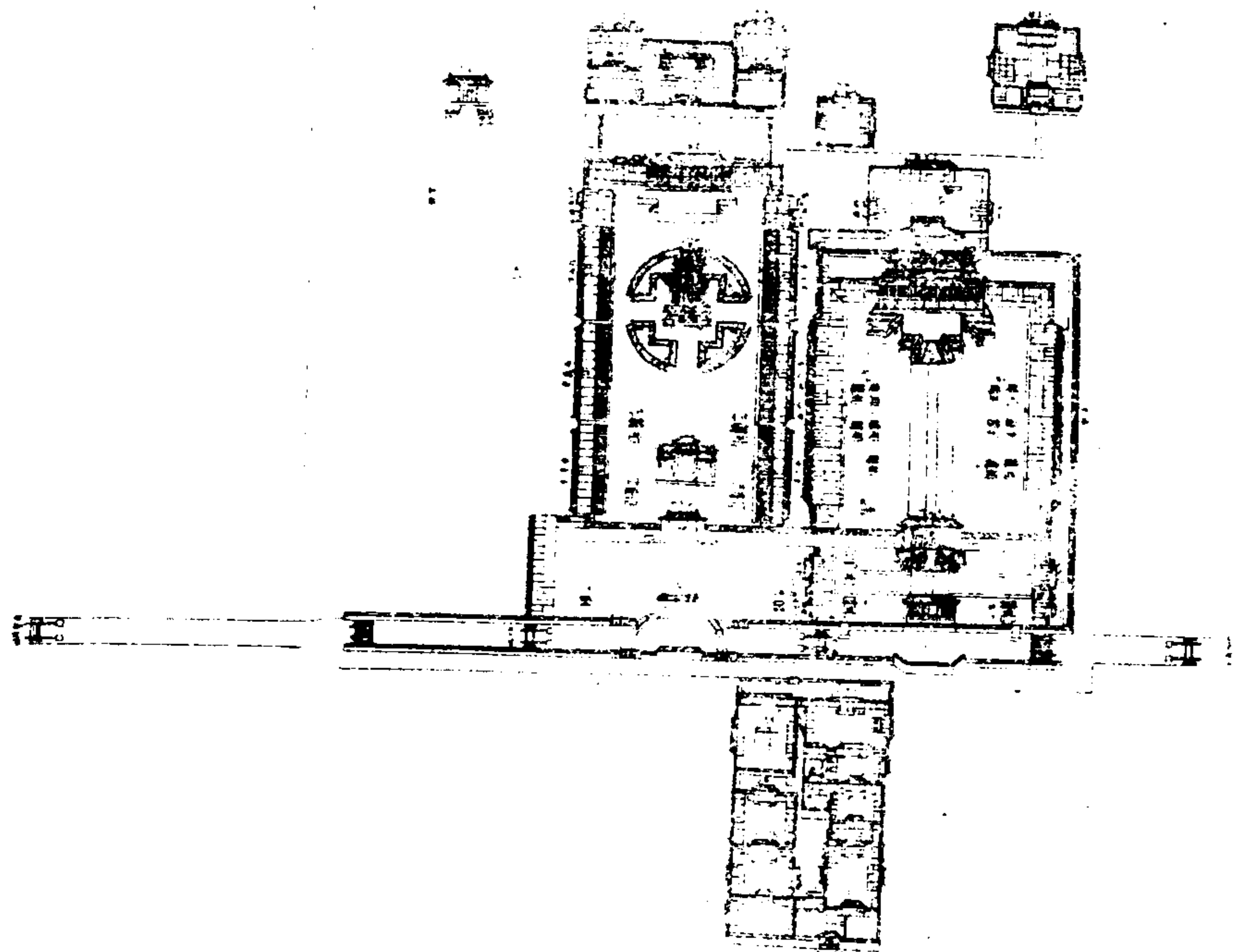

先師廟在安定門內南嚮與大學合建於成賢街之

北廟在東大學在西街南為

欽賜學舍廟垣制方大門三間門左右垣廣袤各十五

丈門以內

神廚省牲亭在其東

神庫致齋所在其西

神庫致齋所之中門一曰持敬門西嚮以達大學

北為

大成門門內左右為東西列舍北嚮北上為

大成殿九間殿左右為東西列舍南嚮東西兩廡

東西對嚮殿後東北複垣一重。垣西有門。西達廟與大學垣。垣複道。又後圍垣一重。為崇聖祠。正門三間。左右門各一。正殿五間。東西廡各三間。廟之西為大學。周垣前後與廟垣毘連。大門三間。為集賢門。左右柵欄門各一。南嚮與廟門平列。門內東西井亭各一。東西垣門各一。東一門。即廟西持敬門。西一門。東嚮。西達射圃。北為大學門。三間。左右掖門各一。左掖門又東門一。南嚮。用達廟與大學中間垣。垣複道。大學門內。琉璃牌坊一。中為

殿雍殿。殿東西廡為東西六堂。殿北為彝倫堂。七間。堂左為典簿廳。右為典籍廳。南嚮。東為繩愆廳。西為博士廳。東西嚮。堂後垣一重。中為敬一亭。五間。前為敬一之門。左右門各一。左門東。又一門。門內廳事五間。後軒五間。左右房各二間。右門西。又一門。門內廳事後軒與東制略同。敬一之門外。東西房各五間。房東西門各一。東一門外。折而北。達土地祠。又東。折而北。達

御書樓。西一門外。折而北。達看箭亭。土地祠。繚以垣。大門一。左右門各一。正室三間。東西房各三間。

御書樓繚以垣。正樓五間。東西樓各五間。門二。門東西為典守房。射圃內看箭亭三間。南嚮。外有月臺。前有井一。

欽賜學舍在廟與大學之南。中隔成賢街。周垣南北四十二丈。東西二十丈。有五尺。大門在方家胡同。南嚮。門內左右房各六間。北嚮。其北東西穿堂各三間。南嚮。東西六堂為學舍。六堂之中有廳事三間。曰辰廳。廳後正軒三間。廳前垂花門一。南嚮。門外有隙地。東達率性修道堂。之西偏門。西達正義堂。之東偏門。東西六堂之間有南北複道。南折而東。達學舍大門。北有門。達成賢街。街之中。當大學集賢門。東西有國子監牌坊二。東西相嚮。東一坊之東。柵欄一。又東。成賢街牌坊一。西一坊之西。柵欄一。又西。成賢街牌坊一。先師廟大門南。大學集賢門南。各有屏垣一重。照牆各一。左右垣各一。大學屏垣左右柵欄二。與集賢門左右柵欄相嚮。

先師廟圖

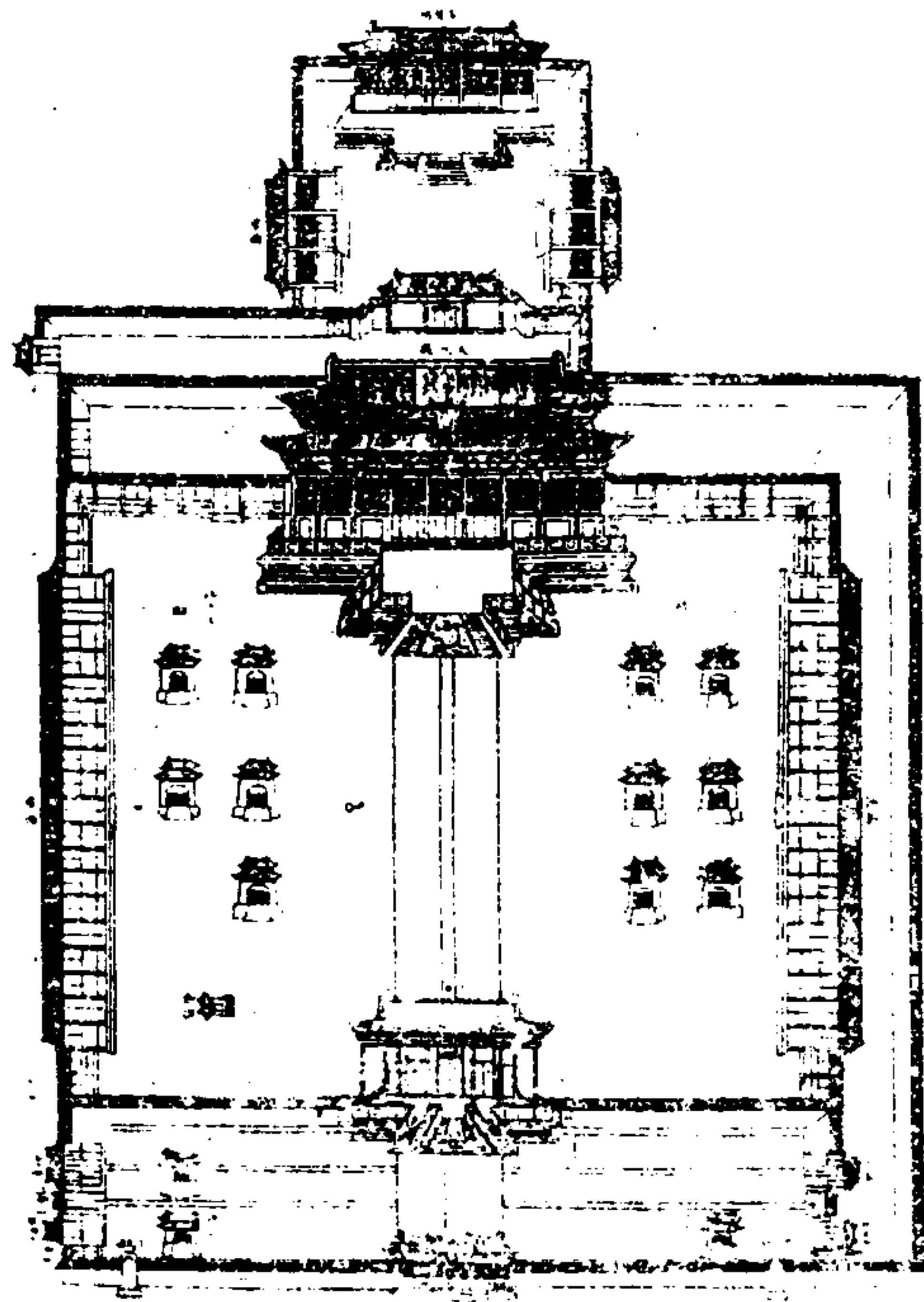

先師廟在太學左南嚮圍垣一重覆以甌瓦街門三
 間覆黃琉璃瓦楹柱門扉均丹雘梁棟施五采
 門左右垣覆綠琉璃瓦飾以丹西為持敬門一
 間西嚮覆綠琉璃瓦
 大成門五間覆黃琉璃瓦崇基石欄中三門前後
 三出陛中出螭陛左右均十三級門內左右列
 戟二十有四石鼓十石鼓音訓碣一門外左右
 列
 高宗純皇帝御製重排石鼓十石鼓序石鼓歌碑二左
 右門各一門內東西列舍各十有一間北嚮

辟雍殿圖

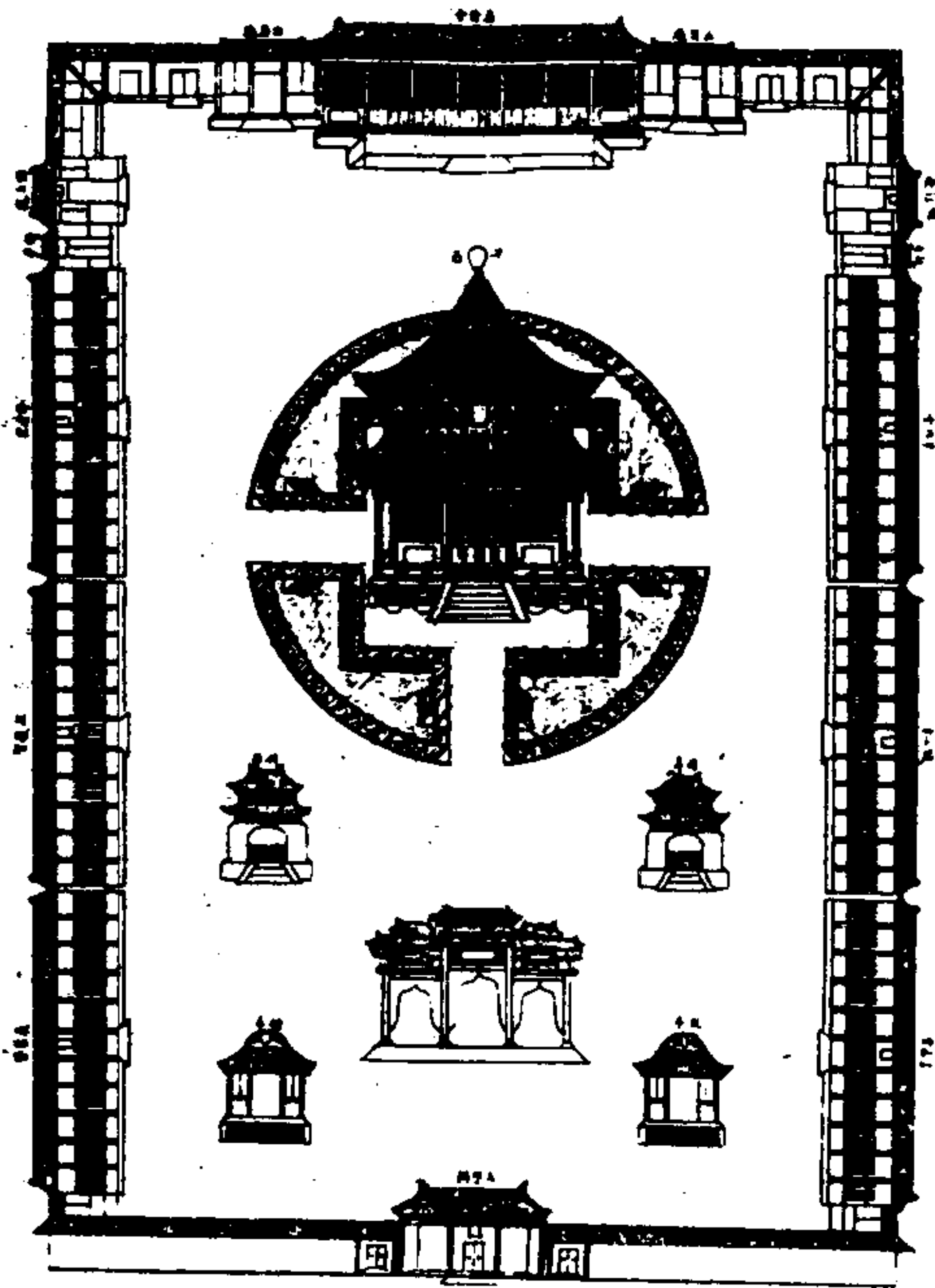

辟雍殿南嚮圓頂方宇。重檐覆黃琉璃瓦。殿方五丈三尺。每面三間。中央一間。方二丈一尺。四正四間。闊如之。深一丈六尺。四隅四間。方如之。九間合為一間。四面啟門。門四扉。左右窗各四。外周以廊。深六尺八寸。柱高一丈六尺。徑一尺八寸。廊外出檐四尺三寸。柱高一丈八尺八寸。方一尺。四出陸各六級。殿基方十一丈二尺。環以圓池。徑十九丈二尺。四達以橋。橋各長四丈。闊二丈二尺。周池護以石欄。池中噴水龍口四。池北為彝倫堂。七間。崇基南嚮階一。左右為典簿。

應典籍廳各三間均南嚮東西廡凡七十二間
 北為純愆廳博士廳各三間東西嚮各一階其
 南為六堂列舍東三堂曰率性曰誠心曰崇志
 西三堂曰修遠曰正義曰廣業每堂十一間堂
 各一階池南東西碑亭二座東勅乾隆四十九年
高宗純
皇帝御製新定辟雍圖水地用漢文碑陰勅
御製三老五更地用清文西勅北用清文
 碑陰地又南琉璃牌坊一座又南鐘鼓亭各一
 座又南為太學門三開門一又左右門各一皆
 南嚮典簿廳之左典籍廳之右各一門北嚮

先師廟
大成殿及兩廡位次圖

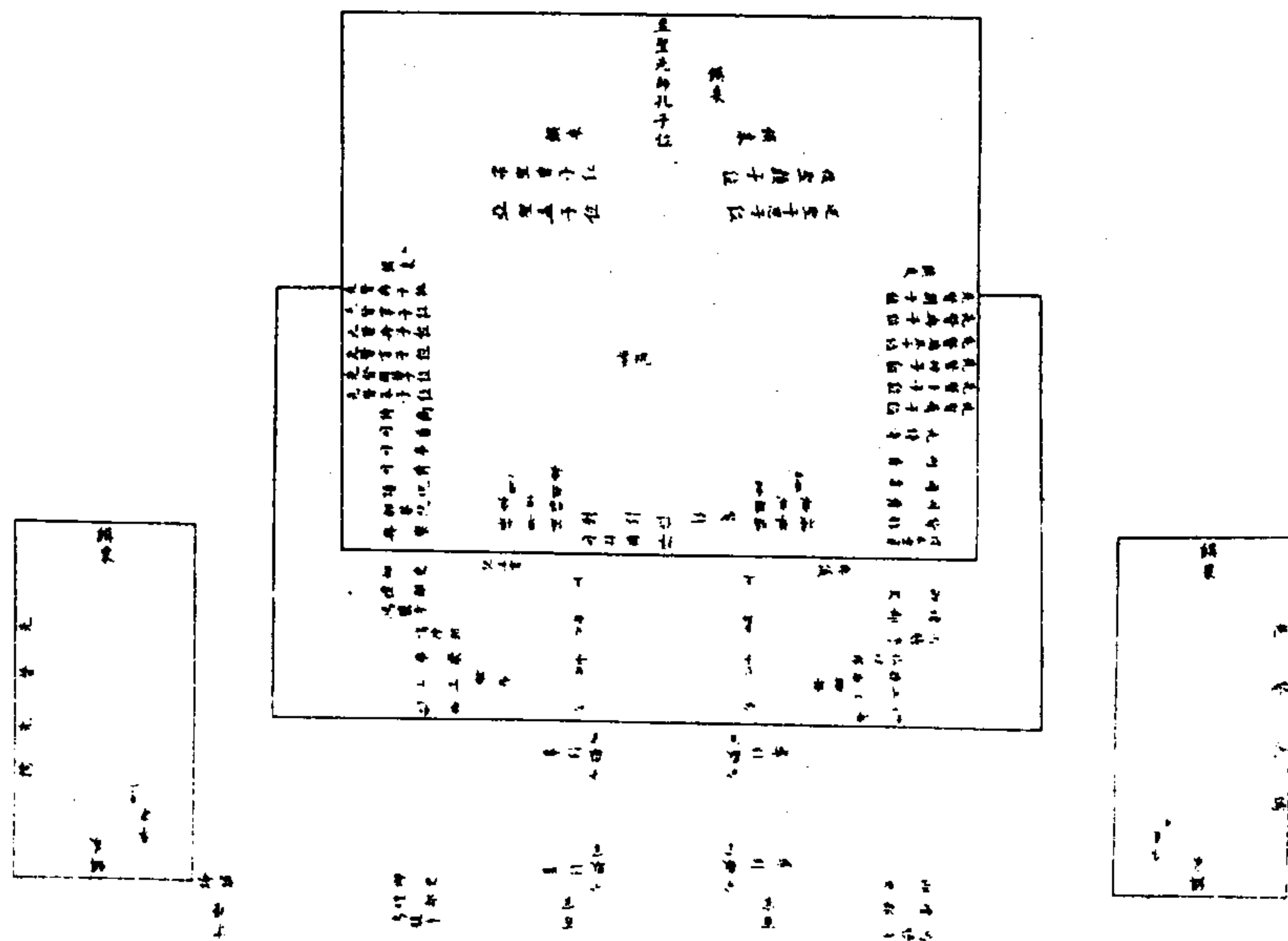

亢琴張步叔乘泰非顏噲顏何縣曹牧皮樂正
 克萬章周敦頤程顥邵雍四十位先儒公羊高
 伏勝毛亨孔安國后倉許慎鄭康成范甯陸贄
 范仲淹歐陽修司馬光謝良佐呂大臨羅從彥
 李綱張栻陸九淵陳淳真德秀何基文天祥趙
 復金履祥陳澧方孝孺薛瑄胡居仁羅欽順呂
 柟劉金周孫奇逢張履祥陸隴其張伯行三十
 五位共十九龕蓮豆案三十八均西嚮西廡先
 賢遠環澹臺滅明宓不齊公冶長公哲哀高柴
 樊須商澤並馬施顏辛曹卹公孫龍秦商顏高
 壤駟赤石作蜀公夏首后處奚容蒧顏祖句井
 疆秦祖縣成公祖句茲燕伋樂欬狄黑孔忠公
 西蒧顏之僕施之常申振左邱明秦冉公明儀
 公都子公孫且張載程頤二十九位先儒穀梁
 赤高堂生董仲舒劉德毛萇杜子春諸葛亮王
 通韓愈胡瑗韓琦楊時游酢尹焞胡安國李侗
 呂祖謙袁燮黃榦輔廣蔡沈魏了翁王柏陸秀
 夫許衡吳澄許謙曹端陳獻章蔡清王守仁呂
 坤黃道周陸世儀湯斌三十五位共十九龕邊
 豆案三十七均東嚮廡內兩旁各設饌桌一南

北嚮門內之南各設尊桌一北嚮殿門內正中
 為上丁釋奠

皇帝親詣行禮拜位北嚮贊引對引各一人東西面
 司拜褥一人立於左司香司帛各四人司爵九
 人贊福胙官一人捧福酒福胙光祿寺卿二人
 立東案之東西面司香司帛各三人司爵八人
 讀祝官一人接福酒福胙侍衛二人立西案之
 西東面侍儀禮部尚書一人侍郎一人立東案
 之南西面都察院左都御史一人副都御史一
 人樂部典樂一人立西案之南東面殿外階上
 左右為陪祀王以下公以上拜位東西各二班
 均北嚮典儀一人立於殿左門外西面記注官
 四人立於西東面司樂協律郎樂工歌工文舞
 六佾分立樂懸之次階下甬道左右為分獻官
 拜位其南為陪祀百官拜位東西各五班均北
 嚮引禮鴻臚寺官四人糾儀御史禮部司官各
 六人分立王公百官拜位之次東西面
 正殿導引官六人兩廡導引官四人分立東西分
 獻官拜位之次掌燎官一人立於燎鑪之次兩
 廡均用司香司帛司爵各二人遣官釋奠殿外

階上正中為王承祭拜位階下甬道中為大學士承祭拜位甬道左右為分獻官拜位殿中門楹內為讀祝時及受福胙拜位王公不陪祀不用司拜褥典樂記注官司香司帛司爵

正位

配位用國子監監丞助教學正學錄等官兩序兩廡用國子生充捧福酒福胙接福酒福胙均用國子生監禮糾儀殿內用禮部司官二人立東案之南西面御史四人立西案之南東面庭中用禮部司官御史鴻臚寺官各四人其餘各位

次同

視學釋奠位次與上丁親詣行禮同陪祀百官東西各七班翰林詹事官在東國子監官在西行聖公在東班之首五經博士孔氏族五人顏曾等氏族官各二人現官京師者在東班之末均北面因事祇告

先師位不及

配位

哲位尊桌接桌惟一階下正中為承祭官拜位北嚮不陪祀司香司帛司爵各一人立東案之東

西面讀祝官一人典儀一人掌燎一人立位與丁祭同

先師廟
崇聖祠位次圖

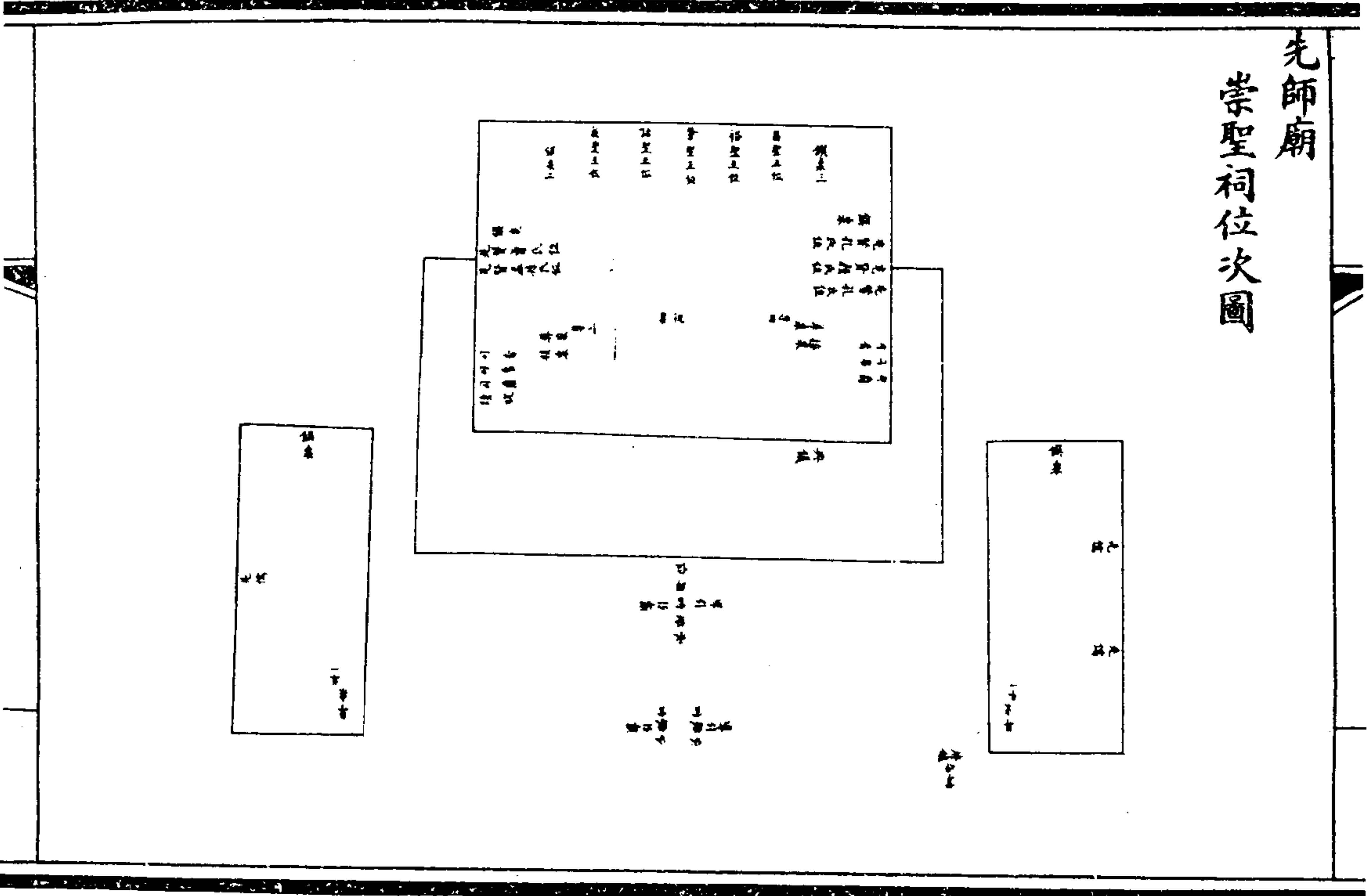

先師廟	崇聖祠正中一龕	肇聖王位左一龕	裕聖王位右一龕	詒聖王位左二龕	昌聖王位右二龕	啟聖王位均南嚮邊豆案五東配二龕	先賢	孔氏孟皮位	顏氏無繇位
-----	---------	---------	---------	---------	---------	-----------------	----	-------	-------

孔氏鯉位西嚮邊豆案三西配一龕

先賢

曾氏點位

孟孫氏激位東嚮邊豆案二

正位案旁東饌桌三西饌桌二

配位饌桌東西各一殿內少西祝案一南嚮東尊

桌一接桌一西尊桌一接桌一東廡二龕首龕

先儒周輔成位程珦位次龕先儒蔡元定位均

西嚮邊豆案二西廡一龕先儒張迪位朱松位

東嚮邊豆案一饌桌尊桌東西廡各一階下正

中為承祭官行禮拜位殿中門楹內為讀祝時

拜位承祭官行禮拜位後為分獻官拜位皆北

嚮左右導引東西面司香司帛司爵各五人立

於東案之東西面司香司帛司爵各五人讀祝

官一人立於西案之西東面典儀一人立殿門

外之東西面掌燈一人立燎鑪旁兩廡司香司

帛司爵各三人上丁釋奠

視學釋奠位次同

欽定大清會典圖卷十七

禮十七 祀典十七

先師廟

正位陳設圖

先師廟

配位陳設圖

先師廟

哲位陳設圖

先師廟兩廡陳設圖

崇聖祠

正位陳設圖

崇聖祠

配位陳設圖

崇聖祠兩廡陳設圖

事祇告。

正位蓮豆案上。爵墊一。蓮六。豆二。燭臺二。香案上設銅鏡一。香靠具。石座設鏡一。燭臺二。瓶二。插貼全木靈芝。不設周范彝器案及鏡凡。

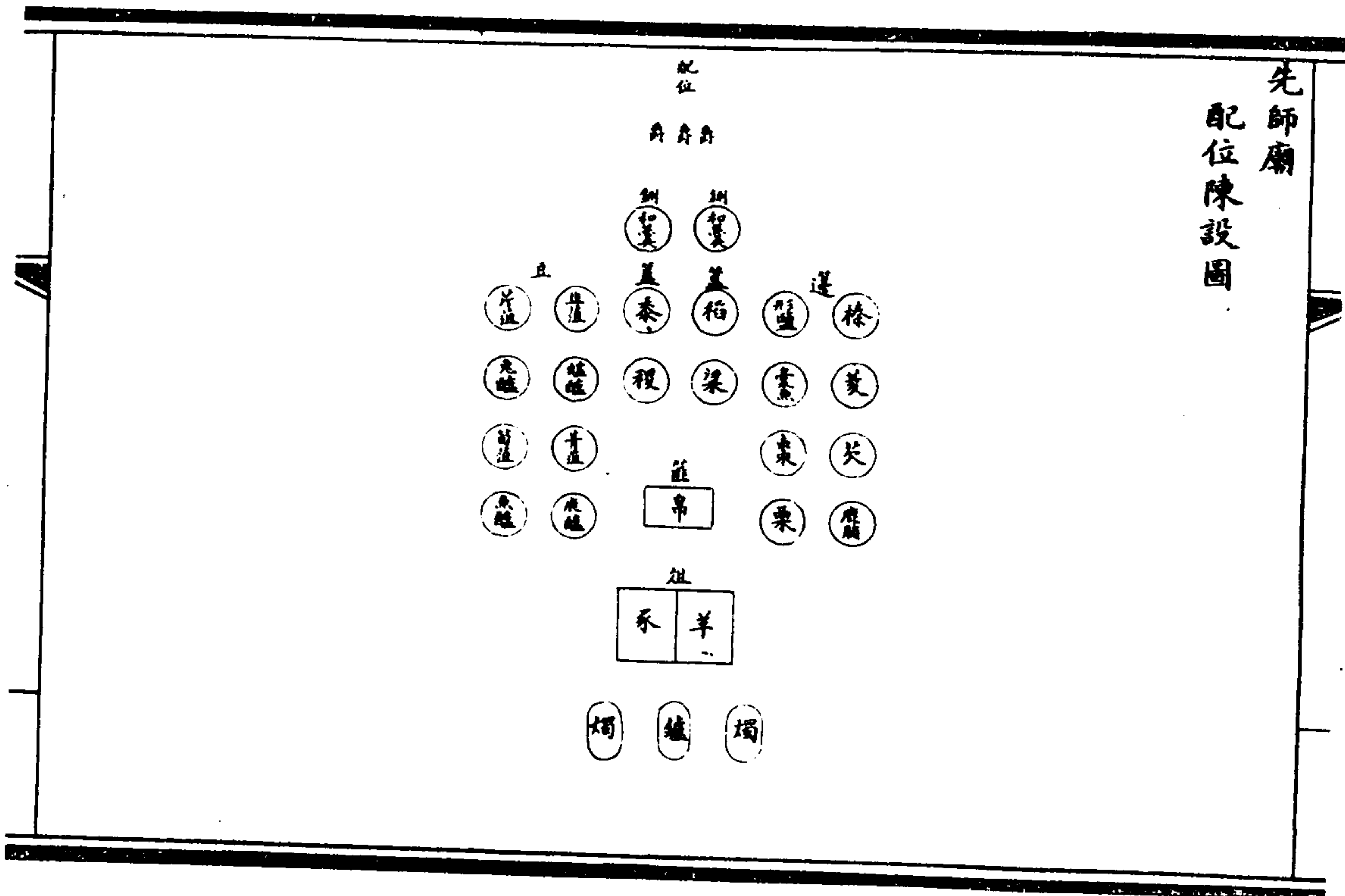

先師廟

四配位。蓮豆案各一。每案上。爵墊一。銅二。簋二。簋二。蓮八。實形鹽。橐魚。棗。栗。榛。菱。芡。鹿脯。豆八。實。韭。菹。醢。醢。青。菹。鹿。醢。片。菹。兔。醢。荀。菹。魚。醢。案前。俎各一。中區為二。實羊一。豕一。又前香案各一。設銅鑪一。香靠具。銅燭臺二。其帛篚先各設。接桌上。奠帛各奠於蓮豆案正中。銅爵共十二。先各設尊桌上。三獻各奠於爵墊上。丁釋奠。視學釋奠同。

先師廟 哲位陳設圖

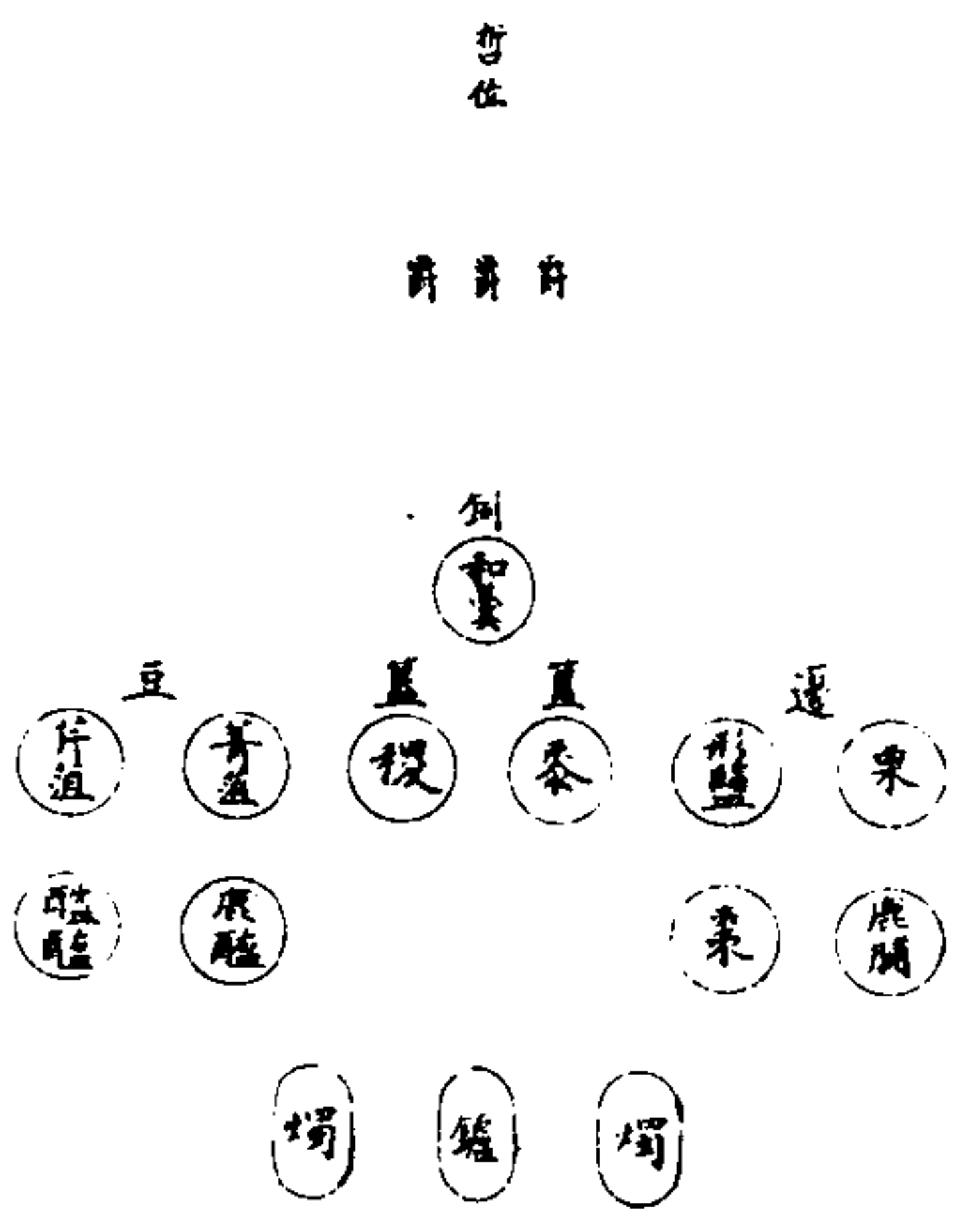

視學釋奠同

先師廟

十二哲位東西邊豆案各六。每案上爵墊一。銅爵
 三。銅一。簋二。一實黍。一實稷。蓬四。實形鹽棗栗
 鹿脯。豆四。實菁苴鹿醢。芹苴醢。醢。銅鑪一。香靠
 具。銅燭臺二。六案前統設俎一。中區為二。實羊
 一。豕一。俎前總香案一。上設爵墊一。鑪一。香靠
 具。燭臺二。香案前銅鑪一。其帛篚東西各一。先
 各設接桌上。奠帛各奠於總香案上。又銅爵東
 西各三。先各設尊桌上。三獻各奠於總香案上
 之爵墊上。丁釋奠。

先師廟兩廡陳設圖

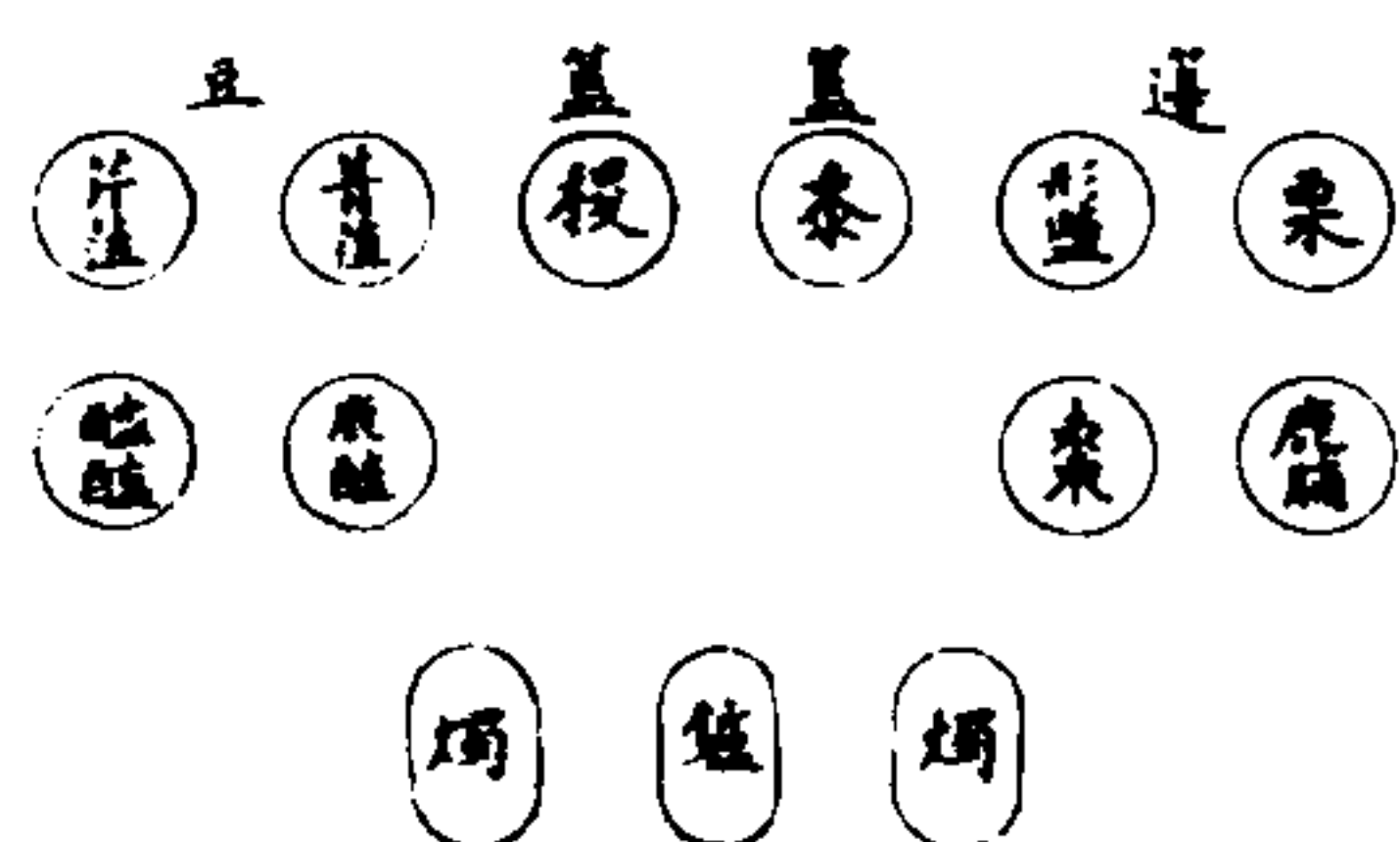

先師廟東廡邊豆案三十八案上每位前設銅爵一
 每案簋二邊四豆四鑪一燭臺二案前俎三每
 俎中區為二實羊一豕一俎前總香案二各設
 銅鑪一燭臺二西廡邊豆案三十七俎三總香
 案二陳設如東廡其帛篚東西各二先各設尊
 桌上奠帛各奠於總香案上又銅爵東西各六
 先各設尊桌上三獻各奠三爵於總香案上上
 丁釋奠
 視學釋奠同

崇聖祠
配位陳設圖

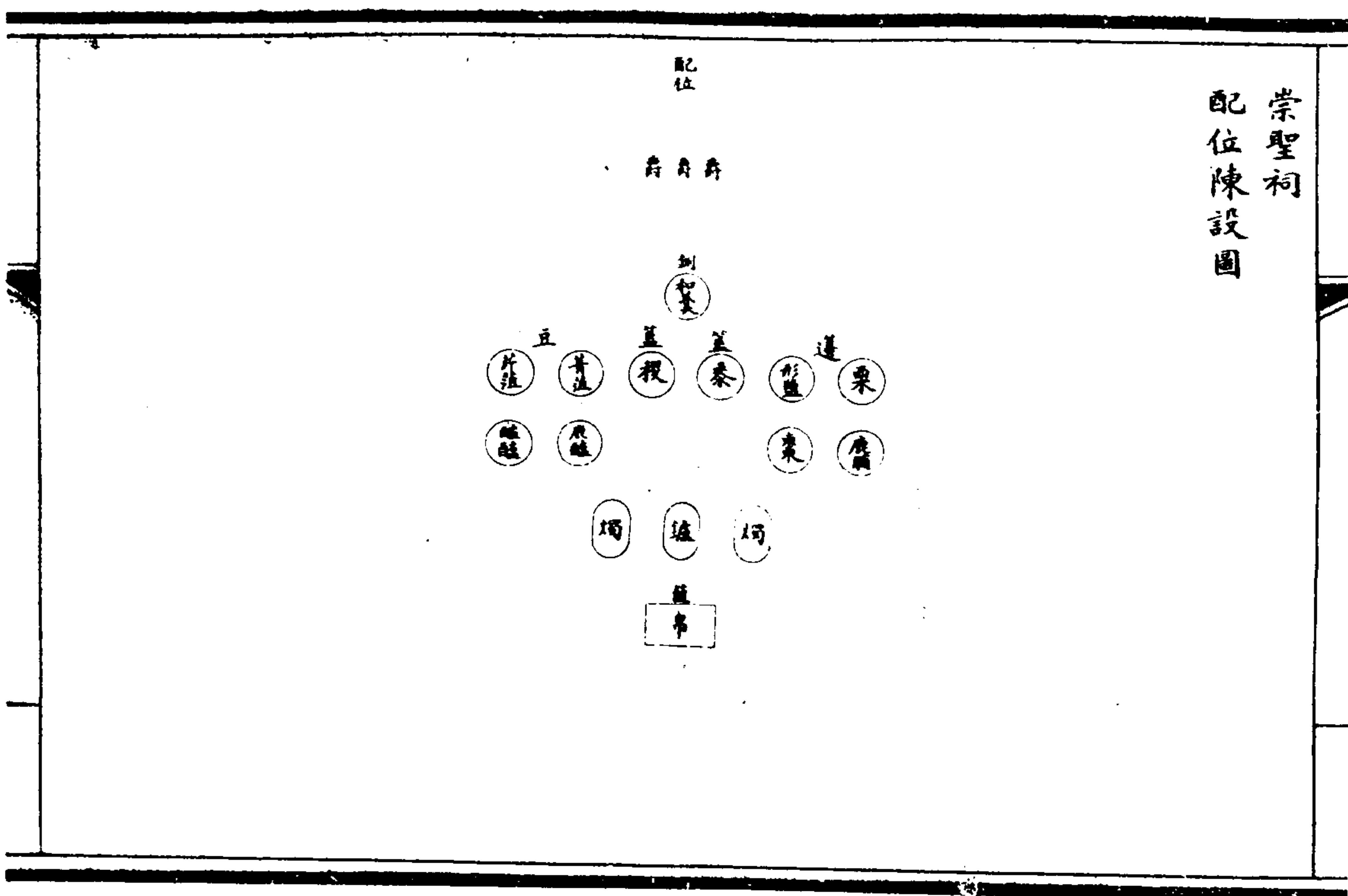

崇聖祠
配位前。蓮豆案東。三。西。二。每案上爵墊一。銅一。簋
二。蓮四。豆四。簋一。燭臺二。俎東西各一。皆中區
為。二。實羊一。豕一。其帛篚。先各設接桌上。奠帛
各奠於蓮豆案正中。銅爵共十五。先各設尊桌
上。三。獻各奠於爵墊。

崇聖祠兩廡陳設圖

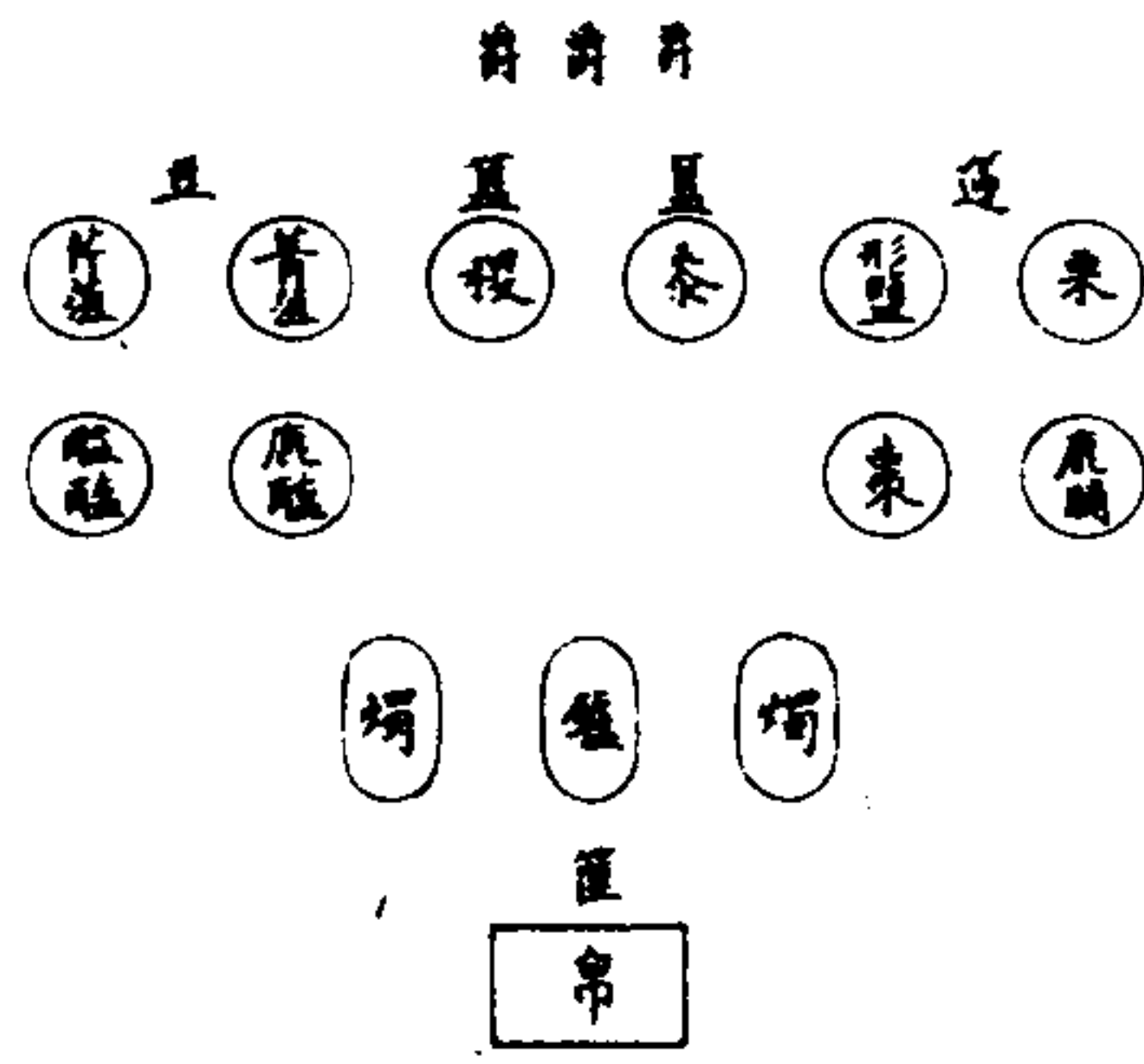

崇聖祠東廡。豆案二。西廡。豆案一。每案上簋二。豆四。簋一。燭臺二。東西廡。俎各一。皆中區。為二。實羊一。豕一。其帛篚。東西各一。銅爵。東廡六。西廡三。

欽定大清會典圖卷十八

禮十八祀共十八

關帝廟前殿位次圖

關帝廟後殿位次圖

關帝廟前殿陳設圖

關帝廟後殿陳設圖

文昌廟前殿位次圖

文昌廟後殿位次圖

文昌廟前殿陳設圖

文昌廟後殿陳設圖

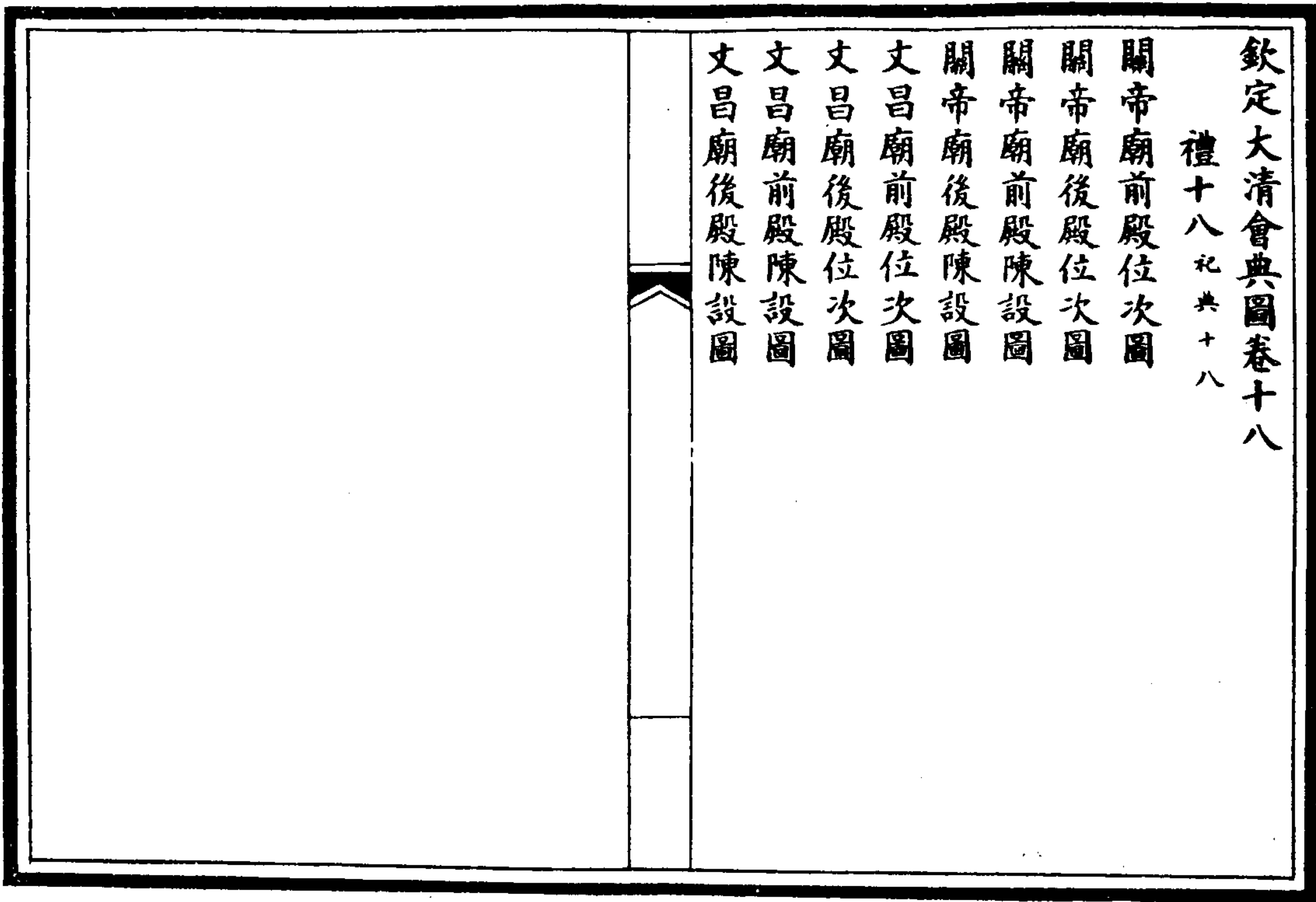

關帝廟前殿位次圖

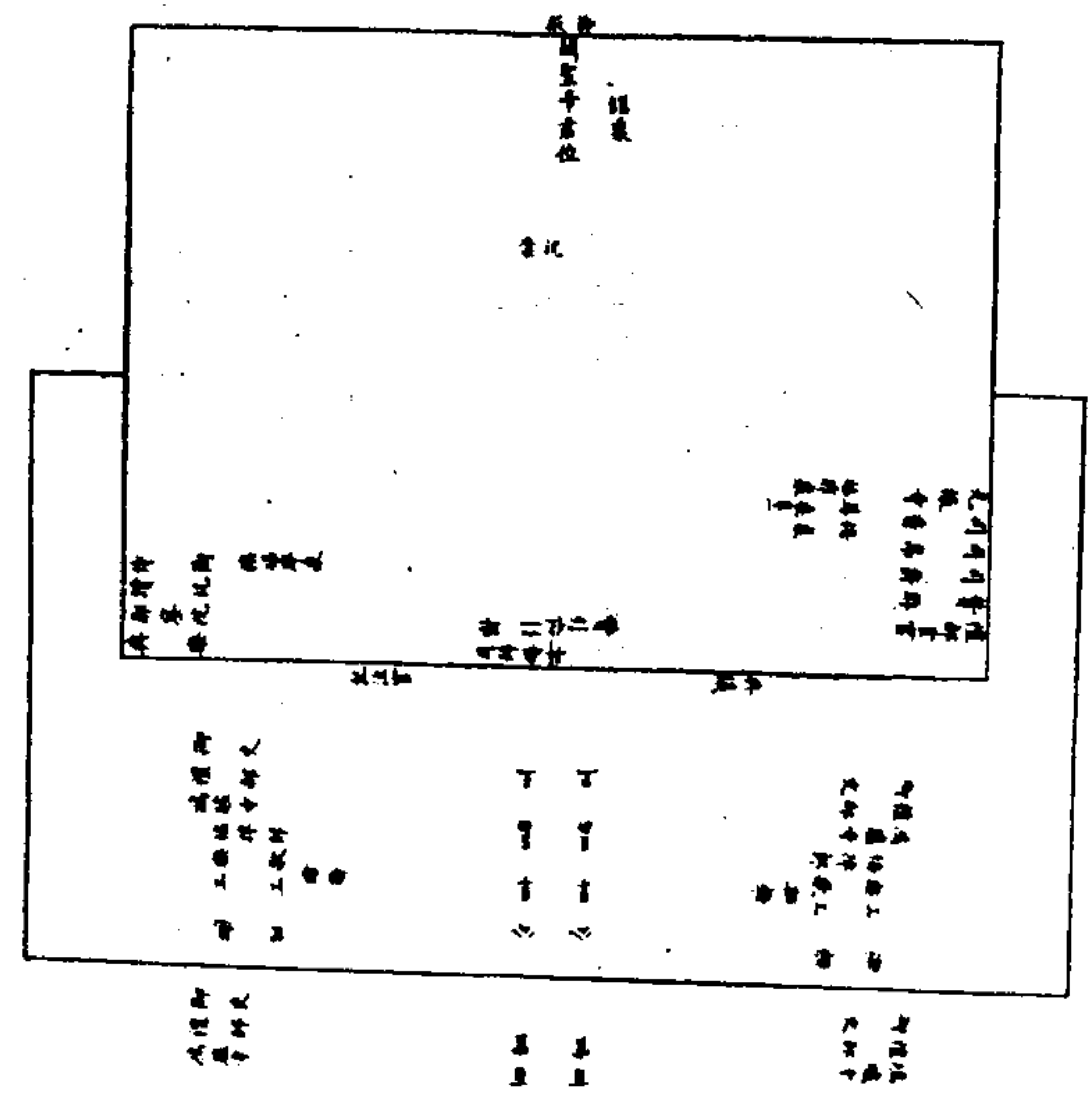

關帝廟在地安門外之西前殿正中一龕

關聖帝君位南嚮邊豆案一案東旁饌桌一案前少

西祝案一均南嚮東尊桌一接桌一福胙桌一

西嚮西接福胙桌一東嚮殿門內正中為

皇帝親詣行禮拜位北嚮贊引對引各一人東西面

立司拜褥一人立於西東面司香司帛司爵各

一人贊福胙官一人立於尊桌之東西面讀祝

官一人立於祝案之西接福酒福胙侍衛二人

立於讀祝官之後皆東面侍儀禮部堂官一人

立東案之南西面都察院都御史一人樂部典

樂一人立西案之南東面典儀一人立於殿外

東階西面記注官四人立於西階東面階下甬

道左右為陪祀王以下公以上拜位廟門外為

陪祀百官拜位御史禮部司官鴻臚寺官各四

人分立王公百官拜位左右殿外東西分設樂

懸北嚮司樂協律郎樂工歌工分立樂懸之次

均東西面樂舞生文武八佾分行序立東廡南

燎鑪一掌燎官率燎人立於燎鑪之隅遣官行

禮殿門外正中為承祭官拜位北嚮導引二人

東西面不飲福受胙不設福胙桌接福胙桌不

用光祿寺卿侍衛贊胙司拜褥典樂記注官承

祭及百官陪祀拜位糾儀用御史四人禮部司

官四人不用鴻臚寺其餘各位次同

關帝廟後殿位次圖

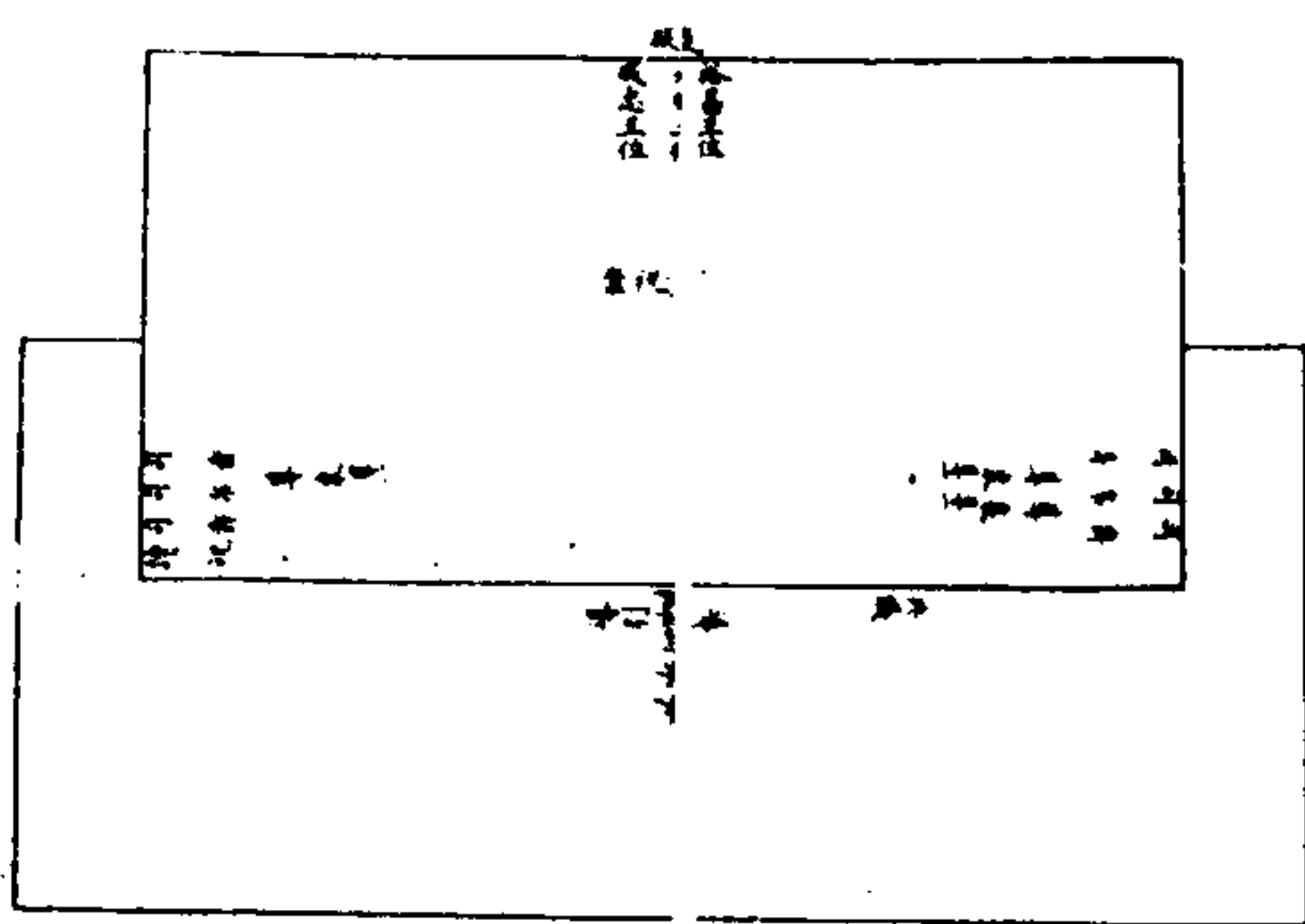

關帝廟後殿三龕

光昭王位中

裕昌王位左

成忠王位右均南龕蓮豆案三案前少西祝案一南

龕東尊桌二西尊桌一東西龕檐下正中為承

祭官拜位北龕導引二人左右立東西面讀祝

官一人立於祝案之西東面司香司帛司爵東

各二人西各一人立於東西尊桌之次東西面

典儀一人立於殿外檐下東階西面東廡南燎

鑪一掌燎官率燎人立於燎鑪之南

關帝廟前殿陳設圖

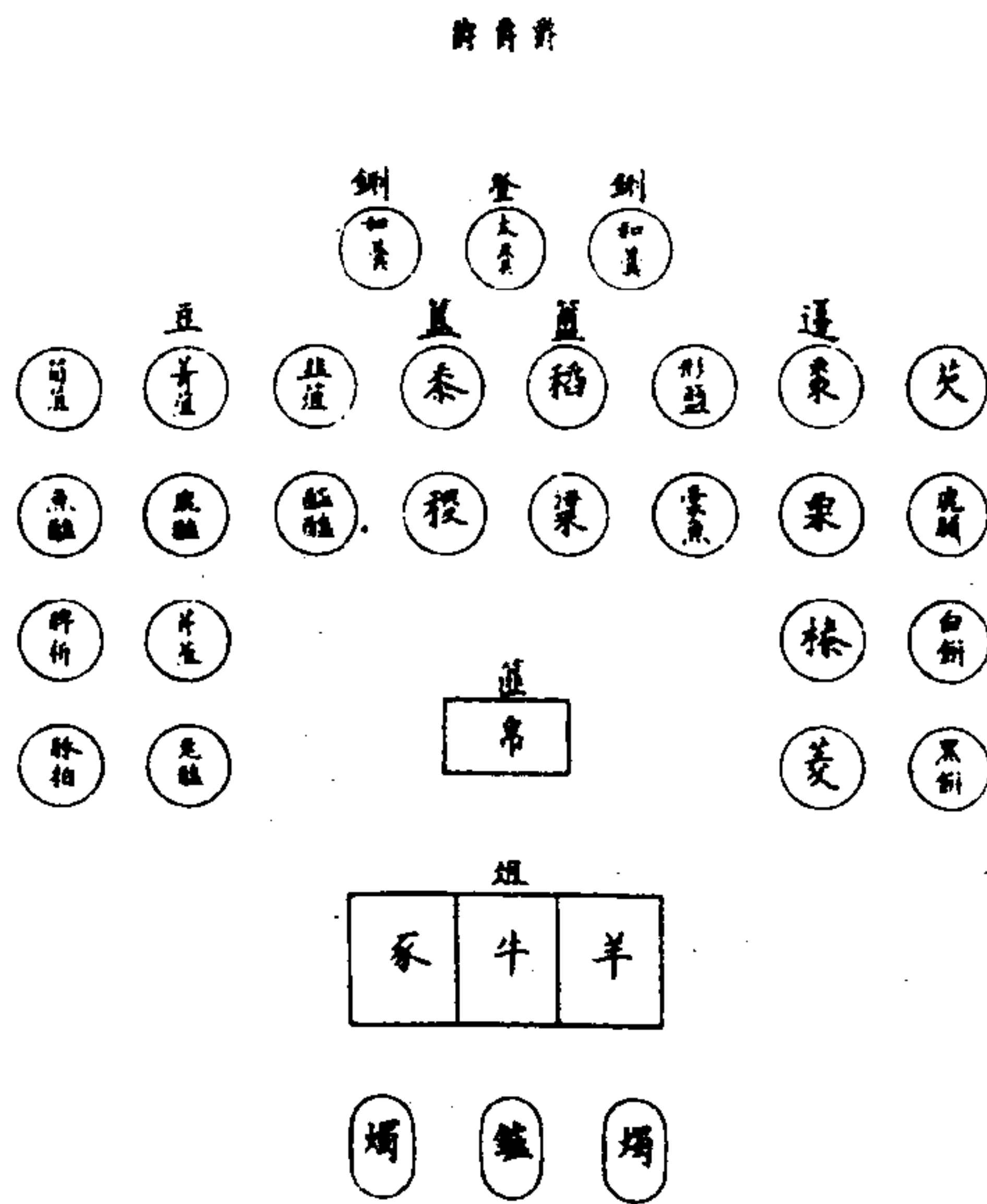

關帝廟前殿春秋致祭。遵豆案上。登一。銅二。簋二。簋二。遵十。豆十。案前俎一。中區為三。實牛一。羊一。豕一。又前香几。設銅鑪一。香靠具。鐙几。設燭臺二。其帛篚一。銅爵三。先設尊桌上。奠獻皆奠於。遵豆案。五月十三日告祭。供鹿兔果酒。豆二。遵六。不設饌桌。其祝案及俎。鑪燭臺與春秋致祭同。後殿是日告祭同。

關帝廟後殿陳設圖

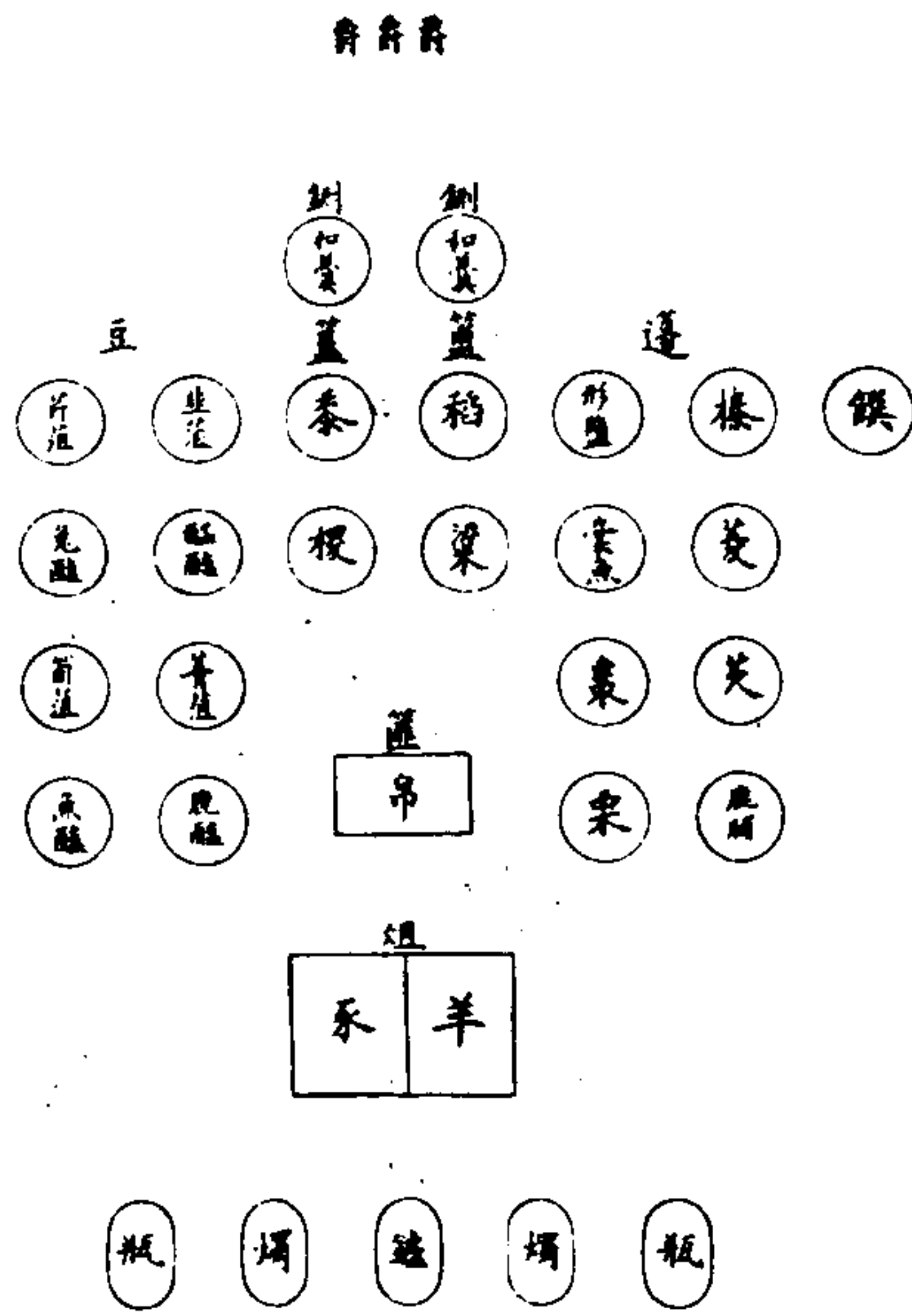

關帝廟後殿春秋致祭。蓮豆案三。每案上均設銅二。簋二。簋二。蓮八。豆八。案旁各設饌盤一。案前俎各一。皆中區為二。實羊一豕一。又前香案各一。均設銅鑪一。香靠具。燭臺二。花瓶二。中插貼金木靈芝。每案帛籠一。銅爵三。先各設尊桌上。奠獻各奠於蓮豆案。

文昌廟前殿位次圖

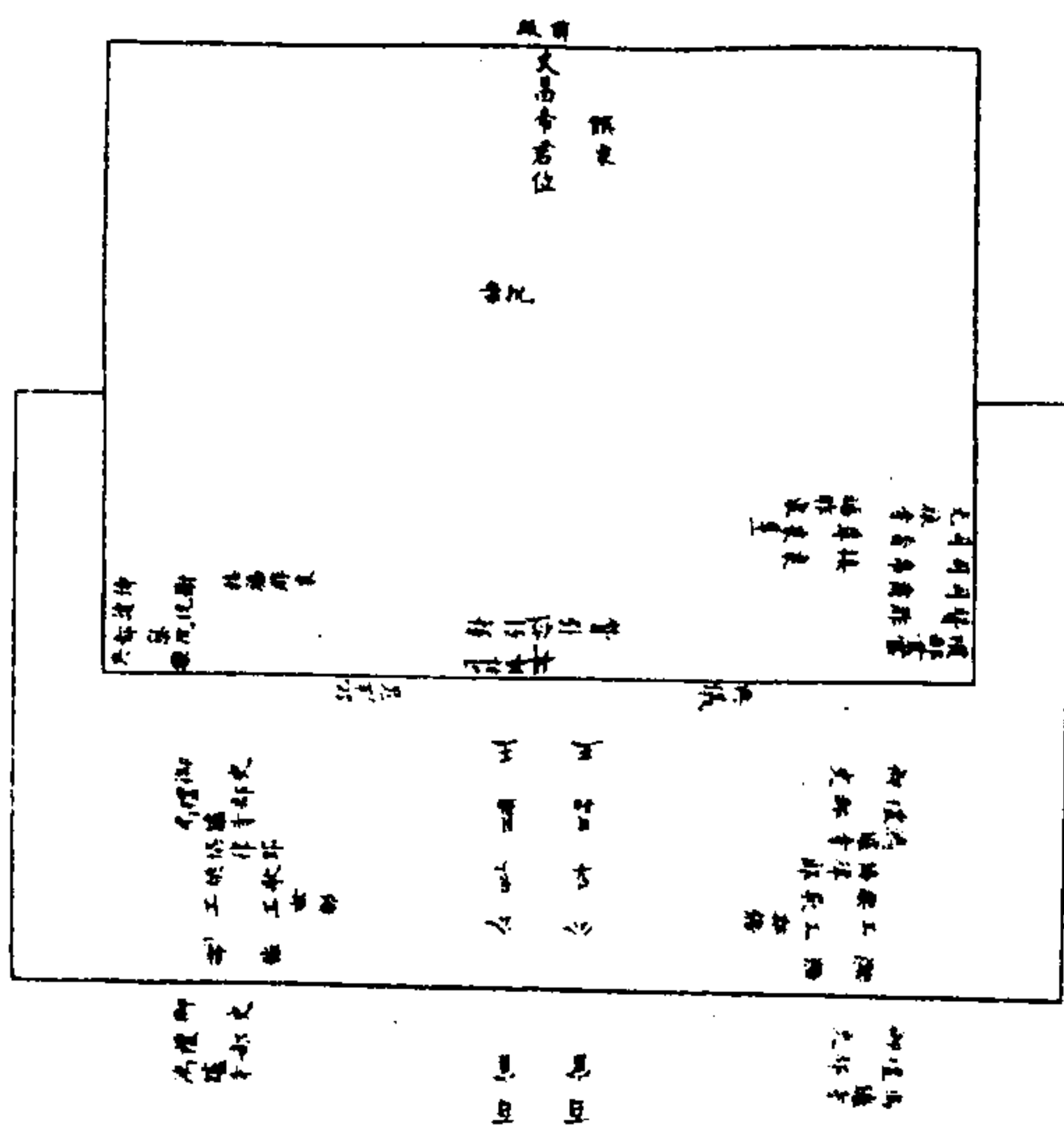

文昌廟在地安門外之東前殿正中一龕

文昌帝君位南嚮。蓮豆案一。案東旁饌桌一。案前少

西祝案一。均南嚮。東尊桌一。接桌一。福胙桌一。

西嚮。西接福胙桌一。東嚮。殿門內正中為

皇帝親詣行禮拜位。北嚮。贊引對引各一人。東西面

立。司拜褥一人。立於西。東面。司香司帛司爵各

一人。贊福胙官一人。立於尊桌之東。西面。讀祝

官一人。立於祝案之西。接福酒福胙侍衛二人。

立於讀祝官之後。皆東面。侍儀禮部堂官一人。

立東案之南。西面。都察院都御史一人。樂部典

樂一人立西案之南。東面。典儀一人立於殿外東階西面。記法官四人立於西階東面。階下甬道左右為陪祀。王以下公以上拜位。魁光殿前為陪祀百官拜位。御史禮部司官鴻臚寺官各四人分立。王公百官拜位左右。殿外東西分設樂懸北嚮。司樂協律郎樂工歌工分立樂懸之次。均東西面。樂舞生文六佾分行序立。東南隅燎爐一。掌燎官率燎人立於燎爐之南。遣官行禮。殿門外正中為承祭官拜位。北嚮。導引二人東西面。不飲福。受胙。不設福。胙桌接福。胙桌不用光祿寺卿侍衛贊胙司拜褥。典樂記法官承祭及百官陪祀拜位。糾儀用御史四人。禮部司官四人。不用鴻臚寺。其餘各位次同。

文昌廟後殿位次圖

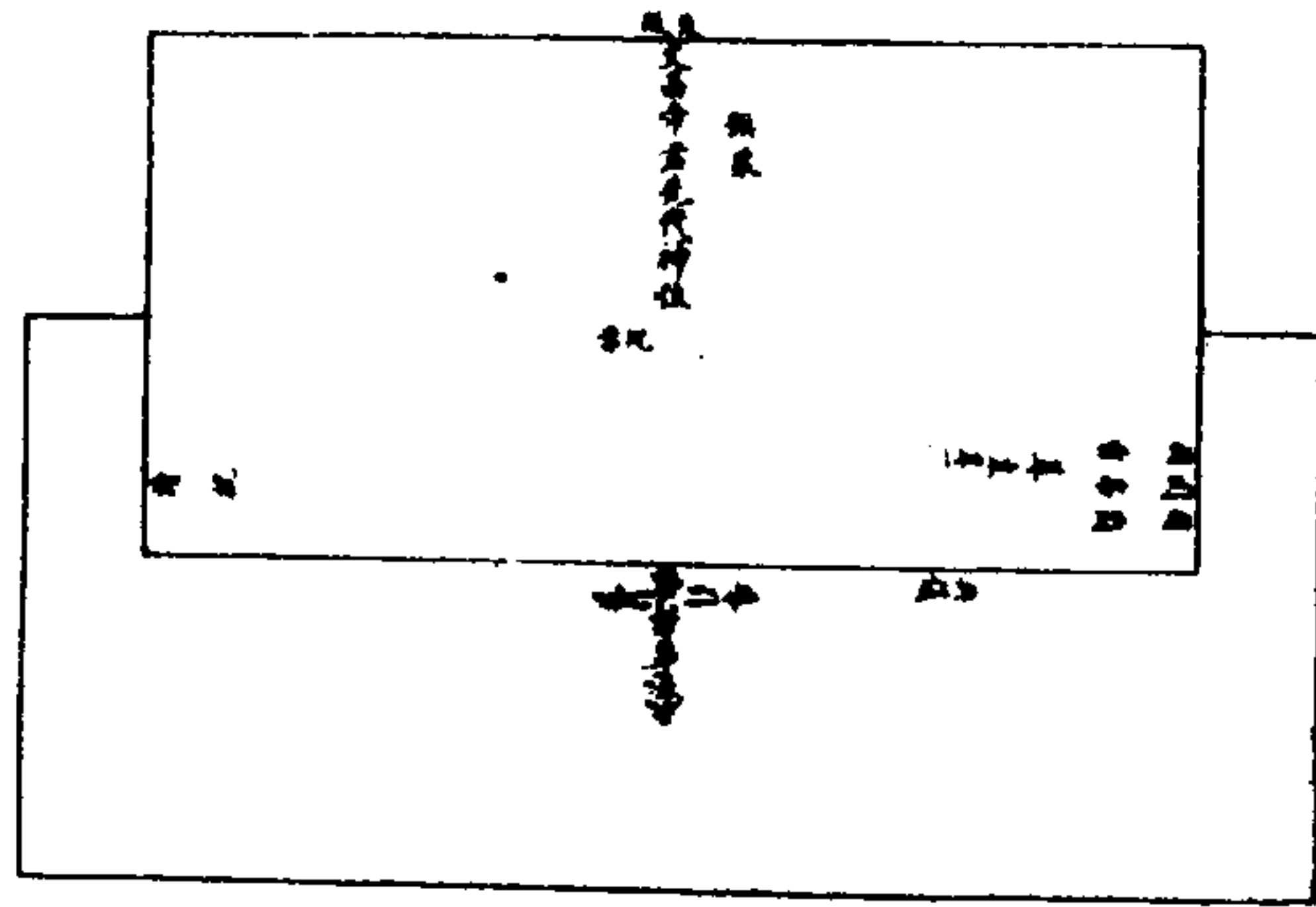

文昌廟後殿陳設圖

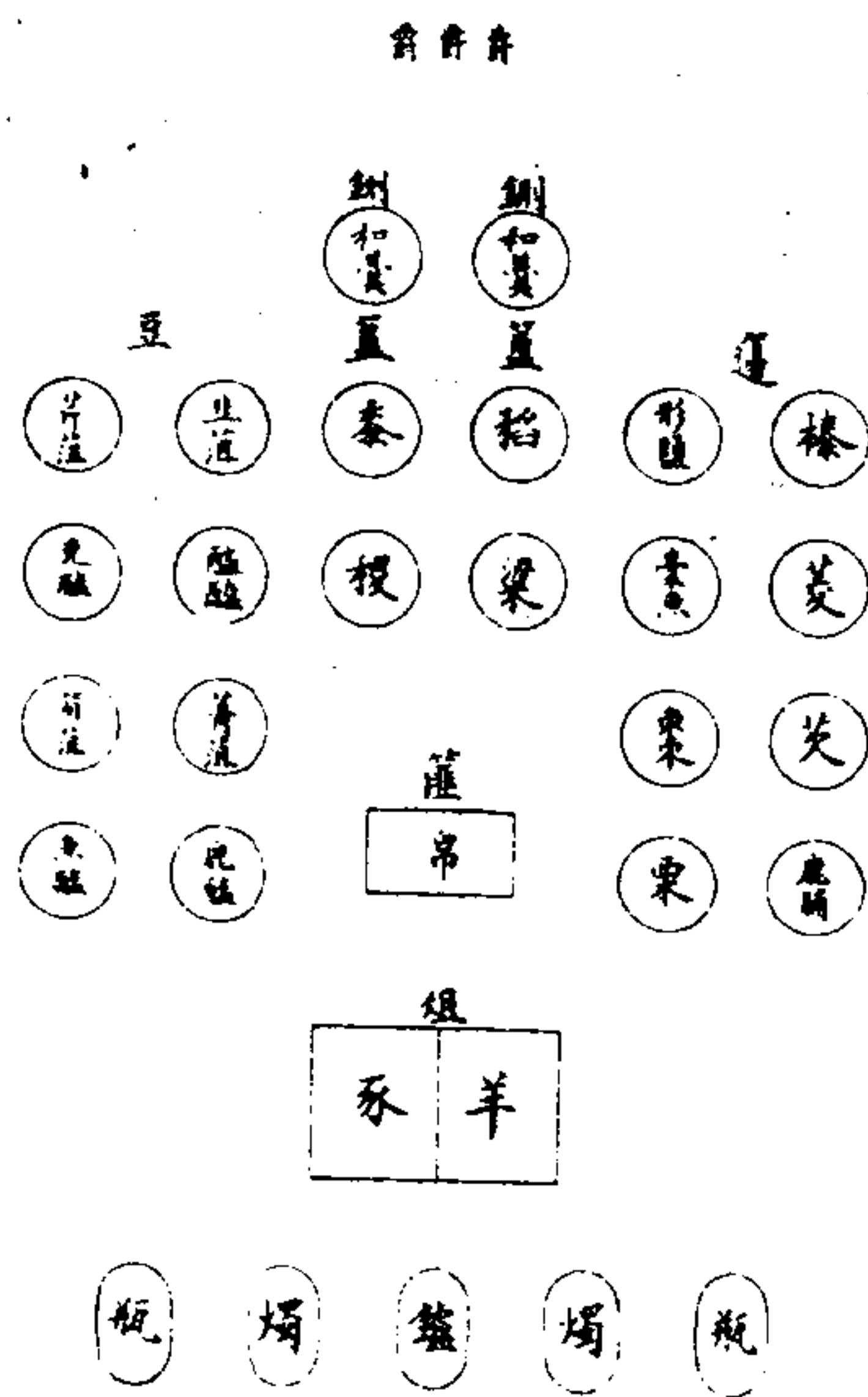

文昌廟前殿春秋致祭邊豆案上登一。銅二。簋二。簠二。
 二邊十豆十。案前俎一。中區為三。實牛一。羊一。
 豕一。又前高鑪几。設銅鑪一。香靠具。高鐙几。設
 燭臺二。高瓶几。設花瓶二。中插貼金木靈芝。其
 帛篚一。銅爵三。先設尊桌上。奠獻皆奠於邊豆
 案。

<p>文昌廟後殿春秋致祭。遵豆案上。銅二。簋二。簋二。遵 八豆八。案前俎一。中區為二。實羊一。豕一。簋几 鐙几。瓶几。帛篚。銅爵與前殿同。</p>	
---	--

<p>欽定大清會典圖卷十九 <small>禮十九 祀典十九</small> 先醫廟位次圖 先醫廟 正位陳設圖 先醫廟 配位陳設圖 先醫廟兩廡陳設圖 大神廟位次圖 大神廟陳設圖</p>	<p>東嶽廟位次圖 東嶽廟陳設圖 都城隍廟位次圖 都城隍廟陳設圖 顯佑宮位次圖 顯佑宮陳設圖</p>
--	---

先醫廟位次圖

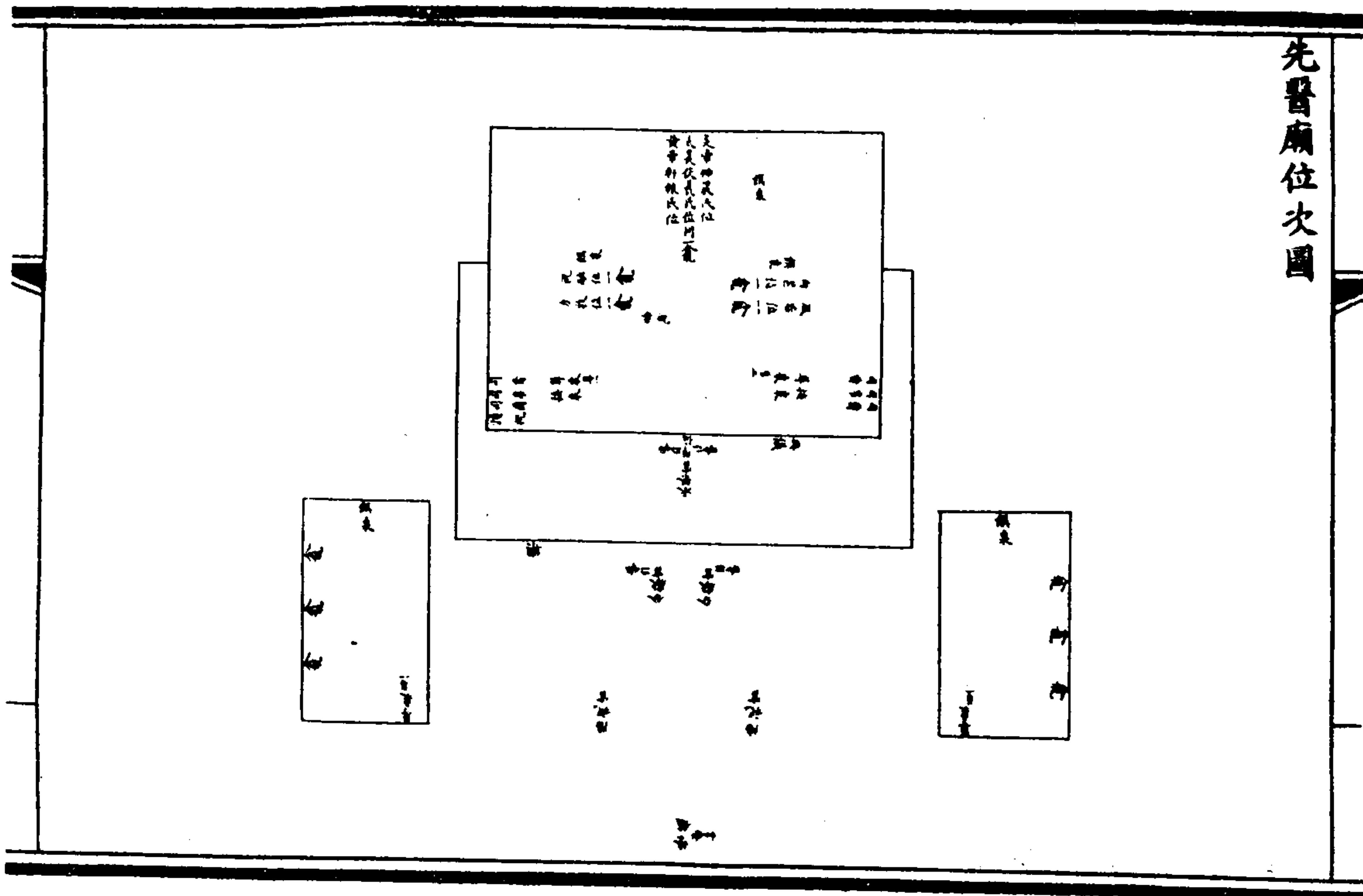

先醫廟	景惠殿在太醫院署內之左	正位一龕	太昊伏羲氏正中	炎帝神農氏居左	黃帝軒轅氏居右均南嚮	蓮豆案三東	配位二龕首	句芒次	風后均西嚮西	配位二龕首
-----	-------------	------	---------	---------	------------	-------	-------	-----	--------	-------

祝融次
 力牧均東嚮。蓮豆案東西各一。東廡三龕首餽貸。
 季天師岐伯伯高少師太乙雷公次伊尹倉公。
 淳于意華陀皇甫謐。巢元方次藥王韋慈藏錢。
 乙劉元素李杲均西嚮。蓮豆案三。西廡三龕首。
 鬼史區俞跗少俞桐君馬師皇次神應王扁鵲。
 張機王叔和抱朴子葛洪真人孫思邈次啟元。
 子王冰朱肱張元素朱彥修均東嚮。蓮豆案三。
 殿內中案東旁饌桌一。東案西案北饌桌各一。
 中案前少西祝案一。南嚮東尊桌一。接桌二。均
 西嚮。西尊桌一。接桌二。均東嚮。兩廡均北設饌
 桌一。南設尊桌一。階上正中為承祭官拜位。兩
 道左右為分獻官拜位。均北嚮。左右導引東西
 面次為陪祀醫官拜位。北嚮。司香司帛司爵各
 三人。立東尊桌之東。西面。司香司帛司爵各二
 人。讀祝官一人。立西尊桌之西。東面。典儀一人
 立於殿外東檐下。西面。樂部和聲署設慶神歡
 樂於西階下。正南燎鑪一。掌燎官率燎人立於
 燎鑪之東西面。

先醫廟
正位陳設圖

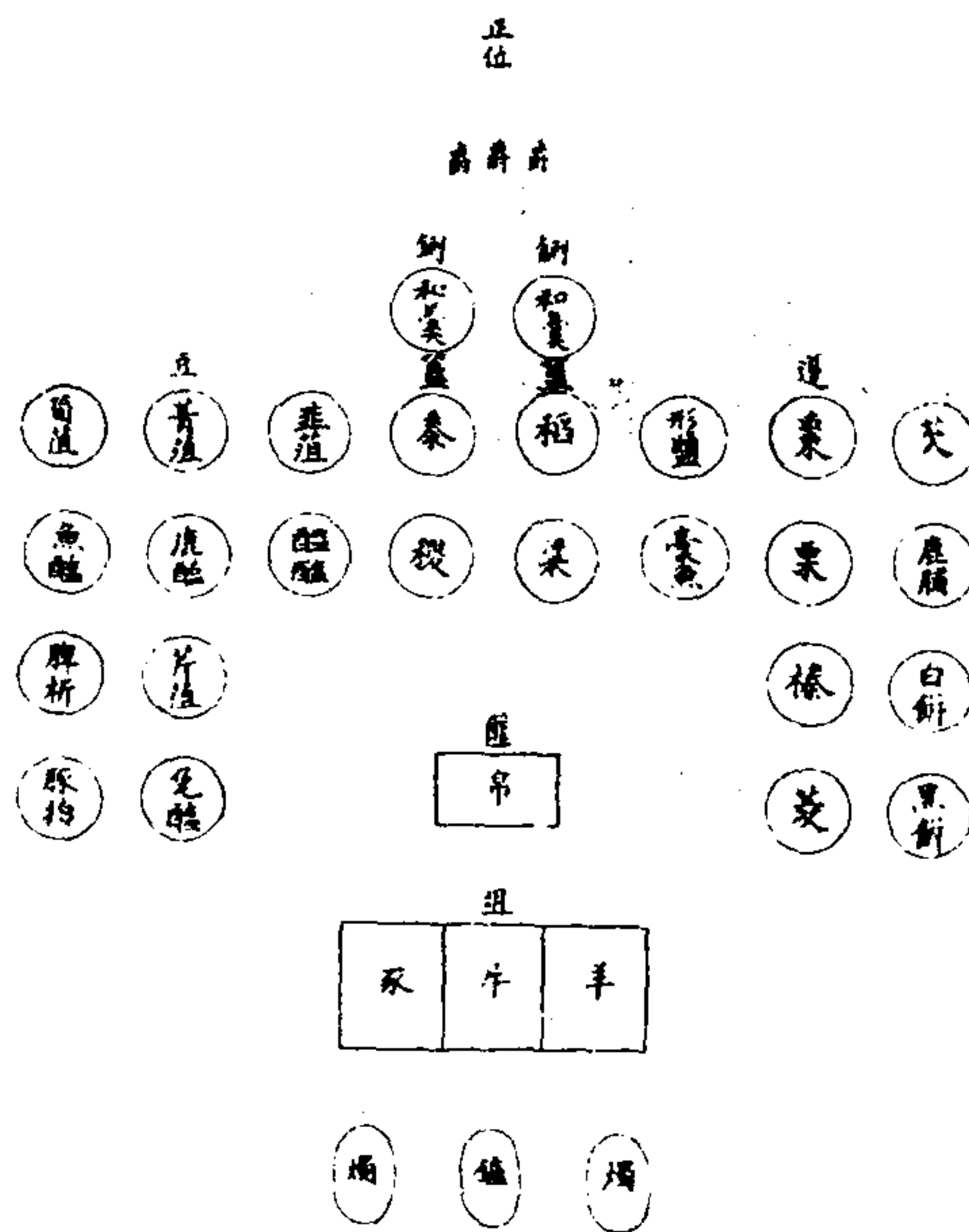

先醫廟

配位東西蓮豆案各一。每案上銅二簋二蓮十豆
 十鐵香爐一。銅香靠具。鐵燭臺二。案前俎一。皆
 中區為二。寶羊一。豕一。帛籩東西各一。先各設
 接桌上。奠帛各奠於蓮豆案。銅爵東西各三。先
 各設尊桌上。三獻各奠於蓮豆案。

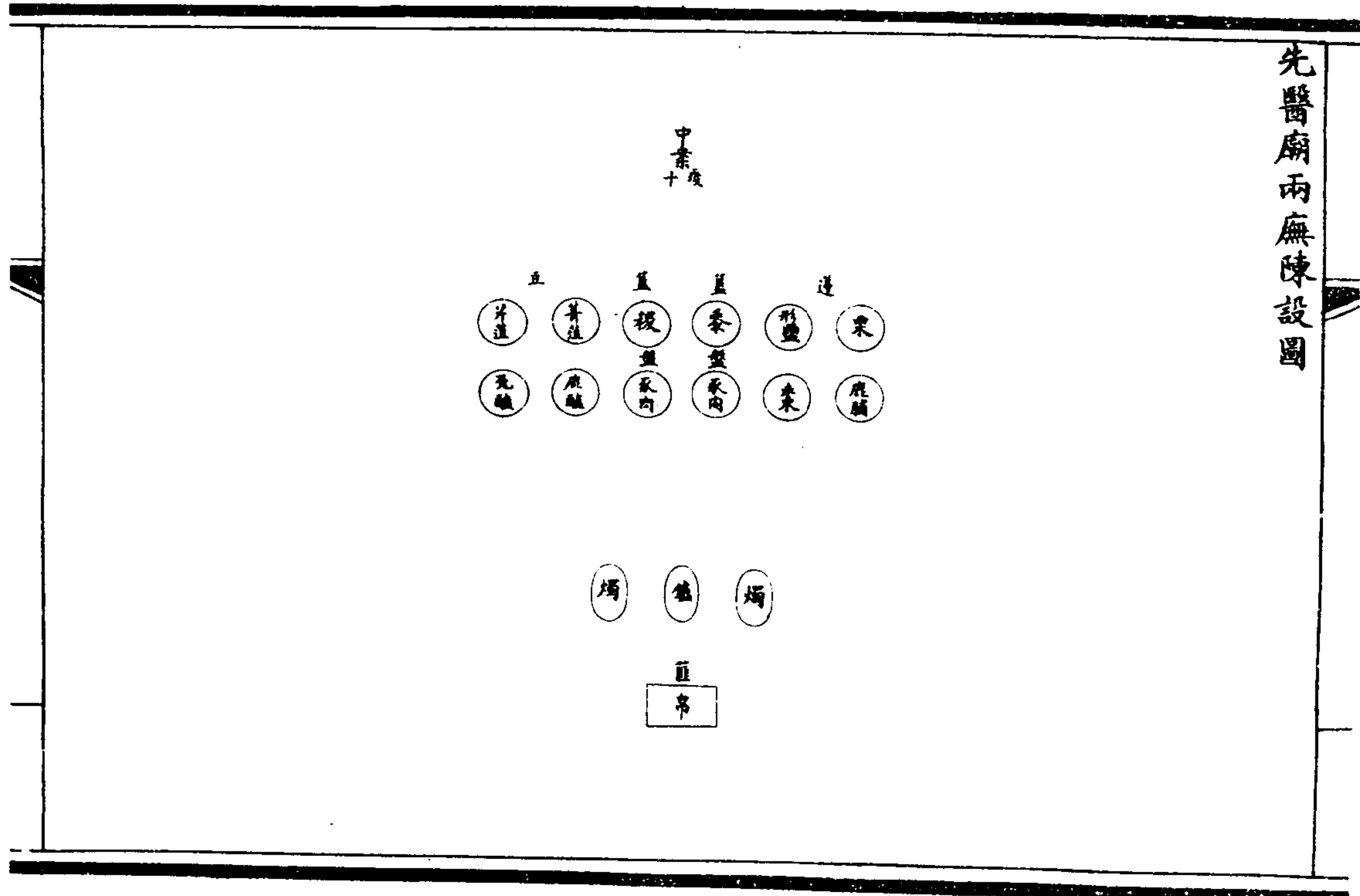

火神廟位次圖

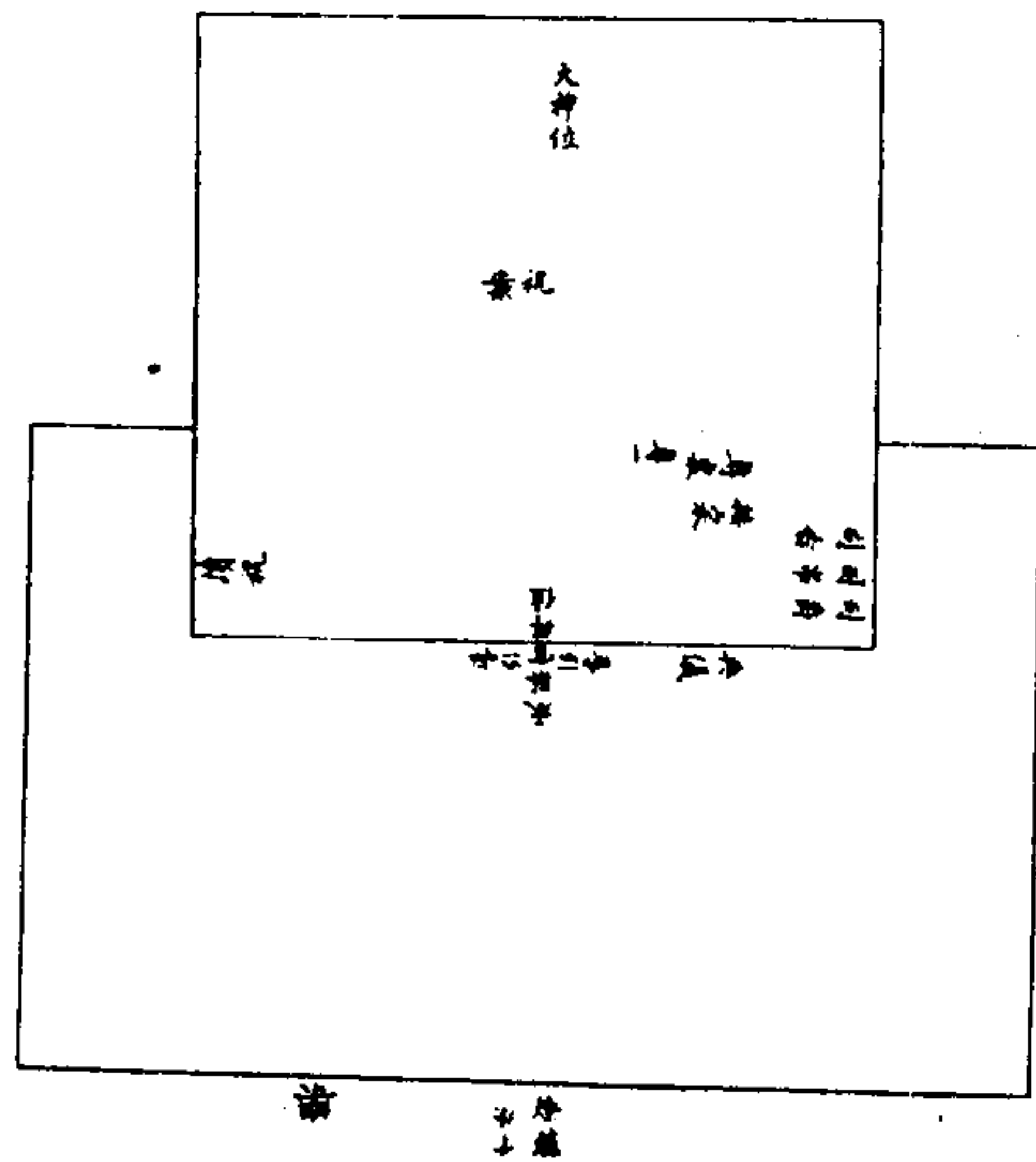

先醫廟東西廡。蓮豆案各三。每案設殘十。簋二。蓮四。實形鹽棗栗鹿脯。豆四。實菁道鹿醢。片苴兔醢。盤二。實豕肉各一方。中案前另設香案一。上設鐵香鑪一。銅香靠具。鐵燭臺二。左右兩案鑪燭臺。即設於蓮豆案上。每廡帛篚一。先各設尊桌上。奠帛奠於中香案。銅爵三。先設尊桌上。三獻奠於香案上。

火神廟在地安門外之西殿內正中
 火神位南嚮前設果案一。案前少西祝案一。均南嚮。東設尊桌一。接桌一。西嚮殿門內正中為承祭官拜位。北嚮導引二人。東西面讀祝官一人。立祝案之西。東面司香司帛司爵各一人。立尊桌之東。典儀一人。立殿外東簷下。均西面。樂部和聲署設慶神歡樂於西階下。大門內正中設燎鑪一。掌燎官率燎人立於燎鑪之旁。北面。

火神廟陳設圖

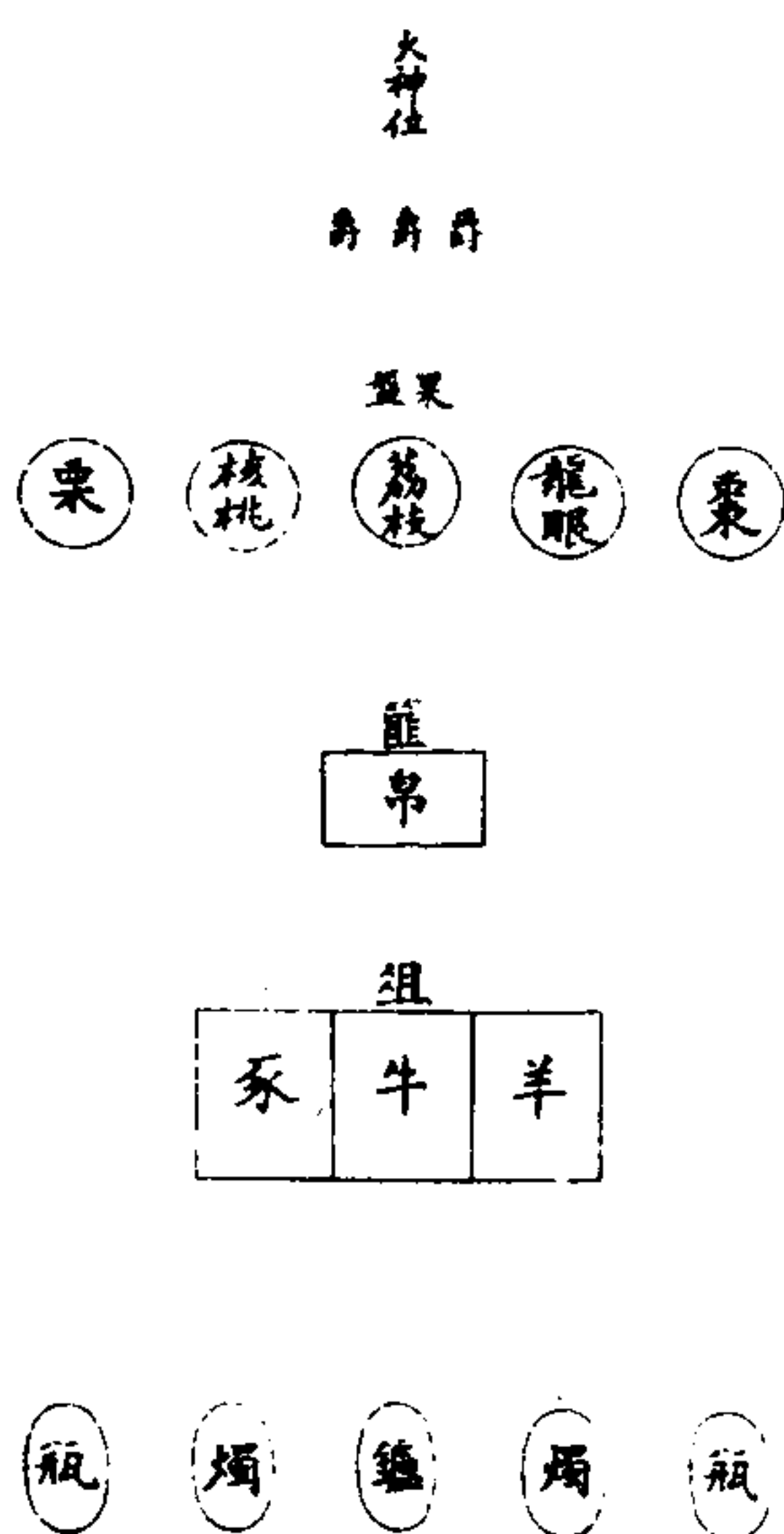

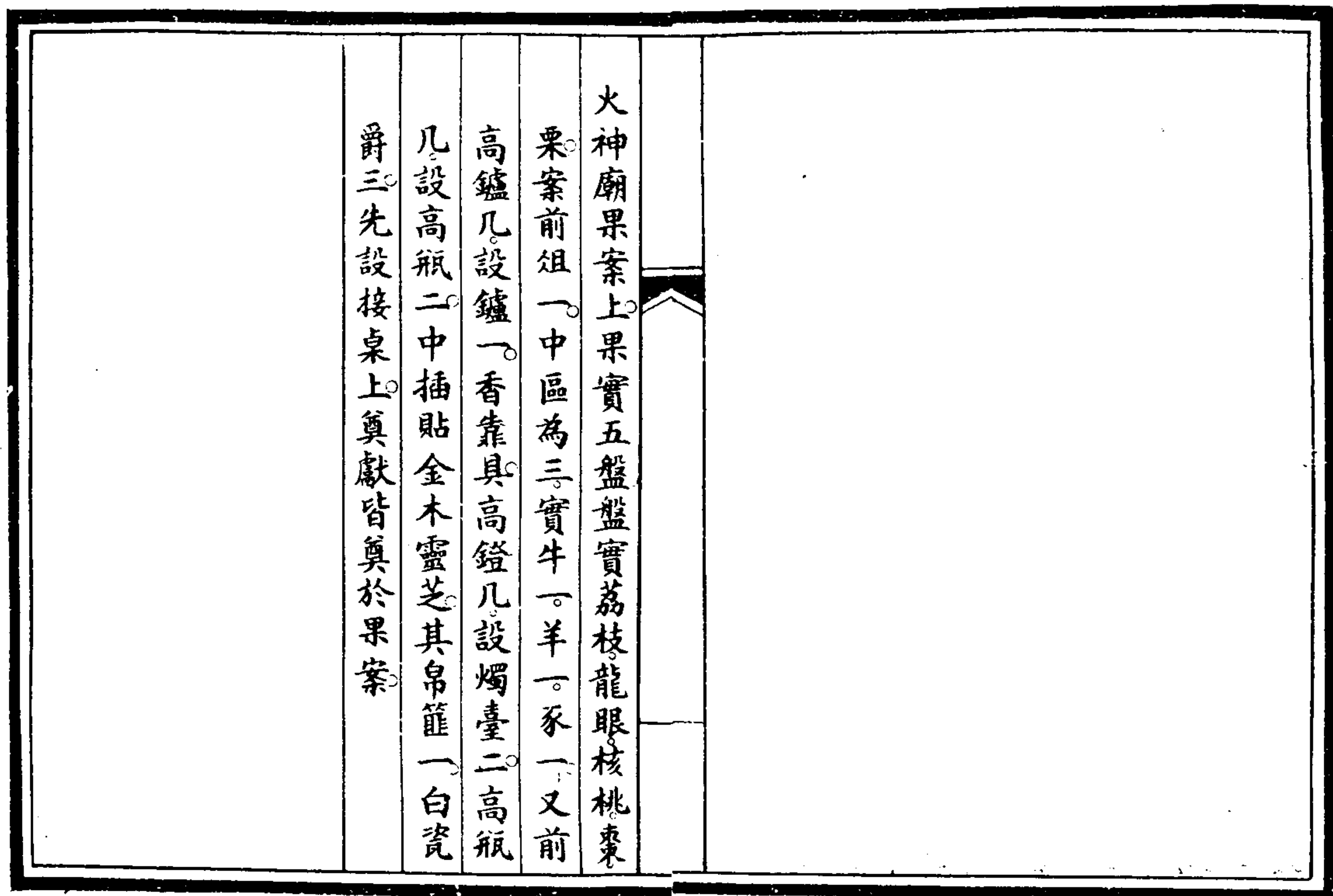

東嶽廟位次圖

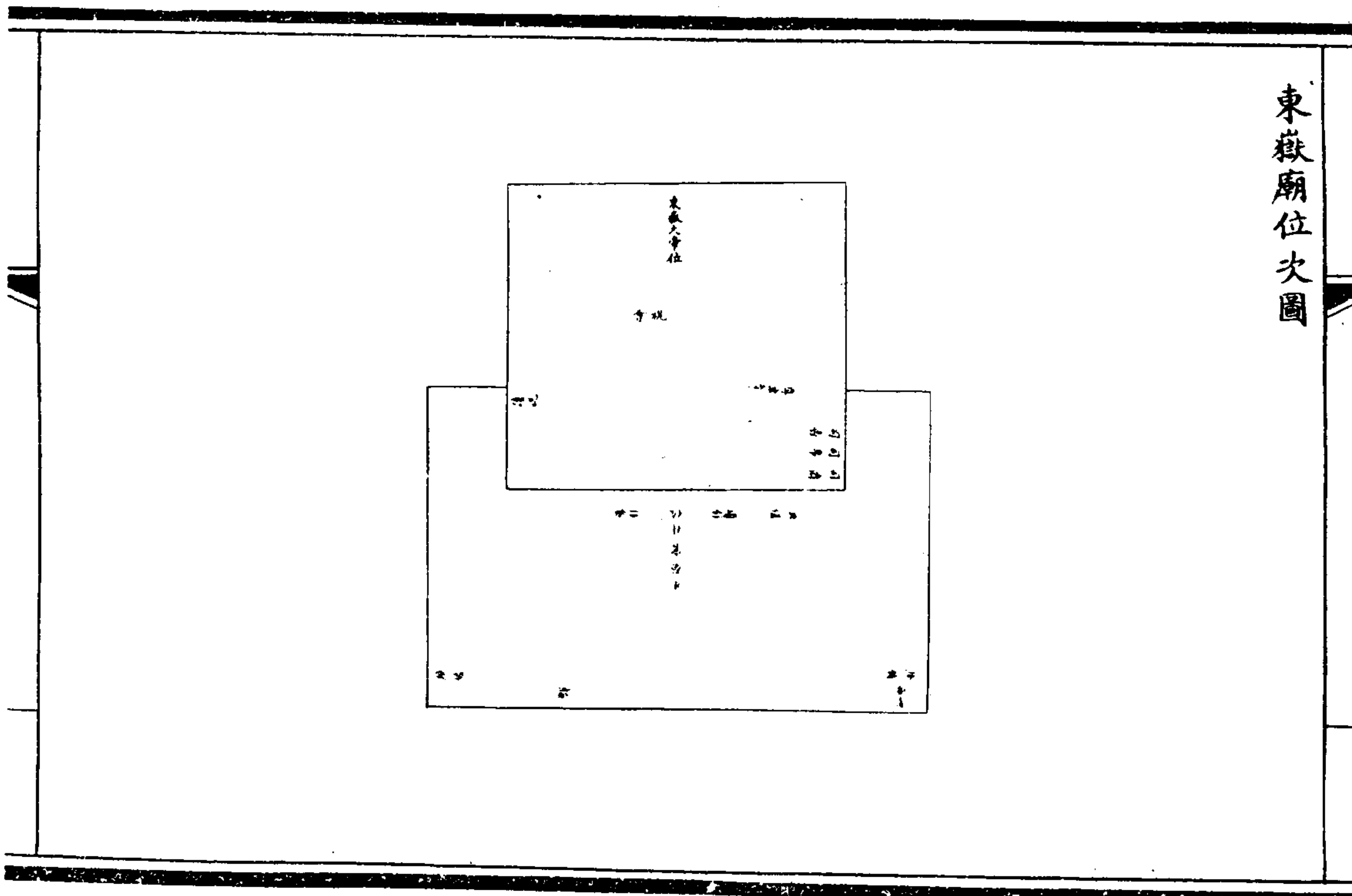

東嶽廟在朝陽門外正殿一龕
 東嶽大帝位南嚮前設果案一案前少西祝案一
 均南嚮東設尊桌一西嚮階上正中為承祭官
 拜位北嚮導引二人東西面讀祝官一人立祝
 案之西東面司香司帛司爵各一人立尊桌之
 東典儀一人立殿外東階上均西面樂部和聲
 署設慶神歡樂於西階上東西燎鑪各一掌燎
 官率燎人立於燎鑪之南北面

東嶽廟陳設圖

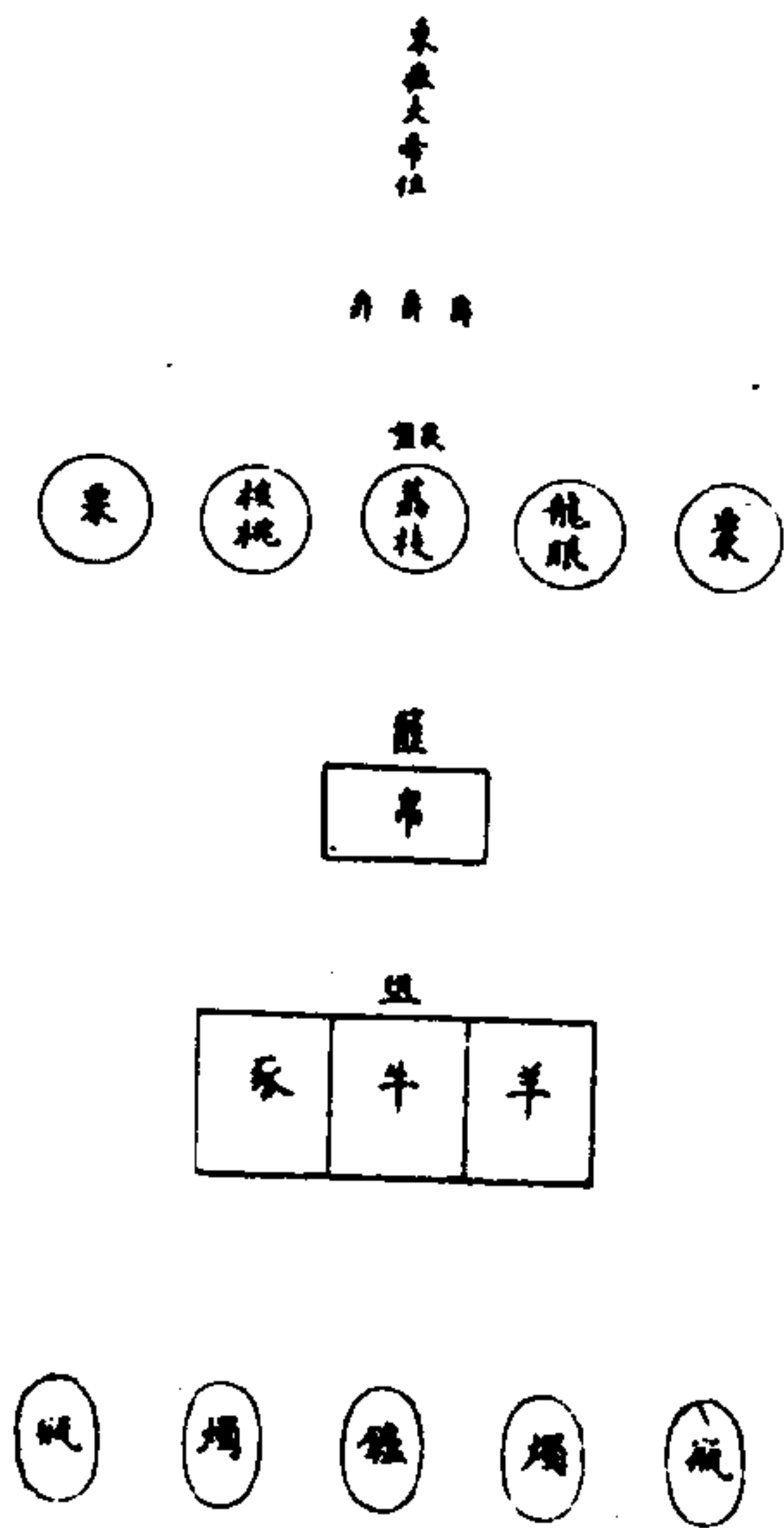

都城隍廟位次圖

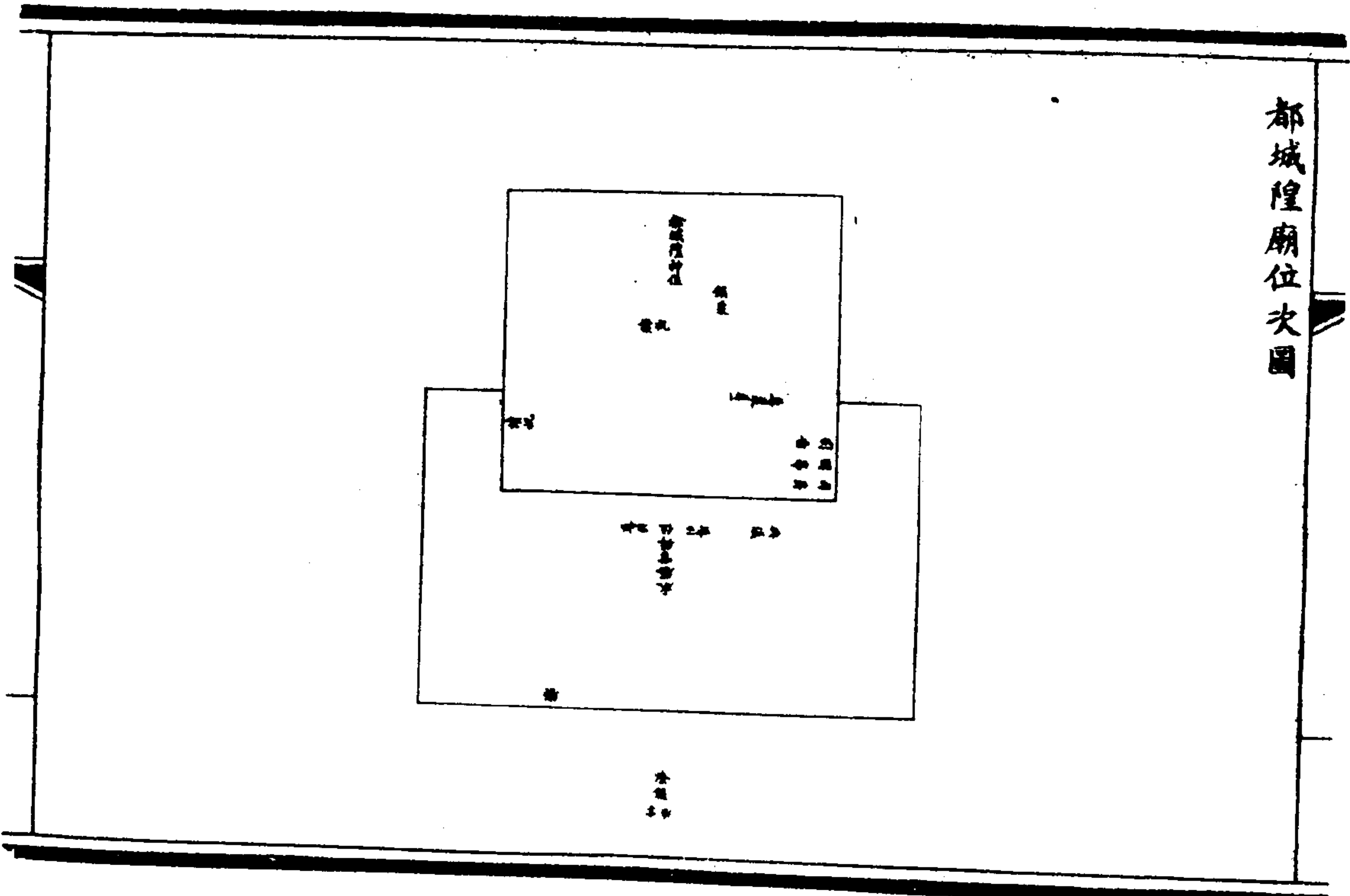

東嶽廟果案上。果實五盤。案前俎一。中區為三寶
 牛一。羊一。豕一。又前香案設爐一。香靠具。燭臺
 二。瓶二。中插貼金木靈芝。其帛篚一。白瓷爵三。
 先設爵桌上。奠獻各奠於果案。

顯佑宮位次圖

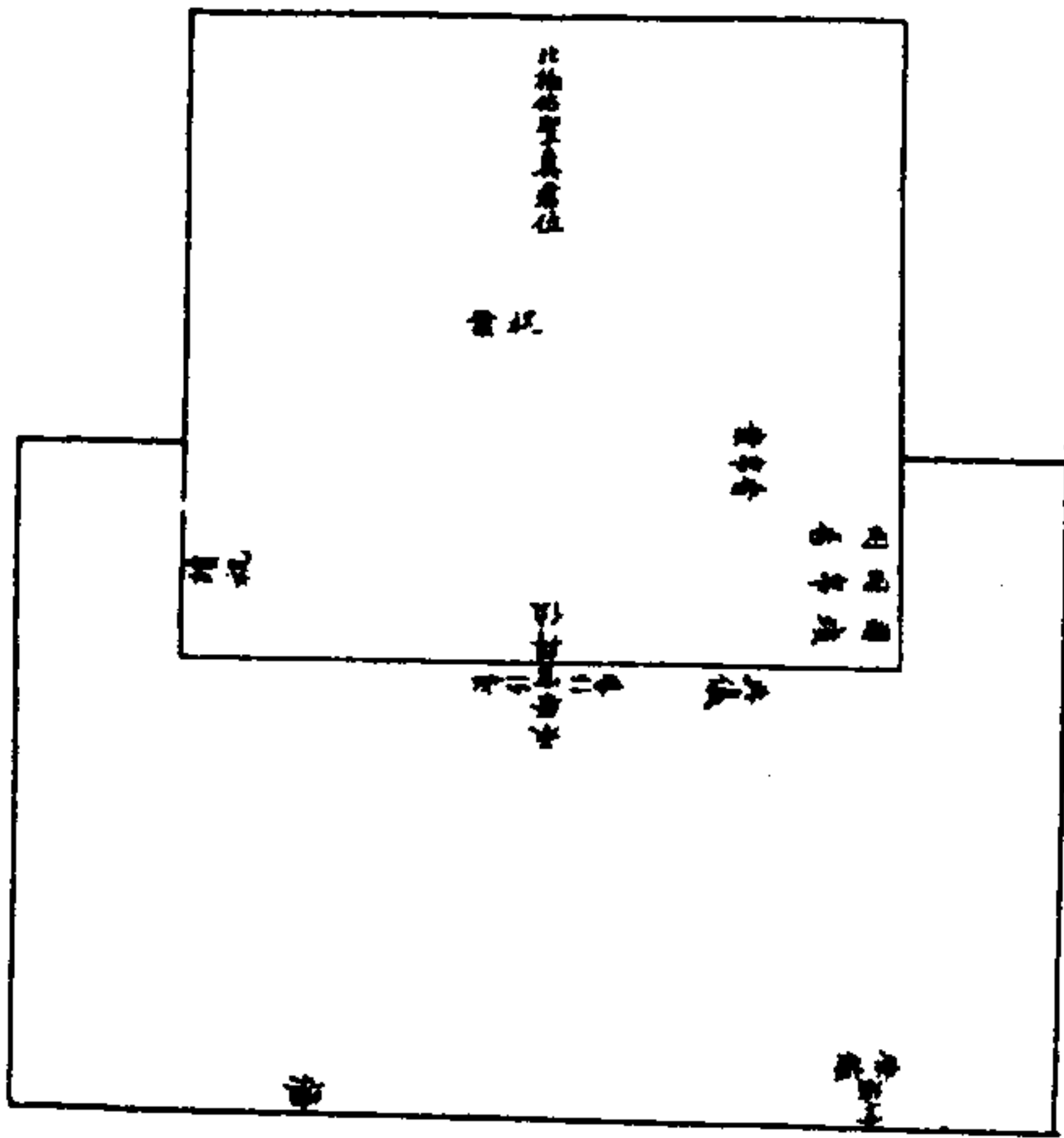

都城隍廟。蓮豆案上。銅二。蓋二。蓮十。豆十。案
 前。俎一。中區為三。實牛一。羊一。豕一。又前香案
 設。鑪一。香靠具。燭臺二。瓶二。中插貼金木靈芝。
 其帛篚一。銅爵三。先設尊桌上。奠獻皆奠於蓮
 豆案。如設果案。案上果實五盤。餘與蓮豆案前
 陳設同。

顯佑宮。在地安門外之東。正殿一龕。
 北極佑聖真君位。南嚮。前設茶案一。果案一。案前
 少西祝案一。均南嚮。東設香帛案一。西嚮。殿門
 內正中。為承祭官拜位。北嚮。導引二人。東西面。
 讀祝官一人。立祝案之西。東西面。司香司帛司琮
 各一人。立於香帛案之東。典儀一人。立殿外東
 檐下。均西面。樂部和聲署設慶神歌樂於西階
 上。東南燎鑪一。掌燎官率燎人立於燎鑪之南
 北面。

顯佑宮陳設圖

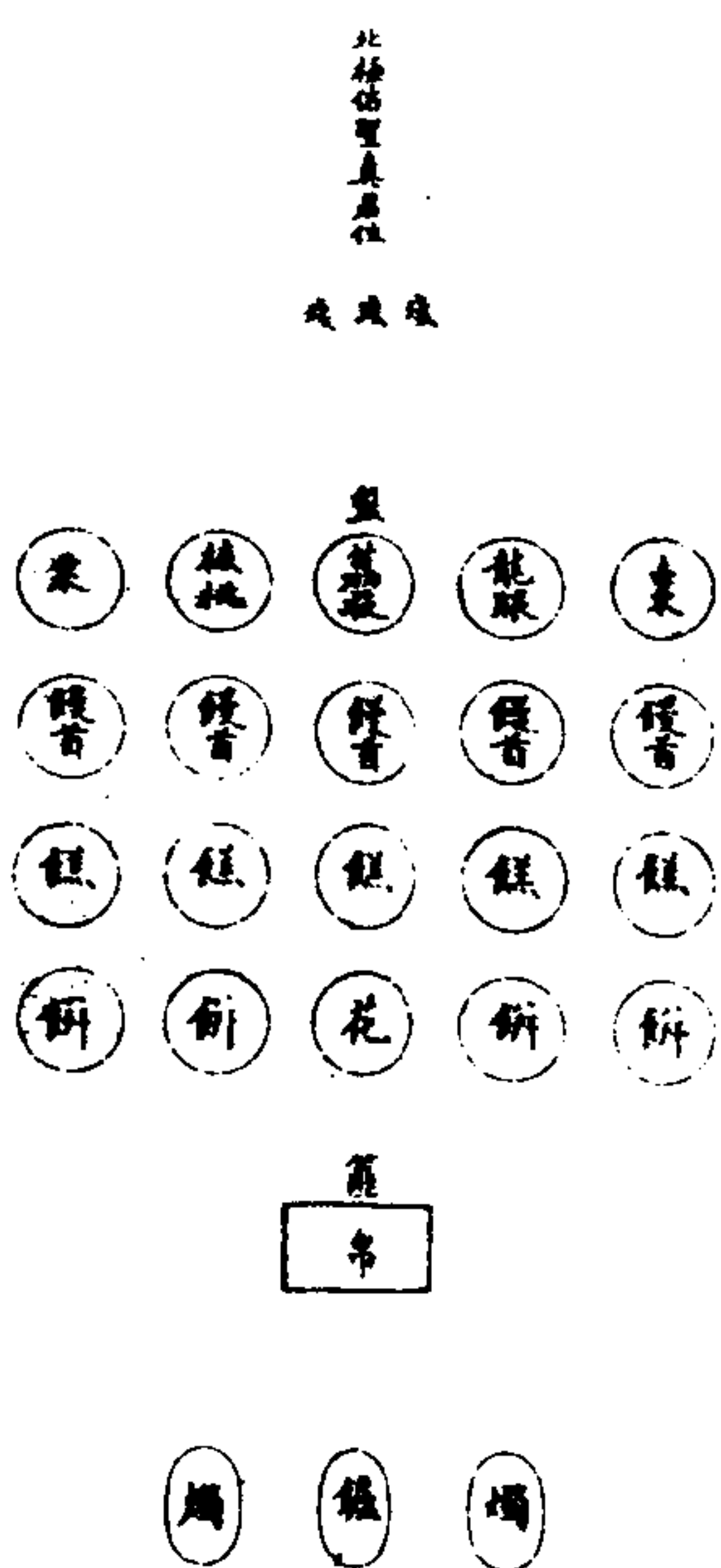

<p>顯佑宮果案上。果實五盤。饅首五盤。餅五盤。餅四盤。餅盤中間大寶粧花一盤。前香案上。鑪一。香靠具。燭臺二。其帛篚一。白瓷茶殘三。先設香帛案上。奠獻皆奠於果案。</p>	<p></p>
---	---------

<p>欽定大清會典圖卷二十 禮二十 祀典二十 惠濟祠位次及陳設圖 <small>昆明湖 龍神祠位次陳設同</small> 河神廟位次及陳設圖 黑龍潭 龍神祠位次及陳設圖 <small>玉泉山 龍神祠位次陳設同 龍神祠白龍潭</small> <small>敬神 后土 司工 廟者 附位次陳設說 冥神 門神 倉神 無</small> 賢良祠位次及陳設圖 昭忠祠位次及陳設圖 祭祀中和韶樂懸位次圖 <small>慶神 歡樂 附說</small></p>	<p></p>
---	---------

惠濟祠位次及陳設圖 昆明湖龍神祠位次陳設圖

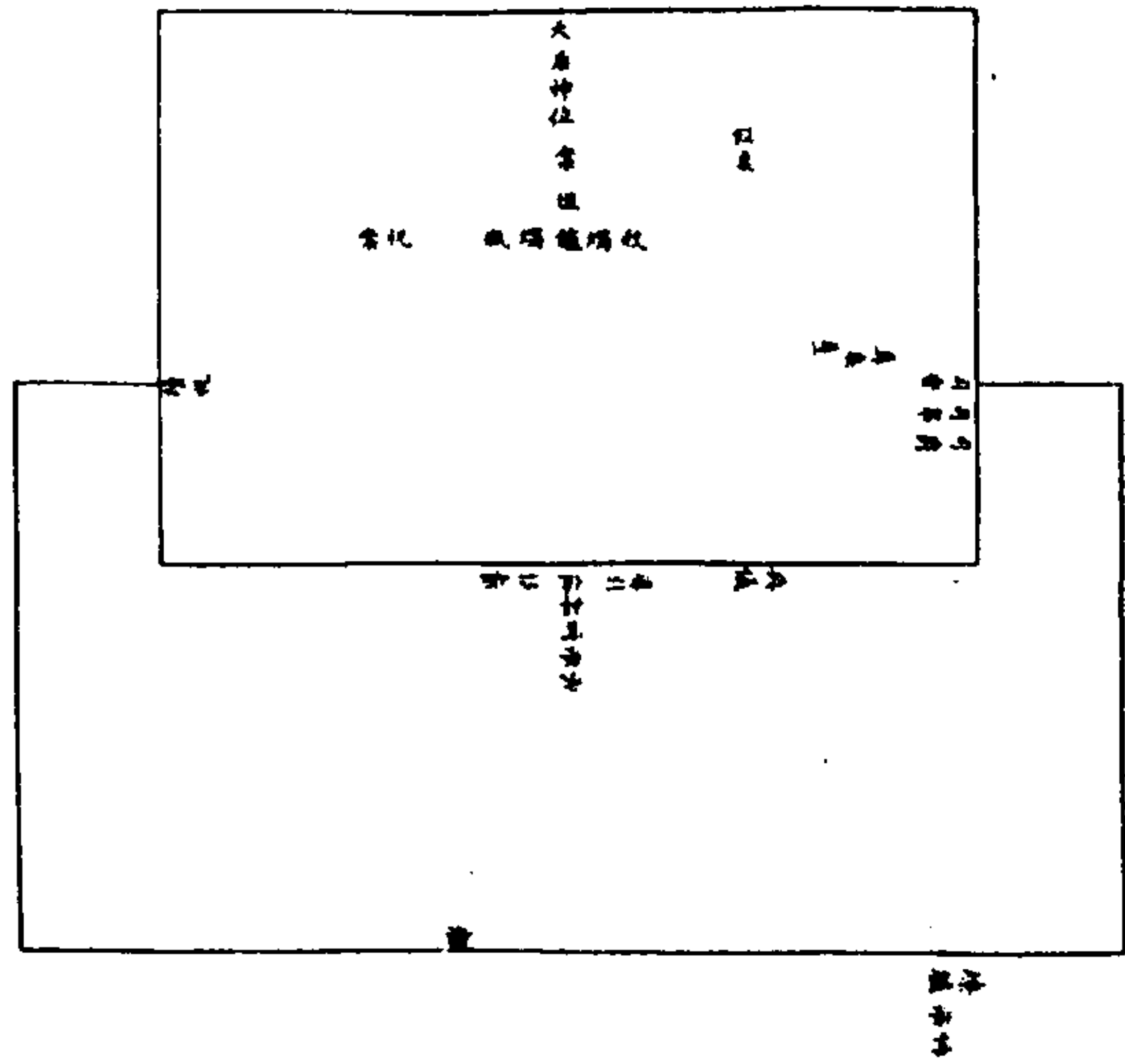

惠濟祠在

綺春園內殿中一龕。

護國庇民妙靈昭應宏仁普濟福佑羣生誠感咸

孚顯神贊順天后神位南嚮位前設蓮豆案一。

案上設蓋二。蓋二蓮十。豆十。案前俎一。中區為

二。實羊一豕一。又前香几一。上陳香鑪一。香靠

具。鐙几二。上陳燭臺二。瓶几二。上陳花瓶二。中

插貼金木靈芝。蓮豆案東旁饌桌一。案前少西

祝案一。皆南嚮。東設尊桌一。西嚮。殿外檐下正

中為承祭官拜位。北嚮。導引二人。東西面。讀祝

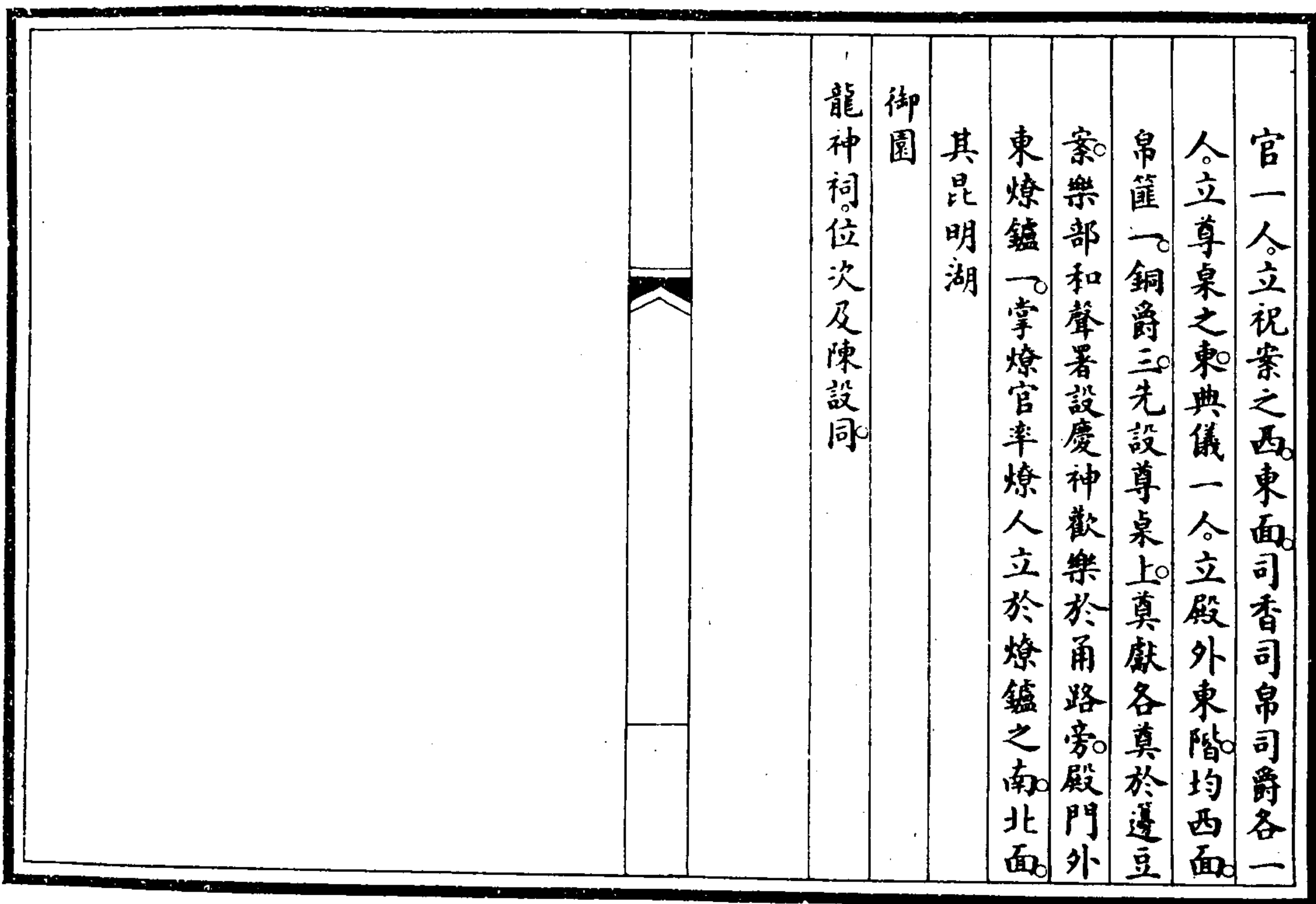

河神廟位次及陳設圖

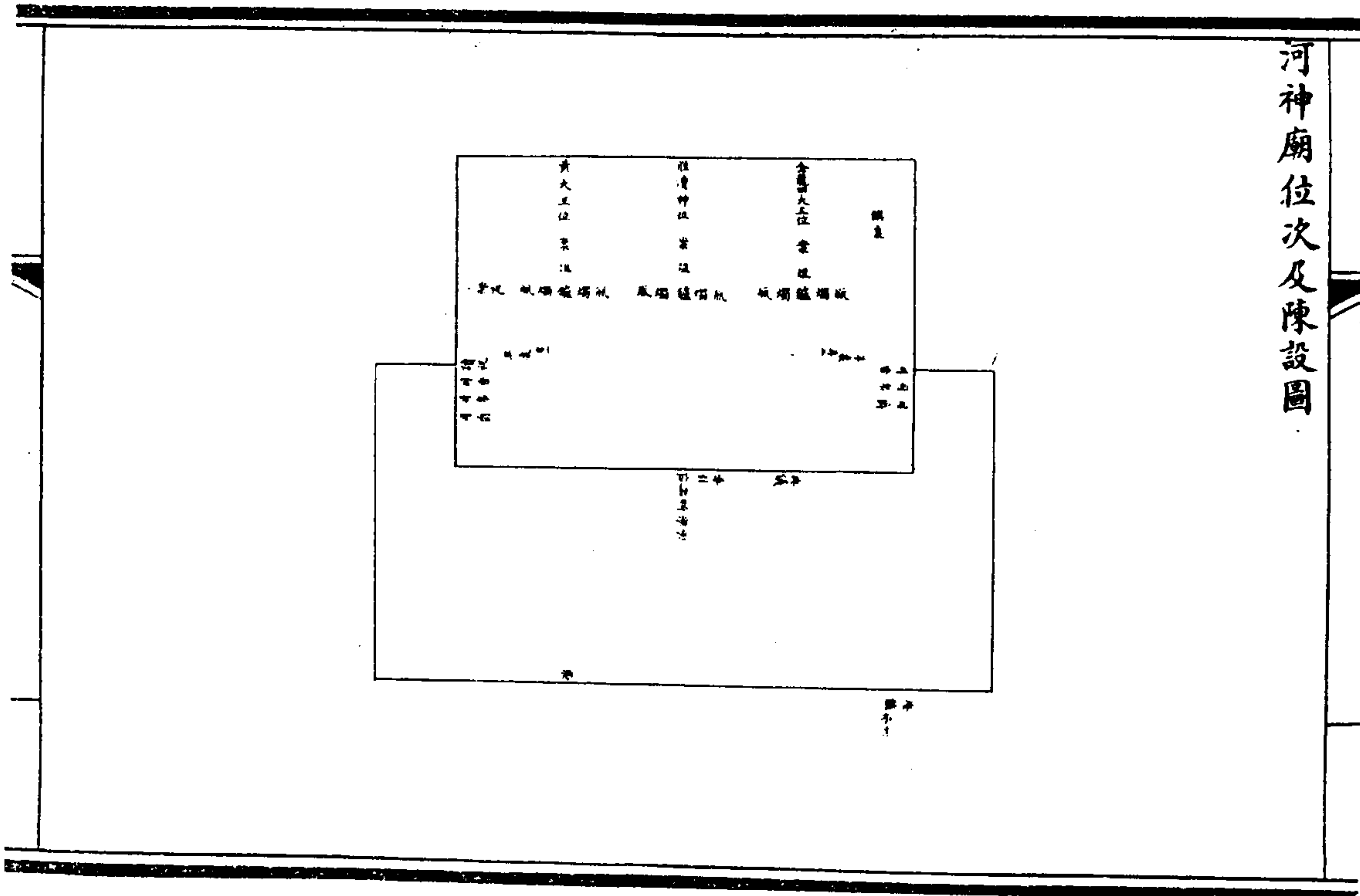

河神廟在

綺春園內殿中三龕中一龕

長源佑順淮瀆神位左一龕

顯佑通濟昭靈效順金龍四大王位右一龕

靈佑襄濟黃大王位位前蓮豆案三案上各設蓋

二蓋二蓮十豆十案前俎三皆中區為二各實

羊一豕一又前香几三上陳香鑪三盤几六上

陳燭臺六瓶几六上陳花瓶六均插貼金木靈

芝蓮豆案東旁饌桌一案前少西祝案均南

嚮東尊桌一西嚮西尊桌一東嚮殿外檐下正

中為承祭官拜位北嚮導引二人東西面讀祝
官一人立祝案之西東面司香司帛司爵各二
人立於東尊桌之東西面司香司帛司爵各一
人立於西尊桌之西東面典儀一人立殿外東
階西面東尊桌上設銅爵六西尊桌上設銅爵
三又帛篚一奠獻皆奠於蓮豆案樂部和聲署
設慶神歌樂於甬路旁廟門外東燎鑪一掌燎
官率燎人立於燎鑪之南北面

帛篚一。銅爵三。先設尊桌上。奠獻各奠於邊豆
案。樂部和聲署設慶神歡樂於南階上。殿左燎
鑪一。掌燎官率燎人立於燎鑪之東西面。其玉
泉山
龍神祠。白龍潭
龍神祠。位次及陳設均同。
附祭
礮神
后土
司工
窻神
門神
倉神位次陳設說
凡祭
礮神。每歲季秋。盧溝橋演放礮位。日橋西席地為
壇。陳八旗礮位於壇內。按翼左右序列。均西嚮。
礮位前設
神座桌各一。供設
關帝五火城隍六轟火速馬王土地軍牙之神位。爵
案各一。設紅油錫瓊三十。椽實以酒。果實五盤。

俎各二。實羊一豕一。香案各一。設鑪一。香靠具
燭臺二。護以紅紙鐵絲燈罩。拜毯各一。鑲黃旗
壇位前。少北祝案一。西嚮。南設尊桌一。左三壇。
右四壇。各設尊桌一。每尊桌各陳錫尊一。壇前
各設燎鑪一。各香案前正中。為八旗承祭官拜
位。東嚮。導引二人。南北面。拜毯後左右。為陪祀
官。拜位均東嚮。讀祝官一人。立祝案之次。南面。
司香司爵各一人。立尊桌之次。典儀一人。立於
壇左。均北面。掌燎官率燎人立於燎鑪之左。每
壇紅油錫爵三。先各設尊桌上。三獻各奠於爵
案。其祭火器營
子母礮神。惟一壇。
神座桌。爵案。俎。香案。尊桌。燎鑪。各一。餘位次陳設
俱同。
凡有大興作。祭
后土
司工於營造所。左右二壇。迎吻祭
窻神於琉璃窻祭
門神於迎吻所經之門。均以織葦為殿圍。繪結綵
神位前。各設懷桌一。果案一。各案上果實五盤。飯

首五盤。饌五盤。餅四盤。餅盤中間。大寶。旌花一盤。案前俎一。中區為二。實羊一。豕一。又前香案一。設鑪一。香靠具。燭臺二。正中少右祝案一。左設尊桌一。其爵三。先設尊桌上。三獻奠於懷桌。帛匣一。並設尊桌上。奠帛奠於案正中。壇內香案前正中為承祭官拜位。左右導引二人。讀祝官一人。立於祝案之右。司香司帛司爵各一人。立於尊桌之左。典儀一人。立於壇外之左。掌燎官率燎人立於燎鑪之次。和聲署設樂於各壇前。工竣致祭亦如之。

凡祭

司倉之神。春秋通州祭於大西倉。倉場侍郎主祭。各倉監督陪祀。京倉左翼於海運。右翼於興平。朝陽門外於儲濟。各以本倉監督主之。各監督分行陪祀。案上設果實十盤。俎實羊一。豕一。壺爵鑪。鑪具三獻爵。燎楮帛如儀。不設祝案。不用樂。

賢良祠位次及陳設圖

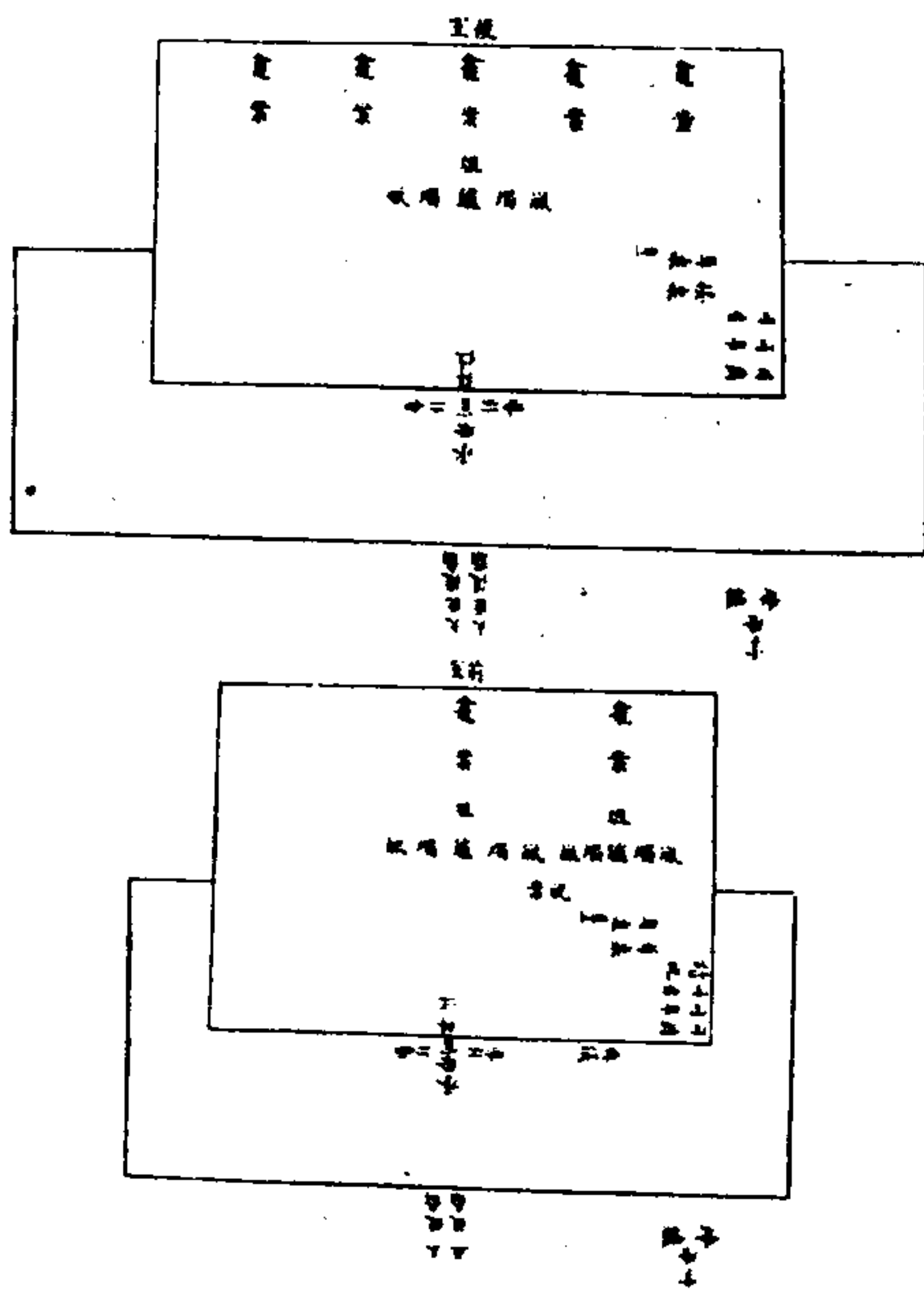

賢良祠。在地安門外之西。前室三間。中一龕。和碩怡賢親王允祥位。左一龕。和碩超勇襄親王策凌位。均南嚮。位前各設果案一。案上各設果實五盤。案前各組一。中區為二實羊一豕一。又前各高鑪几。設銅鑪一。香靠具。高鑪几。設銅燭臺二。高瓶几。設銅花瓶二。中插貼金木靈芝。少東祝案一。東尊桌二。抱廈內正中。為承祭官拜位。北嚮。導引二人。東西面。甬道左右。為王以下後裔陪祀拜位。北嚮。讀祝官一人。立祝案之東。司香司帛司爵各二人。立尊案之東。典儀一人。

立檻外東檐下。均西面。掌燎官率燎人。立於燎鑪前北面。後室五間。賢良名臣合為五龕。大學士居前。領侍衛內大臣次之。尚書都統將軍總督前鋒統領護軍統領提督侍郎巡撫副都統各依次安設牌位。世爵五等授官者。以官為次。均南嚮。龕前統設果案五。各設果實五盤。案前共組一。中區為二實羊一豕一。又前共高鑪几。設銅鑪一。香靠具。高鑪几。設銅燭臺二。高瓶几。設銅花瓶二。中插貼金木靈芝。不設祝案。東設尊桌一。接桌一。階上正中。為承祭官拜位。北嚮。導引二人。東西面。庭中左右。為大臣後裔陪祀拜位。北面。司香司帛司爵各一人。立尊桌之東。西面。掌燎官率燎人。立於燎鑪之西南隅。北面。前室每案三爵。後室共三爵。與尊皆用錫。前室帛二。用篋。後室帛一。用紅油匣。

昭忠祠位次及陳設圖
 良志祠 柱勇祠 榮志祠
 祠位次陳設附見

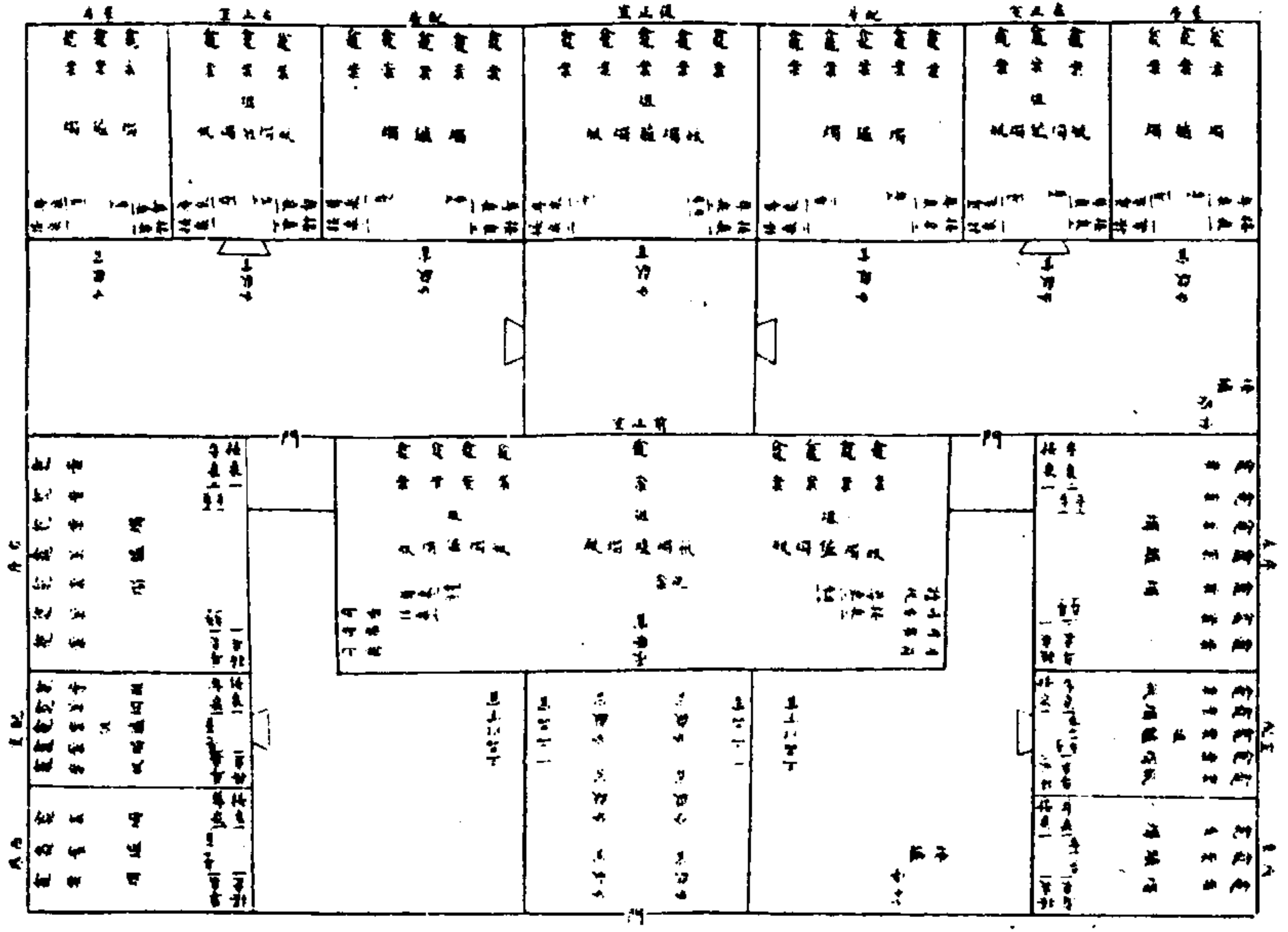

昭忠祠在崇文門內前室九龕均南嚮中一龕
 和碩敬謹莊親王尼堪位武誠武勳王揚古利
 位武壯王孔有德位忠勇王黃芳度位和碩簡
 親王巴爾堪位和碩簡親王巴賽位扎薩克王
 喇嗎金州位忠銳嘉勇貝子晉贈郡王銜福康
 安位科爾沁博多勒噶台忠親王僧格林沁位
 左右各四龕忠節諸臣公侯伯大學士內大臣
 尚書都統將軍總督一品子爵前鋒統領護軍
 統領侍郎巡撫副都統二品男爵三品京卿提
 督總兵及武職加贈至正從一品等官位後正

室五龕。南嚮。四品卿翰林院學士。布政使。按察使。一等侍衛參領。輕車都尉。及武二品之副將等官位。左室三龕。南嚮。五品少卿。二等侍衛。道府佐領。騎都尉。及武三品之參將。遊擊等官位。右室三龕。南嚮。講讀御史。郎中。員外郎。主事。三等侍衛。雲騎尉。及武四品之都司等官位。前東配室五龕。西嚮。同知。知州。通判。驍騎等校。及武五品之守備等官位。西配室五龕。東嚮。知縣。筆帖式。州同。縣佐以下。及武六品之千把總等官位。前室左右序各七龕。兩廡各三龕。後左右配房各五龕。東西羣房各三龕。兵丁位。每龕前各設果案一。前正室九案。後正室五案。左右室各三案。前配室各五案。序室各七案。均設果實五盤。兩廡各三案。後配房各五案。羣房各三案。均設果實二盤。前正室中案前專設俎一。中區為二。實羊一。豕一。高鑪几。設香鑪一。香靠具。高鑪几。設燭臺二。高瓶几。設花瓶二。中插貼金木靈芝。左四案統設俎一。右四案統設俎一。俎實及俎前鑪几。燈几。瓶几。皆如中案。少東祝案一。南嚮。東設尊桌二。接桌二。西設尊桌二。接桌二。後

正室左右室前配室中皆統設俎一。俎實及俎前鑪几。燈几。瓶几。皆如正室中案。兩廡兩序配房。羣房皆不設俎。各設豕肉一盤於果案。案前皆統設高鑪几一。高鑪几二。不設瓶几。後正室東設尊桌二。接桌一。西設尊桌一。接桌二。左室東設尊桌一。接桌二。西設尊桌一。接桌一。右室亦如之。前東配室南設尊桌二。接桌二。北設尊桌一。接桌一。西配室南設尊桌一。接桌一。北設尊桌一。接桌一。左右序室皆北設尊桌二。接桌一。南設尊桌二。接桌一。東西廡皆南設尊桌一。接桌一。北設尊桌一。接桌一。後配房皆東設尊桌一。接桌二。西設尊桌一。接桌二。羣房皆東設尊桌一。接桌一。西設尊桌一。接桌一。尊爵皆用鈔其爵。每案三。惟後東西羣房每案一。前正室中案三爵。先設於尊桌。三獻奠於案。餘皆實酒。接設前正室帛篚三。後正室帛匣三。左右室各三。前配室各三。餘不用帛。門內正中為承祭官拜位。後室各中樞外為各分獻官拜位。前室兩道左右為配室及兩序兩廡各分獻官拜位。階上東西為陪祀現任一二品官拜位。階下東西

為陪祀現任三品至有頂戴人員拜位均北嚮
讀祝官一人立祝案之東西面司香司帛司爵
東西各三人分立尊桌之次東西面典儀官一
人立殿外東檐下西面掌燎官率燎人立於燎
鑪之西南隅北面後室掌燎位次同
附各功臣

特旨賜名專祠位次陳設說

雙忠祠在崇文門內正室一龕贈一等伯都統
諡襄烈傅清位贈一等伯左都御史諡壯果拉
布敦位南嚮龕前果案一設果實五盤案前俎
一。中區為二寶羊一豕一。又前高香几設鑪一
香靠具高鐙几設燭臺二高瓶几設花瓶二。中
插貼金木靈芝少東祝案一南嚮東設尊桌一
接桌一帛盛紅油匣一檐下正中為承祭官拜
位階下左右為陪祀官拜位均北嚮讀祝官一
人立祝案之西東面司香司帛各一人司爵二
人立尊桌之東典儀一人立檐外東階均西面
鴻臚寺官二人立階下左右東西面掌燎官率
燎人立於燎鑪之西南隅北面
旌勇祠在地安門外之西正室三龕中一龕一

等誠嘉毅勇公將軍諡果烈明瑞位左一龕都
統諡昭節扎拉豐阿位總兵李全位總兵德福
位右一龕護軍統領觀音保位總兵王玉廷位
均南嚮龕前果案各一均設果實五盤案前統
設俎一。又前鑪鐙瓶几祝案與雙忠祠同東西
尊桌各一接桌各一帛盛紅油匣三司香司帛
司爵各三人分立東西承祭官拜位陪祀及各
執事位次均與雙忠祠同

獎忠祠在地安門內之東正室一龕太子太保
大學士忠銳嘉勇貝子晉贈郡王銜諡文襄福
康安位南嚮龕前果案一設果實五盤案前俎
一。鑪鐙瓶几祝案與雙忠祠同東設尊桌一接
桌一帛盛紅油匣一司香司帛司爵各一人立
尊桌之東承祭官拜位陪祀及各執事位次均
與雙忠祠同
裒忠祠在地安門外之西正室一龕太子太保
領侍衛內大臣都統三等威勇公諡忠毅額勒
登保位果案俎鑪鐙瓶几祝案尊桌接桌陳設
承祭官拜位陪祀及各執事位次均與獎忠祠
同

顯忠祠在東安門外之北。正室一龕。科爾沁博多勒噶台忠親王僧格林沁位。果案。鎰。鎰。鎰。瓶。几。祝案。尊。桌。接。桌。陳設。承。祭。官。拜。位。陪。祀。及。各。執。事。位。次。均。與。獎。忠。祠。同。

附各功臣專祠位次陳設說

睿忠親王多爾袞祠在朝陽門外。中一龕。南嚮。龕前設果案一。案上果實五盤。案前設俎一。中區為二。實羊一。豕一。高鑪几。設鑪一。香。靠。具。高。鎰。几。設。燭。臺。二。高。瓶。几。設。花。瓶。二。中。插。貼。金。木。靈。芝。少。東。祝。案。一。皆。南。嚮。東。設。尊。桌。一。接。桌。一。

陳帛匣一。錫尊一。錫爵三。三獻奠之。司香司帛。司爵各一人。承祭官拜位陪祀及各執事位次。均與雙忠祠同。

定南武壯王孔有德祠在廣安門外。中一龕。南嚮。位次。陳設。均。與。睿。忠。親。王。祠。同。

宏毅公額亦都祠在東安門內。中一龕。南嚮。位次。陳設。均。與。睿。忠。親。王。祠。同。

恪僖公遏必隆領侍衛內大臣果毅公尹德果毅繼勇襄壯公阿里衮祠在安定門外。三龕。南嚮。位次。陳設。均。與。睿。忠。親。王。祠。同。惟果案三。東。

設尊桌二。西設尊桌一。東西接桌各一。司香司帛司爵各三人。

文襄公圖海祠在德勝門外。中一龕。南嚮。位次。陳設。均。與。睿。忠。親。王。祠。同。

勤襄公佟圖賴忠勇公佟國綱端純公佟國維祠在朝陽門外。三龕。南嚮。位次。陳設。均。與。睿。忠。親。王。祠。同。惟果案三。東設尊桌二。西設尊桌一。東西接桌各一。司香司帛司爵各三人。

恪僖公哈世屯敏果公米思翰壯慈公李榮保忠勇公贈郡王銜傅恆祠在東安門內。四龕。南嚮。位次。陳設。均。與。睿。忠。親。王。祠。同。惟果案四。東設尊桌三。西設尊桌一。東西接桌各一。司香司帛司爵各四人。

人嚮右立。樂舞生左右。文舞各三十二人。武舞各三十二人。分列於樂懸之前。左右節各二。執節者四人。分立於舞前。以引舞。大祀中祀用中和韶樂者。位次皆同。惟

先師廟。

文昌廟。虎左右各二。笛各三。簫各三。琴各三。笙各三。司章各三人。舞生祇文舞三十六人。餘同。

皇后饗。

先簋不用。中和韶樂。視羣祀所用。慶神歡樂。加隆用。雲璈二。方響一。琴四。瑟二。簫笛笙各六。建鼓一。

杖鼓拍版各二。羣祀慶神歡樂。用管笛笙各二。雲璈鼓拍版各一。皆列於右階下。

欽定大清會典圖卷二十一

禮二十一

玉圖一

玉圖二

玉圖三

玉圖四

玉圖五

玉圖六

帛圖一

帛圖二

帛圖三

帛圖四

帛圖五

帛圖六

帛圖七

祝版圖

玉圖一



玉蒼璧

天壇正位
祈穀壇正位用之。制圓。徑六寸一分。好徑四分。通厚七分有奇。

玉圖二

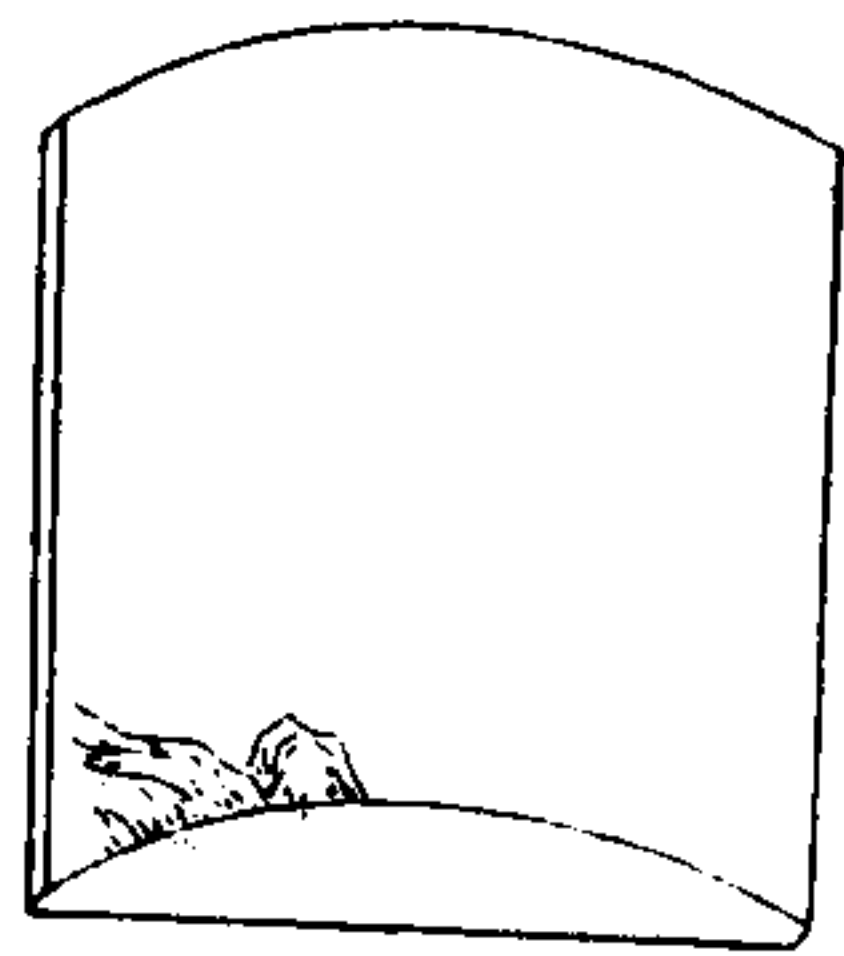

玉黃琮

地壇正位用之。制方。徑四寸有奇。中厚七分。邊厚二分。微作剝首。下正方。一角有縱理。如山形。

玉圖三

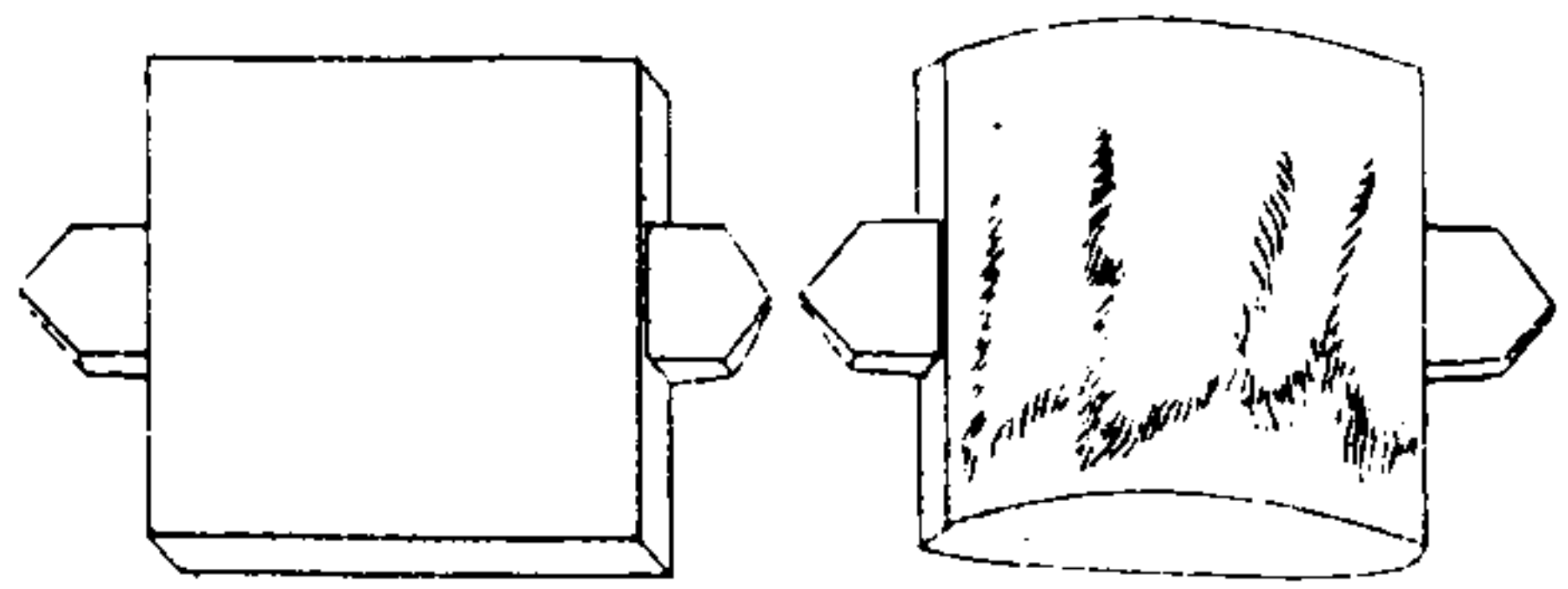

玉圖四

玉黃珪色白而有黃彩

社稷壇

太社位用之青珪色青

社稷壇

太稷位用之制皆方徑三寸厚三分左右出剡首厚二分旁厚二分有奇即厚三分有奇

玉圖五

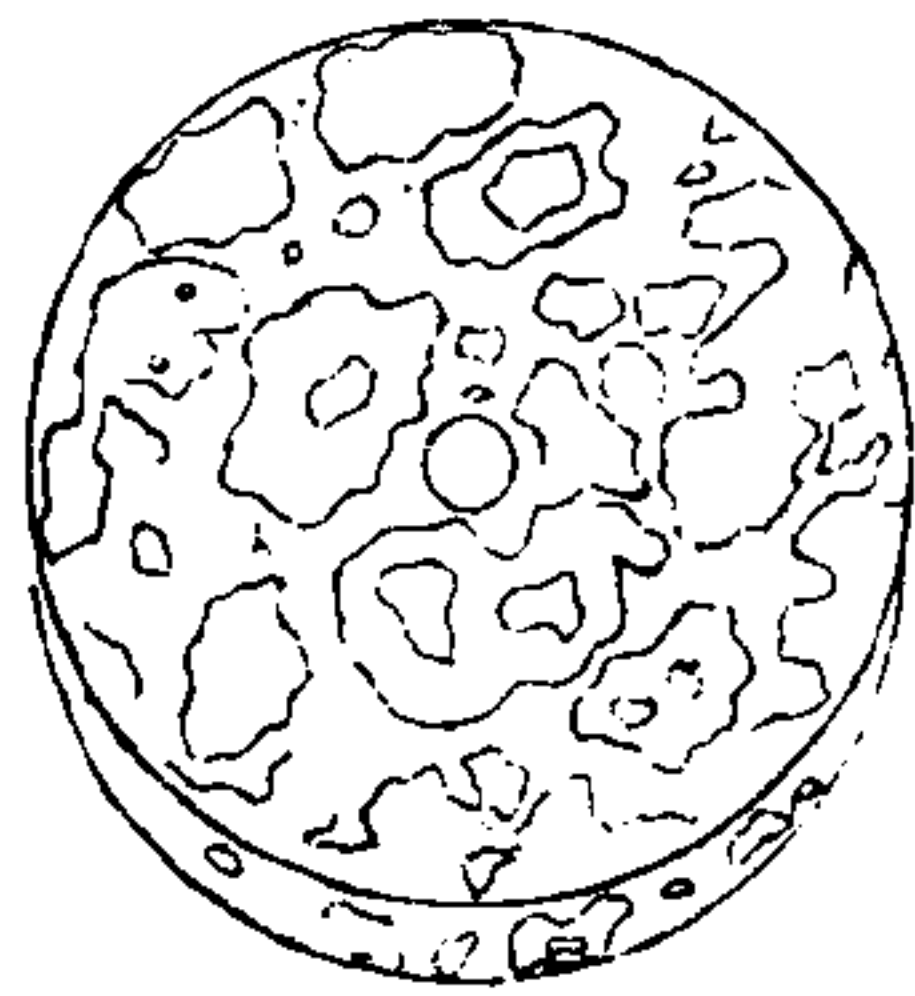

玉赤璧

日壇位用之制圓徑四寸六分好徑四分通厚五分

玉圖六

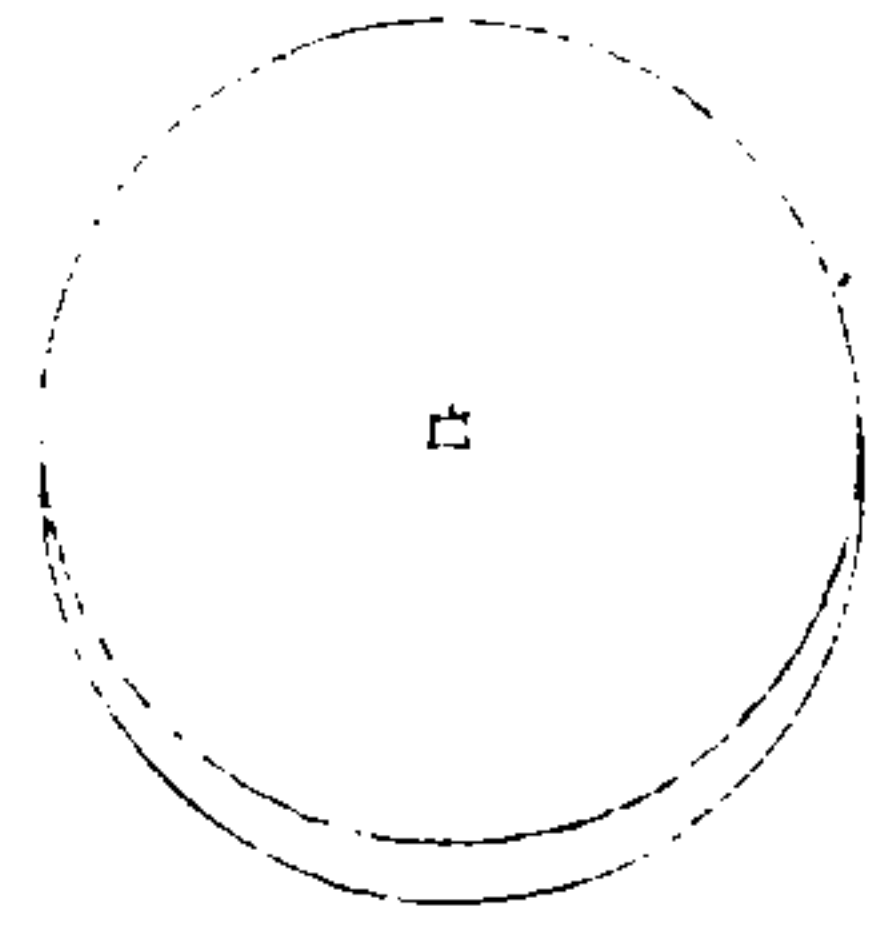

玉。白璧。

月壇正位用之。制圖徑三寸六分。好方徑二分有奇。
通厚三分有奇。

帛圖一



帛制皆織字於帛。清漢文具。用別以色。郊祀制
帛陳於

圓丘正位用青色。陳於
方澤正位用黃色。

帛圖二



告祀制帛陳於

祈穀

常雩正位皆用青色

帛圖三



奉先制帛陳於

太廟並

圓丘

祈穀

常雩

方澤各配位均用白色

帛圖四

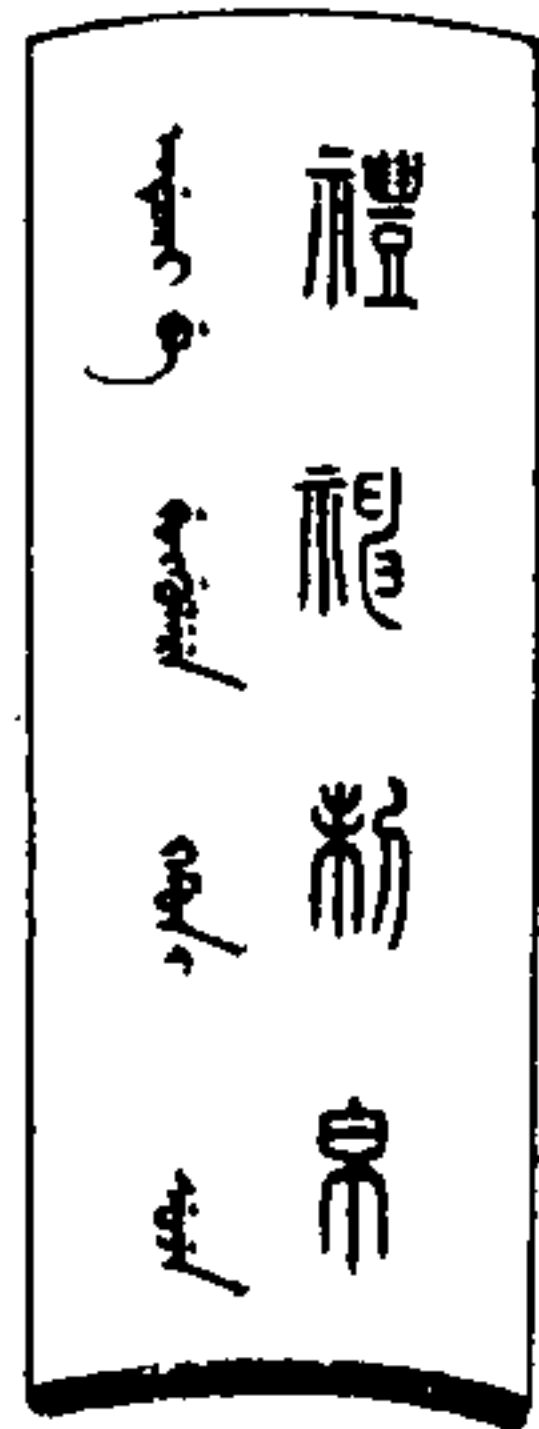

禮神制帛陳於

社稷壇正位用黑色陳於

圓丘

常雩

方澤各從位兼用青赤黃白黑色陳於

日壇用赤色陳於

月壇正位用白色

星辰位兼用青赤黃白黑色陳於

先農壇

先蠶壇均用青色設於

歷代帝王廟正位

先師廟並

崇聖祠及

配位

哲位兩廡

先醫廟

三皇位

關帝廟

文昌廟及各

後殿

顯佑宮

都城隍廟均用白色設於

火神廟用紅色設於

東嶽廟用青色設於

各龍神廟用黑色

帛圖五



展親制帛用於

太廟東廡用白色

帛圖六

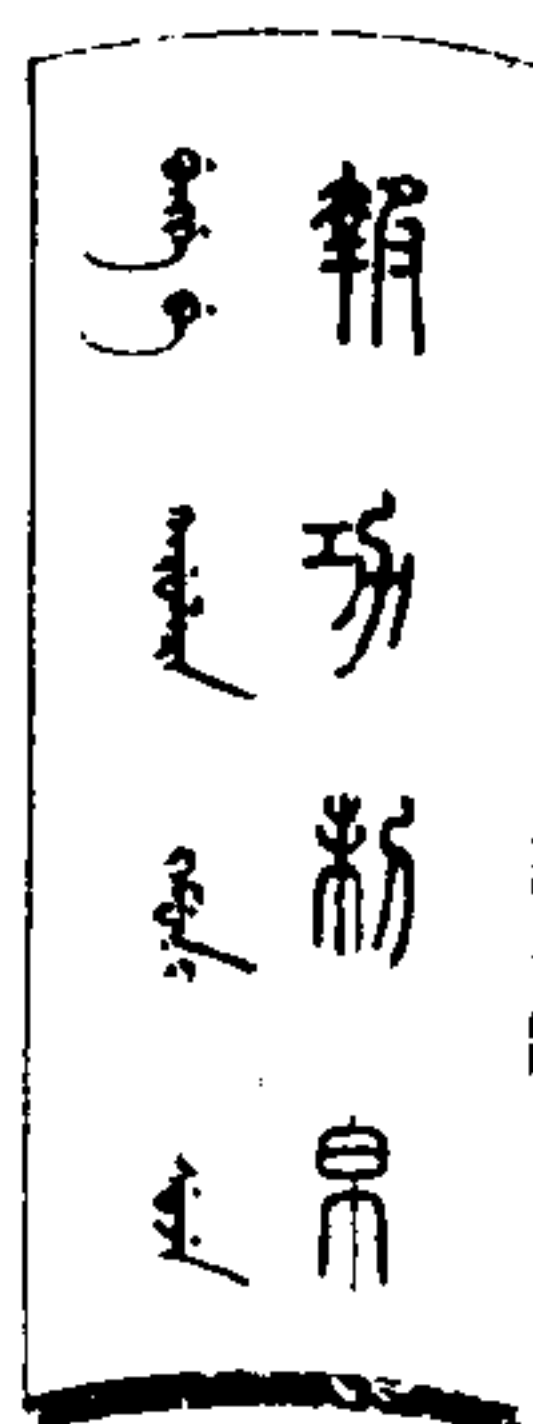

報功制帛用於

太廟西廡昭忠祠獎忠祠雙忠祠旌勇祠褒忠祠顯忠祠睿忠親王祠定南武壯王祠均用白色

帛圖七

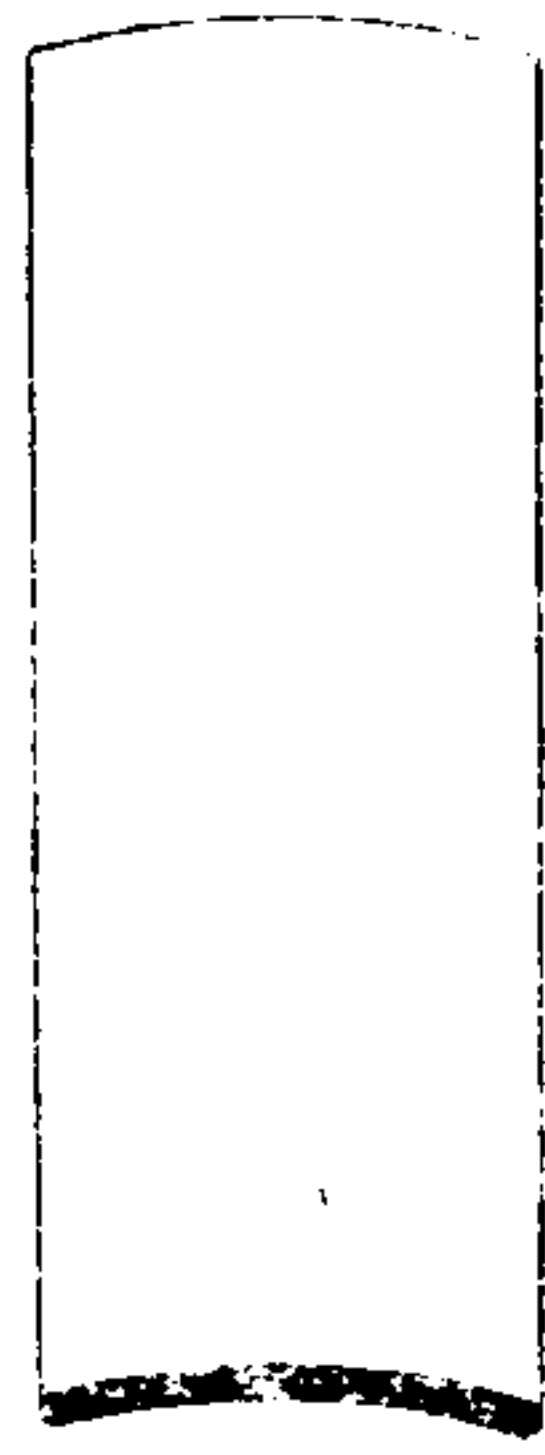

素帛不織字用於

歷代帝王廟兩廡

先醫廟配位及兩廡賢良祠宏毅公祠文襄公祠二

恪僖公祠勤襄公祠均白色

祝版圖

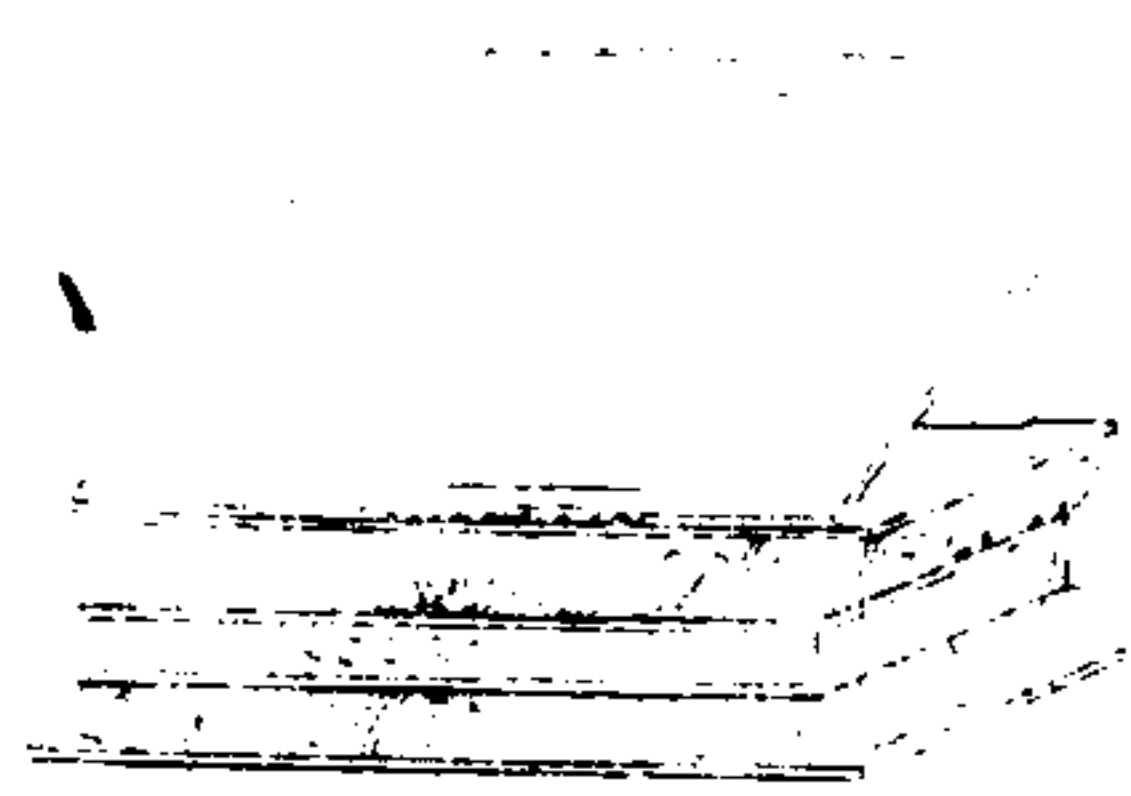

祝版木質制方尺寸有度

圓丘

方澤大祀縱一尺一寸廣一尺八寸告祭縱八寸四分

廣一尺五寸

祈穀壇縱一尺一寸廣二尺

大雩告祭縱八寸四分廣一尺二寸

太廟時饗

前殿縱一尺三寸廣二尺六寸

後殿縱八寸四分廣一尺二寸

裕祭縱一尺三寸五分

社稷壇	廣二尺八寸
先農壇	
日壇	
月壇	
先醫廟	
先師廟	<small>聖祠 廟</small>
關帝廟	<small>殿 碑</small>
文昌廟	<small>殿 碑</small>
惠濟祠	
河神廟	
啟神	<small>殿 神 祠</small>
雙忠祠	縱八寸四分廣一尺二寸
太歲壇	縱七寸廣一尺
傳心殿	縱一尺一寸廣二尺
歷代帝王廟	
旌勇祠	縱八寸四分廣一尺五寸
火神廟	
顯佑宮	
東嶽廟	

都城隍廟	縱七寸四分廣一尺賢良祠縱一尺廣一尺七寸昭忠祠縱一尺一寸廣二尺獎忠祠
褒忠祠	縱九寸四分廣一尺七寸皆承以座座有雕有素文表於版有純有緣紙與書各殊色
園丘	
祈穀	
常雩	用純青紙朱書
方澤	用黃紙黃緣墨書
太廟	
社稷壇	用白紙黃緣墨書
日壇	用純紅紙朱書
月壇	
先農壇	
歷代帝王廟	
先師廟	
太歲殿	
天神壇	
地祇壇	
先醫廟	
關帝廟	

文昌廟

火神廟

顯佑宮

東嶽廟

都城隍廟均白紙黃緣墨書

各龍神廟

做神賢良祠昭忠祠獎忠祠雙忠祠旌勇祠褒忠

祠顯忠祠均白紙墨書惟睿忠親王等專祠亦

白紙墨書不設版

欽定大清會典圖卷二十二

禮二十二卷

爵圖一

爵圖二

爵圖三

爵圖四

殘圖

爵圖一

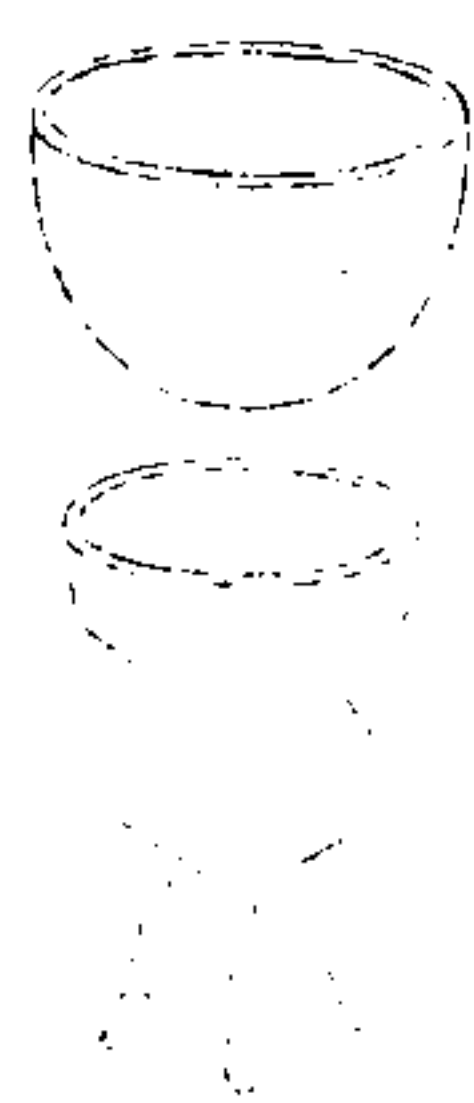

純爵。剝椰實之。不雕刻。金裏。承以坭。檀香為之。其下歧出三足。象爵形。

天壇正位

配位

祈穀壇正位

配位

地壇正位

配位用之。制高一寸八分。深一寸三分。口徑三寸七分。

足高二寸九分。

爵圖二



玉爵。剝玉象爵形。腹為藻紋。

太廟前殿

太廟後殿用者。制高五寸三分。深二寸四分。兩柱高九

分。足高二寸一分。三足相距各一寸六分。

社稷壇正位用者。制高三寸四分。深八分。兩柱高一寸

足高一寸四分。三足相距各一寸六分。

爵圖三

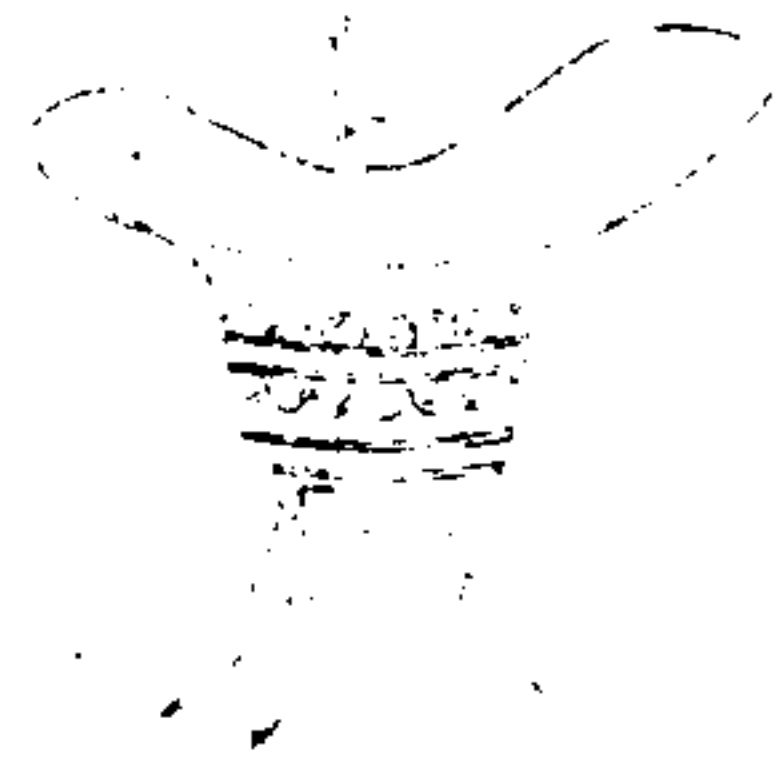

金爵。鑄金象爵形。腹為星紋。足有雲紋。兩柱頂為芝形。

奉先殿用之。制高三寸五分。深一十四分。柱高一寸一分。足高一寸六分。三足相距各一寸。

爵圖四

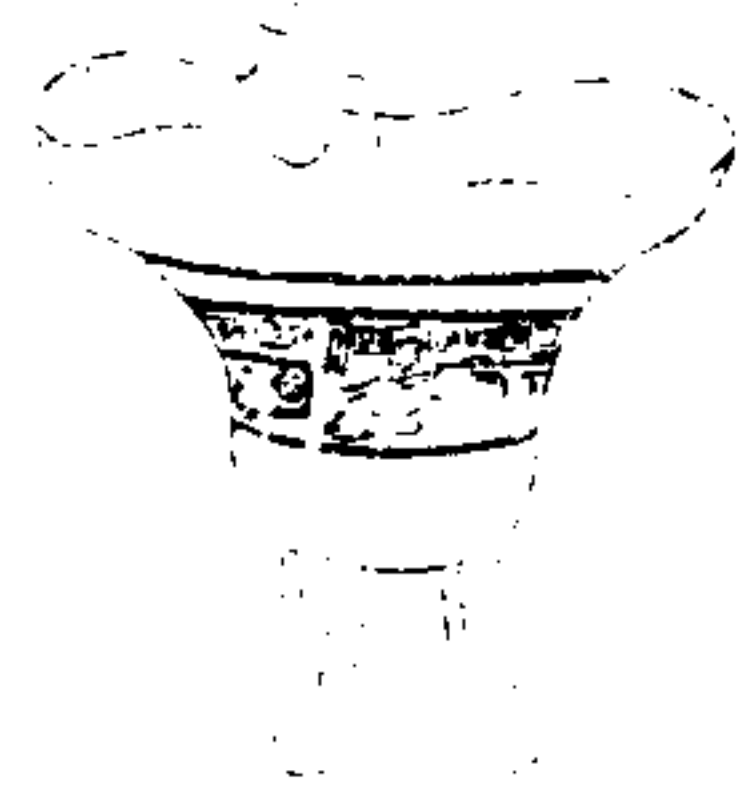

陶爵。銅爵。制皆象爵形。腹為雷紋。養養形。陶用甕。以色別之。

天壇從位用青色。

社稷壇正位。各三
王二
陶一

配位

地壇從位

先農壇

先蠶壇用黃色

日壇用紅色

月壇正位

配位用月白色。

天神壇

地祇壇

太歲壇用白色。制皆高四寸六分。深二寸四分。兩柱

高七分。足高二寸。三足相距各一寸八分。

太廟兩廡亦用白色。制高四寸二分。深二寸二分。兩柱

高六分。足高一寸八分。三足相距各一寸六分。

銅爵用於

歷代帝王廟

傳心殿

先師廟

先賢廟

關帝廟

文昌廟

都城隍廟。黑龍潭。玉泉山。昆明湖

三龍神祠。制高四寸六分。深二寸三分。兩柱高七

分。足高二寸。三足相距各一寸五分。

琖圖

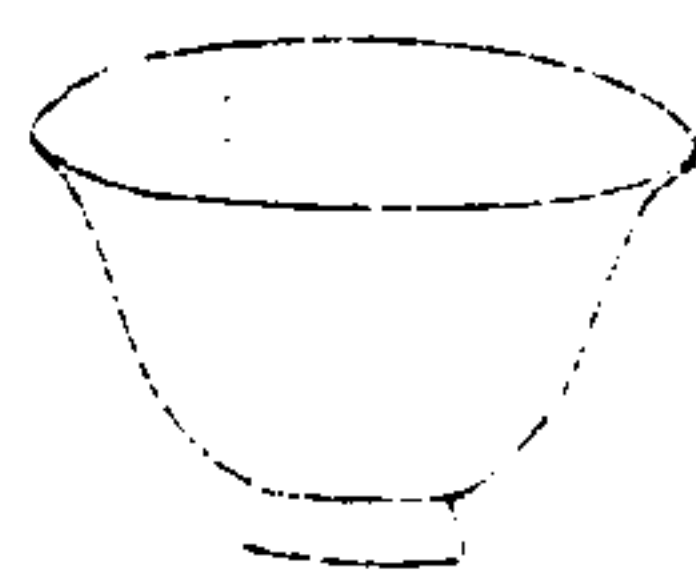

琖。純素。用陶。陶用甃。以色別之。

天壇從位用青色。

太歲壇用白色。制皆高一寸九分。深一寸五分。口徑

三寸四分。足徑一寸二分。

地壇從位用黃色。制高二寸。深一寸五分。口徑三寸五

分。足徑一寸八分。

日壇用紅色。制高一寸八分。深一寸五分。口徑三寸

五分。足徑一寸四分。

月壇正位。

配位用月白色。制皆高一寸八分。深一寸五分。口徑

三寸五分足徑一寸二分高二分

先農壇

先農壇用白色制時高一寸八分深一寸五分口徑三寸五分足徑一寸二分

欽定大清會典圖卷二十三

禮二十三祭器三

登圖一

登圖二

銅圖

簋圖一

簋圖二

簋圖一

簋圖二

邊圖一

邊圖二

邊圖三

豆圖一

豆圖二

從位

社稷壇正位

配位

先農壇

先蠶壇

地祇壇用黃色

日壇用紅色

太歲壇用白色制高六寸一分深二寸一分口徑五

寸校園六寸六分足徑四寸五分蓋高一寸八

分徑四寸五分頂高四分

祈穀壇

配位亦用青色

月壇正位

配位用月白色制高五寸三分深一寸九分口徑四

寸五分校園六寸足徑四寸二分蓋高一寸七

分徑四寸頂高三分銅登用於

歷代帝王廟正位

先師廟正位

關帝廟前殿

文昌廟前殿制高六寸深二寸口徑四寸九分校園

登圖一



陶登銅登制同者皆口為回紋中為雷紋柱為
饗饗形雷紋足為垂雲紋蓋上為星紋中為垂
雲紋口為回紋陶用甕以色列之

天壇正位

配位

從位

祈穀壇正位

天神壇用青色

地壇正位

配位

六寸九分。足徑四寸七分。蓋高一寸六分。徑四寸六分。頂高三分。

登圖二



陶登一制。口為回紋。腹及校足為蟠龍紋。波紋。蓋上為垂雲紋。中為蟠龍紋。口為回紋。陶用甃。

太廟前殿

太廟後殿

奉先殿皆用黃色。制高六寸一分。深二寸一分。口徑五寸。校圍六寸六分。足徑四寸五分。蓋高一寸八分。徑四寸五分。頂高四分。

銅圖



陶銅制。皆兩耳為犧形。口為藻紋。次回紋。腹為貝紋。蓋為藻紋。回紋。雷紋。上有三峯。為雲紋。三足亦為雲紋。陶銅用甕。以色別之。

天壇從位東次壇西次壇

天神壇用青色

地壇從位

社稷壇正位

配位

先農壇

先蠶壇

地祇壇用黃色

日壇用紅色

太歲壇用白色。制高三寸九分。深三寸六分。口徑五寸。底徑三寸三分。三足高一寸三分。蓋高二寸五分。三峯高九分。

月壇正位

配位用月白色。制高三寸八分。深三寸六分。口徑五寸。底徑三寸三分。三足高一寸一分。蓋高二寸六分。三峯高一寸。銅銅用於

太廟前殿

太廟後殿

奉先殿。制高四寸一分。深四寸。口徑五寸一分。底徑三寸三分。三足高一寸三分。蓋高二寸二分。三峯高一寸。兩耳及緣飾以金。

歷代帝王廟

傳心殿

先師廟正位

配位

哲位

崇聖祠

一第... 丹... 7 反之下

正位

先賢廟正位

配位

太廟兩廡

關帝廟

文昌廟

都城隍廟制同惟耳及緣不飾金

簋圖一

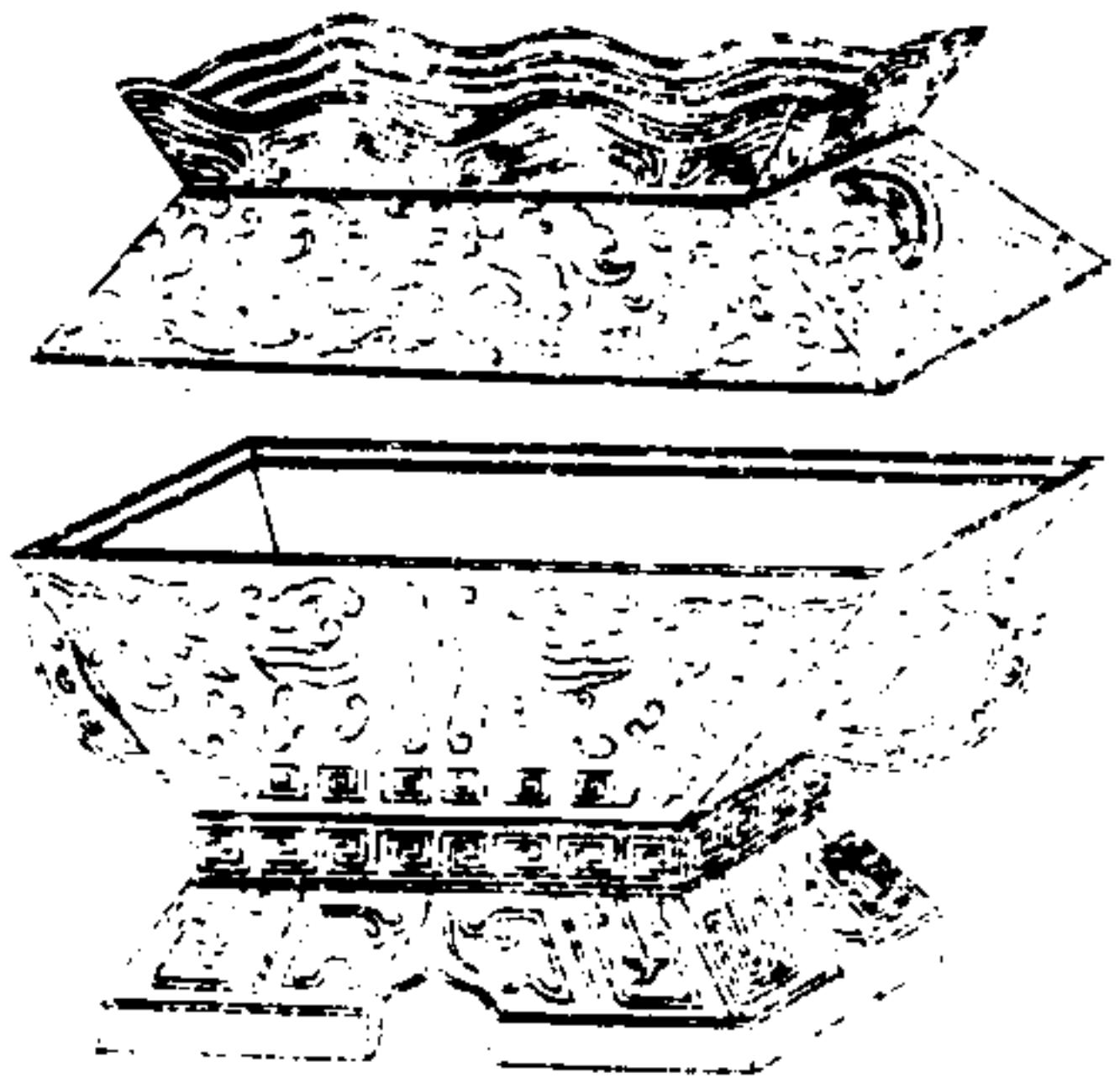

陶簋銅簋制方皆面為夔龍紋末為回紋足為雲紋兩耳附以夔龍蓋上有棱四周旁亦附夔龍耳陶簋用瓦以色列之

天壇正位

配位

從位

祈穀壇正位

天神壇用青色

地壇正位

配位

從位

社稷壇正位

配位

先農壇

先蠶壇

地祇壇用黃色

日壇用紅色

太歲壇用白色制高四寸四分深二寸三分口縱六

寸五分橫八寸底縱四寸四分橫六寸蓋高一

寸六分口縱橫與器同上有棱四周縱四寸八

分橫六寸四分

祈穀壇

配位用青色

月壇正位

配位用月白色制高三寸八分深一寸七分口縱四

寸八分橫六寸二分底縱三寸三分橫四寸三

分蓋高一寸五分上有棱四周縱三寸五分橫

四寸三分銅蓋用於

歷代帝王廟

先師廟

先醫廟

關帝廟

文昌廟

都城隍廟黑龍潭玉泉山昆明湖

三龍神祠制高四寸六分深二寸一分口縱六寸

四分橫八寸底縱五寸一分橫六寸四分蓋高

一寸四分口縱橫與器同上有棱四周縱四寸

一分橫六寸四分

簋圖二



木簋。髹漆塗金。四面飾以玉。形制花紋與陶簋略同。

太廟前殿

太廟後殿

奉先殿用之。制高四寸六分。深二寸六分。口縱六寸四分。

分。橫八寸。底縱五寸一分。橫六寸四分。蓋高一

寸四分。口縱橫與器同。上有棱四周。縱六寸四

分。橫八寸。

太廟兩廡簋制同。惟不飾玉。

簋圖一



陶簋。銅簋。制圓而楯。皆口為回紋。腹為雲紋。束為黻紋。足為星雲紋。兩耳附以夔龍。蓋面為雲紋。口為回紋。上有棱四出。陶用甗。以色別之。

天壇正位

配位

從位

祈穀壇正位

天神壇用青色

地壇正位

配位

從位

社稷壇正位

配位

先農壇

先蠶壇

地祇壇用黃色

日壇用紅色

太歲壇用白色。制高四寸六分。深二寸三分。口徑七

寸二分。底徑六寸一分。蓋高一寸八分。徑與口

徑同。上有棧四出。高一寸三分。

祈穀壇

配位用青色

月壇正位

配位用月白色。制高四寸。深一十九分。口徑六寸一

分。底徑四寸五分。蓋高一寸三分。徑五寸五分。

上有棧四出。高八分。銅蓋用於

歷代帝王廟

先師廟

先醫廟

關帝廟

文昌廟

都城隍廟。黑龍潭。玉泉山。昆明湖

三龍神祠。制高四寸二分。深二寸一分。口徑七寸

二分。底徑六寸。蓋高一寸八分。徑與口徑同。上

有棧四出。高一寸一分。

簋圖二



木簋。紫漆塗金。四面飾以玉形制花紋與陶簋略同。

太廟前殿

太廟後殿

奉先殿用之。制高四寸二分。深二寸一分。口徑七寸二分。底徑六寸。蓋高一寸八分。徑與口徑同。上有棱四出。高一寸一分。

太廟兩廡簋制同。惟不飾玉。

蓮圖一



竹蓮編竹為之。以絹飾裏。頂及緣皆紫以漆。用別以色。

天壇正位

配位

從位

祈穀壇正位。用青色。

地壇正位

配位

從位

社稷壇正位

配位
先農壇
先蠶壇用黃色
日壇用紅色
天神壇
地祇壇
太歲壇
關帝廟
文昌廟
都城隍廟用黑色制高五寸八分深九分口徑五寸足徑四寸五分蓋高二寸一分徑與口徑同頂正圓高五分
祈穀壇
配位用青色
月壇正位
配位用白色制高五寸二分深九分口徑四寸四分足徑四寸一分蓋高一寸八分頂高五分
歷代帝王廟
傳心殿
先師廟

先醫廟用紅色制高五寸四分深八分口徑四寸六分足徑四寸蓋高一寸九分頂高四分
太廟兩廡亦用紅色制高五寸五分深八分口徑四寸八分足徑四寸二分蓋高二寸頂高四分

蓮圖二



竹蓮一制。口增繪雲紋。

太廟前殿。

太廟後殿。

奉先殿用之。黃色。制高五寸八分。深九分。口徑五寸。足

徑四寸五分。蓋高二寸一分。徑與口徑同。頂正

圓。高五分。

蓮圖三



銅蓮。形與竹蓮同。惟口為波紋。腹為回紋。雲紋

蓋為回紋。口為波紋。

黑龍潭玉泉山昆明湖

三龍神祠用之。制高五寸八分。深九分。口徑五寸。

底徑四寸五分。蓋高二寸一分。徑與口徑同。頂

正圓。高五分。

豆圖一



陶豆。銅豆。制同者。皆腹為垂雲紋。回紋。校為波紋。金盞紋。足為黻紋。蓋為波紋。回紋。頂用絢紐。陶豆用甃。以色別之。

天壇正位

配位

從位

祈穀壇正位。用青色。

地壇正位

配位

從位

社稷壇正位

配位

先農壇

先蠶壇用黃色。

日壇用紅色。

天神壇

地祇壇

太歲壇用白色。制高五寸五分。深一寸七分。口徑五寸。校圍六寸六分。足徑四寸五分。蓋高二寸三分。徑與口徑同。頂高六分。

祈穀壇

配位用青色。

月壇正位

配位

用月白色。制高五寸。深一寸七分。口徑四寸五分。校圍二寸。足徑四寸一分。蓋高一寸八分。頂高六分。銅豆用於

歷代帝王廟。

傳心殿。

正位。

先師廟。

配位

從位

正位

從位

先醫廟

關帝廟

文昌廟

都城隍廟黑龍潭玉泉山昆明湖

三龍神祠寸分制皆同惟頂高只三分

豆圖二

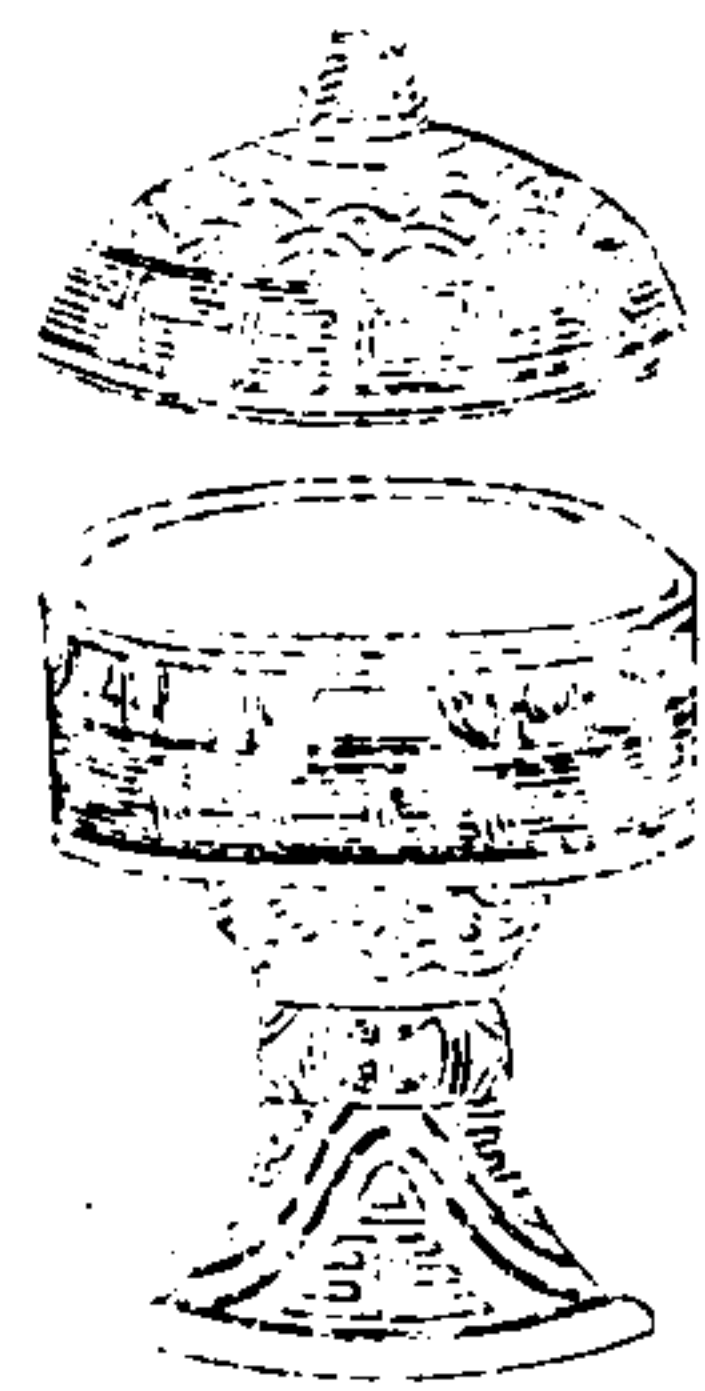

木豆。髹漆塗金。三方飾以玉形及花紋與陶豆同。

太廟前殿

太廟後殿

奉先殿用之制高五寸五分深二寸口徑四寸九分

校圍二寸足徑四寸七分蓋高二寸二分徑與口

徑同頂高五分

太廟兩廡豆制同惟不飾玉

欽定大清會典圖卷二十四

禮二十四 祭器四

籩圖

組圖一

組圖二

組圖三

尊圖一

尊圖二

尊圖三

尊圖四

尊圖五

尊圖六

籩圖

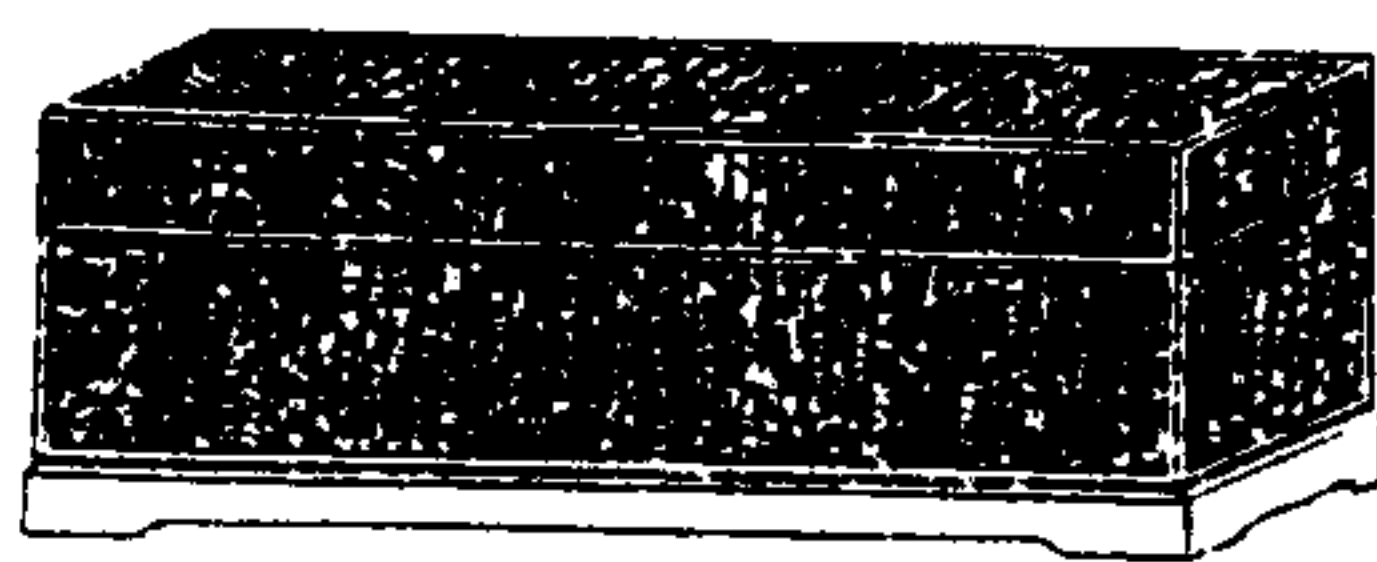

籩編竹為之。四周髹以漆。用別以色。

天壇正位

配位

從位

祈穀壇正位用青色

日壇用紅色。制高五寸。縱五寸六分。橫二尺三寸三分。足高一寸一分。蓋高一寸八分。

祈穀壇

配位用青色

月壇正位

配位用月白色制高三寸五分縱四寸五分橫二尺二寸一分足高七分蓋高一寸三分	地壇正位	配位	從位用黃色制高三寸六分縱四寸一分橫二尺二寸五分足高七分蓋高一寸一分	太廟前殿	太廟後殿	奉先殿用黃色制高五寸縱四寸九分橫二尺二寸五分足高七分蓋高一寸一分	社稷壇正位	配位用黃色制高三寸五分縱四寸九分橫二尺六分足高七分蓋高一寸二分	先農壇	先蠶壇用黃色制高三寸二分縱四寸五分橫二尺二寸一分足高七分蓋高一寸一分	歷代帝王廟	傳心殿	先師廟	先醫廟用紅色制高五寸縱五寸橫二尺二寸五分
------------------------------------	------	----	-----------------------------------	------	------	----------------------------------	-------	---------------------------------	-----	------------------------------------	-------	-----	-----	----------------------

足高一寸蓋高一寸七分	太廟兩廡用紅色制高五寸縱五寸六分橫二尺二寸五分足高一寸蓋高一寸七分	天神壇	地祇壇	太歲壇	關帝廟	文昌廟	都城隍廟黑龍潭玉泉山昆明湖	三龍神祠用黑色制高三寸一分縱四寸三分橫二尺二寸三分足高八分蓋高一寸三分
------------	-----------------------------------	-----	-----	-----	-----	-----	---------------	-------------------------------------

俎圖一

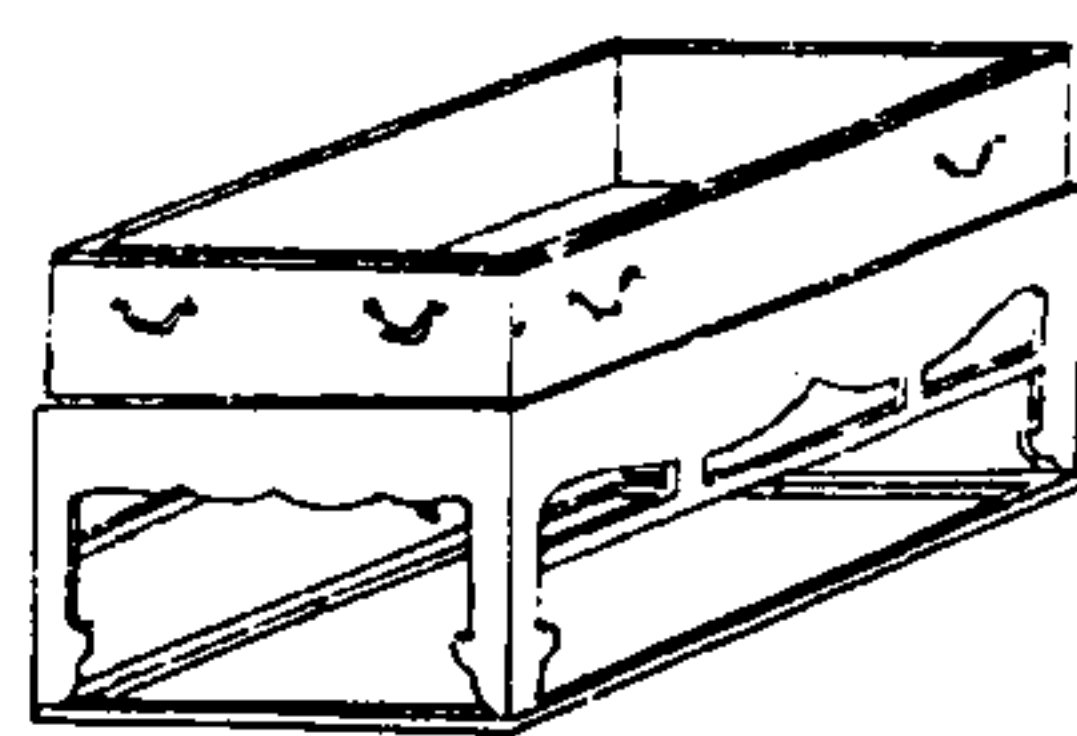

俎用木錫裏外髹以漆用別以色實持牲之俎

天壇正位

配位

從位東一壇西一壇

祈穀壇正位

配位用青色

地壇正位

配位用黃色制中虛縱二尺三寸橫三尺二寸四周各

銅鑲二四足有跗通高二尺三寸

俎圖二

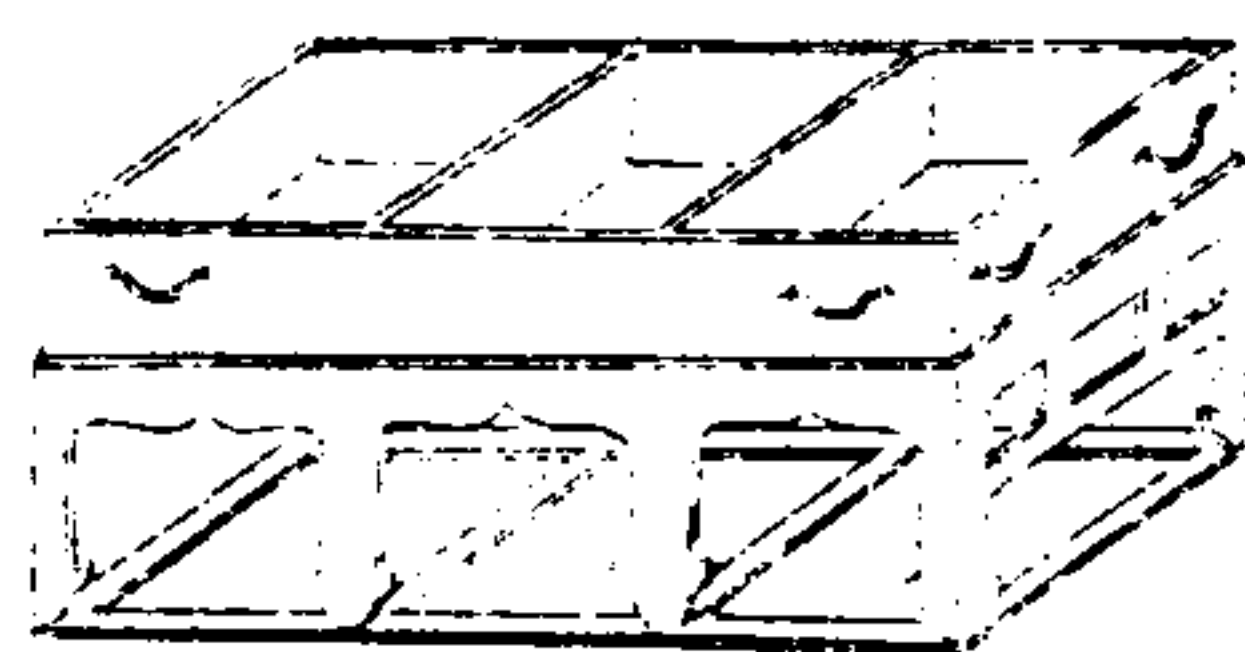

實太牢之俎

太廟前殿

太廟後殿東廡

社稷壇正位

配位

日壇

月壇正位

配位

先農壇

先蠶壇

天神壇。

地祇壇。

太歲壇。

歷代帝王廟正位。

先師廟正位。

先醫廟正位。

關帝廟前殿。

文昌廟前殿。

都城隍廟俱用紅色。

天壇從位東次壇西次壇用青色。

地壇從位用黃色制皆中區為三縱六尺有奇橫三尺

二寸四周各銅環二八足有跗通高二尺六寸有奇。

組圖三

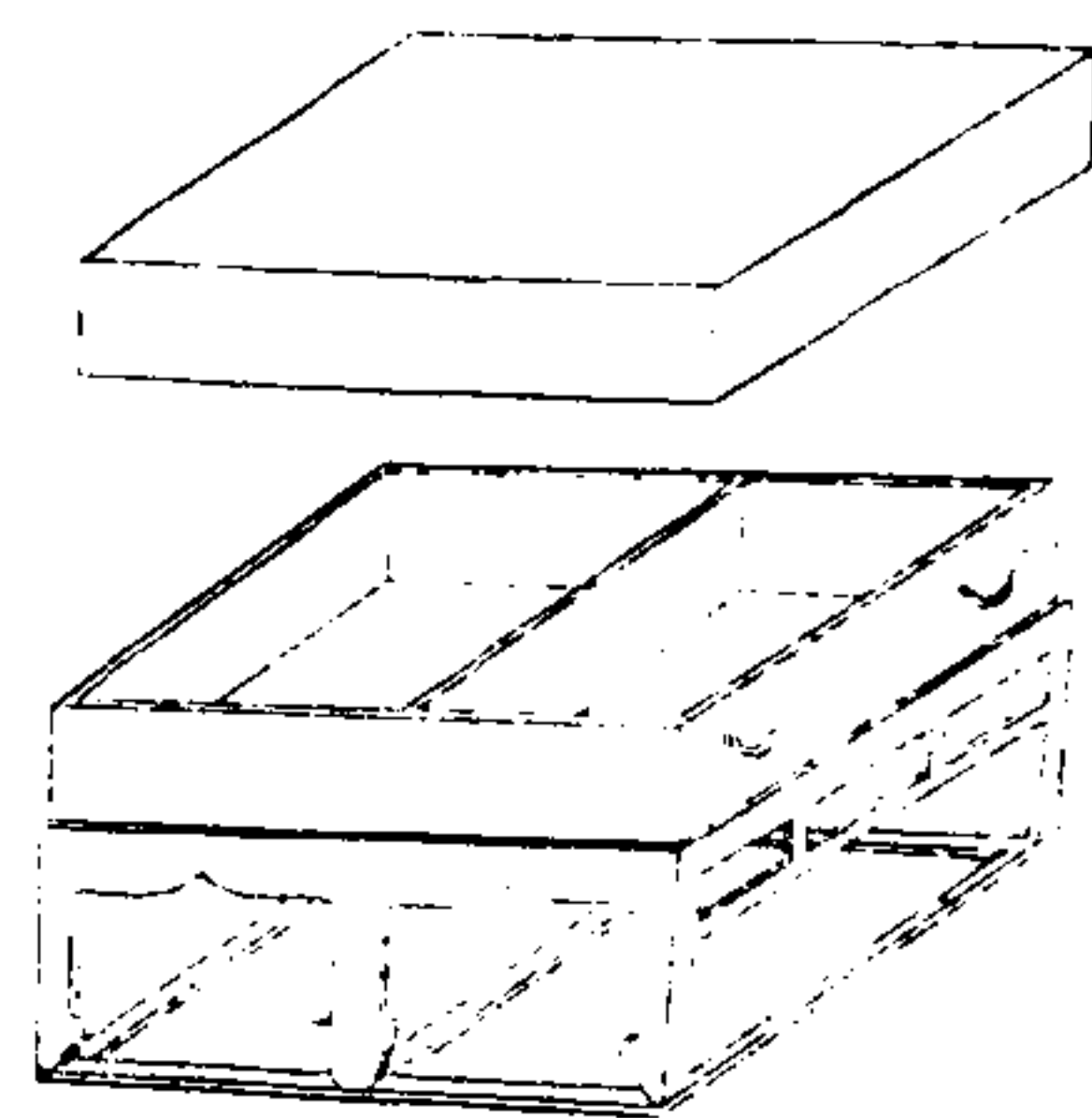

實少牢之組。

太廟西廡

先師廟

配位

哲位兩廡

崇聖祠

正位

配位兩廡

歷代帝王廟兩廡

先醫廟配位

關帝廟後殿

文昌廟後殿黑龍潭玉泉山昆明湖

三龍神祠俱用紅色制皆中區為二加蓋縱三尺

九寸橫二尺八寸左右各銅鑲二六足有跗通

高二尺七寸有奇

尊圖一

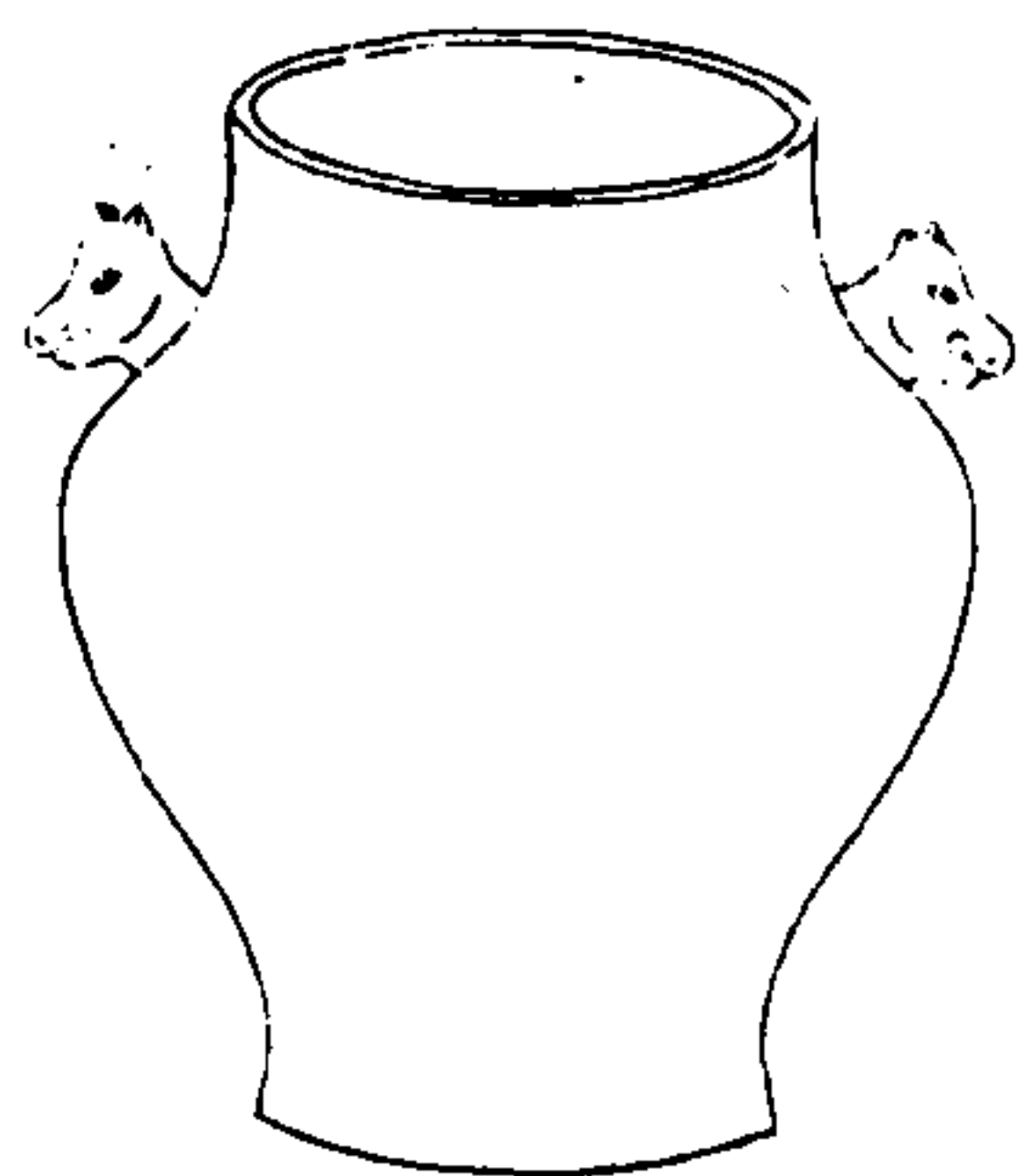

尊有陶有銅制皆純素兩耳為羊首形陶用素以色別之

天壇正位

配位

從位

祈穀壇正位

配位用青色

地壇正位

配位

從位

先農壇	先蠶壇用黃色	日壇用紅色	月壇正位	配位用月白色	天神壇	地祇壇	太歲壇用白色制高八寸四分口徑五寸一分腹圍二尺三寸七分底徑四寸三分足高二分	社稷壇正位	配位用黃色制高九寸四分口徑五寸六分腹圍三尺底徑五寸五分足高三分	太廟兩廡用白色制高八寸二分口徑四寸七分腹圍二尺三寸三分底徑四寸足高二分銅尊用於	歷代帝王廟	傳心殿	先師廟	先醫廟	關帝廟	文昌廟
-----	--------	-------	------	--------	-----	-----	--------------------------------------	-------	---------------------------------	---	-------	-----	-----	-----	-----	-----

都城隍廟	龍潭玉泉山昆明湖	三龍神祠制高八寸六分口徑五寸一分腹圍二尺四寸底徑四寸六分
------	----------	------------------------------

尊圖二



犧尊范銅為犧形尊加其上

太廟前殿

太廟後殿

奉先殿孟春時饗用尊高四寸八分口徑三寸三分腹

圓一尺三寸五分四面有棱為回紋夔龍紋底

徑二寸六分蓋高二寸一分徑與口徑同上為

垂花紋下為夔龍紋犧高五寸一分長八寸三

分

尊圖三



象尊范銅為象形尊加其上

太廟前殿

太廟後殿

奉先殿孟夏時饗用尊高四寸二分口徑三寸三分為

垂雲紋腹圓一尺四寸四分全素底徑三寸蓋

高一寸九分徑四寸象高五寸二分長七寸一

分

尊圖四

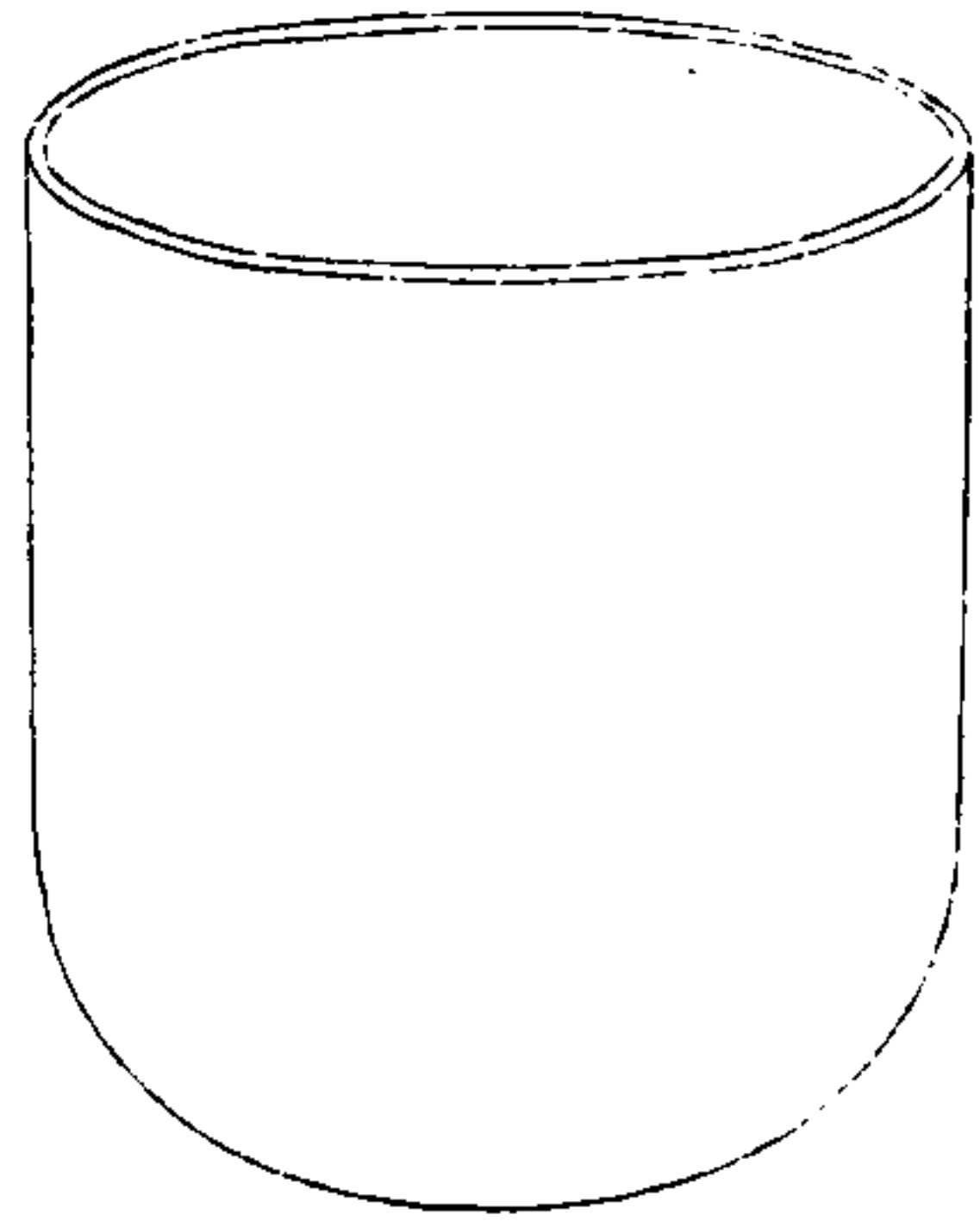

著尊范銅為之純素

太廟前殿

太廟後殿

奉先殿孟秋時饗用高八寸五分深八寸二分口徑八

寸三分底徑六寸八分

尊圖五

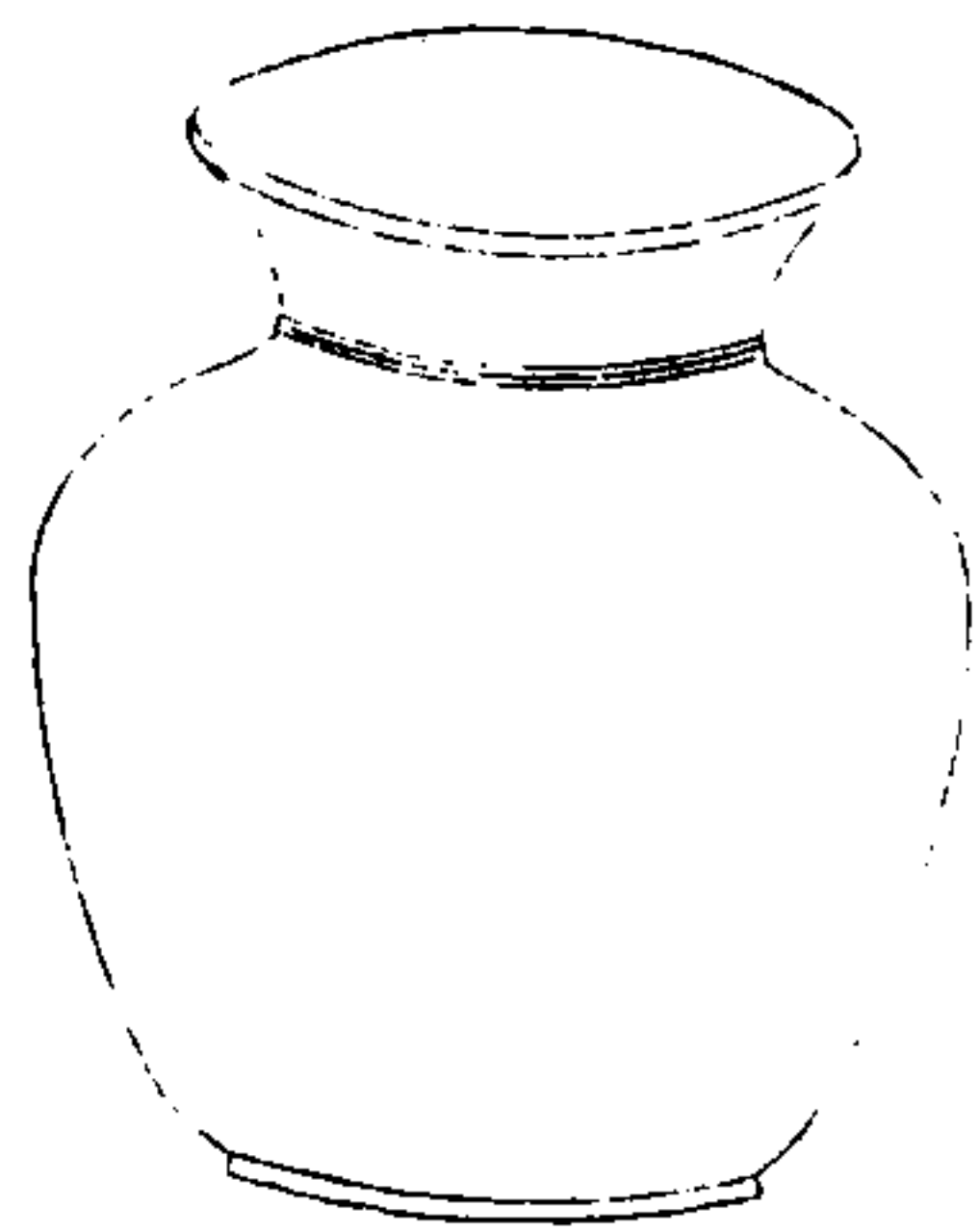

壺尊范銅為之純素

太廟前殿

太廟後殿

奉先殿孟冬時饗用高八寸四分深七寸九分口徑五

寸二分頂圓一尺二寸六分腹圓二尺一寸九分底徑五寸二分足徑四寸三分

尊圖六



山尊范銅為之

太廟祫祭用。高九寸七分。口徑五寸二分。項圍九寸九分。腹圍一尺六寸五分。底徑三寸七分。足徑五寸三分。四面有棱。中為山形。旁為雷紋。腹及跗皆為雲紋。蓋高二寸四分。徑五寸六分。亦有棱如器之飾。頂高五分。

欽定大清會典圖卷二十五

禮二十五

周康侯鼎圖

周犧尊圖

周內言卣圖

周雷紋壺圖

周犧首壺圖

周召卣蓋圖

周盟蓋圖

周雷紋觚圖

周子爵圖

周素洗圖

周康侯鼎圖

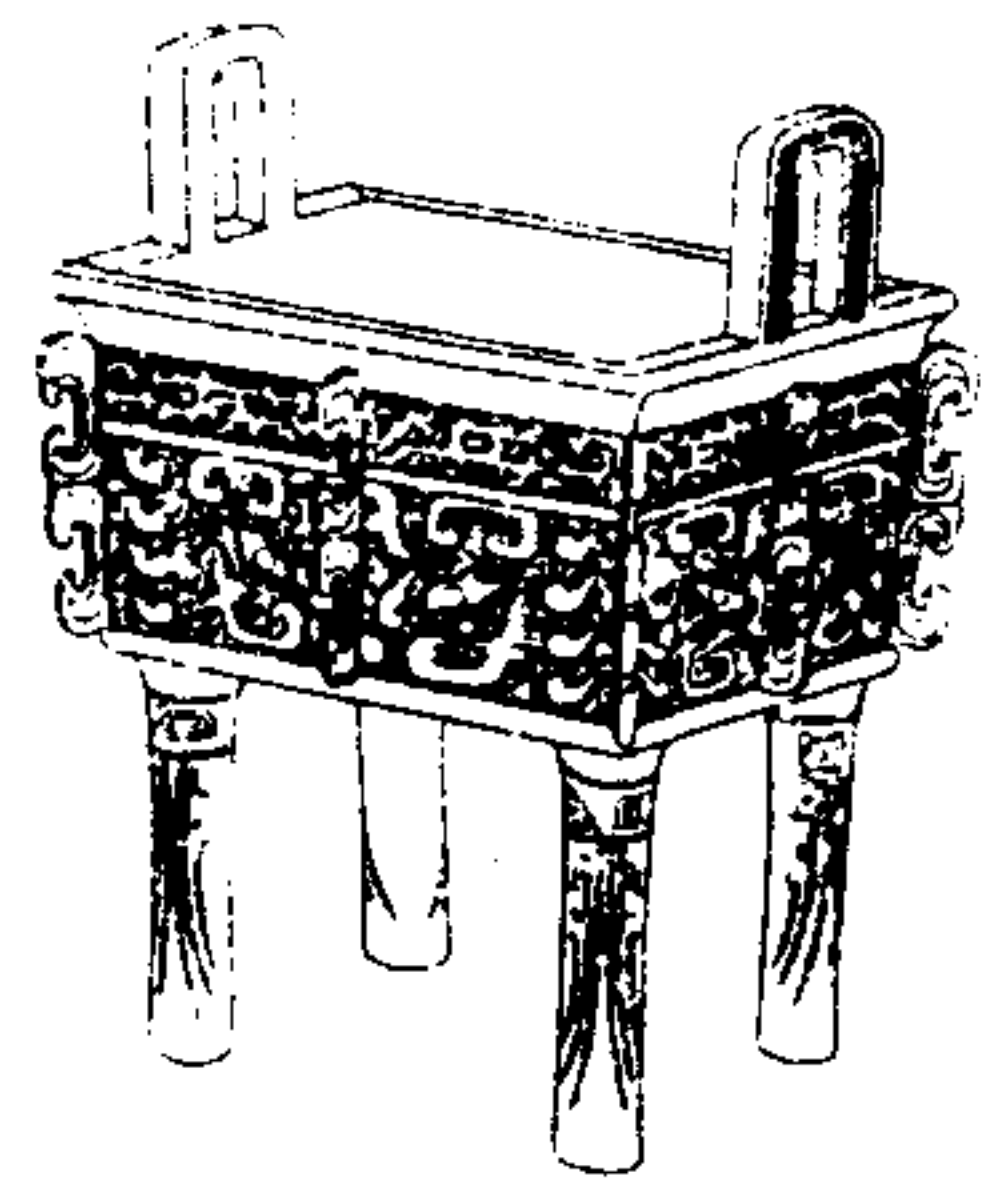

康侯作寶

康侯作寶

乾隆三十四年。

頤內府所藏周范十器於國子監

先師廟大成殿陳設四十四年復

頤十種彝器圖冊藏監周康侯鼎高八寸四分橫六寸

六分縱四寸三分耳高一寸八分腹高三寸三

分足高三寸五分上為養養雷紋有銘

周犧尊圖

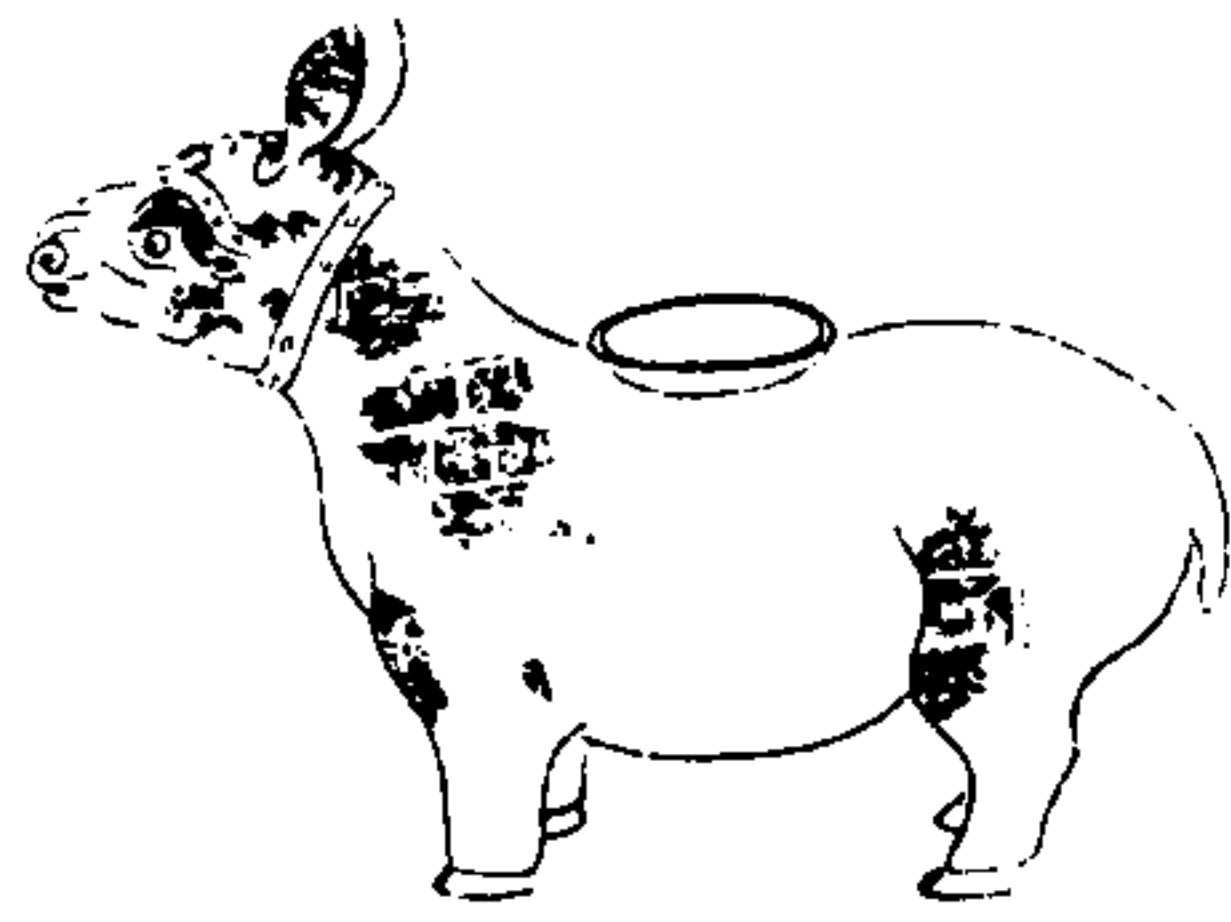

周犧尊為全犧形。鑿背為尊口。徑二寸八分。身
高九寸。橫一尺三寸五分。體為雷紋。耳為龜紋。
項嵌石一十有三。皆橢圓。

周內言白圖

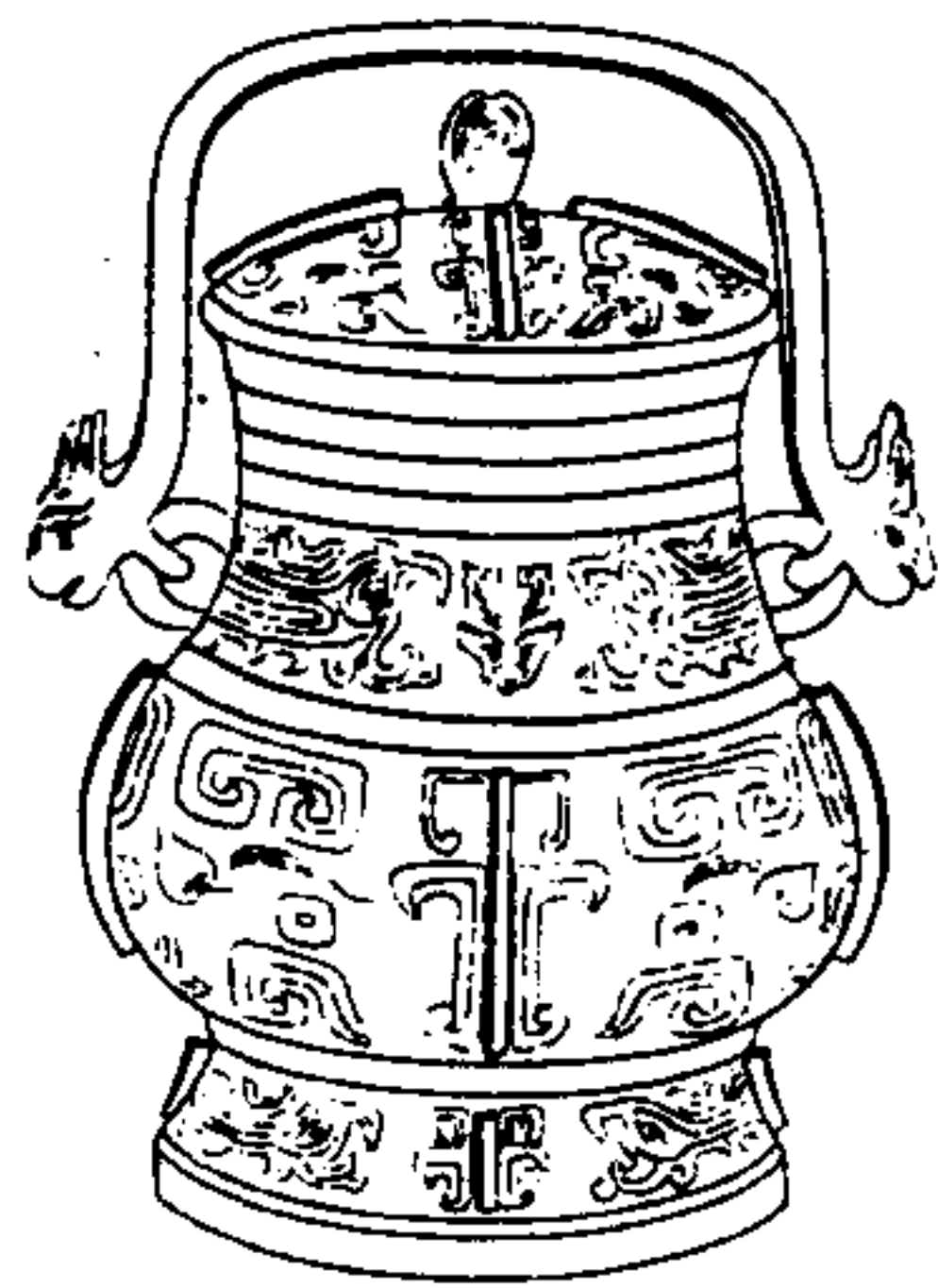

器

內言

蓋

文與器同

周內言白。高一尺。蓋高二寸一分。頂高一寸。腹
高五寸二分。足高一寸九分。梁高五寸八分。蓋
圓一尺四寸。腹圍二尺三寸。足圍一尺四寸。體
為饗饗雷紋。梁為夔紋。梁兩端飾作夔首。底為

斜方井紋器蓋皆有銘

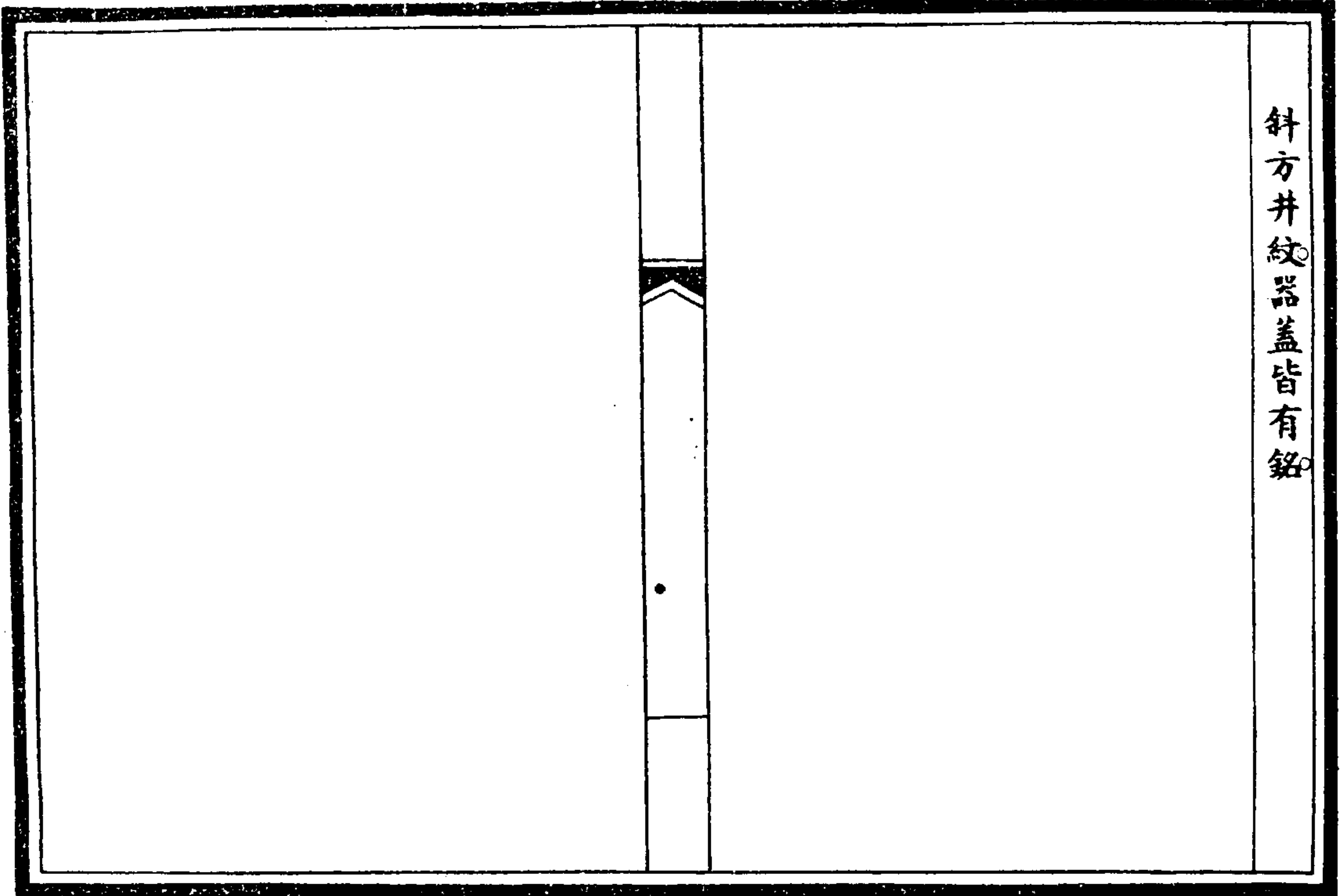

周雷紋壺圖

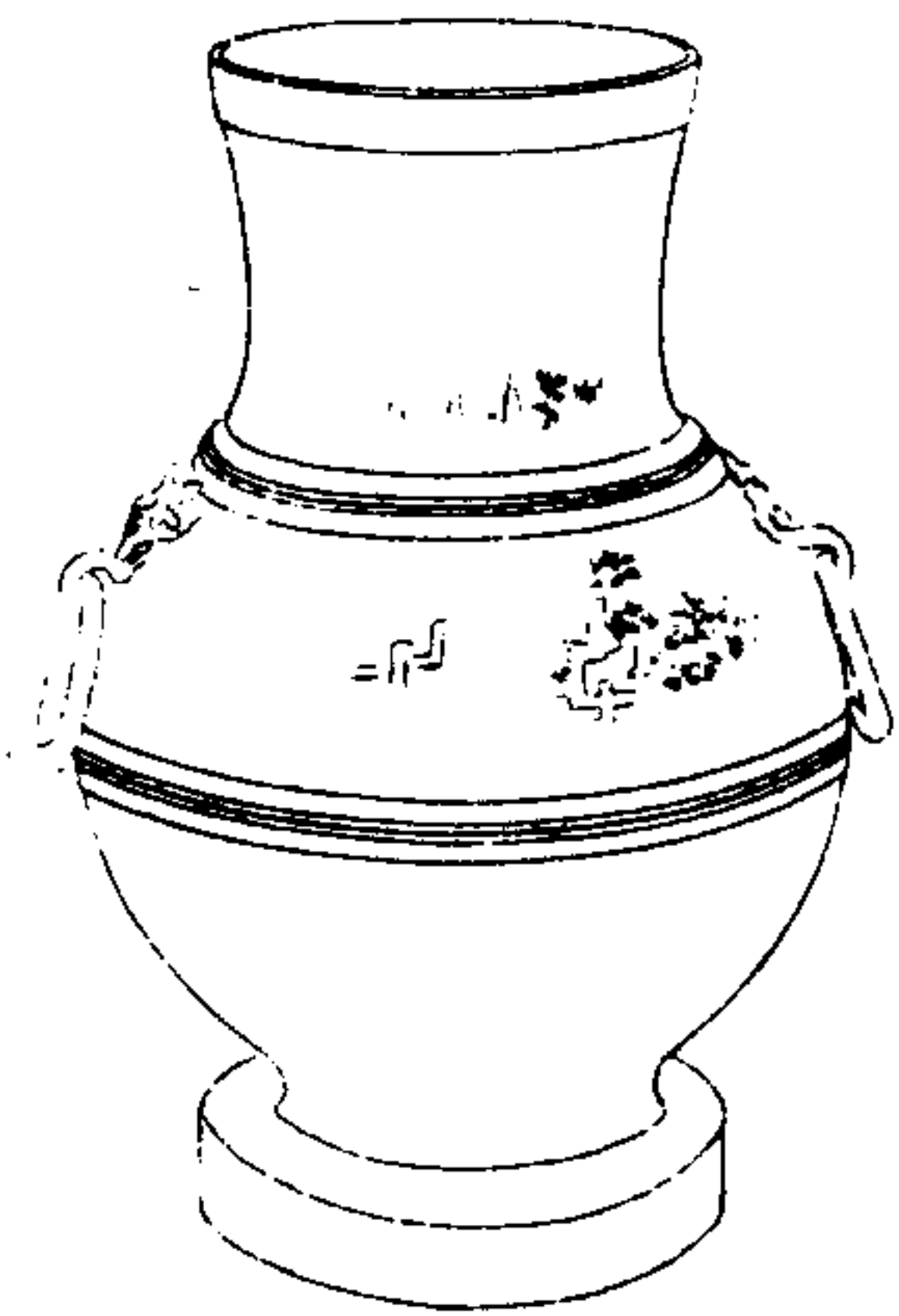

周雷紋壺高一尺四寸四分。口高四寸二分。腹高七寸七分。足高一寸九分。口圍一尺八寸四分。腹圍三尺八分。足圍二尺五寸。旁有兩耳。飾作犧首。各銜鑲。體為大小雷紋。

周犧首壘圖



周犧首壘高一尺二寸四分。口圍一尺七寸七分。腹圍二尺二寸九分。口高一寸八分。腹高九寸八分。足高八分。項圍綫二。有四紋。一周中有圓花紋。兩肩有犧首二。各銜環一。近足處亦飾犧首二。

周召仲盃圖

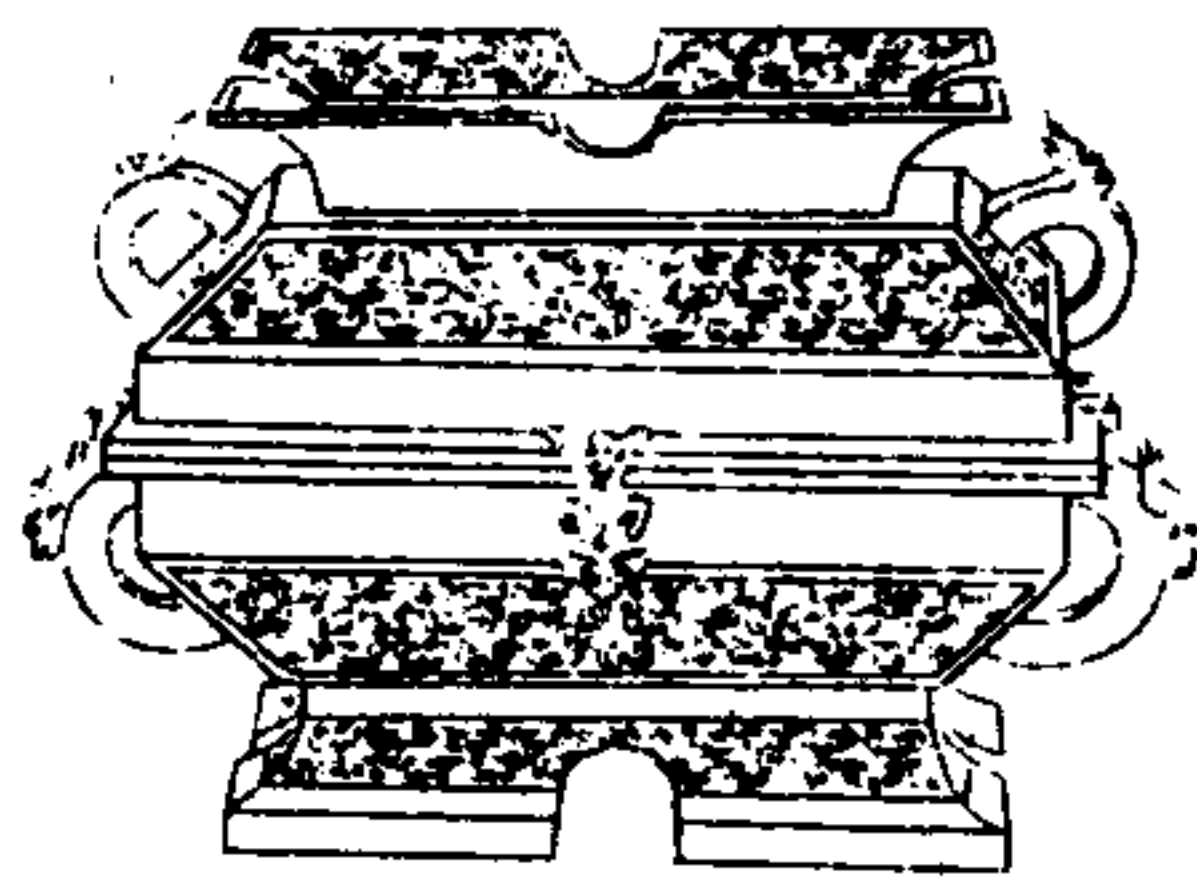

再公四介吉。公中丁又自止。盃用祀。盃用饗。多福。湯用斯。肩。身。萬年。無疆。子。孫。孫永。寶。是。尚。

惟六月初吉丁亥。召仲考又自作盃。用祀用饗。多福。湯用斯。肩。身。萬年。無疆。子。孫。孫永。寶。是。尚。

盃。八。吉。丁。又。自。止。盃。用。祀。盃。用。饗。多。福。湯。用。斯。肩。身。萬。年。無。疆。子。孫。孫。永。寶。是。尚。

文與器同

周召仲盥高七寸七分。蓋高三寸五分。腹高二寸四分。足高一寸八分。口縱七寸四分。橫九寸八分。體為蟠螭紋。蓋腹相承處。四面各飾夔首一。兩旁各出夔耳一。器蓋皆有銘。

周盟盥圖

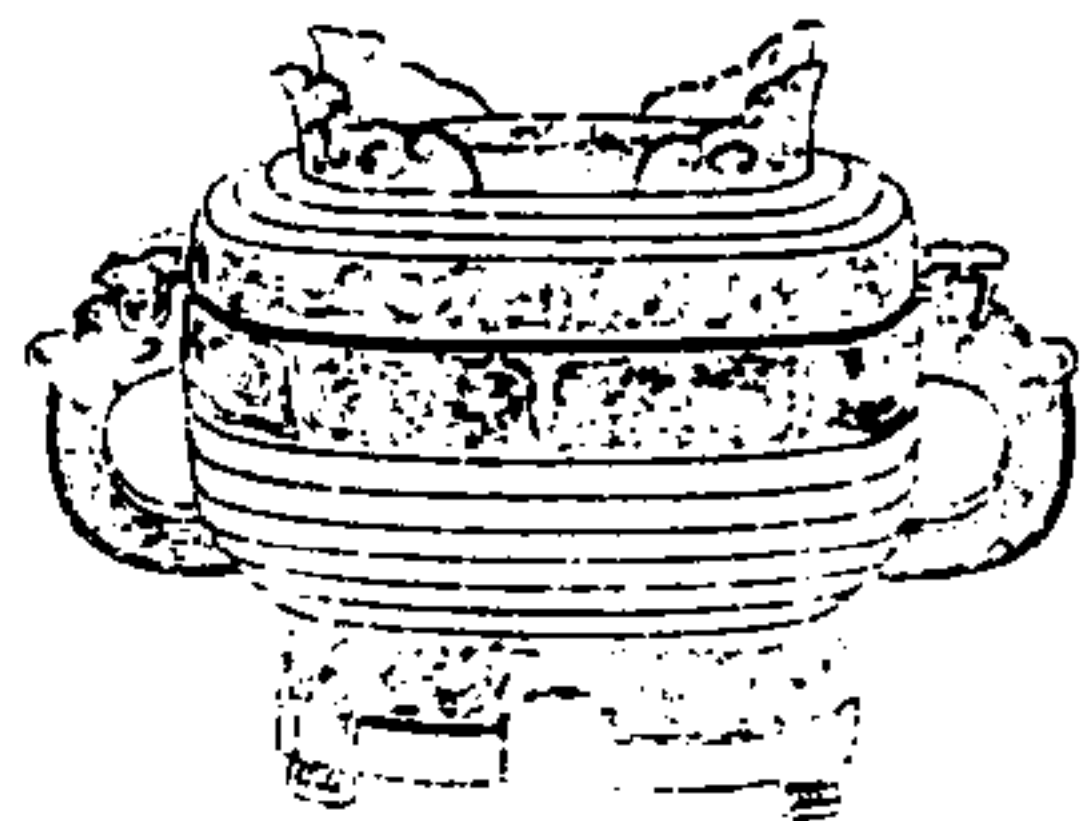

大師小子師

盟作彝彝

太師小子師

盟作彝彝

大師小子師

盟作彝彝

文與器同

周盟盥高七寸三分。蓋高二寸四分。足高一寸七分。周圍二尺三寸五分。體為夔紋。旁出夔耳二。有雷紋。器蓋皆有銘。

周雷紋觚圖

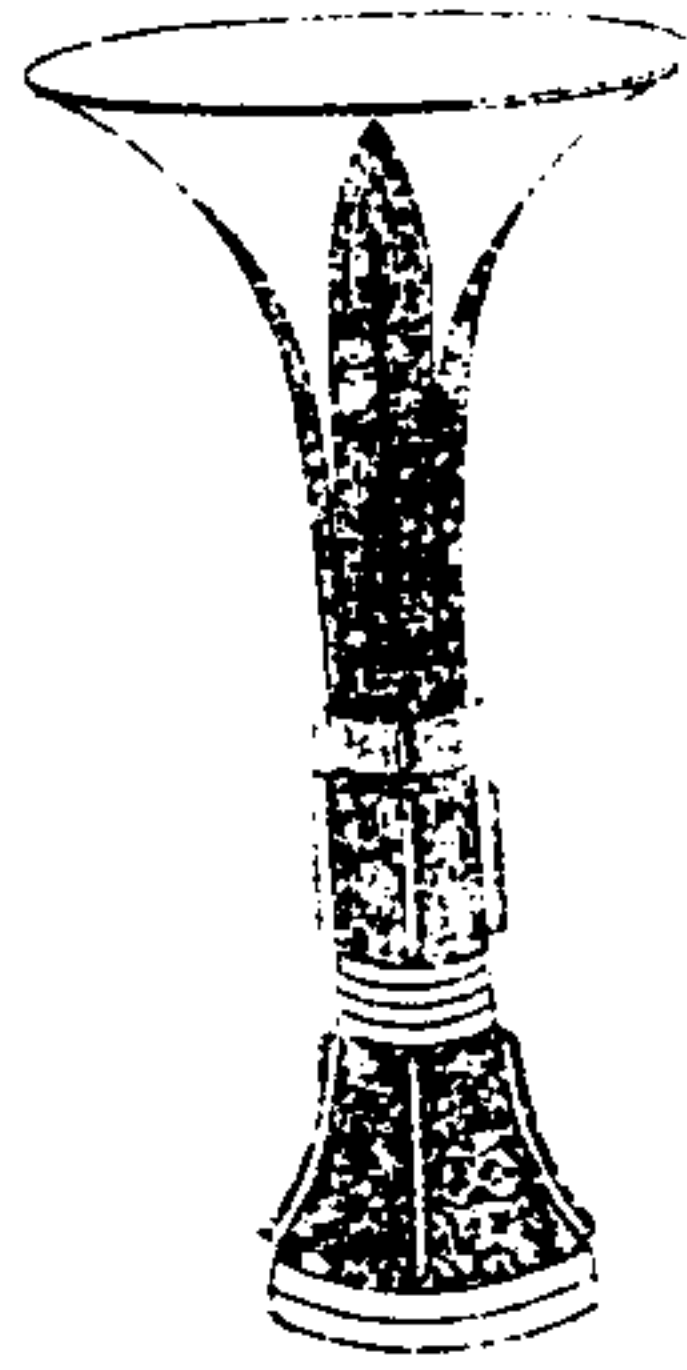

周雷紋觚。高七寸八分。口圍一尺六寸。腹圍藻
棱三寸六分。足圍九寸。口高三寸二分。腹高一
寸八分。足高三寸。腹足以下為饗饗雷紋。腹以
上作鈺形四。

周子爵圖

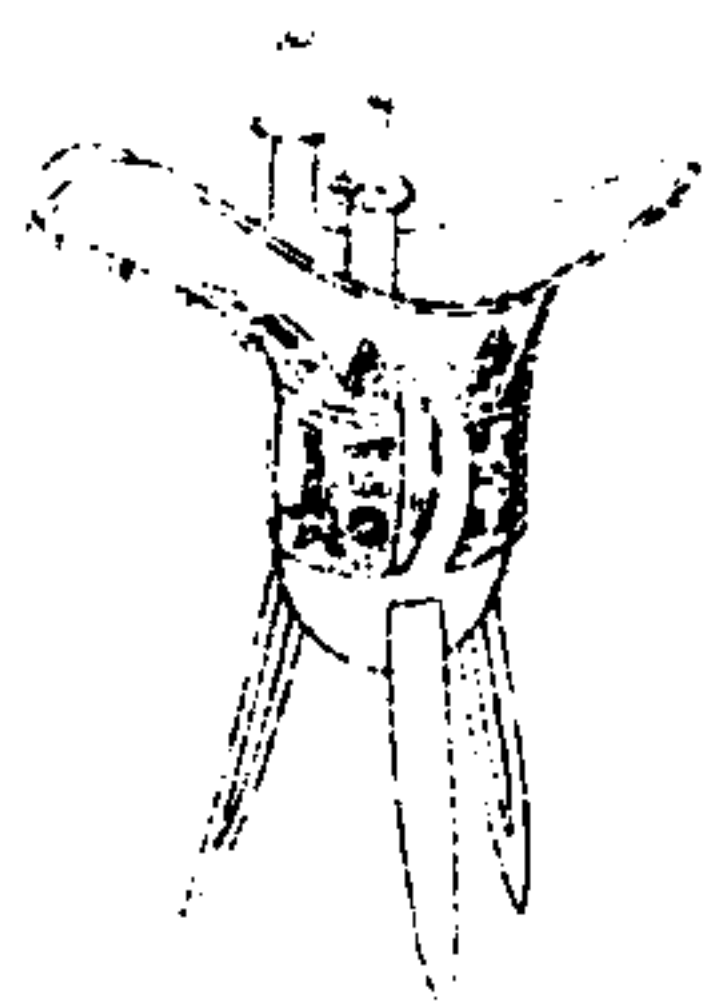

周子爵。高七寸七分。口高二寸五分。腹徑一寸
七分。兩柱三足。柱高一寸九分。足高三寸五分。
口為雷紋。腹為饗饗大小雷紋。兩柱三足。頂亦
有雷紋。有流。有鑿。有銘。

子

子

周素洗圖



周素洗高一寸五分圍三尺

欽定大清會典圖卷二十六

禮二十六朝會一

太和殿朝賀位次圖

太和殿朝賀陳設鹵簿圖一

太和殿朝賀陳設鹵簿圖二

太和殿朝賀陳設鹵簿圖三

太和殿朝賀陳設鹵簿圖四

慈寧宮朝賀位次圖

慈寧宮朝賀陳設儀駕圖

朝會中和韶樂懸位次圖

井陘大業研說

太和殿朝賀位次圖

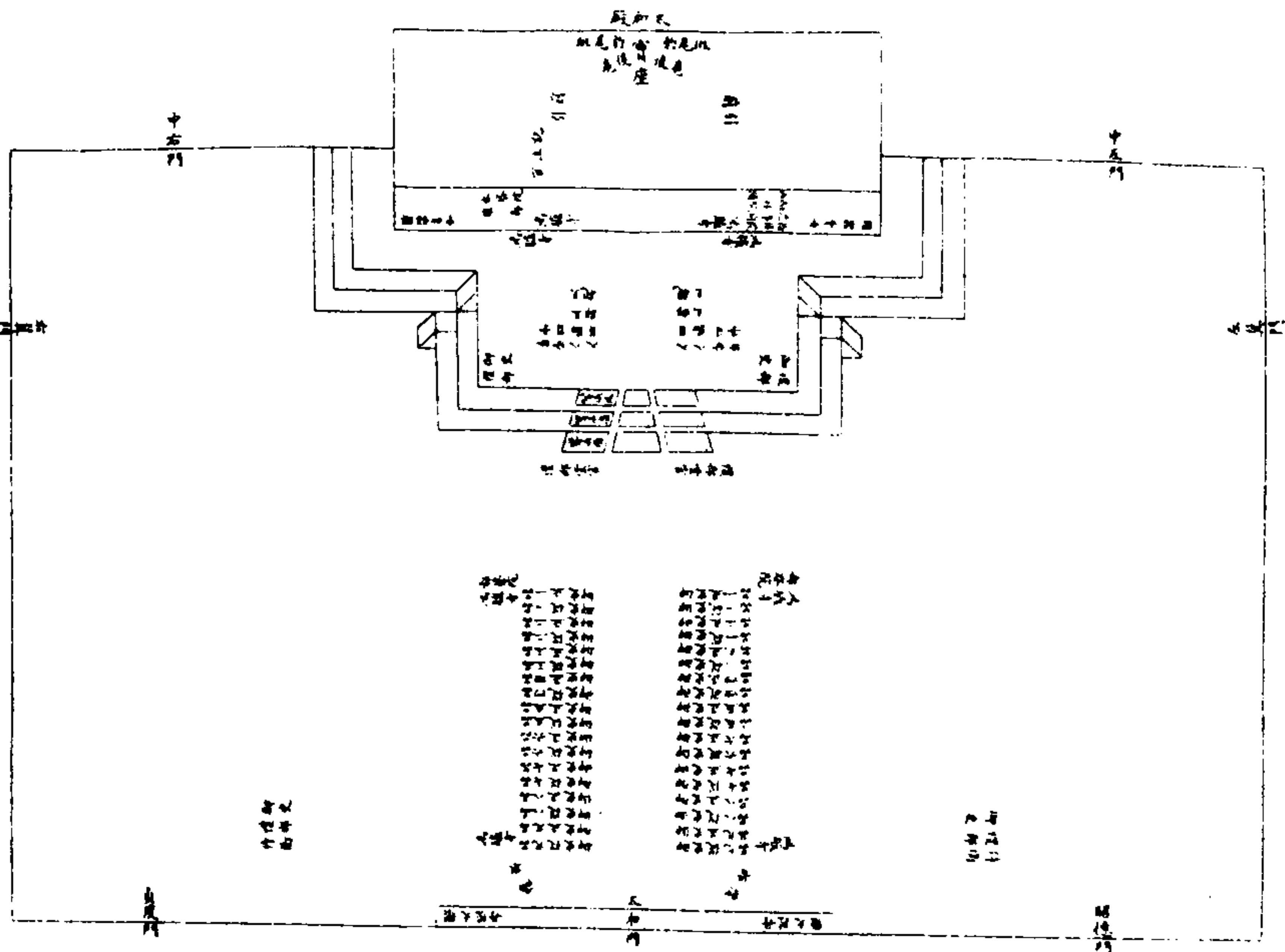

太和殿朝賀位次陳中和韶樂於
 太和殿檐前設丹陛大樂於
 太和門檐下侍班官內閣大學士學士翰林院掌
 院學士詹事府詹事少詹事翰林院侍讀學士
 侍講學士各滿洲一人漢一人立於殿東檐第
 三柱西面都察院左都御史左副都御史各滿
 洲一人漢一人樂部大臣一人立於西檐第三
 柱東面記注官四人立於殿內西第三柱東面
 皆北上扈衛班前引大臣十人立
 寶座前東西面後扈大臣二人於

實座旁少後左右僉立。豹尾班侍衛二十人。於實座後左右翼立導。

駕禮部尚書侍郎二人立丹陛下螭頭前。東西面執

事官。鴻臚寺鳴贊四人立於東西檐第二柱引

王公鴻臚寺官二人立於丹陛引百官引外國

使臣鴻臚寺官各四人立於丹墀皆北上。東西

面鑾儀衛鳴贊六人立丹陛西階。每成二人皆

東面。若進表則宣表官一人立於內閣學士之

後。西面糾儀官滿洲御史二人立於西檐第三

柱東面北上。滿洲御史四人。禮部滿洲司官二

人立丹陛上少南。都察院堂官二人立於頭層

品級山兩旁。滿洲漢科道官共三十六人立於

品級山。每品正從各一人。東西分立。北嚮禮部

司官四人立丹墀之南。東西僉立。御史四人禮

部司官四人侍衛二人分立。

昭德門階下之左。

貞度門階下之右。東西面以上各官。

皇帝御中和殿時。先於

中和殿前行禮畢。侍班執事糾儀官先趨出就位

立。前引後扈登導。

駕官俟

皇帝御太和殿升座各就位立。王公百官朝班。丹陛

上以左右翼分東西班立位。親王郡王貝勒為

一班。貝子入八分公為一班。左翼西面。右翼東

面皆北上。拜位親王一班。郡王一班。貝勒貝子

一班。入八分公一班。左翼西上。右翼東上。皆北

面。丹墀內八旗官以左翼鑲黃正白鑲白正藍

為東班。右翼正黃正紅鑲紅鑲藍為西班。各以

品級為序。部院官以宗人府內閣吏部戶部禮

部通政使司翰林院詹事府太常寺光祿寺鴻

臚寺國子監吏科戶科禮科欽天監太醫院為

東班。兵部刑部工部都察院大理寺鑾儀衛太

僕寺中書科兵科刑科工科順天府京縣五城

兵馬司京五營為西班。仍各以品級為序。立位

在鹵簿外。正從同班。東西各九班。東西面皆北

上。拜位在鹵簿內。正從異班。依品級。山。東西各

十八班。東班西上。西班東上。皆北面。第一班內

雖有公侯等爵。仍以大學士領班。文職惟詹事

府少詹事翰林院侍讀學士侍講學士列三品

班。庶子洗馬侍讀侍講列四品班。中允贊善修

撰編修檢討庶吉士列五品班武職京五營之副將參將列四品班遊擊列五品班守備列六品班千總等官列七品班附於右翼各班之末衍聖公來京班次在大學士之下吏部尚書之上外省文武官來京總督加尚書銜者列六部尚書之末加右都御史銜者列左都御史之末兼侍郎銜者列侍郎之末巡撫加侍郎銜者如之加右副都御史銜者列左副都御史之末布政使按察使列四品京堂之末道列郎中之末府列員外郎之末提督列副都統之末加將軍銜者列都統之末總兵官列參領之末副將參將以下照京營之例列右翼各班之末外藩蒙古王公位次在宗室王公之下各依品級為序哈薩克回子等封王公品級者入蒙古王公班王在王之次公在公之次外國貢使在西班百官之末常朝惟謝

恩官出班行禮餘俱按立位立恭遇

單恩後百官皆謝

恩行禮位次與大朝同

太和殿朝賀陳設鹵簿圖一

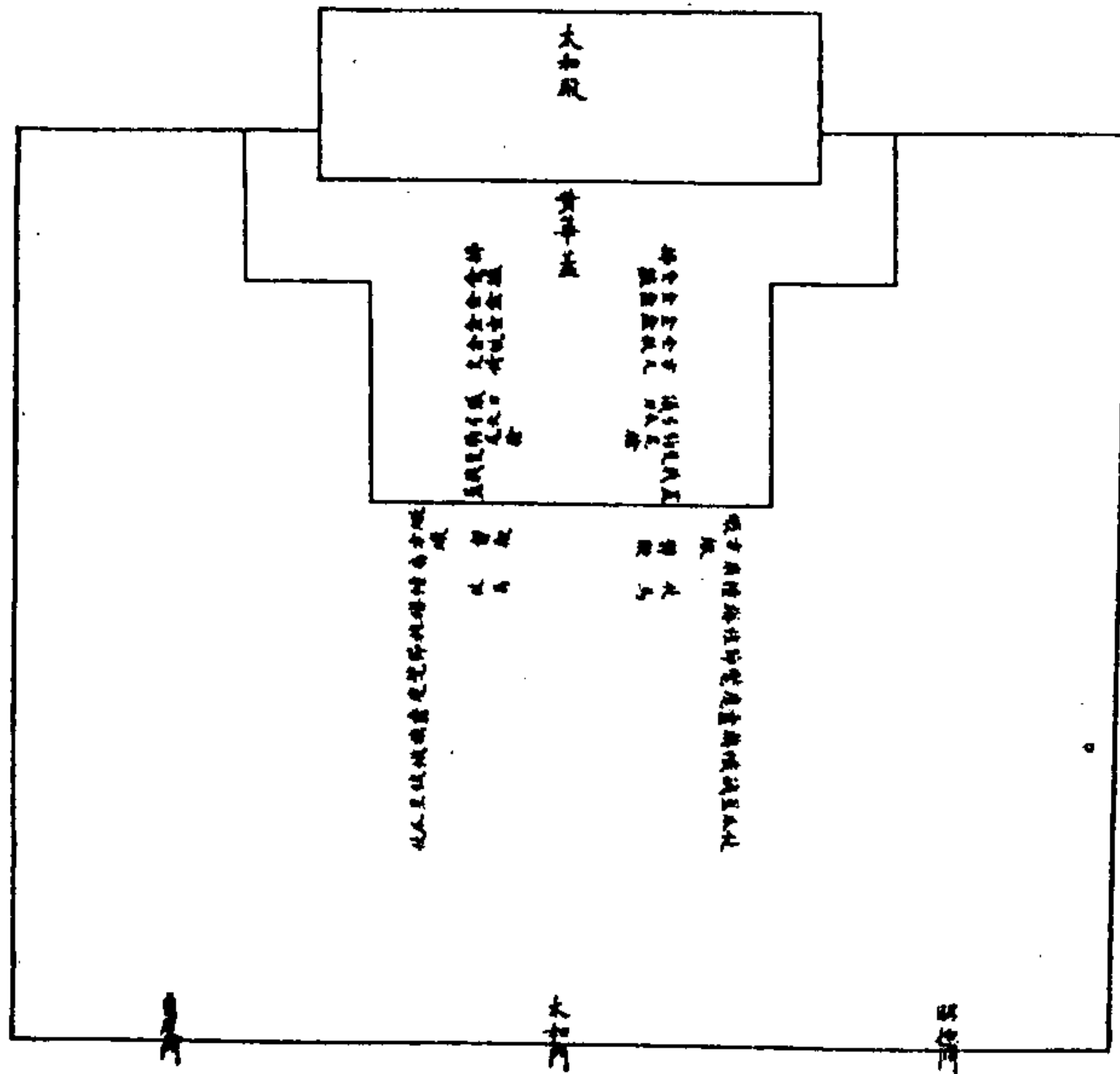

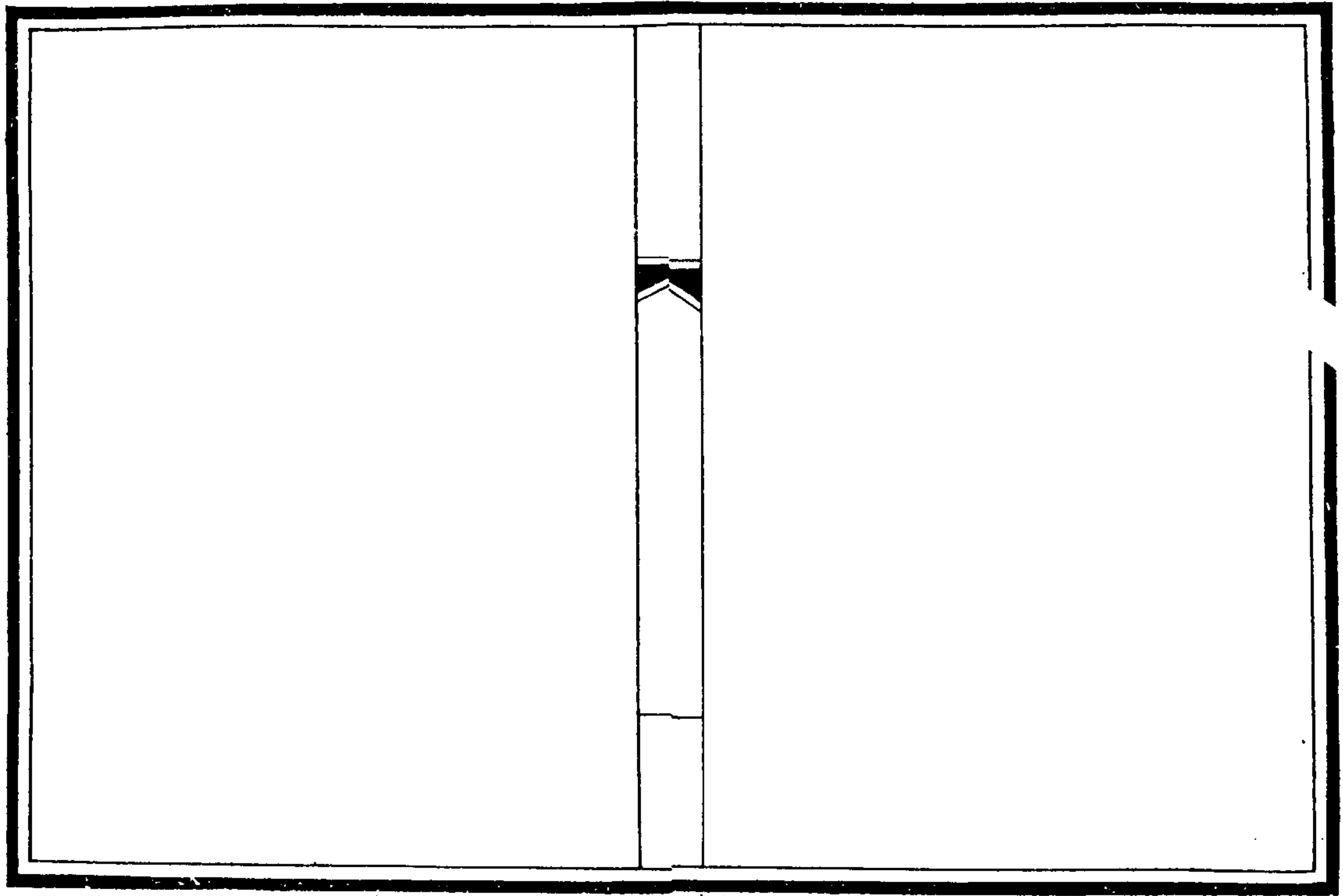

太和殿朝賀陳設鹵簿圖二

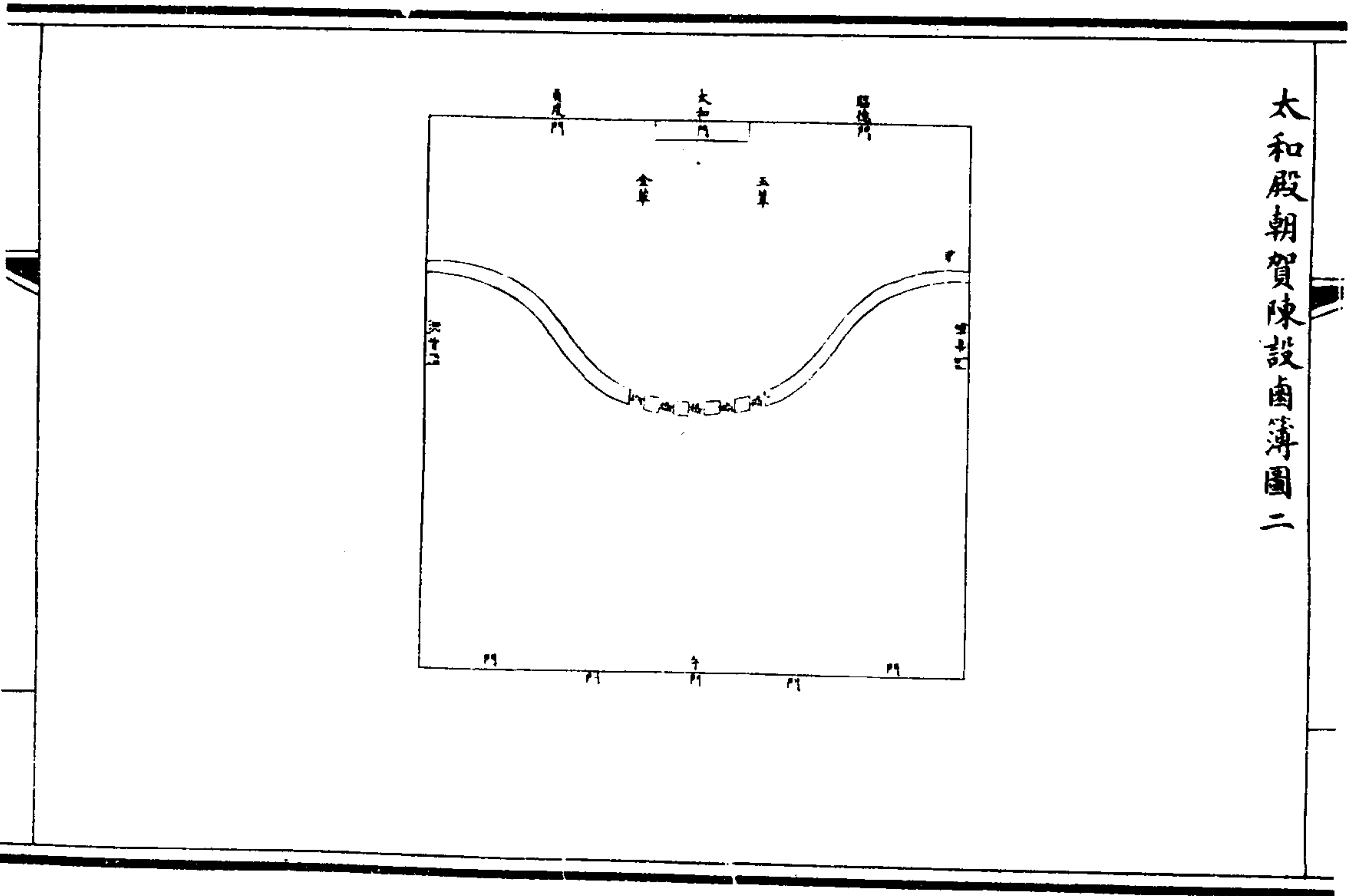

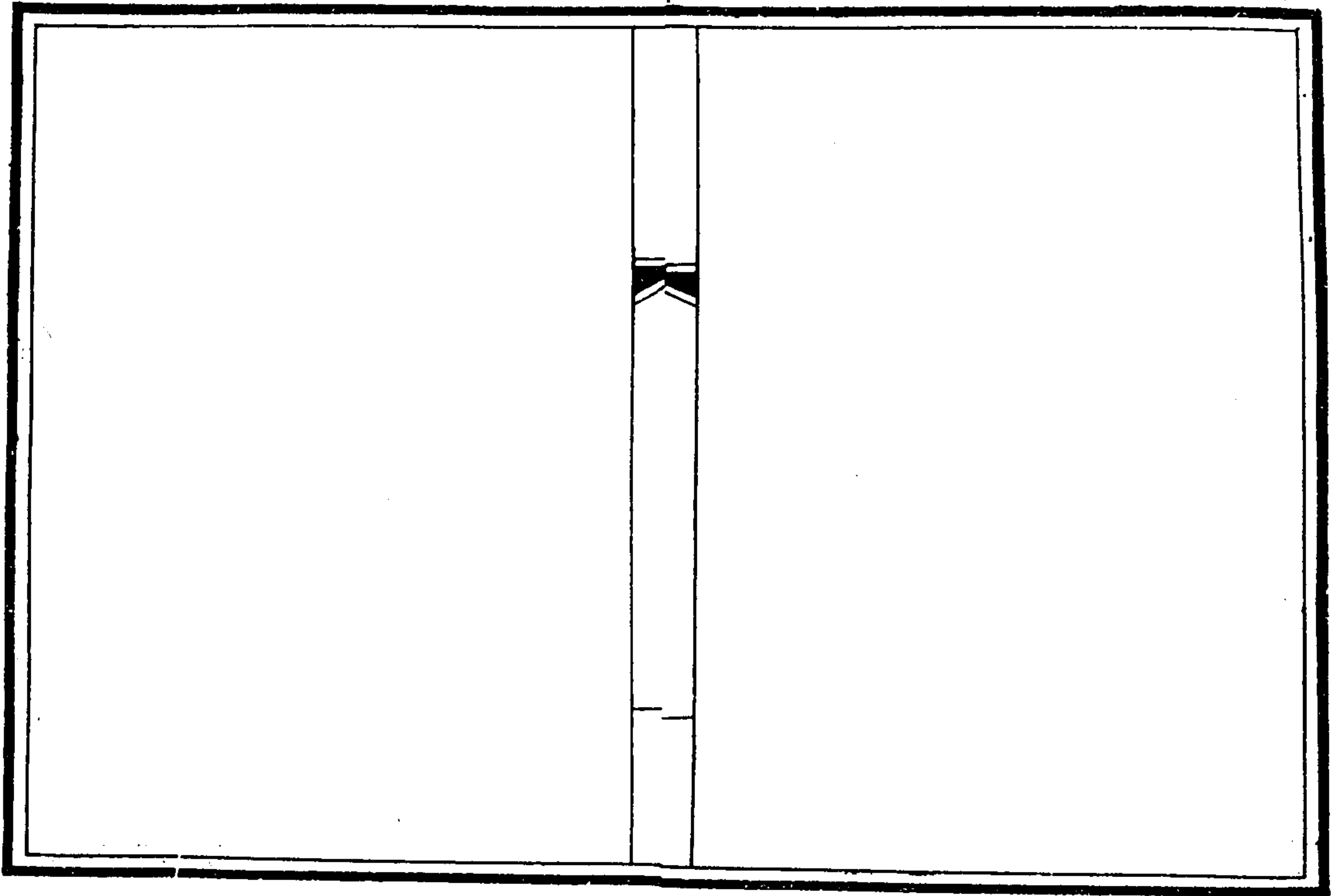

太和殿朝賀陳設圖三

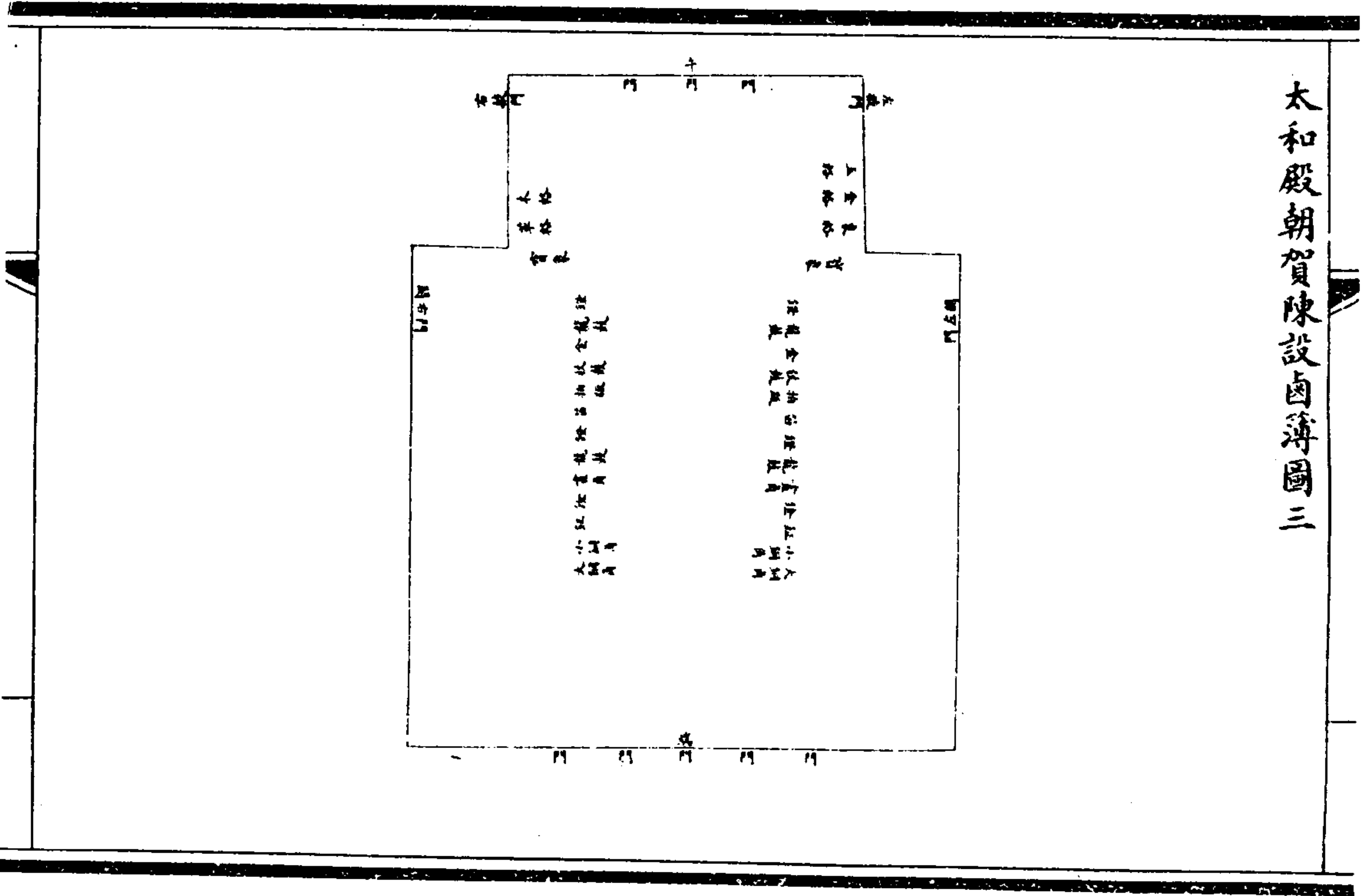

欽定大清會典圖 卷二六

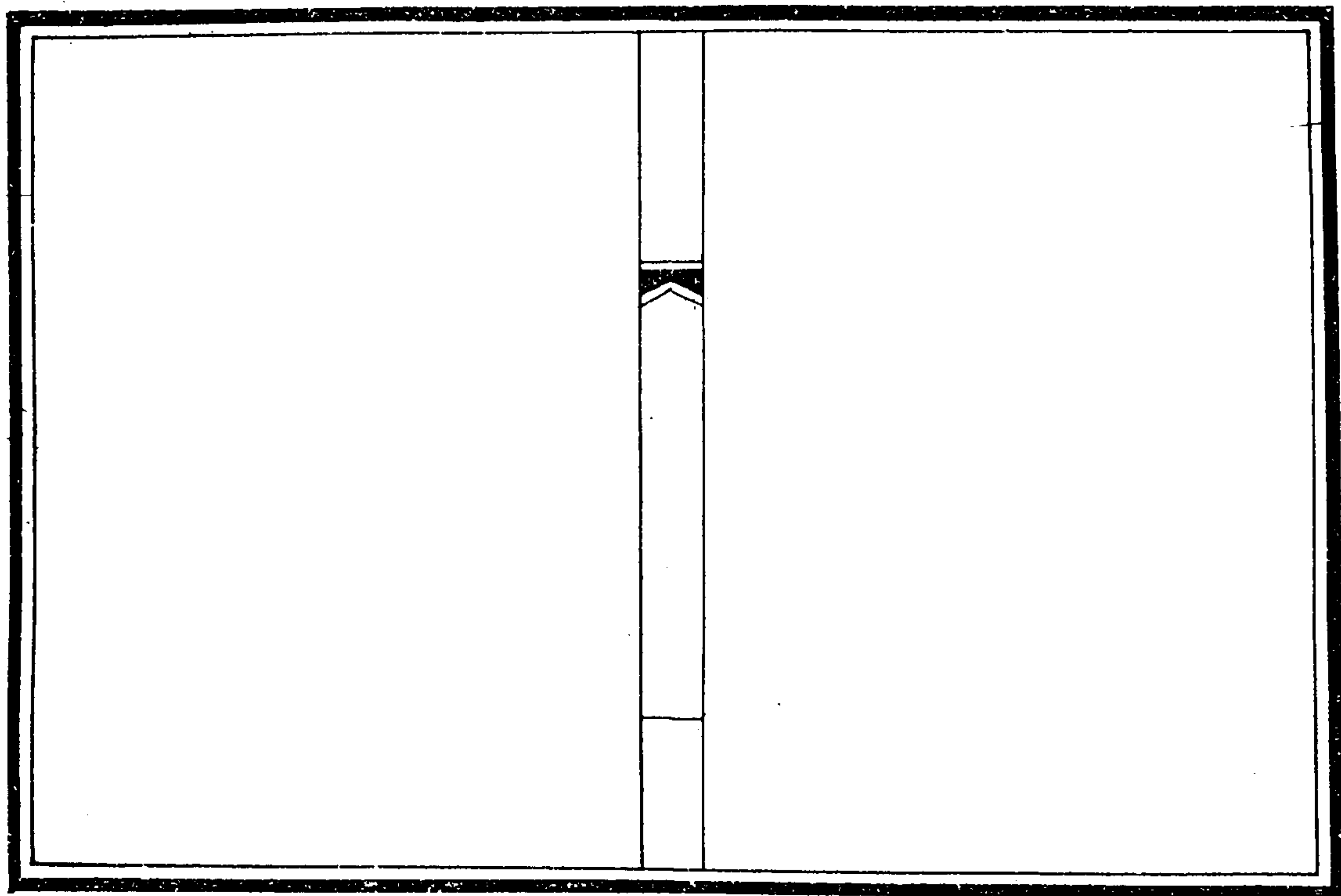

太和殿朝賀陳設由簿圖四

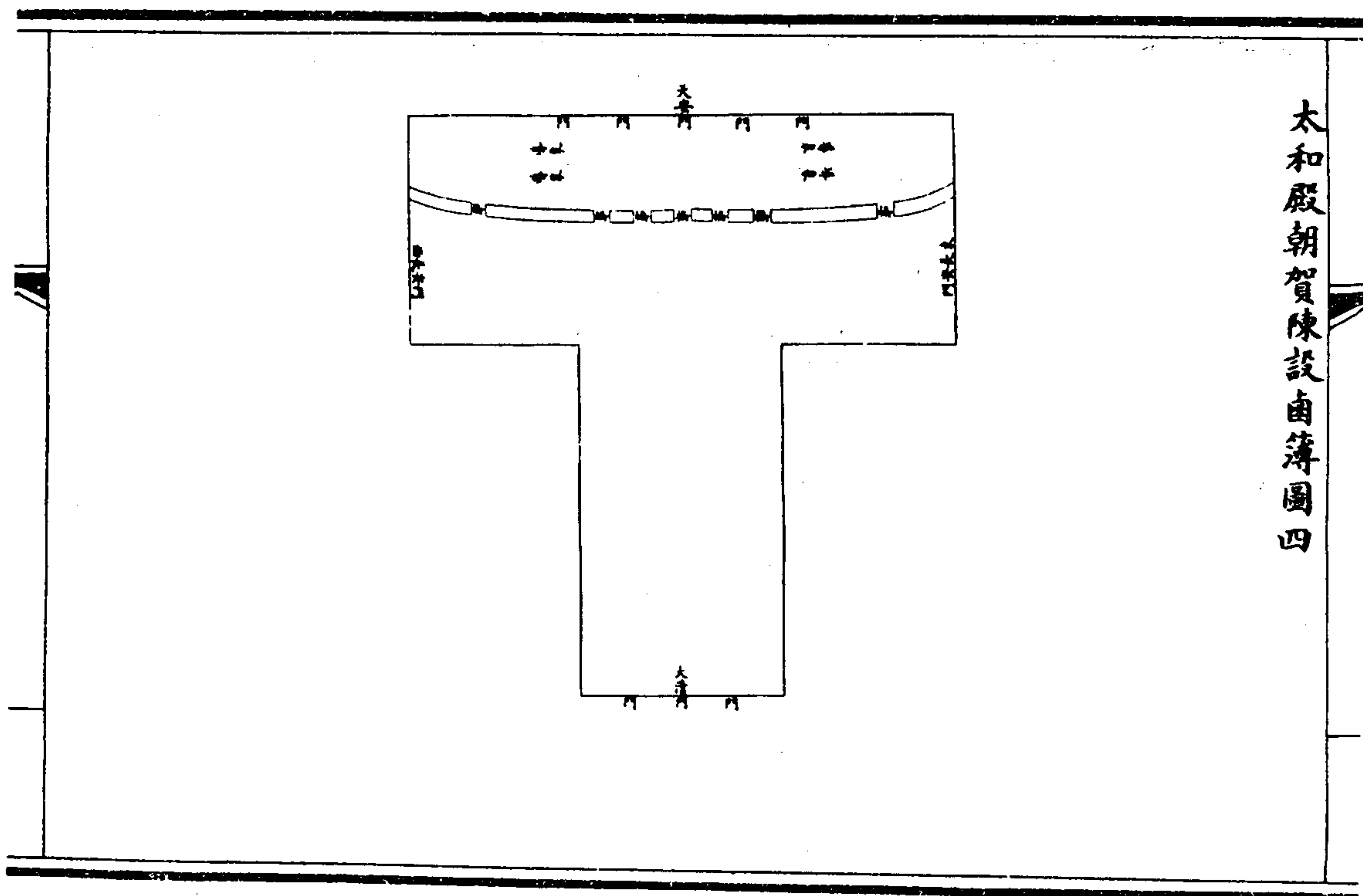

太和殿朝賀陳設鹵簿九龍曲柄黃華蓋一在

太和殿檻外正中武備院卿一人朝服北面執之

拂二立夏陳之處暑後不陳金質提鑪二香盒

二盥盆一唾壺一瓶二金髮方几一交倚一夾

丹陛左右旗尉二十二人掌之雲麾使一人治

儀正二人次儀刀二十親軍四十人弓矢二十

親軍四十人豹尾槍二十護軍四十人相間為

十班次及四親軍八人戟四親軍八人雲麾使

一人治儀正二人整儀尉四人立丹陛上皆東

西面次九龍曲柄黃蓋四翠華蓋二紫芝蓋二

九龍黃蓋十民尉五十四人掌之夾兩階祀自

階以下丹墀東西五色四季花繖十間以五色

九龍繖十赤素紫素方繖各四民尉八十四人

掌之鑾儀使一人雲麾使一人治儀正二人整

儀尉二人次壽字黃扇八雙龍單龍黃團扇各

八雙龍單龍赤團扇各八孔雀扇八雉尾扇八

鸞鳳赤方扇八民尉百二十八人掌之雲麾使

一人治儀正二人整儀尉二人次長壽幢四紫

幢四寬幢四羽葆幢四民尉三十二人掌之信

幡四絳引幡四豹尾幡四龍頭竿幡四民尉三

十二人掌之教孝表節明刑弼教行慶施惠褒

功懷遠旌各二振武敷文納言進善旌各二金

節四儀鎧鑿四黃麾四民尉五十六人掌之雲

麾使二人治儀正二人整儀尉二人次八旗驍

騎轟二十四護軍轟八前鋒轟八五色銷金龍

轟二十民尉百二十人掌之儀鳳翔鸞雲鶴孔

雀黃鵠白雉赤烏華蟲振鷲鳴鶴遊麟馴獅白

澤角端赤熊黃熊辟邪犀牛天馬天鹿旗二十

民尉四十人掌之五嶽旗五瀆旗四民尉十

八人掌之青龍白虎朱雀神武旗四列宿旗二

十八五星旗五。民尉七十四人掌之。甘雨旗四。八風旗八。雲旗五。雷旗五。日旗一。月旗一。民尉四十八人掌之。門旗八。金鼓旗二。翠華旗二。民尉二十四人掌之。雲麾使一人。治儀正二人。整儀尉二人。次五色銷金龍幟二十。民尉四十人掌之。出警旗一。入蹕旗一。鉞六星六。卧瓜六。立瓜六。吾仗六。

御仗六。引仗六。民尉六十七人掌之。雲麾使一人。整儀尉二人。靜鞭四。在兩階下。民尉四人掌之。治儀正一人。仗馬十。在靜鞭之南。護軍二十人。

冠軍使雲麾使二人。皆東西面。

太和門外。玉華一。在東。旗尉三十二人。金華一。在西。旗尉三十二人。奉輦雲麾使一人。治儀正一人。

午門外。玉輅一。金輅一。皆駕象一。民尉各四十四人。象輅一。駕馬八。民尉三十四人。在東。木輅一。駕馬六。革輅一。駕馬四。民尉各三十二人。在西。雲麾使一人。治儀正二人。其南寶象五。三在東。二在西。民尉八十人。雲麾使一人。治儀正二人。又南。鏡歌鼓吹樂龍鼓二十四。金四。杖鼓四。拍

版四。笛十二。龍鼓二十四。畫角二十四。鈺四。小銅角八。大銅角八。署史四十八人。民尉百六十四人。畫角前。龍鼓後。間以紅燈六。民尉六人。冠軍使一人。整儀尉二人。

天安門外。東西導象四。民尉二十八人。雲麾使一人。治儀正二人。大朝常朝及太和殿筵燕陳設鹵簿皆同。

慈寧宮朝賀位次圖

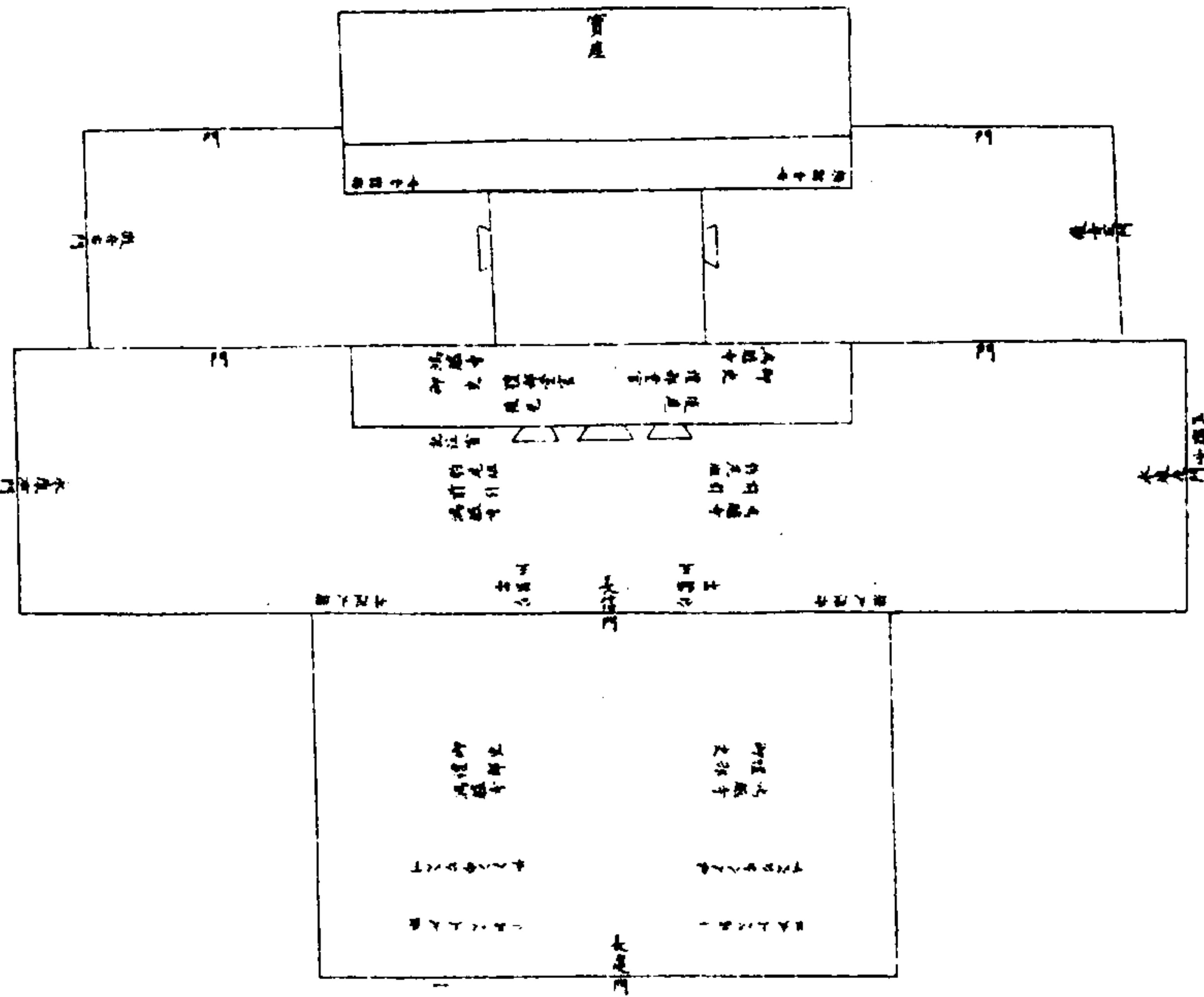

慈寧宮朝賀位次。陳中和韶樂於

慈寧宮檐前。設丹陛大樂於

長慶門檐下。

皇帝拜位在

慈寧門外正中。北嚮鴻臚寺卿二人。鳴贊二人立

慈寧門檐下。御史二人立

慈寧門外。均東西面。記注官四人立西階下。東面。御

史二人。禮部司官二人立長信門外。引進王公

鴻臚寺鳴贊官二人。引進二品以上大臣。鴻臚

寺鳴贊官二人立所引拜位前。皆東西面。

慈寧門外中階下左右為親王以下入八分公以上
拜位長信門外儀駕之末為未入八分宗室公
鎮國將軍輔國將軍公侯伯子男大學士內大
臣都統尚書副都統侍郎內閣學士前鋒統領
護軍統領步軍統領侍衛拜位禮部堂官二人
恭導

皇帝升

慈寧門東階於門左西向立後扈大臣從升侍立於
後前引十大臣於長信門內左右序立領侍衛
內大臣率豹尾班侍衛夾東西階僉立鴻臚寺

官引王公以下咸就位序立

皇太后御慈寧宮寶座禮部堂官恭導

皇帝就拜位王公百官均就拜位北面行禮若進表
則先設表案於

慈寧左門之東南嚮大學士一人立於東檐一人立
於西檐宣表官一人立於東檐大學士後其三
品以下百官拜位在午門外外國貢使在西班
百官之末御史二人禮部官二人鴻臚寺官二
人在班前又鴻臚寺官二人在班末皆東西面
又鴻臚寺贊官一人立永康左門外一人立

右翼門外二人立

熙和門外二人立

午門外由內承傳若恭逢

皇太后萬壽朝賀祝嘏之生監耆老於天安門外行禮

慈寧宮朝賀陳設儀駕圖

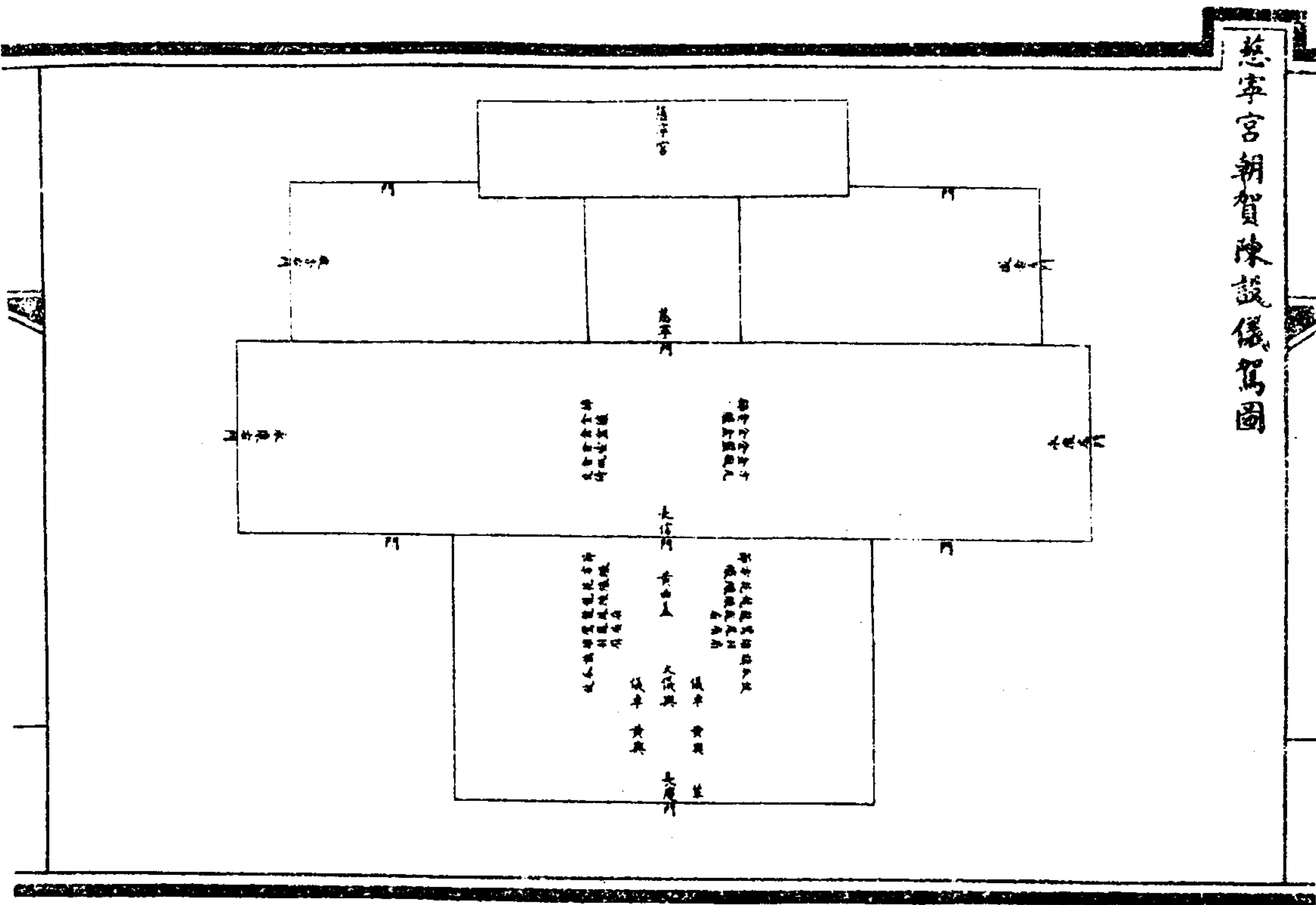

慈寧宮朝賀陳設儀駕於

慈寧門外丹墀東西拂二立夏陳之處暑後不陳金
 質提鑪二香盒二盥盤一唾壺一瓶二金髮方
 几一交倚一。
 長信門外正中九龍黃曲蓋一東西金節二赤素
 方纒四黃緞寶相花纒四五色九龍纒十黃赤
 龍鳳扇八鸞鳳扇八五色龍鳳旗十卧瓜四立
 瓜四吾仗四龍鳳大儀與一陳於正中龍鳳儀
 車一乘龍鳳黃輦一乘龍鳳輦一乘在東龍鳳
 儀車一乘龍鳳黃輦一乘在西。

朝會中和韶樂樂懸位次圖 并陸大樂附說

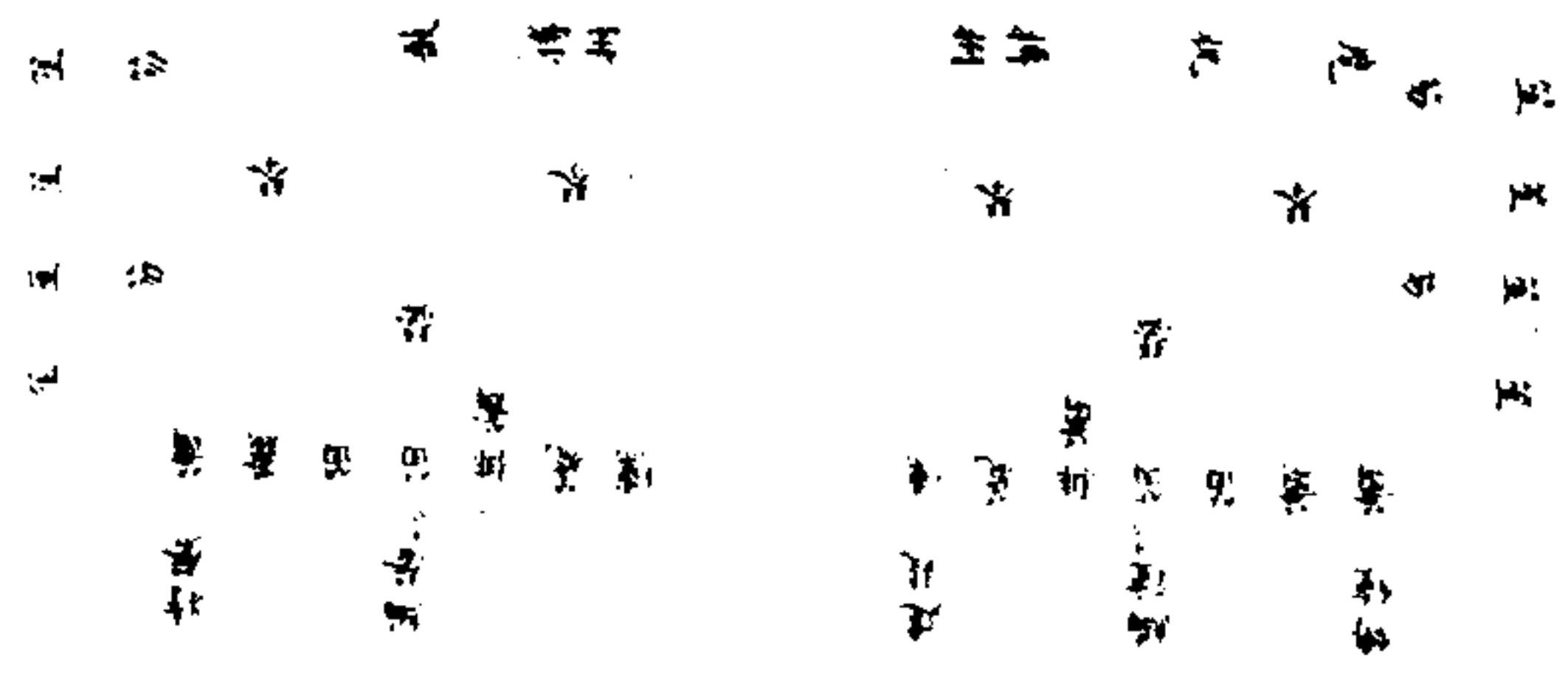

朝會中和韶樂樂懸。鑄鐘一。設於東。特磬一。設於西。編鐘十六。同一處設於鑄鐘之西。編磬十六。同一處設於特磬之東。建鼓一。設於編鐘之西。東西簫各二。笛各二。排簫各一。篪各一。壎各一。在鐘磬之北。又北瑟各一。又北琴各二。署史器各一人。皆北嚮。東西笙各四。搏拊各一。東祝一。麾一。西啟一。署史器各一人。署史歌者執笏。東西各二人。立於笙前。署正。署丞。東西各一人。在樂懸之前。供用官東西各三人。在樂懸之後。皆東西嚮。麾前供用官一人。西嚮。朝賀燕饗位。

次並同丹陛大樂則陳於丹墀之南門內兩旁
其戲付二署史二人執之立於丹陛上東西嚮
如用中和清樂則陳於中和韶樂之東丹陛清
樂則陳於丹陛大樂之東署史器各一人皆北
嚮

欽定大清會典圖卷二十七

禮二十七 朝會二

經筵位次圖

臨雍位次圖

御門聽政位次圖

大閱位次圖

郊勞位次圖

御門受俘位次圖

院大理寺滿洲漢堂官各一人。在進講祭酒之後。東面記注官四人。在西南隅。東面侍儀給事中。御史各二人。在東西檐柱內聽講。各官在橋南甬道東西六堂。師坐各序立。堂階下鴻臚寺堂官二人。分立東西檐下。鴻臚寺官四人。分立橋南柱外。二人立階下。又鴻臚寺官四人。分立橋南四人。分立太學門外左右。皆東西面。

皇帝升座。贊引對引禮部堂官前引大臣於前檐下立。後扈大臣於御座兩旁左右立。侍衛於階下東西翼立。橋南行禮。

位衍聖公進講大學士。五經博士。各氏後裔在東班。祭酒以下各官在西班。肄業諸生各隨東西班末。左案之東為進講大學士講書位。西面右案之西為進講祭酒講經位。東面禮成。

賜茶。進講官及王公衍聖公大學士九卿詹事坐各從其位。

臨雍位次圖

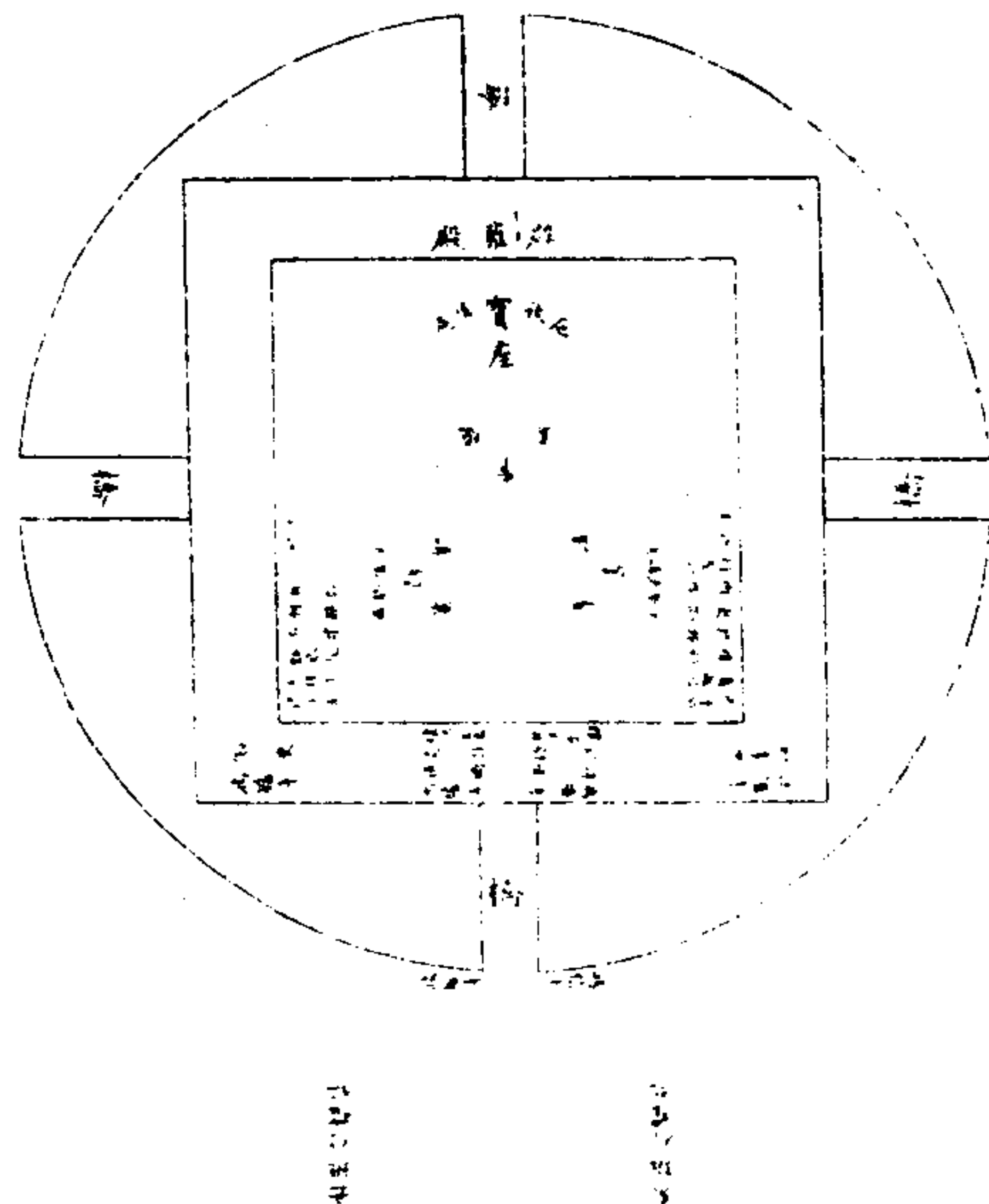

皇帝臨雍
 辟雍殿中
 御座前設經書案一南嚮書陳於左經陳於右少南
 設講案二東西嚮書陳左案經陳右案殿階下
 設中和韶樂太學門內設丹陛大樂東設丹陛
 清樂殿內進講大學士滿洲漢各一人在左西
 面祭酒滿洲漢各一人在右東面左翼王公四
 人行聖公內閣大學士吏部戶部禮部通政使
 司記注官四人立於西階下
 皇帝升座

駕禮部堂官於門外左右立後扈大臣於
 御座兩旁左右立侍衛於階下左右立丹陛左右為
 講官暨侍班官行禮位鴻臚寺官立東西檐下
 殿內滿洲講官於東柱前立漢講官於西柱前
 立侍班官分立講官後內閣大學士吏部戶部
 禮部通政使司詹事府在東兵部刑部工部都
 察院大理寺在西侍儀給事中御史於東西隅
 相嚮立記注官立於西柱之西東面講案前左
 為滿洲漢講官講四書位右為滿洲漢講官講
 經位

皇帝宣御諭各官於所立之位北面跪聽若行聖公
 入
 觀恭遇
 經筵位在東班大學士之次吏部尚書之上

御門聽政位次圖

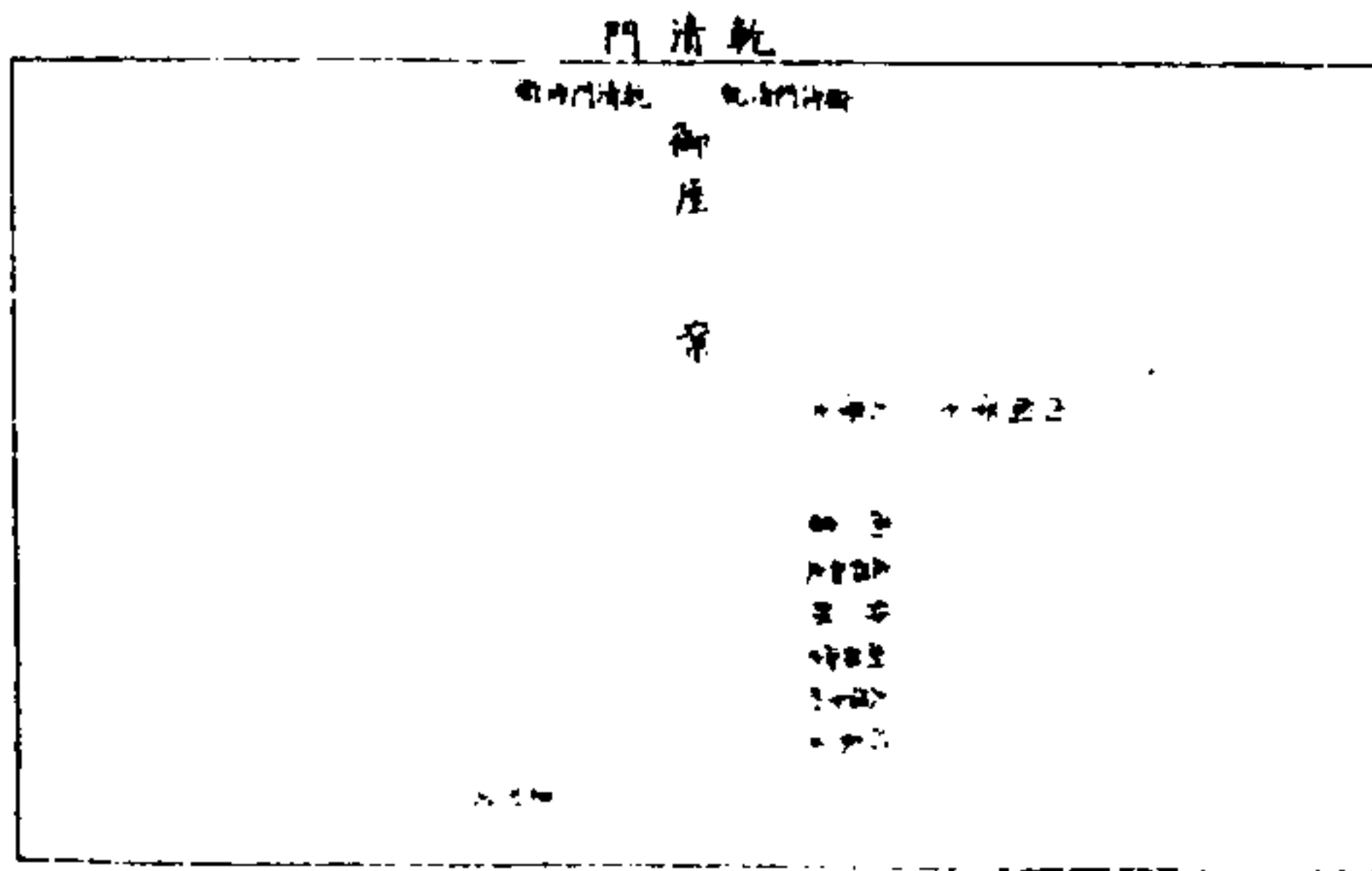

乾清門正中座前章奏案一
 乾清門侍衛在
 御座左右翼立領侍衛內大臣內大臣散秩大臣及
 豹尾班執槍侍衛佩刀侍衛在丹陛下左右立
 東西面記注官在西柱下立侍班翰林科道官
 在西陛下立皆東面大學士啟奏折本在
 御座之左內閣學士在其後少南為部院官奏事位
 尚書左都御史在前侍郎副都御史大理寺卿

皇帝御門聽政設

御座於

乾清門正中座前章奏案一。

乾清門侍衛在

御座左右翼立領侍衛內大臣內大臣散秩大臣及

豹尾班執槍侍衛佩刀侍衛在丹陛下左右立

東西面記注官在西柱下立侍班翰林科道官

在西陛下立皆東面大學士啟奏折本在

御座之左內閣學士在其後少南為部院官奏事位

尚書左都御史在前侍郎副都御史大理寺卿

少卿次之陪奏官又次之皆西面

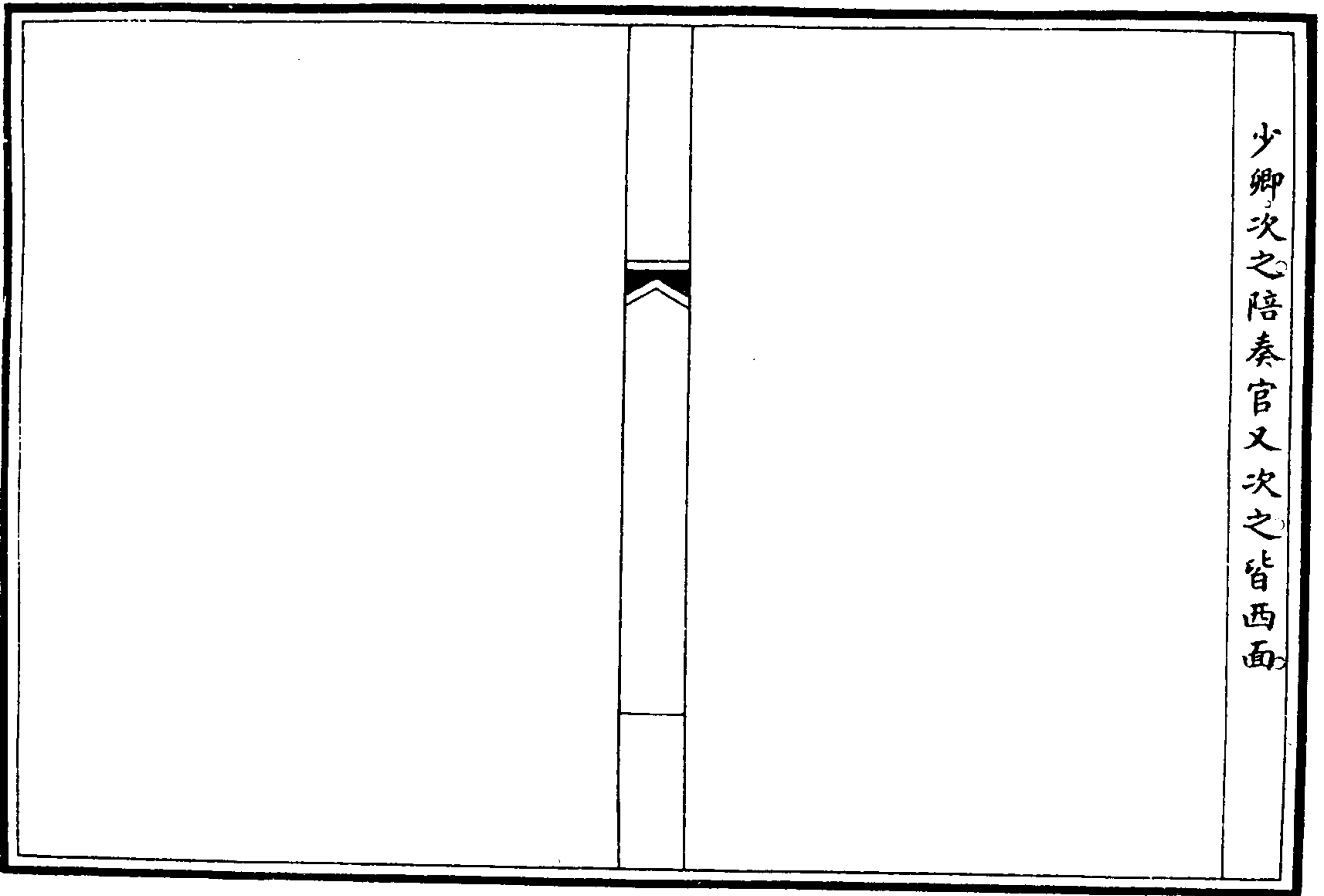

大閱位次圖

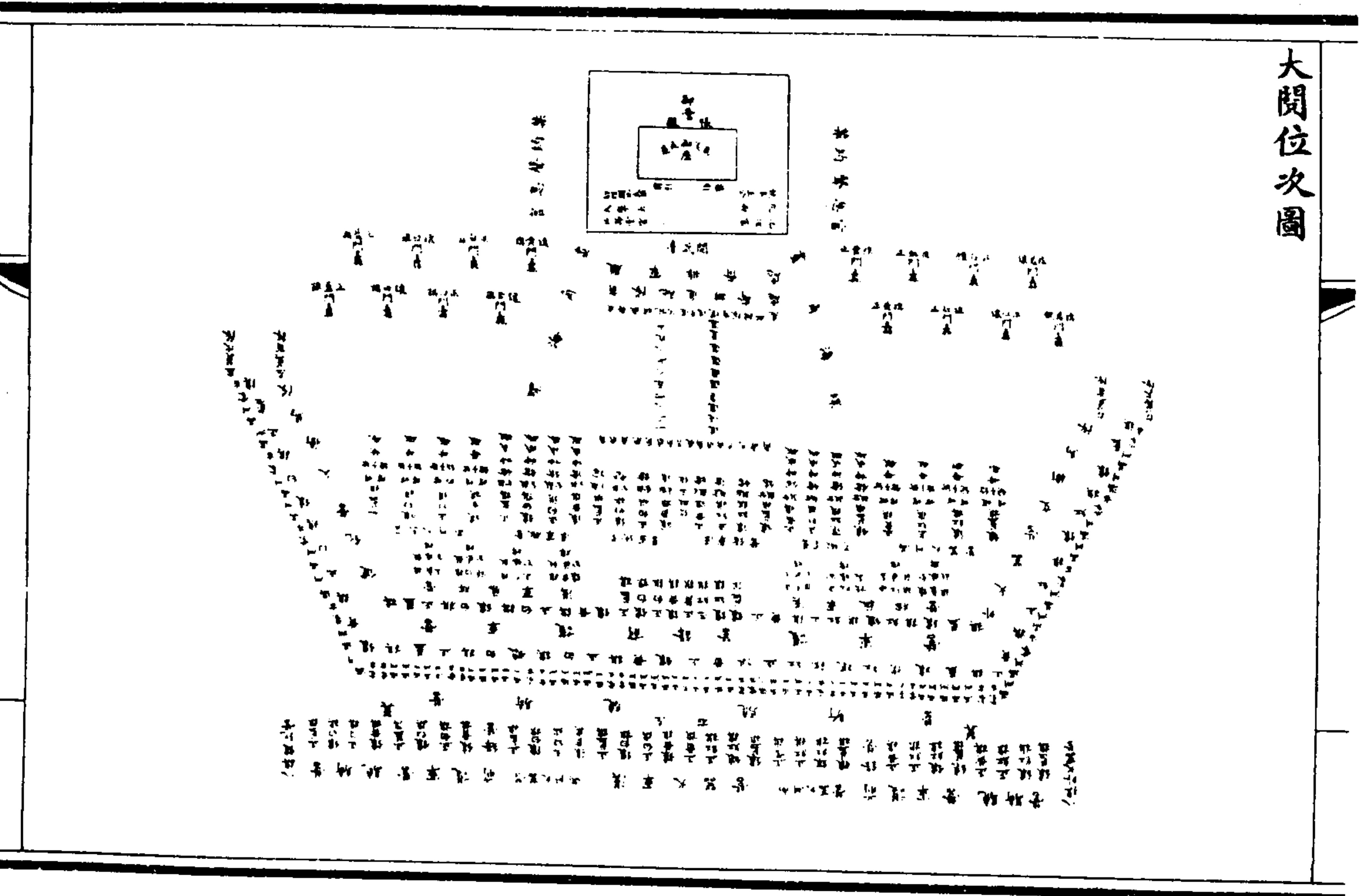

皇帝大間設

帳殿於

閱武臺中設

御座北嚮後列

御營甲冑囊鞬具臺北為列陣之所又北立軍營分

左右翼左翼鑲黃正白鑲白正藍旗在東西上

右翼正黃正紅鑲紅鑲藍旗在西東上漢軍火

器營左右各四旗為四營次滿洲火器營左右

各四旗為四營次前鋒營左右各四旗為一營

次護軍營左右各四旗為四營駝騎營左右各

四旗為四營左翼之末八旗健銳營一右翼之

末八旗外火器營一凡三十六營其列陣漢軍

火器營鹿角在前每旗鹿角二十長槍二十透

棚棍二十參領轟十小旗十礮在鹿角兩旁每

旗神威礮十護礮鳥槍百小旗十紅旗二金五

鼓二海螺五鳥槍在鹿角後每旗轟一十小旗二

鳥鎗二百護轟鳥鎗二十參領轟五小旗二十

紅旗二金五鼓二海螺十三藤牌在礮後每旗

轟一十小旗五藤牌八十六紅旗一金一鼓一海

螺五滿洲火器營在漢軍礮營兩旁每旗轟四

小旗二十四鳥鎗二百四十紅旗二子母礮五

轟一十小旗五海螺二十首隊八旗前鋒營八隊

在漢軍營後每旗小旗八海螺四次八旗護軍

營每旗轟一十小旗六十一海螺十四兩翼隊雁

行斜列左健銳營右外火器營每翼正黃鑲黃

轟各一十小旗各四十次隊駝騎營每旗滿洲轟

一蒙古轟一滿洲參領轟五蒙古參領轟二滿

洲小旗六十三蒙古小旗二十一滿洲海螺十

蒙古海螺四滿洲門轟二兩翼駝騎營每旗滿

洲參領轟二蒙古參領轟一滿洲小旗二十蒙

古小旗六滿洲海螺五蒙古海螺二信礮三在漢軍營之中首隊前進排齊處殿軍排齊處各按旗立號礮

皇帝間隊入左翼出右翼經前鋒護軍諸隊前火器營後

皇帝御帳殿前引大臣立
帳殿前東西面後扈大臣翼立

御座左右豹尾班列

帳殿外左右兩翼各建黃龍大礮一侍衛親軍按隊環衛總理間兵王大臣大學士兵部尚書侍

郎立階上之東西面執事王公侍班九卿記注官立階上之西東面禁約聲息官分列臺左右八旗給使官及各侍衛按翼乘騎排列兩旁東西列八旗門礮臺前左右三旗蒙古角五旗蒙古角親軍海螺護軍海螺以次分翼斜列達於鹿角之末角螺既鳴陣中舉礮三擊鼓昇鹿角進鳴金止鹿紅旗鎗礮齊發鳴金止每進五丈如是者九至第十次鎗礮連環施放滿洲礮位放至第七次停放隨行鳴金三連環停止開鹿角為八門諸軍以次出藤牌兵演舞藤牌畢退

鳥鎗兵進步連環施放畢退首隊兩翼隊聲喊馳進至第二層號礮下排齊左右翼交衝首隊內出殿軍赴第一層號礮下排齊乃鳴螺振旅而還進鹿角鹿角門闔諸軍各歸原列三十六營間九百丈每營縱四十丈橫二十四丈各營相距一丈列陣火器排列闔六百三十四丈漢軍鹿角每旗闔二十丈二尺五寸八旗凡一百六十二丈礮營每旗闔二十二丈八旗凡一百七十六丈滿漢火器營闔二百九十六丈首隊前鋒排列每旗闔六丈護軍每旗闔七十五丈七尺五寸次隊驍騎排列每旗闔八十一丈七尺五寸首隊次隊均闔六百五十四丈左右翼隊各斜長一百丈左翼隊末至右翼隊末七百一十四丈自營至次隊七十五丈次隊至首隊十五丈首隊至鹿角二十五丈鹿角至第十次進步處五十丈又前至演舞藤牌施放進步連環處十丈又前至首隊馳進排齊處十丈又前五殿軍排齊處十丈殿軍排齊處至間武臺八十丈營至鹿角一百十五丈鹿角至臺一百六十丈臺距營二百七十五丈

郊勞位次圖

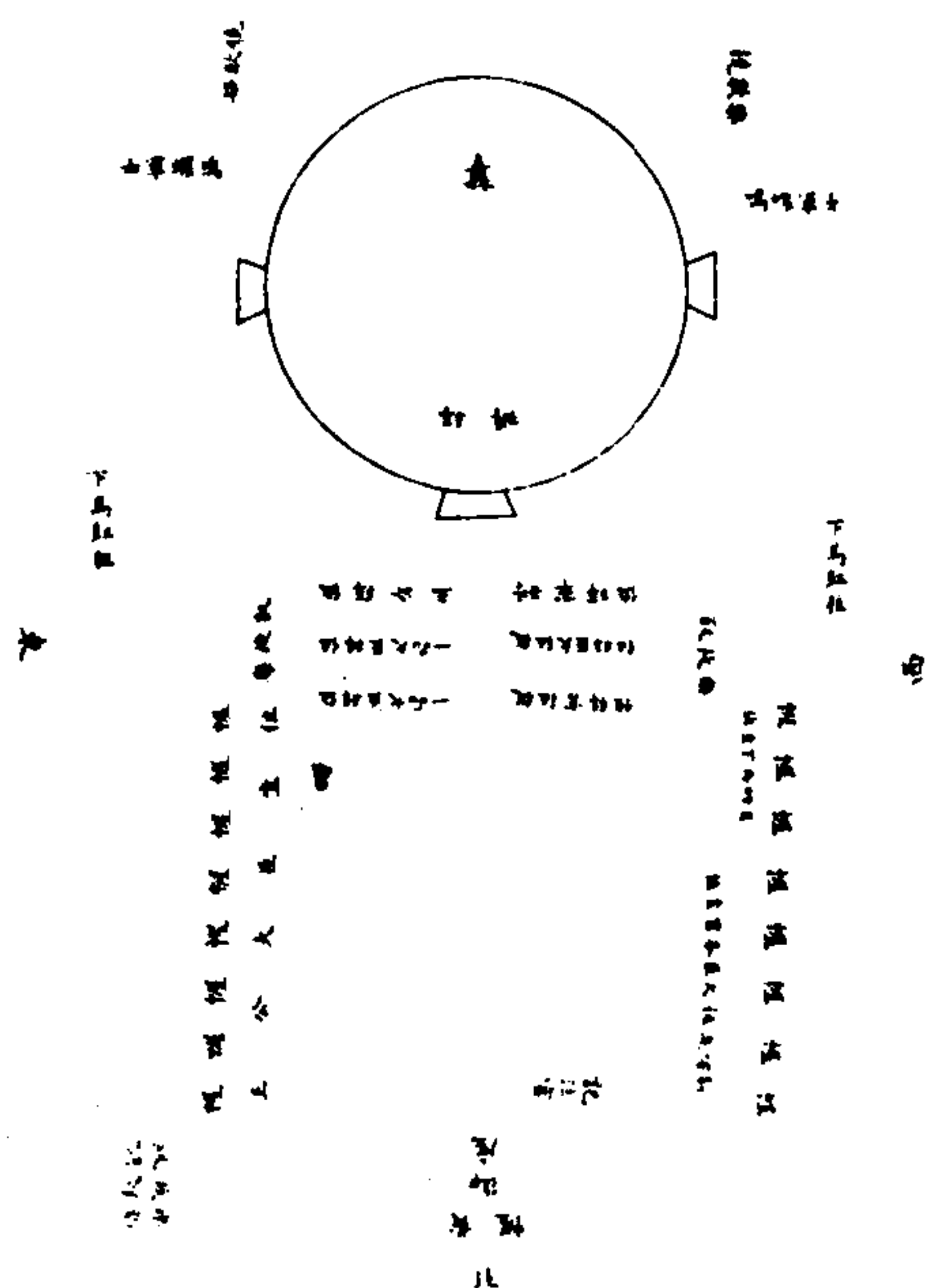

皇帝郊勞築臺於郊設黃幄

御座於臺北正中南嚮兩翼設青幄各八東西嚮立

下馬紅柱東西各一建凱旋轟於臺上之南設

鏡歌樂於臺左右凱旋樂於

御道左右列鳴螺軍士於臺左右記注官立階下

之西東面

皇帝拜

天位在臺上正中經畧大將軍從征各官於西班王公

大臣於東班隨行禮

皇帝升座經畧大將軍從征官兵排班行禮在甬道

東西

賜坐。經畧大將軍從征各官及投誠人等於西班青
幄下坐。有功兵丁坐於其後。王公大臣於東班
青幄下坐。禮成。

駕興馬上凱歌樂在鹵簿前內班凱歌樂隨
駕左右行。

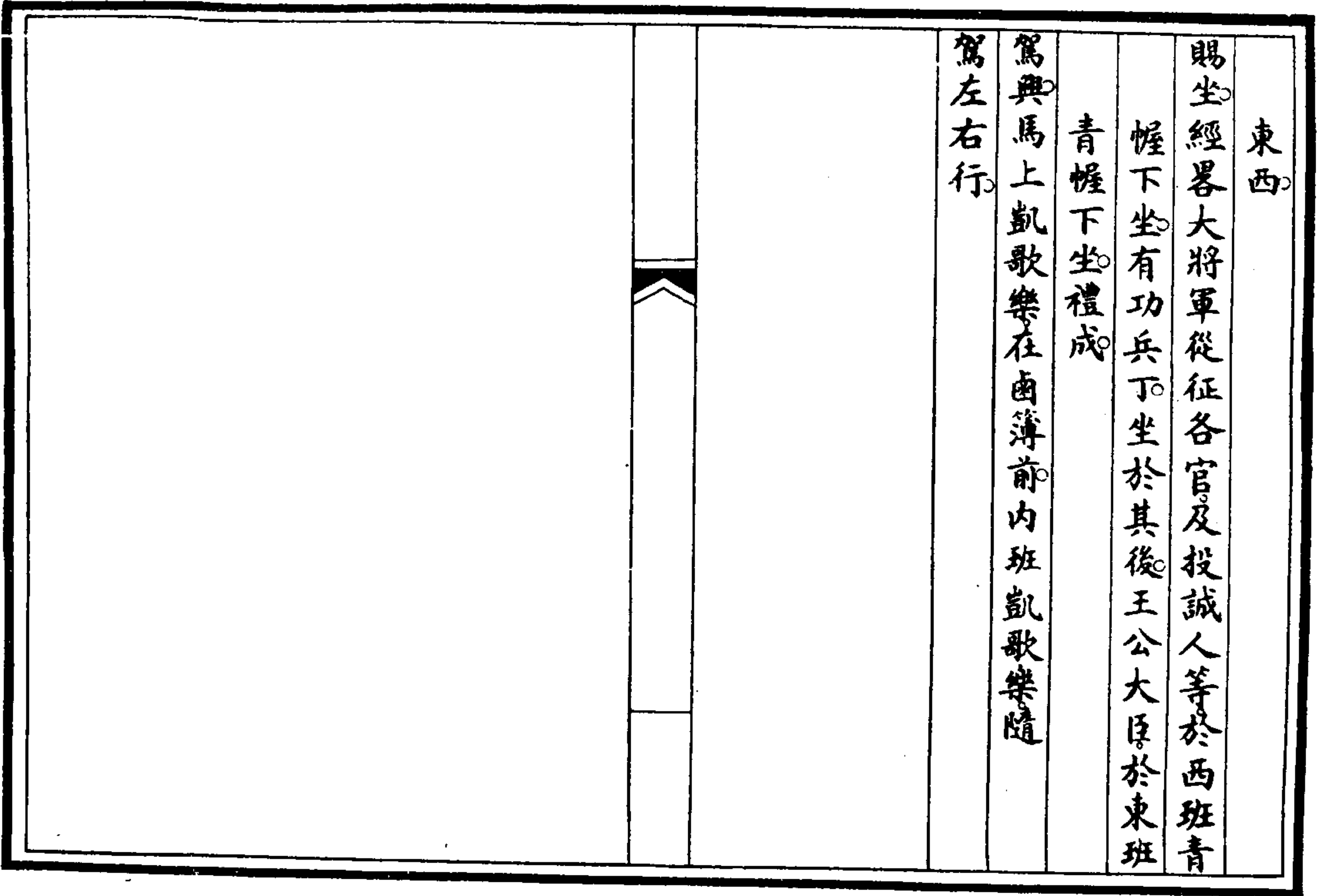

御門受俘位次圖

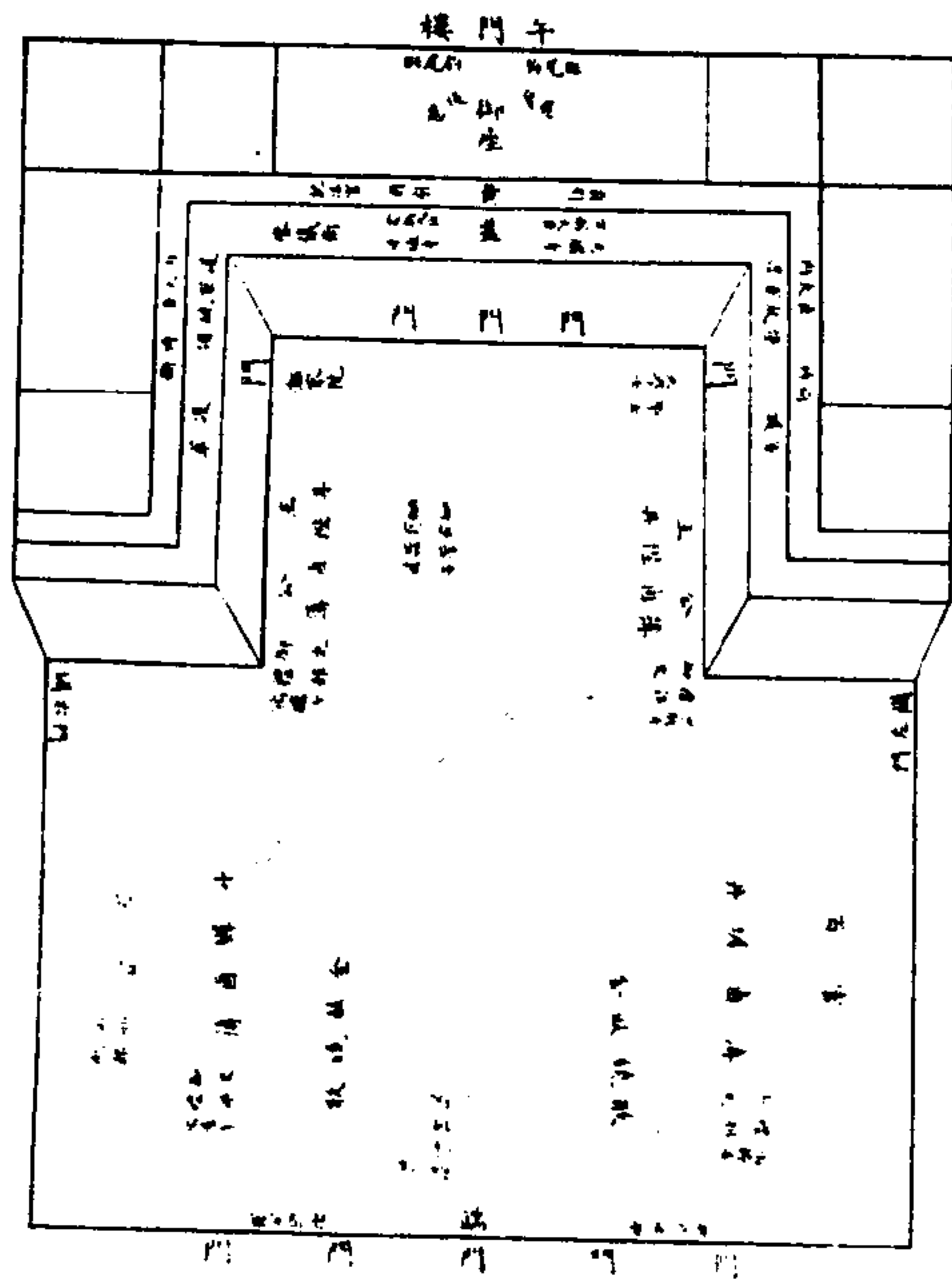

御座旁左右僉立豹尾班侍衛佩刀侍衛於

御座後左右翼立內大臣率侍衛立兩觀翼樓階上

護軍統領率護軍立階下均佩刀環衛記注官

立前楹之西東面宣

制大臣二人鴻臚寺鳴贊二人立於階下東西面鑿

儀衛鳴贊立於西東面樓下侍儀內閣大學士

學士翰林院學士都察院左都御史左副都御

史立丹陛鹵簿之北東西面糾儀御史四人禮

部司官四人鴻臚寺官四人立丹陛鹵簿之南

又御史四人禮部司官四人鴻臚寺官四人立

丹陛鹵簿之南均東西面丹陛鹵簿外為王公

立位丹陛鹵簿外為百官立位兵部尚書侍郎

立於西丹陛鹵簿之後兵部司官率解俘將校

以俘由

長安右門

天安右門入立於右翼金鼓之後刑部司官立兵

部官之次

御道之西為解俘將校行禮位右翼金鼓之下為

俘用伏位

午門前

皇帝御樓受俘

午門樓正中設

御座南嚮樓檐外張黃蓋樓下陳設丹陛鹵簿左當

闕左門之北右當

闕右門之北靜鞭仗馬在其次丹墀鹵簿陳

闕左右門之前金鼓鏡歌在鹵簿之前丹陛大樂

在鹵簿之末輦輅在

天安門外金水橋南馴象在輦輅之南均夾甬道

東西分列樓上位次前引大臣十人立樓檐外

階上東西面後扈大臣二人於

御道西為兵部尚書跪奏獻俘位其右為刑部尚書跪領
 諭旨位丹陛鹵簿內甬道東西為王公行禮位丹墀
 鹵簿內甬道東西為百官行禮位

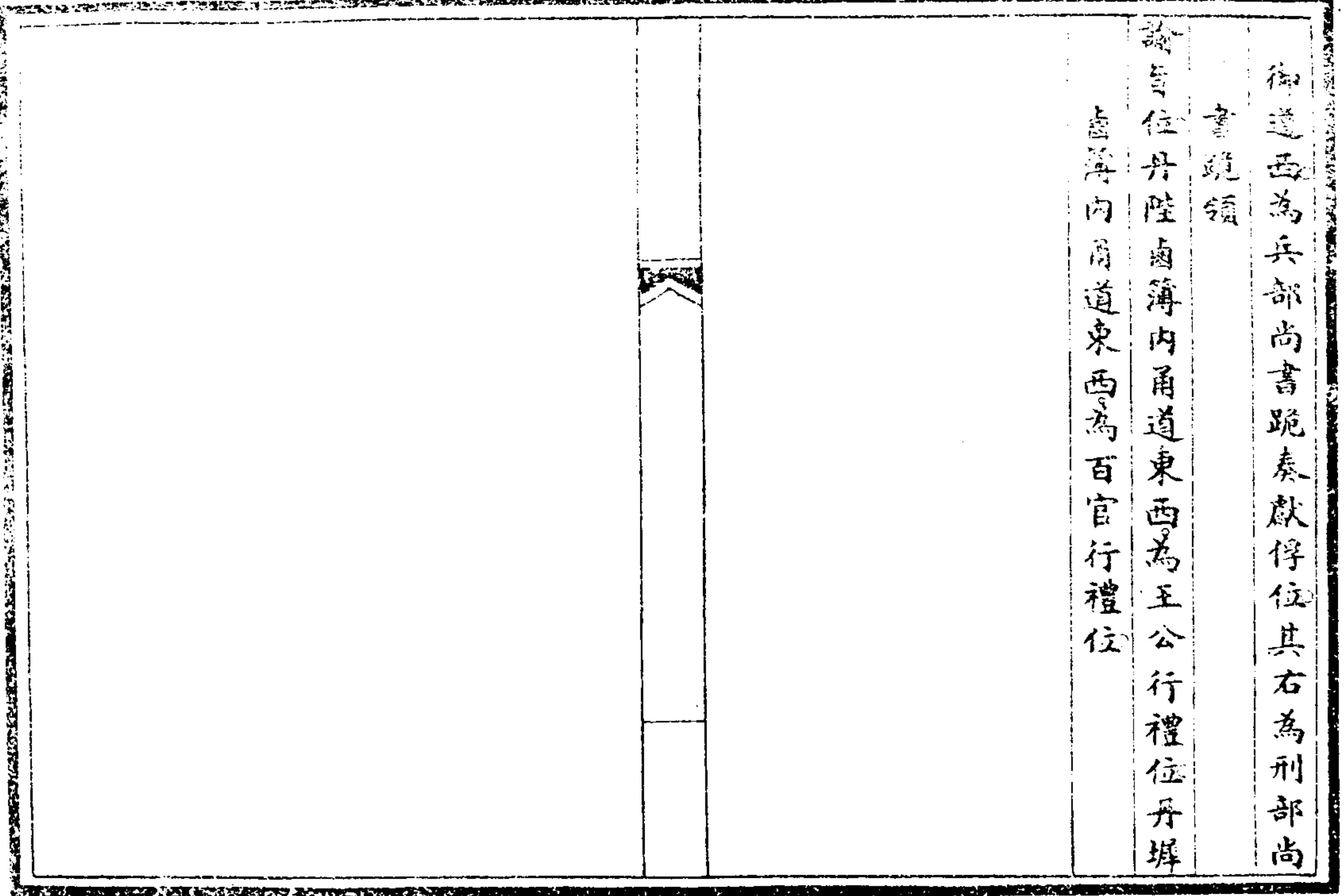

欽定大清會典圖卷二十八

禮二十八 燕饗一

太和殿筵燕位次圖一

太和殿筵燕位次圖二

保和殿筵燕位次圖一

保和殿筵燕位次圖二

正大光明殿筵燕位次圖

山高水長筵燕位次圖

萬樹園筵燕位次圖

大政殿筵燕位次圖

澹泊敬誠殿筵燕位次圖

惇敘殿筵燕位次圖

皇極殿千叟燕位次圖

翰林院筵燕位次圖

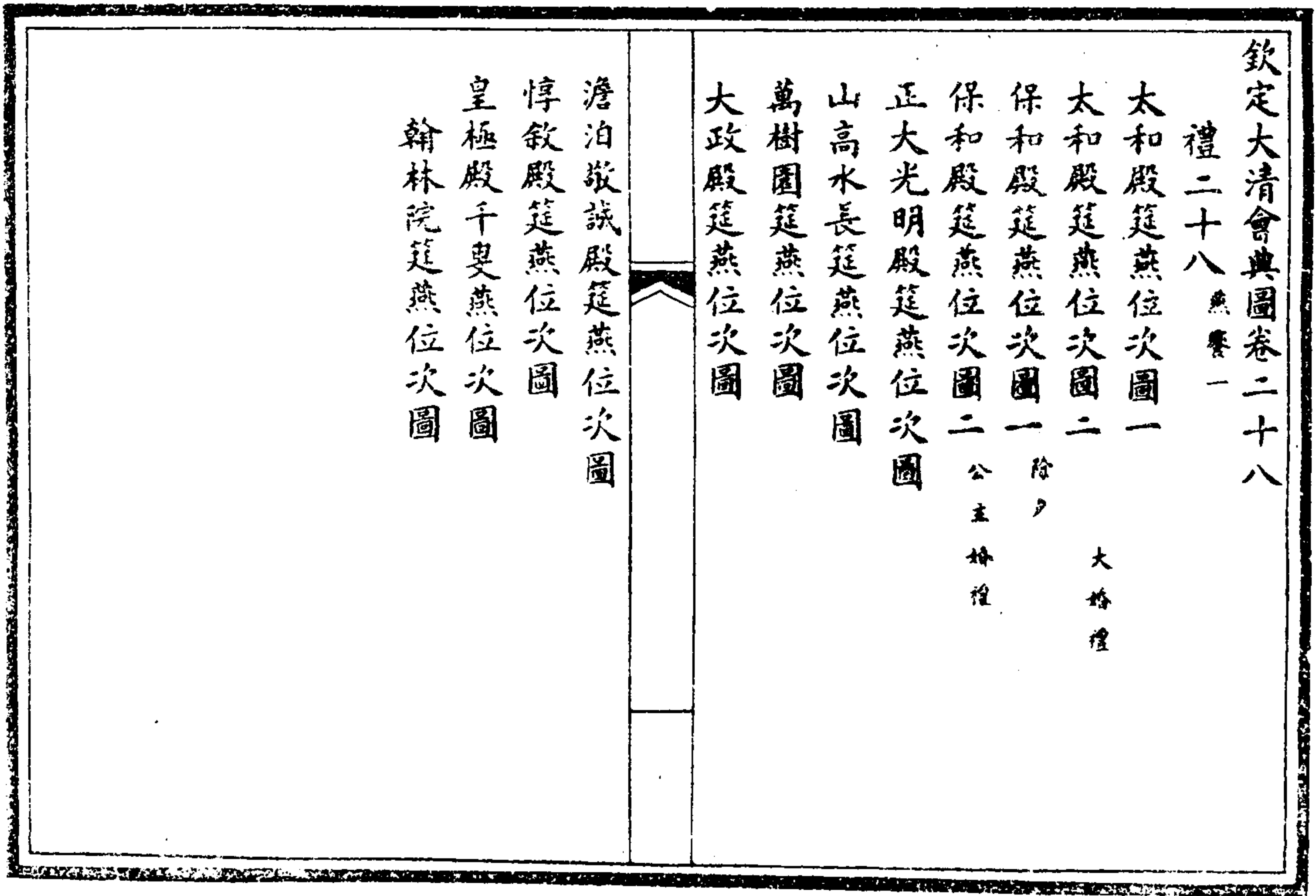

太和殿筵燕位次圖一

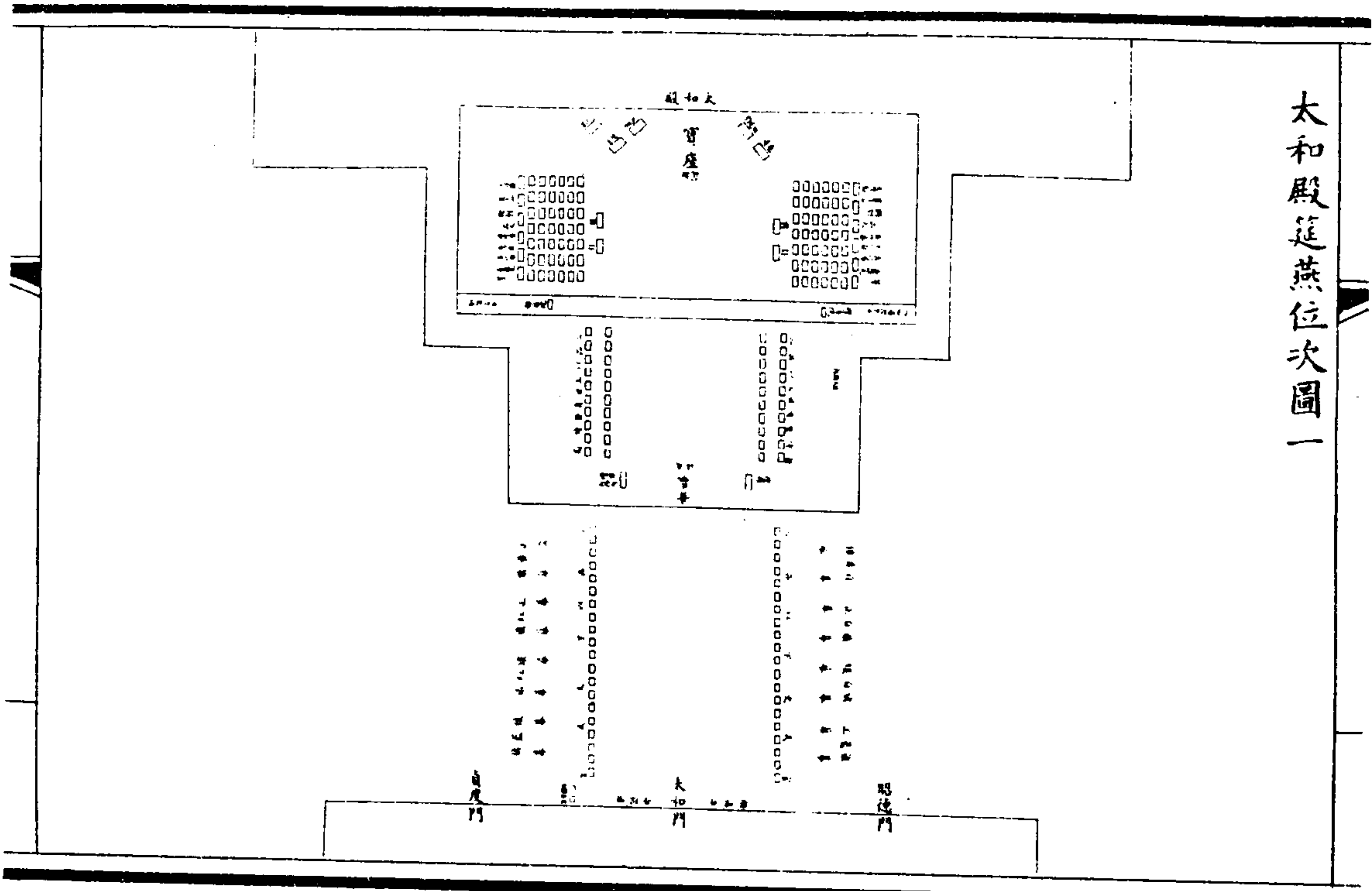

太和殿筵燕張黃幕於丹陛南
 御道正中設反坫於其內丹墀左右鹵簿外設藍
 布幕兩翼各八設中和韶樂於殿東西檐下中
 和清樂設於東設丹陛大樂清樂於
 太和門下鹵簿陳設如儀殿內
 寶座前設
 御筵殿內布席一百有五前引大臣席於
 寶座前左右東西嚮後扈大臣席少後領豹尾班侍
 衛內大臣席於
 寶座後左右記注官席於西均僉嚮內外王公額駙

及一二品文武大臣。台吉。塔布囊。伯克等。伯克席今
 不席於殿東西各七行列坐。均東西嚮。殿門外
 布席二。理藩院尚書侍郎。席於東檐下。西嚮。都
 察院左都御史。副都御史。席於西檐下。東嚮。丹
 陛上布席四十有三。二品以上諸世爵。暨侍衛
 席於左右各一行序坐。東西嚮。喜起舞大臣。席
 於左翼之東。西嚮。禮部帶慶隆舞大臣。一人。席
 於黃幕之左。又一人。及內務府總管。席於黃幕
 之右。東西嚮。丹墀左右布席四十。三品以下文
 武官。按朝班位。席於藍布幕下。均東西嚮。外國
 使臣。席於西班之次。東嚮。進爵大臣。跪位在
 御座前。

太和殿筵燕位次圖二

大樽位

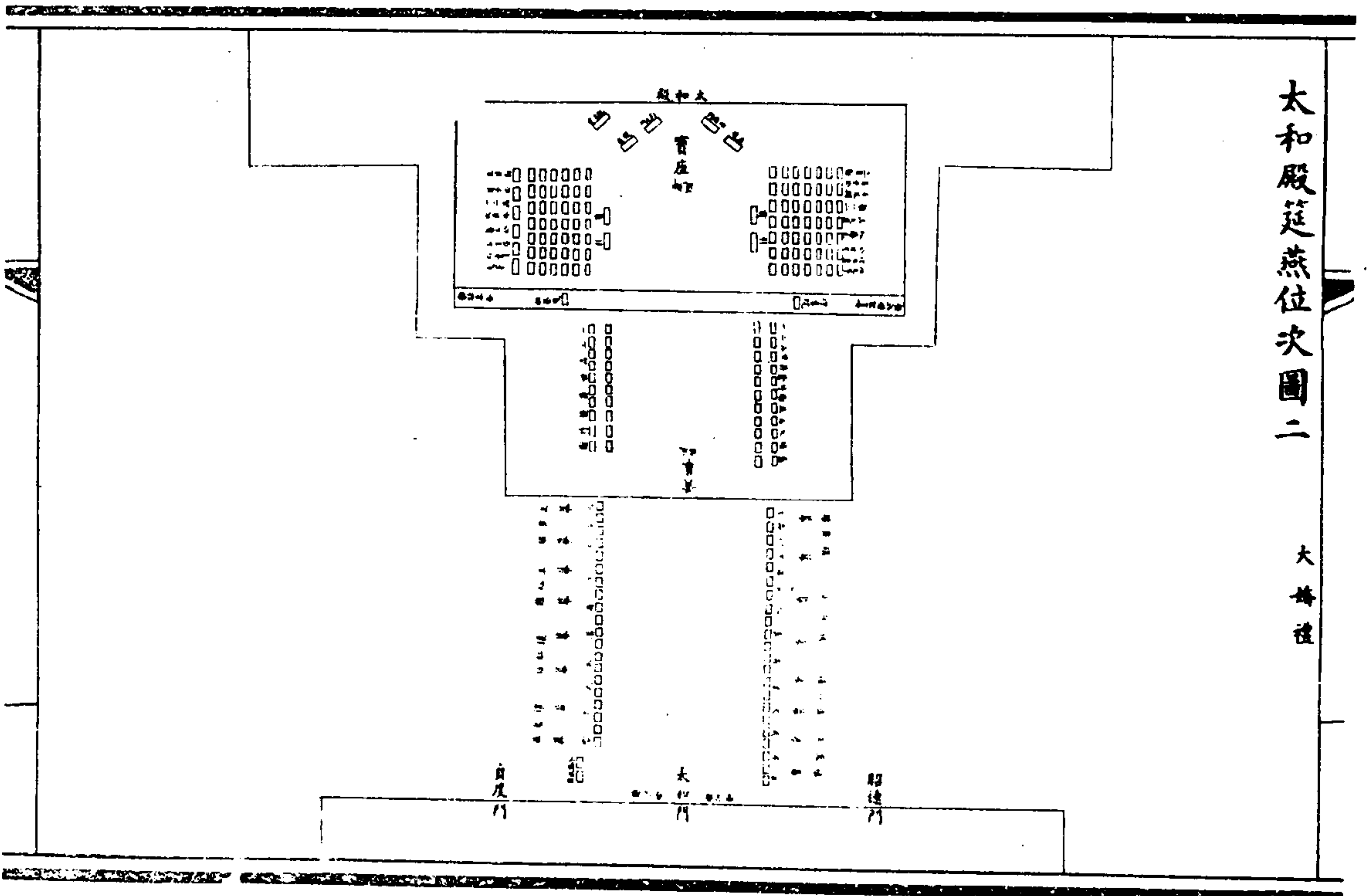

皇帝大婚禮成越三日

御太和殿

賜后父暨后父族屬及王公百官燕中和韶樂清樂

丹陛大樂清樂黃華反玷陳設如儀殿內

寶座前設

御筵前引後扈豹尾班記注官席均如儀王公額駙

及一二品文武大臣台吉塔布囊伯克等

伯克等席今不席東西各七行后父布席於東班王公之次

西嚮殿外丹陛上二品以上世爵后父族屬暨

侍衛等席東西各二行丹墀下三品以下后父

族屬滿漢文武百官東西各一行后父族屬皆
布席於東班西嚮均各按翼序品列坐丹墀東
為后父及其族屬跪叩位其餘各官位次同

保和殿筵燕位次圖一

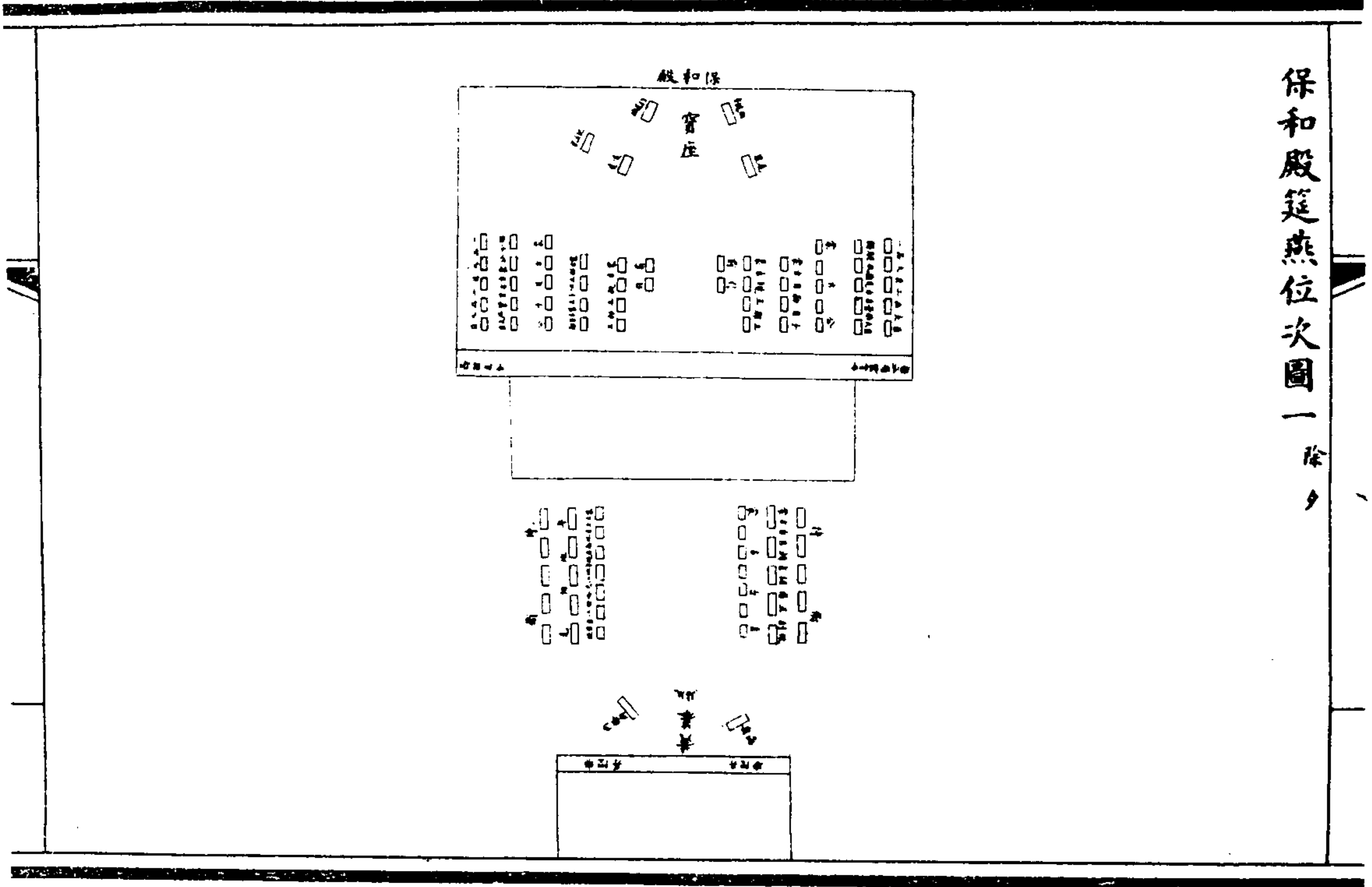

欽定大清會典圖 卷二八

保和殿燕外藩王公台吉張黃幕於中和殿後階下正中設反坫於幕內設中和韶樂於保和殿東西檐下中和清樂設於東設丹陛大樂清樂於中和殿北檐下左右殿內寶座前設御筵蒙古親王郡王貝勒貝子公額駙扎薩克台吉等分席於東西各五行回子王公席於西一二品大臣席於東西第五行管燕大臣席於東西

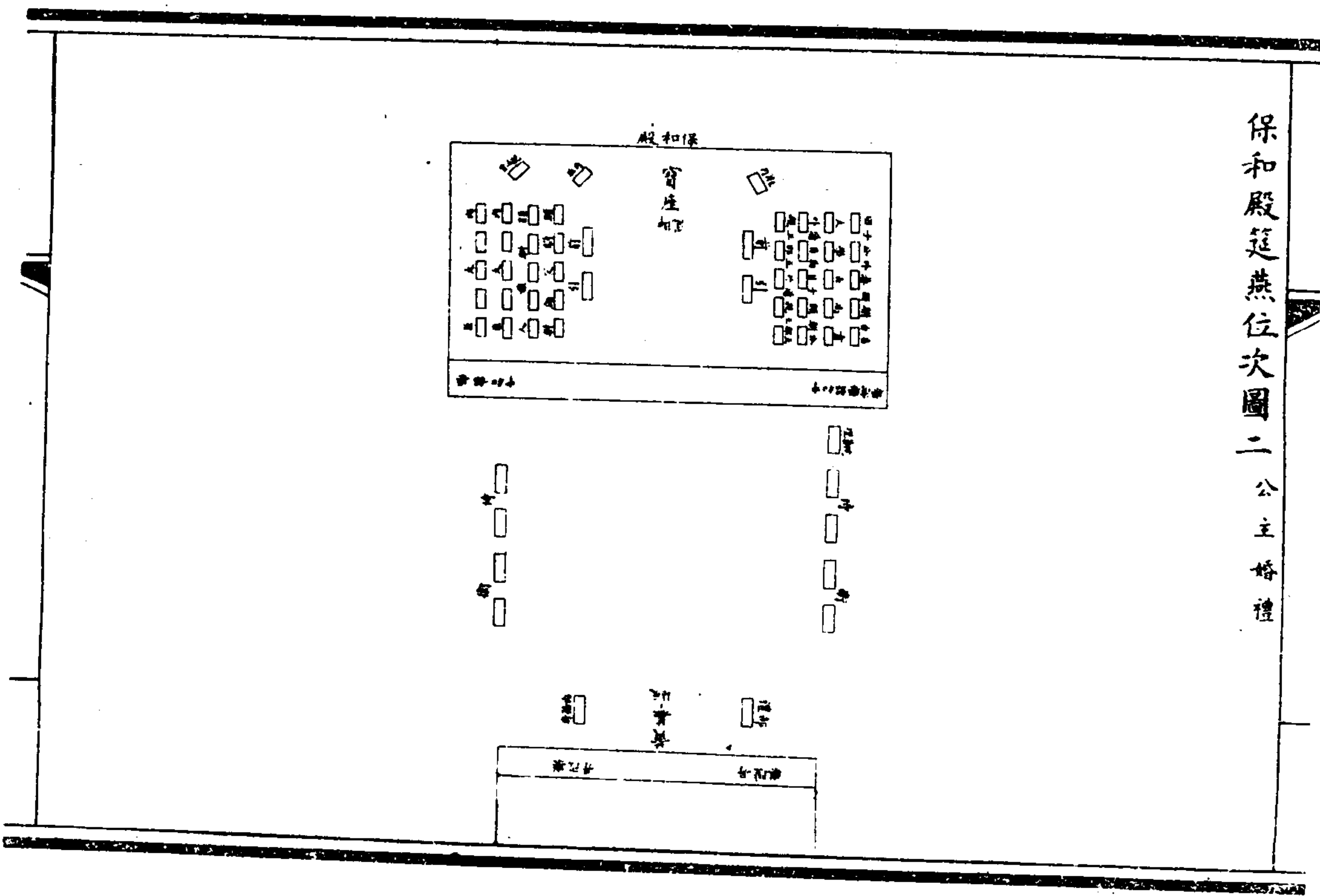
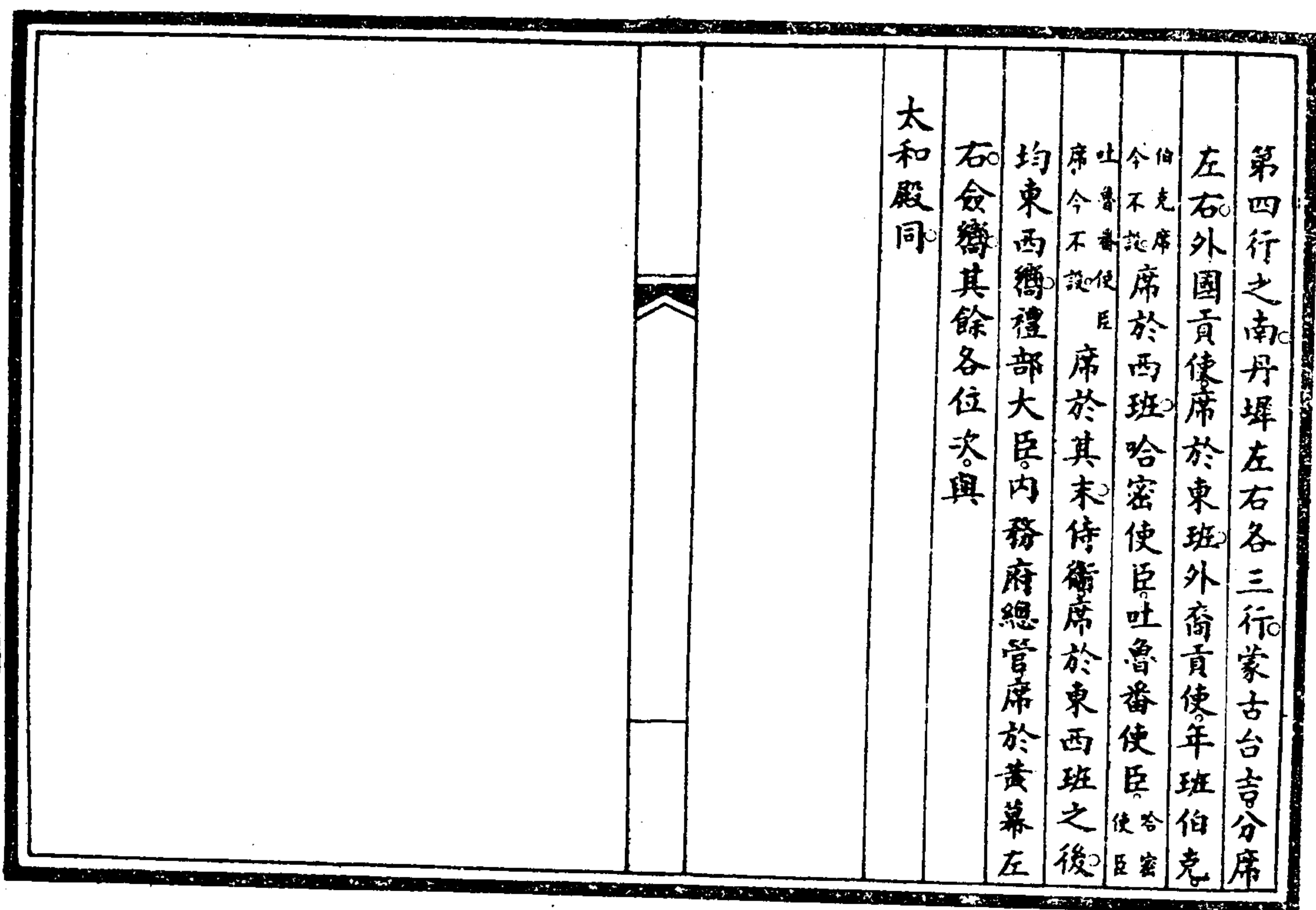

<p>公主薨降固倫公主初定成婚燕兩次和碩公主初定燕一次皆於</p>	<p>保和殿中和韶樂清樂丹陛大樂清樂黃幕反站</p>	<p>陳設如儀</p>	<p>寶座前設</p>	<p>御筵前引內班記注官位次均如儀殿內東西各四</p>	<p>行親王郡王外藩王貝勒貝子額駙公大學士尚書同子公外藩額駙台吉席於東額駙之父額駙暨額駙族人領侍衛內大臣席於西均東西嚮殿外理藩院尚書侍郎席於東階下西嚮</p>
-----------------------------------	----------------------------	-------------	-------------	-----------------------------	---

<p>侍衛席於丹陛左右禮部內務府大臣席於黃幕左右均東西嚮進爵時階下甬道兩旁為額駙及其族人跪叩位若於</p>	<p>正大光明殿筵燕則設丹陛樂於出入賢良門左右殿內親王郡王大學士尚書內大臣席於東額駙父額駙及其族人席於西其餘各位次同</p>
---	--

正大光明殿筵燕位次圖

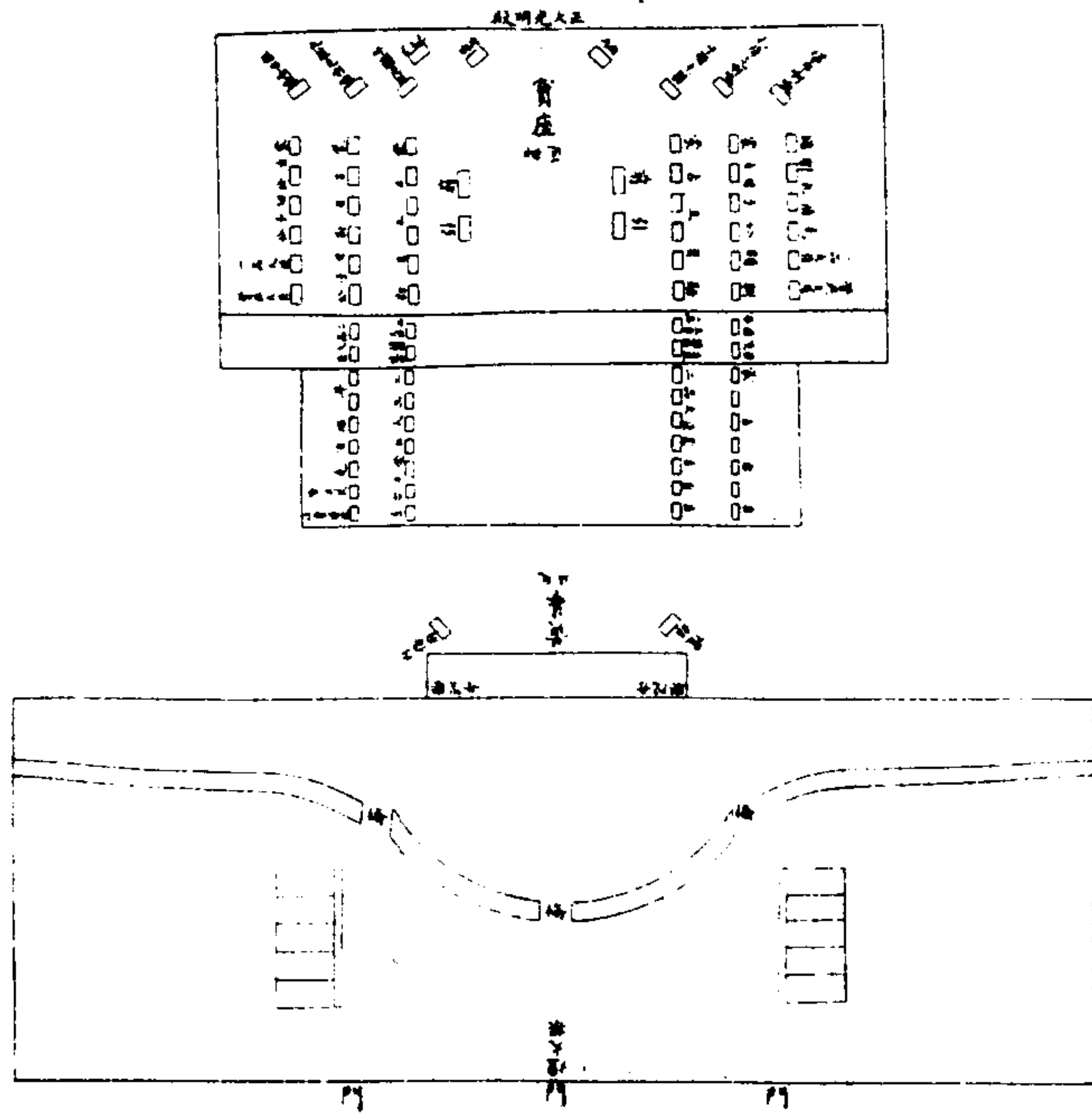

元名

正大光明殿。燕外藩王公台吉喇嘛設中和韶樂
清樂於殿檐下。丹陛大樂清樂於

出入賢良門左右門內之中。張黃幕設反坫設煙
火架於宮門內殿上

寶座前設

御筵前引大臣席於

寶座前左右東西嚮內班席於

寶座後左右記注官席於西北隅均僉嚮蒙古左右

翼親王郡王貝勒貝子公額駙扎薩克台吉回

子公暨一品大臣管燕大臣分席於左右東西
 嚮呼圖克圖扎薩克喇嘛堪布喇嘛等分左右
 翼席於東西會嚮若章嘉呼圖克圖敏珠爾呼
 圖克圖與燕則席於左翼各喇嘛之前萬勒丹
 錫呼圖呼圖克圖濟隆呼圖克圖與燕則席於
 右翼各喇嘛之前均會嚮二品大臣分席於殿
 檐下及丹陛東西諸國使使席於殿檐下東西
 蒙古台吉席於丹陛東西年班伯克哈密使臣
 吐魯番使臣伯克等席席於西均東西嚮禮部
 堂官內務府總管席於反站幕左右會嚮

山高水長筵燕位次圖

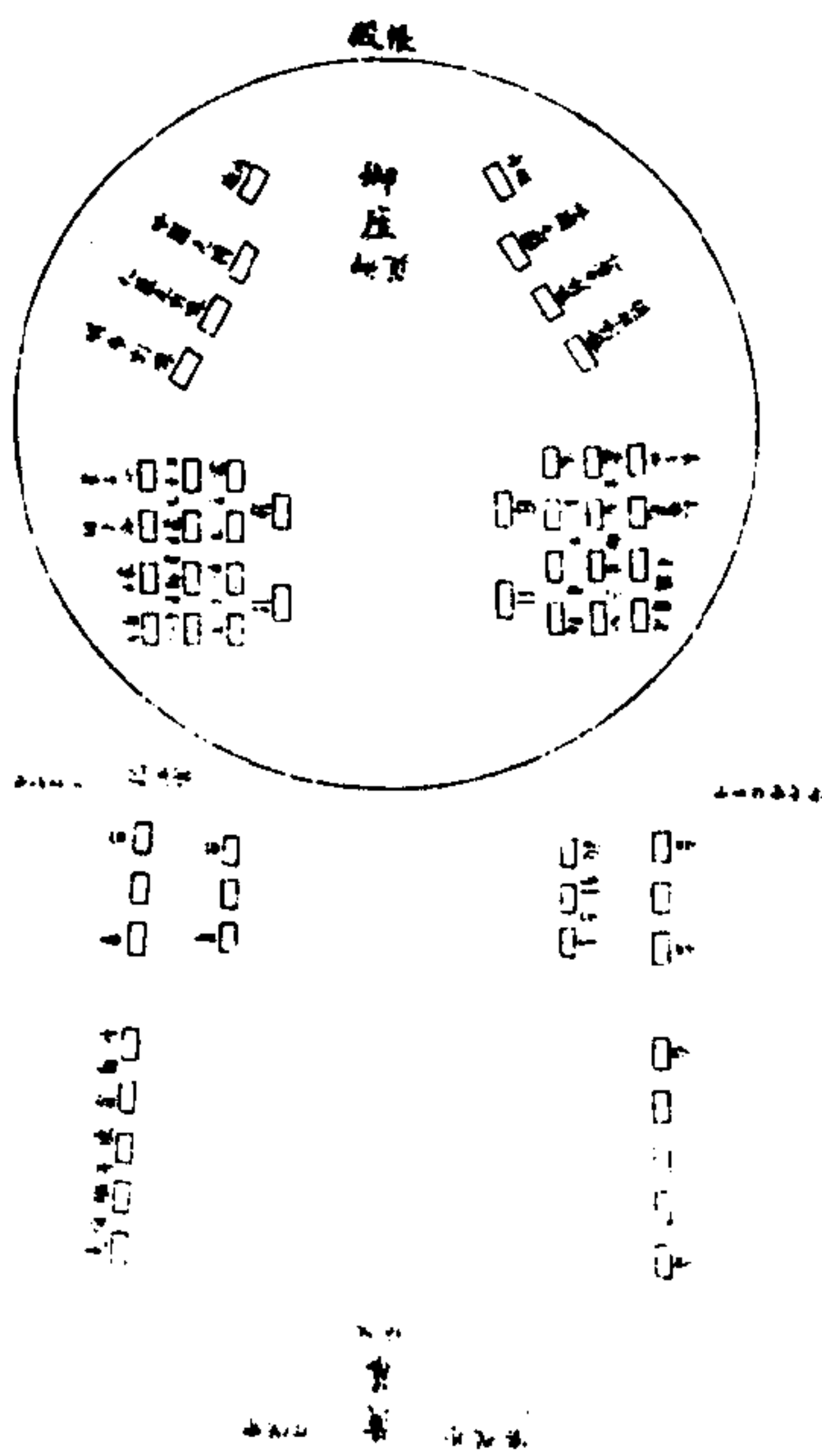

		圓明園	山高水長。燕外藩王公台吉喇嘛設中和韶樂清樂於	帳殿左右丹陛大樂清樂於	帳殿南正中張黃幕設反坫	帳殿內	御座前設	御筵前引大臣席於	御座前左右東西嚮內班席於	御座後左右會嚮蒙古親王郡王貝勒貝子公額駙
--	--	-----	------------------------	-------------	-------------	-----	------	----------	--------------	----------------------

<p>扎薩克台吉席於左右回子王公席於右翼蒙古王公之次。諸國貢使席於左翼之末。均東西嚮呼圖克圖。扎薩克喇嘛堪布喇嘛等分席東西會嚮均如</p> <p>正大光明殿筵燕位次</p> <p>帳殿外蒙古額駙席於東台吉席於東西其南東為眾台吉席西為外裔貢使年班伯克<small>伯克席今不設</small>席均東西嚮記注官侍立於西東面</p>										
---	--	--	--	--	--	--	--	--	--	--

萬樹園筵燕位次圖

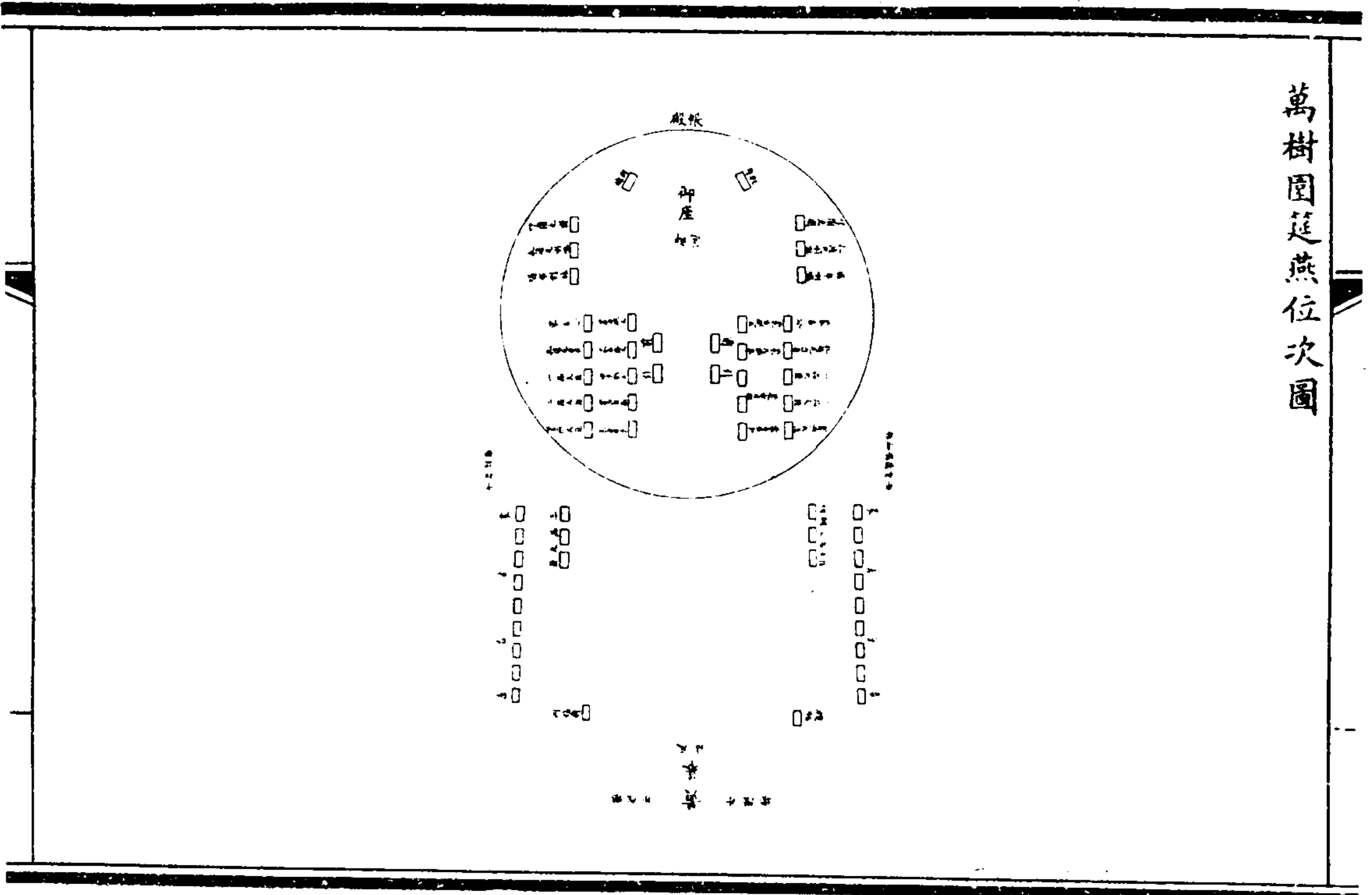

欽定大清會典圖 卷二八

<p>山莊</p>	<p>萬樹園筵燕中和韶樂清樂丹陛大樂清樂黃幕反坫陳設如儀</p>	<p>帳殿內</p>	<p>御座前設</p>	<p>御筵前引內班位次均如儀蒙古王貝勒貝子公扎薩克台吉暨一二品大臣席於東西如有哈薩克則哈薩克台吉暨正使席於西班一二品大臣之次管燕大臣分席於其次均東西嚮呼圖克圖扎薩克喇嘛堪布喇嘛席於東西亦東西</p>
-----------	----------------------------------	------------	-------------	---

嚮若哲布尊丹巴呼圖克圖噶勒丹錫呼圖呼
 圖克圖與燕則席於左右各喇嘛之前
 帳殿南額駙席於東三品大臣分席於東西蒙古
 台吉又席於東西如有哈薩克則哈薩克副使
 席於西班台吉之上禮部堂官內務府總管席
 於南均東西嚮

大政殿筵燕位次圖

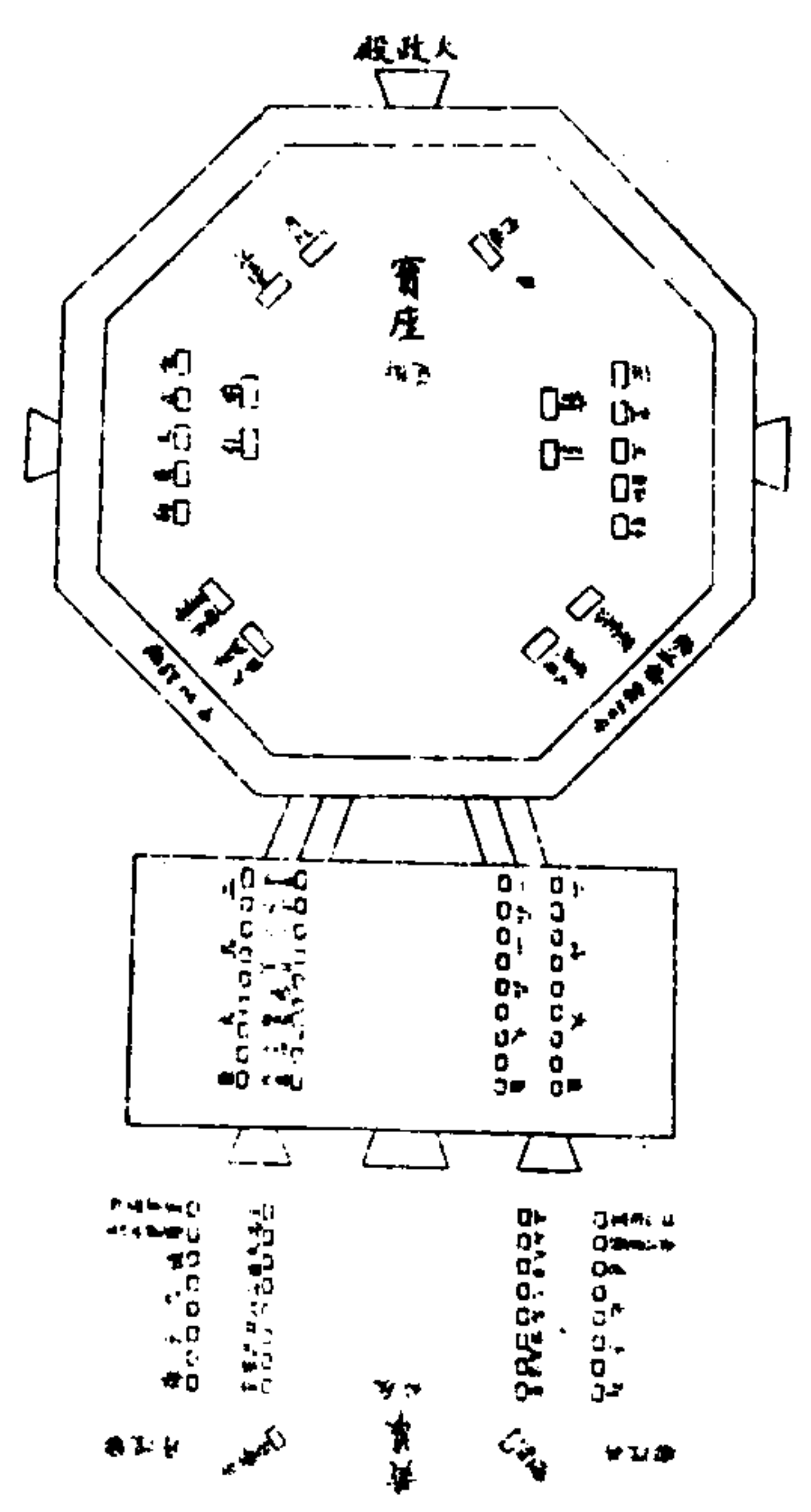

	寶座前設	御筵前引。內班記注官席於前後兩旁如儀。宗室親	王。郡王貝勒貝子。席於東。蒙古親王。郡王。貝勒	席於西。左右嚮。宗室公。席於東南。蒙古貝勒。席	於西南。管燕大臣。分席於其次。均僉嚮。丹陛上	一二品大臣。席於東。蒙古貝子。公。一等台吉。二	等塔布囊。席於西。二品大臣。席於其次。丹墀左
--	------	------------------------	-------------------------	-------------------------	------------------------	-------------------------	------------------------

<p>右。三品大臣。三品四品宗室。五六品覺羅。分席於東西。外戚子孫。席於其次。均東西嚮。禮部堂官。內務府總管。席於反坫。黃幕左右。僉嚮。</p>	
--	--

澹泊敬誠殿筵燕位次圖

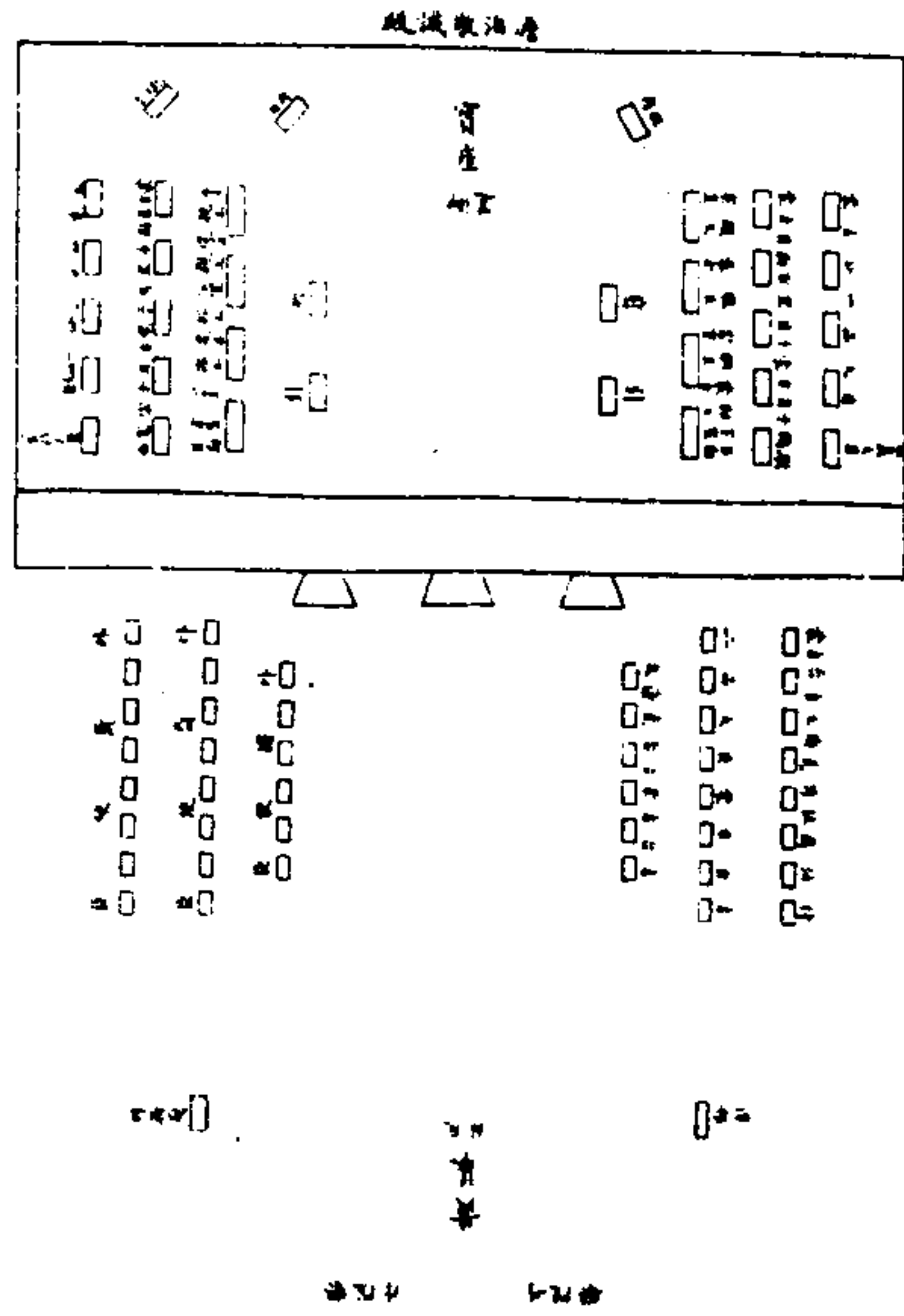

澹泊敬誠殿燕內外王公中和韶樂清樂丹陛大樂清樂黃幕反玷陳設如儀殿內

寶座前設

御筵前引內班記注官位次均如儀宗室王貝勒貝子公各以本

爵席於宗室各爵之次額駙席於貝子之次回

子王席於蒙古王之次回子公席於蒙古公之

次一品大臣暨管燕大臣又席於其次均東西

嚮殿外扎薩克台吉蒙古台吉二品大臣席於

東外國使臣外裔使臣年班伯克伯克今不設席於

西土爾扈特杜爾伯特席於東班之末禮部大臣內務府大臣席於反站黃幕左右均東西嚮

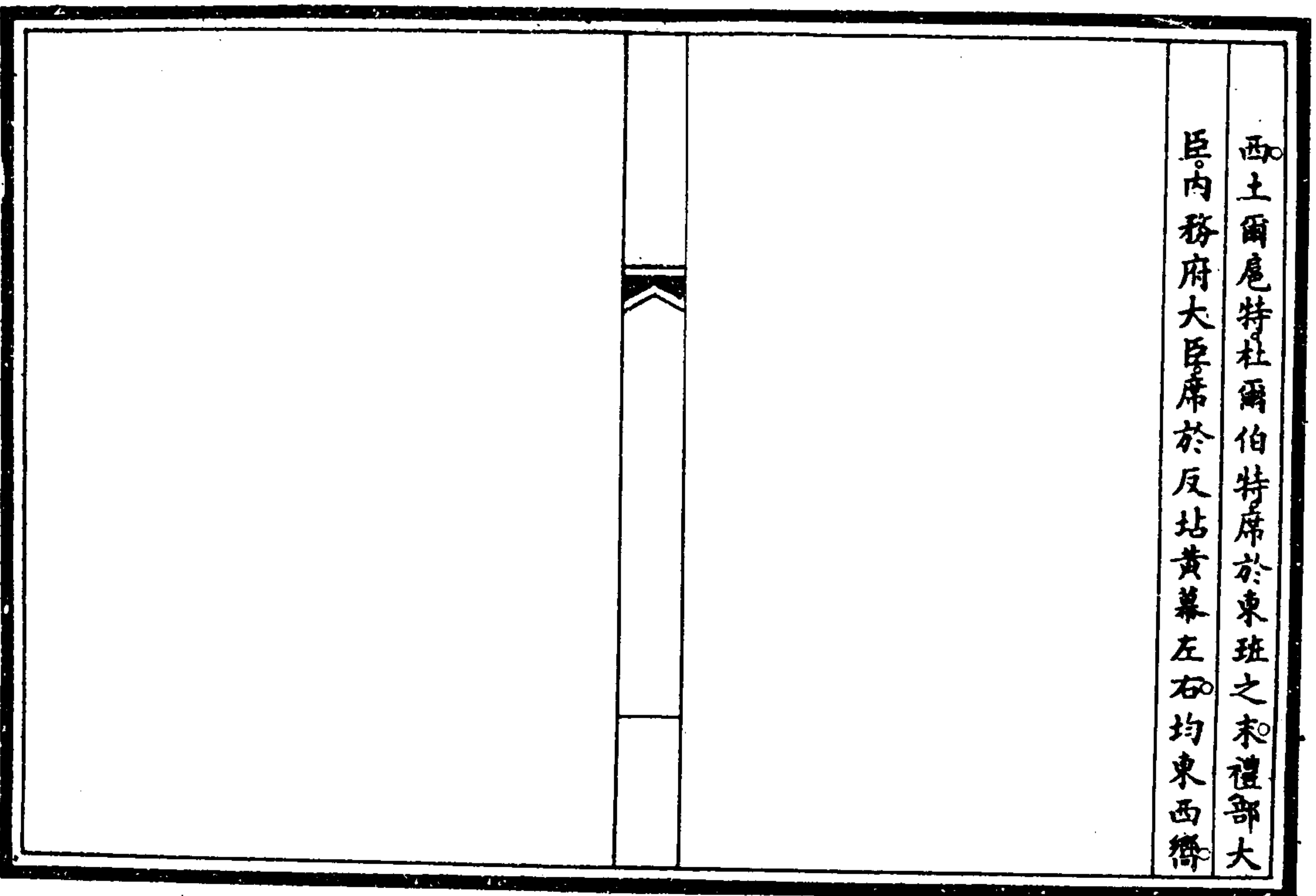

惇敘殿筵燕位次圖

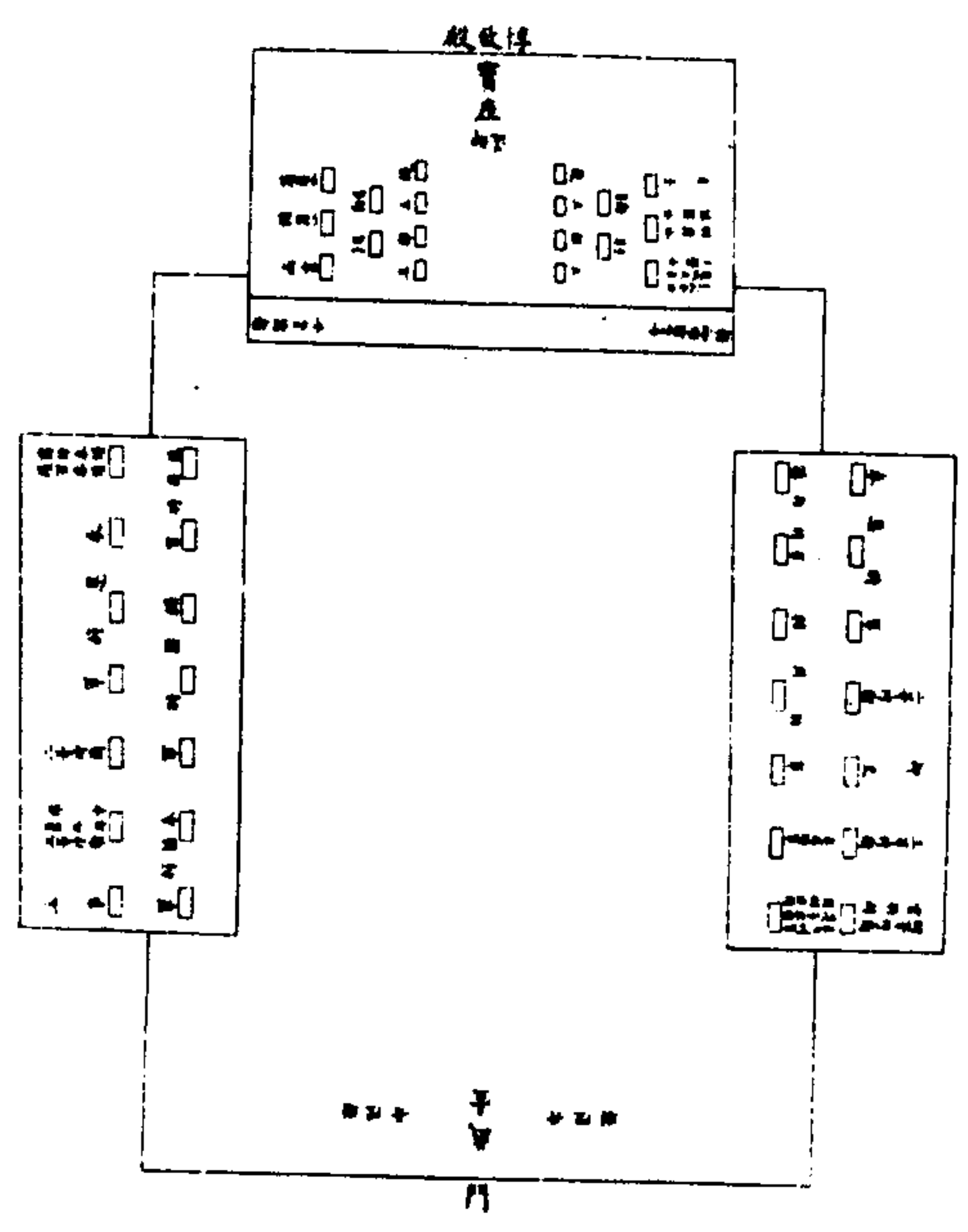

皇極殿千叟燕位次圖

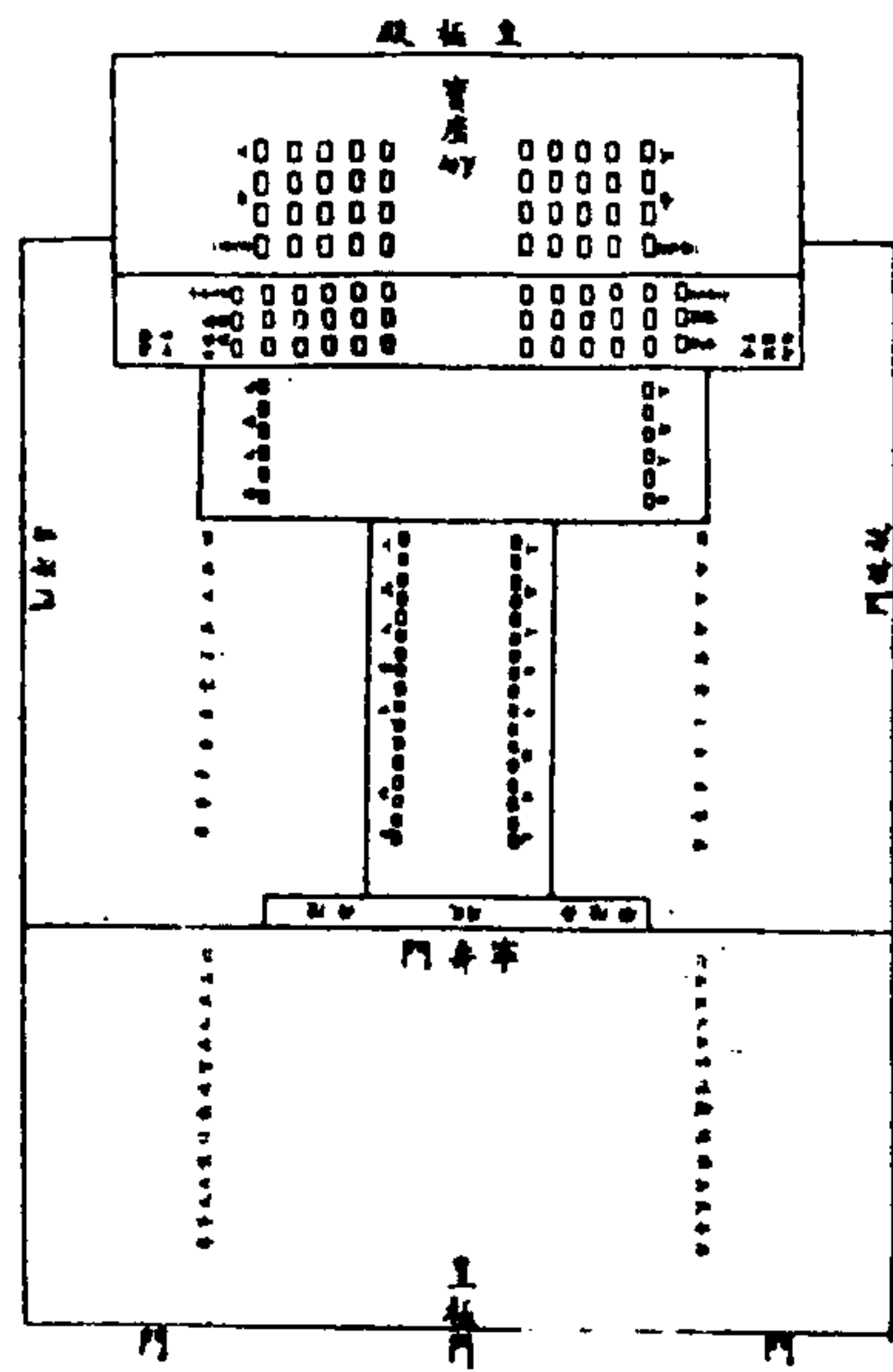

欽定大清會典圖 卷二八

皇極殿千叟燕設中和韶樂清樂於殿檐下丹陛
 大樂清樂於
 寧壽門內左右設反站於門中殿內
 寶座前設
 御筵王公席於東西一品大臣席於其次均東西嚮
 殿檐下二品大臣諸國使臣席於東西均東西嚮
 嚮丹陛上下三品大臣序列東西年班伯克席
 於其次丹墀外四五品官及蒙古台吉等席於
 左右
 寧壽門外六品至九品官及有頂戴人員席於左

右領催兵民席於其末均東西嚮
 乾清門千叟燕位次如之

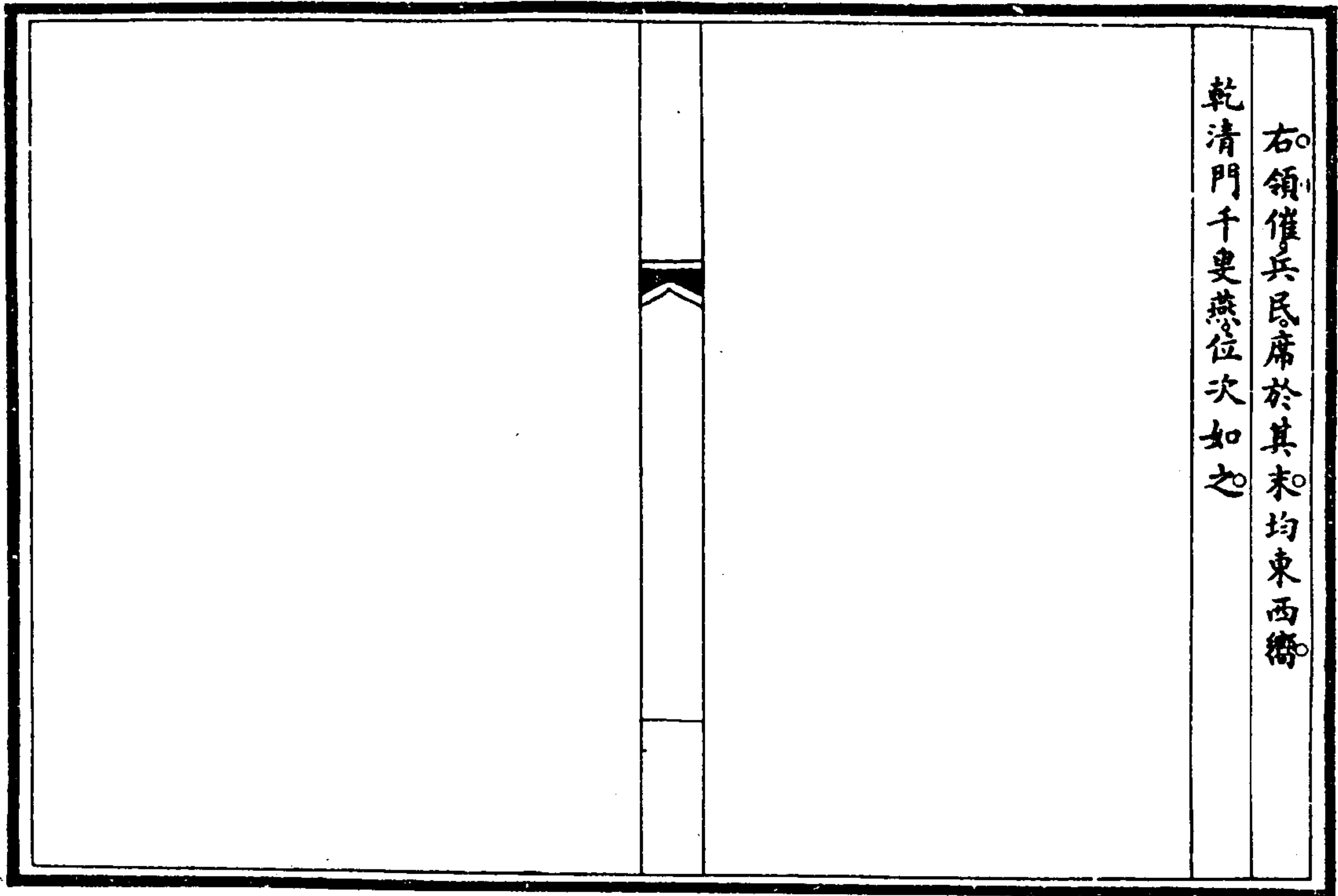

翰林院筵燕位次圖

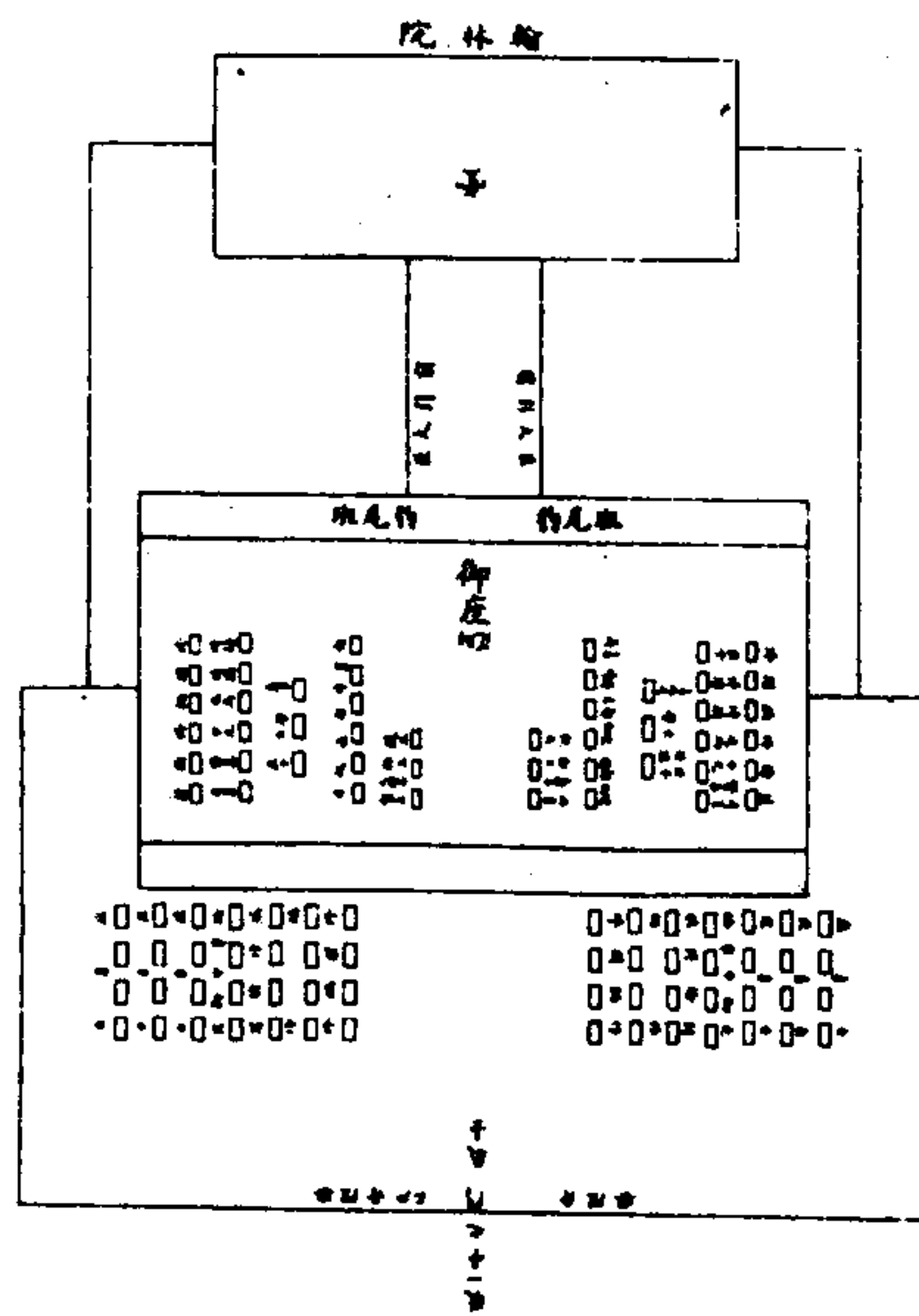

左右豹尾班序列於
御座後兩旁。

駕幸翰林院筵燕設

御座於後堂前設

御筵南嚮設中和韶樂清樂於後堂檐下丹陛大樂
清樂於敬一門左右設反坫於門西設戲臺於
門內正中堂上親王郡王大學士尚書侍郎左
都御史副都御史通政使司詹事少詹事侍讀
侍講學士祭酒庶子侍讀侍講洗馬中允贊善
司業分席於左右修撰編修檢討席於其後及
階下左右給事中御史席於編修之後庶吉士
又席於其後均東西嚮前引大臣序列於川堂

欽定大清會典圖卷二十九

禮二十九 燕饗二

文鄉試燕位次圖一 今不舉

文鄉試燕位次圖二

武鄉試燕位次圖一 今不舉

武鄉試燕位次圖二

文會試燕位次圖

武會試燕位次圖一

武會試燕位次圖二

武會試燕位次圖三

燕一甲進士位次圖

恩榮燕位次圖

會武燕位次圖

燕衍聖公位次圖

燕貢使位次圖

燕喀爾喀貢使位次圖

鄉飲酒位次圖

文鄉試燕位次圖一 今不舉

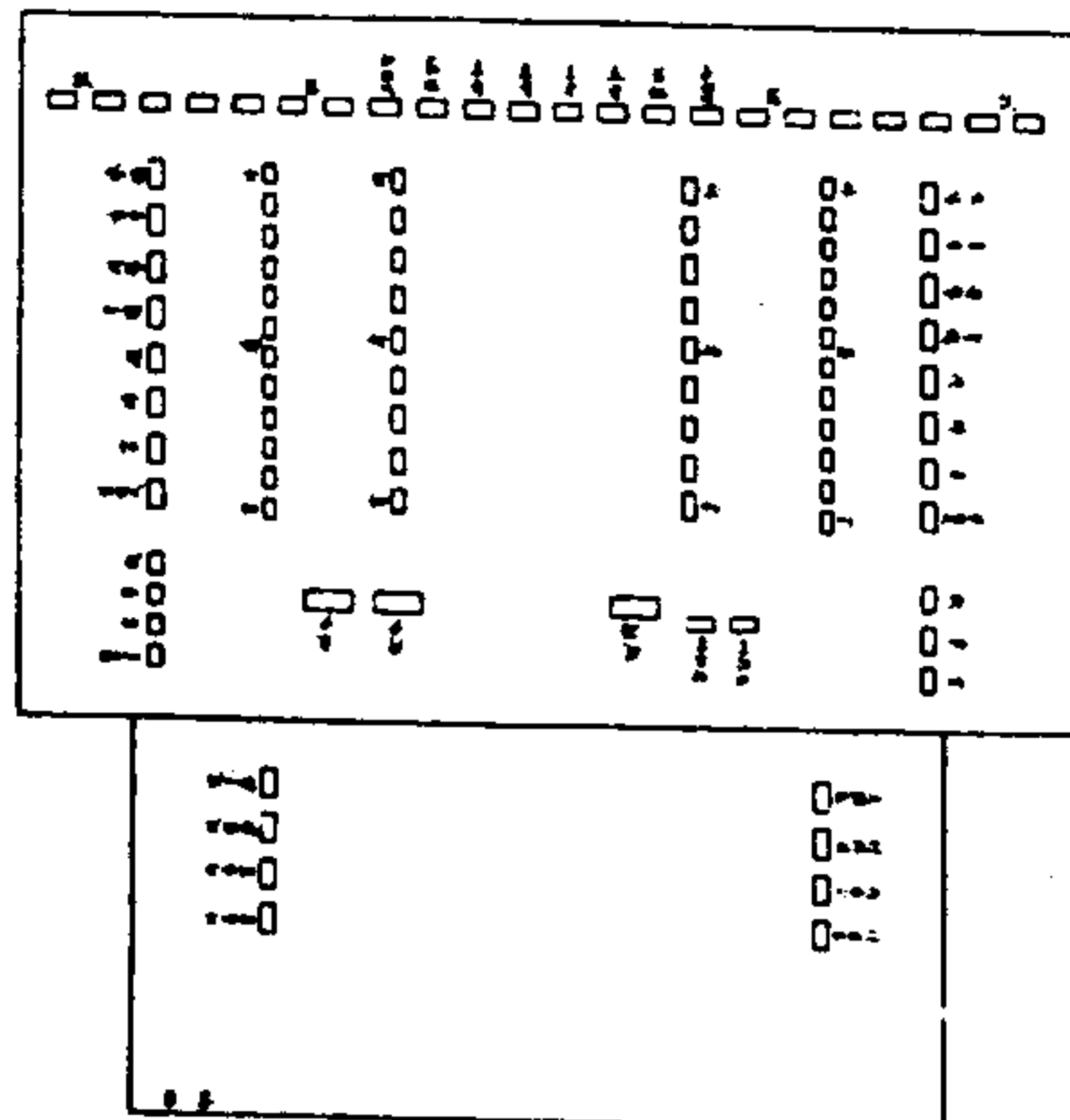

<p>順天文鄉試入闈日。燕於順天府堂。為上馬燕。月臺上西南望。</p>	<p>闈設香案堂上。當後楹。正副主考席於中。監臨。彈壓副都統。監試御史席於左右。同行南嚮。同考官席於堂中。左右各一行。外廉官席於其後。又各一行。監場。參領。章京。遊擊。守備。巡綽官。筆帖式。又席於其後。各一行。負序。均東西嚮。堂前楹。兼尹府尹席於西。提調官席於東。印卷官。供給官。席於提調官之東。少後。均北嚮。執事官。醫官。席於東西序之南。左右各一行。月臺上。大興縣。</p>
-------------------------------------	--

<p>宛平縣經歷。照磨。內外委官。席於左右。各一行。均東西嚮。香案前為謝。</p>	<p>恩行禮位。各省文鄉試。上馬燕如之。<small>順天文鄉試上馬燕。今不舉。各省鄉試燕仍舊。</small></p>
---	--

文鄉試燕位次圖二

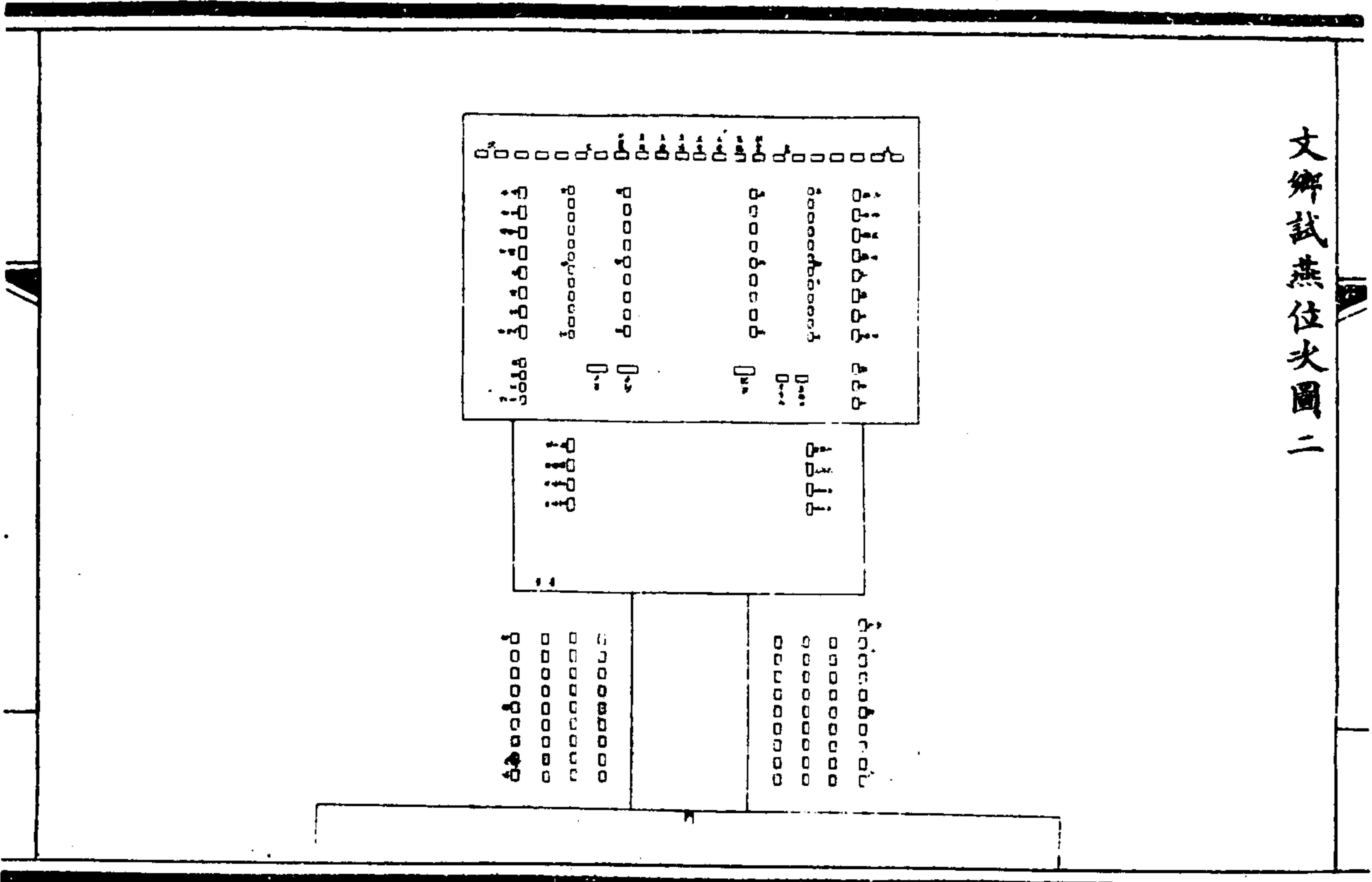

順天府文鄉試出闈日。燕於順天府堂。為下馬
 燕。即鹿鳴燕。順天府堂上月臺上各位。與上
 馬燕同。惟增設舉人席於丹墀左右東西嚮。香
 案前為謝
 恩行禮位。堂檐前為各舉人行庭。恭禮位。各省鹿鳴
 燕如之。

武鄉試燕位次圖 一 今不來

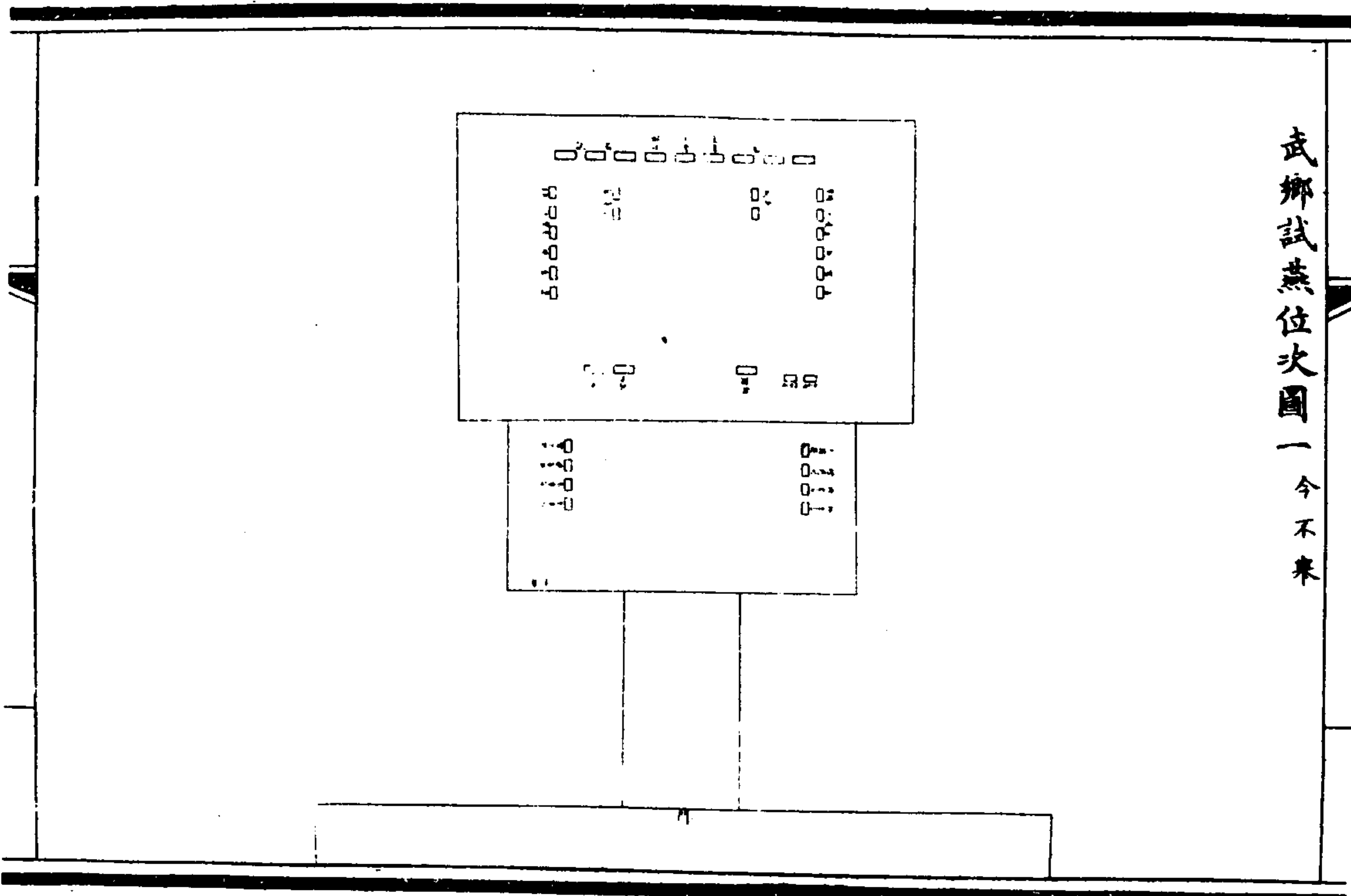

欽定大清會典圖 卷二九

順天武鄉試入闈日。上馬燕設於順天府堂。堂上當後楹。正副主考都統席於中。監試官席於左右。同行南嚮。參領章京外。簾官執事官俱席於堂左右。次行其餘位次。與文鄉試同。各省武鄉試上馬燕如之。順天武鄉試下馬燕。今不來。各省鄉試燕仍舊。

武鄉試燕位次圖二

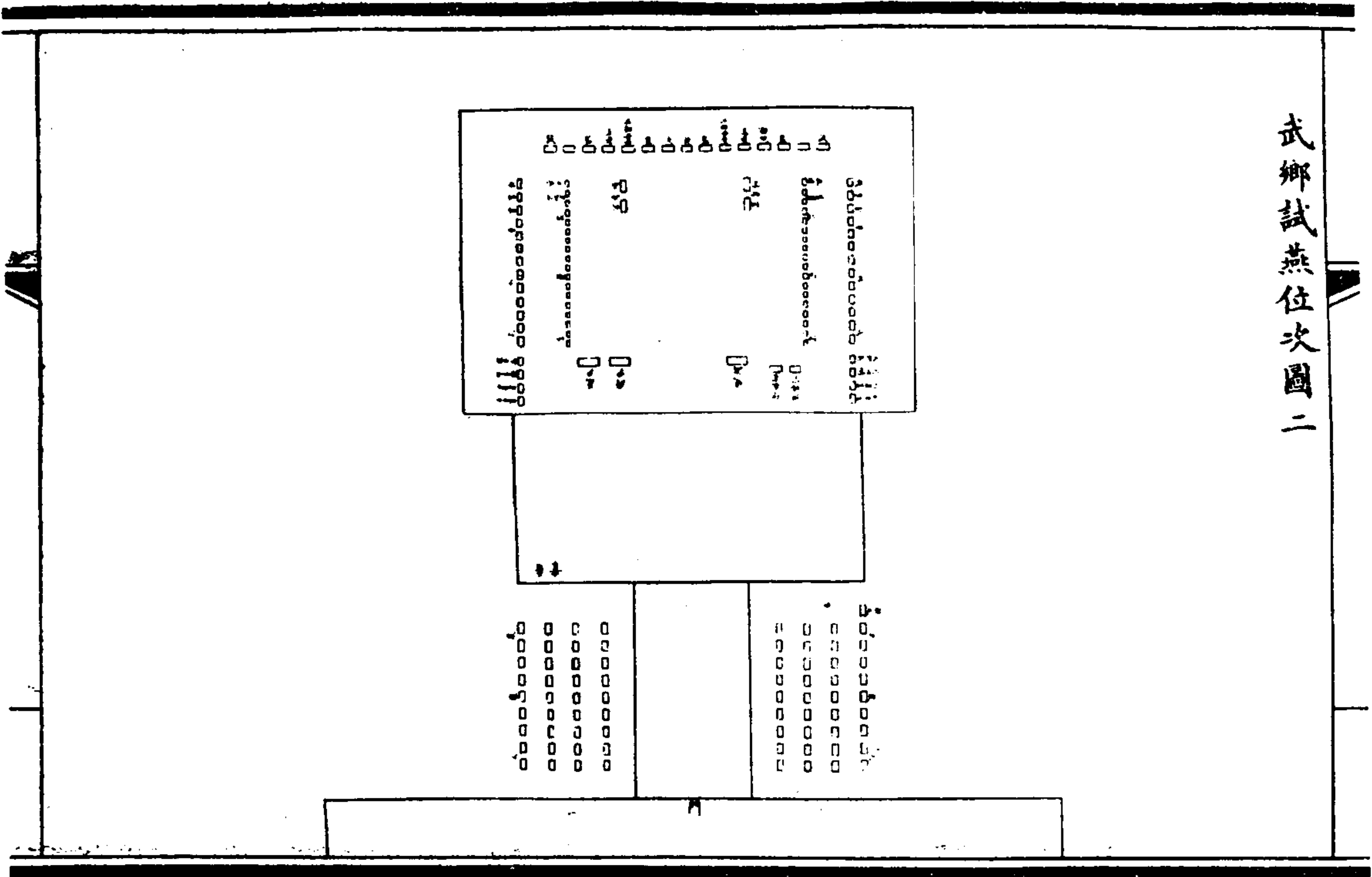

順天府武鄉試出闈日。燕於順天府堂為下馬
 燕即鷹揚燕順天府堂上當後楯。監射大臣席
 於中。兵部堂官主考都統監試官席於左右。同
 行南嚮。同考官席於堂中。左右各一行。參領章
 京外廉官監箭官執事官席於後。各二行。大興
 縣宛平縣經歷照磨內外委官席於東西序之
 南。左右各一行。均東西嚮。其餘位次與鹿鳴燕
 同。各省鷹揚燕如之。

丹黃參日華全書第 2 反文內

文會試燕位次圖

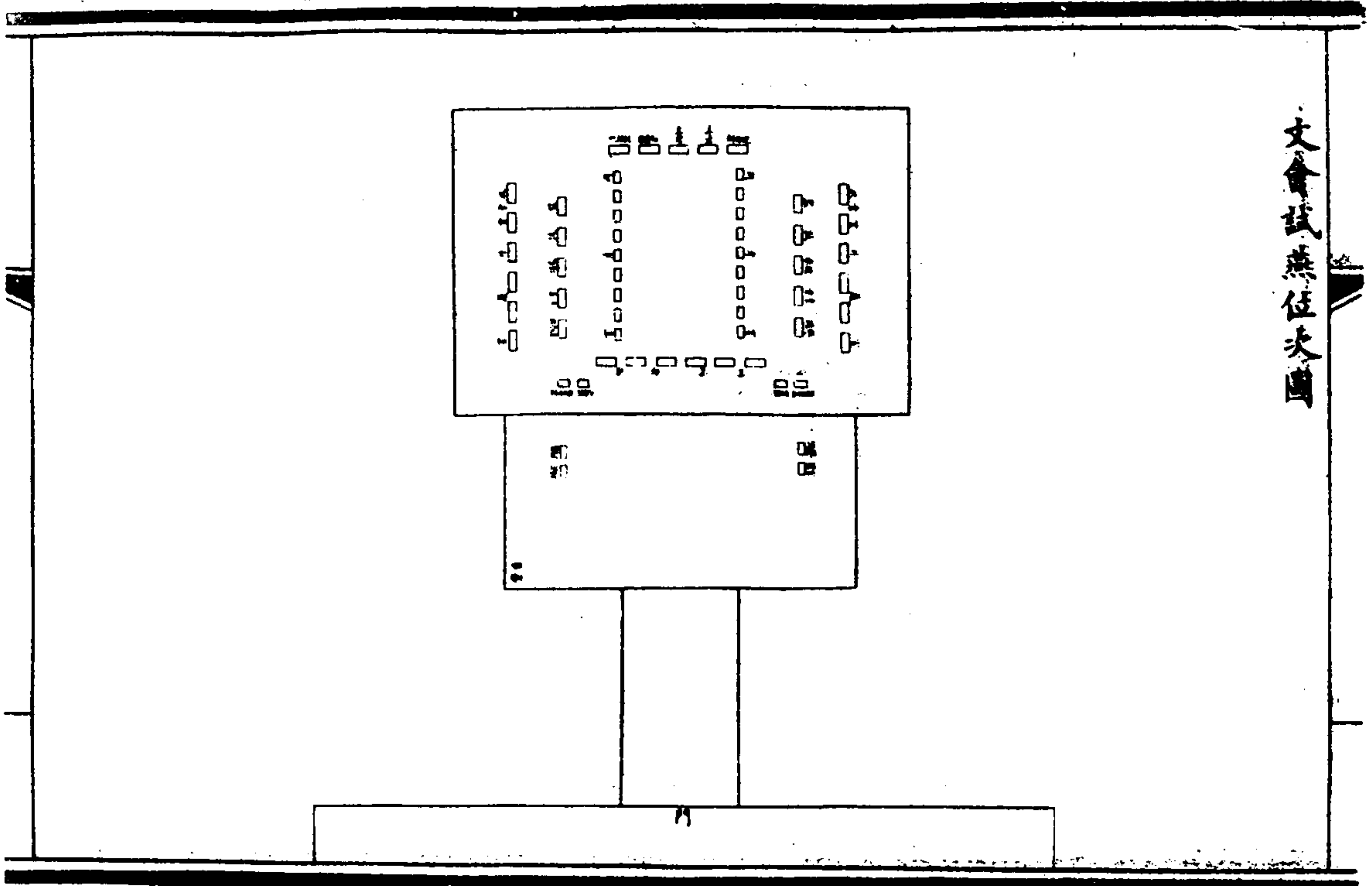

欽定大清會典圖 卷二九

文會試入闈日上馬燕出闈日下馬燕俱設於
 禮部月臺上望
 闈設香案南嚮堂上主考官知貢舉。彈壓副都統
 席當後榻同行外嚮禮部尚書侍郎。席當前榻
 同行內嚮同考官分席於左右監試官監場參
 領。章京席於同考官之後遊擊供給所官席於
 其次收掌官外廉各所官又席於其後均左右
 嚮提調官席於左光祿寺官席於右禮部各執
 事官又席於其左右均內嚮月臺上鳴贊醫官
 監門巡縛各官席於左右東西相嚮香案前為

謝

恩行禮位北嚮

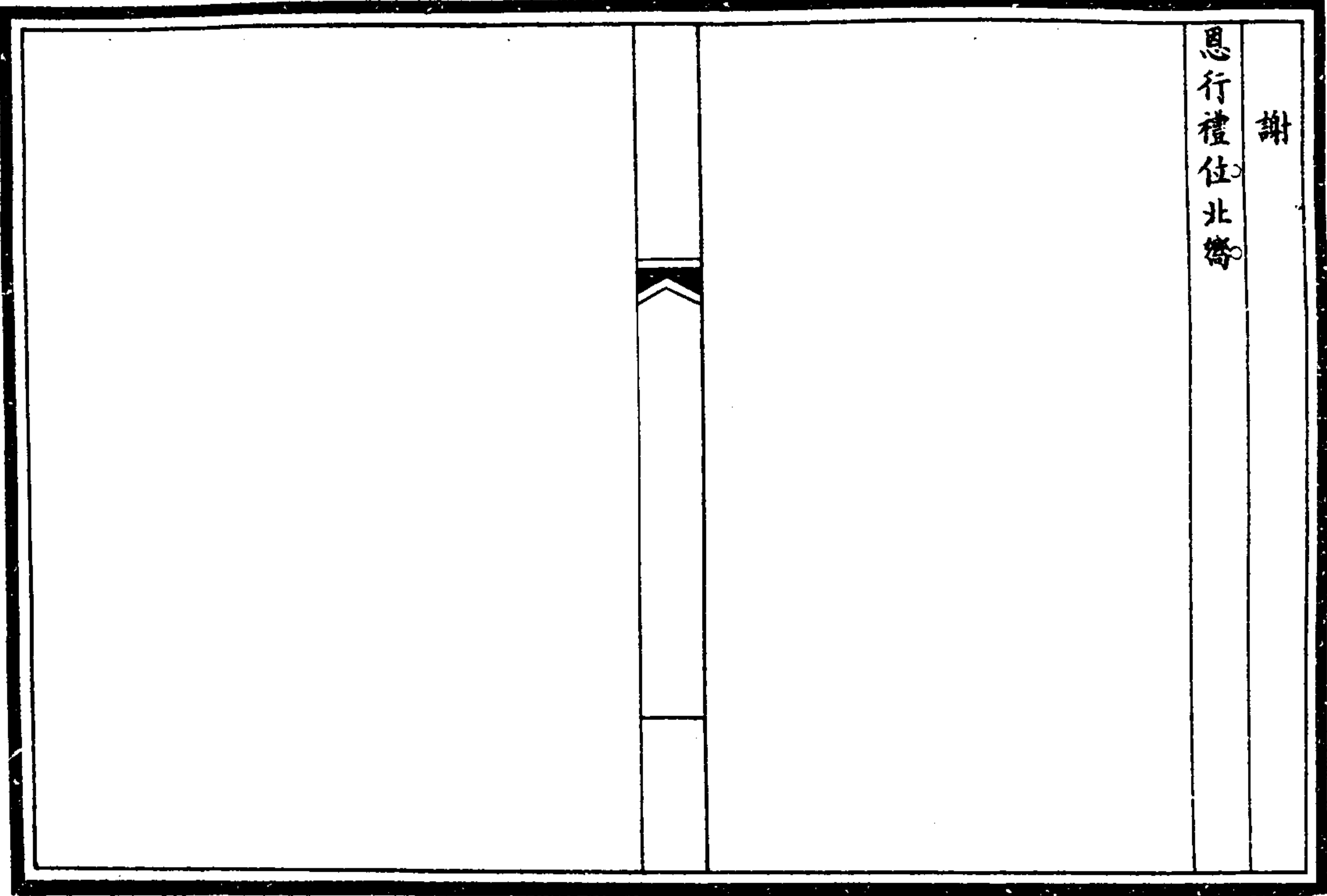

武會試燕位次圖一

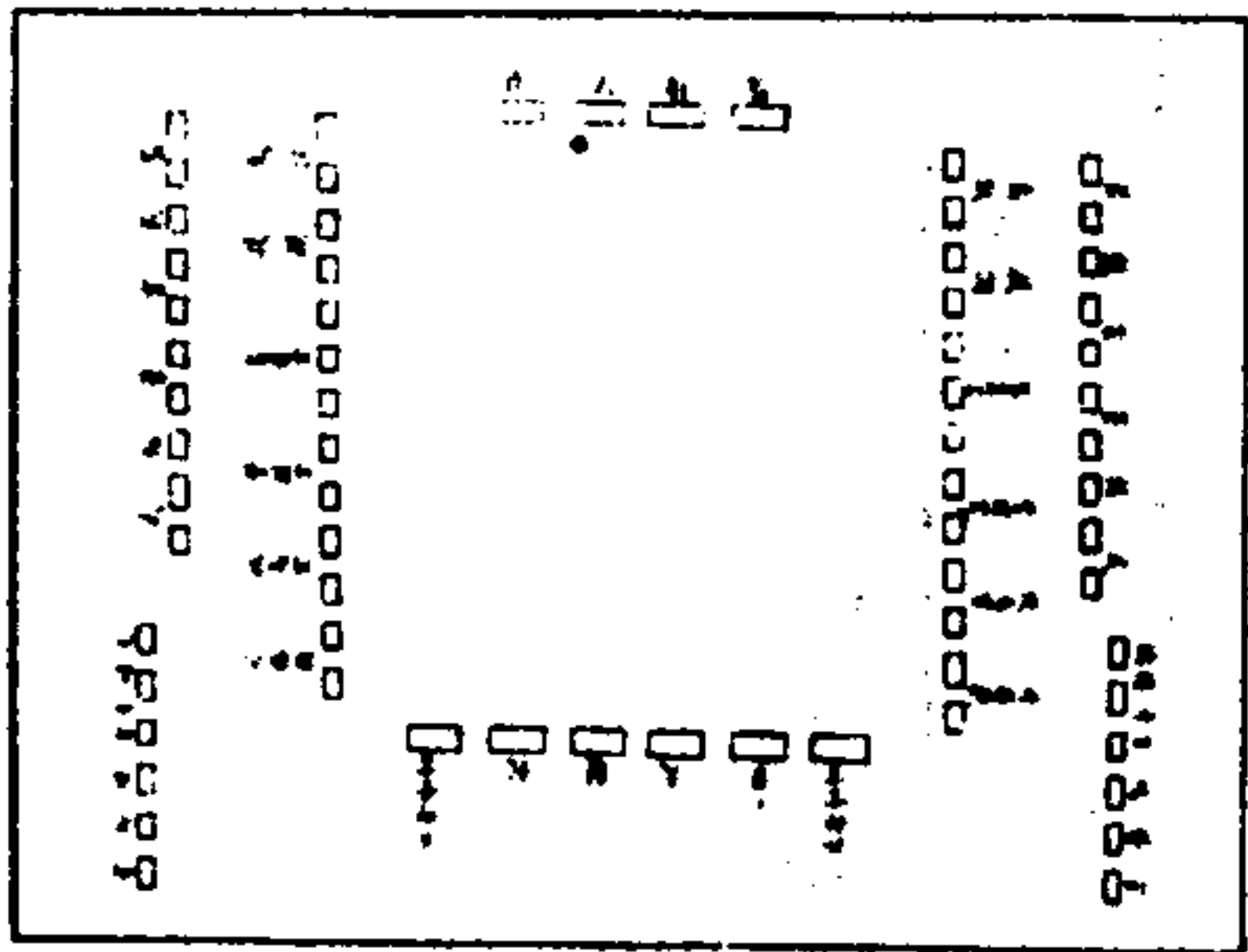

武會試燕位次圖二

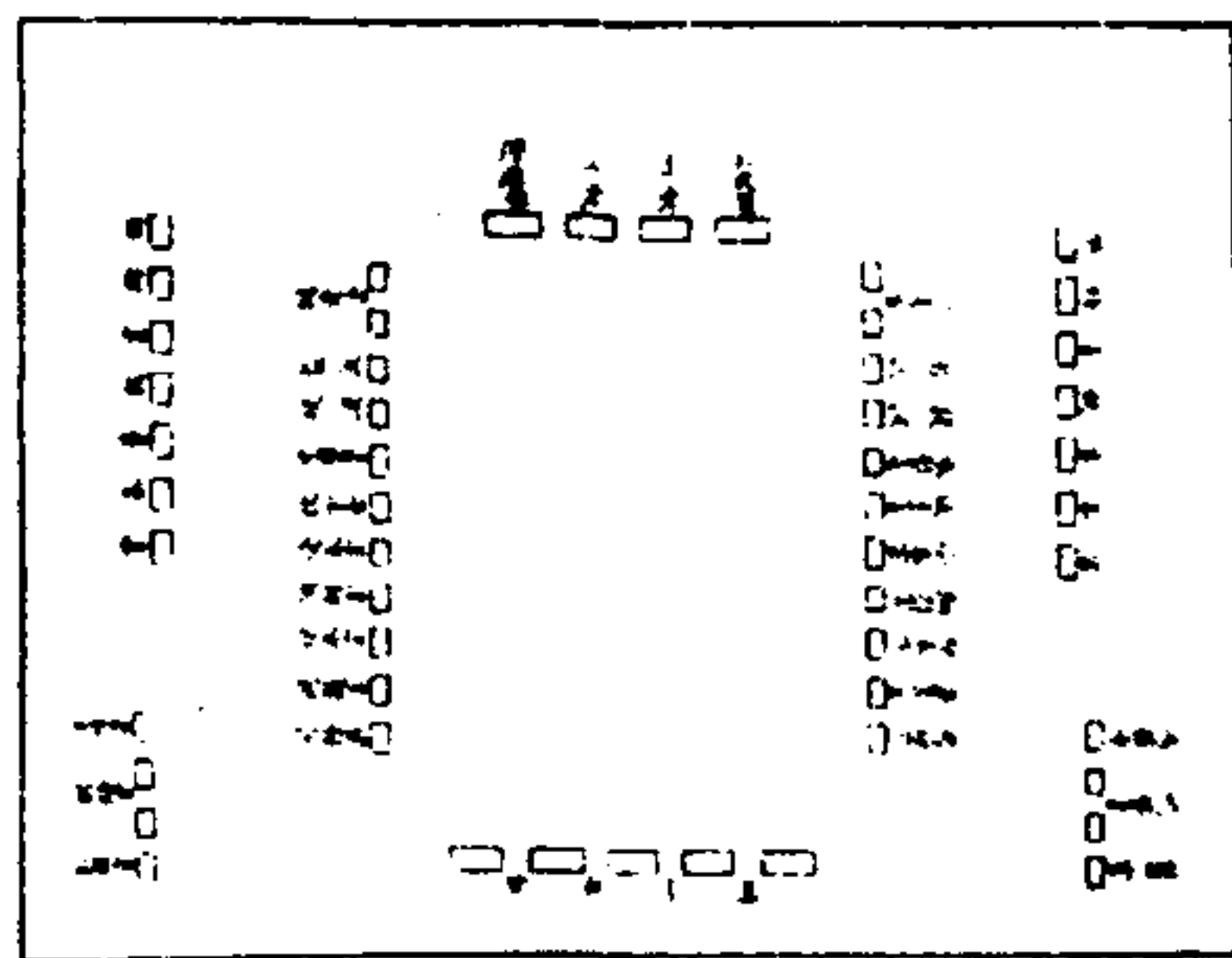

武會試外場上馬燕設於兵部月臺上望
 闕設香案監射大臣席當堂後楹同行外嚮較射
 大臣兵部尚書侍郎席當前楹同行內嚮監試
 御史提調官協辦提調官監箭官管轄官放馬
 官分席於堂左右司務廳官席於末均同行左
 右嚮監鼓官暨管轄筆帖式放馬筆帖式分席
 於其後同行左右嚮鴻臚寺官鳴贊官光祿寺
 官供給官分席於其次少後左右嚮香案前為
 謝
 息行禮位

武會試內場上馬燕設於兵部主考知武舉及
 彈壓官席當堂後榻同行外衙兵部尚書侍郎
 席當前榻同行內衙同考官監試提調參領章
 京收掌受卷彌封印卷各官分席於堂左右進
 題名錄官進題官分席於其次司務廳官又席
 於其次均同行左右衙供給官監門搜檢巡綽
 瞭望各執事官分席於其後均左右衙鴻臚寺
 官鳴贊官光祿寺官供給官醫官分席於序端
 左右衙月臺上香案前為謝
 恩行禮位

武會試燕位次圖三

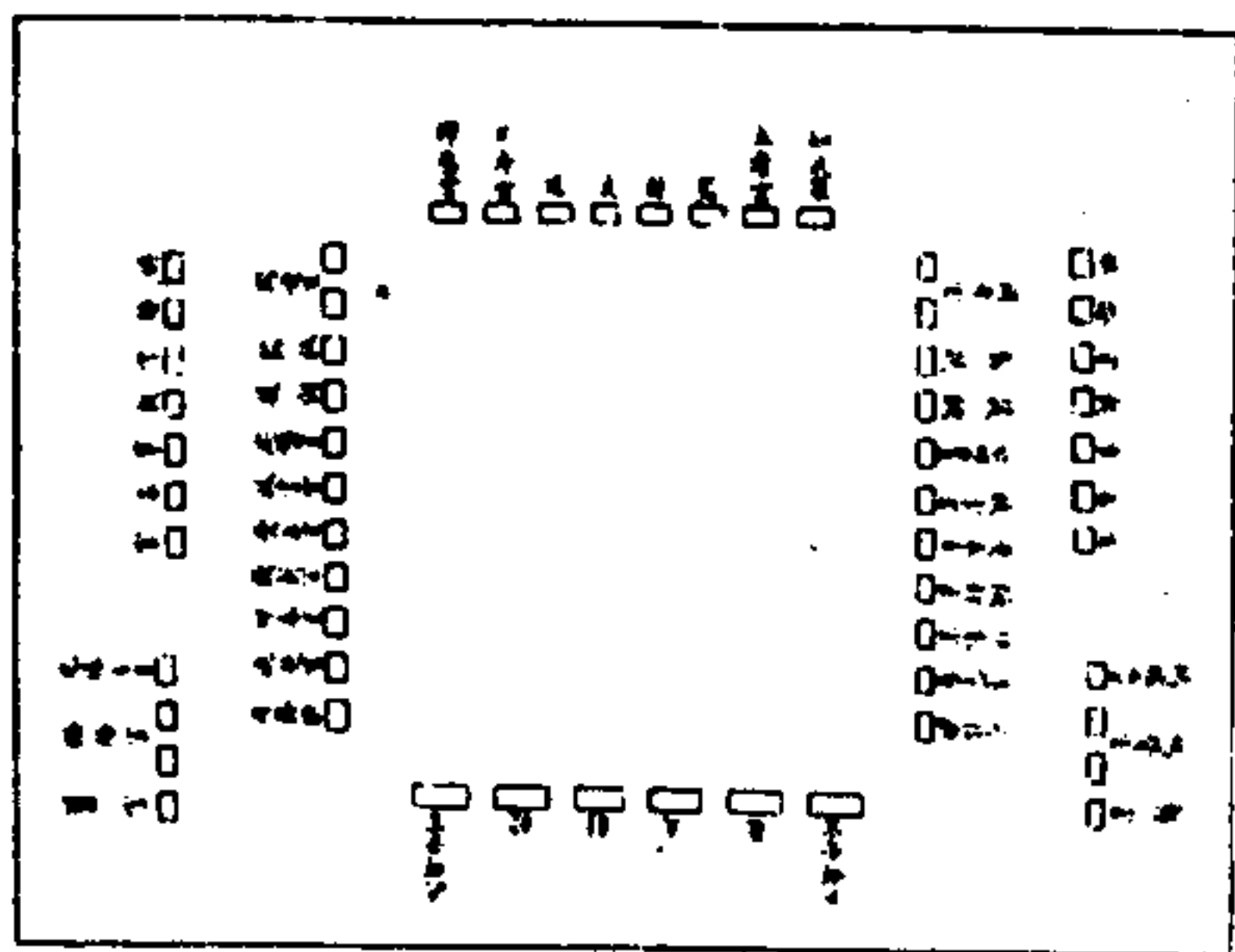

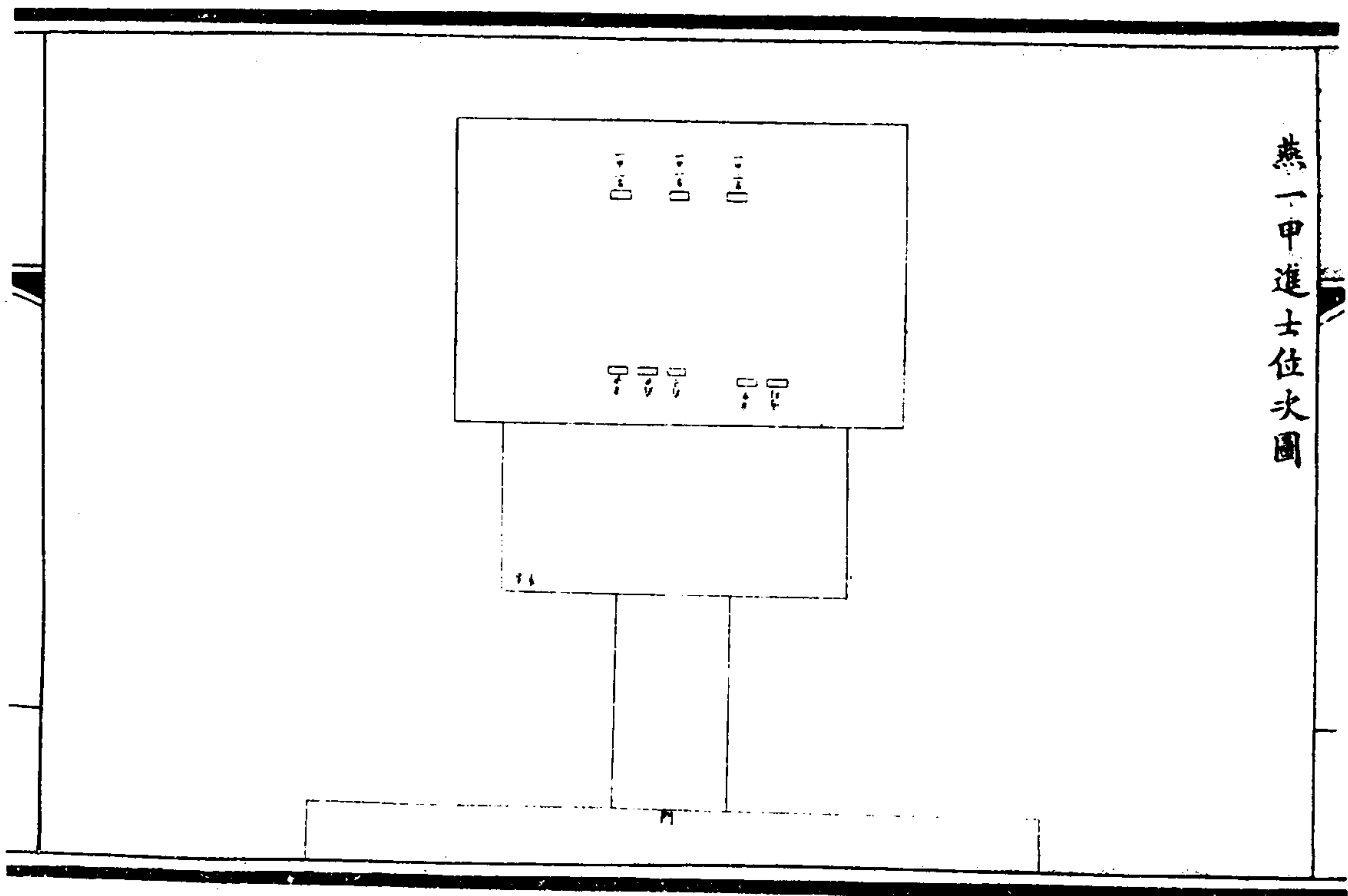
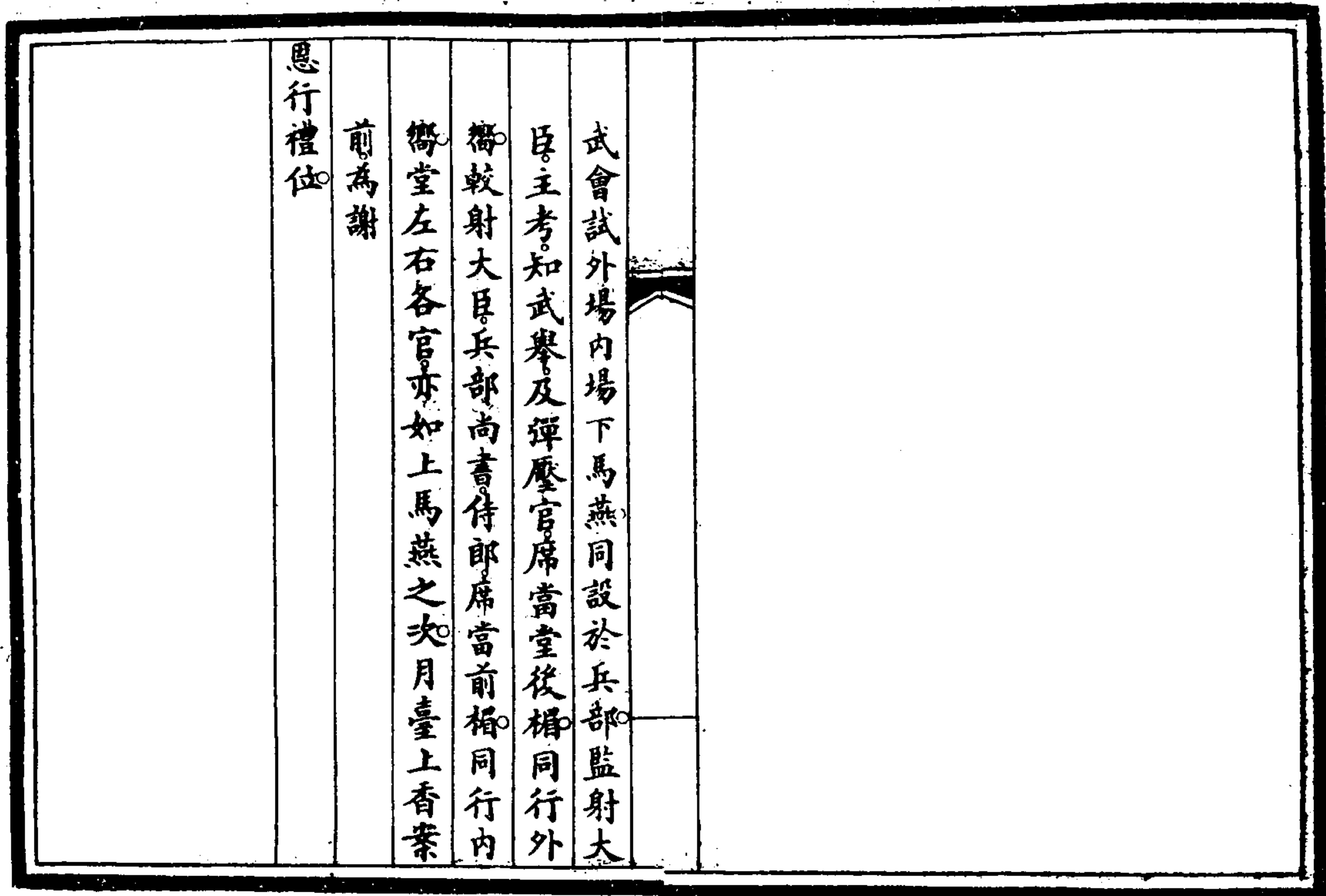

新進士傳臚日燕一甲三人於順天府堂席當
 後楫同行南嚮兼君府君府丞席當前楫治中
 通判席於府丞之東少後均北嚮月臺上西南
 香案前為謝
 恩行禮位

恩榮燕位次圖

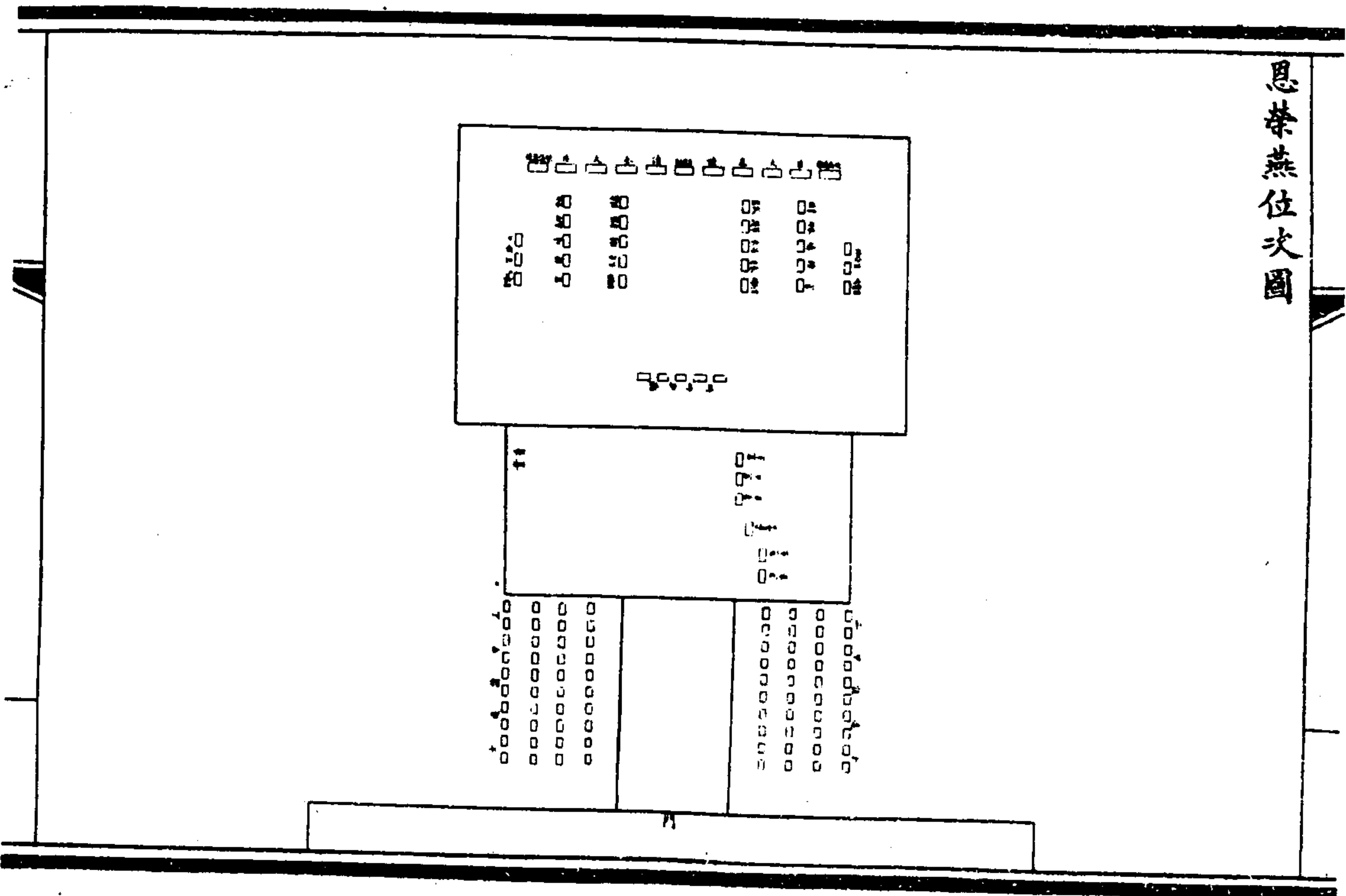

	文進士	殿試傳臚次日。燕於禮部為	恩榮燕望	<p>闕設香案如儀。堂上當後楹。主席大臣席於正中。讀卷大臣鑿儀衛使席於左右。同行外嚮。當前楹。禮部尚書侍郎席同行內嚮。監試護軍參領受卷彌封官分席於堂。左右各一行。收掌印卷填榜各官分席於其後。又各一行。供給官鳴贊官。又分席於其後。又各一行。均左右嚮。月臺上設一甲進士席於左。宗室進士席於一甲進士</p>
--	-----	--------------	------	--

<p>之左少南。二甲第一名三甲第一名進士席於宗室進士之左少南。均右嚮。月臺下。二甲進士席於左。三甲進士席於右。均左右嚮。香案前。為謝</p>	<p>恩行禮位。堂檐下為諸進士拜主席大臣讀卷提調官暨執事各官位。</p>	
--	--------------------------------------	--

會武燕位次圖

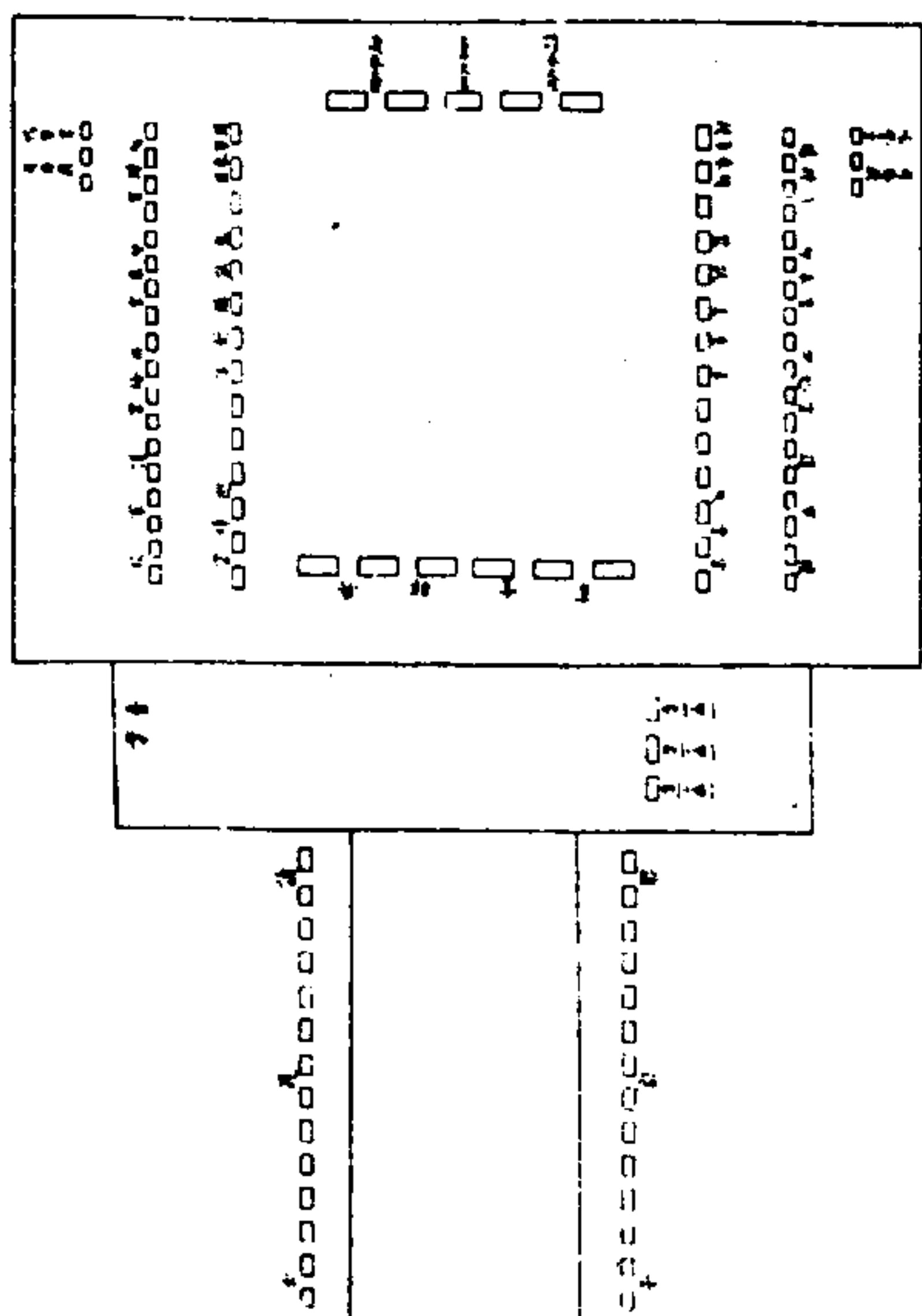

武進士

殿試傳臚次日燕於兵部為會武燕堂上當後楹
 主席大臣席於中讀卷大臣席於左右同行外
 嚮當前楹提調官兵部尚書侍郎席同行內嚮
 護軍參領監試官受卷彌封收掌官巡綽官分
 席於堂左右各一行填榜官印卷官供給官護
 軍校分席於其後又各一行鳴贊官司務廳官
 分席於其後又各一行均左右嚮月臺之左設
 一甲三名進士席均右嚮月臺下左右設二甲
 三甲諸進士席左右嚮香案前為謝

恩行禮位。堂檐下為諸進士拜主席大臣讀卷大臣
 提調官暨執事各官位。

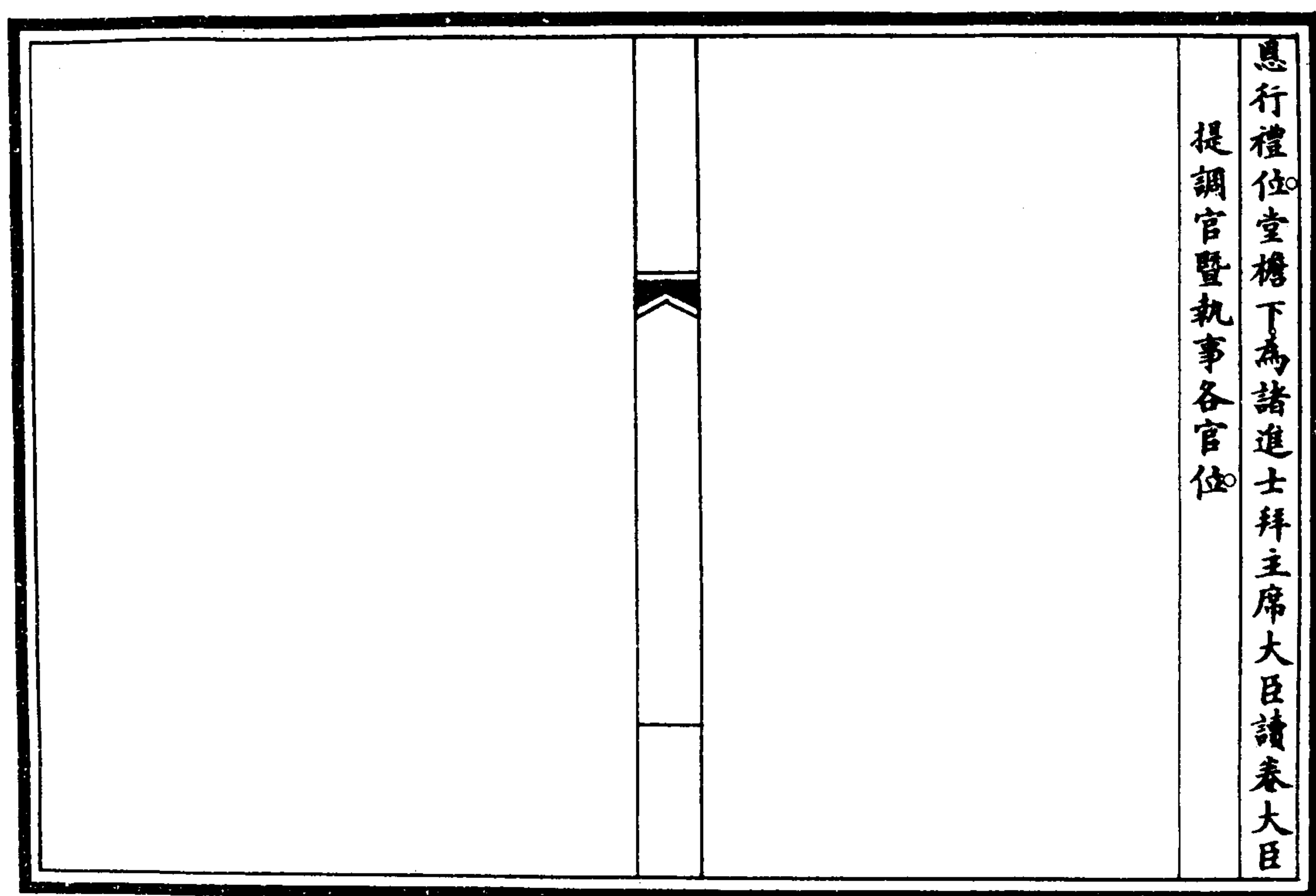

燕衍聖公位次圖

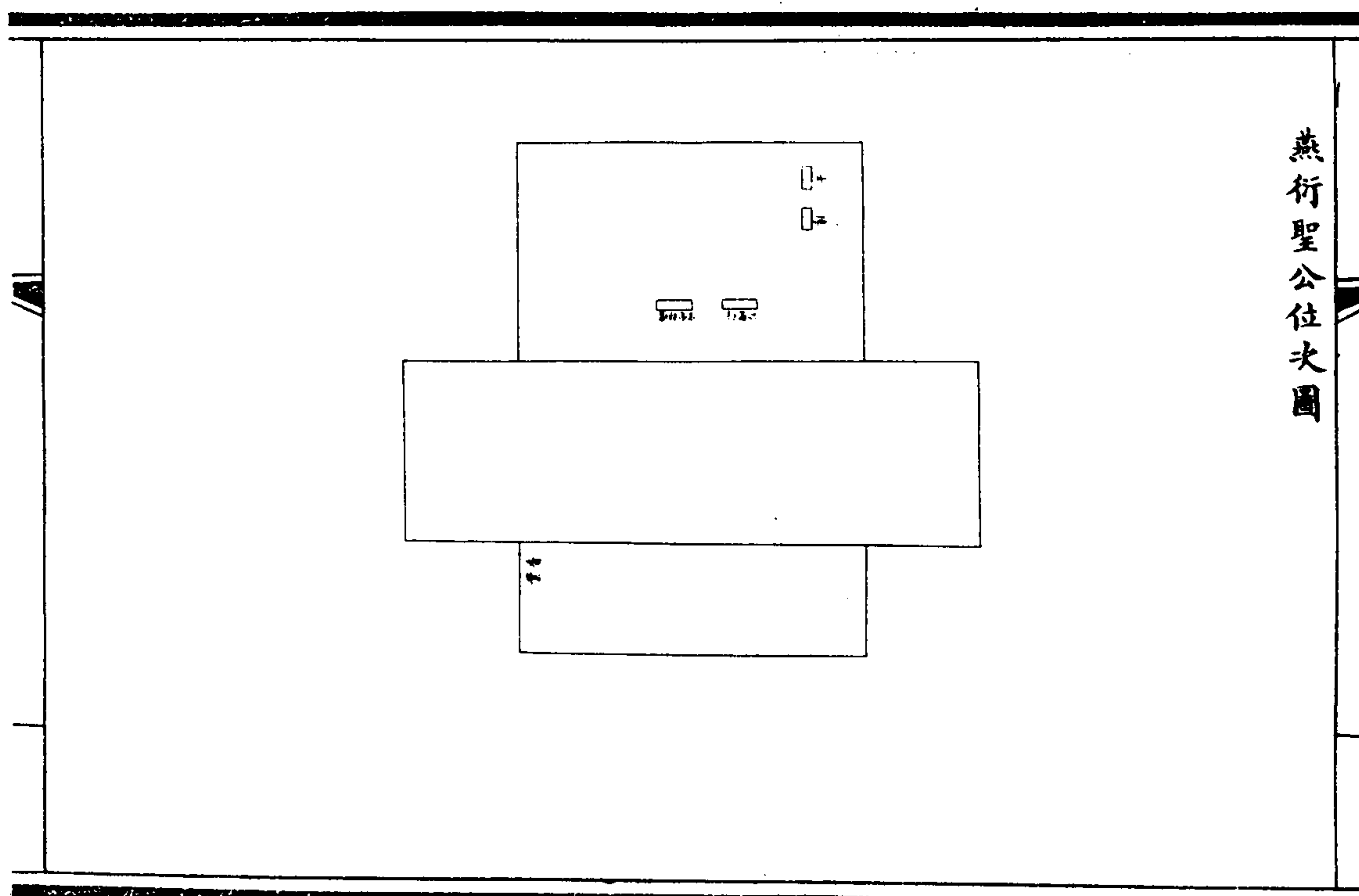

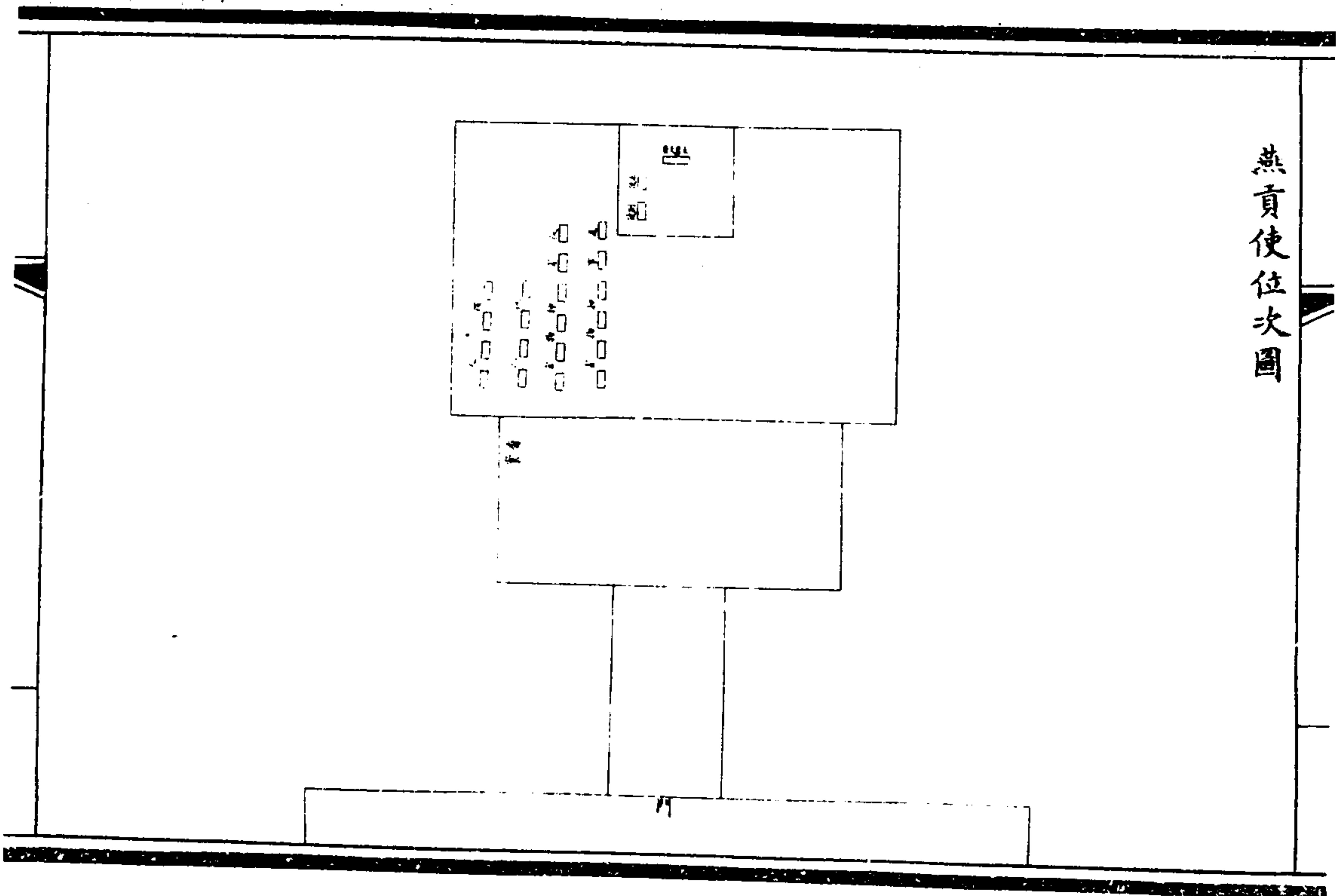
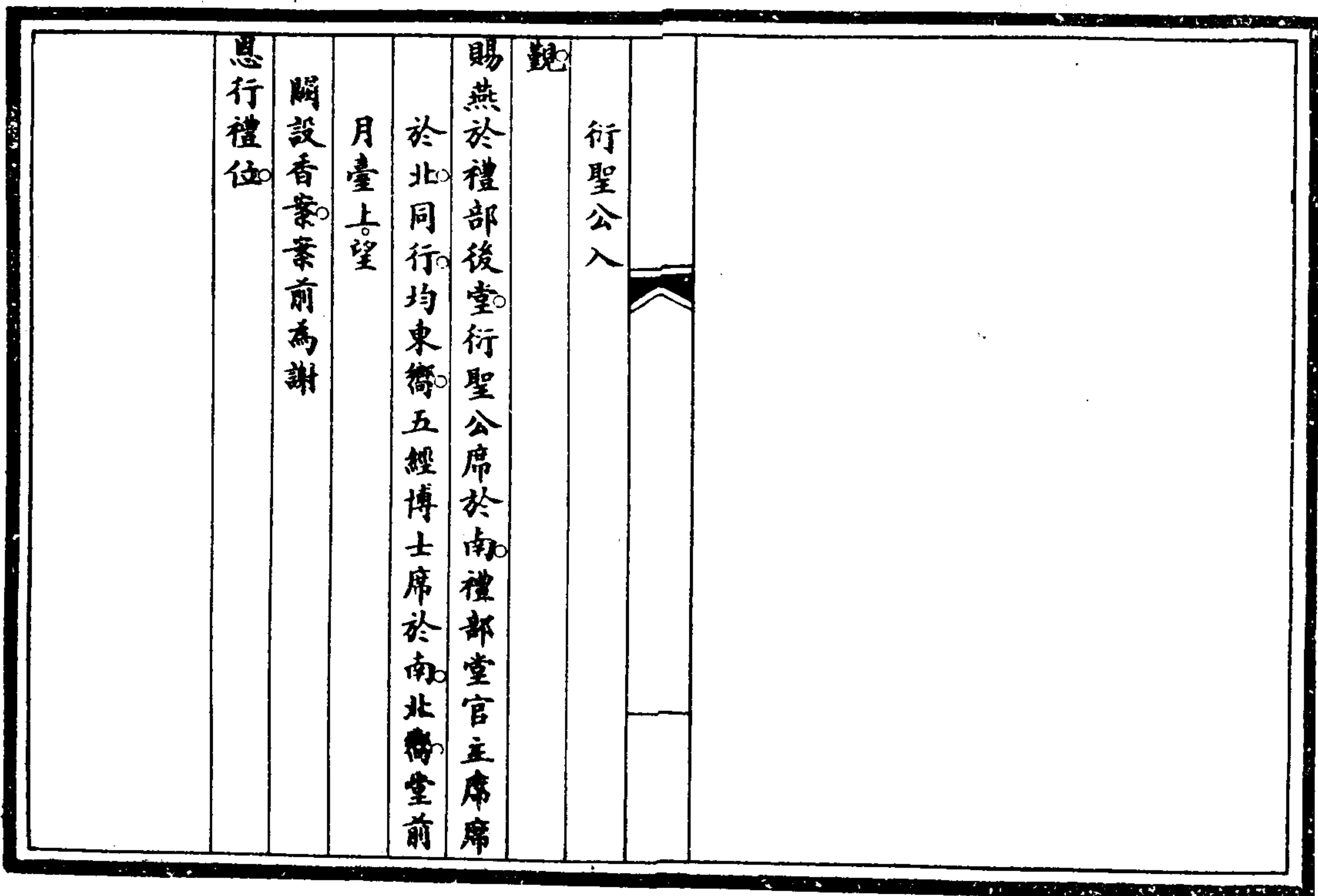

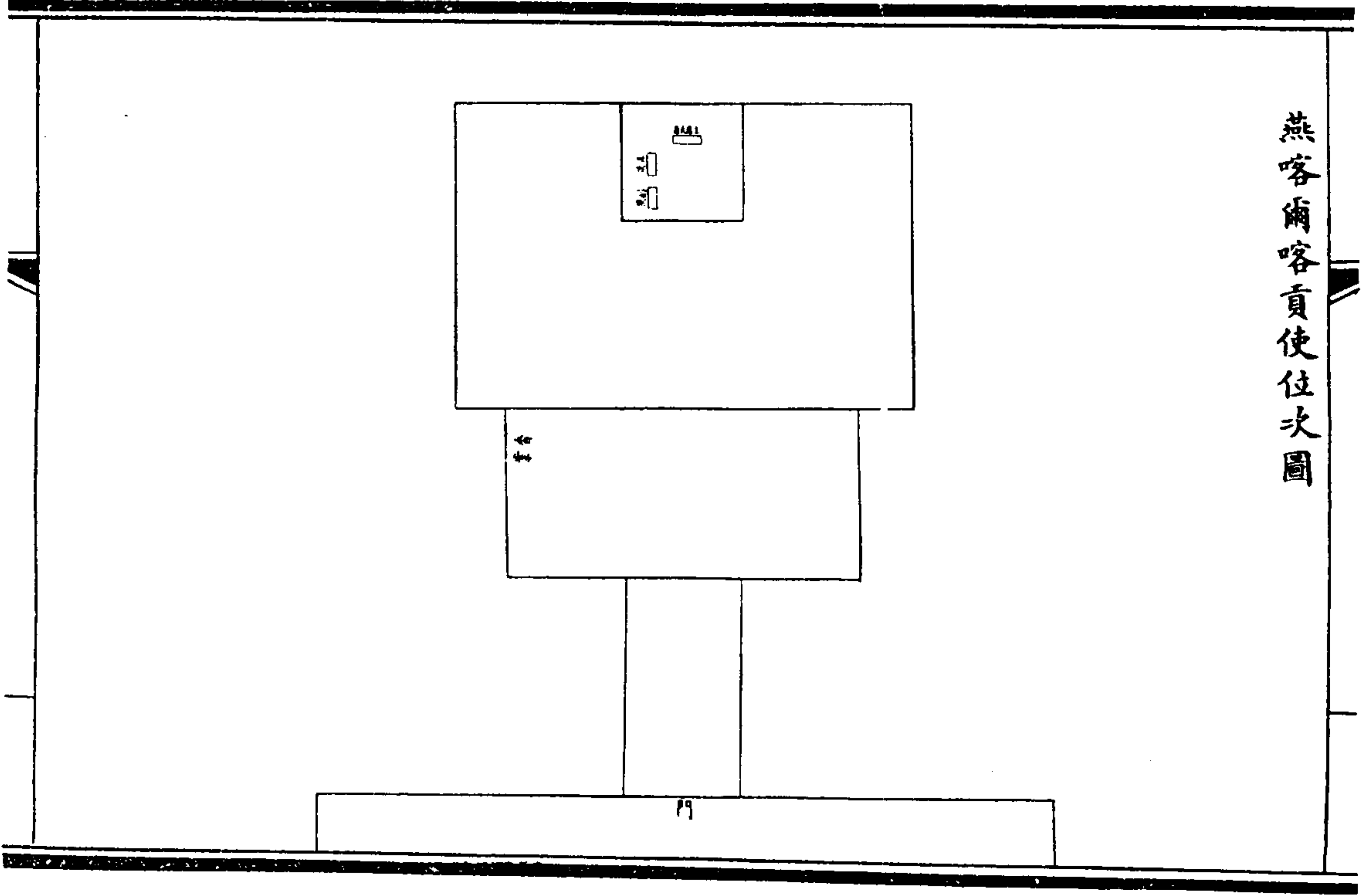
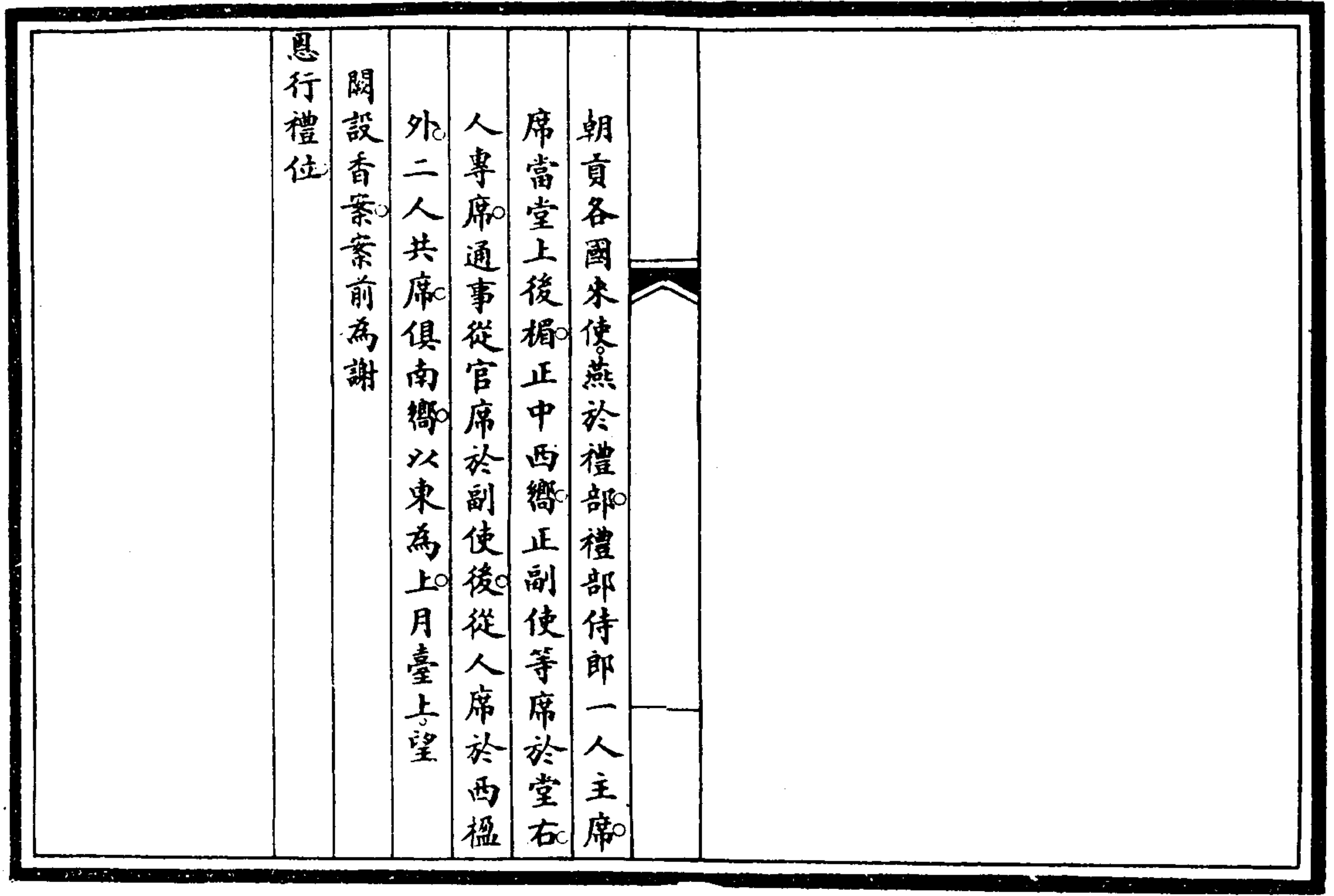

燕喀爾喀貢使位次圖

		<p>喀爾喀進九白貢使。燕於禮部內大臣一人主席。正使副使席於堂右。無通事從官從人等席。其月臺上香案及行禮位次。與各國貢使同。</p>	
--	--	--	--

鄉飲酒位次圖

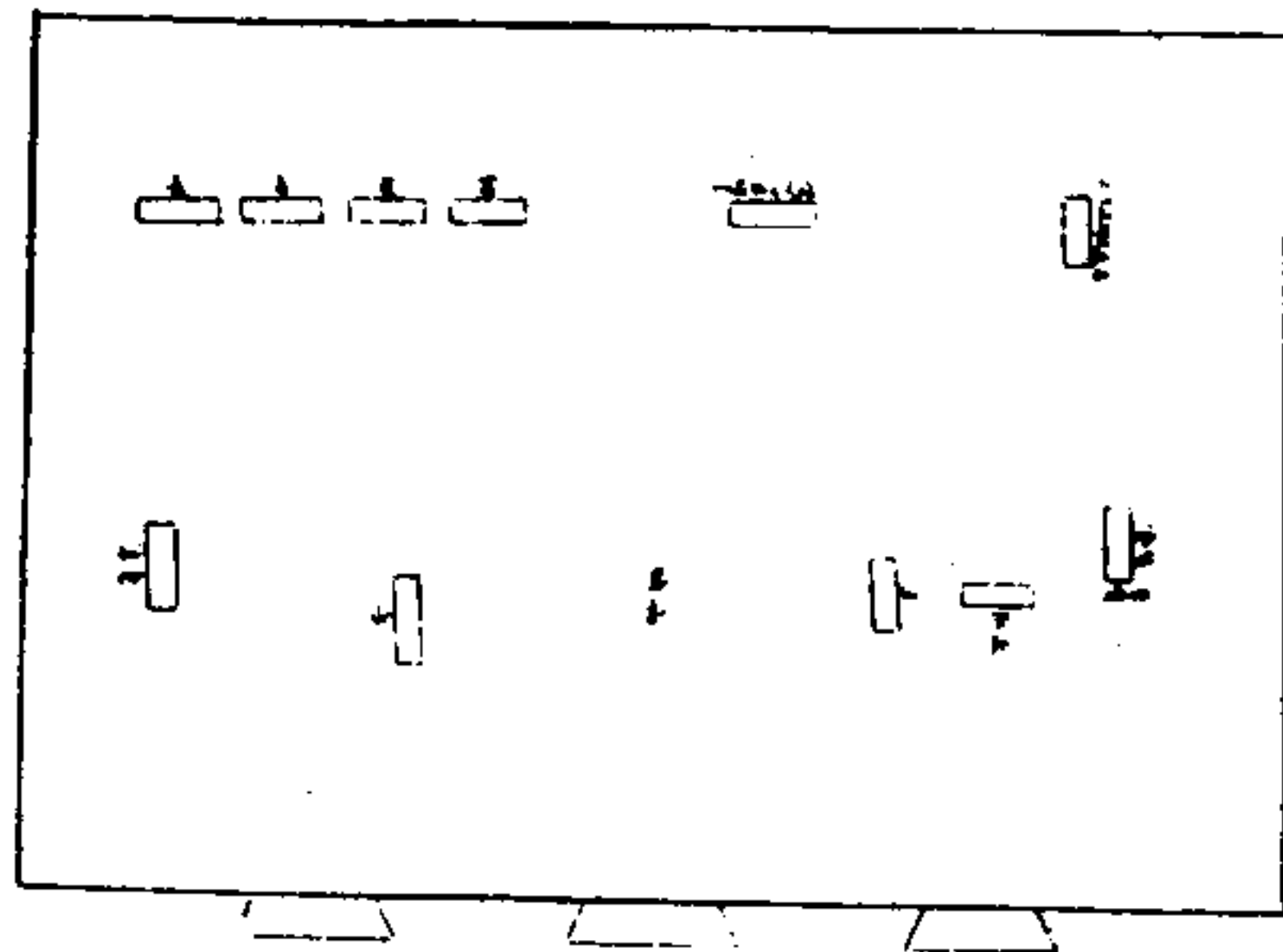

順天府舉行鄉飲酒禮於府學講堂。尊案設於東序。端樂設於西階下。賓席於堂西北。南嚮。主人席於堂東南。西嚮。眾賓之長三人席於賓西。南嚮。以東為上。介席於西南。東嚮。皆專席不屬。眾賓席於西序。東嚮。僚佐席於東序。西嚮。皆北上。司正席於主人之東。北嚮。監禮席於庭東。北嚮。司正於堂中。北面。揚解後。執事者舉律令案。設於主介間。正中。案前為讀律令位。北面。若有鄉大夫來觀禮者。坐於東北。一品席南嚮。二品席西嚮。各直省會城同。各府州縣三品以上

席南嚮。四五品席西嚮。無則闕之。

欽定大清會典圖卷三十

禮三十 服制

五服總圖

九族五服正服圖

為人後者為其本族服圖

妻為夫族服圖

出嫁女為本宗降服圖

外親服圖

妻親服圖

妻為家長族服圖

五服總圖

斬衰三年			
用	至	麻	布
齊衰五月	齊衰杖期	齊衰不杖期	齊衰三月
用	麻	布	布
大	大功九月		
用	麻	布	布
小	小功五月		
用	麻	布	布
緦	緦麻三月		
用	麻	布	布

欽定大清會典圖卷三十 禮三十 服制

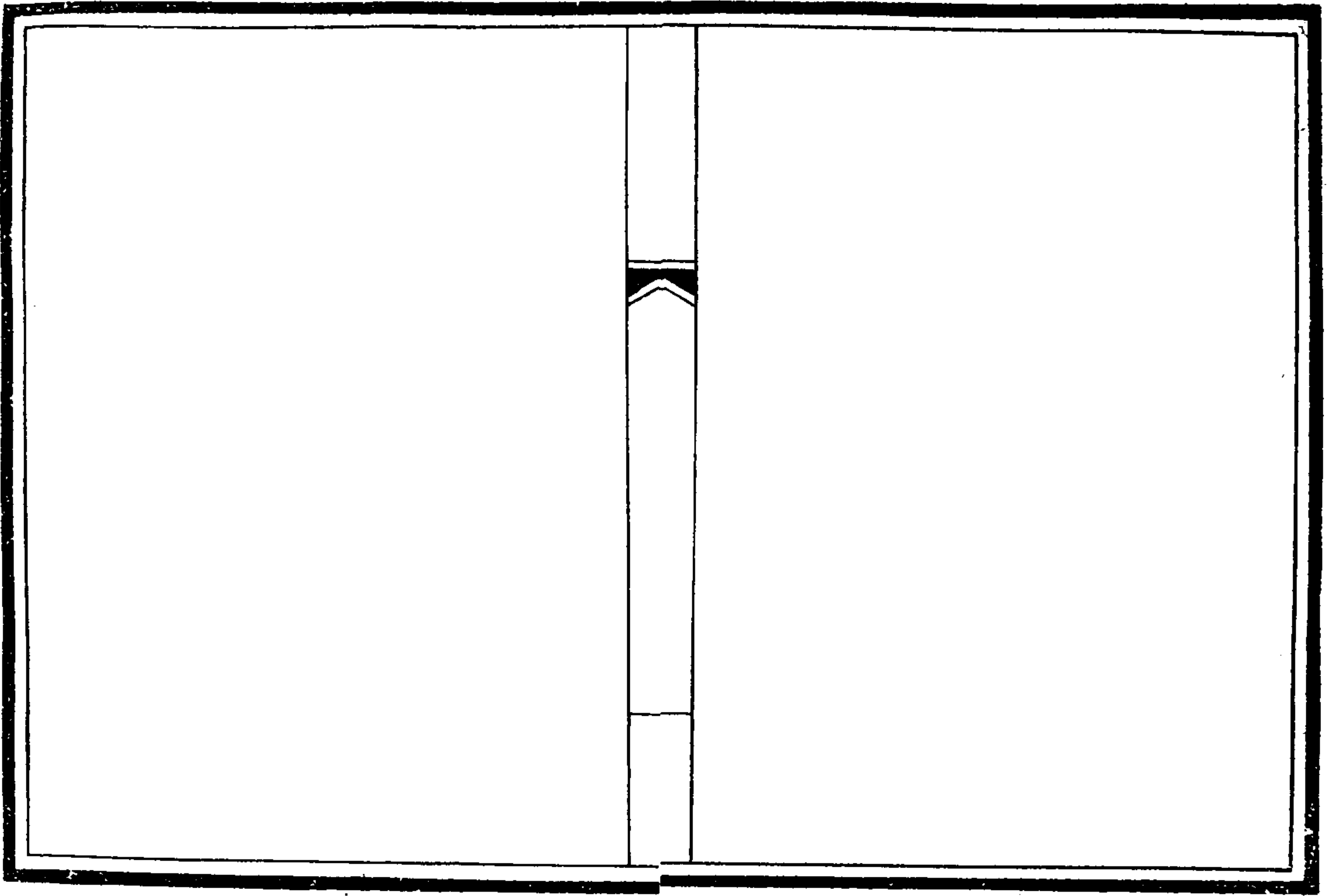

九族五服正服圖

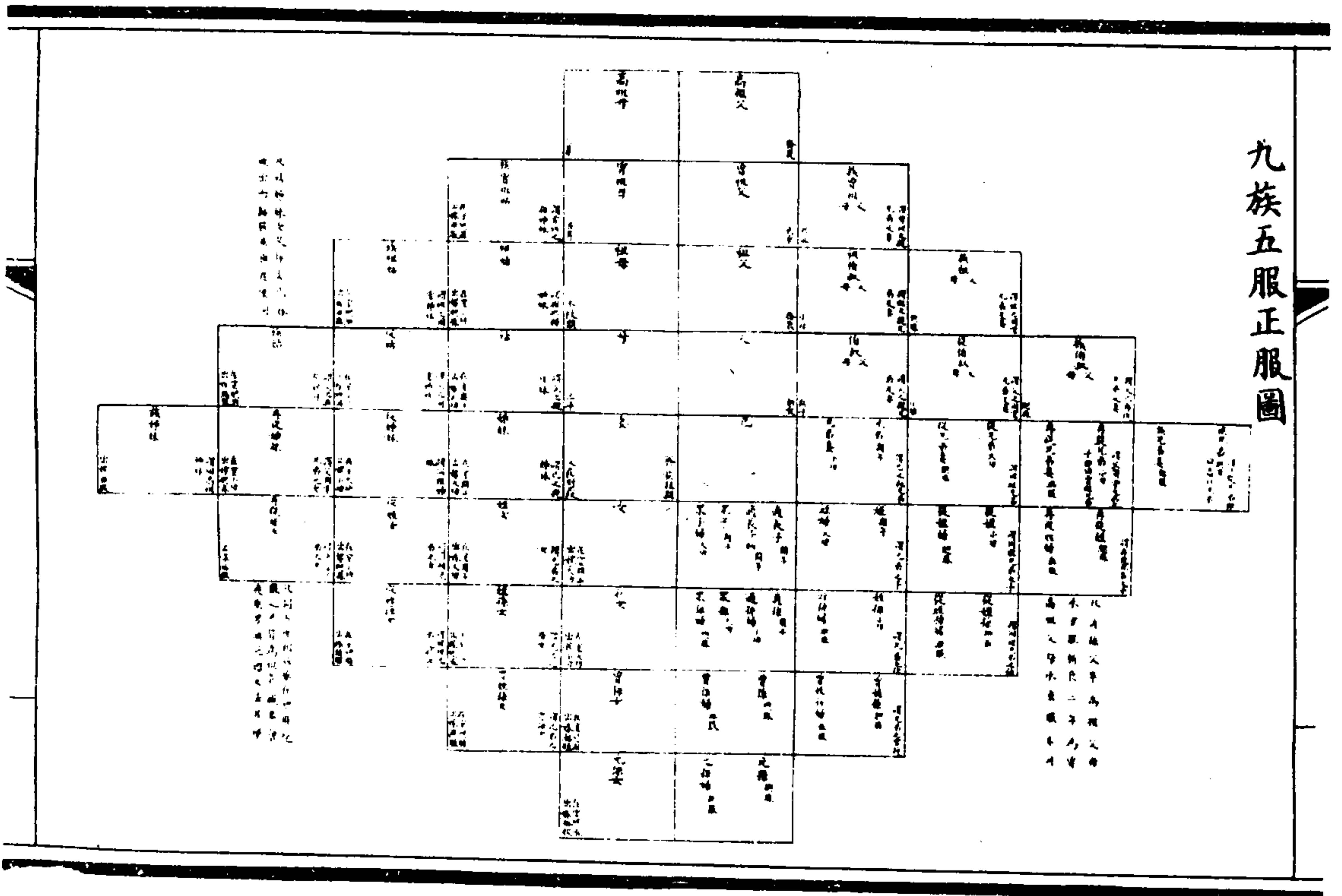

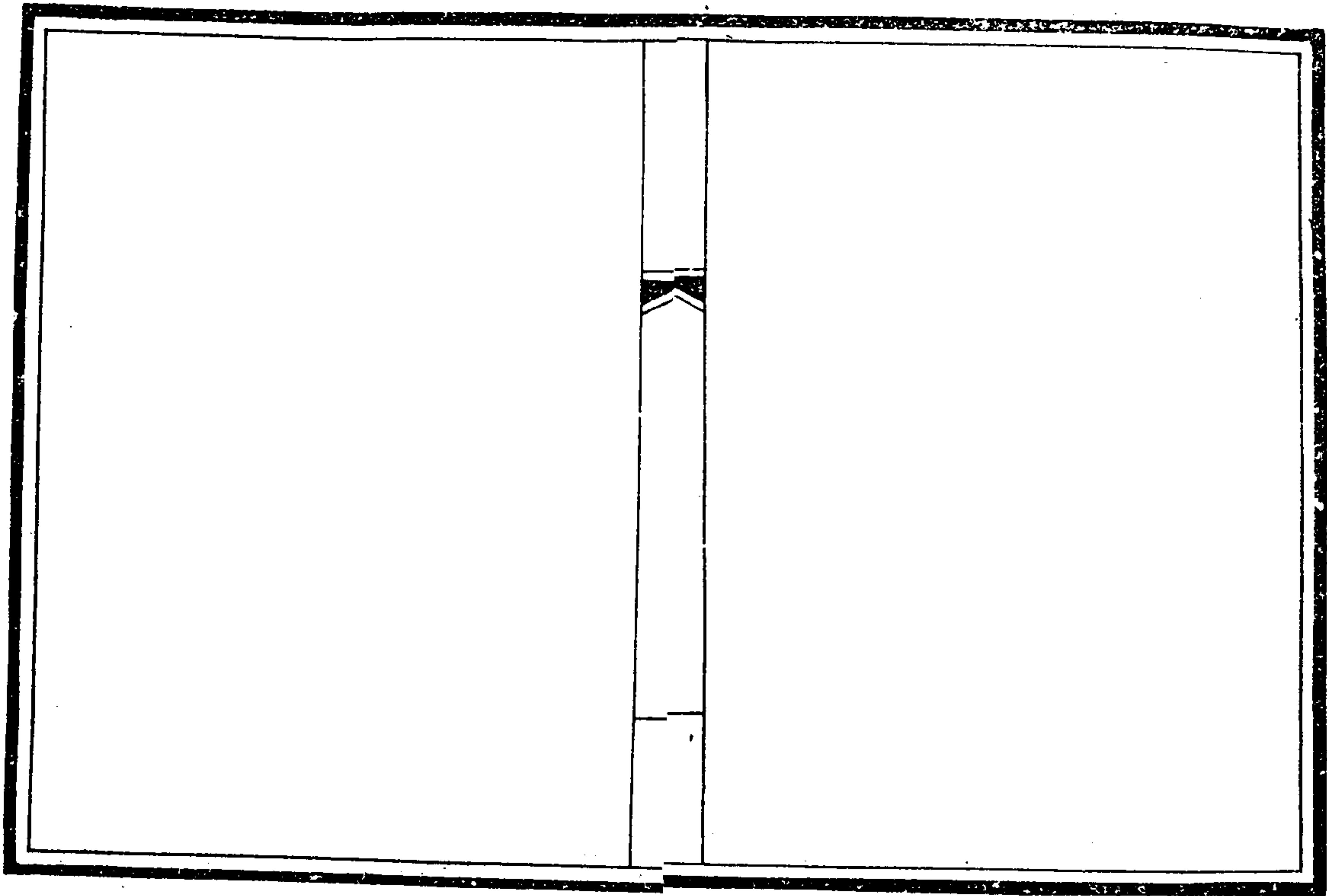

為人後者為其本族服圖

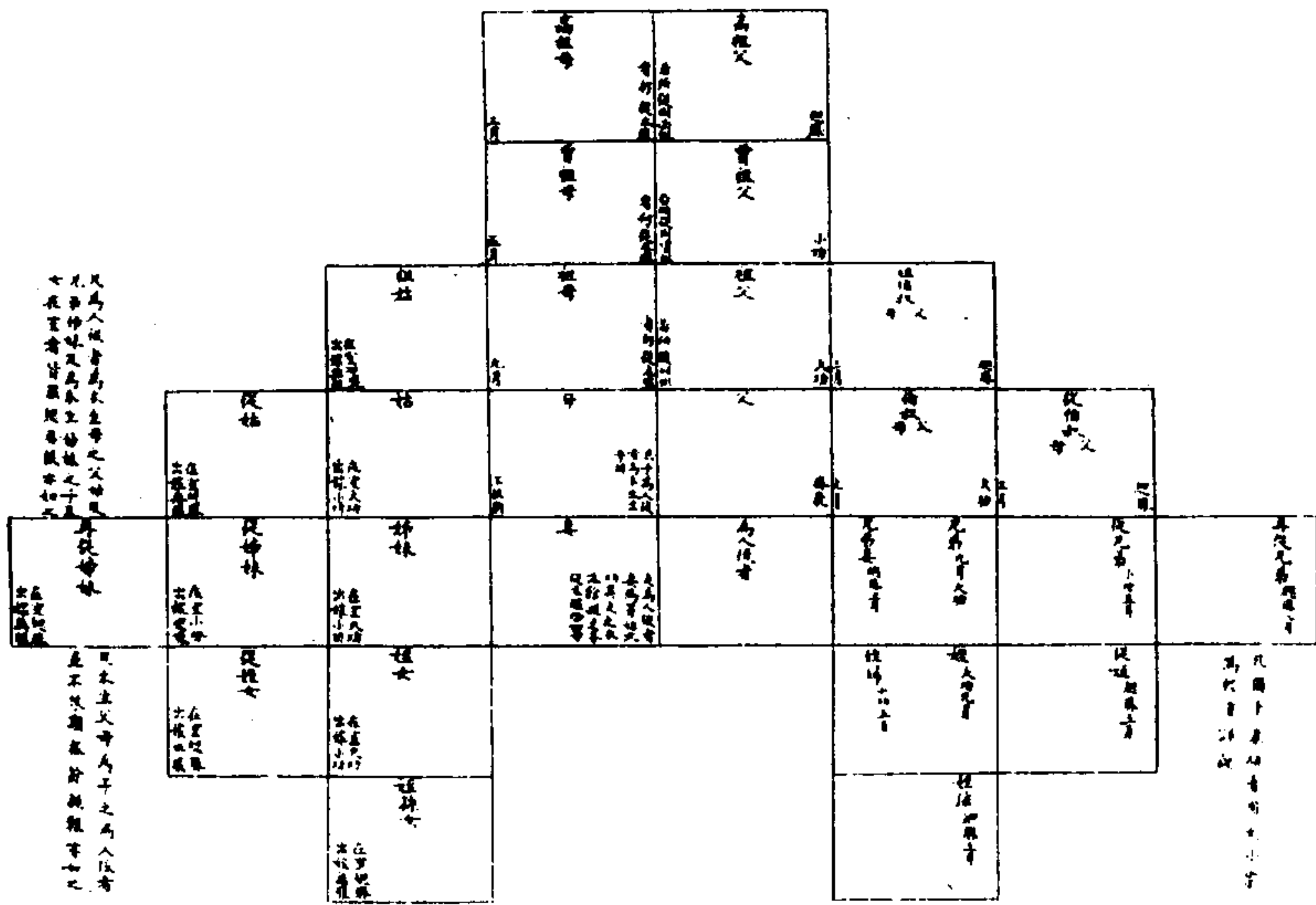

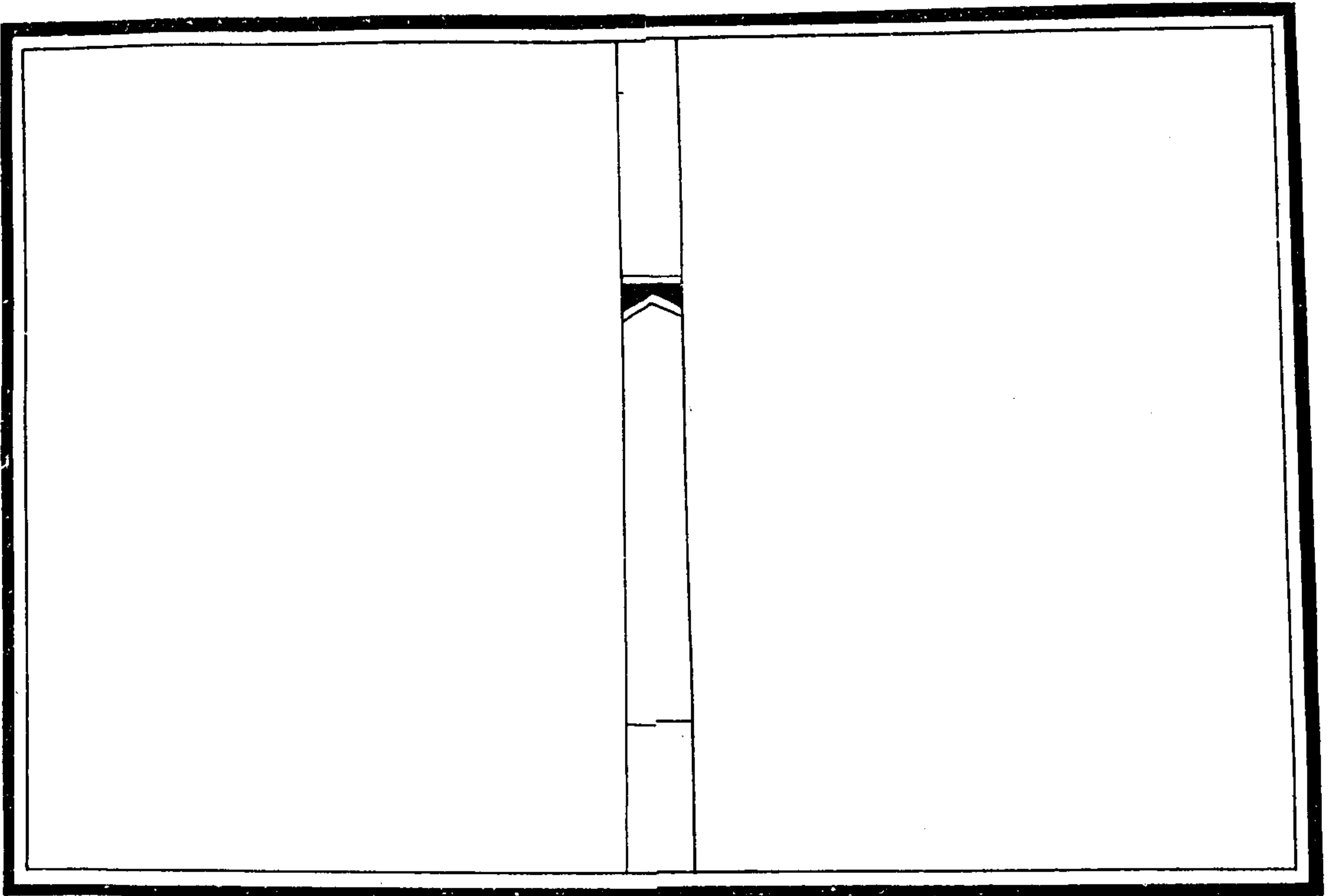

妻為夫族服圖

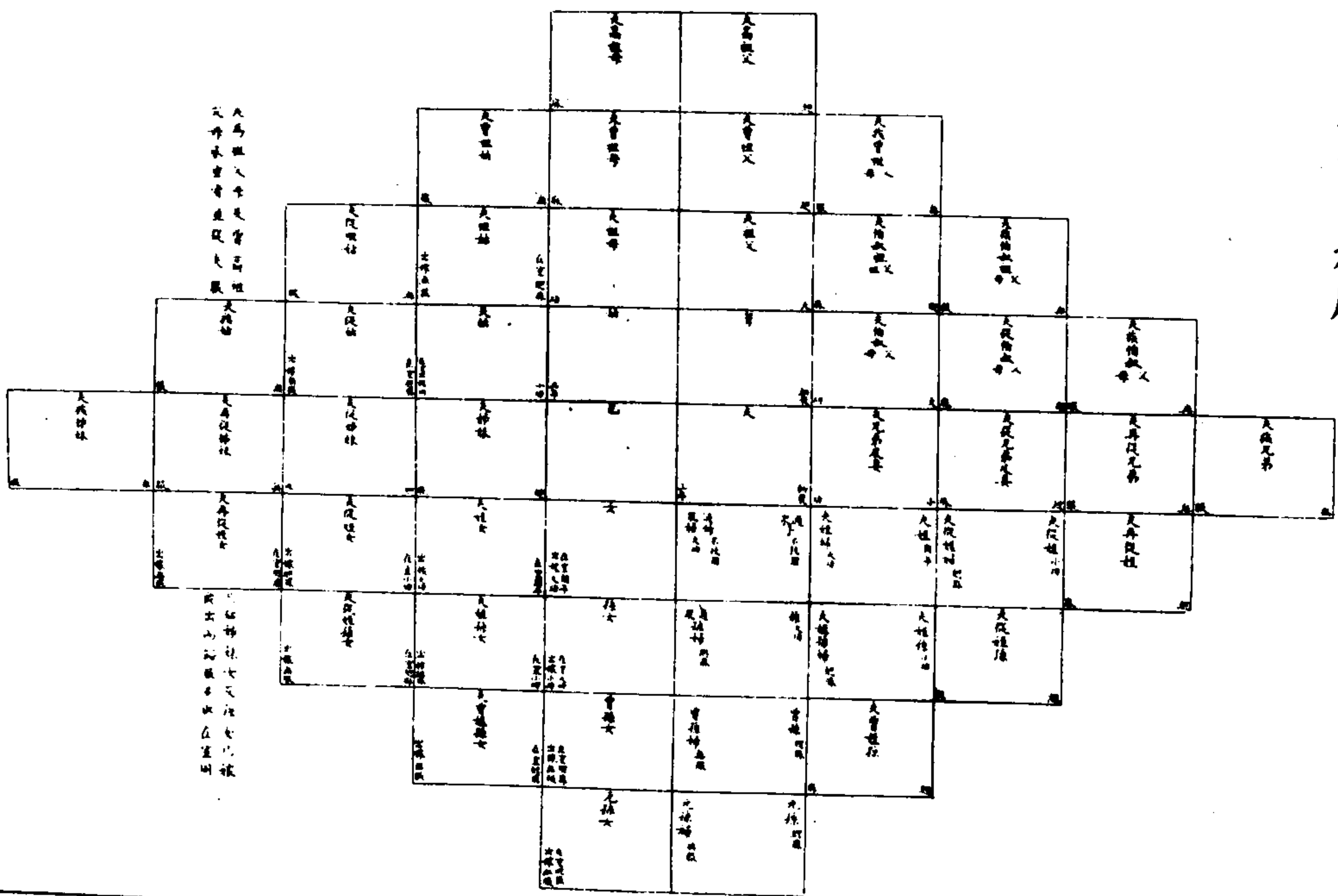

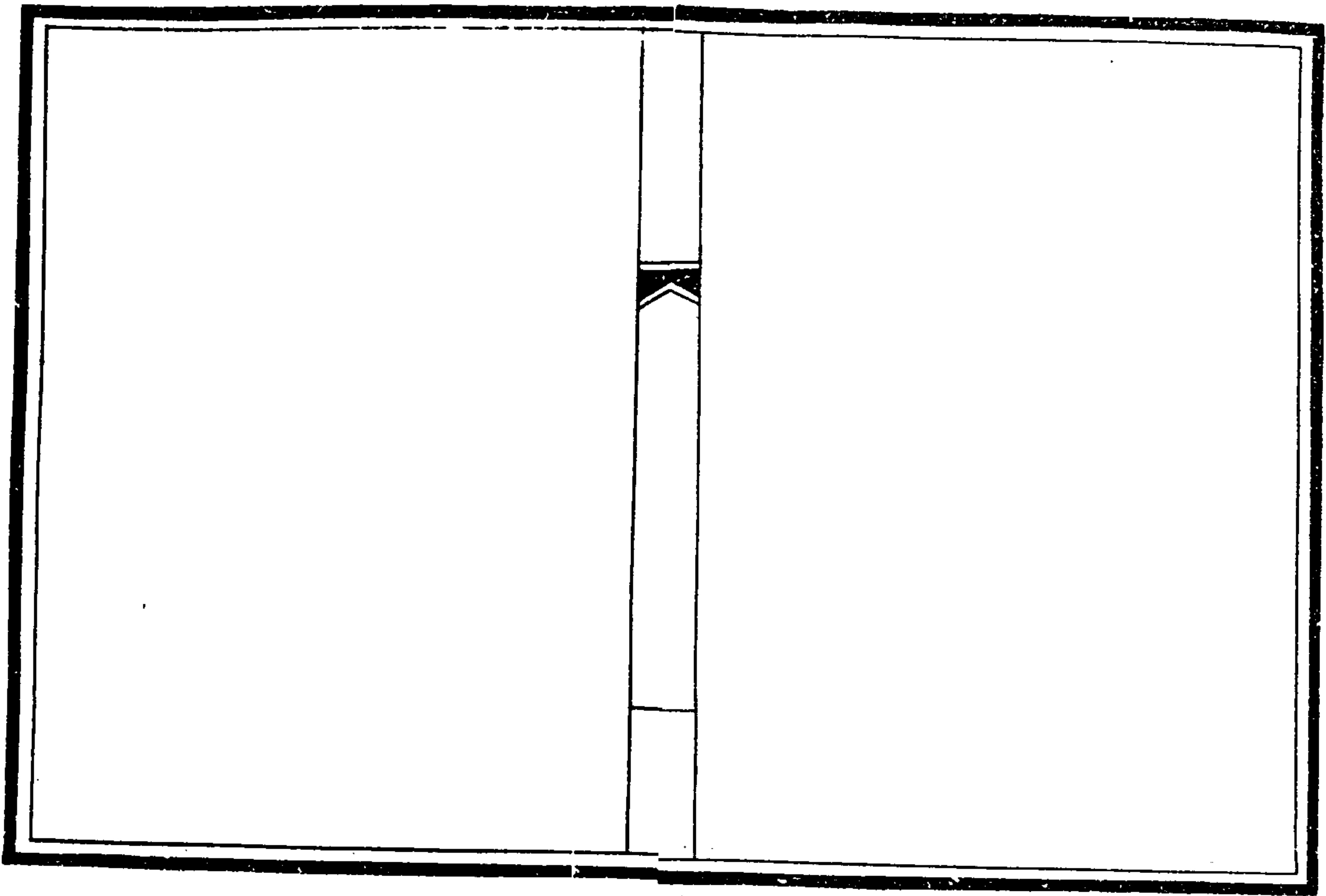

出嫁女為本宗降服圖

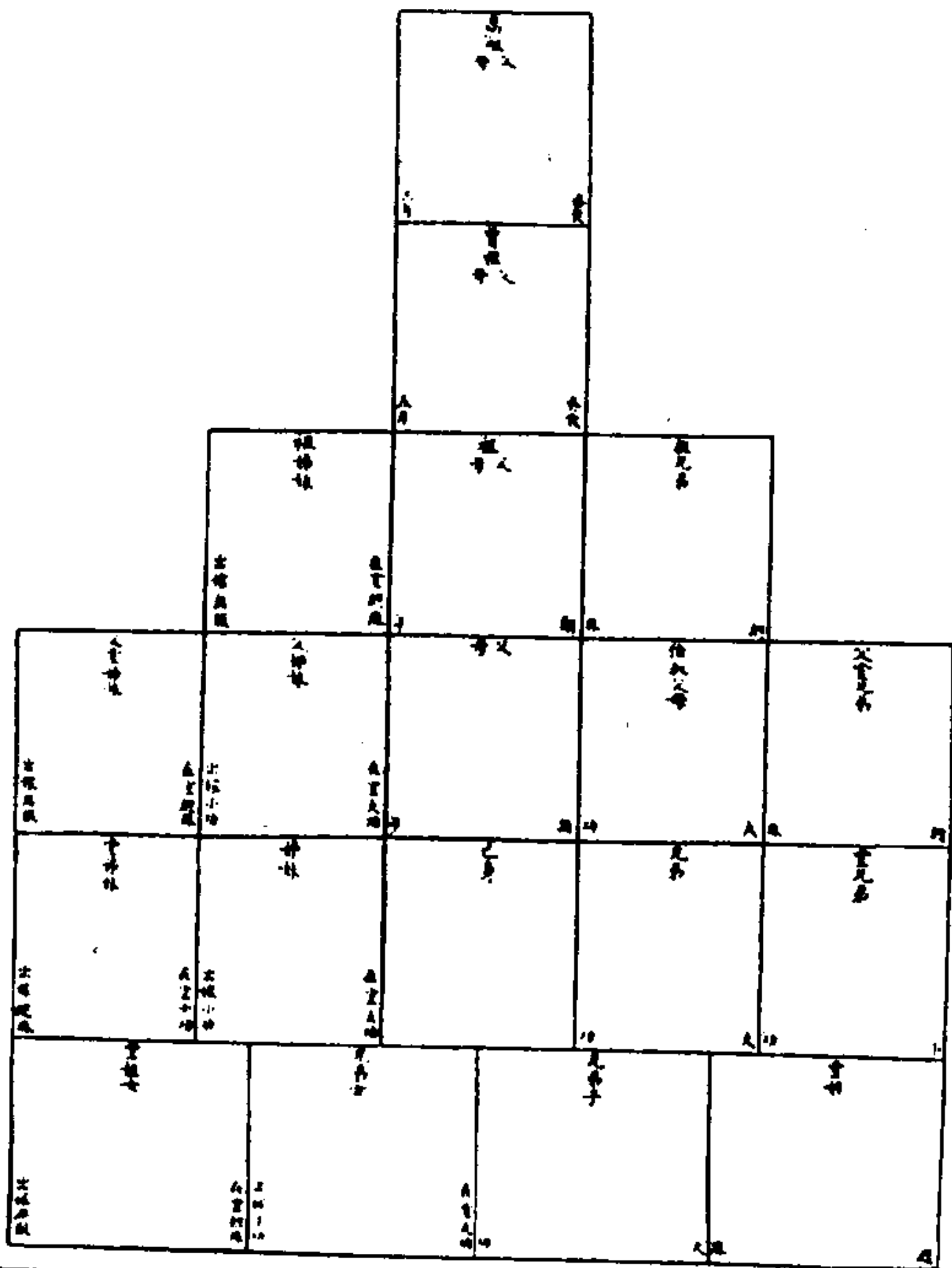

凡出嫁女為本宗降服圖

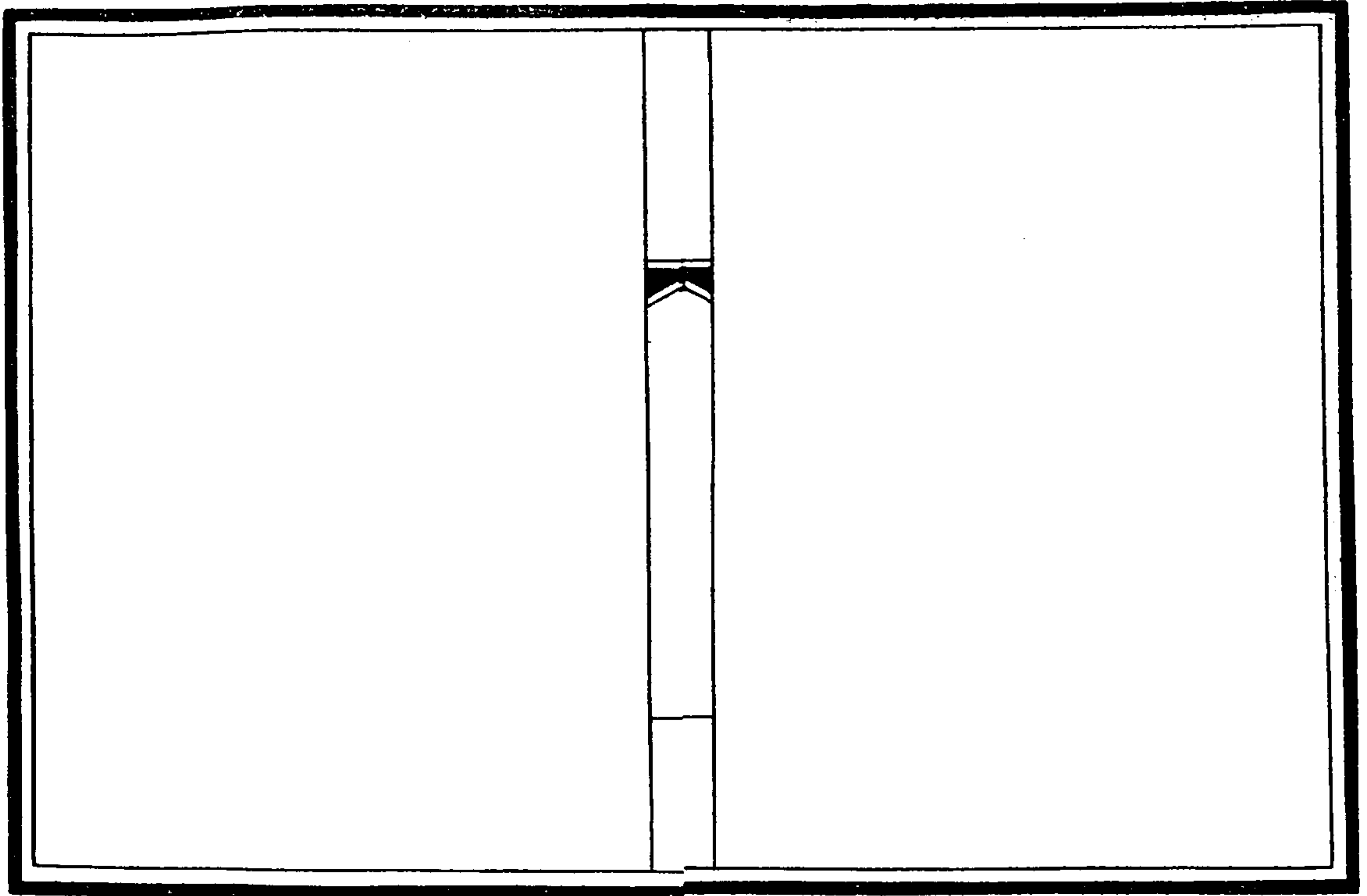

外親服圖

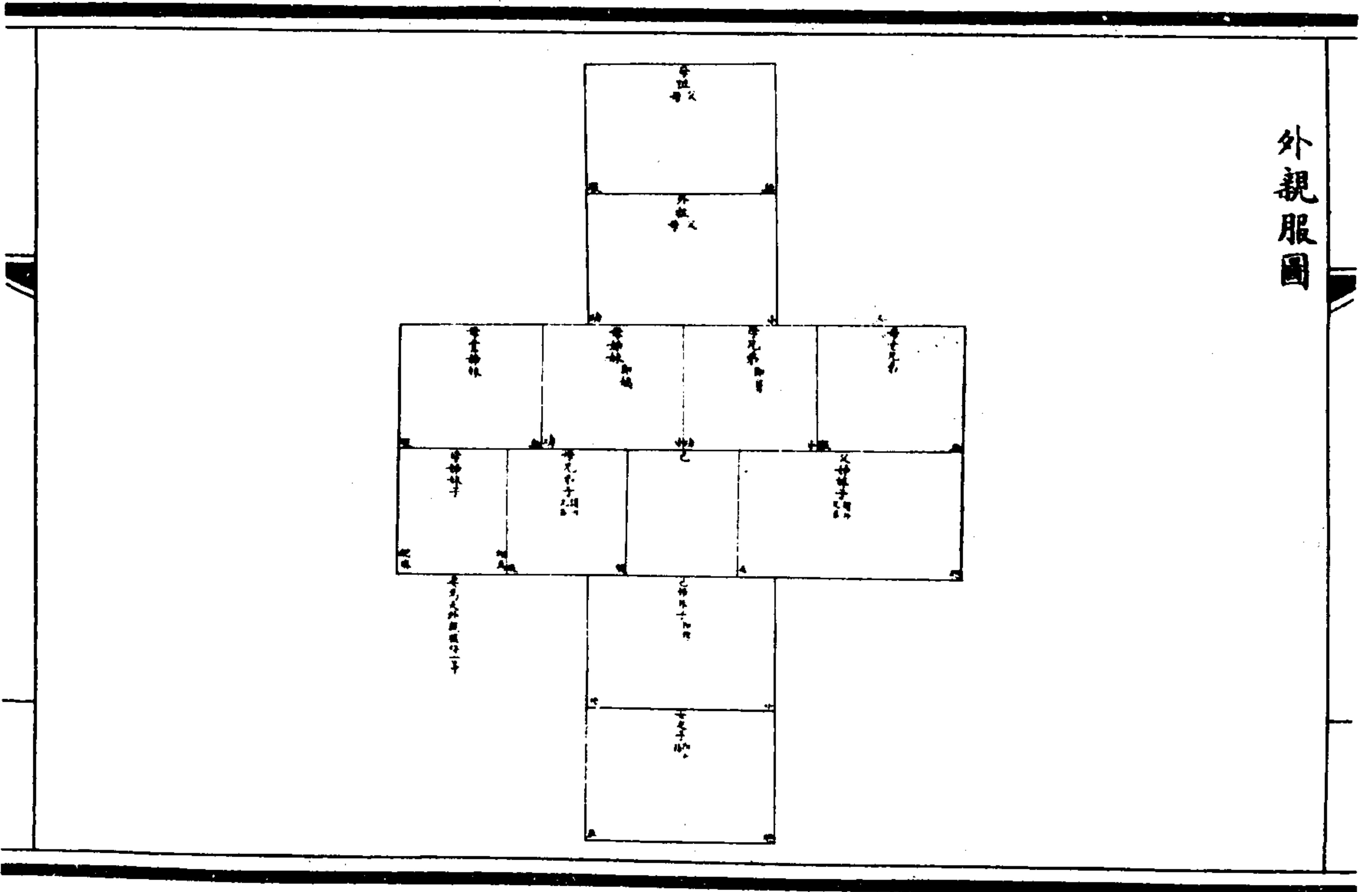

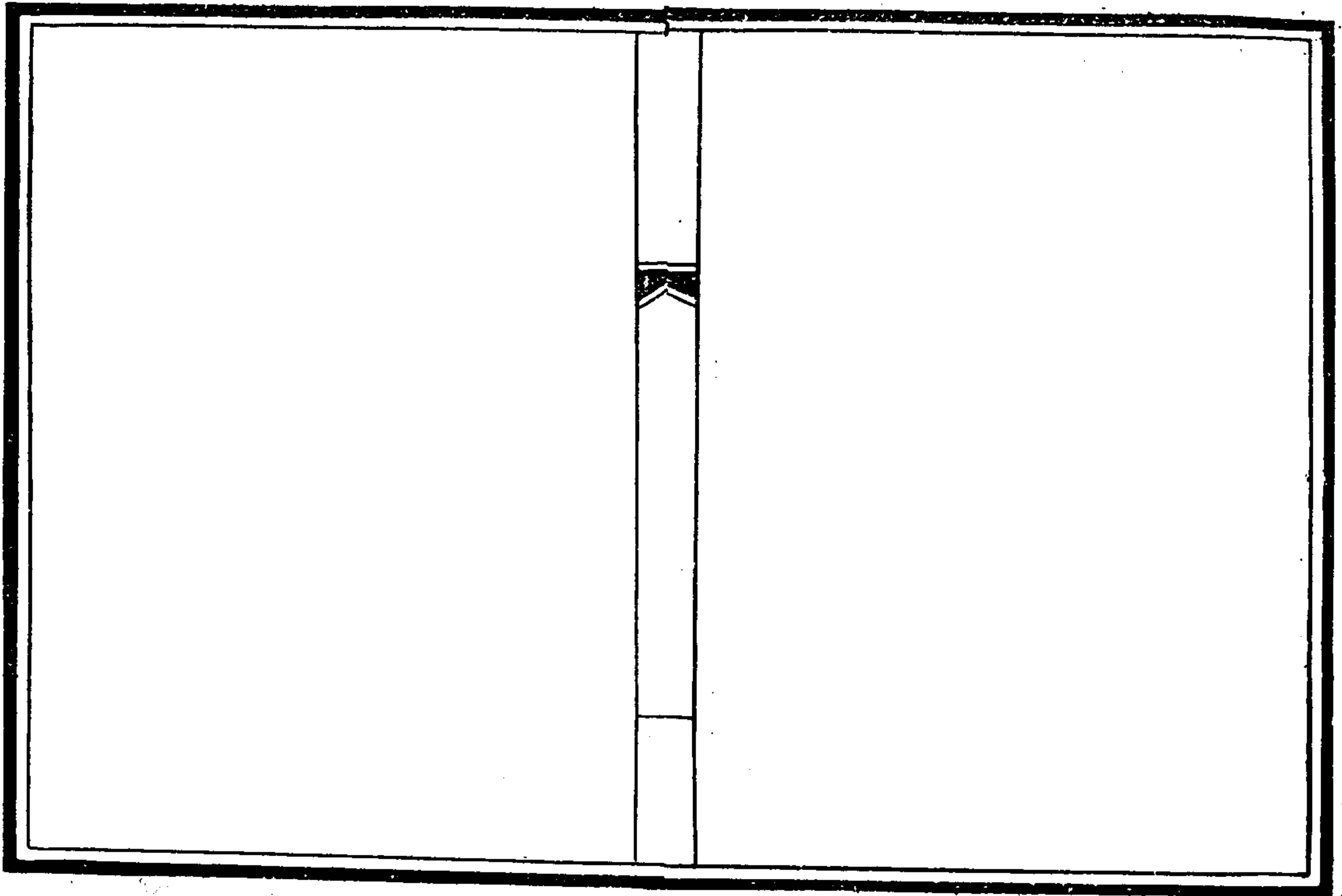

妻親服圖

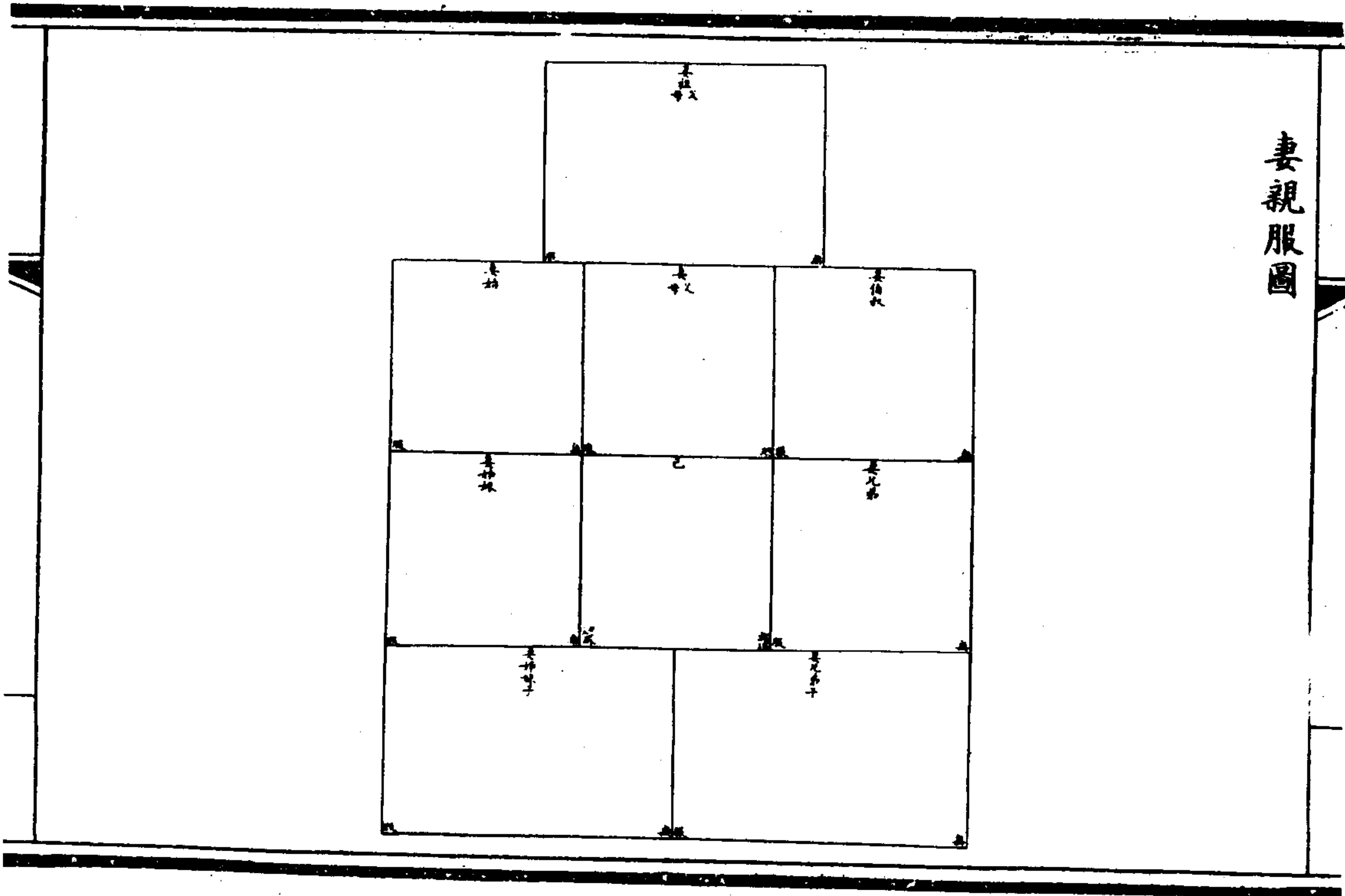

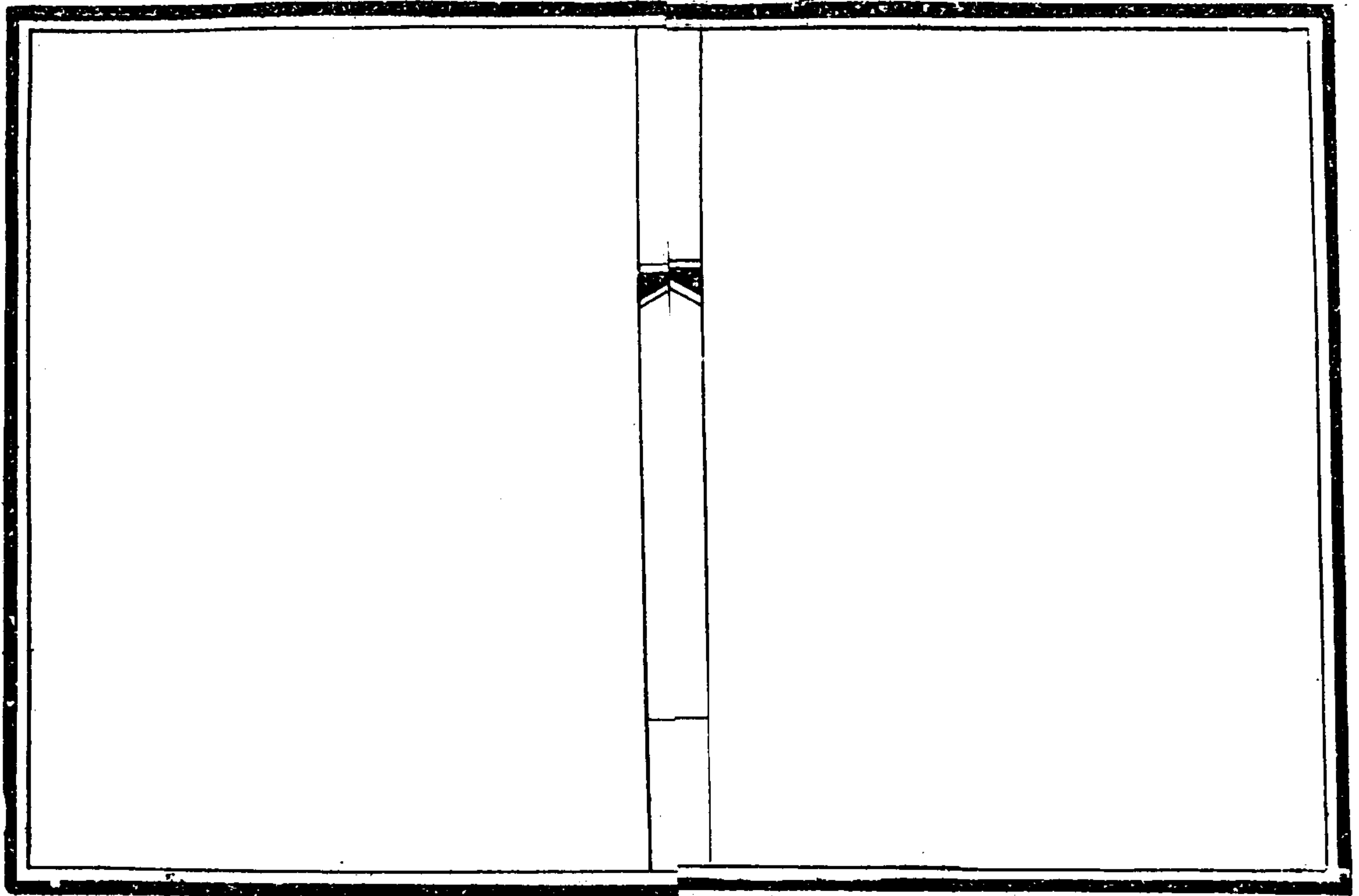

妾為家長族服圖

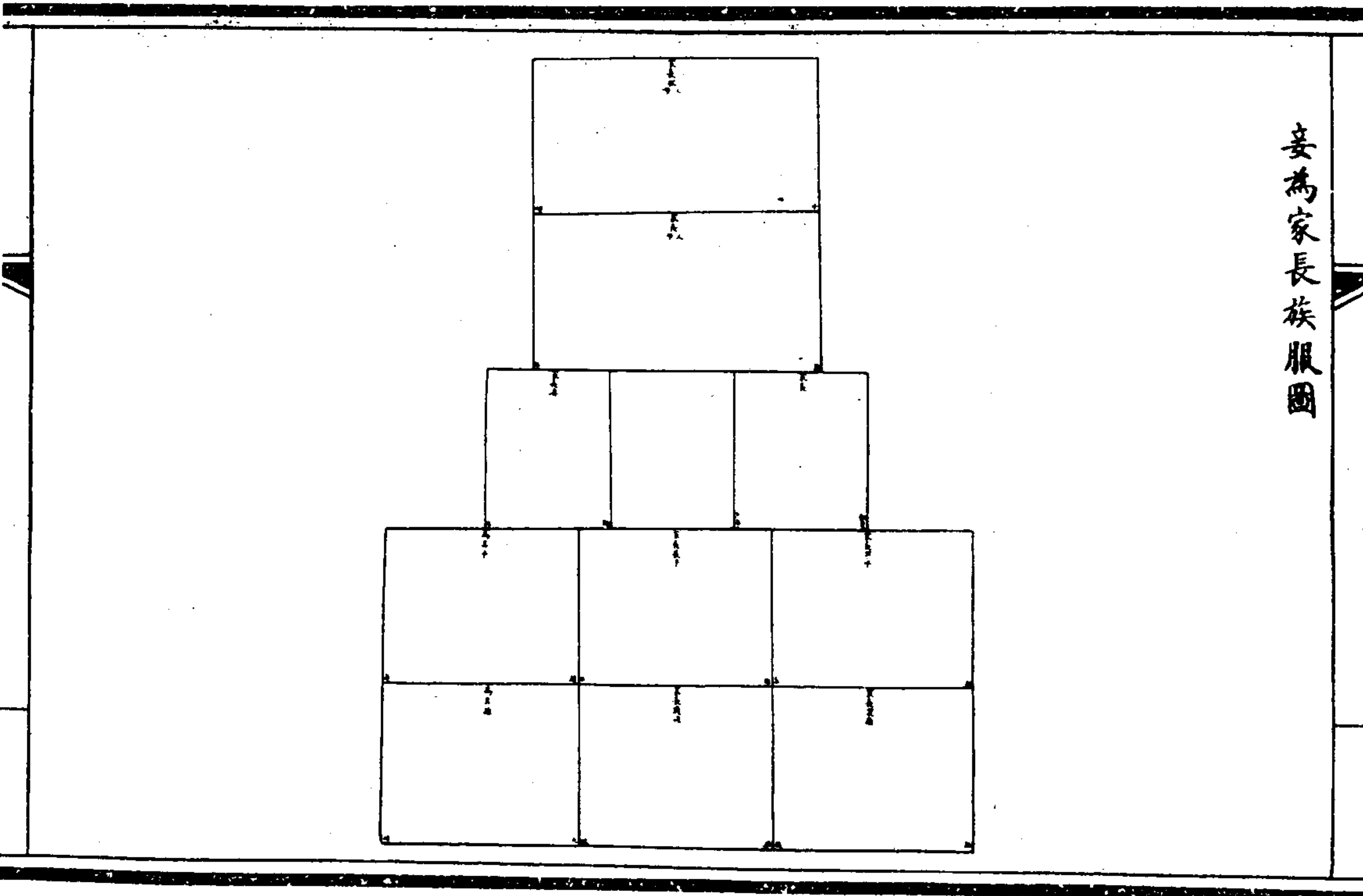

父母父沒為兄弟之為父後者 <small>父在功仍女在室</small>	及已嫁而夫沒無子者為兄弟姊妹及姪與姪女之在室者婦為夫親兄弟之子及女在室者	妻為家長之父母家長之妻家長之長子眾子	與其所生子父母存者夫為妻齊衰五月者為	曾祖父母 <small>女孫同</small> 齊衰三月者為高祖父	母 <small>女孫同</small> 為繼父先同居今不同居者 <small>未</small>	<small>同居者</small> 為同居繼父兩有大功以上親者大功	九月者祖父母為眾孫及孫女在室者祖母為	適孫生祖母 <small>慈養</small> 為庶孫父母 <small>慈養</small> 為眾	子婦及女已嫁者伯叔父母為從子婦及兄弟	之女已嫁者為從兄弟及從姊妹在室者為姑	姊妹已嫁者為伯叔及兄弟與兄弟之子之凡	為人後者為人後者為本生祖父母 <small>若所後同</small>	<small>本服</small> 為本生伯叔父母 <small>若所後同</small> 及本生	兄弟之子為本生姑姊妹及本生兄弟之女在	室者為人後者之妻為夫本生父母 <small>於夫之本</small>	<small>各從本服</small> 女出嫁為本宗伯叔父母及兄	弟與其姪為姑姊妹及姪女之在室者婦為夫	之祖父母夫之伯叔父母小功五月者為伯叔
-------------------------------------	--------------------------------------	--------------------	--------------------	-----------------------------------	---	------------------------------------	--------------------	--	--------------------	--------------------	--------------------	------------------------------------	---	--------------------	------------------------------------	----------------------------------	--------------------	--------------------

祖父母 <small>兄和之室</small> 適孫眾孫為祖庶母兼祧獨子	為小宗生祖母 <small>大宗東祧小宗西祧</small>	<small>考解</small> 為小宗庶母 <small>庶母非本生者</small> 為從伯叔	父母 <small>兄和之室</small> 為從姊妹之已嫁者為再從兄弟	及再從姊妹之在室者為從兄弟之子及女之	在室者為姑姑 <small>祖之姑</small> 及從姑 <small>父之室</small> 之在室	者祖為適孫婦為兄弟之妻及兄弟之孫與兄	弟之孫女在室者為外祖父母 <small>親母之父如與</small>	<small>母庶子不為父後者為己母之父如與</small>	<small>為所後母之父如均同外祖父母庶母亦其</small>	<small>母庶兄弟姊妹及姪孫皆同為人後者為本</small>	<small>生母之親屬除服一等其庶子不為人後者為本</small>	己母之父若己母係由叔婢家生女收	買為妻及其人係屬庶族者不在此例為母	之兄弟姊妹為姊妹之子及女在室者為人後	者為本生曾祖父母 <small>若所後同</small> 為本生	庶母為本生姑姊妹之已嫁者為本生從兄弟	及從姊妹之在室者為本生兄弟之子婦及本	生兄弟之女已嫁者曾祖父母為曾孫為人後	者婦為夫之伯叔為人後者為夫之姑姊妹 <small>在</small>	<small>出</small> 兄弟及夫兄弟之妻為夫從兄弟之子及	女在室者為夫兄弟之孫及孫女在室者女出	嫁為本宗姊妹之已嫁者為本宗從兄弟及從
--------------------------------------	--------------------------------	--	--------------------------------------	--------------------	--	--------------------	------------------------------------	--------------------------------	----------------------------------	----------------------------------	------------------------------------	-----------------	-------------------	--------------------	----------------------------------	--------------------	--------------------	--------------------	------------------------------------	-----------------------------------	--------------------	--------------------

姊妹之在室者為本宗伯叔及兄弟與兄弟之子之凡為人後者妻為家長之祖父母總麻三月者祖為眾孫婦祖母為適孫眾孫婦曾祖母為曾孫曾孫女及曾孫之為人後者高祖母為元孫元孫女及元孫之為人後者為曾伯叔祖父母為從伯叔祖父母為再從伯叔父母為三從兄弟及姊妹在室者為曾祖姑從祖姑再從姑之在室者為兄弟之曾孫曾孫女在室者為兄弟之孫女已嫁者為從兄弟之孫及孫女在室者為再從兄弟之子及女在室者為祖

姑祖之親從姑父之室及再從姊妹已嫁者為從兄弟之女已嫁者為伯叔祖從伯叔再從兄弟之凡為人後者為兄弟之孫從兄弟之子為人後者為母之兄弟為人後者為姊妹之子為人後者為父姊妹之子為母兄弟姊妹之子所從母兄弟姊妹之子為妻之父母為婿為外孫外孫女及外孫為人後者為兄弟孫之妻為從兄弟之妻及從兄弟之妻為人後者為本生高祖母若所從同高祖者仍從本服餘數為本生伯叔祖父母祖姑之在室者為本生從伯叔父母從姑之在室者

從姊妹之已嫁者為本生再從兄弟再從姊妹之在室者為本生兄弟之妻本生從兄弟之子及女在室者為本生兄弟之孫及孫女在室者為本生母之父母及兄弟姊妹為本生姊妹之子及女在室者婦為夫高曾祖父母為夫伯叔祖父母及祖姑在室者為夫從伯叔父母及從姑在室者為夫從兄弟姊妹在室出及從兄弟之妻為夫從兄弟之女已嫁者為夫從兄弟之子之妻從兄弟之孫及孫女在室者為夫再從兄弟之子及女在室者為夫兄弟孫之妻兄弟之

孫女已嫁者為夫兄弟之曾孫及曾孫女在室者為夫之兄弟為人後者女出嫁為本宗伯叔祖父母及祖姑在室者為本宗從伯叔父母及從姑在室者為本宗從兄弟之為人後者為本宗從姊妹之已嫁者為本宗從兄弟之子及女在室者為乳母為父母改葬既葬除之妻為

一第 乙子 賣多日事 全書第 13 反又小

欽定大清會典圖卷三十一

樂一 樂律一

累黍尺圖

十二律呂圖

十二律呂五聲二變高低字譜圖

黃鐘加分減分比例同形圖

黃鐘加分減分比例同形表 二十九

累黍尺圖

尺古黍橫

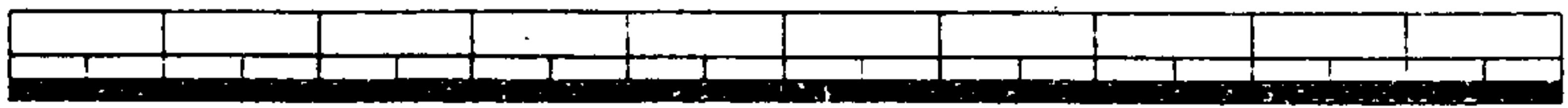

尺今黍縱

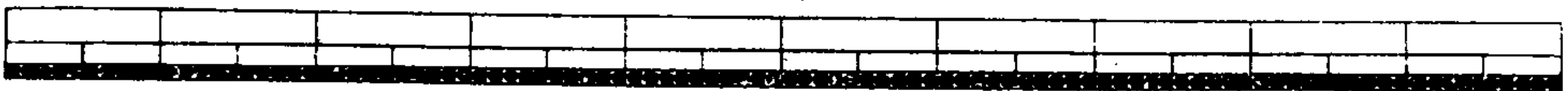

橫黍所累者為古尺。縱黍所累者為今尺。古尺
 當今尺八寸一分。黃鐘之律為古尺九寸。求今
 尺度。以古尺十寸為一率。今尺八寸一分為二
 率。黃鐘古尺九寸為三率。得四率七寸二分九
 釐。為黃鐘當今尺之度。其餘諸律呂皆以古尺
 十寸。比今尺八寸一分。同於各律呂古尺若干
 度。比得今尺若干度。

十二律呂圖

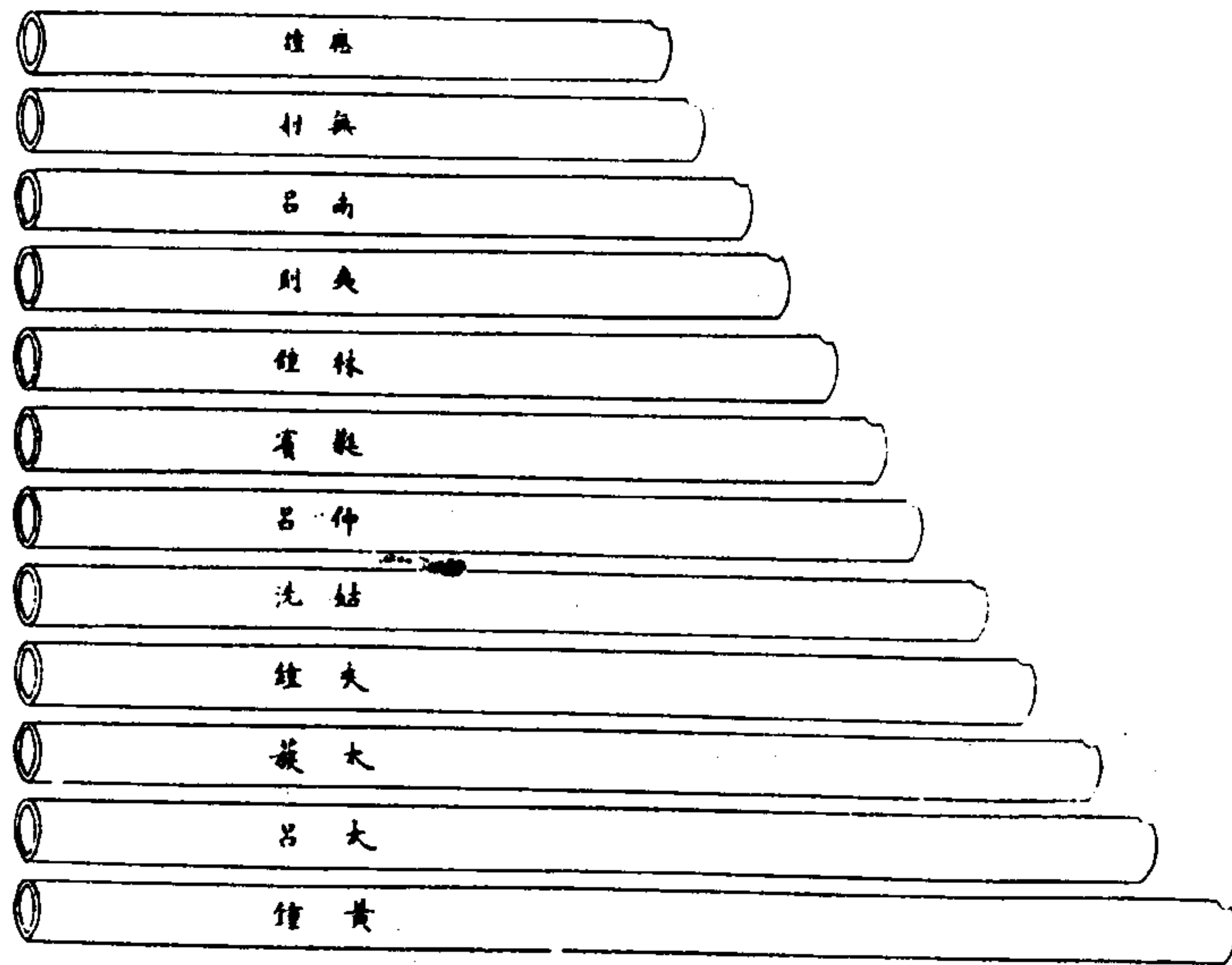

黃鐘長九寸。空圍九分。積八百一十分。是為律本。空圍九分者。圓面積九方分也。置黃鐘古尺體積八百一十分。以九十分歸之。得面累九方分。用面綫相等面積不同之定率比例。圓面積一十萬為一率。方面積一十一萬七千三百二十四為二率。今圓面累九方分為三率。得四率一十一分四十五釐九十毫。為與圓面累徑綫相等之正方面積。以開平方。得三分三釐八毫五絲一忽。乃黃鐘古尺之徑數也。求周。則用周徑定率比例。徑一百一十三為一率。周三百五

十五為二率。今徑三分三釐八毫五絲一忽。為三率。得四率十分零六釐三毫四絲六忽。為黃鐘古尺之內周數也。通諸今尺。而求體積。則以古尺十百分自乘。再乘得一百萬分為一率。今尺八十一分自乘。再乘得五十三萬一千四百四十一分為二率。黃鐘古尺積八百一十分為三率。得四率四百三十分四百六十七釐二百一十毫。為黃鐘今尺之積也。如求面累。則以今尺長七寸二分九釐歸之。得面累五分九十釐四十九毫。如法求徑。得二分七釐四毫一絲九

忽。是為黃鐘今尺之徑數。十二律呂。徑數皆同。而長各不同。以古尺言之。黃鐘九寸。三分損一。得林鐘六寸。林鐘三分益一。得太簇八寸。太簇三分損一。得南呂五寸三分三釐三毫三絲三忽三微三纖有奇。南呂三分益一。得姑洗七寸一分一釐一毫一絲一忽一微一纖有奇。姑洗三分損一。得應鐘四寸七分四釐零七絲四忽零七纖有奇。應鐘三分益一。得蕤賓六寸三分二釐零九絲八忽七微六纖有奇。蕤賓三分益一。得大呂八寸四分二釐七毫九絲八忽三微

五纖有奇。大呂三分損一。得夷則五寸六分一釐八毫六絲五忽五微六纖有奇。夷則三分益一。得夾鐘七寸四分九釐一毫五絲四忽零九纖有奇。夾鐘三分損一。得無射四寸九分九釐四毫三絲六忽零六纖有奇。無射三分益一。得仲呂六寸六分五釐九毫一絲四忽七微四纖有奇。以今尺言之。由黃鐘七寸二分九釐損益相生。則林鐘四寸八分六釐。太簇六寸四分八釐。南呂四寸三分二釐。姑洗五寸七分六釐。應鐘三寸八分四釐。蕤賓五寸一分二釐。大呂六寸八分二釐。六毫六絲六忽六微六纖有奇。夷則四寸五分五釐一毫一絲一忽一微一纖有奇。夾鐘六寸零六釐八毫一絲四忽八微一纖有奇。無射四寸零四釐五毫四絲三忽二微有奇。仲呂五寸三分九釐三毫九絲零九微四纖有奇。若仲呂又三分益一。則在古尺得八寸八分七釐八毫八絲六忽三微三纖有奇。比之黃鐘九寸。不足一分二釐一毫一絲三忽六微六纖有奇。在今尺得七寸一分九釐一毫八絲七忽九微三纖有奇。比之黃鐘七寸二分九釐不

足九釐八毫一絲二忽零六纖有奇。其數仍與黃鐘相近。不能自成一律。其聲亦與黃鐘相近。不能自成一音也。十二律呂之體積亦各不同。古尺黃鐘積八百一十分。由是損益相生。則林鐘五百四十分。太簇七百二十分。南呂四百八十分。姑洗六百四十分。應鐘四百二十六分。六百六釐六百六十六毫有奇。蕤賓五百六十八分八厘八十八釐八百八十八毫有奇。大呂七百五十八分五百一十八釐五百一十八毫有奇。夷則五百零五分六百七十九釐零一十二毫有奇。夾鐘六百七十四分二百三十八釐六百八十三毫有奇。無射四百四十九分四百九十二釐四百五十五毫有奇。仲呂五百九十九分三百二十三釐二百七十三毫有奇。今尺黃鐘四百三十分四百六十七釐二百一十毫。林鐘二百八十六分九百七十八釐一百四十毫。太簇三百八十二分六百三十七釐五百二十毫。南呂二百五十五分零九十一釐六百八十毫。姑洗三百四十分一百二十二釐二百四十毫。應鐘二百二十六分七百四十八釐一

百六十毫。蕤賓三百零二分三百三十釐八百八十毫。大呂四百零三分一百零七釐八百四十毫。夷則二百六十八分七百三十八釐五百六十毫。夾鐘三百五十八分三百一十八釐零八十毫。無射二百三十八分八百七十八釐七百二十毫。仲呂三百一十八分五百零四釐九百六十毫。至於黃鐘之倫。積八百一十分。容千二百黍者。所積之分。方分也。所容之黍。圓粒也。以方分度圓粒。則必空隙。故合八百一十分之方。適容一千二百黍之圓。乃為虛實相應之準。

則馬積分猶虛數之難憑。而容粒有實黍之可證。亦用三分損益以數之。則黃鐘容一千二百黍。林鐘容八百黍。太簇容一千零六十七黍。南呂容七百一十一黍。姑洗容九百四十八黍。應鐘容六百三十二黍。蕤賓容八百四十三黍。大呂容一千一百二十四黍。夷則容七百四十九黍。夾鐘容九百九十九黍。無射容六百六十六黍。仲呂容八百八十八黍。凡餘分過大半者。進一黍。不及半者。不計。制律呂之法。以積實容黍為要。蓋管之長短。廣狹。依此以正聲之洪纖。高下。賴此以生也。

十二律呂五聲二變高低字譜圖

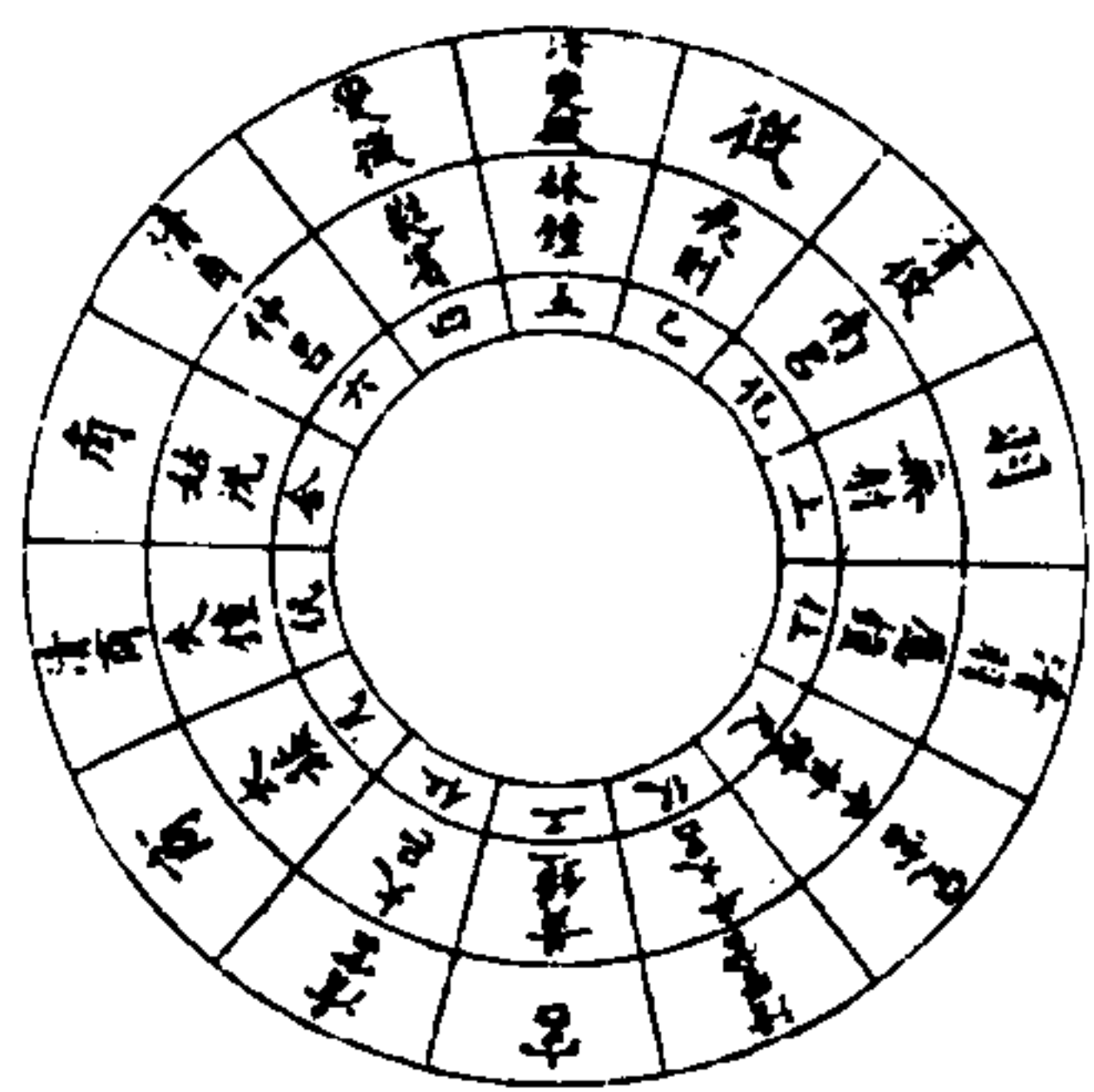

三分損益。隔八相生。二者義各有在。三分損益。制律之則也。算術所以別十二律呂相生之度。凡金石之厚薄。絲竹之長短。皆依以定焉。隔八相生。審音之法也。必取首音與第八音協和同聲。以為之準。即首音八音之間。區而別之。以為五聲二變。則清濁之相應。高下之相宣。皆賴以生焉。五聲二變共七音。各有清濁。凡十四音。十二律呂。陰陽各六。陽為律。陰為呂。以陰陽之分者言之。定黃鐘為首音。宮聲。太簇為二音。以商聲應。姑洗為三音。以角聲應。蕤賓為四音。以

變徵聲應。夷則為五音以徵聲應。無射為六音以羽聲應。半黃鐘為七音以變宮聲應。此陽律之五聲二變也。至半太簇為清宮而與黃鐘應。則陽律旋宮之義見焉。如定大呂為首音宮聲。則夾鐘為二音以商聲應。仲呂為三音以角聲應。林鐘為四音以變徵聲應。南呂為五音以徵聲應。應鐘為六音以羽聲應。半大呂為七音以變宮聲應。此陰呂之五聲二變也。至半夾鐘為清宮而與大呂應。則陰呂旋宮之義見焉。是陰陽以類相從而不雜者也。若陰陽唱和而合用之。則一律一呂折中取聲。使陰陽之氣得以相兼。故黃鐘之宮為濁宮。大呂之宮為清宮。濁者不得揚之使高。清者不得抑之使下。惟定宮聲在黃鐘大呂之間。而可濁可清。始能兼律呂之用。黃鐘大呂合而為宮。太簇夾鐘合而為商。姑洗仲呂合而為角。蕤賓林鐘合而為變徵。夷則南呂合而為徵。無射應鐘合而為羽。至半黃鐘半大呂合而為變宮。是陰陽唱和律呂合用者也。驗之樂器。排簫鐘磬各一十有六。正陰陽之分用者也。今簫與笛一孔而兼律呂。一音而能

高下。正陰陽之合用者也。至簫笛之最上一孔適當出音孔上第一孔之半。而聲低一字。即宮聲之半不應宮聲而為變宮者也。舊說以黃鐘為宮。太簇為商。姑洗為角。蕤賓為變徵。則林鐘為徵。南呂為羽。應鐘為變宮。至半黃鐘復為清宮。若大呂為宮。夾鐘為商。仲呂為角。林鐘為變徵。則夷則為徵。無射為羽。黃鐘為變宮。而半大呂復為清宮。是正律為宮。至半律而仍為宮。正律為商。至半律而仍為商。宮商一定。旋宮之義已失。且陽律雜以陰呂。陰呂雜以陽律。陰陽相雜。取聲之原亦未為得。此蓋誤以三分損益之術。為管音五聲二變之次。又未辨管律絃度各有不同。以絃音五聲度分。牽合於十二律呂之中。管絃相混。未嘗備制律呂之管。詳審其音。而知黃鐘半律不與黃鐘合。合黃鐘者為太簇之半律。黃鐘為宮。其徵聲不應於林鐘。而應於夷則也。至律呂之配字譜。則黃鐘為低工字。大呂為高工字。太簇為低凡字。夾鐘為高凡字。姑洗為低六字。仲呂為高六字。蕤賓為低五字。林鐘為高五字。夷則為低乙字。南呂為高乙字。無射

為低上字。應鐘為高上字。半黃鐘為低尺字。半大呂為高尺字。至半太簇仍為低工字。與黃鐘應。半夾鐘仍為高工字。與大呂應。凡字譜低六字即合字。低五字即四字。至於黃鐘而下。聲之更低者。有律呂之半體。倍無射。倍應鐘。共為尺字。倍夷。則倍南呂。共為上字。倍蕤賓。倍林鐘。共為乙字。半黃鐘。半大呂。共為尺字。半太簇。半夾鐘。共為工字。半姑洗。半仲呂。共為凡字。倍仲呂而上。聲抑而啞。半蕤賓而下。聲噤而促。惟自倍蕤賓。倍林鐘。以至半姑洗。半仲呂。可以相應和聲。故倍體半體。亦止於六。古樂所以有起下徵。終清商者此也。

黃鐘加分減分比例同形圖 繪圖用半度

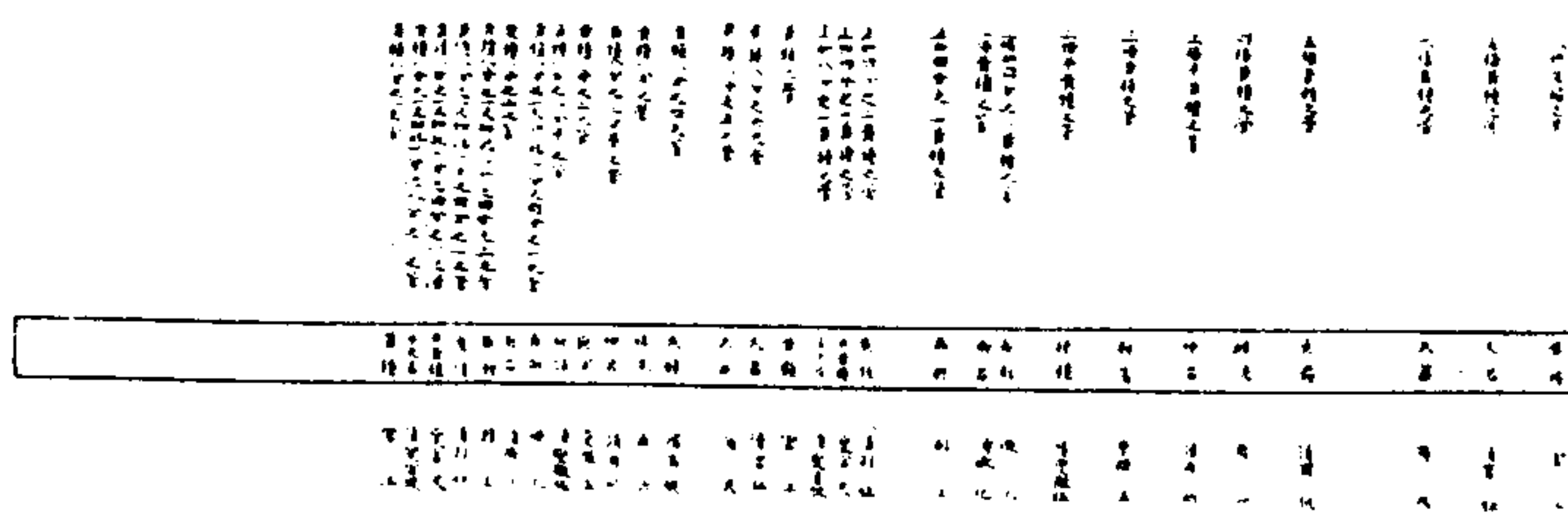

八倍黃鐘之管聲應黃鐘之律宮聲工字

積 古尺六千四百八十分
今尺三千四百四十三分七百三十七釐六百八十毫

徑 古尺六分七釐七毫
今尺五分四釐八毫

長 古尺一尺八寸
今尺一尺四寸五分八釐

黃鐘之分 為本管之通長大呂而下各按本積八倍之分
由黃鐘遞推

七倍黃鐘之管聲應大呂之呂清宮高工字

積 古尺五千六百七十分
今尺三千零一十三分二百七十釐四百七十毫

徑 古尺六分四釐七毫
今尺五分二釐四毫

長 古尺一尺七寸二分一釐六毫
今尺一尺三寸九分四釐五毫

黃鐘之分 為本管之通長大呂而下各按本積七倍之分
由黃鐘遞推

六倍黃鐘之管聲應太族之律商聲凡字

積 古尺四千八百六十分
今尺二千五百八十一分零三釐二百六十毫

徑 古尺六分一釐五毫
今尺四分九釐八毫

長 古尺一尺六寸三分五釐四毫
今尺一尺三寸二分四釐六毫

黃鐘之分 為本管之通長大呂而下各按本積六倍之分
由黃鐘遞推

五倍黃鐘之管聲應夾鐘之呂清商高凡字

積 古尺四千零五十分
今尺二千一百五十二分三百三十六釐零五毫

徑 古尺五分七釐八毫
今尺四分六釐八毫

長 古尺一尺五寸三分八釐九毫
今尺一尺二寸四分六釐五毫

黃鐘之分 為本管之通長大呂而下各按本積五倍之分
由黃鐘遞推

四倍黃鐘之管聲應姑洗之律角聲六字

積 古尺三千二百四十分
今尺一千七百二十一分八百六十八釐八百四十毫

徑 古尺五分三釐七毫
今尺四分三釐五毫

長 古尺一尺四寸二分八釐六毫
今尺一尺一寸五分七釐二毫

黃鐘之分 為本管之通長大呂而下各按本積四倍之分
由黃鐘遞推

三倍黃鐘之管聲應仲呂之呂清角高六字

積 古尺二千八百五十分
今尺一千五百零六分六百三十五釐二百三十五毫

徑 古尺五分一釐三毫
今尺四分一釐六毫

長 古尺一尺三寸六分六釐四毫
今尺一尺一寸零六釐八毫

黃鐘之分 為本管之通長大呂而下各按本積三倍之分
由黃鐘遞推

三倍黃鐘之管聲應蕤賓之律變徵五字

積 古尺二千四百三十分
今尺一千二百九十一分四百零一釐六百三十三毫

徑 古尺四分八釐八毫
今尺三分九釐五毫

長 古尺一尺二寸九分八釐
今尺一尺零五分一釐三毫

黃鐘之分 為本管之通長大呂而下各按本積三倍之分
由黃鐘遞推

二倍半黃鐘之管聲應林鐘之呂清變徵高五字

積 古尺二千零二十五分
今尺一千零七十六分一百六十八釐零一十五毫

徑 古尺四分五釐九毫
今尺三分七釐二毫

長 古尺一尺二寸二分一釐四毫
今尺九寸八分九釐四毫

黃鐘之分 為本管之通長大呂而下各按本積三倍半之分
由黃鐘遞推

二倍加四分之一黃鐘之管聲應夷則之律徵聲乙字

積 古尺一千八百二十二分五百釐
今尺九百六十八分五百五十一釐二百二十二毫

徑 古尺四分四釐三毫
今尺三分五釐九毫

長 古尺一尺一寸七分九釐三毫
今尺九寸五分五釐二毫

黃鐘之分 為本管之通長大呂而下各按本積二倍加四
分之一之分由黃鐘遞推

二倍黃鐘之管聲應南呂之呂清徵高乙字

積 古尺一千六百二十分
今尺八百六十分九百三十四釐四百二十毫

徑 古尺四分二釐六毫
今尺三分四釐五毫

長 古尺一尺一寸三分三釐九毫
今尺九寸一分八釐四毫

黃鐘之分 為本管之通長大呂而下各按本積二倍之分
由黃鐘遞推

正加四分之一三黃鐘之管聲應無射之律羽聲上字

積 古尺一千四百一十七分五百釐
今尺七百五十三分三百一十七釐六百一十七毫

徑 古尺四分零七毫
今尺三分三釐

長 古尺一尺零八分四釐五毫
今尺八十七分八釐四毫

黃鐘之分 為本管之通長大呂而下各按本積正加四分
之一之分由黃鐘遞推

正加四分之一二黃鐘之管聲應鐘之呂清羽高上字

積 古尺一千二百一十五分
今尺六百四十五分七百零八釐一百一十五毫

徑 古尺三分八釐七毫
今尺三分一釐三毫

長 古尺一尺零三分零二毫
今尺一尺零三分四釐四毫

黃鐘之分 為本管之通長大呂而下各按本積正加四分
之一之分由黃鐘遞推

正加四分之一黃鐘之管聲應半黃鐘之律變宮尺字

積 古尺一千零一十二分五百釐
今尺五百三十八分零八十四釐零一十二毫

徑 古尺三分六釐四毫
今尺二分九釐五毫

長 古尺九寸六分九釐四毫
今尺七寸八分五釐二毫

黃鐘之分 為本管之通長大呂而下各按本積正加四分
之一之分由黃鐘遞推

正加八分之一黃鐘之管聲應半大呂之呂清變宮高尺字

積 古尺九百一十一分二百五十釐
今尺四百八十四分二百七十五釐六百一十一毫

徑 古尺三分五釐二毫
今尺二分八釐五毫

長 古尺九寸三分三釐
今尺七寸五分八釐

黃鐘之分 為本管之通長大呂而下各按本積正加八分
之一之分由黃鐘遞推

黃鐘之管宮聲工字

上應八倍黃鐘之管
下應黃鐘八分之一之管

積 古尺八百一十分
今尺四百三十分四百六十七釐二百一十毫

徑 古尺三分三釐八毫
今尺二分七釐四毫

長 古尺九寸
今尺七寸二分九釐

黃鐘之分 為元聲之全分大呂而下各依本積全分由黃鐘遞推

黃鐘八分之七之管聲應大呂之呂清宮高工字

積 古尺七百零八分七百五十分
今尺三百七十六分六百五十八釐八百零八毫

徑 古尺三分一釐三毫
今尺二分六釐二毫

長 古尺八寸六分
今尺六寸九分七釐二毫

黃鐘之分 為本管之通長大呂而下各按本積八分之七

黃鐘八分之六之管聲應太簇之律商聲凡字

積 古尺六百零七分五百五十分
今尺三百二十二分八百五十五釐四百零七毫

徑 古尺三分零七毫
今尺二分四釐九毫

長 古尺八寸一分七釐七毫
今尺六寸六分二釐三毫

黃鐘之分 為本管之通長大呂而下各按本積八分之六

黃鐘八分之五之管聲應夾鐘之呂清商高凡字

積 古尺五百零六分二百五十分
今尺二百六十九分零四十二釐零六毫

徑 古尺二分八釐九毫
今尺二分三釐四毫

長 古尺七寸六分九釐四毫
今尺六寸二分三釐二毫

黃鐘之分 為本管之通長大呂而下各按本積八分之五

黃鐘八分之四之管

即半黃鐘聲應姑洗之律角聲六字

積 古尺四百零五分
今尺二百一十五分二百三十三釐六百零五毫

徑 古尺二分六釐八毫
今尺二分一釐七毫

長 古尺七寸一分四釐三毫
今尺五寸七分八釐六毫

黃鐘之分 為本管之通長大呂而下各按本積八分之四

黃鐘八分之三分半之管聲應仲呂之呂清角高六字

積 古尺三百五十四分三百七十五釐
今尺一百八十八分三百二十九釐四百零四毫

徑 古尺二分五釐六毫
今尺二分零八毫

長 古尺六寸八分三釐二毫
今尺五寸五分五釐四毫

黃鐘之分 為本管之通長大呂而下各按本積八分之三

黃鐘八分之三之管聲應蕤賓之律變徵五字

積 古尺三百零三分七百五十分
今尺一百六十一分四百二十五釐二百零三毫

徑 古尺二分四釐四毫
今尺一分九釐七毫

長 古尺六寸四分九釐
今尺五寸二分五釐六毫

黃鐘之分 為本管之通長大呂而下各按本積八分之三

黃鐘八分之二分半之管聲應林鐘之呂清變徵高五字

積 古尺二百五十三分一百二十五釐
今尺一百三十四分五百二十一釐零三毫

徑 古尺二分二釐九毫
今尺一分八釐六毫

長 古尺六寸一分零七毫
今尺四尺九分四釐七毫

黃鐘之分 為本管之通長大呂而下各按本積八分之二

黃鐘八分之二又加此一分之四分之一之管聲應夷則之律
徵聲乙字

積 古尺二百二十七分八百一十二釐五百毫

徑 古尺二分二釐一毫

長 古尺五寸八分九釐六毫

黃鐘之分 為本管之通長大呂而下各按本積八分之二又加此一分之四分之一之分由黃鐘通推

黃鐘八分之二之管即四分之聲應南呂之呂清徵高乙字

積 古尺一百零七分六百一十六釐八百零二毫

徑 古尺二分七釐二毫

長 古尺五寸六分九釐二毫

黃鐘之分 為本管之通長大呂而下各按本積八分之二又加此一分之四分之一之分由黃鐘通推

黃鐘八分之一又加此一分之四分之一之三之管聲應無射之律
羽聲上字

積 古尺一百七十九分八百八十七釐五百毫

徑 古尺二分六釐五毫

長 古尺五寸四分二釐二毫

黃鐘之分 為本管之通長大呂而下各按本積八分之一又加此一分之四分之一之三之分由黃鐘通推

黃鐘八分之一又加此一分之四分之一之二之管聲應應鐘之呂
清羽高上字

積 古尺一百五十一分八百七十五釐

徑 古尺一分九釐三毫

長 古尺五寸一分五釐六毫

黃鐘之分 為本管之通長大呂而下各按本積八分之一又加此一分之四分之一之分由黃鐘通推

黃鐘八分之一又加此一分之四分之一之管聲應半黃鐘之律變宮尺字

積 古尺一百二十六分五百六十二釐五百毫

徑 古尺一分八釐七毫

長 古尺四寸八分四釐七毫

黃鐘之分 為本管之通長大呂而下各按本積八分之一又加此一分之四分之一之分由黃鐘通推

黃鐘八分之一又加此一分之八分之一之管聲應半大呂之呂清變宮高尺字

積 古尺一百一十三分九百零六釐二百五十毫

徑 古尺一分七釐六毫

長 古尺四寸七分九釐

黃鐘之分 為本管之通長大呂而下各按本積八分之一又加此一分之八分之一之分由黃鐘通推

黃鐘八分之一之管聲應黃鐘之律宮聲工字

積 古尺一百零一分二百五十釐

徑 古尺一分六釐九毫

長 古尺四寸五分

黃鐘之分 為本管之通長大呂而下各按本積八分之一又加此一分之四分之一之分由黃鐘通推

黃鐘本積加分減分比例成同形管而得各等
 黃鐘之長與徑每一黃鐘本形內又各具十二
 律呂之分五聲二變之音今以黃鐘之積為本
 其大者加至八倍則長與徑各加一倍圓體與
徑與長
相與積加八倍則
徑與長各加一倍小者減至八分之一而長與
 徑各減一半其餘諸管因黃鐘本積之加分減
 分其長與徑亦隨之而各異至於求徑之法黃
 鐘本積與黃鐘加分減分積數之比即如黃鐘
 之徑與黃鐘加分減分徑數之比也以正黃鐘
 之積為一率正黃鐘之徑自乘再乘為二率以
 今或加分減分之積為三率推得四率立方開
 之為所求之徑求長之法黃鐘本積與黃鐘加
 分減分積數之比即如黃鐘之長與黃鐘加分
 減分長數之比也以正黃鐘之積為一率正黃
 鐘之長自乘再乘為二率以今加分減分之積
 為三率推得四率立方開之為所求之長或以
 所得之徑求面累得面累以除加分減分之積
 亦得所求之長自八倍黃鐘至黃鐘八分之一
 管之長短圓徑不同而皆得名為黃鐘十二律
 呂之同徑異形者合長短倍半以成旋宮之用

而黃鐘之同形異徑者因加減實積亦成旋宮
 之用其十二律呂之長之積則各由其黃鐘管
 損益相生而得之皆為其本管之同形管大而
 八倍或更加至六十四倍小而八分之一或更
 減至六十四分之一其間同徑同形之管凡六
 百九十六而製器取聲莫能出其範圍矣

欽定大清會典圖卷三十二

樂二 樂律二

管絃應聲不同圖

管絃取分不同圖

管絃取分不同表 三

絃音清濁二均度分圖

絃音清濁二均度分表 十四

管絃應聲不同圖

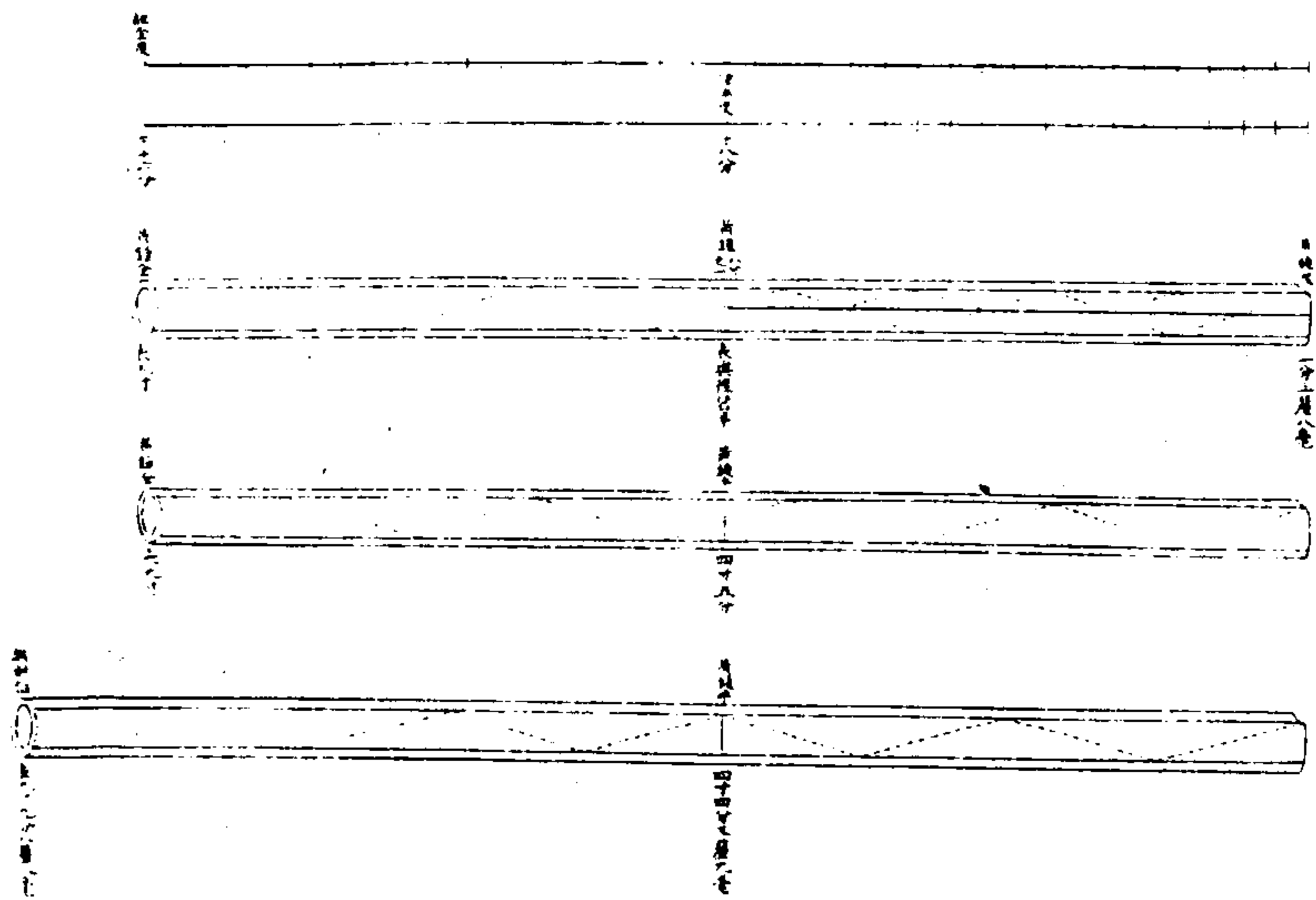

八音之器。立體生聲。各有不同。而絲竹為其要領。管律絃音生聲。取分有不可比而同者。全絃與半絃之音相應。而半律較全律則下一音。此聲之出於自然而不容強者也。蓋絃之體實。賴人力鼓動而生聲。絃之長者其音緩。絃之短者其音急。全絃長故得音緩。半絃短故得音急。長短緩急之間。全半相應之理生焉。今以全絃為三十六分。則半絃為一十八分。其全絃鼓動一次。半次之分。則半絃必鼓動二次。全絃鼓動一次。半則半絃必鼓動三次。兩絃鼓動之分恰相值於

一候。是以相應而同聲也。管之體虛。其內周空。圓假人氣之入以生聲。與絃體實者不同。故管之徑同者。其全半不相應。求其相應。則徑亦必減半。此所以正黃鐘與黃鐘八分之一之管相應同聲也。凡人氣自吹口入於管內。往來沖觸。至管底口邊氣出乃成音。故無論管之大小。其氣旋折而出於管底者。度若相符。其聲必應。試依正黃鐘之長九寸。徑三分三釐八毫。畫一管式。復截其長與徑之半。畫一小管式。則此小管體為大管體八分之一。而小管式為大管式四分之一。乃以二管式之長皆平分為九分。則大管式每分為一寸。小管式每分為五分。各依其分之長短。以斜綫界二管內周。則大管式之一寸為度者。自吹口至管底凡九折。而界綫抵一邊。凡聲之自一邊出者。視此矣。小管式以五分為度者。自吹口至管底亦九折。而界綫抵一邊。平分之分既同。而界綫所抵又同。此所以相應同聲也。若正黃鐘與半黃鐘不相應者。取正黃鐘管式。平分之為半黃鐘之度。其正黃鐘九寸之度。自吹口至管底九分九折。而抵一邊者。值

全絃九寸定黃鐘之律

首音	聲應黃鐘之分律	得羽絃之全分
二音	聲應太簇之分律	得羽絃之變宮
三音	聲應姑洗之分律	得羽絃之宮位
四音	聲應仲呂之分律	得羽絃之商位
五音	聲應蕤賓之分律	得羽絃之角位
六音	聲應夷則之分律	得羽絃之變徵
七音	聲應無射之分律	得羽絃之徵位
八音	仍應黃鐘之半律	得羽絃之半分

全絃九寸定姑洗之律

首音	聲應姑洗之分律	得宮絃之全分
二音	聲應太簇之分律	得宮絃之商位
三音	聲應姑洗之分律	得宮絃之角位
四音	聲應蕤賓之分律	得宮絃之變徵
五音	聲應仲呂之分律	得宮絃之徵位
六音	聲應夷則之分律	得宮絃之羽位
七音	聲應無射之分律	得宮絃之變宮
八音	仍得姑洗之半律	得宮絃之半分

全絃九寸定笛之合字

首音	聲應倍無射之分律	得徵絃之全分
二音	聲應黃鐘之分律	得徵絃之羽位
三音	聲應太簇之分律	得徵絃之變宮
四音	聲應姑洗之分律	得徵絃之宮位
五音	聲應仲呂之分律	得徵絃之商位
六音	聲應蕤賓之分律	得徵絃之角位
七音	聲應夷則之分律	得徵絃之變徵
八音	聲應無射之分律	得徵絃之徵位
八音	度合黃鐘之半律	得徵絃之半分

管律絃度首音與八音應聲。取分不同。其間所生五聲二變之度分亦隨之各異。如管律黃鐘之全為宮聲首音。則太族之半為少宮八音。其間太族之全為商聲二音。姑洗為角聲三音。蕤賓為變徵四音。夷則為徵聲五音。無射為羽聲六音。黃鐘之半為變宮七音。若絃度假借黃鐘全分為宮聲首音。則黃鐘之半為少宮八音。其間太族之分為商聲二音。姑洗之分為角聲三音。蕤賓之分為變徵四音。而林鐘之分為徵聲五音。南呂之分為羽聲六音。應鐘之分為變宮七音。此以絃度宮聲之分為七音之度。而定絃全分首音至商聲二音。商聲二音至角聲三音。角聲三音至變徵四音。俱得全分。變徵四音至徵聲五音。止得半分。徵聲五音至羽聲六音。羽聲六音至變宮七音。仍得全分。而變宮七音至少宮八音。亦止得半分。若在下徵絃。則下徵首音至下羽二音。下羽二音至變宮三音。皆得全分。變宮三音至宮聲四音。祇得半分。宮聲四音至商聲五音。商聲五音至角聲六音。角聲六音至變徵七音。仍皆全分。而變徵七音至正徵

八音。亦祇得半分。其餘商角羽諸絃可例推。凡絃音之變宮變徵至正宮正徵。各為半分。故七音之度。各隨其全絃首音之分而移。管律則諸分皆同。黃鐘宮至太族商。太族商至姑洗角。姑洗角至蕤賓變徵。蕤賓變徵至夷則徵。夷則徵至無射羽。無射羽至半黃鐘變宮。半黃鐘變宮至半太族宮。俱為全分。即倍蕤賓下徵至倍夷則下羽。倍夷則下羽至倍無射變宮。倍無射變宮至黃鐘宮。亦俱為全分。蓋管律之第八音。以半律之下一音應首音。其間七音各得全分。為七全分。絃度之第八音。以半絃之音應首音。其間七音祇六全分。五全分合二半分。共計之為六全分。是管律絃度七音之得分各不同也。若絃度而以管律定其聲音。則各律各呂所定之絃。其每絃所定之分。亦各不同。如以倍無射變宮尺字定絃。則得下徵之分。倍無射變宮尺字。即今笛與頭管之合字也。凡絃樂居首一絃。必得下徵之分。而五音之位始正。故近世以頭管合字定。琴之一絃為黃鐘之宮。蓋一絃不得不定。以合字正為取。黃鐘宮聲工字定絃。則得下羽之分。太族商聲凡字定絃。則得變宮之分。姑洗角聲六字定絃。則得宮絃之分。蕤賓變徵五字定

絃則得商絃之分。夷則徵聲乙字定絃。則得角絃之分。無射羽聲上字定絃。則得變徵之分。而半黃鐘變宮尺字定絃。仍得徵絃之分焉。今借黃鐘之分為宮絃全分。其首音仍定以黃鐘之律。則二音限於太簇之分。而聲亦應太簇之律。三音則變為夾鐘之分。而聲始應姑洗之律。如仍取姑洗之分。則聲必變而應於仲呂之呂。四音復變為仲呂之分。而聲始應蕤賓之律。如仍取蕤賓之分。則聲必變而應於林鐘之呂。五音則為林鐘之分。而聲應夷則之律。六音則為南呂之分。而聲應無射之律。七音則又變為無射之分。而聲始應半黃鐘之律。如仍取應鐘之分。則聲必變而應於半大呂之呂。此宮絃之分。因全絃首音定黃鐘之律。而變為羽絃之分者也。如以黃鐘之分為宮絃全分。而本絃七音各限以宮絃全分內七音之分。則首音必定以姑洗之律。而後可。故其第二音限於太簇之分者。聲應蕤賓之律。第三音限於姑洗之分者。聲應夷則之律。第四音限於蕤賓之分者。聲應無射之律。第五音限於林鐘之分者。聲應半黃鐘之律。

第六音限於南呂之分者。聲應黃鐘之律。第七音限於應鐘之分者。聲應太簇之律。此宮絃之分。因全絃首音定姑洗之律。而得宮絃之分者也。又或以笛與頭管之合字為今所定倍無射之律。定為宮絃全分首音。則第二音得太簇之分者。聲應笛之四字為今黃鐘之律矣。其第三音得姑洗之分者。聲應笛之乙字為今太簇之律矣。其第四音則不得蕤賓之分。必得仲呂之分。而聲始應笛之上字。為今姑洗之律。如取蕤賓之分。則聲必變而為高上字。而應笛之上字尺字之間。為今仲呂之呂矣。其第五音得林鐘之分者。聲應笛之尺字。為今蕤賓之律矣。其第六音得南呂之分者。聲應笛之工字。為今夷則之律矣。其第七音得應鐘之分者。聲應笛之凡字。為今無射之律矣。此宮絃之分。因全絃首音定以笛之合字。而變為徵絃之分者也。依律呂而定絃音。則絃度之分隨之暗移。依絃度之分命為七音之次。則聲音宮調不得與律呂相協。絃度得陰呂之分者。有與管音陽律相應。絃度得陽律之分者。或又雜入管音陰呂。其理蓋由

管律絃度全半生聲之不同而致也。故絲樂絃音。祇可名以五聲二變。不可以十二律呂之度取分。

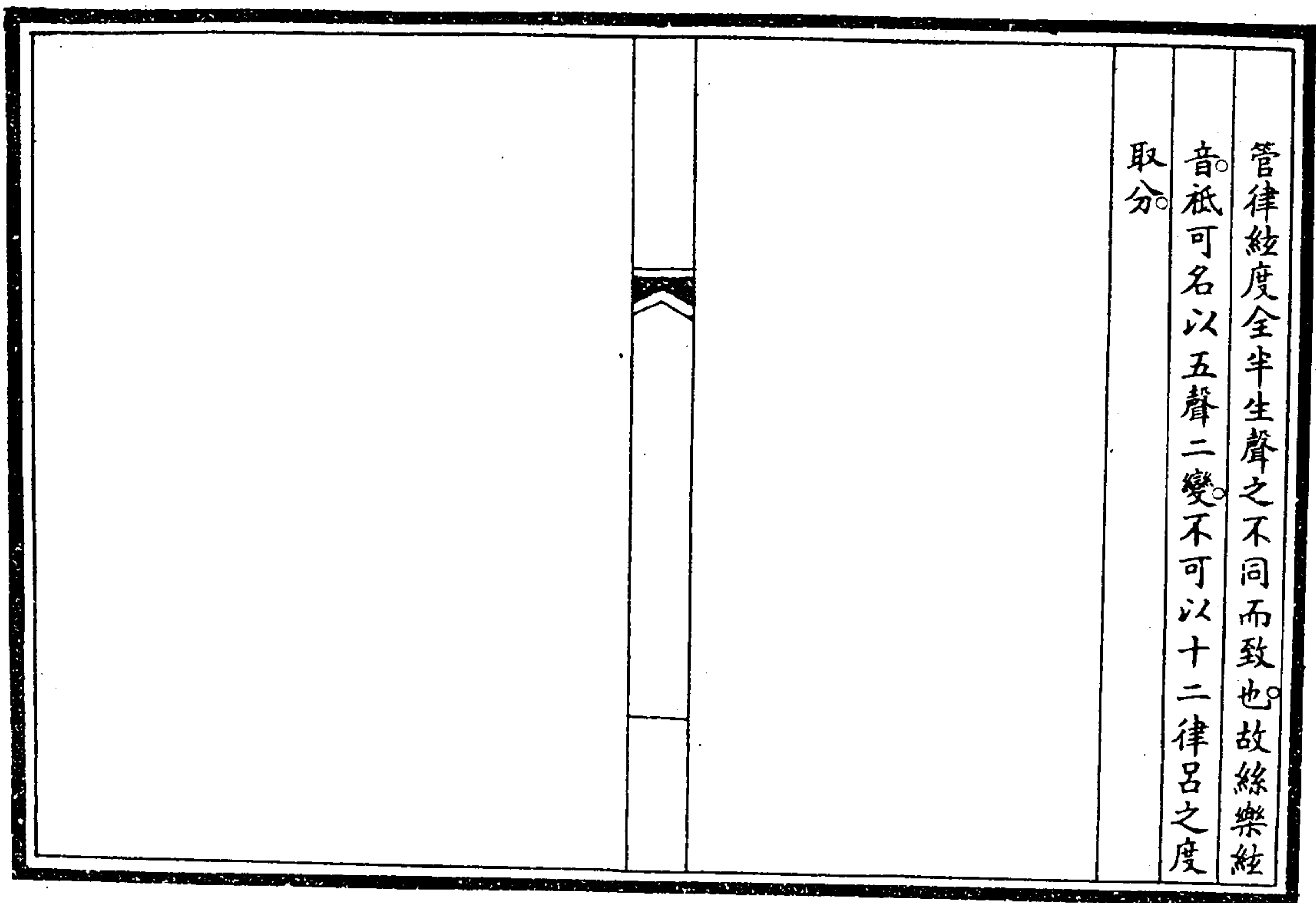

絃音清濁二均度分圖

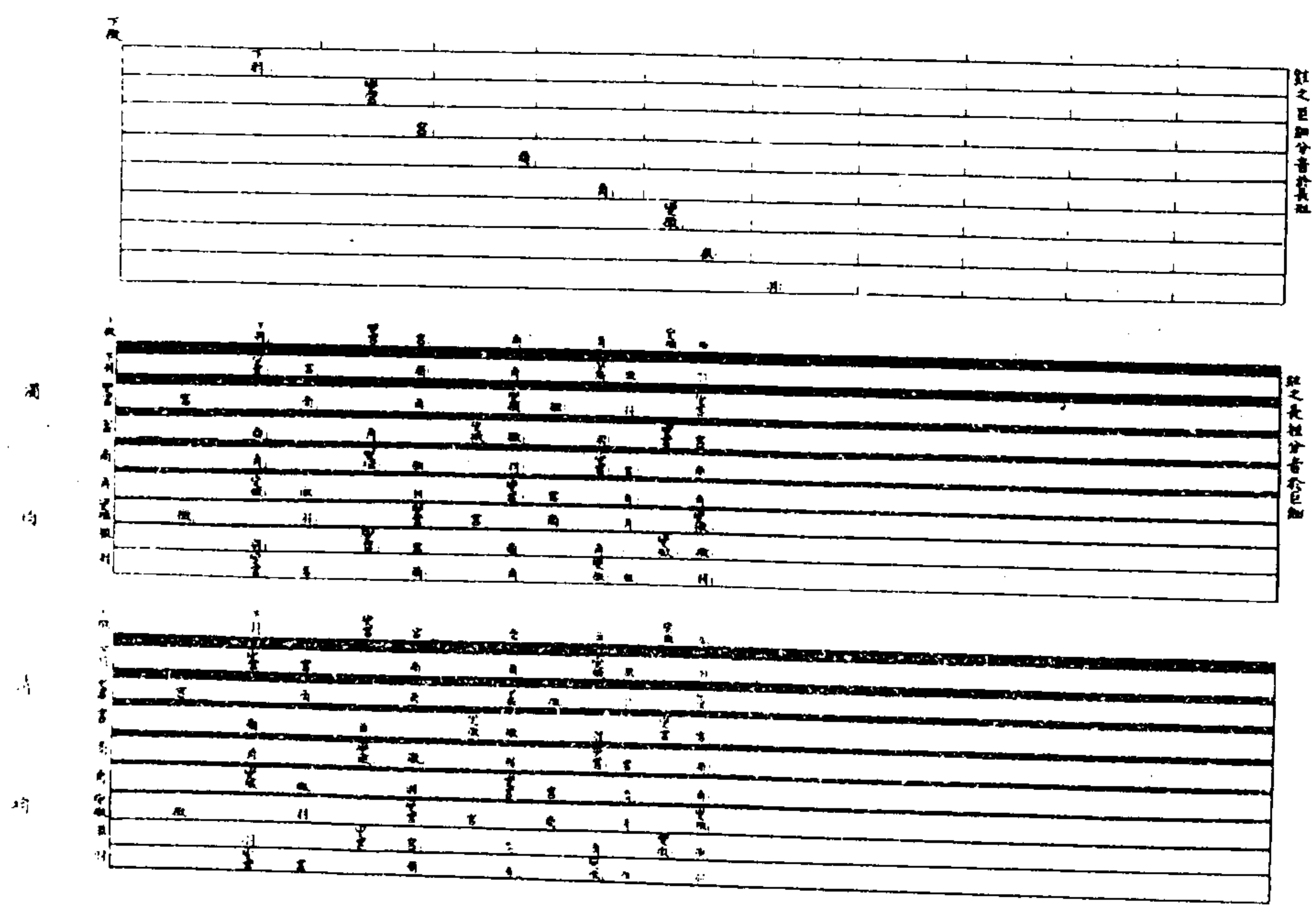

首絃首音起於下徵全度一百八分	二音為下羽得全度一百八分之九十六	三音為變宮得全度一百八分之八十五 <small>小餘三三</small>	四音為正宮得全度一百八分之八十一	五音為正商得全度一百八分之七十二	六音為正角得全度一百八分之六十四	七音為變徵得全度一百八分之五十六 <small>小餘八八</small>	八音為正徵得全度一百八分之半 <small>為五十四</small>
----------------	------------------	--------------------------------------	------------------	------------------	------------------	--------------------------------------	------------------------------------

首絃首音起清下徵全度一百一分 <small>小餘一三</small>	二音清下羽得全度一百一分 <small>小餘一三</small> 之八十九 <small>小餘八九</small>	三音清變宮得全度一百一分 <small>小餘一三</small> 之七十九 <small>小餘九一</small>	四音為清宮得全度一百一分 <small>小餘一三</small> 之七十五 <small>小餘八五</small>	五音為清商得全度一百一分 <small>小餘一三</small> 之六十七 <small>小餘四二</small>	六音為清角得全度一百一分 <small>小餘一三</small> 之五十九 <small>小餘九三</small>	七音清變徵得全度一百一分 <small>小餘一三</small> 之五十三 <small>小餘二七</small>	八音為清徵得全度一百一分 <small>小餘一三</small> 之半 <small>為五十六</small>
二絃首音起於下羽全度九十六分	二音為變宮得全度九十六分之八十五 <small>小餘三三</small>	三音為正宮得全度九十六分之八十一	四音為正商得全度九十六分之七十二	五音為正角得全度九十六分之六十四	六音為變徵得全度九十六分之五十六 <small>小餘八八</small>	七音為正徵得全度九十六分之五十四	八音為正羽得全度九十六分之半 <small>為四十八</small>

三絃首音起於變宮全度八十五分 <small>三小餘三</small>	二音為正宮得全度八十五分 <small>三小餘三</small> 之八十一	三音為正商得全度八十五分 <small>三小餘三</small> 之七十二	四音為正角得全度八十五分 <small>三小餘三</small> 之六十四	五音為變徵得全度八十五分 <small>三小餘三</small> 之五十六 <small>八小餘八</small>	六音為正徵得全度八十五分 <small>三小餘三</small> 之五十四	七音為正羽得全度八十五分 <small>三小餘三</small> 之四十八	八音少變宮得全度八十五分 <small>三小餘三</small> 之半 <small>為四十二小餘六六</small>
三絃首音起於變宮全度八十九分 <small>八小餘九</small>	二音清變宮得全度八十九分 <small>八小餘九</small> 之七十九 <small>九小餘一</small>	三音為清宮得全度八十九分 <small>八小餘九</small> 之七十五 <small>八小餘五</small>	四音為清商得全度八十九分 <small>八小餘九</small> 之六十七 <small>四小餘二</small>	五音為清角得全度八十九分 <small>八小餘九</small> 之五十九 <small>九小餘三</small>	六音清變徵得全度八十九分 <small>八小餘九</small> 之五十三 <small>二小餘七</small>	七音為清徵得全度八十九分 <small>八小餘九</small> 之五十五 <small>五小餘六</small>	八音為清羽得全度八十九分 <small>八小餘九</small> 之半 <small>為四十四小餘九四</small>

三絃首音起於正宮全度八十一分	二音為正商得全度八十一分之七十二	三音為正角得全度八十一分之六十四	四音為變徵得全度八十一分之五十六 <small>八小餘八</small>	五音為正徵得全度八十一分之五十四	六音為正羽得全度八十一分之四十八	七音少變宮得全度八十一分之四十二 <small>六小餘六</small>	八音為少宮得全度八十一分之半 <small>為四十二小餘六六</small>
四絃首音起於正宮全度七十九分 <small>九小餘一</small>	二音為清宮得全度七十九分 <small>九小餘一</small> 之七十五 <small>八小餘五</small>	三音為清商得全度七十九分 <small>九小餘一</small> 之六十七 <small>四小餘二</small>	四音為清角得全度七十九分 <small>九小餘一</small> 之五十九 <small>九小餘三</small>	五音清變徵得全度七十九分 <small>九小餘一</small> 之五十三 <small>二小餘七</small>	六音為清徵得全度七十九分 <small>九小餘一</small> 之五十五 <small>五小餘六</small>	七音為清羽得全度七十九分 <small>九小餘一</small> 之四十四 <small>九小餘四</small>	八音清少變宮得全度七十九分 <small>九小餘一</small> 之半 <small>為三十九小餘九五</small>

四絃首音起於清宮全度七十五分 <small>八小餘</small>	二音為清商得全度七十五分 <small>八小餘</small> 之六十七 <small>四小餘</small>	三音為清角得全度七十五分 <small>八小餘</small> 之五十九 <small>九小餘</small>	四音為變徵得全度七十五分 <small>八小餘</small> 之五十三 <small>二小餘</small>	五音為清徵得全度七十五分 <small>八小餘</small> 之五十五 <small>五小餘</small>	六音為清羽得全度七十五分 <small>八小餘</small> 之四十四 <small>九小餘</small>	七音清少宮得全度七十五分 <small>八小餘</small> 之三十九 <small>九小餘</small>	八音清少宮得全度七十五分 <small>八小餘</small> 之半 <small>為三十九小餘九二</small>	五絃首音起於正商全度七十二分	二音為正角得全度七十二分之六十四	三音為變徵得全度七十二分之五十六 <small>八小餘</small>	四音為正徵得全度七十二分之五十四	五音為正羽得全度七十二分之四十八	六音少變宮得全度七十二分之四十二 <small>六小餘</small>	七音為少宮得全度七十二分之四十五 <small>五小餘</small>	八音為少商得全度七十二分之半 <small>為三十六</small>
-----------------------------------	---	---	---	---	---	---	--	----------------	------------------	-------------------------------------	------------------	------------------	-------------------------------------	-------------------------------------	------------------------------------

五絃首音起於清商全度六十七分 <small>四小餘</small>	二音為清角得全度六十七分 <small>四小餘</small> 之五十九 <small>九小餘</small>	三音清變徵得全度六十七分 <small>四小餘</small> 之五十三 <small>二小餘</small>	四音為清徵得全度六十七分 <small>四小餘</small> 之五十五 <small>五小餘</small>	五音為清羽得全度六十七分 <small>四小餘</small> 之四十四 <small>九小餘</small>	六音清少變宮得全度六十七分 <small>四小餘</small> 之三十九 <small>九小餘</small>	七音清少宮得全度六十七分 <small>四小餘</small> 之三十七 <small>九小餘</small>	八音清少商得全度六十七分 <small>四小餘</small> 之半 <small>為三十三小餘七一</small>	六絃首音起於正角全度六十四分	二音為變徵得全度六十四分之五十六 <small>八小餘</small>	三音為正徵得全度六十四分之五十四	四音為正羽得全度六十四分之四十八	五音少變宮得全度六十四分之四十二 <small>六小餘</small>	六音為少宮得全度六十四分之四十五 <small>五小餘</small>	七音為少商得全度六十四分之三十六	八音為少角得全度六十四分之半 <small>為三十二</small>
-----------------------------------	---	---	---	---	--	---	--	----------------	-------------------------------------	------------------	------------------	-------------------------------------	-------------------------------------	------------------	------------------------------------

六絃首音起於清角全度五十九分小餘九三

二音為清徵得全度五十九分小餘九三之五十三小餘二七

三音為清羽得全度五十九分小餘九三之五十三小餘三六

四音為清羽得全度五十九分小餘九三之四十四小餘九四

五音清少變宮得全度五十九分小餘九三之三十九小餘九五

六音清少宮得全度五十九分小餘九三之三十七小餘九三

七音清少商得全度五十九分小餘九三之三十三小餘七一

八音清少角得全度五十九分小餘九三之半為二十九小餘九六

七絃首音起於變徵全度五十六分小餘八八

二音為正徵得全度五十六分小餘八八之五十四

三音為正羽得全度五十六分小餘八八之四十八

四音少變宮得全度五十六分小餘八八之四十二小餘六六

五音為少宮得全度五十六分小餘八八之四十五小餘五五

六音為少商得全度五十六分小餘八八之三十六

七音為少角得全度五十六分小餘八八之三十二

八音少變徵得全度五十六分小餘八八之半為二十八小餘四四

七絃首音起清變徵全度五十三分小餘二七

二音為清徵得全度五十三分小餘二七之五十五小餘五六

三音為清羽得全度五十三分小餘二七之四十四小餘九四

四音清少變宮得全度五十三分小餘二七之三十九小餘九五

五音清少宮得全度五十三分小餘二七之三十七小餘九二

六音清少商得全度五十三分小餘二七之三十三小餘七一

七音清少角得全度五十三分小餘二七之二十九小餘九六

八音清少變徵得全度五十三分小餘二七之半為二十六小餘六三

絃之巨細同者分音於長短如瑟設柱以別其長短是也。絃之長短同者分音於巨細如琴有七絃是也。總之以各絃全分之音與各絃內所分之音互相應合為準不外乎十二律呂所生之七音也。絲之屬於卦為離其德象火故其音尚徵。今列清濁二均之絃各九皆始下徵而終正羽以九九八十一之度為第四絃正宮之分。正宮三分益一上生下徵百有八為首絃之分。正宮三分損一上生正徵得下徵之半五十四為第八絃之分。下徵三分損一正徵三分益一。

皆七十二為第五絃正商之分。正商三分益一。得九十六。為第二絃下羽之分。正商三分損一。得下羽之半四十八。為第九絃正羽之分。下羽三分損一。正羽三分益一。皆六十四。為第六絃正角之分。正角三分益一。得八十五。三小餘為第三絃變宮之分。變宮三分損一。得五十六。八小餘為第七絃變徵之分。此濁均之分也。若變徵三分益一。得七十五。八小餘則為清均第四絃正宮之分。正宮又三分益一。則上生清下徵百有一。一三餘為清均首絃之分。損益以生諸絃。亦如濁均。其每絃各音之分。亦以損益相生而得。

欽定大清會典圖卷三十三

樂三 樂律三

- 旋宮起調圖一
- 旋宮起調圖二
- 旋宮起調圖三
- 旋宮起調圖四
- 旋宮起調圖五
- 旋宮起調圖六
- 旋宮起調圖七
- 旋宮起調圖八

- 旋宮起調圖九
- 旋宮起調圖十
- 旋宮起調圖十一
- 旋宮起調圖十二
- 旋宮起調圖十三
- 旋宮起調圖十四
- 旋宮起調譜十四

旋宮起調圖一

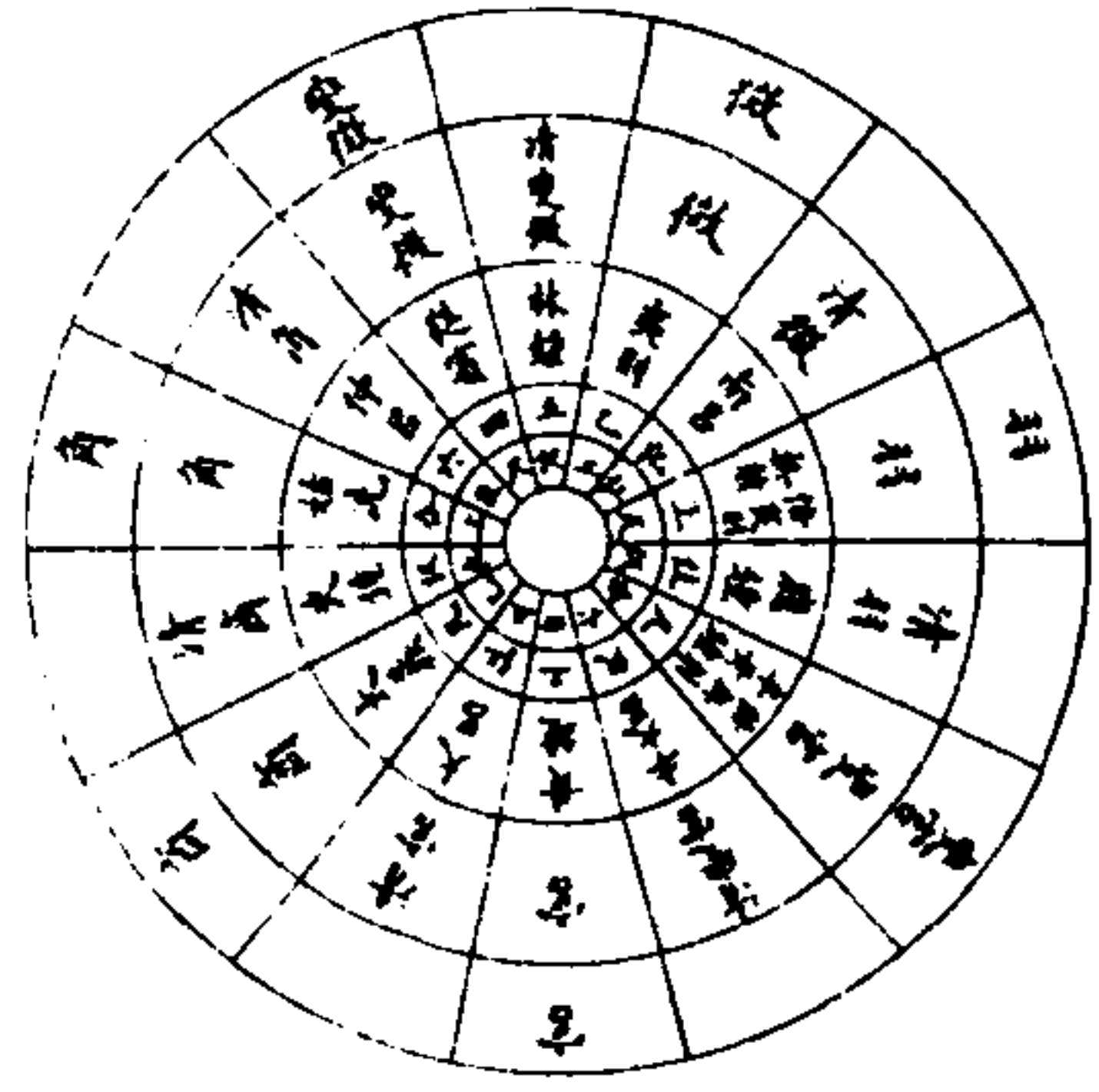

第一層七聲定位
 第二層旋宮主調
 第三層律呂管音
 第四層洞簫管字
 第五層橫笛管字

旋宮起調圖二

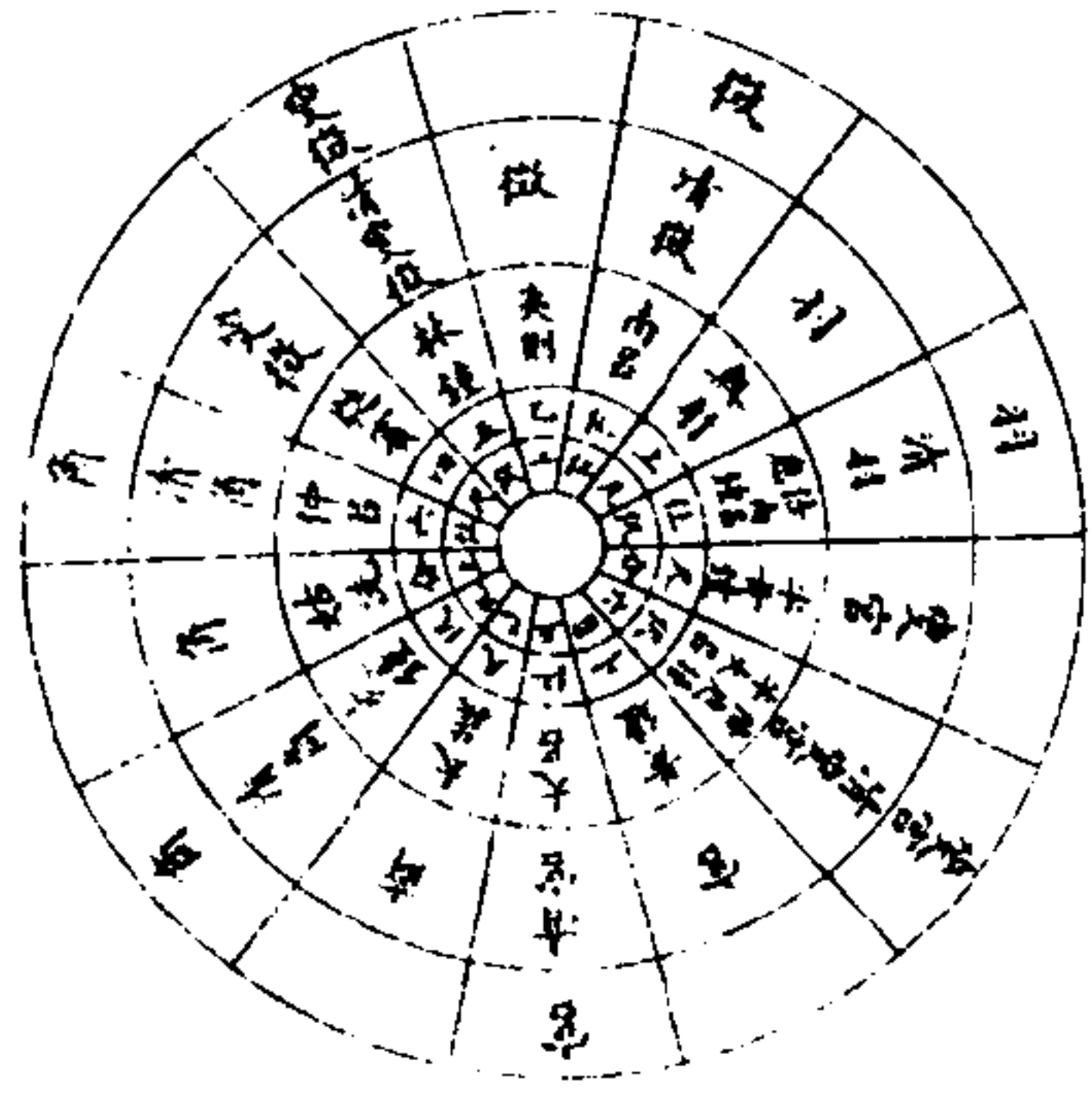

旋宮起調圖三

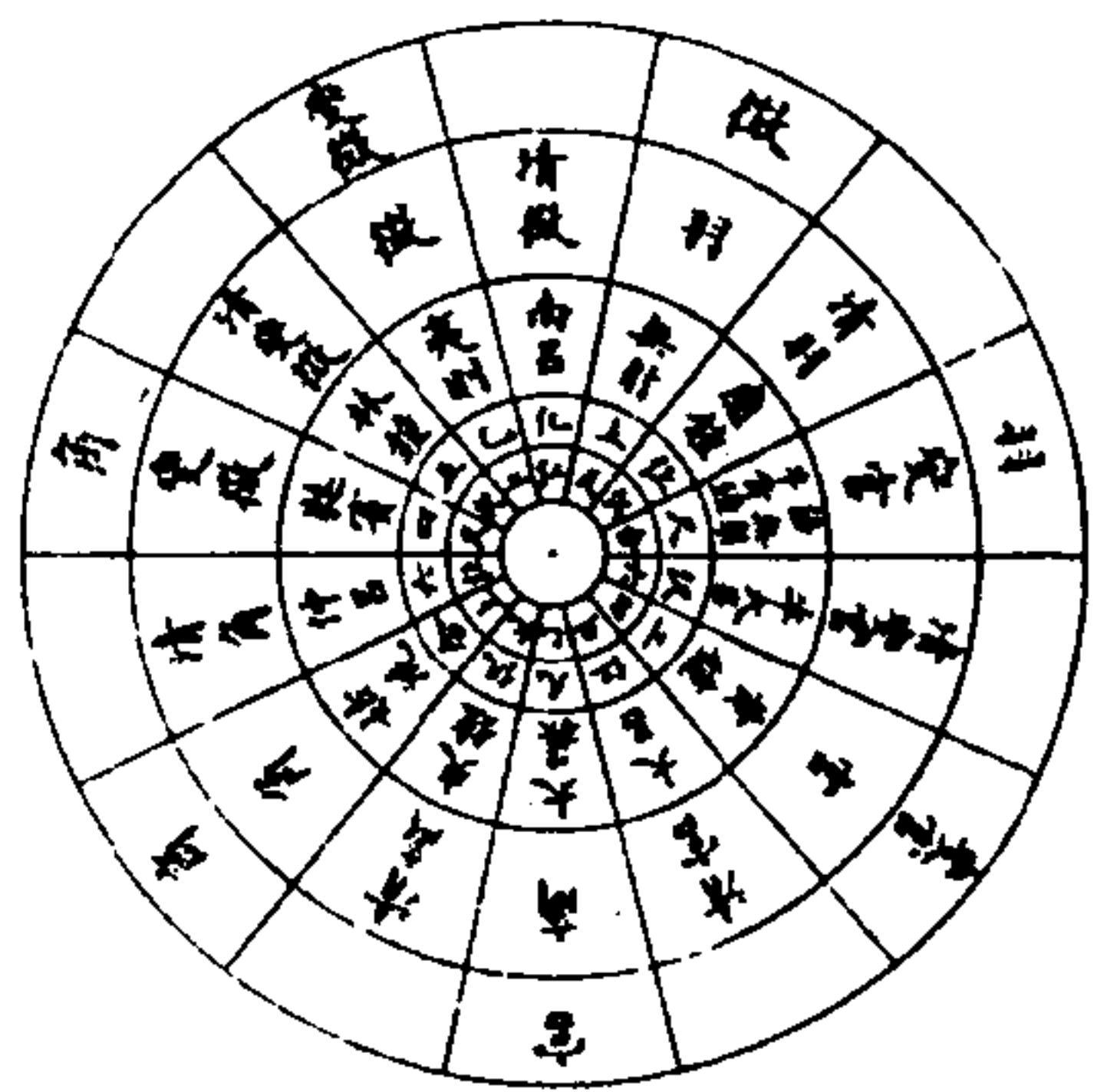

旋宮起調圖四

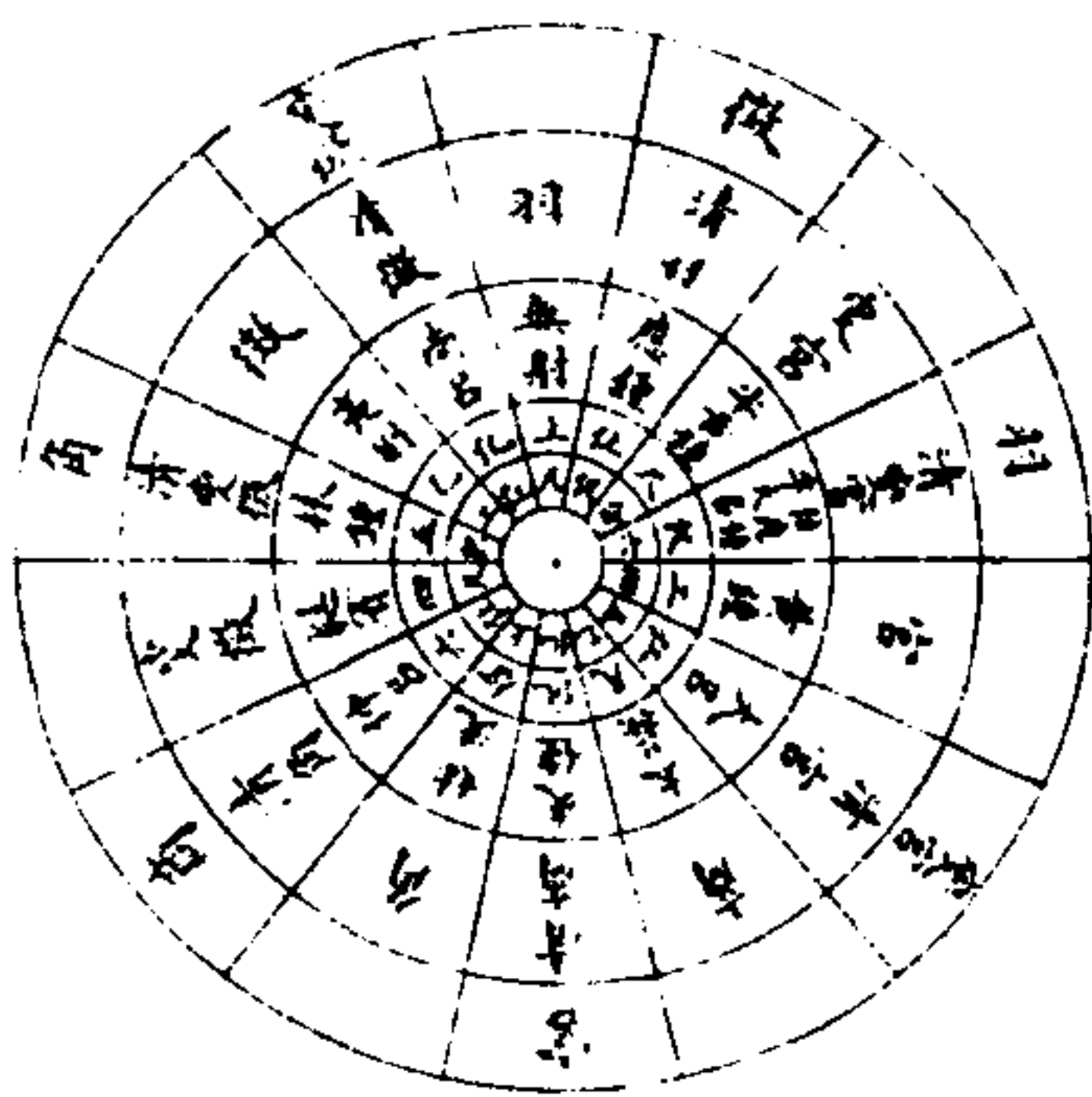

旋宮起調圖五

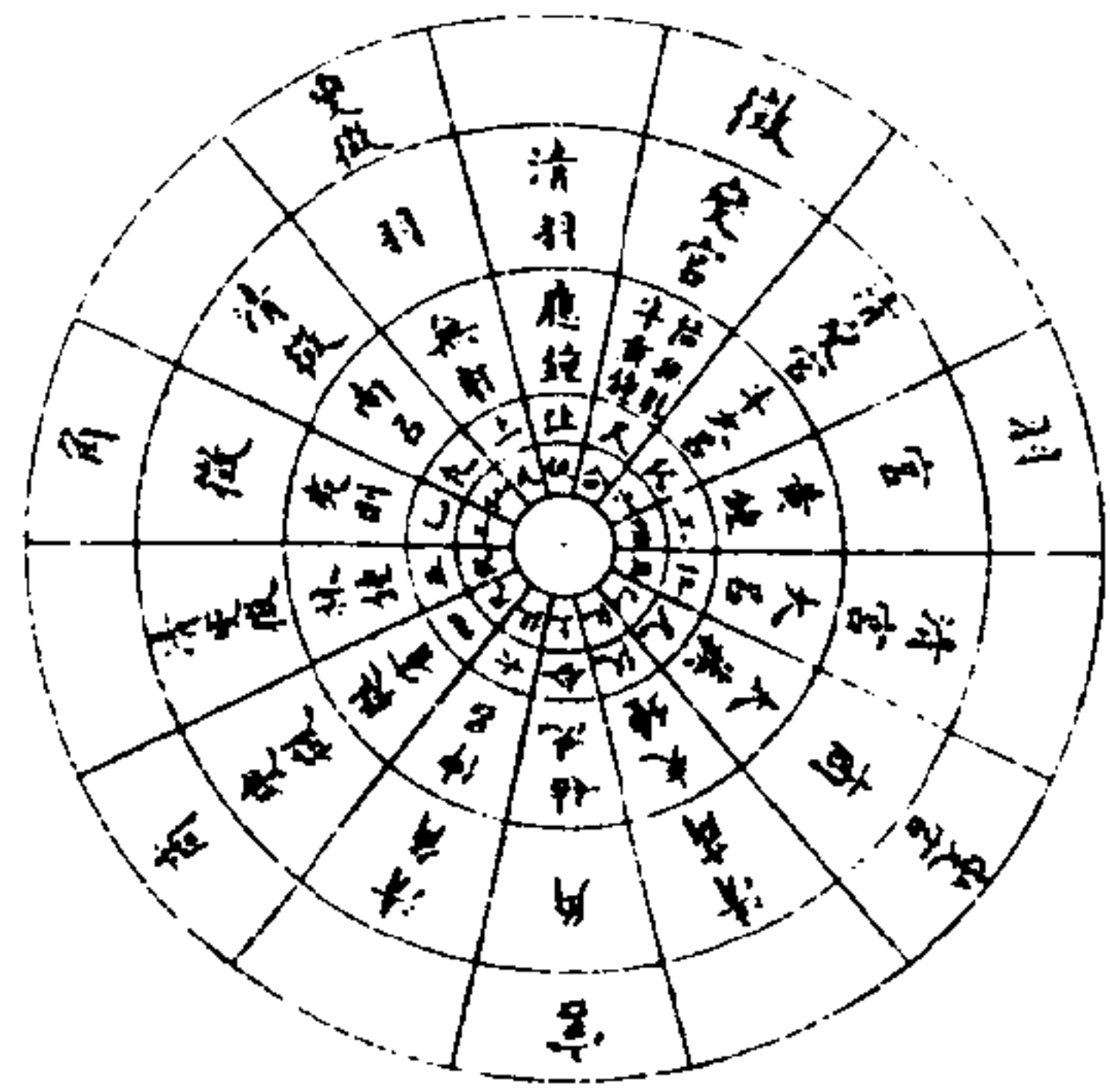

旋宮起調圖六

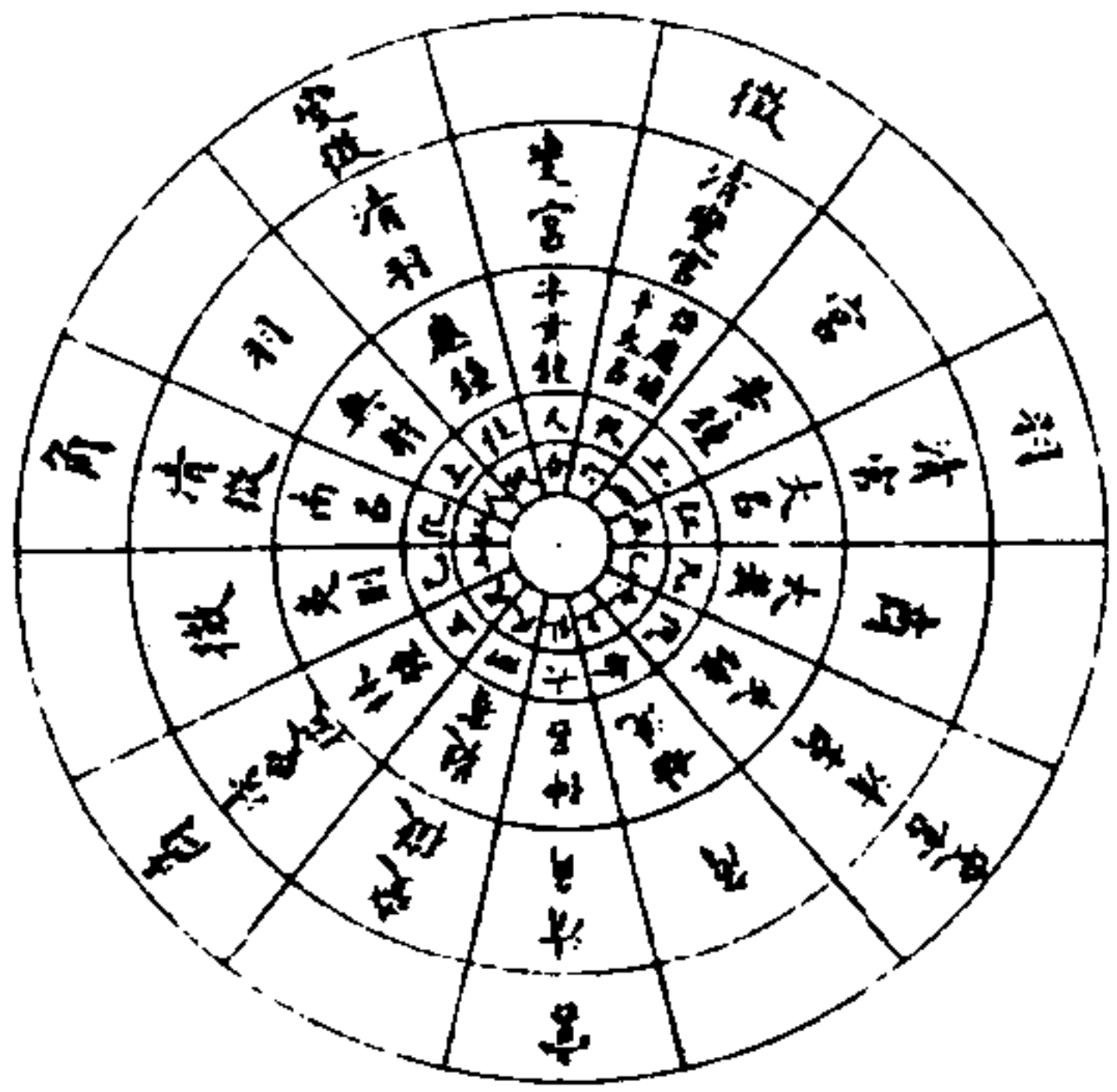

旋宮起調圖七

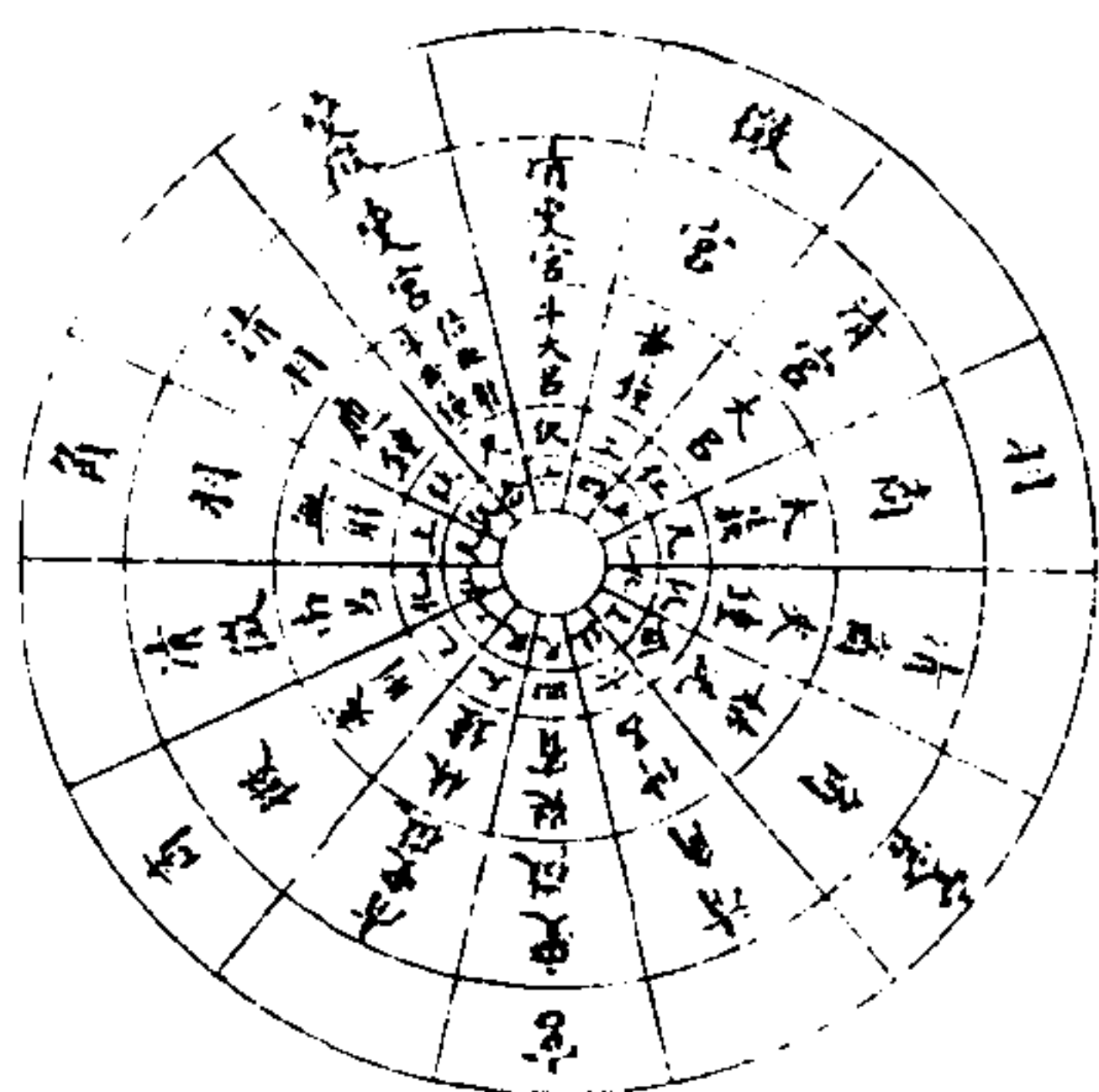

旋宮起調圖八

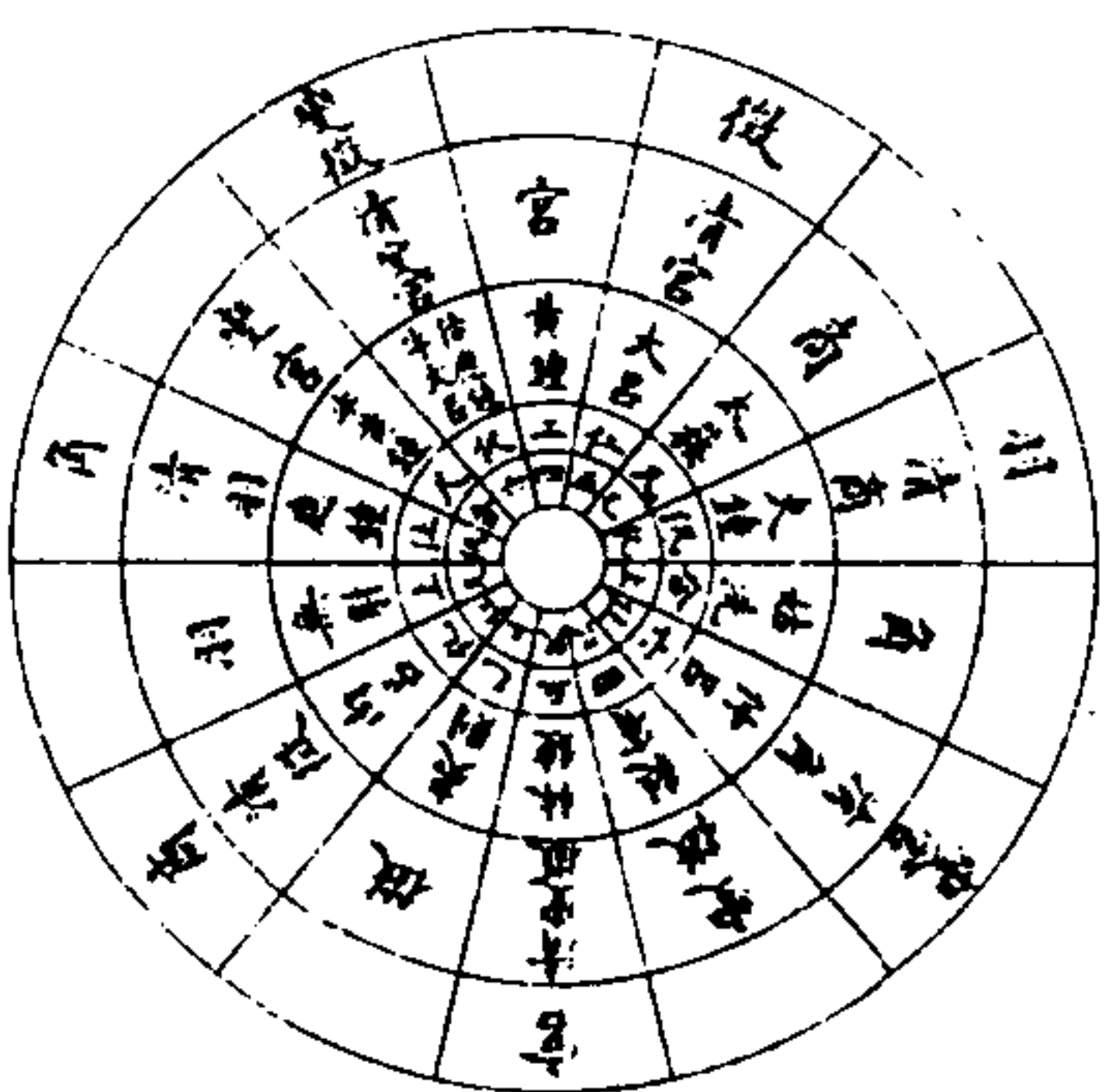

旋宮起調圖九

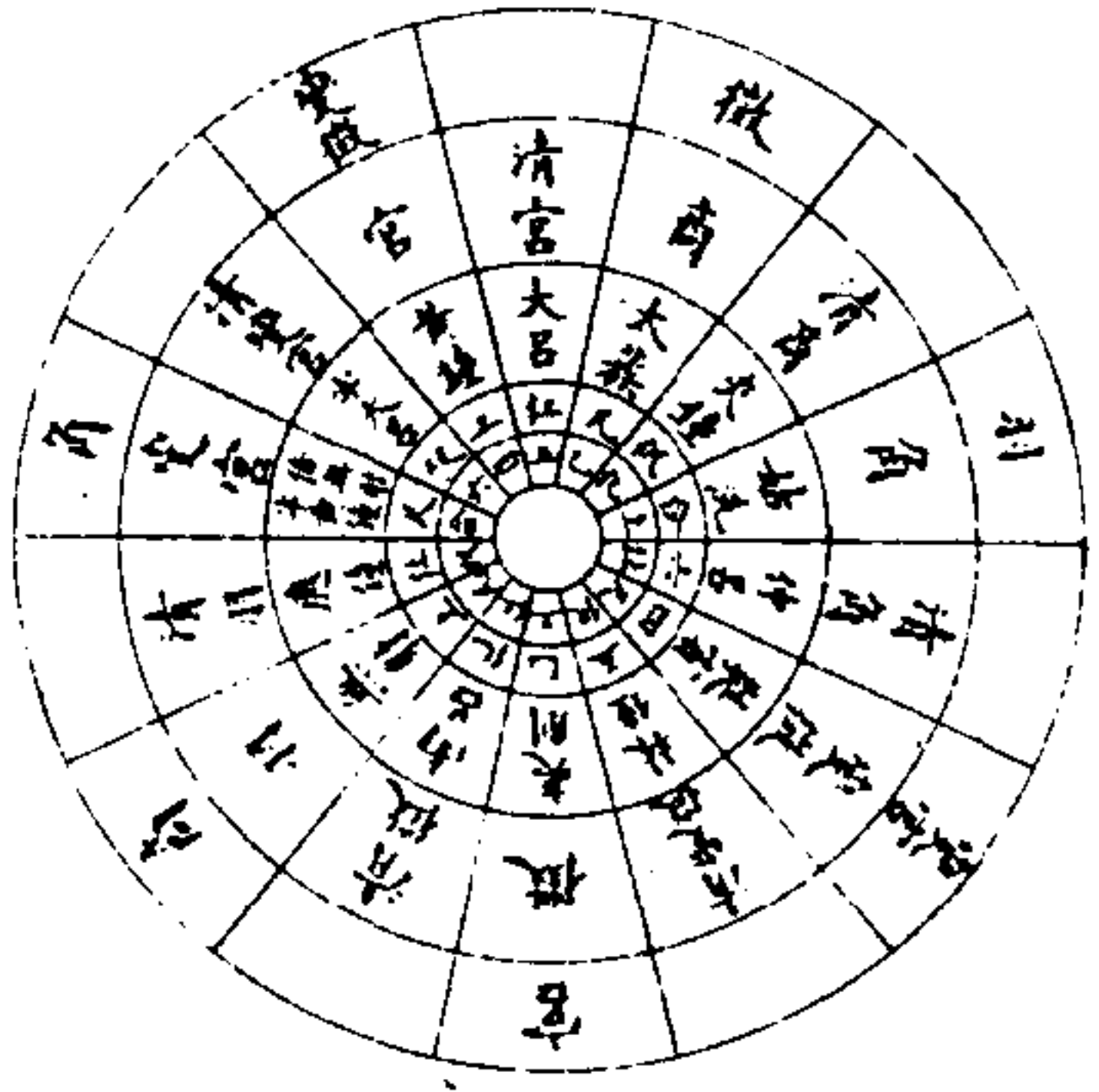

旋宮起調圖十

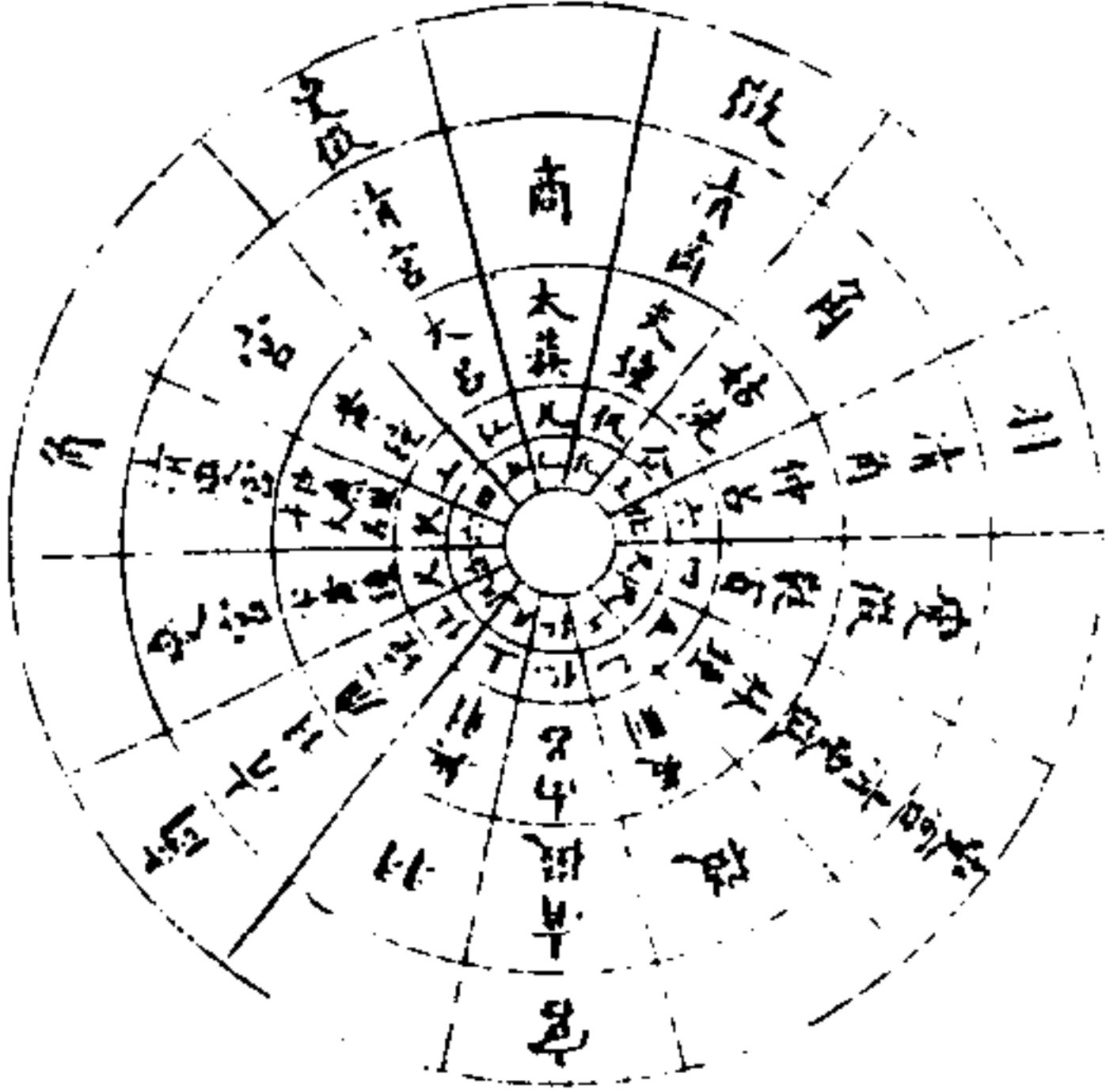

旋宮起調圖十一

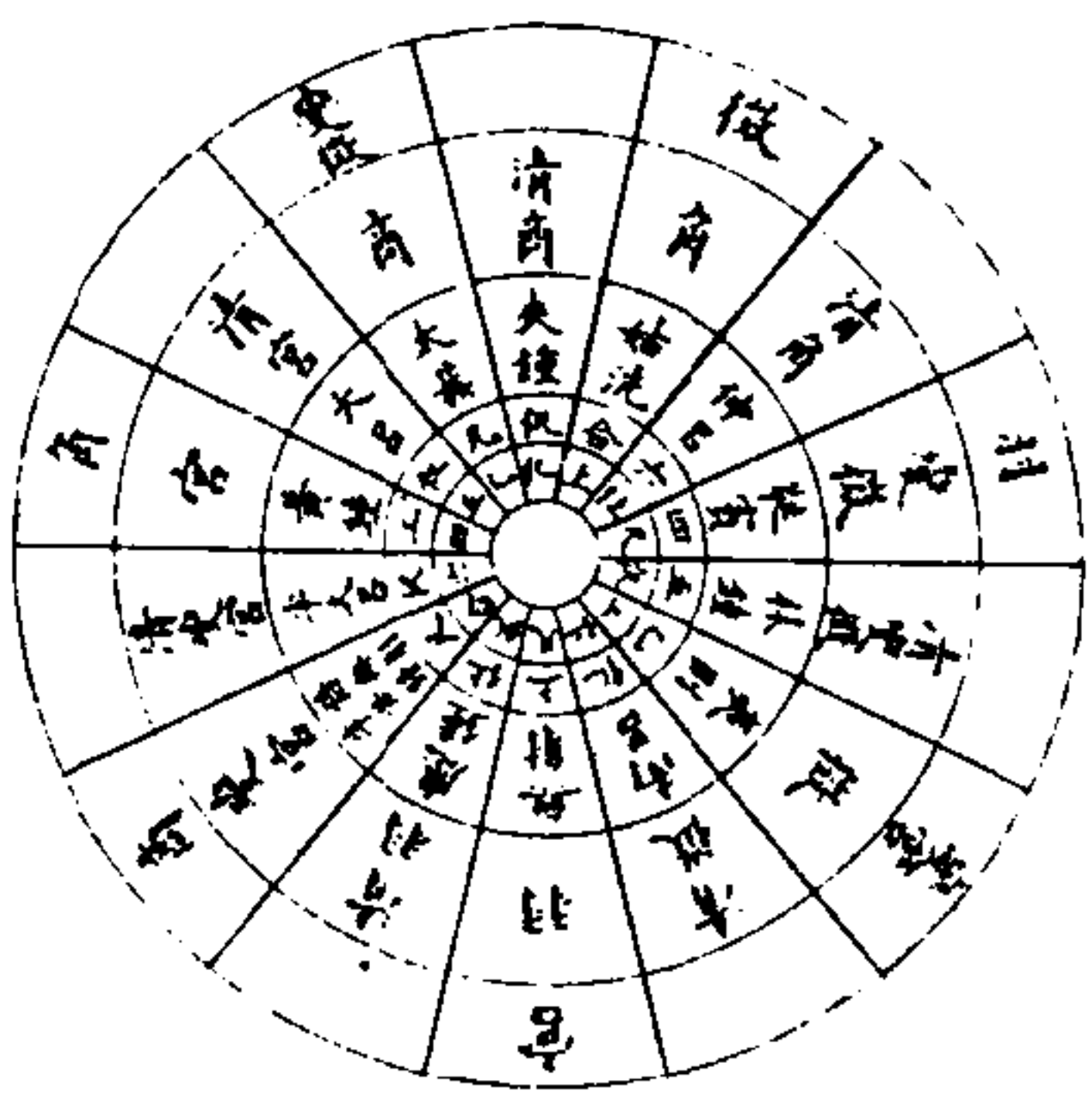

旋宮起調圖十二

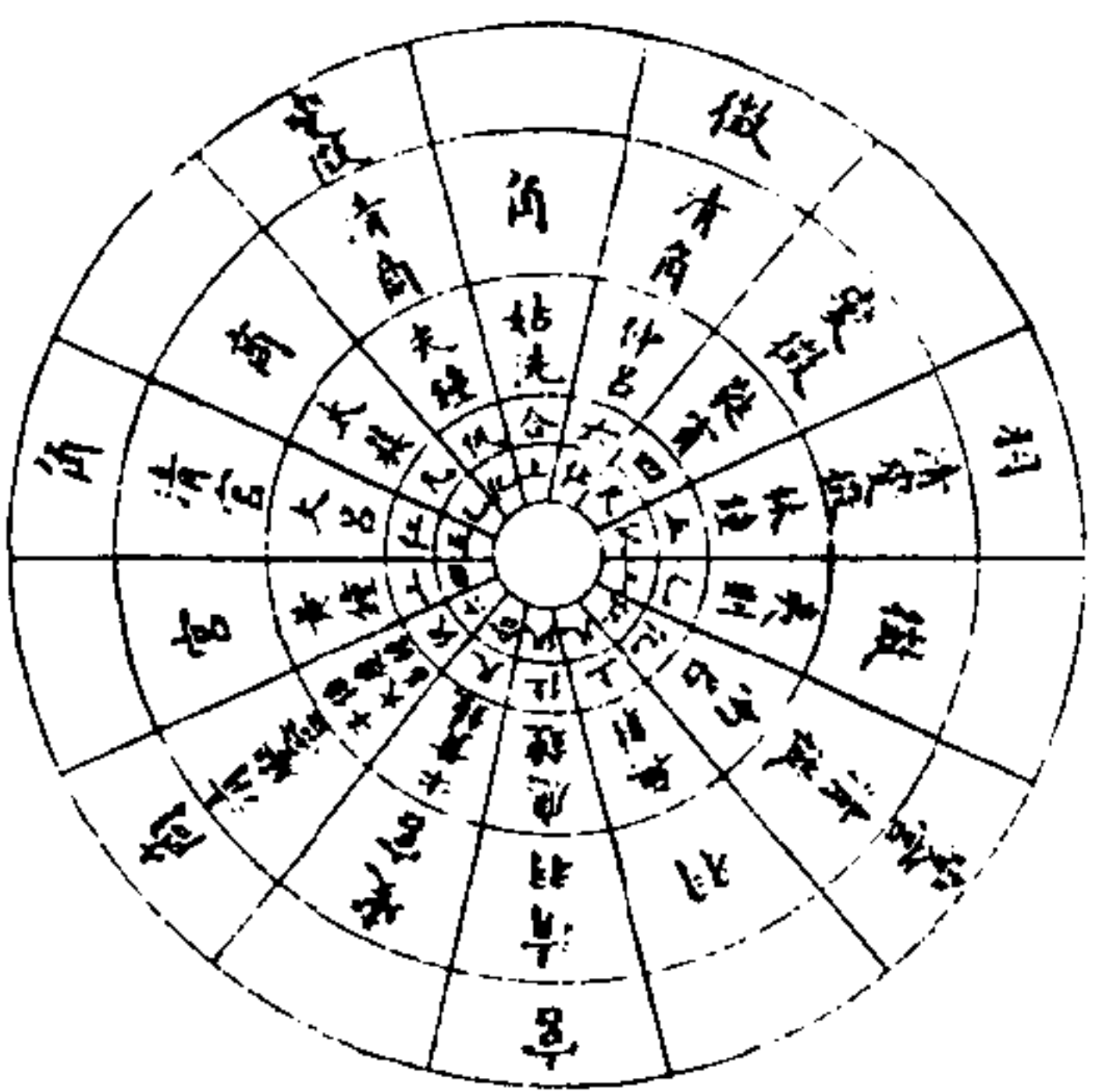

旋宮起調圖十三

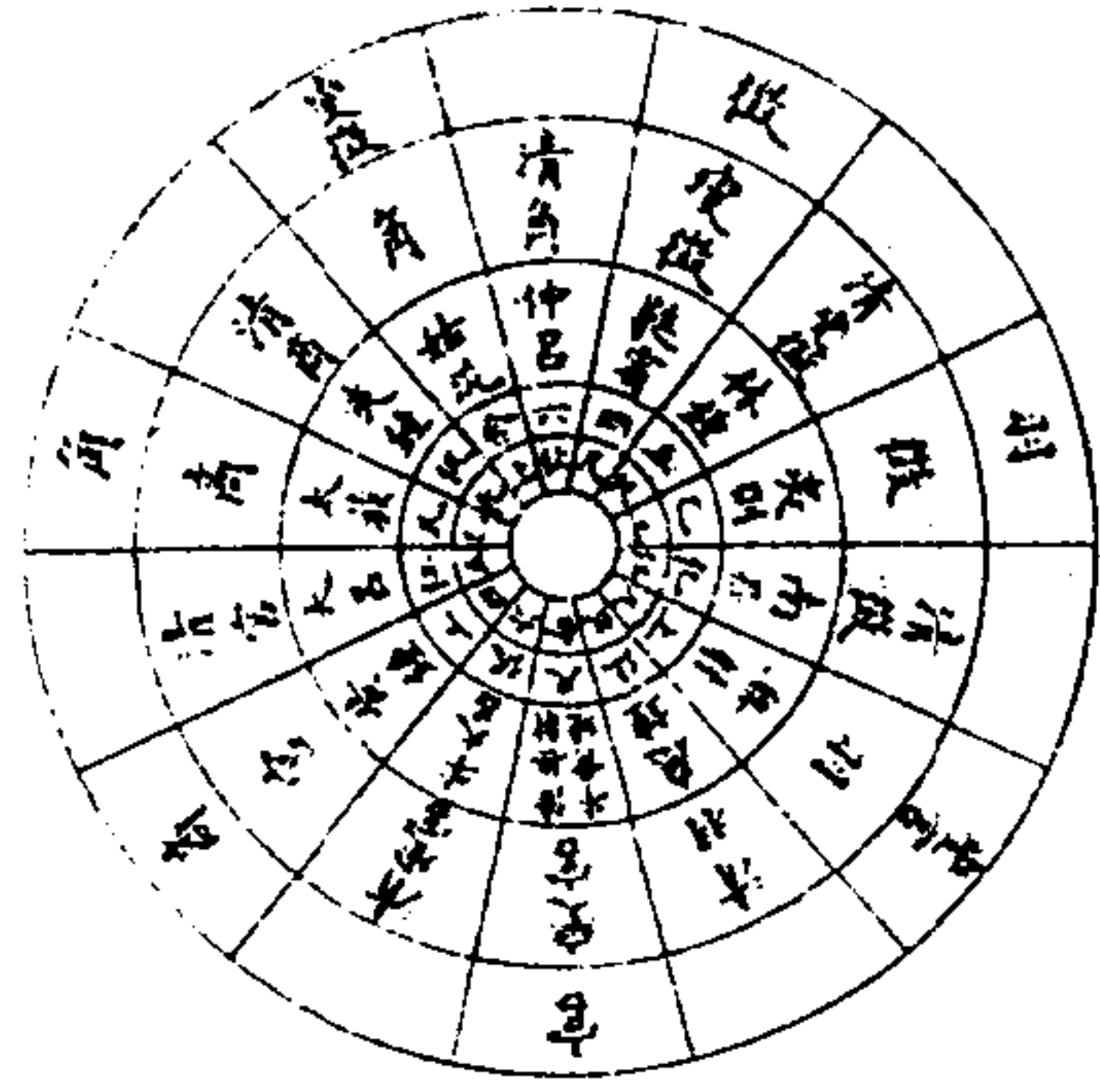

旋宮起調圖十四

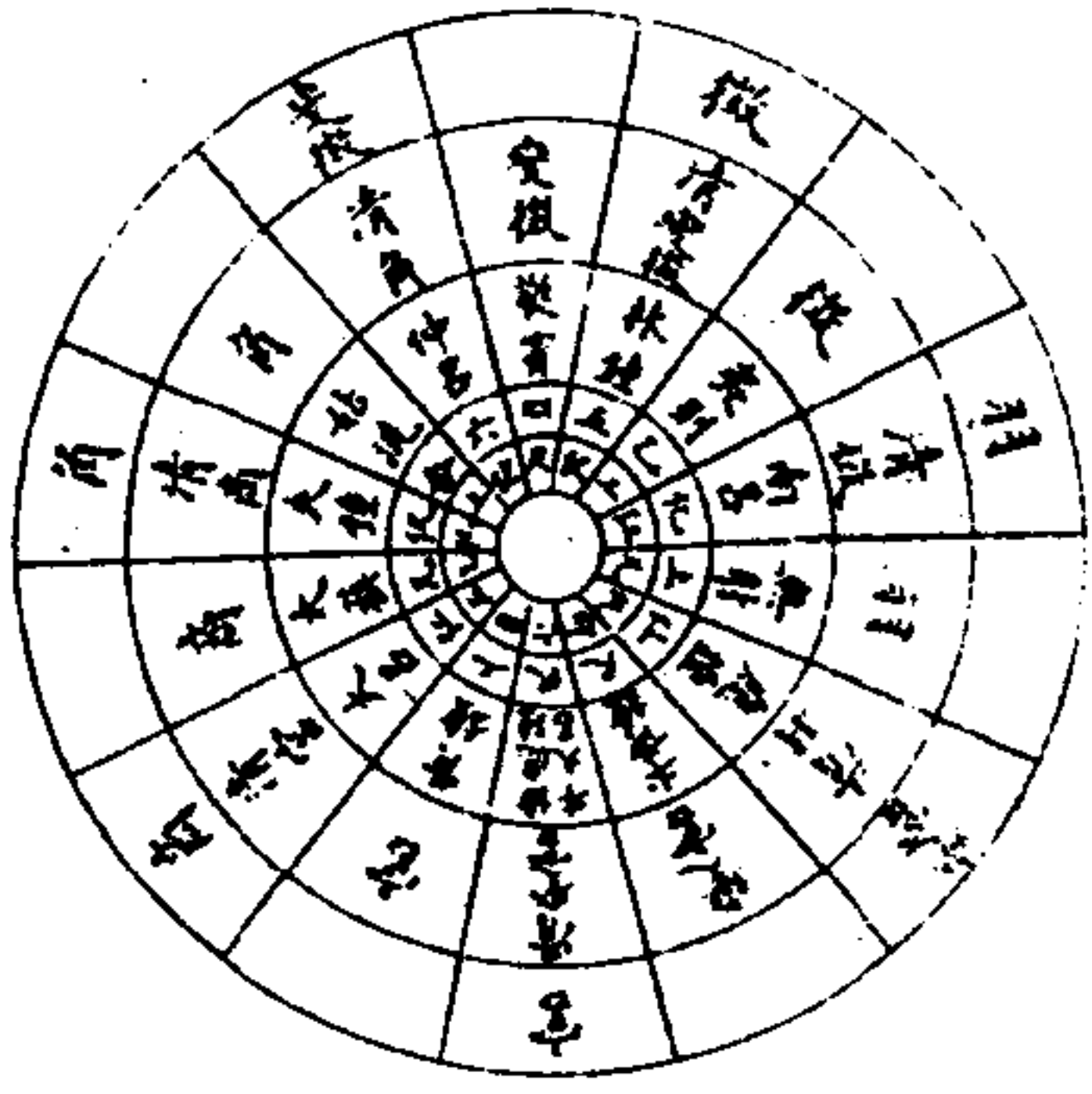

黃鐘宮聲立宮倍夷則下羽主調為上字調

七聲 旋宮 定位 主調 律管 簫 笛 起調

下羽 下羽 倍夷則 上 凡 正羽調

應 應 倍無射 尺 合 調不起

宮 宮 黃鐘 工 四 正宮

商 商 太簇 凡 乙 正商

角 角 姑洗 合 上 正角

徵 徵 蕤賓 四 尺 調不起

羽 羽 無射 上 凡 同調首 調不起

大呂清宮立宮倍南呂清下羽主調為高上調

七聲 旋宮 定位 主調 呂管 簫 笛 起調

下羽 清羽 倍南呂 上 凡 清羽調

應 應 倍應鐘 尺 六 調不起

宮 清宮 大呂 工 五 清宮

商 清商 夾鐘 凡 乙 清商

角 清角 仲呂 六 上 清角

徵 清徵 林鐘 五 尺 調不起

羽 清羽 應鐘 上 凡 調不起

同調首

太簇商聲立宮倍無射變宮主調為尺字調

七聲 旋宮 定位 主調 律管 簫 笛 起調

下羽 變宮 倍無射 尺 合 變宮調

變宮 宮 黃鐘 工 四 不起

宮 商 太簇 凡 乙 商宮

商 角 姑洗 合 上 姑洗商

角 變徵 蕤賓 四 尺 商角

變徵 徵 夷則 乙 工 不起

徵 羽 無射 上 凡 不起

羽 變宮 倍無射 不起 尺 六 同調首

夾鐘清商立宮倍應鐘清變宮主調為高尺調

七聲 旋宮 定位 主調 呂管 簫 笛 起調

下羽 清變宮 倍應鐘 尺 六 清變宮調

變宮 清宮 大呂 工 五 不起

宮 清商 夾鐘 凡 乙 清商宮

商 清呂 仲呂 六 上 仲呂商

角 清蕤 林鐘 五 尺 清商角

變徵 清徵 南呂 乙 工 不起

徵 清羽 應鐘 上 凡 不起

羽 清變宮 倍應鐘 不起 尺 六 同調首

姑洗角聲立宮黃鐘宮聲主調為工字調

七聲 旋宮 定位 主調 律管 簫 笛 起調

下羽 宮 黃鐘 工 四 宮調

變宮 商 太簇 凡 乙 不起

宮 角 姑洗 合 上 角宮

商 變徵 蕤賓 四 尺 角商

角 徵 夷則 乙 工 夷則角

變徵 羽 無射 上 凡 不起

徵 變宮 倍無射 不起 尺 六 不起

羽 宮 黃鐘 工 五 同調首

仲呂清角立宮大呂清宮主調為高工調

七聲 旋宮 定位 主調 呂管 簫 笛 起調

下羽 清宮 大呂 工 五 清宮調

變宮 清商 夾鐘 凡 乙 不起

宮 清角 仲呂 六 上 清角宮

商 清蕤 林鐘 五 尺 清角商

角 清徵 南呂 乙 工 南呂角

變徵 清羽 應鐘 上 凡 不起

徵 清變宮 倍應鐘 不起 尺 六 不起

羽 清宮 大呂 工 五 同調首

蕤賓變徵立宮太簇商聲主調為凡字調

七聲 旋宮 定位 主調 律管 簫 笛 起調

下羽 商 太簇 凡 乙 商調

變宮 角 姑洗 合 上 不起調

宮 變徵 蕤賓 四 尺 變徵宮

商 徵 夷則 乙 工 變徵商

角 羽 無射 上 凡 變徵角

變徵 變宮 倍無射 半黃鐘 尺 六 不起調

徵 宮 黃鐘 工 五 不起調

羽 商 太簇 凡 乙 同調首

林鐘清變徵立宮夾鐘清商主調為高凡調

七聲 旋宮 定位 主調 呂管 簫 笛 起調

下羽 清商 夾鐘 凡 乙 清商調

變宮 清角 仲呂 六 上 不起調

宮 清徵 林鐘 五 尺 清變徵宮

商 清徵 南呂 乙 工 清變徵商

角 清羽 應鐘 上 凡 清變徵角

變徵 清宮 倍應鐘 半大呂 尺 六 不起調

徵 清宮 大呂 工 五 不起調

羽 清商 夾鐘 凡 乙 同調首

夷則徵聲立宮姑洗角聲主調為合字調

七聲 旋宮 定位 主調 律管 簫 笛 起調

下羽 角 姑洗 合 上 角調

變宮 變徵 蕤賓 四 尺 不起調

宮 徵 夷則 乙 工 徵宮

商 羽 無射 上 凡 徵商

角 變宮 倍無射 半黃鐘 尺 六 徵角

變徵 宮 黃鐘 工 五 不起調

徵 商 太簇 凡 乙 不起調

羽 角 姑洗 六 上 同調首

南呂清徵立宮仲呂清角主調為高六調

七聲 旋宮 定位 主調 呂管 簫 笛 起調

下羽 清角 仲呂 六 上 清角調

變宮 清徵 林鐘 五 尺 不起調

宮 清徵 南呂 乙 工 清徵宮

商 清羽 應鐘 上 凡 清徵商

角 清宮 倍應鐘 半大呂 尺 六 清徵角

變徵 清宮 大呂 工 五 不起調

徵 清商 夾鐘 凡 乙 不起調

羽 清角 仲呂 六 上 同調首

無射羽聲立宮蕤賓變徵主調為四字調

七聲 旋宮 律管 簫 笛 起調

定位 主調 下羽 變徵 蕤賓 四尺 變徵調

變宮 徵 夷則 乙工 不起

宮 羽 無射 上凡 羽宮

商 變宮 倍無射 半黃鐘 尺六 羽商

角 宮 黃鐘 工五 羽角

變徵 商 太簇 凡乙 不起

徵 角 姑洗 六上 不起

羽 變徵 蕤賓 五尺 同調首

應鐘清羽立宮林鐘清變徵主調為高五調

七聲 旋宮 呂管 簫 笛 起調

定位 主調 下羽 清徵 林鐘 五尺 清變徵調

變宮 清徵 南呂 乙工 不起

宮 清羽 應鐘 上凡 清羽宮

商 清變宮 倍應鐘 半大呂 尺六 清羽商

角 清宮 大呂 工五 清羽角

變徵 清商 夾鐘 凡乙 不起

徵 清角 仲呂 六上 不起

羽 清徵 林鐘 五尺 同調首

倍無射變宮立宮夷則徵聲主調為乙字調

七聲 旋宮 律管 簫 笛 起調

定位 主調 下羽 徵 夷則 乙工 徵調

變宮 羽 無射 上凡 不起

宮 變宮 倍無射 半黃鐘 尺六 變宮宮

商 宮 黃鐘 工五 變宮商

角 商 太簇 凡乙 變宮角

變徵 角 姑洗 六上 不起

徵 變徵 蕤賓 五尺 不起

羽 徵 夷則 乙工 同調首

倍應鐘清變宮立宮南呂清徵主調為高乙調

七聲 旋宮 呂管 簫 笛 起調

定位 主調 下羽 清徵 南呂 乙工 清徵調

變宮 清羽 應鐘 上凡 不起

宮 清變宮 倍應鐘 半大呂 尺六 清變宮宮

商 清宮 大呂 工五 清變宮商

角 清商 夾鐘 凡乙 清變宮角

變徵 清角 仲呂 六上 不起

徵 清徵 林鐘 五尺 不起

羽 清徵 南呂 乙工 同調首

聲立下羽之下。則角聲立宮位之下。為角聲立
 宮。而宮聲主調也。商聲立下羽之下。則變徵立
 宮位之下。為變徵立宮。而商聲主調也。三曰和
 聲起調。以十二律呂兼倍半以備用。按所生之
 音。各隨其均。序於旋宮之下。仍以調主相和之
 聲所起各調。注本律本呂之下。以正各調之名。
 如黃鐘立宮。則倍夷則立下羽之位。以主調。倍
 無射蕤賓當二變之位。不起調。正夷則立徵位。
 亦不起調。故用倍夷則起調者。為正羽調。起黃
 鐘宮聲為正宮。起太簇商聲為正商。起姑洗角
 聲為正角。此正宮之四調也。如大呂立宮。則倍
 南呂立下羽之位。以主調。倍應鐘林鐘當二變
 之位。不起調。正南呂立徵位。亦不起調。故用倍
 南呂起調者。為清羽調。起大呂宮聲為清宮。起
 夾鐘商聲為清商。起仲呂角聲為清角。此清宮
 之四調也。如太簇立宮。則倍無射立下羽之位。
 以主調。黃鐘夷則當二變之位。不起調。正無射
 當徵位。亦不起調。故用倍無射起調者。為變宮
 調。起太簇商聲為商宮。起姑洗角聲為姑洗商。
 起蕤賓變徵聲為商角。此商宮之四調也。若姑

洗立宮。則黃鐘立下羽位。以主調。太簇無射當
 二變之位。不起調。半黃鐘當徵位。亦不起調。故
 用黃鐘起調者。為宮調。起姑洗角聲為角宮。起
 蕤賓變徵聲為角商。起夷則徵聲為夷則角。此
 角宮之四調也。其餘立宮主調。皆依此例。四曰
 樂音字色。以律呂簫笛所命字色。隨聲調而序
 其次。列於律呂之下。如黃鐘為工字。而簫應黃
 鐘者。為工字。笛應黃鐘者。為五字。皆注於黃鐘
 本律之下。大呂為高工字。而簫之高工字。笛之
 高五字。亦皆注於大呂本呂之下。其立羽位之
 字。即為主調。其立宮位之字。即為立宮。其當二
 變之位。則不用。當徵位者。亦不起調也。至簫笛
 之字譜不同。則由於孔分之不同。如姑洗簫姑
 洗笛。同為四倍黃鐘之管。第一孔。同為工字。而
 簫之工字孔。為本管倍夷則倍南呂相和之分。
 笛之工字孔。則為姑洗仲呂相和之分。故笛孔
 之分。比簫孔恆高八律。倍夷則至姑洗笛字比簫
 字高四音。律呂相和取音故高四音此以笛高於簫而論。則
 笛字為高四音。如以笛之高應簫之低。則笛字
 轉為下三音也。其所以不同者。則由笙管而來。

如黃鐘之律。在簫為工字。設簧施哨。則高四音。乃應夷則之律。而為簫之乙字。然以其為黃鐘之分也。故仍以工字名之。笛之聲字。皆與笙管同名。而不設簧施哨。則又不與笙管同分也。簫笛字譜之異名相應。有同音者。有音同而高低不同者。笛之六字孔。與簫之尺字孔同分。笛之出音尺字孔。與簫之五字孔同分。笛之出音孔外兩上字孔之間。與簫之六字孔同分。笛之工字孔。與簫之乙字孔同分。蓋之乙字孔。因擊音之。此其分微高。然亦為同。此其同音者也。若笛之五字孔。乙字孔。尺字孔。皆短於簫。則以笛之高音。應簫之低音。簫之凡字孔。工字孔。出音之尺字孔。與通長上字。皆長於笛。則以簫之低音。應笛之高音。此其音同而高低不同者也。

欽定大清會典圖卷三十四
樂四 樂律四
絃音旋宮轉調譜 十四

清宮調												
徵	一絃	定無射之律	變宮合字	得下徵之分	應太簇之律	商聲乙字	為變宮之分	宮	三絃	定姑洗之律	角聲上字	得宮絃之分
羽	二絃	定黃鐘之律	宮聲四字	得下羽之分	應大呂之律	商聲乙字	為變宮之分	商	四絃	定蕤賓之律	變徵八字	得商絃之分
角	五絃	定夷則之律	徵聲工字	得角絃之分	應無射之律	羽聲凡字	為變徵之分	徵	六絃	定黃鐘之律	變宮六字	得徵絃之分
羽	七絃	定太簇之律	宮聲五字	得羽絃之分	應大呂之律	商聲乙字	為變宮之分	宮	三絃	定仲呂之律	清角高上字	得宮絃之分
徵	一絃	定蕤賓之律	清徵高六字	得下徵之分	應黃鐘之律	清徵高五字	得下羽之分	商	四絃	定林鐘之律	清變徵高八字	得商絃之分
羽	二絃	定大呂之律	清宮高五字	得下羽之分	應太簇之律	清商高乙字	為變宮之分	角	五絃	定南呂之律	清徵高工字	得角絃之分
角	三絃	定仲呂之律	清角高上字	得宮絃之分	應蕤賓之律	清羽高凡字	為變徵之分	徵	六絃	定夷則之律	清變高凡字	得徵絃之分
羽	七絃	定太簇之律	清宮高五字	得羽絃之分	應大呂之律	清徵高五字	得下羽之分	宮	三絃	定仲呂之律	清角高上字	得宮絃之分

清商調												
角	慢一絃	定蕤賓之律	下羽凡字	得變徵之分	應無射之律	商聲乙字	得變宮之分	徵	二絃	定黃鐘之律	宮聲四字	得變徵之分
羽	慢三絃	定夷則之律	徵聲工字	得角絃之分	應太簇之律	羽聲凡字	得變徵之分	商	五絃	定蕤賓之律	變徵八字	得商絃之分
角	慢六絃	定黃鐘之律	變宮六字	為變徵之分	應大呂之律	商聲乙字	為變宮之分	宮	四絃	定仲呂之律	清角高上字	得宮絃之分
羽	慢七絃	定太簇之律	宮聲五字	得羽絃之分	應蕤賓之律	清羽高凡字	為變徵之分	徵	二絃	定大呂之律	清宮高五字	得下羽之分
角	慢一絃	定蕤賓之律	清下羽高凡字	得變徵之分	應黃鐘之律	清徵高五字	得下羽之分	商	五絃	定仲呂之律	清角高上字	得宮絃之分
羽	慢三絃	定夷則之律	清徵高工字	得角絃之分	應太簇之律	清商高乙字	為變宮之分	角	慢六絃	定蕤賓之律	清變高凡字	得徵絃之分
角	慢六絃	定黃鐘之律	變宮六字	為變徵之分	應大呂之律	商聲乙字	為變宮之分	宮	四絃	定仲呂之律	清角高上字	得宮絃之分
羽	慢七絃	定太簇之律	宮聲五字	得羽絃之分	應蕤賓之律	清羽高凡字	為變徵之分	徵	二絃	定大呂之律	清宮高五字	得下羽之分

角調		角一絃	定音無射之律	變宮合字	得下徵之分
徵	二絃	應太極之律	商聲二字	得變宮之分	
羽	三絃	定結流之律	角聲上字	得宮聲之分	
宮	四絃	應太極之律	徵聲工字	得角聲之分	
商	五絃	應無射之律	羽聲凡字	得徵聲之分	
角	六絃	應太極之律	變宮六字	得角聲之分	
徵	七絃	應太極之律	商聲二字	得變宮之分	
清角調					
角	一絃	定音無射之律	清宮高五字	得下徵之分	
徵	二絃	應太極之律	清商高七字	得變宮之分	
羽	三絃	定音無射之律	清角高上字	得宮聲之分	
宮	四絃	應太極之律	清徵高工字	得角聲之分	
商	五絃	應無射之律	清羽高凡字	得徵聲之分	
角	六絃	應太極之律	清變宮高五字	得角聲之分	
徵	七絃	應太極之律	清商高七字	得變宮之分	

變徵調		商一絃	定音無射之律	變宮合字	得下徵之分
角	二絃	應太極之律	商聲四字	得角聲之分	
徵	三絃	定結流之律	角聲上字	得宮聲之分	
羽	四絃	應太極之律	徵聲工字	得角聲之分	
宮	五絃	應無射之律	羽聲凡字	得徵聲之分	
商	六絃	應太極之律	變宮六字	得角聲之分	
角	七絃	應太極之律	商聲五字	得變宮之分	
清變徵調					
商	一絃	定音無射之律	清商高五字	得下徵之分	
角	二絃	應太極之律	清宮高七字	得變宮之分	
徵	三絃	定音無射之律	清角高上字	得宮聲之分	
羽	四絃	應太極之律	清徵高工字	得角聲之分	
宮	五絃	應無射之律	清羽高凡字	得徵聲之分	
商	六絃	應太極之律	清變宮高五字	得角聲之分	
角	七絃	應太極之律	清商高七字	得變宮之分	

清徵調																																		
宮 一絃	定徵無射律	變宮合字	得下徵之分	轉宮絃之分	商 二絃	定太簇之律	宮聲四字	得下羽之分	轉商絃之分	角慢 三絃	定夾鍾之呂	清商高七字	得變宮之分	轉角絃之分	徵 四絃	定林鍾之呂	清角高上字	得宮絃之分	轉徵絃之分	羽 五絃	定南呂之呂	清羽高五字	得角絃之分	轉羽絃之分	宮 六絃	定大呂之呂	清宮高四字	得徵絃之分	轉宮絃之分	商 七絃	定夾鍾之呂	清商高五字	得下羽之分	轉商絃之分

清羽調																																		
羽慢 一絃	定黃鍾之律	下羽凡字	得變徵之分	轉下羽之分	宮 二絃	定太簇之律	宮聲四字	得下羽之分	轉宮絃之分	商慢 三絃	定夾鍾之呂	清商高七字	得變宮之分	轉商絃之分	角慢 四絃	定林鍾之呂	清角高上字	得宮絃之分	轉角絃之分	徵 五絃	定南呂之呂	清羽高五字	得角絃之分	轉羽絃之分	宮 六絃	定大呂之呂	清宮高四字	得徵絃之分	轉宮絃之分	羽慢 七絃	定夾鍾之呂	清商高五字	得下羽之分	轉商絃之分

變宮調		羽 一絃	定法無射字律	變宮合字	得下徵之分
宮 二絃		應太極之律	宮聲四字	得變宮之分	得下羽之分
商 三絃		定姑洗之律	商聲五字	得變商之分	得變宮之分
角 四絃		定蕤賓之律	角聲上字	得變角之分	得變商之分
徵 五絃		應蕤賓之律	徵聲二字	得變徵之分	得變角之分
羽 六絃		應蕤賓之律	羽聲凡字	得變羽之分	得變徵之分
宮 七絃		應蕤賓之律	宮聲五字	得變宮之分	得變羽之分
清宮調					
羽 一絃		應蕤賓之律	清宮高五字	得下徵之分	得下羽之分
宮 二絃		應太極之律	清宮高五字	得變宮之分	得變宮之分
商 三絃		定仲呂之律	清宮高上字	得變商之分	得變宮之分
角 四絃		定蕤賓之律	清宮高上字	得變角之分	得變商之分
徵 五絃		應蕤賓之律	清宮高凡字	得變徵之分	得變角之分
羽 六絃		應蕤賓之律	清宮高凡字	得變羽之分	得變徵之分
宮 七絃		應蕤賓之律	清宮高凡字	得變宮之分	得變羽之分

絲樂絃音之旋宮轉調與竹樂管音不同亦由二者生聲取分之各異也然清濁二均各七調中有同者有可同者有不可同者其同者惟宮調一調五聲二變皆正應其可同者商調徵調五聲正應二變借用其不可同者角調變徵調羽調變宮調五聲之內清濁相清其間變徵調與羽調五正聲內止有一聲乖應然羽調猶能自立一調而變徵調又轉入宮調聲字不能自立一調至於角調變宮調五聲之內二三乖應且與宮調聲字雷同斷不能自成一調也如但以絃音奏之而不和以管音亦止有四調其餘三調皆轉入絃音宮調周禮大司樂三宮漢制三統皆以三調為準所謂三統天統黃鐘為宮乃黃鐘宮聲位羽起調姑洗角聲立宮主調是為宮調人統太簇為宮乃太簇商聲位羽起調蕤賓變徵立宮主調是為商調地統林鐘為宮乃絃音徵分位羽實管音夷則徵聲位羽起調半黃鐘變宮立宮主調是為徵調三統實取管音絃音之相和而用之者也絃音諸樂其要有四一定絃音應某律呂之聲字即得某絃之度

分如以倍無射之律變宮合字定絃則得徵絃	之分此乃全絃散聲其二音為下羽分應黃	律商聲乙字四音宮分應姑洗之律角聲上字	五音商分應蕤賓之律變徵尺字六音角分應	夷則之律徵聲工字七音變以黃鐘之律宮聲	徵分應無射之律羽聲凡字	四字定絃則得羽絃之分太簇之律商聲乙字	三音宮分應姑洗之律角聲上字四音商分應	蕤賓之律變徵尺字五音角分應夷則之律徵	聲工字六音變徵分應無射之律羽聲凡字	字七音徵分應倍無射之律變宮合字	以太	蕤之律商聲乙字定絃則得變宮絃之分其二	宮分應姑洗之律角聲上字三音商分應蕤賓	之律變徵尺字四音角分應夷則之律徵聲工	字五音變徵分應無射之律羽聲凡字六音徵	分應倍無射之律變宮合字七音利分應黃鐘	聲四律宮以姑洗之律角聲上字定絃則得宮絃	之分其二音為商分應蕤賓之律變徵尺字三	之律應無射之律羽聲凡字五音徵分應倍無	射之律變宮合字六音羽分應黃鐘之律宮聲四	字七音變宮分應太以蕤賓之律變徵尺字定	絃則得商絃之分其二音為角分應夷則之律	射之律羽聲凡字四音徵分應倍無射之律變	宮合字五音羽分應黃鐘之律宮聲四音六音	音宮分應姑洗之律角聲上字七以夷則之律	徵聲工字定絃則得角絃之分其二音為變徵	羽聲凡字三音徵分應倍無射之律變宮合字	四音羽分應黃鐘之律宮聲四音五音變宮分	應太簇之律商聲乙字六音宮分應姑洗之律	角聲上字七音商分應蕤賓之律變徵尺字
--------------------	-------------------	--------------------	--------------------	--------------------	-------------	--------------------	--------------------	--------------------	-------------------	-----------------	----	--------------------	--------------------	--------------------	--------------------	--------------------	---------------------	--------------------	--------------------	---------------------	--------------------	--------------------	--------------------	--------------------	--------------------	--------------------	--------------------	--------------------	--------------------	-------------------

以無射之律羽聲凡字定絃則得變徵絃之分

其二音為徵分應倍無射之律變宮合字三音

羽分應黃鐘之律宮聲四音四音變宮分應太

蕤之律商聲乙字五音宮分應姑洗之律角聲

上字六音商分應蕤賓之律變徵尺字七音角

分應夷則之律徵聲工字

此陽律一均七聲定絃之正分也

陰呂一均七聲定絃亦隨陰呂聲字各得其分

其各絃七聲之分亦如之一絃音轉調不能依

次遞遷故以宮調為準有幾絃不移而他絃或

緊一音或慢半音遂成一調而各絃七聲之分

因之而變如琴之正調為宮調其商調以七絃

遞高一音亦可但六絃七絃太急易折或變宮

調以七絃遞下一音則一絃二絃太慢不成聲

又如角徵羽調絃必不能及故宮調七絃立準

轉調則七絃內有更者有不更者有宜緊者有

宜慢者絃一轉移之間而宮調旋焉宮調七絃

之內太簇之律商聲乙字無射之律羽聲凡字

當二變不用故六絃與一絃同聲七絃與二絃

同聲徵羽各二以相應和如商調則二絃四絃

五絃七絃不移而一絃三絃六絃俱慢下管律

一音在絃度為半分蓋以正宮調之一絃六絃

定倍無射之律變宮合字得徵絃分者下為倍

之分。三絃原得宮絃分者轉為徵絃之分。四絃原得商絃分者轉為羽絃之分。其應太簇之律商聲乙字為變宮分者。轉變徵之分。應夷則之律徵聲工字為角絃分者。轉變宮之分。皆仍為本律聲字。此二分當二變之位不用。因四絃應蕤賓之律變徵尺字得羽絃之分以起調。五絃原得角絃之分者上為變徵之絃轉為宮絃之分以立宮。故名之曰變徵調也。徵調則獨慢三絃管律一音。在絃度為半分。蓋以正宮調之三絃定姑洗之律角聲上字得宮絃分者。下為太簇之律商聲乙字轉角絃之分。其餘六絃俱不移者。仍應本律聲字。但一絃六絃原得徵絃分者轉為宮絃之分。二絃七絃原得羽絃分者轉為商絃之分。四絃原得商絃分者轉為徵絃之分。五絃原得角絃分者轉為羽絃之分。其應無射之律羽聲凡字為變徵分者。轉為變宮之分。仍為本律聲字。應姑洗之律角聲上字為宮絃分者。轉為變徵之分。而應於仲呂之呂清角高上字。此二分當二變之位不用。因五絃應夷則之律徵聲工字得羽絃之分以起調。一絃六絃

原得徵絃之分者轉為宮絃之分以立宮。故名之曰徵調也。羽調則二絃五絃七絃不移。而一絃三絃六絃慢下管律一音。在絃度為半分。四絃慢下管律半音。在絃度亦為半分。蓋以正宮調之一絃六絃定倍無射之律變宮合字得徵絃分者。下為倍夷則之律羽聲凡字轉羽絃之分。三絃定姑洗之律角聲上字得宮絃分者。下為太簇之律商聲乙字轉商絃之分。而四絃定蕤賓之律變徵尺字得商絃分者。下為仲呂之呂清角高上字轉角絃之分。其二絃五絃七絃不移者。仍應本律聲字。但二絃七絃原得羽絃分者轉為宮絃之分。五絃原得角絃分者轉為徵絃之分。其應倍無射之律變宮合字為徵絃分者。轉為變宮之分。應於倍應鐘之呂清變宮高六字。應蕤賓之律變徵尺字為商絃分者。轉為變徵之分。應於林鐘之呂清變徵高尺字。此二分當二變之位不用。因一絃六絃應倍夷則之律羽聲凡字得羽絃之分以起調。二絃七絃應黃鐘之律宮聲四字原得羽絃分者轉為宮絃之分以立宮。故名之曰羽調也。變宮調則一

絃三絃四絃六絃不移。而二絃五絃七絃俱緊上管律半音。在絃度亦俱為半分。蓋以二絃七絃定黃鐘之律。宮聲四字得羽絃分者。上為大呂之呂。清宮高五字轉宮絃之分。而五絃定夷則之律。徵聲工字得角絃分者。上為南呂之呂。清徵高工字轉徵絃之分。其一絃三絃四絃六絃不移者。仍應本律聲字。但一絃六絃原得徵絃分者。轉為羽絃之分。三絃原得宮絃分者。轉為商絃之分。四絃原得商絃分者。轉為角絃之分。其應黃鐘之律。宮聲四字為羽絃分者。轉變宮之分。應夷則之律。徵聲工字為角絃分者。轉變徵之分。皆仍為本律聲字。此二分當二變之位。不用。因一絃六絃應倍無射之律。變宮合字。得羽絃之分。以起調。二絃七絃應黃鐘之律。宮聲四字原得羽絃分者。上為變徵之絃。轉為宮絃之分。以立宮。故名之曰變宮調也。一絃音諸調。雖無二變。而定絃取音。必審二變之聲。必計二變之分。始能得其條貫。管音諸樂。自下而上。雖依次漸短。而各分俱均。絃度則不然。據五聲二變七絃之散聲。猶可以管律通之。至於各絃

互相應和。以取音。則各絃七聲之分不均。即旋宮轉調。其各絃七聲之分不變。而聲律暗移於其間。此所以與管律異也。如於宮調。備五聲二變之七絃。定陽律一均。七音以明之。其得倍無射之律。變宮合字者為徵絃。得黃鐘之律。宮聲四字者為羽絃。得太簇之律。商聲乙字者為變宮絃。得姑洗之律。角聲上字者為宮絃。得蕤賓之律。變徵尺字者為商絃。得夷則之律。徵聲工字者為角絃。得無射之律。羽聲凡字者為變徵絃矣。即徵絃七聲之分。與各絃互相應和者言之。徵絃散聲為全分首音。其二音與羽絃相應者。即為羽分。三音與變宮絃相應者。即為變宮分。四音與宮絃相應者。即為宮分。五音與商絃相應者。即為商分。六音與角絃相應者。即為角分。七音與變徵絃相應者。即為變徵分。八音仍與全絃相應。故為旋於首音。其各分與各絃相應者。亦自與各律聲字相應。計其分。則首音徵至二音。羽得全分。二音羽至三音。變宮得全分。三音變宮至四音。宮止得半分。四音宮至五音。商得全分。五音商至六音。角得全分。六音角至

七音變徵得全分。七音變徵至八音徵亦得半分。以宮絃七聲之分與各絃互相應和者言之。宮絃散聲為全分首音。其二音與商絃相應者即為商分。三音與角絃相應者即為角分。四音與變徵絃相應者即為變徵分。五音與徵絃相應者即為徵分。六音與羽絃相應者即為羽分。七音與變宮絃相應者即為變宮分。八音仍與全絃相應。計其分則首音宮至二音商得全分。二音商至三音角得全分。三音角至四音變徵得全分。四音變徵至五音徵得半分。五音徵至

六音羽得全分。六音羽至七音變宮得全分。七音變宮至八音宮亦得半分。要之太簇商聲乙字所應之絃分至姑洗角聲上字所應之絃分與無射羽聲凡字所應之絃分至半黃鐘變宮合字所應之絃分。其間必為半分。故各絃七聲之分不移。而所應聲律有間雜之別。其各分全半之間。而宮調旋焉。欲明其理。必以宮調七絃為準。據每調徵絃之七聲位分言之。則絃音大旨自明。商調之徵。乃宮調之羽轉而為徵分者也。其宮調之羽。全絃首音為羽。故二音為變宮。

三音為宮。四音為商。五音為角。六音為變徵。七音為徵。是二音至三音。六音至七音。為半分也。今全絃之羽轉而為徵。則二音為羽。三音為變宮。四音為宮。五音為商。六音為角。七音為變徵。是三音至四音。七音至八音。為半分矣。故全絃之定黃鐘之律。宮聲四字者不移。二音即應太簇之律。商聲乙字。其間得全分。其三音若取姑洗之律。角聲上字。則二音至三音。為半分。仍與宮調之羽同。是以必取仲呂之呂。清角高上字。其間絃度始得全分。其四音仍應蕤賓之律。變

徵尺字。是則太簇乙字至姑洗上字。為半分。加以仲呂高上字之半。分得一全分。而仲呂高上字至蕤賓尺字。為半分。此所以二音至三音得全分。為羽至變宮。而三音至四音。為半分。乃變宮至宮分也。五音仍應夷則之律。徵聲工字。六音仍應無射之律。羽聲凡字。此四音至五音。五音至六音。亦皆得全分。至於七音。若取半黃鐘之律。變宮合字。則六音至七音。為半分。亦與宮調之羽同矣。故必取半大呂之呂。清變宮高六字。其間絃度始得全分。其八音仍與首音同應。

黃鐘之律宮聲四字。是則無射凡字至半黃鐘合字為半分。加以半大呂高六字之半分得一分。而半大呂高六字至黃鐘四字為半分。此所以六音至七音得全分。為角至變徵而七音至八音為半分。乃變徵至徵分也。角調之徵。乃宮調之變宮。與清宮調之羽。相雜而為徵分者也。其宮調之變宮。全絃首音為變宮。故二音為宮。三音為商。四音為角。五音為變徵。六音為徵。七音為羽。是首音至二音。五音至六音。為半分也。清宮調之羽。全絃首音即為清羽。故二音為清變宮。三音為清宮。四音為清商。五音為清角。六音為清變徵。七音為清徵。是又二音至三音。六音至七音。為半分也。今全絃既轉而為徵。則三音至四音。七音至八音。為半分矣。彼正宮調之變宮。首音至二音。即為半分。其首音應太簇之律商聲乙字。二音應姑洗之律角聲上字。今角調徵絃散聲首音。若仍定太簇之律商聲乙字。則首音徵至二音。羽所得全分。必當取於仲呂之呂清角高上字。其本調羽絃則亦應仲呂之呂清角高上字。是為清角調。非正角調矣。因

取姑洗之律角聲上字為正角調。故起調於羽絃者。必取姑洗正角聲。而徵絃羽分亦當應姑洗之律。是以角調徵絃散聲首音。反比正宮調變宮絃之散聲首音。下半音。取清宮調之羽絃散聲大呂之呂清宮高五字。其分始合。蓋因本調羽聲得正角之律故也。是以角調之徵絃散聲首音。定大呂之呂清宮高五字。其二音應姑洗之律角聲上字為羽分。三音應蕤賓之律變徵尺字為變宮分。四音應林鐘之呂清變徵高尺字為宮分。五音應南呂之呂清徵高工字為商分。六音應半黃鐘之律正變宮六字為角分。七音應黃鐘之律正宮四字為變徵分。八音仍應大呂之呂清宮高五字。是則三音蕤賓尺字至四音林鐘高尺字為半分。七音黃鐘四字至八音大呂高五字為半分。正為本調徵絃之變宮至宮變徵至徵之二分半也。變徵調之徵。乃宮調之宮轉而為徵分者也。其宮調之宮全絃首音為宮。故二音為商。三音為角。四音為變徵。五音為徵。六音為羽。七音為變宮。八音仍為宮。是四音至五音。七音至八音。為半分也。今全絃

轉而為徵則三音至四音七音至八音為半分
矣。宮調之宮。七音至八音原為半分。但四音至
五音為半分者。與變徵調徵絃之三音至四音
為半分者不同。如以四音至五音為半分者。移
為三音至四音為半分。則轉為變徵調之徵分。
是以全絃之定姑洗之律角聲上字者不移。二
音仍應蕤賓之律變徵尺字。三音仍應夷則之
律徵聲工字。四音則取南呂之呂清徵高工字。
五音仍應半黃鐘之律變宮六字。六音仍應黃
鐘之律宮聲四字。七音仍應太簇之律商聲乙
字。八音仍應姑洗之律角聲上字。是則三音夷
則工字至四音南呂高工字為半分。七音太簇
乙字至八音姑洗上字為半分。正為本調徵絃
之變宮至宮變徵至徵之二半分也。徵調之徵
乃宮調之商轉而為徵分者也。其宮調之商全
絃首音為商。故二音為角。三音為變徵。四音為
徵。五音為羽。六音為變宮。七音為宮。八音仍為
商。是三音至四音六音至七音為半分也。今全
絃轉而為徵則三音至四音七音至八音為半
分矣。宮調之商三音至四音原為半分。但六音

至七音為半分者。與徵調徵絃之七音至八音
為半分者不同。如以六音至七音為半分者。移
為七音至八音為半分。則轉為徵調之徵分。是
以全絃之定蕤賓之律變徵尺字者不移。二音
仍應夷則之律徵聲工字。三音仍應無射之律
羽聲凡字。四音仍應半黃鐘之律變宮合字。五
音仍應黃鐘之律宮聲四字。六音仍應太簇之
律商聲乙字。七音乃取仲呂之呂清角高上字。
是則三音無射凡字至四音半黃鐘合字為半
分。七音仲呂高上字至八音蕤賓尺字為半分。
正為本調徵絃之變宮至宮變徵至徵之二半
分也。羽調之徵乃宮調之角轉而為徵分者也。
其宮調之角全絃首音為角。故二音為變徵。三
音為徵。四音為羽。五音為變宮。六音為宮。七音
為商。八音仍為角。是二音至三音五音至六音
為半分也。今全絃轉而為徵則三音至四音七
音至八音為半分矣。是故全絃首音定夷則之
律徵聲工字不移。二音仍應無射之律羽聲凡
字。三音乃取半大呂之呂清變宮高五字。四音
仍應黃鐘之律宮聲四字。五音仍應太簇之律

商聲乙字。六音乃取仲呂之呂清角高上字。七音則取林鐘之呂清變徵高尺字。八音仍應夷則之律徵聲工字。是則三音半大呂高五字至四音黃鐘四字為半分。七音林鐘高尺字至八音夷則工字為半分。正為本調徵絃之變宮至宮變徵至徵之二半分也。變宮調之徵乃宮調之變徵與清宮調之角相雜而為徵分者也。其宮調之變徵全絃首音為變徵。故二音為徵。三音為羽。四音為變宮。五音為宮。六音為商。七音為角。八音仍為變徵。是首音至二音。四音至五音為半分也。清宮調之角全絃首音為角。故二音為變徵。三音為徵。四音為羽。五音為變宮。六音為宮。七音為商。八音為角。是又二音至三音。五音至六音為半分也。今全絃轉而為徵。則三音至四音。七音至八音為半分矣。彼正宮調之變宮首音至二音。即為半分。其首音應無射之律羽聲凡字。二音應半黃鐘之律變宮合字。今變宮調徵絃散聲首音。若仍定無射之律羽聲凡字。則首音徵至二音。羽所得全分。必當取於半大呂之呂清變宮高六字。其本調羽絃。則亦

應半大呂之呂清變宮高六字。是為清變宮調。非濁變宮調矣。因取半黃鐘之律變宮合字為濁變宮調。故起調於羽絃者。必取半黃鐘濁變宮聲。而徵絃羽分。亦當應半黃鐘之律。是以變宮調徵絃散聲首音。反比正宮調變徵絃之散聲首音。下半音。取清宮調之角絃散聲南呂之呂清徵高工字。其分始合。蓋因本調羽聲得濁變宮之律故也。是以變宮調之徵絃散聲首音。定南呂之呂清徵高工字。其二音應半黃鐘之律變宮合字為羽分。三音應黃鐘之律宮聲四字為變宮分。四音應大呂之呂清宮高五字為宮分。五音應姑洗之律角聲上字為商分。六音應蕤賓之律變徵尺字為角分。七音應夷則之律徵聲工字為變徵分。八音仍應南呂之呂清徵高工字。是則三音黃鐘四字至四音大呂高五字為半分。七音夷則工字至八音南呂高工字為半分。正為本調徵絃之變宮至宮變徵至徵之二半分也。此絃音之定陽律七調。旋相為用之法也。定陰呂之七調。其立調之羽分。亦必以陰呂為主。其各絃各分陰陽相間。用之亦如

陽律之七調。故辨絃音諸調。其二變之半分為要也。一絃音宮調。惟宮與商徵得與律呂相和為用。其餘四調。陰陽乖應。或清入宮調聲字。不得自成。一調宮調徵絃定倍無射之律變宮合字。所得徵分之七聲皆應陽律一均。羽絃定黃鐘之律宮聲四字。應徵絃之二音。所得羽絃之七聲亦皆應陽律一均。宮絃定姑洗之律角聲上字。應徵絃之四音。所得宮分之七聲亦皆應陽律一均。商絃定蕤賓之律變徵尺字。應徵絃之五音。所得商分之七聲亦皆應陽律一均。角絃定夷則之律徵聲工字。應徵絃之六音。所得角分之七聲亦皆應陽律一均。其變宮絃分。值無射之律。商聲乙字。應徵絃之三音。變徵絃分。值無射之律。羽聲凡字。應徵絃之七音。各絃散聲。雖無二變。其本宮七聲之分。依然俱在。即二變七聲之分。亦皆應陽律一均。如清宮調定絃。皆以陰呂。而各絃七聲之分。亦皆應陰呂一均。此所以絃音宮調得與律呂相和為用。故曰天正而為天統也。商調徵絃定黃鐘之律。宮聲四字。其所得徵分七聲之內。二音羽。四音宮。五音

商。六音角。仍應陽律。三音變宮。七音變徵。轉應陰呂。羽絃定太簇之律。商聲乙字。應徵絃之二音。其所得羽分七聲之內。三音宮。四音商。五音角。七音徵。仍應陽律。二音變宮。六音變徵。轉應陰呂。宮絃定蕤賓之律。變徵尺字。應徵絃之四音。其所得宮分七聲之內。二音商。三音角。五音徵。六音羽。仍應陽律。四音變徵。七音變宮。轉應陰呂。商絃定夷則之律。徵聲工字。應徵絃之五音。其所得商分七聲之內。二音角。四音徵。五音羽。七音宮。仍應陽律。三音變徵。六音變宮。轉應陰呂。角絃定無射之律。羽聲凡字。應徵絃之六音。其所得角分七聲之內。三音徵。四音羽。六音宮。七音商。仍應陽律。二音變徵。五音變宮。轉應陰呂。其變宮絃分。應徵絃之三音。變徵絃分。應徵絃之七音。皆為陰呂。變宮得仲呂之呂。清角高上字。變徵得牛大呂之呂。清變宮高六字。此商調七絃。五正聲得陽律。二變聲轉陰呂。較其聲字。雖二變得清聲高字。然而七聲俱備。且五正聲與陽律相和。得以相應為準。清商調五正聲亦得與陰呂相和。故商調得人正而為人統。

也。角調徵絃不可定太簇之律商聲乙字。而取大呂之呂清宮高五字。全絃散聲首音。即雜入陰呂。其所得徵分七聲之內。二音羽。三音變宮。六音角。七音變徵。得應陽律。四音宮。五音商。亦雜入陰呂。故本調五正聲絃內。羽絃角絃得陽律。徵絃宮絃商絃皆應陰呂。而變宮變徵分反得陽律。至於聲字。則商聲乙字。羽聲凡字。各絃各分。皆不得用。是則仍遺此二聲字與宮調相雷同。清角調五聲。二變陰呂陽律相雜亦然。故曰不可與律呂相和為用也。變徵調徵絃定姑洗之律角聲上字。其所得徵分七聲之內。二音羽。三音變宮。五音商。六音角。七音變徵。皆應陽律。獨四音宮取陰呂。故本調五正聲絃內。徵羽商角四絃得陽律。惟宮絃應陰呂。二變絃分亦得陽律。至於聲字。商聲乙字。雖立變徵。然猶得備位。而羽聲凡字。各絃各分。皆不得用。清變徵調亦獨宮絃雜入陽律。是雖不可與律呂相和為用。然止借一音。即與宮調聲字為同。較之角調則為正也。徵調徵絃定蕤賓之律變徵尺字。其所得徵分七聲之內。二音羽。三音變宮。四音

宮。五音商。六音角。俱應陽律。獨七音變徵取陰呂。故本調五正聲內。羽絃定夷則之律徵聲工字。宮絃定倍無射之律變宮合字。商絃定黃鐘之律宮聲四字。角絃定太簇之律商聲乙字。皆為陽律。而變宮分得無射之律羽聲凡字。仍為陽律。惟變徵分得仲呂之呂清角高上字。為陰呂。較其聲字。雖變徵得清角高上字。而七聲俱備。不但五正聲與陽律相和。且二變之中。止有一聲應陰呂。竟與宮調之各絃各分得應陽律者相侔。其清徵調亦止有變徵一聲雜入陽律。其餘五正聲變宮聲皆得與陰呂相和。故徵調得地正而為地統也。羽調徵絃定夷則之律徵聲工字。其所得徵分七聲之內。二音羽。四音宮。五音商。應陽律。三音變宮。六音角。七音變徵。應陰呂。故羽絃定無射之律羽聲凡字。宮絃定黃鐘之律宮聲四字。商絃定太簇之律商聲乙字。而角絃則取仲呂之呂清角高上字。變宮之分則應倍應鐘之呂清變宮高六字。變徵之分則應林鐘之呂清變徵高尺字。論其聲字。五正聲內。一聲雜入陰呂。而二變之分。又皆為陰呂。清

羽調五正聲內一聲雜入陽律而二變之分亦雜入陽律此絃音羽調雖陰陽乖應不可與律呂相和為用然據絃音則為七聲俱備之一調也變宮調徵絃不可定無射之律羽聲凡字而取南呂之呂清徵高工字全絃散聲首音即雜入陰呂其所得徵分七聲之內二音羽三音變宮五音商六音角七音變徵得應陽律四音宮亦雜入陰呂故本調五正聲絃內羽絃商絃角絃得陽律徵絃宮絃皆應陰呂而變宮變徵分反得陽律至於聲字則商聲乙字羽聲凡字各絃各分皆不得用遺此二聲字與角調雷同清變宮調五聲二變陰呂陽律相雜亦然故亦不可與律呂相和為用也各調旋轉之法以調為主則定羽絃起調以宮為主則定宮絃立宮其理一也

欽定大清會典圖卷三十五

樂五 樂律五

瑟絃清濁二均圖

管律擊音分圖一

管律擊音分圖二

管律擊音分圖三

瑟絃清濁二均圖 增圖用百分之二十一

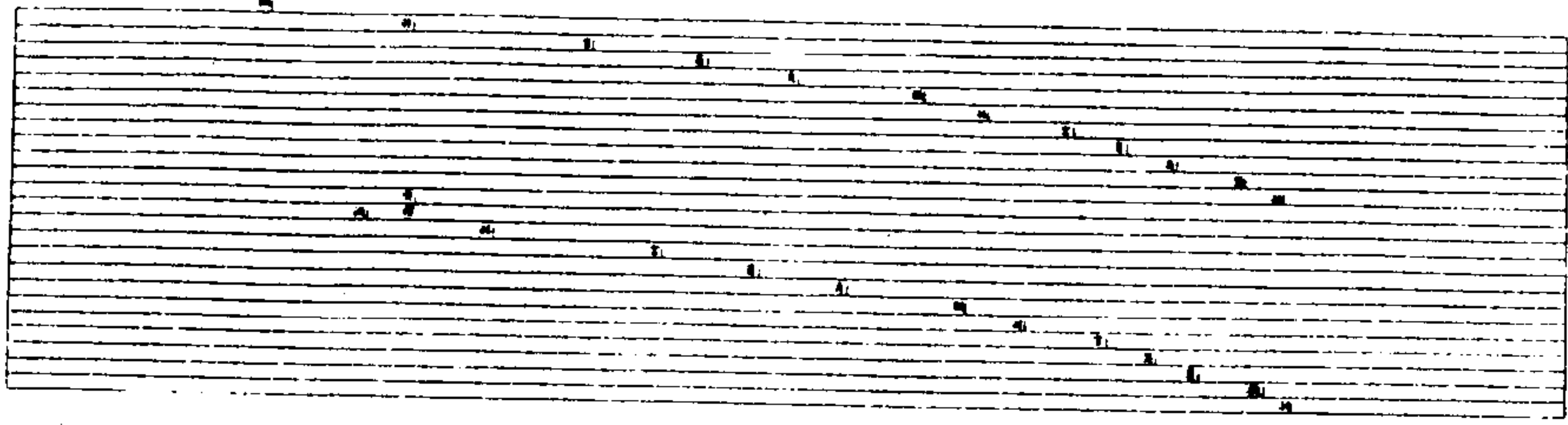

瑟之絃度得徵聲之分為絲音之正與律呂得
 以相和取聲絃無巨細總以宮聲之數為準蓋
 瑟有柱而琴無柱琴絃因巨細以別聲而瑟絃
 一制緣設柱以別聲柱遠則絃慢而聲以濁柱
 近則絃緊而聲以清絃凡二十有五以正中黃
 絃為界中分二十四絃取黃鐘正宮之下徵定
 中絃之散聲復以中絃全度四分之三設柱以
 和之黃鐘正宮之聲為一瑟之主而他絃皆取
 法乎此焉上十二絃為濁音一均之分散聲皆
 和以黃鐘宮之徵音下十二絃為清音一均之

分散聲皆和以大呂宮之徵音。取徵音者。絲音尚徵之義也。濁音之絃。應黃鐘宮之五正聲。清音之絃。應大呂宮之五正聲。二均之分定。乃隨各宮調設柱以別度分之遠近。宮調絃則以濁音十二絃之第一絃定以倍無射之律。變宮合字為下徵之分。二絃定以黃鐘之律。宮聲四字為下羽之分。三絃定以姑洗之律。角聲上字為宮絃之分。四絃定以蕤賓之律。變徵尺字為商絃之分。五絃定以夷則之律。徵聲工字為角絃之分。六絃仍定以倍無射之律。變宮合字應於一絃之半音為徵絃之分。七絃仍定以黃鐘之律。宮聲四字應於二絃之半音為羽絃之分。八絃取三絃之半音仍和之。姑洗之律為半宮之分。九絃取四絃之半音仍和之。蕤賓之律為半商之分。十絃取五絃之半音仍和之。夷則之律為半角之分。十一絃取六絃之半音乃和之。半黃鐘之律為半徵之分。十二絃取七絃之半音乃和之。半太簇之律為半羽之分。此宮調濁音一均之十二絃也。其十三絃乃黃色之中絃。十四絃則又為應清音一均十二絃內之第一絃。

矣。清音十二絃之第一絃定以倍應鐘之呂。清變宮高六字為下徵之分。二絃定以大呂之呂。清宮高五字為下羽之分。三絃定以仲呂之呂。清角高上字為宮絃之分。四絃定以林鐘之呂。清變徵高尺字為商絃之分。五絃定以南呂之呂。清徵高工字為角絃之分。六絃仍定以倍應鐘之呂。清變宮高六字應於一絃之半音為徵絃之分。七絃仍定以大呂之呂。清宮高五字應於二絃之半音為羽絃之分。八絃取三絃之半音仍和之。仲呂之呂為半宮之分。九絃取四絃之半音仍和之。林鐘之呂為半商之分。十絃取五絃之半音仍和之。南呂之呂為半角之分。十一絃取六絃之半音乃和之。半太呂之呂為半徵之分。十二絃取七絃之半音乃和之。半夾鐘之呂為半羽之分。此宮調清音一均之十二絃也。若定商調則以濁音均十二絃內第二絃下羽之分定以太簇之律。清音均十二絃內第二絃下羽之分定以夾鐘之呂。其二均之各絃皆以次遞遷而旋相為用。焉要之一調之中十二絃所取某律呂某聲某字。六絃十一絃同於一。

絃七絃十二絃同於二絃。八絃同於三絃。九絃同於四絃。十絃同於五絃。而一均內應二變之律呂皆無其位焉。蓋瑟之用絃多。既取聲於兩均。以分應乎律呂。復於各均內合兩絃以取聲。則濁均內之二絃應。高吹之則濁均內之七絃應。如大呂之呂。低吹之則清均內之二絃應。高吹之則清均內之七絃應。又如姑洗之律。低吹之則濁均內之三絃應。高吹之則濁均內之八絃應。是則兩絃之應於一聲者。分高低於一均之內。而一律一呂各聲之分清濁者。又合二均於一器也。旋宮轉調。改絃移柱之法。總以二絃主調。三絃立宮。其二變聲字。按其清濁定於各均之內。避而不用焉。

管律掣音分圖一 繪圖用十分之八

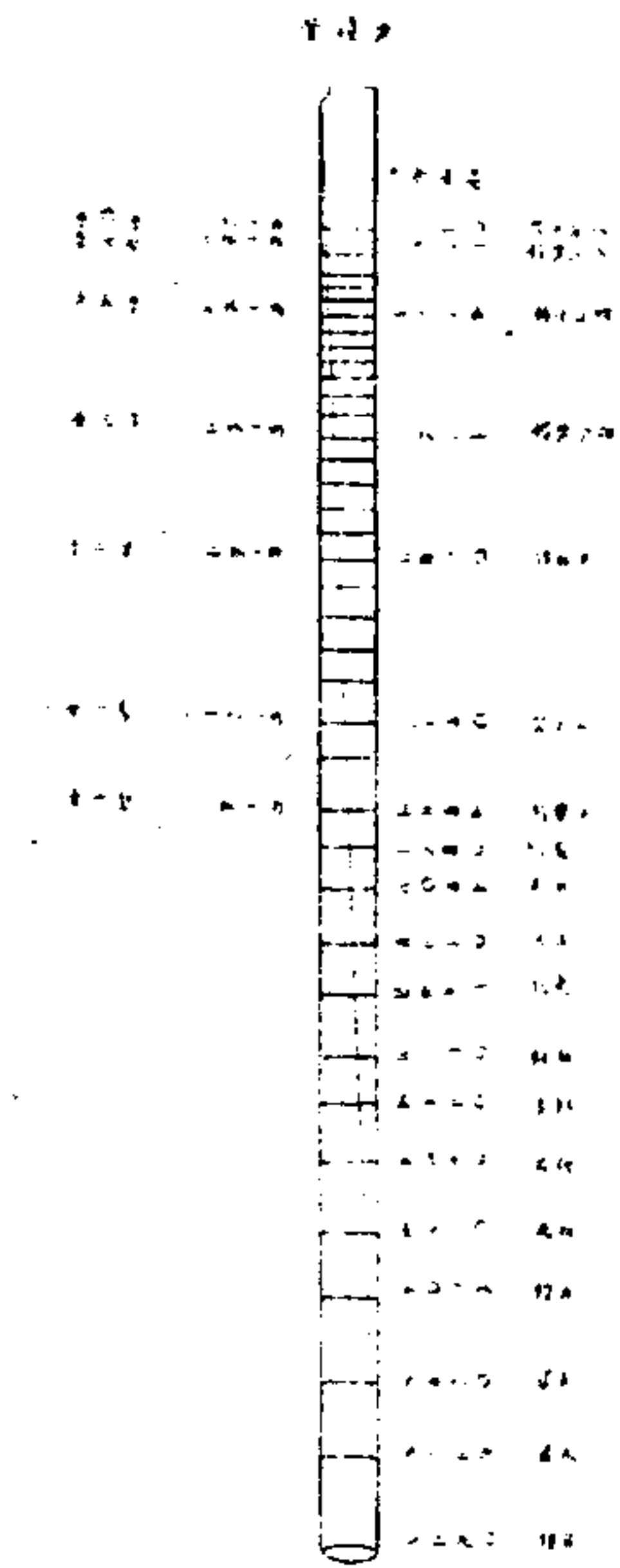

管律掣音分圖二

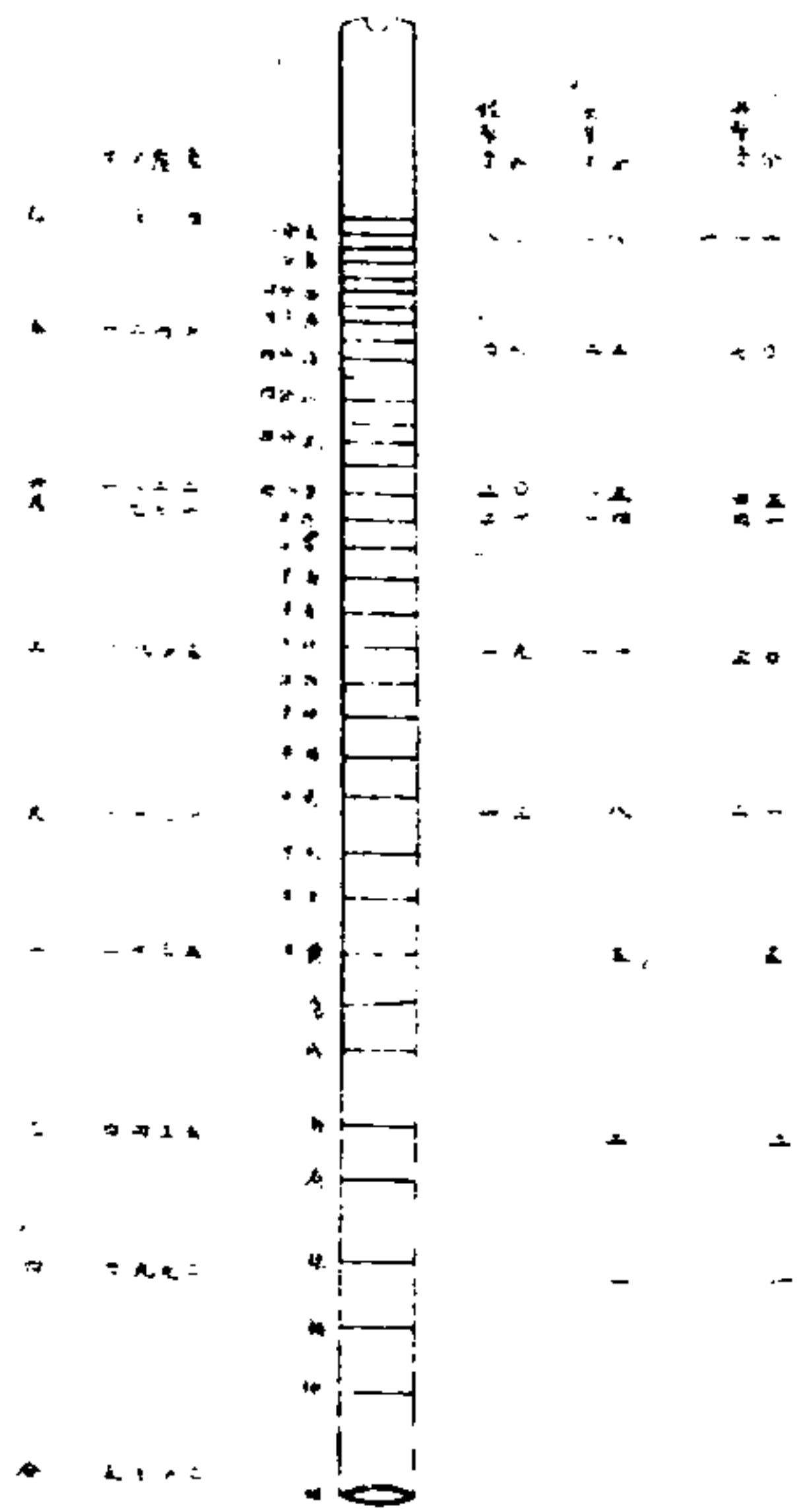

管律掣音分圖三

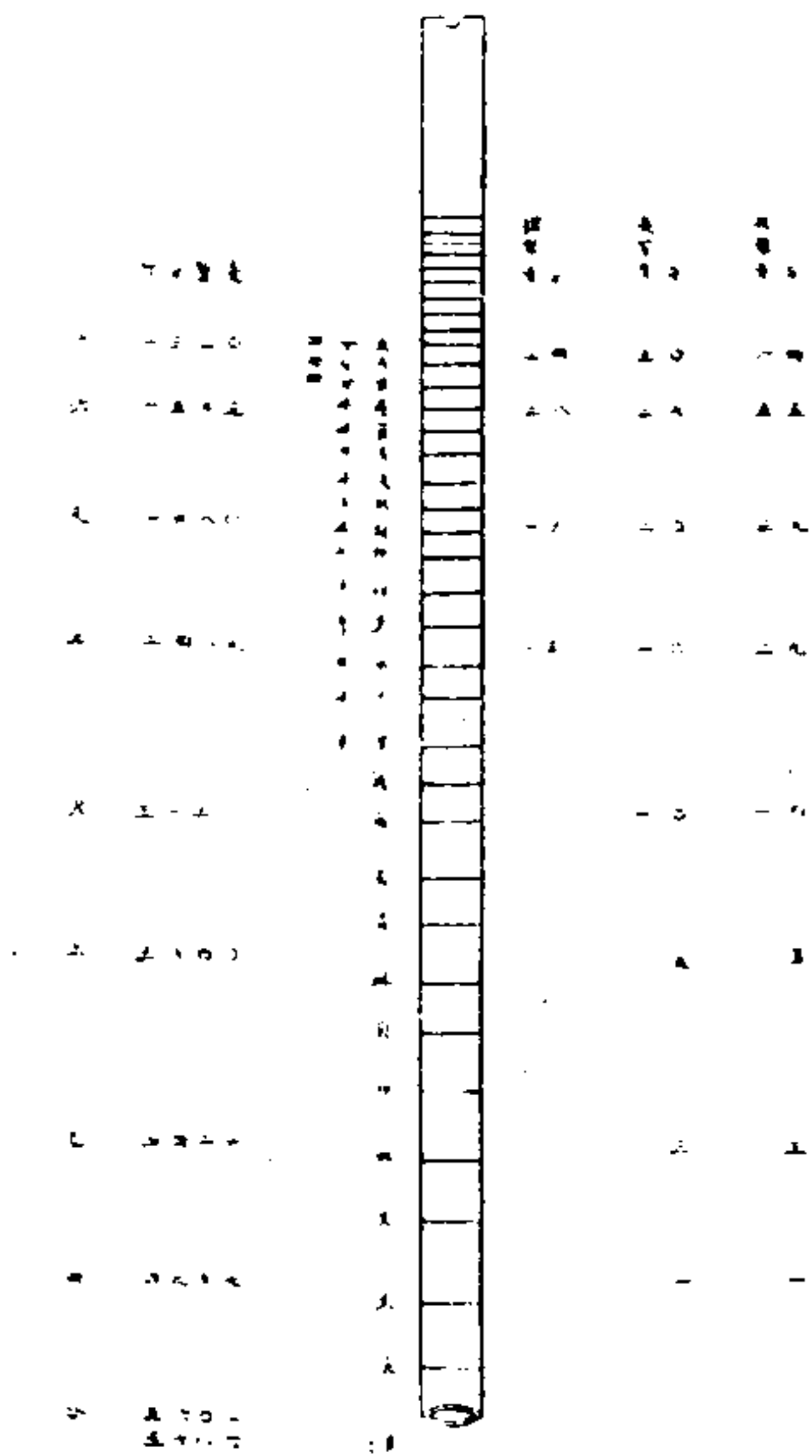

吹管之法。諸孔依次遞開。氣從本孔出以成音。而下孔與底竅能掣氣使下。故孔愈高而所掣愈多。此掣之因乎長者也。吹律之法。氣從吹口入。至管底出而成音。十二律為正聲。故不掣半律則為變聲。長半而徑不半。故氣散而音下。管愈短則所掣愈多。此掣之因乎徑者也。如黃鐘之管。自吹口至底斜界一氣綫成句股形。其半黃鐘之度。氣綫亦當橫徑之半。內半為一音之分。故八分黃鐘之管。長半而徑亦半者。聲與黃鐘應。外半亦為一音之分。故半黃鐘之管。長半

而徑不半者。比黃鐘下一音。是徑掣一音也。半太簇之度。氣綫內為一分。外為一分。二故半太簇之管。比太簇下一音。即十分音之二。每音作十分也。而應黃鐘之律。低二分。是徑掣一音二也。至半林鐘之度。則氣綫內為一分。外為二分。故半林鐘之管。比林鐘下二音。是徑掣二音也。用句股比例法。逐分推之。四分黃鐘之管。比黃鐘下三音。四分林鐘之管。比林鐘下五音。八分黃鐘之管。比黃鐘下七音。八分太簇之管。比太簇下八音。皆徑之所掣使然也。外此則所掣不得整音。然亦

各得所掣之分數。截管吹之。其音悉合徑之掣音。既由律定。則長之掣音。可即管推。大管工字孔為蕤賓。林鐘相和之半。正律本為五字。徑掣一音。九當為凡字。高一分。而此孔實得工字。比之凡字。高一分者。又下一音。一則其為長之所掣可知矣。大管五字孔為蕤賓。林鐘相和四分之一。正律本為五字。徑掣四音。八當為上字。高二分。而此孔實得五字。比之上字。高二分者。又下二音。二則其為長之所掣可知矣。按孔遞推。而小管所掣又多於大管。乃知管本角律。大管

之徑為黃鐘之徑。而長為姑洗之長。孔長為管長之半。當擊一音。孔長為管長四分之一。當擊二音。孔長為管長八分之一。當擊三音。小管之徑為半積黃鐘管之徑。而長為本管黃鐘大呂相和之長。以徑長相比例。孔長為管長之半。當擊一音。四五。孔長為管長四分之一。當擊二音。九。孔長為管長八分之一。當擊四音。三五。用差分法按孔推之。其分悉合。大管求徑擊音法。以黃鐘長七寸二分九釐為大股。為一率。全徑作十分為大句。為二率。孔長分為三率。得四率。為小句。與全徑十分相減。餘為餘句。以小句除餘句。得徑擊音分數。求長擊音法。孔長為正音分。孔長與通長或半長或四分之一。或八分之一。相減。餘為擊音分。擊音分與正音分相等。為擊一音。四分之。為擊二音。八分之。為擊三音。擊音分不及正音分者。以擊音分為實。正音分為法。除之。得擊音小餘。累加之。得擊音共數。小管求徑擊音法。以本管黃鐘之度五寸七分八釐六毫為大股。為一率。全徑作十分為大句。為二率。孔長分為三率。得四率。為小句。與全徑十

分相減。餘為餘句。以小句除餘句。得徑擊音分數。求長擊音法。以大管徑二分七釐四毫一絲九忽為一率。大管半長二寸八分八釐為二率。小管徑二分一釐七毫六絲二忽為三率。得四率。二寸八分零一毫相減。餘五一六為實。以一音分二二八五為法。除之。得十分音之二。小餘二六。為半管自擊之分數。與下半管一音二二六相加。得一音四五。二為半管被全管擊音之率。乃以孔長為正音分。孔長與通長或半長或四分之一。或八分之一。相減。餘為擊音分。擊音分與正音分相等。為擊一音。四五。四分之。為擊二音。九。八分之。為擊四音。三五。擊音分不及正音分者。以擊音分為實。正音分為法。除之。得數與擊音率相乘。得擊音小餘。累加之。得長擊音共數。大管音分。則通長合字。第一孔四字。本管蕤賓林鐘相和之分。正律本為四字。長擊十分音之一。仍為四字。第二孔乙字。本管夷則南呂相和之分。正律本為乙字。長擊十分音之二。仍為乙字。第三孔上字。本管無射應鐘相和之

分與半黃鐘半大呂相併折中。正律本為高上字。長掣半音。故為上字。第四孔尺字。本管太簇夾鐘相和之半。正律本為凡字。徑掣一音三。長掣十分音之八。共掣二音。故為尺字。第五孔工字。本管蕤賓林鐘相和之半。正律本為五字。徑掣一音九。長掣一音一。共掣三音。故為工字。第六孔凡字。無射應鐘相和之半。正律本為上字。徑掣二音七。長掣一音四。共掣四音。故為凡字。第七孔六字。黃鐘四分之一。正律本為低工字。徑掣三音。長掣一音半。共掣四音半。故為六字。

第八孔五字。蕤賓林鐘相和四分之一。正律本為五字。徑掣四音八。長掣二音二。共掣七音。故仍為五字。第九孔乙字。太簇夾鐘相和八分之一。正律本為凡字。徑掣八音三。長掣二音八。共掣十一音。故為乙字。小管通長合字。第一孔四字。本管太簇夾鐘相和之分。正律本為四字。長掣十分音之一。仍為四字。第二孔乙字。本管姑洗仲呂相和之分。正律本為乙字。長掣十分音之三。仍為乙字。第三孔上字。本管蕤賓林鐘相和之分。與夷則南呂相和之分相併折中。正律

為高上字。長掣半音。故為上字。第四孔尺字。本管無射應鐘相和之分。正律本為工字。長掣一音。故為尺字。第五孔工字。本管太簇夾鐘相和之半。正律本為四字。徑掣一音三。長掣一音六。共掣三音。故為工字。第六孔凡字。本管蕤賓林鐘相和之半。正律本為上字。徑掣一音九。長掣二音。共掣四音。故為凡字。第七孔六字。本管半應鐘之分。正律為高工字。徑掣二音。長掣二音七。共掣五音半。故為六字。第八孔五字。本管大呂太簇相和四分之一。正律本為高六字。徑掣三音四。長掣三音。共掣六音半。故為五字。至於蕤之制。異於管。設底開孔。則氣緩音下。而以底收氣。猶之徑小而管長也。管無底。氣從管末通出。故以管長與全徑為比例。其氣綫為內之幾倍。即掣幾音。篪有底。氣從底孔中出。則以管長與半徑為比例。半徑為氣綫內之幾倍。即掣幾音。而底之半徑原掣一音三。則又當以一音三為掣音之率。此篪之徑掣音所以異也。又大管姑洗半律為一音。小管徑小。比例同形。其半管之長已過一音之分。故以半長自掣之分與下

半所擊之分相加為半長被通長擊音之率。篪管徑六。比例同形。其一音之分已過半。篪之長則以一音之分除半長。為半長被通長擊音之率。蓋徑小則長之所擊者多。徑大則長之所擊者少也。此篪之長擊音所以異也。篪求徑擊音法。以本管黃鐘之分二尺三寸一分四釐四毫為大股。為一率。全徑作十分為大句。為二率。篪之通長九寸九分五釐九毫為小股。為三率。得四率四分三。為小句。與全徑十分相減。餘五分七為餘句。以小句除餘句。得一音三為徑擊音率。乃以篪長九寸九分五釐九毫為大股。為一率。半徑作十分為大句。為二率。孔長分為三率。得四率為小句。以小句除大句。得數與擊音相乘。得徑擊音分數。求長擊音法。以黃鐘管徑二分七釐四毫為一率。姑洗半律二寸八分八釐為二率。篪徑八分七釐為三率。得四率九寸一分四釐四毫為一音之分。以除篪半長四寸九分七釐九毫。得十分音之五。為半管被全管擊音之率。乃以孔長為正音分。孔長與通長或半長相減。餘為擊音分。擊音分與正音分相等。為

擊半音。四分之一為擊一音。擊音分不及正音分者。以擊音分為實。正音分為法。除之。得數與擊音率相乘。得擊音小餘。累加之。得長擊音共數。此以姑洗篪之長徑言也。仲呂篪長徑雖異。比例則同。

欽定大清會典圖卷三十六

樂六 樂器一

麾圖 中和韶樂用

鑄鐘圖一 中和韶樂用

鑄鐘圖二

鑄鐘圖三

鑄鐘圖四

鑄鐘圖五

鑄鐘圖六

鑄鐘圖七

鑄鐘圖八

鑄鐘圖九

鑄鐘圖十

鑄鐘圖十一

鑄鐘圖十二

鑄鐘律分圖

編鐘圖 中和韶樂用

編鐘律分圖

麾圖 中和韶樂用 繪圖用百分之四

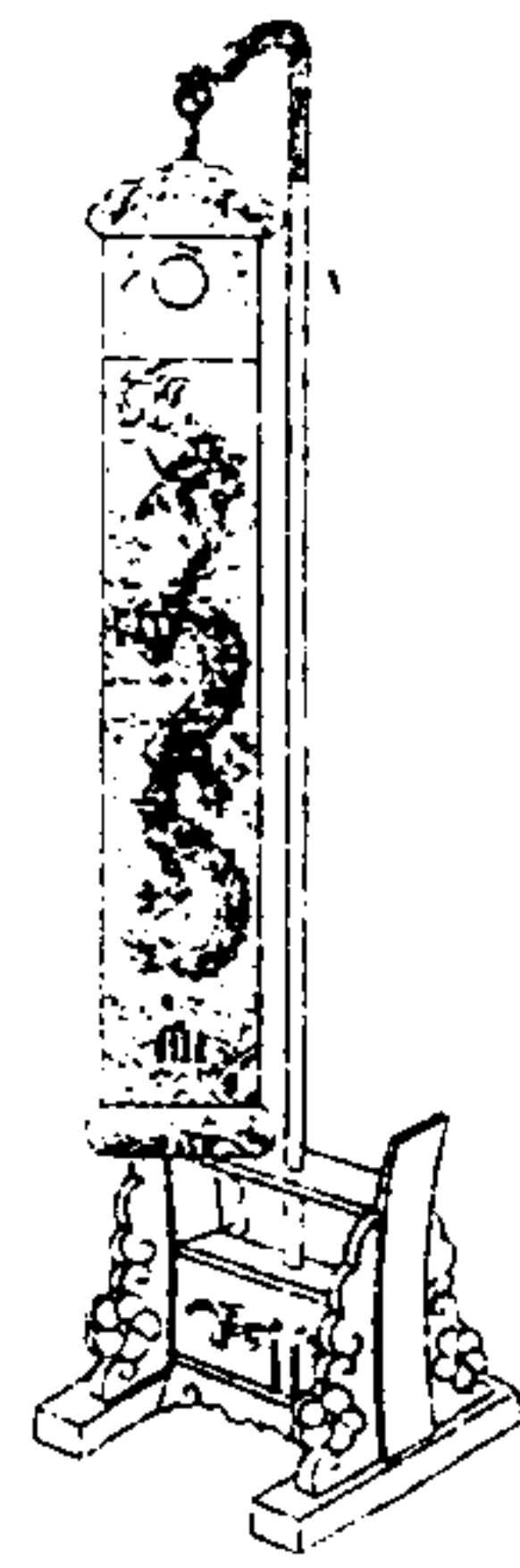

麾用黃緞長五尺四寸六分七釐五毫闊一尺零七分八釐六毫繡九曲雲龍上端飾藍緞長八寸一分繡紅日月中繡中和金篆字上繡三台星左北斗右南斗兼雲文上下綴橫木上鏤雙龍高五寸七分六釐下鏤山水形高三寸六分四釐五毫皆髹金懸以朱杠杠長八尺一寸徑一寸一分五釐二毫杠上端飾塗金銅龍長一尺零九分三釐五毫龍首曲嚮前四寸六分零八毫結黃絨於龍口以銜麾架高二尺五寸六分闊一尺五寸三分六釐亦髹金麾舉樂作

摩偃樂止

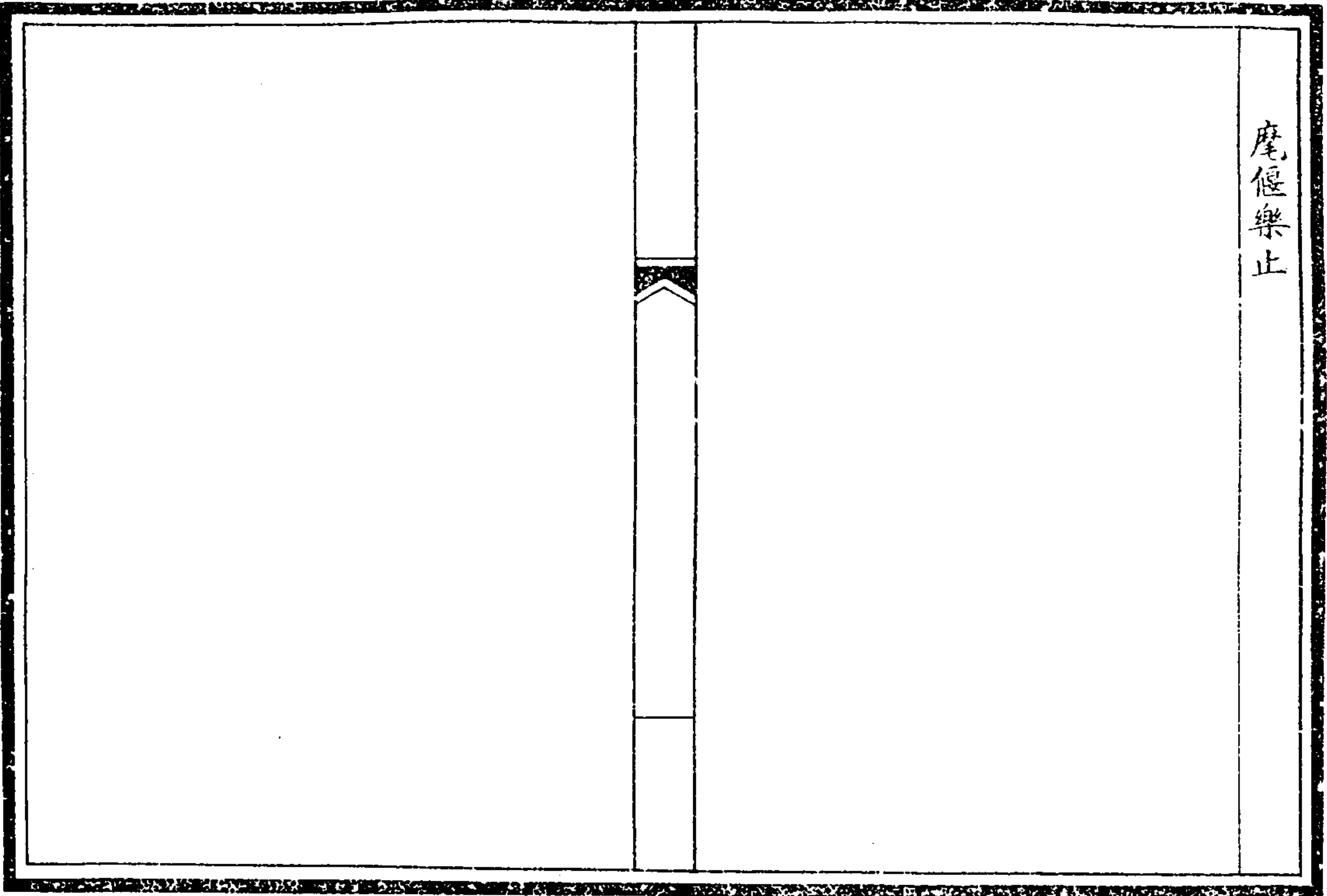

鑄鐘圖

一中和韶樂用 繪圖用百分之四

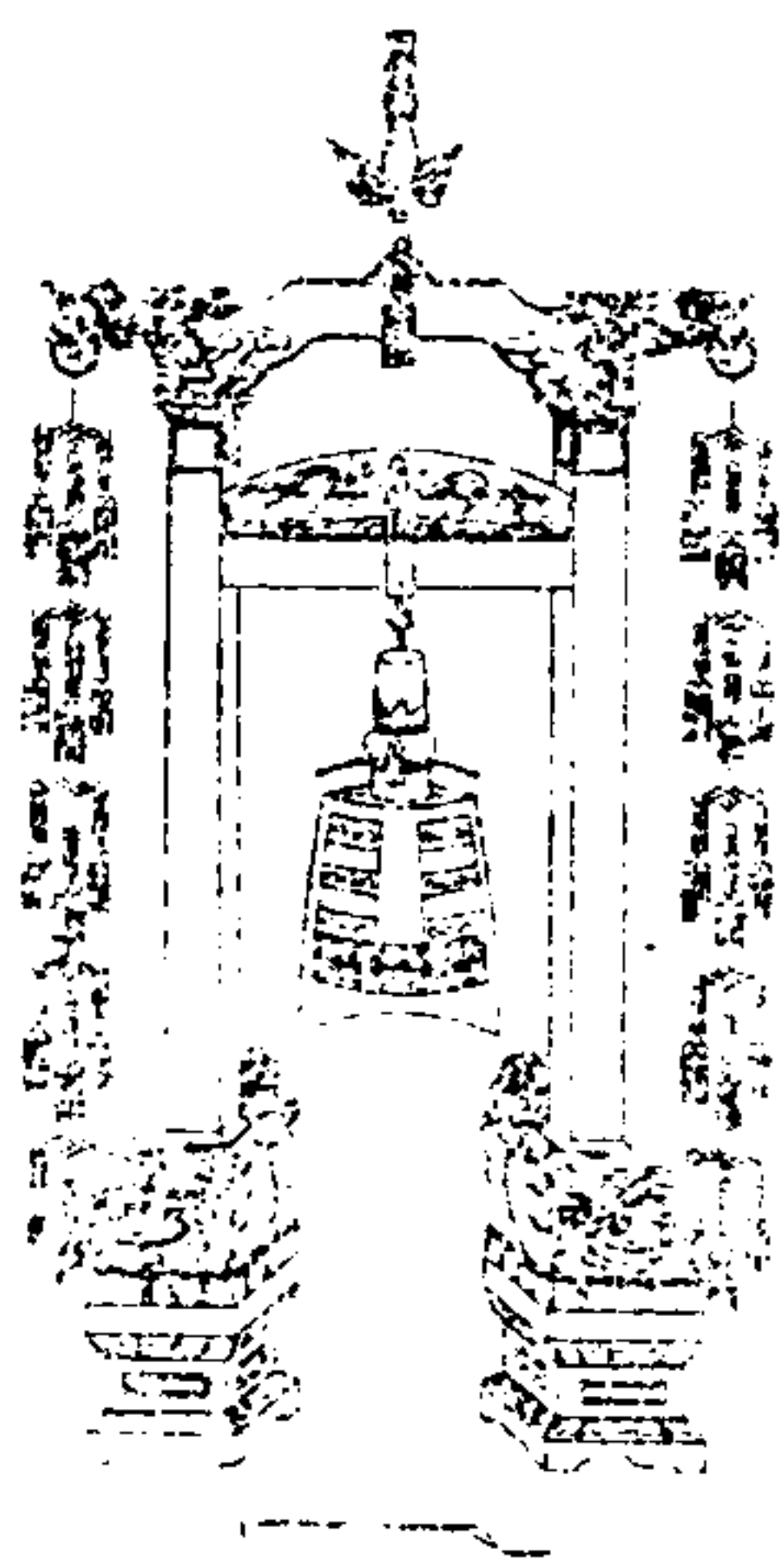

自古在音功成止樂辨物時吉是以鐘
皇祖正音中 鐘大備莊極是從政方
國事治民之器也 鐘者利氣 振動不 衰 鐘者 用 鐘 律 也
鐘者 辨 音 也 故 鐘 之 聲 也 必 於 大 鐘 而 後 鳴
亦 應 於 鐘 而 鳴 也 故 鐘 之 聲 也 必 於 大 鐘 而 後 鳴
也 鐘 者 辨 音 也 故 鐘 之 聲 也 必 於 大 鐘 而 後 鳴
天 鼓 固 在 白 雲 故 鐘 者 亦 必 於 大 鐘 而 後 鳴
故 鐘 者 辨 音 也

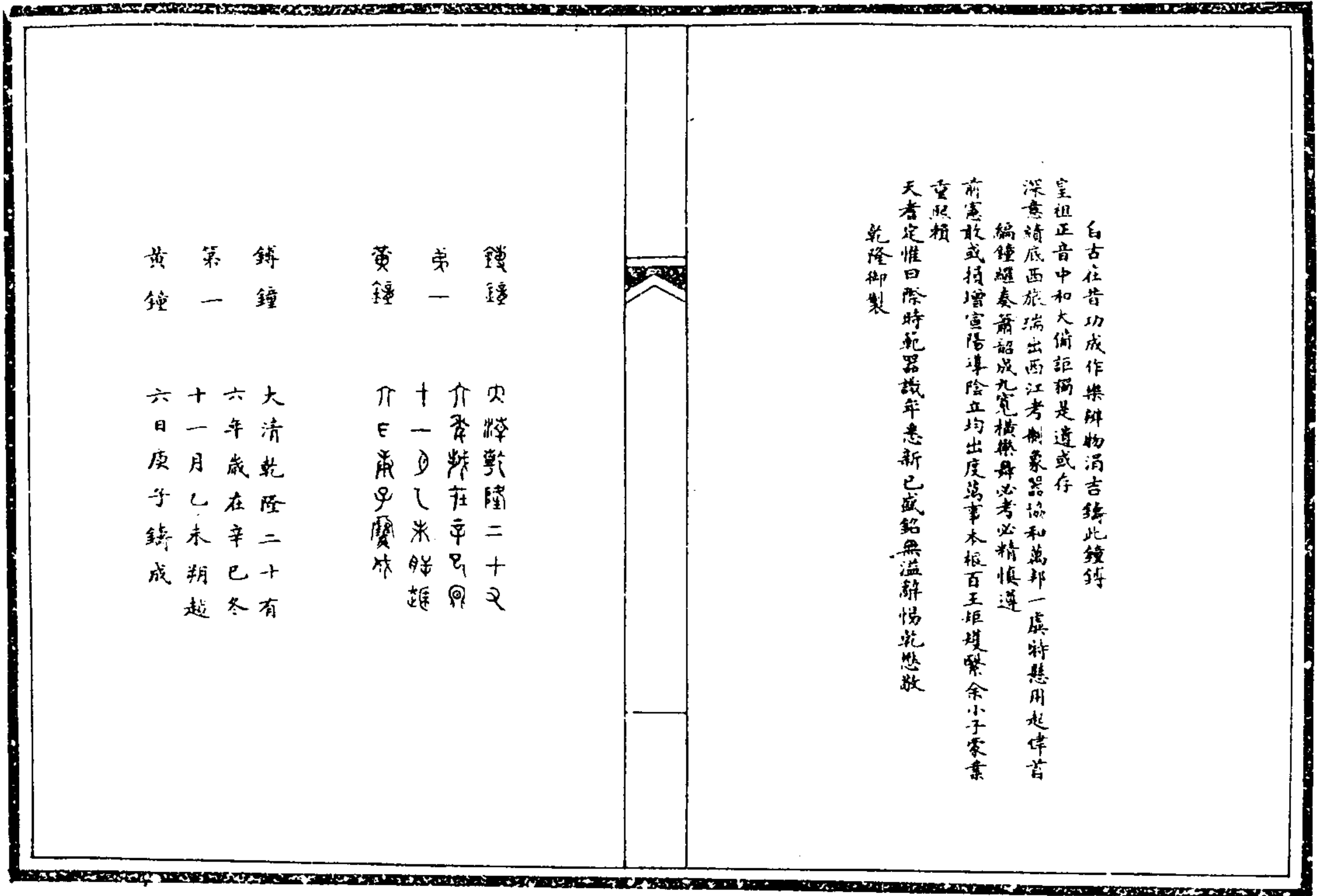

鑄鐘圖二

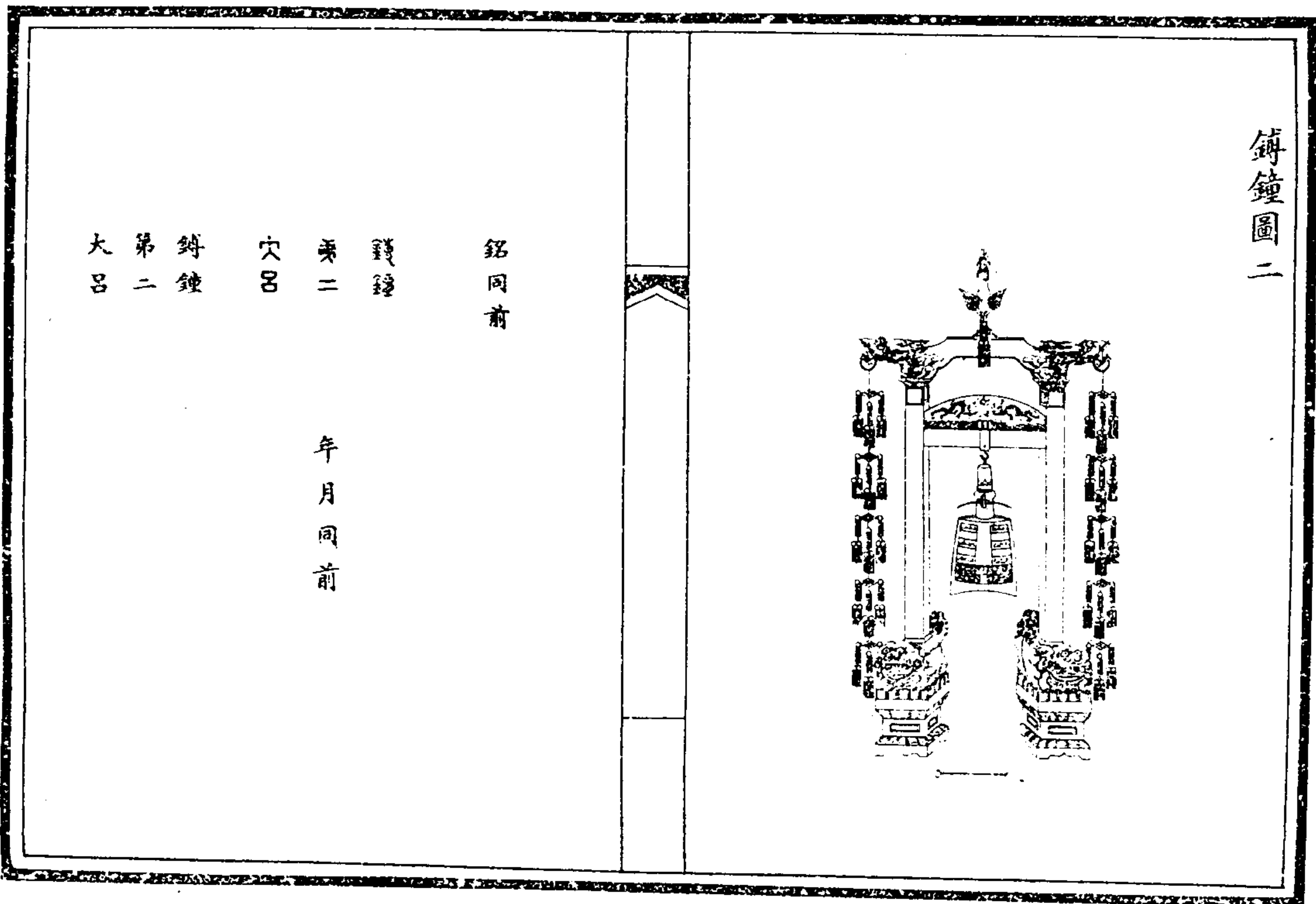

鑄鐘圖三

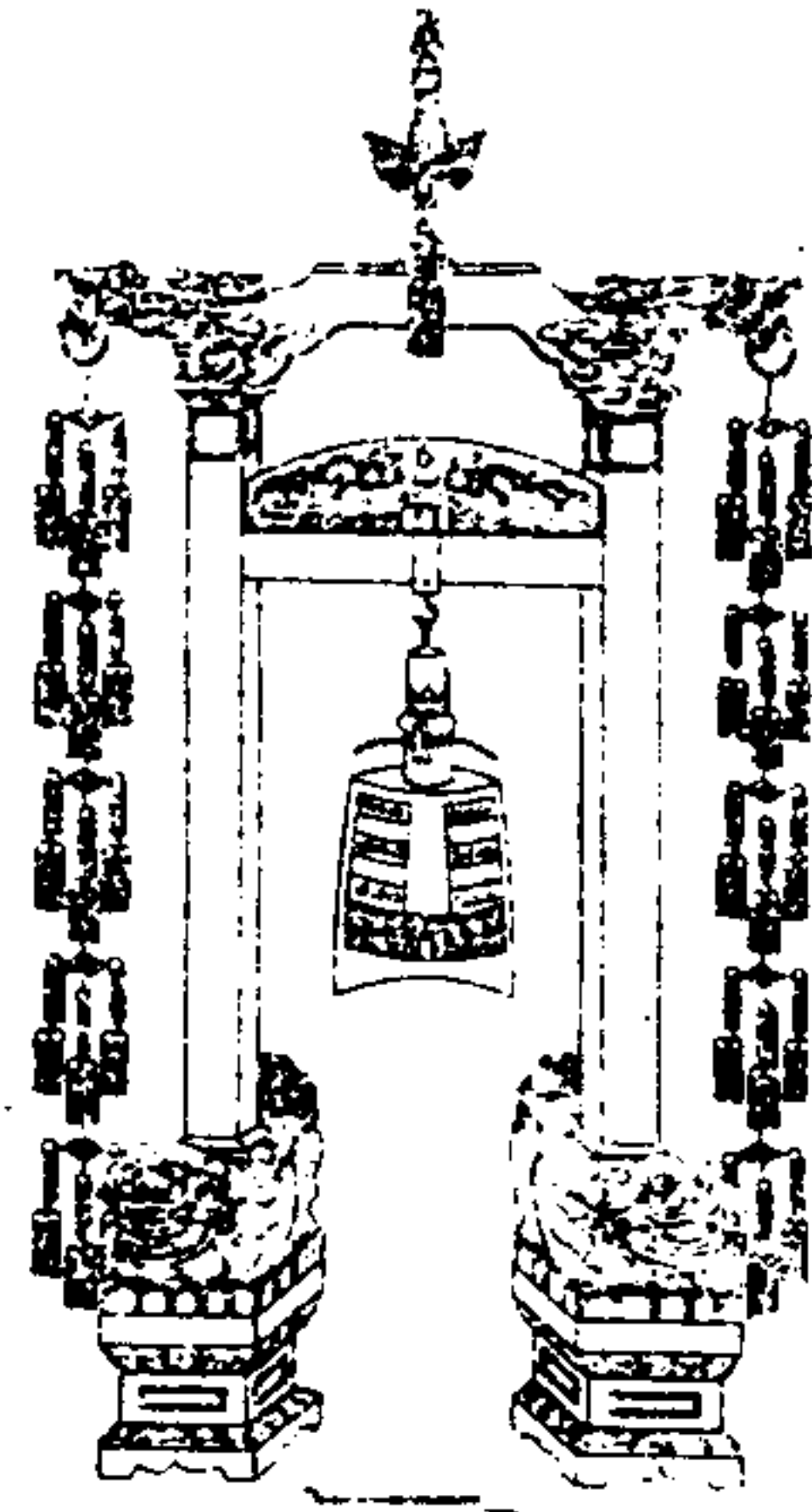

銘同前

鐘

第三

夾

鐘

第三

夾

年月同前

鑄鐘圖四

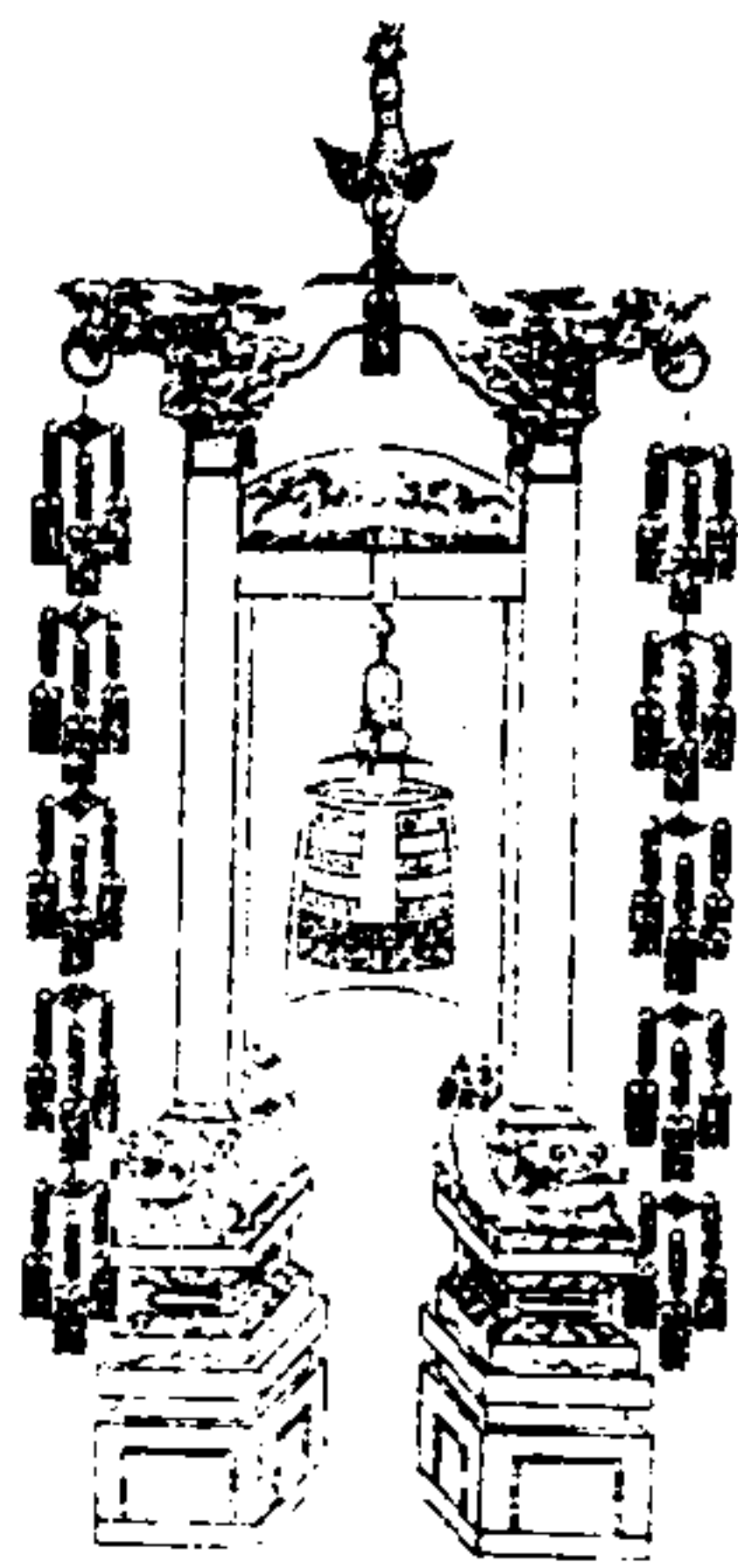

銘同前

鐘

第四

夾

鐘

第四

夾

年月同前

鑄鐘圖五

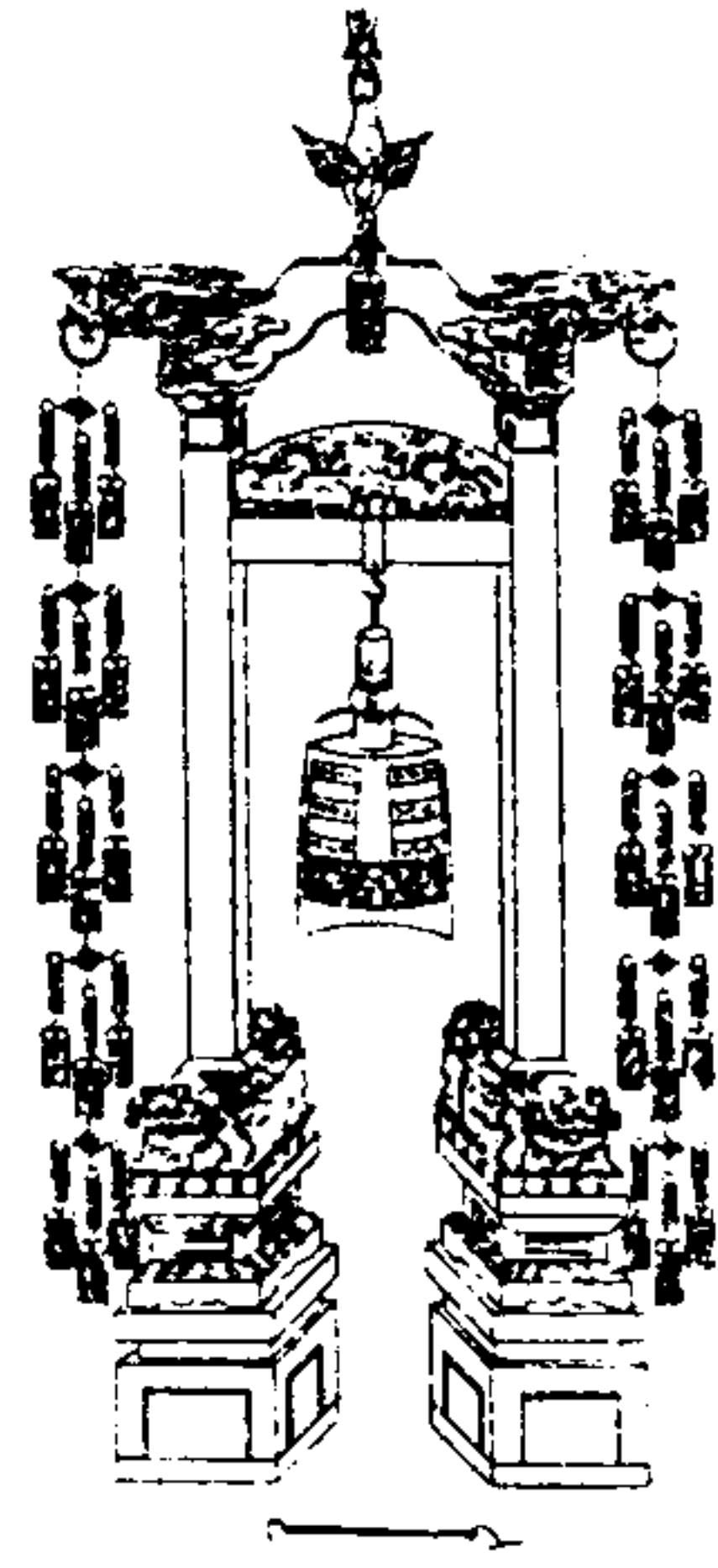

銘同前

鐘鐘

吳區

姑糕

鑄鐘

第五

姑沈

年月同前

鑄鐘圖六

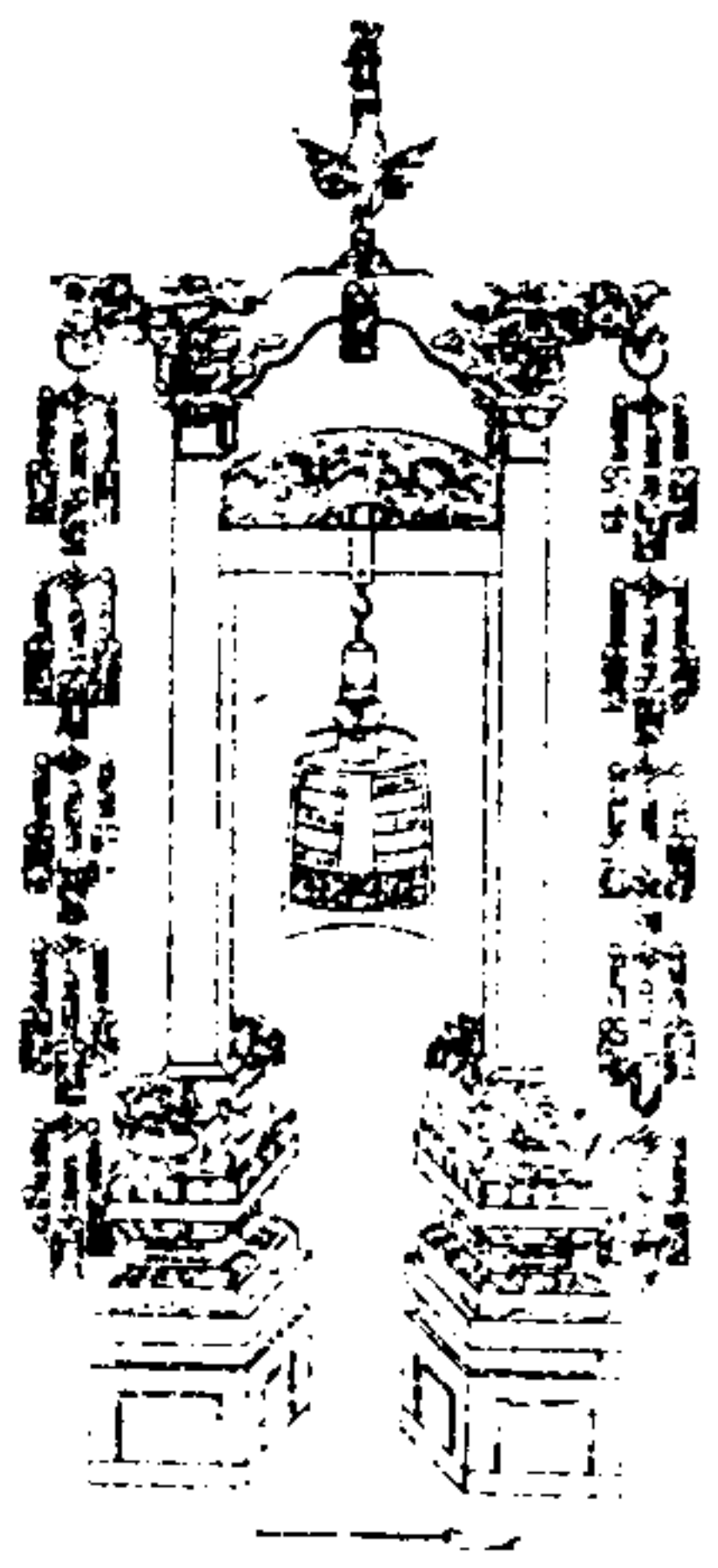

銘同前

鐘鐘

吳介

中呂

鑄鐘

第六

仲呂

年月同前

鑄鐘圖七



銘同前

鐘

第

七

鐘

從

賓

年月同前

鑄鐘圖八

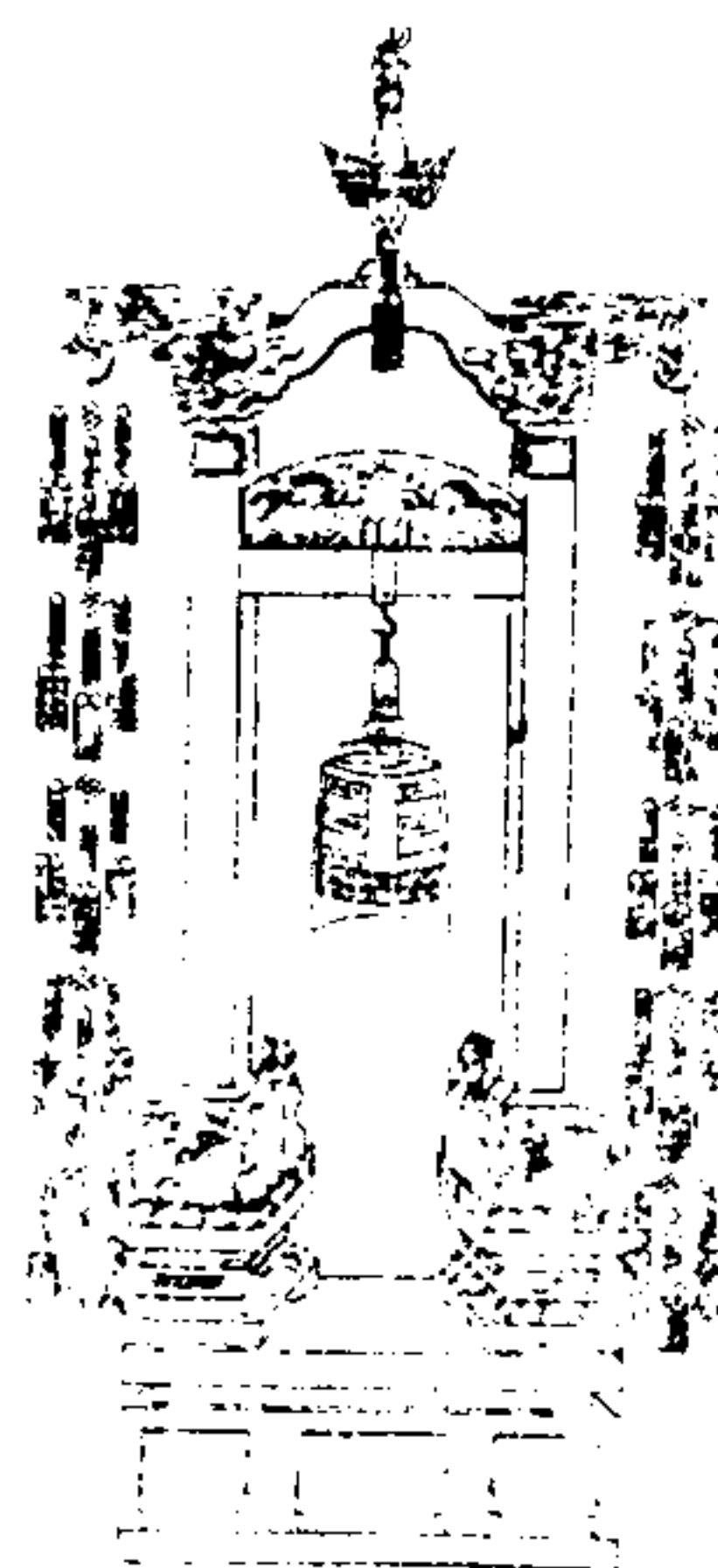

銘同前

鐘

第

八

鐘

林

鐘

年月同前

鑄鐘圖九

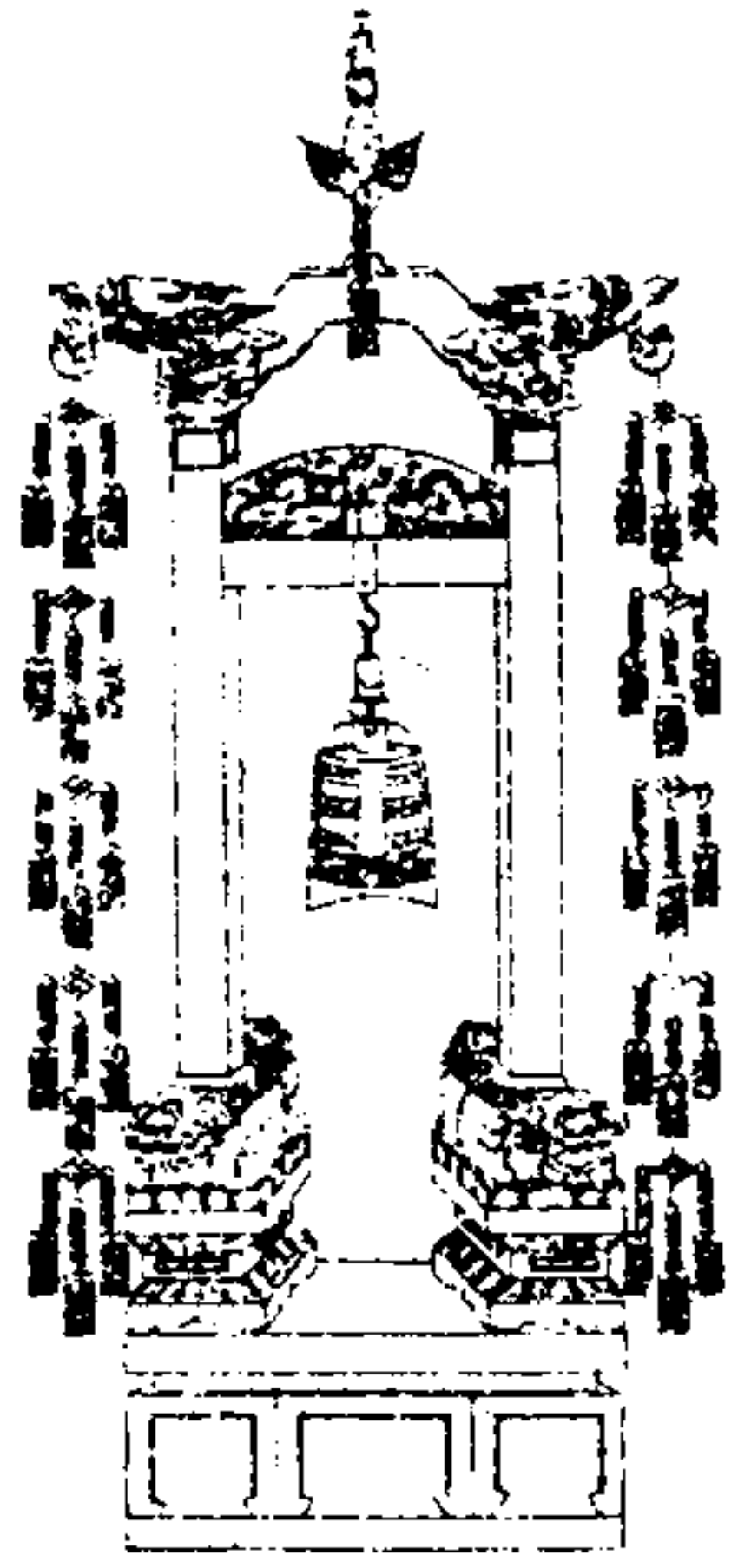

銘同前

鐘

美

庚

第

九

表

年月同前

鑄鐘圖十

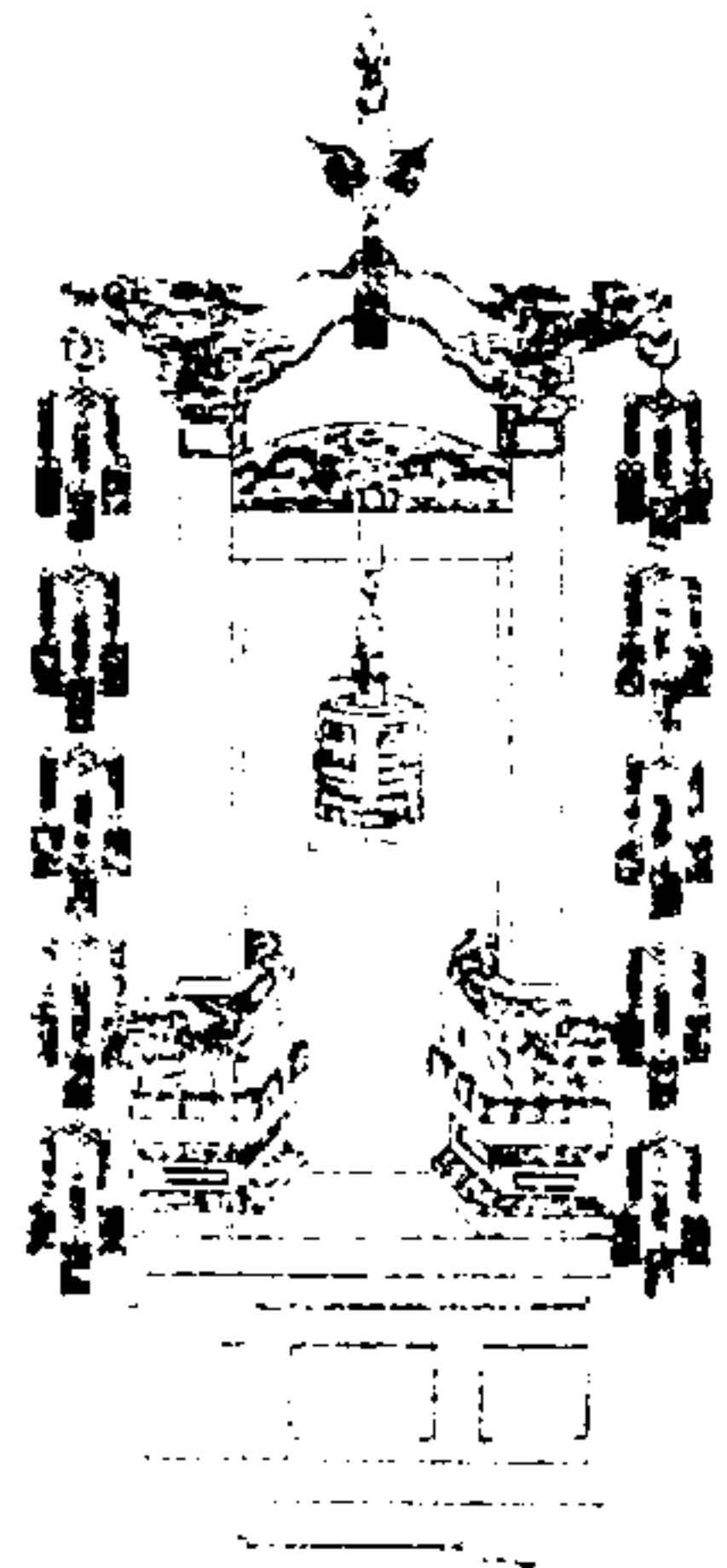

銘同前

鐘

美

庚

第

十

南

年月同前

鑄鐘圖十一

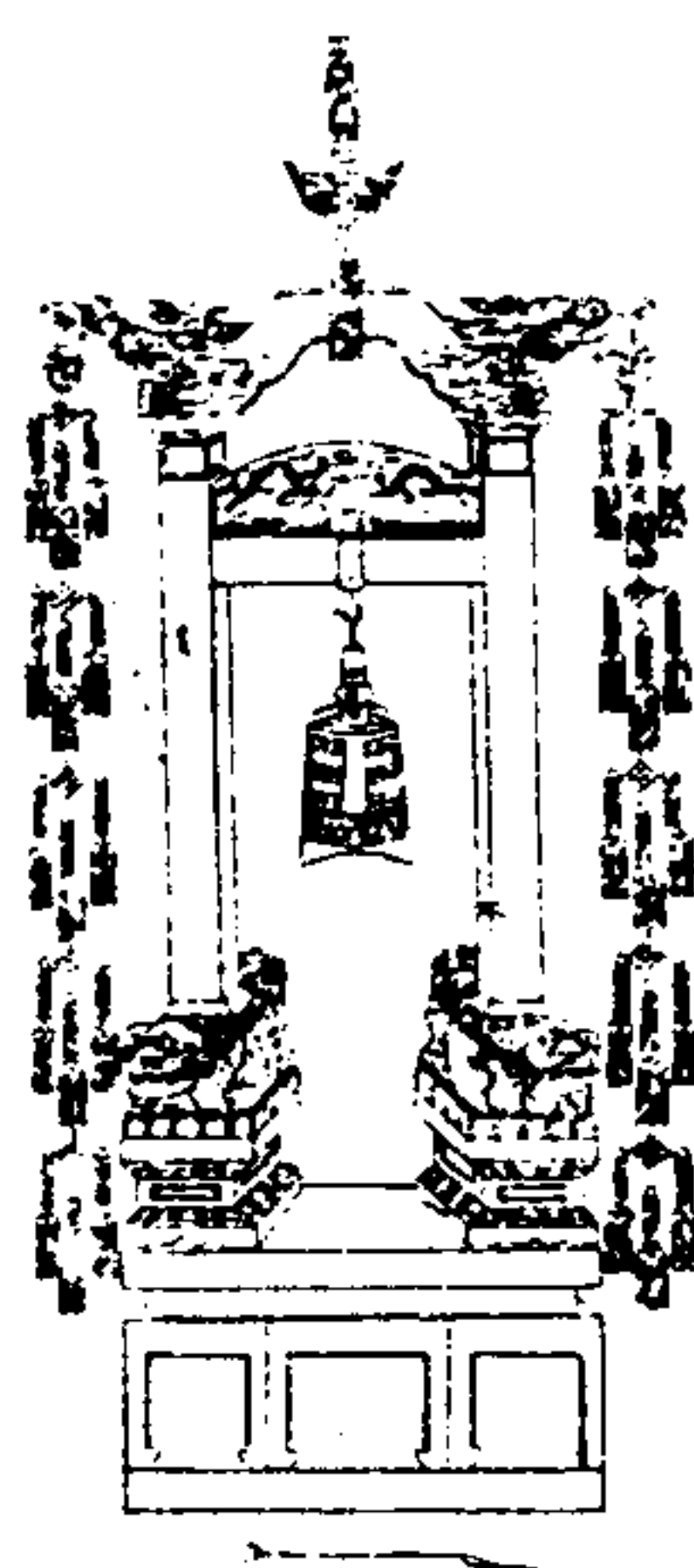

銘同前

錢鐘

十一

班如

鑄鐘

十一

無射

年月同前

鑄鐘圖十二

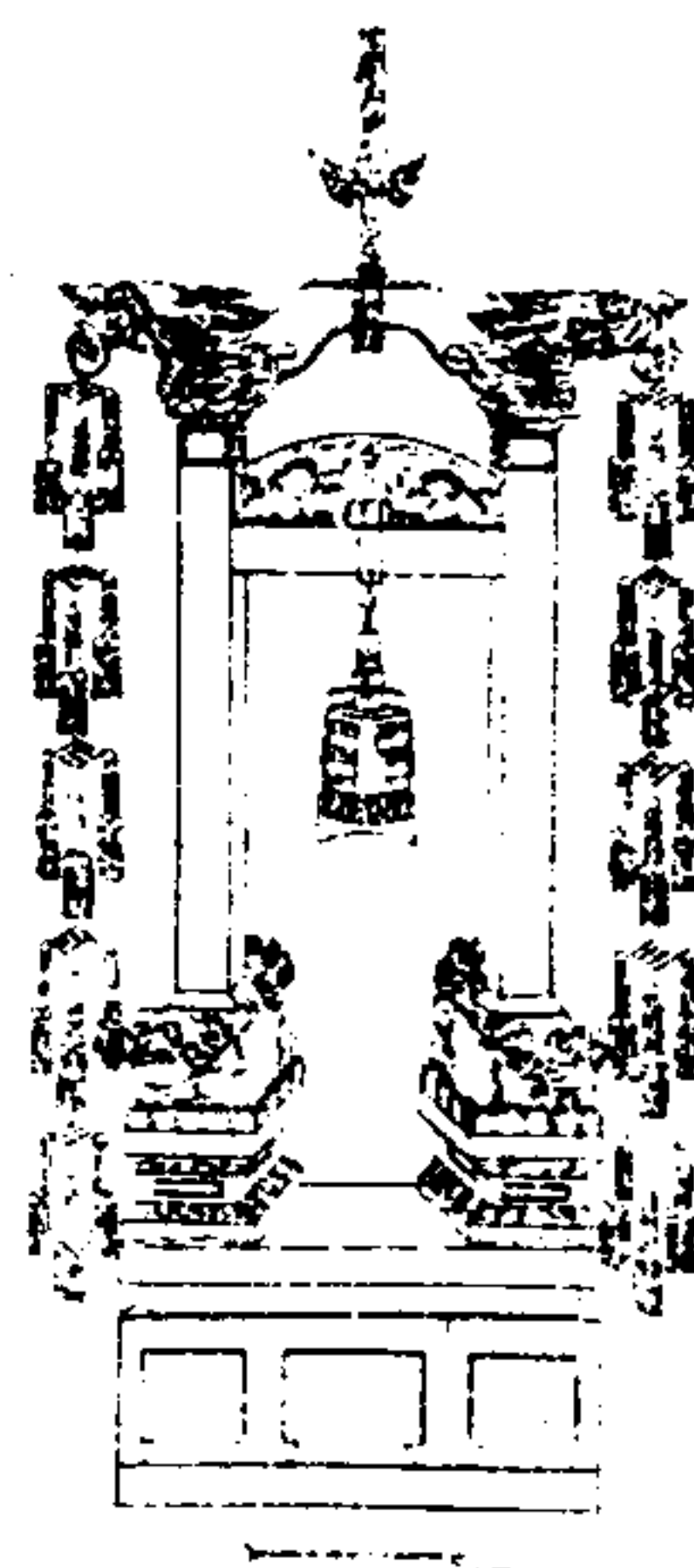

銘同前

錢鐘

十二

應鐘

鑄鐘

十二

應鐘

年月同前

鑄鐘律分圖

繪圖用第一鐘十一分之一

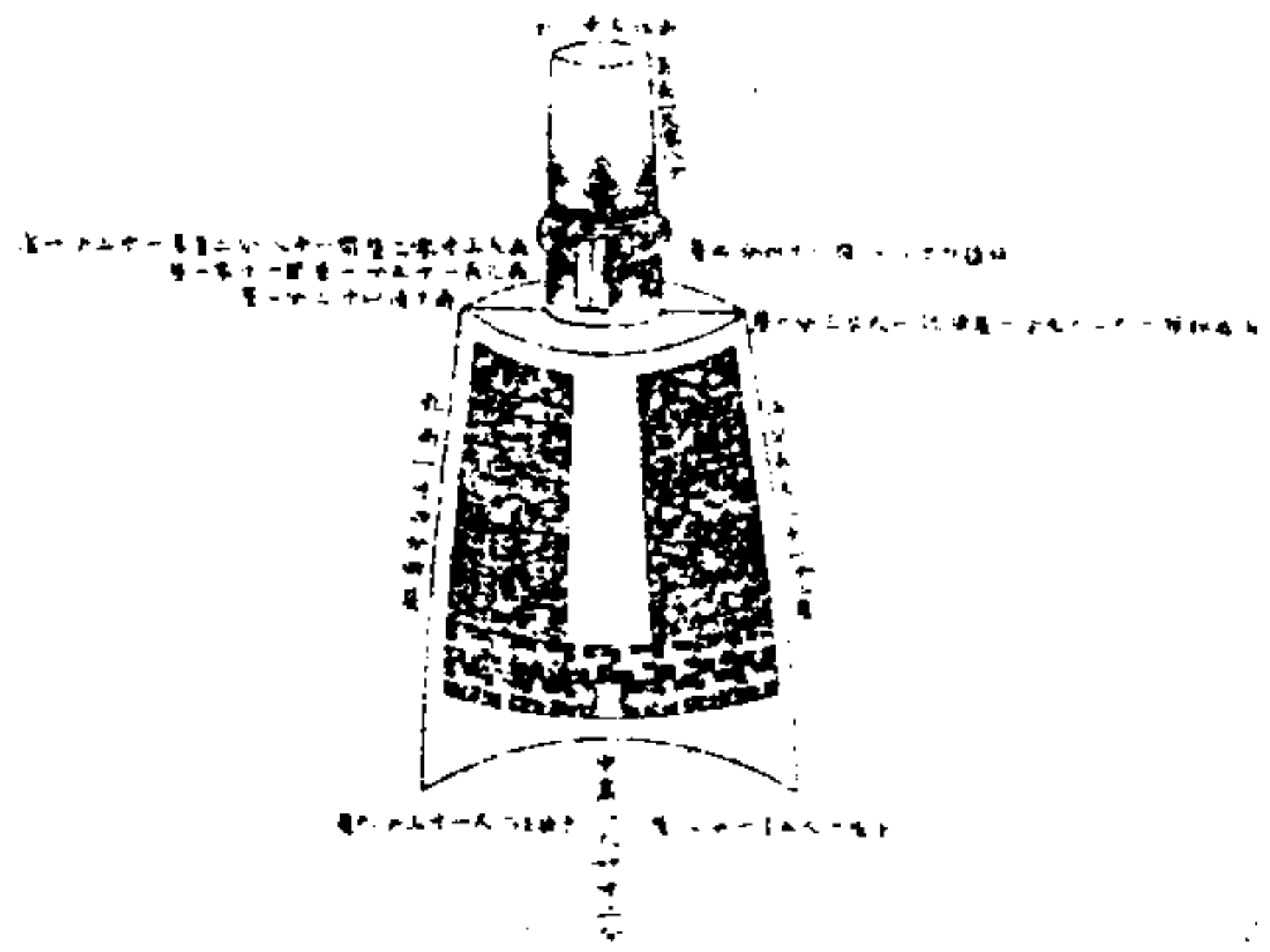

鑄鐘范金。十二鐘各處大小異制。皆上徑小下
 徑大。縱徑大橫徑小。乳三十六。兩角下垂。前鑄
 高宗純皇帝御製銘。後鑄各鐘十二律名。并鑄鐘年月
 俱篆文。第一黃鐘之鐘。十一月用之。兩樂高一
 尺八寸二分二釐。中高一尺六寸二分。于徑一
 尺五寸一分八釐。橫一尺一寸三分九釐。兩舞
 相距一尺二寸九分六釐。橫一尺零三分六釐。
 甬長一尺零八分。甬上衡徑三寸八分。甬下徑
 四寸三分二釐。旋徑四寸八分。闊一寸四分四
 釐。蟲長三寸零三釐。闊一寸八分二釐。厚一寸

二分一釐。蟲孔長一寸五分一釐。闊一寸零一
 釐。乳高一寸四分四釐。鑄識處高九寸一分一
 釐。上闊三寸零三釐。下闊四寸零五釐。第二大
 呂之鐘。十二月用之。兩樂高一尺七寸零六釐。
 中高一尺五寸一分七釐。于徑一尺四寸二分
 二釐。橫一尺零六分六釐。兩舞相距一尺二寸
 一分三釐。橫九寸七分。甬長一尺零一分一釐。
 甬上衡徑二寸六分六釐。甬下徑四寸零四釐。
 旋徑四寸四分九釐。闊一寸三分四釐。蟲長二
 寸八分四釐。闊一寸七分厚一寸一分四釐。蟲
 孔長一寸四分二釐。闊九分四釐。乳高一寸三
 分四釐。鑄識處高八寸五分三釐。上闊二寸八
 分四釐。下闊三寸七分九釐。第三太簇之鐘。正
 月用之。兩樂高一尺六寸二分。中高一尺四寸
 四分。于徑一尺三寸五分。橫一尺零一分二釐。
 兩舞相距一尺一寸五分二釐。橫九寸一分二
 釐。甬長九寸六分。甬上衡徑二寸五分三釐。甬
 下徑三寸八分四釐。旋徑四寸二分六釐。闊一
 寸二分八釐。蟲長二寸七分。闊一寸六分二釐。
 厚一寸零八釐。蟲孔長一寸三分五釐。闊九分。

乳高一寸二分八釐。鐫識處高八寸一分。上闊二寸七分。下闊三寸六分。第四夾鐘之鐘。二月用之。兩藥高一尺五寸一分七釐。中高一尺三寸四分八釐。于徑一尺二寸六分四釐。橫九寸四分八釐。兩舞相距一尺零七分八釐。橫八寸六分三釐。甬長八寸九分八釐。甬上衡徑二寸三分七釐。甬下徑三寸五分九釐。旋徑三寸九分九釐。闊一寸一分九釐。蟲長二寸五分二釐。闊一寸五分一釐。厚一寸零一釐。蟲孔長一寸二分六釐。闊八分四釐。乳高一寸一分九釐。鐫識處高七寸五分八釐。上闊二寸五分二釐。下闊三寸三分七釐。第五姑洗之鐘。三月用之。兩藥高一尺四寸四分。中高一尺二寸八分。于徑一尺二寸。橫九寸。兩舞相距一尺零二分四釐。橫八寸一分九釐。甬長八寸五分三釐。甬上衡徑二寸二分五釐。甬下徑三寸四分一釐。旋徑三寸七分九釐。闊一寸一分三釐。蟲長二寸四分。闊一寸四分四釐。厚九分六釐。蟲孔長一寸二分。闊八分。乳高一寸一分三釐。鐫識處高七寸二分。上闊二寸四分。下闊三寸二分。第六仲

呂之鐘。四月用之。兩藥高一尺三寸四分八釐。中高一尺一寸九分八釐。于徑一尺一寸二分三釐。橫八寸四分一釐。兩舞相距九寸五分八釐。橫七寸六分七釐。甬長七寸九分九釐。甬上衡徑二寸一分。甬下徑三寸一分九釐。旋徑三寸五分五釐。闊一寸零六釐。蟲長二寸二分四釐。闊一寸三分四釐。厚八分九釐。蟲孔長一寸一分二釐。鐫識處高六寸九分九釐。上闊二寸二分。下闊二寸八分四釐。第八林鐘之鐘。六月用之。兩藥高一尺二寸一分五釐。中高一尺零

八分。于徑一尺零一分二釐。橫七寸五分九釐。兩舞相距八寸六分四釐。橫六寸九分一釐。甬長七寸二分。甬上衡徑一寸八分九釐。甬下徑二寸八分八釐。旋徑三寸二分。闊九分六釐。蟲長二寸零二釐。闊一寸二分一釐。厚八分一釐。蟲孔長一寸零一釐。闊六分七釐。乳高九分六釐。鐃識處高六寸零七釐。上闊二寸零二釐。下闊二寸七分。第九夷則之鐘。七月用之。兩樂高一尺一寸三分七釐。中高一尺零一分一釐。于徑九寸四分八釐。橫七寸一分一釐。兩舞相距八寸零九釐。橫六寸四分七釐。甬長六寸七分四釐。甬上衡徑一寸七分七釐。甬下徑二寸六分九釐。旋徑二寸九分九釐。闊八分九釐。蟲長一寸八分九釐。闊一寸一分三釐。厚七分五釐。蟲孔長九分四釐。闊六分三釐。乳高八分九釐。鐃識處高五寸六分八釐。上闊一寸八分九釐。下闊二寸五分二釐。第十南呂之鐘。八月用之。兩樂高一尺零八分。中高九寸六分。于徑九寸。橫六寸七分五釐。兩舞相距七寸六分八釐。橫六寸一分四釐。甬長六寸四分。甬上衡徑一寸

六分八釐。甬下徑二寸五分六釐。旋徑二寸八分四釐。闊八寸五釐。蟲長一寸八分。闊一寸零八釐。厚七分二釐。蟲孔長九分。闊六分。乳高八分五釐。鐃識處高五寸四分。上闊一寸八分。下闊二寸四分。第十一無射之鐘。九月用之。兩樂高一尺零一分一釐。中高八寸九分八釐。于徑八寸四分二釐。橫六寸二分二釐。兩舞相距七寸一分九釐。橫五寸七分五釐。甬長五寸九分九釐。甬上衡徑一寸五分八釐。甬下徑二寸三分九釐。旋徑二寸六分六釐。闊七分九釐。蟲長一寸六分八釐。闊一寸零一釐。厚六分七釐。蟲孔長八分四釐。闊五分六釐。乳高七分九釐。鐃識處高五寸零五釐。上闊一寸六分八釐。下闊二寸二分四釐。第十二應鐘之鐘。十月用之。兩樂高九寸六分。中高八寸五分三釐。于徑七寸九分九釐。橫五寸九分九釐。兩舞相距六寸八分二釐。橫五寸四分六釐。甬長五寸六分八釐。甬上衡徑一寸四分九釐。甬下徑二寸二分七釐。旋徑二寸五分一釐。闊七分五釐。蟲長一寸五分九釐。闊九分五釐。厚六分六釐。蟲孔長七

分九釐闊五分三釐。乳高七分五釐。鐫識處高四寸八分。上闊一寸六分。下闊二寸一分三釐。角近下三分之一。設旋結黃絨。紉穿蟲孔。懸之奠虞。奠虞皆塗金。通高九尺二寸五分。左右兩虞承以五采伏獅。下為跌。跌上有垣。鏤山水形。上奠左右刻龍首。高皆一尺一寸。脊樹金鸞。味銜五采流蘇。龍口亦如之。下垂至跌。中奠上有業。高皆七寸。鏤雲龍。附奠垂鈎。以懸鐘。奠虞制凡四。黃鐘大呂太簇三鐘。奠虞同一制。皆厚三寸八分。上奠闊五尺四寸。中奠闊二尺七寸。高四寸。左右兩虞高五尺六寸五分。闊四寸。獅高一尺二寸五分。跌高如之。縱二尺四寸。橫一尺二寸。垣高三寸。夾鐘姑洗仲呂三鐘。奠虞同一制。皆厚二寸八分。上奠闊四尺七寸。中奠闊二尺二寸。高三寸六分。左右兩奠高五尺零五分。闊三寸六分。獅高九寸。跌高如之。縱二尺一寸。橫一尺。垣高二寸五分。下墊几。縱二尺三寸。橫一尺二寸。高一尺三寸。以符第一虞高下之制。蕤賓林鐘夷則三鐘。奠虞同一制。皆厚二寸八分。左右兩虞高四尺七寸五分。闊三寸六分。

上奠中奠獅跌尺寸俱同。第二奠虞下墊几。縱三尺六寸六分。橫二尺三寸高一尺六寸。南呂無射應鐘三鐘。奠虞同一制。皆厚二寸八分。左右兩虞高四尺三寸五分。闊三寸六分。上奠中奠獅跌尺寸俱同。第二奠虞下墊几。縱三尺六寸六分。橫二尺三寸高一尺。擊具卧鼓形。有柄。髹朱。凡鐘磬皆如之。

編鐘圖

中和韶樂用

繪圖用三十分之一

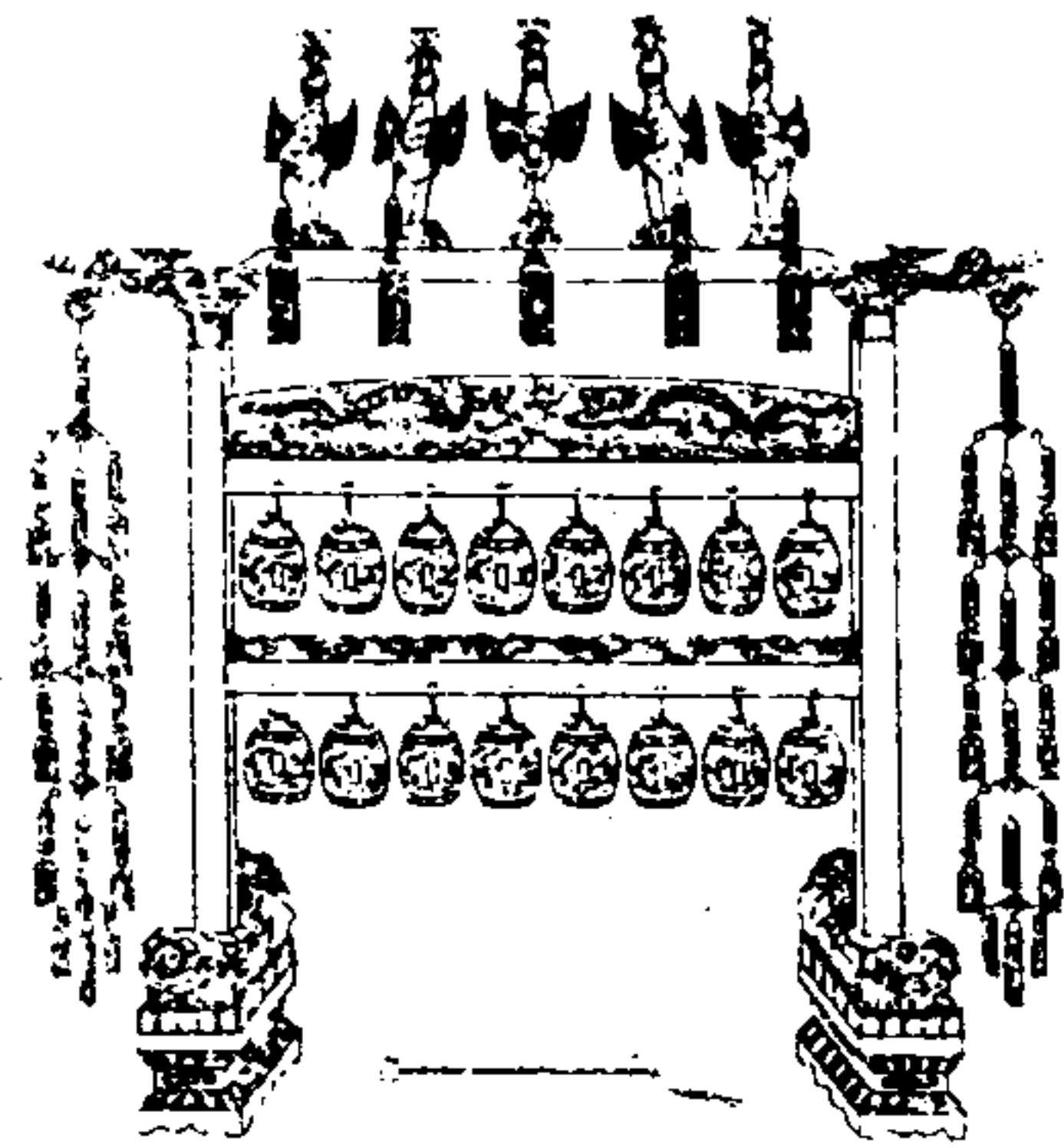

編鐘律分圖

繪圖用四分之一



編鐘范金十六鐘同處應十二正律四倍律陰

陽各八以厚薄為次外形皆橢圓下口平上下

徑皆五寸零三釐九毫中徑七寸一分四釐六

毫高七寸四分四釐九毫紐為雙龍中為雲龍

文前鑄康熙五十四年製後各鑄律名近脣如

滿月者六以受擊其內高中徑上下徑中空容

積之數各不同倍夷則之鐘內高七寸三分一

釐六毫七絲中徑六寸八分八釐零一絲上下

徑四寸七分七釐三毫一絲中容積二百二十

五寸一十六分七百五十五釐八百四十毫體

厚一分三釐三毫重一百七十九兩七錢倍南

呂之鐘內高七寸三分零七毫七絲中徑六寸

八分六釐二毫一絲上下徑四寸七分五釐五

毫一絲中容積二百二十三寸四百六十分三

百一十一釐六百八十毫體厚一分四釐二毫

重一百九十二兩倍無射之鐘內高七寸三分

零一絲中徑六寸八分四釐六毫九絲上下徑

四寸七分三釐九毫九絲中容積二百二十二

寸一百五十分二百一十二釐二百毫體厚一

分四釐九毫六絲重二百零二兩二錢倍應鐘

之鐘內高七寸二分九釐二毫一絲中徑六寸
八分三釐零九絲上下徑四寸七分二釐三毫
九絲中容積二百二十寸七百七十分二十三
釐四十毫體厚一分五釐七毫六絲重二百一
十三兩黃鐘之鐘內高七寸二分九釐中徑六
寸八分二釐六毫六絲上下徑四寸七分一釐
九毫六絲中容積二百二十寸三百九十九分
二百一十一釐五百二十毫體厚一分五釐九
毫八絲重二百一十六兩大呂之鐘內高七寸
二分八釐一毫四絲中徑六寸八分零九毫五
絲上下徑四寸七分零二毫五絲中容積二百
一十八寸九百二十五分三百四十八釐四百
八十毫體厚一分六釐八毫三絲重二百二十
七兩五錢太簇之鐘內高七寸二分七釐二毫
四絲中徑六寸七分九釐一毫四絲上下徑四
寸六分八釐四毫四絲中容積二百一十七寸
三百七十二分六百三十六釐八百毫體厚一
分七釐七毫三絲重二百三十九兩七錢夾鐘
之鐘內高七寸二分六釐零四絲中徑六寸七
分六釐七毫四絲上下徑四寸六分六釐零四

絲中容積二百一十五寸二百九十七分三百
七十七釐九百二十毫體厚一分八釐九毫三
絲重二百五十六兩姑洗之鐘內高七寸二分
五釐零二絲中徑六寸七分四釐七毫一絲上
下徑四寸六分四釐零一絲中容積二百一十
三寸五百五十分五百七十七釐二百八十毫
體厚一分九釐九毫五絲重二百六十九兩六
錢仲呂之鐘內高七寸二分三釐六毫七絲中
徑六寸七分二釐上下徑四寸六分一釐三毫
中容積二百一十一寸二百一十五分九百一
十一釐四十毫體厚二分一釐三毫重二百八
十八兩蕤賓之鐘內高七寸二分二釐五毫三
絲中徑六寸六分九釐七毫二絲上下徑四寸
五分九釐零二絲中容積二百零九寸二百五
十分七百六十釐三百二十毫體厚二分二釐
四毫四絲重三百零三兩四錢林鐘之鐘內高
七寸二分一釐六毫五絲中徑六寸六分七釐
九毫六絲上下徑四寸五分七釐二毫六絲中
容積二百零七寸七百二十九分二百零八釐
八百八十八毫體厚二分三釐三毫二絲重三

百一十五兩三錢夷則之鐘內高七寸二分一釐三毫三絲中徑六寸六分七釐三毫二絲上下徑四寸五分六釐六毫二絲中容積二百零七寸一百八十分四百七十八釐八十毫體厚二分三釐六毫四絲重三百一十九兩六錢南呂之鐘內高七寸一分九釐七毫二絲中徑六寸六分四釐一毫一絲上下徑四寸五分三釐四毫一絲中容積二百零四寸四百一十三分毫五絲重三百四十一兩三錢無射之鐘內高七寸一分八釐三毫七絲中徑六寸六分一釐四毫一絲上下徑四寸五分零七毫一絲中容積二百零二寸八十四分三百九十八釐七百二十毫體厚二分六釐六毫重三百五十九兩五錢應鐘之鐘內高七寸一分六釐五毫七絲中徑六寸五分七釐八毫上下徑四寸四分七釐一毫中容積一百九十八寸九百七十一分五百一十釐四百毫體厚二分八釐四毫重三百八十四兩奠虞塗金通高九尺橫為三奠上奠長一丈左右刻龍首中下二奠俱長六尺四
--

寸三虞俱高三寸六分厚二寸七分刻朵雲各八下垂金鉤以懸鐘中奠設業鏤雲龍文中高八寸兩旁高六寸下奠設業有牙作水波形高三寸左右兩虞高六尺四寸闊三寸六分厚二寸七分承以五采伏獅高一尺零二分下為跌縱二尺四寸橫一尺高如之跌上垣高三寸鏤山水形上奠脊樹金鸞五味銜玉采流蘇龍口亦如之垂至跌
--

欽定大清會典圖卷三十七

樂七 樂器二

特磬圖一 中和韶樂用

特磬圖二

特磬圖三

特磬圖四

特磬圖五

特磬圖六

特磬圖七

特磬圖八

特磬圖九

特磬圖十

特磬圖十一

特磬圖十二

特磬律分圖

編磬圖 中和韶樂用

編磬律分圖

琴圖 中和韶樂用

琴律分圖

瑟圖 中和韶樂用

瑟律分圖

特磬圖 一中和樂用 繪圖用百分之四下

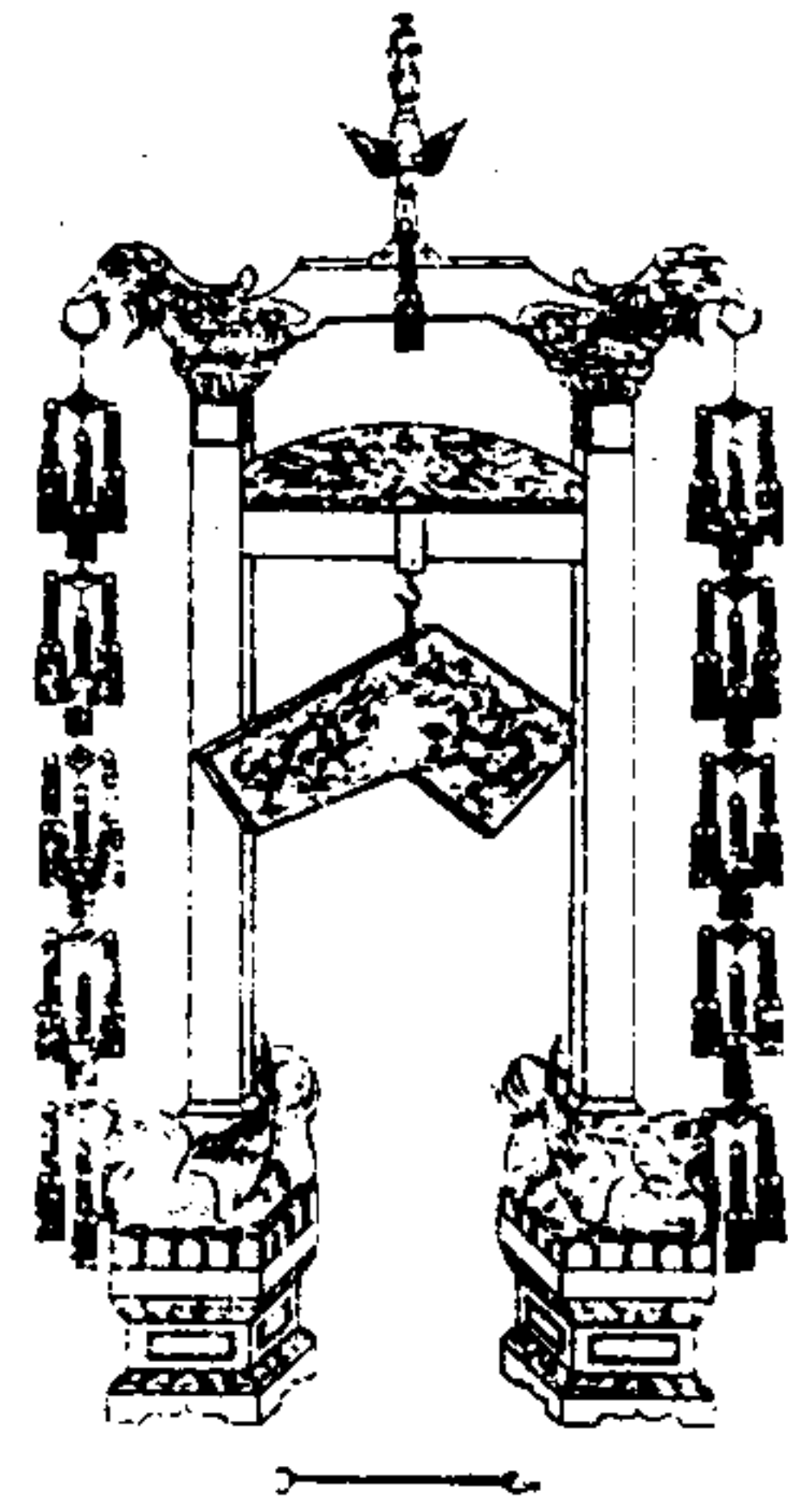

予與有言金聲玉振一
 虞無雙九成通運準今
 酌古既製鐘磬不可
 開條理始終和闋我
 玉山是處依度米取以
 命登故審音協律成備
 中和泗濱同樹其賢則
 過圖經所傳浮鼓涇水
 誰誠見之鳴球充此法
 天則地服二鼓三依我
 歌每驚聚考樂唯時如
 乾格
 祖德莫其繩承撫是萬
 漕保泰敢或伐功敢
 歲吉辛巳乾隆
 乾隆御製

子與有言金聲玉振一
 虞無雙九成通運準今
 酌古既製鐘磬不可
 開條理始終和闋我
 玉山是處依度米取以
 命登故審音協律成備
 中和泗濱同樹其賢則
 過圖經所傳浮鼓涇水
 誰誠見之鳴球充此法
 天則地服二鼓三依我
 歌每驚聚考樂唯時如
 乾格
 祖德莫其繩承撫是萬
 漕保泰敢或伐功敢
 歲吉辛巳乾隆
 乾隆御製

特磬 大清乾隆
 二十有六
 年歲在辛
 巳冬十一
 月乙未朔
 九日癸
 丑
 特磬 大清乾隆
 二十有六
 年歲在辛
 巳冬十一
 月乙未朔
 九日癸
 丑

特磬圖二

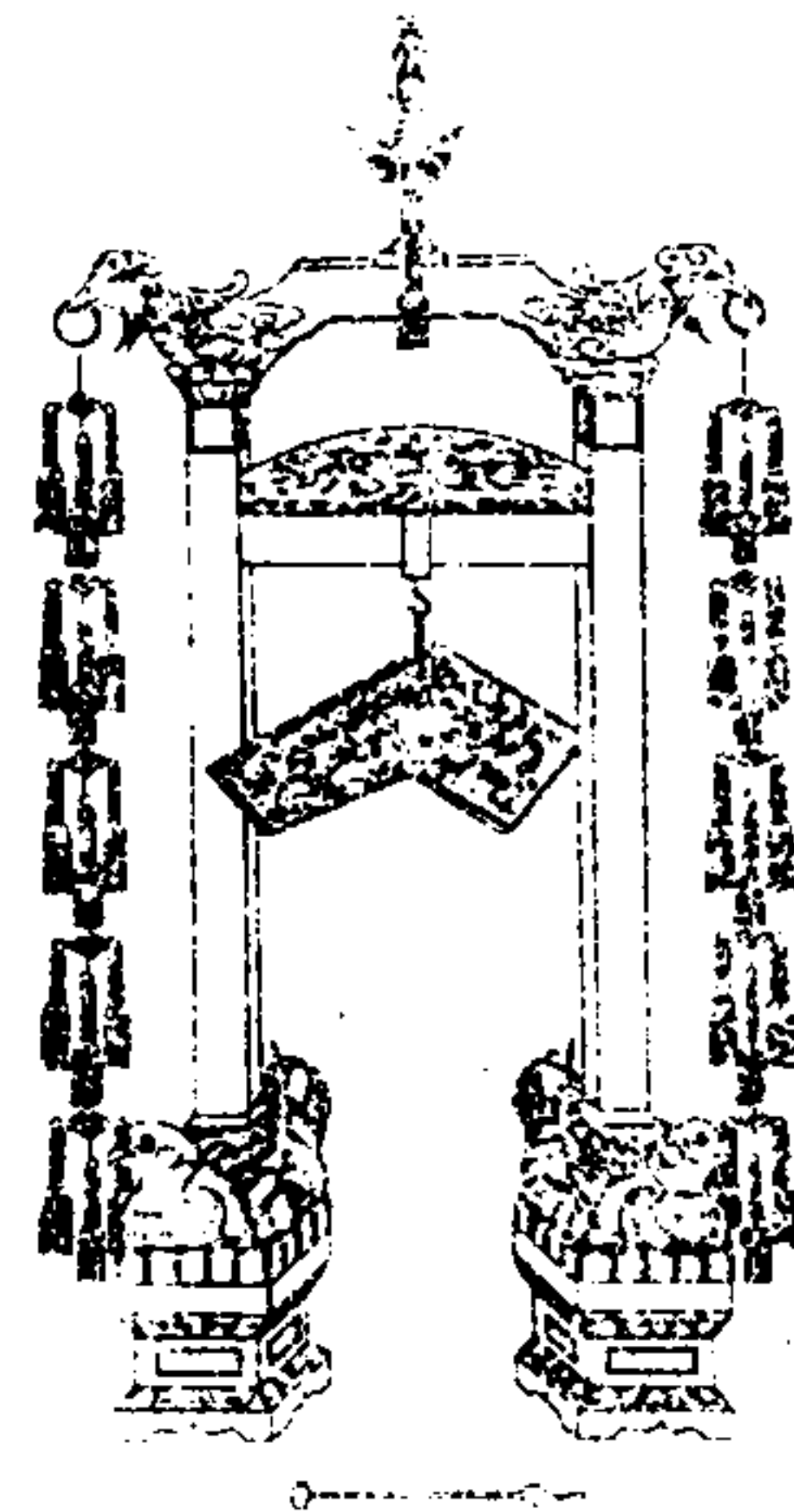

銘同前

呂 夾 二 夷 殿 禮

前 同 月 年

呂 大 二 第 磬 特

特磬圖三

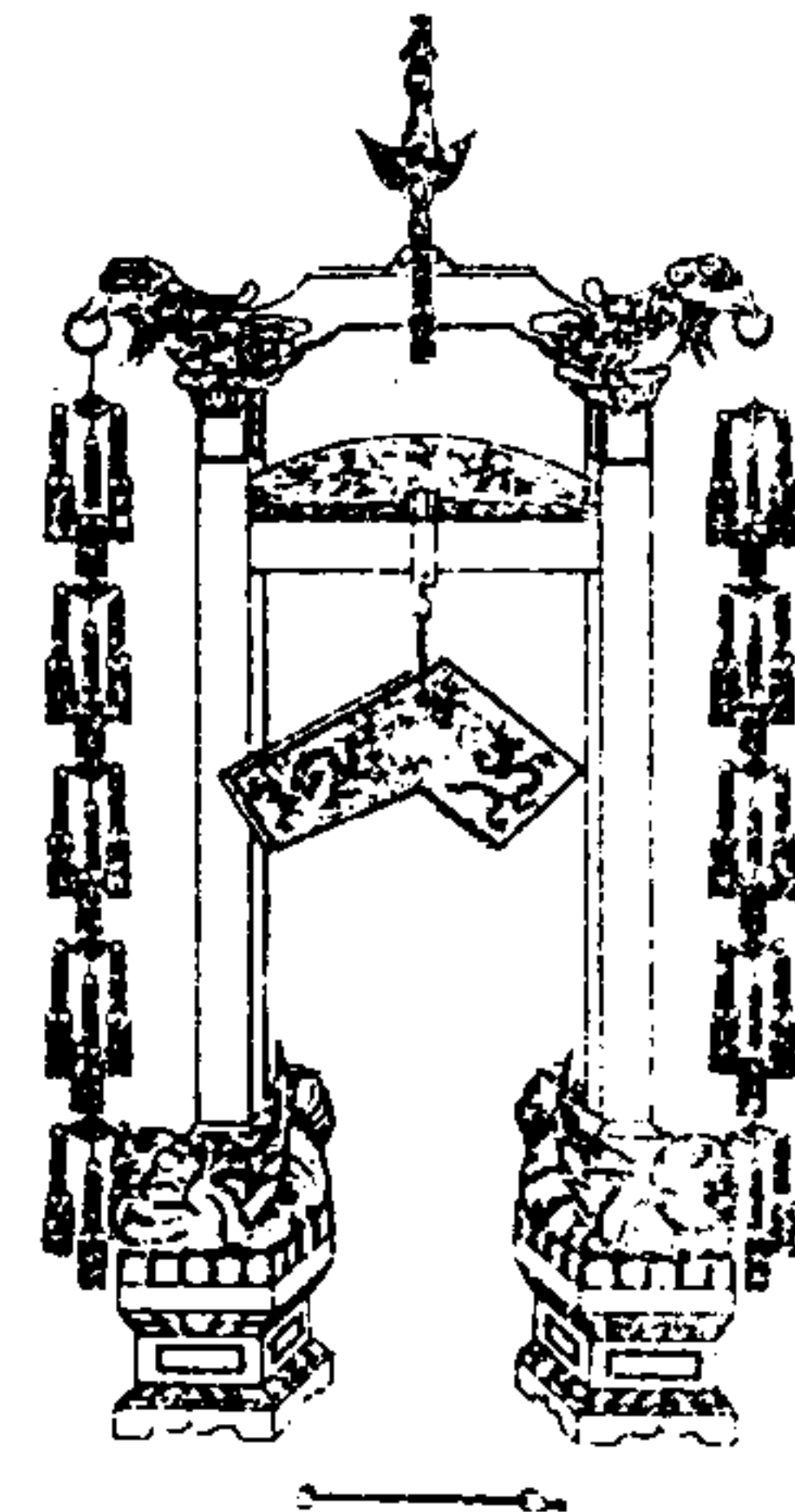

銘同前

琚 大 三 夷 殿 禮

前 同 月 年

琚 太 三 第 磬 特

特磬圖四

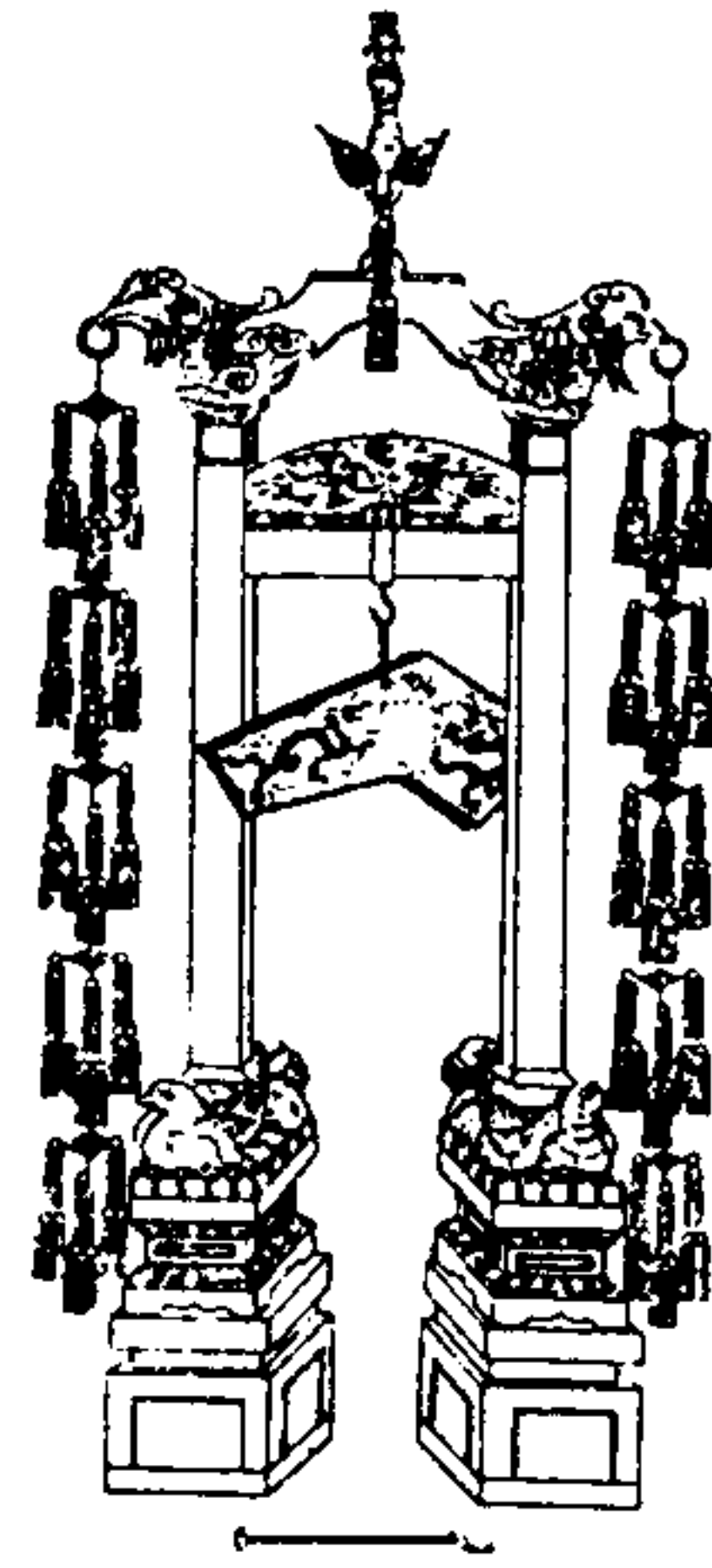

銘同前

鐘夾四第殿樓

前同月年

鐘夾四第磬特

特磬圖五

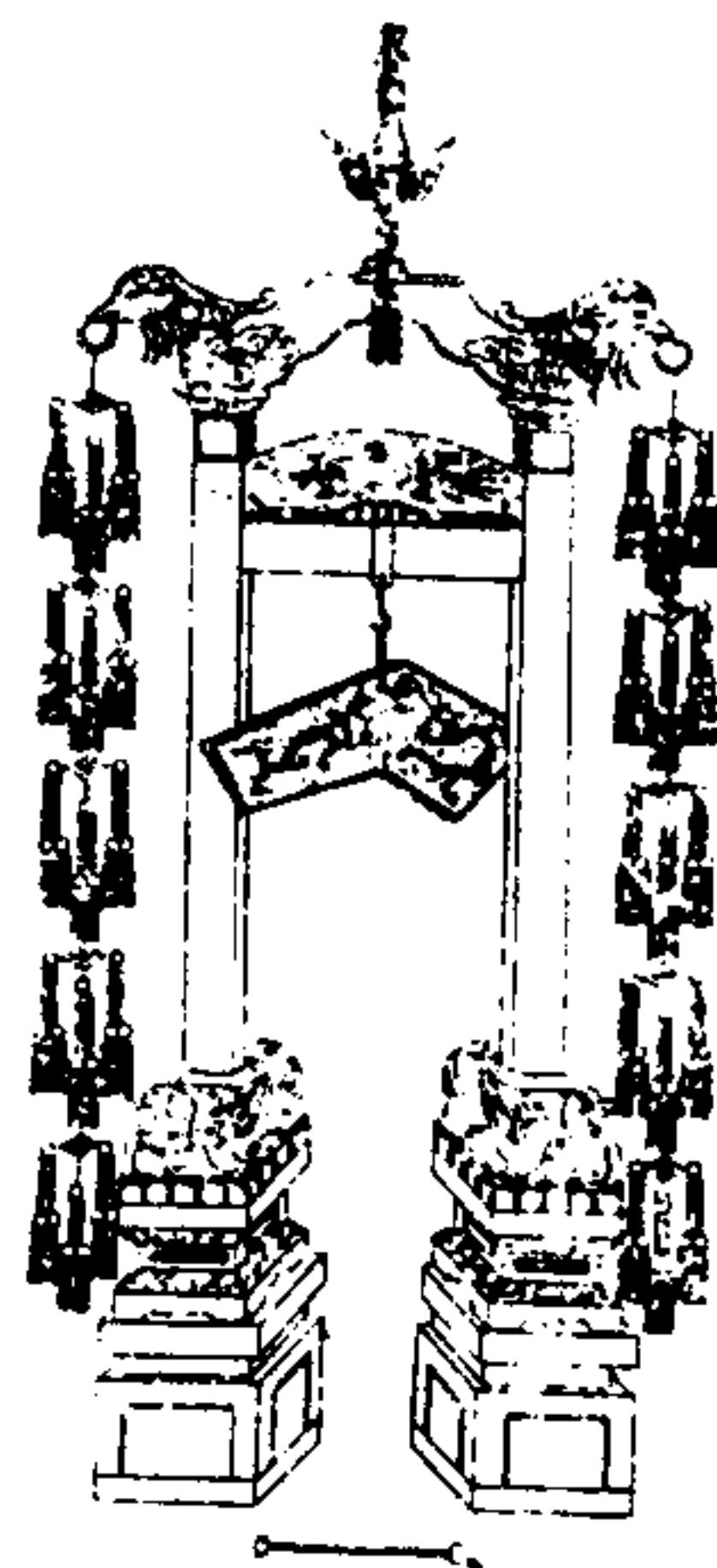

銘同前

鐘帖五第殿樓

前同月年

鐘帖五第磬特

特磬圖六

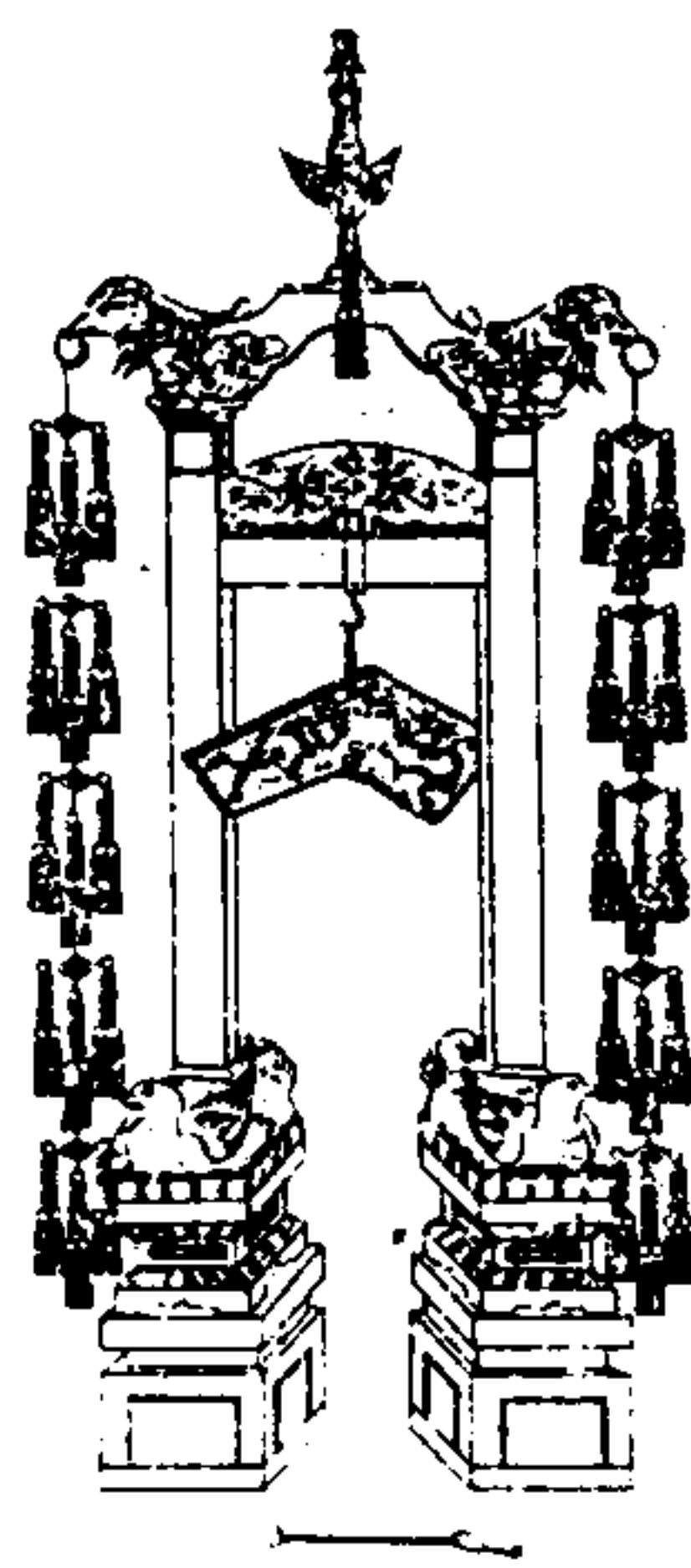

銘同前

授殿委介中呂

年 月 日 前

特磬第六仲呂

特磬圖七

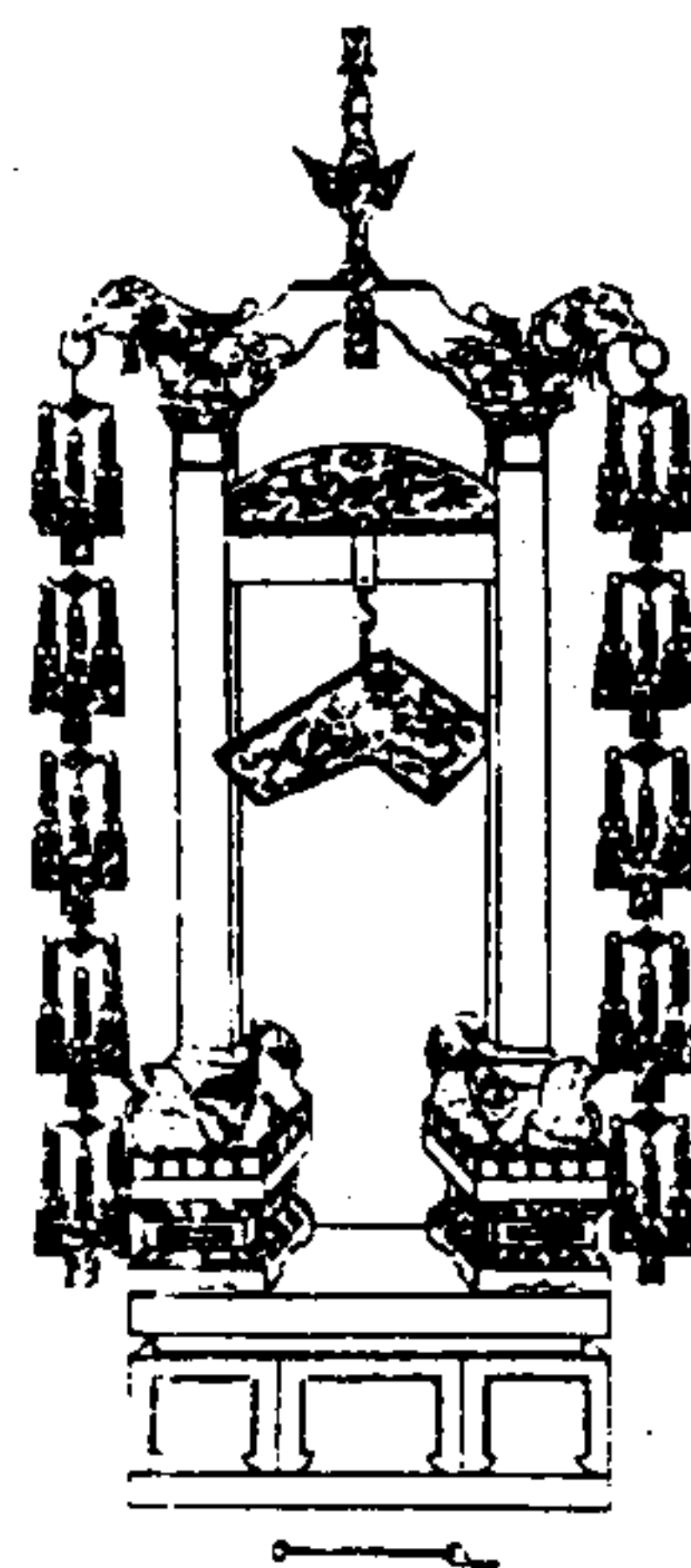

銘同前

授殿委吉程周

年 月 日 前

特磬第七程吉

特磬圖八

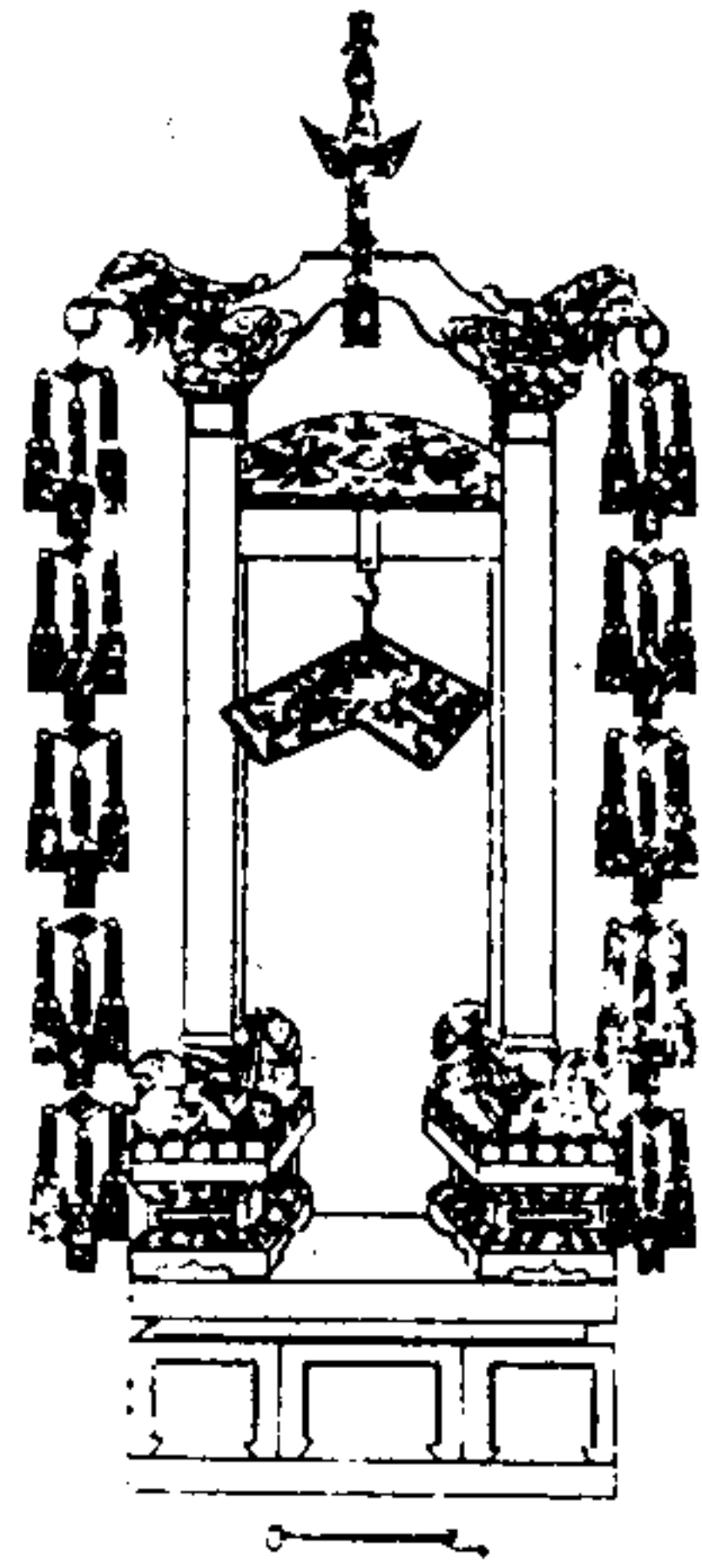

銘同前

鐘林八第磬特

前同月年

鐘林八第磬特

特磬圖九

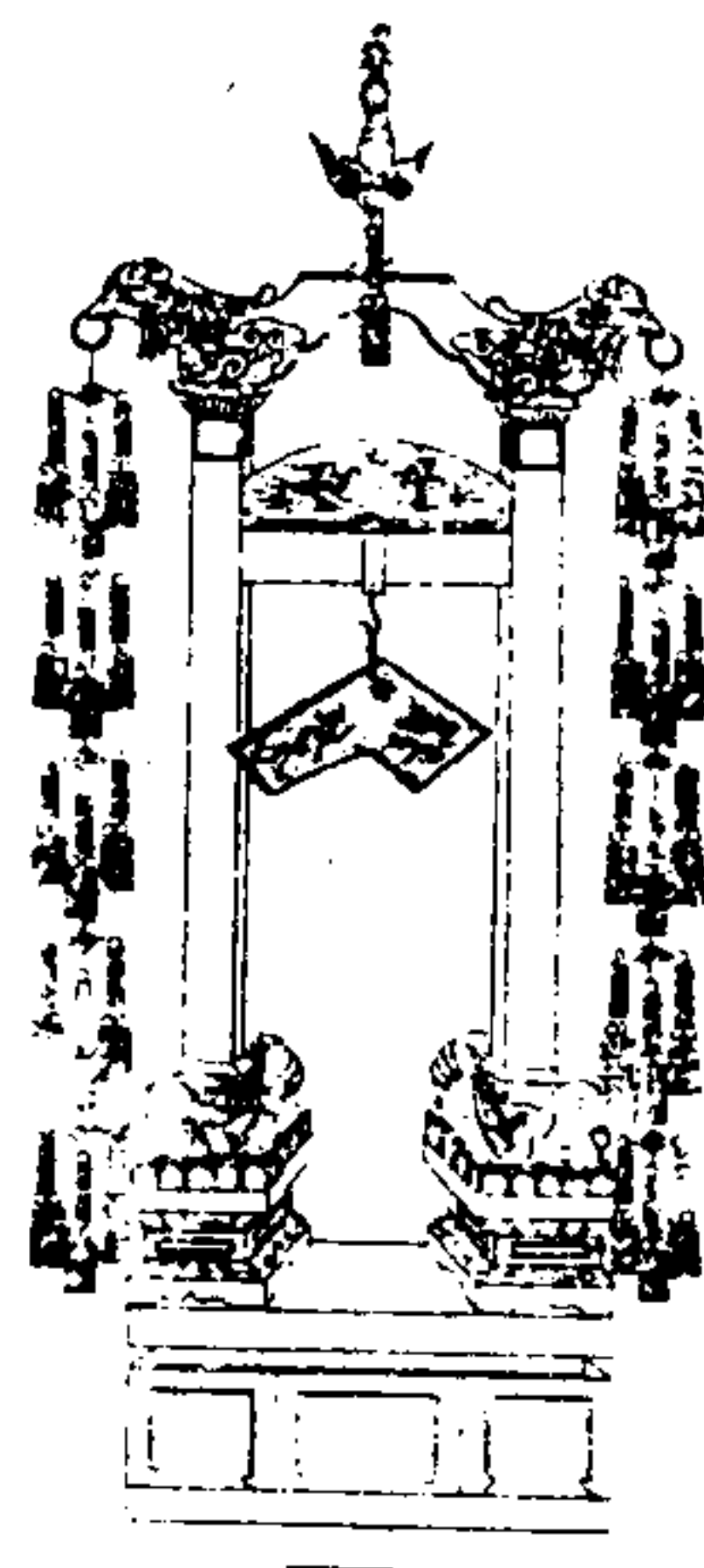

銘同前

則夷九第磬特

前同月年

則夷九第磬特

特磨圖十

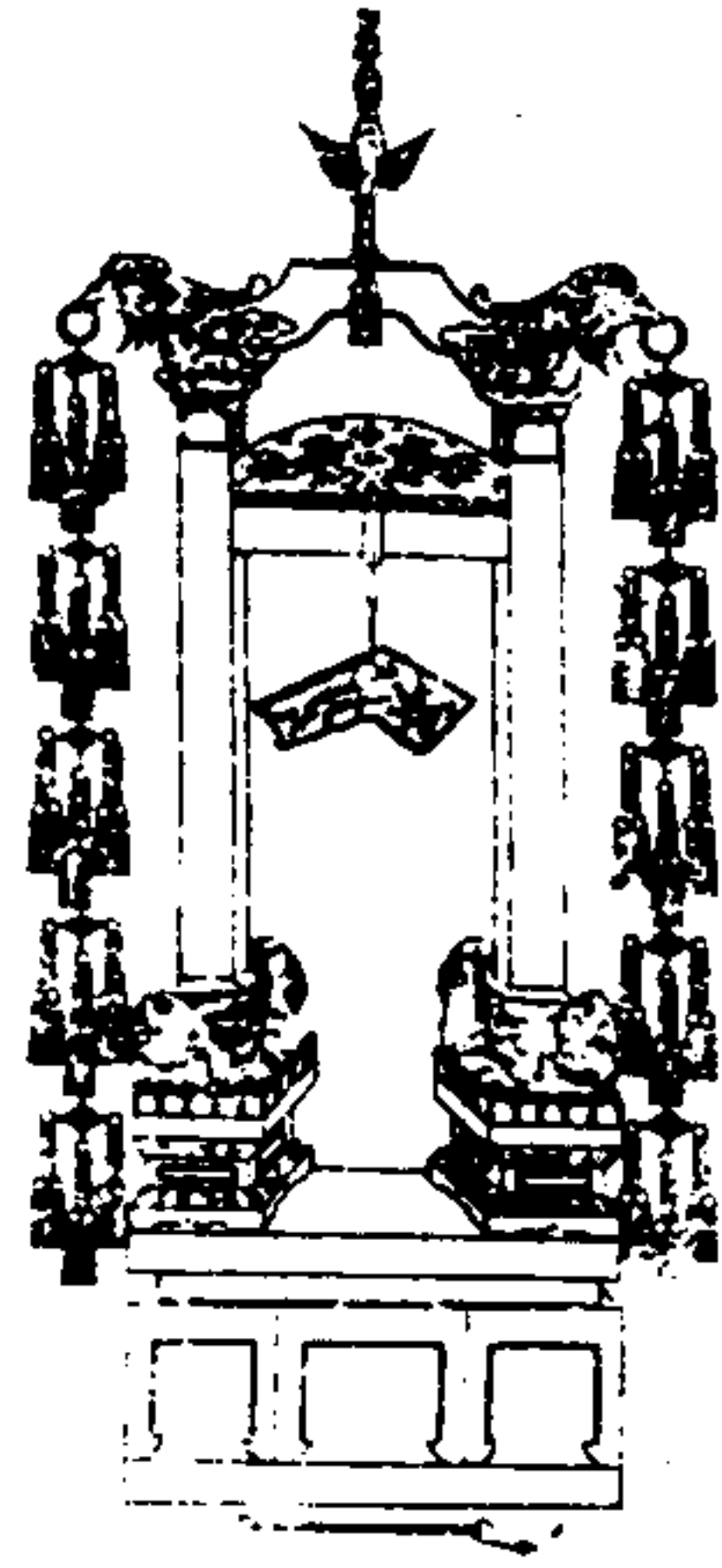

銘同前

特磨第十卷呂

年同月前

特磨第十卷呂

特磨圖十一

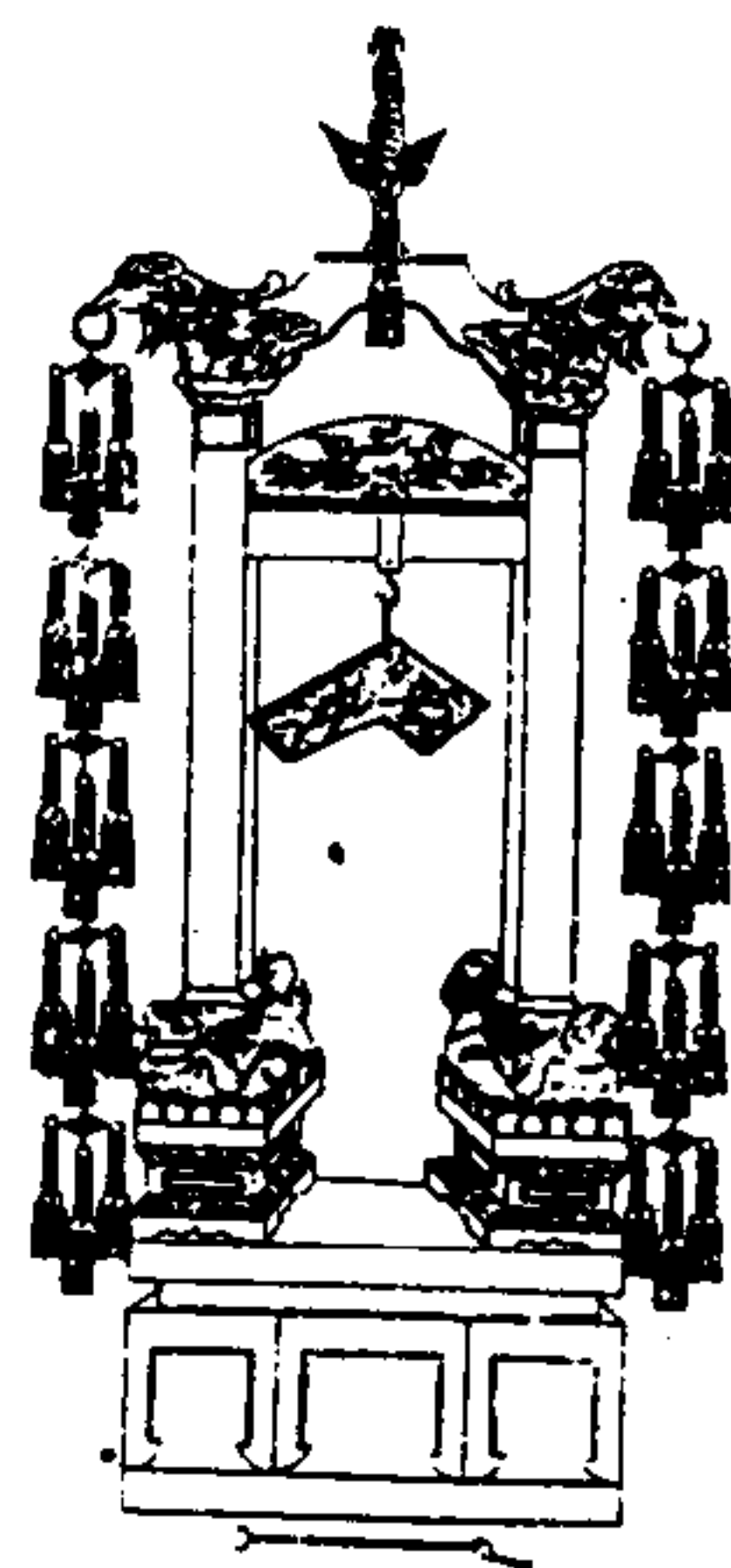

銘同前

特磨第十一卷呂

年同月前

特磨第十一卷呂

特磬圖十二

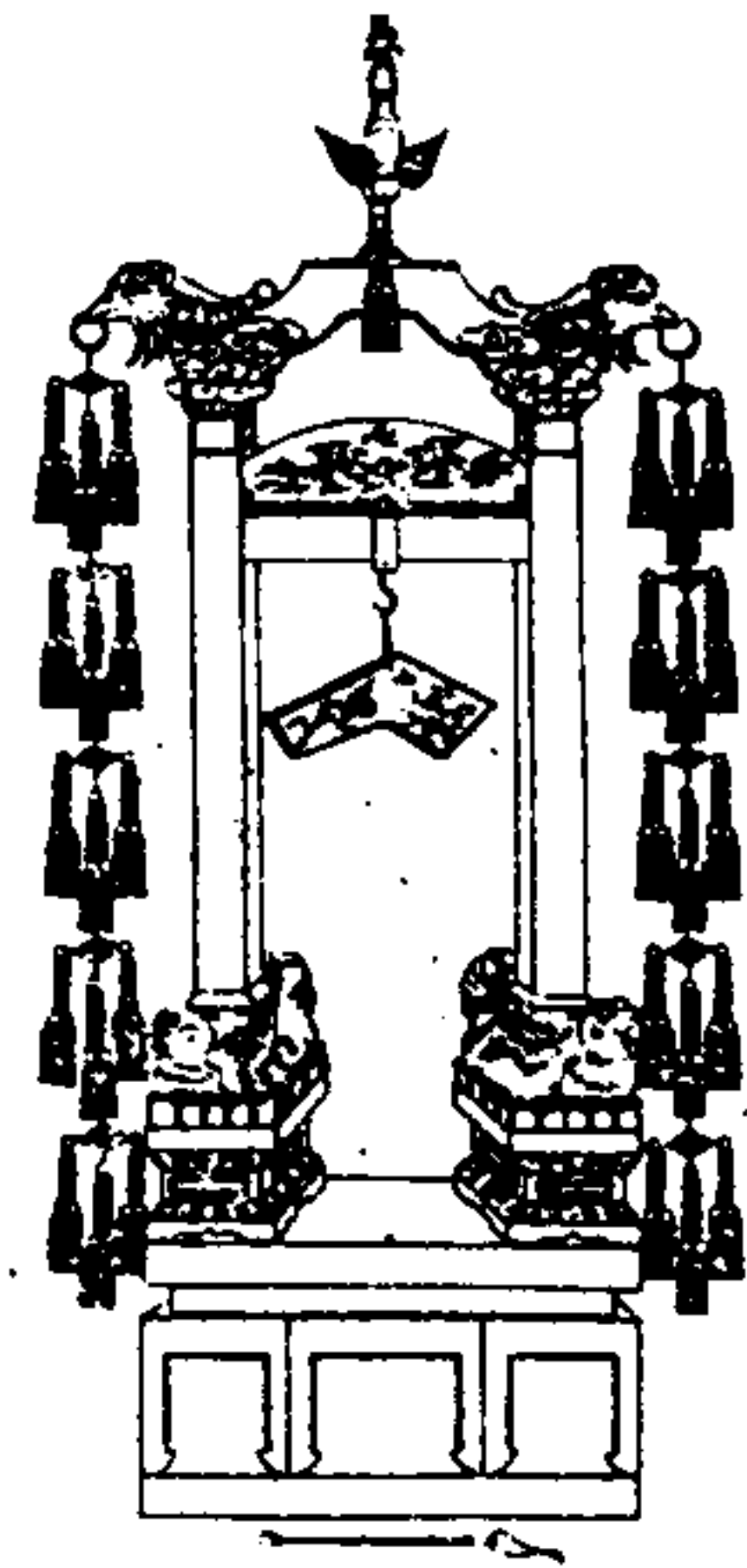

銘同前

鐘應二十特

前同月年

鐘應二十特

特磬律分圖 繪圖用第一磬十一分之一

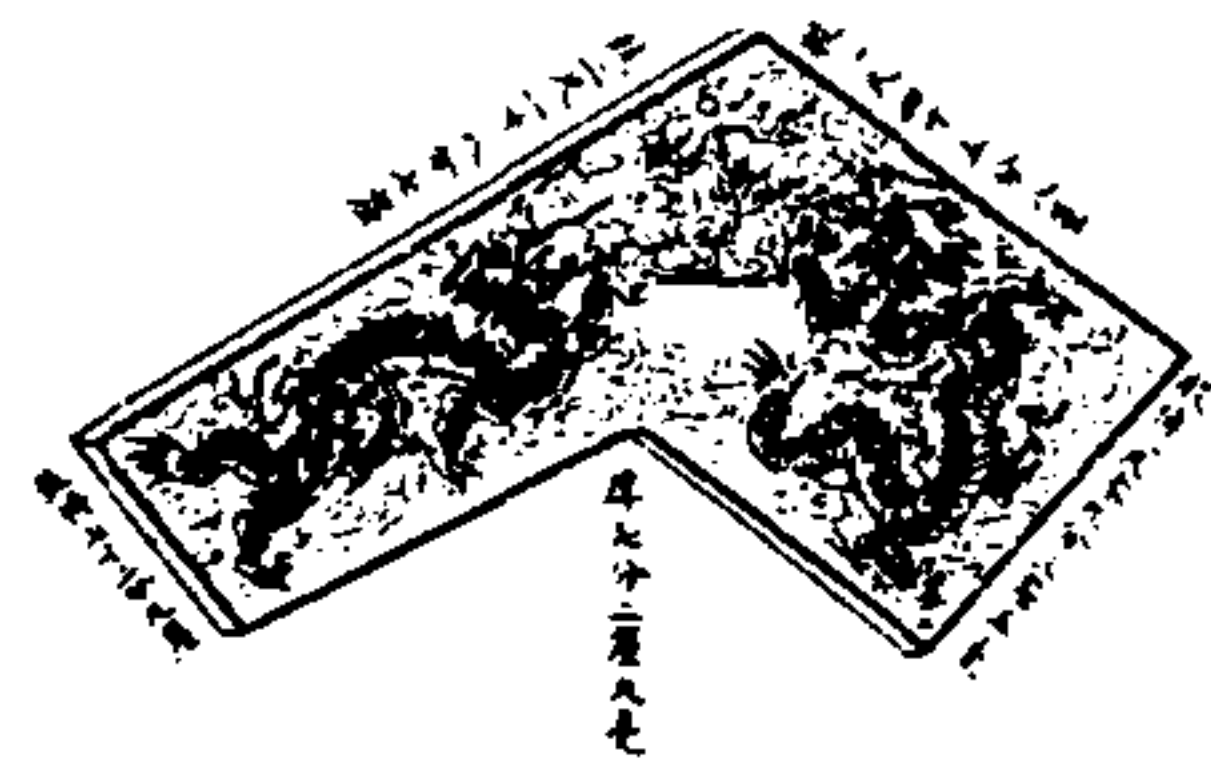

特磬用和闐玉十二磬各處其制為鈍角矩形長股謂之鼓短股謂之股大小異制皆兩面左右繪金雲龍前中鐫

高宗純皇帝御製銘後中鐫各磬律名并琢磬年月俱篆文第一黃鐘之磬十一月用之股長一尺四寸五分八釐廣一尺零九分三釐五毫鼓長二尺一寸八分七釐廣七寸二分九釐厚七分二釐九毫第二大呂之磬十二月用之股長一尺三寸六分五釐二毫廣一尺零二分三釐九毫鼓長二尺零四分七釐八毫廣六寸八分二釐

六毫厚七分六釐八毫。第三太簇之磬正月用之。股長一尺二寸九分六釐廣九寸七分二釐。鼓長一尺九寸四分四釐廣六寸四分八釐厚八分零九毫。第四夾鐘之磬二月用之。股長一尺二寸一分三釐六毫廣九寸一分零二毫。鼓長一尺八寸二分零四毫廣六寸零六釐八毫厚八分六釐四毫。第五姑洗之磬三月用之。股長一尺一寸五分二釐廣八寸六分四釐。鼓長一尺七寸二分八釐廣五寸七分六釐厚九分一釐零二絲。第六仲呂之磬四月用之。股長一尺零七分八釐六毫廣八寸零八釐九毫五絲。鼓長一尺六寸一分七釐九毫廣五寸三分九釐三毫。厚九分七釐二毫。第七蕤賓之磬五月用之。股長一尺零二分四釐廣七寸六分八釐。鼓長一尺五寸三分六釐廣五寸一分二釐厚一寸零二釐四毫。第八林鐘之磬六月用之。股長九寸七分二釐廣七寸二分九釐。鼓長一尺四寸五分八釐廣四寸八分六釐厚一寸零六釐四毫。第九夷則之磬七月用之。股長九寸一分零二毫廣六寸八分二釐六毫五絲。鼓長一

尺三寸六分五釐三毫廣四寸五分五釐一毫厚一寸零七釐八毫七絲。第十南呂之磬八月用之。股長八寸六分四釐廣六寸四分八釐。鼓長一尺二寸九分六釐廣四寸三分二釐厚一寸一分五釐二毫。第十一無射之磬九月用之。股長八寸零九釐廣六寸零六釐七毫五絲。鼓長一尺二寸一分三釐五毫廣四寸零四釐五毫。厚一寸二分一釐三毫六絲。第十二應鐘之磬十月用之。股長七寸六分八釐廣五寸七分六釐。鼓長一尺一寸五分二釐廣三寸八分四釐厚一寸二分九釐六毫。磬孔結黃絨緋懸之。篲虞篲虞制凡四。三磬篲虞同一制。尺寸皆與鑄鐘篲虞同。惟上篲左右刻鳳首。跌飾卧鳥白羽朱喙。

編磬圖 中和韶樂用 繪圖用三十分之一

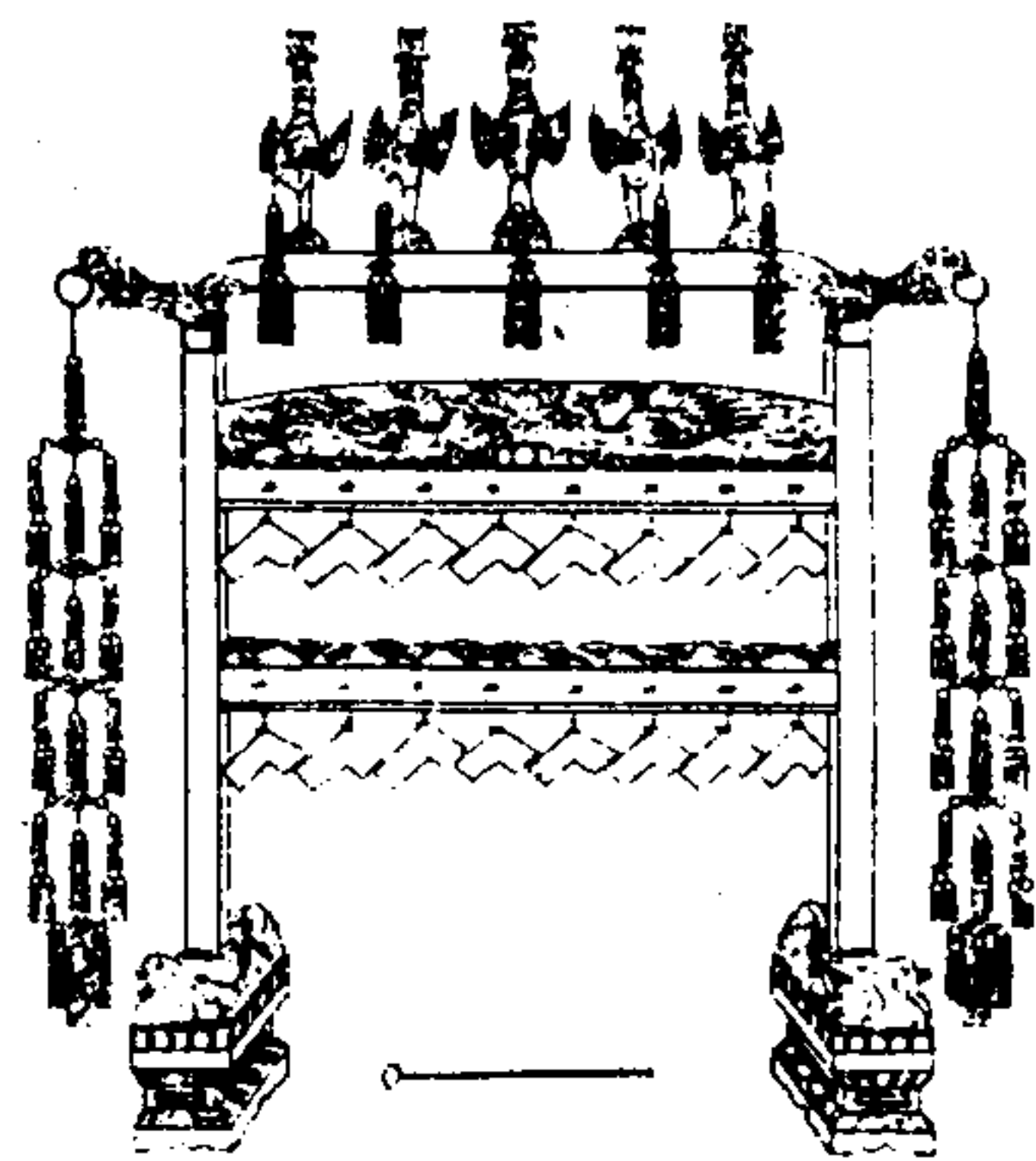

編磬律分圖 繪圖用七分之一

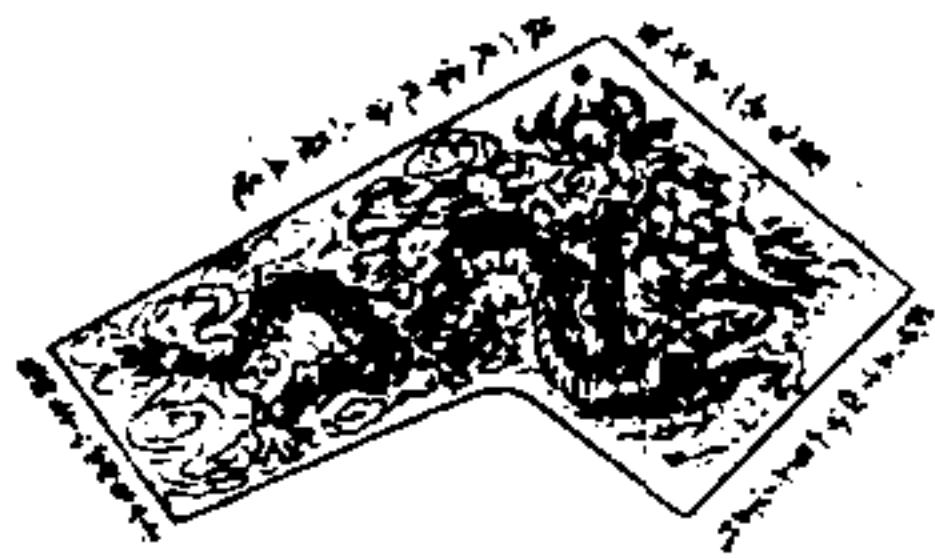

圖丘

編磬用靈璧石惟

祈穀壇用碧玉十六磬同虞應十二正律四倍律陰陽

各八以厚薄為次大小同制皆股長七寸二分
九釐廣五寸四分六釐七毫五絲鼓長一尺零
九分三釐五毫廣三寸六分四釐五毫兩面繪
雲龍股側鐫康熙五十四年製鼓側各鐫律名
其厚各不同倍夷則之磬六分零六毫八絲倍
南呂之磬六分四釐八毫倍無射之磬六分八
釐二毫六絲倍應鐘之磬七分一釐九毫一絲

黃鐘之磬七分二釐九毫大呂之磬七分六釐
八毫太蕤之磬八分零九毫夾鐘之磬八分六
釐四毫姑洗之磬九分一釐零二絲仲呂之磬
九分七釐二毫蕤賓之磬一寸零二釐四毫林
鐘之磬一寸零六釐四毫夷則之磬一寸零七
釐八毫七絲南呂之磬一寸一分五釐二毫無
射之磬一寸二分一釐三毫六絲應鐘之磬一
寸二分九釐六毫磬面近上穿小孔結黃絨紉
懸之箕虞上下各八箕虞形制尺寸同編鐘惟
上箕左右刻鳳首脊樹金鳳五上業鏤鳳文跌

飾卧兔白羽朱喙

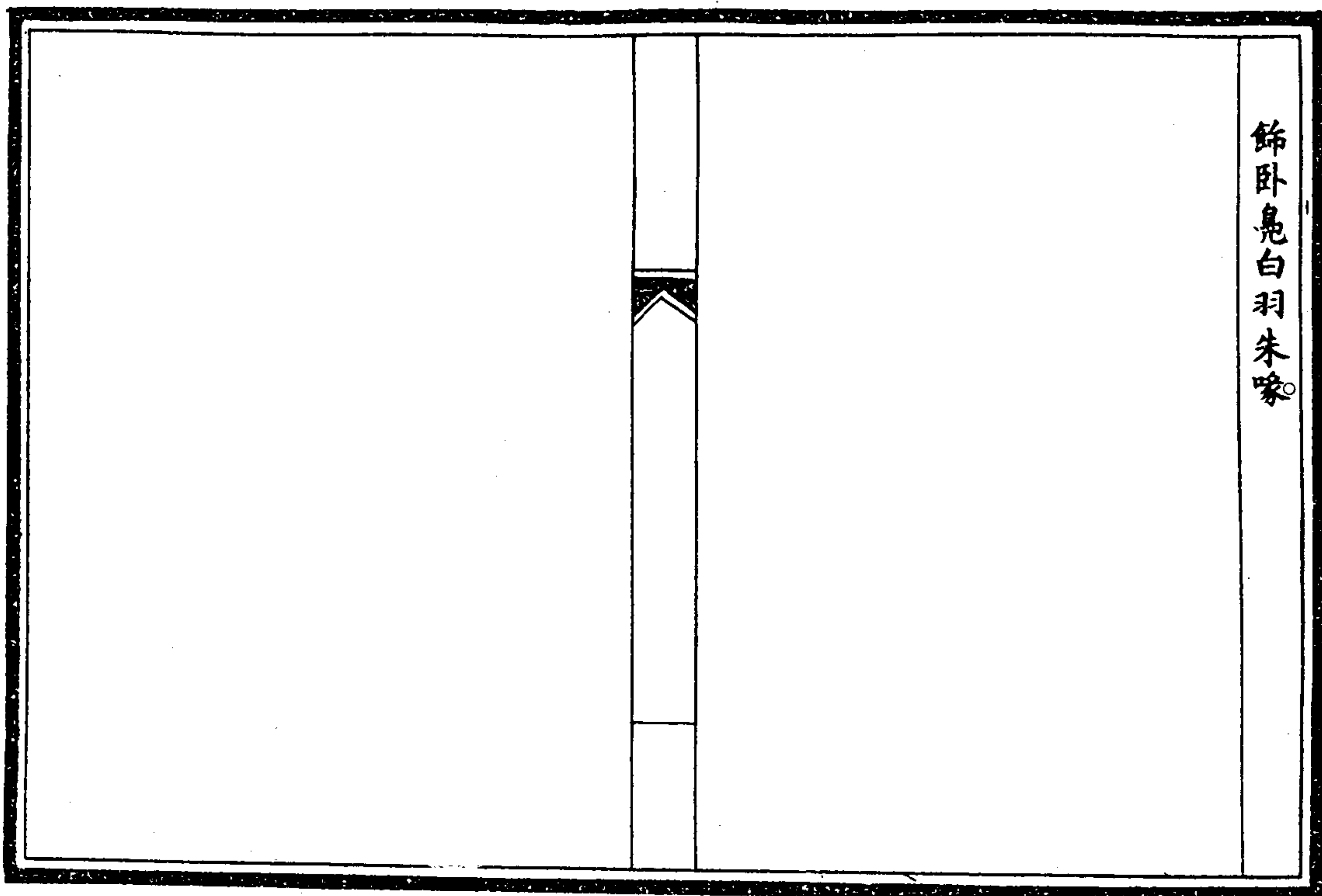

琴圖 中和韶樂用 繪圖用百分之十一 下一

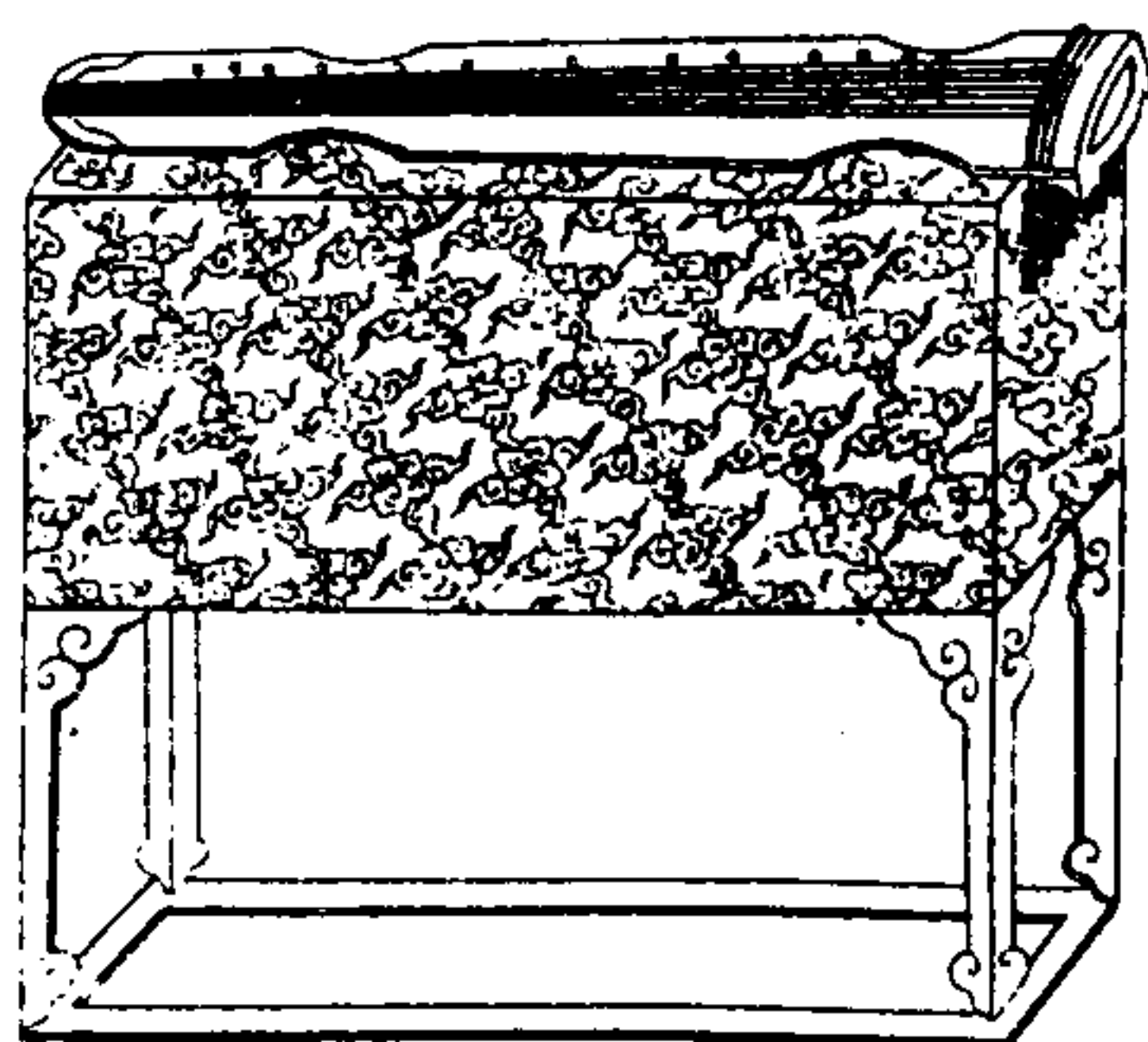

琴律分圖

一	二	三	四	五	六	七	八	九	十	十一	十二	十三	十四	十五	十六	十七	十八	十九	二十
上	上	上	上	上	上	上	上	上	上	上	上	上	上	上	上	上	上	上	上
二	二	二	二	二	二	二	二	二	二	二	二	二	二	二	二	二	二	二	二
三	三	三	三	三	三	三	三	三	三	三	三	三	三	三	三	三	三	三	三
四	四	四	四	四	四	四	四	四	四	四	四	四	四	四	四	四	四	四	四
五	五	五	五	五	五	五	五	五	五	五	五	五	五	五	五	五	五	五	五
六	六	六	六	六	六	六	六	六	六	六	六	六	六	六	六	六	六	六	六
七	七	七	七	七	七	七	七	七	七	七	七	七	七	七	七	七	七	七	七
八	八	八	八	八	八	八	八	八	八	八	八	八	八	八	八	八	八	八	八
九	九	九	九	九	九	九	九	九	九	九	九	九	九	九	九	九	九	九	九
十	十	十	十	十	十	十	十	十	十	十	十	十	十	十	十	十	十	十	十
十一	十一	十一	十一	十一	十一	十一	十一	十一	十一	十一	十一	十一	十一	十一	十一	十一	十一	十一	十一
十二	十二	十二	十二	十二	十二	十二	十二	十二	十二	十二	十二	十二	十二	十二	十二	十二	十二	十二	十二
十三	十三	十三	十三	十三	十三	十三	十三	十三	十三	十三	十三	十三	十三	十三	十三	十三	十三	十三	十三
十四	十四	十四	十四	十四	十四	十四	十四	十四	十四	十四	十四	十四	十四	十四	十四	十四	十四	十四	十四
十五	十五	十五	十五	十五	十五	十五	十五	十五	十五	十五	十五	十五	十五	十五	十五	十五	十五	十五	十五
十六	十六	十六	十六	十六	十六	十六	十六	十六	十六	十六	十六	十六	十六	十六	十六	十六	十六	十六	十六
十七	十七	十七	十七	十七	十七	十七	十七	十七	十七	十七	十七	十七	十七	十七	十七	十七	十七	十七	十七
十八	十八	十八	十八	十八	十八	十八	十八	十八	十八	十八	十八	十八	十八	十八	十八	十八	十八	十八	十八
十九	十九	十九	十九	十九	十九	十九	十九	十九	十九	十九	十九	十九	十九	十九	十九	十九	十九	十九	十九
二十	二十	二十	二十	二十	二十	二十	二十	二十	二十	二十	二十	二十	二十	二十	二十	二十	二十	二十	二十

琴面用桐底用梓。髹以漆。七絃皆朱。前廣後狹。上圓下方。中虛。通長三尺一寸五分。九釐額闊五寸一分零三毫。肩闊五寸八分三釐二毫。腰尾皆闊四寸三分七釐四毫。岳山高四分八釐六毫。厚二分四釐三毫。龍齧與岳山厚等。絃自岳山內際至龍齧內際長二尺九寸一分六釐。前額中高二寸四分三釐。中厚一寸二分九釐。鼻掌二高一寸一分三釐。四毫。邊高一寸七分八釐。二毫。邊厚六分四釐八毫。額端鳳喙長二寸七分五釐。四毫。闊五分六釐七毫。額下肩上中彎長五寸八分三釐。二毫。與肩闊等。闊四寸二分九釐三毫。上距額二寸九分九釐七毫。腰長五寸四分二釐七毫。下距尾五寸二分六釐五毫。龍口闊厚皆一寸二分一釐五毫。唇厚一寸三分七釐七毫。眉長二寸五分一釐一毫。厚八分九釐一毫。底有孔二。上曰龍池。長六寸二分三釐七毫。去額一尺零九分三釐五毫。下曰鳳池。長二寸五分一釐一毫。去尾三寸六分四釐五毫。皆闊六分四釐八毫。雁足二。各高八分九釐一毫。上距岳山四分之三。下距焦尾四分

之一。腹內有天地二柱。天柱圓。當肩下。地柱方。當腰上。皆徑四分八釐六毫。軫七長一寸五分三釐九毫。軫池當岳山外際。長三寸七分二釐六毫。闊五分六釐七毫。並開七孔。軫末結黃絨。紉穿孔上出。以綰絃端。絃至龍口。繞下纏於雁足。左四右三。第一絃為倍徵。一百零八綸。三絃為十二絃第二絃為倍羽。九十六綸。三絃為宮。八十一綸。四絃為商。七十二綸。五絃為角。六十四綸。六絃應一絃為正徵。五十四綸。七絃應二絃為正羽。四十八綸。徵凡十三。第七徽為全絃之半。得一尺四寸五分八釐。四絃起岳山內際四徽為全絃四分之一。得七寸二分九釐。七徽十徽為全絃四分之一。得二尺一寸八分七釐。七徽十一徽為全絃八分之一。得三寸六分四釐五毫。四徽十三徽為全絃八分之七。得二尺五寸五分一釐五毫。十徽十五徽為全絃三分之一。得九寸七分二釐九毫。為全絃三分之一。得二尺九寸四分四釐二毫。為全絃六分之一。得四寸八分六釐。五徽十二徽為全絃六分之五。得二尺四寸三分。九徽三徽為全絃五分之

一得五寸八分三釐二毫六微為全絃五分之
 二得一尺一寸六分六釐四毫八微為全絃五
 分之三得一尺七寸四分九釐六毫十一微為
 全絃五分之四得二尺三寸三分二釐八毫微
 飾螺蚌岳山焦尾皆用檀承以梨金几几高二
 尺五寸一分一釐長二尺八寸九分一釐七毫
 闊九寸二分三釐四毫黃緞為罽

瑟圖 中和韶樂用 繪圖用百分之五下一圖

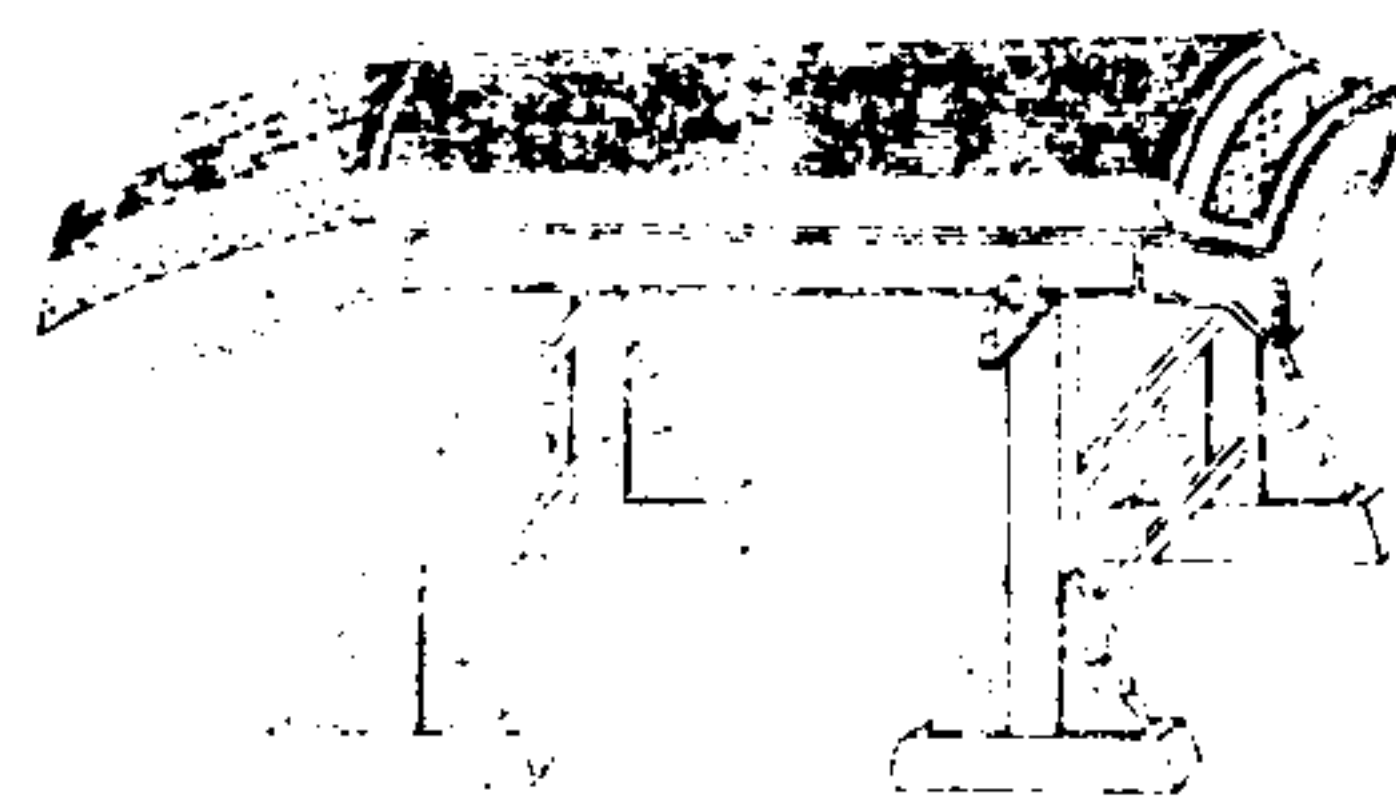

瑟律分圖

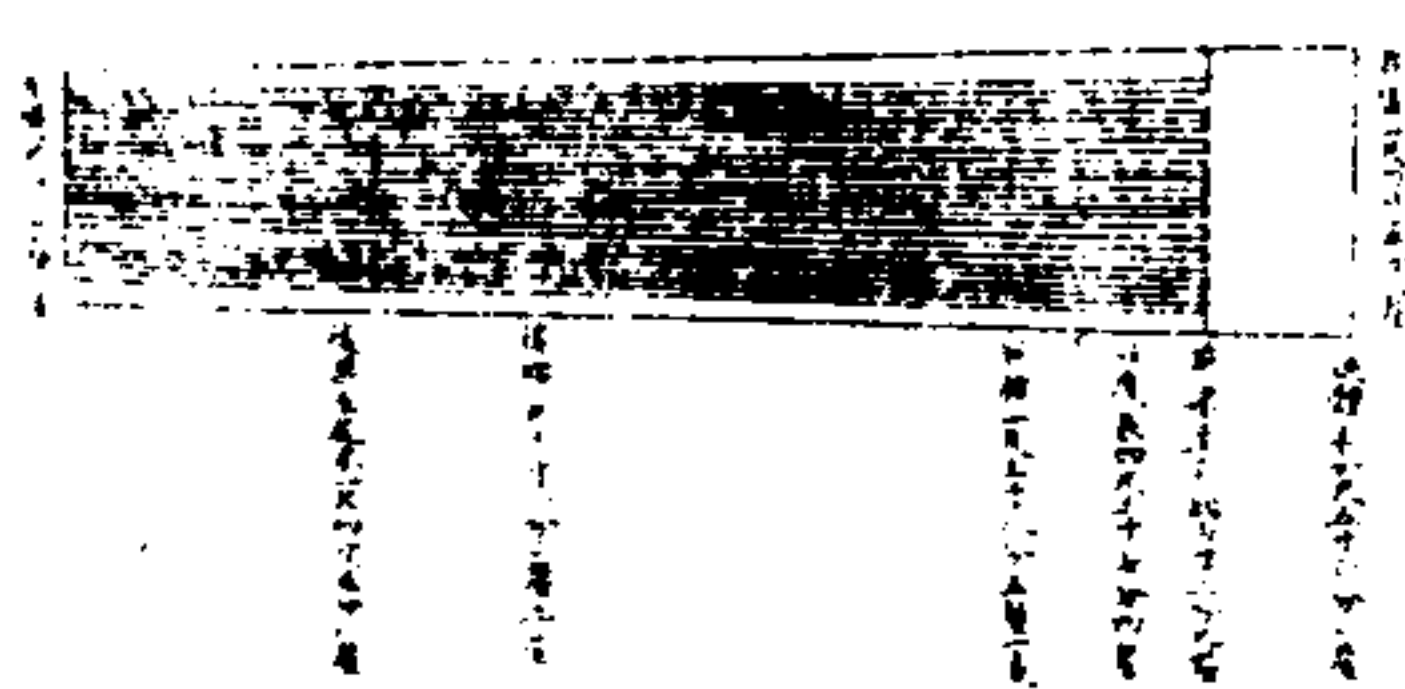

瑟。斲桐。髮以漆。二十五絃。前廣後狹。上圓下方。中高兩端俯。通長六尺五寸六分一釐。額廣一尺四寸五分八釐。自額至尾分為四節。以額廣之數分為二十分。一節遞減一分。前腰廣一尺三寸八分五釐一毫。後腰廣一尺三寸一分二釐二毫。尾廣一尺二寸三分九釐三毫。前梁內際至額七寸二分九釐。至尾五尺八寸三分二釐。後梁內際至尾一尺四寸五分八釐。梁內絃長四尺三寸七分四釐。前後梁高闊皆七分二釐九毫。前額中高七寸二分九釐。中厚四寸三分七釐四毫。前足高二寸九分一釐六毫。邊高四寸八分六釐。邊厚一寸九分四釐四毫。尾中高五寸八分三釐二毫。中厚及邊高皆三寸六分四釐五毫。後足高二寸一分八釐七毫。邊厚及尾牙中高皆一寸四分五釐八毫。前梁內際邊高五寸一分零三毫。後梁內際邊高五寸四分六釐七毫。五絲。邊厚俱一寸八分二釐二毫。五絲。尾邊雲牙一尺七寸四分九釐六毫。底有越二。前方當前梁之內。徑四寸三分七釐四毫。後上圓下平。當後梁之外。徑如前。下闊五寸一

分零三毫。前越中心距前梁內際後越下周距尾牙內際皆三寸六分四釐五毫。前後梁之外各穿二十五孔以受絃。絃首結於瑟體之中。出前梁外孔入後梁外孔。從越迴至後梁上各於本絃綰之。每絃二百四十三綸為宮數八十一之三倍。中央一絃用黃。兩旁各朱絃一十有二。外十二絃為陽均。內十二絃為陰均。各設柱以和之。柱無定位。各隨宮調。瑟面繪雲龍。首尾錦文。側為流雲。後端承絃以黃緞繪龍。梁用檀。絃孔飾螺蚌。髮金座二承之。高二尺五寸九分二釐。闊一尺四寸四分一釐八毫。雲頭高三寸三分二釐一毫。闊一寸六分二釐。

欽定大清會典圖卷三十八

樂八 樂器二

排簫圖 中和韶樂用

排簫律分圖

簫圖一 中和韶樂用各部樂器同

簫圖二

簫律分圖一

簫律分圖二

笛圖一 中和韶樂用各部樂器同 鏡歌清樂平

笛圖二

笛律分圖一

笛律分圖二

篪圖一 中和韶樂用 鏡歌清樂同

篪圖二

篪律分圖一

篪律分圖二

笙圖一 中和韶樂用各部樂器同

笙圖二

笙律分圖一 大至孔分

笙律分圖二 小至孔分

笙律分圖三 大至管次

笙律分圖四 小至管次

笙律分圖五 大至管音

笙律分圖六 小至管音

一
二
三
四
五
六
七
八
九
十
十一
十二
十三
十四
十五
十六
十七
十八
十九
二十
二十一
二十二
二十三
二十四
二十五
二十六
二十七
二十八
二十九
三十
三十一
三十二
三十三
三十四
三十五
三十六
三十七
三十八
三十九
四十
四十一
四十二
四十三
四十四
四十五
四十六
四十七
四十八
四十九
五十

排簫圖

中和韶樂用 繪圖用百分之二十五

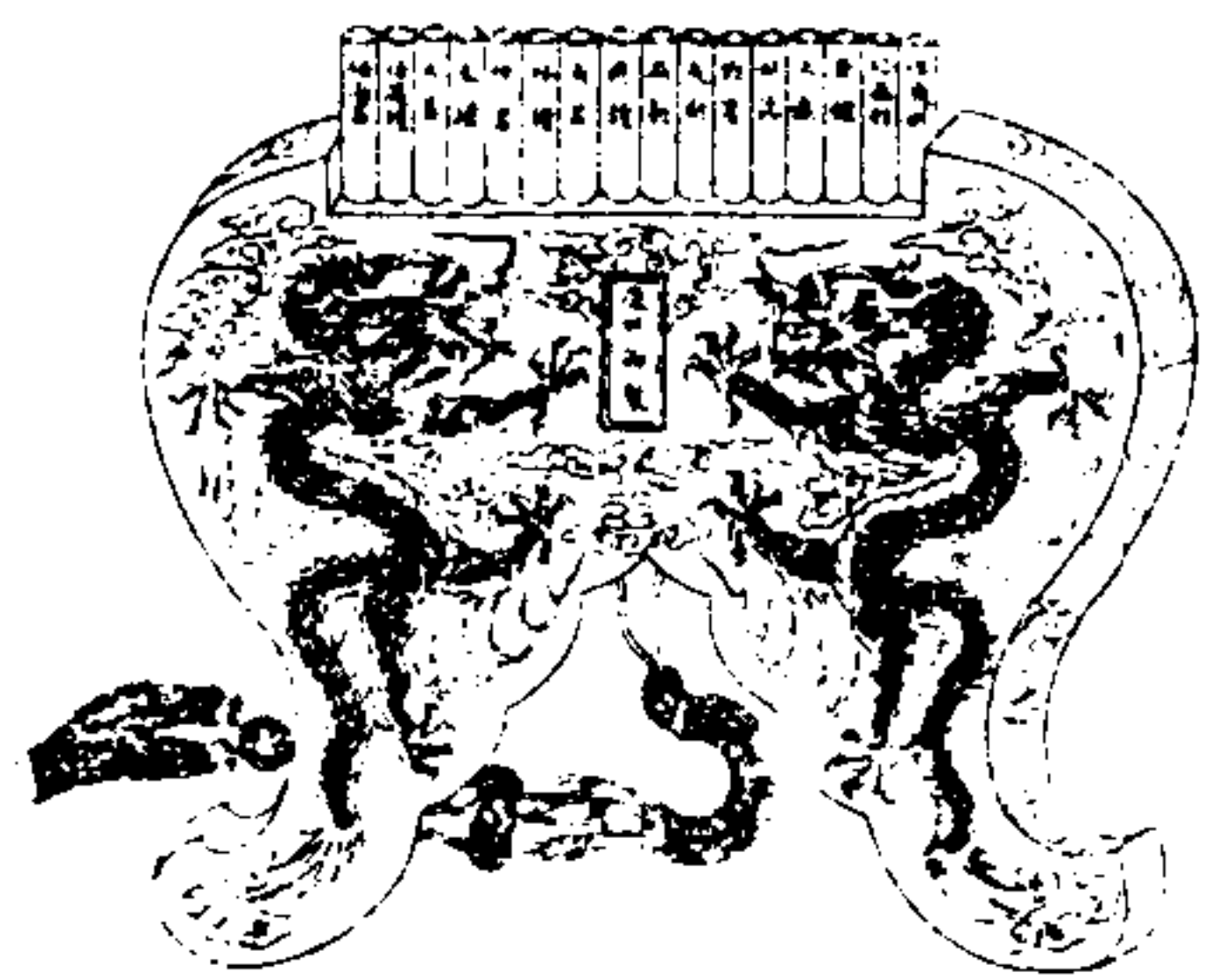

排簫律分圖

繪圖用十分之四

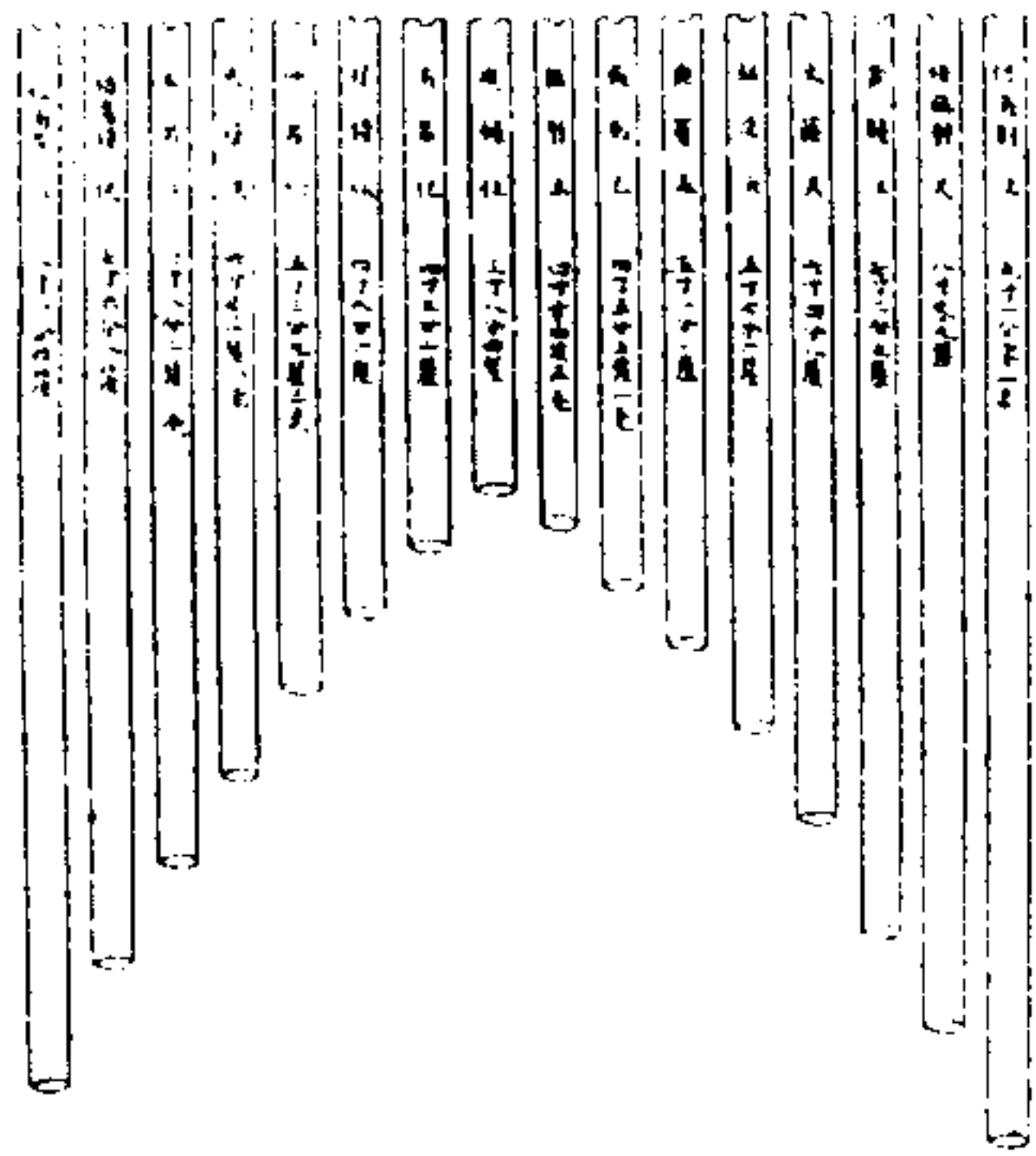

排簫比竹為之十六管上開山口單吹無旁出
 孔陰陽各八自左而右列二倍律六正律以協
 陽均自右而左列二倍呂六正呂以協陰均十
 六管徑皆二分七釐四毫二絲長短各不同左
 第一倍夷則之管長九寸一分零二毫第二倍
 無射之管長八寸零九釐第三黃鐘之管長七
 寸二分九釐第四太簇之管長六寸四分八釐
 第五姑洗之管長五寸七分六釐第六蕤賓之
 管長五寸一分二釐第七夷則之管長四寸五
 分五釐一毫第八無射之管長四寸零四釐五
 毫右第一倍南呂之管長八寸六分四釐第二
 倍應鐘之管長七寸六分八釐第三大呂之管
 長六寸八分二釐六毫第四夾鐘之管長六寸
 零六釐八毫第五仲呂之管長五寸三分九釐
 三毫第六林鐘之管長四寸八分六釐第七南
 呂之管長四寸三分二釐第八應鐘之管長三
 寸八分四釐管面各鐫律名以木為積中四而
 虛以受管管外出皆一寸九分六釐八毫上齊
 下參差積形如几高九寸四分七釐七毫厚一
 寸零九釐三毫肩闊一尺一寸六分一釐足相

距一尺一寸三分三釐五毫納管口闊六寸九分九釐八毫口至兩足七寸二分九釐至兩足中間三寸八分四釐通繫朱繪金雲龍金書康熙

御製字於中下施小環垂五采流蘇

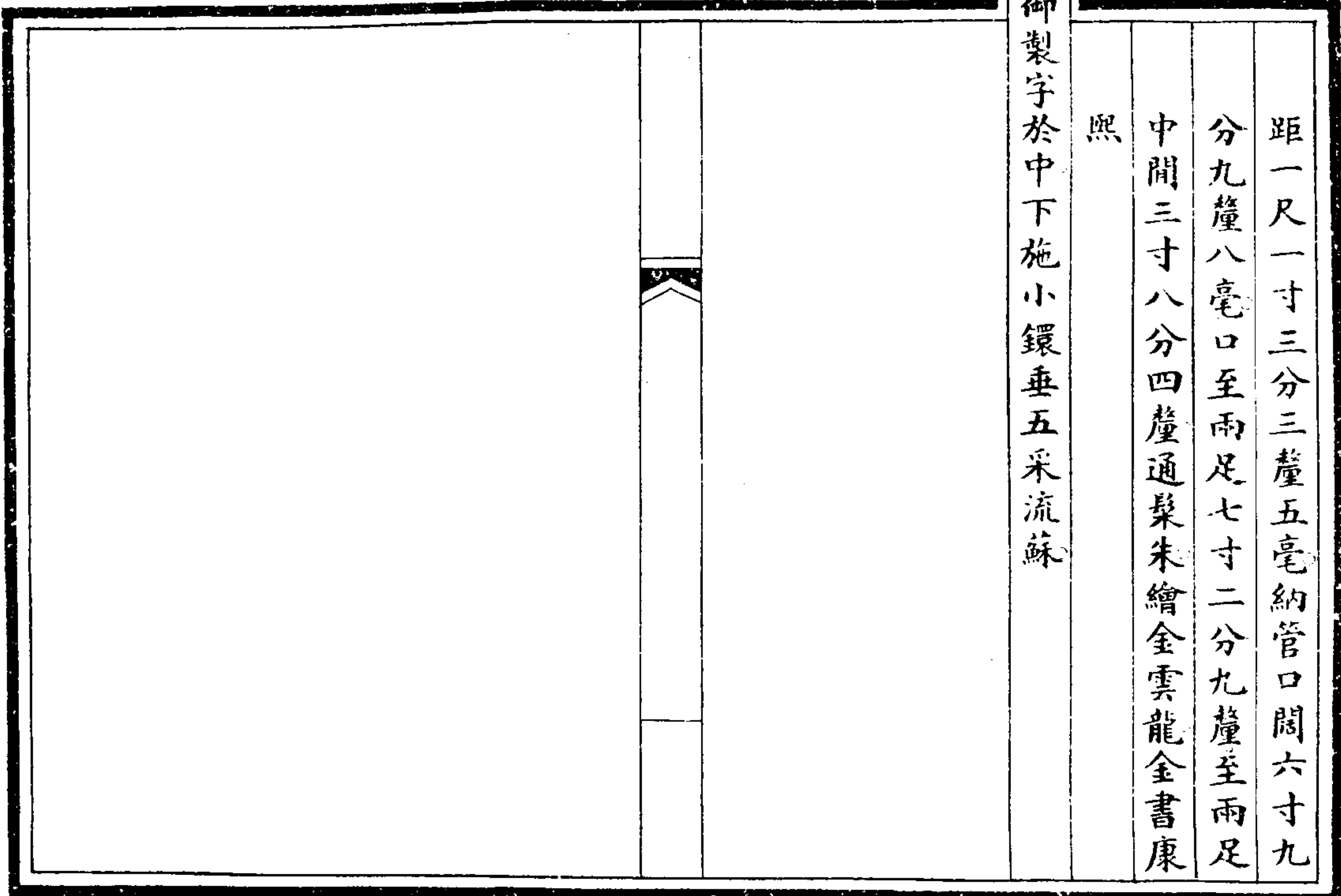

簫圖一 一尺一寸三分三釐五毫納管口闊六寸九分九釐八毫口至兩足七寸二分九釐至兩足中間三寸八分四釐通繫朱繪金雲龍金書康熙

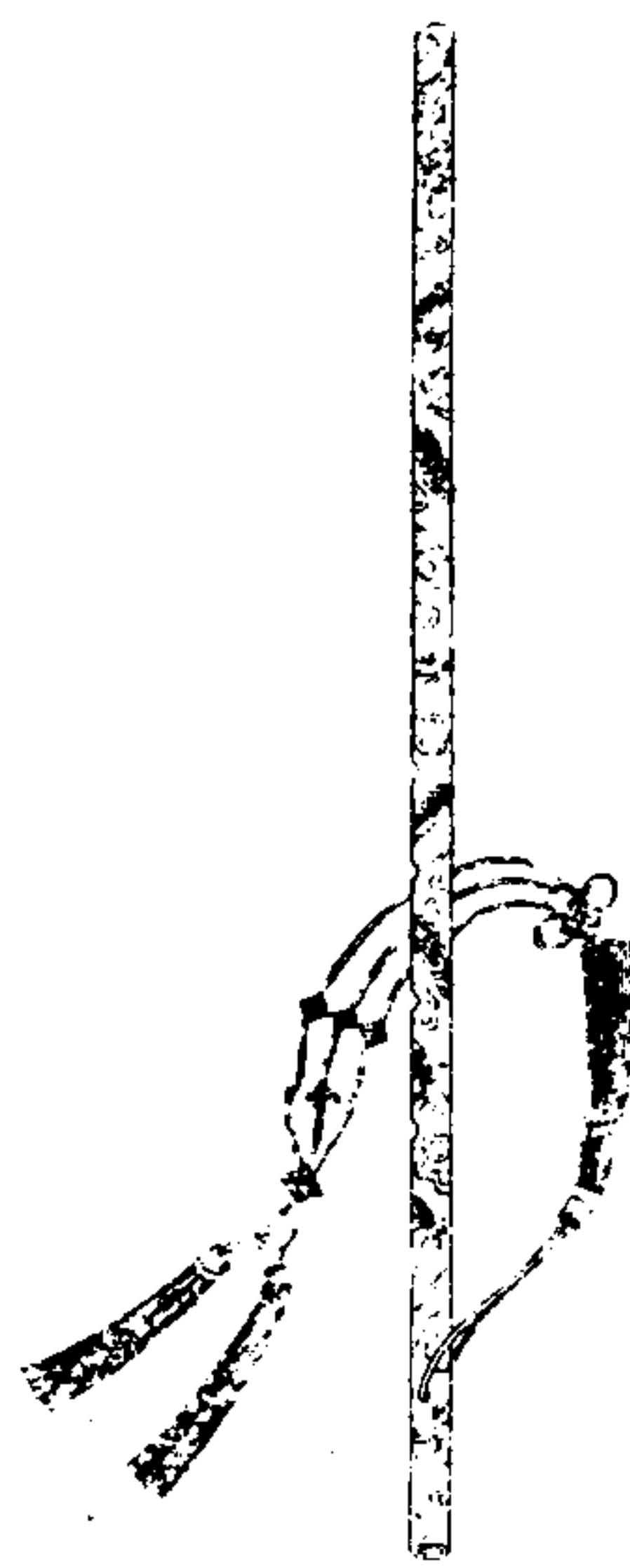

簫圖二

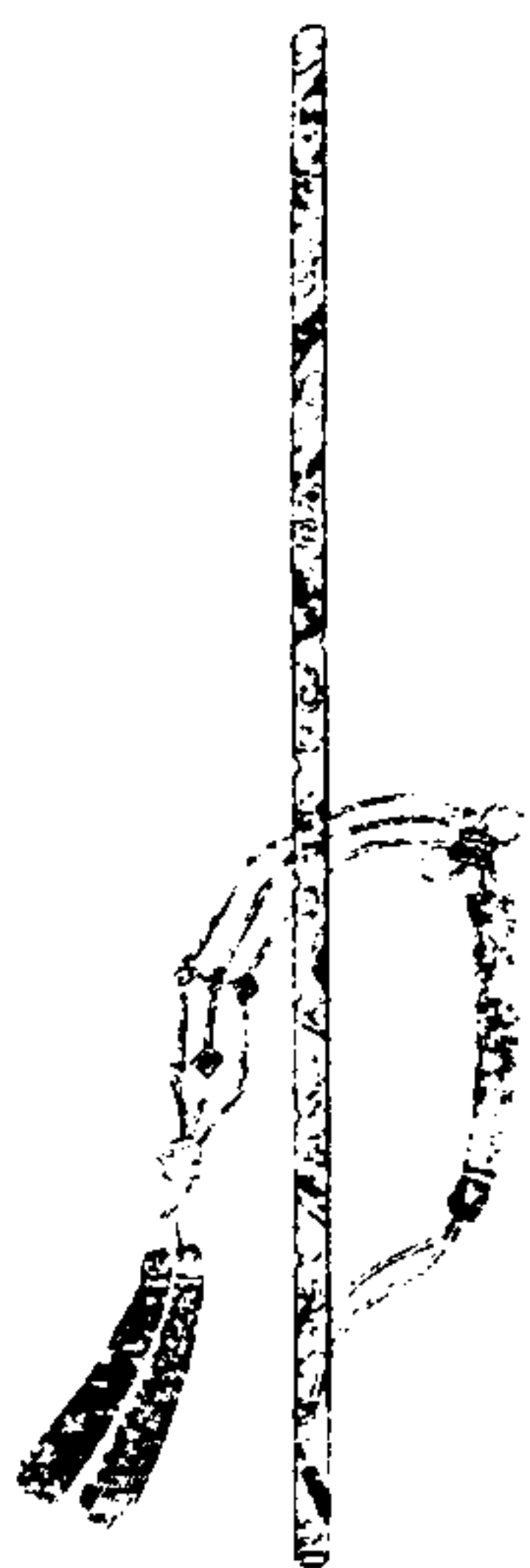

簫律分圖一

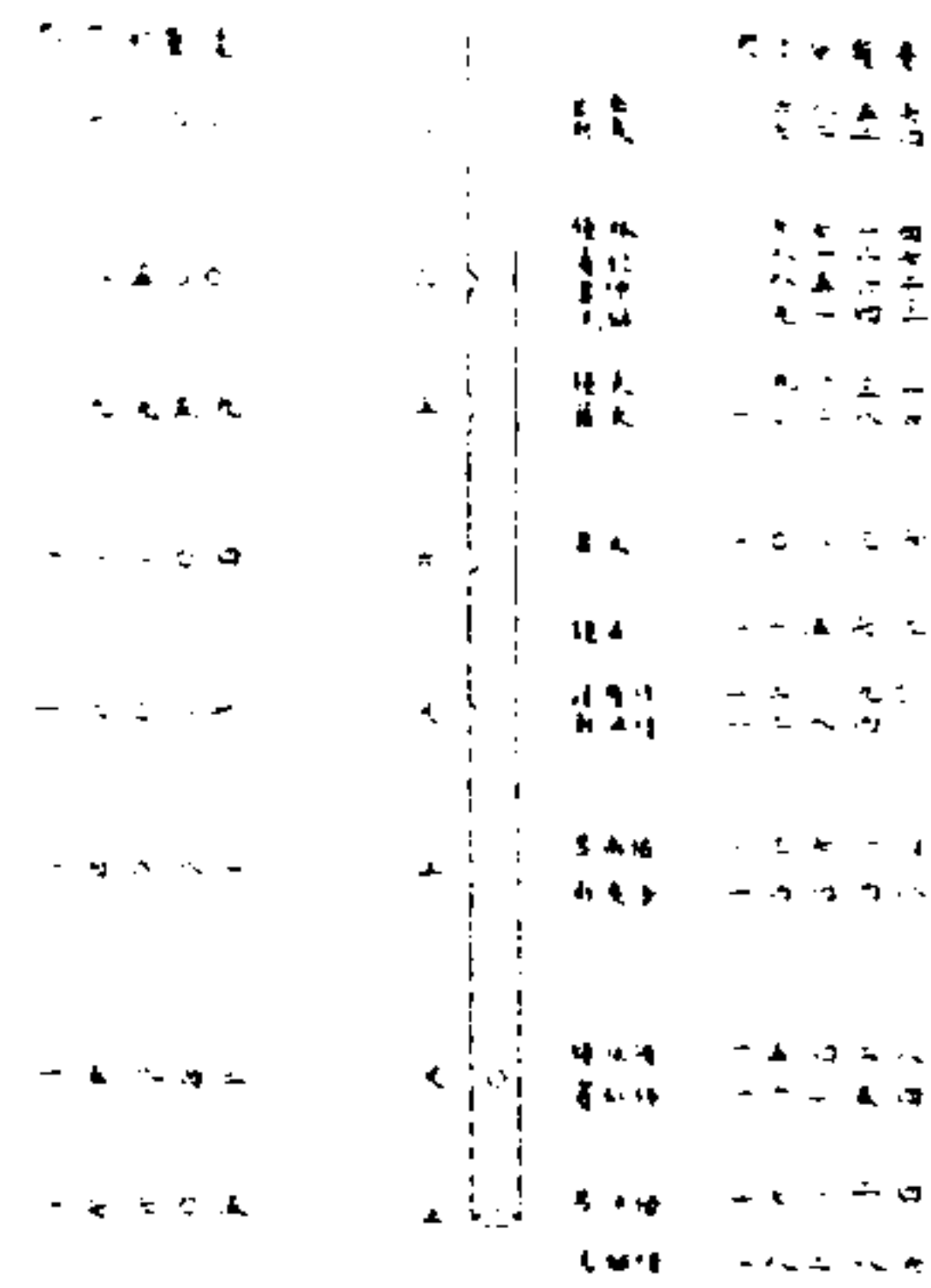

簫律分圖二

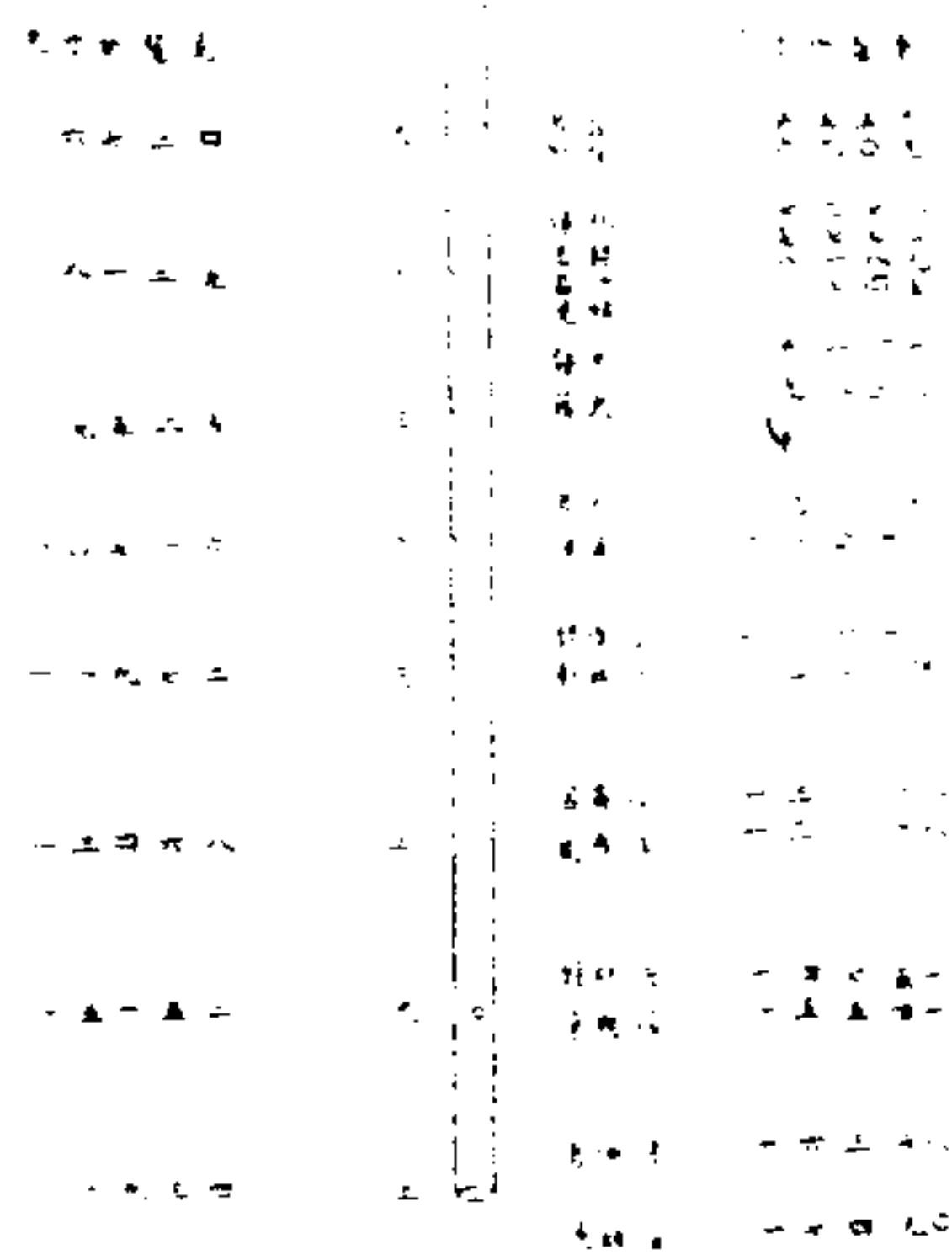

簫用竹。上開山口。徑二分。五孔前出。一孔後出。出音孔二。相對旁出。一姑洗。簫陽月用之。以四倍黃鐘管為體。其本管黃鐘大呂相和之分。當第三孔之位。聲應姑洗之律。管徑四分三釐五毫。即四倍黃鐘之徑。通長一尺七寸七分零五毫。自山口至出音孔。一尺五寸八分四釐二毫。出音孔上之第一孔。一尺四寸零八釐一毫。第二孔。一尺二寸五分一釐七毫。第三孔。一尺一寸二分零四毫。第四孔。九寸九分五釐九毫。第五孔。八寸五分五釐。最上後一孔。七寸零四釐一伸。

呂簫陰月用之。以三倍半黃鐘管為體。其本管黃鐘大呂相和之分。當第三孔之位。聲應仲呂之呂。管徑四分一釐六毫。即三倍半黃鐘之徑。通長一尺六寸九分三釐四毫。自山口至出音孔。一尺五寸一分五釐二毫。出音孔上之第一孔。一尺三寸四分六釐八毫。第二孔。一尺一寸九分七釐二毫。第三孔。一尺零七分一釐六毫。第四孔。九寸五分二釐五毫。第五孔。八寸一分二釐九毫。最上後一孔。六寸七分三釐四毫。通。柴朱繪金雲龍。出音孔垂五采流蘇。

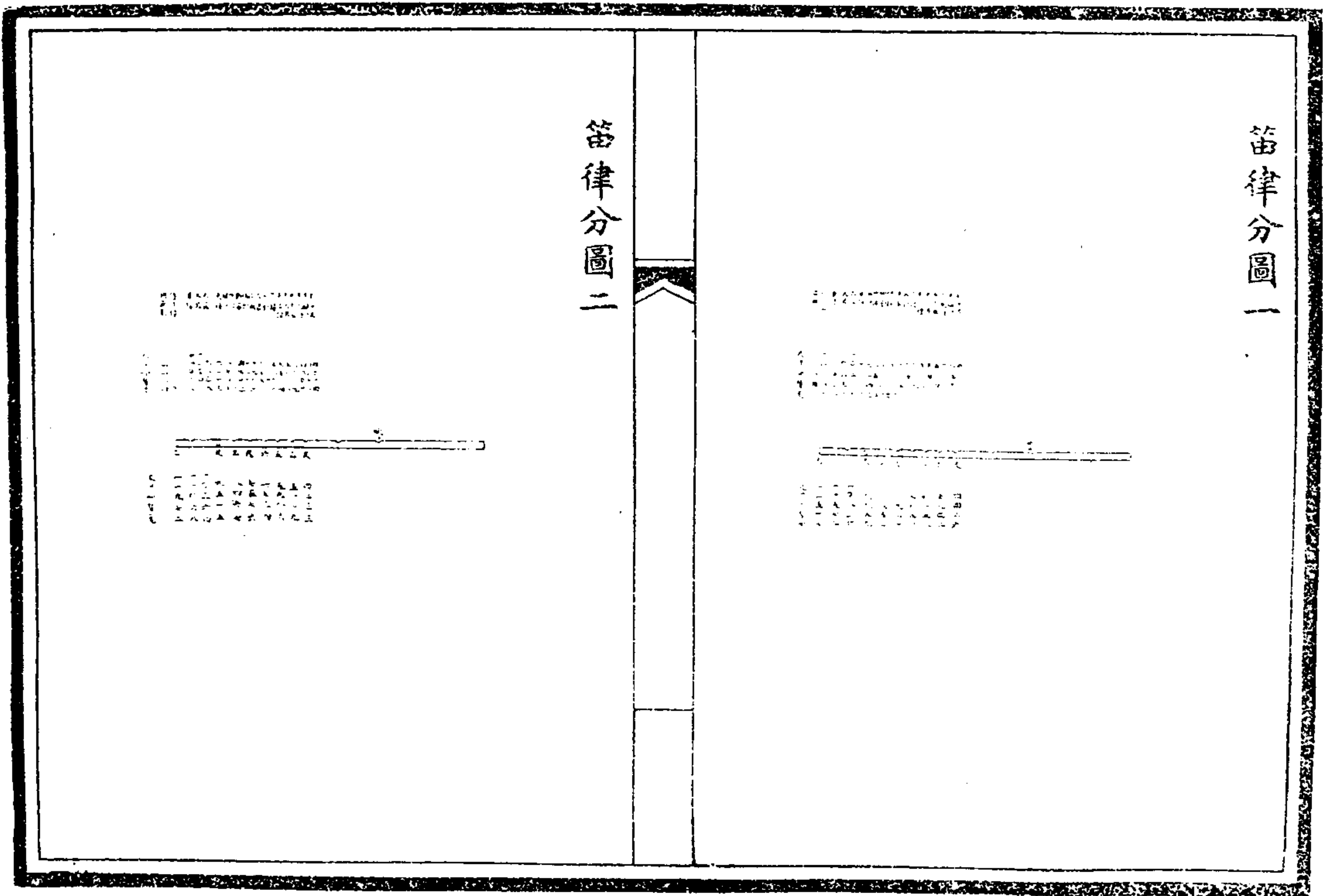
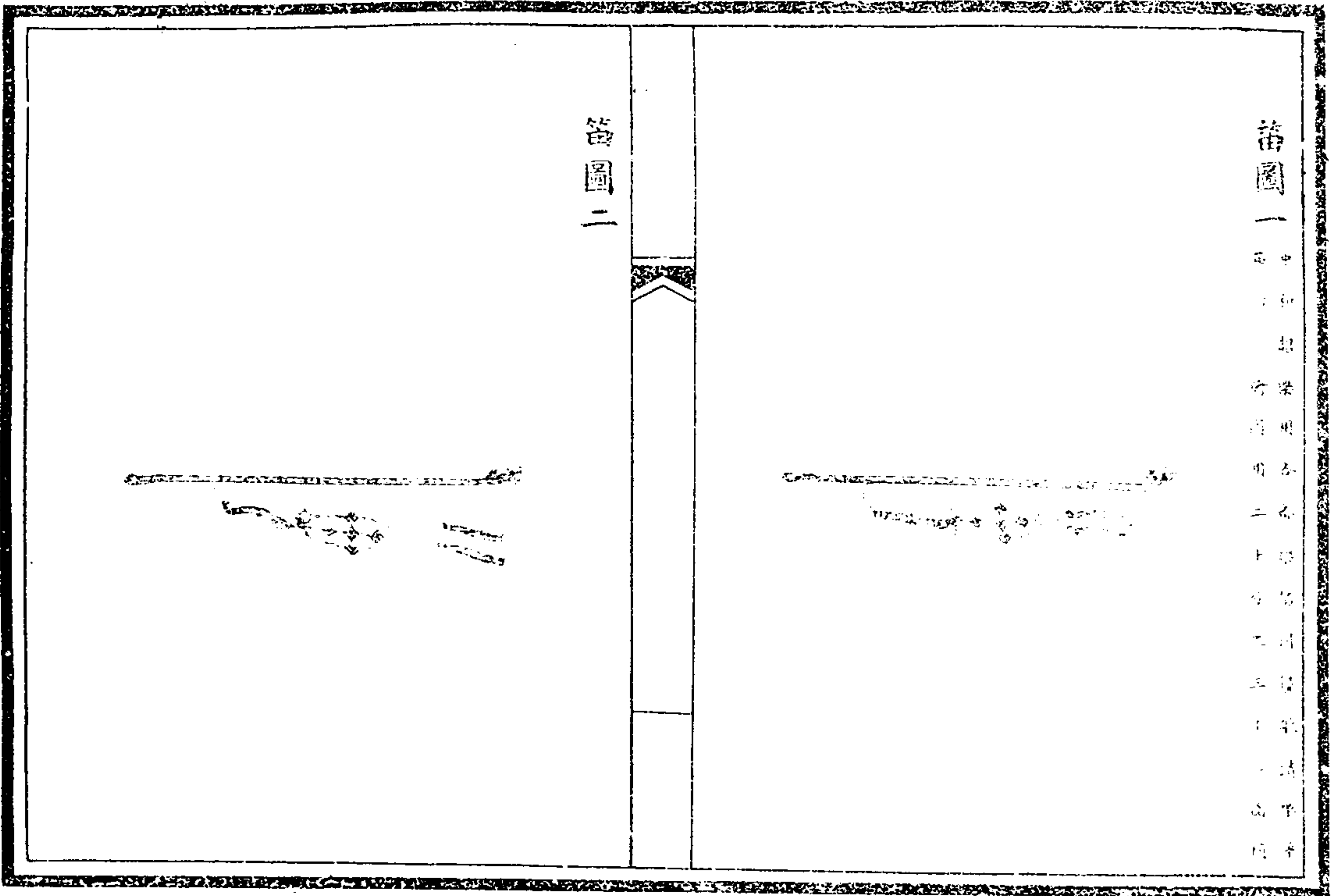

笛用竹。通長一尺八寸二分八釐六毫。左一孔為吹口。次孔加竹膜。右六孔皆上出。出音孔二相對旁出。末二孔亦上出。一姑洗笛。陽月用之。與姑洗簫同。以四倍黃鐘管為體。聲協排簫。陽律一均。徑四分三釐五毫。自吹孔起。度右盡。通長一尺二寸五分一釐七毫。至出音孔外之右一孔。一尺一寸五分七釐二毫。左一孔。一尺零八分三釐六毫。出音孔。九寸九分五釐九毫。出音孔上之第一孔。八寸八分五釐二毫。第二孔。七寸九分二釐一毫。第三孔。七寸零四釐。第四孔。六寸二分五釐八毫。第五孔。五寸三分四釐二毫。第六孔。四寸四分二釐六毫。一仲呂笛。陰月用之。與仲呂簫同。以三倍半黃鐘管為體。聲協排簫。陰呂一均。徑四分一釐六毫。自吹孔起。度右盡。通長一尺一寸九分七釐二毫。至出音孔外之右一孔。一尺一寸零六釐八毫。左一孔。一尺零三分六釐四毫。出音孔。九寸五分二釐五毫。出音孔上之第一孔。八寸四分六釐七毫。第二孔。七寸五分七釐六毫。第三孔。六寸七分三釐四毫。第四孔。五寸九分八釐六毫。第五孔。

五寸一分零九毫。第六孔。四寸二分三釐三毫。吹孔上塞實。不關。度數管外皆間束以絲。兩端加木質龍首尾。首長二寸四分。尾長二寸二分。九釐。通髮朱。繪金蓮花文。出音孔垂五采流蘇。平笛制同。惟首尾不加龍飾。

箎圖一 中 和 韶 樂 用 旋 鏡 歌 樂 箎 同 繪 圖

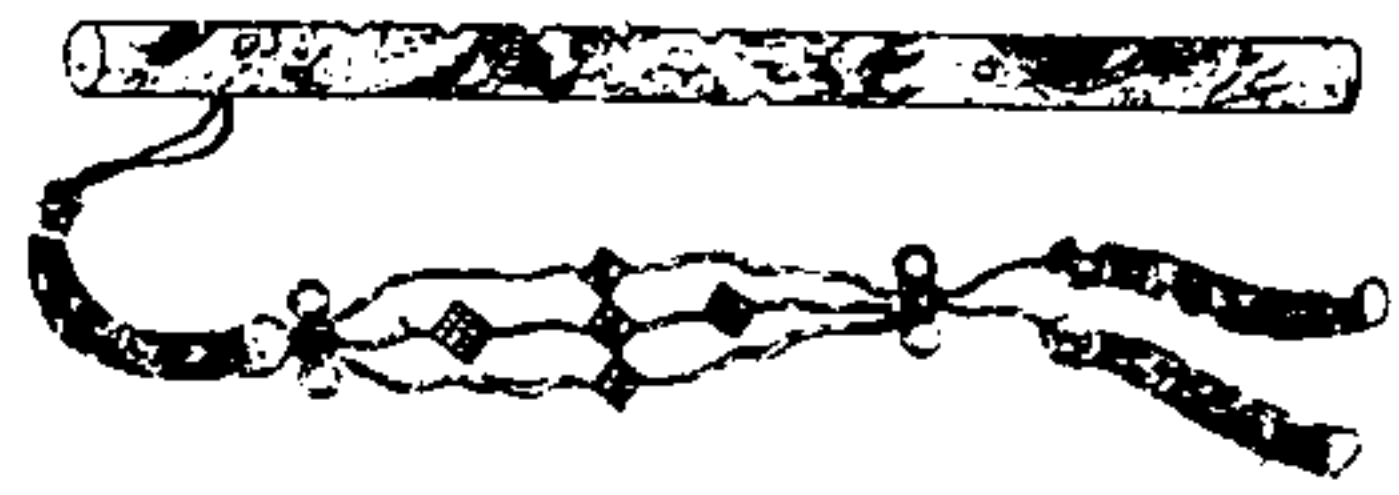

箎圖二

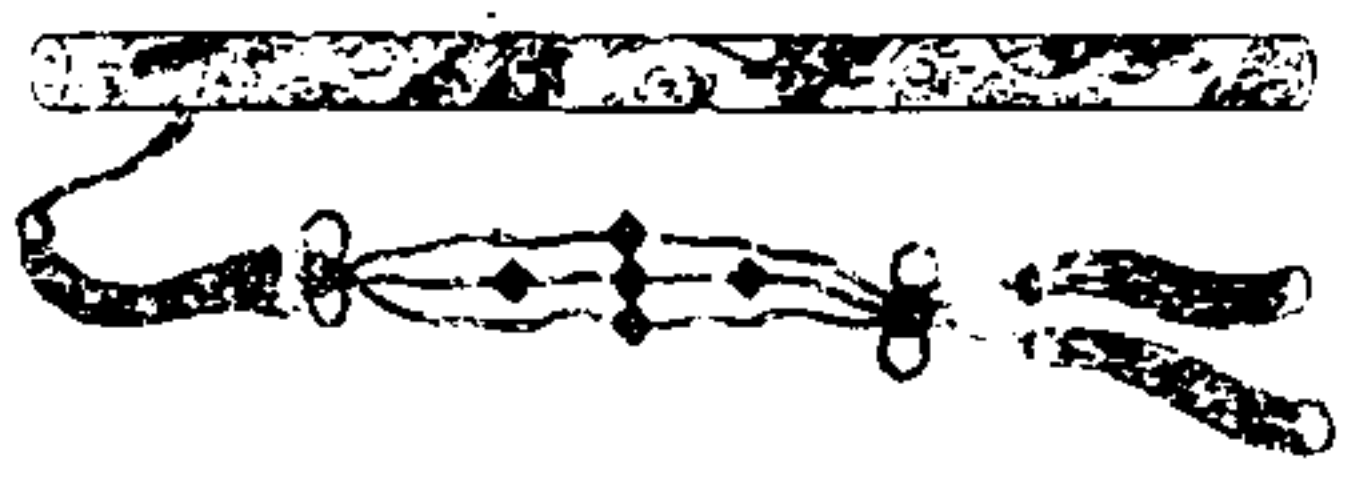

箎律分圖一

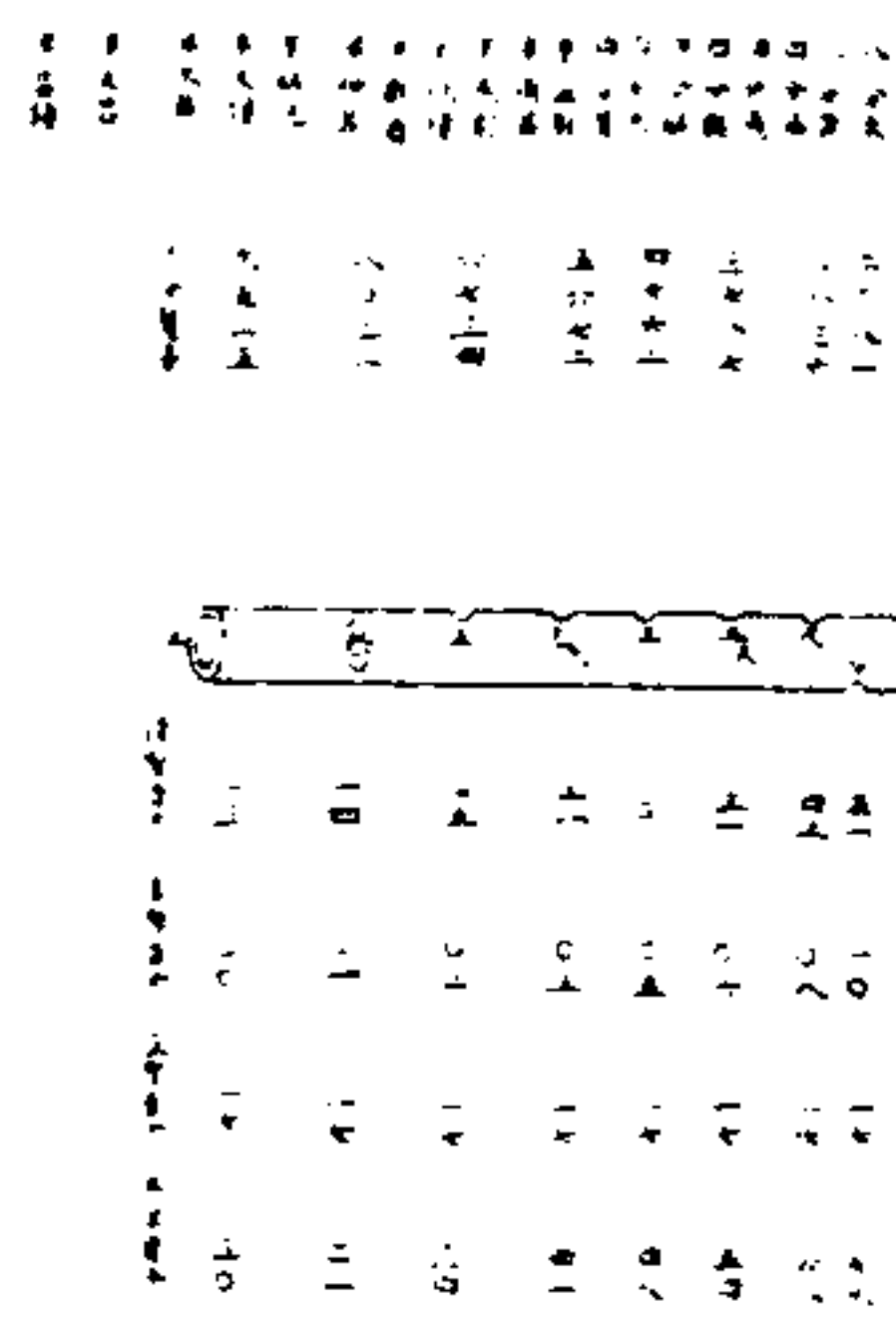

箎律分圖二

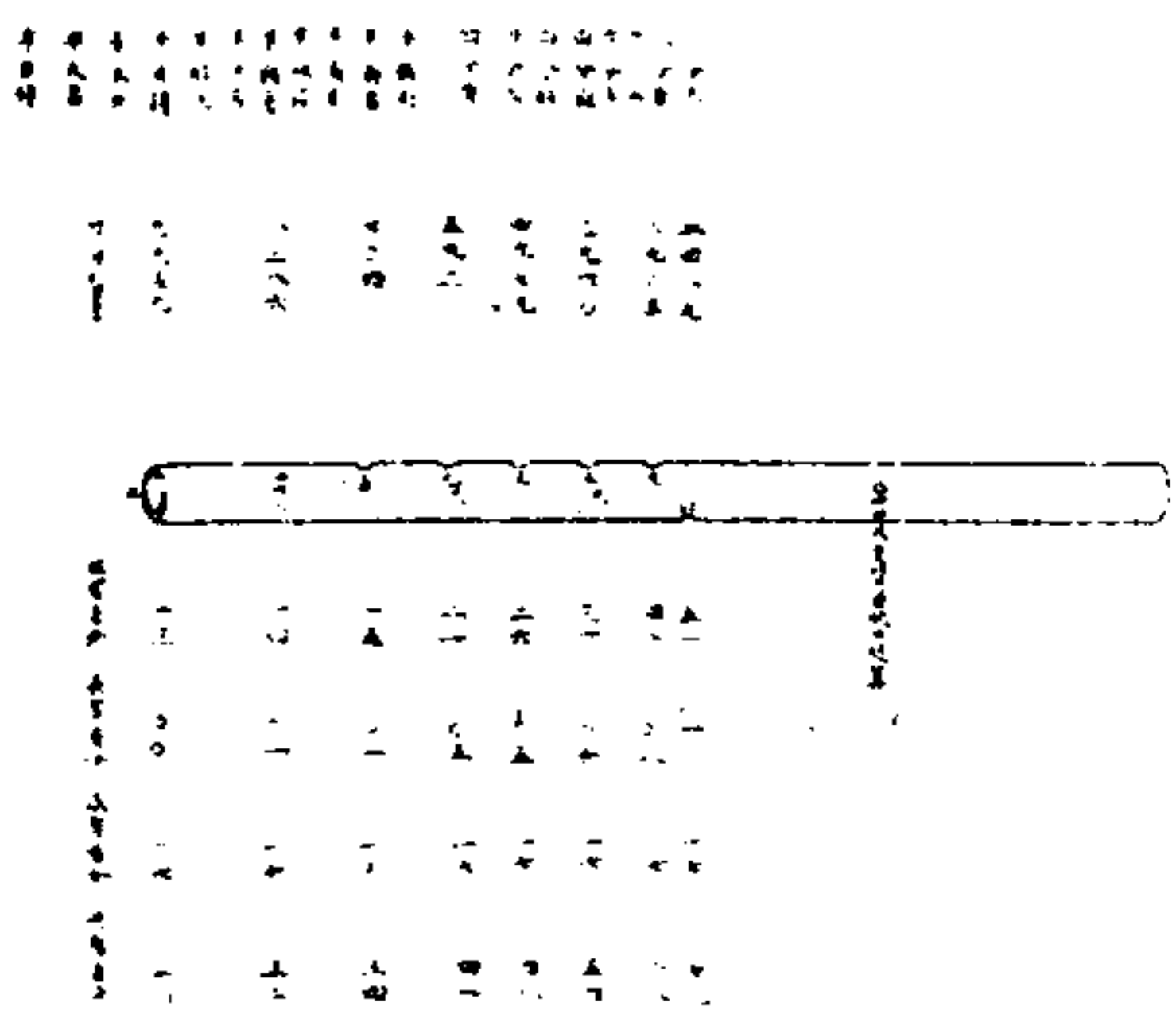

簾用竹通長一尺四寸。一孔上出為吹口。五孔
 外出一孔內出。又二孔下出相並為一以出音。
 管末有底。中開一孔。吹孔上管內留竹節以閉
 音。一姑洗簾陽月用之。以三十二倍黃鐘管為
 體。徑八分七釐。協陽律一均。自吹孔起度至管
 末。九寸九分五釐九毫。至出音孔。八寸三分八
 釐六毫。嚮外第一孔。七寸零四釐。第二孔。五寸
 九分三釐。第三孔。四寸九分七釐九毫。第四孔
 三寸九分六釐。第五孔。二寸九分六釐五毫。嚮
 內孔。二寸四分八釐九毫。一仲呂簾陰月用之。
 以二十八倍黃鐘管為體。徑八分三釐二毫。協
 陰呂一均。自吹孔起度至管末。九寸五分二釐
 五毫。至出音孔。八寸零二釐一毫。嚮外第一孔
 六寸七分三釐四毫。第二孔。五寸六分七釐二
 毫。第三孔。四寸七分六釐二毫。第四孔。三寸七
 分八釐七毫。第五孔。二寸八分三釐六毫。嚮內
 孔。二寸三分八釐一毫。吹孔徑三分。橫吹之。通
 梨朱。繪金雲龍。出音孔垂五采流蘇。

笙圖一 甲和記無用各弁樂笙同 繪圖用百

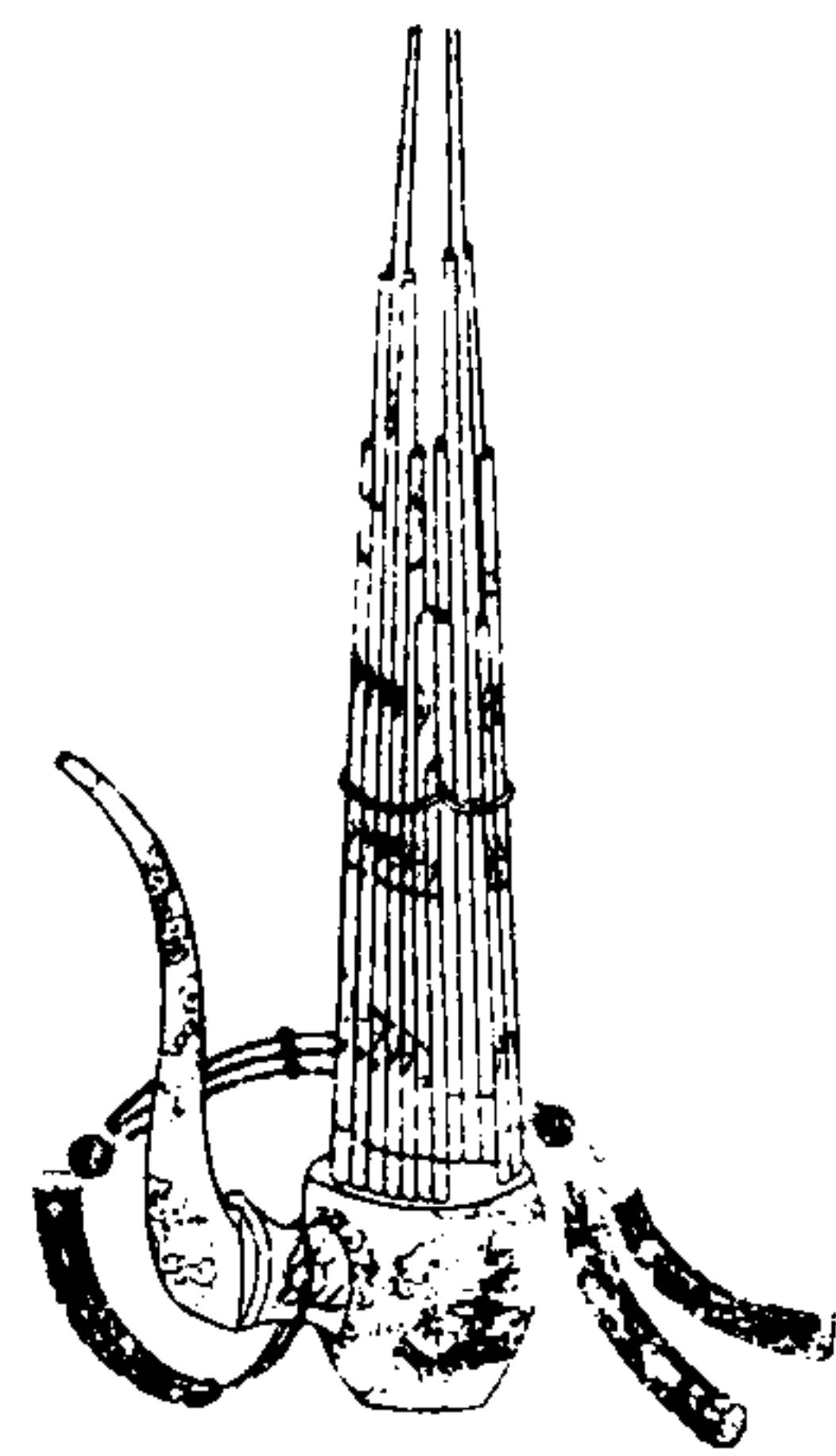

笙圖二

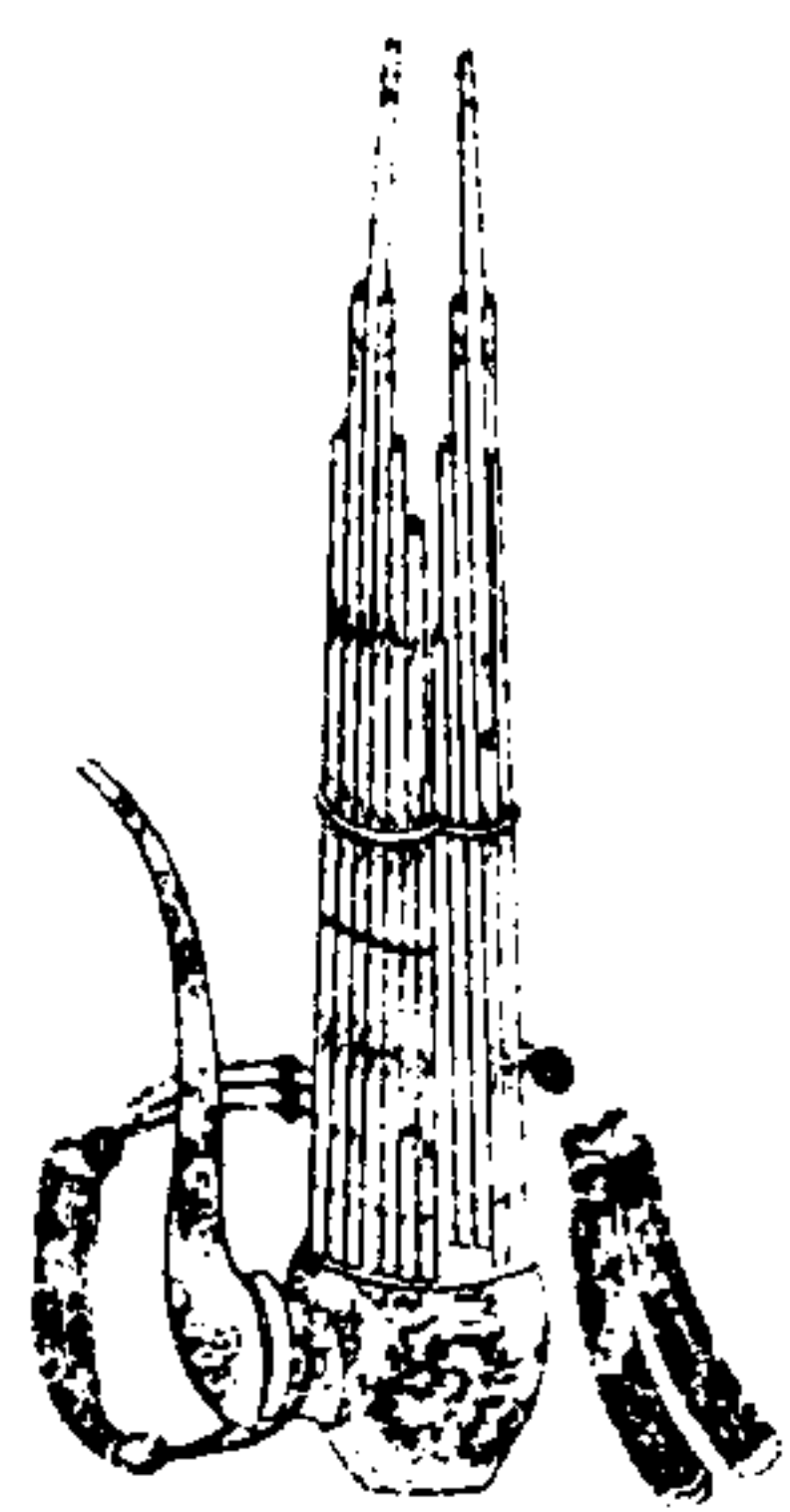

笙律分圖一 大笙孔分 三圖同 繪用月三分之一下

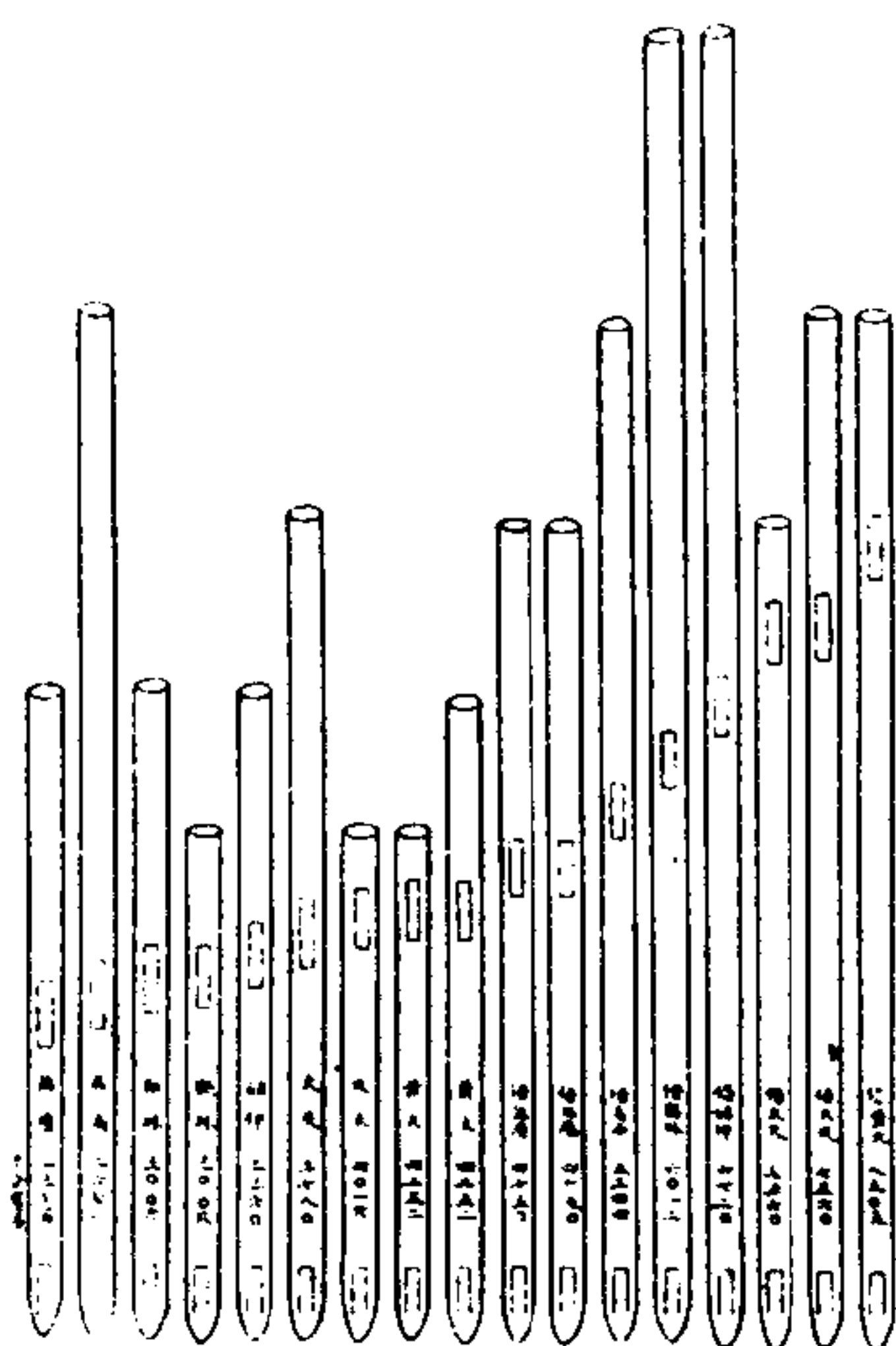

笙律分圖二 小笙孔分

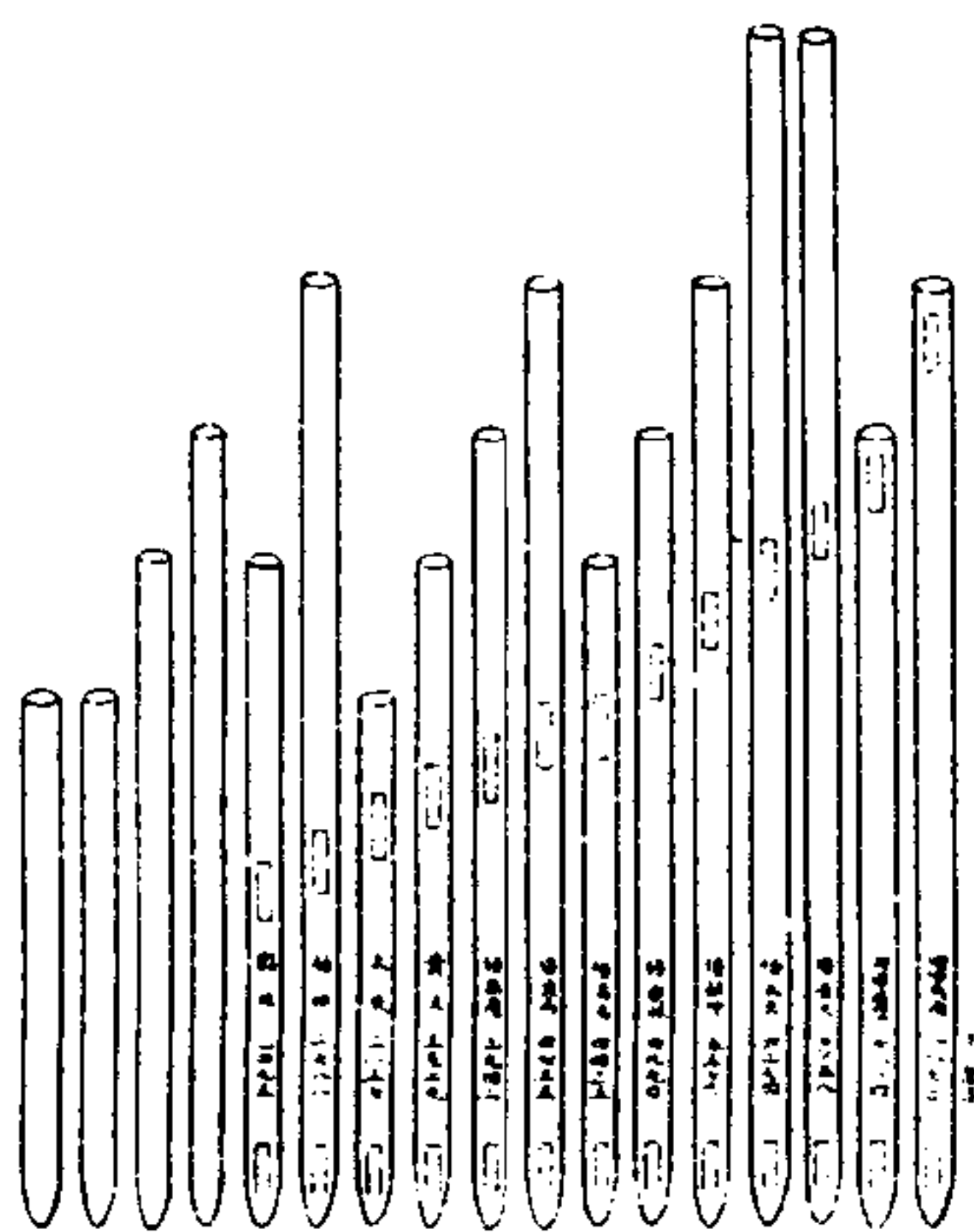

笙律分圖三 大笙管次

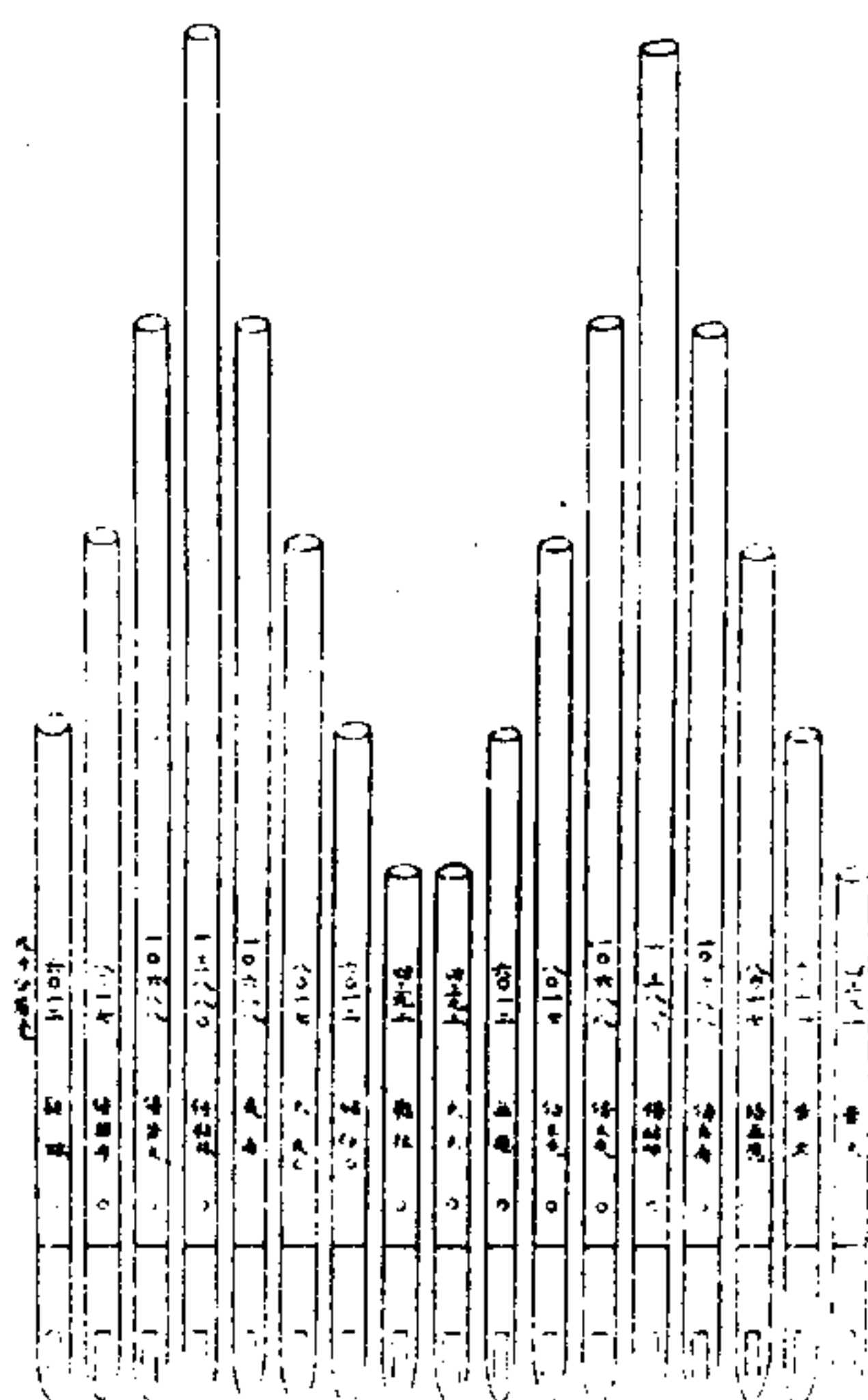

笙律分圖四 小笙管次

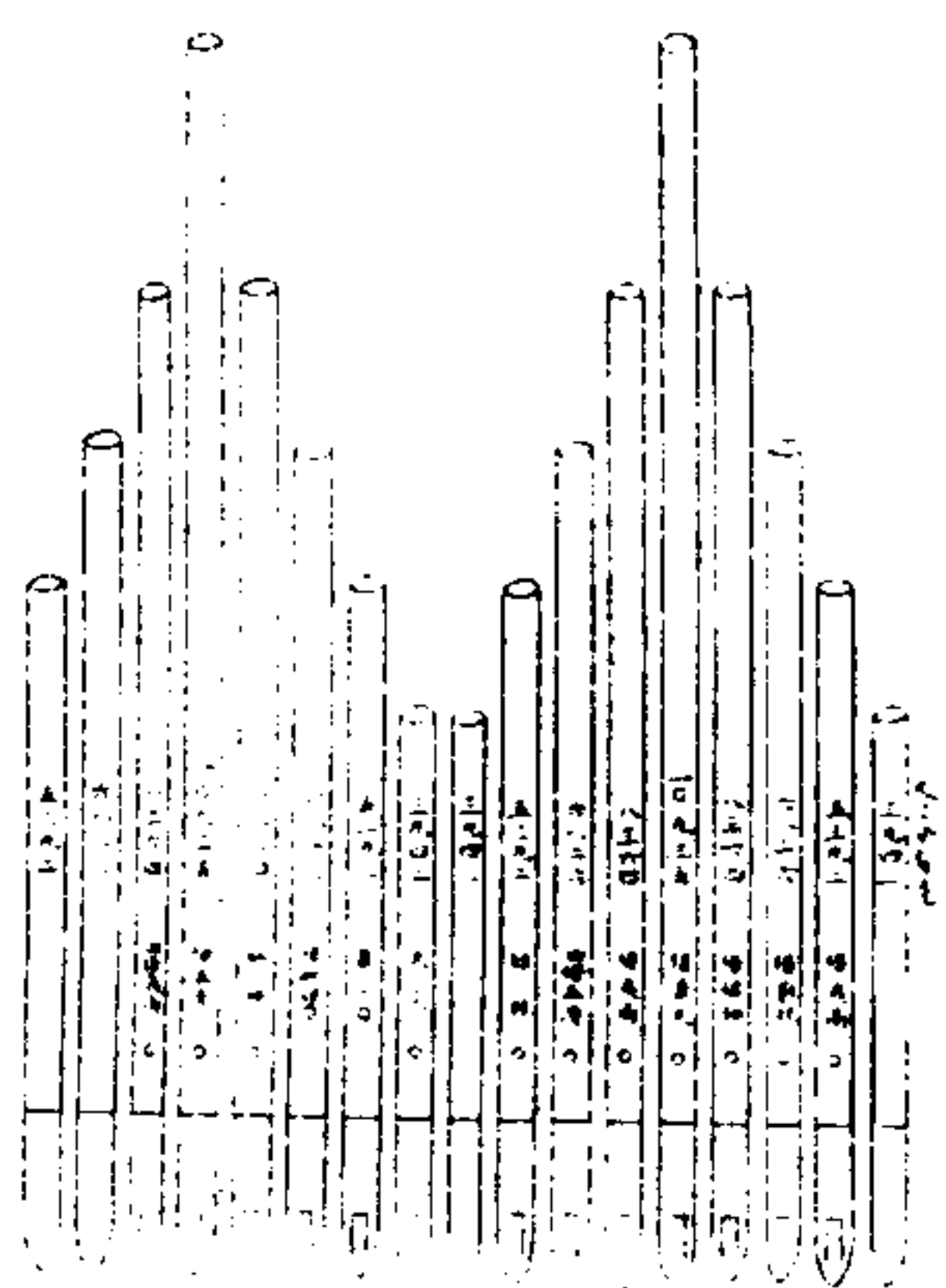

笙律分圖五 大笙管音

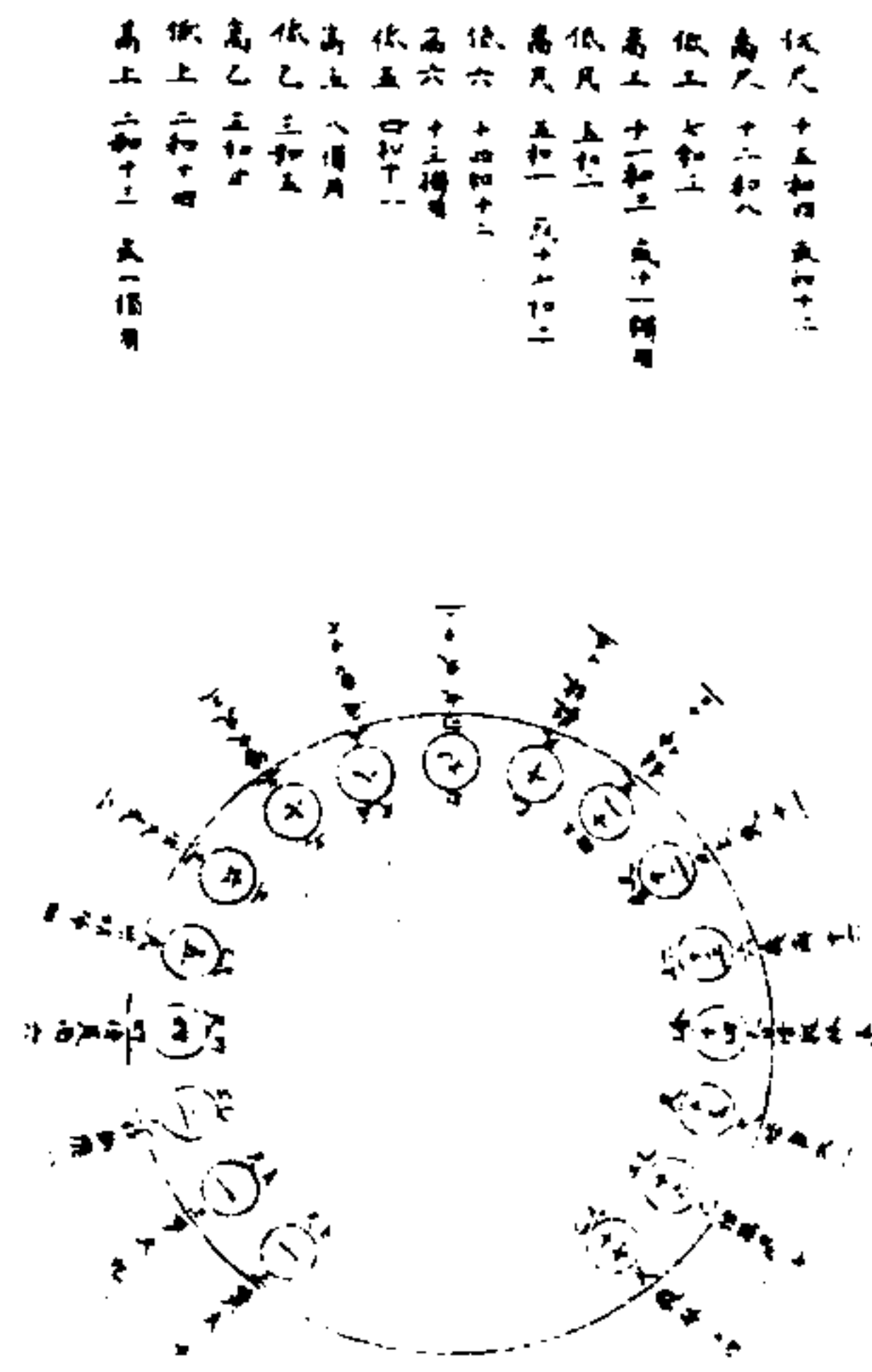

笙律分圖六 小笙管音

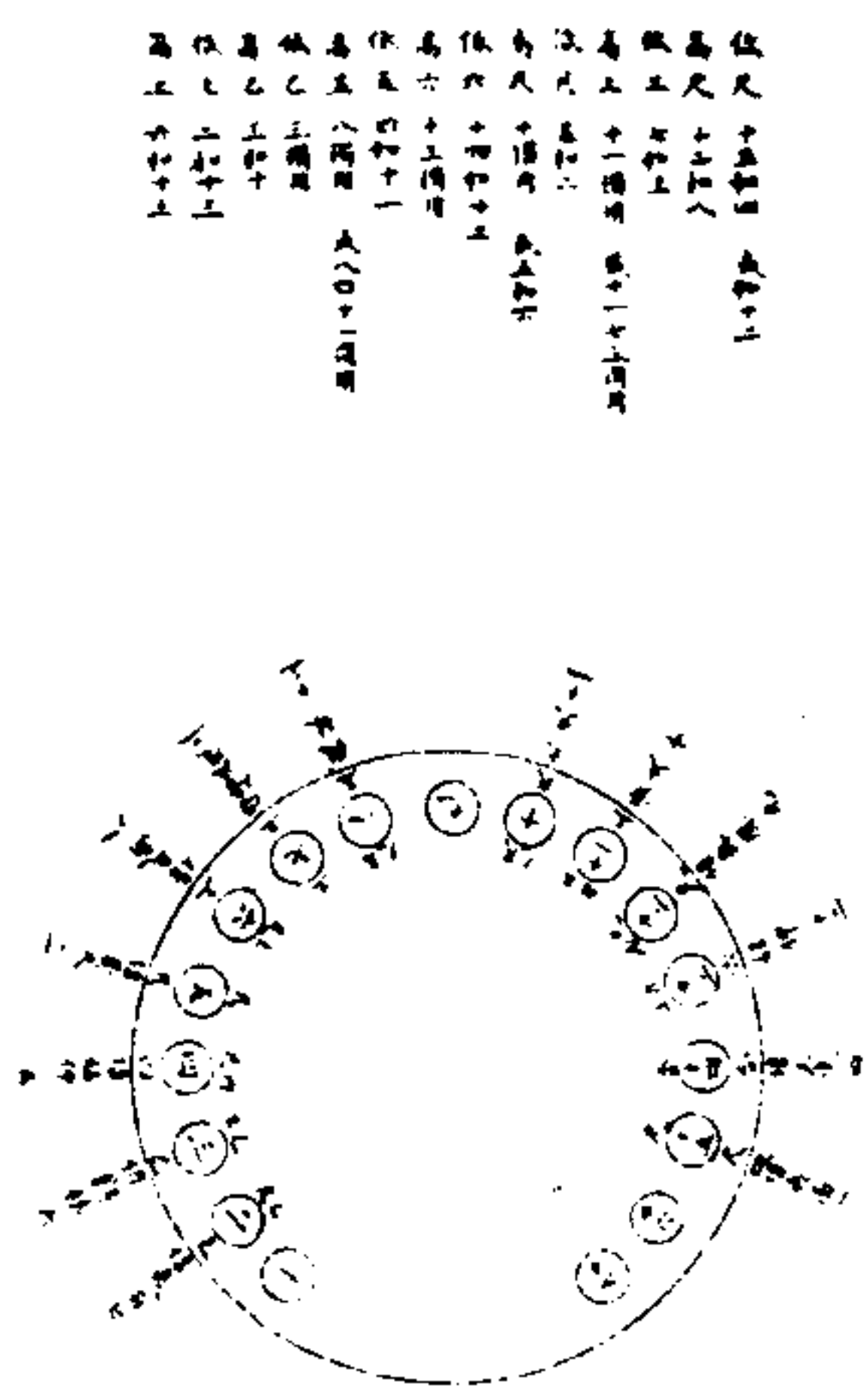

笙以木代匏攢管十七。匏面穿孔環植之。左右分列。右稍闕。束以竹箍。本豐末斂。中管最長。兩邊漸短。以象鳳翼。有大小二制。大笙匏面徑二寸三分七釐五毫。底徑一寸一分八釐七毫。高二寸一分九釐六毫。十七管皆有簧。管以黃鐘三十二分積之七為體。徑皆一分六釐五毫。自右左旋。第一管長四寸三分九釐二毫。第二管長六寸零一釐二毫。第三管長八寸零一釐七毫。第四管長一尺零六分八釐八毫。第五管長一尺三寸八分八釐。第六管長與第四管等。第七管長與第三管等。第八管長與第二管等。第九管長與第一管等。第十管以後復如第一管。自左右旋。依次參差。至第十七管長與第二管等。管本皆接以檀。竅其中而有底。長一寸六分二釐五毫。上出匏面六分九釐四毫。下入匏中九分三釐一毫。近底八分。削半露竅。以薄銅葉障之。開簧口如舌。點以蠟珠。其上各按律呂之分。嚮內開出音孔。長七分二釐九毫。闊得十之一。自簧口起度。至出音孔。第一管第二管四寸二分五釐二毫。第三管第十六管四寸七分五

簾。第四管五寸三分四釐四毫。第五管六寸七分二釐。第六管第七管七寸五分六釐。第八管二寸三分七釐五毫。第九管四寸零一釐六毫。第十管第十七管三寸零六毫。第十一管三寸三分六釐。第十二管三寸七分八釐。第十三管二寸六分七釐六毫。第十四管六寸零一釐二毫。第十五管八寸五分零五毫。管端皆穿氣孔。第三管第四管第十七管嚮內餘俱嚮外。第十一第十二。距管本八分五釐餘俱四分五釐。匏之中腰安短背。精圓昂其末。長一寸二分一釐八毫。橫徑九分一釐四毫。直徑一寸二分一釐八毫。背面尖圓。直徑一寸五分零三毫。上與匏面平。中開方孔。徑四分三釐九毫。安吹管如鳳頸。長七寸二分九釐。端為吹口。小笙制如大笙而小。亦十七管。以黃鐘八分積之一為體。徑皆一分三釐七毫。第一管長三寸九分四釐二毫。第二管長五寸三分九釐二毫。第三管長六寸八分二釐六毫。第四管長八寸三分六釐四毫。第五管長一尺零九分三釐五毫。依次參差。至第十七管。復與第二管等。第一第九第十六。第

十七管不設簧。有簧者凡十三管。自簧口起度。至出音孔。第二管第六管四寸四分三釐五毫。第三管四寸九分九釐。第四管五寸五分七釐六毫。第五管七寸零五釐八毫。第七管七寸八分八釐四毫。第八管二寸四分九釐五毫。第十管三寸一分三釐七毫。第十一管三寸五分二釐九毫。第十二管三寸九分四釐二毫。第十三管二寸七分八釐八毫。第十四管六寸二分七釐四毫。第十五管八寸八分七釐。氣孔如大笙。其無簧之管。不開氣孔。匏之大小稱式。短背吹管皆同。大小笙匏身及吹管皆髹漆。餞金雲龍。吹管外垂五采流蘇。

一第... 續修四庫全書第... 卷之...

欽定大清會典圖卷三十九

樂九 樂器四

壎圖一 中和韶樂用

壎圖二

壎律分圖一

壎律分圖二

建鼓圖 中和韶樂用慶神歌樂建鼓同

建鼓律分圖

搏拊圖 中和韶樂用

搏拊律分圖

祝圖 中和韶樂用

祝律分圖

敔圖 中和韶樂用

敔律分圖

節圖 中和韶樂用

千圖一 中和韶樂用

千圖二

千圖三

千圖四

千圖五

千圖六

千圖七

千圖八

戚圖 中和韶樂用

羽圖 中和韶樂用

簋圖 中和韶樂用

壙圖一 中和韶樂用 繪圖用十分之七下三



壙圖二

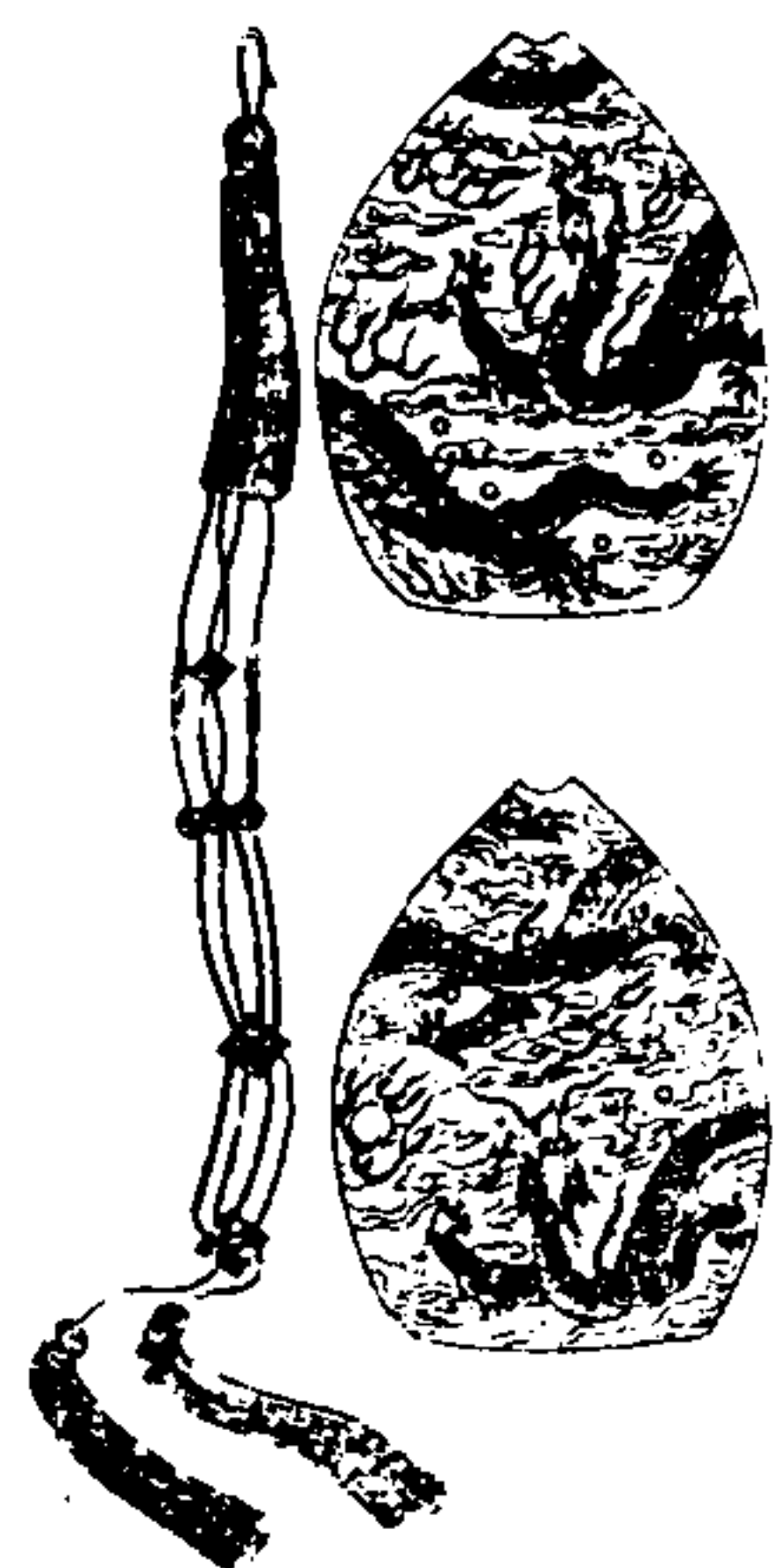

壙律分圖一

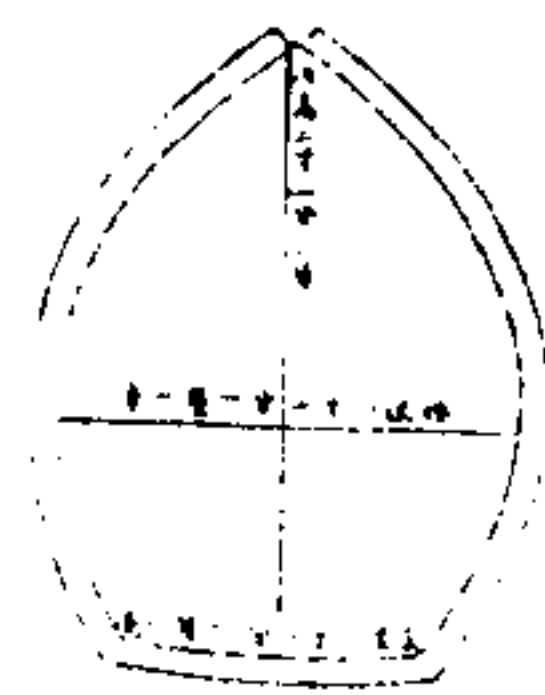

律呂
黃鐘
大呂
太簇
夹鍾
姑洗
中呂
蕤賓
林鍾
夷則
南呂
應鍾
黃鐘

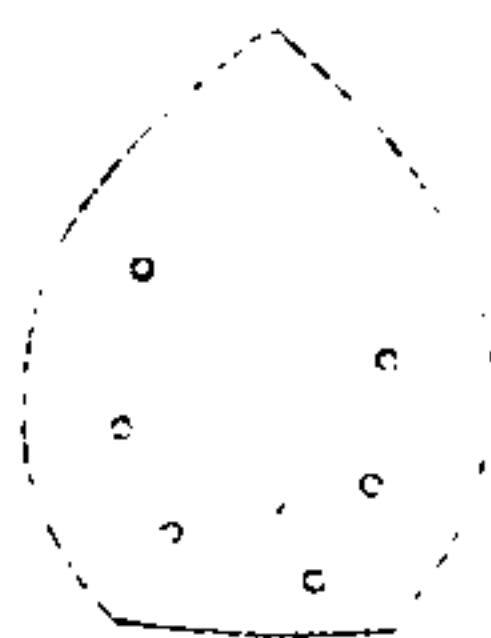

律呂
黃鐘
大呂
太簇
夹鍾
姑洗
中呂
蕤賓
林鍾
夷則
南呂
應鍾
黃鐘

壙律分圖二

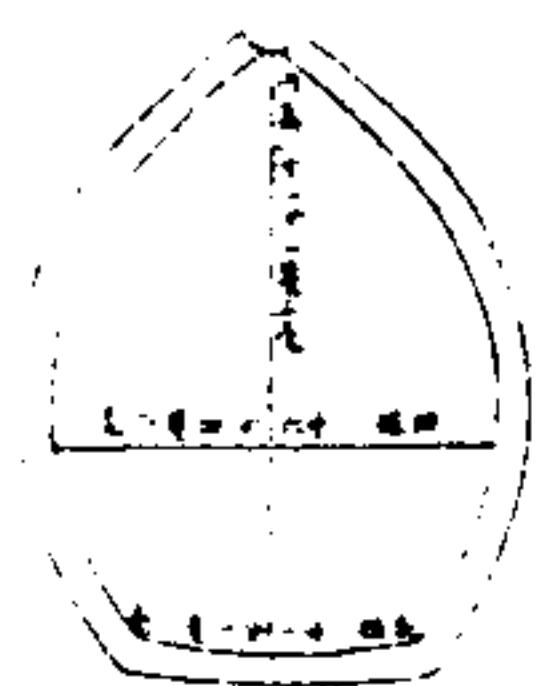

律呂
黃鐘
大呂
太簇
夹鍾
姑洗
中呂
蕤賓
林鍾
夷則
南呂
應鍾
黃鐘

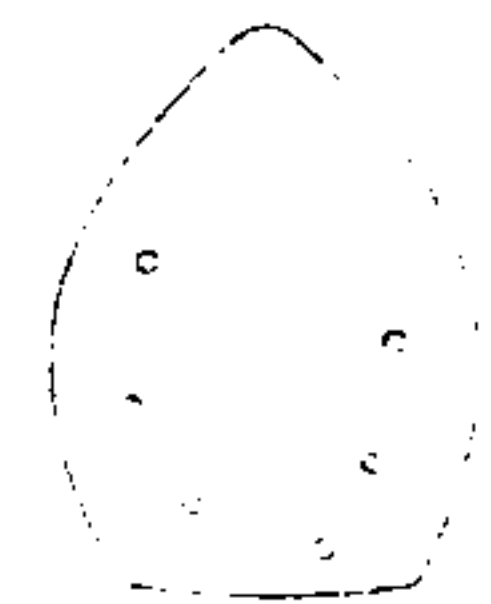

律呂
黃鐘
大呂
太簇
夹鍾
姑洗
中呂
蕤賓
林鍾
夷則
南呂
應鍾
黃鐘

壘。埏土為之。大如鵝子形。如稱錘。上銳下平。中
 虛。頂上一孔為吹口。前面四孔。後面二孔。一黃
 鐘。壘陽月用之。以八倍黃鐘積為體。內高二寸
 二分三釐。腰徑一寸七分一釐七毫。居內高自
 頂向下三分之一。底徑一寸一分六釐八毫。頂
 孔至底為本體黃鐘之分。聲應黃鐘之律。自頂
 孔至前左最下孔二寸零八釐八毫。前右下孔
 一寸九分一釐九毫。前左上孔一寸七分六釐
 二毫。前右上孔一寸五分六釐六毫。至後右孔
 一寸三分二釐一毫。後左孔九分九釐一毫。一
 大呂壘。陰月用之。以七倍黃鐘積為體。內高二
 寸一分三釐三毫。腰徑一寸六分四釐二毫。居
 內高自頂向下三分之一。底徑一寸一分一釐
 七毫。頂孔至底為本體黃鐘之分。聲應大呂之
 呂。自頂孔至前左最下孔一寸九分九釐八毫。
 前右下孔一寸八分三釐六毫。前左上孔一寸
 六分八釐六毫。前右上孔一寸四分九釐八毫。
 至後右孔一寸二分六釐四毫。後左孔九分四
 釐八毫。通槩朱繪金雲龍。吹時以手捧壘底。垂
 五采流蘇於指間。

建鼓圖

中和韶樂用。度神效樂。建鼓同。繪圖。

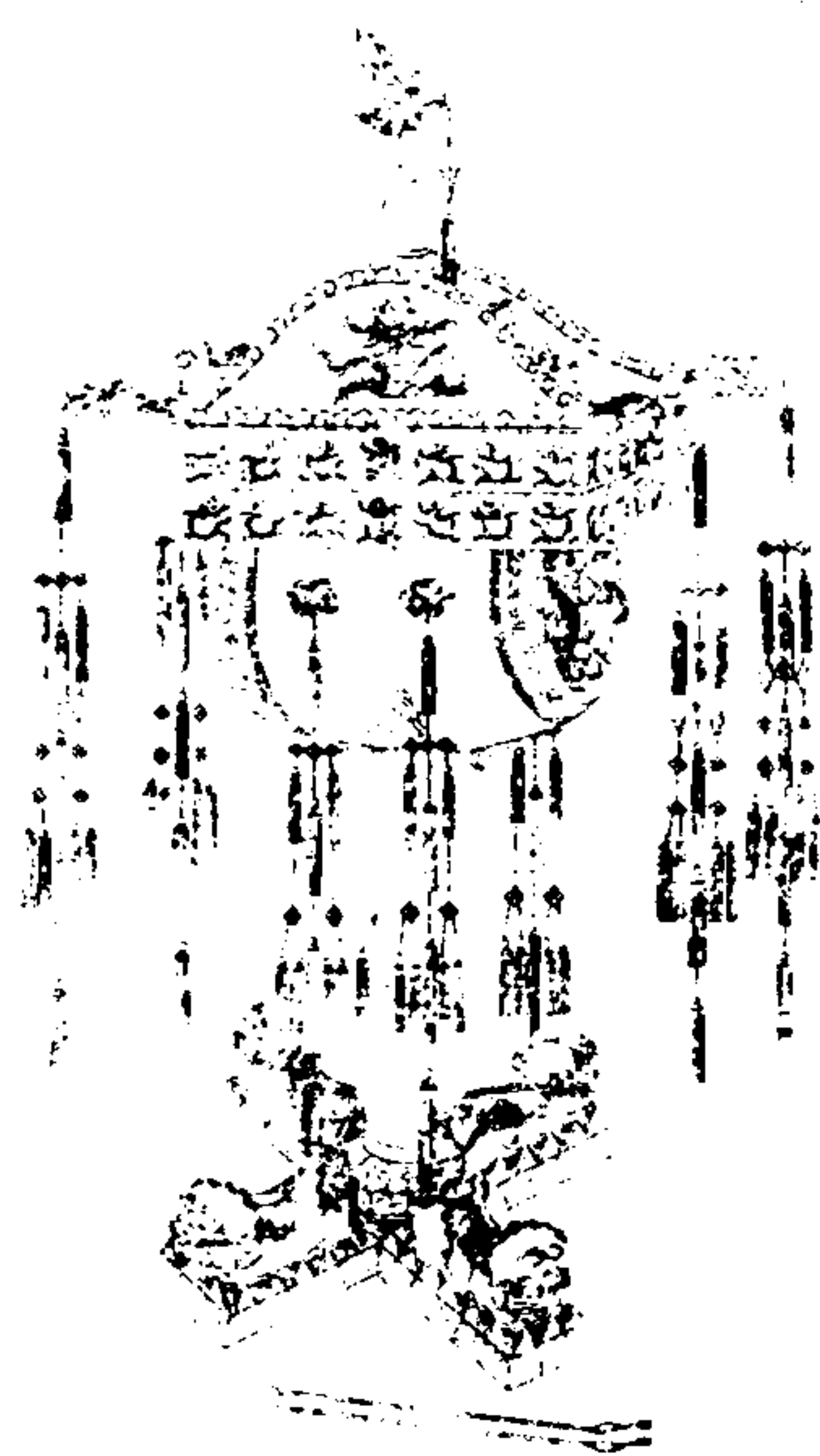

建鼓律分圖

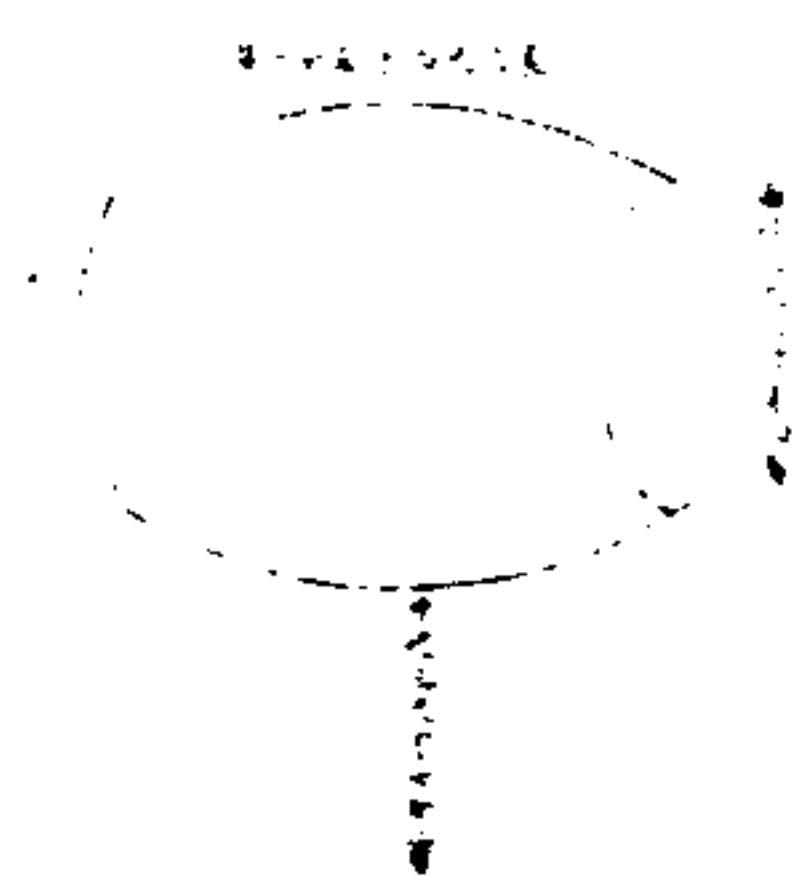

建鼓木匡冒革。面徑二尺三寸零四釐。匡長三尺四寸五分七釐。腰徑三尺零七分二釐。面繪雲龍。緣繪花文。俱五采。兩端塗金釘二層。匡兩旁飾六角鏤金盤龍各二。銜金鏤綴五采流蘇。匡腰開方孔。貫之以柱。柱下植至趺上出擊蓋。蓋上穹下方。高一尺五寸三分六釐。闊四尺二寸三分四釐。八毫。罩以黃緞。繡雲龍。重檐四周。深一尺三寸一分。中繡正龍。旁行龍。曲梁四垂。加龍首。出檐一尺二寸九分六釐。蓋頂塗金。高八寸零九釐。上植金鸞。高一尺零七分八釐。六毫。長一尺九寸四分四釐。承鼓以曲木。鏤金雲文。四歧抱匡。縱長二尺五寸六分。闊四寸三分二釐。橫長一尺五寸三分六釐。闊九寸七分二釐。中心厚四寸三分二釐。其下植柱。高二尺四寸三分。末為圓座。高一尺九寸二分。跌長四尺八寸六分。闊九寸七分二釐。厚一寸九分二釐。四出有垣。各飾伏獅。身長一尺七寸二分八釐。鸞味龍口。並垂五采流蘇。擊以雙桴。桴末直柄。圓首。凡鼓之屬皆如之。

搏拊圖

中和韶樂用 繪圖用十分之一 下同

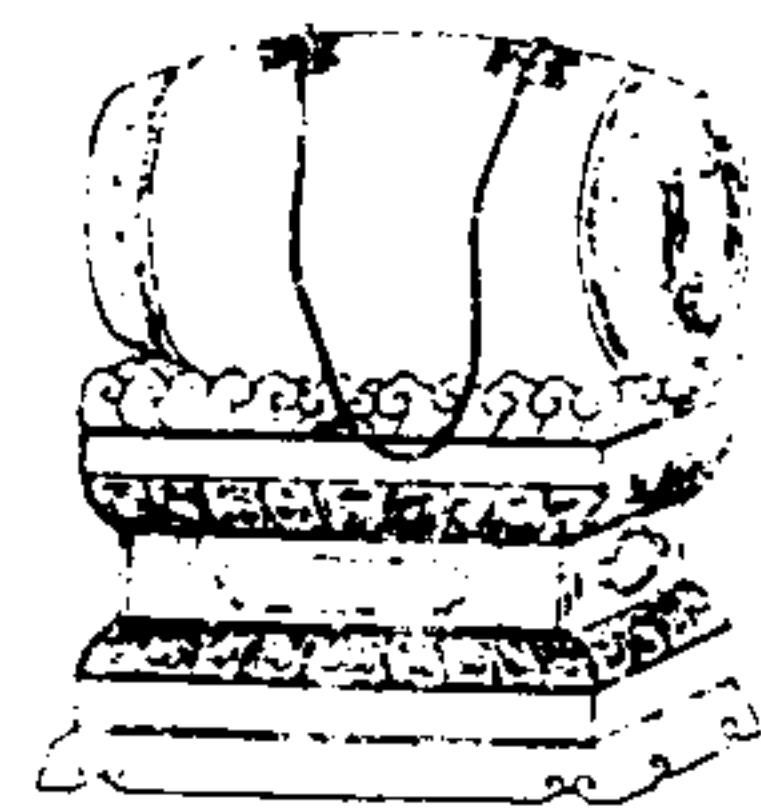

搏拊律分圖

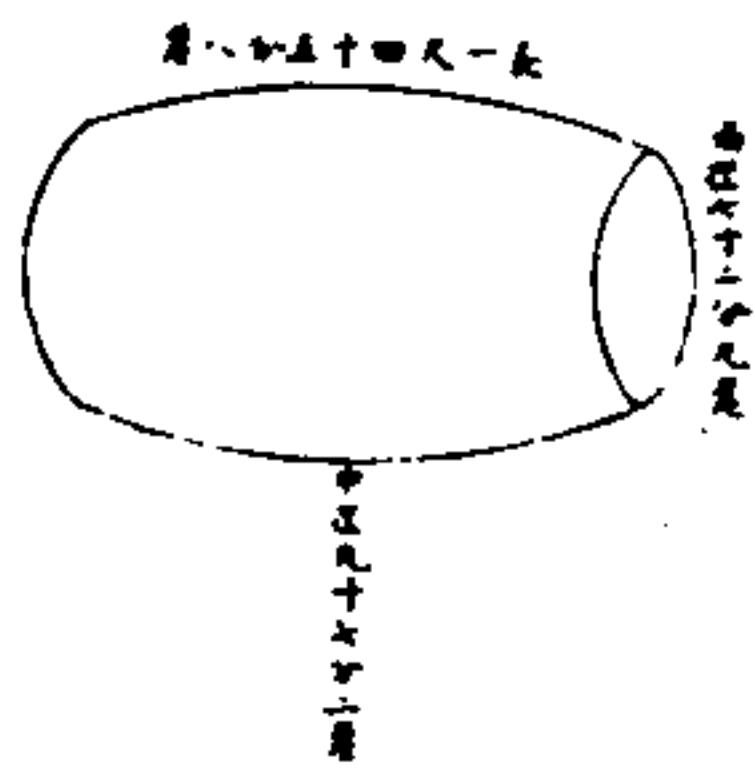

搏拊如鼓而小。面徑七寸二分九釐。匡長一尺四寸五分八釐。腰徑九寸七分二釐。繪飾與建鼓同。匡旁飾六角鏤金盤龍二。銜金環繫黃絨紉。卧置。跌上。跌凡三層。通髹以金。高一尺一寸五分二釐。縱一尺三寸六分五釐二毫。橫九寸一分零二毫。上有垣為雲文。作樂時紉懸於項。擊以左右手。每建鼓一擊則搏拊兩擊以為應合之節。

祝圖

中和韶樂用 繪圖用十分之一 下一圖

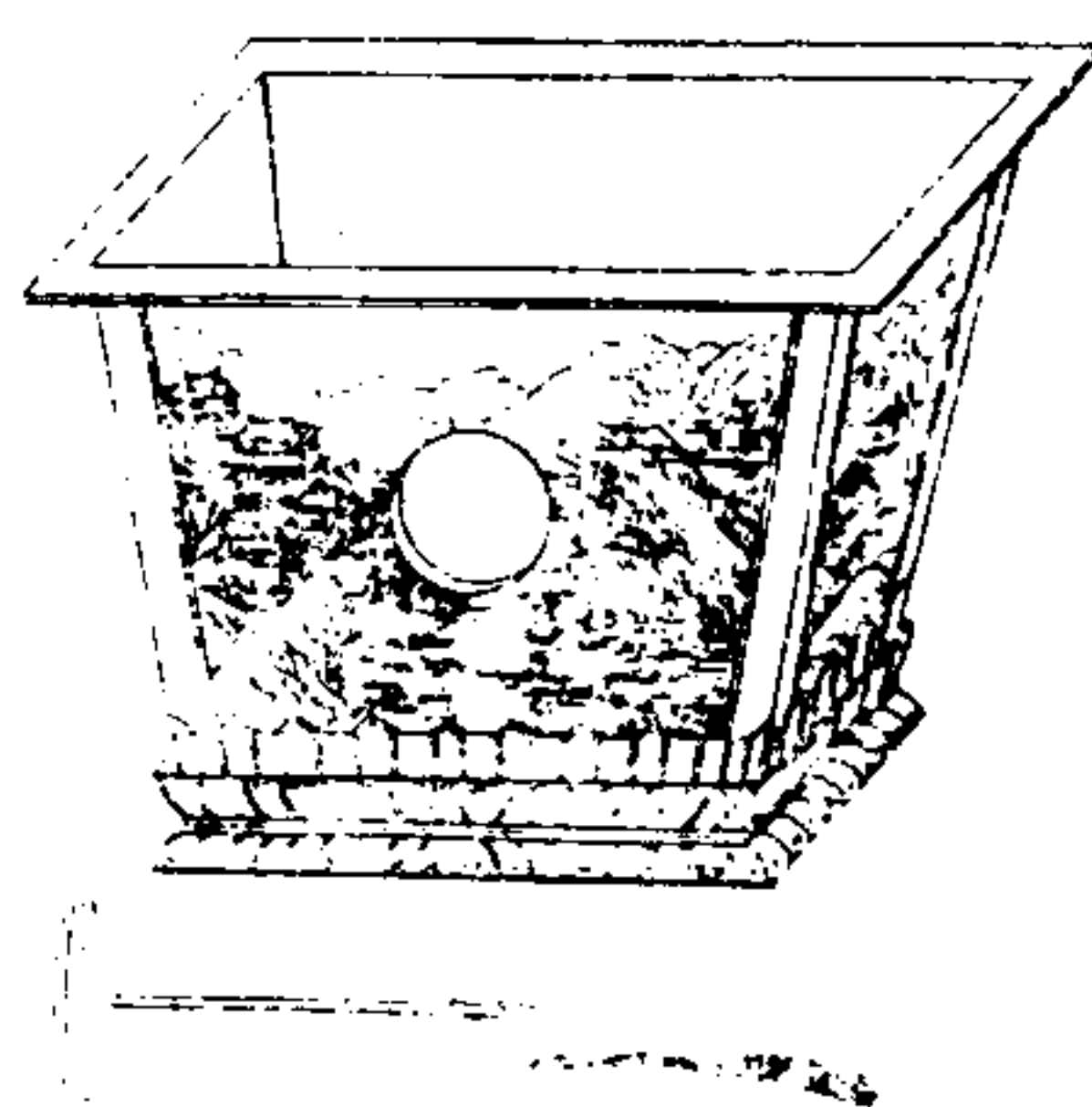

祝律分圖

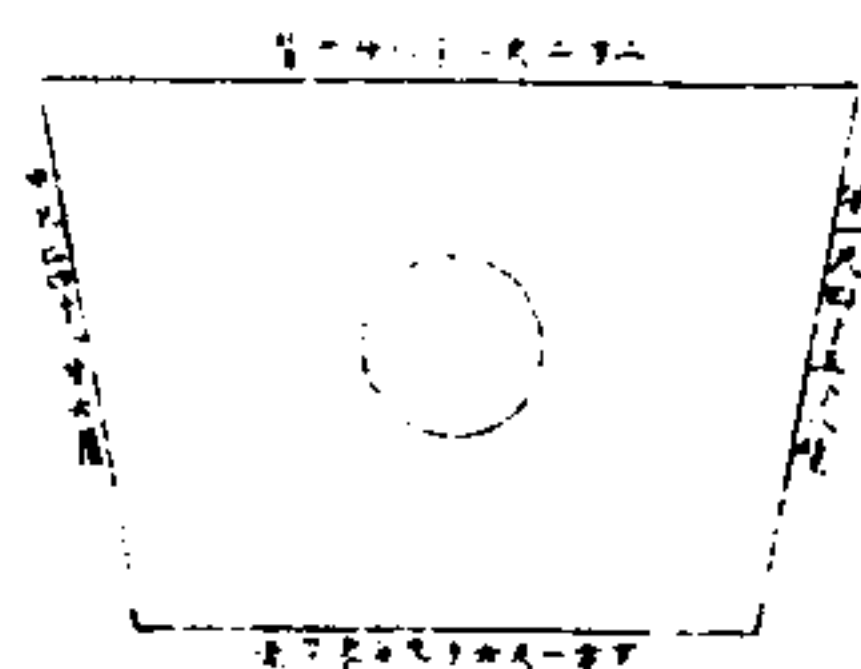

柷用木形如方斗上廣下狹容積一萬二千八百餘深一尺四寸五分八釐上方二尺一寸八分七釐下方一尺六寸九分零四毫體厚七分二釐九毫上口邊闊二寸零二釐二毫厚一寸二分一釐五毫裏髹黑漆三面正中各隆起為鼓形以受擊一面正中開圓孔徑皆四寸八分六釐外繪山水樓閣口及柱皆塗金跌高三寸零三釐四毫方二尺零四分八釐亦塗金擊具曰止首為八棱長四寸八分六釐中徑一寸四分五釐八毫兩端徑八分七釐四毫髹綠柄長

一尺二寸一分三釐六毫髹朱柄端如意金雲頭繫黃絨紉

啟圖 中和韶樂用 繪圖用十分之一下一圖

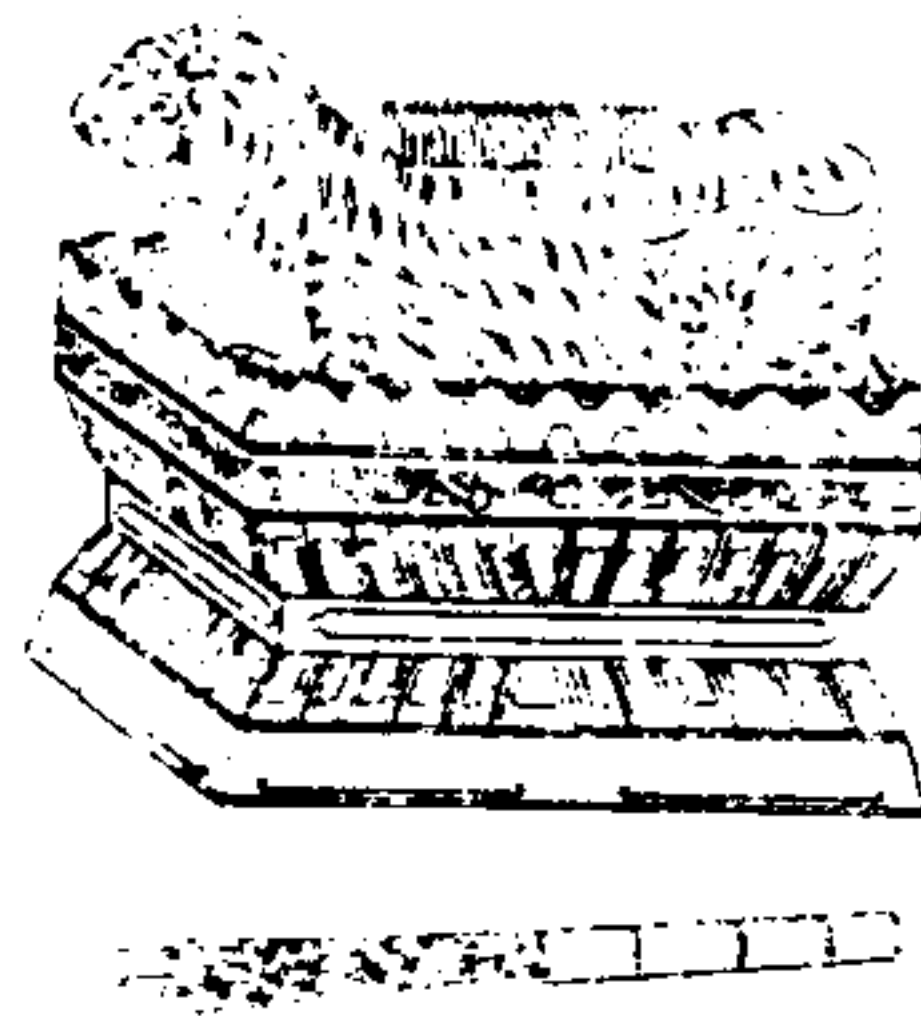

啟律分圖



啟。雕木為伏虎形。紅黑斑文。通長二尺一寸八
 分。七釐首高九寸四分。七釐七毫。尾高八寸一
 分。闊六寸四分。八釐背上取三九之數。列二十
 七齟齬。具五色。以三相間。共長七寸二分。九釐
 高一寸四分。五釐八毫。闊一寸三分。六釐五毫。
 承以跌列崇牙。跌凡三層。高一尺零二分。四釐
 縱二尺一寸八分。七釐橫一尺二寸一分。三釐
 六毫。旁飾兩耳。長三寸六分。四釐五毫。以置甄
 通塗。以金甄。所以鼓截竹葉。朱長二尺四寸二
 分。徑一寸四分。五釐八毫。析其半為二十四莖。

於齟齬上橫標之

節圖 中和韶樂用 繪圖用百分之五

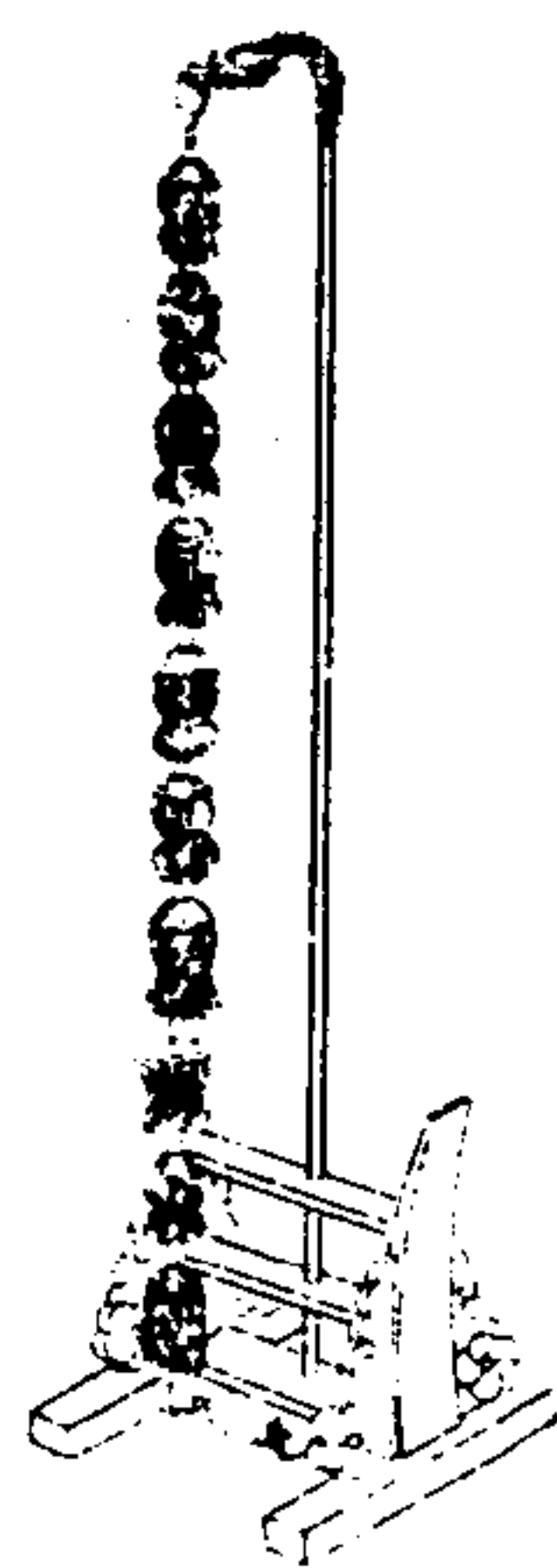

節。結旄九重。各六寸四分。八釐。蓋以金葉束以
 綠皮。繫長五寸七分。六釐。綫長七寸二分。九釐。
 朱杠長七尺二寸九分。徑一寸零九釐。六毫。上
 曲為塗金龍首。長九寸七分。二釐。以銜旄。架高
 闊與麾同。東西各一。植節於架。執之以節舞。

千圖一 中和韶樂用 繪圖用百分之十二下
七圖同



千圖二



千圖三



千圖四



千圖五



千圖六



千圖七



千圖八



干木質圭首。中高三尺六寸四分五釐。兩邊高三尺二寸四分。上闊七寸二分九釐。下闊六寸四分八釐。上半繪五采雲氣龍頭。下半兩旁繪交龍。緣以五色羽文。中心粉地。朱書四字曰。雨暘時若。四海永清。倉箱大有。八方救甯。奉三永真。得一為正。百神受職。萬國來庭。凡八語。偷各一語。背髮朱橫帶。二中有曲木。武舞生左手執之。

戚圖 中和詔樂用 繪圖用百分之十二

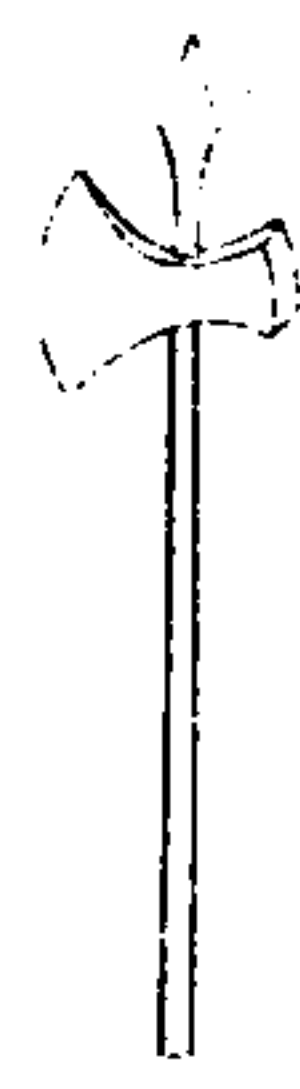

戚木質斧形。背黑。刃白。背至刃五寸一分二釐。刃闊四寸五分五釐。一毫。背闊一寸八分二釐二毫。厚一寸二分一釐三毫。柄髮朱。長一尺五寸七分七釐。大徑一寸一分三釐七毫。小徑八分一釐。上圭首如刃色。尖長二寸八分八釐。尖闊八分六釐四毫。本闊六分零七毫。武舞生右手執之。

羽圖 中和韶樂用 繪圖用百分之十二

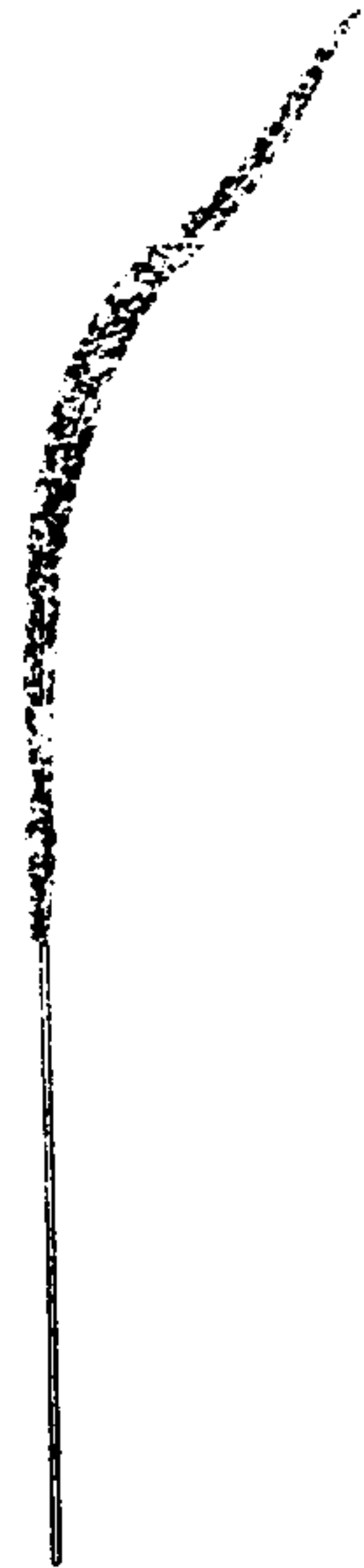

羽木柄植雉羽羽長二尺九寸一分六釐銜以龍首刻木塗金長四寸八分六釐柄髮朱長一尺九寸四分四釐徑三分一釐三毫文舞生右手執之

簫圖 中和韶樂用 繪圖用百分之十二

簫竹管六孔髮朱徑四分六釐八毫通長一尺七寸五分一釐上端至最下第一孔一尺三寸一分三釐二毫第二孔一尺一寸六分七釐三毫第三孔一尺零一分一釐二毫第四孔八寸七分五釐五毫第五孔七寸三分八釐七毫最上第六孔五寸零五釐六毫文舞生左手執之

欽定大清會典圖卷四十

樂十 樂器五

戲竹圖 丹陛大樂用

方響圖 一 丹陛大樂用 各部樂方響同

方響圖 二 凱歌樂用

雲鑼圖 丹陛大樂用 各部樂雲鑼同 番子樂卷附

稽灣斜枯圖 祖姑句樂用

鑼圖 一 凱歌樂用

鑼圖 二 木解各歌樂用

金圖 鏡鼓吹樂用 鏡鼓大樂鏡鼓清樂 凱旋鏡鼓吹樂同

鉦圖 鏡鼓吹樂用

銅鼓圖 鏡鼓大樂用 凱旋鏡鼓樂 銅鼓同

銅點圖 鏡鼓大樂鏡鼓清樂用 凱歌樂銅點同

錫圖 凱歌樂用

鈸圖 鏡鼓大樂鏡鼓清樂用 凱旋鏡鼓樂 鈸同

小和鈸圖 凱旋鏡鼓樂用

大和鈸圖 凱歌樂用

鏡圖 凱旋鏡鼓樂用

星圖 凱歌樂用

柏且爾圖 番子樂用 廓爾喀樂達拉附

結莽聶兜布圖 祖姑句樂用

接足圖 祖姑句樂用

口琴圖 鼓吹樂用

公古哩圖 廓爾喀樂用

大銅角圖 鏡鼓吹樂前部大樂 凱旋鏡鼓樂用

小銅角圖 鏡鼓吹樂前部大樂 凱旋鏡鼓樂用

畫角圖 鏡鼓吹樂前部大樂用

金口角圖 鏡鼓大樂前部大樂 凱旋鏡鼓樂用

蒙古角圖 鏡鼓大樂用

海笛圖 凱旋鏡鼓樂用

戲竹圖 丹陛大樂用 繪圖用百分之五

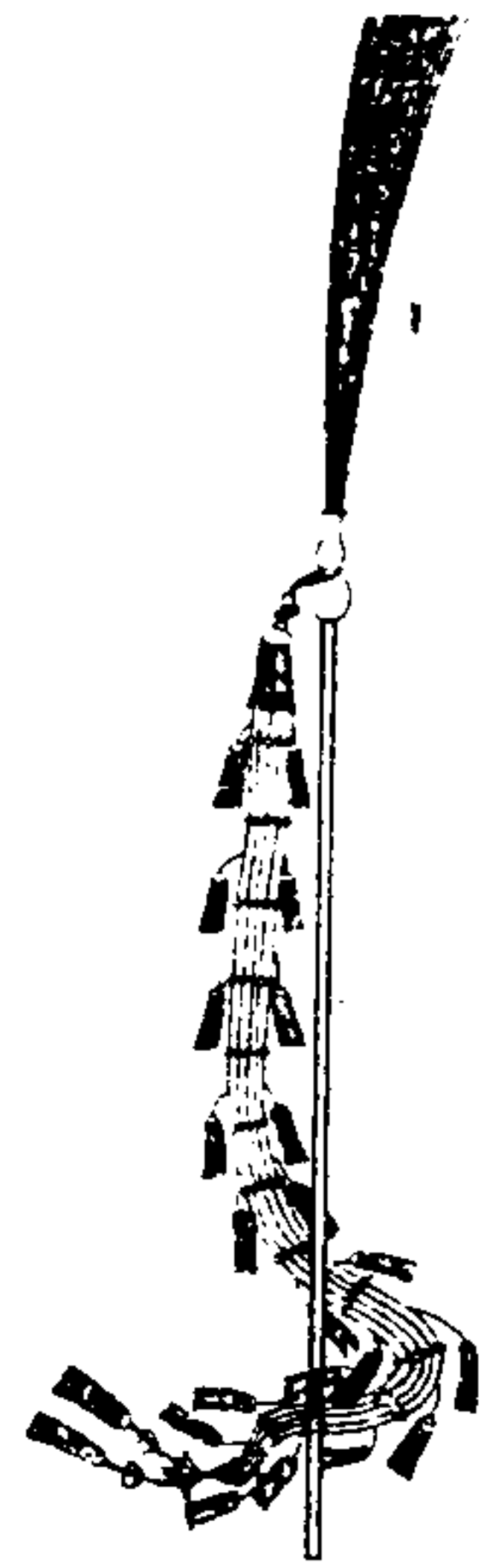

戲竹。析竹五十莖。長三尺六寸四分五釐。繫朱承以塗金壺盧。長七寸二分九釐。繫五采流蘇。竹柄亦繫朱。長六尺四寸八分。凡二人各執其一。分立丹陛上。合則樂作。分則樂止。

方響圖 一丹陛大樂用 各部樂方響同 繪圖用十二分之一

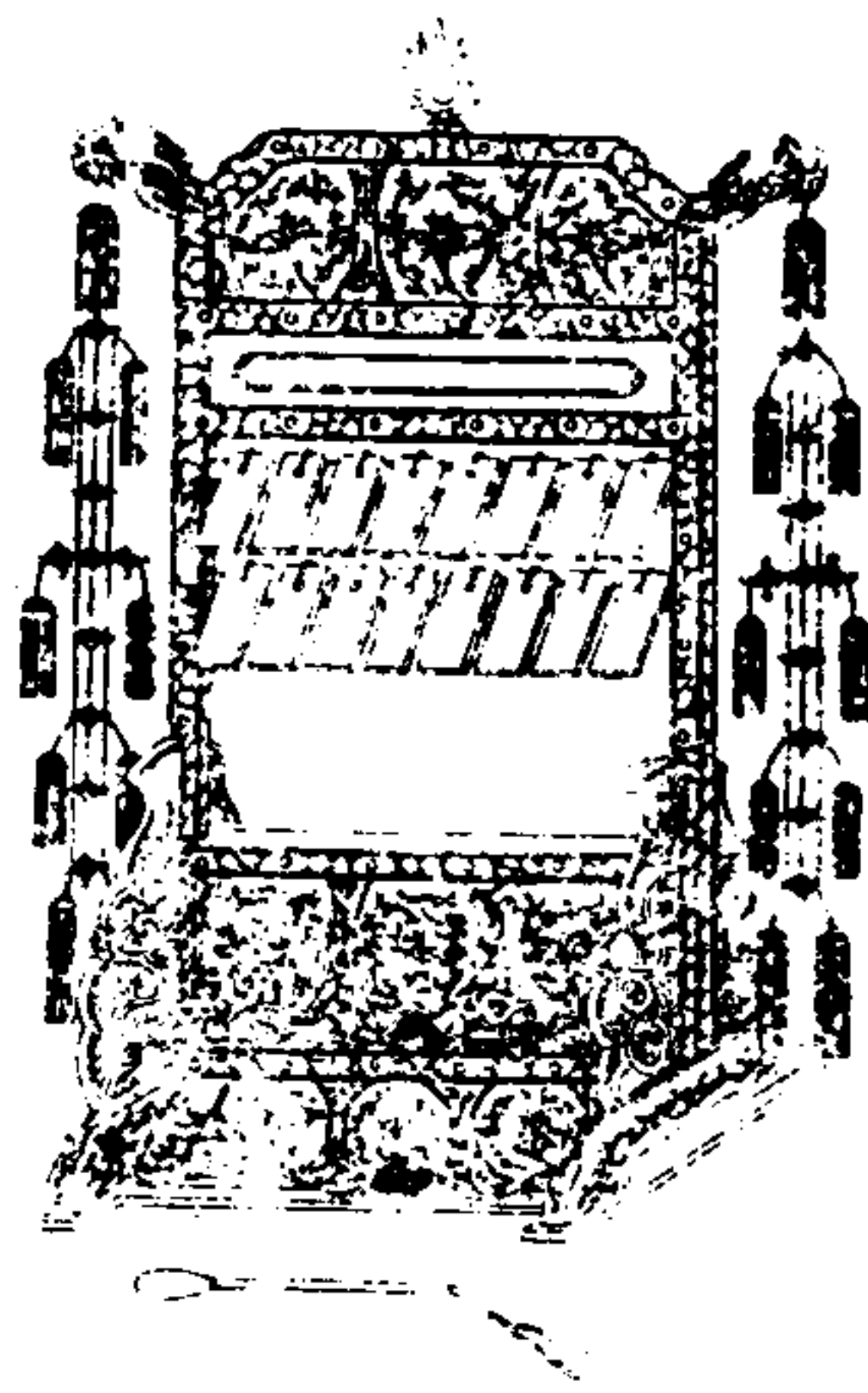

方響圖二 執歌樂用 繪圖用三分之一

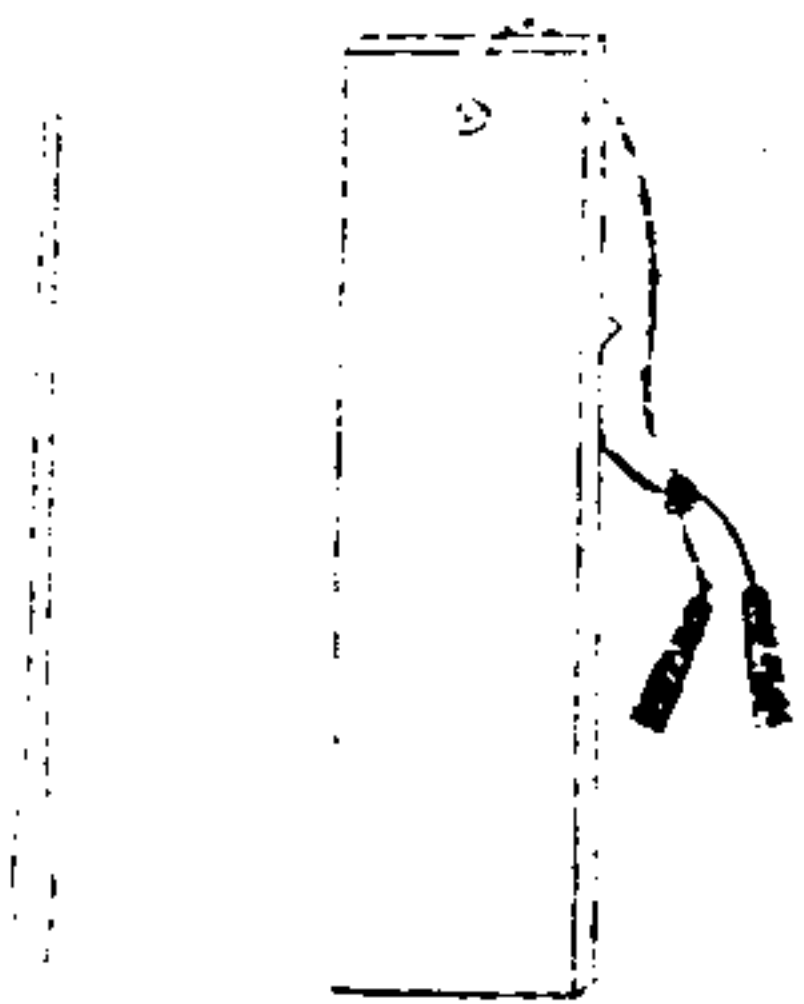

方響用銅十六枚同虞。上下各八。應十二正律。四倍律形制相同。以厚薄為次。各得編磬之半。長皆七寸二分九釐。闊皆一寸八分二釐二毫。面平。背後近上三分之一有橫脊。其厚倍之。數其上繫以黃絨。紉虞制如屏。髮朱。繪五采。寶相花文。通高四尺八寸。闊二尺二寸。上橫梁頂中飾塗金火珠。兩端塗金龍首。垂五采流蘇。下又橫梁。二上下各實以板。梁間橫鐵鈸四。裹以黃氈。鈞著兩虞。前後上下各二。懸方響而斜倚之。擊以小鐵槌。黃綫挽手。各部樂所用方響同。惟馬上奏凱歌樂方響。分用其八。人執一枚。厚薄形制皆同。繫黃絨。紉以手擊而擊之。

雲鐺圖

丹陛大樂用各部樂雲鐺同。番子樂。卷清附繪圖用百分之十六。

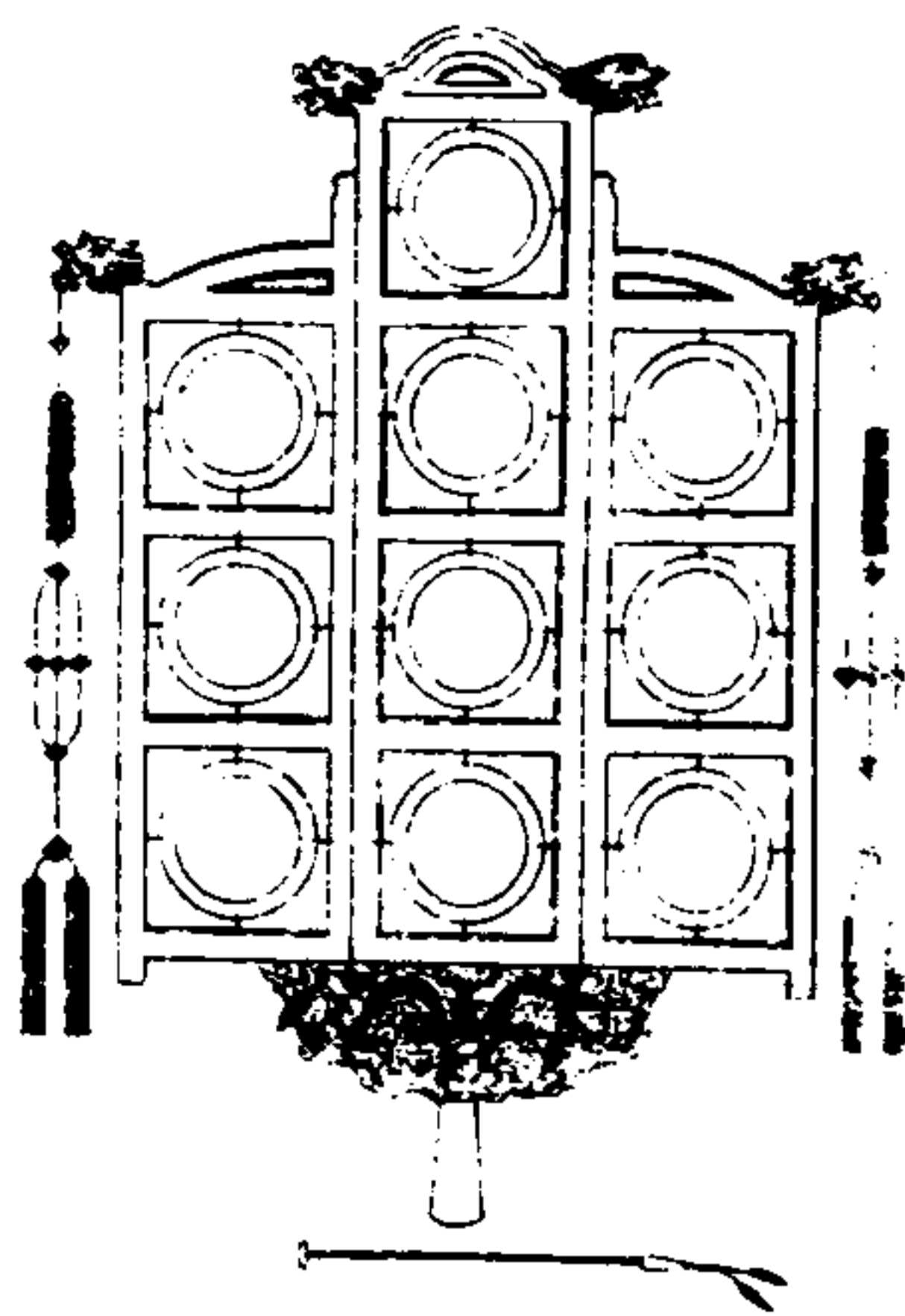

雲鐺。范銅。形如小銅盤。十枚同懸。一架。應四正律。六半律。皆四旁穿竅。繫以黃絨。紉中。四。左右各三。合三行為九宮形。其一上出。鐺面外徑皆三寸五分二釐九毫。底外徑皆二寸六分三釐一毫。外深皆五分四釐六毫。以厚薄為次。下右應姑洗之律。厚二釐五毫二絲。下中應蕤賓之律。厚二釐八毫四絲。下左應夷則之律。厚二釐九毫九絲。上左應無射之律。厚三釐三毫六絲。中左應半黃鐘之律。厚三釐七毫八絲。中中應半太簇之律。厚四釐四絲。中右應半姑洗之律。

厚四釐四毫九絲。上右應半蕤賓之律厚五釐五絲。上中應半夷則之律厚五釐六毫八絲。最上應半無射之律厚五釐九毫八絲。架高二尺闊一尺五寸。髹朱。上兩端加塗金龍首。左右兩端亦如之。垂五采流蘇。承以塗金雲龍柄。長五寸五分。擊以小綠槌。朱柄。蒼清制同雲鑼。架高二尺三寸。闊一尺四寸五分。

稽灣斜枯圖

五粗細向樂用 繪圖用百分之十

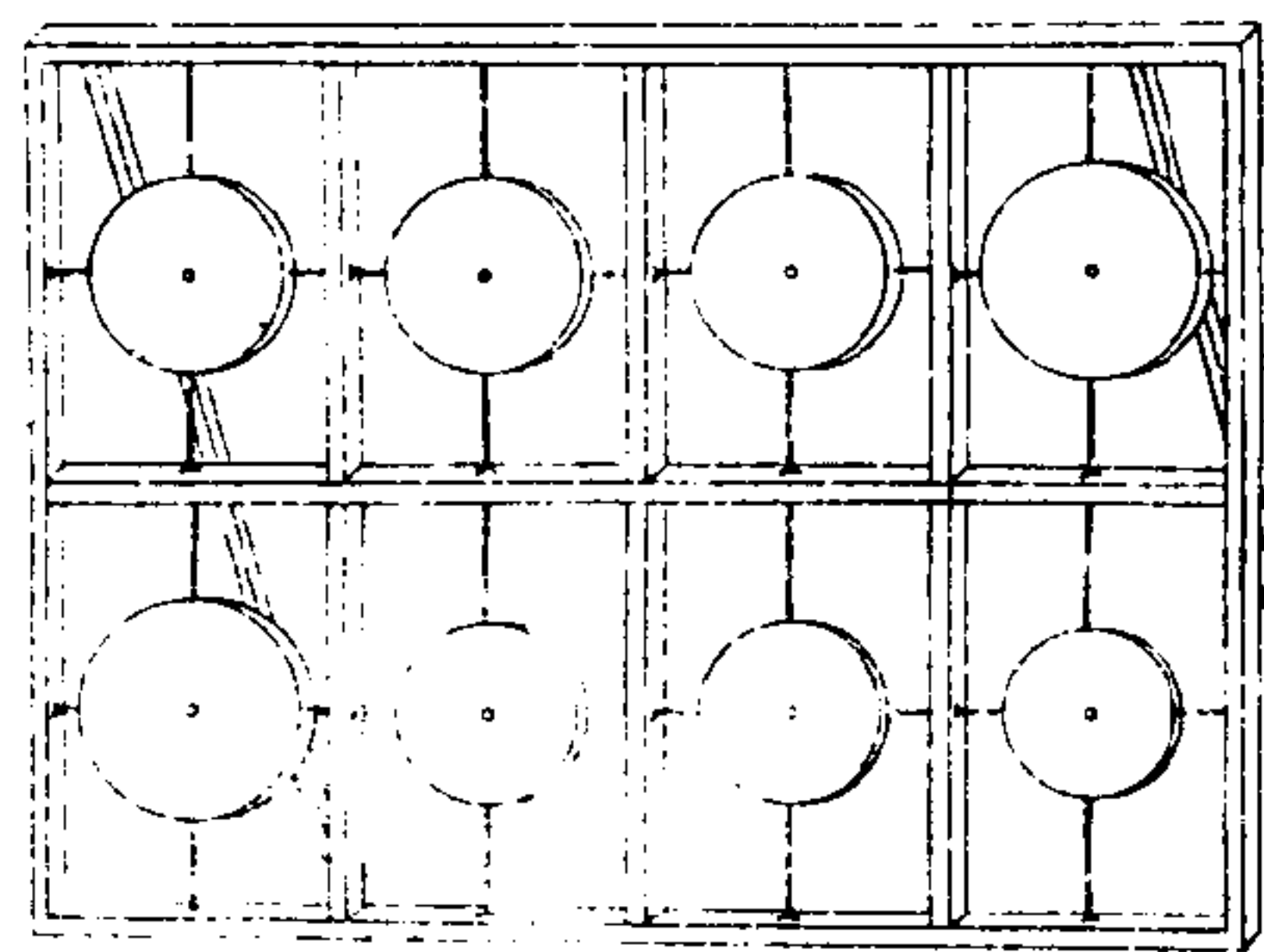

稽灣斜枯似雲鑼而設鑼八上下各四同懸一。架面中隆起如浮漚。上自左起第一徑四寸七分。第二徑四寸三分。第三第四俱徑四寸二分。四邊脊起。下自右起第一徑四寸九分。第二徑三寸九分。第三徑三寸八分。第四徑三寸七分。木架上方措以二木。用角槌擊之。

鐻圖一 凱旋鏡歌樂用 繪圖用百分之十五

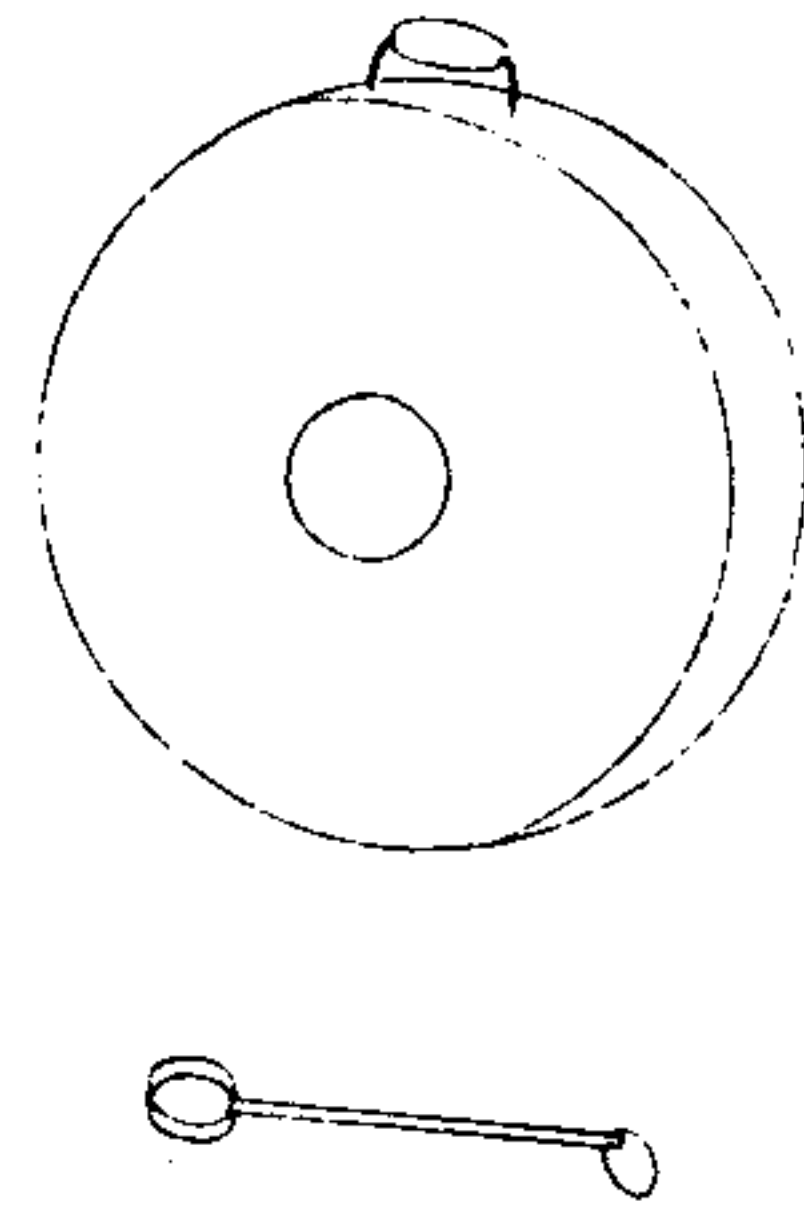

鐻圖二 木辭系歌樂用

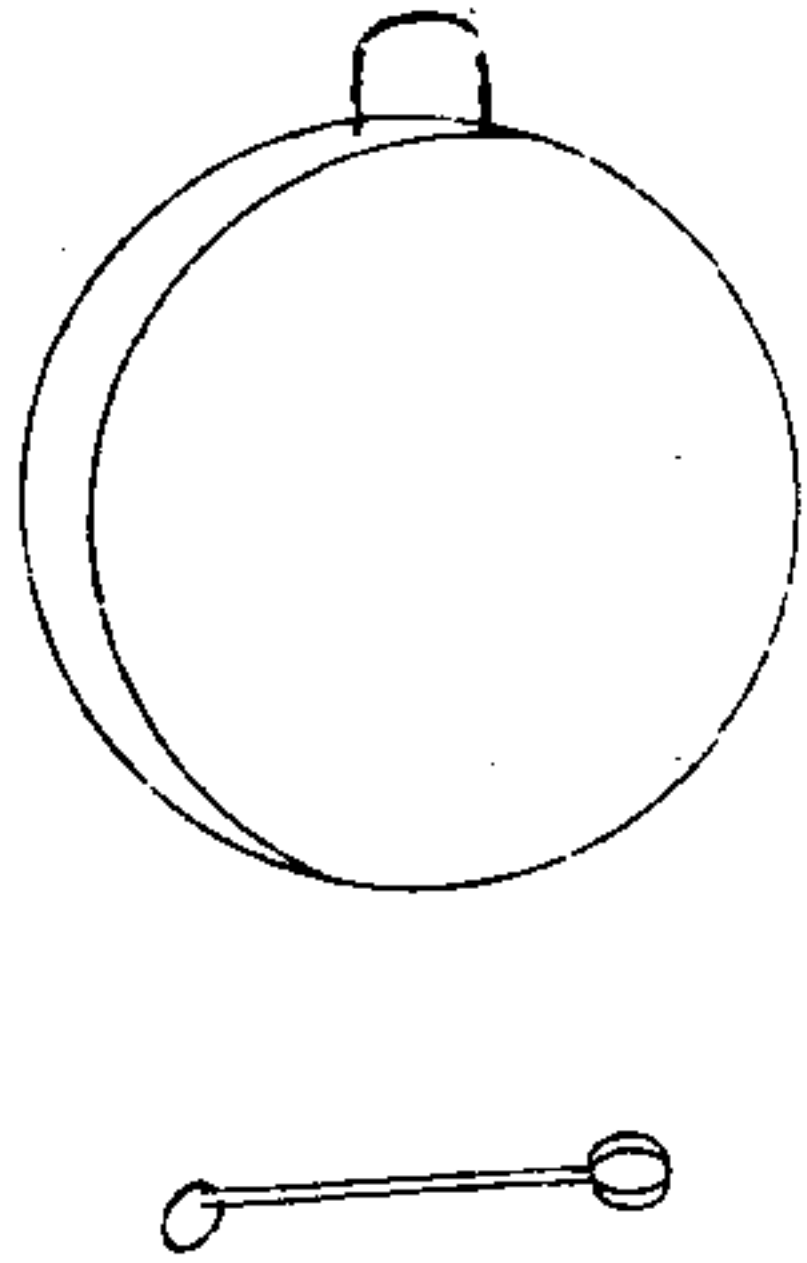

鐻。范銅。通塗以金。面平。徑一尺三寸。深一寸六分。旁穿二孔。結黃絨。紉提之。擊槌形如瓜。黃韋為之。柄髹朱。制如銅鼓。以厚薄分。聲較銅鼓低。小。凱旋鏡歌樂用。木辭系歌樂。鐻同。惟不似銅鼓。中有隆起處。

金圖 鏡歌鼓吹樂用鏡歌大樂鏡歌清樂凱旋
鏡歌樂同繪圖用百分之十五

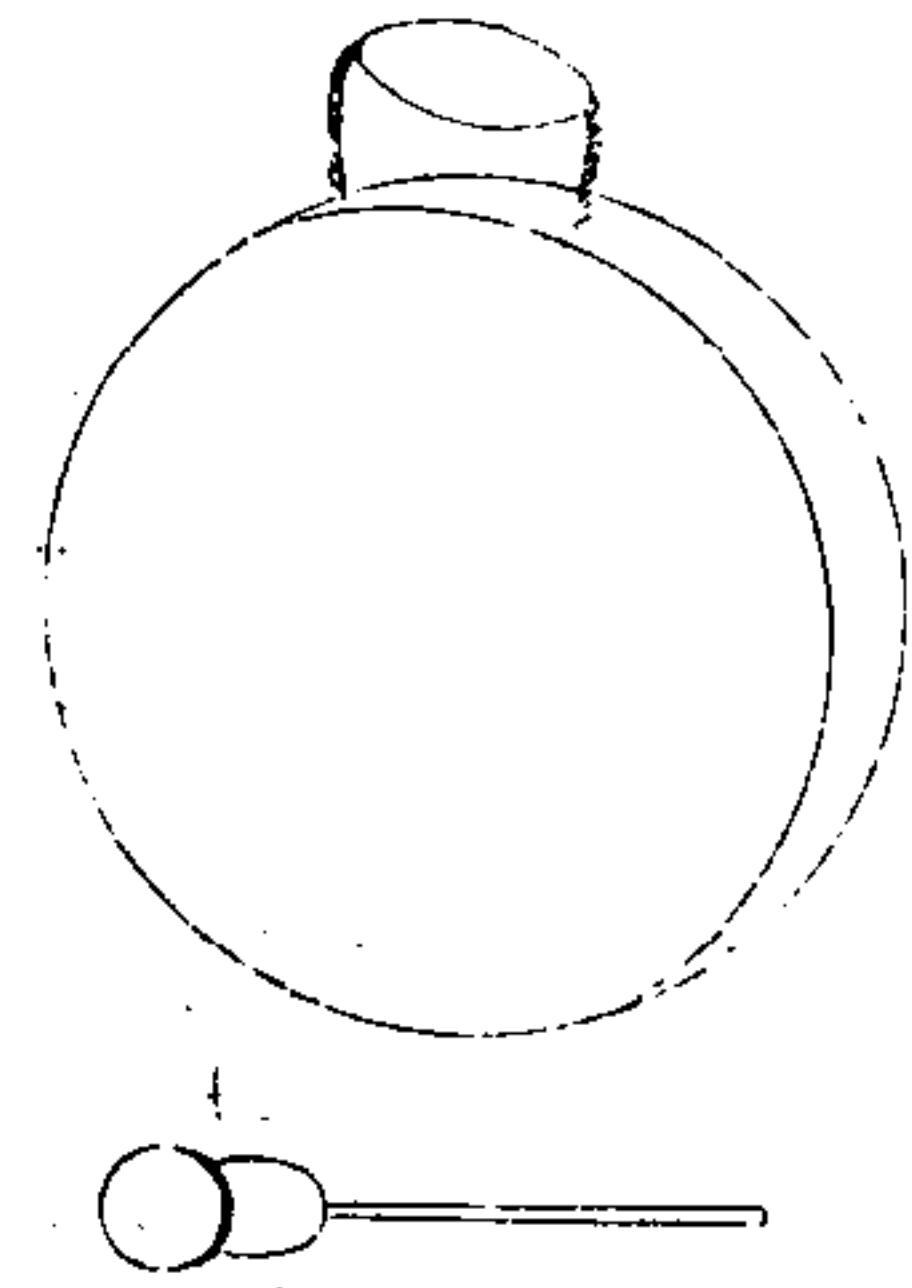

金范銅面平徑一尺四寸五分八釐深二寸二分七釐五毫旁穿二孔結黃絨縵貫於木柄提之柄髮朱擊槌形如瓜黃韋為之柄髮朱

鉦圖 鏡歌鼓吹樂用繪圖用五分之一

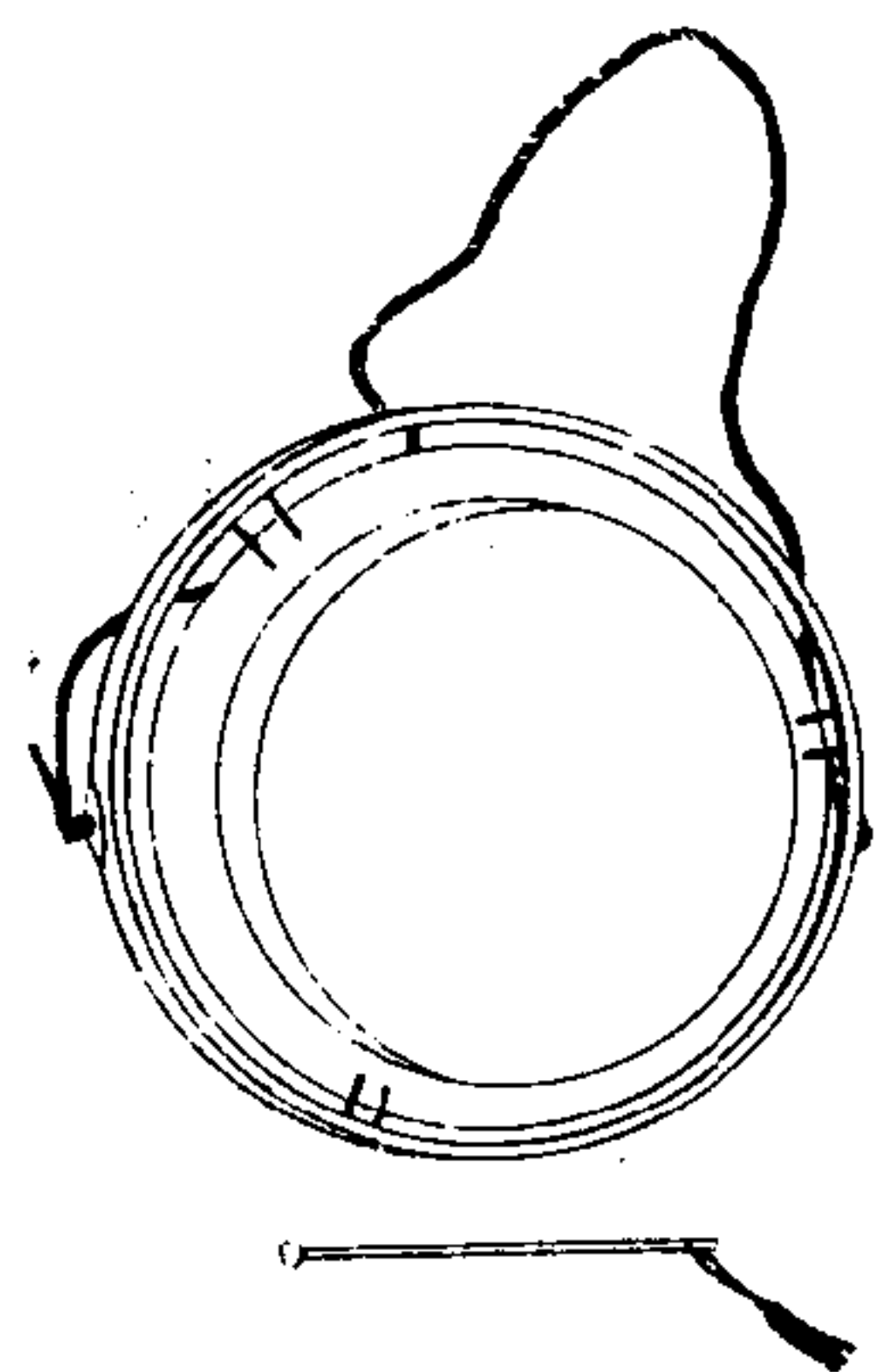

鉦范銅形如盤面平口徑八寸六分四釐深一寸二分九釐八毫邊闊八分六釐四毫邊平分三分穿六孔兩孔相比周以木匡亦穿孔以黃絨紉聯屬之匡左右銅錄二繫黃絨紉懸之於項擊槌髮朱圓首

銅鼓圖 鏡歌大樂用凱旋鏡歌樂銅鼓同 繪

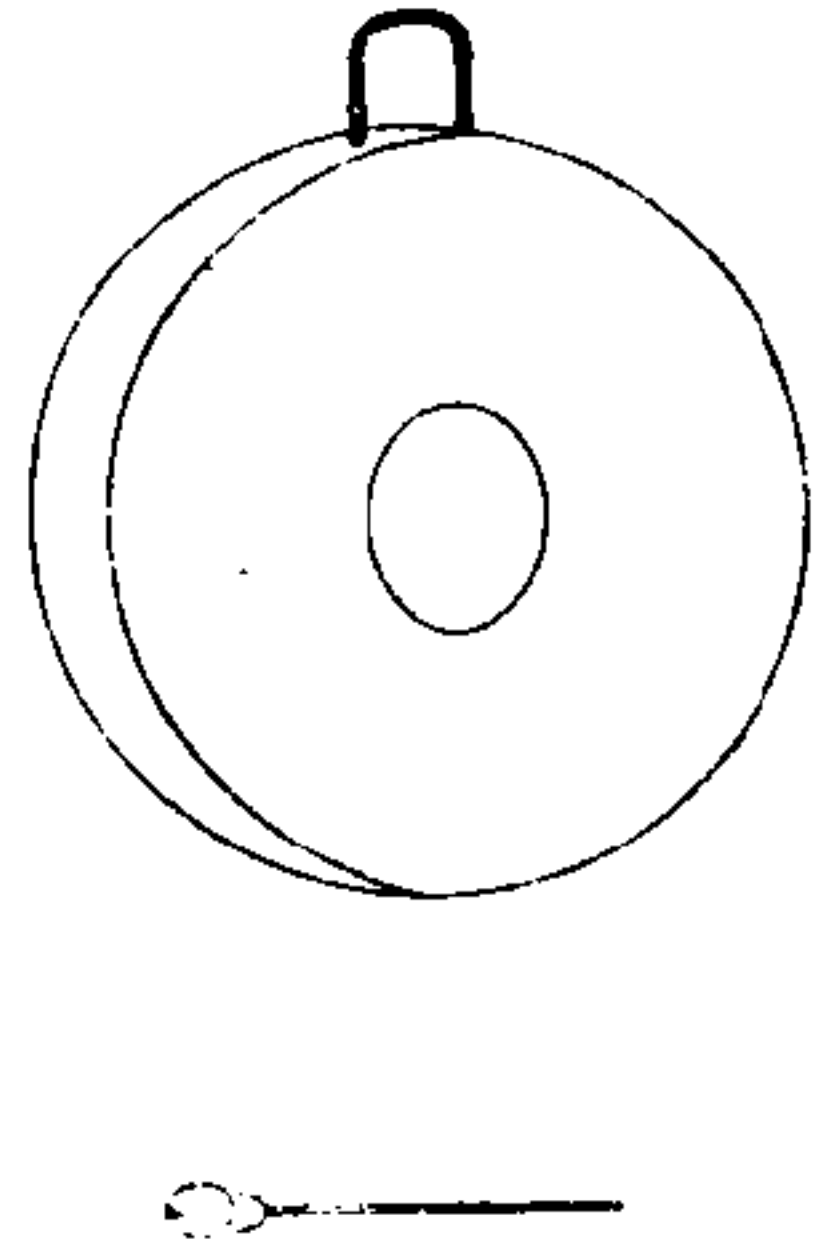

銅鼓范銅形如金面徑九寸七分二釐深一寸六分二釐中隆起八分一釐徑二寸六分七釐三毫邊穿圓孔二以黃絨紉懸之擊槌木質通結黃綫凱旋鏡歌樂鐸制如銅鼓而厚

銅點圖 鏡歌大樂鏡歌清樂用凱歌樂銅點同 繪



銅點范銅如銅鼓而小面徑四寸八分六釐深一寸八釐中隆起四分八釐六毫徑一寸六分二釐穿孔擊紉亦如銅鼓擊槌如鑄鐘擊具

錫圖 凱歌樂用 繪圖用三分之一

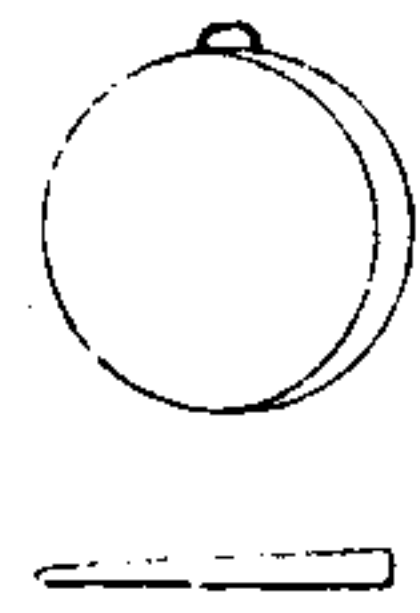

錫范銅面徑二寸七分。口徑三寸一分五釐。深六分。穿孔二繫以黃絨。紉擊之以木片。

鈸圖 鏡歌大樂鏡歌清樂用凱旋鏡歌樂鈸同繪圖用十分之二。下二圖同。



小和鈸圖 凱歌鏡歌樂用

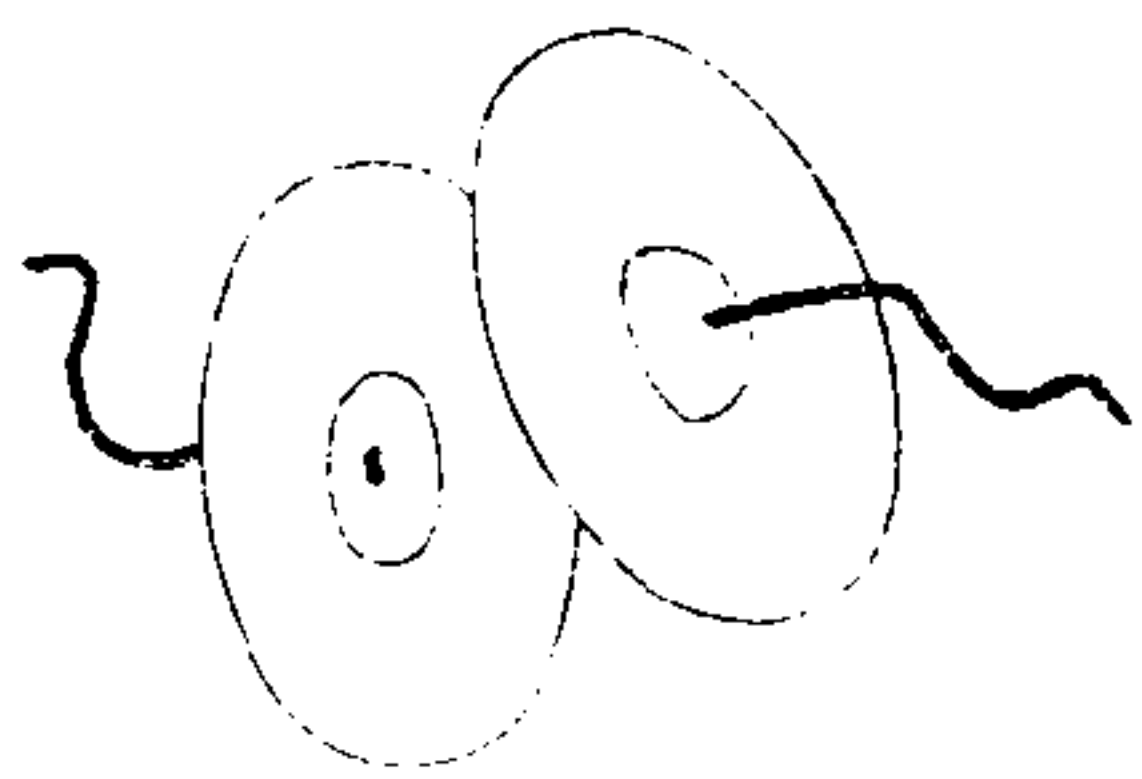

大和鈸圖 凱歌樂用

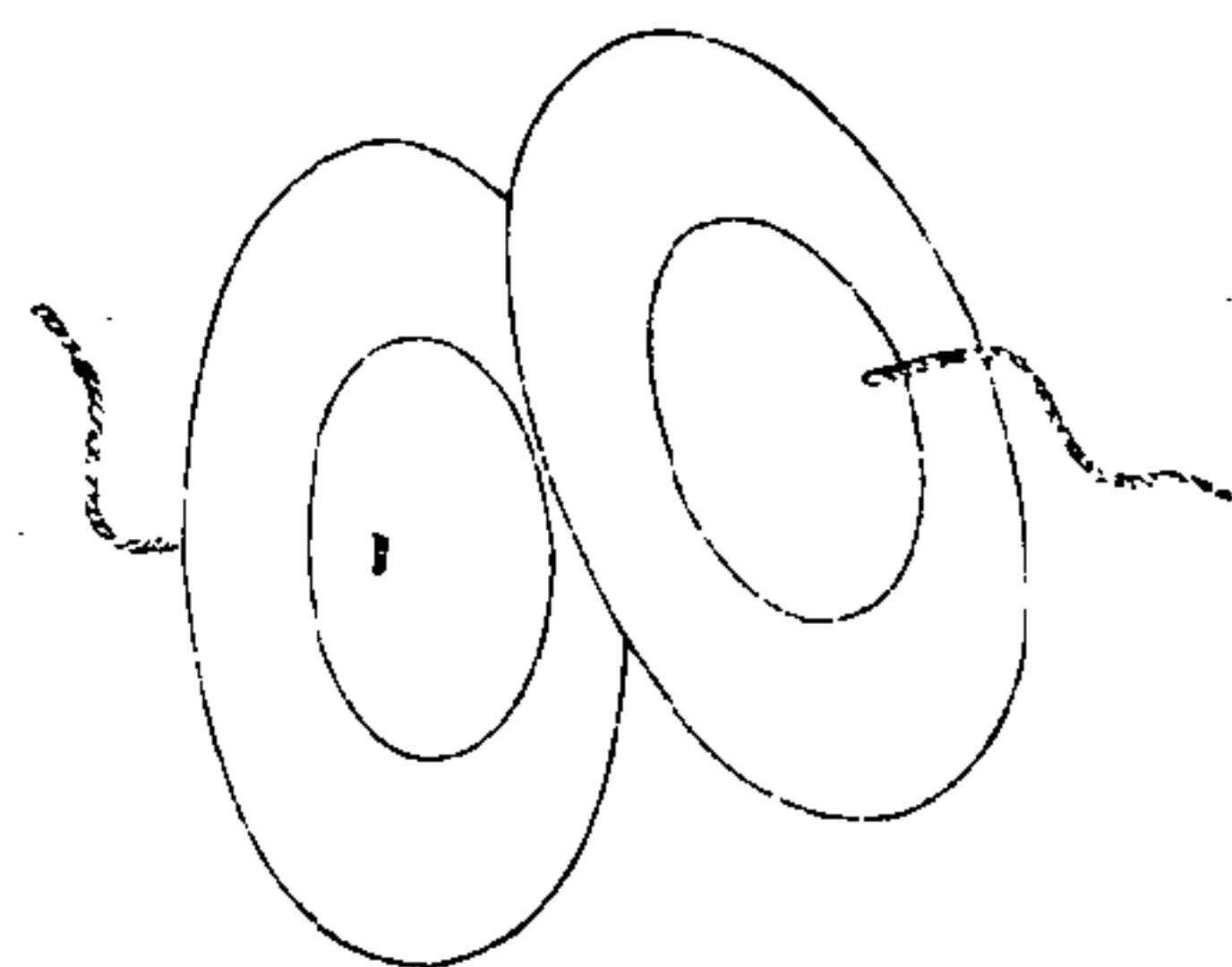

鈸。范銅二片。面徑六寸四分八釐。中隆起一寸二分九釐六毫。徑三寸二分四釐。各穿圓孔以黃絨紉貫之。左右合擊。小和鈸面徑七寸九分。中隆起一寸三分。徑二寸四分五釐。大和鈸面徑一尺一寸八分。中隆起二寸五分。徑五寸七分。穿孔貫紉合擊皆同。

鏡圖 凱旋鏡歌樂用 繪圖用十分之二

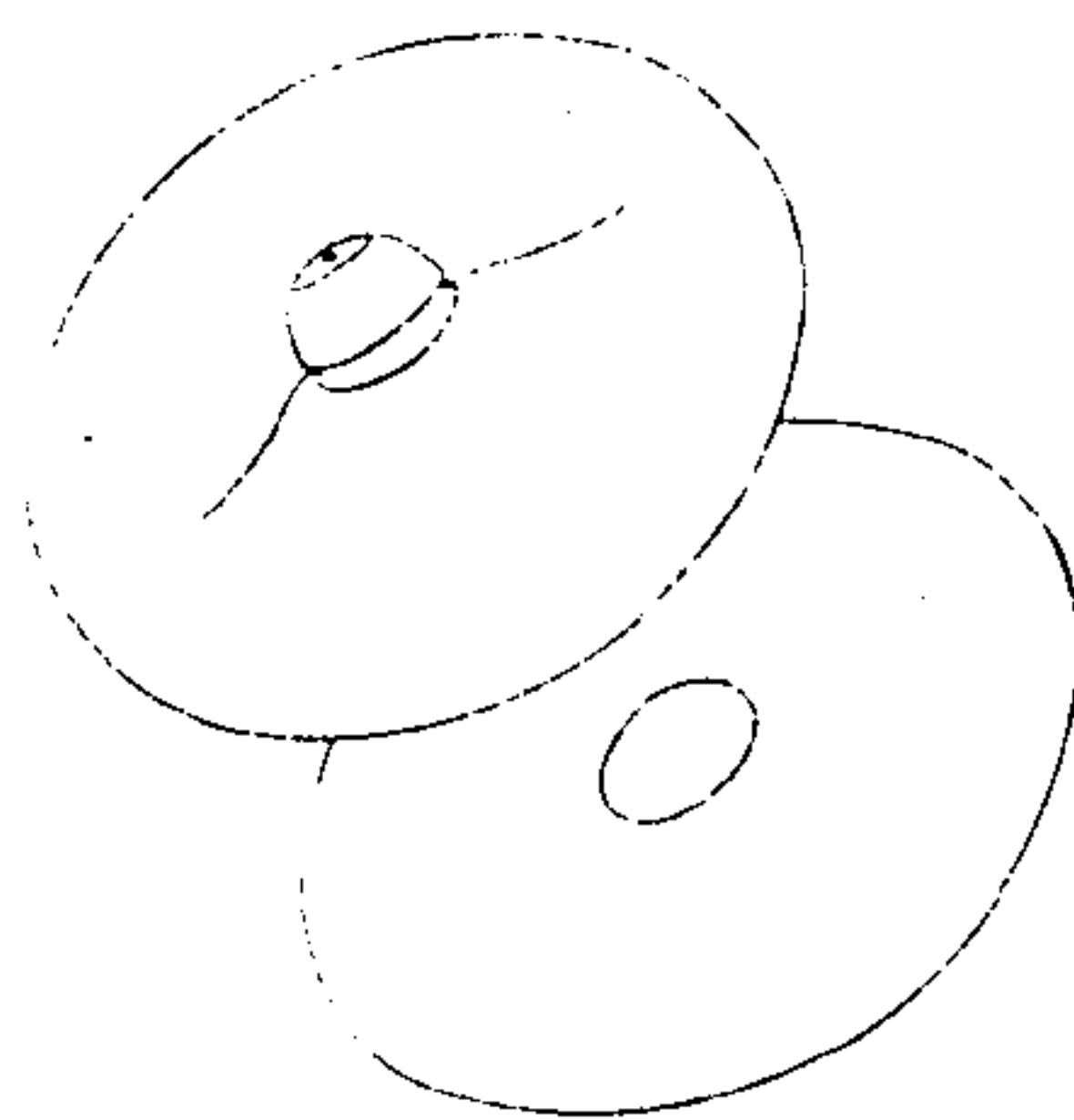

鏡。范銅二片。面徑一尺二寸。中隆起一寸三分。徑二寸四分五釐。各穿圓孔以黃絨紉貫之。左右合擊。

星圖 凱歌樂用 繪圖用三分之一

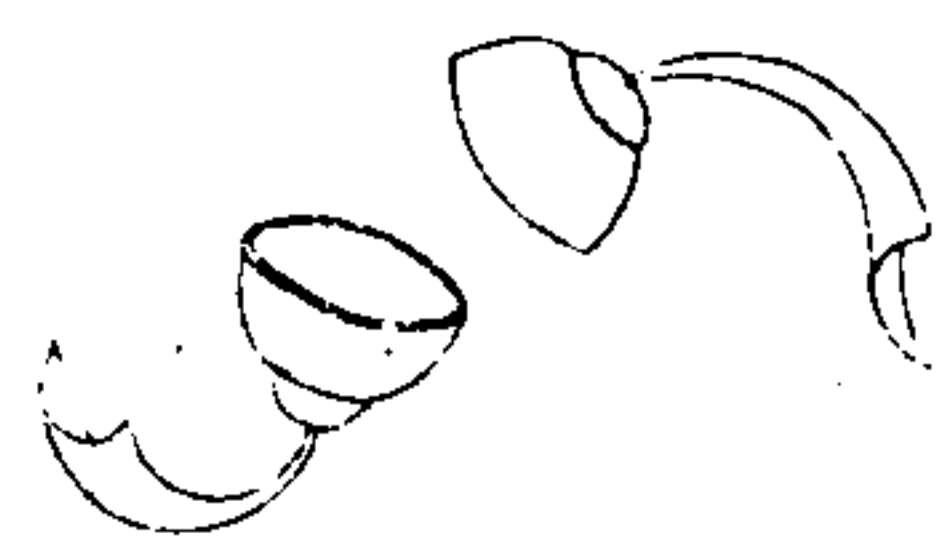

星范銅二枚。口徑一寸八分。深一寸。厚一分。中隆起四分。腰圍三寸。各穿圓孔。以白絲紉貫之。左右合擊。

柏且爾圖 番子樂用 廓爾喀樂達拉附 繪圖用七分之二

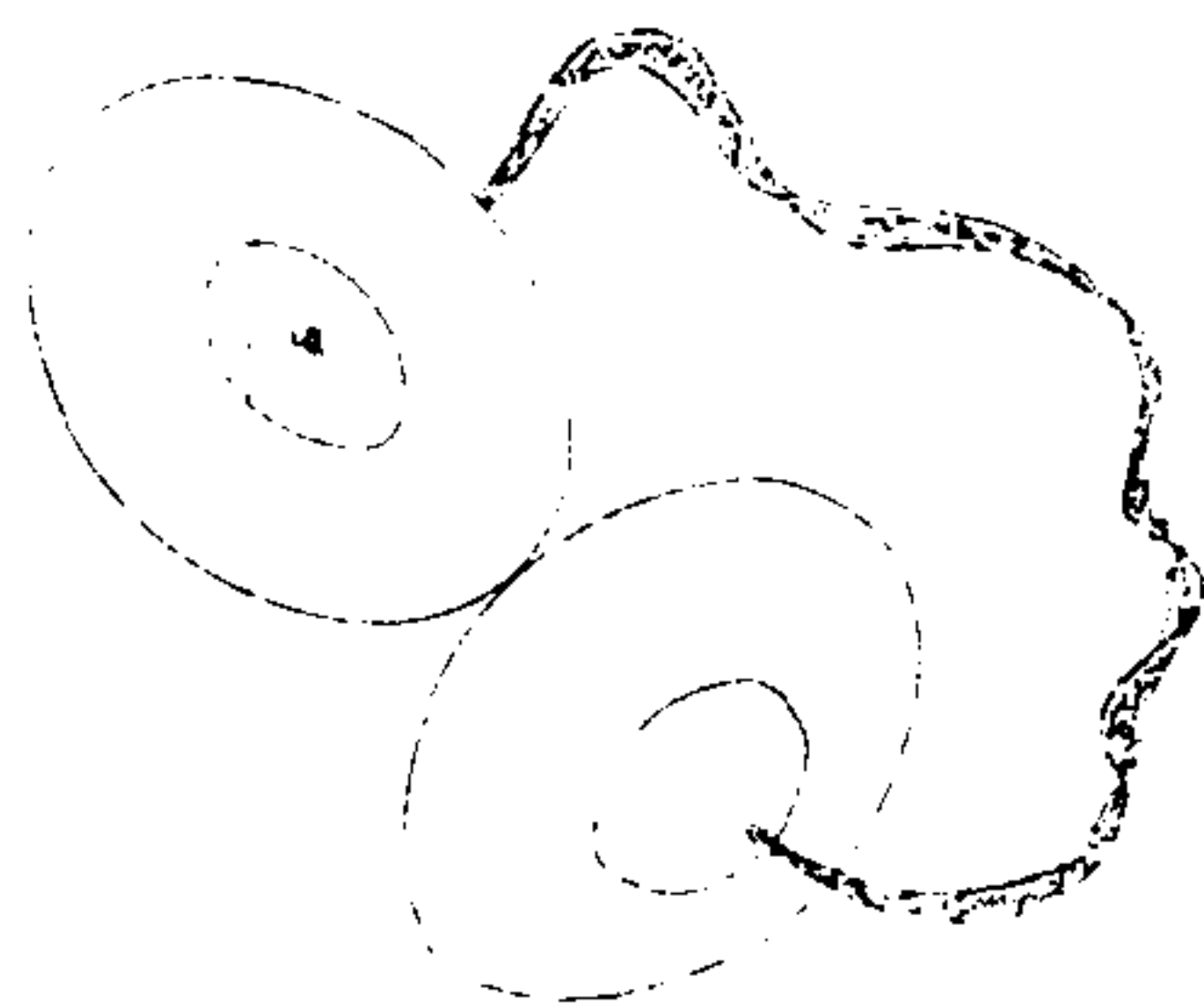

柏且爾。范銅二片。圓徑六寸。中隆起一寸三分。四釐。繫以絨紉。左右合擊。達拉似柏且爾而小。圓徑二寸一分。

結莽聶兜布圖 一粗細句樂用 繪圖用三分之

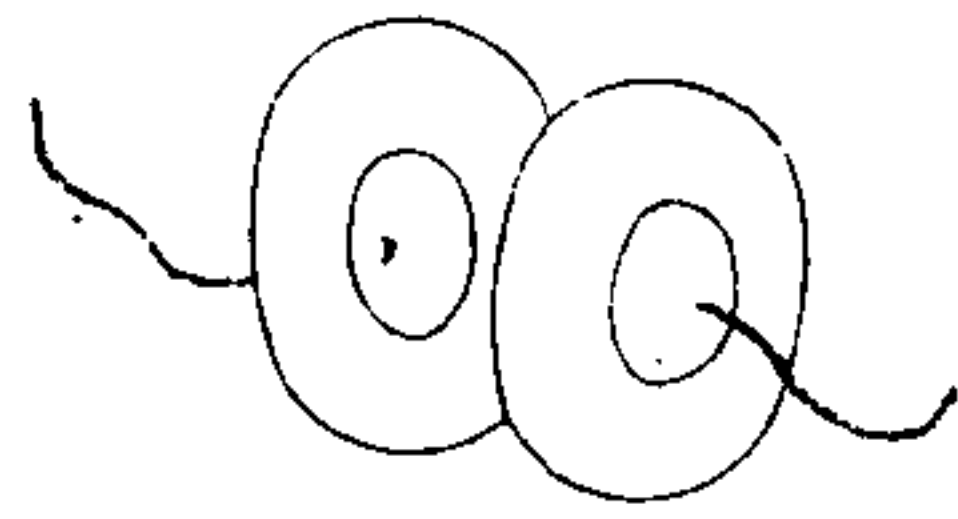

結莽聶兜布。范銅二片。似達拉而大。徑三寸五分。中隆起一寸三分。以韋貫之。左右合擊。

接足圖 細細句樂用 繪圖用三分之一



接足。范銅二枚。口徑一寸八分。高一寸。厚一分。中隆起五分。腰圍三寸。各穿圓孔。以黃絨紉貫之。左右合擊。

口琴圖 茄吹樂用



口琴用鐵一柄兩股中設一簧柄長三分二釐
四毫股長二寸八分八釐股本相距三分六釐
四毫末相距七釐二毫簧長隨股末出股外上
曲七分二釐九毫點以蠟珠橫銜其股於口以
指鼓簧轉舌噓吸以取音

公古哩圖 廓爾喀樂用 繪圖用十分之六

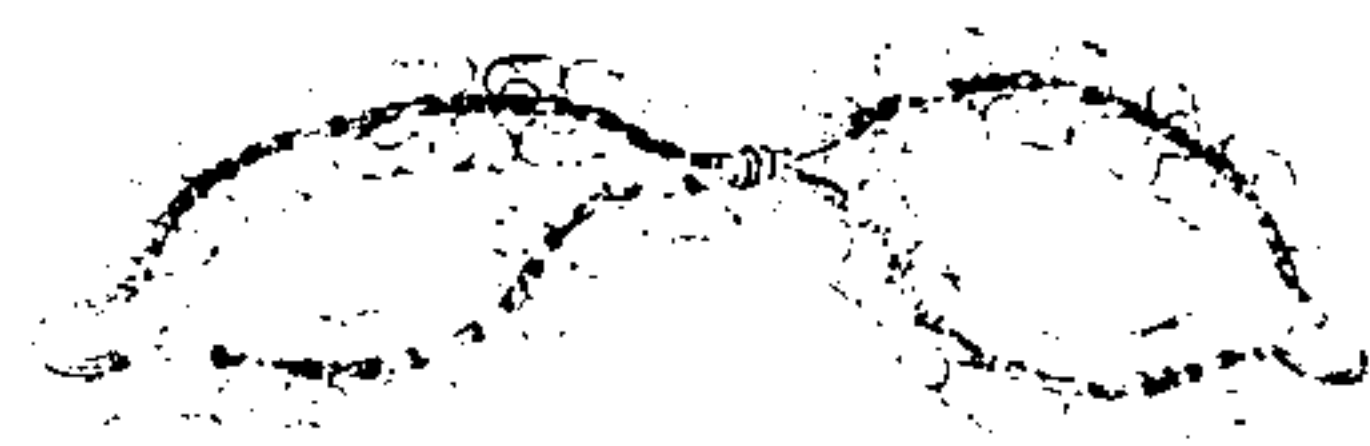

公古哩范銅為鈴徑四分面開十字紋中置銅
片背為紐以采縷聯之五十枚為一串共四串
工歌時二人各以繫於股雙足騰越以出聲

大銅角圖 鏡歌鼓吹樂前部大樂記旋鏡歌樂用繪圖用百分之十二

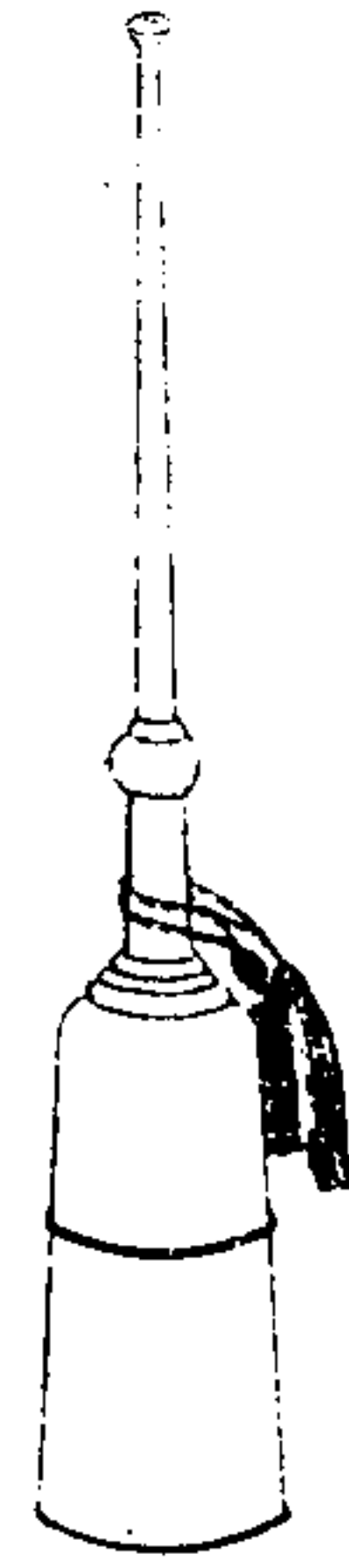

大銅角。范銅如筒。上下二截。本細末大。納上截於下截。用則引而伸之。通長三尺六寸七分二釐。中為圓球。下截長一尺九寸四分四釐。下口徑六寸四分八釐。上口徑一寸四分四釐。上截長與下截等。出下截上者一尺七寸二分八釐。上口徑四分三釐二毫。相銜處徑一寸四分。上半藏二寸一分六釐。皆長一寸四分四釐。懸紅黃綾。

小銅角圖 鏡歌鼓吹樂前部大樂記旋鏡歌樂用繪圖用百分之十二

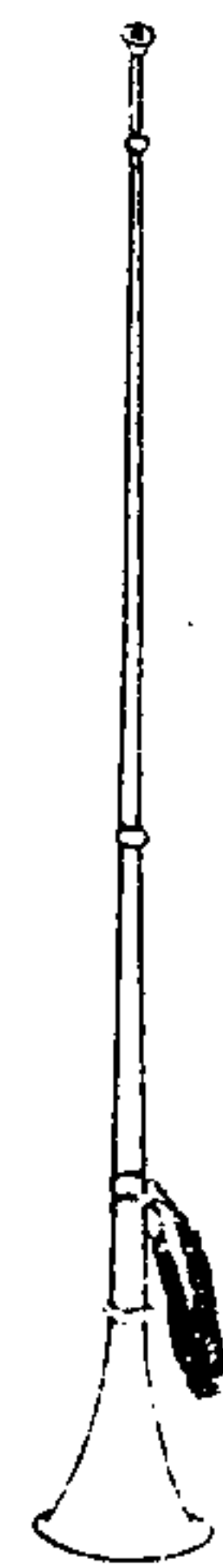

小銅角。范銅。上截直。下截哆。各有圓球相銜。引納如大銅角。通長四尺一寸零四釐。下截長一尺九寸四分四釐。下口徑四寸三分二釐。上口徑五分一釐八毫。上截長二尺三寸七分六釐。出下截上者二尺一寸六分。上口徑二分一釐六毫。相銜處徑五分。上半藏二寸一分六釐。繫紅黃綾。

畫角圖 鏡歌鼓吹樂前部大樂用 繪圖用十分之一



畫角。木質。中虛。腹廣。兩端銳。長五尺四寸六分。一釐二毫。腹徑四寸三分二釐。上口外徑一寸二分一釐五毫。內徑七分六釐八毫。下口外徑一寸四分四釐。內徑八分六釐四毫。上下束以銅。中束以塗金藤五重。通髹漆。上為寶相花文。中為雲龍。下為海馬。兩端雲文。並繪以金。木哨入角端吹之。長七寸二分九釐。亦髹漆。

金口角圖 鏡歌大樂前部大樂 氣鼓鏡歌樂用 繪圖用五分之一

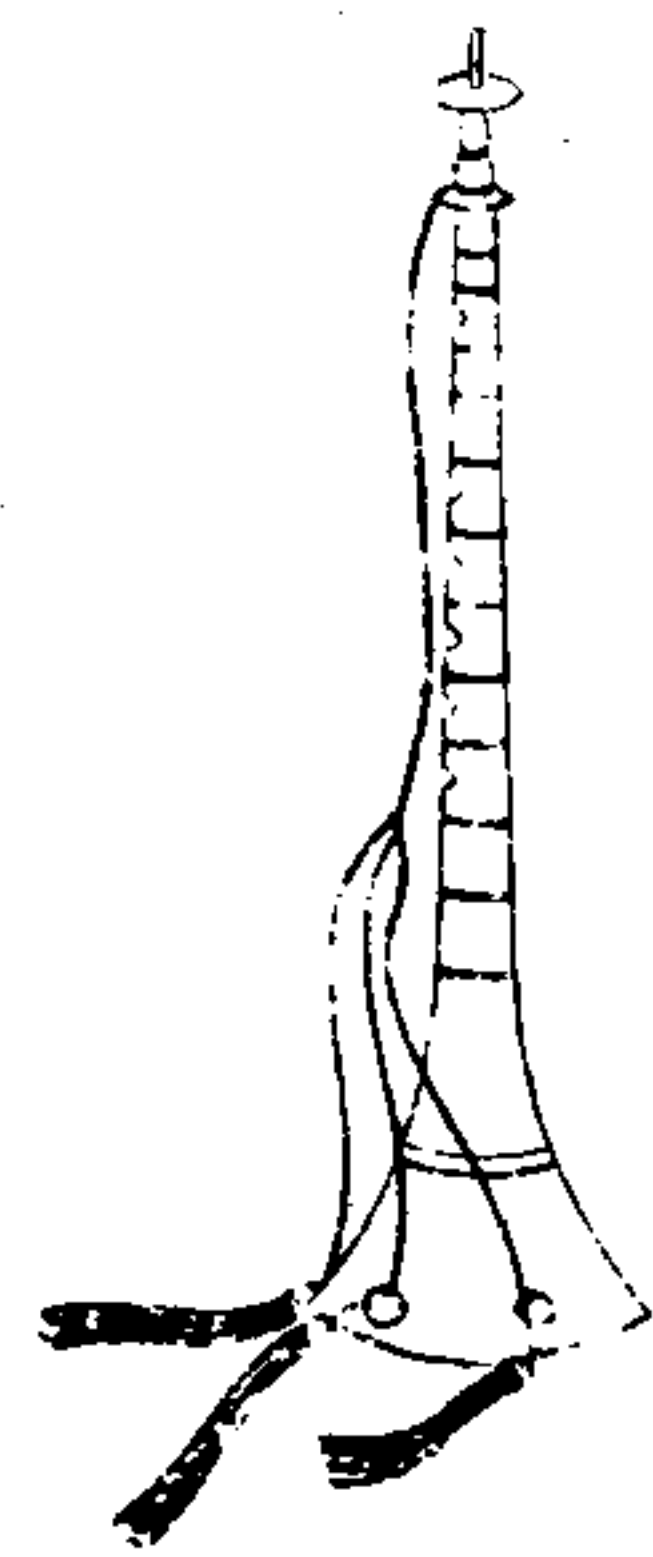

金口角。木管。兩端銅口。上弁下哆。管長九寸八分九釐。上口內徑三分一釐三毫。金口長二寸一分六釐。為壺盧形。加小銅盤二。管下口內徑九分三釐九毫。金口長四寸八分六釐。外徑四寸三分二釐。前七孔。後一孔。刻管如竹節相間。以蘆哨入管端吹之。哨入管六分三釐。至最下前出第一孔七寸四分一釐七毫。第二孔六寸一分七釐四毫。第三孔五寸三分八釐六毫。第四孔四寸二分八釐三毫。第五孔三寸三分八釐五毫。第六孔二寸四分七釐二毫。第七後出

孔二寸九分五釐。第八前出最上孔一寸四分六釐五毫。下端銅口小鑲各一。繫黃絨紉末垂五采流蘇。



蒙古角圖 一 鏡歌大樂用 繪圖用二十二分之

蒙古角。木質。中虛末哆。有雌雄二制。皆上下二截。上長四尺七寸三分一釐。下長三尺五寸二分九釐。末加銅口。長一尺六寸七分二釐九毫。徑七寸二分九釐。雄角上口內徑三分四釐五毫。雌角上口內徑二分八釐五毫。以角哨入管。端吹之。通髮黃。繪五采雲龍。以銅束之。凡銅飾皆塗金。上口銅鼻結黃絨紉纏之。貫於銅口鑲中垂紅黃緞小幡各一。



海笛圖 氣旋鏡歌樂用 繪圖用四分之一

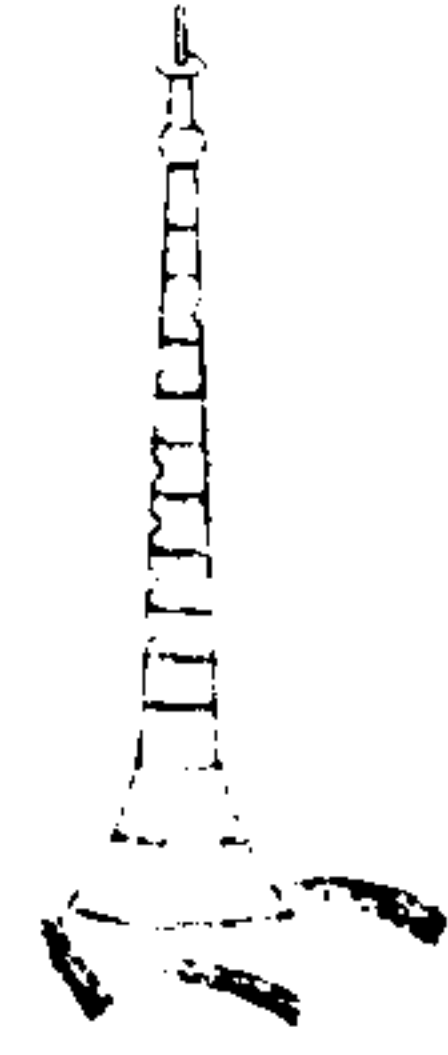

海笛如金口角而小。管長六寸二分。上口徑三分。金口長一寸六分。下口內徑八分。金口長一寸七分。外徑二寸二分。

欽定大清會典圖卷四十一

樂十一樂器六

箏圖 一處陸舞樂用 番部合奏樂 箏附

箏圖 二石吹樂用

軋箏圖 番部合奏樂用

琵琶圖 慶隆舞樂用 番部合奏樂 琵琶附

三絃圖 慶隆舞樂用 番部合奏樂 三絃同

二絃圖 番部合奏樂用

月琴圖 番部合奏樂用

火不思圖 番部合奏樂用

喀爾奈圖 回部樂用

塞他爾圖 回部樂用

箏圖一 慶隆舞樂用 各部合奏樂器附 繪圖
用四十分之三

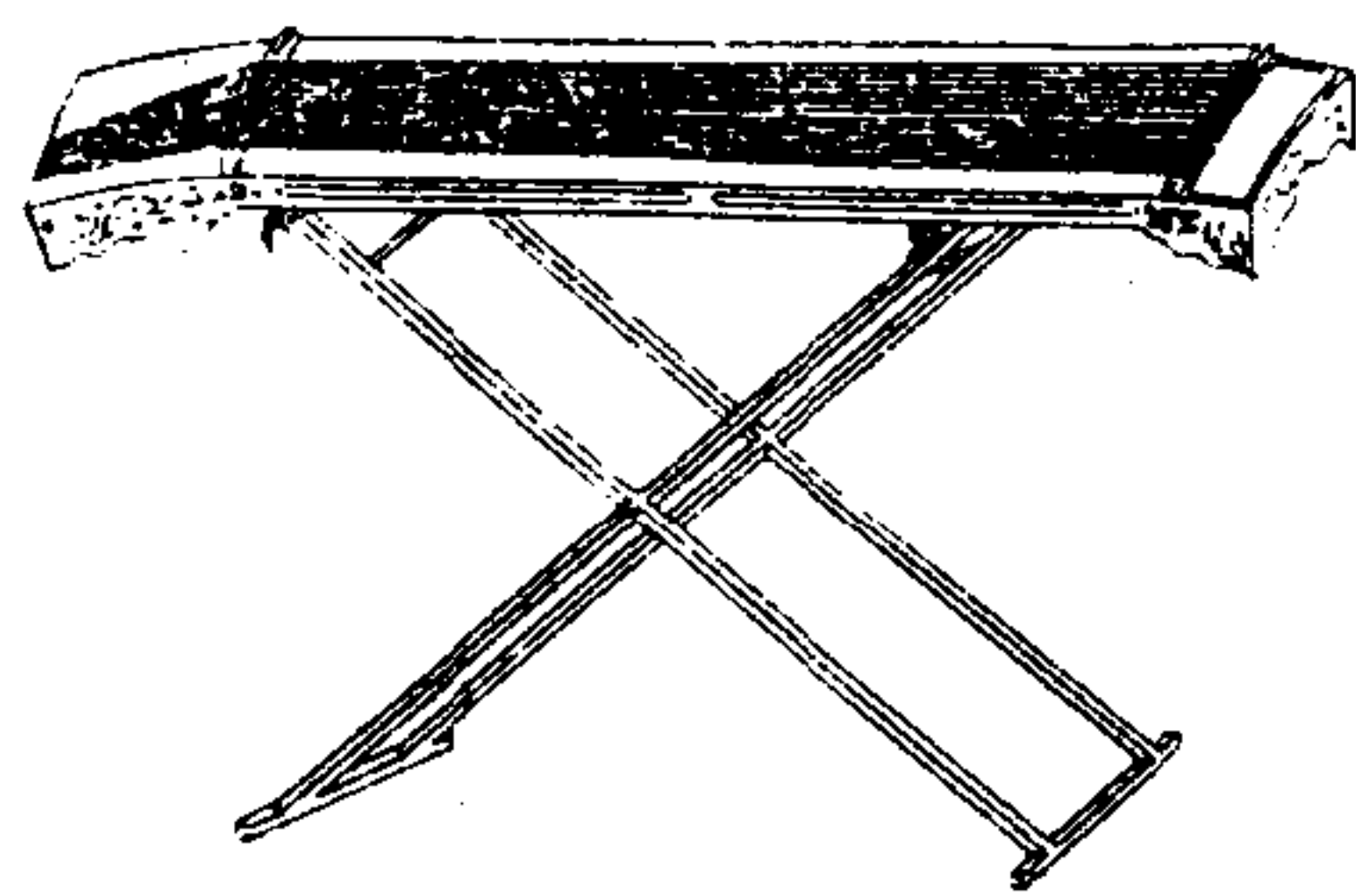

箏圖二 箱吹樂用

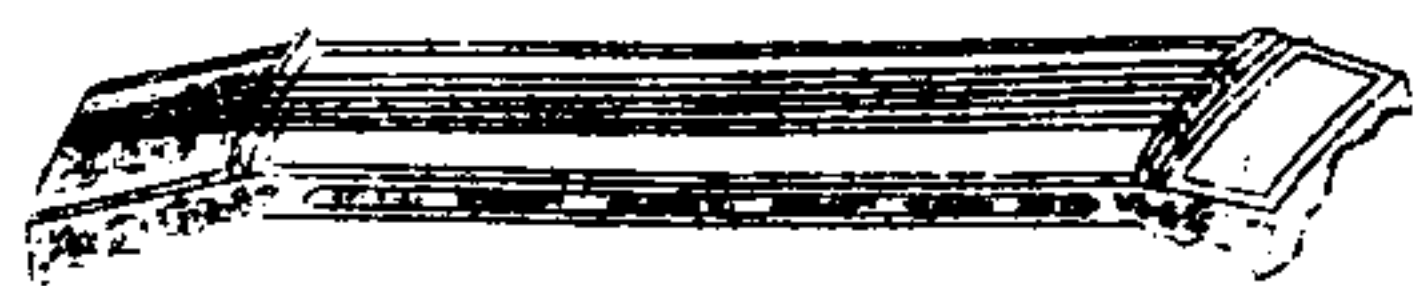

箏十四絃似瑟而小。剡桐為體，髮以黃，絲綠。通長四尺七寸三分八釐五毫。額闊七寸二分九釐。中高三寸七分八釐九毫。中厚二寸九分八釐。八毫前足高八分零一毫。邊高二寸六分二釐。四毫邊厚一寸八分二釐。二毫尾闊六寸四分。八釐。中高三寸五分七釐。二毫中厚二寸五分五釐。一毫後足高一寸零二釐。六毫邊高二寸六分九釐。七毫邊厚一寸六分七釐。六毫前。後梁高闊俱四分三釐。七毫前梁內際至額三寸六分四釐。五毫後梁內際至尾七寸二分九釐。梁內絃長三尺六寸四分五釐。絃皆五十四綸。各隨宮調設柱。前梁內際邊高二寸八分四釐。三毫。後梁內際邊高四寸五分一釐。九毫。邊厚俱一寸六分七釐。六毫與尾邊同。額邊雲牙長四寸三分七釐。四毫。尾邊雲牙長倍之。首尾兩端雲牙與闊等。底穿孔二前方。徑二寸九分一釐。六毫。後上圓下平。長三寸六分四釐。五毫。徑二寸一分八釐。七毫。下闊與前孔徑等。前孔上周距首牙內際五寸一分零三毫。後孔下周距尾牙內際一寸四分五釐。八毫。慶隆舞箏梁

髮絲旁周皆髮。赭繪藍夔龍。絃孔飾象牙。梁及
 尾邊用檀。番部合奏箏。前後梁髮黑。笳吹樂箏。
 制微小六絃。前後梁髮黑。邊繪夔龍及回文。座
 皆四足斜交。以樞搯之。髮朱。下有跌。

軋箏圖 番部合奏樂用 繪繪用二十分之三

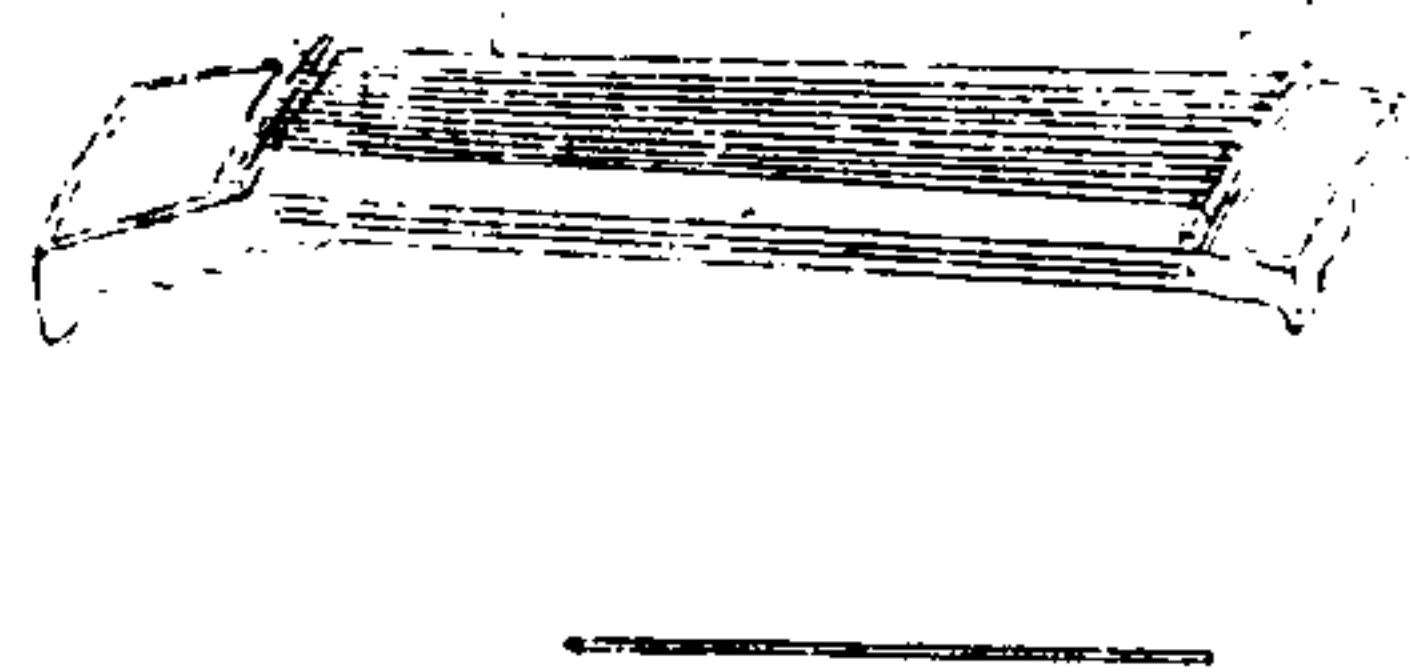

軋箏似箏而小十絃。剡桐為體。通長二尺二寸
 二分。四釐七毫五絲。額闊四寸四分二釐二毫。
 中高二寸六分九釐六毫。中厚一寸九分九釐
 五毫。前足高七分零一毫。邊高一寸八分八釐
 七毫。邊厚一寸一分八釐六毫。尾闊三寸四分
 五釐一毫。中高二寸五分八釐八毫。中厚一寸
 五分六釐四毫。後足高一寸零二釐四毫。邊高
 二寸零四釐八毫。邊厚與足等高。等前後梁高闊
 俱三分二釐三毫。前梁內際至額二寸零二釐
 二毫。後梁內際至尾四寸零四釐五毫。梁內絃

長一尺六寸一分八釐。各設柱以和之。前梁內際邊高與尾邊高等。邊厚一寸二分四釐。後梁內際邊高二寸九分一釐二毫。邊厚一寸一分三釐二毫。額邊雲牙長二寸九分六釐六毫。尾邊雲牙長五寸三分九釐三毫。兩端雲牙與闊等。底穿孔二。前方徑一寸八分八釐七毫。後上圓下平。長二寸四分二釐六毫。上闊一寸一分八釐六毫。下闊一寸七分二釐五毫。前孔上周距首牙內際二寸五分八釐八毫。後孔下周距尾牙內際五分三釐九毫。通髹檀色。旁周繪金夔龍。梁及尾邊用紫檀。絃孔飾象牙。以木桿軋之。

琵琶圖 慶隆舞樂用。各部合奏樂。琵琶附。繪圖用百分之十三。

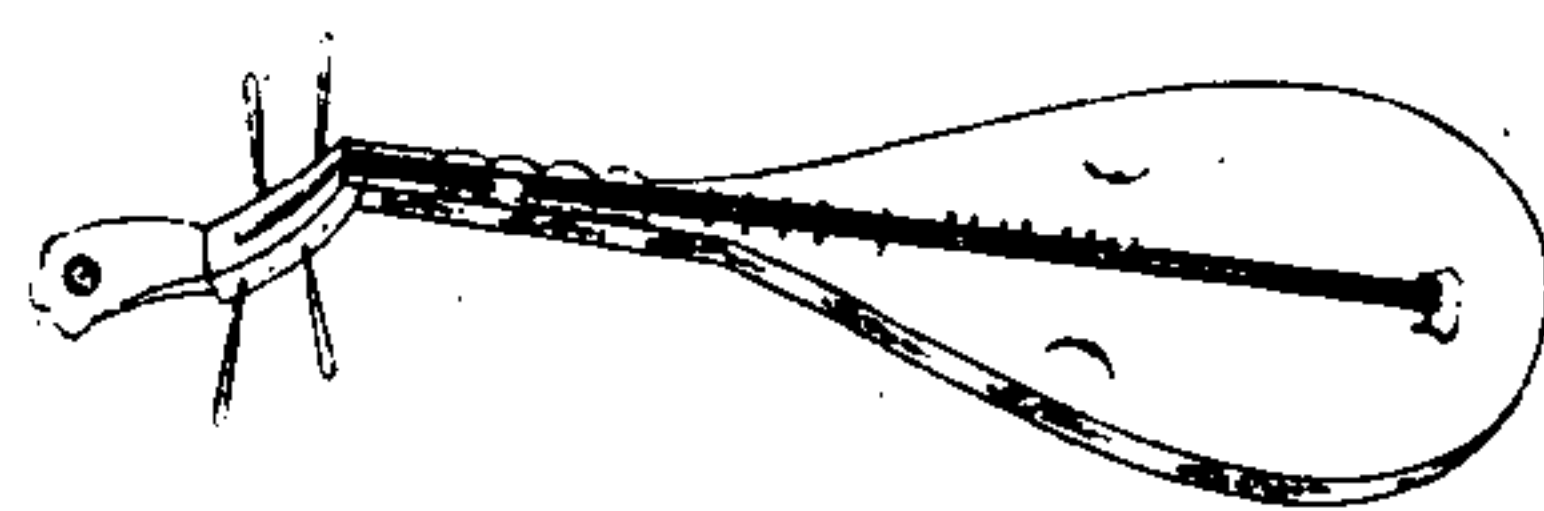

琵琶四絃。剝桐為體。曲首長。頸平面圓。背腹廣而橢。頸長三寸二分四釐。闊一寸零九釐二毫。頸端至腹末長二尺四寸二分七釐二毫。頸端山口厚四分八釐五毫。高三分零三毫。曲首長三寸二分四釐。闊一寸零九釐二毫。匙頭長三寸六分四釐五毫。闊一寸九分四釐四毫。腹闊八寸零八釐。邊厚四分八釐五毫。背厚一寸二分一釐三毫。頸闊為腹闊十分之一。鳳枕長九分一釐。闊七分二釐九毫。高與背厚等。槽面施覆手長一寸二分一釐三毫。其闊外邊三寸六

分四釐五毫內邊二寸五分九釐二毫。曲首中
 鑿空闊三分二釐四毫。納絃以四軸縮之。左右
 各二軸長三寸八分八釐八毫。絃自山口至覆
 手長二尺一寸六分。設四象十三品。自覆手起
 度。第一象一尺九寸二分。第二象一尺八寸二
 分二釐五毫。第三象一尺七寸零六釐六毫。第
 四象一尺六寸二分。第一品一尺四寸四分。第
 二品一尺三寸六分六釐八毫。第三品一尺二
 寸八分。第四品一尺二寸一分五釐。第五品一
 尺零八分。為全絃之半。第六品九分六釐。為第
 一象之半。第七品九寸一分一釐二毫。為第二
 象之半。第八品八寸五分三釐三毫。為第三象
 之半。第九品八寸一分。為第四象之半。第十品
 七寸二分。為第一品之半。第十一品六寸八分
 三釐四毫。為第二品之半。第十二品六寸四分
 為第三品之半。第十三品六寸零七釐五毫。為
 第四品之半。覆手曲首匙頭用樟木。四象用黃
 楊。品用竹。山口絃軸及四象上下二段用紫檀。
 四象下段為琵琶心。旁為兩新月形。內繫細鋼
 條。為膽。四絃第一絃朱面本色。餘金漆。邊繪金

夔龍。背繪花文。覆手內邊及絃孔俱飾象牙。番
 部合奏琵琶。通金漆。匙頭繪金圓夔龍。邊亦繪
 金夔龍。

三絃圖 慶隆舞樂用番部合奏樂三絃同 繪



三絃斲檀修桐方槽圓角。冒以虺皮。柄下曲貫槽中。上直與槽面平。通長三尺三寸四分八釐。柄自山口至槽端長二尺九寸一分六釐。上闊九分一釐。厚如之。下闊一寸零七釐八毫。厚九分六釐。槽邊長六寸四分八釐。闊六寸零六釐八毫。槽面長與邊闊等。闊五寸三分九釐三毫。厚二寸六分九釐六毫。柄末槽端覆以木。穿直孔貫絃扣。是頭長四寸三分二釐。上闊二寸零二釐二毫。下闊一寸五分三釐。下半鑿空。長二寸零二釐二毫。闊三分八釐四毫。納絃以三軸

縮之。左二右一。軸長四寸零四釐五毫。槽面設柱。絃自山口至柱長二尺五寸九分二釐。柱用竹。軸用檀。或象牙。背繫黃絨紉。

一頁 續修四庫全書 第 11 版 反外

二絃圖 各部合奏樂用 繪圖用百分之十二



二絃斷樟為體。曲首。槽面以桐。長方。底有孔。通長三尺零五分五釐八毫。槽外柄長一尺七寸二分八釐。上闊九分一釐。下闊一寸零七釐八毫。厚俱九分五釐。槽邊長七寸八分八釐五毫。闊六寸四分八釐。槽面長六寸八分二釐六毫。闊五寸三分九釐三毫。厚一寸九分。曲首長五寸三分九釐三毫。後鑿穿長二寸零四釐。闊三分。納絃以兩軸。縮之。左右各一。軸長四寸零四分。槽面施覆手如琵琶。絃自山口至覆手長二尺三寸零四釐。設十七品。自覆手起度。第一品

二尺零四分八釐。第二品一尺九寸四分四釐。第三品一尺八寸二分。第四品一尺七寸二分八釐。第五品一尺五寸三分六釐。第六品一尺四寸五分八釐。第七品一尺三寸六分五釐。第八品一尺二寸九分六釐。第九品一尺一寸五分二釐。為全絃之半。第十品一尺零二分四釐。為第一品之半。第十一品九寸七分二釐。為第二品之半。第十二品九寸一分。為第三品之半。第十三品八寸六分四釐。為第四品之半。第十四品七寸六分八釐。為第五品之半。第十五品七寸二分九釐。為第六品之半。第十六品六寸八分二釐。為第七品之半。第十七品六寸四分八釐。為第八品之半。通髹金漆。曲首槽邊俱繪金夔龍。品軸覆手俱以檀。山口軸端絃孔覆手內邊俱飾象牙。

月琴圖 各部合奏樂用 繪圖用百分之十二



月琴四絃。斲檀為體。槽面以桐八角。曲首柄貫槽中。通長三尺零九分八釐八毫。槽外柄長一尺八寸二分。上闊七分六釐八毫。下闊九分一釐。槽面徑七寸零五釐八毫。厚一寸二分九釐六毫。曲首長二寸六分九釐六毫。闊與柄上闊等。匙頭長三寸零三釐四毫。上闊一寸六分一釐七毫。下闊一寸二分一釐三毫。曲首中鑿空納絃。以四軸縮之。左右各二。軸長三寸六分四釐五毫。槽面施覆手如琵琶。絃自山口至覆手長二尺三寸零四釐。設十七品。與二絃同。山口

及品用象牙。軸頭絃孔覆手飾以鯨角。

火不思圖 番部合奏樂用 繪圖用八分之一

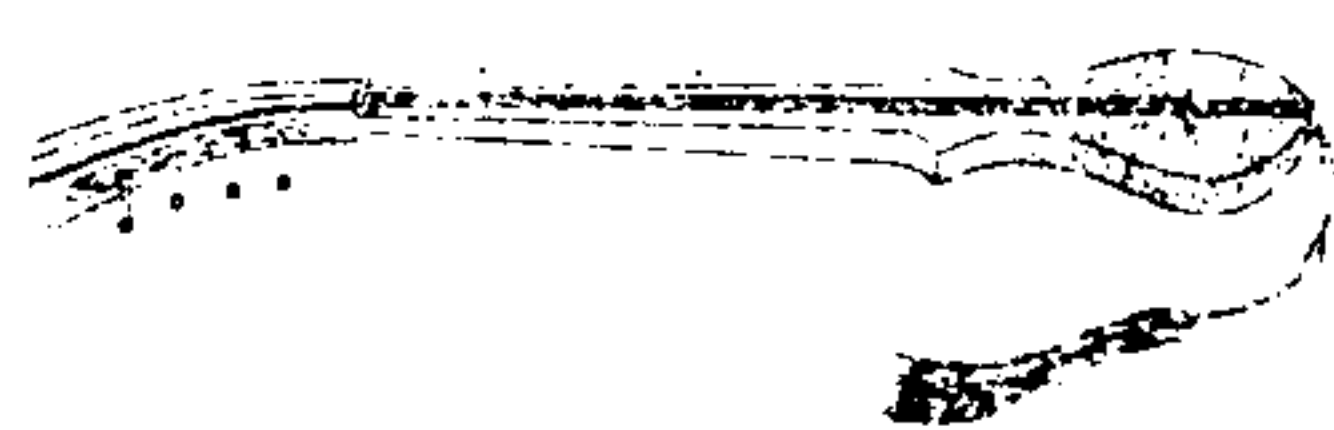

火不思四絃似琵琶而瘦桐柄梨槽半冒蟒皮
柄下腹上背有棱如蘆節通長二尺七寸三分
一釐一毫柄長二尺二寸一分三釐六毫上闊
九分一釐厚如之。下闊一寸五分三釐六毫厚
亦如之。腹長七寸八分八釐五毫闊二寸五分
六釐厚二寸零四釐八毫。削其下半為槽。長四
寸五分五釐一毫。槽端開孔貫木施皮扣以結
絃。曲首長七寸二分九釐。上闊一寸零三釐八
毫。厚一寸四分五釐八毫。下闊九分一釐。厚如
之。鑿空長六寸零六釐八毫。闊三分。納絃以四

軸縮之俱在右長二寸六分九釐六毫。槽面正
中設柱絃自山口至柱長一尺七寸七分四釐
通體金漆。曲首旁繪金夔龍。中枝及下首飾象
牙。槽端插扣蓋板。用花梨柄本繫黃絨。紉垂綫

喀爾奈圖 四部樂用 繪圖用七分之一

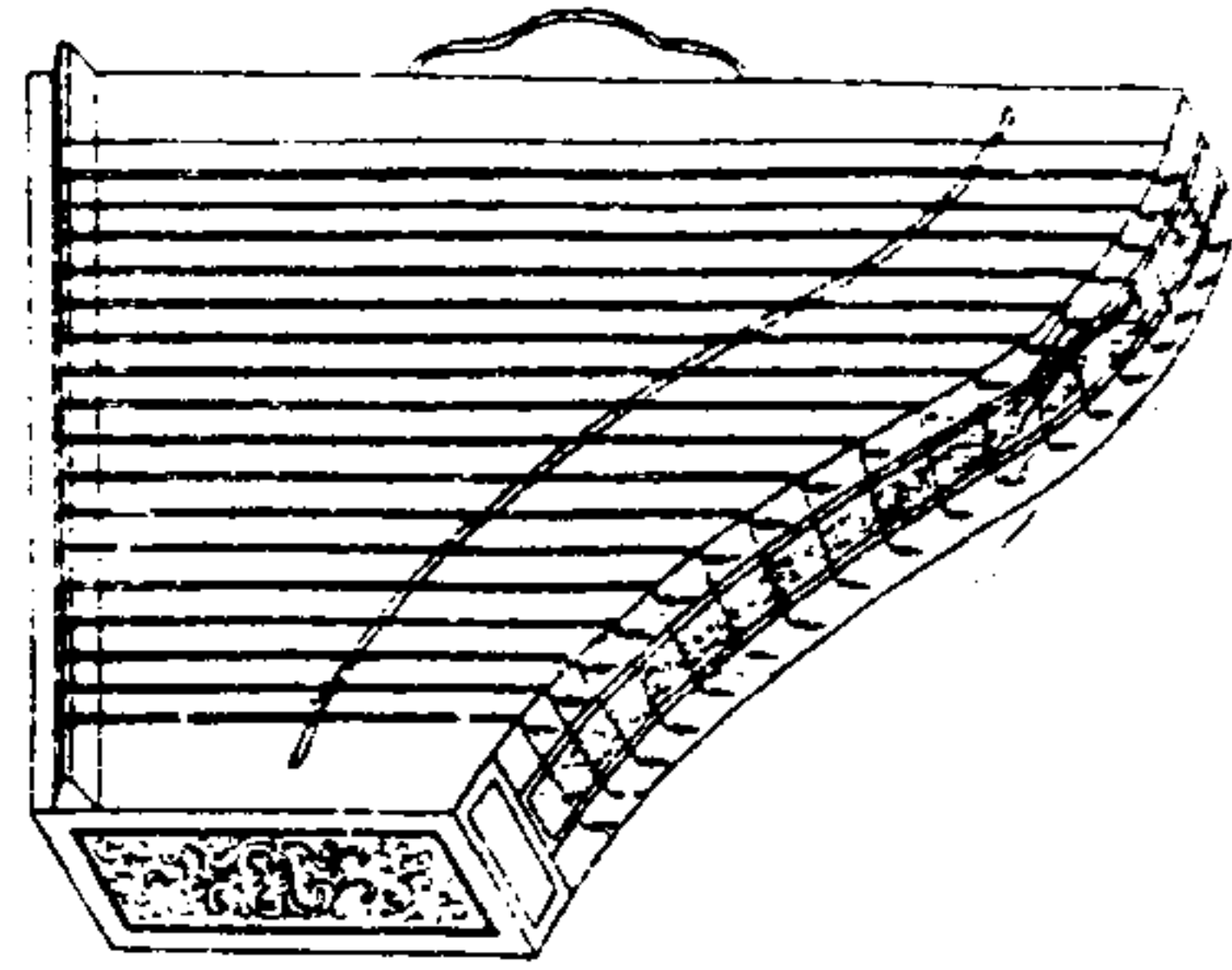

喀爾奈鋼絲絃十八狀如世俗洋琴。剗木中虛。左直右曲。前廣後削。前闊二尺五寸一分五釐。後闊九寸一分零二毫。縱一尺六寸三分九釐。四毫。四絲。厚三寸七分一釐。七毫。九絲。左設梁如琴之岳山。高六分九釐。九毫。八絲。闊一寸二分。九釐。六毫。九絲。繫絃於右端。立面用木軸。縮之。承以木柱。高七分二釐。九毫。柱脊距右端三寸九分八釐。二毫。第一獨絃長二尺四寸三分。有奇。第二雙絃長二尺四寸零一釐。九毫。二絲。第三雙絃長二尺三寸七分有奇。第四雙絃長

二尺三寸二分七釐有奇。第五雙絃長二尺二寸五分九釐九毫。第六雙絃長二尺一寸八分四釐五毫。第七雙絃長二尺零八分有奇。第八雙絃長一尺九寸七分二釐有奇。第九雙絃長一尺八寸四分八釐九毫。第十雙絃長一尺七寸三分七釐有奇。第十一雙絃長一尺六寸五分八釐八毫。第十二雙絃長一尺五寸四分五釐有奇。第十三雙絃長一尺四寸三分三釐有奇。第十四雙絃長一尺三寸有奇。第十五雙絃長一尺二寸二分一釐有奇。第十六雙絃長一尺一寸二分八釐有奇。第十七雙絃長一尺零四分九釐有奇。第十八雙絃長九寸八分二釐九毫有奇。旁飾螺鈿。以手冒撥指。或以木撥彈之。

塞他爾圖 四部樂用 繪圖用十分之一

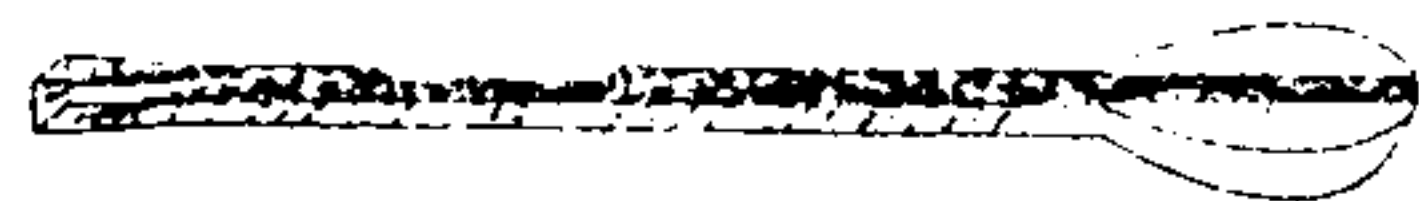

塞他爾木柄通槽下冒以革面平背圓形如七
通長三尺四寸二分五釐有奇柄長二尺六寸
零四釐九毫有奇上闊一寸二分八釐下闊八
分六釐四毫厚九分五釐有奇槽長八寸二分
零八毫上闊九分二釐一毫六絲厚一寸一分
三釐七毫有奇腹闊三寸三分三釐七毫有奇
厚三寸一分五釐五毫有奇以九軸縮絃柄端
二軸縮絲絃二面三軸左側四軸縮鋼絲雙絃
一獨絃六長短各有差槽面設柱絃自山口至
柱長二尺八寸四分三釐一毫柄纏綫箍二十

三道似琵琶品每道距柱有遠近第一道二尺
六寸八分有奇第二道二尺五寸三分四釐有
奇第三道二尺四寸八分三釐有奇第四道二
尺四寸一分五釐有奇第五道二尺二寸二分
二釐有奇第六道二尺一寸九分四釐有奇第
七道二尺零二分八釐有奇第八道一尺九寸
六分三釐有奇第九道一尺九寸一分有奇第
十道一尺六寸六分七釐有奇第十一道一尺
六寸零九釐有奇第十二道一尺五寸零五釐
有奇第十三道一尺四寸六分七釐有奇第十
四道一尺三寸九分四釐有奇第十五道一尺
二寸七分三釐有奇第十六道一尺二寸一分
四釐有奇第十七道一尺一寸三分三釐有奇
第十八道一尺零一分一釐有奇第十九道九
寸六分第二道八寸四分六釐有奇第二十
一道七寸五分二釐有奇第二十二道七寸零
三釐有奇第二十三道六寸四分一釐有奇柄
端髹朱繪綠花文以手冒撥指或以木撥彈絲
絃應鐵絃取聲

欽定大清會典圖卷四十二

樂十二 樂器七

喇巴卜圖 四部樂用 番部樂 巴汪州

丹布拉圖 廓爾喀樂用

總橐機圖 細緬甸樂用

密穹總圖 細緬甸樂用

奚琴圖 慶隆舞樂用 瓦爾喀部樂 奚琴同

胡琴圖 一 茄吹樂用

胡琴圖 二 番部合奏樂用

提琴圖 番部合奏樂用

哈爾扎克圖 四部樂用

薩朗濟圖 廓爾喀樂用

得約總圖 細緬甸樂用

喇巴卜圖

四部樂用 番部樂 巴汪州 繪圖用

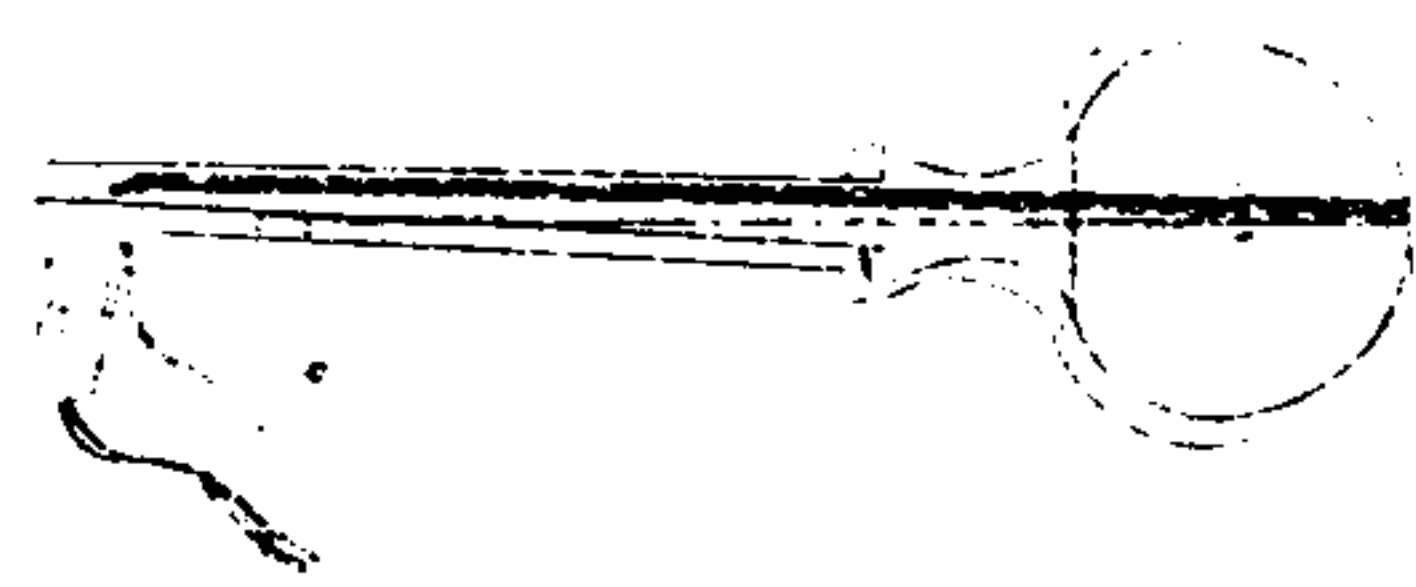

喇巴卜。木柄通槽。下冒以革。形如半瓶。通長二尺零七分。七釐六毫五絲。柄長一尺五寸九分。一釐六毫五絲。上闊七分零五毫有奇。厚八分六釐四毫。下闊一寸一分三釐七毫有奇。厚一寸三分三釐有奇。槽長四寸八分六釐闊六寸厚二寸九分一釐六毫。曲首嚮後。長三寸三分二釐八毫。本闊一寸八分二釐有奇。末闊七分五釐二毫有奇。厚與柄上闊等。絲絃五通。長一尺九寸二分九釐有奇。曲首鑿空納絃。側以五細絃之。左二右三。槽面設柱。絃自山口至標長

一尺六寸八分鐵絃二。一長一尺四寸九分有奇。一長一尺四寸零八釐有奇。柄右側兩軸縮之以手冒撥指或以木撥彈絲絃應鐵絃取聲。柄端垂朱綫巴汪似喇巴卜。通長三尺七寸五分。曲首作弧形七絃軸左四右三。絃自山口至柱。長三尺零七分二釐。

丹布拉圖 廓爾喀樂用 每四用八分之一

丹布拉刻桐為體以大匏為槽直柄面平背圓。通長三尺一寸六分。柄長二尺三寸一分。厚一寸七分。上闊一寸六分。二釐。近槽面漸豐至三寸。槽長八寸五分。闊如之。背厚六寸五分。鐵絃四。上二軸左右各一。縮之。軸長三寸九分。柄上設二鐵片為山口。近上一片穿孔納絃。下一片承絃。柱用角。廣一寸二分。

總豪機圖 細如樂用 繪圖用九分之一

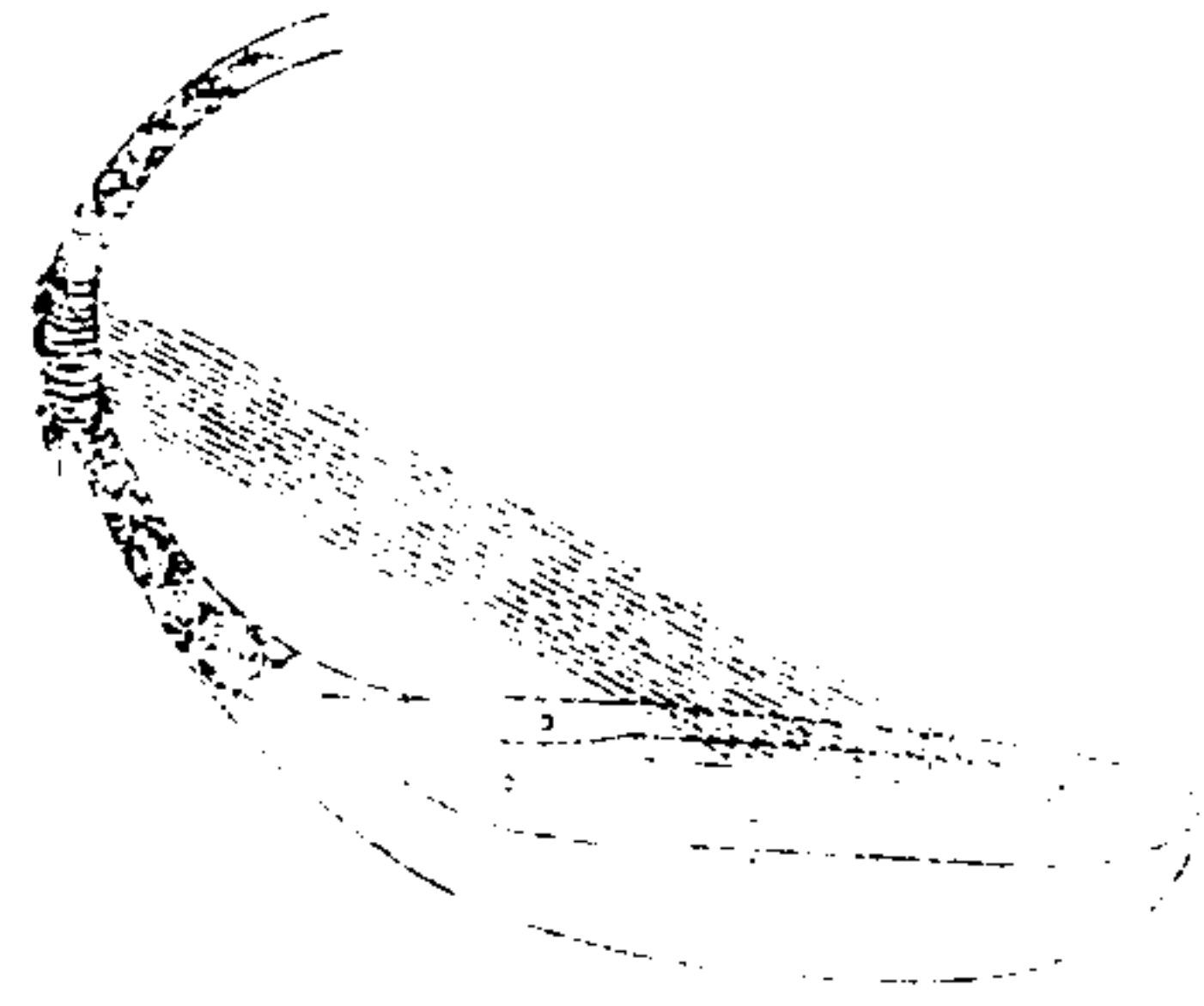

總豪機。曲木為柄。通槽。面平背圓。槽長二尺二寸五分。闊五寸三分。高五寸五分。背圓徑三寸。面冒以革。為四圓孔。以出音。徑各五分。槽外曲柄如蝎尾。長二尺四寸。圓徑四寸。順槽腹設覆手。長一尺二寸。高八分。厚四分。穿孔十三。繫十三絃。各斜引至柄。續以紅絲繩。各長三尺。以次束於柄。為十三道。柄繫朱。繪金蓮花文。槽面亦繫朱。背繫黑。以手彈之。

密亨總圖 細如樂用 繪圖用十分之一

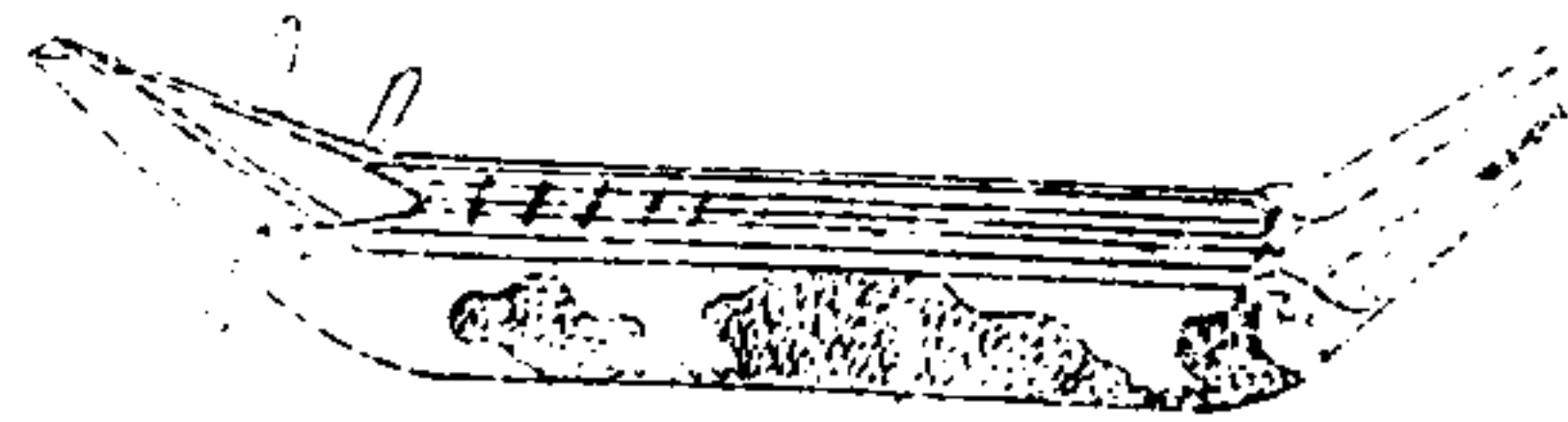

密亨。總木質為魚形。體長方。通長四尺一寸四分。腹下通長。刻槽無底。身長二尺二寸九分。高三寸八分。闊三寸三分。兩旁鑄鱗甲。面設品五。皆長一寸四分。厚二分。第一品高四分。遞減至第五品。高二分。面為小圓孔九。以出音。前四中。後一。徑各一分五分。首形銳而上。出長八寸五分。口圍六寸八分。項圍一尺一寸五分。鑄鬚角。鉅齒圓睛。尾形亦銳。長一尺。末圍二寸八分。近腹處圍一尺。鏤細長紋。項上以銅條為山口。長一寸。圓徑二分。繫朱絃三。尾上釘小銅鏡三。

納絃尾旁鑿孔以軸綰之左二右一長六寸身首尾髹紅黑金漆以手彈之

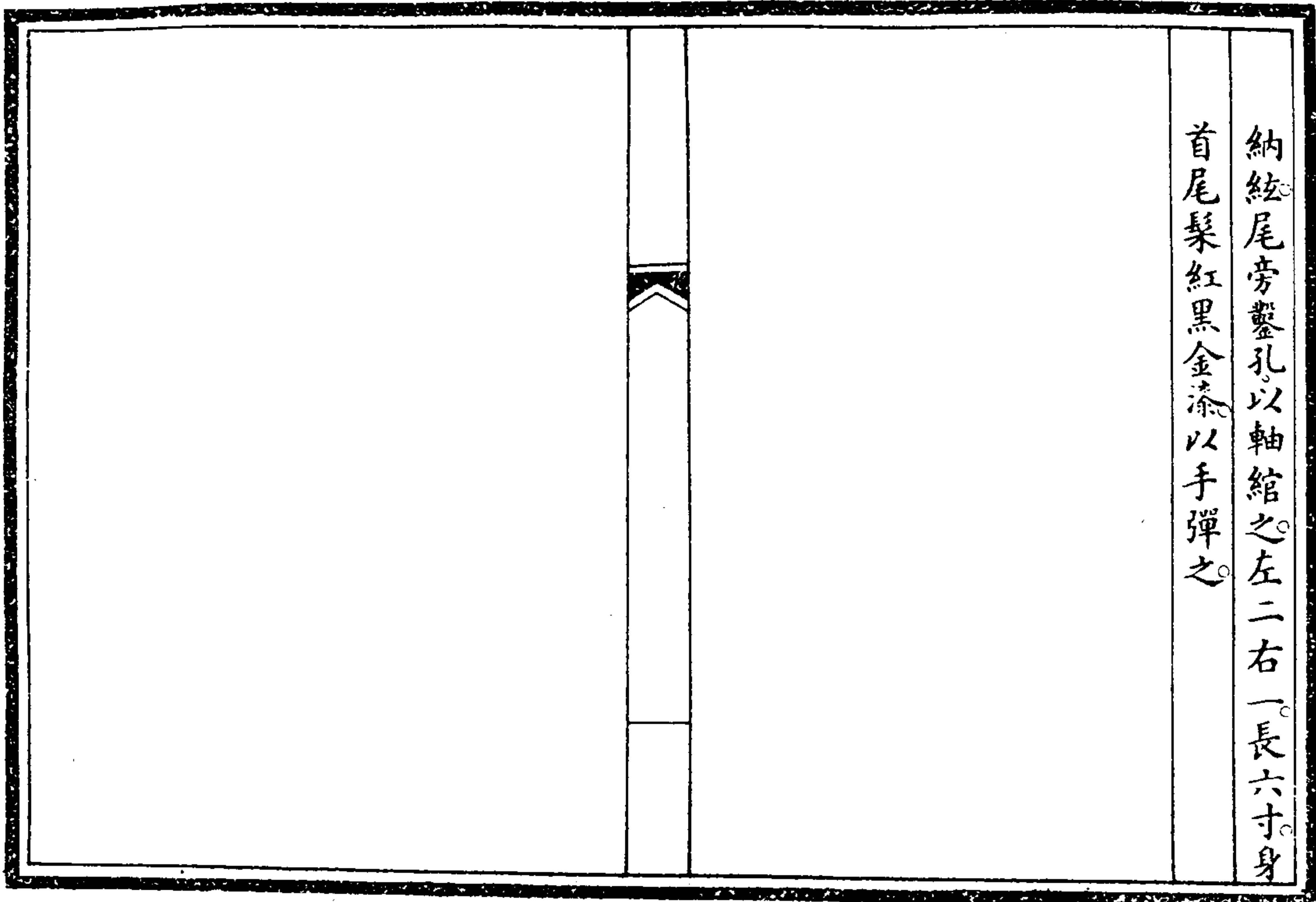

奚琴圖

度隆拜樂用瓦爾客部樂奚琴同
圖用八分之一

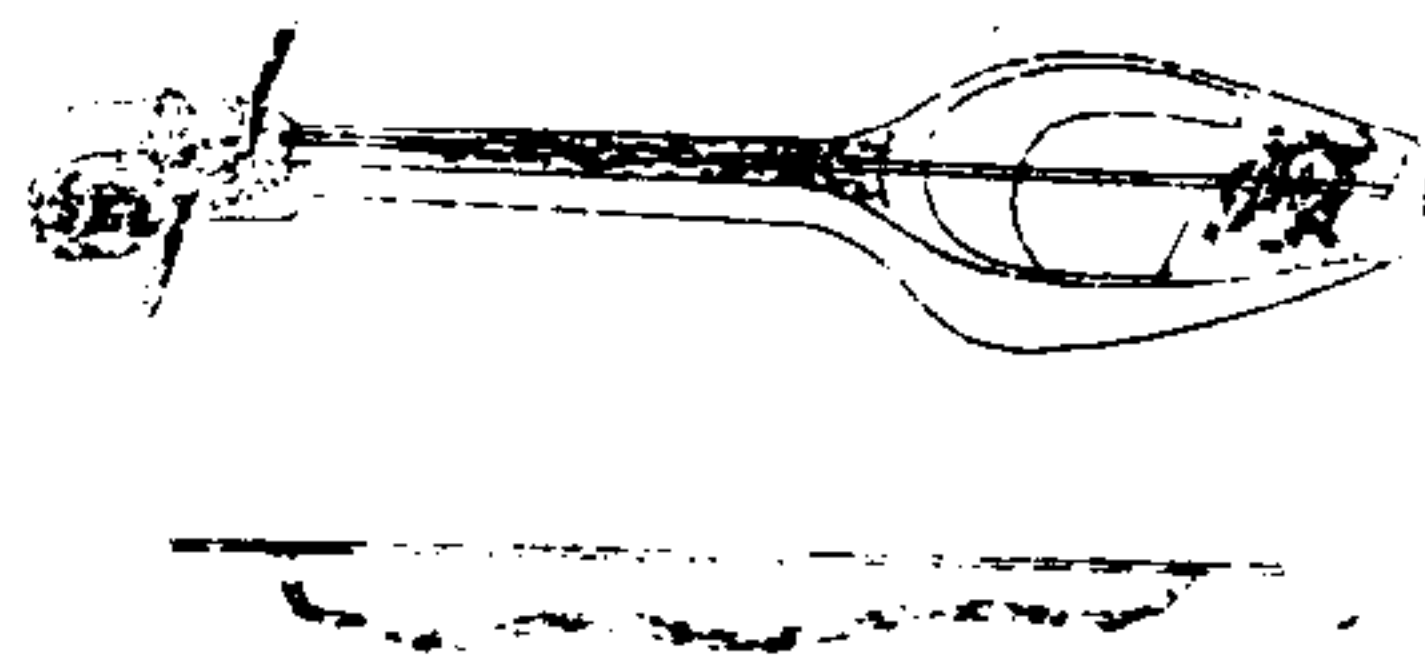

奚琴二絃剗桐為體龍首方柄長槽背圓通長二尺八寸八分柄長一尺一寸五分二釐上闊一寸零一釐厚一寸二分一釐下闊二寸八分八釐厚與上闊等槽長與柄長等上闊四寸九分九釐厚二寸二分七釐端闊三寸八分四釐槽面中凹覆以版長五寸一分二釐槽端設圓柱施皮扣以結絃龍首長五寸七分六釐闊一寸九分六釐厚三寸二分四釐龍首下唇為山口後鑿空長三寸零三釐闊三分六釐納絃以兩軸綰之左右各一長四寸零四釐槽面正中

設柱絃自山口至柱長二尺零四分八釐以直
木長二尺三寸零四釐繫馬尾八十一莖軋之
龍首塗金柄面髹緒綠二色繪夔龍槽面髹緒
繪正龍槽柄裏背髹朱柱及軸皆以檀繫黃絨
紉

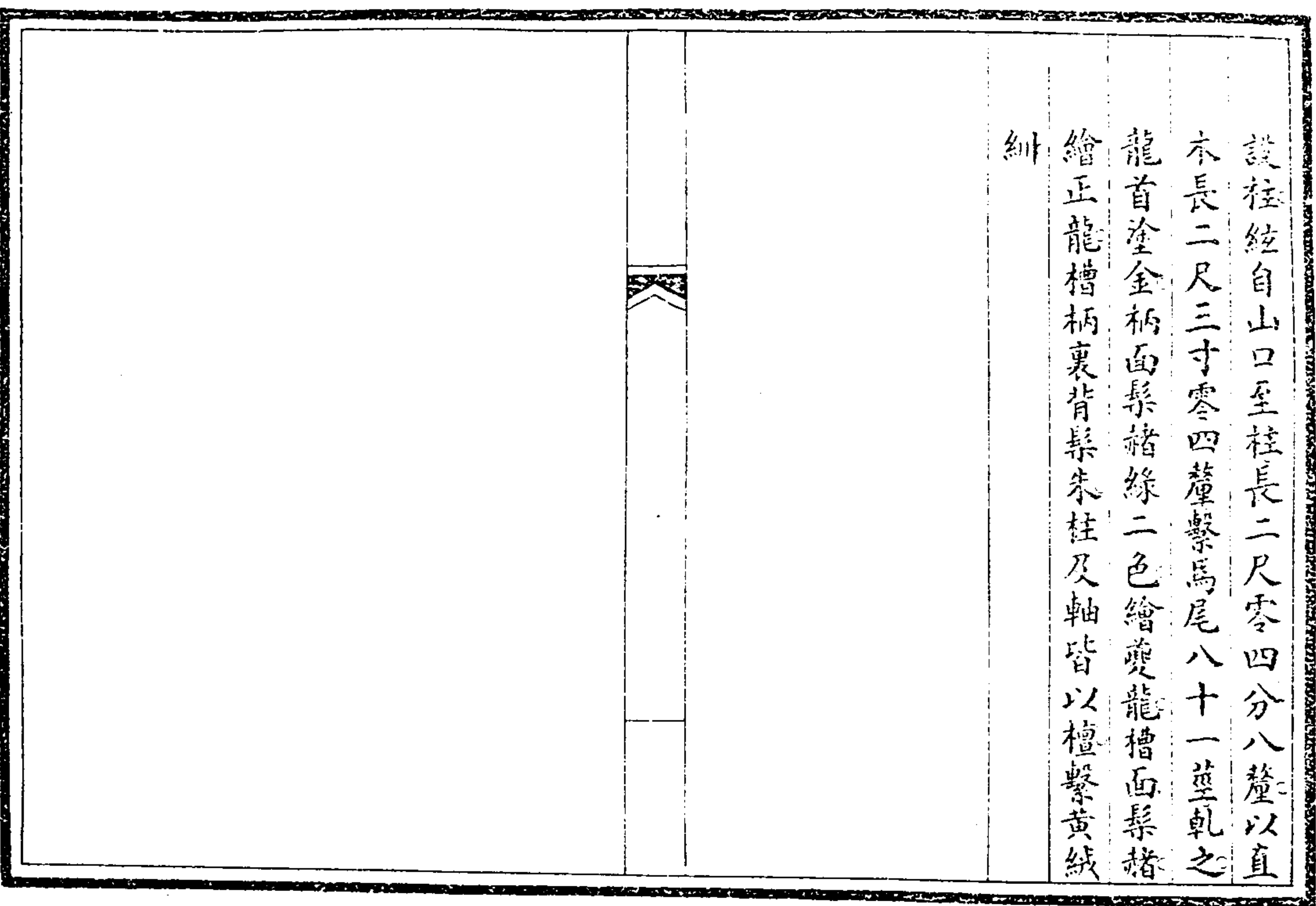

胡琴圖一 茄吹樂用 繪圖用八分之一下一

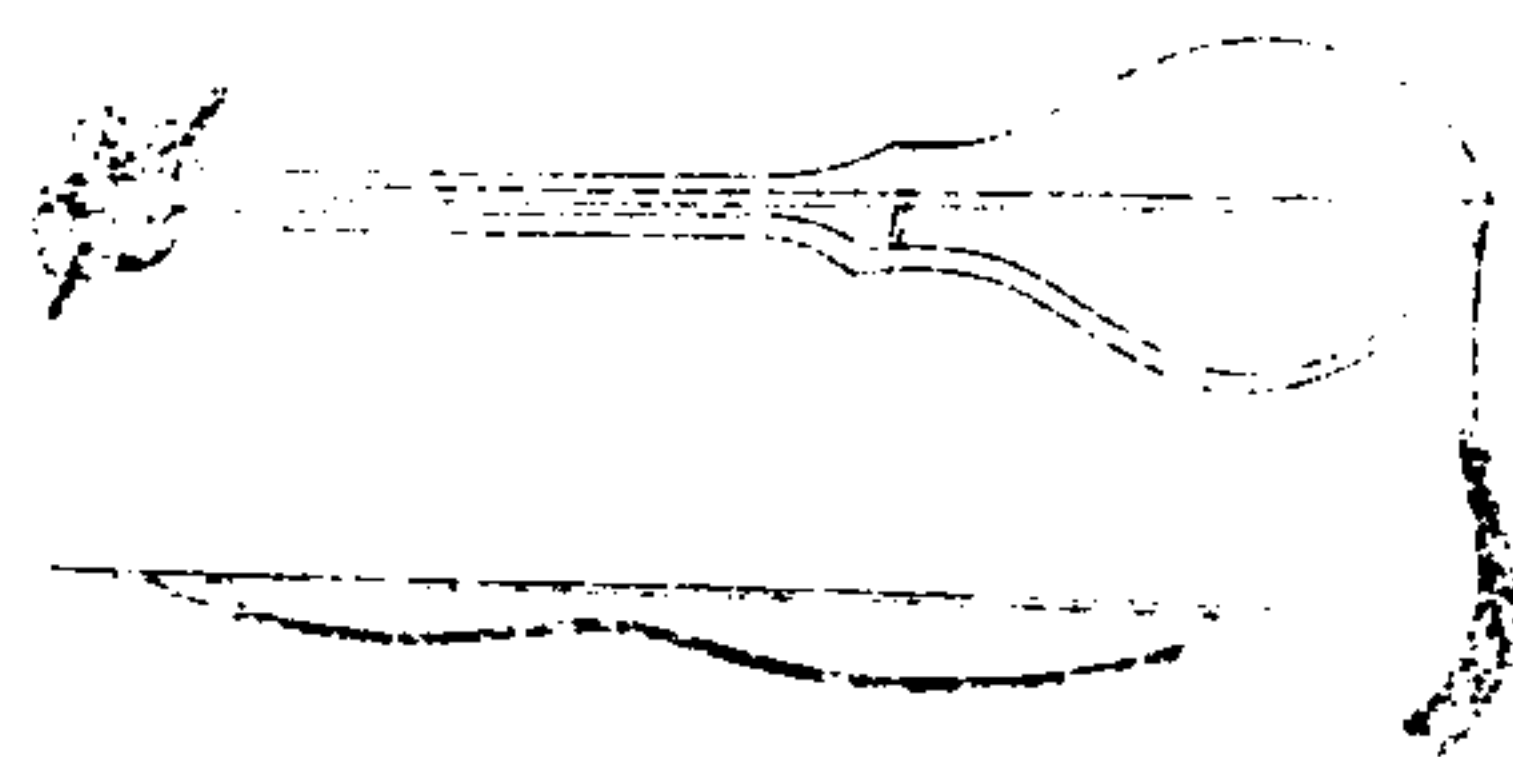

胡琴圖二 番部合奏樂用

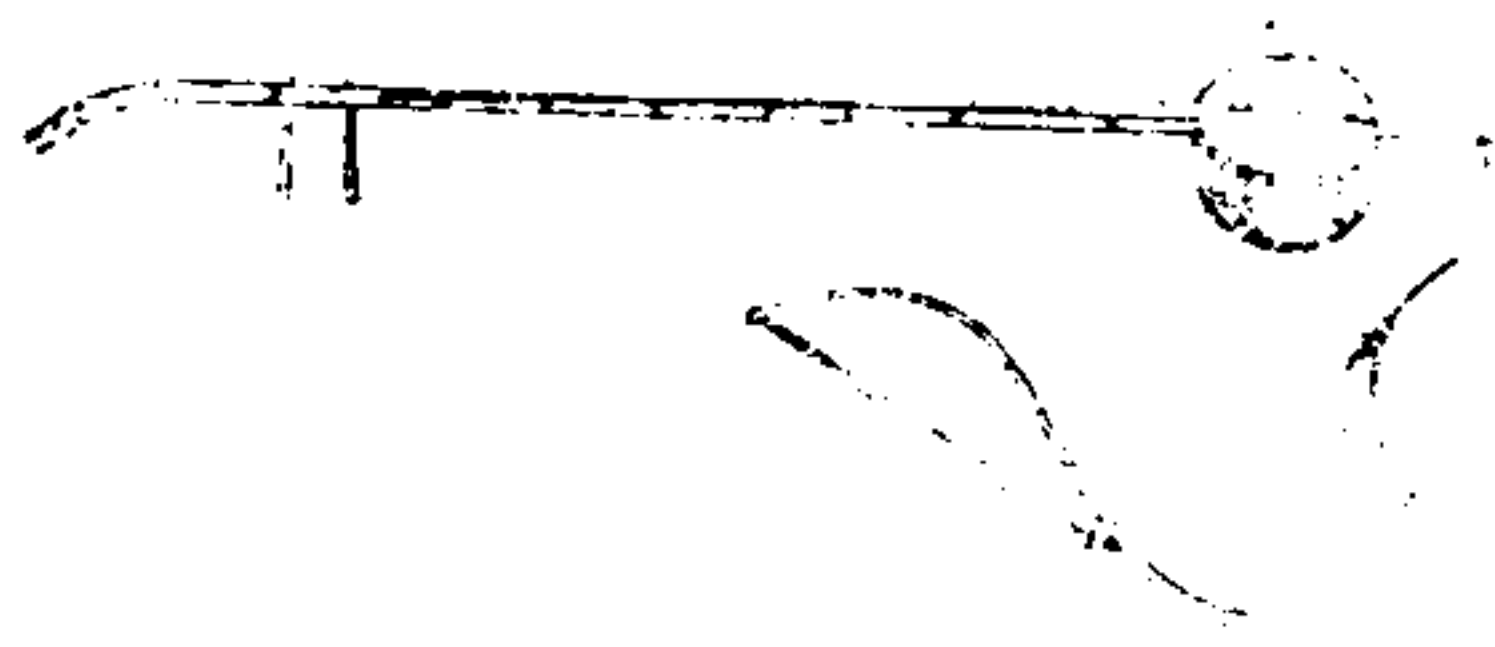

胡琴二絃。筋吹樂用者。刻木為體。龍首方柄。槽
 橫而下。銳冒以革。背有脊。棱通長三尺零二分。
 三釐。柄長一尺三寸六分五釐。上闊八分一釐。
 下闊二寸三分厚九分七釐。槽長一尺二寸五
 分四釐。闊七寸二分九釐。脊厚三寸五分二釐。
 邊厚五分三釐。腹闊背厚處。距腹末三寸八分
 九釐。腹末槽外安木如簪頭。以扣絃。龍首長四
 寸零四釐。闊一寸六分一釐。厚三寸二分四釐。
 後鑿空長二寸零二釐。闊三分。納絃以兩軸。縮
 之左右各一。長三寸八分四釐。槽面闊處設柱
 絃自山口至柱長二尺二寸三分。以直木長二
 尺六寸一分九釐。繫馬尾軋之。如奚琴之制。通
 體金漆。龍首塗金。軸以檀。柄上半及接槽處皆
 以梨。柄後為流雲槽。後雙鳳。皆塗金。下垂黃綾
 番部合奏用者。竹柄。椰槽。面以桐。通長三尺零
 七分二釐。柄長二尺七寸八分四釐。槽徑三寸
 八分四釐。高二寸一分六釐。柄端木本二寸八
 分八釐。穿孔扣絃。曲首長五寸五分六釐。八毫。
 下際安山口。鑿孔通後。長二寸零二釐。闊二分
 零二毫。納絃以兩軸。縮之。俱在右。軸長三寸零

三釐。槽面正中設柱。絃自山口至柱長二尺零
 三分五釐二毫。以竹弓繫馬尾。八十一釐。長八
 寸六分四釐。軋之。軸與柄本用紫檀。柱用竹。曲
 首山口槽周用駝骨。柄垂黃綾。

提琴圖 番部合奏樂用 繪圖用八分之一

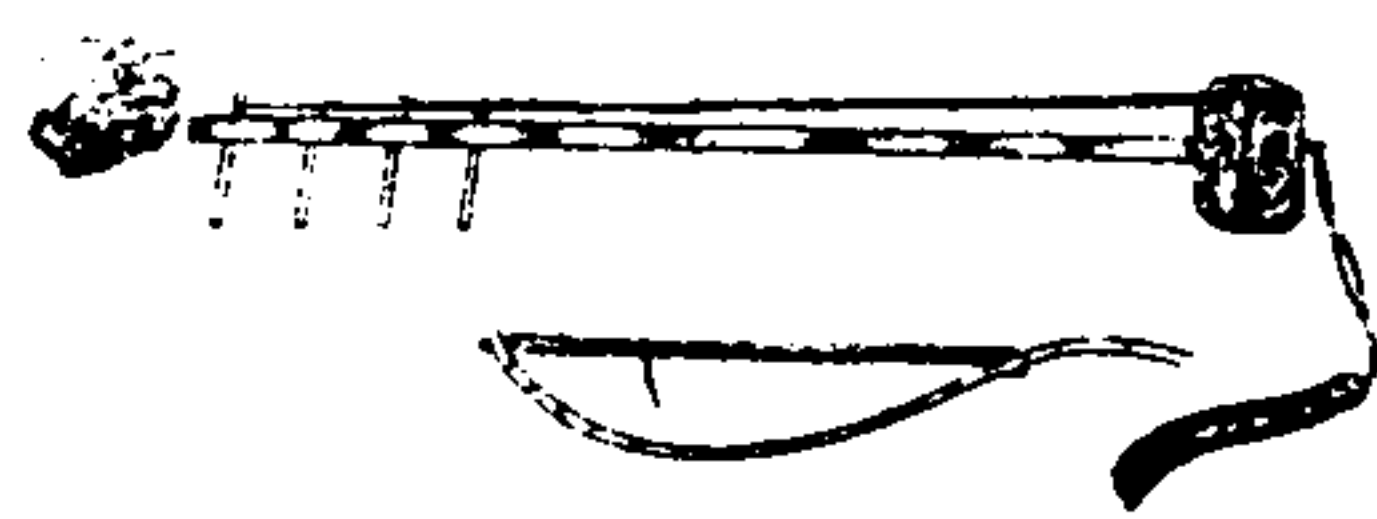

提琴四絃竹柄圓木為槽冒以蟒皮柄貫槽中柄端刻木為龍首通長二尺六寸七分一釐柄長二尺一寸一分七釐槽面徑二寸三分長三寸二分四釐龍頭長與槽長等闊與槽徑等柄末出槽外覆木如簪頭穿直孔扣絃柄上穿孔設四軸以綰絃俱在右長四寸五分五釐四絃共貫小金環中束之於柄槽面正中設柱環距柱一尺一寸一分五釐第一軸距環四寸五分五釐第二第三以次遞長第四軸距第一軸五寸三分九釐第四軸距柄端一寸二分三釐竹

弓繫馬尾二束長八寸六分四釐夾於四絃間軋之槽與龍首以梨軸以檀柄端軸端俱飾象牙柄本繫黃絃

哈爾扎克圖 回部樂用 繪圖用八分之一

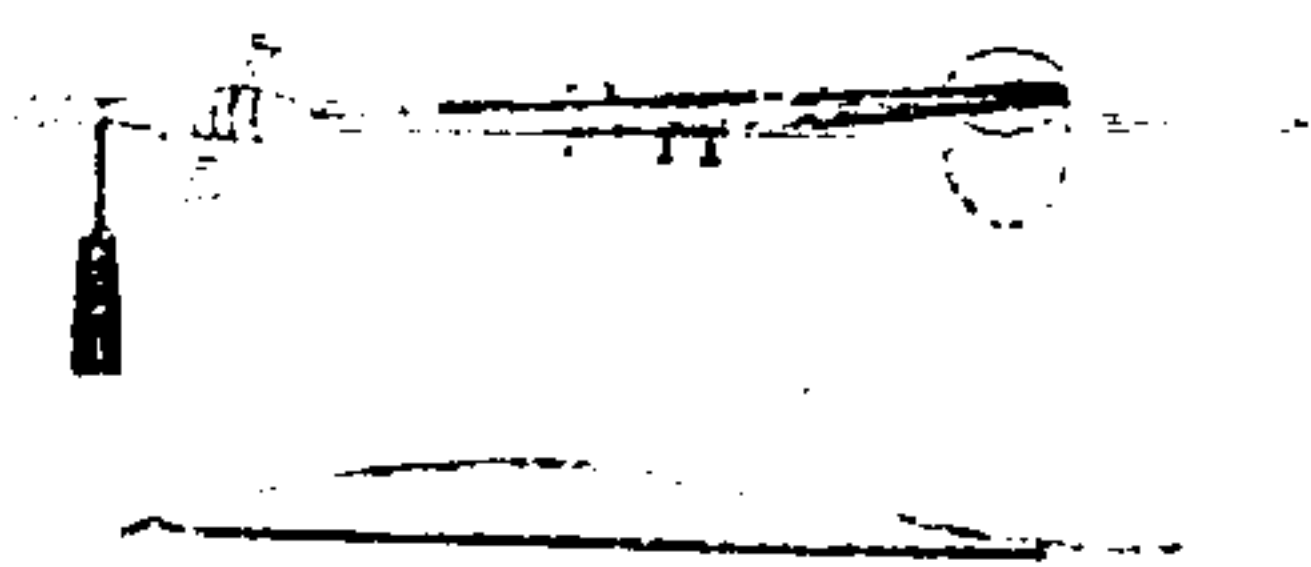

哈爾扎克。椰槽冒以馬首之革。碧色。上木柄。下鐵柄。形如胡琴。通長二尺六寸七分。三釐有奇。槽面徑二寸五分。六釐高。三寸九分。槽底中開一孔。徑六分。八釐。二毫有奇。側開三小孔。徑二分。五釐。六毫。槽下承以方鐵柄。長五寸一分。二釐。方二分。四釐。三毫。末為圓頂。槽上木柄。長一尺八寸二分。有奇。圓徑七分。二釐。九毫。柄上一段微巨。如旋螺。長三寸四分。一釐。有奇。圓徑四寸一分。三釐。有奇。前面為山口。下開圓孔。徑四分。有奇。後鑿空。長一寸八分。二釐。有奇。闊二分。

六釐。九毫。有奇。以馬尾二縷為絃。每縷八十餘莖。上自山口穿於後。以兩軸。縮之。左右各一下。繫於鐵柄之雙環。槽面設柱。絃自山口至柱。長一尺四寸五分。八釐。馬尾絃下有鋼絲絃十。其下亦繫於鐵柄。自柱間小孔穿入。上繫木柄。左右各五軸。自柱距軸。左第一絃五寸七分。六釐。第二絃六寸八分。二釐。六毫。第三絃七寸八分。七釐。有奇。第四絃八寸八分。五釐。九毫。有奇。第五絃九寸七分。六釐。有奇。右第一絃六寸零二分。六釐。有奇。第二絃六寸九分。九釐。八毫。有奇。第三絃七寸九分。八釐。七毫。有奇。第四絃九寸零一釐。有奇。第五絃一尺零一釐。有奇。另以木桿為弓。長二尺一寸零六釐。有奇。桿本以皮條繫銅環。長二寸八分。八釐。用馬尾八十餘莖。長一尺七寸七分。有奇。上繫銅環。下繫桿末。軋中二絃。應鋼絃。以取聲。柄端垂流蘇。末綫。

薩朗濟圖 蘇爾喀樂用 繪圖用四分之

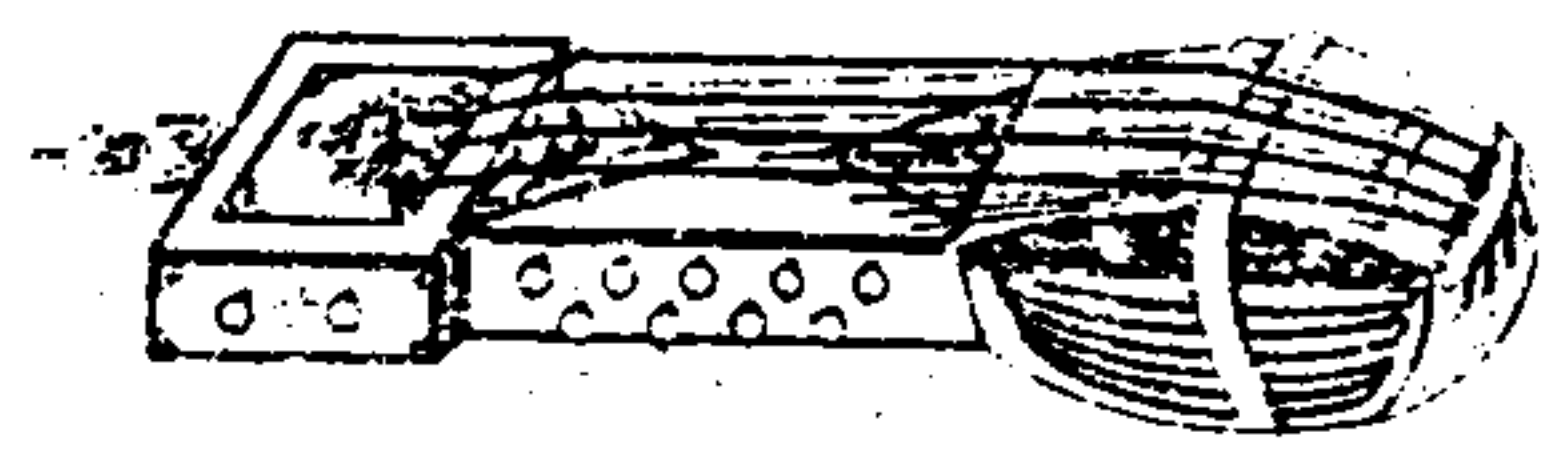

薩朗濟刻木為體韋絃四鐵絃九頂為壺盧形
項長三寸闊二寸五分厚如之刻其中面以魚
牙刻佛為飾柄長五寸二分上闊一寸八分下
闊二寸二分厚二寸一分槽面闊三寸自上刻
之冒以革中腰削如缺月束以黃韋底橫鑿空
於項以納韋絃左右各二軸柄面穿孔九自右
至左鱗次斜列各納鐵絃軸九俱在右。上五下
四槽面設柱高八分中為九孔納鐵絃上承韋
絃自山口至柱長八寸二分以柔木繫馬尾軋
韋絃應鐵絃取聲

得約總圖 細絃白樂用 繪圖用六分之一

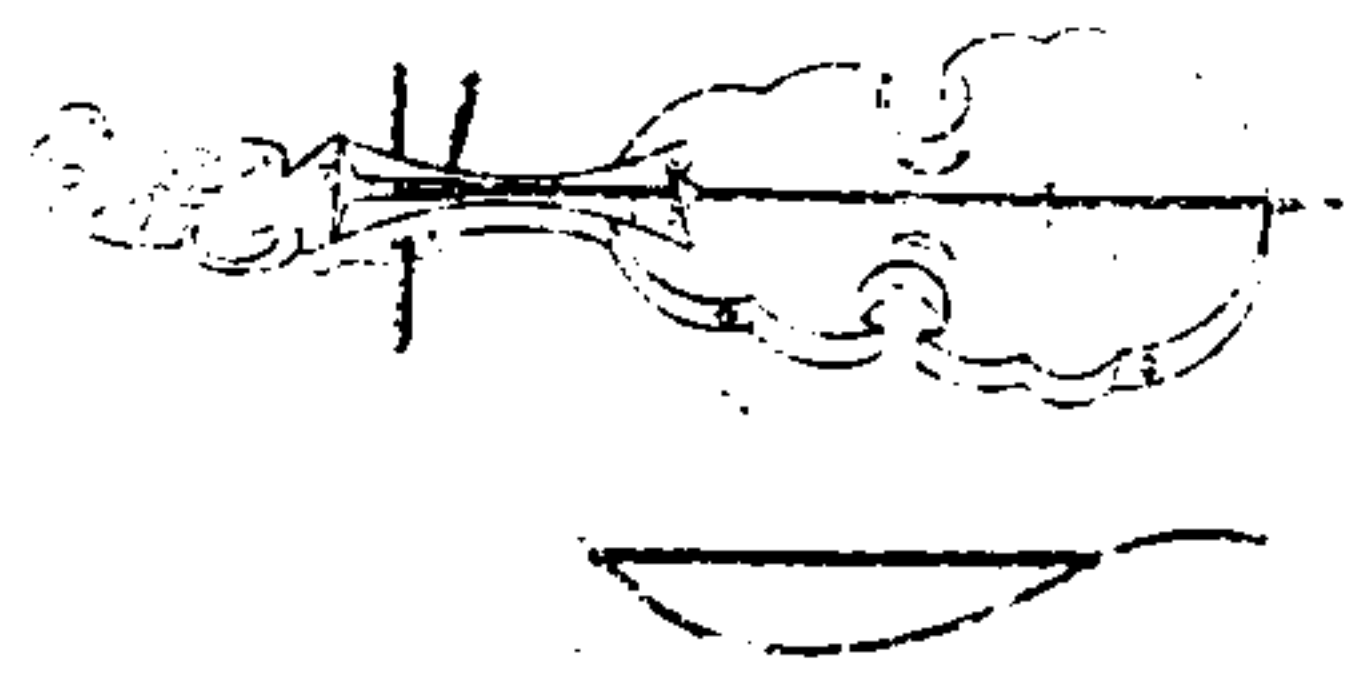

得約總木質中空如扇形通長二尺零五分面
長一尺上闊四寸五分下闊五寸八分中腰兩
旁彎曲如如意形者各九分背面同前厚九分
柄長五寸五分頸圍四寸四分上半鑿空設絃
軸三形如艾葉左二右一各長二寸五分柄上
刻雙鳥花文長五寸金漆面槽末施木如塔形
以繫絃扣高一寸九分繫末正中設竹柱承絃
面背柄均髹黑繪金蓮花文以木弓繫馬尾八
十餘莖軋之

欽定大清會典圖卷四十三

樂十三 樂器八

管圖一 丹陛大樂用各部樂管同

管圖二

不壘圖 細絃向樂用

胡笳圖 笳吹樂用

觱篥圖 瓦爾客部樂用

巴拉滿圖 回部樂用

蘇爾奈圖 回部樂用番子樂得稜附

聶兜姜圖 粗絃向樂用

聶兜姜圖 粗絃向樂用

管圖一 丹陛大樂用各部樂管同 繪圖用十

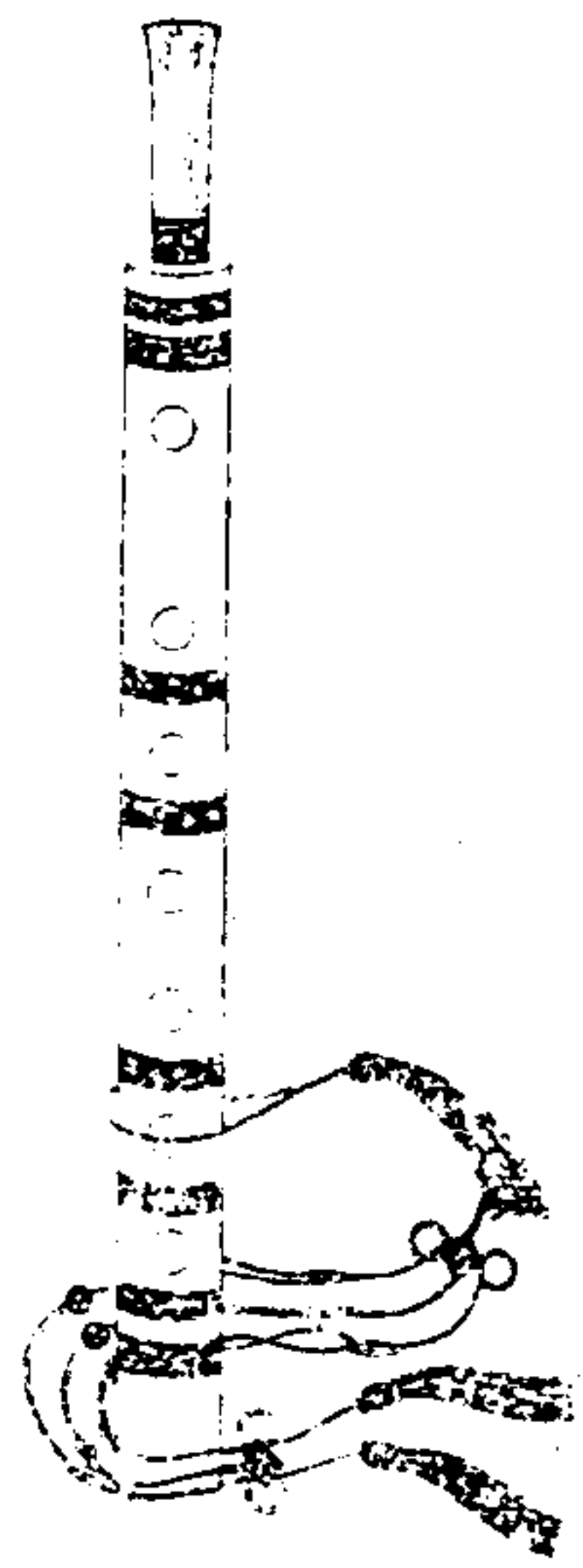

管圖二

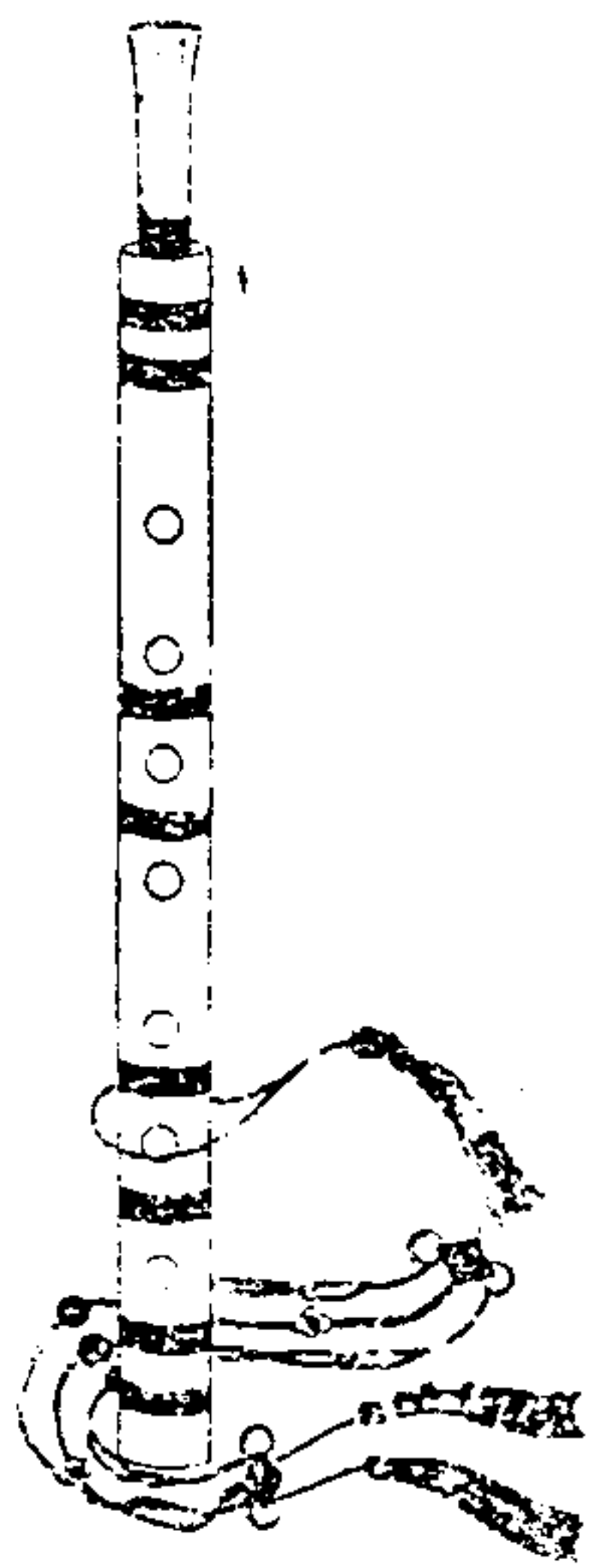

管用堅木或骨角大小各一皆前七孔後一孔
 管端設蘆哨哨下口入管三分大管以姑洗律
 管為體徑二分七釐四毫通長六寸零六釐哨
 下口至管末五寸七分六釐自管末起度前出
 第一孔四寸九分九釐第二孔四寸四分三釐
 五毫第三孔三寸七分三釐五毫第四孔三寸
 一分三釐七毫第五孔二寸四分九釐五毫第
 六孔一寸八分二釐二毫第七後出孔一寸二
 分四釐七毫前出第八孔七分八釐四毫小管
 以黃鐘半積同形管為體徑二分一釐七毫通
 長五寸九分零二毫哨下口至第末五寸六分
 零二毫自管末起度前出第一孔四寸九分七
 釐九毫第二孔四寸四分二釐六毫第三孔三
 寸七分四釐第四孔三寸一分二釐八毫第五
 孔二寸四分八釐九毫第六孔一寸九分八釐
 第七後出孔一寸五分二釐三毫前出第八孔
 一寸三分二釐皆間束以絲兩端飾象牙下垂
 五采流蘇

不壘圖 細編句樂用 繪圖用五分之一

不壘以竹為管長一尺二寸六分徑七分管上
 端以木塞其半為吹口七孔前出一孔後出最
 上又一孔前出加竹膜

胡笳圖 笳吹樂用 繪圖用九分之一



胡笳木管三孔兩端施角末翹而吹管內徑五分七釐長二尺三寸九分六釐兩端八角口各八分八釐上端角哨長三寸八分四釐吹口徑三分六釐四毫下端角背長八寸零九釐大徑一寸七分二釐小徑一寸六分一釐上端至最下一孔二尺一寸三分次上一孔一尺八寸九分三釐最上一孔一尺四寸二分管以樺皮飾之。

箏篥圖 瓦爾喀部樂用 繪圖用十分之四



箏篥蘆管三孔金口下吹管長五寸三分七釐徑二分四釐九毫金口長二寸三分二釐上口內徑稱蘆管外徑下口內徑一寸七分四釐中有小孔徑九釐管端開簧簧口距管末四寸五分三釐距第一孔三寸五分八釐第二孔二寸八分五釐第三孔二寸二分六釐

巴拉滿圖 四部樂用 繪圖用十分之三

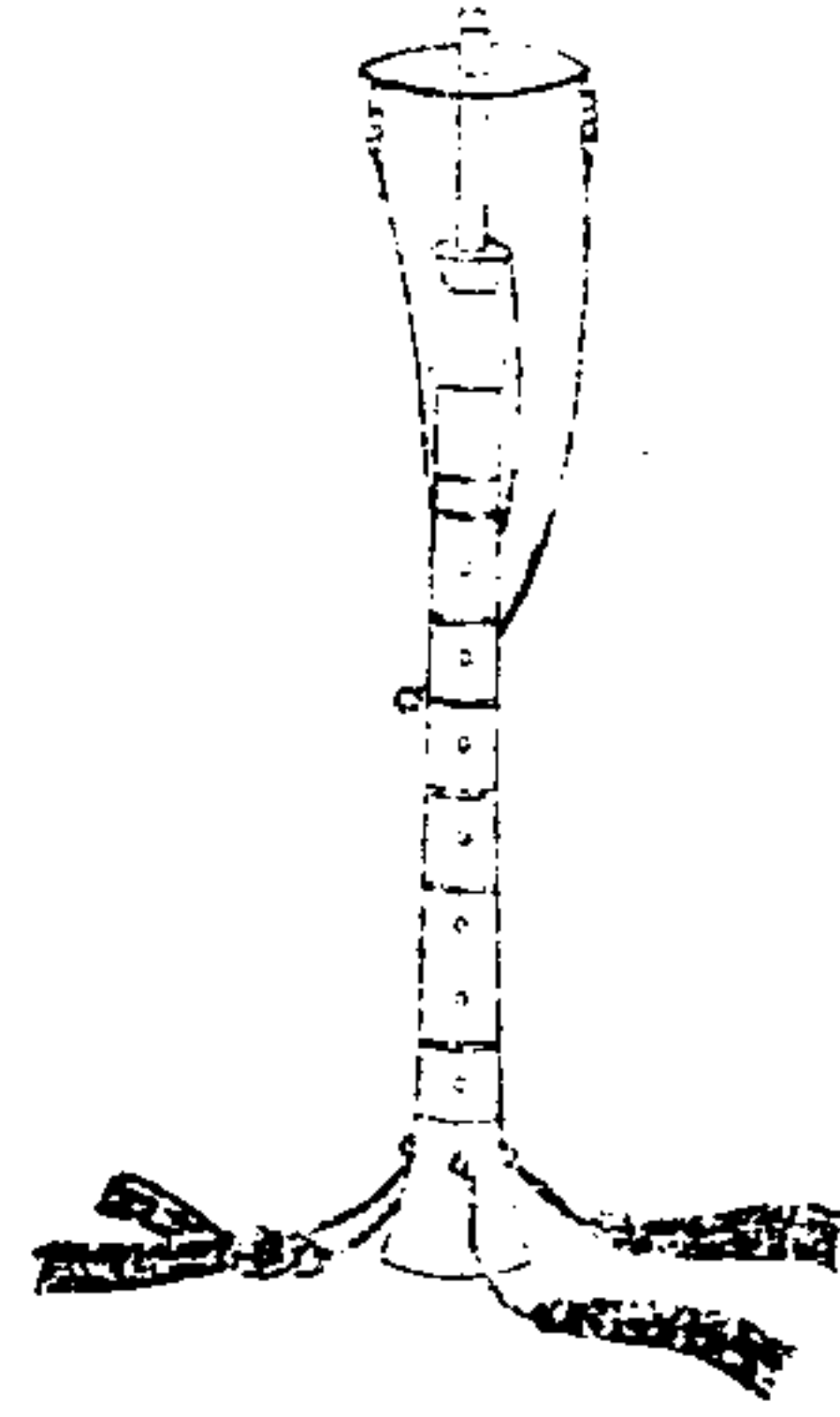

巴拉滿木管上斂下哆飾以銅形如頭管而有
底開小孔以出音管通長九寸四分上口內徑
四分外徑八分下口內徑六分外徑一寸三分
七孔前出上接木管微豐亦飾以銅一孔後出
管上加蘆哨吹之其長二寸七分三釐入木管
五分九釐上口闊二分九釐上口至前面最下
第一孔七寸七分第二孔六寸九分第三孔六
寸五分五釐第四孔五寸四分第五孔四寸五
分一釐第六孔三寸七分五釐第七孔二寸九
分三釐最上後一孔一寸六分八釐哨近上夾

以黃銅片兩端及管口繫絨紉三共結一環懸
之下端銅口小環四垂雜采流蘇

蘇爾奈圖 五部樂用 番子樂得樂附 繪圖用

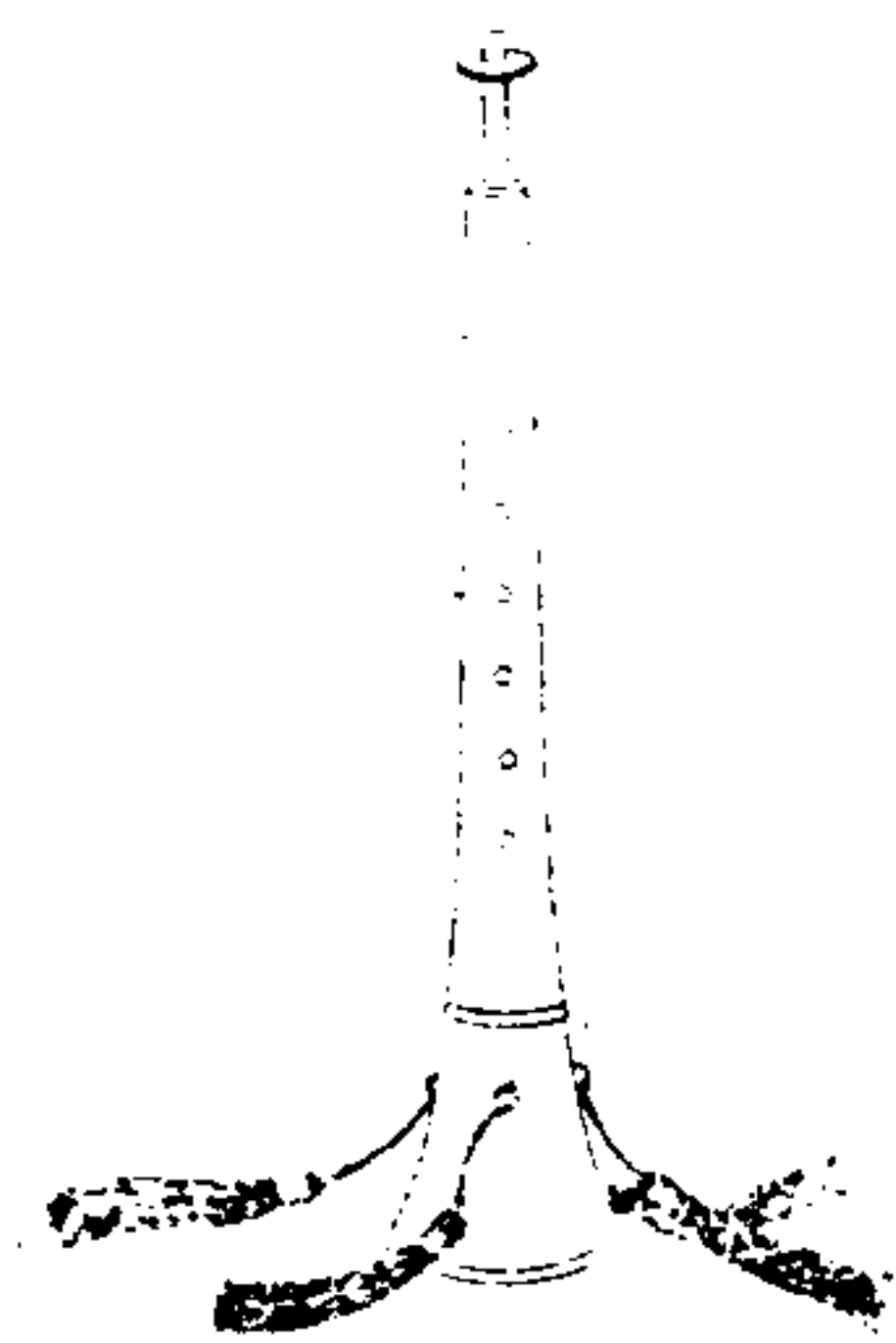

蘇爾奈一名瑣唎木管兩端飾銅上斂下哆形如金口角而小管長一尺四寸一分四釐上口內徑三分零一毫有奇外徑八分零一毫九絲下口內徑二寸五分五釐一毫五絲外徑三寸零一釐九孔前出七後出一左出一上接小銅管長三寸一分零五毫八木管內一寸三分三釐上加蘆哨吹之其長三分五釐冒於銅管二分哨上口闊二分四釐木管上口至左側孔九寸一分二釐正面最下第一孔八寸三分第二孔七寸三分三釐第三孔六寸三分第四孔五

寸三分第五孔四寸二分第六孔三寸一分九釐後出孔二十七分最上正面第七孔二寸一分銅管近上有銅盤下端小環垂流蘇得樂似蘇爾奈而小班禪樂所用通長一尺六寸五分中木管長一尺零二分四釐金川樂所用通長一尺五寸中木管長九寸七分二釐

聶兜姜圖 粗細旬樂用 繪圖用五分之一

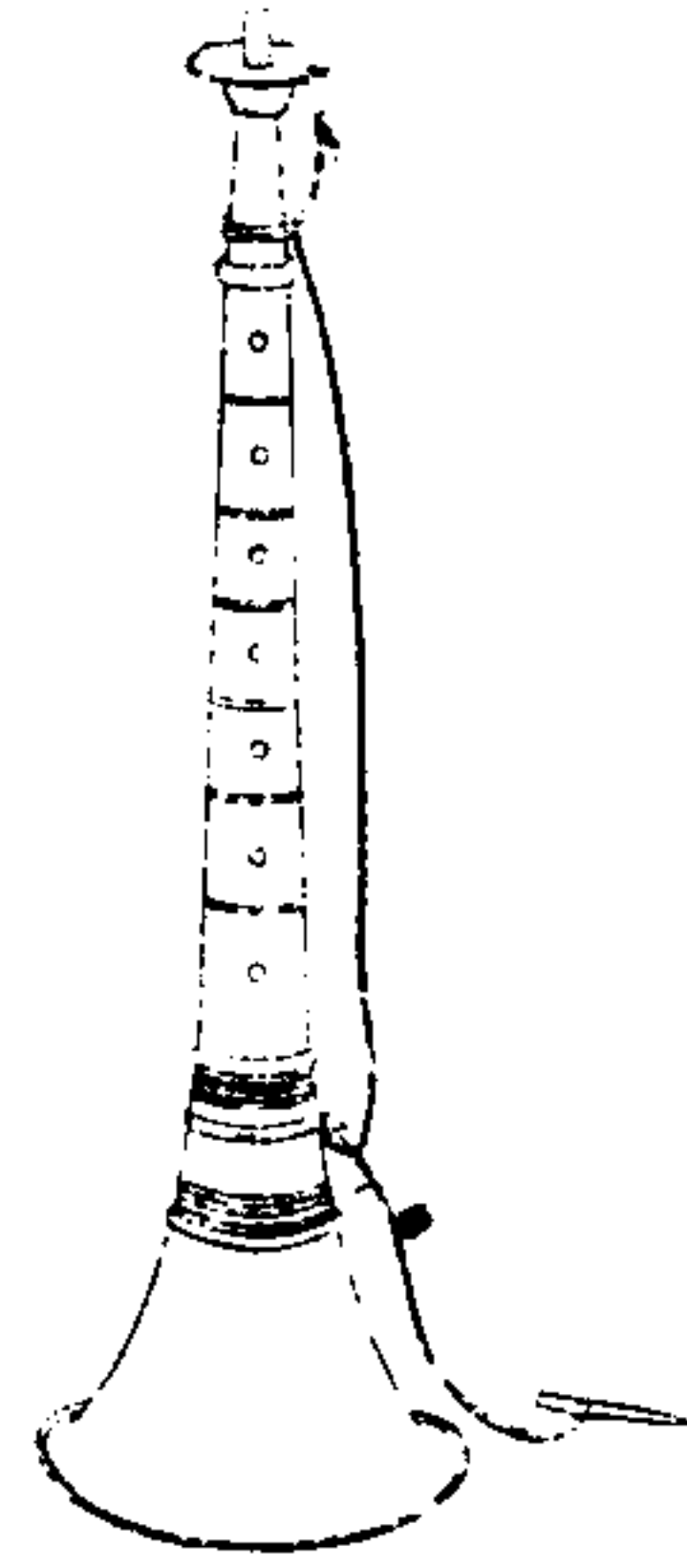

聶兜姜木管銅口如竹節形近下漸哆管長一尺三十二分徑九分五釐前七孔後一孔銅口長六寸八分圓徑五寸九分管端如盤安銅哨象牙為飾加蘆哨於上吹之上下俱用采紉環繫管與銅口相接處以銅簽掩之

聶聶兜姜圖 粗細旬樂用 繪圖用七分之二

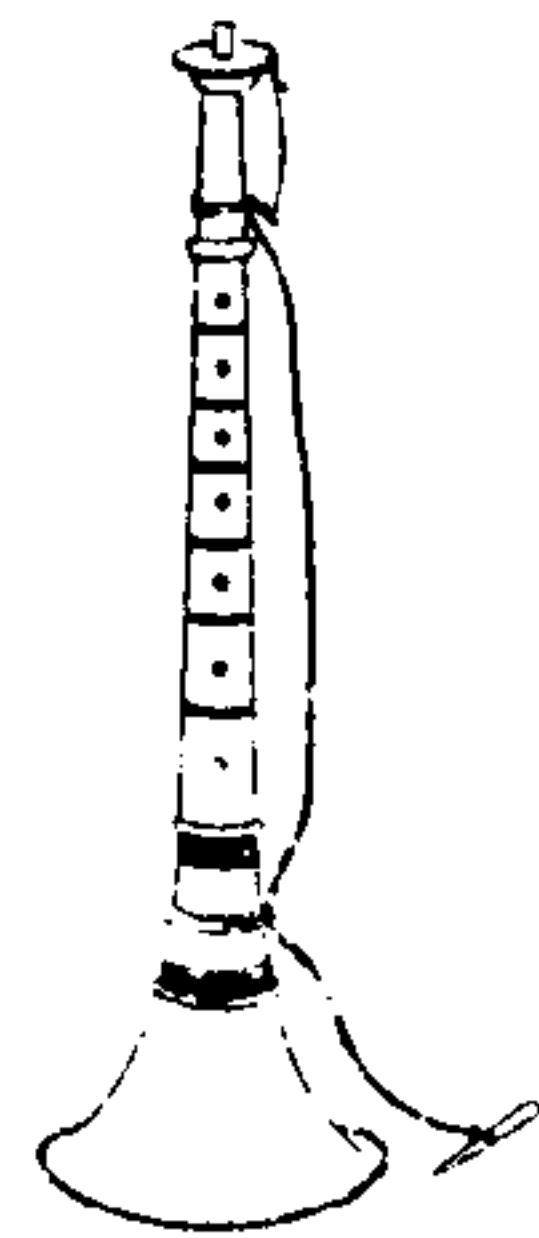

聶聶兜姜形如金口角而小木管木口管長八寸六分口長二寸徑三寸三分餘與聶兜姜同

欽定大清會典圖卷四十四

樂十四 樂器九

大鼓圖 丹陸大樂用

鼓蹈圖

杖鼓圖一 丹陸大樂用 凱歌樂杖鼓同

杖鼓圖二 鏡歌鼓吹樂用

小杖鼓圖 中和清樂丹陸清樂用

手鼓圖 中和清樂丹陸清樂用

導迎鼓圖 導迎樂用

龍鼓圖一 鏡歌鼓吹樂用

龍鼓圖二 木辭奏歌樂用

行鼓圖 鏡歌大樂鏡歌清樂用

腰鼓圖 凱歌鏡歌樂用

得勝鼓圖 凱歌鏡歌樂用

佻鼓圖 朝鮮樂用

達卜圖 四部樂用 番子樂 鞞 鞞 鞞 附

那噶喇圖 四部樂用 番子樂 龍思馬爾 鞞 鞞 鞞

達布拉圖 那爾喀樂用

接內塔兒呼圖 祖緬甸樂用

蚌扎圖 祖緬甸樂用

巴打拉圖 祖緬甸樂用

拍版圖一 丹陸大樂用 各部樂拍版同

拍版圖二 凱歌樂用

拍圖一 慶隆舞樂用

拍圖二 番部合奏樂用

節圖 慶隆舞樂用

大鼓圖

升陸大鼎月 繪圖用十九分之一下

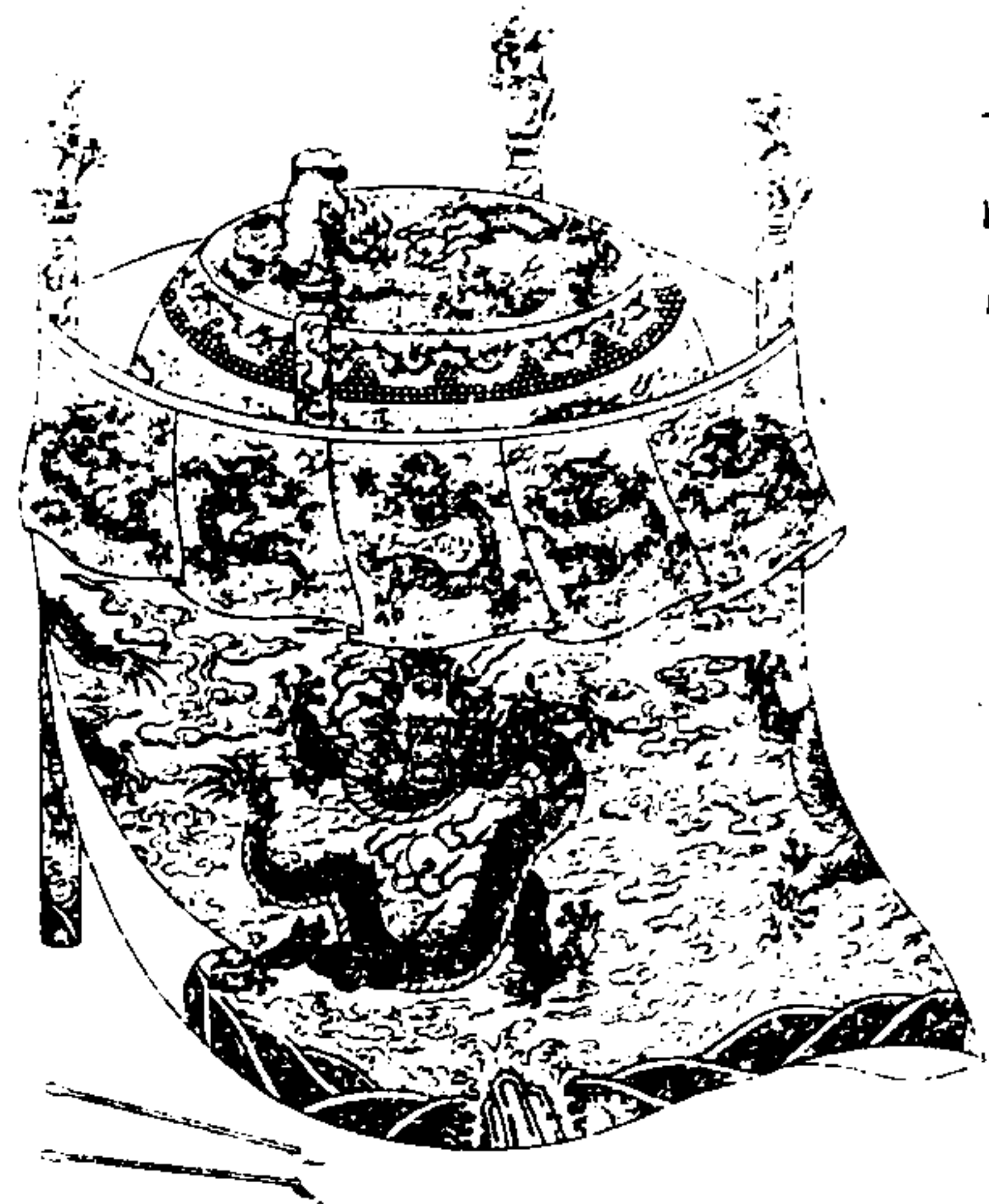

鼓踏圖

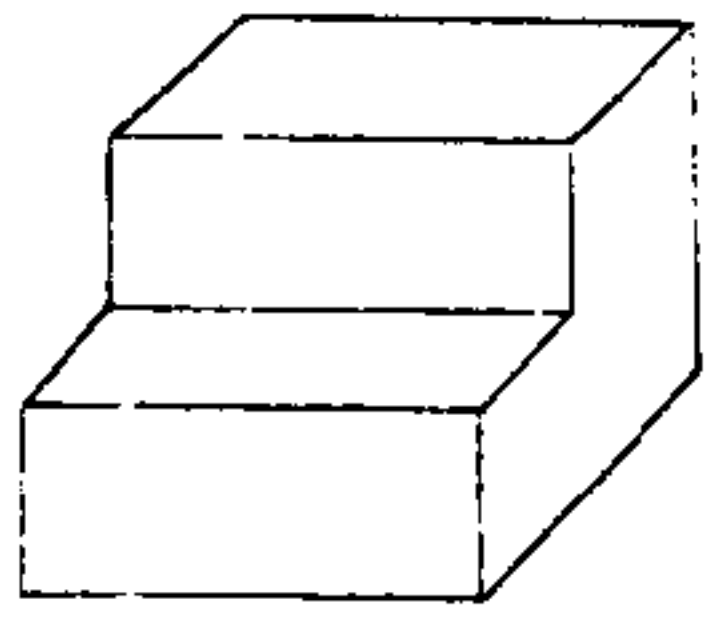

大鼓木匡冒革。面徑三尺六寸四分五釐。匡高三尺二寸四分。腰徑四尺八寸六分。腹施銅膽。面紫黃。繪五采雲龍。匡紫朱。繪交龍。上下塗金釘二層。旁塗金銀。四平懸架上。架紫朱。高六尺。四柱相距五尺五寸。繪蟠龍。柱半各有塗金鈎。以挂鼓環。柱端蹲金獅。高一尺一寸。下橫木交十字。以樞合之。桴紫朱。鼓衣用紅緞。綠垂幃。並銷金雲龍。鼓踏紫朱。長二尺二寸五分。上層高闊各八寸五分。下層高九寸五分。底闊一尺七寸。

杖鼓圖一
丹陸大樂用
杖鼓同
增圖

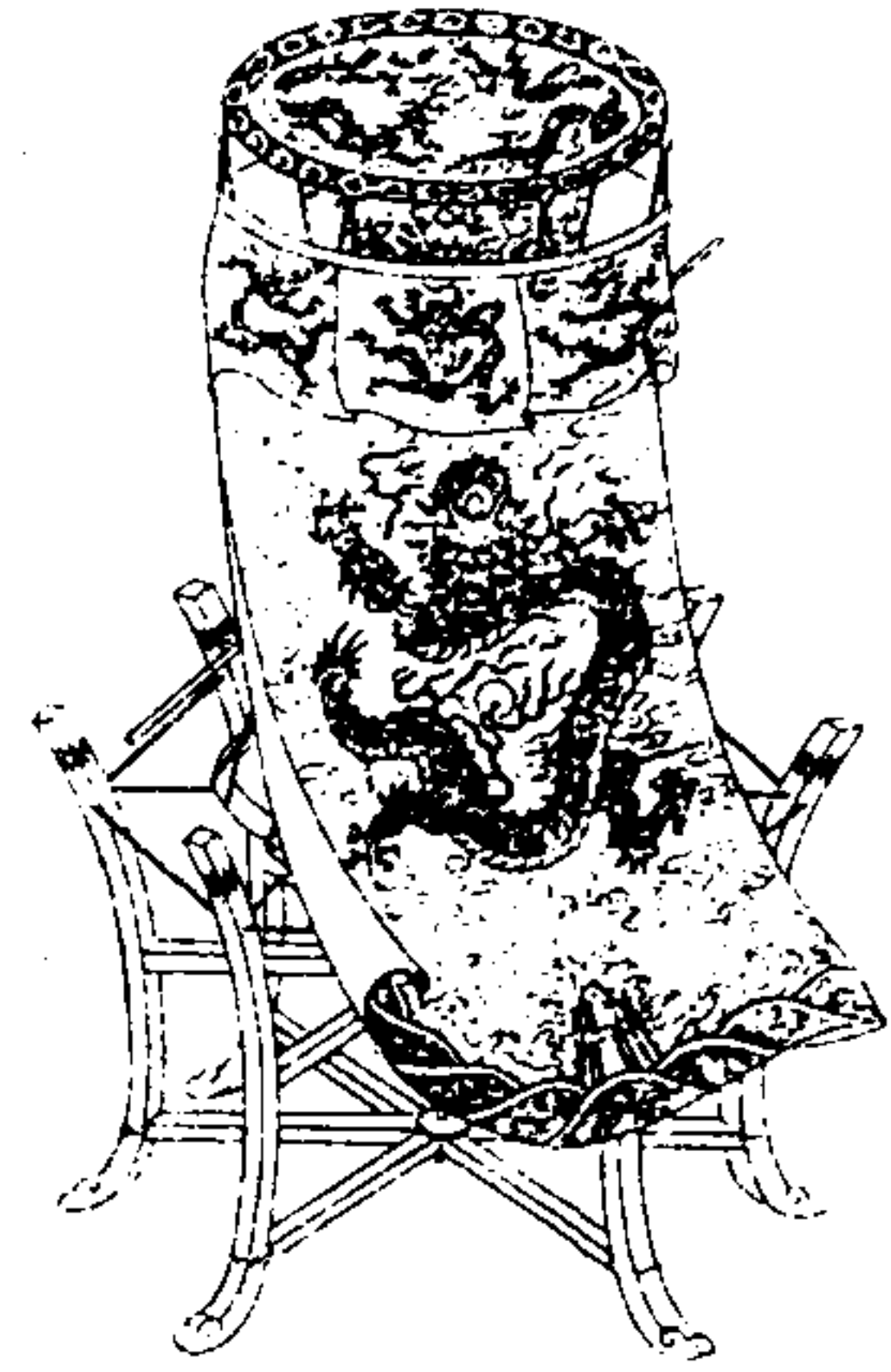

杖鼓圖二
鏡鼓吹樂用

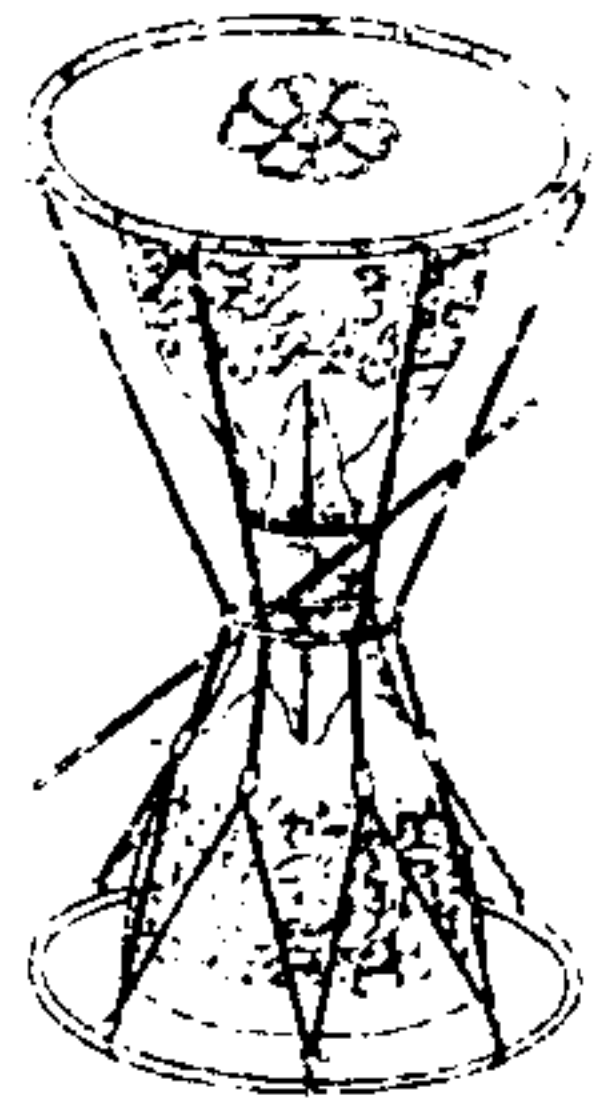

杖鼓上下二面冒革於鐵圈。復植以木匡。細腰。

丹陸大樂。凱歌樂。杖鼓面徑一尺二寸九分六

釐。木匡高一尺九寸四分四釐。兩端徑各八寸

一分。腰徑二寸八分八釐。面匡俱髹黃。繪五采

雲龍。緣以綠皮掩錢。上下邊綴塗金如意鐵鈎

各六。交錯相對。黃絨糾絡之於腰。加束馬腰飾

綠皮蕉葉文。擊以片竹。髹朱。衣與大鼓同。架為

六柱。相距以橫木交貫。凡二層。鏡鼓吹樂杖

鼓。面繪流雲。中為太極。上下綴金鈎各六。匡髹

漆。繪金花文。腰繪金蕉葉文。餘如丹陸大樂杖

鼓之制

小杖鼓圖

中和清樂升陸清樂用 繪圖用半杖六分之二



小杖鼓制同杖鼓而小。或半之。或為三之二。綴金鉤上下各六。面繪花文。匡聚朱。繪以金。左手持而右手擊之。

手鼓圖

中和清樂升陸清樂用 繪圖用六分之二

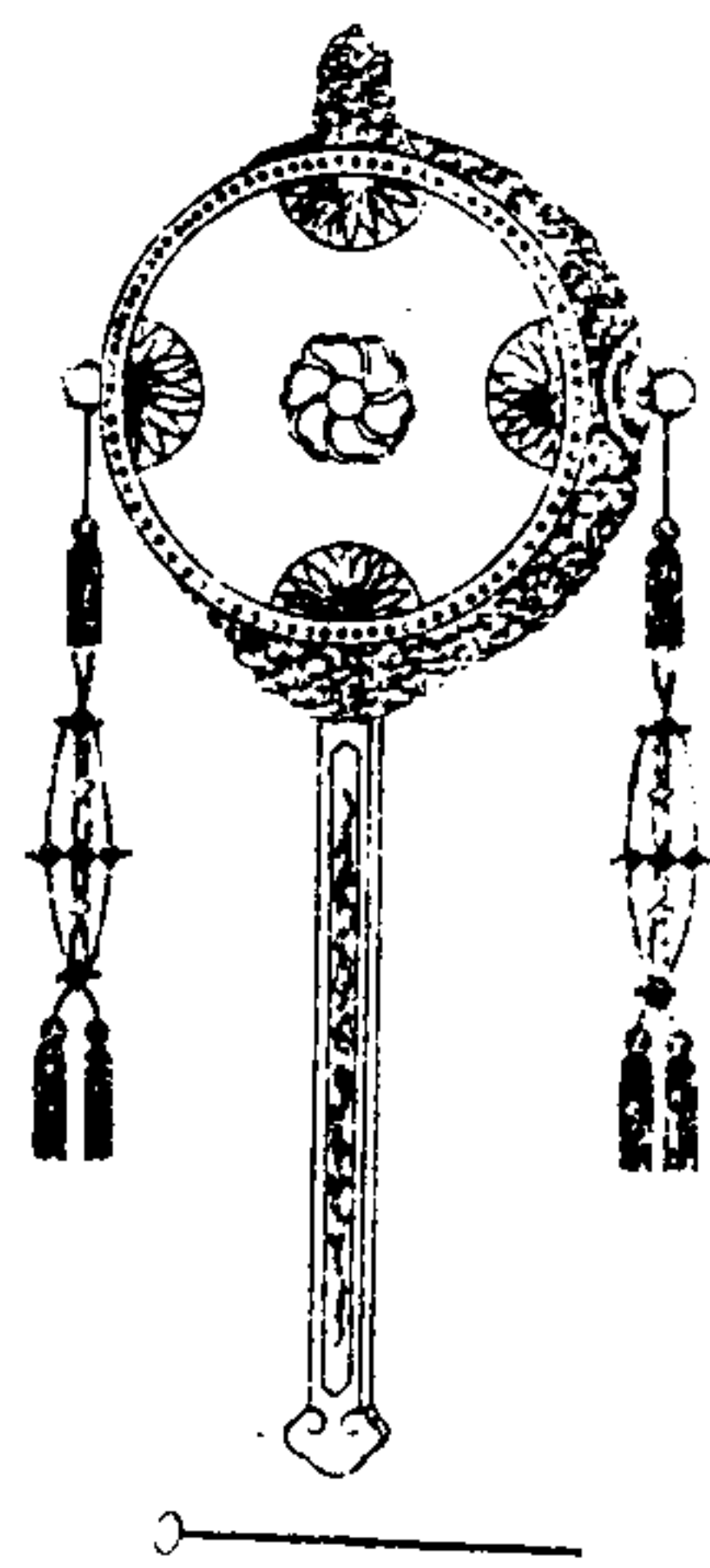

手鼓木匡冒革。面徑九寸一分零二毫。匡厚二寸一分六釐。腰徑一尺零二分四釐。以柄貫匡持而擊之。面素。匡聚朱並繪花文。緣塗金釘。上下銜金雲。兩旁金環垂五采流蘇。頂高二寸。柄並托雲共長一尺五寸。聚朱末飾金雲頭。桴聚檀色。

導迎鼓圖

導迎樂用 繪圖用十分之一



導迎鼓。木匡。冒革。面徑二尺零四分八釐。匡高一尺六寸二分。腰徑二尺四寸三分。腹施銅膽。面素。匡槩朱。繪五采雲龍。上下塗金釘。旁塗金環四。繫黃絨紉。二人以木楨并。行。桴槩朱。鼓衣紅緞。綠垂。檐皆繡雲龍。

龍鼓圖

一號。一號。鼓。吹。樂。用。繪圖用八分之一



龍鼓圖二

木解。樂。鼓。樂。用



龍鼓木匡冒革面徑一尺五寸三分六釐匡高六寸四分八釐腰徑一尺七寸二分八釐面髹黃綠緣匡髹朱並繪五采雲龍上下皆塗金釘旁塗金銀四繫黃絨紉行則懸於項陳則置於架架橫竹三髹朱兩端塗金貫以樞而搯之近下約以黃絨紉鼓衣如大鼓之制桴柄髹朱首髹綠禾辭桑歌樂鼓制同龍鼓而略小面徑一尺三寸九分匡高六寸一分腰徑一尺六寸旁塗金銀二繫黃絨紉懸於項鼓衣亦如大鼓之制

行鼓圖

統教大樂儀徵清其用 行鼓圖八分



行鼓一名陀羅鼓木匡冒革上豐下斂面徑一尺零八分腰徑一尺二寸九分六釐底徑五寸一分八釐九毫匡高一尺五寸一分二釐面匡繪飾俱如龍鼓塗金釘二層塗金銀如半月形繫黃絨紉行則跨於馬上陳則置於架架三柱高三尺橫檻各二長九寸髹朱繪金雲龍貫以鐵樞三檻相銜以時闔闢柱上有鍍金鐵鉤以懸鼓

腰鼓圖

祀說統鼓樂用 繪圖用八分之一

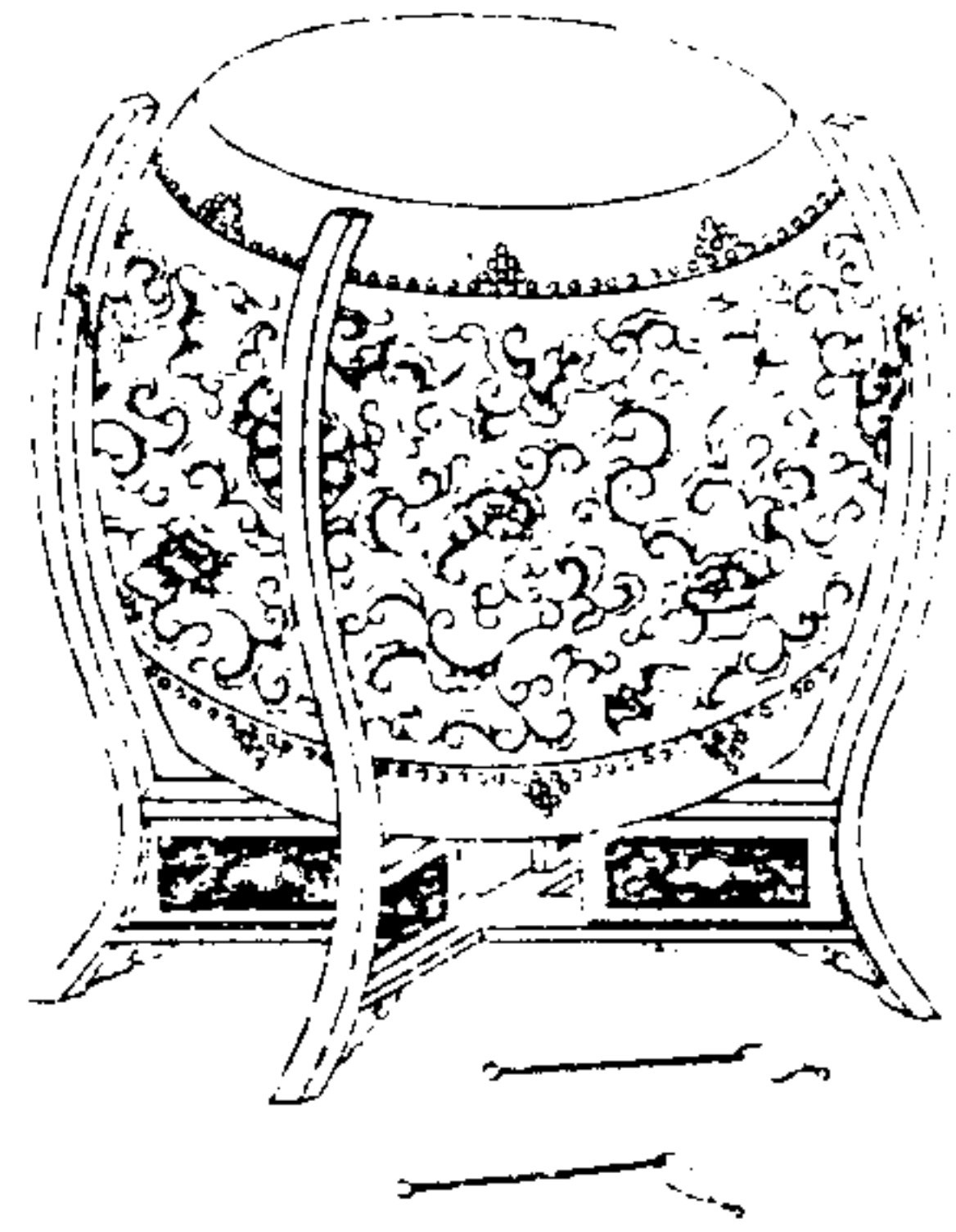

腰鼓即花腔鼓。木匡冒革。面徑一尺五寸二分。匡高一尺六寸。腰徑一尺九寸六分。匡槩以漆。繪花文。座以檀。四柱交跌。銅環懸之。柱高二尺三寸一分。

得勝鼓圖

祀說統鼓樂用 繪圖用十分之一

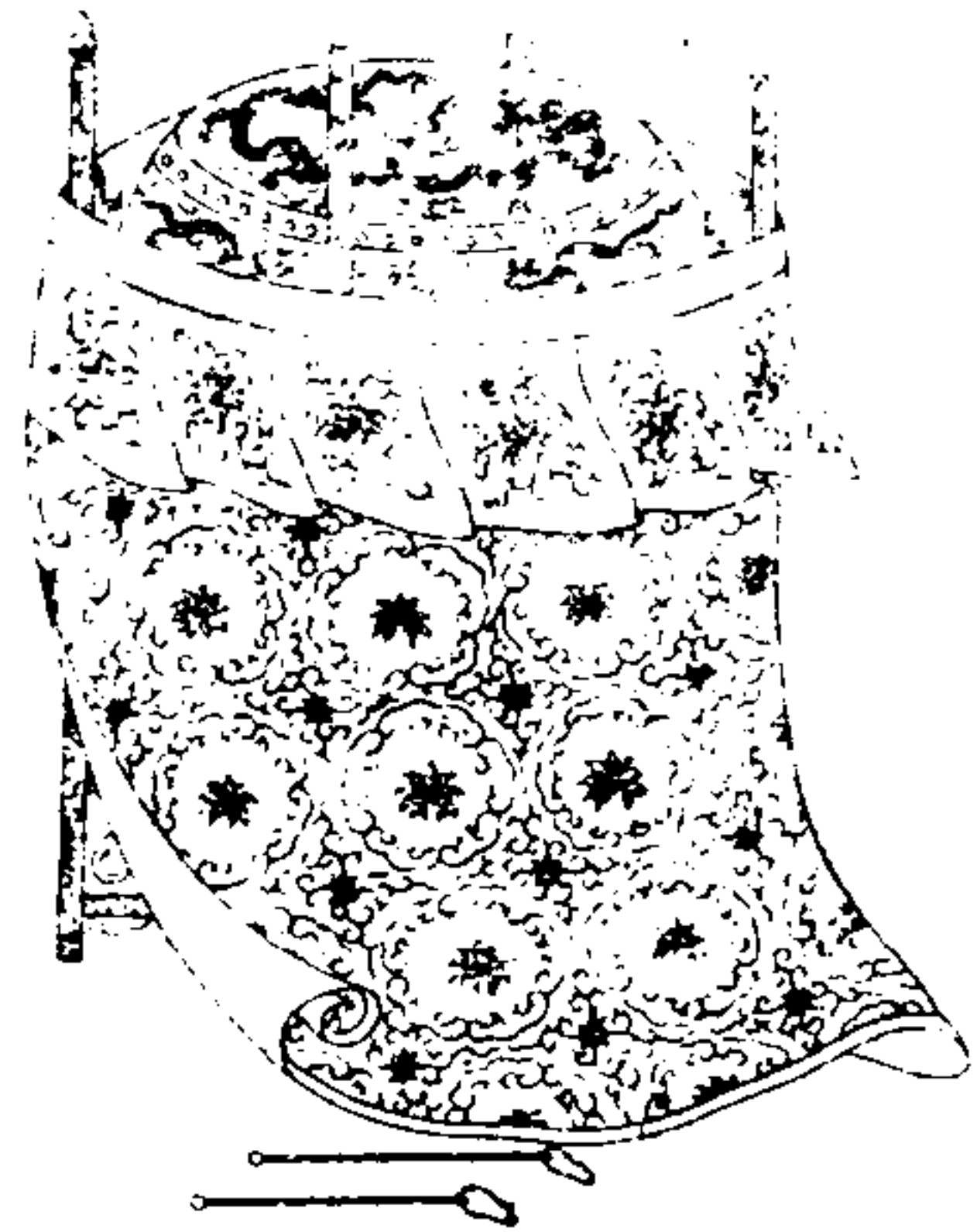

得勝鼓。木匡冒革。面徑一尺六寸一分。匡高五寸八分。腰徑一尺八寸四分。匡槩朱。通繪雲龍。座為四柱長三尺一寸五分。頂為壺盧形。附柱銅環懸鼓。鼓衣紅緞。綠垂幃。並銷金花文。

俳鼓圖

朝鮮樂用 繪圖用七分之一

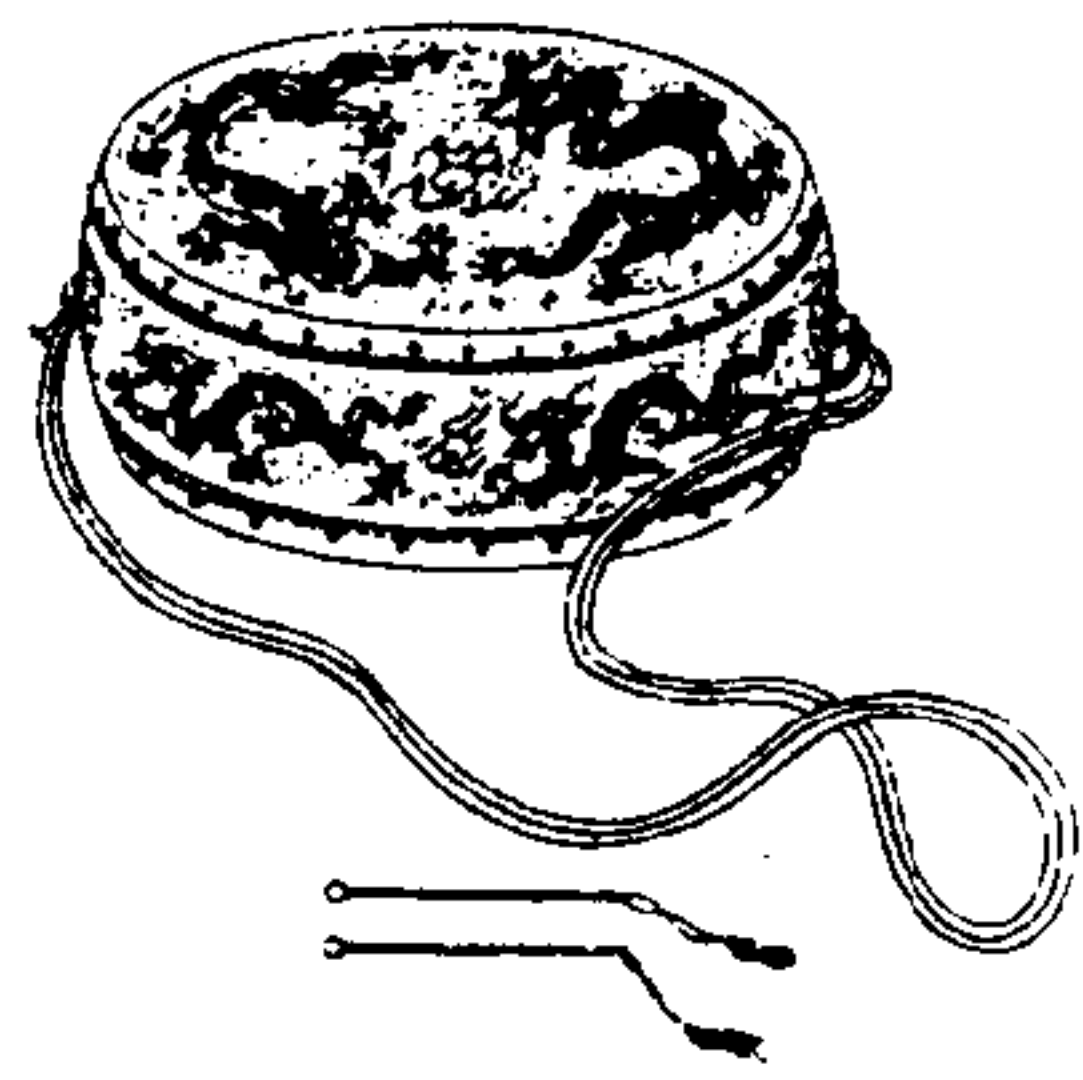

俳鼓。木匡冒革。面徑一尺二寸九分六釐。匡高四寸三分二釐。腰徑一尺三寸六分四釐。面繪正龍。匡髹朱。繪行龍。上下塗金釘。旁金銀二繫。黃絨紉。懸於項。

達卜圖

四部樂用。各子樂。得助。高附。繪圖用五分之一。



達卜。木匡冒革。形如手鼓而無柄。有二制。一面徑一尺三寸六分五釐二毫。匡高二寸二分七釐五毫。一面徑一尺二寸二分四釐。匡高一寸六分二釐。皆髹黃。面繪采獅各二。以手指擊之。得勒。寓似達卜。面徑一尺二寸。匡高五寸。

那噶喇圖

四部樂用各子樂之馬爾得

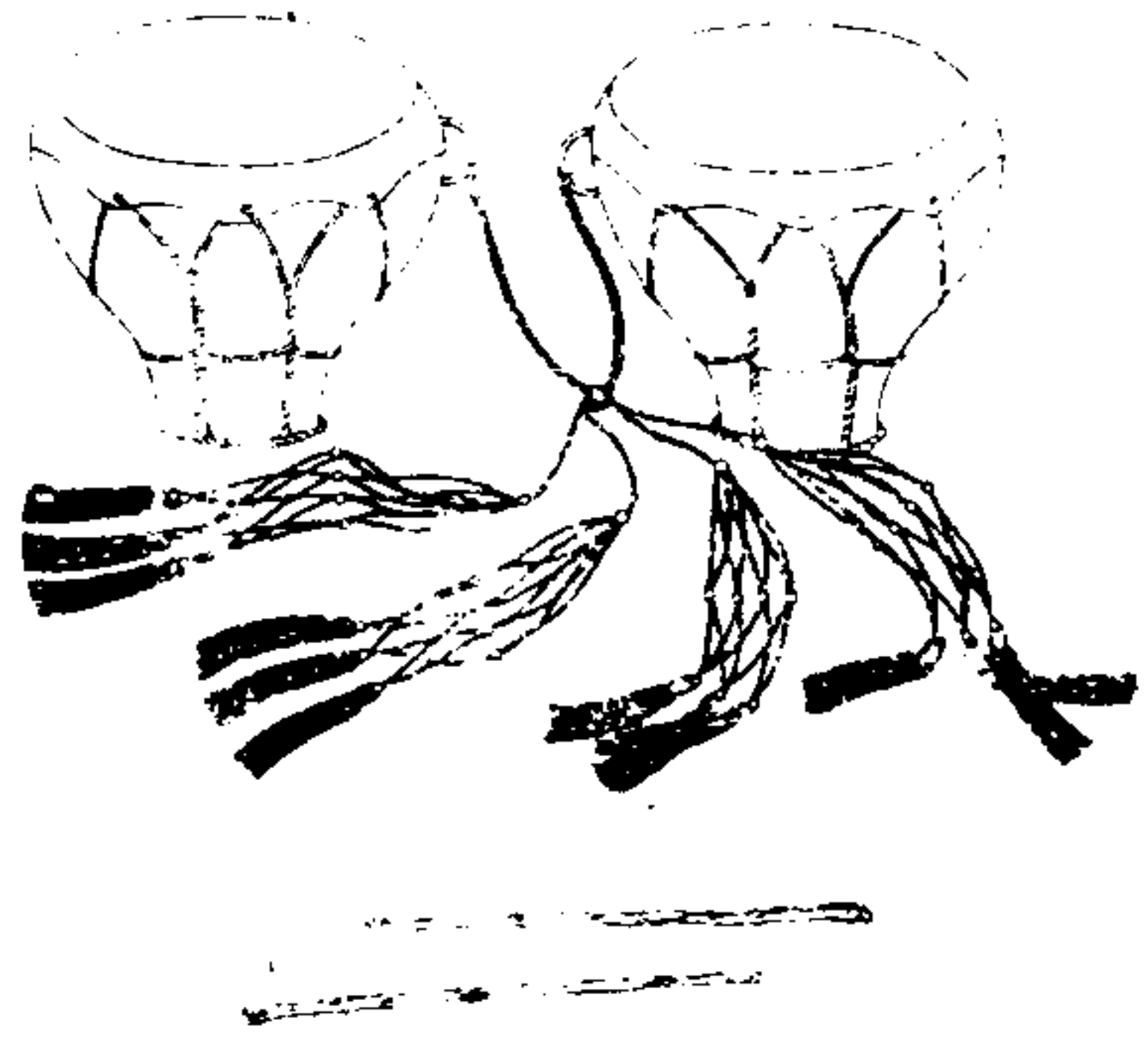

那噶喇鐵匡冒革。上大下小。形如行鼓。面徑六寸四分八釐。底徑二寸六分二釐八毫。匡高四寸八分六釐。旁有小環。繫黃絨。兩鼓相聯。末垂五采流蘇。左右手各以杖擊之。龍思馬爾得勒窩。似那噶喇而制。以銅。面徑一尺三寸。底銳匡高一尺。

達布拉圖

所爾塔樂用。繪圖用九分之二。

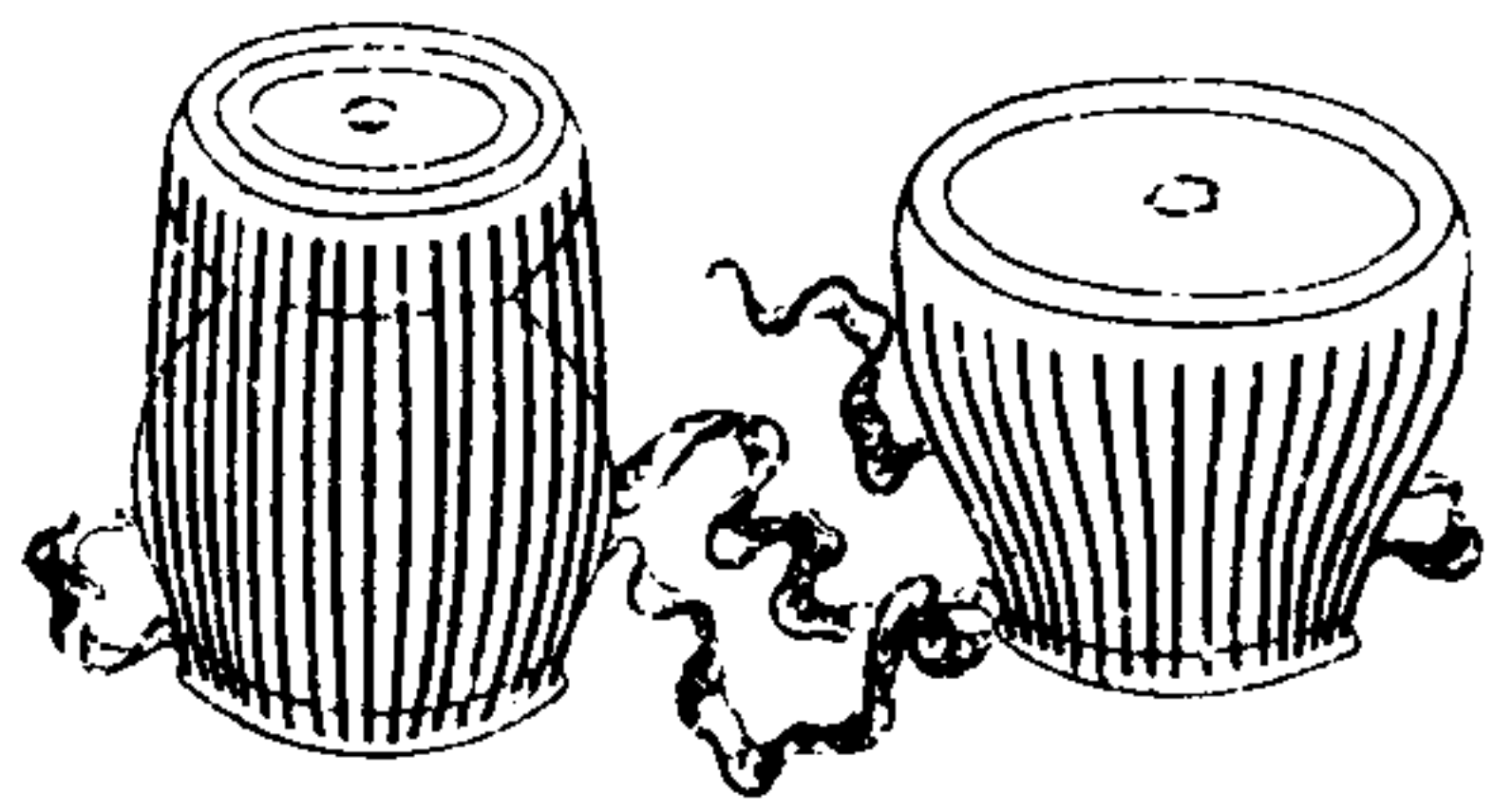

達布拉似那噶喇而一面冒革。有二制。其一面豐底銳。徑六寸七分八釐。高四寸五分。其一面微豐而漸削。徑四寸八分。高六寸六分。四圍繫韋縲。聯以采縲。懸之腰間。以左右手合擊之。

接內塔兜呼圖

一紐 緞 白 兼 用 繪 圖 用 五 分 之

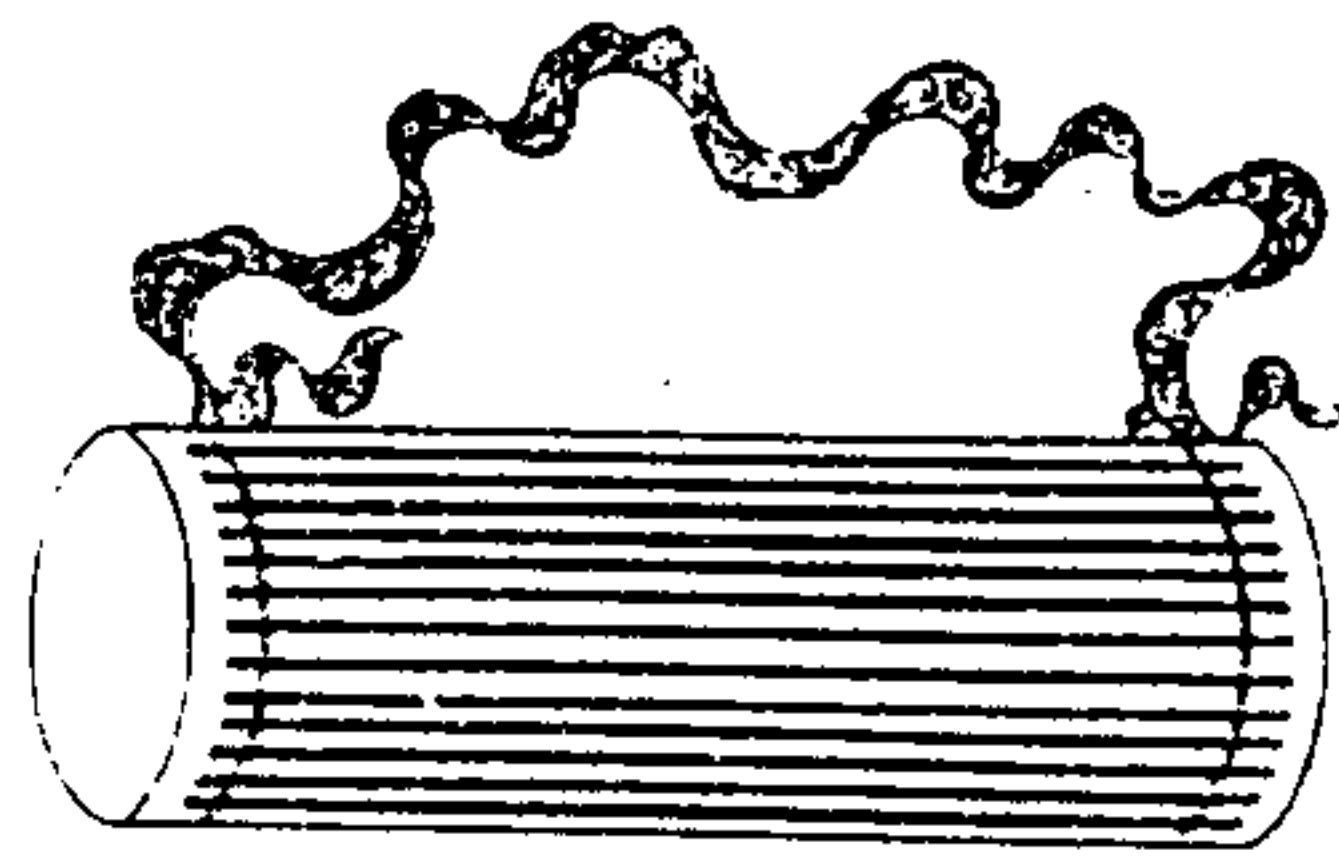

接內塔兜呼。木匡兩面冒革。面徑五寸一分六釐。匡高一尺四寸六分。四圍俱繫韋條如瓔珞狀。上有左右二紐。繫以帛。橫懸於項。以手擊之。

蚌扎圖

知 緞 白 兼 用 繪 圖 用 五 分 之 一

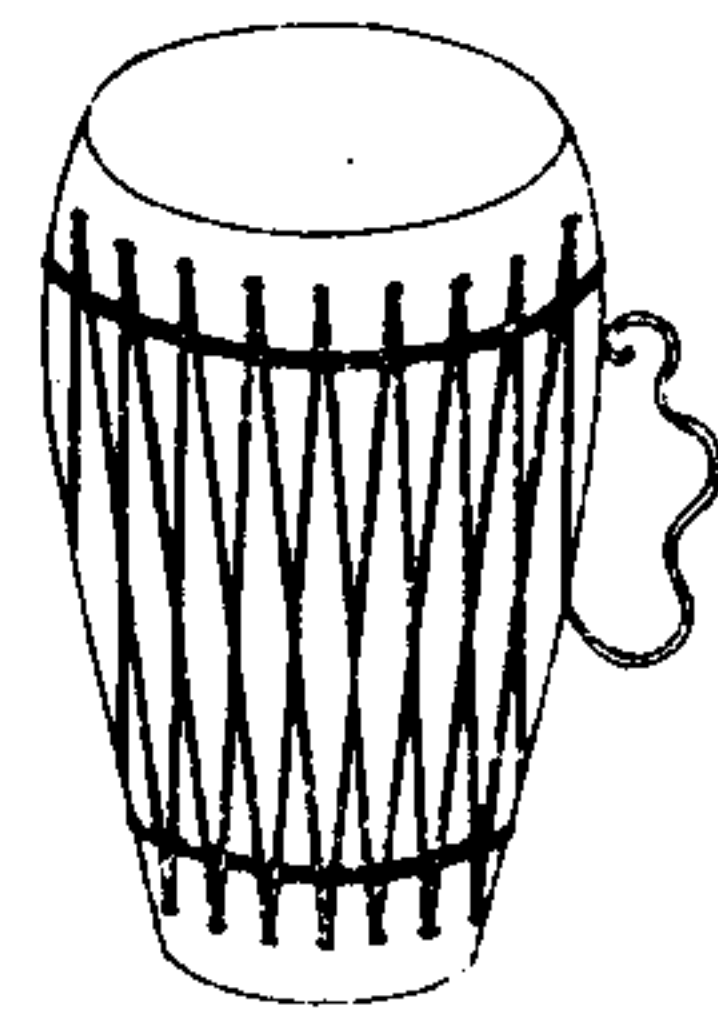

蚌扎。木匡冒革。上大下小。面徑六寸一分。底徑四寸。匡高一尺。繫同接內塔兜呼。以手擊之。

巴打拉圖

知編司樂用 繪圖用八分之一

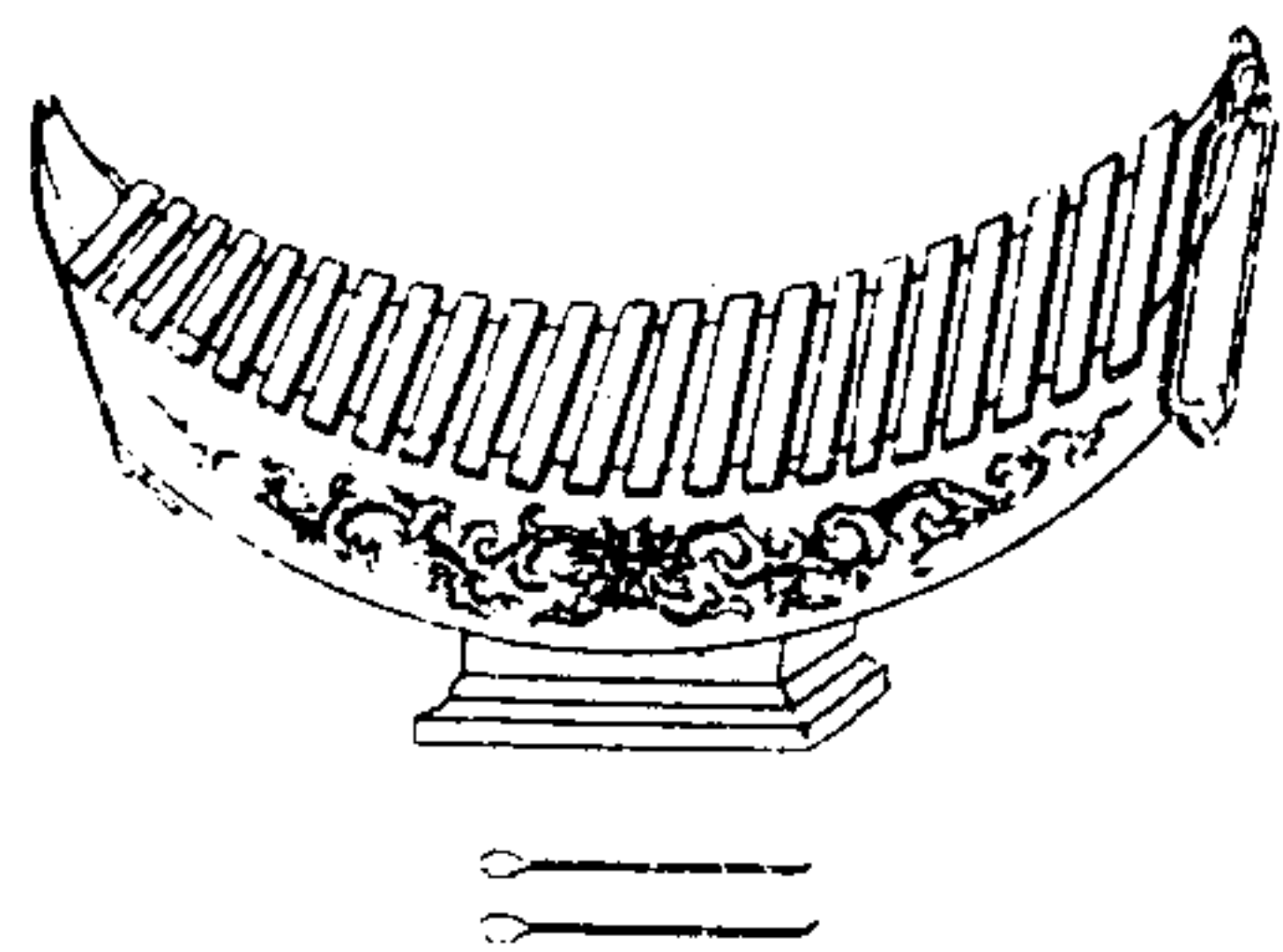

巴打拉以木為槽其形如船通長二尺七寸五分。高五寸。闊四寸八分。前後兩端各為山峰形。錫如意頭均高一尺。前山峰闊四寸六分。後山峰闊三寸五分。底圓徑三寸。中連座三層。長八寸六分。闊四寸七分。每層厚六分。兩山峰之尖。絡以絲繩。排穿竹版二十二片。皆闊一寸。第一片長五寸二分。厚三分五釐。以次每片長遞加三分。厚遞減。至末一片長一尺一寸五分。厚一分。竹版本色。槽內外併座皆髹朱。繪蓮花文。以竹裹蘇為槌。二擊之。

拍版圖

一井陸大樂用 各都樂拍版同 繪圖用四分之一

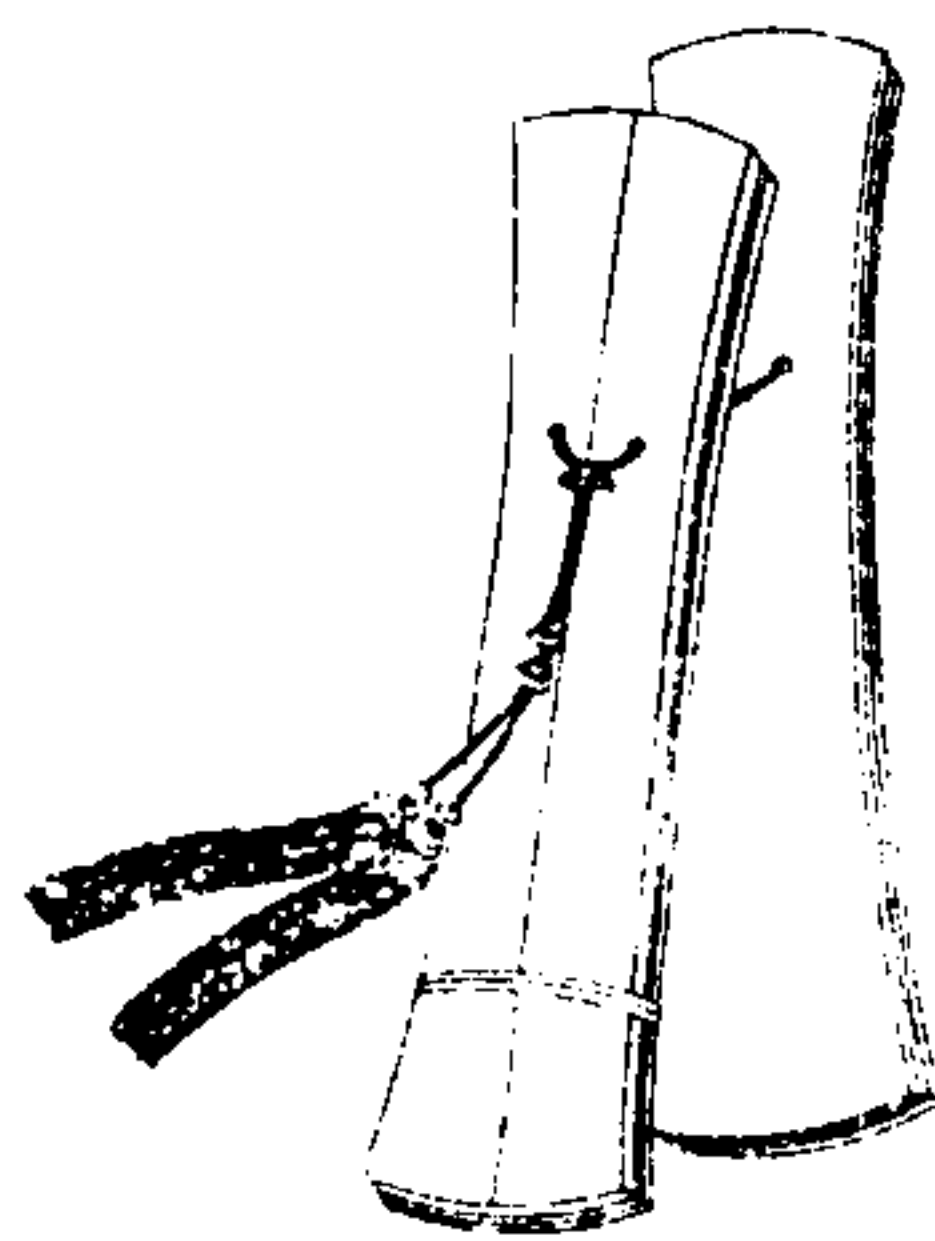

拍版圖

二款 鼓樂用

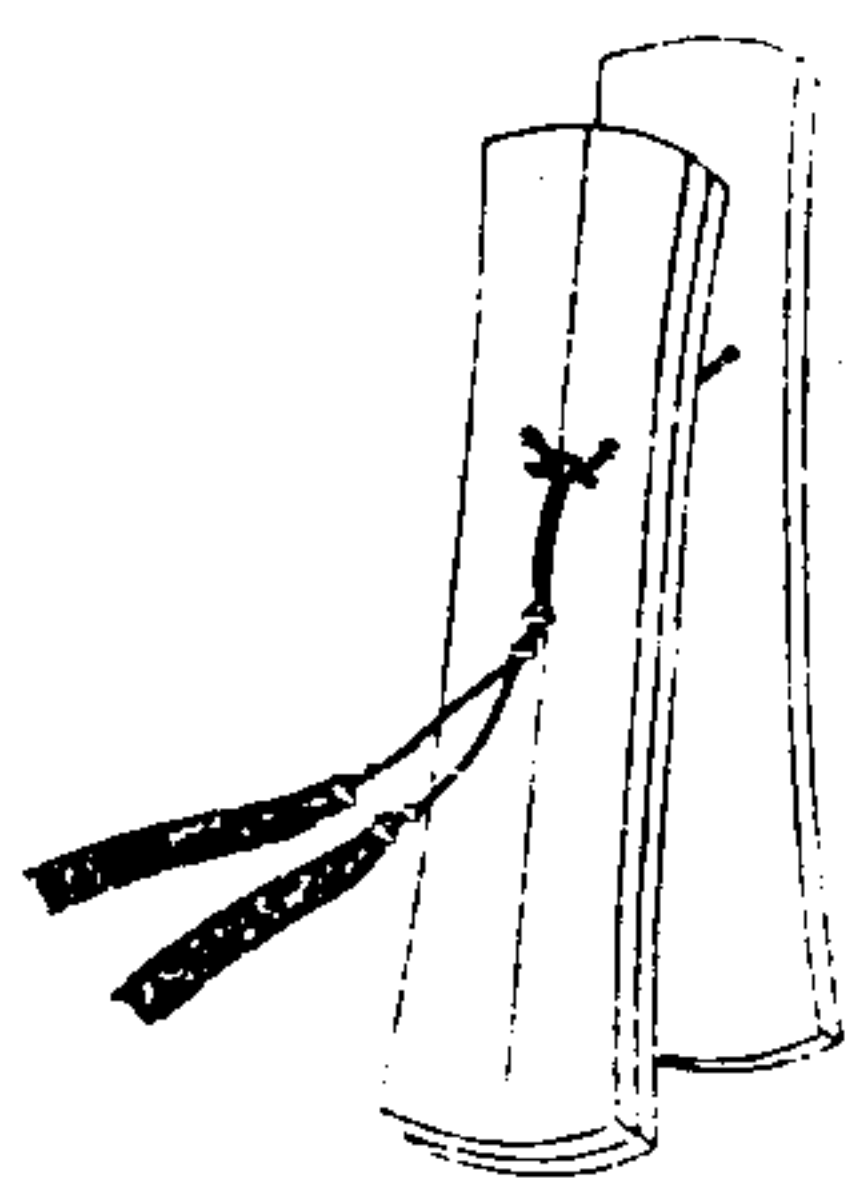

拍版用堅木六片。各三片束之。近上橫穿二孔。聯以黃絨。緋版長一尺一寸五分二釐。上闊二寸一分六釐。中闊一寸九分二釐。下闊二寸五分六釐。上下二片刻為脊。厚四分五釐五毫。中四片厚三分八釐四毫。丹陛大樂各部樂拍版同。惟凱歌樂拍版略小。長一尺零七分。上闊二寸。中闊一寸九分五釐。下闊二寸三分五釐。厚二分五釐。版三束其二。以一拍之。

拍圖一 丹陛大樂用 繪圖用四分之一下一圖

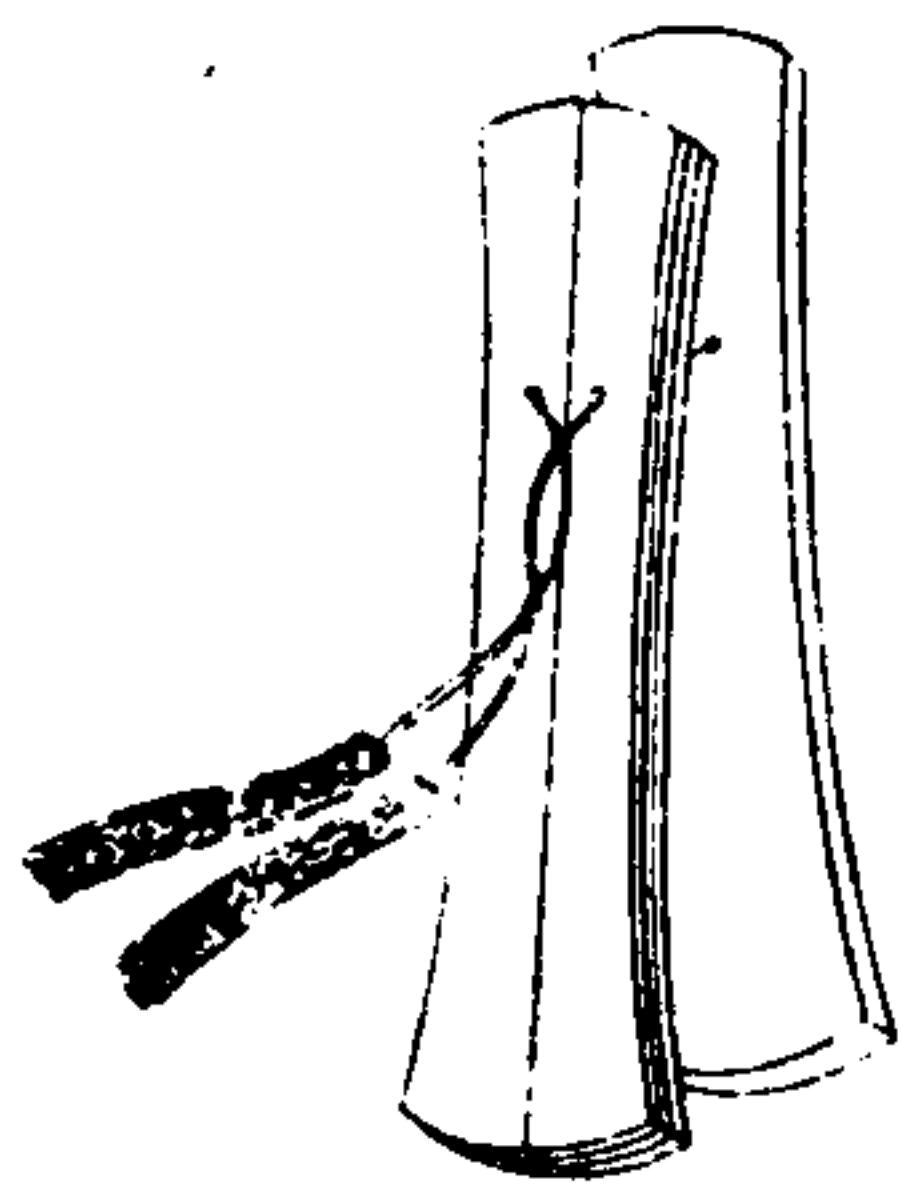

拍圖二 各部合奏樂用

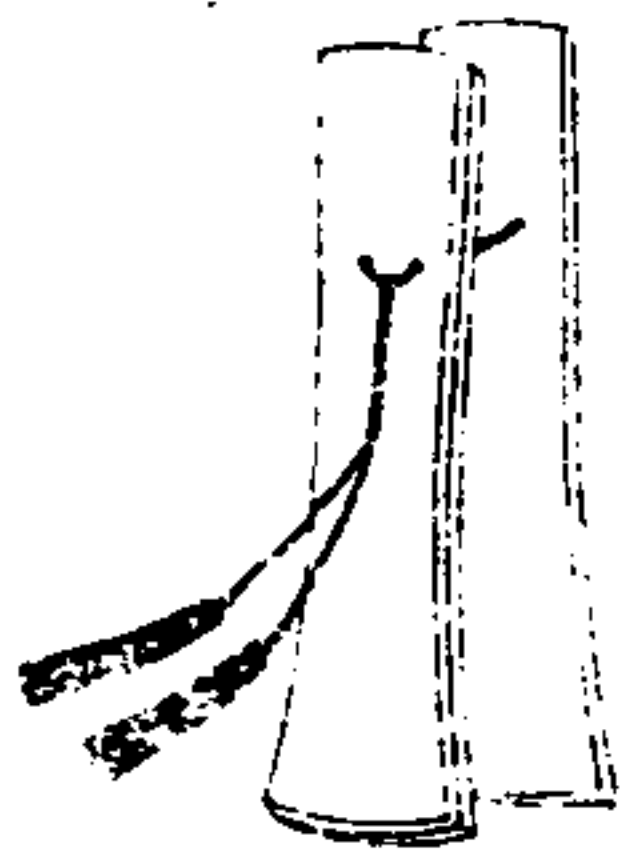

拍慶隆舞樂用者紫檀版四束其三以一拍之中長一尺一寸一分五釐邊長一尺零五分一釐上闊二寸零二釐中闊一寸六分七釐下闊二寸四分三釐厚三分五釐面上一片刻為脊厚四分近上橫穿二孔距上端三寸五分二釐孔周相距三分五釐聯以黃絨紉番部合奏用者版三束其二以一拍之中長八寸零九釐邊長七寸八分八釐五毫上闊一寸四分五釐八毫中闊一寸二分一釐三毫下闊一寸九分四釐四毫中一片厚二分九釐一毫前後二片中脊厚與中片等邊一分九釐四毫

節圖慶隆舞樂用 繪圖用八分之一

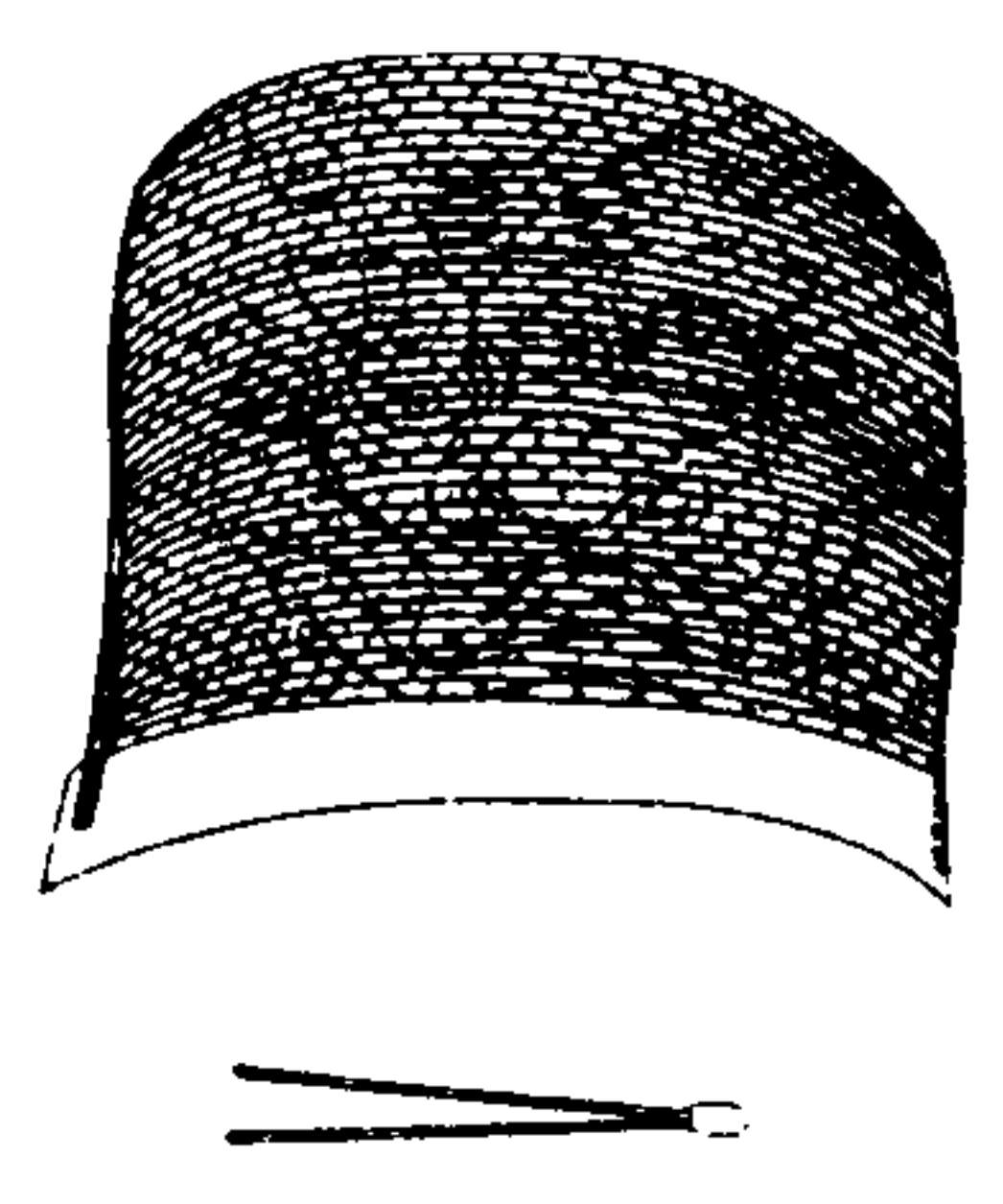

節編竹形如箕中長一尺五寸七分六釐邊長一尺三寸六分五釐口闊一尺九寸四分四釐深一寸九分四釐四毫掌闊一尺五寸三分六釐深三寸二分四釐通紫朱背繪虎形圓竹二上合下開相距一寸九分四釐四毫通長一尺一寸五分二釐亦紫朱刻之以為節

欽定大清會典圖卷四十五

樂十五 度量權衡

度圖

嘉量圖一

嘉量圖二

戶部量圖一

戶部量圖二

戶部量圖三

權衡圖

權衡表

度圖

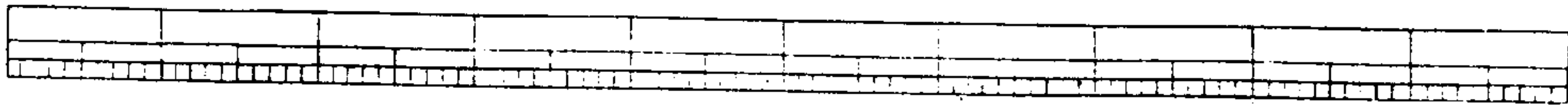

工部營造尺即縱黍尺。營造尺八寸一分為律尺。即橫黍尺一尺。營造尺一尺為律尺一尺二寸三分四釐五毫。置律尺之數以八十一乘之。百除之。得營造尺之數。置營造尺之數以百乘之。八十一除之。得律尺之數。其長皆相等也。營造尺十寸自乘得一百寸。律尺當營造尺八寸一分自乘得六十五寸六十一分。以為面積比例。率置律尺。置數以六十五寸六十一分乘之。百寸除之。得營造尺。置數置營造尺。置數以百寸乘之。六十五寸六十一分除之。得律尺。置數

其面積皆相等也。營造尺十寸自乘再乘得一千寸。律尺當營造尺八寸一分自乘再乘得五百三十一寸四分四十一分。以為體積比例。率置律尺。積數以五百三十一寸四分四十一分乘之。千寸除之。得營造尺。積數置營造尺。積數以千寸乘之。五百三十一寸四分四十一分除之。得律尺。積數其體積皆相等也。以與民用。裁衣尺比例。則營造尺一尺為裁衣尺九寸。營造尺一尺一寸一分一釐一毫為裁衣尺一尺。律尺一尺為裁衣尺七寸二分九釐。律尺一尺三寸七分一釐七毫為裁衣尺一尺。

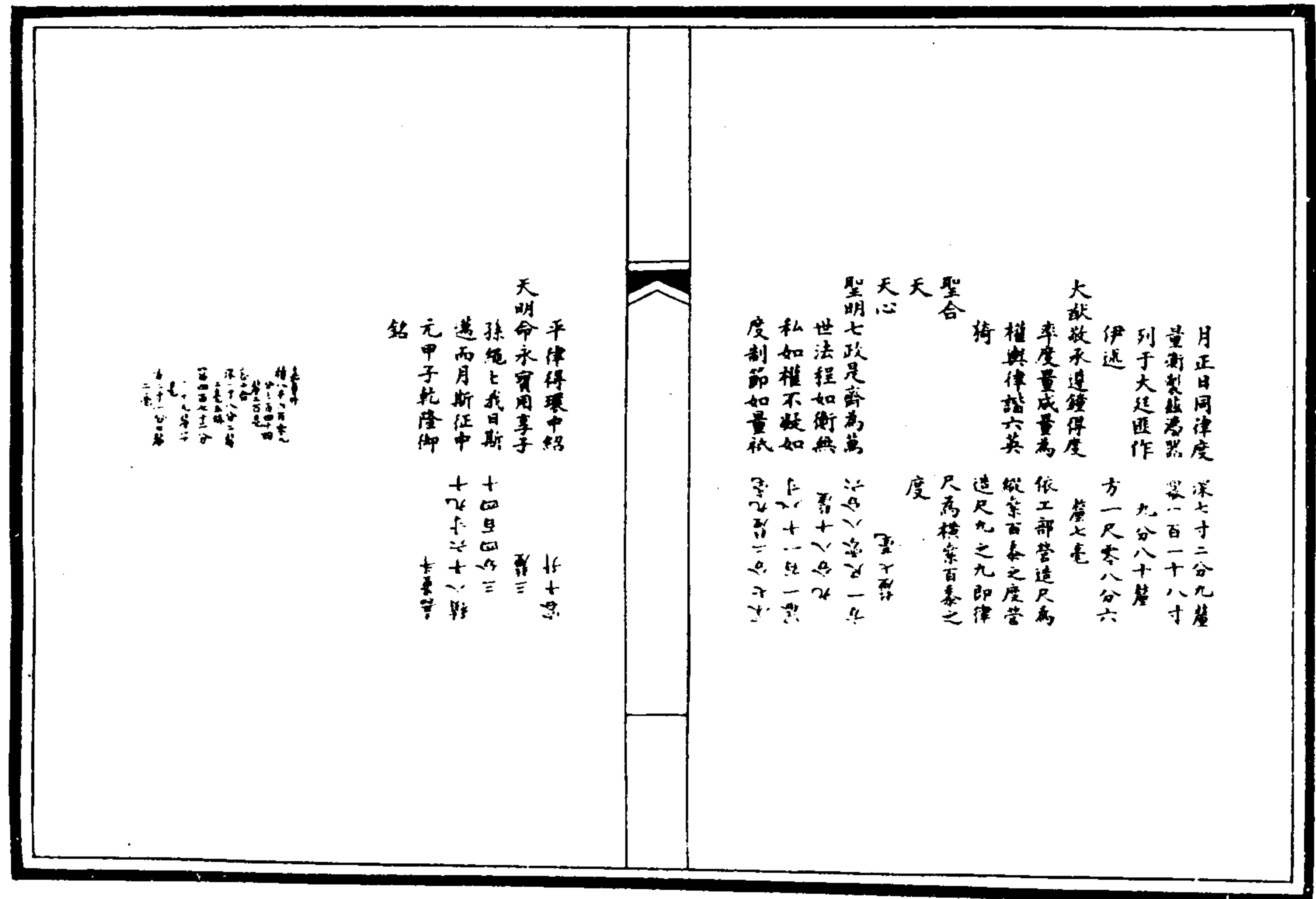
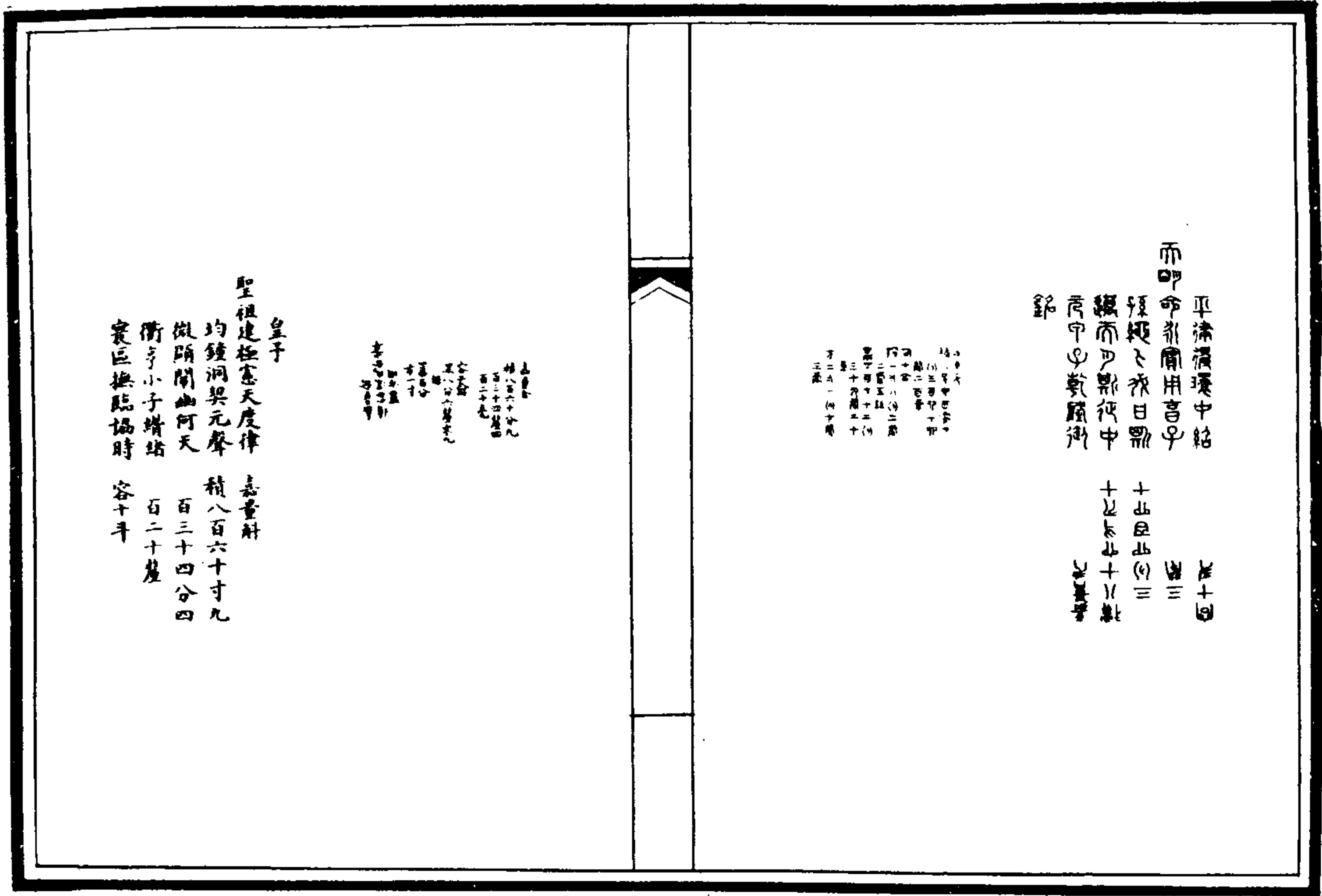

嘉量。范銅塗金。方圓各一。皆上為斛。下為斗。左耳為升。右耳上為合。下為合。其重二鈞。聲中黃鐘之宮。

高宗純皇帝御製銘并方圓度數。鑄於其上。清漢文斛

積八百六十寸九百三十四分四百二十釐。為十斗。斗積八十六寸九十三分四百四十二釐。二百毫為十合。合積八百六十分九百三十四釐。四百二十毫為二合。合積四百三十分四百六十七釐。二百一十毫為合之半。方圓皆同。其

面。斛與斗皆一百一十八寸九分八十釐。升四百七十二分三十九釐二十毫。方圓同。合。圓制七十八分五十三釐九十八毫。方制百分。合。罍與合同。其深斛七寸二分九釐。斗七分二釐九毫。升一寸八分二釐二毫五絲。方圓同。合。圓制一寸零九釐六毫。方制八分六釐零九絲。合。深為合之半。其徑。圓制斛斗皆一尺二寸二分六釐二毫。升二寸四分五釐二毫。方制斛斗皆一尺零八分六釐七毫。升二寸一分七釐三毫。合。合。徑方圓俱一寸。此皆以營造尺命度。以律

尺起量者也。以律尺一百分自乘。再乘得一百萬分。為一率。黃鐘積八百一十分。為二率。營造尺八十一分。自乘。再乘得五十三萬一千四百四十一分。為三率。得四率。四百三十分。四百六十七釐。二百一十毫。為一合之積。是即律尺八百一十分也。倍之。為一合之積。八百六十分。九百三十四釐。四百二十毫。即律尺一千六百二十分也。什之。為升積。又什之。為斗積。又什之。為斛積。八百六十寸九百三十四分四百二十釐。即律尺一千六百二十寸也。斛深七寸二分九

釐。為黃鐘之度。即律尺九寸也。斗深七分二釐九毫。為黃鐘十分之一。即律尺九分也。升深一寸八分二釐二毫五絲。為黃鐘四分之一。即律尺二十二分五釐也。以深除積。得罍。而圓徑方邊。數各不同。以罍開平方。得方邊。以圓積。圓徑定率。比例得圓徑。至於合。則圓徑方邊俱為營造尺一寸。在律尺為一寸二分三釐四毫五絲六忽七微九纖。即古尺今尺之異也。以方徑自乘。得方面。以圓徑求得圓周。周徑相乘。四除之。得圓面。罍深七寸二分九釐。斗深七分

二釐九毫并底厚八釐一毫共八寸一分律尺全度也。析尺為寸。而古之寸法在是。累寸為尺。而今之尺法亦在是。則古今度法之同異可見。從度起量。斛容二千合。其實十斗。以今量法準之。只二斗七升二合餘。斗之容積為今二升七合餘。升之容積為今二合七勺餘。則古今量法之同異可見。

戶部量圖一 繪圖用六分之一下二圖同

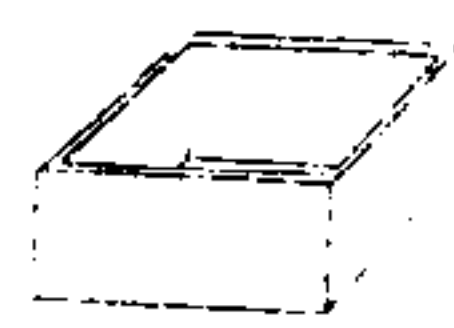

戶部量圖二

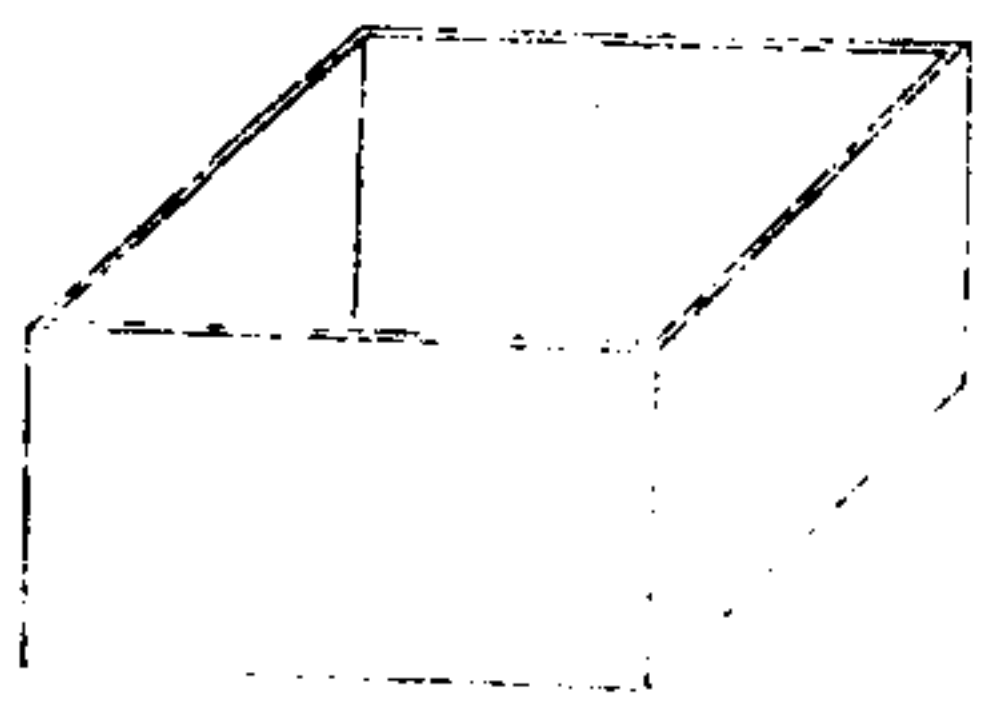

戶部量圖三

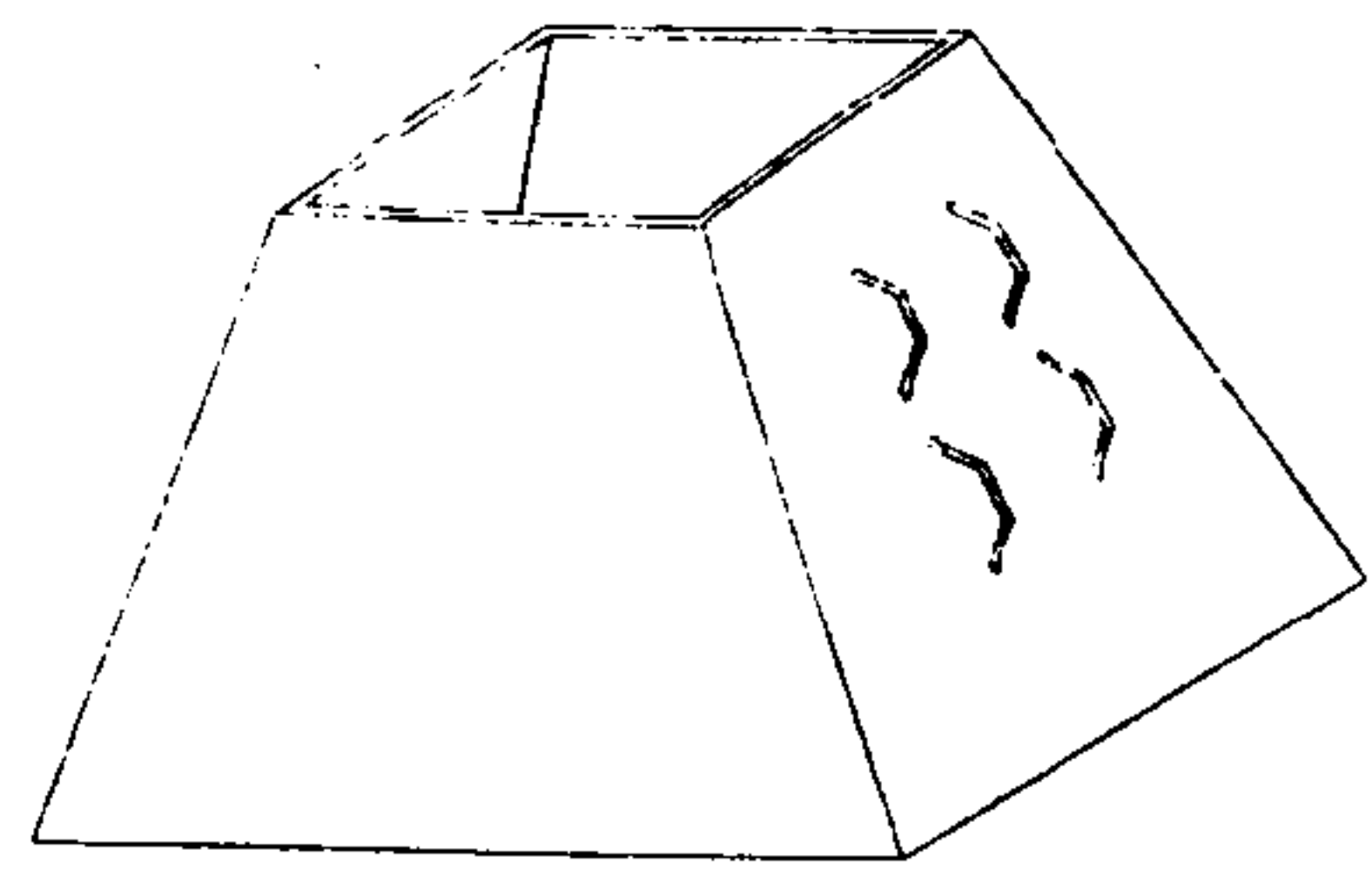

戶部量。鑄鐵為式。形方。升積三十一寸六百分。
 面底方四寸。深一寸九分七釐五毫。斗積三百
 一十六寸。面底方八寸。深四寸九分三釐七毫。
 五絲。斛積一千五百八十寸。面方六寸六分。底
 方一尺六寸。深一尺一寸七分。此皆以工部營
 造尺命度者也。升斗皆以方自乘。深再乘。得積
 斛以面方自乘。底方自乘。面方底方相乘。併三
 數以深乘之。三歸得積。斛容五斗。即倉斛也。黃
 鐘之龠容一千二百黍。律尺量法。即嘉量一斛
 二千龠為十斗。戶部量法為五斗。律尺十斗為

營造尺方八百六十寸。九百三十四分。四百二
 十釐。戶部量法一斗為營造尺方三百一十六
 寸。以戶部斗積除律尺斛積。得二斗七升二合
 四勺。以此為比例。置律尺量法容數。以二斗七
 升二合四勺乘之。十斗除之。為戶部量法容數。
 置戶部量法容數。以十斗乘之。二斗七升二合
 四勺除之。得律尺量法容數。其積皆相等也。通
 諸洪斛。關東斛。則嘉量十斗為洪斛二斗一升
 七合七勺。關東斗一斗三升六合二勺。戶部倉
 斛十二斗五升為洪斛十斗。倉斛十斗為洪斛
 八斗。關東斗五斗。洪斛十斗為關東斗六斗二
 升五合。

權衡圖

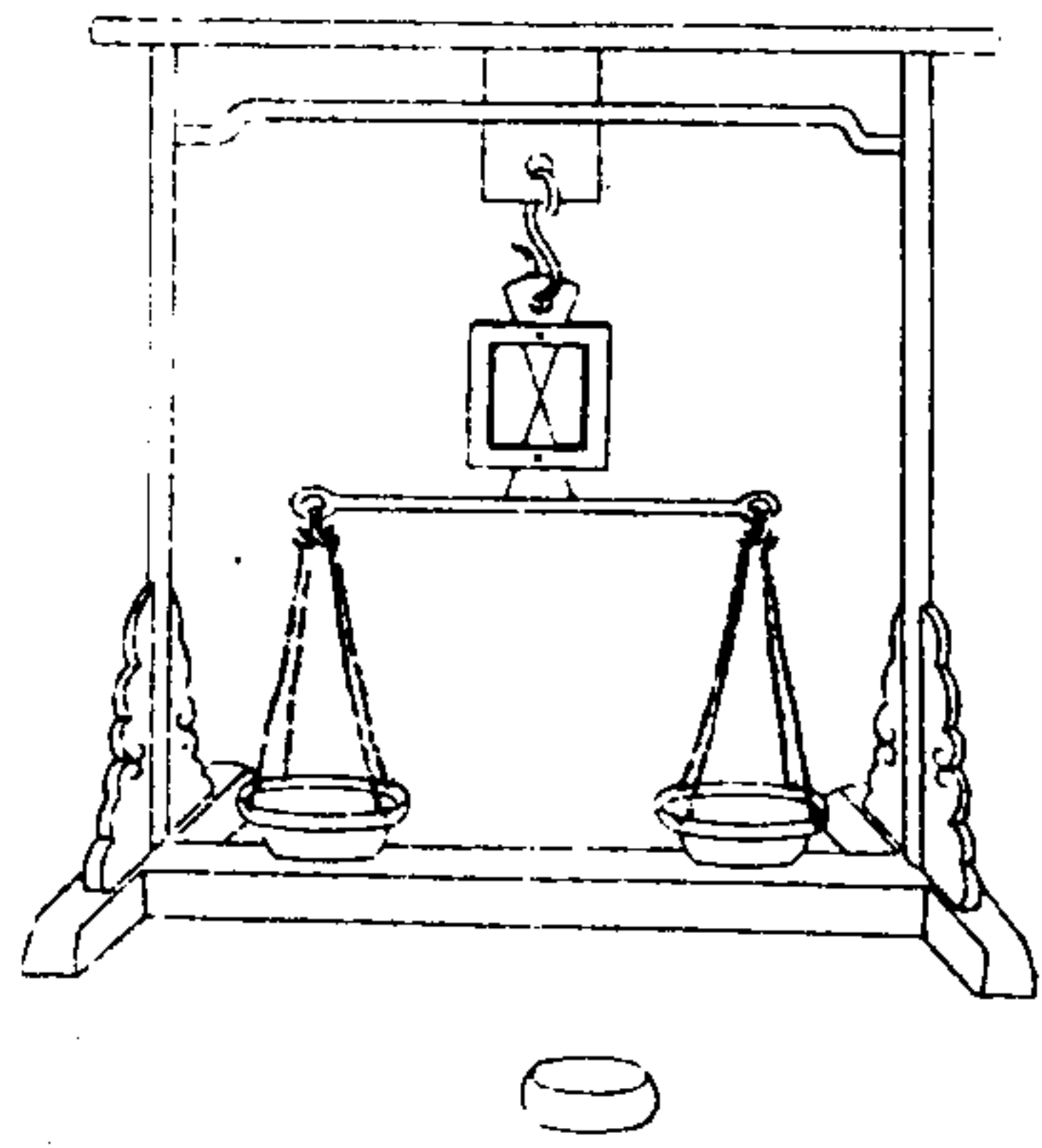

平者為衡。重者為權。衡以鐵為之。其上設準為兩尖齒形。銜以鐵方鑲。正立。上齒貫方鑲上。周尖嚮下。適當鑲中。不動。下齒屬於衡。尖嚮上。插入方鑲下周之空縫。管之以框。使衡可左右低昂。而齒亦與之左右。衡之兩端各以鐵鈎二。鑄鐵索四。懸二銅盤。左右適均。上齒本有孔。貫以鐵鈎。懸於架。用時。一盤納物。一盤納權。視方鑲中上下兩齒尖。適相值。則衡平。而權與物之輕重均。權用黃銅。形扁圓。上下面平。以寸法定輕重之率。黃銅方一錢。重六兩八錢。列表於左。

九錢	一兩	二兩	三兩	四兩	五兩	一十兩	二十兩	三十兩	五十兩	一百兩	二百兩	三百兩	四百兩	五百兩	體積	中徑	面徑	高
一兩三錢二分三厘	一兩八錢七分五厘	一兩七錢六分四厘	一兩六錢四分一厘	一兩五錢二分八厘	一兩四錢一分五厘	一兩三錢二分三厘	一兩二錢一分一厘	一兩一分九厘	一兩一分七厘	一兩一分五厘	一兩一分三厘	一兩一分一厘	一兩一分	一兩一分	七寸三分五厘	五寸九分八厘	五寸二分八厘	二寸八分一厘
一兩二錢二分三厘	一兩一錢七分五厘	一兩一錢六分四厘	一兩一錢四分一厘	一兩一錢二分八厘	一兩一錢一分五厘	一兩一錢二分三厘	一兩一錢一分一厘	一兩一錢一分	一兩一錢一分	一兩一錢一分	一兩一錢一分	一兩一錢一分	一兩一錢一分	一兩一錢一分	七寸三分五厘	五寸九分八厘	五寸二分八厘	二寸八分一厘
一兩一錢二分三厘	一兩一錢七分五厘	一兩一錢六分四厘	一兩一錢四分一厘	一兩一錢二分八厘	一兩一錢一分五厘	一兩一錢二分三厘	一兩一錢一分一厘	一兩一錢一分	一兩一錢一分	一兩一錢一分	一兩一錢一分	一兩一錢一分	一兩一錢一分	一兩一錢一分	七寸三分五厘	五寸九分八厘	五寸二分八厘	二寸八分一厘
一兩一錢二分三厘	一兩一錢七分五厘	一兩一錢六分四厘	一兩一錢四分一厘	一兩一錢二分八厘	一兩一錢一分五厘	一兩一錢二分三厘	一兩一錢一分一厘	一兩一錢一分	一兩一錢一分	一兩一錢一分	一兩一錢一分	一兩一錢一分	一兩一錢一分	一兩一錢一分	七寸三分五厘	五寸九分八厘	五寸二分八厘	二寸八分一厘
一兩一錢二分三厘	一兩一錢七分五厘	一兩一錢六分四厘	一兩一錢四分一厘	一兩一錢二分八厘	一兩一錢一分五厘	一兩一錢二分三厘	一兩一錢一分一厘	一兩一錢一分	一兩一錢一分	一兩一錢一分	一兩一錢一分	一兩一錢一分	一兩一錢一分	一兩一錢一分	七寸三分五厘	五寸九分八厘	五寸二分八厘	二寸八分一厘
一兩一錢二分三厘	一兩一錢七分五厘	一兩一錢六分四厘	一兩一錢四分一厘	一兩一錢二分八厘	一兩一錢一分五厘	一兩一錢二分三厘	一兩一錢一分一厘	一兩一錢一分	一兩一錢一分	一兩一錢一分	一兩一錢一分	一兩一錢一分	一兩一錢一分	一兩一錢一分	七寸三分五厘	五寸九分八厘	五寸二分八厘	二寸八分一厘
一兩一錢二分三厘	一兩一錢七分五厘	一兩一錢六分四厘	一兩一錢四分一厘	一兩一錢二分八厘	一兩一錢一分五厘	一兩一錢二分三厘	一兩一錢一分一厘	一兩一錢一分	一兩一錢一分	一兩一錢一分	一兩一錢一分	一兩一錢一分	一兩一錢一分	一兩一錢一分	七寸三分五厘	五寸九分八厘	五寸二分八厘	二寸八分一厘
一兩一錢二分三厘	一兩一錢七分五厘	一兩一錢六分四厘	一兩一錢四分一厘	一兩一錢二分八厘	一兩一錢一分五厘	一兩一錢二分三厘	一兩一錢一分一厘	一兩一錢一分	一兩一錢一分	一兩一錢一分	一兩一錢一分	一兩一錢一分	一兩一錢一分	一兩一錢一分	七寸三分五厘	五寸九分八厘	五寸二分八厘	二寸八分一厘
一兩一錢二分三厘	一兩一錢七分五厘	一兩一錢六分四厘	一兩一錢四分一厘	一兩一錢二分八厘	一兩一錢一分五厘	一兩一錢二分三厘	一兩一錢一分一厘	一兩一錢一分	一兩一錢一分	一兩一錢一分	一兩一錢一分	一兩一錢一分	一兩一錢一分	一兩一錢一分	七寸三分五厘	五寸九分八厘	五寸二分八厘	二寸八分一厘
一兩一錢二分三厘	一兩一錢七分五厘	一兩一錢六分四厘	一兩一錢四分一厘	一兩一錢二分八厘	一兩一錢一分五厘	一兩一錢二分三厘	一兩一錢一分一厘	一兩一錢一分	一兩一錢一分	一兩一錢一分	一兩一錢一分	一兩一錢一分	一兩一錢一分	一兩一錢一分	七寸三分五厘	五寸九分八厘	五寸二分八厘	二寸八分一厘
一兩一錢二分三厘	一兩一錢七分五厘	一兩一錢六分四厘	一兩一錢四分一厘	一兩一錢二分八厘	一兩一錢一分五厘	一兩一錢二分三厘	一兩一錢一分一厘	一兩一錢一分	一兩一錢一分	一兩一錢一分	一兩一錢一分	一兩一錢一分	一兩一錢一分	一兩一錢一分	七寸三分五厘	五寸九分八厘	五寸二分八厘	二寸八分一厘

欽定大清會典圖卷四十六

樂十六 樂舞一

圓丘壇初獻武舞就班圖

圓丘壇初獻武舞譜

圓丘壇亞獻文舞就班圖

圓丘壇亞獻文舞譜

圓丘壇終獻文舞就班圖

圓丘壇終獻文舞譜

常雩初獻武舞就班圖

常雩初獻武舞譜

常雩亞獻文舞就班圖

常雩亞獻文舞譜

常雩終獻文舞就班圖

常雩終獻文舞譜

大書同

大書同

大書同

圓丘壇初獻武舞就班圖



圓丘壇初獻武舞譜

玉 右正立于居左戚居右

學 右正面左足虛立于戚偏左

肅 右正立于居左戚居右下垂

陳 右側身微向東左足進前于平舉戚衡左手上

兮 右向東西于戚分舉

明 右正立于正舉戚衡左手上

光 右俯首偏右左足進前右足虛立于戚偏左

桂 右正立于居中戚居右

漿 右向西身俯兩足並于戚偏左

初	右向西左足進前趾向上于威偏左
醞	右側身偏左于平舉威衛左手上
兮	右正立于居中威下垂
信	左俯首左足少前兩手推出于威少偏左
芳	右向東兩足立如丁字于威分舉
臣	右正面右足交於左于正舉威衛左手上
心	右向東兩足並于平舉威衛左手上
迪	右向東身俯左足進前于威偏左作肩負勢
惠	右俯首左足虛立于居左威居右少垂
兮	右正面于居左威居右下垂
捧	右向東身俯肩微聳于倚右肩威衛左手上
觴	右正面兩手微拱于正舉威衛左手上
醴	右向東仰面于平舉威衛左手上
齊	右正面右足交於左于居左威居右平行
載	右身微向東左足少前兩手微拱于平舉威衛左手上
德	右身微向東左足少前兩手微拱于平舉威衛左手上
兮	右向東兩足並兩手推出于平舉威衛左手上
馨	右向東兩足並兩手推出于平舉威衛左手上
香	右身俯右足少前于居左威居右下垂及地
靈	右向東身俯左足少前于威偏左

慈	右正立于威偏左
微	右向東身微蹲于平舉威斜衛左手上
春	右向東身俯左足進前于威偏左
兮	右俯首偏左左足少前右足虛立于威偏左
喬	右向東首微俯起左足于平舉威斜衛左手上
皇	右身微向東于威偏左
勤	右向東身微俯右足交於左于威偏左
仰	右正立兩手高拱于正舉威平衡
止	右向東身俯左足進前虛立于植地威平衡
兮	右身微向東左足少前兩手微拱于平舉威衛左手上
斯	右正立于居左威居右
徇	右正面屈雙足于正舉威衛左手上
徇	右屈雙足俯首于正舉威衛左手上
甸丘壇祀以冬至初獻武舞左右兩班各三十有二人	
以下凡武舞	正面立
以下凡武舞	以例其餘下
冬冠上用	
裏金三叉銅頂	以下凡武舞
街三棱如古戟形鏤	
花銅座中飾方銅鏤葵花文服天青銷金花服	
綠綉帶	以下凡武舞
皆左手執于居中當胸右	
手執威平衡威左柄右工歌壽平之章舞凡四	
十二式	

樂章

玉暉肅陳兮明光桂漿初醞兮信芳臣心迪惠
兮捧觴醴齊載德兮馨香靈慈徽眷兮喬皇勤
仰止兮斯徜徉

圓丘壇亞獻文舞就班圖

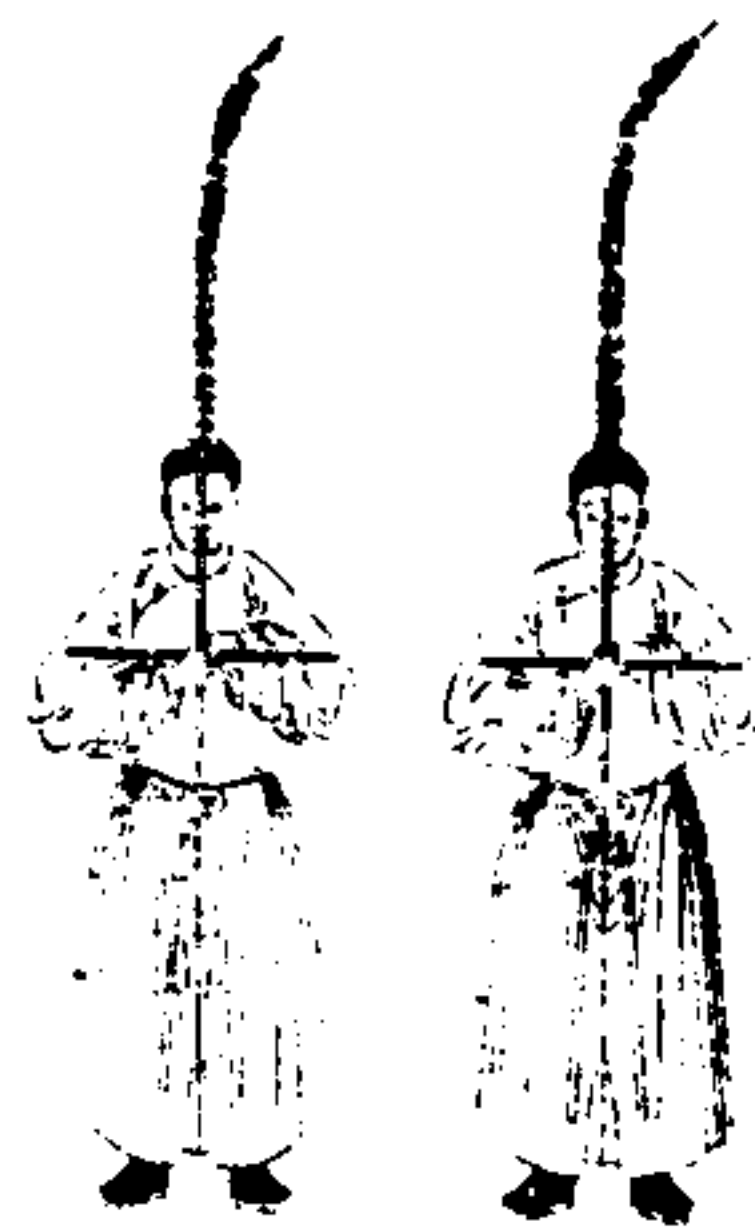

圓丘壇亞獻文舞譜

考	右左	正立齋下垂羽植
鐘	右左	正面身微蹲齋斜舉羽植
拂	右左	身微向東西齋東指羽植如十字
舞	右左	向東西齋斜舉羽植
兮	右左	正立齋斜舉羽植
再	右左	向東西身俯左足進前齋斜指下羽植
進	右左	正立羽齋如十字
瑤	右左	正立齋平舉右手伸出羽植
觴	右左	正立俯首羽齋如十字

穆	穆	煌	輝	几	蒼	兮	與	容	顏	睥	將	肅	第	次	兮	事	昭	翼	翼
右左 正面身微向 西羽翥如十字	右左 身微向 西羽翥如十字	右左 正立身俯翥 衡地羽植	右左 身微向 西翥植羽向 下斜指	右左 正立翥平 衡羽植翥上	右左 正面身向 東起右足羽 翥分植	右左 正立面向 西兩手相並 舉向東羽翥 分植	右左 向東翥平 指西羽植	右左 向東身俯 兩足並羽翥 斜交	右左 身微向 西羽翥偏左 如十字	右左 正面身微 蹲翥衡膝上 羽植	右左 面向西身 俯微蹲抱左 膝羽翥如十 字	右左 面向西身 俯微蹲抱右 膝羽翥如十 字	右左 正面右足 虛立翥斜倚 肩羽植	右左 正面身向 西羽翥分植	右左 正立兩手 相交羽翥並 植	右左 正面身向 西羽翥分植	右左 正立羽翥 向下斜交	右左 向東右足 進前翥斜倚 羽植翥上	右左 正立羽翥 偏右如十字

露	瑞	泉	榮	房	玉	睨	仰	兮	澤	望	民	生	洋	洋	氣	和	兮	歆	居
右左 向東西翥 下垂右手伸 出羽植	右左 正立翥平 衡羽植	右左 向東西首 微俯兩足並 羽翥如十字	右左 正面身微 向東少蹲兩 手推向西羽 翥分植	右左 正面身微 蹲兩手並羽 翥分植	右左 俯首偏右 起右足羽翥 如十字	右左 正立翥植 過肩羽平額 交如十字	右左 向東西面 仰兩足並羽 翥如十字	右左 向東西身 俯羽翥植地	右左 身微向 西翥植羽斜 倚肩	右左 正立翥植 居中羽翥上	右左 向東西身 俯起左足翥 斜倚羽植	右左 正立羽翥 斜交	右左 向東西翥 平指西羽植 如十字	右左 正立翥平 衡羽植翥上	右左 正立翥植 居中羽翥下	右左 身微向 西翥植近肩 羽平衡	右左 正立首微 俯羽翥分植	右左 向東西兩 足並翥平指 西羽植如十 字	右左 正立羽翥 分植

<p>兮 <small>左向東 右向西</small> 簪平衡羽植</p>	<p>慶 <small>左正立兩手上拱羽簪如十字</small></p>	<p>無 <small>右左正屈雙足羽簪如十字</small></p>	<p>疆 <small>左屈雙足俯首至地羽簪如十字</small></p>	<p>圓丘壇亞獻文舞 <small>左右兩班各三十有二人</small> <small>以下凡文舞生人數</small></p>	<p>正面立冬冠上用裏金銅頂銜三角如火珠形座同武舞生 <small>以下凡文舞生頂同</small></p>	<p>服天青銷金花服皆左手執簪當胸平衡右手執羽當中植立高出於頂羽簪相交如十字工歌嘉平之章舞凡五十三式</p>	<p>樂章</p>	<p>考鐘拂舞兮再進瑤觴翼翼昭事兮次第肅將</p>	<p>眸顏容與兮蒼几輝煌穆穆居歆兮和氣洋洋</p>	<p>生民望澤兮仰睨玉房榮泉瑞露兮慶無疆</p>
---	--	---	---	--	--	--	-----------	---------------------------	---------------------------	--------------------------

圓丘壇終獻文舞就班圖

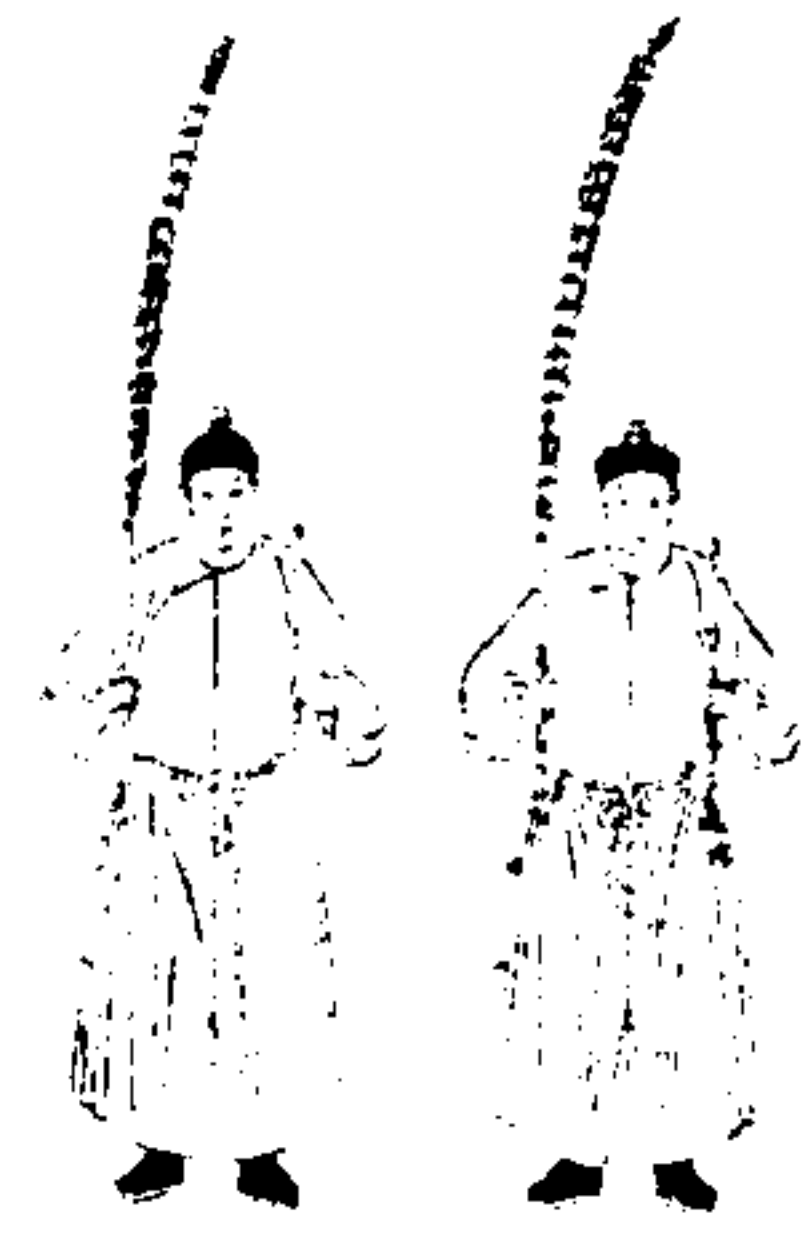

圓丘壇終獻文舞譜

<p>終 <small>右正立簪平舉過肩羽植</small></p>	<p>獻 <small>左向東 右向西</small> 簪斜指東羽植簪上</p>	<p>兮 <small>右正立身微向西 左正立身微向東</small> 兩手高舉羽簪並植</p>	<p>玉 <small>右正立簪下垂斜銜羽植簪上</small></p>	<p>暉 <small>右正立簪斜倚肩羽平指西</small></p>	<p>清 <small>右正立身俯羽簪如十字</small></p>	<p>肅 <small>右正立兩足交於左羽簪如十字</small></p>	<p>柅 <small>右向東 左向西</small> 兩足並簪平指西羽植</p>	<p>曾 <small>右正立面向西 左正立面向東</small> 兩手相並推向西羽簪分植</p>
--	--	--	--	---	--	---	---	---

兮	右左 正面身微蹲 翥植過肩羽平 額交如十字
薦	右左 西起右足羽 翥分植
和	右左 正立身俯羽 翥植地
羹	右左 正立翥植羽 倒指東
磬	右左 身微向東右 足進前羽倚肩 翥平指東
管	右左 西翥平衡左 肩羽植
鏘	右左 西身俯右足 進前趾向上羽 翥斜交
鏘	右左 西面仰兩足 並羽翥如十字
兮	右左 正立翥植近 肩羽平衡如十 字
祀	右左 西起右足兩 手相並舉向西 羽翥分植
孔	右左 西翥斜衡羽 植
明	右左 正立身俯抱 右膝羽翥如十 字
旨	右左 正面首微俯 羽翥斜交右足 交於左
酒	右左 正立羽翥偏 右斜倚肩
盈	右左 西翥植居中 羽斜指下
盈	右左 正面右足交 於左翥植過肩 羽平額交如十 字
兮	右左 西起右足進 前翥下垂右 手推出羽植
勿	右左 正面翥斜舉 羽植
替	右左 正立身俯翥 平衡羽居中 植翥上
思	右左 西起右足兩 手推出羽翥 斜舉

成	右左 正立兩手高 拱過額羽翥如 十字
明	右左 正面身微向 東翥下垂羽倚 肩
命	右左 正立身俯翥 斜植地羽植
顧	右左 正面身微向 西翥下垂平衡 羽斜植翥上
謁	右左 正面身微蹲 兩手推向西羽 翥分植
兮	右左 西首微俯兩 足並翥平指東 羽植如十字
福	右左 正立身俯面 微仰羽翥如十 字
羣	右左 正面羽翥如 十字
生	右左 西身俯右足 進前翥下垂羽 植地
八	右左 西兩手相並 羽翥斜指東
龍	右左 正立翥植近 肩羽平衡
蜿	右左 西面仰兩手 推出羽翥斜舉
蜒	右左 正立翥平衡 下垂羽高舉
兮	右左 西身俯右足 進前翥下垂羽 植地
苞	右左 正立羽翥如 十字
羽	右左 正立身俯羽 翥如十字
和	右左 正面屈雙足 羽翥如十字
鳴	右左 屈雙足俯首 至地羽翥如十 字
<p>圖丘壇終獻文舞左右兩班立如亞獻皆左手執翥居 左右手執羽居右羽翥分植下齊當腰際工歌</p>	

永平之章。舞凡四十七式。

樂章

終獻兮玉掌清肅。拒鬯兮薦和羹。磬管鏘鏘兮
祀孔明。旨酒盈盈兮。勿替思成。明命顧諟兮。福
羣生。八龍蜿蜒兮。苞羽和鳴。

常雩初獻武舞就班圖

大司同



常雩初獻武舞譜

酌 左身微向 西右足交於 左于戚偏左
右 西左足

彼 左向東 左足少前于戚分舉
右 西右足

兮 左側身偏 左右足虛立 于植地戚衡左手上
右 左側身偏 左右足

嘗 右正立 于居左戚居右

洗 左向東 兩手推出 于平舉戚倒衡左手上
右 西兩手

鉶 左俯身側向 西聳肩起 左右足于倚肩戚衡左手上
右 左俯身側向 西聳肩起

芬 左正立 于居中戚居右下垂

兮 左向西 身俯左足進前 于戚偏左作肩負勢
右 左向西 身俯左足

椒 左正立 于居左戚向內平衡
右 左正立 于居左戚

香	右正立于正舉威衡左手上
愧	右正立首微俯于正舉威衡左手上
明	右正立首微俯于正舉威衡左手上
德	右正立首微俯于正舉威衡左手上
兮	右正立于居左右手伸出威下垂
維	右正立于居左右手伸出威下垂
馨	右正立于居左右手伸出威下垂
假	右正立于居中威居右
黍	右正立于居左威向內斜衡
稷	右正立于居左威向內斜衡
兮	右正立于居左威向內斜衡
誠	右正立于居左威向內斜衡
將	右正立于居左威向內斜衡
願	右正立于居左威向內斜衡
大	右正立于居左威向內斜衡
父	右正立于居左威向內斜衡
兮	右正立于居左威向內斜衡
念	右正立于居左威向內斜衡
茲	右正立于居左威向內斜衡
衆	右正立于居左威向內斜衡

子	右正立首微俯起左足于平舉威斜衡左手上
穆	右正立首微俯起左足于平舉威斜衡左手上
將	右正立首微俯起左足于平舉威斜衡左手上
愉	右正立首微俯起左足于平舉威斜衡左手上
兮	右正立兩手微拱于正舉威衡左手上
綏	右正立兩手微拱于正舉威衡左手上
以	右正立兩手微拱于正舉威衡左手上
豐	右正立兩手微拱于正舉威衡左手上
穰	右正立兩手微拱于正舉威衡左手上
常雩祀以孟夏初獻武舞左右兩班正面立夏冠服天	
青銷金花服皆左手執于居中當胸右手執威	
平衡威左柄右工歌霖平之章舞凡三十八式	
大雩初獻武舞同	
樂章	大雩同
酌彼兮巽洗飶芬兮椒香愧明德兮維馨假黍	
稷兮誠將願	
大父兮念茲衆子穆將愉兮綏以豐穰	

常雩亞獻文舞就班圖

大司馬



常雩亞獻文舞譜

再	左正面右足虛立為斜舉羽植
酌	左向東西身微俯兩足並為下垂羽植
兮	右身微向東西羽為偏左如十字
醕	左正面身轉向西羽為分植
清	右正立身俯羽為如十字
仰	左正面為植過肩羽平額如十字
在	左向東西為斜指下羽植
上	右正立兩手高拱過額羽為如十字
兮	左俯首偏右羽為如十字

明 左向東西左足虛立為斜倚膝羽植

明 右正立為植居左羽平衡過額如十字

庶 左向東西首微俯兩手並為平指西羽植如十字

來 右正立為斜舉羽植

格 左身微向東西為植近肩羽平衡

兮 右身微向東西為平衡羽斜倚肩

鑿 左身微向東西為斜倚肩羽平衡

誠 右正立身微蹲兩手並羽為分植

昌 左身微向東西為斜倚羽植為上

敢 左向東西身俯左足進前趾向上羽為斜交

必 右正立為平衡羽植

兮 左向東西羽為分植

屏 左向東西為平指西羽為如十字

營 右正立身俯抱左膝羽為如十字

合 左正立面向東西兩手相並舉向西羽為分植

萬 右正立羽為斜交

國 左正立為植近肩羽平衡如十字

兮 左正面左足虛立為衡膝上羽植

形 左向東西面微仰為平指西羽植

神 右正面兩足並兩手上拱羽為如十字

精	右正立身俯羽翥植地
承	右左向東西面仰兩手推出羽翥斜舉
神	右左正立羽翥如十字
至	右左正立兩手推向西羽翥分植
尊	右左向東身俯右足進前翥斜指下羽植
兮	右左正面兩足並兩手微拱羽翥如十字
思	右左正面屈雙足羽翥如十字
成	右左屈雙足俯首至地羽翥如十字
常雩亞獻文舞左右兩班正面立皆左手執翥居左右	
手執羽居右羽翥分植下齊當腰際工歌露平	
之章舞凡三十七式	
大雩亞獻文舞同	
樂章 大雩同	
再酌兮鬻清仰在上兮明明庶來格兮鑒誠曷	
敢必兮屏營合萬國兮形神精承	
神至尊兮思成	

常雩終獻文舞就班圖		
大雩同		
常雩終獻文舞譜		
三	右左正西兩手推向西羽翥分植	
酌	右左正面兩足並兩手微拱羽翥如十字	
兮	右左正立兩手伸出翥斜舉羽植	
成	右左向東身俯起右足翥斜指下羽植	
純	右左正立翥植居中羽翥上	
備	右左正立身俯翥銜地羽植	
物	右左正立羽翥向下斜交	
致	右左向東西身微俯兩手推出羽翥分植	
志	右左正立翥植居左羽倒指東	

兮	右正立倚斜舉羽植
敬	左向西首微俯羽植如十字
陳	右正立俯首倚羽如十字
多	左正立面向西兩手相並舉向東羽植分植
士	右正立倚平舉過肩羽植
兮	左向西面仰兩手推出羽植倚斜舉
駿	右正立倚植近肩羽平衡如十字
奔	左側身向東右足進前倚斜舉右手伸出羽植
靈	右正立兩手相交羽植
承	右正立兩手高舉過額羽植如十字
無	左側身向東倚植羽平指西
敦	左正立身俯倚地羽植倚上
兮	左向西兩手相並舉向西羽植分植
明	右正立羽倚偏左斜倚肩
種	右正立倚平衡羽植
維	左向西倚斜指東羽植倚上
蕃	左正身微蹲羽植如十字
蘆	右向西面仰倚斜舉羽植
兮	右正立倚植居中羽平衡下
媪	右正立羽倚分植

神	右正立身俯面微仰抱右膝羽倚斜交
雨	右身微向西倚斜倚肩羽植
留	右正立首微俯羽倚分植
甘	右向西足少前倚斜舉羽植
兮	右正立倚斜舉羽植
良	右向西身俯倚平指西羽植如十字
苗	右正正面兩足並兩手微拱羽倚如十字
懷	右正正面屈雙足羽倚如十字
新	右屈雙足俯首至地羽倚如十字
常雩終獻文舞左右兩班立如亞獻皆左手執籥當胸	
平衡右手執羽當中植立高出於頂羽倚相交	
如十字工歌雩平之章舞凡三十八式	
大雩終獻文舞同	
樂章 大雩同	
三酌兮成純備物致志兮敬陳多士兮駿奔靈	
承無數兮明種維蕃蘆兮媪神雨留甘兮良苗	
懷新	

欽定大清會典圖卷四十七

樂十七 樂舞二

大雩舞童持節導班圖

大雩舞童就班圖

大雩童子舞譜

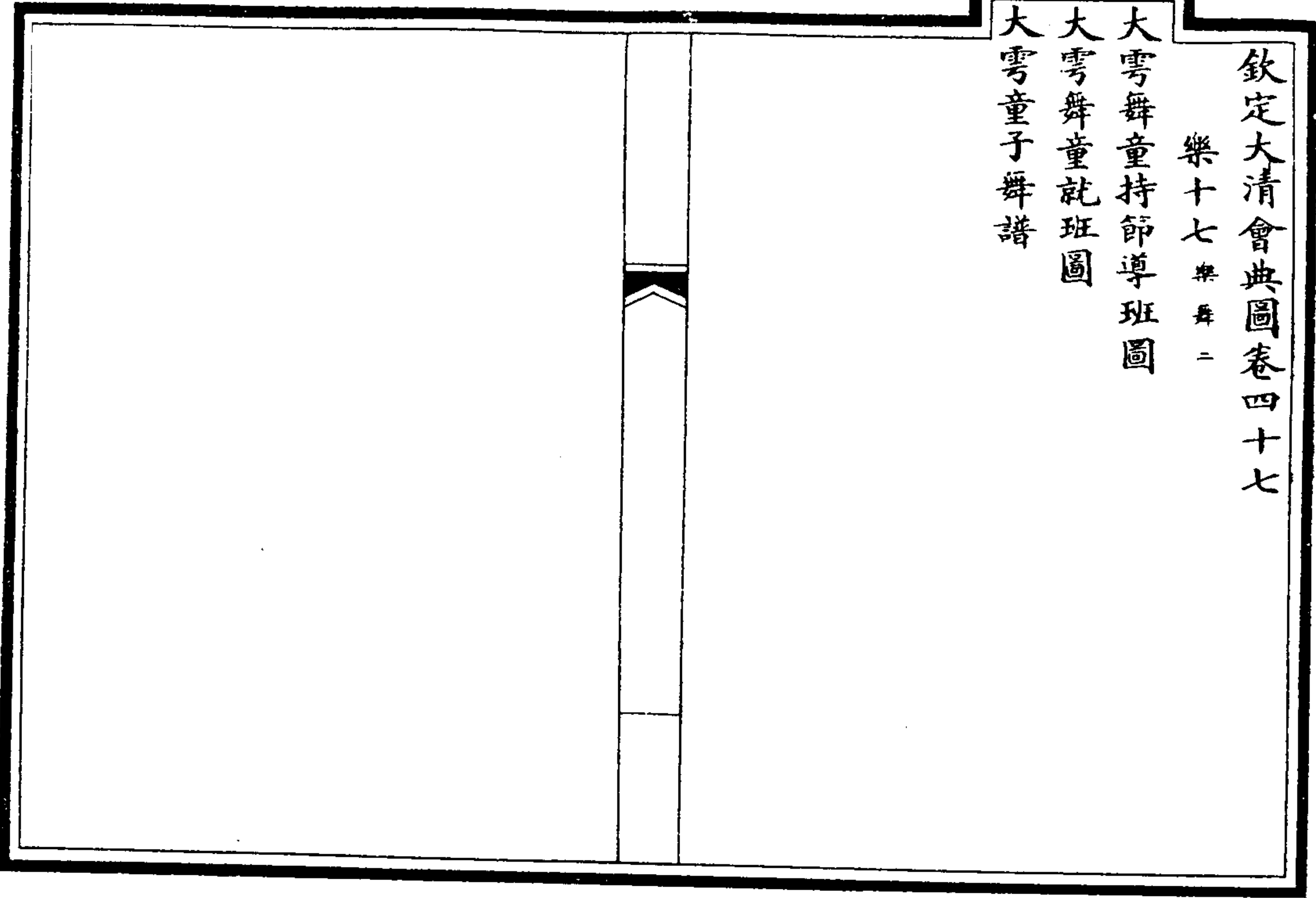

大雩舞童持節導班圖



大雩祀以

常雩後導班童子二人夏冠紅纓頂如文舞生服黑紬

服齊袖繪金雲氣帶如舞生各持節竿長六尺

寸數木成徑一寸數木成龍頭六寸數木成共長六尺六

寸數木成節旄七層共木成一金數木成二水數木成三水

層六寸數木成五土數木成六金數木成七水數木成每

竿末一尺一寸數木成繫長四寸數木成綏長九寸數木成距

立。

大霄舞童就班圖



大霄童子舞譜

曉	左正立首微俯右羽指左羽指
彼	左正立左羽指何側指右羽指
朱	左正立西兩袖向在羽指左羽指
鳥	左正立雙羽分植
爰	左正立西兩袖向在羽指左羽指
居	左正立雙羽分植
實	左正立西兩袖向在羽指左羽指
沈	左正立雙羽分植
協	左正立雙羽分植

紀 左正立身微向西右羽指右羽指

辨 左正立身微左羽指右羽指

律 左正立雙羽分植

羽 左正立西兩袖向在羽指左羽指

蟲 左正立西兩袖向在羽指左羽指

徵 左正立雙羽分植

音 左正立西兩袖向在羽指左羽指

萬 左正立西兩袖向在羽指左羽指

物 左正立西兩袖向在羽指左羽指

芸 左正立西兩袖向在羽指左羽指

生 左正立西兩袖向在羽指左羽指

有 左正立西兩袖向在羽指左羽指

壬 左正立西兩袖向在羽指左羽指

有 左正立雙羽分植

林 左正立西兩袖向在羽指左羽指

有 左正立西兩袖向在羽指左羽指

事 左正立西兩袖向在羽指左羽指

南 左正立西兩袖向在羽指左羽指

郊 左正立西兩袖向在羽指左羽指

陟 左正立西兩袖向在羽指左羽指

降	右正立雙羽分植退後一步
維	左正立兩手微拱雙羽並植
欽	右正立首微俯目下視兩手微拱雙羽並植
瞻	左正立雙羽分植
仰	左面微仰向西左足進前雙羽斜倚右
吳	右正立左足進前雙羽高舉斜交
天	左正立兩手進前兩手高舉雙羽並植
生	右正立雙羽分植退後一步
物	左正立兩手微拱雙羽分植
為	右正立兩手微拱雙羽分植
心	左正立兩手微拱雙羽分植
右第一章	
維	右正立兩手微拱雙羽分植
國	右正立兩手微拱雙羽分植
有	右正立雙羽分植
本	左正立右羽居中植左羽高舉平衡交如十字
匪	右正立雙羽分植
氏	左兩兩相對立雙羽分植
伊	左兩兩相對立左右兩植左羽平指兩右羽平指兩
何	左正立雙羽分植

維	左向水雙羽分植
民	左向水左右羽斜指下
有	右正立左羽植右羽平衡
天	左正立兩手高舉左羽植右羽平
匪	右正立右羽植左羽平衡
食	右正立雙羽分植
則	左兩兩相對立左左羽倚右右羽倚左羽植
那	右兩兩相對立左左羽高倚右右羽平在右羽高倚左羽平
螻	左兩兩相對立左左手微高右右手微高雙羽並植
蝻	右兩兩相對立左左足少前右羽高倚左羽平指東在右足少前左羽高倚右羽平指西
鳴	左正立右手收向右手推向外雙羽分植
矣	右正立右羽植左羽平衡
平	右正立雙羽平交如十字
秩	右正立雙羽分植
南	右正立右羽平衡左羽倒指西右羽植
訛	左向水左右羽植左羽平衡
我	右正立首微俯目下視雙羽分植
祀	右正立首平視雙羽分植
敢	左兩兩相對立左左羽倚右右羽植在右先倚左羽右羽植
後	右兩兩相對立左左復倚右右羽上在右復倚右羽左左羽上每對雙羽相交

我	右兩相對立左左前植右前植右前植左前平衝
樂	右兩相對立兩手相近雙羽分植
維	右正立雙羽分植
和	右正立兩手相近雙羽分植
鼗	右正立雙羽分植
鼓	左正立兩手相近雙羽分植 右正立兩手相近雙羽分植
淵	左正立兩手相近雙羽分植
淵	左正立兩手相近雙羽分植
童	右正立雙羽分植
舞	右正立兩手相近雙羽分植
娑	右正立兩手相近雙羽分植
娑	右正立兩手相近雙羽分植
娑	右正立兩手相近雙羽分植
自	右正立兩手相近雙羽分植
古	右正立兩手相近雙羽分植
在	右正立兩手相近雙羽分植
昔	右正立兩手相近雙羽分植
春	右正立兩手相近雙羽分植
郊	右正立兩手相近雙羽分植
夏	右正立兩手相近雙羽分植

霄	右正立雙羽分植
曰	右正立兩手相近雙羽分植
惟	右正立雙羽分植
龍	右正立兩手相近雙羽分植
見	右正立兩手相近雙羽分植
田	右正立兩手相近雙羽分植
燭	右正立兩手相近雙羽分植
朝	右正立兩手相近雙羽分植
趨	右正立兩手相近雙羽分植
盛	右正立兩手相近雙羽分植
禮	右正立兩手相近雙羽分植
既	右正立兩手相近雙羽分植
陳	右正立兩手相近雙羽分植
神	右正立兩手相近雙羽分植
留	右正立兩手相近雙羽分植
以	右正立兩手相近雙羽分植
愉	右正立兩手相近雙羽分植
雷	右正立兩手相近雙羽分植
師	右正立兩手相近雙羽分植
聞	右正立兩手相近雙羽分植

闈	左向東右手推出羽植左手垂指東
飛	右正立左羽倚肩左手推出羽植
廉	左微向東左羽倚肩右羽平衙
衙	右正立雙羽分植
衙	左兩兩相對立雙羽分植
曰	右向東雙羽分植
時	右正立雙羽分植進前一步
雨	右正立左羽平額左羽植退後一步
賜	左向東右羽植右羽斜衙交如曲尺
利	右正立雙羽分植
我	右正立左羽足雙羽分植
新	右正立左羽足雙羽分植
畬	左正立左羽足雙羽分植
右第三章	
於	右正立左羽足雙羽分植
穆	右正立左羽足雙羽分植
穹	右正立雙羽分植
宇	右正立雙羽高舉斜衙上
在	右正立雙羽分植
郊	右正立左羽植右羽高舉斜衙交如十字

之	左兩兩相對立在左右羽植左羽平衙右羽平衙
南	右正立雙羽分植
對	左向東雙羽分植
越	左向東左羽植右羽斜衙下垂
嚴	右正立左羽植左羽平衙
恭	右正立雙羽分植
上	右正立左足進前兩手高舉雙羽分植
帝	右正立左首微俯手高拱雙羽分植
是	右正立左首微俯分植退後一步
臨	右正立左首微俯雙羽分植
滿	左兩兩相對立在左羽倚肩右羽植在右羽倚肩左羽植
栗	左兩兩身微俯面向左左足進前右羽斜倚肩左羽斜倚肩右足進前右羽斜倚肩右羽斜倚肩
量	右正立左手收向內右手推向外雙羽分植
幣	右正立左羽植右羽平衙
用	右正立雙羽平衙交如十字
將	右正立雙羽分植
悃	右正立左羽植右羽高舉平衙側倚東
忱	右正立左首微俯右羽植右羽平衙側倚東
惴	右正立左首微俯目下視雙羽分植
惴	右正立雙羽分植

我	右正立右羽植右羽平衡
躬	右正立首微俯目下視雙羽平衡
肅	右正立右羽植右羽平衡
肅	右正立雙羽分植
我	右正立首微俯目下視雙羽分植
心	右正立雙羽分植
六	右向東雙羽分植
事	右向東右羽植左羽斜下垂
自	右正立右羽植右羽平衡
責	右向東雙羽分植
仰	右正立雙羽分植
彼	右正立右羽植右羽平衡
桑	右正立右羽植右羽平衡
林	右正立首微俯目下視雙羽分植
右第四章	
權	右正立右羽植右羽平衡
輿	右正立右羽植右羽平衡
粒	右正立雙羽分植
食	右正立右羽植右羽平衡
寶	右向東右羽植右羽平衡

維	右正立面向西右羽植右羽平衡
后	右正立面向西左羽植右羽平衡
稷	右正立雙羽分植
百	右向東右羽植右羽平衡
王	右正立雙羽分植
承	右正立右羽植右羽平衡
之	右正立右羽植右羽平衡
永	右正立右羽植右羽平衡
莫	右正立右羽植右羽平衡
邦	右向東相對立雙羽分植
極	右向東兩身微背相顧在左左足進前兩手推向右右足進前兩手推向右雙羽分植
惟	右正立雙羽分植
子	右向東右羽植右羽平衡
小	右向東右羽植右羽平衡
子	右正立身微向西左足少前兩手伸向南雙羽分植
臨	右向東雙羽分植
民	右向東右羽植右羽平衡
無	右向東右羽植右羽平衡
德	右向東右羽植右羽平衡
敢	右向東雙羽分植

解	右正立雙羽分植
祈	右正立首微俯兩手微拱雙羽分植
年	右正立雙羽分植
潔	右正立左羽植右羽平指西
衷	右正立雙羽平文如一字
翼	右正立首微俯雙羽平文如一字
翼	右正立雙羽平文如一字
命	右正立面向西左羽植右羽平指
彼	右正立面向東雙羽分植
秩	右向東雙羽分植
宗	右向東雙羽斜倚肩
古	右正立雙羽分植
禮	右正立面向右足雙羽分植
是	右正立面向左足雙羽分植
式	右正立面向前至地雙羽分植
右第五章	
古	右正立面向左足雙羽分植
禮	右正立面向右足雙羽分植
是	右正立雙羽分植
式	右正立面向前雙羽分植

值	右正立雙羽分植
茲	右向東西手偏左雙羽並植
吉	右正立雙羽分植
辰	右向東西手偏左雙羽並植
玉	右正立雙羽分植
磬	右向西面仰左足高舉兩手向東雙羽分植
金	右正立雙羽分植
鐘	右向東面仰右足高舉兩手向西雙羽分植
大	右正立雙羽分植
羹	右正立左羽植右羽平指西
維	右向東左羽植右羽斜垂指下
醇	右正立雙羽分植
元	右正立面向前兩相向在左足少前右羽斜倚肩右羽斜倚在右足少前右羽斜倚肩左羽斜倚
衣	右兩兩相對雙羽分植
八	右正立面向前兩相向在左足少前右羽斜倚在右足少前左羽斜倚右羽斜倚
列	右正立左右手推出右手收進雙羽分植
舞	右向東西起右足作進前雙羽分植
羽	右正立雙羽向下斜文
饋	右向東西起右足作進前雙羽分植
紛	右正立雙羽分植

既	右正立左羽植右羽平衡指西
侑	右正立雙羽手文如二字
上	右正立左足進前兩手高舉雙羽手文如二字
帝	右正立首微俯左足進前兩手高舉雙羽手文如二字
亦	右正立雙羽分植
右	右兩相對立雙羽分植
從	右正立雙羽分植
神	右向東兩手微俯雙羽分植
尚	右正立雙羽分植
鑒	右正立首微俯雙羽分植
我	右正立右羽植近左角右羽平衡指西
衷	右正立右羽植居中右羽平衡
錫	右正立雙羽分植
我	右正立左足雙羽分植
康	右正立左足雙羽分植
年	右正立左足雙羽分植
右第六章	
惟	右正立左足雙羽分植
天	右正立左足雙羽分植
可	右正立雙羽分植

感	右正立首微俯雙羽分植
曰	右兩兩相對立在左左羽植近右角右羽植在右右羽植近左角左羽植
惟	右正立雙羽分植
誠	右正立首微俯左羽平衡指西右羽植
恪	右正立左羽平衡指西右羽植少高
惟	右正立雙羽分植
農	右向東雙羽分植
可	右向東右羽植近左角右羽平衡
稔	右正立雙羽分植
曰	右兩兩相對立雙羽分植
惟	右兩兩相對立在左右足少前在右足少前兩手伸向兩雙羽分植
力	右兩兩相對立雙羽分植
作	右兩兩相對立在左左羽植右羽植在右右羽植左羽植
恃	右正立雙羽分植
天	右正立首微俯雙羽分植
慢	右正立雙羽分植
人	右向東左羽植左羽植
弗	右向東雙羽分植
刈	右向東右足進前右羽植右羽平衡
弗	右向東雙羽分植

殺	左向東右足進前右羽植右羽倚右羽下垂 右正立雙羽分植
尚	右正立雙羽分植
勤	左兩兩相對立在左右羽植左羽平指東右左羽植右羽平指西 右兩兩相對立在左左羽植右羽平指東右右羽植左羽平指西
農	左兩兩相對立在左左羽植右羽平指東右右羽植左羽平指西
哉	右兩兩相對立雙羽分植
服	右正立雙羽分植
田	左正立身微俯雙羽分植 右正立身微俯雙羽分植
孔	右正立雙羽分植
樂	右兩兩相對面微仰在左右羽倚右羽在右左羽倚右羽在左
咨	右正立雙羽分植
爾	左向東右足進前 右向東雙羽分植
保	左身微向水 右身微向水雙羽斜倚肩
介	左向東右足進前 右向西右羽植左羽倚右羽在右
序	右正立雙羽分植
乃	左正立身微俯右足進前 右正立身微俯右足進前
錢	右正立身微俯右足進前
鎛	右正立身微俯右足進前
我	右正立身微俯右足進前
禮	右正立身微俯右足進前
右第七章	

既	右正立雙羽分植
畢	右正立身微俯雙羽分植
我	右正立左羽植右羽平指西
誠	右正立雙羽分植
已	右正立左羽植右羽平指西
將	右正立雙羽分植
風	左身向西面東左足少前兩手伸向西雙羽分植
馬	右正立雙羽分植
電	左身向東面西右足少前兩手伸向東雙羽分植
車	右正立雙羽分植
旋	左兩兩相對立雙羽分植
駕	右兩兩相對立在左足進前在右足進前兩手推出雙羽分植
九	右正立雙羽分植
閻	右正立雙羽分植
山	左向西面微仰右手伸出羽高舉右羽倚肩
川	右向東雙羽斜倚肩
出	左向東面微仰右羽倚右手伸出羽高舉
雲	右向西雙羽斜倚肩
為	右正立各分在左二人面東在右二人面西右羽斜倚右羽平指西
霖	右正立雙羽分植

澤 右正立右手高舉羽半頭指西左羽植交如十字

滂 右正立右手高舉羽半頭指西左羽植交如十字

雨 右正立雙羽分植

公 右正立兩兩相向在左兩手相並前向在右兩手相並偏右雙羽分植

及 右正立雙羽分植

私 右向東兩足相交雙羽分植

興 右向東左羽植右羽指西

鋤 右正身偏西向東右足進前左羽指西右羽指東

利 右向東左羽指西右羽指東

眈 右向東雙羽分植

億 右正立雙羽分植

萬 右正身偏西足雙羽分植

斯 右正身偏西足雙羽分植

年 右正身偏西兩手高舉雙羽分植

農 右正身偏西兩手高舉雙羽分植

夫 右正身偏西兩手高舉雙羽分植

之 右正身偏西兩手高舉雙羽分植

慶 右正立雙羽分植

右第八章

大雩舞童左右兩班各十六人各分四行行四人冠服

如導班童子於終獻文舞生退後進為八列正

面立左右手執羽分植羽長一尺六寸成水生柄

長與羽等龍頭三寸六分相全生之全成龍尾二寸

四分相全生之全成頭尾共長六寸成水生柄身長一尺

水生柄徑六分成水生柄左羽三莖右羽二莖地參天兩

工歌

御製雲漢詩八章每章四十式共三百有二十式

樂章

瞻彼朱鳥爰居實沈協紀辨律羽蟲徵音萬物芸生
有壬有林有事南郊陟降維欽瞻仰

昊天生物為心章第一維國有本匪民伊何維民有天匪

食則那婁蝮鳴矣平秩南訛我祀敢後我樂維和鼉

鼓淵淵童舞娑娑章第二自古在昔春郊夏雩日惟龍

見田燭朝趨盛禮既陳

神留以愉雷師闐闐飛廉衙衙日時雨暘利我新畝章第三

章於穆

穹宇在郊之南對越嚴恭

上帝是臨滿粟量幣用將悃忱惓惓我躬肅肅我心六

事自責仰彼桑林章第四權輿粒食實維后稷百王承

之永奠邦極惟予小子臨民無德敢懈祈年潔衷翼

翼命彼秩宗古禮是式第五古禮是式值茲吉辰玉
磬金鐘太羹維醇元衣八列舞羽續紛既侑

上帝亦右從神尚鑒我衷錫我康年第六惟

天可感曰惟誠恪惟農可稔曰惟力作恃天慢人弗刈

弗穫尚勤農哉服田孔樂咨爾保介序乃錢鏹第七

我禮既畢我誠已將風馬電車旋駕九閭山川出雲

為霖澤滂雨公及私興鋤利疇億萬斯年農夫之慶

第八

欽定大清會典圖卷四十八

樂十八 樂舞三

祈穀壇初獻武舞就班圖

祈穀壇初獻武舞譜

祈穀壇亞獻文舞就班圖

祈穀壇亞獻文舞譜

祈穀壇終獻文舞就班圖

祈穀壇終獻文舞譜

方澤壇初獻武舞就班圖

方澤壇初獻武舞譜

方澤壇亞獻文舞就班圖

方澤壇亞獻文舞譜

方澤壇終獻文舞就班圖

方澤壇終獻文舞譜

祈穀壇初獻武舞就班圖



祈穀壇初獻武舞譜

初	右左正立于正舉威衛左手上
獻	右左正立于居左威居右
兮	右左正立于居中威居右下垂
元	右左正立于威偏右
酒	右左向東西左足進前趾向上于威偏左
盈	右左正立于正舉威衛左手上
致	右左向東西左足交於右于平舉威衛左手上
純	右左向東西于威分舉
潔	右左向東西身俯左足進前虛立于威偏左

兮 右左正立于居中威居右

儲 右左正面左足交於右于正舉威衛左手上

精 右左正立于居中威居右

誠 右左向東西面微仰右足少前于威偏左

瑟 右左正立于居左威居右

黃 右左側身微向東西左足進前于平舉威衛左手上

流 右左向東西身微蹲于平舉威斜衛左手上

兮 右左向東西身微俯兩足並于威偏左

曩 右左正立于居左威居右下垂

承 右左身俯右足少前于居左威下垂及地

酌 右左正立兩手微拱于正舉威平衛

其 右左向東西身俯右足進前于威偏左作肩負勢

中 右左向東西身俯起右足于威偏左

兮 右左俯首偏左右足少前左足虛立于威偏左

外 右左身蹲偏左側首于植地威衛左手上

清 右左俯首偏右左足少前右足虛立于威偏左

明 右左正面兩足並兩手微拱于正舉威衛左手上

儼 右左正立于正舉威衛左手上

對 右左向東西兩手微拱于平舉威衛左手上

越 右左向東西于高舉威下垂

分	右左 正立干居中戚居右
維	右左 向東首微俯起左足干平舉戚斜衡左手上
清	右左 向東西兩足並兩手推出干平舉戚衡左手上
帝	右左 俯首兩足並干正舉戚衡左手上
心	右左 正面兩足並干平舉戚衡左手上
歆	右左 正立干居左戚居右斜衡
假	右左 向東西身俯兩足並干戚偏左
兮	右左 俯首左足虛立干居左戚居右少垂
綏	右左 兩手高拱正立干正舉戚平衡
我	右左 正面屈左足干正舉戚衡左手上
思	右左 正面屈雙足干正舉戚衡左手上
成	右左 屈雙足俯首干正舉戚衡左手上

祈穀壇祭以孟春初獻武舞左右兩班正面立冬冠服天青銷金花服皆左手執干居中當胸右手執戚平衡戚左柄右工歌寶平之章舞凡四十一式

樂章
初獻兮元酒盈致純潔兮儲精誠瑟黃流兮曩承酌其中兮外清明儼對越兮維清

帝心歆假兮綏我思成

既	右左 正面左足虛立為衡膝上羽植
醑	右左 正立為舉迎肩右手推出羽植
清	右左 正立羽為如十字
虔	右左 身微向東西羽為偏左如十字
告	右左 向東西身俯右足進前為斜指下羽植
兮	右左 向東西右足虛立為平指西東羽植如十字
啟	右左 正面右足虛立為斜舉羽植
尊	右左 正立為下垂羽植
犧	右左 正立為斜舉羽植

祈穀壇亞獻文舞譜

祈穀壇亞獻文舞就班圖

馨	左向西 右向東	左足虛立為斜倚膝羽植
兮	左正面 右左足少前	為平衡羽植
陳	左正面 右左足	俯首羽為如十字
前	左正面 右左足	並羽為如十字
禮	左正立 右左	羽為斜交
再	左向東 右向西	兩手推出羽為並植
獻	左向東 右向西	身俯兩足並羽為斜交
兮	左向東 右向西	為平衡羽植
祠	左正立 右左	為下垂斜衡羽植為上
筵	左正立 右左	兩手微拱羽為如十字
光	左蹲身偏 右左	足微伸出兩手拱向 左羽為如十字
煜	左蹲身偏 右左	足微伸出兩手拱向 右羽為如十字
燭	左正立 右左	為斜舉過肩羽植
兮	左向東 右向西	面仰兩手推出羽為斜舉
非	左向東 右向西	身微俯為下垂斜近膝 右手推出羽植
煙	左向東 右向西	身微俯為下垂左手 推出羽植
神	左正面 右左	兩手微拱兩足並羽 為如十字
悅	左向東 右向西	為平衡羽植
懌	左正立 右左	為平衡羽植
兮	左向東 右向西	為平衡羽植

儂	左正立 右左	為平衡過肩羽植
然	左正立 右左	為平衡羽植為上
惠	左向東 右向西	身俯起足為斜衡羽植
我	左正面 右左	身微蹲兩手推 向東羽為分植
嘉	左正面 右左	身微蹲兩手推 向西羽為分植
生	左正立 右左	身俯抱左膝羽 為如十字
兮	左正立 右左	身俯抱右膝羽 為如十字
大	左正面 右左	左足交於右為 平衡羽植
有	左正面 右左	屈雙足俯首至 地羽為如十字
年	左正面 右左	屈雙足俯首至 地羽為如十字
祈穀壇亞獻文舞左右兩班正面立皆左手執籥平衡		
近肩右手執羽當中植立兩手微拱羽為相交如十字工歌穰平之章舞凡三十九式		
樂章		
犧尊啟兮告虔清酌既馨兮陳前禮再獻兮祠		
筵光煜燭兮非煙		
神悅懌兮儂然惠我嘉生兮大有年		

祈穀壇終獻文舞就班圖



祈穀壇終獻文舞譜

終	左身微向東 西羽翥偏左 右如十字
獻	左正立羽翥如十字 右正立羽翥如十字
兮	左正面身微蹲翥植居左 羽平衡指西
奉	左正面手微拱羽翥如十字 右
明	左向東 西身俯翥斜指下羽植
渠	左正面右足交於左羽翥如十字 右
苾	左正立翥植過肩羽平額交如十字 右
芬	左向東 右足少前肩微側翥平指東羽植
嘉	左身微倚西面轉向東 右作俯視勢羽翥偏左如十字

旨	左正立翥植近肩羽平衡如十字 右
兮	左正立羽翥偏右斜倚肩 右
清	左向東 右身微俯兩手推出翥平指東羽植如十字
醴	左向東 右身微俯兩手推出翥平指西羽植如十字
既	左正立羽翥如十字 右
醜	左正立俯首羽翥如十字 右
神	左正立微俯兩手微拱羽翥如十字 右
其	左向東 右翥下垂右手伸出羽植
衍	左正立身俯抱右膝羽翥如十字 右
兮	左向東 右足進前右足虛立翥下垂右手推出羽植
錫	左正面身微向西翥平衡羽斜植翥上 右
祉	左正面身微向西翥下垂羽倚肩 右
禮	左正面兩足並翥植過肩羽平衡過額交如十字 右
成	左向東 右兩足並翥平指西羽植如十字
於	左正立兩手相交羽翥並植 右
三	左正面左足交於右翥植過肩羽平額交如十字 右
兮	左向東 右首微俯兩足並羽翥如十字
陳	左正立翥植居中羽翥翥上 右
詞	左正立翥植居中羽翥翥下 右
願	左向東 右兩手伸出羽翥分植

灑 右正立齋植居左羽下垂

餘 右左向東西齋斜舉過肩羽植居中

灑 右正立羽齋向下斜交

兮 右正立面向西兩手相並推向西羽齋分植

沐 右正立面向西起右足羽齋分植

羣 右左向東西起左足羽齋分植

黎 右左向東西齋斜指西羽植齋上

巨 右正立兩手微拱羽齋如十字

拜 右左正立身微俯面微仰羽齋如十字

手 右左向東西身俯兩足並羽齋如十字

兮 右左正立兩足交於左羽齋如十字

青 右左正立兩足交於左羽齋如十字

埤 右左屈雙足俯首至地羽齋如十字

祈穀壇終獻文舞左右兩班立如亞獻左手執齋居左

右手執羽居右羽齋分植下齊當腰際工歌瑞

平之章舞凡四十二式

樂章

終獻兮奉明菜苾芬嘉旨兮清醴既醲

神其衍兮錫祉禮成於三兮陳詞願灑餘灑兮沐羣黎

臣拜手兮青埤

方澤壇初獻武舞就班圖



方澤壇初獻武舞譜

醴 右左正立兩手微拱于正舉威平衡左手上

齊 右左正立于正舉威衡左手上

融 右左向東西面微仰左足少前于威偏左

冶 右左側身微向東左足進前于平舉威衡左手上

兮 右左正立首微俯于正舉威衡左手上

信 右左蹲身偏左側首于植地威衡左手上

芳 右左向東西身俯左趾微起于倚右肩威衡左手上

博 右左正立身微向東于威偏左

碩 右左正立于居左威居右

升	左向東兩手推出于平舉成倒衡左手上 右向西
庖	左向東于成分舉 右向西
兮	左正立于居左成居右下垂 右正立
鼎	左向東身俯左趾微起于倚右肩成衡左手上 右向西
方	左向東面仰于平舉成衡左手上 右向西
清	左向東左足虛立于平舉成衡左手上 右向西
風	左正立俯首于居左成下垂 右正立
穆	左側身向西左足少前作進步勢于成分舉 右側身
穆	左俯身側向西左足少前作進步勢于成分舉 右俯身
兮	左側身偏右左足虛立于植地成衡左手上 右側身
休	左正立于居中成居右 右正立
氣	左向東身俯左足少前于成偏右 右向西
翔	左向東兩足並兩手推出于平舉成衡左手上 右向西
神	左正立兩手微拱于正舉成衡左手上 右正立
明	左正面右足虛立于成偏左 右正面
和	左正立于居中成下垂 右正立
樂	左向東身微俯兩足並于平舉成衡左手上 右向西
兮	左向東左足少前兩手推出于成分舉 右向西
舉	左正立于居左成向內平衡 右正立
初	左正面右足交於左于正舉成衡左手上 右正面

鷓	左正立兩手上拱于平舉成衡左手上 右正立
洽	左向東兩足並于平舉成衡左手上 右向西
百	左向東左足進前趾向上于成偏右 右向西
禮	左身微向東左足虛立于平舉成衡左手上 右身微
兮	左正面右足虛立于居左成居右下垂 右正面
禮	左身俯少蹲左足虛立于成偏右 右身俯
祀	左身俯少蹲左足虛立兩手推出于成偏左 右身俯
馨	左向東左足少前虛立于成分舉 右向西
九	左身微向東左足交於左于成偏右 右身微
土	左向東左足交於左于成分舉 右向西
兮	左身微向西兩足並于成偏左 右身微
豐	左正面屈雙足于正舉成衡左手上 右正面
穰	左屈雙足俯首于正舉成衡左手上 右屈雙
方澤壇祀以夏至初獻武舞左右兩班正面立夏冠服	
黑色銷金花服皆左手執于居中當胸右手執	
成平衡成左柄右工歌太平之章舞凡四十二	
式	
樂章	
醴齊融洽兮信芳博碩升庖兮鼎方清風穆穆	
兮休氣翔	

神明和樂兮舉初觴洽百禮兮禋祀罄九土兮豐穰

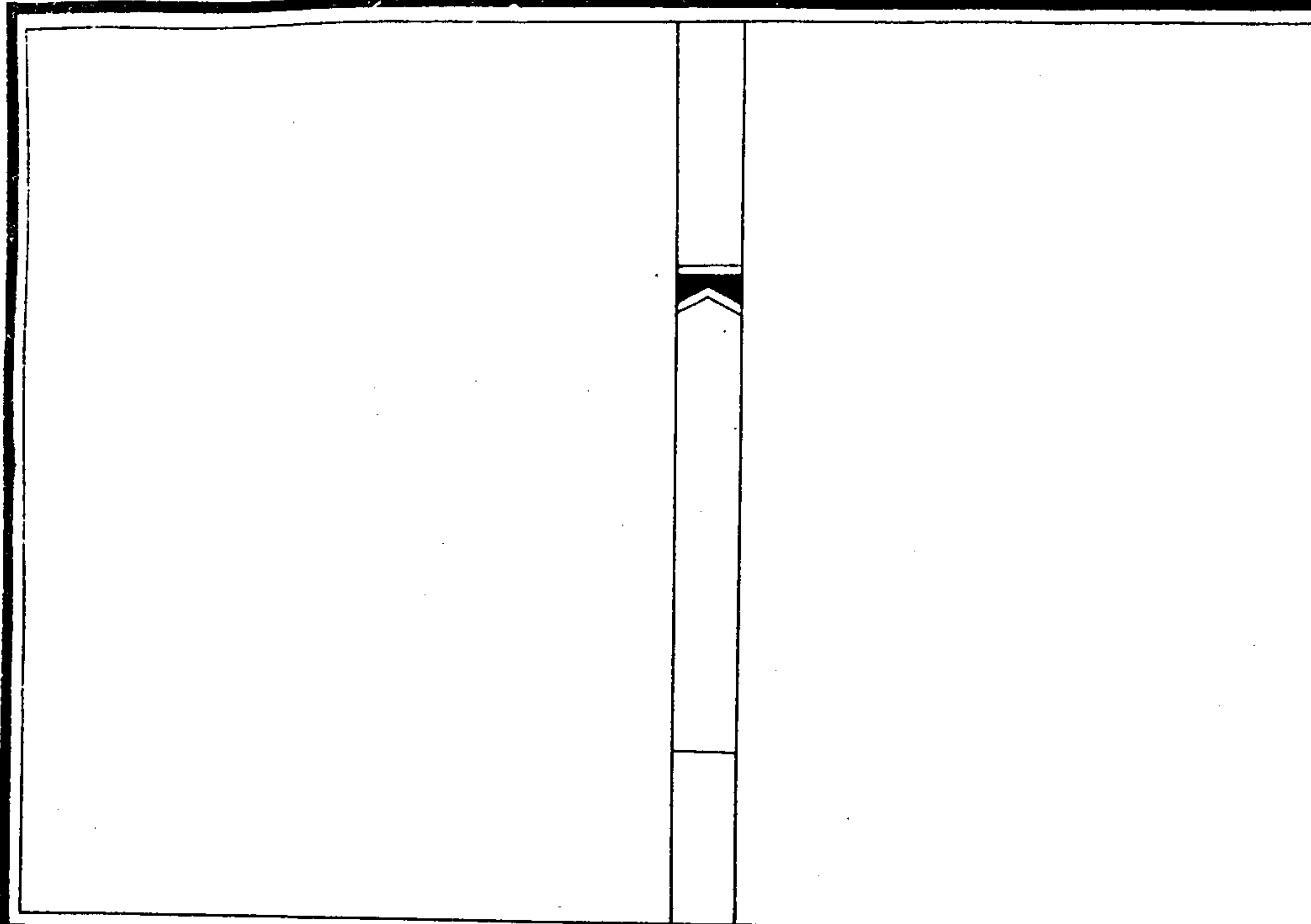

方澤壇亞獻文舞就班圖

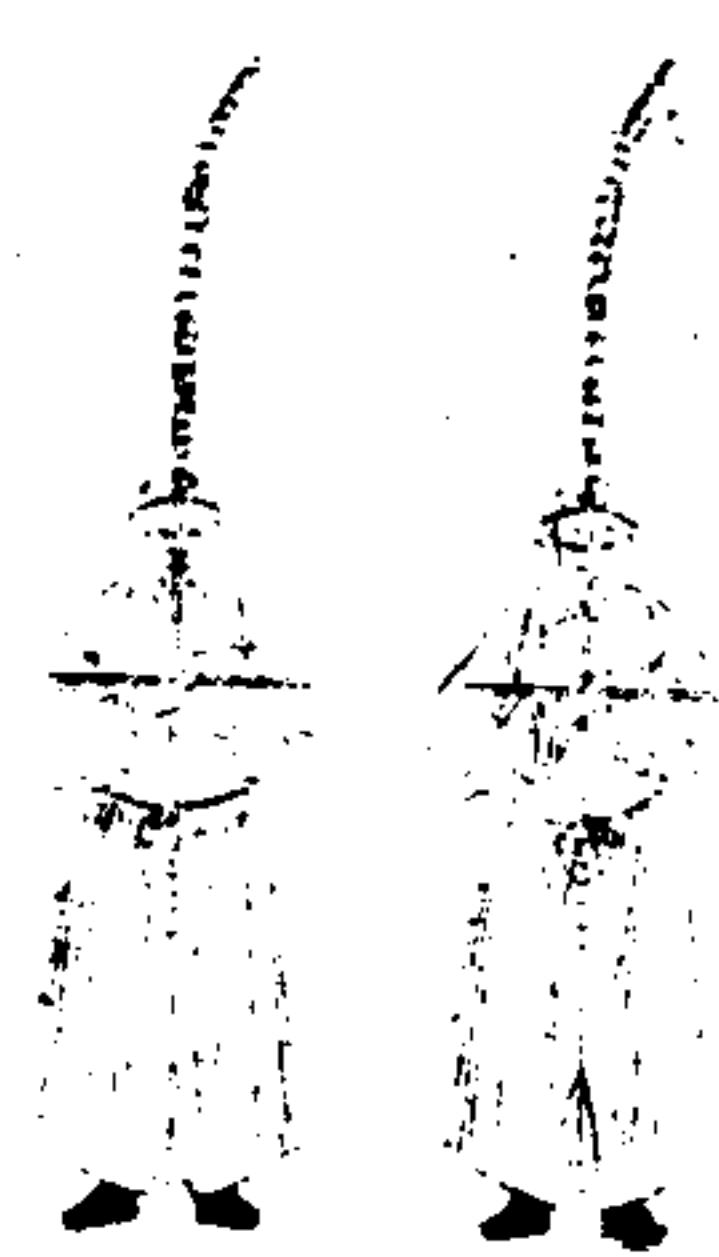

方澤壇亞獻文舞譜

- 一 左正面右足少前羽翥斜倚肩
- 二 左正面左足虛立翥下半垂羽植
- 三 左正立翥平衡羽植
- 脊 左向東身俯右足進前翥斜指下羽植
- 兮 左身微向東而羽翥偏左如十字
- 縮 左向東身俯兩足並羽翥斜交
- 漿 左正立俯首羽翥如十字
- 山 左向東身翥斜衡羽植
- 巽 左向東身翥平指而羽植

雲	左正立羽翥如十字
幕	左正面左足虛立翥下垂羽植
兮	左向東西兩足並翥平指東西羽植如十字
馨	左正面右足交於左羽翥如十字
香	左正立兩手伸出翥斜舉羽植
介	左身微向東西羽翥偏右如十字
黍	左向東西翥斜衡羽植
稷	左俯首右足交於左羽翥如十字
兮	左正立翥斜舉羽植
芳	左正立身俯翥衡地羽植翥上
旨	左正面左足虛立翥衡及肩羽植
再	左向東西身俯左足進前趾向上翥斜指下羽植
滌	左正立羽翥向下斜交
犧	左向東西俯首翥平指東西羽植
尊	左向東西翥下平垂右手伸出羽植
兮	左向東西身俯左足進前羽翥斜交
敬	左正立翥植居中羽翥翥下
將	左正立翥平衡羽植翥上
樂	左正立翥斜舉羽植
成	左正立翥植居中羽翥翥上

八	左向東西兩足並翥平指東西羽植如十字
變	左正立兩手相交羽翥並植
兮	左正立身微向東西翥斜衡羽植
綴	左向東西左足虛立翥斜倚膝羽植
兆	左正立俯首羽翥植地
儼	左正立翥斜舉羽植
皇	左正立兩手微拱羽翥如十字
祇	左向東西身俯兩足並羽翥斜交
兮	左正面兩足並羽翥如十字
悅	左正面屈雙足羽翥如十字
康	左屈雙足俯首至地羽翥如十字
方澤壇亞獻文舞左右兩班正面立皆左手執翥當胸	
平衡右手執羽當中植立高出於頂羽翥相交	
如十字工歌安平之章舞凡四十式	
樂章	
一茅三脊兮縮漿山巒雲幕兮馨香介黍稷兮	
芳旨再滌犧尊兮敬將樂成八變兮綴兆儼	
皇祇兮悅康	

方澤壇終獻文舞就班圖

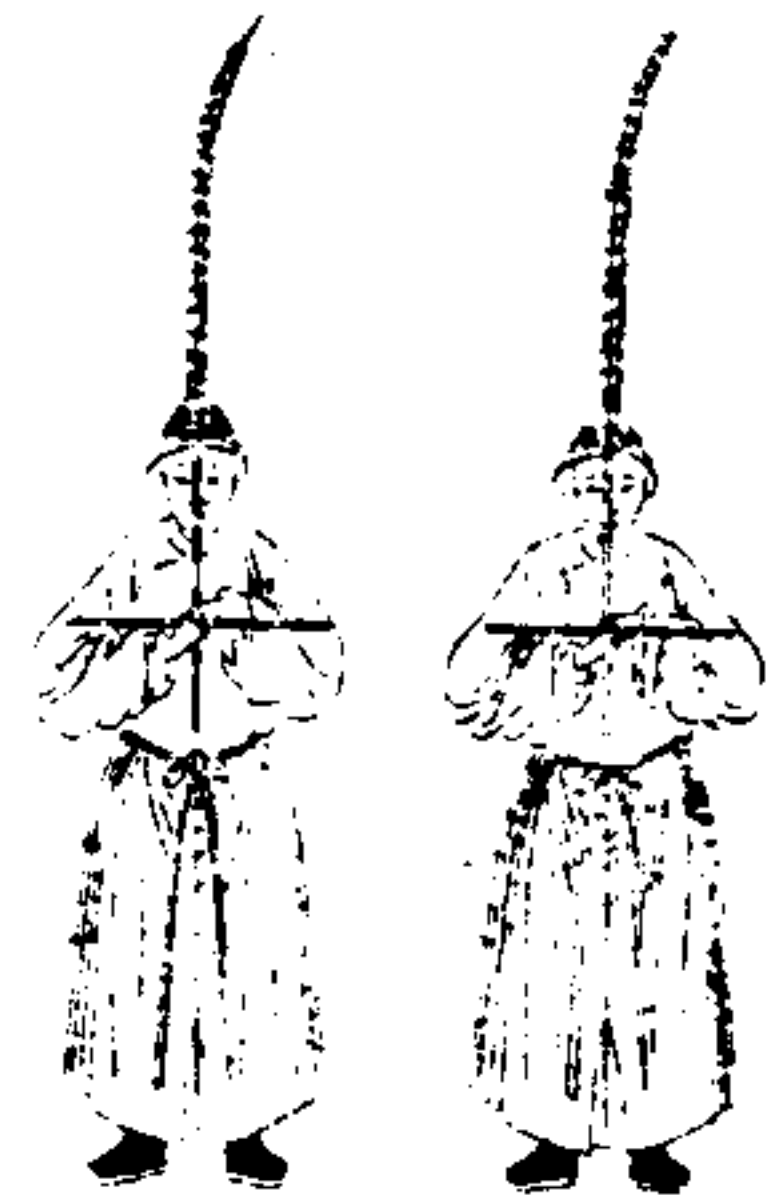

方澤壇終獻文舞譜

祭	左向東 右向西	足進前 斜衡羽植
壇	右左	正立俯首 羽植
兮	左向東 右向西	面仰兩足 並斜衡羽植
嘉	右左	正立為植 近肩羽平衡如十字
氣	右左	正立羽為 分植
盈	右左	正立為平 衡羽植
旨	右左	正立為斜 舉羽植
酒	右左	正面為下 垂右手伸出羽植
思	右左	正立為平 衡羽植

柔

右向東
左向西
身俯右足
進前斜指
下羽植

兮

右左
身微向
西兩足立
如丁字羽
為偏右如
十字

和

右左
向東身
俯兩足並
為平指西
東羽植

且

右左
正立身
微蹲為植
過肩羽平
頰如十字

平

右左
正立為
斜植地羽
植

懔

右左
向東兩
足並羽為
如十字

茲

右左
正立為
下垂羽植

陟

右左
正立羽
為斜交

降

右左
正立羽
為如十字

兮

右左
正立為
斜舉羽植

心

右左
正立身
微蹲為平
衡羽植

屏

右左
正立俯
首羽為如
十字

營

右左
正立向
西身俯面
微仰抱左
膝羽為如
十字

禮

右左
身微向
西羽為偏
左如十字

成

右左
向東西
足少前羽
為如十字

三

右左
正立面
向東兩手
相並舉向
西羽為分
植

獻

右左
正立兩
足並兩手
微拱羽為
如十字

兮

右左
正立羽
為分植

薦

右左
向東身
微俯為平
指東羽植

玉

右左
向東身
微俯兩足
並為下垂
羽植

能	左 正立翥平舉過肩羽植
含	右 向東面微仰羽翥斜舉
宏	左 正面身踣羽翥植
光	左 向東面翥平指東羽植如十字
大	右 正面身微踣翥植居左羽平指西
兮	右 向東面身微俯翥下垂羽植
德	左 正立俯首抱右膝羽翥如十字
厚	右 向東面兩手高舉羽翥分植
靈	左 正立翥植過肩羽平額交如十字
佑	右 正立翥植近肩羽平衡如十字
丕	右 向東面羽翥如十字
基	右 向東面兩手伸出羽翥植
兮	右 正立兩手上拱羽翥如十字
永	右 正面屈雙足羽翥如十字
清	右 屈雙足俯首至地羽翥如十字

方澤壇終獻文舞左右兩班立如亞獻左右手執翥羽

亦如亞獻儀工歌時平之章舞凡四十四式

樂章

紫壇兮嘉氣盈旨酒思柔兮和且平懍茲陟降

兮心屏營禮成三獻兮薦玉觥含宏光大兮德

厚靈佑丕基兮永清

欽定大清會典圖卷四十九

樂十九 樂舞四

太廟時饗初獻武舞就班圖

太廟時饗初獻武舞譜

太廟時饗亞獻文舞就班圖

太廟時饗亞獻文舞譜

太廟時饗終獻文舞就班圖

太廟時饗終獻文舞譜

太廟裕祭初獻武舞就班圖

太廟裕祭初獻武舞譜

太廟裕祭亞獻文舞就班圖

太廟裕祭亞獻文舞譜

太廟裕祭終獻文舞就班圖

太廟裕祭終獻文舞譜

太廟時饗初獻武舞就班圖



太廟時饗初獻武舞譜

於 右正立于居左戚居右

皇 右正面右足交於左于居左戚居右平衡

祖 右正立于戚偏左

考 右正立于居左戚居右

克 右正立于居左戚居右下垂

配 右俯首偏左左足少前右足虛立于戚偏右

上 右向東西面仰于平舉戚衡左手上

天 右正立兩手微拱于正舉戚衡左手上

越 右正面左足虛立于戚偏左

文	右向東面仰于戚偏右
武	右向東首微俯左足少前于平舉戚衡左手上
功	右正面右足交於左于正舉戚衡左手上
萬	右蹲身偏左側首于植地戚衡左手上
邦	右蹲身偏右側首于植地戚衡左手上
是	右正面右足交於左于居中戚衡左手上
宣	右向東身微蹲于平舉戚斜衡左手上
孝	右身俯右足少前于居左戚居右下垂及地
孫	右向東于戚分舉
受	右正面手微拱右足交於左于居中戚衡左手上
命	右向東身俯左足少前于戚偏右
不	右向東身俯左足進前于戚偏左作肩負勢
忘	右正立于居中戚居右下垂
不	右向東身微俯左足交於右于戚偏左
愆	右正立于居左戚居右平衡
羹	右向東于戚分舉
牆	右正立于高舉戚向內斜衡
永	右正立于正舉戚衡左手上
慕	右向東足進前趾向上于戚偏左
時	右身俯少蹲右足虛立兩手推出于戚偏左

薦	右身微向東右足交於左于戚偏右
斯	右正面屈雙足于正舉戚衡左手上
虔	右屈雙足俯首于正舉戚衡左手上
太廟時饗	歲以春夏秋冬孟月初獻武舞左右兩班正
面立	冬冠夏冠視祭時服紅色銷金花服皆左
手執	于居中當胸右手執戚平衡戚左柄右工
歌	教平之章舞凡三十二式
樂章	
於皇	
祖考克配	
上天越	文武功萬邦是宣孝孫受命不忘不愆羹牆永
慕時薦	斯虔

太廟時饗亞獻文舞就班圖

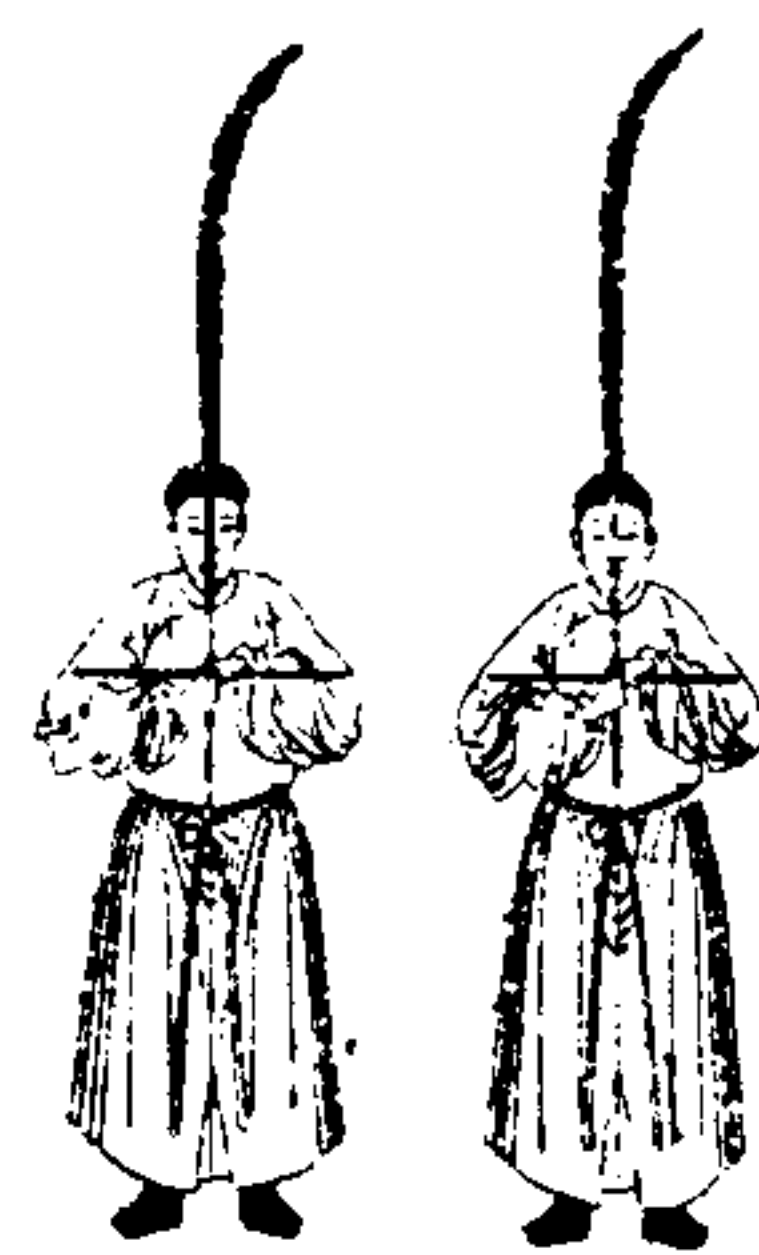

太廟時饗亞獻文舞譜

苙	左向東 右向西	兩手伸出羽翥分植
祀	左向東 右向西	首微俯兩足並羽翥如十字
精	左正立 右正立	面向西兩手相並舉向西羽翥分植
忱	左正立 右正立	身蹲翥衡膝上羽植
洋	左向東 右向西	身俯兩足並羽翥斜交
洋	左正立 右正立	面向西起右足羽翥分植
如	左正立 右正立	羽翥向下斜交
生	左向東 右向西	足少前羽翥偏左如十字
罇	左正立 右正立	俯首抱右膝羽翥如十字

晏	左向東 右向西	翥平指西羽植如十字
再	左正立 右正立	身俯翥衡地羽植
舉	左正立 右正立	翥平舉過肩羽植
於	左正立 右正立	面向西少蹲兩手推向西羽翥分植
赫	左正立 右正立	面向東少蹲兩手推向西羽翥分植
昭	左正立 右正立	兩手高拱過額羽翥如十字
明	左向東 右向西	翥下垂右手伸出羽植
藹	左正立 右正立	面向右足交於左羽翥分植
然	左向東 右向西	起右足羽翥斜舉
有	左向東 右向西	翥斜指西羽植翥上
容	左正立 右正立	羽翥如十字
愜	左向東 右向西	身俯左足進前趾向上羽翥斜交
然	左向東 右向西	兩足並兩手伸出羽翥分植
有	左正立 右正立	面向西翥植過肩羽平額交如十字
聲	左向東 右向西	翥斜衡羽植
我	左正立 右正立	翥平舉右手伸出羽植
懷	左向東 右向西	身俯羽翥植地
靡	左正立 右正立	翥平衡羽植居左
及	左正立 右正立	面向東羽翥偏左斜倚肩
顯	左正立 右正立	身俯羽翥植地

若 右左 正立兩手相交羽箭並植

中 右左 正面屈雙足羽箭如十字

情 右左 屈雙足俯首至地羽箭如十字

太廟時饗亞獻文舞左右兩班正面立皆左手執箭當

胸平衡右手執羽當中植立高出於頂羽箭相

交如十字工歌數平之章舞凡三十二式

樂章

茲祀精忱洋洋如生樽壘再舉於赫昭明藹然

有容愜然有聲我懷靡及顯若中情

太廟時饗終獻文舞就班圖



太廟時饗終獻文舞譜

粵 右左 正立箭斜舉羽植

若 右左 正面身微蹲羽箭如十字

祖 右左 正立羽箭分植

德 右左 向西面仰兩足並羽箭如十字

誕 右左 正立箭植過肩羽箭平額交如十字

受 右左 正立箭平衡羽箭植箭上

方 右左 向西箭平指東西羽植

圖 右左 俯首偏左抱右膝羽箭如十字

肆 右左 正立箭下垂羽植

予	左正面身微蹲兩手相交羽翥並植
小	左向西起右足兩手相並舉向西羽翥分植
子	左正立羽翥偏右如十字
大	左正立翥斜舉過肩羽植
猷	左向西翥平指東羽植如十字
是	左向西翥斜指西羽植翥上
式	左正立翥植羽倒指東
欲	左向西翥平指居中右手伸出羽植
報	左正立左手伸出翥斜舉羽植
之	左正立翥植近肩羽平衡如十字
德	左正立身俯抱左膝羽翥斜交
昊	左向西面仰兩手推出羽翥斜舉
天	左正立兩手上拱羽翥如十字
罔	左正立翥植居中羽翥翥下
極	左正立羽翥斜交
愬	左正立翥植居中羽翥翥上
懃	左正立身俯羽翥如十字
三	左向西兩足並翥平指西羽植
獻	左正立右足交於左翥植過肩羽平額交如十字
中	左身微向西羽翥偏右如十字

心	左正面兩足並手微拱羽翥如十字
翼	左正面屈雙足羽翥如十字
翼	左屈雙足俯首至地羽翥如十字
太廟時饗終獻文舞	左右兩班立如亞獻皆左手執翥
居左	右手執羽居右羽翥分植下齊當腰際工
歌紹平之章	舞凡三十二式
樂章	
粵若	
祖德誕受方國肆予小子大猷是式欲報之德昊天罔	
極愬懃三獻中心翼翼	

太廟裕祭初獻武舞就班圖

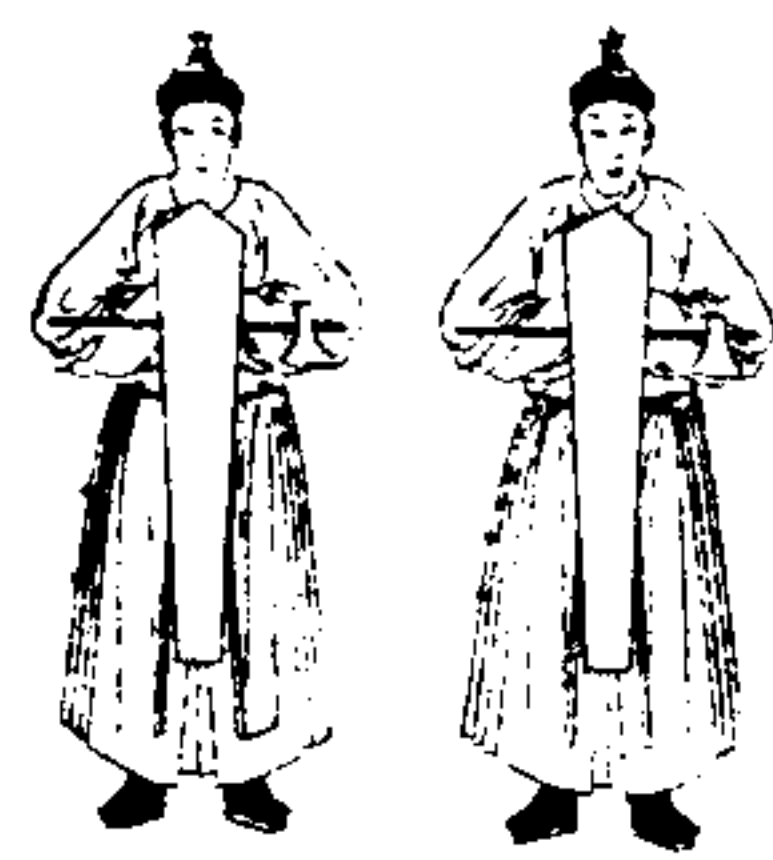

太廟裕祭初獻武舞譜

粵	右左	正立千居中戚下垂
我	右左	正面身微俯于正舉戚衡左手上
先	右左	向東身微蹲于平舉戚斜衡左手上
兮	右左	向東面微仰于足少前于戚偏右
肇	右左	正立于正舉戚衡左手上
俄	右左	向東于戚分舉
杲	右左	蹲身偏右側首于植地戚衡左手上
長	右左	向東西于側舉戚平指東西
白	右左	正面兩足並于正舉戚衡左手上

山	右左	正面起左足于高舉戚斜衡
兮	右左	正面身微俯兩足並于正舉戚衡左手上
鵲	右左	向東西兩足並于平舉戚衡左手上
銜	右左	正面兩足並于手微拱于平舉戚衡左手上
果	右左	俯首左足虛立于居左戚居右少垂
繇	右左	正面左足少前兩手微拱向左右作俯視勢于平舉戚衡左手上
瓜	右左	正面左足少前兩手微拱向左右作俯視勢于平舉戚衡左手上
颺	右左	向東西身俯左足進前于戚偏右作肩負勢
兮	右左	正立于居左戚居右
天	右左	正立身微俯右足交於左于平舉戚衡左手上
所	右左	正面左足虛立于戚偏右
佐	右左	正面微仰身俯兩足並于正舉戚衡左手上
明	右左	向東西兩足並兩手推出于平舉戚衡左手上
之	右左	俯首身蹲左足少前于戚偏右
侵	右左	正立于居中戚居右
兮	右左	向東西身微俯左足少前于側舉戚衡左手上
穢	右左	向東西身微俯作下視勢右足少前于平舉戚衡左手上
其	右左	正面兩足並于正舉戚衡左手上
左	右左	俯首偏右左足少前右足虛立于戚偏右
混	右左	向東西首微俯起右足于平舉戚斜衡左手上

先兮肇儀朵長白山兮鵲銜果絲瓜瓞兮	粵我	樂章	二式	執威平衡威左柄右工歌肅平之章舞凡四十	服紅色銷金花服皆左手執于居中當胸右手	太廟裕祭歲以歲暮初獻武舞左右兩班正面立冬冠	妥	以	安	今	室	太	奉	我	乎	逮	兮	外	中
							右左屈雙足俯首于正舉威衡左手上	右左正面屈雙足于正舉威衡左手上	右左正面首微俯手微拱兩足並于正舉威衡左手上	右左正面右足交於左于正舉威衡左手上	右左向西仰面于平舉威衡左手上	右左俯首偏右右足進前右足虛立于威偏右左	右左俯首兩足並于正舉威衡左手上	右左正立兩手高拱于正舉威平衡	右左正面左足少前身微倚西于威偏左	右左正面右足少前身微倚西于威偏左	右左身俯右足少前于居左威居右下垂及地	右左向西身微俯右足交於左于威偏左	右左正立于居左威居右下垂

天所佐明之侵兮殲其左混中外兮逮乎我奉
太室兮安以妥

太廟裕祭亞獻文舞就班圖



太廟裕祭亞獻文舞譜

紛	右左 正立羽翥分植
歲	左向 右左 足進前趾向上羽翥如十字
蕤	左向 右左 足進前兩手微拱羽翥如十字
兮	右向 左東 兩足並翥平指西羽植如十字
列	右左 正立翥斜舉羽植
聖	右左 正立羽翥如十字
臨	右左 正立俯首羽翥如十字
儼	左向 右東 身俯右足進前翥斜指下羽植
對	右左 正立兩足並羽翥分植

越	右左 身微向西羽翥偏右如十字
兮	右左 向東右足進前翥斜衡羽植翥上
心	右左 正立翥平衡羽植
欽	右左 正立兩手上拱羽翥如十字
欽	右左 正立俯首作拱揖勢羽翥如十字
陳	右左 正面身微蹲翥植過肩羽平額交如十字
織	右左 向西起右足兩手相並舉向西羽翥分植
縞	右左 身微向西兩手微拱羽翥如十字
兮	右左 身微向西兩手微拱羽翥如十字
有	右左 向東身微俯翥平指西羽植
壬	右左 向東身俯起右足翥斜衡羽植
林	右左 正立首微俯羽翥分植
擊	右左 正面身微向西兩手推向西羽翥分植
浮	右左 正面身向西起右足羽翥分植
磬	右左 正面身蹲翥衡膝上羽植
兮	右左 俯首身蹲右足少前羽翥偏右如十字
彈	右左 正立羽翥向下斜交
朱	右左 俯首身蹲右足少前羽翥偏左如十字
琴	右左 正面右足交於左羽翥如十字
恪	右左 正立俯首羽翥如十字

溥	左正面身向西 右左足進前 左趾虛立羽 簪並植
將	左正立簪植 羽下垂
兮	左向東 右向西 身俯左足 進前趾向上 羽簪斜交
俶	左向西 右向東 面仰兩手 推出羽簪 斜舉
來	左正面兩手 推向西 東羽簪分植
歆	左正面身 微蹲簪 銜膝上羽植
錫	左首微俯 兩手上拱 羽簪如十字
嘉	左正面右足 交於左 簪植過肩 羽平額交 如十字
祉	左向東 右向西 簪斜指 東羽植 簪上
兮	左身微向 東 右身微向 西 簪平指 東羽植 如十字
天	左正立兩手 高拱過額 羽簪如十字
地	左正面 右屈雙足 俯首至地 羽簪如十字
心	左屈雙足 俯首至地 羽簪如十字
太廟禘祭亞獻文舞左右兩班正面立皆左手執簪近肩平衡右手執羽當中植立高出於頂兩手微拱羽簪相交如十字工歌協平之章舞凡四十二式	
樂章	
紛歲蕤兮	
列聖臨儼對越兮心欽欽陳纖縞兮有壬林擊浮磬兮	

天	彈朱琴恪溥將兮俶來歆錫嘉祉兮
地心	

太廟裕祭終獻文舞就班圖

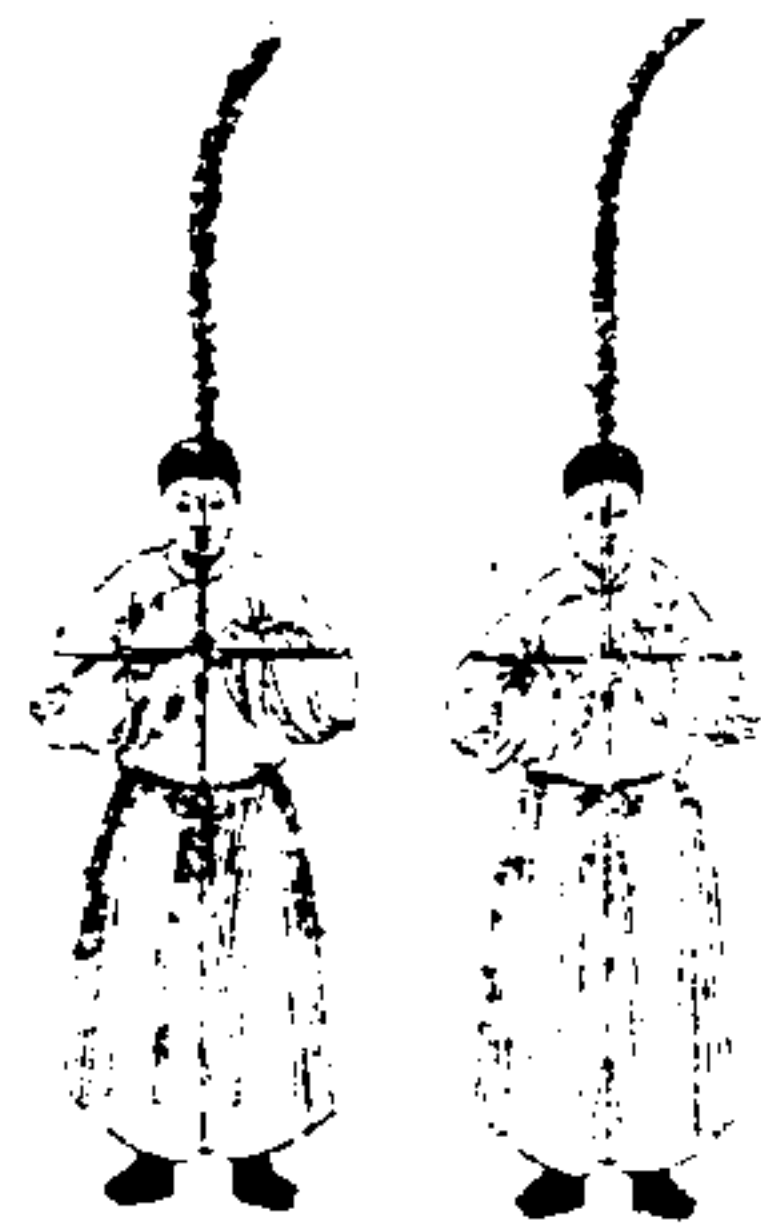

太廟裕祭終獻文舞譜

椒	左 正立齋下垂右手推出羽植
餽	左 正面身微向東西少蹲兩手推向東西羽齋分植
芬	左 向東西齋下垂右手伸出羽植
兮	左 向東西足進前身微俯齋斜指羽植
神	左 向東西足少前面微仰手微拱羽齋如十字
留	左 向東西足少前面微仰手微拱羽齋如十字
俞	左 正立身俯羽齋如十字
爵	左 正立齋植過肩羽平衡如十字
三	左 正面身向東西足進前右趾虛立羽齋分植

獻	左 正面右足交於左羽齋如十字
兮	左 正立齋下垂羽植
旨	左 首微俯手微拱兩足並羽齋如十字
清	左 正立羽齋斜交
醕	左 正立羽齋偏右斜倚肩
萬	左 正立齋植過肩羽平額交如十字
羽	左 正面右足交於左齋植居左羽平指西
干	左 向東西齋平指西羽植
兮	左 正立齋平舉過肩羽植
樂	左 向東西起右足羽齋分植
孔	左 向東西身微俯兩手推出羽齋分植
都	左 正立兩手相交羽齋分植
禮	左 正立身偏右兩手微拱羽齋如十字
明	左 正立身偏右兩手微拱羽齋如十字
備	左 正面身微蹲羽齋分植
兮	左 向東西身俯右足進前齋下垂羽植地
罔	左 正立面向東西兩手相並舉向東羽齋分植
敢	左 向東西齋斜舉過肩羽植
渝	左 正面身微蹲羽齋如十字
神	左 俯首兩手上拱兩足並羽齋如十字

醉

左正立身俯齋平衡羽居中植齋上

止

右左正立面向西兩手相並舉向西羽齋分植

兮

右左正立齋植居中羽齋上

咸

右左向東面仰兩足並羽齋如十字

樂

右左向東西起右足羽齋斜舉

胥

右左身俯抱右膝羽齋如十字

永

右左正立齋平舉右手伸出羽植

啟

右左身微向東右足進前齋倚肩羽平指西

佑

右左正立首微俯羽齋如十字

兮

右左身微向東右足進前羽倚肩齋平指西

披

右左正面向右足虛立齋斜舉羽植

皇

右左正面向屈雙足羽齋如十字

圖

右左屈雙足俯首至地羽齋如十字

太廟祫祭終獻文舞左右兩班立如亞獻皆左手執齋

當胸平衡右手執羽當中植立高出於頂平舉

羽齋相交如十字工歌裕平之章舞凡四十二

式

樂章

椒飴芬兮

神留俞爵三獻兮旨清醕萬羽于兮樂孔都禮明備兮

罔敢渝

神醉止兮咸樂胥永啟佑兮披皇圖

欽定大清會典圖卷五十

樂二十 舞五

社稷壇初獻武舞就班圖

社稷壇初獻武舞譜

社稷壇亞獻文舞就班圖

社稷壇亞獻文舞譜

社稷壇終獻文舞就班圖

社稷壇終獻文舞譜

社稷壇祈報初獻武舞就班圖

社稷壇祈報初獻武舞譜

社稷壇祈報亞獻文舞就班圖

社稷壇祈報亞獻文舞譜

社稷壇祈報終獻文舞就班圖

社稷壇祈報終獻文舞譜

社稷壇初獻武舞就班圖



社稷壇初獻武舞譜

恪	右左	正立干正舉威衛左手上
恭	右左	正立手微拱干正舉威衛左手上
禮	右左	正立手微拱干正舉威衛左手上
祀	右左	正立手微拱干正舉威衛左手上
分	右左	正立手微拱干正舉威衛左手上
肅	右左	正立手微拱干正舉威衛左手上
且	右左	正立手微拱干正舉威衛左手上
雍	右左	正立手微拱干正舉威衛左手上

清	右左	正立手微拱干正舉威衛左手上
醕	右左	正立手微拱干正舉威衛左手上
既	右左	正立手微拱干正舉威衛左手上
載	右左	正立手微拱干正舉威衛左手上
分	右左	正立手微拱干正舉威衛左手上
臨	右左	正立手微拱干正舉威衛左手上
齋	右左	正立手微拱干正舉威衛左手上
宮	右左	正立手微拱干正舉威衛左手上
朝	右左	正立手微拱干正舉威衛左手上
踐	右左	正立手微拱干正舉威衛左手上
初	右左	正立手微拱干正舉威衛左手上
舉	右左	正立手微拱干正舉威衛左手上
分	右左	正立手微拱干正舉威衛左手上
玉	右左	正立手微拱干正舉威衛左手上
帛	右左	正立手微拱干正舉威衛左手上
共	右左	正立手微拱干正舉威衛左手上
洋	右左	正立手微拱干正舉威衛左手上
洋	右左	正立手微拱干正舉威衛左手上
在	右左	正立手微拱干正舉威衛左手上
上	右左	正立手微拱干正舉威衛左手上

社

稷壇祭以春秋仲月初獻武舞左右兩班正面立冬冠

夏冠視祭時服紅色銷金花服皆左手執干居

左右手執戚居右干戚分植工歌茂平之章舞

凡三十二式

樂章

恪恭禮祀兮肅且雍清醑既載兮臨齋宮朝踐
初舉兮玉帛共洋洋在上兮鑒予衷

兮 左向西身俯右足少前干植地戚衡左手上

鑿 左正面左足交於右干正舉戚衡左手上

子 右正面屈雙足干正舉戚衡左手上

衷 左屈雙足俯首干正舉戚衡左手上

社

稷壇亞獻文舞就班圖



社

稷壇亞獻文舞譜

樂 右左正立齋斜舉羽植

具 右左正立齋干舉右手伸出羽植

八 右左向東西齋平指西羽植

奏 右左正立羽齋如十字

兮 右左向東西身俯起右足齋斜指下羽植

聲 右左正面身微向東西羽齋偏右如十字

隍 右左正面身微蹲兩手推向西羽植

隍 右左正立身俯齋斜植地羽植

鬱	左身微倚 <small>西右</small> 足少前羽 <small>左</small> 翥偏 <small>右</small> 如十字
壘	左身微倚 <small>東左</small> 足少前羽 <small>右</small> 翥偏 <small>左</small> 如十字
再	左正立身俯羽翥植地
升	左正立翥高舉羽平過額交如十字
兮	左正立俯首羽翥分植
賓	左向 <small>西</small> 起 <small>左</small> 足兩手推出羽翥分植
八	左向 <small>東</small> 身微俯 <small>右</small> 足少前羽翥如十字
鄉	左正立翥斜倚羽植
厚	左向 <small>西</small> 身俯 <small>右</small> 足交於 <small>左</small> 羽植翥 <small>右</small> 手
德	左側身向 <small>西</small> 兩手相並舉向 <small>東</small> 羽翥分植
配	左正立兩手上拱羽翥如十字
地	左正立俯首羽翥如十字
兮	左正立翥植居左羽平指 <small>西</small> 交如十字
佑	左正立身微向 <small>東</small> 羽翥斜倚 <small>右</small>
家	左向 <small>西</small> 兩足並羽翥斜指 <small>東</small>
邦	左正立羽翥向下斜交
綏	左向 <small>西</small> 身俯 <small>右</small> 足少前翥斜指下羽植
我	左正面左足虛立翥 <small>右</small> 膝上羽植
豐	左正面身向 <small>東</small> 兩手推出羽翥分植
年	左正面身向 <small>西</small> 兩手推出羽翥分植

欽定大清會典圖 卷五〇

社	稷壇亞獻文舞左右兩班正面立皆左手執翥當胸平
兆	左正面右足交於左兩手微拱羽翥如十字
庶	左正面屈雙足羽翥如十字
康	左屈雙足俯首至地羽翥如十字
兮	左正立翥平衡羽植翥上
樂章	樂具入奏兮聲噶噶鬱壘再升兮賓八鄉厚德
配	地兮佑家邦綏我豐年兮兆庶康

五六七

社稷壇終獻文舞就班圖

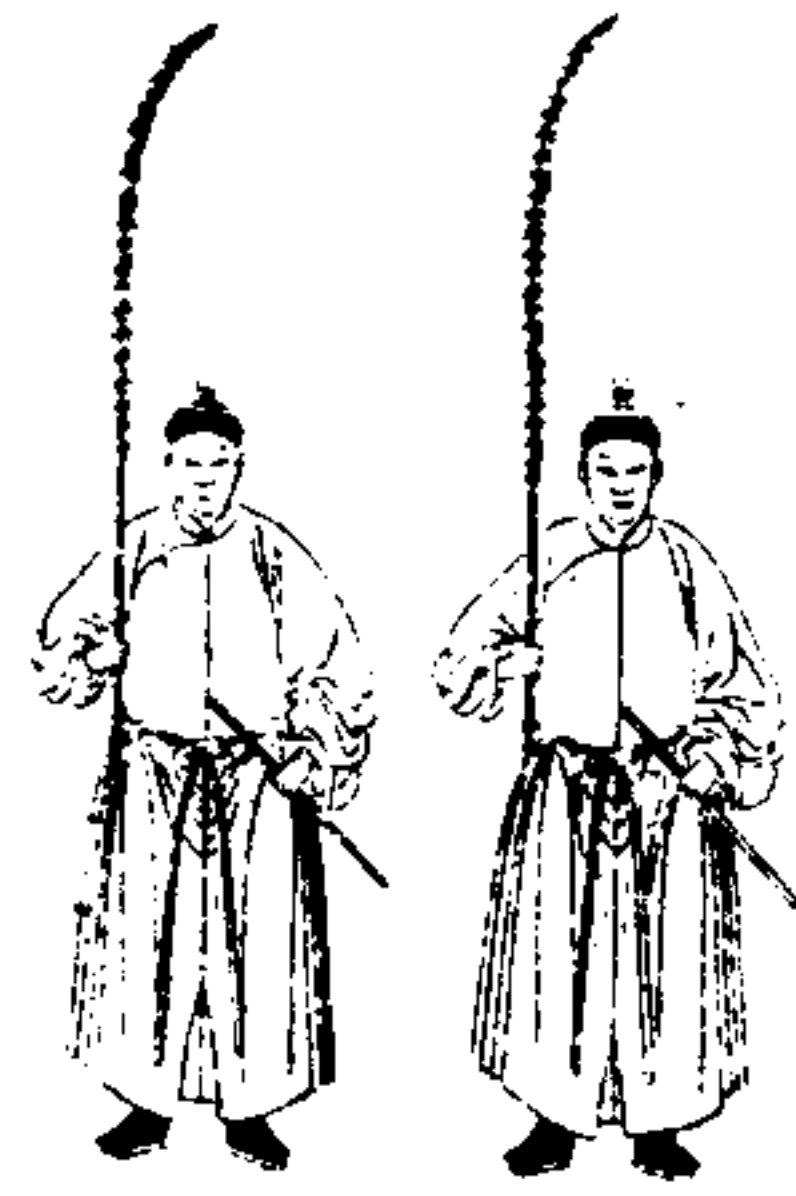

社稷壇終獻文舞譜

方	右正立羽翥植
壇	左向東西翥斜指東西羽植翥上 右向東西面仰羽翥交如十字
北	右正立兩手相交羽翥並植
宇	右正面身轉向東西起右足羽翥分植
兮	左向東西翥平指東西羽植
神	右正立羽翥斜交
中	左向東西足進前翥下垂羽植近肩
央	

盈	右正立身微蹲羽翥如十字
庭	右正面左足虛立翥斜倚膝羽植
萬	右正立翥平舉過肩羽植
舞	右向東西身俯翥斜指下羽植
兮	右正立翥植居中羽翥翥上
帔	右正立羽翥偏左右如十字
低	右正立身俯翥衡及地羽植翥上
昂	右向東西兩足並兩手推出羽翥斜舉
酌	右正立面向東西兩手相並舉向東西羽翥植
酒	右正立翥植居中羽翥翥下
三	右正立兩手推向東西羽翥分植
爵	右向東西翥下垂羽植
兮	右正立翥平衡羽植
桂	右向東西起右足羽翥斜舉
醕	右正立蹲身俯首抱右膝羽翥如十字
香	右正面右足交於左翥植過肩羽平額交如十字
清	右正立翥下垂右手伸出羽植
雖	右向東西翥平指東西羽植如十字
舊	右向東西身微俯羽翥斜交如十字
邦	右正立翥植過肩羽平額交如十字

兮

右正立蹲身俯首抱右膝羽翥如十字

命

右正立兩手高舉羽翥如十字

溥

右正面屈雙足羽翥如十字

將

右屈雙足俯首至地羽翥如十字

社

稷壇終獻文舞左右兩班立如亞獻皆左手執翥居左

斜衡腰際右手執羽居右植立下齊當腰際工

歌敦平之章舞凡三十二式

樂章

方壇北宇兮

神中央盈庭萬舞兮帔低昂酌酒三爵兮桂醑香

清雖舊邦兮命溥將

社

稷壇祈報初獻武舞就班圖



社

稷壇祈報初獻武舞譜

神

右正立兩手微拱于正舉威衡左手上

來

右向東身俯左足少前于威偏左

格

右正立身微蹲于威偏右

兮

右向東身微俯起右足于正舉威斜衡左手上

宜

右身微向東于側舉威斜衡

我

右正立身微俯兩手微拱于正舉威衡左手上

黍

右側身向東右足少前作進步勢于威分舉

稷

右向東身俯左足少前于威偏左

雨	左身微向東 右身微向西 足少前于正舉威衡左手上
圭	左身微向東 右身微向西 于正舉威衡左手上
有	左向東 右向西 身俯左足少前于威偏左
邱	左正面右足交於左于居左威居右平衡
兮	左身微向東 右身微向西 足進前于正舉右手伸出威下垂
馨	左正立兩手微拱于正舉威衡左手上
明	左向東 右向西 身俯左足進前于威偏左
德	左正立聳肩于正舉威衡左手上
壘	左跨身偏右側首于正舉威斜衡左手上
尊	左正立聳肩于正舉威衡左手上
湛	左向東 右向西 身俯左足進前于足虛立于威偏右
湛	左身微向東 右身微向西 足進前于正舉威衡左手上
兮	左正立于居左右手伸出威下垂
干	左正立聳肩兩手微拱于正舉威衡左手上
羽	左向東 右向西 身俯左足進前于足虛立于威偏左
飭	左正立身俯于居左威居右下垂及地
油	左正立身微蹲于威偏左
雲	左向東 右向西 足進前于正舉威衡左手上
澍	左向東 右向西 身俯左足進前于威偏左作肩負勢
雨	左正立于居左威居右下垂

社	稷壇祈報以
常雩後初獻武舞左右兩班正面立夏冠服紅色銷金	花服皆左手執干居中當胸右手執威平衡威
左柄右工歌介豐之章舞凡三十二式	樂章
神來格兮宜我黍稷雨圭有邱兮馨明德壘尊湛湛兮	干羽飭油雲澍雨兮溥下國
兮	左向東 右向西 身俯左足進前于正舉威衡左手上
溥	左正立手微拱于正舉威衡左手上
下	左正面屈雙足于正舉威衡左手上
國	左屈雙足俯首于正舉威衡左手上

社稷壇祈報亞獻文舞就班圖

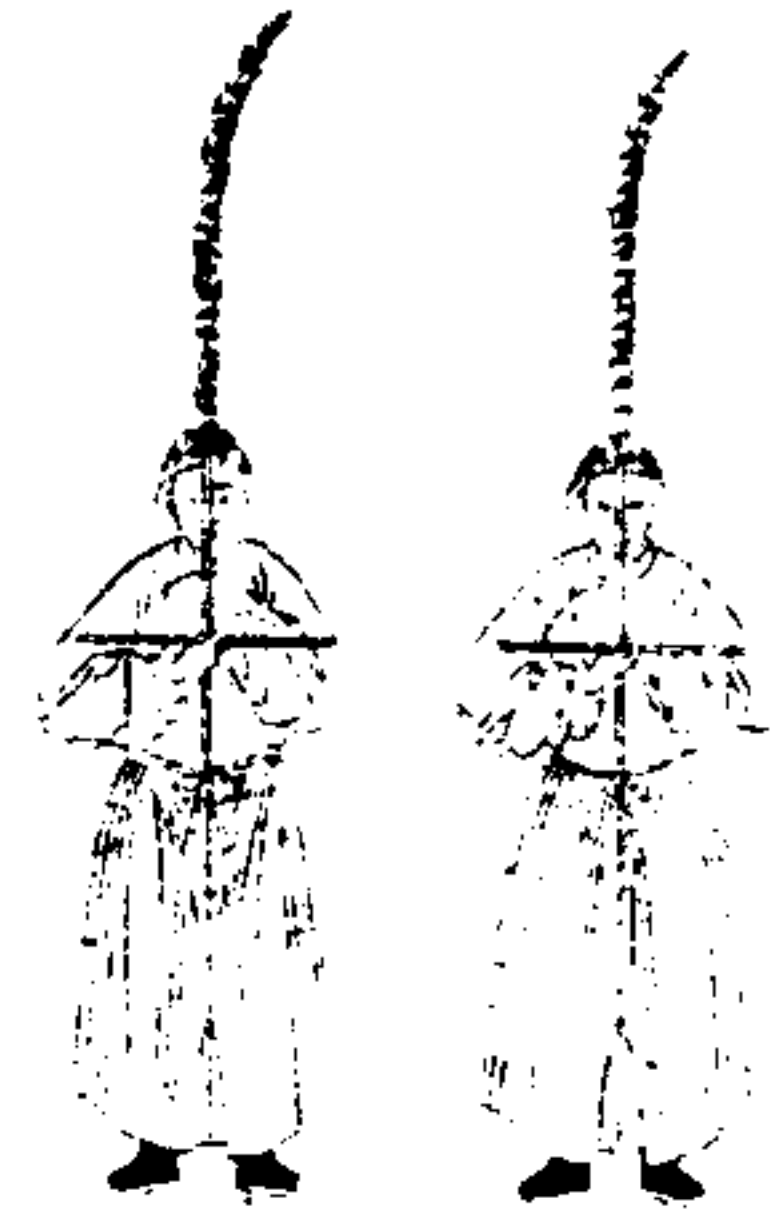

社稷壇祈報亞獻文舞譜

- 奏 左向東 右身俯左足進前兩手並羽翥如十字
- 盥 左正立身俯面微仰抱右膝羽翥如十字
- 明 左正立身俯面微仰抱右膝羽翥如十字
- 兮 左向東 右身微蹲翥斜衡羽植翥上
- 申 右正立羽翥向下斜交
- 載 左向東 右身俯羽翥分植
- 觴 右正立聳肩兩手微拱羽翥如十字
- 龍 左身微向東 右兩手推出羽翥分植

社稷壇祈報亞獻文舞左右兩班正面立皆左手執翥當

- 出 右向東 左身微俯兩手推出羽翥分植
- 泉 右正立翥植居左羽平衡過額如十字
- 兮 右身微向東 左翥斜倚肩羽植
- 靈 右正立翥平衡羽植
- 安 右向東 左身微俯兩足並翥下垂羽植
- 翔 右正立翥斜衡羽植
- 周 右正立翥斜衡羽倚肩
- 寰 右正立翥斜舉羽平衡
- 宇 右向東 左身俯羽翥如十字
- 兮 右正立翥斜舉近肩羽植
- 滂 右向東 左身微蹲翥斜衡羽植翥上
- 洋 右正立身俯羽翥如十字
- 戴 右向東 左身俯羽翥分植
- 神 右正立聳肩兩手上拱羽翥如十字
- 麻 右向東 左身俯翥平指西羽植如十字
- 兮 右正立兩手微拱羽翥如十字
- 悅 右正面屈雙足羽翥如十字
- 康 右屈雙足俯首至地羽翥如十字

胸平衡。右手執羽。當中植立。高出於頂。羽箭相
交如十字。工歌滋豐之章。舞凡二十六式。

樂章

奏。盍明兮申。載觴龍出泉兮靈。安翔周寰宇兮
滂洋戴。

神麻兮悅康

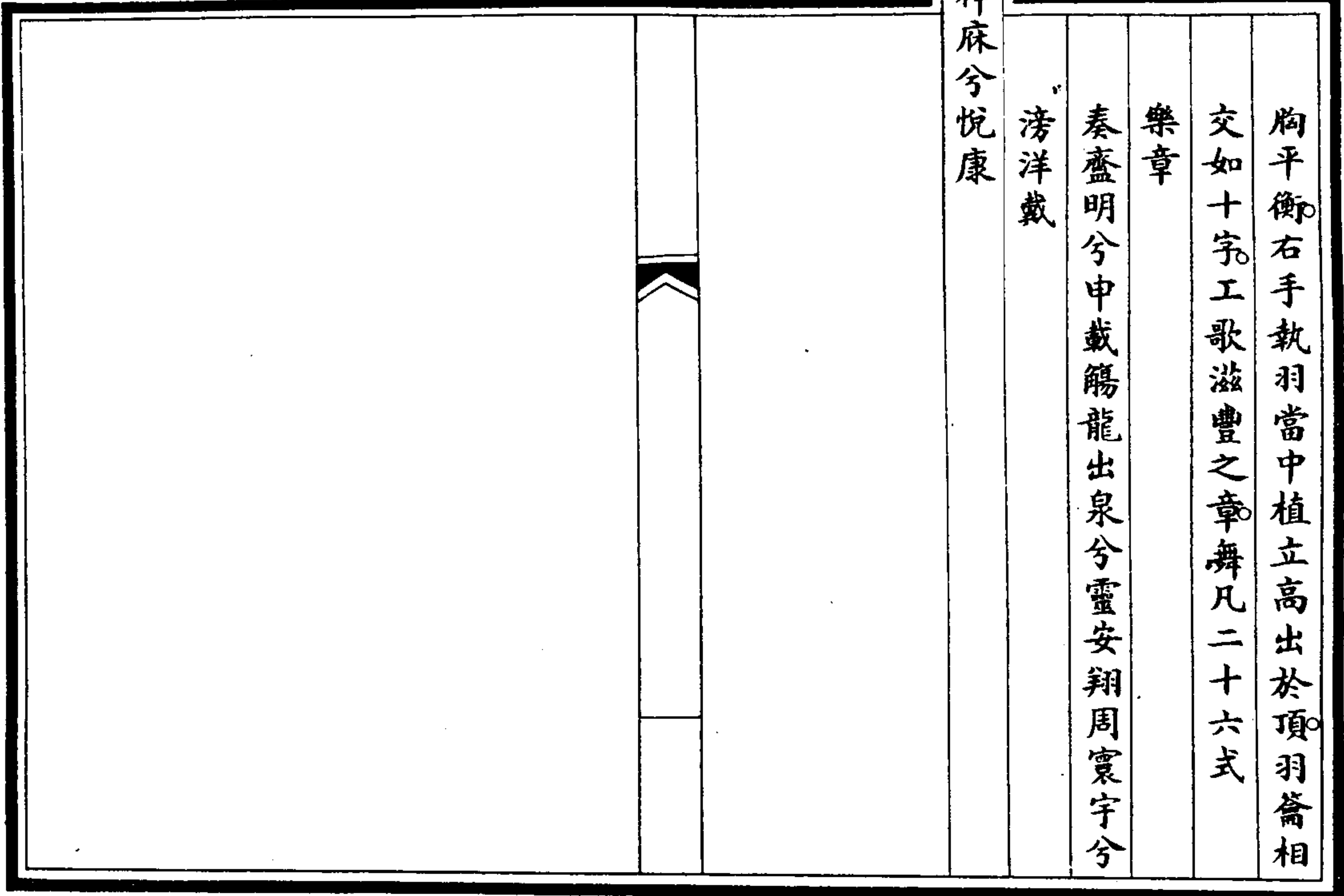

社
稷壇祈報終獻文舞就班圖

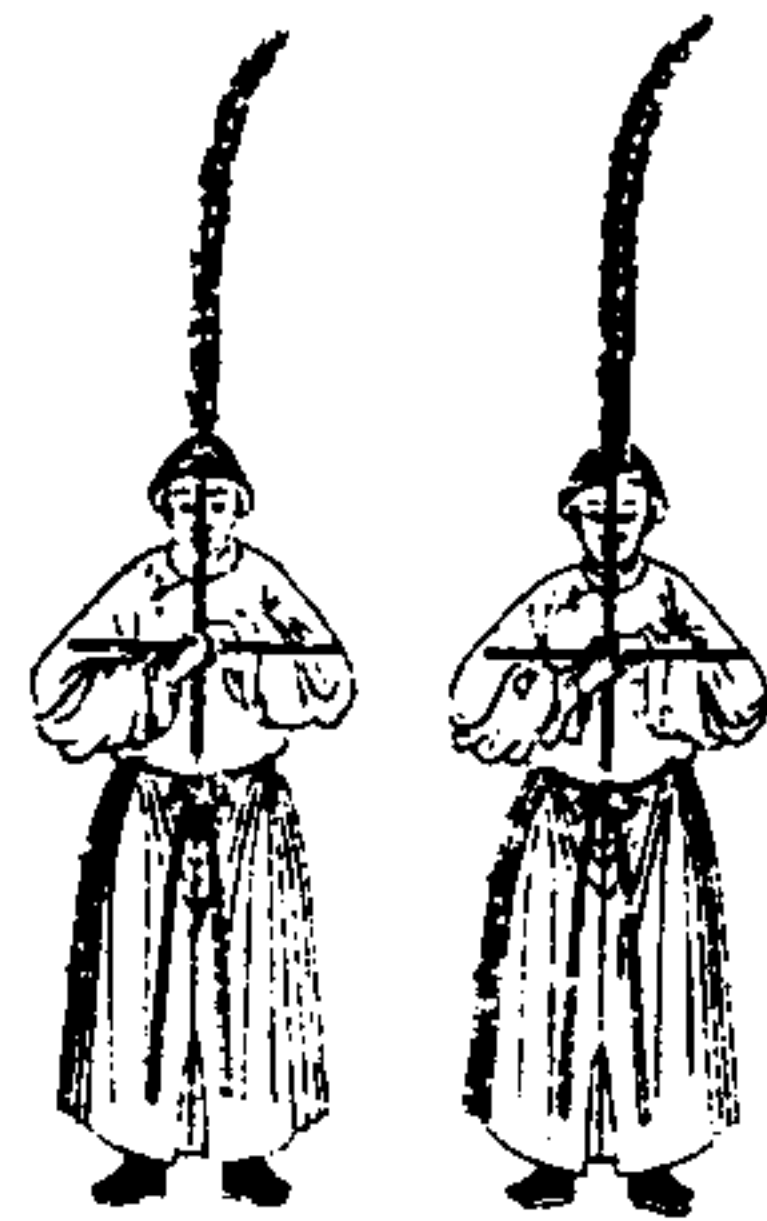

社
稷壇祈報終獻文舞譜

帔	左向東 右向西	箭斜倚羽斜倚肩
容	左向東 右向西	箭斜倚肩羽斜指下
與	左正立 右正立	微蹲箭植居左羽箭下
兮	左正立 右正立	微蹲箭斜舉羽植
奮	左向東 右向西	足進前趾向上羽箭如十字
皇	左正立 右正立	羽箭向下斜交
舞	左向東 右向西	足虛立箭斜倚膝羽植
聲	左向東 右向西	足進前趾向上羽箭如十字

遠	右正立羽翥分植
姚	左向西面微仰翥平指西羽植 右向東
兮	右正立兩手微拱羽翥如十字
震	右向東 左向西兩手推出羽翥分植
靈	右向東 左向西身微俯羽翥分植
鼓	右正立兩手相交羽翥並植
爵	右向東 左向西足進前右足虛立羽翥如十字
三	右向東 左向西足進前左足虛立羽翥如十字
奏	右向東 左向西身俯羽翥如十字
兮	右正立羽翥向下斜交
縮	右向東 左向西仰面兩手推出羽翥斜舉
桂	右正立俯首羽翥如十字
醕	右正立兩手上拱羽翥如十字
號	右正立羽翥偏左如十字
屏	右正立兩面微向東羽翥偏左如十字 左向西
來	右向東 左向西身俯翥平指西羽植如十字
御	右正立兩手微拱羽翥如十字
兮	右向東 左向西身俯翥平指西羽植如十字
德	右正立兩手微拱羽翥如十字
施	右正立兩手微拱羽翥如十字

欽定大清會典圖 卷五〇

社	稷壇祈報終獻文舞左右兩班立如亞獻左右手執羽
普	右屈雙足俯首至地羽翥如十字
樂章	亦如亞獻儀工歌需豐之章舞凡二十九式
帳容與兮奮皇舞聲遠姚兮震靈鼓爵三奏兮	縮桂醕號屏來御兮德施普

欽定大清會典圖卷五十一

樂二十一 樂舞六

朝日壇初獻武舞就班圖

朝日壇初獻武舞譜

朝日壇亞獻文舞就班圖

朝日壇亞獻文舞譜

朝日壇終獻文舞就班圖

朝日壇終獻文舞譜

夕月壇初獻武舞就班圖

夕月壇初獻武舞譜

夕月壇亞獻文舞就班圖

夕月壇亞獻文舞譜

夕月壇終獻文舞就班圖

夕月壇終獻文舞譜

朝日壇初獻武舞就班圖



朝日壇初獻武舞譜

御 右正立于居中或居右

景 右正立于居左或居右下垂

風 右側身微向南北右足進前平舉或銜左手

兮 右向南北身俯右足進前于或偏左

下 右正立手微拱于正舉或銜左手

帝 右俯首偏左右足進前右足虛立于或偏左

扁 右正立于居左或向內斜銜

酌 右正面手微拱兩足並于正舉或銜左手

黃 右向南北左足進前趾向上于或偏左

目	右向北身俯左足少前于戚偏右
兮	右向北于戚分舉
椒	右正立于正舉戚衡左手上
其	右正立于居左戚居右
馨	右正面右足交於左于平舉戚衡左手上
爵	右向北兩足並兩手推出于平舉戚衡左手上
方	右正立于居中戚居右下垂
舉	右正立于居左戚居右
兮	右向北身俯左足少前于戚偏左
歌	右俯首左足虛立于居左戚居右下垂
且	右向北身微俯左足進前趾向上于平舉戚側衡左手上
舞	右正面右足交於左于居左戚向內平衡
漾	右向北首微俯起左足于平舉戚斜衡左手上
和	右正立于居中戚居右
盍	右正面兩足並于平舉戚衡左手上
兮	右向北兩足並于戚分舉
龍	右正立兩手高拱于正舉戚衡左手上
旂	右正面屈雙足于正舉戚衡左手上
青	右屈雙足俯首于正舉戚衡左手上
朝日壇祭以春分初獻武舞左右兩班正面立冬冠	

服紅色銷金花服皆左手執于居中當胸右手執戚平衡戚左柄右工歌清曠之章舞凡二十八式
樂章
御景風兮下帝扁酌黃目兮椒其馨爵方舉兮歌且舞漾和盍兮龍旂青

朝日壇亞獻文舞就班圖



朝日壇亞獻文舞譜

再	右正立羽翥如十字
舉	右正立翥平衡羽植居右如十字
勺	右向北翥平指西羽植
分	右向北身俯左足進前翥斜指下羽植
鬱	右正立翥舉近肩右手伸出羽植
金	右向北兩手伸出羽翥植
香	右正面身向北起右足羽翥植
嘉	右正立翥植過肩羽平額交如十字
樂	右正立身俯面微仰向北抱左膝羽翥斜交如十字

合	右正立翥斜舉過肩羽植
兮	右正立兩手微拱羽翥如十字
舞	右正立羽翥偏左斜倚肩
洋	右向北兩足並翥西指羽植如十字
洋	右向北翥下垂右手伸出羽植
德	右正立翥植近肩羽平衡如十字
恢	右正面左足虛立翥倚膝上羽植
大	右正立兩手相交羽翥植
兮	右正立身俯抱左膝羽翥如十字
神	右正立翥平衡羽植
哉	右正立身俯抱右膝羽翥如十字
沛	右正立翥斜舉羽植
澹	右向北翥斜倚羽植
容	右正面左足虛立翥斜倚膝羽植
與	右向北翥斜倚羽植
兮	右正立翥平衡羽植翥上
進	右正立兩手上拱羽翥如十字
霞	右正面屈雙足羽翥如十字
觴	右屈雙足俯首至地羽翥如十字

朝日壇亞獻文舞。左右兩班。正面立。皆左手執翥居

左。右手執羽居右。羽籥分植。下齊當腰際。工歌

咸曦之章。舞凡二十八式。

樂章

再舉勺兮鬱金香嘉樂合兮舞洋洋德恢大兮

神哉沛澹容與兮進霞觴

朝日壇終獻文舞就班圖



朝日壇終獻文舞譜

式

右正立羽籥並植

禮

右身微向北。羽籥偏左。如十字

奠

右向北。籥斜指羽植

愆

右正立籥斜舉羽植

兮

右正面身蹲籥植近肩。羽衡膝上

昭

右正立羽籥向下斜交

清

右正面身微蹲籥斜衡膝上。羽植

終

右向北。兩手伸出。羽籥植

以

右正立籥平衡羽植

朝日壇終獻文舞左右兩班立如亞獻皆左手執籥	誠	忱	兮	侑	以	妥	以	如	鑿	留	且	神	願	成	休	兮	度	告
	右左屈雙足俯首至地羽籥如十字	右左正面屈雙足羽籥如十字	右左正面兩足並羽籥如十字	右左身微向北南籥下垂羽植	右左正立籥植居中羽籥下	右左向南北身微俯左足少前羽籥如十字	右左正立羽籥植	右左正立身俯籥銜地羽植籥上	右左身微向北南籥植近肩羽向下斜指	右左向北南身俯兩足並羽籥斜交	右左向北南身微俯面微仰籥高舉斜指北南羽植	右左向北南羽籥斜舉	右左正立兩手高拱羽籥如十字	右左正立兩手相並舉向北南羽籥植	右左正立兩手相並舉向北南羽籥植	右左正立兩手相並舉向北南羽籥植	右左正立兩手相並舉向北南羽籥植	右左向北南身微俯手微拱羽籥如十字

神且留兮鑿茹以妥以侑兮忱誠	式禮莫愆兮昭清終以告度兮休成願	樂章	際工歌純嘏之章舞凡二十八式	居左斜銜腰際右手執羽居右植立下齊當腰
---------------	-----------------	----	---------------	--------------------

夕月壇初獻武舞就班圖



夕月壇初獻武舞譜

少	左正立于居左戚居右
采	左正立俯首于正舉戚衡左手上
兮	左向南北身俯右足進前于戚偏左作肩負勢
將	左正立于居中戚居右下垂
事	左俯首偏右右足進前左足虛立于戚偏左
玉	右正立于戚偏左
帛	右向南北身微俯左足交於右于戚偏左
兮	右正立于正舉戚衡左手上
載	右向南北身微俯左足進前趾向上于戚偏左

陳 左身俯右足少前于居左戚下垂及地

式 右向南北兩足並兩手推出于平舉戚衡左手上

舉 左俯首右足交於左于正舉戚衡左手上

黃 左側身微向南北右足進前于平舉戚衡左手上

流 右向南北身微蹲于平舉戚衡左手上

兮 右向南北于戚分舉

挹 右正立于居左戚居右下垂

犧 左向南北足進前于側舉戚衡左手上

尊 右正立兩手高拱于正舉戚平衡

蓮 右向南北兩足並兩手推出于平舉戚衡左手上

豆 右正面向右足交於左于居左戚居右平衡

靜 右向南北兩足並兩手推出于平舉戚衡左手上

嘉 右正立于居中戚居右

兮 右向南北右足進前趾向上于戚偏左

肴 右正面向右足交於左于平舉戚衡左手上

核 右正面向屈雙足于正舉戚衡左手上

芬 右屈雙足俯首于正舉戚衡左手上

夕月壇祭以秋分初獻武舞左右兩班正面立夏冠服月白銷金花服皆左手執于居中當胸右手執戚平衡戚左柄右工歌升光之章舞凡二十

六式

樂章

少采兮將事玉帛兮載陳式舉流黃兮挹犧尊
遵豆靜嘉兮肴核芬

夕月壇亞獻文舞就班圖

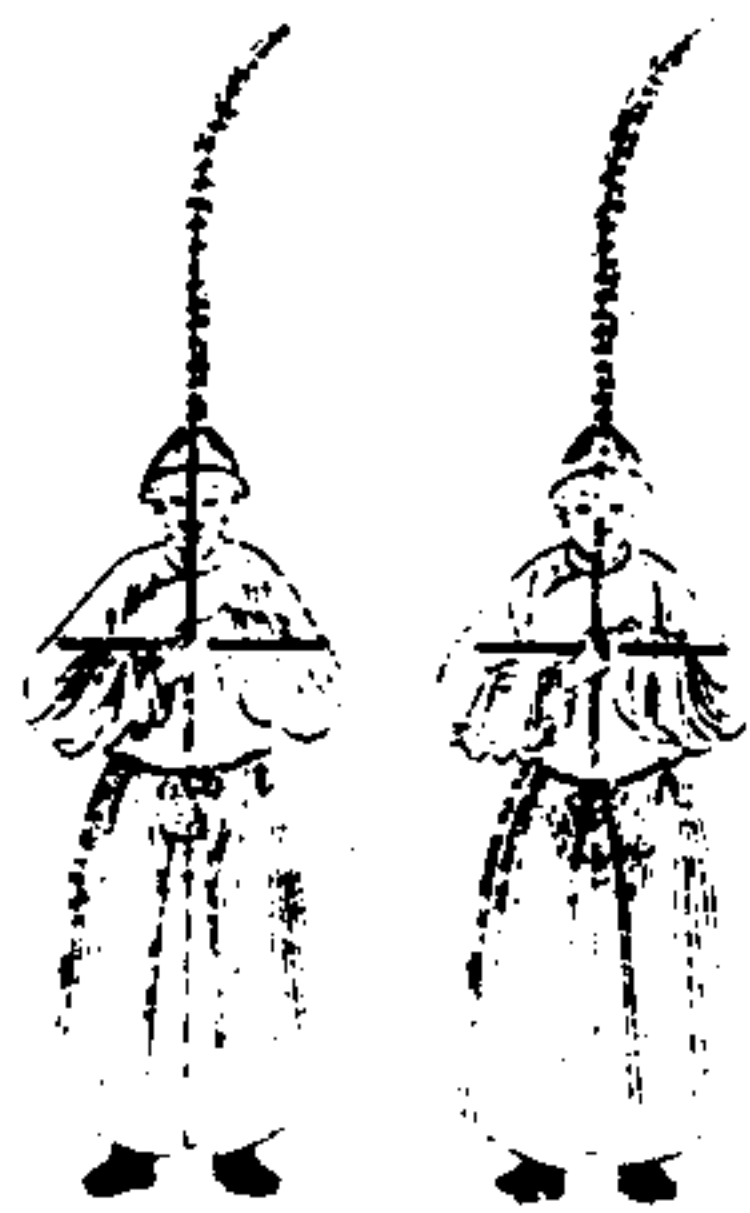

夕月壇亞獻文舞譜

齊

右正立羽翬分植

醜

左正立翬斜舉羽植

兮

右正面左足虛立翬銜膝上羽植

載

右向北南翬平指北羽植

獻

右正立羽翬偏右斜倚肩

神

右正立兩手做拱羽翬如十字

之

右向北南兩手伸出羽翬分植

來

左身俯向北南面微仰抱左膝羽翬斜交如十字

兮

右正立翬植近肩右手伸出羽植

肅	右左身俯向南北面微仰抱左膝羽翥斜交如十字
然	右正立翥植近肩羽平額交如十字
仰	右左向南北翥斜指下羽植
盼	右左正面左足虛立翥斜倚膝羽植倚肩
變	右左向南北身俯兩足並羽翥斜交
兮	右左正立翥平衡羽植
鑒	右左向南北翥斜倚羽斜倚肩
顧	右左向南北羽斜指下翥斜倚肩
挹	右左正立俯首羽翥如十字
清	右左正面右足交於左羽翥如十字
光	右左向南北面仰翥平指羽植如十字
兮	右左正立兩手上拱羽翥如十字
几	右左正面屈雙足羽翥如十字
筵	右左屈雙足俯首至地羽翥如十字
夕月壇亞獻文舞左右兩班正面立皆左手執翥當胸平衡右手執羽當中植立高出於頂羽翥相交如十字工歌瑤光之章舞凡二十三式	
樂章	
齊醜兮載獻	
神之來兮肅然仰盼變兮鑒顧挹清光兮几筵	

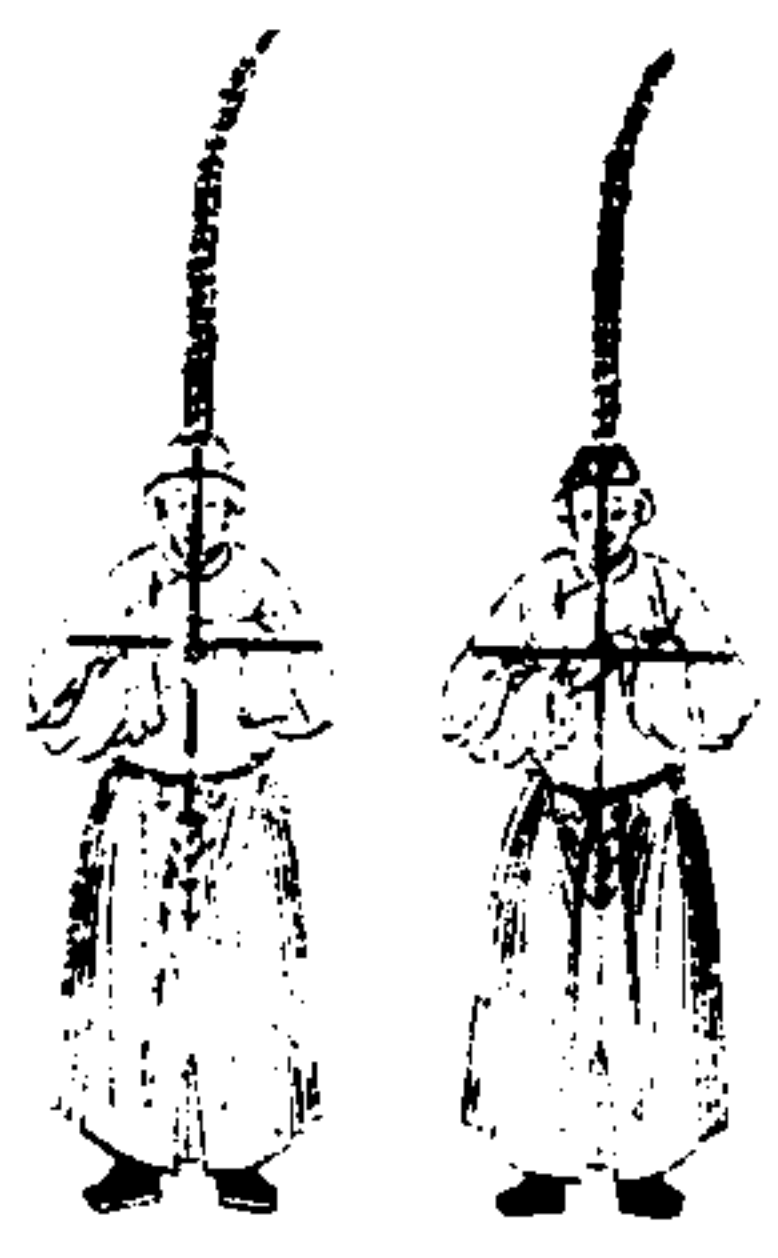
夕月壇終獻文舞就班圖	
	
夕月壇終獻文舞譜	
奠	右左正立翥平衡羽植居右
瑟	右左身微向南北羽翥偏左如十字
鳴	右左正立翥平衡羽植翥上
琴	右左正立身俯抱左膝羽翥如十字
兮	右左正立羽翥向下斜交
銷	右左正立身俯抱左膝羽翥如十字
玉	右左正面右足交於左翥植過肩羽平額交如十字
鏘	右左向南北翥平指北羽植翥上
神	右左正面左足虛立翥平衡羽植

嘉	左向北 右向南	面仰 手平指北 羽植如十字
虞	左向北 右向南	手下垂 右手伸出 羽植
兮	左正 右正	面身向北 羽分植
申	左正 右正	立羽 斜交
三	左正 右正	面身微蹲 羽衡膝上 翁植
觴	左正 右正	面身微蹲 翁衡膝上 羽植
金	左正 右正	立翁植 過肩羽平 額如十字
波	左向北 右向南	身俯左足 進前翁斜 指下羽植
穆	左正 右正	立兩手相 交羽翁並 植
穆	左向北 右向南	身俯右足 進前翁斜 指下羽植
兮	左向北 右向南	足進前 羽翁並植
珠	左正 右正	立翁植 居中羽翁 上
煩	左正 右正	立翁植 居中羽翁 下
黃	左正 右正	立身俯 翁衡地羽 翁
休	左向北 右向南	兩足並 翁平指南 羽植如十字
嘉	左正 右正	立翁植 近肩羽平 衡如十字
碑	左向北 右向南	翁斜 衡羽植
隱	左正 右正	立身俯 羽翁植地
兮	左正 右正	立面向北 兩手相並 舉向北南 羽翁分植
溢	左正 右正	立左手 高舉翁平 衡羽植

四	左正 右正	面屈雙足 羽翁如十字
方	左正 右正	面屈雙足 俯首至地 羽翁如十字
夕月壇終獻文舞左右兩班立如亞獻左右手執翁		
羽亦如亞獻儀工歌瑞光之章舞凡三十一式		
樂章		
夏瑟鳴琴兮箏玉鏘		
神嘉虞兮申三觴金波穆穆兮珠煩黃休嘉碑隱兮		
溢四方		

欽定大清會典圖卷五十二

樂二十二 樂舞七

先農壇初獻武舞就班圖

先農壇初獻武舞譜

先農壇亞獻文舞就班圖

先農壇亞獻文舞譜

先農壇終獻文舞就班圖

先農壇終獻文舞譜

天神

地祇壇初獻武舞就班圖

天神

地祇壇初獻武舞譜

天神

地祇壇亞獻文舞就班圖

天神

地祇壇亞獻文舞譜

天神

地祇壇終獻文舞就班圖

天神

地祇壇終獻文舞譜

先農壇初獻武舞就班圖



先農壇初獻武舞譜

厥 右正立千戚分舉

初 右身微向西左足虛立千平舉戚衡左手上

生 右向東西兩手推出千平舉戚衡左手上

民 右向東西千戚分舉

萬 右正立千居左戚居右下垂

彙 右身微倚西左足少前作下視勢千戚偏左

莫 右向東西身微俯右足進前千平舉戚衡左手上

辨 右向東西身微俯兩足並千植地戚衡左手上

神 右正立右足交於左千居左戚居右平衡

錫	左向西身俯右足少前于戚偏左
之	右正立于居中戚居右下垂
麻	左向東首微俯手微拱于正舉戚衡左手上
嘉	右向東首微俯手微拱于正舉戚衡左手上
種	右俯首左足虛立于居左戚居右下垂
乃	左向東足進前趾向上于戚偏左
誕	右向東兩足並于平舉戚斜倚左手上
斯	右向西身俯右足進前于戚偏左作肩負勢
德	右正立手微拱于正舉戚衡左手上
曷	左俯首偏左足少前右足虛立于戚偏左
酬	右正立于平舉戚衡左手上
何	左正立身微向西于戚偏左
名	右正立身微向東于戚偏左
可	左俯首偏左足少前右足虛立于戚偏左
贊	右向東面微仰于平舉戚衡左手上
我	右正立于居中戚居右
酒	右正立于正舉戚衡左手上
惟	右正面兩足並于正舉戚衡左手上
旨	右向東身俯右足少前于戚偏左
是	右向東身微蹲于平舉戚斜衡

用	右正面右足交於左于正舉戚衡左手上
初	右正面屈雙足于正舉戚衡左手上
獻	右屈雙足俯首于正舉戚衡左手上
先農壇祭以仲春或季春初獻武舞左右兩班正面	
立冬冠服紅色銷金花服皆左手執于居中當	
胸右手執戚平衡戚左柄右工歌時豐之章舞	
凡三十二式	
樂章	
厥初生民萬彙莫辨	
神錫之麻嘉種乃誕斯德曷酬何名可贊我酒惟旨	
是用初獻	

先農壇亞獻文舞就班圖



先農壇亞獻文舞譜

無	右正立齋植居中羽銜齋下
物	右向東 左向西 身俯左足進前齋斜指下羽植
稱	右正立兩手伸出羽齋並植
德	右向東 左向西 兩足並羽齋如十字
惟	右向東 左向西 身微俯兩足並齋下垂羽植
誠	右正立羽齋如十字
有	右正立羽齋分植
孚	右向東 左向西 左足虛立齋斜倚膝羽植
載	右正立身向東 左向西 兩手推向西羽齋植

升 右正立身俯抱左膝羽齋如十字

玉 右向東
左向西
羽齋斜交如十字

瓚 右正立齋植過肩羽平額交如十字

神 右正立兩手相交羽齋並植

肯 右正立羽齋偏左如十字

留 右正立齋斜舉近肩羽植

虞 右向東
左向西
身俯兩足並羽齋斜交

惟 右正立身躄齋銜膝上羽植

茲 右正立身躄羽銜膝上齋植

兆 右正立身向東
左向西
足進前羽齋分植

庶 右向東
左向西
兩足並羽齋斜指東

豈 右正立身微向西
左向東
齋斜倚羽斜倚肩

異 右正立身微向西
左向東
羽斜指西齋斜倚肩

古 右向東
左向西
兩足並齋斜指下羽植

初 右向東
左向西
首微俯兩足並齋平指西羽植如十字

神 右正立齋植過肩羽平額交如十字

曾 右正立身俯齋斜植地羽植

子 右正立齋平衡羽植

之 右正立羽齋如十字

今 右向東
左向西
兩足並齋平指西羽植

其	右正立齋平衡羽植齋上
食	右正面屈雙足羽齋如十字
諸	左屈雙足俯首至地羽齋如十字
先農壇亞獻文舞	左右兩班正面立皆左手執齋居
左	右手執羽居右羽齋分植下齊當腰際工歌
咸豐之章	舞凡三十二式
樂章	
無物稱德惟誠有孚載升玉瓚	
神肯留虞惟茲兆庶豈異古初	
神曾子之今其食諸	

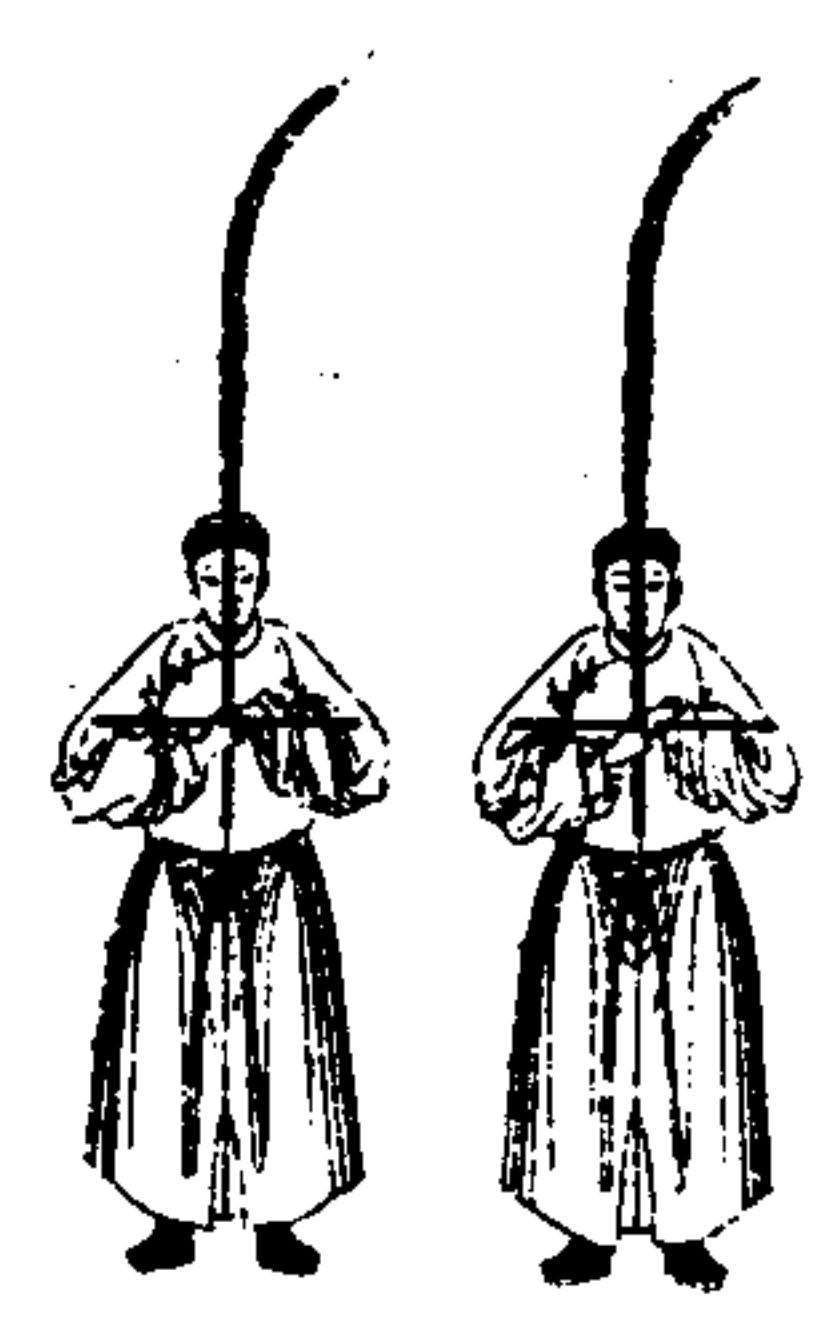
先農壇終獻文舞就班圖	
以	右正立齋斜舉羽植
貽	右正立身俯齋衡地羽植
所	左向東西兩手伸出羽齋分植
神	左向東西齋平指東西羽植如十字
皆	右正立羽齋向下斜交
芑	右正立齋平舉右手伸出羽植
糜	右正立羽齋分植
程	右正立齋植居中羽齋齋上
柜	右正立羽齋偏左斜倚肩
先農壇終獻文舞譜	
	

之	左向東身俯起右足翥斜衡羽植
饗	右正立兩手上拱羽翥如十字
神	左正正面身微向東少踣兩手推向西羽翥分植
式	右正立羽翥斜交
食	左向東身微俯翥下垂右手伸出羽植
庶	右正立面向西兩手相並舉向西羽翥植
幾	左正立身俯翥衡地羽植翥上
神	右正立羽翥植
其	右向東兩足並首微俯翥平指西羽植如十字
丕	右正立翥植居左羽平衡如十字
佑	右向東兩手伸出羽翥分植
佑	右身微向西翥植近肩羽斜指下
我	右正立身俯抱右膝羽翥斜交
黔	右正立翥平舉通肩羽植
黎	右向東翥斜指西羽植如十字
萬	右正立翥植近肩羽平指東
方	右向東羽翥斜交
大	右正立羽翥分植
有	右正立兩手高拱過額羽翥如十字
肇	右身微向西翥下垂羽斜倚肩

此	右正正面兩足並羽翥如十字
三	右正正面屈雙足羽翥如十字
推	右屈雙足俯首至地羽翥如十字
先農壇終獻文舞	左右兩班立如亞獻皆左手執翥
當胸平衡	右手執羽當中植立高出於頂羽翥
相交如十字	工歌大豐之章舞凡三十二式
樂章	
秬稷糜芑皆	
神所貽以之饗	
神式食庶幾	
神其丕佑佑我黔黎萬方大有肇此三推	

天神
地祇壇初獻武舞就班圖



天神

地祇壇初獻武舞譜

東

左正立于威偏左
右

帛

左向東
右向西身微蹲于平舉威斜衡左手上

冕

左向東
右向西面微仰于側舉威衡左手上

冕

左正立于居左威居右

兮

左向東
右向西足進前趾向上于威偏左

筐

左向東
右向西身俯兩足並于威偏左

篚

左正立于居左威居右下垂

將

左俯首偏左
右足進前右足虛立于威偏左

昭

左向東
右向西于威分舉

誠

左正立兩手微拱兩足並于正舉威衡左手上

素

左向東
右向西首微俯起右足于平舉威斜衡左手上

兮

左正立兩手高拱于正舉威衡左手上

苞

左正立于正舉威衡左手上

馨

左蹲身偏左側首于植地威衡左手上

香

左向東
右向西兩足並兩手推出于平舉威斜衡

瘞

左向東
右向西身微俯于側舉威衡左手上

此

左正立于居中威居右

下

左向東
右向西身微俯于側舉威衡左手上

民

左正面向右足交於左于正舉威衡左手上

兮

左蹲身微向東
右向西面轉向東于植地威衡左手上

侯

左側身微向東
右向西足進前于平舉威衡左手上

有

左正面向右
右足虛立于威偏左

望

左俯首偏左
右足少前右足虛立于威偏左

神

左正面向右足交於左于居左威居右平衡

垂

左向東
右向西身俯左足進前于威偏左作肩負勢

鴻

左正立于平舉威衡左手上

祐

左向東
右向西面微仰左足少前于威偏左

兮

左正立于居中威居右下垂

未 右正立手微拱于正舉威衛左手上

渠 右正面屈雙足于正舉威衛左手上

夾 右左屈雙足俯首于正舉威衛左手上

天神

地祇壇祈報以夏初獻武舞左右兩班正面立夏冠

服紅色銷金花服皆左手執于居中當胸右手

執威平衡威左柄右工歌華豐之章舞凡三十

一式

樂章

東帛芟芟兮篚篚將昭誠素兮鬯馨香瘳此下

民兮侯有望

神垂鴻祐兮未渠央

天神

地祇壇亞獻文舞就班圖



天神

地祇壇亞獻文舞譜

疏 右正立首微俯羽翬分植

畢 右左向東西翬平指東西羽植如十字

兮 右左向東西身俯羽翬如十字

再 右正立翬斜舉羽植

啟 右正立翬植過肩羽平衡過額交如十字

芳 右左正立面向東西兩手相並舉向東西羽翬分植

齊 右左向東西翬平指東西羽植

兮 右左正立羽翬偏左右如十字

載	右正立羽翥如十字
陳	右正面左足虛立翥衡膝上羽植
惠	右向東兩足並翥斜指下羽植
邀	右向東身微俯左足少前兩手推出羽翥分植
兮	右正立羽翥斜交
神	右向東面仰兩手推出羽翥斜舉
既	右正立翥下垂羽植
福	右身微向東翥植羽平衡
我	右正立手微拱羽翥如十字
兮	右正立手微拱兩足並羽翥如十字
民	右正面屈雙足羽翥如十字
人	右屈雙足俯首至地羽翥如十字
天神	
地祇壇祈報	亞獻文舞左右兩班正面立皆左手執
翥當胸平衡	右手執羽當中植立高出於頂羽
翥相交如十字	工歌興豐之章舞凡二十式
樂章	
疏	羣兮再啟芳齊兮載陳惠邀兮
神	既福我兮民人

天神	
地祇壇終獻文舞就班圖	
天神	
地祇壇終獻文舞譜	
犧	右正立翥植近肩羽平衡如十字
尊	右向東首微俯翥平指東西羽植如十字
兮	右向東身俯兩足並羽翥斜交
三	右正立翥下垂羽植
滌	右向東兩足並翥平指東西羽植
旨	右正立羽翥向下斜交
酒	右正面身向西羽翥分植
兮	右正立羽翥分植

思	左身微向西 右身微向東 下垂羽斜倚肩
柔	左正面身向西 右羽翬分植
誠	左正立兩手上拱 右羽翬如十字
無	左身微向西 右身微向東 下垂羽斜倚肩
敷	左正立身俯抱 右膝面微仰 羽翬如十字
兮	左向東 右向西 左足虛立 右翬斜倚膝羽植
嘉	左正立兩手相交 右翬並植
薦	左向東 右向西 兩足並兩手推出 羽翬分植
神	左正立身俯羽翬如十字
宴	左向東 右向西 下垂右手伸出 羽植
娛	左正立翬平衡過肩 羽植
兮	左正立手微拱 右羽翬如十字
降	左正面屈雙足 右羽翬如十字
休	左屈雙足俯首至地 右羽翬如十字
天神	
地祇壇祈報終獻文舞左右兩班立如亞獻左右手執籥羽亦如亞獻儀工歌儀豐之章舞凡二十	
二式	
樂章	
犧尊兮三滌旨酒兮思柔誠無敷兮嘉薦	

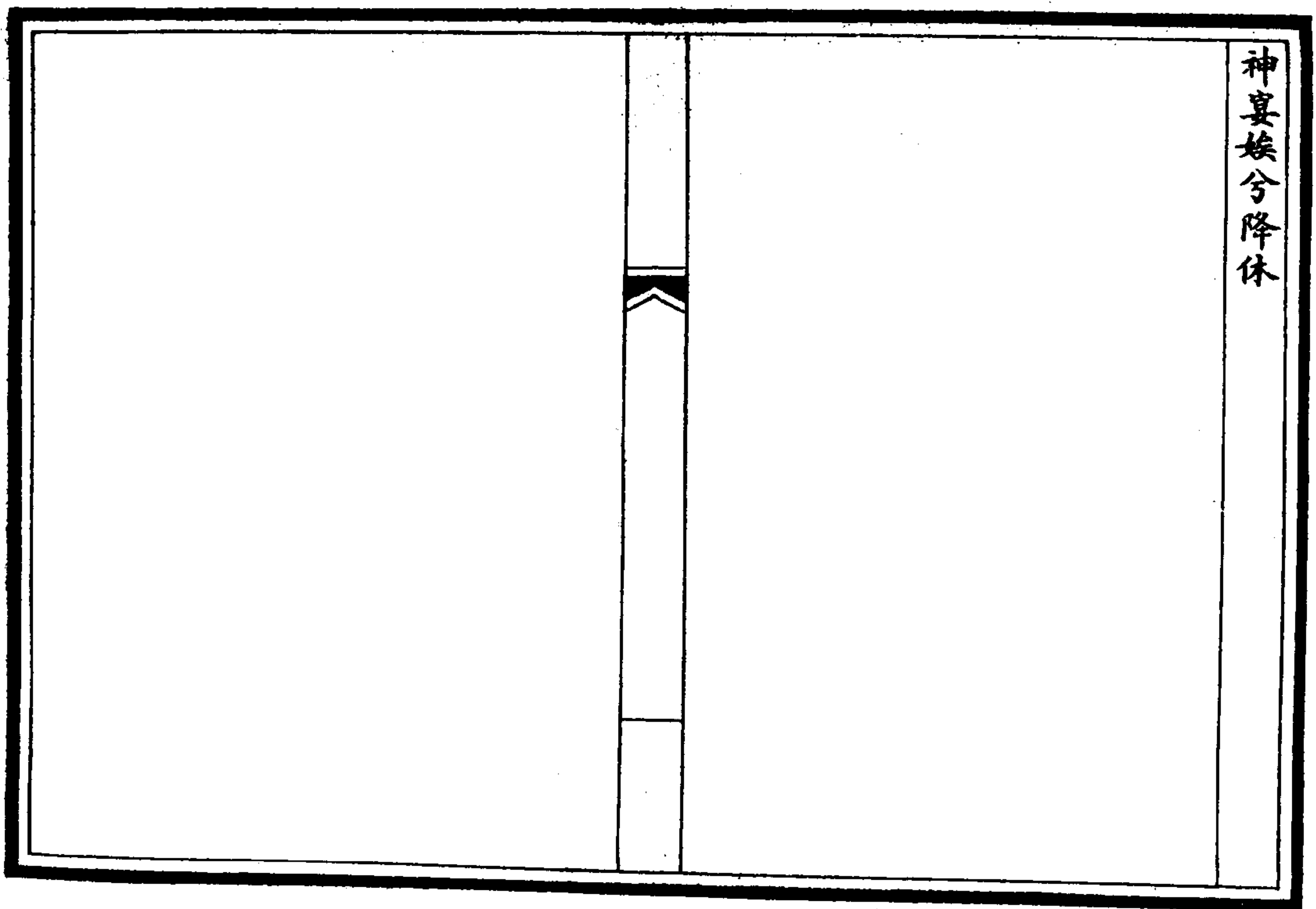

神宴娛兮降休

欽定大清會典圖卷五十三

樂二十三 樂舞八

太歲壇初獻武舞就班圖

太歲壇初獻武舞譜

太歲壇亞獻文舞就班圖

太歲壇亞獻文舞譜

太歲壇終獻文舞就班圖

太歲壇終獻文舞譜

太歲壇祈報初獻武舞就班圖

太歲壇祈報初獻武舞譜

太歲壇祈報亞獻文舞就班圖

太歲壇祈報亞獻文舞譜

太歲壇祈報終獻文舞就班圖

太歲壇祈報終獻文舞譜

太歲壇初獻武舞就班圖



太歲壇初獻武舞譜

禮 左正立于正舉威衛左手
右正立于正中威下垂

明 左向東兩足並于平舉威衛左手
右向西兩足並于平舉威衛左手

祀 左向東兩足並于平舉威衛左手
右向西兩足並于平舉威衛左手

涓 左向西兩足並于平舉威衛左手
右向東兩足並于平舉威衛左手

選 左正立于居左威居右下垂
右正立于居右威居左下垂

休 左俯首偏右左足進前右足虛立于威偏左
右俯首偏左右足進前左足虛立于威偏右

成 左正立于居左威居右下垂
右正立于居右威居左下垂

潔 左正立于居左威居右下垂
右正立于居右威居左下垂

瞻	酌	捧	饋	陳	生	蒼	我	福	何	維	福	祈	誠	告	幣	量	志	滌	齋
左正立兩手高拱于平舉威衛左手上	左向東西身微蹲于平舉威斜衛左手上	左向東西于威分舉	左正面左足交於右于正舉威衛左手上	左身微向東西手微拱左足進前于平舉威衛左手上	左俯首左足虛立于居左威居右少垂	左身微向東西手微拱左足進前于平舉威衛左手上	右正立于居左威居右	左向東西面微仰于平舉威衛左手上	右正立于居左威居右下垂	左向東西身俯右足進前于威偏左作肩負勢	右身微倚東左足少前首微俯作下視勢于威偏右	左身微倚西右足少前首微俯作下視勢于威偏左	右正面右足交於左于居左威居右平衛	左向東西身俯左足少前于威偏右	右正立兩手微拱于正舉威平衛	左側身微向東西足進前于平舉威衛左手上	左向東西身俯右足少前于威偏右	右正立左手伸出于平舉威向內斜衛	左向東西身俯右足進前于威偏左作肩負勢

樂章	三十二式	冬冠服紅色銷金花服皆左手執于居中當胸	右手執威平衡威左柄右工歌定平之章舞凡	太歲壇祭以孟春歲暮初獻武舞左右兩班正面立	旌	雲	仰	維何福我蒼生陳饋捧酌瞻仰雲旌	禮崇明祀涓選休成潔齋滌志量幣告誠祈福
					左屈雙足俯首于正舉威衛左手上	左正面屈雙足于正舉威平衛	右正立兩足並于平舉威衛左手上		

太歲壇亞獻文舞就班圖

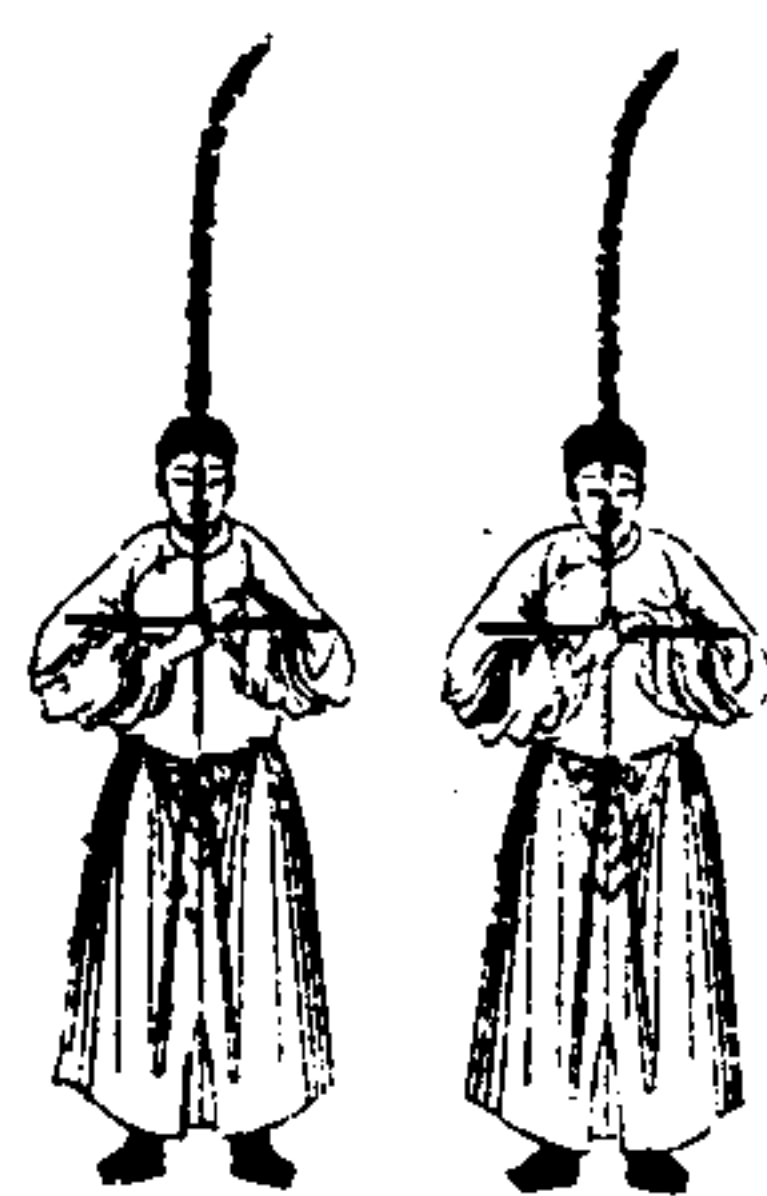

太歲壇亞獻文舞譜

- 百 左正立兩手微拱羽翥如十字
- 末 左正立翥植近肩右手伸出羽植
- 蘭 左正面身微蹲翥銜膝上羽植
- 生 左向東翥平指西羽植如十字
- 有 左向東右足虛立翥倚膝羽植
- 有 左向西左足虛立翥倚膝羽植
- 有 左向東右足虛立翥倚膝羽植
- 有 左向西身俯左足進前翥斜指下羽植
- 其 左正立翥斜舉羽植
- 香 左向西羽翥分舉
- 升 左正立翥植過肩羽平頭交如十字

- 歌 左向東西翥斜指羽植
- 清 右正立翥平衡羽植
- 越 左身微向東羽斜倚肩翥下垂
- 磬 右正立翥植過肩羽平衡如十字
- 管 左正立身俯抱右膝羽翥交如十字
- 鏘 左向東翥下垂右手伸出羽植
- 鏘 右正立身俯翥銜地羽植
- 牲 左向東西面仰兩手推出羽翥斜舉
- 牲 右向東西身俯兩足並羽翥斜交
- 肥 右正立翥平衡羽植居右如十字
- 膺 左向東西兩足並兩手推出羽翥分植
- 嘉 右正面翥下垂羽植
- 薦 左向東西翥下垂右手伸出羽植
- 令 右正立翥植居中羽銜翥上
- 芳 右正立翥植居中羽銜翥下
- 神 左正立身俯抱右膝羽翥如十字
- 其 左身俯抱右膝羽翥如十字
- 歆 左身微向東翥斜倚肩羽平指西
- 止 右正面翥斜倚膝羽植
- 在 左向東右足進前羽斜倚肩翥平指西

上

右正立兩手上拱羽箭如十字

洋

左正面屈雙足羽箭如十字

洋

右屈雙足俯首至地羽箭如十字

太歲壇亞獻文舞左右兩班正面立皆左手執箭當

胸平衡右手執羽當中植立高出於頂羽箭相

交如十字工歌殿平之章舞凡三十二式

樂章

百末蘭生有飴其香升歌清越磬管鏘鏘牲牲

肥膂嘉薦令芳

神其歆止在上洋洋

太歲壇終獻文舞就班圖

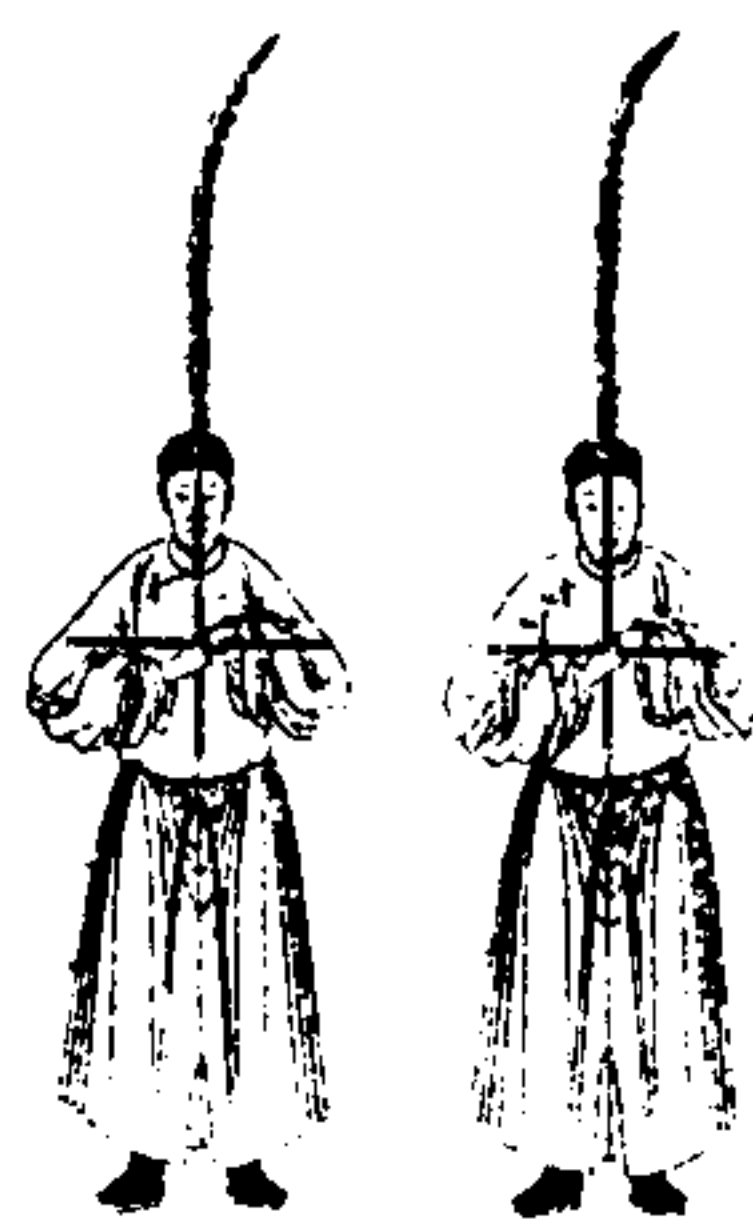

太歲壇終獻文舞譜

執

右正立羽箭如十字

事

右身微向東羽箭偏右如十字

有

右向東西身微俯面微仰箭高舉斜指西羽植

嚴

右向東西箭下垂右手伸出羽植

再

右正立羽箭向左右斜倚肩

拜

右正立身俯羽箭如十字

稽

右正立兩手相交羽箭並植

首

右正立身微俯羽箭如十字

三

右正立面向西兩手相並推向西羽箭植

爵	右左正立面向東身微蹲翥銜膝上羽植
既	右左正立面向西兩手相並推向西東羽翥植
升	右左正立身微蹲面向西羽銜膝上翥植
以	右左正立羽翥如十字
妥	右左身俯面微仰向西抱左膝羽翥斜交如十字
以	右左向東西面仰翥平指西東羽植
侑	右左正立羽翥斜交
顯	右左向東西翥斜指西東羽植翥上
若	右左身微向西兩手推向西東羽翥分植
有	右左正立翥斜舉羽植
孚	右左正立羽翥偏左斜交如十字
肅	右左正立羽翥向下斜交
茲	右左俯首偏左起右足羽翥如十字
遷	右左正立身俯羽翥植地
豆	右左正立翥植羽平衡如十字
神	右左正面右足交於左翥平衡羽植居右如十字
其	右左身微向西羽平指西東翥植
歆	右左正立羽翥分植
止	右左向東西翥斜舉羽植
人	右左正立翥平舉過肩羽植

民	右左正立身俯面微仰羽翥如十字
曼	右左正面屈雙足羽翥如十字
壽	右左屈雙足俯首至地羽翥如十字
太歲壇終獻文舞	左右兩班立如亞獻左右手執翥
羽亦如亞獻儀	工歌富平之章舞凡三十二式
樂章	
執事有嚴再拜稽首	三爵既升以妥以侑顯若
有孚肅茲遷豆	
神其歆止	人民曼壽

太歲壇祈報初獻武舞就班圖



太歲壇祈報初獻武舞譜

薦	左正立千居左戚居右
嘉	左向東 右向西千居左戚居右斜衡
幣	左正立千居左戚居右平衡
兮	左向東 右向西身俯左足進前千戚偏右作肩負勢
芳	左向東 右向西足進前千正舉戚衡左手上
醴	左正立俯首偏右千正舉戚衡左手上
清	左正立兩手上拱千正舉戚衡左手上
練	左向東 右向西身俯左足進前右足虛立千正舉戚衡左手上
予	左側身微向西千正舉戚衡左手上

素 左正立千戚分舉

兮 左向東
右向西千正舉右手伸出戚下垂

升 左正立身俯面微仰千戚偏右

鉶 左蹲身偏右側首千正舉戚衡左手上

馨 左向東
右向西足進前千戚偏左

紛 左正立千居左戚居右平衡

聆 左向東
右向西千正舉右手伸出戚垂下

蠻 左正立俯首偏右千正舉戚衡左手上

兮 左向東
右向西身俯左足進前右足虛立千戚偏左

格 左正立俯首偏右千正舉戚衡左手上

歆 左正立微蹲兩手上拱千正舉戚衡左手上

甘 左正立身俯首偏右面微仰千正舉戚衡左手上

膏 左正立身俯首偏右面微仰千正舉戚衡左手上

沃 左向東
右向西身俯千戚偏右

兮 左正立身微蹲千正舉戚衡左手上

神 左正立兩足並千正舉戚衡左手上

所 左正面屈雙足千正舉戚衡左手上

令 左屈雙足俯首千正舉戚衡左手上

太歲壇祈報以夏初獻武舞左右兩班正面立夏冠服紅色銷金花服左右手執籥羽亦如前

太歲壇初獻儀工歌宜豐之章舞凡二十七式

樂章

薦嘉幣兮芳醴清練予素兮升飴馨紛肸鬩兮

格歆甘膏沃兮

神所令

太歲壇祈報亞獻文舞就班圖



太歲壇祈報亞獻文舞譜

啟

右正立齋斜衡羽植

山

左向東齋斜衡羽植齋上

壘

右正立聳肩兩手上拱羽齋如十字

兮

左向東身俯羽齋如十字

攝

右正立齋植居左羽平衡過頭如十字

椒

左向東羽齋如十字

漿

右正立身俯羽齋如十字

侑

左向東齋平指東西羽植如十字

神

右向西齋平指東西羽植如十字

宮	左身微向西 右身微向東 右正立兩手相交羽箭並植
今	右正立兩手相交羽箭並植
靈	右正立兩手相交羽箭並植
洋	右正立兩手相交羽箭並植
洋	右正立兩手相交羽箭並植
族	右正立兩手相交羽箭並植
雲	右正立兩手相交羽箭並植
興	右正立兩手相交羽箭並植
今	右正立兩手相交羽箭並植
使	右正立兩手相交羽箭並植
我	右正立兩手相交羽箭並植
心	右正立兩手相交羽箭並植
若	右正立兩手相交羽箭並植
惠	右正立兩手相交羽箭並植
嘉	右正立兩手相交羽箭並植
生	右正立兩手相交羽箭並植
今	右正立兩手相交羽箭並植
降	右正立兩手相交羽箭並植
康	右正立兩手相交羽箭並植
太歲壇祈報亞獻文舞	左右兩班正面立左右手執

箭羽亦如前
太歲壇亞獻儀惟兩手微拱工歌晉豐之章舞凡二
十八式
樂章
啟山壘兮攝椒漿侑
神宮兮靈洋洋族雲興兮使我心若惠嘉生兮降康

太歲壇祈報終獻文舞就班圖

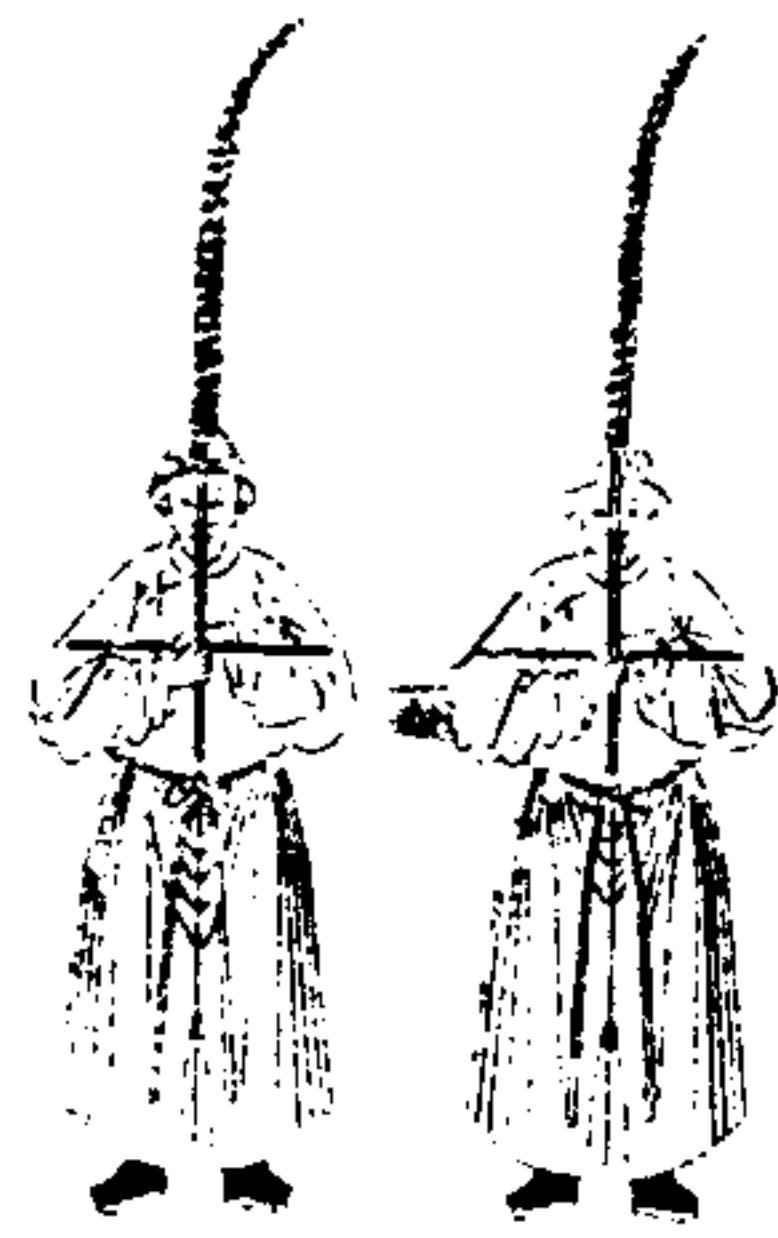

太歲壇祈報終獻文舞譜

- 清 左身微向西 右身微植居左羽平衡
- 掌 左正立聳肩羽箭如十字
- 兮 左向西身俯左足進前羽箭如十字
- 三 左向東右足進前羽箭如十字
- 斜 左正立俯首抱左膝羽箭如十字
- 揚 左正立兩足並箭植居左羽平衡過額如十字
- 程 左向東右足進前左足虛立羽箭分植
- 箭 左正立箭斜舉羽植
- 兮 左向東左足虛立箭斜倚膝羽植

- 載 左正立兩足並兩手上拱羽箭如十字
 - 愉 左正立俯首羽箭如十字
 - 靈 左向東右箭斜倚羽斜倚肩
 - 回 左向西箭斜倚右右手伸出羽下垂
 - 翔 左正立俯首羽箭如十字
 - 兮 左向西右足交於左羽箭如十字
 - 六 左正立兩手相交羽箭並植
 - 幕 左身微向西 右身微植居左羽平衡
 - 澤 左向西身俯羽箭如十字
 - 滂 左正立兩手推向東 右羽箭分植
 - 霈 左正立兩手推向西 右羽箭分植
 - 兮 左向東右足進前羽箭如十字
 - 徧 左正立兩手微拱羽箭如十字
 - 八 左正面屈雙足羽箭如十字
 - 區 左屈雙足俯首至地羽箭如十字
- 太歲壇祈報終獻文舞兩班立如亞獻左右手執箭羽亦如前
- 太歲壇終獻儀而兩手微拱工歌協豐之章舞凡二十四式
- 樂章

清寧兮三軒揚翟翬兮載愉靈回翔兮六幕澤
滂霈兮徧八區

欽定大清會典圖卷五十四

樂二十四 樂舞九

歷代帝王廟初獻武舞就班圖

歷代帝王廟初獻武舞譜

歷代帝王廟亞獻文舞就班圖

歷代帝王廟亞獻文舞譜

歷代帝王廟終獻文舞就班圖

歷代帝王廟終獻文舞譜

先師廟初獻文舞就班圖

先師廟初獻文舞譜

先師廟亞獻文舞就班圖

先師廟亞獻文舞譜

先師廟終獻文舞就班圖

先師廟終獻文舞譜

歷代帝王廟初獻武舞就班圖



歷代帝王廟初獻武舞譜

莽	左正立于居中戚居右
若	左側身微向東左足進前于平舉戚衛左手上
雲	左正立于居左戚平衡
兮	左向東身俯左足進前于戚偏左作肩負勢
神	左正立于正舉戚衛左手上
之	左向東左足進前趾向上于戚偏左
行	左向東于戚分舉
予	左正立于居中戚下垂
仰	左向東面微仰左足少前于戚偏左

止	右正立于戚偏左
兮	右向東兩足並于平舉戚衛左手上
在	右向東身微蹲于平舉戚斜衛左手上
廷	右俯首偏左左足少前左足虛立于戚偏左
承	右向東首微俯起左足于平舉戚斜衛左手上
筐	右正面右足交於左于正舉戚衛左手上
籬	右左面微向東右足少前作俯視勢于戚偏左
兮	右左身俯右足少前于居左戚居右下垂
既	右左向東身俯左足少前于戚偏左
登	右左正立兩手高拱于正舉戚平衡
偃	右左俯首左足虛立于戚偏左
靈	右左正立于居左戚向內下垂
蓋	右左側身偏左左足虛立于植地戚衛左手上
兮	右左向東左足進前趾向上于戚偏左
翠	右左向東身微俯于側舉戚平指西
旌	右左正面兩足並于正舉戚衛左手上
鑿	右左向東于戚分舉
予	右左正立于居左戚平衡
情	右左向東身俯兩足並于戚偏左
兮	右左向東面仰于平舉戚衛左手上

歆 右正立于居左戚居右

享 右正面前左足虛立于戚偏左

薦 右正面前右足交於左于居左戚居右平衡

芳 右正立于居左戚居右下垂

馨 右向東兩足並兩手推出于平舉戚衡左手上

兮 右正面前左足少前于正舉戚衡左手上

肅 右正面前屈雙足于正舉戚衡左手上

成 右屈雙足俯首于正舉戚衡左手上

歷代帝王廟祭以春秋仲月初獻武舞左右兩班正面立冬冠夏冠視祭時服紅色銷金花服皆左

手執于居中當胸右手執戚平衡戚左柄右工

歌興平之章舞凡三十七式

樂章

恭若雲兮

神之行于仰止兮在廷承筐篚兮既登偃靈蓋兮翠旌鑿于情兮歆享薦芳馨兮肅成

歷代帝王廟亞獻文舞就班圖



歷代帝王廟亞獻文舞譜

貳 右正立兩手上拱羽箭如十字

觴 右正面前兩足並羽箭分植

兮 右向東身俯左足進前為斜指下羽植

酒 右正面前兩足並為植過肩羽平額交如十字

行 右正立身俯羽箭如十字

念 右正面前身蹲為衝膝上羽植

昔 右向東面仰兩手推出羽箭斜舉

致 右正面前身微蹲兩手推向前羽箭分植

治 右向東首微俯兩足並為平指西羽植如十字

兮	左向西身俯右足進前趾向上羽箭斜交
永	右左正立箭斜舉羽植
清	右左正立箭植過肩羽平額交如十字
瞻	左向西東面仰兩足並羽箭如十字
龍	右左正面身俯抱右膝羽箭如十字
袞	右左正立箭下垂右手推出羽植
兮	右左身微向西箭植近肩羽平衡指西
若	右左正立身俯箭平衡羽居中植箭上
英	右左正立羽箭如十字
願	右左正立羽箭向下斜交
紹	右左向西東箭斜指羽植
錫	右左正立羽箭偏右如十字
兮	右左正立面向西兩手相並舉向西東羽箭分植
嘉	右左正面屈雙足羽箭如十字
平	右左屈雙足俯首至地羽箭如十字
歷代帝王廟亞獻文舞左右兩班正面立皆左手執箭居左右手執羽居右羽箭分植下齊當腰際	
工歌崇平之章舞凡二十四式	
樂章	
貳觴兮酒行念昔致治兮永清瞻龍袞兮若英	

願紹錫兮嘉平

歷代帝王廟終獻文舞就班圖



歷代帝王廟終獻文舞譜

鸞	左身微向西羽翥偏左如十字
鸞	右正立兩手相交羽翥並植
兮	左正立翥植近肩羽平衡如十字
獻	右正立兩足並兩手微拱羽翥如十字
終	左正立羽翥分植
萬	右正立兩足交於左羽翥如十字
舞	左正立翥平舉過肩羽植
洋	左向西翥平指東西羽植
洋	右向東身微俯翥下垂右手推出羽植

兮 右正立翥下垂羽植

沐 右正立翥植羽倒指東

清 右正立翥平衡羽植

風 右正立身俯羽翥植地

龍 右正立羽翥向左右斜倚肩

鸞 右向西兩手伸出羽翥分植

徐 右向東起左足兩手相並舉向東西羽翥植

整 右向東身俯起左足翥斜倚羽植

兮 右正立翥植居中羽翥翥下

企 右正立羽翥斜交

子 右正立翥平衡羽植翥上

示 右向東身俯左足進前翥下垂羽植地

周 右正立身微蹲兩手並羽翥分植

行 右向西身俯右足進前翥下垂羽植地

兮 右正立身俯翥植地羽植

迪 右正立兩手微拱羽翥如十字

子 右正立身俯足羽翥如十字

表 右屈雙足俯首至地羽翥如十字

歷代帝王廟終獻文舞左右兩班立如亞獻皆左手執翥居左斜倚腰際右手執羽居右植立下齊

當腰際工歌恬平之章。舞凡二十七式。

樂章

鬱壘兮獻終萬舞洋洋兮沐清風龍鸞徐整兮
企予示周行兮迪于衷

先師廟初獻文舞就班圖



先師廟初獻文舞譜

覺

右正立為下垂羽植

我

右身微向西羽為偏左如十字

生

右向東為斜指下羽植

民

右正立為斜舉羽植

陶

右正立兩足並為植居右羽平衡如十字

鑄

右向東為下垂右手伸出羽植

賢

右向東面仰兩手推出羽為斜舉

聖

右正立羽為如十字

跪

右向東身俯兩足並羽為植地

魏	右向東面仰羽翥如十字
泰	右正立翥植過肩羽平額交如十字
山	右向東面身俯兩手伸出羽翥斜交
實	右正立左手伸出羽翥分植
予	右向東面身俯兩手推出羽翥斜交
景	右正立羽翥分植
行	右向東面首微俯兩足並羽翥如十字
禮	右正立兩足並羽翥如十字
備	右正立兩手伸出羽翥分植
樂	右正立兩手伸出羽翥分植
和	右正立兩手伸出羽翥分植
豆	右正立兩手伸出羽翥分植
蓮	右正立兩手伸出羽翥分植
嘉	右正立兩手伸出羽翥分植
靜	右正立兩手伸出羽翥分植
既	右正立兩手伸出羽翥分植
述	右正立兩手伸出羽翥分植
六	右正立兩手伸出羽翥分植
經	右正立兩手伸出羽翥分植
爰	右正立兩手伸出羽翥分植

斟	右正立翥植居中羽翥翥下
三	右正立兩足並羽翥如十字
正	右正立兩足並羽翥如十字
先師廟祭以春秋仲月初獻文舞左右兩班各十有八人正面立冬冠夏冠視祭時服紅色補服皆左手執翥居左當胸平衡右手執羽居右當中植立高出於頂兩手微拱羽翥相交如十字工歌宣平之章舞凡三十二式直省初獻文舞就班同惟樂章樂舞各殊	
樂章	
覺我生民陶鑄賢聖巍巍泰山實予景行禮備樂和豆蓮嘉靜既述六經爰斟三正	
先師廟直省初獻文舞譜	
予	右正立兩手伸出羽翥分植
懷	右正立兩手伸出羽翥分植
明	右正立兩手伸出羽翥分植
德	右正立兩手伸出羽翥分植
玉	右正立兩手伸出羽翥分植
振	右正立兩手伸出羽翥分植
全	右正立兩手伸出羽翥分植

聲	左向東 右向西 身俯兩足並羽齋植地
生	左向東 右向西 兩足並齋植羽倒指西少垂
民	左向東 右向西 齋斜指羽植
未	左正立 右正立 面向西兩手相並舉向東羽齋分植
有	左正立 右正立 齋平舉過肩羽植
展	左向東 右向西 兩足並齋西指羽植
也	左向東 右向西 面仰兩手推出羽齋斜舉
大	左身微向東 右身微向西 兩手推向西羽齋分植
成	左正面 右正面 身微躡羽齋如十字
俎	左向東 右向西 身俯左足進前齋斜指下羽植
豆	左向東 右向西 齋下垂右手伸出羽植
千	左正立 右正立 齋斜舉羽植
古	左身微向東 右身微向西 羽齋偏左如十字
春	左正面 右正面 身微躡齋植過肩羽平額交如十字
秋	左向東 右向西 兩手伸出羽齋分植
上	左正立 右正立 齋平衛羽植齋上
丁	左正立 右正立 齋植居中羽衛齋上
清	左向東 右向西 兩足並齋平指西羽植如十字
酒	左向東 右向西 身俯右足進前趾向上羽齋斜交
既	左正立 右正立 齋平衛羽斜指東

載	左正立 右正立 身俯齋平衛羽居中植齋上
其	左正立 右正立 左手伸出齋斜舉羽植近左肩
香	左正面 右正面 右足虛立齋衛膝上羽植
始	左正立 右正立 俯首羽齋如十字
升	左正立 右正立 兩手高拱過額羽齋如十字
直省樂章	
子懷	
明德玉振金聲生民未有展也大成俎豆千古春秋	
上丁清酒既載其香始升	

先師廟亞獻文舞就班圖

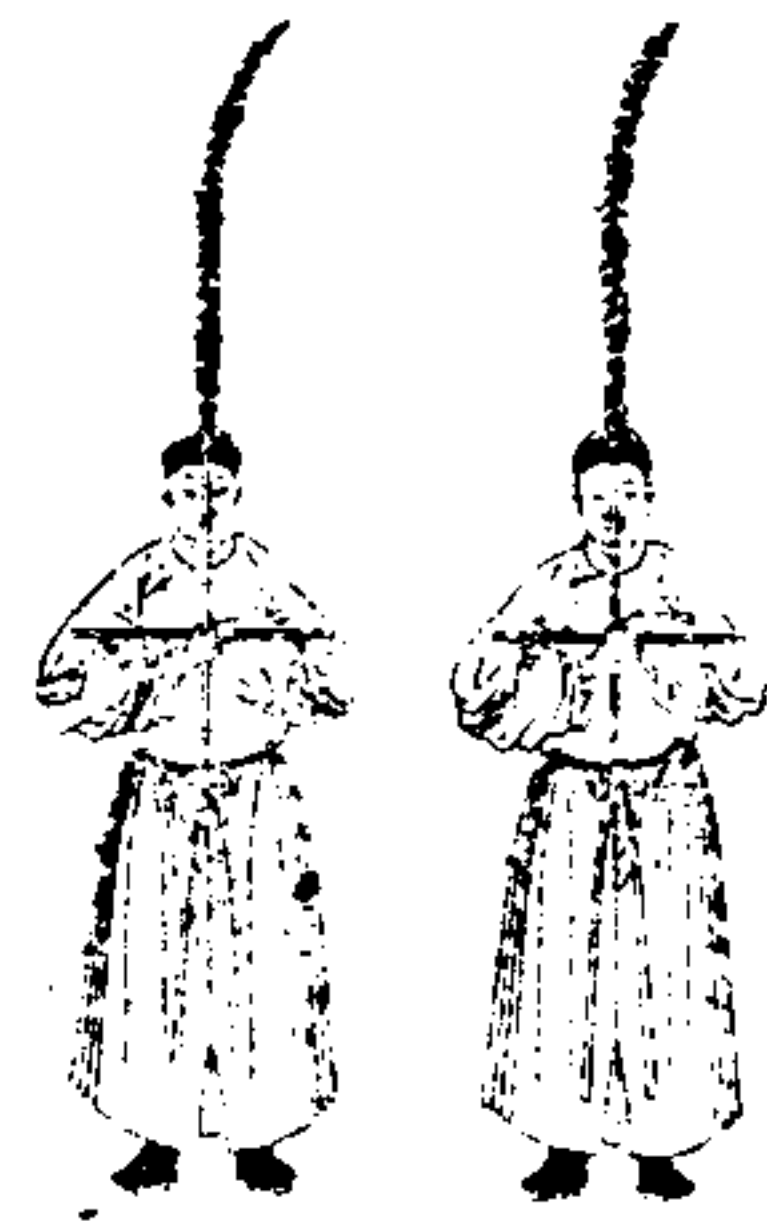

先師廟亞獻文舞譜

木	德	明	明	克	帥	聖	哉	至
左向東 右向西 下垂羽斜倚肩	左身俯面微仰 向西抱右膝 羽斜交如十字	右正立兩手相交 羽並植	右向東 左向西 身俯右足進前 羽如十字	右向東 左向西 身俯右足進前 兩手微拱 羽如十字	右正立兩手微拱 羽如十字	右向東 左向西 足進前 羽斜植	右向東 左向西 羽指	右正立兩手平衡 羽植居右

鐸 右向東
左向西
羽斜倚肩
羽斜指下

萬 右正立兩手平衡
羽如十字

年 右向東
左向西
身俯右足進前
羽斜指下
羽植

惟 右正立兩手相並
舉向西羽植

民 右向東
左向西
身俯右足進前
趾向上羽斜交

之 右正立兩手推出
羽植

則 右正立兩手分植

清 右正立兩手向下
斜交

酒 右正立兩手微拱
羽如十字

既 右向東
左向西
身俯兩足並
羽斜交

醑 右正立兩手交於
左羽如十字

言 右正立兩手垂羽
斜倚肩

觀 右正立兩手平衡
羽斜植

秉 右正立兩手舉過
肩羽植

翟 右正立兩手微拱
羽如十字

太 右向東
左向西
身微俯面微仰
羽高舉斜指
東羽植

和 右正立兩手指向
西羽分植

常 右向東
左向西
羽斜指
西羽植

英 右正立兩手相並
羽斜指

材 左正面身向西起左足羽翥分植

斯 右正面屈雙足羽翥如十字

植 左屈雙足俯首至地羽翥如十字

先師廟亞獻文舞左右兩班立如初獻左右手執翥

羽亦如初獻儀工歌秩平之章舞凡三十二式

直省亞獻文舞就班同惟樂章樂舞各殊

樂章

至哉

聖師克明明德木鐸萬年惟民之則清酒既晴言觀

秉翟太和常流英材斯植

先師廟直省亞獻文舞譜

式 左正面身微蹲兩手並羽翥分植

禮 左向東右足虛立翥斜倚膝羽植

莫 右向東身微俯而微仰翥斜舉過肩羽植

愆 右向東起右足兩手相並舉向西羽翥分植

升 右正立羽翥如十字

堂 左正西右足向後兩手高舉羽翥斜交

再 左身微蹲面向東翥植近肩羽植膝上

獻 右身微蹲面向西羽植近肩翥膝上

響 左正立羽翥向下斜交

協 右正面身向西起左足進前右趾虛立羽翥分植

鼓 右正面身向西起左足進前右趾虛立羽翥分植

鏞 右正立翥植羽倒指東

誠 右身俯向西面側向東翥平舉羽植如十字

孚 右正立首微俯羽翥分植

壘 右正西起左足翥高舉羽植

獻 右正立翥植過肩羽平額交如十字

肅 右向東首微俯兩足並羽翥如十字

肅 右俯首偏左起右足羽翥如十字

雍 右正立兩手伸出羽翥分植

雍 右向東翥斜指西羽植翥上

譽 右正立翥平舉右手微伸出羽植

髦 右正立左手伸出翥平舉羽植近左肩

斯 右正西起右足羽高舉翥植

彥 右正立翥植居中羽植翥下

禮 右身微向東右足進前羽倚肩翥平指東

陶 右正面身作向東勢兩手高舉羽翥推向東分植

樂 右身微向西左足進前翥倚肩羽平指西

淑 右正面身作向西勢兩手高舉羽翥推向西分植

相 右正立羽翥斜交

觀

左向東面仰兩足並羽齋如十字

而

右正面身微向東齋下垂羽倚肩

善

左正立身俯面微仰向西抱右膝羽齋斜交如十字

直省樂章

式禮莫愆升堂再獻響協鼓鏞誠孚靈獻肅肅
雍雍譽髦斯彥禮陶樂淑相觀而善

先師廟終獻文舞就班圖

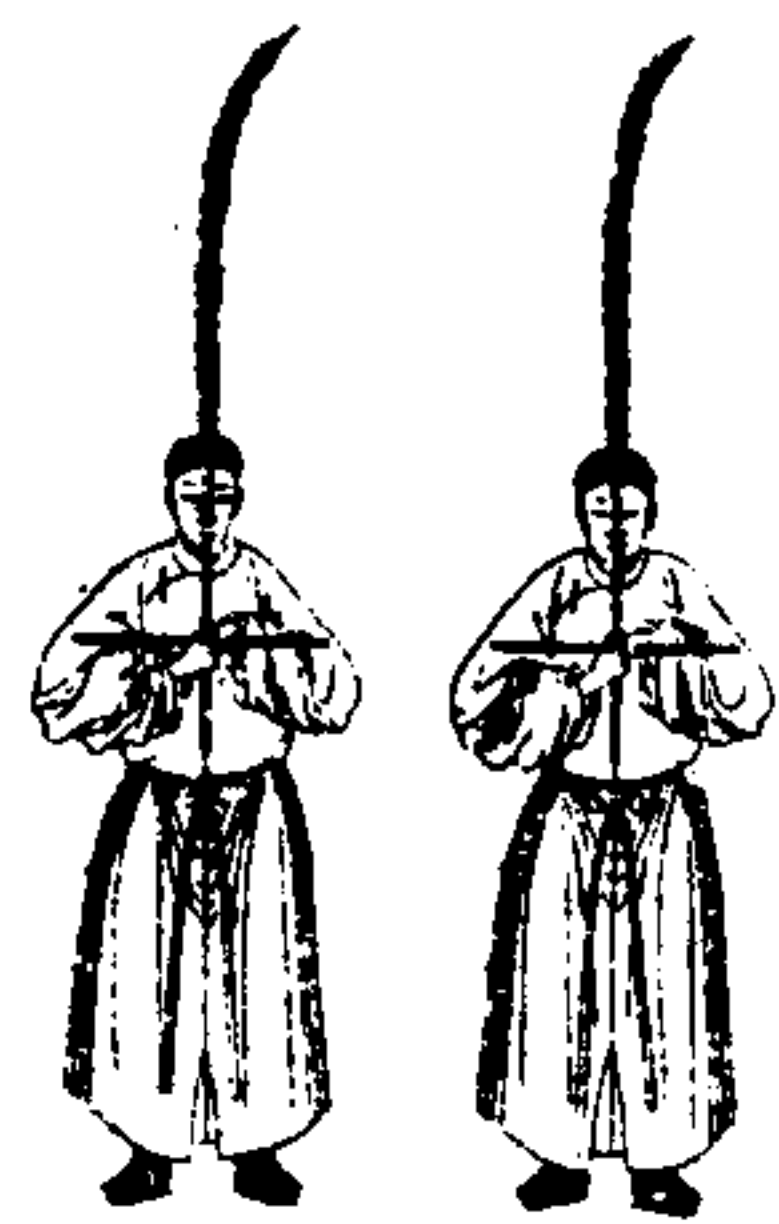

先師廟終獻文舞譜

倚

右正立齋斜舉過肩羽植

歛

右正立齋植過肩羽平額如十字

素

右正立兩手高舉羽齋如十字

王

右俯首偏左起右足羽齋如十字

示

右正立齋平衡羽植齋上

于

右正立羽齋向下斜交

物

右向東首微俯兩足並齋平指東西羽植如十字

軌

右正立齋植羽倒指東

瞻

右正面齋平衡右手伸出羽植

之	右 <small>左</small> 向 <small>東</small> 西 <small>西</small> 身 <small>左</small> 俯 <small>右</small> 左 <small>右</small> 足 <small>進</small> 前 <small>左</small> 翥 <small>平</small> 指 <small>西</small> 羽 <small>斜</small> 舉
在	右 <small>左</small> 正 <small>立</small> 身 <small>俯</small> 翥 <small>衡</small> 地 <small>羽</small> 植 <small>翥</small> 上
前	右 <small>左</small> 正 <small>面</small> 身 <small>微</small> 向 <small>東</small> 西 <small>羽</small> 翥 <small>分</small> 植
師	右 <small>左</small> 正 <small>面</small> 右 <small>足</small> 交 <small>於</small> 左 <small>羽</small> 翥 <small>分</small> 植
表	右 <small>左</small> 正 <small>立</small> 羽 <small>翥</small> 偏 <small>左</small> 右 <small>如</small> 十 <small>字</small>
萬	右 <small>左</small> 身 <small>微</small> 倚 <small>西</small> 左 <small>右</small> 足 <small>少</small> 前 <small>作</small> 俯 <small>視</small> 勢 <small>羽</small> 翥 <small>偏</small> 左 <small>右</small> 如 <small>十</small> 字
祀	右 <small>左</small> 正 <small>立</small> 身 <small>俯</small> 抱 <small>右</small> 膝 <small>羽</small> 翥 <small>如</small> 十 <small>字</small>
酌	右 <small>左</small> 正 <small>立</small> 羽 <small>翥</small> 偏 <small>左</small> 斜 <small>倚</small> 肩
彼	右 <small>左</small> 正 <small>面</small> 身 <small>微</small> 向 <small>東</small> 西 <small>羽</small> 翥 <small>分</small> 植
金	右 <small>左</small> 正 <small>立</small> 翥 <small>植</small> 居 <small>左</small> 羽 <small>平</small> 衡 <small>如</small> 十 <small>字</small>
壘	右 <small>左</small> 正 <small>立</small> 翥 <small>平</small> 衡 <small>羽</small> 植
我	右 <small>左</small> 正 <small>立</small> 羽 <small>翥</small> 偏 <small>右</small> 斜 <small>倚</small> 肩
酒	右 <small>左</small> 正 <small>立</small> 身 <small>俯</small> 翥 <small>如</small> 十 <small>字</small>
維	右 <small>左</small> 身 <small>微</small> 向 <small>東</small> 西 <small>翥</small> 斜 <small>倚</small> 肩 <small>羽</small> 下 <small>垂</small> 指 <small>西</small>
旨	右 <small>左</small> 身 <small>微</small> 向 <small>東</small> 西 <small>翥</small> 下 <small>垂</small> 羽 <small>斜</small> 倚 <small>肩</small>
登	右 <small>左</small> 正 <small>立</small> 面 <small>向</small> 東 <small>西</small> 兩 <small>手</small> 相 <small>並</small> 舉 <small>向</small> 東 <small>西</small> 羽 <small>翥</small> 植
獻	右 <small>左</small> 正 <small>立</small> 面 <small>向</small> 東 <small>西</small> 兩 <small>手</small> 相 <small>並</small> 舉 <small>向</small> 東 <small>西</small> 羽 <small>翥</small> 植
雖	右 <small>左</small> 正 <small>立</small> 翥 <small>斜</small> 衡 <small>羽</small> 植 <small>翥</small> 上
終	右 <small>左</small> 正 <small>立</small> 兩 <small>手</small> 高 <small>舉</small> 羽 <small>翥</small> 植
弗	右 <small>左</small> 正 <small>面</small> 身 <small>微</small> 向 <small>東</small> 羽 <small>翥</small> 分 <small>植</small>

遊	右 <small>左</small> 正 <small>面</small> 身 <small>微</small> 向 <small>西</small> 羽 <small>翥</small> 分 <small>植</small>
有	右 <small>左</small> 正 <small>面</small> 屈 <small>雙</small> 足 <small>羽</small> 翥 <small>如</small> 十 <small>字</small>
喜	右 <small>左</small> 屈 <small>雙</small> 足 <small>俯</small> 首 <small>至</small> 地 <small>羽</small> 翥 <small>如</small> 十 <small>字</small>
先師廟終獻文舞	左右兩班立如亞獻左右手執翥
羽亦如亞獻儀工歌敘平之章舞凡三十二式	
直省終獻文舞就班同惟樂章樂舞各殊	
樂章	
猗歟	
素王示于物軌瞻之在前師表萬祀酌彼金壘我酒	
維旨登獻雖終弗遐有喜	
先師廟直省終獻文舞譜	
自	右 <small>左</small> 正 <small>立</small> 翥 <small>下</small> 垂 <small>羽</small> 植
古	右 <small>左</small> 向 <small>東</small> 西 <small>身</small> 俯 <small>兩</small> 足 <small>並</small> 羽 <small>翥</small> 斜 <small>交</small>
在	右 <small>左</small> 正 <small>面</small> 身 <small>微</small> 蹲 <small>兩</small> 手 <small>推</small> 向 <small>東</small> 西 <small>羽</small> 翥 <small>分</small> 植
昔	右 <small>左</small> 向 <small>東</small> 西 <small>起</small> 右 <small>左</small> 足 <small>羽</small> 翥 <small>分</small> 植
先	右 <small>左</small> 正 <small>面</small> 右 <small>足</small> 交 <small>於</small> 左 <small>羽</small> 翥 <small>如</small> 十 <small>字</small>
民	右 <small>左</small> 向 <small>西</small> 身 <small>俯</small> 左 <small>足</small> 進 <small>前</small> 翥 <small>下</small> 垂 <small>羽</small> 植 <small>地</small>
有	右 <small>左</small> 向 <small>東</small> 身 <small>俯</small> 右 <small>足</small> 進 <small>前</small> 翥 <small>下</small> 垂 <small>羽</small> 植 <small>地</small>
作	右 <small>左</small> 正 <small>立</small> 翥 <small>平</small> 衡 <small>羽</small> 植 <small>居</small> 右 <small>如</small> 十 <small>字</small>
皮	右 <small>左</small> 正 <small>面</small> 左 <small>足</small> 向 <small>後</small> 翥 <small>斜</small> 舉 <small>過</small> 肩 <small>羽</small> 植

弁	右正面屈右足左足伸出趾向上齋平舉羽植居中
祭	右正面屈右足羽齋偏左如十字
菜	右正立身俯羽齋植地
於	右向東兩手相並羽齋斜指東
論	右正面身作向西勢兩手高舉羽齋斜交偏左
思	右向東身俯起左足齋斜衡羽植
樂	右正立齋下垂斜衡羽植齋上
惟	右正面屈左足羽齋偏右如十字
天	右正面屈左足右足伸出趾向上齋下垂斜衡羽斜舉過肩
牖	右正立羽齋偏左斜倚肩
民	右正立羽齋偏右斜倚肩
惟	右正立齋平衡羽高舉
聖	右向東面仰齋平指西羽植如十字
時	右向東齋平指西羽植如十字
若	右正立身俯羽齋如十字
彝	右向東齋平指西羽植
倫	右正立羽齋偏右如十字
攸	右正立身俯齋斜植地羽植
敘	右正立兩手相交羽齋並植
至	右正面屈左足羽齋如十字

欽定大清會典圖 卷五四

今	右正面屈雙足齋平衡羽植居右
木	右正面屈雙足羽齋分植
鐸	右屈雙足俯首至地羽齋如十字
直省樂章	
自古在昔先民有作皮弁祭菜於論思樂惟	
天牖民惟	
聖時若彝倫攸敘至今木鐸	

欽定大清會典圖卷五十五

樂二十五 樂舞十

關帝廟初獻武舞就班圖

關帝廟初獻武舞譜

關帝廟亞獻文舞就班圖

關帝廟亞獻文舞譜

關帝廟終獻文舞就班圖

關帝廟終獻文舞譜

文昌廟初獻文舞就班圖

文昌廟初獻文舞譜

文昌廟亞獻文舞就班圖

文昌廟亞獻文舞譜

文昌廟終獻文舞就班圖

文昌廟終獻文舞譜

關帝廟初獻武舞就班圖



關帝廟初獻武舞譜

英 右正立于居中威居右

風 右側身微向 西 右足進前于平舉威衛左手上

颯 右正立于居左威平衡

兮 右向東西身俯右足進前于威偏右作肩負勢

神 右正立于正舉威斜衛左手上

格 右向東西起右足趾向上于平舉威衛左手上

思 右向東西兩手推出于威分舉

紛 右正立于居中威居右下垂

綺 右向東西面微仰起右足于平舉威衛左手上

蓋	右身微倚 <small>東左</small> 足少前作下視勢于威偏 <small>左</small>
兮	右向 <small>東</small> 兩足並于平舉威衡左手 <small>上</small>
龍	右向 <small>東</small> 身微蹲 <small>左</small> 足少前于平舉威衡左手 <small>上</small>
旂	右俯首偏 <small>左</small> 足少前 <small>右</small> 足虛立于威偏 <small>右</small>
斜	右向 <small>東</small> 身微俯起 <small>左</small> 足兩手推出于平舉威斜衡左手 <small>上</small>
桂	右正立右足交於左身微蹲于正舉威衡左手 <small>上</small>
醕	右正立面微向 <small>東</small> 足少前作俯視勢于威偏 <small>左</small>
兮	右俯首右足少前于居左威居右下 <small>垂</small>
盈	右向 <small>東</small> 身微俯 <small>左</small> 足少前趾向上于威偏 <small>右</small>
危	右正立兩手高拱于正舉威平衡
香	右俯首 <small>右</small> 足虛立于威偏 <small>左</small>
始	右正立于居左威向內下 <small>垂</small>
升	右側身偏 <small>左</small> 足虛立于植地威衡左手 <small>上</small>
兮	右向 <small>東</small> 起 <small>左</small> 足趾向上于威偏 <small>左</small>
明	右向 <small>東</small> 身微俯起 <small>左</small> 足于側舉威于衡指 <small>西</small>
築	右正面兩足並于正舉威衡左手 <small>上</small>
惟	右向 <small>東</small> 身俯 <small>左</small> 足少前于威偏 <small>左</small> 作肩負勢
降	右正立兩手高拱于正舉威衡左手 <small>上</small>
鑿	右正立俯首于植地威平衡偏 <small>左</small>
兮	右正立左手伸出于平舉威向內斜衡

在	右正立于居左威居右
茲	右正面身微蹲于威偏 <small>左</small>
流	右正面右足交於左于居左威居右平衡
景	右正立于居左威居右下 <small>垂</small>
祚	右向 <small>東</small> 首微俯手微拱于正舉威衡左手 <small>上</small>
兮	右正立于平舉威衡左手 <small>上</small>
翊	右正立于威分舉
昌	右正面屈雙足于正舉威衡左手 <small>上</small>
時	右屈雙足俯首于正舉威衡左手 <small>上</small>
關帝廟祭以春秋仲月初獻武舞左右兩班正面立	
冬冠夏冠視祭時服紅色銷金花服皆左手執	
于居中當胸右手執威平衡威左柄右工歌翊	
平之章舞凡三十八式	
樂章	
英風颯兮	
神格思紛綺蓋兮龍旂斜桂醕兮盈危香始升兮明	
築惟	
降鑿兮在茲流景祚兮翊昌時	

關帝廟亞獻文舞就班圖

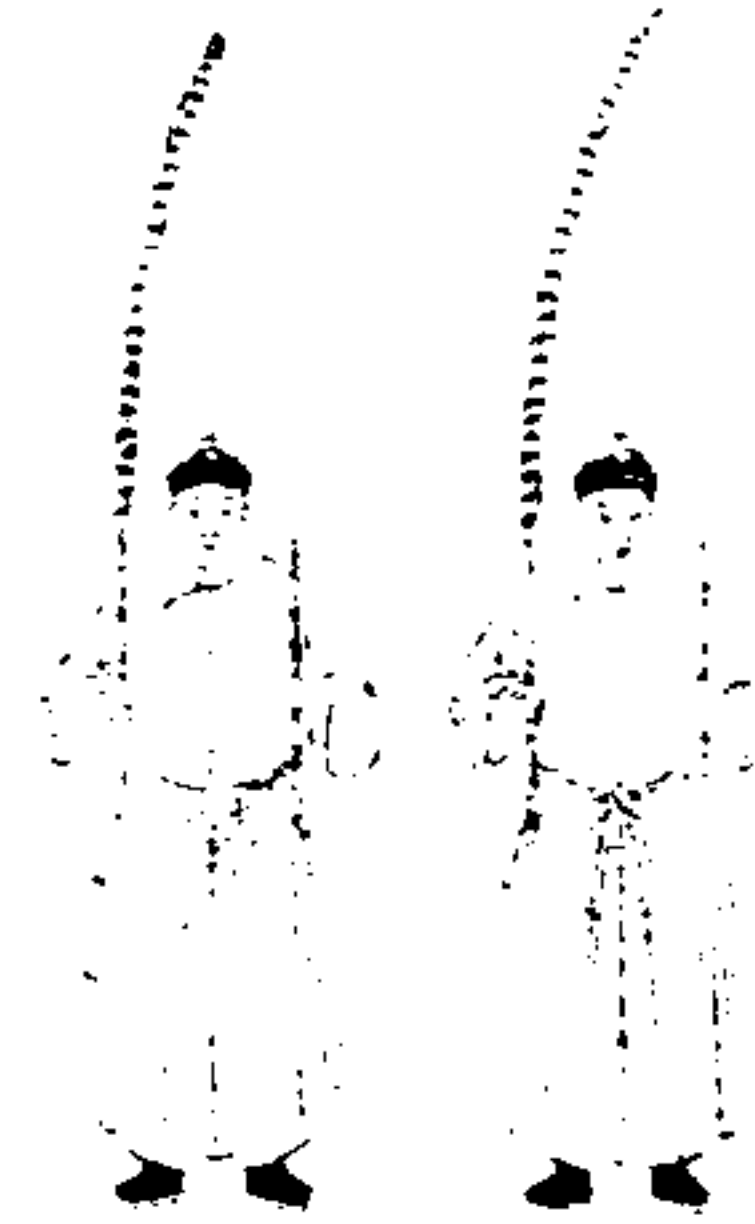

關帝廟亞獻文舞譜

鷓 右正立兩手高拱羽翬如十字
 再 右正立羽翬並植
 酌 右向身俯左足進前翬斜指下羽植
 兮 右正立翬植過肩羽平額交如十字
 告 右正立身俯羽翬如十字
 虔 右正面左足虛立翬銜膝上羽植
 舞 右向東西翬斜舉
 干 右正立手推向西羽翬分植
 戚 右向東西翬平指東西羽植如十字

兮 右向身俯右足進前翬斜指下羽植

合 右正立翬斜舉侍肩羽植

宮 右正立翬植過肩羽平額交如十字

懸 右向東西翬斜舉羽植

歆 右面微仰身俯向東抱右膝羽翬斜交如十字

滋 右正面左足虛立翬斜倚膝羽植

芬 右正立翬植近肩羽平額如十字

兮 右正立身俯翬銜地羽植翬上

潔 右正立羽翬如十字

緝 右正立羽翬向下斜交

扇 右向東西翬斜銜羽植

巍 右向東西翬斜銜羽植

顯 右正立面向東羽翬分植

翼 右向身俯左足進前翬下垂羽植

兮 右向東西翬平指西羽植

神 右正立兩手高舉羽翬如十字

功 右正面屈雙足羽翬如十字

宣 右屈雙足俯首至地羽翬如十字

關帝廟亞獻文舞。左右兩班。正面立。皆左手執翬居左。右手執羽居右。羽翬分植下齊當腰際。工歌。

之章。舞凡二十七式。

樂章

觴再酌兮告虔舞干戚兮合宮懸歌苾芬兮潔
蠲扇巍顯真兮

神功宣

關帝廟終獻文舞就班圖



關帝廟終獻文舞譜

鬱 左身微向東 右身微向西 羽翥偏右交如十字

豐 左正立兩手相交羽翥並植

兮 左正立翥植居左羽平衡如十字

三 左正立兩足並兩手微拱羽翥如十字

申 左正立羽翥分植

躍 左正面右足交於左羽翥如十字

邊 左正立翥平舉過肩羽植

簋 左向東 右向西 翥平指東西羽植

兮 左向東 右向西 身微俯翥下垂右手推出羽植

畢	右正立 左正立 簷下垂羽植
陳	右正立 左正立 簷植居左羽倒指東
儀	右正立 左正立 簷平衡羽植
卒	右正立 左正立 身俯面仰羽簷分植
度	右正立 左正立 羽簷偏左斜倚肩
兮	右向東 左向西 兩手伸出羽簷並植
肅	右向東 左向西 起左足兩手相並舉向東西羽簷並植
明	右向東 左向西 身俯起左足簷斜指下羽植
種	右正立 左正立 簷植居中羽衡簷下
神	右正立 左正立 羽簷斜交
降	右正立 左正立 簷平衡羽植簷上
福	右向東 左向西 身俯左足進前簷下垂羽植地
兮	右正立 左正立 身微蹲兩手並羽簷分植
宜	右向東 左向西 身俯左足進前簷下垂羽植
民	右正立 左正立 身俯簷衡地羽植
宜	右正立 左正立 身俯雙足羽簷交如十字
人	右正立 左正立 身俯雙足俯首至地羽簷如十字
<p>關帝廟終獻文舞。左右兩班立如亞獻。皆左手執簷居左斜衡腰際。右手執羽居右下齊當腰際。工歌靖平之章。舞凡二十六式。</p>	

樂章	鬱壘兮三申羅蓬蓋兮畢陳儀卒度兮肅明種
神降福兮宜民宜人	

文昌廟初獻文舞就班圖

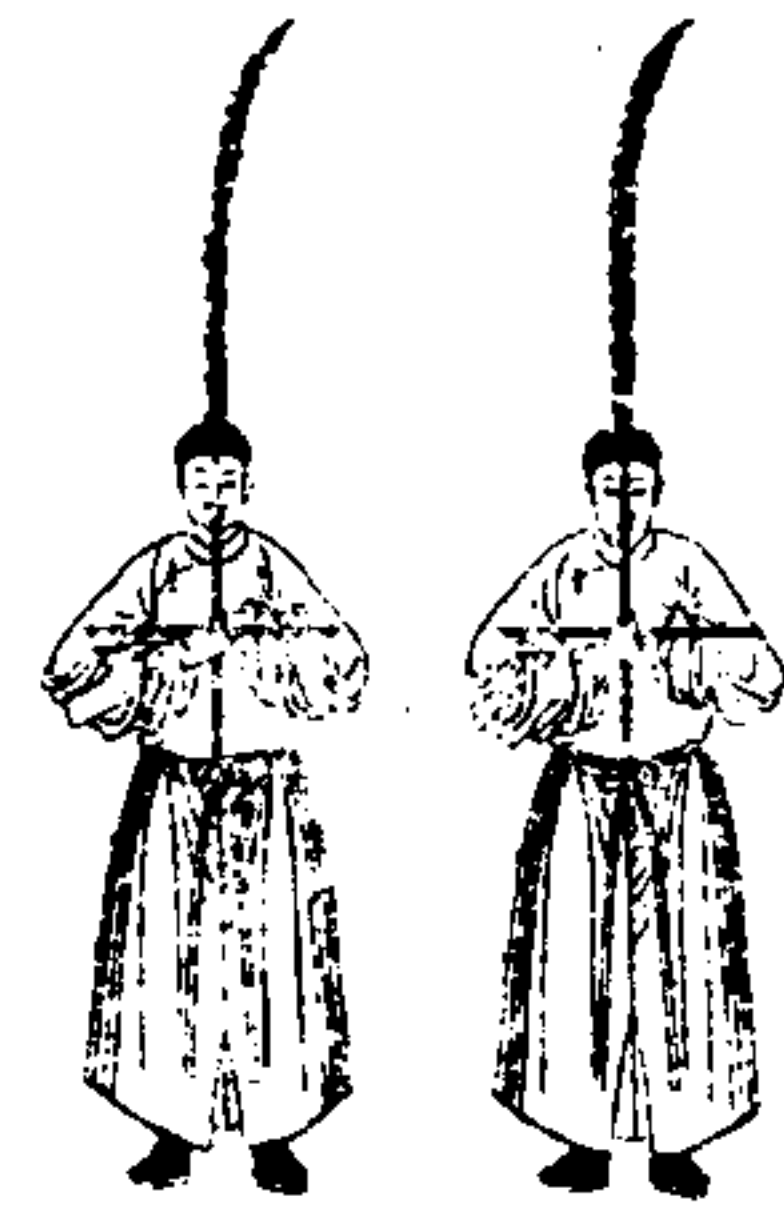

文昌廟初獻文舞譜

神	右正立簪下垂羽植
之	左身微向西羽簪偏左如十字
來	右向西簪斜指下羽植
兮	右正立簪斜舉羽植
蓮	右正立兩足並簪植居左羽平衡如十字
蓋	右向西簪下垂右手伸出羽植
式	右向西面仰兩手推出羽簪斜舉
陳	左正立羽簪如十字
神	右向西身俯兩足並羽簪植地

之 右向西面仰羽簪如十字

格 右正立簪植過肩羽平衡交如十字

兮 右向西身俯兩手伸出羽簪斜交

几 右正立右手伸出羽簪分植

廷 右向西身俯兩手推出羽簪斜交

式 右正立羽簪植

親 右向西首微俯兩足並羽簪如十字

極 右正面兩足並羽簪如十字

昭 右正立身微蹲羽平衡上簪植

彰 右正立兩手伸出羽簪分植

兮 右正面左足虛立簪平衡上羽植

靈 右正立簪植居中羽平衡

睨 右向西簪平指東西羽植如十字

致 右正立兩手推向西羽簪並植

緇 右正立身俯簪衡地羽植居右

潔 右正立羽簪斜交

兮 右向西兩足並簪平指東西羽植如十字

明 右向西兩手伸出羽簪植

裡 右向西簪下垂羽植

升 右正立羽簪如十字

香 右正立齋植居中羽衛裔下

兮 右俯首偏左起右足羽裔如十字

伊 右正立右足交於左羽裔植

始 右正正面身微向東西兩手推向前羽裔分植

居 右向首微俯兩足並羽裔如十字

歆 右正立齋平衡羽植居右

兮 右向身微俯裔斜衛腰際羽植

佑 右向裔平衡羽植

我 右正立兩手高舉羽裔如十字

人 右正正面屈雙足羽裔如十字

民 右屈雙足俯首羽裔如十字

文昌廟祭以春秋仲月初獻文舞左右兩班各十有八人正面立冬冠夏冠視祭時服紅色銷金花服皆左手執裔當胸平衡右手執羽當中植立高出於頂羽裔相交如十字工歌做平之章舞凡四十式

樂章

神之來兮籩簋式陳
神之格兮几筵式親極昭彰兮靈貺致緇潔兮明裡
升香兮伊始

居歆兮佑我人民

文昌廟亞獻文舞就班圖



文昌廟亞獻文舞譜

- | | |
|---|--------------------|
| 庭 | 左身俯面微仰向西抱左膝羽箭斜交如十字 |
| 兮 | 右正立兩手相交羽箭並植 |
| 燭 | 左身微俯起左足羽箭相交如十字 |
| 燭 | 右正立兩手相交羽箭並植 |
| 鷓 | 左身微俯起左足羽箭相交如十字 |
| 瑶 | 右正立兩手相交羽箭並植 |
| 兮 | 左身微向西羽箭斜交腰際羽箭植箭上 |
| 酌 | 右正立兩手相交羽箭並植 |
| 再 | 左身微向西羽箭斜交腰際羽箭植箭上 |

燎 右正立兩手相交羽箭並植

之 左正立兩手相交羽箭並植

光 右正立兩手相交羽箭並植

申 左正立兩手相交羽箭並植

度 右正立兩手相交羽箭並植

禱 左正立兩手相交羽箭並植

兮 右正立兩手相交羽箭並植

神 左正立兩手相交羽箭並植

座 右正立兩手相交羽箭並植

儼 左身俯兩足並羽箭斜交

涉 右正立兩手相交羽箭並植

降 左正立兩手相交羽箭並植

兮 右正立兩手相交羽箭並植

帝 左正立兩手相交羽箭並植

旁 右正立兩手相交羽箭並植

案 左身微俯面微仰高舉斜指西羽植

醴 右正立兩手相交羽箭並植

潔 左身微俯面微仰高舉斜指西羽植

兮 右正立兩手相交羽箭並植

齊 左正立兩手相交羽箭並植

邀	右正面身向西起左足羽翥植
將	右向東西兩手相並羽翥斜舉
綏	右正立翥銜腰際羽斜舉
景	右向東西身俯左足進前翥斜銜羽植地
運	右正立兩手微拱羽翥交如十字
兮	右身俯羽翥如十字
靈	右正立正面屈雙足羽翥如十字
長	右屈雙足俯首至地羽翥如十字
文昌廟亞獻文舞左右兩班立如初獻左右手執翥羽亦如初獻儀工歌煥平之章舞凡三十七式	
樂章	
再酌兮瑤觴燦爛兮庭燎之光申虔禱兮	
神座儼陟降兮帝旁棗醴潔兮齋邀將綏景運兮靈	
長	

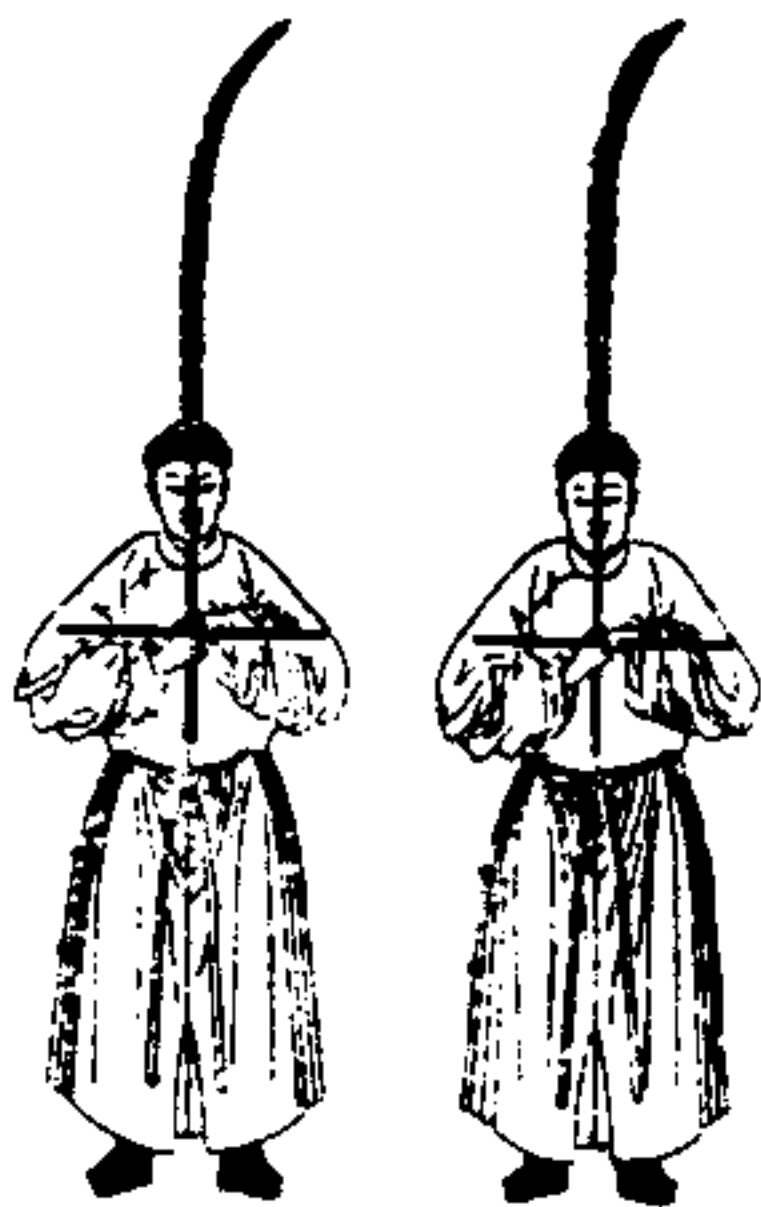
文昌廟終獻文舞就班圖	
	
文昌廟終獻文舞譜	
禮	右正立翥斜舉過肩羽植
成	右正立翥植過肩羽平額如十字
三	右正立兩手高舉羽翥如十字
獻	右俯首偏左起右足羽翥如十字
兮	右正立翥平銜羽植翥上
樂	右正立翥平銜向下斜交
奏	右向東西首微俯兩足並翥平指東西羽翥如十字
三	右正立翥植羽倒指東
終	右正立翥平銜右手伸出羽植

單	左向西身俯右足進前翥平指 <small>東</small> 羽斜舉
數	右正立身俯翥銜地羽植翥上
元	右正正面身微向 <small>東</small> 足少前羽翥分植
化	右正正面右足交於左羽翥分植
兮	右正立羽翥偏 <small>左</small> 如十字
繁	右身微向 <small>東</small> 足少前作俯視勢羽翥偏 <small>左</small> 如十字
神	右正立身俯抱 <small>右</small> 膝羽翥如十字
功	右正立羽翥偏 <small>左</small> 斜倚肩
馨	右正正面身微向 <small>東</small> 手推出羽翥並植
香	右正立翥植居左羽平衡如十字
達	右正立翥平衡羽植
兮	右正立羽翥偏 <small>右</small> 斜倚肩
肸	右正立身俯羽翥如十字
蠻	右身微向 <small>東</small> 翥斜倚肩羽下垂指 <small>西</small>
通	右身微向 <small>東</small> 翥下垂羽斜倚肩
歆	右正立面向 <small>西</small> 兩手相並舉向 <small>東</small> 羽翥並植
明	右正立面向 <small>西</small> 兩手相並舉向 <small>東</small> 羽翥並植
德	右正立翥斜銜腰際羽植翥上
兮	右正立兩手高舉羽翥分植
昭	右正立身微向 <small>東</small> 羽翥分植

察	右正正面身微向 <small>西</small> 羽翥分植
寅	右正正面屈雙足羽翥如十字
衷	右屈雙足俯首至地羽翥如十字
文昌廟終獻文舞	左右兩班立如亞獻左右手執翥
羽亦如亞獻儀工歌煜平之章舞凡三十二式	
樂章	
禮成三獻合樂奏三終單數元化兮繁	
神功馨香達兮肸蠻通歆明德兮昭察寅衷	

欽定大清會典圖卷五十六

樂二十六 舞十一

慶隆舞樂舞圖

揚烈舞樂舞圖

喜起舞隊舞圖

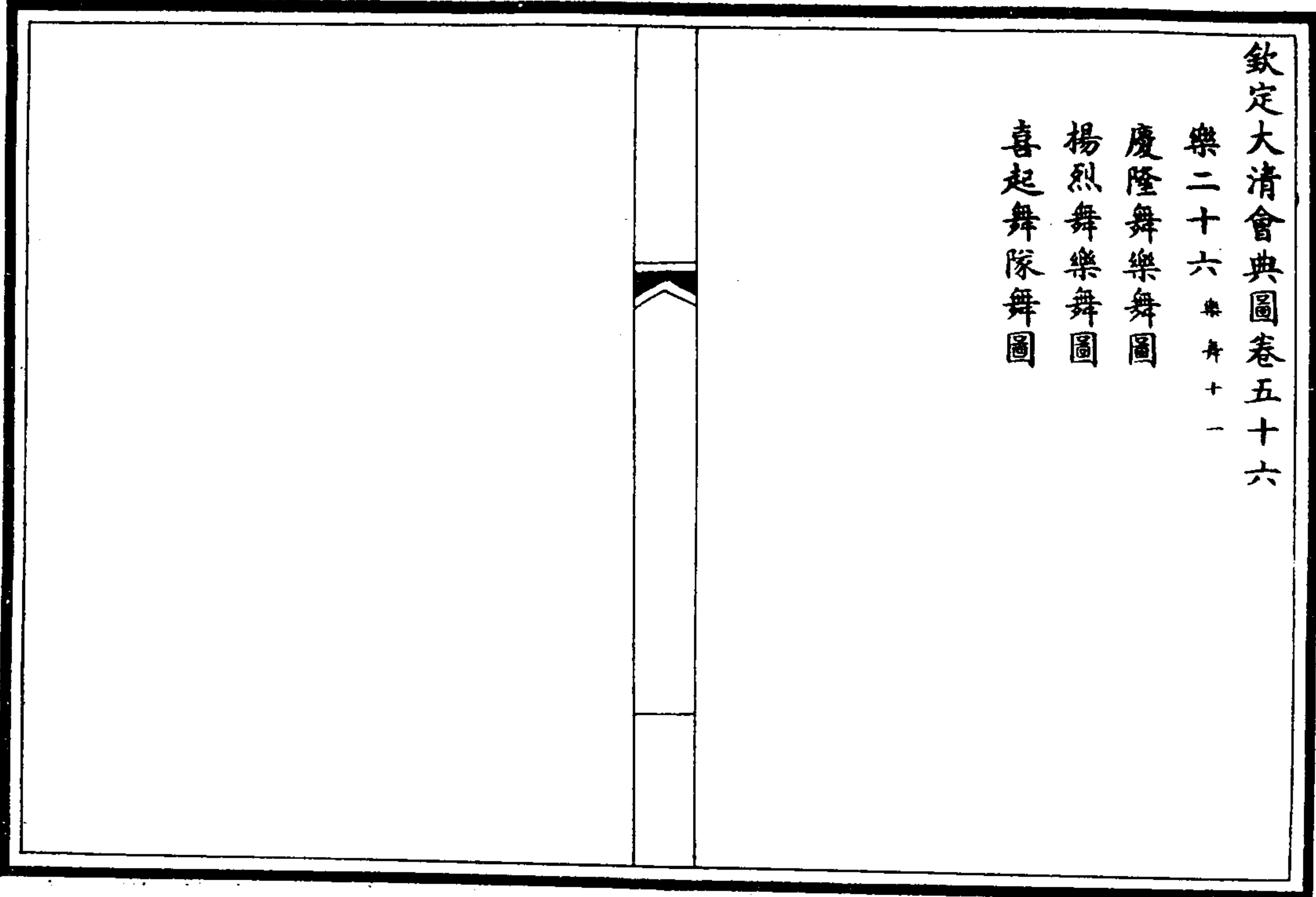

慶隆舞樂舞圖

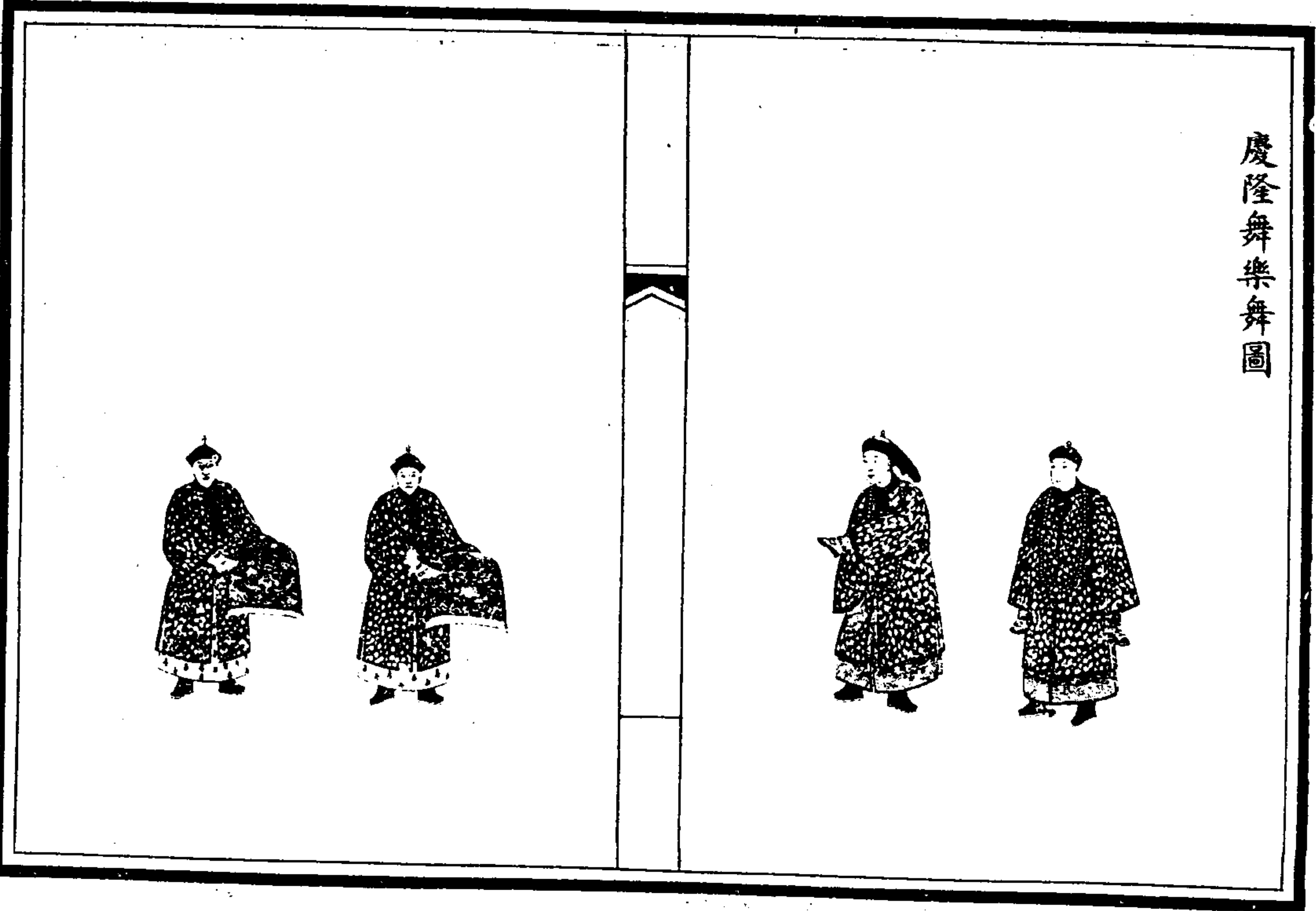

慶隆舞司章十三人 <small>圖二人以例其餘</small> 以八旗護軍校	等選充冠冬冠服蟒袍豹皮端罩夏冠緯帽去	端罩從右翼上先立	殿外東嚮歌慶隆之章人四句一易進退迭奏揚	烈舞先上歌至四章揚烈舞退禮部官領由右	階趨至	殿右門迭更入	殿立右旁續歌樂章如前喜起舞大臣同時入	殿中對舞舞畢樂章亦畢禮部官仍領出由右階	下司節十六人分左右兩翼并上 <small>左右各八人以例其餘</small>	翼各八人北嚮立司章之下冠冬冠服石青金	壽字袍豹皮端罩夏冠緯帽去端罩左手持節	若箕右手持圓竹若著劃箕作聲與樂章及各	舞相為節奏司章趨上時禮部官亦領司節分	左右趨上階至	殿門外兩翼北嚮立司章下司節隨下	皇帝三大節筵宴併	殿庭各筵宴皆用之	盛京筵宴進世德舞大功告成筵宴進德勝舞用	同
--	--------------------	----------	---------------------	--------------------	-----	--------	--------------------	---------------------	--	--------------------	--------------------	--------------------	--------------------	--------	-----------------	----------	----------	---------------------	---

樂章	於鑠	皇清受命於	天光延鴻祚億萬斯年天開令節瑞啟階莫共球萬國	聖壽千齡粵自我	先肇基俄朵長白之山鵲銜朱果絲絲瓜瓞長發其祥	篤生	列祖積慶重光式廓舊疆東訖海表	聖	聖相承永世克紹 <small>第一</small> 赫赫	神功龍飛崛起戎甲十三奮迹伊始復讎靖難首克圖	倫	天戈一指震懾強鄰九姓潛侵滅跡如掃蒙古五部來	奉	大號明師四路五日而殲	定鼎遼瀋都城巖巖陣雲五色江冰夜凝	天助有德應運而興 <small>第二</small>	天亶聰明覆幬下國遠服邇歸誕敷	文德四方來附雲集景從建長命官庶職是綜爰創	圖書頡文義畫聲協元音萬古不易爰定軍制綵
----	----	-------	-----------------------	---------	-----------------------	----	----------------	---	------------------------------	-----------------------	---	-----------------------	---	------------	------------------	----------------------------	----------------	----------------------	---------------------

旄央央或純或閒永奠八方締造鴻模創成大業錫福無疆慶鍾千葉第三佑啟

哲嗣光闡

前猷昭崇駿德誕迓

天庥攜貳綏懷朝鮮歸款世奉東藩釐爾圭瓚三十五

部厥角稱臣西被佛土重譯來賓濯征有明耀

師齊魯電掃郊圻有而弗取略地松杏屢殲敵

軍百戰百克用集大勳第四

帝德廣運昭受

鴻名建國紀元永定

大清敦睦九族彝倫式敘尚德親賢股肱心膂三

館是闢鑑古崇儒

郊

社

禘嘗式賁

皇圖爵秩以班六曹承政百工允釐萬邦表正威樂

函夏德配

蒼穹敬承無斁駿烈豐功第五

帝授神器統一寰瀛翦滅巨寇乾坤載清一著戎衣若

雨甘雨大告武成作神人

主

躬親大政飭紀整綱制禮作樂昭示典常納諫任賢慎

微慮遠定律省刑萬世垂憲克勤克儉忠厚開

基

景命維新兢業自持第六

聖神建極道冠百王六十一年福祚久長

天縱聰明冲齡御宇孝奉

兩宮德隆千古三孽蠢動一舉蕩平海氛永靖浪息長

鯨

親御六師三征沙漠威肅惠懷鋤頑撫弱禹功底績虞

典時巡敷天率土莫不尊親第七惟

天行健

神聖則之典學勤政作君作師無逸為歲宵衣旰食

一人憂勞綏此萬國文經武緯地平天成中和立極玉

振金聲億萬斯年觀

光揚

烈敬

天勤民體元作哲

天鑒孔彰翼翼後王儀型

皇祖

帝祚遐昌第八 瑤圖炳煥六合雍熙星輝雲爛風雨

以時翕受嘉祥調和玉燭治藹

皇風道光

帝錄東漸西被北雙南諧梯航琛賚畢致堯階日升

月恆萬邦蒙福擊壤歌衢嵩呼華祝秩秩盛儀

洋洋頌聲紹休

列祖永慶昇平第九

揚烈舞樂舞圖

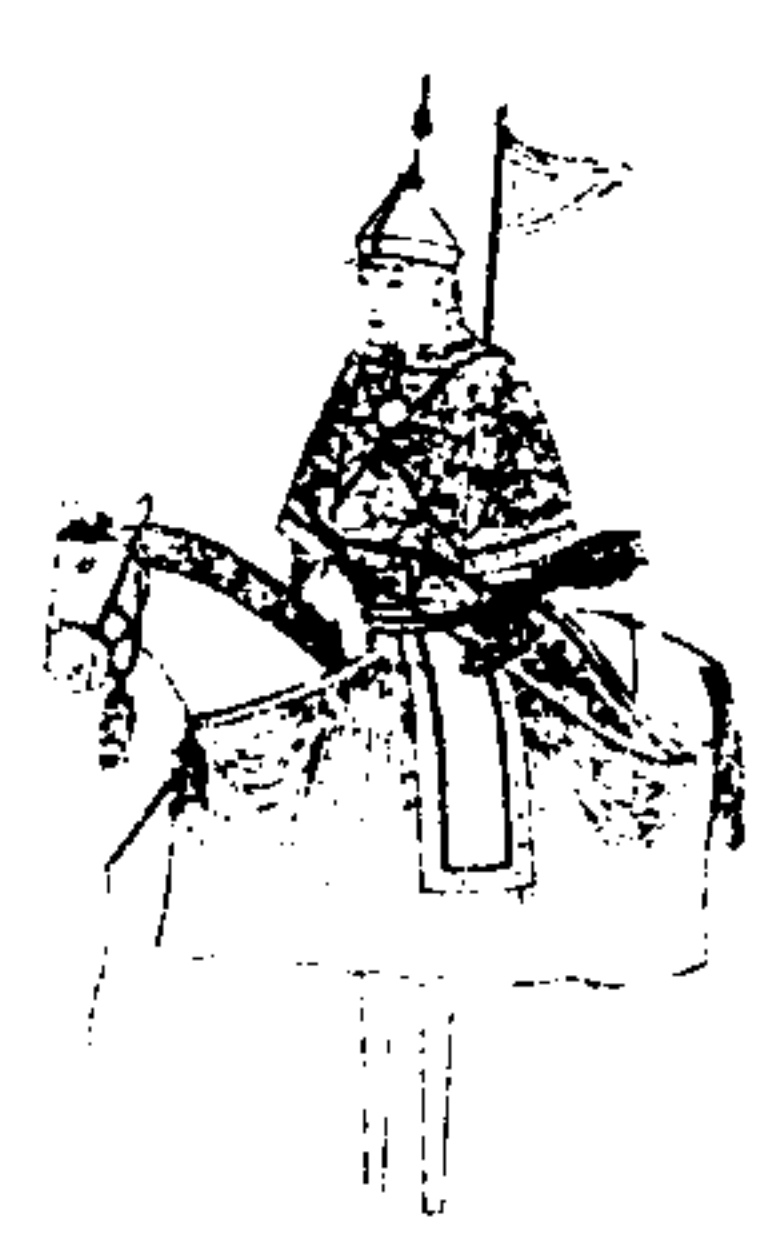

揚烈舞司舞八人以八旗護軍領催馬步軍等選充介冑騎馬弓矢橐鞬具象八旗各一人	按旗色分左右兩翼上 <small>左右各圖一</small> 至	殿外丹陸北嚮一叩頭周旋馳逐服黃畫布套者	十六人服黑羊皮套者十六人各戴面具跳躍	擲倒象異獸騎馬首一人張弓扣矢向一巨	獸巨獸舞刀枝梧巨獸受矢羣獸懾服咸退象	武成	皇帝三大節筵宴併	殿庭各筵宴皆用之
-------------------------------------	----------------------------------	---------------------	--------------------	-------------------	--------------------	----	----------	----------

<p>喜起舞隊舞圖</p> 	喜起舞隊舞大臣二十二人 <small>圖二人以侍衛</small>	充朝冠朝服釋補服懸朝珠朝帶佩帔佩刀入	殿北嚮三叩頭少退東邊西嚮立以兩為隊進前	對舞每隊舞畢三叩頭退次隊復進更舞如儀	皇帝三大節筵宴併	殿庭各筵宴皆用之
---	-----------------------------------	--------------------	---------------------	--------------------	----------	----------

欽定大清會典圖卷五十七

冠服一禮服一

皇帝冬朝冠圖

皇帝夏朝冠圖

皇帝端罩圖

皇帝袞服圖

皇帝冬朝服圖一

皇帝冬朝服圖二

皇帝夏朝服圖

皇帝朝珠圖

吉服朝珠附見

皇帝朝帶圖一

皇帝朝帶圖二

皇帝冬朝冠圖

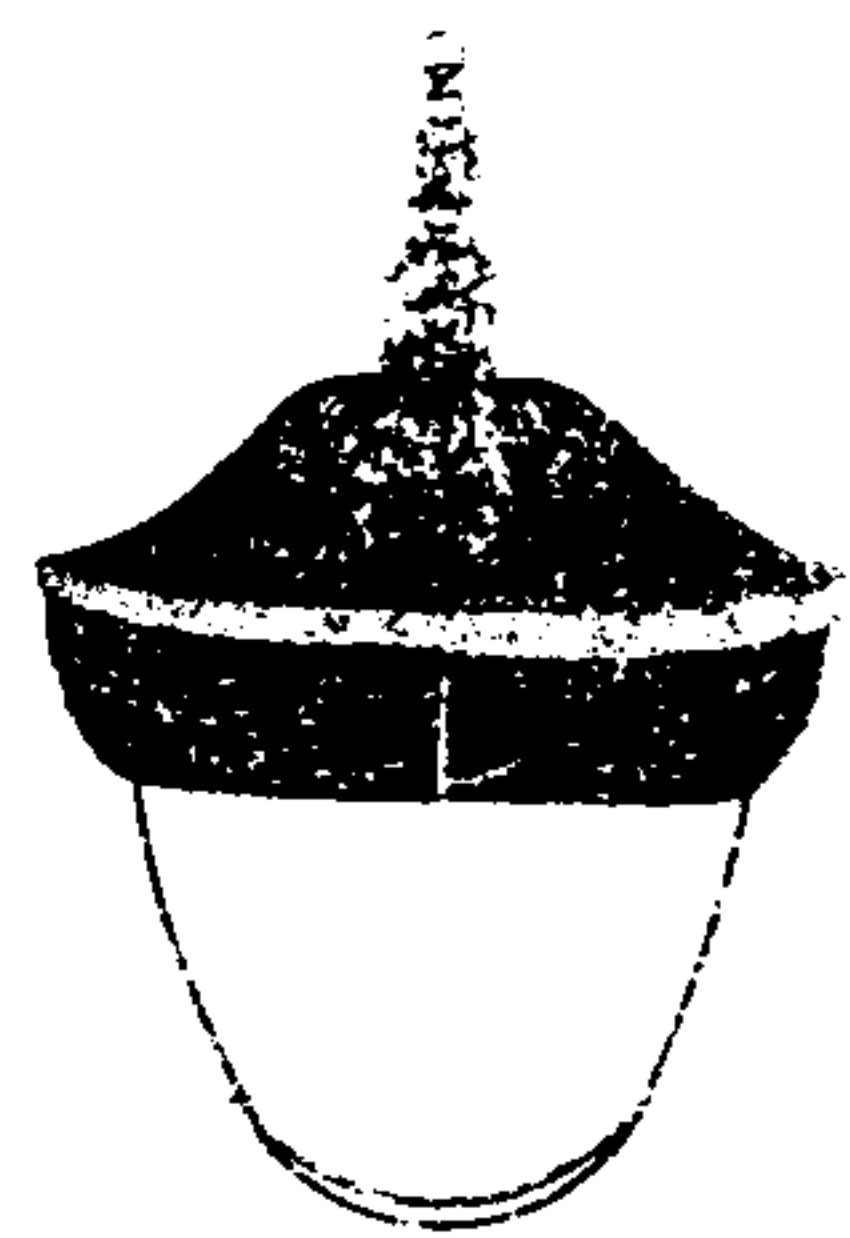

皇帝冬朝冠有薰貂有黑狐惟其時簷上仰上綴朱

緯長出簷頂三層貫東珠各一皆承以金龍四

飾東珠如其數上銜大珍珠一梁二在頂左右

簷下兩旁垂帶交項下

皇帝夏朝冠圖

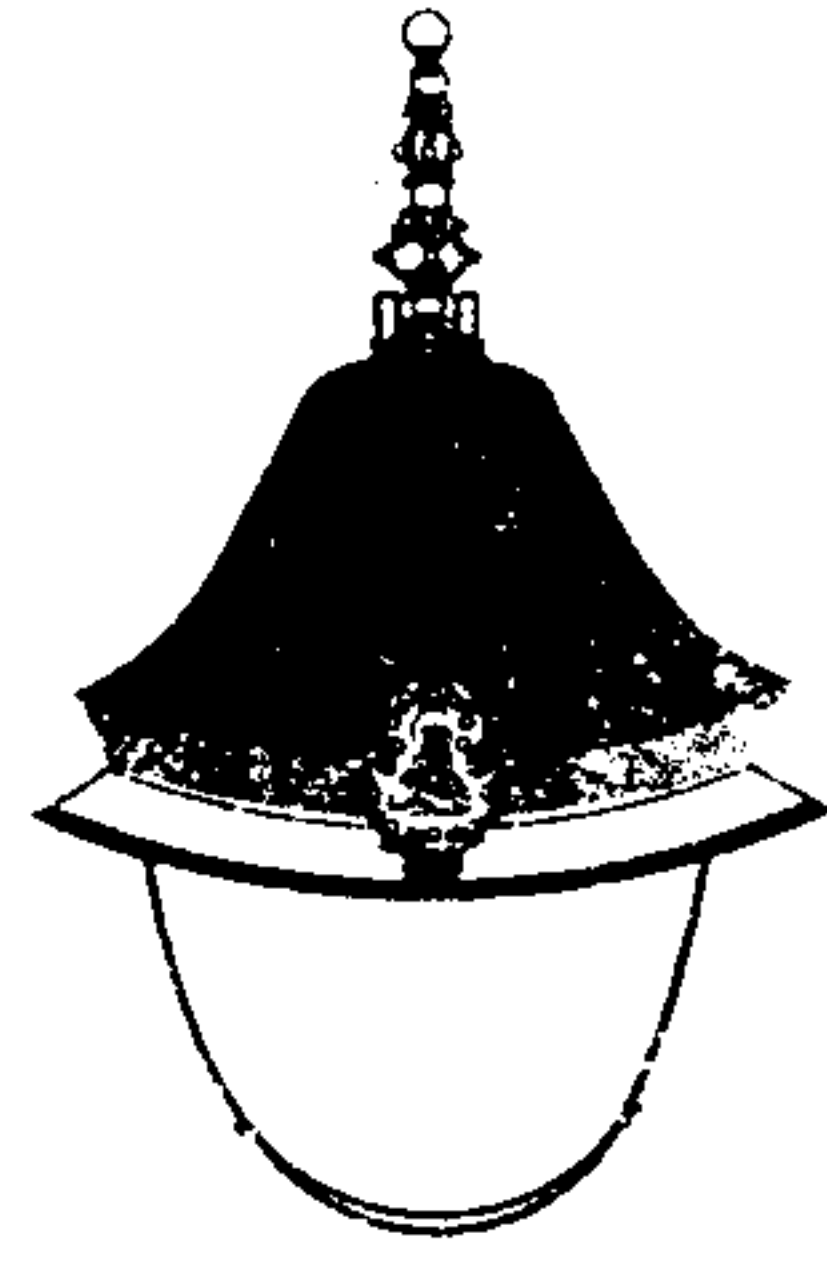
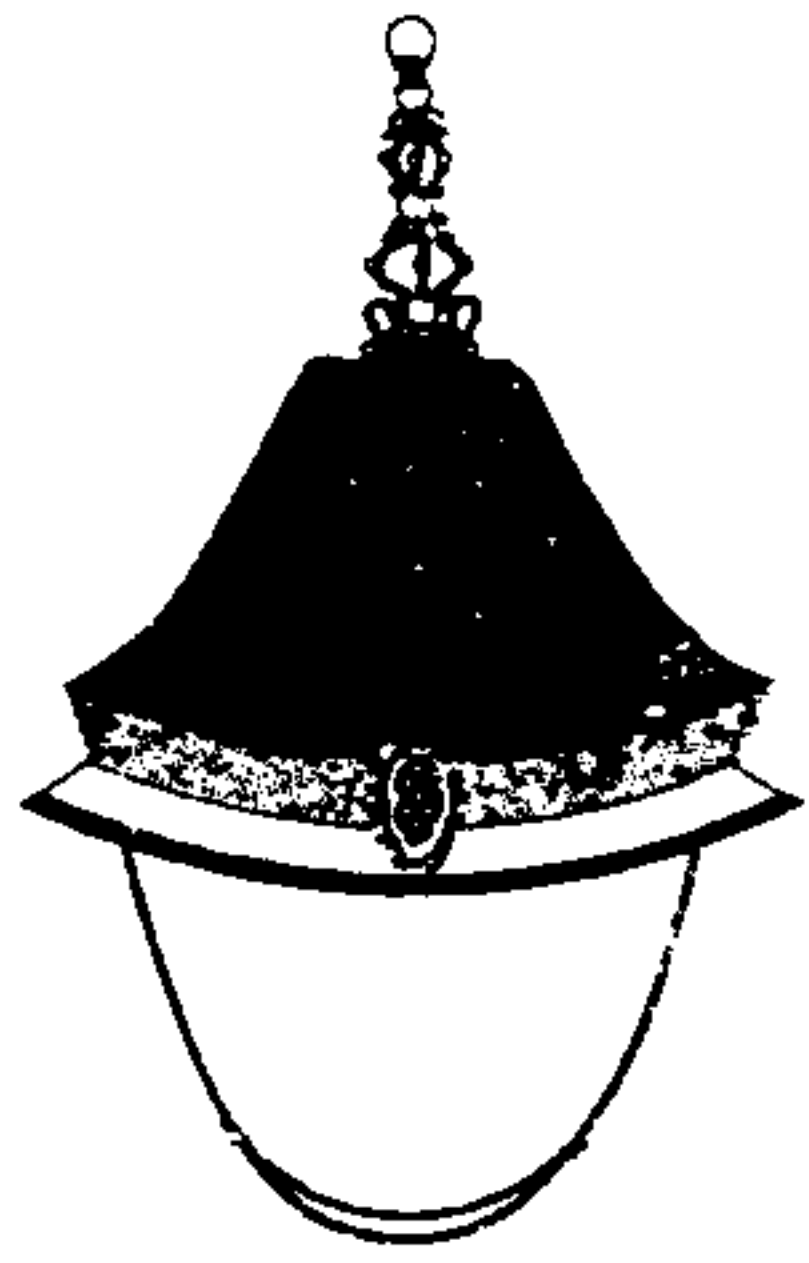

皇帝夏朝冠。織玉草或藤絲竹絲為質。表以羅。緣石青片。金二層。裏用紅片。金或紅紗。簷敞。上綴朱緯。內加圈帶。屬於圈前。綴金佛飾。東珠十五。後綴舍利。飾東珠七。餘制如冬朝冠。

皇帝端罩圖



皇帝端罩有黑狐有紫貂皆明黃緞裏左右垂帶各
二下廣而銳色與裏同

皇帝袞服圖

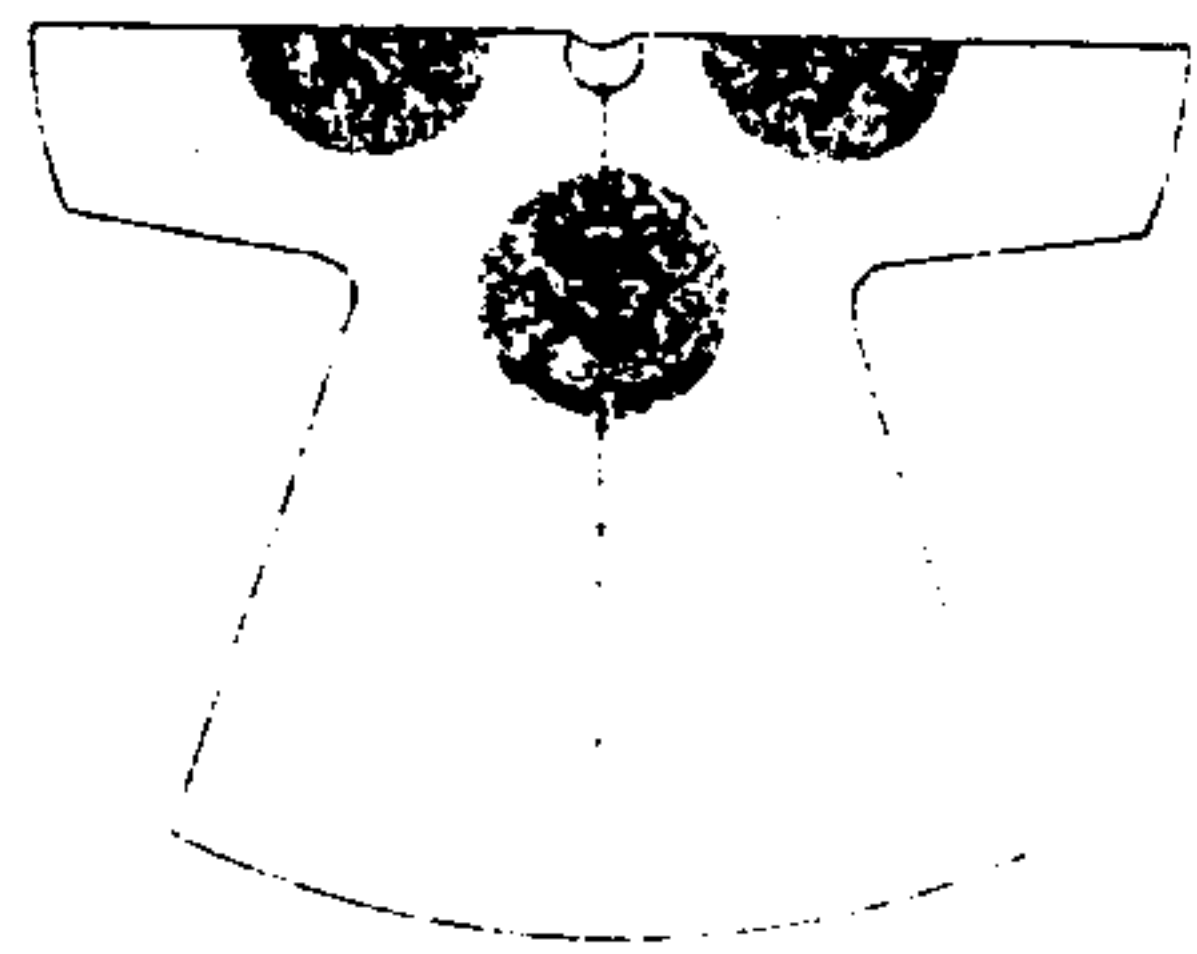

皇帝袞服色用石青繡五爪正面金龍四團兩肩前
後各一其章左日右月前後萬壽篆文間以五
色雲緜袷紗裘惟其時

皇帝冬朝服圖一

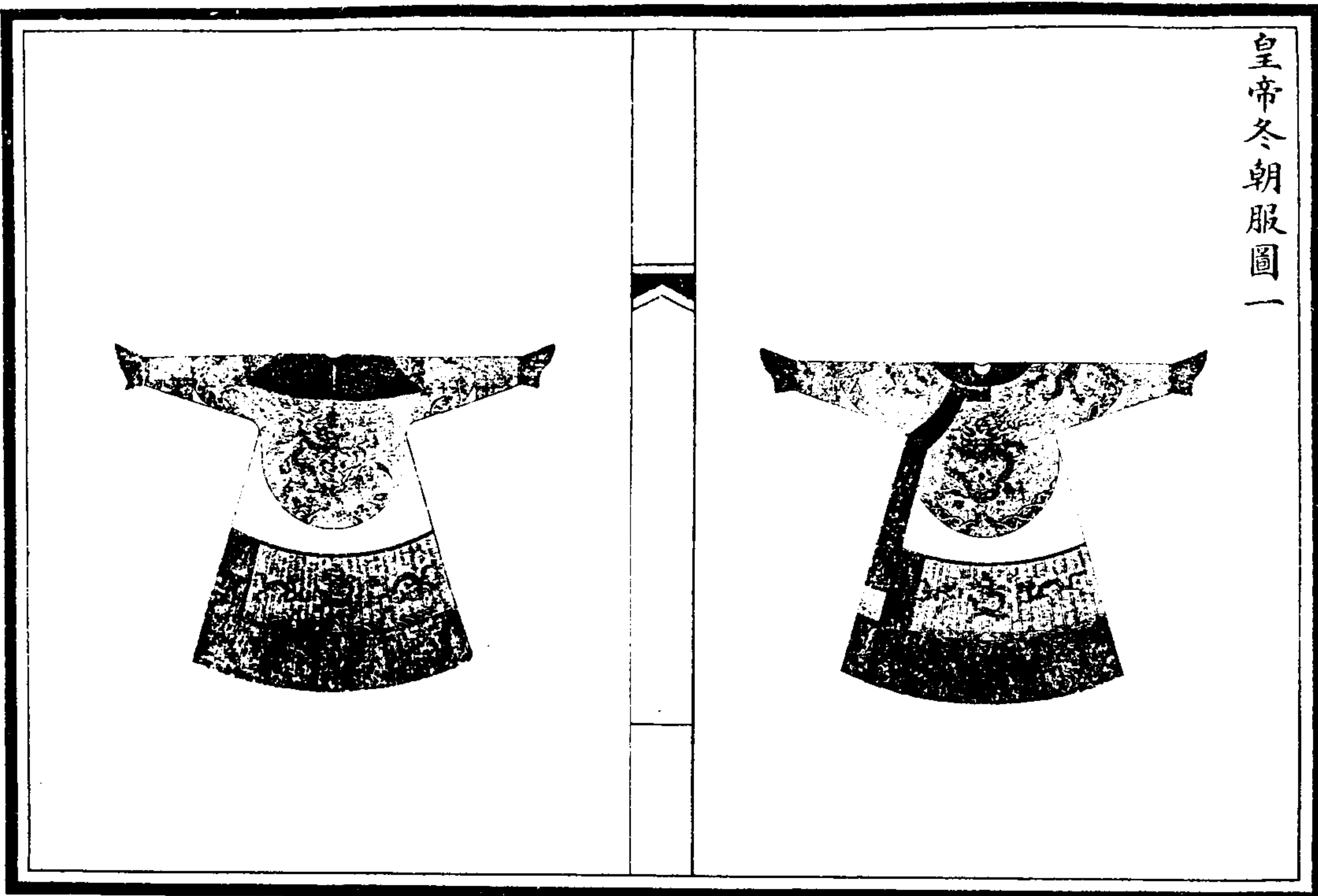

皇帝冬朝服色用明黃惟

圖丘

祈穀用藍披領及裳俱表以紫貂袖端薰貂繡文兩肩
前後正龍各一襞積行龍六衣前後列十二章
間以五色雲

皇帝冬朝服圖二



皇帝冬朝服。色用明黃。惟

朝日用紅披領及袖俱石青。片金加海龍緣。繡文。兩
 肩前後正龍各一。腰帷行龍五。衽正龍一。袷積
 前後團龍各九。裳正龍二。行龍四。披領行龍二。
 袖端正龍各一。前後列十二章。日月星辰山龍
 華蟲黼黻在衣。宗彝藻火粉米在裳。間以五色
 雲。下幅八寶平水。

皇帝夏朝服圖



常服用藍

皇帝夏朝服色用明黃惟

夕月用月白披領及袖俱石青片金緣緞紗單袷惟
其時餘制如冬朝服二

皇帝朝珠圖 吉服朝珠附見

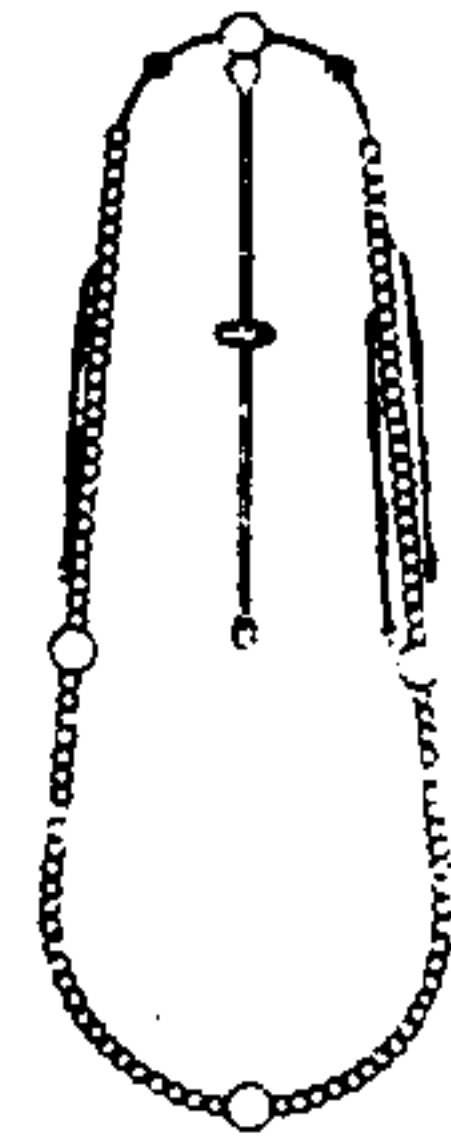

皇帝朝珠用東珠一百有八。佛頭記念背雲大小墜

珍寶雜飾惟宜。惟

圍丘以青金石為飾。

方澤珠用蜜珀。

朝日用珊瑚。

夕月用綠松石。雜飾惟宜。吉服朝珠珍寶隨所

御條皆明黃色。

皇帝朝帶圖一

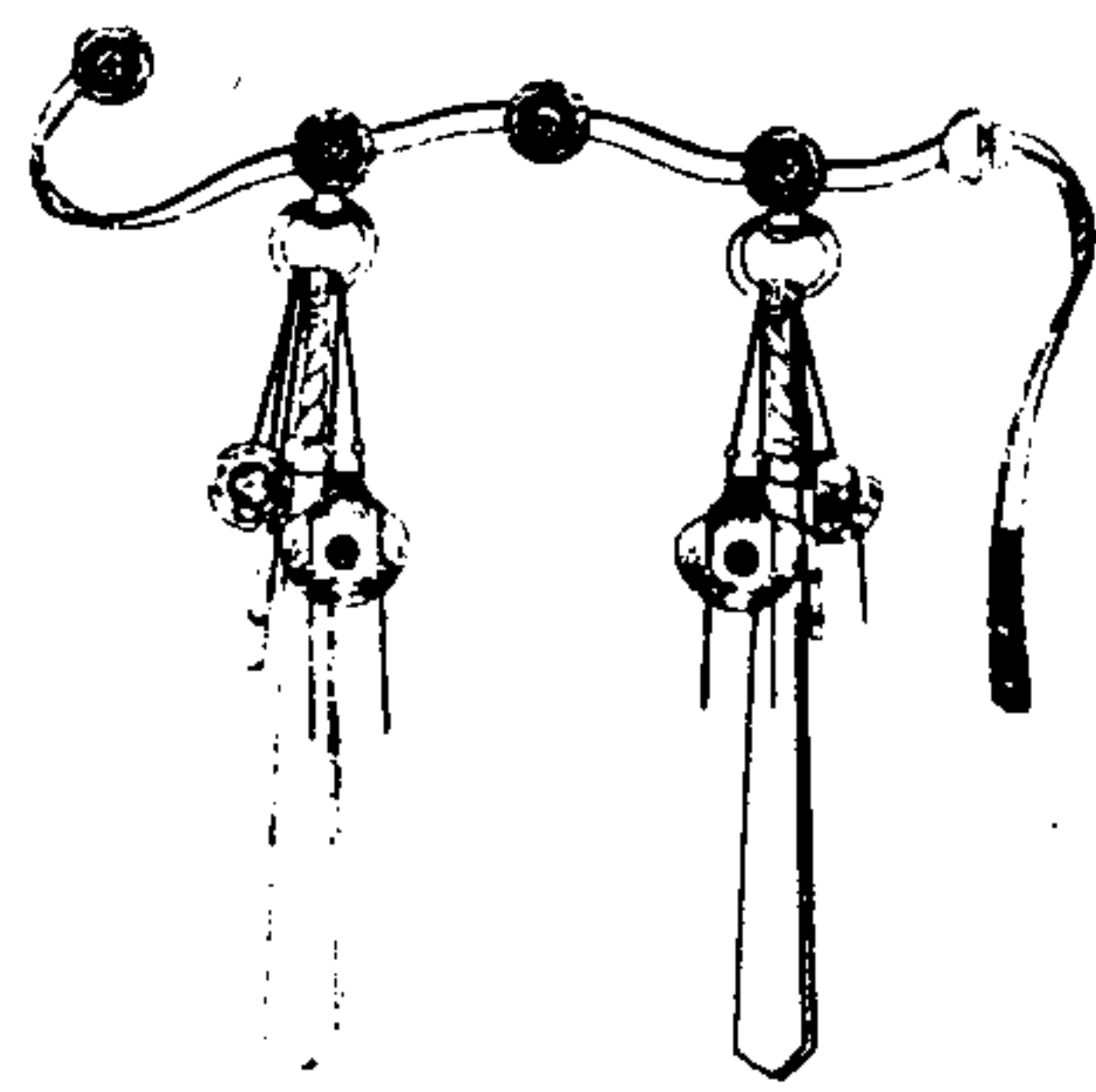

皇帝朝帶。色用明黃。龍文金圓版四。飾紅寶石或藍

寶石。綠松石。每版銜東珠五。圓珍珠二十左右

佩。粉。淺藍及白各一。下廣而銳。中約鏤金圓結。

飾寶如版。圓珠各三十。佩囊文繡。燧臙刀削。結

佩惟宜。條皆明黃色。

皇帝朝帶圖二

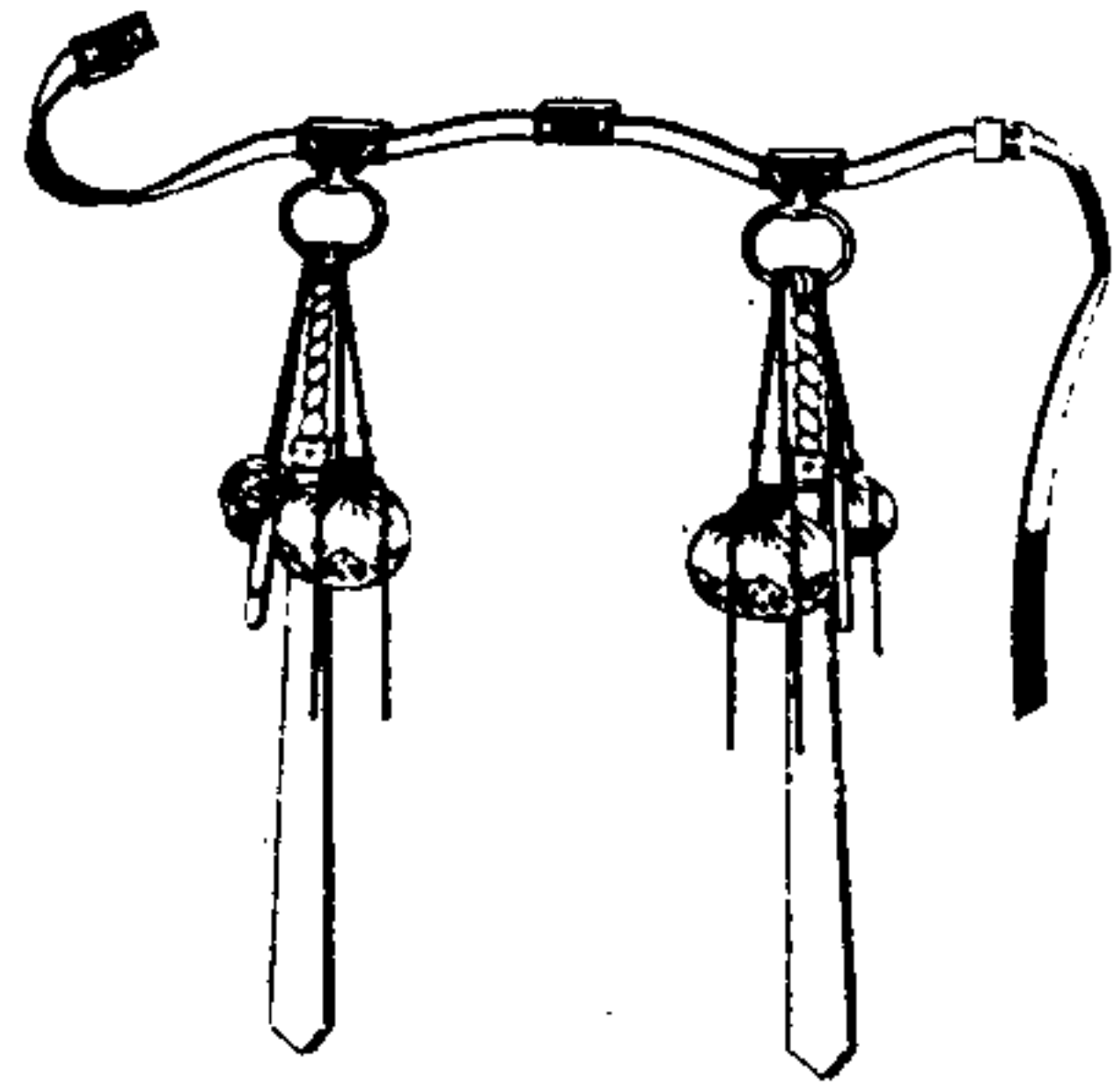

皇帝朝帶。色用明黃。龍文金方版四。其飾

圓丘用青金石。

方澤用黃玉。

朝日用珊瑚。

夕月用白玉。每版銜東珠五。佩盼及條。惟

圓丘用純青。餘制如圓版朝帶。中約圓結。飾如版銜東

珠各四。佩囊純石青。左觸右削。並從版色。

欽定大清會典圖卷五十八

冠服二 禮服二

皇太后

皇后冬朝冠圖

皇太后

皇后夏朝冠圖

皇太后

皇后金約圖

皇太后

皇后耳飾圖

皇貴妃 貴妃 妃 嬪 平飾 附見

皇太后

皇后朝褂圖一

皇貴妃 貴妃 妃 嬪 朝褂 附

皇太后

皇后朝褂圖二

皇貴妃 貴妃 妃 嬪 朝褂 附

皇太后

皇后朝褂圖三

皇貴妃 貴妃 妃 嬪 朝褂 附

皇太后

皇后冬朝冠圖

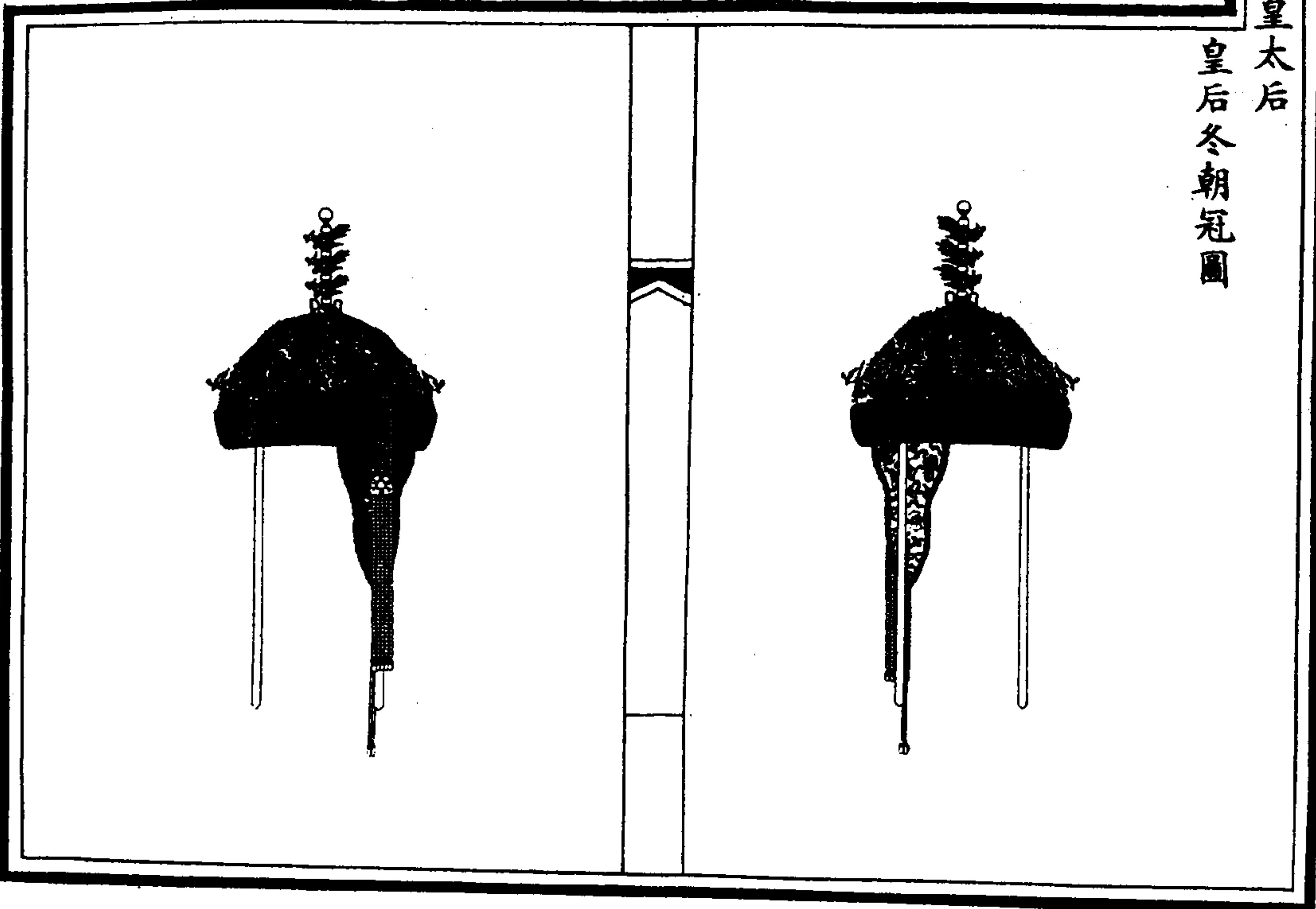

皇太后

皇后冬朝冠。薰貂為之。上綴朱緯。頂三層。貫東珠各一。皆承以金鳳。飾東珠各三。珍珠各十七。上銜大東珠一。朱緯上周綴金鳳七。飾東珠各九。貓睛石各一。珍珠各二十一。後金翟一。飾貓睛石一。小珍珠十六。翟尾垂珠五行二就。共珍珠三百有二。每行大珍珠一。中間金銜青金石結一。飾東珠珍珠各六。末綴珊瑚。冠後護領垂明黃條二。末綴寶石。青緞為帶。

皇太后

皇后夏朝冠圖

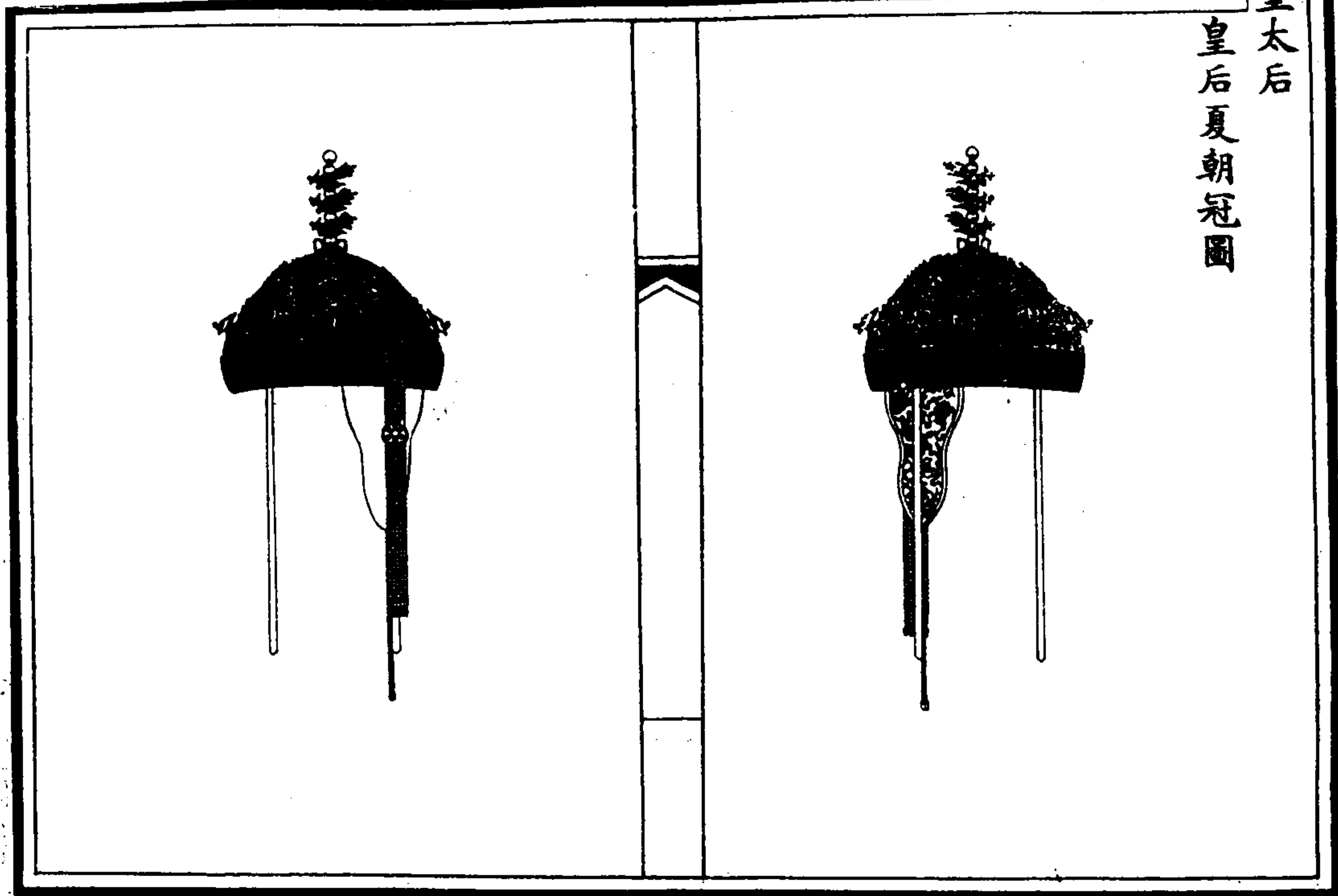

皇太后

皇后夏朝冠青絨為之餘制如冬朝冠

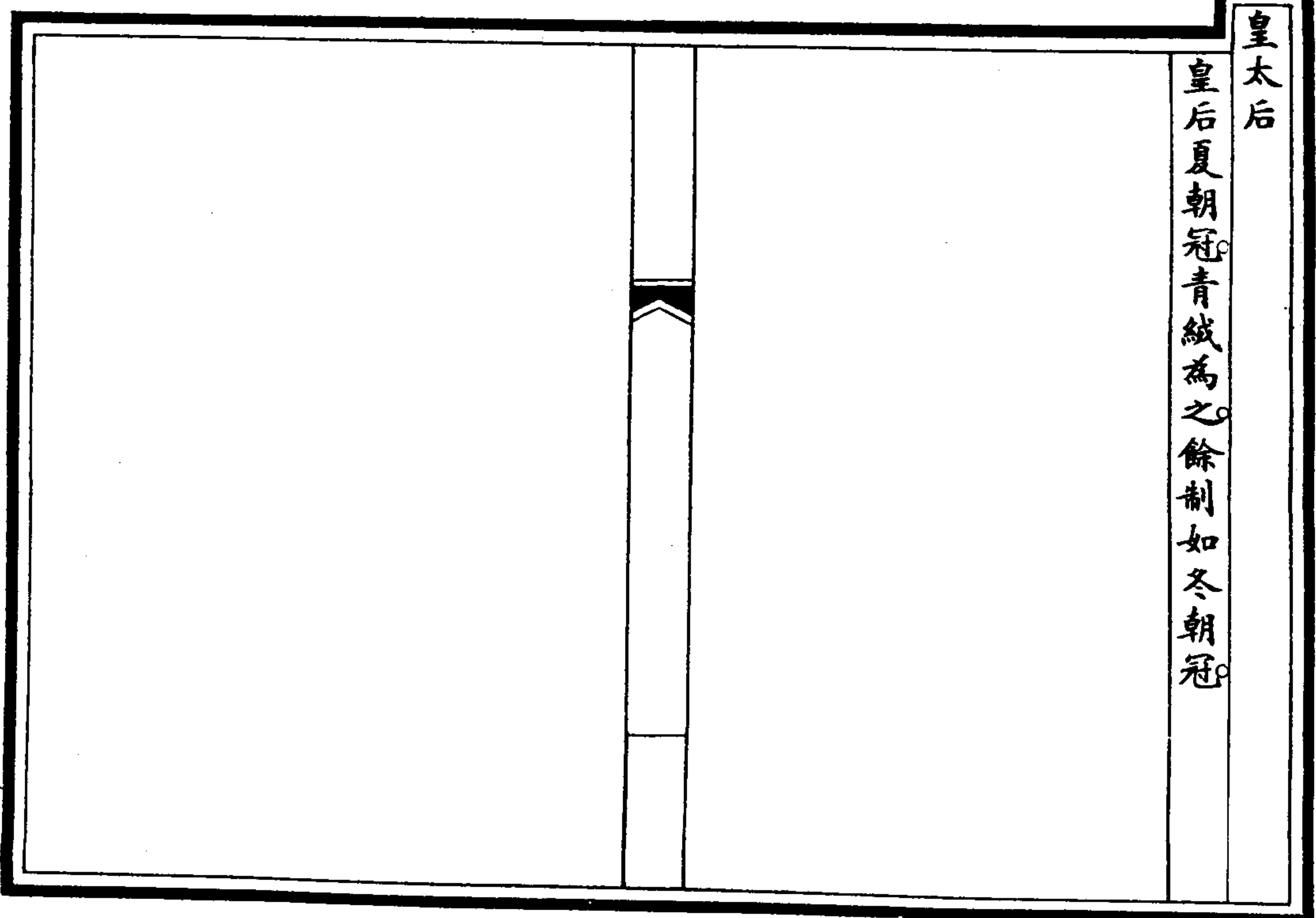

皇太后

皇后金約圖

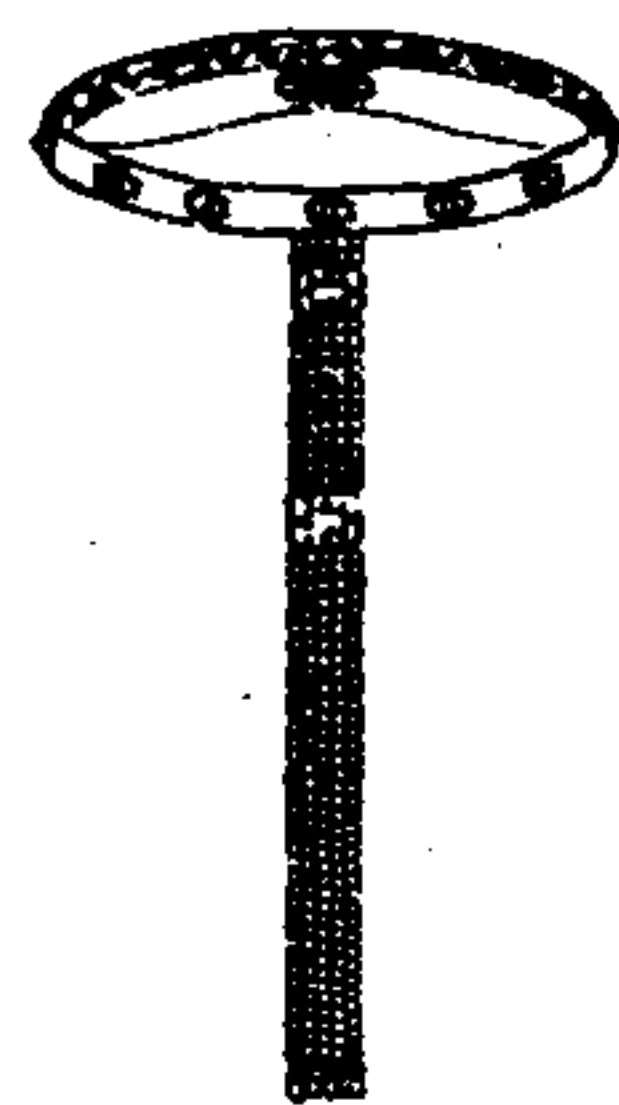

皇太后

皇后金約。鑲金雲十三。飾東珠各一。間以青金石。紅片金裏。後繫金銜綠松石結。貫珠下垂。五行三就。共珍珠三百二十四。每行大珍珠一。中間金銜青金石結二。每結飾東珠珍珠各八。末綴珊瑚。

皇太后

皇后耳飾圖

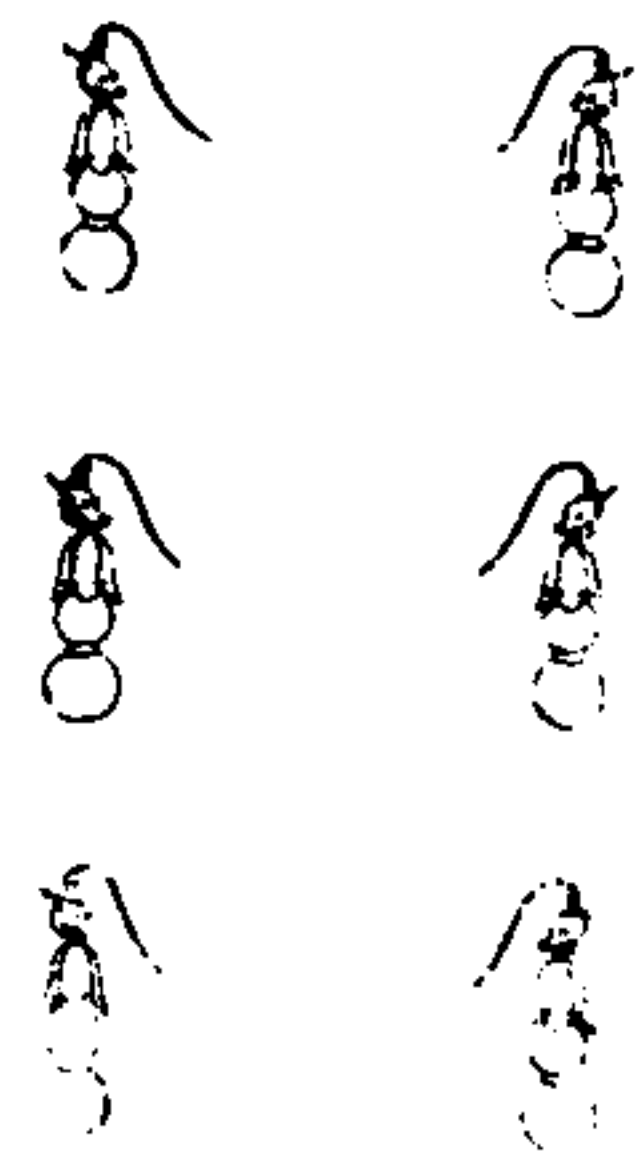

皇貴妃 貴妃 妃 嬪耳飾附見

皇太后

皇后耳飾。左右各三。每具金龍銜一等東珠各二。皇貴妃 貴妃耳飾。用二等東珠。妃耳飾。用三等東珠。嬪耳飾。用四等東珠。餘制同。

皇太后

皇后朝褂圖一

見

皇貴妃

貴妃

妃

嬪朝褂附



皇太后

皇后朝褂。色用石青。片金緣。繡文前後立龍各二。下

通。製積四層相間。上為正龍各四。下為萬福萬

壽。領後垂明黃條。其飾珠寶惟宜。

皇貴妃朝褂制同。

貴妃

妃

嬪朝褂。領後條用金黃色。餘同。

皇太后

皇后朝褂圖二見

皇貴妃 貴妃 妃 嬪朝褂附



皇太后

皇后朝褂色用石青片金緣。繡文前後正龍各一。腰帷行龍四。中有襞積。下幅行龍八。領後垂明黃條。其飾珠寶惟宜。緞紗單裕惟其時。

皇貴妃朝褂制同。

貴妃

妃

嬪朝褂領後條用金黃色。餘同。

皇太后

皇后朝褂圖三

見

皇貴妃

貴妃

妃

嬪朝褂附

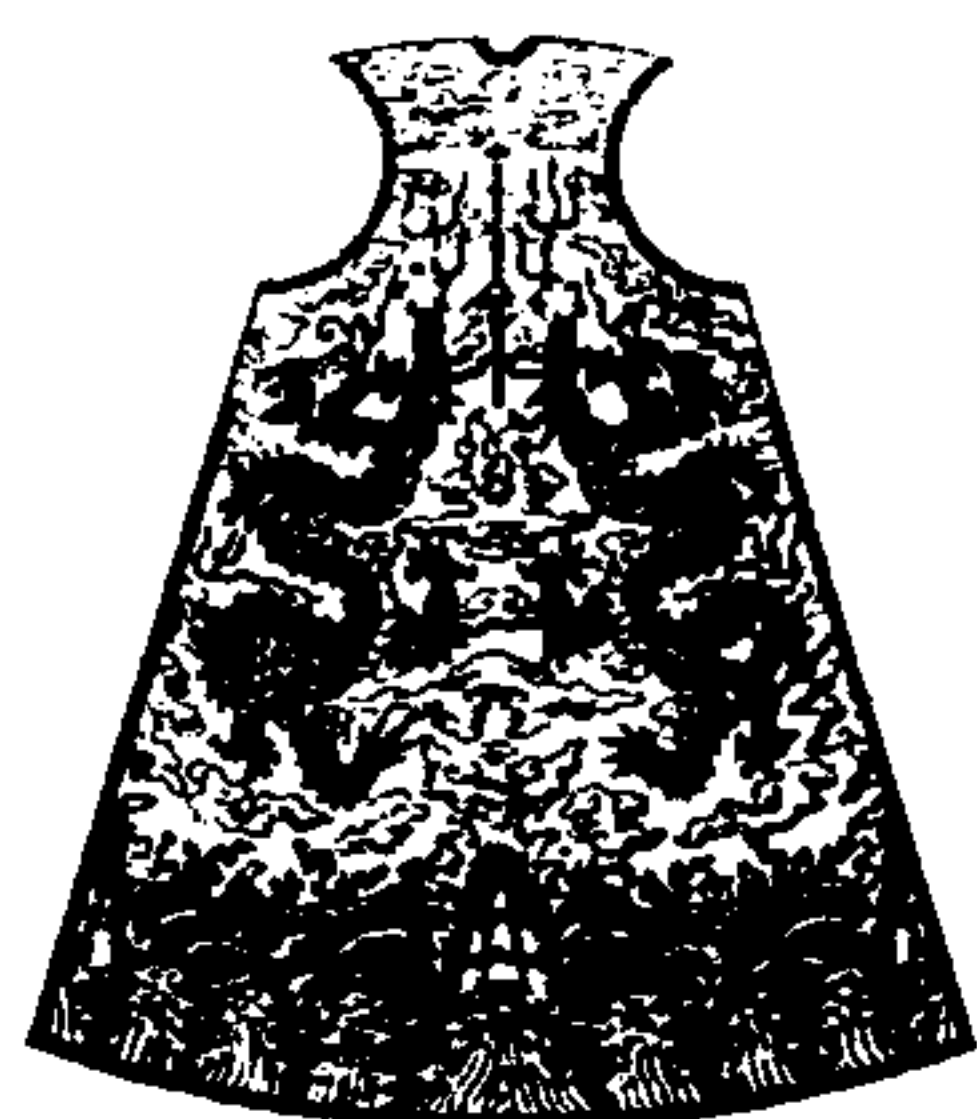
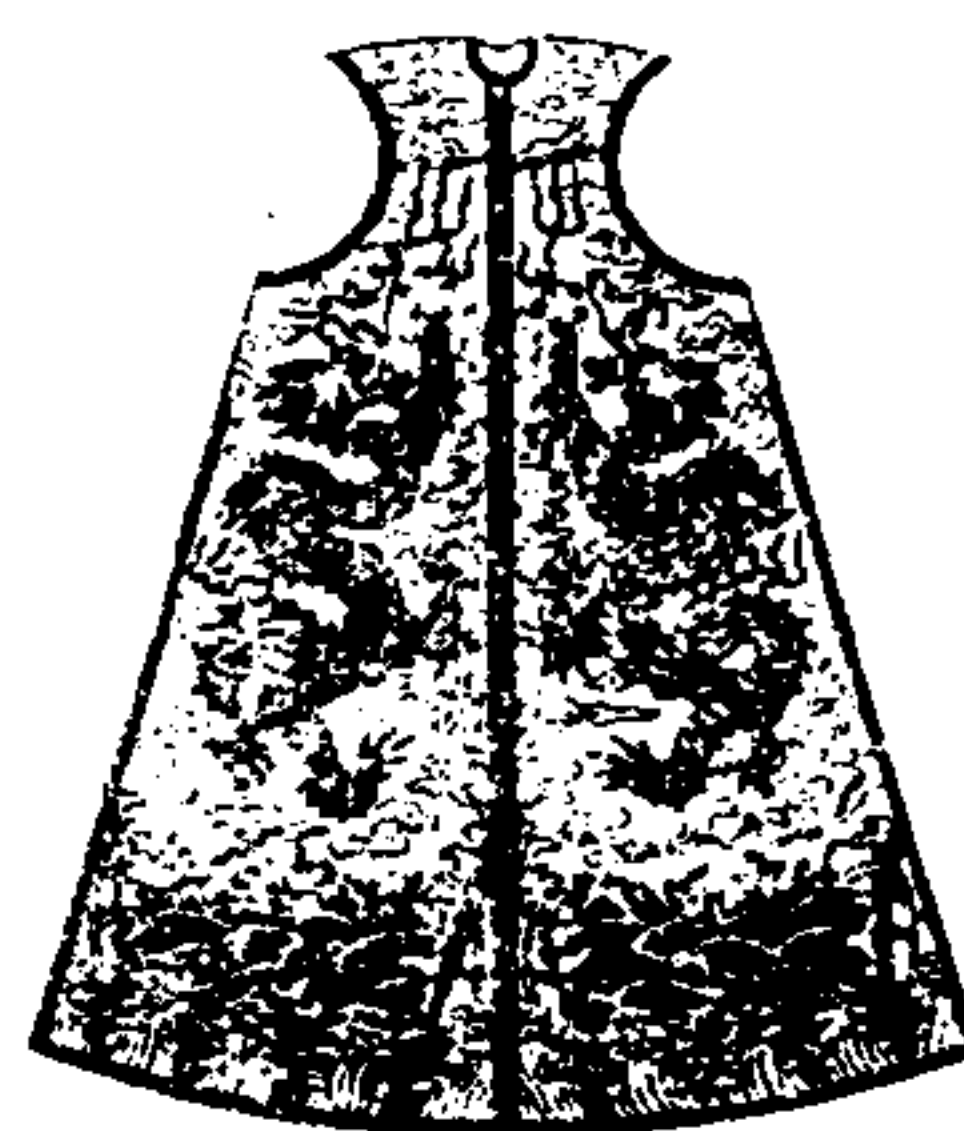

皇太后

皇后朝褂色用石青片金綠繡文前後立龍各二中

無袷積下幅八寶平水領後垂明黃條其飾珠

寶惟宜緞紗單袷惟其時

皇貴妃朝褂制同

貴妃

妃

嬪朝褂領後條用金黃色餘同

欽定大清會典圖卷五十九

冠服三 禮服三

皇太后

皇后冬朝袍圖一

袍 附見 皇貴妃 貴妃 妃 嬪 冬朝

皇太后

皇后冬朝袍圖二

袍 附見 皇貴妃 貴妃 妃 嬪 冬朝

皇太后

皇后冬朝袍圖三

袍 附見 皇貴妃 貴妃 妃 嬪 冬朝

皇太后

皇后夏朝袍圖一

袍 附見 皇貴妃 貴妃 妃 嬪 夏朝

皇太后

皇后夏朝袍圖二

袍 附見 皇貴妃 貴妃 妃 嬪 夏朝

皇太后

皇后領約圖

領約 附見 皇貴妃 貴妃 妃 嬪 領約

皇太后

皇后朝珠圖

朝珠 附見 皇貴妃 貴妃 妃 嬪 朝珠 附見

皇太后

皇后綵悅圖

綵悅 附見 皇貴妃 貴妃 妃 嬪 綵悅 附見

皇太后

皇后冬朝裙圖

裙 附見 皇貴妃 貴妃 妃 嬪 冬朝裙

皇太后

皇后夏朝裙圖

附見 皇貴妃 貴妃 妃 嬪 夏朝裙

皇太后

皇后冬朝袍圖一

朝袍皇貴妃附見

貴妃

妃

嬪



皇太后

皇后冬朝袍色用明黃披領及袖俱石青片金加紹

緣肩上下襲朝褂處亦加緣繡文金龍九開以

五色雲中無襲積下幅八寶平水披領行龍二

袖端正龍各一袖相接處行龍各二領後垂明

黃條其飾珠寶惟宜

皇貴妃冬朝袍制同

貴妃

妃冬朝袍用金黃色

嬪冬朝袍用香色領後條皆用金黃色餘同

皇太后

皇后冬朝袍圖二

朝袍皇貴妃 貴妃 妃 嬪 各 附 見



皇太后

皇后冬朝袍色用明黃片金加海龍緣繡文前後正

龍各一兩肩行龍各一腰帷行龍四中有袞積

下幅行龍八餘制如冬朝袍一

皇貴妃冬朝袍制同

貴妃

妃冬朝袍用金黃色

嬪冬朝袍用香色領後條皆用金黃色餘同

皇太后

皇后冬朝袍圖三

朝袍附見 皇貴妃 貴妃 妃 嫔 冬



皇太后

皇后冬朝袍色用明黃片金加海龍緣裾後開餘制

如冬朝袍一

皇貴妃冬朝袍制同

貴妃

妃冬朝袍用金黃色

嬪冬朝袍用香色領後條皆用金黃色餘同

皇太后

皇后夏朝袍圖一

朝袍皇貴妃見地 貴妃地 妃地 嬪夏

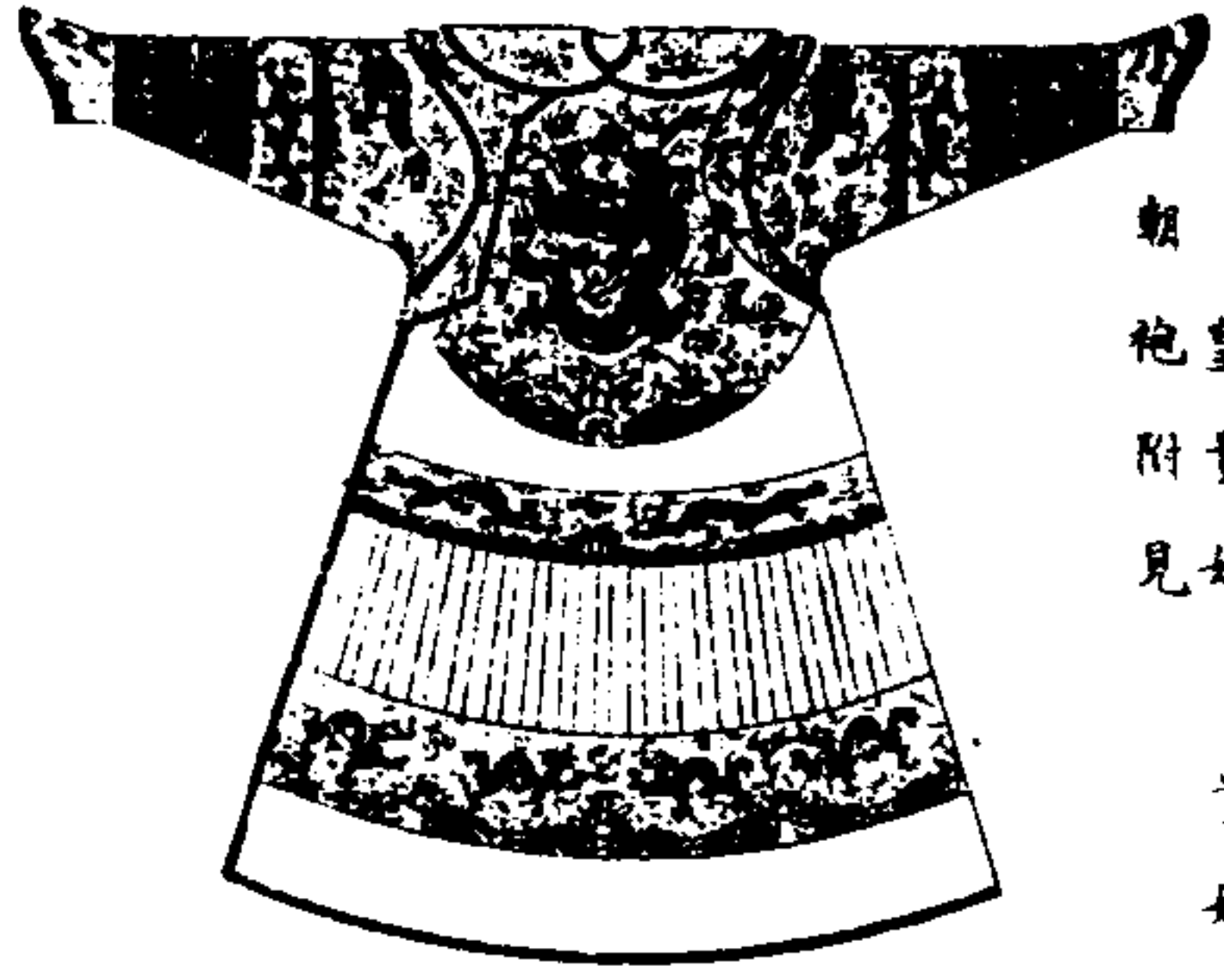

皇太后

皇后夏朝袍色用明黃片金緣緞紗單袷惟其時餘

制如冬朝袍二

皇貴妃夏朝袍制同

貴妃

妃夏朝袍用全黃色

嬪夏朝袍用香色領後條皆用全黃色餘同

皇太后

皇后夏朝袍圖二

朝袍 皇貴妃 有妃 妃 嬪夏



皇太后

皇后夏朝袍色用明黃。片金緣。緞紗單袷。惟其時。餘

制如冬朝袍三。

皇貴妃夏朝袍制同。

貴妃

妃夏朝袍用金黃色。

嬪夏朝袍用香色。領後條皆用金黃色。餘同。

皇太后

皇后領約圖



皇太后

皇后領約鏤金為之飾東珠十一間以珊瑚兩端垂明黃條二中各貫珊瑚末綴綠松石各二

皇太后

皇后朝珠圖

皇貴妃朝珠附見
吉服朝珠附見
地
地
地
朝珠附見

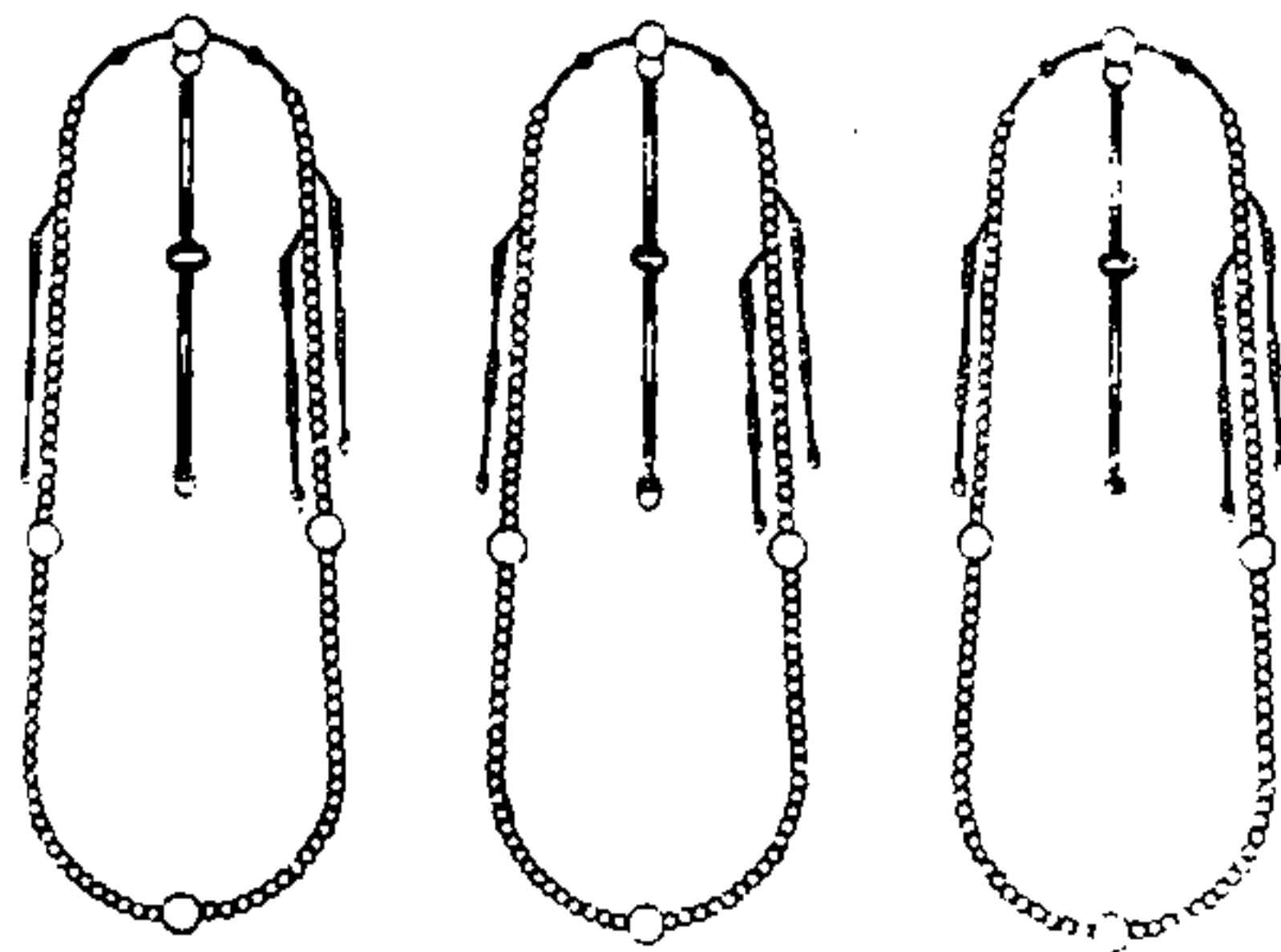

皇太后

皇后朝服御朝珠三盤東珠一珊瑚二吉服御朝珠一盤佛頭記念背雲大小墜珠寶雜飾惟宜條皆明黃色

皇貴妃朝服用朝珠三盤蜜珀一珊瑚二吉服用朝珠一盤佛頭記念背雲大小墜珠寶雜飾惟宜條亦明黃色

貴妃
妃朝珠條用金黃色餘與皇貴妃同

嬪朝服用朝珠三盤。珊瑚一。蜜珀二。吉服用朝珠

一盤。餘與

皇貴妃同。

皇太后

皇后綵悅圖

皇貴妃 貴妃綵悅附見



皇太后

皇后綵悅。綠色。繡文為五穀豐登。佩箴管繫。表之屬。

條明黃色。

皇貴妃綵悅制同。

貴妃綵悅結佩。惟宜條金黃色。餘同。

皇太后

皇后冬朝裙圖

附見皇貴妃 貴妃 妃 嬪冬朝裙

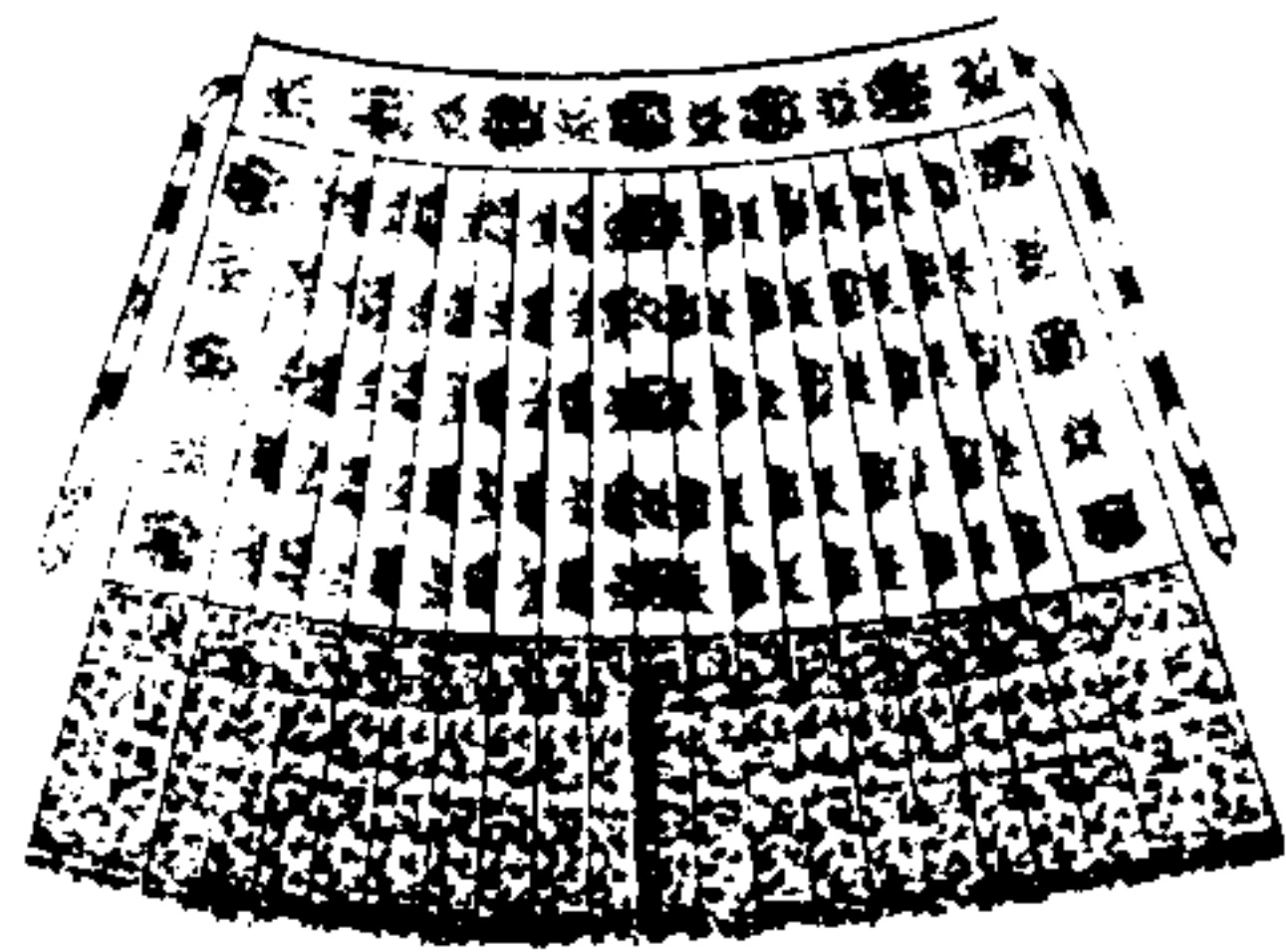

皇太后

皇后冬朝裙片金加海龍緣上用紅織金壽字緞下

石青行龍緞皆正幅有襞積

皇貴妃

貴妃

妃

嬪冬朝裙制同

皇太后

皇后夏朝裙圖

附見皇貴妃 貴妃 妃 嬪夏朝裙

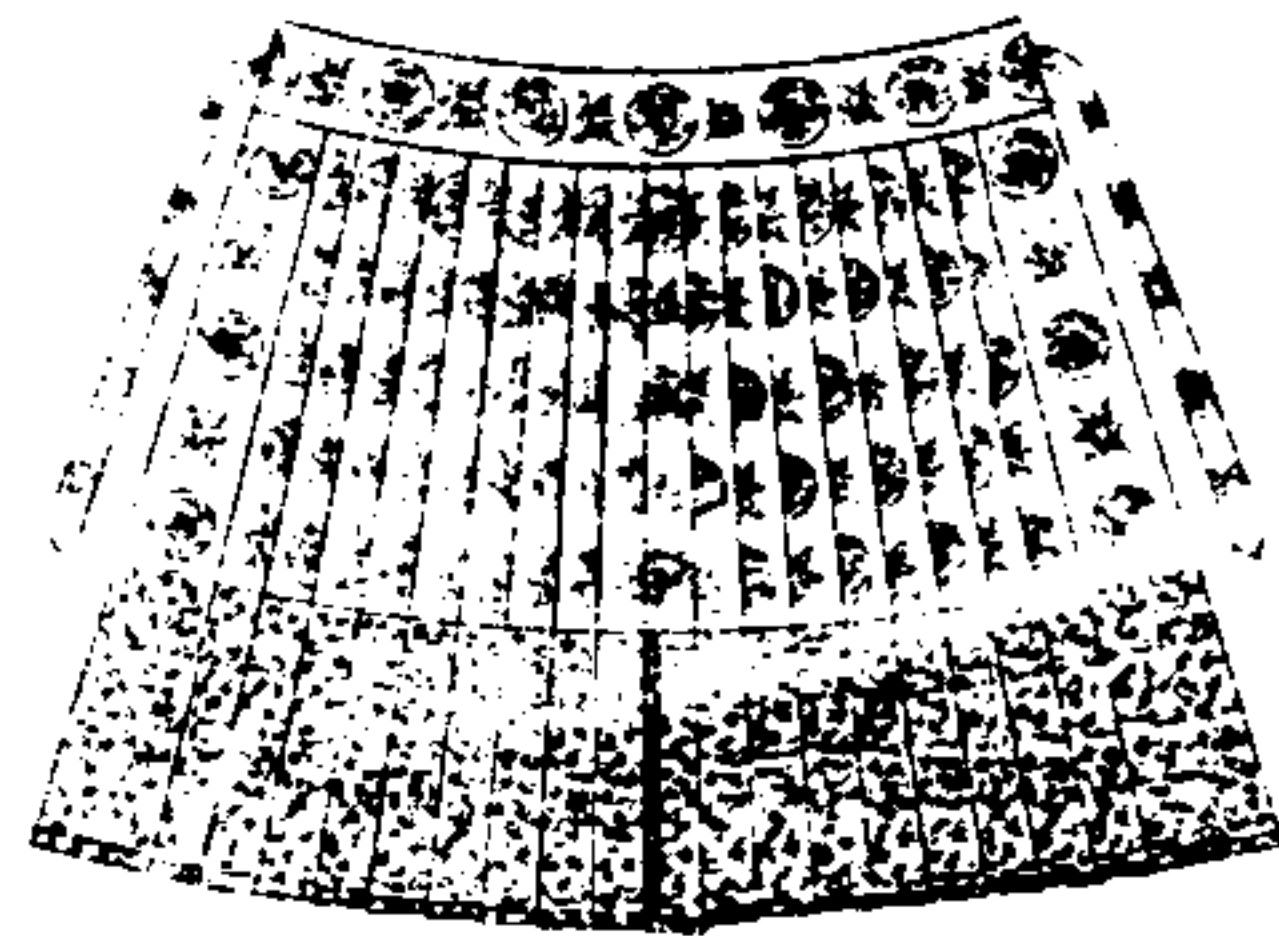

皇太后

皇后夏朝裙片金緣緞紗惟其時餘制如冬朝裙

皇貴妃

貴妃

妃

嬪夏朝裙制同

欽定大清會典圖卷六十

冠服四 禮服四

皇貴妃冬朝冠圖

貴妃冬朝冠附見

皇貴妃夏朝冠圖

貴妃夏朝冠附見

皇貴妃金約圖

貴妃金約附見

皇貴妃領約圖

貴妃領約附見

妃冬朝冠圖

妃夏朝冠圖

妃金約圖

妃綵悅圖

嬪冬朝冠圖

嬪夏朝冠圖

嬪金約圖

嬪綵悅圖

皇貴妃冬朝冠圖

貴妃冬朝冠附見

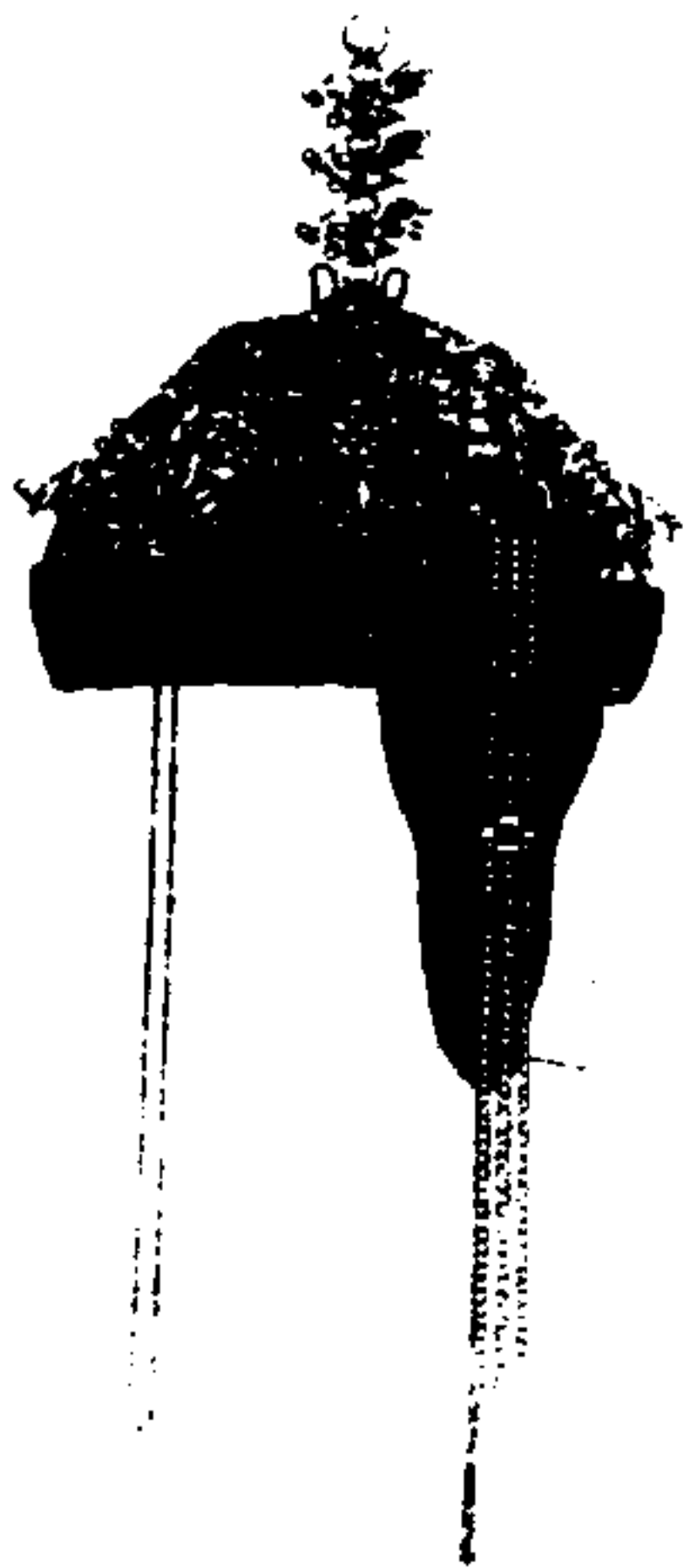
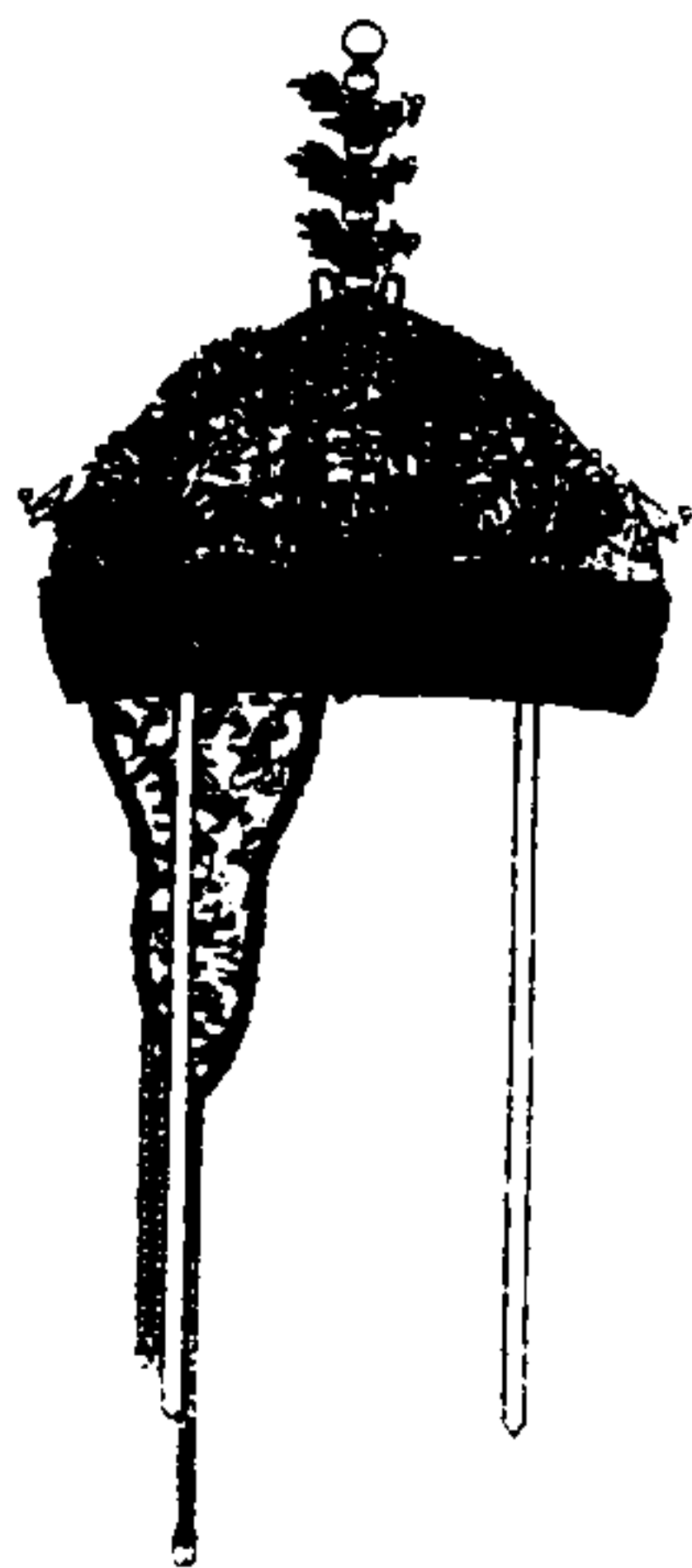

皇貴妃冬朝冠。薰貂為之。上綴朱緯。頂三層。貫東珠各一。皆承以金鳳。飾東珠各三。珍珠各十七。上銜大珍珠一。朱緯上周綴金鳳七。飾東珠各九。珍珠各二十一。後金翟一。飾貓睛石一。小珍珠十六。翟尾垂珠三行二就。共珍珠一百九十。中間金銜青金石結一。飾東珠珍珠各四。末綴珊瑚。冠後護領。垂明黃條二。末綴寶石。青緞為帶。

貴妃冬朝冠。護領條用金黃色。餘同。

皇貴妃夏朝冠圖

貴妃夏朝冠附見

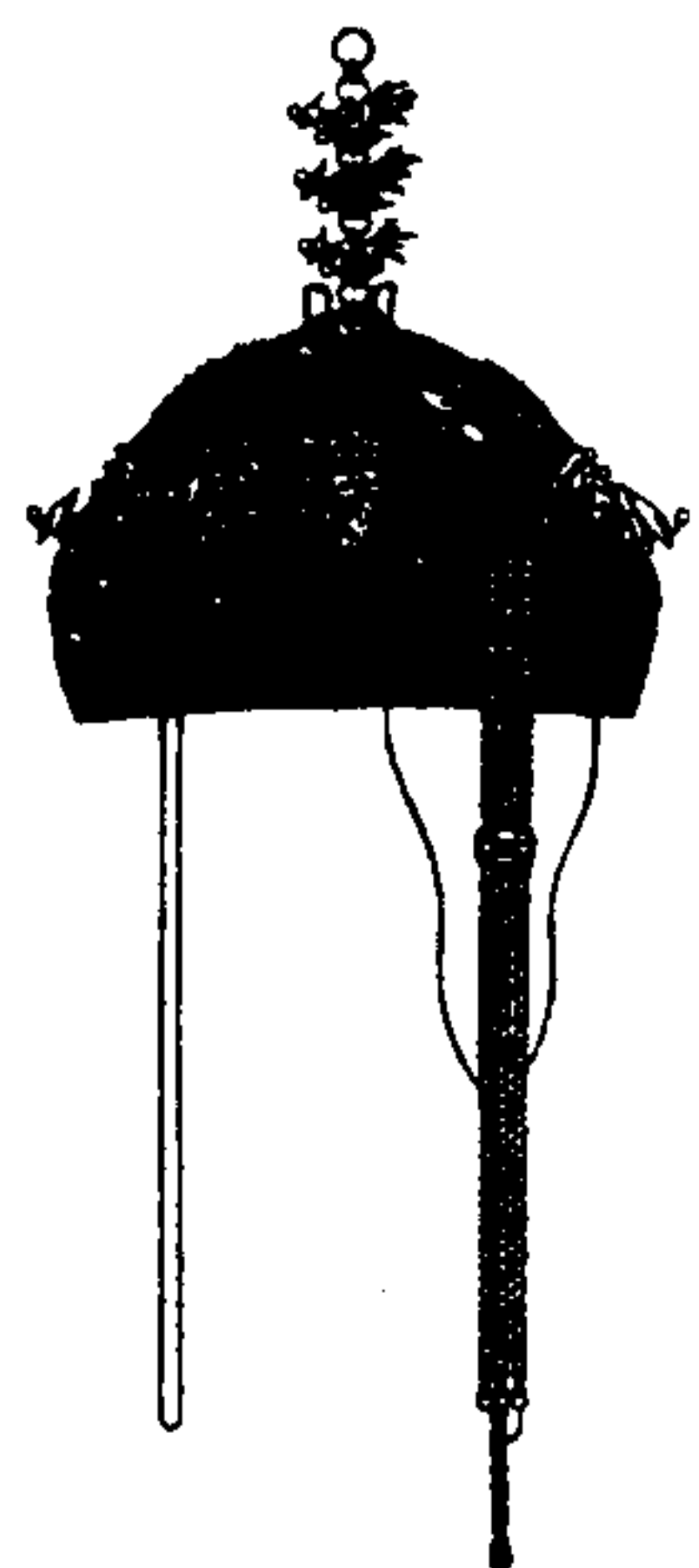
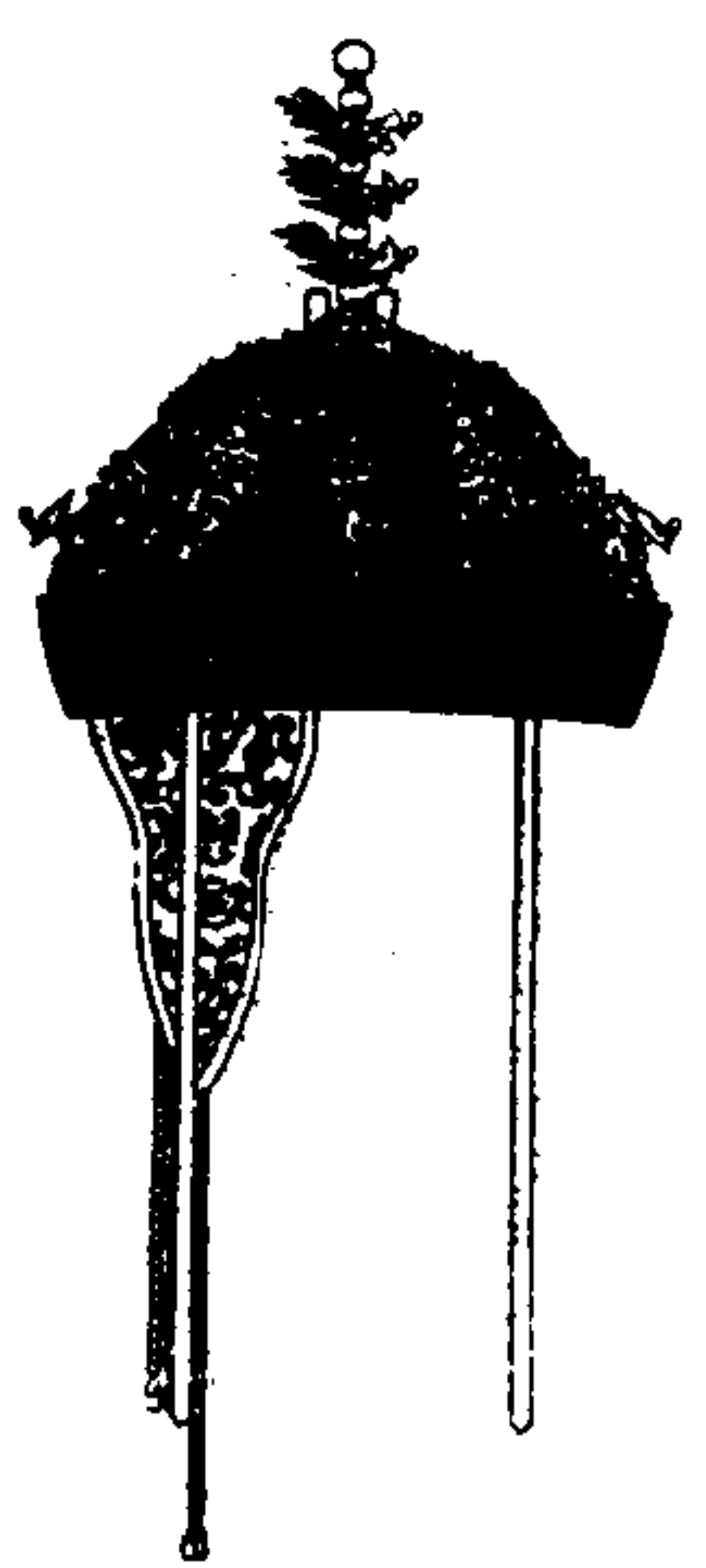

皇貴妃夏朝冠。青絨為之。餘制如冬朝冠。
貴妃夏朝冠。護領條用金黃色。餘同。

皇貴妃金約圖

貴妃金約附見

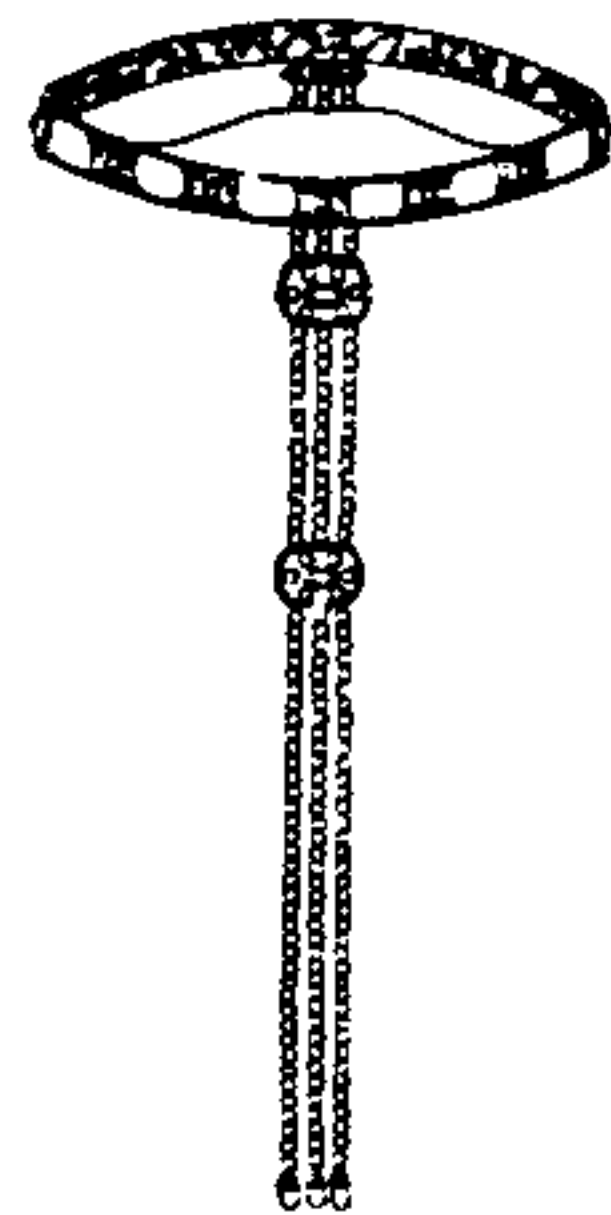

皇貴妃金約。鑲金雲十二。飾東珠各一。間以珊瑚。
紅片金裏。後繫金銜綠松石結。貫珠下垂三行。
三就共珍珠二百有。四中間金銜青金石結。二。
每結飾東珠珍珠各六。末綴珊瑚。
貴妃金約制同。

皇貴妃領約圖

貴妃 妃 嬪領約附見

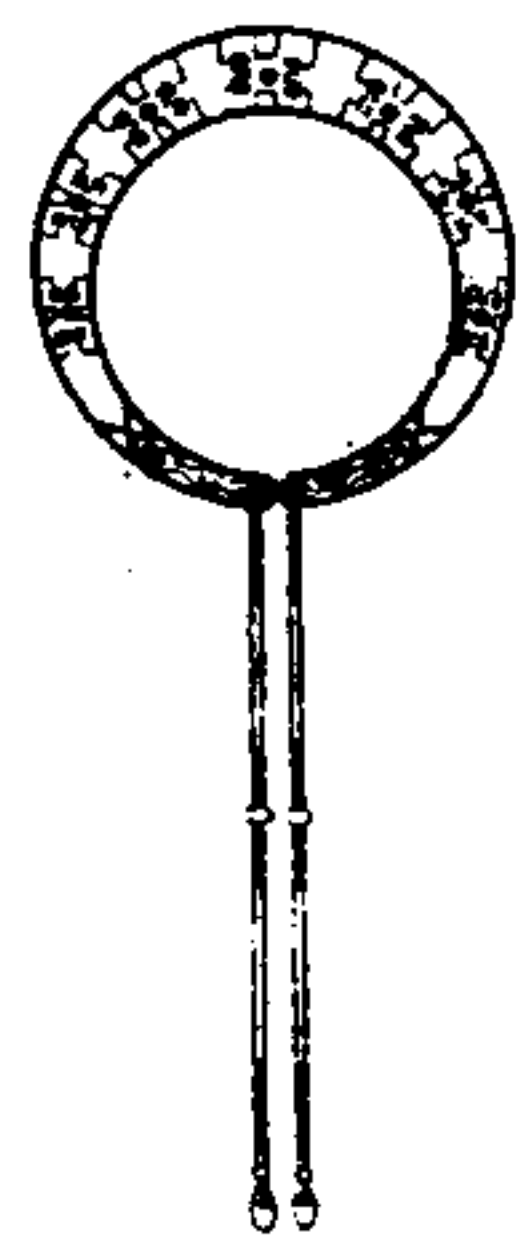

皇貴妃領約。鏤金為之。飾東珠七。間以珊瑚。兩端

垂明黃條二。中各貫珊瑚。末綴珊瑚各二。

貴妃

妃

嬪領約。條用金黃色。餘同。

妃冬朝冠圖

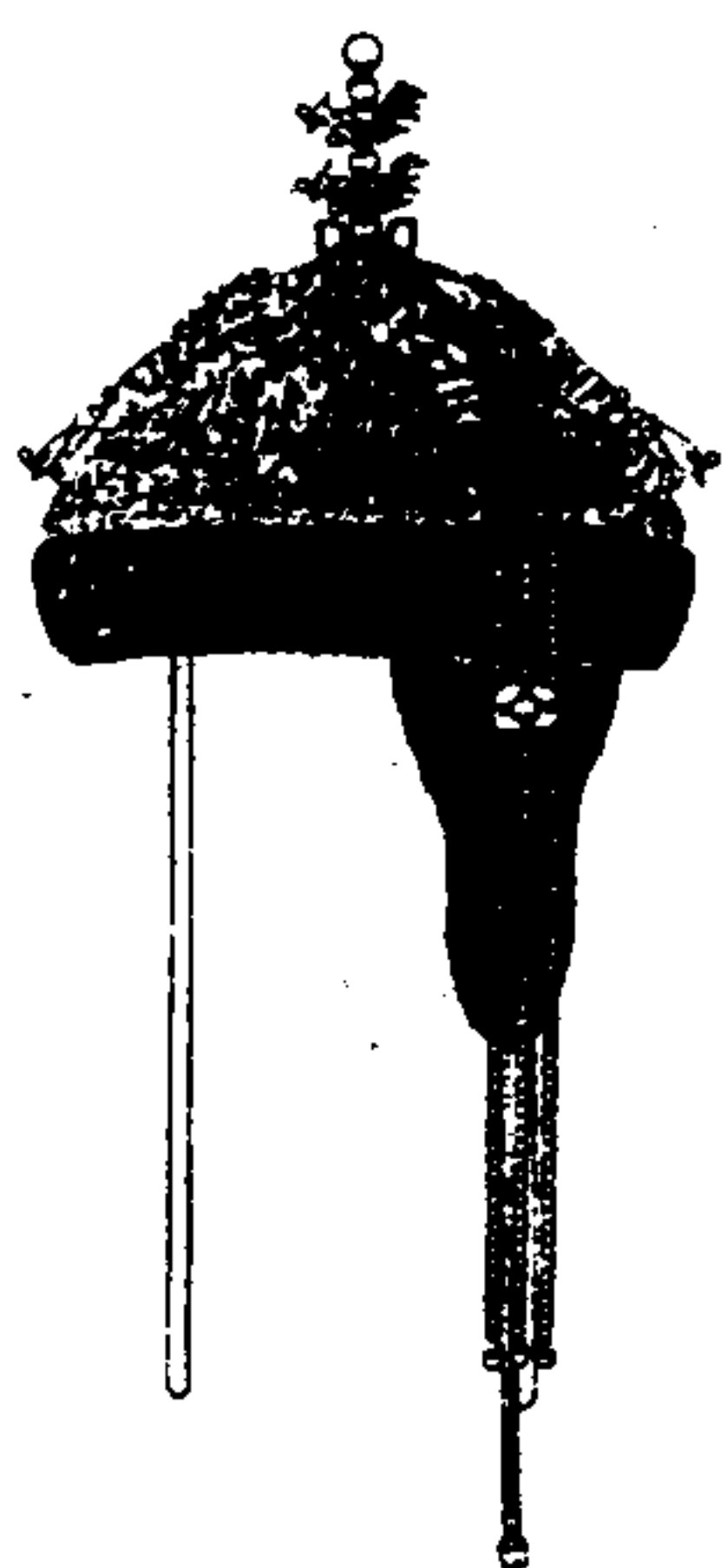
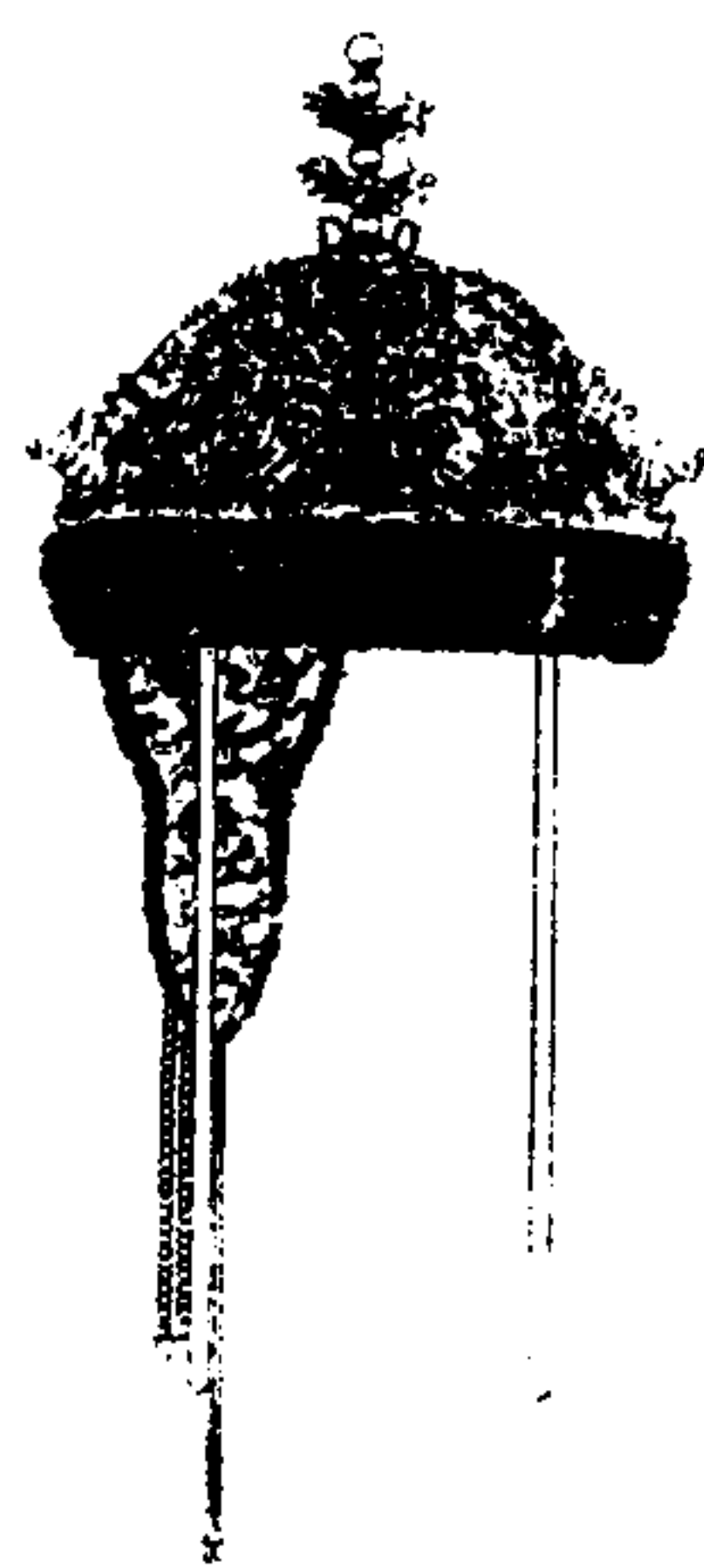

妃冬朝冠。薰貂為之上。綴朱緯。頂二層。貫東珠各一。皆承以金鳳。飾東珠共九。珍珠各十七。上銜貓睛石。朱緯上。周綴金鳳五。飾東珠各七。珍珠各二十一。後金翟一。飾貓睛石一。小珍珠十六。翟尾垂珠三行二就。共珍珠一百八十八。中間金銜青金石結一。飾東珠珍珠各四。末綴珊瑚。冠後護領。垂金黃條二。末綴寶石。青緞為帶。

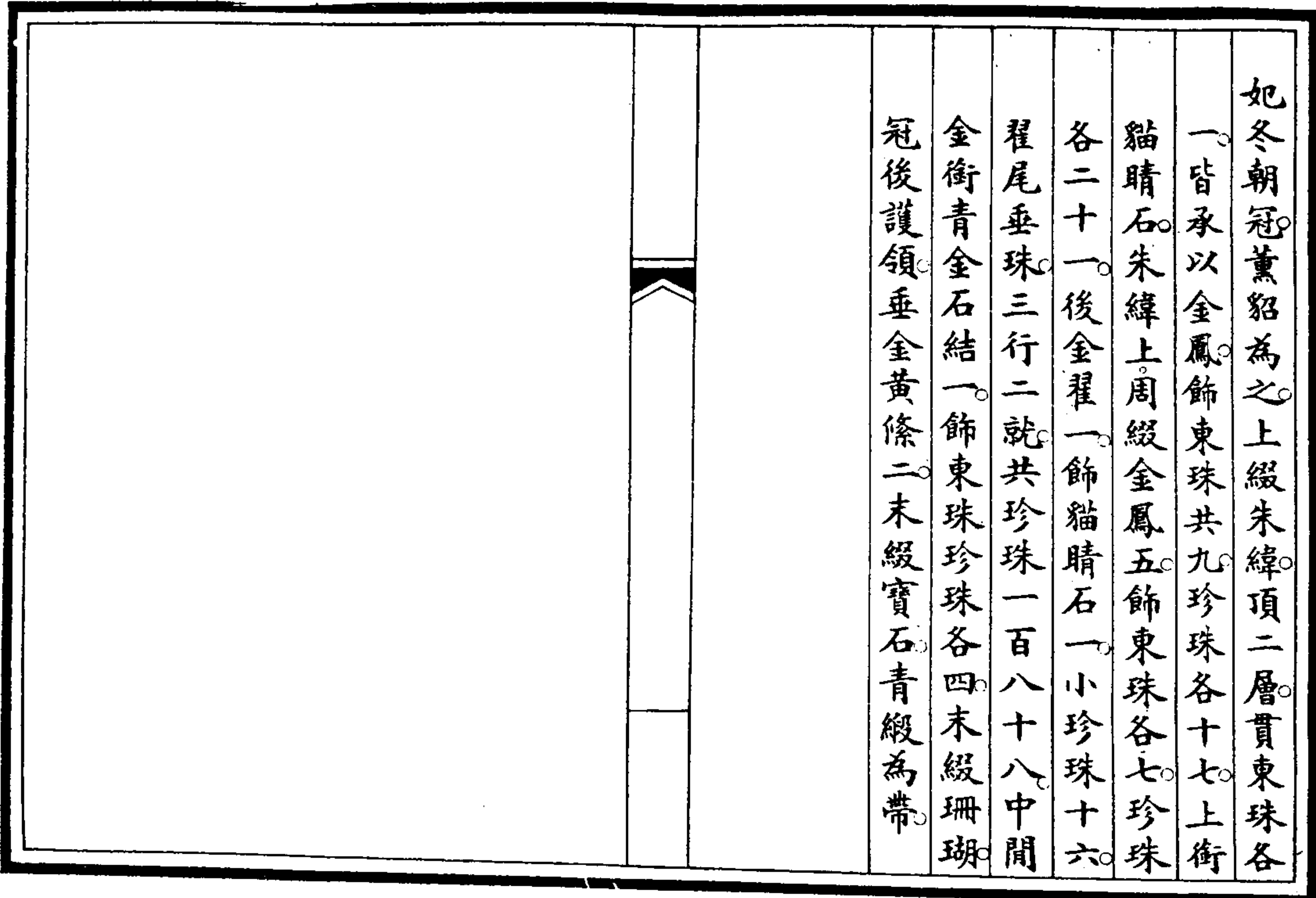

妃夏朝冠圖

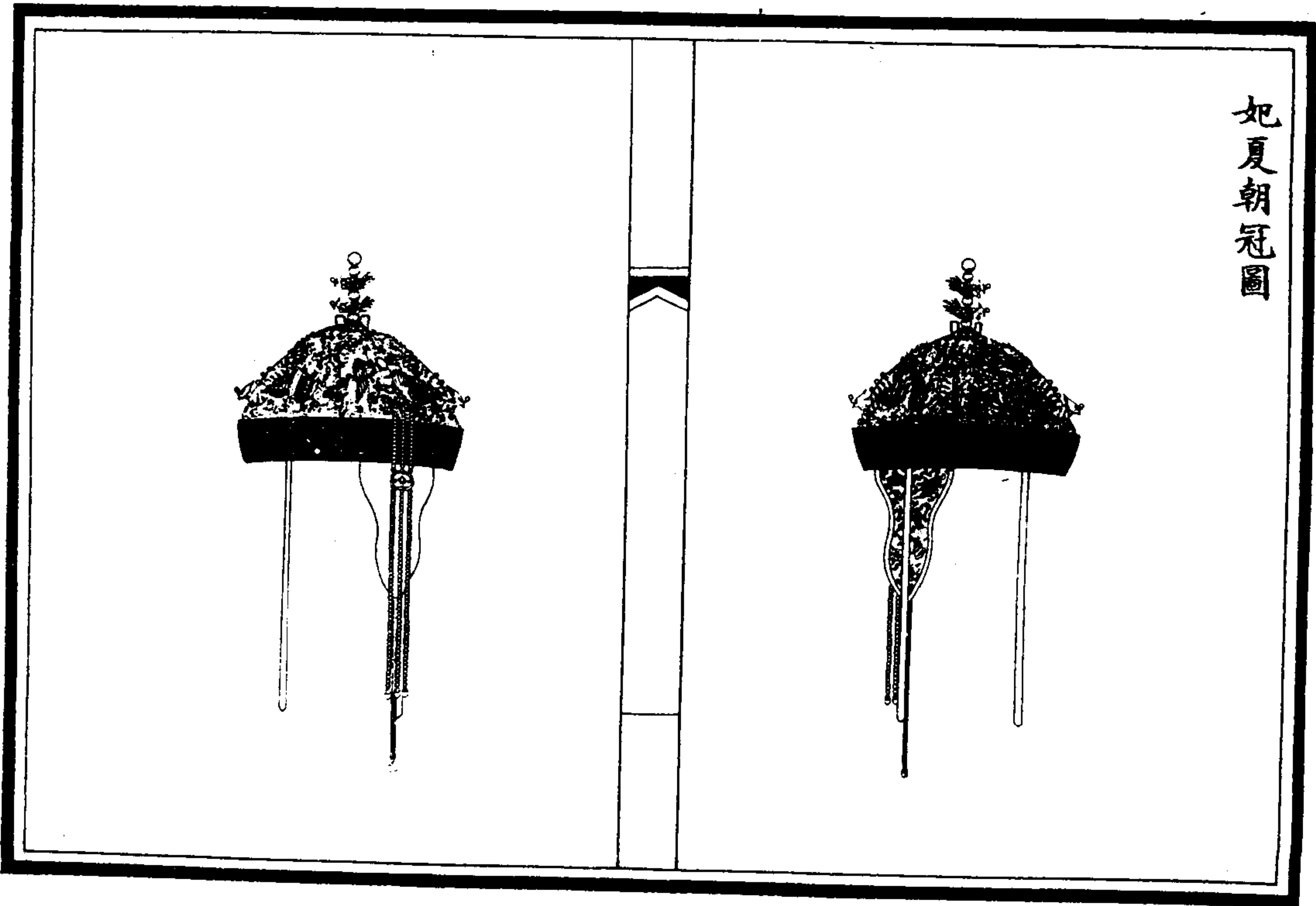
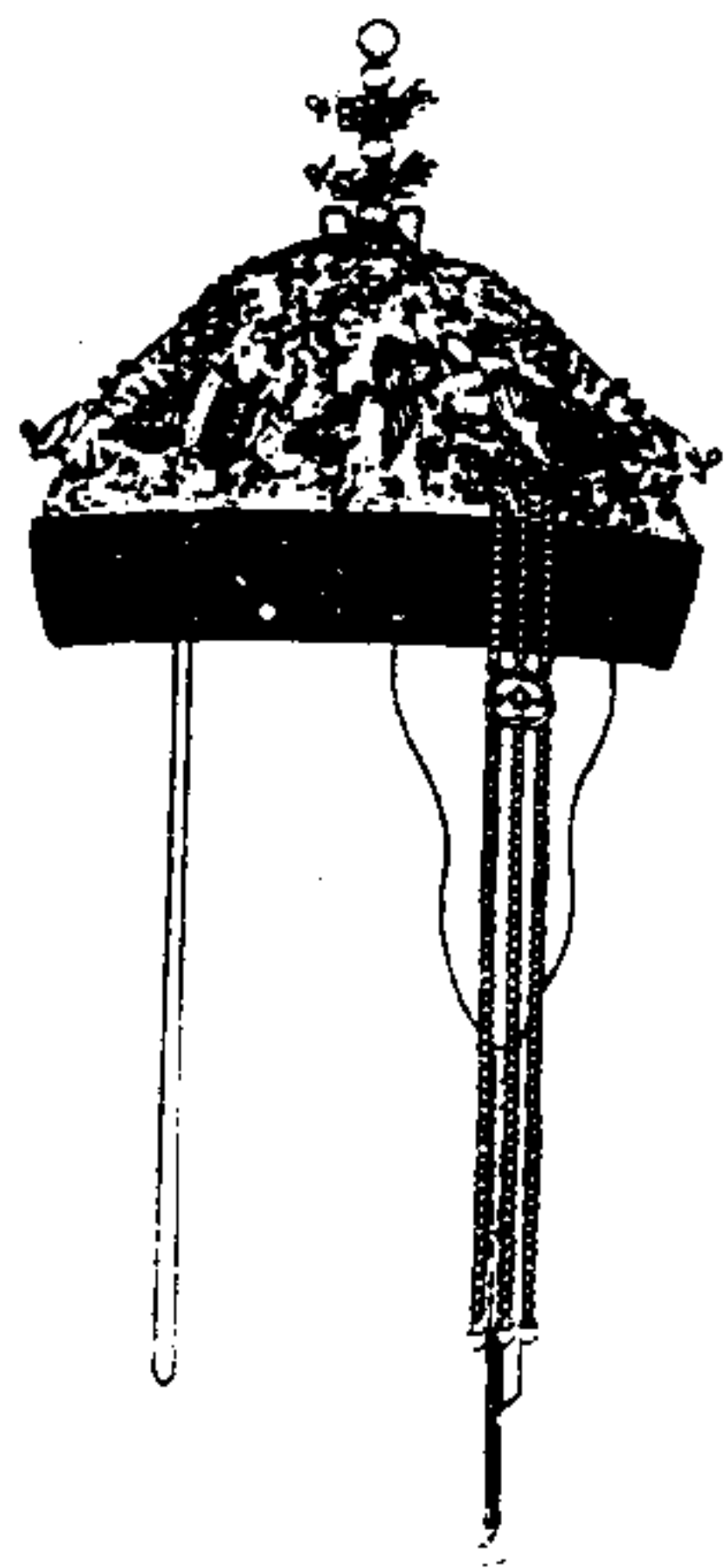
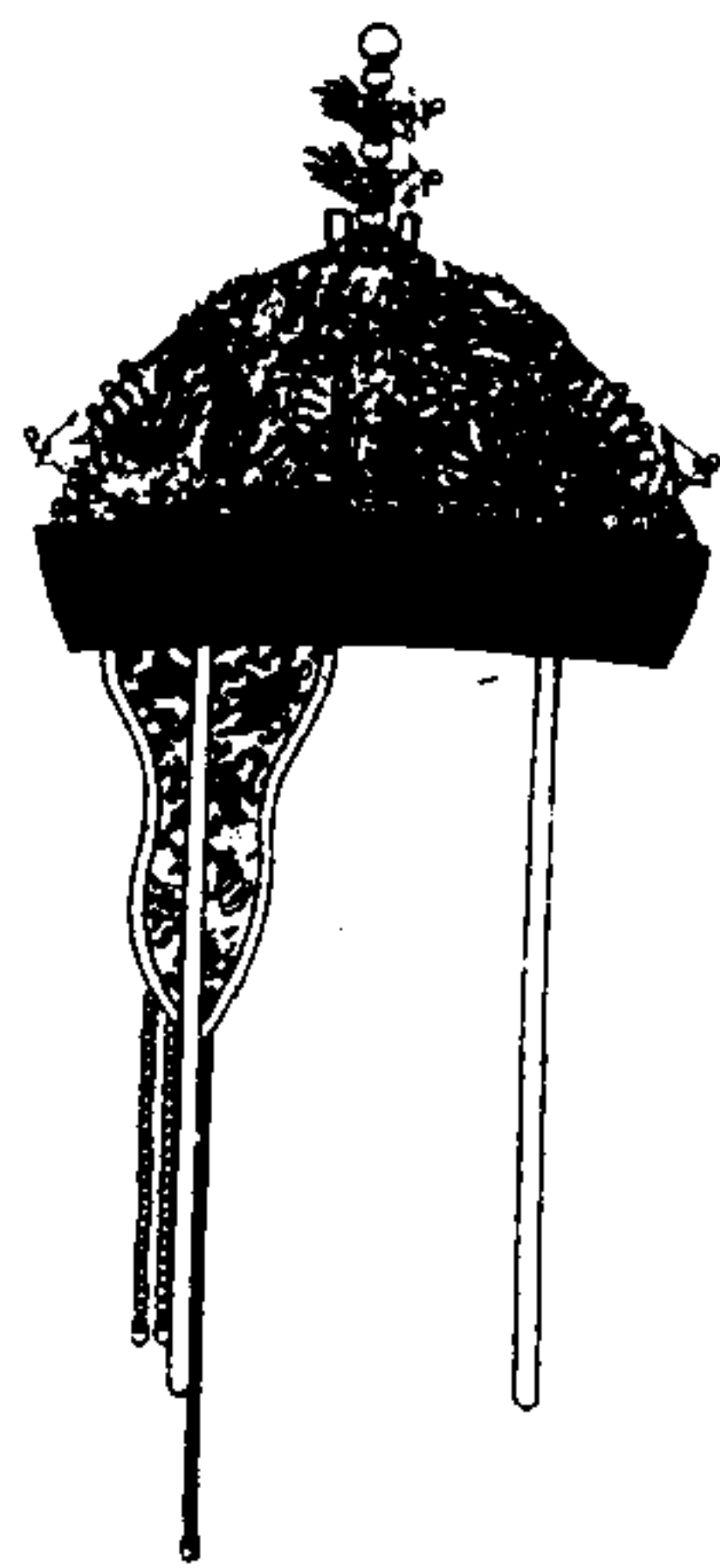

妃夏朝冠青絨為之餘制如冬朝冠

妃金約圖

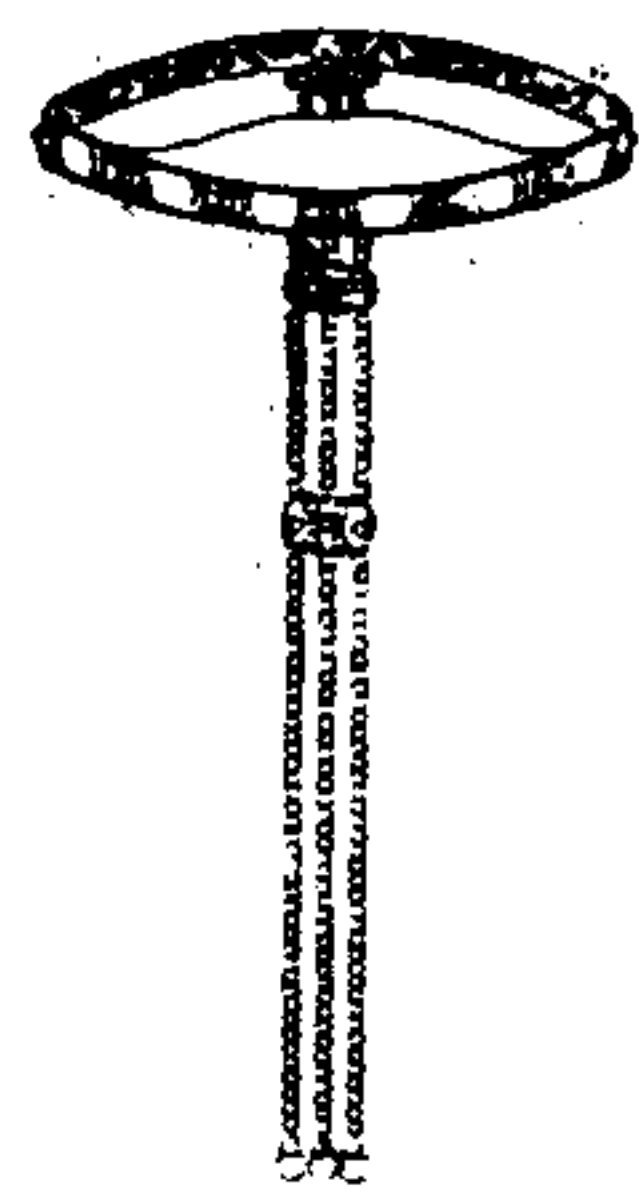

妃金約。鑲金雲十一。飾東珠各一。間以青金石。紅片金裏。後繫金銜綠松石結。貫珠下垂三行三就。共珍珠一百九十七。中間金銜青金石結二。每結飾東珠珍珠各六。末綴珊瑚。

妃綵悅圖



妃綵悅。綠色。繡文為雲芝瑞草。結佩惟宜。條全黃色。

嬪冬朝冠圖

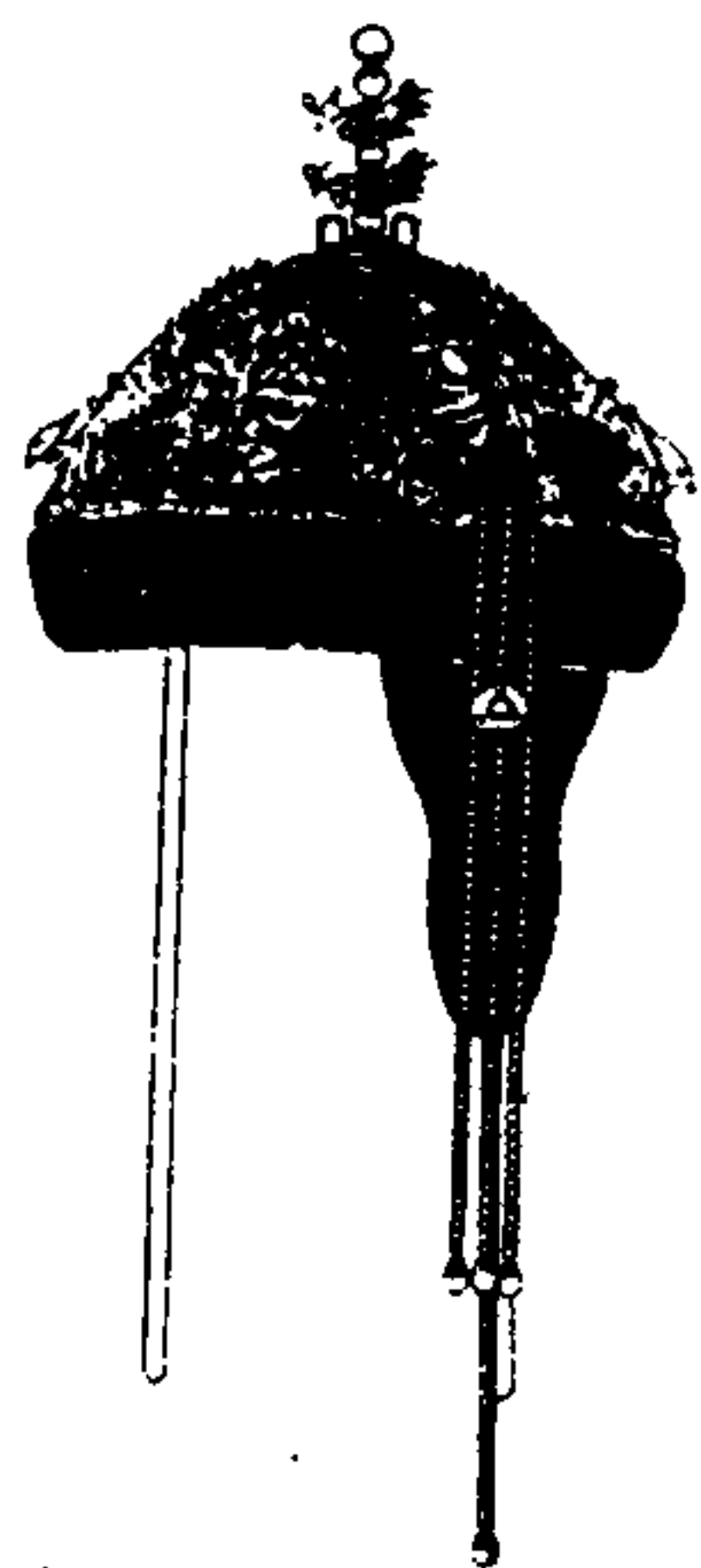
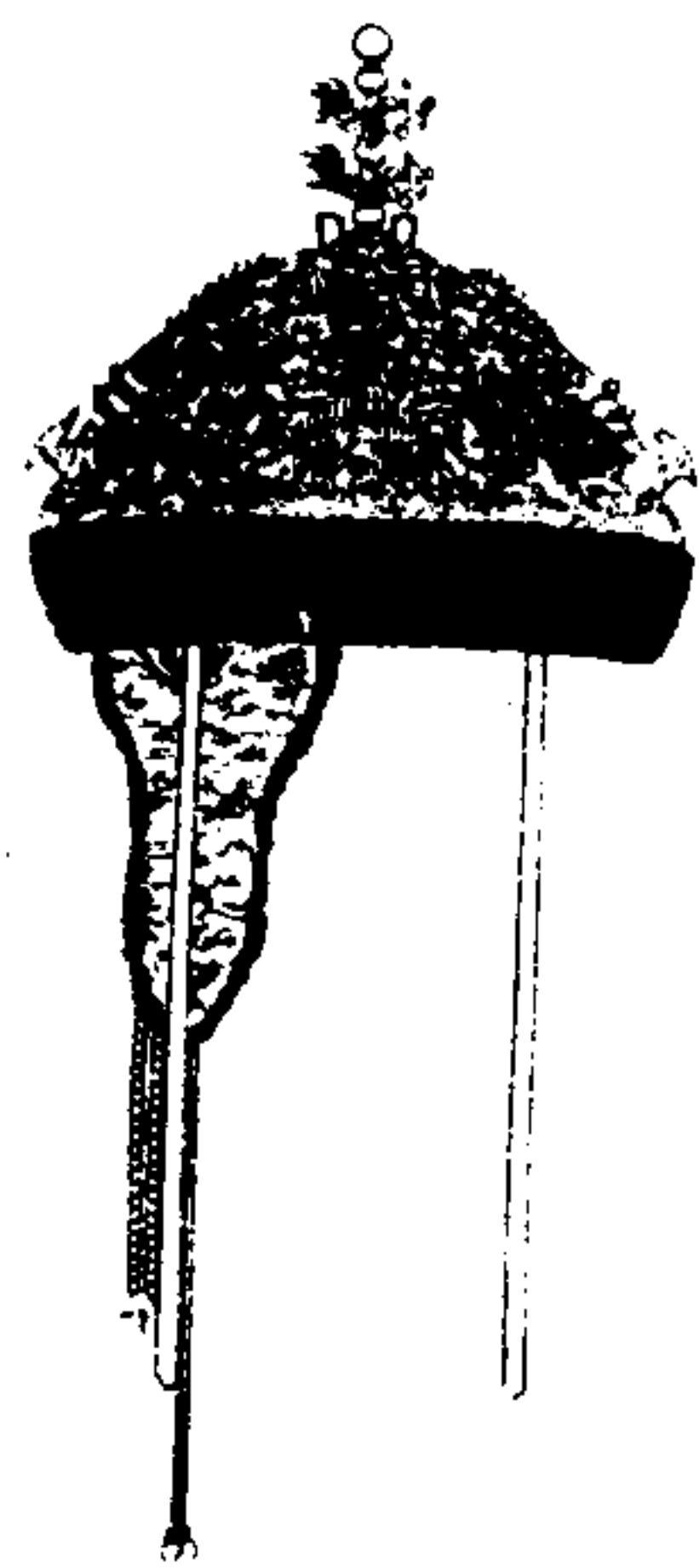

嬪冬朝冠。薰貂為之。上綴朱緯。頂二層。貫東珠各
 一。皆承以金翟。飾東珠共九。珍珠各十七。上銜
 礪子。朱緯上周綴金翟五。飾東珠各五。珍珠各
 十九。後金翟一。飾小珍珠十六。翟尾垂珠三行。
 二就。共珍珠一百七十二。中間金銜青金石結。
 一。飾東珠珍珠各三。末綴珊瑚。冠後護領。垂金
 黃條二。末綴寶石。青緞為帶。

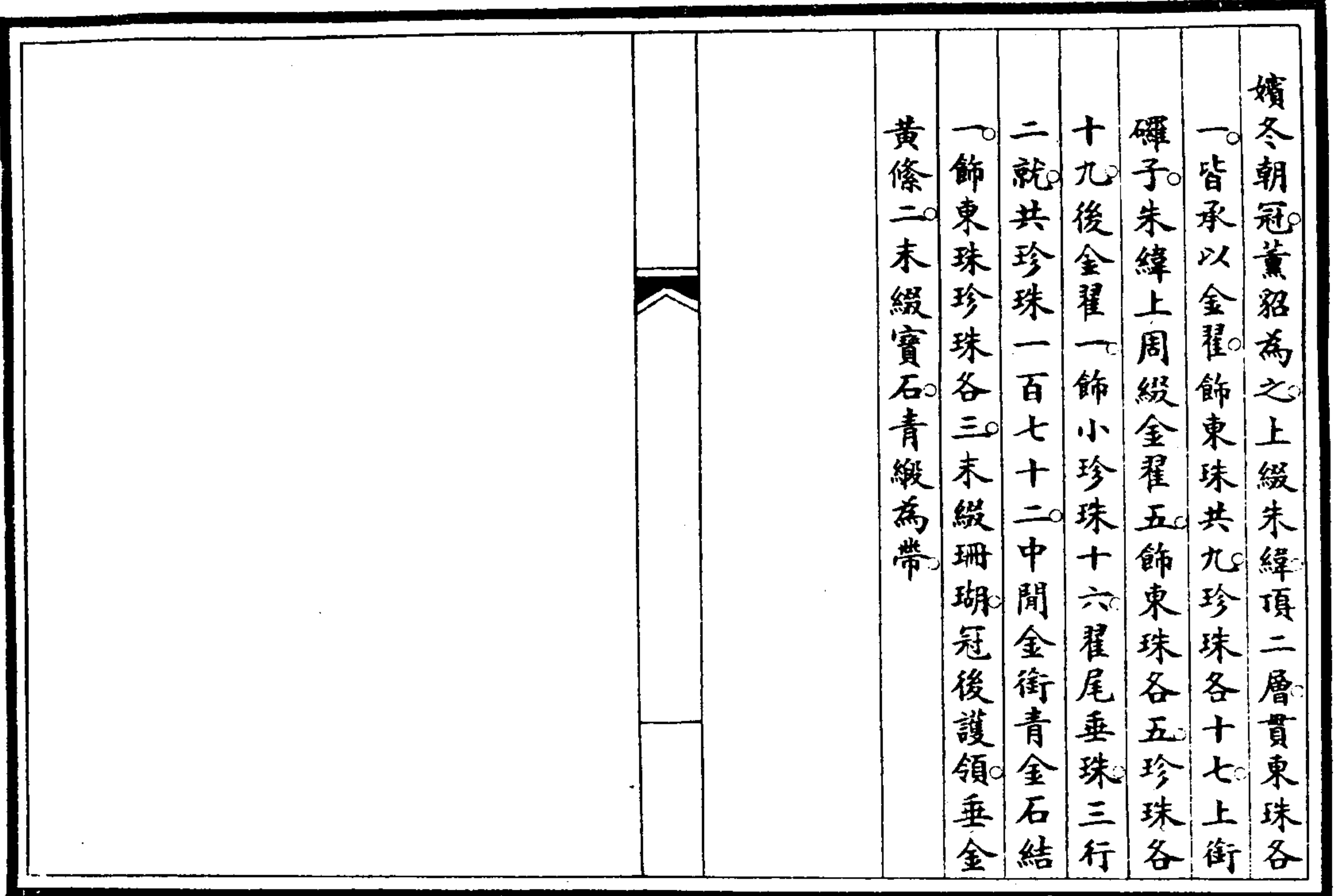

嬪夏朝冠圖

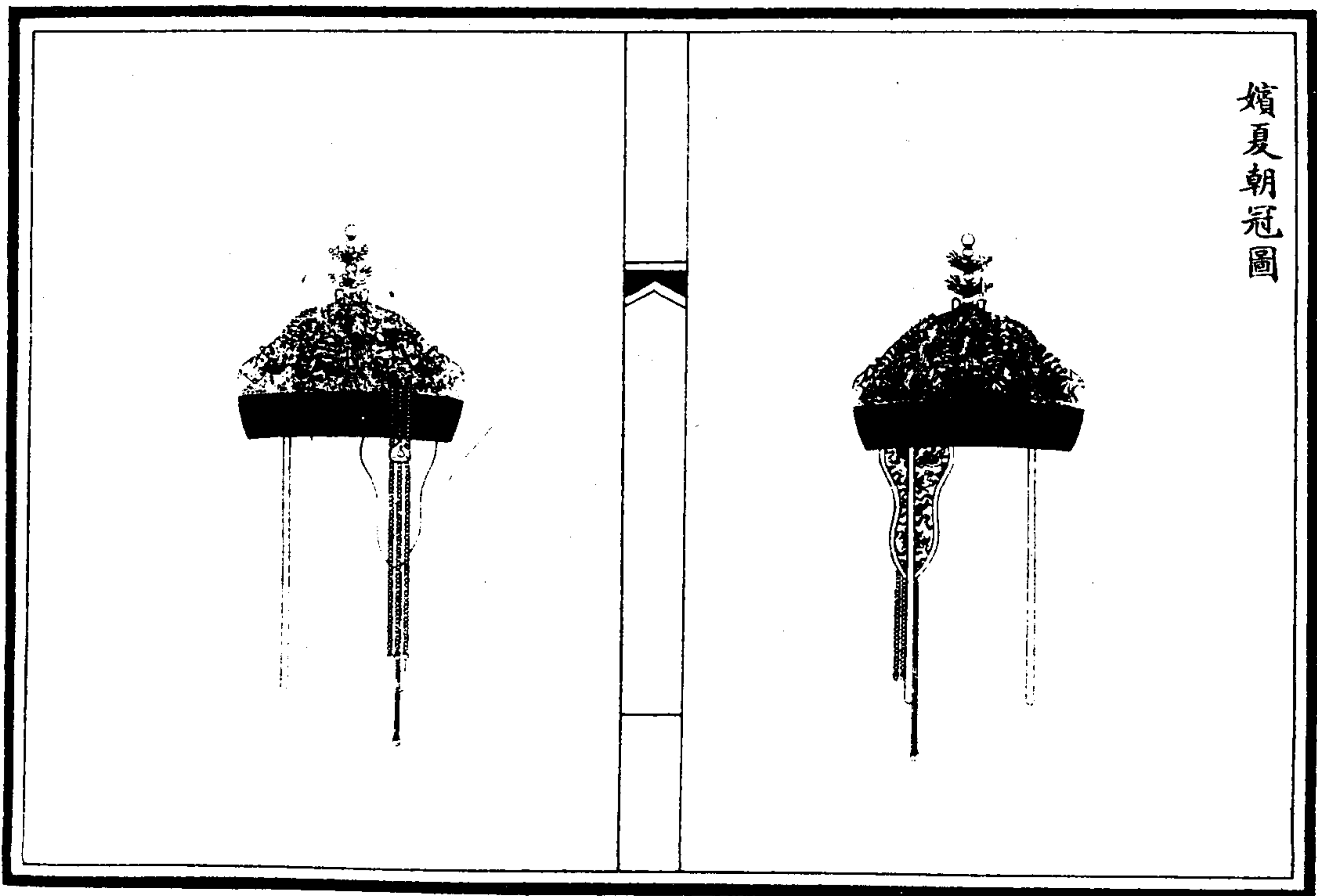
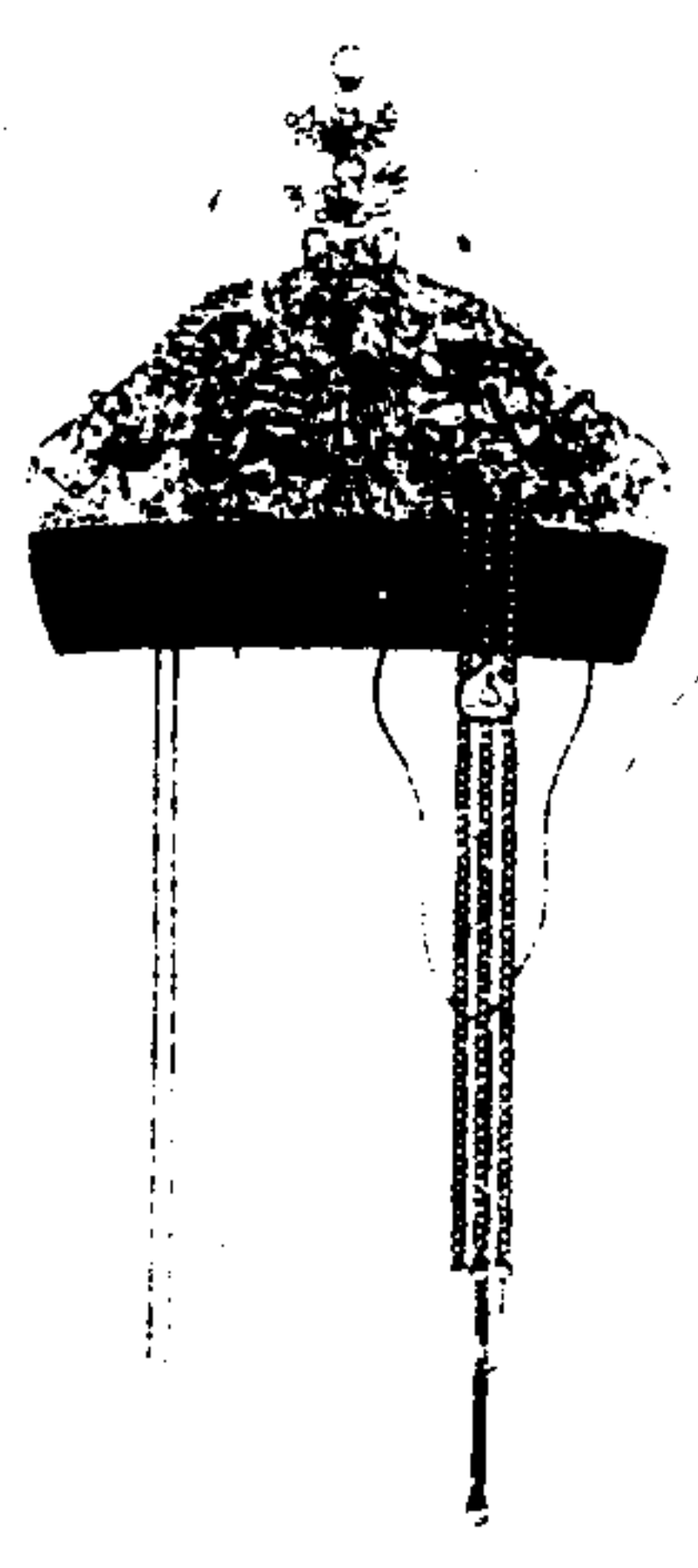
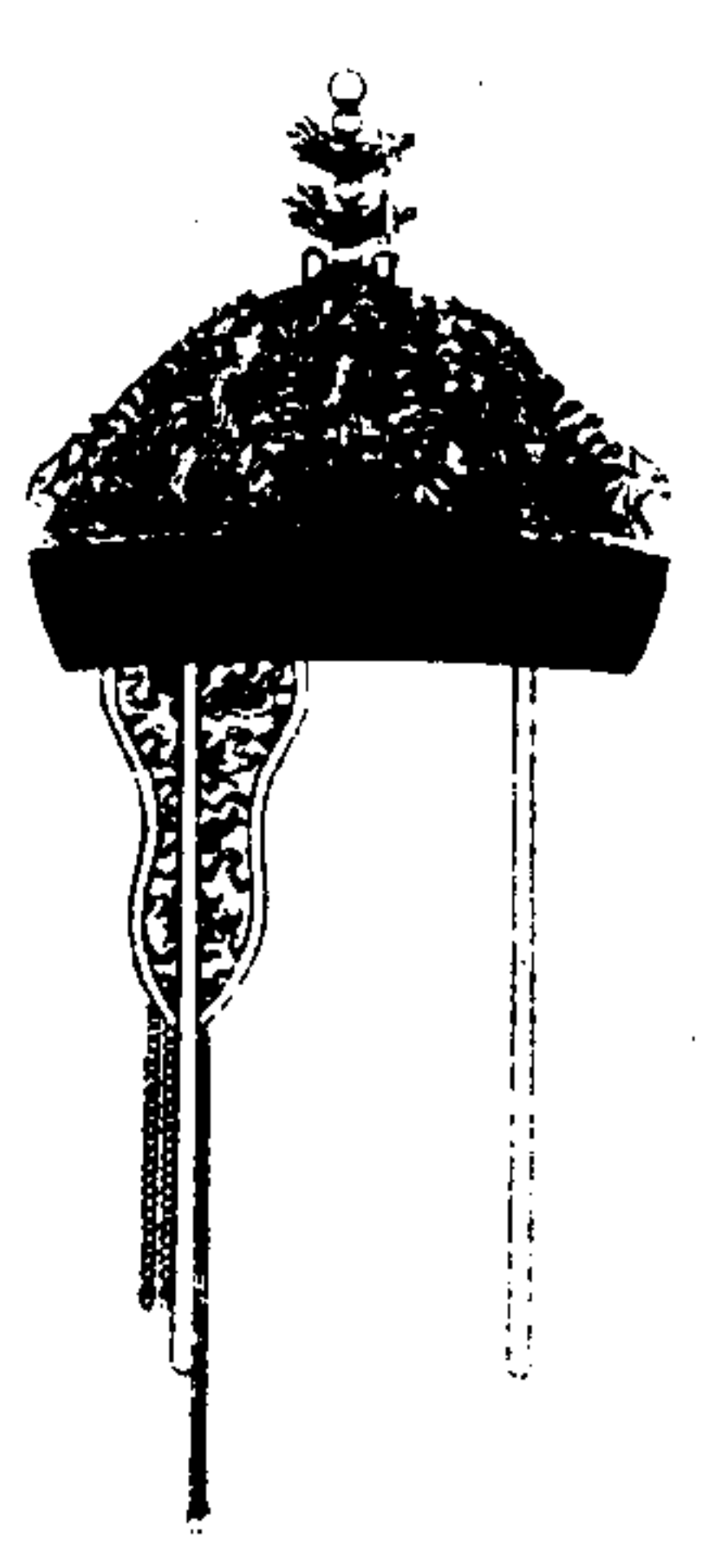

嬪夏朝冠青絨為之餘制如冬朝冠

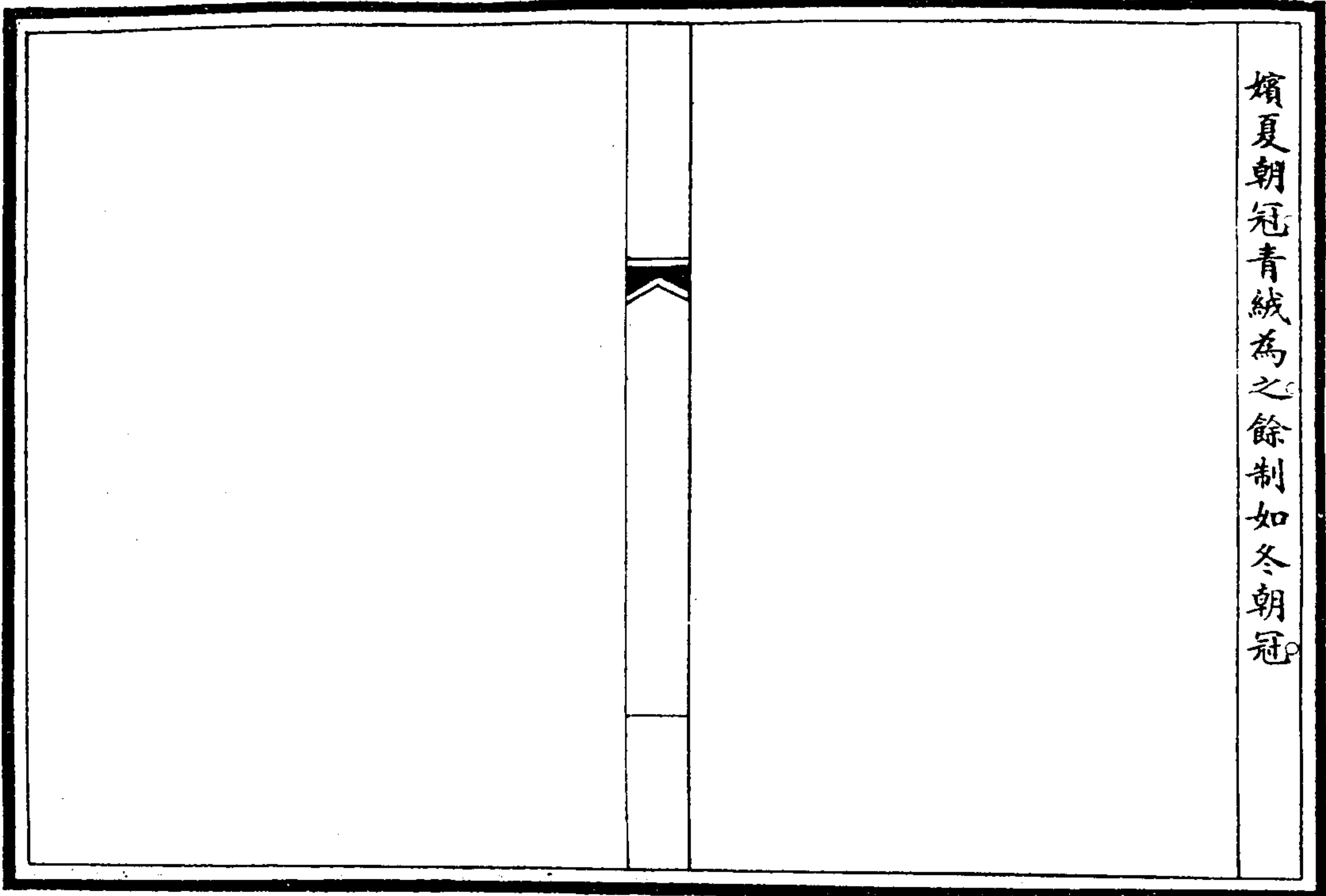

嬪金約圖

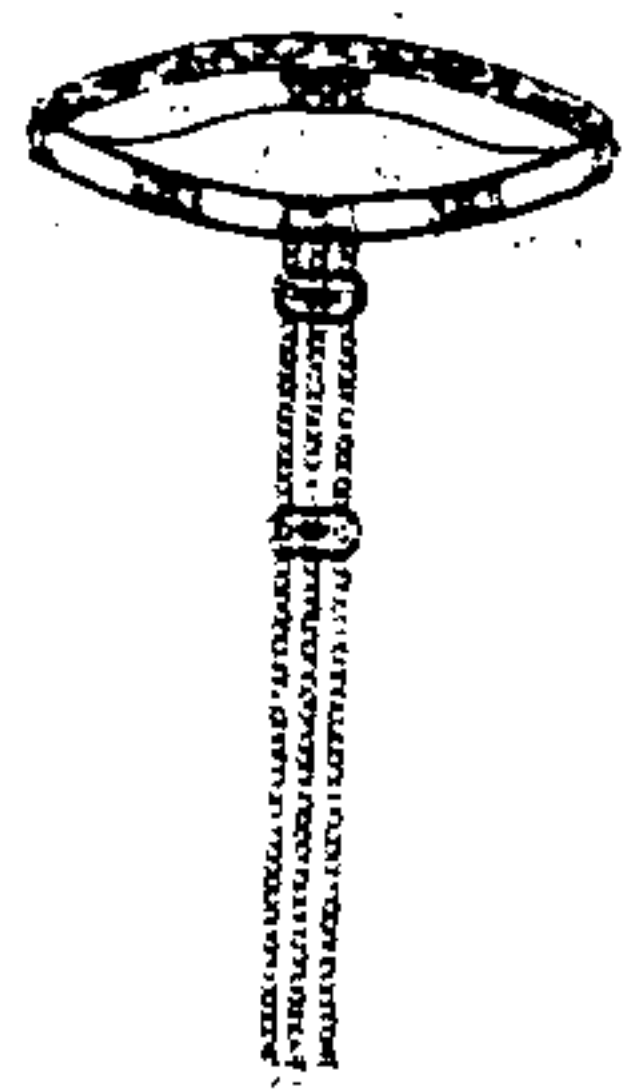

嬪金約。鑲金雲八。飾東珠各一。閒以青金石。紅片
全裏。後繫金銜綠松石結。貫珠下垂。三行三就
共珍珠一百七十七。中間金銜青金石結二。每
結飾東珠珍珠各四。末綴珊瑚。

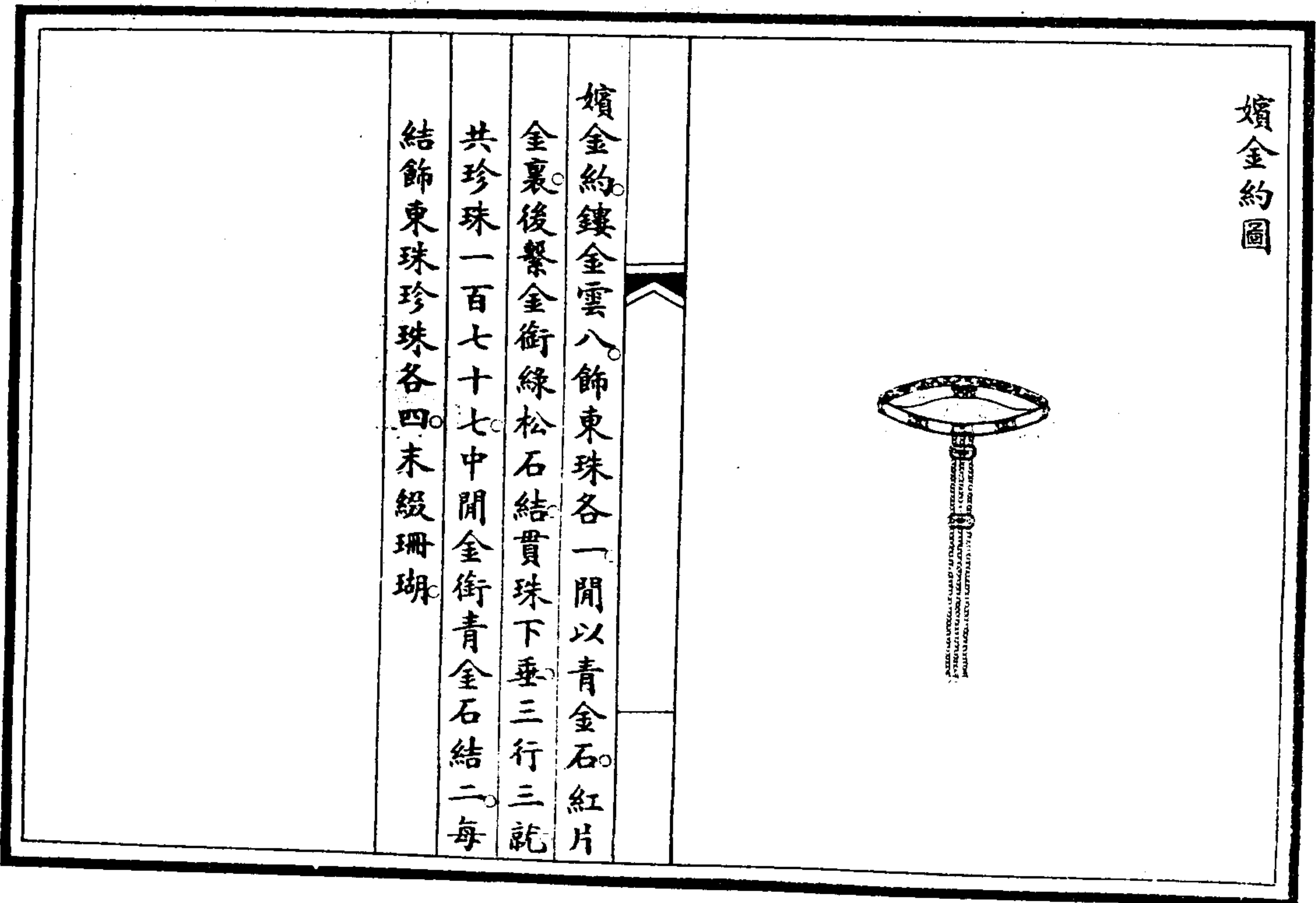

一號 第 2 頁

嬪綵悅圖



嬪綵悅綠色不繡花文結佩惟宜條金黃色

欽定大清會典圖卷六十一

冠服五 禮服五

皇子冬朝冠圖 親王冬朝冠附見

皇子夏朝冠圖 親王夏朝冠附見

皇子端罩圖 親王下至文三品武二品官朝服
附見 皇子朝服附見

皇子龍褂圖

皇子冬朝服圖 一親王郡王冬朝服附見

皇子冬朝服圖 二親王郡王冬朝服附見

皇子夏朝服圖 親王郡王夏朝服附見

皇子朝珠圖

親王下至文五品武四品官奉恩
親王朝珠圖 親王朝珠附見

皇子朝帶圖

親王朝帶圖 親王朝帶附見

皇子冬朝冠圖

親王冬朝冠同



皇子冬朝冠有薰貂有青狐惟其時簷上仰上綴

朱緯長出簷頂金龍二層飾東珠十上銜紅寶

石梁二在頂左右簷下兩旁垂帶交項下親王

冬朝冠制同

皇子夏朝冠圖

親王夏朝冠同

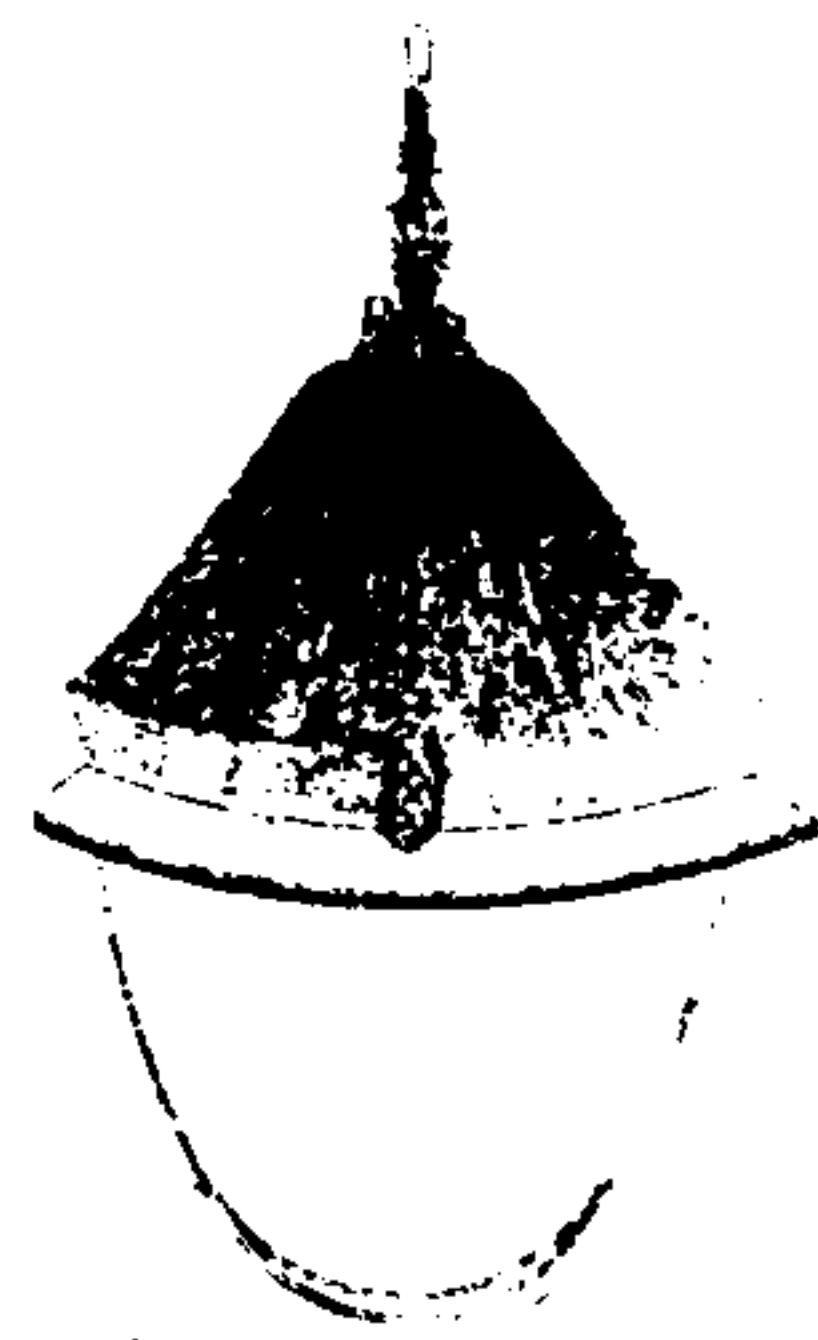

皇子夏朝冠。織玉草。或藤絲竹絲為質。表以羅綠。石青片金二層。裏用紅片金。或紅紗。簷故。上綴朱緯。內加圈帶。屬於圈前。綴舍林飾。東珠五。後綴金花飾。東珠四。餘制如冬朝冠。親王夏朝冠制同。

皇子端罩圖

端罩附見

親王下至文三品或二品官輔國將軍縣主額駙男京堂行唐科道等官



皇子端罩。紫貂為之。全黃緞裏。親王郡王貝勒貝

子固倫額駙用青狐。月白緞裏。親王曾

賜用金黃色者。緞裏亦得用全黃。鎮國公輔國公和

碩額駙用紫貂。月白緞裏。民公侯伯下至文三

品武二品官輔國將軍縣主額駙男京堂翰詹

科道等官。應服端罩者。均用貂皮。藍緞裏。凡端

罩皆左右垂帶各二。下廣而銳。色與裏同。

皇子龍褂圖

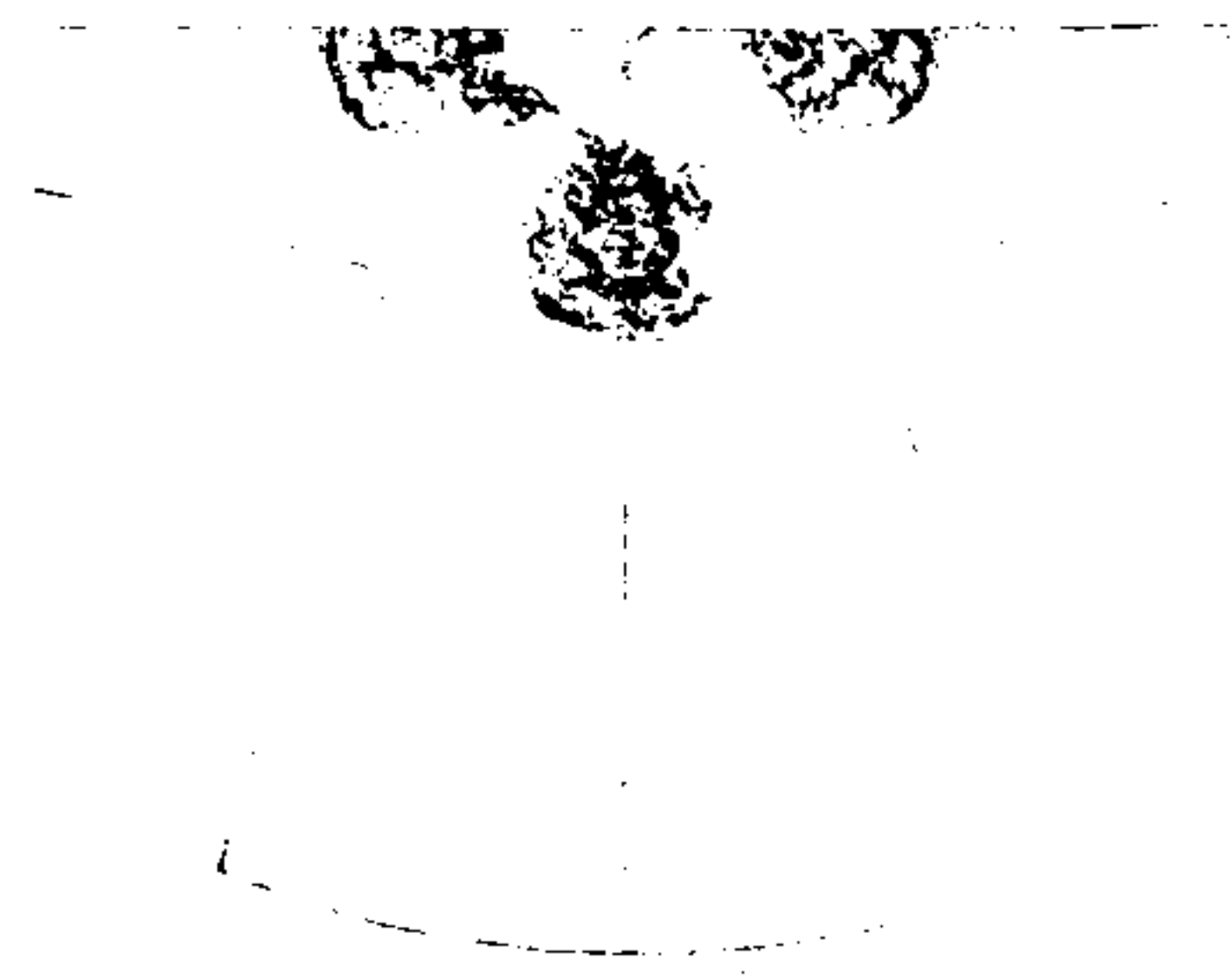

皇子龍褂色用石青繡五爪正面金龍四圍兩肩
前後各一間以五色雲絲袷紗表惟其時

皇子冬朝服圖一

親王郡王冬朝服所見



皇子冬朝服色用金黃披領及裳俱表以紫貂袖
端薰貂繡文兩肩前後正龍各一袷積行龍六
間以五色雲親王郡王冬朝服制同惟色用藍
及石青曾

賜用金黃色者亦得用之

皇子冬朝服圖二

親王郡王冬朝服附見



皇子冬朝服。色用金黃。披領及袖俱石青。片金加

海龍緣。繡文兩肩前後正龍各一。腰帷行龍四。

中有襞積裳行龍八。披領行龍二。袖端正龍各

一。下幅八寶平水。親王郡王冬朝服制同。惟色

用藍及石青。曾

賜用金黃色者亦得用之。

皇子夏朝服圖

親王郡王夏朝服附見



皇子夏朝服。色用金黃。披領及袖俱石青。片金緣

餘制如冬朝服。二親王郡王夏朝服制同。惟色

用藍及石青。曾

賜用金黃色者亦得用之。

皇子朝珠圖

親王下至文五品武四品官奉恩將軍縣君額駙京堂翰林科道侍衛及禮部園子監太常寺光祿寺鴻臚寺所屬官朝珠附見 吉服朝珠附見

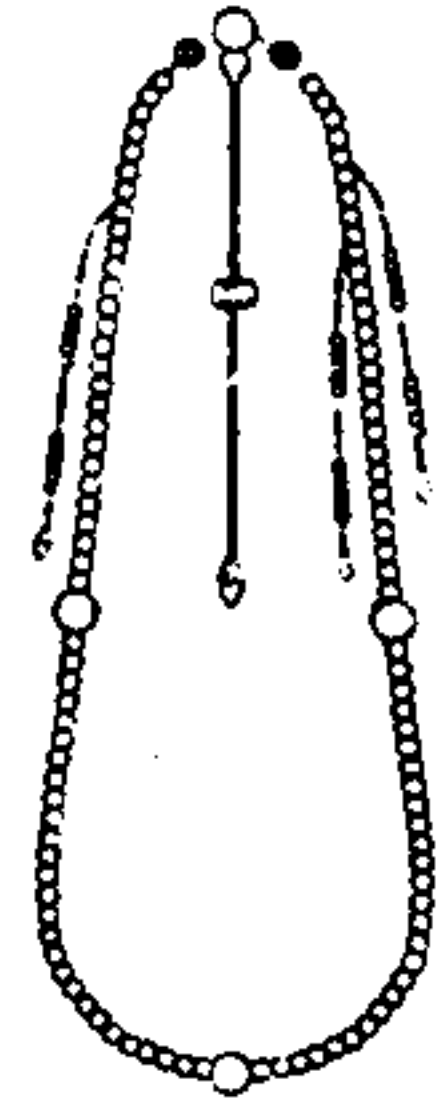

皇子朝珠不得用東珠餘隨所用雜飾惟宜條金黃色親王郡王朝珠制同貝勒下至文五品武四品官奉恩將軍縣君額駙京堂翰林科道侍衛及禮部園子監太常寺光祿寺鴻臚寺所屬官應用朝珠者條皆石青色吉服朝珠制同

皇子朝帶圖

親王朝帶附見

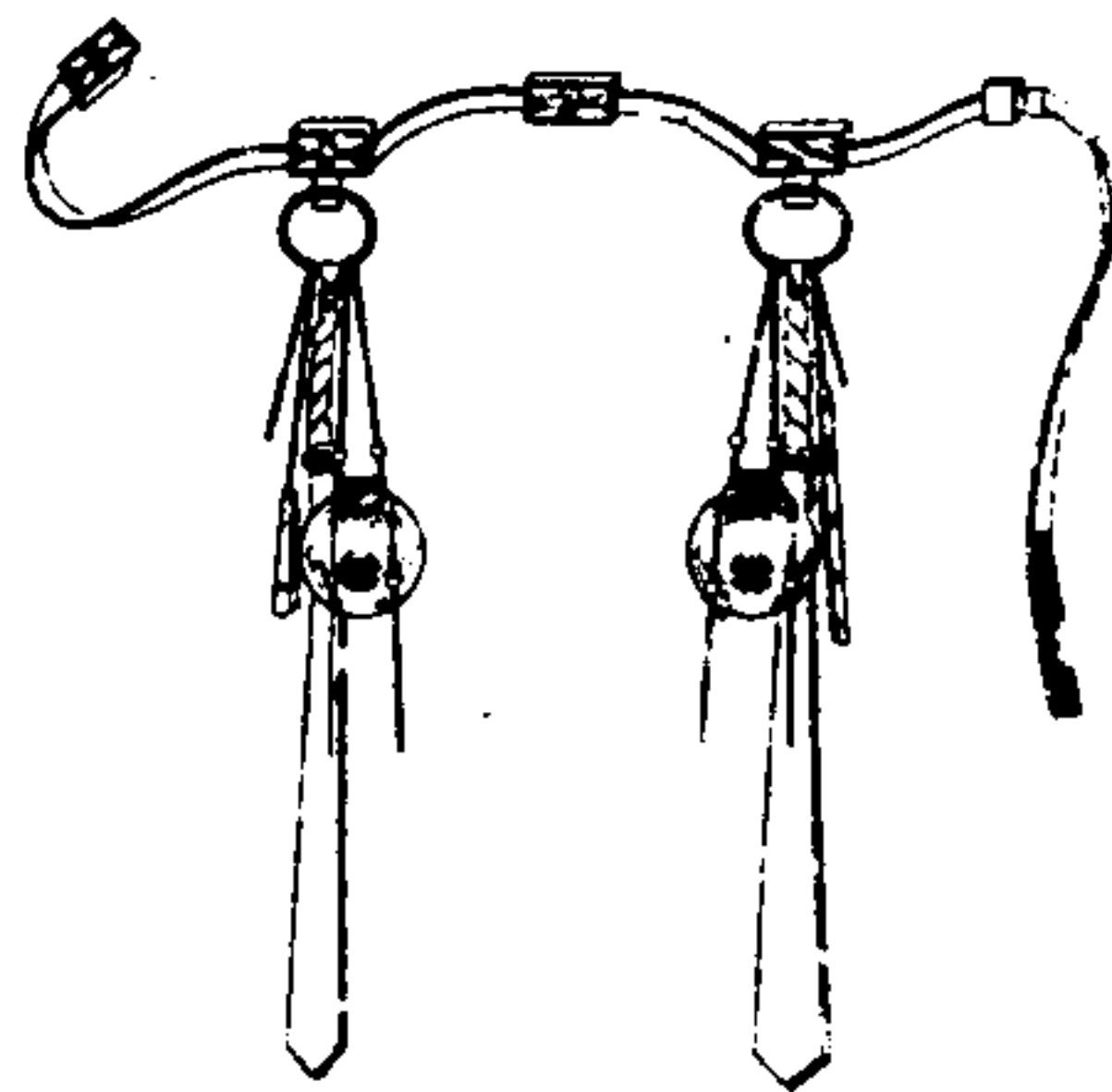

皇子朝帶全銜玉方版四每版飾東珠四中飾貓睛石一帶及左右佩條用金黄色帶紘下廣而銳親王朝帶制同凡帶色宗室用黃覺羅用紅餘皆石青或藍色

欽定大清會典圖卷六十二

冠服六 禮服六

親王補服圖

郡王冬朝冠圖

郡王夏朝冠圖

郡王補服圖

郡王朝帶圖

貝勒冬朝冠圖

貝勒夏朝冠圖

貝勒補服圖

貝勒冬朝服圖一

貝勒冬朝服圖二

貝勒夏朝服圖

貝勒朝帶圖

貝勒冬朝服圖一
 貝勒冬朝服圖二
 貝勒夏朝服圖
 貝勒朝帶圖

親王補服圖

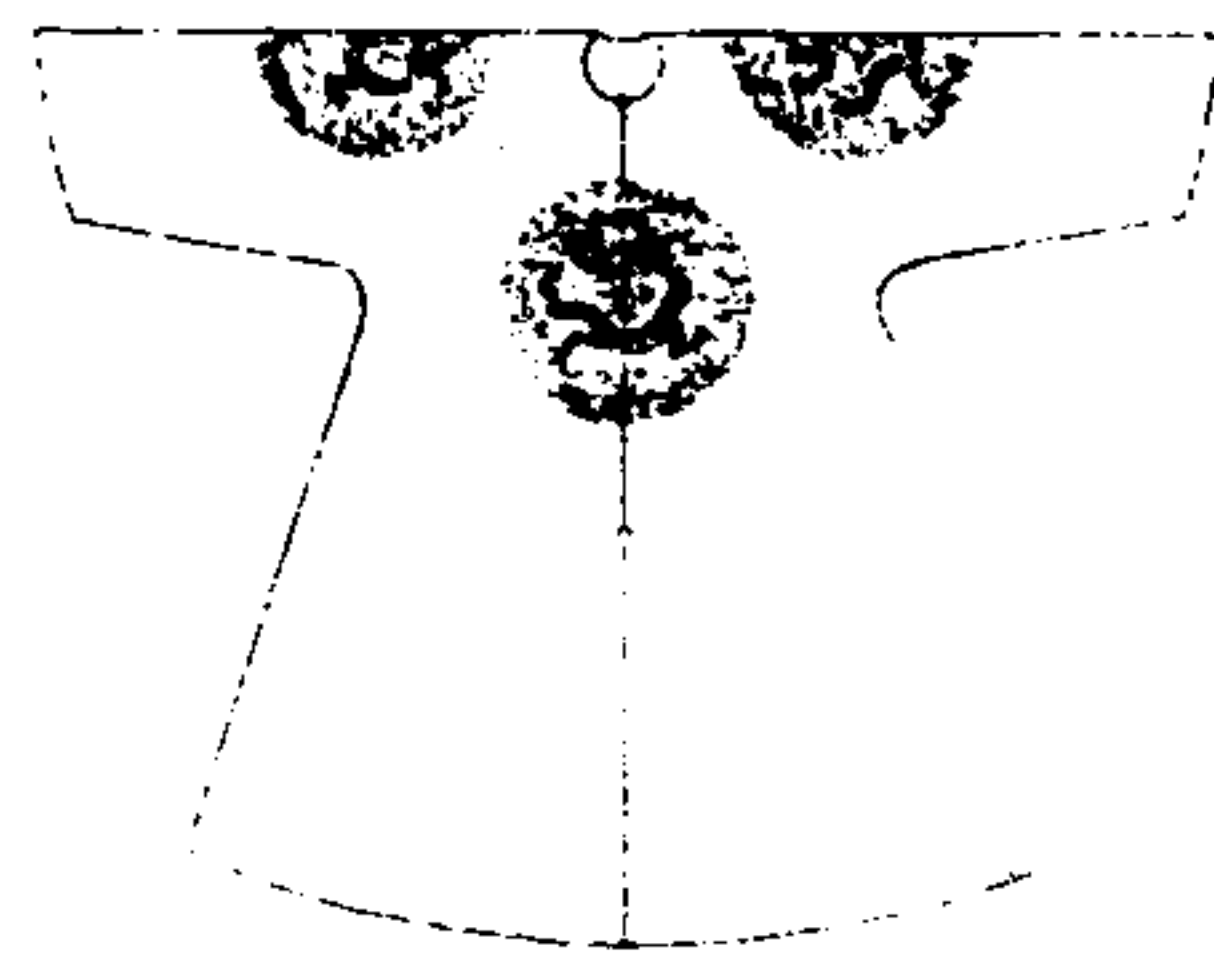

親王補服。繡五爪金龍四圍。前後正龍。兩肩行龍。色用石青。凡補服色皆如之。

郡王冬朝冠圖



郡王冬朝冠頂飾東珠八餘制如皇子冬朝冠

郡王夏朝冠圖



郡王夏朝冠前綴舍林飾東珠四後綴金花飾
東珠三頂如冬朝冠

郡王補服圖

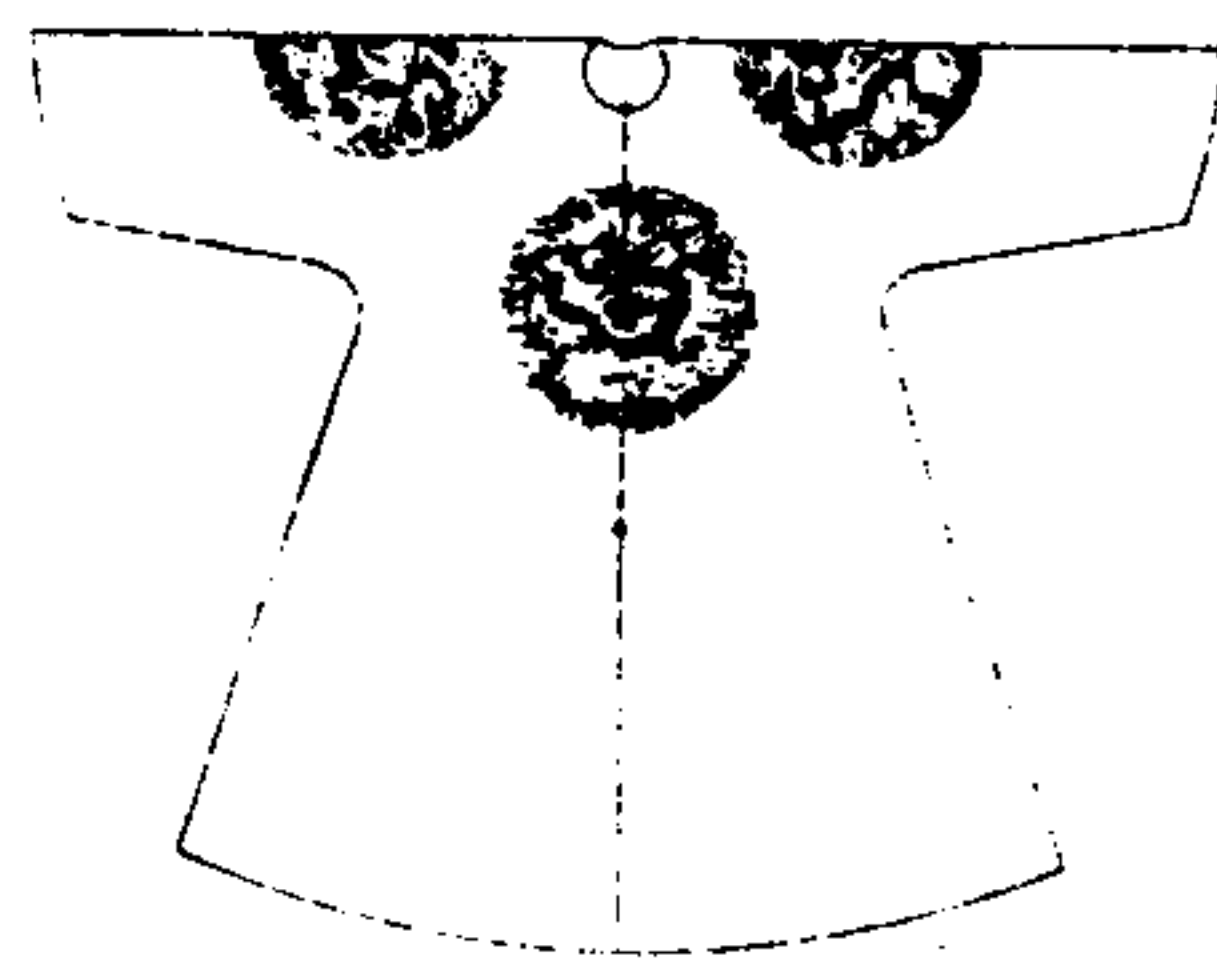

郡王補服繡五爪行龍四圍前後兩肩各一

貝勒夏朝冠圖

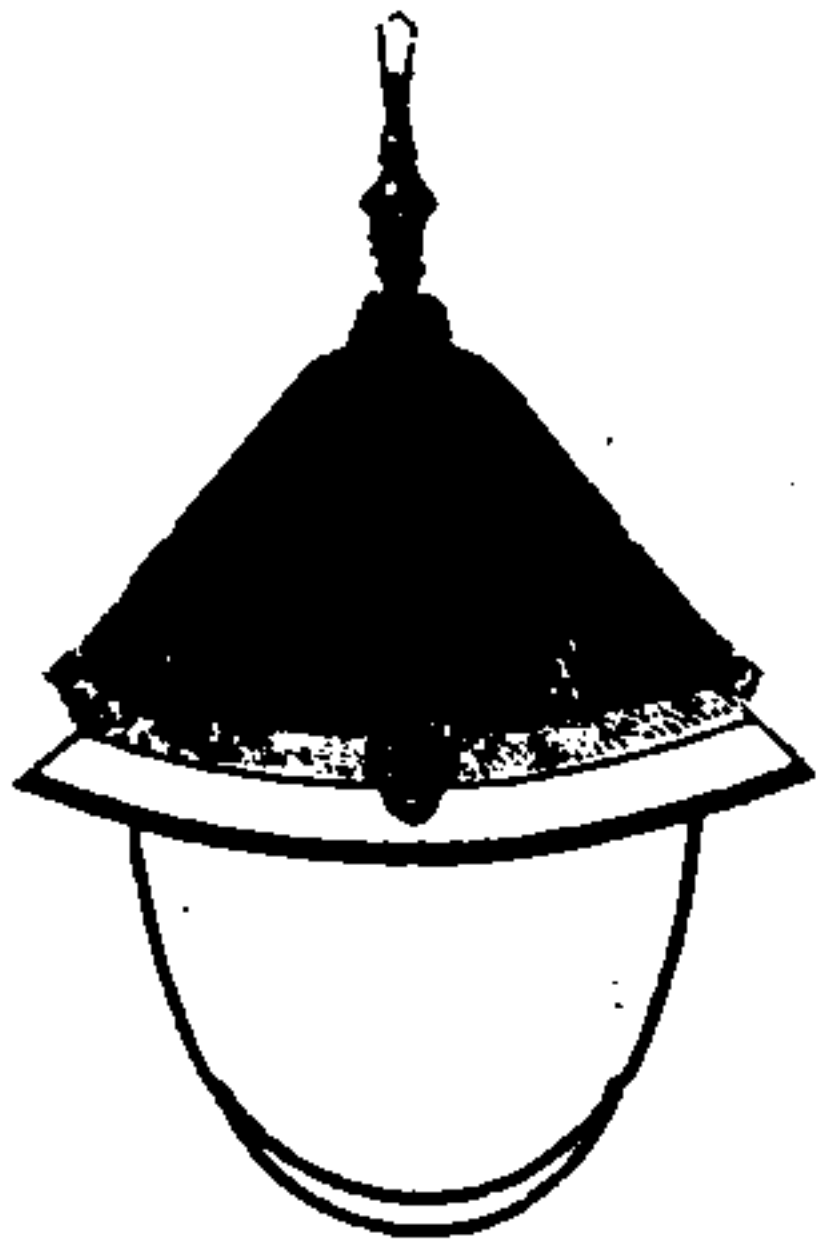

貝勒夏朝冠前綴舍林飾東珠三後綴金花飾
東珠二頂如冬朝冠

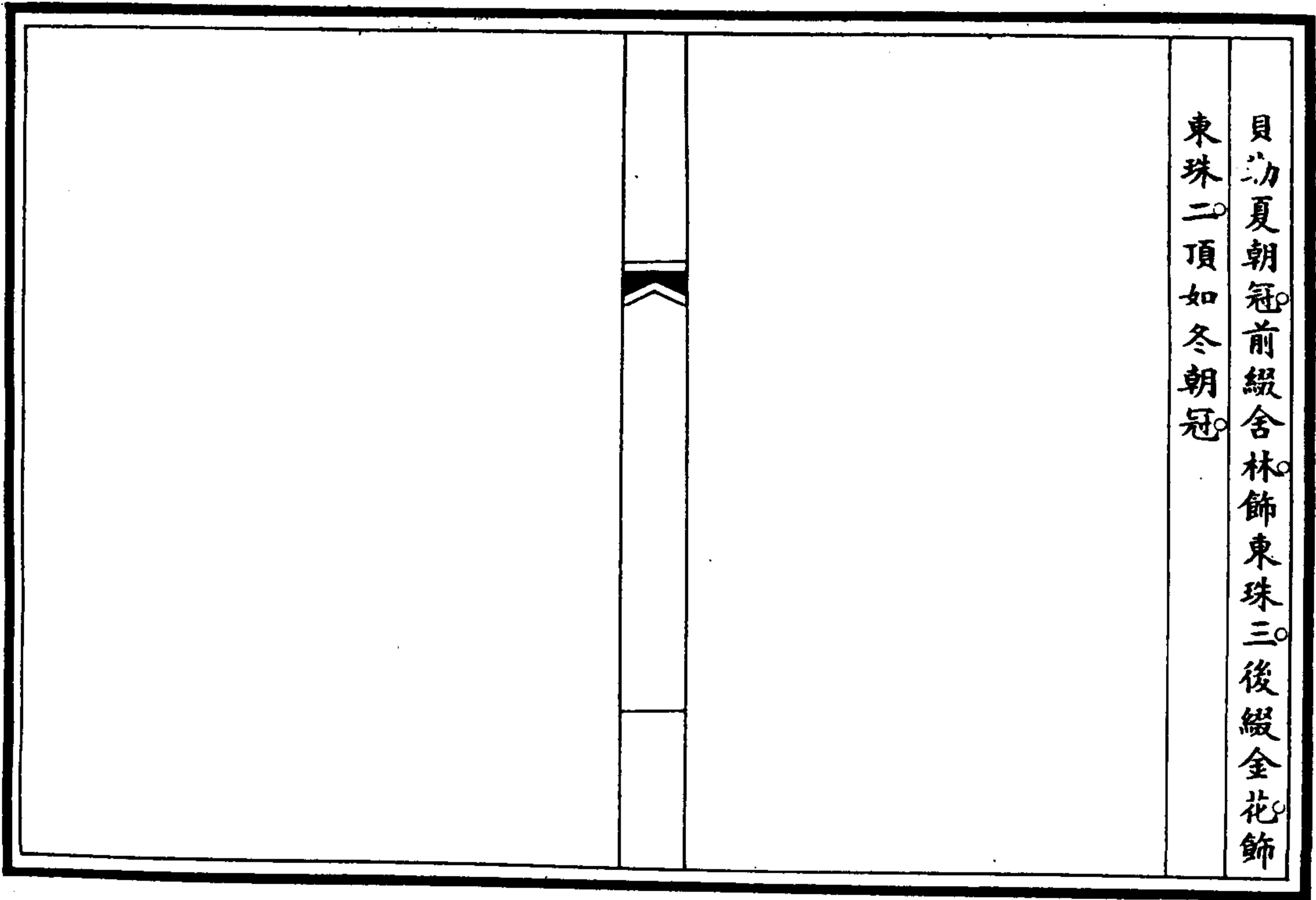

貝勒補服圖

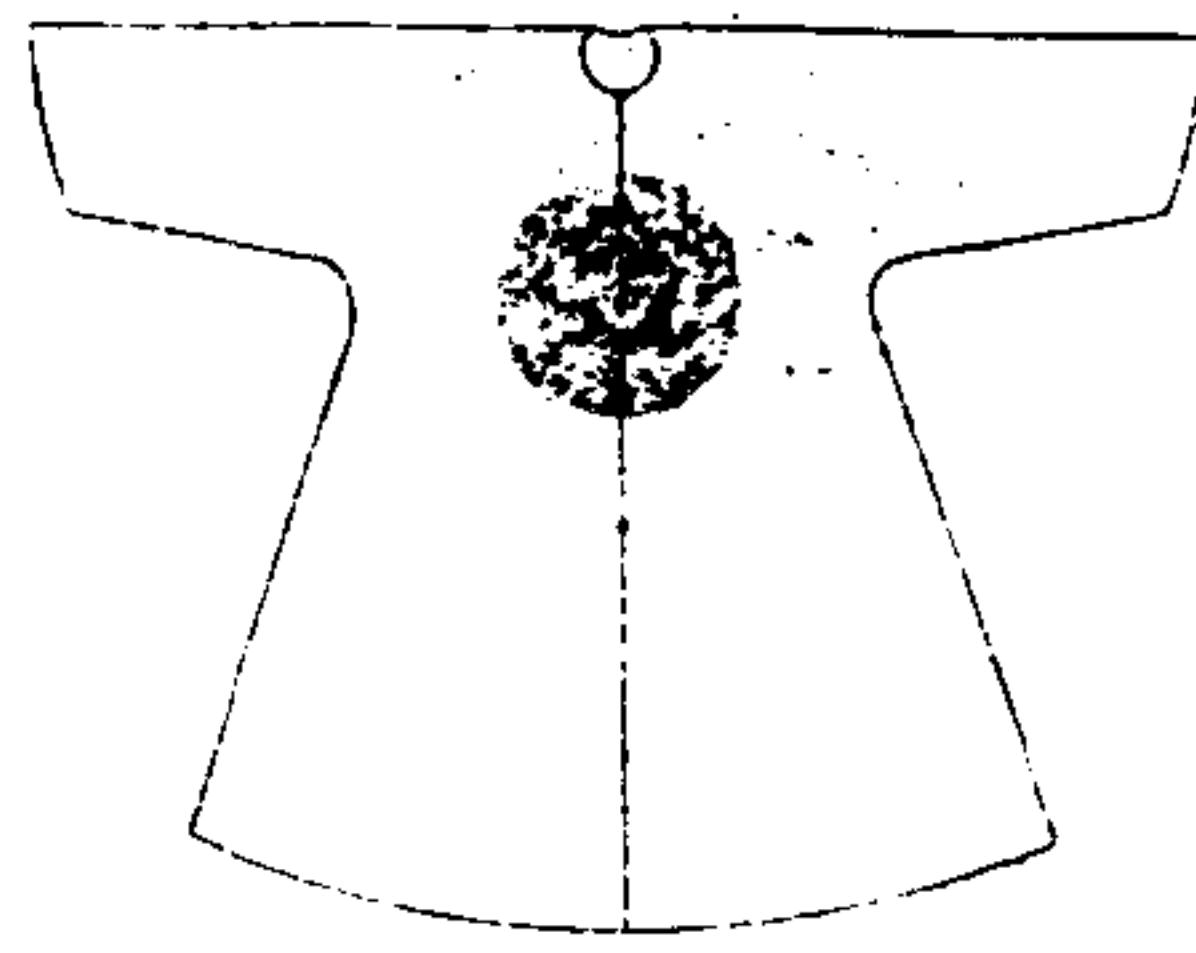

貝勒補服。繡四爪正蟒二團。前後各一。

貝勒冬朝服圖



貝勒冬朝服。一曰子固倫額駙鎮國公輔國公和碩額駙冬朝服。制同。

貝勒冬朝服不得用全黃。餘隨所用。通繡蟒文四爪。餘制如

皇子冬朝服。一曰子固倫額駙鎮國公輔國公和碩額駙冬朝服。制同。

貝勒朝帶圖

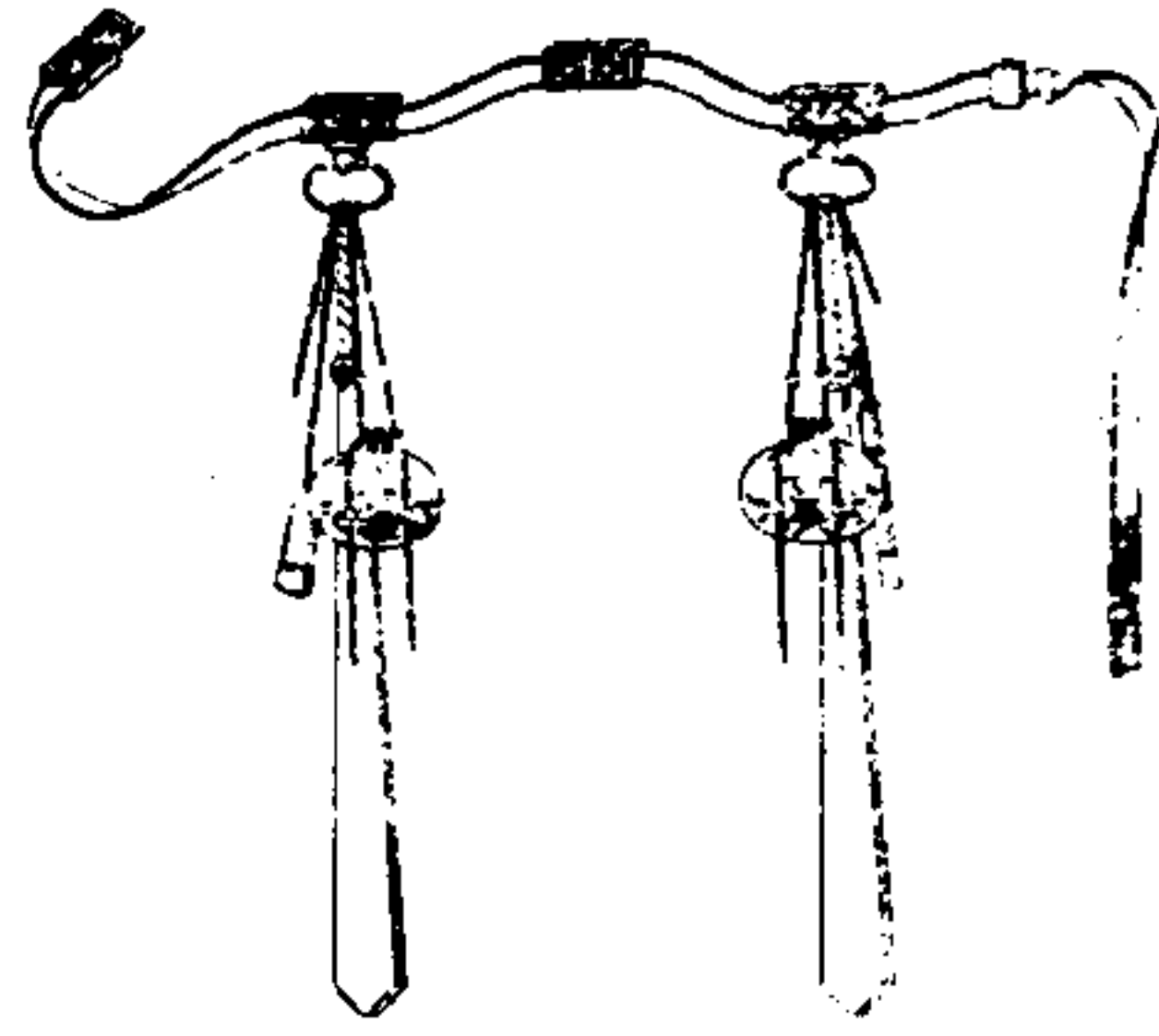

貝勒朝帶每版飾東珠二餘制如皇子朝帶

欽定大清會典圖卷六十三

冠服七 禮服七

貝子冬朝冠圖

國倫額駙冬朝冠附見

貝子夏朝冠圖

國倫額駙夏朝冠附見

貝子補服圖

國倫額駙補服附見

貝子朝帶圖

鎮國公輔國公朝帶附見

固倫額駙朝帶圖

和碩額駙朝帶附見

鎮國公冬朝冠圖

和碩額駙冬朝冠附見

鎮國公夏朝冠圖

和碩額駙夏朝冠附見

鎮國公補服圖

輔國公和碩額駙民公侯伯補服附見

輔國公冬朝冠圖

輔國公夏朝冠圖

貝子冬朝冠圖 固倫額駙冬朝冠附見

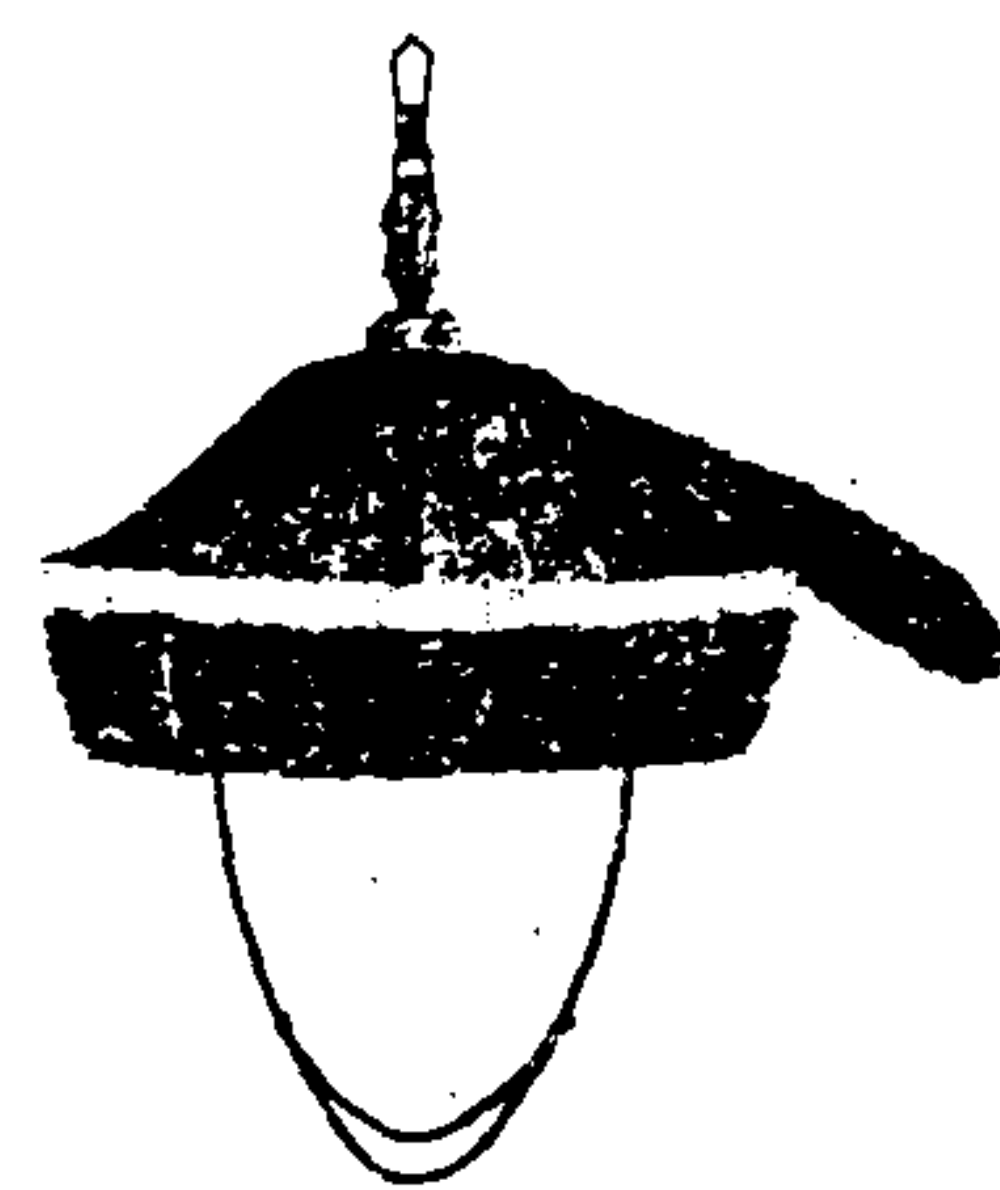

貝子冬朝冠頂飾東珠六戴三眼孔雀翎餘制

如

皇子冬朝冠固倫額駙冬朝冠制同

貝子夏朝冠圖 固倫額駙夏朝冠附見

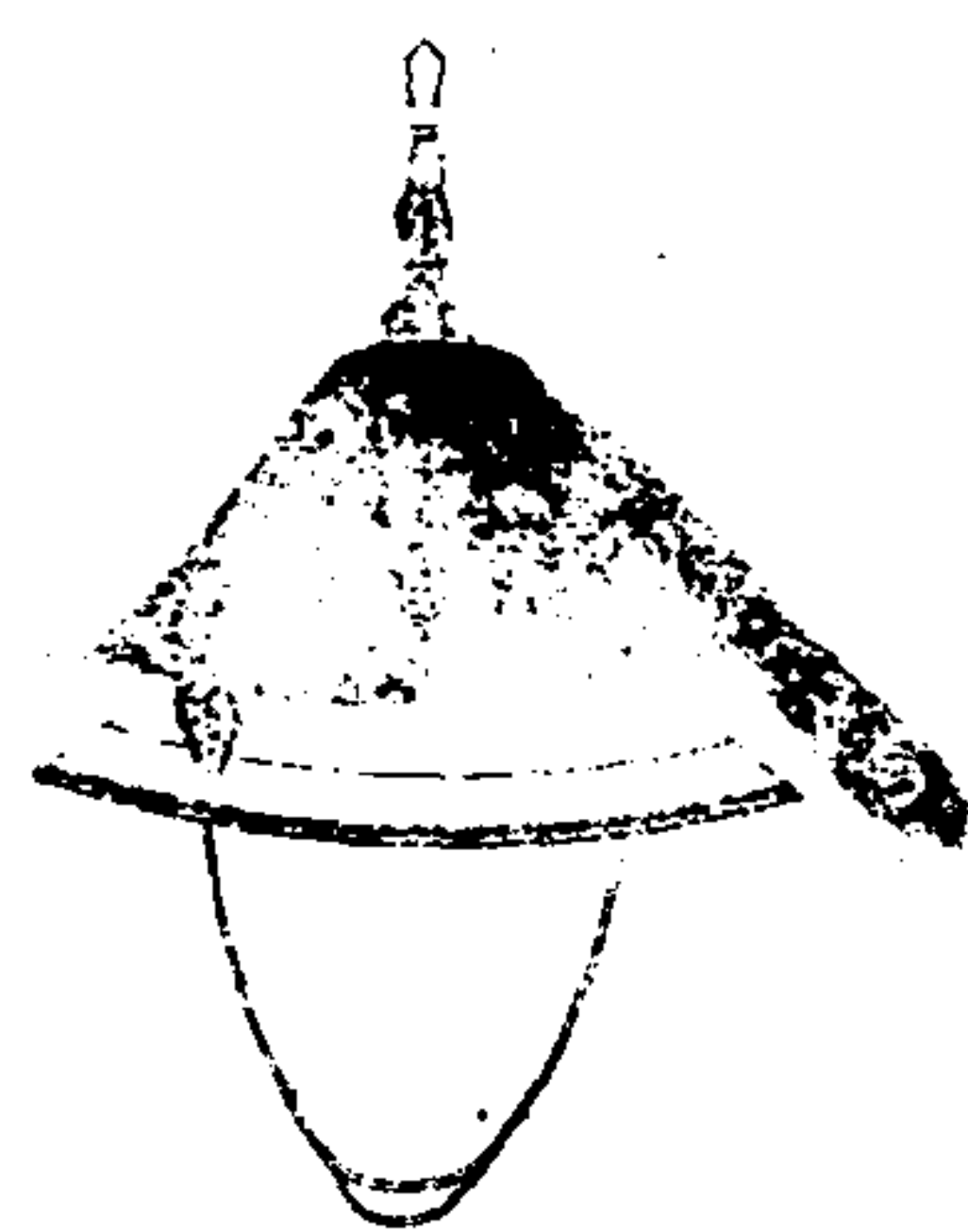

貝子夏朝冠。前綴舍林。飾東珠二。後綴金花。飾東珠一。戴三眼孔雀翎頂。如冬朝冠。固倫額駙夏朝冠。制同。

貝子補服圖 固倫額駙補服附見

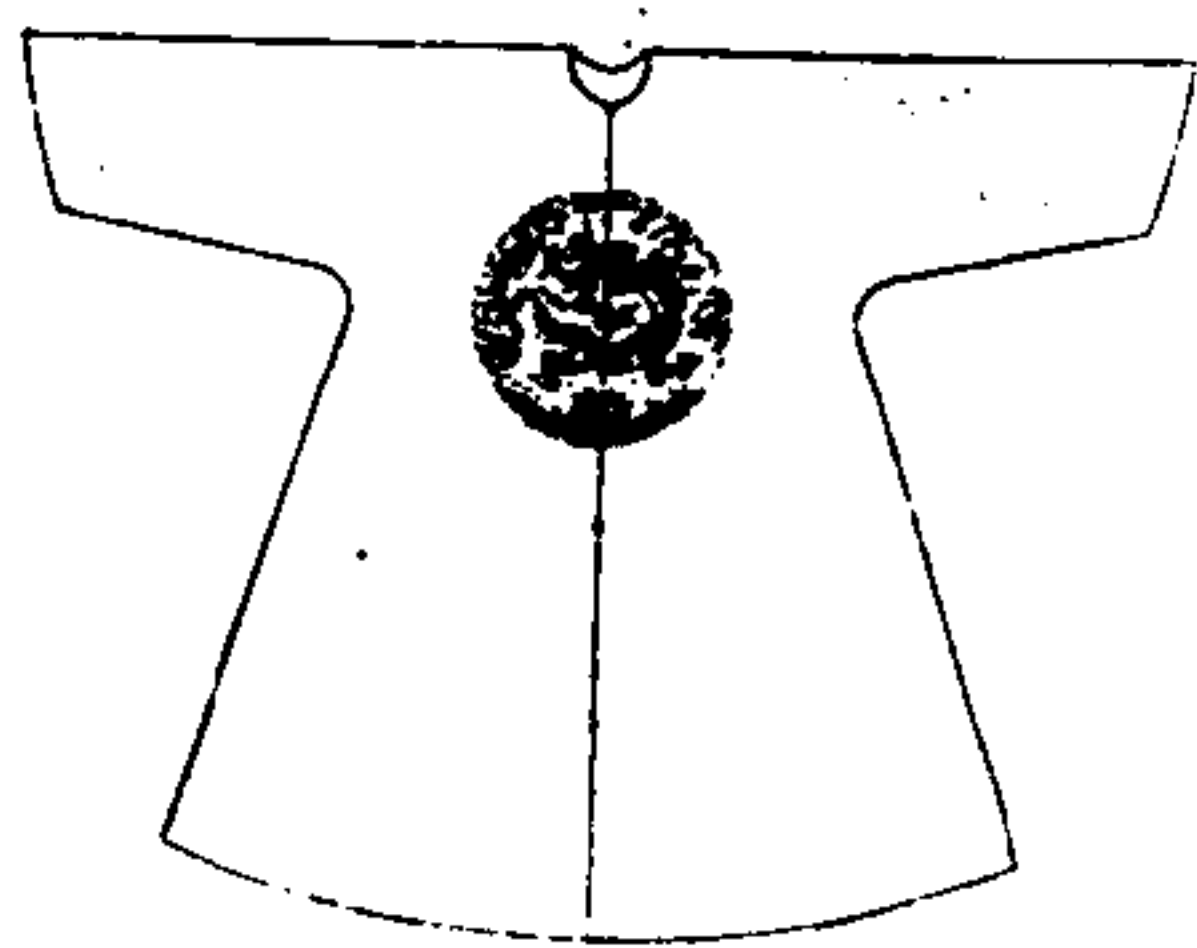

貝子補服。繡四爪行蟒二團。前後各一。固倫額駙補服。制同。

貝子朝帶圖

鎮國公輔國公朝帶附見

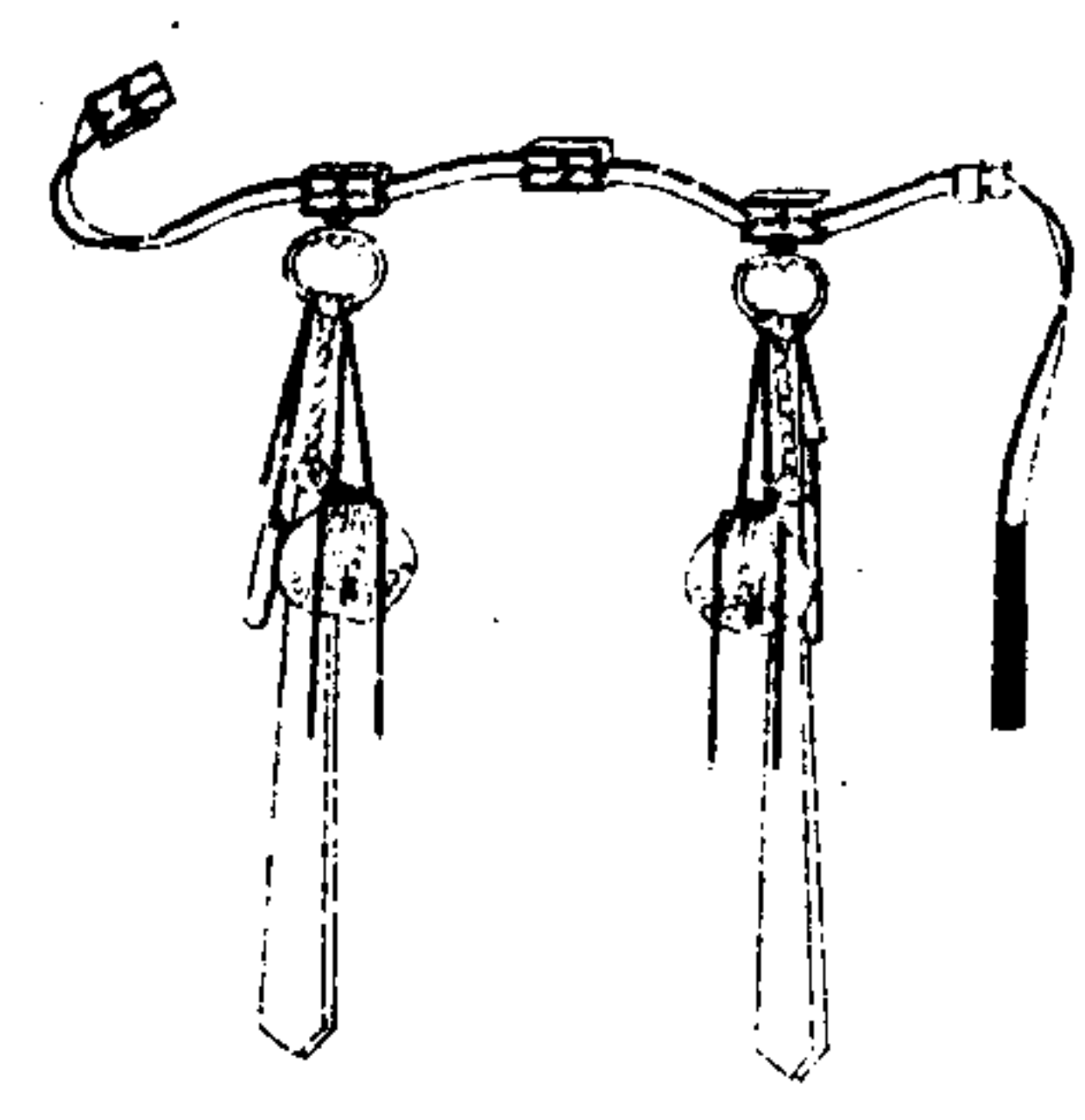

貝子朝帶每版飾東珠一餘制如

皇子朝帶。鎮國公輔國公飾貓睛石一餘同。

固倫額駙朝帶圖

和碩額駙朝帶附見

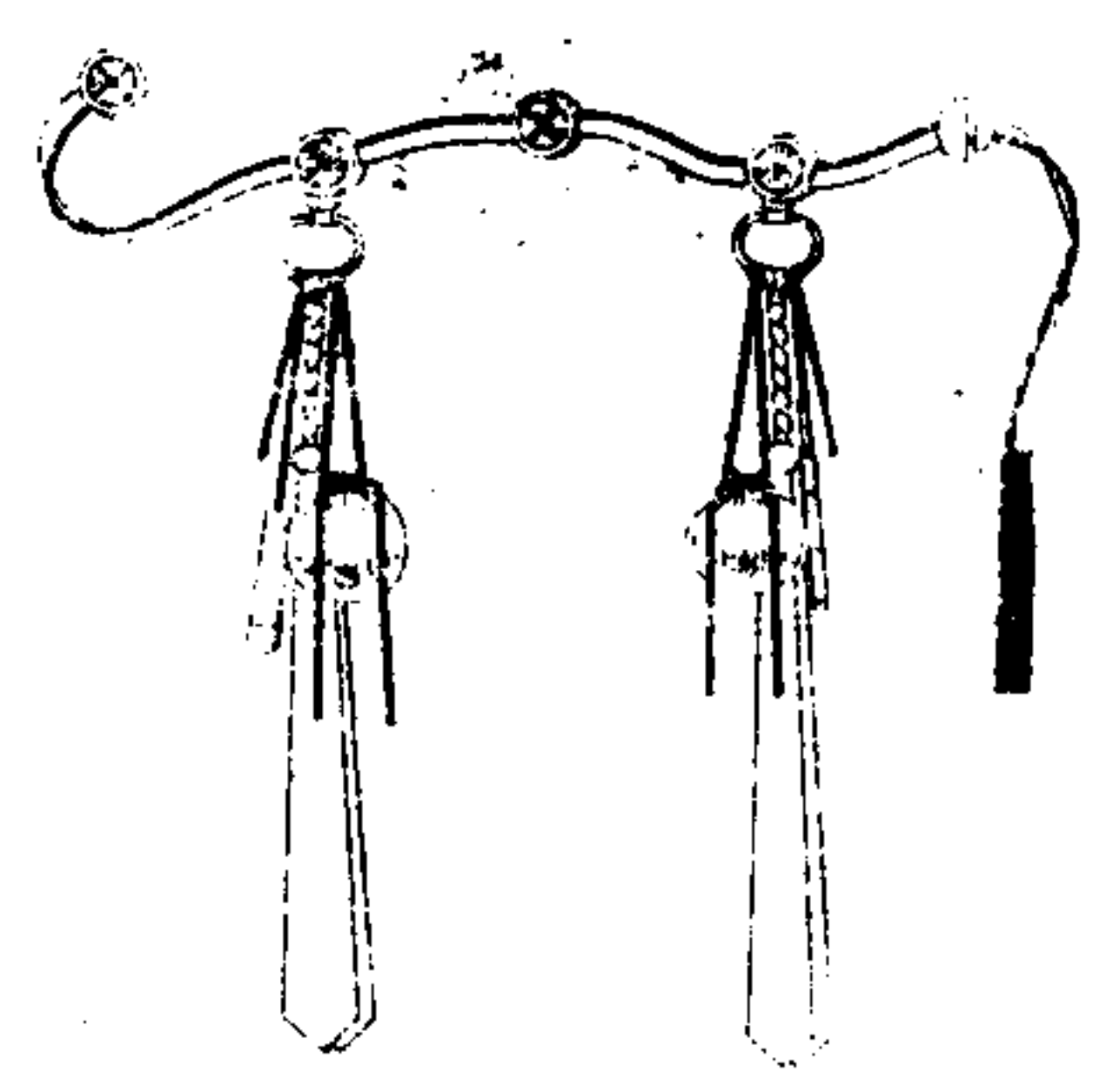

固倫額駙朝帶。金銜五圓版四。每版飾東珠一。和碩額駙朝帶制同。

鎮國公冬朝冠圖 和碩額駙冬朝冠同見

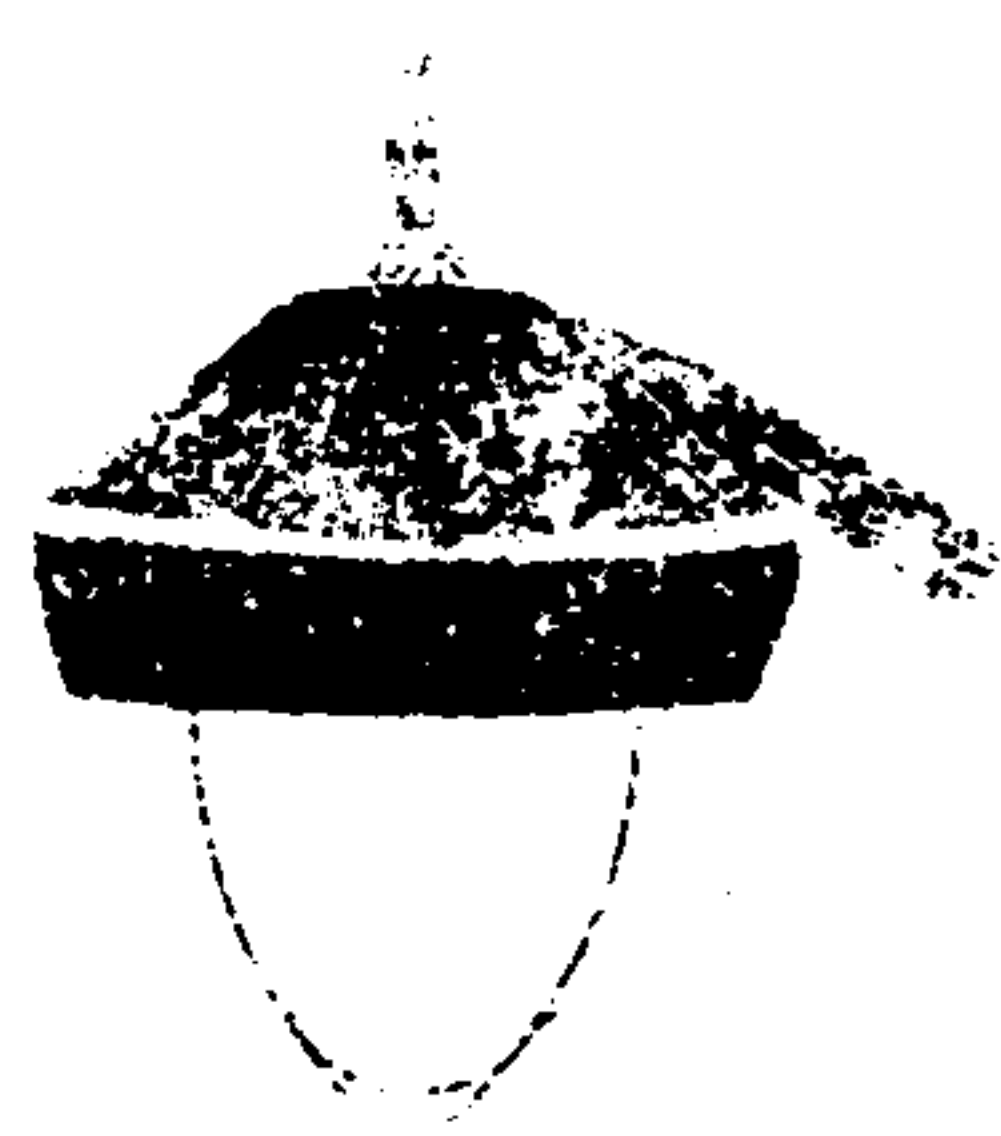

鎮國公冬朝冠頂飾東珠五戴雙眼孔雀翎餘

制如

皇子冬朝冠和碩額駙冬朝冠制同

鎮國公夏朝冠圖 和碩額駙夏朝冠同見

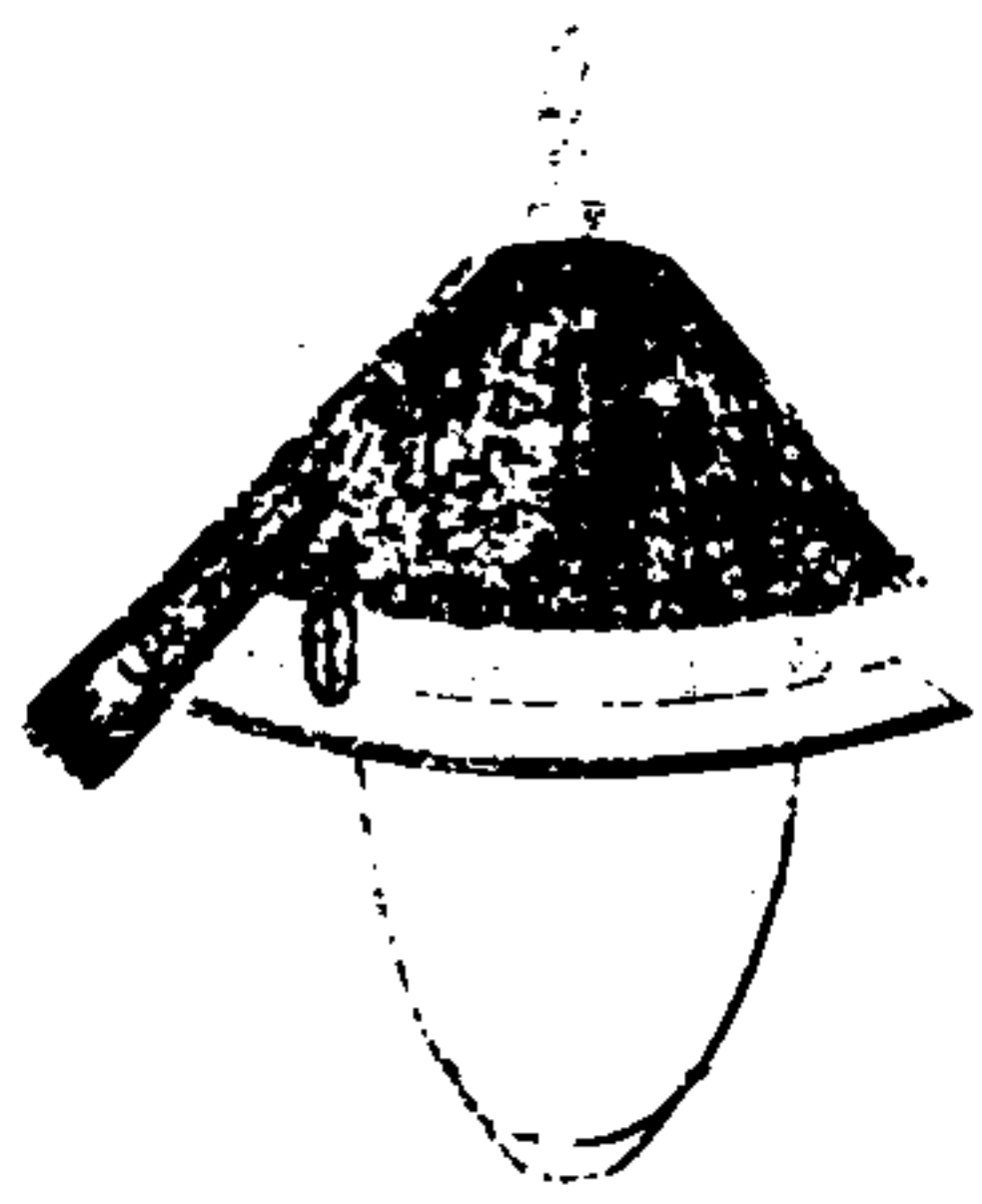

鎮國公夏朝冠。前綴舍利。飾東珠一。後綴金花。飾綠松石一。戴雙眼孔雀翎。頂如冬朝冠。和碩額駙夏朝冠制同。

鎮國公補服圖

輔國公和碩額駙民公侯伯補服附見

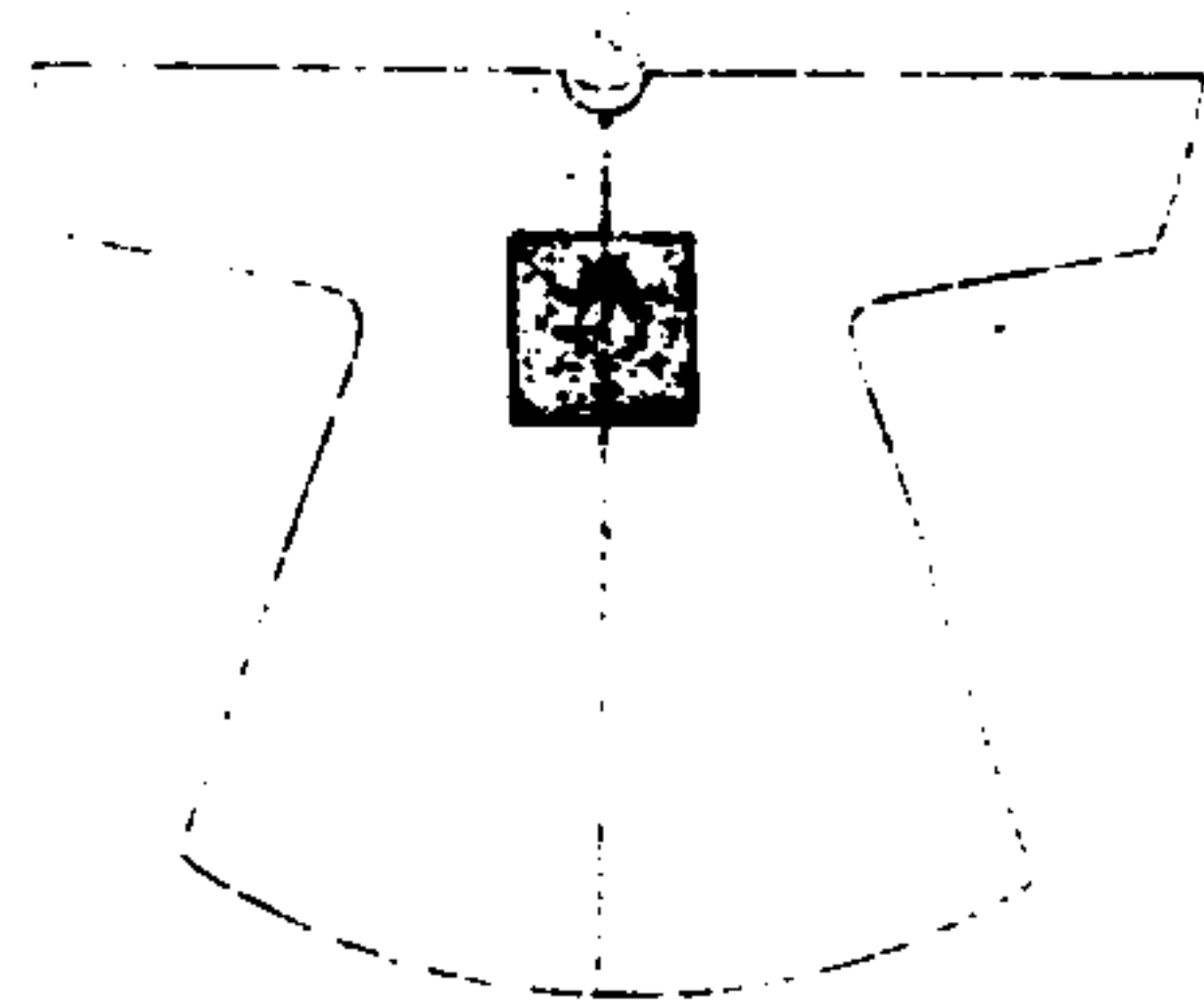

鎮國公補服。繡四爪正蟒二方。前後各一。輔國公和碩額駙民公侯伯補服。制同。前後方補之。制。下達庶官皆如之。

輔國公冬朝冠圖

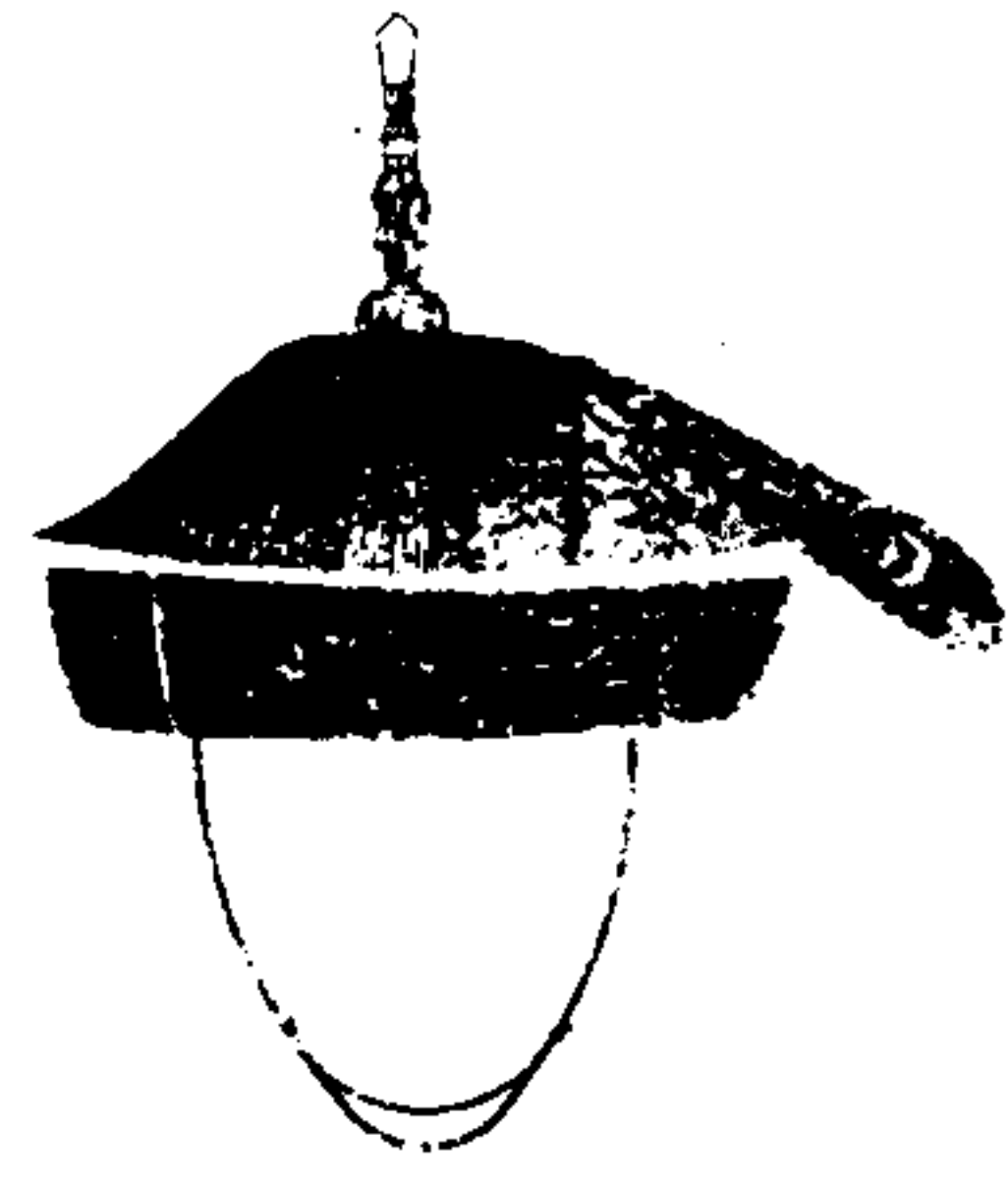

輔國公冬朝冠頂飾東珠四戴雙眼孔雀翎餘

制如

皇子冬朝冠

輔國公夏朝冠圖

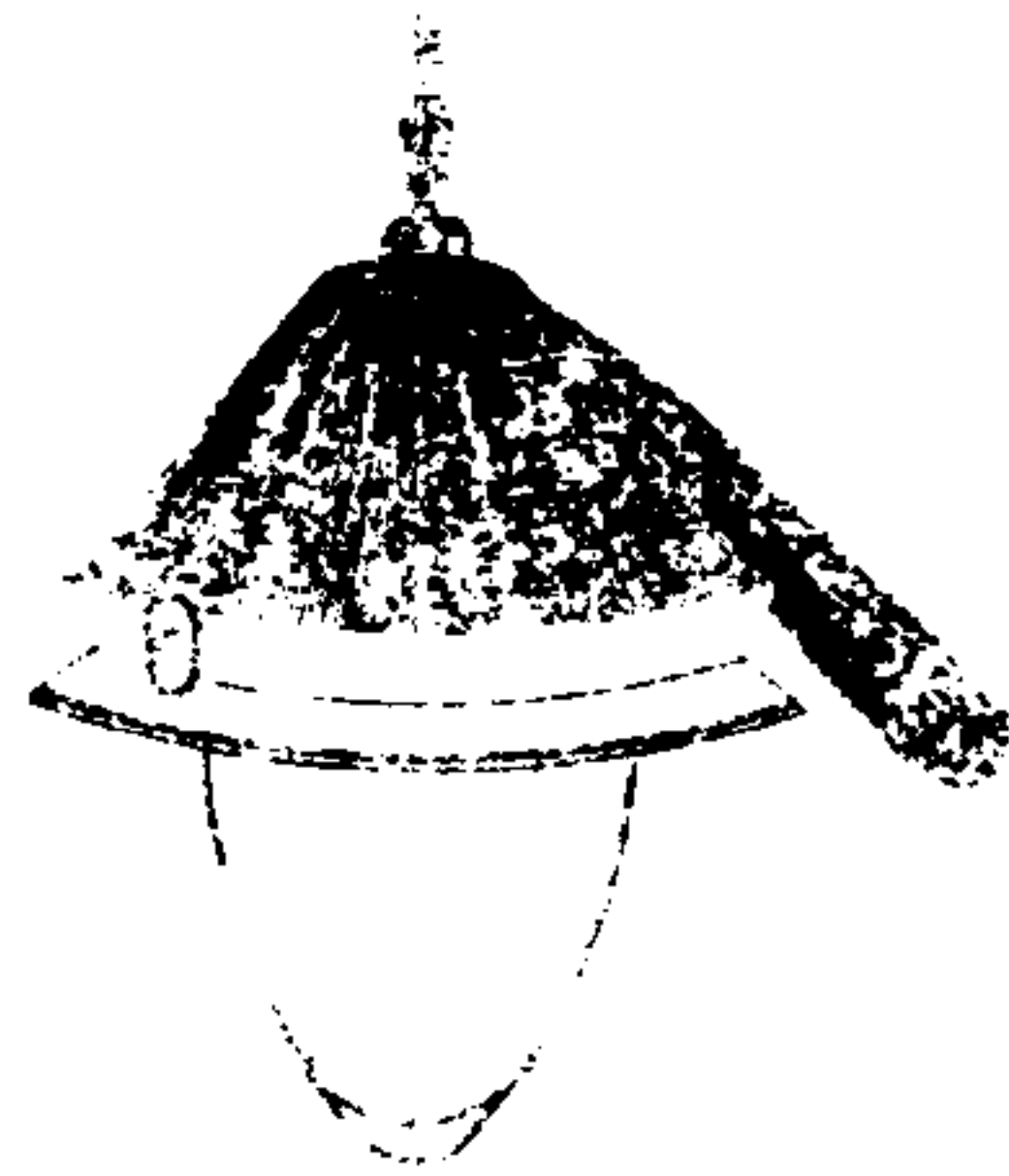

輔國公夏朝冠前綴舍林飾東珠一後綴金花飾綠松石一戴雙眼孔雀翎頂如冬朝冠

欽定大清會典圖卷六十四

冠服八 禮服八

民公冬朝冠圖

民公夏朝冠圖

民公冬朝服圖

額駙男一子侍衛冬朝服附見

民公冬朝服圖

侯伯下至文武四品官奉恩將軍縣君額駙夏朝服附見

民公朝帶圖

侯伯郡主額駙朝帶附見

侯冬朝冠圖

侯夏朝冠圖

伯冬朝冠圖

伯夏朝冠圖

文一品官冬朝冠圖

武一品官鎮國將軍郡主額駙子冬朝冠附見

文一品官夏朝冠圖

武一品官鎮國將軍郡主額駙子夏朝冠附見

文一品官補服圖

武一品官鎮國將軍子朝帶附見

都御史補服圖

副都御史給事中監察御史按察使各道補服附見

武一品官補服圖

鎮國將軍主額駙子補服附見

武二品官冬朝冠圖

武二品官輔國將軍縣主額駙男文三品官冬朝冠附見

文二品官夏朝冠圖	武二品官輔國將軍縣主額
文二品官補服圖	武二品官輔國將軍縣主額
文二品官朝帶圖	武二品官輔國將軍縣主額
武二品官補服圖	武二品官輔國將軍縣主額
文三品官補服圖	武三品官將軍附見
文三品官朝帶圖	武三品官將軍附見
武三品官冬朝冠圖	武三品官將軍附見
武三品官夏朝冠圖	武三品官將軍附見
武三品官補服圖	武三品官將軍附見
一等侍衛冬朝冠圖	武三品官將軍附見
一等侍衛夏朝冠圖	武三品官將軍附見
一等侍衛端罩圖	武三品官將軍附見

民公冬朝冠圖



民公冬朝冠有薰貂有青狐頂鑲花金座中飾
東珠四上銜紅寶石

民公夏朝冠圖

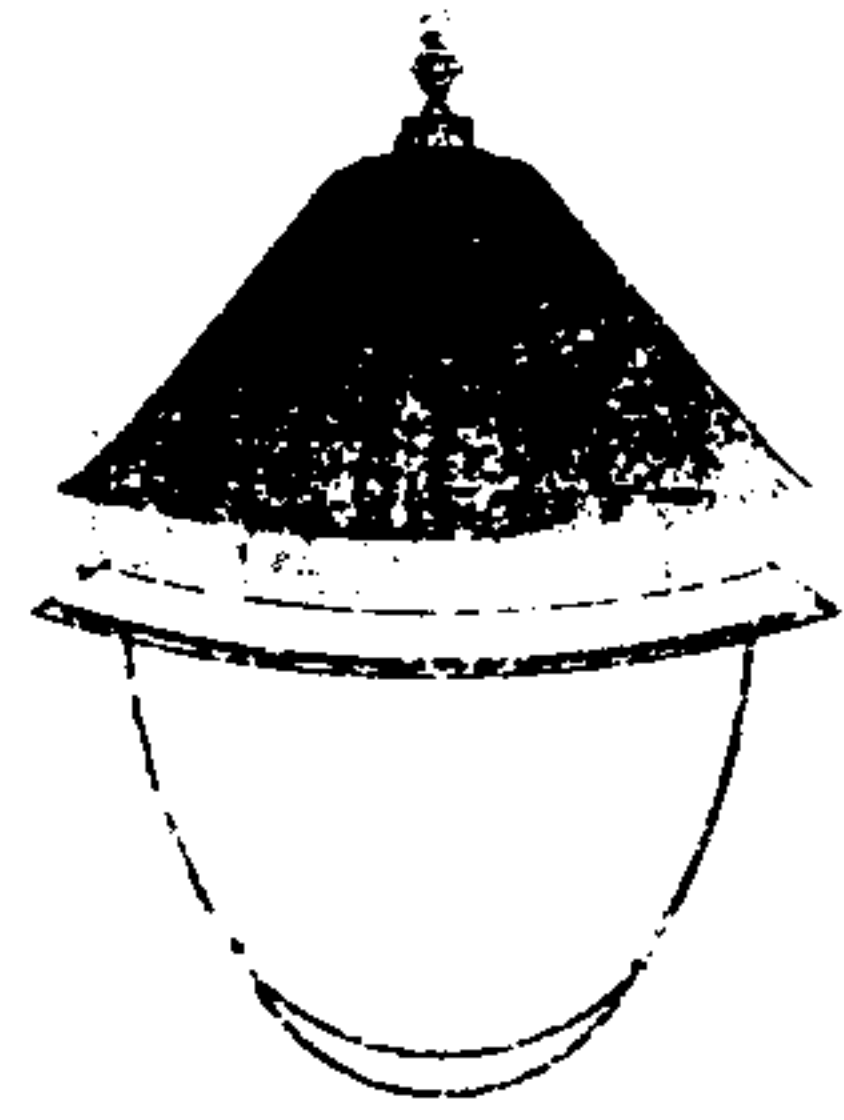

民公夏朝冠頂如冬朝冠

民公冬朝服圖

額附男一等

一 侯伯下至文三品武二品官
有職字大臣補用將軍
侍衛冬朝服附見



民公冬朝服藍及石青諸色隨所用披領及裳
俱表以紫貂袖端薰貂繡文兩肩前後正蟒各
一襲積行蟒四侯伯下至文三品武二品官有
職掌大臣輔國將軍縣主額附男一等侍衛冬
朝服制同

民公冬朝服圖二侯伯下至文武四品官奉恩將軍縣君額駙冬朝服附見



民公冬朝服藍及石青諸色隨所用披領及袖片金加海龍緣繡丈兩肩前後正蟒各一腰帷行蟒四中有襞積裳行蟒八披領行蟒二袖端正蟒各一下幅八寶平水侯伯下至文武四品官奉恩將軍縣君額駙冬朝服制同

民公夏朝服圖侯伯下至文武四品官奉恩將軍縣君額駙夏朝服制同



民公夏朝服藍及石青諸色隨所用片金緣餘制如冬朝服二侯伯下至文武四品官奉恩將軍縣君額駙夏朝服制同

民公朝帶圖 侯伯郡主額駙朝帶附見

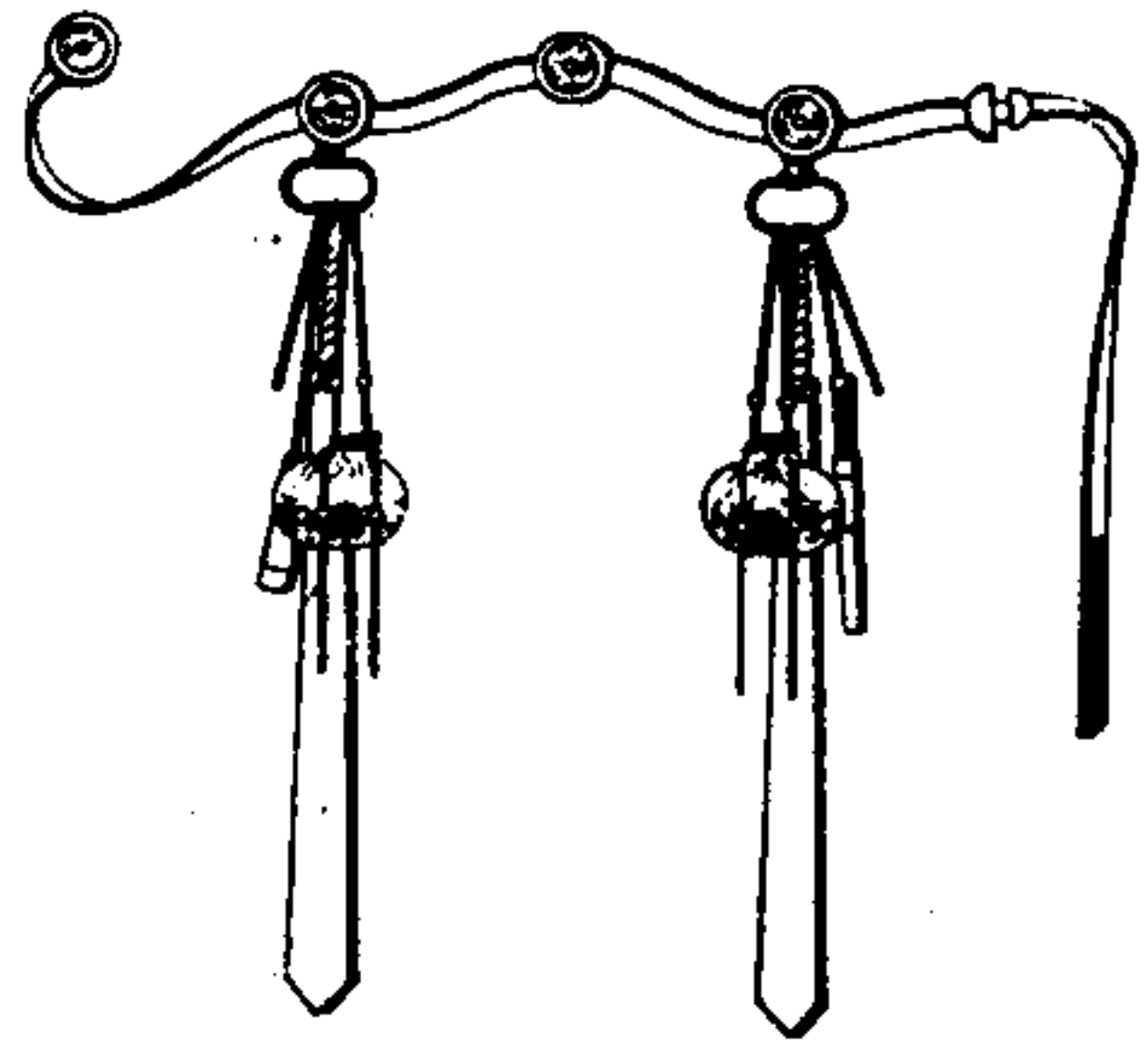

民公朝帶圖。鑲金銜玉圓版四。飾貓睛石一。侯
飾綠松石一。伯飾紅寶石一。郡主額駙飾綠松
石一。餘同。

侯冬朝冠圖

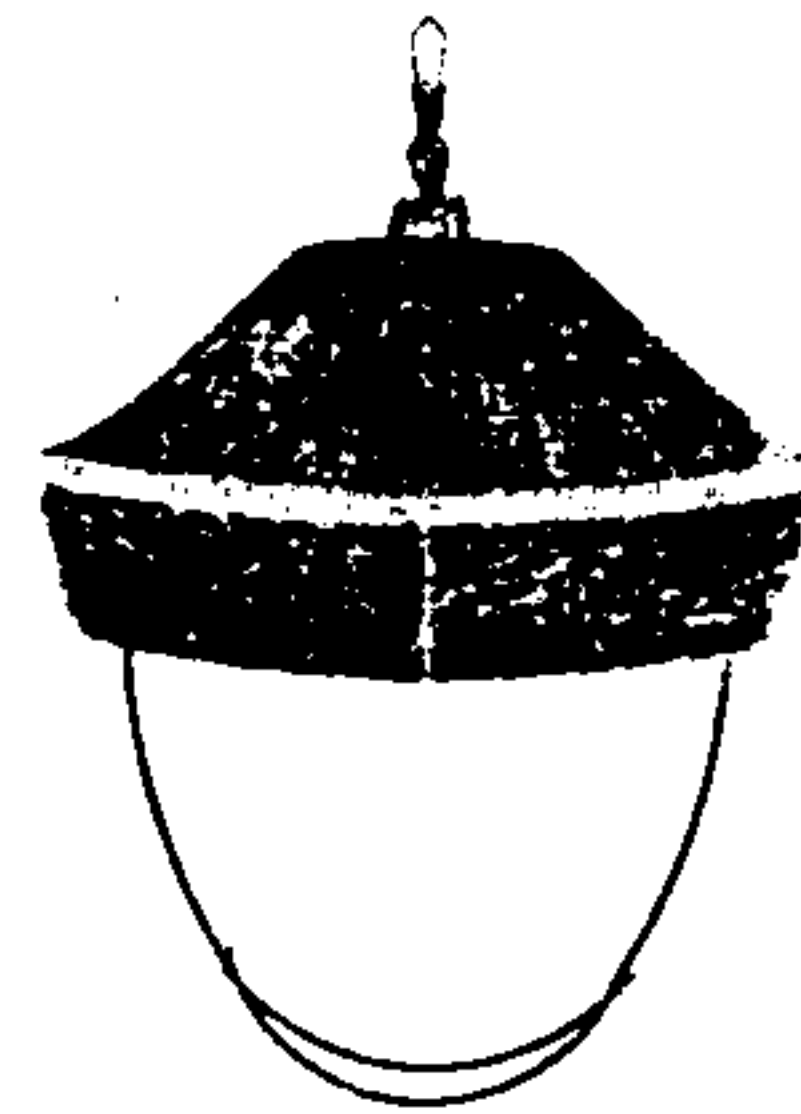

侯冬朝冠。頂飾東珠三。餘制如民公冬朝冠

侯夏朝冠圖

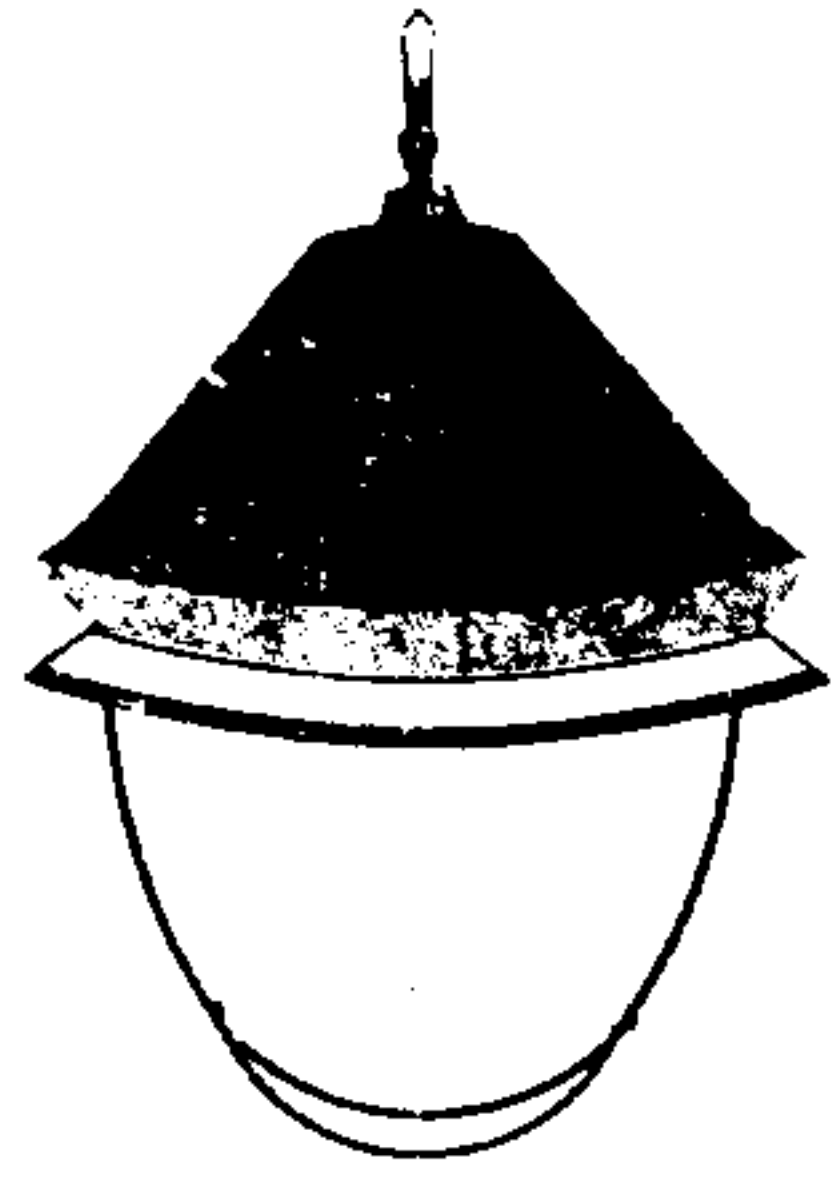

侯夏朝冠頂如冬朝冠

伯冬朝冠圖

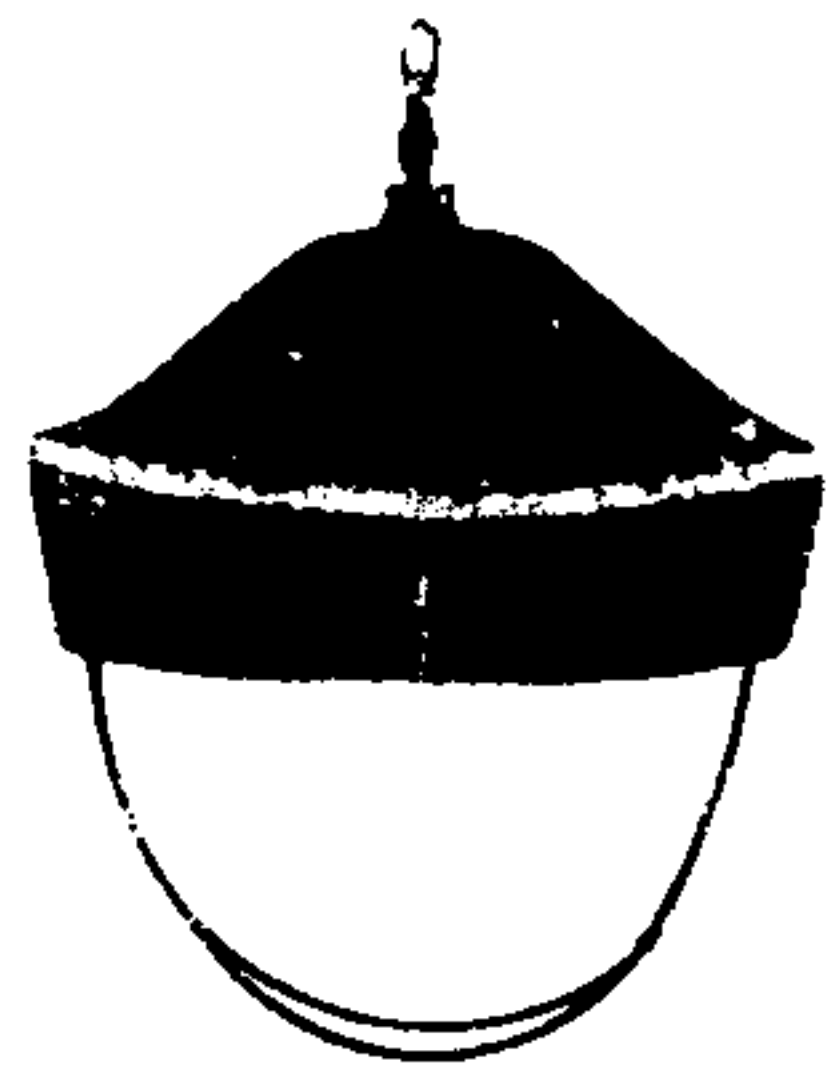

伯冬朝冠頂飾東珠二餘制如民公冬朝冠

伯夏朝冠圖



伯夏朝冠頂如冬朝冠

文一品官冬朝冠圖
武一品官鎮國將軍郡王額駙子冬朝冠附見

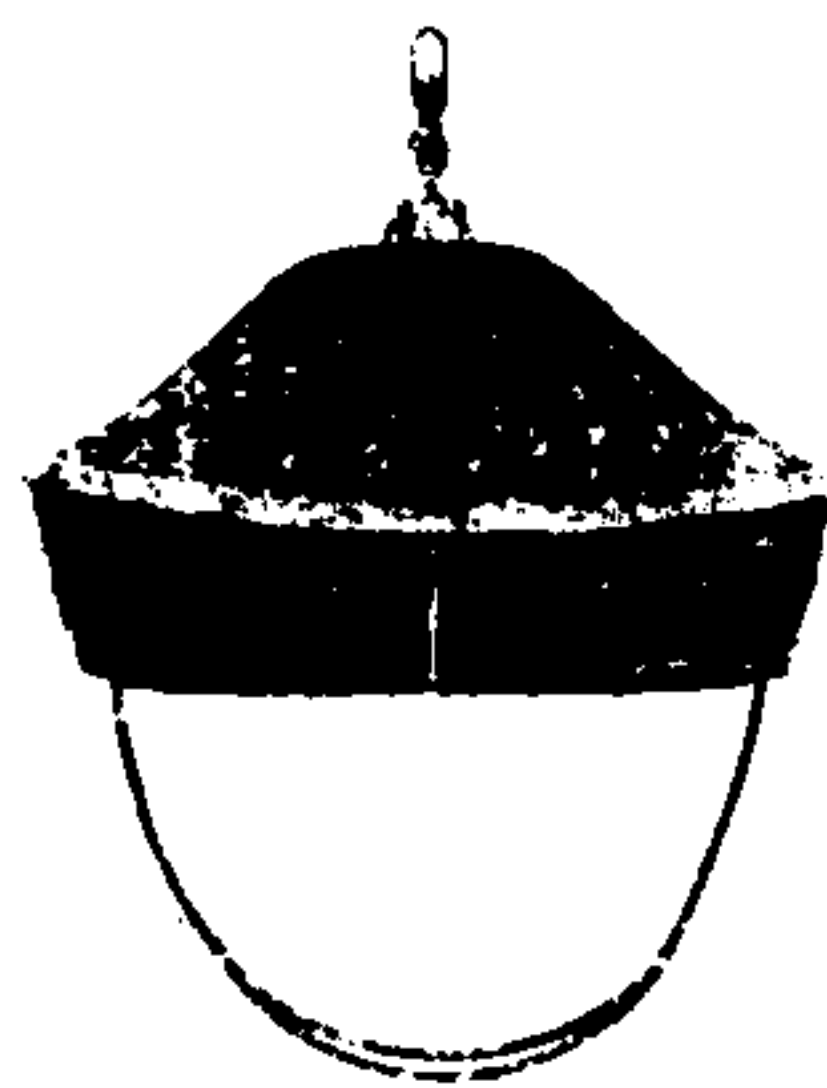

文一品官冬朝冠頂飾東珠一餘制如民公冬朝冠
武一品官鎮國將軍郡王額駙子冬朝冠制同

文一品官夏朝冠圖 武一品官鎮國將軍郡主額駙子夏朝冠附見



文一品官夏朝冠頂如冬朝冠武一品官鎮國將軍郡主額駙子夏朝冠頂各如其冬朝冠

文一品官補服圖

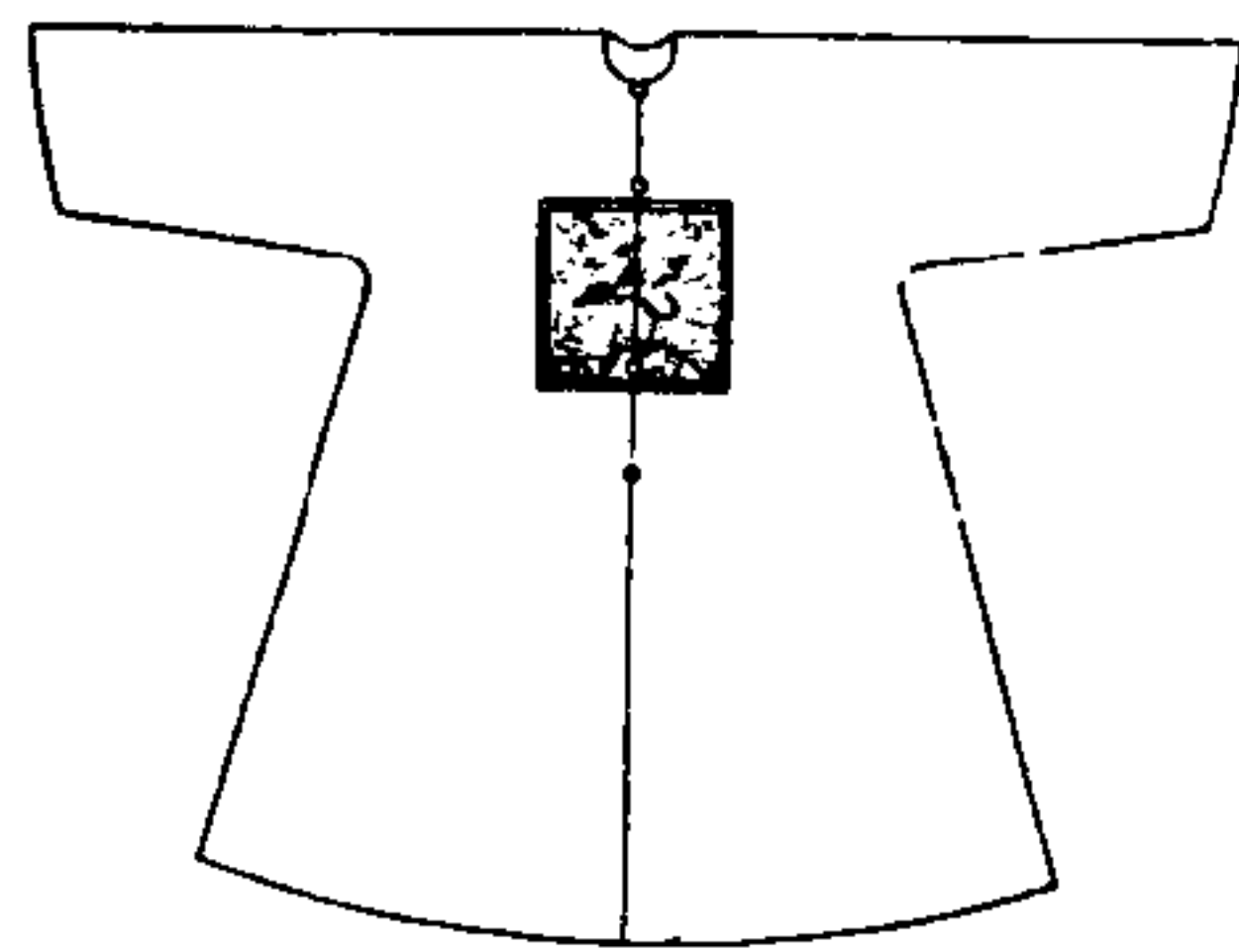

文一品官補服續鶴

文一品官朝帶圖 武一品官鎮國將軍子朝帶 附見

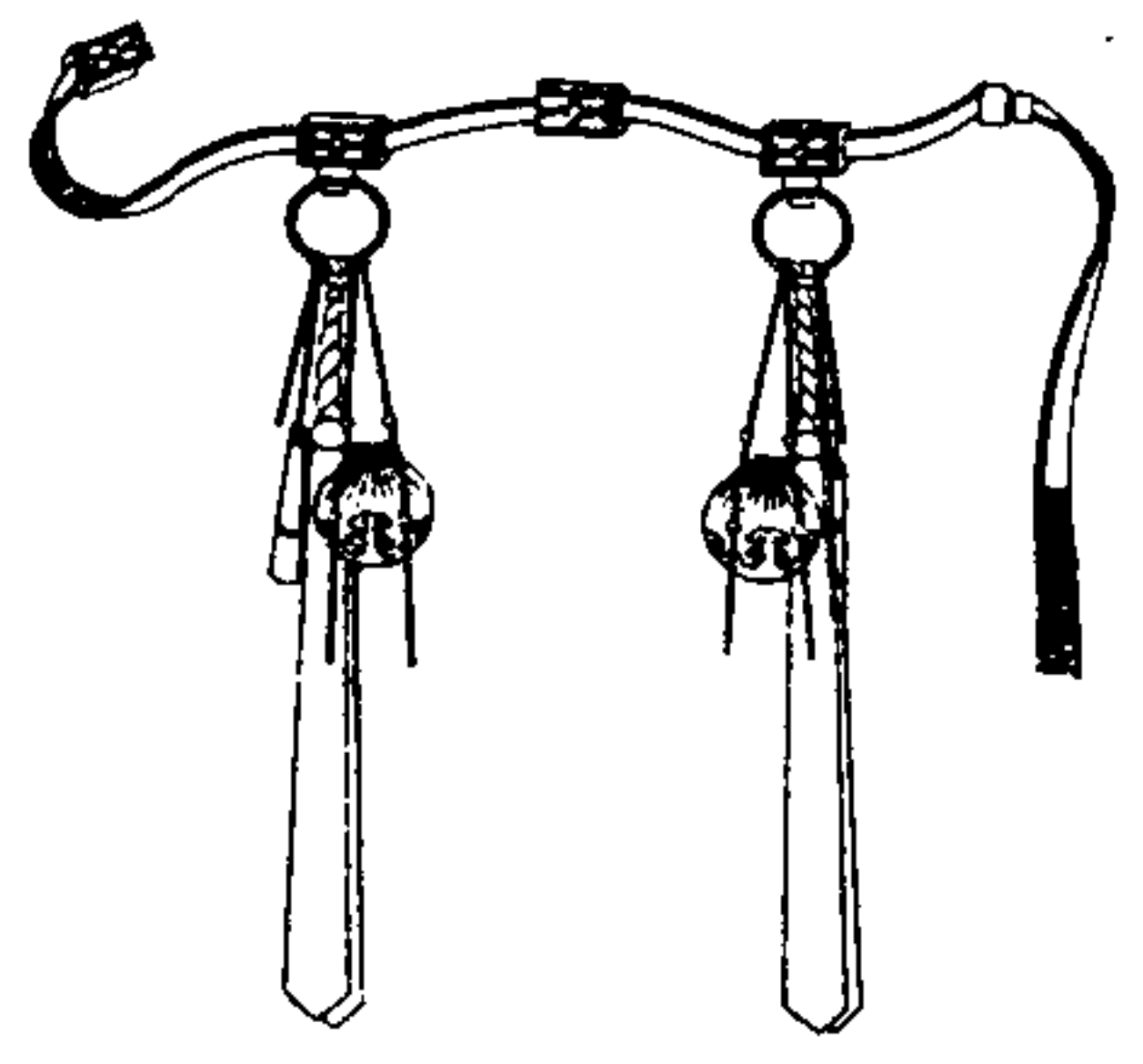

文一品官朝帶。鏤金銜王方版四。每版飾紅寶石一。武一品官鎮國將軍子朝帶制同。

都御史補服圖 副都御史給事中監察御史按察使各道補服附見

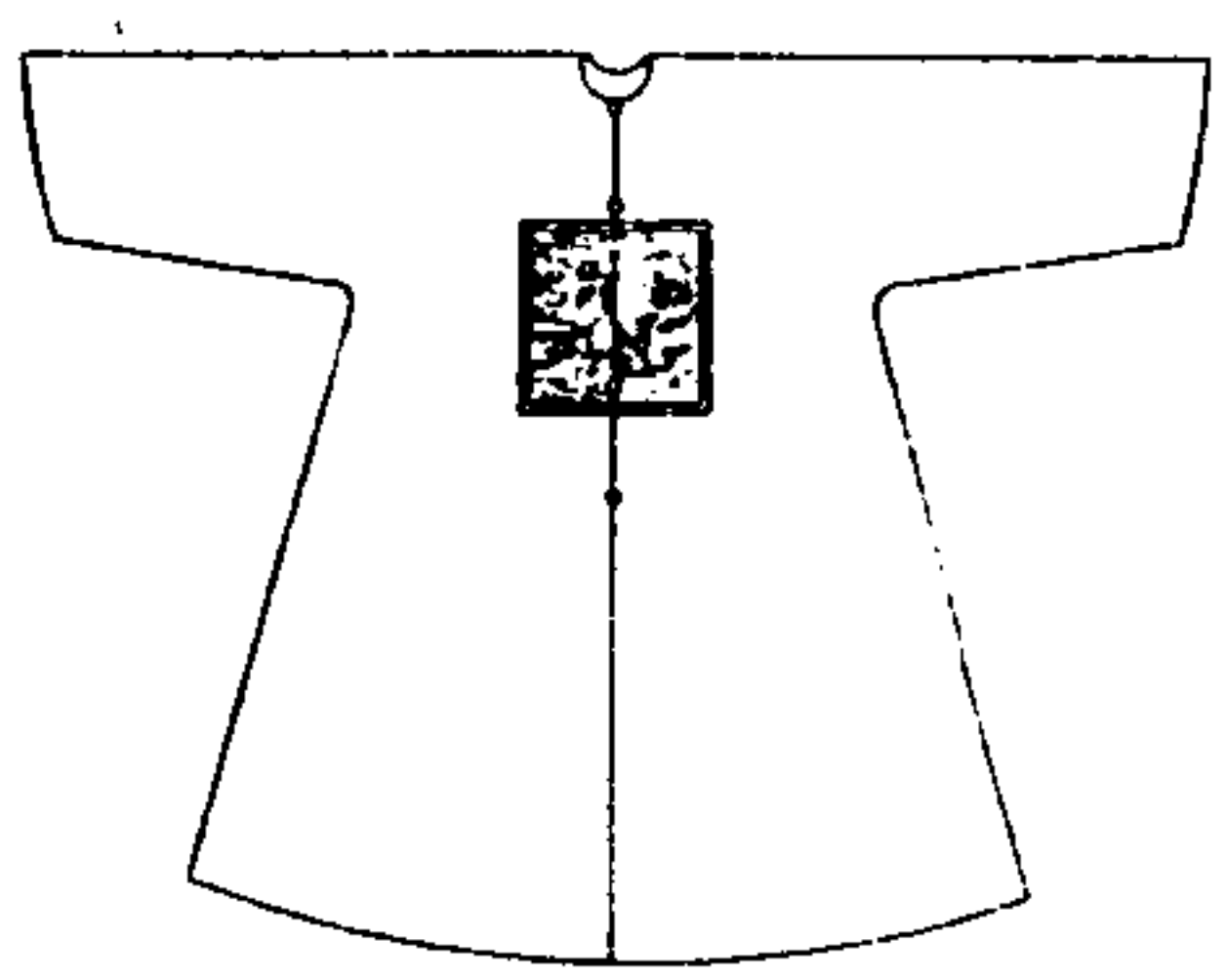

都御史補服。繡獬豸。副都御史給事中監察御史按察使各道補服制同。

武一品官補服圖 鎮國將軍郡主額駙子補服附見

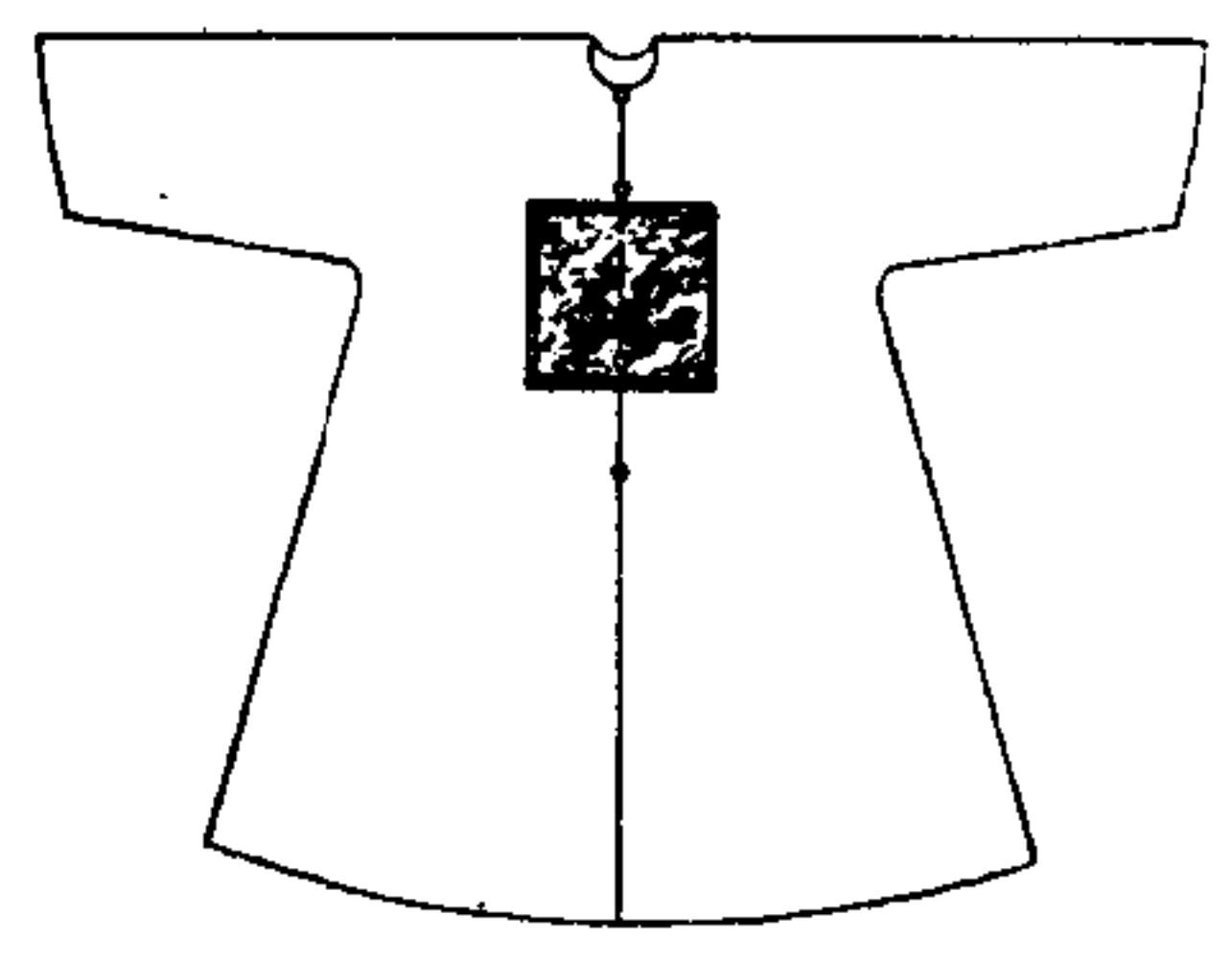

武一品官補服。繡麒麟。鎮國將軍郡主額駙子補服。制同。

文二品官冬朝冠圖 武二品官輔國將軍郡主額駙男文三品官冬朝冠附見

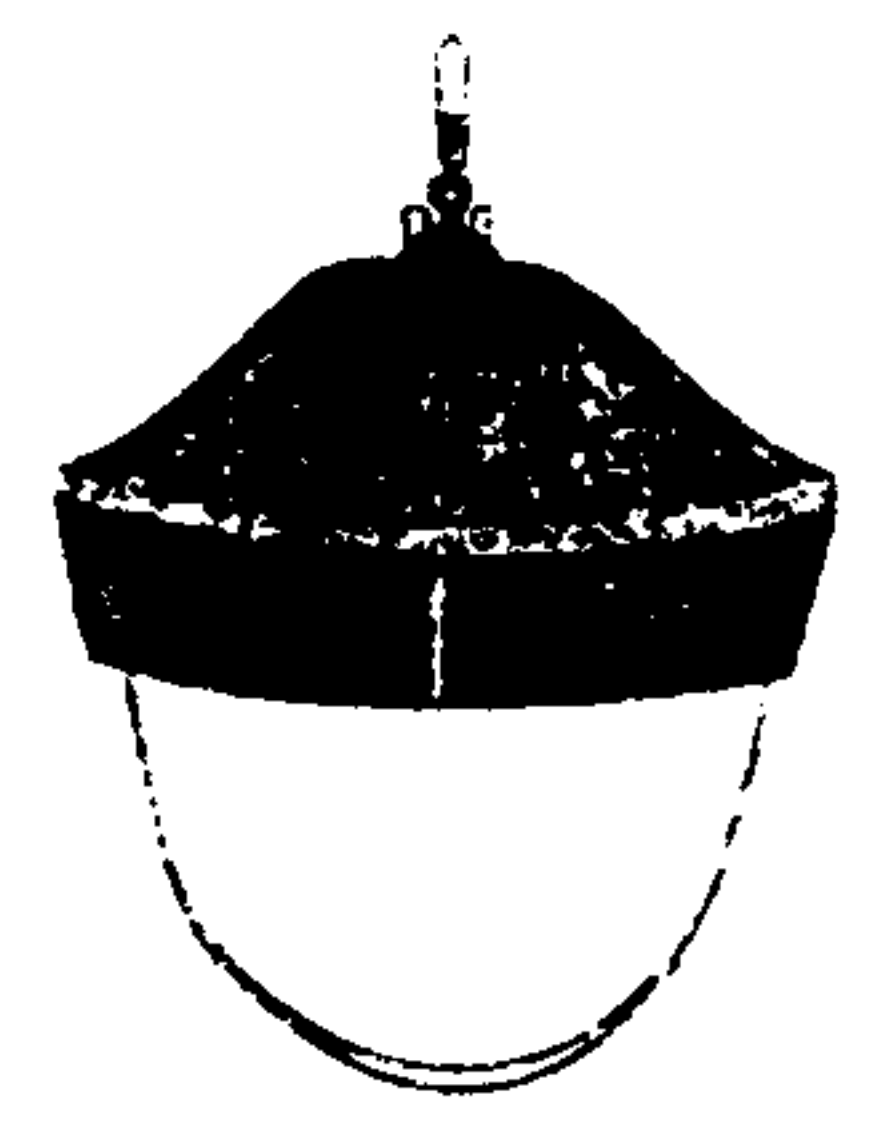

文二品官冬朝冠。有薰貂。有貂尾。頂中飾小紅寶石一。上銜珊瑚。餘制如民公冬朝冠。武二品官輔國將軍。郡主額駙。男文三品官冬朝冠。制同。

文二品官夏朝冠圖

武二品官輔國將軍縣主額駙男文三品官夏朝冠附見

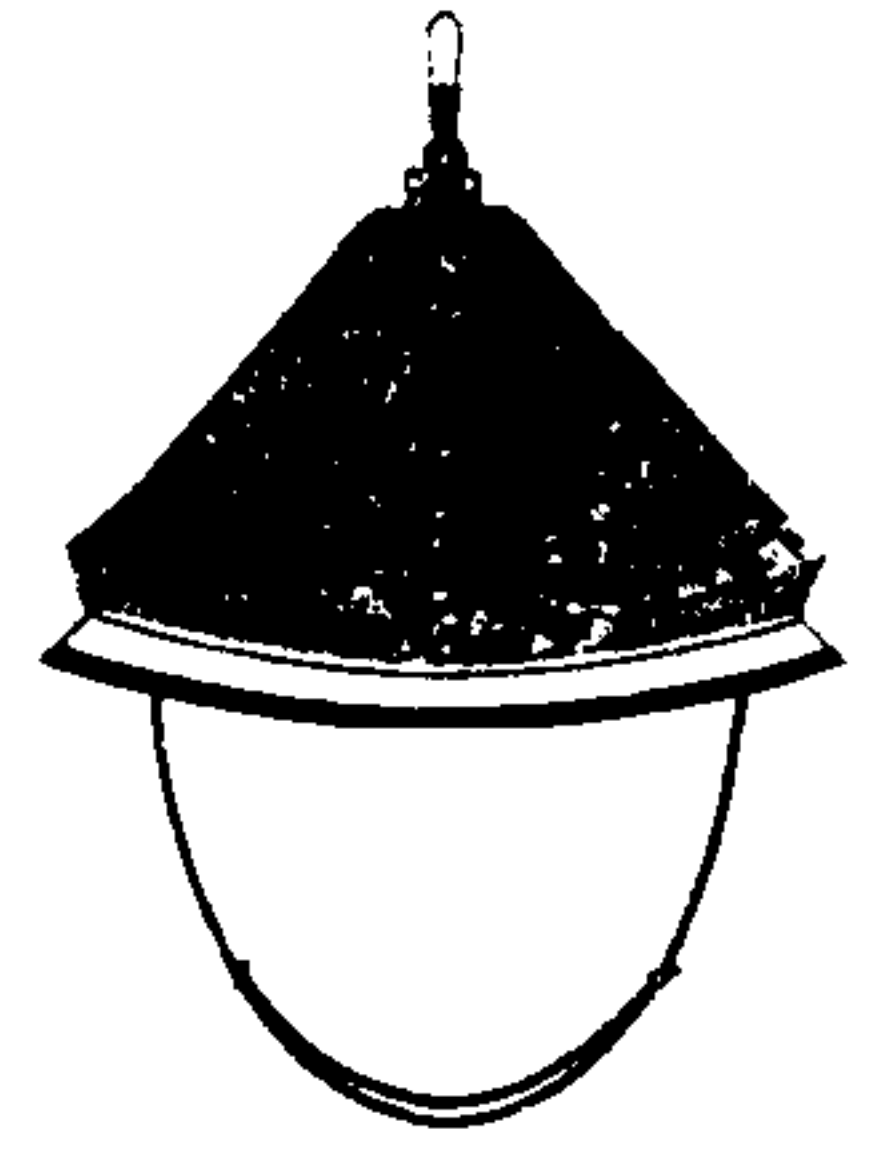

文二品官夏朝冠頂如冬朝冠武二品官輔國

將軍縣主額駙男文三品官夏朝冠頂各如其

冬朝冠

文二品官補服圖

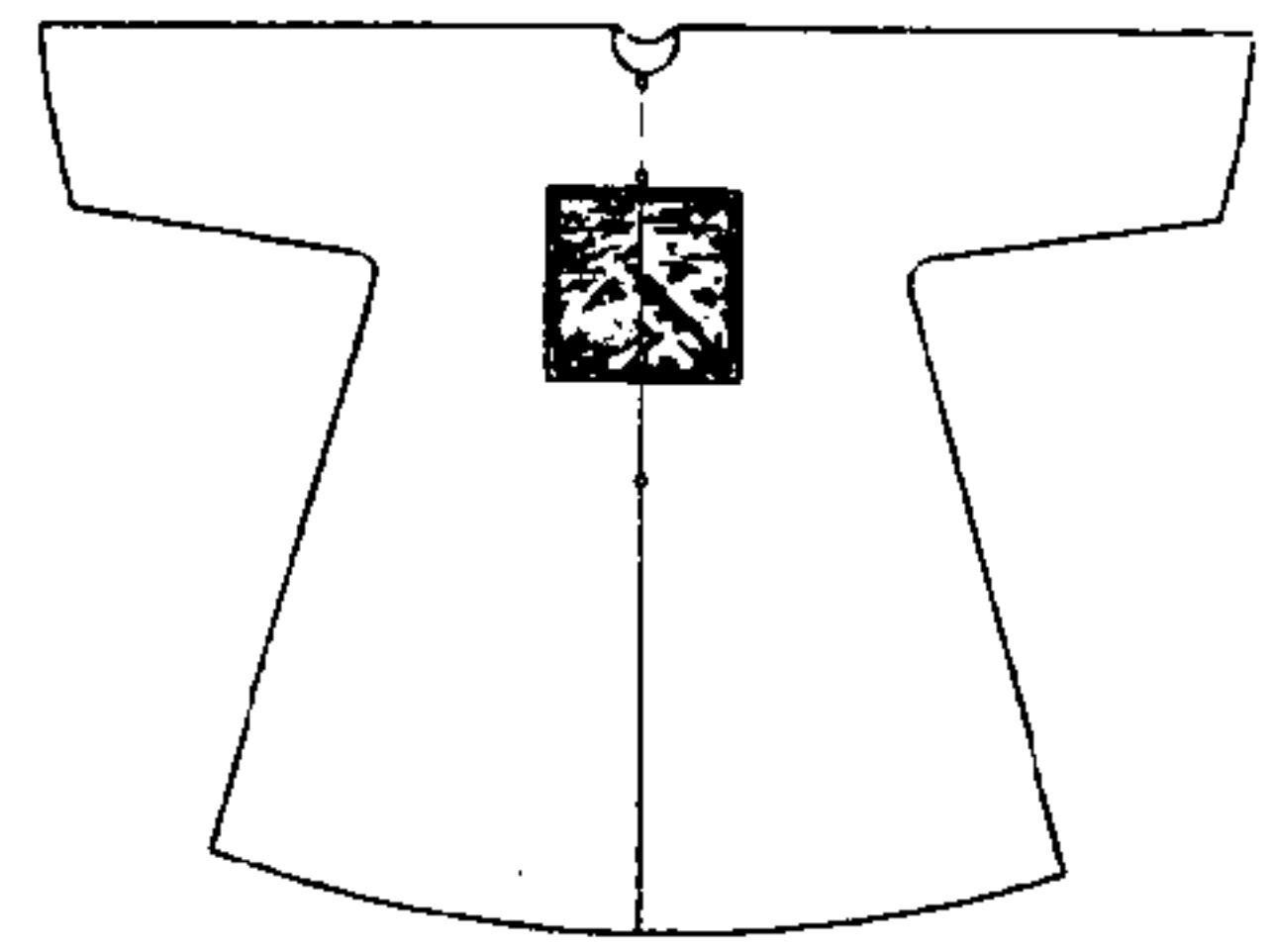

文二品官補服繡錦雞

文二品官朝帶圖

武二品官輔國將軍縣主額駙男朝帶同見

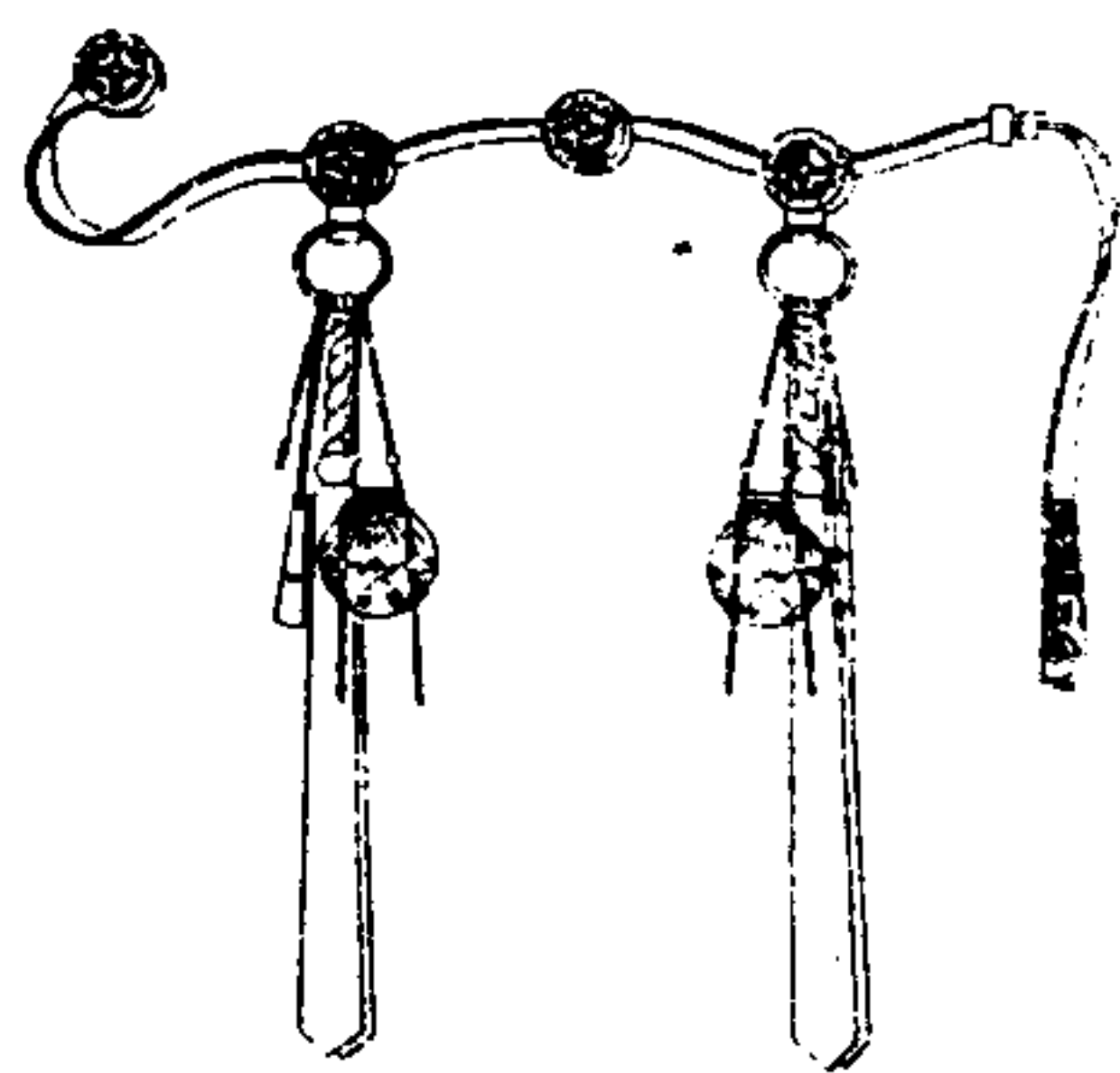

文二品官朝帶。鏤金圓版四。每版飾紅寶石一。
武二品官輔國將軍縣主額駙男朝帶制同。

武二品官補服圖

輔國將軍縣主額駙男補服同見

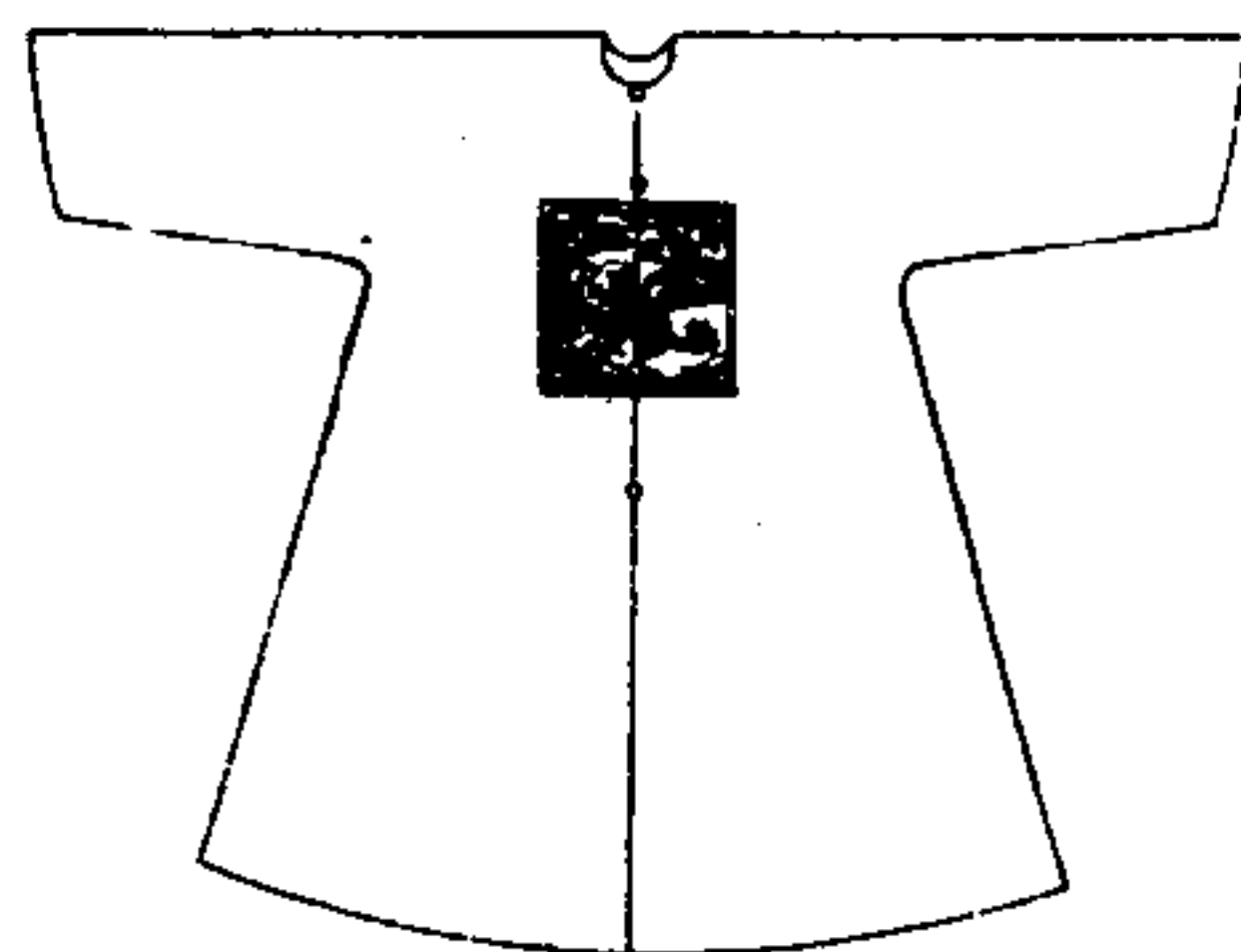

武二品官補服。繡獅。輔國將軍縣主額駙男補服制同。

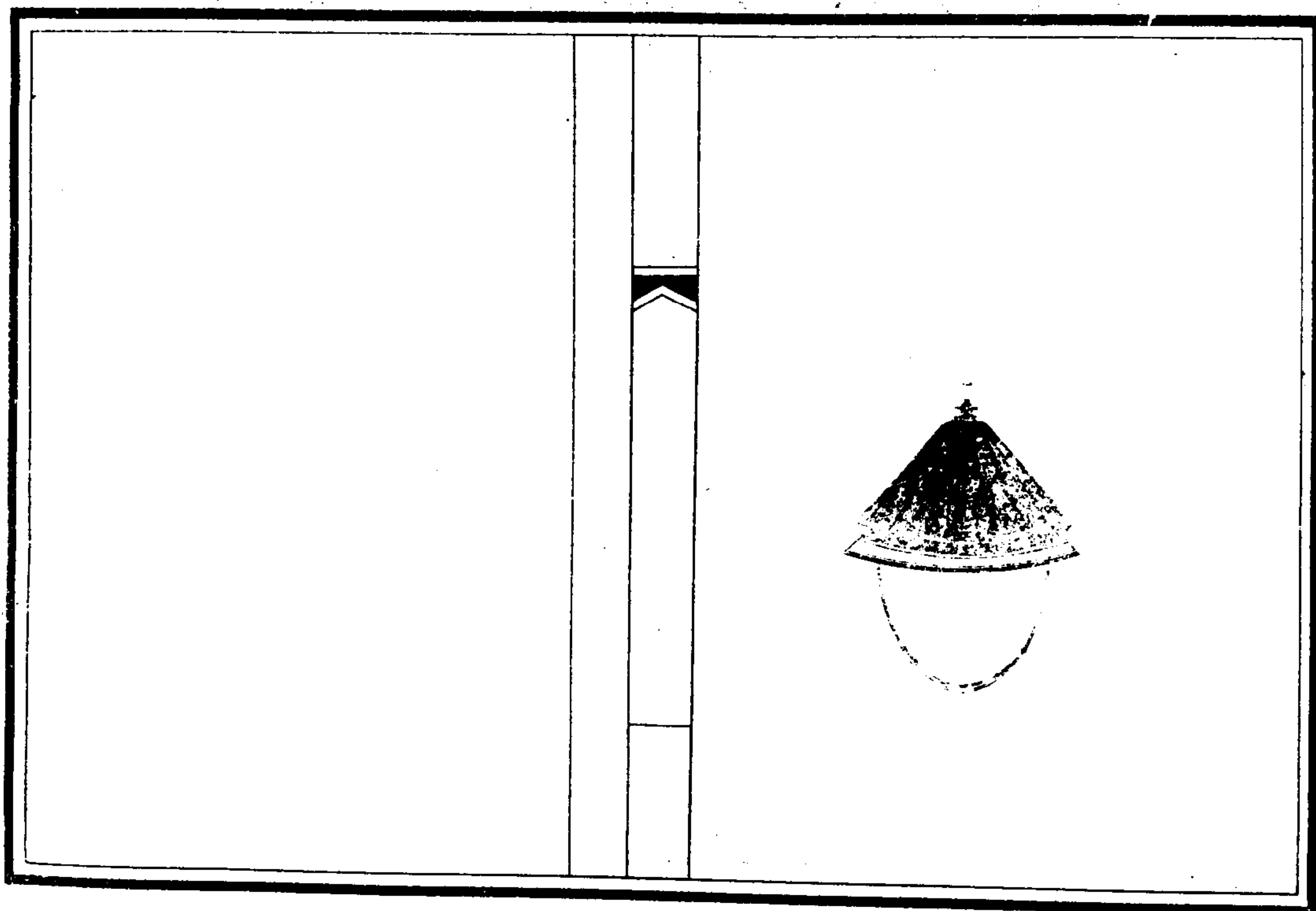
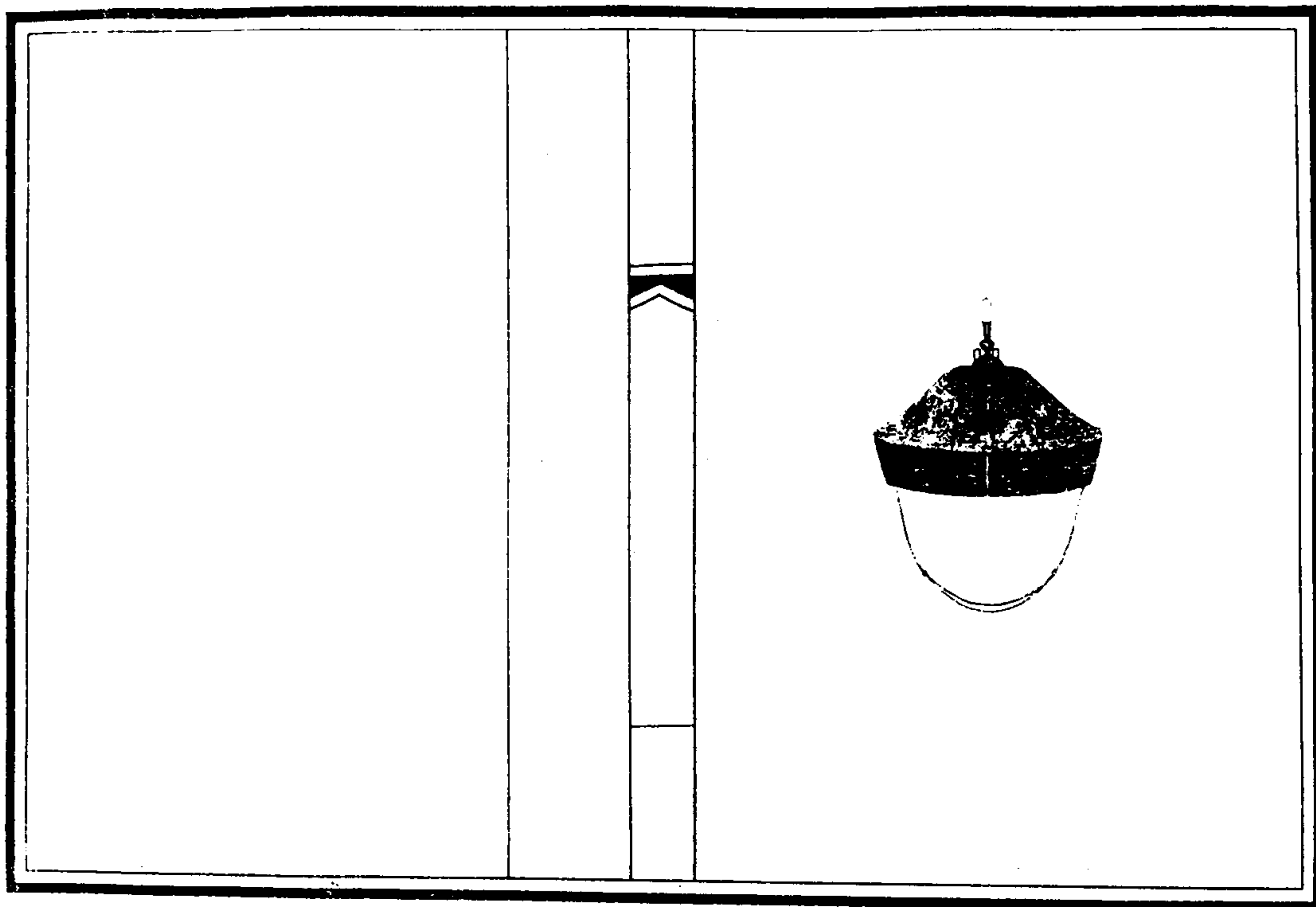

文三品官補服圖

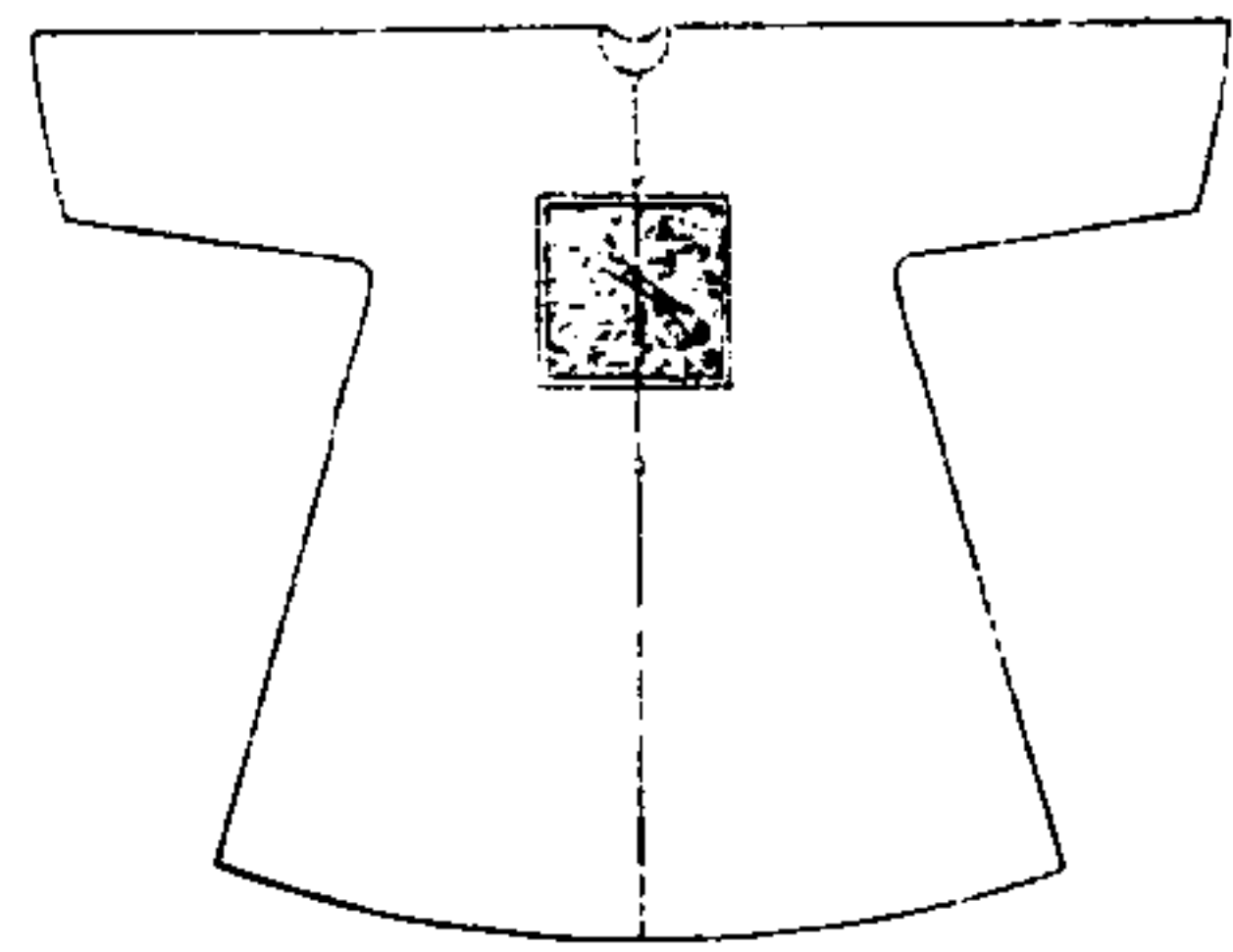

文三品官補服繡孔雀

文三品官朝帶圖

武三品官奉國將軍郡君額
附一等侍衛朝帶附見

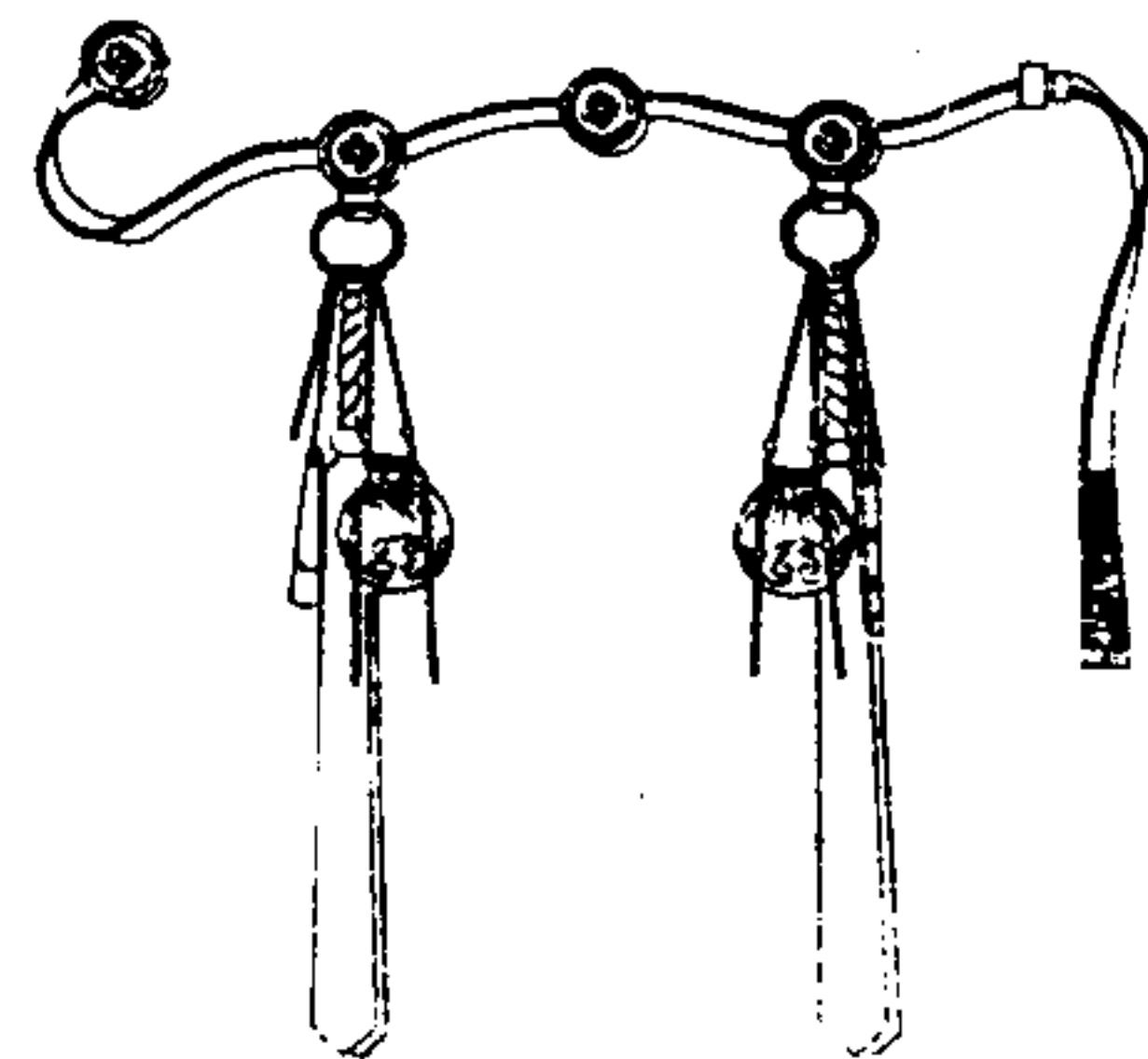

文三品官朝帶鏤花金圓版四武三品官奉國
將軍郡君額附一等侍衛朝帶制同

武三品官冬朝冠圖
奉國將軍郡君額駙文武
 四品官奉恩將軍縣君額
 駙文武六七品官冬
 朝冠文武五品官鄉君額駙文武
 附文武五品官鄉君額駙文武
 朝冠文武五品官鄉君額駙文武
 附文武五品官鄉君額駙文武

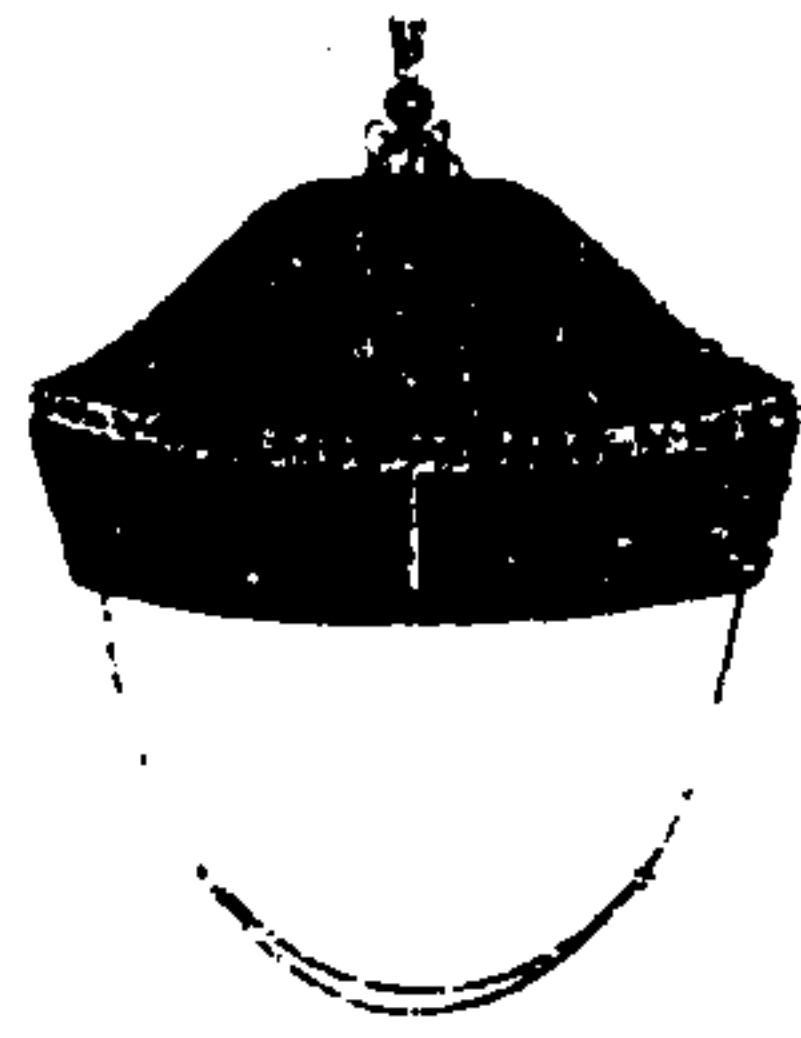

武三品官冬朝冠。薰貂為之。頂中飾小紅寶石。
 一。上銜藍寶石。餘制如民公冬朝冠。奉國將軍
 郡君額駙冬朝冠。制同。文武四品官奉恩將軍
 縣君額駙。上銜青金石。文武五品官鄉君額駙。
 上銜水晶。文武六品官。上銜硨磲。皆中飾小藍
 寶石。一。文武七品官。中飾小水晶。一。上銜素金。
 餘同。

武三品官夏朝冠圖
奉國將軍郡君額駙文武
 四品官奉恩將軍縣君額
 駙文武六七品官夏
 朝冠文武五品官鄉君額駙文武
 附文武五品官鄉君額駙文武
 朝冠文武五品官鄉君額駙文武
 附文武五品官鄉君額駙文武



武三品官夏朝冠。頂如冬朝冠。奉國將軍郡君
 額駙文武四品官奉恩將軍縣君額駙文武五
 品官鄉君額駙文武六七品官夏朝冠。頂各如
 其冬朝冠。

武三品官補服圖

奉國將軍郡君額駙一等侍衛補服附見

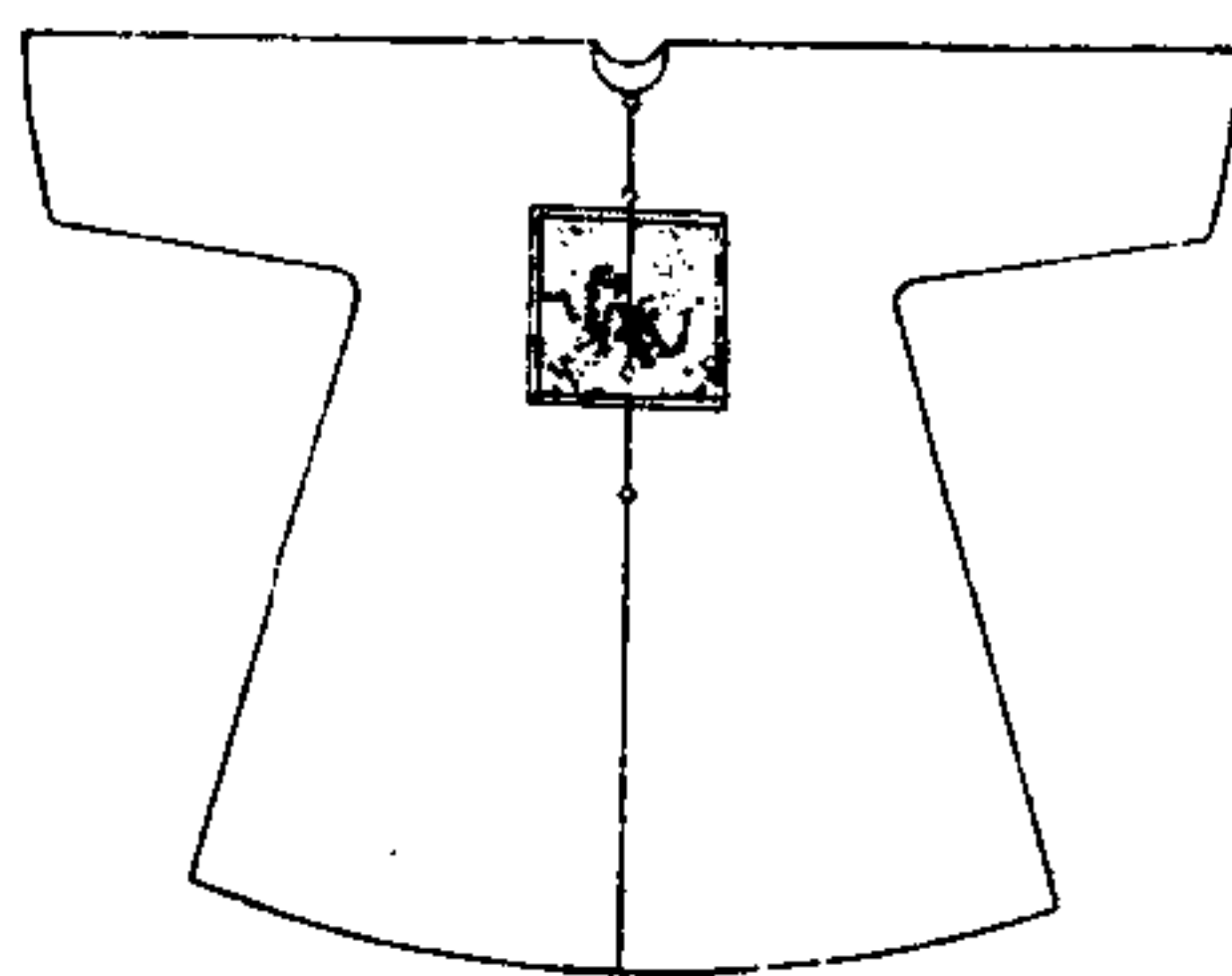

武三品官補服繡豹奉國將軍郡君額駙一等侍衛補服制同。

一等侍衛冬朝冠圖

二三等侍衛冬朝冠五品以上官有翎冬朝冠附見



一等侍衛冬朝冠不用貂尾餘制如文三品戴孔雀翎二等侍衛如文四品三等侍衛如文五品俱戴孔雀翎五品以上官有翎者翎亦如之

一等待衛夏朝冠圖
二三等待衛夏朝冠
以上官有翎夏朝冠附見

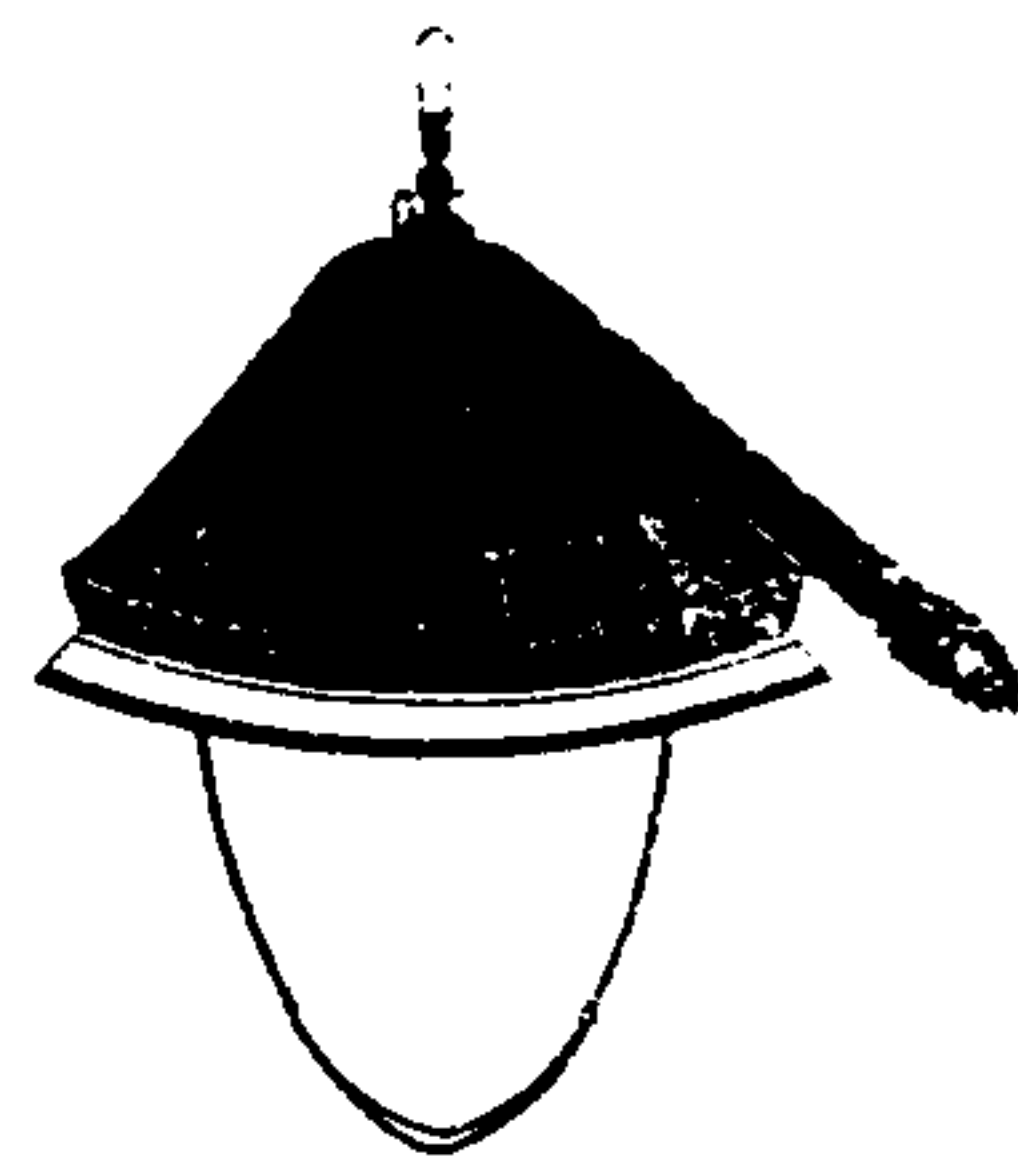

一等待衛夏朝冠頂翎如冬朝冠
二三等待衛頂翎各如其冬朝冠
五品以上官有翎者翎亦如之

一等待衛端罩圖

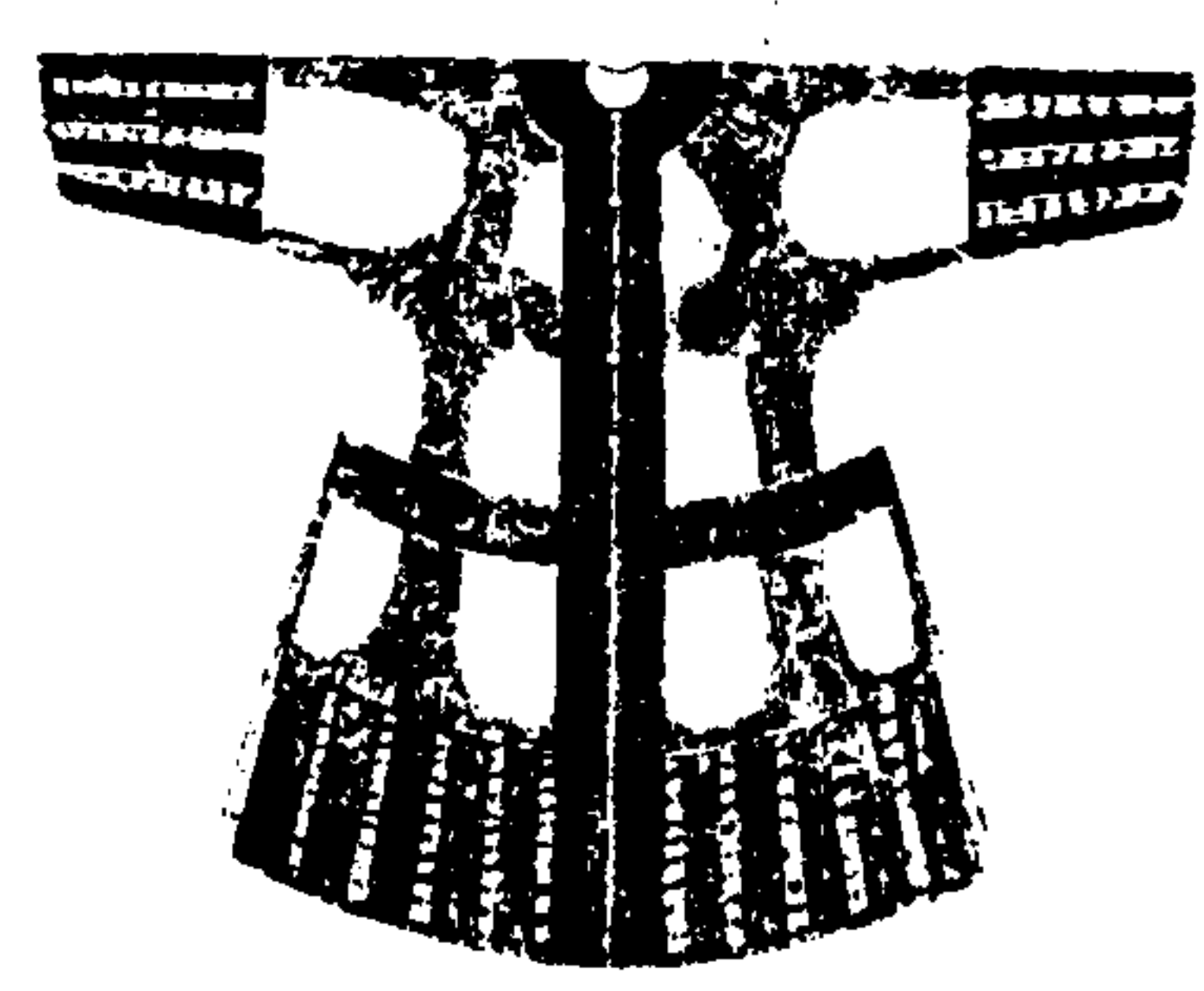

一等待衛端罩用捨狸獮間以豹皮
月白緞裏

欽定大清會典圖卷六十五

冠服九 禮服九

文四品官補服圖

武四品官朝帶圖

武四品官補服圖

縣君額駙朝帶圖

二等侍衛端罩圖

二等侍衛朝服圖

文五品官補服圖

文五品官朝服圖

文五品官朝帶圖

武五品官補服圖

三等侍衛端罩圖

三等侍衛朝服圖

文六品官補服圖

武六品官補服圖

藍翎侍衛冬朝冠圖

藍翎侍衛夏朝冠圖

武四品官奉恩將軍二等侍衛

奉恩將軍見 縣君額駙二等侍衛

縣君額駙朝帶圖 縣君額駙朝帶圖

二等侍衛端罩圖 二等侍衛朝服圖

文五品官朝服圖 文五品官朝服圖

文五品官朝帶圖 文五品官朝帶圖

武五品官補服圖 武五品官補服圖

武五品官朝帶圖 武五品官朝帶圖

三等侍衛端罩圖 三等侍衛端罩圖

三等侍衛朝服圖 三等侍衛朝服圖

文六品官補服圖 文六品官補服圖

武六品官補服圖 武六品官補服圖

藍翎侍衛冬朝冠圖 藍翎侍衛冬朝冠圖

藍翎侍衛夏朝冠圖 藍翎侍衛夏朝冠圖

以下官有朝冠 以下官有朝冠

以下官有朝冠 以下官有朝冠

文四品官補服圖

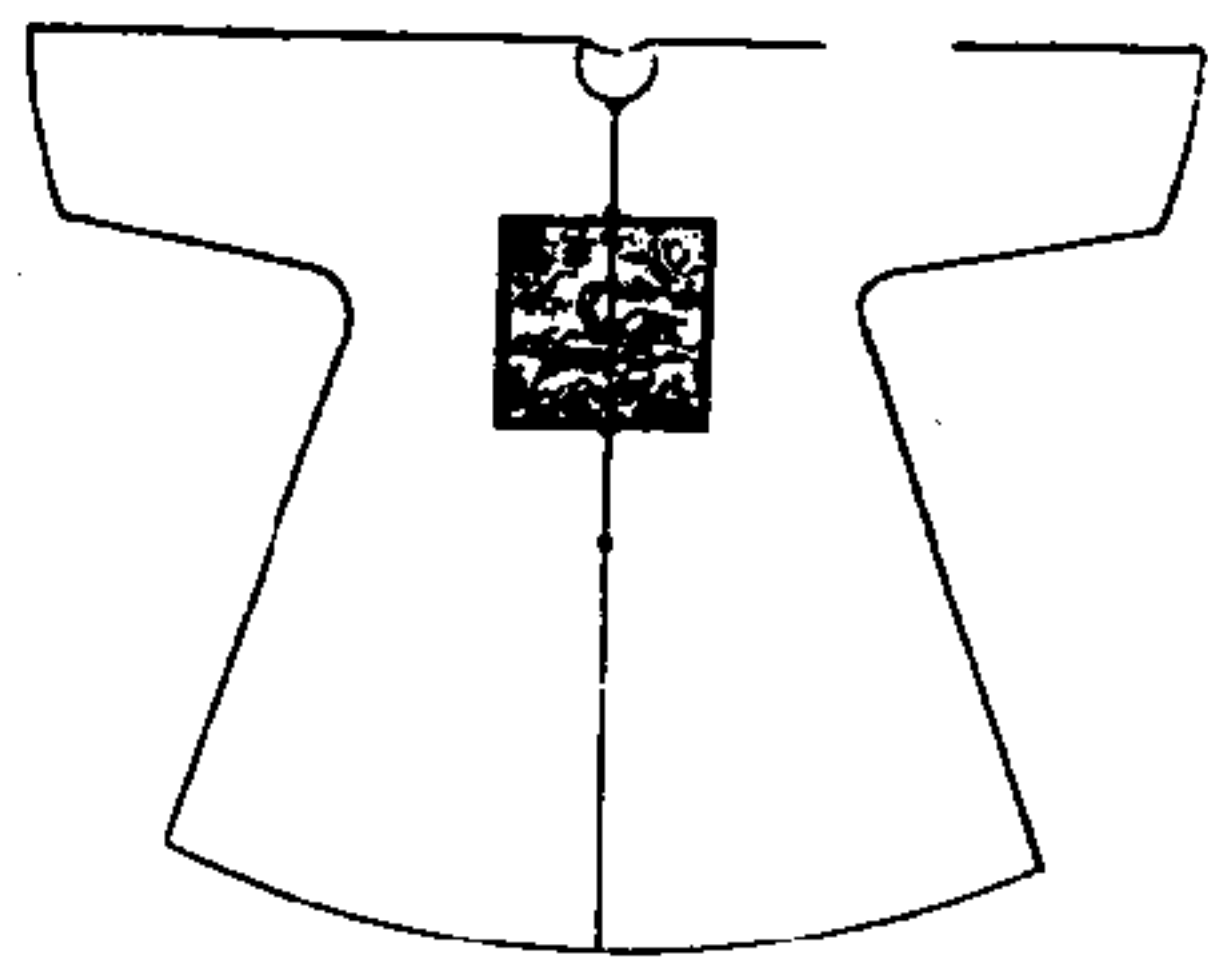

文四品官補服繡雁

文四品官朝帶圖

武四品官奉恩將軍二等侍衛朝帶附見

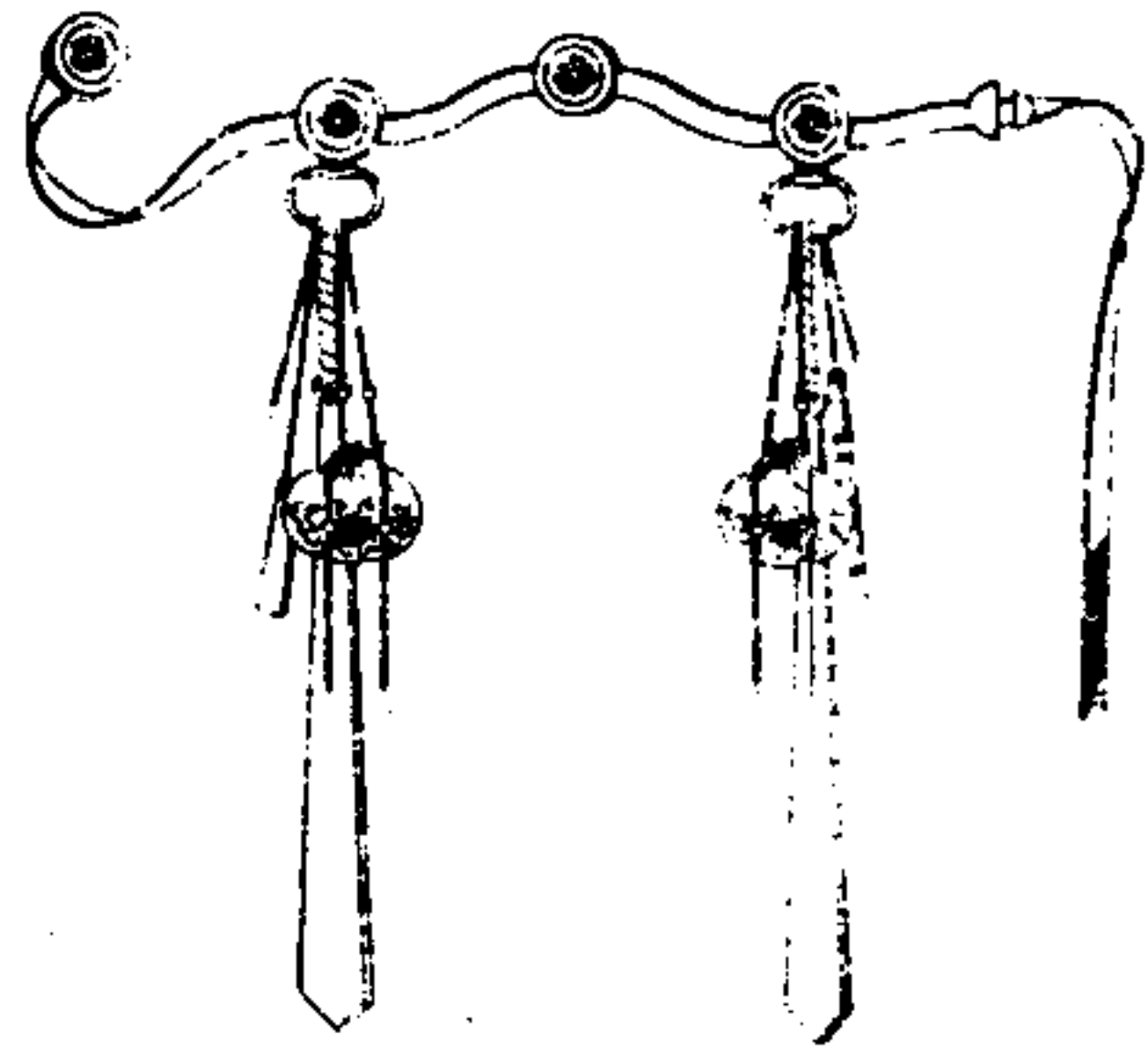

文四品官朝帶。銀銜。鏤花金圓版。四。武四品官奉恩將軍二等侍衛朝帶制同。

武四品官補服圖

奉恩將軍。補服附見。

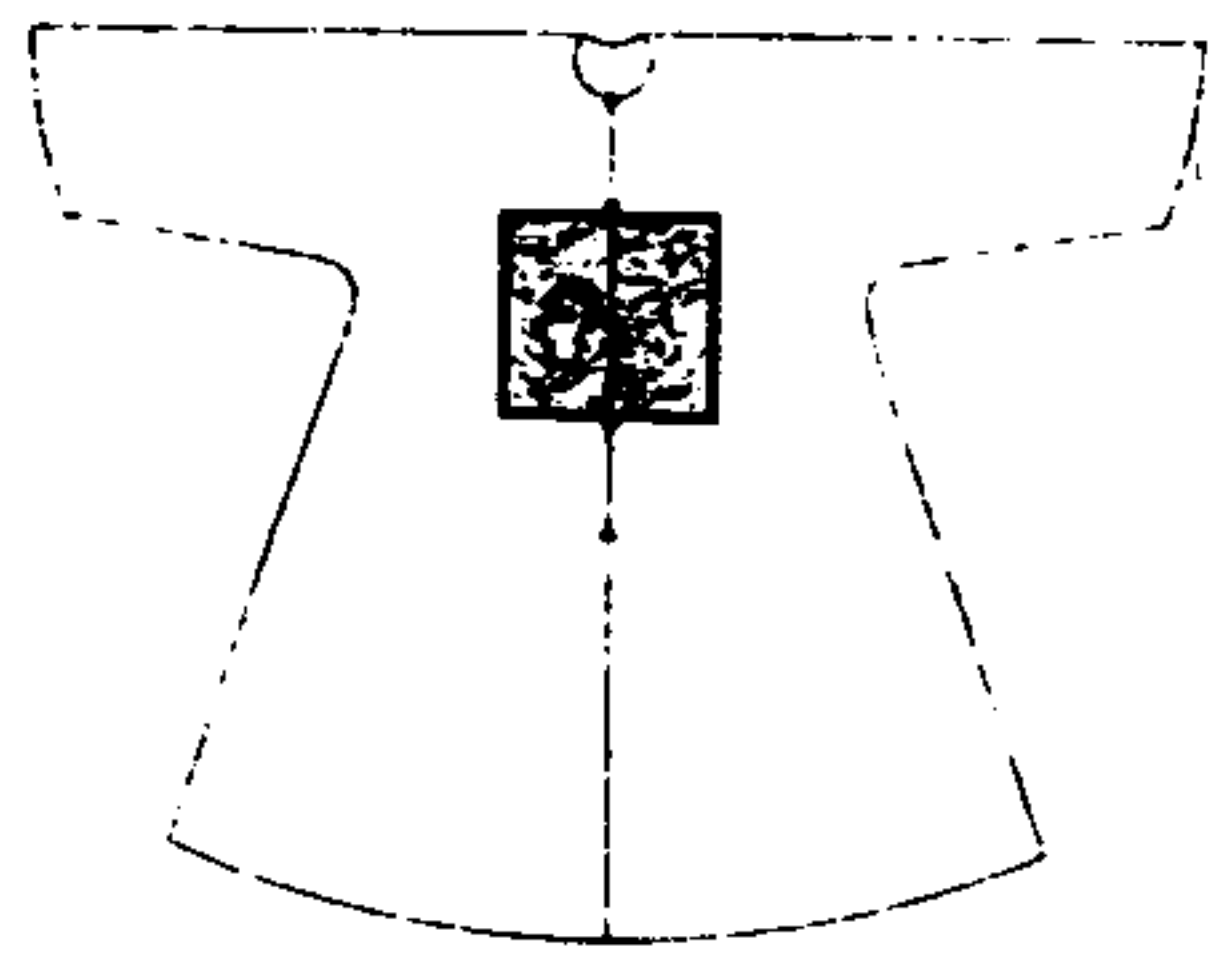

武四品官補服。繡虎。奉恩將軍。額駙二等侍衛補服制同。

縣君額駙朝帶圖 縣君額駙朝帶附見

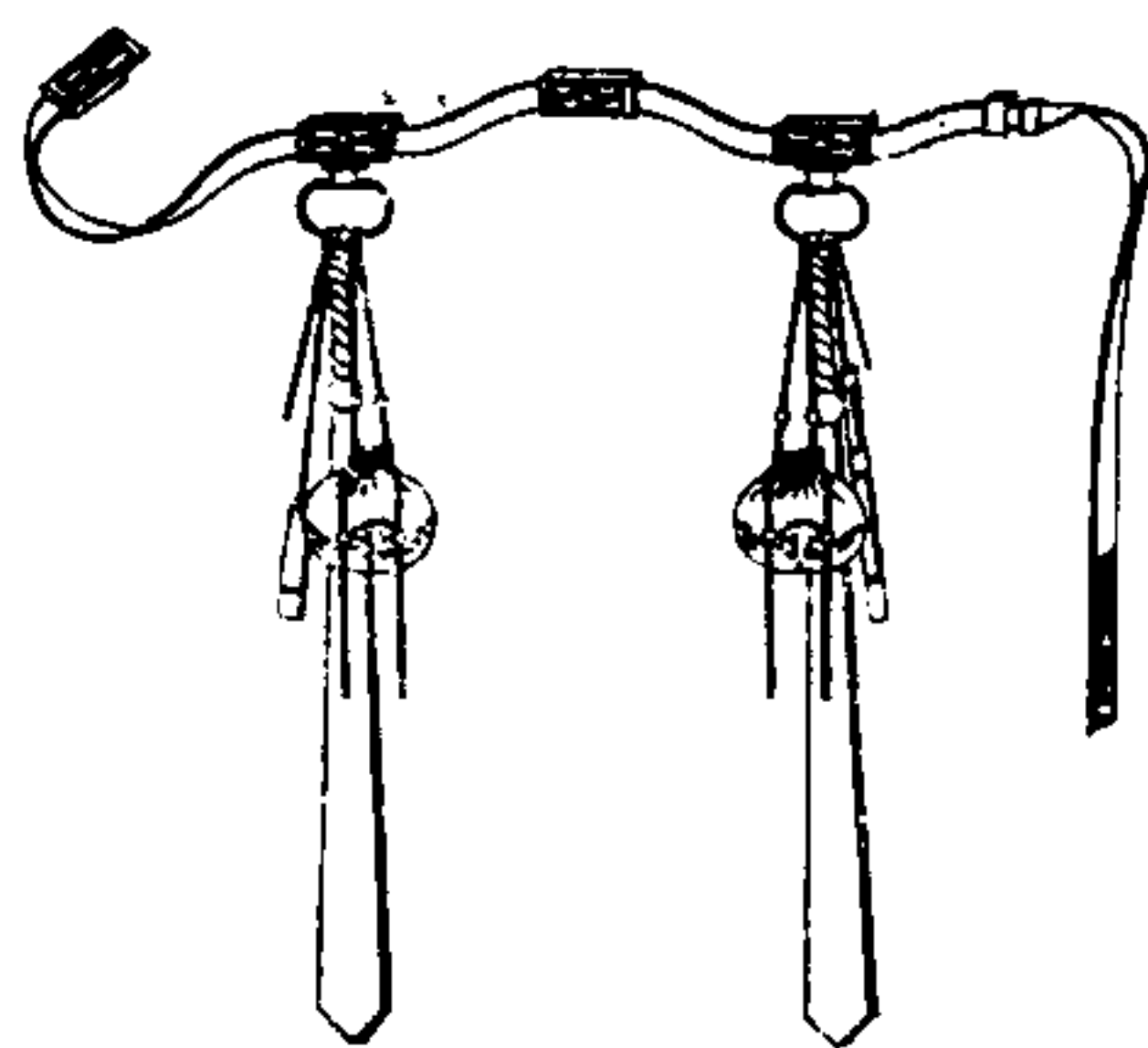

縣君額駙朝帶。鍍金方鐵版四。鄉君額駙朝帶。制同。

二等侍衛端罩圖



二等侍衛端罩。用紅豹皮。素紅緞裏。

二等待衛朝服圖



二等待衛朝服。色用石青。翦絨緣。通身雲緞。前後方欄。行蟒各一。腰帷行蟒四。中有襞積。領袖俱石青。椎緞。冬夏用之。

文五品官補服圖

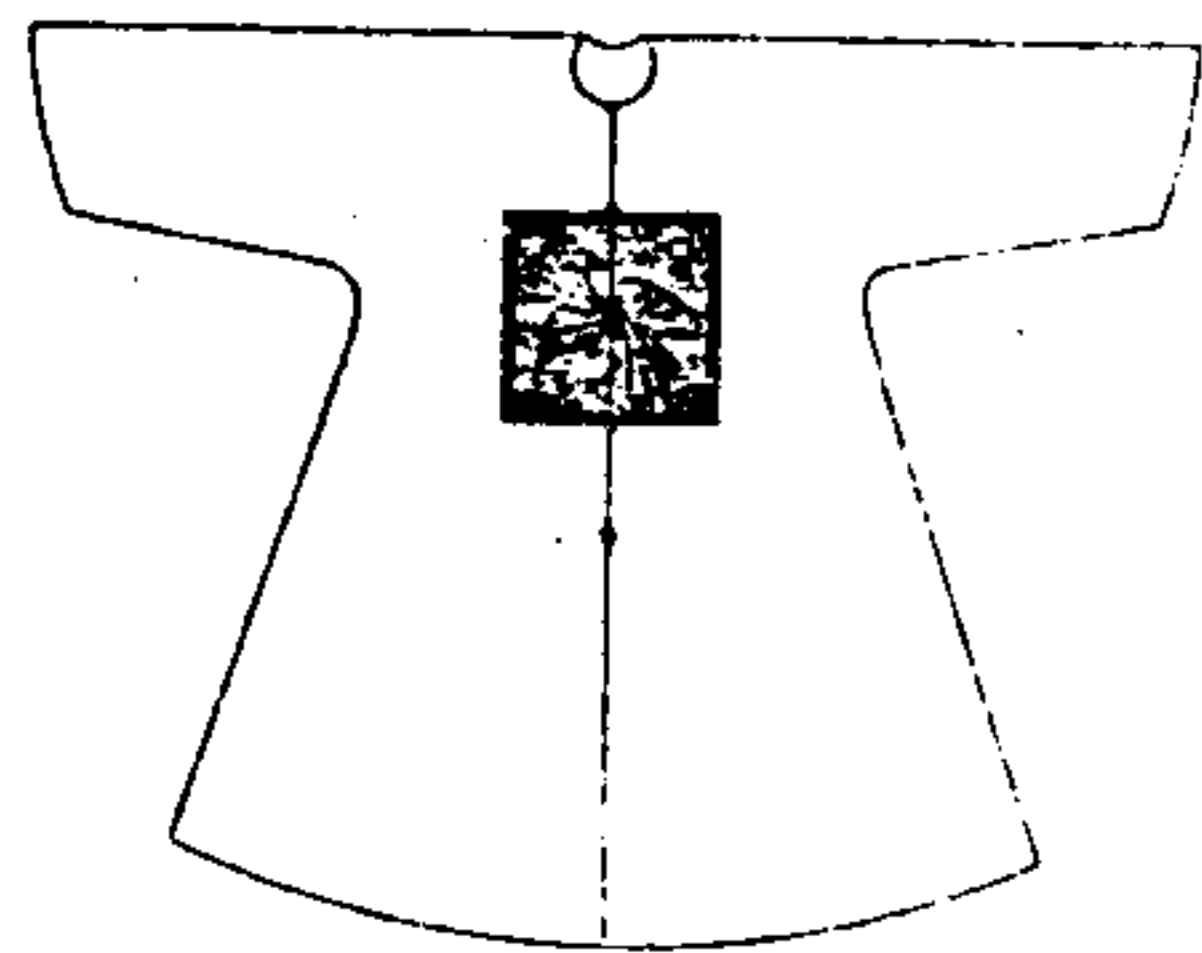

文五品官補服。繡白鵬。

文五品官朝服圖 武五品官朝服附見 武六品官朝服附見



文五品官朝服。色用石青。片金綠。通身雲緞。前後方襖。行蟒各一。中有襞積。領袖俱石青。緞。冬夏用之。武五品官。鄉君。額駙。文武六七品官。朝服制同。

文五品官朝帶圖 武五品官朝帶附見 武六品官朝帶附見

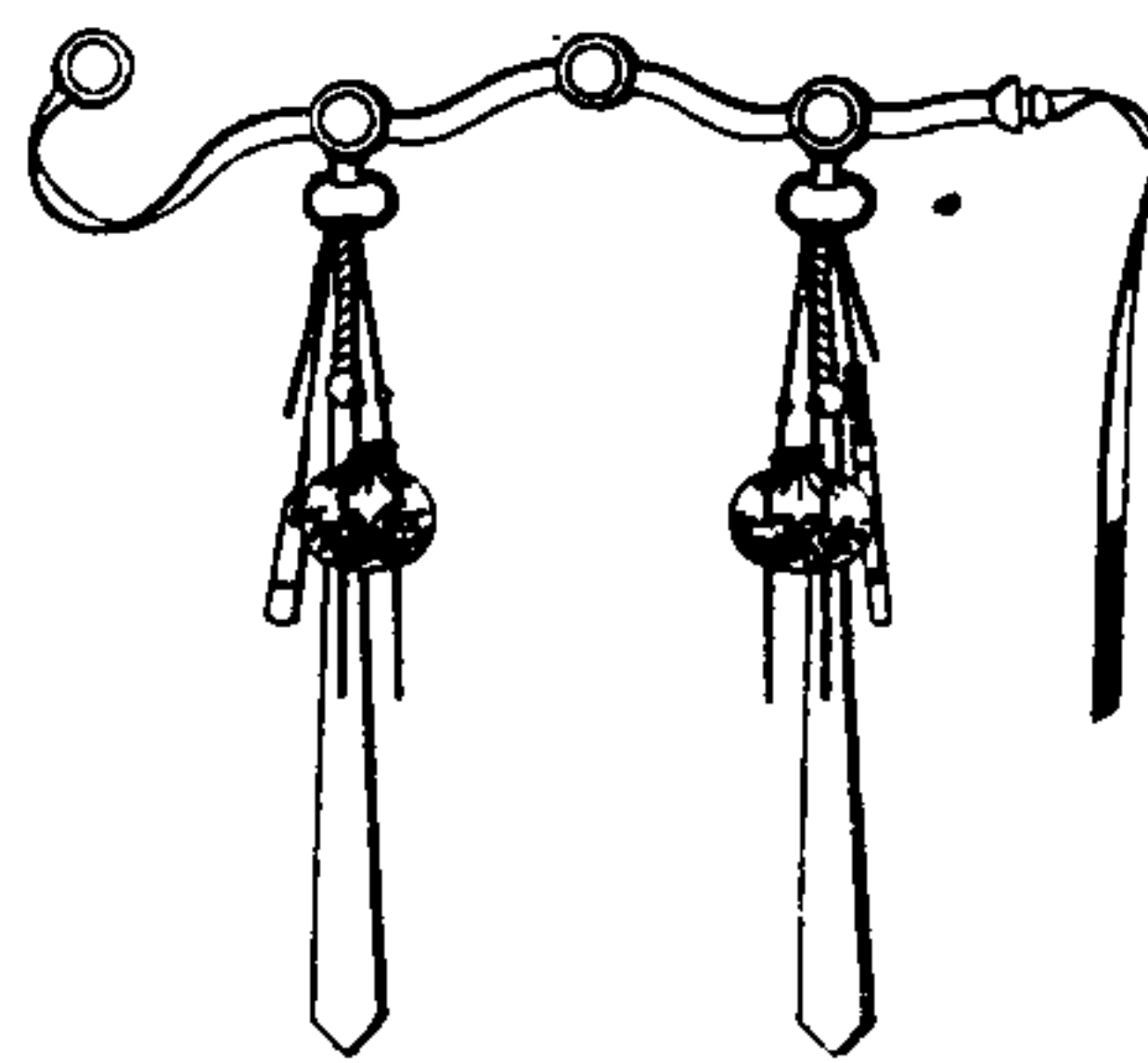

文五品官朝帶。銀銜素金圓版四。武五品官三等侍衛朝帶制同。文武六品官。藍翎侍衛。銀銜玳瑁圓版四。文武八品官。銀銜明羊角圓版四。文武九品。未入流官。銀銜烏角圓版四。舉人貢生。監生。公服帶同八品。生員公服帶同九品。

武五品官補服圖

見 卿 若 縣 尉 正 等 侍 衛 補 服 圖

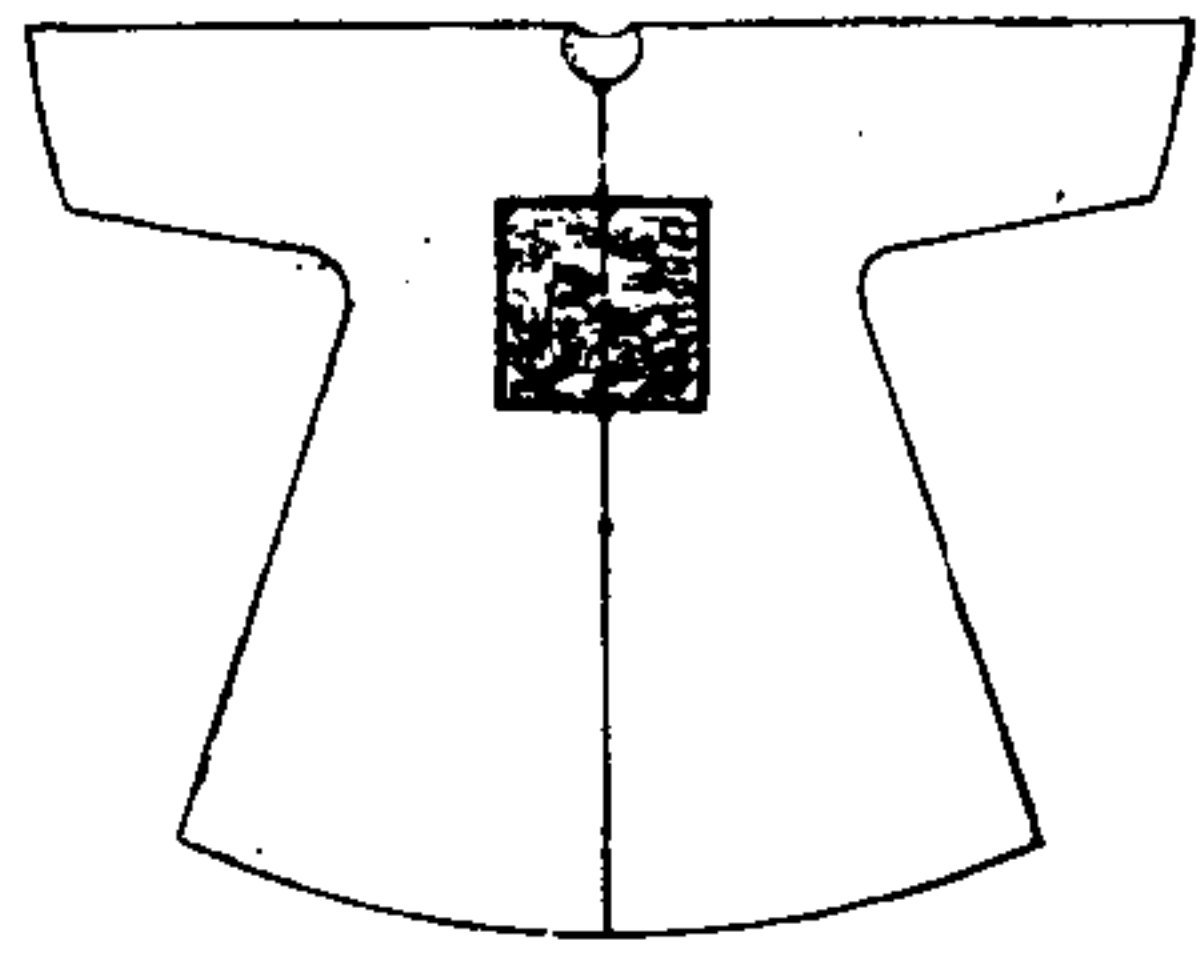

武五品官補服。補。熊。鄉。君。額。尉。三。等。侍。衛。補。服。
制。同。

三等侍衛端罩圖

藍。州。侍。衛。端。罩。圖。見



三等侍衛端罩。用黃狐皮。月白緞裏。藍銅侍衛。
端罩。制。同。

三等侍衛朝服圖 藍翎侍衛朝服附見



三等侍衛朝服色用石青。翦絨緣。餘制如文五品官朝服。藍翎侍衛朝服制同。

文六品官補服圖

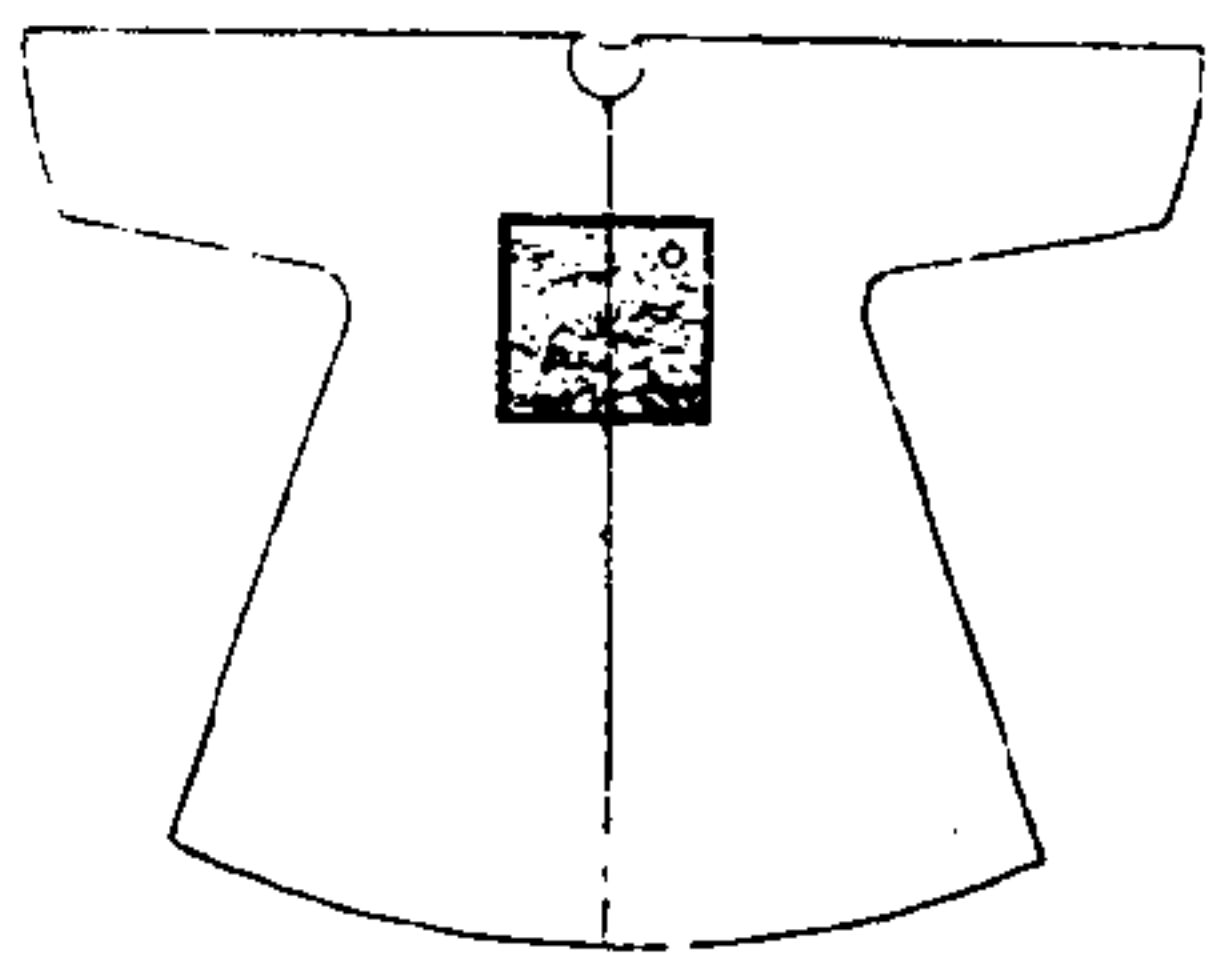

文六品官補服。繡鷺鷥。

武六品官補服圖

藍翎侍衛補服附見

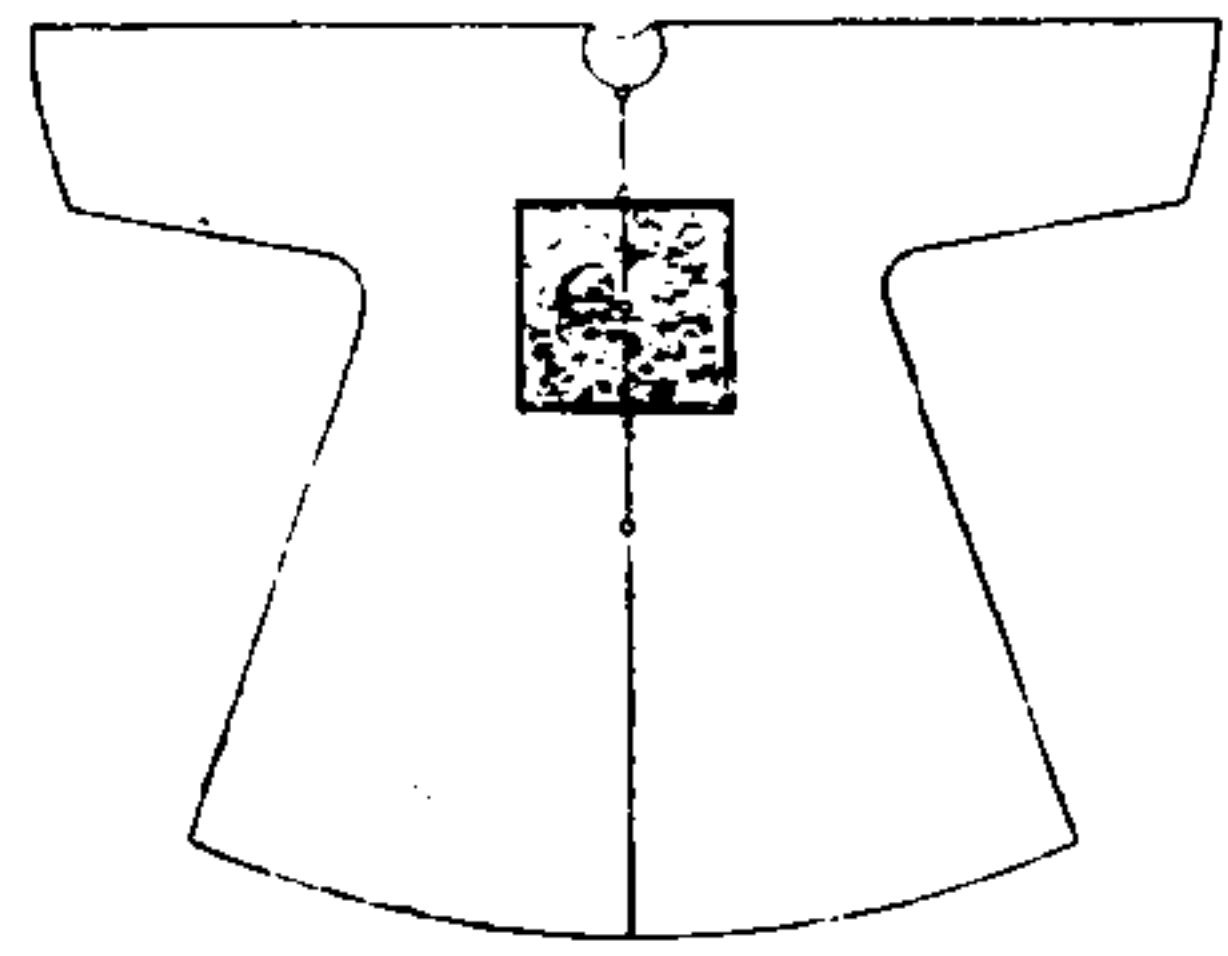

武六品官補服。繡彪。藍翎侍衛補服制同。

藍翎侍衛冬朝冠圖

六品以下官有翎冬朝冠附見



藍翎侍衛冬朝冠制如文六品。戴藍翎六品以下官有翎者翎亦如之。

藍翎侍衛夏朝冠圖

六品 以下官有翎夏朝冠



藍翎侍衛夏朝冠頂翎如冬朝冠六品以下官有翎者翎亦如之

欽定大清會典圖卷六十六

冠服十種服十

文七品官補服圖

武七品官朝帶附見

武七品官補服圖

武八品官補服附見

文八品官冬朝冠圖

武八品官冬朝冠附見

文八品官夏朝冠圖

武八品官夏朝冠附見

文八品官補服圖

武八品官補服附見

文九品官朝服圖

武九品官朝服附見

文九品官補服圖

武九品官補服附見

進士冬朝冠圖

進士冬朝冠附見

進士夏朝冠圖

進士夏朝冠附見

舉人公服冬冠圖

舉人公服冬冠附見

舉人公服夏冠圖

舉人公服夏冠附見

舉人公服袍圖

舉人公服袍附見

文七品官補服圖

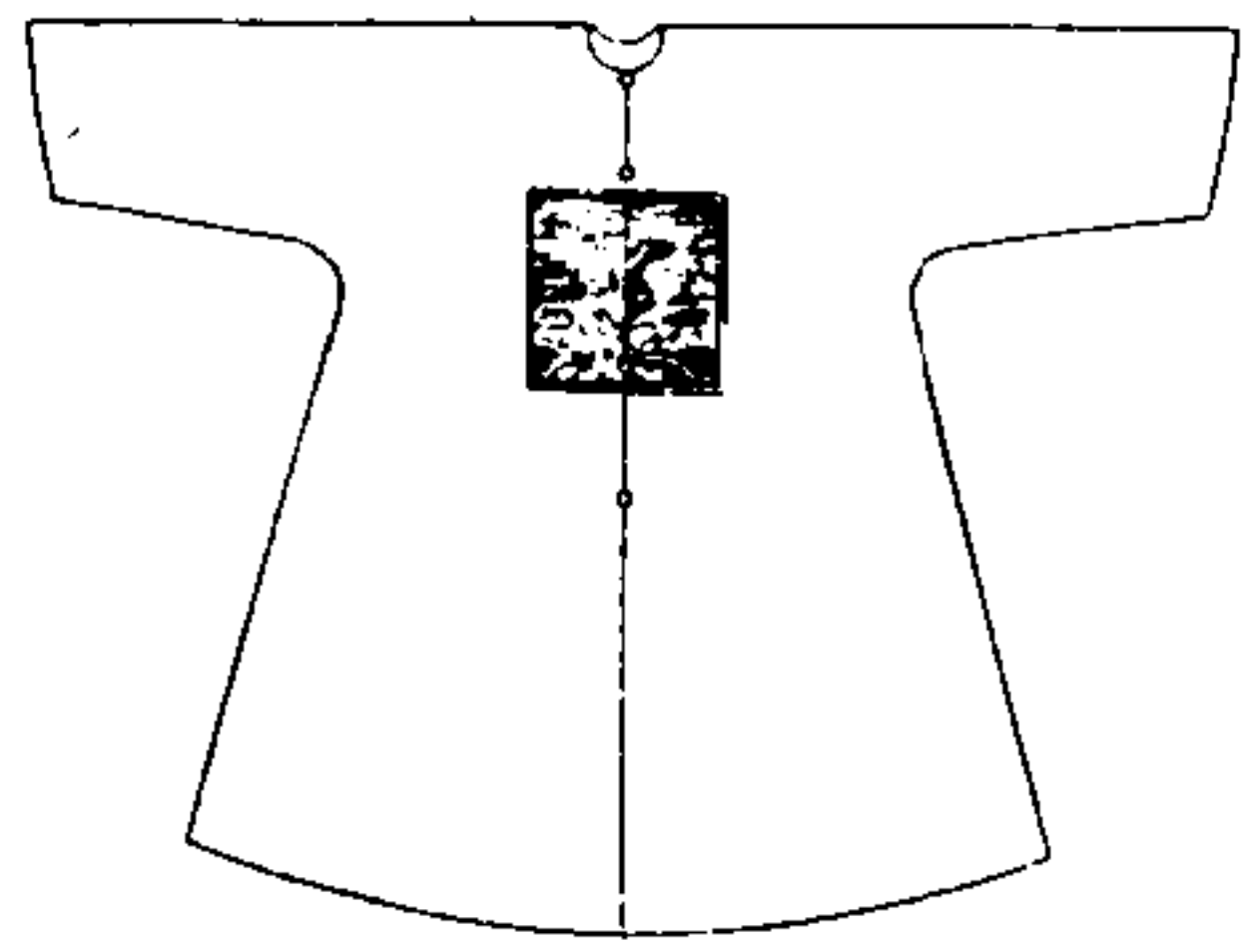

文七品官補服。繡鶴柳。

文七品官朝帶圖

武七品官朝帶附見

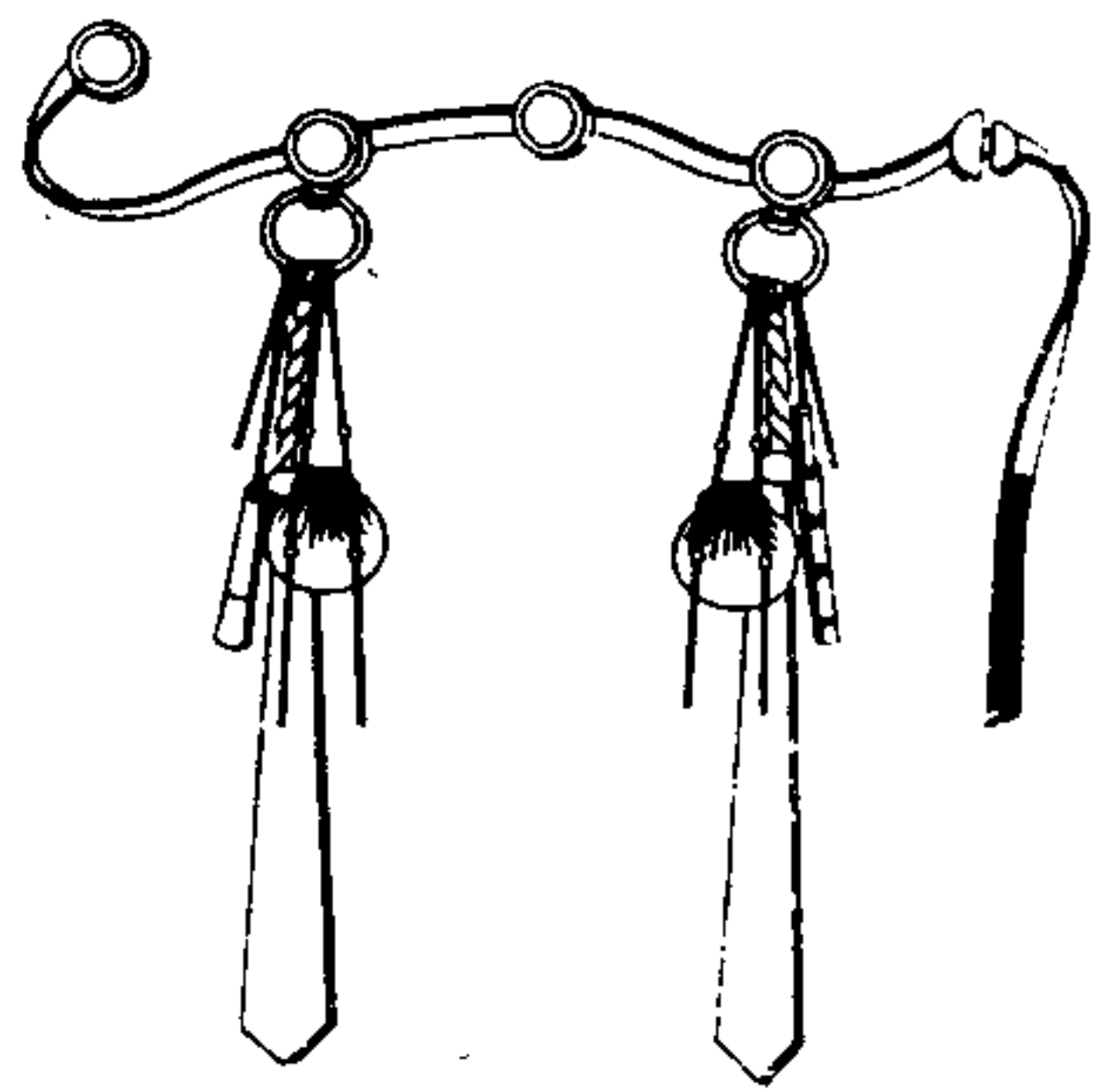

文七品官朝帶。素銀圓版四。武七品官朝帶制同。

武七品官補服圖

武八品官補服附見

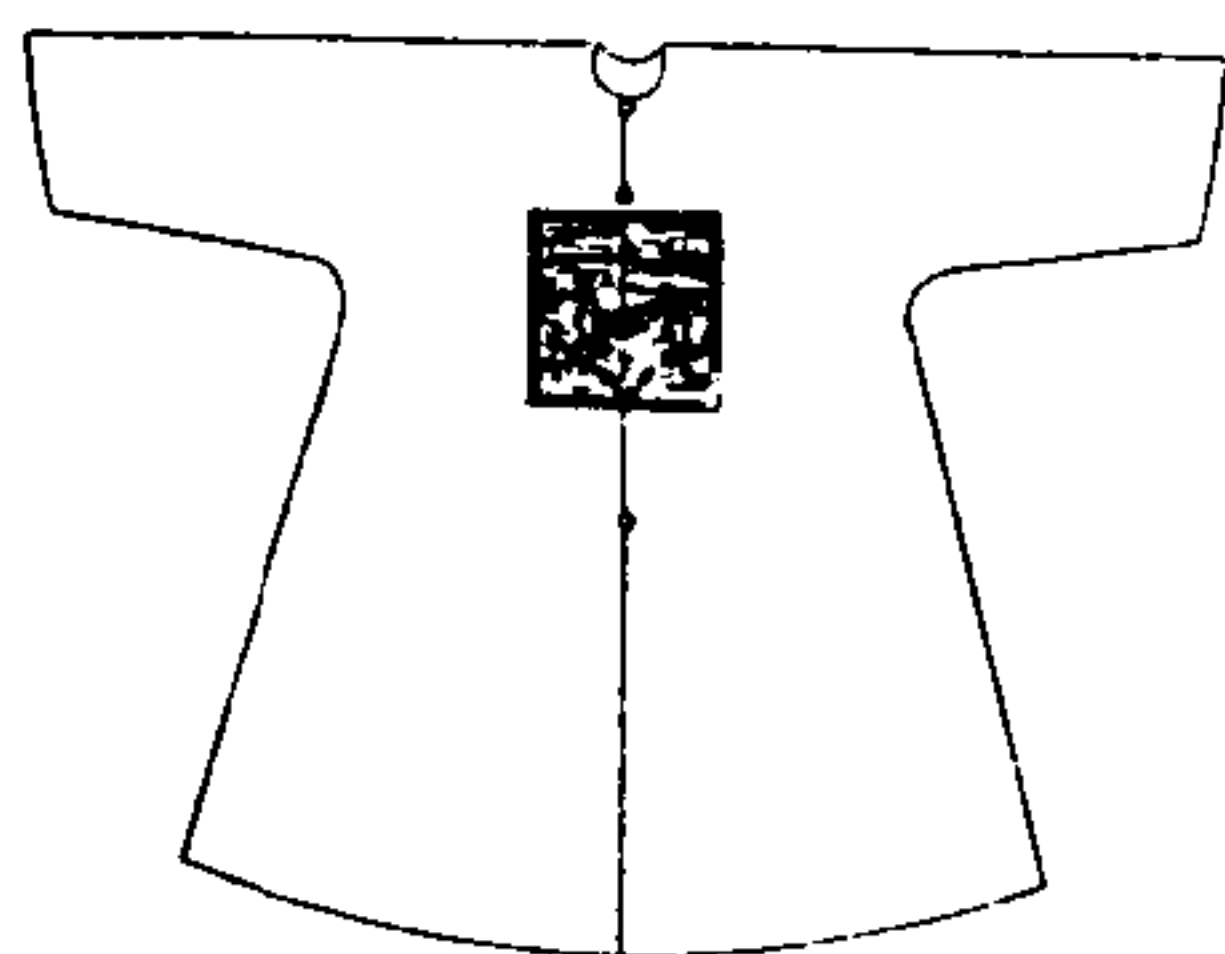

武七品官補服。繡犀。武八品官補服。制同。

文八品官冬朝冠圖

武八品官冬朝冠附見



文八品官冬朝冠。薰貂為之。上銜陰文鏤花金頂。餘制如民公冬朝冠。武八品官冬朝冠。制同。

文八品官夏朝冠圖

武八品官夏朝冠附見



文八品官夏朝冠頂如冬朝冠武八品官夏朝冠頂亦如其冬朝冠

文八品官補服圖

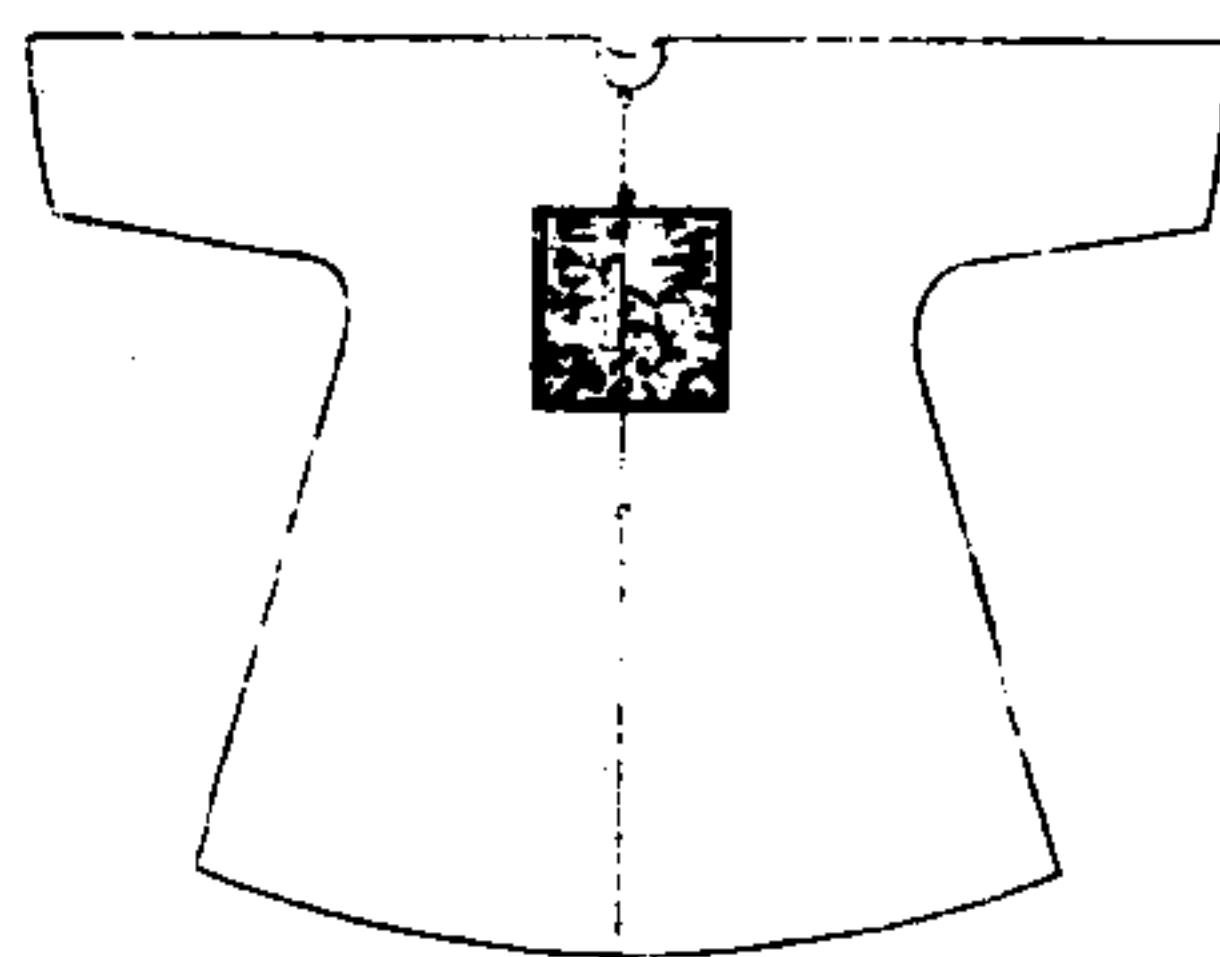

文八品官補服繡鶴鷄

文八品官朝服圖 武八品文武九品未入流官朝服附見

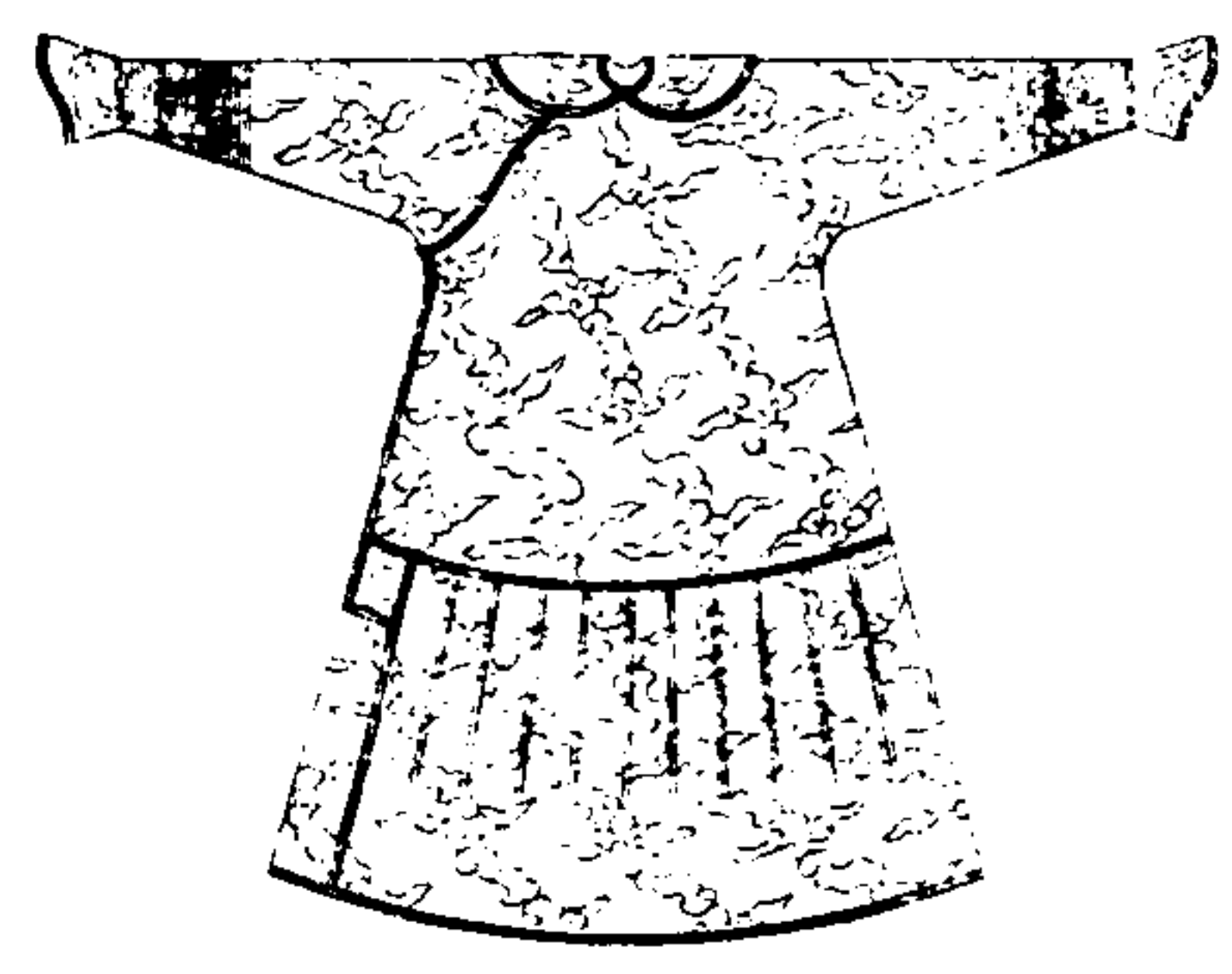

文八品官朝服石青雲緞無蟒領袖俱青倭緞中有襍積冬夏用之武八品文武九品未入流官朝服制同

文九品官冬朝冠圖 武九品未入流官冬朝冠附見



文九品官冬朝冠薰貂為之上銜陽文鏤花金頂餘制如民公冬朝冠武九品未入流官冬朝冠制同

文九品官夏朝冠圖

武九品未入流官夏朝冠
附見



文九品官夏朝冠頂如冬朝冠武九品未入流
官夏朝冠頂各如其冬朝冠

文九品官補服圖

未入流官補服附見

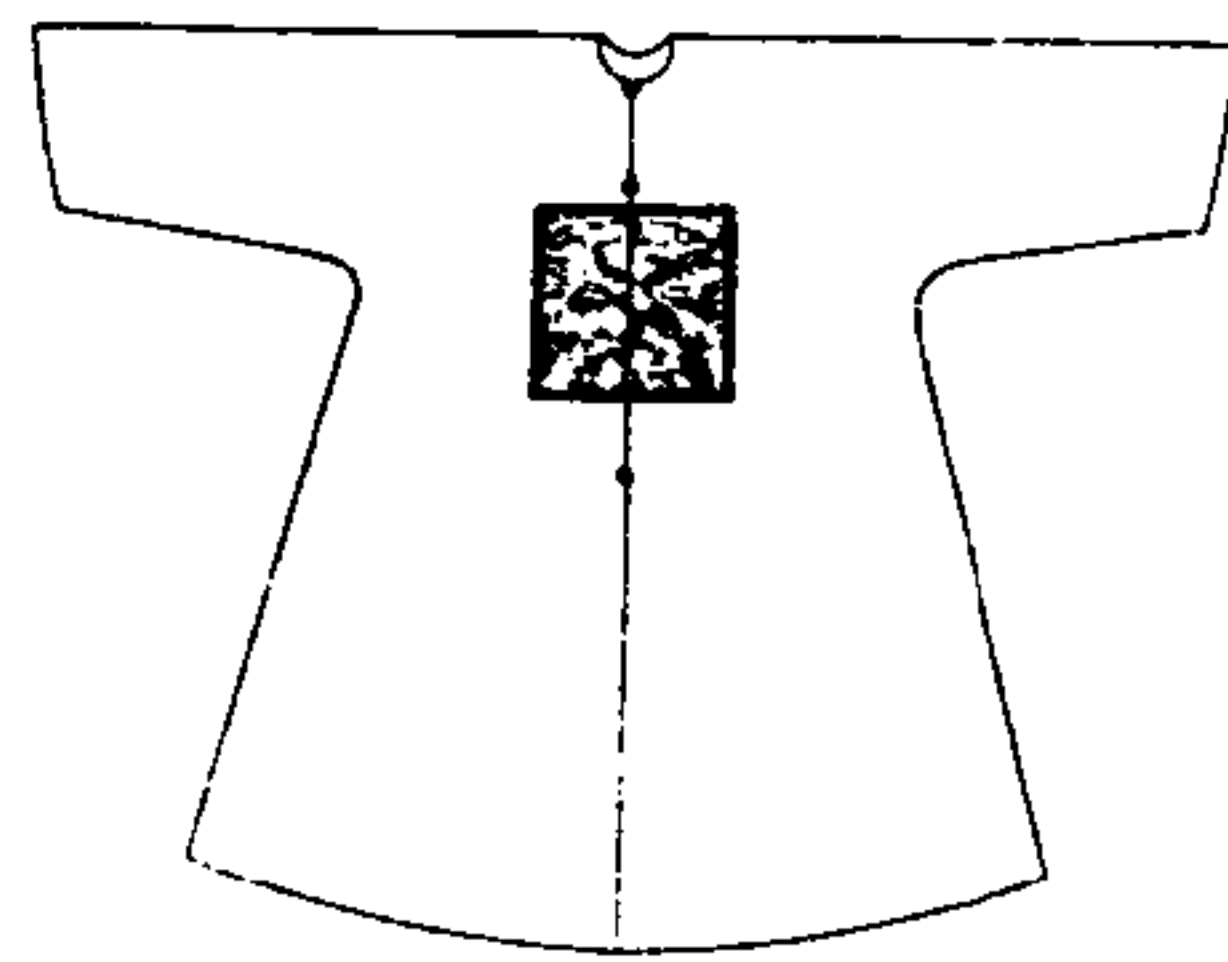

文九品官補服繡練雀未入流官補服制同

武九品官補服圖

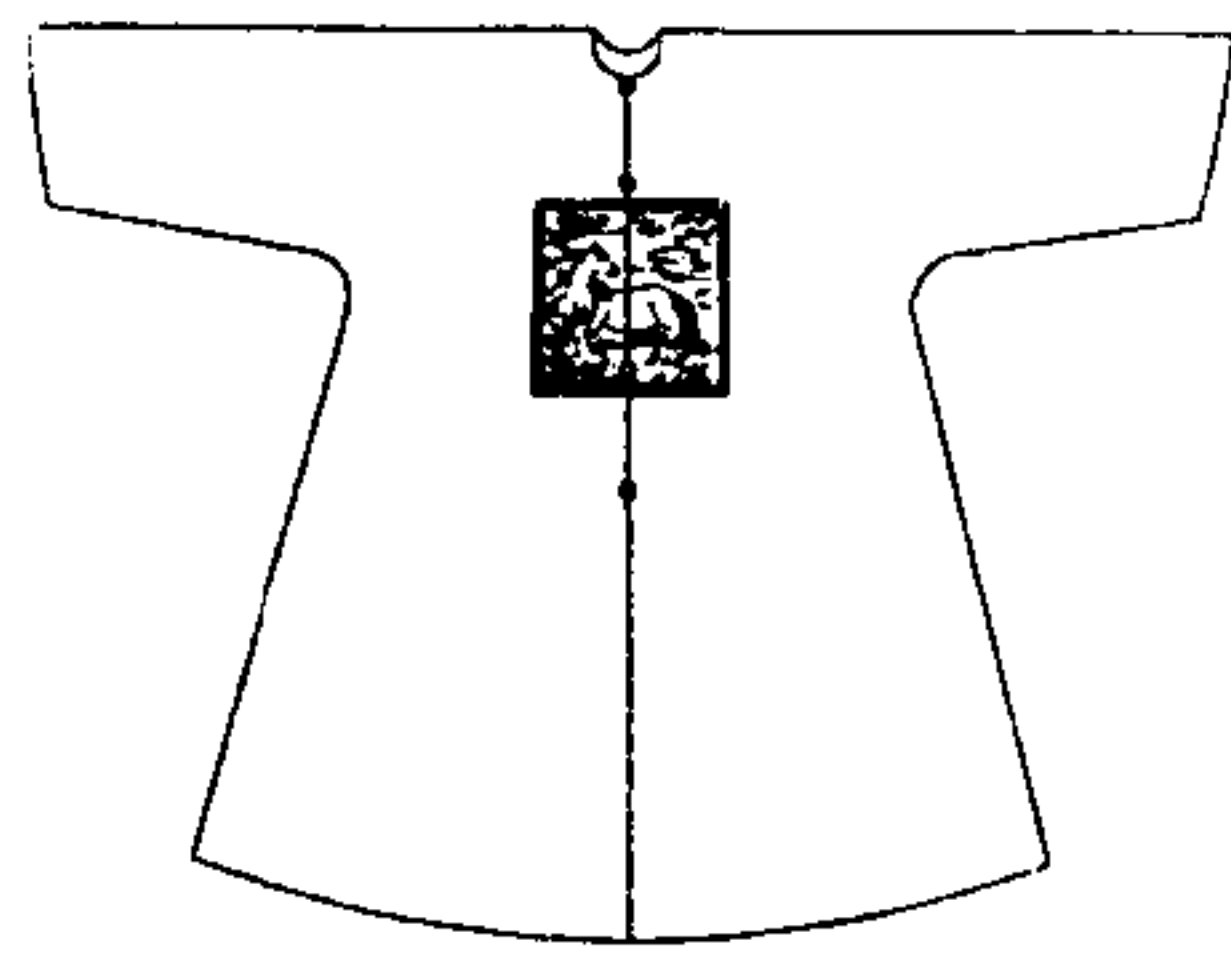

武九品官補服。繡海馬。

進士冬朝冠圖

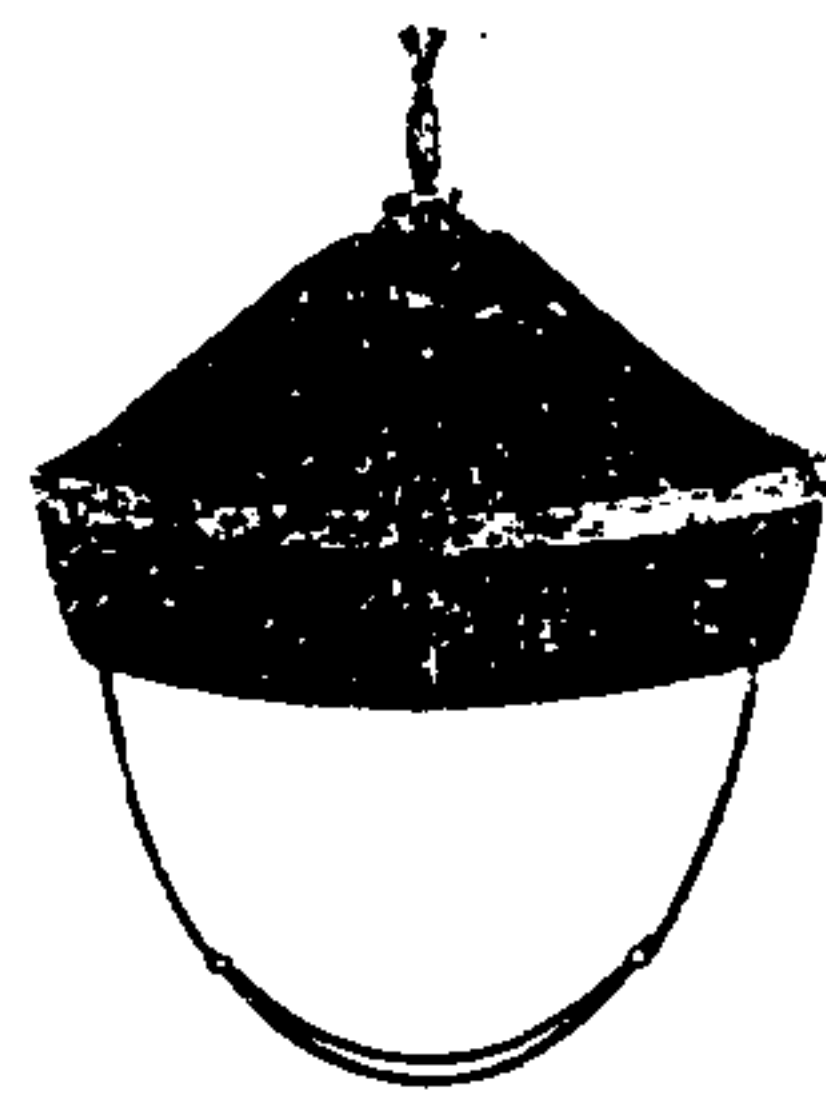

進士冬朝冠。頂鏤花金座。上銜金三枝九葉。

進士夏朝冠圖



進士夏朝冠頂如冬朝冠

舉人公服冬冠圖

貢生監生主員公服冬冠附見



舉人公服冬冠頂鑲花銀座。上銜金雀。貢生監生公服冬冠制同。生員公服冬冠上銜銀雀。餘同。

舉人公服夏冠圖

貢生 監生 生員 公服 夏冠 附見



舉人公服夏冠頂如公服冬冠貢生監生生員
公服夏冠頂各如其公服冬冠

舉人公服袍圖

貢生 監生 生員 公服 袍 附見

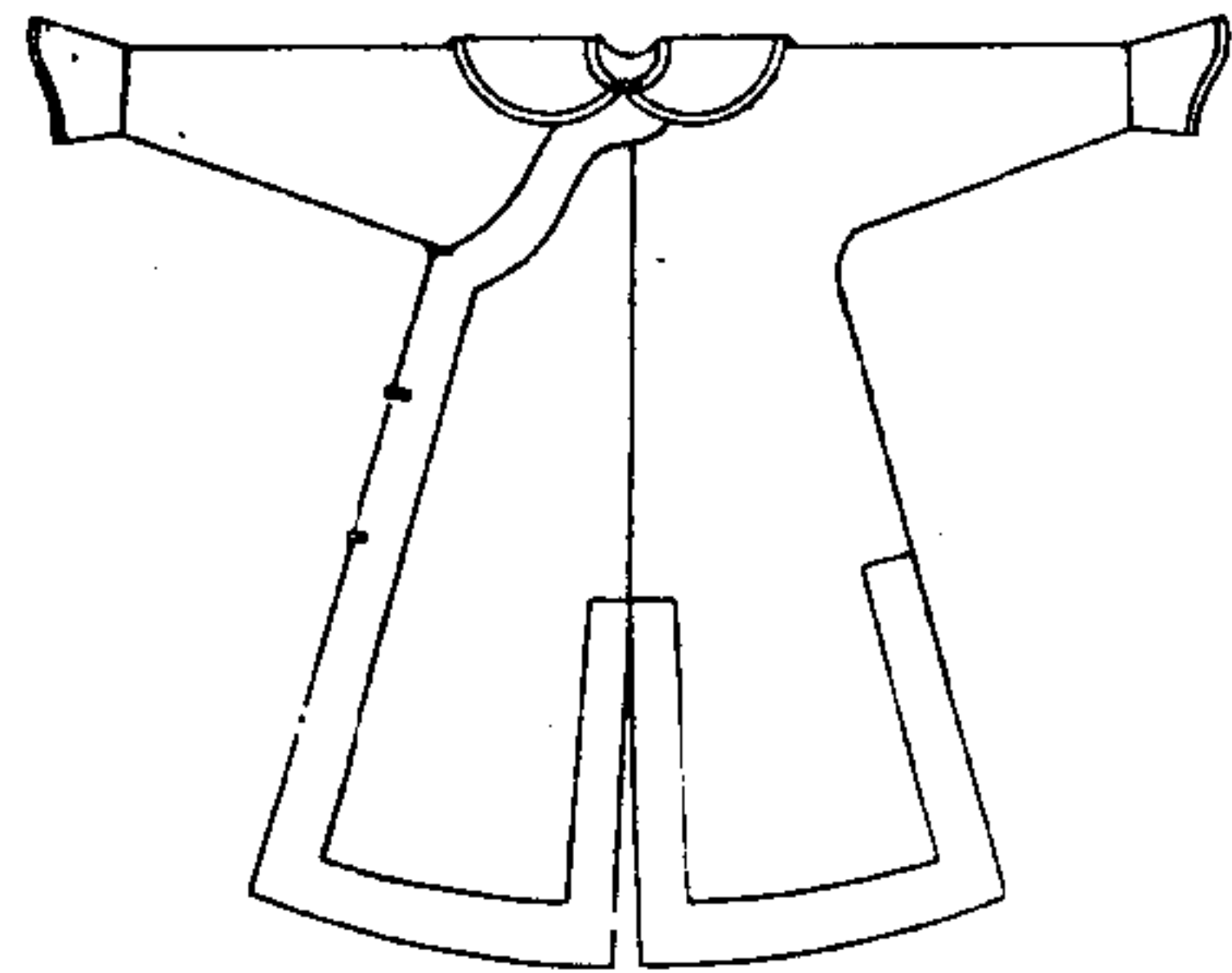

舉人公服袍青綢為之藍緣貢生監生公服袍
制同生員公服袍藍緞青緣披領飾各如袍

欽定大清會典圖卷六十七

冠服十一 禮服十一

神樂署文舞生冬冠圖 神樂署樂生執事生冬冠所見

神樂署文舞生夏冠圖 神樂署樂生執事生夏冠所見

神樂署文舞生袍圖

神樂署舞生帶圖 神樂署樂生執事生舞生帶所見

神樂署武舞生冬冠圖

神樂署武舞生夏冠圖

神樂署武舞生袍圖

神樂署執事生袍圖一

神樂署執事生袍圖二

神樂署童子舞衣圖

和聲署樂生冬冠圖

和聲署樂生夏冠圖

和聲署樂生袍圖一

和聲署樂生袍圖二 鑾儀衛與士校尉袍所見

和聲署樂生帶圖

鑾儀衛與士冬冠圖一

鑾儀衛與士冬冠圖二

鑾儀衛與士夏冠圖

鑾儀衛護軍袍圖

鑾儀衛校尉冬冠圖一

鑾儀衛校尉冬冠圖二

鑾儀衛校尉夏冠圖

從耕農官冠圖

從耕農官補服圖

從耕農官袍圖

神樂署文舞生冬冠圖

神樂署樂生執事生冬冠附見

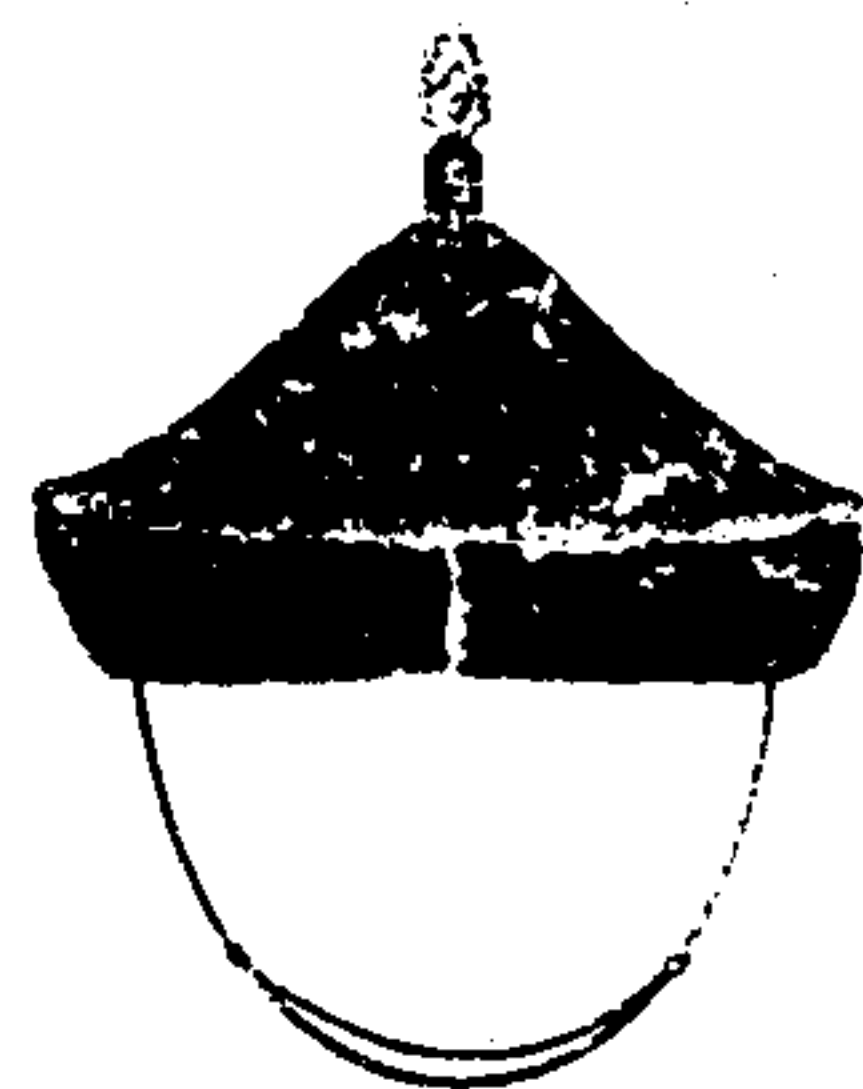

神樂署文舞生冬冠。獺皮為之。頂鏤花銅座。中飾方銅。鏤葵花。上銜銅三角。如火珠形。神樂署樂生執事生冬冠。制同。

神樂署文舞生夏冠圖

神樂署樂生執事生夏冠附見

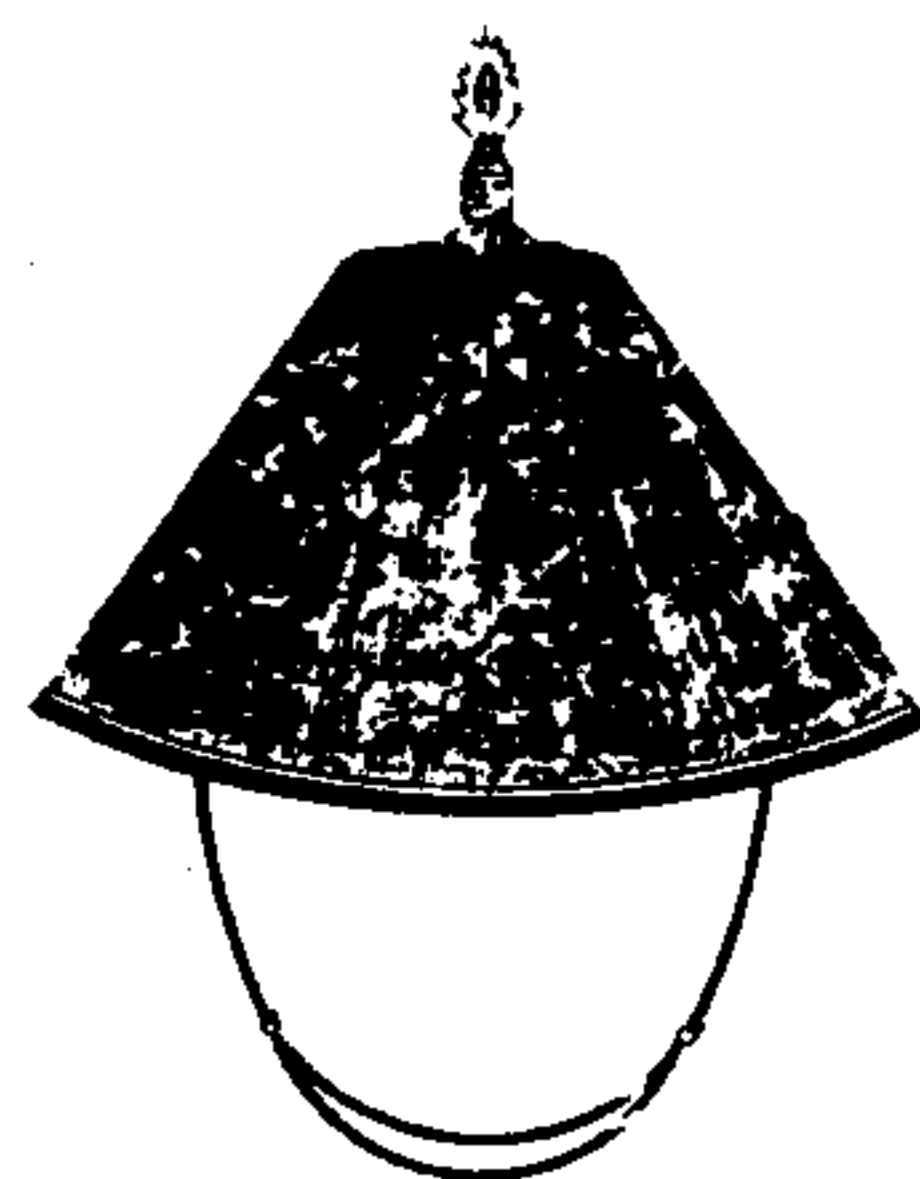

神樂署文舞生夏冠。頂如冬冠。神樂署樂生執事生夏冠。頂各如其冬冠。神樂署舞童冠。制如文舞生夏冠。

神樂署文舞生袍圖

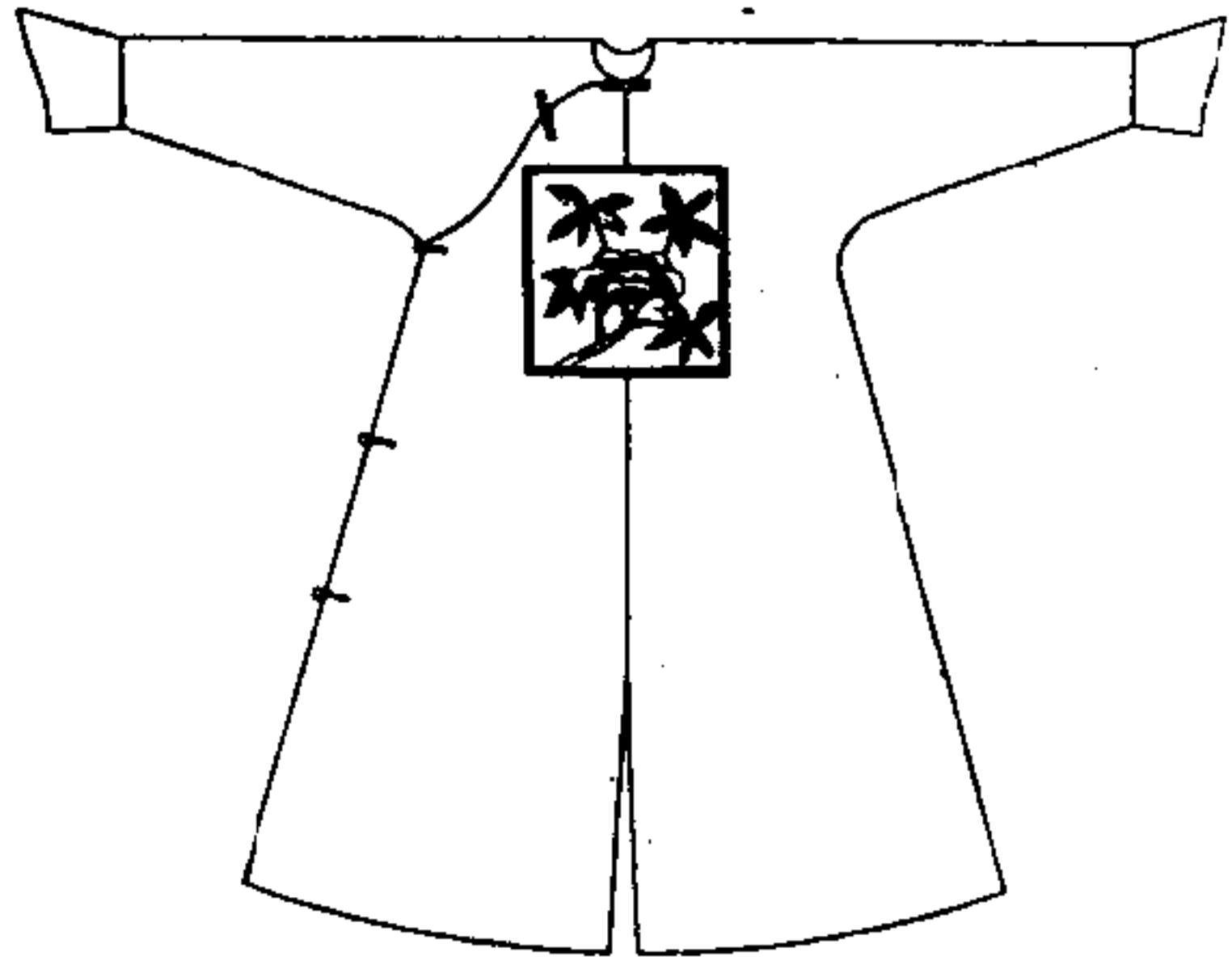

神樂署文舞生袍

天壇

天神壇用石青綢

地壇

地祇壇用黑屯絹

祈穀壇

社稷壇

日壇

歷代帝王廟用紅羅

太廟

先師廟

先農壇

太歲壇用紅雲緞

月壇用月白綢前後方欄銷金葵花

神樂署舞生帶圖

神樂署舞生執事舞童儀衛與士校尉帶制同

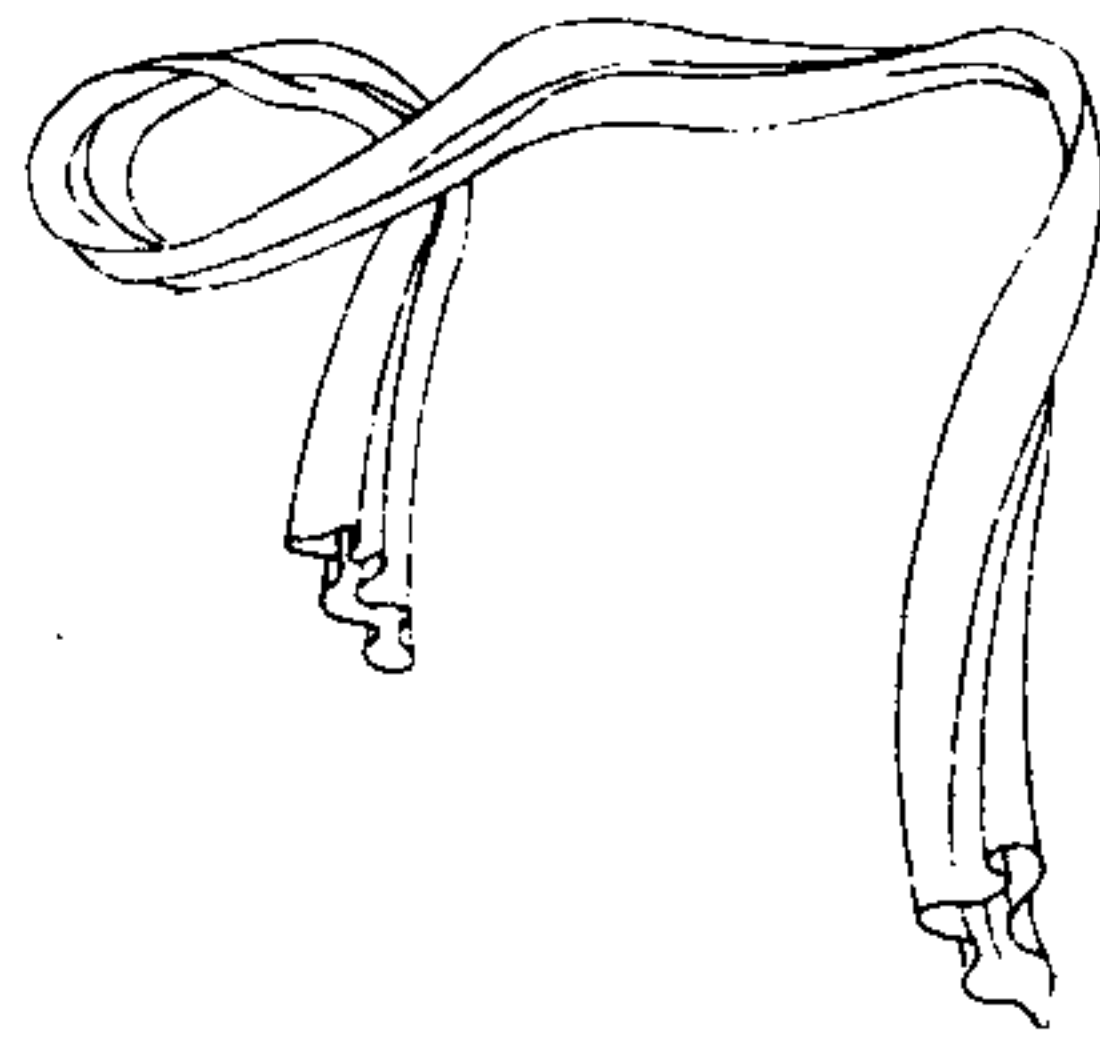

神樂署舞生帶。綠綢為之。神樂署樂生執事舞童鑾儀衛與士校尉帶制同。

神樂署武舞生冬冠圖

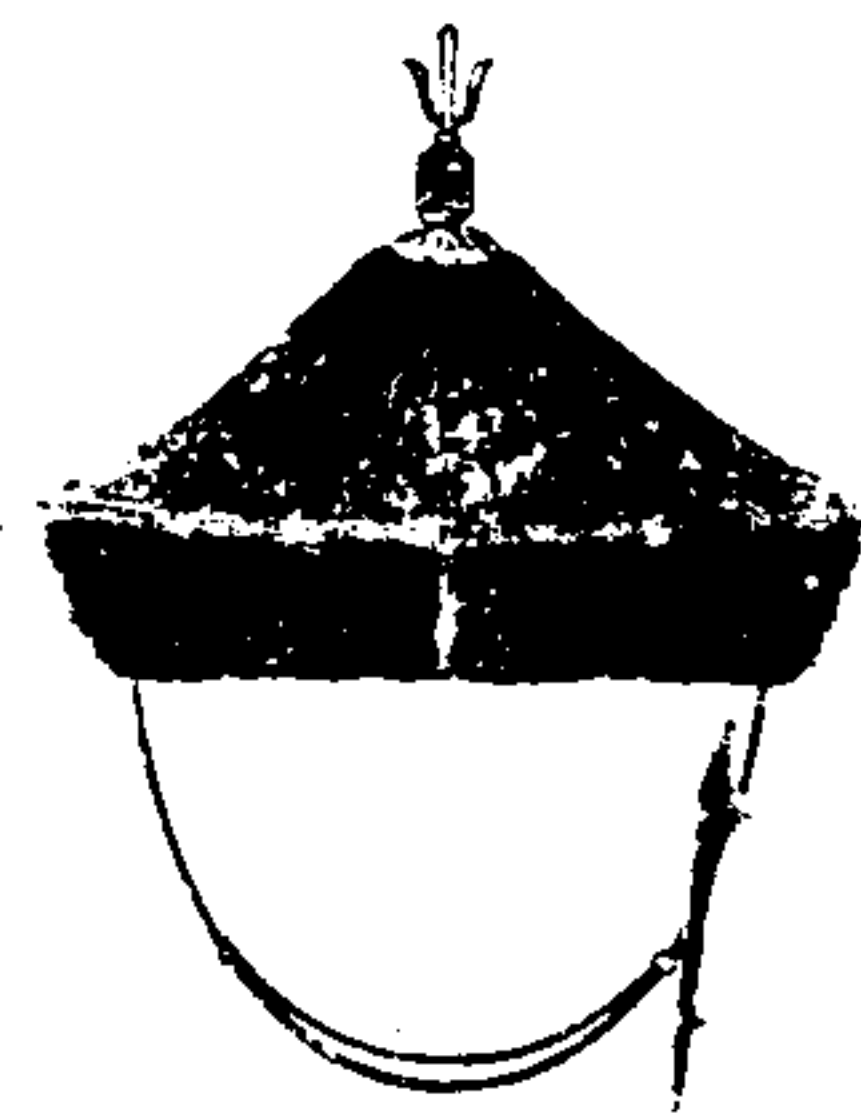

神樂署武舞生冬冠。頂上銜銅三棱。如古戟形。餘制如文舞生冬冠。

神樂署武舞生夏冠圖

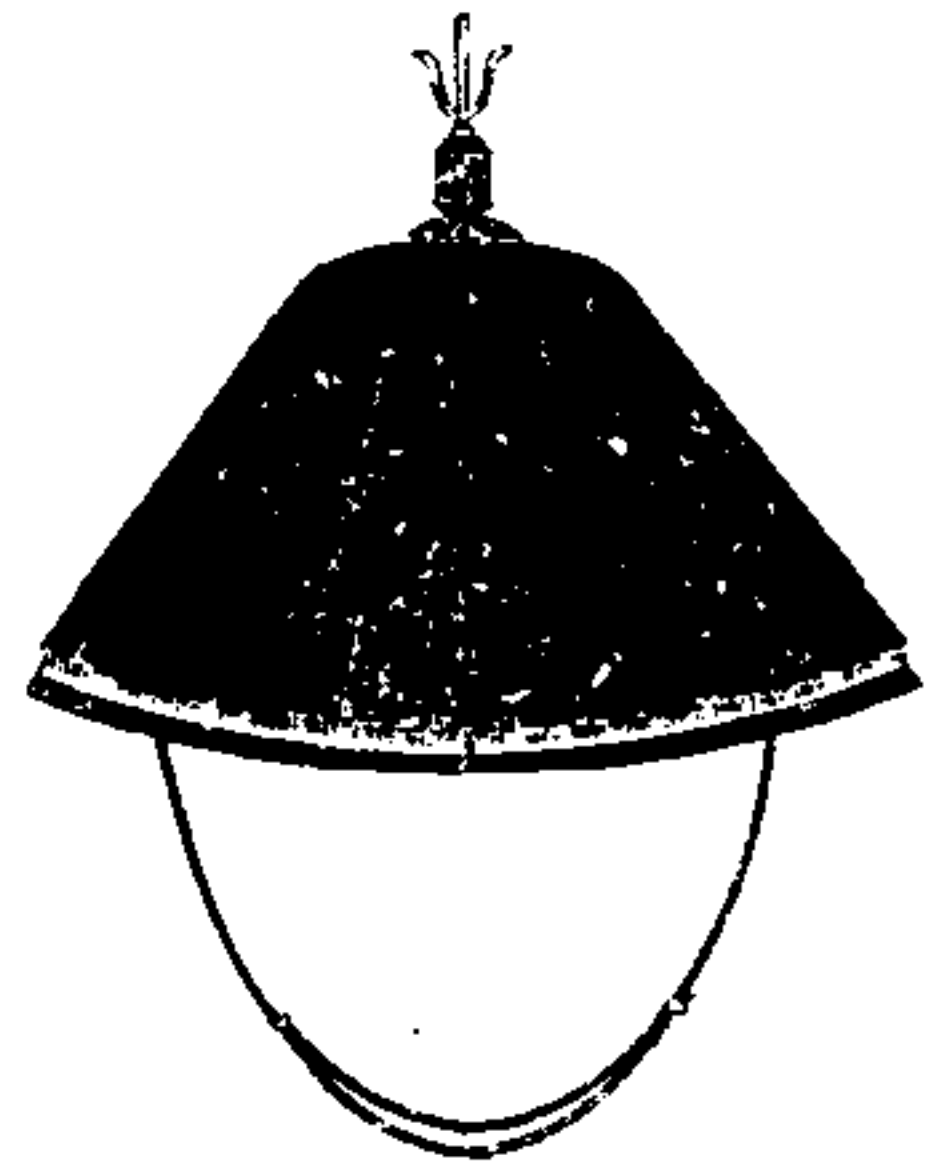

神樂署武舞生夏冠頂如冬冠

神樂署武舞生袍圖

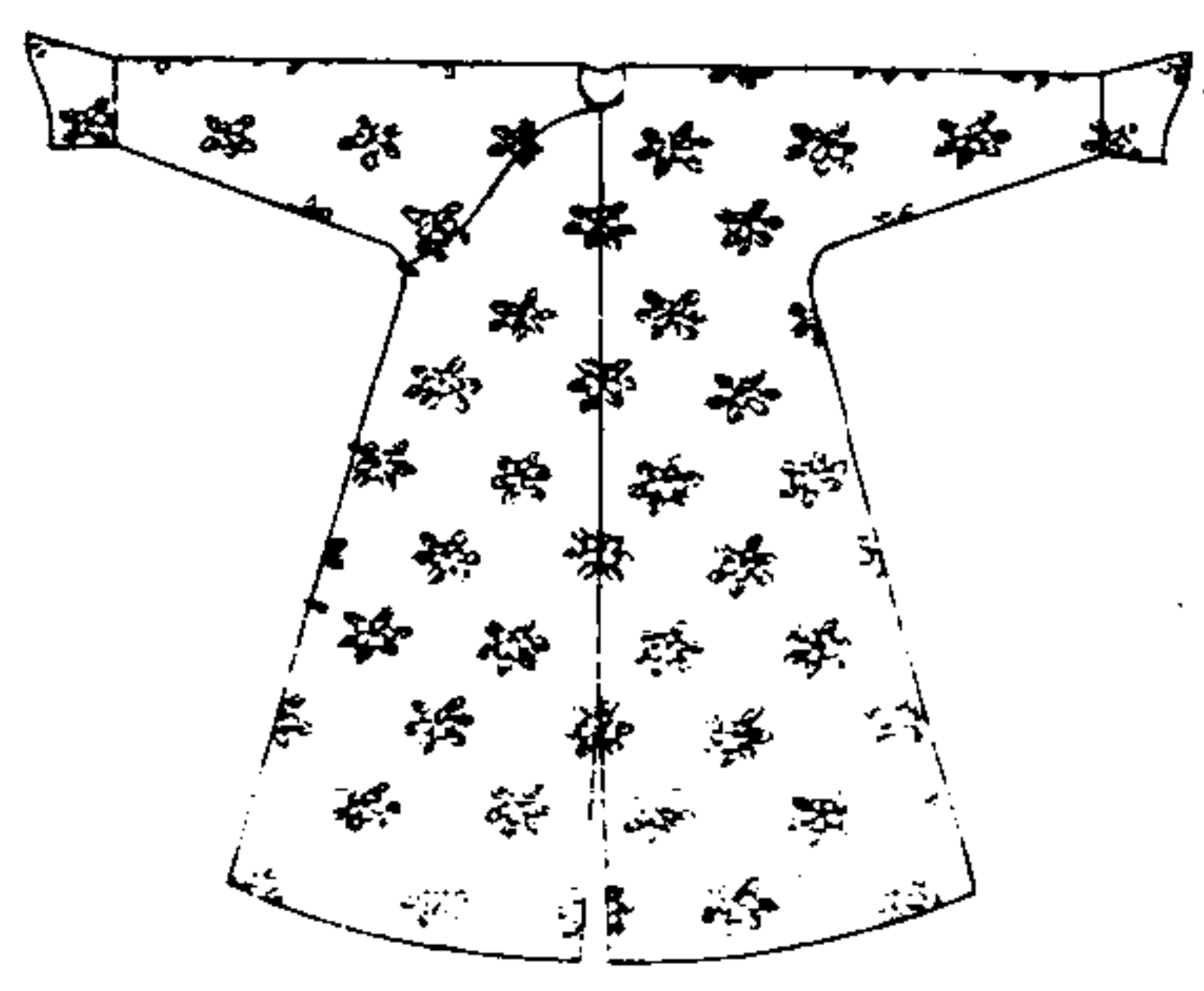

神樂署武舞生袍通銷金葵花餘制如文舞生袍

神樂署執事生袍圖一

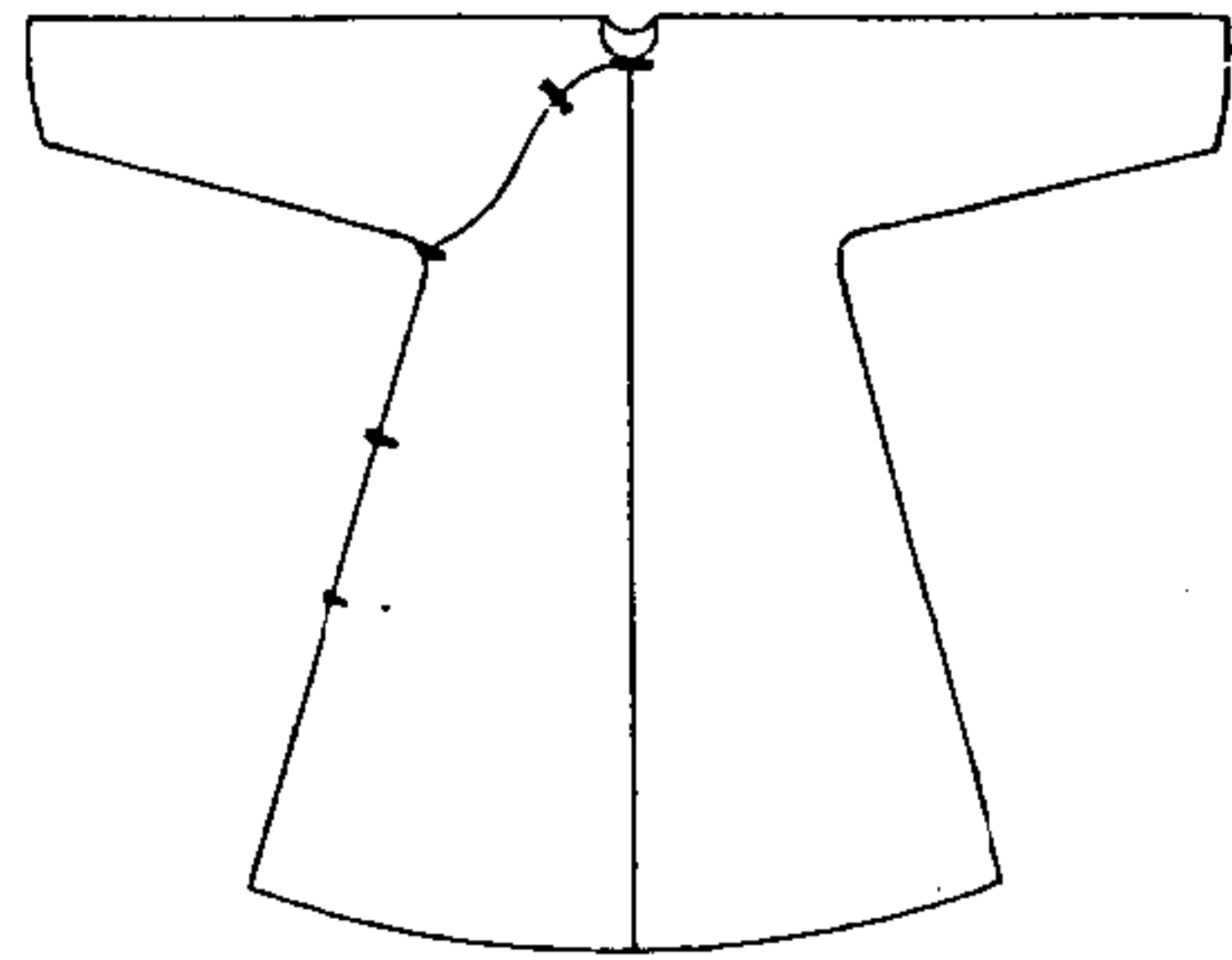

神樂署執事生袍

天壇用石青綢

地壇用黑屯絹皆不加緣

神樂署執事生袍圖二

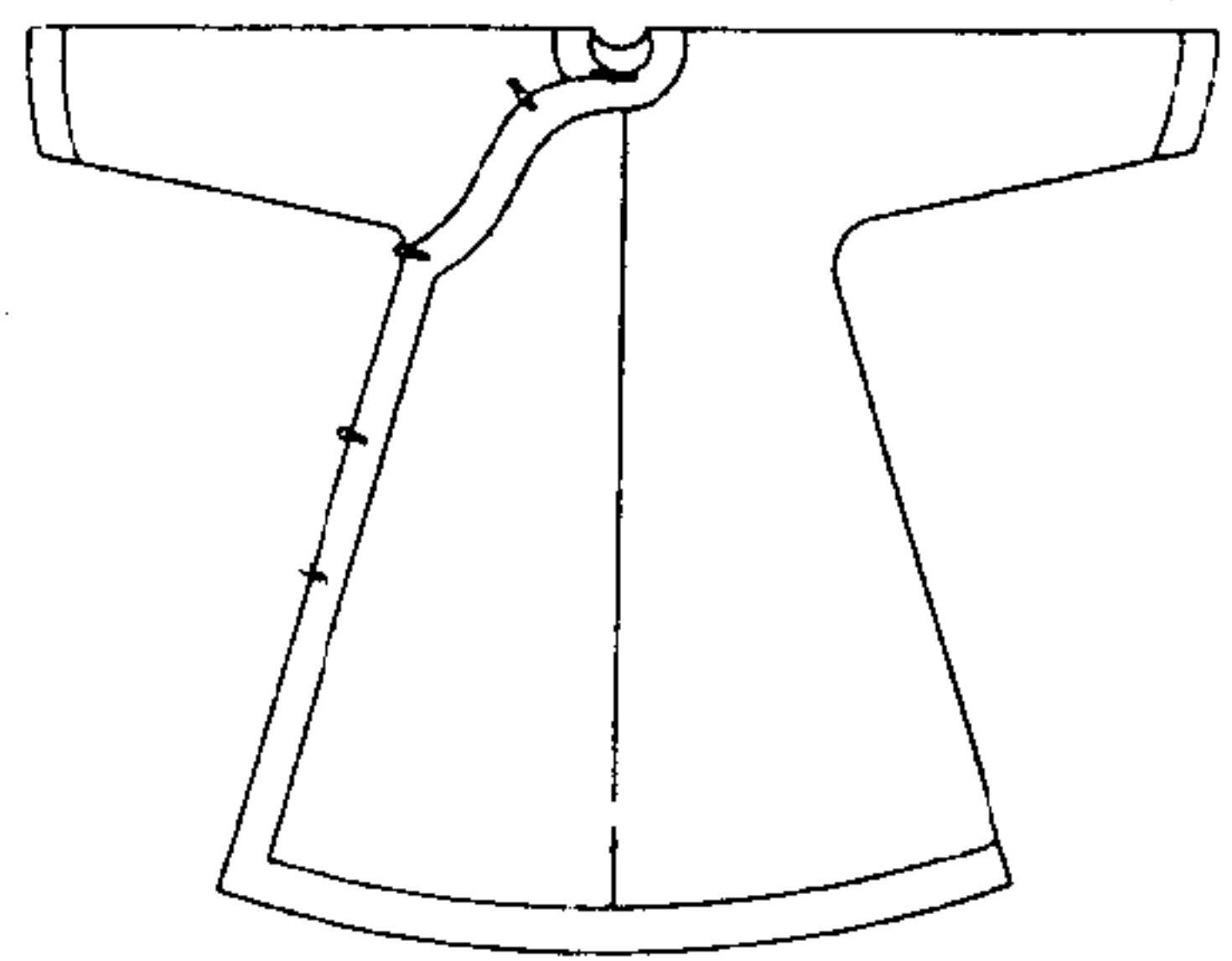

神樂署執事生袍

太廟

天神壇

地祇壇

太歲壇

先師廟用青雲緞

社稷壇

日壇

歷代帝王廟用青羅皆藍緣

祈穀壇用石青羅紅青緣

先農壇用青絹藍緣
月壇用青絹白緣

神樂署童子舞衣圖

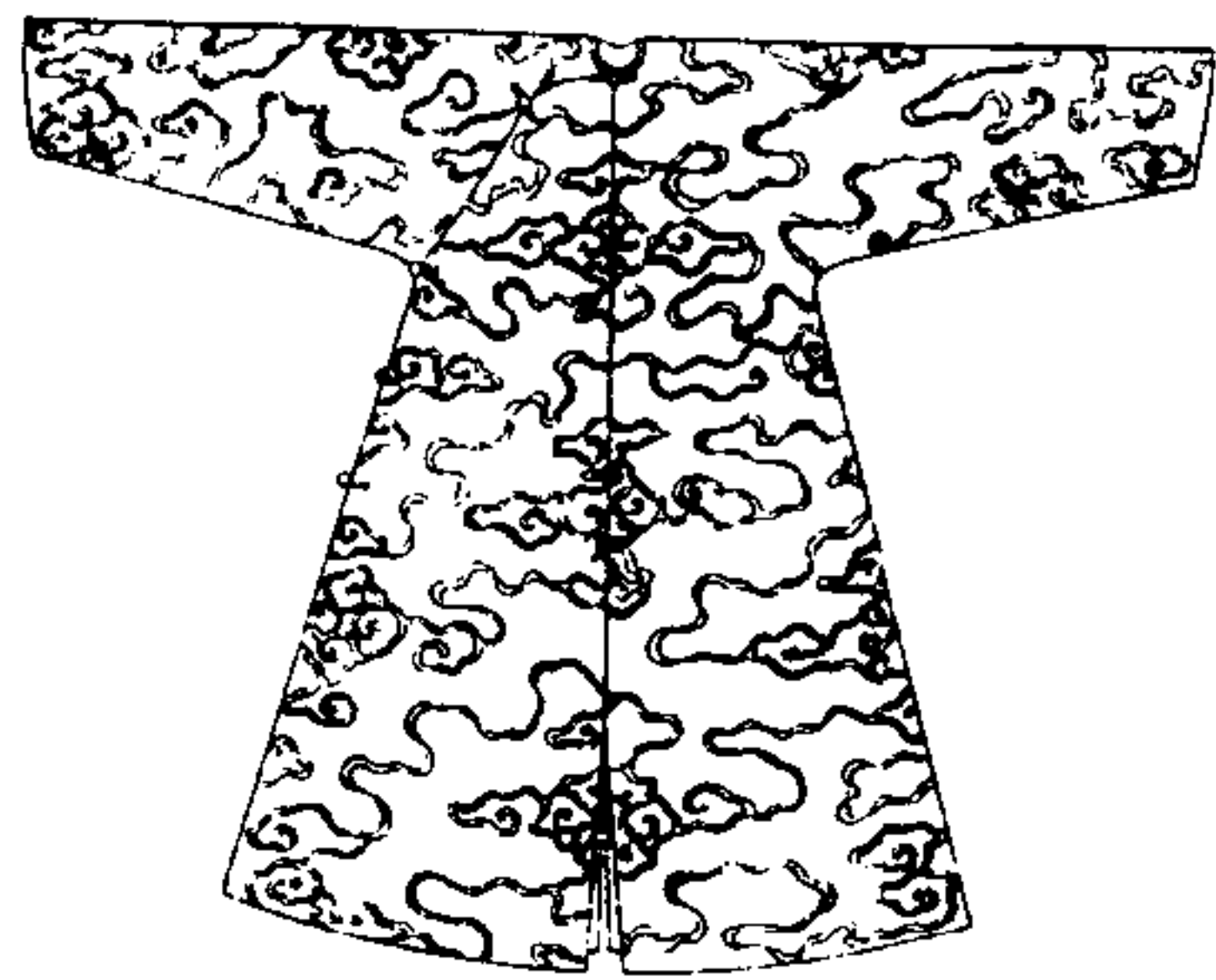

大雫用

神樂署童子舞衣黑絹為之齊袖繪金雲氣

和聲署樂生冬冠圖



和聲署樂生冬冠。騷鼠為之。頂鏤花銅座。上植明黃翎。

和聲署樂生夏冠圖

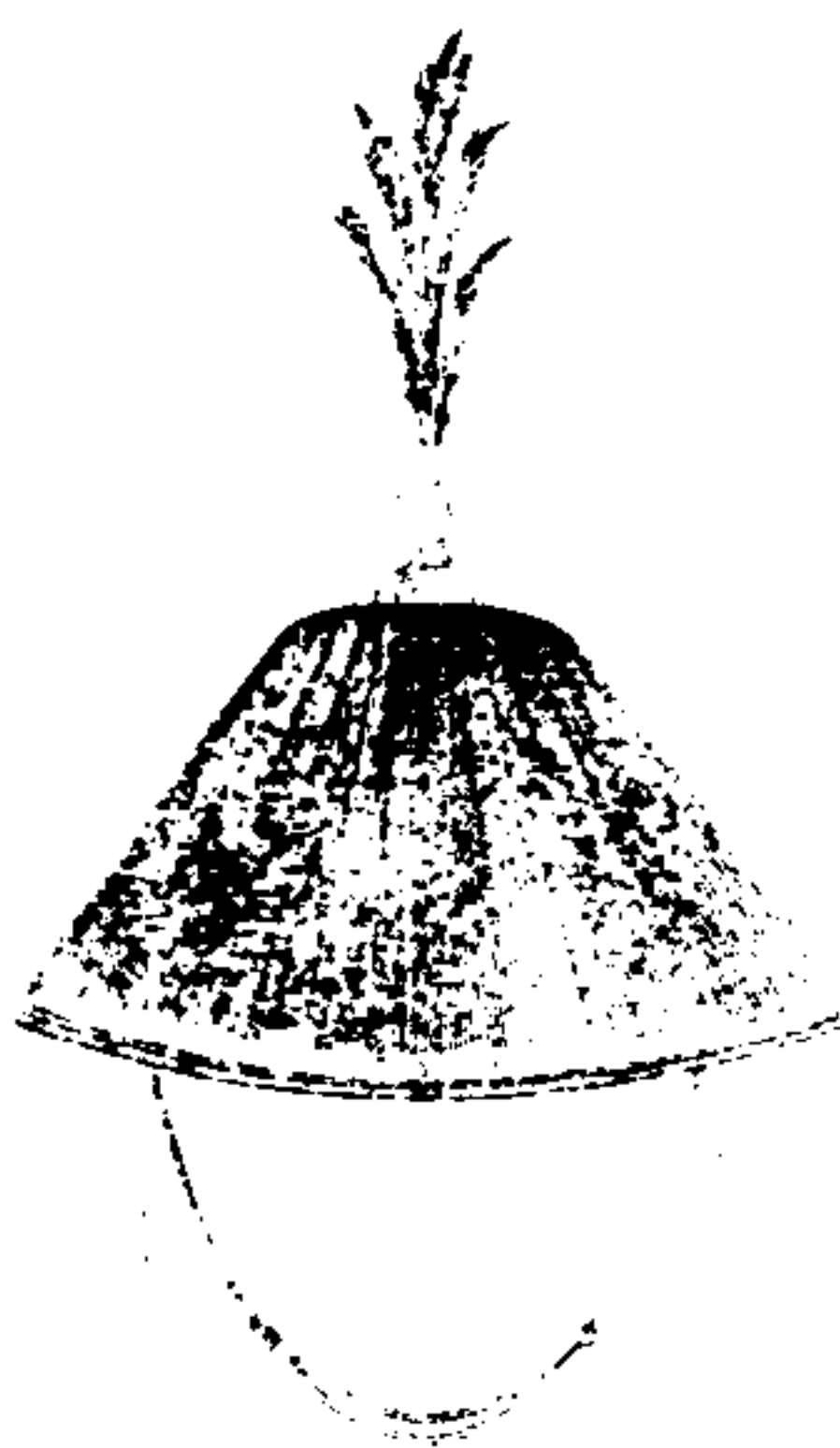

和聲署樂生夏冠。頂翎制如冬冠。

和聲署樂生袍圖一

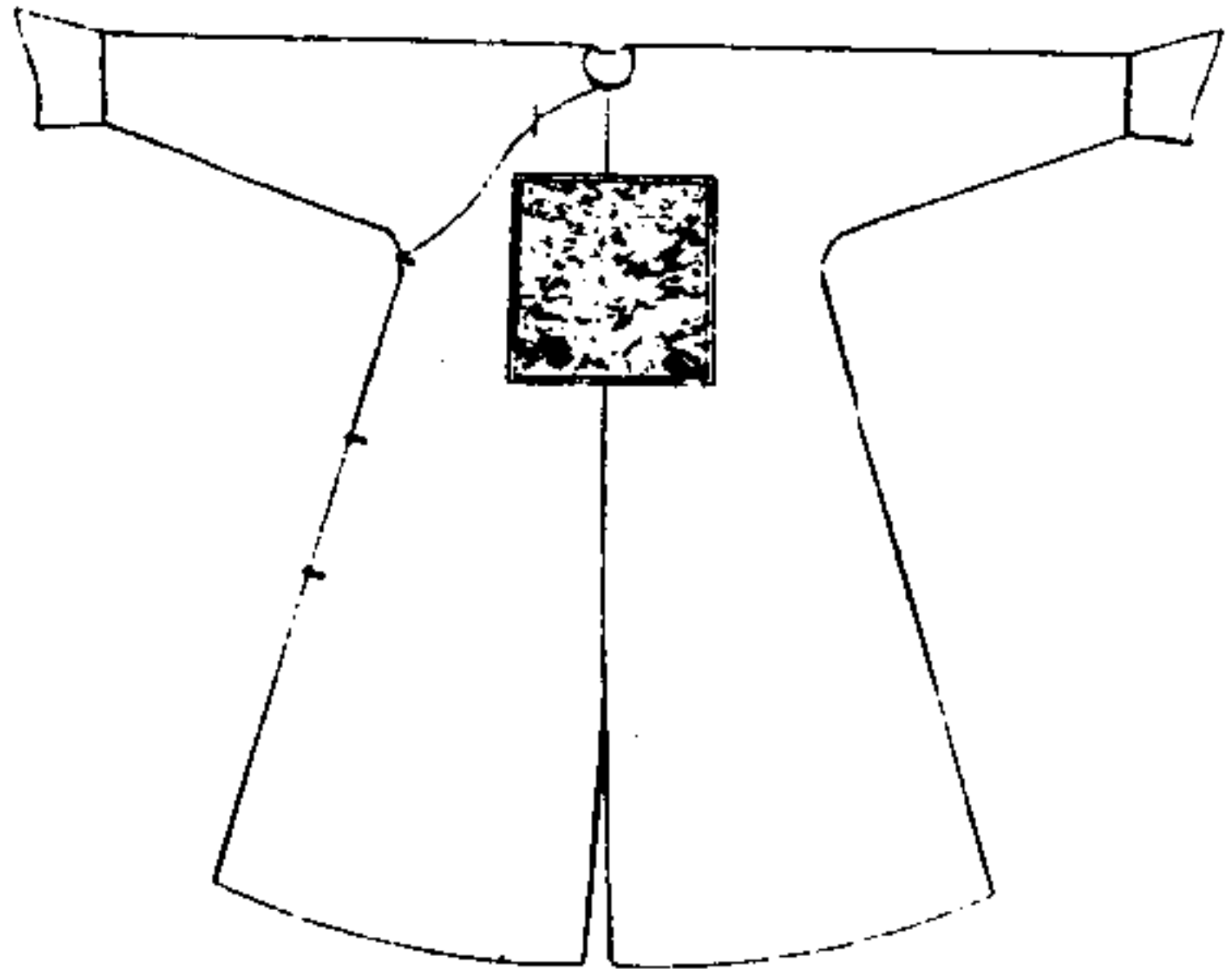

和聲署樂生袍。紅緞為之。前後方欄。繡黃鸝。中
和韶樂部樂生執戲竹人服之。

和聲署樂生袍圖二

參儀衛與士校尉袍附見

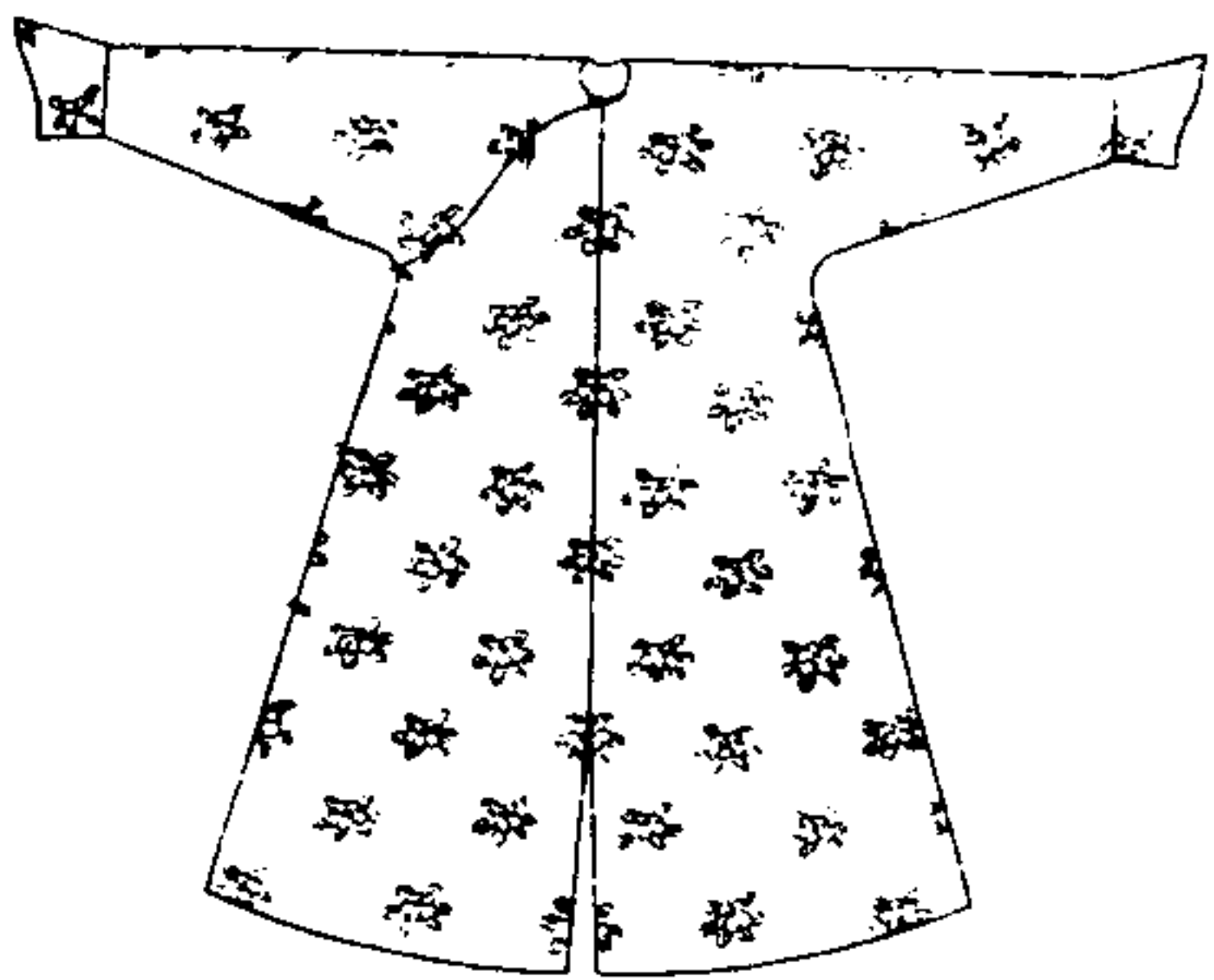

和聲署樂生袍。紅緞為之。通織小團葵花。丹陸
大樂諸部樂生服之。鑾儀衛與士校尉袍制同。

和聲署樂生帶圖

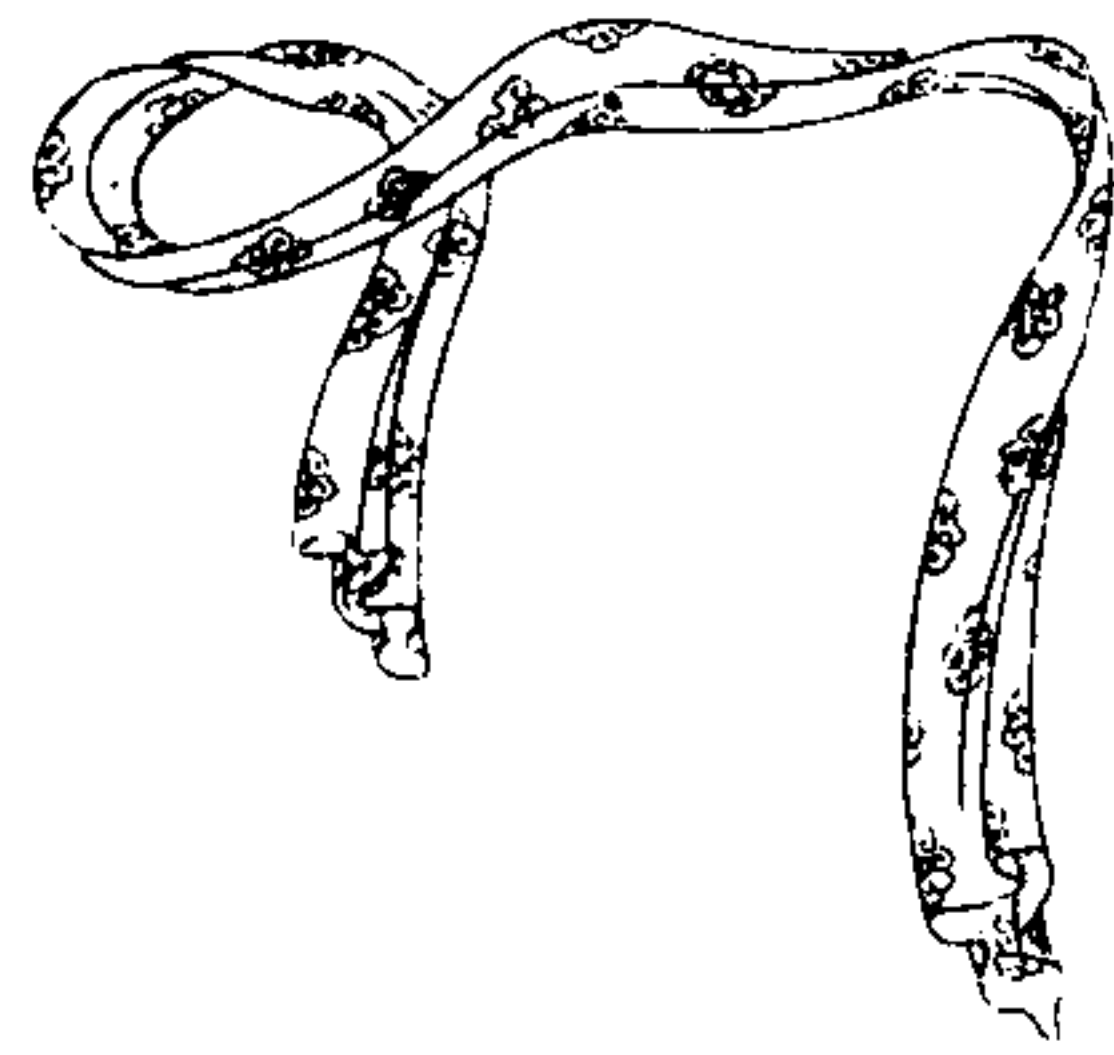

和聲署樂生帶。綠雲緞為之。

鑾儀衛與士冬冠圖一

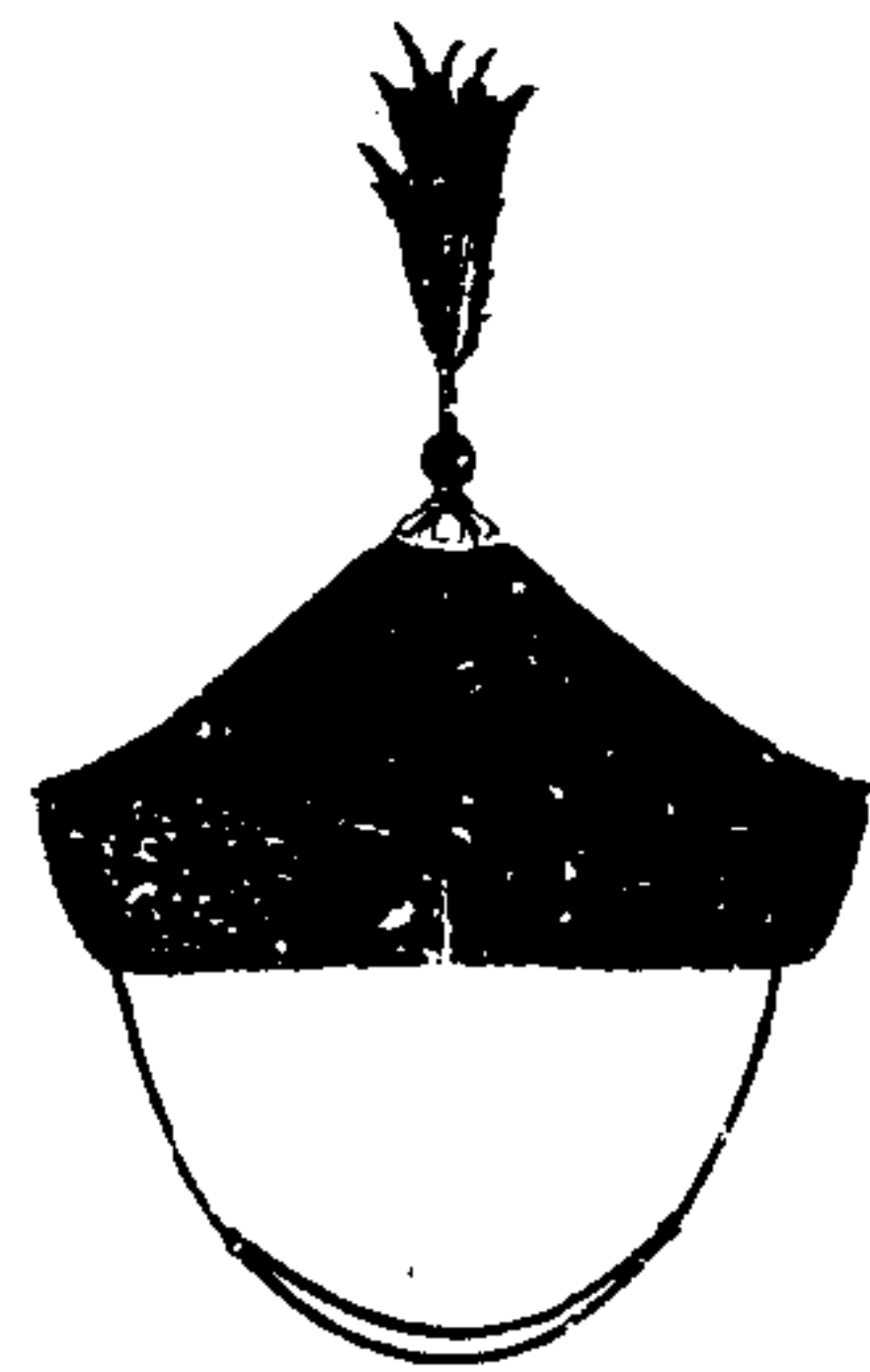

鑾儀衛與士冬冠。豹皮為之。頂鏤花銅座。上植明黃翎。

鑾儀衛與士冬冠圖二

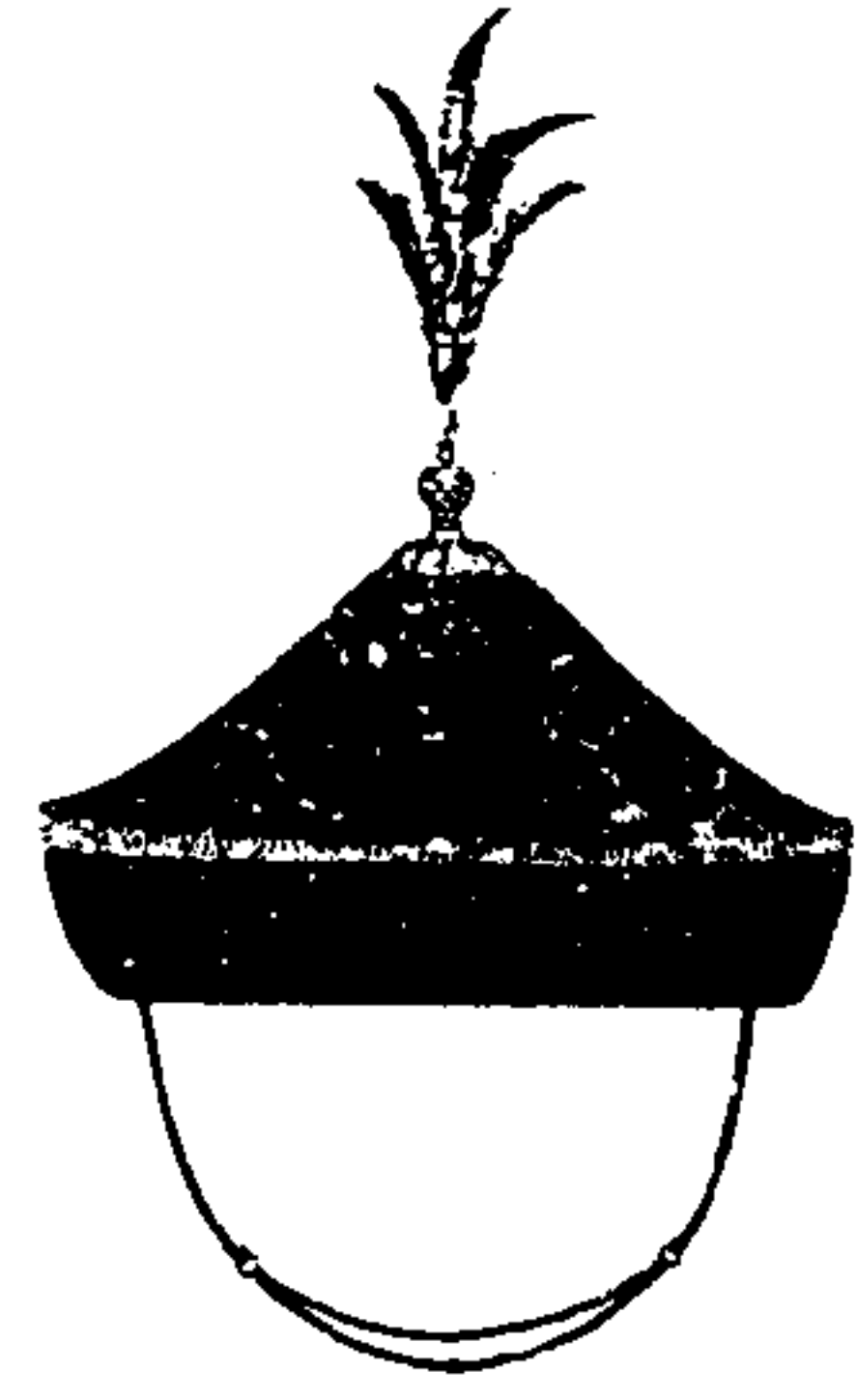

鑾儀衛與士冬冠黑氈為之餘制如冬冠一

鑾儀衛與士夏冠圖

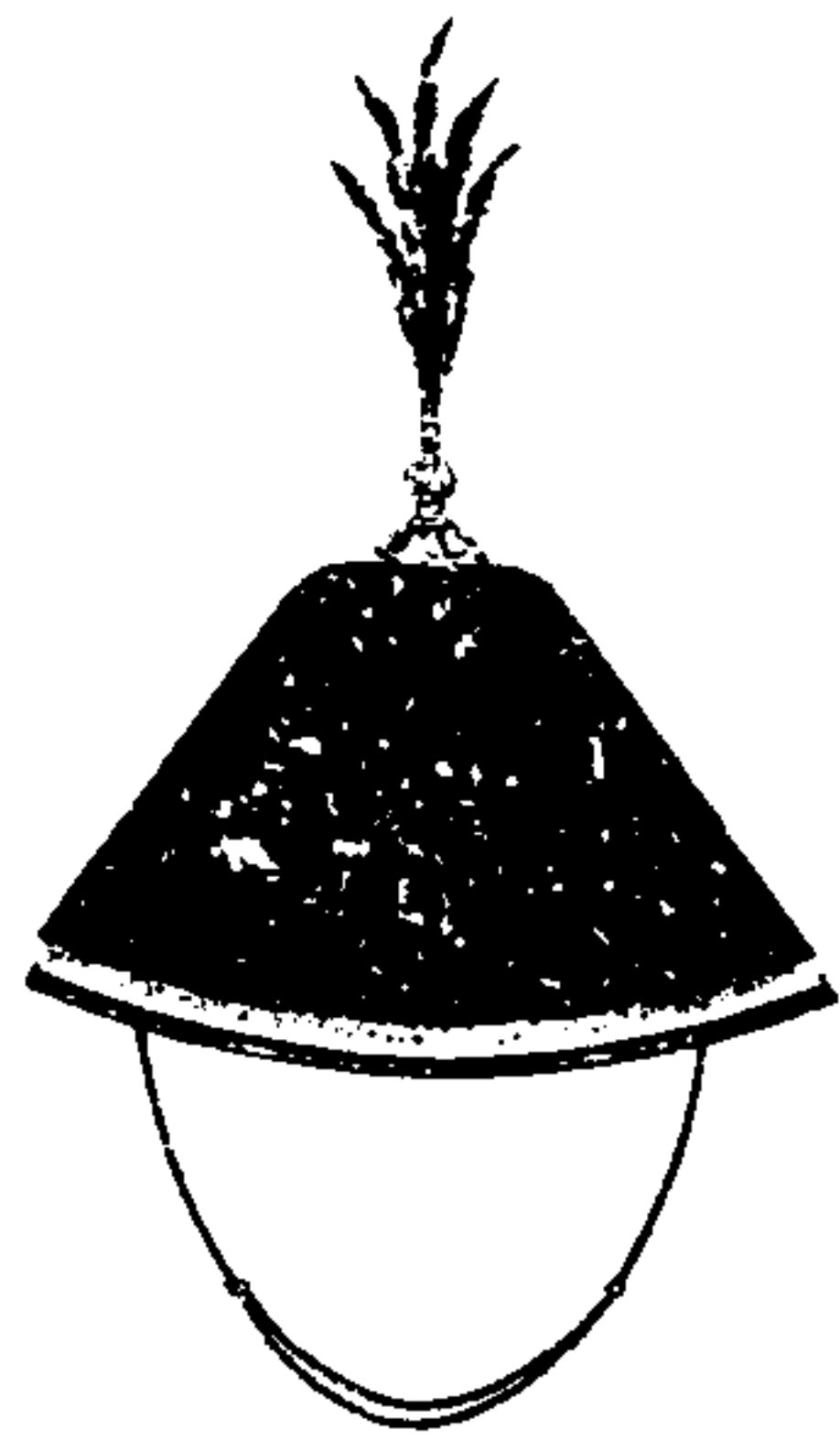

鑾儀衛與士夏冠頂翎制如冬冠

鑾儀衛護軍袍圖



鑾儀衛護軍袍石青緞為之通織金壽字片金緣領及袖端俱織金葵花

鑾儀衛校尉冬冠圖一

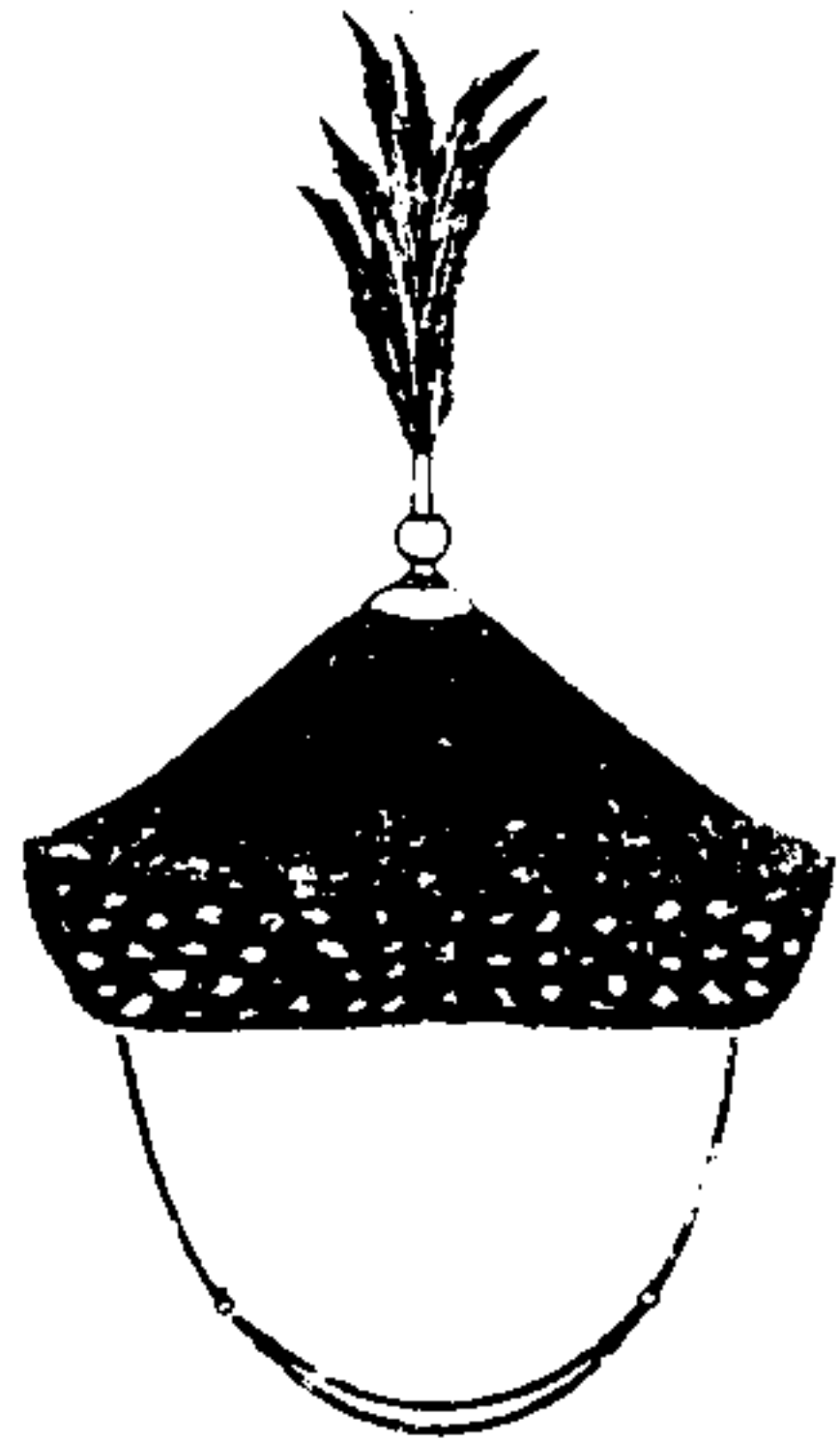

鑾儀衛校尉冬冠豹皮為之頂素銅座上植明黃翎

鑾儀衛校尉冬冠圖二



鑾儀衛校尉冬冠黑氈為之平簷餘制如冬冠

鑾儀衛校尉夏冠圖

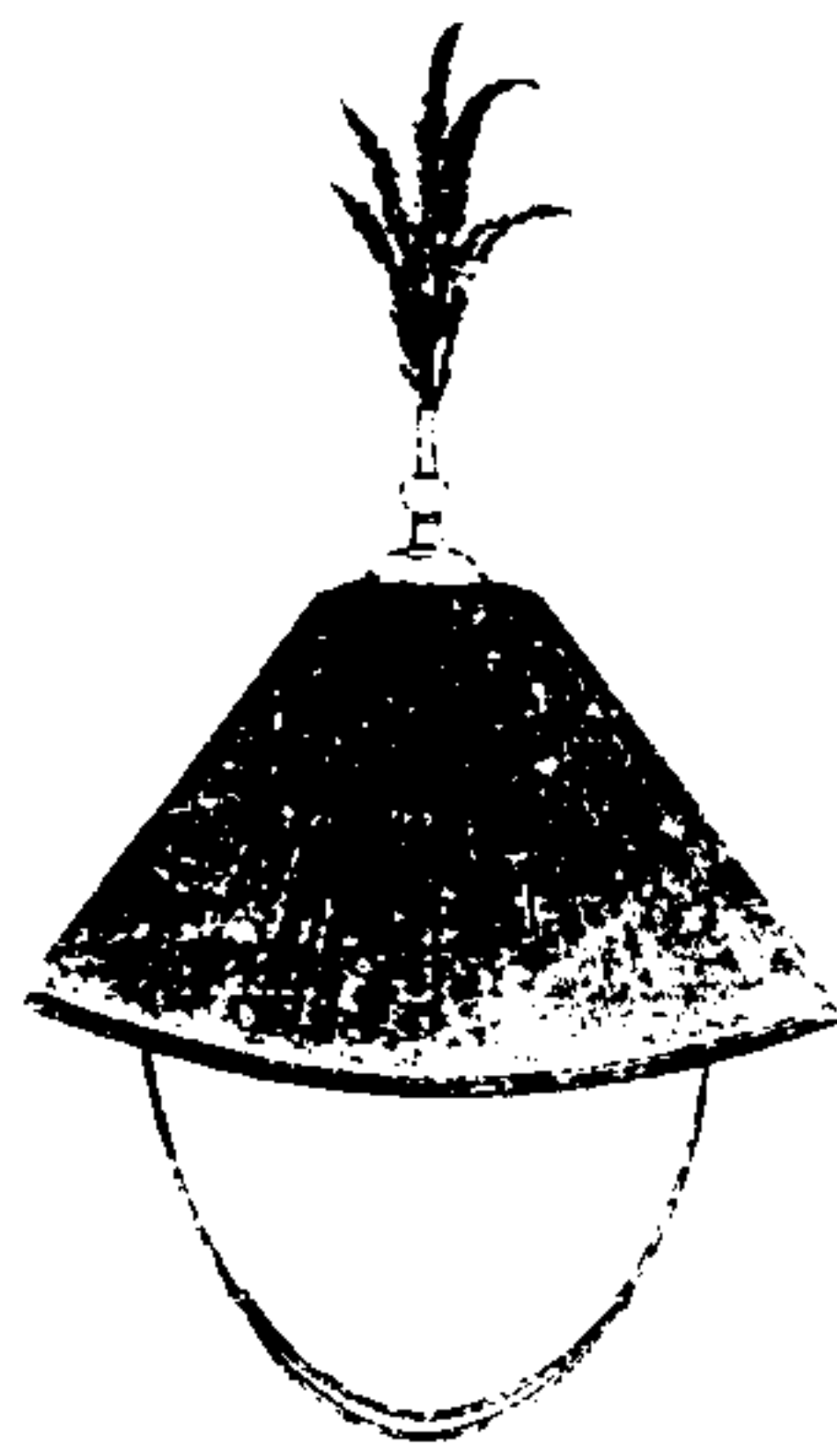

鑾儀衛校尉夏冠頂翎制如冬冠

從耕農官冠圖



從耕農官冠青絨為之頂同八品

從耕農官補服圖

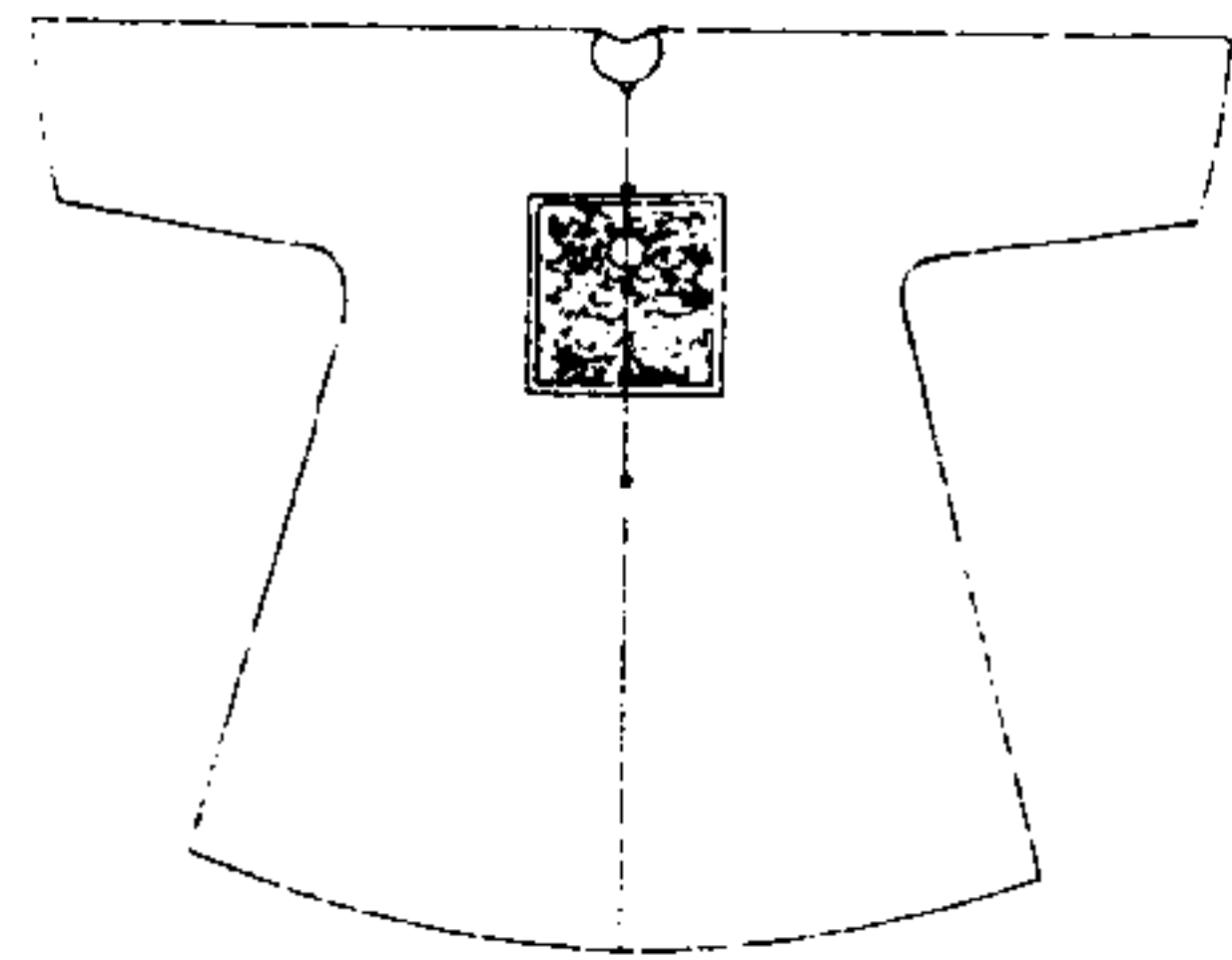

從耕農官補服繡彩雲捧日

從耕農官袍圖

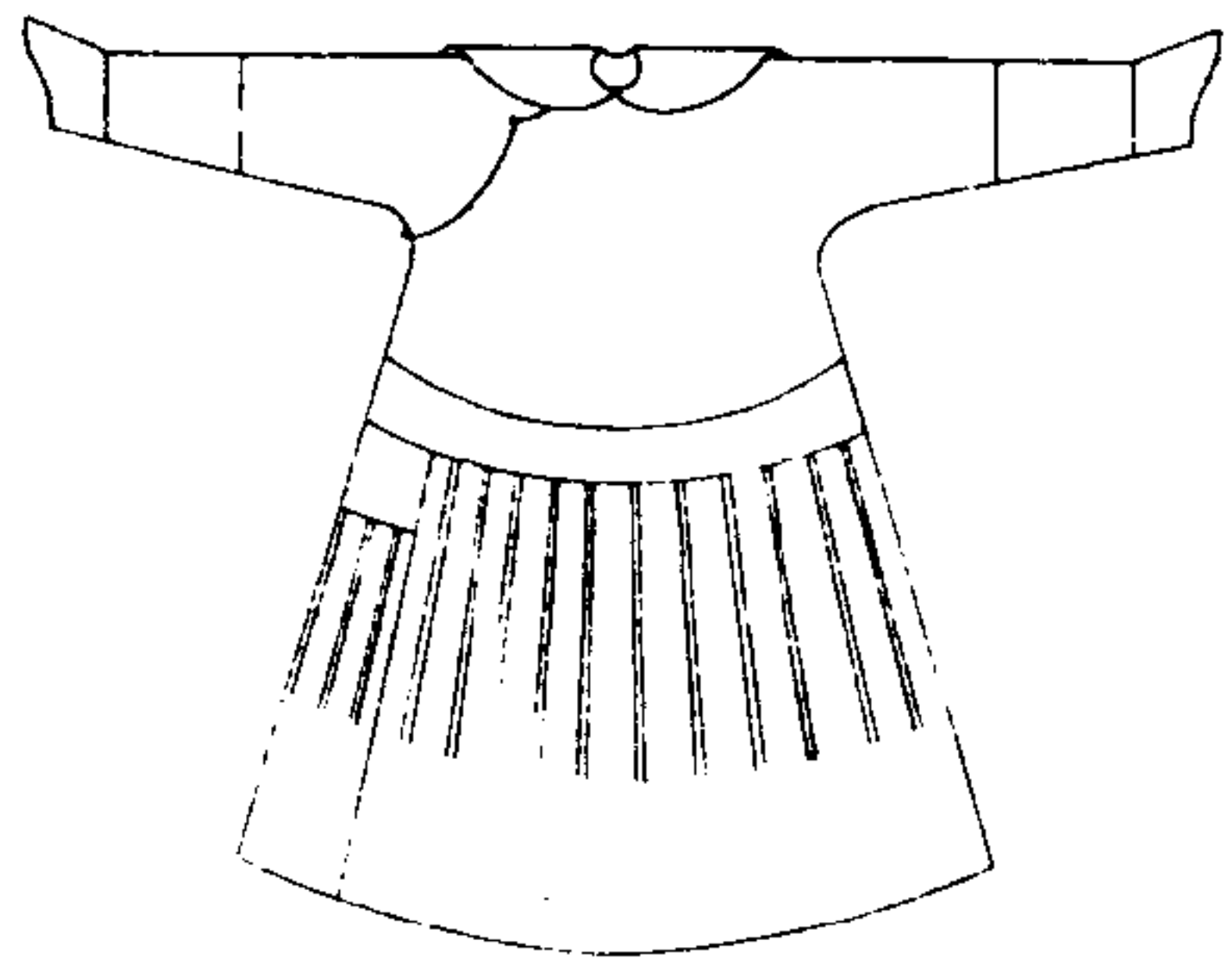

從耕農官袍。青絹無緣。上加披領。腰為襞積。月白絹裏。

欽定大清會典圖卷六十八

冠服十二 禮服十二

皇子福晉冬朝冠圖

親王 福晉 國倫 公主 主 冬朝冠

皇子福晉夏朝冠圖

親王 福晉 國倫 公主 主 夏朝冠

皇子福晉金約圖

親王 福晉 國倫 公主 主 金約 附見

皇子福晉耳飾圖

親王 福晉 國倫 公主 主 耳飾 附見

皇子福晉朝褂圖

親王 福晉 國倫 公主 主 朝褂 附見

皇子福晉冬朝袍圖

親王 福晉 國倫 公主 主 冬朝袍 附見

皇子福晉夏朝袍圖

親王 福晉 國倫 公主 主 夏朝袍 附見

附見

皇子福晉領約圖

親王 福晉 國倫 公主 主 領約 附見

皇子福晉朝珠圖

親王 福晉 國倫 公主 主 朝珠 附見

皇子福晉綠悅圖

親王 福晉 國倫 公主 主 綠悅 附見

皇子福晉冬朝裙圖

親王 福晉 國倫 公主 主 冬朝裙 附見

皇子福晉夏朝裙圖

親王 福晉 國倫 公主 主 夏朝裙 附見

皇子福晉冬朝冠圖

附見 三福晉同倫公主冬朝冠

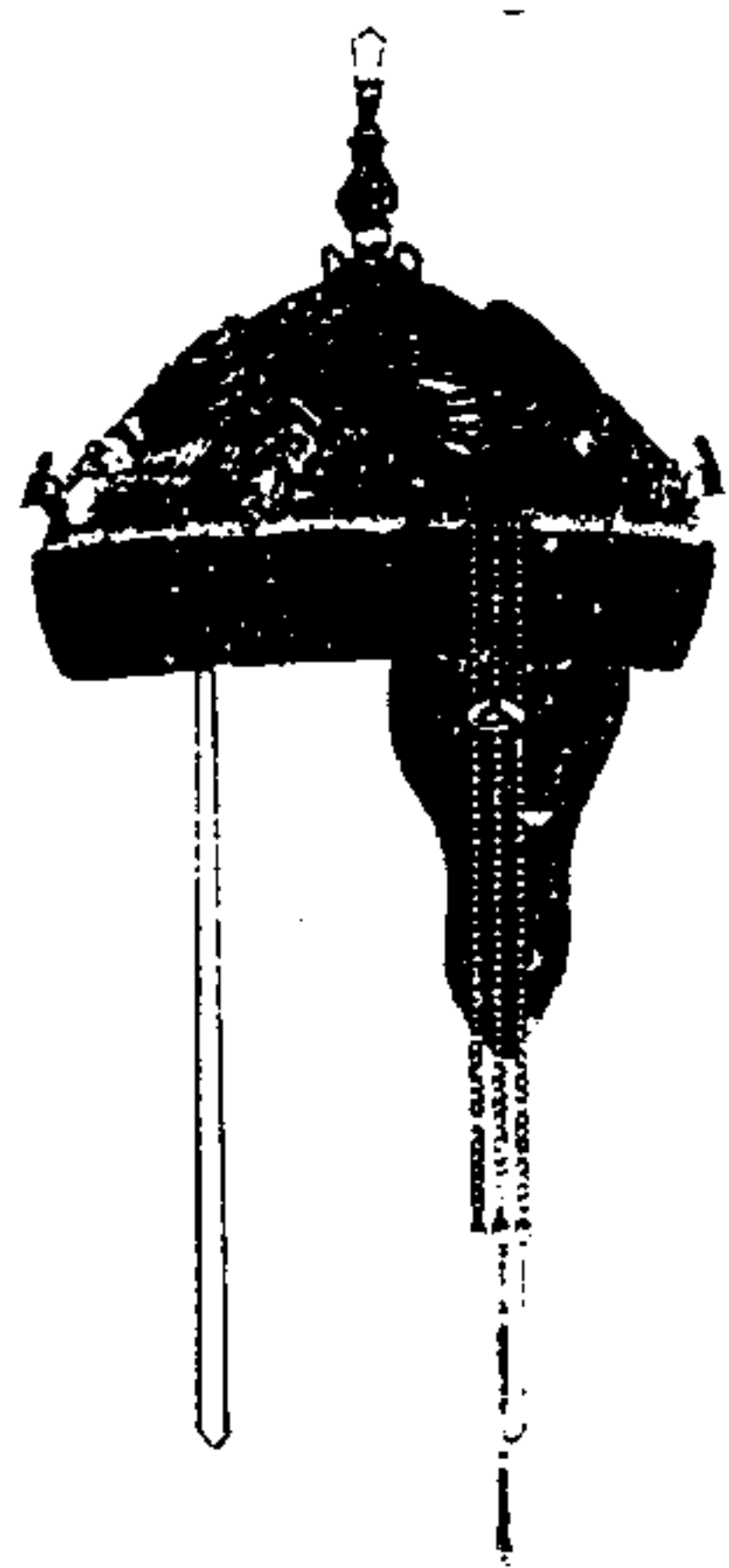
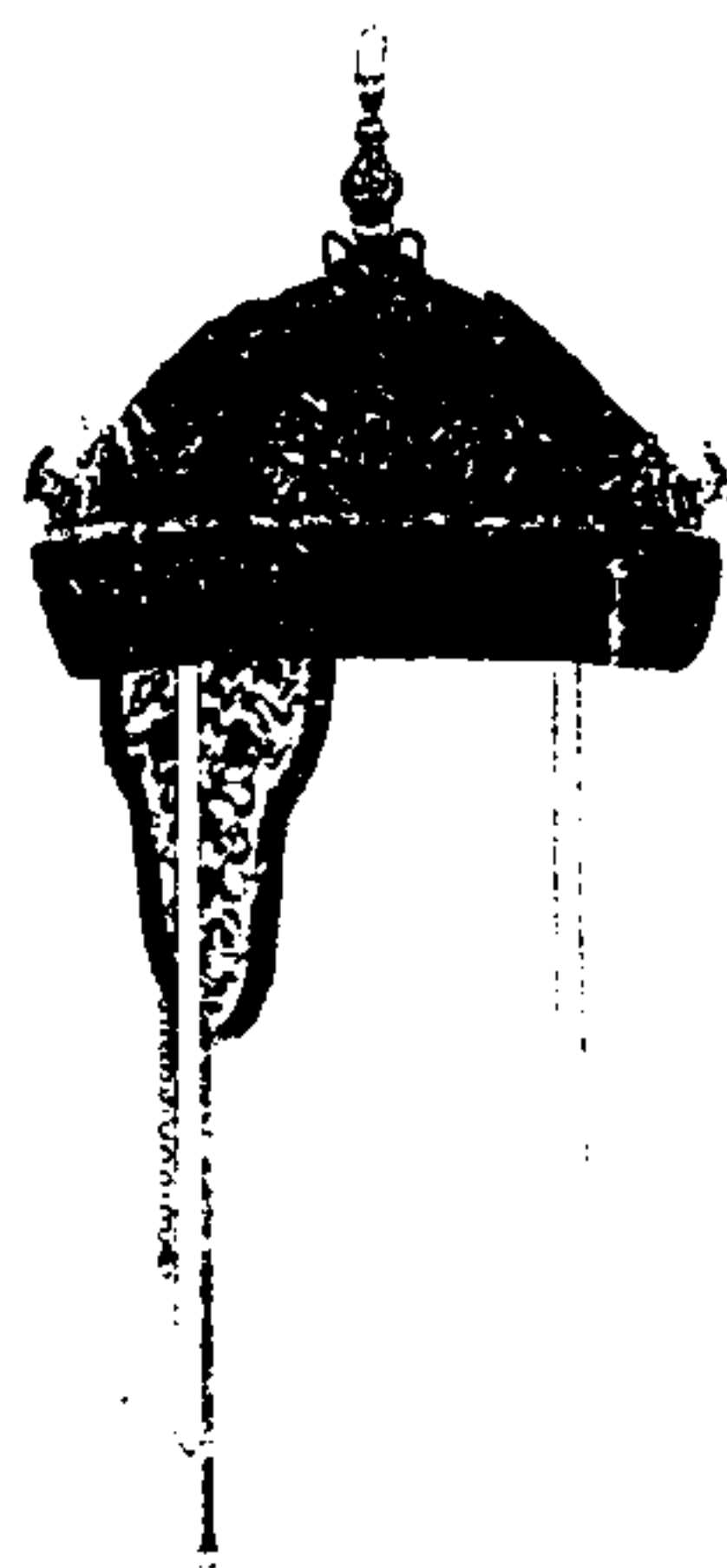

皇子福晉冬朝冠。薰貂為之。上綴朱緯。頂鏤金三層。飾東珠十。上銜紅寶石。朱緯上周綴金孔雀。五飾東珠各七。小珍珠三十九。後金孔雀一。垂珠三行二就。中間金銜青金石結一。飾東珠各三。末綴珊瑚。冠後護領垂金黃條二。末亦綴珊瑚。青緞為帶。親王福晉固倫公主冬朝冠制同。

皇子福晉夏朝冠圖

親王 福晉 固倫公主 夏朝冠 附見

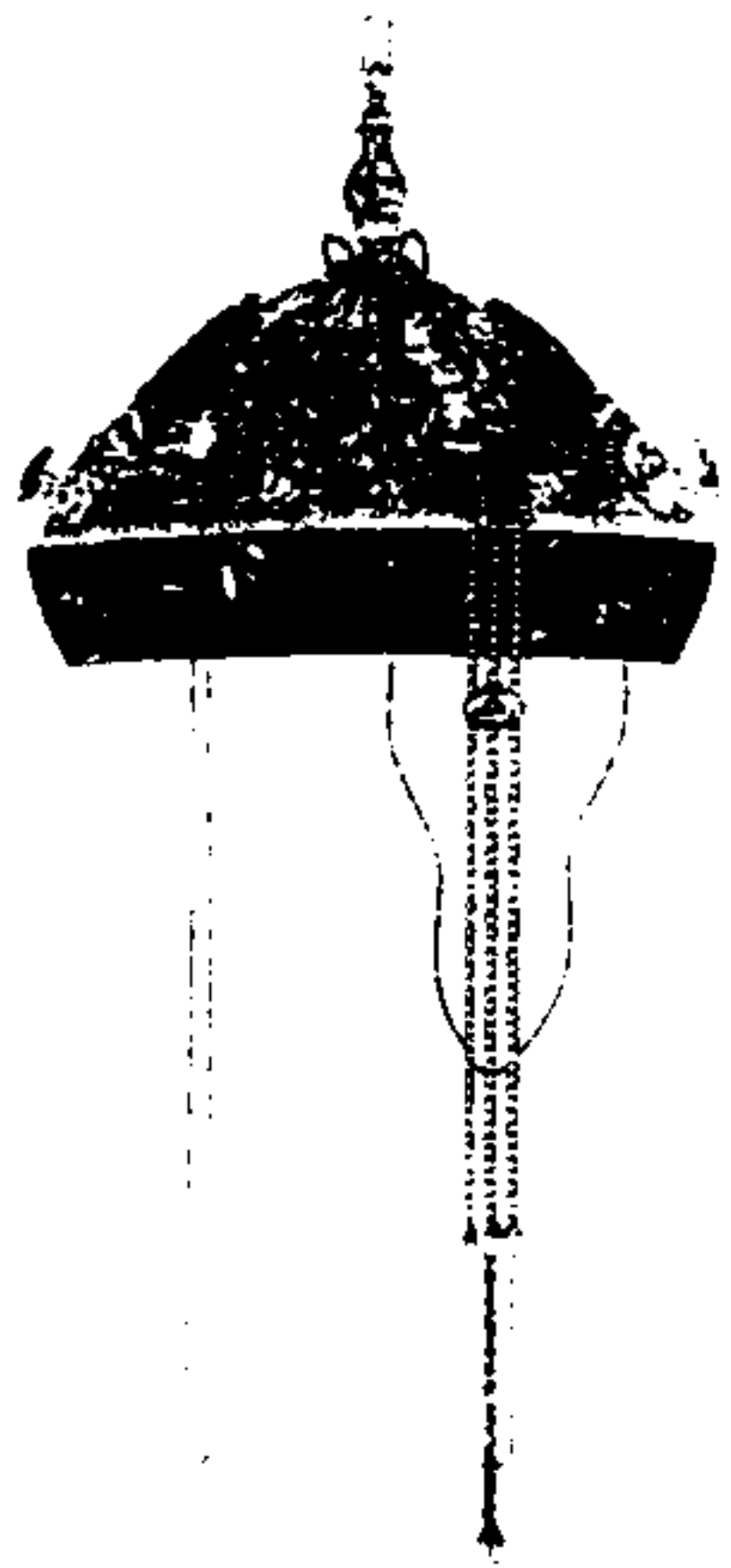
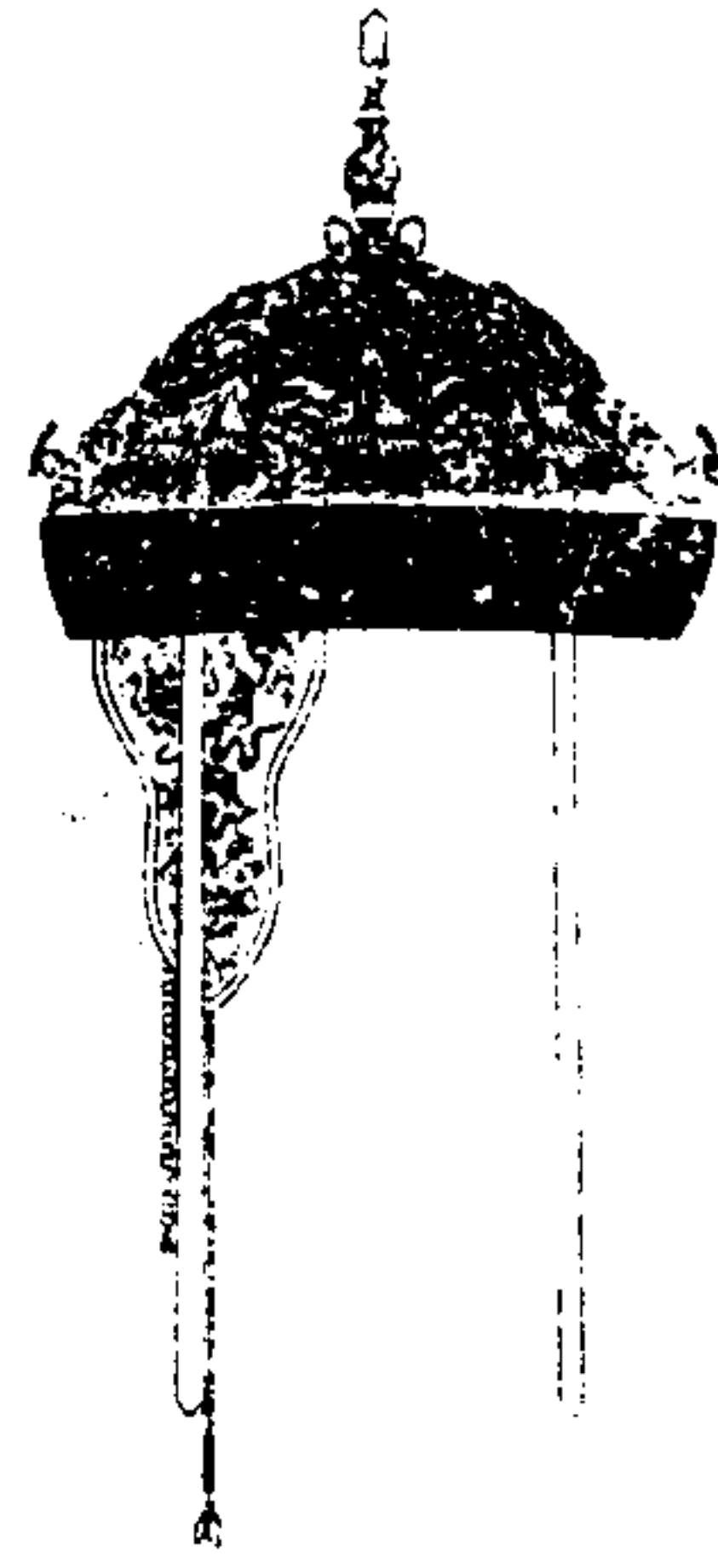

皇子福晉夏朝冠青絨為之。餘制如冬朝冠。親王福晉固倫公主夏朝冠制同。

皇子福晉金約圖

親王福晉固倫公主金約附見

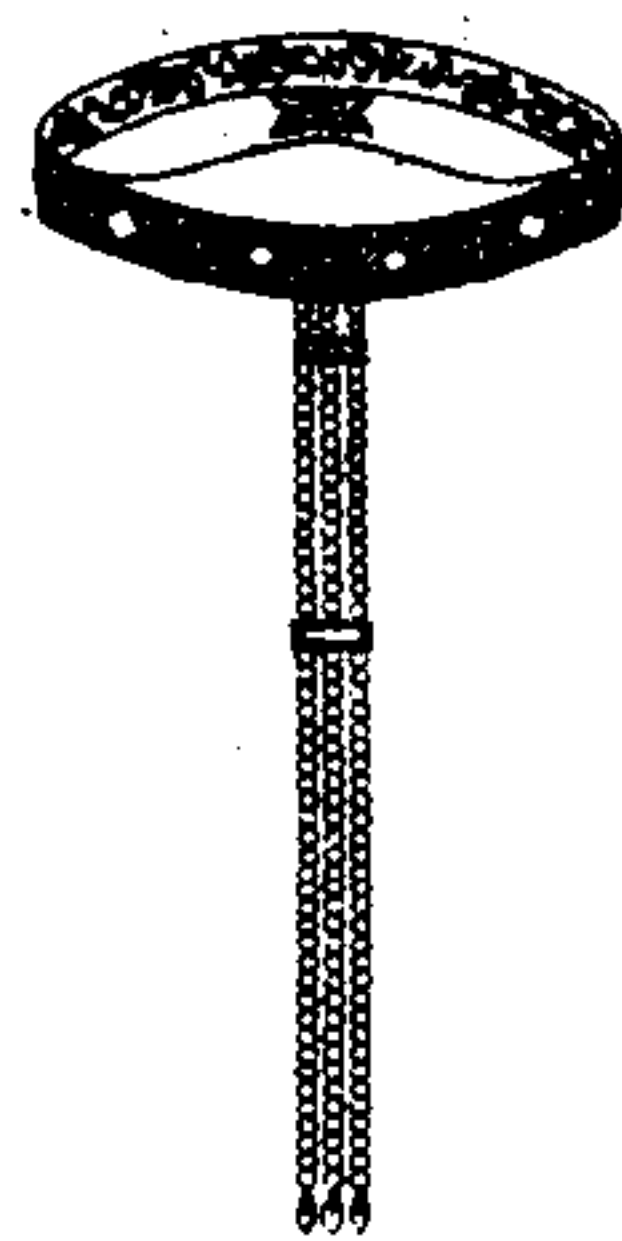

皇子福晉金約。鑲金雲九。飾東珠各一。間以青金

石。紅片金裏。後繫金銜青金石結。貫珠下垂。三

行三就。中間金銜青金石結。每結飾東珠珍

珠各四。末綴珊瑚。親王福晉固倫公主金約制

同。

皇子福晉耳飾圖

親王福晉固倫公主下至七品命婦耳飾附見

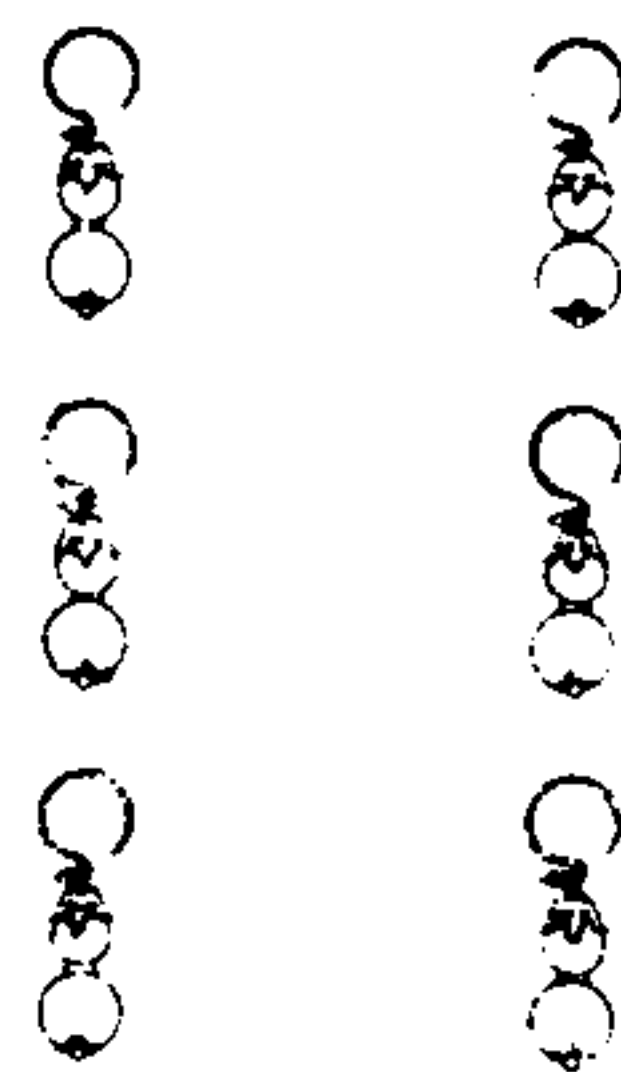

皇子福晉耳飾。左右各三。每具金雲銜珠各二。親

王福晉固倫公主下至七品命婦耳飾制同。

皇子福晉朝褂圖

親王福晉 郡王福晉 固倫公主 和碩公主 朝褂 附 見

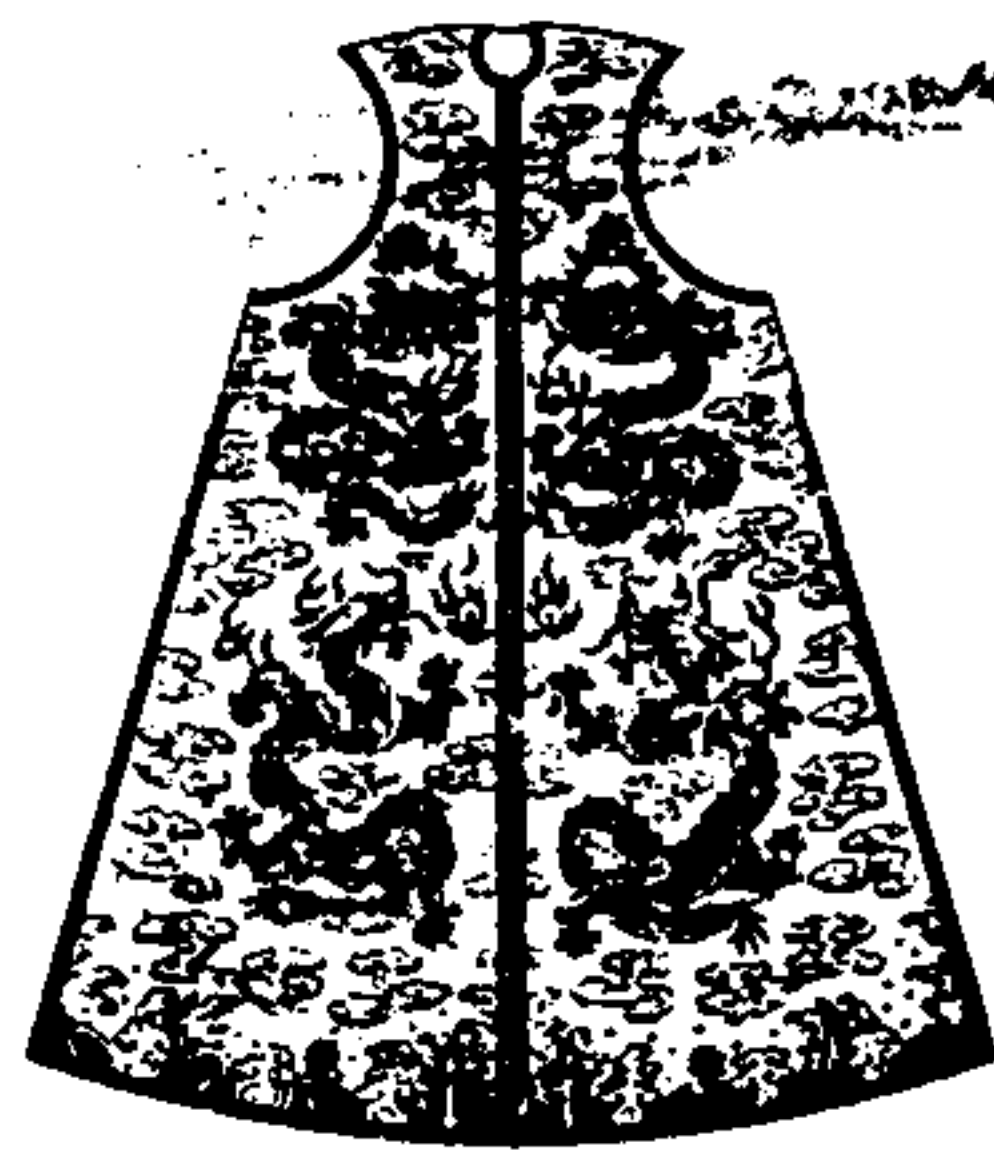

皇子福晉朝褂。色用石青。片金緣。繡文前行龍四。

後行龍三。領後垂金黃條。雜飾惟宜。親王福晉。

固倫公主和碩公主郡王福晉郡主縣主朝褂。

制同。

皇子福晉冬朝袍圖

德附見

親王福晉固倫公主和碩公主郡王福晉郡王縣主冬朝

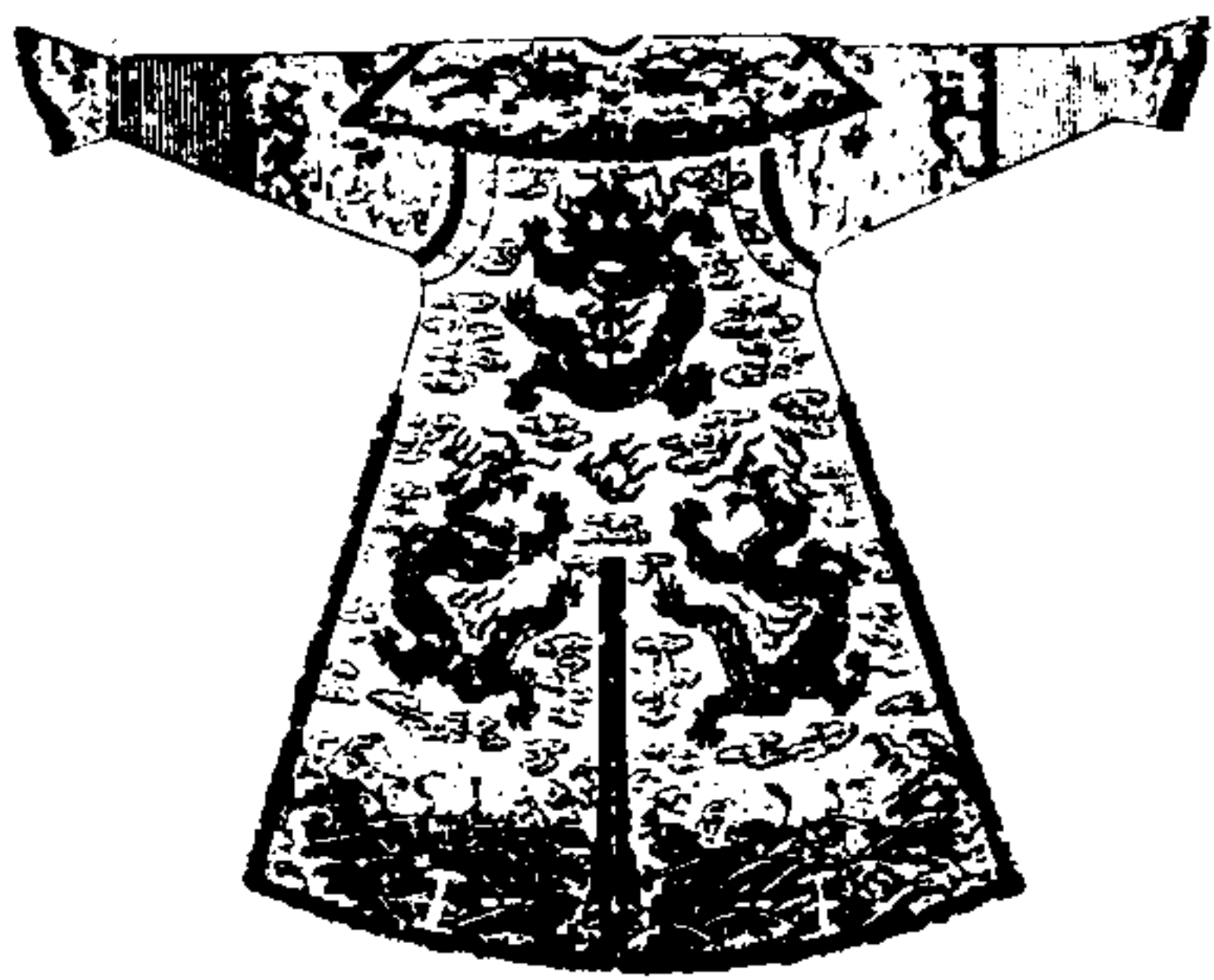

皇子福晉冬朝袍用香色披領及袖俱石青片金

加海龍緣繡文前後正龍各一兩肩行龍各一

襟行龍四披領行龍二袖端正龍各一袖相接

處行龍各二裾後開領後垂金黃條雜飾惟宜

親王福晉固倫公主和碩公主郡王福晉郡王

縣主冬朝袍制同

皇子福晉夏朝袍圖
親王福晉固倫公主和碩公主
郡王福晉郡主縣主夏朝袍州見



皇子福晉夏朝袍用香色片金緣餘制如冬朝袍
 親王福晉固倫公主和碩公主郡王福晉郡主
 縣主夏朝袍制同

皇子福晉領約圖

親王福晉固倫公主下至鄉君領約制同見

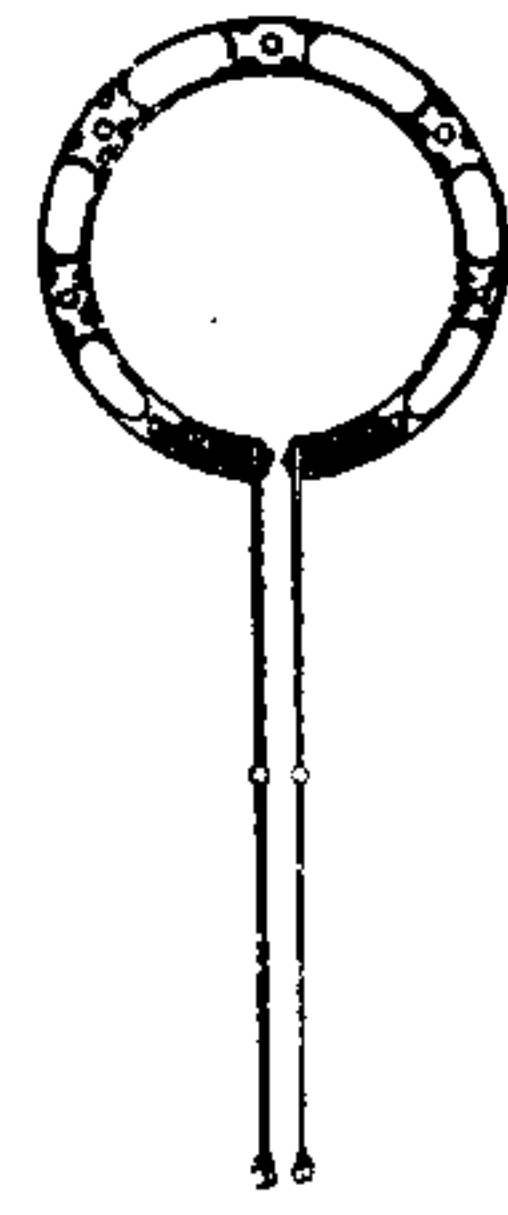

皇子福晉領約。鏤金為之。飾東珠七。間以珊瑚兩

端。垂金黃條二。中各貫珊瑚。末綴珊瑚各二。親

王福晉固倫公主和碩公主。郡王福晉。郡主。縣

主。領約制同。貝勒夫人。下至鄉君。領約制亦同。

惟條用石青色。

皇子福晉朝珠圖

親王福晉固倫公主下至五品命婦朝珠制同見

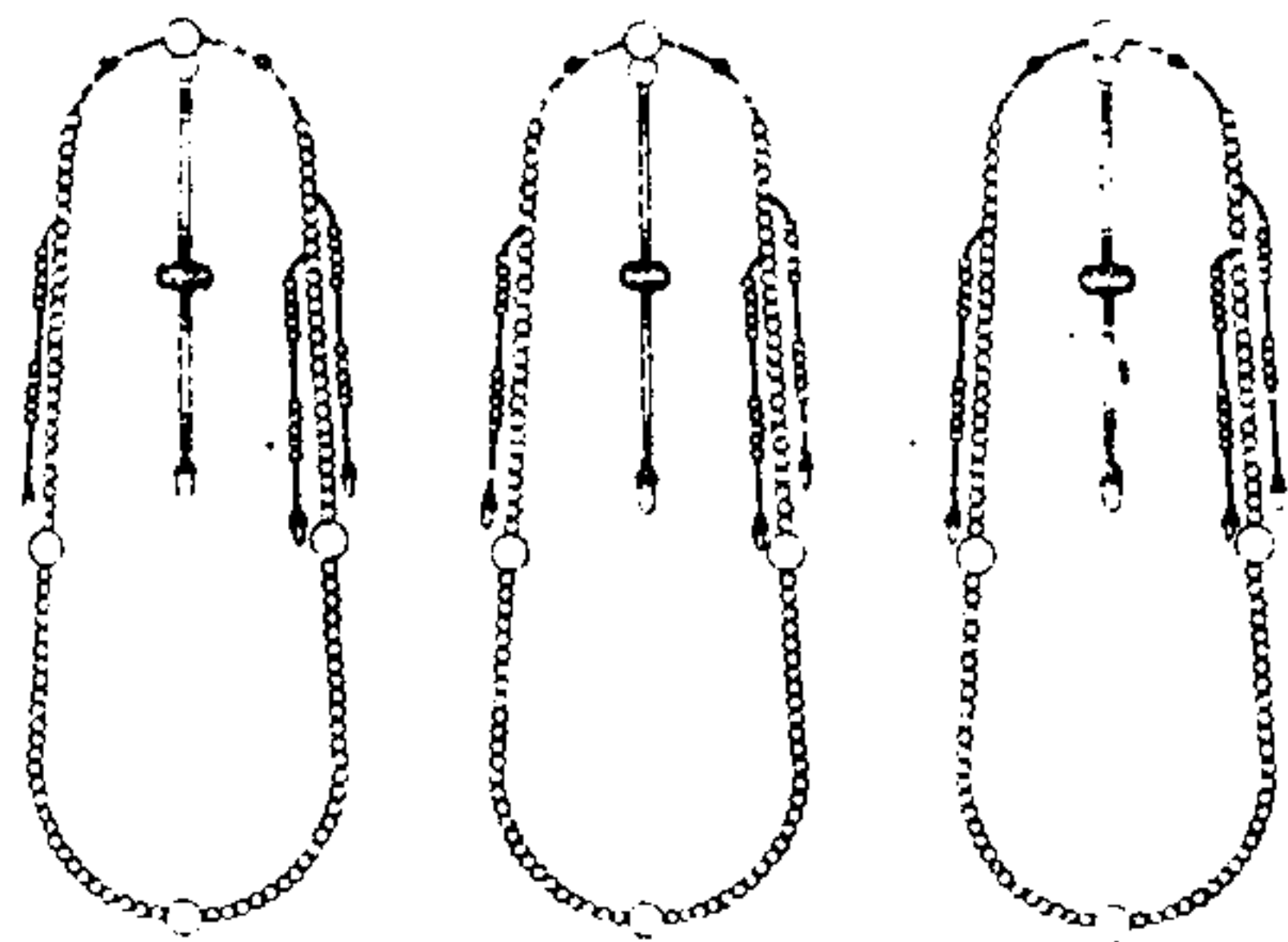

皇子福晉朝服用朝珠三盤。珊瑚一。蜜珀二。吉服

用朝珠一盤。雜飾惟宜。條皆金黃色。親王福晉

固倫公主和碩公主。郡王福晉。郡主。縣主。朝珠

制同。貝勒夫人。下至鄉君。朝珠制亦同。惟條用

石青色。民公侯伯夫人。下至五品命婦。朝珠三

盤。珊瑚。青金石。綠松石。蜜珀。隨所用。雜飾惟宜。

條皆石青色。

皇子福晉絲悅圖

親王福晉固倫公主下至七品命婦絲悅制亦同惟條用石青色

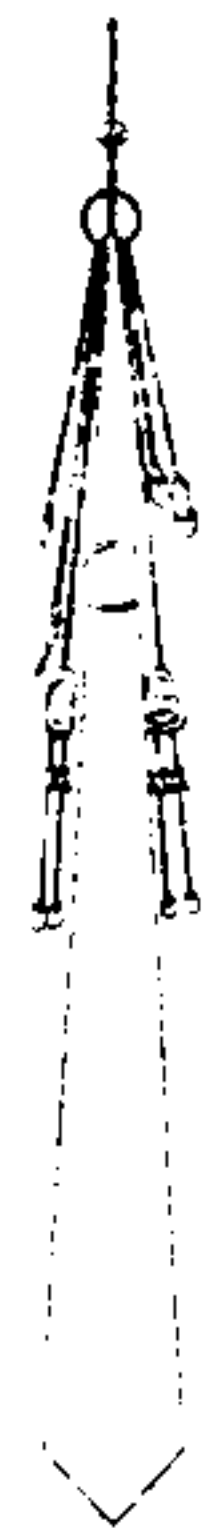

皇子福晉絲悅月白色不繡花丈結佩惟宜條金

黃色親王福晉固倫公主和碩公主郡王福晉

郡主縣主絲悅制同貝勒夫人下至七品命婦

絲悅制亦同惟條用石青色

皇子福晉冬朝裙圖

親王福晉固倫公主下至鄉君冬朝裙制同

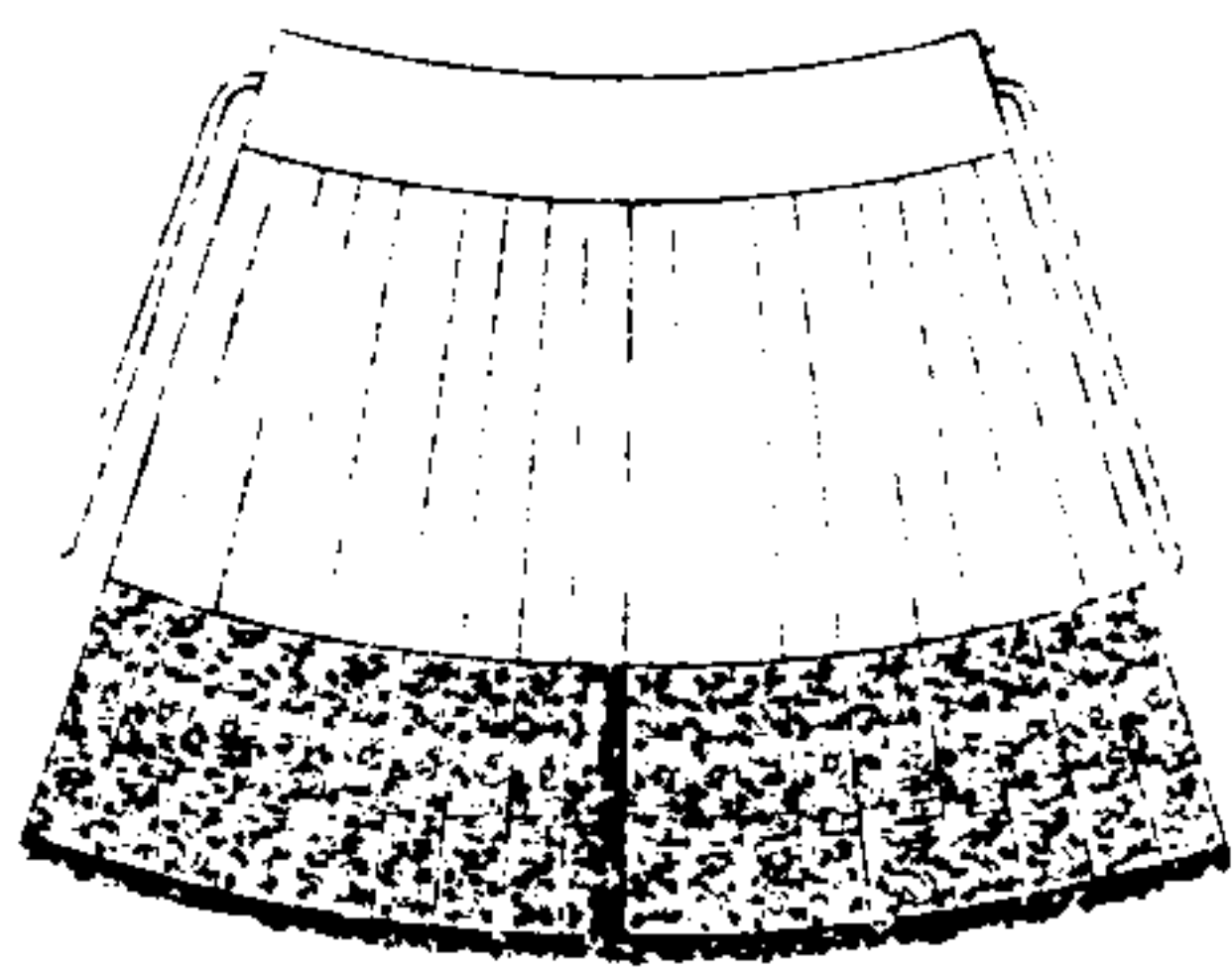

皇子福晉冬朝裙片金加海龍緣上用紅緞下石

青行龍緞皆正幅有襞積親王福晉固倫公

主下至鄉君冬朝裙制同

皇子福音夏朝裙圖 親王福音同倫公主下至鄉

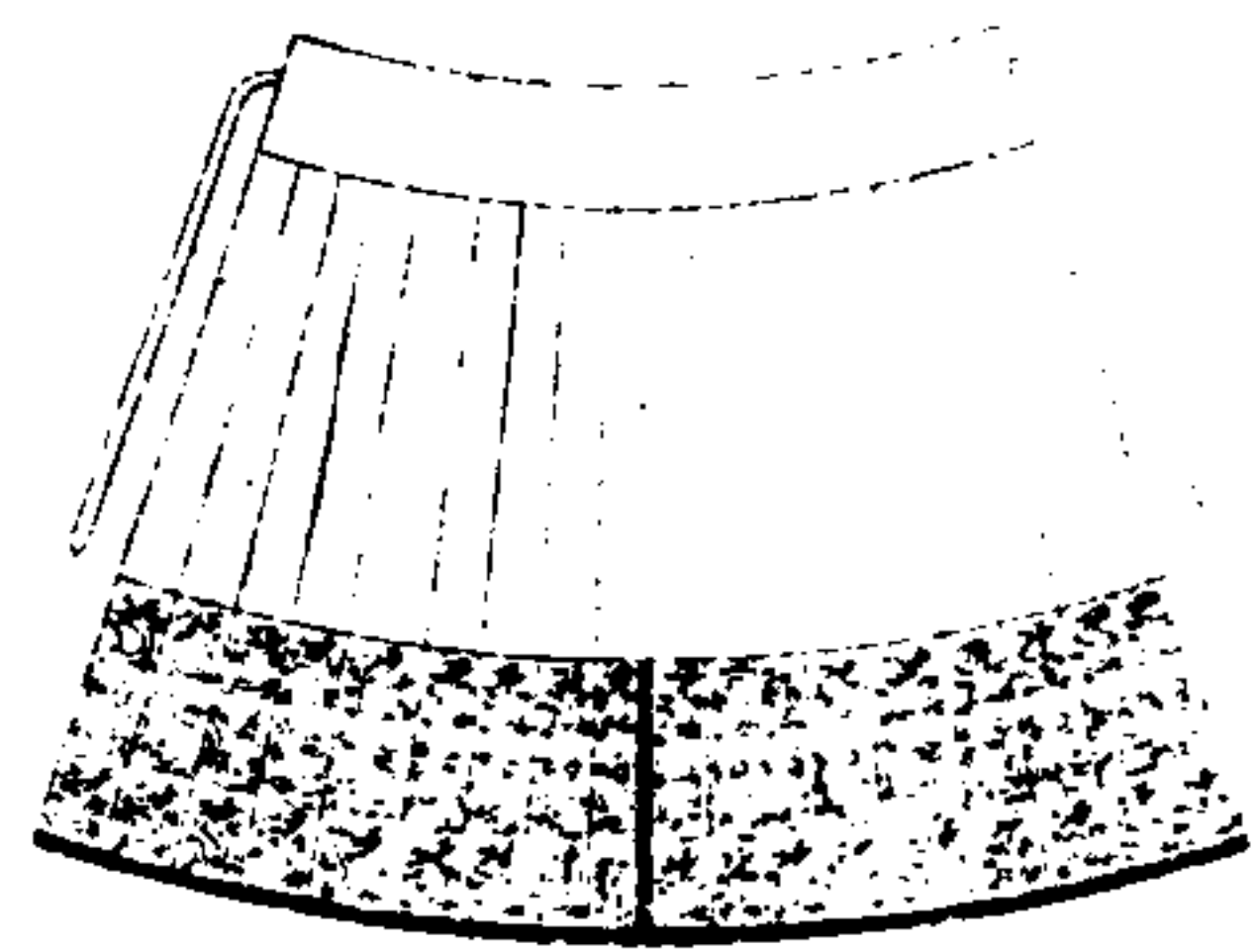

皇子福音夏朝裙片金緣緞紗惟其時餘制如冬朝裙親王福音固倫公主下至鄉君夏朝裙制同

欽定大清會典圖卷六十九

冠服十三 禮服十三

和碩公主冬朝冠圖

和碩公主夏朝冠圖

和碩公主金約圖

郡王福音冬朝冠圖 郡主冬朝冠附見

郡王福音夏朝冠圖 郡主夏朝冠附見

郡王福音金約圖 郡主金約附見

貝勒夫人冬朝冠圖 縣主冬朝冠附見

貝勒夫人夏朝冠圖 縣主夏朝冠附見

貝勒夫人金約圖 縣主金約附見

貝勒夫人朝褂圖 貝子夫人朝君下至鄉君朝

貝勒夫人冬朝袍圖 命婦奉國將軍夫人冬朝

貝勒夫人夏朝袍圖 命婦奉國將軍夫人夏朝

貝勒夫人冬朝冠圖 命婦奉國將軍夫人冬朝

貝勒夫人夏朝冠圖 命婦奉國將軍夫人夏朝

貝子夫人冬朝冠圖 縣君冬朝冠附見

貝子夫人夏朝冠圖 縣君夏朝冠附見

貝子夫人金約圖 縣君金約附見

鎮國公夫人冬朝冠圖 縣君冬朝冠附見

鎮國公夫人夏朝冠圖 類君夏朝冠附見

鎮國公夫人金約圖 類君金約附見

輔國公夫人冬朝冠圖 類國公女鄉君冬朝冠附見

輔國公夫人夏朝冠圖 類國公女鄉君夏朝冠附見

輔國公夫人金約圖 類國公女鄉君金約附見

輔國公女鄉君冬朝冠圖

輔國公女鄉君夏朝冠圖

輔國公女鄉君金約圖

和碩公主冬朝冠圖



和碩公主冬朝冠頂鏤金二層飾東珠九朱緯

上周綴金孔雀五飾東珠各六不飾小珍珠餘

制如

皇子福晉冬朝冠

和碩公主夏朝冠圖

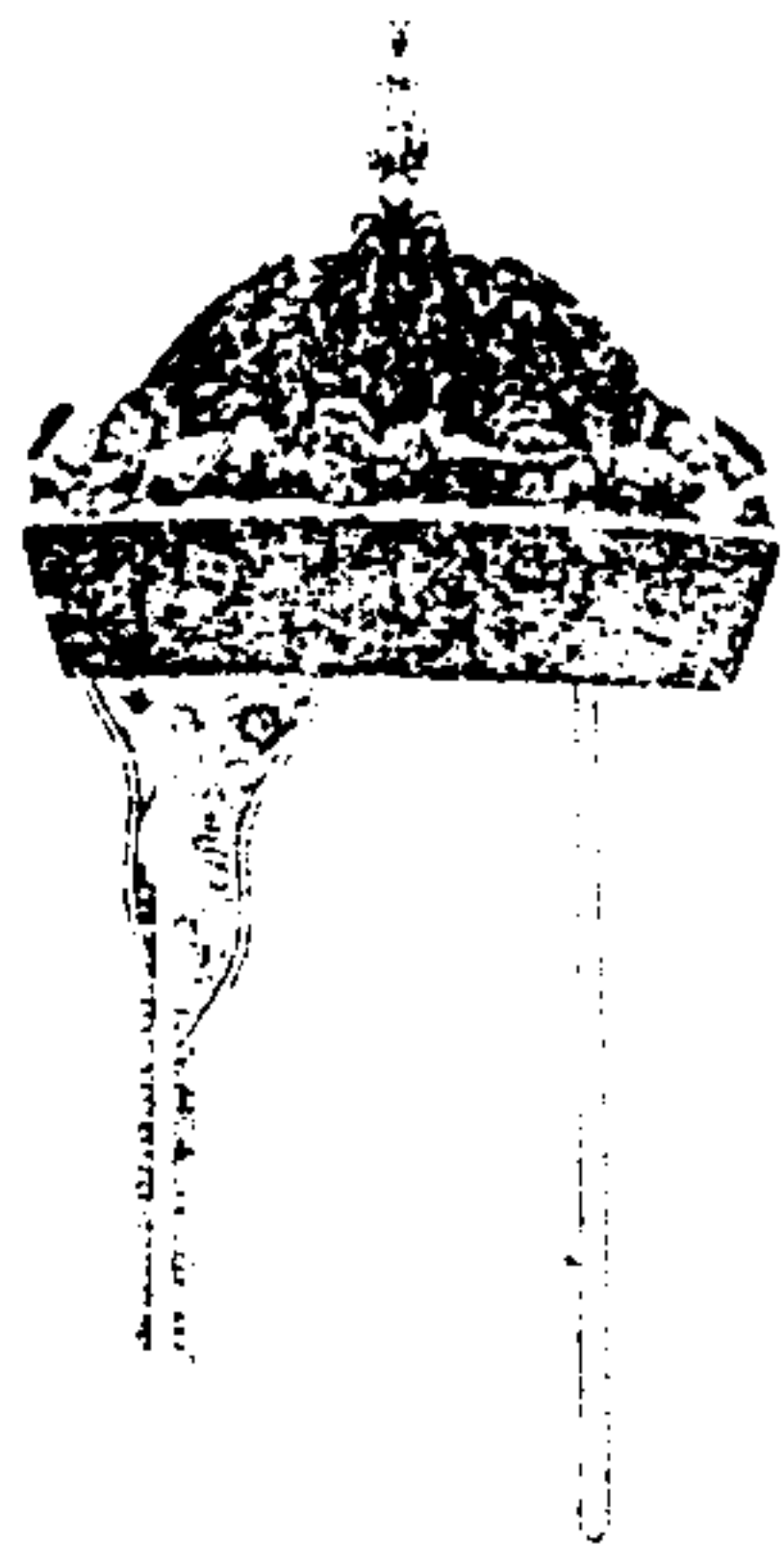

和碩公主夏朝冠青絨為之餘制如冬朝冠

和碩公主金約圖

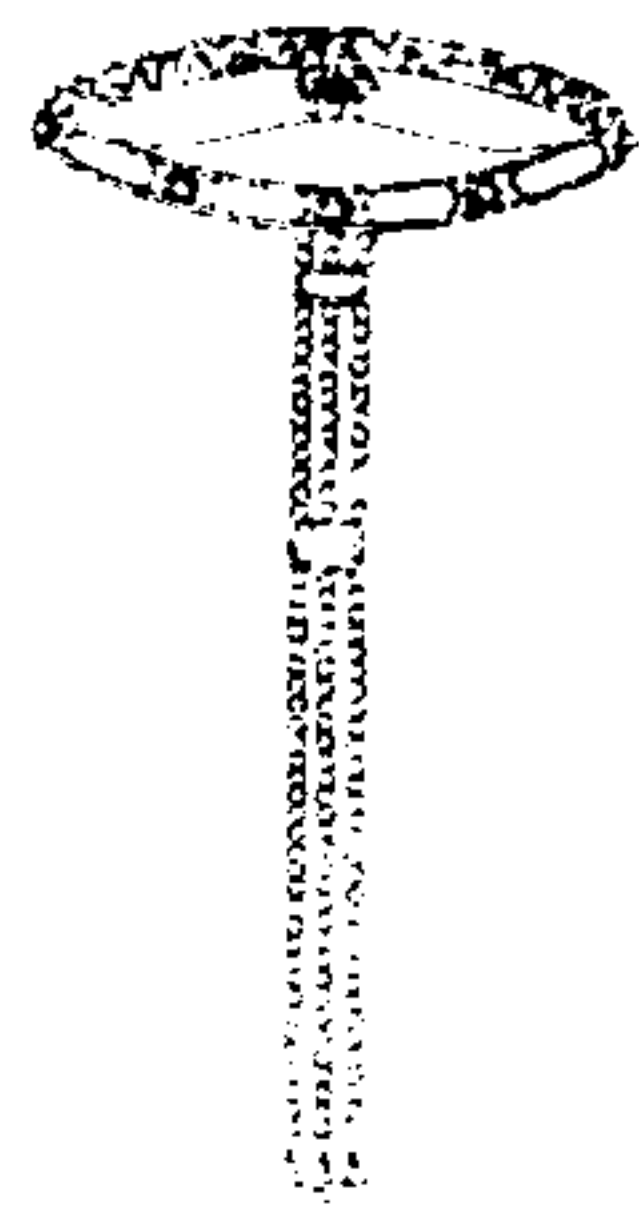

和碩公主金約鏤金雲八餘制如
皇子福晉金約

郡王福晉冬朝冠圖 郡主冬朝冠附見

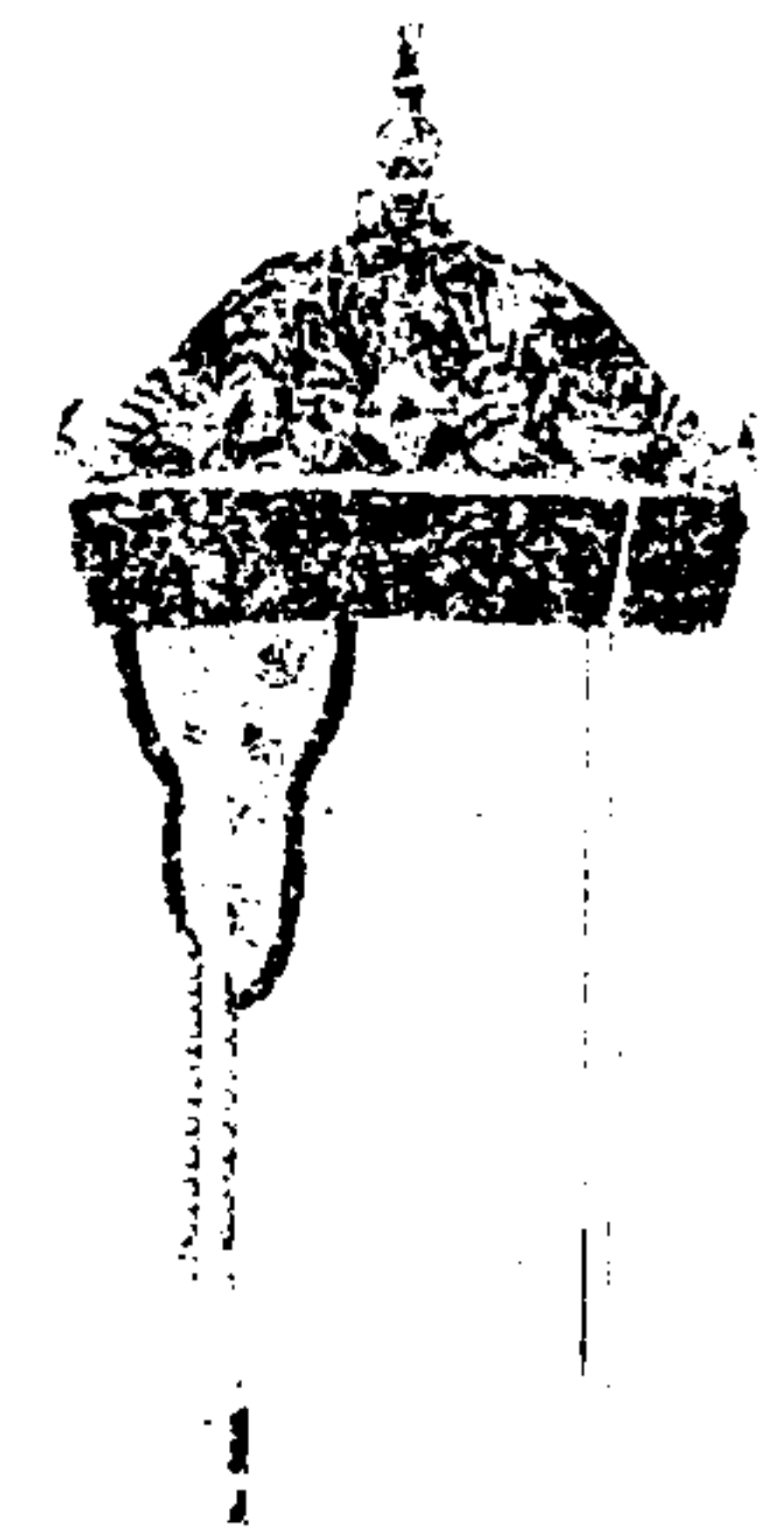

郡王福晉冬朝冠頂鍍金二層飾東珠八朱緯
上周綴金孔雀五飾東珠各五不飾小珍珠石
結不飾東珠餘制如
皇子福晉冬朝冠郡主冬朝冠制同

郡王福晉夏朝冠圖 郡主夏朝冠附見

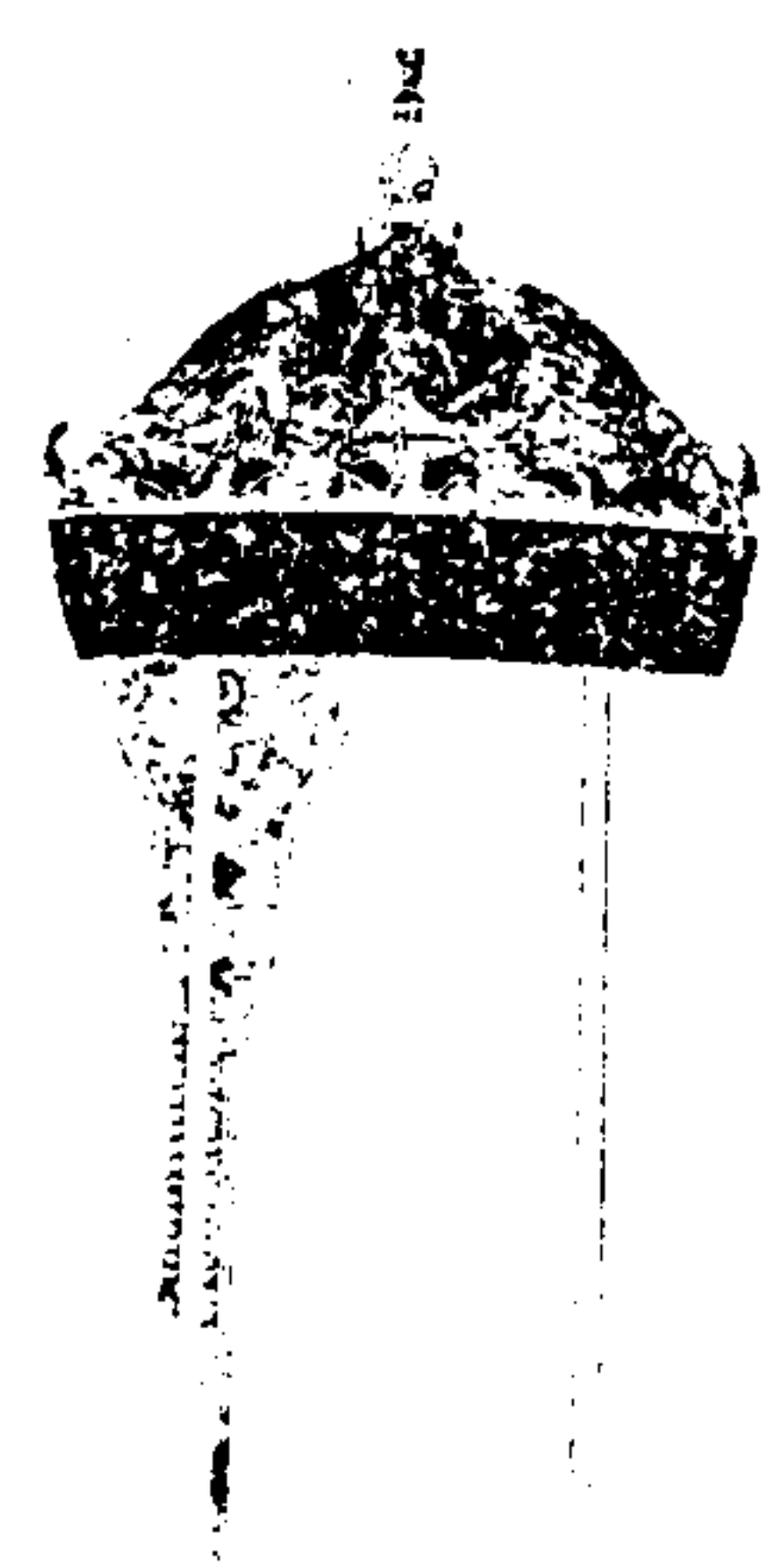

郡王福晉夏朝冠青絨為之餘制如冬朝冠郡
主夏朝冠制同

郡王福晉金約圖

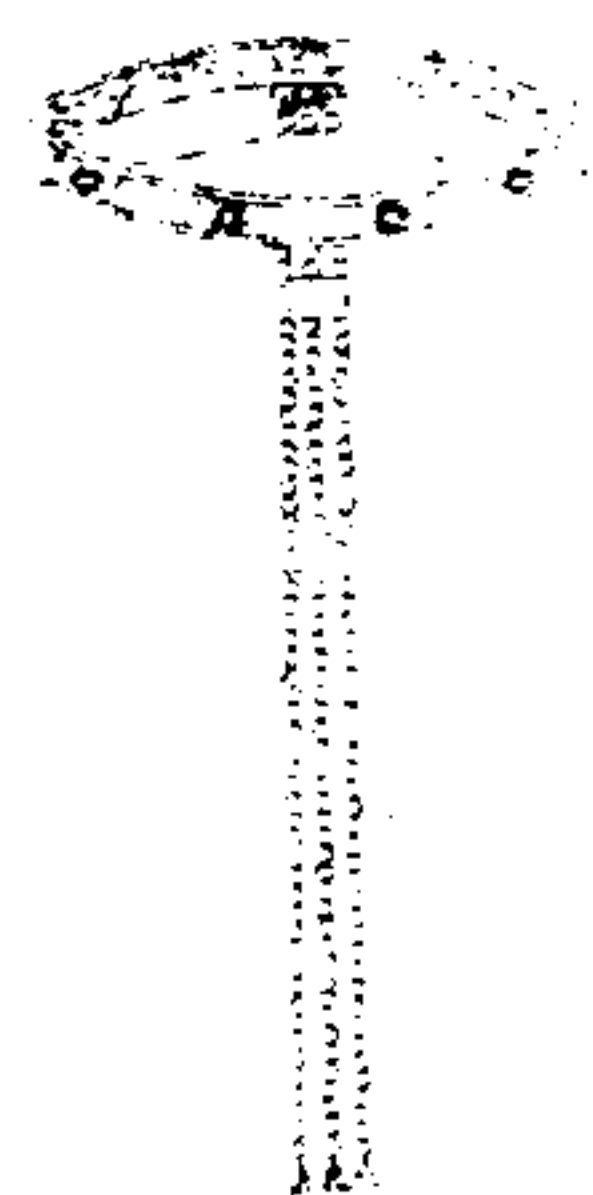

郡王福晉金約鏤金雲八石結不飾東珠珍珠

餘制如

皇子福晉金約

貝勒夫人冬朝冠圖

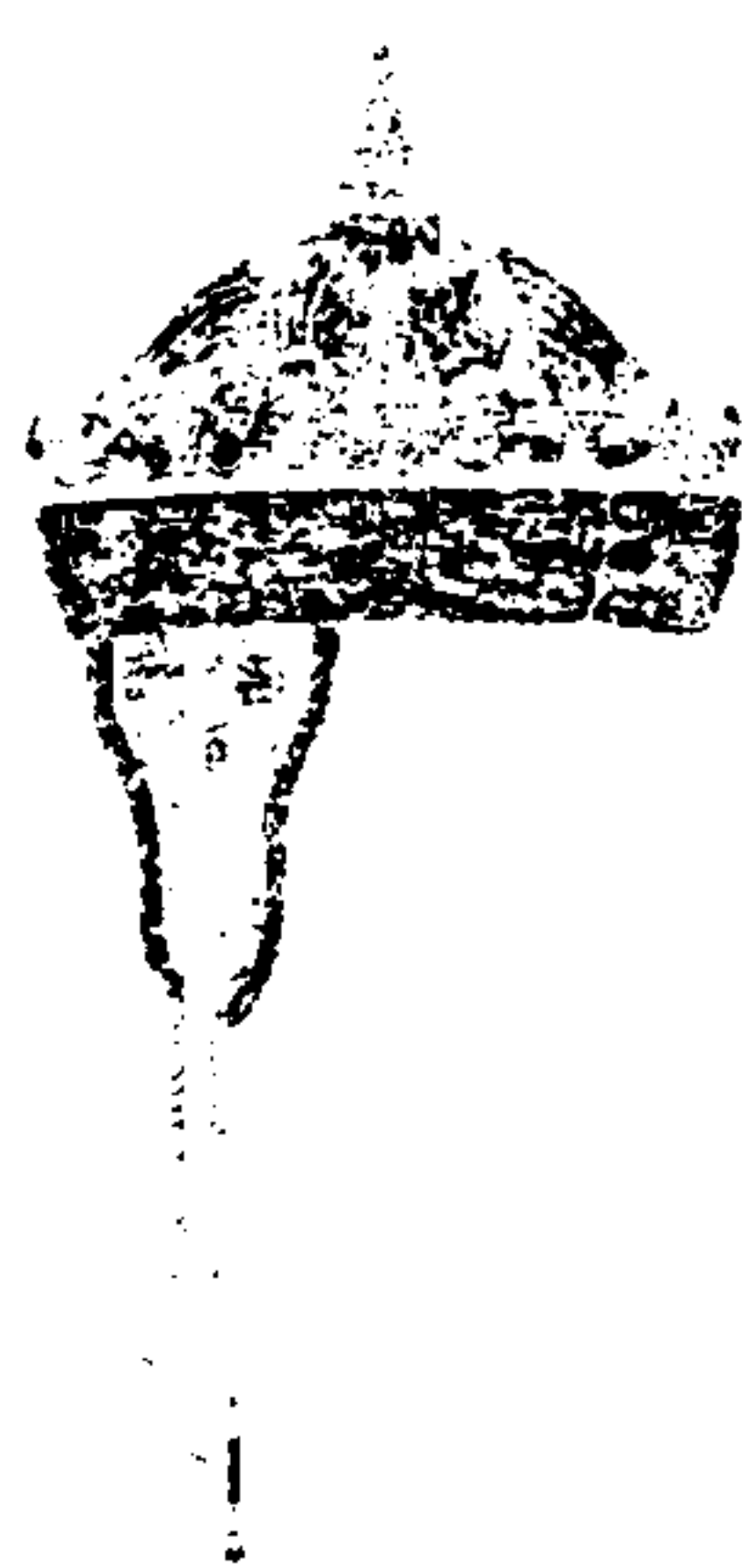

貝勒夫人冬朝冠頂鏤金二層飾東珠七朱綠
上周綴金孔雀五飾東珠各三不飾小珍珠石
結不飾東珠冠後護領垂石青條二餘制如
皇子福晉冬朝冠縣主冬朝冠制同

貝勒夫人夏朝冠圖

縣主夏朝冠附見

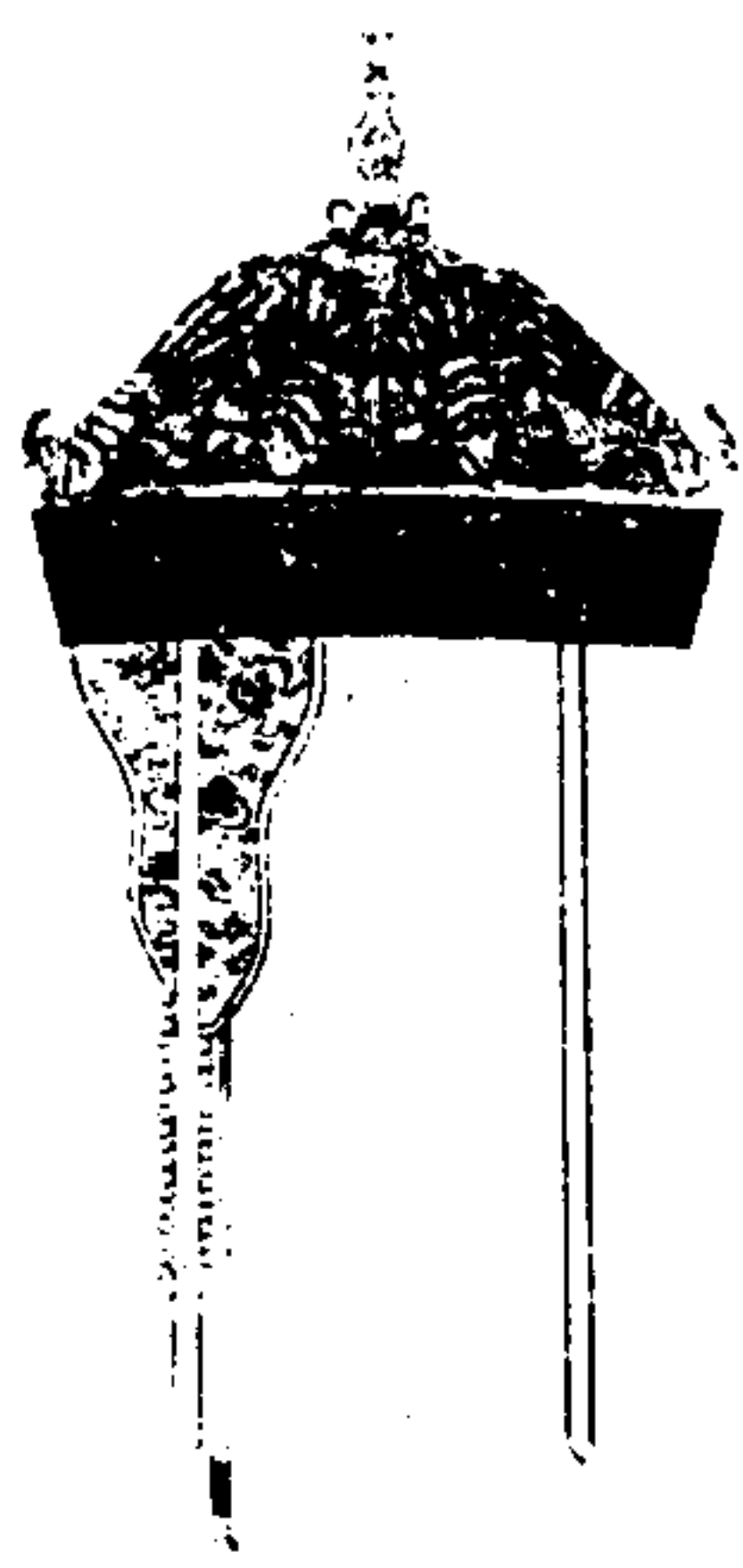

貝勒夫人夏朝冠青絨為之餘制如冬朝冠縣主夏朝冠制同

貝勒夫人金約圖

縣主金約附見

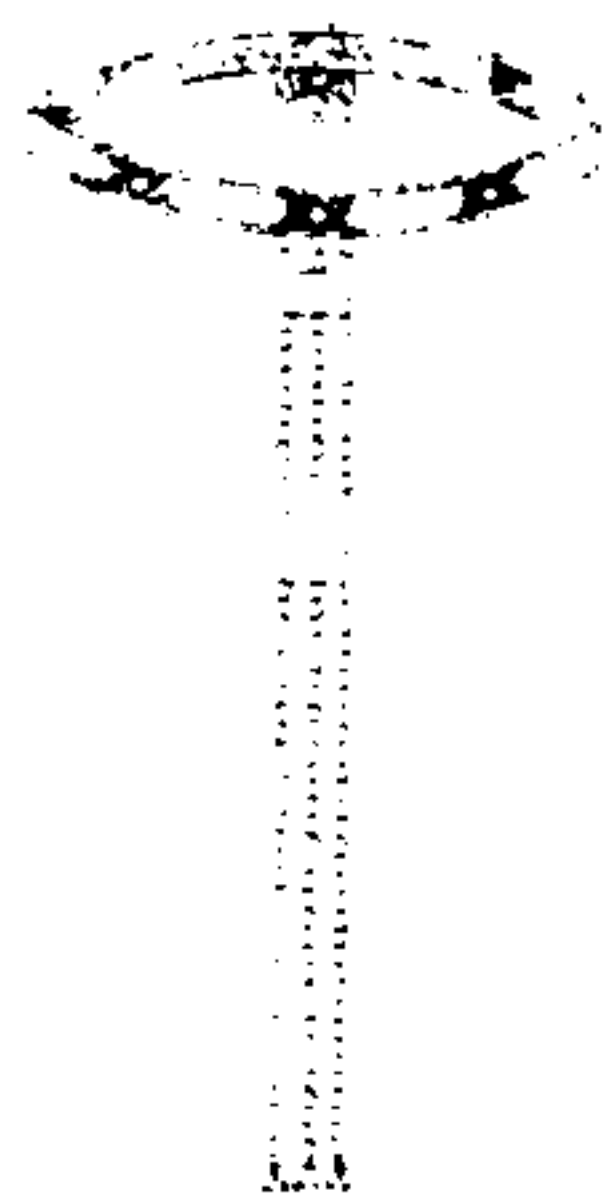

貝勒夫人金約鏤金雲七石結不飾東珠珍珠餘制如皇子福晉金約縣主金約制同

貝勒夫人朝褂圖

貝子夫人郡君下至鄉君朝褂附見



貝勒夫人朝褂。色用石青。片金緣。繡文。前行蟒。四。後行蟒。三。領後垂石青條。雜飾。惟宜。貝子夫人。郡君。下至鄉君。朝褂。制同。

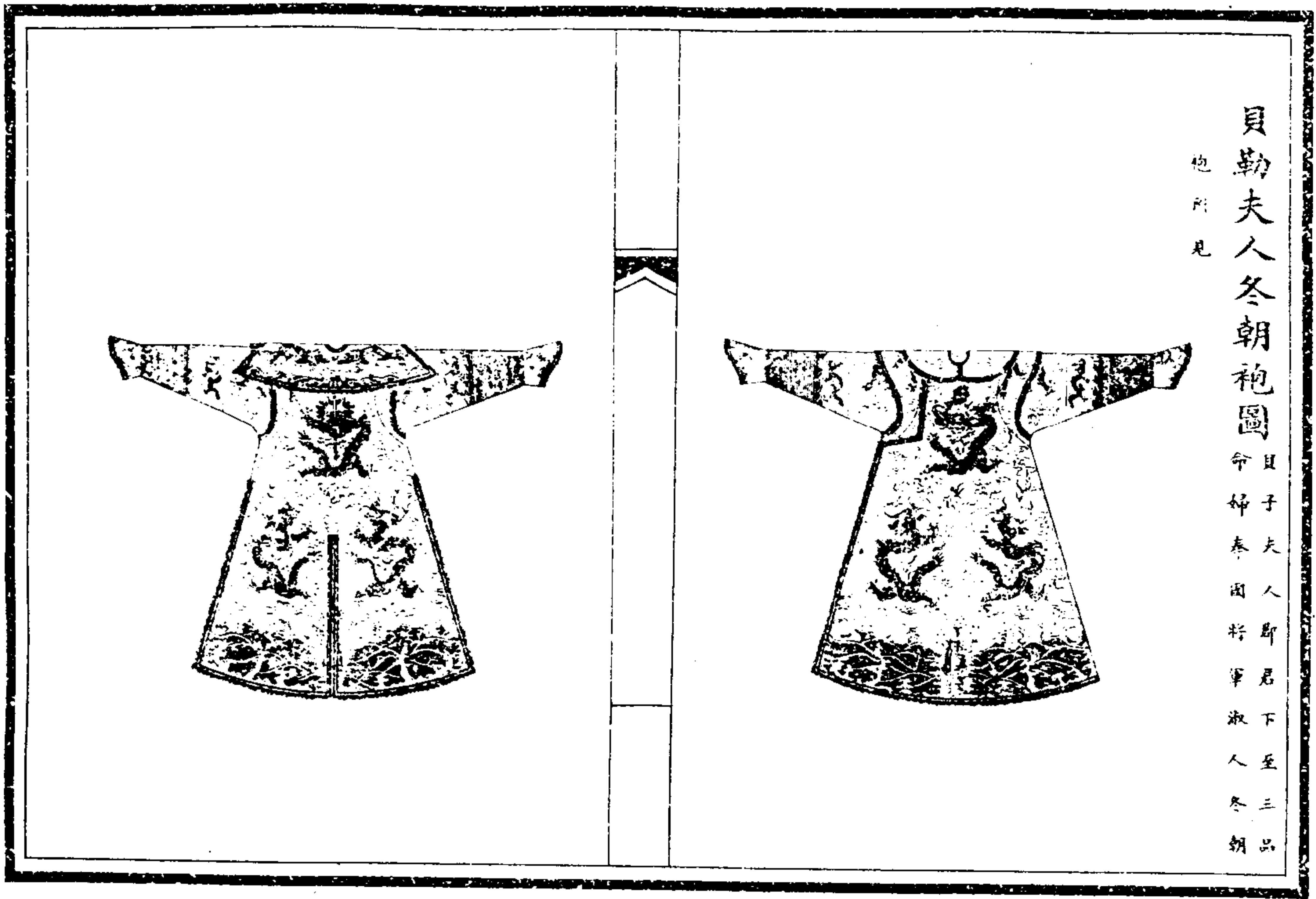

貝勒夫人冬朝袍圖
命貝子夫人郡君下至三品命婦奉國將軍淑人冬朝袍所見

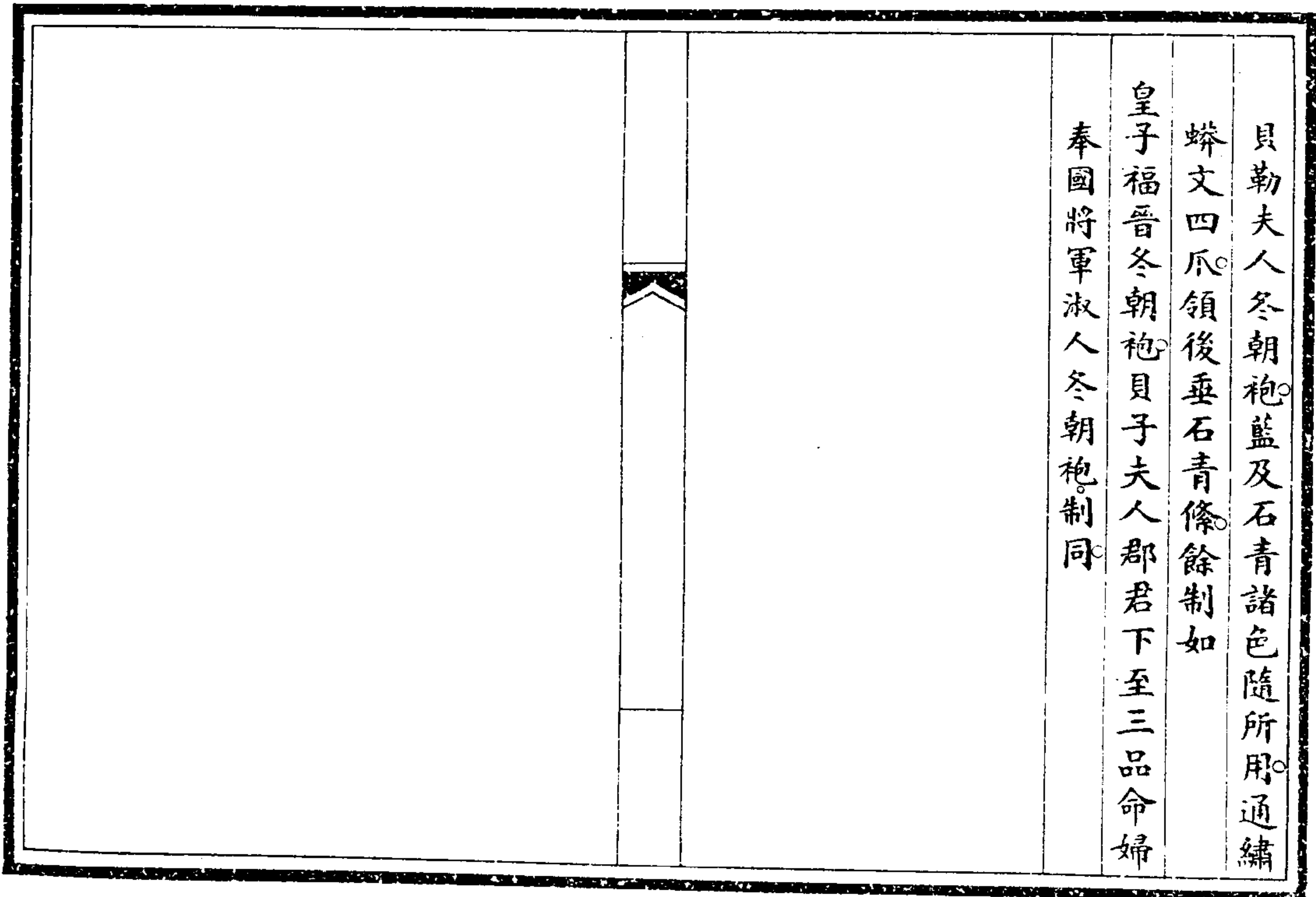

貝勒夫人冬朝袍藍及石青諸色隨所用通繡蟒文四爪領後垂石青條餘制如
皇子福晉冬朝袍貝子夫人郡君下至三品命婦奉國將軍淑人冬朝袍制同

貝勒夫人夏朝袍圖

此袍色

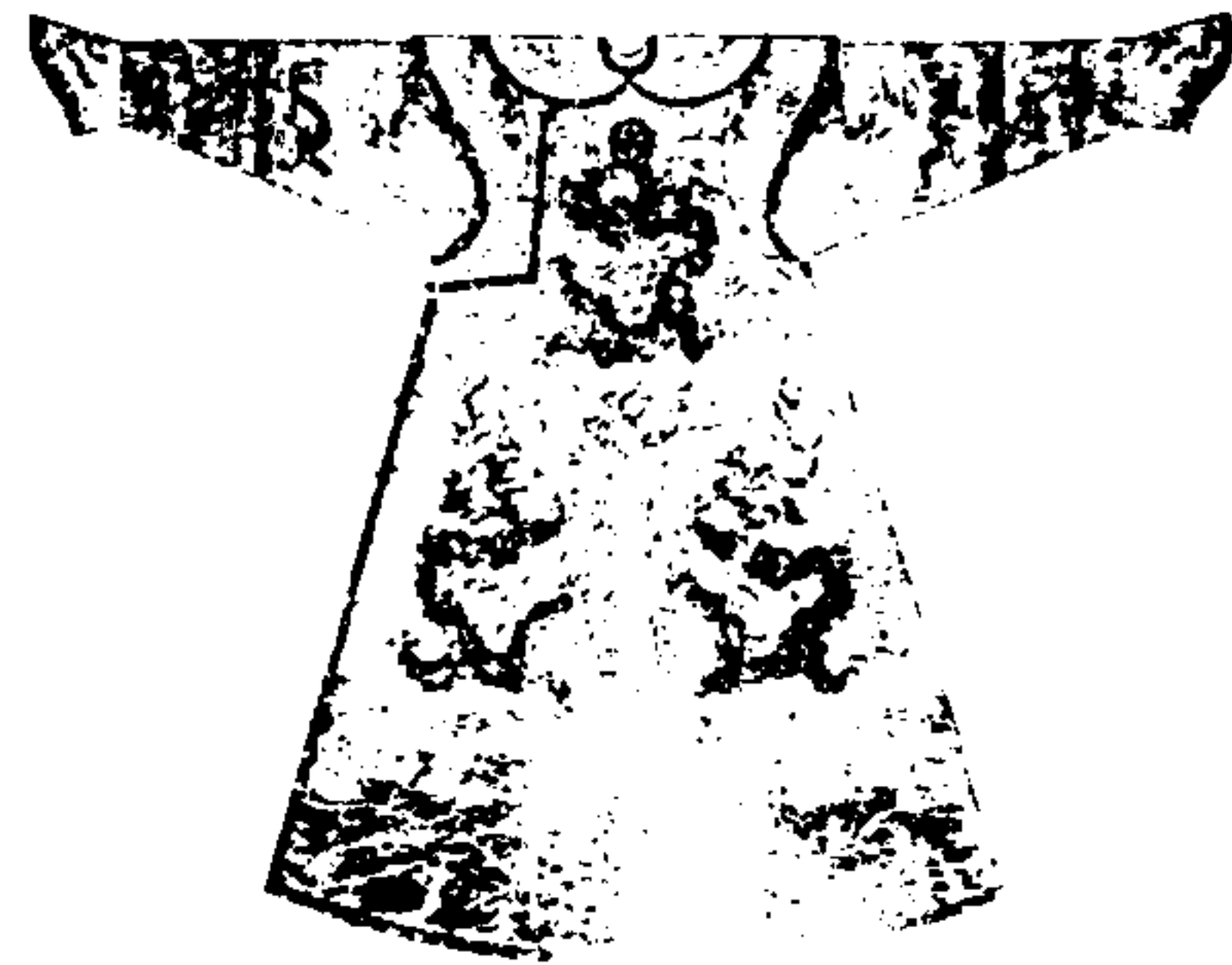

貝子夫人命用下至三品命



貝勒夫人夏朝袍藍及石青諸色隨所用片金緣餘制如冬朝袍貝子夫人命用下至三品命婦奉國將軍淑人夏朝袍制同

貝子夫人冬朝冠圖 即君冬朝冠所見

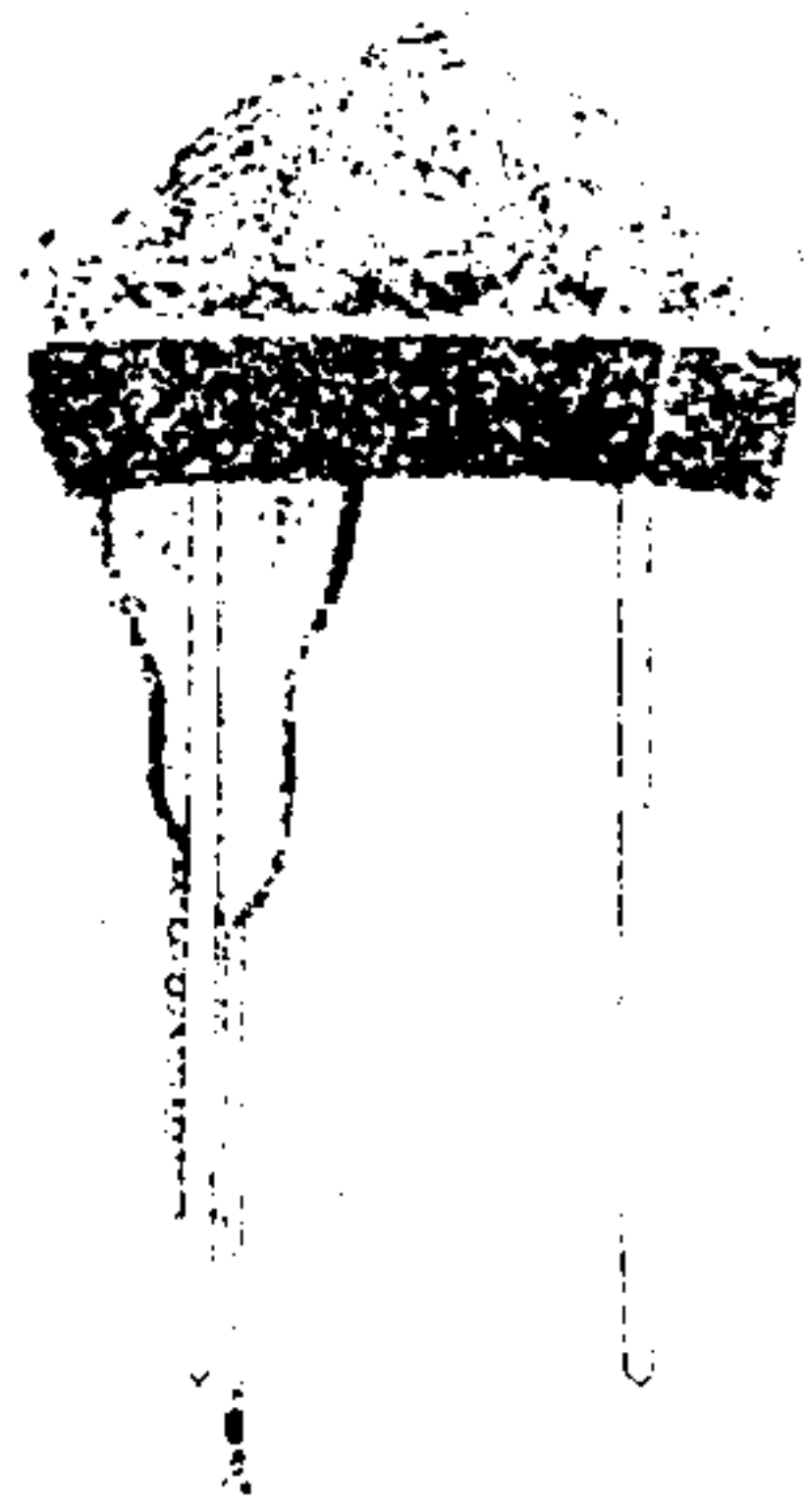

貝子夫人冬朝冠頂鏤金二層飾東珠六朱緯
上周綴金孔雀五飾東珠各三不飾小珍珠石
結不飾東珠冠後護領垂石青條二餘制如
皇子福晉冬朝冠郡君冬朝冠制同

貝子夫人夏朝冠圖 即君夏朝冠所見

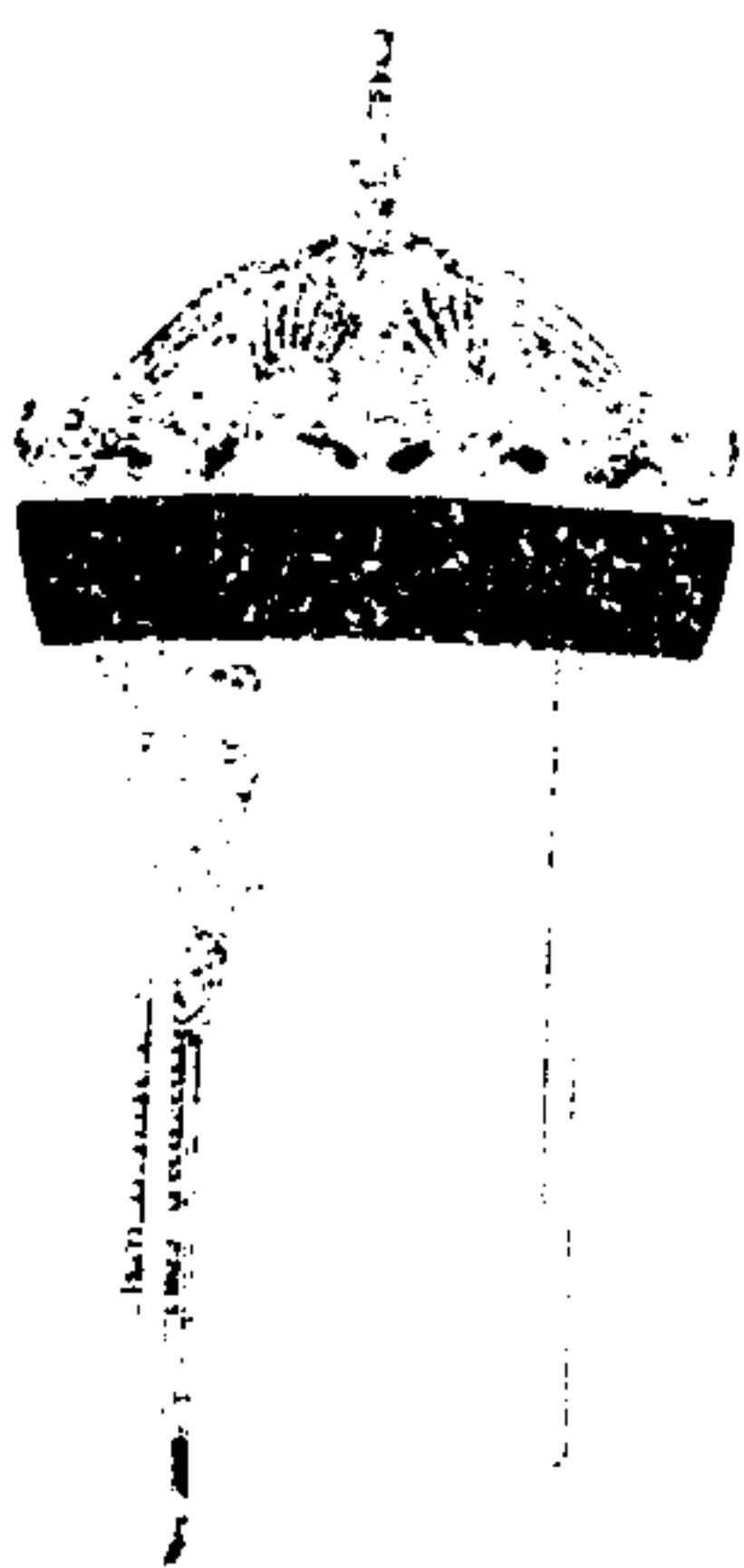

貝子夫人夏朝冠青絨為之餘制如冬朝冠郡
君夏朝冠制同

貝子夫人金約圖

郡君金約附見

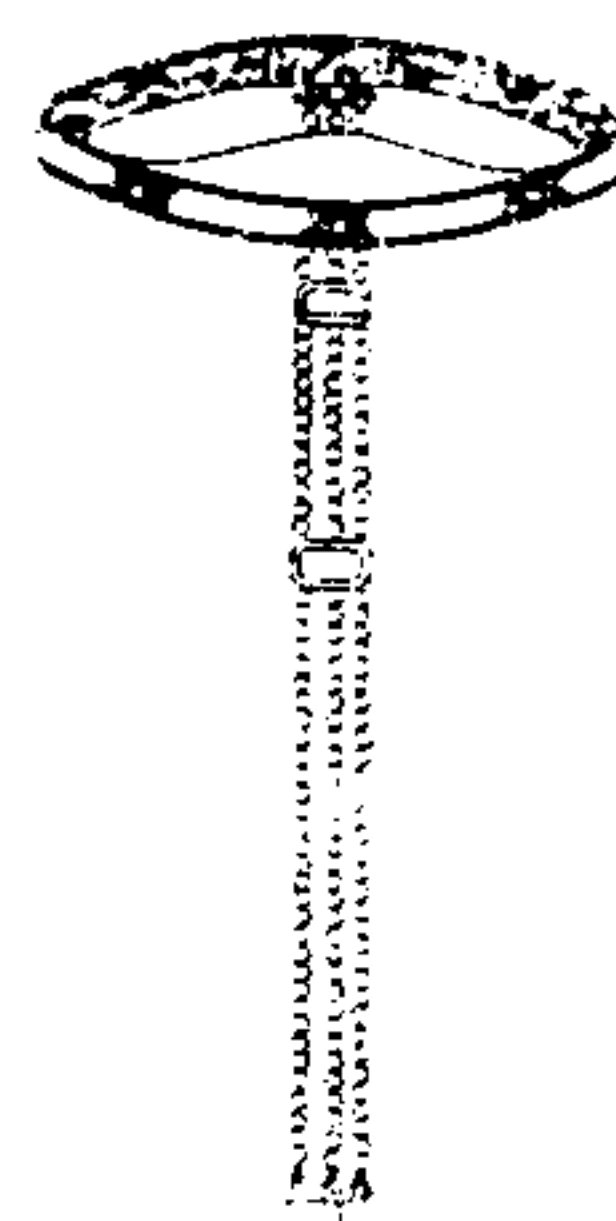

貝子夫人金約。鏤金雲六石結不飾東珠珍珠

餘制如

皇子福晉金約。郡君金約制同。

鎮國公夫人冬朝冠圖

縣君冬朝冠附見

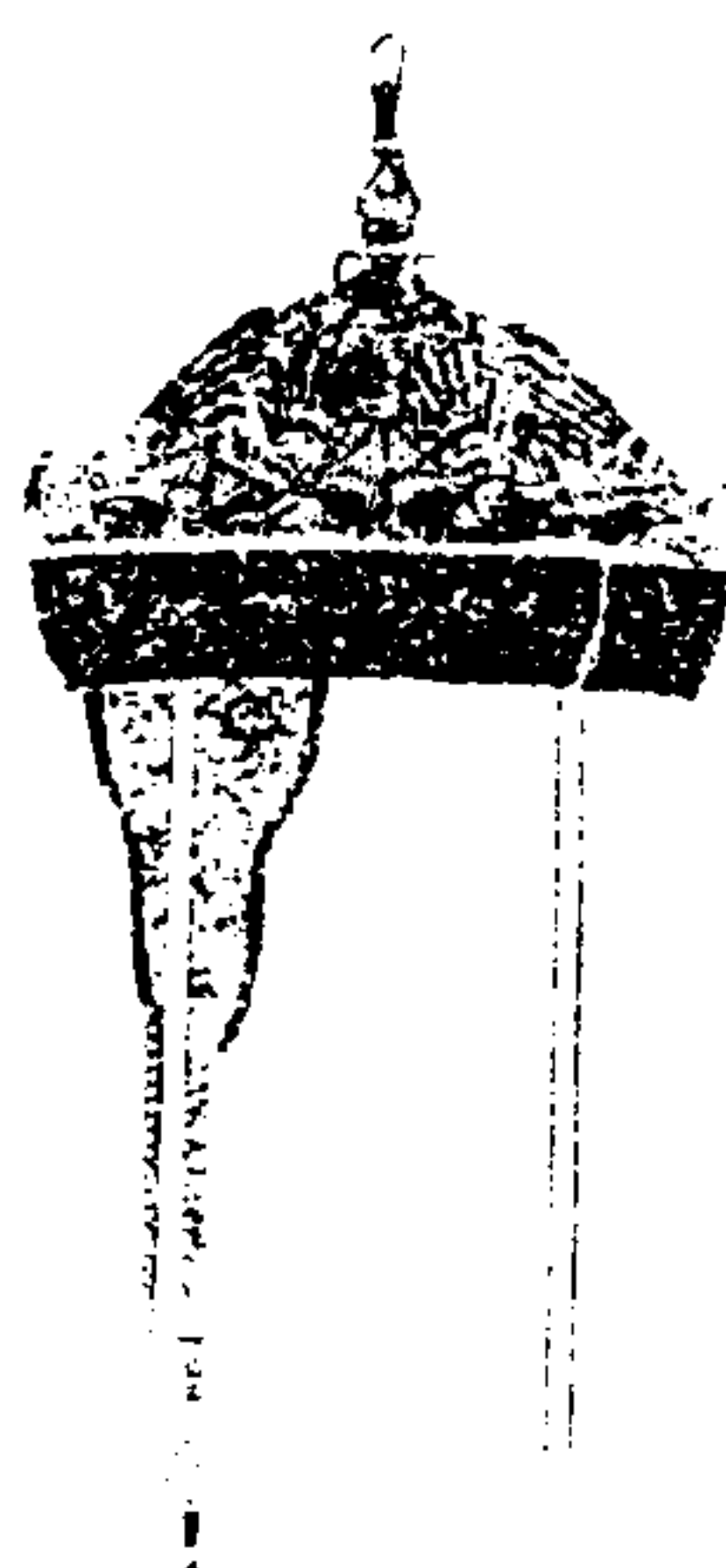

鎮國公夫人冬朝冠。頂鏤金二層。飾東珠五。朱
緯上。周綴金孔雀五。飾東珠各三。不飾小珍珠
石結不飾東珠。冠後護領垂石青條二。餘制如
皇子福晉冬朝冠。縣君冬朝冠制同。

鎮國公夫人夏朝冠圖 縣君夏朝冠附見

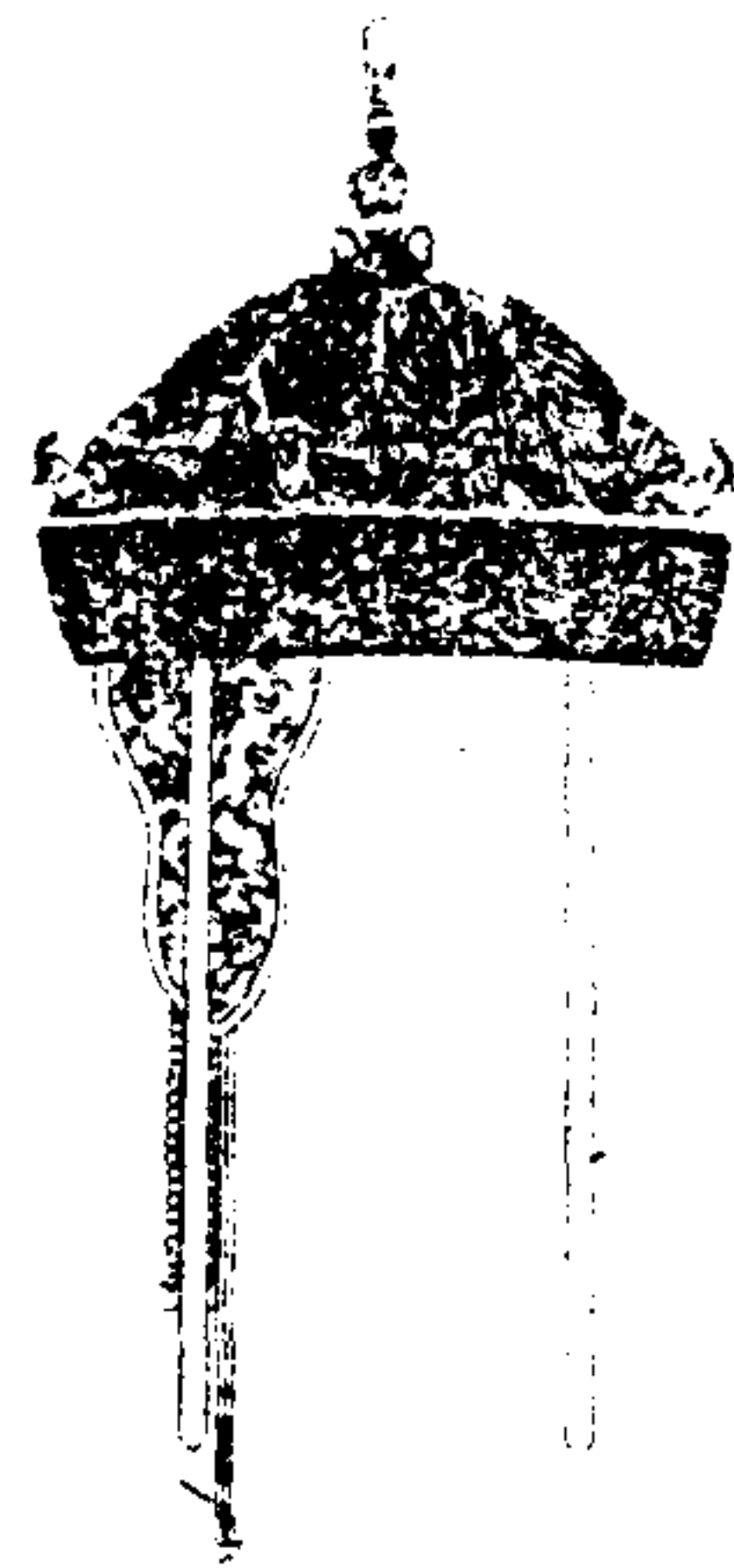

鎮國公夫人夏朝冠青絨為之。餘制如冬朝冠。
縣君夏朝冠制同。

鎮國公夫人金約圖 縣君金約附見

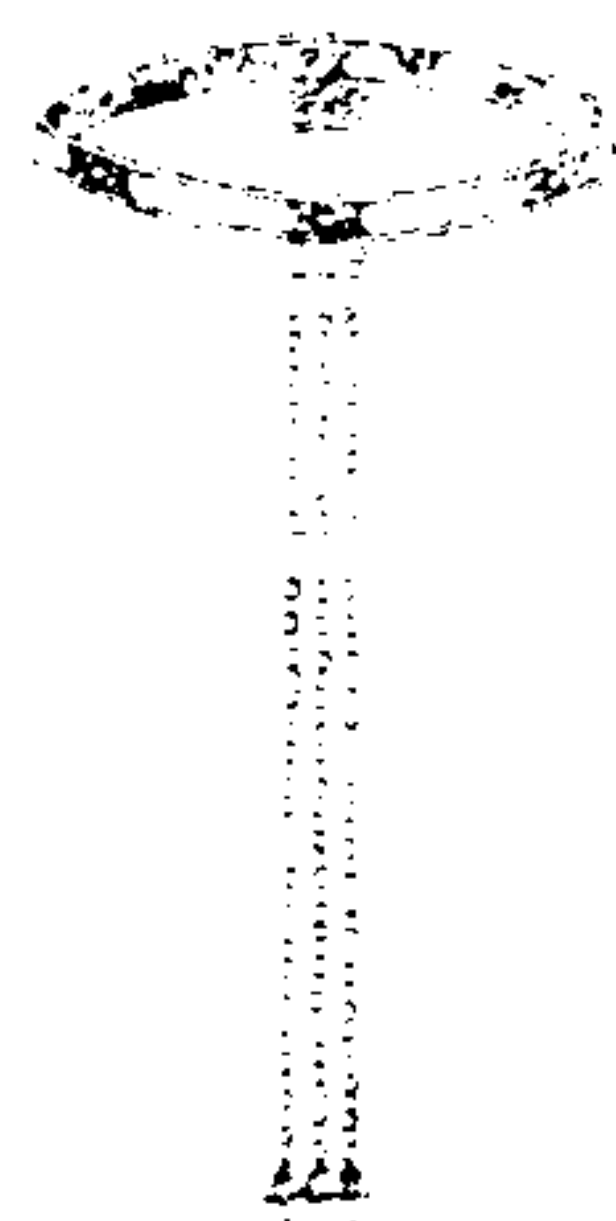

鎮國公夫人金約鏤金雲五石結不飾東珠珍
珠。餘制如
皇子福晉金約縣君金約制同。

輔國公夫人冬朝冠圖

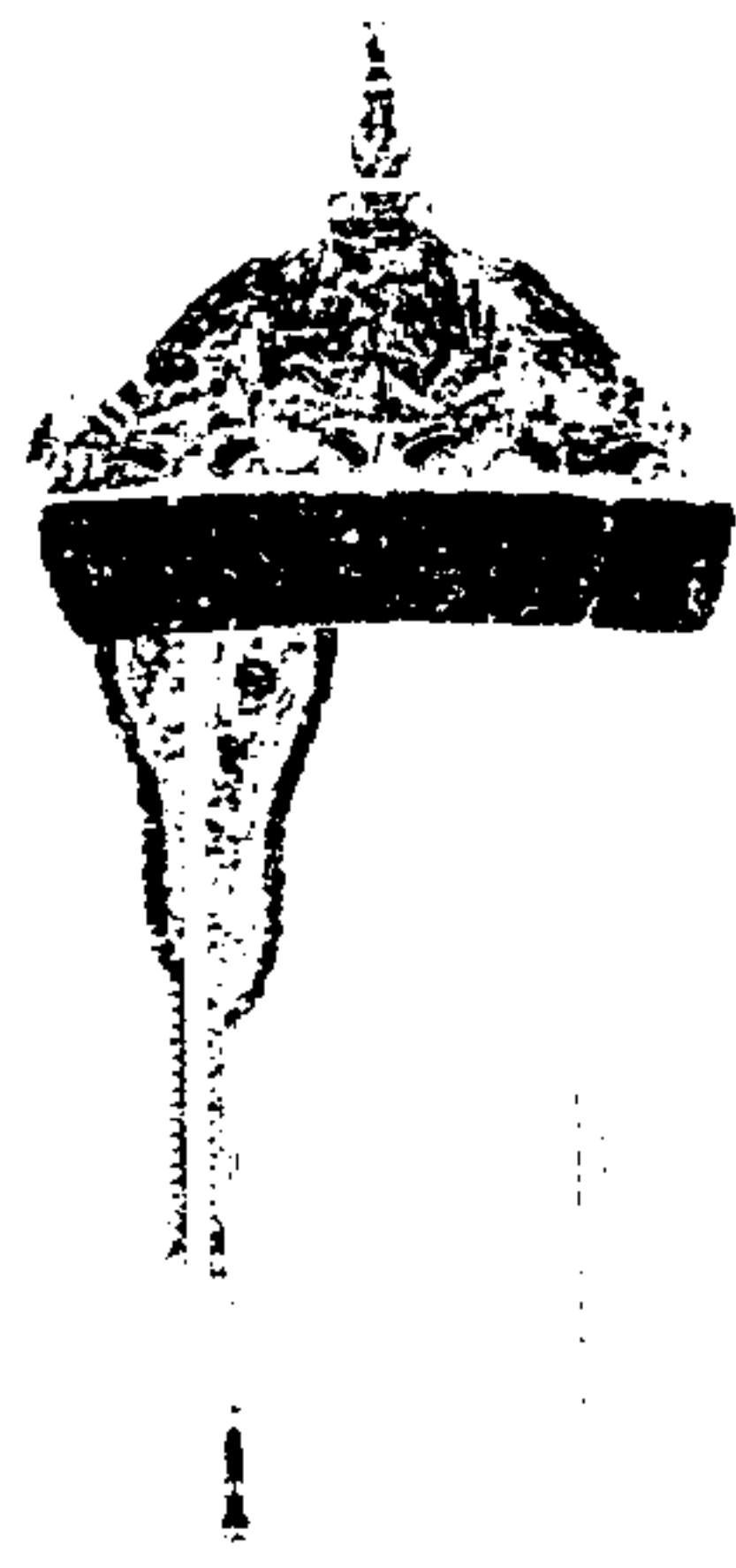

輔國公夫人冬朝冠頂鏤金二層飾東珠四朱
緯上周綴金孔雀五飾東珠各三不飾小珍珠
石結不飾東珠冠後護領垂石青條二餘制如
皇子福晉冬朝冠鎮國公女鄉君冬朝冠制同

輔國公夫人夏朝冠圖



輔國公夫人夏朝冠青絨為之餘制如冬朝冠
鎮國公女鄉君夏朝冠制同

輔國公夫人金約圖

輔國公夫人金約圖

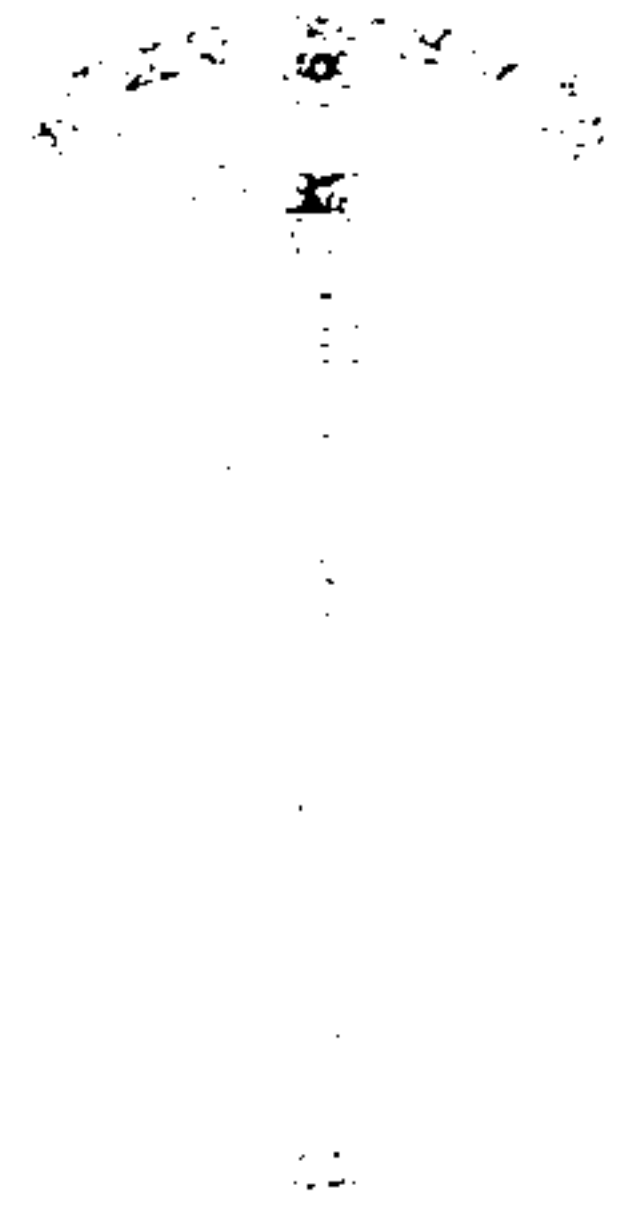

輔國公夫人金約鏤金雲四石結不飾東珠珍

珠餘制如

皇子福晉金約鎮國公女鄉君金約制同。

輔國公女鄉君冬朝冠圖

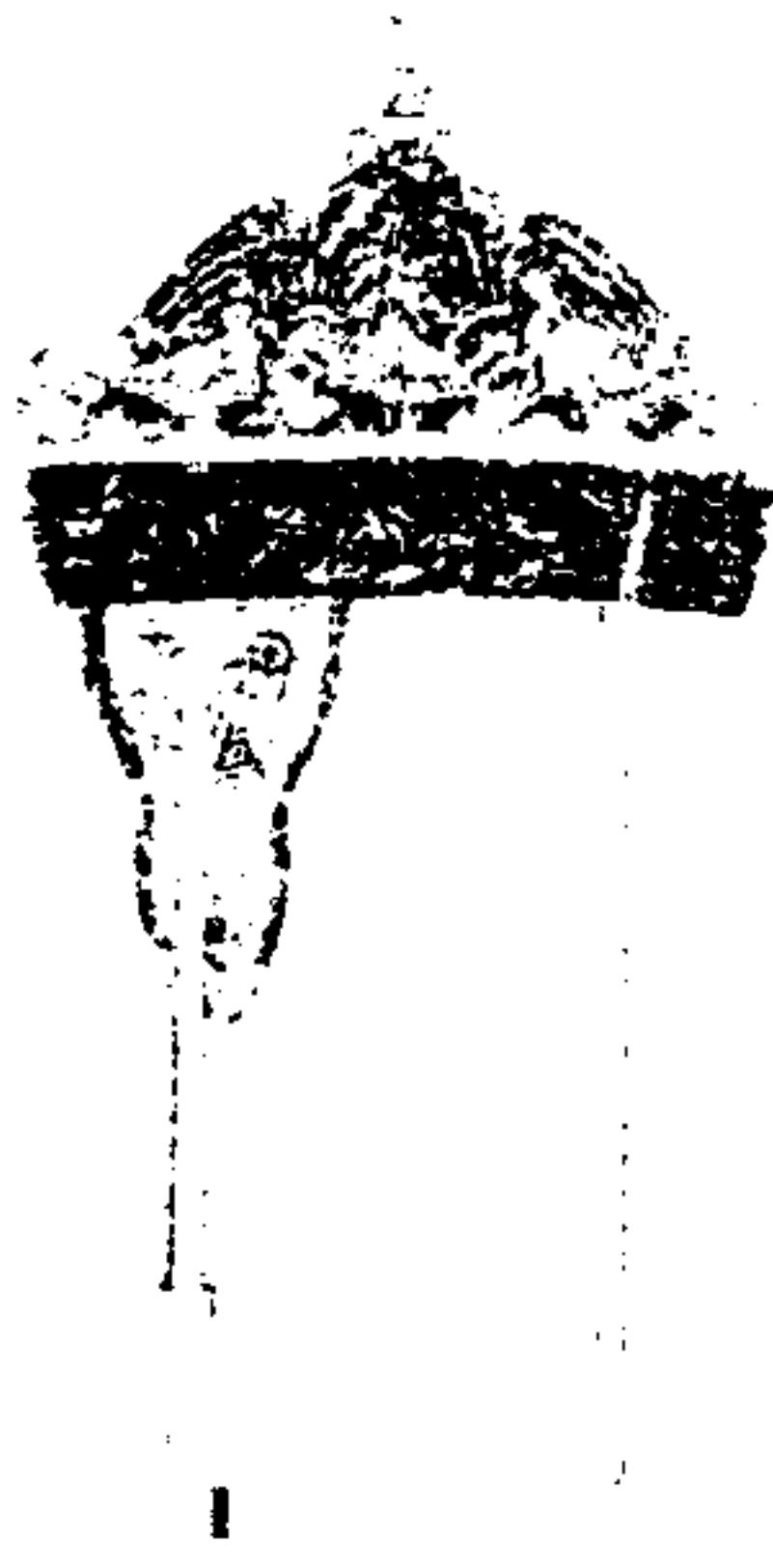

輔國公女鄉君冬朝冠頂鏤金二層飾東珠三

朱緯上周綴金孔雀五飾東珠各三不飾小珍

珠石結不飾東珠冠後護領垂石青條二餘制

如

皇子福晉冬朝冠

輔國公女鄉君夏朝冠圖

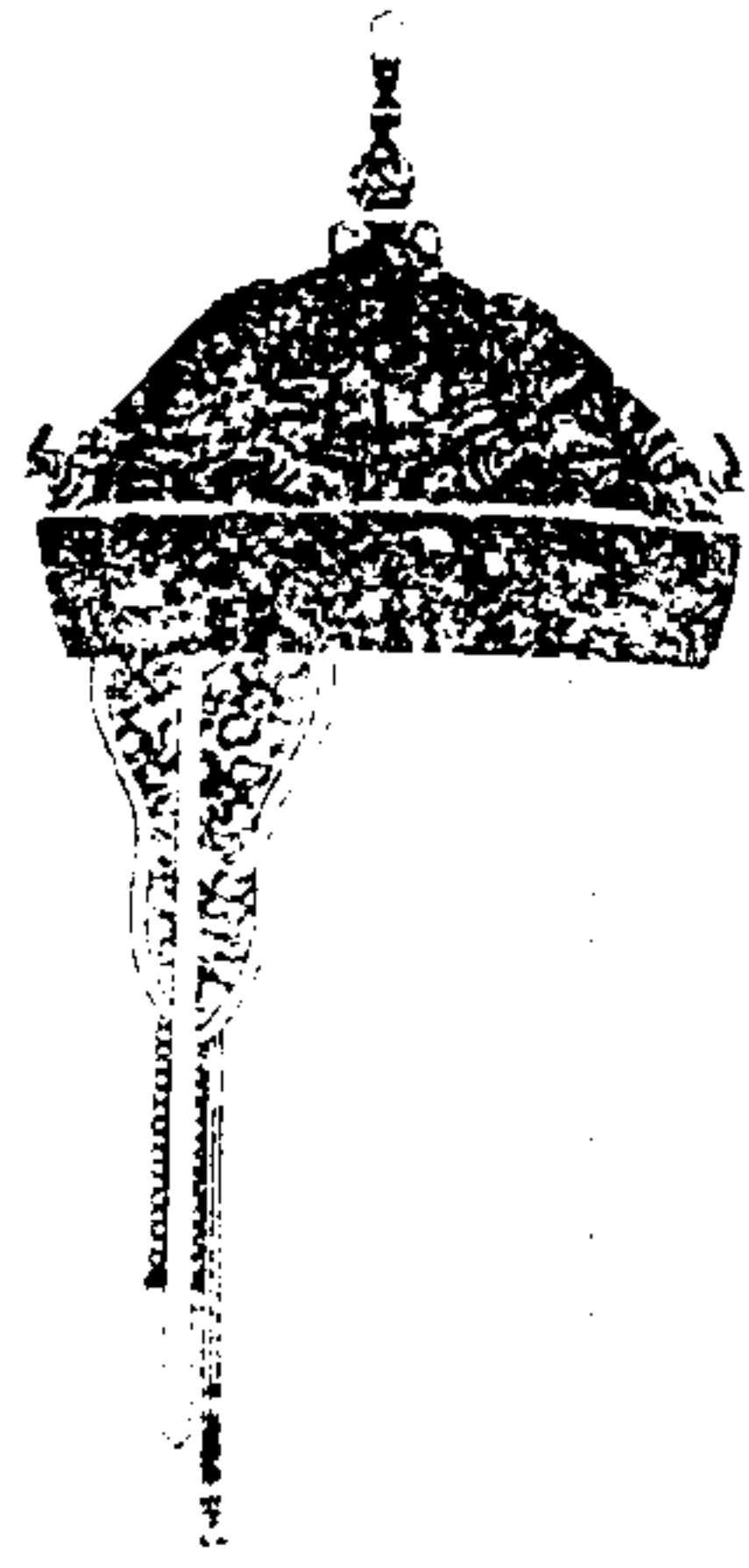

冠 輔國公女鄉君夏朝冠青絨為之餘制如冬朝

輔國公女鄉君金約圖

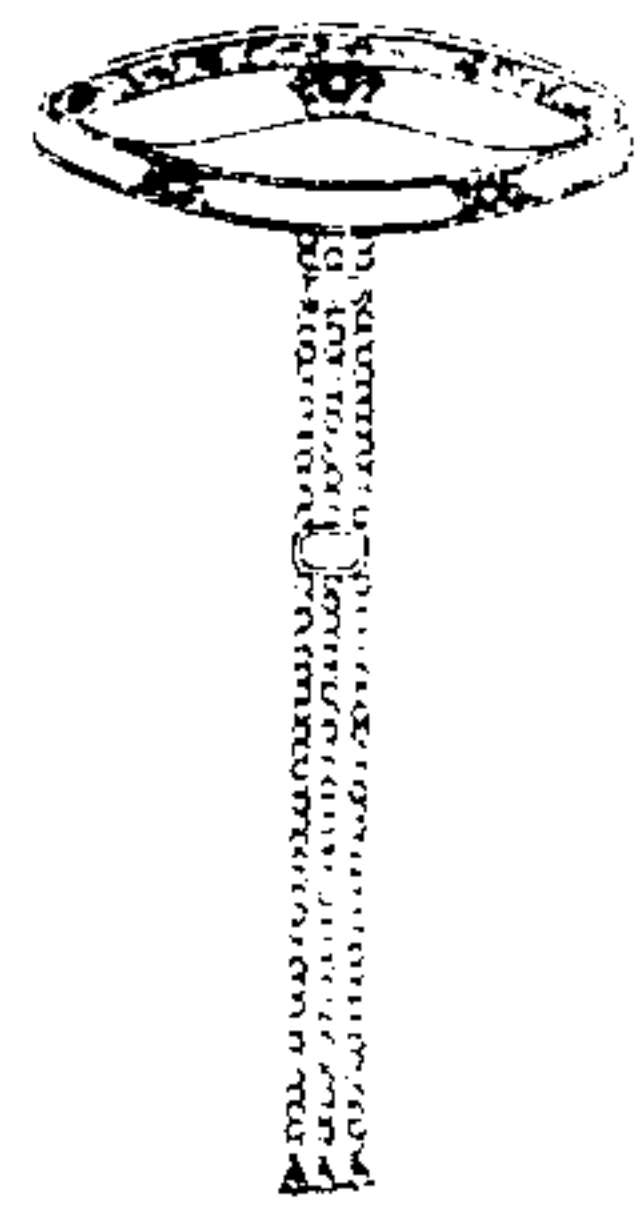

輔國公女鄉君金約鏤金雲三石結不飾東珠
珍珠餘制如
皇子福晉金約

欽定大清會典圖卷七十

冠服十四 禮服十四

民公夫人冬朝冠圖

民公夫人夏朝冠圖

民公夫人金約圖

民公夫人朝褂圖

民公夫人領約圖

民公夫人冬朝裙圖

見

民公夫人夏朝裙圖

品命婦奉恩將軍恭人下至七品命婦朝裙
附見

侯夫人冬朝冠圖

侯夫人夏朝冠圖

伯夫人冬朝冠圖

伯夫人夏朝冠圖

一品命婦冬朝冠圖

一品命婦夏朝冠圖

四品命婦朝袍圖

鎮國將軍夫人下至七品命婦冬朝冠附見
鎮國將軍夫人下至七品命婦夏朝冠附見
奉恩將軍恭人五六七品命婦朝袍附見

民公夫人冬朝冠圖

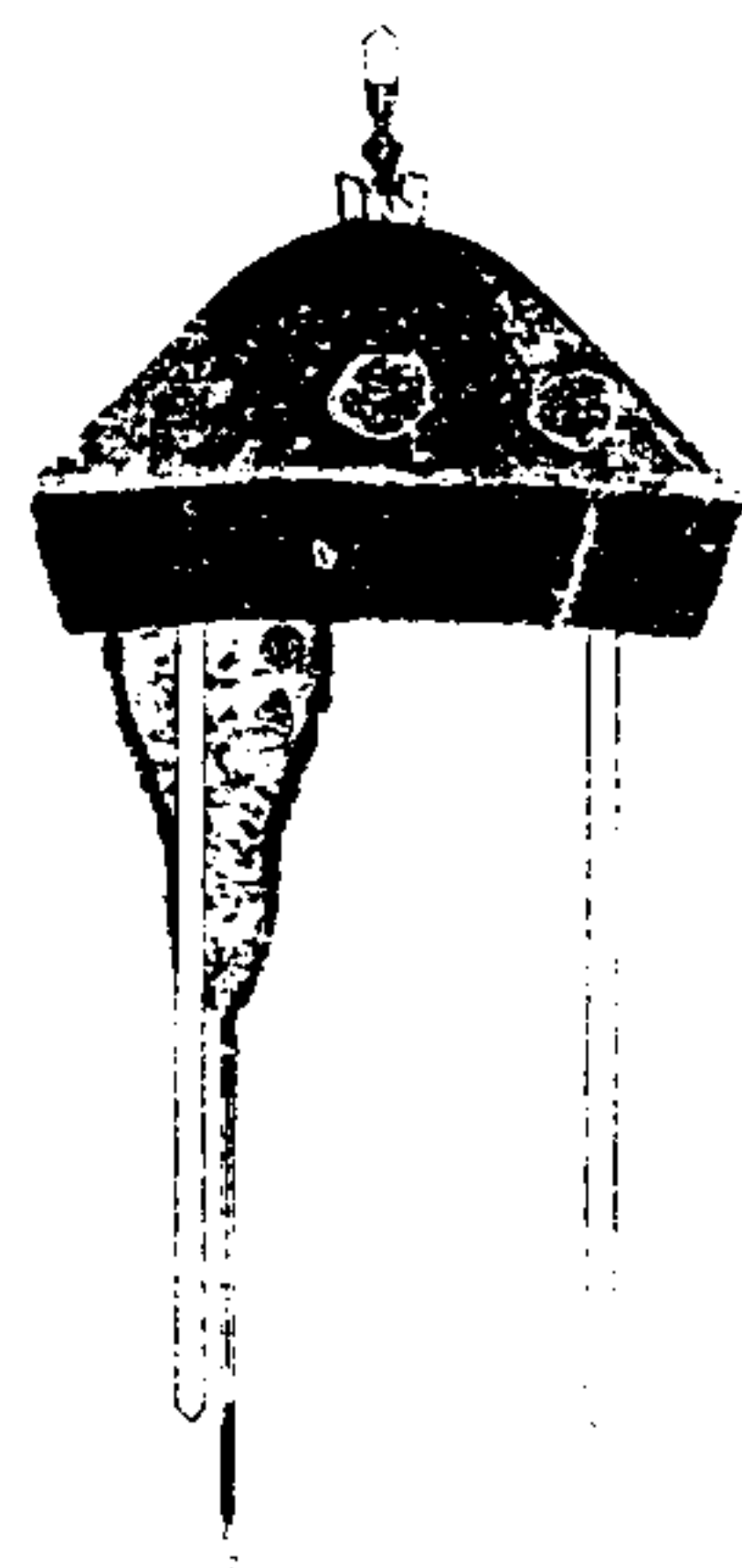

民公夫人冬朝冠。薰貂為之。上綴朱緯。頂鏤花
金座。中飾東珠四。上銜紅寶石。前綴金簪三。飾
以珠寶。護領垂條石青色。

民公夫人夏朝冠圖

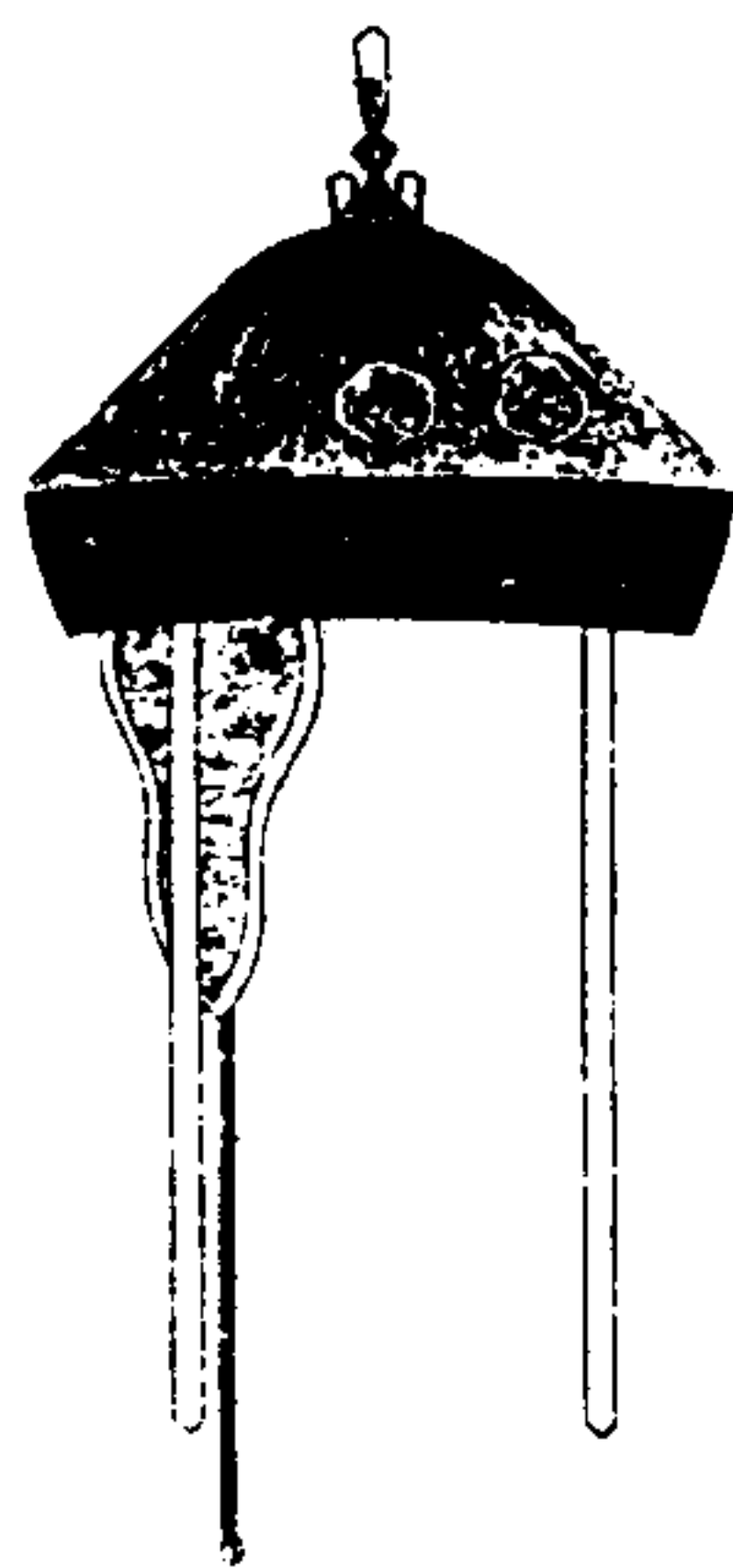

民公夫人夏朝冠。青絨為之。餘制如冬朝冠。

民公夫人金約圖

侯伯夫人下至七品命婦金約

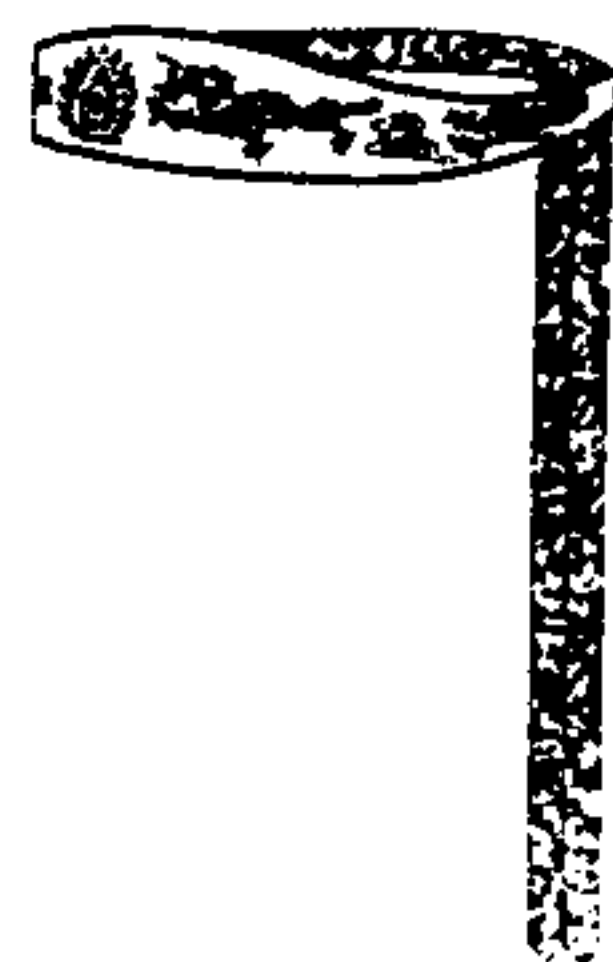

民公夫人金約。青緞為之。紅片金裏。中綴鏤金火焰飾珍珠一。左右金龍鳳各一。後垂青緞帶二。亦紅片金裏。侯伯夫人下至七品命婦金約制同。

欽定大清會典圖 卷七〇

民公夫人朝褂圖 侯伯夫人下至七品命婦朝褂附見

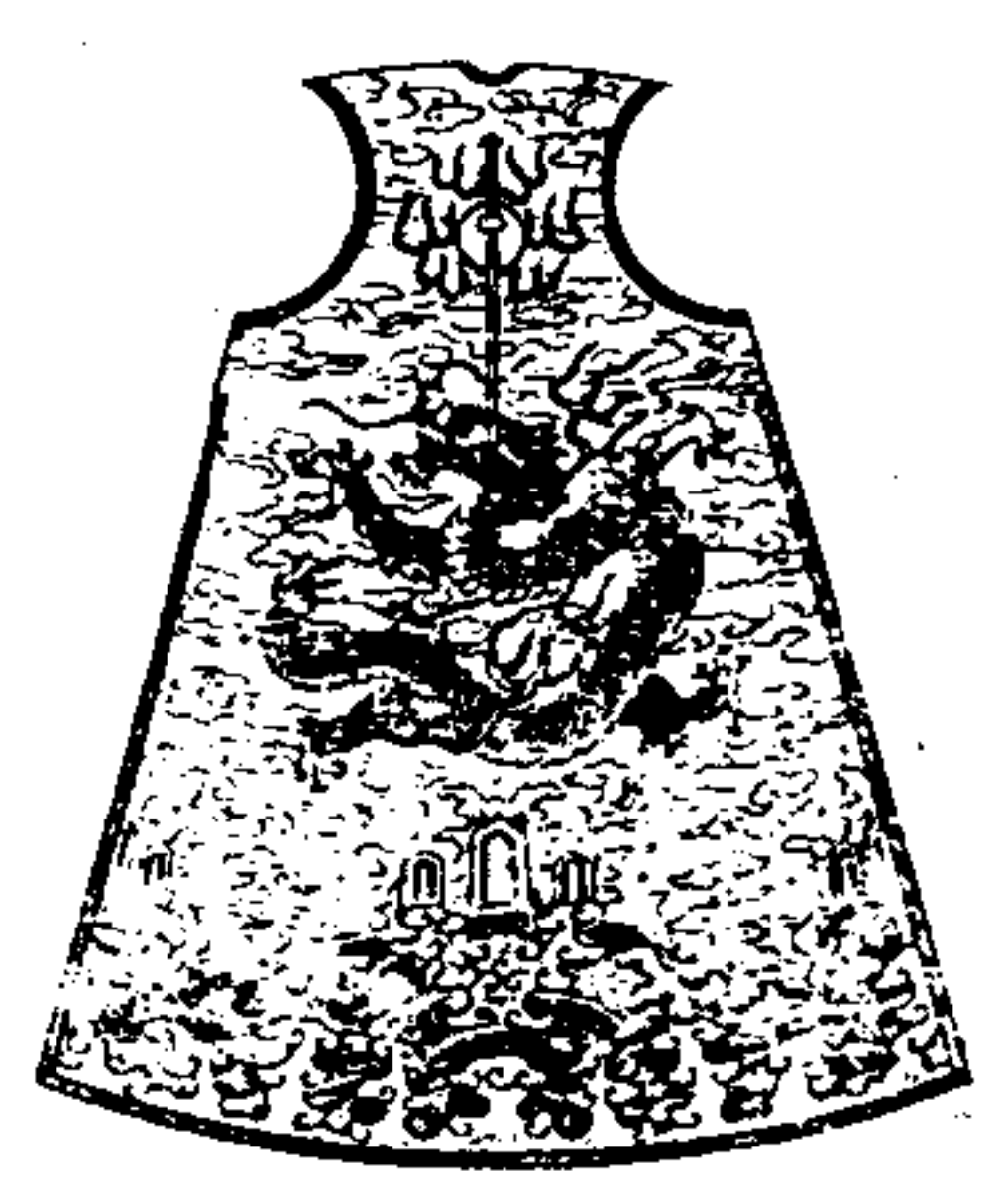
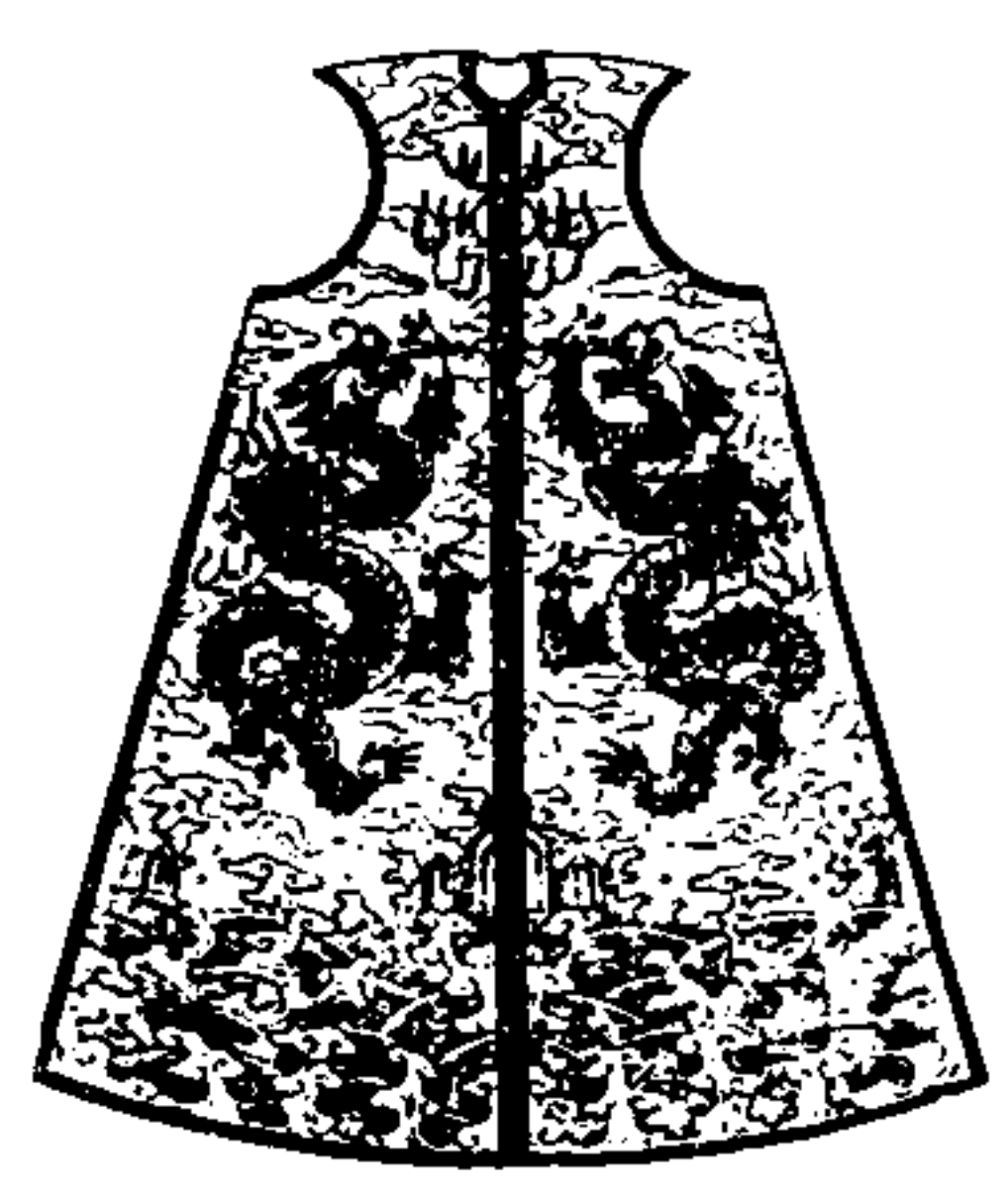

民公夫人朝褂色用石青片金緣繡文前行蟒
二後行蟒一領後垂石青條雜飾惟宜侯伯夫
人下至七品命婦朝褂制同

民公夫人領約圖

侯伯夫人下至七品命婦領約附見

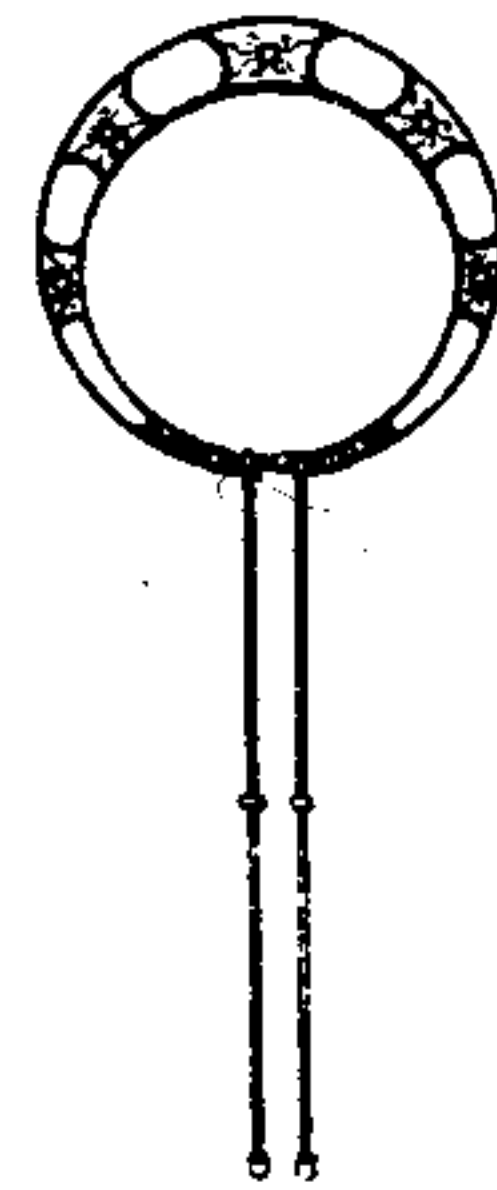

民公夫人領約。鏤金為之。飾紅藍小寶石五兩。端垂石青條二。中各貫珊瑚末。綴珊瑚各二。侯伯夫人下至七品命婦領約制同。

民公夫人冬朝裙圖

見

侯伯夫人下至三品命婦奉國將軍淑人冬朝裙附

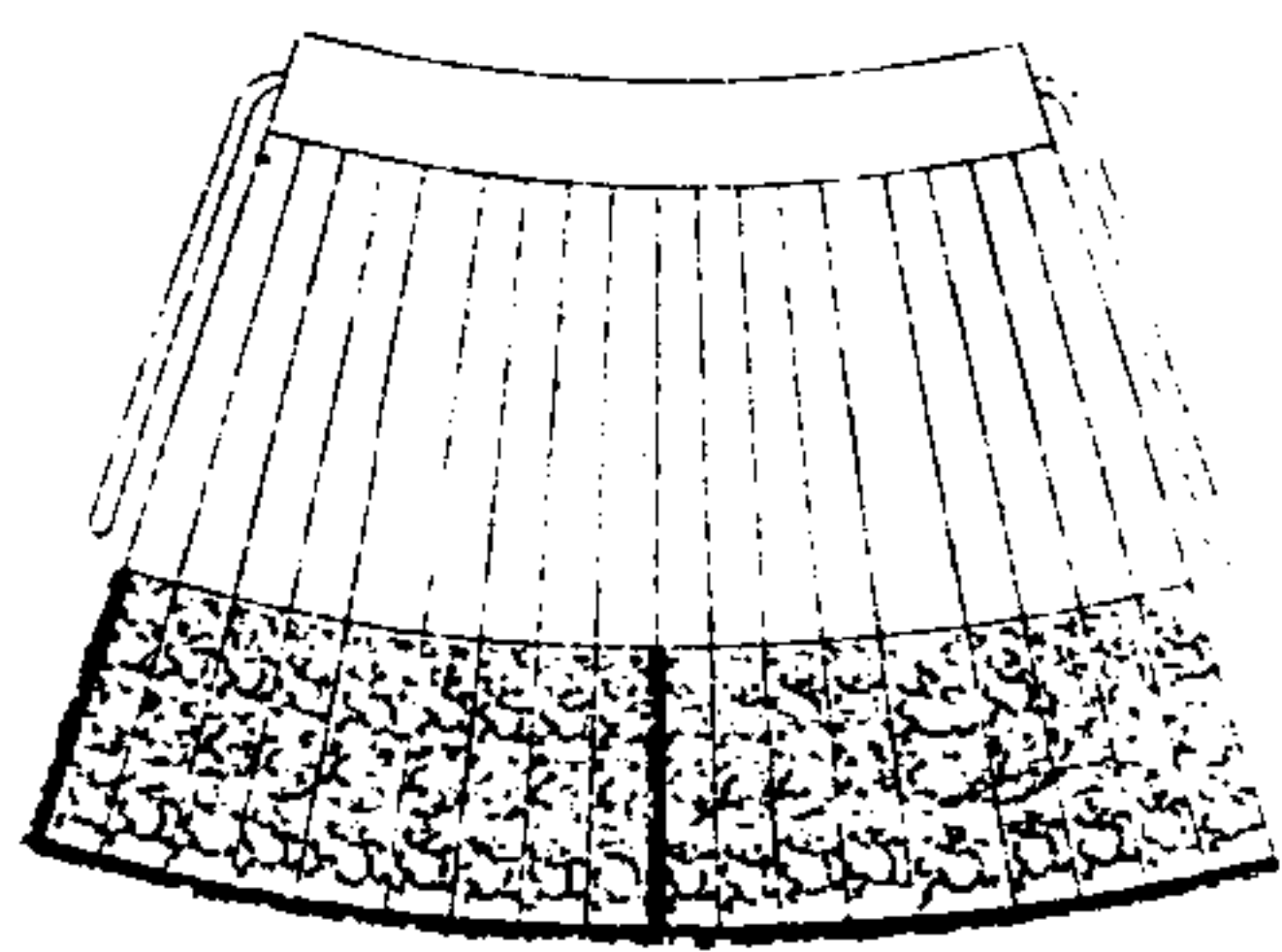

民公夫人冬朝裙。片金加海龍緣。上用紅緞。下石青行蟒。雜緞皆正幅。有襞積。侯伯夫人下至三品命婦奉國將軍淑人冬朝裙制同。

民公夫人夏朝裙圖
侯伯夫人下至三品命婦
 奉國將軍恭人下至七品命婦朝裙
 附見

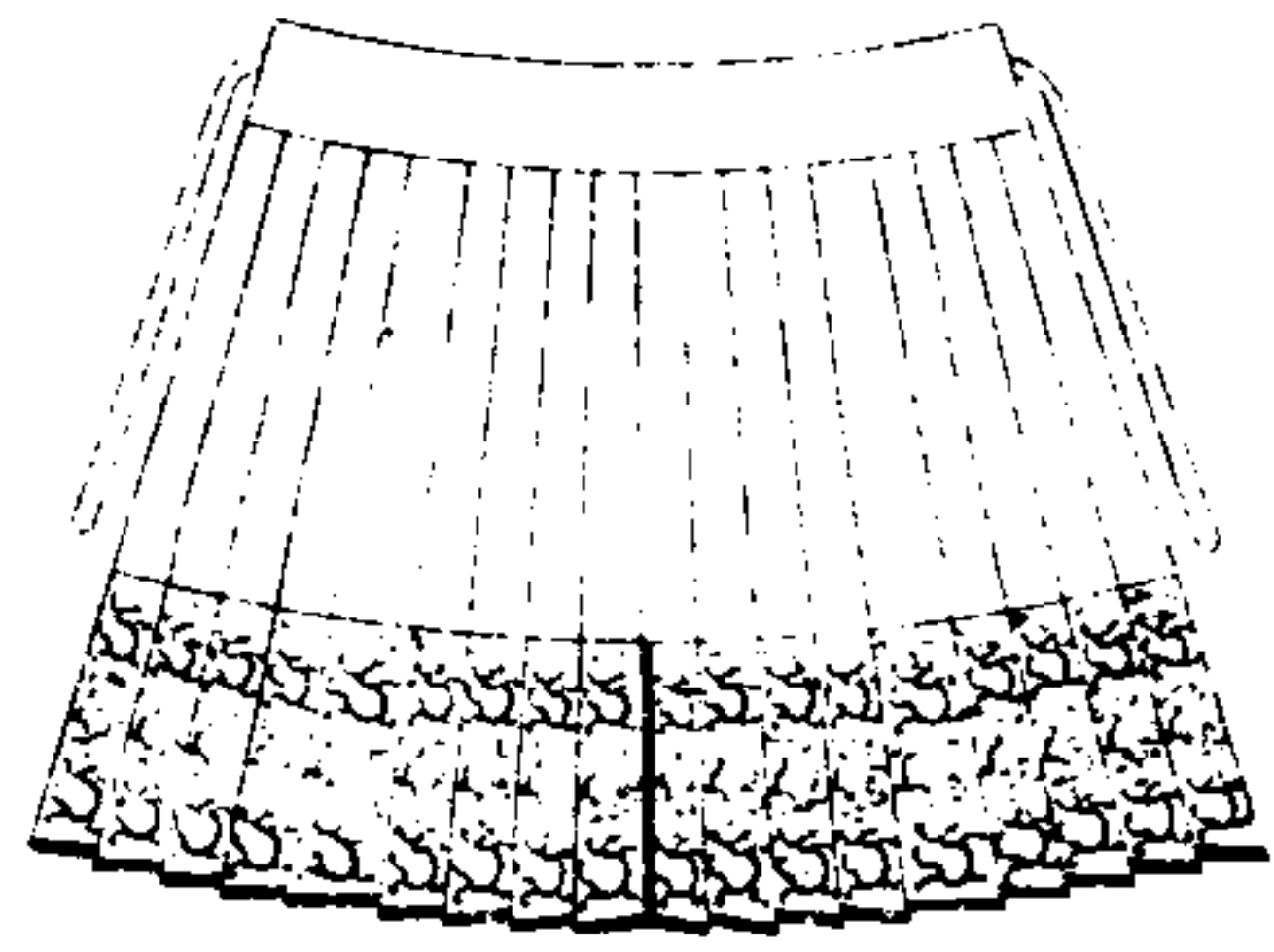

民公夫人夏朝裙片金緣緞紗惟其時餘制如
 冬朝裙侯伯夫人下至三品命婦奉國將軍淑
 人夏朝裙制同四品命婦奉恩將軍恭人下至
 七品命婦朝裙上用綠緞下石青行蟒緞餘
 制如民公夫人夏朝裙冬夏用之

侯夫人冬朝冠圖

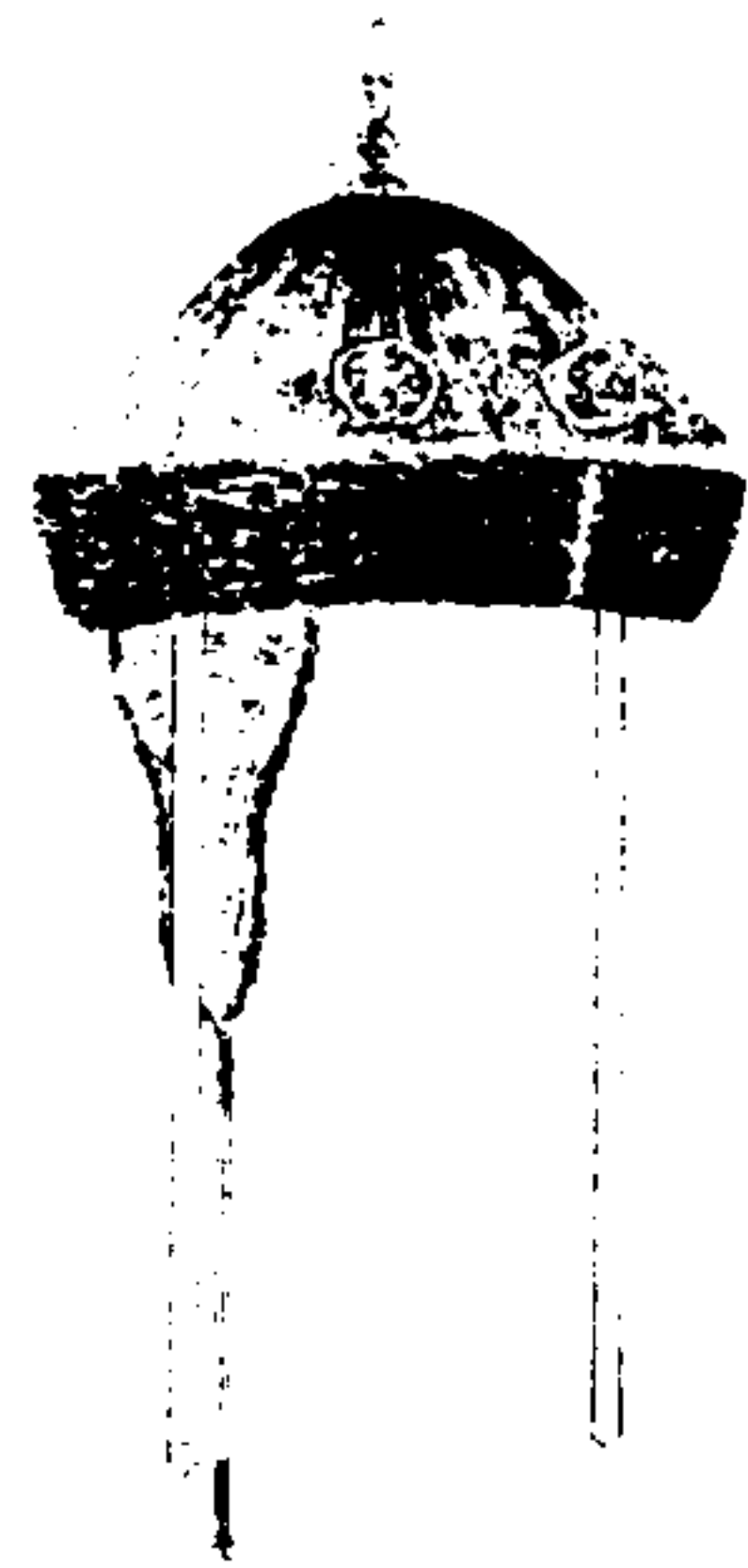

侯夫人冬朝冠頂飾東珠三餘制如民公夫人
 冬朝冠

侯夫人夏朝冠圖

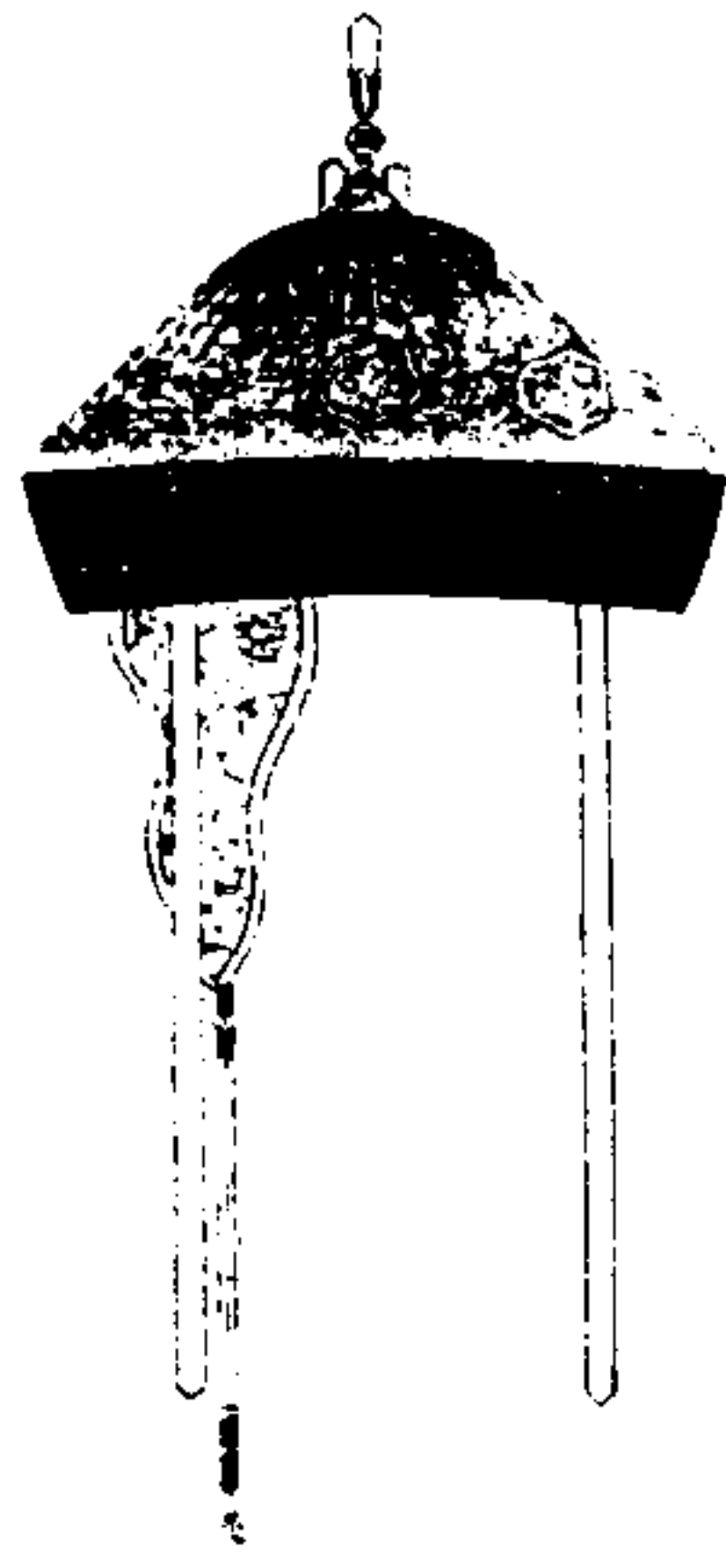

侯夫人夏朝冠青絨為之餘制如冬朝冠

伯夫人冬朝冠圖

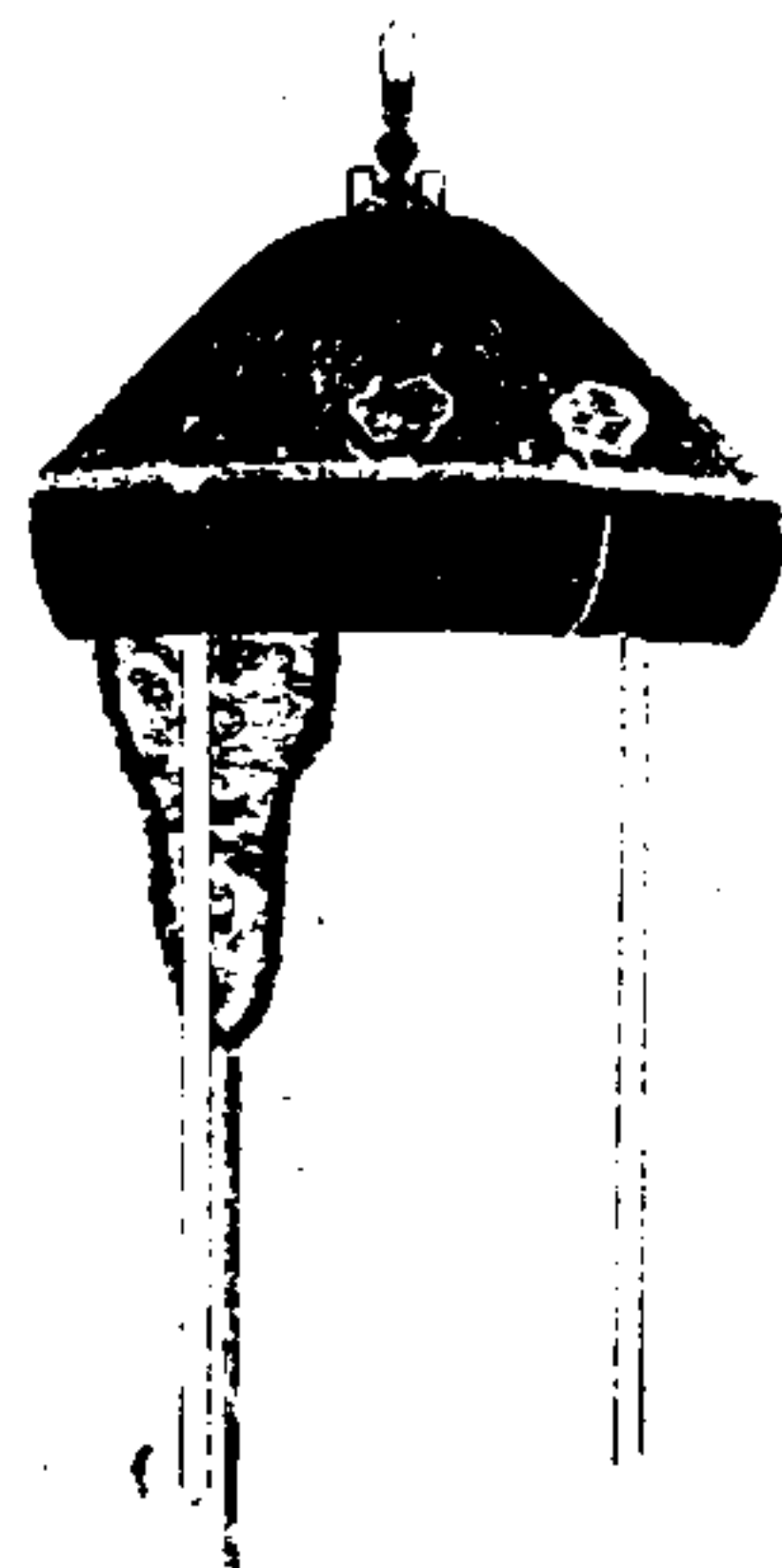

伯夫人冬朝冠頂飾東珠二餘制如民公夫人冬朝冠

伯夫人夏朝冠圖

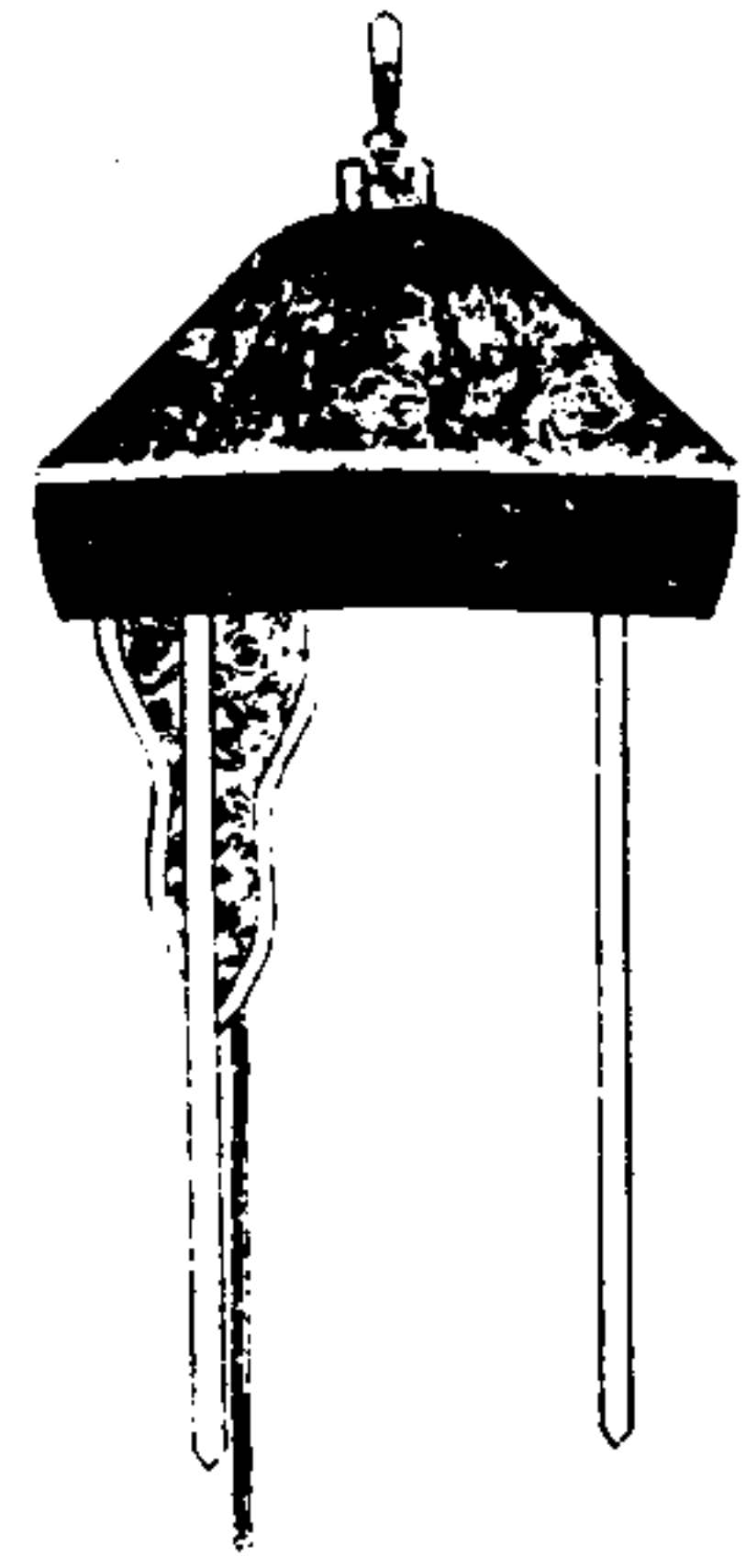

伯夫人夏朝冠青絨為之。餘制如冬朝冠。

一品命婦冬朝冠圖 鎮國將軍夫人子夫人下至七品命婦冬朝冠附見

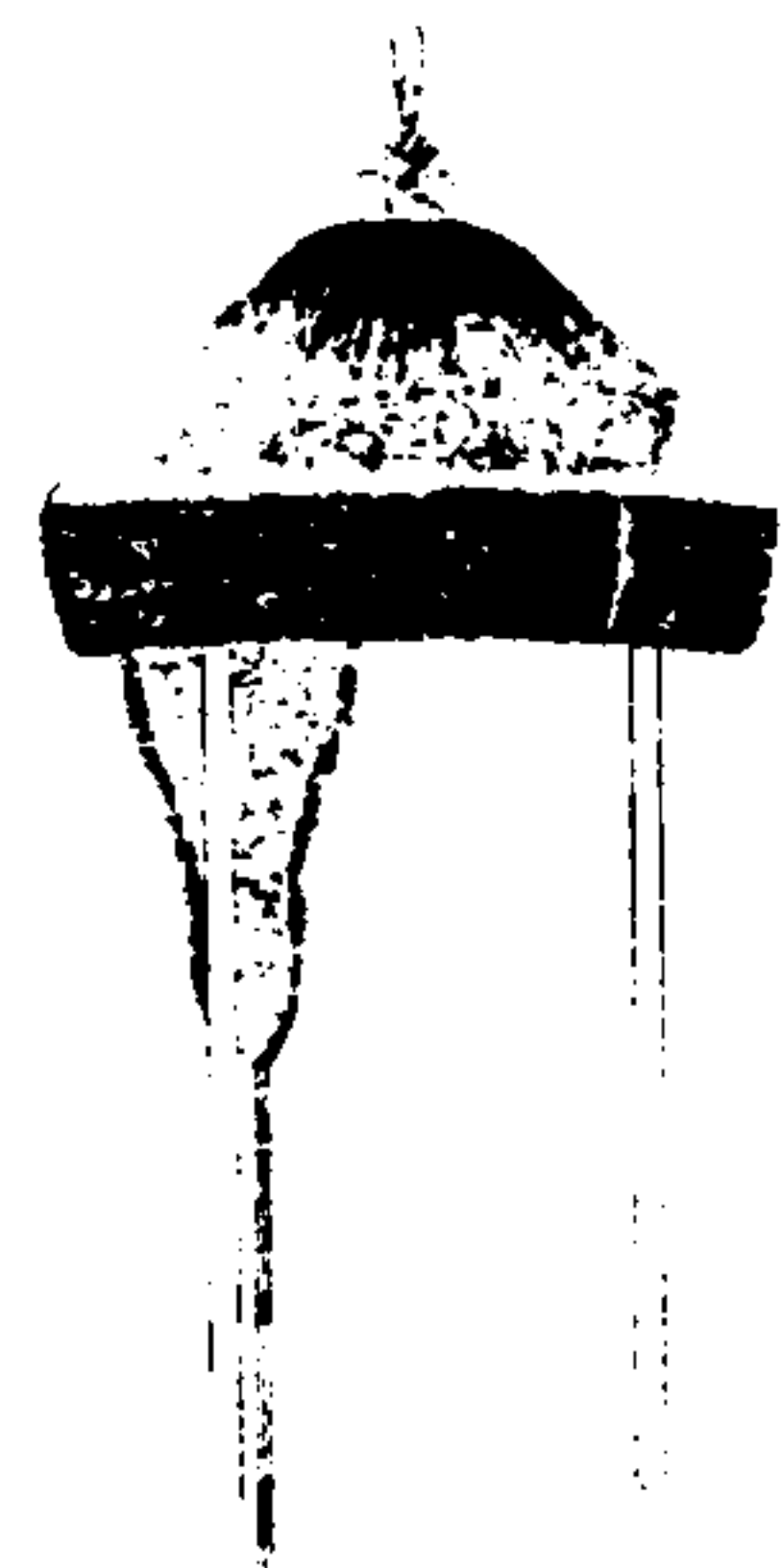

一品命婦冬朝冠頂飾冬珠一。餘制如民公夫人冬朝冠。鎮國將軍夫人子夫人冬朝冠制同。二品命婦輔國將軍夫人男夫人上銜珊瑚三品命婦奉國將軍淑人上銜藍寶石皆中飾小紅寶石一。四品命婦奉恩將軍恭人上銜青金石。五品命婦上銜水晶。六品命婦上銜碑磔。皆中飾小藍寶石一。七品命婦中飾小水晶一。上銜素金。餘同。

一品命婦夏朝冠圖 鎮國將軍夫人子夫人下至七品命婦夏朝冠附見

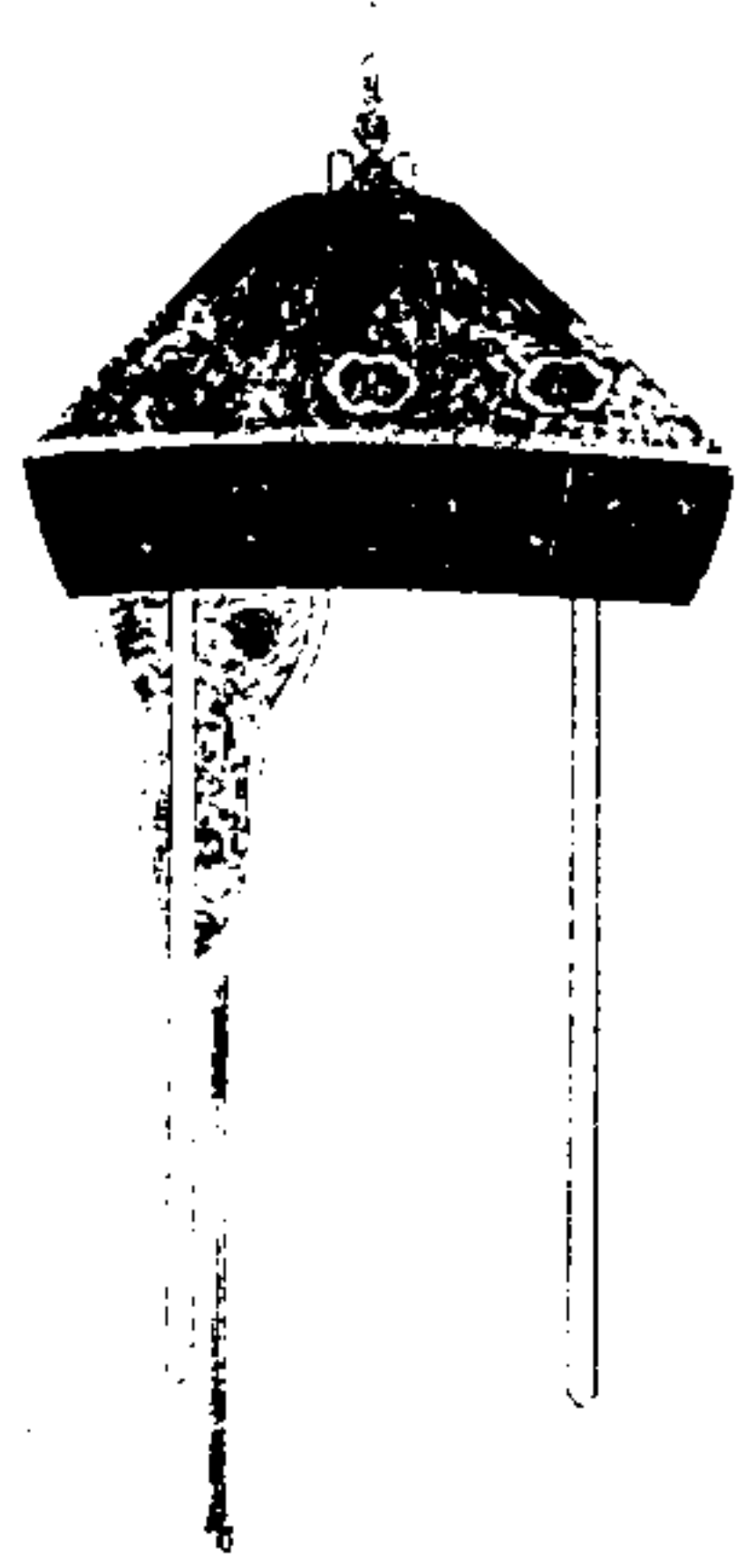

一品命婦夏朝冠青絨為之。餘制如冬朝冠。鎮國將軍夫人子夫人二品命婦輔國將軍夫人男夫人三品命婦奉國將軍淑人四品命婦奉恩將軍恭人五六七品命婦夏朝冠青絨為之。餘各如其冬朝冠。

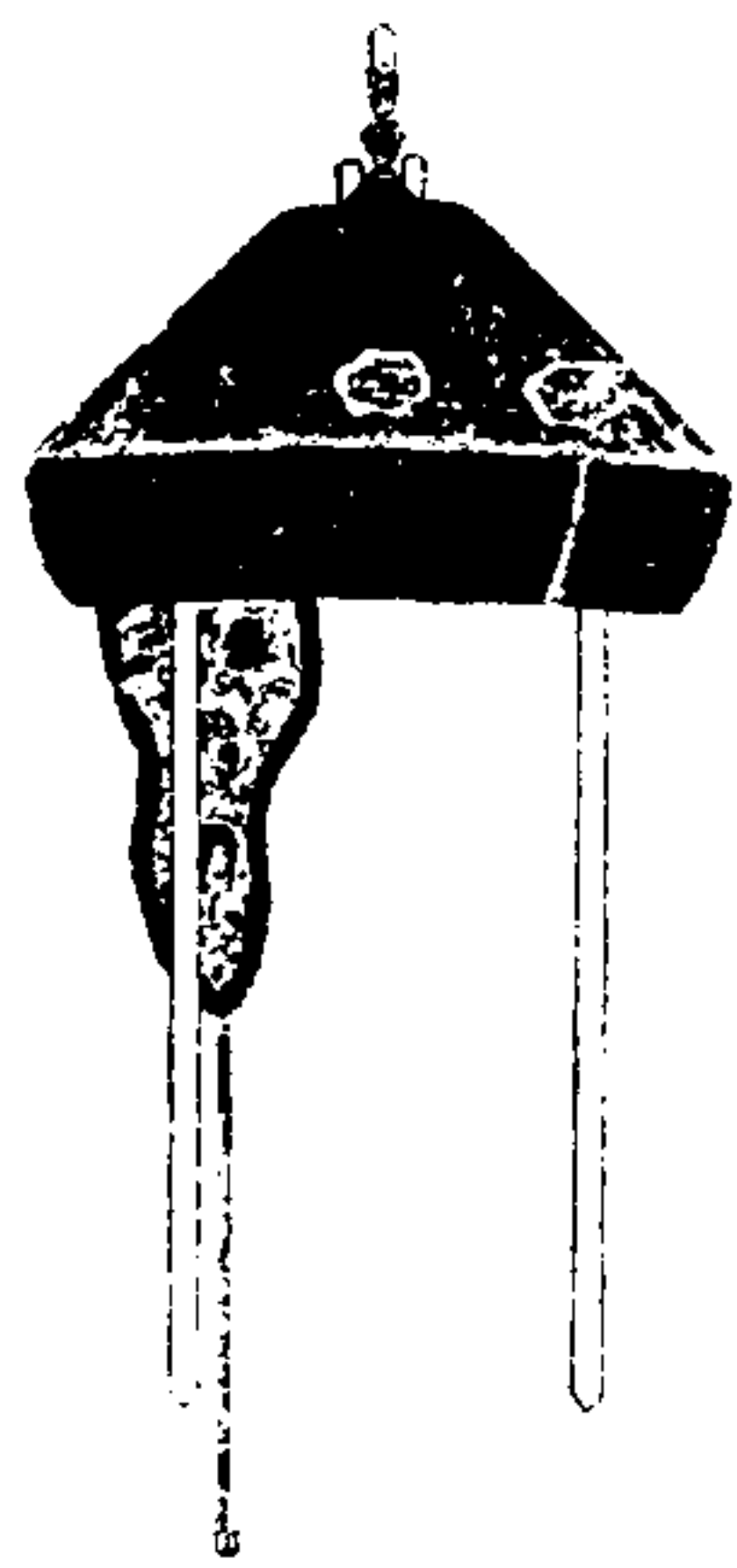

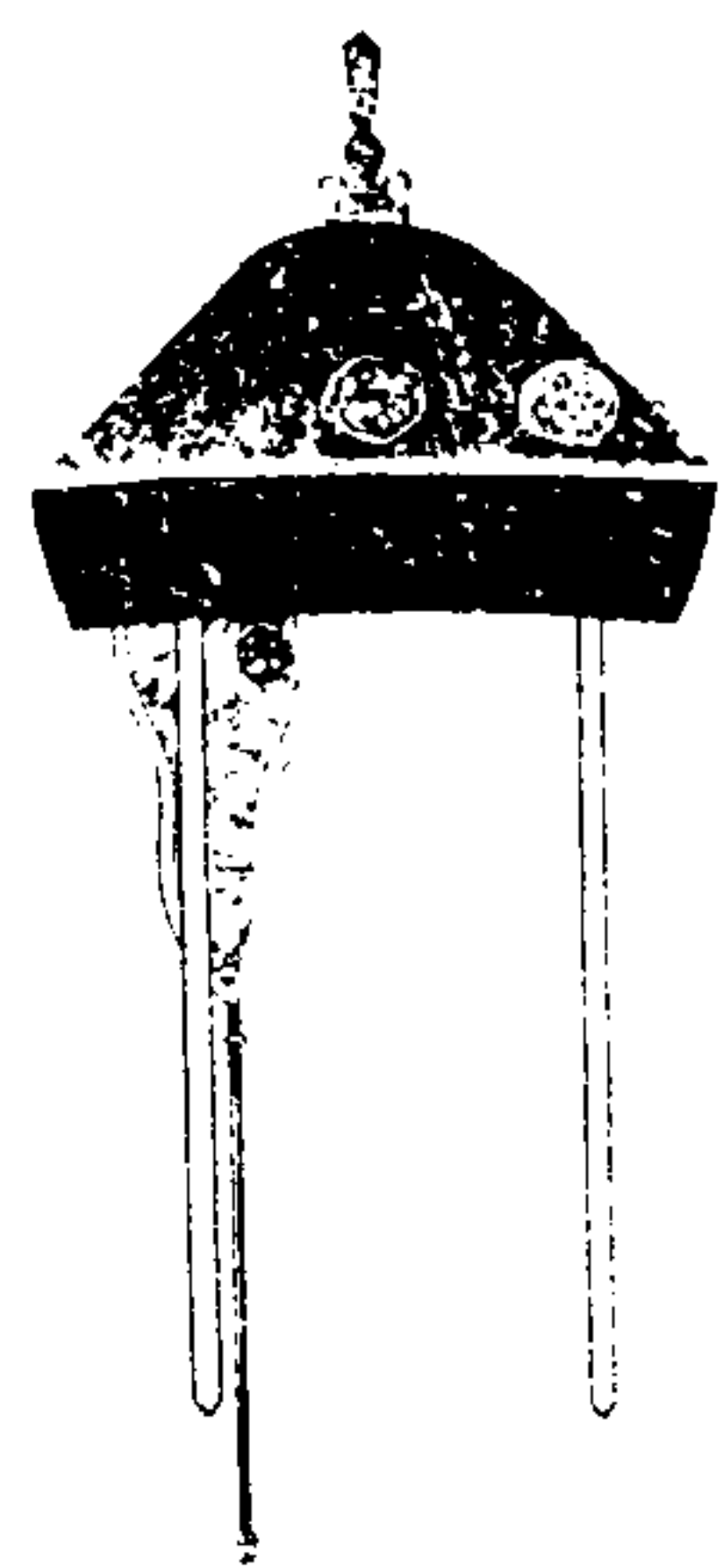

四品命婦朝袍圖 奉恩將軍至人五六七品命婦朝袍附見

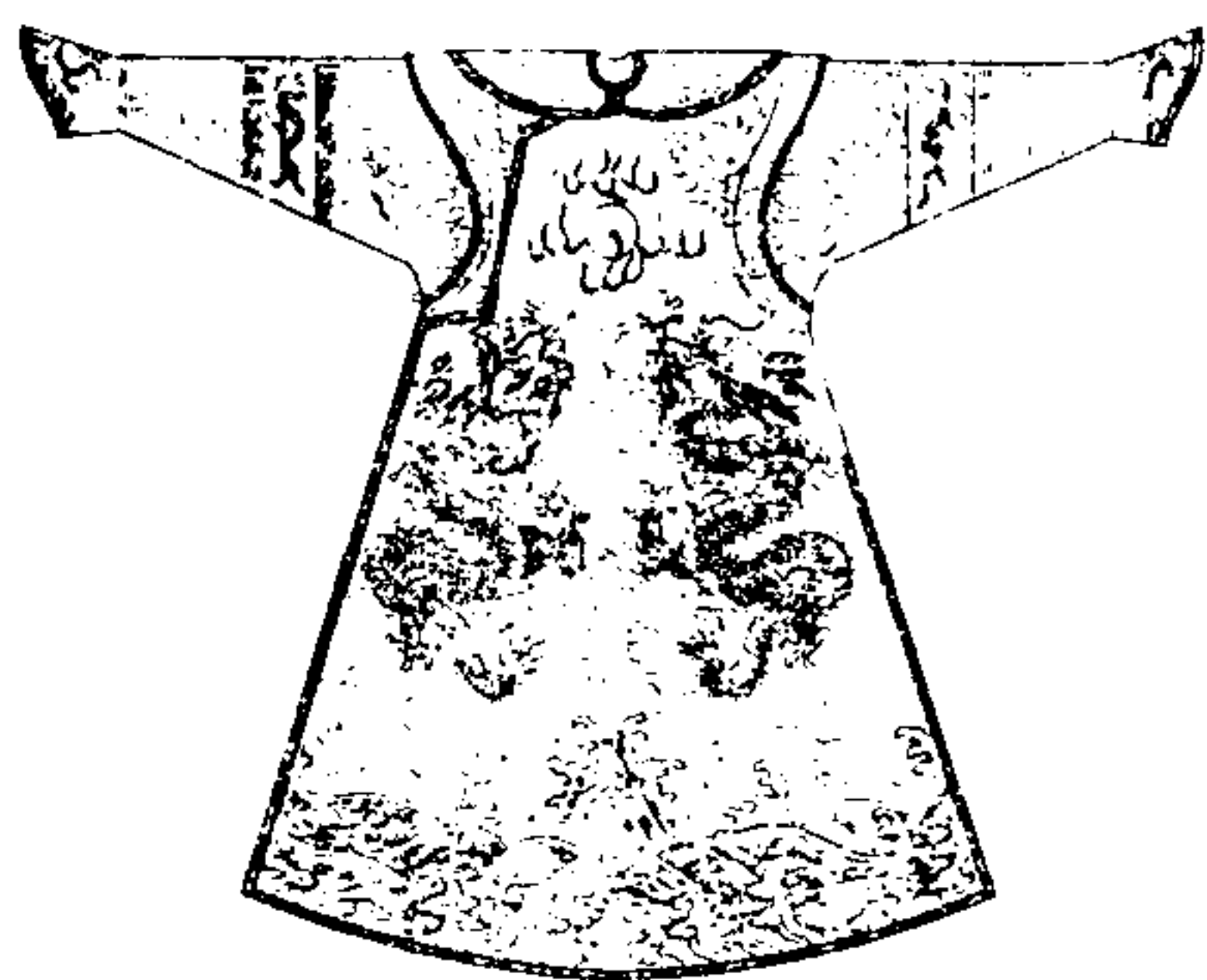

四品命婦朝袍藍及石青諸色隨所用披領及袖俱石青片金緣繡文前後行蟒各二領後垂石青條雜飾惟宜冬夏用之奉恩將軍恭人五六七品命婦朝袍制同

欽定大清會典圖卷七十一

冠服十五 吉服一

皇帝冬吉服冠圖

皇帝夏吉服冠圖

皇帝龍袍圖

皇帝吉服帶圖 常服帶附見

皇帝冬吉服冠圖



皇帝冬吉服冠有海龍有薰貂有紫貂惟其時簷上
仰上綴朱緯長及於簷頂滿花金座上銜大珍
珠一梁一互頂上簷下兩旁垂帶交項下

皇帝夏吉服冠圖

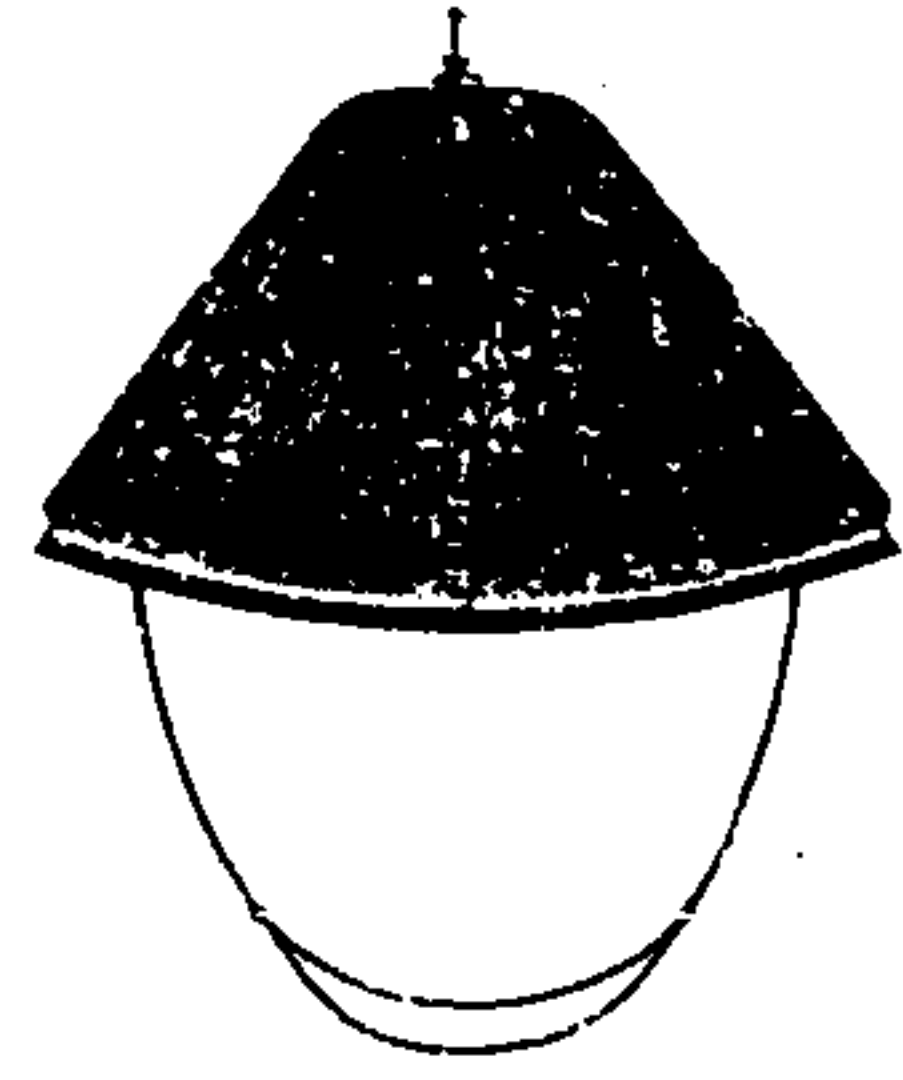

皇帝夏吉服冠。織玉草或藤絲竹絲為質。表以羅紅
紗網裏。石青片全緣。簷。上綴朱緯。內加圍帶。
屬於圍餘制如冬吉服冠。

皇帝龍袍圖



皇帝龍袍。色用明黃。領袖俱石青。片金緣。繡文金龍九列十二章。間以五色雲。領前後正龍各一。左右及交襟處行龍各一。袖端正龍各一。下幅八寶立水。裾四開。絲袷紗裘。惟其時。

皇帝吉服帶圖 常服帶附見

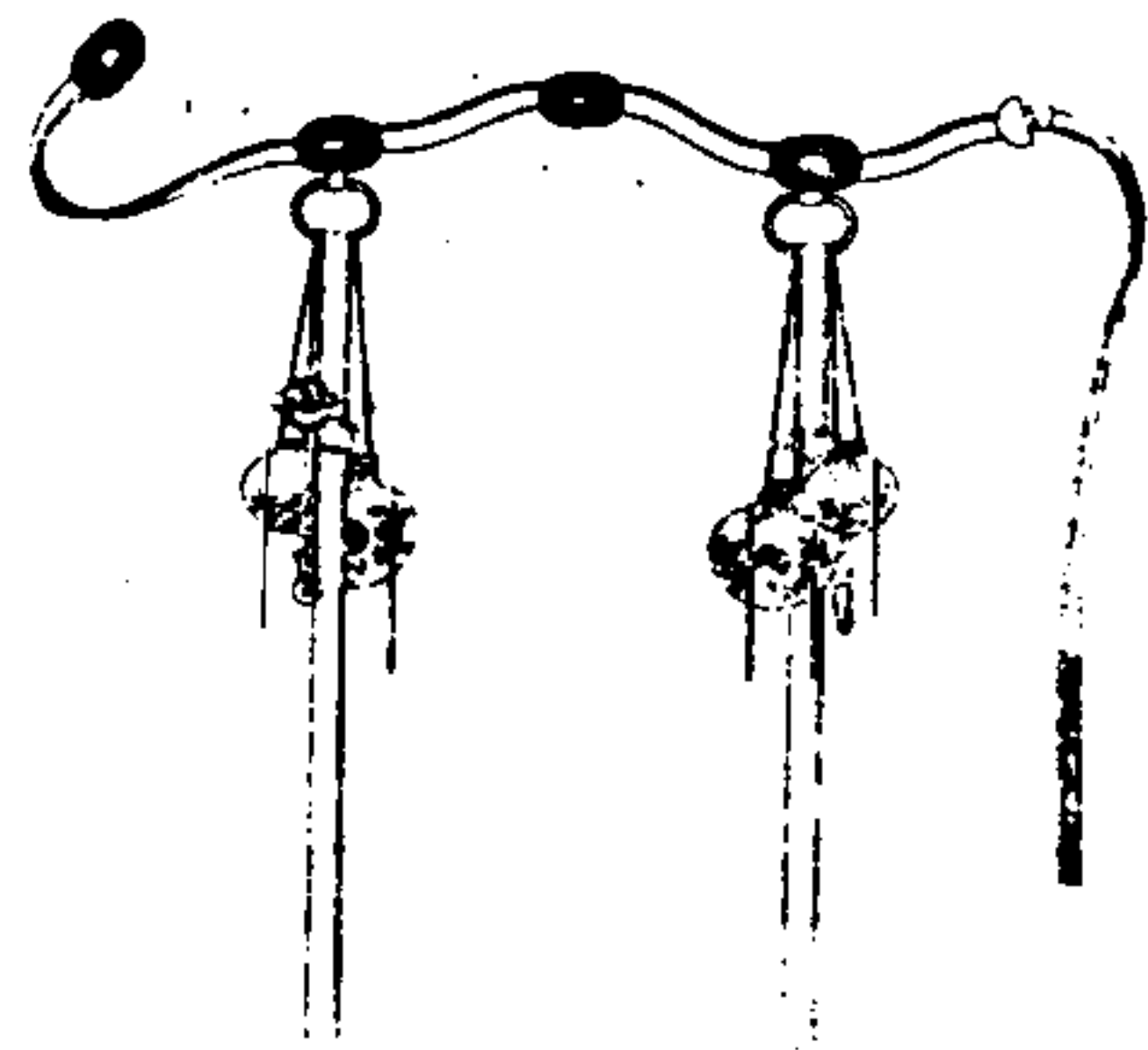

皇帝吉服帶。色用明黃。鑲金版四方圓。隨所御。銜以珠玉雜寶。惟宜。左右佩。紛純白。下直而齊。中約金結。飾如版。餘制如朝帶。皇帝常服帶。與吉服帶制同。

欽定大清會典圖卷七十二

冠服十六 吉服二

皇太后

皇后吉服冠圖

皇貴妃 貴妃 妃 嬪 吉服冠

皇太后

皇后龍褂圖一

皇貴妃 貴妃 妃 龍褂 附見

皇太后

皇后龍褂圖二

皇貴妃 貴妃 妃 嬪 龍褂 附見

皇太后

皇后龍袍圖一

皇貴妃 貴妃 妃 嬪 龍袍 附見

皇太后

皇后龍袍圖二

皇貴妃 貴妃 妃 嬪 龍袍 附見

皇太后

皇后龍袍圖三

皇貴妃 貴妃 妃 嬪 龍袍 附見

嬪龍褂圖

皇太后

皇后吉服冠圖

皇貴妃 貴妃 妃 嬪 吉服冠

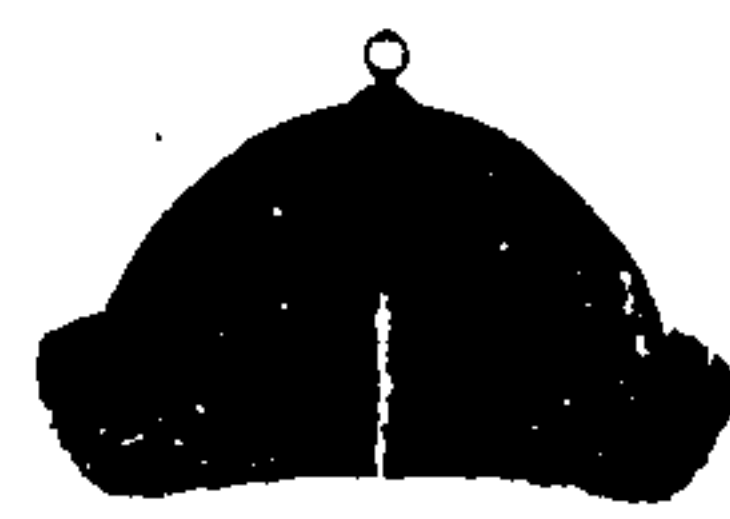

皇太后

皇后吉服冠 薰貂為之上綴朱緯頂用東珠

皇貴妃

貴妃吉服冠制同

妃

嬪吉服冠頂用碧瑛玳瑁

皇太后

皇后龍褂圖一

皇貴妃 貴妃 妃龍褂制同

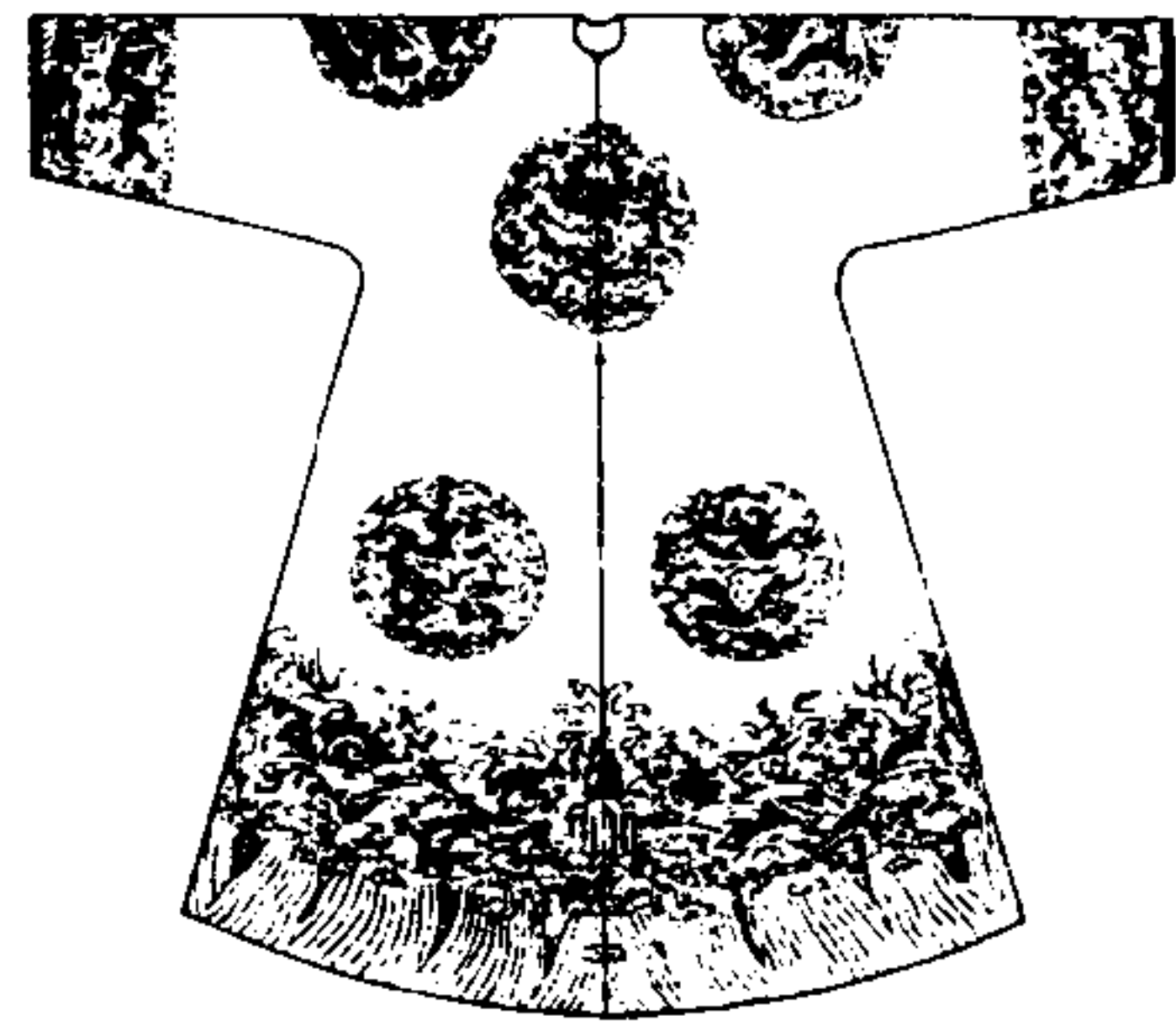

皇太后

皇后龍褂。色用石青。繡文五爪金龍八團。兩肩前後

正龍各一。襟行龍四。下幅八寶立水。袖端行龍

各二。絲袷紗裏。惟其時

皇貴妃

貴妃

妃龍褂制同

皇太后

皇后龍褂圖二

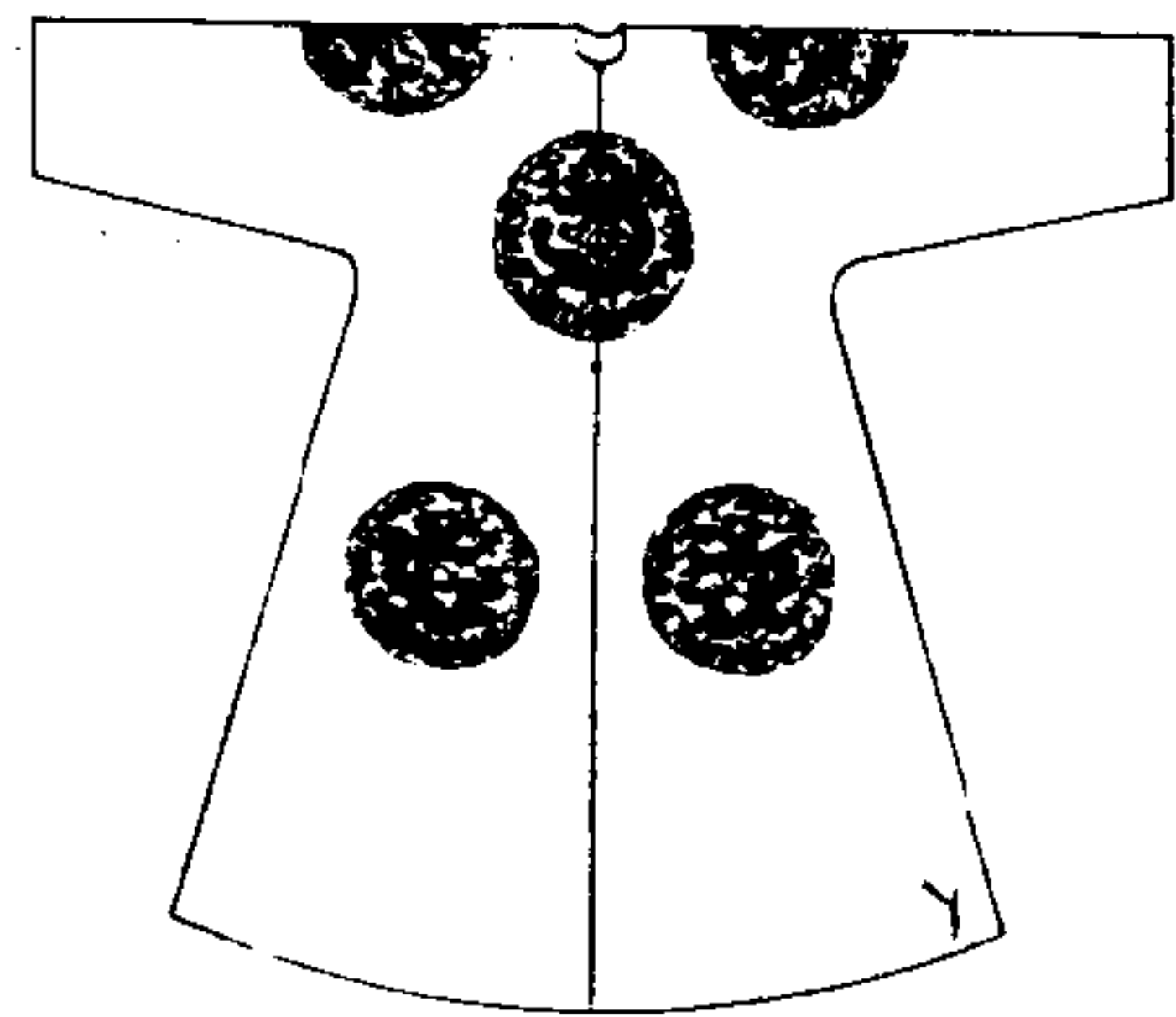

皇太后

皇后龍褂。色用石青。袖端及下幅。不施采章。餘制如

龍褂。

皇太后

皇后龍袍圖一見

皇貴妃

貴妃

七

嬪龍袍附

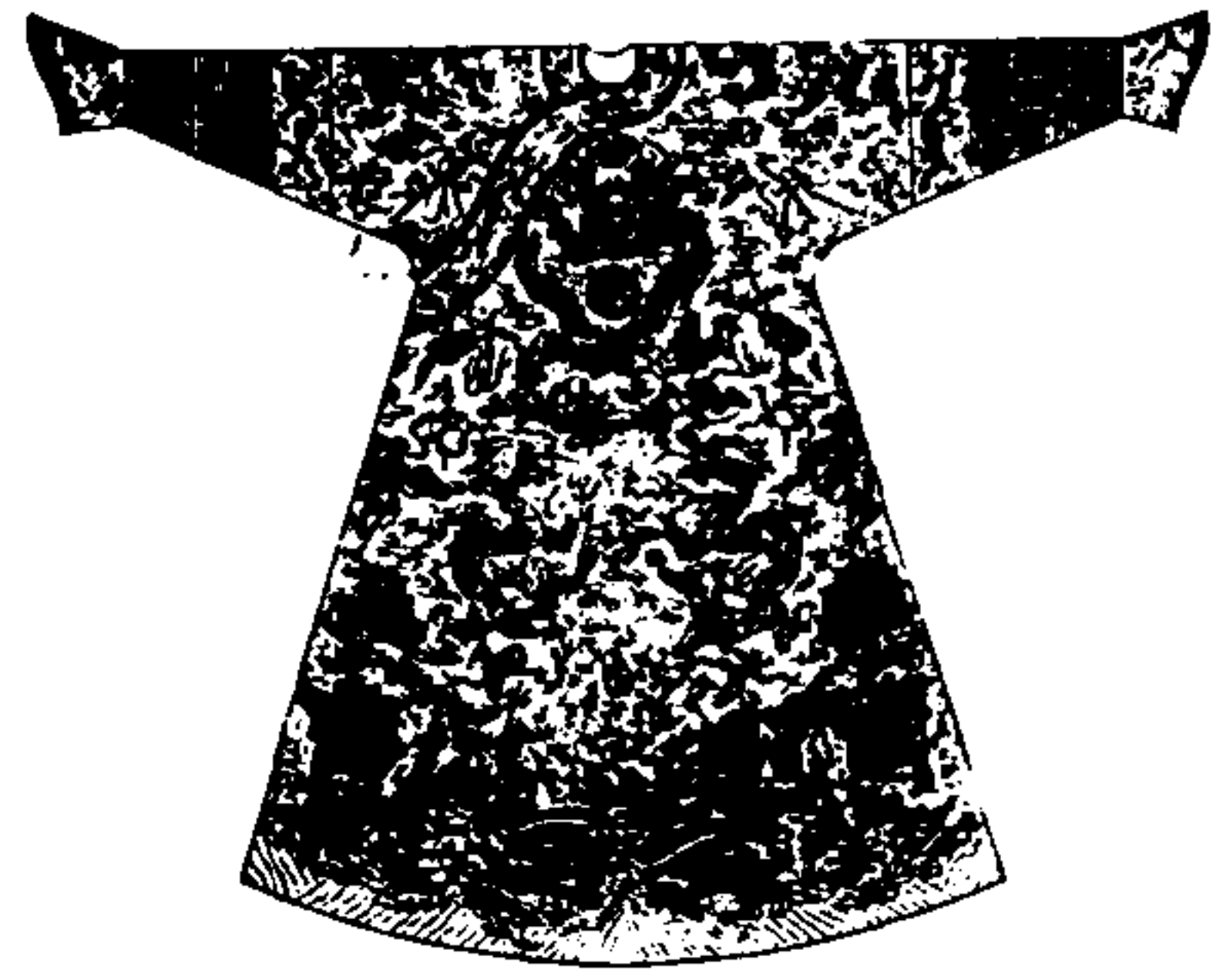

皇太后

皇后龍袍色用明黃領袖俱石青繡文金龍九間以

五色雲福壽文采惟宜下幅八寶立水領前後

正龍各一左右及交襟處行龍各一袖如朝袍

裾左右開絲絺紗裘惟其時

皇貴妃龍袍制同

貴妃

妃龍袍用金黃色

嬪龍袍用香色

皇太后

皇后龍袍圖二

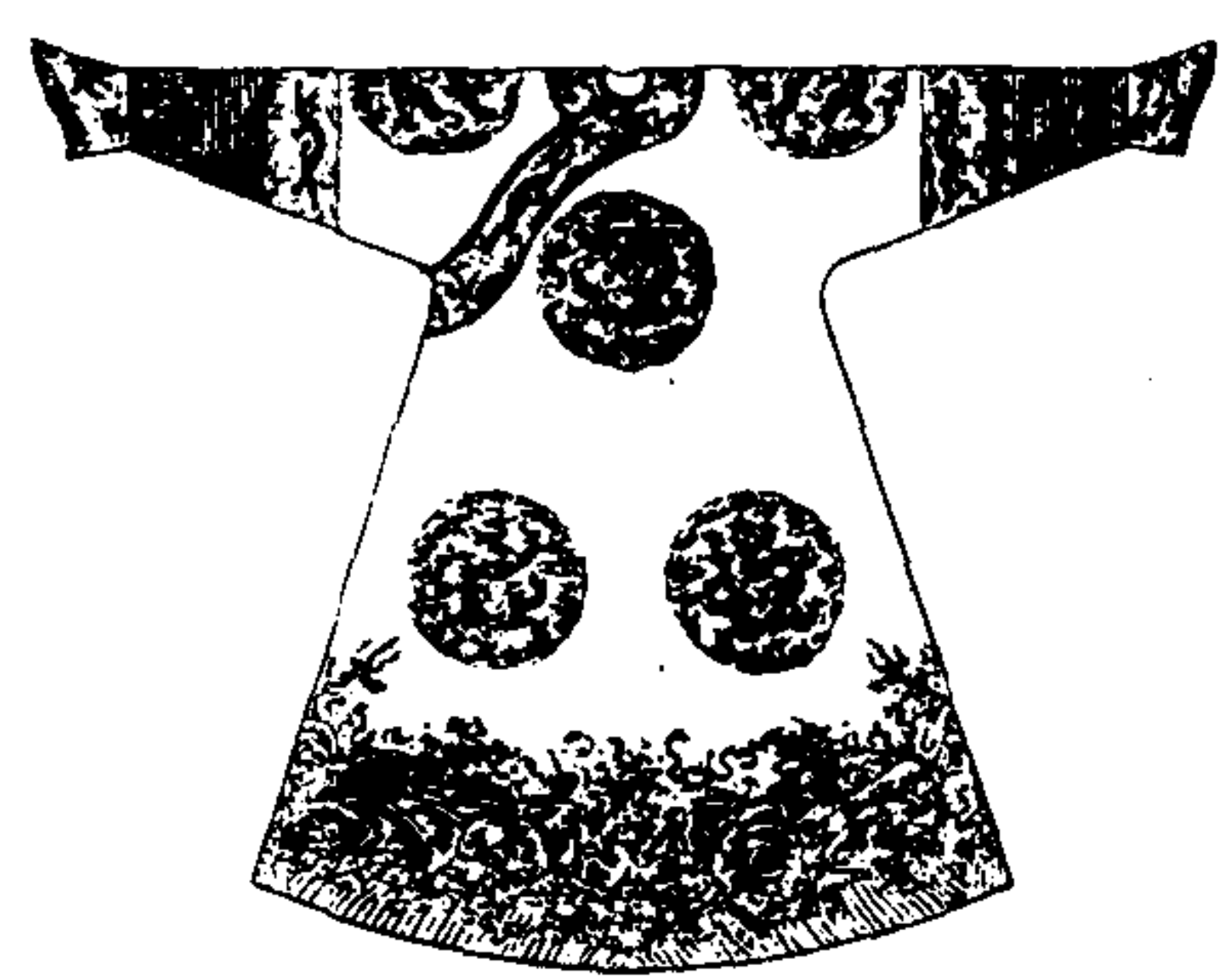

皇太后

皇后龍袍色用明黃。繡文五爪金龍八團。兩肩前後正龍各一。襟行龍四。下幅八寶立水。餘制如龍袍一。

皇太后

皇后龍袍圖三

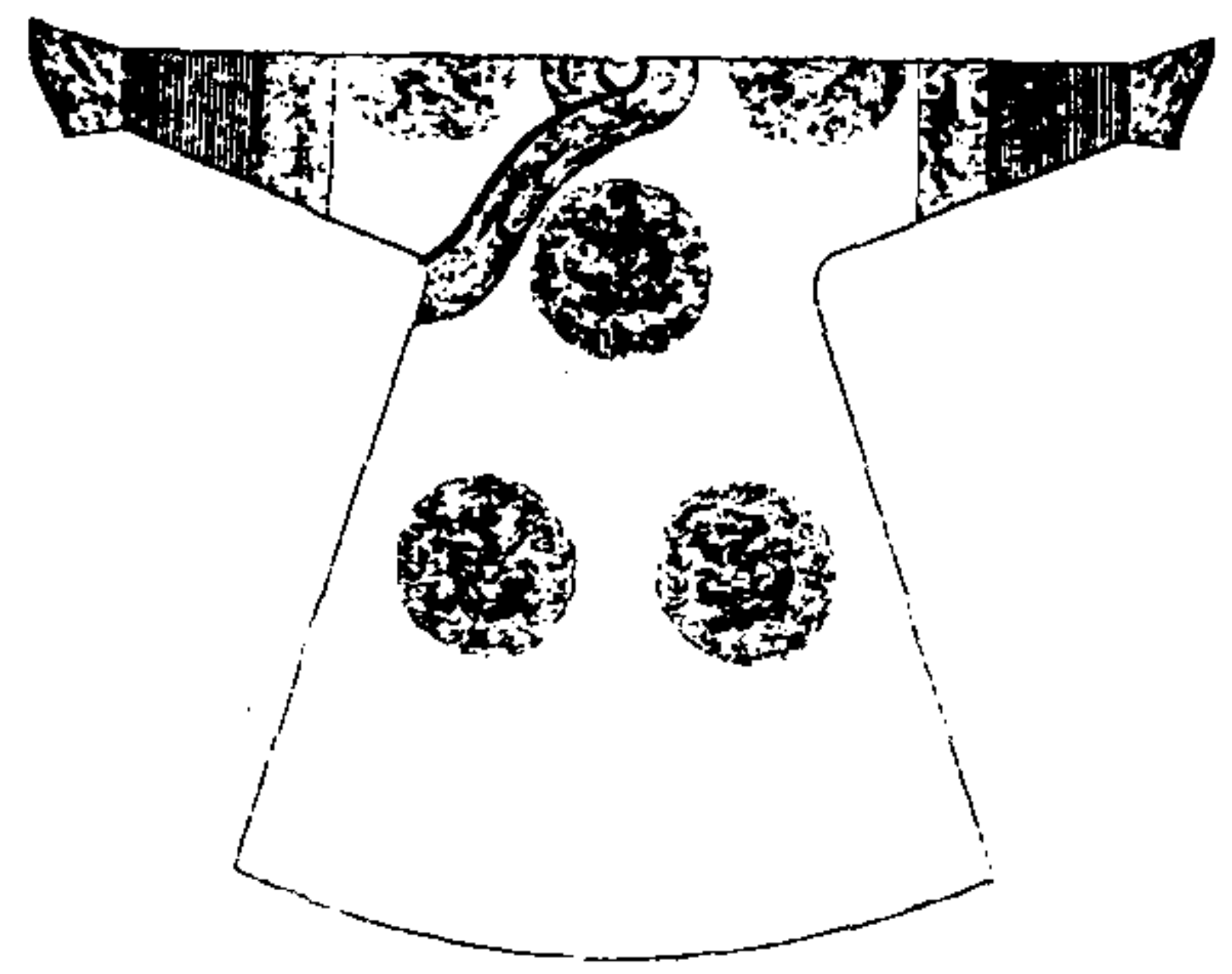

皇太后

皇后龍袍色用明黃。下幅不施采章。餘制如龍袍二。

嬪龍褂圖

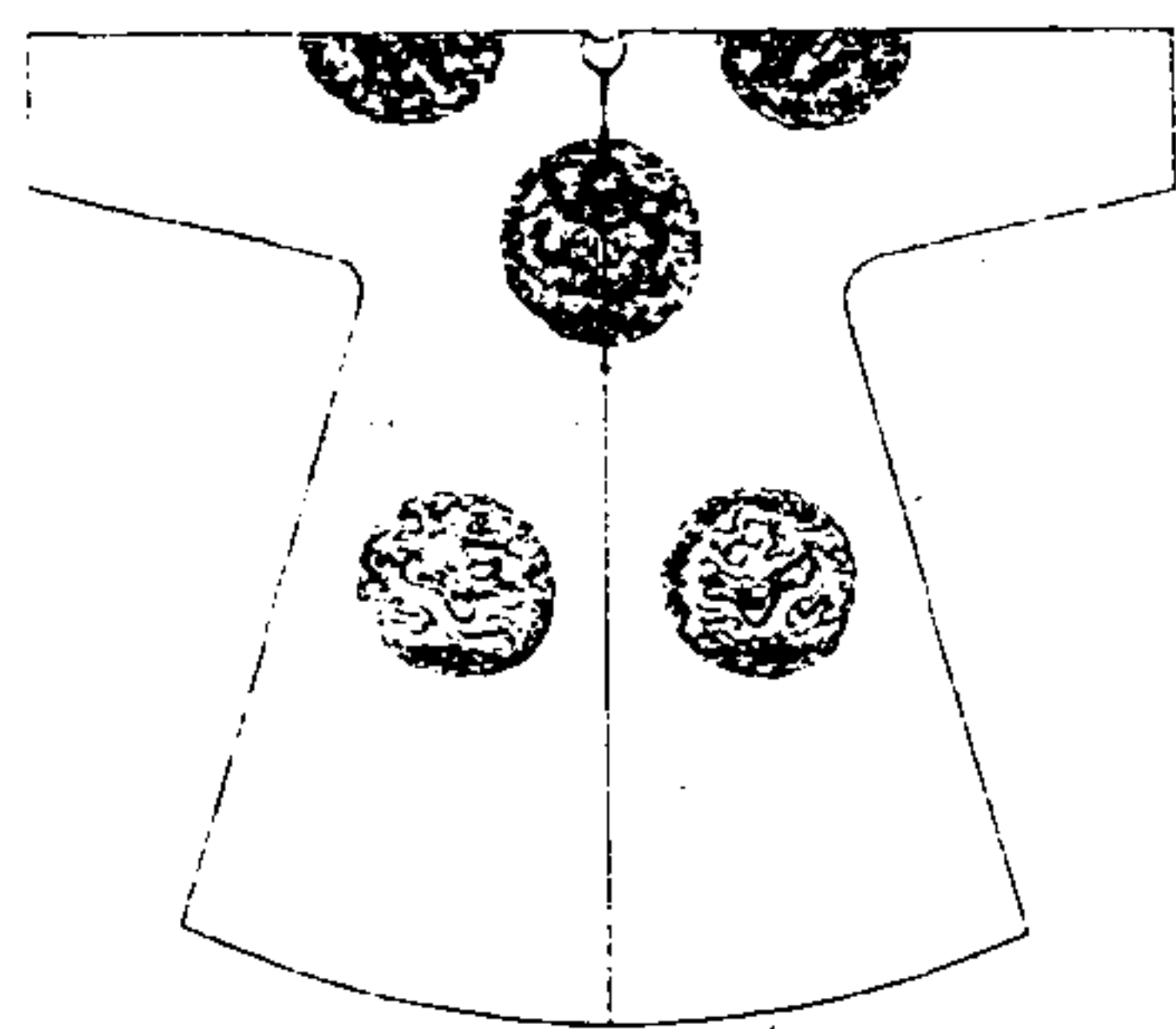

嬪龍褂色用石青。繡文兩肩前後正龍各一。襟夔

龍四繡。袷紗裏。惟其時。

欽定大清會典圖卷七十三

冠服十七 吉服三

皇子冬吉服冠圖

皇子夏吉服冠圖

皇子蟒袍圖 親王郡王蟒袍附見

皇子吉服帶圖 親王以下文武品官吉服帶附見

親王冬吉服冠圖

親王夏吉服冠圖

貝勒蟒袍圖 貝子國將軍郡君額駙下至文武三品官

貝子冬吉服冠圖 貝子國將軍郡君額駙下至文武三品官

貝子夏吉服冠圖 貝子國將軍郡君額駙下至文武三品官

鎮國公冬吉服冠圖 鎮國公和碩額駙冬吉服

鎮國公夏吉服冠圖 鎮國公和碩額駙夏吉服

文二品官冬吉服冠圖 文二品官輔國將軍

文二品官夏吉服冠圖 文二品官輔國將軍

文三品官冬吉服冠圖 文三品官將軍

文三品官夏吉服冠圖 文三品官將軍

文四品官冬吉服冠圖 文四品官將軍

文四品官夏吉服冠圖 文四品官將軍

文五品官冬吉服冠圖 文五品官將軍

文五品官夏吉服冠圖 文五品官將軍

文二品官夏吉服冠圖 武二品官輔國將軍 冠附

一等待衛冬吉服冠圖 五品以上官有翎冬吉服冠 附見

一等待衛夏吉服冠圖 五品以上官有翎夏吉服冠 附見

文四品官蟒袍圖 武四品官奉恩將軍 附見

藍翎侍衛冬吉服冠圖 六品以下官有翎冬吉服冠 附見

文七品官蟒袍圖 武七品官 附見
文八品官冬吉服冠圖 武八品官 附見
文八品官夏吉服冠圖 武八品官 附見
文九品官冬吉服冠圖 武九品官 附見
文九品官夏吉服冠圖 武九品官 附見

皇子冬吉服冠圖



皇子冬吉服冠有海龍有薰貂有紫貂惟其時簷上仰上綴朱緯長及於簷紅絨結頂不加梁簷下兩旁垂帶文項下

皇子夏吉服冠圖

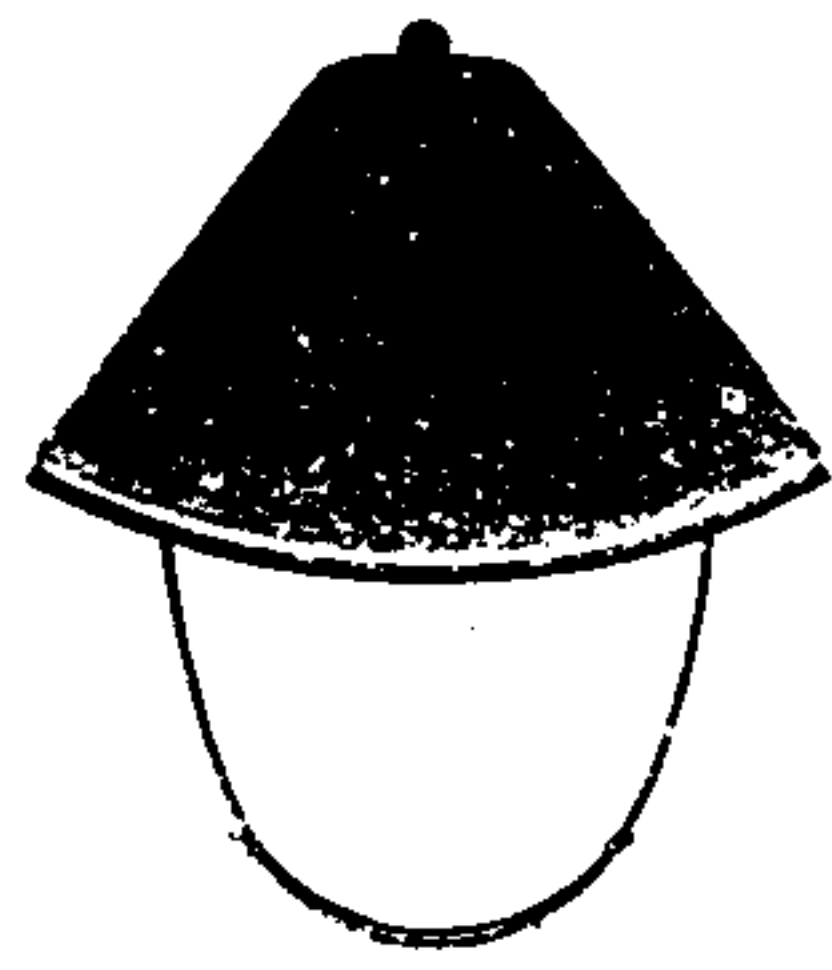

皇子夏吉服冠。織玉草或藤絲竹絲為質。表以羅。紅紗綢裏。石青片金緣。簷敞。上綴朱緯。內加團帶。屬於團。餘制如冬吉服冠。

皇子蟒袍圖

親王郡王蟒袍附見



皇子蟒袍。色用金黃片金緣。通繡九蟒。裾四開。親王郡王蟒袍制同。惟色用藍及石青。曾賜用金黃色者。亦得用之。裾四開之制。凡宗室皆如之。

皇子吉服帶圖

親王以下文武品官吉服帶附見

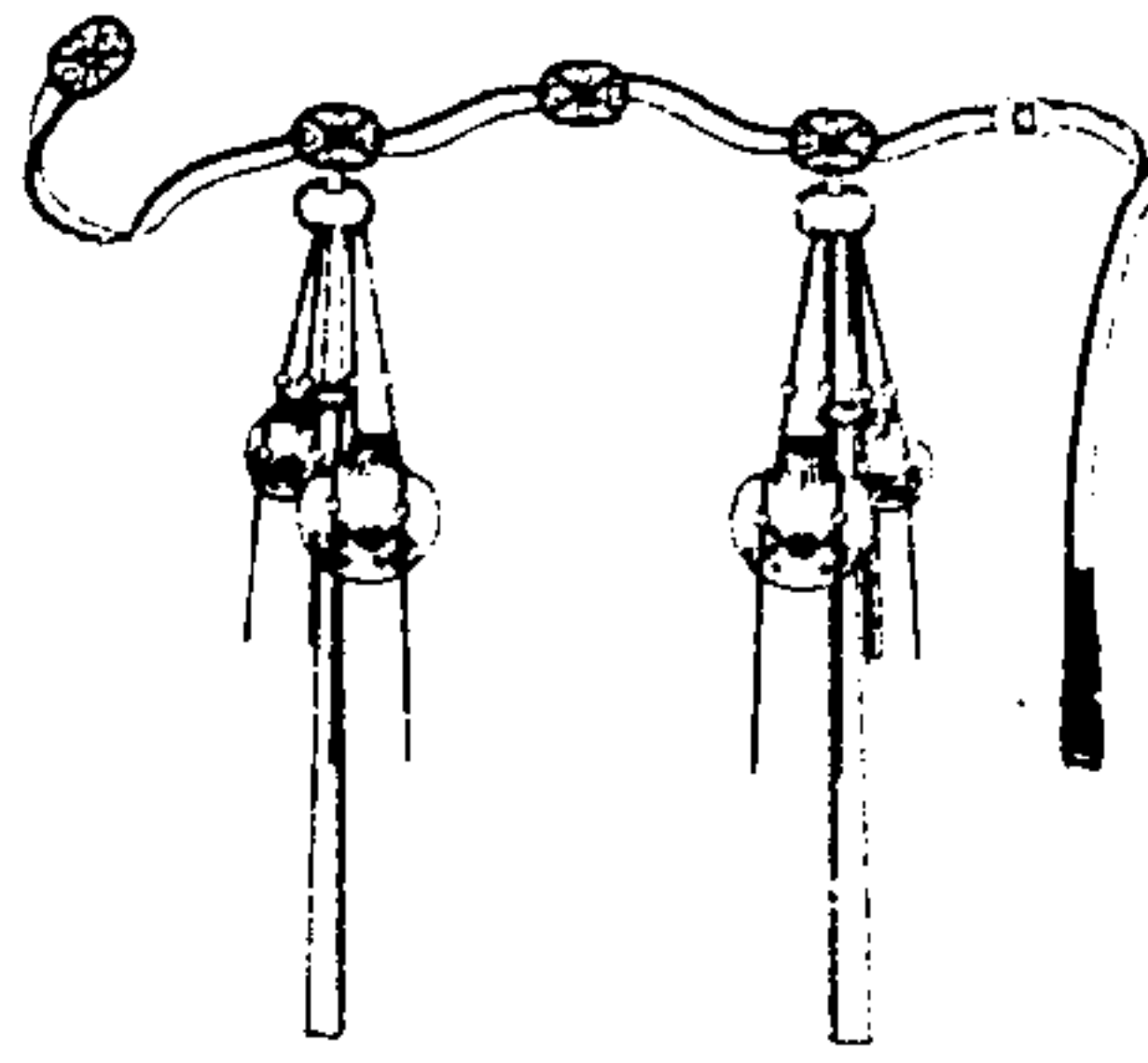

皇子吉服帶帶色佩條如朝服帶之制版飾惟宜
佩帔下直而齊親王以下文武品官吉服帶制
皆如之帶色各如其朝服帶

親王冬吉服冠圖

親王冬吉服冠圖 郡王貝勒民公侯伯文武一
品官鎮國將軍額駙文武四品
文奉恩將軍額駙文武五品官鄉君額
駙文武六品官進士舉人監生主員外郎
者老冬吉服冠附見



親王冬吉服冠頂用紅寶石梁一互頂上餘制
如

皇子冬吉服冠郡王貝勒冬吉服冠制同曾
賜紅絨結頂者亦得用之民公侯伯文武一品官鎮
國將軍郡主額駙子頂用珊瑚文武三品官奉
國將軍郡君額駙用藍寶石文武四品官奉恩
將軍縣君額駙用青金石文武五品官鄉君額
駙用水晶文武六品官用碑礫文武七品官進
士用素金舉人銀座上銜素金監生主員外郎
銀外郎者老頂用錫

親王夏吉服冠圖
 親王貝勒民公侯伯文武一
 品官鎮國將軍郡君額駙文武
 三品官奉國將軍郡君額駙武
 四品官奉恩將軍縣君額駙武
 五品官鄉君額駙文武六
 七品官進士舉人監生生員外
 郎者老夏吉服冠附見

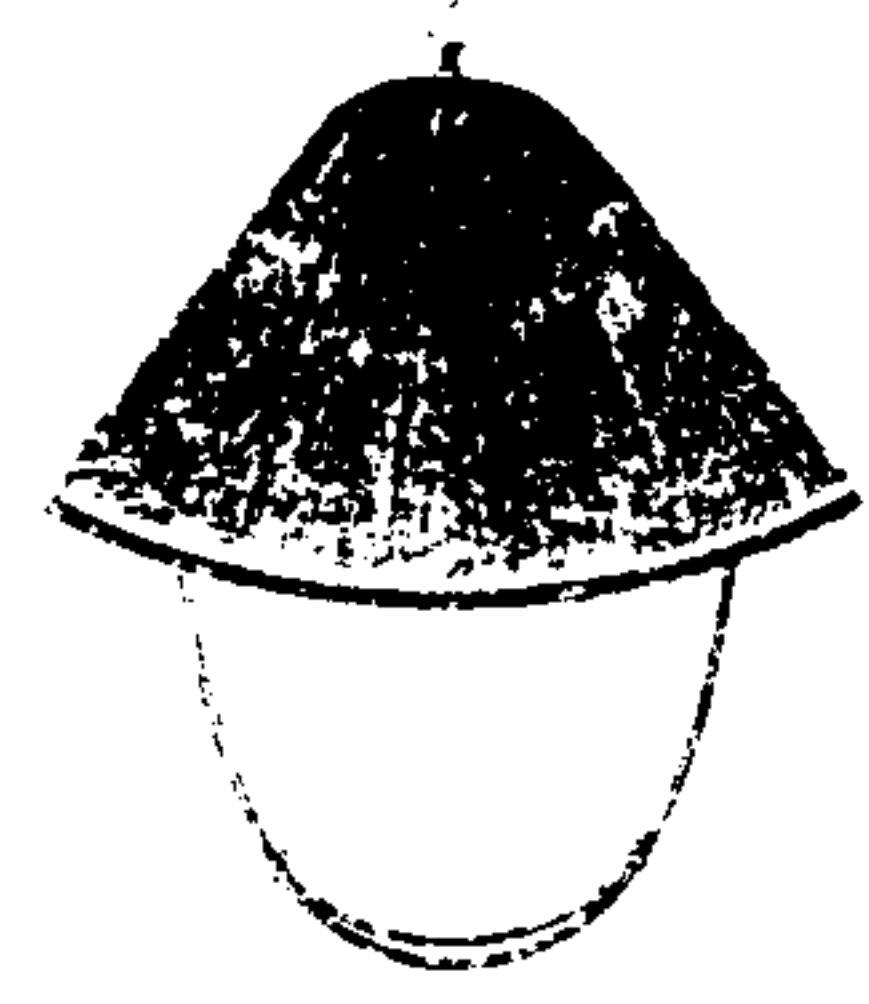

親王夏吉服冠頂如冬吉服冠
 郡王貝勒民公侯伯文武一
 品官鎮國將軍郡主額駙子文
 武三品官奉國將軍郡君額駙
 文武四品官奉恩將軍縣君額
 駙文武五品官鄉君額駙文武
 六七品官進士舉人監生生員
 外郎者老夏吉服冠頂各如其
 冬吉服冠

貝勒蟒袍圖
 貝子固倫額駙下至文武三
 品官奉國將軍郡君額駙一
 等侍衛蟒袍附見

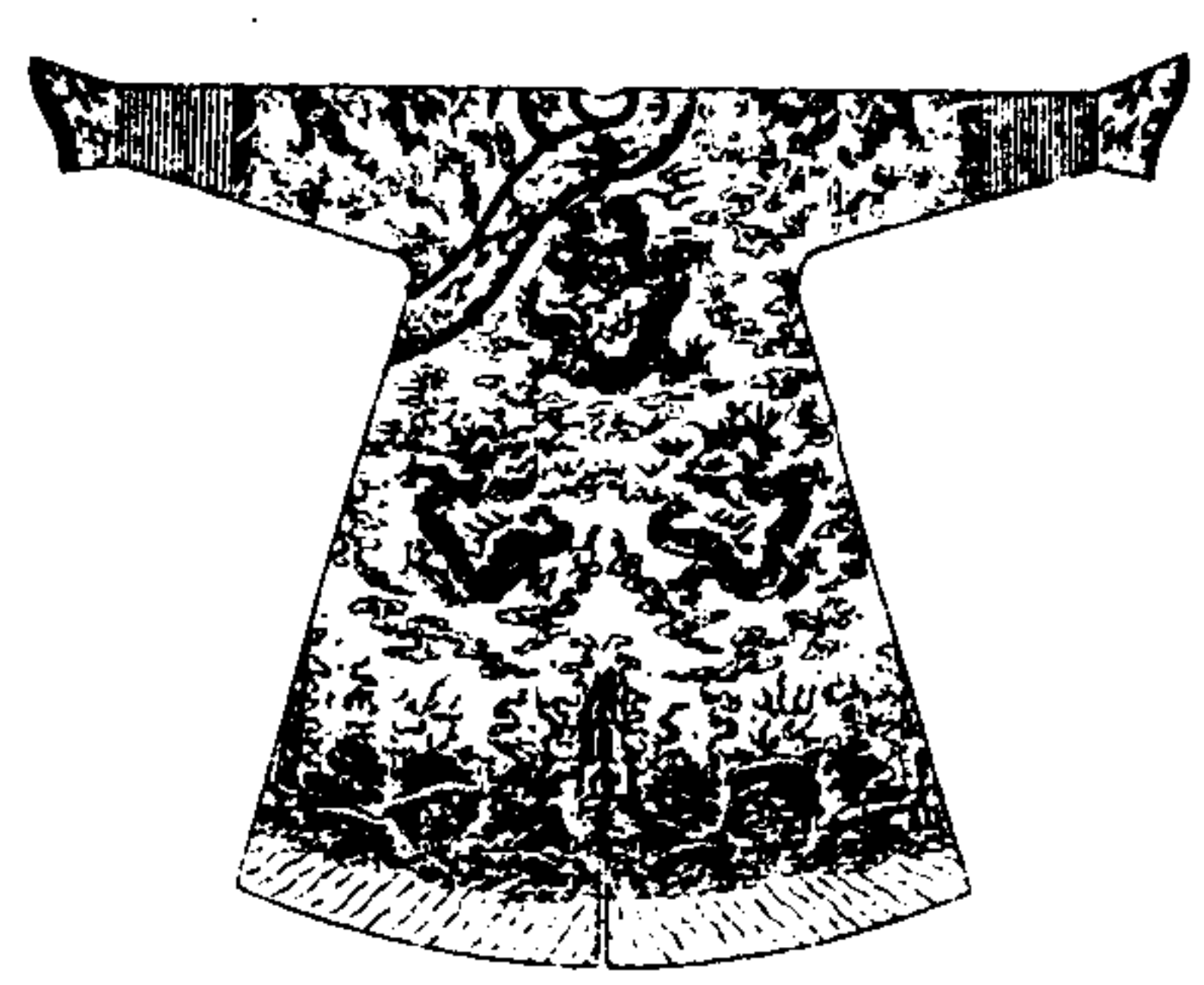

貝勒蟒袍藍及石青諸色隨所用
 片金緣通繡九蟒四爪貝子固
 倫額駙下至文武三品官奉
 國將軍郡君額駙一等侍衛
 蟒袍制同貝勒以下民公以
 上會賜五爪蟒緞者亦得用之

貝子冬吉服冠圖 因倫額駙冬吉服冠附見

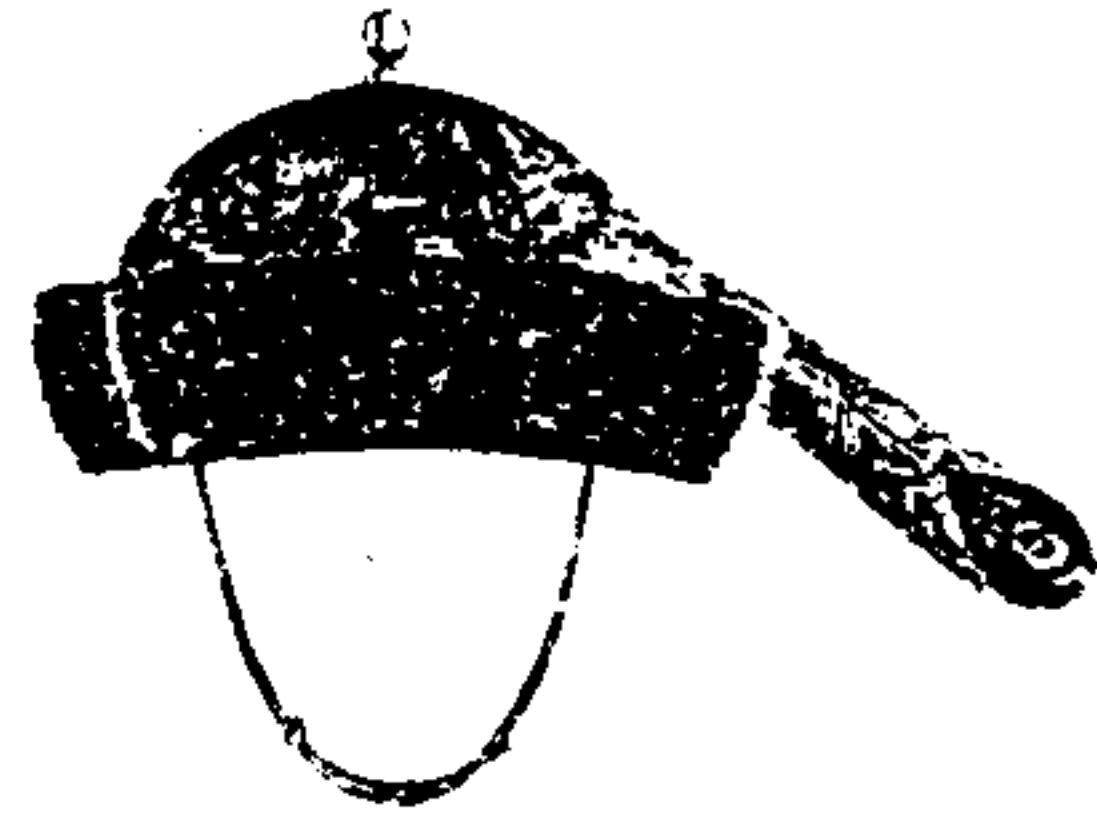

貝子冬吉服冠頂用紅寶石戴三眼孔雀翎固倫額駙頂用珊瑚餘同

貝子夏吉服冠圖 因倫額駙夏吉服冠附見

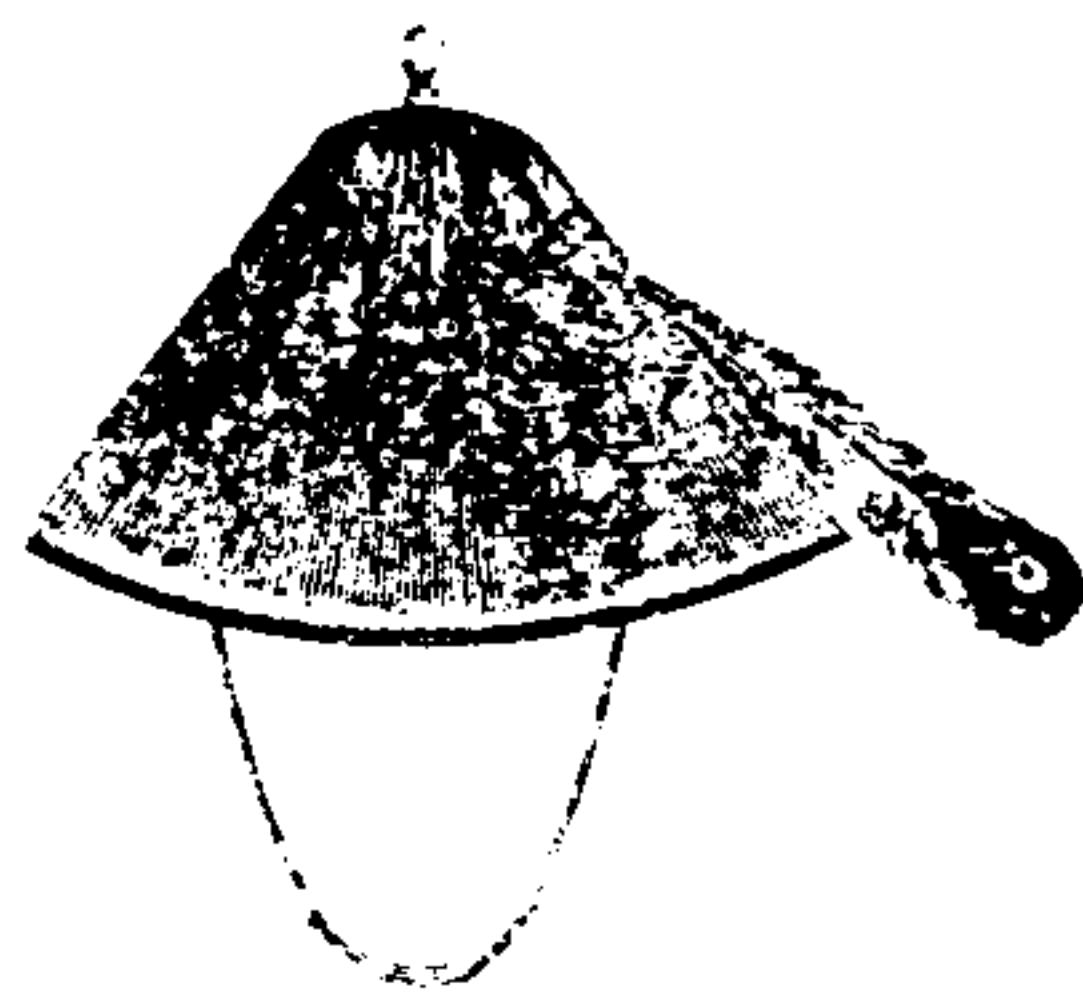

貝子夏吉服冠頂翎如冬吉服冠固倫額駙頂翎如其冬吉服冠

1. 續修四庫全書 史部 政書類 七七四

鎮國公冬吉服冠圖

輔國公和碩額駙冬吉服冠附見



鎮國公冬吉服冠八分公頂用紅寶石未入
八分公頂用珊瑚輔國公冬吉服冠制同俱戴
雙眼孔雀翎和碩額駙頂翎如未入八分公

鎮國公夏吉服冠圖

輔國公和碩額駙夏吉服冠附見

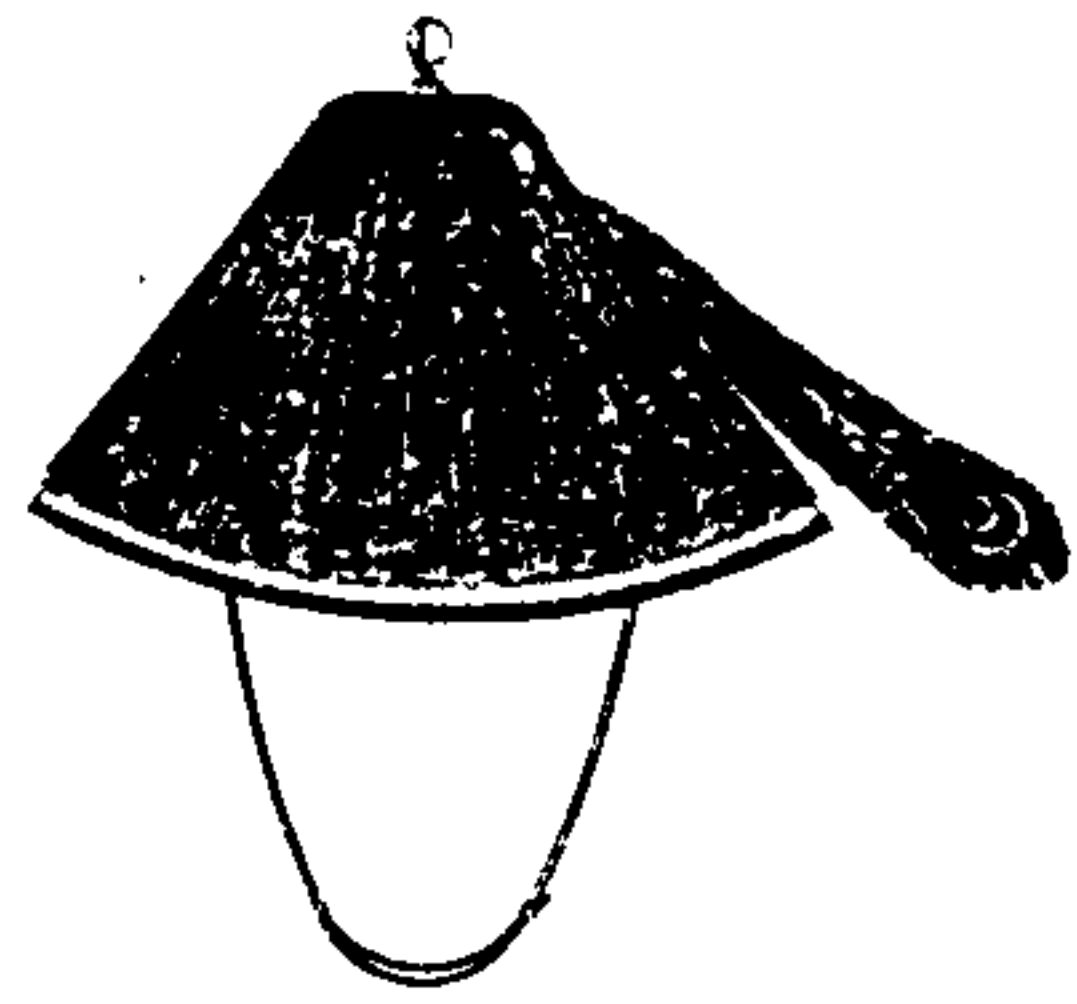

鎮國公夏吉服冠頂翎如冬吉服冠輔國公夏
吉服冠制同和碩額駙頂翎如其冬吉服冠

文二品官冬吉服冠圖 武二品官輔國將軍縣主額駙男冬吉服冠附



文二品官冬吉服冠頂用鏤花珊瑚武二品官
輔國將軍縣主額駙男冬吉服冠制同

文二品官夏吉服冠圖 武二品官輔國將軍縣主額駙男夏吉服冠附

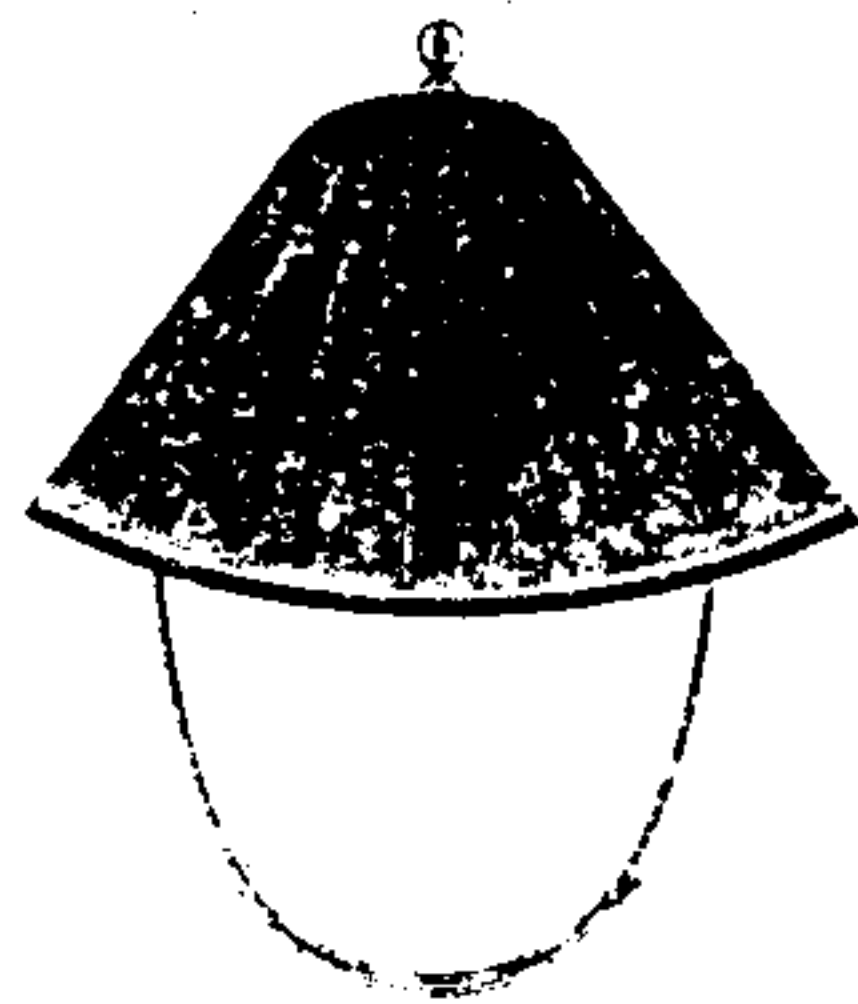

文二品官夏吉服冠頂如冬吉服冠武二品官
輔國將軍縣主額駙男夏吉服冠頂各如其冬
吉服冠

一 等侍衛冬吉服冠圖
二 三 等侍衛冬吉服冠
五 品 以 上 官 有 翎 冬 吉
服 冠 附 見



一 等侍衛冬吉服冠頂如文三品戴孔雀翎二
等侍衛頂如文四品三等侍衛頂如文五品俱
戴孔雀翎五品以上官有翎者翎亦如之

一 等侍衛夏吉服冠圖
二 三 等侍衛夏吉服冠
五 品 以 上 官 有 翎 夏 吉
服 冠 附 見

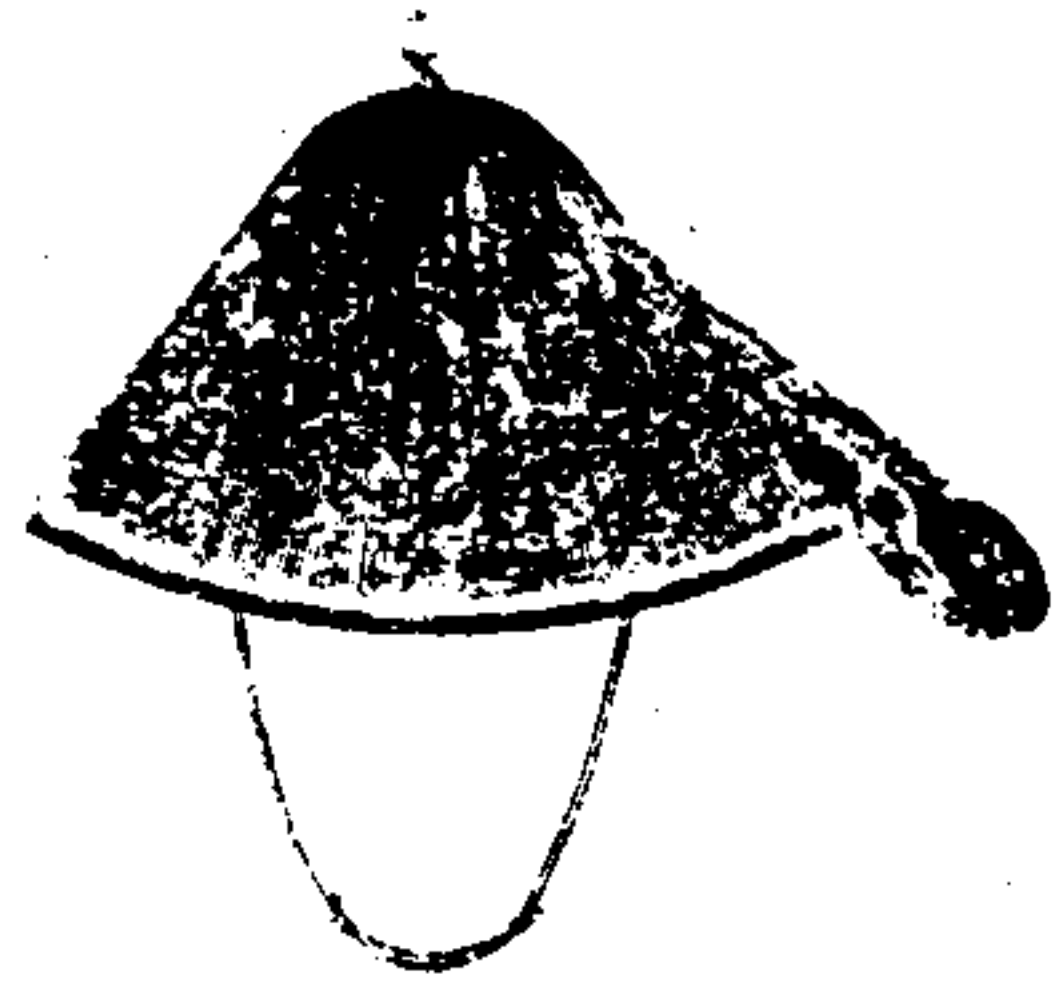

一 等侍衛夏吉服冠頂翎如冬吉服冠二三等
侍衛頂翎各如其冬吉服冠五品以上官有翎
者翎亦如之

文四品官蟒袍圖

官藍翎侍衛

武四品官奉恩將軍縣君額駙二等侍衛下至文武六品蟒袍附見



文四品官蟒袍藍及石青諸色隨所用片金緣通繡八蟒四爪武四品官奉恩將軍縣君額駙二等侍衛下至文武六品官藍翎侍衛蟒袍制同

藍翎侍衛冬吉服冠圖

六品以下官有翎冬吉服冠附見



藍翎侍衛冬吉服冠頂如文六品戴藍翎六品以下官有翎者翎亦如之

藍翎侍衛夏吉服冠圖 六品以下官有翎夏吉服冠附見

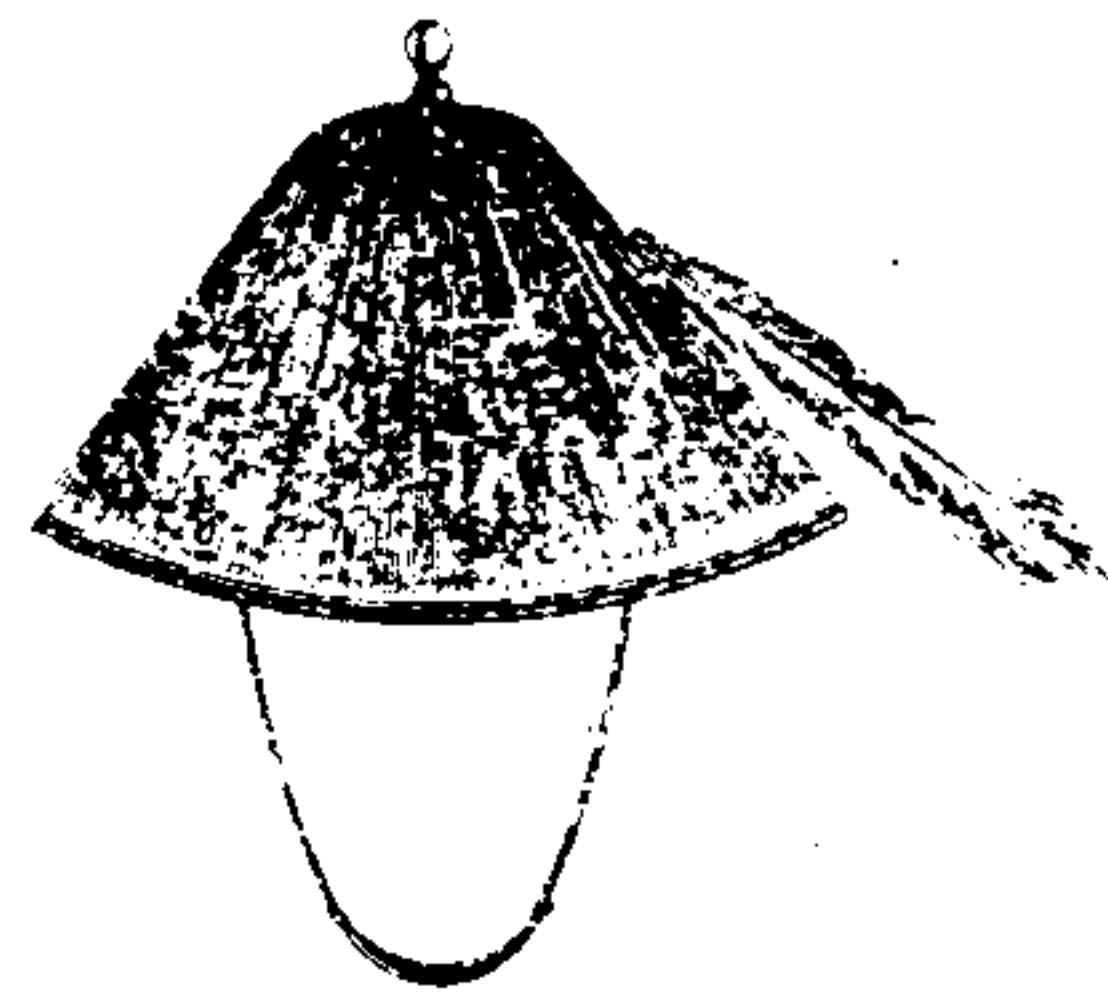

藍翎侍衛夏吉服冠頂翎如冬吉服冠六品以下官有翎者翎亦如之

文七品官蟒袍圖 武七品文武八九品未入流官蟒袍附見



文七品官蟒袍藍及石青諸色隨所用片金緣通繡五蟒四爪武七品文武八九品未入流官蟒袍制同

文八品官冬吉服冠圖 武八品官貢生冬吉服冠附見



文八品官冬吉服冠頂用陰文鏤花金武八品官冬吉服冠制同貢生冬吉服冠頂如八品官

文八品官夏吉服冠圖 武八品官貢生夏吉服冠附見

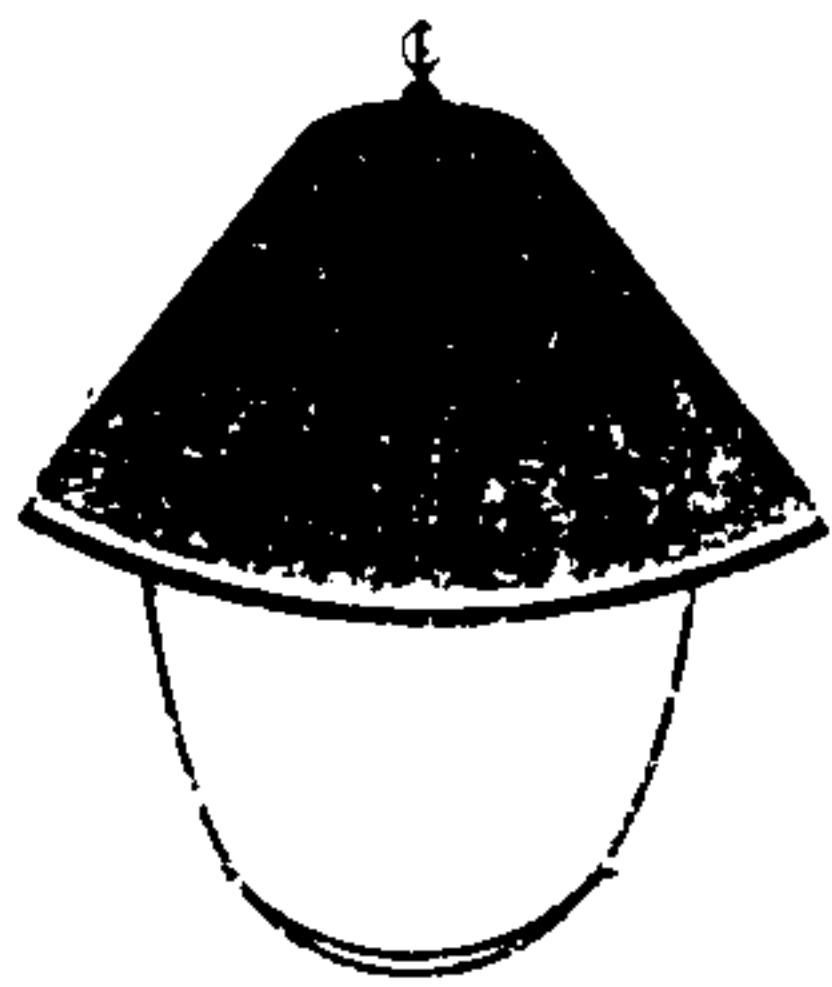

文八品官夏吉服冠頂如冬吉服冠武八品官貢生夏吉服冠頂各如其冬吉服冠

文九品官冬吉服冠圖

武九品未入流官冬吉服冠附見



文九品官冬吉服冠頂用陽文鏤花金武九品未入流官冬吉服冠制同

文九品官夏吉服冠圖

武九品未入流官夏吉服冠附見

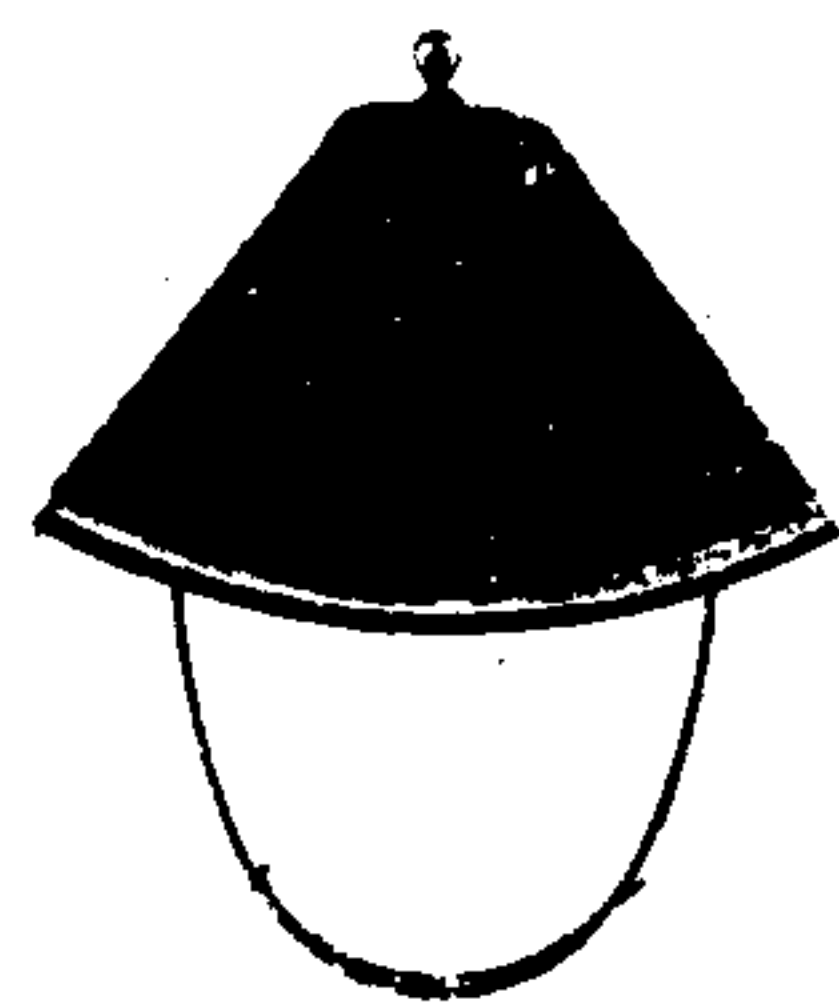

文九品官夏吉服冠頂如冬吉服冠武九品未入流官夏吉服冠頂各如其冬吉服冠

欽定大清會典圖卷七十四

冠服十八 吉服四

皇子福晉吉服冠圖

親王福晉國倫公主下至民
公侯伯夫人一品命婦鎮國
將軍夫人子夫人三品命婦奉
國將軍夫人

皇子福晉吉服褂圖

皇子福晉蟒袍圖

親王福晉吉服褂圖

郡王福晉吉服褂圖

貝勒夫人吉服褂圖

貝勒夫人蟒袍圖

貝子夫人吉服褂圖

鎮國公夫人吉服褂圖

二品命婦吉服冠圖

四品命婦蟒袍圖

七品命婦蟒袍圖

親王福晉國倫公主和碩公主
郡王福晉國倫公主和碩公主
貝勒夫人子夫人郡君下至三品命
婦奉國將軍夫人

縣君吉服褂附見

輔國公夫人鄉君下至

七品命婦吉服褂附見

奉恩將軍夫人五品命婦

附見

皇子福晉吉服冠圖

親王福晉國倫公主下至民
公侯伯夫人一品命婦鎮國
將軍夫人子夫人三品命婦奉
國將軍夫人



皇子福晉吉服冠。薰貂為之。頂用紅寶石。親王福

晉國倫公主下至鄉君吉服冠制同。民公侯伯

夫人一品命婦鎮國將軍夫人子夫人頂用珊

瑚。三品命婦奉國將軍夫人用藍寶石。四品命

婦奉恩將軍夫人用青金石。五品命婦用水晶。

六品命婦用碑礫。七品命婦用素金。餘同。

皇子福音吉服褂圖

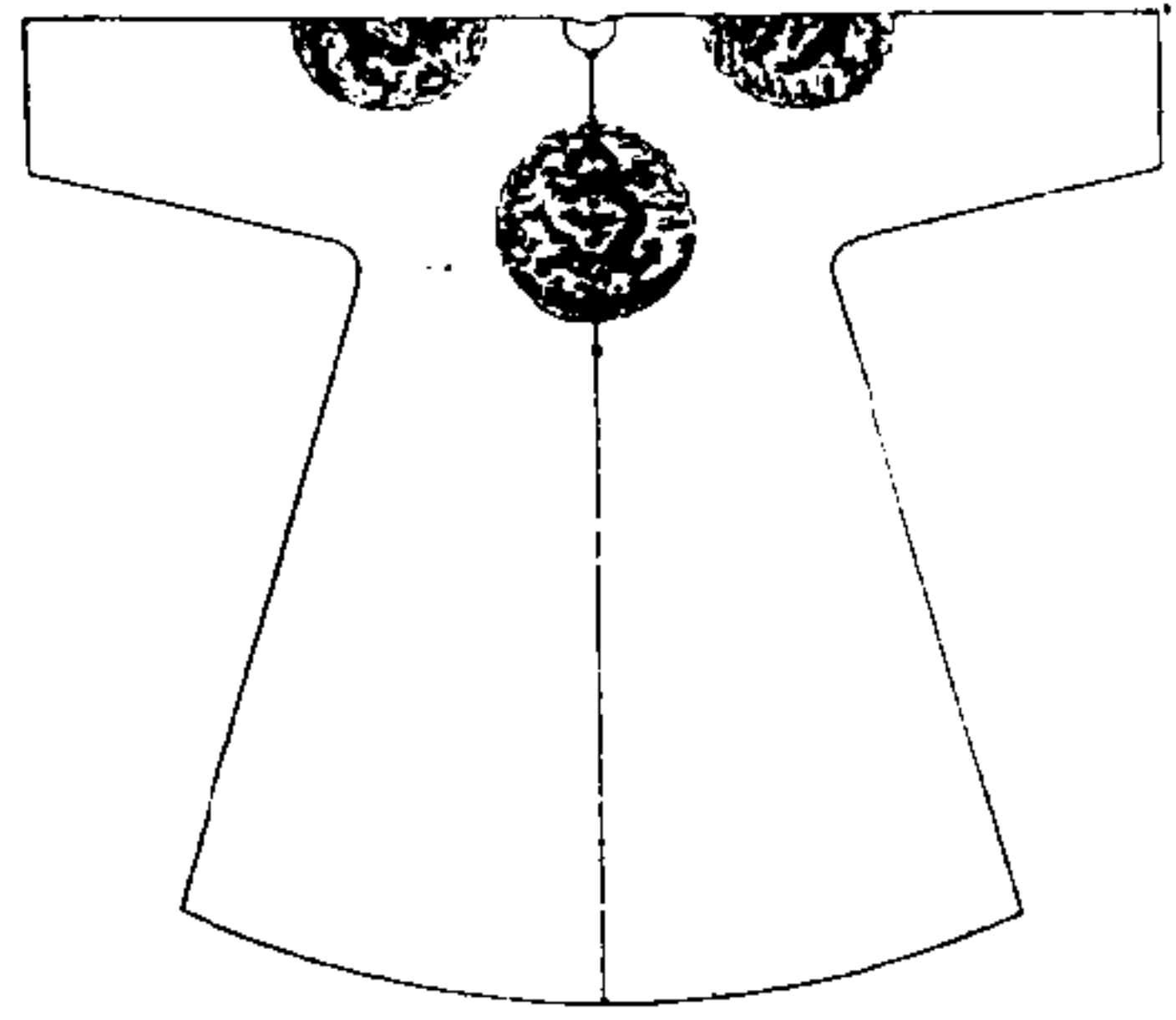

皇子福音吉服褂。色用石青。繡文五爪正龍四圍。
前後兩肩各一。

皇子福音蟒袍圖

親王福音固倫公主和碩公主
郡王福音郡主縣主蟒袍附見



皇子福音蟒袍用香色。通繡九蟒親王福音固倫
公主和碩公主郡王福音郡主縣主蟒袍制同。

親王福音吉服褂圖 國倫公主和碩公主郡王
吉服褂附見

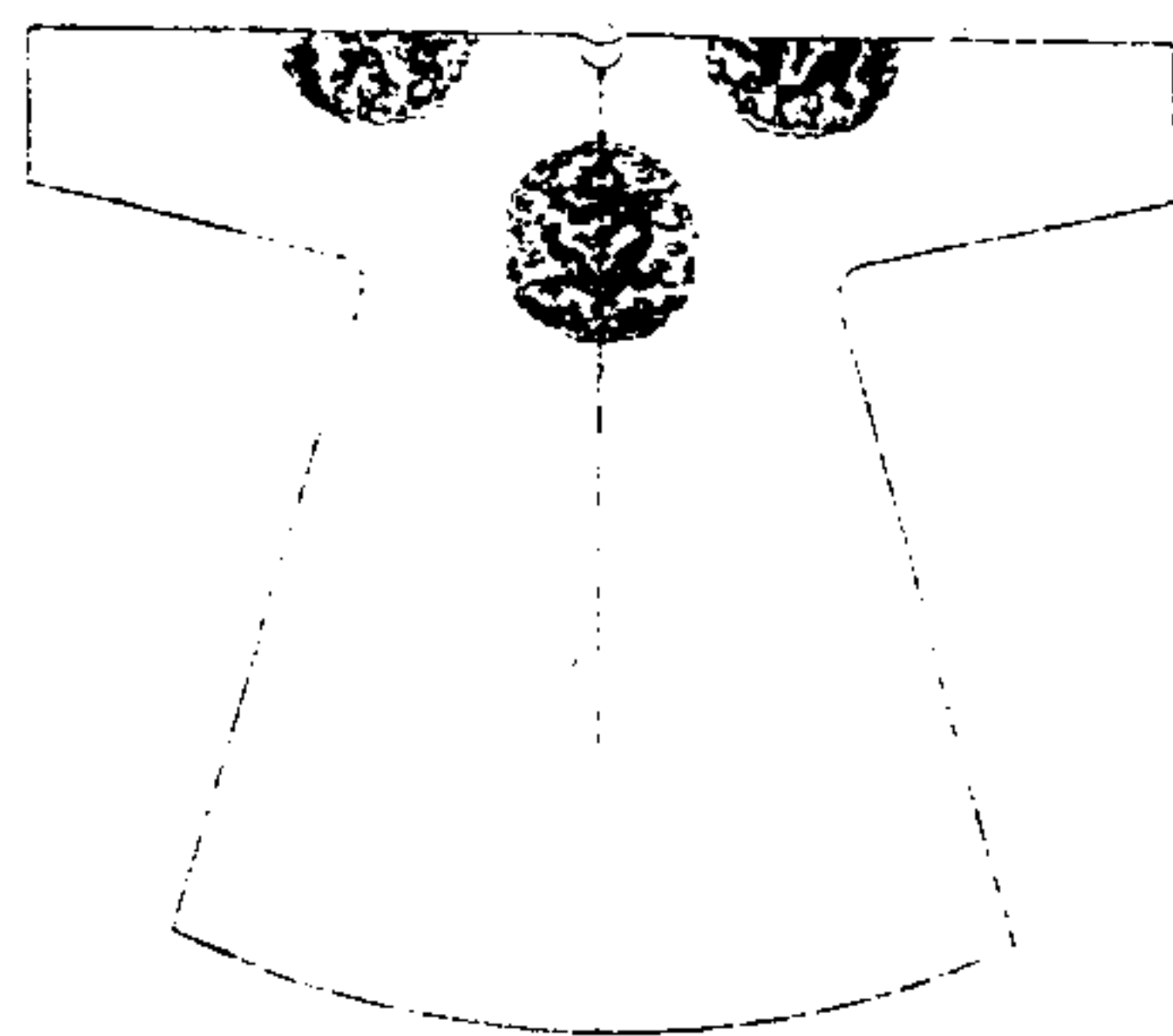

親王福音吉服褂色用石青。繡文五爪金龍四
圍前後正龍兩肩行龍。國倫公主和碩公主郡
王吉服褂制同。

郡王福音吉服褂圖 縣主吉服褂附見

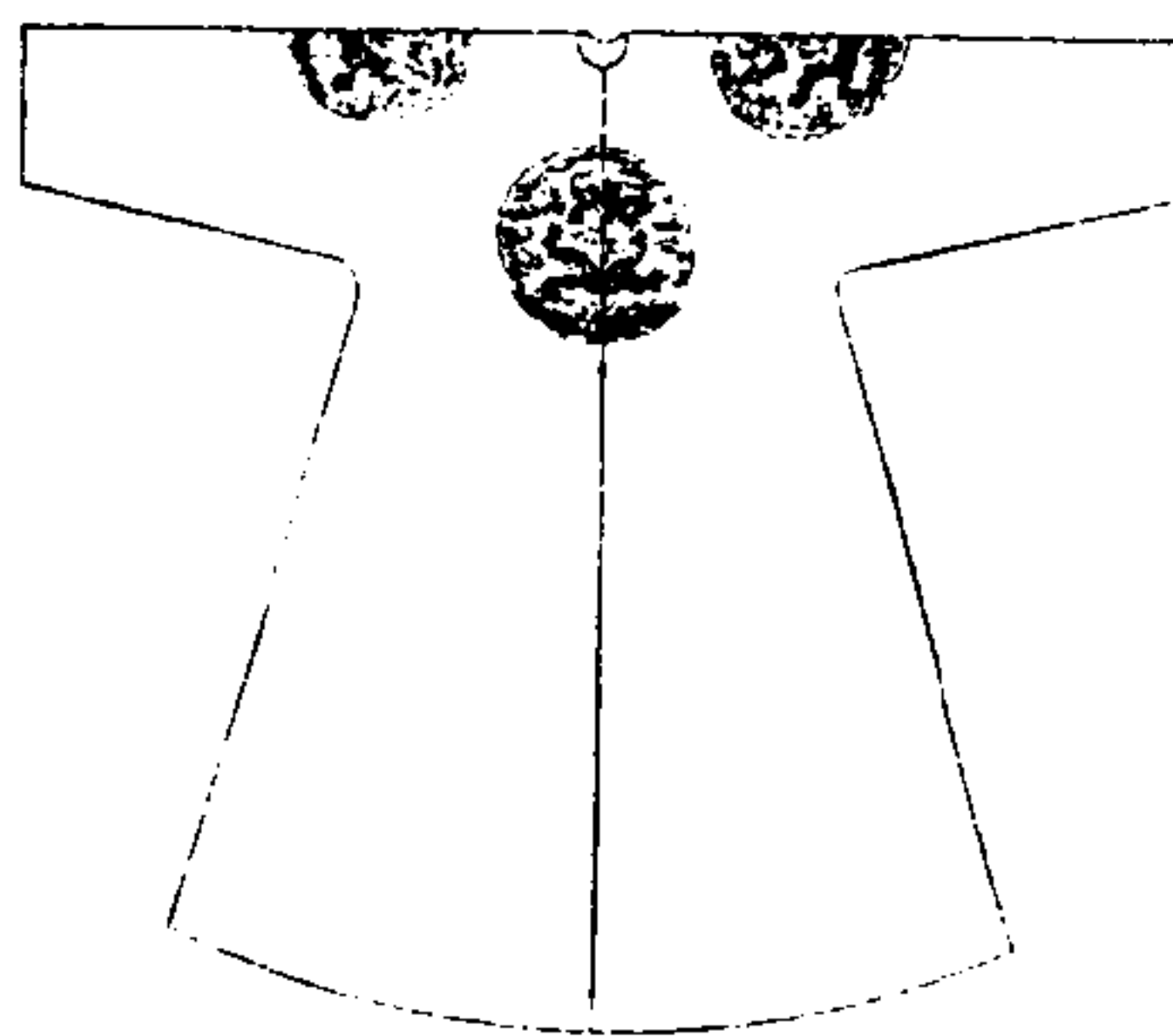

郡王福音吉服褂色用石青。繡文五爪行龍四
圍前後兩肩各一。縣主吉服褂制同。

貝勒夫人吉服褂圖 郡君吉服褂附見

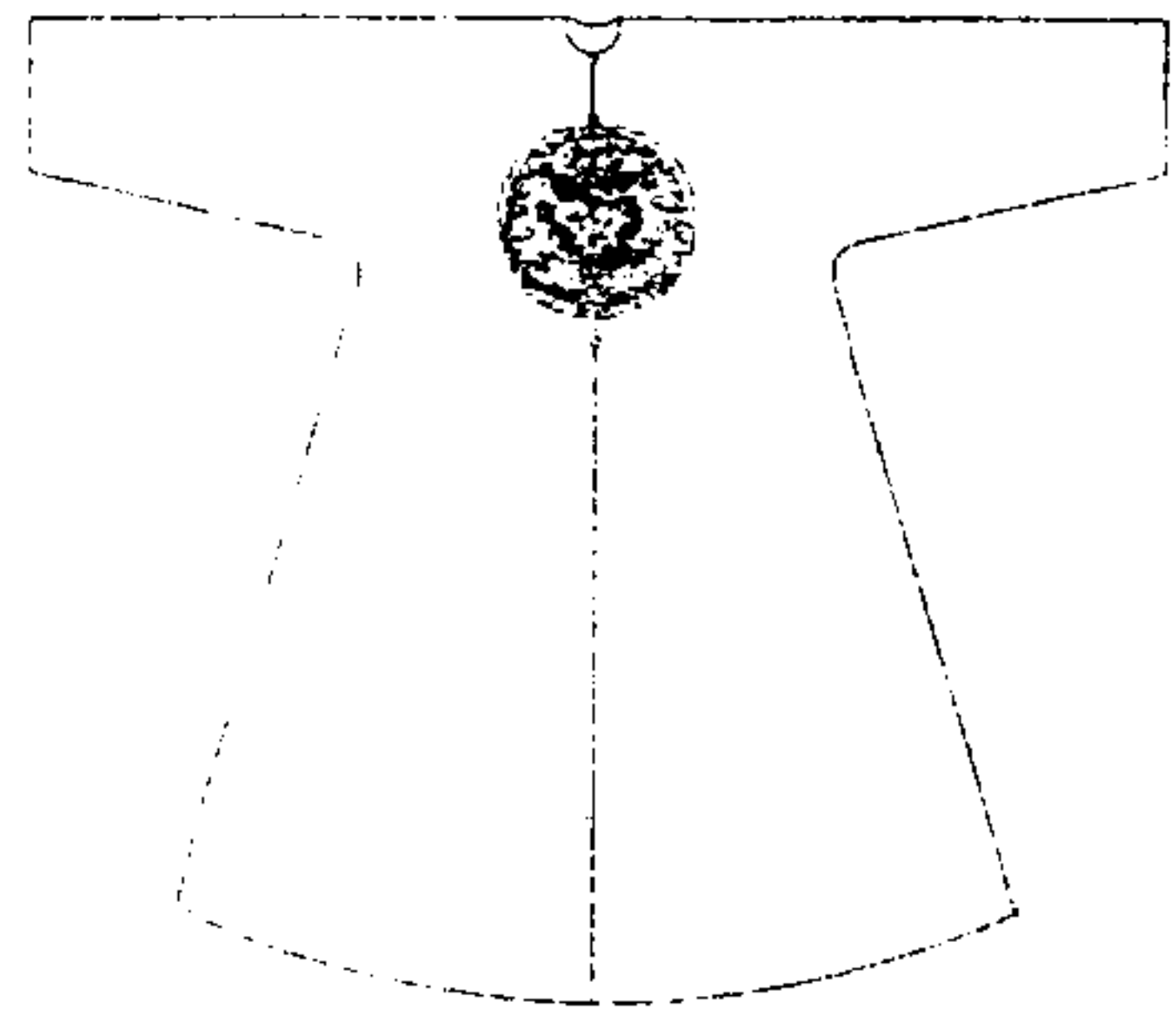

貝勒夫人吉服襟色石青繡文前後四爪正
蟒各一團郡君吉服褂制同

貝勒夫人蟒袍圖 貝子夫人郡君下至三品命婦奉國將軍淑人蟒袍附見

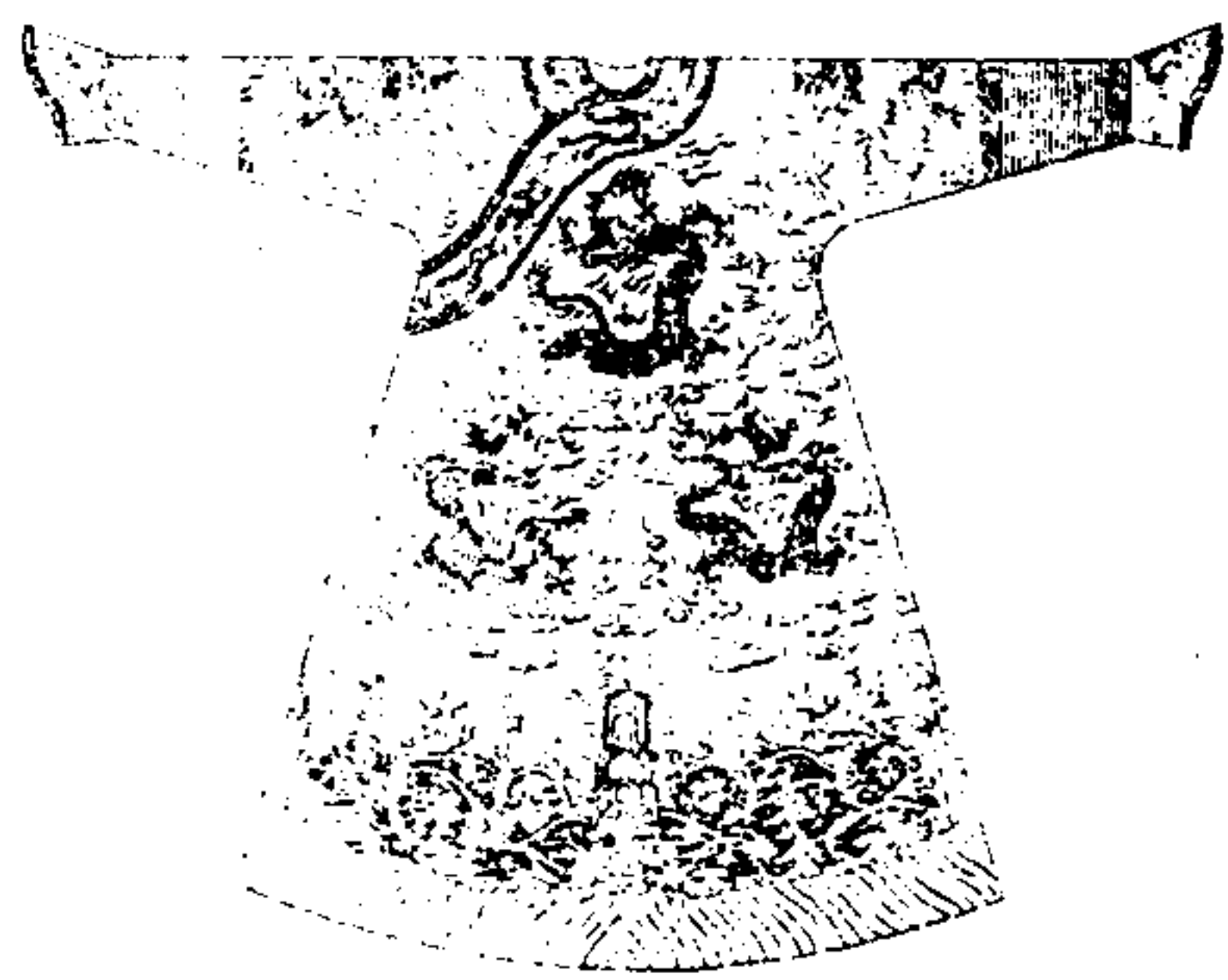

貝勒夫人蟒袍藍及石青諸色隨所用通繡九
蟒四爪貝子夫人郡君下至三品命婦奉國將
軍淑人蟒袍制同

貝子夫人吉服褂圖

縣君吉服褂附見

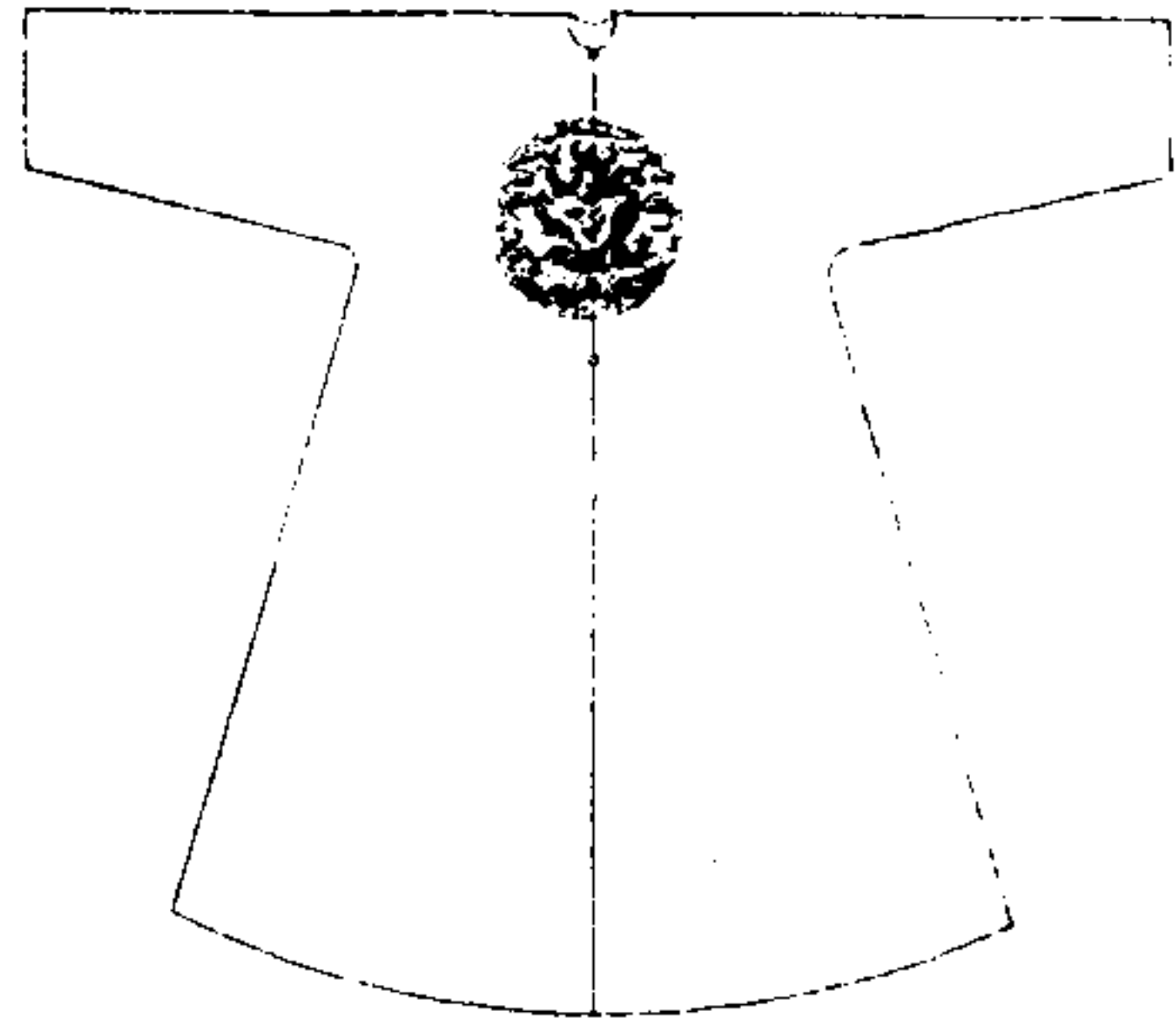

貝子夫人吉服褂。色用石青。繡文前後四爪蟒各一團。縣君吉服褂制同。

鎮國公夫人吉服褂圖

輔國公夫人鄉君下至七品命婦吉服褂附見

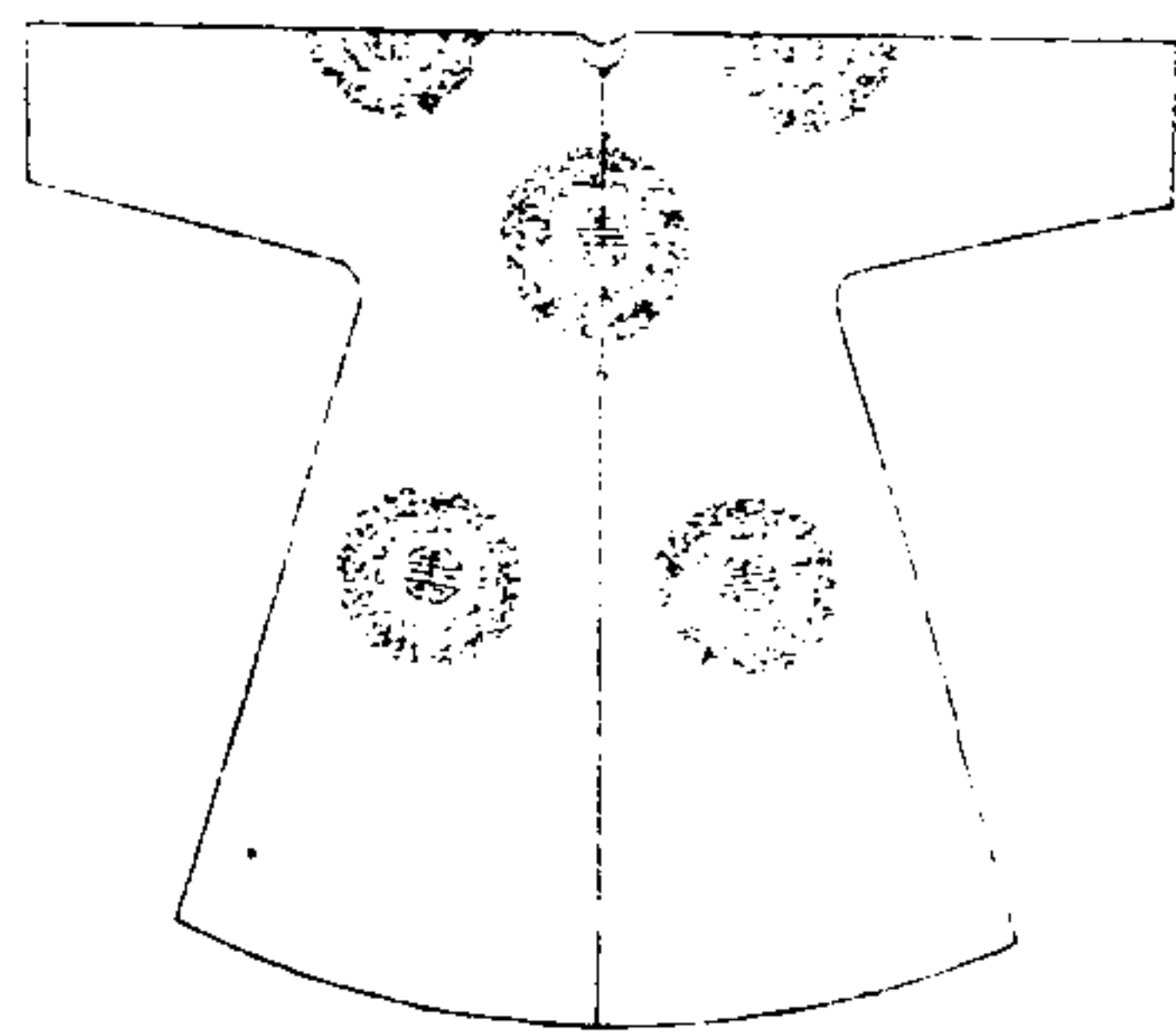

鎮國公夫人吉服褂。色用石青。繡花八團。輔國公夫人鄉君下至七品命婦吉服褂制同。

二品命婦吉服冠圖

輔國將軍夫人男夫人吉服冠附見



二品命婦吉服冠薰貂為之頂用鏤花珊瑚輔國將軍夫人男夫人吉服冠制同

四品命婦蟒袍圖

奉恩將軍夫人五六品命婦蟒袍附見



四品命婦蟒袍藍及石青諸色隨所用通鑲八蟒四爪奉恩將軍夫人五六品命婦蟒袍制同

七品命婦蟒袍圖



七品命婦蟒袍藍及石青諸色隨所用通繡五蟒四爪

欽定大清會典圖卷七十五

冠服十九 常服 行服

皇帝冬常服冠圖

皇帝夏常服冠圖

皇帝常服褂圖

皇帝常服袍圖

皇帝冬行冠圖一

皇帝冬行冠圖二

皇帝冬行冠圖三

皇帝夏行冠圖

皇帝行褂圖

皇帝行袍圖

皇帝行帶圖

皇帝行裳圖一

皇帝行裳圖二

親王冬行冠圖

親王夏行冠圖

親王行褂圖

親王行袍圖

見王以下文武品官冬行冠附

見王以下文武品官夏行冠附

見王以下文武品官領侍衛內

見王以下文武品官領侍衛內

見王以下文武品官領侍衛內

親王行帶圖 郡王以下文武品官行帶附見

親王行裳圖 郡王以下文武品官行裳附見

八旗之四鎮旗副都統行褂圖 前鋒參領護軍

大器營兵健銳營前鋒參領健銳營兵行褂

豹尾班侍衛行褂圖

虎槍營總統行褂圖 虎槍營總統領虎槍校虎槍營兵行褂附見

皇帝冬常服冠圖



皇帝冬常服冠紅絨結頂不加梁餘制如冬吉服冠

皇帝夏常服冠圖

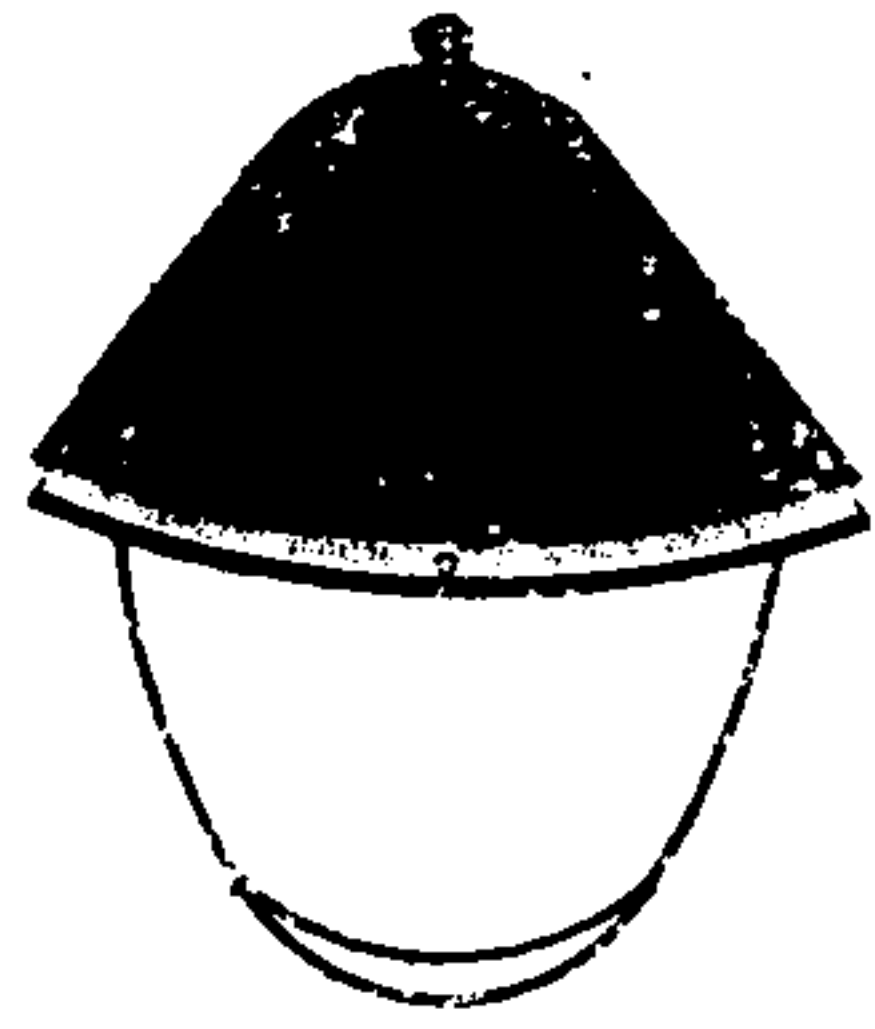

皇帝夏常服冠。紅絨結頂。不加梁。餘制如夏吉服冠。

皇帝常服褂圖

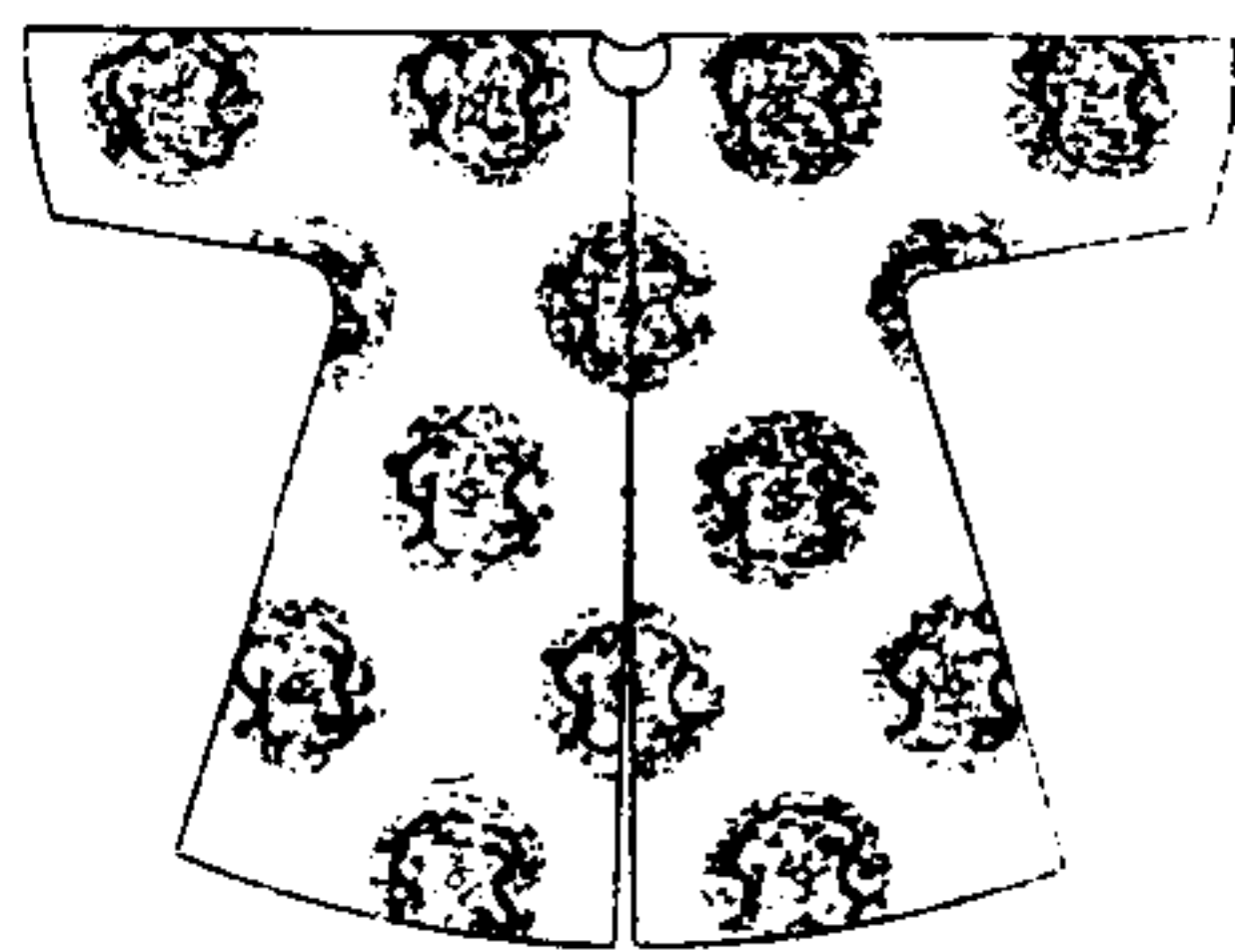

皇帝常服褂。色用石青。花文隨所御。絳紗表。惟其時。

皇帝常服袍圖



皇帝常服袍色及花文隨所
御裾四開絲絺紗裘惟其時

皇帝冬行冠圖一



皇帝冬行冠黑狐為之餘制如冬常服冠

皇帝冬行冠圖二



皇帝冬行冠黑羊皮為之餘制如冬常服冠

皇帝冬行冠圖三

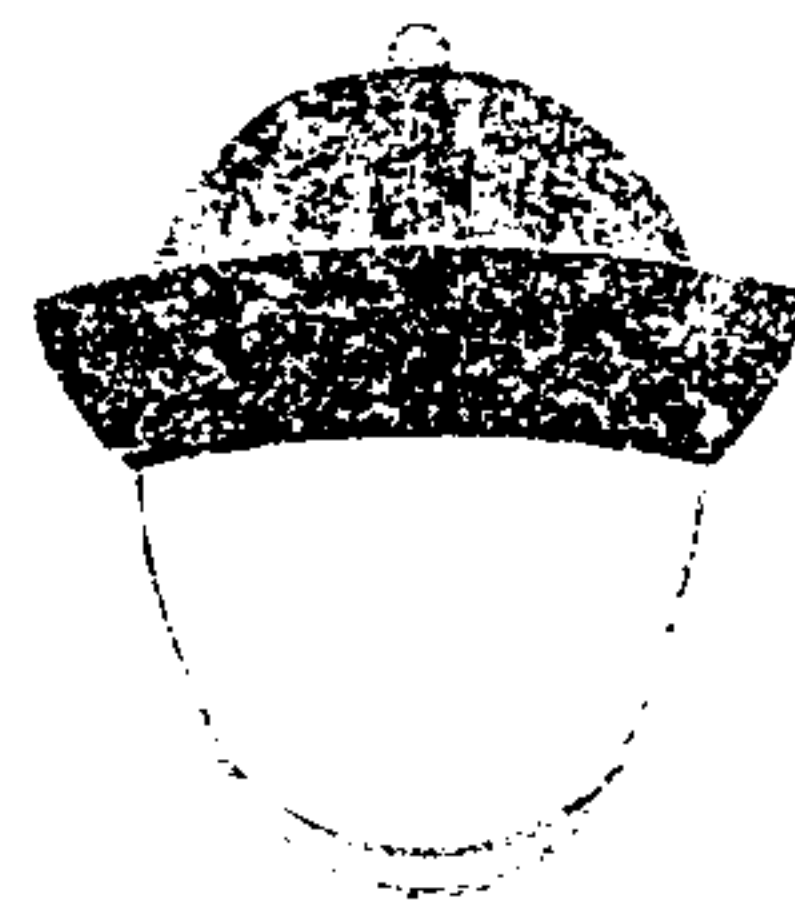

皇帝冬行冠青絨為之或用青呢餘制如冬常服冠

皇帝夏行冠圖



皇帝夏行冠織玉草或藤絲竹絲為之紅紗裏緣如其色上綴朱卷頂及梁皆黃色前綴珍珠一

皇帝行褂圖



皇帝行褂色用石青長與坐齊袖長及肘絲袷紗裏惟其時

皇帝行袍圖

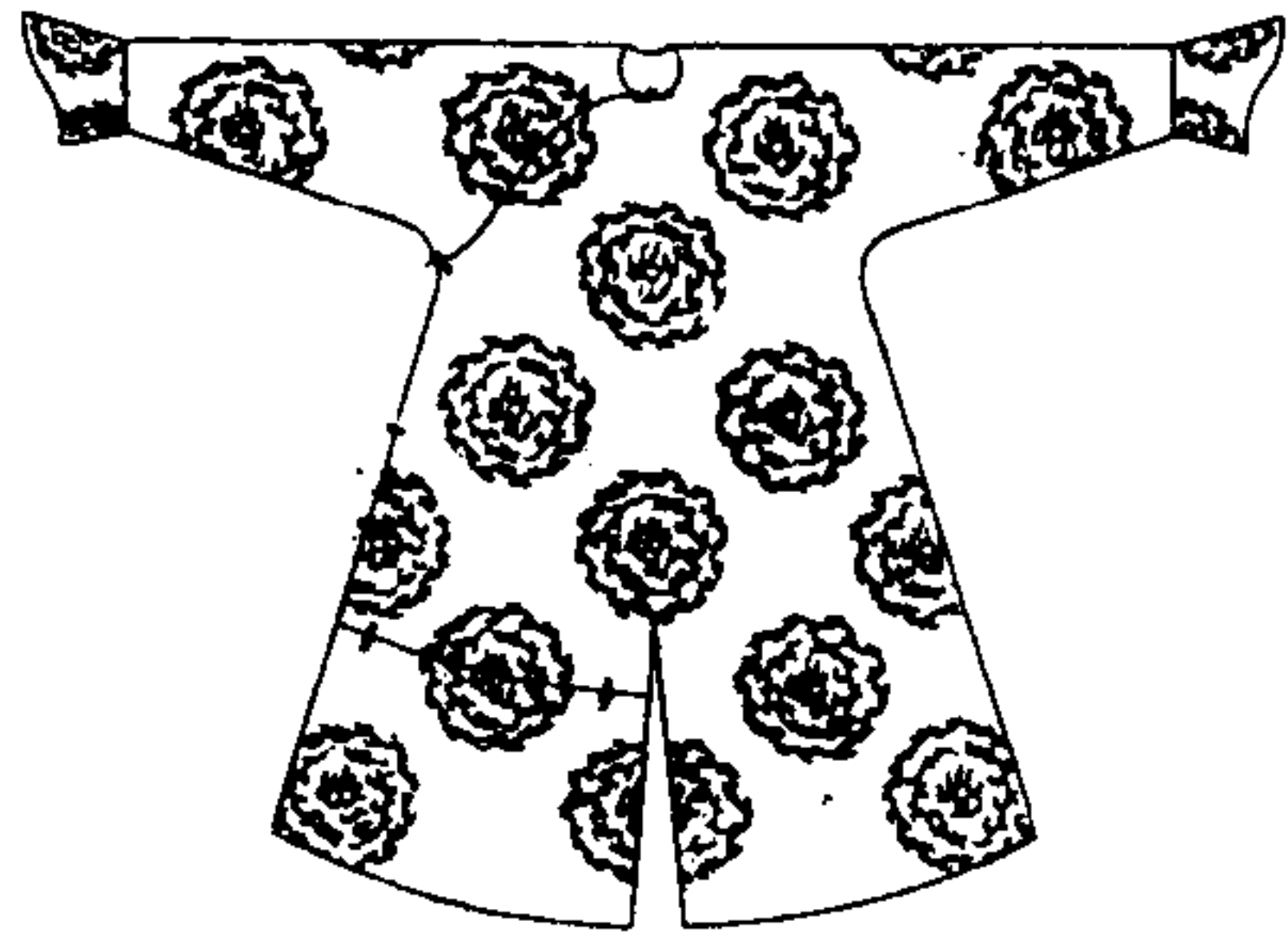

皇帝行袍制如常服袍長減十之一。右裾短一尺。色及花文隨所御。絲絺紗裘惟其時。

皇帝行帶圖

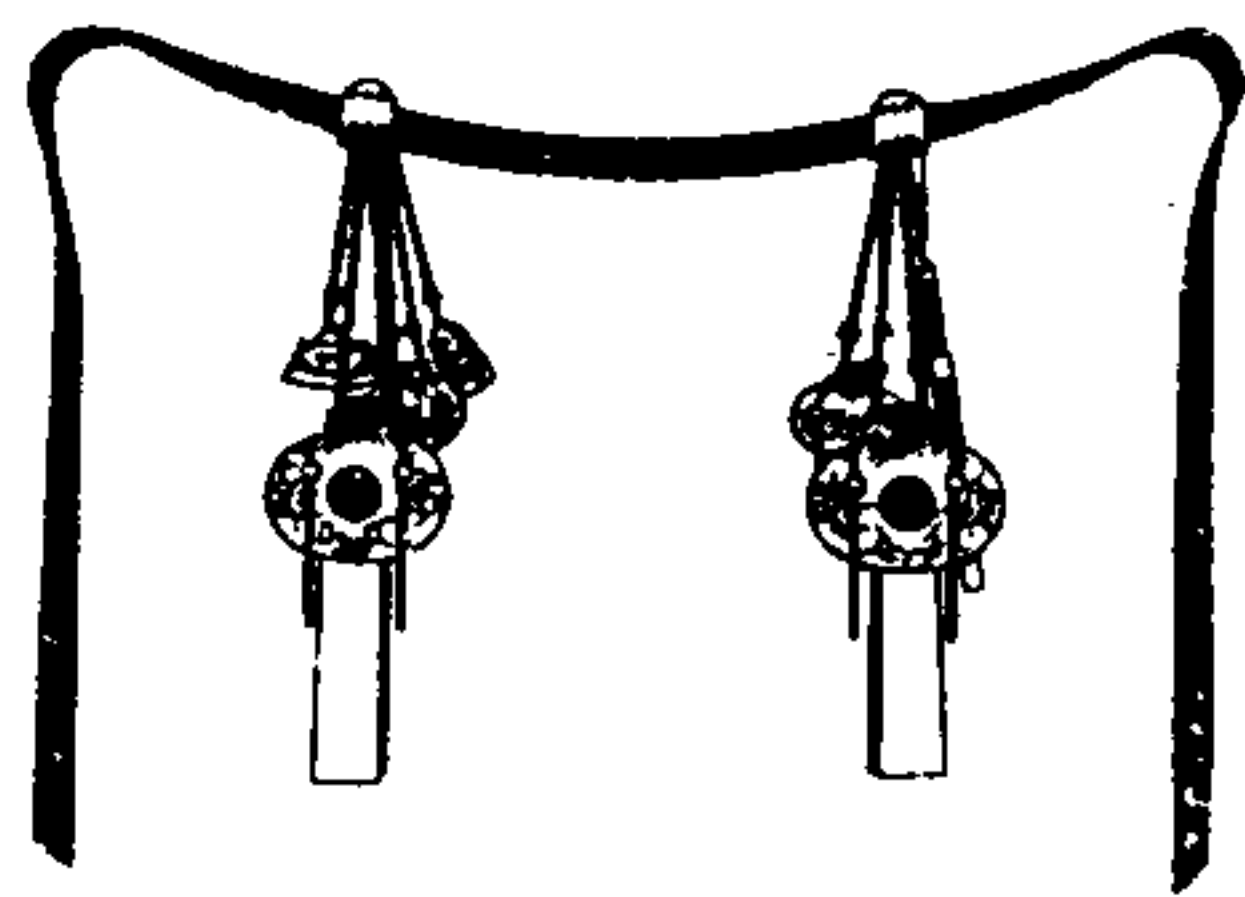

皇帝行帶色用明黃。左右佩繫用紅香牛皮。飾金花文。鍍銀鑲各三。佩紉以高麗布。視常服帶。紉微闊而短。中約以香牛皮束。綴銀花文。佩囊明黃。圓條飾珊瑚結。削燧雜佩。惟宜。

皇帝行裳圖一

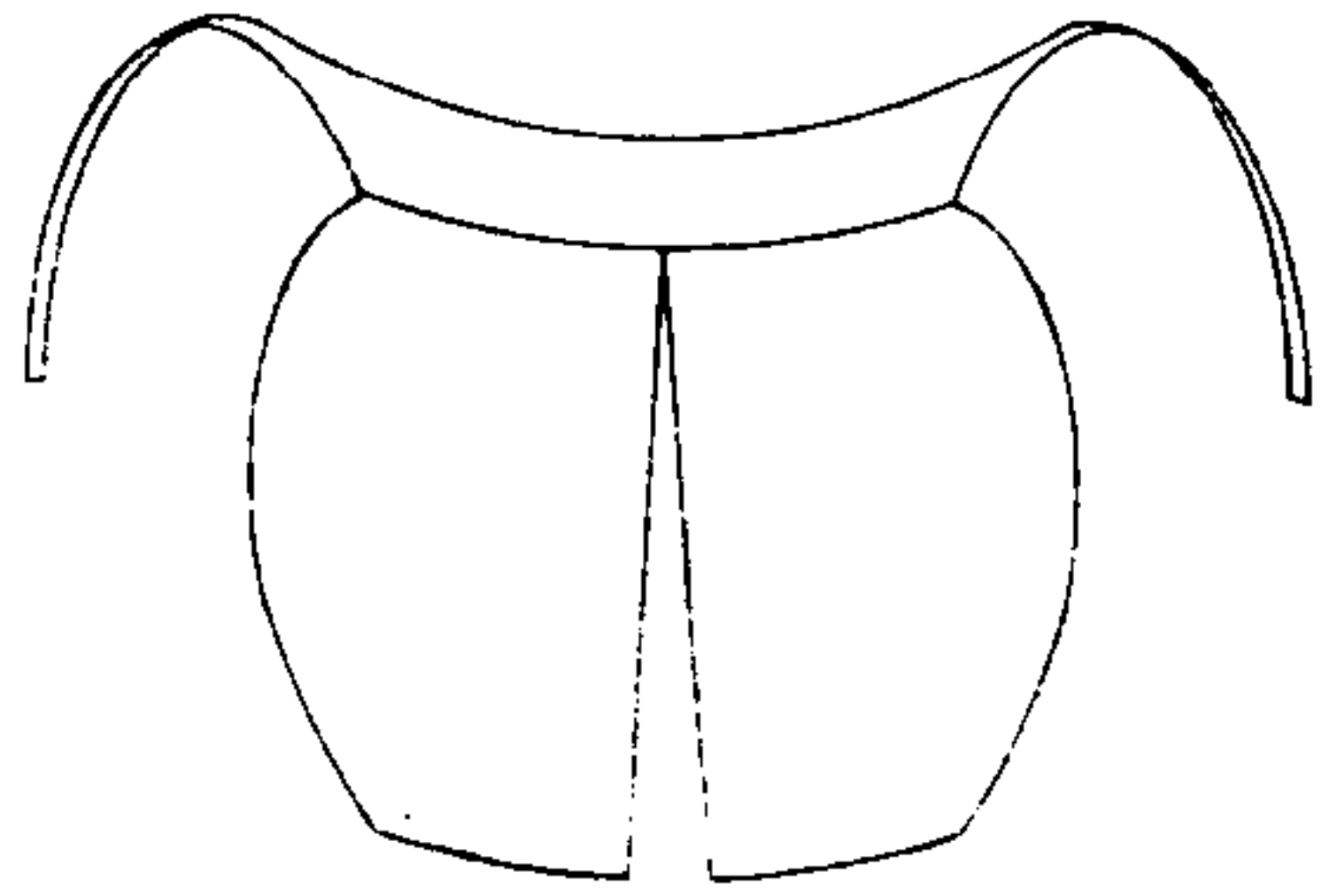

皇帝行裳。色隨所

御。左右各一幅。前直。後上斂。中豐。下削。並屬橫幅。橫

幅用石青布。氈。袷。惟其時。

皇帝行裳圖二

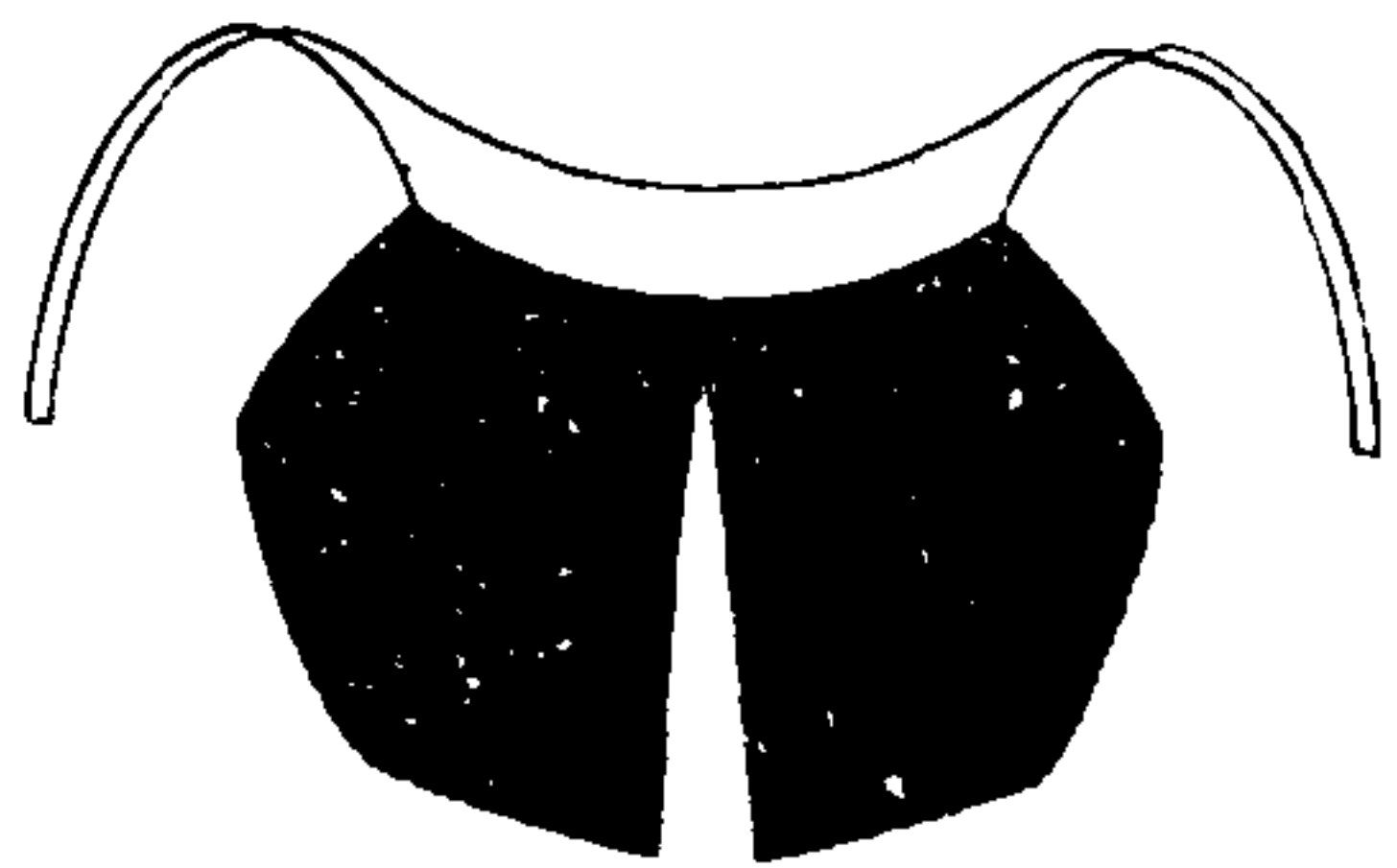

皇帝行裳。冬用鹿皮。或黑狐為表。餘制如行裳一。

親王冬行冠圖

郡王以下文武品官冬行冠附見



親王冬行冠制如冬吉服冠。郡王以下文武品官冬行冠各如其冬吉服冠。頂翎各從其所得用。

親王夏行冠圖

郡王以下文武品官夏行冠附見



親王夏行冠織玉草或藤絲竹絲為之上。綴朱麓。郡王以下文武品官夏行冠制同。頂翎各從其所得用。

親王行褂圖 郡王以下文武品官領侍衛內大臣御前大臣侍衛班領軍統領健銳營翼長八旗之四正旗副都統前鋒參領護軍參領火器營官行褂附見

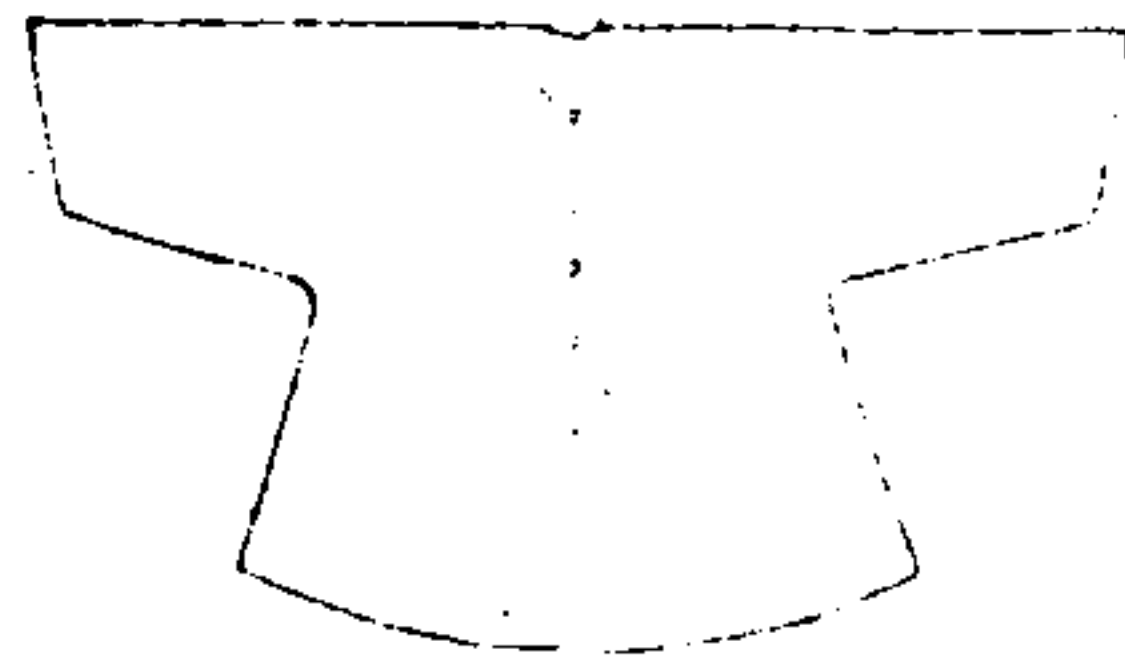

親王行褂色用石青長與坐齊袖長及肘絲絛紗裘惟其時郡王以下文武品官行褂制同領侍衛內大臣

御前大臣侍衛班領護軍統領健銳營翼長行褂色用明黃諸臣之

賜穿黃馬褂者同八旗之四正旗副都統行褂正黃旗色用金黃正白旗正紅旗正藍旗各如旗色前鋒參領護軍參領火器營官皆如之

親王行袍圖 郡王以下文武品官行袍附見

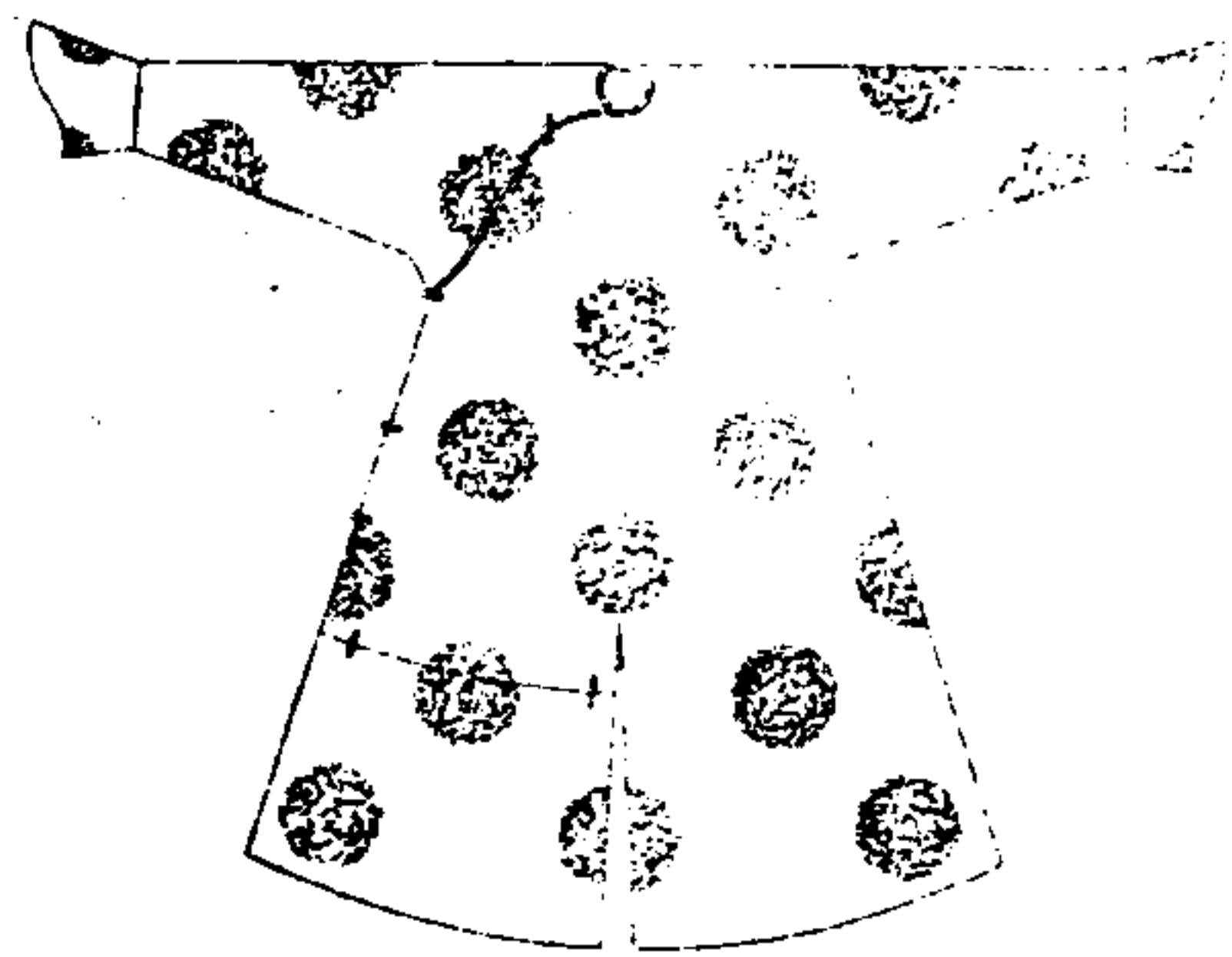

親王行袍制如常服袍長減十之一右裾短一尺色隨所用絲絛紗裘惟其時郡王以下文武品官行袍制同

親王行帶圖 郡王以下文武品官行帶附見

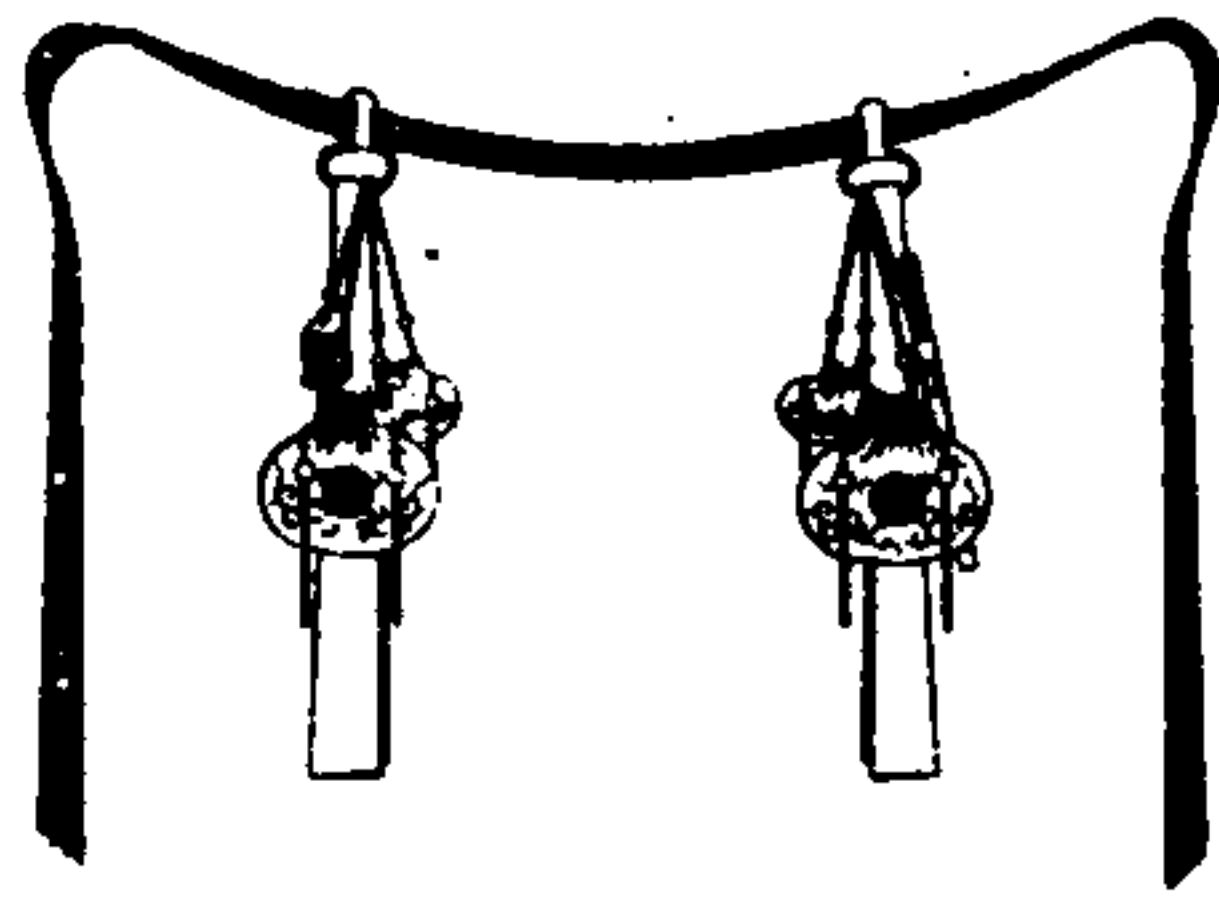

親王行帶色如吉服帶。佩紛素布。視常服帶。紛微闊而短。版飾惟宜。條皆圓結。郡王以下文武品官行帶制同。

親王行裳圖 郡王以下文武品官行裳附見

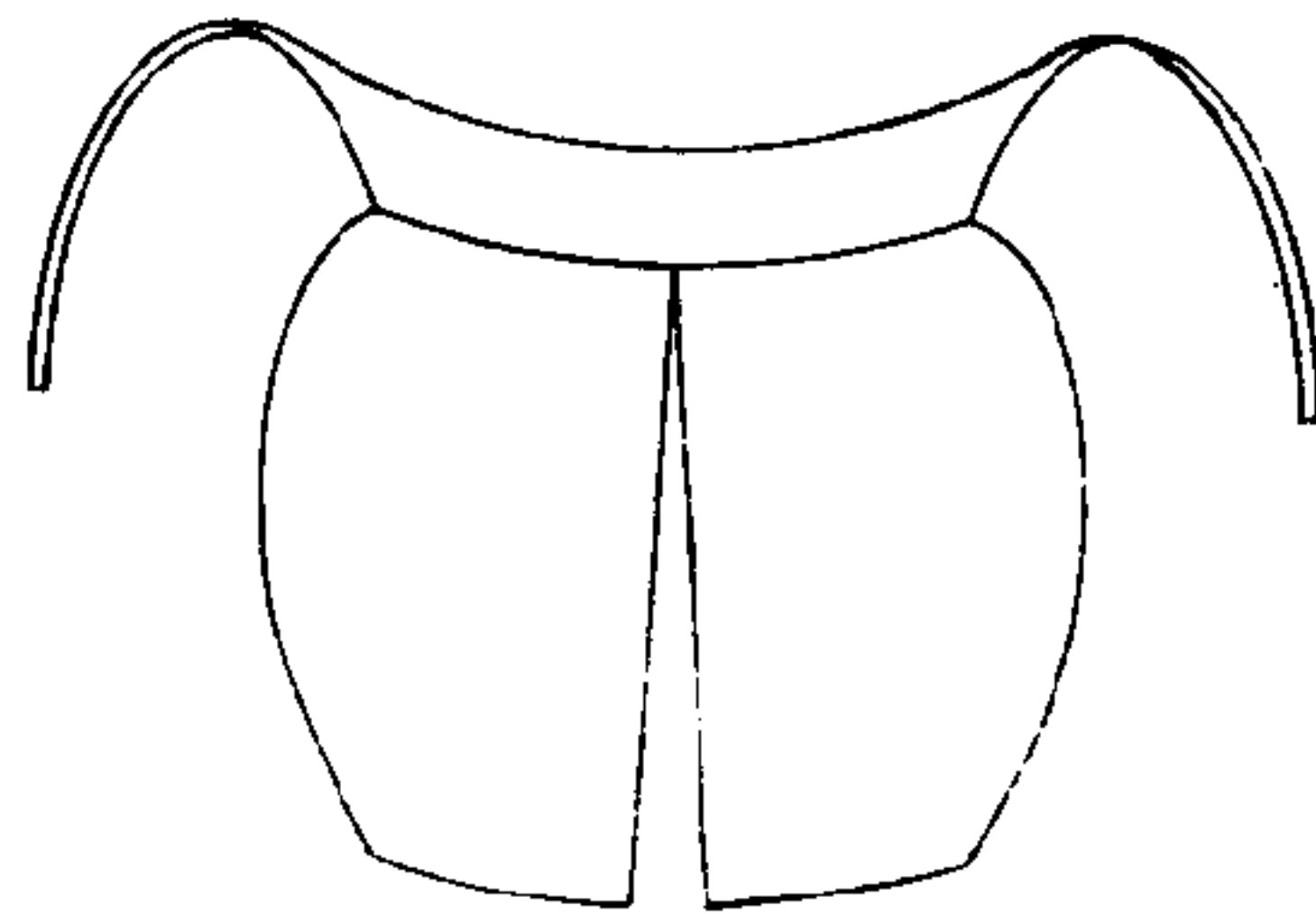

親王行裳。蓋及諸色隨所用。左右各一幅。前直。後上斂。中豐。下削。並屬橫幅。氈裕。惟時。冬以皮為表。郡王以下文武品官行裳制同。

八旗之四鑲旗副都統行褂圖

前鋒參領護軍
參領火器營官
健銳營兵行褂
附見
火器營兵健銳營前鋒參領健銳營火器營

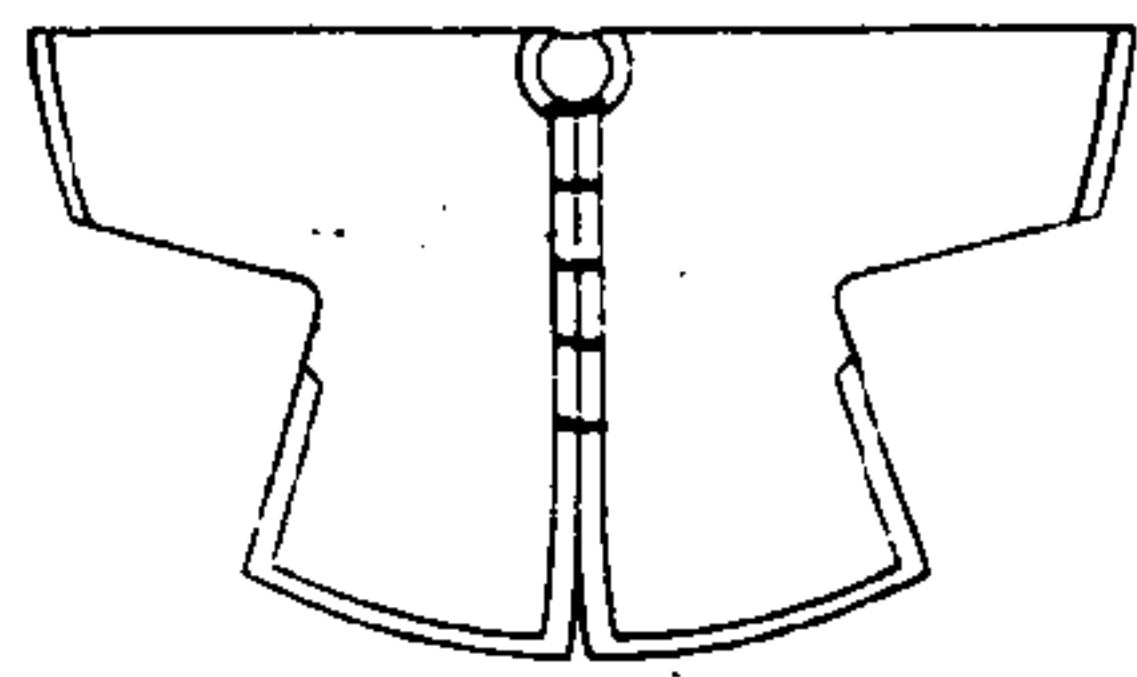

八旗之四鑲旗副都統行褂鑲黃旗鑲白旗鑲
藍旗紅緣鑲紅旗白緣前鋒參領護軍參領火
器營官皆如之火器營兵色用藍白緣健銳營
前鋒參領色用明黃藍緣健銳營兵色用藍明
黃緣

豹尾班侍衛行褂圖

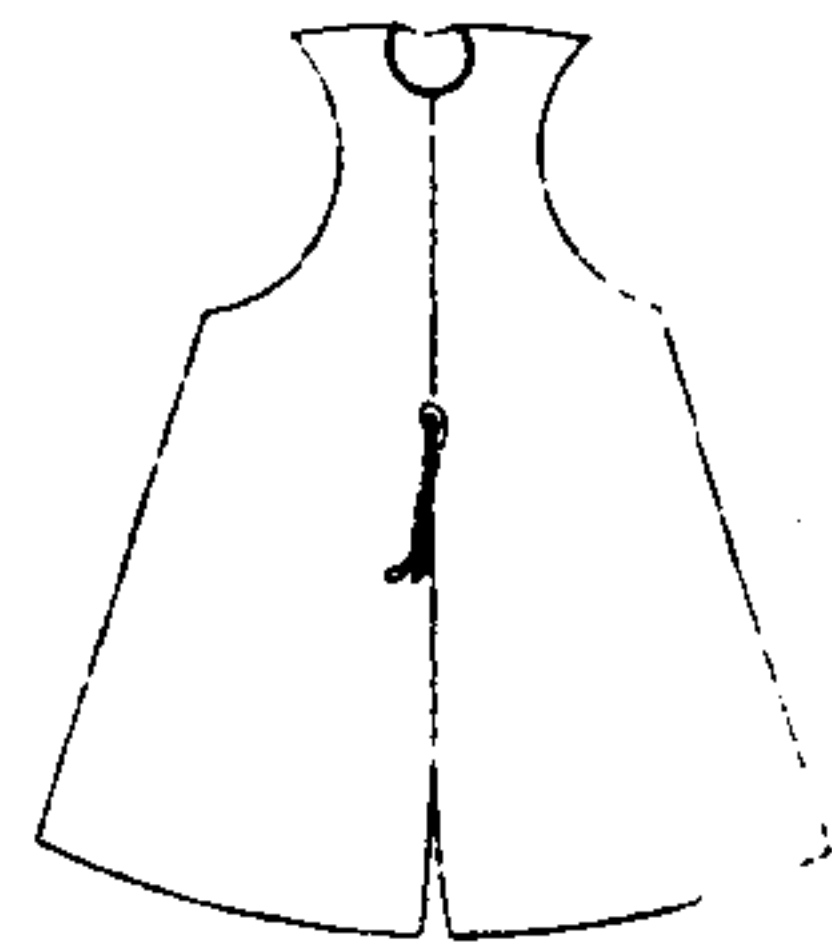

豹尾班侍衛行褂色用明黃無袖前施雙帶以
結之

皇帝冬雨冠圖

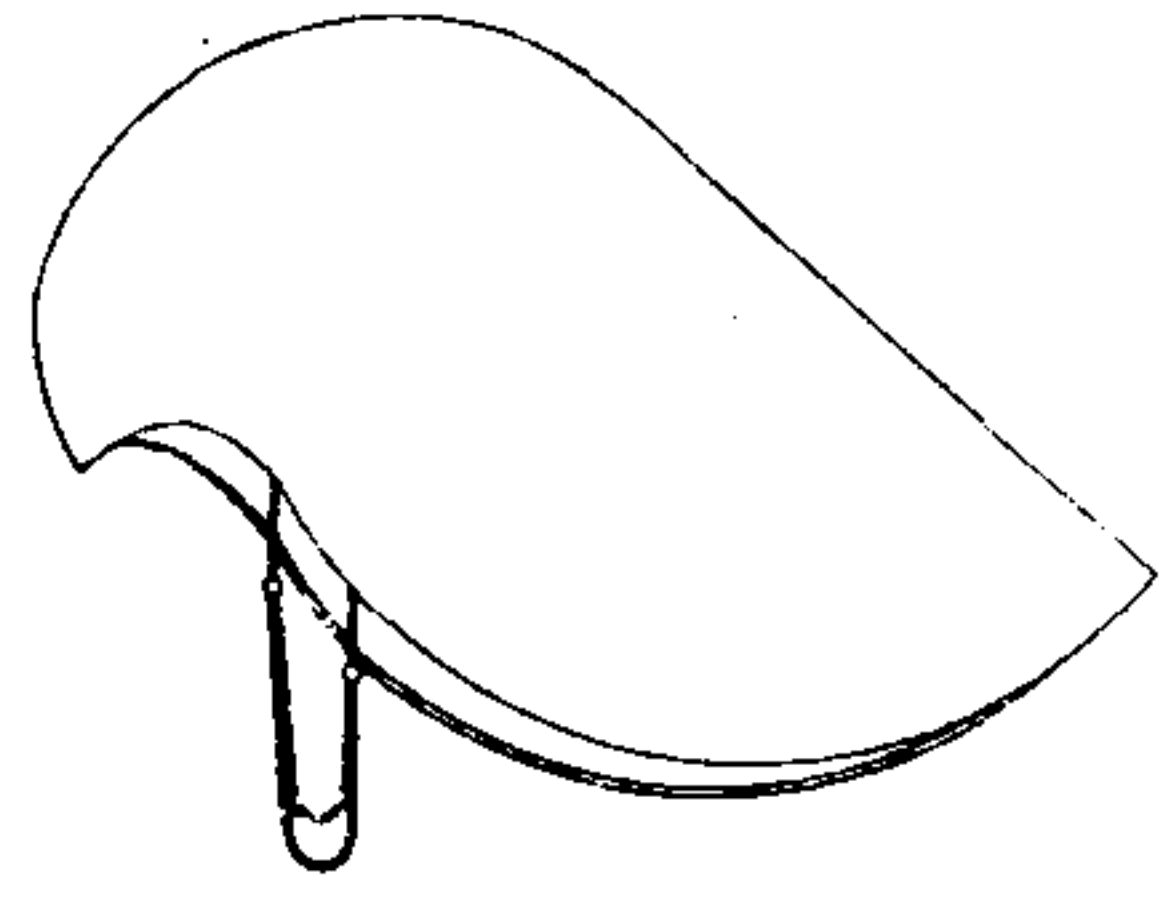

皇帝冬雨冠頂崇前簷深明黃色有氈有羽緞皆月
白緞裏有油綢不加裏皆藍布帶

皇帝夏雨冠圖

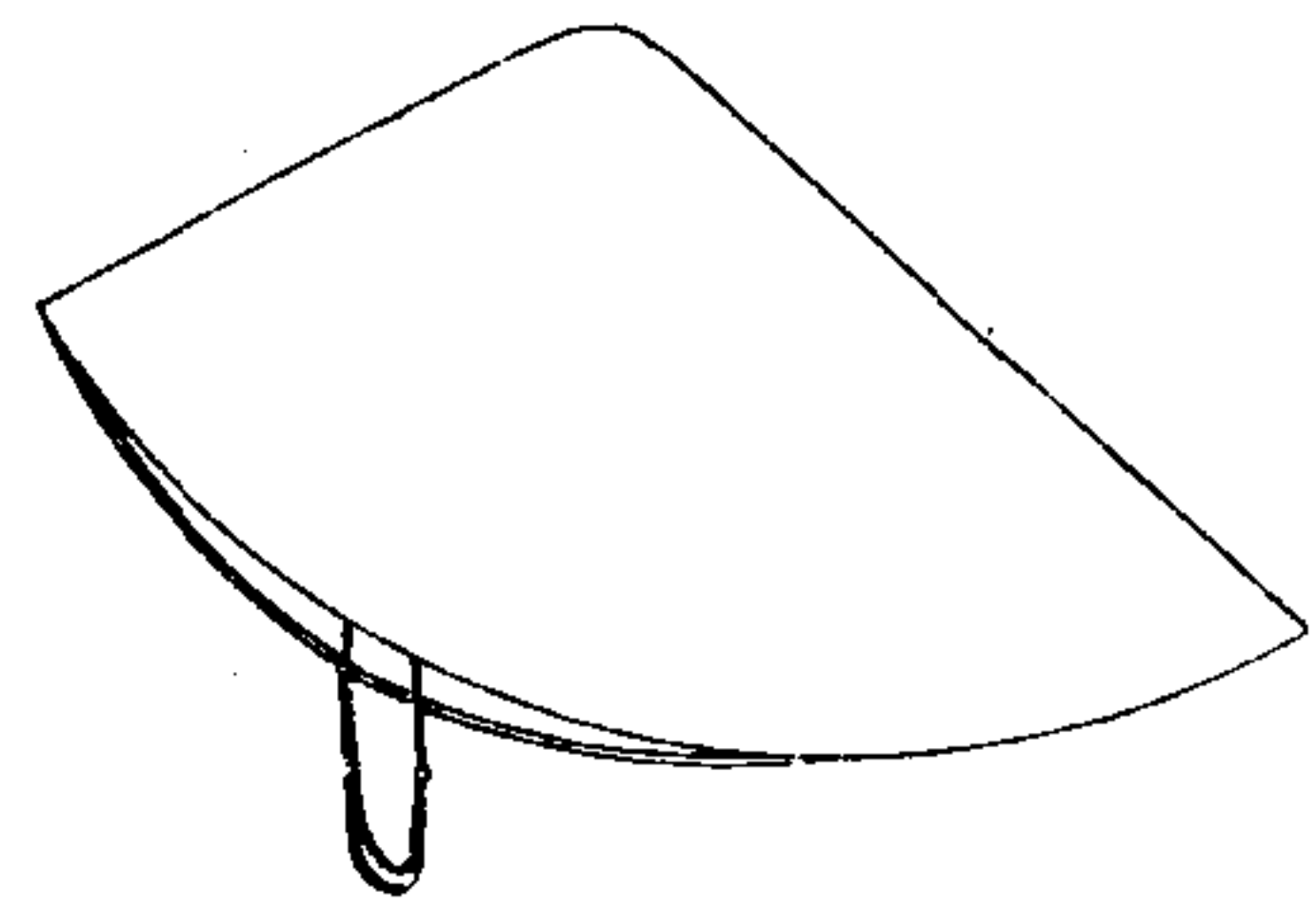

皇帝夏雨冠頂平前簷敞餘制如冬雨冠

皇帝雨衣圖一

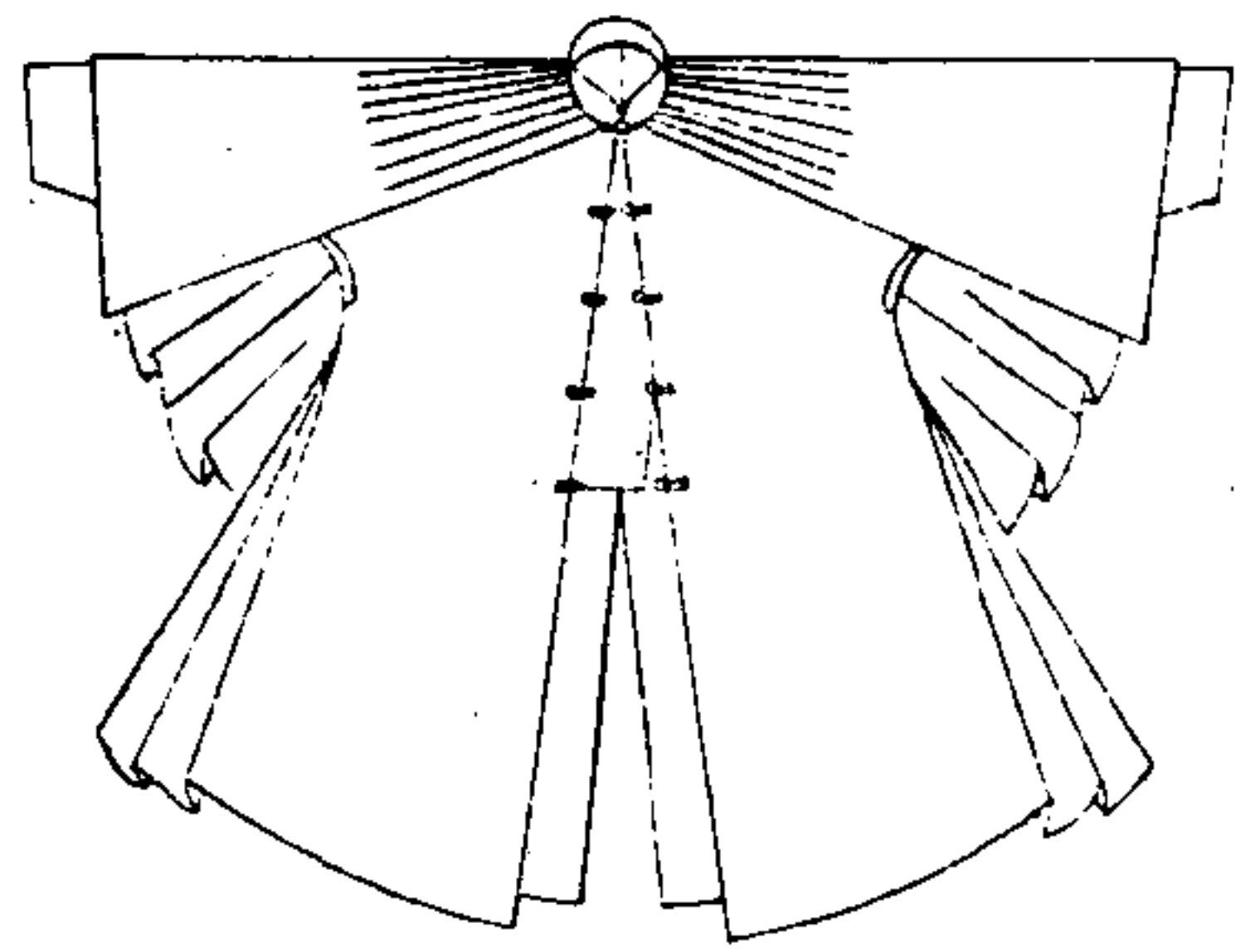

皇帝雨衣。明黃油綢。不加裏。制如常服褂。而長與袍。稱。自衽以下。加博。馬上襲重衣。領下為襞積。無袖。斜幅相比。上斂。下遞豐。兩重均加掩襟。領及紐約皆青色。

皇帝雨衣圖二

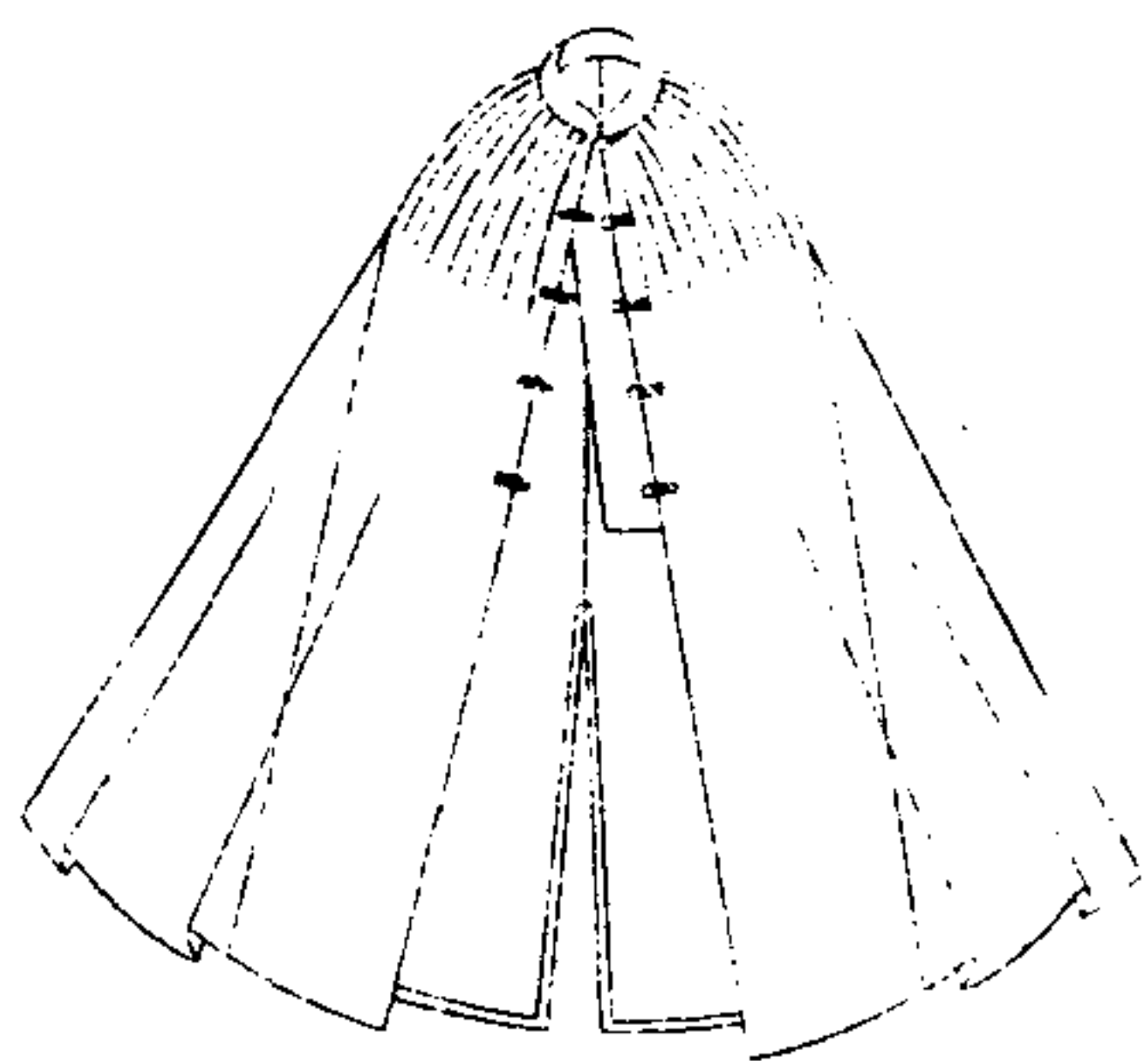

皇帝雨衣。明黃色。領下為襞積。無袖。斜幅相比。上斂。下遞豐。前加掩襟。領及紐約如衣色。有氈。有羽。緞。皆月白緞裏。有油綢。不加裏。紐約青色。

皇帝雨衣圖三

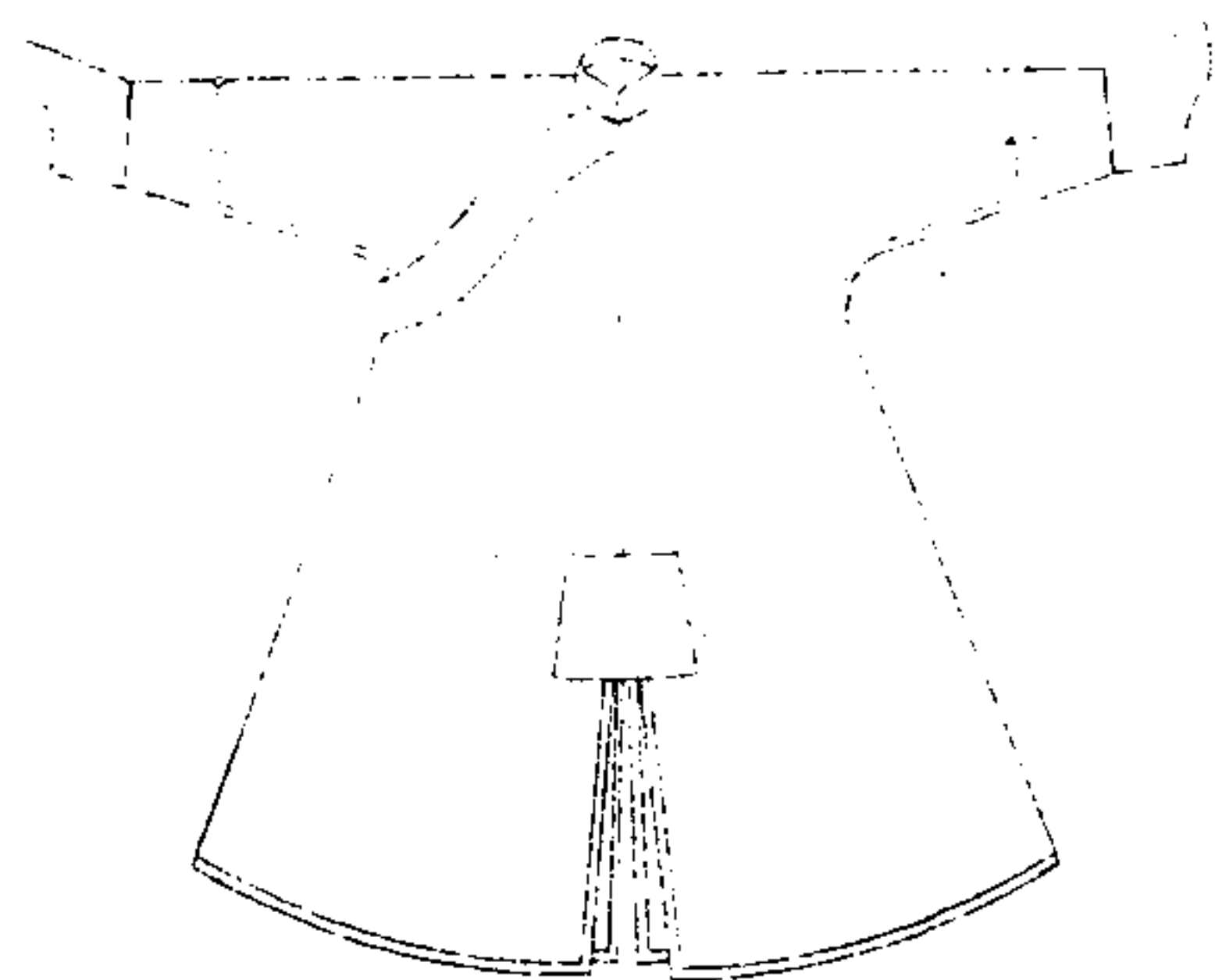

皇帝雨衣明黃油綢不加裏制如常服袍而袖端平
前施掩襟領用青羽緞紐約青色外加袍袖如
衣色

皇帝雨衣圖四

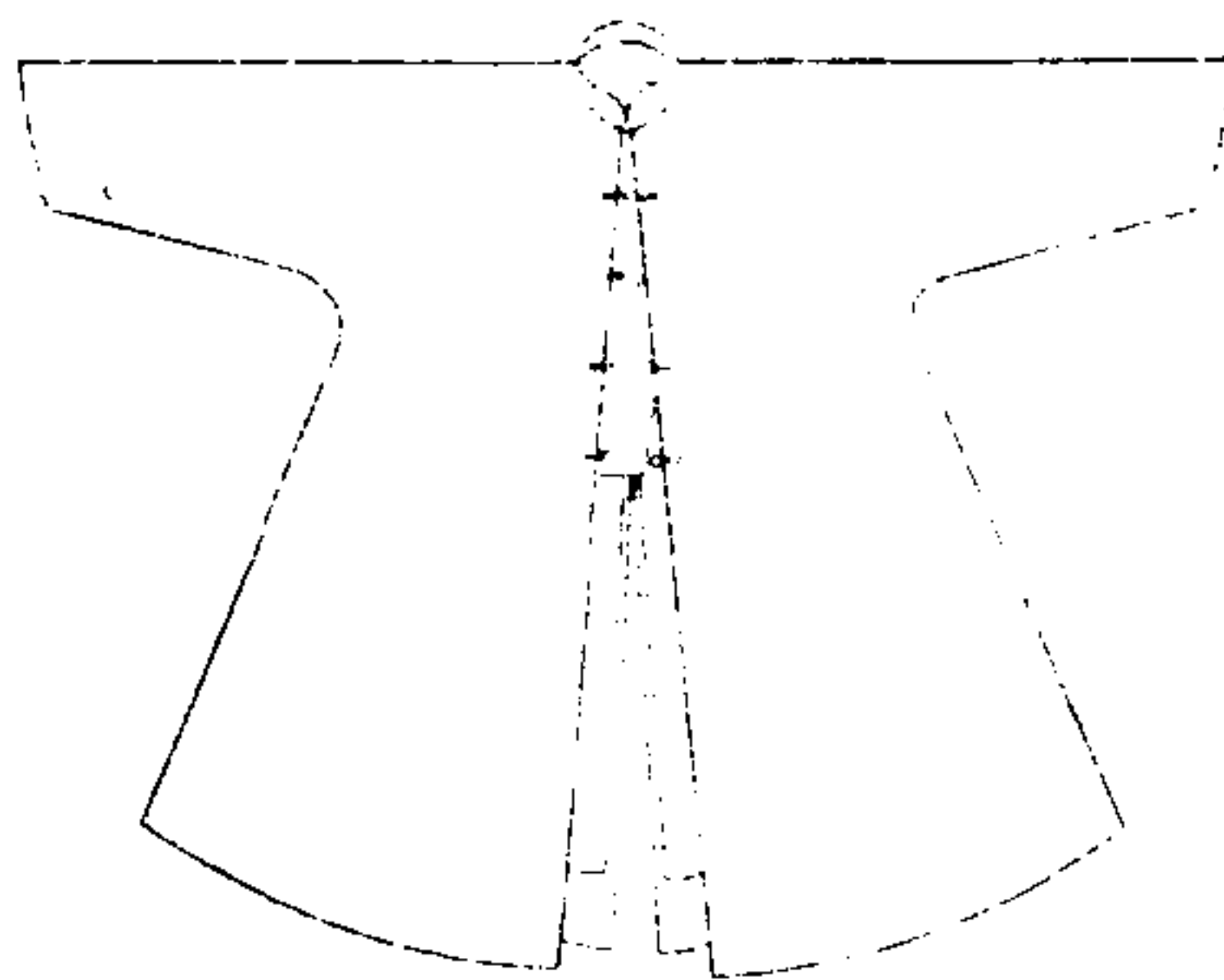

皇帝雨衣明黃色制如常服褂而加領長與袍稱領
及紐約如衣色有氈有羽緞皆月白緞裏

皇帝雨衣圖五

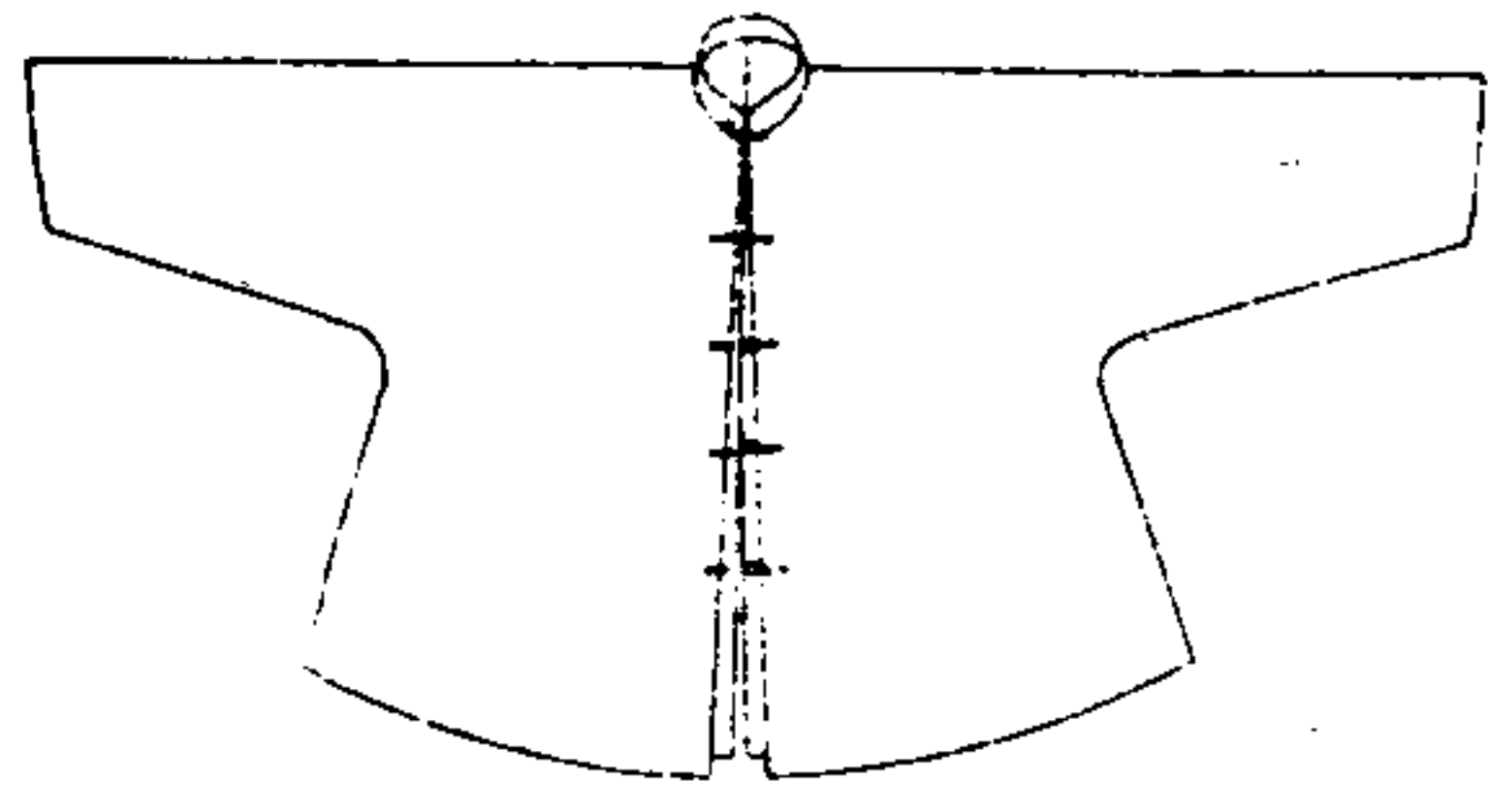

皇帝雨衣明黃色。制如常服褂而加領長與坐齊。領及紐約如衣色。有氈。有羽緞。皆月白緞裏。

皇帝雨衣圖六

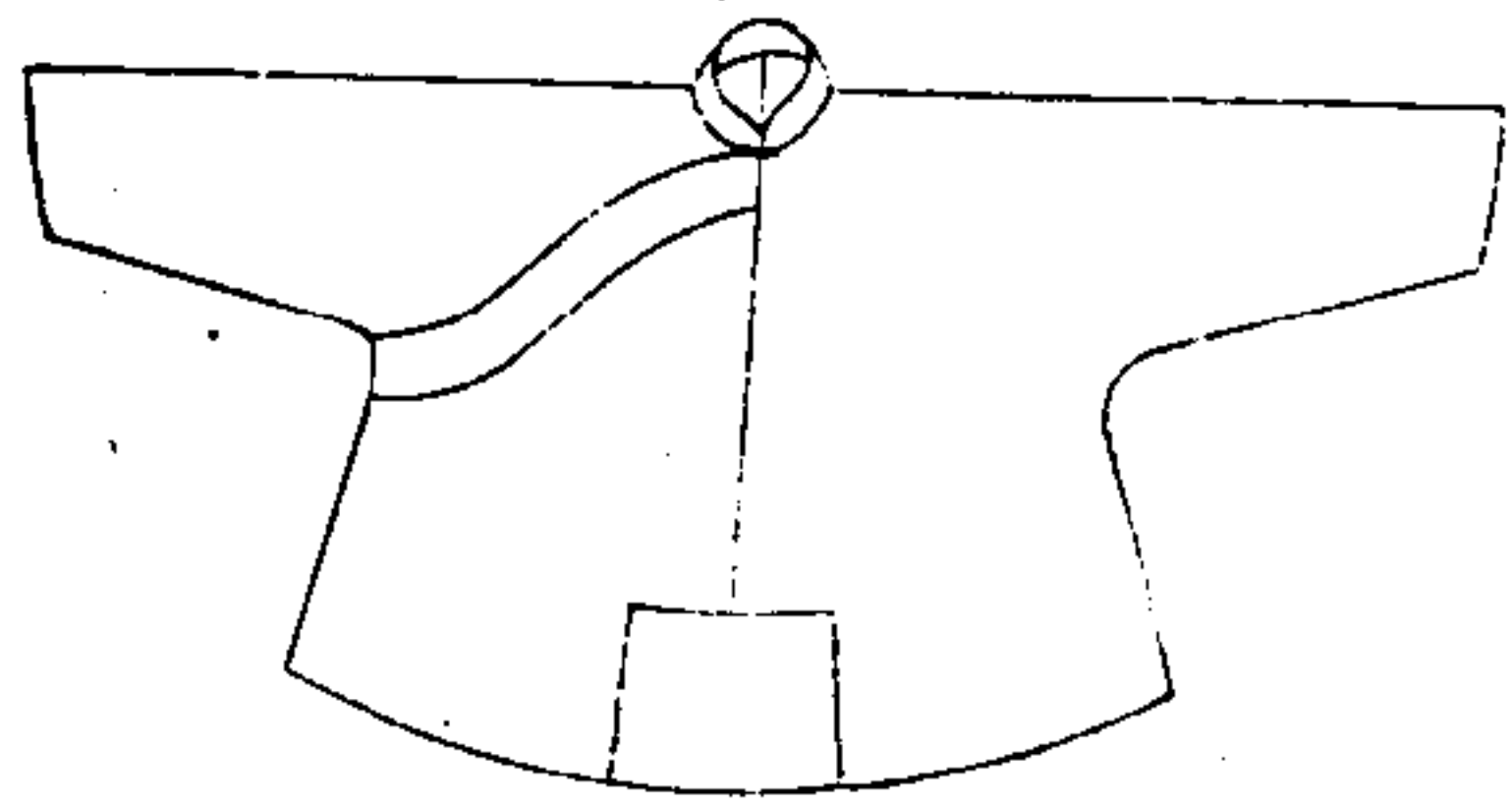

皇帝雨衣明黃油緞。不加裏。制如常服袍而加領長與坐齊。袖端平。前施掩襠。領用青羽緞。紐約青色。

皇帝雨裳圖一

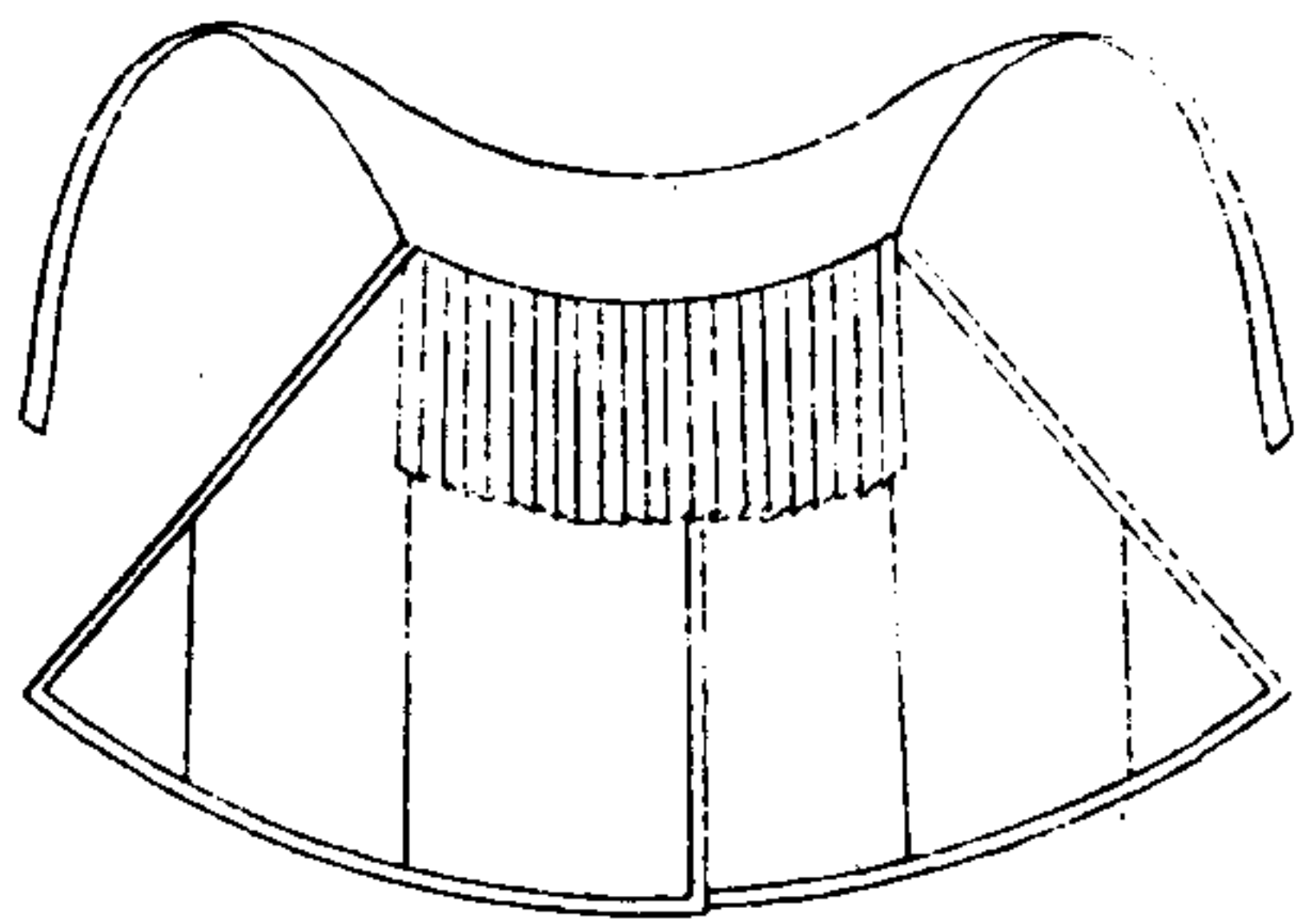

皇帝雨裳。明黃油網。不加裏。左右幅相交。上斂。下遞。博。上前加淺帷。為襞積。兩旁綴以紐。約青色。腰為橫幅。用石青布。兩末削為帶。以繫之。

皇帝雨裳圖二

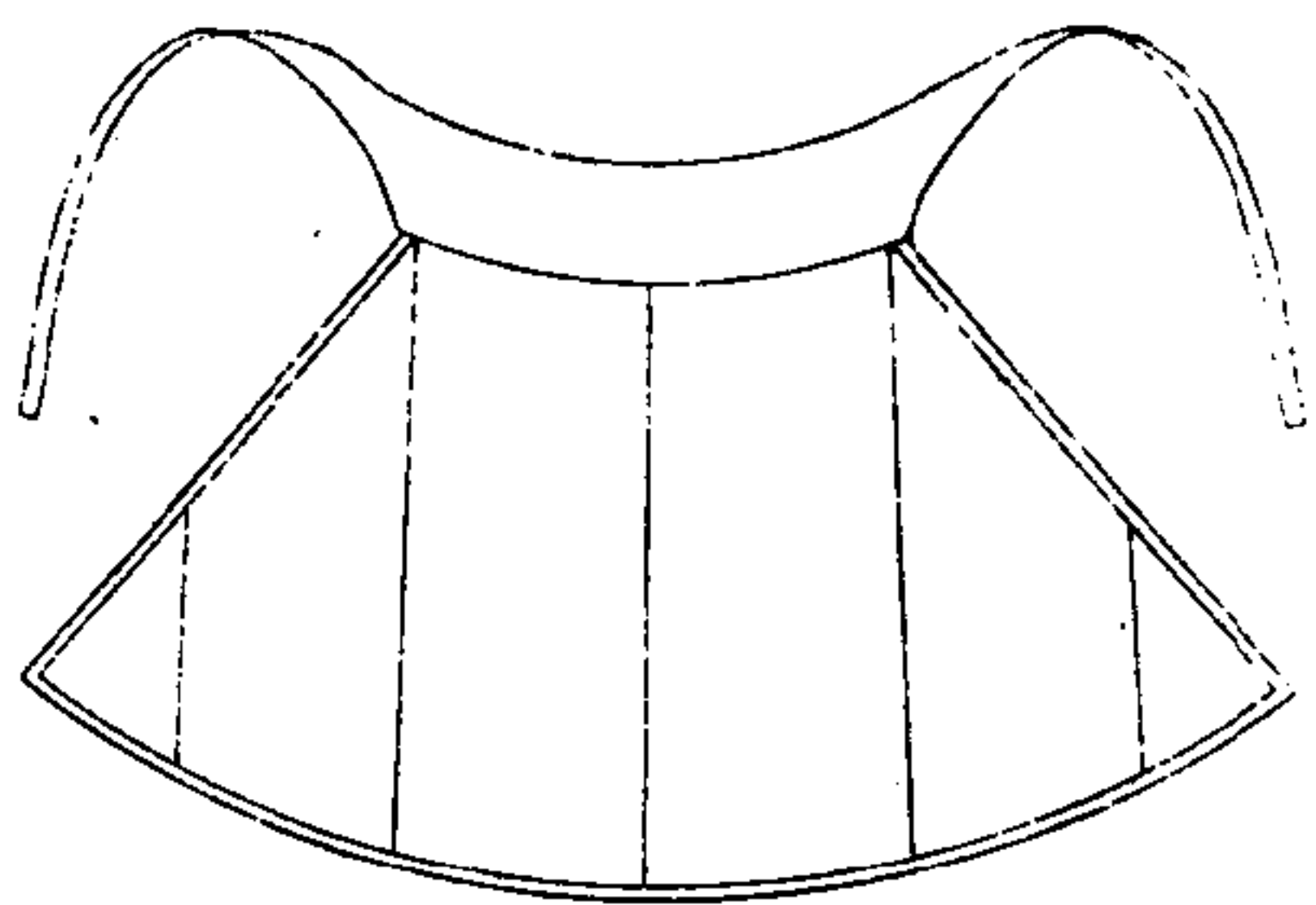

皇帝雨裳。明黃油網。不加裏。前為完幅。不加淺帷。餘制如雨裳一。

皇子雨冠圖

親王以下文武品官軍民雨冠附見



皇子雨冠用全紅色氈及羽紗油綢惟時藍布帶

親王下至文武三品官

御前侍衛

乾清門侍衛

內廷行走官員雨冠制同軍民雨冠用青色餘同

皇子雨衣圖一

親王以下文武品官軍民雨衣附見

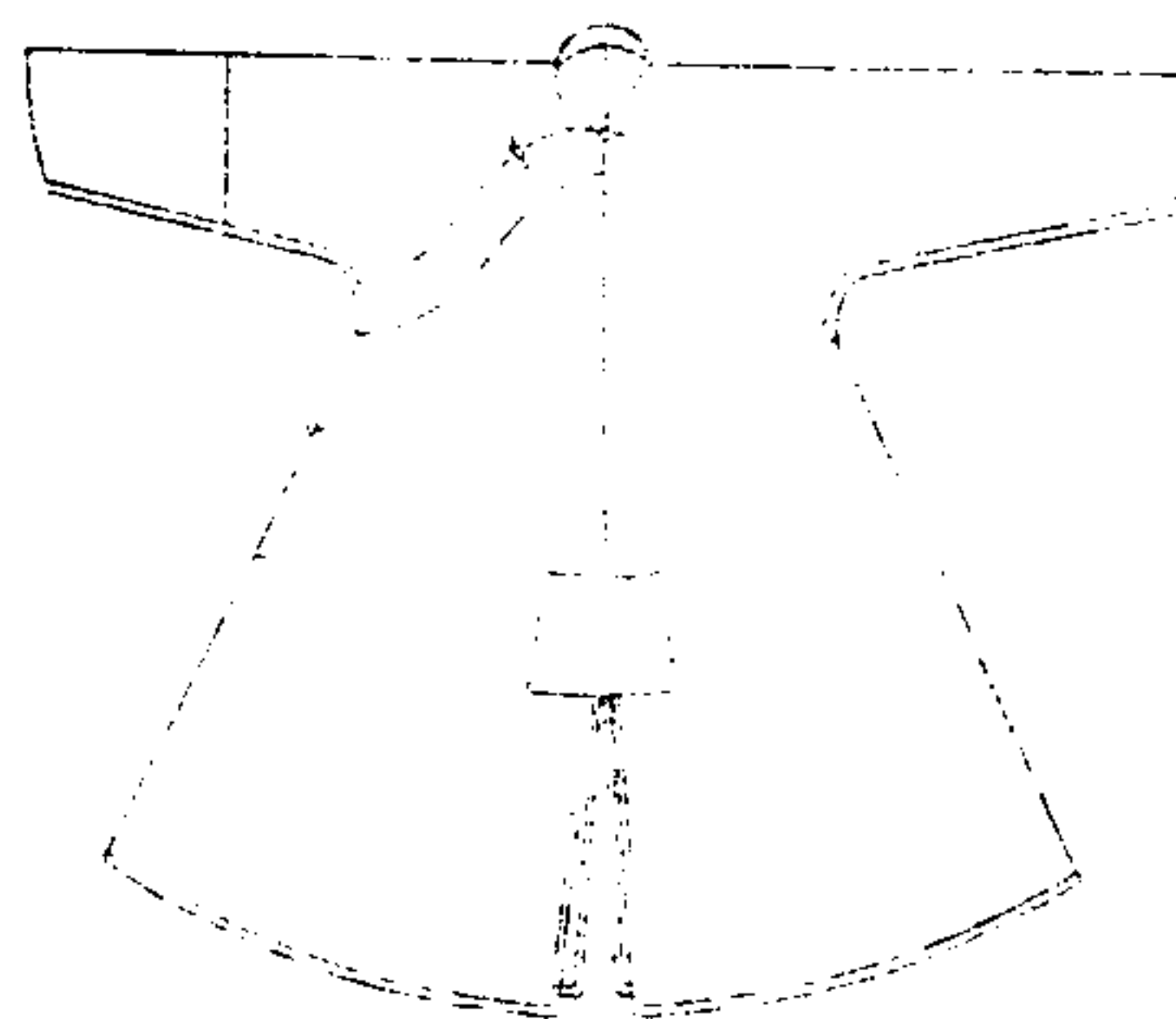

皇子雨衣用紅色氈及羽紗油綢惟時制如常服

袍而袖端平前施掩襠親王下至文武一品官

御前侍衛各省巡撫雨衣制同文武二品官下至軍

民雨衣用青色餘同

一五五九 丹黃家口軍民雨冠 2 反式

皇子雨衣圖二

親王以下文武品官軍民雨衣所
見

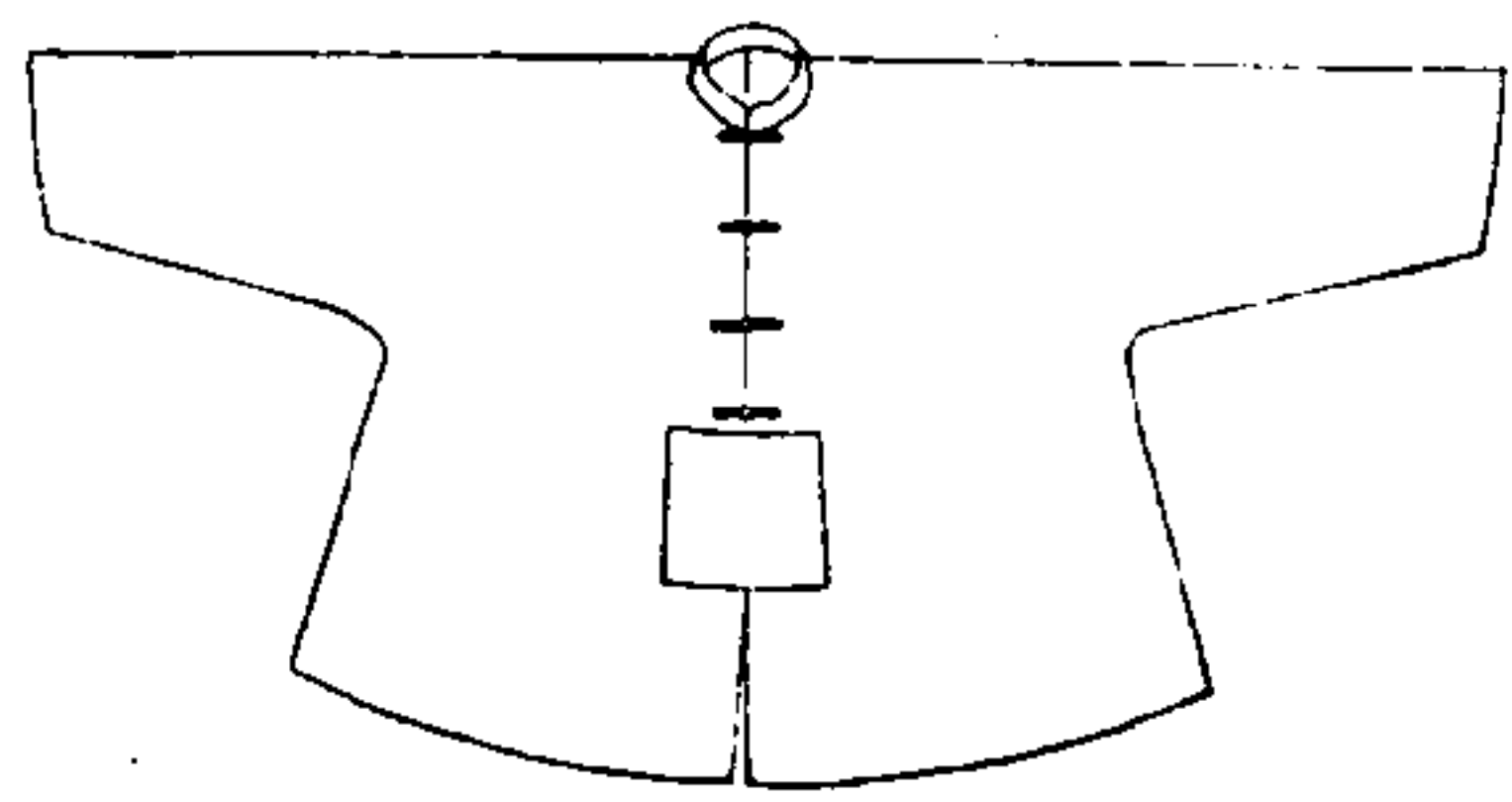

皇子雨衣用紅色氈及羽紗油綢惟時制如常服

褂而加領長與生齊前施掩襠親王下至文武

一品官

御前侍衛各省巡撫雨衣制同文武二品官下至軍

民雨衣用青色餘同

皇子雨裳圖

親王以下文武品官軍民雨裳所
見

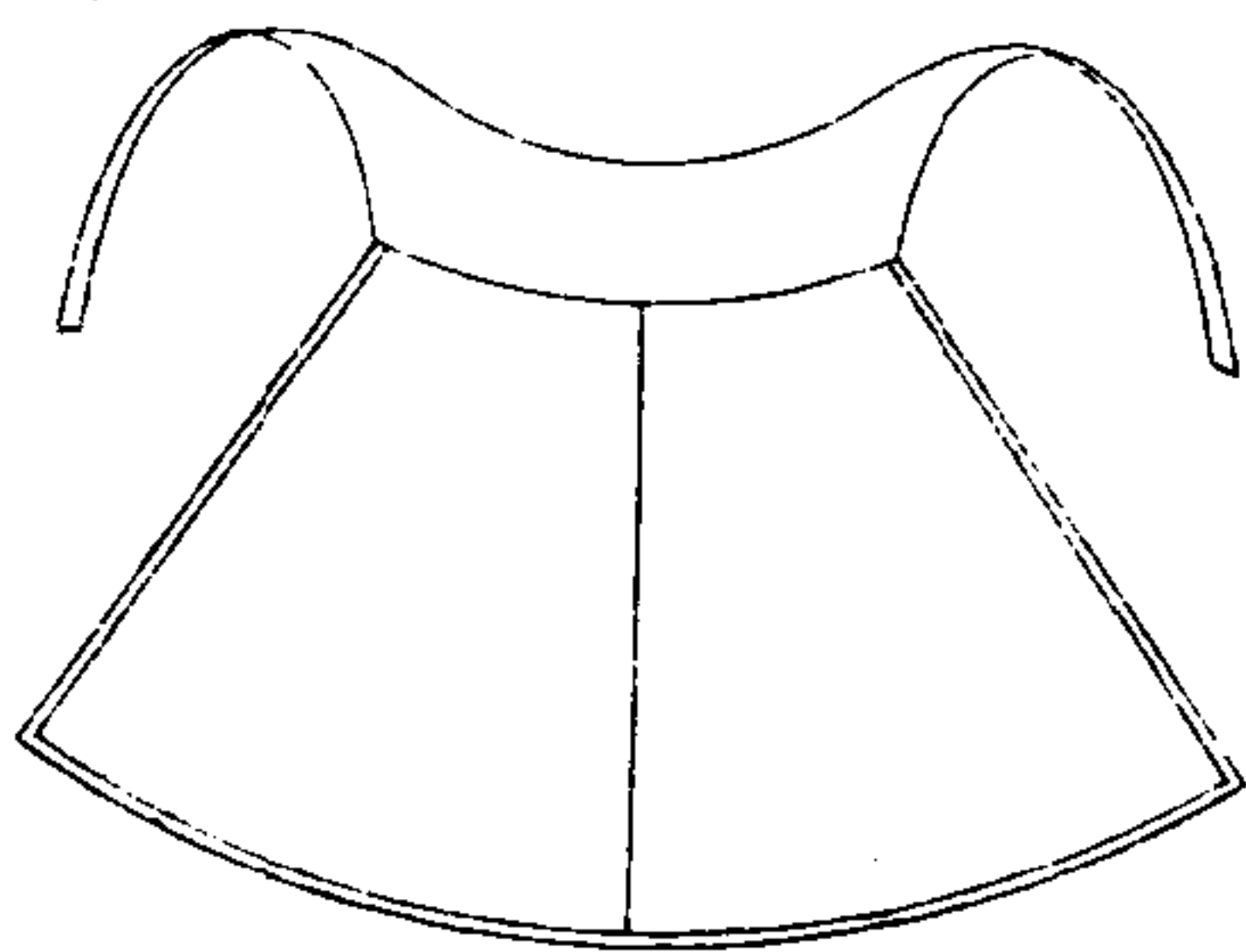

皇子雨裳用紅色氈及羽紗油綢惟時前為完幅

腰為橫幅用石青布親王下至文武一品官

御前侍衛各省巡撫雨裳制同文武二品官下至軍

民雨裳用青色餘同

文四品官雨冠圖 武四品文武五品以下文武
品官凡有頂戴人員雨冠

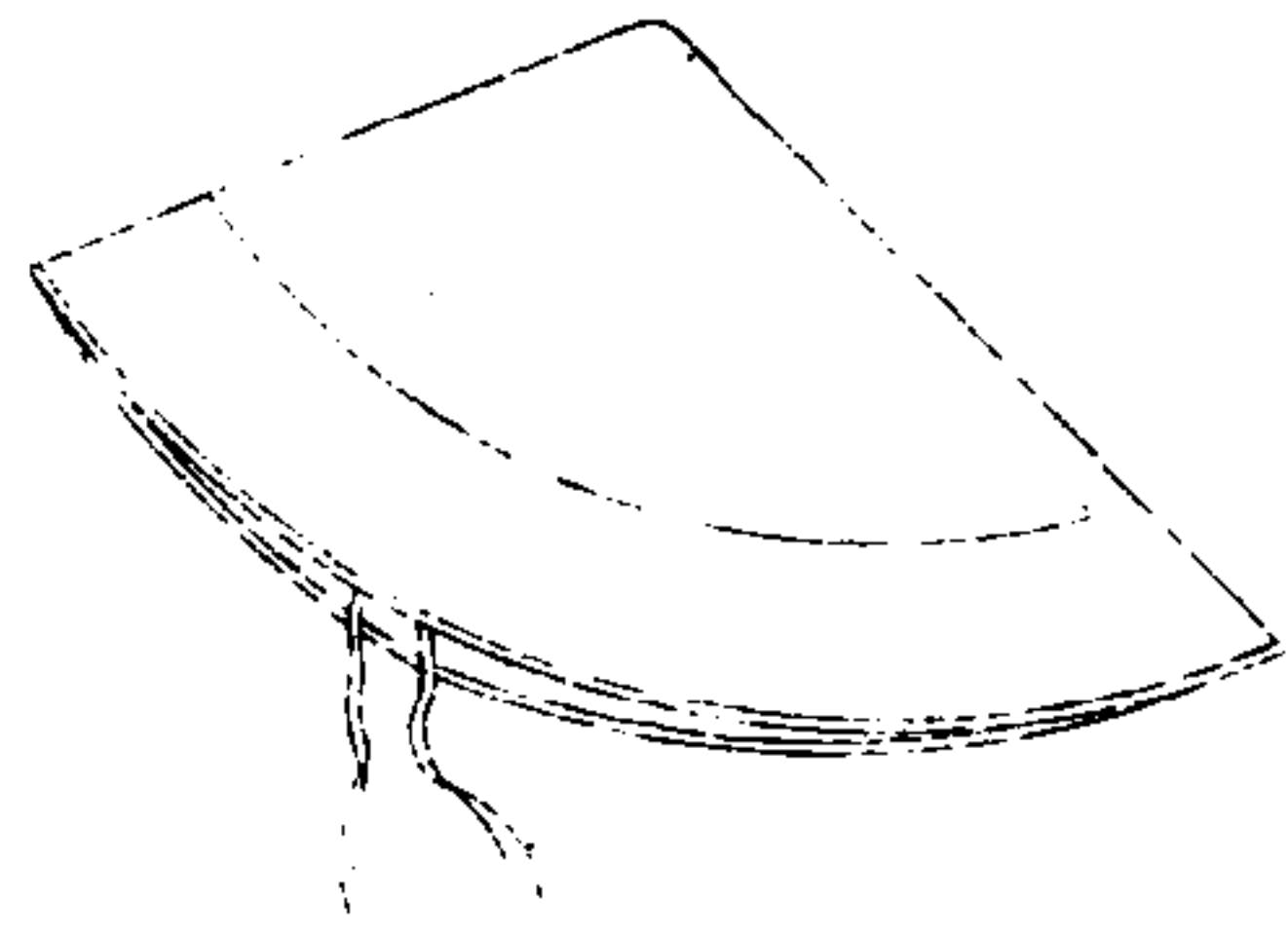

文四品官雨冠用紅色前加青色緣二寸五分
後五寸氈及羽紗油綢惟時藍布帶武四五六
品文五六品官雨冠制同文武七八九品官凡
有頂戴人員雨冠用青色前加紅色緣二寸五
分後五寸餘同

欽定大清會典圖卷七十七

輿衛一 雨薄一

皇帝雨薄玉輦圖一 冬季用

皇帝雨薄玉輦圖二 夏季用

皇帝雨薄金輦圖一 冬季用

皇帝雨薄金輦圖二 夏季用

皇帝雨薄禮輿圖一 冬季用

皇帝雨薄禮輿圖二 夏季用

皇帝雨薄步輿圖一 冬季用

皇帝雨薄步輿圖二 夏季用

皇帝雨薄輕步輿圖一 冬季用

皇帝雨薄輕步輿圖二 夏季用

皇帝雨薄玉輅圖

皇帝雨薄金輅圖

皇帝雨薄象輅圖

皇帝雨薄木輅圖

皇帝雨薄革輅圖

皇帝鹵簿玉輦圖一 冬季用

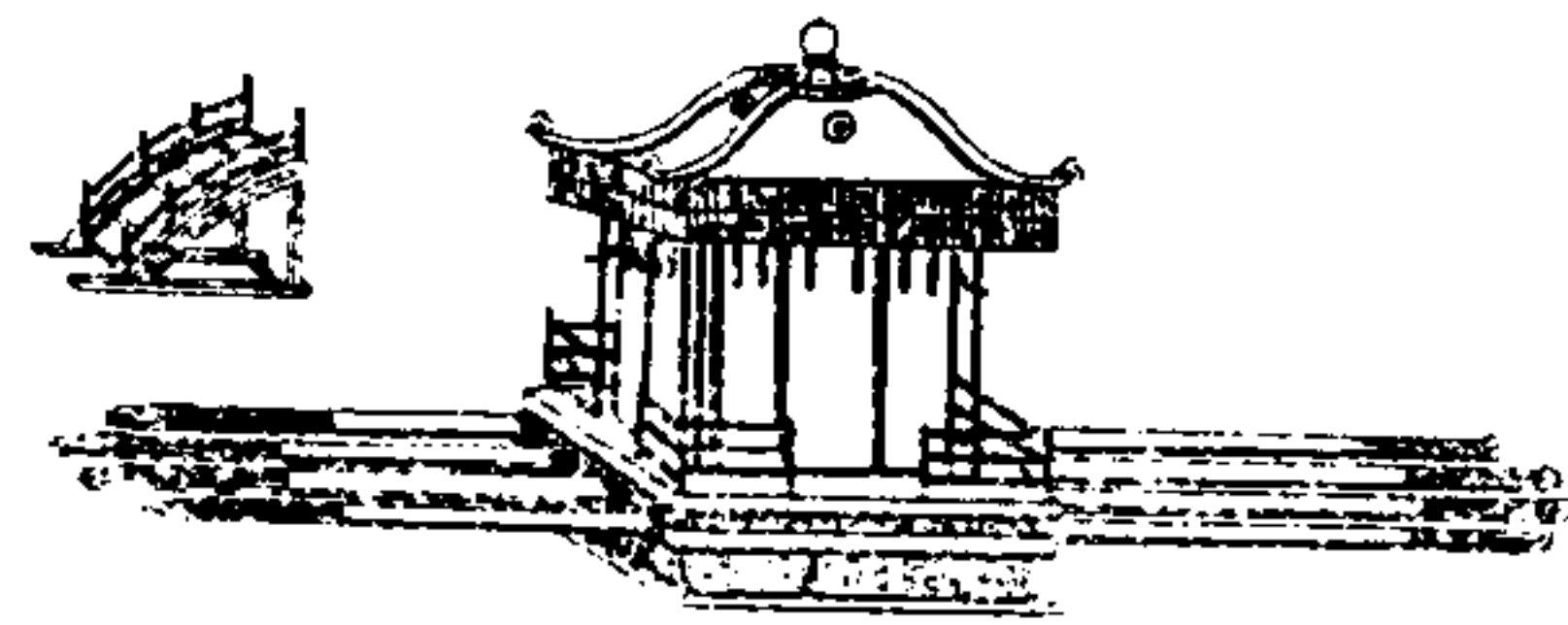

皇帝鹵簿玉輦圖二 夏季用

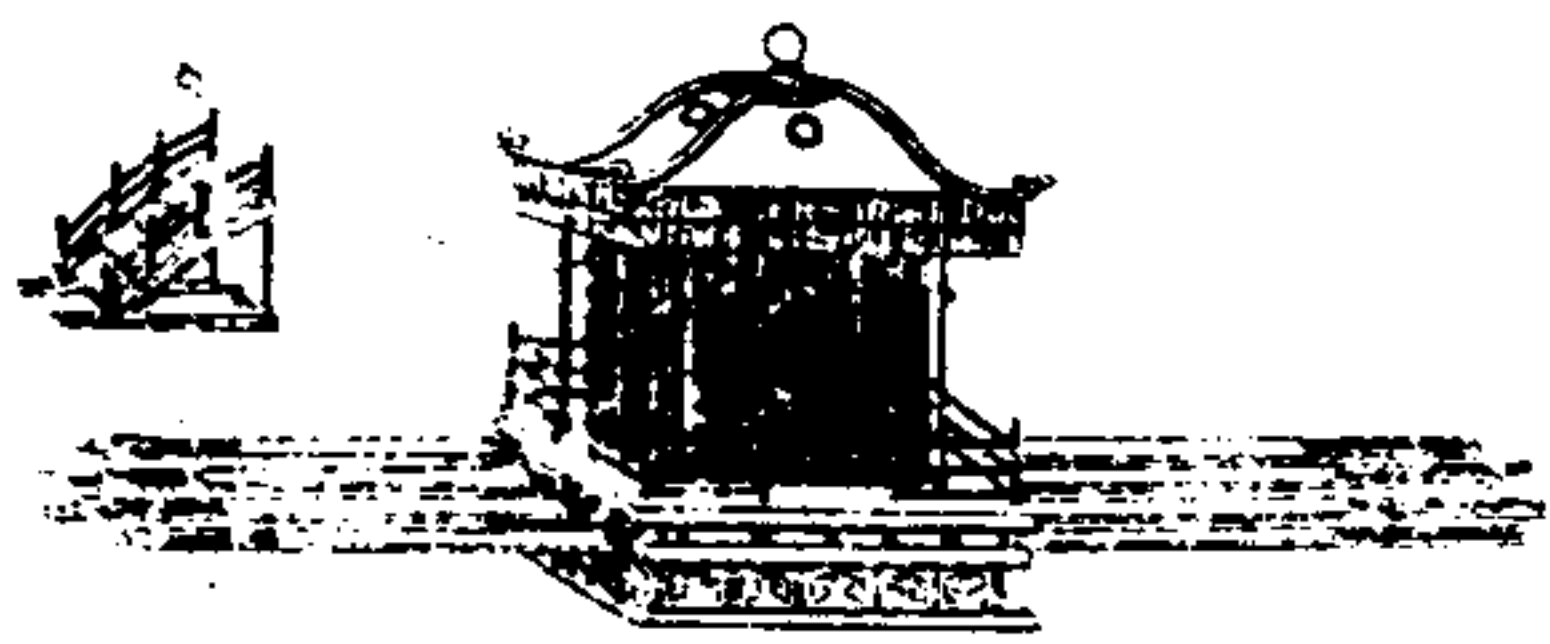

皇帝鹵簿玉輦。木質髹朱。圓蓋。方軫。通高一丈一尺

一寸。蓋高二尺。飾以青。銜玉圓版四。冠金圓頂

七寸。鏤金垂雲承之。曲梁四垂。端為金雲葉。檐

方徑六尺一寸。青緞重檐。各深五寸五分。周為

襃積。繡金雲龍。繫黃絨。紉四屬於座隅。四柱高

五尺三寸。相距各五尺。繪雲龍。門高四尺八寸。

闊二尺三寸五分。冬垂青氈幃。夏易朱簾。黑緞

緣四面。各三。摩高二尺四寸。下方七尺七寸。上

方七尺六寸。緞版二層。上繪采雲。下繪金雲。環

以朱闌。飾間金采。其高一尺六寸八分。各闌其

中二尺一寸。闌內周布花毯。中設金雲龍寶座

高一尺三寸。闊二尺七寸。左列銅鼎。右植服劍

轅四內二轅長三丈八寸五分。外二轅長二丈

九尺。兩端銜金龍首尾。升用納陛五級。左右闌

皆髹朱飾金采。昇以三十六人。

皇帝鹵簿金輦圖一 冬季用

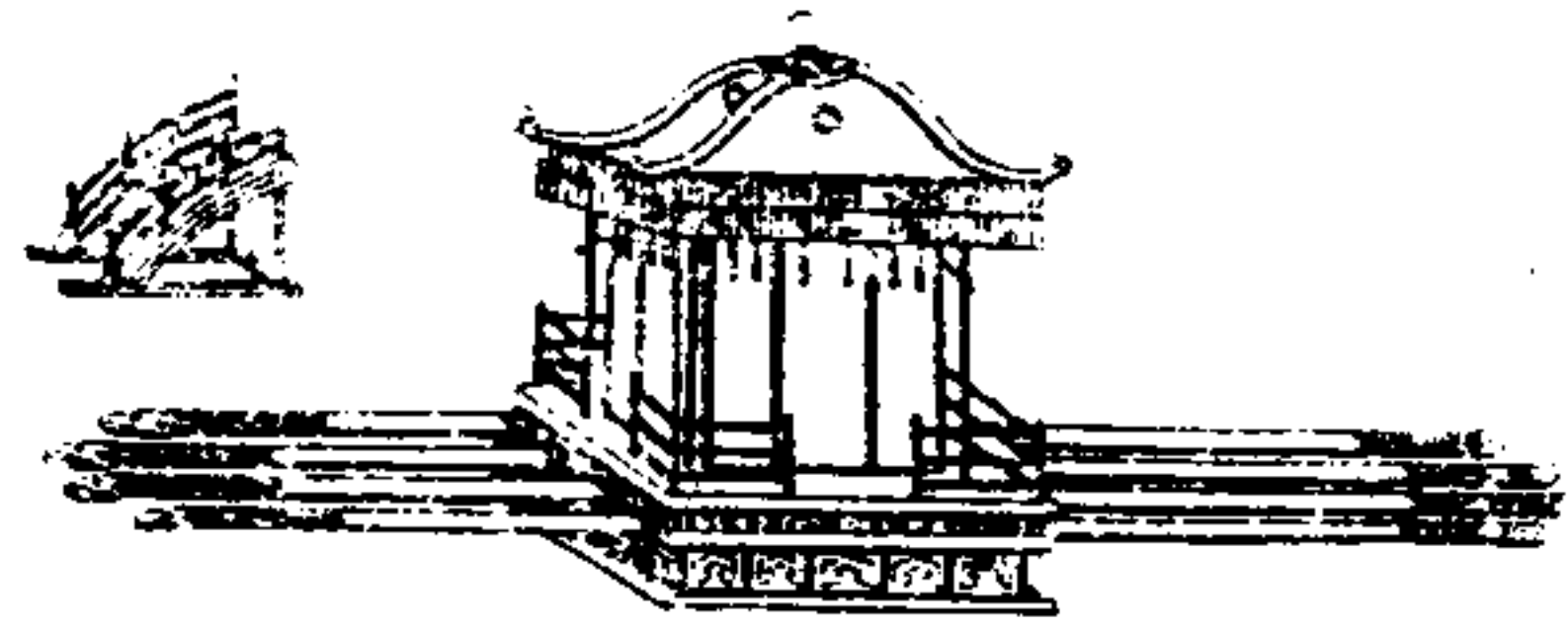

皇帝鹵簿金輦圖二 夏季用

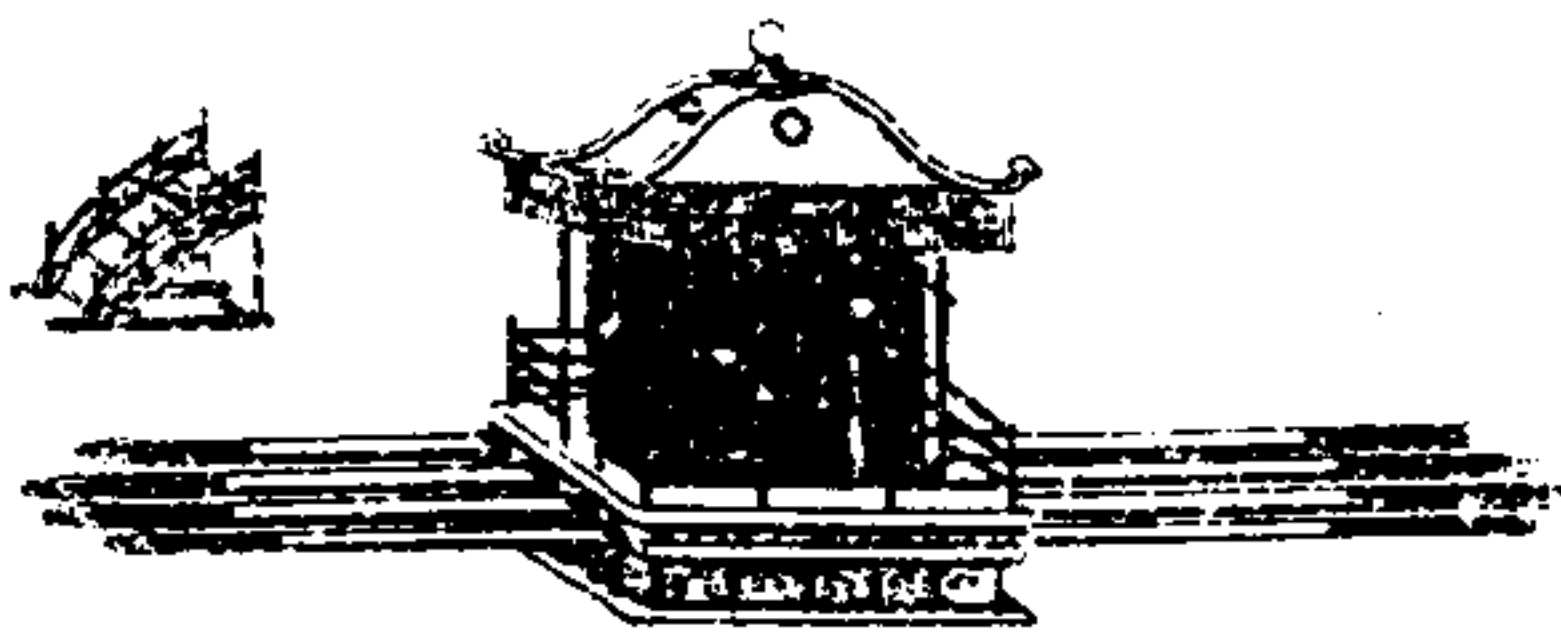

皇帝鹵簿金輦圖蓋方軫。通高一丈五寸。蓋高一尺九寸。飾以泥金。銜金圓版四。冠金圓頂一尺。檐徑七尺一寸。黃緞重檐。各深五寸。柱高五尺。相距各四尺九寸。門高四尺七寸五分。闊二尺二寸五分。冬垂黃氈幃。夏易朱簾。黑緞緣。四面各三座。下方七尺五寸。上方七尺三寸。環以朱闌。其高一尺三寸。各闌其中二尺三寸。轅四。內二轅長二丈八尺一寸。外二轅長二丈六尺一寸。舁以二十八人。餘如玉輦之制。

皇帝鹵簿禮輿圖一 冬季用

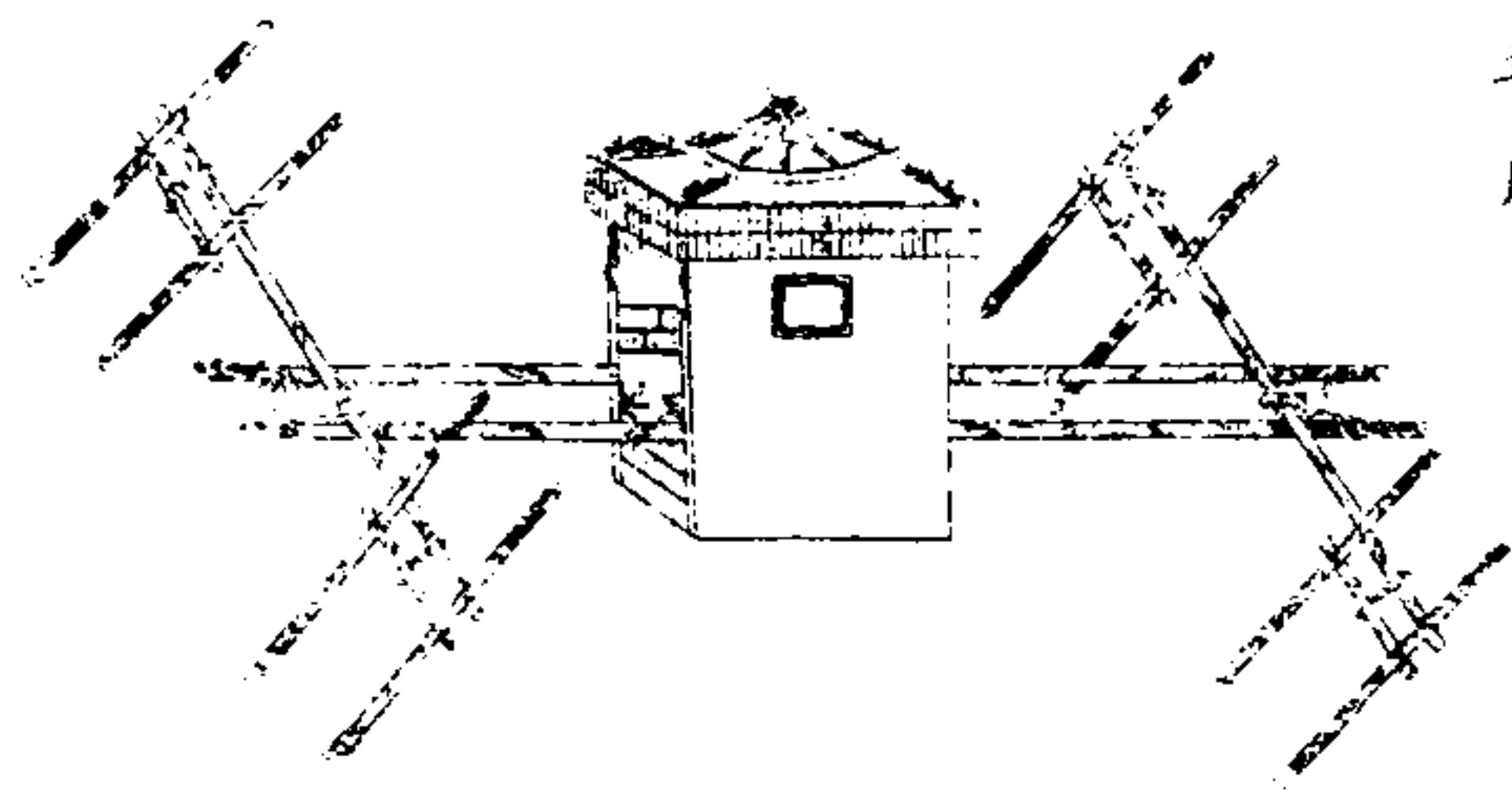

皇帝鹵簿禮輿圖二 夏季用

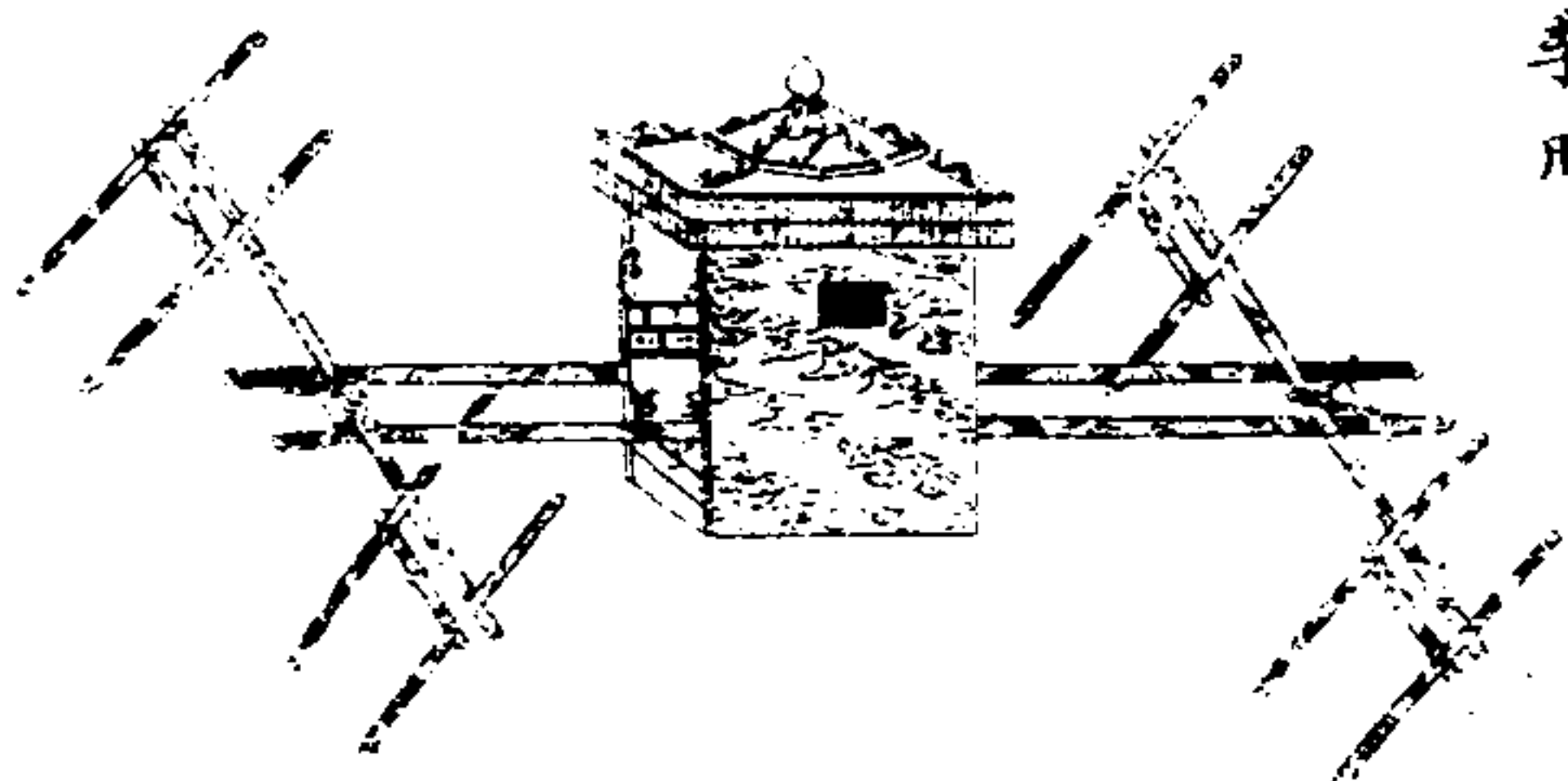

皇帝鹵簿禮輿。枅質。通高六尺三寸。上為穹蓋二層。

高一尺三寸。上層八角。飾金行龍。下四角。飾亦

如之。冠金圓頂八寸九分。鏤金垂雲承之。銜以

雜寶。檐縱四尺七寸。橫三尺五寸。明黃緞重檐。

各深八寸五分。繡金雲龍。四柱各高五尺。縱距

三尺九寸。橫三尺。飾蟠龍門端及左右闌飾雲

龍。皆鏤金。內為金龍寶座。高一尺七寸。縱二尺

一寸。橫二尺七寸。倚高二尺二寸。幃用明黃雲

緞。紗毳各惟其時。左右啟櫺。冬以玻璃。夏以藍

紗直轅。二各長一丈七尺六寸五分。大橫杆二

各長九尺。小橫杆四。各長二尺二寸五分。肩杆

八。各長五尺八寸。皆髹朱。繪金雲龍。橫鈎以銅。

縱加金龍首尾。昇以十六人。

皇帝鹵簿步輿圖一 冬季用

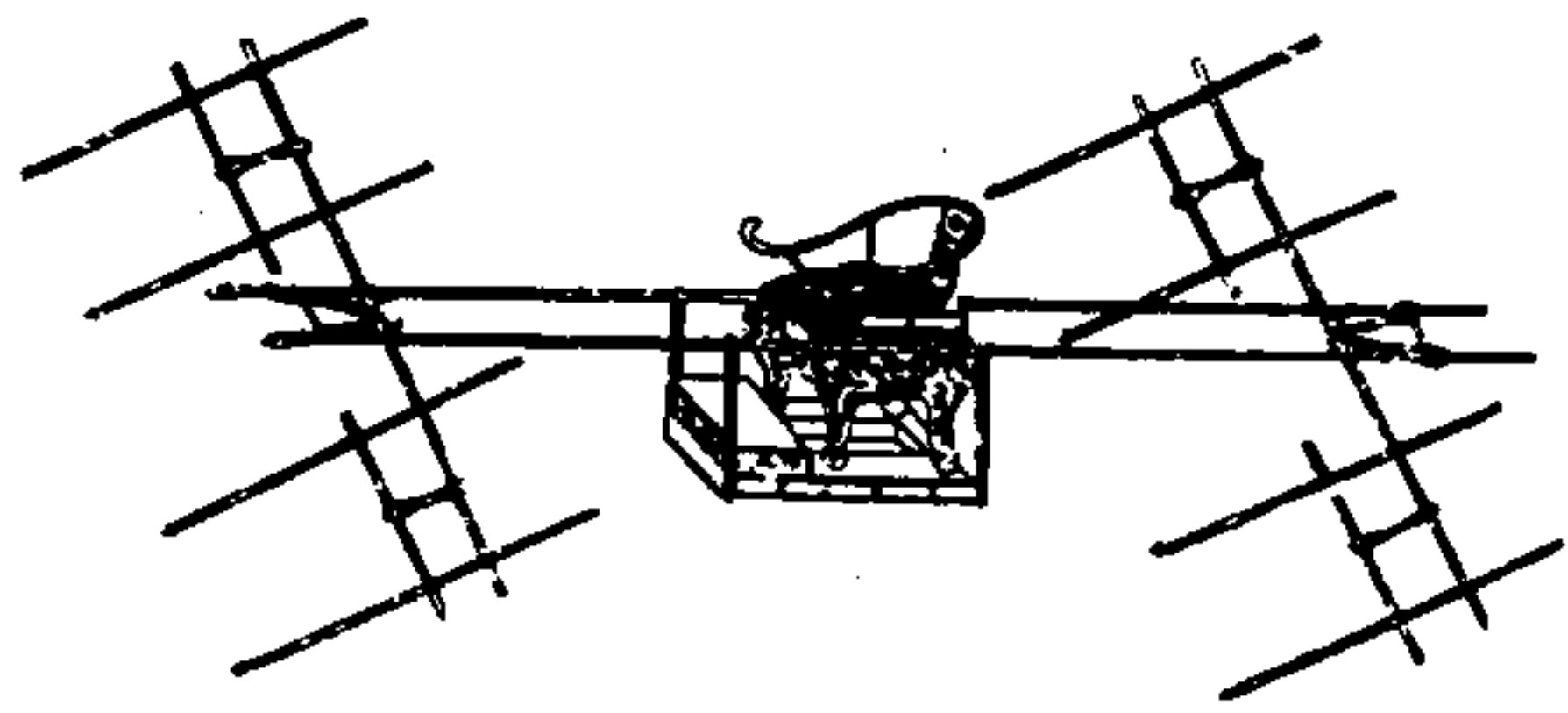

皇帝鹵簿步輿圖二 夏季用

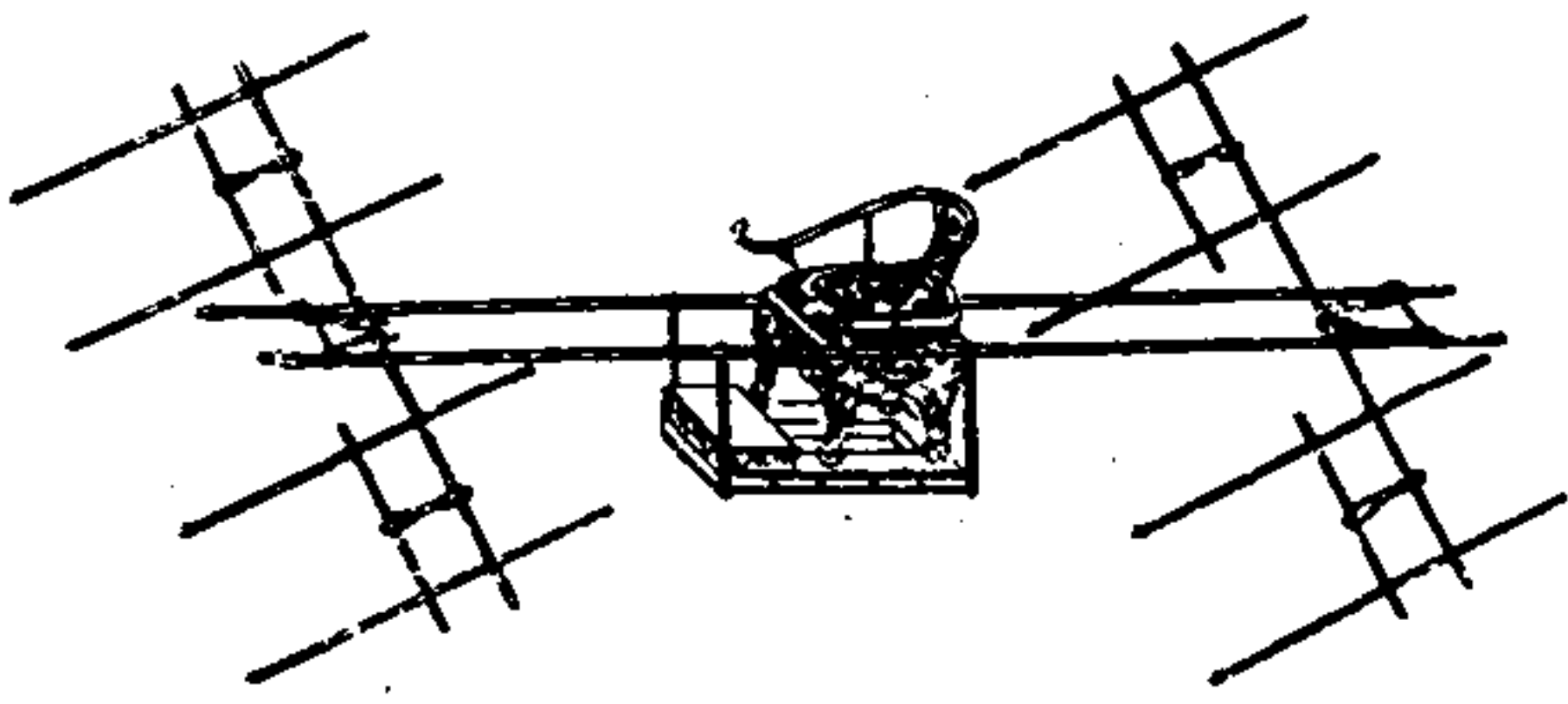

皇帝鹵簿步輿木質塗金。不施檇蓋。蓋通高三尺五寸。倚高一尺六寸五分。鏤花文。中為蟠龍。座高一尺八寸五分。縱一尺八寸。橫二尺二寸。冬施紫貂坐具。夏以明黃妝緞。四足為螭首虎爪。承以圓珠。周繪雲龍。踏几高三寸一分。縱九寸五分。橫二尺二寸。籠以黃緞。底縱三尺。四面為橫距直轅二。各長一丈五尺五寸。大橫杆二。各長七尺六寸。中為雙龍首相對。小橫杆四。各長二尺八寸。肩杆八。各長五尺六寸。飾如禮輿之制。昇人數同。

皇帝鹵簿輕步輿圖一 冬季用

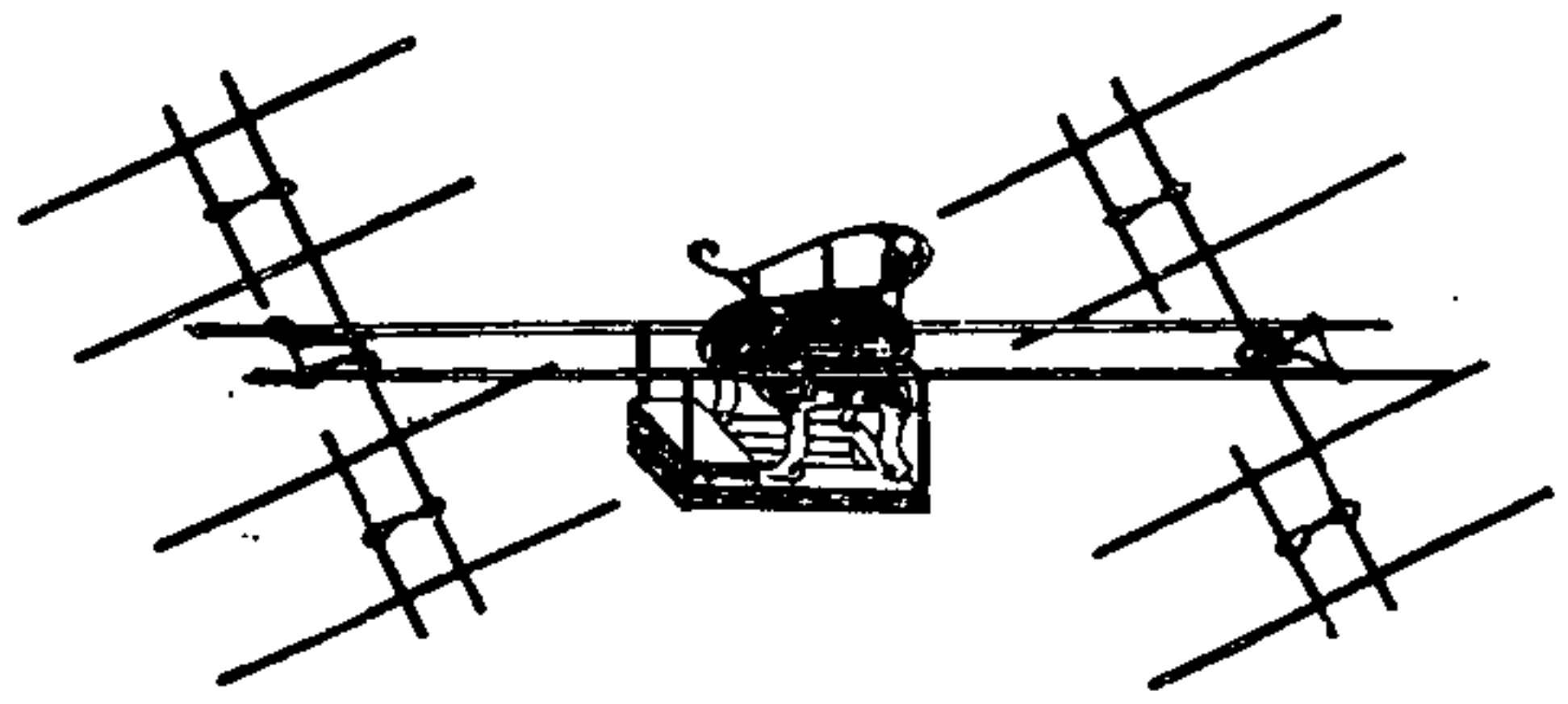

皇帝鹵簿輕步輿圖二 夏季用

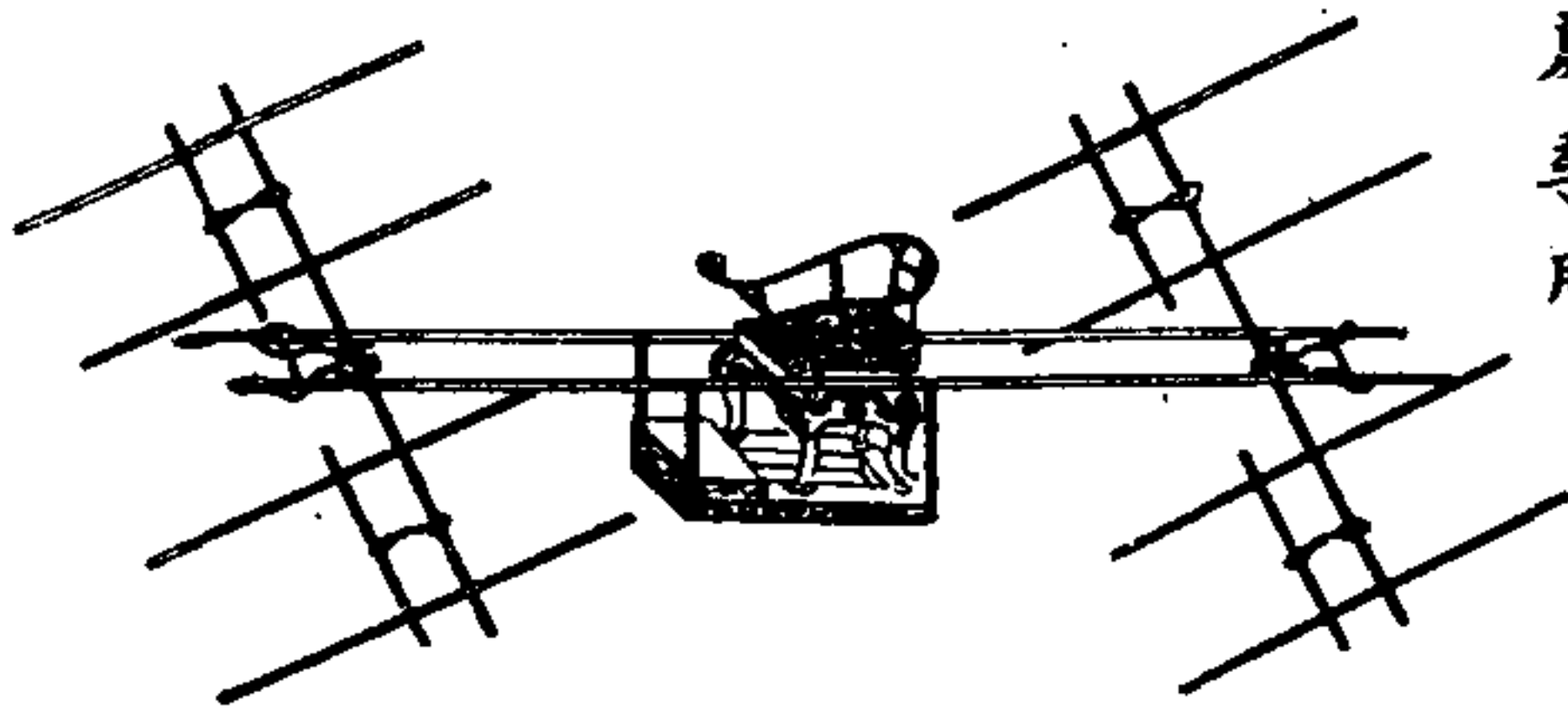

皇帝鹵簿輕步輿木質髹朱。不施幃蓋。通高三尺四寸。倚高一尺五寸八分。象牙為之。座高一尺八寸二分。縱一尺八寸三分。橫二尺二寸。踏几高三寸。縱九寸。橫二尺一寸五分。髹以金。直轅二各長一丈五尺四寸五分。加銅龍首尾。大橫杆二。各長九尺一寸。小橫杆四。各長二尺八寸四分。肩杆八。各長五尺八寸五分。皆鈔以銅。餘如步輿之制。昇人數同。

皇帝鹵簿玉輅圖

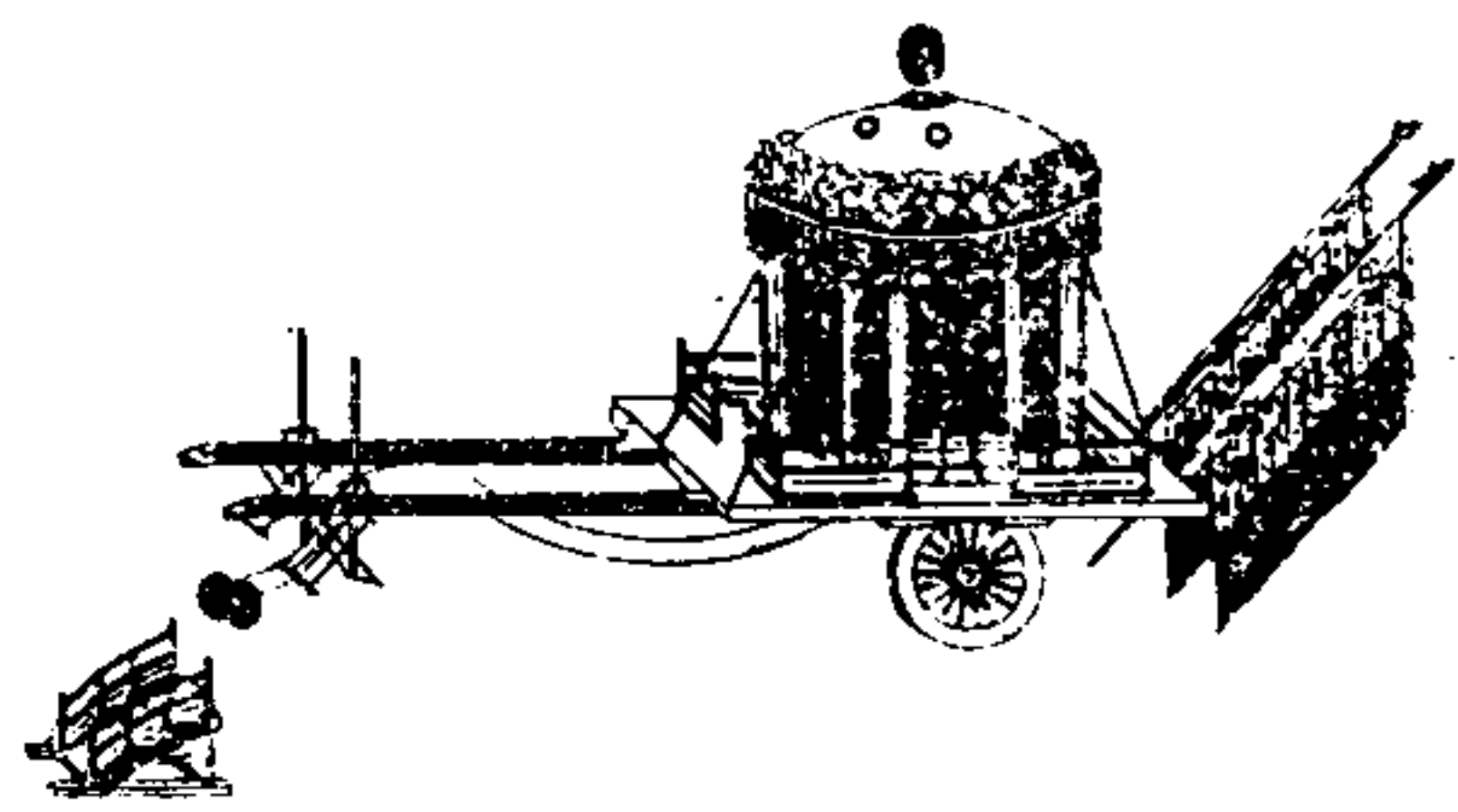

皇帝鹵簿玉輅木質髹朱圓蓋方軫通高一丈二尺一寸蓋高三尺一分飾以青銜玉圓版四冠金圓頂一尺二寸九分鏤金垂雲承之檐徑八尺一寸周貼鏤金雲版三層青緞垂檐亦三層各深五寸繡金雲龍間以羽文繫繡金青緞帶四屬於軫四柱各高六尺七寸九分相距各五尺六寸繪以金龍門高五尺一寸九分闊二尺四寸九分左右門闊二尺二寸五分垂朱簾四面各三座縱八尺五寸橫八尺四寸環以朱闌飾間金采其高一尺六寸五分各闌其中二尺四

寸闌內周布花毯中設金雲龍寶座高一尺三寸闊二尺九寸兩輪徑各三尺三寸各十有八幅鏤花飾金貫以軸轅二長二丈二尺九寸五分兩端飾金龍首尾軫長一丈一尺一寸五分徑八尺四寸後建太常十有二旒用青緞繆徑六尺六寸繡日月五星旒徑四尺七寸五分繡二十八宿裏俱繡金龍下垂五采流蘇杆攢竹髹朱左加闌戟右飾龍首並綴朱旒五垂青綾升用納陛五級左右闌皆髹朱亦飾金采駕象一鞞以朱絨紉陳設時以行馬二承轅亦髹朱

直杆兩端鈇以銅

皇帝鹵簿金輅圖

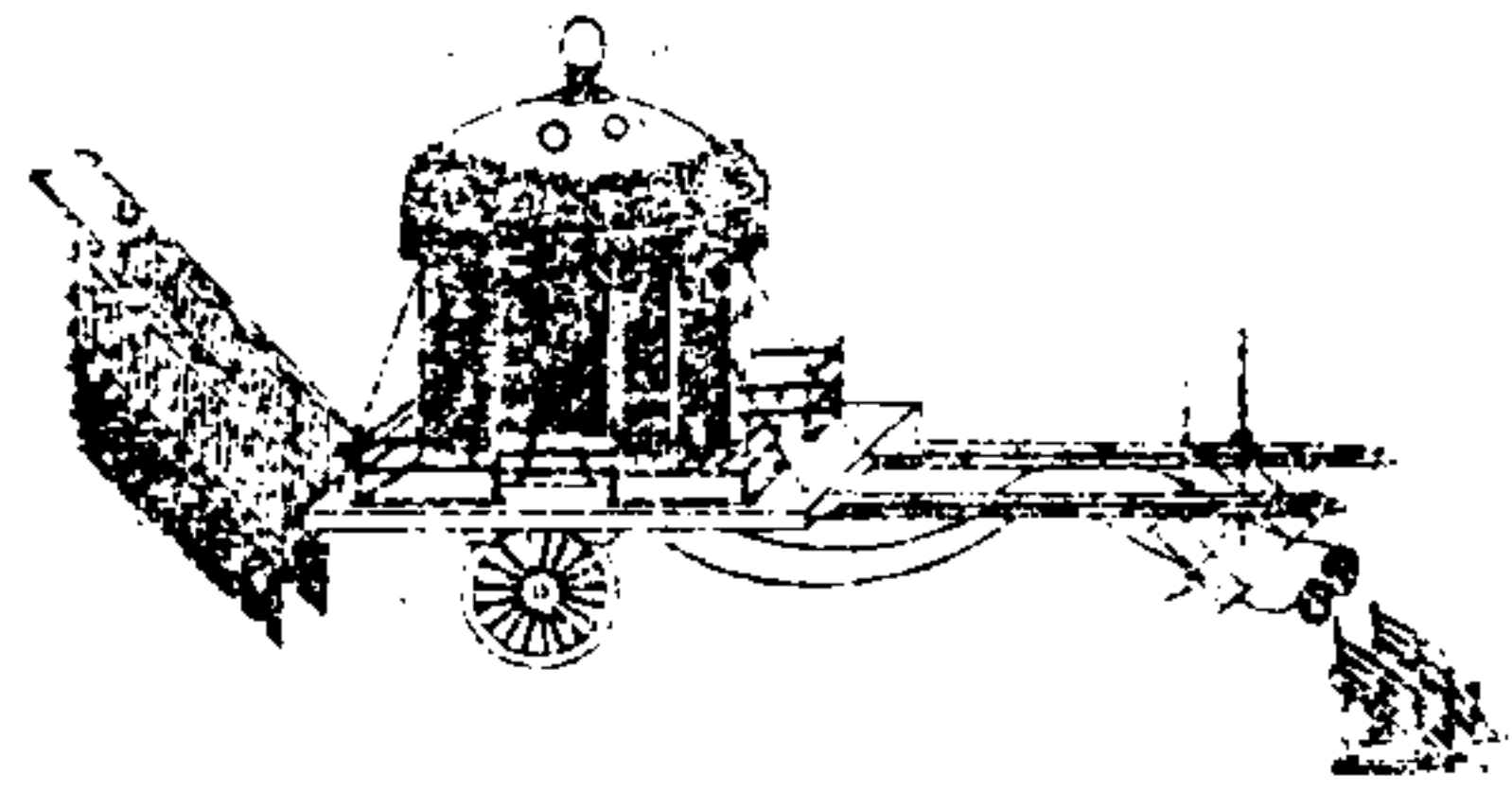

皇帝鹵簿金輅。圓蓋方軫。蓋飾以黃銜金圓版四。黃緞垂幃三層。繫黃緞帶四。屬於軫。後建大旗十有二。各繡交龍。餘如玉輅之制。

皇帝鹵簿象輅圖

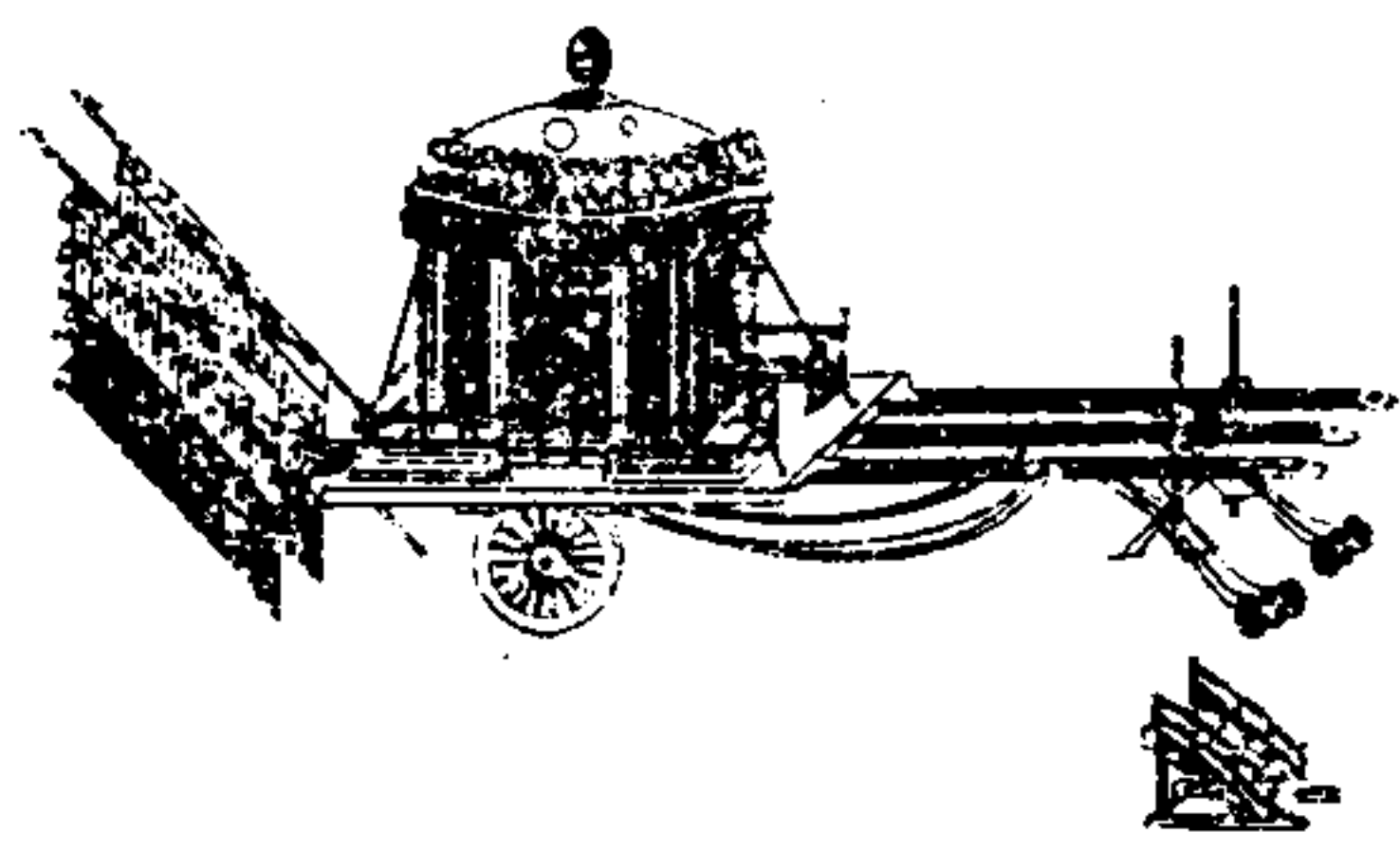

皇帝鹵簿象輅。圓蓋方軫。通高一丈一尺三寸。蓋高二尺六寸五分。飾以紅銜象牙圓版四。紅緞垂幃三層。繫紅緞帶四。屬於軫。四柱各高六尺四寸九分。相距各五尺八寸。門高五尺九分。闊二尺四寸五分。座縱一丈五分。橫九尺一寸。環以朱闌。各闌其中二尺二寸五分。轅三。各長二丈二尺三寸。軫長一丈五分。徑九尺一寸。後建大赤十有二。各繡金鳳。服馬二。驂馬六。設游鑲和鈴。餘如玉輅之制。

皇帝鹵簿木輅圖

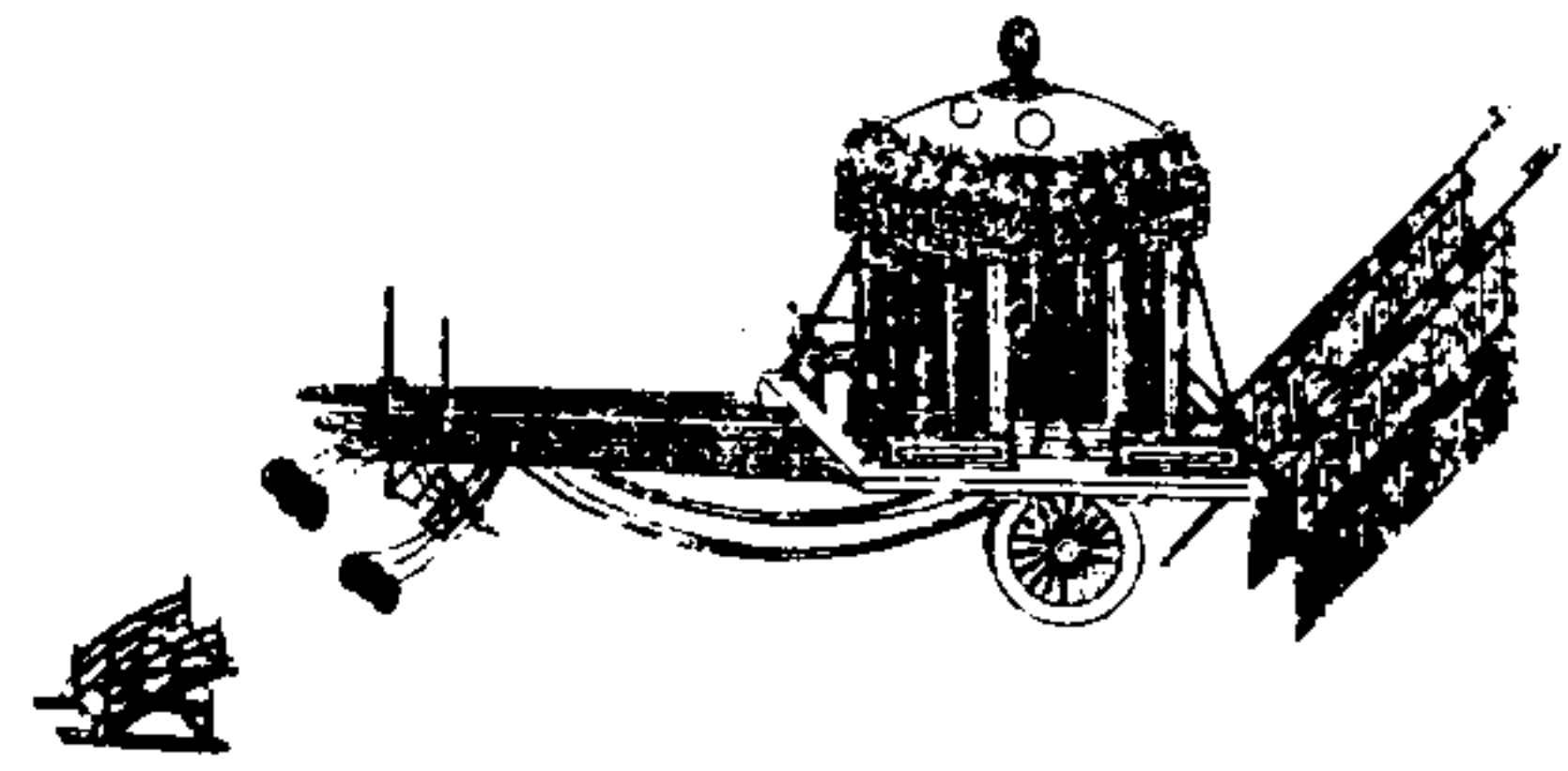

皇帝鹵簿木輅。圓蓋方軫。通高一丈一尺六寸五分。蓋高二尺六寸一分。飾以黑銜花梨圓版四。黑緞垂簷三層。繫黑緞帶四。屬於軫。四柱各高六尺五分。相距各五尺一寸。門高五尺二寸。闊二尺二寸五分。左右門闊二尺二寸。座縱九尺。橫八尺八寸。環以朱闕。各闊其中二尺二寸。轅三各長二丈一尺。軫長九尺。徑八尺八寸。後建大麾十有二旒。各繡神武。服馬二。驂馬四。設游環和鈴。餘如玉輅之制。

皇帝鹵簿革輅圖

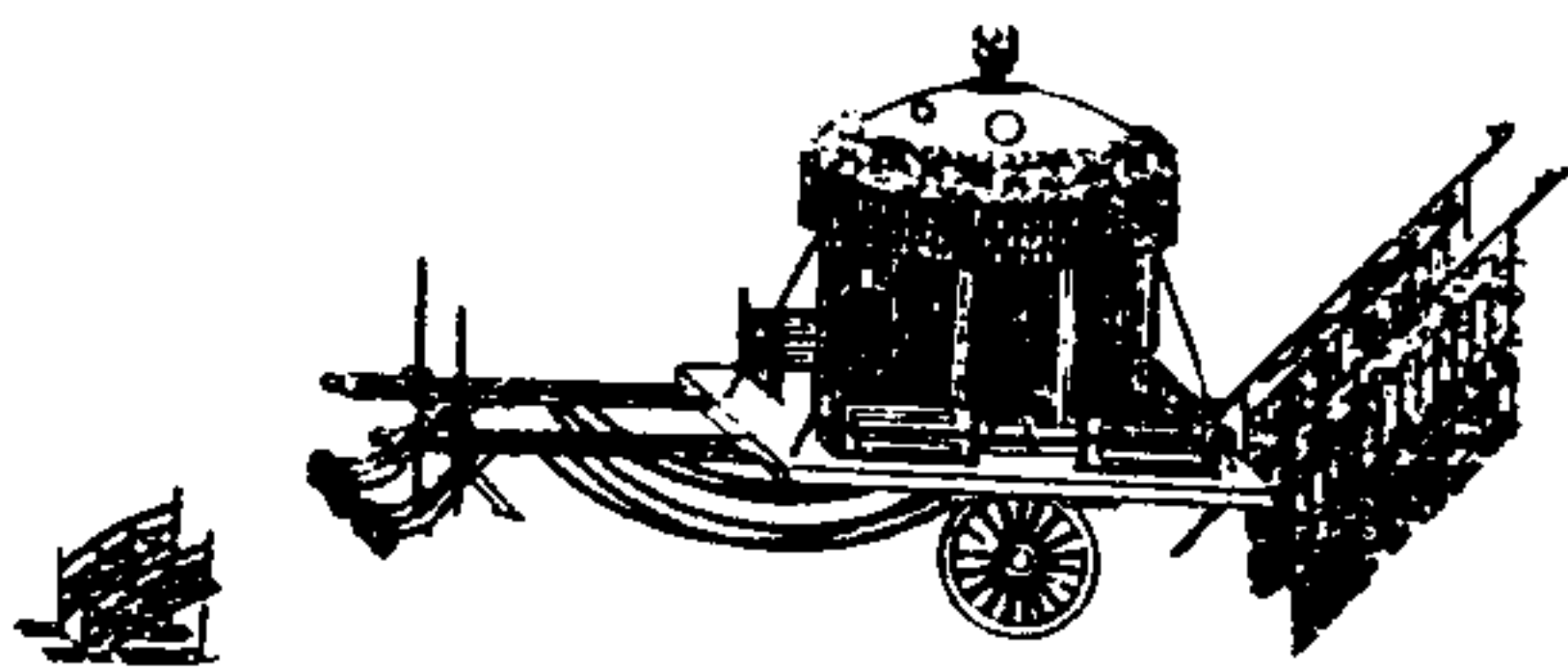

皇帝鹵簿革輅。圓蓋方軫。通高一丈一尺三寸。蓋高二尺五寸五分。飾以泥銀銜黃圓革四。白緞垂簷三層。繫白緞帶四。屬於軫。四柱各高五尺五寸九分。門高五尺。闊二尺二寸五分。左右門闊二尺一寸九分。座縱一丈六寸。橫八尺三寸五分。環以朱闕。各闊其中二尺三寸。轅二各長一丈九尺五分。軫長一丈六寸。徑八尺三寸五分。後建大白十有二旒。各繡金虎。服馬一。驂馬三。設游環和鈴。餘如玉輅之制。

欽定大清會典圖卷七十八

輿衛二 由洋二

皇帝鹵簿拂塵圖

皇帝鹵簿提鑪圖

皇帝鹵簿香合圖

皇帝鹵簿盥盆圖

皇帝鹵簿唾壺圖

皇帝鹵簿水瓶圖

皇帝鹵簿方几圖

皇帝鹵簿交倚圖

皇帝鹵簿儀刀圖

皇帝鹵簿囊鞬圖

皇帝鹵簿豹尾槍圖

皇帝鹵簿笏圖

皇帝鹵簿戟圖

皇帝鹵簿拂塵圖

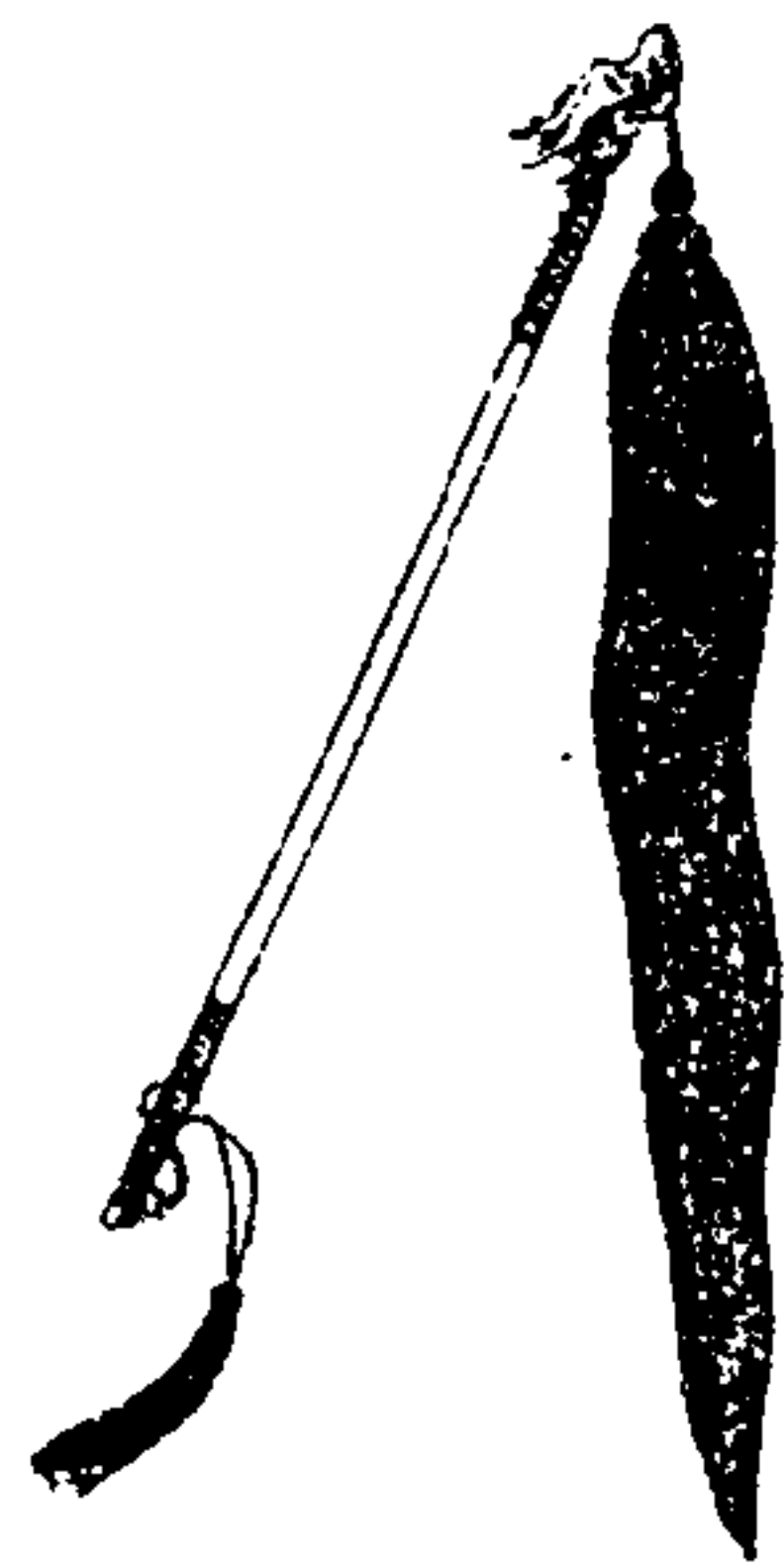

皇帝鹵簿拂塵。朱麓為之。長二尺。結於木柄。柄長二尺一寸二分。圍一寸五分七釐。通槩以金。上飾鏤金龍首。二寸五分。銜小金環。以綴拂。下飾鏤金龍尾。三寸三分。末屬金環。垂朱綾。

皇帝鹵簿提鑪圖

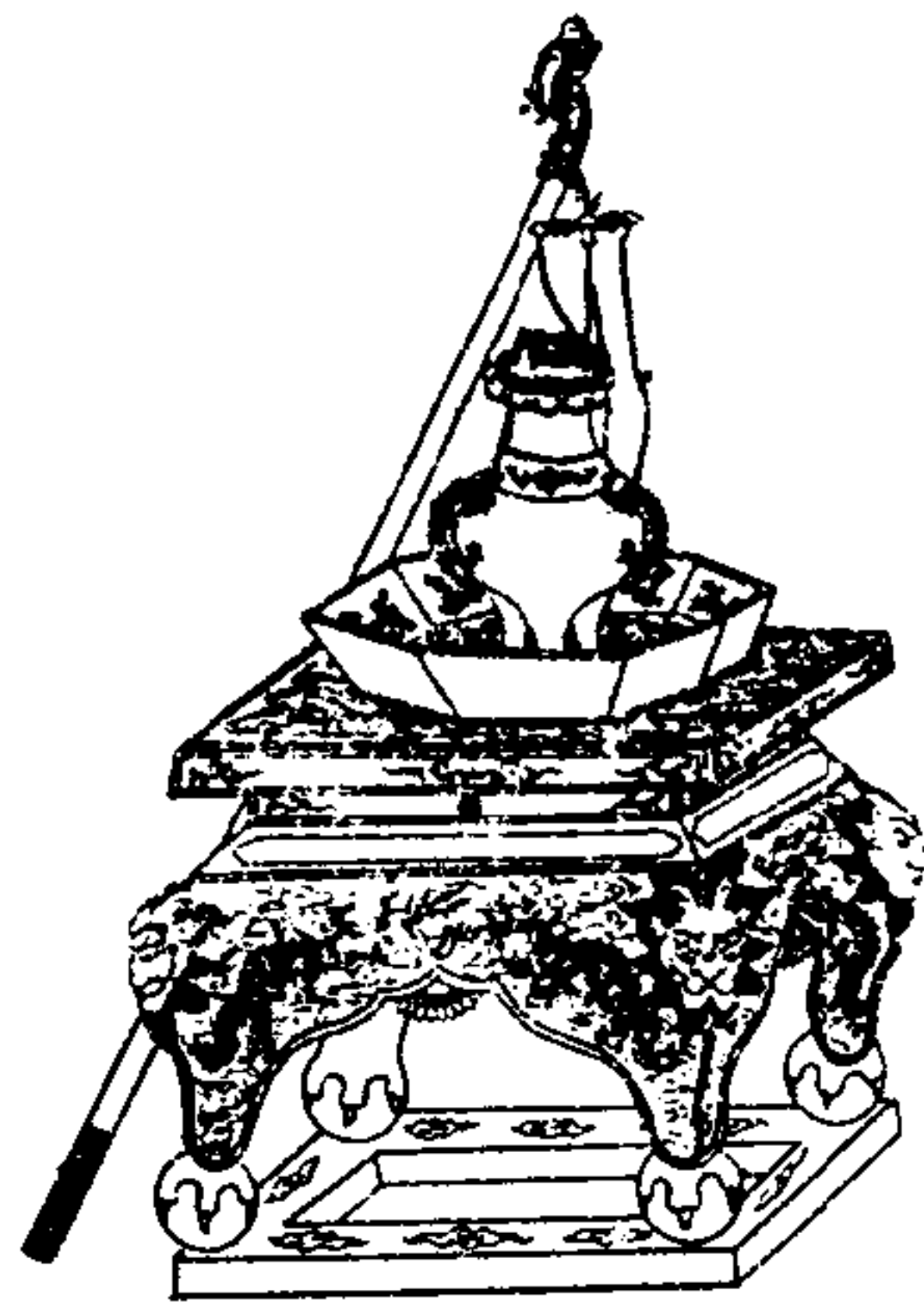

皇帝鹵簿提鑪。范金為之。形圓。有蓋。通高七寸八分。深四寸六分。口徑三寸二分。腹圍一尺七寸六分。頂級花文。銜珊瑚耳為雙龍。三足各高一寸二分。蓋高二寸。徑與口徑同。環鏤芙蓉。下垂雲葉。頂鏤蟠龍。提以金索。四三屬於鑪。一屬於蓋。並繫雲葉上。提杆攬竹。槩朱。長四尺五寸。圍三寸一分。四簾。兩端飾金龍首尾。上綴金鈎。以懸鑪。行則提之。陳設時。承以八角盤。口徑一尺三寸五分。底徑一尺一寸一分。通槩朱。繪金花文。置方几上。几高一尺四寸五分。上徑一尺四寸

四分。下徑一尺四寸八分。四足鏤螭首虎爪。承以圓珠。下周橫距。通槩朱。繪金流雲火珠。

欽定大清會典圖 卷七八

皇帝鹵簿香合圖



皇帝鹵簿香合。范金為之。形圓。有蓋。通高三寸五分。口徑六寸三分。蓋高一寸四分。面為蟠龍。周為雲龍。口為回文。下深一寸六分。亦鏤雲龍回文。足高五分。飾以雜寶。陳設時。盤及几如提鑪之制。

皇帝鹵簿盥盆圖

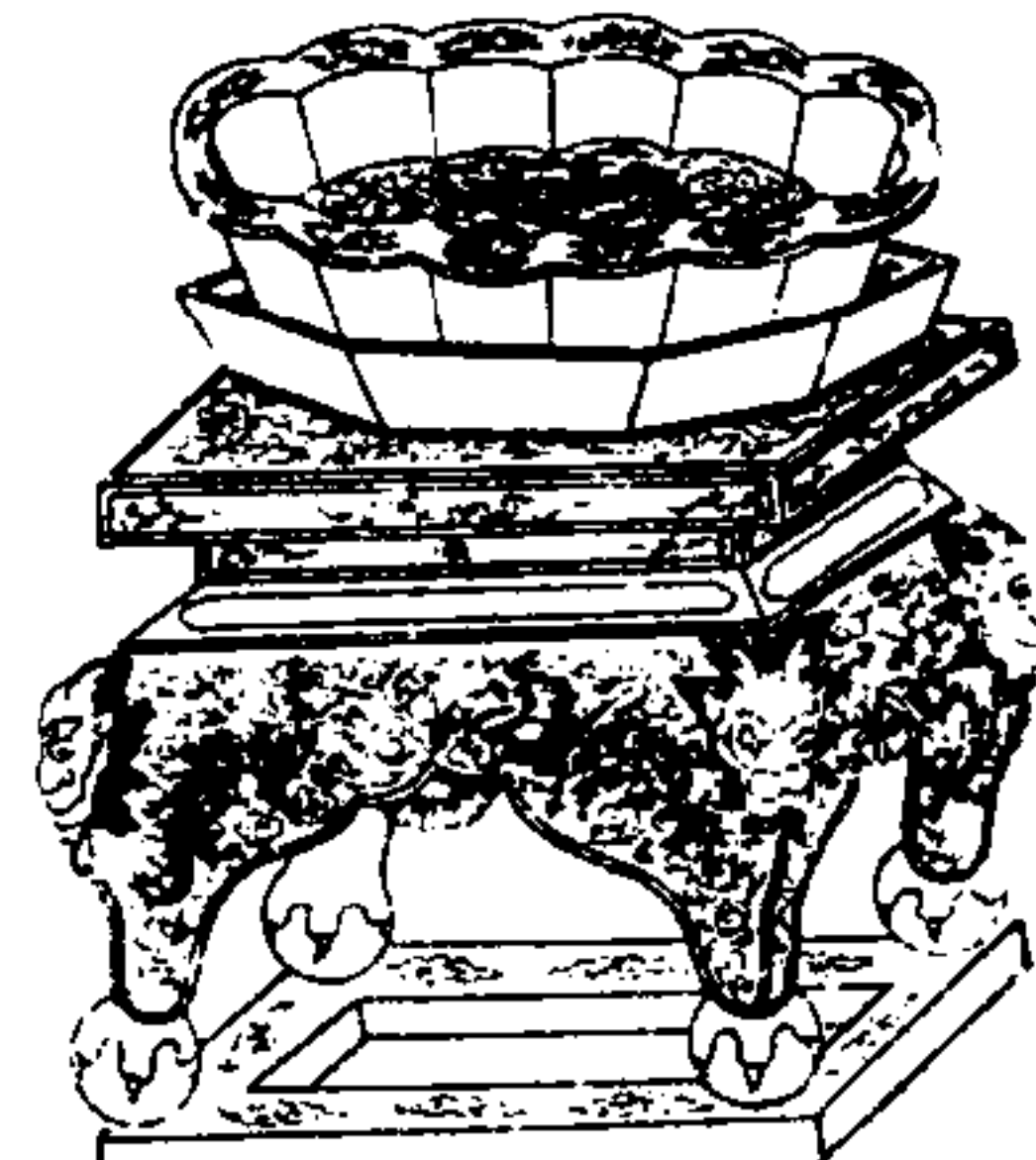

皇帝鹵簿盥盆。范金為之。形圓。十二棱。高四寸五分。口徑一尺五寸。邊釵花文。飾以雜寶。底徑一尺六寸。鏤雲龍。中銜紅玻璃。陳設時。盤及几如提鑪之制。

皇帝鹵簿唾壺圖

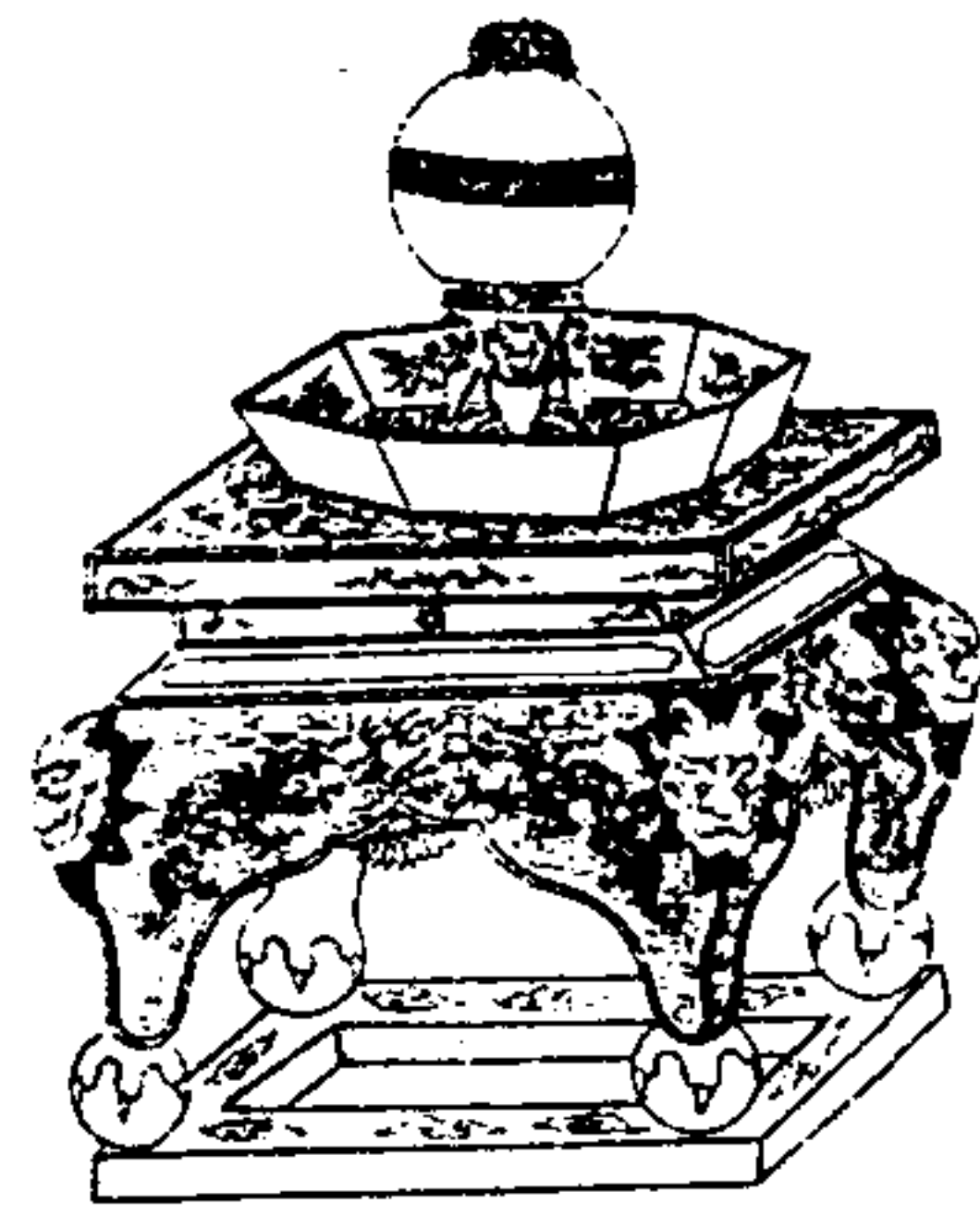

皇帝鹵簿唾壺。范金為之。形圓。有蓋。通高五寸。口徑一寸五分。蓋高二寸五分。頂為蟠龍。下深二寸五分。底徑二寸一分。座高四寸。徑三寸三分。四足鏤螭首虎爪。承以圓珠。下周橫距。飾以雜寶。陳設時。盤及几如提鑪之制。

皇帝鹵簿水瓶圖



皇帝鹵簿水瓶。范金為之。有蓋。大小各一。大者通高一尺五寸七分。深一尺三寸五分。口徑四寸四分。釵花文。腹圍二尺八寸八分。釵雲龍火珠。下為波文。耳為螭首銜環。底徑七寸。蓋高一寸五分。徑九寸四分。飾以雜寶。小者通高一尺四寸五分。深一尺二寸五分。口徑四寸一分。腹圍二尺六寸六分。底徑五寸四分。蓋高一寸五分。徑八寸六分。形制花文皆同。陳設時。盤及几如提鑪之制。

皇帝鹵簿方几圖

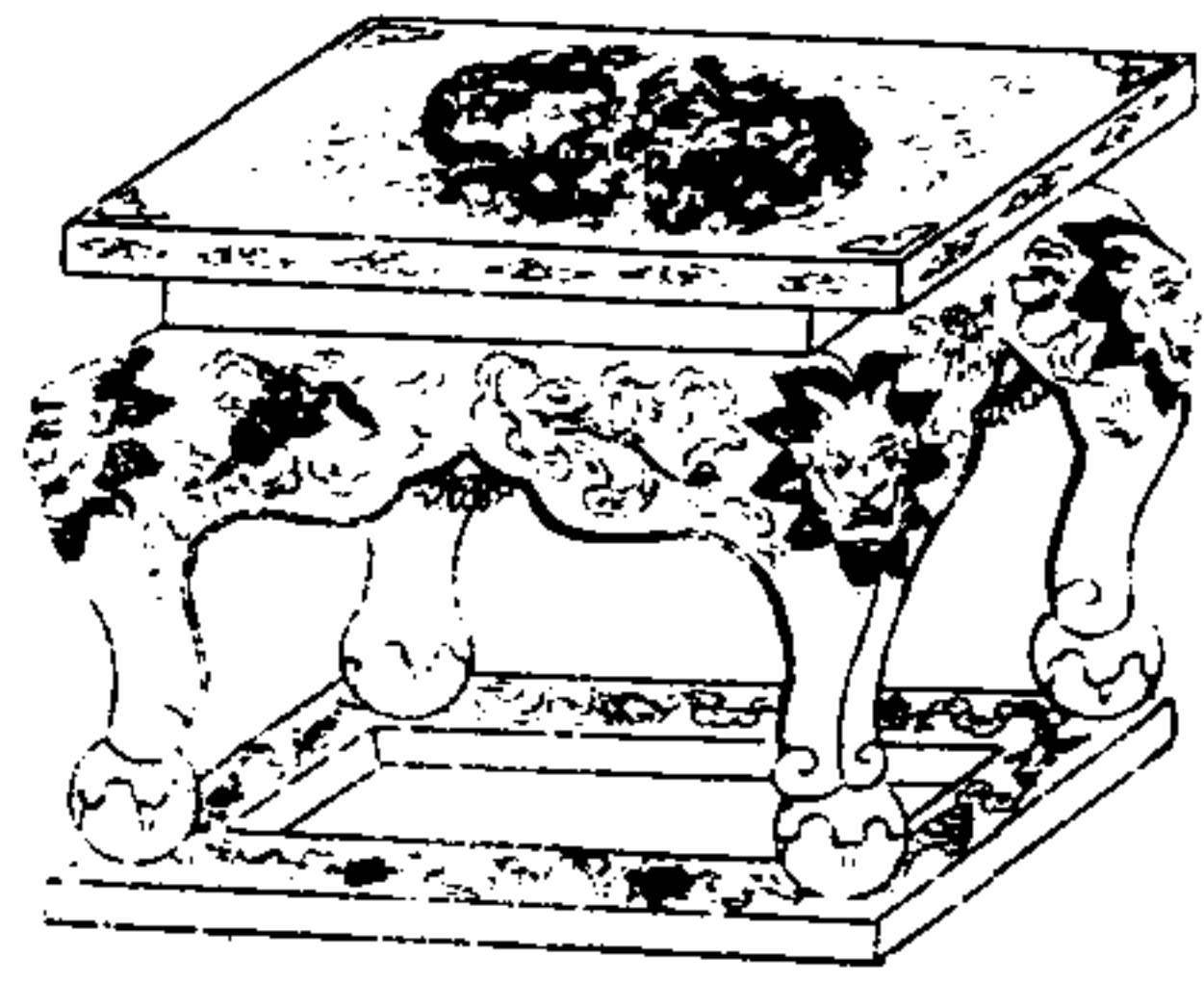

皇帝鹵簿方几。枅質槩朱。高一尺五寸。方一尺八寸。
面繪金雙龍。間以流雲。中為火珠。四足鏤螭首。
虎爪。承以圓珠。下周橫距。雜繪八寶。

皇帝鹵簿交倚圖

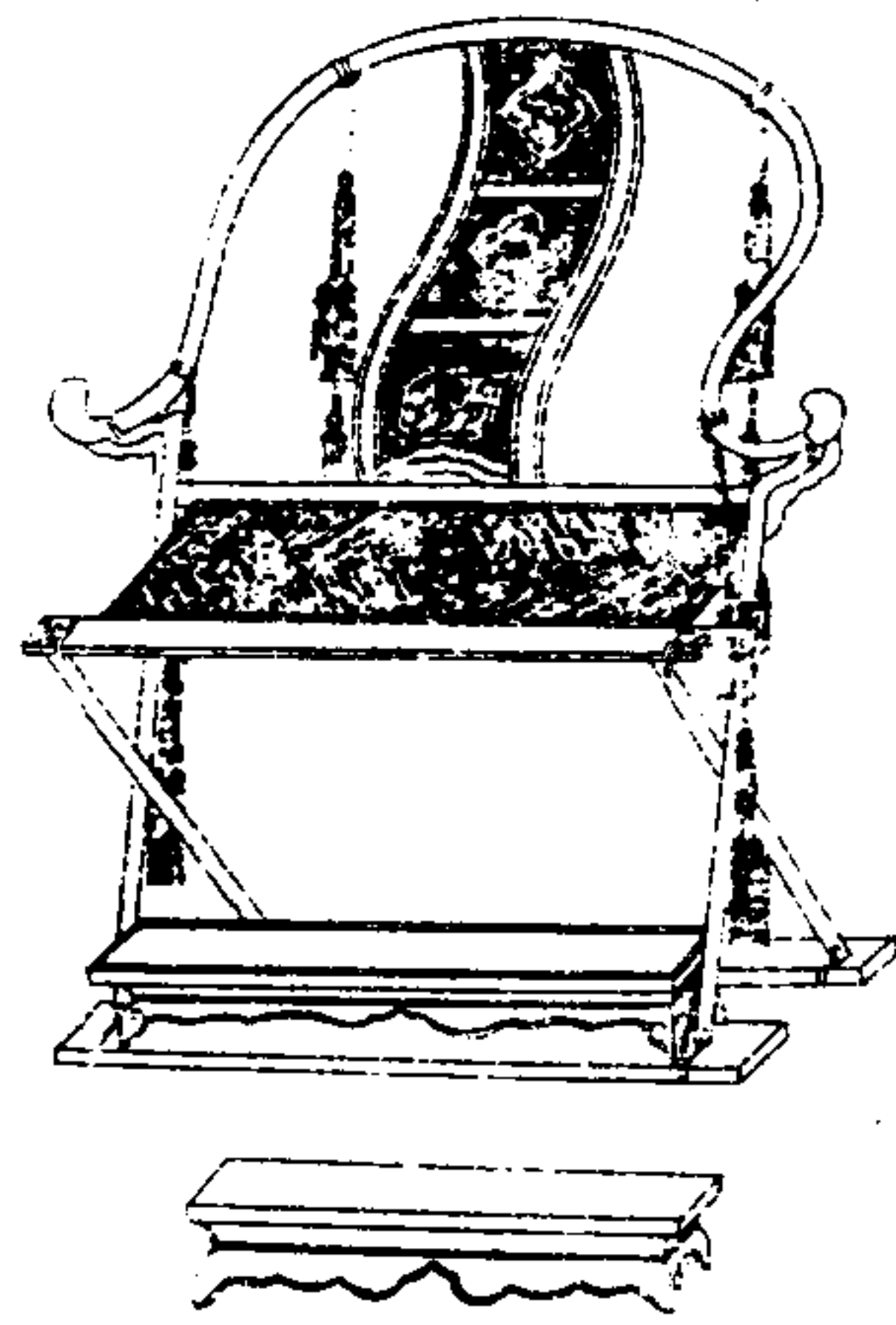

皇帝鹵簿交倚。枅質塗金。曲扶箕張。倚上仰交。足橫
距。貫以鐵樞。雙疊舉之。通高二尺九寸二分。縱
一尺一寸五分。橫二尺二寸。座面織明黃絲絛。
倚刻花草雲龍文。踏几高三寸三分。縱九寸五
分。橫一尺八寸六分。亦塗金。

皇帝鹵簿儀刀圖

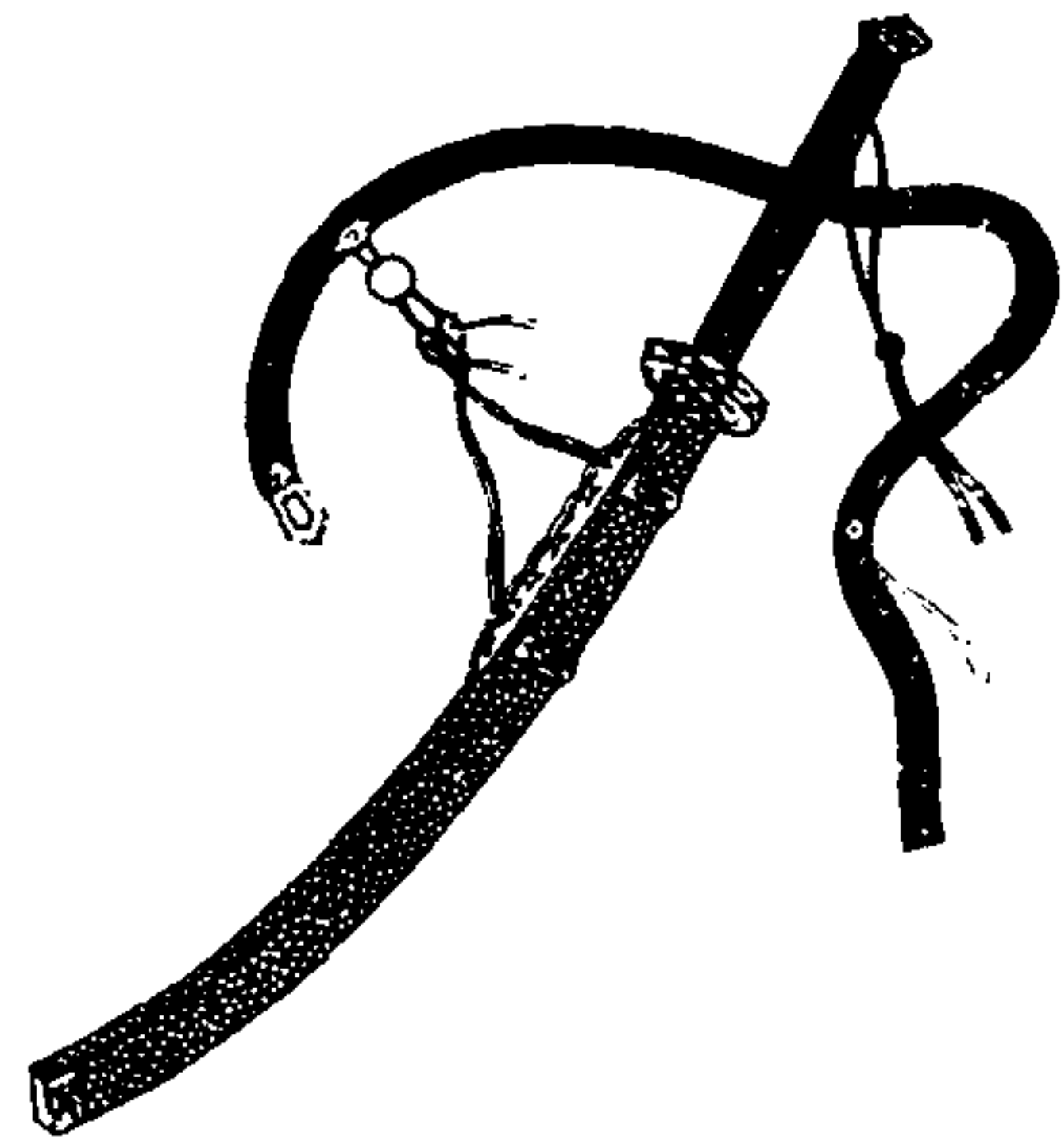

皇帝鹵簿儀刀。鍊鐵為之。通長三尺七寸三分。刃長二尺四寸八分。木柄長一尺二寸五分。端繫綠綾。鞘長二尺七寸五分。通鞞綠沙魚皮。筌及鈔皆塗金。鏤花文。繫以黃鹿皮。懸於革帶。帶飾亦塗金。

皇帝鹵簿橐鞬圖

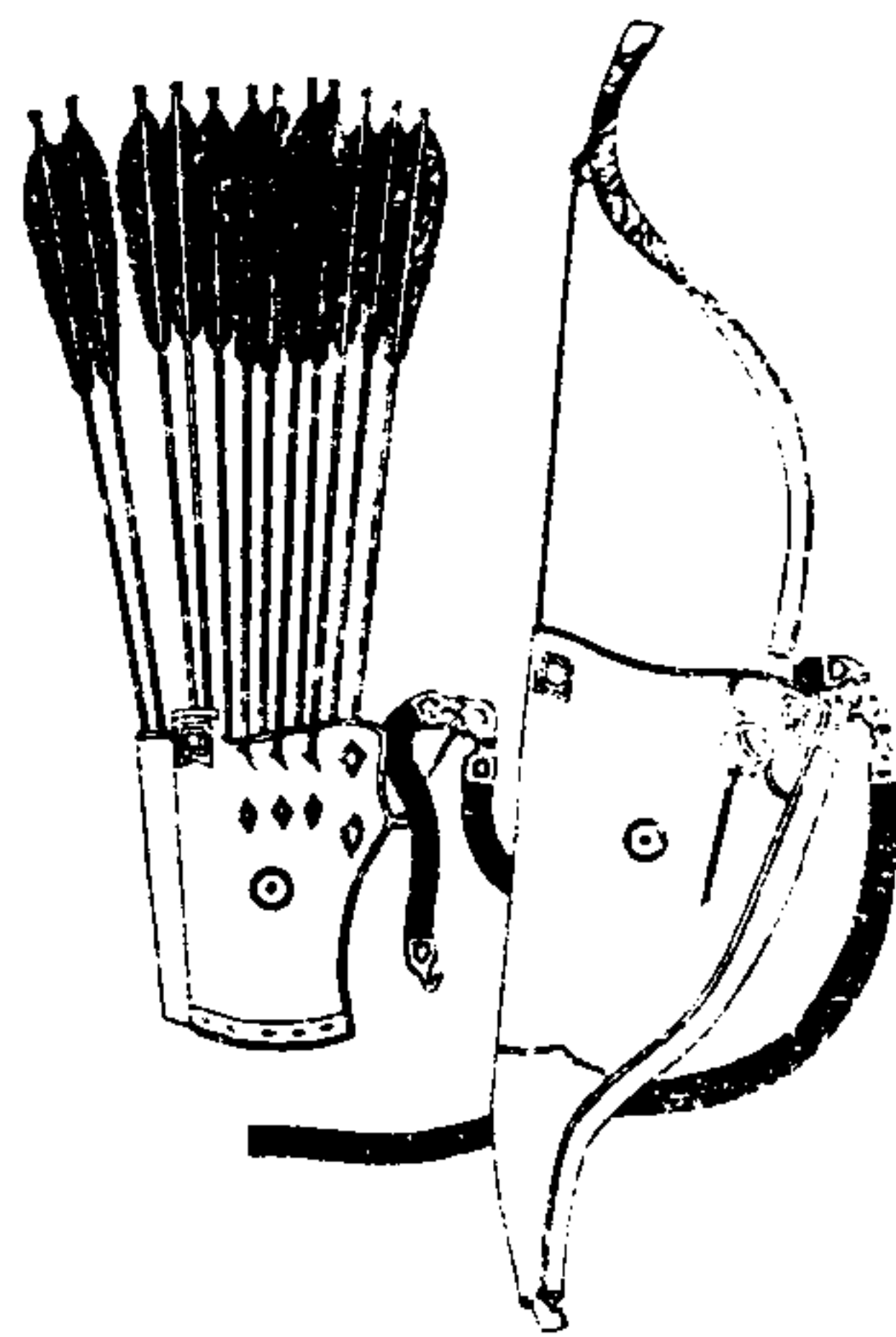

皇帝鹵簿橐鞬。以革為之。黑色綠緣。橐長一尺一寸四分。圍一尺四寸三分。底木質。髹朱。徑五寸五分。盛矢十有二。鞬長二尺三寸三分。上徑一尺一寸五分。中徑七寸七分。下徑二寸五分。韜弓及半。皆飾鏤金。鉸具銜以雜寶。繫以黃鹿皮。懸於革帶。鞬左。橐右。帶飾皆塗金。銜綠松石。

皇帝鹵簿豹尾槍圖



皇帝鹵簿豹尾槍。鍛鐵為之。通長一丈一尺七分。刃長一尺五分。冒以木。黃油。繪行龍。峯塗金。鏤垂雲文。下綴朱釐。垂環懸豹尾。長三尺三寸。柄攢竹。髹朱。繪金雲龍。長九尺五寸。圍四寸九分五釐。鍍以鐵。鍍銀。長七寸。

皇帝鹵簿笏圖

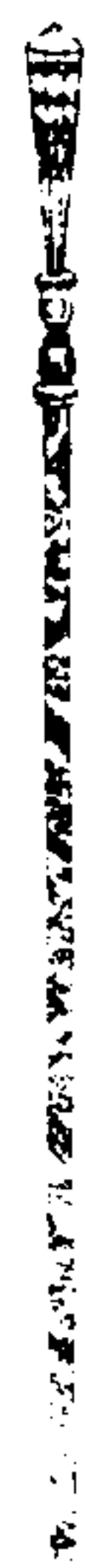

皇帝鹵簿笏。鍛鐵為之。通長一丈一尺。首長一尺四寸。八棱。上徑一寸一分。下徑六分。鍍金龍文。峯長九寸。鏤龍首。上下鈗以鐵。塗金。鏤花。柄長八尺。餘如豹尾槍之制。

皇帝鹵簿戟圖



皇帝鹵簿戟。鍛鐵為之。通長一丈一尺。援長一尺三寸。胡外曲。徑七寸三分。中有軀。軀上橫二寸五分。下橫五寸。內外各半。外鏤龍首。莖長九寸。鏤龍首上銜。通塗以金。柄長八尺。餘如豹尾槍之制。

欽定大清會典圖卷七十九

輿衛三 由海三

皇帝鹵簿導蓋圖

皇帝鹵簿九龍曲蓋圖

皇帝鹵簿翠華蓋圖

皇帝鹵簿紫芝蓋圖

皇帝鹵簿九龍蓋圖

皇帝鹵簿五色花繖圖

皇帝鹵簿五色龍繖圖

皇帝鹵簿方繖圖

皇帝鹵簿壽扇圖

皇帝鹵簿雙龍扇圖

皇帝鹵簿單龍扇圖

皇帝鹵簿孔雀扇圖

皇帝鹵簿雄尾扇圖

皇帝鹵簿鸞鳳扇圖

皇帝鹵簿導蓋圖

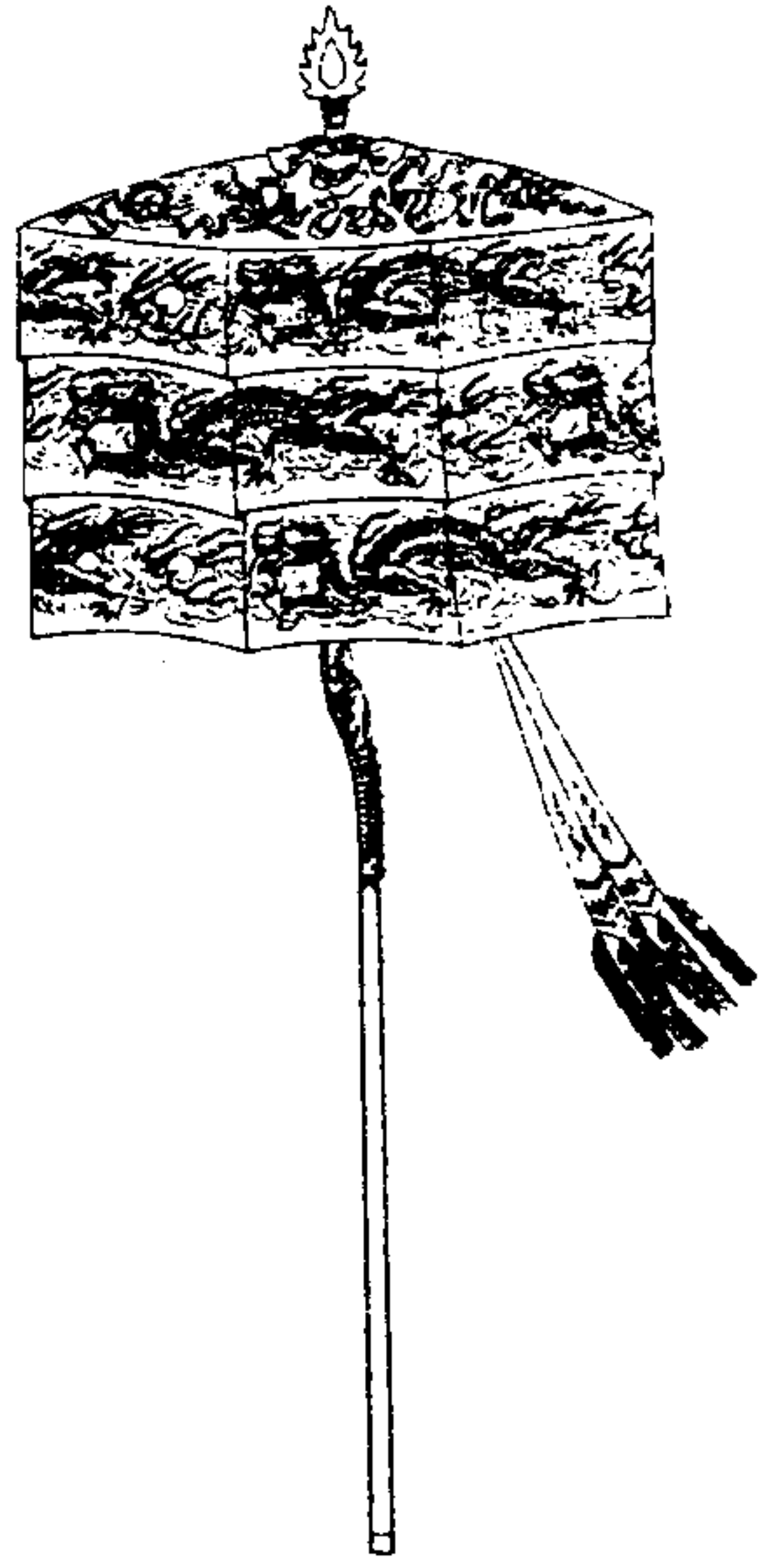

皇帝鹵簿導蓋黃緞為之網裏通高八尺六寸三分。蓋徑五尺一寸五分。繡八寶采雲。上冠金頂七寸三分。垂幃三層。各深一尺。繡金龍九。間以流雲火珠。旁垂彩帶二。長三尺一寸。闊一寸五分。如蓋色。垂五采流蘇。曲柄。木質塗金交龍。彎長二尺。上下攢竹。聚朱。上長二尺五寸。下長五尺四寸。圓四寸七分。鍍以銅。鍍銀。長二寸二分。

皇帝鹵簿九龍曲蓋圖

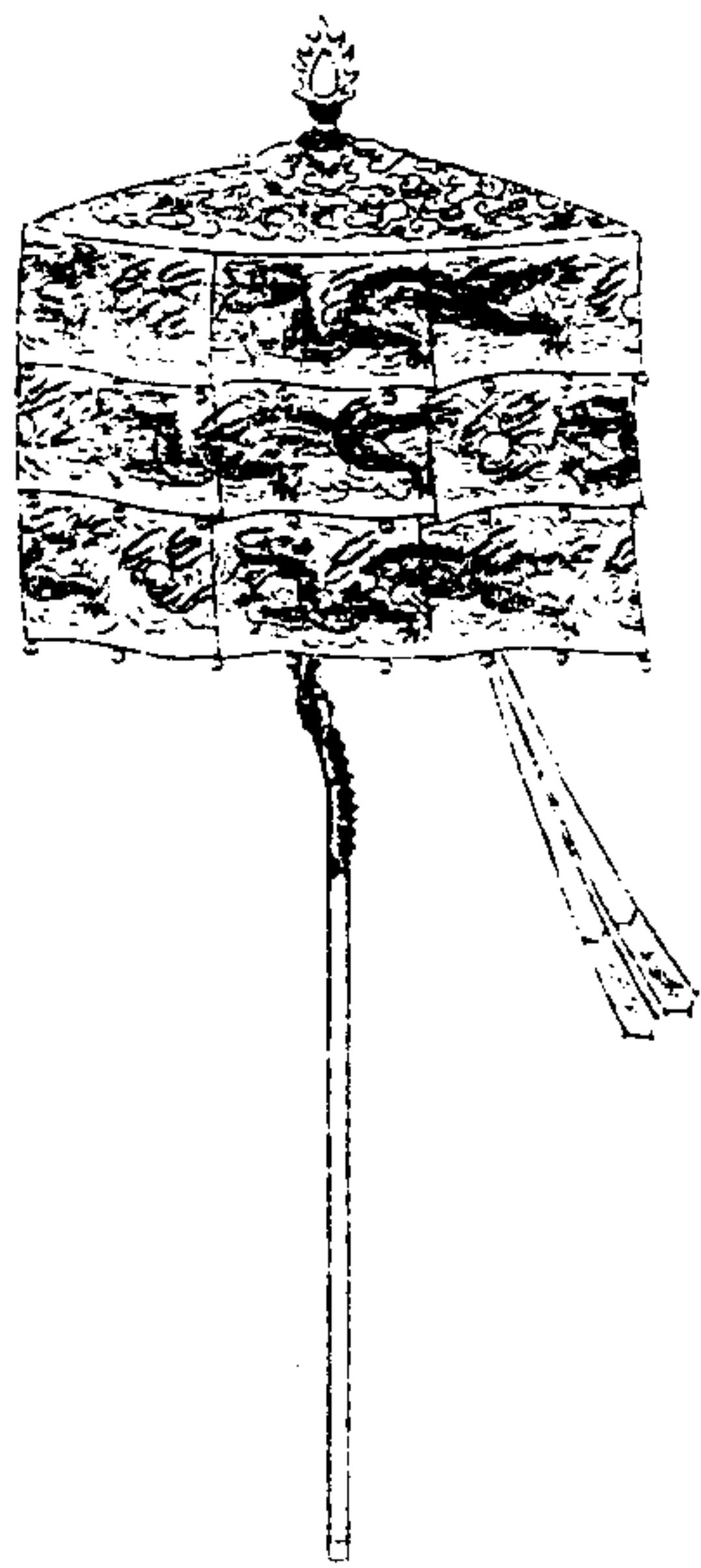

皇帝鹵簿九龍曲蓋黃緞為之通高一丈二尺二寸。蓋徑五尺。繡采雲。上冠金頂一尺一寸。垂幃三層。各深一尺一寸。繡金龍九。間以流雲火珠。下綴金鈴各十五。旁垂彩帶二。長三尺五寸。闊二寸五分。如蓋色。亦繡采雲。綴金鈴各三。曲柄。木質塗金龍首。彎長二尺三寸。上下攢竹。聚朱。上長三尺七寸。下長五尺二寸。圓四寸七分。鍍以銅。鍍銀。長八分。

皇帝鹵簿翠華蓋圖



皇帝鹵簿翠華蓋。綠緞為之。通繡孔雀翎。旁無彩帶。餘如九龍曲蓋之制。

皇帝鹵簿紫芝蓋圖

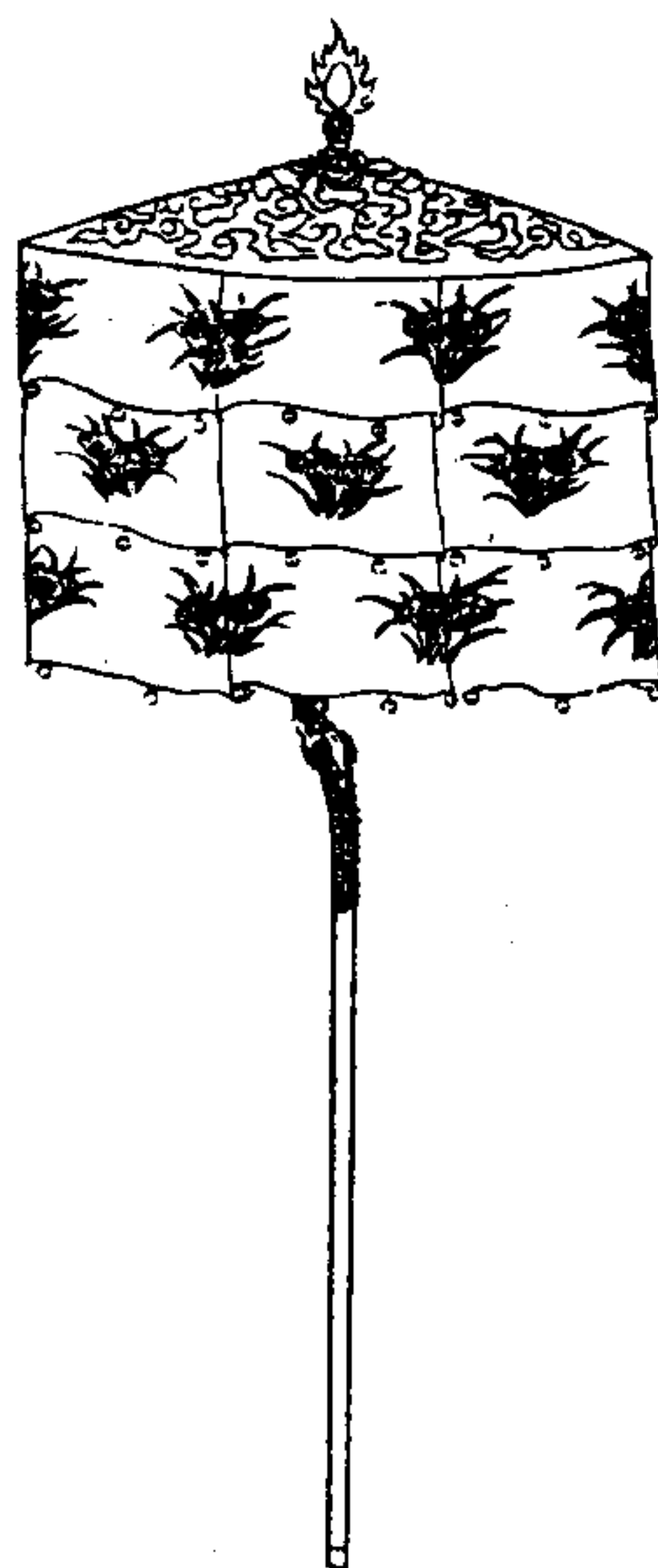

皇帝鹵簿紫芝蓋。紫緞為之。通繡五色芝二十四。旁無彩帶。餘如九龍曲蓋之制。

皇帝鹵簿九龍蓋圖

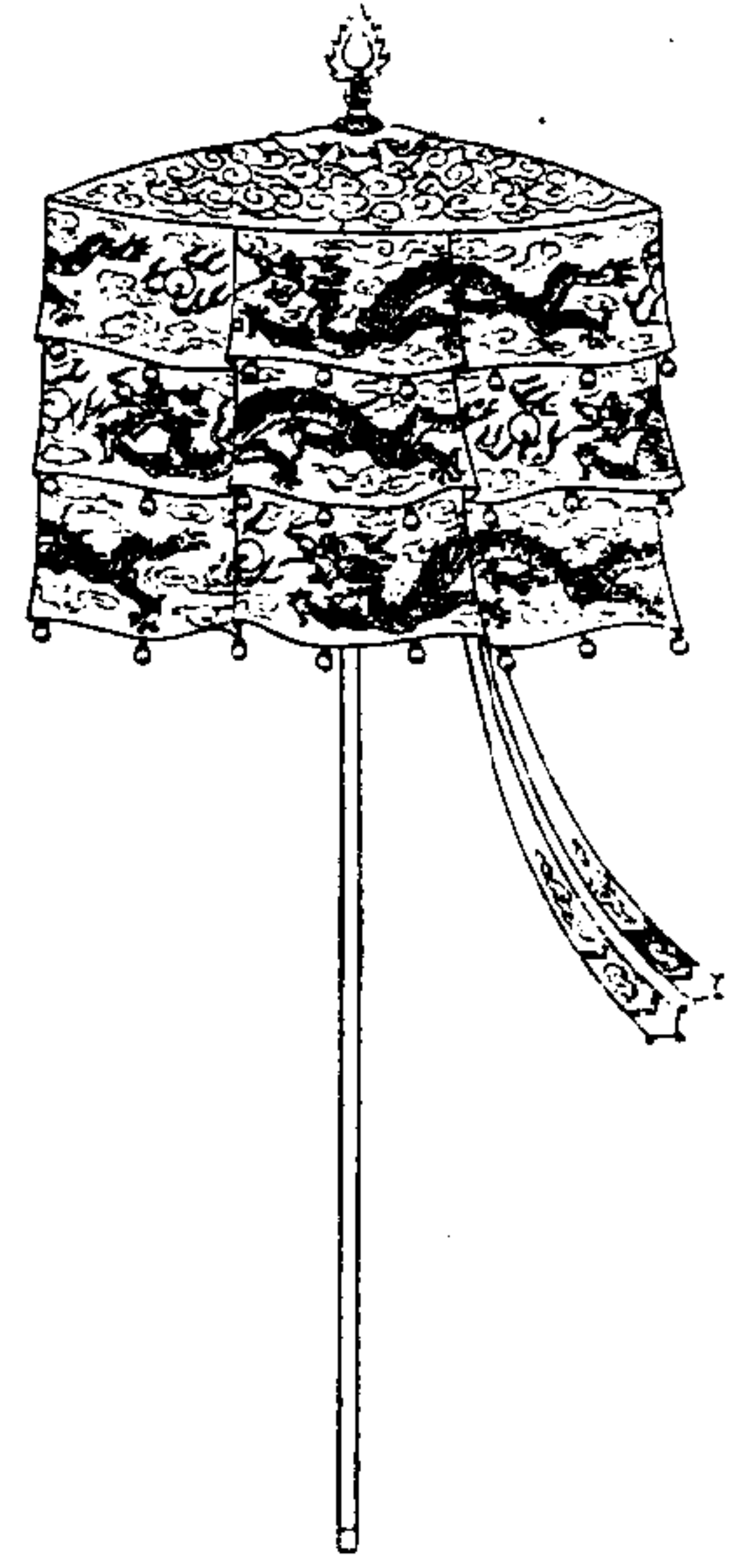

皇帝鹵簿九龍蓋黃緞為之直柄餘如九龍曲蓋之制

皇帝鹵簿五色花繖圖

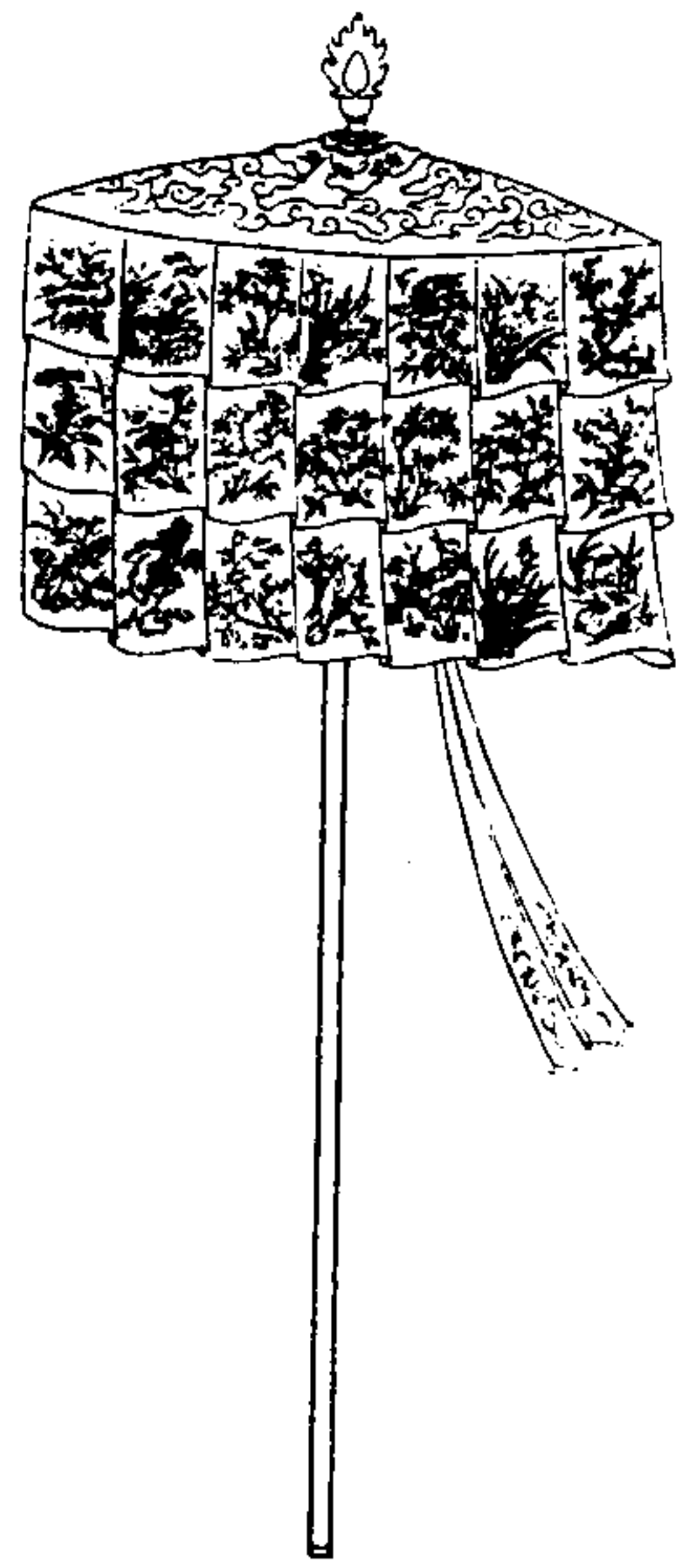

皇帝鹵簿五色花繖緞殊五色通繡雜花直柄餘如九龍曲蓋之制

皇帝鹵簿五色龍繖圖

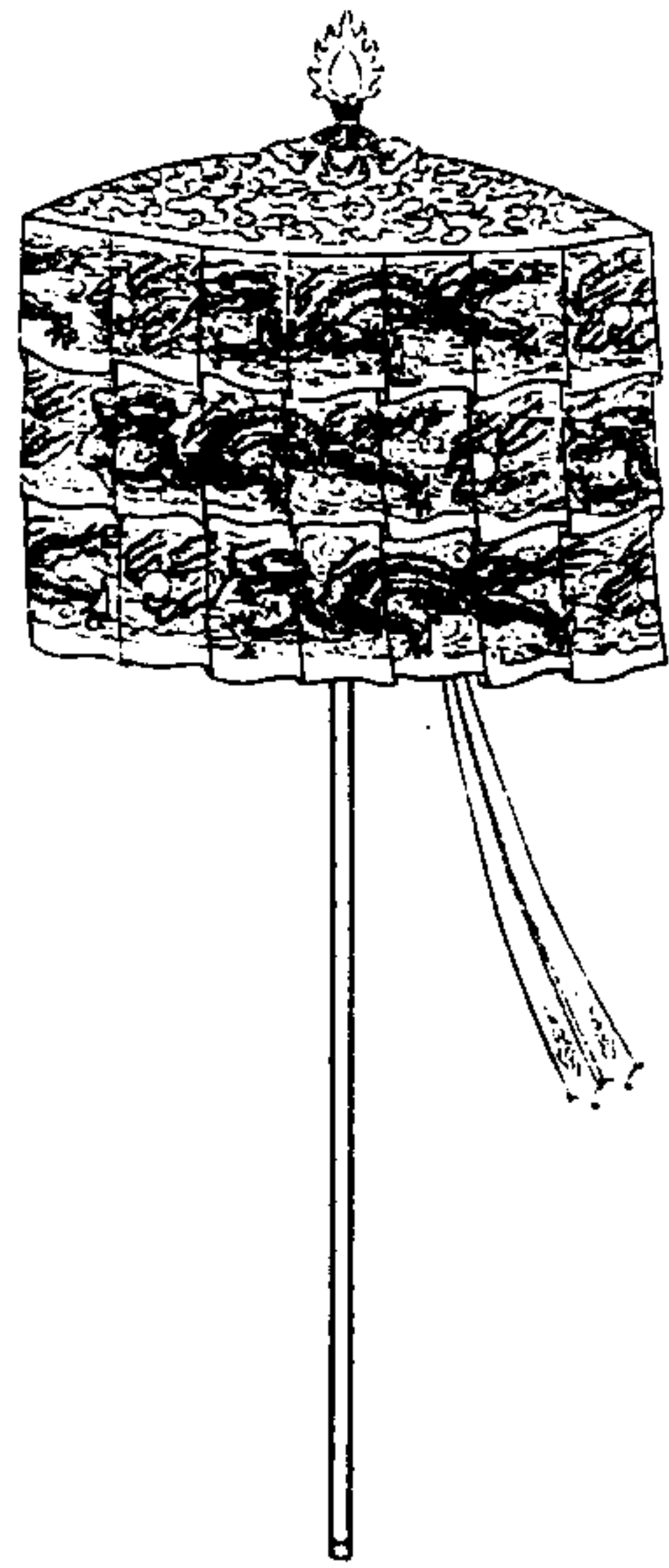

皇帝鹵簿五色龍繖。緞珠五色。皆直柄。餘如九龍曲蓋之制。

皇帝鹵簿方繖圖

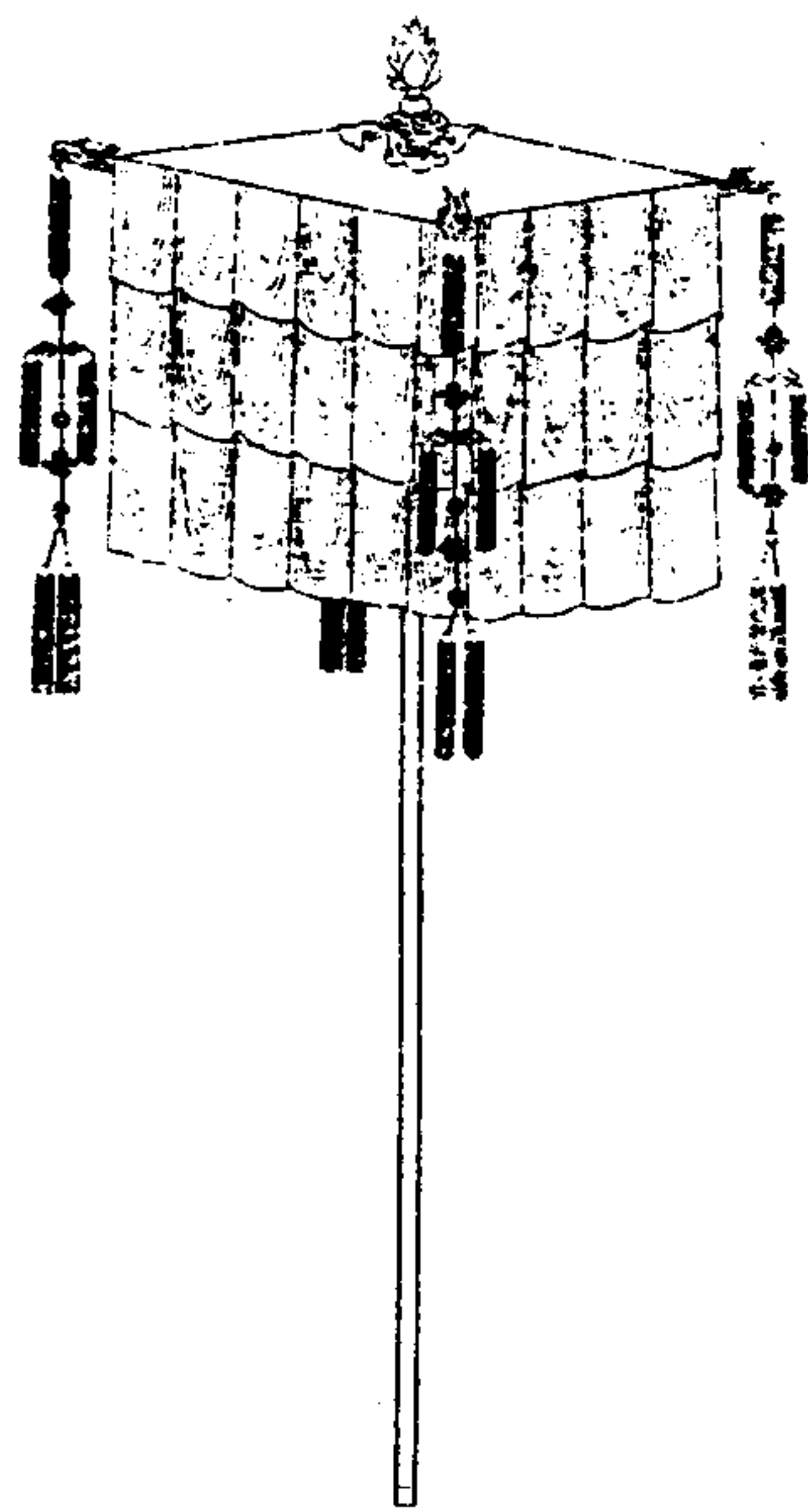

皇帝鹵簿方繖。緞珠紅紫二色。皆方五尺。不施繡文。四角出銅龍首。垂五采流蘇。直柄頂及柄尺寸俱如九龍曲蓋之制。

皇帝鹵簿壽扇圖

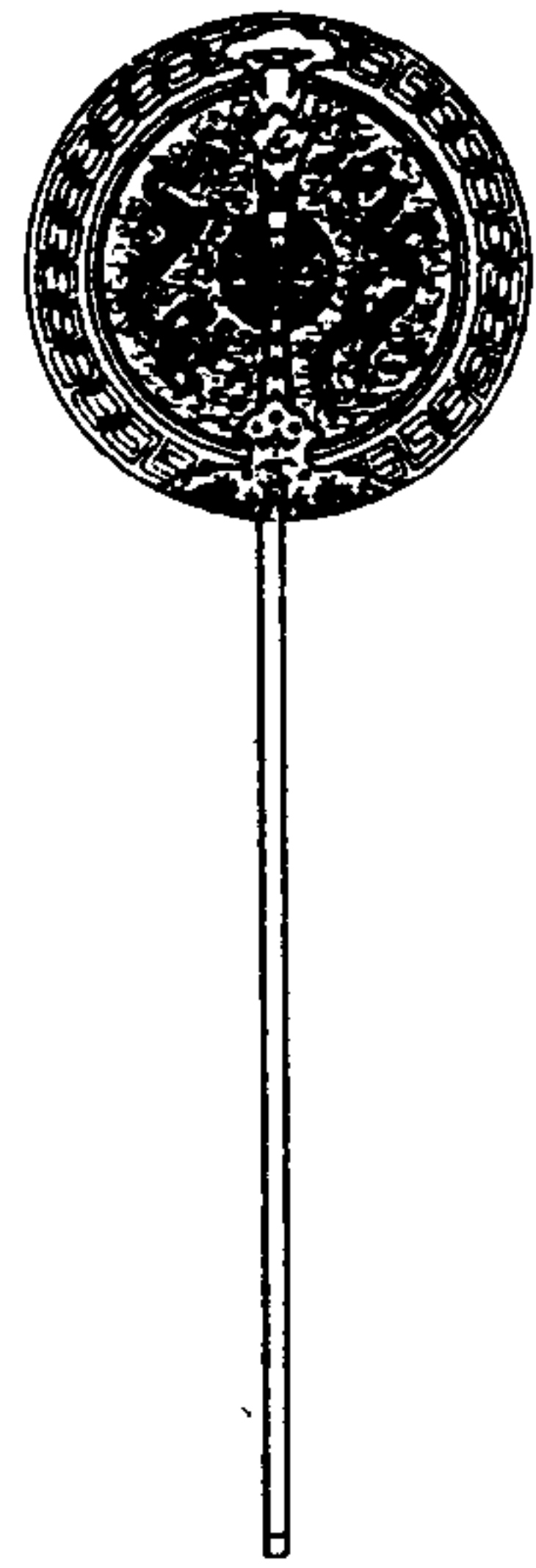

皇帝鹵簿壽扇黃緞為之通高一丈一尺八寸扇圓
徑三尺二寸。繡青壽字一。夾以五采雙龍間流
雲火珠。中貫柄處飾以藍緞。上繡花文。中繡流
雲蝙蝠。下繡山水文。緣亦以藍。周繡金回文。背
黃緞。銷金龍二。約以金花翠葉。柄攢竹葉。朱長
八尺五寸。圓四寸六分。鍍以銅高一寸五分。

皇帝鹵簿雙龍扇圖

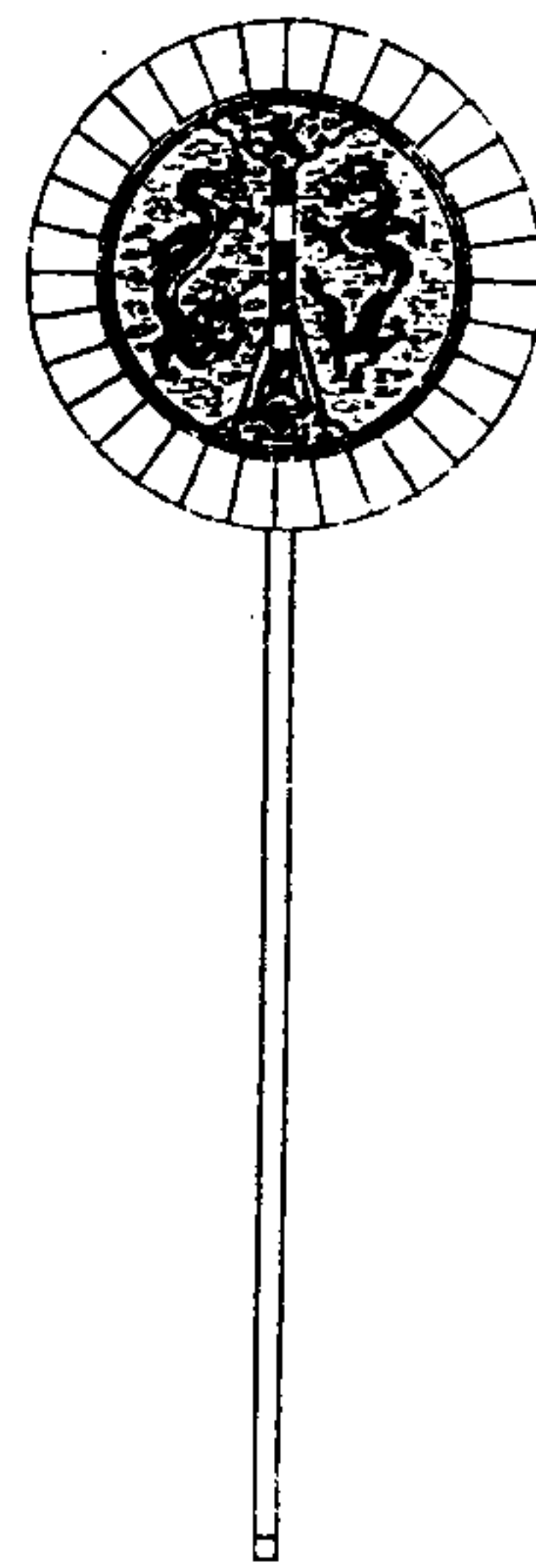

皇帝鹵簿雙龍扇通高一丈八寸。扇圓徑三尺五寸。
四式。一黃緞。一紅緞。一黃緞。藍綠俱繡五采升
降龍。一黃緞。藍綠。銷金升降龍。皆間以流雲紅
綠暈。二重。周為裝積。中貫柄處飾以藍。上下為
金蹲龍。背為金團龍。約以金花翠葉。柄攢竹葉。
朱長七尺五寸。圓四寸五分。鍍以銅高一寸五
分。

皇帝鹵簿單龍扇圖

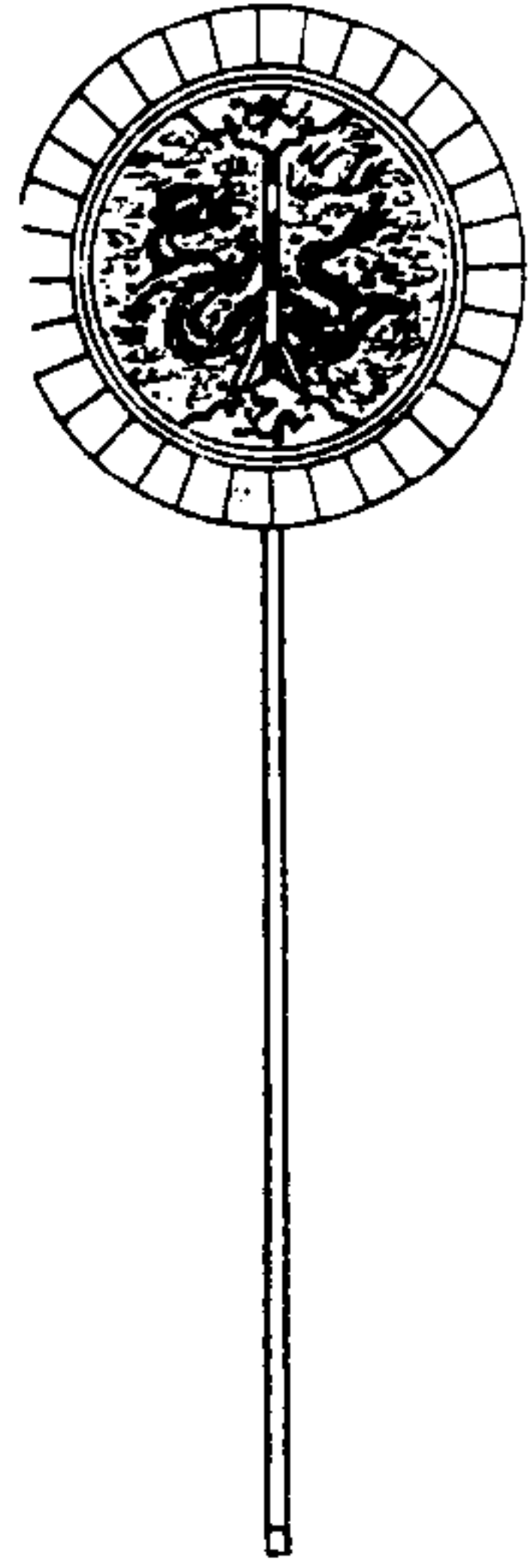

皇帝鹵簿單龍扇二式。緞珠黃紅二色。皆繡蟠龍一。餘如雙龍扇之制。

皇帝鹵簿孔雀扇圖

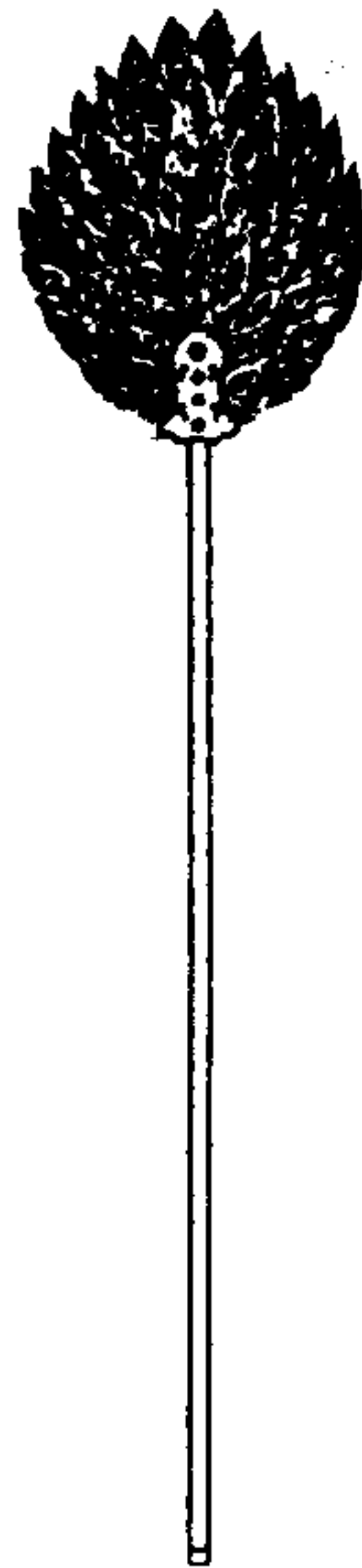

皇帝鹵簿孔雀扇。綠緞為之。通高一丈一尺八寸。上斂下擴。徑三尺。上闊三寸。中間二尺七寸。下闊二尺。通繡孔雀尾。下約以金花翠葉。銜寶石四。柄如壽扇之制。

皇帝鹵簿雉尾扇圖

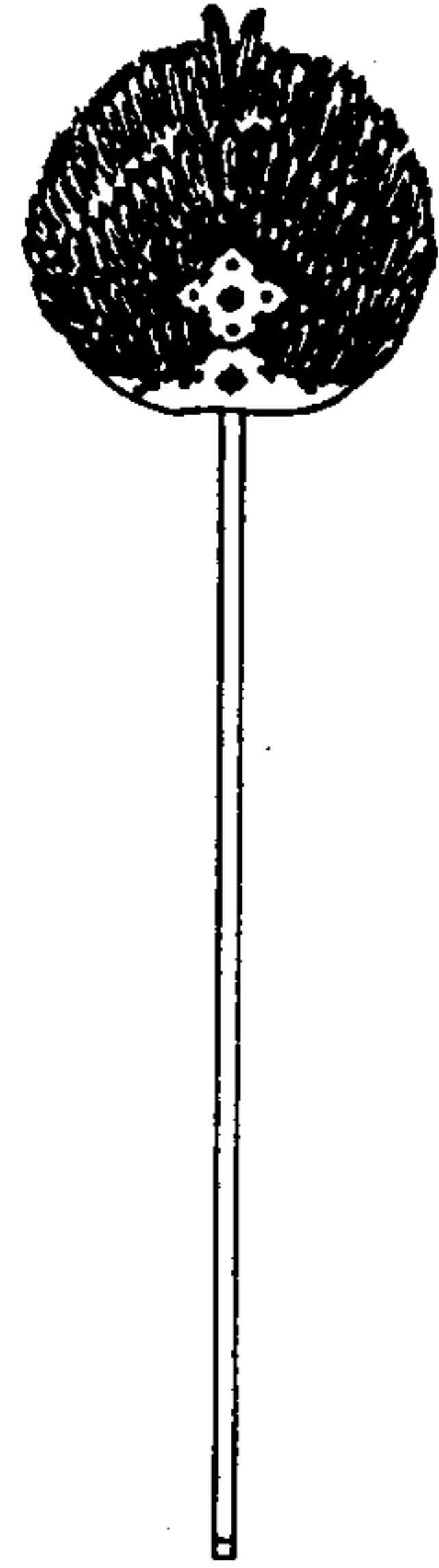

皇帝鹵簿雉尾扇。霞色緞為之。通繡雉尾。餘如孔雀扇之制。

皇帝鹵簿鸞鳳扇圖

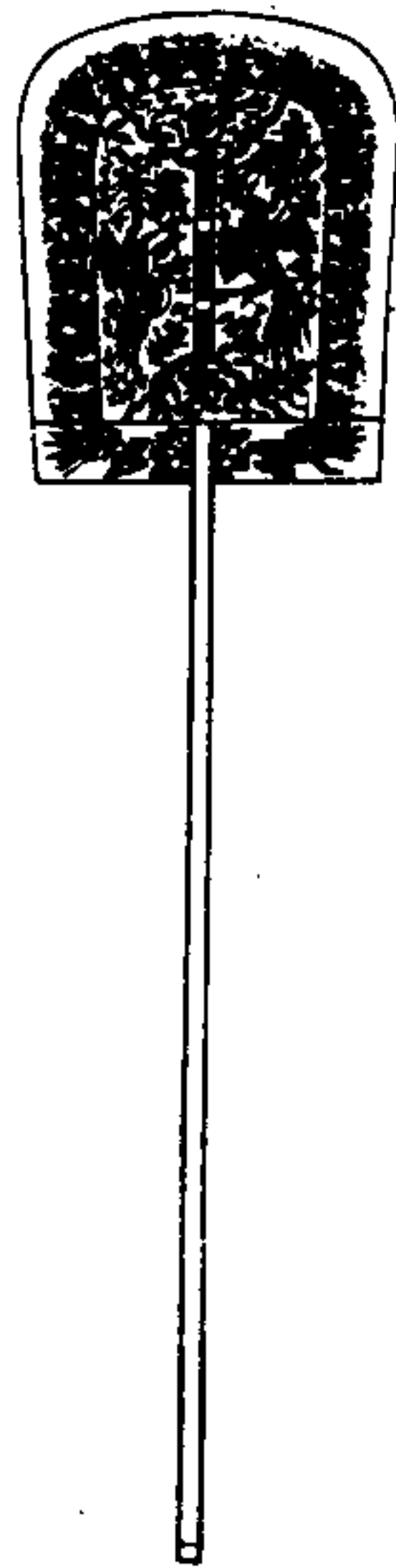

皇帝鹵簿鸞鳳扇。紅緞為之。通高一丈一尺二寸。扇上橢下方。徑三尺四寸。上闊二尺八寸。下闊二尺五寸。繡五采鸞鳳各一。閒以花文。周繡孔雀翎綠緣。中貫柄處。繡流雲。上為金蹲龍。下如之。承以波文。橫飾青緞。繡金花文。雙鳳相對。柄聚以黑。如壽扇之制。

欽定大清會典圖卷八十

輿衛四 由海口

皇帝鹵簿長壽幢圖

皇帝鹵簿紫幢圖

皇帝鹵簿霓幢圖

皇帝鹵簿羽葆幢圖

皇帝鹵簿信幡圖

皇帝鹵簿絳引幡圖

皇帝鹵簿豹尾幡圖

皇帝鹵簿龍頭竿幡圖

皇帝鹵簿金節圖

皇帝鹵簿教孝表節旌圖

皇帝鹵簿明刑弼教旌圖

皇帝鹵簿行慶施惠旌圖

皇帝鹵簿褒功懷遠旌圖

皇帝鹵簿振武旌圖

皇帝鹵簿敷文旌圖

皇帝鹵簿納言旌圖

皇帝鹵簿進善旌圖

皇帝鹵簿儀鎧鞞圖

皇帝鹵簿黃麾圖

皇帝鹵簿長壽幢圖

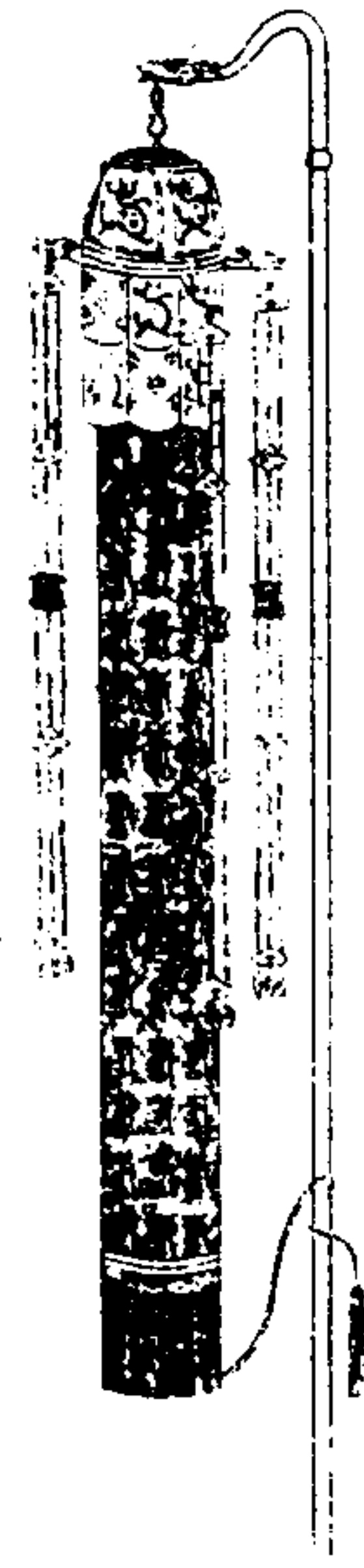

皇帝鹵簿長壽幢。朱紉貫朱旄五。下繫朱綫屬於杆。韜以黃紗。通高一丈一尺一寸。幢長八尺。圍二尺七寸。通繡青壽字篆文。下垂五采流蘇。蓋高九寸。徑一尺。穹曲下覆黃緞幕之。綠緣垂。幟青綠二重。皆繡金雲龍。四角飾銅龍首。懸雲佩五。就綴以金索。杆橫竹槩。朱長一丈。圍四寸三分。上為曲項加塗金龍首。銜環繫幢。鍍以銅。鍍銀高五分。

皇帝鹵簿紫幢圖

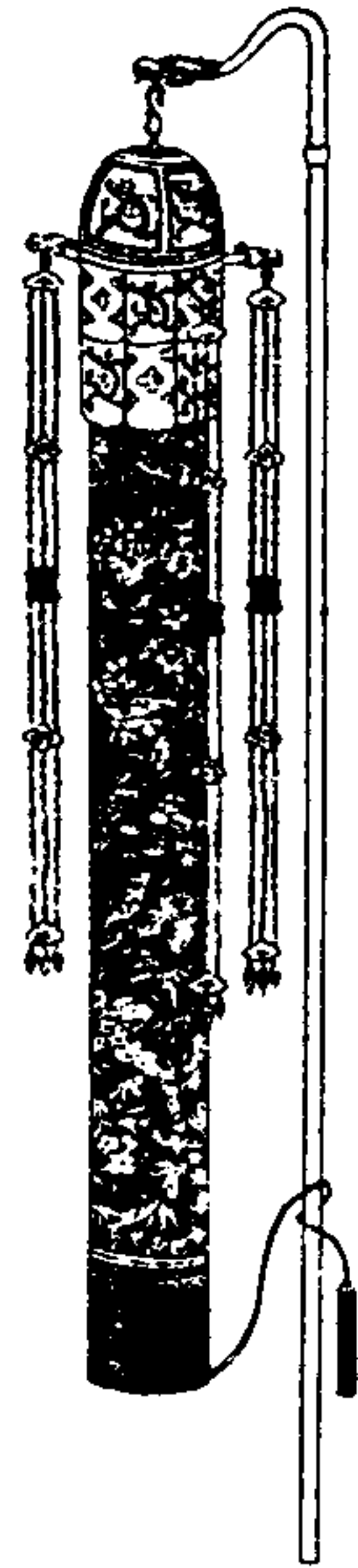

皇帝鹵簿紫幢。朱紉貫朱旄五。韜以紫紗。通繡花。蝶下垂金黃流蘇。餘如長壽幢之制。

皇帝鹵簿霓幢圖

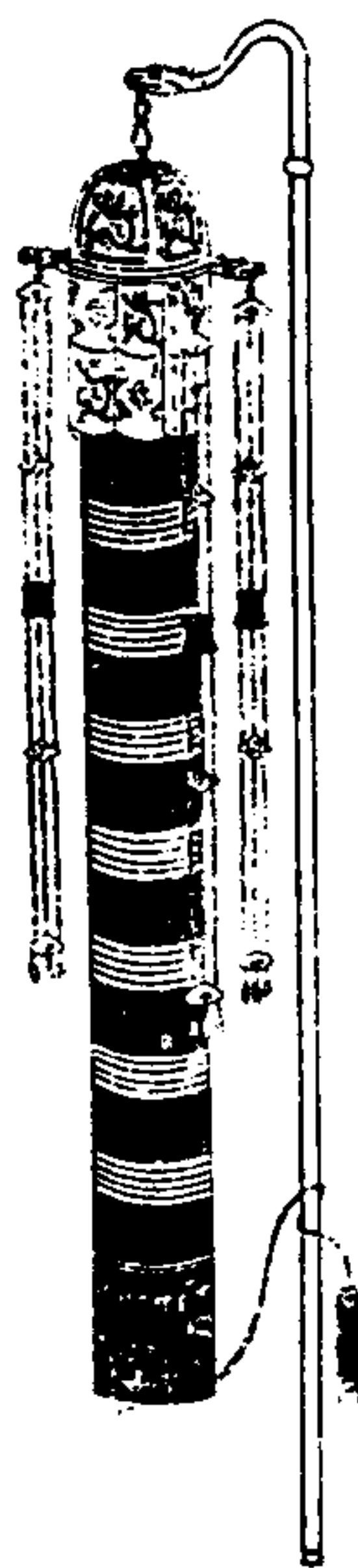

皇帝鹵簿霓幢。朱紉貫朱旄五。韜以月白紗。通繡五色虹霓。餘如長壽幢之制。

皇帝鹵簿羽葆幢圖

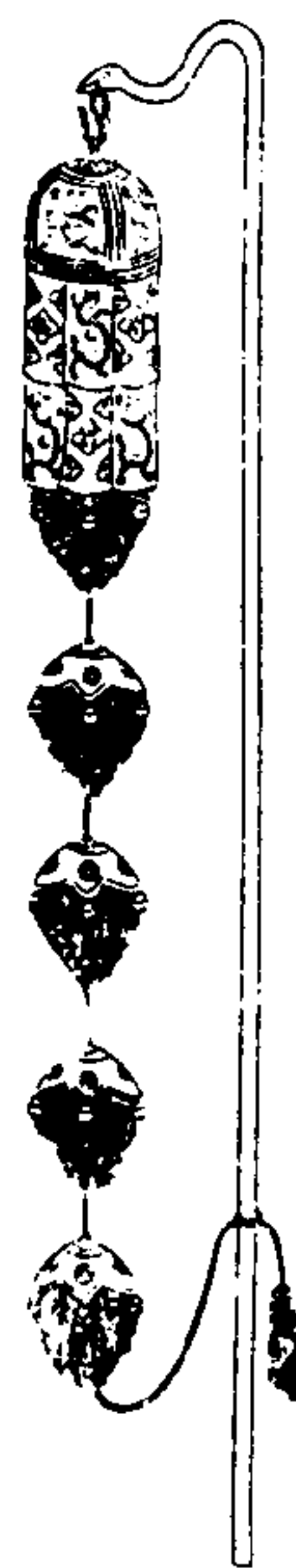

皇帝鹵簿羽葆幢。朱紉貫朱旄五。上各銜金葉。冒以綠革。綴金鈴四。不加韜。蓋綠緞。幕之紅綠。垂幃紅黃二重。杆飾翟首。餘如長壽幢之制。

皇帝鹵簿信旂圖



皇帝鹵簿信旂。紅緞為之。長六尺一寸。闊六寸五分。通繡花文。中銜黃緞一尺三寸。闊四寸。荷首蓮。跌。全繡信旂清漢文。下綴版四寸。髹以五采。蓋紅緞。幕之。藍緣。垂幃青黃紅三重。餘如長壽幃之制。

皇帝鹵簿絳引旂圖

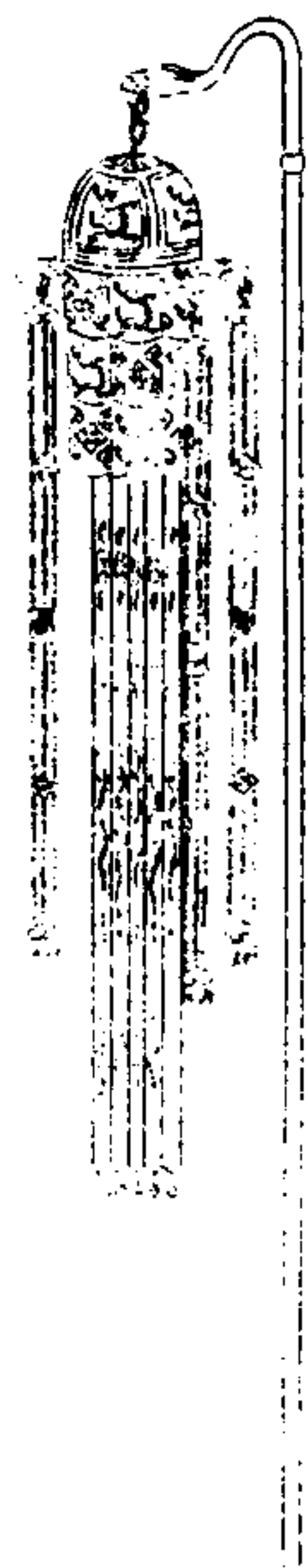

皇帝鹵簿絳引旂。五色緞相間為之。長六尺五寸。闊六寸五分。中繡金龍。夾以雲文。下綴金鈴五蓋。紅緞。幕之。藍緣。垂幃青紫黃三重。餘如長壽幃之制。

皇帝鹵簿豹尾旛圖



皇帝鹵簿豹尾旛。懸豹尾長八尺。上銜金葉。冒以綠革。綴金鈴四。高二寸五分。徑三寸三分。加金環繫於杆。餘如長壽幢之制。

皇帝鹵簿龍頭竿旛圖

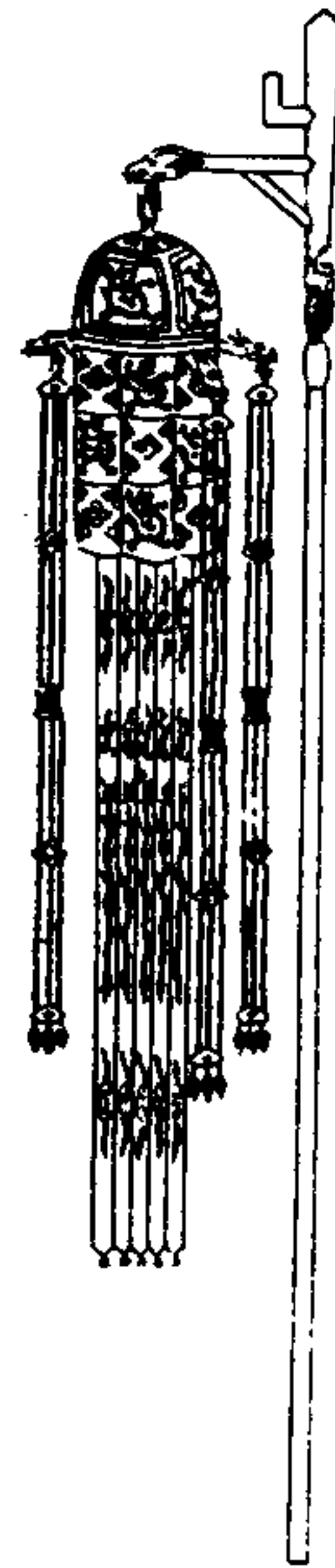

皇帝鹵簿龍頭竿旛。五色緞相間為之。制與絳引旛同。惟幢用紫綠黃三重。杆用木。首為戟形。橫刻龍首繫旛。楮以斜木。皆塗金。餘如長壽幢之制。

皇帝鹵簿金節圖

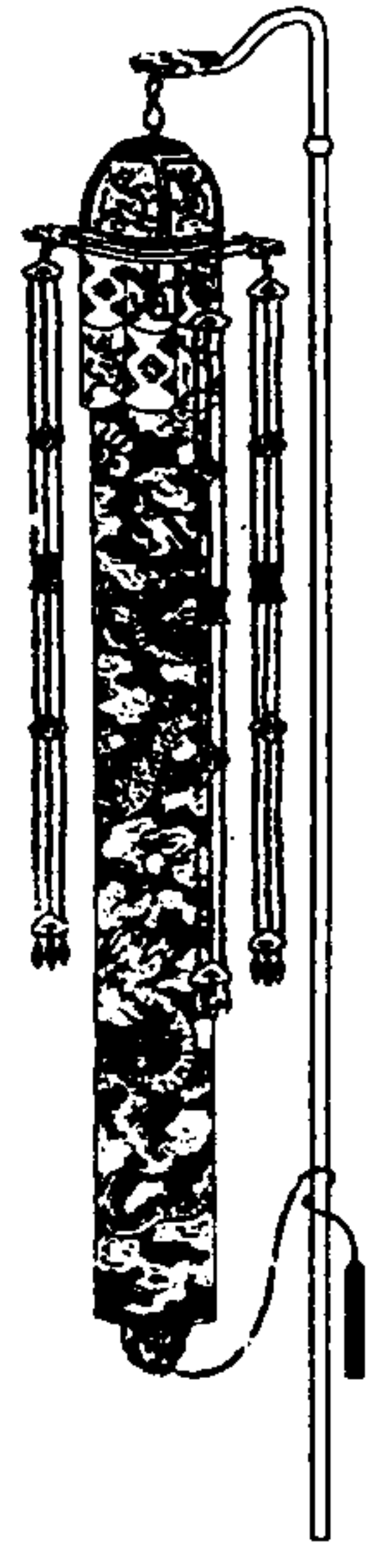

皇帝鹵簿金節朱紉貫朱旄八下繫朱綾屬於杆韜
以黃紗通繡雲龍蓋綠緞幕之紅緣垂幃紅綠
二重餘如長壽幢之制

皇帝鹵簿教孝表節旌圖

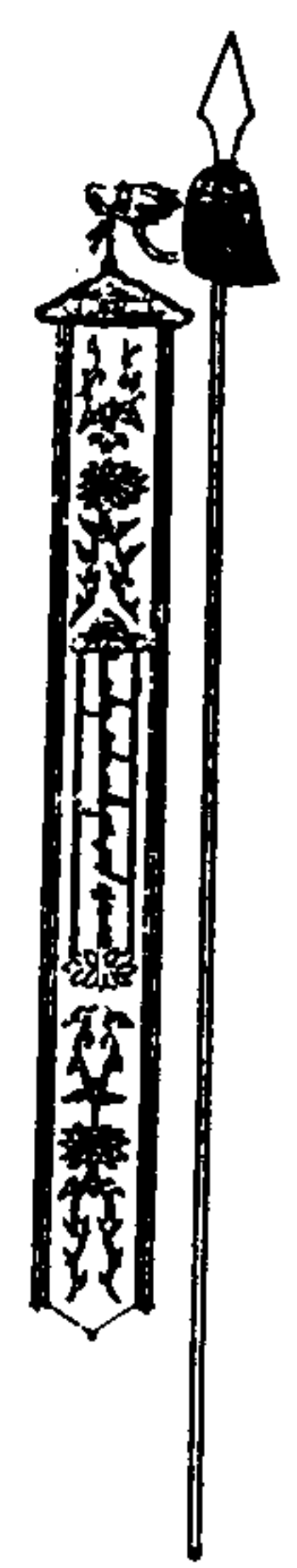

皇帝鹵簿明刑弼教旌圖



皇帝鹵簿行慶施惠旌圖

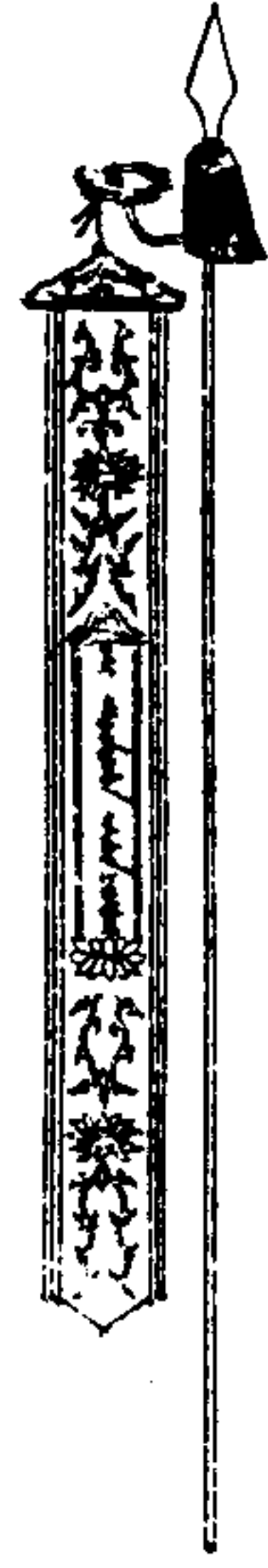

皇帝鹵簿褒功懷遠旌圖



皇帝鹵簿振武旌圖

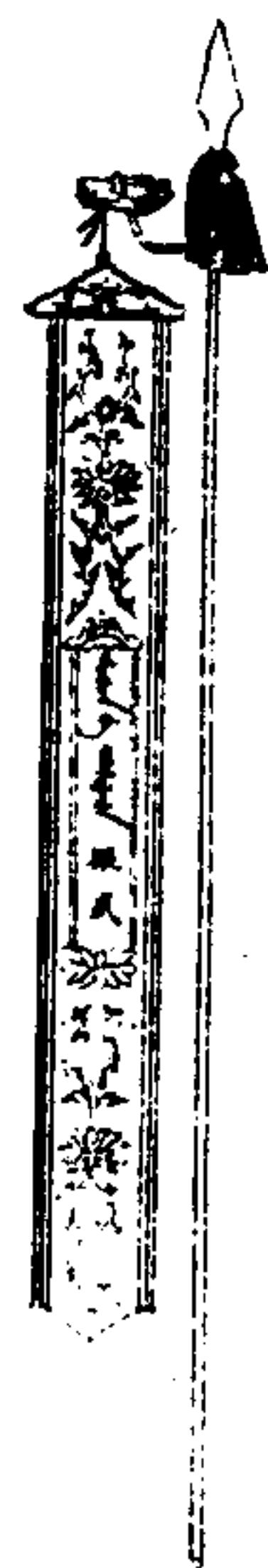

皇帝鹵簿敷文旌圖



皇帝鹵簿納言旌圖



皇帝鹵簿進善旌圖

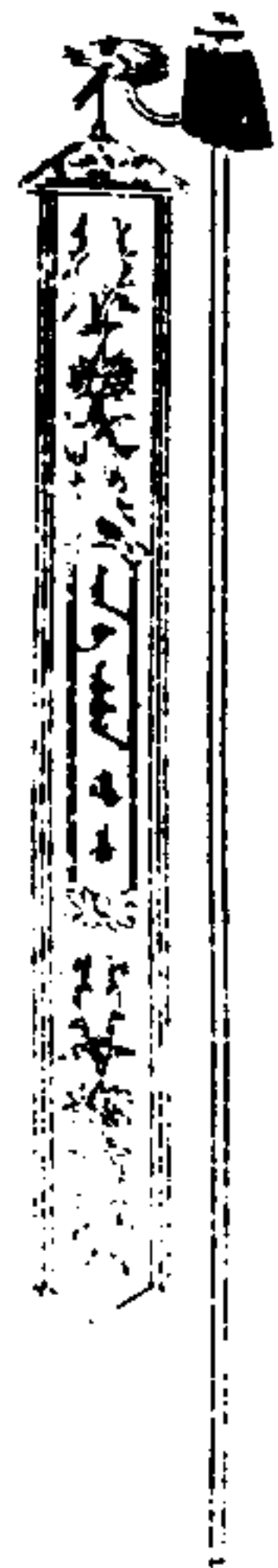

皇帝鹵簿教孝表節旌。明刑弼教旌。行慶施惠旌。褒

功懷遠旌。振武旌。敷文旌。納言旌。進善旌。皆紅

緞為之。通高一丈一尺一寸。旌長七尺三寸。闊

六寸五分。全繡花草文。下刺緞金鈴三。中銜黃

緞一尺三寸。闊四寸。綠緣。荷首蓮趺。全繡清漢

文。曰教孝表節。曰明刑弼教。曰行慶施惠。曰褒

功懷遠。曰振武。曰敷文。曰納言。曰進善。蓋。鈹銅

朵雲三。高五寸五分。闊九寸。中豐下斂。旁垂青

緞彩帶二。各緞鈴三。杆攢竹。聚朱。長一丈。圍四

寸五分。上為矛形。木質塗金。下注朱旒。飾金龍

首。銜銀繫旌。鈹以銅。鈹銀。高五分。

皇帝鹵簿儀鎧髦圖



皇帝鹵簿儀鎧髦。五色緞相間為之。如絳引旂之制。蓋如旌而無影帶。儀鎧高二尺五寸。竹節刃。銜以龍首。貫金板。形如雙鉞相背。龍首繫髦。杆如長壽幢之制。

皇帝鹵簿黃麾圖



皇帝鹵簿黃麾。紅緞為之。如信旂之制。金繡黃麾。清漢文。蓋紅緞。幕之黃緣。垂幃紫綠黃三重。餘如長壽幢之制。

欽定大清會典圖卷八十一

與衛五 由海五

皇帝鹵簿黃龍大纛圖

皇帝鹵簿八旗駝騎纛圖一 四 纛

皇帝鹵簿八旗駝騎纛圖二 四 正

皇帝鹵簿八旗護軍纛圖

皇帝鹵簿八旗前鋒纛圖一 四 纛

皇帝鹵簿八旗前鋒纛圖二 四 正

皇帝鹵簿五色金龍纛圖

皇帝鹵簿儀鳳旗圖

皇帝鹵簿翔鸞旗圖

皇帝鹵簿瑞鶴旗圖

皇帝鹵簿孔雀旗圖

皇帝鹵簿黃鵠旗圖

皇帝鹵簿白雉旗圖

皇帝鹵簿赤烏旗圖

皇帝鹵簿華蟲旗圖

皇帝鹵簿振鷺旗圖

皇帝鹵簿鳴鳶旗圖

皇帝鹵簿遊麟旗圖

皇帝鹵簿馴獅旗圖

皇帝鹵簿白澤旗圖

皇帝鹵簿角端旗圖

皇帝鹵簿赤熊旗圖

皇帝鹵簿黃羆旗圖

皇帝鹵簿辟邪旗圖

皇帝鹵簿犀牛旗圖

皇帝鹵簿天馬旗圖

皇帝鹵簿天鹿旗圖

皇帝鹵簿黃龍大纛圖

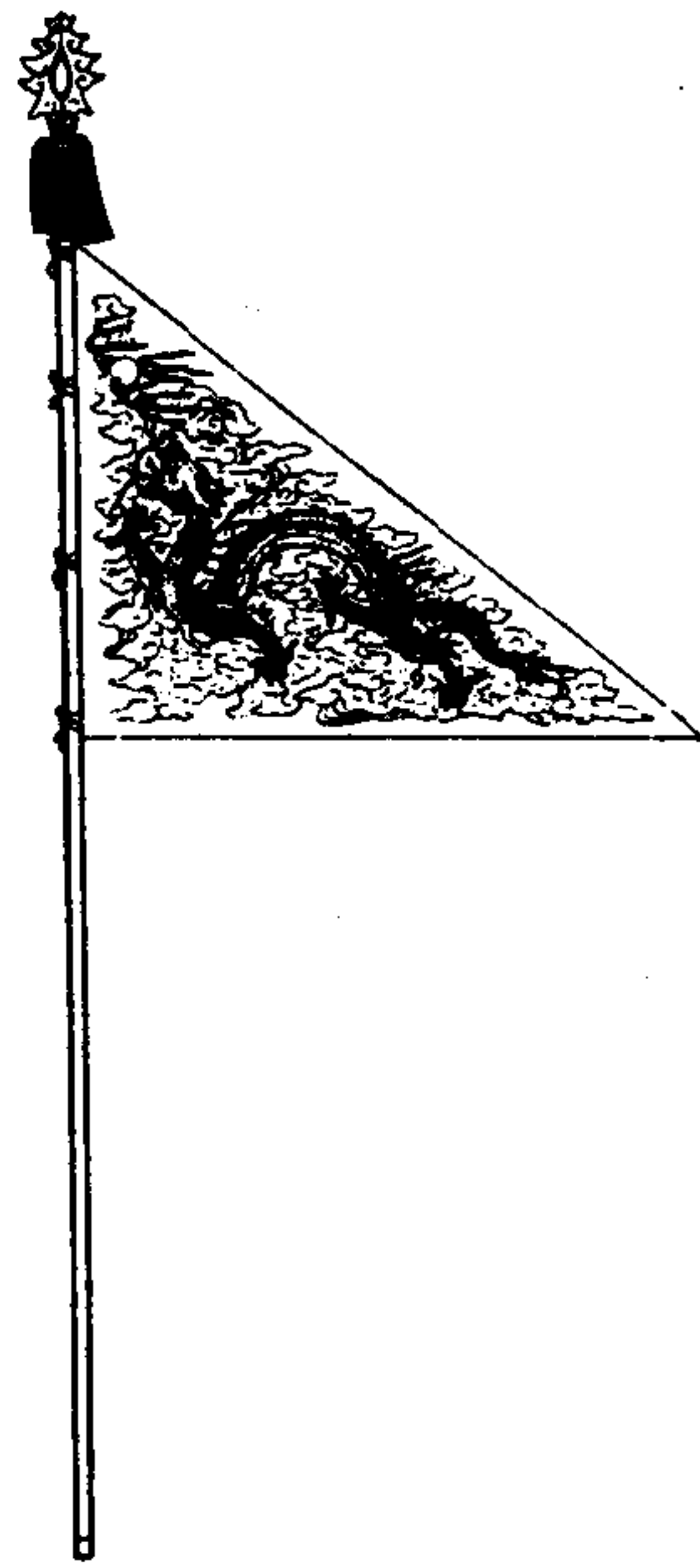

皇帝鹵簿黃龍大纛。黃緞為之。通高一丈六尺一寸。纛用斜幅。中繡金龍環以流雲。不加緣。纛徑四尺八寸。旂徑六尺五寸。斜徑八尺五寸。杆攢竹。聚朱。長一丈五尺五分。圍四寸二分。首冠銀花。塗金頂。注朱旒。鍤以鐵。鍤銀高五分。

皇帝鹵簿八旗驍騎纛圖一 四 樣

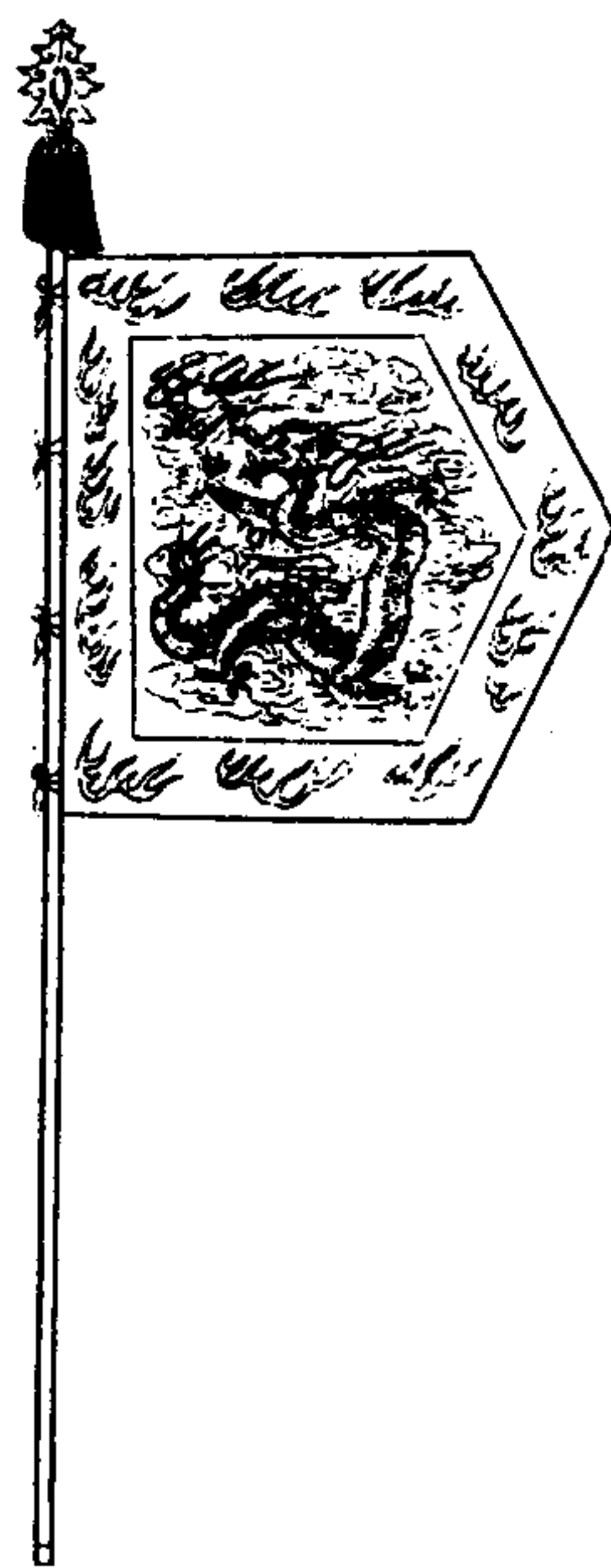

皇帝鹵簿八旗驍騎纛圖二 四 正

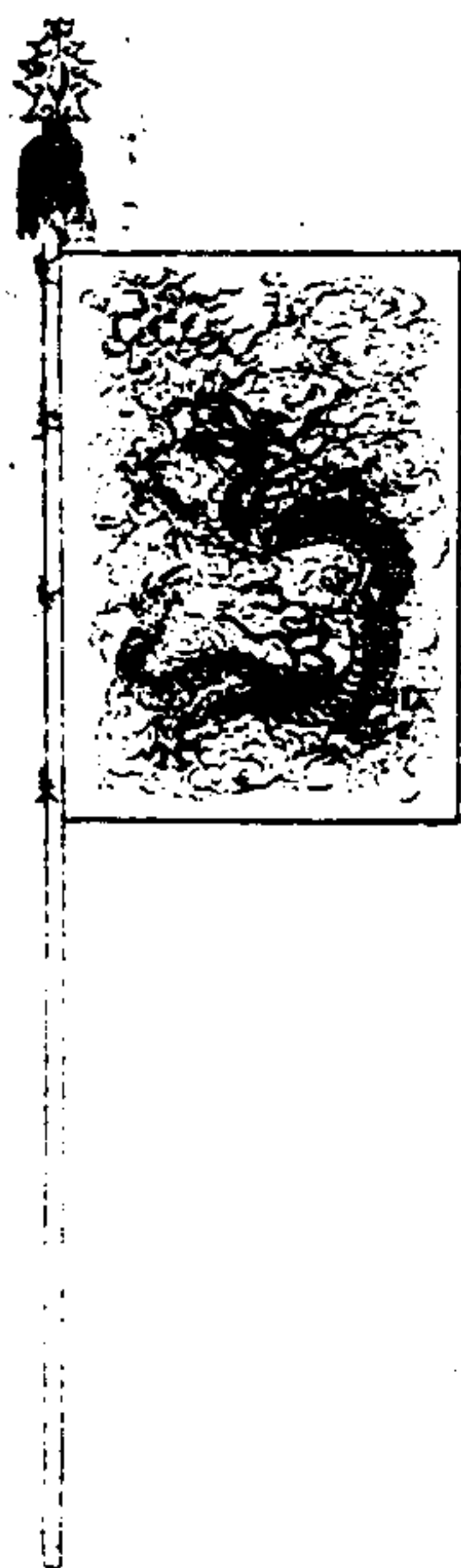

皇帝鹵簿八旗驍騎轟以緞為之通高一丈六尺一寸五分。轟各從旗色。鑲黃旗鑲白旗鑲藍旗皆紅緣。鑲紅旗白緣。左平右剗。繡金雲龍。綉徑四尺二寸。旂中徑四尺。上下各徑三尺。斜徑各二尺二寸五分。緣繡火燄。周闊八寸。正黃旗正白旗正紅旗正藍旗俱正幅。亦繡金雲龍。不加緣。綉徑六尺。旂徑四尺。杆攢竹鬚。朱長一丈五尺五分。圍四寸三分。首冠鏤金火燄頂。注朱旄。鐵以鐵鍍銀。高五分。

皇帝鹵簿八旗護軍轟圖

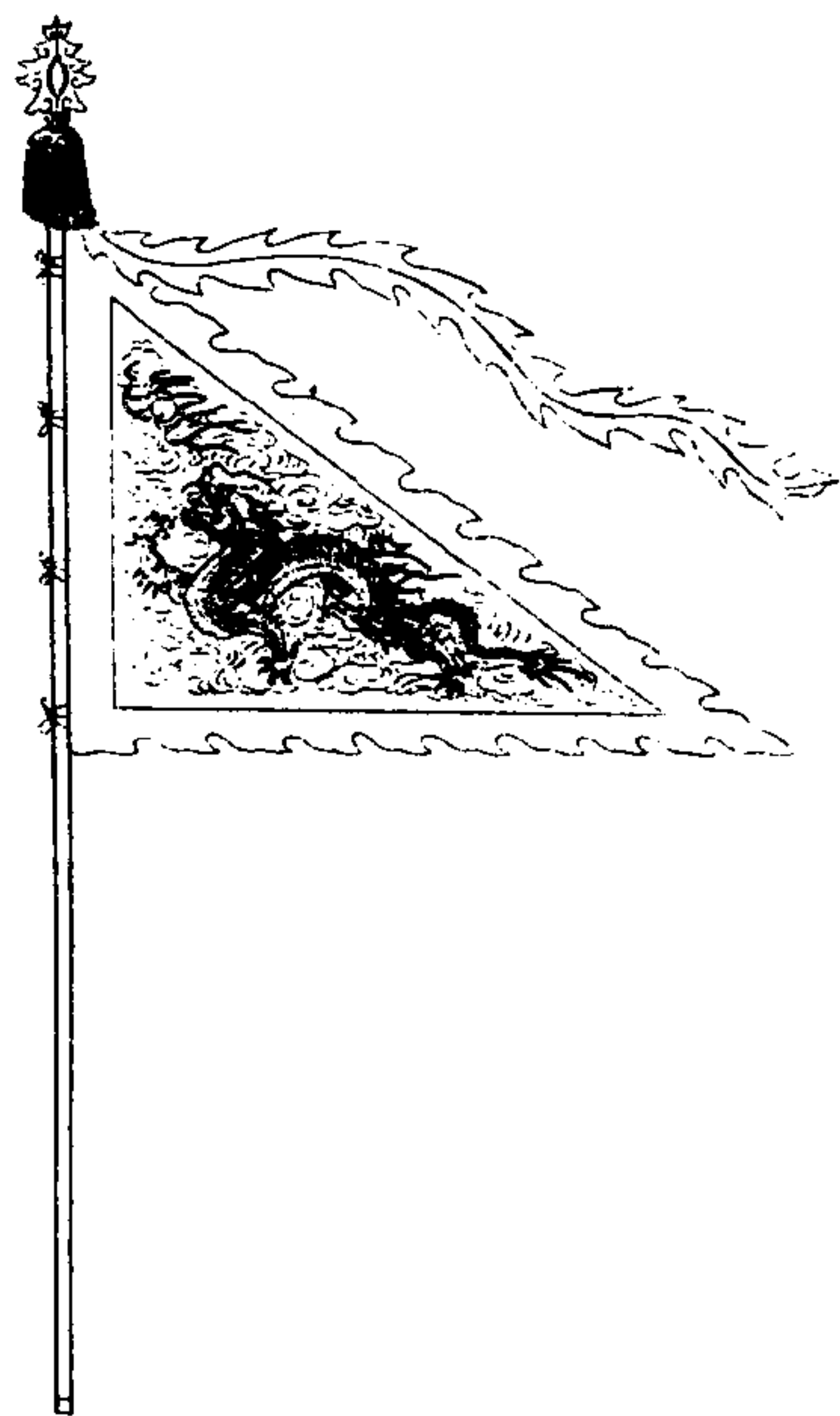

皇帝鹵簿八旗護軍轟以緞為之。各從旗色。鑲黃旗鑲白旗鑲藍旗皆紅緣。鑲紅旗白緣。正黃旗正白旗正紅旗正藍旗。緣如旗色。俱斜幅。繡金雲龍。綉徑四尺八寸。旂徑六尺五寸。斜徑八尺五寸。緣為火燄形。旁垂帶九尺五寸。色與緣同。亦火燄形。杆如驍騎轟之制。

皇帝鹵簿八旗前鋒纛圖一 四錄

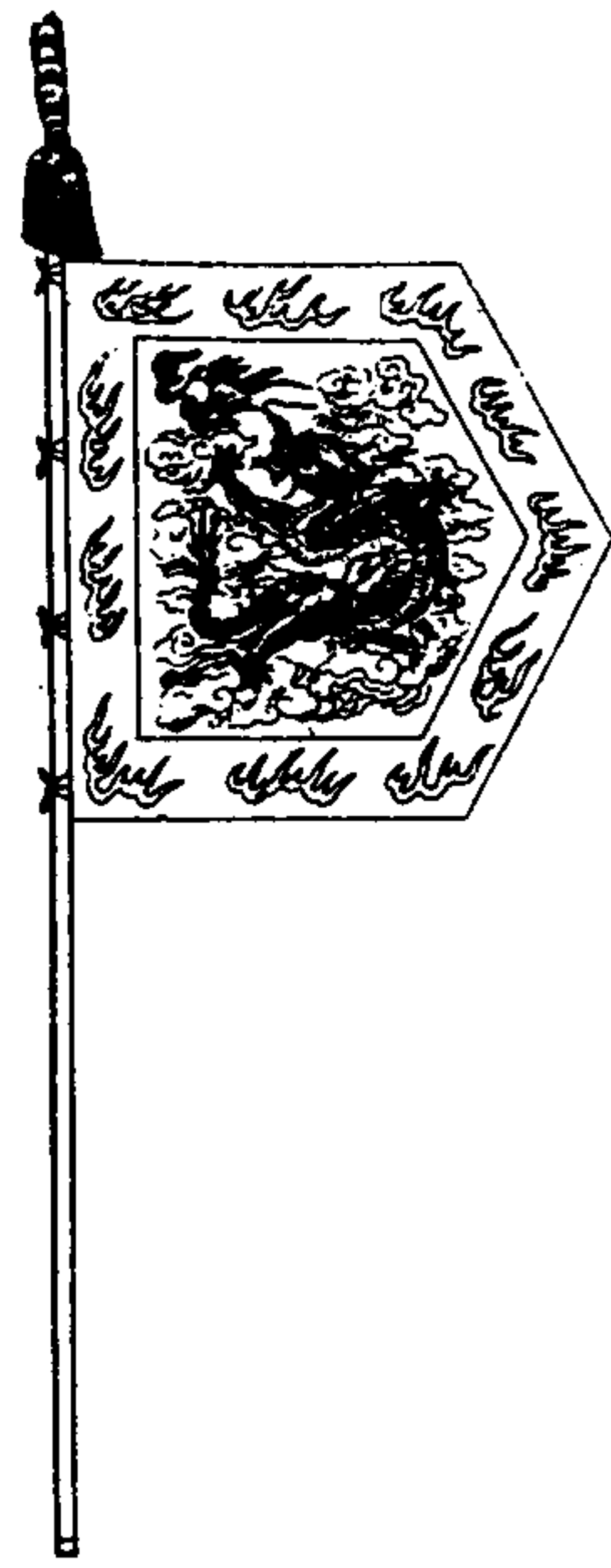

皇帝鹵簿八旗前鋒纛圖二 四錄



皇帝鹵簿八旗前鋒纛。杆頂金盤植豹尾。餘如八旗
晚騎纛之制。

皇帝鹵簿五色金龍轟圖

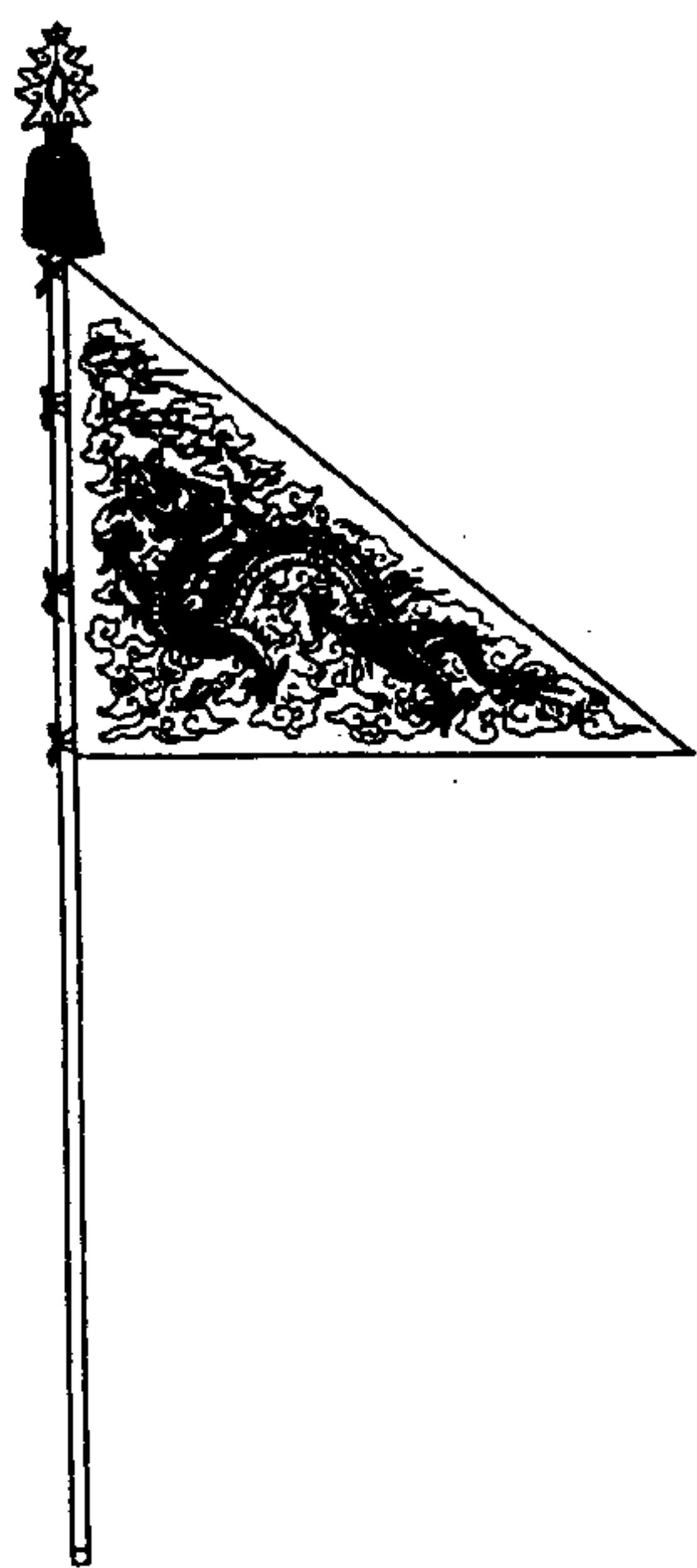

皇帝鹵簿五色金龍轟。緞殊五色。俱斜幅。銷金雲龍。不加緣。絳徑五尺二寸。游徑六尺四寸五分。斜徑九尺一寸。杆如八旗曉騎轟之制。

皇帝鹵簿儀鳳旗圖

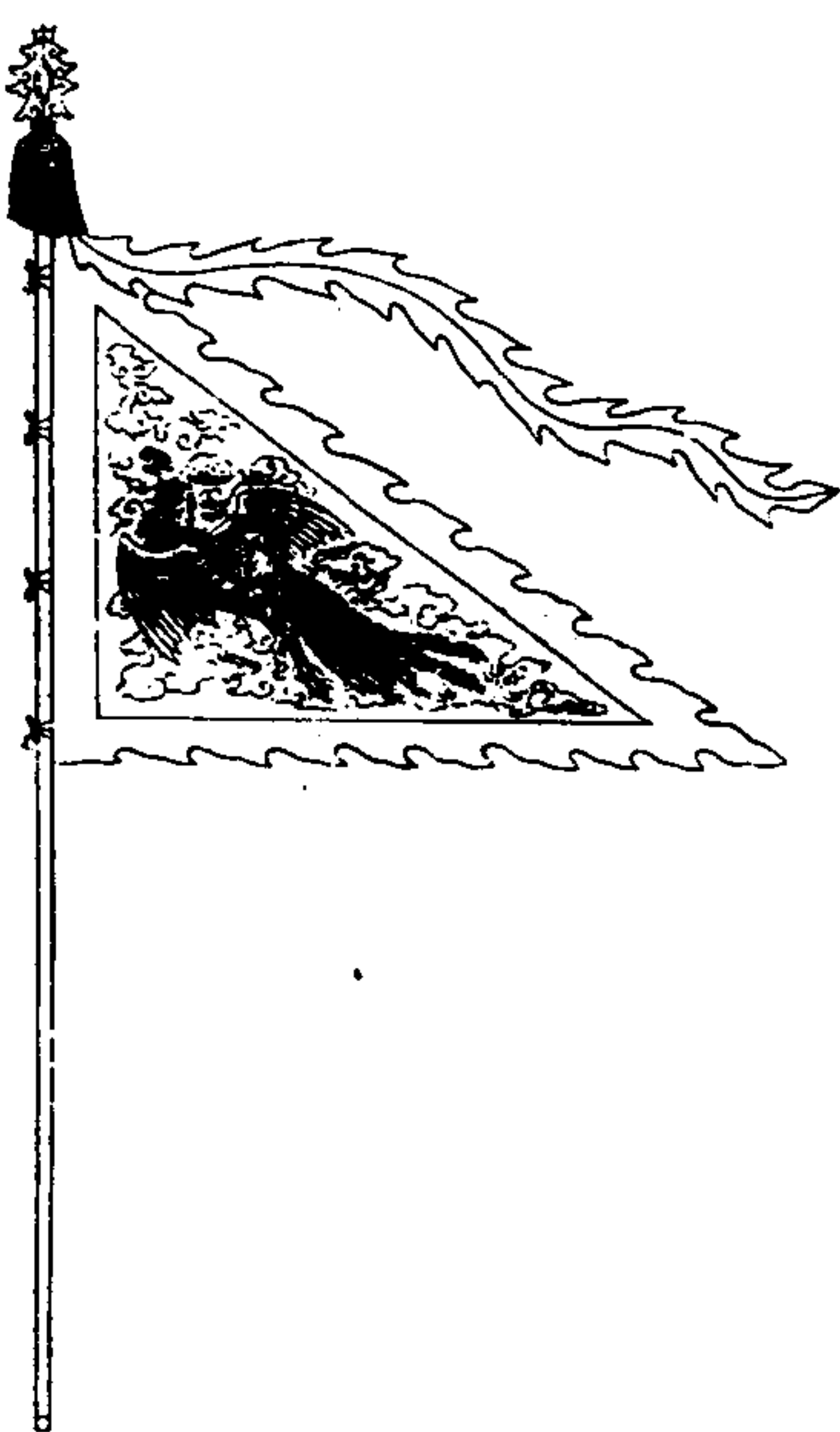

皇帝鹵簿翔鸞旗圖

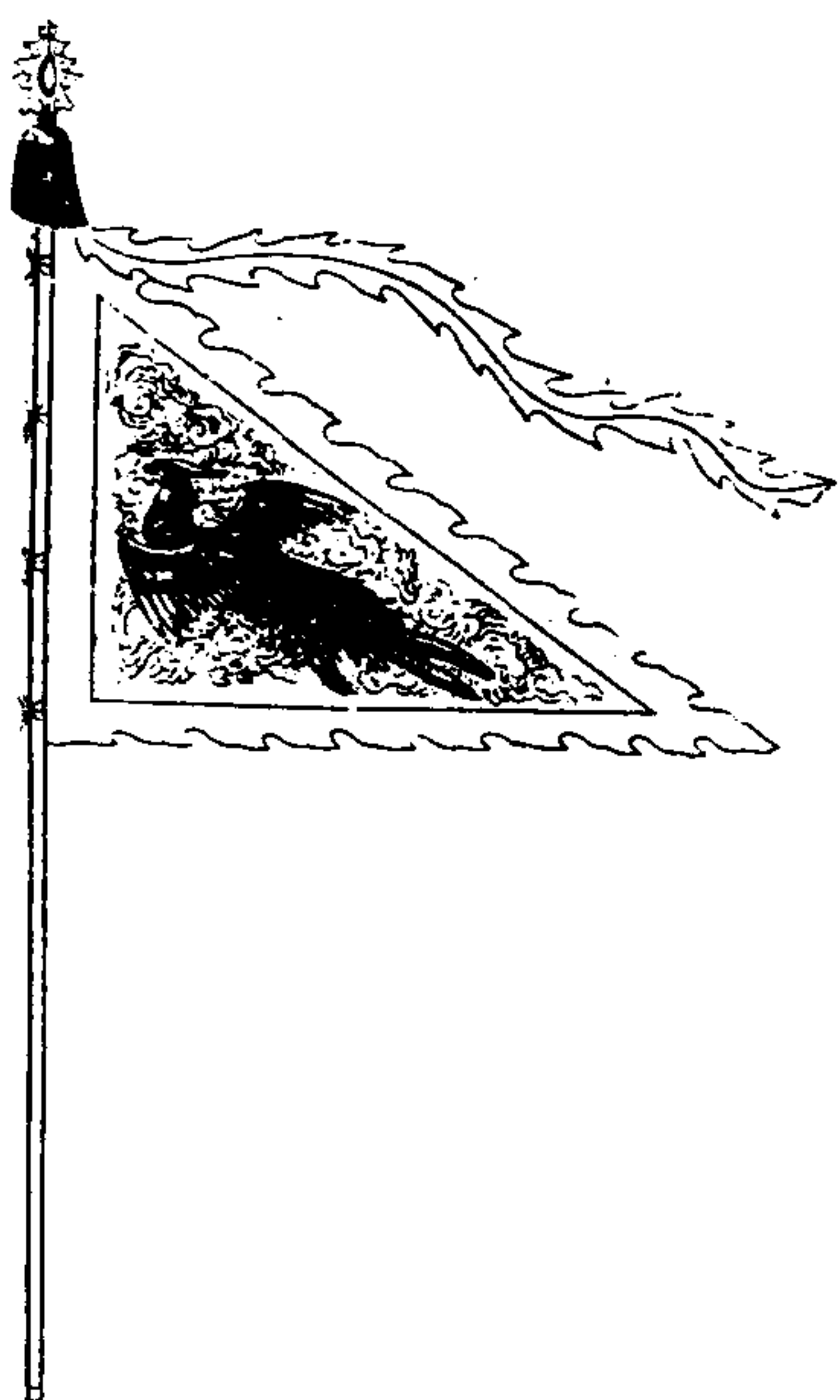

皇帝鹵簿瑞鶴旗圖

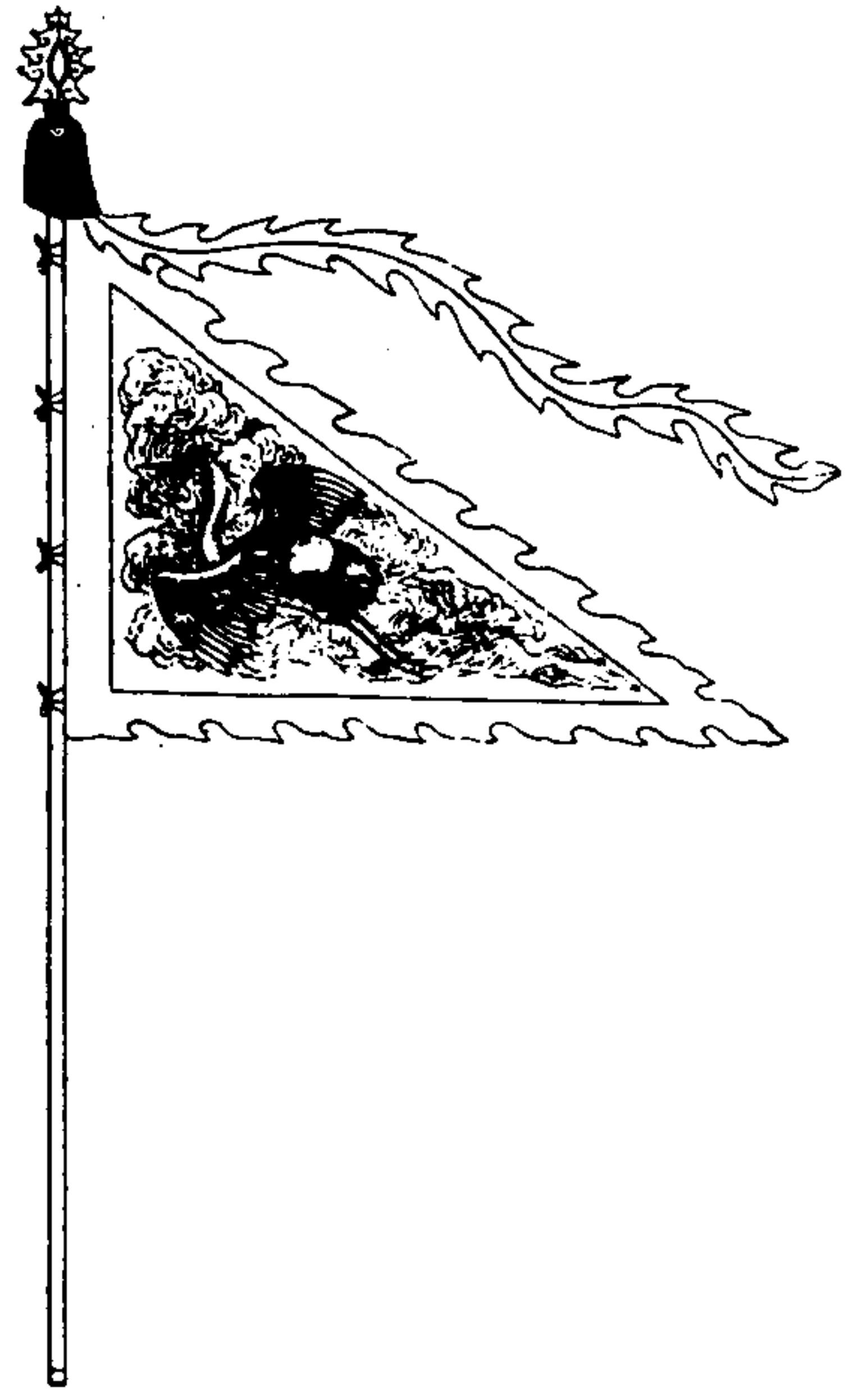

皇帝鹵簿孔雀旗圖

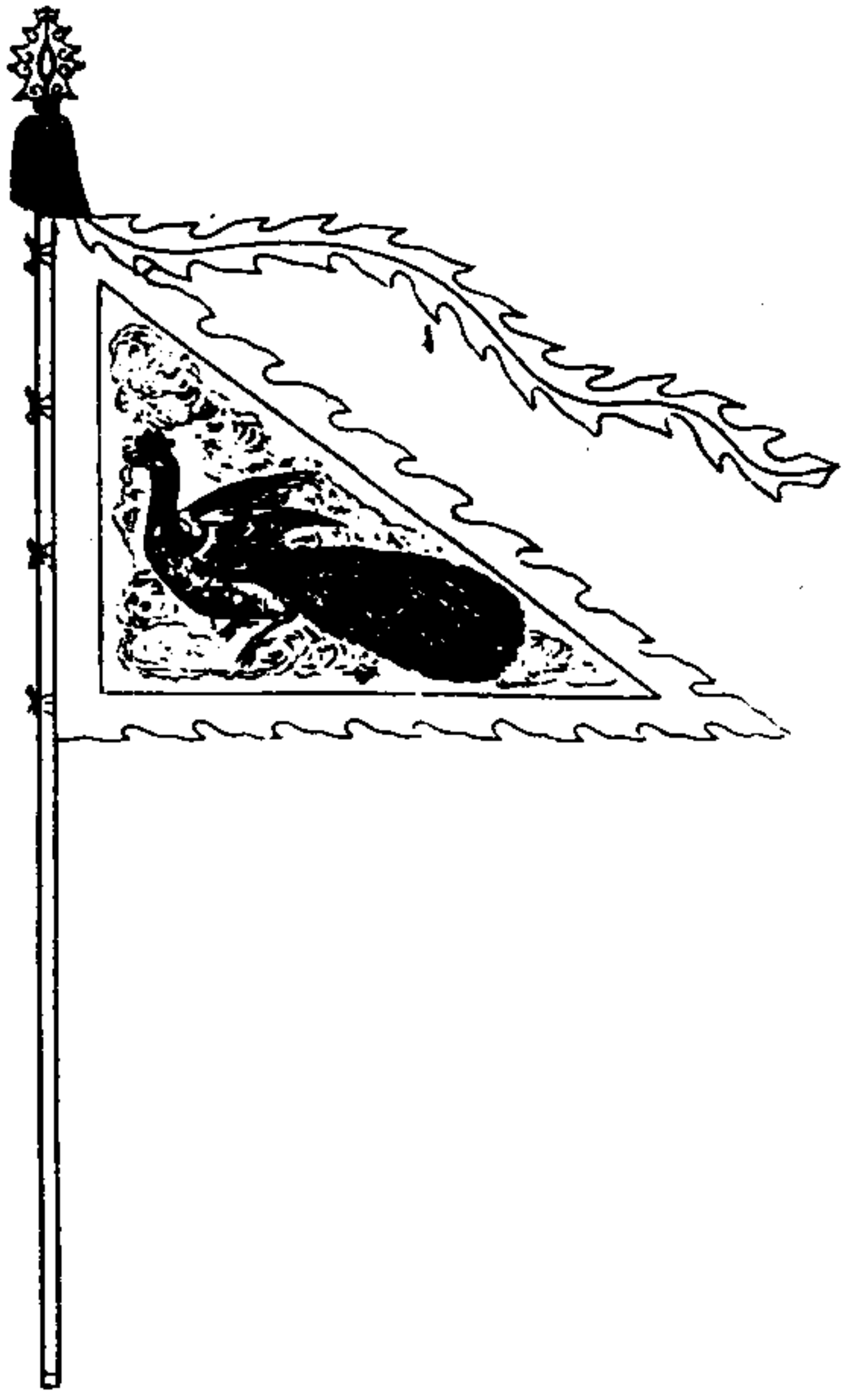

皇帝鹵簿黃鵠旗圖

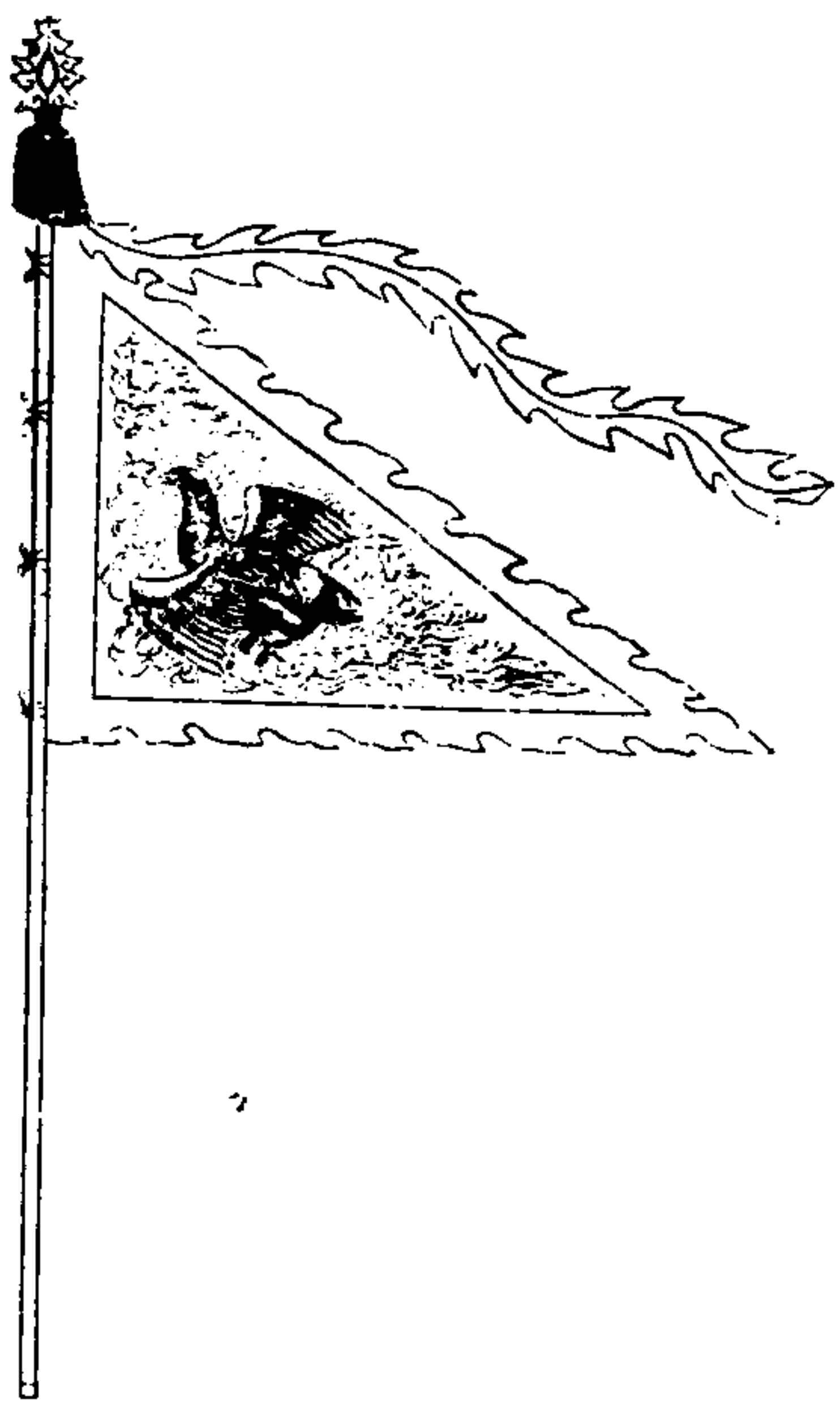

皇帝鹵簿白雉旗圖

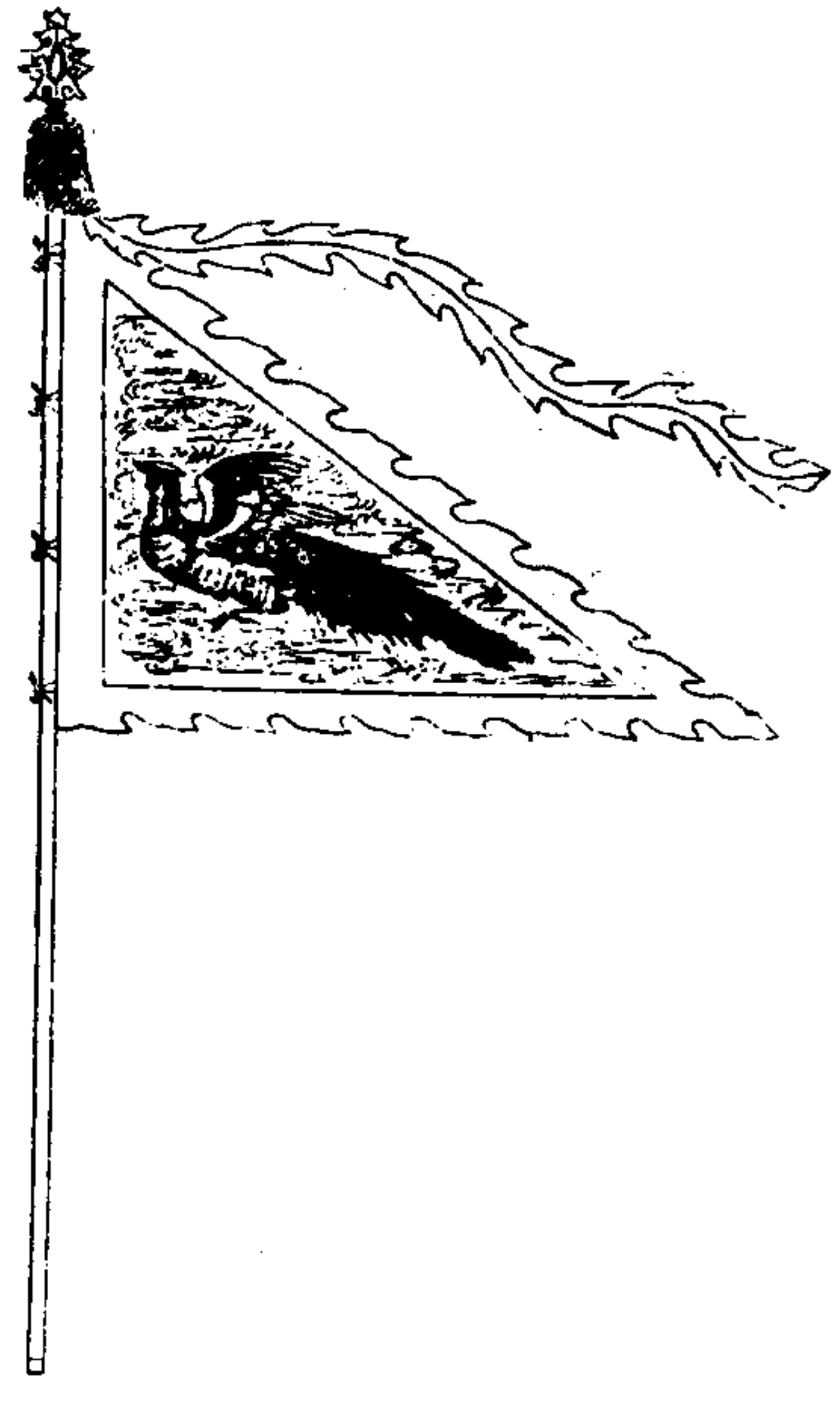

皇帝鹵簿赤烏旗圖

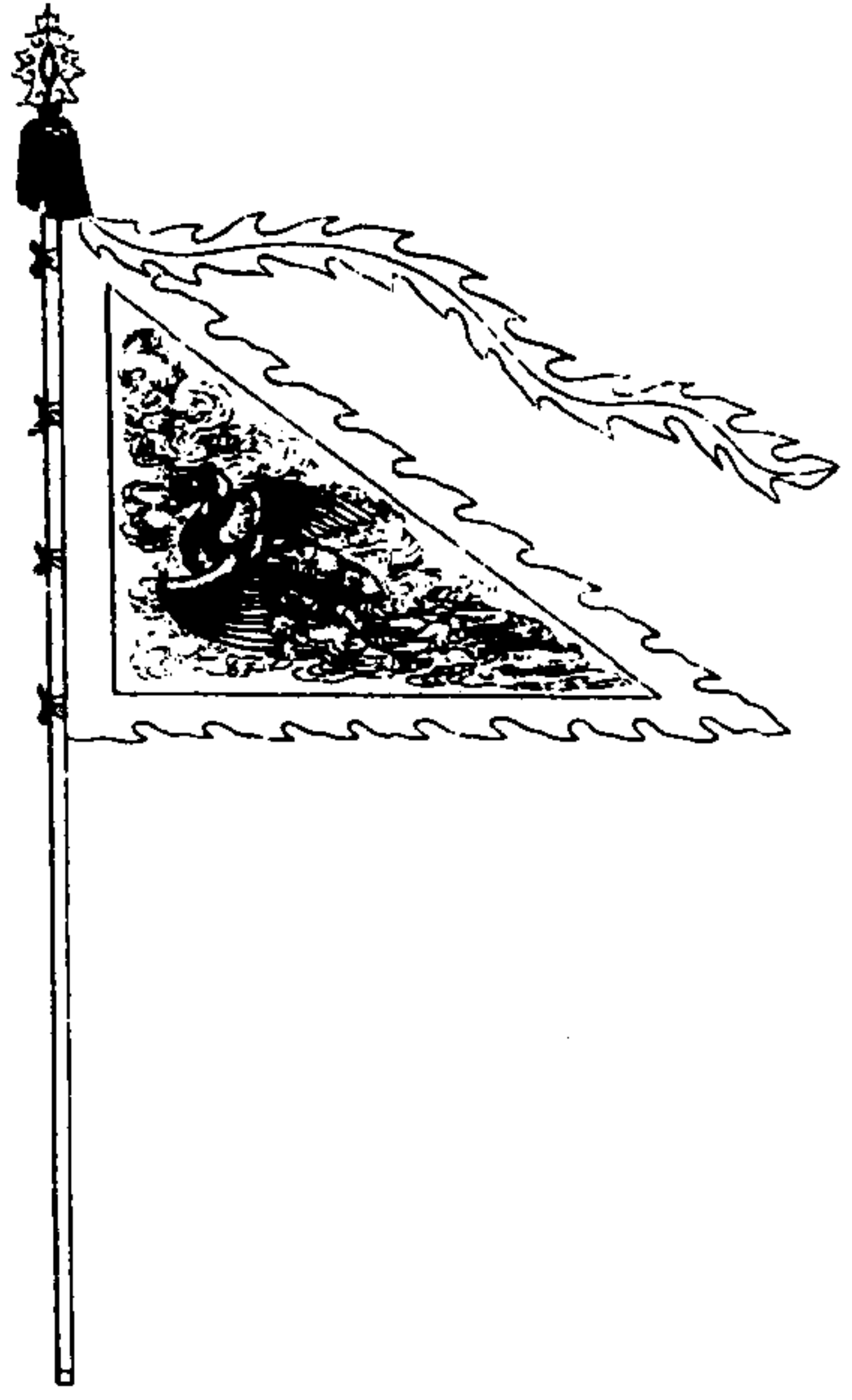

皇帝鹵簿華蟲旗圖

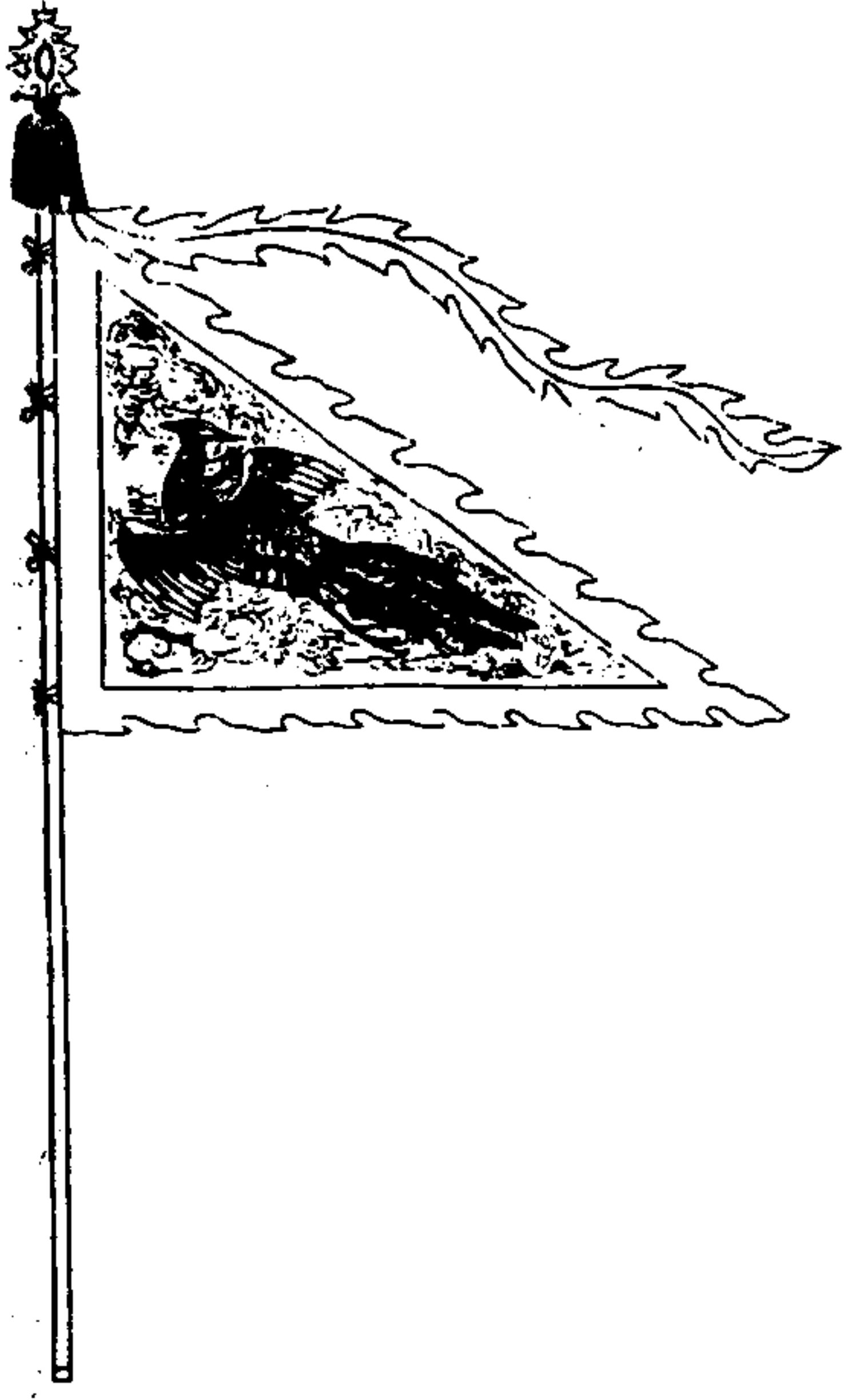

皇帝鹵簿振鷺旗圖

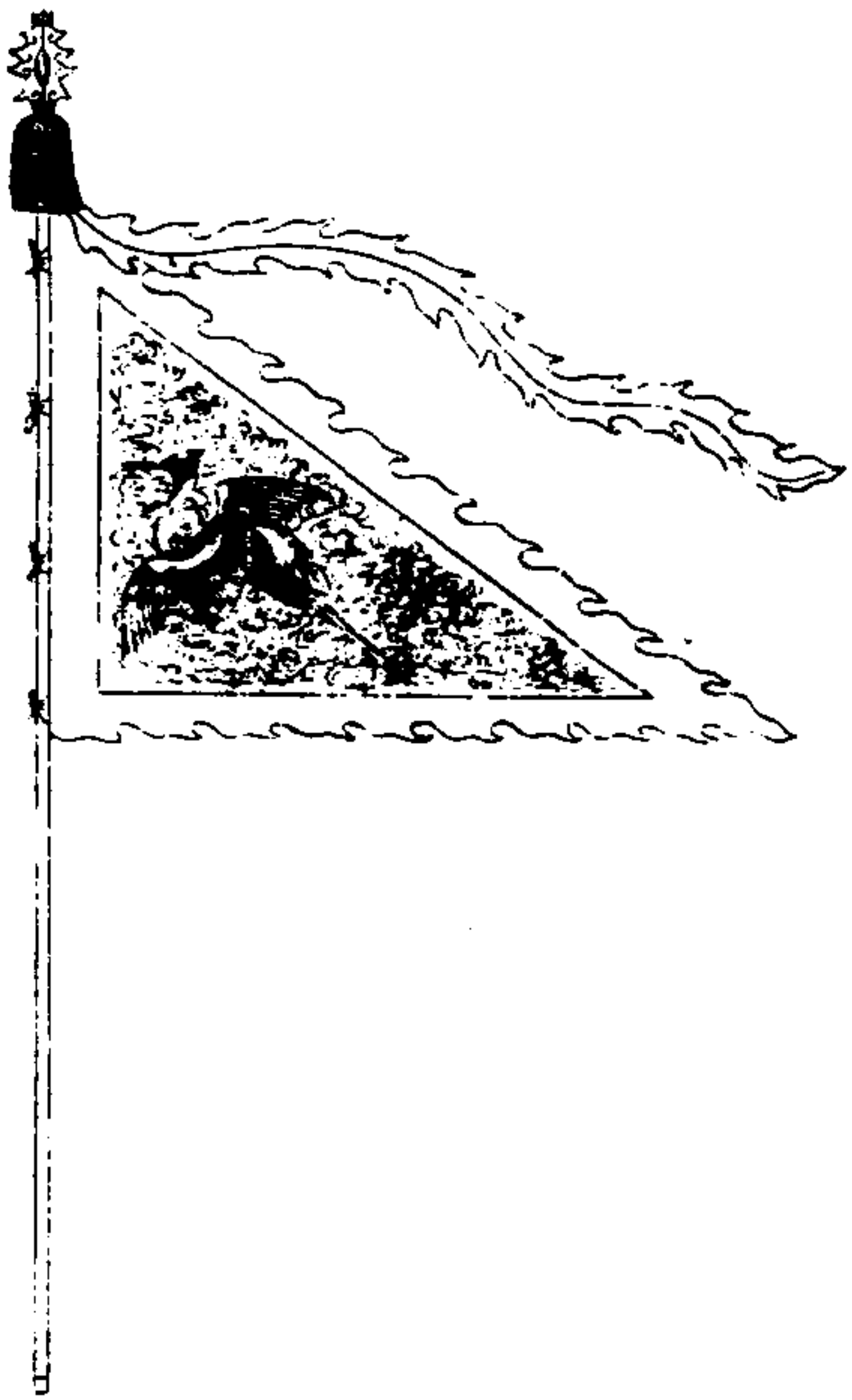

皇帝鹵簿鳴鳶旗圖

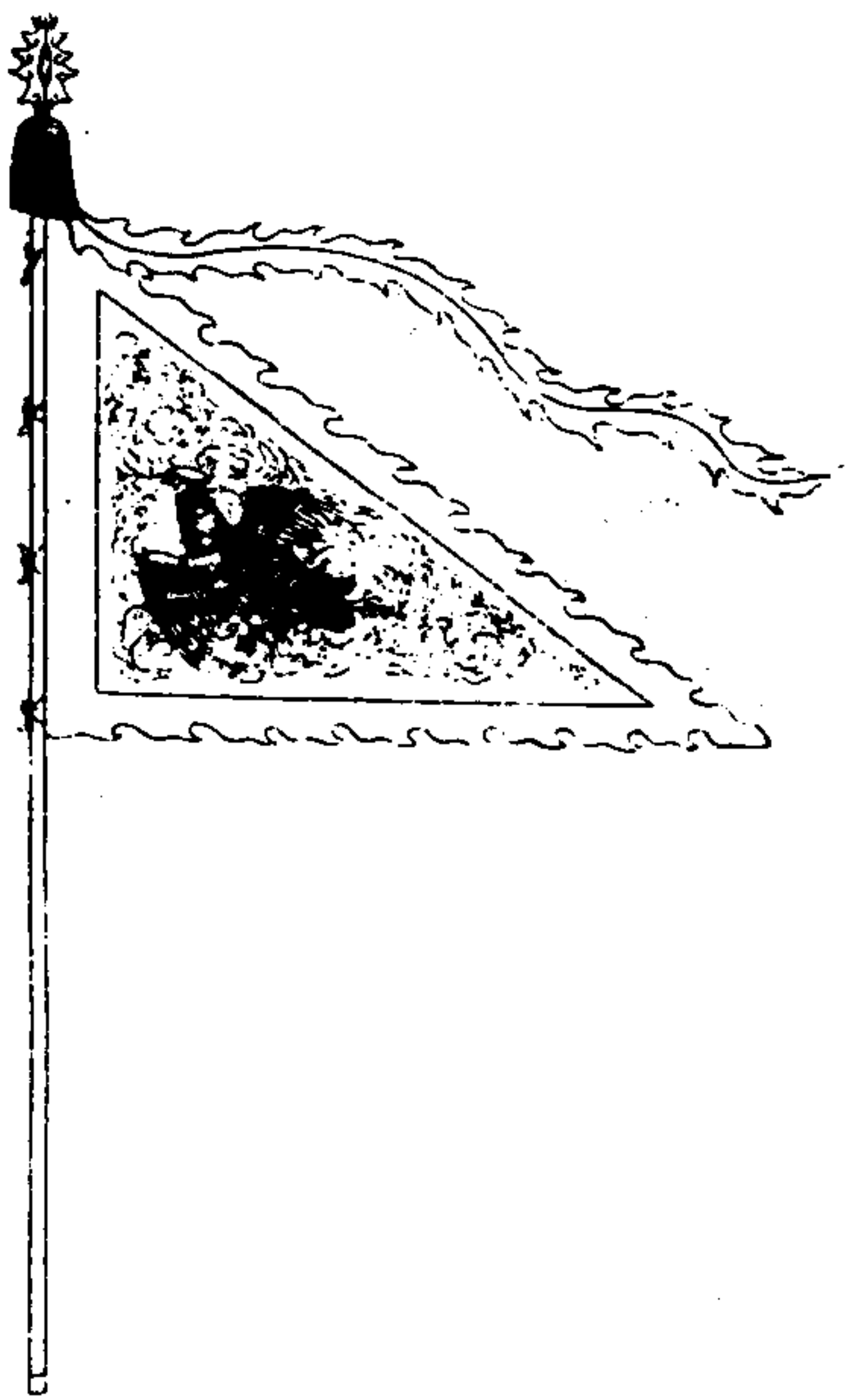

皇帝鹵簿儀鳳旗。繡鳳。翔鸞旗。繡鸞。瑞鶴旗。繡鶴。孔雀旗。繡孔雀。黃鵠旗。繡黃鵠。白雉旗。繡白雉。赤烏旗。繡赤烏。華蟲旗。繡華蟲。振鷺旗。繡振鷺。鳴鳶旗。繡鳴鳶。俱閒以采雲。旗皆月白。緞為之。斜幅。緣及影帶俱藍色。為火燄形。尺寸如八旗護軍。轟杆如八旗。曉騎轟之制。

皇帝鹵簿遊麟旗圖

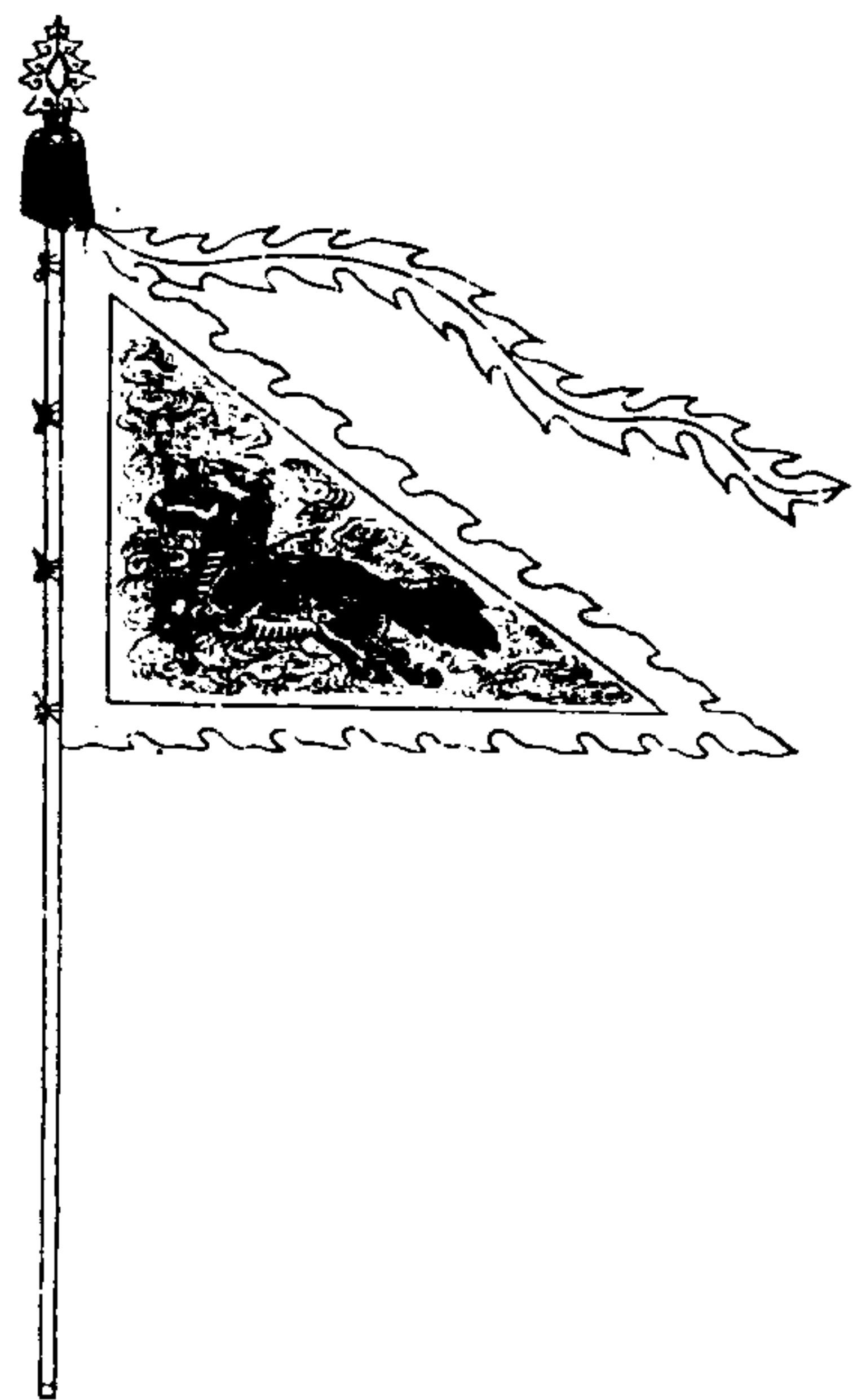

皇帝鹵簿馴獅旗圖

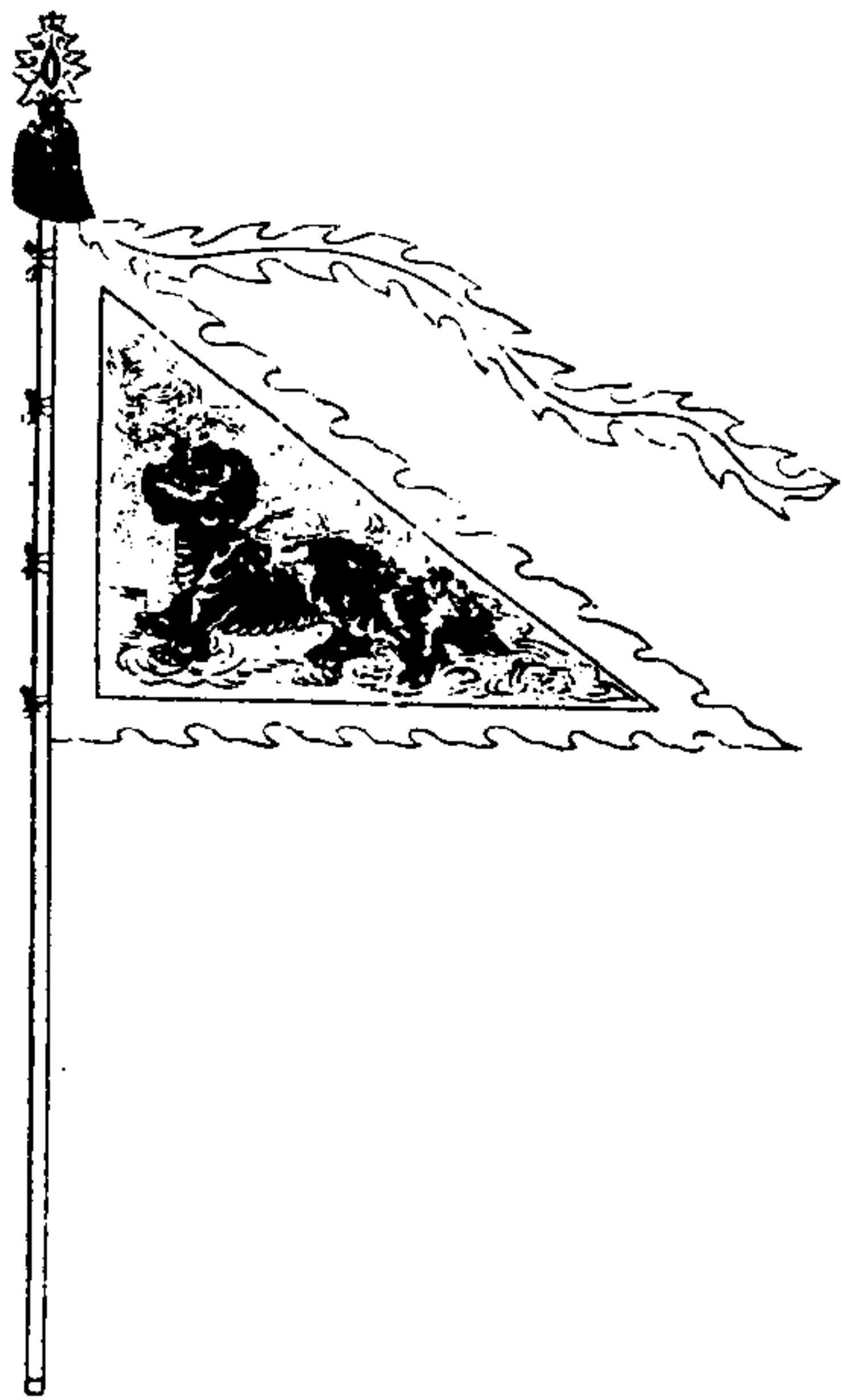

皇帝鹵簿白澤旗圖

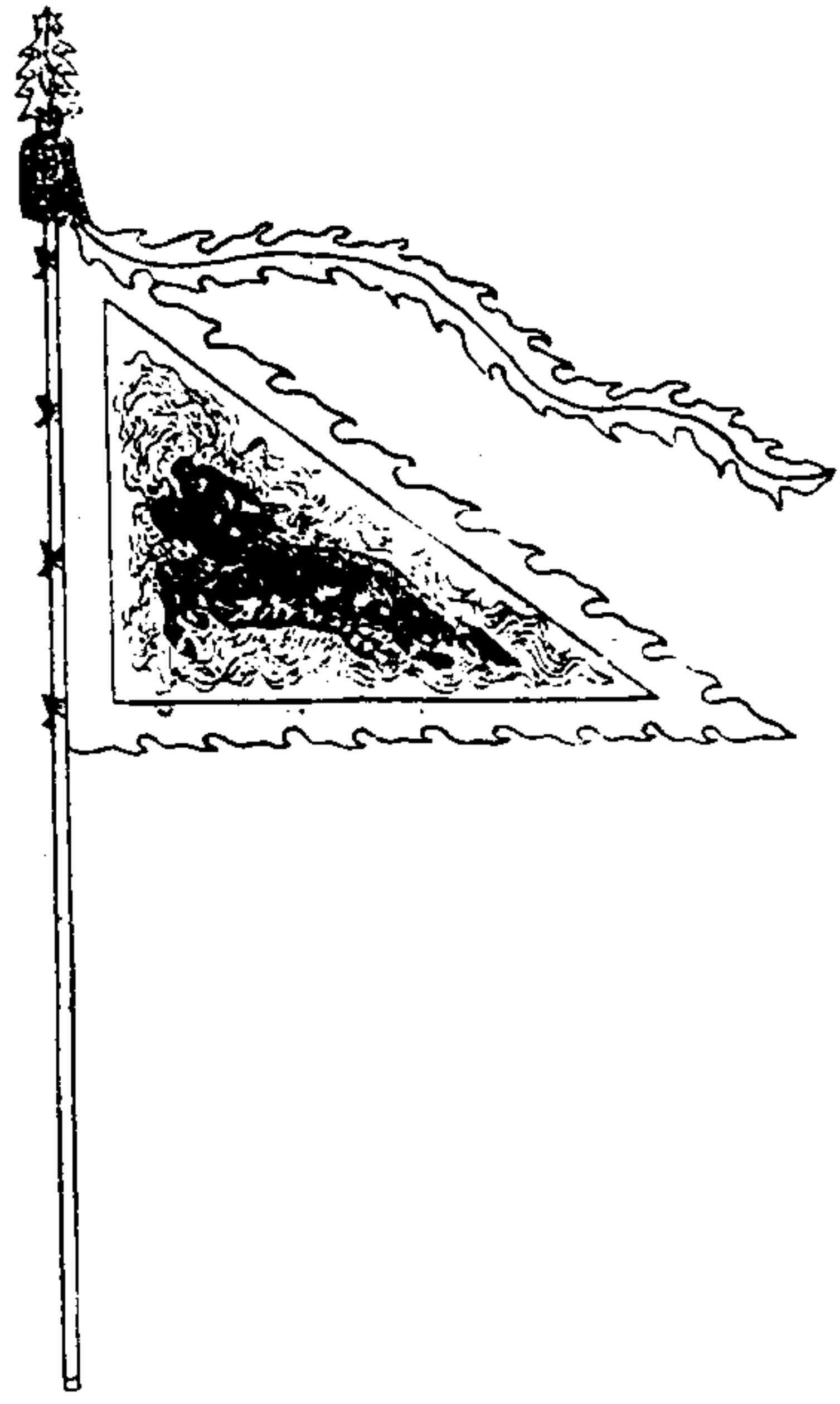

皇帝鹵簿角端旗圖

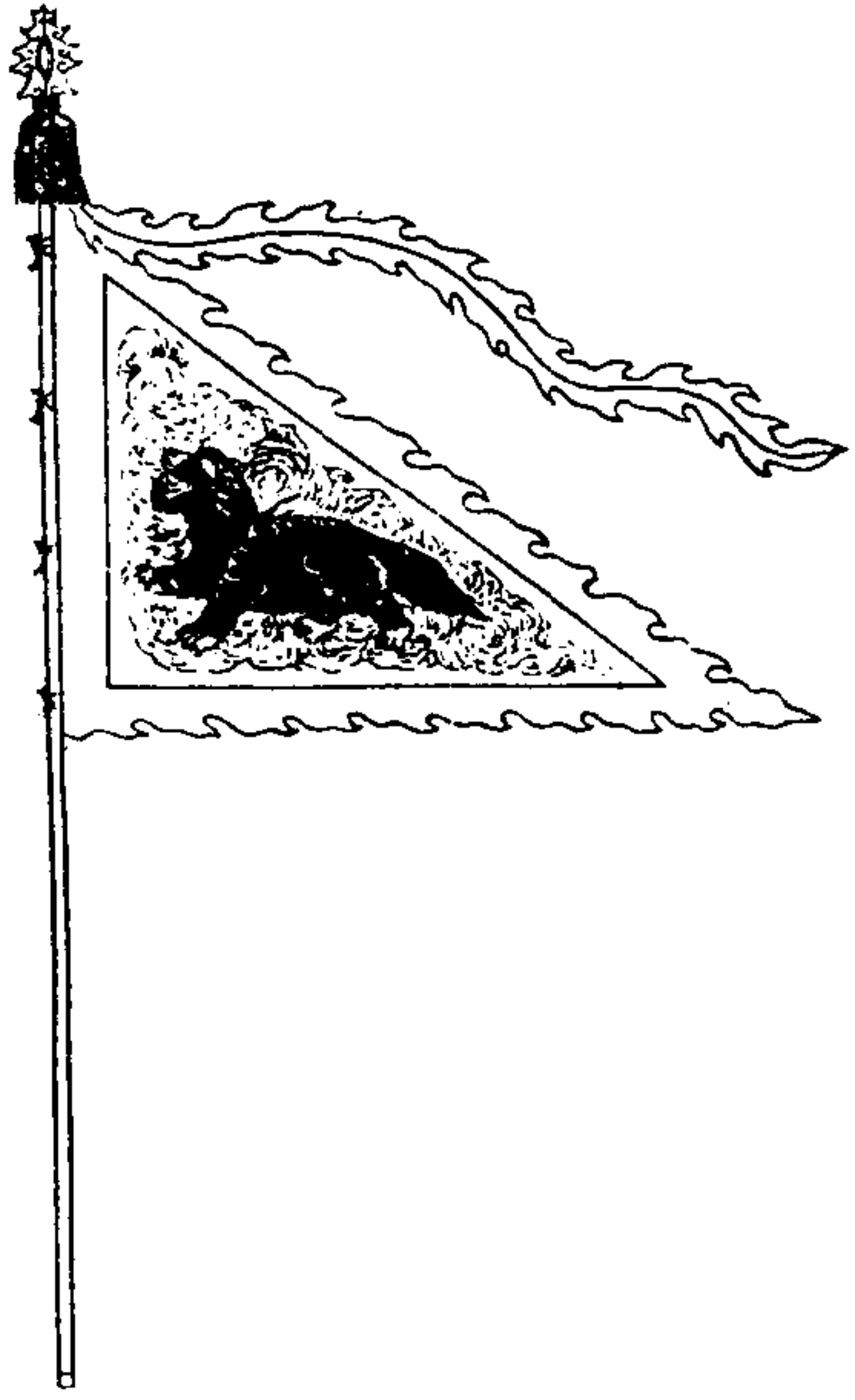

皇帝鹵簿赤熊旗圖

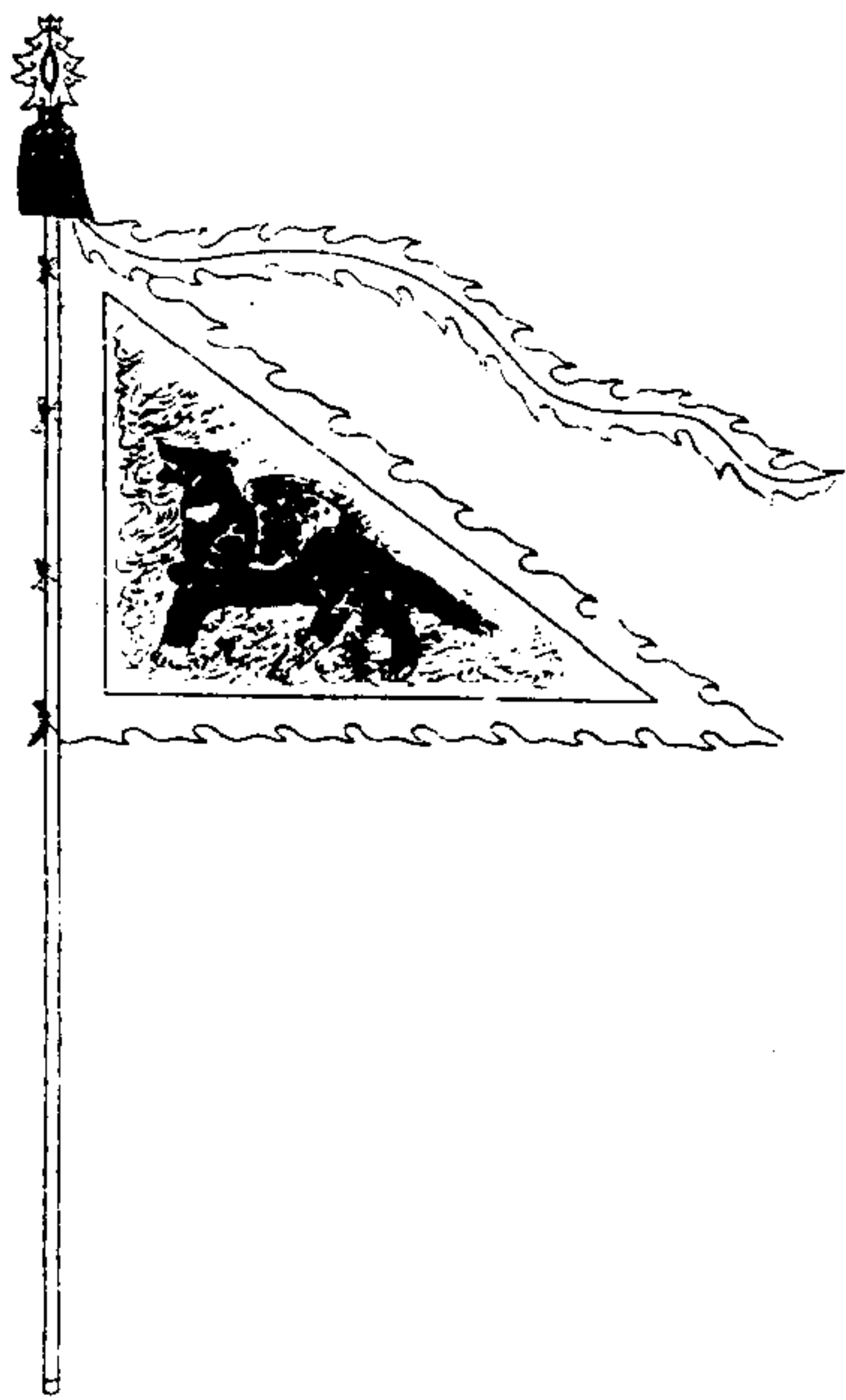

皇帝鹵簿黃羆旗圖

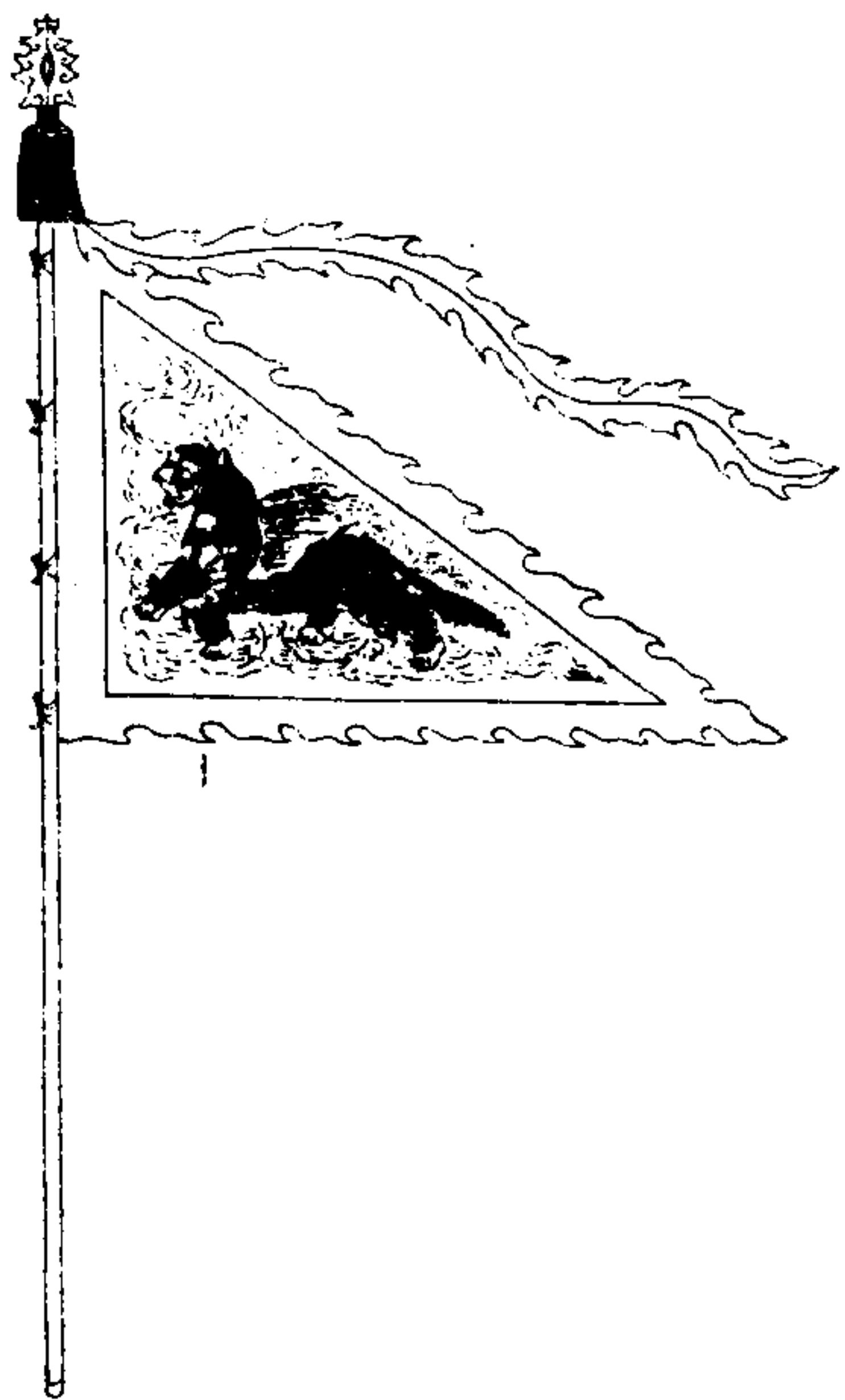

皇帝鹵簿辟邪旗圖

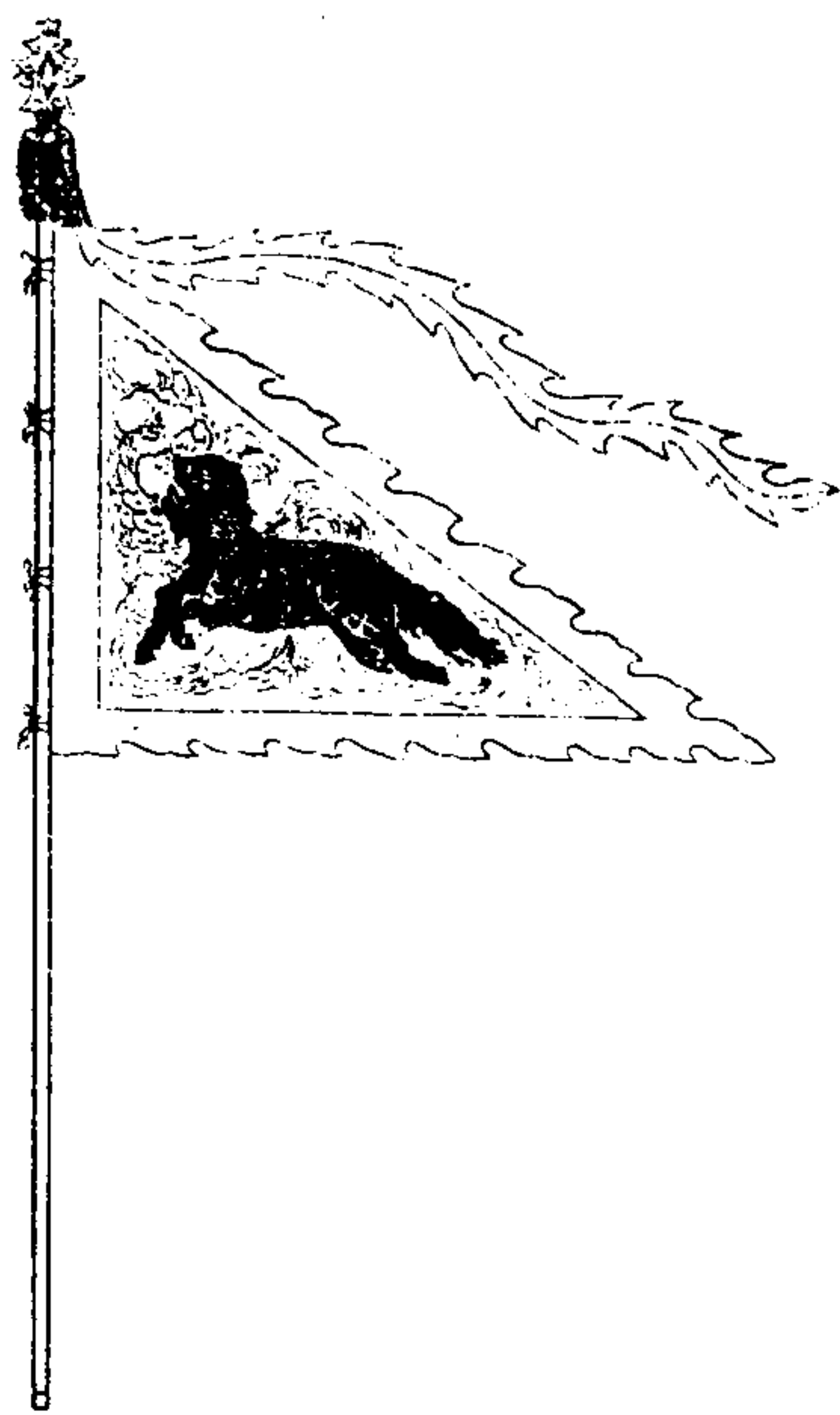

皇帝鹵簿辟牛旗圖

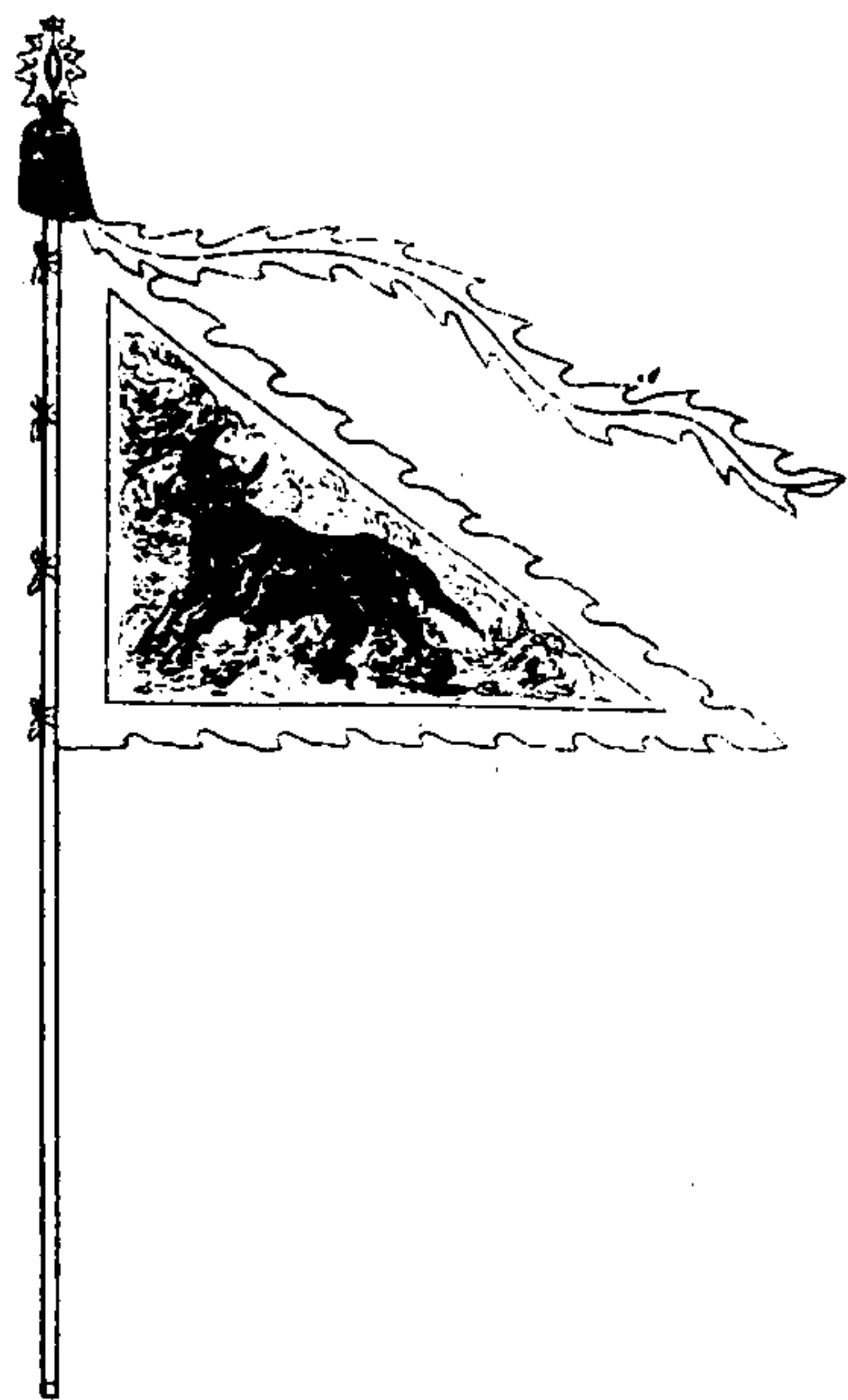

皇帝鹵簿天馬旗圖

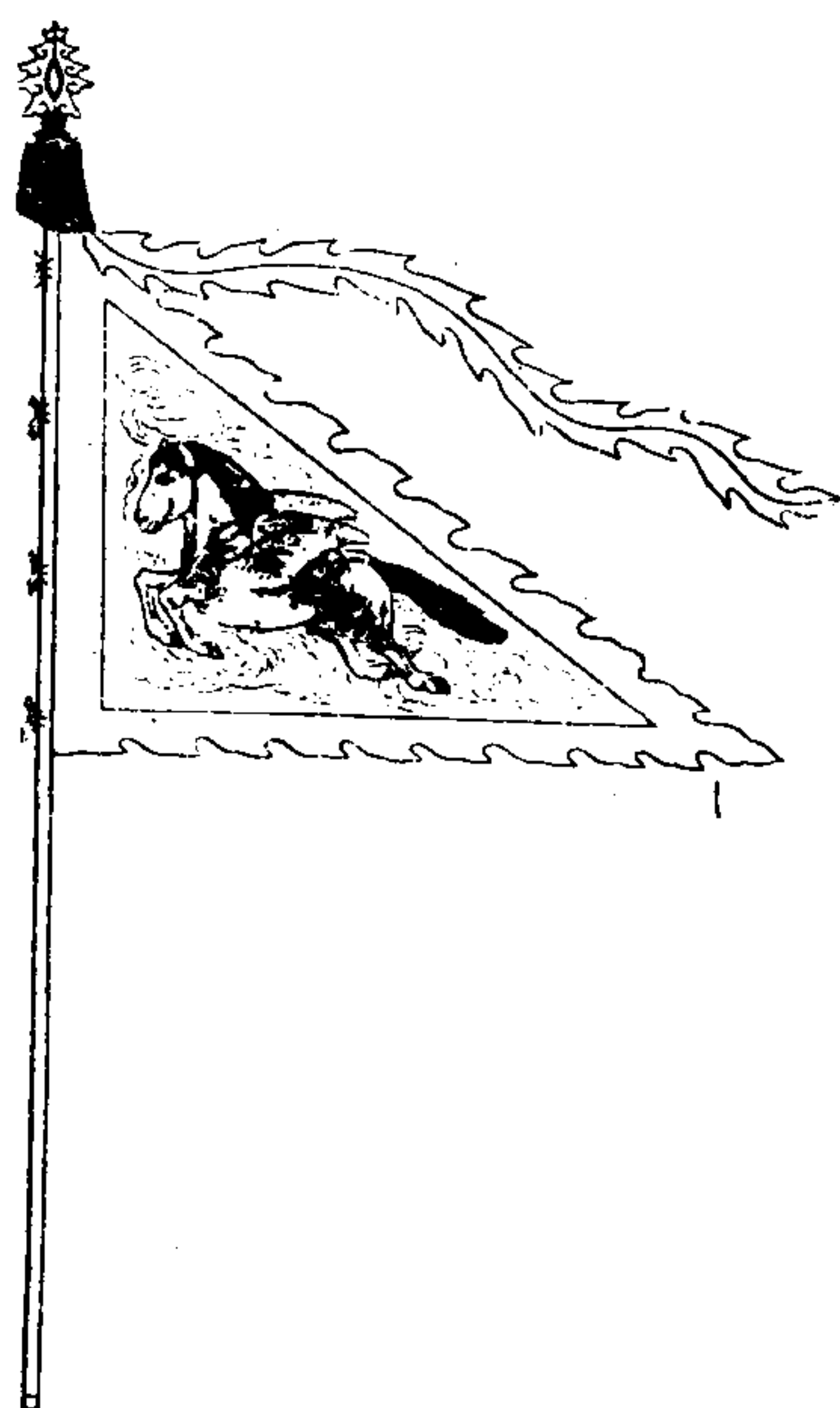

皇帝鹵簿天鹿旗圖



皇帝鹵簿遊麟旗。繡麒麟。馴獅旗。繡馴獅。白澤旗。繡白澤。角端旗。繡角端。赤熊旗。繡赤熊。傅兩翼。黃羆旗。繡黃羆。傅兩翼。辟邪旗。繡辟邪。犀牛旗。繡犀牛。天馬旗。繡天馬。傅兩翼。天鹿旗。繡天鹿。皆髑起。火燄間。以采雲。旗皆黃緞為之。斜幅。緣及彩帶。俱紅色。為火燄形。尺寸如八旗。護軍。纛。杆如八旗。驍騎。纛。之制。

欽定大清會典圖卷八十二

輿衛六 白 海 六

- 皇帝鹵簿青龍旗圖
- 皇帝鹵簿白虎旗圖
- 皇帝鹵簿朱雀旗圖
- 皇帝鹵簿神武旗圖
- 皇帝鹵簿東嶽旗圖
- 皇帝鹵簿西嶽旗圖
- 皇帝鹵簿南嶽旗圖
- 皇帝鹵簿北嶽旗圖

- 皇帝鹵簿中嶽旗圖
- 皇帝鹵簿江瀆旗圖
- 皇帝鹵簿河瀆旗圖
- 皇帝鹵簿淮瀆旗圖
- 皇帝鹵簿濟瀆旗圖
- 皇帝鹵簿土星旗圖

木 星 金 星 火 星 水 星 土 星

皇帝鹵簿青龍旗圖

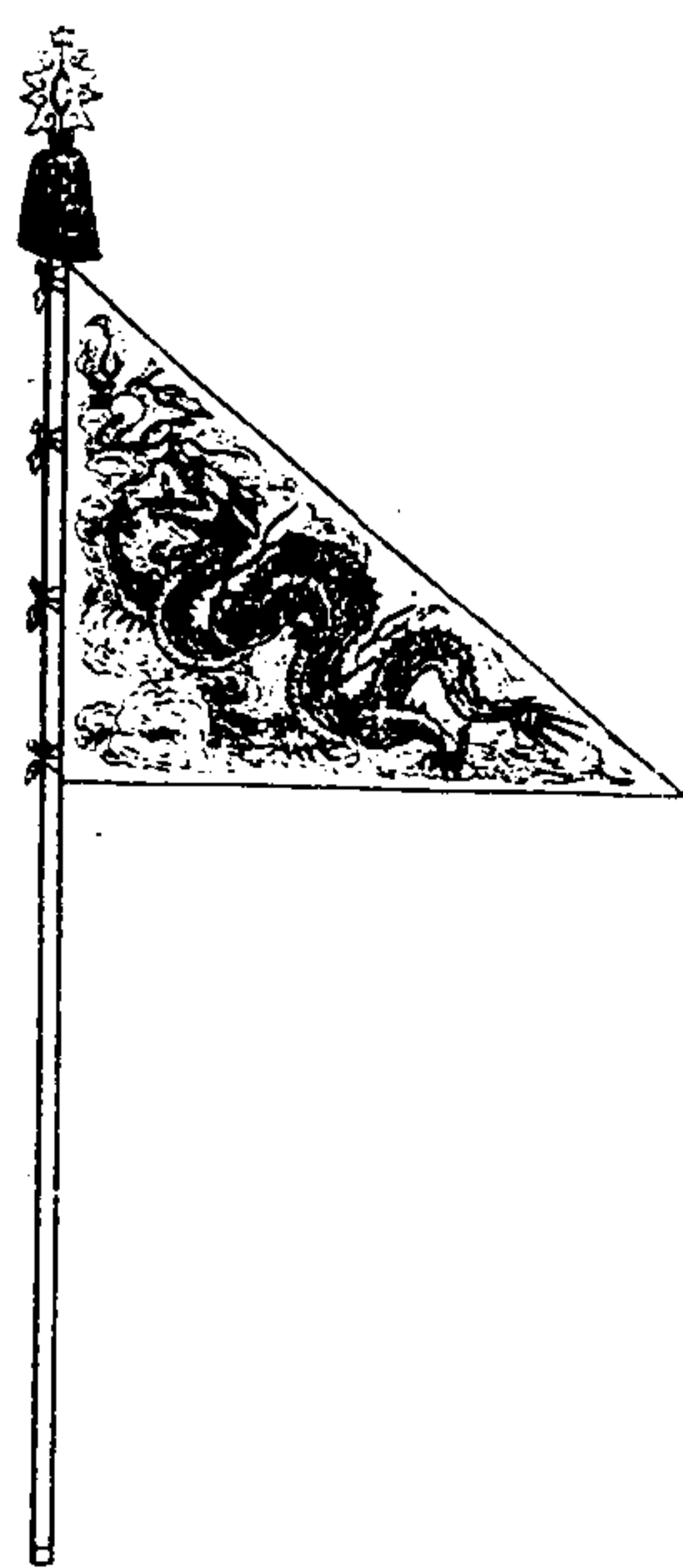

皇帝鹵簿白虎旗圖

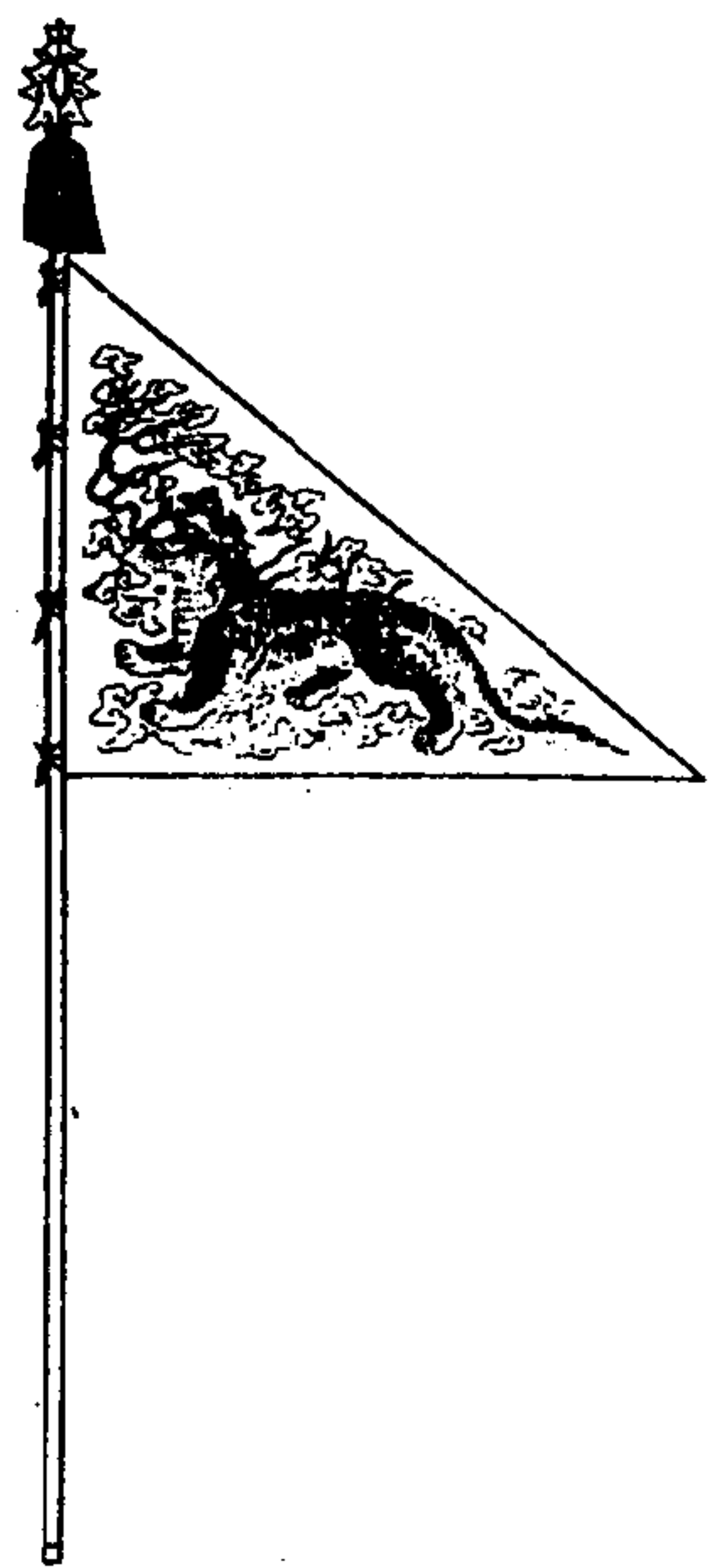

皇帝鹵簿朱雀旗圖

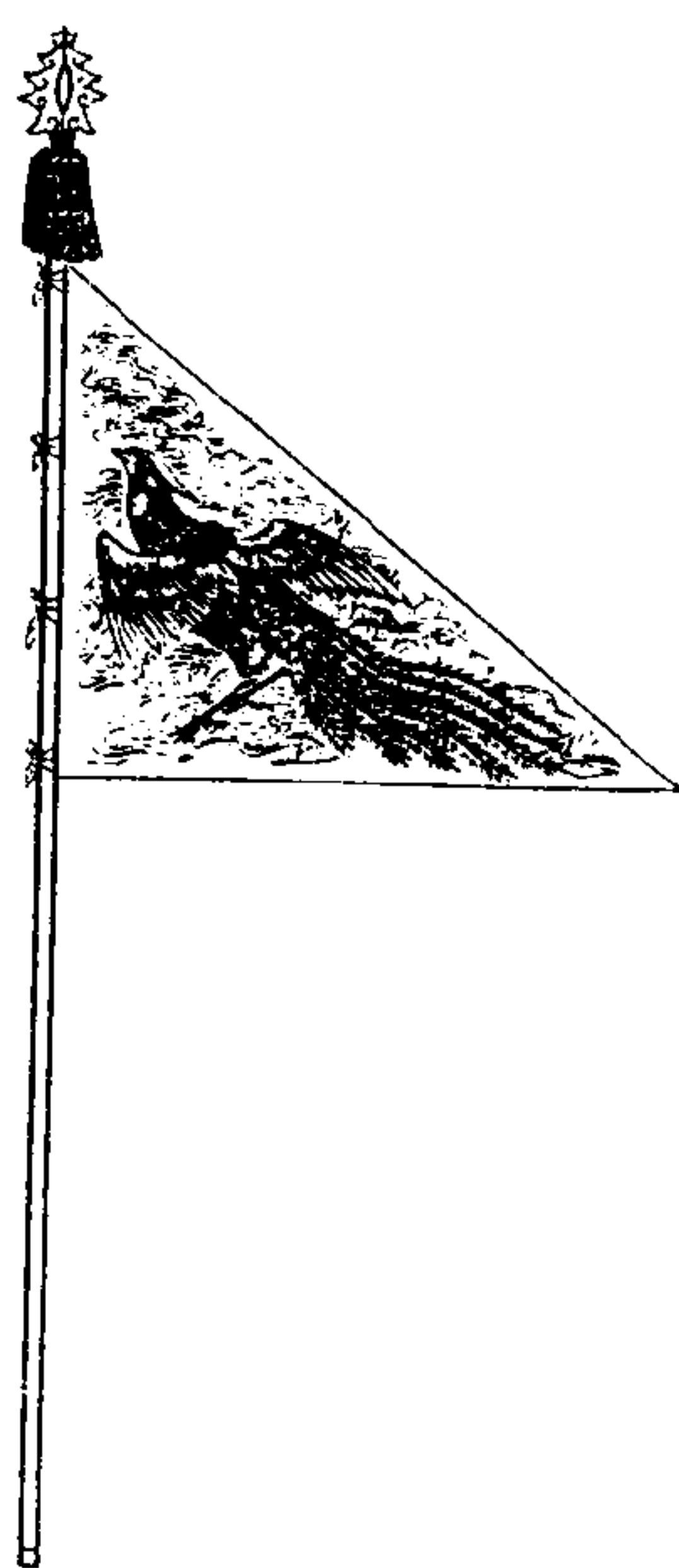

皇帝鹵簿神武旗圖

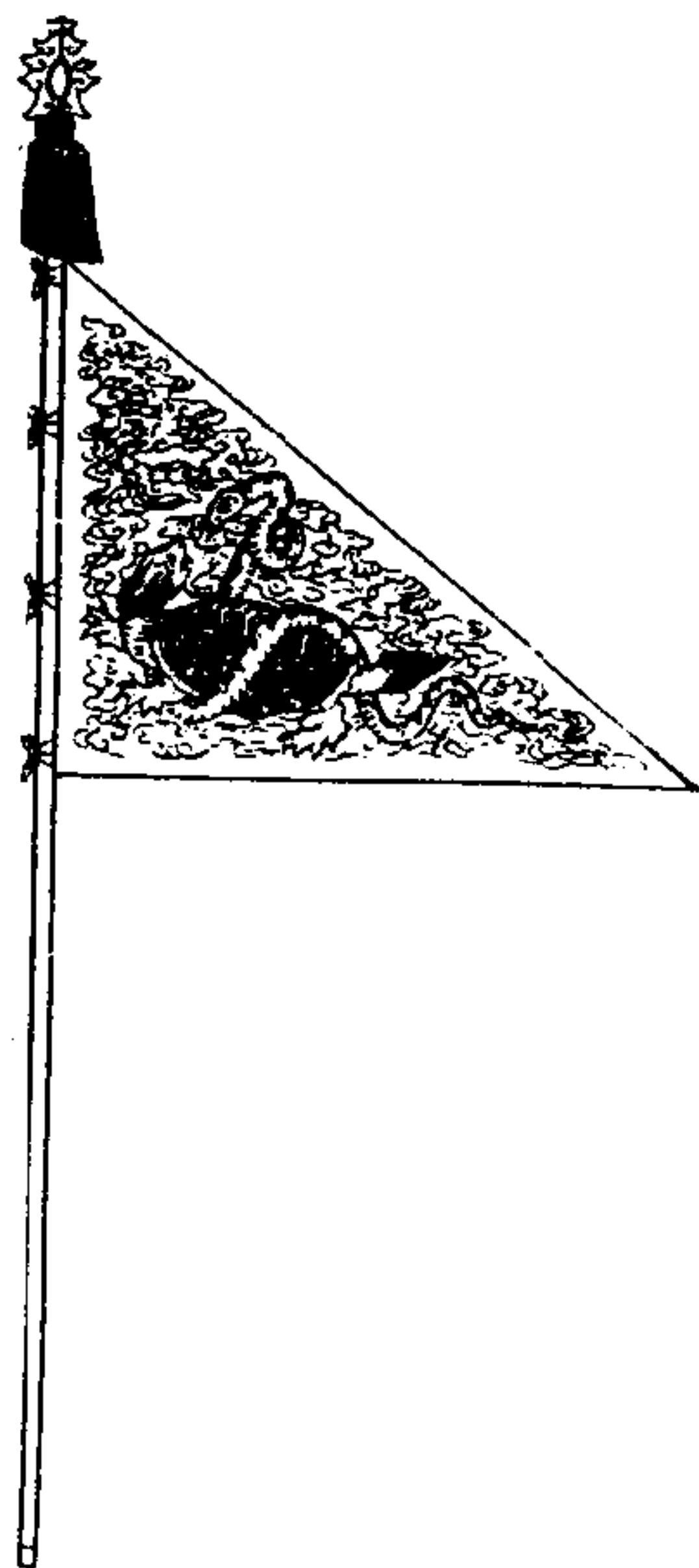

皇帝鹵簿青龍旗。青緞為之。繡金蹲龍。銜火珠。間以流雲。白虎旗。白緞為之。繡金蹲虎。觸起火燄。間以流雲。朱雀旗。紅緞為之。繡金朱雀。間以流雲。神武旗。黑緞為之。繡金龜蛇相糾。間以流雲。俱斜幅。不加緣。終徑五尺二寸五分。旂徑六尺四寸五分。斜徑九尺。杆如八旗。驍騎轟之制。

皇帝鹵簿東嶽旗圖

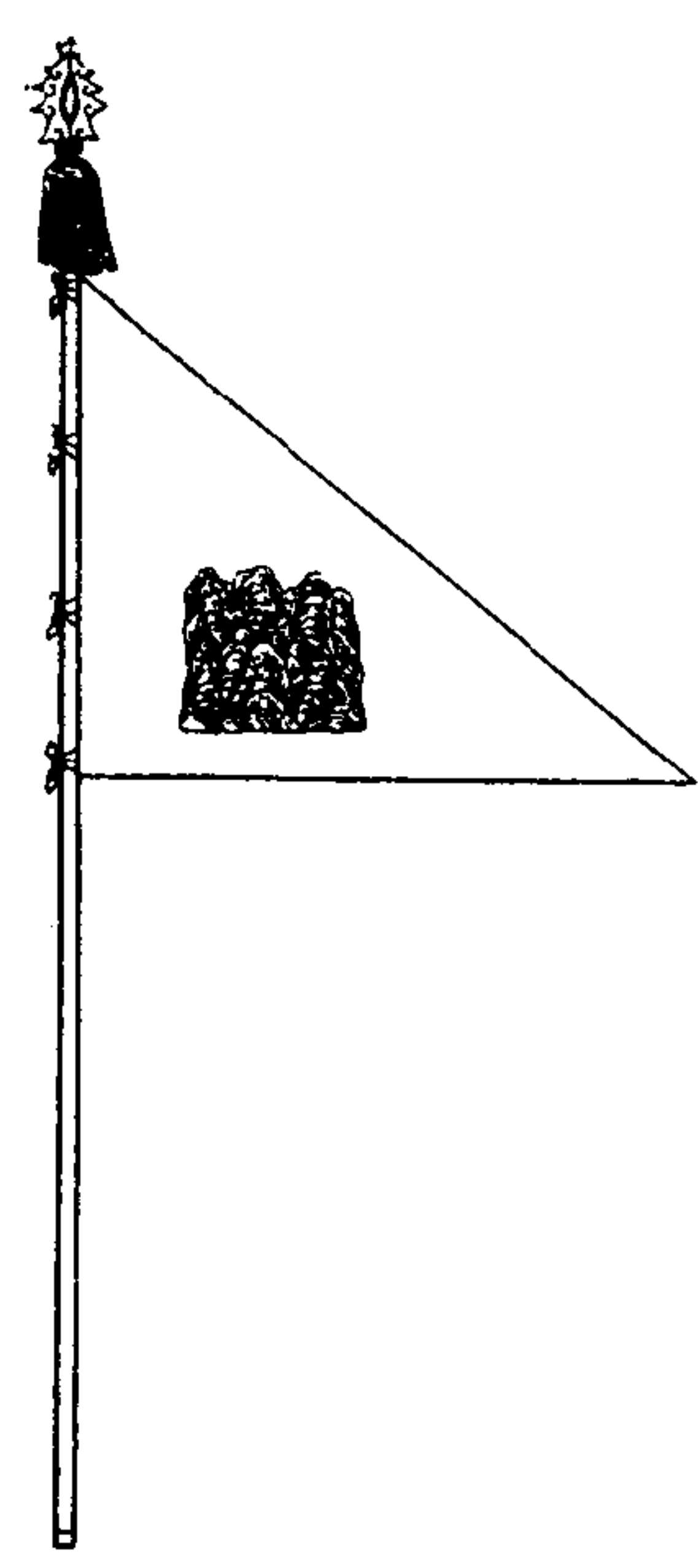

皇帝鹵簿西嶽旗圖

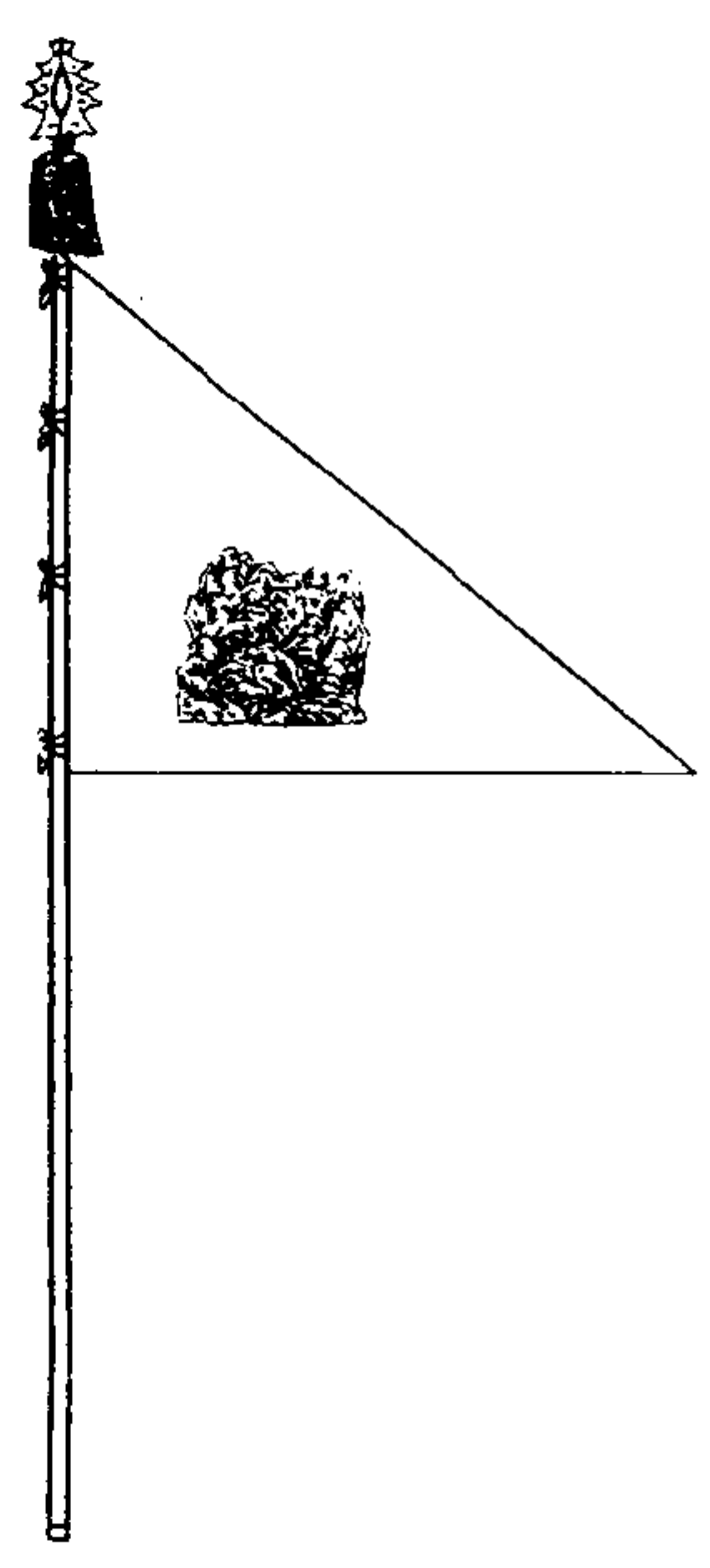

皇帝鹵簿南嶽旗圖

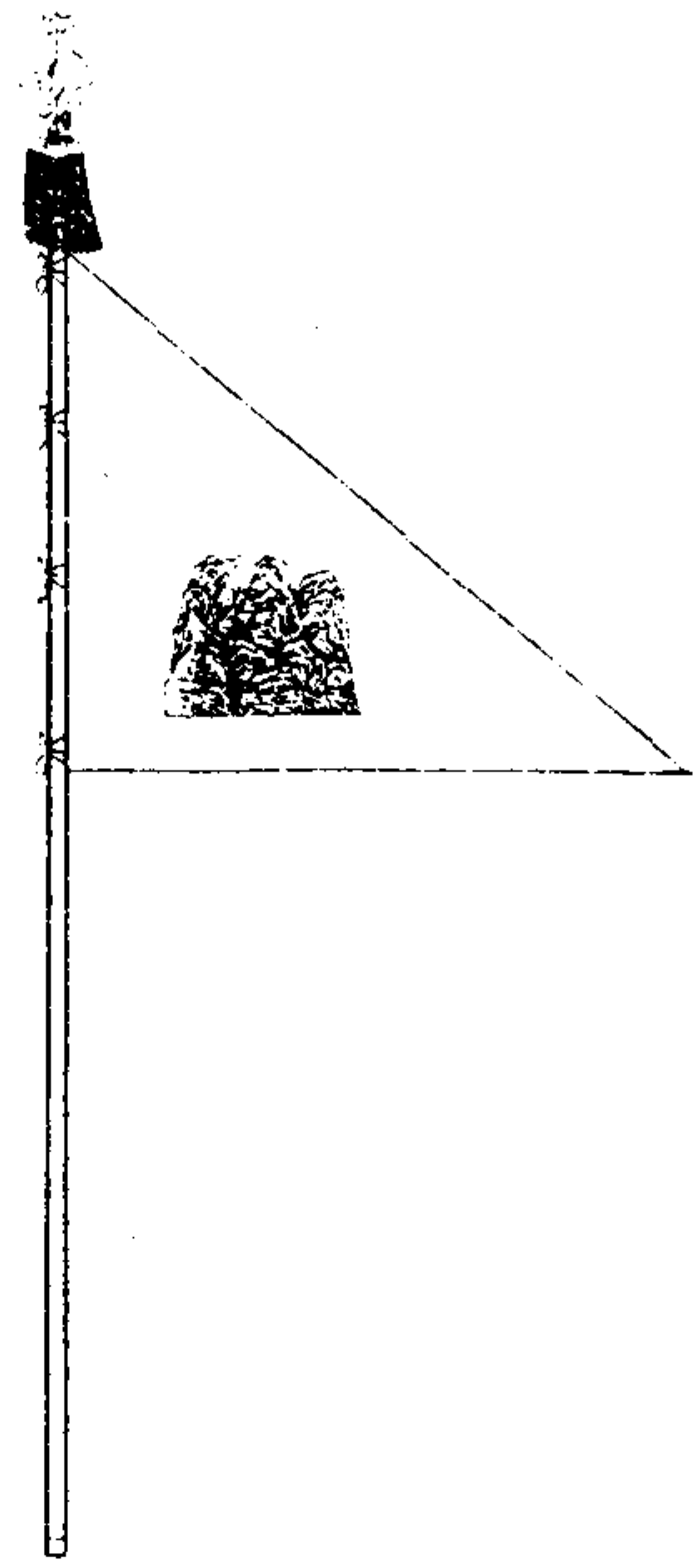

皇帝鹵簿北嶽旗圖

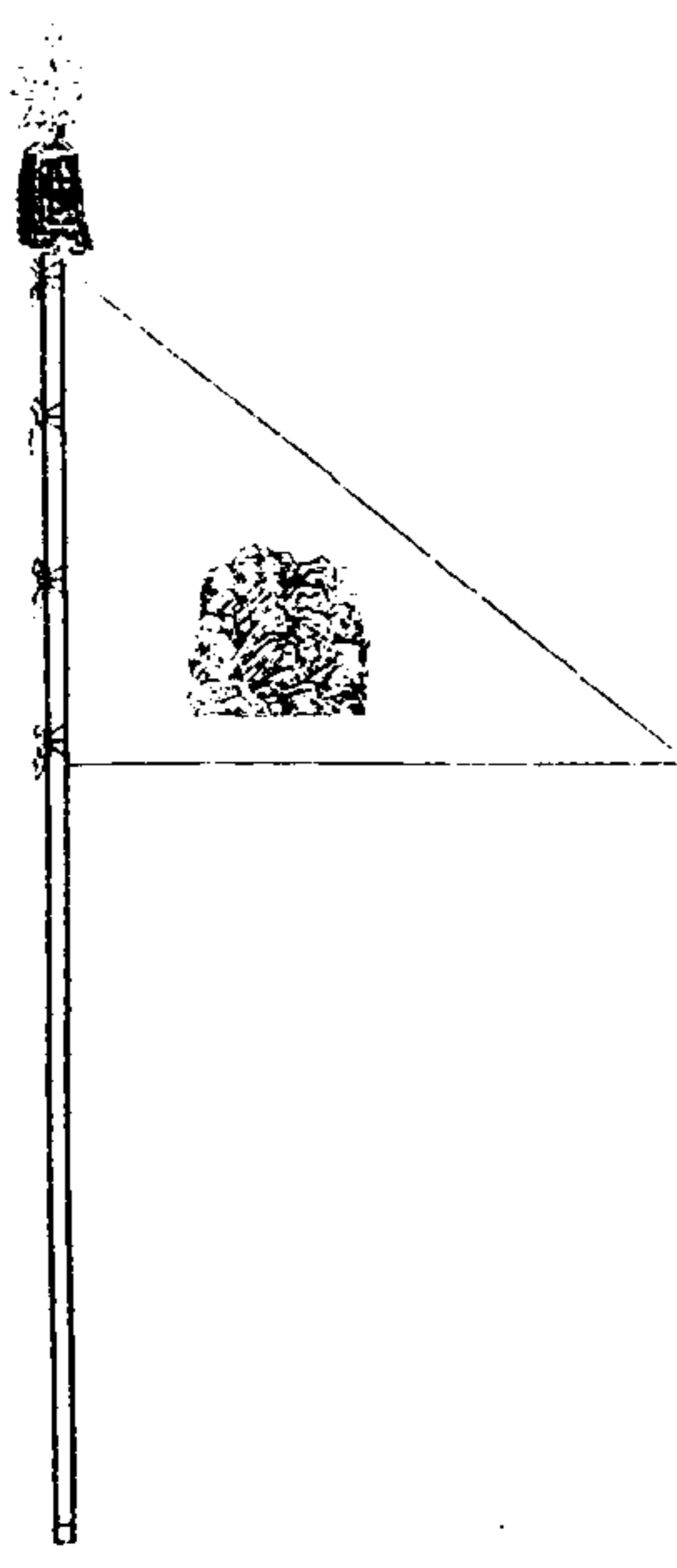

皇帝鹵簿中嶽旗圖

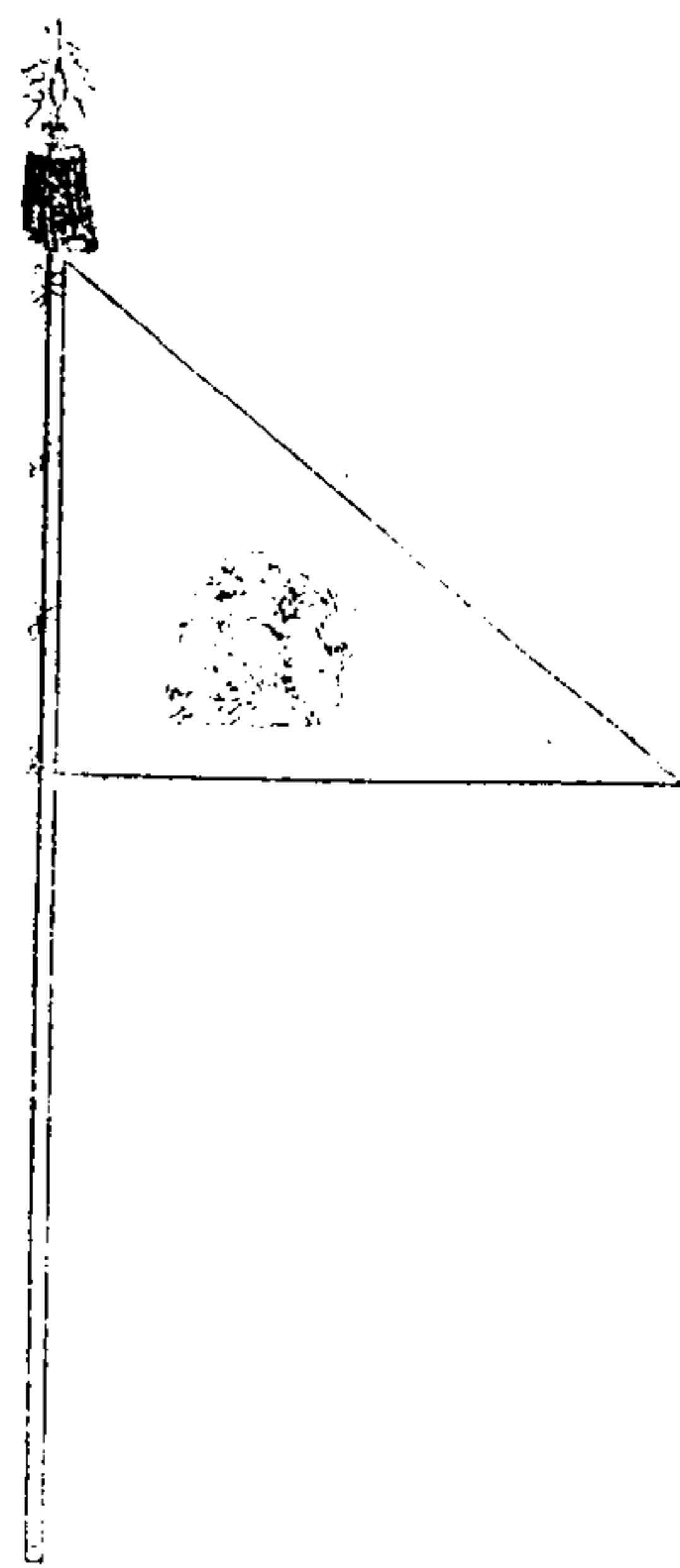

皇帝鹵簿東嶽旗青緞為之。繡東嶽西嶽旗白緞為之。繡西嶽南嶽旗紅緞為之。繡南嶽北嶽旗黑緞為之。繡北嶽中嶽旗黃緞為之。繡中嶽俱斜幅不加緣。尺寸如青龍旗。杆如八旗驍騎燾之制。

皇帝鹵簿江瀆旗圖

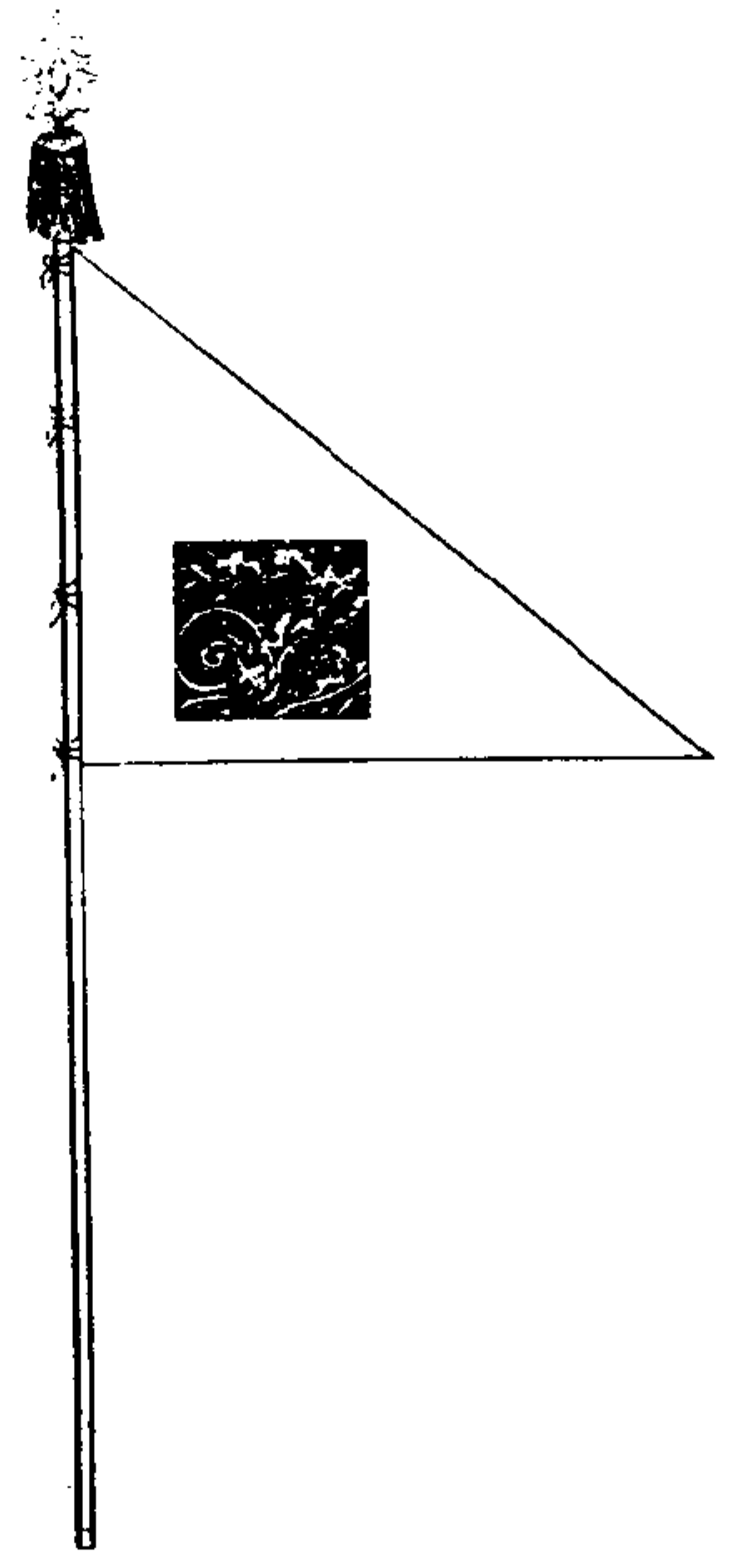

皇帝鹵簿河瀆旗圖

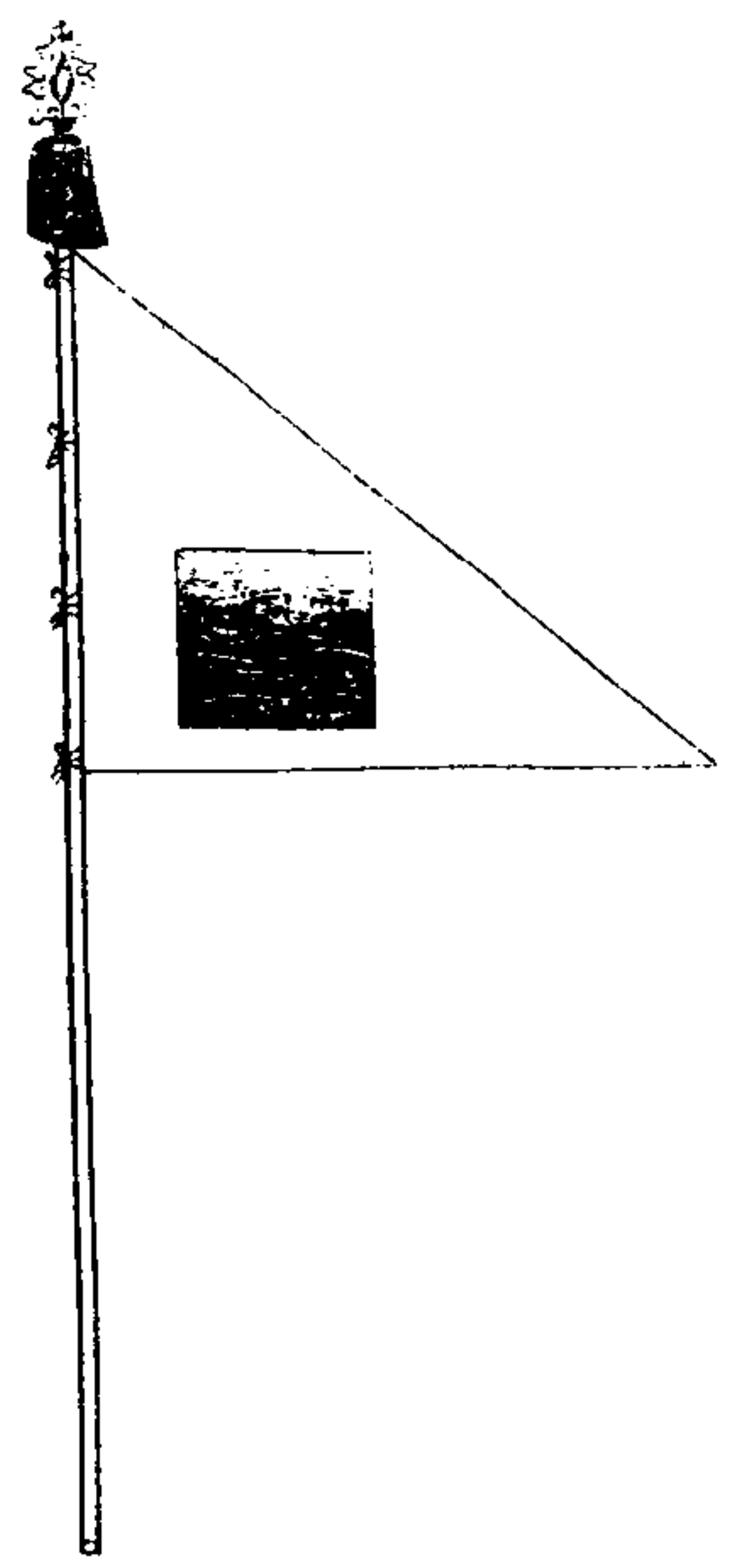

皇帝鹵簿淮瀆旗圖

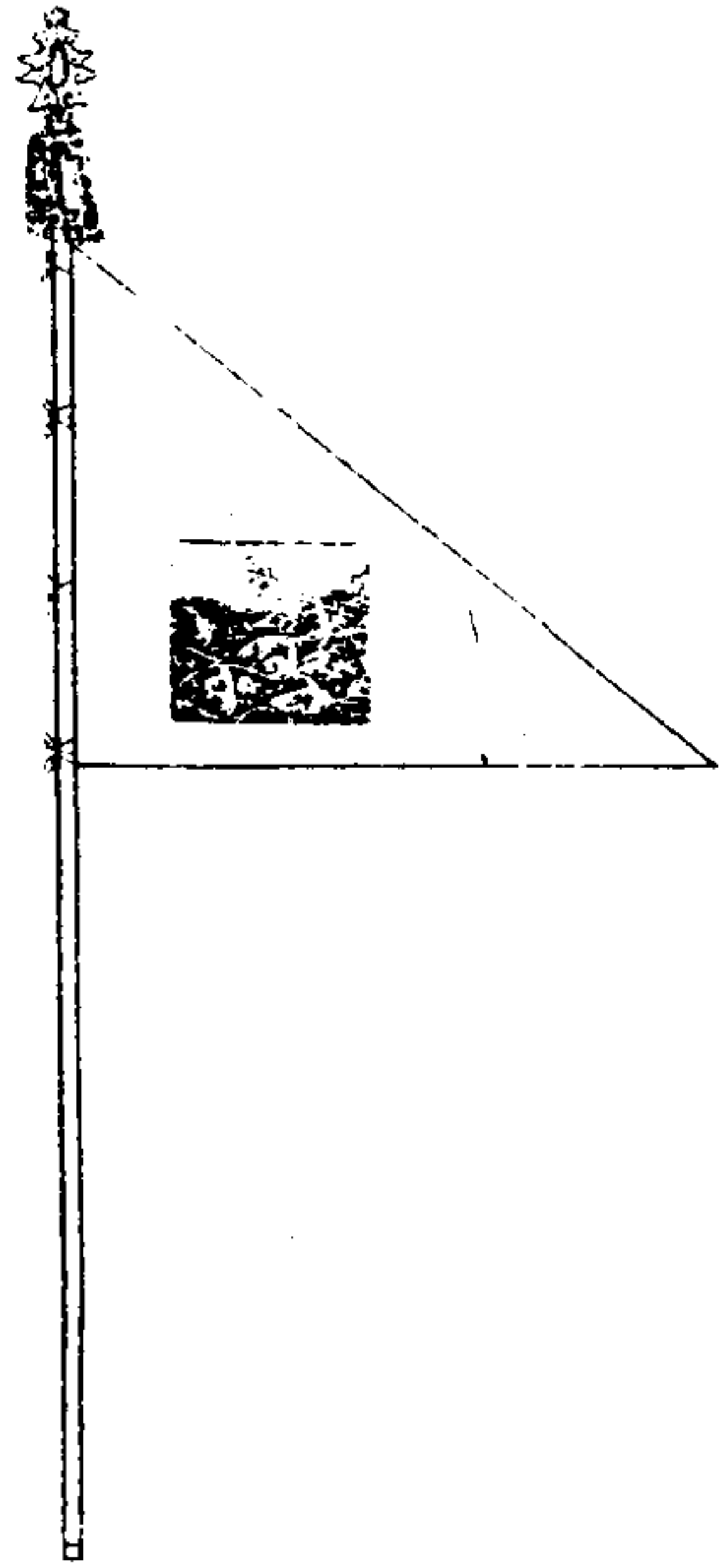

皇帝鹵簿濟瀆旗圖

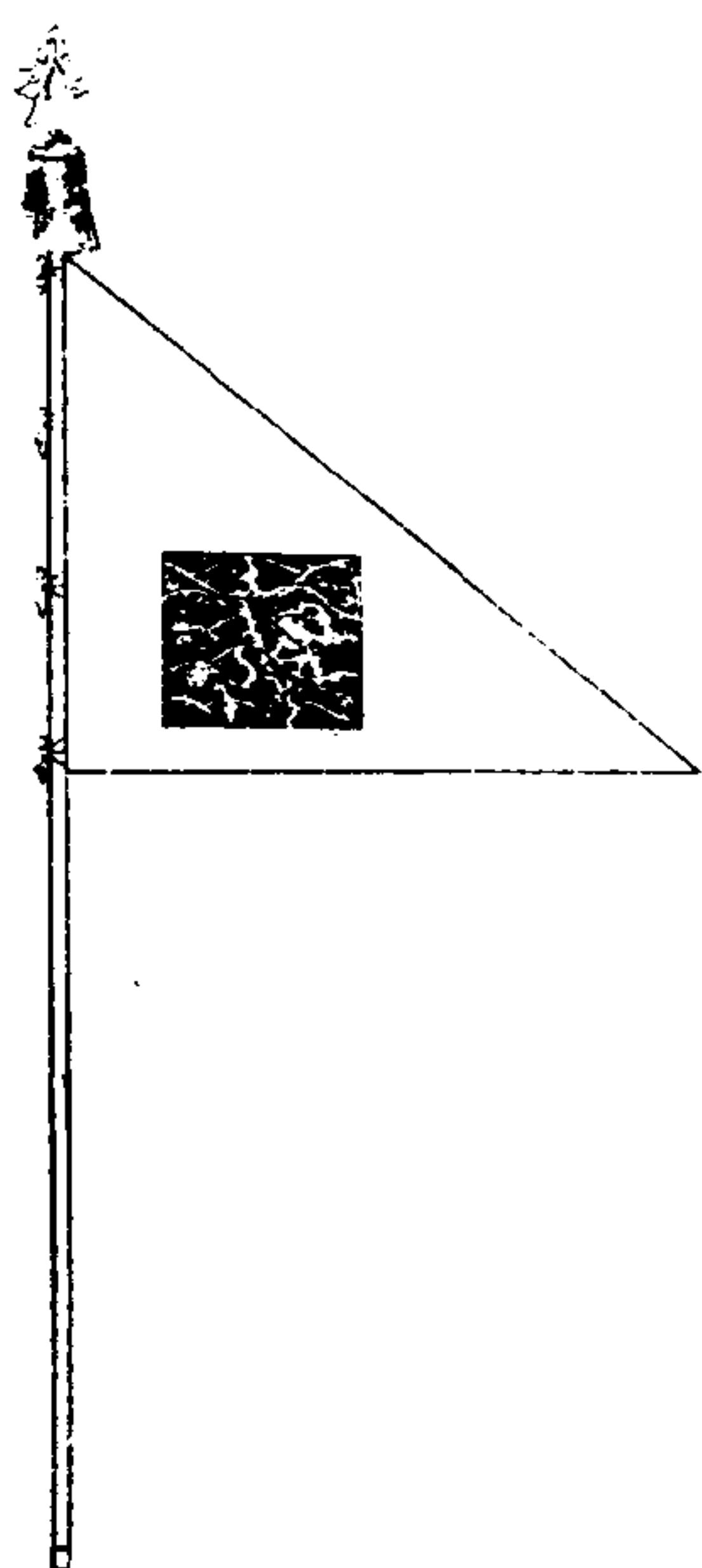

皇帝鹵簿江瀆旗紅緞為之。繡江瀆河瀆旗白緞為之。繡河瀆淮瀆旗藍緞為之。繡淮瀆濟瀆旗黑緞為之。繡濟瀆俱斜幅。中正方。不加緣。尺寸如青龍旗。杆如八旗驍騎轟之制。

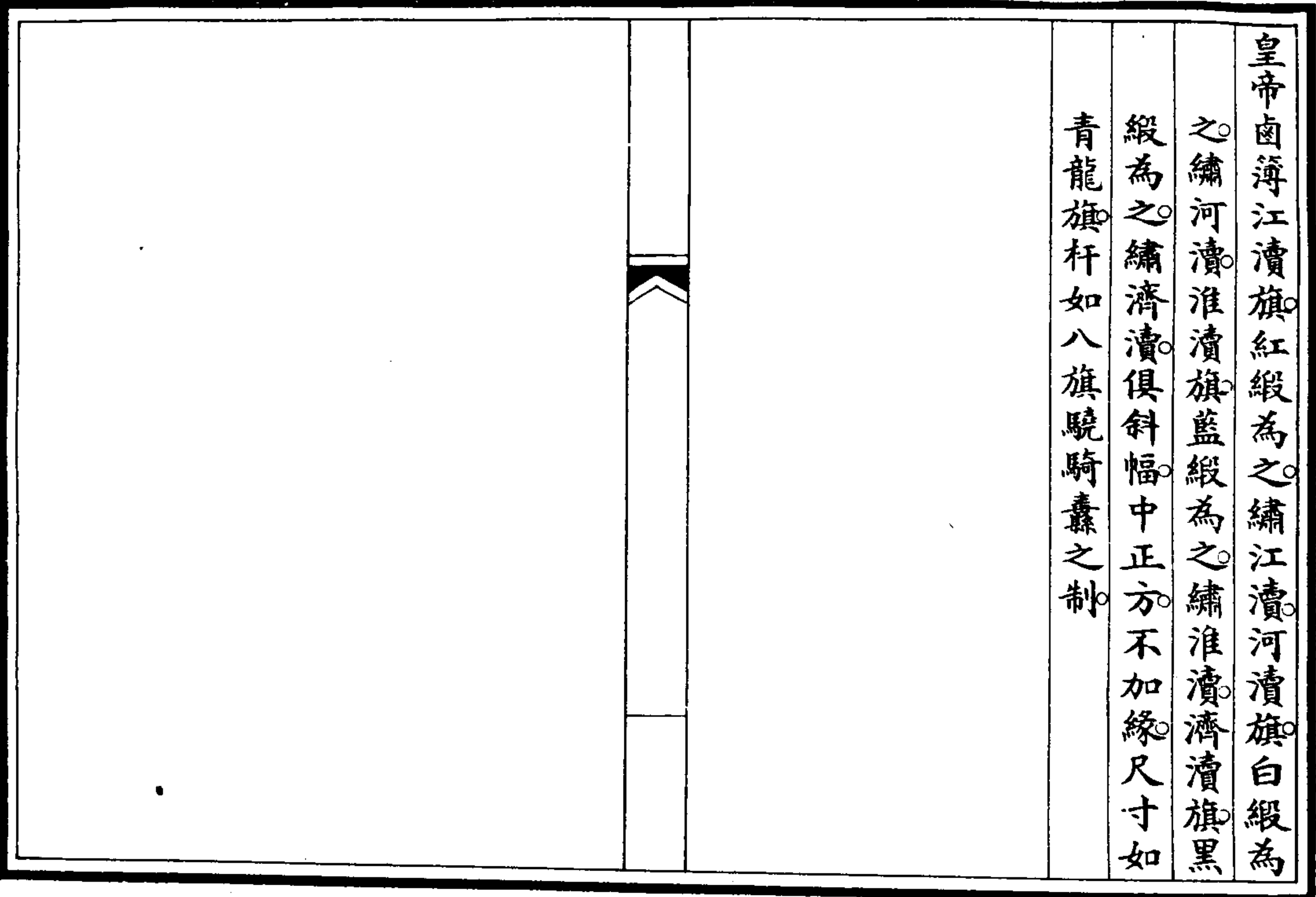

皇帝鹵簿土星旗圖

同 木星 金星 火星 水星 旗

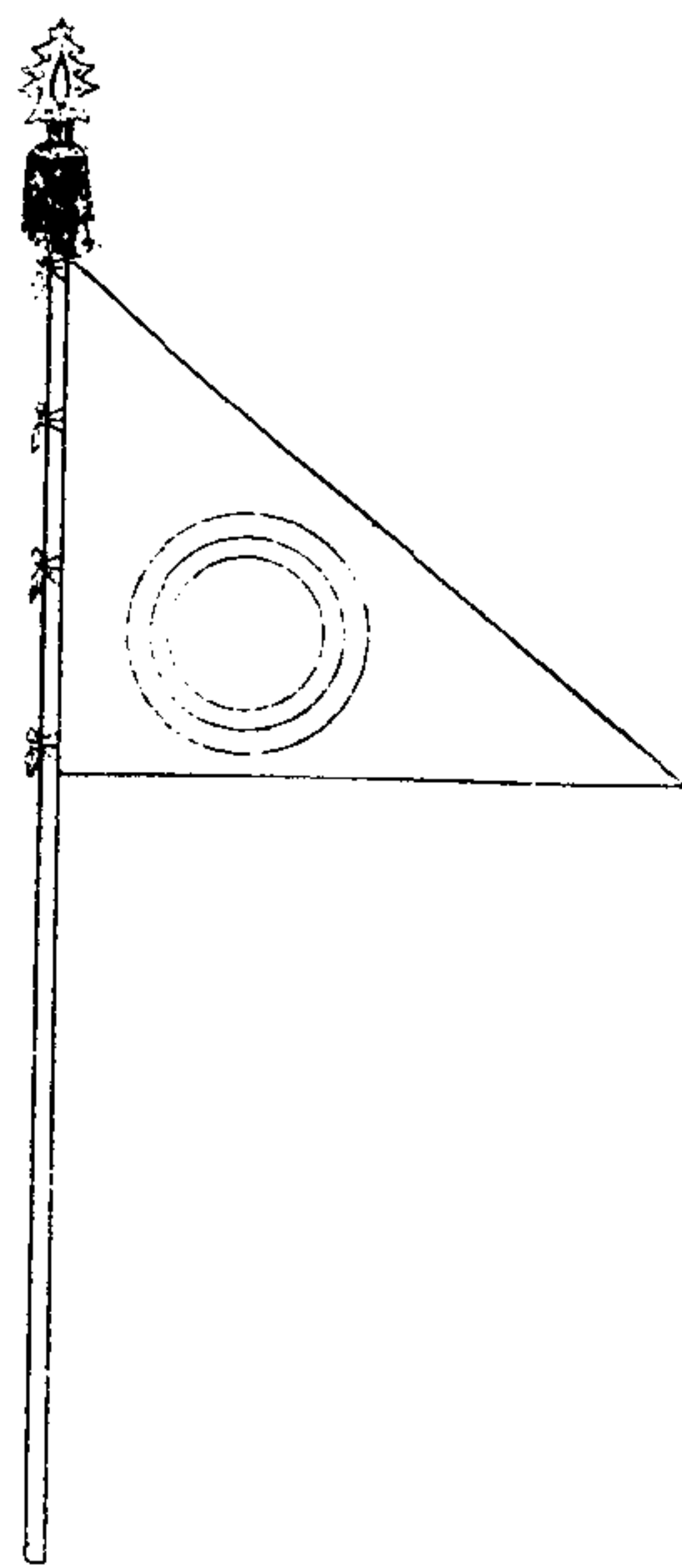

皇帝鹵簿土星旗黃緞為之。全繡土星。木星旗青緞為之。全繡木星。金星旗白緞為之。全繡金星。火星旗紅緞為之。全繡火星。水星旗黑緞為之。全繡水星。旗俱斜幅。不加緣。星作圓形。同一式。尺寸如青龍旗。杆如八旗驍騎轟之制。

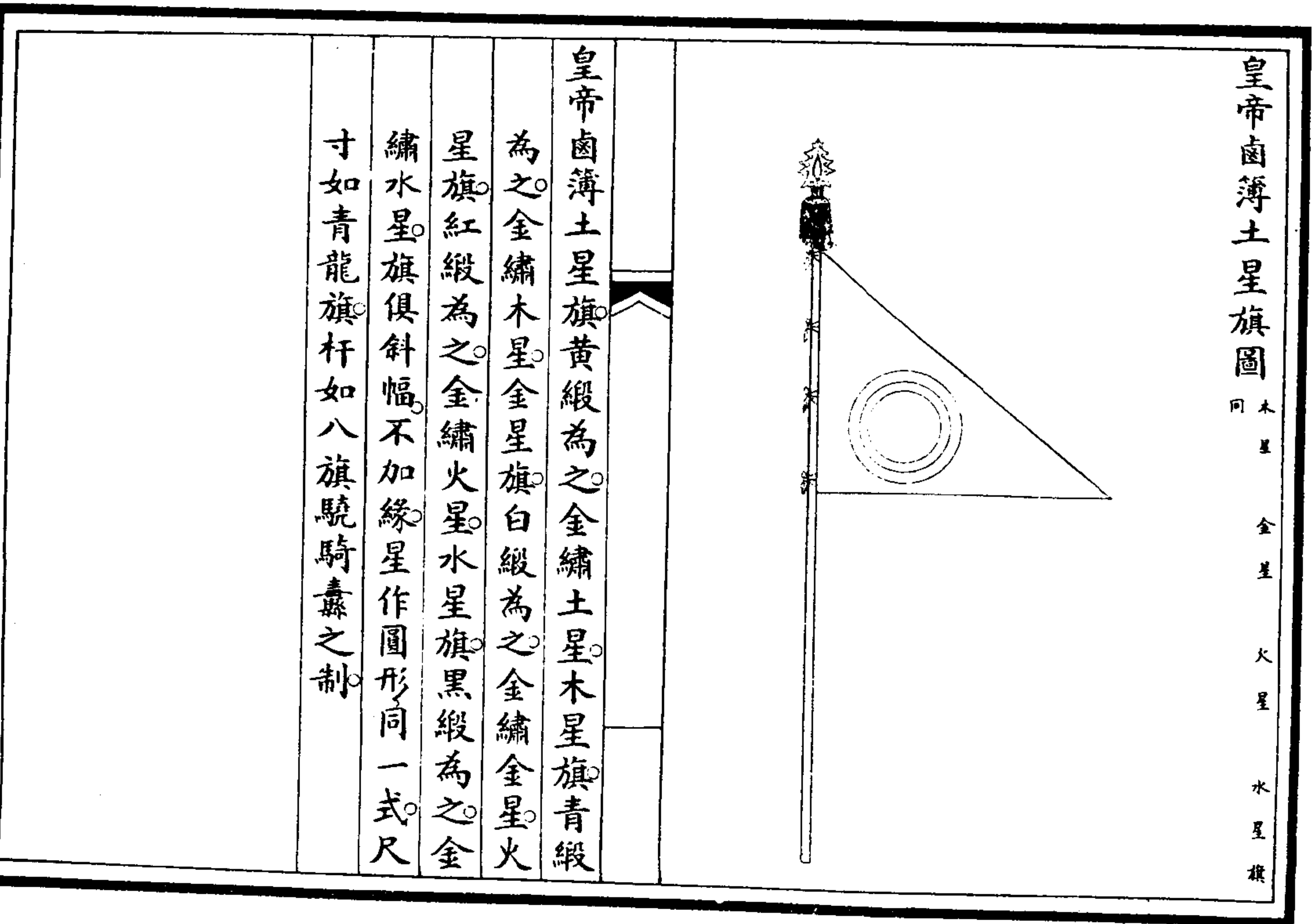

欽定大清會典圖卷八十三

輿衛七 由海七

皇帝鹵簿角宿旗圖

皇帝鹵簿亢宿旗圖

皇帝鹵簿氐宿旗圖

皇帝鹵簿房宿旗圖

皇帝鹵簿心宿旗圖

皇帝鹵簿尾宿旗圖

皇帝鹵簿箕宿旗圖

皇帝鹵簿斗宿旗圖

皇帝鹵簿牛宿旗圖

皇帝鹵簿女宿旗圖

皇帝鹵簿虛宿旗圖

皇帝鹵簿危宿旗圖

皇帝鹵簿室宿旗圖

皇帝鹵簿壁宿旗圖

皇帝鹵簿奎宿旗圖

皇帝鹵簿婁宿旗圖

皇帝鹵簿胃宿旗圖

皇帝鹵簿昂宿旗圖

皇帝鹵簿畢宿旗圖

皇帝鹵簿觜宿旗圖

皇帝鹵簿參宿旗圖

皇帝鹵簿井宿旗圖

皇帝鹵簿鬼宿旗圖

皇帝鹵簿柳宿旗圖

皇帝鹵簿星宿旗圖

皇帝鹵簿張宿旗圖

皇帝鹵簿翼宿旗圖

皇帝鹵簿軫宿旗圖

皇帝鹵簿角宿旗圖

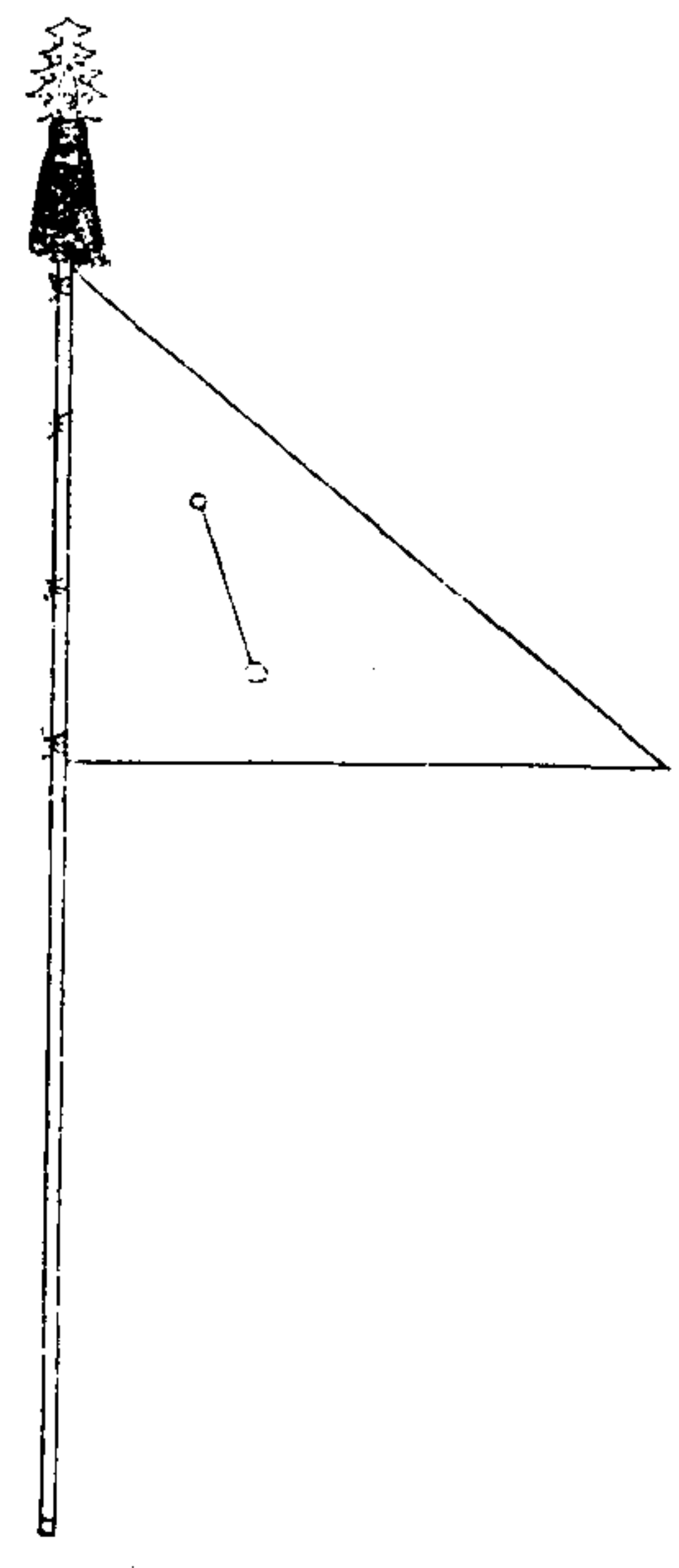

皇帝鹵簿亢宿旗圖

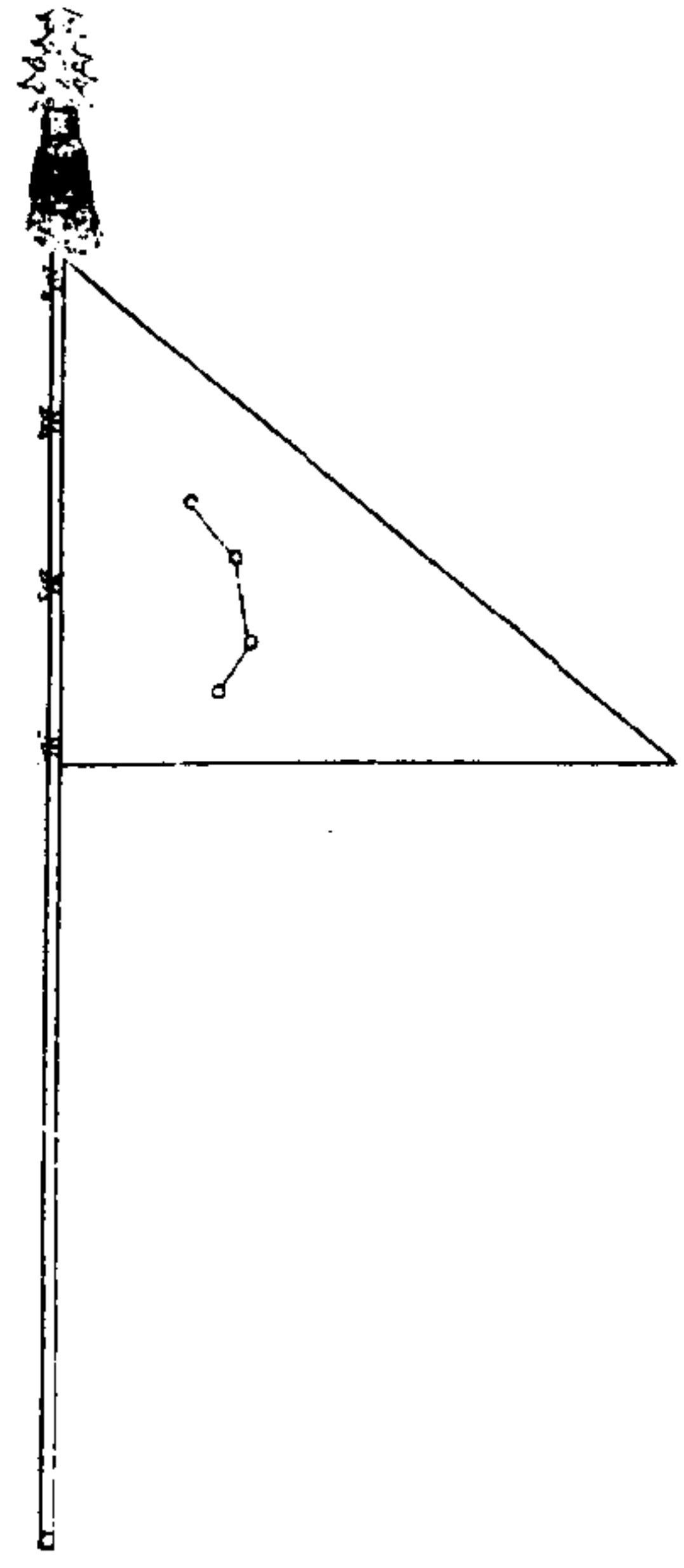

皇帝鹵簿氐宿旗圖

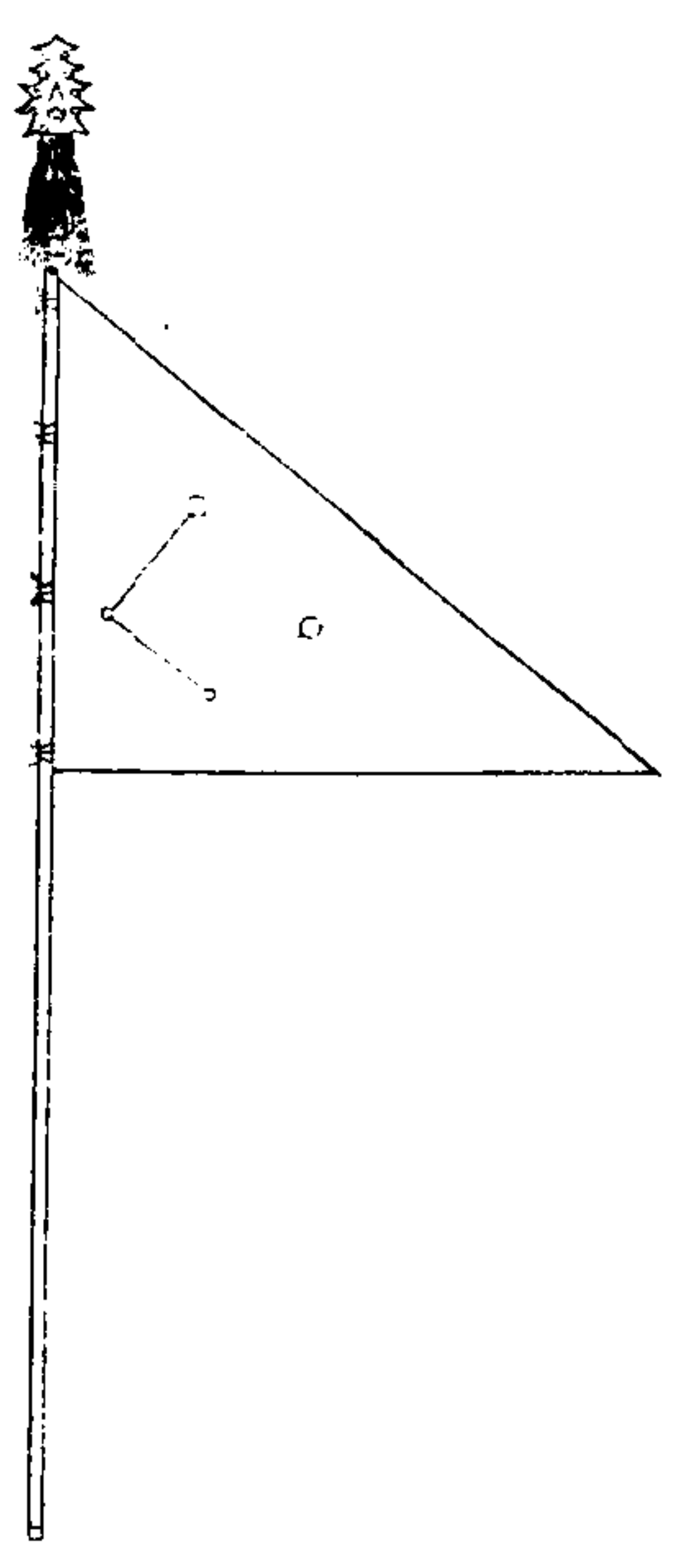

皇帝鹵簿房宿旗圖

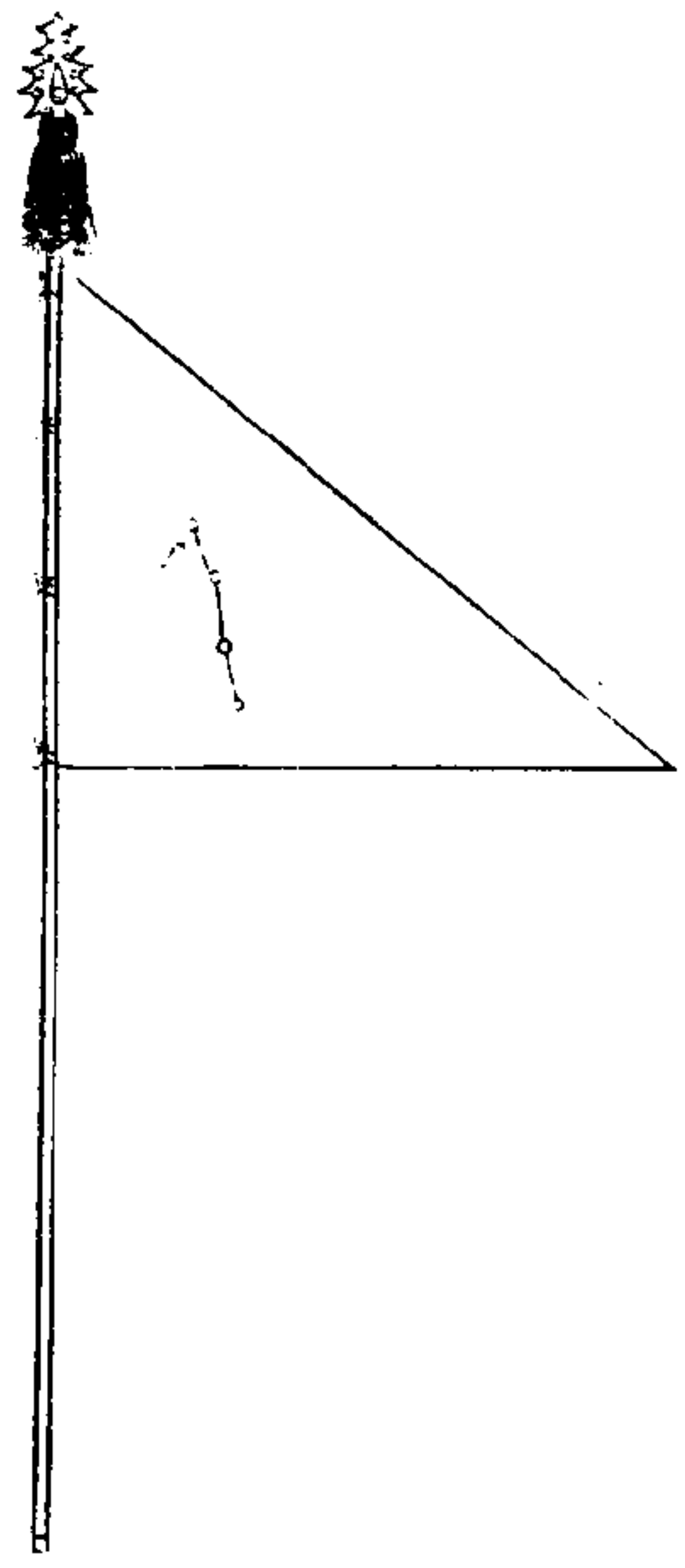

皇帝鹵簿心宿旗圖

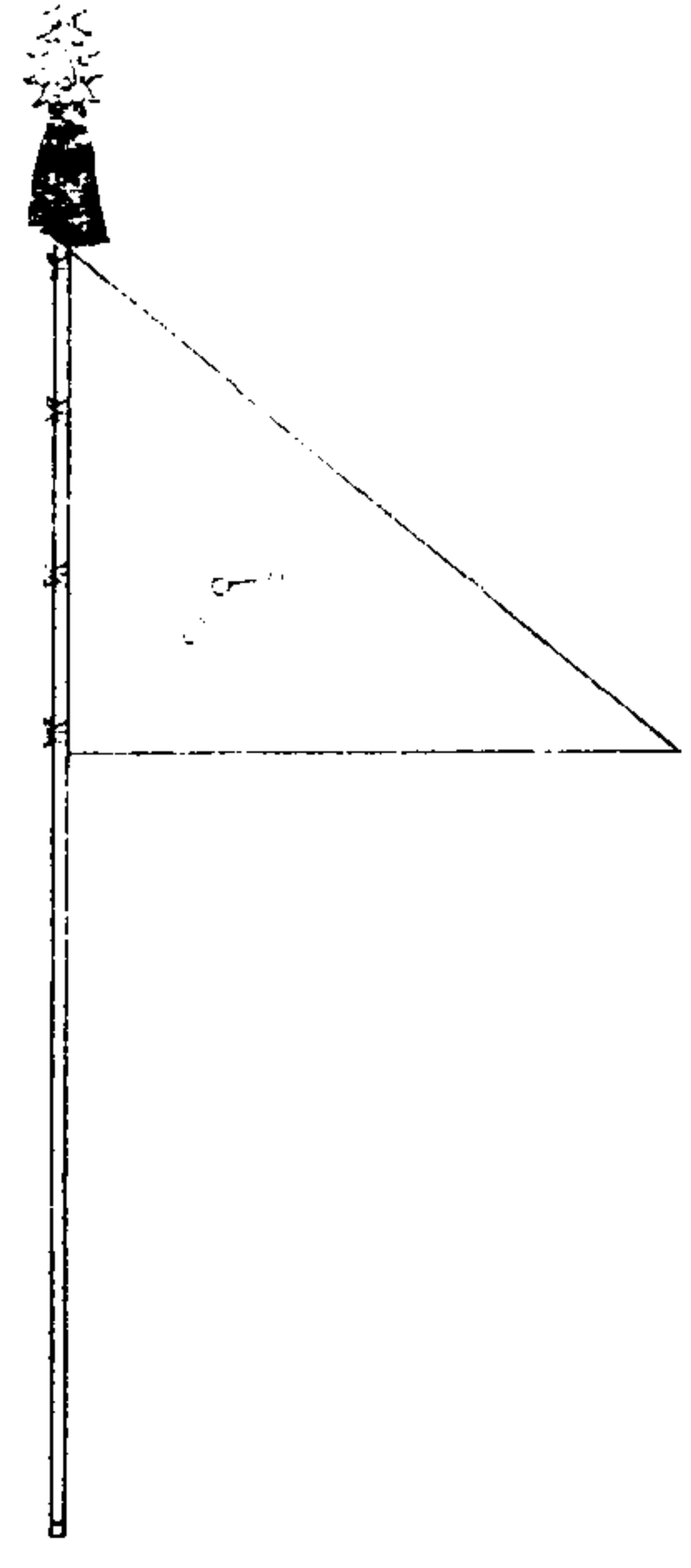

皇帝鹵簿尾宿旗圖

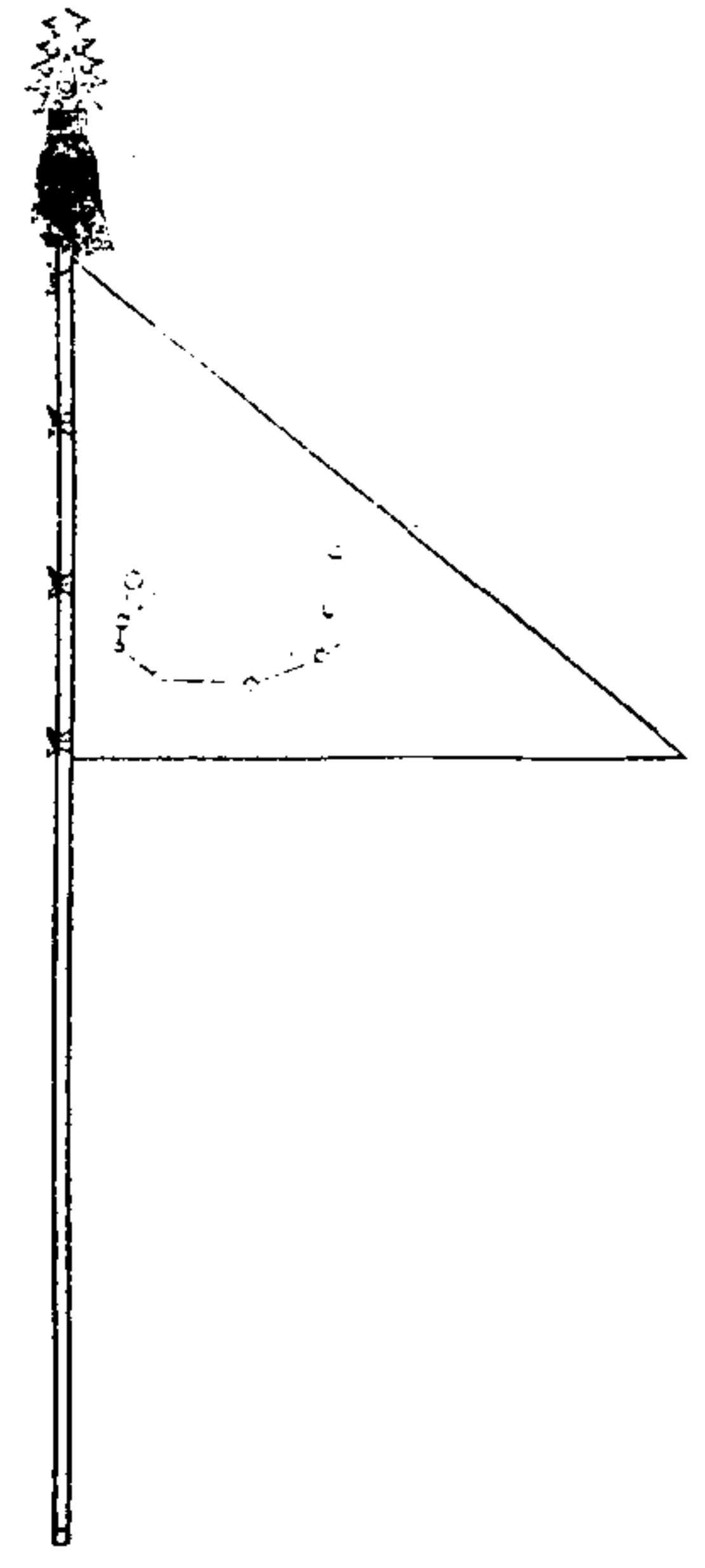

皇帝鹵簿箕宿旗圖

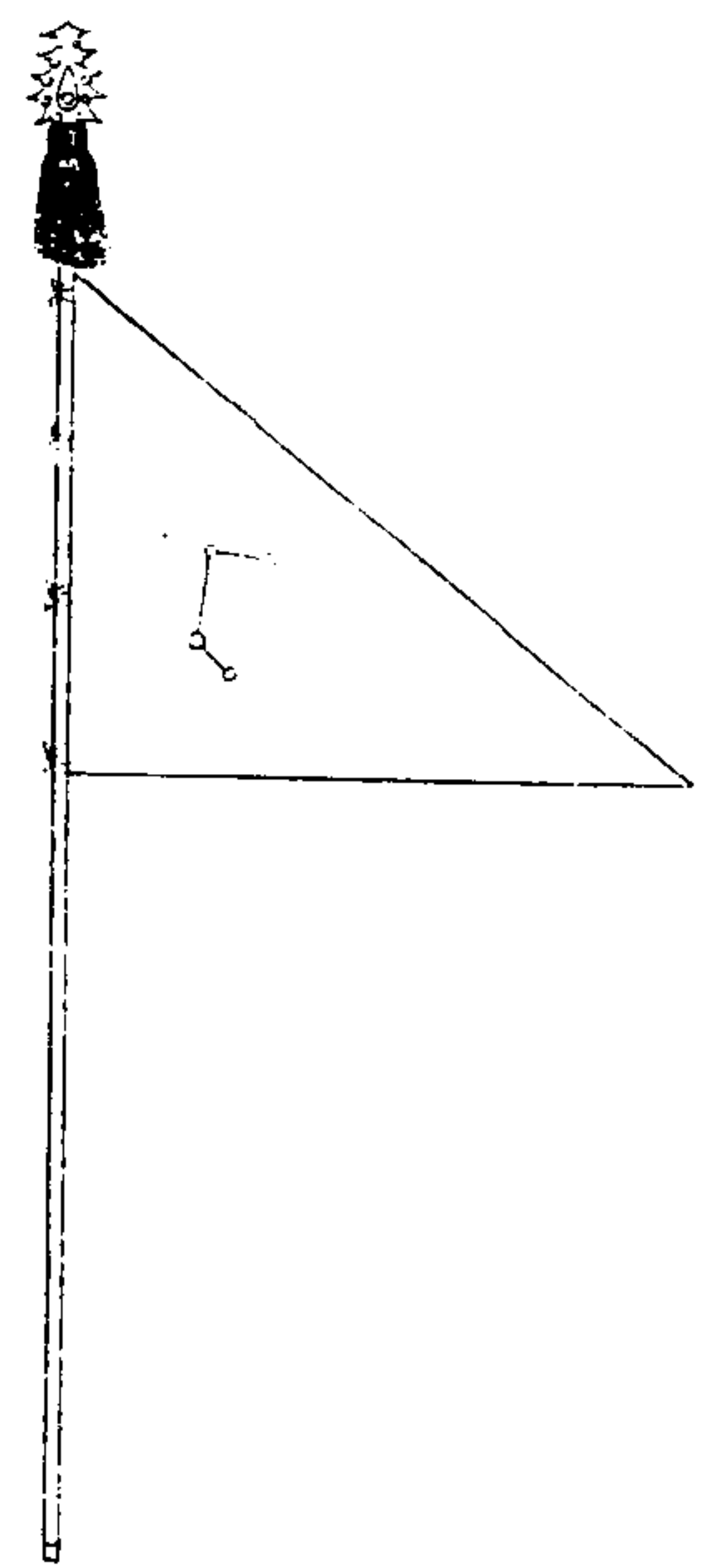

皇帝鹵簿斗宿旗圖

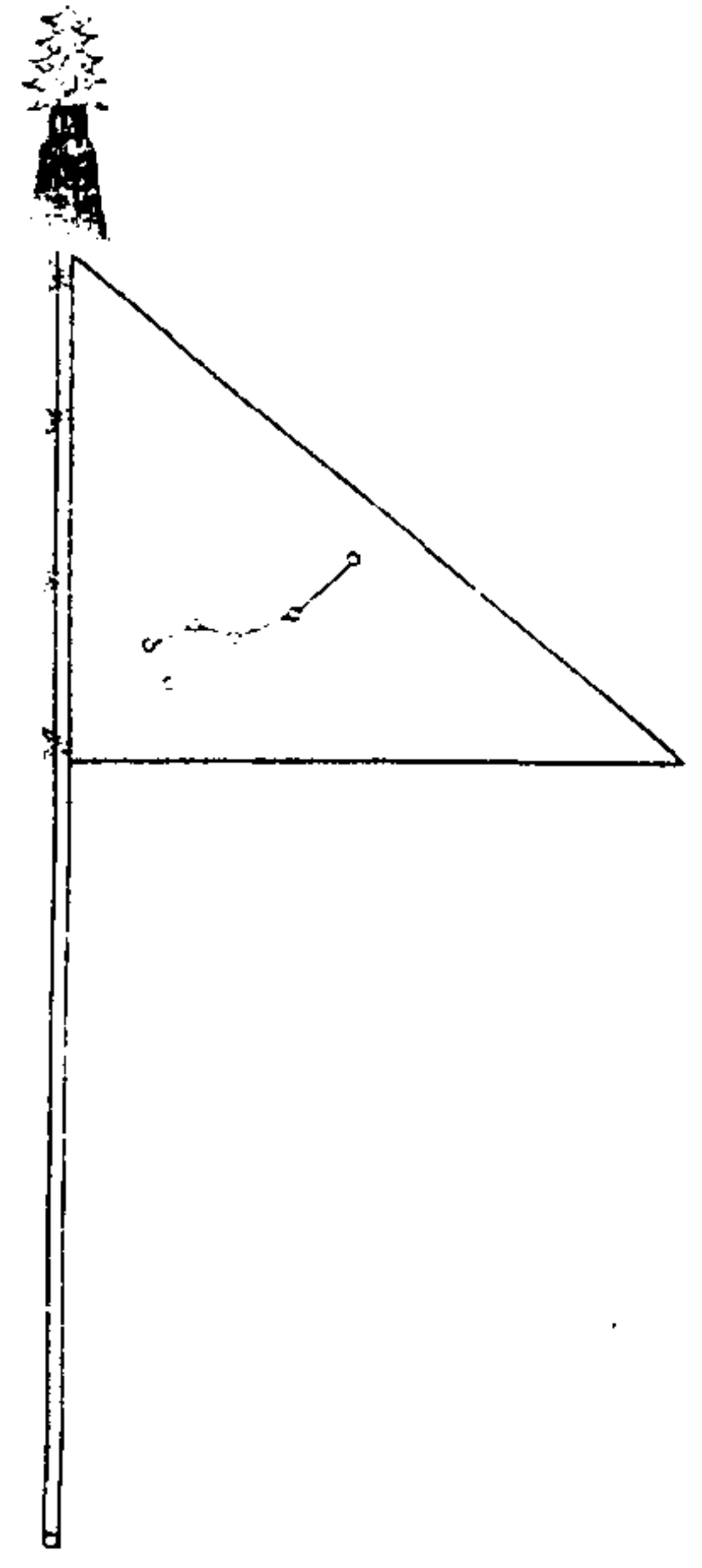

皇帝鹵簿牛宿旗圖

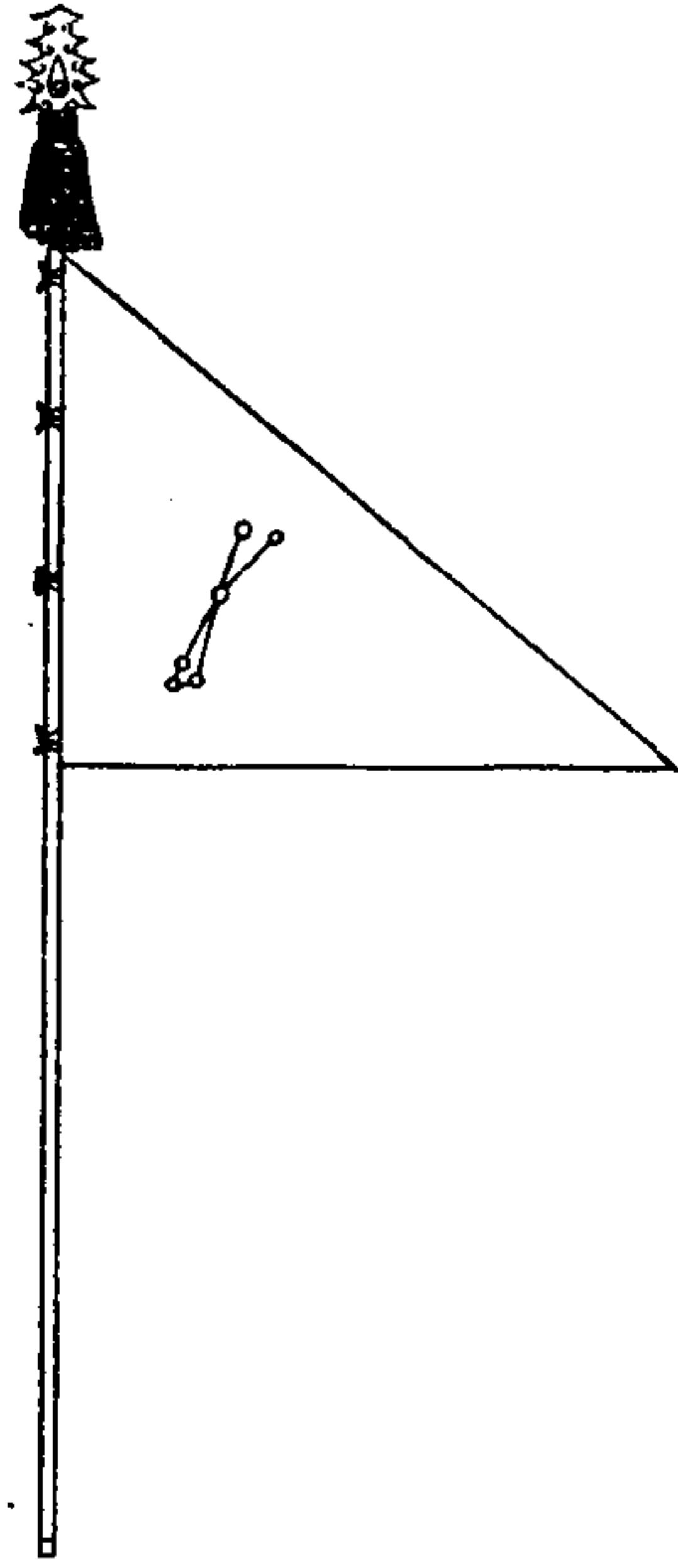

皇帝鹵簿女宿旗圖

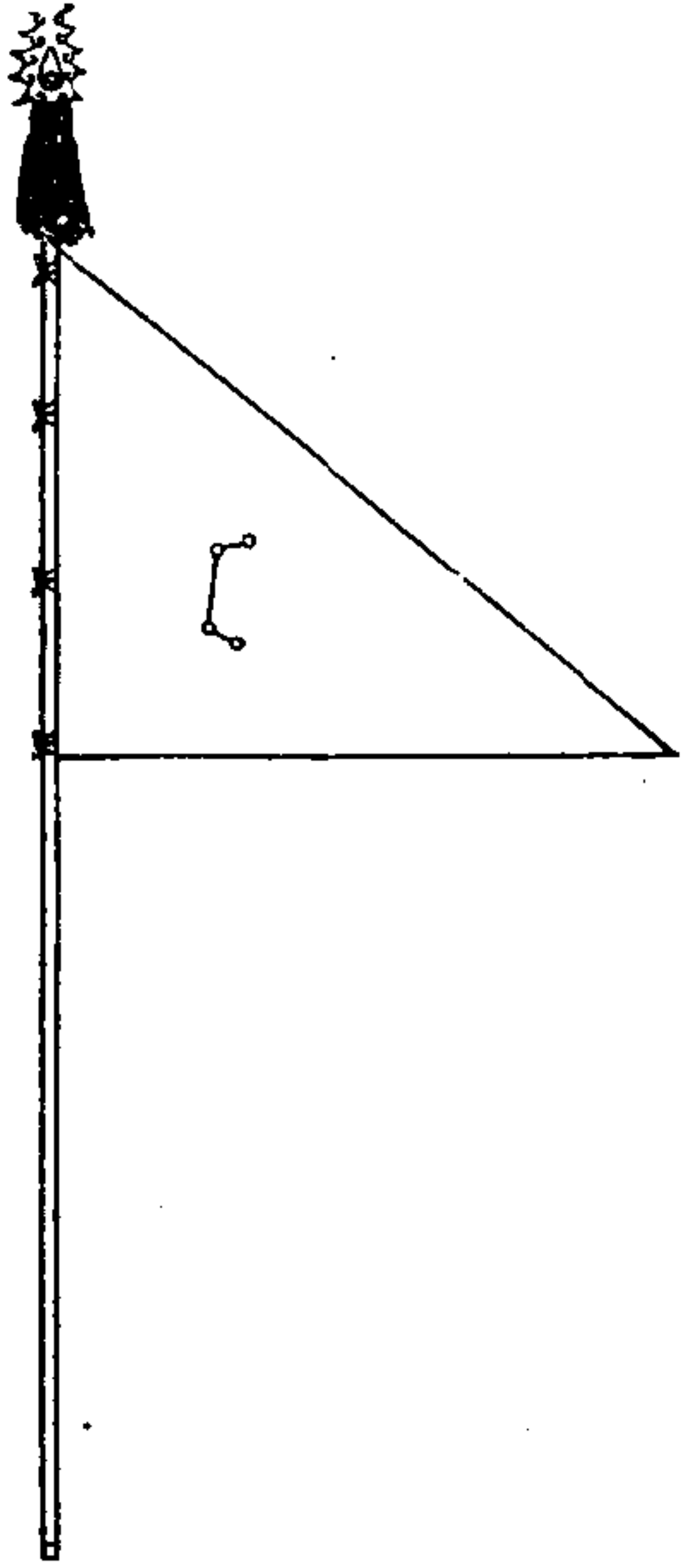

皇帝鹵簿虛宿旗圖

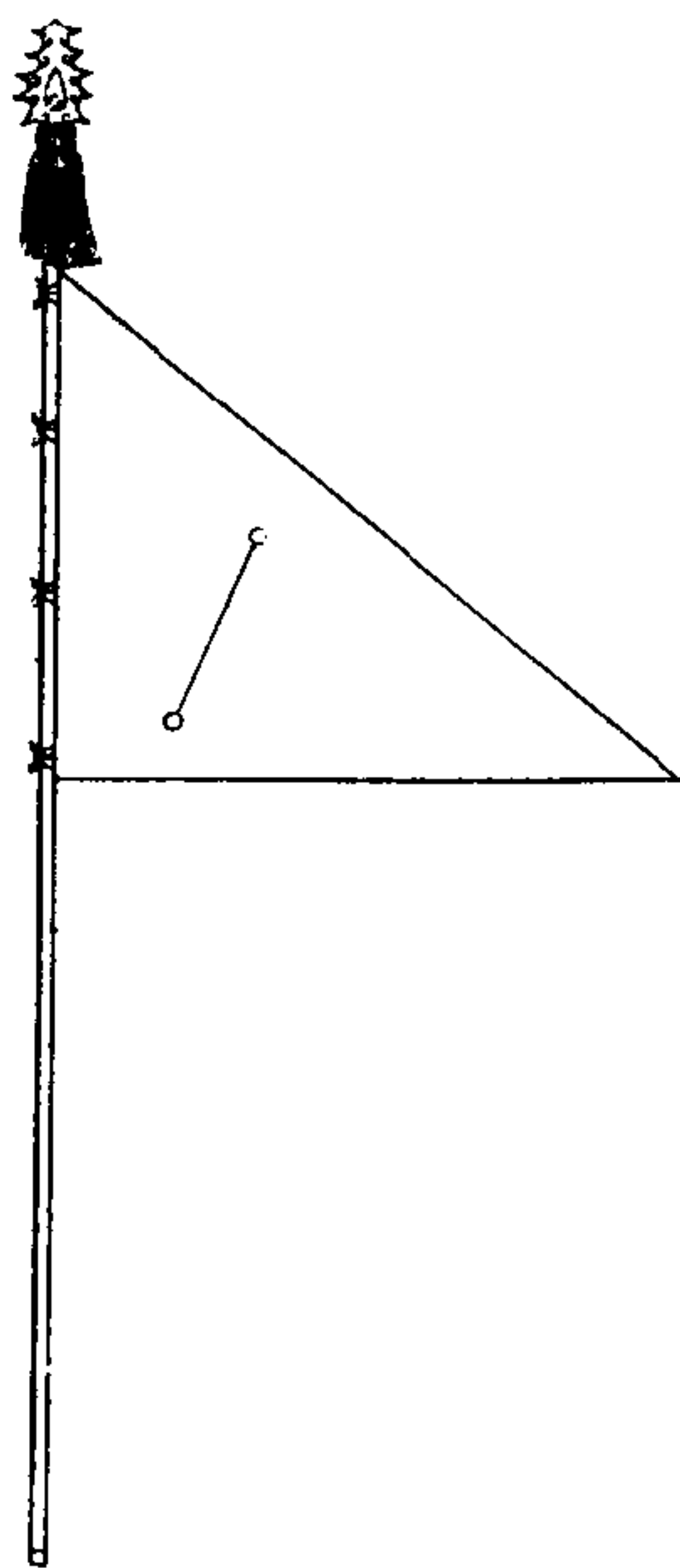

皇帝鹵簿危宿旗圖

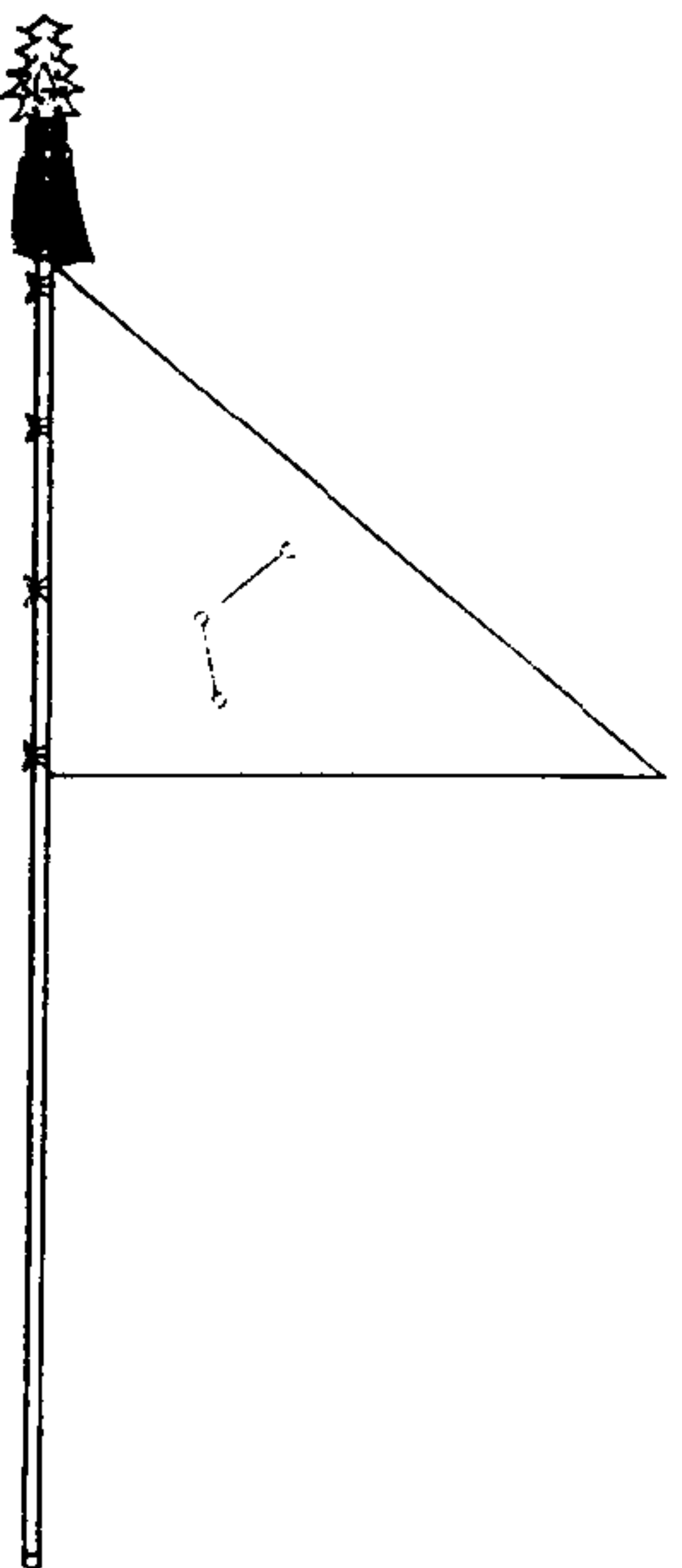

皇帝鹵簿室宿旗圖

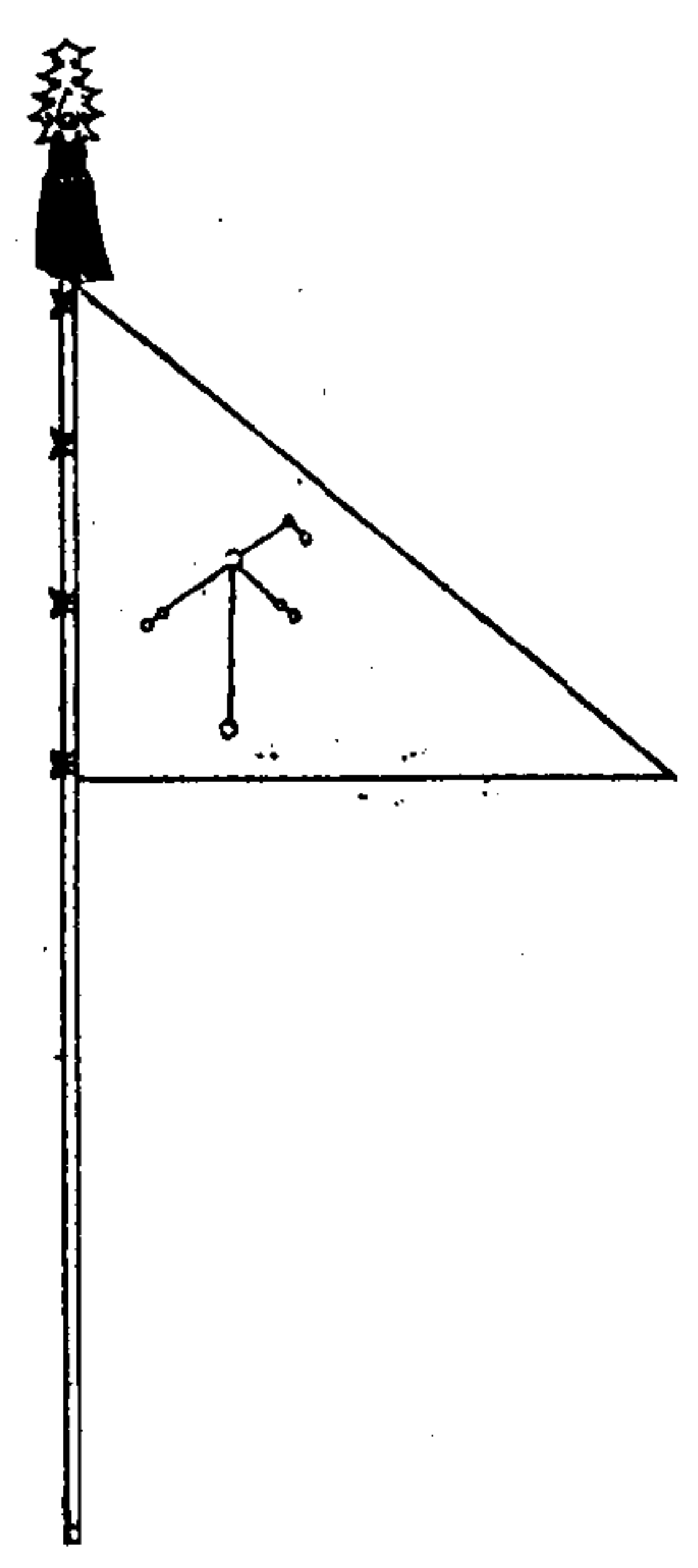

皇帝鹵簿壁宿旗圖

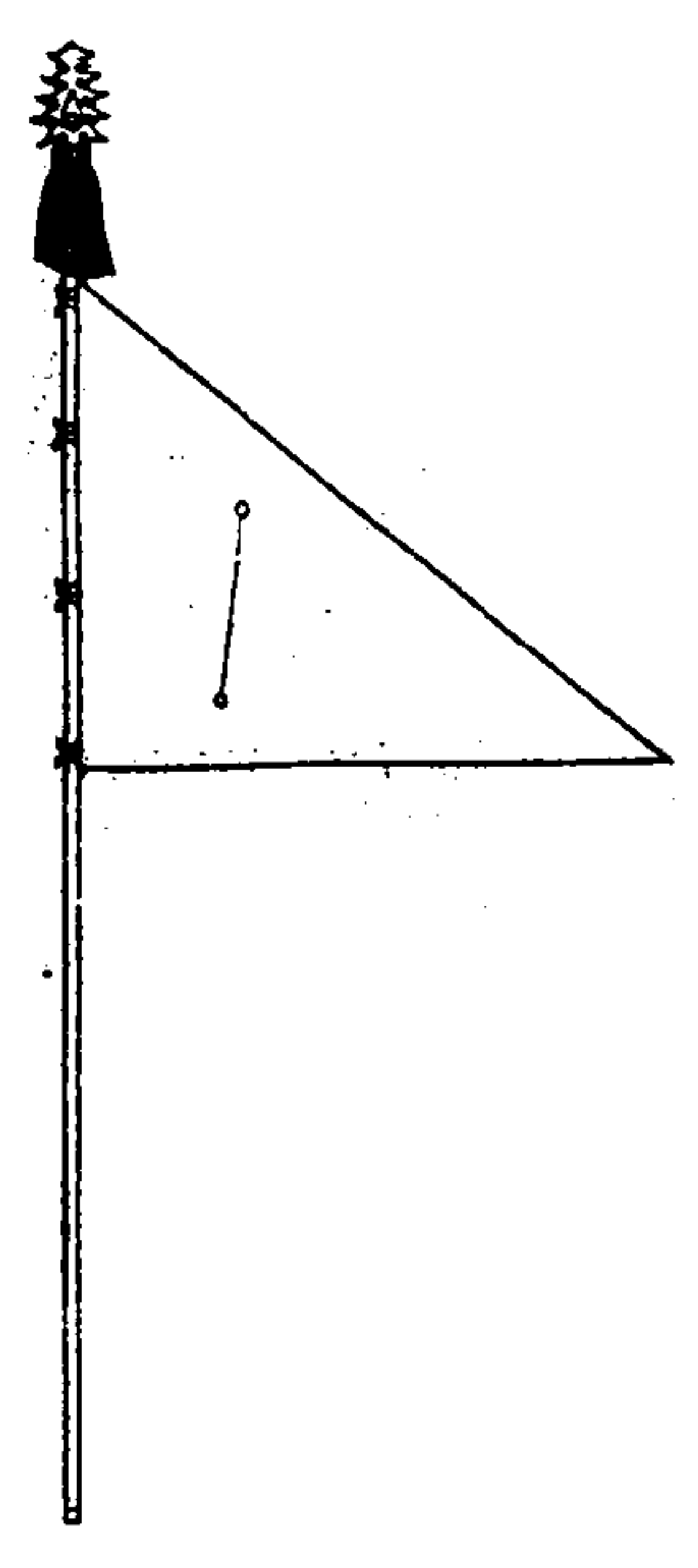

皇帝鹵簿奎宿旗圖

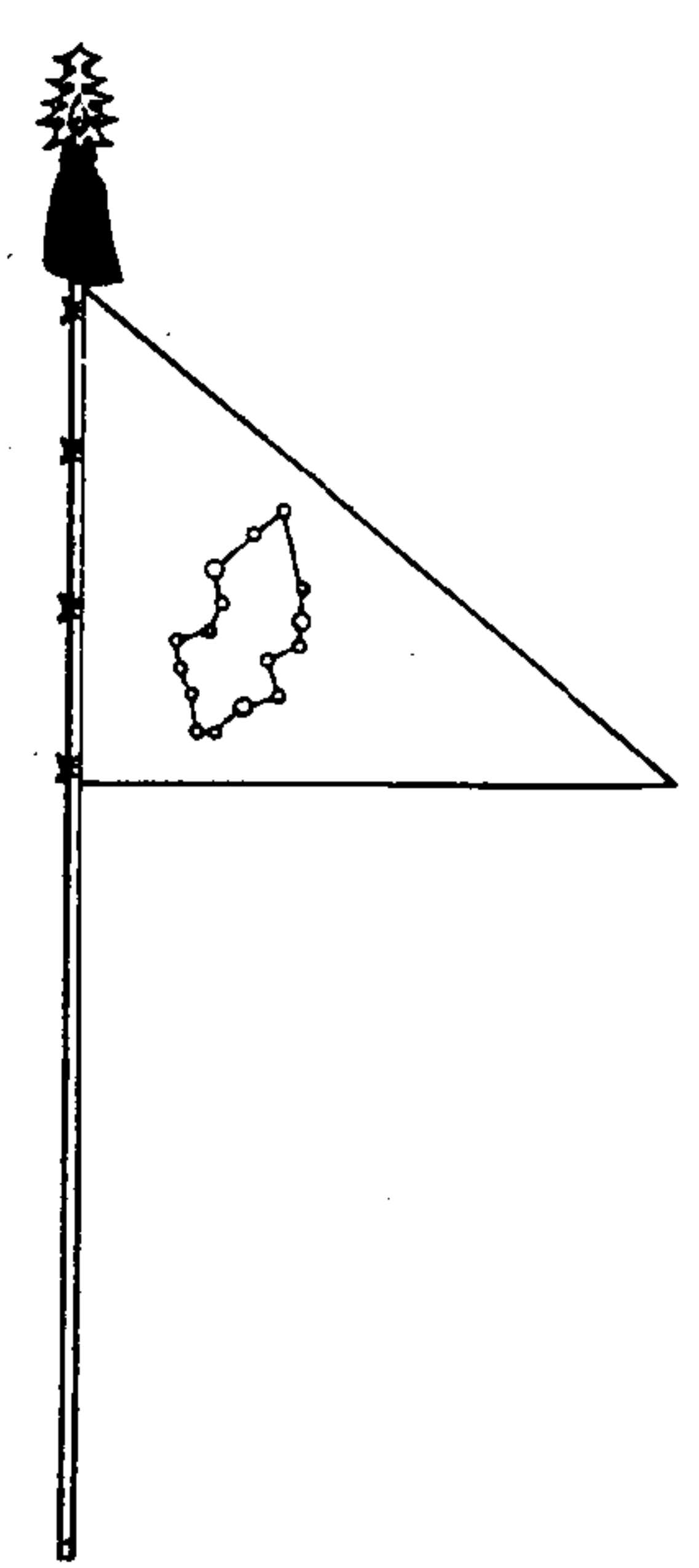

皇帝鹵簿婁宿旗圖

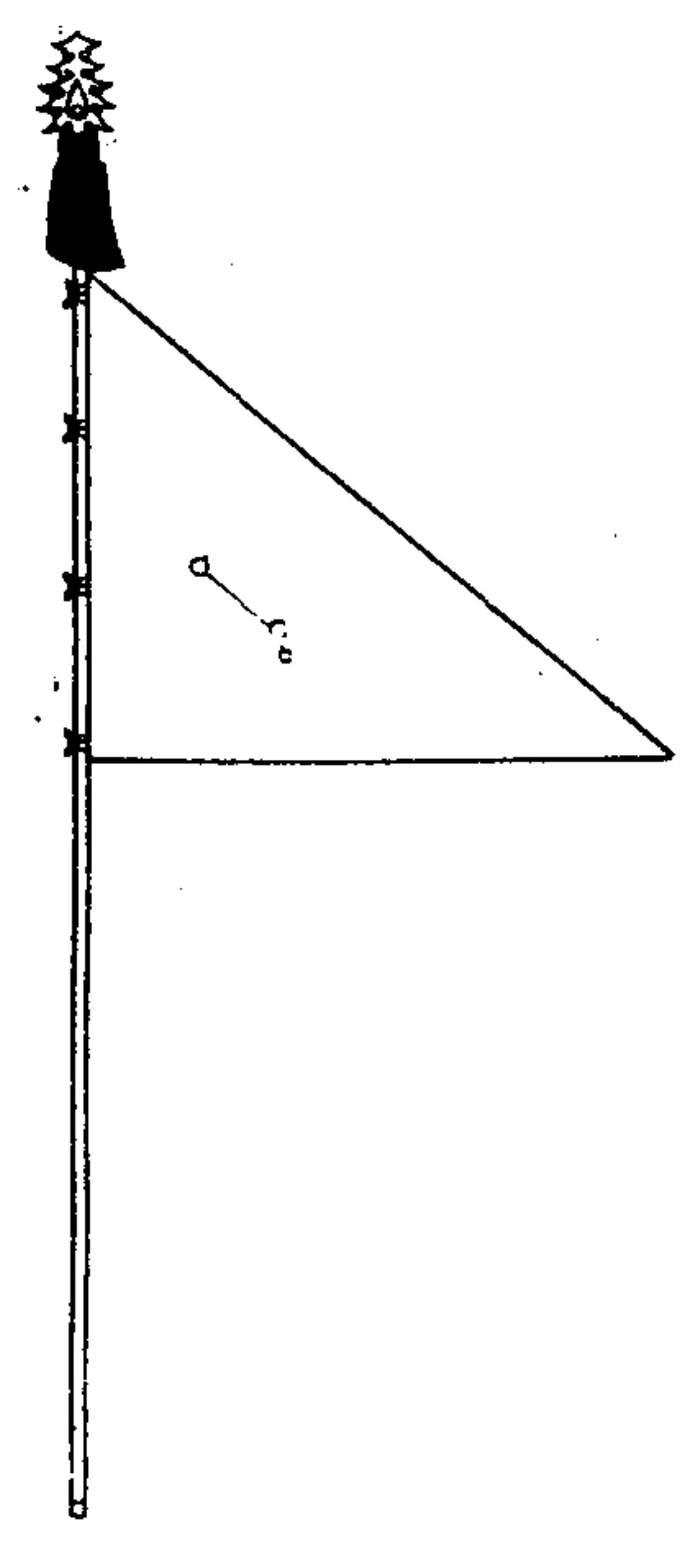

皇帝鹵簿胃宿旗圖

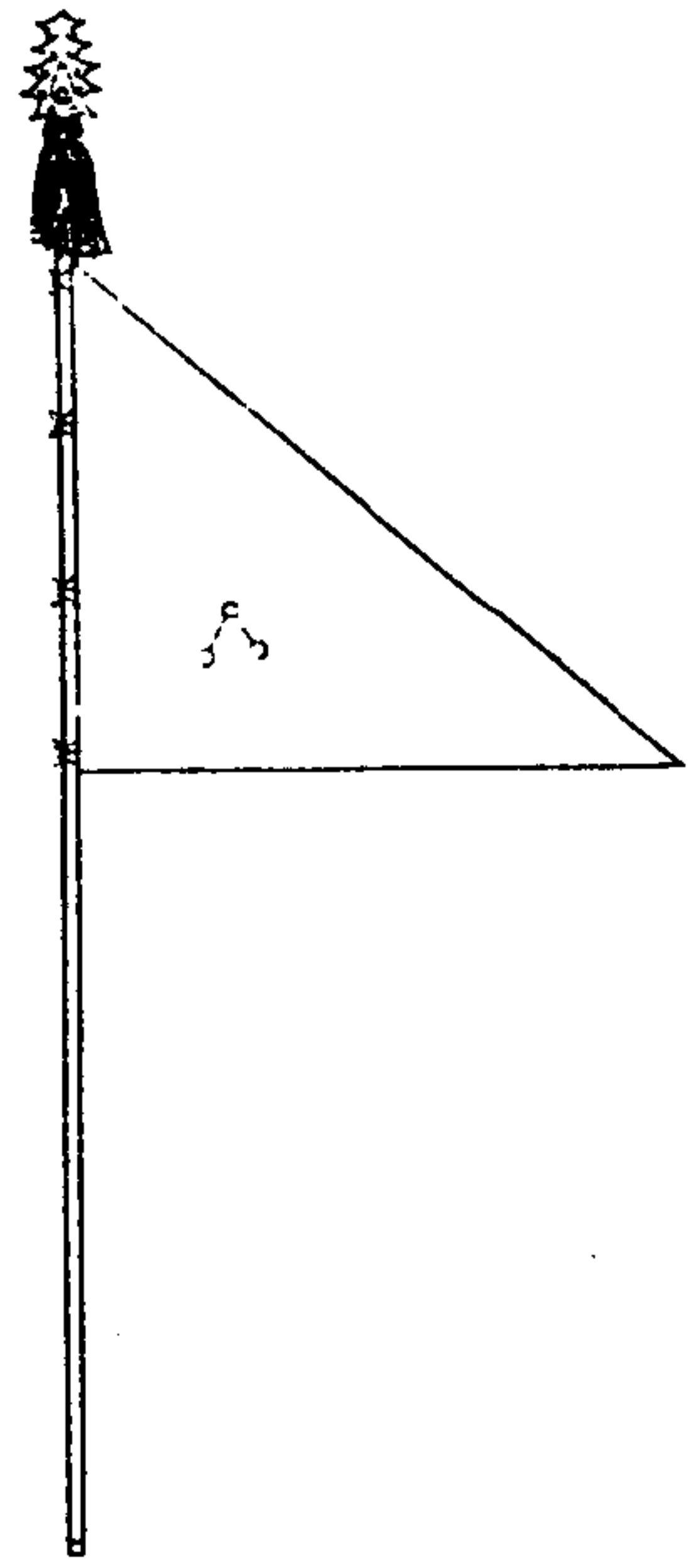

皇帝鹵簿昂宿旗圖

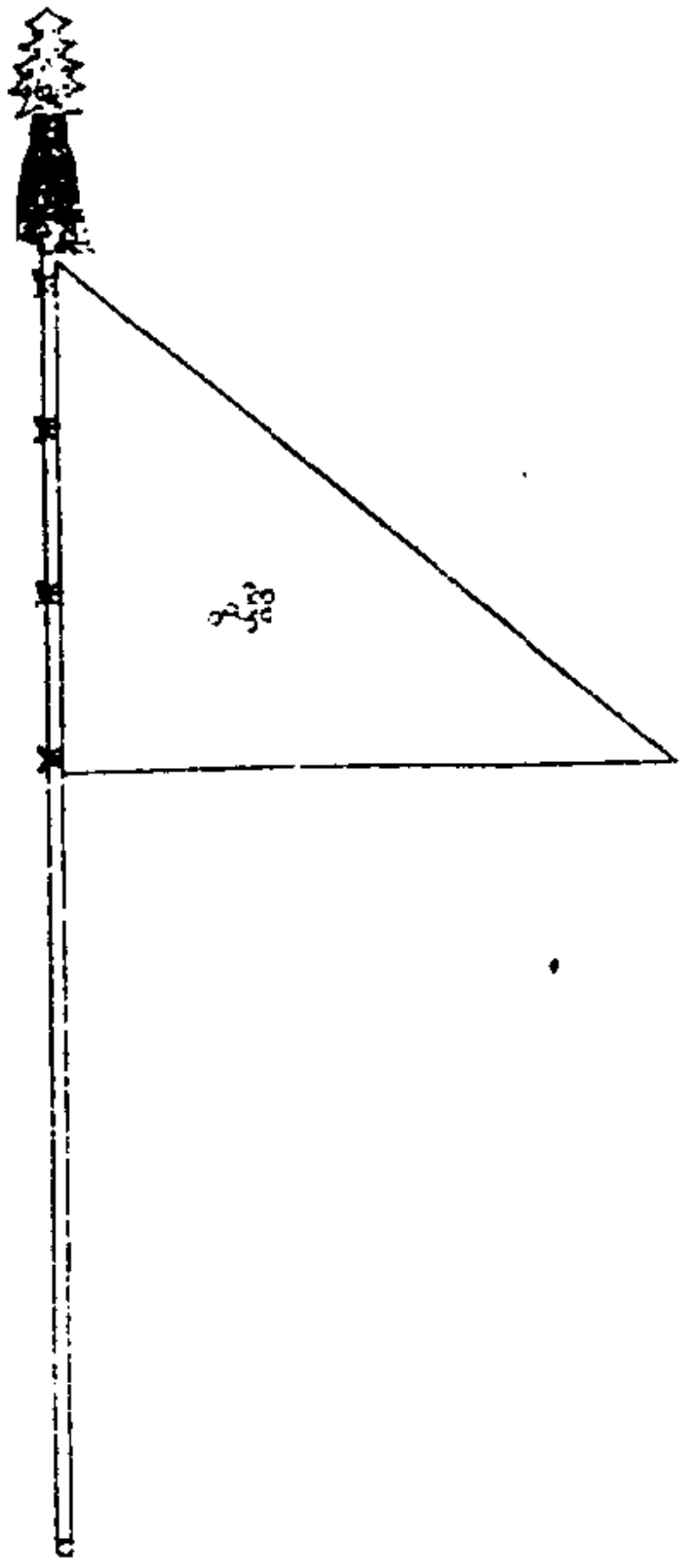

皇帝鹵簿畢宿旗圖

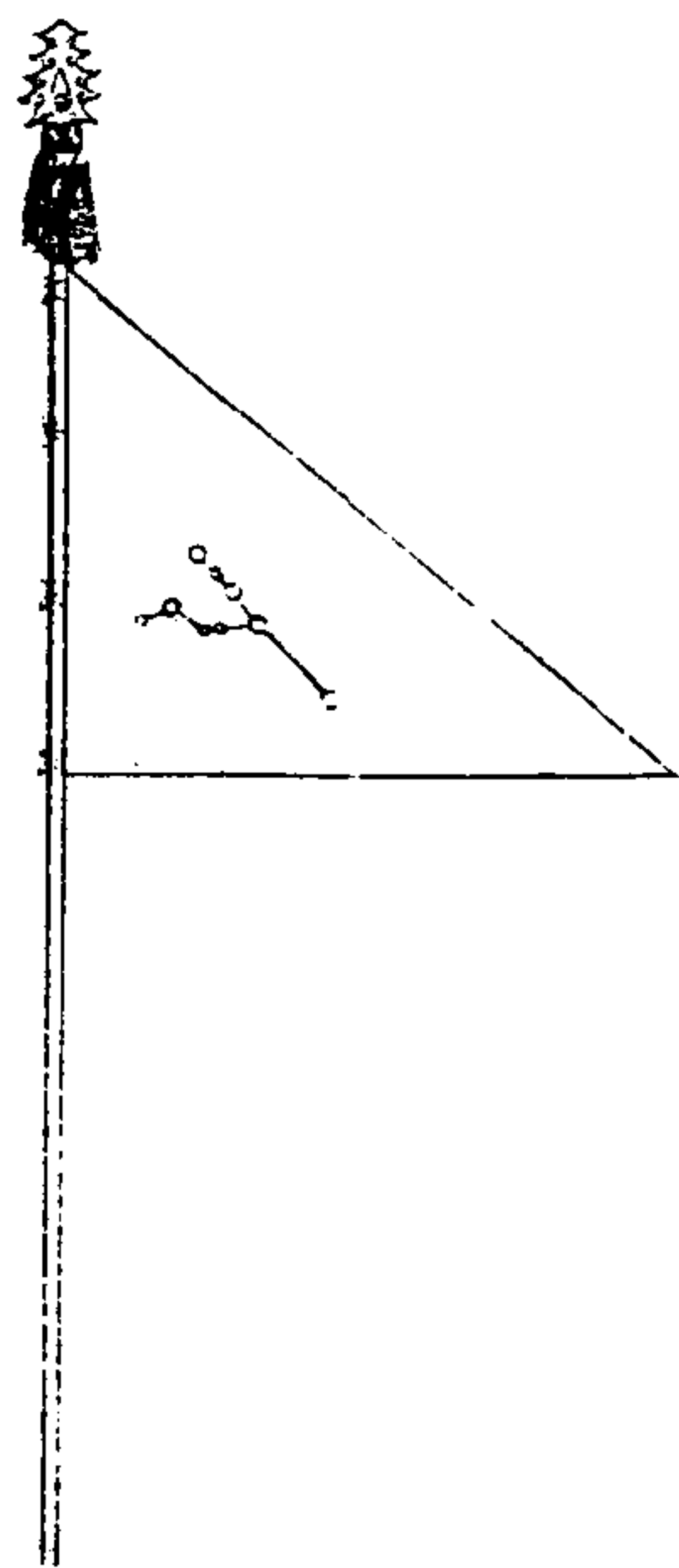

皇帝鹵簿觜宿旗圖

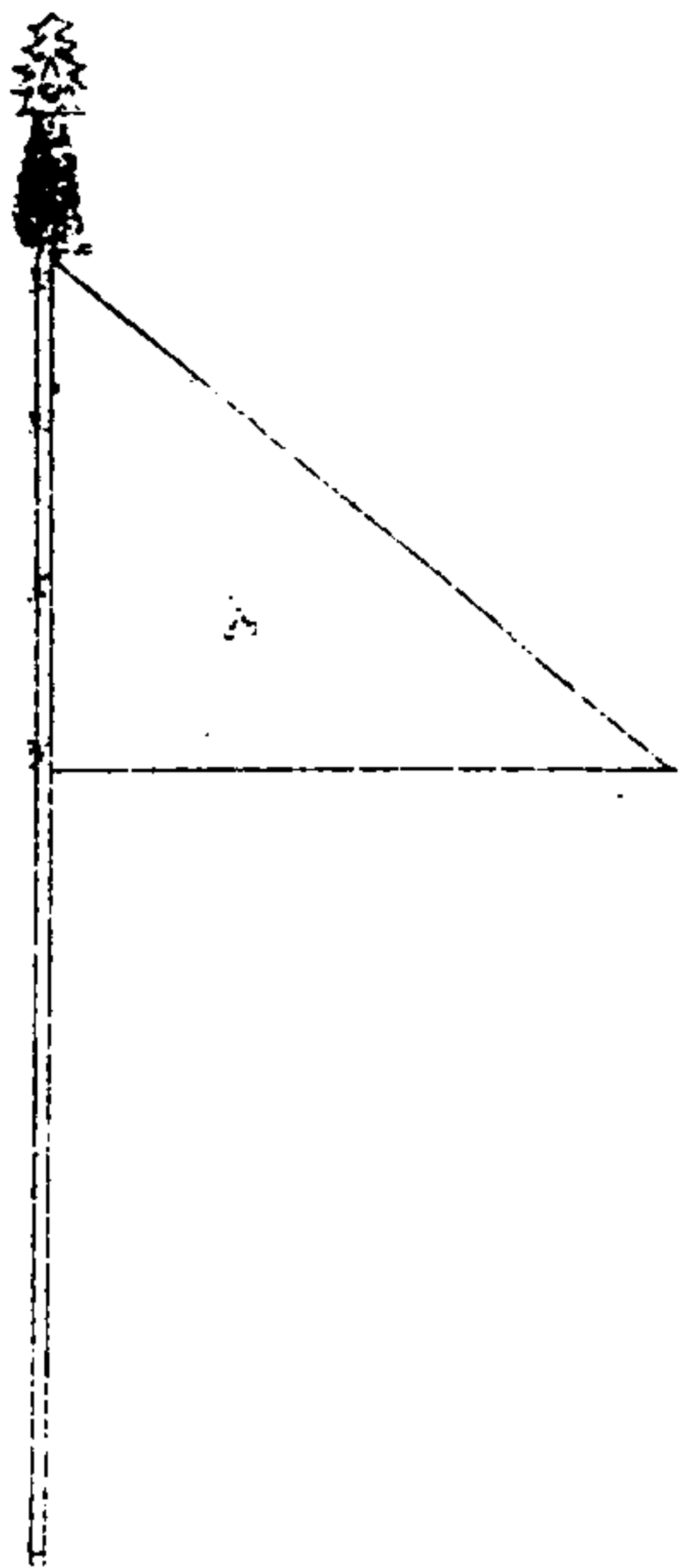

皇帝鹵簿參宿旗圖

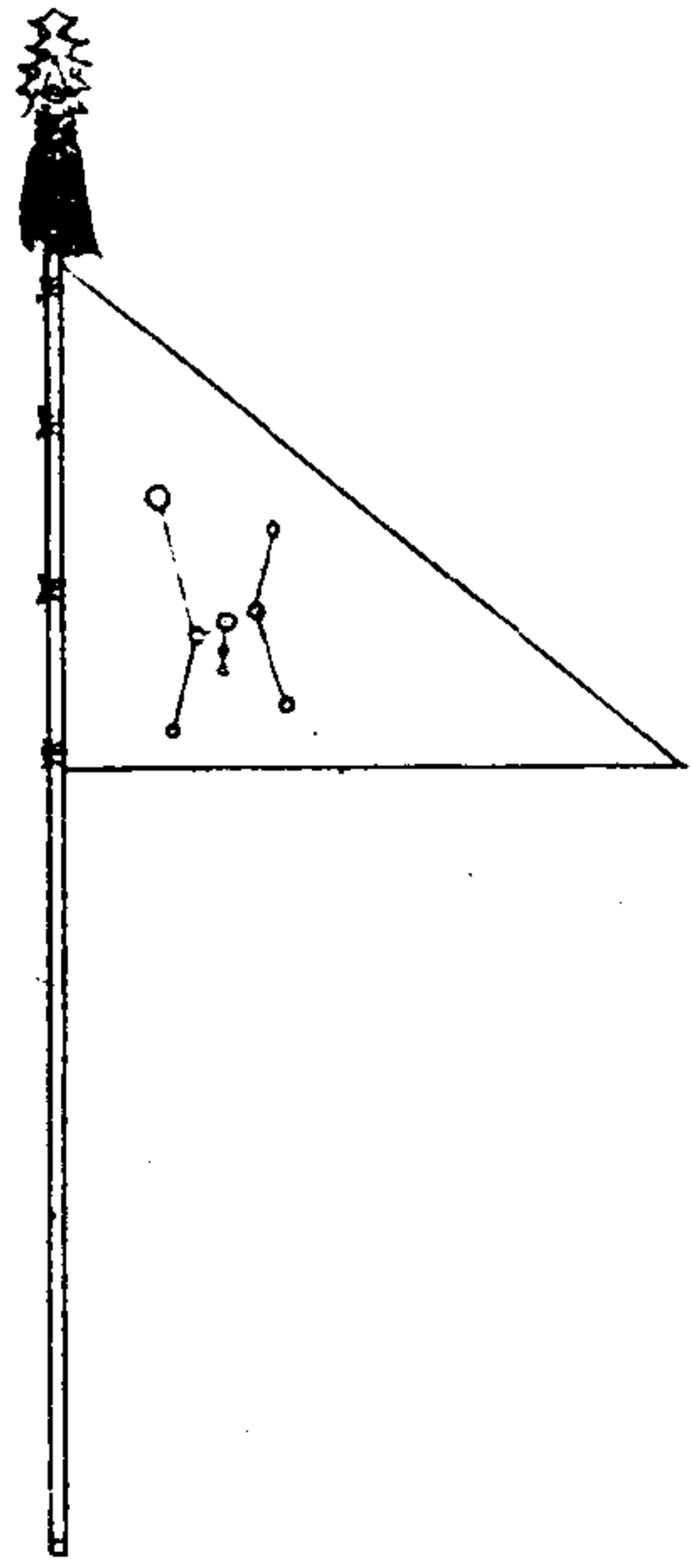

皇帝鹵簿井宿旗圖

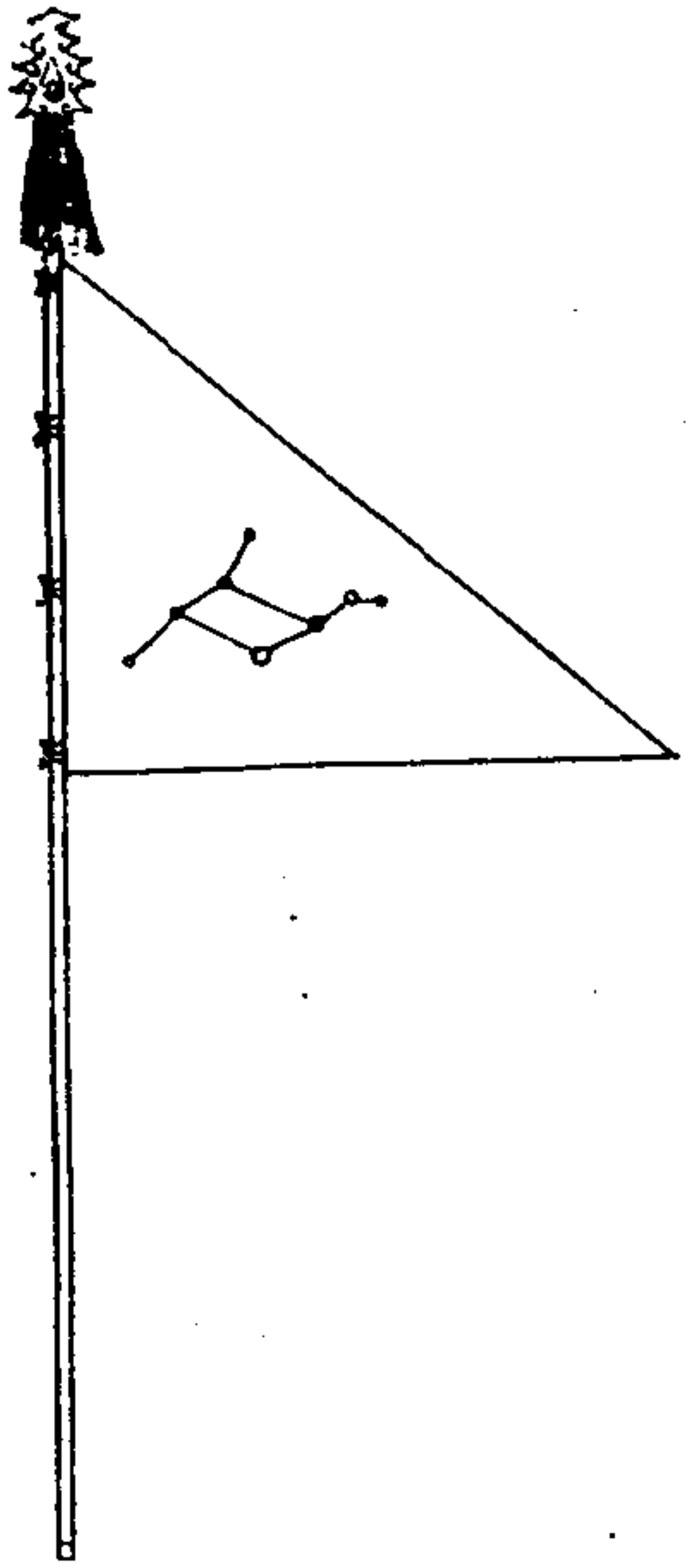

皇帝鹵簿鬼宿旗圖

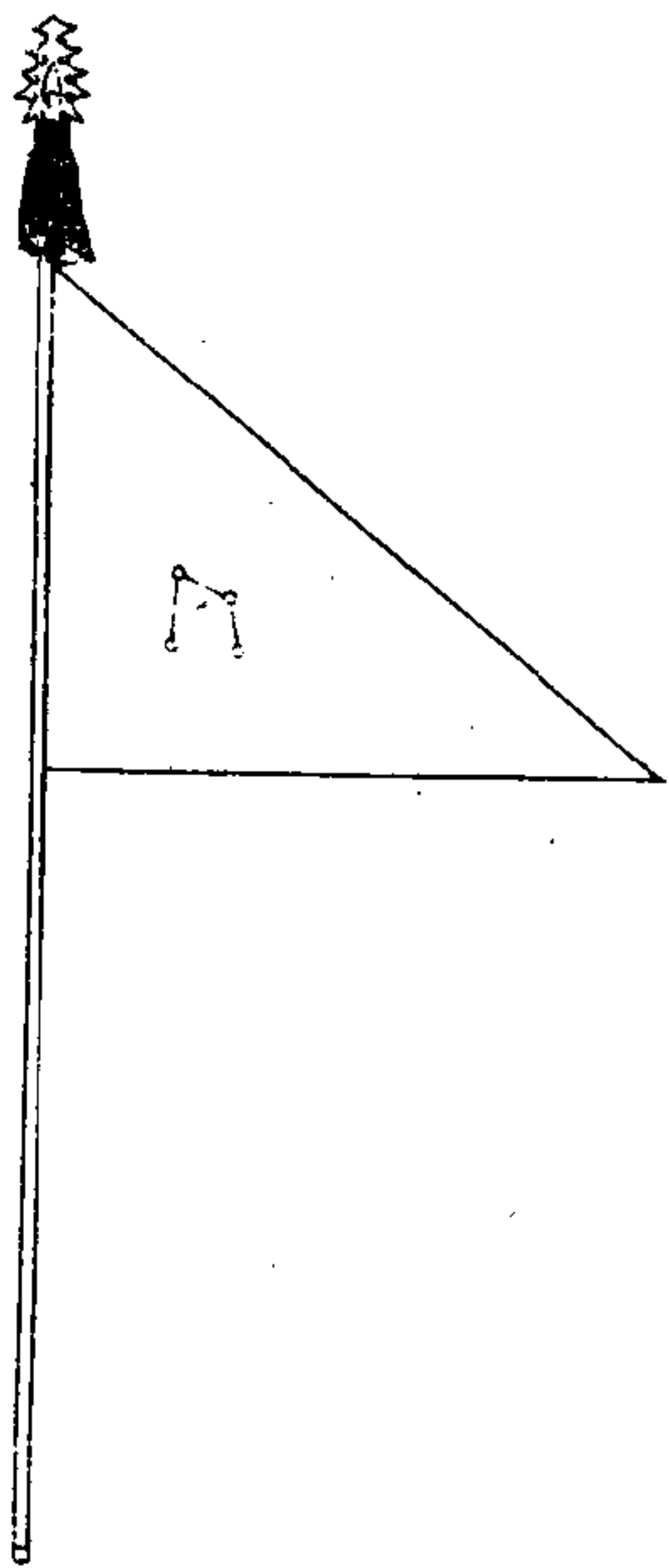

皇帝鹵簿柳宿旗圖

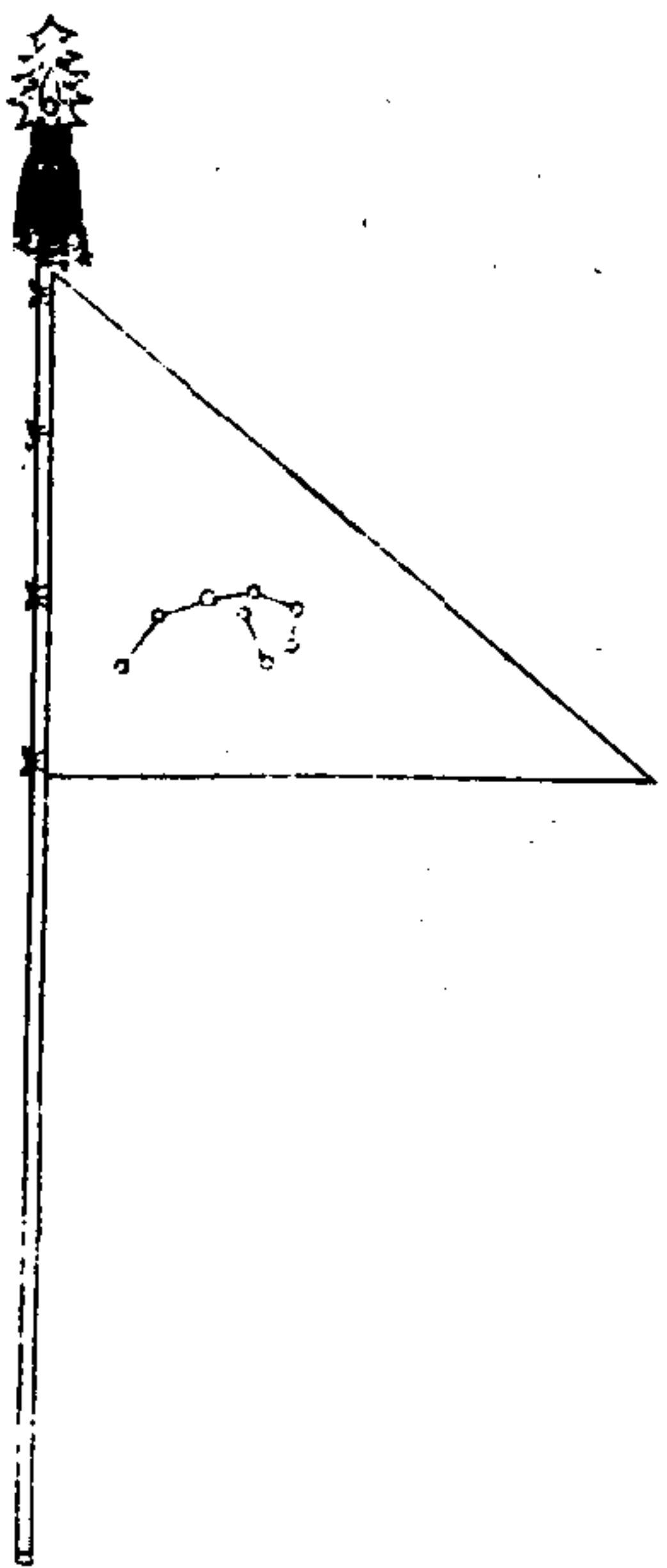

皇帝鹵簿星宿旗圖

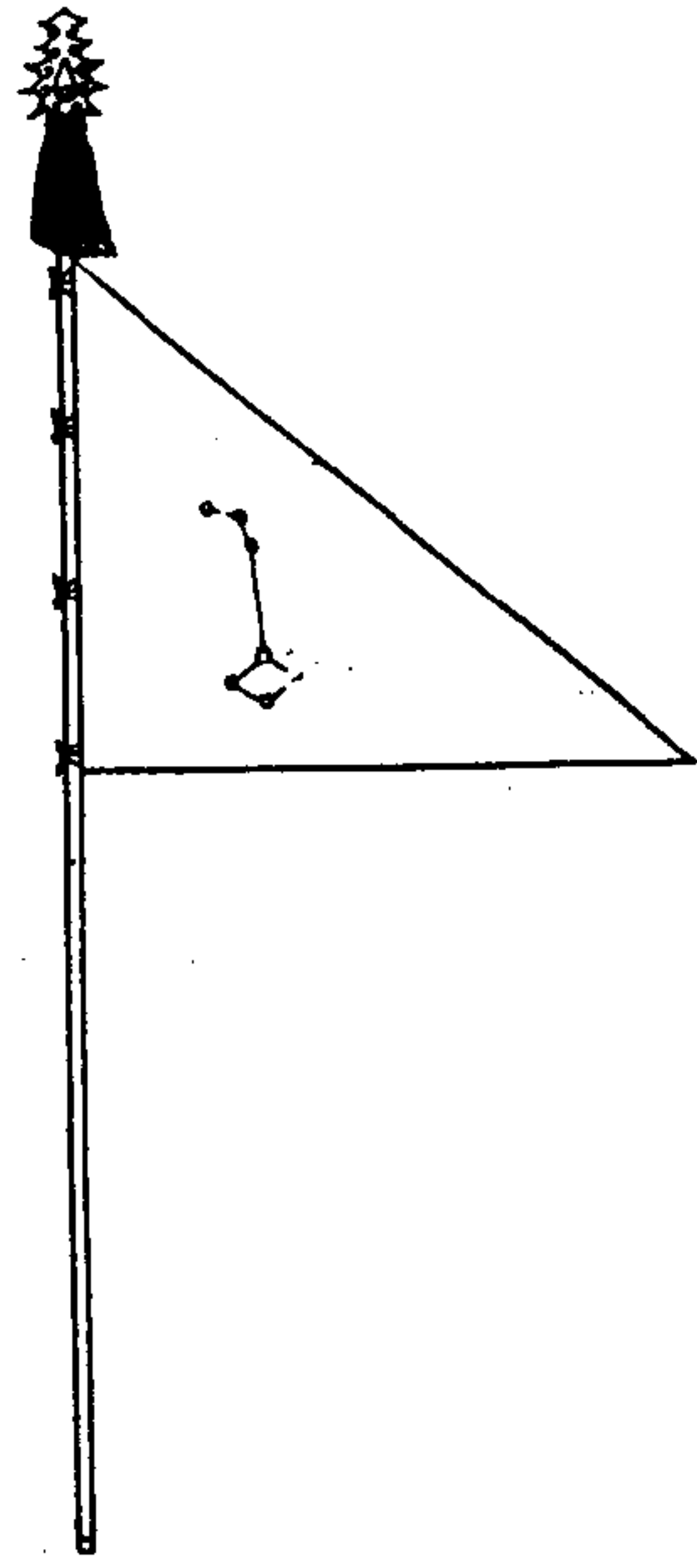

皇帝鹵簿張宿旗圖

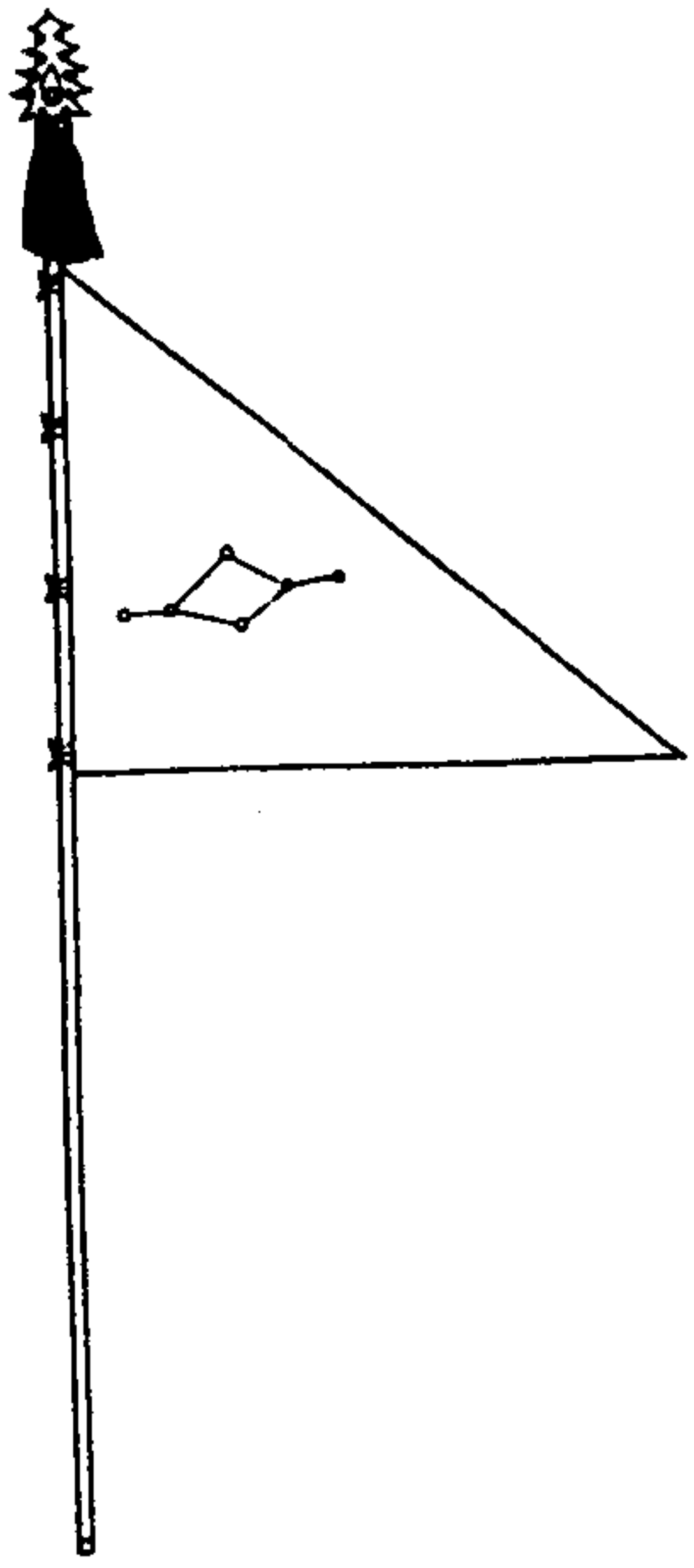

皇帝鹵簿翼宿旗圖

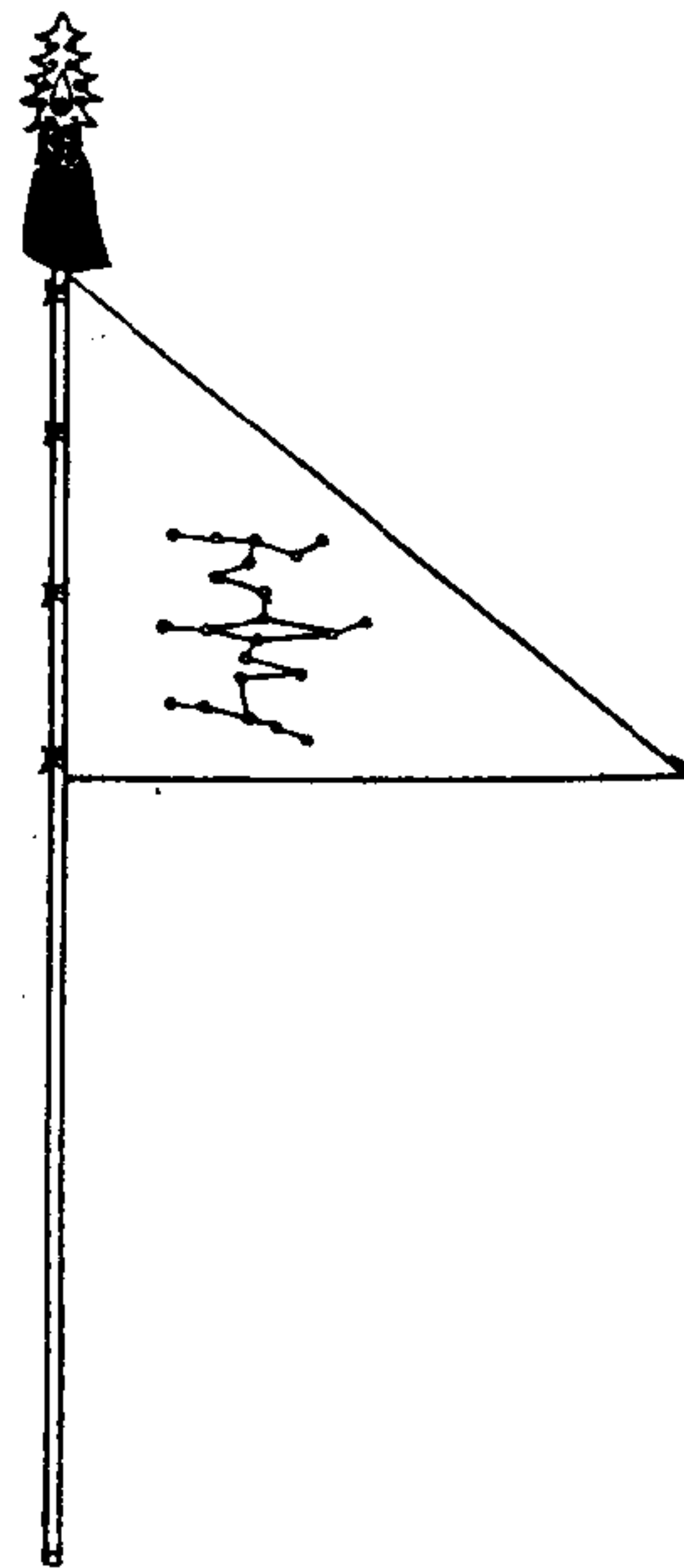

皇帝鹵簿軫宿旗圖

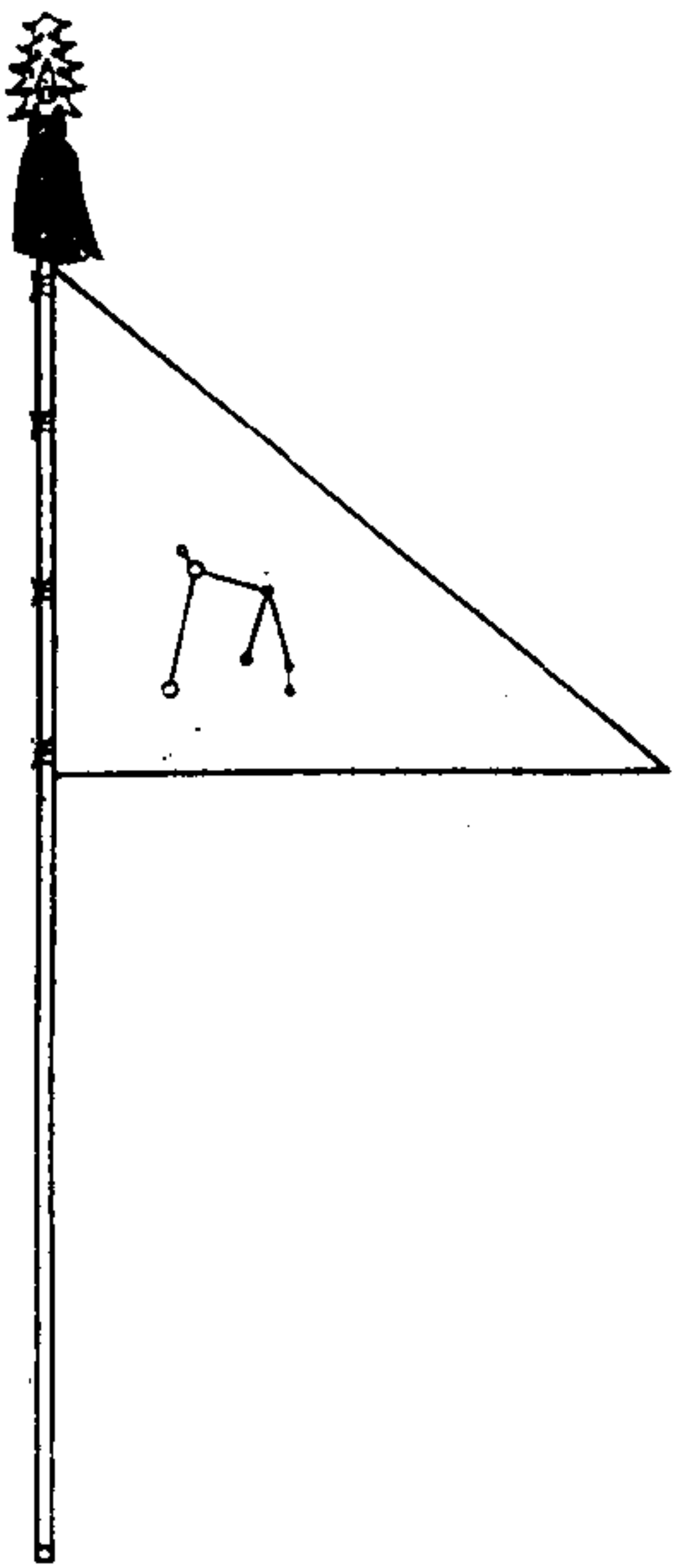

皇帝鹵簿角宿旗金繡角宿二星亢宿旗金繡亢宿	四星氐宿旗金繡氐宿四星房宿旗金繡房宿	四星附以鈞鈴二星心宿旗金繡心宿三星尾	宿旗金繡尾宿九星附以神宮一星箕宿旗金	繡箕宿四星斗宿旗金繡斗宿六星牛宿旗金	繡牛宿六星女宿旗金繡女宿四星虛宿旗金	繡虛宿二星危宿旗金繡危宿三星室宿旗金	繡室宿二星附以離宮六星壁宿旗金繡壁宿	二星奎宿旗金繡奎宿十六星婁宿旗金繡婁	宿三星胃宿旗金繡胃宿三星昂宿旗金繡昂	宿七星畢宿旗金繡畢宿八星附以附耳一星	背宿旗金繡背宿三星參宿旗金繡參宿七星	附以伐三星井宿旗金繡井宿八星附以鉞一	星鬼宿旗金繡鬼宿五星柳宿旗金繡柳宿八	星星宿旗金繡星宿七星張宿旗金繡張宿六	星翼宿旗金繡翼宿二十二星軫宿旗金繡軫	宿四星附以左右轄二星長沙一星皆藍緞為	之斜幅不加緣尺寸如青龍旗杆如八旗驍騎	轟之制
----------------------	--------------------	--------------------	--------------------	--------------------	--------------------	--------------------	--------------------	--------------------	--------------------	--------------------	--------------------	--------------------	--------------------	--------------------	--------------------	--------------------	--------------------	-----

欽定大清會典圖卷八十四	輿衛八由詳八	皇帝鹵簿甘雨旗圖	皇帝鹵簿乾風旗圖	皇帝鹵簿坎風旗圖	皇帝鹵簿艮風旗圖	皇帝鹵簿震風旗圖	皇帝鹵簿巽風旗圖	皇帝鹵簿離風旗圖	皇帝鹵簿坤風旗圖	皇帝鹵簿兌風旗圖	皇帝鹵簿五色雷旗圖	皇帝鹵簿五色雲旗圖	皇帝鹵簿日旗圖	皇帝鹵簿月旗圖	皇帝鹵簿門旗圖	皇帝鹵簿金鼓旗圖	皇帝鹵簿翠華旗圖	皇帝鹵簿五色金龍小旗圖	皇帝鹵簿出警旗圖
-------------	--------	----------	----------	----------	----------	----------	----------	----------	----------	----------	-----------	-----------	---------	---------	---------	----------	----------	-------------	----------

皇帝鹵簿入蹕旗圖

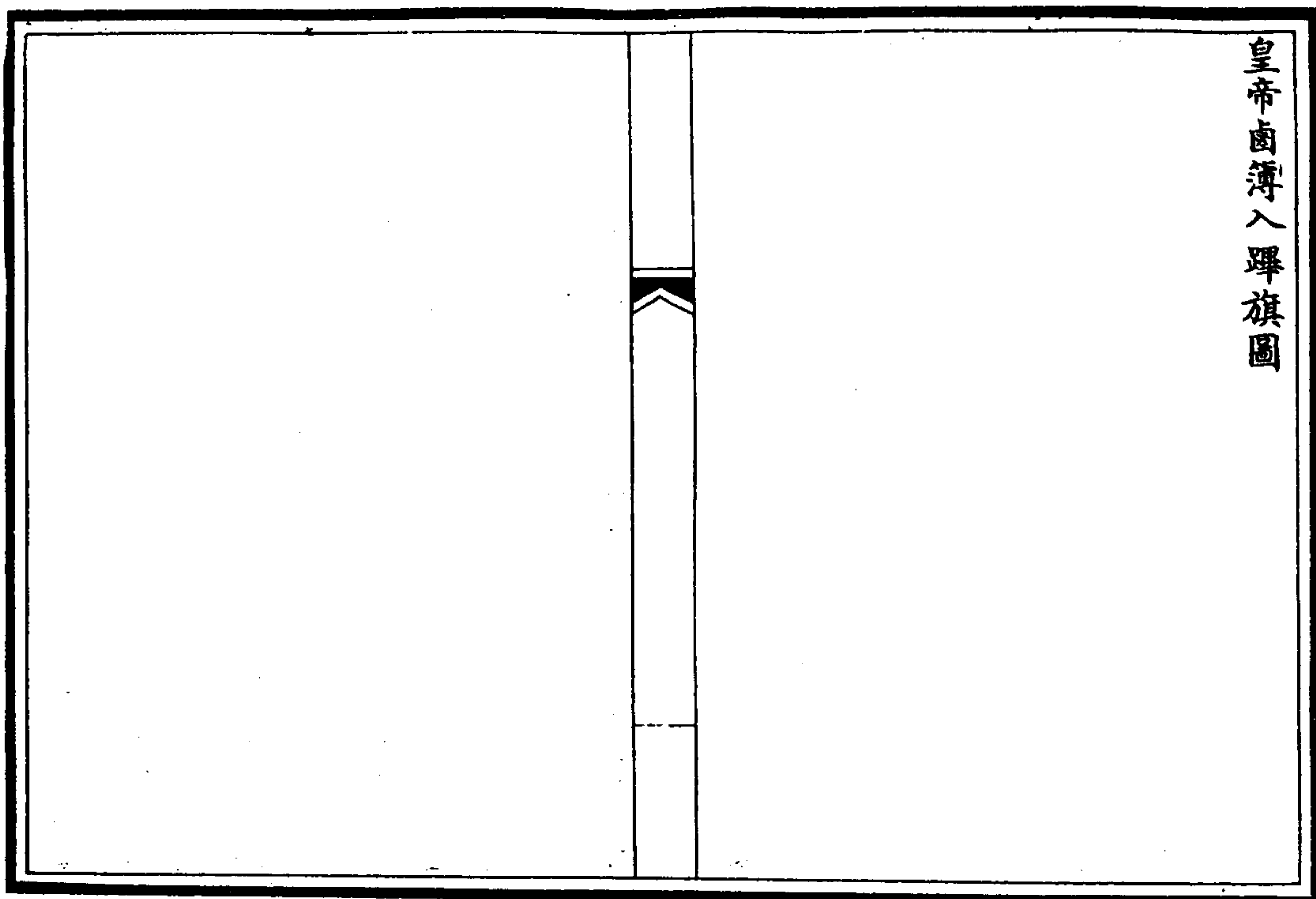

皇帝鹵簿甘雨旗圖

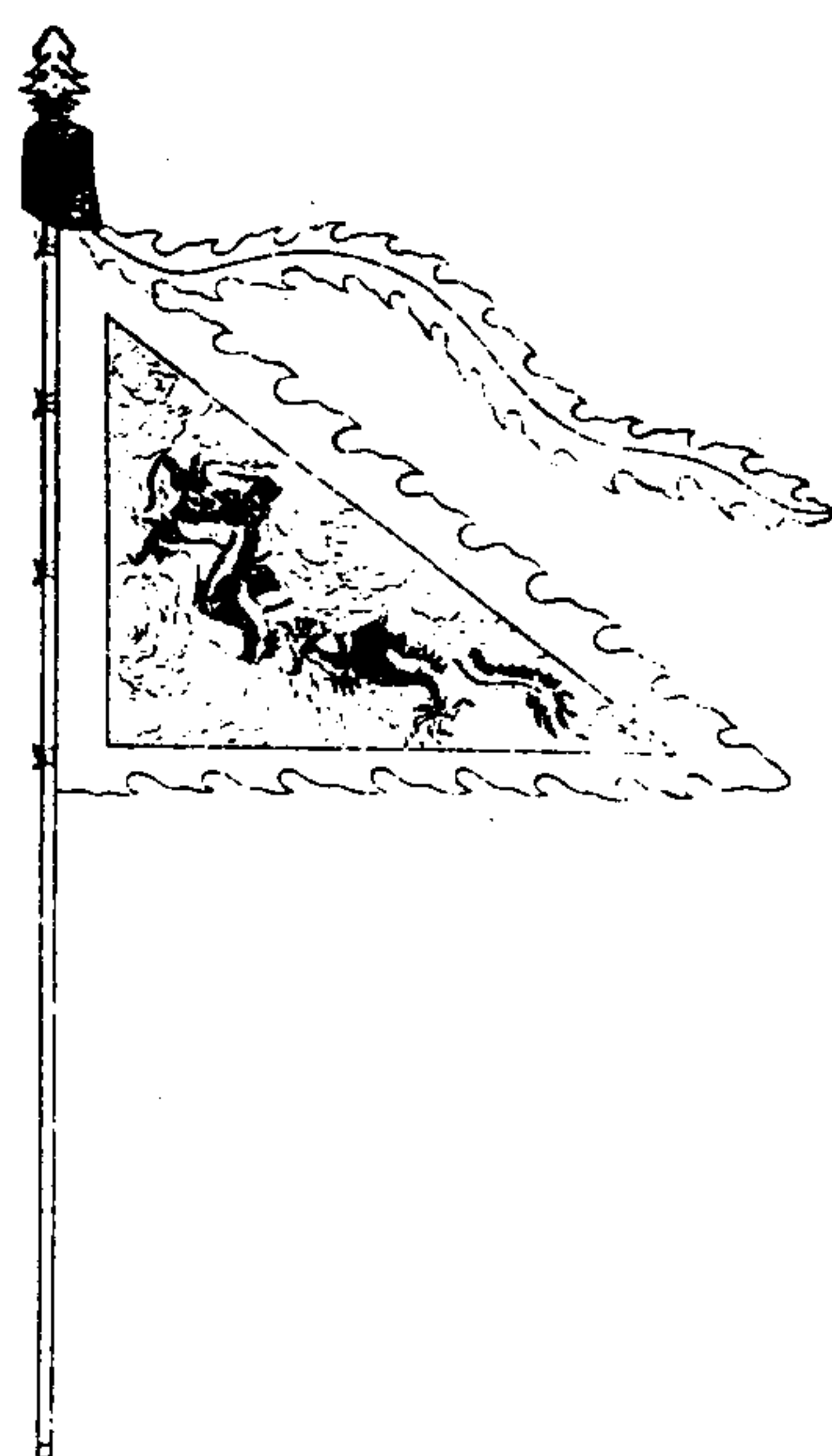

皇帝鹵簿甘雨旗淺黑緞為之斜幅繡龍簇以水雲
 紅緣彩帶黑色為火燄形尺寸如八旗護軍纛
 杆首冠銀金垂雲頂餘如八旗驍騎纛之制

皇帝鹵簿乾風旗圖

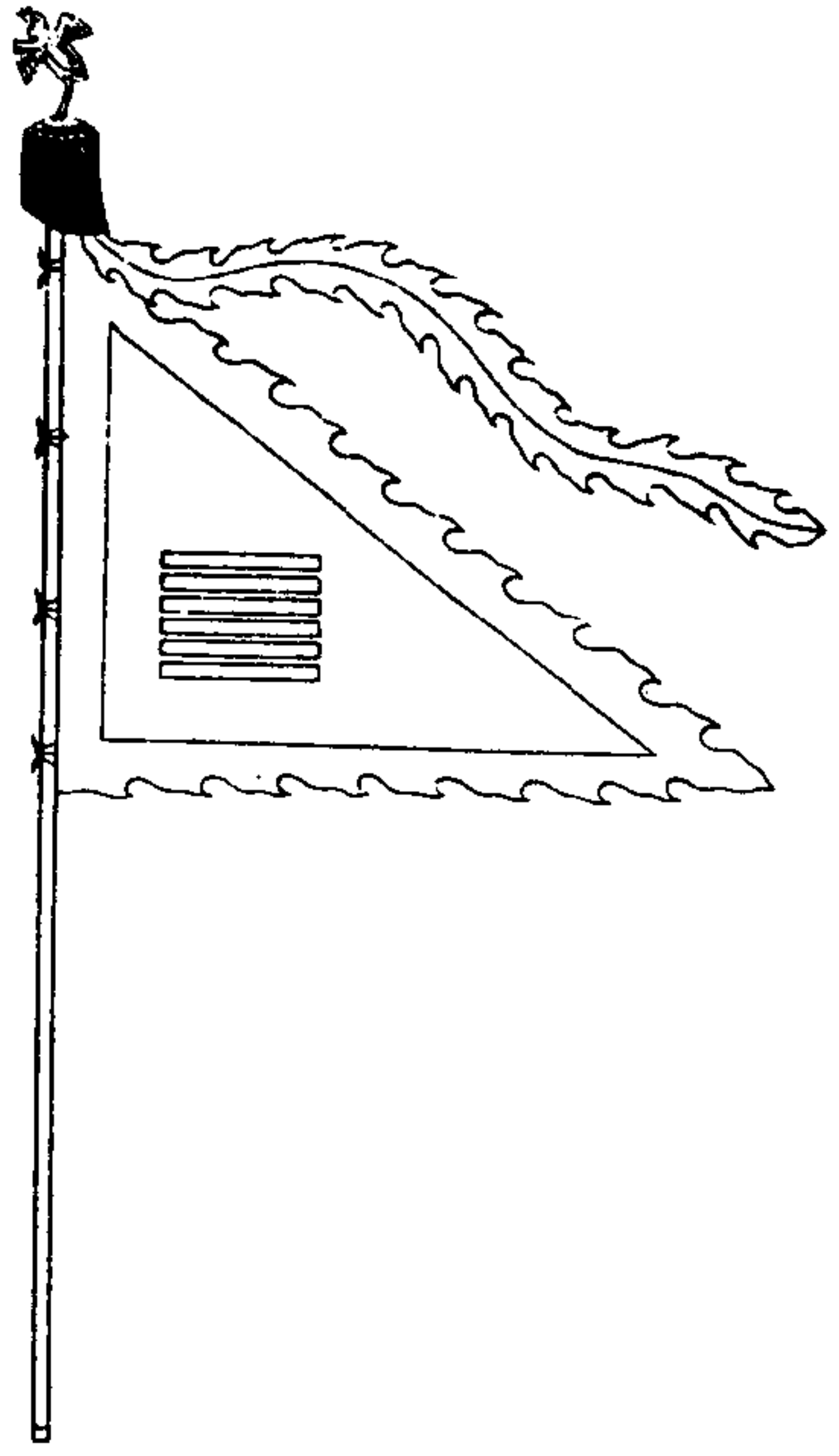

皇帝鹵簿坎風旗圖

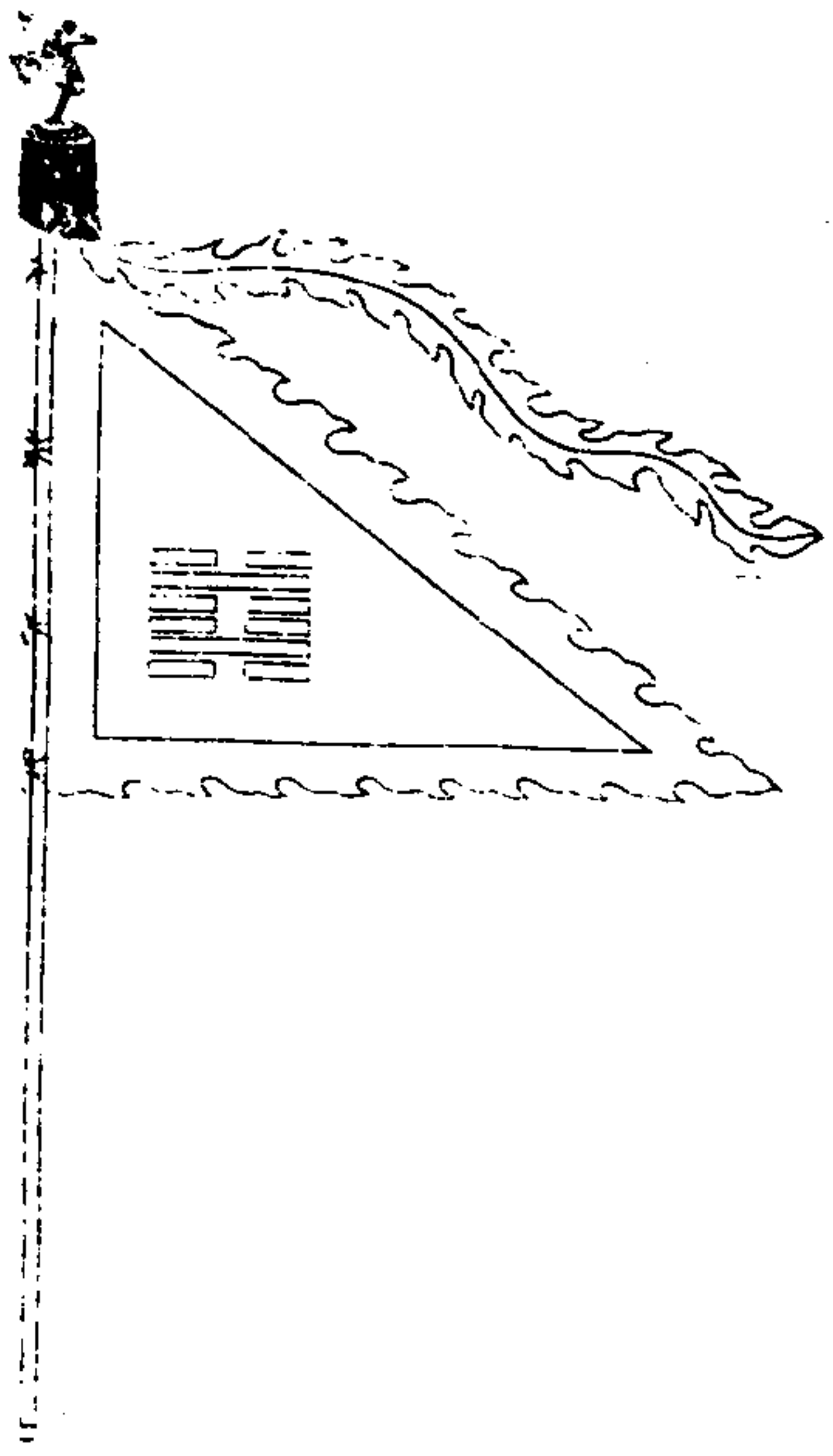

皇帝鹵簿艮風旗圖

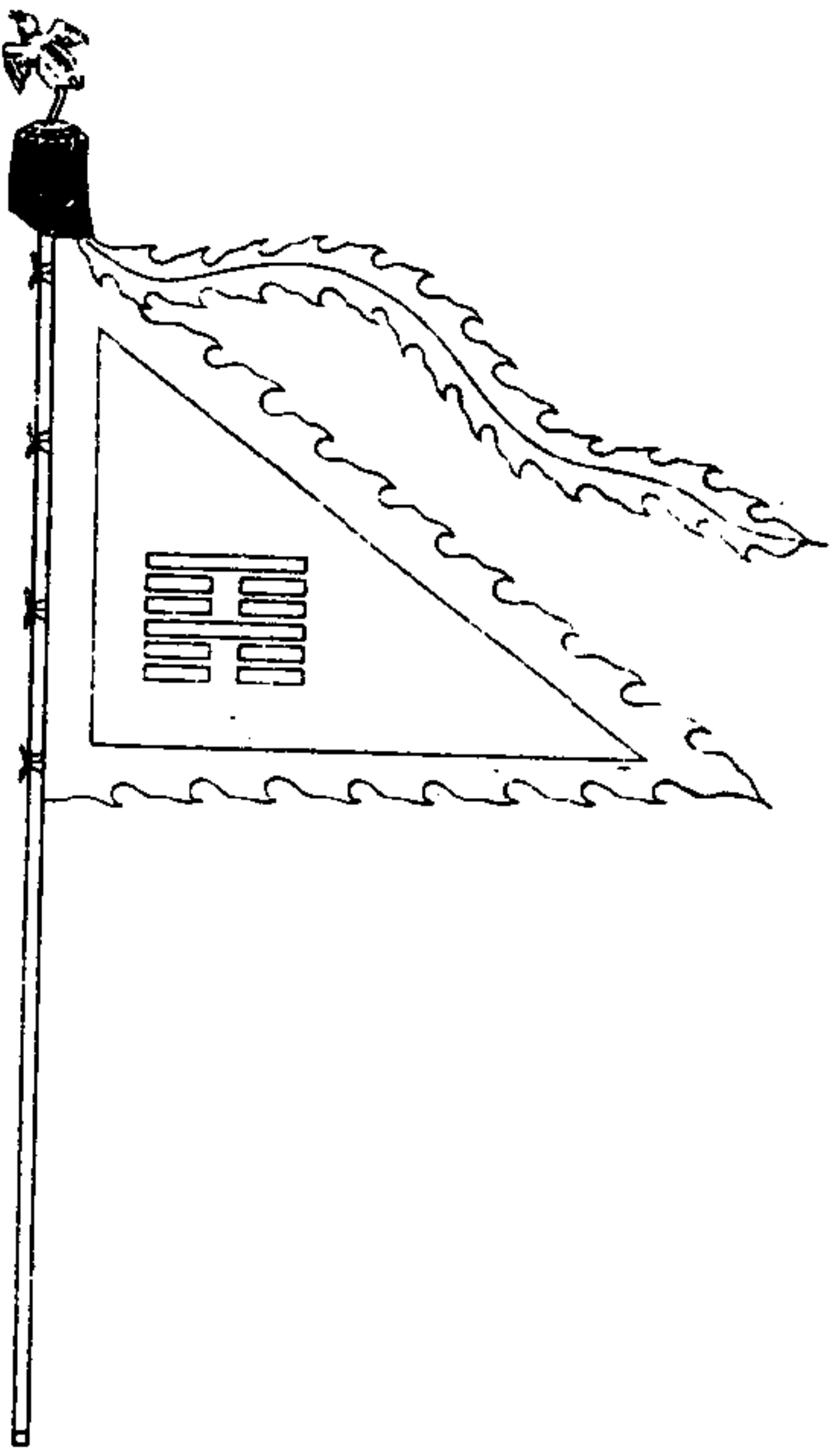

皇帝鹵簿震風旗圖

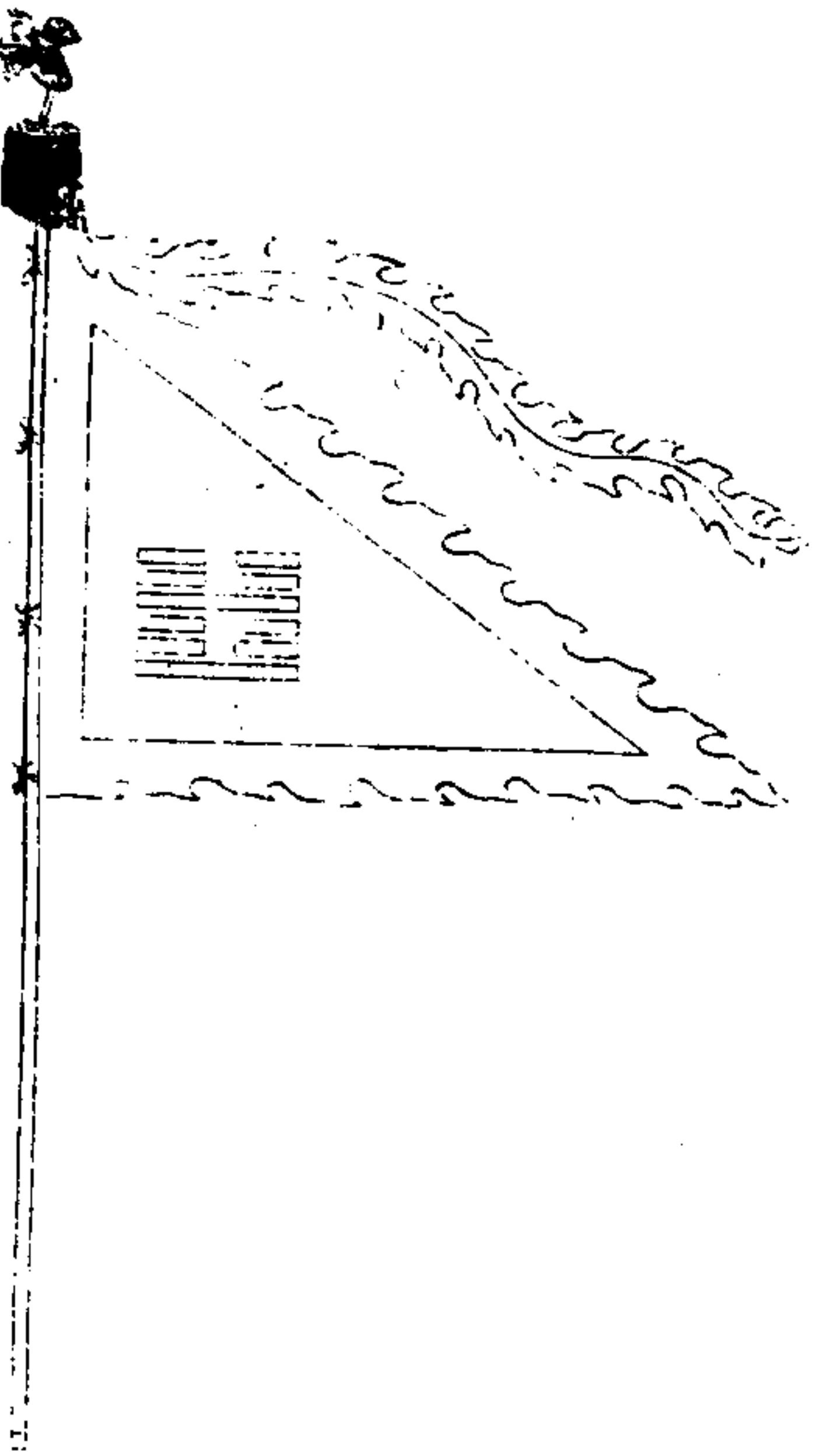

皇帝鹵簿巽風旗圖

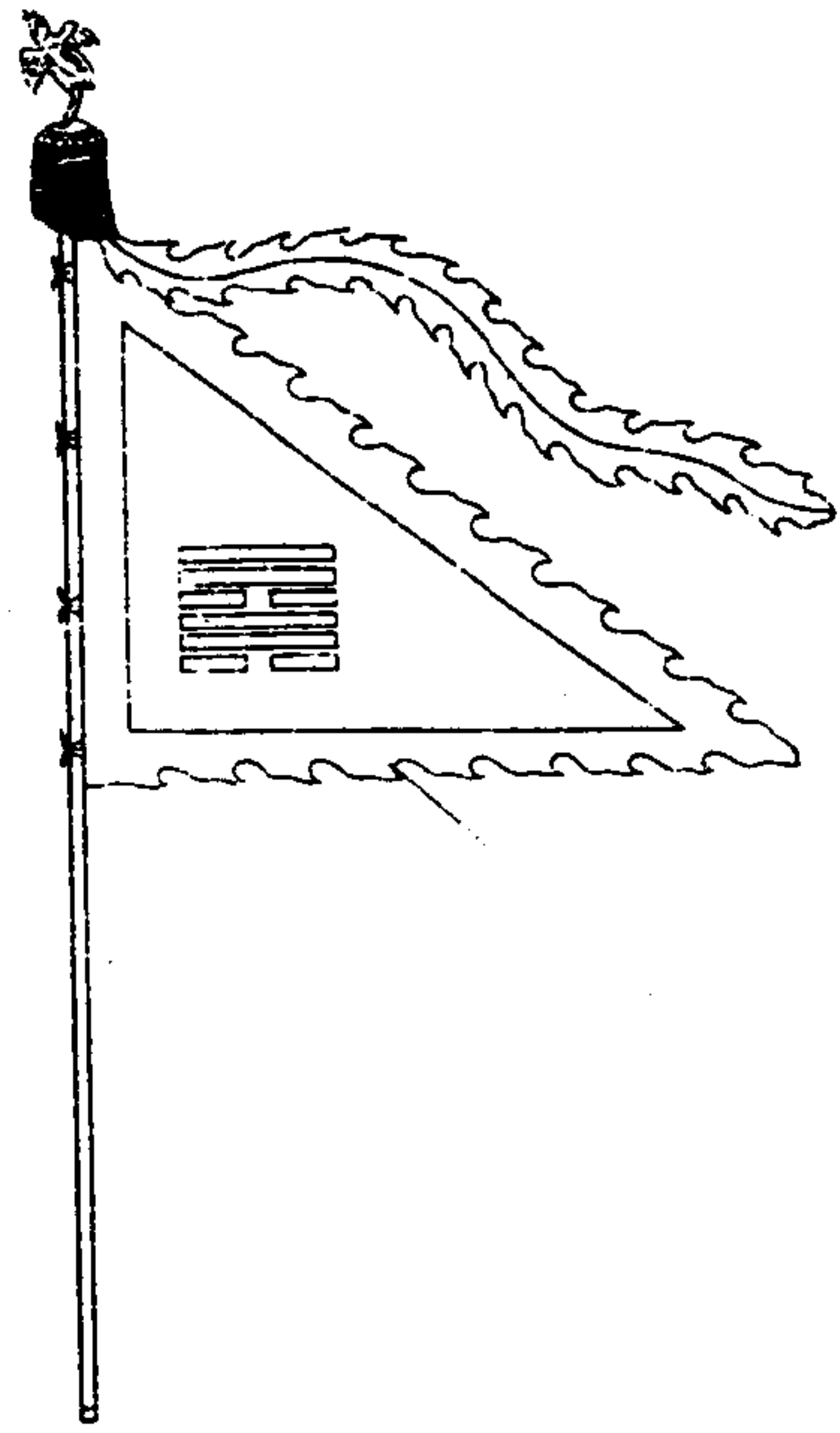

皇帝鹵簿離風旗圖

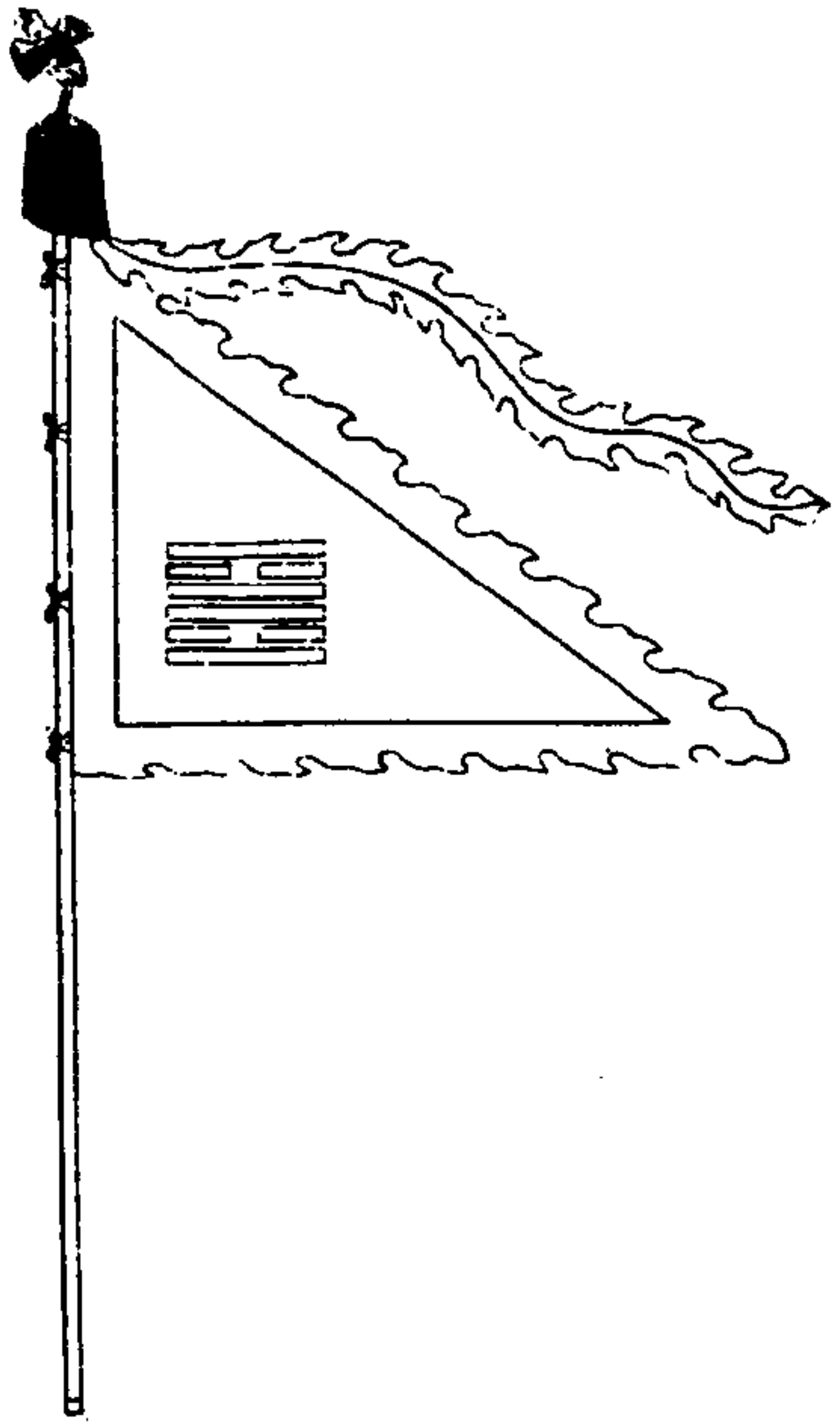

皇帝鹵簿坤風旗圖

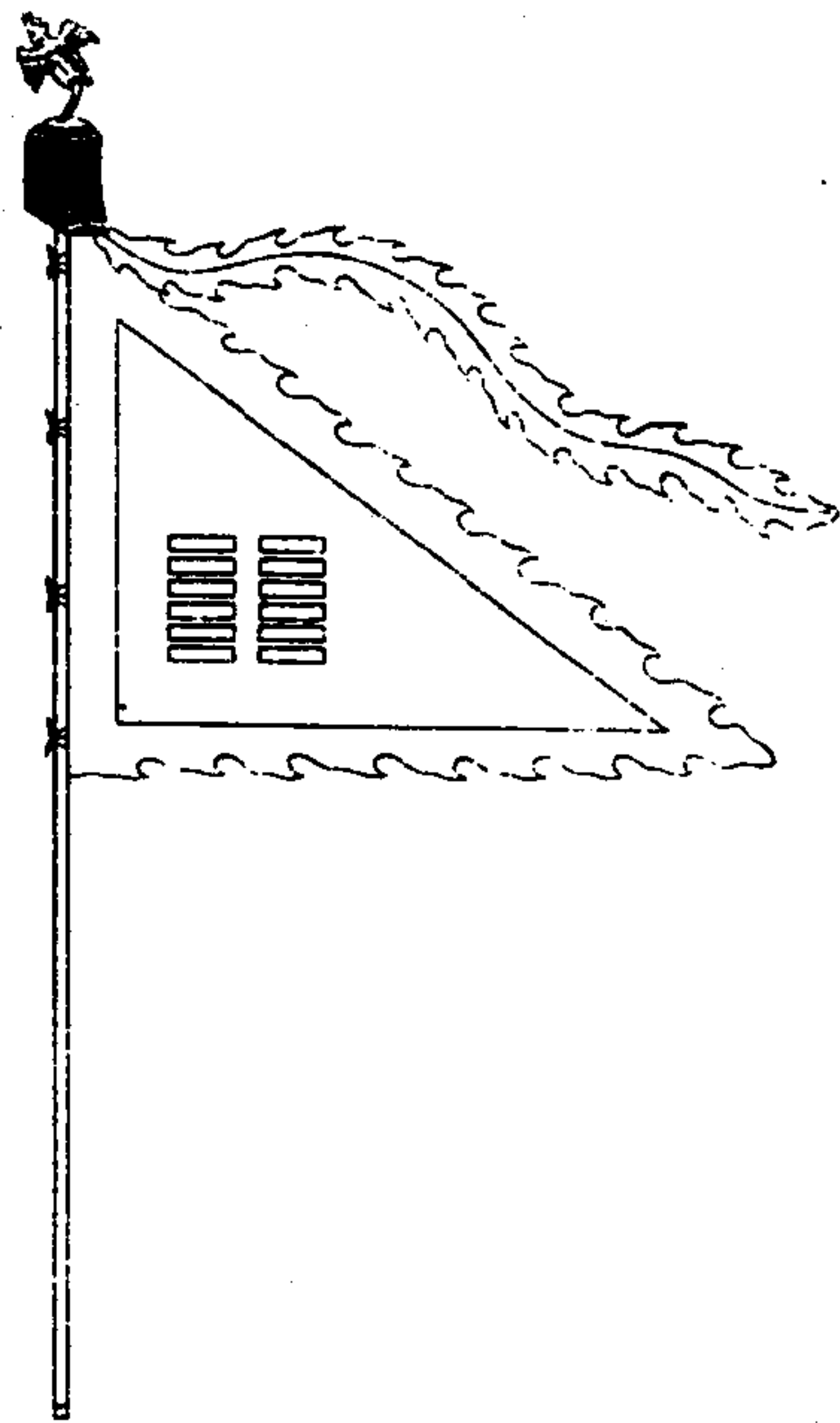

皇帝鹵簿兌風旗圖

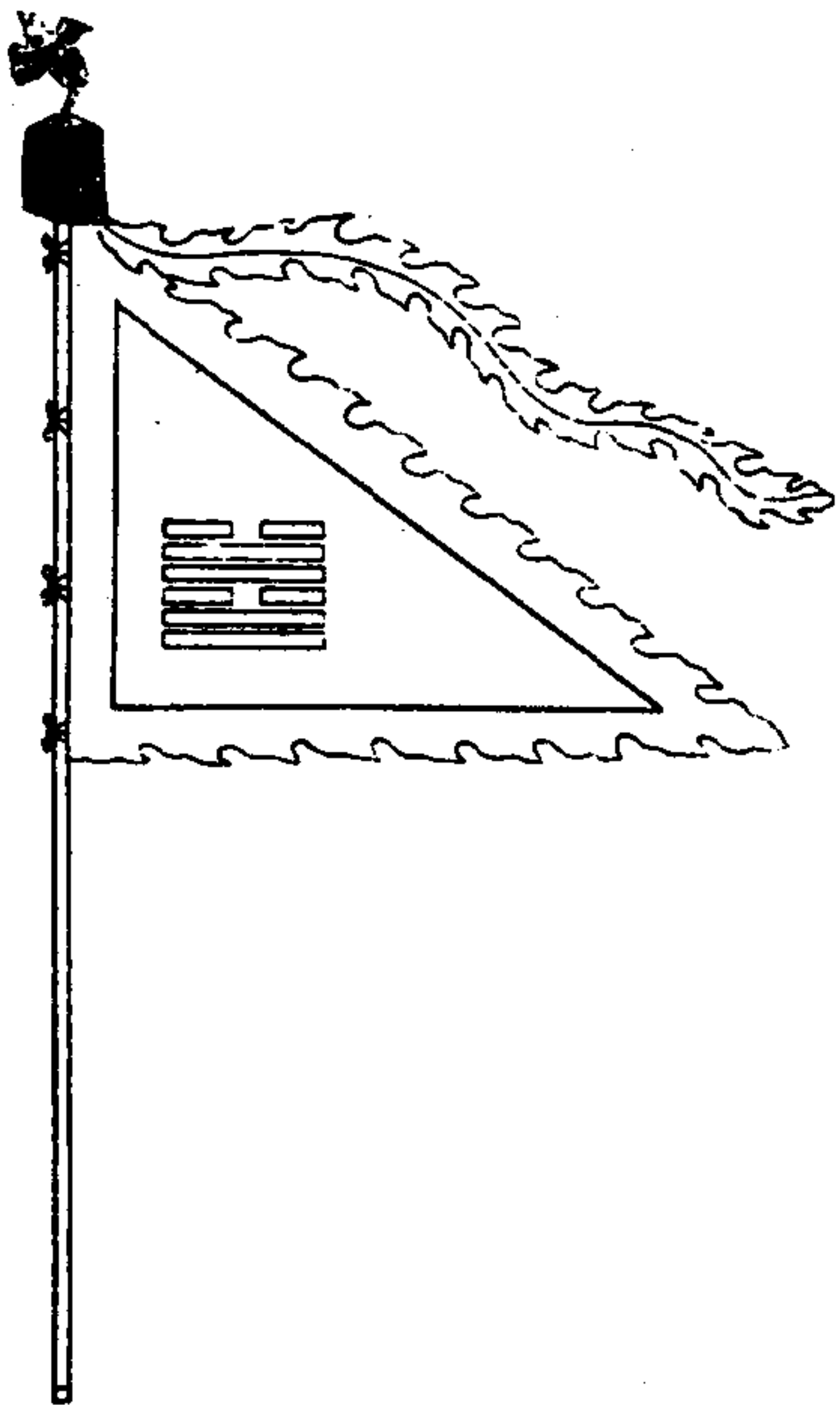

皇帝鹵簿乾風旗黑緞為之。全繡乾卦。緣及彩帶白色。坎風旗黑緞為之。全繡坎卦。緣及彩帶如旗色。艮風旗黑緞為之。全繡艮卦。緣及彩帶藍色。震風旗藍緞為之。全繡震卦。緣及彩帶如旗色。巽風旗紅緞為之。全繡巽卦。緣及彩帶藍色。離風旗紅緞為之。全繡離卦。緣及彩帶如旗色。坤風旗紅緞為之。全繡坤卦。緣及彩帶白色。兌風旗白緞為之。全繡兌卦。緣及彩帶如旗色。旗皆斜幅。緣及彩帶俱為火燄形。尺寸如八旗護軍。纛杆首冠相風鳥。餘如八旗驍騎纛之制。

皇帝鹵簿五色雷旗圖

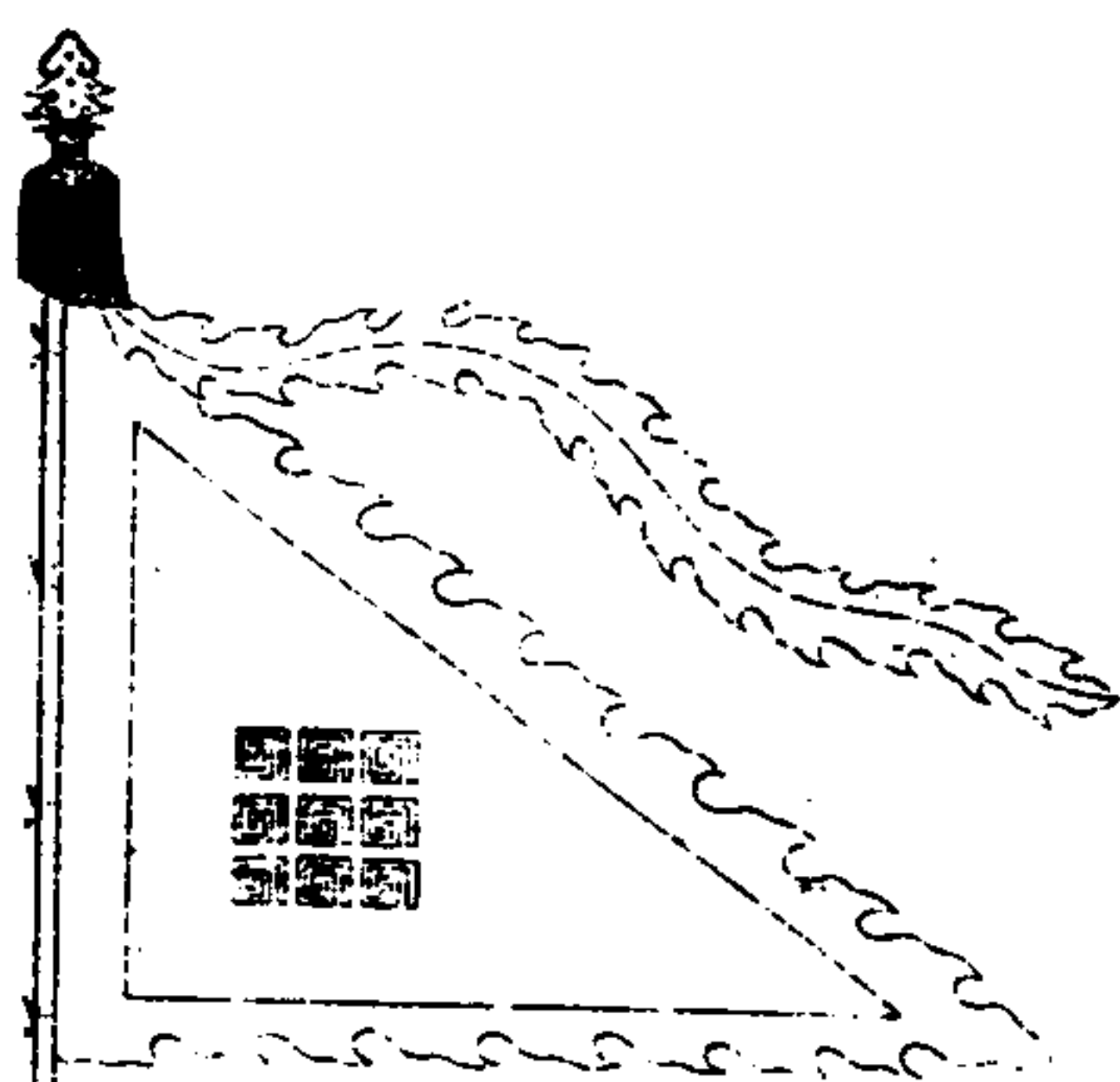

皇帝鹵簿五色雷旗。緞珠五色。俱斜幅。全繡雷文。緣及彩帶各如旗色。為火燄形。尺寸如八旗護軍。纛杆首冠。全垂雲頂。餘如八旗驍騎纛之制。

皇帝鹵簿五色雲旗圖

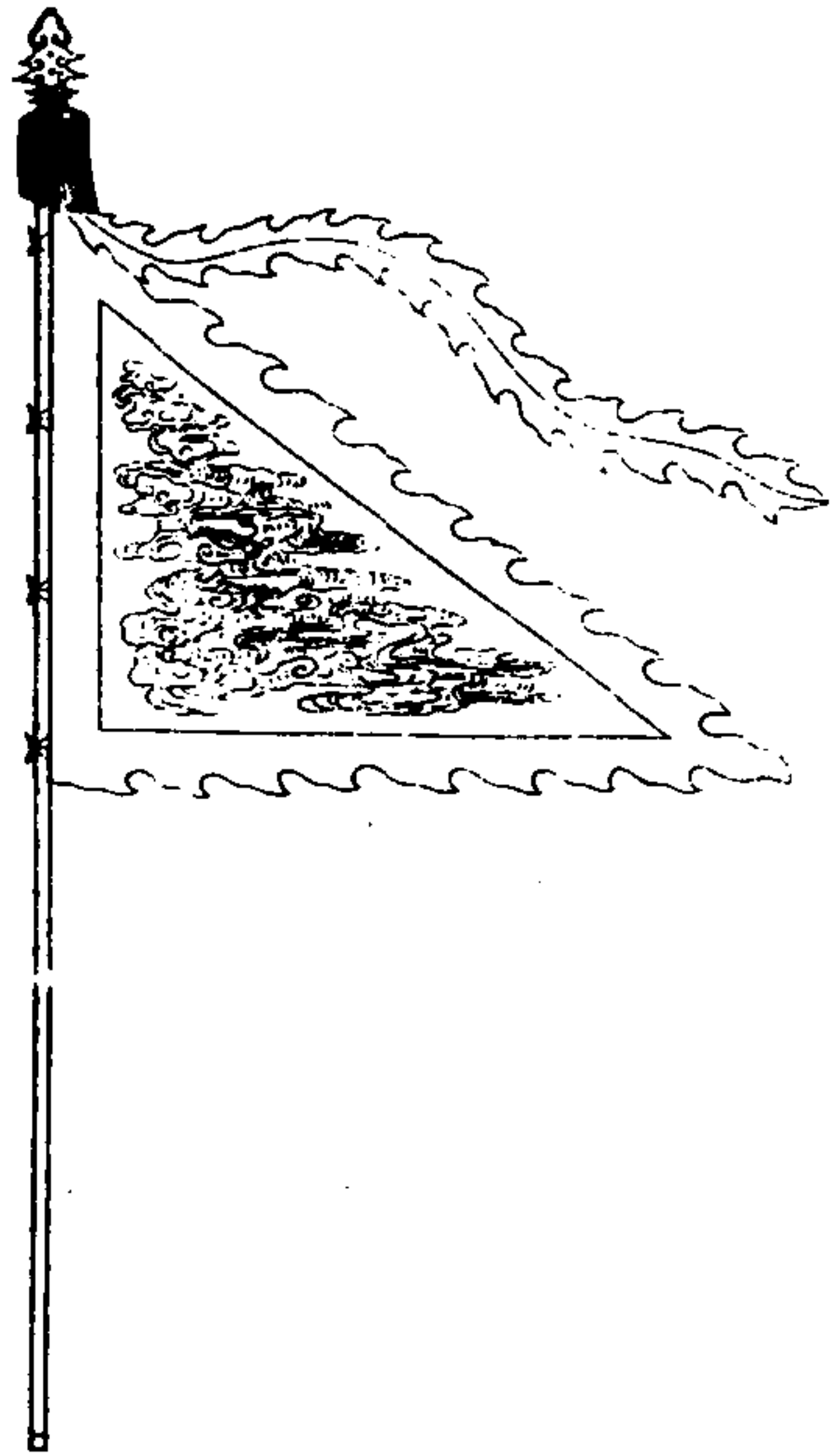

皇帝鹵簿五色雲旗。綴珠五色。俱斜幅。繡采雲餘。俱如五色雷旗之制。

皇帝鹵簿日旗圖

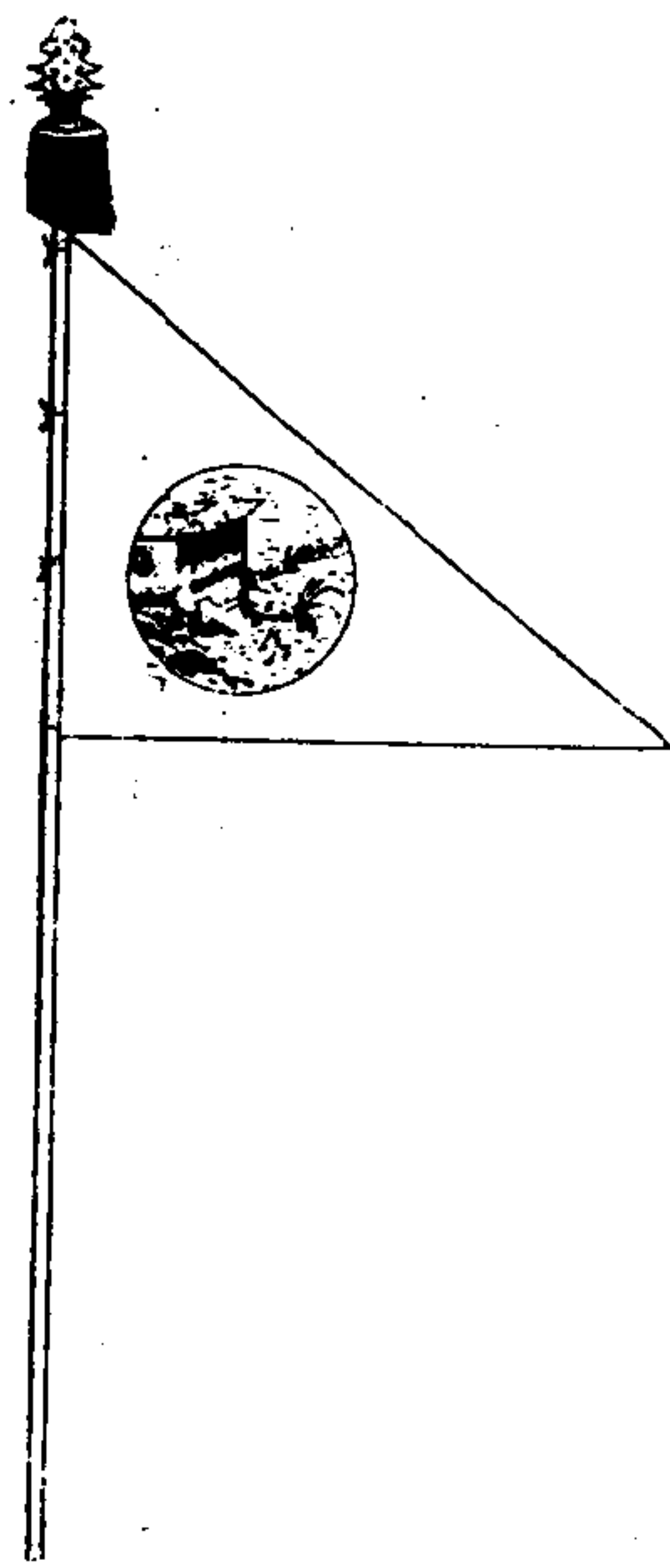

皇帝鹵簿月旗圖

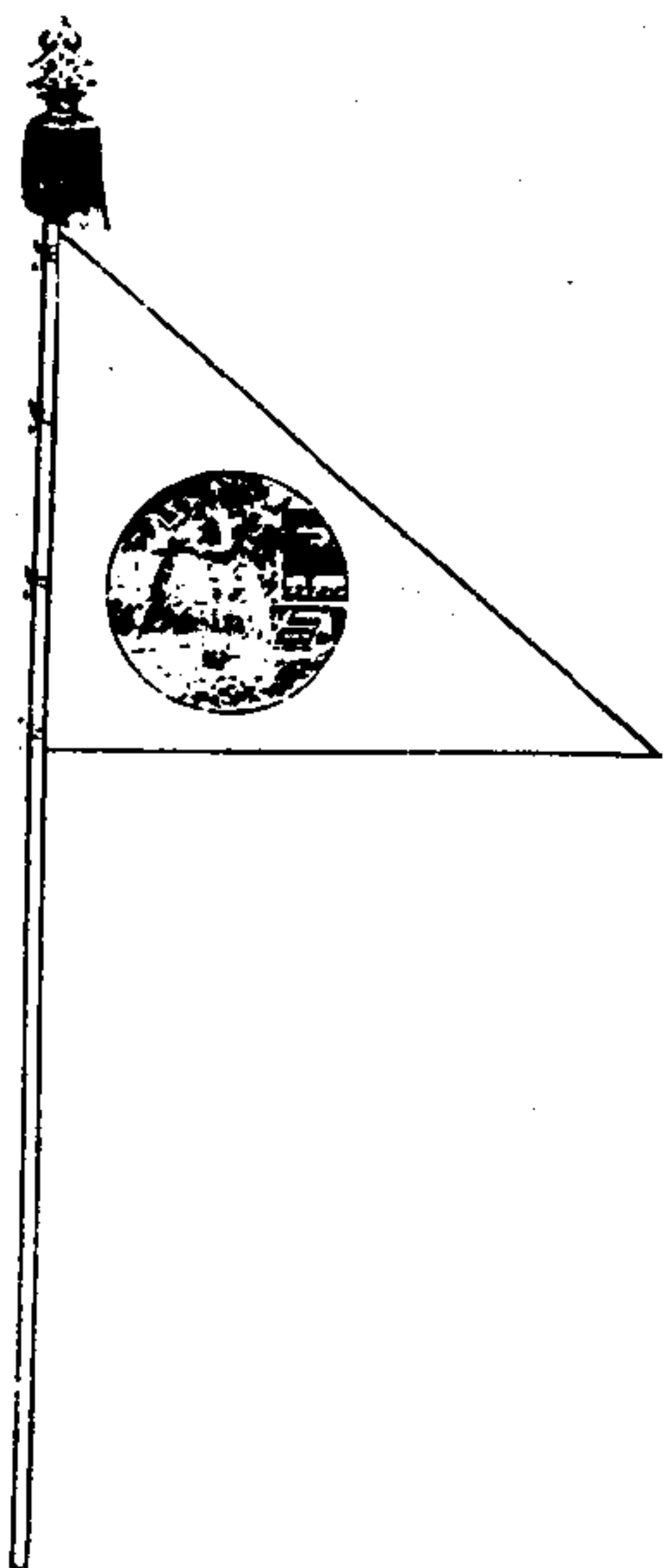

皇帝鹵簿日旗。繡日內為跋烏。月旗。繡月內為顧兔。皆藍緞為之。斜幅不加緣。尺寸如青龍旗。杆如八旗驍騎轟之制。

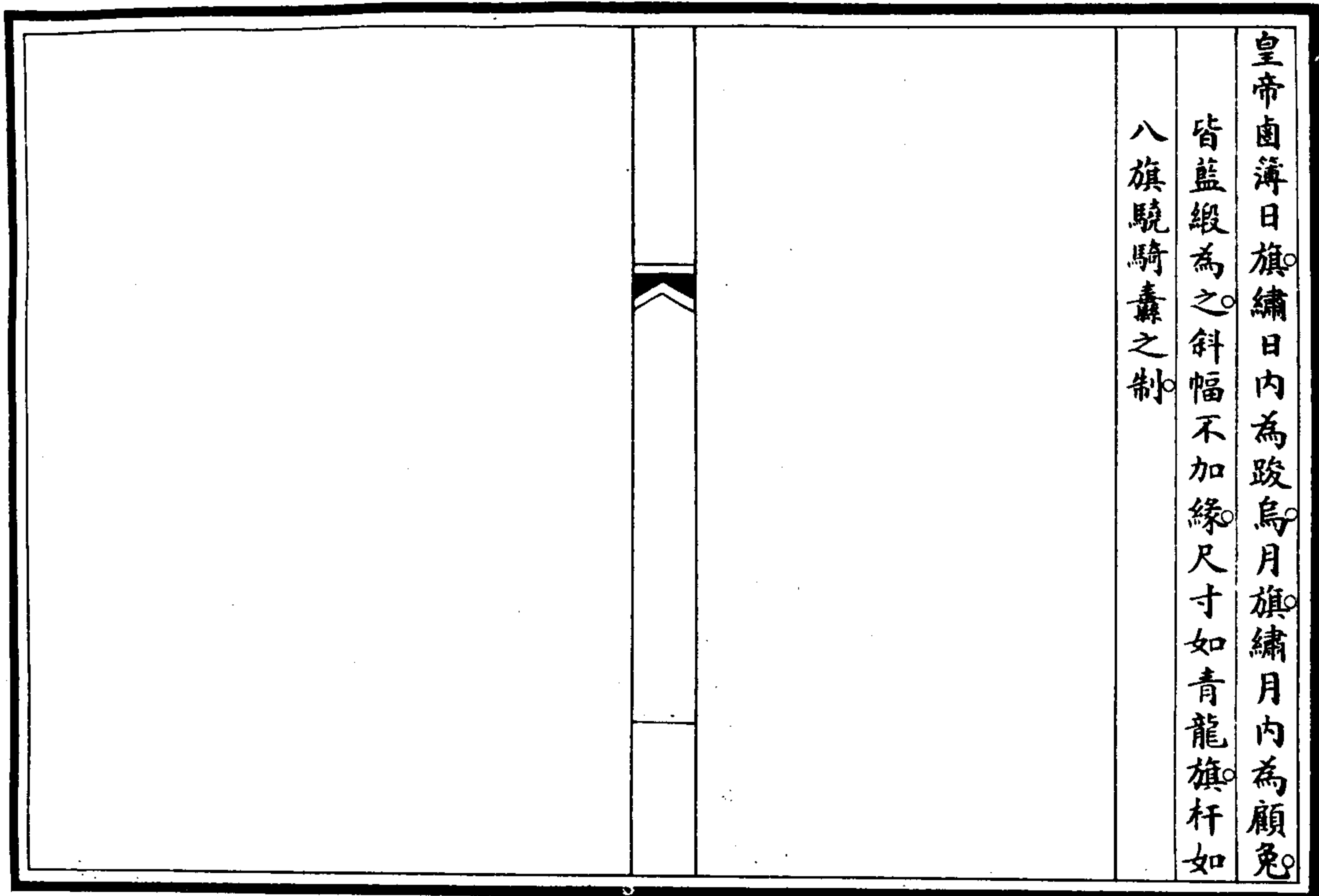

皇帝鹵簿門旗圖

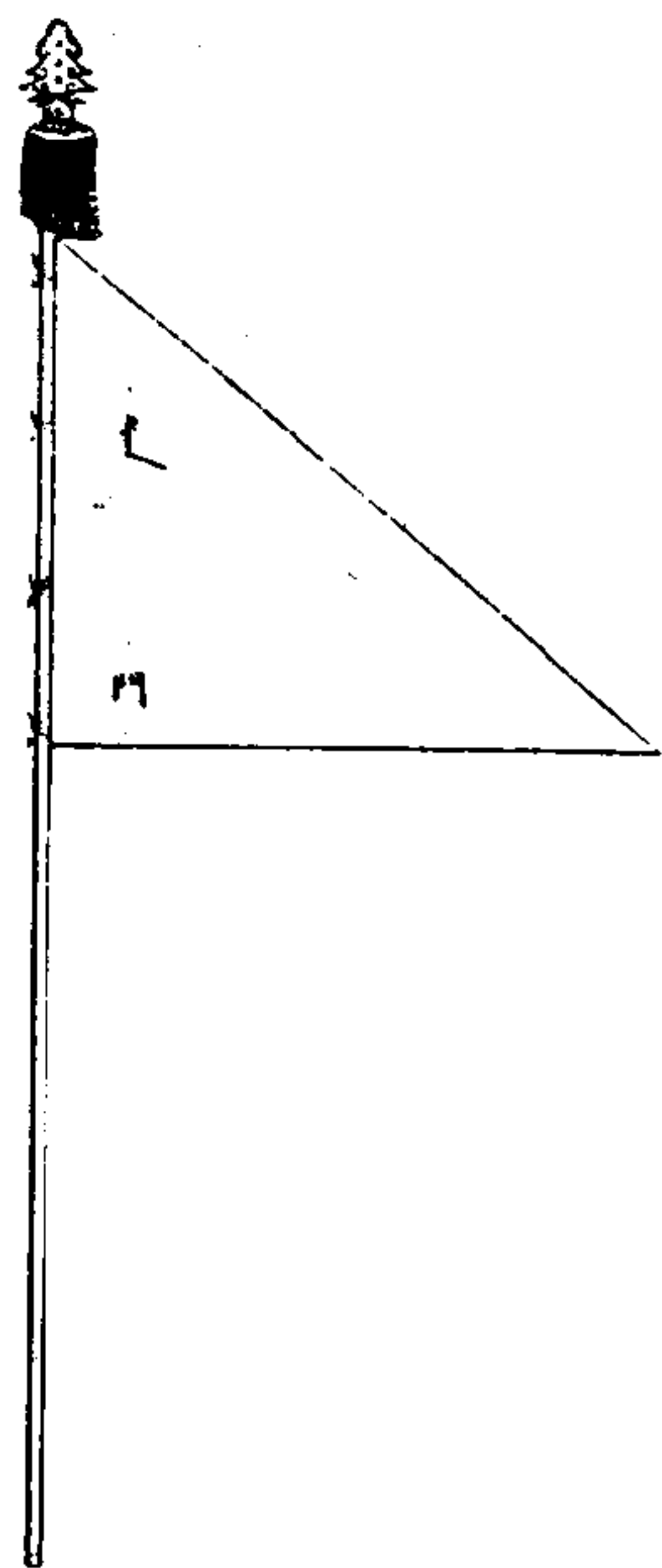

皇帝鹵簿門旗。紅緞為之。斜幅不加緣。全繡門字。清漢文。尺寸如青龍旗。杆如八旗驍騎轟之制。

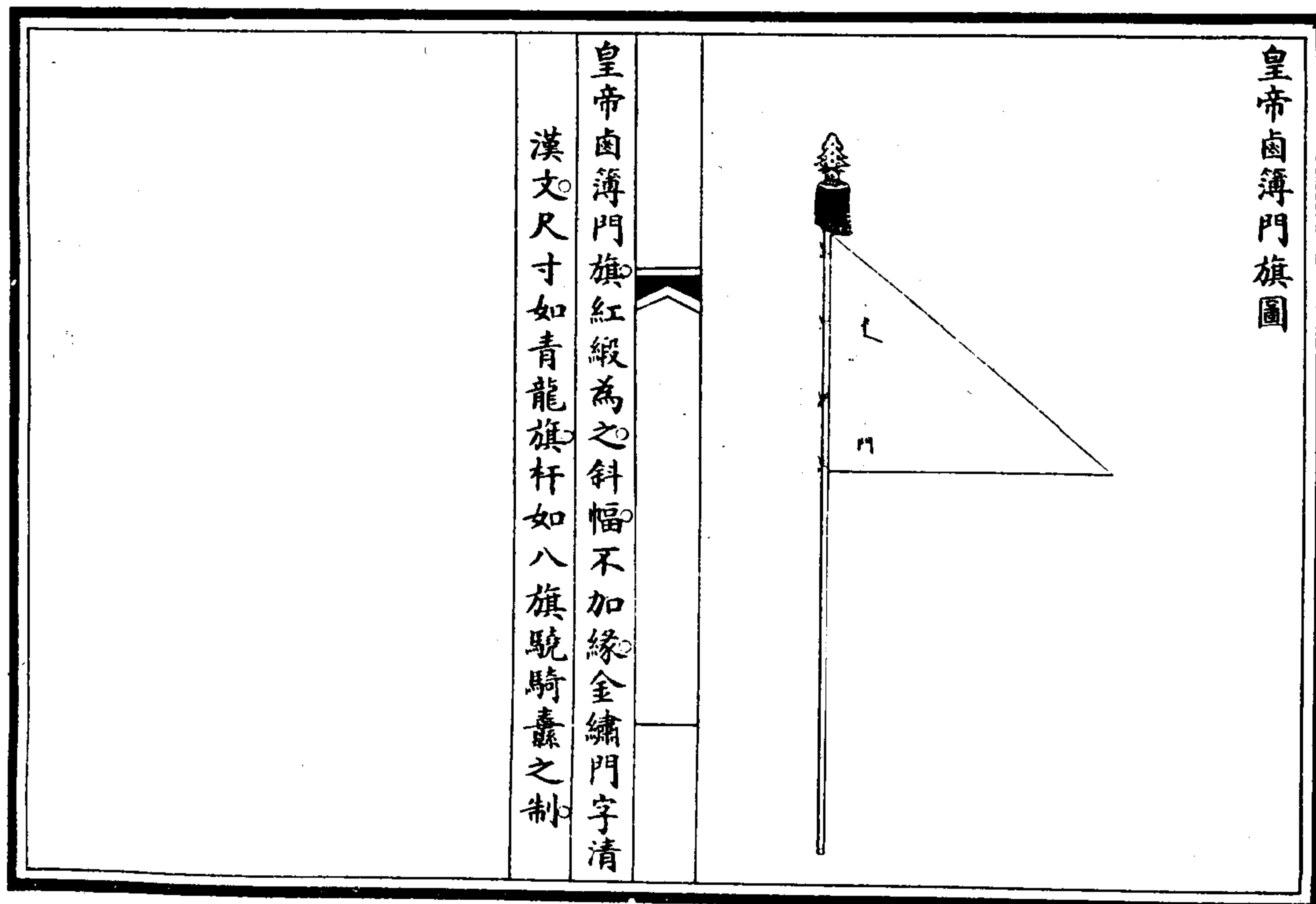

皇帝鹵簿金鼓旗圖

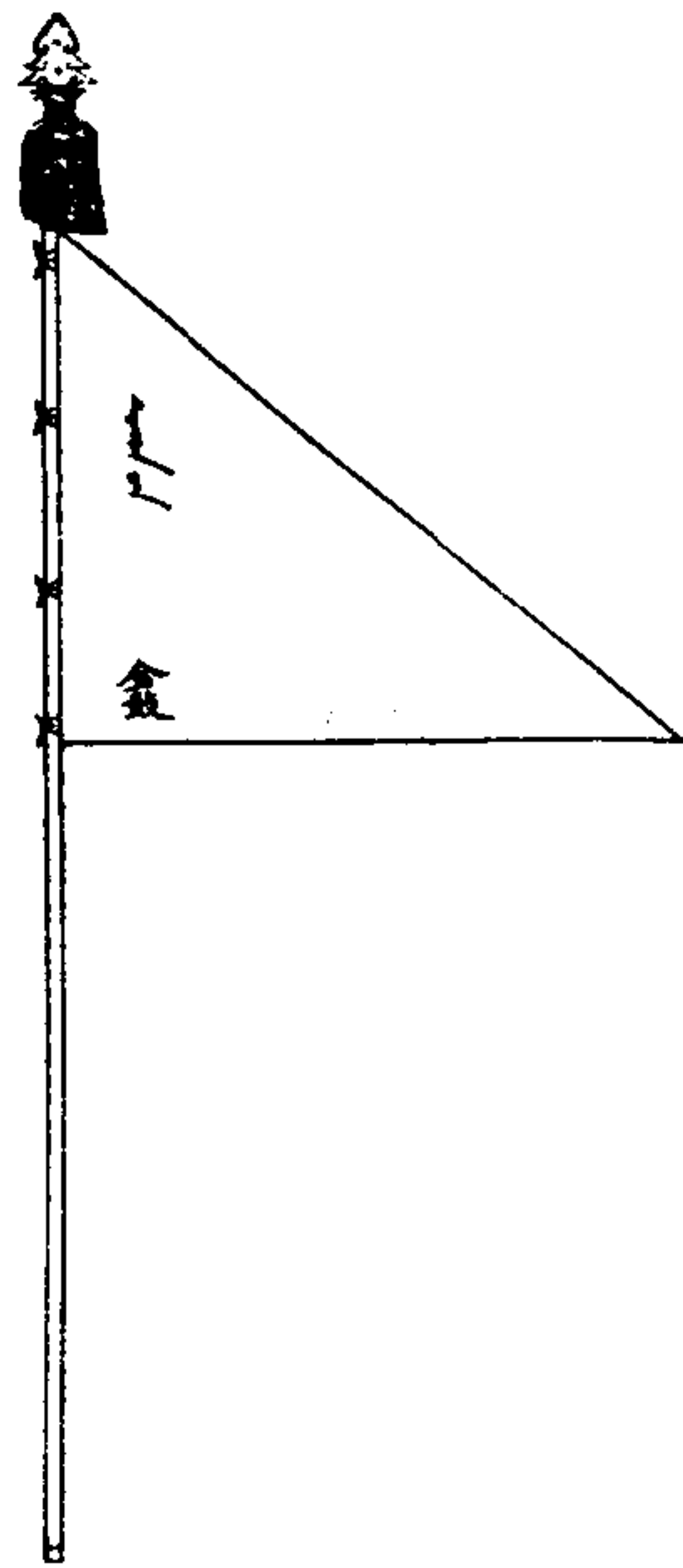

皇帝鹵簿金鼓旗黃緞為之斜幅不加緣金繡金鼓字清漢文尺寸如青龍旗杆如八旗驍騎轟之制

皇帝鹵簿翠華旗圖



皇帝鹵簿翠華旗藍緞為之斜幅繡孔雀間以采雲緣及彩帶俱紅色為火燄形尺寸如八旗護軍轟杆首冠釵金垂雲頂注綠緞繡孔雀翎餘如八旗驍騎轟之制

皇帝鹵簿五色金龍小旗圖

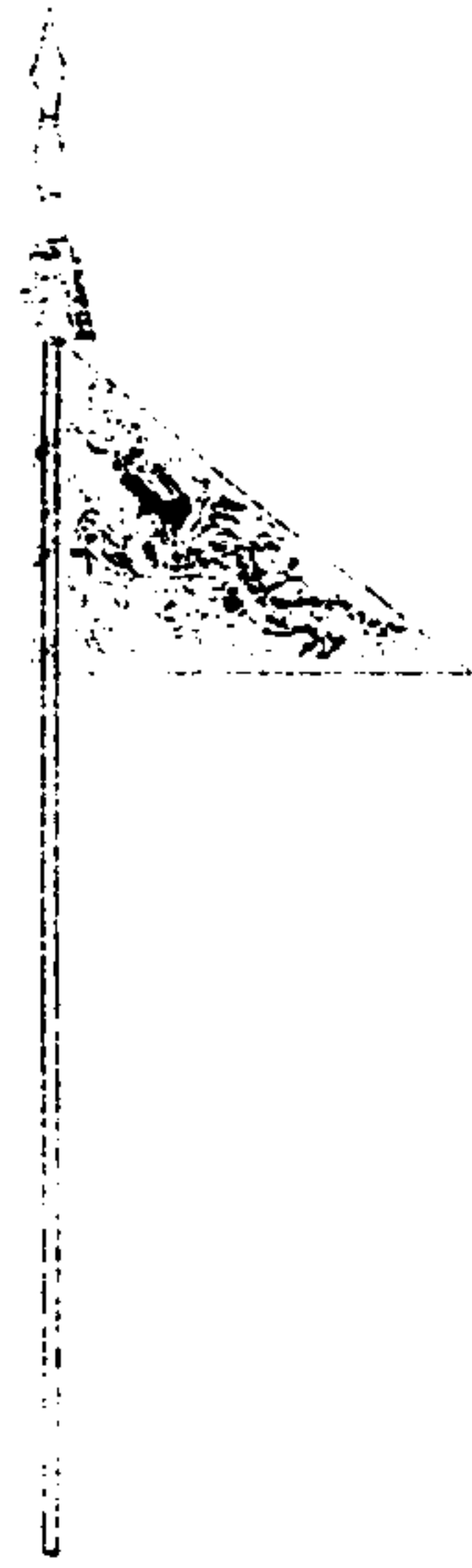

皇帝鹵簿五色金龍小旗。綴殊五色。通高一丈一尺七分。旗俱斜幅。不加緣。銷金應龍。間以流雲。繆徑二尺五寸。旂徑三尺。斜徑四尺二寸。杆攢竹。槩朱畫金雲龍。長九尺五寸二分。圍三寸一分。首為矛形。鍍金絲火。注朱旒。鐔以鐵塗金。

皇帝鹵簿出警旗圖

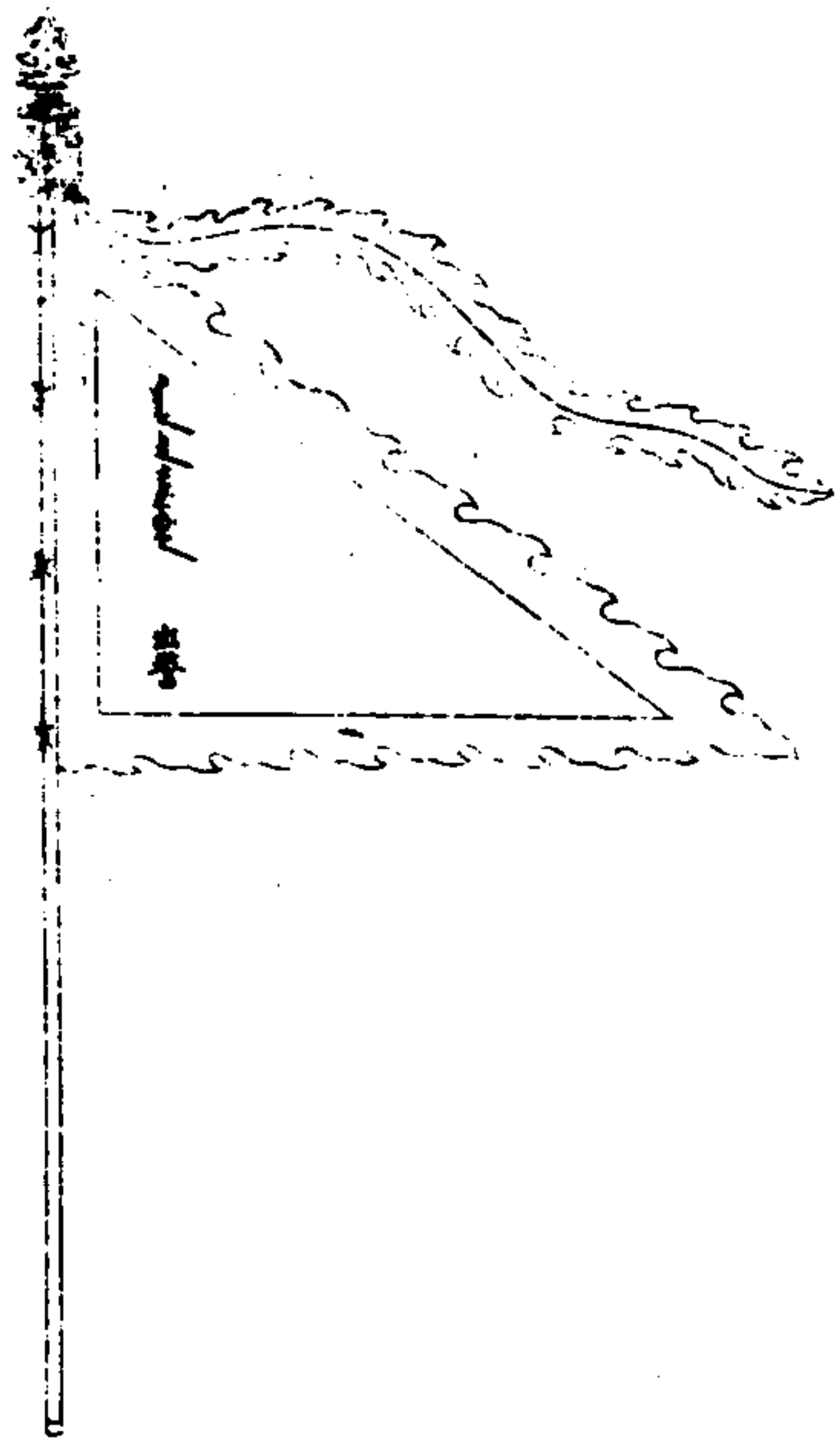

皇帝鹵簿入蹕旗圖

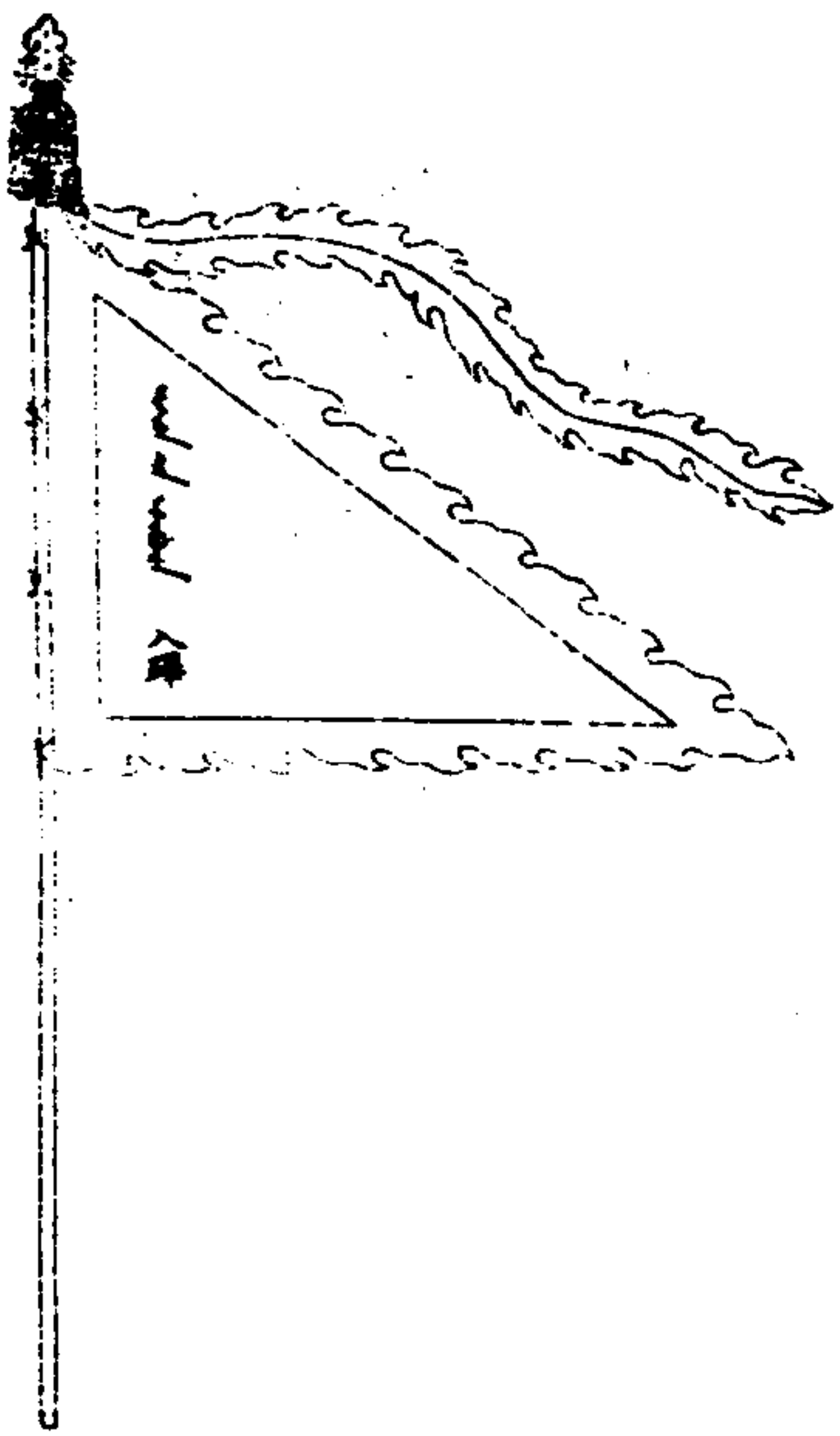

皇帝鹵簿出警旗。全繡出警字清漢文。入蹕旗。全繡入蹕字清漢文。皆黃緞為之。斜幅。緣及彩帶如旗色。為火燄形。尺寸如八旗護軍。纛杆首冠塗金鏤花頂。餘如八旗驍騎。纛之制。

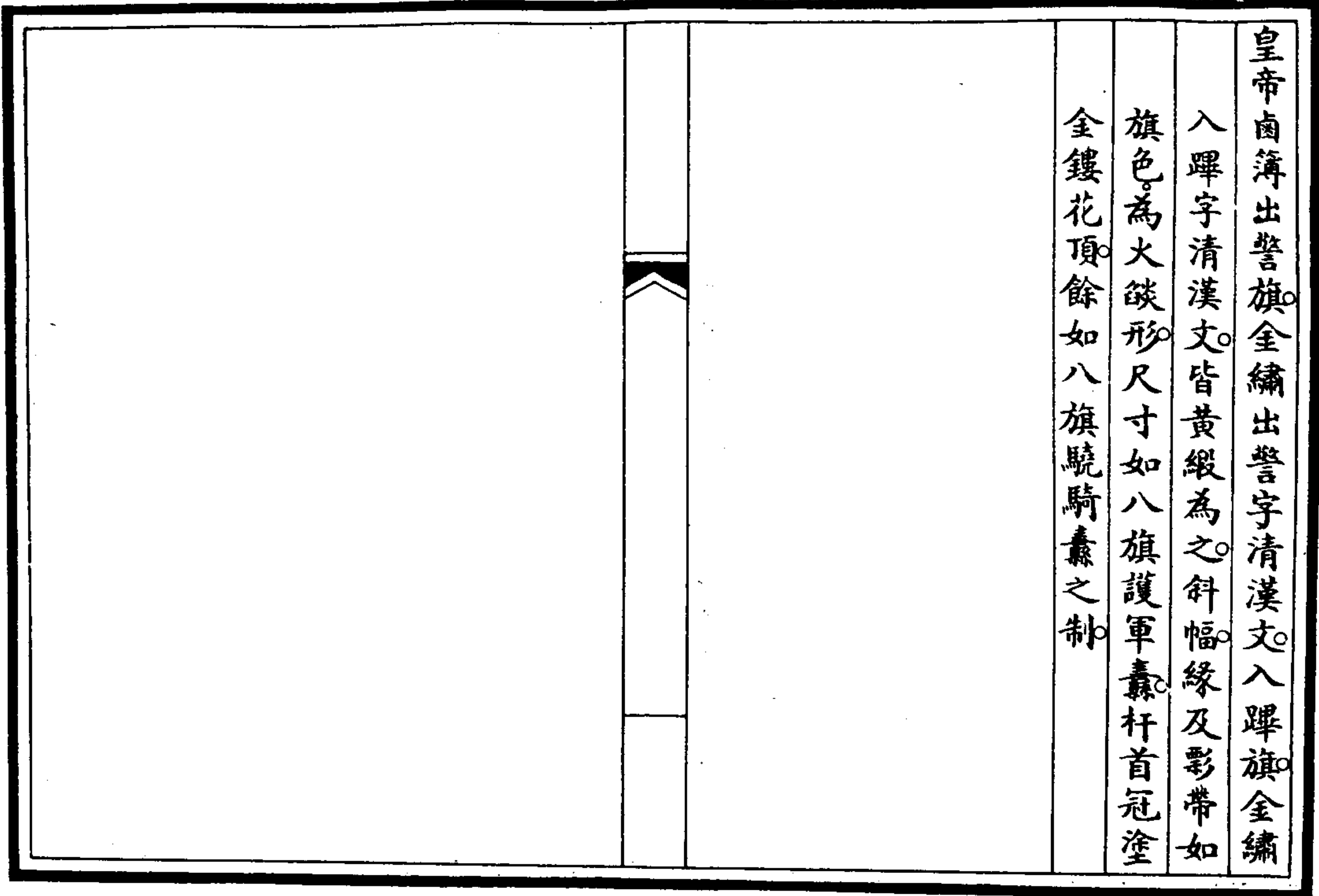

欽定大清會典圖卷八十五

輿衛九 由洋九

皇帝鹵簿鉞圖

皇帝鹵簿星圖

皇帝鹵簿卧瓜圖

皇帝鹵簿立瓜圖

皇帝鹵簿吾仗圖

皇帝鹵簿御仗圖

皇帝鹵簿引仗圖

皇帝鹵簿紅鐙圖

皇帝鹵簿靜鞭圖

皇帝鹵簿寶象圖

皇帝鹵簿導象圖

皇帝鹵簿仗馬圖

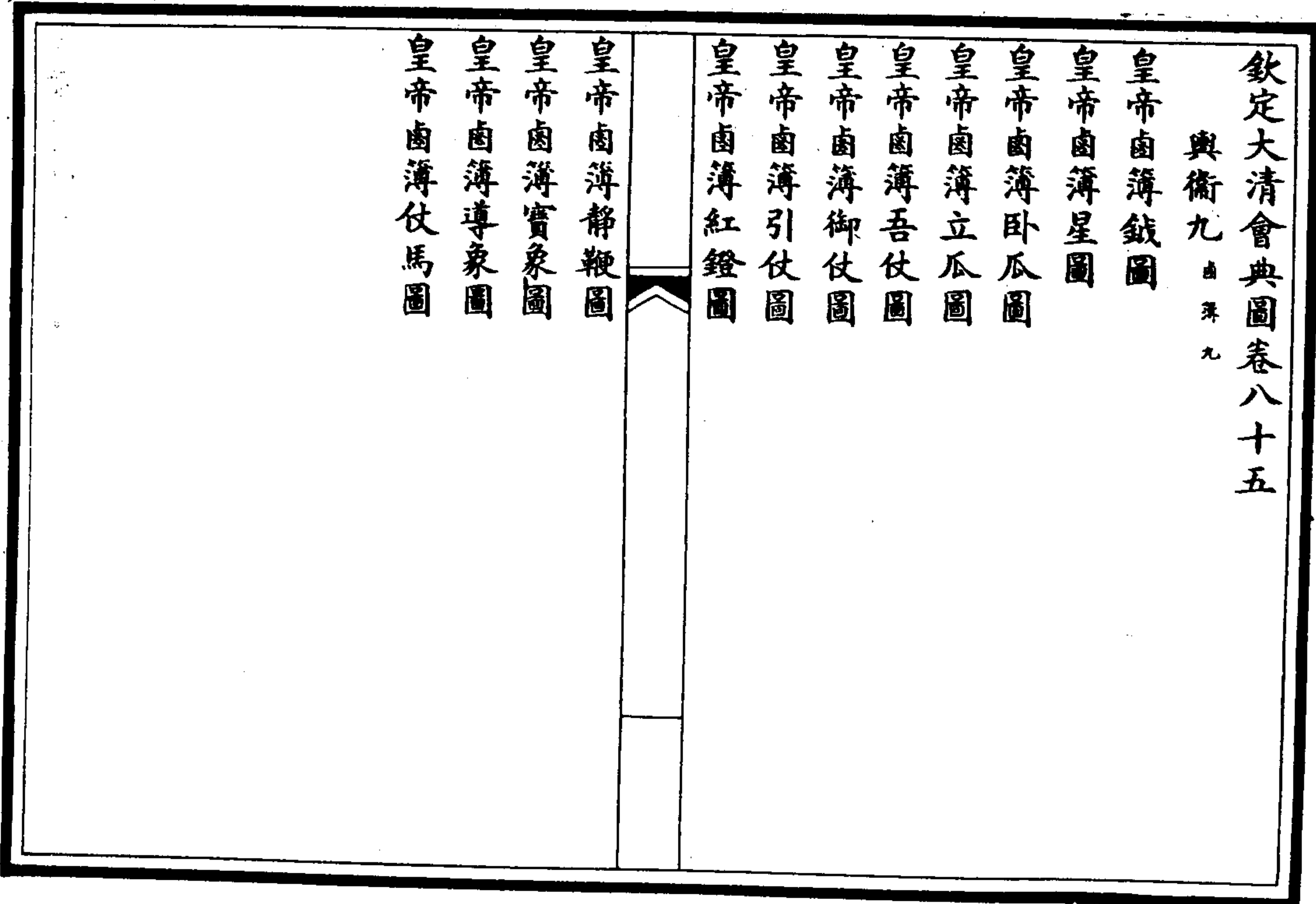

皇帝鹵簿鉞圖

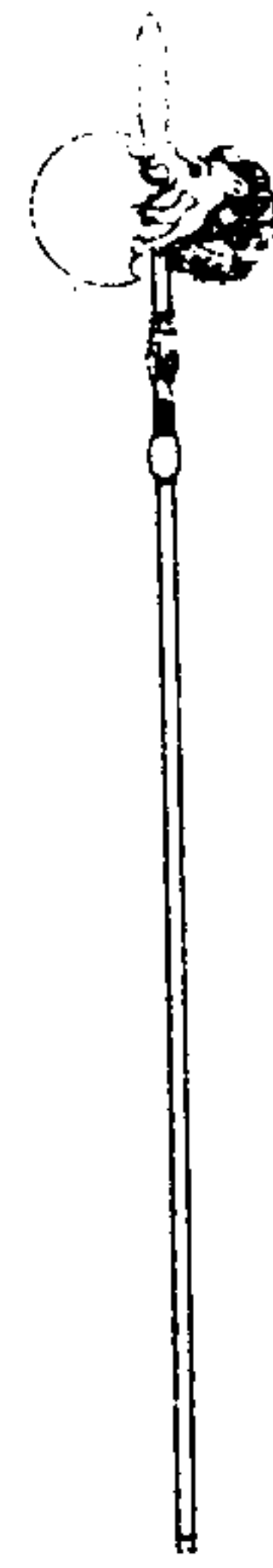

皇帝鹵簿鉞。雕木為之。通高八尺九寸。刃長八寸五分。闊九寸。背刻龍首。貫直刃長八寸。為劍脊形。莖上銜以龍首。皆塗金。柄攢竹。聚朱長六尺二寸二分。圍四寸。鍤以銅。鍔銀高一寸五分。

皇帝鹵簿星圖

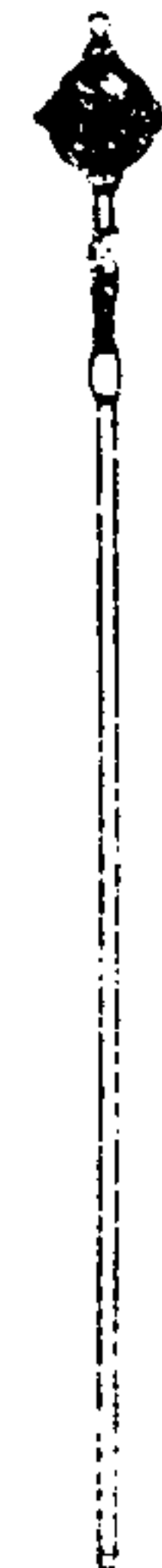

皇帝鹵簿星。雕木為之。通高八尺七寸。首長六寸三分。圍五寸四分。六瓣交攢。鏤雲蝙蝠。上為圓頂。如星。高一寸四分。旁亦如之。差小。莖上銜以龍首。皆塗金。柄如鉞之制。

皇帝鹵簿卧瓜圖

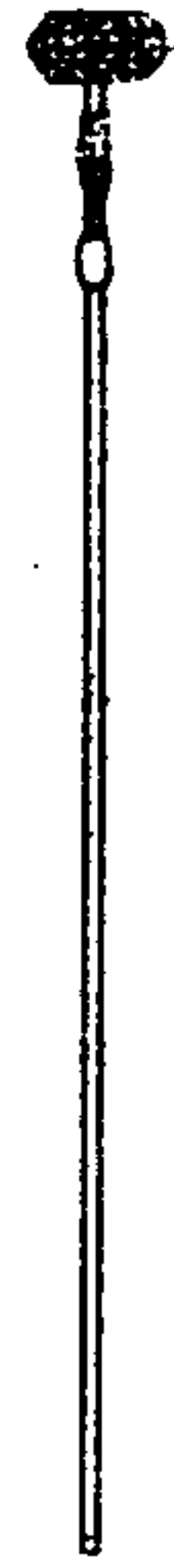

皇帝鹵簿卧瓜。雕木為之。通高七尺八寸五分。瓜長四寸五分。圓一尺四寸二分。六棱有蒂。刻夔龍卧置柄首。登上銜以龍首。柄如鉞之制。

皇帝鹵簿立瓜圖



皇帝鹵簿立瓜。雕木為之。通高八尺二寸五分。瓜立置柄首。柄如鉞之制。

皇帝鹵簿吾仗圖



皇帝鹵簿吾仗。橫竹為之。長七尺一寸。圓四寸三分。
栗米。兩端繪金雲龍。鈗以銅。塗金。

皇帝鹵簿御仗圖



皇帝鹵簿御仗。橫竹為之。長六尺九寸。圓四寸三分。
栗米。兩端鈗以銅。

皇帝鹵簿引仗圖



皇帝鹵簿引仗。削竹為之。通高五尺三寸。竹長四尺三寸八分。闊一寸七分。厚二分。槩朱。首加圓木。長九寸二分。厚五分。槩黃。繪金雲龍。

皇帝鹵簿紅鐙圖

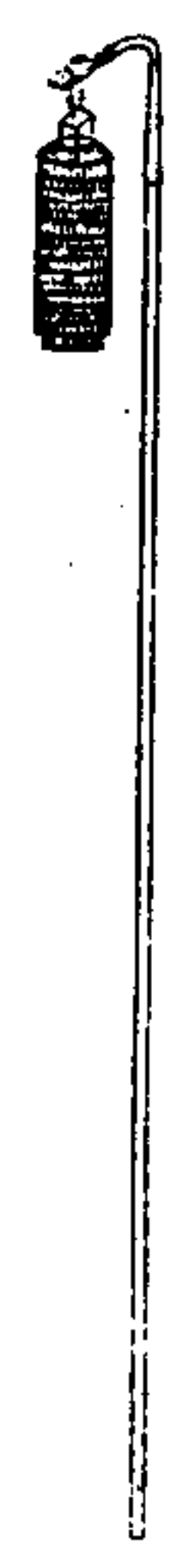

皇帝鹵簿紅鐙。銅盤承燭。鐵絲籠之。韜以紅紗。通高七尺二寸。鐙高九寸。圓一尺七寸。杆攢竹槩朱。長六尺二寸。圓三寸一分。上加龍首。曲項嚮前。銜銀懸鐙。

皇帝鹵簿靜鞭圖



皇帝鹵簿靜鞭黃絲為之長一丈三尺闊三寸梢長三丈清以蠟柄木質槩朱長一尺刻全龍首

皇帝鹵簿寶象圖

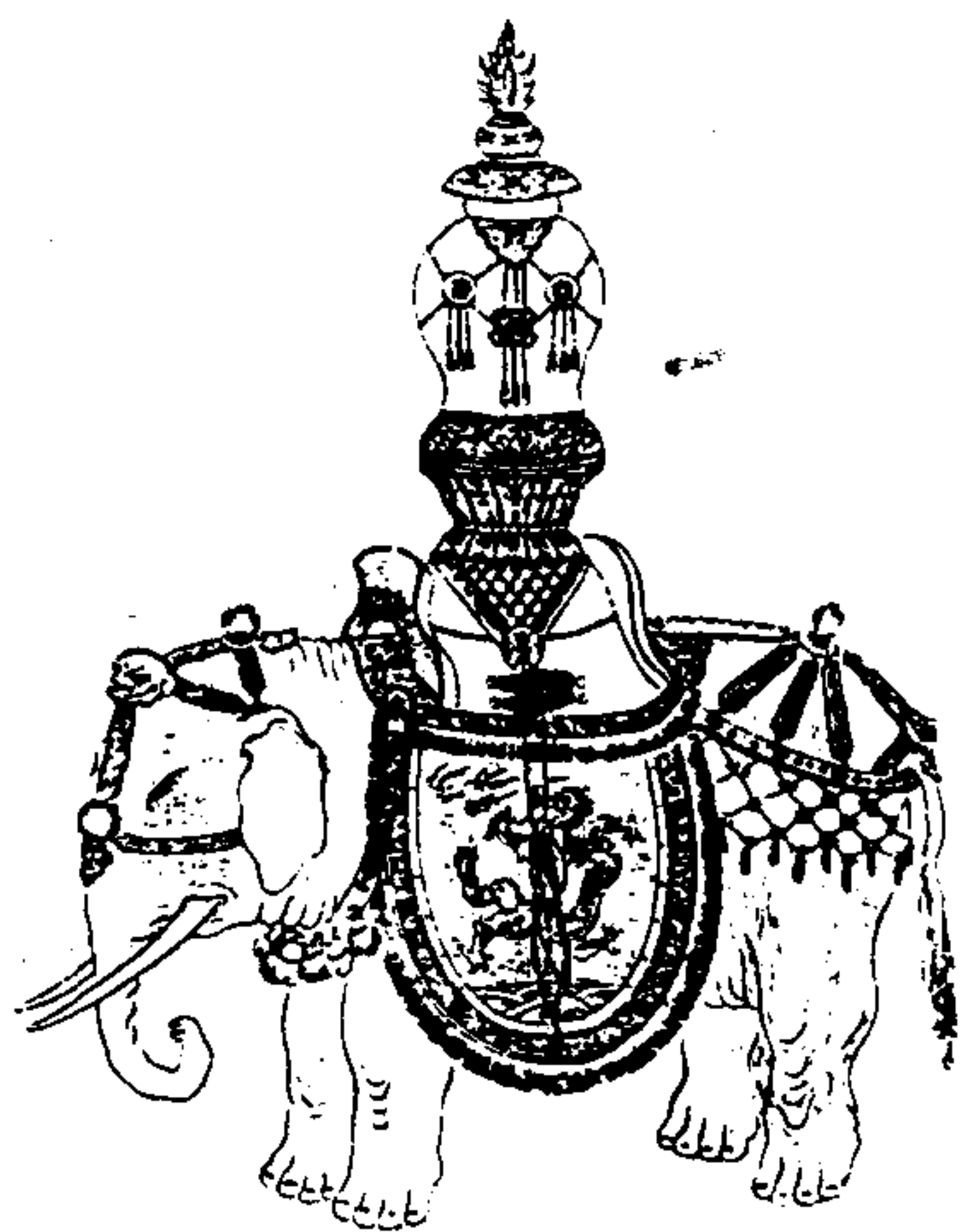

皇帝鹵簿寶象絡首鈎膺鞞攀皆編黃絨紉為之雜飾諸寶前後各綴朱纓二後絡珠網流蘇膺懸朱纓銅鈴各三白革為鞞繪全龍采雲周為花文藉以朱氈鞍槩朱飾全上載寶瓶銅質鍍金亦飾諸寶深一尺六寸五分口徑八寸六分腹圍五尺七寸六分鏤垂珠文底徑一尺一寸三分足徑一尺七寸鏤朵雲文蓋徑一尺三寸冠火燄頂座高一尺三寸

2122344

Z121.5
15a



ZW 21181000689753

續修四庫全書 史部 政書類

皇帝鹵簿導象圖

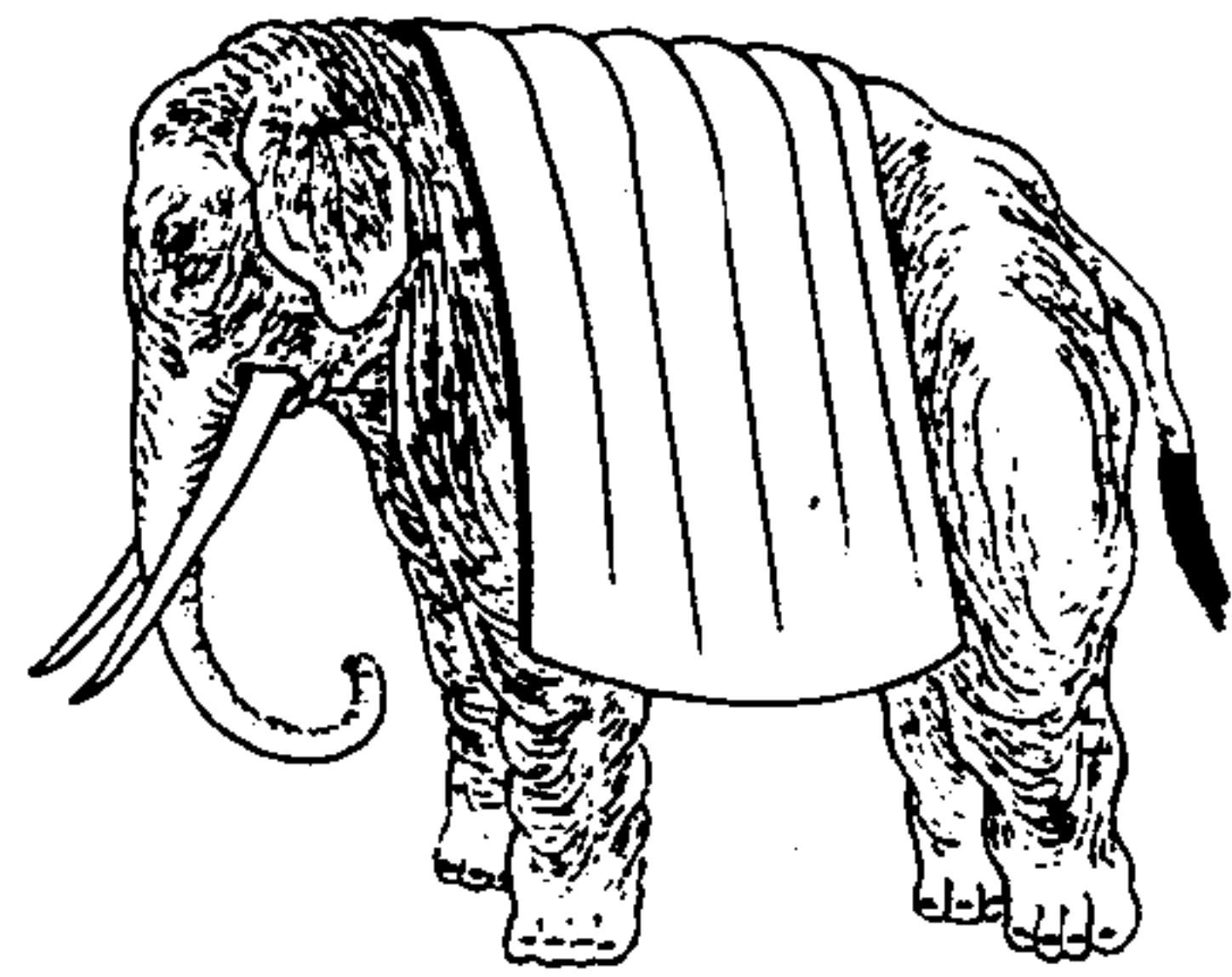

皇帝鹵簿導象披藍屨不加羈飾。

皇帝鹵簿仗馬圖



皇帝鹵簿仗馬鞅及絡首鈎膺鞞攀皆編黃絨紉為之飾以雜寶項及膺各懸朱纓黃緞為鞞繡全蟠龍周為八寶藉以朱氈鞍鐙皆銅質鍍全坐具黃氈青緣