

續修四庫全書

《續修四庫全書》編纂委員會編

續修四庫全書

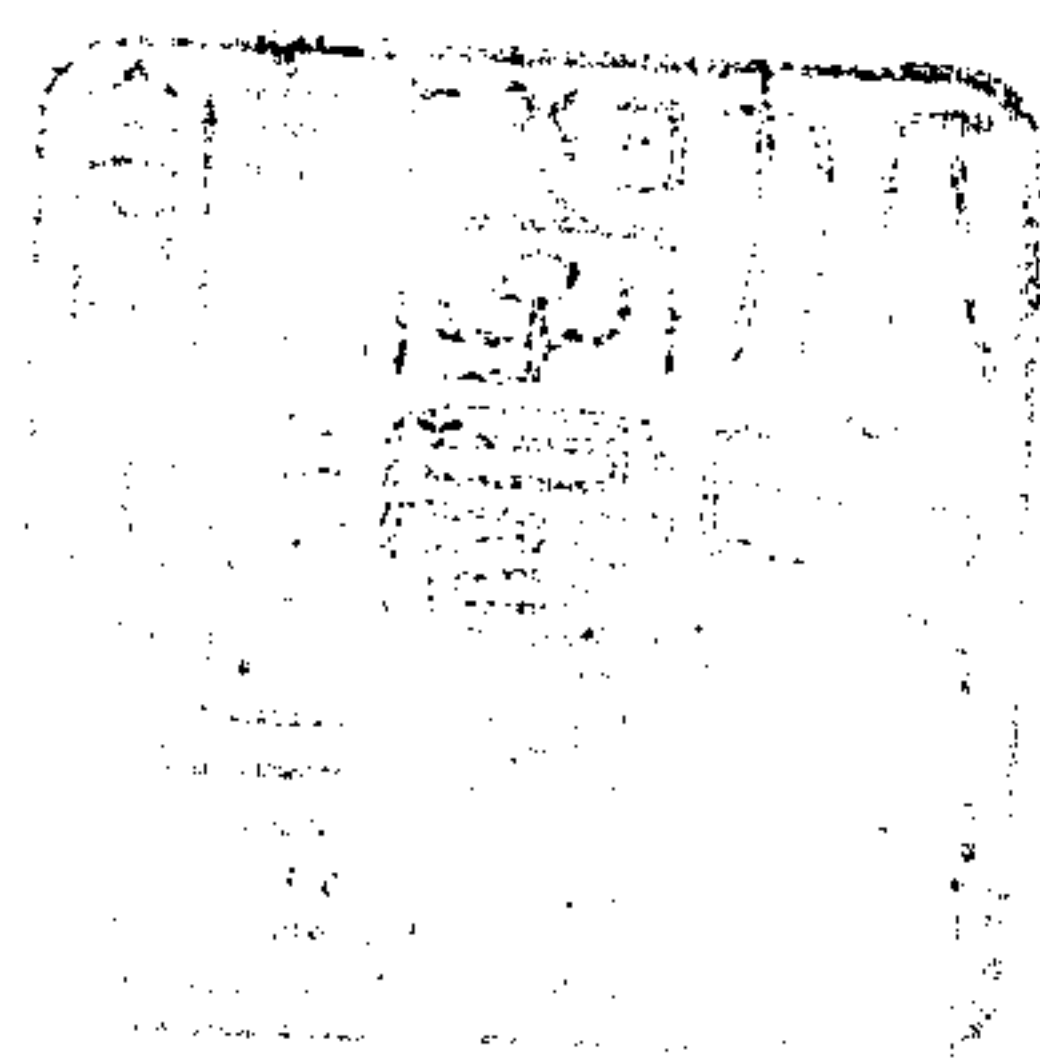

上海古籍出版社

九七八·子部·農家類

幽風廣義三卷	〔清〕楊 岫撰	一	
桑志十卷首一卷	〔清〕李聿求撰	一〇三	
西吳蠶略二卷	〔清〕程岱蒼撰	一四九	
蠶桑輯要二卷	〔清〕高 銓撰	一七一	
廣蠶桑說輯補二卷	〔清〕沈 練撰		
〔清〕仲學輅輯補		二二三	
蠶桑輯要一卷	〔清〕沈秉成撰	二四五	
種桑說一卷	養蠶說一卷	〔清〕吳 烜撰	二七三
湖蠶述四卷	〔清〕汪日楨撰	二九三	
桑蠶提要二卷附桑蠶說一卷			
〔清〕方大湜撰		三四九	
蠶事要略一卷	〔清〕張行孚撰	四二七	
粵中蠶桑芻言一卷	〔清〕盧燮宸撰	四三七	
蠶桑備要四卷醫蠶病方一卷			
〔清〕劉清葵補輯		四六一	
裨農最要三卷	〔清〕陳開泚撰	四八九	
養蠶秘訣一卷	〔清〕張文藝撰	五二三	
蠶桑說一卷	〔清〕趙敬如撰	五二七	
蠶桑輯要不分卷	〔清〕鄭文同撰	五三九	
橡繭圖說二卷	〔清〕劉祖憲撰	五五一	
柞蠶雜誌一卷	柞蠶問答一卷		
〔清〕增 韞撰		五九七	
柞蠶彙誌一卷	董元亮撰	六〇五	
樗繭譜一卷	〔清〕鄭 珍撰 莫友芝注	六一九	
野蠶錄不分卷	〔清〕王元縱撰	六四一	
柳蠶新編二卷	〔清〕許鵬翊撰	七〇一	

乾隆庚申歲鑄

興平楊雙山纂輯

函風廣義

寧一堂藏板

函風廣義 序

函風廣義叙



余家江右民俗頗勤力田外無不蠶桑是務者及渡江而至河北凡磨都邑井閭間見宅多不毛婦休其織問之皆

序

曰地不宜蠶心亦以為然也

歲丁巳奉

來陝陝故周秦漢唐之都入

關以來地沃野豐草樹滋植

意其富庶之風今猶之昔矣

乃數年中察民間蓋藏千不
得一二而至于蠶筐蠶績毫
無有焉蓋同之乎河北也豈
桑柔候甸古今亦異宜歟已
而茂陵楊生手其豳風廣義

序
一編并縷陳蠶桑地無不
者求廣其利民間余閱之知
楊生已親試而衣被之今且
思衣被其鄉國矣夫君子之
有所為非徒已有餘而已亦

將以及人也今楊生甫得其
利而即欲推之於人其不自
私為何如夫楊生非有衣食
斯民之責者也而然且如此
則夫儼然民上而為之父母

序
視斯民之號寒而求所以衣
被之者其情之切之急又當
何如也余既頒其書於各邑
曰叙其首以勗其賢令焉乾
隆七年壬戌中和節豫章帥

念祖書于綠澄軒

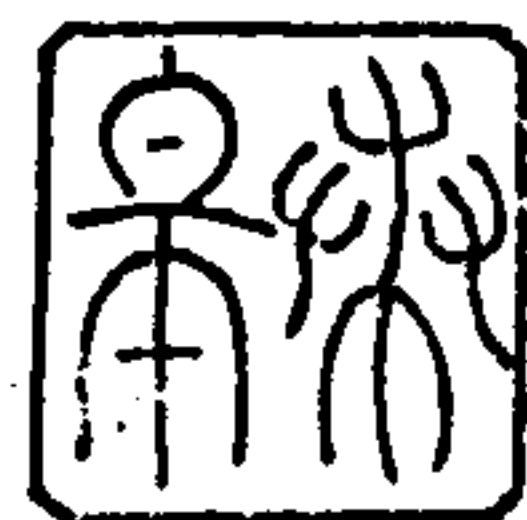

幽風廣義序

貨惡其棄於地也故利用厚生與正德並重吾鄉幽岐豐鎬之盛在周以前無論已即漢唐之間關中財賦甲天下其時秦民必無耕而不織肉而不帛之理宋元民力耗於西夏亦不至輒廢蠶桑惟明末流寇屢蹂關輔故家遺俗幾鮮子遺以至本朝承平百年秦俗僅力

序

四

農而於蠶桑之利概惜然也 雙山楊子茂陵高士也德性深醇道氣沈靜絕俗儒之奔競置帖括於弗問生平以聖賢為心即生平以聖賢為事者也慨秦人知稼穡而昧蠶桑每視他人之號寒者若身受焉讀書之餘究心於幽風七月之篇實體乎孟子王道之論手植墻下之桑早獲衣帛之利因知可以被一

家者即可以被一邑且可以被一國也於是廣為搜羅勤於輯訪樹藝之法精益求精繅織之具密益求密集成一編壽之梨棗顏曰豳風廣義蓋為秦人謀衣也而中參以養素園俾貧士不乏助道之資末附以知本錄使少長皆歸成德之列衣備而家有餘積教行而人鮮逸志盈寧之慶仁讓之風舉基諸此矣

序

五

乃知 楊子讀聖賢書即能躬行其事用以利人利物視世之沾沾於章句之末口耳之間者其相去殆不啻什伯也子以椎魯服膺 揚子者有年而是書之作則高第巨子史子共勦其成子實未贊一辭焉然是事也固經術之見端直不出家而成教於國之義故不辭固陋而樂為之序

時

乾隆六年歲次辛酉桂月穀旦青門後

學王章頓首拜書



序

六

叙

古者先王之制首重農桑一夫不耕或受之饑一婦不織或受之寒聖帝肇自北方耕織載在豳風想其豐亨之景雍和之象令人歎慕不已是農桑起自秦中漸及南地故天下後世莫不羨商原之風惜平桑蠶廢於往代誤為風土不宜遂失其傳已

序

七

而缺利一倍今時際熙皞生齒日繁而秦人僅守一耕治生無增補救無法衣被不敷閭閻漸艱豐歲尙且多困歉年其何以堪凡有識者莫不為之寒心我

朝重熙累洽和氣致祥凡未舉者皆舉未復者皆復想亦是政可興之日也有

雙山揚子生於吾鄉賦資聰慧才畧性成

自髫年即拋時文矢志經濟博學好問凡天文音律醫農政治靡不備覽學宗孔孟以聖賢之心為心每勸人以格物窮理敦本復性為要養身治生為首人性皆善接之者莫不歡從吾鄉有淫祀自唐迄今千有餘年所費不貲每至其處輒驟生爭端先生每集同人講勸遂罷其祀至今鄉人

序

八

安於無事吾鄉去城邑甚遠貿易不便先生相地集眾立為日中之市鄉人便之先生乙巳遊南山見柵橡滿坡知其有用特買沂水蘭種令布其間至今利之

先生格致之精洞達醫理嘗針里人腸胃之瘡預診友人三年之死療久棄之痿症起數載之沉痾親目奇驗難以枚舉而周

知多能識見超越深明秦人荒歉逃亾之
弊胎於無衣講之極詳且悉遂有樹桑之
舉然其寧無法不成 先生博訪雜慤盡
得其法其種植灌溉操解經織之務悉躬
親而履蹈之數年之間大獲其益迄今十
餘年來高堂有輕煖之奉室家有盈箱之
積比胃族黨矜式率由者益眾來求法學

序

九

手者無遠近 先生皆親教之近來吾鄉
之童子皆能繰水絲矣向之無衣無褐者
今且曳纒而拖繒功有實功效有實效而
先生不欲以衣帛之美私諸一室一鄉務
欲播之當時垂之奕禩俾人人均食其報
因著齒風廣義一帙連類備載畜牧園圃
之制事事親經其立法極善取效甚捷樂

從者皆驗誠致富之良謨也上為

國家培元氣下為斯民立生命豈小補哉若
人人踵而行之不過數年之間共歌五袴
咸慶大有斯信此書之非夸也又烏得
小道而目之余於 先生為比鄰之舍
孳之戚見之習知之稔故能詳述始末以
樂告當世之仁人君子遍曉鄉鄰共舉此

序

十

務使秦中家家樹桑人人衣帛穀自可積
而富可永保則幸甚

崑

乾隆五年歲次庚申孟春上浣之吉眷

劉 芳頓首拜題



豳風廣義弁言

天生蒸民畀之食以養之畀之衣以被之
蓋食出於耕衣出於桑二者生民之命教
化之原缺一不可者也夫人生一日不再
食則饑終歲不再衣則寒饑之於食寒之
於衣得之則生失之則死耕桑之所係大
矣哉是以神農為耒耜以利天下堯命四

豳風廣義

弁言

子敬授民時舜命后稷教民稼穡禹勤溝
洫萬邦作乂殷周之盛詩書所述皆以耕
桑為立國之本故孔子籌保庶先富而後
教孟子陳王道先桑田而後庠序古者天
子躬耕后親桑為天下先重本也自有生
民以來未有耕桑不舉而可以興道致治
者也而不知者及視耕桑為鄙事曰君子

自當為其遠且大者嗚呼此亦弗思之甚

也夫經言大務總不外教養兩端而養先
於教尤以耕桑為首務古聖王之治天下
也養之以農衛之以兵節之以禮和之以
樂生民之道畢矣吾儒儲學者即學此農
兵禮樂為治者即運此農兵禮樂四者乃
天德之實王道之本萬古莫之易也若舍

豳風廣義

弁言

此言求奇索隱談玄說妙無非英雄欺人
之語有何遠大之可為且世之人終歲皇
皇經營籌畫其塗雖殊其實同歸於衣食
獨不思衣食之源致富之本皆出於農農
非一端耕桑樹畜四者備而農道全矣若
缺其一終屬不足昔聖王之富民也必全
此四者故宅不毛者罰里布田不耕者出

屋粟民無職事者出夫家之征卽其效也
不耕者祭無盛不蠶者衣無帛不畜者祭
無牲不樹者無椹不績者不衰其加意養
道如此人能遵斯四者力耕則食足躬桑
則衣備樹則材有出畜則肉不乏自然衣
帛食肉不饑不寒取之不盡用之不竭不
出鄉井而俯仰自足不事机智而諸用俱

幽風廣義

弁言

三

備日積月累馴致富饒世世守之則利賴
無窮若棄自然之美利圖難必之貨財縱
聚珠盈斗積金如山饑不可爲食寒不可
爲衣故諺有之日百年無金珠何傷十日
無粟帛身亾是以寒者不貪尺玉而思裋
褐饑者不顧千金而美一餐故明王貴粟
帛而賤珠玉重農民而輕商賈我

皇上宵衣旰食首重農桑使倉有餘粟篋有餘
帛登斯民於富壽之域而承流宣化之賢
莫不仰體

聖意留心本務但秦人自誤於風土不宜之說
知耕而不知桑是有食而無衣至於樹畜
失法又乏資助之益故每歲之中必賣食
以買衣因衣之費而食已減其半又兼諸

幽風廣義

弁言

四

凡之費莫不取給於一耕四者缺三烏得
不窮所以豐凶俱困衣食兩艱稍有荒歉
則流亾載道人但知凶荒始於無食而不
知其實胎於無衣余詳考屢察深知其故
每思所以治衣之法試諸木棉麻苧厥成
維艱殫思竭慮未得其善因誦邠風一詩
及孟子陳王道諸章頓有所悟夫邠岐俱

屬秦地先世桑蠶載在篇什可考豈宜於古而不宜於今與余因而博訪樹桑養蠶之法織工繰絲之具頗得其要自樹桑數百株歲在己酉始為養蠶其年蠶成所繰水絲光亮如雪能中紗羅綾緞之用迄今十有三載歲歲有成親經實驗已獲其益仰體我

幽風廣義

弁言

五

皇上加意農桑愛養斯民之至意不忍私譏一身竊願推以及人因集是編顏日邠風廣義若家戶行之則稼穡之外復增利一倍每樹桑一畝歲可得絲九斤若樹桑十畝畝歲可得絲百餘斤不特五十之老可以衣帛卽賦稅婚喪之費亦可取給於此豐衣足食之樂可立而待矣然桑蠶旣舉而

孕字之事缺焉不講何以佐農桑之不逮衣帛之老又何能食肉乎余特揀採善法精尋實效求其切於日用家家可畜者猪羊鷄鴨之法俱親經有驗連類而備載之能依法牧養則孳生不窮不特七十之老足以食肉卽八口之家亦有餘甘矣更思秦中園圃久廢樹藝失法追倣素封之意

幽風廣義

弁言

六

自制一園名曰養素已見實效附於蠶畜之末以公同志是編也始以桑蠶補歲計之不足繼以畜牧佐農桑之不逮終以園制為士人養高助道之資此余殫十餘年之苦心親身經歷而輯成者非徒抄撮成說道聽耳聞者可比授之剗厠用廣同人敢自附於作者之林乎亦庶幾利用厚生

之一助云爾

乾隆六年季夏上浣茂陵楊 岫雙山氏

題於會心齋舍



函風廣義

弁言

七

陝西西安府興平縣監生楊岫謹為啟

陳桑蠶實效廣開財源以佐積貯裕國輔治以厚
民生事恭惟我

朝定鼎以來

皇恩屢沛厚澤深仁淪肌浹髓雖跼伏草莽敢忘雍

熙大化念野人曝背食芹猶欲上獻今有桑蠶美
政已獲親經實效上廣倉廩之儲蓄下備生民之
衣帛開利之源莫大於此實有補於

國計民生豈能隱忍不言然事雖平常實係生民重

齒風廣義

卷之一

敬陳

二

大之務非三申五令遂可成功若非為天地立心
生民立命建功立業之賢忠君愛民之誠豈能任
斯勞苦以行永久一夙懷此願未敢輕舉今欣逢
憲天大人學宗京魯德備中和建伊傳之嘉業若周
程之文章

特簡撫秦保赤為懷洞燦在念想桑蠶美政久在
仁心籌畫之中一非為名亦非為利緣仰體

大人愛民至意採訪之殷謹摠愚者一得之見敬陳

利弊願獻芻蕘之言伏祈

齒風廣義 敬陳

俯覽竊惟經國之大務無過於農桑二者乃斯民
衣食之源王政之本是以古來聖君賢相莫不以
此為急務故孟子陳王道亦必以農桑為政首七
篇之中丁寧反覆皆不出此我

聖祖仁皇帝念切民依垂訓十六條倫常而外首重農桑

嘗刊耕織圖頒行中外使知務本之至意蓋未有
農桑二政缺一而可以興道致治者也而承流宣
化之賢莫不欽奉

聖諭留心本務農桑並舉固已民安物阜矣獨是秦人

齒風廣義

卷之一

敬陳

三

自誤於風土不宜之說知農而不知桑是有食而
無衣二者缺一則民失一倍之資至於木棉麻苧
又非秦地所宜絲帛布葛通省無出雖厥土黃壤
厥田上上自桑蠶一廢五穀之外百無所生究不
能全獲地利常有饑寒之患夫一女不績天下必
有受其寒者而况通省之不績乎雖有數縣木棉
之出然不過一縣中百分之一不足本地之用豈
能廣布通省是以秦人歲歲衣被冠履皆取給於
外省而責穀以易之穀賣之於遠方是穀輸於外

一一一

省矣絲帛木棉布葛之屬買之於江浙兩廣四川河南是銀又輸於外省矣每歲必賣食買衣因衣之費而食減其半其艱於食者固自不少而缺於衣者抑已良多夫農一歲之入能有幾何貢賦賴之八口賴之婚喪賴之兼之一歲之衣被仍賴之焉得不豐歎並困而衣食兩艱耶豐則粟賤金貴而公私並需一糶無餘歎則室如懸罄而流亾過半無衣之害一至於此尚望其有餘積乎古者耕三餘一而秦人之積無異酌涓水而實漏卮矣

商風廣義

卷之一

敬陳

四

生長於斯深知秦人兩困之原踵自無衣且嘗親受其累每思所以治衣之法試諸木棉麻苧厥成維艱竭思殫慮十餘年來考諸詩書傳記方知蠶桑乃秦人本有之業但因往代兵燹之後砍伐殆盡物易人遷樹桑養蠶之法盡失其傳後世習而不察誤為風土不宜之說因而棄置不講所以桑蠶之業久廢女工之事不作無人焉以倡率開導之遂棄無窮之地利委諸土壤以自有之衣具仰給鄰邦甚屬可惜因博訪樹桑養蠶之法織工綬

絲之具無不按其規程盡其法則先自樹桑數百株於已百年始為養蠶鄉人每有笑其迂澗難成者亦弗之顧惟日夜經營無少懈怠既而蠶成及繅水絲之日鄉人乃共相環視見其絲堅韌有色彩亮如雪觀所未見莫不驚異由是鄉鄰之中多有倣之養蠶者迄今十有三年歲歲見收近來鄰邑亦有慕倣者但欲養蠶者雖多而樹桑者甚少徒作羨魚之歎而罕結網之思若能設法勸誘力加開導使桑蔭有滿於阡陌則蠶事自興於民

商風廣義

卷之一

敬陳

五

問而秦人之富可立而致也然秦人多疑南北風氣之殊天時寒熱之異以為桑蠶非北地所宜又謂即或偶爾有成不過一隅之地恐非通省所宜此亦靡所考稽之故也請以北地桑蠶可舉者証據有六其大利於秦者有四並將桑蠶易舉及古今教民桑蠶有成效而遺澤後世者悉為

憲天大人詳陳之考自伏羲採暉山之繭抽絲為絃以定音律而天下化黃帝元妃西陵氏始為室養蠶夫請繅絲製衣冕定儀度別尊卑垂衣裳而天下

治是爲衣冠之祖夫伏羲黃帝皆都於北而未都於南則蠶事之興不始於南而始於北明矣此可証據者一也又嘗考之於詩無處不言桑而咏於北方者居多以秦論之幽風七月之篇言蠶桑者屢屢矣有日春日載陽有鳴倉庚女執懿筐遵彼微行爰求柔桑又日蠶月條桑取彼斧戕以伐遠揚猗彼女桑此治桑也卽所以治蠶夫幽地卽今邠慶三水等處地近邊壤亦云寒矣其田高燥瘠磽而周先王當日諄諄誥誡不遑暇逸者誠以農

幽風廣義

卷之一

敬陳

六

桑爲王政之本女工乃衣被之原男力乎耕女事乎蠶男女各勤其職而民以富實上下雍睦庶姓休和載諸經史班班可考幽地尚然而類於幽者在在皆然况臨渭一帶沃壤千餘里勝於幽者多矣豈不能樹桑養蠶以興萬世無疆之利此可証據者二也又考之孟子言三道謬章開陳列國無在不言桑岐與齊梁皆屬北地反覆言之何有南北之分推而廣之能行天下繼續而傳之可垂萬世豈有亞聖之識以迂闊難成之術教當時及後

幽風廣義 敬陳

世哉此可証據者三也又稽之郭子章之蠶論木各有所宜土惟桑無不宜桑無不宜故蠶無不可事桑蠶本一氣蠶卽生於桑有桑之處便可成蠶猶農夫之於五穀非龍堆極寒之處猶可耕且獲也此可証據者四也又察諸天時陝西出地平三十六度已在北道之北一十二度半自春分之日行北道晝漸長夜漸短陽漸多陰漸少積陽之氣漸盛至夏之熱甚於南方况蠶屬純陽喜燥惡溼食而不飲陽立於三春三變而後消陰生而後

幽風廣義

卷之一

敬陳

七

死自秋分之日日行南道晝漸短夜漸長陰漸多陽漸少積陰之氣漸盛至冬之寒甚於南方此時織工興而蠶事畢矣又養蠶之時各省不同然不論節氣寒熱自有一定之候但看桑上葉如茶七大則蠶自生於室內卽古人云木華於春粟芽於室同類相感有自然之理何有南北寒熱之可疑此可証據者五也又驗之於今秦中無處不有桑但只不廣有桑一株便可養蠶成繭近歲以來山之鄰境皆有養蠶者但樹桑稀少不能大獲利益

一三

然曲箔數筐亦可得絲歲歲有成已獲實效恐疑書生之見據拾浮詞無足憑信謹將今歲所繰之絲並所織之絹帛一並呈

驗再俟養蠶之月

大人委員至家驗試事若涉虛治以欺誑之罪此尤近事之確然可証據者六也詳此六証據則知蠶桑乃天下通宜之物並知古昔聖王以農桑命名之深義不惟秦中可行之而無疑凡北地皆可行之而無疑也若桑蠶一舉其大利於秦者有四夫

商風廣義

卷之一 敬陳

八

積貯者天下之大命也而秦尤非他省可比壤接三邊首稱要地兼之水路不通輓運維艱積貯之道所當更重鼂錯曰非能耕而食之織而衣之為開其資財之道也開其源節其流則財恒足矣若徒節其流而不開其源則財終匱所以開之之要在乎務民於農桑秦人知農桑衣源未開利缺其半况今昇平日久生齒益繁仍守一耕治生無增歲計無加諸凡之費皆取給於此所以衣食兩艱豐凶並困然則凶荒雖起於乏食而其實早胎

於無衣若衣有所出自不輕糶粟麥餘一餘三何慮饑饉欲為秦謀積貯之道農之外無過於桑若舍桑而言積貯無非泥彼注此何能分外加益誠能因地之利盡民之力無論墻下路旁墉畔田邊悉皆種植既不侵地又不妨農曠土皆化為錦繡之資每家歲能取絲三五斤便完通省賦稅有餘且水絲一斤貨銀一兩四五錢能買木棉二十斤足中人閭家一歲之衣若能取絲數十斤便為中人之富矣况桑無大旱風蠶之災即歲遇荒歉五

商風廣義

卷之一 敬陳

九

穀不成桑却無害養蠶取絲以補歲計可必而可久又桑子熟於青黃不接之月亦可充餼數旬其利最溥功與農配故曰農桑是以古聖王籌國計立民命首重而不敢忽若能懇懇開導不過數年之間蠶事大興為農家更添一倍之利仰事俯畜賦稅雜費皆有所出自然穀無所費漸至餘饒積貯盡在民隄比戶皆樂盈寧豐歲習於禮義荒歉免於流亾以慰

大人保赤之素志以紓

皇 上西顧之宸衷此其大利於秦者一也夫伏羲生於

秦地始畫八卦創立文字為理學之原後世賢傑

代不乏人可謂衣冠文物之地矣宜乎家絃戶誦

人文蔚起何其讀書者寥寥其弊由女廢織於內

男力耕於外一歲畝畝之入不足供一歲諸凡之

費因而脩脯無資膏火難繼往往有可造之材學

將明通之候父兄多有驅之而逐未者豈父兄喜

子弟初學而惡將成歟良為饑寒所逼不能終其

業也若桑務一舉男女各有所職民得衣食不餓

幽風廣義

卷之一

敬陳

十

自有暇日使子弟盡趨於學耕讀兼營教養並舉

人人得沐詩書家家不廢誦讀文人才士濟濟輩

出上為

國家儲養人材下為秦民廣其教化此其大利於秦

者二也夫民可使勞不可使逸民勞則思思則善

心生民逸則淫淫則惡心生周公無逸之詩魯母

績愆之辟良有以也秦人於農忙之外冬春二季

毫無所事男逸於外女逸於內往往相聚嬉戲奢

靡賭賽人無事事流入遊惰良由桑蠶之教不興

男女之職曠廢有以使之然也不然何其於農忙

之月此風全無乎若桑蠶一舉正月理蠶室二月

織箔曲製什物三月養蠶四月繰絲五六月農忙

七八月績絲織絹九十月栽桑冬寒修樹身有所

事心有所向則親正務多而遊戲少勤日長而惰

日消自然衣食足而禮義興仁讓之風日在民間

養蠶不准有以厚民生而兼有以善民俗也此其

大利於秦者三也秦素無梗楠檉樟之材松杉漆

竹之屬一望蕭然若桑樹繁滋則阡陌如雲龐頭

幽風廣義

卷之一

敬陳

十

似綺菁葱蔚茂不但美觀兼有八宜皮可抄紙材

堪為弓木造車桌枝編筐笪根皮為藥散木作薪

樵可充饑能救荒歉豈但葉可飼蠶衣被無窮此

其大利於秦者四也請再陳桑蠶易舉之由樹桑

者不過一夫之力樹成之後可享數十年之利採

後復生不勞更種又無耕牛子種之費不慮水旱

風蟲之災所謂一勞永逸比之棉麻逸勞十倍至

於養蠶桑成之時不待教而自興飼養得法不過

三眠三起二十七日而老功雖一月其實用力於

七日即獲一歲之利雖係生民重大之務舉之並無難事又將古今教民桑蠶有成效而遭澤後世者列陳於後昔茨克為桂陽令俗疑於風土不宜之說不知種桑無蠶織之利類皆以麻桌頭紵衣民情慮少粗履足多剖裂出血盛冬皆然火燎炙克始教民種桑養蠶織履數年之間大獲利益今江南享蠶織之利者皆克之教也蜀王蠶叢都教蜀人養蠶織金蠶數千春月集蠶市將金蠶給之民間以為蠶瑞誘而教之數年之間其政大興至

商風廣義

卷之一

敬陳

十一

今嘉定保寧成都每歲所出之絲獲利不下數百萬金明洪武取淮徐桑子二十石命種辰永寶衡之間數年之中民大獲利康熙三十二年漢中府郡守滕天綬教民栽桑刻為便民通示一單後附勸民栽桑歌詞等差獎賞方加開導惟洋縣令鄒溶仰體郡守良法美意奉行罔懈通勸境內無不栽桑二年之間共勸栽過桑一萬二千二百餘株嗣後猶歲歲督勸不已年年增益今漢南九署桑蠶大舉獨洋縣最盛而民富皆鄒溶首倡之力也

其事載在洋縣志可考今漢中一歲所出之絲其利不下數十萬金豈非哲人開導之力乎是以未教之先皆疑風土不宜亦猶今秦人未樹養而白疑其地之與南方異也後之視今亦猶今之視昔也也既躬親其事實受其益不忍私諸一身遂將樹桑養蠶之法織工繰絲之具集為一書繪圖詳解名曰商風廣義每勸秦人為之但人情好逸惡勞者居多怠惰因循者不少聞見甚喜而力行甚稀其桑樹之未廣人人罕受其益若非當事設法

商風廣義

卷之一

敬陳

十二

勸課何能利遍秦中也不揣愚昧敢竭鄙誠謹此上陳伏乞鈞酌設法廣布俾秦中農桑並務三年可以定規五載即獲成效數歲之間蠶絲之利布滿秦中養元氣於國家付大造於庶民老者衣帛食肉少者不饑不寒五袴典歌人人放縱衣食足而禮讓興共樂昇平咸遊大化立萬世不朽之業成一代邛隆之猷皆沐

大人之恩澤祝功德於無既矣伏惟

電鑒施行

計粘條件一摺謹呈函風廣義書三冊

一秦中蠶桑一興民得衣食兩全荒歉有備此乃
重大之務必須設一永久之法使千萬世長享
休和之福昔明洪武以此政教成七十年之後
樹老漸砍去不即補其政遂息夫民之趨利猶
水之就下既享其利何至復廢以民情多好逸
惡勞怠惰因循種菜三十日獲利尙有無菜食

函風廣義

卷之一 敬陳

十四

之人一歲失耕性命攸關尙有荒蕪其田之人
况桑三年培植五載獲效添一株不見其益去
一株不見其損因而不知不覺由多至少由少
至無滋積之勢然也是故樹桑最易垂久甚難
故古聖王立勸農課桑之條田畷之官令甲桑
麻之數時專理故民得豐衣足食本固邦寧
奠安永久今

大人將此政檄行州縣賢司牧實力勸導自然有成但

下日

大人內佐

聖主賢司牧依次陞遷繼事者非關考成或未能於簿

書紛紜之中急急乎此此政又何能以行人遠

再三思維莫若先檄行州縣以種桑之多寡

為殿最再行

題請定規嗣後州縣陞遷卓異必列勸課桑蠶歲歲

增益實有成效一條或設專管之員專董其事

更無推委疎忽如此永為定例則官無不勸民

無不從則萬世裕國富民無弊之政永垂不朽

函風廣義

卷之一 敬陳

十五

一秦中桑蠶久廢人以為固然今一旦振興民必
疑慮須如漢中滕公教民規程刻為便民通示
一單將利弊開載明白後附勸民栽桑歌詞並
曉示桑不起稅之說每家各給一張令鄉約每
月初一宣講使人通曉民栽桑一百株者以勤
民注冊優待二百株者花紅鼓樂送送三百株
者州縣給以扁額五百株者據實報府府給扁
額花紅鼓樂獎賞六百株以上者申報
大憲給以八品農官頂帶優同紳衿每歲以桑之

數目造冊報上差官驗看查桑之多少即為有司之殿最

一舉桑務必先買子養種然後化導勸課其政立成不然總立善法無樹可栽徒為空言無補於實事或在漢中四川潼川保寧議買桑子數十石或再在秦中有桑之處於小滿之時採買分各州縣令地界井淺之處養種三年後可分布通縣若慮其子種人功之費先借公項銀兩俟樹成之後賣樹還項有餘官民兩便

商風廣義

卷之十

敬陳

六

一水深土厚之處更要加意教樹凡水深土厚之處地瘠民貧枝之沃土尤甚婦子更無所事事惟有廣樹其桑可補歲計但灌溉不便樹不速茂令其緩樹不在三年之例或數家合造一水庫多注雨水九十月栽桑一冬不過澆二次來春亦不過澆二次即復生活以後不用人功無論極高燥之處人若懇懇經理斷無不成之事故不過數年之間便可成林

一切土庶有犯法輕罪當答者計答罰樹栽活

方准其樹即令栽自己地邊無地者令其栽於官地或官道之旁

一栽桑先教栽於墻下路旁墻畔田邊墳園場界城壕家宅門前不使有尺寸閒土三年後不栽桑者每歲罰出布一疋

一秦中樹木多破盜斫令其出示嚴禁如斫桑一株察出重懲

一秦人農忙在五月女工養蠶在三月至小滿便可畢工並無妨於農事而一歲獲兩春之利以

商風廣義

卷之十

敬陳

七

上數條愚昧之見是否有當伏祈

鴻裁

乾隆六年十月二十二日陳

蔣臺帥大人簡文列奏條陳見其稱舉日張專詳法備本非迂濶難行之事美實為利民富裕之良圖合行通飭

題辭

學貴實用非徒文辭故五經四書諄切詰誠無非教養兩端傳世者以其事功非以其文字也卽制藝取士之意原欲人窮經致用卽筆下以覘其素蘊亦非獨取其詞華而儒者往往欲以辭章垂名後世瘁畢生之精力雕琢字句著為淫辭小說一切虛誕無用之書汗牛充棟無非誇富鬪奇博取虛譽究何益於治道至於實在經濟之書多嫌其無文軒忽視之故鮮有著述者卽其名僅存亦多遺失予於己酉歲欲

幽風廣義

卷之一 題辭

開桑蠶之利徧求專門蠶書如淮南王蠶經楊泉蠶論齊民要術士農必用之類數年無一得無售之者亦無藏之者不思儒者備學原為治平之用而農兵禮樂之書乃治平之本其講論道理究察物情言言着實字字顯明平正通達易曉易從非比怪誕隱僻之書原未嘗親歷其事不得不加以非常之名色出以玄妙之議論故為奇字奇句艱深其辭輒來輒去無迹可求及實而按之皆捕風捉影無一毫實際讀之者一倡百和驚為深奧實未勘破其藩籬反自咎

識力之不及為書所愚良可慨也蓋理之在事如日

月經天原自昭朗不容一毫夾雜若粉飭其文富麗其詞卽甚工巧總如彩雲蔽日其光晦矣有謂言之不文行之不遠者不知文所以載道也明道之言原未嘗有意於文而理明詞暢自能久遠故孔子曰辭達而已矣不以富麗為工如謂著述少文則不足取法將言天文不用文辭則儀器測量遂不準乎著武備不用文辭則刀鎗弓矢遂不利乎著醫書不用文辭則君臣佐使之藥遂不效乎著農書不用文辭則

幽風廣義

卷之一 題辭

五谷絲麻遂不成乎若樂書不用文辭則五音遂不成韻乎凡我學人莫讀虛華不實之書須求實落經濟之典不徒玩味其理又必身親其事如果有驗方可筆之於書以廣其傳不然卽讀書之際留心經濟而罕所經歷徒抄撮舊說其事不明只得簡畧其文學為古典之筆書雖行世而言之不詳法欠清晰試之多無實效卽以蠶桑論之盤桑必露梢尖而農書用倒栽之法百無一活桑本六月三伏日接而農書定於春分千不活一下蟻必窹室避風包裹溫暖而

農書用日曬提撥之法乾枯不生養蠶自有定期而農書多鋪張無序難以適從線絲必用絲車綢交方能成線而農書圖軋失車一抽竟成漫紙如此之類難以枚舉余檢試之亦有善法然不善者多人遂視農書為故紙不敢信從非由於好博錄舊不肯身親經歷之故乎予之為此書也諸法皆已驗過故言有次第而圖無差誤樹桑則種子盤條壓枝栽接修科六法盡矣至於養蠶先製什物蠶料蠶室擇種然後將下蟻養蠶定為二十七日之限每日飼葉各有頓

函風廣義

卷之一 題辭

三

數無論男婦童稚聽之皆能明白為之皆可收效若嫌其但俗無文不棄之其與惡衣貧女之布而自甘寒凍者何異乎

凡例

一是書事係平常言亦不文然實為治生要務夫治生之書貴淺顯詳明一目了然試有實效若特奇好博雕琢字句力求簡該古奧雖暫能飾智驚愚而無實效亦何益哉凡我秦人能依此書家戶力行歲取絲三五斤便能完通省賦稅有餘况水絲一斤貨銀一兩四五錢能買棉花二十餘斤足中人闔家一歲之衣若能取絲百餘斤即可為中人之富矣焉有饑寒之苦流亾之患然至淺近之事

函風廣義

凡例

一

有至者之道在往往讀書之人切於功名之大成專心時藝而忽於耕桑之本務多棄農書鄙致富而輕積貯舍實專而好虛文豈不思河濟江淮聚而成海農兵禮樂明而為道農書為治平四者之首尤為學者之先務乃實落經濟非徒空言而無補於事者可比故先儒有云學者以治生為先必使先齊其家而後治其國况荒歉饑饉世所難免失於防備性命攸關即如秦中明季與三十年天道大旱農失其業素無蓄積之家父子不相顧夫妻

離散彼學窮二酉之士束手無策胸藏錦繡之能亦成餓殍由是觀之治生之道蓋可忽乎哉凡我學人案頭須置農書論文之餘卽教子弟反覆披閱記誦詩歌論說以明治生之本達而在上以此治國無不富窮而在下以此治家家無不昌進則有爲退則有守將來學問淺深不等總不失爲孝弟力田之人

一農桑著述頗多但知文者多未親身經歷親身經歷者多不知文所以多畧而不詳繁而不要用之

商風廣義

凡例

二

多無實効總由於耳聞而未嘗身試也余斟酌去取諸法皆已親經實驗見者勿視爲空談

一書本之農書棄其短取其長試有實効者擷其精以纂成之非臆說也

一諸法或得之古書或訪之南人或出之已見酌古準今乃秦地蠶桑之程式也行之無疑

一樹桑養蠶之法織工繰絲之具俱列圖形使人一見了然

一書辭近俚鄙語多重複未免見哂於大方然田

夫野老穉子僮僕人人可曉見者幸勿沒其本意

商風廣義

凡例

三

圃風廣義目錄

卷之一

幽風王政圖說

終歲蠶織圖說

郭子章蠶論

水深土厚宜樹桑說

地卑水淺宜樹桑說

河決水淹處宜樹桑說

家宅墳園宜樹桑說

栽桑說

種桑法

盤桑條法

壓條分桑法

栽桑法

郭橐駝栽樹傳

栽樹桑法

圃風廣義

目錄

栽地桑法

修科法

接桑法

擇桑法

附種柘法

卷之二

蠶說原委

淮南王蠶經說

王氏先蠶壇序

王氏蠶館序

什物宜預說

預收蠶食

預收簇料

預收火料

預收蓐草

預置火具

預織葉蓐

預織箔曲

預編蠶筐

預編蠶盤

預造蠶槌

預造蠶架

預織蠶網

蠶匙

葉節

蠶椽

蠶杓

蠶室

祭先蠶圖說

立蠶母說

論蠶

擇種下子

浴蠶種法

養蠶總要

圃風廣義

目錄

初蠶下蟻法

辟蟻法

頭眠飼法

停眠飼法

大眠飼法

上簇法

摘繭法

蒸繭法

附養熟蠶法

繅水絲法

繅火絲法

謝蠶神說

解桑多蠶廣做法

卷之三

織衽圖說

脚踏紡車圖說

繡繭蒸紡法	解絲圖說
經絲圖說	紉床圖說
織紙圖說	緯車圖說
附養蠶蠶說	紡繭繭法
畜牧說	畜牧大畧
論猪	擇猪種法
養猪七宜八忌	飼豚子法
收食料法	飼肥猪法
治猪病法	論羊
繡風廣義	目錄
擇羊種法	治圖法
收放注	收食料法
鉸毛法	飼肥羊法
治羊病法	論鷄
菑鷄雜法	園放法
飼鷄易法	治鷄病法
論鴨養鴨法	相鴨生卵法
養素圖叙	園制圖
跋文	

幽風廣義卷之一

茂陵楊 岫雙山氏編輯 男生洲子瀛氏參閱

門人 巨兆文鳴岐氏 史德溥子厚氏 全較

幽風王政二圖說

秦中桑蠶之政久矣失傳。邇來生齒日盛。費用浩繁。衣被不敷。閭閻漸艱。若非力為振興。歲計何能有補。因思古先聖賢以詩書垂訓。原欲教人力行實事。非徒為章句之說。而秦之桑蠶。載諸幽風王政。昭然紙上。余敬遵而實效之。果然大獲其益。目覩同儕衣缺食艱者。願共此溫飽。急欲推廣其法。徧及全秦。以追效古人民胞物與之意。第恐事經久廢。遽難取信於人。遂將幽風王政。畫圖編首。以為考証。又合二章之意。繪出田園廬舍。鷄犬桑麻。周歲蠶織之旨。解以俚句。俾我同人觸目興思。以啓其樂為之心。余素不工文詞。不能琢煉成章。直書鄙拙之語。以達其意。不過使農家通曉。余之苦衷。無非勸人力業。欲家家享土產之奉。人人蒙自然之利。衣食兩足。風俗淳龐。成一

太和景象幸同好者諒之

豳風圖說

七月流火。九月授衣。一之日觴發。二之日栗烈。無衣無褐。何以卒歲。三之日于耜。四之日舉趾。同我婦子。饁彼南畝。田畯至喜。七月流火。九月授衣。春日載陽。有鳴倉庚。女執懿筐。遵彼微行。爰求柔桑。春日遲遲。采芣苢。女心傷悲。殆及公子同歸。七月流火。八月萑葦。蠶月條桑。取彼斧斨。以伐遠揚。猗彼女桑。七月鳴鵲。八月載績。載玄載黃。我朱孔陽。為公子裳。以下數章

豳風廣義 卷之一

茲不具述。此詩乃周公述后稷公劉之化。前段言衣。後段言食。以明農桑為政教之首務。夫后稷封於有邰。即今武功等縣。公劉立國於豳。即今豳州諸處。俱屬秦地。當日諄諄詰誡。不遑暇逸。肇農桑樹畜為養民之本。開女工蠶織作衣被之源。男女各勤其職。而民以富實。上下雍睦。庶姓休和。化行俗美。漸及南國。載諸經史。班班可考。余友人高子。嘗南遊至嘉湖。見棧桑。密布園圃如綺。綠蔭猗猗。穠頭似雲。機聲午夜。與鶯聲相答。深羨南地文工之勤。而嗟我秦人之惰。倘採

勝地有名人題咏。夫耕婦蠶各勤業。儼然豳風好畫圖之句。其嘆慕豳風如此。而我豳地之人。反漠然不知桑蠶之利。徒興無衣之嘆。是以自有之良富而廢為烏有。歲歲衣帛。仰給於遠方。雖日誦豳風。而說於南北風氣各殊之說。究莫肯一試。良可慨也。余故述其成效。特錄七月之章。繪圖編首。庶幾開卷觸目。感發實行。豳原之風。不難再見於今日矣。願共勉旃。

豳風廣義 卷之一



桑中有食之衣袋欲補裁計學子種桑
 生是一已謀錦詩實為同人作首倡
 但願諸頭桑如雲絲備此戶歌年相
 桑務公慶記難信故西邪風重章

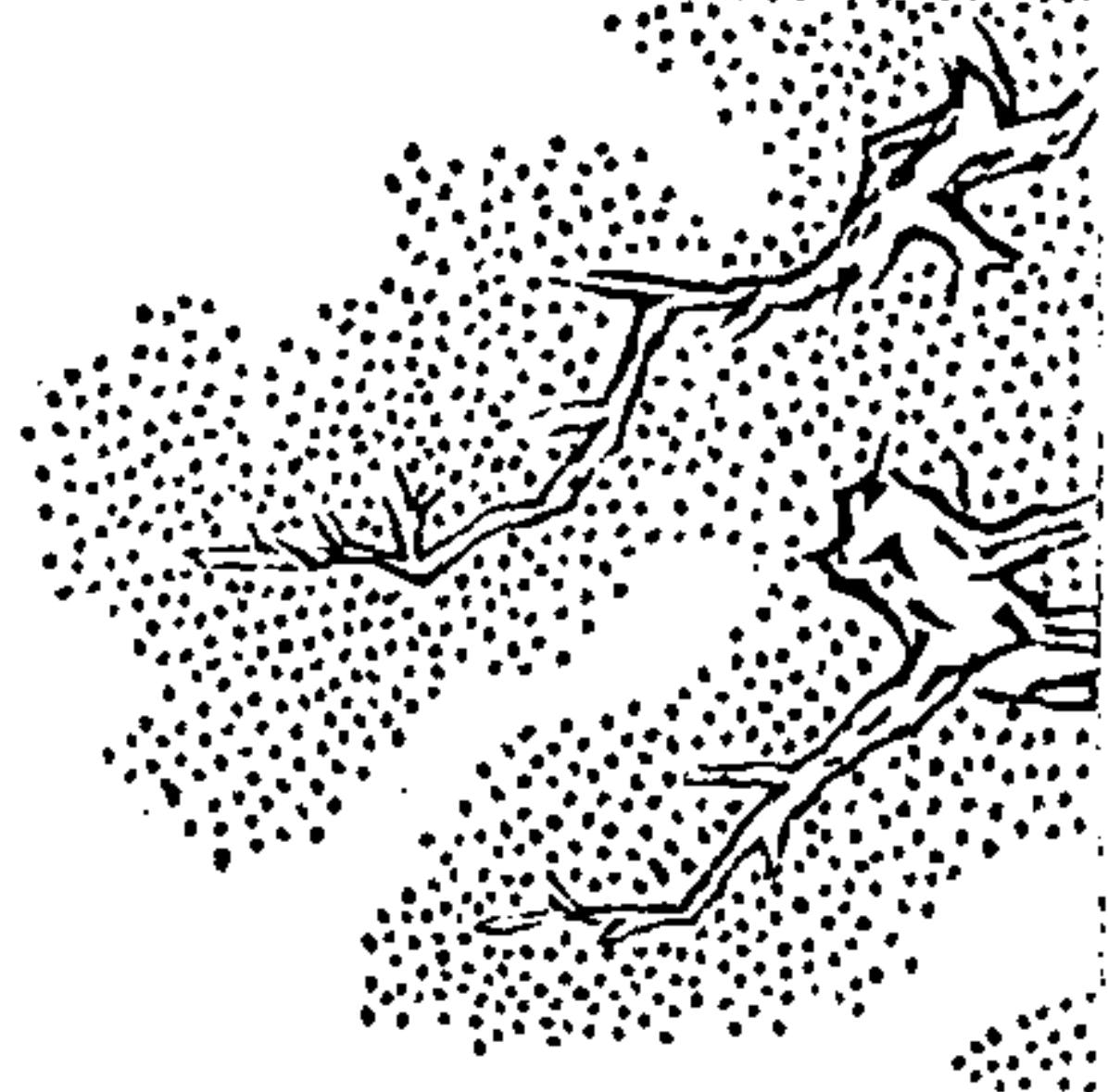

幽風廣義 卷之一

孟子陳王道圖說

孟子曰五畝之宅樹之以桑五十者可以衣帛矣。雞
 豚狗彘之畜無失其時七十者可以食肉矣。百畝之
 田勿奪其時數口之家可以無饑矣。謹庠序之教申
 之以孝悌之義夫孟子亞聖也以經天緯地之學其
 備陳王道立法垂世不過教養兩大端七篇之中語
 雖不同然反覆丁寧總不以此蓋農桑為養之源庠
 序乃教之始農桑生於地人能力取自然用之不竭
 是為良富孝悌忠信出自性天教自君父人能率循

自然天祐人助是為良貴能遵斯二者生民之道盡
 矣舍此而外皆為逐末而人多視為平淡無奇並作
 章句讀過所以罕覩實效余於誦讀之下俯而思之
 墻下樹桑不過片刻之力畜雞養彘祇是朝夕徒勞
 行之最易而其功最著養老恤幼豐歉有備皆在此
 樹畜之中事雖平常實係教養大政故繪其圖於農
 風之次令人興觀感之思凡我同志教子弟誦讀即
 率子弟以力行則豐裕可臻德品可立教養兩全豈
 不美哉

幽風廣義 卷之一

孟子陳王道當時為迂闊那知富強本盡是農桑括治
 岐嶽治邦與地而同轍雍州四土上所植皆能治良富處
 有誰謂南北別異作章句讀而致非饒舌若能遵斯道衣
 食永無缺

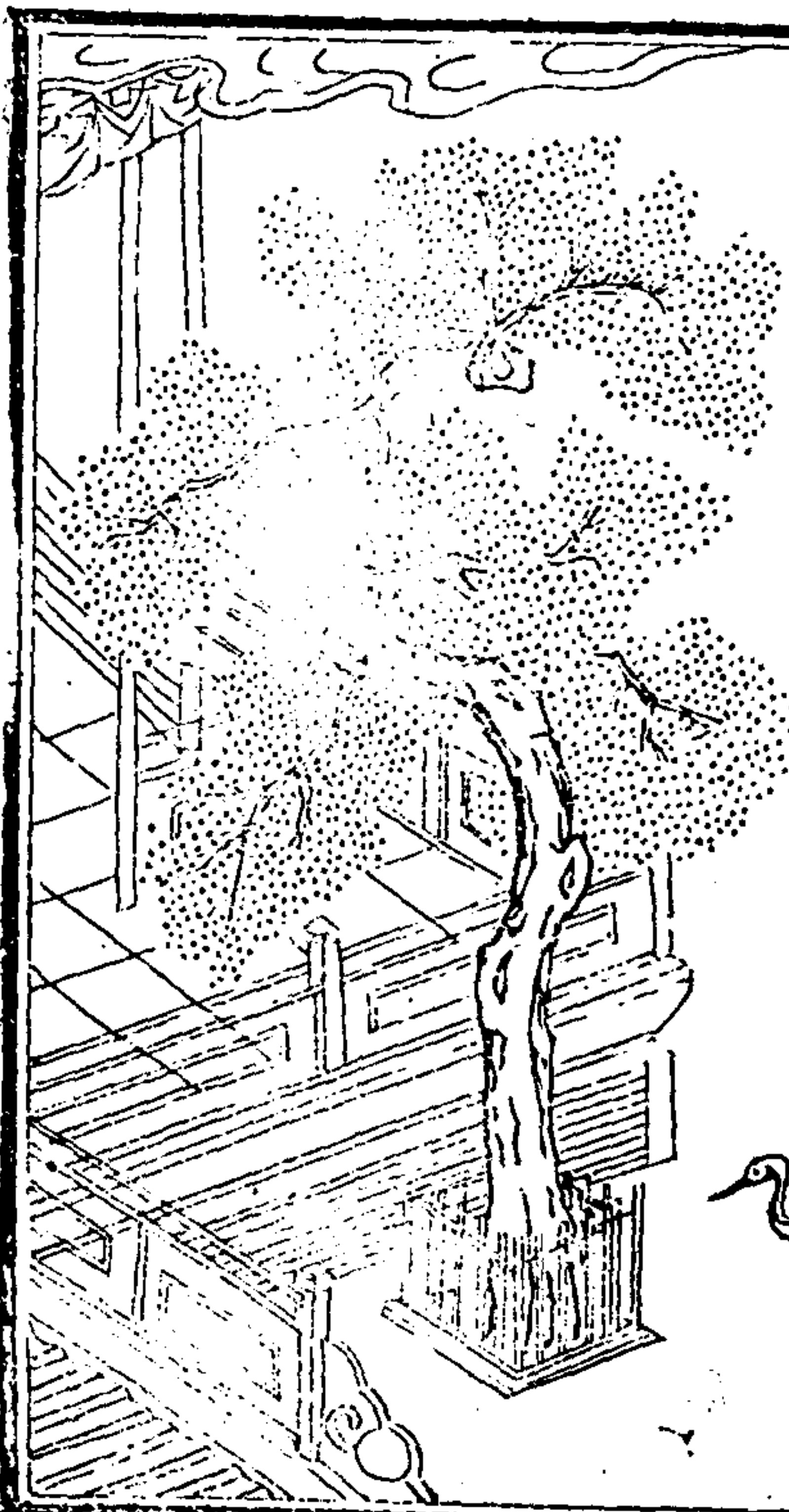

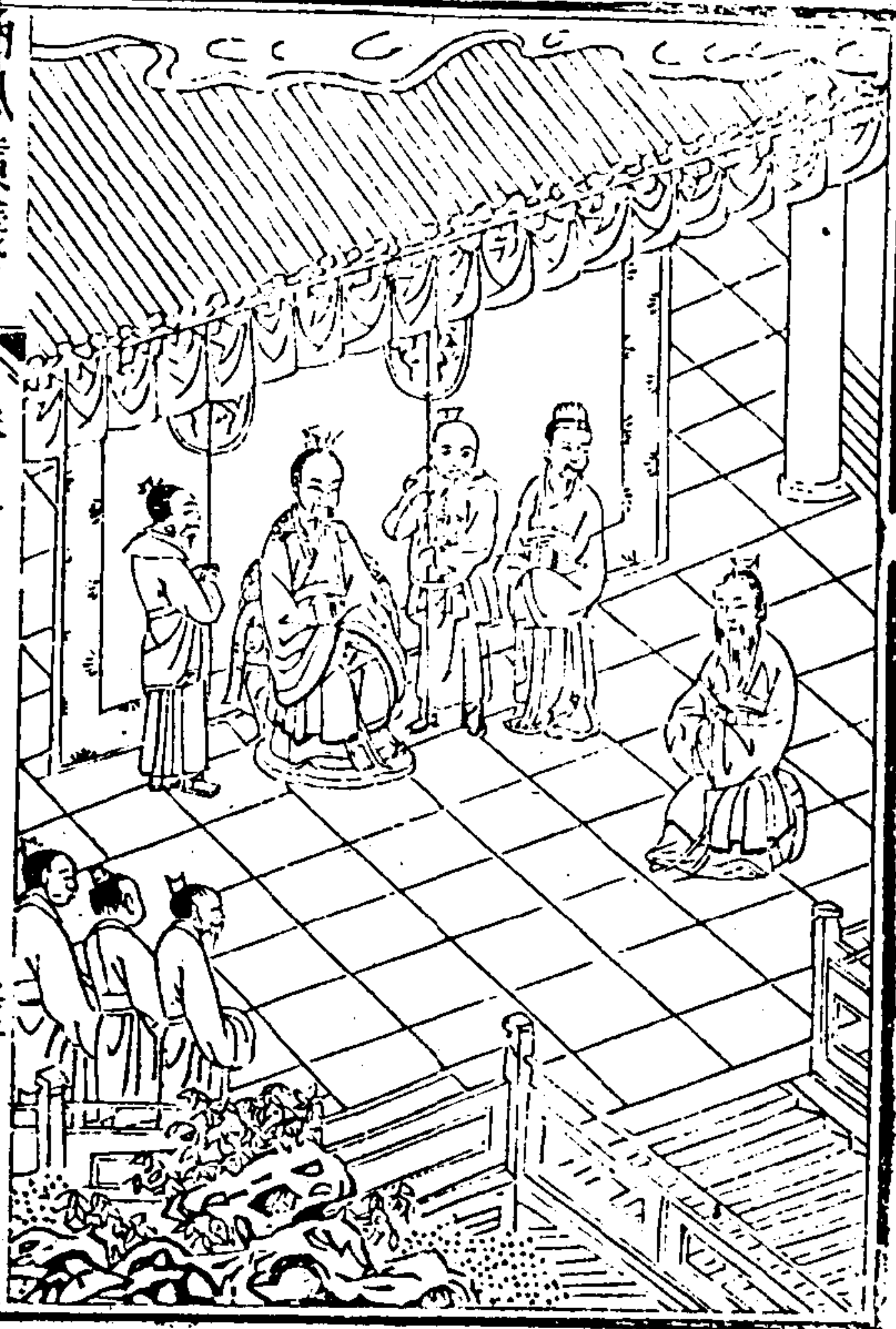

爾風廣義

卷之十一

五

終歲蠶織圖說

聖王教民春作秋成冬則闔戶遠養安享休和以順
 天道故於至日閉關商旅不行使民以養陽伏陰得
 盡天年今我秦人往往於朔風凜冽衝寒冒雪尙逐
 逐不息良由一耕不足一年之用焉得不營營外求
 予特繪終歲之圖解以俚句月月警醒使知桑蠶之
 利足遂闔戶之養能臻熙皞之盛又總十二月之意
 謹編一歌易於誦讀以為觀懼之一助 歌曰
 種桑好種桑好要務蠶桑莫潦草無論墻下與田邊

處處栽培不宜少君不見爾風七月篇春日載陽便
 起早女執懿筐遵微行取彼柔桑直到杪八月萑葦
 作曲箔來年蠶具今日討絲織組漸盈箱黼黻文
 章兼績藻本來婦職尙慇懃豈但經營誇能巧老衣
 帛幼製襖一家大小借溫飽春作秋成冬退藏闔戶
 垂簾樂熙皞更得餘息完課糧免得催科省煩惱天
 生美利人不識枉費奔馳徒擾擾我勸世人勤務桑
 務得桑成無價寶若肯世世教兒孫管取喫着用不
 了各書一過曉鄉鄰方信種桑真個好

爾風廣義

卷之十一

六

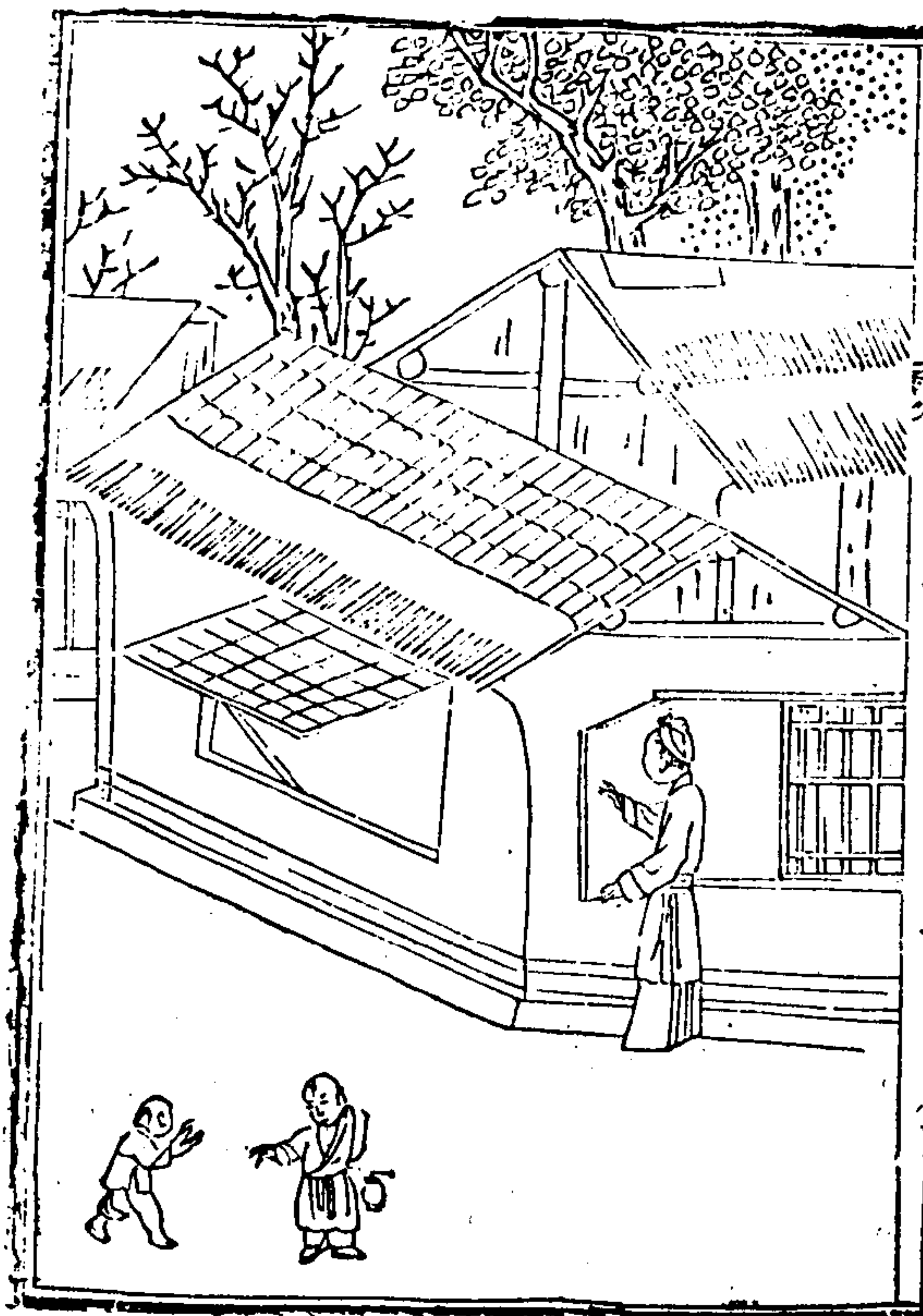



正月
 生民重歲首衣食
 登其端此時憚勞
 苦終年兩事報泰
 室及時治槌泊宜
 預安愈戶當與容
 勿使遠風寒飯牛
 脩耒耜新春勿偷
 閤田家飽煖樂舍
 此復何貪

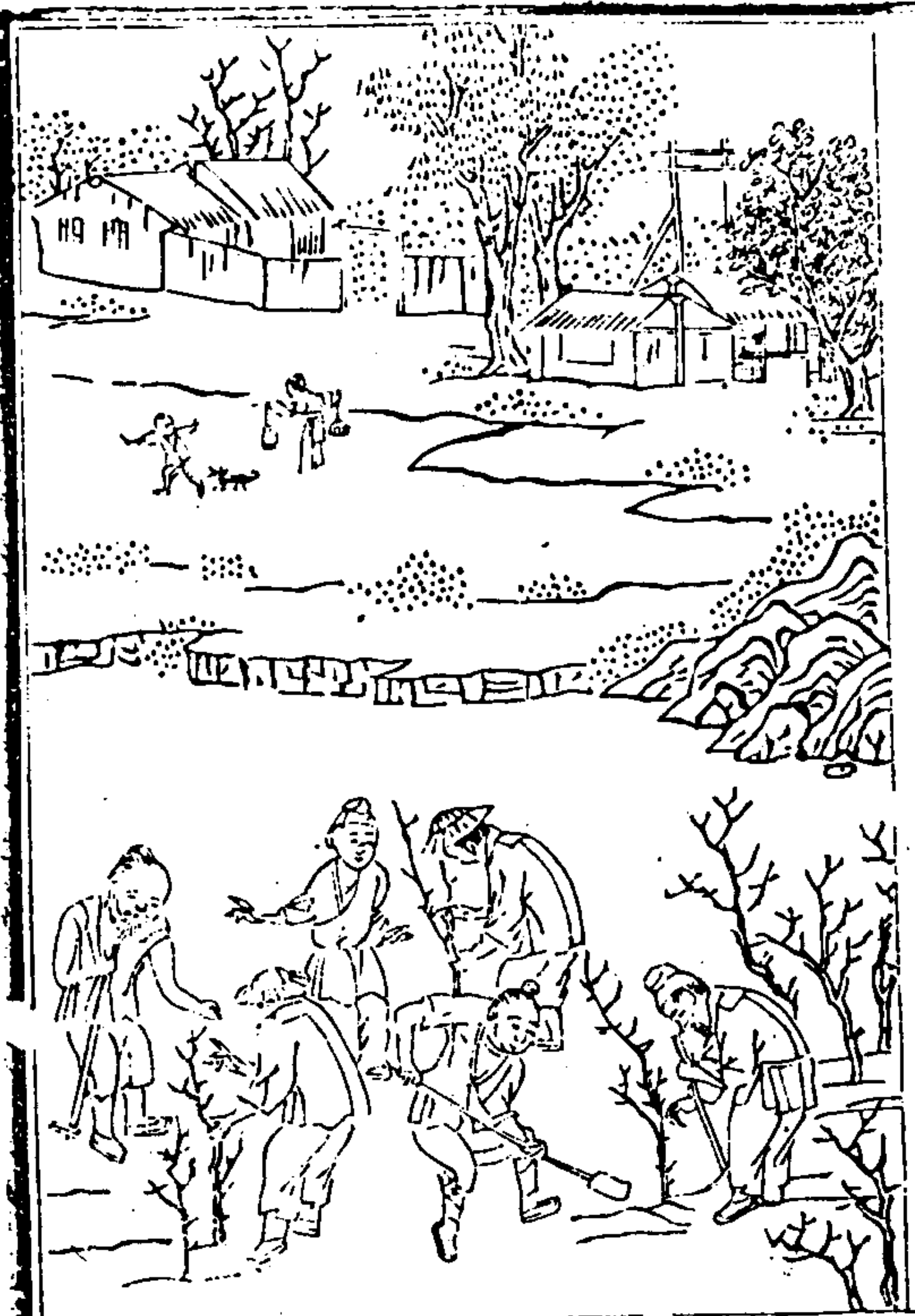

二月
 仲春陽和起種桑乃其
 時列樹徧阡陌森々接
 滿離培植日漸廣地美
 綠雲肥未登先謀食經
 營得所宜田疇耕耨勤
 婦子壟頭嬉農桑並時
 具田畝至則怡



三月
 暮春春盡甫出似蟻細如
 芒其嫌特織小腹蕙然
 綸長慙慙採桑葉飼之
 在深房金刀細切頻飾
 最為良百泰如月嬰缺
 乳後見傷莫辭煩冗勞
 口絮衣裳

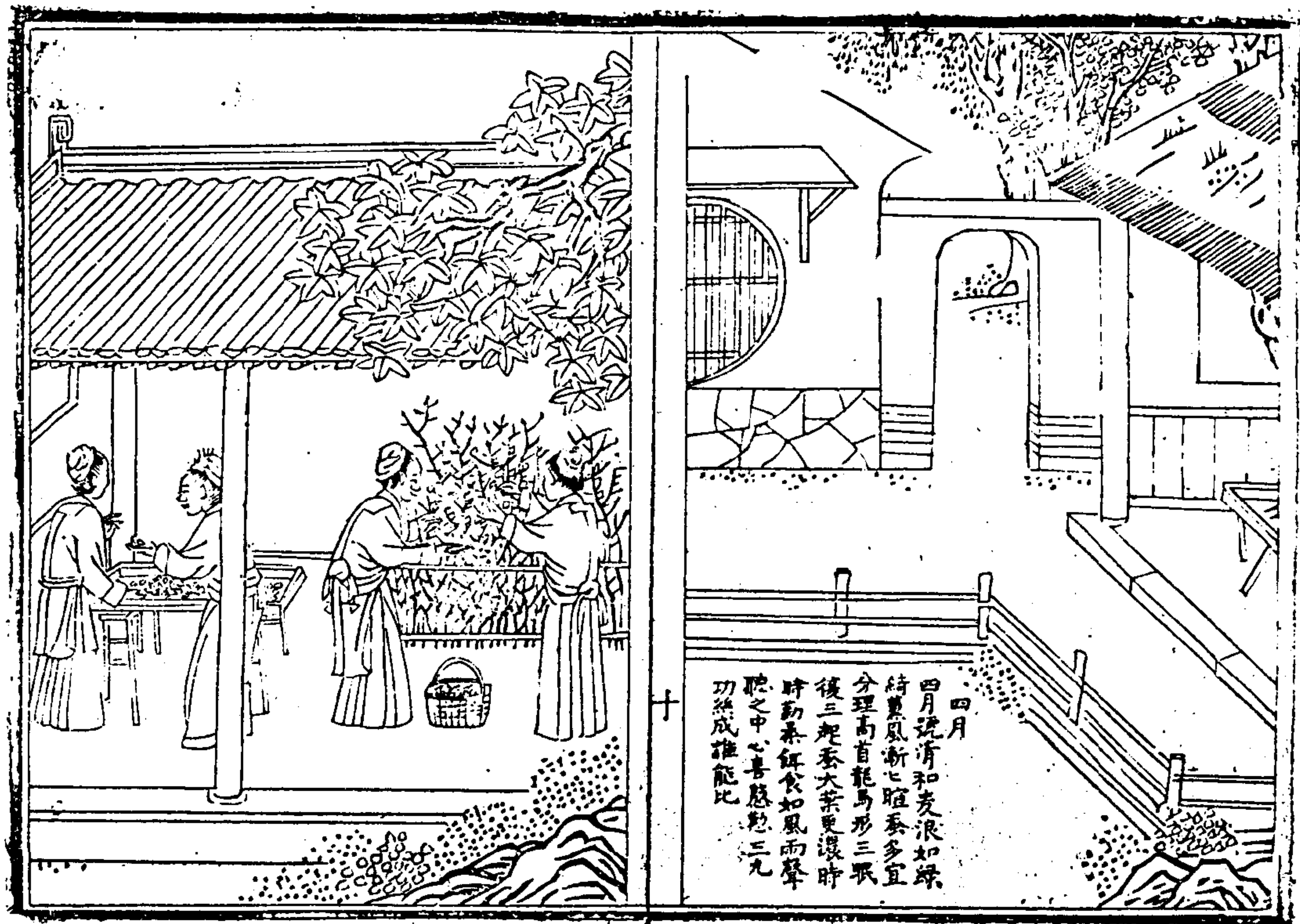
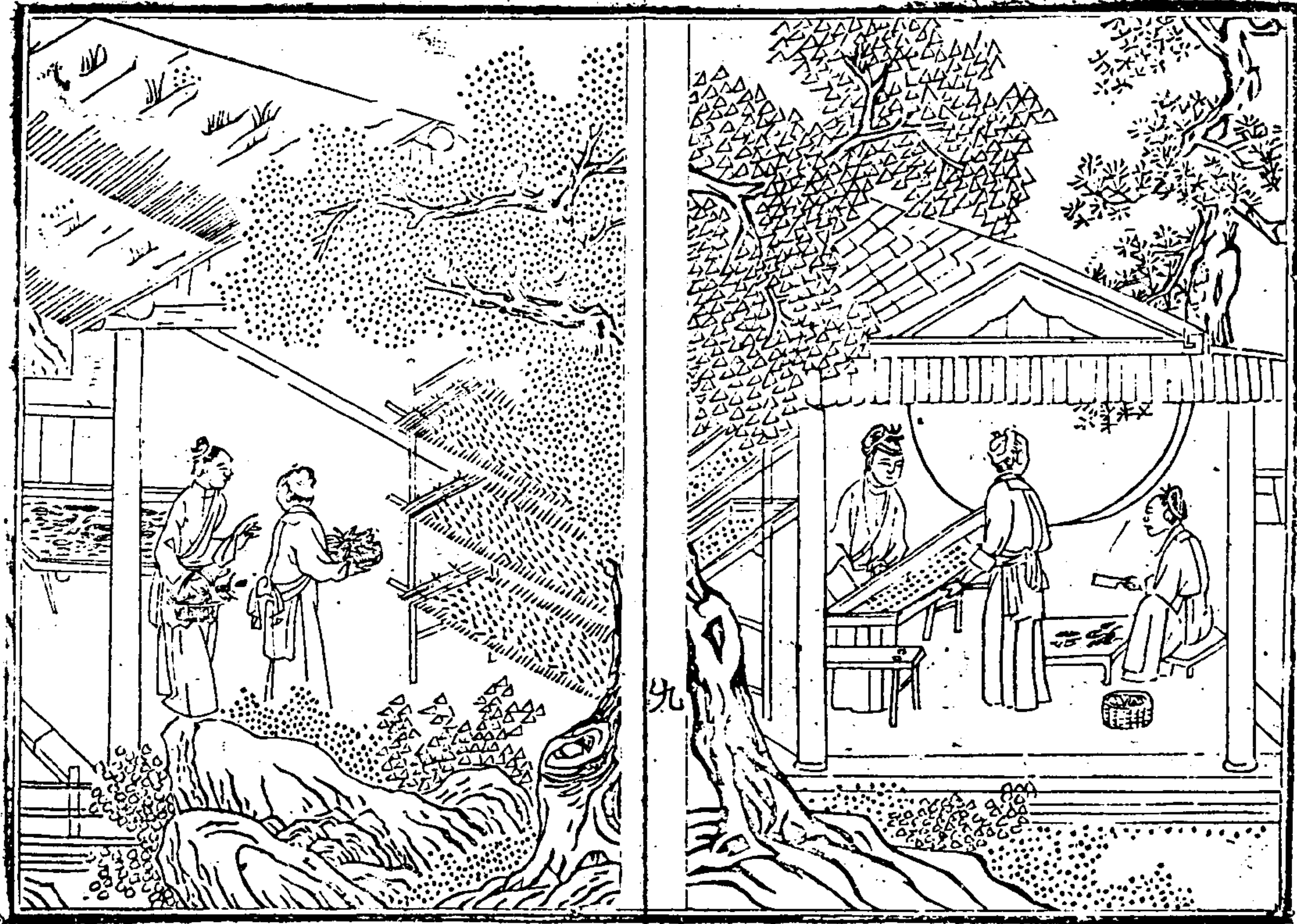

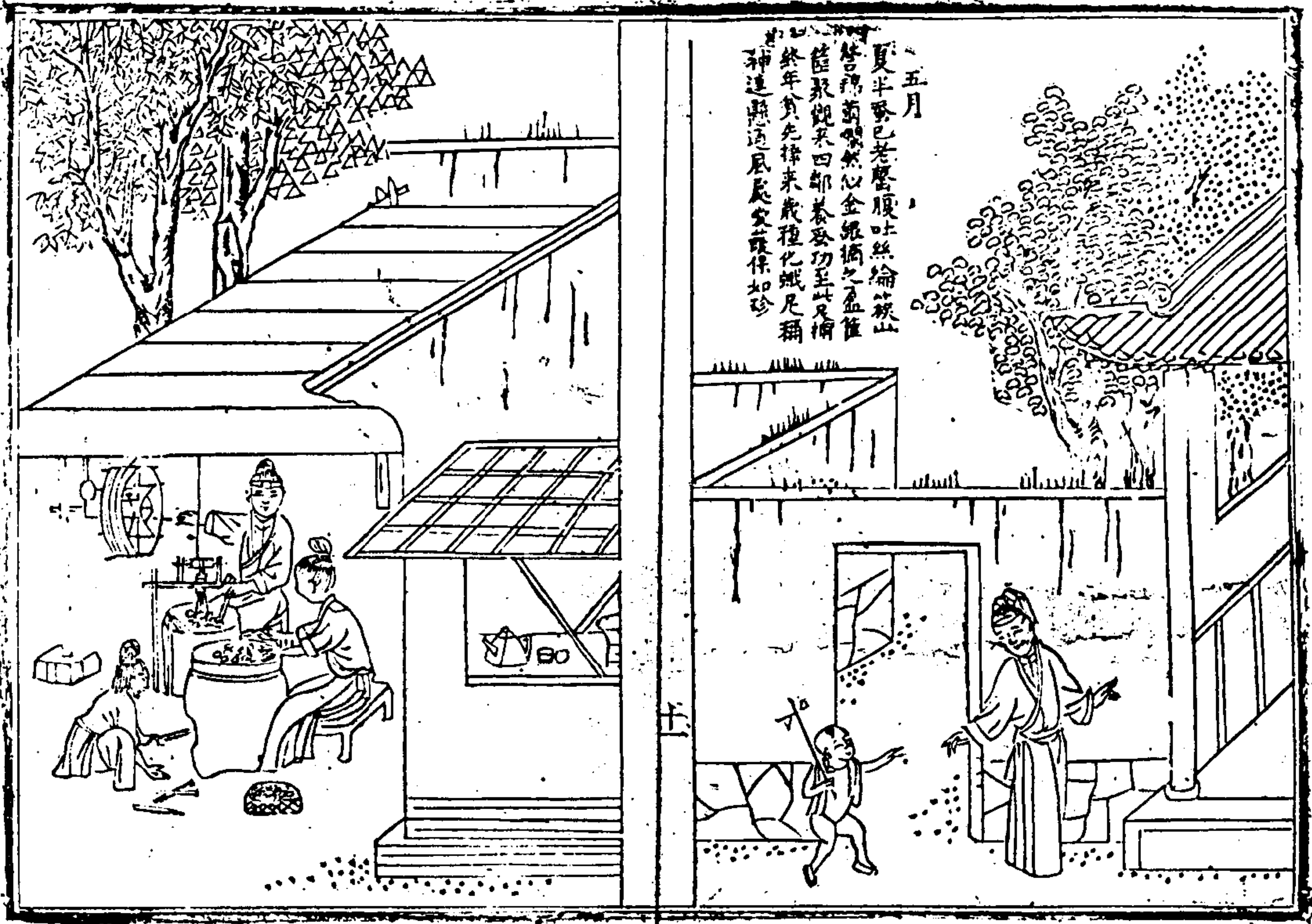

五月
夏半麥已老磨腹吐絲綸
昔時前朝然心金銀猶之盈
佳聚觀天四鄰養功至此足
終年貧先律未幾種化蛾足稱
神運懸運風辰安在難保如珍

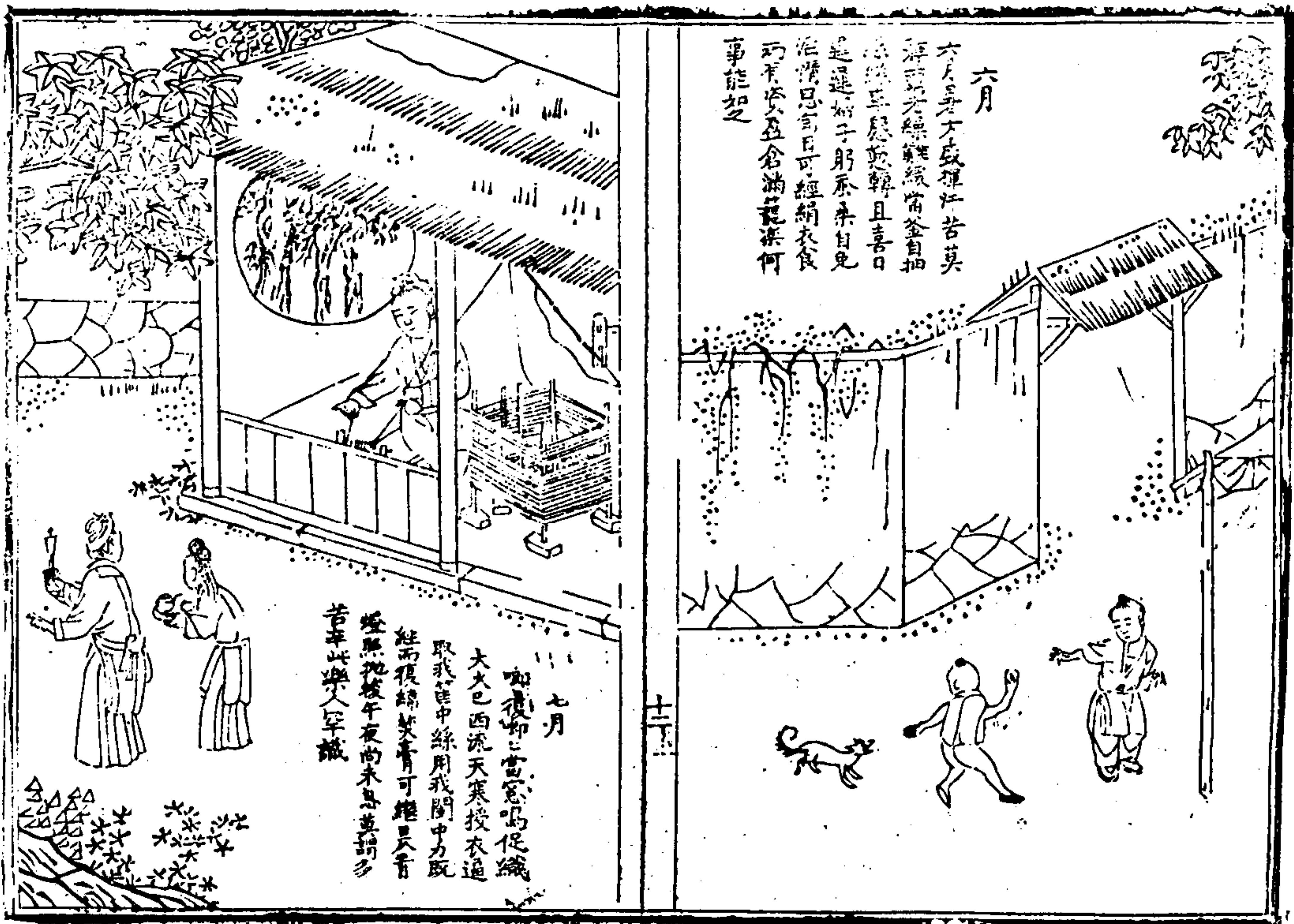

六月
六月是考大感揮汗苦莫
海濱老婦織線線皆全自抽
是運婦子躬承來自免
在溝思言日可經綉衣食
巧有資安在倉滿菑災何
事能如

七月
如復仰三當窓鳴促織
大火已西流天寒授衣迫
取我筐中線用我閨中力既
絳而復緯其苦可堪且長青
燈照挑梭午夜向未息並謂多
苦幸此樂人罕識

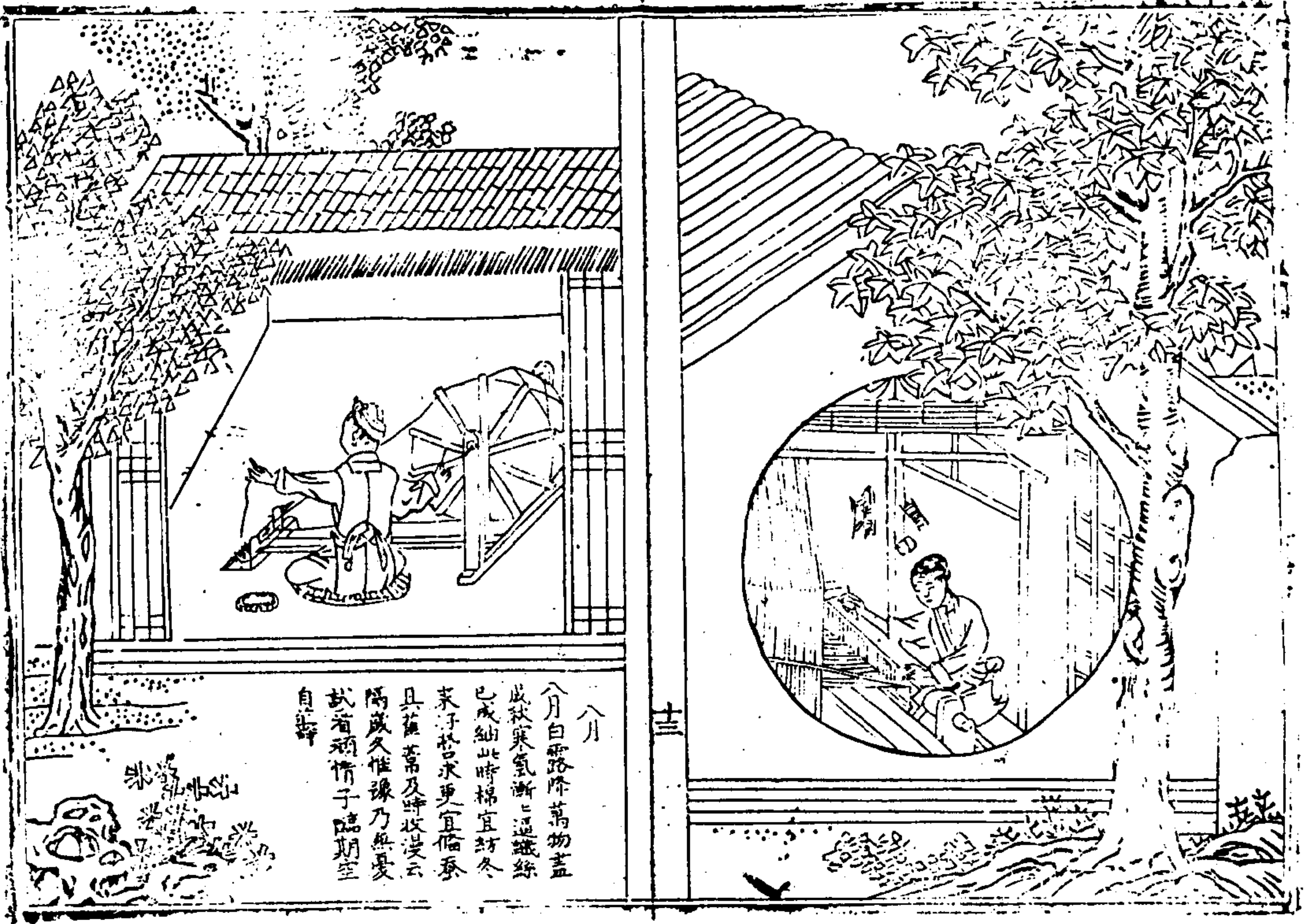

八月
 八月白露降萬物盡
 成秋寒氣漸逼織絲
 已成細此時棉宜紡冬
 末子秋末更宜備春
 且舊者及時收沒云
 隔歲久惟嫌乃無憂
 試看頑惰子臨期空
 自悔

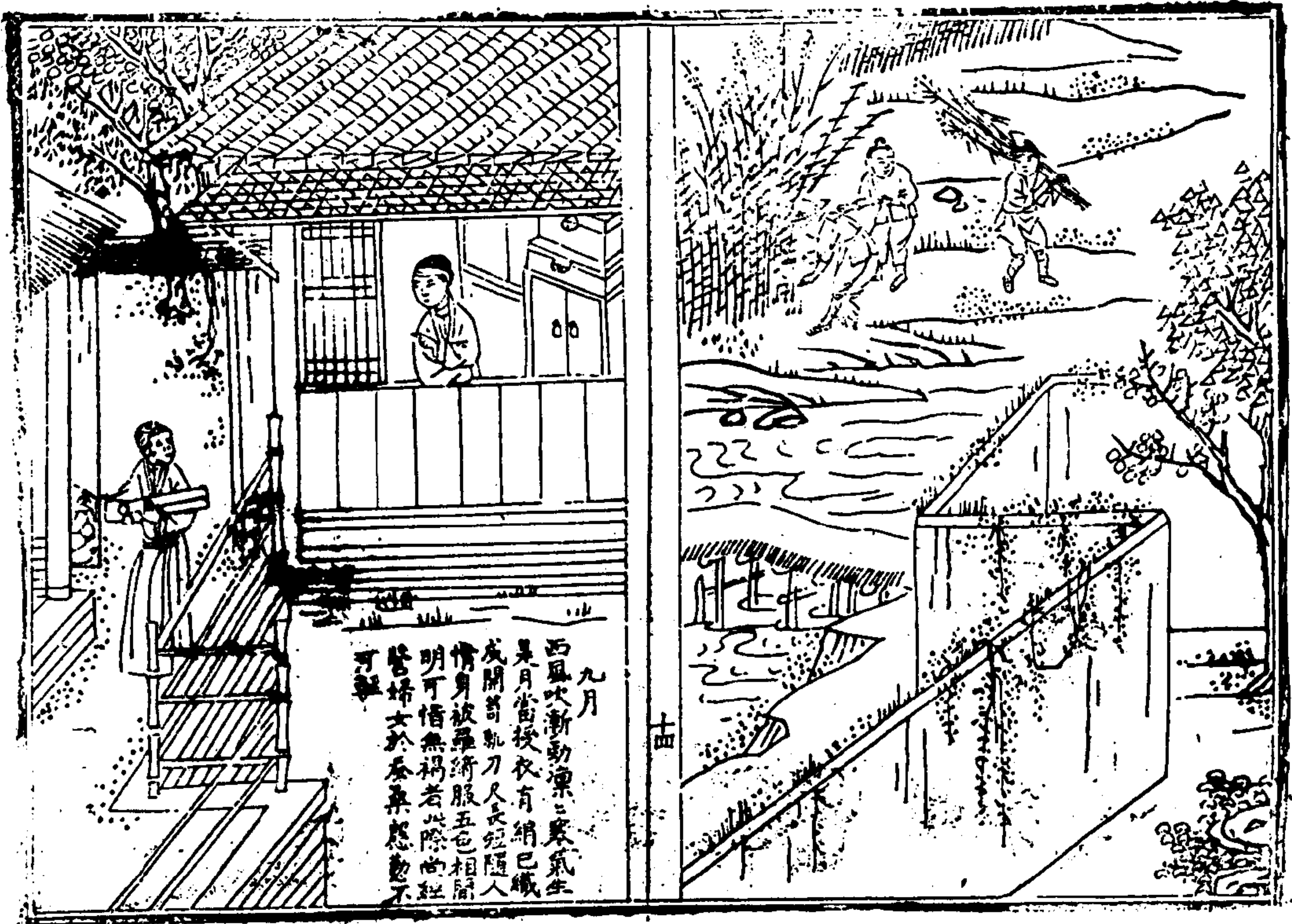

九月
 西風吹新動涼寒氣生
 是月尚授衣有絹已織
 成開剪靴刀人長短隨人
 情身被羅綺服五色相間
 明可惜無禍若此際尚經
 管婦女於春寒感不
 可報

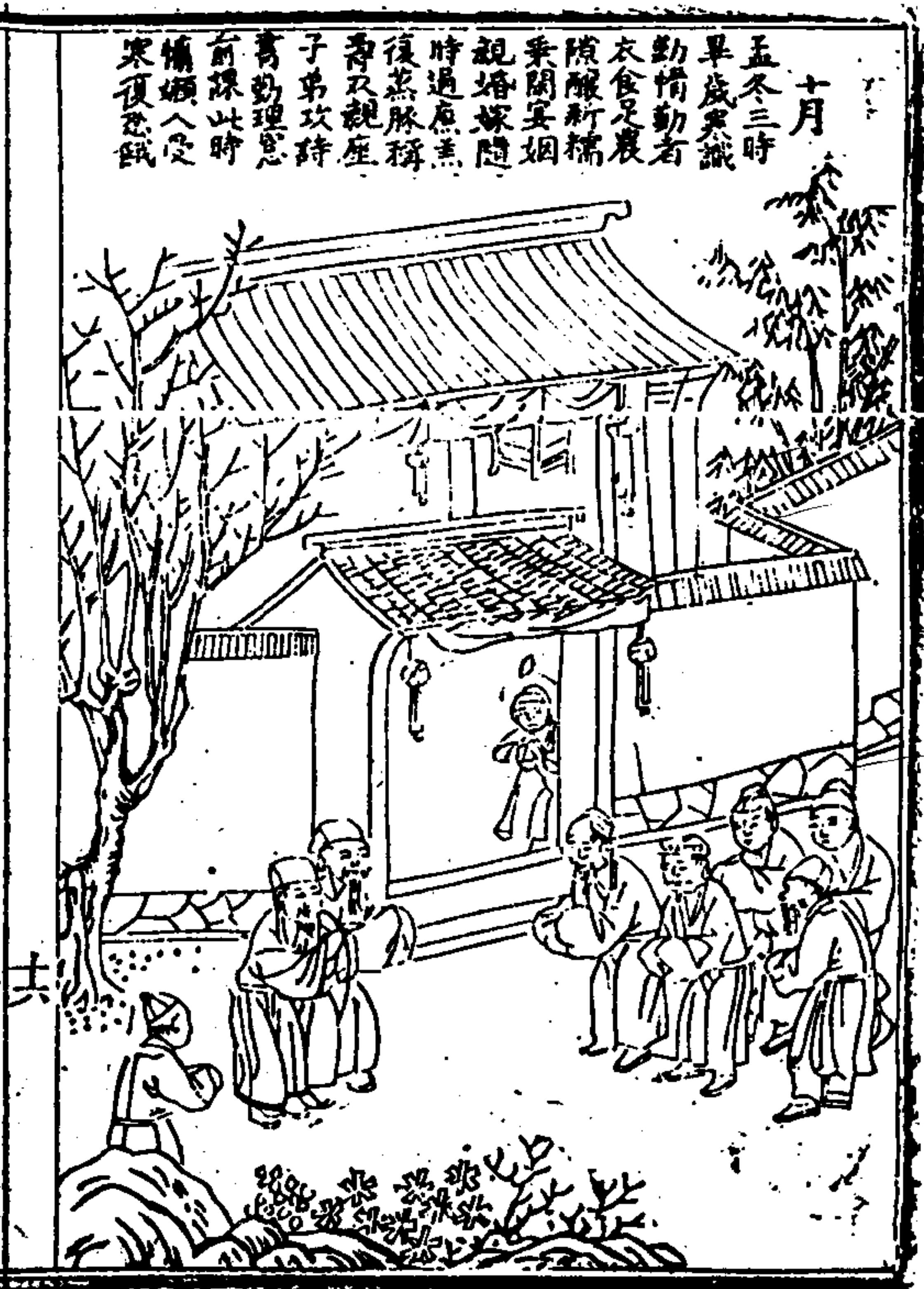

十月
五冬三時
早歲寒識
勤惰勤者
衣食足農
隙釀新糯
乘閑宴姻
親婚嫁隨
時過應蒸
復蒸豚稱
香及親歷
子弟攻詩
書勤理息
前探此時
備婚入受
寒復忍賦

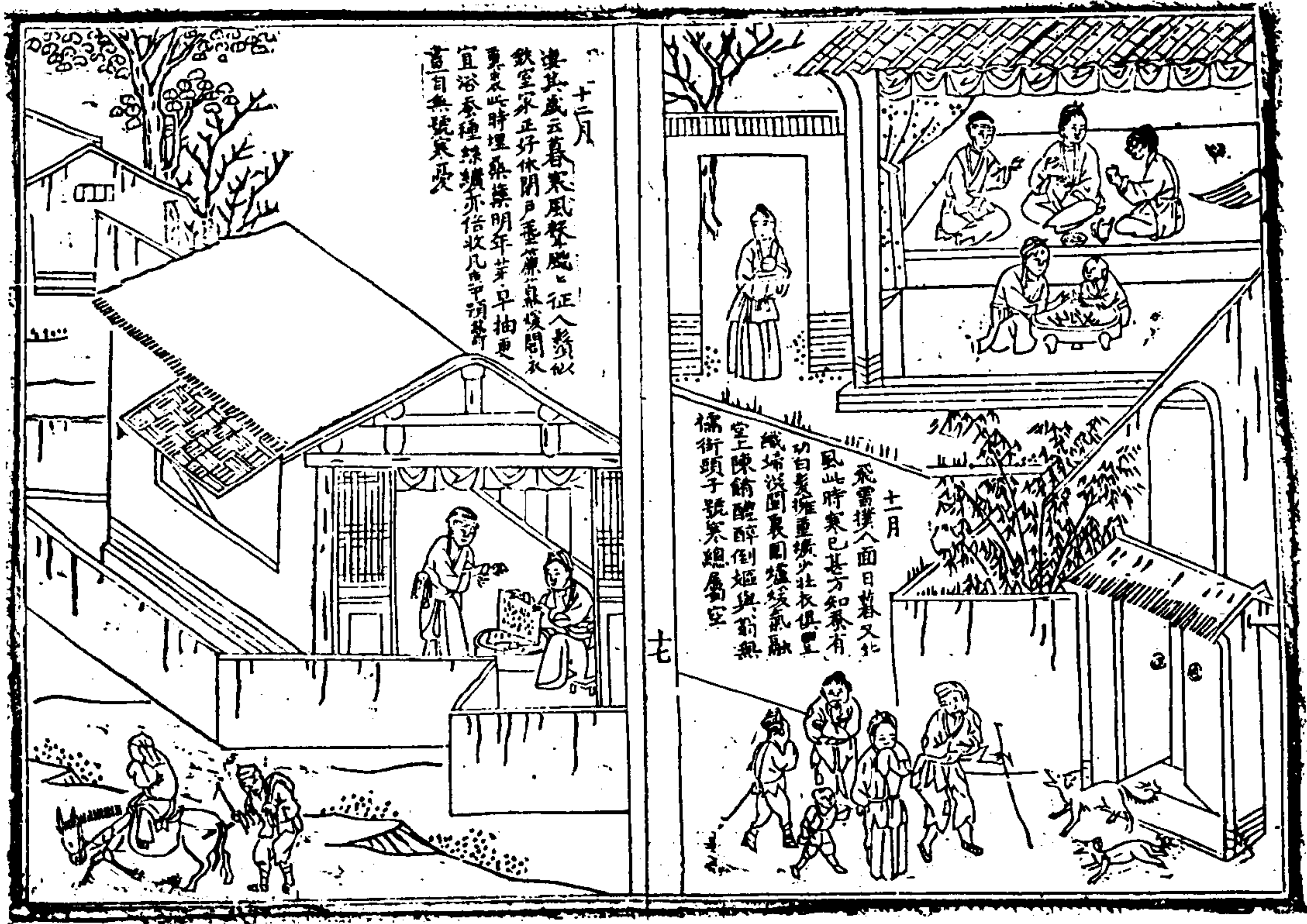

商風廣義 卷之十一

郭子章桑論

郭子曰。木各有所宜土。惟桑無不宜。桑無不宜。故蠶無不可事。商風之詩曰。女執懿筐。遵彼微行。爰求柔桑。則邠可蠶。將仲子之詩曰。無折我樹桑。則鄭可蠶。車鄰之詩曰。阪有桑。隰有楊。則秦可蠶。氓之詩曰。桑之未落。其葉沃若。桑之落矣。其黃而隕。桑中之詩曰。期我乎桑中。則衛可蠶。皇矣之詩曰。攘之剔之。其糜其柘。桑柔之詩曰。苑彼桑柔。其下侯甸。則周可蠶。禹貢兗州。桑土既蠶。厥筐織文。則魯可蠶。青州厥筐。糜

絲管子亦曰。五粟之土。其屨其桑。則齊可蠶。荊州厥
篚立繅。則楚可蠶。孟子告梁惠王曰。五畝之宅。樹之
以桑。十畝之詩曰。十畝之間。桑者閒閒。則梁可蠶。蠶
叢都。蜀衣青衣。教民蠶桑。則蜀可蠶。猶之農夫之於
五穀。非龍堆狐塞極寒之區。猶可耕且穫也。今天下
蠶事疎闊矣。哀南之機。三吳越。最夥。取給於湖。南
西北之機。最工。取給於蠶。子。道湖閩。女桑。棧桑。
參差。下。未嘗不羨。二郡。文紅之勤。而病四遠之情。
也。夫一文不績。天下必有受其寒者。而况乎半天下

幽風廣義

卷之一

九

女不績心。豈第五十之老鳥無所出。不績則逸。逸則
淫。淫則男子為所蠹。而風俗日以頹壞。今天下門
內之德。不甚質真。每歲奏廣。姦淫十五。毋亦蠶教不
興。使然與。公父文伯母曰。王后親織玄統。公侯夫人
加之以絃綖。鄉之內子為大帶。命婦成祭服。烈士之
妻。加之以朝服。自庶士以下。皆衣其夫。社而賦事。烝
而獻功。男女効績。愆則有辟。古之制也。鄉大夫之家
而主猶績。奈何。今天下女習於逸。以趨於淫乎。國家
蠶桑。載在令甲。凡民田五畝至十畝者。栽桑麻木棉

各半畝。十畝以上者倍之。田多者以是為差。特廢不
舉耳。故月令躬蠶之禮。曾母績愆之辟。與令甲桑麻
之數。此三者不可謂迂而不講也。

水深土厚高寒之處宜樹桑說

西安近地。其宜桑不待言矣。即延慶平鞏等處。無不
宜桑。觀其一株能成。推而廣之。則千萬株可例矣。夫
深山僻隅。離通都大邑甚遠。難以貿易。諸凡俱不活
便。至於豐稔之歲。糧食甚賤。無處貨賣。隆冬歲暮。衣
無所出。苦寒者甚多。此處田土必賤。若能勉力樹桑。

幽風廣義

卷之一

十

數千株。一則歲不乏衣。二則絲可遠貨。糧賤則食足。
桑多則衣備。衣食豐饒。父子弟讀詩書。習禮讓。豈非
莫大之益。若以高燥無水。不便灌溉。宜植杵造大濠
池。或鑿地作水崖。腹大口小。內周圍用木板釘孔。填
以硬泥。築極實。連填築數次。以不漏水為止。上用
板蓋以蔽。引積雨水。以便澆灌。桑乃易生之物。冬澆
風日消耗。一水。春澆二水。夏澆不過三水。便活。以後不用澆矣。
歲歲樹之。數年之間。可成桑林。人若肯懇懃培植。任
是高燥。焉有不成之理。有疑天氣寒涼。養蠶不合時
節者。不知天下養蠶之處。節氣厚薄不同。廣東立春。

四川驚蟄。江浙清明。河南陝西在穀雨前三四日。其時雖不同。總之有一最的實証驗。但看桑上葉如茶匙大。是其時也。蠶不待煖而自生。內外相應。此自然之理也。居水深土燥之地者宜詳之。勿自誤。

地界水淺處甚宜樹桑說

地界水淺。種桑最易生活。或插條。或種子。或壓枝。不過三年。即可獲利。夫居濕地。其田必貴。恒種麥穀。每畝即收二石。豐年不過值銀一兩有餘。若使樹桑。每畝歲可收絲九兩。值銀十餘兩。如有田四五十畝。可

商風廣義 卷之一

五

栽桑十餘畝。即逢歉年。賣絲買穀。豈非大益。

河決水淹之地急宜樹桑說

每見沿河之地。七八月間。往往霖雨日久。河水暴漲。漂沒田禾。惟桑柳雖被泥壅。却自無恙。若水侵之地。使盡栽桑樹。每歲養蠶收絲。反獲大利。焉有乏食之苦。意外之災。蓋養蠶在春時。多無雨水。即三月有水。桑亦不畏。誠能廣布。歲歲收絲。即禾苗難成。亦補缺乏。况蠶絲之利。更數倍於五穀。果肯依法培植。雖沃土種穀者亦不及也。

家宅墳園宜樹桑說

桑乃裕國福民之大寶。豈他木可比。家中樹桑多者。不准得絲。且宜婦人。蓋桑本箕星之氣。下映而生者。箕乃女相之星。下映其室。婦人少病而無夭折之患。况桑又能祛邪。逐邪者用桑弓。即此義也。如有陰陽術士。妄談桑與喪同音。樹之不吉者。此愚迷無識之輩。不可聽信。孟夫子言王政必教以五畝之宅。樹墻下以桑。豈有心通造化。亞聖之識。以不吉祥之事。教天下哉。再於路旁門前。塲圍城壕。悉為種植。不使有

商風廣義 卷之一

五

尺寸曠土。則遍地皆錦繡之資矣。

栽桑說

民生濟用。莫先於桑。謀衣者不艱於養蠶。而難於樹桑。若桑務一舉。則蠶事自興。故首述而備論之。種桑。盤條。壓枝。栽接。修科之法。詳列於後。資生者當留意焉。

種桑法

桑乃箕星之精其字從彡彡乃東方之地多生樽桑
乃蠶食葉之神木故彡下加水以別之為衣被之源
其功最神為世大寶種類甚多有柔桑葉如袖帛豐
厚而軟有屢桑即山桑葉尖而長絲中琴瑟有槐桑
樹小而條長便於女採一各女桑有白桑葉大如掌
而厚有雞桑葉花而薄澁有子桑先樞而後葉各處
所產殊異不可盡述總名之曰荆桑魯桑秦中桑務
久夫無人
種植幸而其種皆在余遊歲覓訪
得絕佳桑種其葉豐肥勝於南桑荆桑多樞魯桑少

幽風廣義

卷之一

三五

樞凡枝幹條葉堅勁其葉小而邊有鋸齒者皆荆之
類也凡枝幹條葉豐腴其葉圓大厚而多津者皆魯
之類也荆桑根固而心實能久遠宜為樹桑樹桑者
長成大
也魯桑之根不固心不實不能久遠宜為地桑地桑
者稠
栽每年割取不然荆之條葉不如魯之條葉茂盛當
使成大樹也
以魯桑條按荆桑之身則茂盛而亦久遠魯桑其葉
肥厚柔軟多津宜飼初生之蠶荆桑葉少津宜
飼大眠以後之蠶初蠶不可多飼荆桑葉多飼則有
裂腹之患但於大眠後與魯桑間
同則其絲頭種法俟桑樞熟時先熟者不用後熟者

不用。惟揀中熟肥大者。剪去兩頭。惟取中間用之。蓋

兩頭其子差細。種之則成雞桑花桑。二種葉薄而澁
少津蠶食之則

結莢中間之子。氣足堅實。則生氣旺而葉必肥厚。收

來握爛。以水淘洗。陰乾。臨種之時。先一日用水漂去

輕穢不實者。輕穢亦能生苗然終
成雞桑花桑不堪用用柴灰拌之。放一

夜。次日種之。種時。須在芒種前後十數日之內。為二

時。夏至之後種者為下時。次年二三月亦可種。若寒

久則多不生。須將子收葫蘆內放
高燥之處亦可生未種之先。將地耕

二次。將土塊打極細。上熟糞厚四五寸許。熟糞是
過的不是

幽風廣義

卷之一

三五

的。再耕一次。打土塊極細。用杷子攪成闊二尺長
一丈的畦子。有雨便種。如無雨。用水灌溉。俟二日後。
土散不粘。用杷子攪起。以灰拌杷子。勻撒於畦內。用
杷子輕攪一二次。不可深了深
則子難出再上打細的熟糞一
指厚。用木輓子碾一次。上搭矮棚。棚用葦箔最妙便
於捲舒其棚之高
不過三四尺。遮蔽烈日。晝舒夜捲。若不遮蔽桑苗初生極
嫩一經烈日晒乾地皮
將桑苗夾成細項。遇猛風一吹。盡皆摧折。若
高尺餘。則不畏矣。余已經過數次。人多不知。處暑後
不須遮蔽。種後每日早灌溉一次。及苗出之後。春種
者三日一澆。夏種者二日一澆。勿使地皮乾裂。及苦

長五六寸時常芸草極淨。及苗長尺餘。或三五日或六七日澆一次。及至冬月。苗長三四尺高。至十月半間。再上熟糞一二寸厚。用麥草撒入畦中。厚一二寸許。逆風放火燒之。桑苗焦枯。次日用利鎌摩地刈之。根槎不可露出土外。再撒麥草。或野地柔草易於起火者。一二寸厚。仍逆風放火燒之。此為三耕二燒之法。燒後用糞蓋一二寸厚。再用爛柴草厚蓋更好。至春月接去。冬月若無雪雨。再澆二三次。至次年發生甚旺。一根可長數芽。揀旺者留一本。其餘摘去。早則澆之。至冬月可長七八尺。或為地桑。或為樹桑。或遠近移栽。此為養種廣布第一法也。或不能遵依此法種之亦能生活但不及此之長速而且旺也

幽風廣義

卷之一

五

盤桑條法

柔桑多無子。必須盤條。秋暮農隙時。預掘成區。每區五尺一畝地。桑共該二百四十區。如在地畔路傍其區亦相去五六尺。藉地氣經冬藏濕。其區廣深各二尺。上熟糞一二升。與土相和。納於區內。宜北高南下。以留冬春雨雪。取其向陽雪易消也於臘月揀肥大魯桑或絕好的柔桑。總要肥大葉厚多津。

素日驗看停當。嫩條二三枝。通連為一科。用快刀破下。每四五十條。與稗草相間。共作一束。卧於向陽坑內。深長各三四尺。當預先掘下。防冬深地來難掘。如桑條多更掘大些。不必太拘。以土覆起。高堆。俟春分前三五日。取出坑內桑條。即將預先掘下區子跑開。下水三四升。撒粟二三十粒。將桑條盤成圓圈。以草索縛定。卧於區內。外露出稍尖三四寸。填土尺餘厚。宜築令實。仍以虛土另封條尖。枝上芽生。虛土自脫。先於區南種糜麻以遮烈日。若不遮蓋地宜常常陰濕。如乾即澆。若久乾芽條長高。砍去。

幽風廣義

卷之一

五

旁枝數年則成樹矣。或即作地桑亦可。

右古法也。十可五六活。不活者次年補之。頗費功力。且種麻遮蔭。亦覺煩瑣。余試得一捷要之法。於九月間。揀最好的柔桑條子。或單枝。或二三相連。砍來。將園中地造成畦子。其闊二尺餘。其長一丈。將地掘起。打細。再用糞與土相和。每相去八九寸盤一條。每畦兩行。每行實。少糞桑條稍尖。隨即澆過。次日再蓋浮土一層。冬月可澆一二次。以腐草苦蓋。迨至春月。揀三三四日一澆。立夏以後。二三日一澆。總不使

地皮乾燥。上搭矮棚。遮蔽烈日。晝舒夜捲。處暑後撤去。此法十活七八。三年後遂可移栽。正二月亦可如此盤之。有一人做余盤栽桑條。諸法皆備。但不曾搭棚。為烈日所晒。其後只十活一二。

桑乃極易生之物。余於六月間。根接桑數十株。隨斫本樹枝稍。插於周圍。以遮烈日。時遇連雨數日。不料至七月間。所插枝稍。大半皆活。以此觀之。插桑亦不拘時。○士農必用。有埋條的法。將桑條截作一尺長。兩頭用火烙過。春分之日埋之。用水澆之。余依其說。

幽風廣義

卷之一

後無一活者。惟臘月埋條春栽之法。並九十月盤栽之法。余所驗過者。從此二法最穩。

壓條分桑法

春月。或九十月。將桑樹上近地的條子。地下掘一渠。深二三十寸。將條攀下。卧於渠內。用木鈎搭子長數寸。將條向地鈎住。釘於渠內。使不得起。以土築實。須將條上所有的枝稍。盡扶端露出土外。但得雨水。即便生根。春月壓者。當年九十月起。冬月壓者。次年九十月起。於近樹身處斫斷。掘出渠內條子。將枝稍之間。

以利刀剝斷。俱如拐子樣。有幾稍。剝幾截。拐上皆帶根鬚。移栽即活。

已上種子盤條壓枝三法。養種分樹。可謂備矣。何用多贅。以下皆栽植修葺之法。

栽樹法

柳宗元作郭橐駝傳曰。駝所種樹。或移徙。無不活。且碩茂。早實以蕃。他植者。雖窺伺做慕。莫能如也。有問之。對曰。橐駝非能使木壽且孳也。以能順木之天。以致其性焉爾。深得至理之言。細思之自明。凡植木之性。其本欲舒。

幽風廣義

卷之一

根不可其培欲平。不可陷下亦不可高凸。其土欲故。不可另其窩拳。築欲密。既然已。勿動勿慮。去不復顧。其時也。君子。愛不可草。不可掘着。搖動。揣摩。其置也。若棄。不可掘着。搖動。揣摩。則其天者全。而其性得矣。誠哉。故吾不害其長而已。非有能碩而茂之也。不抑耗其實而已。非有能蚤而蕃之也。他植者則不然。根拳而土易。是不顧其物性也。其培之也。若非過焉。則不及。苟有能反是者。則又愛之太恩。憂之太勤。且視而暮撫。已去而復顧。甚者。爪其膚以驗其生枯。搖其本以驗其疎密。人多犯此諸病。戒之。而木之性日。

以離矣。雖曰愛之。其實害之。雖曰憂之。其實離之。故不我若也。

此傳深得格物至理。勿徒作文章看過。凡有心樹藝者。詳味玩索。自見其妙。

栽樹桑法

桑牆成園。大小任意。將園內地耕熟。或栽行桑。每株一丈橫直成行。以便耕種。行間或種萊豆黑豆豌豆。或種芥子及瓜茄菜蔬。無不可者。上採桑葉。下種豆蔬。可謂兩益。而且發桑。但或栽牆下桑。或栽門前家庭阡陌道旁城壕墳園場園。其法先掘地一坑。深三尺。

商風廣義

卷之一

三

尺。寬窄量樹大小。務要寬綽有餘。九月至二月半。栽之皆活。古人云。惟十一月栽之不活。或種出者。或盤

壓成者。皆可移栽。魯桑宜多。荆桑宜少。栽時記號南枝。不可錯了原向。陰面若受日。則則焦枯。且忌大風。

風能燥物。恐耗散。掘時務要掘大些。不可傷着小根。脂液則不長旺。掘時務要掘大些。不可傷着小根。

古人云。栽樹莫巧。將掘下坑內。下熟糞四五升。和土勿令樹知。則可耳。將掘下坑內。下熟糞四五升。和土令勻。如有龜殼根。下置入水一桶。調成稀泥。將樹根坐於泥中。按至坑底。提三五次。欲令根鬚皆順。扶樹身。填

土與地平。堆周圍熟土。令坑滿。次日方可築實。周坑

須築實。若不實。則根上復用土封身。尺餘高。周圍自成環池。無雨流之。如在園外路旁場畔者。須護以棘。以防牲畜啣傷。孩童戲折。二年不可採葉。樹小傷生。氣多不旺。

其上糞。九月至正月皆宜。三月至八月不宜。傷損嫩根。或猪羊牛馬之糞。油渣亦可。棉子油渣性煖。冬堆

其根更好。早則數日一澆。三年之後。長如椽大。可以採葉飼蠶矣。

栽地桑法

濟急救困。莫如地桑之速。凡河決水涇之地。地少人

商風廣義

卷之一

三

貧之處。地桑一畝。歲可收絲九觔。布後。次年即可飼蠶三箔。三年後可飼五六箔。其法築牆成園。將園內地耕熟。相去五尺掘一坑。每畝該掘二百四十區。廣深各二尺。

每坑內下熟糞三升。合土令勻。下水一桶。調成稀泥。將畦內種成魯桑。不用荆桑。連根掘出一科。自根上留身

五六寸。其餘截去。每一坑栽二根。將根坐於泥中。欲見功者。按至坑底。提三五次。按桑身畧與地平。堆周

圍熟土。令坑滿。次日築實。再堆熟土。輕築令平滿。附

土不可築實。用虛土封堆。如蓋背子樣。可厚五六寸。實則芽難生。

周圍自成環池。亦可芽出土。長三四寸時節。揀不旺者。指去。每一株。止留旺者一二根。

澆鋤如法。當年次。年附根割條。到家排葉飼蠶。割須用厚背鋼條。一割則傷根皮。有雨則根必傷。蓋地桑不要放出身來。只

要從土中長出。若身出土。名為脚高。條既不旺。又多

被風雨。割過處。每一根。盤周圍生出數芽。每一科可

留六七條。餘者。減去。年年附地割之。愈割愈旺。留條

漸多。有一種野魯桑。亦可移植。冬春上糞。旱則澆灌。

年年茂盛。三年後。正長旺。六年後。根相交。根交則不

得雨。或澆過。即復長旺。次後。割其根。漸大。壓成。栽

子。園別。如前法。栽之。三年後。新桑茂盛。養蠶。所桑

幽風廣義 卷之一

時將舊桑根上。只留一條。隔年自成一株。分出栽為

行。桑如此。傳轉無有盡期。然魯桑飼蠶。其絲不堅。韌

可。斷的。栽荆桑。樹數株。俟蠶大。地桑須於園內栽之。

眠後。採葉與魯桑相間。飼之。有草則鋤。無雨則澆。比及蠶生。可澆三次。其葉自然

早生。須擇其早生葉者。為地桑。其行間宜種豆。兩

不相妨。且豆性發。勝於芝麻瓜蔬。

散種地桑法。有地或三五畝。或十數畝。耕三次。上糞

五六寸。再耕一次。打糲極細。摟成畦。子。或高燥之地。

處。不必作畦。每畝用黍子七合。黍子。製淨。槌子一

升。魯桑黍。槌相合。種之。黍桑當俱生。鋤之。桑須稀疎

調適。大槌二黍熟時。剪去穗子。俟經霜後。以利鎌摩

地刈之。曝令燥。後有風。放火燒之。再上糞一二寸。旱

則澆之。次年春生芽數條。每株只留二條。其餘指去。

三四月常鋤。令草淨。空處點種菜豆黑豆等物。不可

種麥穀。至秋收畢。將地又鋤一次。過年桑長漸大。割

取飼蠶。每畝可飼三箔蠶。又過一年。可飼蠶五六箔。

又移栽小桑。樹小根少。上無寸土。但經路遠。風日耗

竭脂液。栽後難活。即活亦不榮旺。凡栽小樹。取之他

方者。通約十餘株。為一束。於根鬚。蘸沃稀泥。泥上糞

幽風廣義 卷之一

土。包以柔草。包內另用厚泥固封。搵按車箱內。令樹

身順臥。護閉雨。不透風日。上以蓆草覆蓋。又須預

於栽所。掘區下糞。樹到便栽。依法不苟。無不活者。九

十月以後。雖行千里。亦不妨。

又取野荆桑。魯桑入園中養者。如其身乾枯。或不端

直。或參差亂枝。栽如上法。栽畢。用快刀摩地。砍去樹

身。俟生出樹芽。揀旺者留一本。即成端正好樹。且旺

異常。蓋桑間鐵腥愈旺。地桑是其驗也。凡園內一切

樹。栽後二年不旺者。或樹身不成材。參差不齊者。俱

用快刀砍去樹身。去地半指。糝土封其樹槎。俟其芽生。止留壯者一本。此法但可施於九月以後二月以前

修科樹法

樹桑長六七尺高。便斫去中心之枝。其餘枝條自向外長。臘月及正月間。科令稀勻得所。剪去冗枝。內可容立一人。周圍枝稍皆願。如一大傘之狀。使條有定數。葉不煩多。眾葉脂膏聚於一葉。其葉自大。飼蠶自然絲績倍收。足中紗羅之用。

士農必用曰。科樹樹桑。惟在稀科時斫。依時斫也使其條

幽風廣義

卷之十一

三

葉豐腴而足發。不致蠶之穉也。稀則條自豐。葉自腴。然早發而又腴。潤也。今年科不過時則長

又科斫之利。惟在不留中心之枝。容立一人於內。轉

身運斧。條葉便落於外。比之擔負高几。遠樹上下。採

有心之樹者。一人可敵數人之功。條不可冗。冗則費

芟科之功。葉薄而無味。是故科斫為蠶事之先務。時

人不知預治於農隙之時。而徒費功力於蠶忙之月。

人則倍勞。蠶復失所。如得其法。使樹生好條。條長好

葉。蠶不急需。子葉而葉以時至。又其葉潤厚。農語云。

蠶頭自有三十澤。斧頭自有一倍桑。按農政全書。載

蠶頭自有三十澤。斧頭自有一倍桑。按農政全書。載

秦中舊有一法。名曰割桑。臘月中。悉去其冗。所存之

條甚疎。又於所存條根之上。僅存四眼。餘皆擗去。其

葉葉倍常。光潤如沃。蠶近老而手採之。獨留一向外

之條。滋養及秋。其長以至尋丈。臘月復科之。如前歲

久則所留之科重繁。復從下斫去。周而復始。自成圓

樹如傘蓋樣。洛陽河東亦同。山東河朔則異。於是必

留明條。疑風土所宜。以此觀之。則秦古桑之法可謂

幽風廣義 卷之十一

廢後世 不察也

又科樹法。自樹長五七尺高。便割去中稍。既不留心

其條自向外長。樹長大。中心可容立一人。如長成樹

當中復生正身。及枝者。亦須斫去。凡科法。當去者。有

四等。一澀水條。向下一刺身條。向裏一駢指條。相併

科去。一冗脰條。粗順者。却稠冗。科時臘月為上。正月次之。其

所科之條。當取皮以備抄紙之用。臘月津脈未上。科

利今人春月科材。只為皮利。不顧傷樹。而不知自有

取皮良方。其法臘月或正月科。下條子。運於中。陽院

中候過年二月。剥之。自利如欲速用。將條截作三尺

將桑束立安銅口勿令下銅用稍厚繩一條如小旋口大長數丈纏桑束周圍自銅口纏繞到頂令密使氣不得走泄上用銅板蓋之蒸至皮利為度取出剝之蒸取構皮皆用此法

接桑法

務本新書曰桑以接博為妙。一年後便可獲利。昔人以之譬螟子。取其速肖之義也。接桑飼蠶一林可當而柔和有色但不可伺初蠶。凡接枝條必擇其美者。須於大眠以後方可伺之。根株各從其類。魯桑仍接魯而茂新陰條不堪用。桑則葉愈厚而多津劑桑接以魯桑則樞少而葉亦厚矣然魯桑宜多接劑桑宜少接至於接果杜梨樹可接梨白果樹可接蘋果海棠可接鑽子軟棗可接柿樹接杏杏接杏皆以接而愈美。接之器具用

幽風廣義

卷之一

細齒鋸一連。厚春利刃小刀一把。總須應手。又必趁時。古法以春分前後十日為宜。又不拘南北惟視桑條上青眼微動時為期。余於此時接諸樣果樹皆活獨接桑百不一活。不知是風氣使然否。後於小滿後桑樞微動時之方活。五六七月接之亦活。若接諸樣果木須在驚蟄至春分前後皆可活。惟是接桑泰中必在小滿後至七月皆可接。余累試驗此法最的不可一。二氣交通以彼易此。變惡為美。其利有不可言者矣。其法有六。一曰身接。如樹長盤

就地接須用身接用細齒鋸截去原樹身作砧盤高可及人肩以利刃小刀於砧盤傍向下一寸半皮肉上以刀尖向上左右斜劈豁兩道至平而其下尖其上闊中間略窄者剔去如鳥鴉柴椽子兩壁有斜而無平應其尖淺向上漸深至頂可深至半指許接頭俗呼眼子須要揀肥大好魯桑向陽枝條大如

小指以下長可尺許將椹頭一寸半用利刀左右削兩刀成喬麥楞樣令頭尖如鳥鴉柴椽子裏務成鳥鴉柴椽子大小相符合於老鴉柴椽子裏務要緊密總要皮對皮骨對骨與樹身一般無痕跡為妙如不合式再削眼子下鳥鴉柴椽子裏務要緊密合式一布盤可接四個原樹小者止接三二個接訖外用綿紙纏包再用構皮或桑皮或麻繩縛牢固鬆則皮肉難脫不能活矣然亦不可太緊緊則將皮勒壞津脈不通亦不能活。纏畢又用牛糞同泥封塗周圍又用破舊片包裹如仰盆樣內盛潤土將接頭埋合畧露稍一二寸如數日土乾則灑水少許其接頭發芽時亦不可取去。土至秋長定然後將蕪土去。二曰根接。法與身接法無異。接畢橫土埋合微露稍一二寸芽出之後俱要倚柱扶持。四曰劈接。五月間常看根下如有芽生即便拔去。三曰劈接。惟此法省功易活。予每用此法百接百活。如身接根接亦用此法最穩不拘樹身大小皆可用。將樹用小

幽風廣義

卷之一

鋸截成砧盤其頂用利刀削平。隨以利刀按樹中心用斧背將刀背一擊樹身劈為兩半。拔去刀中心用木釘一揮其縫自開。將接頭根下用利刀削兩面成蒜麥楞樣令接頭尖如鳥鴉柴椽子裏務要長短須量劈縫不可過長。過短插入縫中兩邊務要兩皮相着。如不合式拔去再削。務要合式。如樹稍大徑寸餘或二寸者十字劈開。插四接頭中間木釘。拔去先以紙裹後以桑皮或麻繩縛之外。用濕土封固。微露其稍。俟芽長三四寸時常起上石原樹根底發芽。盡行拔去。仍封土如故。將所纏裹的皮子解去。不然久則長成藥葫蘆。樣豈能成樹。符長三四尺高。恐風擺折。用一竹竿子或木杆子。直於旁以繩繫定。然亦不可太緊。一二年後樹子即立於旁。以繩繫定。然亦不可太緊。一二風可以去之。四曰枝接。俗呼為渡樹。要美惡兩樹相栽。近美者將美惡兩樹枝條一般大者條中間將皮身各削去。長三四寸。將兩半相合成一。使務要皮對皮骨對骨。用桑皮或麻繩纏縛。外用牛糞合泥封固。長三五五月之後。津脈已通。遂將美樹下

枝漸削惡樹上枝漸削俟其長定便解去纏縛俟入九月間方斷美樹枝下畔此法須春分前後為之妙
 五日磨接將美樹枝條之上長就小磨如麥子大未刻取連皮肉搗下於口內嚼少時取出於惡樹上換一未發芽的小磨子如麥子大者一個將口內磨皮取出貼印濕痕於惡磨皮上以利刀依痕刻斷惡樹磨處大小如之將惡磨皮搗去不用送將美磨合貼惡磨刻痕上務要將美磨裡面空尖子合在惡磨上少間際兩頭用淫綿包裹桑皮纏之不鬆不緊仍用牛糞泥封之但須露芽尖在外縛樹枝葉遮蔽烈日再將惡樹上一切枝條盡行砍去又將其餘惡磨子一切搗去令津脈盡升於所接之磨上及磨發生尺許便可解去纏物此法務請果樹須在豌豆開花時若接桑無論做接磨接必須在二伏日初伏接者枝稍向上長中伏接者枝稍平長未伏接者枝稍向下長其餘諸月接者皆難活亦不論下弦上弦月明月

商風廣義

卷之一

三七

暗但入伏接之皆活桑惟磨接最穩十活八九然須用當年所生新條如小指大者周身有葉每一葉葉下有一小磨如麥子大指去葉蒂刻取磨子如上法接於新生惡條磨子上即活若接不過十活三四六日搭接將美惡兩枝俱削如馬耳皮骨相對將泥如上法但此接多難活

擇桑之法不可不知凡本粗皮皺者其葉必小而薄白皮而節疎芽六者為柿葉之桑其葉必大而厚堅爾而多絲枝如藤蔓葉如袖帛謂之柔桑飼蠶多絲而堅韌有一種水理極粗葉如扇面光如沃油謂之烏桑甚宜初蠶有一種紫藤之桑枝如紫色之蔓高而葉肥厚飼蠶最好有一種白桑其葉厚大得爾

重實絲每倍常余近得土爾番白桑種今已種成其形如馬乳色如珍珠其味甘美異常樅為佳菓葉可飼蠶兩有益也子可種條可壓亦能廣布

總勿用雞脚之桑即花桑葉遠有缺齒其葉薄飼蠶便成薄繭又勿用毛背之桑其葉濇而有毛蠶多不食又桑葉忽生黃衣而皺者木將就槁名曰金桑蠶則不食此乃蠶絲不成之年故古詩云桑華腐蠶衣敝如絡女工不成絲帛如玉此之謂也有一種先樅而後葉者其葉必少宜接之接過則樅少葉多且大矣

商風廣義

卷之一

三

以上種桑修科裁接四法俱備人能依此飼蠶自然絲績倍收亦且堅韌有色可中紗羅綾緞之用

附種柘法

柘亦飼蠶之物柘宜山石柘宜山阜柘字從石其取義與柘木有紋理亦可旋為器其葉可飼蠶曰柘蠶柘蠶亦另有柘蠶種先出先眠先起先繭如無柘蠶種以桑蠶飼以柘葉亦可得絲甚少然葉硬而薄小不及桑葉桑葉大而豐肥多津故多樹桑少樹柘柘宜山麓之人不勞種植而獲處處山中有之喜叢生幹疎而直葉豐而厚團而有伏飼蠶成繭冷水縲之謂之冷水絲作琴瑟絃清

響異常。亦可織紬。且韜爾雅所謂棘爾。卽此蠶也。此

柘諸山皆有。最多且茂。惜乎近山之人。多不知此美。

利。無有爲之者。若在山麓之下。蓋草房幾間。內多置

蠶種。廣採山中野柘。飼蠶。其利可勝言哉。無樹桑占

田之累。修接糞澆之勞。豈非坐而獲利。且蠶種廣布

無窮。而野柘多採無盡。勝於深山採水。幽壑負薪之

勞遠矣。何憚而不爲。予近致蓋屋山庄上人有幾家歲歲採柘飼蠶收絲織縑

種柘法。耕地令熟。撥搆作壟。柘子熟時多收。要揀無刺葉圓

大者方好如身有刺葉小薄者勿用以水淘洗令淨。曝乾。臨種時。用水

浸一夜。用柴灰拌勻。散於畦中。搜杷蓋之。苗出後。時

時鋤草令淨。不可荒沒。移栽者。不可太稀。大約三尺

一株。若在山田。令其多布。又須歲歲採葉飼蠶。如一

歲不採。次年葉生有毒。蠶食之不旺。且多死。如欲養

蠶者。先年夏月。將柘葉打落。次年生葉。方無毒。可飼

蠶。

柘蠶之種。其始卽生柘樹上。乃柘之氣化生者。人若

細心於夏秋間。年年在柘樹葉上撥看。常有結成繭

子。可取以爲種。但有無多寡。年年不同。柘蠶亦食桑葉且得良繭

桑蠶不可飼柘葉食之多結薄繭

以上樹桑諸法。若能件件遵依。再如法養蠶。自然繭

堅而多絲。以之造綾緞紗羅。無不盡善。若不能依法

樹藝。只照平常栽法。如多且旺。亦可飼蠶。然其絲粗

硬。僅可織縑絹而已。

今人多不肯樹桑者。以爲五七年以後。方可成樹。方

可獲利。我豈能待。獨不思我卽年老。遺澤子孫。爲世

守之業。亦何不可。若先世早樹。至我豈不大享其利。

我今仍舊不樹。將來子孫蠶織終無望矣。所謂及今

不畜艾。七年之病。終不痊者此也。故立庵先生曰。恐

不能待者。急樹之。便是妙方。

桑乃蠶食。故居蠶先。今樹桑之法已備。方可以言蠶

事矣。

幽風廣義 卷之一

完

幽風廣義 卷之一

完

幽風廣義卷之二

茂陵楊 岫雙山氏編輯 男生洲子瀛氏參覽

門人 巨兆文鳴岐氏 史德溥子厚氏 全較

蠶說原委

粵自伏羲氏採嶧山之繭抽絲為絃以定音律而天下化黃帝元妃西陵氏始為室養蠶煮繭繹絲製衣冕綉九章定儀度別尊卑垂衣裳而天下治蠶之功於世言來久矣今日北人雖知重農而不知養蠶

幽風廣義 卷之二

其亦未明其說乎蠶屬氣化純陽無陰喜燥惡溼食而不飲自卵出為蟻蟻而炒炒而蛻為蠶蠶而繭而蛹蛹而蛾蛾而卵卵而復蟻亦有胎生者與母同老北蠶三眠三起南蠶四眠四起總之二十七日而老奈何北人視為迂遠而不肯為乎彼百工商賈建終歲之勤動以求利益而所獲之多寡尙未可知養蠶者不過費三十日之辛勤而即獲一歲之利益絲造綾緞上可完賦稅粗絲織絹帛下亦能衣被一家綿可使高堂溫體絮可令妻子禦寒蠶之有於

人如此何憚而不為哉或曰君子宜養仁心煮繭繹絲傷殘物命恐非仁者所宜為嗚呼此豈明上帝生物之意乎天地乃吾人之大父母也父母之治家百物而為之備皆有職分焉凡生殖萬物皆是為人而設三才無人天地亦為虛設造化亦為虛施萬物亦為虛備天之愛人無異慈父愛子雖曰無心而成化實則有心而周備既造飲食之物以養身復造衣服之物以蔽體五彩以彰身花卉以養目木石以作宮室銅鐵以為器用高田生麥低田生稻陸生草菜水

幽風廣義 卷之二

生蟲魚如此之類不可盡述至大至細皆有切於人用豈非慈父有心而為之者哉人能順承天命天之者率循用得其當以穀充饑以衣被體之類率循有道牛耕田馬不違夜蜂取蜜蠶取絲皆順其命而用之不可有違萬物皆為我用事事皆以養仁是為上帝之肖子人若違棄天命用物不用失其道牛馬驢騾本為耕田服乘而設而反宰殺以食其肉粟本養體而反飼馬肉本養老而反饋犬錦繡紗羅本是彰身禮服之用而乃以錦作襦以紗糊窓彩作鳥籠綬包泄便之器如此之類皆是用失其道暴殄天物拋棄五穀非禮宰殺以有用之材木作薪無故剪裁之類享用過分皆謂之違仁即為違上帝之命以故帝不眷佑降之以

禮宋用北齊之制。築壇如中祠禮。通禮義祭。后親享先蠶。貴妃亞獻。昭儀終獻。夫蠶祭有壇。稽之歷代。雖儀制少異。然皆遵相沿襲。餼羊不絕。知禮之不可獨廢。

王氏繭館序

王氏曰。繭館。皇后親蠶之所。古公桑蠶室也。周制天子諸侯必有公桑蠶室。近川而為之。築宮。初有三尺。棘牆而外閉之。后妃齋戒。享先蠶而躬桑。以勸蠶事。后妃親蠶儀曰。皇后躬桑。始持一條。執筐受桑。持三

繭風廣義

卷之二

五

條。女尚書覽曰。可止。執筐者以桑授蠶母。以桑適金室。前漢文帝紀。詔皇后親桑。以奉祀服。景帝詔后親桑。為天下先。元帝王皇后。為太后。幸繭館。率皇后及列夫人桑。明帝時。皇后諸侯夫人蠶。魏文帝。黃初中。皇后蠶於北郊。遵周典也。晉武帝太康中。立蠶官。皇后親桑。依漢魏故事。宋孝武立蠶觀。后親桑。循晉禮也。北齊置蠶官。皇后躬桑於所。後周制。皇后至蠶所。桑。隋制。皇后親桑於位。唐太宗貞觀元年。皇后親蠶。顯慶元年。皇后武氏。先天二年。皇后王氏。乾元二年。

皇后張氏。並見親桑禮。玄宗開元中。命宮中飼蠶。親自臨視。宋開寶通禮郊祀錄。並有后親蠶祝辭。此歷代皇后親蠶之事。採之史編。昭然可見。茲特冠於篇首。庶有按圖考譜。知蠶館之不徒虛名也。賦曰。惟蠶有功。於世歸美。廣物產之貨。資作人生之衣。被仲春之月。天子詔后以躬桑。大昕之朝。內宰告期而命祀。於是諸靈壇。降寶殿。翠障夾乎道。居鳳輦。翔於幾。旬順春氣於東方。躬先蠶於北面。具夫青縹之服。皇后青上縹。下深衣。循以芳馨之薦。九宮傾動。藹然際以成階班。

繭風廣義

卷之二

六

三獻禮成。沛然迎祥於后。當其疊成寵命。適對韶光。擇世婦於吉卜。受鞠衣於明堂。所以崇開禁館。始入公桑。授條有三。聽女尚書之勸止。執筐不再。受官大人之是將。體之以坤儀之柔順。視之以母道之慈良。破蟻以來。庶養至於辛箔。獻繭之後。諒化被於多方。是以命縹治之成絲。就趨工而俟織。立黃朱綠。染各精明。繡蔽文章。參同品色。

什物宜預說

欲事蠶者。須於秋冬農隙之時。預置蠶具。什物。自不

至臨時忙迫失措。凡蠶食。簇料。火料。蓐草。火具。藁薦。曲。筐。盤。槌。蠶架。砧。刀。擡。網。葉。篩。椽。杓。蠶室。必先精製習熟。而後可望其獲利。今條列各件。一一備述。使世之繪續其身者。皆知其所自出云。

預收蠶食

務本新書曰。深秋桑葉未黃。如有春蠶食不盡的葉。夏採者更好。若二番生者。不可夏採。須待秋採。多廣收拾。曝乾搗碎。於無烟處收頓。至臘月內。搗磨成麩。淨磁瓮收貯。俟過年。春蠶大眠後用之。臘月內製者能消蠶熱

幽風廣義

卷之二

七

又十二月。初八日。將菜豆用新汲水浸半日。每箔約用豆半升薄攤晒乾。又淨淘白米。每箔約用半升酌量次半如養蠶十箔常備五升。控水晒乾。與菜豆俱陰處收頓。以備大眠起。拌菜飼蠶。

預收簇料

士農必用曰。預收黃蒿。豆稽。桑稍。穀草。黃野草。蓬蒿。稻草。其餘稍勁不臭氣者亦可用。余嘗試之。以上諸簇。皆不甚善。惟有地膚子作簇甚妙。一名干頭子。俗名獨蒨。掃竹蓋其玲瓏。內空生涼。無鬱滯之患。死蠶旋墜。無污繭

之憂。沙汁不住。無痕痕之疵。乃天生簇蠶之物。夏月田間多種。或家庭多藝。多收。次年簇蠶。大勝諸物。

預收火料

蠶室用火。以牛糞為上。炭火次之。牛喜食桑葉並糞。沙並食蠶亦喜。牛糞氣大約宜冬月。預收牛糞。堆聚一處。恐歸時缺。少芥難收。拾春暖踏成墜子。晒乾收起。待臨近穀雨。生火蠶室。暖而宜蠶。又當備牛糞乾末。以待用。冬月收拾牛糞。晒乾收藏成堆。至春月聽用。如牛糞太溼。難以成墜者。亦用此乾糞末。攪攪少許。

幽風廣義

卷之二

八

預收蓐草

蠶初生時。筐底鋪細軟柔草。草上鋪細軟綿紙。紙上置蠶。取其溫軟之義也。臘月刈柔為上。稻草次之。麥草為下。臨時搗極軟綿為妙。

預置火具

農書曰。蠶火類也。宜用火養之。但蠶最畏烟薰。若近蠶處。旋燒柴薪。烟氣薰籠。蠶組熱毒。多成黑薦。今制為擡爐。先自外燒過薪糞。待烟盡。昇入室內各龕。是室內預先造成。放糞火。約各子。火之大小。當隨寒熱添。室大者四會室。小者一會。

滅務要溫和。若忽寒忽熱。是為不均。後必眠起不齊。
控爐之制。一如矮床。如火盆架子樣內嵌燒爐。兩旁出柄。二
人控以出入。無爐者。或以舊破鍋。銅鐵盆。亦兩旁出
柄。亦可控以出入。送火亦妙。蠶成於一室之功。全賴
此火出入。加減涼暖。用得其法。自然絲繭倍收。不論
風雨晴明。寒熱晝夜。總要室中加減一樣溫和。倘火
候失調。則絲便減少。可不慎與。

商風廣義

卷之十一

九

式爐控

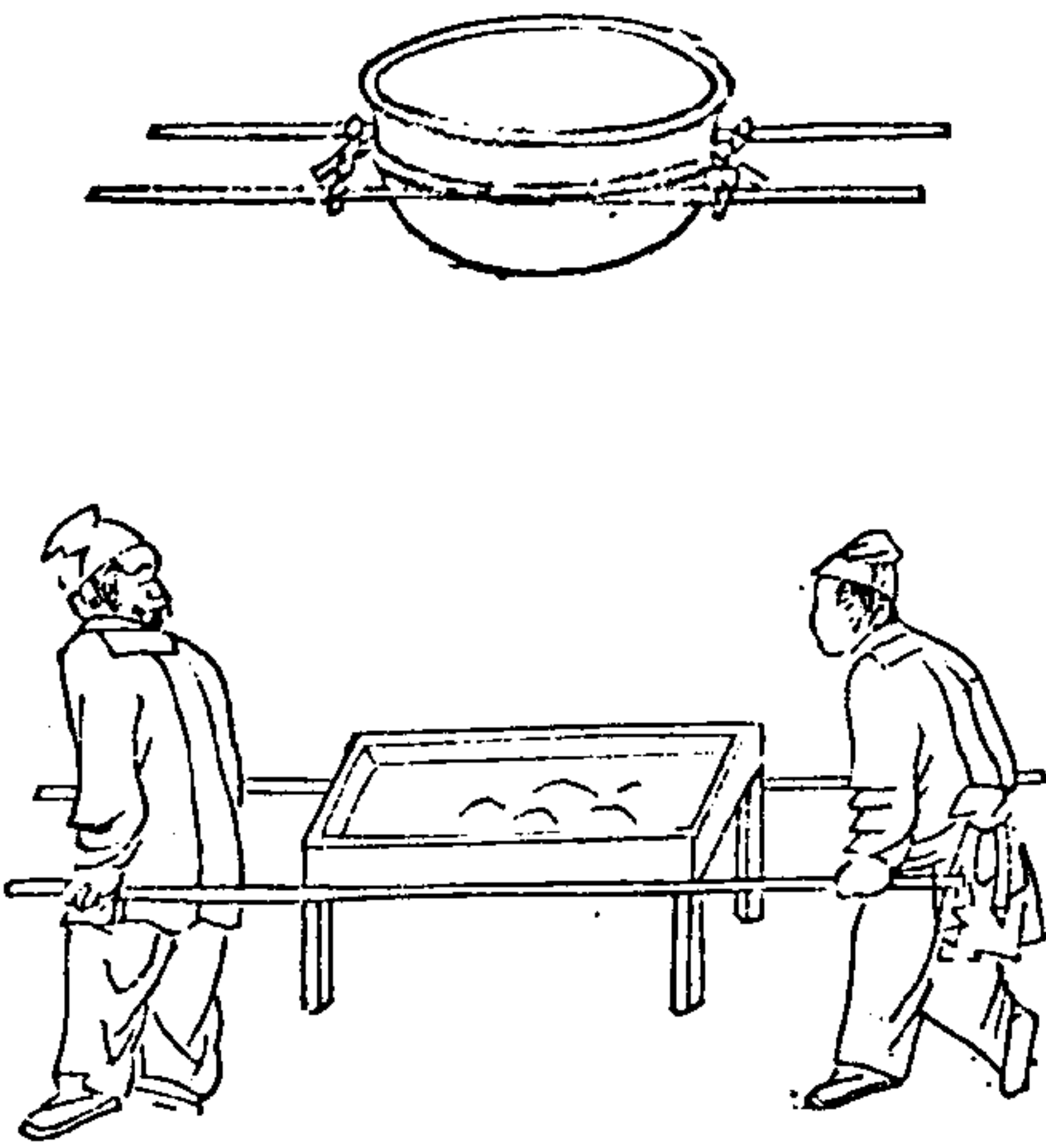

預織菜薦

菜薦者。蠶初生之時。天氣尚寒。用薦掛門窗。遮蔽風
寒。蒲草稻草為上。麥稈子穀草次之。織法每稻草十
餘根為一束。如編葦箔法。

式薦菜

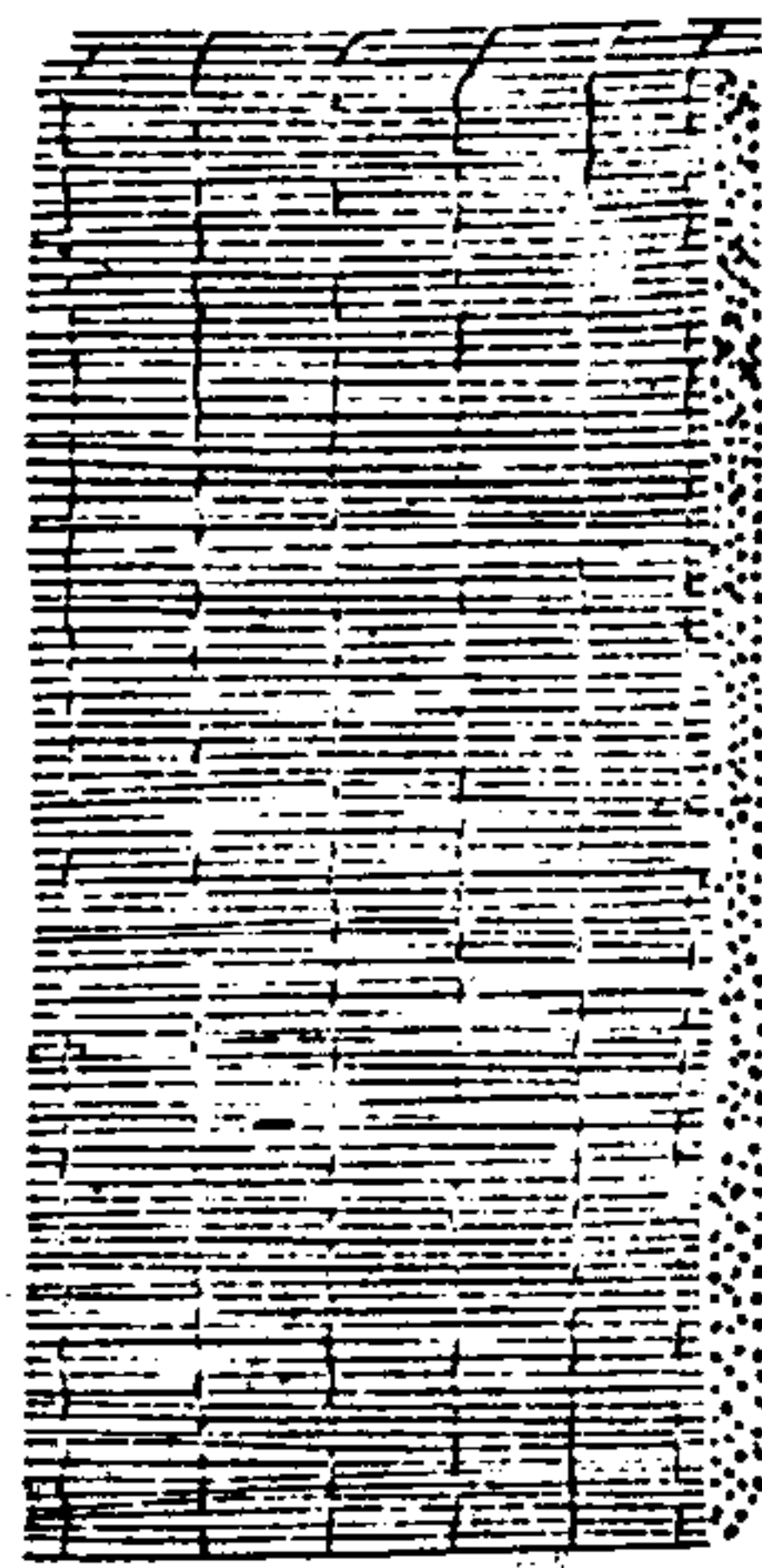

商風廣義

卷之十一

十

預織箔曲

曲箔承蠶具也。禮具曲植。曲即箔也。顏師古註云。葦
箔為曲。北方養蠶者。多於宅院後。或園圃間。多種葦
葦。以為箔材。秋後芟取。或山中松花細竹子皆可自
織。或冬月或正二月皆可織其制闊五尺。長一丈。以二椽棧之。懸
於槌上。至蠶分擲去蓐時。取其易於卷舒。以廣蠶事。

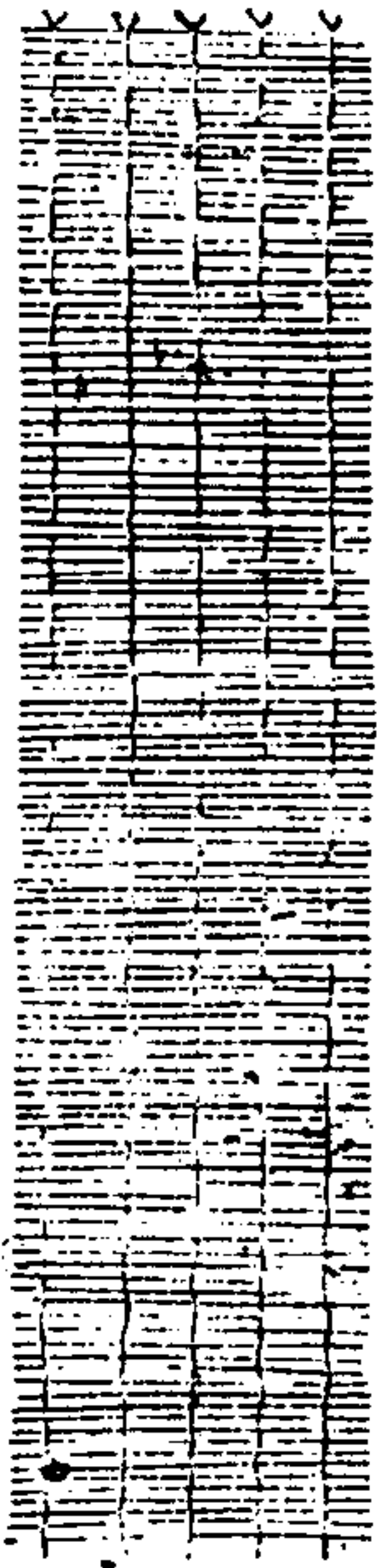

頂編蠶筐

筐者古盛幣帛竹器也。今用育蠶其名亦同。蓋形制相類。圓而稍長。淺而有緣。適可居蠶。闊三尺。長五尺。南筐皆縱八尺。闊六尺。以竹編之。余家每用錫柳木作方筐。闊三尺。長五尺。亦輕便。但木性軟弱。經溼葉久。蓋則底振。音碗窳不平。不若用木作框架。以葦席作底。周圍用竹篾子。壓住葦席四邊。錠在框架上。席底用順木梳三道錠住。自然挺硬堅久。亦且輕便。蟻蠶及劈分時。用之。擱於架上。易於撞飼。

幽風廣義

卷之二

七

式筐蠶

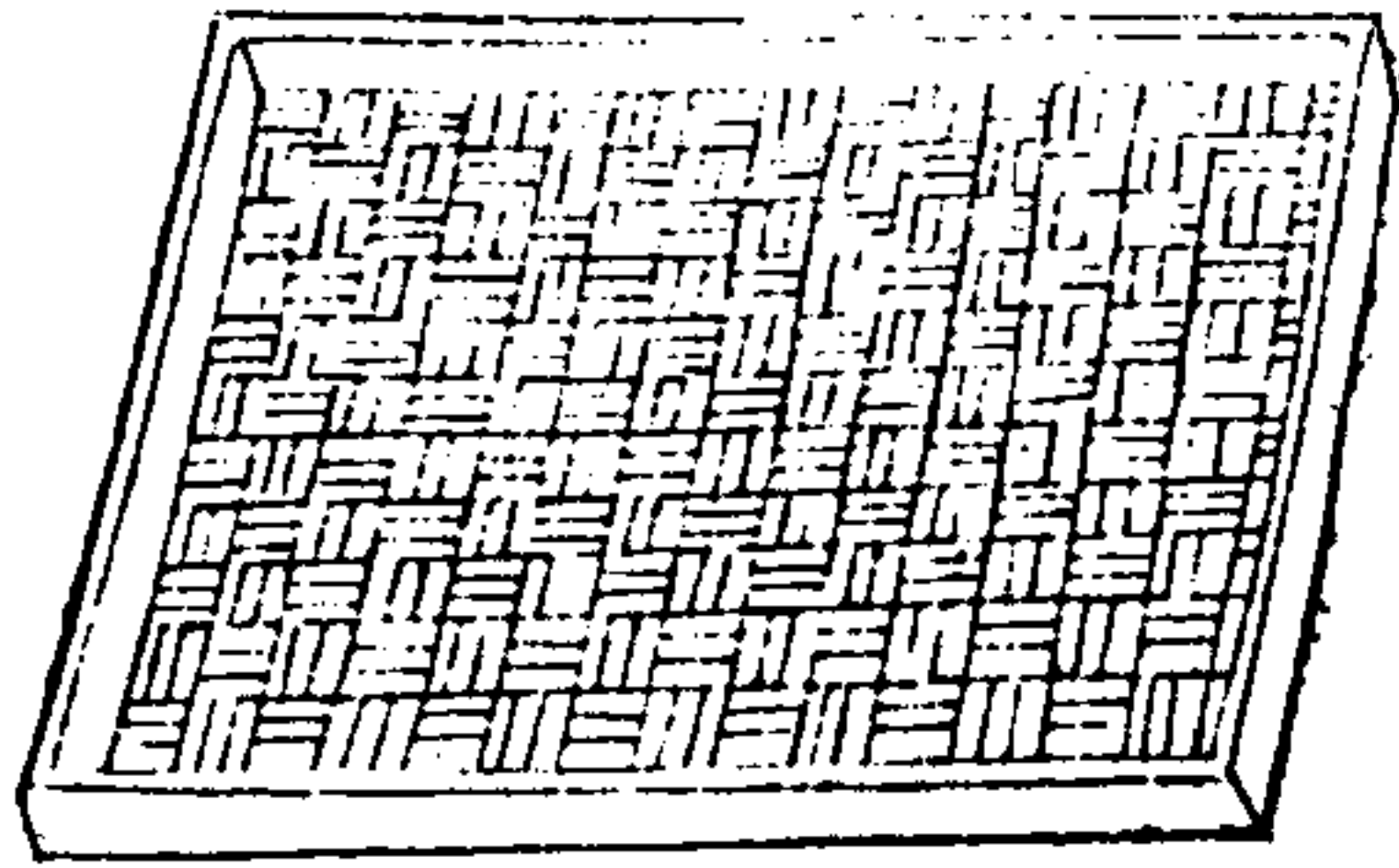

頂編蠶盤

蠶盤盛蠶器也。移蠶上簇。皆可用之。或以竹編。或用木框。以疎篋為底。長七尺。廣五尺。出入撞蠶便用。

式盤蠶

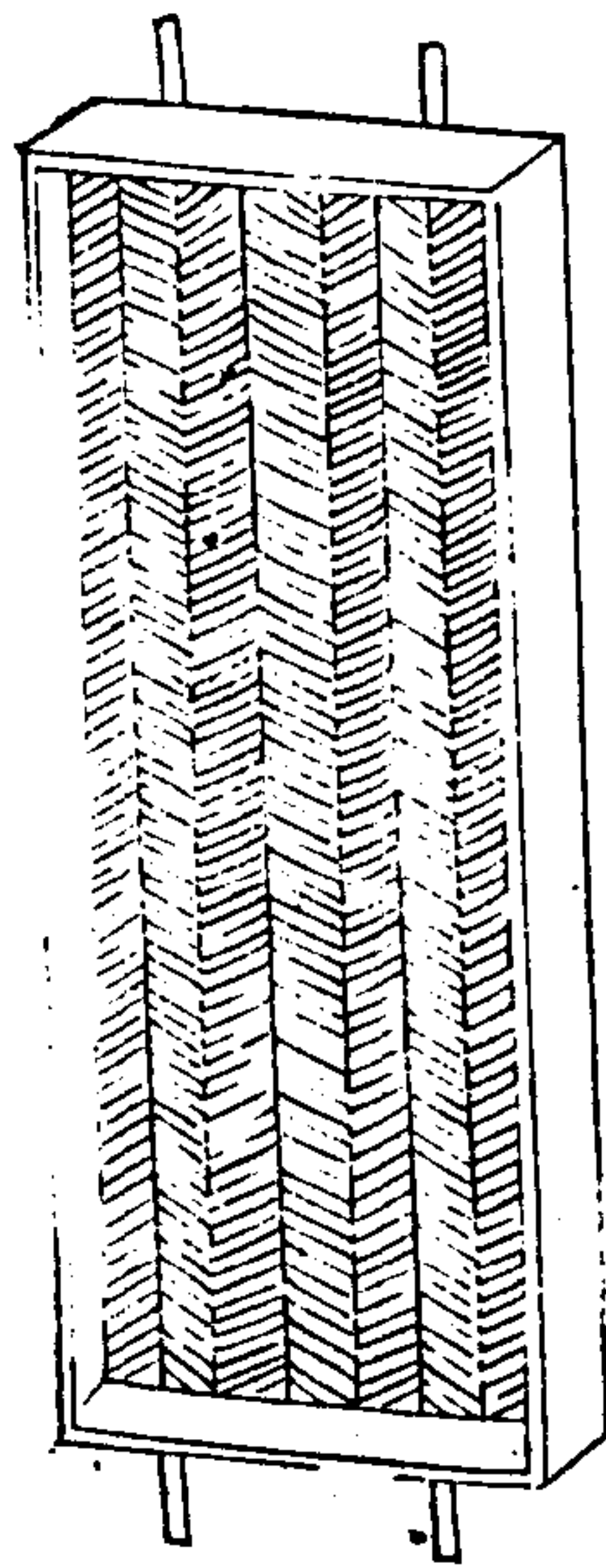

幽風廣義

卷之二

七

頂造蠶槌

禮季春之月。具曲植。植即槌也。務本新書曰。穀雨日。豎槌。立六尺。莖各過梁柱之高。其槌隨屋。每間豎之。其立六尺。旁刻如鋸齒而深。每莖各刻齒十一層。每層相去一尺。每莖上掛桑皮繩環一個。環內橫貫長椽。稍離椽齒之下。椽上平鋪葦箔。凡槌十懸。中空九寸。以居蠶。飼之蠶。移之上下皆可。農桑直說。每槌上中下間三箔。上承塵埃。下隔溼潤。中備分撞。及至蠶老。九箔皆滿。獨留一箔。以備撞蠶。撞畢。二人餵之。餵

畢。二人將椽箔掌起，轉移頂頭齒環內。下箔層自高
明，仍復餵之。餵畢仍掌起，移上二層。如此層層擡餵，
上移。及至就地，仍留空箔在下，不可移動。俟其再餵
之時，又層層下移，復空上箔。如此周而復始，餵之甚
便。

商風廣義

卷之十一

十一

蠶槌式

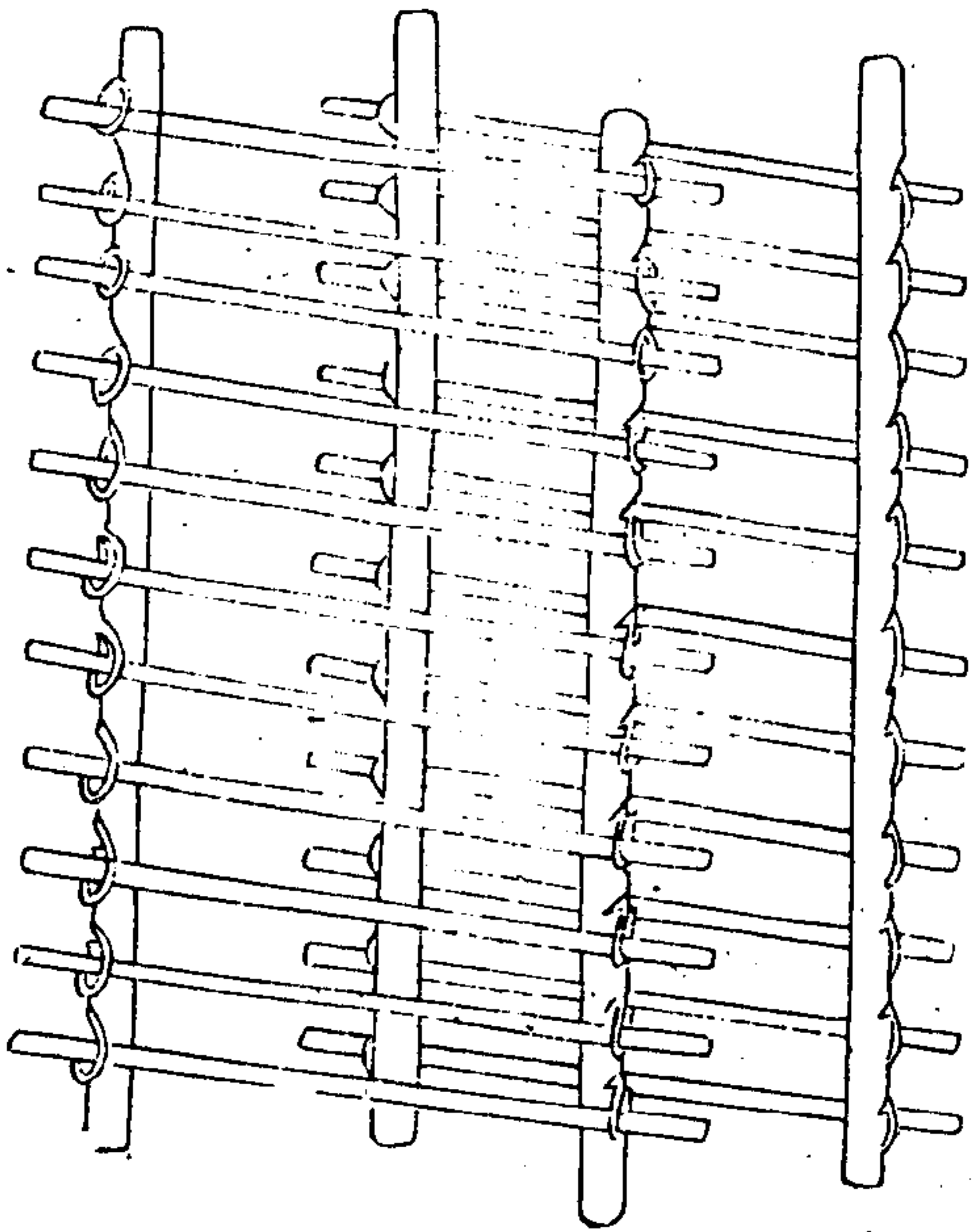

預造蠶架

蠶架，擡蠶盤筐具也。以細枋四莖，豎之高可八九尺，
上下以枋，或以木棍作梳十層。每層皆擡養蠶盤筐，
隨其大小，蓋筐用小架，筐用大架。

小蠶架式

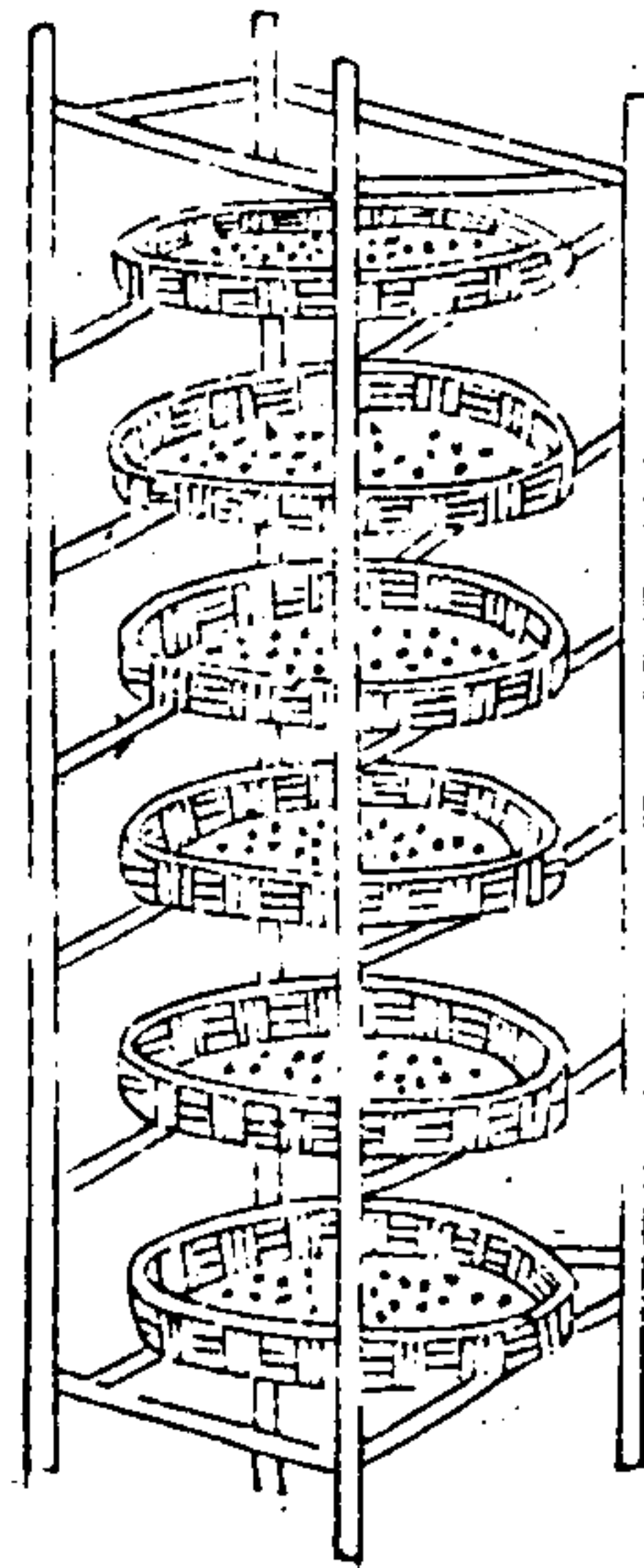

商風廣義

卷之十一

十一

余製此蠶架，每柱裏邊各銳長鐵釘十層，每層橫插細木棍二根，竹竿更好，以擡蠶盤飼時，二人擡之，上下那移最便。

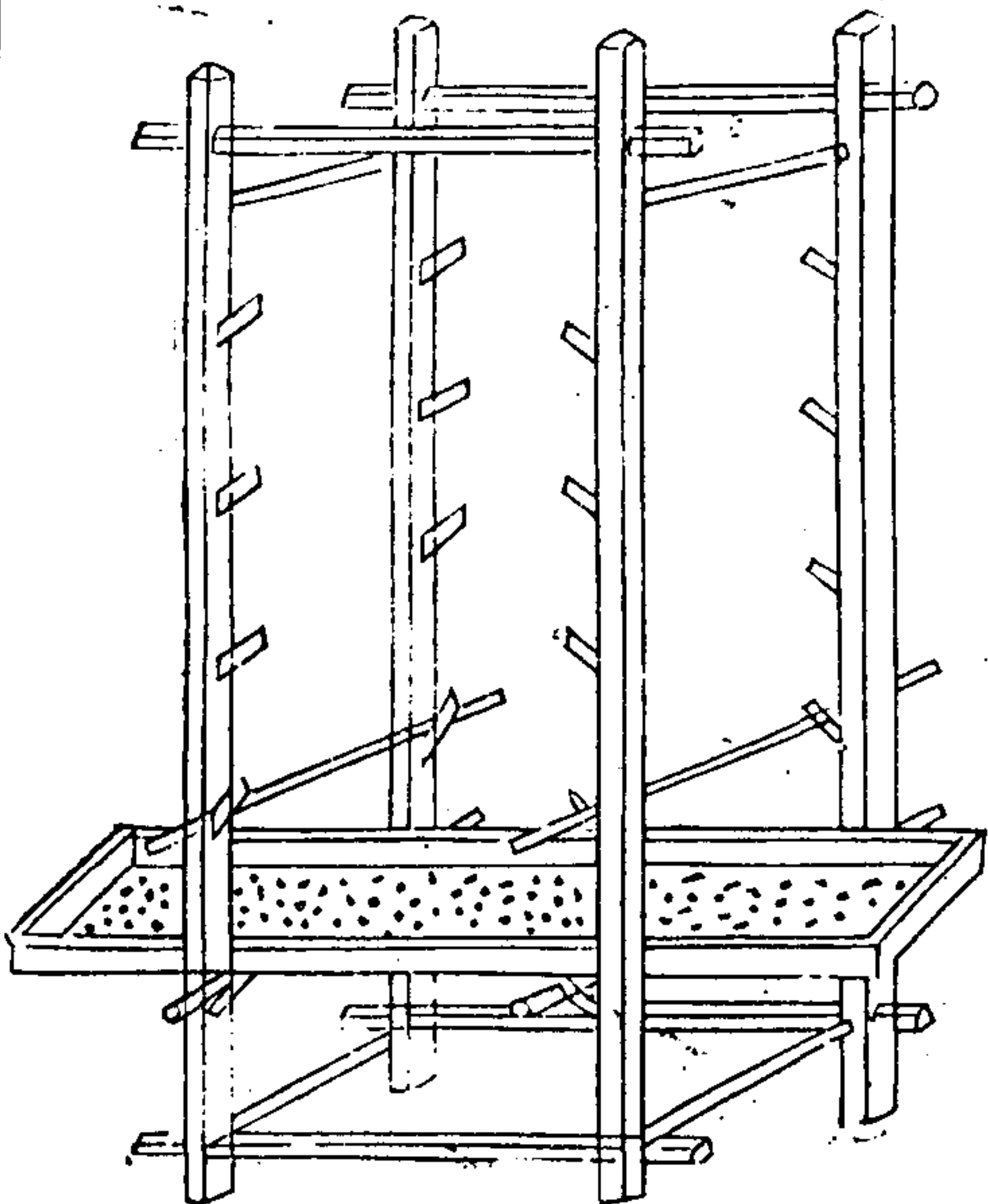

頂編蠶網

蠶網者。擡蠶除沙之網也。為蠶事要具。養蠶諸事皆
易。惟除沙揀蠶甚是勞苦。往往婦女以手取蠶頭。時久則面目皆腫且黑。堆

聚一處。熱蒸汗。出後粘薄繭。所以養蠶不多。惟嘉興湖州用網擡

蠶。故歲有收絲數百斤者。其餘諸省皆不知也。其法

以二網輪流擡換。於沙煥已厚。當除時。待蠶食葉已

上。蠶聞葉香。自穿網而上。二人執網兩頭。連蠶擡起。

一人掃除下面。蠶沙殘葉。即將網連蠶輕輕放下。不

可移動。迨飼一晝夜。沙煥厚時。又將網一扇。蓋蠶上。

撒葉如前。待蠶上。網仍擡起。一人方放下。而網並掃

去。沙仍將網連蠶輕輕放下。如前總之一網。常在蠶

下。共用二網輪流替換。若只用一網。擡者蠶足。據網

斷風廣義 卷之二

以手擡取。不惟捷便甚妙。即養數百箔。亦無難矣。用

賈功亦且傷蠶。在竹杖上。編如鵝網樣。孔如菓子大。

上鞋。網漆過陰。極乾則不腐。壞則買以繩索。則維

持多便。農書有蠶性畏麻之說。余累試之。無妨。故網

改用麻繩最好。若未頭眠時。勞分用匙頭。眠後用麻

孝帽布。孔如豌豆大者。橫裁與筐等。一筐當用數扇

熟漆。漆過亦以兩扇輪流。換二匙後。用麻布孔如

小指大者。為之三眼。後方可用。網如蠶在箔。網制長

五尺。濶三尺。五寸。每箔當用網三扇。箔放甚便。若大

與箔等。送難以漆。網甚貴。漆如漆。難得。以猪血和

批。搗不可不知。○石灰塗之。亦可耐久。其法按猪血

一升。以稻草。更開。攤子。過之。將塊子。石。及。為。未。和。入

半合。少。頃。攪。之。漸。稠。陸。積。入。水。二。三。盞。緩。緩。不。住。手

打。到。以。成。稀。稠。均。度。全。網。一。二

次。晒。乾。聽。用。魚。網。亦。如。此。製

竹杖長尺餘。濶四五分。中心細如錐子。板之可上。捺

之可下。翻轉以掛線繩。一經線數丈。右手執之。以圓
頭出入網孔。畧無掛礙。如倘有疑。往問打魚網。打魚

網。或編筆絡。人便知其詳。

蠶網式

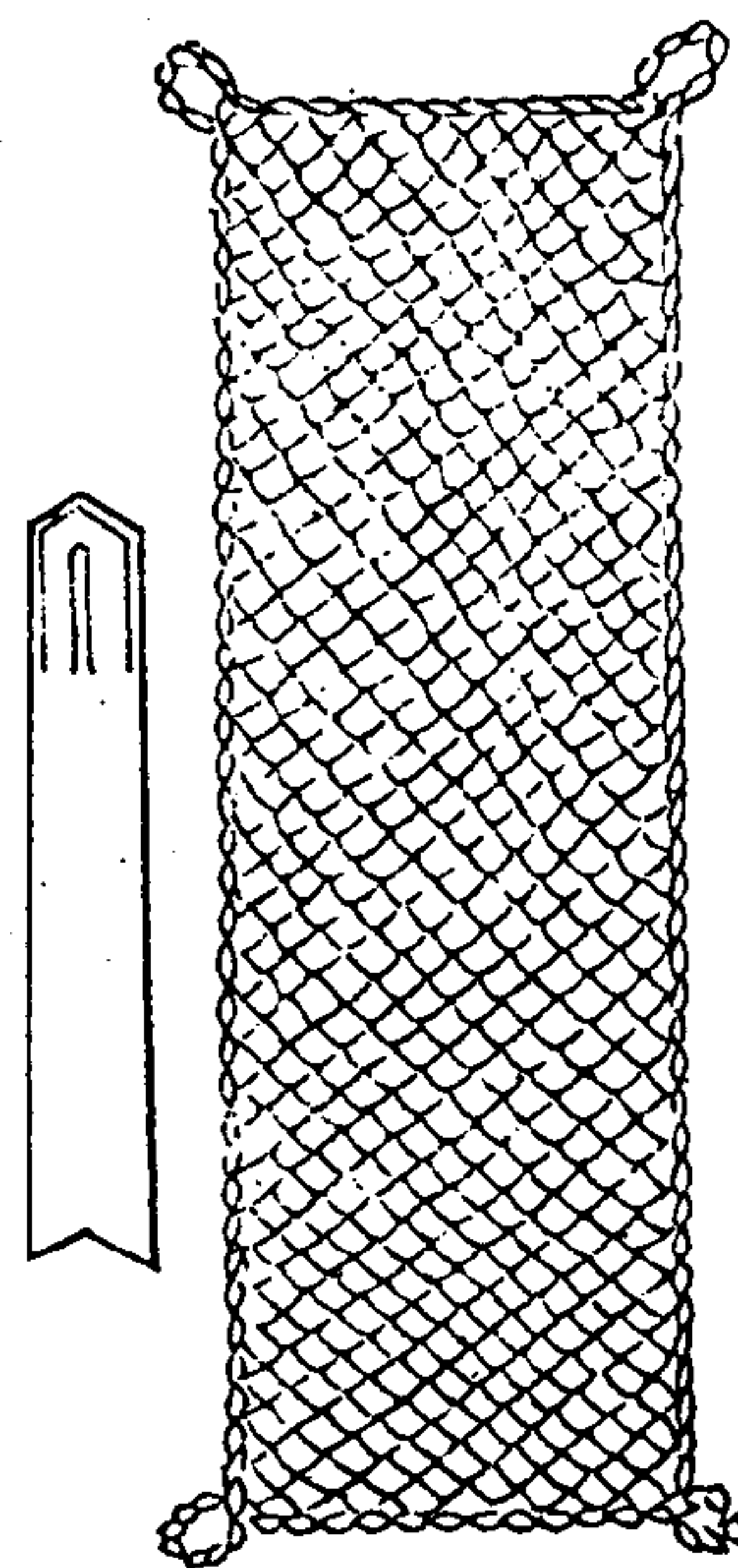

斷風廣義

卷之二

蠶匙

此劈分黑蟻匙也。蠶初生三四日之間。沙厚。恐淫熱
薰蒸生病。宜急分劈。用織下密網擡。則跌落驚傷。後
多不旺。宜用竹片。或桑木。削為方寸。枋樣。大小不等。
各數張。欲分劈時。將葉厚節。蠶上。片時待蠶已上葉。
用匙輕輕挑起。須薄帶沙。煥。分布於爭筐內。相去二
三分許。置一匙。筐滿節葉。同一日夜。即可滿筐。待
蠶大。方用網擡。此匙古法。未見。余家於蠶小時。亦嘗
用網。其後見傷。制此蠶匙。輕便無損。遠勝網擡。

蠶 匙 式

葉篩

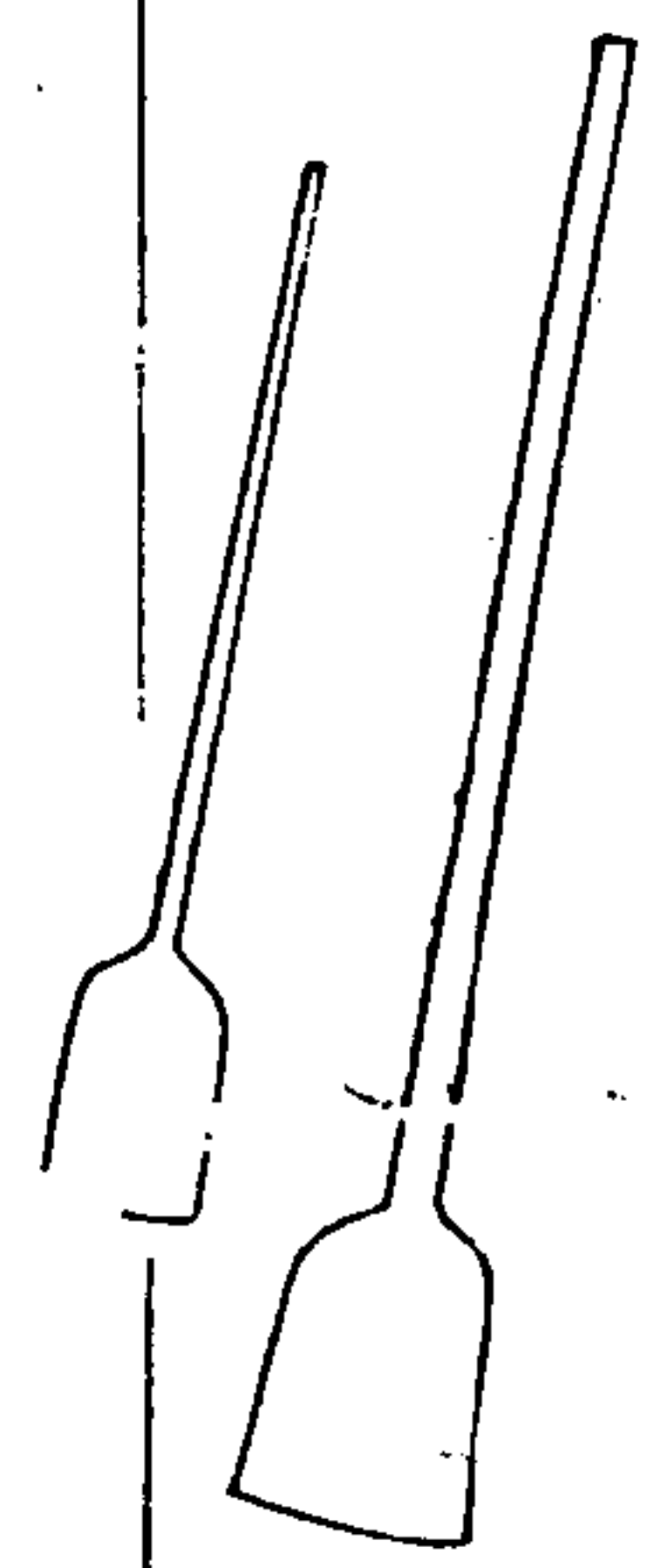

此飼蠶布葉篩也。蠶小時。用手撒葉。未免厚薄不均。壓傷小蟻。宜用竹編小篩。徑五六寸。孔如胡椒大。將葉以利刀切碎。置篩內。細細勻篩。不可過厚。須頻頻篩之。蠶食均勻。自然眠起皆齊。更有一法。余家每用小木羅圈一個。將孝帽麻布。孔如胡椒大者。蒙羅圈

商風廣義

卷之二

七

上。以熟糝子糊粘。周圍沿邊再以紙條蓋糊。令不脫卸。以生漆將羅底塗過。蓋蠶惟畏麻。漆之則無麻氣。又且耐久。然又須制一大篩。俟蠶稍大時用之。其孔可容黃豆。

葉 篩 式

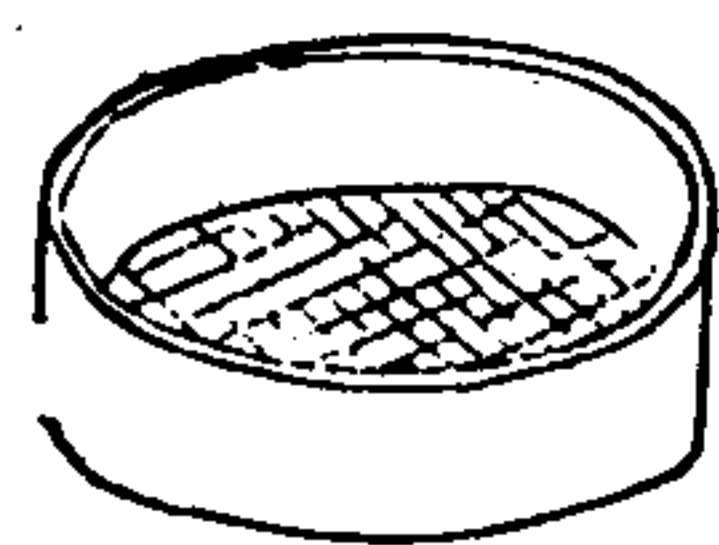
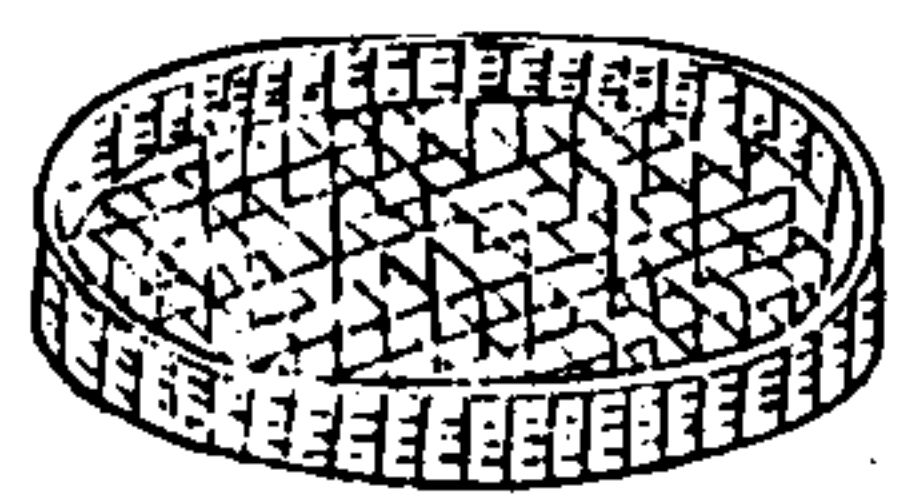

蠶 椽

蠶椽架蠶木也。或用竹長一丈二尺。每層皆以二條相對。架於椹上。以攔蠶箔。須直而輕者為上。今秦中細松椽便好。總不可用雜木。恐蠶疰蟲屑。墮葉上。蠶食之有傷。

蠶 椽 式

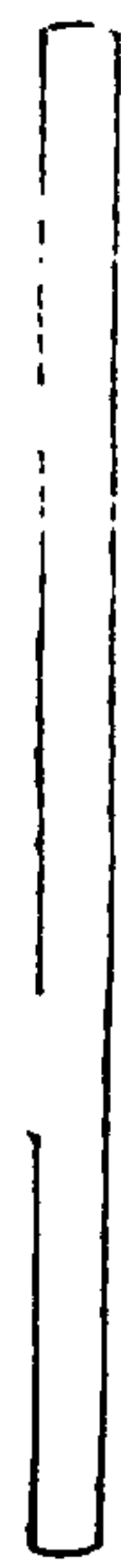

商風廣義

卷之二

七

蠶 杓

此布蠶杓也。剉桑大為之。或無氣味之木亦可。共首大如酒杯。柄長三尺許。如盤蠶空隙。或撒葉不勻。則必以杓挹盛。以補其處。至蠶老身簇。或稀密不勻。亦用杓布。倘有不及。更以竹接柄。

蠶 杓 式

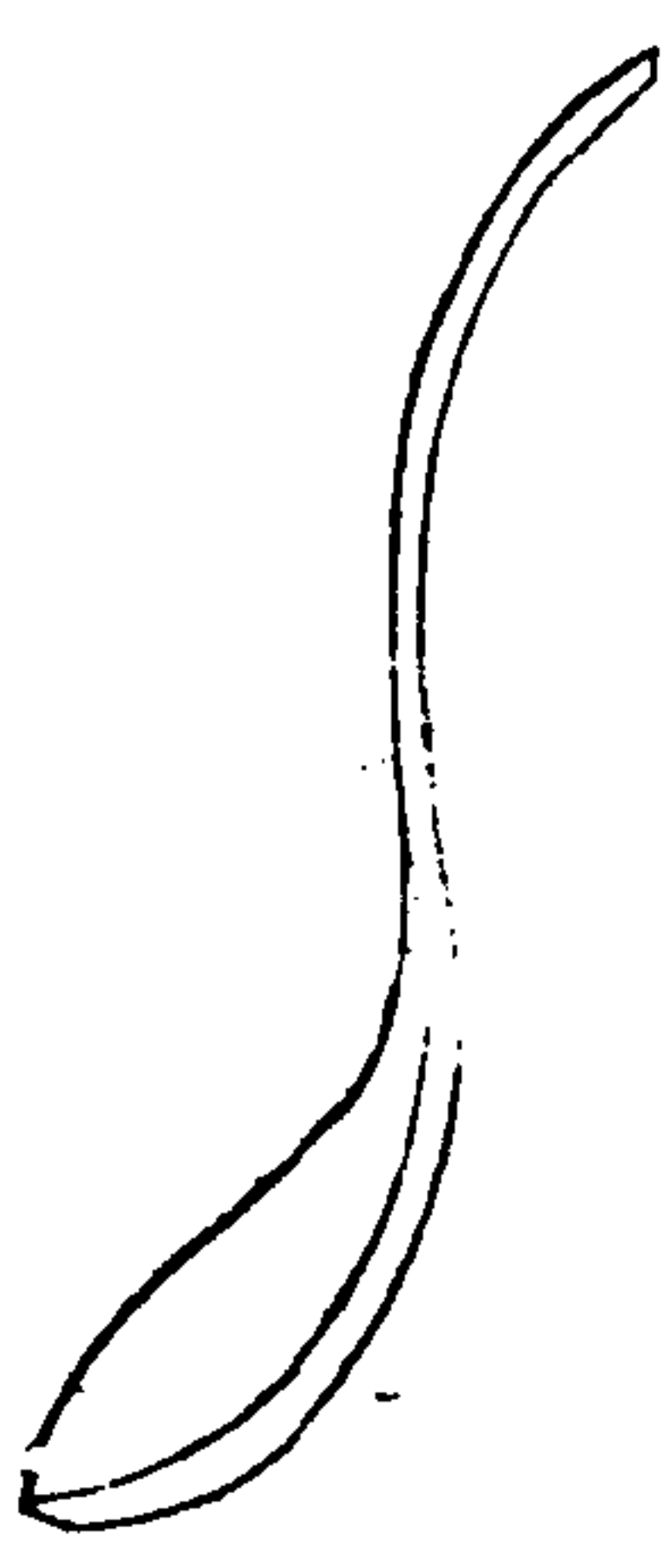

蠶室

蠶室記曰古者天子諸侯皆有公桑蠶室近川而爲之築宮仞有三尺棘墻而外閉之三宮之夫人及世婦之吉者使入蠶室奉種浴於川桑於公桑此公桑之蠶室也其民間蠶室坐北向南者爲上向東者次之向西者又次之締構之制或瓦房草房俱以泥塗材木以防火患其大小廣狹任人之力務要間架寬敞每箔長一丈間可容槌箔易於轉動每間兩頭各置大炤窓每臨旦暮以助高明易辨眠起大眠之後

幽風廣義

卷之二

充

可通風涼。用紙糊周密。中糊捲紙一大方。後可啓閉。外掛草薦。若卑溼之地。須附地列置風竇。每壁底以下各開一穴。大五六寸。以除溼鬱。高燥之處。不必用此。凡蠶室之內。務要製造火倉。隨室大小。以爲加減。如三間四椽房者。四角各置一火倉。方四尺。深二尺。坑周圍用土壘。或磚坯。按壘高二尺。長粘泥泥了。通計深四尺。如屋小者。當中置一火倉。制如上法。坑底先鋪預收細碎乾牛糞一層。厚三四指。再將帶根節粗乾柴塊於糞上鋪一層。柴塊須徑五寸以上者。凡

青剛之類。皆可用。柴上又鋪糞一層。於柴空際之處。氣味之本。皆可用。柴上又鋪糞一層。於柴空際之處。築得極實。傷屋又恐熱火不能長久。糞柴相間。填坑

令滿。再築極實。上復用糞厚蓋二層。約蠶生前七八日。今我秦中只在穀雨前。糞上煨火。必有黑黃烟起。

九日是其然火之時。令閉蠶室。不可令煖氣出外。凡五七日。於蠶蟻全前

一日。少開門。令烟出盡。隨即閉之。其柴糞隔下。已成

熟火。蠶火畜也。甚喜暖。初生之蠶。更宜暖。但烟不

熱。絕無烟氣。一兩月不滅。人不起。動便如無火。若用

柴枝挑撥。烟氣即起。坑上必壘高二尺者。欲使火氣

上騰。散布室中。又防其屋乾透。其壁皆暖。黑婆蚊蠅

幽風廣義

卷之二

字

諸蟲盡可薰死。牛糞薰屋。大宜蠶也。蠶喜牛糞。薰後門

掛簾馬。或布簾。或毡簾。不宜捲起。須防蚊蠅入內。倘

鼠入者。急宜捕殺。若留在裏面。蠶上簇。時生其糊窓

翅於蠶身後。必穴滿而出。則蠶不能經絲矣。其糊窓

之紙舊黑。須用白紙替換。糊窓時。外掛草薦。旋止。故

外蠶室務須早治。室舊者。預期泥補。塞絕鼠穴。蠶食

糞箔之中。宜有蠶箔。若臨時修治。牆壁溼潤。非所

利也。下蟻前一日。將屋上壁間。及地上塵埃。務要刷

掃潔淨。下蟻之後。不宜掃動矣。蠶室一切禁忌。開列

於後。蠶室氣化。香能散氣。臭能結氣。故蠶間香氣則

齋棚聞臭氣則結縮。凡一切麝檀零陵等諸香。並一切葱韭薤蒜阿魏等臭。並有氣息之物。皆不可入室。

忌西南風。大傷蠶氣。若有西南風。閉戶下薦。勿令風入。或預在室西南四五步作壁。以禦之。

忌燈火抵燃。於室內吹滅。油烟之氣。

忌敲擊門窗箔槌。及有聲之物。

忌夜間燈火光射入蠶室窓孔。

忌酒醋入室。並帶酒人。

忌正熱。忽着猛風暴寒。

忌蠶室內哭泣叫喚。

忌正寒驟用大火。

忌不潔淨人入蠶室。

忌燒皮毛諸骨臭物。

忌一切腥臭之氣。

忌燒硫黃之氣。即燻燈子之類。

忌高地遠擲。蠶與箔相擊。後多不旺。

忌飼令露溼葉及乾葉。食則必頭大。腹結尾尖。

忌沙煥不除。沙乃蠶屎煥。乃沙葉相合粘連一片。者久而不除。發熱薰蒸。多生白蠟。

神風廣義 卷之二

忌穢語淫辭。

忌放刀於箔上。

忌水潑火。

忌當日迎風窓。

忌燒石炭之氣。

忌倉卒開門。暗值賊風。多生紅蠟。

忌溼水葉。食則生脫肛。

忌沙煥不除。沙乃蠶屎煥。乃沙葉相合粘連一片。者久而不除。發熱薰蒸。多生白蠟。

以上諸忌。須宜慎之。否則蠶不安。多逃走而死。

蠶室圖

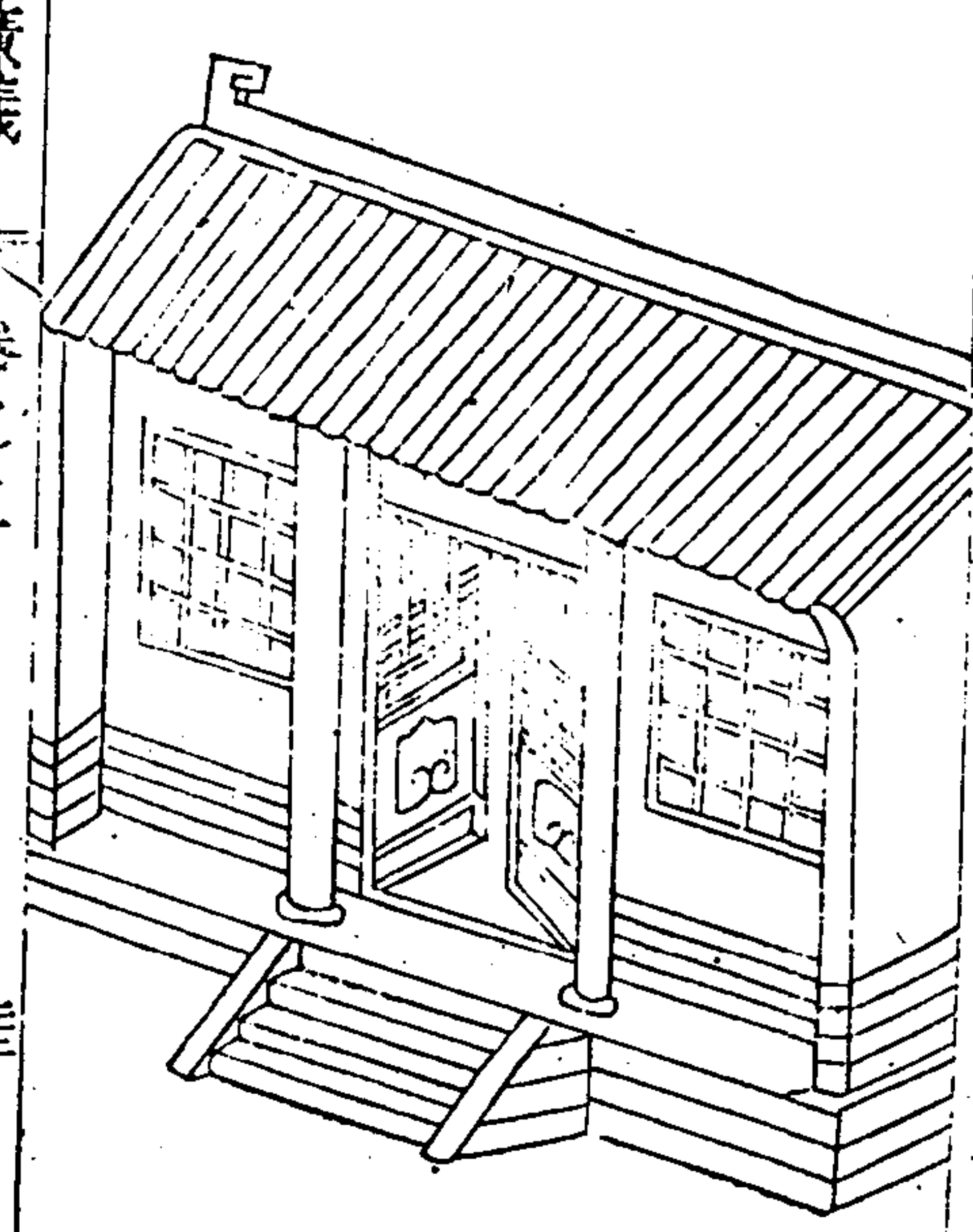

神風廣義 卷之二

祭先蠶圖說

蠶室備。大設先蠶位。不忘本也。歷代所祭不同。即如漢祀定陶婦人。寧氏公主。蜀有蠶女馬頭娘。又有三娘為蠶神者。又南方祀蠶花五聖者。此後世之溢典也。夫農桑天畀。養天重寶。必有所司之神。以主之。所司者。即始為開導者。故農祭先農。蠶祭先蠶。神農始教稼穡。是為先農。黃帝元元。西陵氏。始為室養蠶。是為先蠶。事蠶者。先立先蠶木主。當善先蠶神位。畫像亦可。安之蠶室。意誠之處。稽古制。祭先蠶壇。壇牲幣。

如中祀禮。此後妃祭先蠶之禮也。蠶書云。卧種之日。割鷄設醴。以禱先蠶。此庶人祭先蠶之禮也。自天子后妃。至於庶人之婦。禮雖不同。而敬奉之心則一。凡養蠶家。下蟻之日。蠶多力厚者。設三牲酒醴。蠶少力微者。割鷄設醴。點燭焚無氣味之香。將蠶蟻之筐。置先蠶几案。蠶母率闔家。奠醴拜讀祈祝之文曰。惟蠶之原。伊駟有星。蠶事之興。聖母肇成。氣鍾孕育。惟神適從。保之佑之。有箔皆盈。尚冀終惠。用彰厥靈。簇老獻瑞。爾益效功。敬獲吉卜。克契心盟。神其來享。爰祀

幽風廣義

卷之二

五

歌曰
一家大小禮神明
惟祈三春蠶事成
滿室提箱蒙神祐
盈箱衣帛托聖靈



祀先蠶圖

幽風廣義

卷之二

五

立蠶母說

蠶母者。乃主蠶室率領飼蠶者。每室必立一人。以腹節饑飽。以身測寒熱。愛護珍惜。如慈母育嬰。故有母稱。男婦皆可為之。男忌臭穢。女忌產婦。務要慇懃之人。最忌懶惰。熟記其法。能按規程飼養者。身著袂衣。不論新舊。以候涼煖。已身覺熱。蠶亦熱。宜退火。已身覺寒。蠶亦寒。宜進火。務使室中溫和。始終不知有寒熱之苦。不得頻換顏色衣裳。洗手常要潔淨。不可手拍苦菜。食生姜葱蒜。香梅。大豌豆。並飲酒。又不可親

堯時海人獻之其質輕暖柔滑廣東一種八輩原蠶亦雪蛆之類此尤蠶之異者也
原者再也謂一歲再養者原子為珍又有白頭蠶頭珍子為愛三月至十月能生八輩
石蠶楚蠶黑蠶灰兒蠶老秋兒蠶錦兒蠶秋才老獬兒蠶同繭蠶不可盡述我秦中一種三卧一生蠶北皆三眠三起南有大小白烏斑色之異繭有青黃白綠之殊自卵生為蟻蟻脫為妙妙脫為蠶蠶脫為蛹蛹脫為蛾蛾脫繭復卵蠶屎名為蠶沙蠶皮為蠶蛻蠶紙為連蠶卧曰眠蠶已脫殼曰起蠶卧之蓐曰沙與不論南北之異三眠三起之殊總之一七而變四

幽風廣義

卷之二

變而老七變而死蓋氣化神物也乃資生要理安可不知哉

擇種下子

養蠶之法擇種為先如五穀然倘繭種薄則蛾多病雖生子來春養之其蠶必病若收種不得其法生子不齊來春養之則眠起不齊將來上簇必不齊其為患也大矣惟在謹於謀始如胎教然開簇時須擇簇中近上向陽堅實好繭雌雄相間而收雄繭緊細尖小雌繭圓漫厚薄出於通風涼房內淨箔上一單擺不可堆聚

恐暑厭熏蒸因熱而生決無完好其母病則子亦病理固然也待七日之後其蛾自生若有拳翅秃眉焦脚焦翅焦尾熏黃赤肚無毛黑紋黑身黑頭並先一日出者名苗蛾末後生者名末蛾俱揀出不用在室空閒處豎立柴草將此揀出不用之蛾置於其上不可令禽獸傷食及人踐踏俱為不吉至十八日後蛾自處擇淨地掘一坑貯蛾其中用原柴草蓋蔽以土封之蠶有功於人理當如此
只用次日並第三日出完全肥好蛾子令雌雄相配辰時至戌時方析開當日亦宜提撥去其便尿厥氣乃全生子氣足欸欸摘去雄蛾放在揀出處將雌蛾勻稀布於

幽風廣義

卷之二

連上連上須用厚紙若紙薄不耐浸洗連取掛時二紙相連之將連鋪於無風涼房中淨蠶盤內上再用盤覆之令暗則生子不遊散生子數足更令母蛾就連上覆養三五日則氣完固然後將母蛾摘去放在揀出處後同埋之每日所出之蛾下子為一輩不可將數日之蛾混在一處下子連上須記寫日子來年養時將同日所下之子生蟻為一等養之自然眠起皆齊若將數日所下之子混在一處生蟻同養則眠起必不齊極為患害蠶連懸掛於通風涼房內忌烟薰日晒

掛時將繩子繃緊兩背相靠蠶子向外勿致風磨損傷其子。

下子掛連圖

狀曰
唯雄對待造化機
辰時相配戌時折
厥氣乃全生子足
明年出產滿箱衣

繭風廣義

卷之十一



浴蠶種法

蠶子自初生至一十八日後取下蠶連用井華水清
最初浸洗去便溺毒氣仍復掛起待十二月初八日
汲者

仍用井華水浸一二時南方有一法於臘八日將蠶

院中高竿上三豎夜仍懸室中次年耐養子初得其
法疑子被鹽漬恐不能出蟻後依法試之亦能生活

但後來尚成與水浸取出懸乾再用長竿懸蠶連於
首無異似不必用鹽

上置院中日晒月照一晝夜使受日精月華之氣則

耐養復懸室中立春日用新瓮一個大小不拘如蠶

雖一個亦可多者用將蠶連豎立其中須使虛鬆玲
大瓦瓮或大磁瓮

繭風廣義 卷之十一

瓏每十數日於己午時取出瓮中蠶連展開一二

時復收豎立瓮中如有雨待雨止後亦宜取出少通

風日仍入瓮中至清明日取出用韭葉柳葉杏花並

菜子花採碎於井華水內浸浴之懸乾不可移於溫

室中懸掛此浴種法也

浴蠶種圖

狀曰

蠶種三浴設易脫
明年絲纒自然多
莫惜手指以寒凍
不日盈箱五待歌



幽風廣義 卷之二

養蠶總要

蠶種備方可言下蟻養蠶未下蟻養蠶先講養蠶總要。

飼蠶必晝夜無間。故頃數多蠶疾老。頃數少。蠶遲老。古人云。養蠶莫巧。食到便老。若憇數布葉。按時飼養。蠶室溫暖。不惟繭堅多。絲亦且省。葉絲。若怠惰。因循。或饑一頓。飽一頓。聚一頓。漫一頓。與一時熱一時。不惟繭薄。絲少。亦且費葉。絲。難上。机。杆。若蠶二十三日而老。一箔可得絲二十五兩。二十八日而老。一

箔可得絲二十兩。若月份。或四十日而老。一箔只得

絲十餘兩。大約飼蠶者。慎勿貪睡。以致功廢於半途。

事雖一月。其實要業。只在大眠後七日。受此七日辛

苦。即獲一歲之利。可不猛醒。務本新書曰。蠶有十體

寒。在逆熱。下蟻。饑。眠。起。飽。向。食。稀。布。之。密。下。子。眠。則

眠。起。脫。壳。紫。臨。眠。上。簇。漫。方。起。宜。眠。起。為。起。紫。宜。緊。伺。漫。伺。

蠶經曰。蠶有三光。白光向食。青光厚飼。皮皺為饑。黃

光以漸住。食蠶有三稀。下蟻稀。上箔稀。上簇稀。蠶有

五廣。一桑廣。二人廣。三星廣。四箔廣。五簇廣。

幽風廣義 卷之二

韓氏直說曰。蠶有八宜。方眠時宜暗。起以後宜明。蠶

小並眠時宜暖。宜暗。蠶大並起時宜明。宜涼。向食時。

通風。但忌小孔。宜加葉緊飼。新起時怕風。宜薄葉漫

飼。蠶之所宜。不可不知。反此者為逆。必無成理。

蠶室須知加減涼暖。蟻初生時宜極暖。蓋是時天氣

已暖。又風雨陰晴。不測。朝暮晝夜。不同。一或失宜。蠶

病。即生。能。在。意。室。得。法。周。置。捲。窓。中。伏。熱。火。如。蠶。欲

暖。而。天。氣。寒。者。閉。窓。門。外。掛。簾。薦。內。撥。火。舍。熱。火。則

外。寒。不。入。和。氣。內。生。若。遇。大。寒。苦。窓。撥。火。不。能。勝。其

寒。者。則。用。檯。爐。外。燒。牛。糞。絕。烟。置。蠶。室。四。隅。火。氣。自

然。薰。蒸。覺。熱。則。去。餘。火。蠶。欲。涼。而。天。氣。熱。者。蓋。開。火

舍。捲。起。窓。紙。涼。氣。外。入。熱。氣。內。消。若。遇。大。熱。閉。火。捲

窓。不。能。解。其。熱。者。則。去。其。窓。紙。下。開。風。眼。窓。外。及。捲

下俱灑潑新水涼氣自然透達熱退則糊補其窓閉
塞風眼使其靈自如至於不知有寒熱之苦病少爾
成一室之功也然寒不可驟加熱當漸而益火寒而
驟熱則生黃熱等疾熱亦不可驟通風涼當漸而開
窓熱而驟通風涼則變白痧此又不可不知也又正
熱極首寒氣便閉口不食即用捏爐盛無烟牛糞火
用杖撥火於爐下往來

眠起取齊法 蠶若齊眠齊起自然上簇便齊不惟省
功省葉且堅繭多絲或有眠起不齊者
病原於今院然矣當從此以治之如於純黃之中
間有混白而向黃者是與純黃不相遠須須飼以督
之則連其眠猶可相及如已見純黃又多青白此與
純黃懸殊相離之類則亦莫及蓋蠶之變色為變之
小絕食退而為變之大為蠶為變則變之尤大而至
於化也凡至純黃則結葉不食而眠如人之大病周
身氣血為之變換一晝夜安靜不擾則眠為得所今
以青白者尚多飼而亂之動而躁之則眠而失其所
漸風廣義 卷之二

矣及其青白者變黃向之眠者至此已起起者如病
人新愈欲得少食以接氣血但後眠者不能食若先
起者先飼則先老上簇便不齊焉得個個細揀若待
後眠者起而飼則起者已程餓損多病少絲端
為可憐故蠶經云眠起
不齊絲減少正謂此也

又要量葉下蠶不可貪多如已力只合放蠶三兩
蠶老可三十箔就川箔二十箔標六十箔三問桑
五畝人八個牛糞一車便鋪紙草俱要預美
因為食多便放四兩以致桑葉房屋椽箔人力糞薪
俱各不給因而兩失慎之

初蠶下蠶法

凡各省養蠶下蠶之時不同自代分之日日行南道
極南而返故冬至之日

日復北行所以溫和之 廣東立春 廣東北極出地平
氣自南而漸及於北 廣東立春 廣東北極出地平
道之內 四川驚蟄 北極出地平二十九
故先脫 四川驚蟄 度半故次脫於廣東 江浙清明 浙
出地平三十度 江南出地平三
十二度 又次脫於四川者 我秦中在穀雨前三
四日 西安出地平三十六度 又次於江浙至於山西
雨之後至於山東三十二度 半河南三十五度 江西
二十九度 湖廣三十一度 福建二十六度 廣西二十
五度 雲南二十四度 貴州二十四度 半
皆以廣東順序退日養蠶即得正時 今人不知其
時往往在清明日便暖蠶種及其蟻出桑葉未生每
飼以榆葉不知蠶小受饑終不能成絲凡養蠶者須
在清明日取出瓮中所收蠶連按上法用葉花水浴

南風廣義 卷之二

過遷於無風温室中間懸挂 太傷傷風 每日轉動蠶
連以左者向右以右者向左使受寒熱均平變色必
齊自此以後蠶蟻之生遲速由人欲遲生者將蠶連
緊捲用紙數層包裹收入瓮中密封不可開看能遲
十日半月欲早生者須看桑上葉生如茶匙大是蠶
生之候 不論各處寒熱節氣但以桑上葉 將蠶連收
生為準桑中只在穀雨前後數日
來以二連相合層層平鋪連背向外用棉花包裹厚
三四寸外再用被蓆或淨綿襖包裹共厚四五寸置
温室暖區上外再用衣被覆之 古法有日中晒連提
擬變色生蠶之法

屢試不善惟此棉常以手試幕底有溫和之氣如粉包暖織之法最好不可熱熱則蟻死不出即有出者亦不可寒寒則遲出不齊亦不可乍寒乍熱多致壞卵每日夜翻轉棉包十餘次之氣不絕以向下者復向上又要早午晚三次取開棉包提撥蠶連將中間者換在兩邊將兩邊復換在中間取其受氣均仍包裹溫暖開包時忌見風日否則殼乾又要看蠶種變色蠶子本青色將出先變紫難脫又看春柳色再變蟻蟻其中如遠山色此必收之種也若頂平焦黑蒼黃赤色便不可養此難成之也若暖之合時如法不過三四日即出不知時者有

商風廣義 卷之二

主十數日焦枯不出者有清明暖至八九日方出者皆謂之失時不能成絲若合時得法三日出者為上四日出者得中五日出者為下六七日出者不堪養多不能成生蠶性在京暖如時開指得法使無先後參差之弊自然若見蠶種十分皆變灰白色次日起皆齊無病多絲若見蠶種十分皆變灰白色次日蠶必出先將蠶室東邊一間掃除潔淨遮蔽門窗內添熱火使之極暖凡蠶室或三五間另辟東邊一間之所東間者取其太陽先照之義另闢一間者取其室小易於放火生暖况養蠶止用一間足矣或另修一間在穀雨前後七八日放火生暖專為養蠶之所蠶生五六日後再於大蠶室內放火及到息室暖正穀雨前後放火至蠶六分酒時暖氣已微矣候次日東方白時將棉包取開提撥鬆活仍覆以輕棉待半

商風廣義 卷之二

頓飯時見有黑蟻出者將蠶連單鋪室內匠上或箔上此時要極暖如熱少間黑蟻齊出者或有先一日生者皆不可用後必眠起不齊不忍棄將連同蠶稱之記者另作一册養之不可混在一處將連同蠶稱之記寫分兩如蠶連共蠶用戩子稱得九兩待蠶筐或箔用前所收蓍草搗極軟綿勻鋪筐底或箔上再鋪厚綿紙一層紙用桑皮或構皮者佳再將桑葉採來貯懷中令暖去露溼惡氣或葉多不便懷取將葉同細白木共入筐內搖動令米收乾葉上露氣儘是固竹漿如無只用木漿亦可用刀理齊細切如髮須用極快刀方用葉箭勻勻飾於筐內

商風廣義 卷之二

蓍紙上却以帶蠶蠶連以蠶向下覆於葉上其蠶聞葉香自下食葉不知此法者往往以鷄翎掃撥或處以紙包裹稱其分兩布在背上有打落又有掃聚一背翻過自下又不下者並連取去此殘病蠶也蠶連輕棄蠶上焦時如有需聲待蠶下之後將空連一稱以此覆之可免驚傷之患即知蠶之多少如蠶連共蠶稱得九兩今蠶下之後空連只稱得六兩便知下蠶三兩三兩蠶至老可分可老一箱箔長一丈闊五尺如箔小可減蠶不然蠶稠必為後患如養蠶過三兩者可更加箔如養蠶少者用箔箔可也均布一箔惟在詳欵稀勻不至稠以三兩一箔為差

蠶。是時蠶母沐浴淨衣入蠶室祀神儀注詳前又用炭火燒桑子一二枚以辟邪惡之氣又將院內務大畜類逐向遠處恐驚新蠶

西風廣義

卷之二



清明浴罷桃柳湯
殺而蠶出細如芒
阿婆把稱定分兩
量葉下蠶養幾佳

劈蠶法

蠶既下連用快刀切桑葉極細以葉篩篩於蠶上務要薄而勻。勻薄如微雨之狀又隔下蠶時桑須澆過其必細者恐益蠶也必篩者恐不勻也不勻則食葉不飽飽則眠起不齊然葉極微液不能久存少頃之則即便乾枯故須頻切而頻篩也此時不可第一日。第二日。第三日。第四日。第五日。第六日。第七日。第八日。第九日。第十日。第十一日。第十二日。第十三日。第十四日。第十五日。第十六日。第十七日。第十八日。第十九日。第二十日。第二十一日。第二十二日。第二十三日。第二十四日。第二十五日。第二十六日。第二十七日。第二十八日。第二十九日。第三十日。第三十一日。第三十二日。第三十三日。第三十四日。第三十五日。第三十六日。第三十七日。第三十八日。第三十九日。第四十日。第四十一日。第四十二日。第四十三日。第四十四日。第四十五日。第四十六日。第四十七日。第四十八日。第四十九日。第五十日。第五十一日。第五十二日。第五十三日。第五十四日。第五十五日。第五十六日。第五十七日。第五十八日。第五十九日。第六十日。第六十一日。第六十二日。第六十三日。第六十四日。第六十五日。第六十六日。第六十七日。第六十八日。第六十九日。第七十日。第七十一日。第七十二日。第七十三日。第七十四日。第七十五日。第七十六日。第七十七日。第七十八日。第七十九日。第八十日。第八十一日。第八十二日。第八十三日。第八十四日。第八十五日。第八十六日。第八十七日。第八十八日。第八十九日。第九十日。第九十一日。第九十二日。第九十三日。第九十四日。第九十五日。第九十六日。第九十七日。第九十八日。第九十九日。第一百日。

西風廣義

卷之二

已厚急宜擻除沙不致溼蒸蠶必病於巳午生擻蠶除沙者俗平為歐也後皆做此。時間復用蓆草綿紙另鋪一箔。先將細切桑葉篩於蠶上較前稍厚些待黑蠶上葉時用蠶匙薄帶沙煥輕輕將蠶款手挑起分如小圍碁子大布於新安箔上盈滿一箔。先下蠶留箔周邊今有滿全箔

分蠶圖

蠶至三日宜等分
勿使少蒸熱氣薰
蠶應勤除葉上
時時用香葉定勉

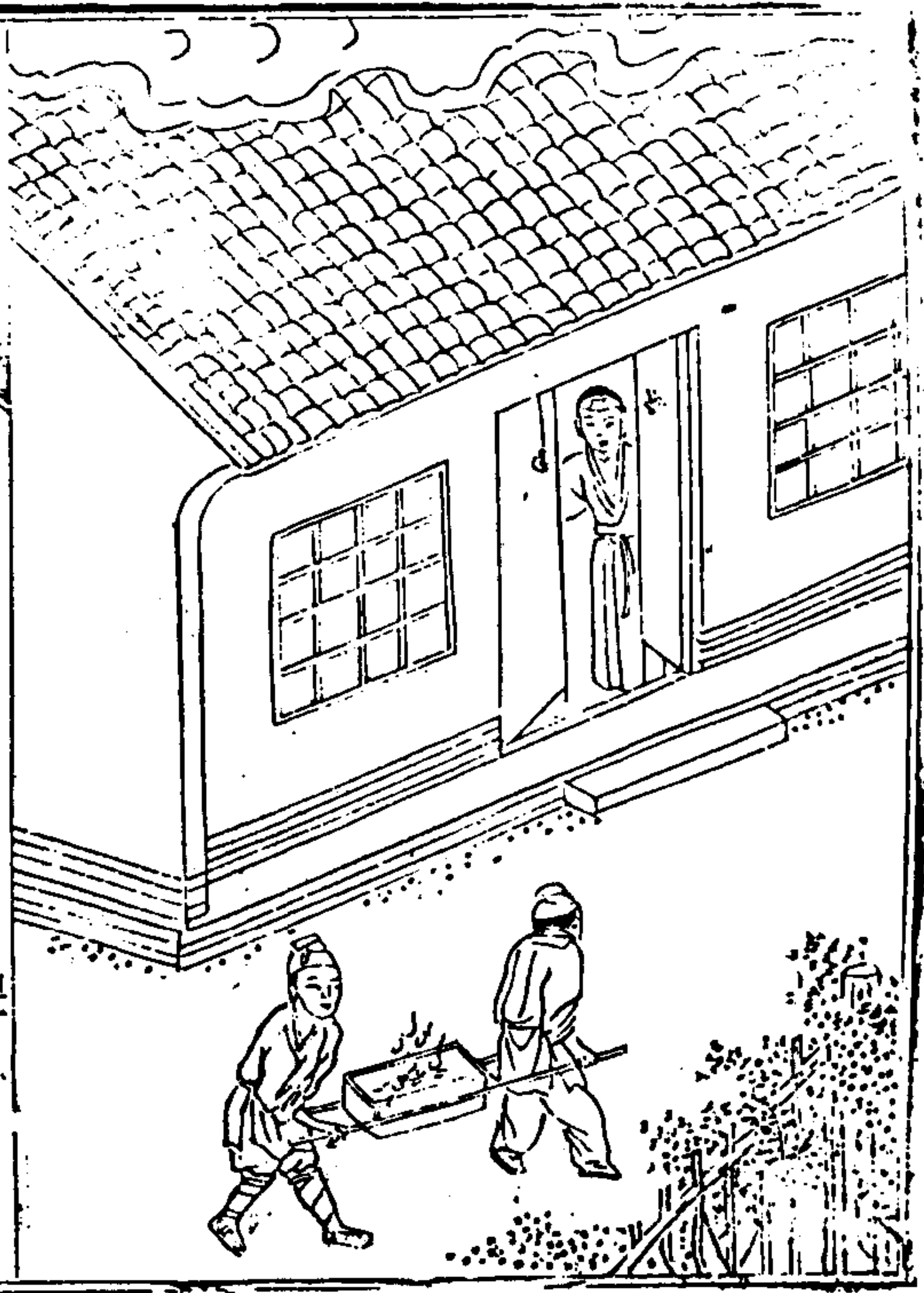

斷風廣義 卷之十一

停眠餵法 停眠即二眠

頭眠初起。將葉細切薄篩。飼一頓。亦如人之病起欲
 若葉厚食多必至一日夜。飼六頓。第九日。擡盤分箱。
 內得後必食。一日夜。飼六頓。第九日。擡盤分箱。
 用等紙另鋪二箱。辰已時厚飼。正食時用匙薄帶
 沙。將盤擡起。外如象拱大相去三四分。滿二箱。滿
 加葉一日夜。第十一二日。每日夜飼二十頓。十三日。
 飼十五六頓。第十四日。每日夜飼二十頓。十五日。
 將葉。辨色加減其食。如宜極煖。候蠶變黃色。不論陰
 晴。急須擡過。擡如布滿六箱。宜頻飼。候眠一日夜。十
 五日。蠶復脫殼盡起。是為二眠。



斷風廣義 卷之十一

大眠餵法

二眠初起。一日夜飼四頓。宜第十六日。宜漸加葉。可
 飼十三四頓。第十七八日。宜飼十七八頓。宜厚。此時
 宜分擡。擡如上法。擡時要天可左帶八箱。第十九二
 十日。每三日可飼十八九頓。至二十一日。蠶復將眠。宜
 微煖。辨色加減其食。如候蠶變黃光。不論陰晴。急須
 擡過。可布滿十二箱。細葉頻飼。候蠶盡眠。方佳食。眠
 一日夜。第二十二日。復脫殼盡起。是為三眠。一名大
 皆三眠三起自此。大眠起再飼切葉三頓。以後不用
 以後不復眠矣。

一着眠罷又一眠
 以逐兩少時氣
 全食力旺時頻上
 葉除去舊葉換
 新鮮

大眠圖
歌曰
守近三眠大
起時全在七
日費心機老
日費心機老
日費心機老
日費心機老
日費心機老
日費心機老
日費心機老
日費心機老
日費心機老
日費心機老

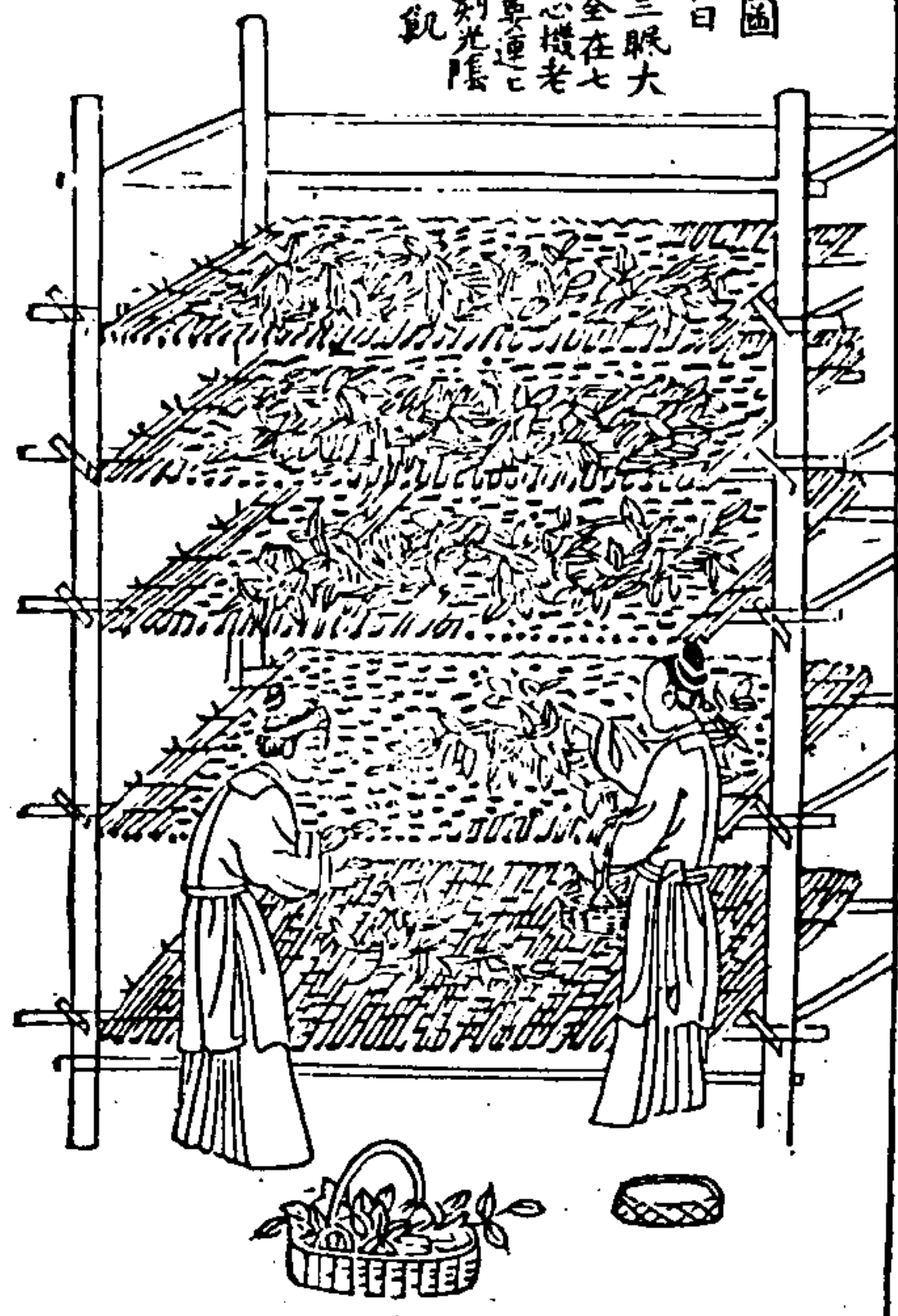

幽風廣義

卷之二

上簇法

大眠既起，一日夜可飼三頓。第一頓宜薄，但令第二頓比前更薄。仍覆白第三頓如第一頓。此三頓如不短葉則必至老食至辰巳間，取臘月所藏菘豆，預先溫水浸生芽，晒乾磨作細麩，將桑葉切碎攤在筐內，新水灑拌極勻，每箔以菘豆麩半升，拌於葉上，令極勻，以蠶網覆於蠶上。將所拌之葉布於網上，蠶上蠶食葉，殆盡復布純桑葉一層。至第四頓復如上法。切葉拌白粳米麩子

半升，又飼一頓。此時方擡網。要象手疾擡若推積多漸漸隨擡減耗耗絲布滿二十五箔。要稀每蠶相此時方去蔞草。至第五六七八頓，皆飼純葉。至第二十四日，辰巳時復如上法。拌臘月所製桑葉麩子一頓。如眠後蠶盛，葉闕，飼四五食葉盡時，又將桑葉用新汲水噴令微濕。如細雨之狀。噴時用新水再飼一頓。不用拌麩子。蓋已往用火令復用水者，取其陽不陰。陰水火成功之意也。飼水葉時，須要天氣晴明。若陰雨不可候次。此時用網分擡，可布滿三十箔。蠶自大日晴明再飼自此以後，不論日期頓數，須要急飼。沙煥自然無病。

幽風廣義

卷之二

不可缺葉。缺則絲遂少矣。此時漸暄，蠶室覺熱者，可全開捲窓，外挂竹簾。以防蠶虫入內生蛆，蠶身後必蚊虫入。若熱甚，則更剷開窓紙，室內再用水缸。但有猛風暴寒，又宜閉窓，薦門戶，畧用微火。若有雷鳴，須密閉窓門，勿使電光射入。周置水盆炭火，以解其畏。過後時時挾葉，連箔巡視，但見箔上有空隙處，即以葉補合。大眠後食無停止，缺一分葉，即減一分絲。故合晝夜巡視，全在飼至身肥嘴小，絲喉漸亮。蠶將老此數日，否則兩薄飼至身肥嘴小，絲喉漸亮。蠶將老身漸軟，及至過身柔軟，明亮便可上簇。蠶將老之時

摘蒲法

上箴六七之間。方可摘蒲。摘時將堅實良蒲。另放一器。薄蒲。兩頭薄的蒲。有孔的蒲。二三疊相合的蒲。血靈蒲。擇出另放一器。製作綿用。良蒲。綠絲最利。以蒲。不惟綠絲。且且。凡蒲。長而。惜。蒲。則反。壞。良。蒲。求。多。絲。而。反。少。絲。白者。細。絲。之。蒲。大。而。晦。色。青。蔥。者。愈。絲。之。蒲。白者。為。上。黃。摘。下。攤。於。通。風。涼。房。內。箔。上。厚。二。三。寸。不。可。過。厚。厚。則。發。熱。絲。腐。難。綠。五。六。日。之。間。方。可。綠。絲。早。標。則。雨。後。不。利。若。遲。至。七。日。後。則。蛾。生。有。蒸。餾。之。法。白。蒲。更。遲。一。日。

幽風廣義

卷之十一



摘蒲圖
秋白
爛然黃金
白銀綠家
愛鮮新摘
通風處
致腐陳

蒸蒲法

蒲以生絲為上。若綠之不及。古人有鹽醃。瓮泥。日晒之法。余試之未善。余家用蒸餾之法最好。其法先將。爾外蒙茸之衣扯淨。是。是。初。營。爾。而。作。者。收。此。紐。衣。甚。便。用。蒸。籠。三。扇。將。爾。鋪。於。籠。內。厚。四。指。許。以。籠。兩。扇。安。於。鍋。上。蒸。至。熱。氣。透。出。類。於。爾。上。以。手。背。試。之。如。手。不。禁。熱。即。扯。去。底。扇。即。續。添。一。扇。在。上。鋪。爾。如。上。法。不。要。蒸。得。過。了。過。則。軟。了。絲。頭。亦。不。可。不。及。不。及。則。蛾。仍。生。如。手。背。不。禁。熱。方。是。蒸。得。合。宜。將。蒸。下。爾。子。盡。攤。於。通。風。

幽風廣義

卷之十一

涼房內箔上。用鐵刀撥動。厚三四寸。候冷定。用荆柳。稍。微。覆。之。若。欲。久。留。時。大。約。一。日。之。內。須。要。蒸。盡。時。須。在。爾。揭。六。不。然。恐。來。日。蛾。出。如。法。蒸。涼。雖。徐。徐。綠。七。日。之。間。至。數。月。亦。無。妨。但。蒸。過。之。爾。日。久。必。乾。綠。時。須。入。油。鹽。方。得。絲。頭。順。利。其。爾。少。者。不。必。用。籠。余。嘗。只。用。大。竹。篩。一。箇。鋪。爾。於。內。亦。厚。四。指。許。爾。上。置。鮮。椿。葉。一。箇。以。布。單。覆。篩。安。鍋。上。蒸。至。椿。葉。變。色。為。度。取。下。攤。晾。如。上。法。摘。爾。蒸。餾。之。法。已。備。方。可。以。言。綠。絲。矣。

蒸繭圖

歌曰
摘繭七日蛾自生
急須蒸繭莫消停
箔攤風乾猶久待
月餘線絲利且輕



繭風廣義

卷之二

養

繭圖

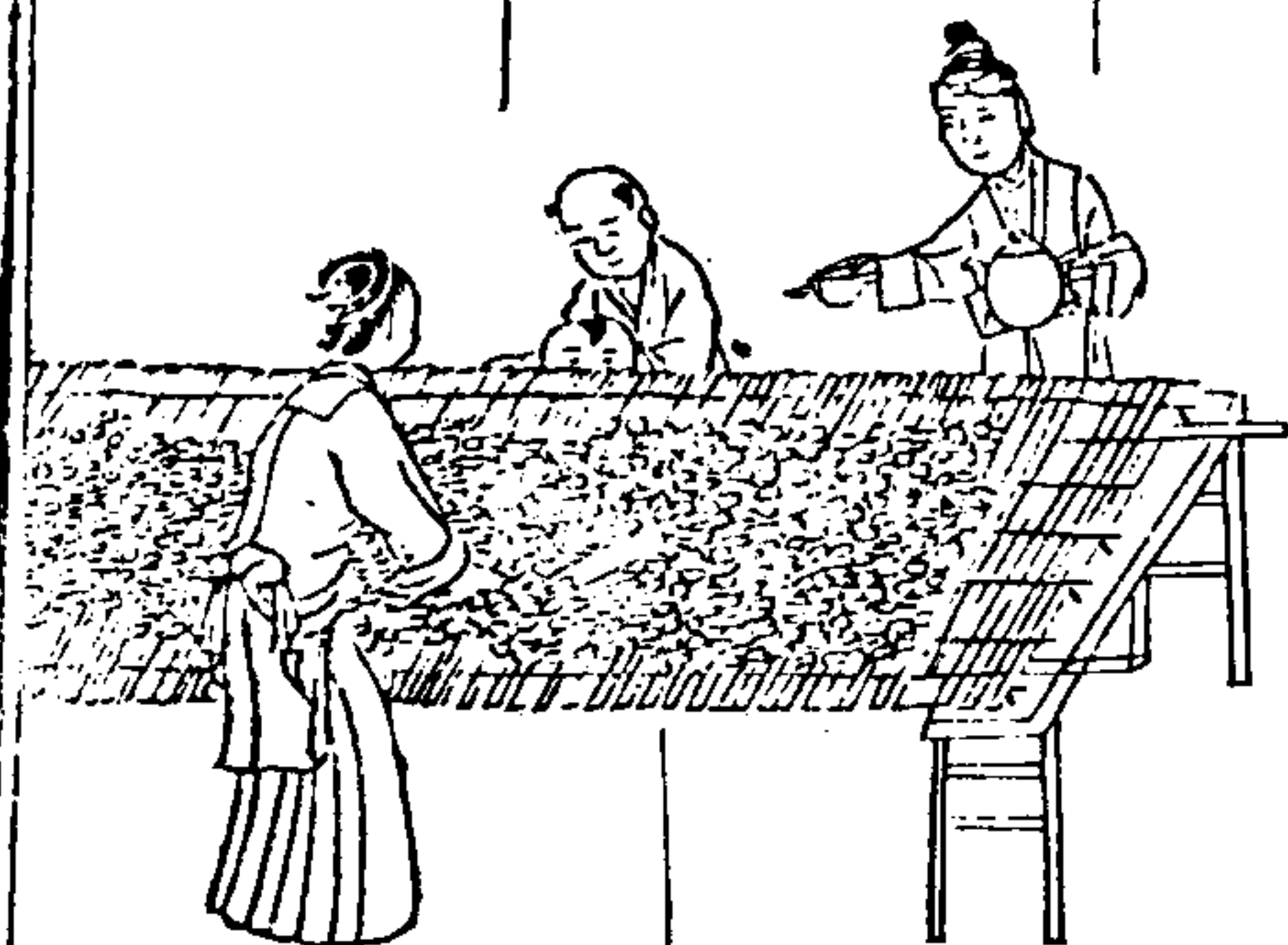

附養熟蠶法

原蠶 原者再也。一歲再養者一名夏蠶。一名熟蠶。廣人呼為細蠶。一名二蠶。原子為珍。珍子為愛。三月至十月能生入。華此另是一種。出自廣東。泰中桑少。人不知。養余會託人在廣東。帶來養之。得良。前借桑少。不能月月養之。遂失其種。若桑盛之時。何難於廣東。再帶彼處。有一歲三生。四生。八生。者我處。只取得三生。昔者。春養出。夏種。夏養出。秋種。秋養出。來春種。不可有。開闢。則絕種。我處。春蠶。亦偶爾有。夏生者。余家。庚申歲。因一。生蠶。忽生。原蠶。甚多。養之。亦得良。但出無定時。不限多少。又非人力所能。不可為。帝一歲再登。非不利也。然王者法祭之。為其感桑也。有言蠶與馬同氣。物莫能兩大。故禁再蠶者。為傷馬。與此見理。不明。乃謬言也。特以桑不宜斬伐。太過。太。遇則。次年。葉便。遂生。恐誤。春蠶。故禁之。倘春蠶不幸。偶遇天災。夏秋養

繭風廣義

卷之二

原

之。以補歲計。其法於立夏前三四日。將蠶連。即原以。綿花包裹。置溫處。一二日。即生蠶。養法與春蠶無異。一十八日而老。上簇六日。而摘繭。七日而蛾出生。卵。又七日而卵自生。蛾。是為原蠶。其法必勤。而無間。葉盡。毋使饑。吞火氣。而瘠。但夏月。天氣大熱。蠶室務。要通風涼房。南北開窗。糊之以紗。或用密孝帽。麻布。糊之。或門窗。俱挂細密竹簾。或荻葦簾亦可。務使通。透風涼。不令蚊蠅入內。堤於蠶身。生蛆。蚊。能叮。傷蠶。門簾。並密扇。致令。鑽入。慎之。蠶沙。每日早晨。掃除。勿。令。淫生。自。蟻。秋。蠶。亦宜如此。三眠後。常飼以。蒸。夏。廷。

其制用立木椿一根徑三寸高五尺下作木架立安
 其中頂頭安一橫枕長三尺五寸以懸搖絲竿俾中
 間安一木軸徑寸半軸上貫安絲軋如車輪有頭
 有輻頭徑五寸周圍裁輻八行每行二輻上安平枕
 輻高一尺五寸枕長八寸安雙輻者七枕惟一枕只
 用單輻將單輻中間斜鋸成兩截如馬耳葉用時相
 合以麻繩扎緊待絲滿軋解去扎繩其枕自脫舒遂
 可卸頭後邊豎立一圓木轆高五寸徑三寸底微尖
 如柄底樣中間豎安一細柄高二尺柄頭安三寸長
 揚柄頭平串連搖絲竿以竹片為之長三尺五寸
 中間安一銅鈎子以提絲擺交其橫枕近稍處縛一
 竹圓貫搖絲竿於內令其擺搖活動無滯又於軋後
 中間安一木板長四寸手握攪之則木轆自轉搖絲
 竿自能擺動其絲根相為斜壓畧無分毫紊亂後
 不難尋覓雖夜間亦可解之綠時用一人提絲頭先
 將鍋下燃粗乾柴柴細則火忽大忽熱燒水至大熱但
 小水則忽冷忽熱

函風廣義

卷之二

臣

可滾滾方將繭子一大把投入鍋內用筋輕輕挑撥
 則傷絲則傷絲又以筋左右亂攪數次挑起自然帶
 出絲頭以手捻住於湯面上提撥數度如有破頭壞
 繭不利者盡行摘去先提撥起粗頭混絲不可輕棄
 上面他日織用一木板寬五六寸以手經在
 粗細作緯用提撥纏攪清絲已出將粗頭摘斷用漏
 瓢舀繭送入溫水盆內瓢用瓜篋將將清絲挂在盆
 邊絲老翁上此時綠人將絲老翁上清絲約十數根
 絲之粗細由人細細不過十一二根粗絲二十餘
 根白繭絲細黃繭絲粗提時斟酌上頭不可不知總
 為一處穿過絲車下竹筒中扯起從前面搭過軋軸

從軸下面掛來於軋軸上拴一迴再從拴迴中掏攪
 一迴不可拴成死迴須令扯之滑利活動成絲全在
 散忽用絲車拴掛成交如紡車紡絲上房一般永不
 散脫古書所載綠絲之法多是耳聞軋筒係法俱無
 能成絲將絲挂在搖絲竿鈎鈎中又將絲頭拴在絲
 軋平枕上此時攪動軋輪絲車隨之軋轉搖絲竿自
 然擺動其絲勻勻縹在軋上一手攪軋一手添續絲
 頭其快如風自然之妙甚是美觀軋轉絲上時時下
 繭提頭繼續不絕常要照看撥掠絲窠內有兩絲先
 盡繭子沉下者有絲頭斷了繭浮出絲窠外者其絲

函風廣義

卷之二

臣

窠便減少即取清絲約量添加務要絲窠常勻眼專
 頻撥類添添不過三四絲失添則粗了多添則粗了
 如添不及手攪漫些如添太過攪緊些務要絲窠勻
 勻綠絲貴細圓勻緊使無匾漫節核倉惡不勻添絲
 要訣務將絲窠分開以手中食二指食指係捻取絲
 老翁上清絲三四條以手在絲窠內將絲頭向絲眼
 上猛一提頭隨絲綸自然夾帶上去絲頭便在裏邊
 外自無接頭疙瘩此名全繳圓緊通勻是為上等如
 將清絲頭纏在絲窠外邊帶上去便有接頭疙瘩絲
 便減價不可不知

一軋上絲約有四五兩。便可卸。卸時將單輻扎繩解去。其梳自脫。徐徐取下。挂通風處晾乾。每絲一軋。用紙撚四條。勻布拴之。不使散亂。輕輕擰成把子。包裹收藏。

蘭多者。作雙頭線之更好。一軋可練兩軋之絲。只將軋枕造長一尺四五寸。能擺絲兩行。插絲竿上。並錠二銅鈎。相去三寸餘。絲車亦並造二軋軸。相去三寸餘。並上兩條頭。一人照看撥掠。線如上法。功必倍之。

商風廣義

卷之二

畫

線水線圖

歌曰
煮繭線線手弗停
要分粗細用心情
上好細絲增重價
粗絲賣得價錢輕



商風廣義

卷之二

畫

線火線法

安鍋如上法。亦作卧烟洞。使烟氣適出。線人自得安詳。鍋上橫安絲車一箇。其制亦如上法。鍋右邊安絲軋亦如上法。線時將水燒令大熱。不可滾滾則將繭送入鍋內。以筲撥攪。提起絲頭。用手捻住。穿過錢眼。線火絲頭不用在竹筒中穿過。只將絲車下扯起。搭梳前面平安一錢。令機將絲頭從錢眼穿過。扯起。搭在軋軸上。又從下面掏過。拴在軋軸之上一廻。又於拴處。再掏一廻。不可死拴。以致不能滑利。轉法與線水將絲拴在插絲銅鈎上。再將絲頭拴在機梳絲無異。

上。一手攪動。絲車隨轉而轉。其絲自然上軋。其快如風。搭頭時。頻以筋攪撥。將絲窠分開。以筋夾亂絲。從中向錢眼猛提。其頭自為衆絲帶上。自無疙瘩。若從絲窠外邊纏連而帶上。其絲便粗惡不勻。欲作粗絲者。多下繭。銅宜熱些。欲作細絲者。少下繭。銅宜溫些。時看絲窠。頻以筋撥上頭。斟酌下繭。定住火候。勿使忽粗忽細。以致絲不堪用。新繭生絲為上。如蒸過日。論火絲冷益絲俱於初下繭時入鹽一兩。油半兩。於鍋內須先以枝條一撮打半响。令水與油鹽為一。然後下繭。如繭多者。斟酌酌油鹽旋入。

西風廣義

卷之二

美

絲火絲圖

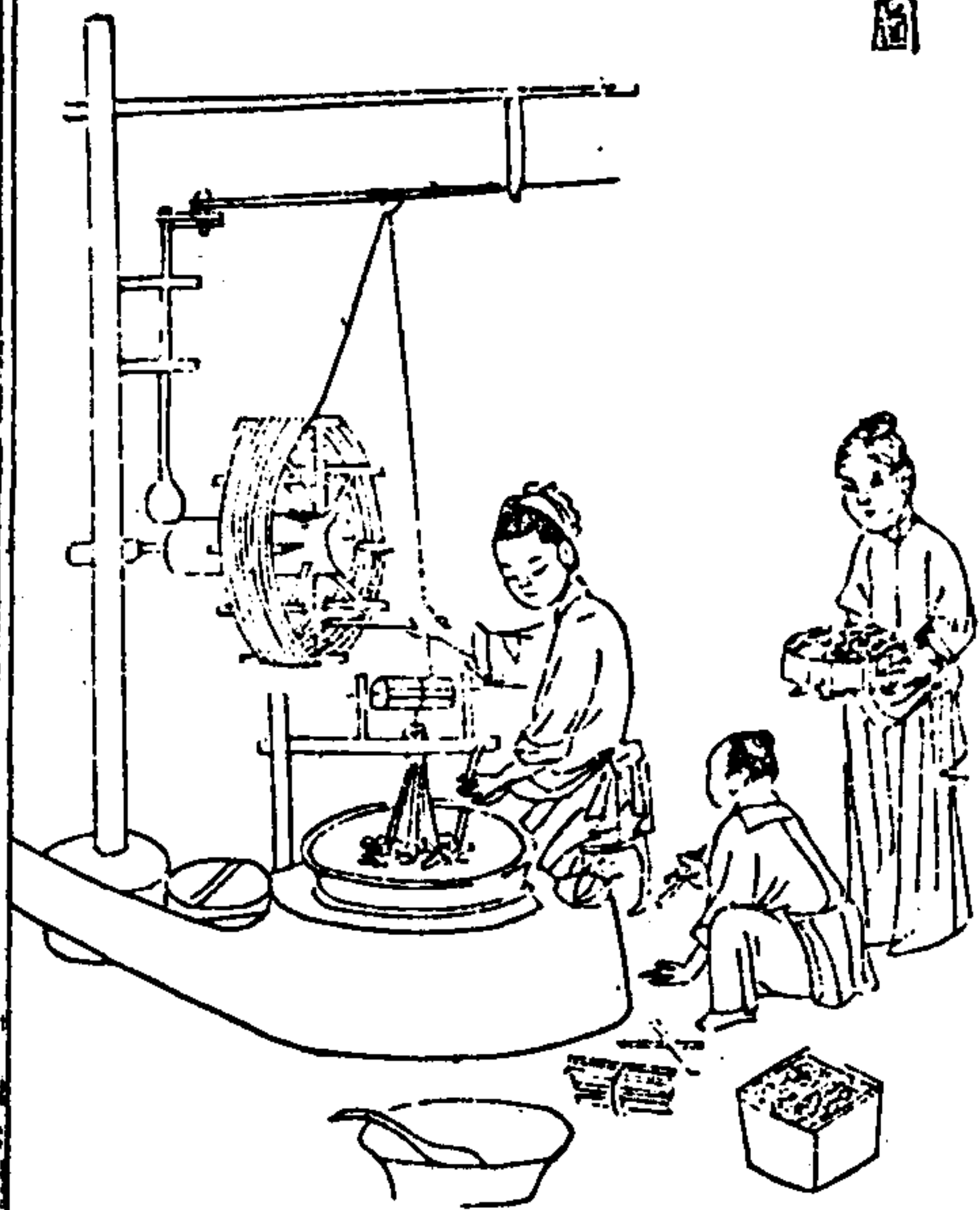

謝蠶神說

絲已登軋。蠶事畢矣。古有謝神之禮。示不忘本也。如絲多者。當用三牲酒醴。絲少者。或止割鷄焚香。奠醴可也。先設先蠶位。陳獻新絲於神前。敬設牲醴香燭。率閭家長幼。跪讀報祝之文曰。龍精一氣。功被多方。聖母作則。降福無疆。錫我繭絲。製此衣裳。室家之慶。閭里之光。敬帥長幼。虔誠升香。設殺於俎。奠醴於觴。工祝致告。神德彌彰。讀畢。酌酒闔家下拜。此謝神之禮。古今皆然。

西風廣義

卷之二

美



謝蠶神圖
歌曰
新絲指日可
求人造化功同
宇宙春厚德深
仁何所報羅列
福物謝蠶神

解桑多蠶廣做法

或畏其桑多蠶廣功大難成一家人力有限婦工無幾何能任此勞苦而獲斯大利是不知江浙有歲可收絲數百觔者豈可盡靠女工蠶雖婦事而實得力於男子南方至蠶忙之月官長停其徵訟里民停其婚喪親友息其往來專心事蠶里有蠶市春日賣筐箔簾薦一切蠶事器具賣桑樹賣蠶連賣蟻賣蠶賣桑葉賣繭賣絲無不畢具來備功者成都市即日用百餘人登時俱有更有包箔者每箔蠶自蟻至老備

商風廣義

卷之二

庚

價不過錢餘量力包餉數箔各自經理主人只是熟記養蠶之法坐而提調至於蠶多之家備功者甚眾即飲食亦是僱覓人做女工豈能任此南方蠶月正是種稻插秧之時內外並忙猶不肯失此美利况我秦中三月正是農閒之月即僱覓人工一月不過費錢三四百文人若將此養蠶之法熟記胸中多僱人功不過用心提調教他採桑布葉除沙擡網擡爐用火安箔盤簇使一人各執一事有何不能即養至數百箔亦為極易即如我處農忙之月亦有遠方之人

皆來備工包獲麥包鋤地至於農家什物器具自有貨賣者誰使然與良由此感彼應自然之理也若桑多蠶廣之時備工什物線絲之人無不畢至勿嫌其室窄不為而失此大利即於小室中作層架少養將所獲之利積二三年便可如法造蠶室火倉一切什物可為世守之業一勞永逸享利如江浙矣有桑而能養蠶固好若不能養蠶葉亦可賣錢養蠶而能織絹緞綾紬其利更倍即不能織賣絲亦得重價余家嘗將所織之絲以二絲相合上紡車成線織成堅重

商風廣義

卷之二

庚

商風廣義卷之二終

幽風廣義卷之三

茂陵楊 岫雙山氏編輯 男生洲子瀛氏參閱

門人

巨兆文鳴岐氏

全較

史德溥子厚氏

織經說

昔黃帝命伯餘制帛作布。織經之功因之而始。衣冠文物之所出也。傳曰。一女不織。天下必有受其寒者。由是觀之。織經之係於民重矣。故王后親織玄統。公侯夫人。自制紘經。命婦成祭服。庶士以下。各衣其夫。

幽風廣義

卷之三

富貴家務之。不惟重本防佚。又使知服被之所自。不敢易也。故農家春秋績織。必有其具。秦中桑蠶久廢。織經之具盡失。所以衣被不敷。日蹙兩艱。予屢事桑蠶。已獲實效。若織經不講。終屬無衣。因而詢及紡絡經緯之法。梭維机杼之具。穿絲貫緒。莫不留意。提綜躡交。思之精勤。自製平机。絹机。提花綾机。俱有成式。織為綾絹紗紬等物。不減南工。爰將紡絡織經諸法。繪其畧形。解以尺寸。詳述作法。備載於後。庶使資生者。一見了然云爾。

脚踏紡車

練軋紡車。乃織具之先。上練軋已備。方可以言紡車矣。凡繭子頭破者。練絲不利者。並出蛾之空繭。俱宜製造。上紡車成線。然後可投机杼。今西安近地。亦有紡車。乃紡木棉之車。不可以紡絲綿也。蓋木棉芒短。易拉。故一手攪輪。一手扯棉筒。然各便可成線。若兩綿力勁芒長。扯之不利。必須用脚踏轉車。一手執繭。一手扯絲。方能成線。此車若紡木棉更好。上並安二功。加一倍。若紡絲成麻。上並安三定。以麻其制用。機夾三指。經中紡之。並上三維。功加二倍。

幽風廣義

卷之三

木造成地平方架。長二尺五寸。濶一尺五寸。於二尺五寸中間。安一方木樁。高三尺。徑二寸半。於近上三寸處。安一橫木。長五寸。徑一寸五分。此是安定處。若者橫木宜濶三寸。亦宜濶三寸。若欲安三定。橫木當濶六寸。亦宜濶六寸。稍頭留寸許。安一立木牌。高二寸。厚七分。濶與橫木齊。上刻一小口。如豆大。如欲安二定。以容鐵定項。對牌口後樁上。鑽一孔。內棲細鐵筒。約深三分。以容定尾。定長一尺。中間硬安一木轆轤子。長二寸。周圍刻渠子二道。以承轉絃。樁下離地八寸。安一鐵軸。長九寸。大軸上貫以車

輪二以三版正中斜結扣子硬安成輪子以二輪
 相去四寸中安木桿梳六個便相合絃用棉線繩一
 條用繩通此將輪與定琴住令其活轉又在前面
 地平木上復安一橫梳長與地平木等濶二十半厚
 梳中間安一鐵板大如小指長六七分以承脚踏版
 形如鞋底厚一寸中間刻一小窠如指版一頭中間
 頂大深二分活安在鐵板上令其活動版一頭中間
 安一鐵攪杖壯如細筆攪於輪版近軸處孔內孔係
 預先鑽下脚踏紡之
 去軸寸半

幽風廣義 卷之三

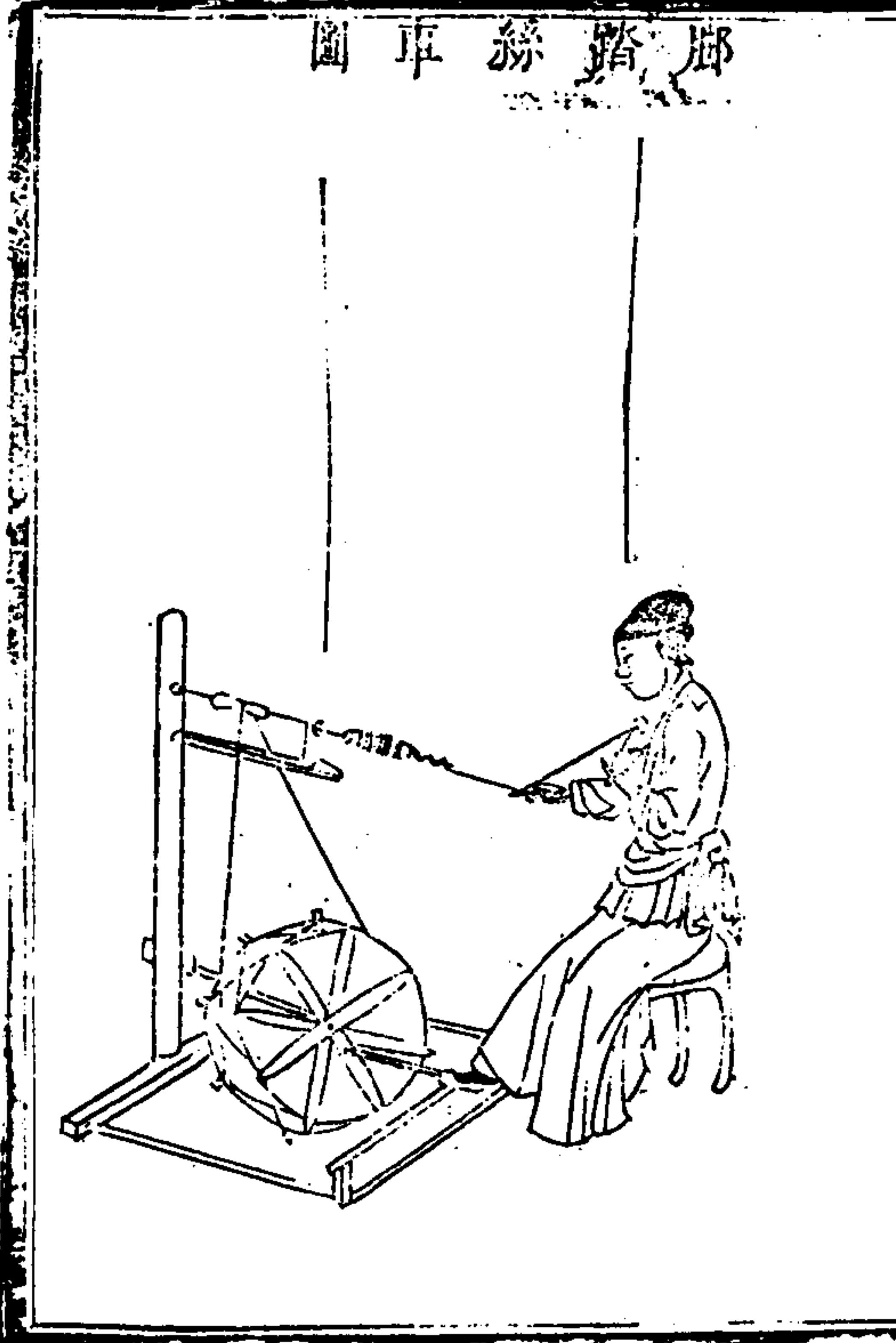

綿繭蒸法紡法 俗呼為城空子

綿繭以出蛾者為最。線之不利。盆中撈出者次之。薄
 繭並血蠶繭。俱不堪用。其法將好空子扯淨蒙戎。每
 足一斤。溫水泡一日。搵洗去濁水。盛篩中。以水四升。
 入蒲簾四兩。煎滾發之數十次。嫩湯勿以手試扯絲
 開為度。將篩安鍋內蒸之。如水將乾再添水一升約一鍾茶時。
 如蒸之不及。則生而難紡。如取出翻於箬頭上。每箬
 二十。溫水中。手捏洗去黃水。乘溼紡之。其法以蓋筒
 帶節安於鐵定上。令緊。露出定尖二三分。右脚踏轉

幽風廣義 卷之三

攪版脚稍向下一踏。輪自轉動。又脚跟在版後一踏。
 自然一上一下。其快如風。習之三五日。自熟。左手持
 筲箬。右手輕輕橫扯絲頭。紡之。指縫夾一筲。以上
 如女人脚小。須兩脚踏版。右脚在前。左脚在後。亦甚
 順便。紡成糞子。約重一兩可卸。○如蒸之太多。紡之
 不及。或在夏月。恐腐壞者。可將空子晒乾。收藏。臨
 然後溼之。如翻在箬上。太多紡之不及者。亦可晒乾
 收藏。紡時再以溫水泡洗更好。○又黃成張綿。亦可
 乾紡。其法將好城空溫水浸溼。翻在箬頭上。口小難

被厚者二三個一套。稍薄者三四個一套。隨翻隨卸。浸溫水盆中數日。換水數次。揉洗令淨。每斤用蒲葷四兩。滾水三四升。化開煮之。兩鍾茶時。取出再用清水淋去餘氣。懸乾收貯。臨紡逐個揉扯令薄如紙。張於綿竿上。左手執之。右手扯紡。○凡欲作綿絛衣者。不必翻。只將繭子入鍋內煮如上法。取出用清水淋去餘氣。晒乾槌過用。凡血蠶繭及最薄俱不。欲織綿絛者。如以生絲作經。以所紡者緯之。既省功。且光平亦更耐久。練法每生絲經綿絛一劬用蒲葷三兩水五大碗化開入綿絛在內提撥煮兩鍾茶

函風廣義

卷之三

五

時以細柔軟色變為度取出將猪胰子用稻草裹揉成團計將細浸入鹽汁內一半時但看絛上發光明亮即取出再用水洗數次上捲軸輕張即下即光平堅韌遠勝他省所織

解絲圖說

解絲惟絡車最便。為理絲先具。南人皆掉雙解之。終不若絡車之安且速也。其制用二木椿。徑一寸。一長一尺五寸。近頂鑿一過槽。長三寸。以容絡軸之大頭。絡軸俗名箱尖一長一尺一寸。近頂向裏鑿一孔勿透。以容絡軸之末。二椿下截連安二枕。相去二寸。長一尺二寸。套木板發一頭。以楔備緊。將絡軸穿雙令緊。貫於

兩柱之間。大頭畧高於小頭。大頭椿頂統一鐵釘。繫一細皮條。亦長二尺餘懸於絡軸。從裏面自下絞上。以右手牽扯。一縱一扯。則軸復忽上忽下。隨手旋轉。如風絲自上雙解時。先將軒絲張於四柱。柱用木竹長三尺餘各安大頭上四方分。又另置二柱。以分交。最易尋頭。亦用立將軒絲細緊。又另置二柱。以分交。最易尋頭。亦用竹棍同安於一。軒相去五寸分。交法二人將軒兩邊。信手中分自有交出安於二柱之中。倘頭緒斷時。只從交中一上作懸鉤。以竹竿為之。如過竿樣。下墜以提自得。上作懸鉤。以竹竿為之。如過竿樣。下墜以正竿稍錠一鐵絲鈎。以引絲上下經於雙上然後可排雙經縷矣。

函風廣義

卷之三

六



絡車圖

經絲圖說

絲已上獲方可經縷。而經必有其具。先造經牙一。用方木椿二根長八尺密健二寸長木板一行相去寸餘每板可錠板六七十上下安撐棧二道闊一丈左邊木椿外側近頂五寸錠一木板用時倚牆斜立經牙木板下去地五寸亦錠一木板用時倚牆斜立經牙之下。近右椿一尺五六寸地上置交梭一個。用木板一尺二寸闊五寸中安竹棍一行五根俱高對經牙一尺以左三根編大交以右二根掛小交。對經牙相去五尺用繩懸經竿。長一丈上錠小畧與人肩齊。下置絲篋五十個密擺二行將篋上絲頭提起貫入經竿環內總收一處挽成一結。挂在交梭右邊第一

幽風廣義

卷之三

七

竹棍上。一人手牽絲縷。又挂在右邊椿下第一大板上。復牽挂在左邊椿下第一板上。如此往來牽至層層至頂板盡處。如經縷只有二三丈當間一挂之。又將絲縷牽在左椿外側。木板之外邊。引至椿下板上。復牽往右行。至中間。以左手提住絲縷。以右手大指食指向上。將絲頭在二指虎口內。一左一右。拾成交。挂在交梭竹竿上。以左邊三竹棍編大交。以右邊二棍掛下的小交。復挂在右椿下第一板上。如前層層經挂。迺迺拾交。週而復始。以足數而止。絲頭或一千五百或二千三千。經畢。在交梭外右邊的。量所織之輕重。以為多少。

空處剪斷。將交用絲繩貫在兩邊。拴緊。若經脫交。無用。將兩頭俱挽一結。再用繩拴緊。然後用繩篋一個。用木四根各長二尺。造成方。將有交一頭。以壯繩架。闊一尺八寸。內錠一釘。子。拴緊釘上。一人執定繩篋。緩緩將經牙上絲縷旋卸。經。繩訖。再上。新牀。

幽風廣義

卷之三

八

經絲圖

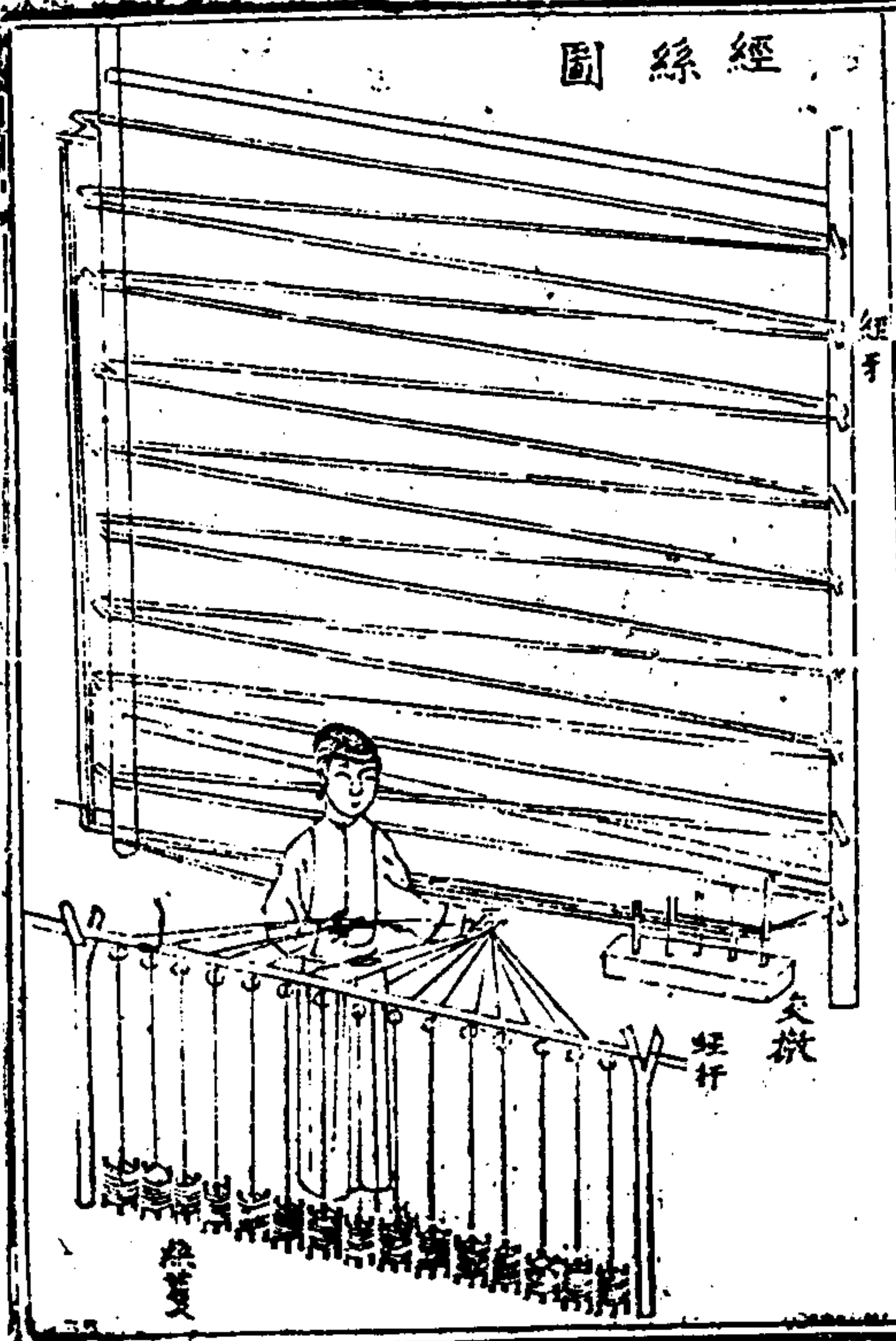

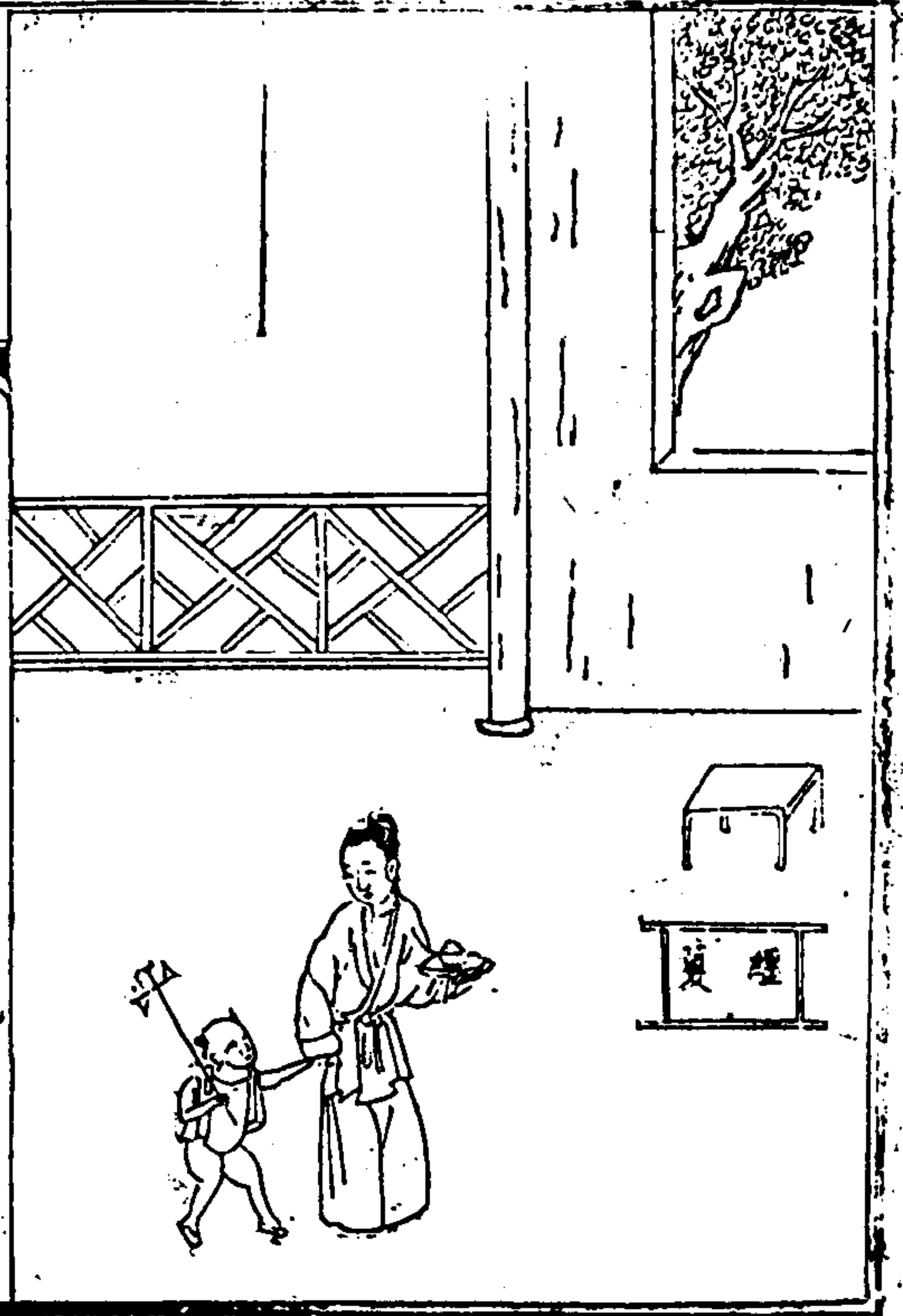

西風廣義 卷之三

紉牀圖說

紉牀之制。用木四根。徑三寸。後二根高二尺六寸。前二根高三尺四寸。從二尺六寸處。順安二大平枕。三寸長。三寸下。用撐枕。匹道。安成方架。長三尺五寸。闊二尺五寸。於前 樁平枕以上。高出八寸。勒成扁樁。鑿一大孔。以套壓天簾的架子。二大平枕上。中間相去三寸。各安二拾齒。以承天簾。天簾者。至大之簾也。將經篋上。經縷復纏於此。然後可以紉。制用木一根。長二尺五寸。徑六寸。削為八面。每面安輻二條。高八寸。輻上。安順枕一道。共八枕。十六輻。奏成輪子。放在輪齒內。又於軸上。中間銜一鐵釘。子繫麻繩一條。以拴經縷。將經篋上。收下經縷。

無交的一頭。拴繫天簾釘上。一人搬轉天簾。一人兩手執住經篋。旋放旋纏。緊緊又纏在天簾上。至有交處方止。然後將壓天簾架子。制用木二根。長三尺五寸。於一頭並安二撐枕。成一方架。與紉夫齊一頭鑿四寸長。卯用時套空勒成扁樁上。套在前樁扁樁上。橫貫一細棍。使不上脫。又以石版壓住架尾。方不浮起。交用二竹棍。長二尺。壯如大指。從交兩邊貫過。將交夾在二竹棍之中。竹棍兩頭。用繩子繫住。不可合脫。一人撥交。從交棍中將經頭一上。下分清白。挂在繩鈎之上。一人執繩貫頭。經頭縛成齒眼。或入百或一千。或千五。隨細輕重的量多少。貫法。用薄竹篾。刻一鈎

西風廣義 卷之三

搭子。從繩齒眼透過。一人將絲頭二根。如織綾有馬者。惟人所便。挂在繩鈎上。扯過齒眼。收住挽一結。齒齒貫畢。用藤梯一徑。其制用木二根。長二尺三寸。一尺六寸。搭頭將藤子橫擔其上。藤子用木一板。徑四寸。長二尺七寸。兩頭各安板極四。令藤梯去紉牀三丈。將底枕以繩繫住。再將貫過經縷。以數十絲。挽一結。用一竹棍貫住。牽紉至藤梯。將竹棍橫架藤子上。一人搬轉藤子。一人手執撥簪。用扇子邊脫。將一往來在經縷上撥。如頭削光如扁簪形。有粘結結絲。俱用撥簪排開。繩齒一過。送搬轉藤子。

須將經縷繙緊。如有鬆漫處。下面用紙一墊。務要至緊一樣。隨撥隨捲。盡罷在縷子上。可以言織矣。

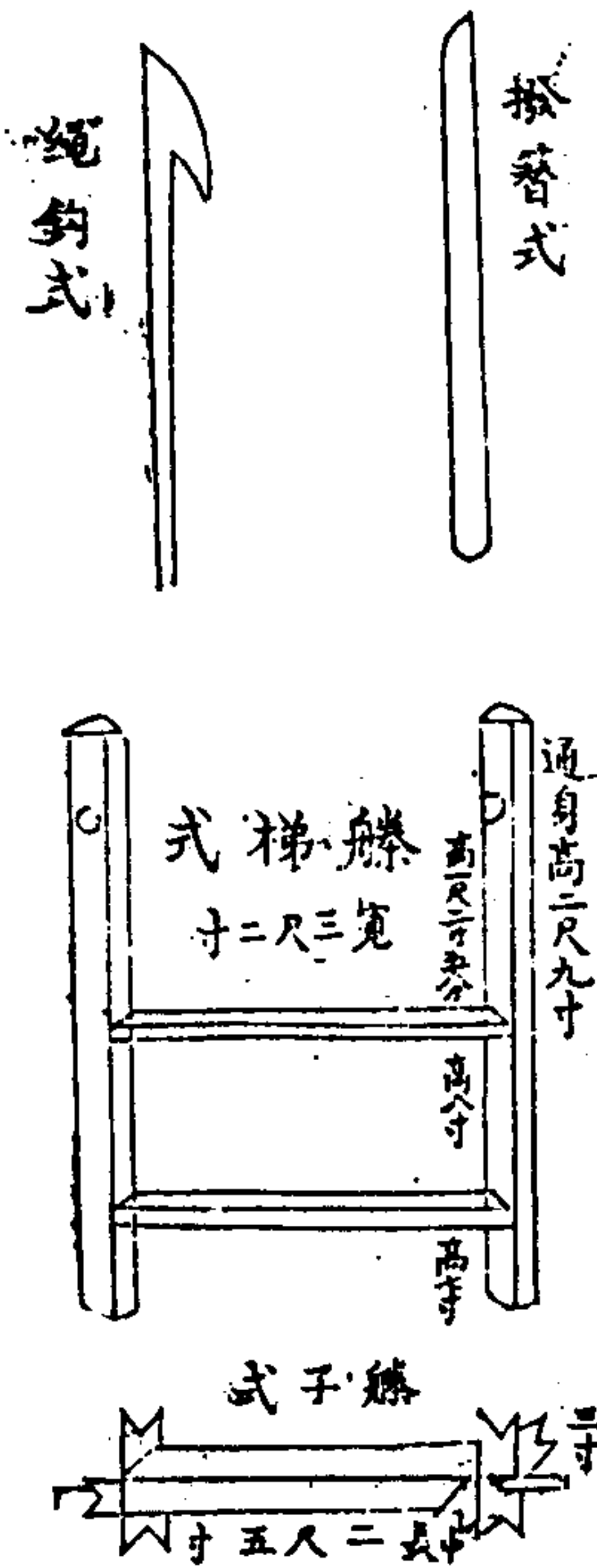

幽風廣義

卷之三

紉絲圖



狀

壓天製架子

幽風廣義

卷之三

織狂圖說

經縷捲在縷子上。可投之機杆矣。機制甚多。不能盡述。只就余家用過簡便機言之。亦能織提花綾絹紬紗。但其制難以筆罄。故列圖於後。就圖詳解尺寸。業織者自能一見了然。織時將經縷根根穿過綜環。呼為綜。綜制用木五根。徑六分。造成方架。長各二尺。中安一梁。二人對坐。以綜線二環。相套。縛於架上。或一千或千五。或二千。足數而止。再用細竹竿二根。大如小指。長二尺。每將綜線兩邊。領起。卸去綜架。掛在機頂。羅冠。梳之上。每綜一付。下用脚竿。提一根。安在機之中間。以便躡。若織無花絹。只用脚竿。提二付。若織提花綾。將綜線縛於範架之上。用上付。下用脚竿。提十根。又將渠線。從花樣中。穿過。掛於花樓。

之上花之式樣隨人所便乃江南織工以絲線盤結而成者其價上好花樣三兩有餘其餘小花不過一兩有餘織時一人坐在花樓之上手提柔線一人坐在捲幅之後以脚次第踏竿旋提旋縱自然成花又將經縷前後二根相並穿過繩齒以數絲拴一結復貫在小竹棍子上長與捲幅齊牽引經縷縛在捲幅之上兩邊再拴邊線十二根織不另掛邊線律束經線合處壯線經挂拾交如上法收在邊篋之上在後邊左棒外側錠一鐵環將邊線從環中穿過牽引至前係子對高梁上再定一環復穿過引下將邊線停分開用竹片二個長六寸上各鑽六孔將線復穿過孔中引至絲環分左右各貫六環復穿過繩邊齒三孔內緊繫捲幅上織時用鞭一塊約重斤餘用繩子挂在邊篋之上自然邊線再細面用撐幅二根用竹片編緊緯不能束邊易織

商風廣義

卷之三

十三

二指長與幅等厚二三分兩緊撐在幅上機制經緯頭各錠半截針三根長二分安頓停當然後推撞拋梭自然成幅織具無他奇惟人自便智者斟酌損益而為之自見其妙若肯親身經歷未有不能者事雖瑣細實係資生要務能耕能織衣食兩有世不求人治生者不可忽焉

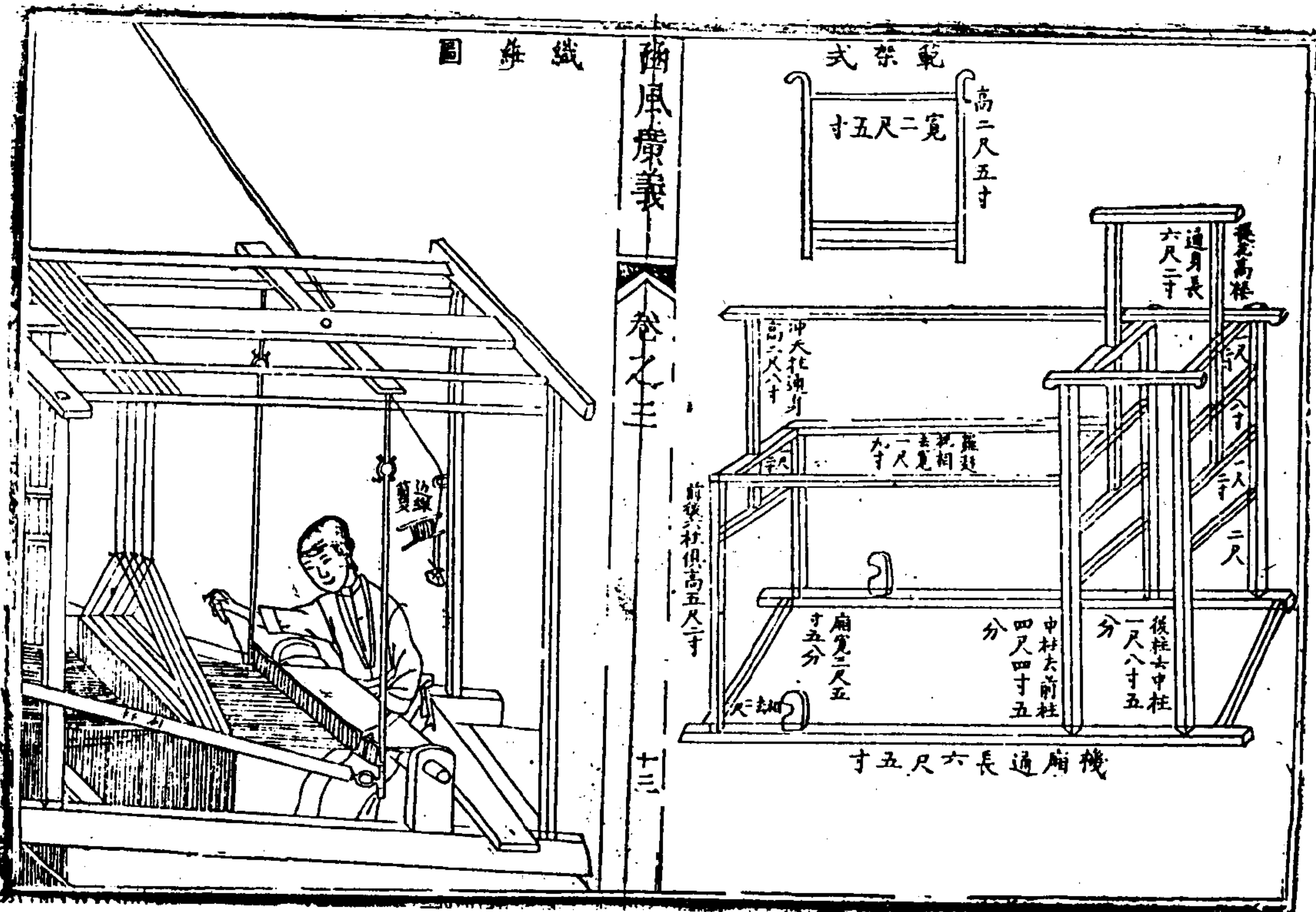

商風廣義

卷之三

十三

織機圖

幽風廣義

卷之三

緯車圖說

緯必用緯。其法用細竹筒壯如筍子。長三寸。貫在緯車鐵定之上。用絲繩二個。以水潤溼。將二頭提起。穿過竿上鐵環。以右手攪輪。左手捻搖絲頭。纏在緯筒上。約如大指壯。便可卸下。緯車之制。茲不詳解。見圖自明。但輪徑一尺二寸為則。前圖即此紡車亦可用之。緯筒已就。然後貫在鐵梭內。穿經往來。自成錦繡。

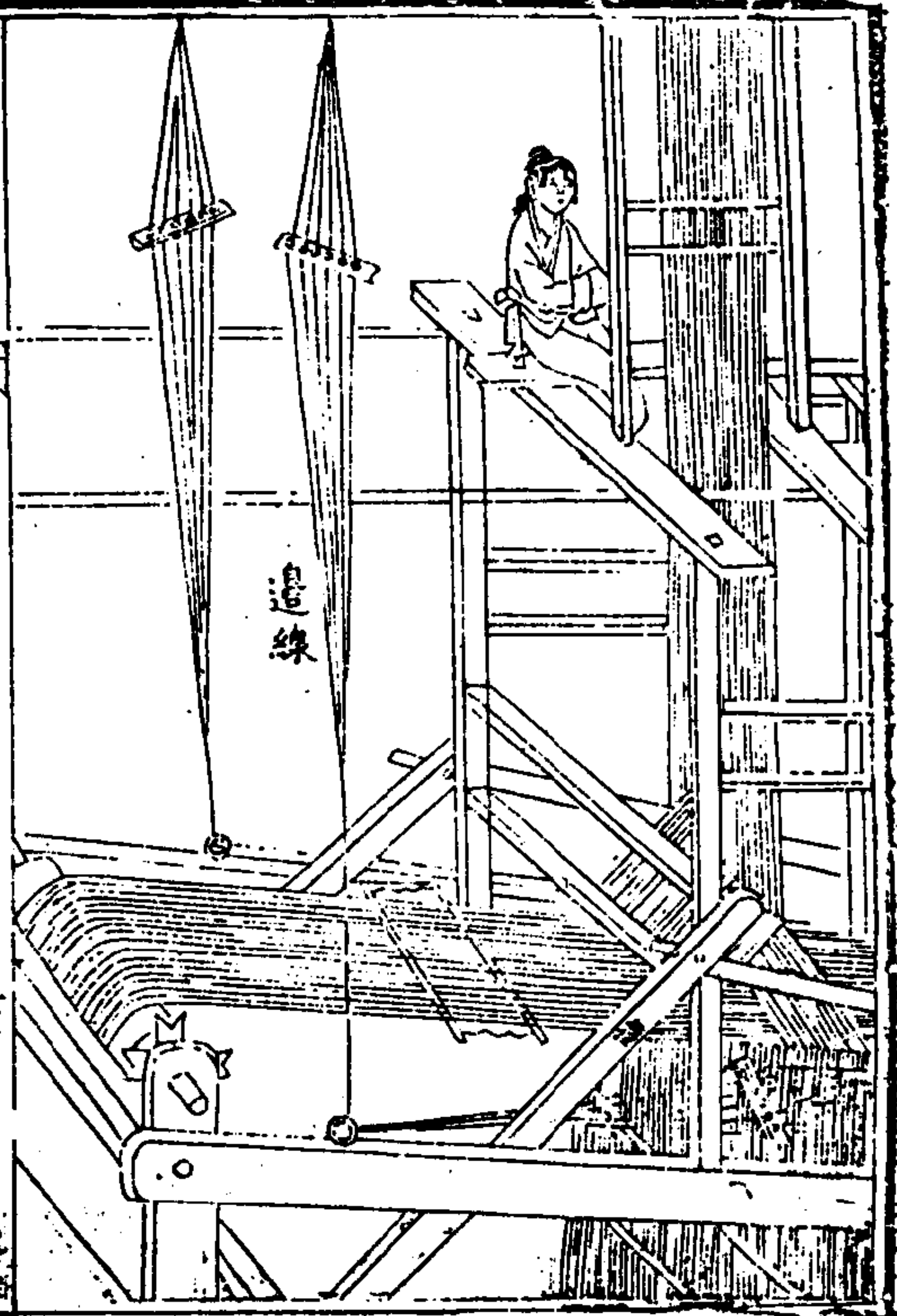

緯車圖

幽風廣義

卷之三

附養樹蠶法

樹蠶始自明末。即今之織繭細蠶也。此蠶本生於樹上。古人未有知而養之者。至明洪武中。河南確山縣野蠶成繭。群臣表賀。始知有此蠶。又王永樂十一年。十一月。山東民有獻野蠶繭者。群臣奏賀瑞應。上特命織帛製衾以薦。以為瑞降自天。未有知人力能廣布而為之者。故古書未載此法。後明末之時。有神人在山東教民始牧養此蠶。至今率上受益。蠶雖生於樹。而青剛椽葉皆食之。其結繭一也。今山東

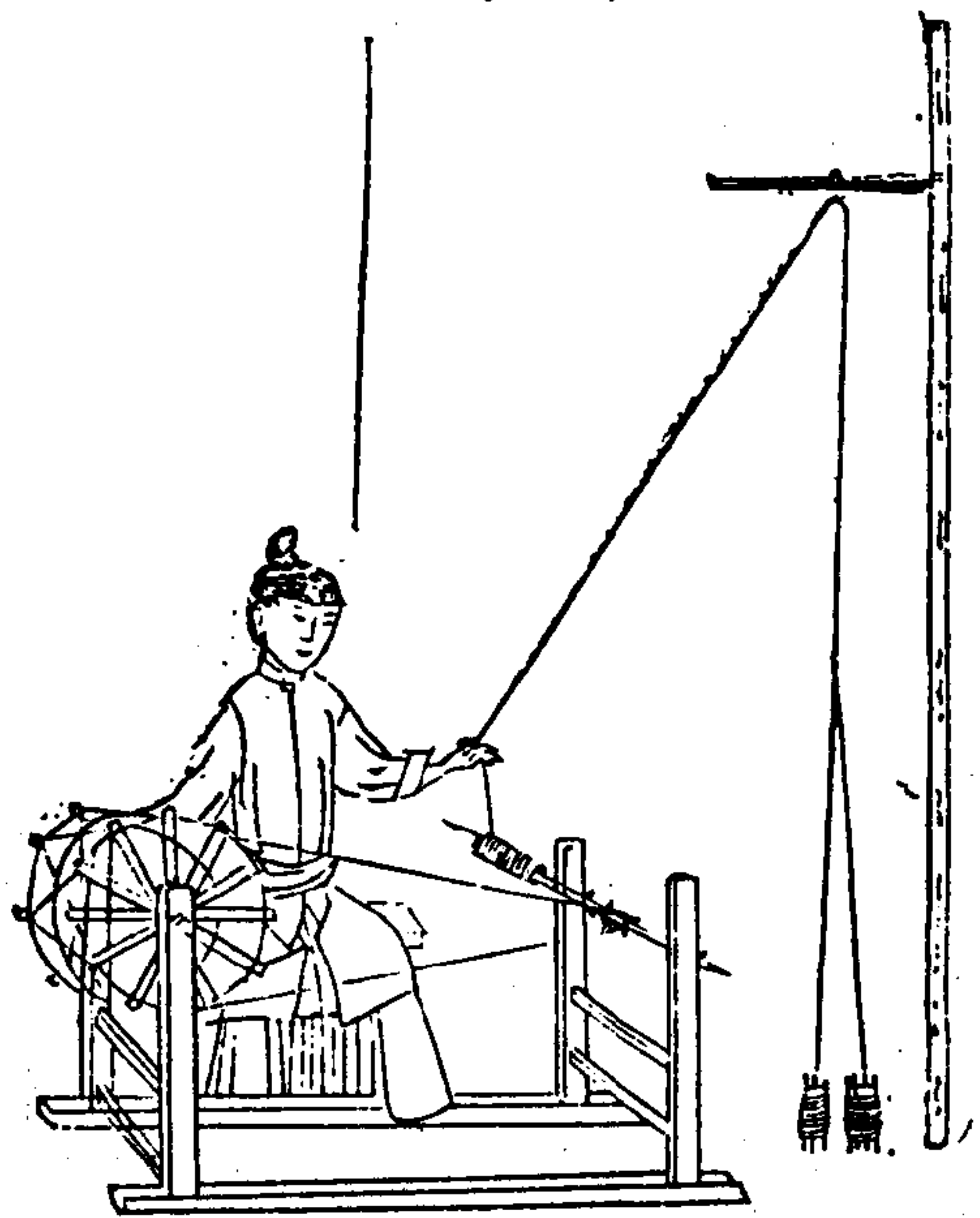

此蠶甚盛。秦中終南山亦多有柎椽青剛樹。但人不知養此蠶之利。鮮有留心者。余於雍正乙巳年。買得山東蠶種。並招致養蠶之人。因得其法。立春日。於山根之下。密室中。將繭厚攤於大筐內。閉其門窗。勿使通風。以乾燬柴然火。常令室中暖如三月。至春分前五日。共三食。晝夜不可買斷。天寒加火。天暖減火。若室中大熱。則生子焦黑。暖氣若微。則出不及日。凡四十日則蛾出。於辰巳時。令雌雄相配。申時摘去雄蛾。以槐兒稍。或圪麥條。編成大筐幾個。徑三尺。深一尺。

函風廣義

卷之三

六

又編一蓋。將雌蛾百餘。放筐內。以蓋合定。令其下子於筐內。二五日後。去蛾不用。將筐別懸於無烟涼房內。待山中陽坡柎椽等樹。葉長寸許。便將前溫室中。仍以硬柴燒令溫暖。須閉門窗。以炭火繼之。亦不可太熱。將蠶子筐懸於室中。亦不可近火凡五六日。時時溫暖。蠶自生於筐內。於辰巳時。將筐或七八日安置於口。揀寬平處一方。在水渠中。筐底支以石。勿令水淫。取柎樹枝稍。挿於筐之周圍水中。若非挿在水中。片時葉即乾。蠶聞柎氣。自出筐上葉。餘未出者。至午後。將筐取回。仍懸暖室中。

次日又出。仍如上法。以筐中子皆盡出。方棄筐不用。常常挿換新柎葉。勿令蠶饑。挿稍時。須令新稍挨着舊稍。待蠶上新稍。然後拔去舊稍。又在蠶傍搭一草巷。日夜看守。須防鳥雀。蜂虫傷害。時時換葉。待柎葉稍大。陰坡葉亦生。此時方可轉移上樹。使自食葉。移時將蠶帶着柎稍。欵欵放在提籃篋子內。或竹或樹條皆可。編有篋系。跨於臂上。以便提携。提至山中有葉柎樹下。量樹大小。高過五六尺。斟酌將蠶連稍。放於樹上。令其自然上葉。時常看蠶食葉將盡。又用極利大剛剪。即將蠶連枝剪下。

函風廣義

卷之三

七

放於篋中。移置有葉樹上。或柎樹或青剛皆可。若此處葉盡。更移放他處。但此蠶亦三眠三起。眠時不可移動。須要晝夜看守。以防白日飛禽啄食。夜間蝙蝠傷害。彈弓為鎗。時常擊打。如一朝無人看守。滿坡盡為鳥有矣。此蠶亦耐風寒。三月間有雪。蠶亦不至凍死。昔日嘗月大雪。蠶凍成硬冰。人皆以為先矣。次日雪消。蠶竟復活。但怕久雨。多不旺盛。到夏至後。自結繭於樹上。摘來攤於涼房內。箔上。數日蛾自生。寅卯時。令雌雄相配。午後析開。摘去雄蛾。不用。將雌蛾以麻線縛一腿。拴於柎樹上。線須量樹之

大小以爲多少。或拴數十。或拴數個。次日自下子於樹上。待入伏後五日。其蠶自生。便能食葉。至於看守轉移。俱如前法。待白露後。自能結繭。一一結成。摘取收貯。至次年立春。日溫養如前法。歲歲養之。生發不窮。其利不可勝言。此繭不能繰絲。必須於出蛾後。製而紡之。

紡柵繭法

先將木炭灰。以滾水潑之。淋得極醜。以舌試餒。甚烈爲度。將繭子盛於竹篩內。一斤許。將灰水入鍋

繭風廣義

卷之三

式

內燒滾。勻潑繭上數遍。將繭篩置鍋上。淋入鍋中。再取潑數次。手試扯之。以絲開爲度。又將篩置鍋內。蒸少頃。取出。翻於筋頭上。層層相套。一筋可套十數個。浸於淨水盆內。以手握洗十餘次。以去其烟垢灰水之氣。於繭外橫扯起絲頭。用前所圖紡絲綿。腳踏紡車上。紡之。層層扯紡。不可亂了色道。若或扯亂。則織成繭綉。遂無色道可觀矣。其法將葦筒貫於鐵定上。以線纏紡於葦筒之上。既成縷。取下。候紡數十縷。貫於經板之上。來往牽引經之。經成經縷。收於綉狀之

上撤放二丈餘。中架一梁。如四丈長者。架二梁。將經縷勻擺梁上。手執繭刷。縷刷乃疏布器也。束黃白膏。轉如大鍋。刷縷柄可長。縷刷根爲上。或便草根皆可。爲之。尺許圍。尺餘其形扁。蘸稀糖水。或糯米汁。刷之。令勻。務要經縷條條疏通。或日晒。或風吹。將乾。須要繩過一遍。庶無糊結。不至粘連。後用油。水相合。最好菜油。次之。每水一。攪打百餘次。使油。水相混不分。用糝斤。用油四兩。刷輕。輕蘸而刷於經上。不可太多。多則油。大不堪用矣。但使光滑。易織可也。待乾。捲於機縷之上。或平機。或高機。或袖機。皆可織。惟人所便。

繭風廣義

卷之三

式

又有糝縷一法。更穩。將紡成的糝子。用拐子。拐成把子。重四五兩。卸下。用糯米漿汁。無糯米。用麩糝子。亦可。將線採極令勻。挂在椽上。再用石杵子。挂在線把一頭。旋扭旋排。令線乾散爲度。再上絡車。纏在篋子之上。經同上經法。

畜牧說

昔先王之教民也。用天之道。因地之利。盡人之力。始事農桑。繼勸孕字。若農桑已舉而畜牧之道闕焉。不講。則衣帛之老者何由食肉乎。予將畜牧之法。附於桑蠶之後。使資生者。樹畜兼營。自然衣帛食肉。成一豐亨景象。但畜牧甚夥。秦中人地狹。開墾無餘。又無湖泊水灘閒曠之土。即有其法而無其地。畜牧之道。亦難周詳而悉備。莫若取其切於日用。家家可畜。人人易牧者。力舉而行之。則亦可馴致富饒而無難。

商風廣義

卷之三

五

孟子曰。五母雞二母彘無失其時。老者可以食肉。六孟子以亞聖之才。經天緯地。而其留心王政。無過養民數大端。利民之術。養老之典。亦惟母雞母彘無失其時而已。後世畜牧不講。孕字失時。無怪乎棄本有之。良圖。事規畫之末技。往往力倍功半。罕睹實效。况視王政大務為平淡無奇。其亦弗思之甚矣。余因悉扶農書。究心法制。只將畜牧猪羊雞鴨四條。已親經實效。有裨農家日用者。一一詳述而備載之。願我同志。共相從事。不但奉高堂而享肥甘。亦足佐蠶桑而

而滋餘利。其益於人世寧有既乎。為列其條如左。

畜牧大畧

畜者養也。牧者守也。養而守之。如郡縣之親民。慈愛之。珍惜之。以身測其寒熱。以腹節其饑飽。自然生息日蕃。資財漸廣。昔陶朱公語人曰。欲速富。畜五特。五特者。牛馬猪羊。驢之牝者也。西安諸州縣無山澤曠土。不便雜畜。五畜家戶皆有。但舍三畜而專言猪羊雞鴨。亦養生之一法也。大約不過用二萬錢之資。而數年之間。其利百倍。惟多種苜蓿。廣畜四牝。使二人

商風廣義

卷之三

五

掌管。遵法飼養。謹慎守護。必致蕃息。仍量其所能而授。以便業。或括綿。或編竹。為飲食之資。又多得糞壤。以為肥田之本。所有猪羊雞鴨之名義飼法。開列於左。

論猪類

猪類甚多。各處不同。稱名亦異。牡曰豕。亦曰牙猪。牝曰彘。亦曰肥猪。去勢曰豮。四蹄白曰豮。猪高五尺曰豮。猪之子曰豚。一子曰特。二子曰師。三子曰豮。未子曰豮。生。其實一種也。生於青兗徐淮者耳大。生於燕

養者皮厚。生於遼東者頭白。生於江南者耳小。生於
廣南者白而肥。生於燕梁者足短。猪乃水畜。性趨下
而喜穢。在天應室。在卦屬坎。乃北方之獸也。南方之
畜。其氣冷而有小毒。食之動風生痰。弱筋骨。虛人肌
不可久食。北方水深上厚。風氣高燥。其肉味甘。性平
無毒。大能補腎氣。虛損。壯筋骨。健氣血。而秦中之猪
甲天下。尤非他處可比。此皆不可不知者也。

論擇種法

母猪惟取身長皮鬆耳大嘴短無柔毛者良。嘴長則
肉風廣義 卷之三

牙多。飼之難肥。猪以三牙為上。有柔毛者治難淨。猪
孕四月而生。母猪懷子時。不可餵以細食。恐猪肥油
大。則生子難活。猪忌五月配。恐九月生子少。胎難
成。生子後。母猪當餵以細食。生乳以奶豚子。

養猪有七宜八忌

一宜冬暖。嚴冬宜向陽。夏涼。夏日圍中常積水。池使
亦好。栽樹木。一宜窩棚小。厥以避風雨。一宜飲食臭濁。和
不可用生水。清水。一宜細節揀柴。凡草末糠糶一切
柴乾淨。食粗者。一宜除虱去賊牙。猪身生虱者。用菸
宜讓台極細。一宜除虱去賊牙。猪身生虱者。用菸

之印除。猪牙後有一宜藥餌避瘟。猪性有瘟症。最惡
賊牙者。印打去之。一宜藥餌避瘟。猪性有瘟症。最惡
五日。和入食中。一飼足。以避瘟。一忌牝牡同圈。牝
同圈。則亂。鬪。意。聚。不。食。豚子。六十日。即可擇。一忌圈
出。雄者。另飼。雄猪。不必多留。一雄。可配。羣雌。一忌圈
內。泥。溷。泥。溷。則。多。一忌。猛。驚。撓。亂。一忌。急。驟。驅。奔。一
忌。飼。餒。失。時。一忌。重。擊。鞭。打。一忌。狼。犬。入。圈。一忌。悞
飼。酒。毒。或。種。鳥。葉。南。星。半。夏。虞。不。可。收。放。往。往。俱。食
毒。死。不。可。不。知。

飼豚子法

豚子初生。宜煮穀飼之。或大麥屑。或豆屑。蕎麥稗秫
豳風廣義 卷之三

屑。務宜煮熟。少加草末。糠。楚。飼之。不可與母猪同食。
或置木柵欄。留空。只容豚子出入。或圍牆下。開一小
竇。令豚子出外飼之。亦可。六十日後。閉之。俗呼為。閤
了。則骨細肉多。易長易肥。必須截去尾尖。閤不截尾。
則前大後小。豚子閤後。待瘡口平復。取巴豆兩粒。去
殼搗爛。和食中飼之。半日後。當大瀉。其後則易長肥。
大。十二月生子者。必須置溫暖處。常以火烘之。或將
地下掘空。如匠樣。下煨以火。不然。則腦凍不合。出旬
便死。欲養肥猪者。須於豚子中。擇長大皮鬆嘴短牙

少毛稀者。其共食乳時。居下者最佳。揀取別飼之。宜將碎小不堪。而多食少者。早賣之。

收食料法

養猪以食為本。若純買苧糠飼之。則無利。大凡水陸草葉根皮無毒者。猪皆食之。唯苜蓿最善。採後復生。一歲數剪。以此飼猪。其利甚廣。當於量多寡種之。春夏之間。長及尺許。割來細切。以米泔水。或酒糟豆粉。水浸入大甕窖內。或大藍瓮內。令酸黃。拌苧雜物飼之。亦可。若欲積冬月食料。須於春夏之間。待苜蓿長。

商風廣義

卷之三

五

尺許。俟天氣晴。將苜蓿割倒。載入場中。攤開。晒極乾。用碌碾碾為細末。密篩篩過收貯。待冬月合棧苧之類。量猪之大小肥瘦。或二八相合。或三七相合。或四六。或停對。斟酌量蓋而飼之。且飼牧之人。宜常採雜物以代苧糠。拾得一分。遂省一分食。稍有空閒之處。即可放牧。放得一日。即省一日之費。總要懇懇細心掌管。自然其利百倍矣。

飼肥猪法

欲養肥猪。先擇佳種。至三五十斤者。猪多則總設一

大圈。內又分小圈。每一小圈。止容一猪。使不得開轉。則易長肥。飼法用貫眾三兩。蒼朮四兩。黃豆炒一斗。芝麻炒一升。共為末。拌入細食內飼之。食後每猪再發生大麥一升。不過半月即肥。又方。用麻子二升。搗爛。鹽一升。和糠三升。煮熟。雜入細食內飼之。即肥。

治猪病方

猪有病時。割去尾尖。及耳出血。即愈。若瘟疫。用蘿蔔及梓樹葉。與食之。即愈。不食者。死。又猪癩病。不食。即用滾湯一椀。沃其頭。半日即食。又猪將肥時。內生水

商風廣義

卷之三

五

鈴。每食數口。即遊走不食。用鐵下磨子的石渣子。為細末。羅過。拌食中飼之。不過數頓即愈。

論羊

羊。祥也。故吉禮用之。在畜屬火。故易繁而性熱。在卦屬兌。故外柔而內剛。其性喜燥惡濕。其味甘美豐厚。內則謂之柔毛。又曰少牢。五方所產不同。而種類甚多。哈密一種大尾羊。尾重一二十斤。大食一種胡羊。高三尺。如扇土人歲取。臨洮一種洮羊。重六七斤。尾小。其脂不久復滿。英州一種乳羊。身肥而無。我燕中一。吳羊。頭身相等。而毛短。

種綿羊。頭小身大尾長多脂最美其毛柔軟一歲三
剪以為袍物臨涓兩岸其毛更細可作縠縐
袍衣衫等一種殺雞羊。俗名剪雞羊頭下有鬚毛粗
物絕佳。屋壁其同華之間一種同羊。甚大供饌
味亦美。少味發病。北方之羊。牙厚大補。蓋土地使然也。羊
之壯日殺日羝。北日羝日牂。白日粉。黑日羶。去勢日
羯。羊子曰羔。羔五月剪。六月羣。七月卒。歲日牝。
諸羊孕四月而生。其目無神其腸薄而榮曲。食鈞吻
而肥。食仙茅而肪。食仙靈脾而淫。食羊躑躅而死。物
理之宜忌。不可不知者也。

幽風廣義

卷之三

一擇種

羊種以十二月正月生者為上。十一月二月生者次
之。其餘之月生羔。則皮毛焦卷。骨髓細小。不堪為種。
欲畜羊者。須在九十月間。於羊市上。揀買肥大毛粗
尾長懷羔母羊一二十口。同州者為上。西。羝羊一口。
非少則不孕。非多則亂羣。不孕者必瘦。瘦則依法牧
養。冬月漸次生羔。若備嚴寒夜間。必須燃火。不然多
之羔宜。黃穀豆飼之。及至春月。可得羊五六十口。
便成羣矣。羊之生息。易獲利甚。但我處
無湖灘曠土。不能廣畜。為可惜耳。

一治園法

園與人居相連。必須開窓向園。羊性最弱。不能禦物。
如其性惡濕。利居高燥。作棚宜高。架北牆為廠。宜寒
月入田。尤。園內常撒乾土。積糞以為膏腴之本。無令
停水。勿使糞污。積則汚毛。停水則。園內須並墻樹柴
柵。令周匝。不樹柴者。羊措墻土。毛皆成毡。若不樹土
柵。令周匝。毛長自爭。又豎柵出。墻虎狼犬俱不敢踰

一牧放法

羊必須老人及心性婉順者放之。方得起居以時。調
其宜適。卜式云。牧民何異於是者。若使急挂人及小
兒。則不得必有

幽風廣義

卷之三

打傷之災。或嬉戲不看。則有狼犬之害。不惟遠水
驅行。無肥充之理。將息失所有。羔死之患。惟遠水
為良。二日一飲。俗云。水馬早。羊西北。缺水處。羊甚多
傳水而身。今近水之。緩驅行。勿停息。息則不食。而
羊甚瘦者。多以此故。緩驅行。勿停息。息則不食。而
全塵也。春夏宜早放。秋冬宜晚出。二月以後。氣熱所
須得陰涼。若口中不。則。汗相滯。秋冬之間。必
致疥癬。八月以後。霜露氣降。必須日出。解然後出
放。不則。則逢毒氣。令羊口瘡。腹脹。又。每於羊羣
之中。擇其肱而大者。立之主。一。一。使之倡先。則
魚貫而行。免踐害路旁禾稼。又在寒月。羊食青草時。
將鹽碾末。薄撒於石上。令羊出入少食。則易肥而

少病。

一收食料

畜羊必積食料。若不預築。以至冬雪滿地。或大雨逆。不能出放。無物飼養。以致餓損。不准不葶息。往往有斷種者。須在三四月間。以羊之多少。預種大豆。或小黑豆。雜穀。並草留之。不須鋤治。八九月間。帶青色。獲取。晒乾。多積苜蓿亦好。或山中黃白菅。並一切路旁河灘諸色雜草。羊能食者。於春夏之間。草正嫩時。收取晒乾。以備冬用。若值羊不能出放之日。須於高

商風廣義

卷之三

天

燥處。豎立雜木作數圓柵。各五六步許。將草堆積柵中。雖高一丈亦無妨。任羊遶柵而食。竟日過夜。口常不住。終冬過春。無不肥充。若不作柵。假有一車草。擲與十羊口。亦不得飽。羣羊踐躪而已。圓柵之制。所費有限。所得甚多。不可不知。

一絞毛法

綿羊三日得草力毛牀動。則絞之。絞時先將羊用水洗淨。以蠟扒子扒之。令毛和軟。然後絞。絞畢。將羊又洗之。則生白淨之毛。六月毛長復絞。仍如

上法。至八月初。胡菓子未成時。又絞如上法。若天氣用洗若胡菓子成然後絞者。非值者毛難淨。又歲稍晚。至冬寒毛長不足。令羊束損。

一飼肥羊法

羊須弱過最美。羊生十餘日便飼。時不拘多少。初飼時。將乾草細切。少用糟水拌過。飼五六日後。漸次加。磨破黑豆。或諸豆。並雜穀燒酒糟子。稠糟水拌。每羊少飼。不可多與。與多則不食。浪棄草料。又不得肥。勿與水。與水則溺多。退脹。當一日上草六七次。勿令太飽。亦不可使饑。欄圍常要潔淨。勿餒青草。否則減脹。

商風廣義

卷之三

天

破腹。不肯食枯草矣。亦間飼食鹽少許。不過一兩月即肥。

一治羊病法

羊有疥者。另置一處。否則相染。以致合羣俱病。不可不知。治羊疥方。疥先著口者難治。多死。用藜蘆根搗碎。以米泔水浸入瓶內。塞其口。置於竈邊。常令溫暖。數日瓶內泔發變酸。便可用。先以瓦片刮疥令赤。再用葱白湯刮洗令淨。拭乾。以藥汁塗之。再上即愈。若多

者不可通身盡塗。須節節治。若通身盡塗。羊皮不堪藥力。則死矣。

又方。用臘月猪脂調熏黃末塗之。即愈。熏黃即雄黃色黑氣臭者

凡羊經疥得瘡者。至夏後肥時便賣。不然。來年再發必死。

治羊脾脹方。其症來時。肚脹眼大亂跑。用大針一個。在左邊前夾第二根肋枝縫中。以針刺入一二寸。即愈。

治羊膿鼻眼不淨者。以湯和鹽研之。極鹹。塗眼鼻。再

將清鹽水。用小鐵灌角灌入兩鼻內半鐘。不瘡再灌。

五日勿見水。

凡羊倒圈者。乃瘟症。用獼猴一個。置圈中高竿上頭。以避惡氣。又用雄黃藜蘆蒼朮乳香火硝細辛甘草

川芎降真香等分為末。不論有病無病。凡羊兩鼻中。用竹筒各吹一遍。

治羊肥。用艾在頭中旋內。灸五六壯。即愈。

治羊濕蹄方。殺癩羊脂煎熟。去渣。取鐵箭頭一個。燒大熱。將羊脂油塗箭頭。烙患上。勿令見水。治之不愈。

者。出蹄甲內毛出兩個。再烙即愈。

一羊肉食忌。天行熱病人新愈。勿食羊。獨角者

勿食。食之生癰。不可用銅鋼煮肉。能損人。又不

可食。養麩豆醬食。食之發痼疾。

論雞

雞類甚多。稱名亦異。雞者稽也。能稽時也。大者曰蜀。小者曰荆。初生日雛。一名鷄。今處處人家畜養。五方所產。大小形色各殊。朝鮮一種長尾雞。尾長三四尺。遼陽一種食雞。一種角雞。味俱肥美。南越一種長鳴

幽風廣義 卷之三

雞。晝夜啼呼。南海一種石雞。湖至即鳴。蜀中一種鶉

雞。楚中一種鶩雞。並高三四尺。江南一種矮雞。脚高

二寸許。江西一種太和雞。按時而鳴。我秦中一種邊

雞。一名鬪雞。脚高而形大。重有十餘斤者。不杷屋。不

暴圓。生卵甚稀。欲供饌者多養之。又有一種柴雞。形

小而身輕。重一二斤。能飛。善暴圓。生卵甚多。欲生卵

者多養之。雞在卦屬巽。在星應昴。無外腎而虧小腸

膀胱。所以便而不溺。凡雞有五色者。立身白首者。六

指者。四距者。死而足不伸者。並不可食。食之傷人。食

抱卵母雞，令人作癰。小兒五歲以下者，不可食雞肉。食之多生寸白虫，成積。有風病之人，不可食。能動風也。此皆不可不知。

抱雞雜法

抱母雞一隻。母雞須用數年者。抱之方工。新雞不堪。伏卵數起者，不任為抱。食卵者，易之。或常常發之。大者可覆二十二卵，小者可覆十八卵。卵須用配而生者。窠忌近打鼓、紡車、砧杵、脚踏羅、春搗及振方能出雞。形多不成。窠不宜低，低則恐有虫害。動有聲之處。卵被震蕩，雞雛伏無熱氣，卵難出。母雞伏四五日，令起與之食飲。久不起者，雞雛身冷，難伏無熱氣，卵難出。

幽風廣義 卷之三

且往往有伏至二十一日而雛生。亦視乎涼暖。暖則生速，涼則生遲。雛出之時，不可用手剝取，須聽其自出。若用手剝取，則雛未定而多。既出之後，飼以小米乾飯一頓。若飼以濕飯，則腹脹多死。次後飼以小米，飲以溫水，候五七日方可下窠，任食無妨。一歲可抱數次。晚抱者形小而多，肯生卵。欲廣雛而取利者，後有火抱之法。

火抱法

抱時，用密室一間，內分左右盤二大匠，匠上周圍泥小塘，裏面鑿稻草，或麥菅編子一匝，匠上鋪搗爛軟

麥菅一層，厚三五寸。將匠用糞煨至溫，不可熱。熱則矣。若夏至之時，不用煨匠。將雌雄配過所生之卵，或只用熱溫糠，暖亦自能生。雞蛋或鴨蛋，須得一千，或五六百方可。少則易冷，難成。先將稻糠皮，或粗穀糠，若鴨蛋用乾牛糞為末，焙相銅內烘熱，不可大熱。先用溫熱先鋪於右邊匠上一層，厚二寸。次將卵密密排一層。又鋪熱糠三四寸。又鋪卵一層。如此相間，或八千一萬皆可。鋪畢，上再用熱糠厚蓋一層。糠上再厚覆稻草或麥菅一層。時常以手探試，不可令內熱，亦不可令內寒。常要裏面溫溫有和氣方好。或二三口，覺上面及中間有涼意，如前法復倒於左邊匠上。將上面要倒在下面，二三日之間。如覺又涼，復倒於右邊匠上。如此六七遍，是雛成形之時。大約雞在二十一日，鴨在二十八日。將卵或放羅底上，或放溫水內，試之。見卵自動搖不定者，是雛將出之時也。分於兩匠之上。溫養如上法。俟雛有一二出者，將卵用熱糠單排溫室中。此時室中宜放不過一半日之間，皆可出矣。火抱莫巧，只要人懸懸看，齊亦且速而無壞卵。若乍寒乍熱，出齊時，忌燒掃柴，不准出之。不齊卵亦多，腐壞不成。

幽風廣義 卷之三

和氣方好。或二三口，覺上面及中間有涼意，如前法復倒於左邊匠上。將上面要倒在下面，二三日之間。如覺又涼，復倒於右邊匠上。如此六七遍，是雛成形之時。大約雞在二十一日，鴨在二十八日。將卵或放羅底上，或放溫水內，試之。見卵自動搖不定者，是雛將出之時也。分於兩匠之上。溫養如上法。俟雛有一二出者，將卵用熱糠單排溫室中。此時室中宜放不過一半日之間，皆可出矣。火抱莫巧，只要人懸懸看，齊亦且速而無壞卵。若乍寒乍熱，出齊時，忌燒掃柴，不准出之。不齊卵亦多，腐壞不成。

用小米蒸成乾飯。不可粘了。飼二三頓。不可令出房外。室中常須用火溫暖。不可使冷。以致凍死新雛。或置之匣上。日飼以生小米。飲以溫水。十餘日後。置園中放之。令其自食。

園放之法

園闊六七丈。或十餘丈。上用葛條或葦子作繩。或樹皮作繩。在牆上斜繃如網樣。以防鳥焉。將園中間順界短牆一道。分爲兩院。先將糜子磨麩。或稔稔麩皆可。煮成稀糊。潑於右邊園內。以散草覆之。不過三四

幽風廣義

卷之三

日便可生虫。驅雞食之。又如上法。潑於左邊。俟右盡而驅左。如此週而復始。不過一兩月。便可貨賣。夜防猫鼠。須收入密室溫暖處。及鷄大時。或用苜蓿煮熟。拌以麥麩。或糜麩。稔麩皆可。或粟豆。或農忙之月。場邊掃積五穀草子。皆可飼之。中用長槽盛水。令其便飲。若生卵時。在牆周圍離地尺餘。築牆爲窠。內鋪軟草。令生卵其中。日日收取。周圍豎架。令棲其上。冬月宜棚下。以避霜雪。若遇大寒。多凍瘦損。不可不知。園內糞宜常掃。堆三壘。肥上百合更妙。內有善飛者。剪

去六肋。不可剪深。深則不取。只剪去六根。長翎則不能飛矣。

又穀產鷄子法

欲供常食者。將雄鷄擇去。另籠單飼。群雌。令足其食料。一鷄一次能生百卵。只不能出雛。食之亦能益人。

又飼鷄易肥法

欲鷄易肥者。以油和麩捻成指尖大小。日與數枚食之。又以小米蒸飯。拌以硫黃細末四五分。飼數日。即肥。又將小麥。水浸蒸熟。飼之。三七日即肥。

飼鷄不抱法范俗呼爲單窠

欲鷄不單窠。於下卵時。食內加麻子。餵之。則常生卵。不抱。若有抱而不起者。冷水中猛淹之。則逃其抱。

治鷄病方

凡鷄有雜病者。以真麻油灌之。立愈。若有瘟疫者。預用吳茱萸爲末。以少許拌乾飯上。餵之。又以雄黃末拌飯餵之。皆能不病。若已病者。以蒜瓣一粒餵之。

論鴨

鴨類不繁。只有家野之別。近來有西洋一種洋鴨。鴨頭鴨身。善開。其餘各處皆同。但稱名則異。一名舒鳧。

一名家鳧。一名鵞鴨。一名鶩。鶩者木也。鶩性質木而無他心。故庶人以為鶩。故曲禮云。庶人執匹。匹者雙鶩也。匹夫卑末。故廣雅謂鶩為鶩鴨。禽經云。鴨鳴呶呶。其名自呼。故謂之鴨。格物論云。鴨雄者綠頭文翅。雌者黃斑色。有純黑純白。又有白而烏骨者。藥食更佳。鴨皆雄瘡雌鳴。重陽後乃肥。膾味美。清明後生卵。伏二十八日而雛生。鴨乃水禽也。治水病利小便最宜。故水腫人多食之。卵不宜炒食。多食發冷氣。小兒多食令足軟。惟鹽醃食之益人。生瘡毒者不可食。食

函風廣義

卷之三

五

則令惡肉突出。

養鴨法

抱鴨雛與鷄同。卵用五雌一雄者。抱之能成。原來是鴨抱鴨卵。但窠須平地。護持難密。故後人以鷄抱之最穩。欲廣雛取利者。用前火抱法。用乾牛糞未鴨雛俱勝他物。出時。頭一頓用粳米煮粥。令飽食之。名曰填膳。以後食物則無傷。然後以小米飯切苦菜蔓菁苜蓿飼之。飲以清水。濁則易之。不易。恐泥濁塞鼻。則如一二十日之後。靡不食矣。於初出下窠時。看尾尖下有硬毛一根。須

拔去。不然。則自刺而死。至於草菜虫魚青泥。皆食之。雛出窠之時。便可驅入水中。少刻宜驅出。鴨既水禽。死但雛未合在夜收於溫暖處。下厚鋪軟草。恐水則水中久冷亦死。

多死

飼鴨與鷄同。用粟豆飼鴨。其利有限。不若細判苜蓿。煮熟。拌糠楚飼之。價省功速。亦善法也。

相鴨生卵法

鴨頭欲小。口上翫有小珠滿五者。生卵多。滿三者。生卵少。擇其多者養之。

函風廣義

卷之三

五

又穀生卵法

純飼雌鴨。無令雄鴨入內。足其食料。常令肥飽。一次便生百卵。

卵不遺失法

鴨喜浪生。每常逸走。生卵。遺失在外。每至生卵之時。按每日所生之候。驅至圍內。多用軟草就地作窠。先將白水刻成鴨卵形。每窠中各置一枚以誑之。鴨遂上窠無疑矣。

養素園序

園圃之制。昉自上古。帝王以之養聖聰而同民樂。富貴家以之識稼穡而為遊息之所。文人學士以之暢達襟懷。煥發神采。高人逸哲以之作助道之資。託為隱處。農家以之樹桑麻。布果蔬。為衣帛之藪。且逍遙其中。故稱田園之樂。古者人皆有園以為樂利之本。奈我秦中。久廢其制。士失為學之資。農乏日用之需。予嘗聞太史公治生論曰。居之一歲。種之以穀。十歲樹之以木。百歲來之以德。今有無秋祿之奉。爵邑之入而樂與之比者。命曰素封。故曰陸地牧馬二百蹄。五十牛蹄。角千。一百六十。千尼羊。澤中千足。菟。二百匹也。水居千石魚陂。山居千章之材。安邑千樹棗。燕秦千樹栗。蜀漢江陵千樹橘。淮北常山河濟之間千樹梨。陳夏千樹漆。齊魯千樹桑。渭川千畝竹。及千鍾之田。千畝危蕒。千畦薑韭。此其人皆與千戶侯等。言耕桑樹畜。布置得法。歲獲大利。白衣無爵祿之位。而有封邑之入。故稱素封。園林之益。載諸史冊。昭然可考。後人何得棄而不復哉。試觀古之賢哲。隱君子。皆藉

幽風廣義

卷之三

民

園田以為養素之資。所以成其高。若從事岐途。則物欲擾雜。機械縈心。烏能涵育天和。求志樂道。為潔身立德之士乎。是以曾子有三省園。志躬耕親桑。常志瓜蒔。蔬而飲。若出金不魯君。聞而致邑。焉回辭不。受口吾。同受人者。常畏人。與入者。常驕人。君即不我。驕鳥得無長乎。自是甘貧樂道。力食以養親。每飯必。有酒肉。然曰。三省其身於聖人之道。每寧精察力行。以求至乎其極。故孔子曰。一貫之傳。惟曾子。獨得其要。養親明道。皆賴此園之力也。顏子有屨

空園。孔子謂顏子曰。家食。居卑。則不仕。乎對曰。有足以為桑麻。鼓琴。足自娛。所學於夫子。足以自樂。回不願仕也。回願食如富。賤如貴。無勇而威。終身無患。難不亦可乎。孔子曰。善哉。回也。夫貧而如富。其知足而無欲也。賤而如貴。其讓而有禮也。無勇而威。恭

幽風廣義

卷之三

民

敬而不失於人也。終身無患。難其擇言而出也。若曰者。其至矣乎。觀顏子開口先道田園。二事足知田園乃養道之本也。顏子得保全聖德。青養天。邵子有安和已。臻聖人之域者。皆賴空園之力也。樂園。邵子名雍。字堯夫。河南人。遊歷四方。定居於洛。著諸賢。退居洛中。皆制園自娛。雅敬堯夫。恒相從。遊為市園宅。自名其園曰安樂。則名其居曰安樂窩。自號曰安樂先生。與其子親耕躬桑。種蔬。藥。食。力。自養。四十年來。未嘗缺。召嘗讀書。至夜深。命子煮菜。煎芥辛食之。甘美。歎曰。味合。七情。甚可。人口。皆梁者。豈能知此味也。遂有菜菔。生兒。芥。生。孫。之。句。嘗。作。詩。曰。梧桐。月。向。懷。中。照。楊。柳。風。來。面。上。吹。分。明。寫。出。清。然。之。氣。天。然。之。趣。嘉。祐。熙。寧。中。屢。詔。稱。疾。不。之。官。智。慮。絕。人。遇。事。能。前。知。其。心。虛。明。自。能。知。之。觀。其。漢。陰。之。所。學。至。誠。之。道。也。惟。願。安。樂。園。修。養。之。力。也。漢。陰。之。獨。力。灌。畦。河。陽。之。閒。居。賣。蔬。德。操。之。採。桑。伺。蠶。昔。司

操採桑屬士元見而問之曰大丈夫生於斯世當
全衣紫焉有屈洪流之量而作絲婦之事哉德操曰
居吾語汝子適知捷徑之速而不慮失道之迷昔伯
成精耕不慕諸侯之榮原憲桑柘不易有官之名何
有坐則華屋出則肥馬侍妾數十然後為奇此許父
所以慷慨夷齊所以長歎息者也雖有精秦之得干
駟之富不足貴也士元曰某生處邊陲寡見林逋之
天養若不叩洪鍾伐雷鼓則不知其音響也林逋之
計日樹梅林公樂道獨善終世不娶嘗以梅為妻以
一日之用隨梅子所收之豐歉以為自養之
厚薄終身坦然自得畧無營求世利之意皆取自
然之衣食作養德之實具超然物表淡然象外養素
之道誠無有加於此者他如韓康之鬻藥老萊之繼
履君平之賣卜常常交易日日營物以之養素豈能

商風廣義 卷之三

純白乃衷。何如園圃之事。得之分內。無欲自足。蓋其
制田少而易辦。功倍而業精。古云。務廣田者荒。詩曰。
無田甫田。維莠騫騫。后稷為田。一畝三畝。伊尹作區
田。負水澆稼。盡力盡法。不務於多。人得豐衣足食。先
世成效。難以盡述。子感慕興起。實踐其事。自制一園
名曰養素。用田十餘畝。依法培置。比之常田。歲利十
倍。數十年之後。歲利百倍。不惟資身樂亦在其中矣。
外周以桑。園之蠶利。內樹雜果。滋殖無窮。中造水車。
灌溉蔬菜。并養不窳。少布花石。點染園林。景色幽然。

後造大空。冬暖夏涼。上構一亭。四時登眺。前接長廈。旁
開大牖。內積詩書圖史。以廣博覽。每集良朋嘉友。暢
叙由懷。使令有童子奔走。經理有園丁効力。至於繁
蔭綺綉。堪為樂賞。春花秋實。亦可娛目。一草一木。物
物合我天機。一飲一食。在在安吾素位。得性情之本
樂。資生之正務。雖有滌洲園苑。莫之易也。予已早獲
其益。不欲自私。謹刻園制於左。以公同志。凡我寒素
之士。各制一園。不獨一夫之力。可以代百畝之耕。不
惟衣食有賴。亦可教授生徒。為儲學育才之一藉。鄙
意原欲謀養助學。非徒悅目賞心。但有春花而無秋
實。近於浮偽者。皆闕而不錄。其叮嚀周至。無非出息
之物。每事直指。不尚浮詞。覽者無或嗤焉。

商風廣義 卷之三

園制
負郭之間。得田十餘畝。若去城市稍遠者。更益其數。
田多者可作素封。負郭之間。易於得糞果蔬。便於
城市。遠者糞不可多得。果蔬之傾。又賤。故園不可少。
若田更廣。能樹千株。桑果者。即為素封。可享利如千
戶。侯矣。若水深不便灌溉。蔬菜者。多植桑。果夏
則積水。冬則掃雪。掘根亦能大茂。成林。田少
者。綠以垣牆。務使西北之風。園大者。培植柘。牆。共

法詳種柘門中行之寬率樹之稀稠科繡之法與柘
同南方汝穎間桑園有大十餘畝者縱橫成行整
齊可觀行間蓋種雜豆肥壯異常而周圍種柘為
籬柘以刺為門司園者守之名為柘籬柘身有刺
盜採不易而一切畜牲不得入內既為柘籬又或棘
蓋春蠶且易生倍於桑惜乎北人不知柘之
精一尺五寸以上或二十畝者周圍耕作三壟相去各
將酸棗稍栽入背籠內用杖一振則柘自落入背籠
中收來種於籠中須稠次年春生苗秋高三尺許掘
去惡者以留身端茂盛者每入寸一棍務要勻停但
直行貫直如矢橫須相錯以斜視成行為佳若三根
正對便覺稀疎至明年春用利刀科去近地旁枝但
須留距不可削之太平便傷其身不然迨大寒即枯
此科樹常法不特酸棗為然也科訖即編為笆籠內
外以夾幹夾之務使舒緩急則不復得長又至明年
春更科去旁枝又編又夾可高六七尺欲再高者亦
任人意如此聯為一片即砍斷數根亦仍如故玄息

幽風廣義

卷之三

先生贊曰匪直奸人斲笑而返狐狼亦息望而廻行
人見者莫不嗟嘆不覺紅日西移迷途前途尚遠盤
桓瞻焉久而不能去枳棘之離折柳樊園斯其義也
俟二年之夜秋月酸棗熟時收如前法堆聚一處以
柔草覆之窩數日遂爛春去爛皮晒乾將匠燒大熱
鋪酸棗炕至極乾以薄石磨子磨破以數升置水缸
中棗仁大半浮於水面亮沉缸底以篋篩掉取棗仁
再揚再掉以取盡為度晾干收貯如已編笆不能以
背籠收取當以長棍掘下掃而取之十畝周圍每歲
可得棗仁石餘能值銀十餘兩足一歲催覓園夫之
費並田之正賦免棘牆又能或枳棘。秦俗呼為柘子
楚霜花果以棘園之更茂。種植法科法編
法夾法俱與棘同畧同九月間取熟者剖開取子種
之三攪相去各二尺每根相去一尺五寸定科定種
尋常不科者其葉亂且近地人能設法使葉不亂
或砍去數株便無遮擱其結實亦可作藥品於柘子
大如指頂時每斤亦可值銀數分秋後黃熟以兩半
乾為枳殼每斤亦可值銀數分秋後黃熟以兩半

去其子去水氣以砂糖厚并茶缸中數月。中設總
台之旁。利氣消痰如無砂糖可用蜂蜜。門上起門樓外懸匾名扁額。任意起名。門樓內作圓
夫夜間瞭望之所以防小人盜竊蔬果靠後棘牆中
間向南造連三六室。甄石籠成者固好但貧者力不
成者不能堅久不若純以土泥築之方成一塊自無
傾圮破裂之患其法先以濕土築成四道土教南北
長二丈先築一尺高或尺餘堅實兩二三日後不濕
不乾再築一尺仍取數日再築層層須區其堅實至
八尺高方命匠人籠成券子以椽腹鋪於四道土教
上以硬泥填厚尺許晒火日既實又晒又課至將乾
再如此築之至與塋平通與硬泥築之徐徐築至四
五尺厚方住動工以後如有雨須苦蓋之無力作亭
者頂作欹背形雨亦不能深入中室潤九尺兩旁室
各潤八尺中室近後東西各開一門以通左右二室

幽風廣義

卷之三

二室口各安大榻窓窓下盤大匠窓口外接蓋小短
傢屢房前百布置冬月花草菜蔬俱要有出息之物
下雪時掛起揭窓窗上推爐費雪亦作冬時進遣中
室下陳列詩書文具造此室貴在二三月九十月方
能冬暖夏涼若在五六七八上構一亭。室前接蓋厦房
月造者夏雖涼而冬則冷。三間門前作甬路兩旁置四時花木。俱要有
山。山下造蓮池。池前造臺級一方。有力者構四明講
亭一所。無力者培植葡萄架一所。下設瓦坐石桌或
駝桌亦可。此處焚香。左右兩旁多結草廬。有力者
瓦房更勝。以為厨竈茶司之所。中造水車以備灌溉。
多收糞壤以為膏腴之本。多取牛馬糞羊人糞務要
合土食過造成熟糞油渣

更好上油渣時不可攪着果樹菜根不然則爛傷如
 菜地須上底糞菜出二三寸高須上浮糞如菜果之
 類上糞須在冬月或正二月蓋三四月間嫩根發生
 糞氣能傷不如澆肥一次可旺數年澆肥者將糞肉
 湯香油氣味冷澆之也固以積糞為 僱覓園夫經理
 首務語日積糞如積金不可有忽 僱覓園夫經理
 桑果蔬菜。須要感勤朴實之人或合夥亦可勿惜人
 工之費總在主人運籌之妙用得其法業
 精而出產亦廣所得自倍 覓一童子以給手下使令
 於所費利即在其中矣
 焚香焚茗割 牆內樹桑一周以收蠶利。相去五尺一
 二百株科如傘樣或再種地桑一畝歲可收 中可植
 梨樹三四十株。桑地甚宜梨通皆有其法法接法
 千樹梨與千戶侯等而種類甚多有一種大梨形大
 而味美但不能久放有一種小梨味木而實繁日久

商風廣義 卷之三

不壞能放至次年三四月二梨開植可也三年之後
 便可開花頭一次開花盡行打落以後結果不歇四
 五年便可獲利每株能賣錢一二百文十數年後每
 株可賣錢千文二十年之後每株可賣錢七八千文
 至於年久樹老有每株得錢萬餘者不可必急往
 有十五年六年後方能結果但易生虫看樹身上
 有葉痕虫孔用針挑出虫皮粗厚者冬月用鎌刮去外面粗皮
 有葉痕虫孔用針挑出虫皮粗厚者冬月用鎌刮去外面粗皮
 勿得裏向石樹皮而不結者於元月五更以斧背亂
 砑砑裏則子繁而不落謂之嫁果又十二月晦日以
 石塊安樹子中亦結又有雄樹不結者將身鑿方寸
 孔以雌木填之令實即結元日五更並清開五更用
 大火把照樹下則不生虫災又法將不結實的樹旁
 掘一坑深尺餘尋見正中主根鑿去謂之獨樹留月
 圓亂根勿動仍用土堅築如故則結實遂肥大有十
 分不結實者掘去可也若衆雌中留一雄樹更妙諺
 云羣雌問一雄結實飽蓬蓬取陰陽相感之義此果
 晨美諸山飛鳥皆食臨熟時常常看守用彈弓鳥鎗

子飛鳥掛在樹上則羣鳥不敢來又有金巴牛咬
 梨數十掛聚一窠先將地下掘一小坑用接長柄掛
 子夾取梨帶輕輕勿使虫如卸置坑內急以土填之
 處暑以後便可摘賣先摘二三同帶者只留一枚若
 高枝遠揚手摘不便者用長竹竿一根稍頭繫開成
 杈周一二寸中間橫安刀片如推剝狀縛緊下接一
 鐵圈麻絲認定梨蒂一推則梨自墜於麻絲內欲久
 貯者輕輕摘下水乾送變黃色方有香氣若不盒亦
 動動則爛侯至水乾送變黃色方有香氣若不盒亦
 不能香須在秋社後摘取經霜者可久貯法用麥糠
 或穀糠與梨層層相間至五六日一倒掉有斑痕者
 隨即貨賣如用白萊蔬皮包裹能藏至次年四五
 又植蘋果樹子二三十株。海棠樹接二果皆北果也
 秦中處處皆成但不可另栽一處必須與梨樹相間
 栽之以防日後虫蛀樹死及堆不結實者於樹大時
 自顯地窄可掘去惡者數年之後便可獲利樹大時
 一株能賣錢七八千文欲久放者須在八九月間輕

商風廣義 卷之三

輕摘下勿致撞損於屋下掘作深陰坑內作小室鋪
 軟草置極果樹子於其上不必覆蓋至過年二三月
 亦能下壞以上三果花開甚早須防春霜預於九十
 月間將樹上落下葉子或稍柴爛草皆可收積一處
 次年花將開時如有雨後值西北風可知次早必
 有霜夜深時將年前所積樹葉堆聚果樹之下上風
 頭更多堆五更時放火以煙火之氣熏之如寒甚再
 續火火把命固夫遙林燎之待天明而後止連防一
 二夜則免霜害矣 植葡萄十數架。樹未成陰時架中
 李諸果皆如此法 植葡萄十數架。樹未成陰時架中
 三年之後便可獲利十年以後樹成陰時葡萄已老
 可掘去矣種須用土爾番白葡萄味甚甘美能得重
 價但經雨則爛須於將雨時以簾席蓋之次以山西
 漫草黑葡萄經雨不爛二者可兼種之盤時須在九
 十月間用當年大條盤入地中外少露其稍冬月用
 柴草蓋之勿致凍損俟盤後去柴草時常澆之
 即活年年冬月落架用上埋合春月上架極旺不然
 冬月凍損便不結子矣用架引蔓易長若無架則不

長三四月葉時恐葉厚不通風日以致結子甚少
 即多結亦多壞爛須將厚葉剪去幾分以通天氣七
 八月熟時隨時摘實欲久收者俟霜下時將地掘
 一坑深三尺闊三尺長一丈用新禾稈或稻草將
 口截長四尺用身用大鑽左右鑽成孔竅將葡萄
 用刀割圓挿入孔中懸地坑覆以草上蓋以土俟
 年終或正月遂賣鮮葡萄可得重價欲作乾葡萄者
 用密室一間內作層架將葡萄懸至屋頂下作地
 以蓋炭火熏之數十日 盤栽石榴數株此果無
 成但用者甚少不必多植惟擇大軟子並白玉子者
 方能結須在九月十月之間最易生活次年以羣宿
 微烈日處暑後去之甚喜水澆且日中澆之
 易甜不結實者用斧將丫中劈破次年即結 間種紅
 果白果之類 恐梨樹葡萄不收之年須種韭一二
 畦 二月下旬種子六月分栽其畦須深每歲可剪三
 畦 四次最忌日中每剪過一次即上糞一層至正月
 幽風廣義 卷之三

掃除陸中陳葉以鐵把攪起地皮如乾即澆一水
 如熱糞又八九月將老韭根掘出擊去老根每五
 六枝栽為一撮深二三寸次年可用至 百合三四分
 於糞非黃之法因夫皆知無容復費 百合三四分
 真百合其葉短而潤微似竹葉白花四垂根似蓮花
 其中心一合者百合也葉細花紅昔山丹也花紅黃
 而四垂上有黑點其子先結在枝間者卷丹也其
 根似百合而中實心非如百合也秋分時
 先將地耕一過如糞甚妙或種亦可再耕極熱
 種成畦子潤二尺深七八寸順畦兩邊種下種小渠
 兩道深三寸用大百合一個將畦子取去種去四
 寸一併種小渠內埋實再上糞一層過年三月發芽
 苗漸生又次年便可開花清香可食九月十月其根可
 用子初起時子無心不能生芽及至十月其根可
 生出小百合大益生意與山藥同每斤可出數十斤
 藥品蔬菜皆須之此物始於不齊漢唐則如十斤
 甚早只於行間正中糞一小渠 山藥四五分
 徐徐水澆澆不可直澆其根 治地種

法與百合同冬月掘出山藥將根上蘆頭折取五七
 寸長埋院內次年栽時取出魚鱗相次埋實上糞
 無蘆頭即將山藥折二三寸長埋院內可活且每畝只
 一二寸厚十日以後便可澆灌個個可活且每畝只
 出一苗三月蔓生畦中插樹稍一行以引蔓上出自
 然易長若無枝引蔓則山藥不成入九月葉開生子
 如豆大黃粥食之或蜜蒸最佳甚益人亦可作種當
 手苗生次年移栽即可成大山藥掘法從畦中間測
 一長渠深二三尺取取其根不 春種豇豆刀豆瓜茄
 難矣乘時澆糞上糞其甚速 秋種麥菜
 秋種麥菜 將種之時著浸夜攤於地上俟芽生將地
 用肥糞上厚耕治甚熟糞成畦子將子撒於畦內勿
 用土蓋只用一澆自生根時常澆水勿使地乾
 常常勤之冬月可食若入月種 麥葱蒿笋蔗菜菜
 者則遲而不長冬月不得食矣 白菜
 白菜 種白菜須在中伏要託人在安肅帶來者為真
 京白菜子六月將地用肥糞上厚耕六七次糞
 幽風廣義 卷之三

作深畦種之苗長三四寸再上油渣一過即用水澆
 過數日之間再上糞一過澆一次糞一次至九月
 能長一二十斤如生虫用灰撒之今西安一帶所賣
 菜子俱非安肅其種是淮河一帶所出者名煙老漢
 類京白菜但有絲且草氣其重亦 如有河水種蓮
 不過三五斤此亦所親手經歷者 如有一水磨之砌
 餘小池丈許內實淤泥一二尺正月用水車取大藕三
 浸之俟春分前去水將淤泥一二尺厚用毛卷一層
 節無損者臥於渠內頭向南芽朝上用猪毛卷一層
 上再蓋泥五六寸七日勿下水七日之後用水車
 厚水浸漬勿令水乾當年花開甚茂常上猪毛油渣
 更旺無窮處八九月收取蓮子堅黑者於瓦上磨其
 大頭令薄春月置水泥中令薄頭向上易於生芽次
 園林之景一以實根花葉皆不可缺少之物也 如
 地多者可種藥。春種草決明青箱子胡蘆巴紫蘇

牽牛之類 秋種益母荆芥。耕也甚熱接成畦子八月
 後接不可深埋深則不得出又子須用新者味亦不
 出次年五六月間俟穉生方可收所乾賣之尋常每
 分可賣錢數百如白芷。每畝用子二升須新者若隔
 年則下出宜下濕油沙地八
 月間將地耕二三次上糞一層俟寒露後將子以溫
 水浸濕灰拌之一夜次日將地耕平淨撒播之深則
 難出過年二月手薅草一遍三月上糞切寸許攤
 八寸一苗秋社後別其葉掘出根去蘆頭切寸許攤
 攤中晒八分乾收貯置樓版上更好每畝地肥者可
 得四百斤留數十苗勿細久年七月開花結子秋社
 後黃色折來晒又於僻處作一小園。歲飼猪一二口。
 園中所棄菜根葉菜瓠瓜老茄或生筍或以水盆缸
 中每年可養一二口肥猪一歲肉食不用錢買矣其
 飼法見上 以上諸物皆秦中之所生者至風土之異
 商風廣義

商風廣義 卷之三

燥濕之宜 方所之用。在智者斟酌而損益之。即如黃
 壤宜黍。黍以連黍種者為上不惟長速葉旺而且早
 甘美者數百枚燕以糞汁免人竊食治畦種之相去
 七八寸塚一枚上用糞蓋次年春月苗生數日一澆
 至上熟糞及至冬月長高五六尺再上糞四五寸又
 至次年春發更旺時常澆灌及至冬月長高七八尺
 遂可移栽種成行相去二丈餘行間宜種雜豆諸
 瓜勿種麥穀使麥不旺常耘草淨冬月亦宜上糞早
 則澆之惟結果時不可多澆三年後便可開花結果
 如用接種成果味不佳者俱用美皮接過更大更美
 接如接桑法或根接或藤接皆可澆冬月所去根
 則氣脈上達而旺至於花開時須防雀鼠咬燬同梨
花 碗田宜李 李可根分亦可連果種如種法一法
 種皆活糞澆如糞法三年可移栽亦可接接更
 夫亦可接接亦亦可接李名曰李光亮更住此果樹

下食之最美若放二三日香味
 皆失至於修治防霜法同杏樹
 皆種麻為之其衣被之功惟亞於絲今秦人豈廢之
 麻種以韓城為上其餘皆油麻子不堪為種地須肥
 熟每畝先上底糞五六車後耕五七次清明後得雨
 即種無雨則澆過糞土散耕之以糞種一畦一樓
 種後未出週而急宜用地輕播一通使地鬆活易出
 不遠三四日苗便生須防麻雀啄食每日看延待三
 三葉生則不長矣俟苗高三寸用手拔相去三
 寸一葉俟長一尺五六寸每畝再上油渣八九十斤
 尋常澆澆勿令地乾至百日見麻頭花開便可收澆
 生用長水刀剔去枝葉新來細把如算碗大不可停
 及至麻熟泡澆少若在伏天不週三日若七月內
 須澆至五六日澆要不時照看以手試到其節皮如
 刺骨節取去大頭細繩留上稍細繩撒晒濕地日
 兩夜露熱要晒乾無風不時撥晒俟盡乾收房內開
 商風廣義 卷之三

商風廣義 卷之三

時 沙土宜棉之類 木棉始自海南諸國自宋末始
 之少不庶而亦衣被天下其益大哉惜秦地多不宜藝
 四五次精治土細俟穀雨前後天氣溫和得雨便種
 種時先取中熟青白好棉子置滾水缸內急翻數
 次要撈淨只取沉底好子澆出以柴灰拌種田畦
 種早田澆種每畝約種半棉子六七升待苗出三十
 日後方可鋤初鋤只去草並初葉次鋤則稍密以備
 去傷三脚則定苗宜疎不宜密大約地薄者每畝相
 去七八寸地肥者相去一尺五六寸更有甚肥者相
 去二尺五六寸斷不可以兩苗相並並則直起而無
 旁枝中下無棉種不宜晚晚則秋寒棉杏不開亦
 不可早早則棉杏不成打尖時須在伏中磨日已午
 時摘去中天心及旁枝長大者若值雨時打尖則
 落種棉花大法總要地肥稀種稠則有四害苗長不

落經濟學以格物窮理知本復性為要。每勸人敦本務實。養身治生為首。時屢啓迪後學之志。余親炙其門十餘年。每詢及天人之理。事物之蹟。一一指示。至詳且悉。然教思無窮。著為天人會編一書。講論之餘。每道及秦中。素乏蓄積。荒歉無備。其笑踵自無衣。遂有樹桑之舉。余見養蠶者。多不易成。亦惑於風土不宜之說。而難之。師曰。邠風王政昭著載籍。古之聖賢豈欺我哉。因並道其蠶無不宜之說。備詳始末。余聞之憬然而悟。先生乃輯訪

商風廣義

卷之三

五

樹桑養蠶之法。身先率導。已酉夏。余請益其家。見水絲登軒。光亮盈庭。既而織成提花絹帛。燦然奪目。驚異者久之。歎夫秦有自然之寶。人乃委諸土壤。多歷年所而莫之知。若非先生開之。何能復見於今。夫衣一家者。即可以衣通省。因請著書廣布。貽澤無窮。師曰。余漢之久矣。第天時猶未盡驗。古法猶未盡試。新法恐未盡善。於是親身經營。歲歲有成。取其法。擷精撮要。集成卷帙。名曰邠風廣義。取其以廣邠風之遺意耳。至庚申春。稿凡三

易。命余曰。我素不習操觚。悉所知者。是書警較之實。子其任之。余自念資稟昏庸。經濟未裕。此實用之書。何能拾遺補缺。有吾友史子德溥者。才性過人。讀書喜策章。弱冠入泮。及得解。學為己之學於先生。以同邑。得時親其德教。習見桑蠶法制。遂與之共勦厥成焉。捧讀之餘。見其論說透快。法窳詳明。何容復贅一辭。惟於字句之間。更加顯亮通俗。而為先生所許可。欲付梓。有長安朱君。諱資鐸。字化宇者。性孝友。多技能。雖寄跡商賈。而輕財好

商風廣義

卷之三

五

義。見是書。即歎賞其與已有同志。因捐貲成美。以慰夙懷。由是感發同人樂善之心。而助刊者甚眾。夫農桑之書。不為不多。然其法親驗者實少。多抄撮成說。煩亂無主見。或簡畧不詳。做之者難。平有成。是書也。經十餘年之攻苦。尋鑿緒於茫然。以已所親歷者。以衣我秦人。實開萬世之財源。培國家之元氣。願吾同儕信之堅。毋為邪說所惑。行之力。毋以遲效自阻。幸勿以自有之良富。而自棄之。負吾師一片婆心也。倘肯首倡勸導。為一鄉表

師將來余利不德。必併念士君子之力也。以善及人。冀有望焉。

盤屋受業門人巨兆文敬跋



幽風廣義

卷之三

善

幽風廣義 卷三

全書音釋

卷之一

閼 音浪 綢 音抽 棧 音題 女 及 音若 樽 音伏 俗 靛 音滾
 矮 音乃 鏃 音連 澆 音交 砍 音坎 糝 音頂 斫 音酌 剝 音
 咽 音捌 擗 音律 砢 音真 曆 音眼 槎 音查 漿 音幫 檄 音敦
 插 嵌 入 聲 指 甲 深 入 也

卷之二

嶧 音亦 扞 音畧 稽 音加 龕 音堪 棧 音暫 院 音剝 杖 音察
 暨 音基 鼠 音於 薊 音列 能 音儔 榭 音解 炒 音甫 蛹 音勇

幽風廣義

卷之三

蛻 音退 掛 音卦 俗 音作 苦 音善 椿 音莊 甍 音匡 搆 音叨
 昏 堯 上 匾 音貶 卸 音謝 脈 音拍

卷之三

統 音胆 紘 音橫 維 音歲 極 音決 雙 音約 絡 音柳 羽 音
 樺 音槓 藤 音聖 椽 音象 簾 音淺 蝠 音編 蝠 音夫 縹 音同
 孛 音字 猴 音加 狃 音巴 孩 音駭 積 音墳 貍 音厄 豨 音宗
 稌 音霽 秫 音術 指 音皆 礪 音讀 癡 音力 羯 音結 犖 音務
 牂 音臧 羴 音壯 羸 音羸 羸 音羸 羸 音羸 羸 音羸 羸 音羸
 鷲 音毅 鳴 音坤 管 音堅 盒 音窩 糶 音婁 砌 音七 去 罇 音蒿

助刊姓氏

朱資銳 澤字 長安 大學

候君瑞 長安

李貴綦 資生 咸寧 侯銓

孫相麟 瑞徵 長安

焦濬 禹功 武功 賈

張我維 既張 武功 員生

楊琛 獻侯 興平 大學

王鰲 貴生 興平

邢浹 洽徵 整屋 員生

南風廣義 卷之 姓氏

王承謨 佑啓 整屋

何始昇 季超 山西猗氏 員生

謝秉讓 虛齋 咸陽 監生

孫簡 咸寧 侯銓

柳英 藍田 侯銓

劉應熊 特生 富平

桑志序

桑志序

海鹽李聿求五峯甫箋

志桑一之始二之類三之事四之具五所宜六所植七
取材八祥異九品題十叢話余家滄海東沃野千里皆
桑麻是編比之贊寧簡譜陳翥桐譜之屬亦學圃之美
譚老農之清課也不賢識小古人所稱或者謂為可補
王政之一端則吾豈敢

桑志序

一 虎溪山房

桑志

海鹽縣學生員 李聿求恭錄

卷首

聖祖仁皇帝

御製農桑論嘗觀王政之本在乎農桑虞舜之命棄曰汝

后稷播時百穀禹之告舜也曰政在養民水火金木

土穀惟修殷之考績羣辟亦曰稼穡匪懈周以農事

開基至成王之世制禮作樂典章明備彬彬郁郁然

周公所作矇史所歌若豳風七月之篇其道于耜舉

趾采桑載績之事反覆不置何前後聖同一指歟蓋

桑志卷首

一 虎溪山房

農者所以食也桑者所以衣也農事傷則飢之原女

紅廢則寒之原小民飢寒迫于身而欲其稱仁慕義

有無不競遵路會極其勢不能朕嘗躬行三推以率

天下農矣而敦實崇儉之令繩督有司靡不加意宜

乎薄海以內襁褓之衆比肩于野籽柚之聲相聞于

里庶幾古初醇朴之風乃逐末者未盡息而錦繡纂

組之文日盛也中夜求治怒焉慮之孟子曰菽粟如

水火而民焉有不仁旨哉斯言使天下之民咸知貴

五穀尊布帛服勤戒奢力田孝悌而又德以道之教

以匡之禮以一之樂以和之將比戶可封而躋斯世

于仁壽之域故曰農桑王政之本也

聖祖仁皇帝

御製桑賦朕巡省浙西桑林被野天下絲縷之供皆在東

南而蠶桑之盛惟此一區近在宮中刻為耕織圖每

示司牧使知其艱苦今更為賦以託意焉伊彼條桑

其葉始黃春日載陽綠陰乃披紫陌上兮嫋嫋綺岸

側兮垂垂來壁旭之晨照受光風之午吹影映帶兮

青翰色彷彿兮翠旗旣扶疎而相亞復低昂而參差

念蠶事之欲動正芳候之如期聿茲女紅生計是賴

采采盈筐慎加覆蓋虞日煦之少潤防雨頻之為害

桑志卷首

二 虎溪山房

儻薄蘆之不繼時憂心之施施虞飼食之維勤勞形

神于塵埒摘曉露之輕滋乘良月之新蒼望于畝之

間間實蠶家之宏賚誠黼黻之必資繫袞職之用大

其重等于苗稼為王政之不外子恒恐其難知作深

宮之圖繪至夫厥貢著于尚書沃若詠于篇什公室

見說于禮經牆下屢申于孟集試古訓之歷稽又民

務之應急若乃訝為神木騁以青華末照是晞甘樾

如瓜馴雉表異黃鳥稱嘉雖景物之堪娛咸無關于

大家夫其詫幢幢之高蓋美亭亭之奇樹靈根依倚

于十洲巨跡遂闢于周宇類齊諧之荒唐皆于今日

之所不取也聊因清晏簡牘是書用示遠邇是溉是鋤其知愛護種繞其廬蠶桑農穡安寶璠璣

聖祖仁皇帝

御製桑林乍綠蠶事方興詩以嘉之彌望桑林吐葉垂枝嫩碧初勻竹舍正殷蠶務天工雨露維均

聖祖仁皇帝

御製岸側桑葉初碧詩夾岸青青遶御舟濃桑初茁滿村謳省方遍問蠶家苦春雨連綿盡日憂

聖祖仁皇帝

御製采桑詩桑田雨足葉菁綠恰是春蠶大起時負筐攜筐紛笑語戴篋飛上最高枝

桑志卷首

三虎溪山房

世宗憲皇帝

御製采桑詩清和天氣佳比戶采桑急灑灑零露繁冉冉綠陰濕高柯學猱升落椹教兒拾昨摘滿籠歸姑猶嗔不給

高宗純皇帝

御製條桑賦伊春陽之晚晚分布始和于春風百昌欣其向榮兮女夷協氣乎昭融柳冉冉其含綠兮桃天天其暈紅尋綺陌而云邁兮採條桑其始豐則有長腰健婦黃髮奚兒攜彼筠籠兮遵微行而纍纍持此斧

折兮步遙術其遲遲蔚荏龍而豐茂兮邈洪榮而葳蕤挺脩綠其端直兮上扶疎而參差韻條風之無聲兮葉芳青而紛披浥朝露以流潤兮枝遠揚而下垂于是既采既撝載筐載籃畱長條之猗猗取綠葉之纖纖午靜茅檐兮列分行之圓遶春長葭屋兮餵八蠶之新蠶故曰農莫苦兮農功女莫勞兮女紅歷歲以月自春徂冬彼膏梁而錦繡者宜思憂樂之異同

高宗純皇帝

御製

聖祖仁皇帝采桑原韻牆畔青條著雨滋繁陰初覆葉齊時

桑志卷首

四虎溪山房

春深入蠶爭餵稚子攜筐上綠枝

桑志

桑志卷第一

海鹽李聿求五舉甫纂

桑之始

桑之利民與菽粟等神聖所制夫婦與知上古典籍不傳逸史間有道及者悉為采集兼詳字義志桑之始第一

京房易傳桑有衣食人之功

荀爽易注桑者上元下黃以象乾坤也

虞翻易注與為桑

毛亨詩傳桑木之眾也

桑志卷一

一 虎溪山房

孔穎達禮正義桑眾木之本

說文桑蠶所食葉木

說文樽桑神木

說文繫傳桑東方自然之神木

賈子胎教篇桑者中央之木也

典術桑為神木

典術桑木虛星之精

高誘呂氏春秋注樽木樽桑

尚書考靈曜桑木箕星之精蟲食葉為文章人食之老

翁為小童

春秋考異郵桑土液木生火故蠶三月食葉

元中記天下之高者扶桑無枝馬上至天盤蜿而下屈

通三泉也

搜神記大古之時有人遠征家無餘人惟有一女牡馬

一匹女親養之窮居幽處思念其父乃戲馬曰爾能

為我迎得父還吾將嫁汝馬既承此言乃絕韁而去

徑至父所父見馬驚喜因取而乘之馬望所自來悲

鳴不已父曰此馬無事如此我家得無有故乎亟乘

以歸為畜生有非常之情故厚加芻養馬不肯食每

見女出入輒喜怒奮擊如此非一父怪之密以問女

桑志卷一

二 虎溪山房

女具以告父必為是故父曰勿言恐辱家門且莫出

入于是伏弩射殺之暴皮于庭父行女與鄰女于皮

所戲以足蹙之曰汝是畜生而欲取人為婦耶招此

屠剝如何自苦言未及竟馬皮蹙然而起卷女以行

鄰女忙怕不敢救之走告其父父還求索已出失之

後經數日得于大樹枝間女及皮盡化為蠶而績于

樹上鄰婦取而養之其收數倍因名其樹曰桑桑者

喪也由斯百姓競種之今世所養是也

路史伏戲氏教民蠶桑為總布

孝經援神契神農耕桑得利究年受福

路史神農教之桑麻

拾遺記少昊母曰皇娥經歷窮桑滄茫之浦時有神童

稱為白帝之子與皇娥游漾忘歸窮桑者西海之濱

有孤桑之樹直上千尋葉紅椹紫萬歲一實及皇娥

生少昊號曰窮桑氏亦曰桑邱氏

獨斷少皞桑扈氏農正趣民養蠶

三墳地皇軒轅氏政典布帛桑麻必有用

路史黃帝有熊氏夫人副禱而躬桑

尸子有虞氏妻有桑田

列女傳后稷簡狄教之時藝桑麻

桑志卷一

三 虎溪山房

吳越春秋后稷為兒時好樹桑

新語后稷分土地之宜種桑致絲以儆形體

桑志卷第一

桑志卷第二

海鹽李聿求五峯甫簍

桑之類

種類不一以荆魯二種為上外有異名異類亦

間附之志桑之類第二

詩幽風猗彼女桑傳女桑葢桑也箋女桑少枝長條不

落不枝者束而采之

詩大雅其臚其柘傳臚山桑也

爾雅桑辨有甚椹疏桑樹一半有甚一半無甚為椹

爾雅女桑椹桑臚桑山桑

桑志卷二

一 虎溪山房

爾雅桑柳醜條

齊書扶桑國在大漢國東二萬餘里土多扶桑葉似桐

初生如筍國人食之實如梨而赤

唐書南蠻傳野桑生石上其林上屈兩向而下植取以

為弓不筋漆而利名曰暝弓

管子擾桑注擾桑又曰柔桑也

拾遺記員嶠山有木名猗桑者煎甚以為蜜

拾遺記扶桑萬歲一枯其人視之如旦暮也

括地圖芒尚山其桑長千仞

異苑北方有白桑甚長數寸食之甘美

述異記空桑生大野中為琴瑟之最者空桑也

嶺表錄異記佛桑似朱槿花莖葉如桑故名佛桑三月

花至冬至

齊民要術今世有荆桑地桑之名

齊民要術種取黑魯椹黃魯椹不耐久諺曰魯桑百豐

絲帛言其桑好功用省力

郭橐駝種樹書雞脚桑葉花而薄

郭橐駝種樹書白桑葉大如掌而厚

郭橐駝種樹書先甚而後葉者葉必少

顏師古漢書注歷山桑有點支者

桑志卷二

二 虎溪山房

杜陽雜編彌羅國有桑覆地而生大者十數頃小者蔭

百畝

陳粵農書海桑低亞

農桑要旨平原淤壤土肥地虛荆桑魯桑種之俱可若

地連山陵土脈赤硬止宜荆桑

農桑通訣桑種甚多不可偏舉世所名者荆與魯也荆

桑多甚魯桑少甚葉薄而尖其邊有瓣者荆桑也凡

枝幹條葉堅勁者皆荆桑類也葉圓厚而多津者魯

桑也凡枝幹條葉豐腴者皆魯桑類也荆之類根固

而心實能久遠宜為樹魯之類根不固心不實不能

久遠宜為地桑然荆之條葉不如魯葉之茂盛當以

魯葉條接之則能久遠而又盛茂也魯為地桑而有

壓條之法傳轉無窮是亦可以久遠也

蠶經有地桑出于南潯有條桑出于杭之臨平

蠶經凡擇桑之本也皺皮者其葉必小而薄白皮而節

疎芽大者為柿葉之桑其葉必大而厚是堅繭而多

絲

蠶經高而白者宜山岡之地或牆隅而籬畔

蠶經短而青者宜水鄉之地

蠶經青桑無子葉不甚厚

桑志卷二

三 虎溪山房

蠶經望海之桑種之術與白桑同

蠶經紫藤之桑其種高大

格物總論桑大者數圍高一二丈許皮粗枝幹條疎正

二月抽條發葉葉大者盈尺有刻缺面深綠而光

博聞錄白桑少子壓枝種之若有子可便種須地陰處

其葉厚大

農政全書鍾化民曰桑有二種一種有桑甚即以桑甚

植地一二月即出一種將桑樹柔條攀至于地以泥

壓於上每一桑眼即發一枝待至二三尺長其桑有

根用剪剪下移種于地上即成桑樹

本草白桑葉大如掌而厚雜桑葉細而薄子桑先甚而後葉山桑葉尖而長

本草桑生黃衣謂之金桑其木將槁

事物紺珠雲桑密縣山野生樹枝葉皆類桑但葉如雲

頭花木藥細青黃色

烏青文獻桑類有密眼青白皮桑荷葉桑雞腳桑扯皮

桑尖葉桑晚青桑火桑山桑紅頭桑槐頭青雞腳桑木

竹青烏桑紫藤桑望海桑

沈氏農書桑以荷葉桑黃頭桑木竹青為上五頭桑大

葉密眼青次之細葉密眼青為最下

桑志卷二

四虎溪山房

倦圃蒔植記白桑有花無實黑桑有實無花

桑志卷第二

桑志卷第三

海鹽李聿求五峯甫箋

桑之事

耕桑樹藝古聖因以利民勸農課桑史冊垂其令典三代以來皆惟桑是貴誠以衣服之大源

閭閻之至計也志桑之事第三

漢書文帝紀十三年正月詔曰皇后親桑以奉祭服

漢書景帝紀元年春正月詔曰郡國或磽陁無所農桑

數畜其議民欲徒寬大地者聽之

漢書景帝紀後元二年夏四月詔曰朕親耕后親桑以

桑志卷三

一虎溪山房

奉宗廟桑盛祭服為天下先

漢書景帝紀後元三年春正月詔曰令郡國務勸農桑

益種樹可得衣服食物

漢書昭帝紀元平元年春二月詔曰天下以農桑為本

日者省用罷不急官減外繇耕桑益眾而百姓未能

家給朕甚愍也

漢書元帝紀建昭五年春三月詔曰方春農桑與百姓

戮力自盡之時也

漢書成帝紀陽朔四年正月詔曰令二千石勉勸農桑

出入阡陌致勞來之

後漢書明帝紀詔曰方春戒節人耕桑有司務順時氣使無煩擾

後漢書明帝紀永平三年詔曰春者歲之始也始得其正則三時有成有司其勉順時氣勸督農桑

後漢書明帝紀永平十年詔曰百姓勉務桑稼以備災害

後漢書章帝紀建初元年正月詔曰方春東作宜及時務二千石勉勸農桑宏致勞來

三國志孫權傳赤烏三年詔曰督軍郡守當農桑時以役事擾民者舉正以聞

桑志卷三

二 虎溪山房

三國志孫休傳永安二年詔曰今欲廣開田業輕其賦稅諸卿尚書可共咨度務取便佳田桑已至不可後時事定施行稱朕意焉

晉書元帝紀大興元年秋七月詔曰二千石令長當祇奉憲勸課農桑

宋書文帝紀元嘉八年詔曰自頃農桑惰業遊食者眾郡守賦政方畿縣宰親民之主宜思獎訓導以良規咸使肆力地無遺利耕蠶樹藝各盡其力若有力田殊眾歲竟條名列上

宋書文帝紀元嘉二十年詔曰耕桑未廣地利多遺有

司班宣舊條務盡敦課遊食之徒咸令附業

宋書文帝紀二十一年詔曰凡諸州郡皆令盡勤地利勸導播殖蠶桑麻枲各盡其方不得但奉行公文而已

宋書武帝大明三年詔曰古者薦鞠青壇聿祈多慶分

繭元郊以供純服來歲可使六宮妃嬪修親桑之禮齊書武帝紀永明三年詔曰守宰親民之要刺史案部所先宜嚴課農桑相土揆時必窮地利

齊書明帝紀建武二年詔曰守宰親民之主牧伯調俗之司宜嚴課農桑罔令游惰

桑志卷三

三 虎溪山房

陳書文帝紀天嘉元年詔曰守宰明加勸課務急農桑魏書世祖紀太平真君四年詔曰牧守之徒勸課農桑魏書高祖紀太和元年詔曰農夫外布桑婦內勤民有惰于農桑者加罪刑

魏書世宗紀景明三年詔曰比京邑初基耕桑暫缺遺規往旨宜必祇修

冊府元龜唐元宗開元十七年詔曰方就農桑其力役及不急之務一切並停

冊府元龜唐肅宗上元二年詔天下刺史縣令各于所部親勸農桑

冊府元龜唐德宗貞元二十年詔曰宜勉務農桑各安生業

舊唐書憲宗紀元和三年四月敕天下州府民戶每田一畝種桑二樹

舊唐書武宗紀會昌二年敕勸課種桑

冊府元龜後周太祖廣順元年敕諸道州府長史宜勸課耕桑以豐儲積

冊府元龜後周太祖廣順二年敕諸道府州吏勸課鄉縣百姓栽接桑棗

玉海宋太祖乾德四年閏八月詔百姓能廣植桑開荒田者只納舊租

桑志卷三

四 虎溪山房

宋史孝宗紀淳熙八年詔監司守令勸課農桑

宋史理宗紀寶慶三年詔郡縣長吏勸農桑

宋史理宗紀端平三年詔勸農桑

遼史太宗紀會同元年詔有司勸農桑

遼史道宗紀清寧二年詔遣使分道勸農桑

元史世祖紀中統二年詔宣撫司官勸農桑

元史世祖紀至元六年命中書省采農桑事列為條目

仍令按司與州縣官相風土之所宜講究可否別頒行之

行之

元史世祖紀至元二十三年詔以農桑輯要書頒諸路

元史世祖至元二十五年詔諭廉訪司巡行勸課農桑

元史成宗紀元貞元年詔以農桑水利諭中外

元史武宗紀至大三年詔諭大司農勸課農桑

元史仁宗紀皇慶元年諭司農曰農桑衣食之本汝等舉諸知農事者用之

元史仁宗紀皇慶二年敕守令勸課農桑

元史仁宗紀延祐二年詔印農桑輯要萬部頒降有司

元史順帝紀至正元年詔守令選立社長勸課農桑

續文獻通考太祖洪武五年敕考課必書農桑之績

桑志卷三

五 虎溪山房

明史太祖紀洪武八年詔曰農桑衣食之本朕嘗設置

有司頒行條章何有司不遵朕命往往給由赴京者

皆無桑株數目甚與朕意相違特敕中書令有司今

後敢有無農桑者論擬違制

明史成祖紀永樂二年諭曰今春和時東作方興宜各

勸課農桑

禮祭義古者天子諸侯必有公桑蠶室近川而為之築

宮仞有三尺棘牆而外閉之及大昕之朝君皮弁素

積卜三宮之夫人世婦之吉者使入蠶于蠶室奉種

浴于川桑于公桑風戾以食之

禮月令季春之月后妃齋戒親東鄉躬桑

漢書元后傳孝元皇后為太后幸蠶館率皇后及列侯

夫人桑

衛宏漢舊儀春桑生而皇后親桑于苑中羣臣妾從桑

還獻于繭觀皆賜從桑者樂皇后自行

丁字漢儀皇后出乘鸞輅青羽蓋駕駟馬龍旂九旒大

將軍妻參乘太僕妻御前鸞旂車皮軒闐戟雒陽令

奉引亦千乘萬騎車府令設鹵簿駕公卿五營校尉

司隸校尉河南尹妻皆乘其官車帶夫本官綬從其

官屬導從皇后置虎賁羽林騎戎頭黃門鼓吹五帝

桑志卷三

六虎溪山房

車女騎夾轂執法御史在前後亦有金鉦黃鉞五將

導桑于蠶宮

董巴輿服志漢皇后桑于東郊苑中

晉書禮志皇后著十二笄步搖依漢魏故事衣青衣乘

油蓋雲母車駕六騄馬女尚書著貂蟬佩璽陪乘載

筐鉤公主三夫人九嬪世婦諸太妃太夫人及縣鄉

君郡公侯特進夫人外世婦命婦皆步搖衣青各載

筐鉤從先桑二日蠶宮生蠶著簿上蠶桑日皇后未

到太祝令質明以太牢告祠皇后至西郊升壇公主

以下陪列壇東皇后東面躬桑采三條諸妃公主各

采五條鄉縣君以下各采九條悉以桑授蠶母還蠶

室事訖皇后還便座公主以下乃就位設饗宴賜絹

各有差

宋書禮志大明四年皇后率六宮躬桑于西郊

北齊書皇后親桑于壇備法駕服鞠衣乘重翟帥六宮

升桑壇東陞即御座女尚書執筐女主衣執鉤立壇

下皇后自東陞執筐者處右執鉤者處左乃躬桑三

條訖升壇即御座內命婦以次就桑服鞠衣者采五

條展衣綠衣者九條以授蠶母還蠶室切之授世婦

灑二簿凡應蠶者並復本位后乃降壇還便殿設勞

桑志卷三

七虎溪山房

酒頒賚而還

後周書皇后乘翠輅率六宮三妃三妣御媛御婉三公

夫人三孤內子至蠶所禮畢降壇令二嬪為亞獻終

獻因以躬桑

隋書季春上巳皇后服鞠衣親桑于位壇東南尚功進

金鉤典奉筐皇后采三條反鉤命婦各依班采五條

九條世婦以授蠶母受切桑灑訖皇后降壇

大唐開元禮為采桑壇于壇南二十步所方三丈高五

尺西出陞尚舍量施帷幃于外壇之外四面開門其

東門使容厭翟車又設御采桑位于采桑壇下東

內命婦采桑位于壇下當御位東北每等異位南向
西上設外命婦采桑位于壇下當御位東南每等異
位北向西上設執御鉤筐者位于內命婦之西少南
西上尚功執鉤設內命婦執鉤筐者位各于其采桑
位之者尚功下四與執鉤
司制下女史執筐

大唐開元禮前享一日金吾奏請外命婦等應集壇所
者竝聽行夜其應采桑者四人各具女侍者進筐鉤載
之而行監門先奏請享日未明四刻開所由苑門諸
親及命婦以下以次入詣壇南次所各服其服其應
采桑者筐鉤各具女侍者執授內謁者監內謁者監

桑志卷三

八 虎溪山房

受之以授執筐鉤者享日未明三刻搥一鼓為一嚴
三嚴時節前未明二刻搥二鼓為再嚴尚儀板奏請
日內侍奏裁申嚴內命婦各服其服所司陳車駕鹵簿未明一刻
搥三鼓為三嚴司賓引內命婦入立于庭重行西面
以北為上六尚以下各服其服俱詣室奉迎尚服負
內僕進厭翟車于閣外尚儀板奏外辦馭者執轡皇
后服鞠衣乘輿以出華蓋侍衛警蹕如常內命婦從
出門皇后升車尚功司制進筐鉤載之仗衛如常內
命婦及六尚等乘車陪從如式其內命婦應采桑者
四人各服典製等進筐鉤載之諸翊駕之官皆乘馬

駕動警蹕如常不鳴鼓吹諸衛前後督攝如常內命
婦宮人以次從

大唐開元禮享日未明二刻諸享各服其服尚儀及司
醞各帥其屬駕將至內引引命婦俱就門外位駕至
大次門外迴車南向尚儀進車前跪奏稱尚儀妾姓
名請降車興還侍位皇后降車乘輿至大次華蓋織
扇侍衛如常儀皇后降車訖尚功司製進受鉤筐以
退其內命婦鉤筐則內命婦禮畢請就采桑位尚宮
降車訖典製等進乃受之引皇后樂作詣采桑壇升自西陞東向立

桑志卷三

九 虎溪山房

者俱就采桑位內外命婦一品各二人諸執筐鉤者各
就位皇后既至采桑位尚功奉金鉤自北陞壇進
典製奉筐受桑皇后采桑三條止尚功前受鉤典製
以筐俱退復位皇初采桑典製等各以鉤授內外
命婦皇后采桑訖內外命婦以次采桑女史執筐者
受之內外命婦一品各采五條二品三品各采九條
止典製等受鉤與執筐者退復位司賓引婕妤一人
詣蠶室尚功帥執鉤筐者以次從至蠶室尚功以桑
授蠶母蠶母受桑切之以授婕妤好食蠶灑一簪訖
賓引婕妤好還本位尚儀前奏禮畢退復位尚功引皇

后還大次樂作入大次訖樂正司賓引內命婦內與引引外命婦各還其次尙儀典正以下俱復執事位立定司贊曰再拜尙儀以下皆再拜訖出女工人以次出其祝板燔于齋所

宋史真宗景德三年築先蠶壇于東郊從桑生之義

宋史徽宗政和元年四月詔就先蠶壇之側度地築公

桑蠶室

文獻通考議禮局被旨議倣後齊制置公桑蠶室度地

為宮四面為牆高仞有三尺上被棘築采桑壇于先

蠶壇南相距二十步方三丈高五尺四出陛

桑志卷三

十 虎溪山房

明史設皇后采桑位于采桑壇東向公主及內命婦位

于皇后位東外命婦位于采桑壇東陛下南北向以

西為上設執皇后鈎筐者位于皇后位傍少東司賓

引外命婦先詣采桑壇位南北向尙儀奏請皇后詣

采桑位公主以下各就位執鈎者跪進鈎執筐者跪

奉筐受桑皇后采桑三條還至壇南儀門坐觀命婦

采桑三公命婦采桑五條列侯九卿命婦采桑九條

訖各授女侍司賓引內命婦一人詣蠶室尙功帥執

鈎筐者從尙功以桑授蠶母蠶母受桑縷切之以授

內命婦內命婦食蠶灑一箔訖還

夏小正三月攝桑戴德傳桑攝而記之急桑也

周禮地官載師凡宅不毛者有里布鄭眾注宅不毛者

謂不樹桑麻也賈公彥疏民有五畝之宅廬舍之外

不樹桑麻之毛者罰以二十五家稅布謂口率出泉

漢法口百二十也

禮月令季春之月命野虞無伐桑柘

禮月令孟夏之月以桑為均貴賤長幼如一以給郊廟

之服孔穎達正義收稅之時以受桑多少為均齊桑

多則賦多桑少則賦少貴賤長幼如一貴謂公卿大

夫之妻賤謂士之妻長幼謂婦老幼無問貴賤老幼

桑志卷三

十一 虎溪山房

出之時齊同如一以近郊之稅十而稅一也

孟子五畝之宅樹之以桑

孟子五畝之宅樹牆下以桑

管子桑麻不植于野國之貧也桑麻植于野國之富也

相高下視肥瘠觀地宜明詔期前後農夫以時均脩

焉使桑麻皆安其處田田之事也朱長春曰田田畷

之類

亢倉子后妃率嬪桑公田勸人力婦教也

韓詩外傳召伯就蒸庶于阡陌隴畝之間而聽斷百姓

大悅耕桑陪力以勸

淮南子原蠶一歲再登非不利也然王者法禁之爲其殘桑也

淮南子召公以桑蠶之時弛獄出拘使百姓皆得反業修職

韓子子產開畝種桑鄭人誦訾

穆天子傳居范宮以觀桑者乃飲于桑中命桑虞出桑者用禁暴民

春秋繁露秉耒躬耕采桑親蠶以足衣食所以奉地本也

法言或問何思曰男子耕婦人桑謂之思

桑志卷三

三 虎溪山房

申鑒帝耕籍田后桑蠶宮國無遊人野無荒業

申鑒興農桑以養其性審好惡以正其俗

吳越春秋一女不桑則受其寒

白虎通義王者親耕后親桑所以率天下農蠶也

潛夫論一婦桑百人衣之

潛夫論民廢農桑遠來詣闕而拘以禁忌豈爲政之意乎

乎

昌言益君長以興政理急農桑以豐委積

昌言君子非自農桑以求衣食也

昌言農桑失業兆民吁嗟

新論天子親耕后妃躬桑國非無良農也而王者親耕世非無蠶妾也而后妃躬桑上可以供宗廟下可以勸兆民

勸兆民

漢書平帝紀元始四年置大司農部丞十三人人部一州勸農桑

漢書食貨志晁錯說上曰夫寒之于衣不待絪絪飢之于食不待甘旨飢寒至身不顧廉恥人情一日不再

食則飢終歲不制衣則寒夫腹餒不得食膚寒不得衣雖慈母不能保其子君安能以有其民哉明主知其然也故務民于農桑

其然也故務民于農桑

其然也故務民于農桑

其然也故務民于農桑

桑志卷三

三 虎溪山房

漢書食貨志還廬樹桑

漢書藝文志農家者流蓋出于農稷之官播百穀勸耕桑以足衣食

桑以足衣食

漢書谷永爲北地太守上使衛尉淳于長受永所欲言

永對曰二千石勸耕桑毋奪民事

漢書黃霸爲潁州太守務耕桑種樹畜養霸精力能推

之

漢書龔遂爲渤海太守見齊俗奢侈好末技不田作迺躬率以儉約勸民務農桑郡中皆有畜積吏民皆富

實

漢書地理志召信臣為南陽太守勸民農桑

後漢書禮儀志侍御史持節慰勞以詔恩問所疾苦勸以農桑

後漢書百官志凡郡國以春行所主縣勸農桑

後漢書卓茂遷密令是時王莽秉政置大司農六部丞

勸農桑遷茂為京部丞

後漢書茨充為桂陽教民種植桑柘

後漢書張堪拜漁陽太守勸民耕種百姓歌曰桑無附

枝麥秀兩歧張君為政樂不可支

後漢書仇覽為蒲亭長農事既畢乃命子弟羣居就學

桑志卷三

古 虎溪山房

其剽輕遊恣者皆役以農桑

後漢書馮魴拜虞令以威信稱遷邾令盜賊羣起魴行

軍法皆叩首曰今日受誅死無所恨魴曰汝知悔過

各反農桑

東觀漢記建初八年王景為廬江太守教民種桑

魏志鄭渾遷邵陵令民皆剽輕不念產植渾奪其漁獵

之具課使農桑

齊民要術杜畿為河東勸農桑

齊民要術顏裴為京兆令阡陌樹桑

晉書食貨志武帝太始八年司徒石苞奏州郡農桑未

有殷最之制宜增掾屬令吏有所循行帝從之

晉書食貨志元帝大興元年將軍應詹表曰不親農桑而遊食者以十萬計不思開立美利而望國足人給豈不難哉

豈不難哉

晉書桓宣鎮襄陽勸課農桑

晉書溫嶠上疏曰司徒置田曹掾州一人勸課農桑察

吏能否今宜依舊增之

晉書王宏為汲郡太守撫百姓如家耕桑樹藝屋宇阡

陌莫不躬親自教示

晉書王孚以關中遭賊寇穀帛不足遣冀州農丁五十

桑志卷三

一五 虎溪山房

屯于上邽秋冬習戰陣春夏修桑田

晉書馮跋載記跋勵意農桑勤心政事下書曰桑之益

有生之本此土少桑人未知其利可令百姓人植桑

一百根柘二十根

宋書周朗疏曰農桑者實民之命若重之宜寵金錢

梁書沈瑀為建德令教人一丁種十五株桑女丁半之

人咸歡悅頃之成林

魏書食貨志男夫一人給田二十畝課蒔餘種桑五十

株多種桑者不禁

魏書李安世上疏曰廬井荒涼桑榆改植良疇委而不

開柔桑枯而不采欲令家豐歲儲其可得乎愚謂雖桑井難復宜更均量

魏書辛纂拜河南刺史督勸農桑

魏書蘇綽曰三農之隙陰雨之暇當教人種桑

北史崔衡除秦州刺史修龔遂之法勸課農桑

通典北齊每丁給永業二十畝為桑田其田中種桑五十株

十株

隋書食貨志北齊河清三年定令每歲春月各依鄉土

早晚課人農桑蠶桑之月婦女十五以上皆營蠶桑

隋書北齊正月班詔勸率農桑

桑志卷三

十六 虎溪山房

隋書食貨志丁男一牀租粟三石桑土調以絹繩

通典隋文帝遵北齊之制並課樹桑

唐書百官志凡十道巡按以判二人為佐務煩則有支

使其三察農桑不勤

唐書百官志寺人掌宮人簿帳女工凡宮人名籍司其

除附公桑養蠶會其課業

通典唐開元二十五年令每畝種桑五十根以上三年

種畢

文獻通考唐武德七年始定均田賦稅以二十畝為永

業樹以桑

唐書蕭定劭桑稼

五代史唐明宗長興四年帝幸龍門七里亭見劂桑稼

樹枉駕勞問親自勸課

五代史張全義為河南尹招懷流散勸之樹藝數年之

後桑麻蔚然

宋史食貨志民造溫桑偽茶比犯真茶計直十分論二

分之罪

宋史太祖紀禁伐桑

文獻通考宋建隆二年課民種樹每縣定民籍為五等

第一等種雜樹百每等減二十為差桑半之太平興

桑志卷三

十七 虎溪山房

國二年又禁伐桑為薪

文獻通考宋太平興國二年江南西路轉運使上言諸

州蠶桑素少而金價頗低

文獻通考宋至道二年靖時為直史館上言曰其室廬

及桑棗之地十丁者給百五十畝七丁者百畝五丁

七十畝三丁五十畝二丁三十畝除桑功五年後計

其租

文獻通考宋熙寧六年司農寺請立勸民種桑法天下

民種桑柘母得增賦先時河東等戶以桑之多寡為

高下故植桑者少至和中詔罷之時又立法勸民栽

桑有不趨令則做屋粟里布爲之罰民以爲病既而詔罷

文獻通考宋崇寧四年尙書言毀伐桑柘者杖以曉衆從之

宋史食貨志諭民能廣植桑墾開荒田者止輸舊租

宋史食貨志中書議勸民栽桑

宋史食貨志都省言淮民復業宜先勸課農桑令丞植

桑三萬株至六萬守倅部內二萬株以上並論賞有

差

宋史河北東路民富蠶桑契丹謂之綾絹州

桑志卷三

大虎嶺山房

宋名臣言行錄張詠令崇陽拔茶而植桑

東都事略范純仁知襄陽縣課民種桑民號其桑爲著

作林

金史大定五年伐桑爲薪命大興少尹完顏護巡察

金史食貨志凡桑民戶以多植爲勤少者必植其地十

之三

金史食貨志泰和元年每田四十畝樹桑一畝毀樹木

者有禁

元史食貨志至元二十八年頒農桑雜令

元史司農進撰栽桑圖說帝曰農桑衣食之本此圖甚

善

元史食貨志中統元年頒農桑輯要之書于民

元史中統二年命中書省宣慰司諸路達魯花赤管民

勸種植桑

元史至元七年司農司專掌農桑種植之制每丁課種

桑二十本

元史至元二十三年大司農上諸路儲義糧九萬五百

三十五石植桑棗雜果三千三百九萬四千六百七

十二株

元史食貨志延祐三年以苗好謙所至植桑皆有成效

桑志卷三

大虎嶺山房

于是風示諸道以爲式是年十一月命各社出共蒔

桑苗以社長領之四年又以社桑不便令民各畦種

之

元史致和元年頒農桑舊制十四條

續文獻通考元至大二年苗好謙獻種蒔之法其說分

農民爲三等上戶地一十畝中戶地五畝下戶地二

畝或一畝皆築牆圍之以時收采桑椹依法種植元

主善而行之

元史李德輝爲太原守勸農桑

元史姜或知濱州課民種桑歲餘新桑遍野人名爲太

守桑

桑志卷三

干 虎溪山房

桑志卷第三

桑志卷第四

海鹽李聿求五峯甫簞

桑之具

物以利用器各攸殊求桑不僅以懿筐躬桑必嚴其車服類而敘之昭慎重也志桑之具第四

詩幽風女執懿筐遵彼微行爰求柔桑

詩幽風取彼斧斨以伐遠揚傳斨方盞也

周禮天官內司服鞠衣注鞠衣黃桑服也色如鞠塵象

桑葉始生

周禮春官巾車翟車貝面總有握注翟車不重不厭以

桑志卷四

一 虎溪山房

羽飾車之側后乘以出桑者貝面謂以貝飾之當面其總以繒而以縹其上則有幄而無蓋焉

禮記月令季春之月天子乃薦鞠衣于先帝鄭元注鞠

衣黃桑之服

禮記月令季春之月命野虞母伐桑柘鳴鳩拂其羽戴

勝降于桑具曲植籩筐

呂氏春秋月令高誘注曲三輔謂櫜關東謂之得青徐

謂之曲圓底曰蒙方底曰筐皆受桑器

阮譔禮圖乘輅后法駕乘之以親桑

晉書天文志扶筐盛桑之器主勸蠶也

晉書禮志皇后著十二笄步搖衣青衣乘油蓋雲母車駕六驄馬女尚書著貂蟬佩璽陪乘載筐鉤

案輿服志云雲母車以雲母飾犢車犢車駕牛北齊書后因親桑服鞠衣乘重翟

隋書皇后采桑衣鳴衣乘翟輅命婦采桑齋及還衣黃衣

孔帖后翟車采桑

大唐開元禮尚功執鉤司制執筐

唐書上元二年楚州獻寶玉曰皇后桑鉤如箸屈其末

明史洪武十三年令天下人民每村置一鼓凡遇農桑

桑志卷四

二 虎溪山房

時月晨起擊鼓

齊民要術春採桑必須長梯高杙

案王禎農書杙作几

士農必用擔負高几遠樹上下

王禎農書桑梯說文曰梯木階也夫桑之穉者用几採

摘其桑之高者須梯斲斫梯若不長未免攀附勞條

不還則鳩脚多亂樛枝折垂則乳液旁出必欲趁高

下隨意去留須梯長可也

王禎農書桑几狀如高杙平穿二杙就作登級几柔枝

未免攀附須登几上乃易得葉今蠶家采彼女桑茲

為便器

王禎農書斫斧桑斧也其斧鑿匾而刃闊與樵斧不同凡斧所斲斫不煩再刃者為上至遇枯枝勁節不能拒遏又為上如剛而不關利而不乏尤為上也然用斧有法必須轉腕回刃向上斫之枝查既盛則津脈不出

案北俗桑堅宜用斧南俗桑柔宜用剪桑剪頭須寸半股六寸而直隨意剪去則桑條自落余有句云剪刀聲裏落桑條言其易也

王禎農書桑鉤采桑具也凡桑者欲得遠楊枝葉引近

桑志卷四

三 虎溪山房

就摘故用鉤木以代替指扳援之昔者親蠶皆筐鉤采桑唐上元初獲定國寶十三內有采桑鉤一以此知古之采桑皆用鉤也然北俗伐桑而少采南人采桑而少伐歲歲伐之則樹脈易衰久久采之則枝條多結欲南北隨宜采斫互用則桑斧桑鉤各有所施故兩及之

王禎農書桑籠大箒也即今謂有係筐也桑者便于攜挈古樂府云青絲為籠繩桂枝為籠鉤今南方桑籠頗大以擔負之尤便於用

案浙西有桑筥與筐圓而又小宋梅堯臣桑筥

詩云采采向桑郊盈盈自持筥言輕便也又有桑筥其制與籠稍異高三四尺徑三尺以粗竹筠爲之

類篇初治桑刀

蠶經切葉之刀宜闊而利

王禎農書切刀斷桑刃也蠶蟻時用小刀蠶漸大時用大刀或用漫斲蠶多者又用兩端有柄長刃切之名曰懶刀懶刀如皮匠刮刀長三尺許兩端有短木柄以手按刀半裁半切斷葉雲橫可供十筐先于長橈上鋪葉勻厚人于其上俯案此刀左右切之一刃之利可桑百箔

桑志卷四

四 虎溪山房

王禎農書桑網盛葉繩兜也先作圈木緣圈繩結網眼圓垂三尺有餘下一繩紀爲網底桑者挈之納葉于內網腹既滿歸則解繩傾之或人挑負或用畜刀馱送比之筐盤甚爲輕便北方蠶家多置之

王禎農書桑碓爾雅曰碓謂之據郭璞曰碓木磧也碓從石據從木卽木碓也碓截木爲碓圓形豎理切物乃不拒刃此北方蠶小時用刀切葉碓上或用几或用夾南方蠶無大小切桑俱用碓也

案吾鹽桑碓皆用稻柴爲之狀如打紙碓用木恐傷葉其制頗佳

王禎農書剗刀剗桑刃也刀長尺餘闊約二尺木柄一握南人斫桑剗桑俱用此刃北人斫桑用斧剗桑用鎌剗刀雖利終非本器殆不若剗刀之輕且順也若南人斫桑用斧北人剗桑用刀去短就長兩爲便也王禎農書桑夾挾桑具也用木磧上仰置又股高可二三尺于上順置斲刃左手茹葉右手按葉刃切之此夾之小者若蠶多之家乃用長椽二莖駢豎壁前中寬尺許乃實納桑葉高可及丈人則躡梯上之兩足後踏屋壁以胸前向壓住兩手緊按長刃向下裁切此桑夾之大者南方切桑惟用刀碓不識此等桑具故特歷說庶倣用以廣其利

桑志卷四

五 虎溪山房

桑志卷第四

桑志卷第五

海鹽李聿求五峯甫簞

桑所宜

九州之士皆宜桑而志乘或不備載茲錄之以見地利所出衣被無窮志桑所宜第五

書兗州桑土既蠶

書青州厥筐壓絲蘇軾傳壓桑出東萊

詩鄘風期我乎桑中

詩鄘風降觀于桑

詩鄘風星言夙駕稅于桑田

桑志卷五

一 虎溪山房

詩衛風桑之未落其葉沃若

詩衛風桑之落矣其黃而隕

詩鄭風無踰我牆無折乎我樹桑

詩魏風彼汾一方言采其桑

詩魏風十畝之間兮桑者閑閑兮

詩魏風十畝之外兮桑者泄泄兮

詩唐風肅肅鳴行集于苞桑

詩秦風阪有桑

詩秦風交交黃鳥止于桑

詩曹風鳴鳩在桑

詩幽風蠶月條桑

詩幽風娟娟者蠋烝在桑野

詩小雅南山有桑

詩小雅黃鳥黃鳥無集于桑

詩小雅維桑與梓必恭敬止

詩小雅隰桑有阿其葉有難

詩大雅苑彼桑柔其下侯甸

史記齊帶山海膏壤千里宜桑

史記鄒魯濱洙泗頗有桑麻之業

史記沂泗水以北宜桑麻

桑志卷五

二 虎溪山房

史記齊魯千畝桑其人與千戶侯等

漢書地理志秦地好稼穡故幽詩言農桑甚備

漢書地理志魯地頗有桑麻之業

漢書地理志粵地女子桑蠶織績

蜀志諸葛亮自表後主曰成都有桑八百株

齊書扶桑國在大漢國東二萬餘里土多扶桑

唐書李襲譽常謂子孫曰河內千樹桑事之可以衣

山海經西次經鳥山其上多桑

案鳥山疑即陝西安定縣西南秦重嶺辱水逕

其北縣南四十里有鴉鷓山或即古之鳥山歟

山海經北次經洹山其上多三桑生之其樹皆無枝其高百仞

山海經東山經姑兒之山其下多桑

山海經東山經嶽山其上多桑

山海經中次經輝諸之山其上多桑

山海經中次經穀山其下多桑

案穀山水經注云在河南澠池縣南太平寰宇

記云澠池縣穀山在縣南八十里

山海經中次經大堯之山其木多桑

山海經中次經隅陽之山其木梓桑

桑志卷五

三 虎溪山房

山海經中次經視山其上多美桑

山海經中次經雞山其上多桑

山海經中次經雅山其上多美桑

案雅山漢書注引經作雉山經云澧水出焉地

理志云南陽雉縣漢雉縣以山得名太康地理志以

出南陽雉縣漢雉縣以山得名太康地理志以

為有陳倉寶雞故名雉疑誤

山海經中次經宣山其上有桑焉大五十尺其枝四衢

其葉大尺餘赤理黃華赤柎名曰帝女之桑

案宣山水經注云在河南泌縣界今失名

山海經中次經衡山多桑郭璞注云在衡陽湘南縣南嶽也

山海經中次經豐山其木多桑

案豐山太平寰宇記云南陽縣廢向城縣本漢

西鄂縣地有豐山

山海經中次經夫夫之山其木多桑楮

山海經中次經卽公之山其木多桑

案卽公山史記集解姚氏引經作卽山

山海經中次經陽帝之山其木多壓

山海經中次經柴桑之山其木多桑郭璞注云在潯陽

桑志卷五

四 虎溪山房

柴桑縣

山海經海外北經歐絲之野一女子據樹歐絲三桑無

枝在歐絲東其木長百仞無枝

山海經海外北經陽谷上扶桑十日所浴

山海經大荒北經赤澤水名曰封淵有三桑無枝

管子五粟之地宜其桑

管子五沃之地宜其桑

管子五位之地皆宜其桑

管子黃唐無宜也其木宜擾桑

范子計然桑出三輔

後燕錄晃之遷于龍城植桑為社主及秦滅燕大風吹拔後數年度社處忽有桑根二生焉先是遼川無桑及槐通于晉求種江南平川之桑由晃始也

桑志卷五

五 虎溪山房

桑志卷第五

桑志卷第六

海鹽李聿求五峯甫簞

桑所植

既憑地力亦假人工得之則栽培失之則傾覆

古人講理栽桑亦纖悉不可苟矣志桑所植第

六

齊民要術桑柘熟時收黑魯椹即日以水淘取子曬燥仍畦種

陳勇農書若欲椹子則擇美桑種椹每一枚剪去兩頭兩頭者不用其子差細以種即成雞桑花桑故去之

桑志卷六

一 虎溪山房

惟取中間一截以其堅栗特大以種即其幹強實其葉肥厚故存之所存者先以柴灰掩揉一宿次日以水淘去輕秕不實者擇堅實者略曬乾水脈勿令甚燥種乃易生

汜勝之書種桑法五月取椹著水中即以手漬之以水洗取子陰乾治肥田十畝荒田久不耕者尤善好耕治之每畝以黍椹子各三升合種之黍桑當俱生鋤之桑令稀疏調適黍熟穫之桑生正與黍高平因以利鎌摩地刈之曝令燥後有風放火燒之桑至春生一畝食三箔蠶

四時類要種桑如種葵法土不得厚厚即不生待高一尺又上糞土一徧

陳專農書擇肥壤土鉏而又糞糞而又鉏如此三四轉踏令小緊平整了乃于地面勻薄布細沙約厚寸許然后于沙勻布椹子令疏密得所下子了又以薄沙摻蓋其上即疎而易生芽藥不為泥食腐而根漸下所踏實者肥壤中則易以茂矣每畦闊叁尺其長稱焉一畦只可種四行即便于澆灌又易採除草畦上作棚高三尺棚上略薄著草蓋卻如種薑棚樣以防黃梅時連雨後忽暴日曬損也待苗長三五寸即勤

桑志卷六

二虎溪山房

剔去根幹四傍橫蔽小枝葉只存直上者幹標葉五日一次以水解小便澆沃即易長

務本新書四月種椹二月種舊椹亦同東西掘畦熟糞和土糶

平下水水宜濕透然後布子或和黍子同種椹藉黍力易為生發又遮日色或預于畦南畦西種糶後藉糶陰遮映夏至長至三二寸旱則澆之若不雜黍種須旋搭矮棚于上以箔覆蓋晝舒夜捲處暑之後不須遮蔽至十月之後桑與黍稻同時刈倒順風燒之仍糝糞土蔽灰春暖榮茂次年移栽務本新書一法熟地先耩一壟另搓草索截約一托以

水浸軟麵飯湯更妙索兩頭各歇三四寸中間勻抹濕椹子十餘粒將索臥于黍壟內索頭以土厚壓中間糝土薄覆隔一步或兩步依上隊一索四面取齊成行久旱宜澆十月刈燒加糞如前冬春擁雪蓋糞清明前後掃去霖雨時觀稀稠移補比之畦種旋移省力決活旱二年得力如舊有椹春種更妙後宜築圍牆固護或慮索繁碎以黍相和于葫蘆內點種過處用帚掃勻或慮天旱宜就黍壟內撥土平勻順壟作區下水種之

桑志卷六

三虎溪山房

次將桑椹與蠶沙相和或炒黍穀亦可趁逐雨後于糶北單耩或點種比之搭棚與黍同種綠糶陰高密又透風露雖種數十畝亦不甚委曲費力

士農必用種子宜新不宜陳新椹種之為上隔年春種多不生蔭畦搭棚為上糶

麻次之黍苗又次之桑芽出間令相去五七寸營造尺寸頻澆也他做此頻澆過伏可長至三尺割去至十月內附地割了撒亂草走火燒過火不可大恐損根糞草蓋至來春杷耩去糞草澆每一科自出芽三數箇留旺者一條已成根則不至須蔭可頻澆秋魯桑可長五七尺荆桑可長三四尺魯桑可移為地桑荆桑可移入園養之

種樹書桑以構接則桑大根下蘊龜甲則茂盛不蛇
種樹書浙間植桑斬其葉而植之謂嫁桑卻以螺殼覆
其頂恐梅雨侵損其皮故也二年即盛

案種桑以稀為貴其性喜燥以河泥覆之最為
有功河泥之地土堅而鬆雨過即乾

陳勇農書至當年八月月上旬擇陽顯滋潤肥沃之地深
鉏以肥窖燒過土糞以糞之則雖久雨亦疏爽不作
泥淤沮洳久乾亦不致堅硬磽确也雖甚霜雪亦不
凝凜凍洳治溝壟町畦須疏密得宜然後取起所種
之苗就根頭盡削去幹只留根又削去對條直下者

桑志卷六

四 虎溪山房

命根只留四傍根每三根合作一株若品字樣繫縛
一竹筒底下筒各長三尺大如腳拇指盡刷去中心
節令透徹底一一繫縛了然後行列并竹筒植之可
相距二尺許一株俾三根日久竹筒朽腐自然三幹
合為一幹以三根共蔭一幹植未逾數月幹力專厚
易長大矣每一竹筒口尋常以瓦子一片蓋卻免雨
水得入漬爛之也覺久須澆灌即揭起瓦片子以瓶
酌小便從竹筒中下直至根底矣澆畢依前以瓦片
子蓋口但不必如前種苗樣作棚也又須時時摘去
幹之四傍枝葉謂之妒芽恐分其力以害幹

務本新書夫地桑本出魯桑若以魯桑萌條如法栽種
揀肥旺者約留四五條鋤治添糞條有定數葉不繁
多眾葉脂膏聚於一葉其葉自大即是地桑

務本新書栽地桑法秋後於熟白地內深耕一犁就壟
加糞撥土為區如無牛掘區亦可春分前後取臘月
所埋桑條埋條法如後揀有萌芽處各盤七八寸或一尺
鐵區下水臥條栽之覆土約厚三四指深厚則難生
以手按勻區東西種條五七粒五月之後芽葉微高
旋添糞土已後條高便作地桑或揀魯桑草兒秋間
埋頭深栽更疾得力

桑志卷六

五 虎溪山房

士農必用地桑之功惟在治之如法不致荒燥無樹桑之家純用桑則人力倍省有樹桑兼地桑之家樹葉既成地桑可止而勿用加澆鋤之功使之滋長至其籬大眠之後或樹桑不能時至則可就取地桑補之蠶至終老不致闕食
士農必用布地桑法牆圍成園將園內地或牛犁或鑿
廝熟方五尺內掘一坑內地一畝合栽一百四十科方深各二尺
坑內下熟糞三升生糞不中壯地不用和土勻下水一桶調成
稀泥將畦內種成魯桑連根掘出一科自根上留身
六七寸其餘截去截斷處火鏃上烙過每一坑栽一
根將根坐於泥中欲疾見功者栽二根按至坑底提三五次欲舒順按桑身頂與地平擁周圍熟土令坑滿次日築

實匪阮四邊築下土至半阮根下土上半阮攏熟土

輕築已平滿附身土不可築用虛土封堆如大墩子

樣可厚五七寸周圍自成環池水澆於內芽出虛土四五

指每一根止留一二條澆鋤如法當年次年附根割

條葉飼蠶須用厚背剛鎌一割要斷鈍鎌一割不能

高身上所長條不旺又多被風雨摧折割過處每一

根盤周圍數芽出每一科可計留四五條餘者間去

年年附地割之根漸旺留條漸多野魯桑根科栽之

亦可全如前法地桑三年後正長旺五年後根相交

土或澆過或得雨即復長旺次後對酌其根欲大將

壓成栽子圍別園如前法栽之三年後新桑茂盛養

蠶所桑時將舊桑根上只留一條隔年自成一樹分

出栽為行桑如此傳轉無有盡期然魯桑所飼蠶其

絲少堅韌可耐耐裁劑桑

韓氏直說地桑須於近井園內栽之有草則鋤無雨則

澆比及蠶生可澆三次其葉自然早生桑種自有早

須擇其早生者為地桑則可

齊民要術明年正月移而栽之仲春季率五尺一根都

種種根長遲不如壓枝之其下常斷掘種菜豆小豆

良美潤栽後二十年慎勿採沐小採者

務本新書桑生一二年脂脈根株亦必微嫩春分之後

掘區移栽區北直上下栽成土壁壁底旁斂其土下

水三四升將桑草兒靠壁栽立根科須得勻舒以土

堅覆土壁比區地約高三二寸大抵一切草木根科

新栽之後皆惡搖擺故用土壁遮禦北風迎合日色

務本新書今時移栽小桑微帶根鬚上無寸土但經路

遠風日耗竭脂脈栽後難活縱活亦不榮旺卻稱地

法不宜此係拙謬今後應栽小樹若遠移多約十餘

樹通為一束於根鬚上蘸沃稀泥泥上糝土上以草

包或席包內另用淳泥固塞仍擗夾車箱兩頭不透

風日中間順臥樹身上以席草覆蓋預於栽所掘區

下糞樹到之時便下水依法栽培

務本新書秋栽法平昔栽桑於多春月全樹移栽春多

大風吹擺加之春雨艱得又天氣漸熱芽葉難禁故

多不活活亦遲若是斫去元幹再長樹身桑間鐵腥

愈旺地桑是其驗也迤南地分十月埋栽河朔地氣

頗寒故宜秋栽霖雨內區深一尺之上平地約留樹

身一二指餘者斫去栽罷地須堅築以土封廢比及

地凍於上約量添糞春暖之後就糞撥為土盆雨則

可聚旱則可澆樹南春先種糞比及霖雨以來芽條

藜茂就作地桑或削去細條存留旺者一二枝次年

便可成樹或是就壓傷條一樹又生十餘比之全樹

桑志卷六

七虎溪山房

栽者樹樹必活桑亦榮茂

務本新書十月木迷宜栽埋頭桑截去桑身栽如秋栽法冬月根

脈下行乘春併發一年之間長過元樹

務本新書栽二年之上其間但有芽葉不旺者於穀雨

時以硬木貼樹身去地半指一斧截斷快鏘更妙糝

土封其樹癩樹南種黍五七粒十餘日如出芽條旱

則頻澆立夏之後不宜此法

務本新書一歲之中除大寒時分不能移栽其餘月分

皆可

農桑要旨平原淤壤土地肥虛荆桑魯桑種之俱可若

桑志卷六

八虎溪山房

地連山坡土脈堅硬只宜荆桑又初栽後成科時中

心長條上葉勿採其餘在傍腳科止將其葉且勿割

斫蓋令枝葉繁密就為藩蔽以防牛畜咬損犁擺拖

挽之患後中心枝既麤即可割斫在旁科條本根既

盛脂脈盡歸中心枝便可長成大樹堅久茂盛不生

糖心

陳真農書於次年正月上旬乃徒植削去大半條幹先

行列作穴每相距二丈許穴廣各七尺穴中填以碎

瓦石約六七分滿乃下肥火糞三兩擔于穴中所填

者碎瓦石上然後于穴中夾植一株下土平填緊築

免風搖動更四畔以椀足大木子四五條長三尺餘

斫塹周迴牢釘以補助其幹仍以棘刺縛繞護免

牛羊挨拶損動也根下得瓦石即虛疏不作泥糞落

其中又引其根易以行待數月根行矣乃于四傍以

大木斫塹周迴釘穴搖動為十數穴穴可深三四尺

又四圍略高作塘塍貴得澆灌時不流走了糞且蔭

注四傍直從穴中下至根底即易發旺而歲久難摧

也又時時看蟲恐蝕損仍剔摘去細枝葉謂之如條

若桑圃在曠野處即每歲於六七月間必鋤去其下

草免引蟲援土蝕損至十月又併其下腐草敗葉鋤

桑志卷六

九虎溪山房

轉蘊積根下謂之卷穗最浮泛肥美也至來年正月

間斫剔去枯摧細枝雖大條之長者亦斫去其半即

氣渥而葉濃厚矣大率斫桑要得漿液未行不犯霜

雪雨斫之乃佳若漿液已行而斫之即滲溜傷損最

宜也纔斫了便鋤開根下糞之謂之開根糞則是每

歲兩次鋤糞耳

士農必用種藝之宜惟在審其時月又合地方之宜使

之不失其中栽培所宜春分前後十日十月內並為

月又曰小春木氣長生之月故宜栽培以養元氣此

洛陽方在左千里之所宜其他地方隨時取中可也

桑者易生之物嘗於長安試地桑除十一月不生活

除月皆可然春時及寒月必於天氣晴明已午間藉

其陽和如其栽子已出元土忽變天寒風雨以熱水
調泥栽培之熱月則必待晚涼仍預於園內稀種雜
或麻黍
為蔭

士農必用養樹桑法牆圍成園大小隨人所欲將園內

地耕斷熟方三尺許掘一坑坑之方深下糞水將畦

內種出荆桑全條連根掘出栽培亦如前法但所築

實土與地平上復用土封身一二尺周圍自成環池

無雨待桑身長至一大人高割去梢子則橫條自長

則令滋長休科去新條當春不宜科科了數
年不旺十二月內或次年正月科則不妨 如澆治

有功至秋可長大如壯椽十月內或次年春可移為

行桑若不如於園內養或從小便栽 野荆桑不成

桑志卷六 十 虎溪山房

身者移根於園內養之亦同栽培如地桑法芽出雷

高其科 養如前

種樹書午日不得鋤桑

案凡澆灌須離桑三二尺澆之其功倍若落葉

後必須澆灌濃糞謂之謝桑糞惟二三月中有

葉在上則斷不可澆澆之蠶食則漲死

又案桑下種植惟菜豆小豆最為益桑菜亦無

傷若種煙斷不可其味辣薰之在上蠶食之必

死

又案夫桑地田間野外城邊市角無不可種惟

人家有燒煤則一方之地多可不種煤煙一起
葉面上如墨不可飼蠶

齊民要術須取栽者正月二月中以鈎杙壓下枝令著

地條葉生高數寸仍以燥土壅之土濕則爛明年正月中

截取而種之住宅上及園畔者固宜即定其田中種

移者亦如種樅法先概種二三年然後更

務本新書寒食之後將二年之上桑全樹以兜擬祛定

掘地成渠條上已成小枝者出露土上其餘條樹以

土全覆樹根周圍撥作土盆旱宜頻澆如無元樹止

就桑下腳窠依上掘渠埋壓六月不宜全壓

桑志卷六 十一 虎溪山房

士農必用春氣初透時將地桑邊傍一條梢頭截了三

五寸屈倒於地空處多用栽子多屈 幾條隨人所欲地上先兜一渠

可深五指餘臥條於內用鈎擬子攀釘住條短則二 箇長則三

箇懸空不令著土其後芽條向上生如細杷齒狀橫

條上約五寸留一芽其餘剝去可飼至四五月內晴

天巳午時間橫條兩邊取熱溼土擁橫條上成壠橫

條即為臥根至晚澆其根科當夜臥 根生須至秋其芽條皆

為條身至十月或次年春 分前後際臥根根頭截斷取出隨

間空處斫斷一如拐 子樣每一根為一栽此法萌芽 栽子無窮

陳東農書一種海桑本自低亞若欲壓條即于春初視

其低近根本處條以竹木鉤釘地中上以肥潤土培之

務本新書秋暮農隙時分預掘下區藉地氣經冬藏濕

又分減栽時併忙區方深各二尺之上熟糞一二升

與土相和納於區內土宜北高南下以留冬春雨雪

餘區臘月內揀肥長魯桑條三二根通連為一窠快

斧斫下即將楂頭於火內微微燒過每四十五條與

稗草相間作一束臥於向陽坑內坑深長三四尺當預掘下防冬深地

三四升布粟三二十粒將條盤曲以草索繫定臥栽

桑志卷六

十三 虎溪山房

區內覆土約厚三四指如或出露條尖三二寸覆土

宜厚尺餘俱當堅築仍以虛土另封條尖已後芽生

虛土自充先於區南種雜地宜陰濕時澆之若全

臥栽者已後逐旋添土芽條長高斫去傍枝三年可

以成樹或就作地桑

務本新書據埋頭栽桑斫下桑梢相連三二枝為一窠

栽如前法或於蘿蔔內穿過一枝假借氣力更妙掘

區堅埋依前法

務本新書壟種桑條秋耕熟地二月再擺勻東西起場

約量遠近墾土為區將臘月元埋桑條栽依前法或

是單根長桑條依上栽之亦可

務本新書栽種桑條者若舊桑多處可以多斫萌條若

是少處又慮斫伐太過次年誤蠶故具種椹壓條栽

條之法三者擇而行之

士農必用插條法牆圍成園掘坑如地桑法大葉魯桑

條上青眼動時科條長一尺之上截斷兩頭烙過每

一坑內微斜插三二條栽培如地桑法待芽出封堆虛土三

五寸每一根科止留一條至秋可長數尺次年割條

桑葉飼蠶止怕當年三伏日澆蔭不關無不活者畦內插亦可如當處無可採

之條預於他處擇下大葉魯桑臘月割條藏於土穴

桑志卷六

十三 虎溪山房

如藏花果接頭透風則乾了候至桑樹條上青眼微動時開穴所

藏條上眼亦動但黃截烙栽培用度如前

齊民要術桑栽大如臂許正月中移之亦不須率十步一

樹陰相接則妨禾豆行欲小倚角不用正相當

士農必用園內養成荆魯桑小樹如轉盤時於臘月內

可去不便枝梢小樹近上留三五條椀口以上樹留

十餘條長一尺以上餘者皆科去至來春桑眼動時

連根掘來於漫地內闊八步一行行內相去四步一

樹相對栽之栽培澆灌如前法桑行內種田闊八步

地四步已久可成大樹相對者則可荆棘圍護當年

橫枝上所長條至臘月科令稀勻得所至來春便可
養蠶野桑成身者可移栽雷橫枝如前法一名一
自死轉盤換根則長旺又久遠也農家移栽為轉盤
桑同果樹一移一旺舊根所斷新根即生新根不平
生向下列也以此故長旺久遠

齊民要術凡耕桑田不用近樹傷桑破犁
所謂兩夫其犁不著處

斷地令起斫去浮根以蠶矢糞之去浮根不妨糞
犁令樹肥茂也

齊民要術又法歲常繞樹一步散蕪菁子收穫之
後放豬咬之其地柔軟有勝耕者種禾

豆欲得遍樹不失地利田又調熟遠
樹散蕪菁者不勞逼也

務本新書桑隔內修時宜淨使透風日則桑決榮茂萬

一有步屈等蟲又易捕打冬春之際免野火延燒

桑志卷六 西 虎溪山房

務本新書備春旱者秋深預於桑下約量擁糞經冬地

氣藏濕柔亦榮旺春月撥作土盆兩則可聚
早則可鋤鋤治桑

節 隔自然耐旱又辟蟲傷瀕河近井若能一澆亦不失

務本新書備桑災者三月間儻值天氣陡寒北風大作

先於園北審當日風勢多積糞草待夜深發火煨溫

假借烟氣順風以解霜凍

士農必用樹桑之病荒桑晚則與蠶生之日不相及為

蠶事者必當開墾其田科斫其桑使之滋長成條次

年與蠶生自不相遠

韓氏直說桑樹腳科並浮根依時皆可斷去可做栽子
者依法栽之不妨耕種其桑自然根深耐旱葉早生

榮茂

沈氏農書正月宜種桑秧修桑刮蠟二月桑樹剪桑三

月澆桑秧刮二蠟四月到地謝桑倒花草田壓桑秧

倒地剪桑澆桑秧看三蠟五月到地澆桑秧拔桑附

枝六月捏定枯桑葉七月捏二蠟脩桑把桑八月捉

蛀蟲九月勒葉捉蛀蟲十月買枯葉十一月刮蠟十

二月修桑刮頭蠟斫樹枝

齊民要術剗桑十二月為上時正月次之二月為下白

桑志卷六 五 虎溪山房

出則大率桑多者宜苦斫桑少者宜省剗秋斫欲苦

而避日中觸熱樹澆枯
苦斫春條茂冬春省斫竟日得作

士農必用樹桑惟在稀科時斫依時
斫也使其條葉豐腴而

早發不致蠶之穉也稀則條自豐葉自腴今年科不
過時則長條豐美明年之葉自

然早發而又腴潤也

士農必用斫樹法自移栽時長五七
尺高便割去稍既不阻

中心其條自向外長大中心可容立一人如長成樹

者當中有身及枝者亦可斫去

士農必用科條法凡可科去者有四等一瀝水條向
下

一刺身條白裏
生者一駢指條相併生者
選去其一一冗脰條垂者
生者

獨臘月為上正月次之臘月津液未上又農隙人家
元津液也欲用桑皮將臘月正月科下條惟在時之和
向陽土內培了至二月中取之自可剝融手之審密封繫之固擁包之厚使不致疎淺而寒
疑也

齊民要術春採者必須長梯高杙數人一樹還條復枝

務令淨盡要欲且暮而避熱梯不長高枝折人不多

採不淨鳩脚多且暮採秋採欲省裁去妨者秋多採

陳專農書若欲接縛即別取好桑直上生條不用橫垂

生者三四寸長截如接果子樣接之其葉倍好然亦

易衰不可不知也湖中安吉人皆能之

桑志卷六

七 虎溪山房

農桑輯要廢樹老樹也謂枝幹豐大條短葉薄不能復

滋長者

農桑輯要附地鋸斷於砧盤上肌肉內附骨用竹篰子

插下可深一寸半或插或釘竹篰子大小比接頭劈

耳狀用時喻養溫和插時平面附骨鋸過處砧盤堅

木為骨皮內骨外青軟者為肌肉鋸用細齒者齒愈

刃刀子刻下中半刻成判官頭樣餘半削其骨成馬

耳狀又與刻下處相照蒲背上用刀子邊斷浮皮剝

去顯露肌肉輕過不可又將馬耳尖頭薄骨割去半

分青肌肉自長於骨尖半分也將接頭喻養溫暖假

借人之生氣易活人於其時不可喫取出篰子酒及濃厚滋味物

青肌肉半分裏接頭馬耳尖插下極要嵌密每砧盤

上插二條或三條令接頭之膏與樹之骨相著肌肉與

肉之間如不相對著又不緊密多不活如不用半

分肌肉裏馬耳尖則擦了肌肉故亦有不活者用

新牛糞和土為泥封泥了濕土封堆大小斟酌接頭

頂上可留一二眼土厚三四寸周圍棘刺遮護接頭

生芽條出土長高一二尺約量留三二條其餘剝去

傍埋椽子一條為依柱芽條漸長用繩子葛條總繫

在柱上不如此被芽條漸長壯止可留二條後為雙

身樹也當年可長八九尺一丈至大人高時截去桑

桑志卷六

七 虎溪山房

梢橫枝自長勿採割至臘月內科截橫條每一身可

留三四枝各長一尺然不可拘定或可長明年為柯

柯上起條採令稀勻至秋成樹劈接亦可

農桑輯要又法掘土見根將橫根圍一遭斧斫斷掘去

中間正根將周圍根植細鋸子截成砧盤每一砧盤

或劈接或插接二三接頭斟酌砧盤大小細根不堪

芽條出土若太稠密則間令得所至來年止留一條

大者于本地其餘分出為栽子于別地栽之用依柱

農桑輯要先附地平鋸去身幹于砧盤傍向下一寸半

皮肉上用快刀子尖向上左右斜批豁兩道至平面

其下尖其上闊一指中間批豁斷者剔去其批豁了處如一鴉子樣渠子也兩壁有斜而無平底其尖淺向上漸深至平面可深至半指許 接頭可長五寸其粗細如一指許者于根頭一寸半內量留一半將其外一半左右削兩刀子成蕎麥楞樣令頭尖口內噙養溫暖嵌于砧盤傍所批渠子內極要緊密須使老樹肌肉與接頭肌肉相對著于一砧盤上如此接至數箇斟酌盤大小 用新牛糞土泥封泥了所繫桑皮然後用濕土封堆接頭上可厚五寸大小斟酌其樹盤 周圍棘刺遮護接頭上條芽出土長高一二尺約量留三二條用依柱如前

桑志卷六

六 虎溪山房

農桑輯要可就于橫枝上截了留一尺許然尺寸不可拘定惟取樹勢圓 于接頭上眼外方半寸刀尖刻斷皮至骨款揭下帶眼皮肉一方片其眼底骨上一小心子如米粒甲尖刻起令其小心此是一芽生氣之根揭時用指子帶于皮肉之上 口噙少時取出印濕痕于四圍刻斷皮肉揭去露骨將接頭上層皮嵌貼上其眼向顛上下兩頭用新細薄桑皮繫了 斟酌其緊慢太緊則不相附著則生氣不通太慢俱難活也 用牛糞和泥眼四邊泥了其所貼之層多少可量其樹之大小

農桑輯要就畦內將種出荆桑隔年芽條去地三寸許向上削成馬耳狀將一般粗細魯桑接頭亦削成馬

耳相搭細桑皮繫了牛糞泥封濕土擁培其芽條出土可留一二芽至秋長如一大人高明年可移入園中養之其法如前

農桑輯要取藏接頭側近有接頭者臨接時取遠處有者預先于臘月節氣內割去其條其採取培養之法說如取接頭處過遠者可于未曾盛油新柿篋中與蒲穰一處藏了外密封不透雖千里不致凍傷果木宜二年條其藏及接法亦同

農桑輯要附地接者封泥擁培如前半身截成砧盤接者但其縫罅上用紙封又用破席片包裹如仰盆子樣內盛潤土培養其接頭勿令透風用無底瓦罐盆子代席片亦可

桑志卷六

六 虎溪山房

土乾則灑水所包土上條芽長出其所包土亦休取去至秋條長成接處長定所包土不用也如接頭都活則則量

橫枝多少樹之氣力留之

爾雅蟻齧桑注似天牛長角體有白點喜齧桑樹作孔入其中

爾雅螟蛉桑蠹蝻桑蠹

農桑要旨害桑蟲蠹不一蠹蛛步屈麻蟲桑狗為害者當生發時必須於桑根周圍封土作堆或用蘇子油於桑根周圍塗掃振打既下令不得復上即蹉撲之或張布幅下承以篩之野蠶為害者蟲與家蠶同眠起小時不為害欲大眠時將應有五六日內飼蠶桑

併力收斫連枝積貯不令日氣曬炙其野蠶當斫時自然振落縱有留者亦因積貯蒸死一二日桑葉萎軟當旋旋朝下切細以溫鹽水拌飼之不惟其葉生新抑鹽性涼於蠶有益不然遲於收斫三日內野蠶大眠起桑葉必盡為所食家蠶又何望乎又有蜣螂蟲性如蠶蛛晝潛於上夜出食葉必須上用大棒振落下用布幅承聚於上風燒之桑間蟲聞其氣即自去以上蟲蓋食葉者也又有蠹根食皮而飛者名曰天水牛於盛夏時生皆沿樹身匝地生子其子形類蛆蚘樹膏脂到秋冬漸大蠹食樹心大如螻蛄至三

桑志卷六

三 鹿溪山房

四月間化成樹螻卻變天水牛故其樹方秋先發黃葉經冬及春必漸枯死除之之法當盛夏食樹皮時沿樹身必有流出脂液濕處離地都無三五寸即以斧削去打死其子其害自絕若已在樹心者宜以鑿剔除之凡諸害桑蟲蠹皆因桑割荒蕪而生以致累及熟桑使盡修築下為熟地必無此害桑蟲蠹也蠶經桑之害有桑牛尋其穴洞油抹之即死或以蒲母草沃之狀如竹葉桑之癩也亦以草汁沃之桑之下可以藝蔬不可以楊楊多楊甲蟲食桑皮而子化其中則蟲族滋生而為蠹

沈氏農書刮蟻須三番冬春看頭蟻清明看二蟻剪桑畢看三蟻

務本新書假有一村兩家相合低築圍牆四面各一百步若戶多地寬一家該築二百步牆內空地計一萬步每一步一桑計萬株一家計分五千株若一家孤另一步一桑止得二千五百株其功利不俾如此恐起爭端當於園心以籬界斷比之獨力築牆不止桑多一倍亦遞相藉力容易句當

桑志卷六

三 鹿溪山房

桑志卷第六

桑志卷第七

海鹽李聿求五峯甫箋

取材

取榦稱于周禮鳩食咏于葩經桑之用煩矣則器用食物之所需析言之要亦未可略也志取

材第七

詩幽風徹彼桑土毛亨傳桑土桑根也

詩小雅樵彼桑薪

周禮考工記凡取榦之道柘為上檿桑次之

儀禮士冠禮簪笄用桑

桑志卷七

虎溪山房

禮內則桑弧蓬矢

禮雜記曰以柶杵以梧枕以桑

公羊傳虞主用桑

易通卦驗夏至日瑟用桑木長五尺七寸

韓詩外傳原憲居魯梅桑無樞

遼史儀衛志商人以桑根之瑞為大輅

路史伏戲氏絙桑為三十六絃之瑟

風俗通義桑車榆轂聲聞數里

拾遺記庖犧絲桑為瑟

齊民要術桑十五年任為弓材亦堪作履裁截碎木中

錐刀靶二十年好作犢車材欲作鞍橋者生枝長三

尺許以繩繫旁枝木樞釘著地中令曲如橋十年之

後便是渾成柘橋欲作快弓材者宜于山石之間北

陰中種之其高原山田土厚水深之處多掘深坑之

中種桑者隨坑深淺或一丈丈五直上出坑乃扶疎

四散此樹條直異于常材十年之後無所不任

異苑東陽郡永康縣吳時有人入山逢大龜擔之歸遇

夜攬舟于岸見老桑樹呼龜曰元緒女當死矣龜呼

桑樹曰子明無苦也雖然盡東南之樵不能潰我對

曰諸葛恪明敏禍必及于汝子二人也明日其將龜

獻吳王吳王命煮之三日三夜不死遂問諸葛恪恪

曰此龜有精須多載老桑為薪煮之立死遂命伐岸

邊老桑樹為薪煮之火燃龜即糜矣

常新錄裴休得桑木根曰若作沉香想之更無異雖對

沉水香反作桑根想終不聞香氣諸相從心起

杜光庭錄異記李德裕一旦有老叟謁門引五六輩昇

巨木請謁焉曰某家藏此桑寶三世矣感公之好奇

搜異是以獻耳木有奇寶若能者斲之必有所得洛

邑有匠計其年齒且年或身已沒子孫亦當得其旨

訣公如其言訪于洛下其子應召而來因解為二琵琶

桑志卷七

虎溪山房

琵琶自然有白鴿羽翼爪足巨細畢備匠料之微失厚薄不中一鴿少其翼公以形羽全者進自留其一詩衛風于嗟鳩兮無食桑葚

詩魯頌食我桑黹

魏略楊沛為新鄭長課民益畜乾椹積得千餘斛藏在

小倉會太祖為兖州刺史西迎天子餘人皆無糧過

新鄭沛謁見乃進乾椹太祖甚喜

晉書王道子問其西土所出張天錫應聲曰桑椹甜甘

鴟鴞革響

北史六軍乏糧問計于崔暹暹曰飛鴟食椹而改音詩

桑志卷七

三虎溪山房

稱其事可取以助糧帝乃聽人以椹當租

東觀漢記蔡君仲至孝王莽亂人相食君仲取桑椹赤

黑異器賊問所以君仲曰黑與母赤自食賊義之

漢武內傳神仙上藥有扶桑丹椹

風俗通義楊範齊人齊宋之亂母在賊中範采椹藏于

地夜取之進母如是非一忽地中得米十斛上有字

云米十斛賜孝子楊範以資給母

世說新書有王甲從北方來詣謝公問北方何果最勝

甲云桑椹最好謝公問可以比江東何果甲云是黃

甘之流公曰君何乃爾妄語甲恐責乃買駿馬候熟

時取數千枚還以奉公公食之以為美乃謂甲此味乃江東所無而君近比黃甘於是引甲為賓客續博物志鳩食桑椹則醉

桑志卷七

四虎溪山房

桑志卷第七

桑志卷第八

海鹽李聿求五峯甫簍

祥異

桑之木本常氣之感有異洪範庶徵極于庶草
況桑為日用之資非常木可等自漢以後見于
五行符瑞志等書者俱可案時考也志祥異第
八

竹書紀年成湯二十四年大旱王禱于桑林雨

漢書殷太戊亳有祥桑穀其生三木合傳曰俱生平朝

七日而大拱兩手合為拱伊陟戒以修德木枯劉向以為

桑志卷八

一 虎溪山房

桑猶喪也穀猶生也殺生之柄失而在下有草妖一

曰野木生朝而暴長小人將暴在大臣之位危亡國

家象朝將虛之應也

說苑成湯之後武丁時桑穀生于朝武丁懼飭身修行

漢書元帝永光二年三月雨雪隕霜殺桑

後漢書獻帝興平元年九月桑復生堪可食臣昭曰桑

是木異必在濟民安知非瑞于時蒼生死敗周秦賊

盡魄魂後鬼不可勝言食此重棍大拯危命雖理附

晉書武帝太康元年三月河東高平霜雹傷桑

晉書武帝太康二年三月河東隕霜害桑

晉書武帝太康六年三月齊郡臨淄等四縣樂安等八

縣瑯琊等八縣河間等六縣高陽等四縣隕霜殺桑

晉書惠帝元康六年三月東海雨霜殺桑

晉書惠帝元康九年六月庚子有桑生東宮西廂日長

尺餘甲辰枯死

晉書惠帝永康元年四月立皇孫藏為皇太孫五月甲

子就東宮桑又生于西廂是月壯武有桑化為柏

晉書懷帝永嘉二年冬項縣桑有聲如解

南齊書武帝永明二年護軍府外桑樹一株並有蠶絲

綿被枝莖

桑志卷八

二 虎溪山房

唐書高宗永淳元年定州大雨雹害桑

唐書憲宗元和九年三月隕霜殺桑

唐書穆宗長慶二年七月處州大水壞桑田大半

唐書宣宗大中三年春隕霜殺桑

宋史太祖建隆三年春棣州厭縣隕霜殺桑

宋史太祖乾德二年四月桐州蝻蟲食桑

宋史太祖乾德三年四月開封府尉氏扶溝一縣風雹

害民田桑十損七八

宋史太祖開寶八年五月邢磁州風雹害桑

宋史太宗太平興國七年三月宣州霜雪害桑

宋史真宗咸平四年三月丁丑京師及近畿諸州風雪損桑

宋史真宗咸平九年太平軍紅橋連理又黃橋附桑枝而生

宋史真宗景德四年三月甲寅夕京師大風黃塵蔽日自大明府歷京畿害桑稼唐州尤甚

宋史仁宗至和二年河東自春隕霜殺桑

宋史高宗紹興七年霜殺桑稼

宋史高宗紹興二十一年池州建德縣定林寺桑生李實

桑志卷八

三 虎溪山房

宗史高宗紹興三十年五月畿縣于潛臨安湖州安吉等三縣山水暴出流民廬壞田桑人溺死甚衆

宋史孝宗淳熙十六年三月揚州桑生瓜櫻桃生茄此草木互為妖也

金史哀宗正大五年四月鄭州大雨雹桑柘皆枯

元史世祖至元十七年海寧益都四郡隕霜殺桑

元史世祖至元二十七年六月棣州厭次縣大風雹傷桑

元史世祖至元二十九年三月濟南般陽等郡及恩州屬隕霜殺桑

元史成宗大德八年三月濼陽隕霜殺桑

元史成宗大德九年三月河間益都般陽二郡屬縣隕霜殺桑一百四十二萬七千餘株

元史成宗至大元年大名路隕霜殺桑

元史仁宗皇慶二年三月濟寧隕霜殺桑

元史仁宗延祐元年三月東都平陽等郡泰安曹濮等州大雨雪隕霜殺桑

元史仁宗延祐元年閏三月濟寧汴梁等路及隴州開州清城渭源諸縣隕霜殺桑

元史仁宗延祐五年雄德歸信縣隕霜殺桑

桑志卷八

四 虎溪山房

元史仁宗延祐七年八月延津縣大風晝晦桑隕者十八九

元史英宗至治三年衛西路大風桑彫

元史順帝元統二十三年三月東平路須城東阿陽殺三縣隕霜殺桑

元史順帝至正三年四月兩都桑葉皆生黃色龍文

桑志卷第八

桑志卷第九

海鹽李聿求五峯南簷

品題

體物瀏亮緣情綺靡故樂府紀事亦間錄之而博收節取胥歸體要志品題第九

繁欽桑賦上似華蓋紫極比形下象鳳闕萬栴一盈叢枝互出乃錯乃并爰爰隆暑涼風自生微條纖繞隨風浮沉陽蜩鳴其南枝寒蟬噪其北陰秋風忽其將來咸感節而悲吟玩庇陰之厚惠情眷眷而愛淡陸機桑賦皇太子便坐蓋本將直廬也初世祖武皇帝

桑志卷九

一 虎溪山房

為中壘將軍植桑一株世更二代年漸三紀扶疏豐衍抑有瑰異焉夫何佳樹之洪麗超托居乎紫庭羅萬根以下洞矯千條而上征豈民黎之能植乃世武之所營故其形瑰族類體豔衆木黃中爽理滋榮煩縹綠葉興而盈尺崇條蔓而曾尋希太極以延峙映承明而廣臨革飛鵝之流響想鳴鳥之遺音惟歷數之有紀恒依物以表德豈神明之所相將我皇之先識誇百世而勿翦超長年以永日

潘尼桑賦從明儲以省膳憇便房以偃息觀茲樹之特偉感先皇之攸植蔚蕭森以四射邈淇庸而端直爾

乃徘徊周覽俯仰逍遙俛視靈根上眺脩條洞芳泉于九壤台溢露于清霄倚增城之飛觀拂綺窗之疏寮下迢遞以極望上扶疎而參差匪衆鳥之攸萃相鳳凰之羽儀理有微而至顯道有隱而應期豈皇晉之貞瑞兆先見而啟茲起尋抱于緘臺崇萬簷于始基

傳咸桑賦世祖昔為中壘將軍于直廬種桑一株迄今三十餘年其茂盛不衰皇太子入朝以此廬便坐伊茲樹之僥倖蒙生生之渥惠降皇躬以斯植遂宏茂于聖世厥茂伊何其大連尋修柯遠揚洪條梢穆布

桑志卷九

二 虎溪山房

繁枝之沃若播密葉之垂陰蔭華寓以作涼清隆暑之難任以厥樹之巨偉登九日于朝陽且積小以高大生合抱于毫芒猶帝道之將升亦累德以彌光湯躬禱于斯林用獲雨而興商惟皇晉之基命爰于斯而發祥從皇儲于斯館物無改于平生心惻切以興思思有感于聖明步傍徨以周覽庶髣髴于儀形拾遺記皇娥歌天清地曠浩浩茫茫萬象迴薄化無方洽天蕩蕩望蒼蒼乘桴輕漾著日傍當其何所至窮桑心知和樂悅未央俗謂遊樂之處為桑中也詩衛風云期我乎桑中蓋此類也

宋子侯董嬌燒洛陽城東路桃李生路傍花花自相對
葉葉自相當春風東北起花葉正低昂不知誰家子
提籠行採桑纖手折其枝花落何飄颺請謝彼妹子
何為見損傷高秋八九月白露變為霜終年會飄墮
安得久馨香秋時自零落春月復芬芳何時盛年去
歡愛永相忘吾欲竟此曲此曲愁人腸歸來酌美酒
挾瑟上高堂

無名氏羅敷行日出東南隅照我秦氏樓秦氏有好女
自名為羅敷羅敷善蠶桑采桑城南隅青絲為籠系
桂枝為籠鉤頭上倭墮髻耳中明月珠細綺為下裙

桑志卷九

三 虎溪山房

紫綺為上襦行者見羅敷下擔捋髻鬢少年見羅敷
脫帽著幘頭畊者忘其犁鋤者忘其鋤來歸相怨怒
但坐觀羅敷使君從南來五馬立踟躕使君遣吏往
問是誰家妹秦氏有好女自名為羅敷羅敷年幾何
二十尚不足十五頗有餘使君謝羅敷寧可同載不
羅敷前致詞使君亦何愚使君自有婦羅敷自有夫
東方千餘騎夫婿居上頭何用識夫婿白馬從驪駒
青絲繫馬尾黃金絡馬頭腰中鹿盧劍可值千萬餘
十五府小吏二十朝大夫三十侍中郎四十專城居
為人潔白皙髮鬢頗有鬢盈盈公府步冉冉府中趨

坐中數千人皆言夫婿殊

曹植豔歌行出自薊門北遙望胡地桑枝枝自相值葉

葉自相當

傳元豔歌行日出東南隅照我秦氏樓秦氏有好女自
字為羅敷首戴金翠飾耳綴明月珠白素為下裙丹
霞為上襦一顧傾朝市再顧國為墟問女居安在堂
在城南居青樓臨大巷幽門結重樞使君自南來駟
馬自踟躕遣吏謝賢女豈可同行車斯女長跪對使
君言何殊使君自有婦賤妾有鄙夫天地正厥位願
君改其圖

桑志卷九

四 虎溪山房

陸機羅敷豔歌扶桑升朝暉照此高臺端高臺多妖麗
澹房出清顏淑貌耀皎日惠心清且閒美目揚玉澤
蛾眉象翠翰鮮膚一何潤秀色若可餐窈窕多容儀
婉媚巧笑言暮春春服成粲粲綺與紵金雀垂藻翹
瓊佩結瑤璠方駕揚清塵濯足洛水瀾藹藹風雲會
佳人一何繁南崖充羅幕北渚盈軒軒清川含藻景
高岸被華丹馥馥芳袖揮泠泠纖指彈悲歌吐清響
雅韻播幽蘭丹唇含九秋妍迹凌七盤赴曲迅驚鴻
踏節如集鸞綺態隨顏變沉姿無定源俯仰紛阿那
顧步咸可歡遺芳結飛颺浮景映清湍治遊不足詠

春遊良可歎

古樂府采桑渡蠶生春三月春桑正含綠女兒采春桑
歌吹當春曲冶遊采桑女盡有芳春色姿容應春媚
粉黛不加飾繁條采春桑采桑何紛紛采桑不裝鈎
牽壞紫羅裙語歡稍養蠶一頭養百堰奈當黑瘦盡
桑葉常不周春月采桑時林下與歡俱養蠶不滿百
那得羅繡襦采桑盛陽月綠葉何翩翩攀條上樹表
牽壞紫羅邊偽蠶化為繭爛漫不成絲徒勞無所獲
養蠶持底為

謝靈運種桑詩詩人陳條柯亦有美樓別前修為誰故

桑志卷九

五 虎溪山房

後事資紡績常佩知方誠愧微富教益浮陽鷺嘉月
藝桑迫閒隙踈欄發近郭長行達廣場曠流始苾泉
洒塗猶跬迹俾此將長成慰我海外域

鮑照采桑詩季春梅始落女工事蠶作采桑淇洧間還
戲上宮閣早蒲時結陰晚篁初解繹藹藹雲滿閨融
融景盈幕乳燕啄草蟲巢蠶拾花萼是節最暄妍佳
服又新爍浩歎對迴塗揚歌弄場藿抽琴試杼思薦
佩果成託承君郢中美服義人心諾衛風古愉豔鄭
俗舊浮薄靈願悲渡湘宓賦笑渥洛盛明難重來淵
意為誰涸君其且調絃桂酒妾行酌

簡文帝采桑詩春色映空來先發院邊梅細萍重疊長

新花歷亂開連珂往淇上接憶至叢臺叢臺可憐妾
當窗望飛蝶忌跌行衫領熨斗成裙福寄語采桑伴
訝今春日短枝高攀不及葉細籠難滿年年將使君
歷亂遣相聞欲知琴裏意還贈錦中文何當□□日
還作入山雲重門皆已閉方知畱客袂可憐黃金絡
複以青絲繫必也為人時誰畏夫婿□

吳均采桑詩賤妾思不堪采桑涓城南帶減連枝繡髮
亂鳳凰簪花舞依長薄蛾飛愛綠潭無由報君信流
涕向春蠶

桑志卷九

六 虎溪山房

吳均陌上桑娉娉陌上桑蔭陌復垂塘長條繫白日細
葉隱鸚黃蠶飢妾復思拭淚且提筐故人寧知此離
別煎人腸

王筠陌上桑人傳陌上桑未曉已含光重重相蔭映軟
弱自芬芳秋胡始倚馬羅敷未滿筐春蠶朝已老安
得久徬徨

蕭子顯陌上桑令月開和景處處動春心挂筐須葉滿
息倦重枝陰日出秦氏樓條垂露尚盈蠶饑心自急
開簾妝不成

王臺卿陌上桑鬱鬱陌上桑盈盈道傍女送君上河梁

拭淚不能語鬱鬱陌上桑遙遙山下蹊君去戍萬里
妾來守空閨鬱鬱陌上桑皎皎雲間月非無巧笑姿
皓齒為誰發鬱鬱陌上桑裊裊機頭絲君行且宜返
今夕是何時

蕭子範羅敷行城南日半上微步弄妖姿含情動燕俗
顧景笑齊眉不憂桑葉盡還憶畏蠶饑春風若有顧
惟願落花遲

沈君攸采桑詩南陌落花移蠶妾畏桑萎逐便牽低葉
爭多避小枝摘駛籠行滿攀高腕欲疲看金卻舉意
求心自可知

桑志卷九

一虎溪山房

劉邈萬山見采桑人倡女不勝愁結束下青樓逐伴西
口路相攜南陌頭葉盡時移樹枝高乍易鉤絲繩挂
且脫金籠寫復收蠶饑日已暝詎為使君留

陳後主采桑詩春樓髻梳罷南陌競相隨去後花叢散
風來香處移廣袖承朝日長髮礙聚枝柯新攀易斷
葉嫩摘前萎采繁鉤手弱微汗雜妝垂不應歸獨早
堪為使君知

張正見采桑春樓曙鳥驚蠶妾候初晴迎風金珥落向
日玉釵明徒顧移籠影高攀動釧聲葉高知手弱枝
軟覺身輕人多羞借問年少卻逢迎恐疑夫婿遠聊

復得專城

傅緯采桑羅敷試采桑出入城南倚綺裙映珠珥絲繩
提玉筐度身攀葉聚聳腕及枝長空勞使君問自有
侍中郎

賀徹采桑蠶妾出房櫳結伴類花叢度水春衫綠映日
晚妝紅釧聲時動樹衣香自入風鉤長嫩枝曲葉盡
細條空競采須盈手爭歸欲滿籠自憐公府步誰與
少年同

徐伯陽賦得日出東南隅朱城璧日啓朱扉青樓含照
本暉暉遠映陌上春桑葉斜入秦家細綺衣羅敷妝
粉能佳麗鏡前新梳倭墮髻圓籠裊裊挂青絲鐵鉤
冉冉勝丹桂蠶饑日晚慙生愁勿逢使君南陌頭五
馬停珂遣借問雙臉含嬌特好羞妾婿府中輕小吏
卽今日往專城裏欲識東方千騎歸藹藹日暮紅雲
起

桑志卷九

八虎溪山房

高允羅敷行邑中有好女姓秦字羅敷巧笑美回盼鬢
髮復凝膚脚著花文履耳穿明月珠頭作墮馬髻倒
枕象牙梳娉娉善趨步襜褕曳長裾王侯為之顧駟
馬自踟躕

丁六娘十索二八好容顏非意得相關逢桑欲采折尋

枝倒懶攀欲呈纖纖手從郎索指環

李白陌上桑美女渭橋東春還事蠶作五馬如飛龍青

絲結金絡不知誰家子調笑來相謔妾本秦羅敷王

顏豔名都綠條映素手采桑向城隅使君且不顧況

復論秋胡寒蠶愛碧草鳴鳳棲青梧託心自有處但

怪傷人愚徒令白日暮高駕空踟躕

李白子夜吳歌秦地羅敷女采桑綠水邊素手青條上

紅妝白日鮮蠶飢妾欲去五馬空雷連

常建春詞翳翳陌上桑南枝交北堂美人金梯出素手

自提筐非但畏蠶飢盈盈嬌路傍

桑志卷九

九虎溪山房

張祜楊下采桑飛絲惹綠塵軟葉對孤輪今朝入園去

物色強著人

王建采桑鳥鳴桑葉間葉綠條復柔攀看去手近撒下

長長鉤黃花葢野田白馬少年遊所念豈回顧良人

在高樓

張仲素春閨思裊裊城邊柳青青陌上桑提籠忘采葉

昨夜夢漁陽

鄭谷采桑曉陌攜籠去桑林路隔淮何如鬪百草賭去

鳳頭釵

郭璞帝女桑贊爰有洪桑生濱淪潭厥圍五丈枝相交

參園客是采帝女所蠶

桑志卷第九

桑志卷九

十虎溪山房

桑志卷第十

海鹽李聿求五峯甫箋

叢話

十畝閑閑大雅樂道言有可傳輒成佳話古人于桑三致意焉而瑣言軼事有足見重于藝林者用編于末志叢話第十

易否繫于苞桑

左傳公子重耳出奔及齊齊桓公妻之將行謀于桑下蠶妾在其上聞之以告姜氏姜氏殺之

左傳趙宣子田于首山舍于翳桑注翳桑桑之多蔭翳

桑志卷十

一虎溪山房

者

左傳屈巫聘于齊申叔跪從其父將適郟遇之曰異哉夫子有三軍之懼而又有桑中之喜宜將竊妻以逃也

左傳齊高固入晉師桀石以投人禽之而乘其車繫桑

本焉以徇齊壘

戰國策堯見舜于草茅之中席隴畝而蔭庇桑陰移而受天下

春秋元命苞姜嫄遊閼宮其地扶桑履大人迹生稷

春秋孔演圖孔子母徵在遊大豕之陂睡夢黑帝使請

已往交語曰女乳必于空桑之中

史記楚邊邑女與吳邊邑女爭桑二女家怒相滅兩邑長聞之怒而相攻滅吳之邊邑吳王怒遂伐楚

史記竇后弟竇廣國為人略賣聞皇后新立少嘗與姊采桑墮用為符信上書自陳

後漢書魯恭拜中牟令郡國螟傷界犬牙緣界不入中牟河南尹袁安聞之使仁恕掾肥親往廉之恭隨行阡陌俱坐桑下有雉過止其傍傍有童兒親曰兒何不哺之兒言雉方將雛親瞿然起

後漢書申屠蟠因樹為屋注依桑樹為棟也

桑志卷一

二虎溪山房

謝承後漢書汝南伊昆為汝陰縣功曹令新到官日園中有桑以食蠶何如昆曰非初至所務

蜀志先主舍東南角有桑樹生高五丈餘遙望幢幢如小車蓋先主少時與宗中諸兒于樹下戲言吾必當

此羽葆車蓋

蜀志龐統字士元少時未有識者司馬徽有知人之鑒士元往見徽徽采桑樹上坐士元樹下共談晝至夜微異曰生當為南州士人之冠冕

吳志羊祜五歲時令乳母于東家桑中探得金環是前身所藏

南齊書韓伯係襄陽人也襄陽士俗鄰居種桑界上為誌伯係以桑枝蔭妨他地遷界上開數尺鄰畔侵之伯係改種鄰人慚愧

南史齊高帝舊宅在武進縣宅南有一桑樹擢本三丈橫出四枝狀如華蓋帝年數歲好戲其下從兄敬宗曰此樹為汝生也

南史蕭矯妻羊字淑禕母嘗有疾淑禕于中夜所禱忽見一人在樹下自稱枯桑

南史沈慶之履行園田每農桑劇月無人從行遇之者不知三公也

桑志卷十

三虎溪山房

唐書南蠻傳桑維翰初舉進士主司惡其姓以為桑喪

同音維翰慨然乃著日出扶桑賦以見志

宋史杜生不出門三十年黎陽尉孫軫問不出門之因

笑曰以告者過也指門外一桑曰憶十五年前亦曾納涼其下何謂不出

金史有盜秋桑者主逐捕之盜以叉自刺其足而曰秋桑例不禁采汝何得刺我訴縣孫德淵曰若逐捕而

傷瘡必在後今在前乃自刺也盜遂引服

三國典略齊長廣郡人伐枯桑樹于中得死龍長尺餘識者以為長廣齊太上皇本封也齊氏木德龍為君

木枯龍死非吉徵也

列女傳陳辨女者陳國采桑女也晉大夫解君甫使于宋道過陳遇采桑之女止而戲曰汝為我歌我將舍汝女乃歌曰墓門有棘斧以斯之夫也不良國人知之

列女傳秋胡子宦于陳五年乃歸未至其家見路傍有美婦人方采桑秋胡子悅之下車謂曰今吾有金願以與夫人婦人曰嘻妾采桑奉二親吾不願人之金秋胡子歸至家其母呼其婦至乃向采桑者也婦投河而死

桑志卷十

四虎溪山房

列女傳齊宿瘤女者初閔王遊東郭百姓盡觀宿瘤女

采桑如故王怪召問之對曰妾受父母教采桑不受教觀大王王曰此奇女也聘迎之

益都耆舊傳何祇夢桑生井中趙直占曰桑非井中之物桑字四十八君壽恐不過此祇年四十八而卒

呂氏春秋有仇氏女子采桑得嬰兒于空桑之中獻之其君命焯人養察其所以然曰其母居伊水之上孕夢有神告之曰日出水而東走無顧明日視日出水告其鄰東走十里而顧其邑盡為水身因化為空桑故命之曰伊尹

列子晉文公欲伐衛公子鉏仰而笑公問何笑曰臣之鄰人有送其妻適私家者道見桑婦悅而與之言然顧其妻亦有招之者矣臣竊笑此公悟其言乃止

孫卿子孔子適楚于陳蔡之間七日不食曰居不隱者思不生身不佚者志不廣汝庸知不得之桑落之下

淮南子趙宣孟活饑人于委桑之下而天下稱仁也

淮南子曰出于陽谷浴于咸池拂于扶桑是為晨明

淮南子朝發榑桑日入落棠

漢武洞冥記東方朔以元封中遊鴻濛之澤忽見王母采桑于白海之濱

采桑于白海之濱

桑志卷十

五虎溪山房

括地圖惜鳥先生避世于芒尚山其子居焉化民食桑

三十七年以絲自裹九年生翼九年而死其桑長千

仞蓋蠶類也去瑯琊二萬六千里

抱朴子川蟹不歸而蝓敗桑本見斷而蠶珍

博物志食桑者有緒而蛾

續齊諧記張成夜起忽見一婦立于宅南角曰明年必

當令君蠶桑百倍

新論桂有蠹桑有蝓桂中藥而桑給蠶其用亦急與穀

無異

古今注邯鄲有美女秦羅敷王仁妻仁為趙王家令羅

敷出采桑陌上王登臺見而悅之因飲酒欲奪焉羅敷善彈箏作陌上桑以自明

鄴中記桑梓園中盡種桑三月三虎皇后宮人數千出

桑遊其下

洛陽伽藍記洛中願會寺佛堂前生桑樹一株直上高

五尺枝條橫遶柯葉旁有形如羽蓋復高五尺又葉

凡為五重每一重葉樞各異京師道俗謂之神桑

廣異記南方赤帝女學道得仙居南陽峯山桑樹上正

月一日銜柴作巢至十五成或作白鵲或作女人赤

帝見之悲慟誘之不得以火焚之即昇天因名帝女

桑志卷一

六虎溪山房

荆楚歲時記正月十五日迎紫姑以下蠶桑

水經注劉墮工釀自王公庶友牽拂相招者每云索郎

有顧思同旅語索郎反語為桑落也

鄴郡名錄杜勝宅以輒漆纏桑枝編為籬障雨一過黑

光照四面時通甫愛之欲以銅宮第取不應

見聞錄南唐溧水興天寺桑生木人長六尺如僧狀右

袒而左跪衣袂皆備其色如純漆謂之須菩提縣撥

置龕中以仁壽節來獻烈祖驚異迎至宮中奉祀甚

謹

陶朱公書占桑葉貴賤只看正月上旬木在一日則爲
蠶食一葉爲甚貴木在九日則爲蠶食九葉爲甚賤
物理論正月朔占歲星上有青氣宜桑

便民書元日有霧主桑貴

通考二月十六日西南風主桑葉貴

種樹書常以三月三日雨卜桑葉之貴賤諺云雨打石

頭徧桑葉三錢片或曰四九甚杭人曰三日尙可四

日殺我言四日雨尤貴

田家五行三月初三晴桑葉掛銀瓶雨打石頭斑桑葉

錢上楚雨打石頭流桑葉好餒牛

桑志卷十

七 虎溪山房

桑志卷第十

西吳蠶略

〔清〕程岱蒼撰

據湖北省圖書館藏清刻
本影印原書版框高一
三一毫米寬二〇〇毫米

上
蠶
書

西吳蠶略上

道場山人星甫編輯

卷上目次 并引

蠶桑事要見諸記載者綦繁其專論養法者如宋秦少游蠶書乃充蠶法元司農司農桑輯要所載栽桑養蠶二卷雖極精贍亦北法多而南法少明黃省曾蠶經始與湖法差近猶泥古而不宜今淵雅而弗通俗惟吾湖沈東甫徵君蠶桑樂府摹寫湖蠶始末盡態極妍無一字涉虛

西吳蠶略上目次

無一首不趣府志已全錄余鱗次湖蠶諸法自慚固陋不文特錄沈詩以快閱者之目餘書以行篋無多涉獵未廣閒採一二聊資印證其古與艱深與吾鄉無涉者概從割愛蓋自鳴土音之操非遽謂狐腋之集也星甫識

功令 卮言

宜忌 占驗

治桑地 種接桑樹

浴種 蠶室

下蠶 馬頭孃

采桑 頭二眠

出火 葉市

大眠鋪地 假蠶館

見繅孃 縛山棚

架草 上山

白鬢 擦火

回山采繭 擇繭

繅具 繅絲

西吳蠶略上 目次

作綿 繅賸諸種

收種 賽神

西吳蠶略卷上

道場山人星甫編輯

功令

浙江杭嘉湖三府皆蠶桑之地定例錢糧奏銷皆展限一月每年四月有司出示停徵停訟胥役不得下鄉如學使者蠶月按臨亦出示停止陞炮

卮言

淮南子曰蠶食而不飲二十二日而化蟬飲而不食三十日而脫又曰蠶珥絲而商絃絕 春秋考異郵

西吳蠶略上

曰四月蠶珥絲 東坡物類相感志曰蠶過小滿則無絲 來斯行曰蠶為繭而身化其中故能入復能出蛛為網而身居其外故可進而亦可退 楊廉夫曰蠶有六德衣被天下生靈仁也食其食死其死以答主恩義也身不辭湯火之厄忠也必三眠三起而熟信也象物成繭色必尚黃素智也繭而蛹蛹而蛾蛾而卵卵而復繭神也此六德也

宜忌

士農必用蠶之性子在連則宜極寒成蟻則宜極暖

停眠起宜溫大眠後宜涼臨老宜漸暖入簇宜極暖
韓氏直說方眠時宜暗眠起以後宜明蠶小并向眠
宜暖宜暗蠶大并起時宜明宜涼向食宜有風避迎風窗
宜不可不知

務本新書蠶忌食濕葉忌食熱葉蠶初生時忌屋內
掃塵忌煎燂魚肉忌油火紙燃於蠶屋內吹滅忌側
近春擣忌敲擊門窗挹箔忌蠶屋內哭泣叫喚忌穢
語淫辭忌未滿月產婦作蠶母忌帶酒人切葉飼蠶

西吳蠶略上

二

忌一切烟熏忌竈前熱湯潑灰忌產婦孝子入家忌
燒皮毛亂髮忌酒醋五辛羶腥麝香等物此則節制
士農必用忌當日迎風窗忌西照日忌正熱著猛風
驟寒忌正寒陡令過熱忌不淨潔人入蠶室忌蠶屋
近臭穢

占驗

湖以春初迎盧姑卜蠶卽古紫姑遺意已別見田家
五行志清明午前晴早蠶熟午後晴晚蠶熟穀雨日
辰值甲辰蠶麥相登大喜忻穀雨日辰值甲午每箔

絲綿得三勛賈思勰齊民要術云要知蠶善惡常以
三月三以是日天陰無雨不見日大善玉厯通政經
舍北種榆九株蠶大得

楊廉夫古今諺云三月三日晴桑上掛銀瓶三月三
日雨桑葉生苔若壬辰裝擔子癸未上天堂甲午乙
未雨茫茫黃省曾蠶經云占桑葉之貴賤以正月之
上旬水在一日也則為蠶食一葉甚貴水在九日也
則為蠶食九葉甚賤又以三月三日有雨則貴四日
雨尤貴諺曰三日尤可四日殺我四民月令三月昏

西吳蠶略上

三

參星夕杏花盛桑葉白今俗以清明所插柳條榮枯
卜桑葉貴賤頗驗

治桑地

養蠶必先菑桑藝桑必先治地蠶桑隨地可興而吾
湖擅其利獨甲天下不獨盡藝養之宜蓋亦治地得
其道焉吾鄉厥土塗泥陂塘四達水潦易消周禮謂
川澤之土植物宜膏原隰之土植物宜藪湖實兼之
乃淮南所謂息土也地利既擅人功尤備以桑之喜
疎也壅必數回深必尺餘以桑之喜肥也壅以蠶沙

暨豆腐糞草以桑之惡沙礫草菜也植必平原芟必
淨盡治地之道能順桑性故生葉蕃大而厚

種接桑樹

桑之種類極多大抵就地而名之不可枚舉湖之所
名惟家桑野桑二種野桑多椹葉薄而尖古所謂荆
桑也家桑少椹葉圓厚而多津古所謂魯桑也几桑
秧產於南路德清杭郡諸處聞其法以草索浸團溷
間月餘取出曬乾擇桑椹之極紫者將諸索橫埋淺
土中時澆灌之經時雨則桑芽怒生培護經年幹粗

西吳蠶略上

四

如指長五六尺即可出售鄉人購而種之是為野桑
若任其長肥者成望海桑瘠者成雞脚桑蠶家賤之
故莫不用接法於清明前天陰不雨時剪取家桑
壯條斜削剪處如馬耳形於所種桑秧離地七八寸
用刀劃破其皮作月牙形微屈折之使皮離幹乃以
所削壯條插皮內外縛以草汗泥護之月餘即活俟
新條發芽將故條剪去便成家桑經數年高與簷齊
粗如杯如盃是名嫩壯桑過十餘年則老漸稀漸薄
以次添種而刪易之各鄉小有不同而大較不外乎

此農桑諸書有移栽壓條栽條栽梢諸法皆非吾鄉
所習用也

浴種

天文書月值大火則浴其種今湖俗則以臘月十二
日為蠶生日取清水一盃向蠶室方採枯桑葉數片
浸以浴種去其蛾溺毒氣也或加石灰或加鹽瀹各
視其種之所宜有將種連置瓦上承嚴霜者名寒露
種浴後於無烟通風房內晾乾忌挂於苧蔴索上孕
婦產婦皆不得浴他處有於二十四日浴於川或上

西吳蠶略上

五

元日及二月十二日用茶花韭花浴者有浴至三次
者各處不同

護種

清明左右擇吉日取蠶種以綿絮裹之謂之打包天
暖則置之牀上天寒則抱於胸前宜老翁老婦任之
取其溫和適中也

附 沈東甫先生

炳震

護種樂府

下

曰林間春鳥啼

布穀穀雨纔過蠶事促蠶房紙窗照眼明當戶春
光快晴燠堂前老翁負朝陽室中新婦罷曉粧旋

向牀頭理蠶種拂拭塵埃手自奉東家昨夜已打
包西鄰擇吉聞今朝香羅包裹更重重東成置之
熏籠中晏溫暖氣長融融阿翁晚睡抱當胸非關
新婦好安眠哺兒時復開胸前阿翁慎莫辭辛苦
縲絲織絹先奉父

禳白虎

寒食節養蠶之家具牲醴禳白虎以祛蠶祟以米粉
肖白虎神像祭畢棄之而村塾小兒牙門胥役則攫
取供奉謂能益智招財皆可晒也

西吳蠶略上

蠶室

清明後招村巫禳蠶室相傳昔有王成夜見一婦立
宅東南謂之曰此地君家蠶室我即此地之神正月
上元作白粥泛膏於上以祭我當令君蠶桑百倍成
如言作膏粥祭之蠶果大善見宗懔荆楚歲時記及
吳均續齊諧記作張語甚無稽惟時憲書年神方本
有蠶室之目禳之未嘗不是怪誕之說可無論已

下蠶

蠶初脫殼曰烏

爾雅翼曰蛇餘諸書曰蟻

細如髮色黑担以鵝翎

担上聲玉篇云拂也

預用紙糊筐

俗名

飾以紙花至是以戥秤

烏置之筐安槌持

俗名

於牀以置筐奉馬頭孃於室

布桃茆於門戴桃虎於首以祓除不祥採嫩桑葉切

極細飼之微有聲天寒暖以篝火遇雷聲則以故種

連護之切葉有葉刀方而薄其砧束藁為之夾以

尖箸

名蠶

附下蠶樂府曰蠶生戢戢初如髮隱約難窺出復

沒歷頭檢取最吉方鋪筐疊架作蠶房鵝毛細意

刷更淨不教紙上猶留藏小姑持秤較多少今年

西吳蠶略上

七

定比去年好阿翁護持寒暖宜天公方便溫和早

揮刀切葉快如風細作絲條香氣濃勻鋪篾面青

茸茸老翁旁觀不復語惟見眉間長栩栩瓦盆有

酒還可醕既醉嬖嫗獨起舞

馬頭孃

下蠶後室中即奉馬頭孃遇眠以粉繭香花供奉蠶

畢送之凡村社開塑馬頭孃像嚴粧坐馬上狀若天

人俗稱馬鳴王又塑三女立其下謂之大姑二姑三

姑每年以次把蠶云相傳蜀中有女其父為人所掠

惟所乘馬在母言於衆曰有得女父還者以女嫁之馬聞言即絕絆而去數日父乘馬歸母告之故父曰人畜道殊言將安踐馬跳躍不平父殺之曬皮於庭皮忽捲女而去棲於桑間女身悉化為蠶一日女乘雲駕馬而至謂父母曰上帝以兒不忘義授為九宮仙嬪語本搜神蟬史諸家皆祖高辛氏女配嫫毘事以神其說不免荒誕傳會按天文書辰為馬蠶書蠶為龍精周禮司馬職禁原蠶謂蠶與馬同氣物不能兩盛故也尙論者或主此說愚謂身女好而頭馬首

西吳蠶略上

八

采桑

固五帝所占蠶理也語出荀卿足為典要他說可廢桑通謂之葉采通謂之摘音扎實則摘者止供小蠶蠶既大必連條剪取有桑剪本高者梯而剪之有桑梯兩梯相對盛葉之器曰節初剪者為頭葉飼頭蠶剪高七八尺後復生者為二葉飼二蠶三葉不剪長其條但采其旁生者謂之勻其條復生芽是為三葉不盡采矣凡臘留樹上經霜而枯將取飼羊謂之羊葉故湖羊充庖特肥美能益人青桑晒乾葉入藥為扶桑丸烏鬚髮冬桑浸水洗日入鹽擦齒並良

附采桑樂府曰舍南舍北皆栽桑千株萬株繞屋旁蠶多葉少行且盡南厓一稜還蒼蒼明朝欲眠蠶食急屋裏空虛已無葉還須更采早作計莫待更深歎無繼盈籠采得負荷來俟看牆角青成堆婦姑持蠶心手忙縱橫重疊鋪之筐忽聞堂前兒作鬧葉裏悲號正難料捉燈問兒兒不言但見紫甚盈階翻

頭二眠

烏經三日其長已倍乃發油光名紅嬾思即住葉頭

西吳蠶略上

九

眠眠半周時許乃退皮是名起嬾必待起齊然後飼葉不齊而遽飼之則以後眠起至老皆早晚參差矣飼四周時二眠眠七八時許退皮如前長二分許黑色退而漸白食葉聲亦稍大 凡頭眠二眠蠶小不能捉但去沙屑謂之替

附捉眠樂府曰朝來新見紅嬾思蠶眠應在下春

時掃除筐箔教潔淨料理盤餐供晚炊已看欲眠還復食前後參差在一刻就中一一勞揀擇堆筐層疊密於鱗此是儂家希世珍分筐合計逾十分

今年蠶花勝比鄰室中拚擋還未已小兒索乳啼
不止小姑作勞一日忙頻呼不應倒空牀哺兒未
畢雞鳴廂獨自攜燈照起孃

出火

古書稱蠶三眠三起農桑直說謂四眠蠶別是一種
今湖蠶多養四眠者轉謂三眠者為別種矣湖蠶之
第三眠名為出火過二眠後三四周時長約三分映
光照之頭作碧色乃出火之候即停葉捉而秤之凡
烏三錢約得出火一觔半是為一筐亦有以烏二錢

西吳蠶略上

得出火一觔作一筐者約眠一周時起齊始用大筐
俗名安持室中以置筐名大布葉時有十字木架以
承筐取便旋轉始飼以整葉聲如小雨當風處圍以
箔

附飼蠶樂府曰初眠二眠蠶如毛飼蠶切葉嗟勞

勞辛勤半月蠶出火帶葉連枝亦已可小時食葉
葉須乾露中采得當風懸大眠餉後葉可濕清泉
細灑明珠圓葉乾葉濕各有宜第一難防侵曉時
晚來黑雲忽四布明朝定是漫天霧損蔬莖蕪罷

晚膳結伴提燈連夜剪我儂辛苦自不免隨人更
復勞黃犬

葉市

蠶向大眠桑葉始有市其預期市定者謂之梢盛時
有經紀主之名青桑葉行無牙帖牙稅評價不論擔
而論個個凡二十觔南潯以東市價早晚迥別至貴
每十個錢至四五緡至賤或不值一飽議價既定雖
黠者不容悔公論所不予也二葉亦同惟三葉任人
采取不索值以三蠶少也

西吳蠶略上

附飼蠶樂府曰卷帷看蠶蠶盡起求食紛紜曲簿
裏青青采得新葉歸綠枝食葉疾于飛須臾連筐
食更盡從頭添葉寧令饑餉蠶粗了到門前偶值
鄰姑采葉還聞道市頭葉大貴只論有葉不論錢
東家典衣還去買西家新婦耳無環歸來絮語問
夫婿細數儂家蠶葉計不愁葉少便歡然留得銀
釵長壓髻

大眠鋪地

出火後飼四五周時乃四眠是為大眠先提筐面健

蠶別貯勤飼為種蠶餘皆捉而存之凡出火一筋半
得大眠六筋為一筐其出火以筋為筐者則大眠亦四筋為筐乘其眠急
潔掃堂宇間房懸草索樑桁間設矮橈四達撒石灰
糠灰遍四隅將蠶盡鋪於地其退皮而起長可七八
分背有絲腸閃動可觀食葉之聲如驟雨凡大眠不
必起齊即可飼葉始丁壯任之

附鋪地樂府曰大眠蠶身長似指攢頭一簇壓不
起農家無箔更無筐掃地鋪蠶勢難已獨憐室中
如席大假饒著蠶無可坐婦姑勃谿屋欲破偪寒

西吳蠶略上

十二

相看嗟無奈前楹今歲作學堂抱書來讀鄰家郎
先生據堂日高坐環列弟子分兩行若使堂空散
學徒那愁無地可平鋪蠶多屋少無著處傳語先
生暫歸去

假蠶館

凡設塾於家者蠶至大眠館東房屋皆須鋪蠶而蒙
師亦家盡養蠶須自助勞是時村塾盡輟學謂之假
蠶館

見繚孃

鋪地飼六七周時映光照之其體透明謂之通忌言
通則老矣不食葉身亦漸縮吐絲繚繞謂之繚孃
埤雅云蠶足於葉三俯三眠二十七日而老老則紅
故謂之紅蠶今湖蠶皆四眠其三眠種老亦不紅

縛山棚

蠶見繚孃迺縛竹木於所懸索端以次攤草箔如架
樓然高與眉齊名山棚

附縛山棚樂府曰春蠶將老先縛棚蘆簾結束如
砥平週遭倚牆架巨木縱橫更列花格竹不留餘

西吳蠶略上

十三

地通往來儘教大小依儂屋地下鋪蠶上作山棚
低抱葉嗟彎環朝來蠶食更攢攢簾空加葉無餘
閒東鄰蠶早故多暇隔籬問訊相慰藉儂蠶明早
見繚孃辛苦還拚是今夜

架草

蠶豕於暇日預取稻葉疏截整潔俗名殺蠶茅務本
新書臘月刈茅作蠶蔴即此臨用中折而盤旋之如
蓋如笠插於棚上俗名山帚古書皆言上簇

附架草樂府曰去年田好多收稻有米冬春尚餘

葉平頭剪截一列齊留待今年作蠶草山棚堅牢
已搭就次第棚間謀結構不疎不密整復斜不縱
不橫還交叉短長錯綜如犬牙離披拉雜何紛拏
白從蠶長不復閒前村後村斷往還隣翁杖頭挂
青錢攜杖入門笑且言君家稍堆如屋高應有留
餘待索綯我家無田那得此有買豈復論錢刀阿
翁相須徑相取何必區區分爾女呼兒負送到翁
家蠶忙未暇留翁茶

上山

西吳蠶略上

十四

蠶老而通不復食葉視老者有十之六七卽停葉急
撤去帷箔聚婦孺攜盤器就地捉起丁男接取珍於
棚上是爲上山

附

上山樂府曰吐絲繚繞蠶已熟羣呼兒女就地
捉兒男上山據巨木蠶盛於盤運陸續先周四角
後中央高低分布皆成行山頭蠶蠶草密撲綠
已見輪毫芒今年蠶好十倍過山棚逼仄可奈何
不愁今日相攢聚但恐采繭同功多上蠶末了日
在山門前人語忽囂喧敲鉦擊鼓聲聞闐轟轟爆

竹飛青烟兒童詬誶齊爭先出門四望新月懸弁
山白蠶還當天

白蠶

弁山中有白蠶相傳能攝人魂及蠶穀之屬有說已
別見四月蠶盛時遇風雨晦冥有白氣起山中狀如
素霓搖曳天半下垂蠶室則割然有聲蠶中之卽不
食不繭故蠶家望見卽羣聚村衆擊鉦鼓放爆竹喧
呼相逐迄蠶退方已 按湖俗稱虹爲蠶卽白蠶亦
以白氣如虹名之竊意虹之爲物有形無質然唐韋

西吳蠶略上

五

臯鎮蜀宴客虹垂首於庭吸席上飲食劉義慶在廣
陵白蠶入室飲其粥則又有質矣山海經注蠶魚形
如惠文冠青黑色十二足長五六尺似蟹雌常負雄
取必得雙子可爲醬與虹絕不類俗稱殊誤

擦火

上山旣竟將門窗除去別用藁箔圍之取透氣而光
稍暗棚下排列瓦盆蒸以炭屑蓋蠶熱則成繭速而
絲易縲

附 擦火樂府曰山頭作繭聲唧唧棚底瓦盆光烈

烈積薪投炭當風熱掀騰煖氣如炎熱抽毫布繭
絲不絕羅列輝輝萬點星隨風飛散舞流螢茅檐
打頭絕低小且為汲水高建瓴今年葉貴錢不足
絮被典盡更質襦三春餘寒風破肉趁煖還來棚
下宿欠伸睡思未全剛看火春禽叫屋山滿山如
雪昨夜添鬢鬆一望盡埋尖

回山采繭

蠶在山吐絲牽繞漸以蒙茸後乃成繭聲如密雨歷
三四周時繭始堅實乃去箔名亮山取山帚采繭名

西吳蠶略上

十六

回山凡犬眠六筋得毛繭十二筋為倍收十筋為中
收不及為薄收

附 采繭樂府曰山棚白繭重布薄高下紛紛綴無

數舉頭一望成雪山下簿仰窺垂玉樹光明潔淨
堅且圓如珠纍纍相駢聯漫誇園客繭同獲但願
蠶好還年年婦姑兒女齊共采一餉筐間色體體
大筐小簿無弗盈堆牀疊架環如城老翁抱孫問
相評從頭一一計重輕少焉采盡上權衡與翁所
揣銖兩爭拍手自詫老眼明

擇繭

毛繭之蒙茸者名繭黃急剝去之謂之拘繭擇圓整
堅白者貯以待繅其不中繅者皆別貯之

附 擇繭樂府曰堂前作竈排絲車室中擇繭煩鄰
家同功推出各裁別綿繭烏頭喜盡絕更留黃繭
作絲縛餘外一色真如雪飼蠶哺兒日夜忙一覺
安眠寧可望今朝擇繭方靜坐惜騰睡思正初長
不是鄰姑言語妙那得消閒同一笑回頭更憶少
年時倏忽風光去若馳垂髻已有嬌癡女偷眼還

西吳蠶略上

十七

將白繭取剪虎銜花過端午

繅具

繅車檀木為之其牀正方轉輪在前沉窻列後轉軸
於右納薪於左若架若磨並懸於牀安牀微側以就
窻轉輪之製凡四輻麗於軸活其一以利脫絲罽布
名車衣軸端屈曲以便轉轉軸之不下連踏板窻編
竹為之泥於內以置鑊架上懸竹轉輪下設銅針各
二鑊內水煮沸乃下繭竹箸攪之絲頭起穿入針孔
引上竹轉輪復迴繞而加諸輻轉即絲抽乙乙矣

然無磨則徑直無緒磨以小木爲之麗牀右腰微束環繩連於軸磨頂帶小長水列兩鈎橫於銅針之上兩兩相對絲出針孔卽著於鈎於是軸帶磨轉磨帶鈎轉鈎帶絲轉乃左右交錯有條不紊廣狹適中

繅絲

每淨繭十筋約可得絲一筋是爲一車凡四車爲一把繅時於車下置微火則絲色光亮若繭多天暖則以甕罨之以免出蛾

附 繅絲樂府曰汲水燃薪將煮繭繅車搖動風雷

西吳蠶略上

六

轉轟轟一刻千百迴旋風莫及奔車緩絲又打繭水百沸提起絲頭正無旣從教斷却更續來萬緒千頭難數計稻秧車水鬧如雲男兒下田屋無人小姑添水更加薪新婦繅絲色勝銀儂家戲語姑勿嗔傳聞百兩近良辰絲成織絹白且長與姑裁作嫁衣裳五紋刺繡雙鴛鴦記儂辛苦母相忘又剝蛹繭樂府曰繅絲臄繭薄如紙水面浮沉緒難理止堪去蛹剝爲綿留待三冬作絮被耘田已了夏日長婦姑綠陰同追涼還將軟繭紉作線織

成纊帛裁兒裳可憐農家無長物天寒屋破風弗弗賣絲得錢納官租大綿平準償私逋獨嫌軟繭質地粗棄置不要還之吾

作綿

同功繭絲性不光蠶口傷者繭不硬爲綿繭與蛾口蟲口穿頭疤蹟傷損等類皆煮熟作綿

附 作綿樂府曰繅絲剝蛹事已了煮繭作綿須及早黃梅風雨鎮長有趁此風光正晴吳瓦盆盛水滿漬綿竹架彎環比月圓擘開帶水施架上潔淨

西吳蠶略上

七

如紙當風懸門前檐聲黃犬咋隔離知是買絲客今年蠶好絲倍多儂絲待價不輕擲何況高田麥有秋冬春未動困如邱莫愁糧長多科派還有同功綿可賣

繅臄諸種

繅臄剝蛹者煮爲軟繭其尤薄者煮熟覆蓬上槌洗於河抖去其蛹名蓬頭繅絲挽結所吐棄者名吐頭與抄下繭黃各煮熟通名下脚婦女於暇日燃線織綿綢

收種

大眠時先提筐面蠶別貯為種蠶矣既老亦別置小山棚繭成擇其尤堅好者待生蛾乃於密室懸整幅厚桑皮紙於繩將蛾配對置紙上約一時許去雄留雌待其生子晝則避光夜却留燈俟子滿將蛾祝而送之種連藏陰涼處

按蠶有功於人而留以生蛾者祇千萬中之一二餘皆不免湯鑊良可憫也唐史于闐國無蠶求婚鄰國女置蠶帽絮中始有種刻石須蠶蠶盡乃得治繭秦

西吳蠶略上

十一

少游蠶書欲求于闐治絲法以貸蠶死然至今未有得者考和闐即古于闐久隸版圖望仁人留意求之

附 生蛾樂府曰大眠已過蠶鋪地揀取種蠶貯筐

笥儘教食葉不復靳珍重特與他蠶異果然作繭大且厚白雪作團淨無垢蠕蠕已知蛹欲化栩栩又見蛾出口雌雄對對自成雙長身窈窕疎眉龐霏霏翅粉點明紅孕舍但見驅膝肛細觀物理三歎息同是春蠶何決擇可憐薄命鼎鑊烹爛額焦頭更誰惜

又布子樂府曰剡藤一幅潔且光農家亦復勤收藏引蛾著紙密生子紛紜瑣碎何可量眼看粒粒細於粟咫尺應知千萬屬莫言此貨稱易得即使豐年勝珠玉蛾兒生子旋棄捐翾飛更引羣兒顛盆中盛水語喧闐遠盆共祝轉團團阿蛾去了來明年拍手一哄水盆翻

又相種樂府曰蛾生蠶子鋪重重縱橫紛錯尋無蹤誰能於此辨疎密何況從之定吉凶前村老嫗口懸河家家相種工揣摩強尋形似相髣髴約略

西吳蠶略上

十二

推求多荒忽斜行如葉復如花圓轉成錢更成月就中一幅勢如龍蜿蜒天喬下碧空誠哉天造非人工此圖最吉餘難同無端蠶紙成卦絲世俗荒唐那可究不聞相馬與相士猶或失之肥與瘦

賽神

蠶出火後始祭神大眠上山回山繅絲皆祭之神稱蠶花五聖 考通典周制享先蠶先蠶天駟蓋蠶與馬同氣也漢制祭蠶神曰苑窳婦人寓氏公主北齊乃祠黃帝軒轅氏吾湖嚮奉 先蠶黃帝元妃西陵

氏僚祖神位於照磨故署乃折衷後周法耳不知始於何時嘉慶四年撫浙中丞以浙西杭嘉湖三府民重蠶桑請建祠以答神貺奏奉

俞允乃建廟於東嶽宮左曰蠶神廟有司祭祀鄉氓雖瞻敬惟虔而蠶時猶不敢褻祀先蠶是小民知禮處第五聖之名鄙俗不典愚意民間報賽祀苑窳婦人寓氏公主未為不可或祀蜀君蠶叢氏亦得請質請大雅

附 賽神樂府曰今年把蠶值三姑葉價貴賤相懸

西吳蠶略上

廿二

殊儂家幸未食貴葉惟姑所貺誠難誣猪頭爛熟粉餌香新芻茅柴炊黃梁高燒樺燭光輝煌大男小女拜滿堂酬酒燒錢神喜悅僮僕送神脯酒撤團樂其坐享神餘大肉硬餅堆盤列老翁醉飽坐春風小兒快活舞庭中酒餅已罄盤已空堂前屏當還匆匆狸奴不眠勤捕鼠贖有魚頭却資汝

西吳蠶略下

道場山人星甫編輯

卷下目次

婦功 頭二蠶

二蠶 三蠶

胎生蠶 桑蠶

種類 異蠶

蠶瑞 繭紙

扶桑 飼蠶

西吳蠶略下 目次

蠶報二則 蠶家樂

山東繭誌 桑椹

代桑葉

西吳蠶略卷下

道場山人星甫編輯

婦功

自頭蠶始生迄二蠶成絲首尾六十餘日婦女勞苦特甚其飼之也篝燈徹曙夜必六七起葉帶露則宜蠶故採必凌晨不暇櫛沐葉忌霧遇陰雲四布則乘夜採之葉忌黃沙遇風霾則逐片抖刷葉忌澆肥必審視地土葉忌帶熱必風吹待涼飼一周時須除沙屑謂之替替遲則蠶受蒸葉必遍筐不遍則蠶饑葉忌

西吳蠶略下

太厚太厚則蠶熱俟其眠可少省飼葉之勞又須捉而秤之以分筐將起有煎燻油腥之戒起必待齊然後飼葉不齊而遽飼之則至老早晚參差皆一定之法稍不經意其病立見富室無論已貧家所養無多而公家賦稅吉凶禮節親黨酬酢老幼衣著惟蠶是賴即惟健婦是賴顧利殊有限豐收三五載汔可小康如值彘葉湧貴典衣鬻釵不遺餘力蠶或不旺輒忘餐廢寢憔悴無人色所係於身家者重也男丁惟鋪地後及繅絲可以分勞又值田功方興之際不暇

專力從事故自始至終婦功十居其九陶穀清異錄謂齊魯燕趙之間養蠶收繭訖主蠶者簪通花銀梳謝祠廟村野指為女及第吾湖則比戶養蠶更指何者為及第乎唐詩云遍身羅綺者不是養蠶人旨哉斯言

頭二蠶

即蛭珍也周禮夏官司馬職禁原蠶注云原再也字書作蠶本草有晚蠶沙晚蠶蠶等目皆未詳辨遂悞以初蠶再出為晚蠶原蠶矣不知其種迥別凡二蠶

西吳蠶略下

繭蛾生種謂之頭二蠶種次年清明後即担而養之名頭二蠶時頭蠶尚未出也其眠其老甚速纔兩旬即收繭時頭蠶甫大眠也出蛾生子是為二蠶種凡養頭二蠶皆甚少無繅絲者其繭殼繭黃蠶沙皆入藥其疆者尤不可得治痘有回生之功蓋時方春杪蠶亦得清淑之氣故堪治疾殆珍之名所由起歟本草所載專指此即周禮原字之義未必不指此請質諸博雅 二蠶始稱晚蠶出於頭蠶登簇之際飼以二葉自眠至老皆值黃梅時候蒸鬱日甚蠶納咕噉

臭穢生蛆性偏熱有毒其繭其絲價亦較廉凡所棄餘僅以肥田從未入藥本草之註未詳故特表之

二蠶

二蠶於芒種時始生十八日即成繭時方農忙故養者十纔二三養法雖同然天氣漸暑隄防蠅蚋之類尤勞心力且沙矢蠶蛹臭穢熏人最易致病蠶家作苦殊可矜也

三蠶

頭蠶種當年本不再出間有種連收藏不慎夏月輒

西吳蠶略下

生小蠶好事者担取養之是為三蠶再出而曰三者所以別二蠶也飼以三葉繭成抽絲宜作琴絃

胎生蠶

蠶之卵生夫人而知之然亦有胎生者出火以後間生小蠶其細如烏俗名長筐蠶隨母食葉迨母蠶登簇小蠶亦隨成小繭形如梅核極可愛

桑蠶

生於桑間形與蠶同色黑而差小爾雅蠶桑繭即此其繭一面著樹而平色亦不白聞雙林人採積繅絲

用織卑綾其法未詳諸史載野蠶成繭表獻為瑞亦有司綠飾之詞蓋多則害桑湖人每於桑上刮去其子何瑞之有

種類

蠶之種類甚繁湖鄉業於此亦僅識其常養者耳餘皆不識也就齊民要術言之有三臥一生蠶即今三眠種四臥再生蠶即今頭二蠶又黑蠶白頭蠶同繭蠶皆習見不足異他如胡后蠶楚蠶灰兒蠶秋母蠶秋中蠶老秋兒蠶秋末老蝦兒蠶錦兒蠶今人皆不

西吳蠶略下

能辨左太冲吳都賦鄉貢八蠶之繭注云日南一歲八蠶地暖故耳似中土所無然鄭緝之永嘉記曰永嘉有八輩蠶一曰玩珍三月初績即湖之二曰柘蠶四月初績三曰玩蠶四月末績即湖之四曰愛珍五月績五曰愛蠶六月末績六曰寒珍七月末績七曰四出蠶九月初績八曰寒蠶十月績凡蠶再熟者皆謂之珍養者少養之此中土八蠶之證也張文昌桂州詩云有地多生桂無時不養蠶蓋桂州地近日南故也

異蠶

湖俗相傳養得蠶王作繭如甕纒絲數日不絕蓋本任昉述異記濟陰園客與仙女養華蠶事也其尤異者張說梁四公記東海扶桑蠶長七尺金色五月八日嘔絲於條不為繭扶桑灰煮之四絲足勝一鈞卵至句麗國蠶即變小杜陽雜編大軫國產水蠶生池中採杯葉飼之經十五日跳入荷葉成繭如斗自然五色纒以織錦得水則舒遇火則縮唐元和三年嘗貢此 唐蘇鶚杜陽雜編云碧玉蠶絲即永泰元年

西吳蠶略下

五

東海彌羅國所貢云其國有桑枝幹盤屈覆地而生大者連延十數頃小者蔭百畝其上有蠶長可四寸其色金其絲碧亦謂之金蠶絲縱之一尺引之一丈撚而為鞘表裏通瑩如貫如紉雖併十夫之力挽之不斷為琴瑟絃則鬼神悲愁林舞為弩絃則箭出一千步為弓絃則箭出五百步後以此絲為軟玉鞭鞘拾遺記冰蠶產員嶠山中有鱗角霜雪覆之成繭五色采織為錦入水不濡堯時海人獻之 山海經歐絲之野一女子跪據樹歐絲楊用修註以為馬頭

孺苑竄之類他若伊州之苦參蠶高昌橫州之楓葉蠶雅則平平無奇矣

說文稱蠶為絲蟲草木子雪蠶生陰山北及峨眉山大如瓠味甘美楚蜀有金蠶食廢錦乃蠱毒之地蠶生郊野狀如蠶可以充蔬葵藿中有蠶其名曰蛇本草有石蠶一名沙蟲乃東澗水中細蟲以上雖得蠶名皆非絲蟲也

蠶瑞

雍正七年八月閩浙署督性桂署撫蔡仕舫奏進湖

西吳蠶略下

六

州民王文隆家萬蠶同織一幅長五尺八寸寬二尺三寸自然成就不由人工王大臣上表稱賀上諭朕每遇休徵必加乾惕倘蒙

上天錫福黎庶衣食充盈乃朕心所謂祥瑞也欽此見 熙朝新語

繭紙

蠶老不登簇置之平案上即不成繭吐絲滿案光明如砥吳人效其法以製團扇勝於紉素即古之繭紙也宋史景祐四年靈河縣民黃慶家蠶自成被見五

行志由今觀之蠶自成被之說得非人力爲之耶

扶桑

扶桑亦曰榑桑談苑曰其國在中國東二萬餘里其桑葉似桐實似梨而赤國人食之績其皮爲布爲綿爲紙十洲記曰扶桑在碧海中上有天帝宮東王所治樹長數千丈大二千餘圍兩兩同梗更相依倚不知誰見之而誰度之然猶未見其大元中記謂扶桑無枝之木上至於天盤屈而下至三泉始可謂大言炎炎矣諸說皆本山海經淮南子而誇誕之於義無

西吳蠶略下

七

取惟春秋元命苞曰姜嫄遊闕宮其地有扶桑履大人迹生稷是可見桑之大者並稱扶桑不專指日出處也又拾遺記云西海之濱有孤桑之樹直上千尋葉紅樾紫一實食之後天而老此直與扶桑對峙大地東西矣

飼蠶

凡葉少時以白米粉摻葉上餌之絲更光白而紉又秋葉未落時採完好者晒爲細末留置暖處蠶時遇雨葉溼則以乾葉末摻之均其水氣兼易飽難飢省

葉也見施愚山矩齋雜說然米粉之說未敢信且胡蠶多非米粉所克濟姑錄備驗

蠶報二則

城南金蓋山有農人某與婦皆樸勤耕桑之外無他務嘉慶辛酉五月忽風雨晦冥雷繞農室不絕須臾霹靂一聲豁然開霽則農已震死農生平惟近齋顧未嘗妄取其事親雖平平亦未嘗觸忤人遂以爲宿孽也及就殮又疾雷一聲棺爲之裂婦乃言是春其家育蠶數筐已三眠矣值桑葉陡貴夫欲棄蠶而售

西吳蠶略下

八

葉吾阻之夫乃乘夜取蠶埋園中託言蠶壞棄之吾及鄰里都弗覺也越三日吾詣園剪韭見叢篠上蠕蠕動視之皆蠶遂告夫且咎之將收歸飼之顧葉已貴售夫不允吾對蠶涕泣夫怒疾取糞汁澆之蠶盡死遂遭天譴云

淳熙間湖蠶頓盛桑葉價數倍民無以爲飼有舉家哭於蠶室論經而送諸河者有用大板浮籩條書標云下流善友饒於桑乞育此蠶必得報者獨南潯鎮胡二桑有餘足供飼養志於蠶業以規厚利與妻議

欲慮蠶妻非之胡不顧喚厥子攜鋤剋穴悉奪之約
遲明采葉入市三更後聞牀壁嘖嘖聲謂有盜舉火
就視蓋蠶也以帚掃之隨帚隨布竟夕擾擾一家駭
懼妻尤申詈胡愈憤怒決意屏條盡明日昏時乃定
已失一日摘馨之利入夜又聞嘖嘖聲胡亟起明燈
足才下地覺為蟲所齧大叫稱痛其子繼起亦如之
妻急奔視則滿榻上下蜈蚣無數父子宛轉痛楚數
日胡二死胡蚣悉隱子幸無他而其時蠶已老胡桑
葉盈園不得一錢故老傳聞如此而洪邁夷堅志誤

西吳蠶略下

九

南潯作南昌不知南昌江流駛疾必無其事因刪正
之

蠶家樂

余編次語蠶於蠶家作苦略具始末尚遺瑣屑數事
因效東甫先生樂府占蠶家樂六首道其暇日嬉娛
之概非敢學步風雅亦樵歌漁唱之濫觴耳
家家養蠶蠶起家花蠶顛倒呼蠶花花信風番二十
四蠶花比之演為戲夫隨婦唱東南來兒童相逐笑
口開綠裳紅襖羣相催本地風光試一回手持箕帚

堂前繞聲容罄折花枝裏先唱蠶生繼蠶老分萌爾
絲等珍寶曲終奏雅作諛詞主婦聽之喜且嗟半生
辛苦天公知何日真當富貴時

右蠶花戲

一年之計蠶為先桑枝綠意明前川村村搖出燒香
船姊妹娣姒先期遊輕衫月色紅裙飄纖纖步履凌
山椒山椒盡是台遊客欲避無方雙頰赤入廟先教
學面壁蓮臺稽首無他求但求一倍春蠶收長年安
樂免生愁願繡花幡座下酬

西吳蠶略下

十

右燒香船

高竿矗立場圃前東葉為炬飛晴烟光明如晝羣兒
顛去年納稅入城府賣絲買得新鑼鼓鑼鼓新排七
五三元宵正及照川蠶老翁告語莫喧喧鄰村祝讚
巫師來祝讚田蠶往復回眾口共和聲如雷讚到蠶
收田事始火花爆竹轟轟起擊鼓鳴鑼歡未已

右照田蠶

大賈連檣江廣來小滿應候絲市開色逾白雪珍逾
璧束以黃條緝以帛儂絲整理潔且光酬值喜比鄰

家強銀錢充值來海國花鬘半面摹其王

摹史記 鉢

兩勻稱取攜便公私遺負須臾憤憤連遲計儂無裳
催租船輕駕雙艚里正狐威假饑虎朱籤在手索在
腰沿村弱肉充朝脯箇儂骨瘦莫垂涎昨朝城市賣
絲錢易得縣符紅印偏童孫在塾兒在田老翁企脚
將晝眠

右賣新絲

花鬘愛護如女兒女兒箱賴花鬘絲儂女如花髮覆
頸轉輾思儂未嫁時阿母辛勤作蠶嫗年年織縑還

西吳蠶略下

十二

織素壓箱縑素送于歸還怕姑嫌錦繡稀剩繭零絲
歲歲收嫁衣製單製衾稠更將麤帛易精帛教繡鴛
鴦作枕頭錦繡從來害女紅荆釵裙布古人風辯論
曉曉媪與翁湖鄉養蠶偏鄉曲婚嫁浮華成薄俗薄
俗浮華可奈何蠶多那怕女兒多村南村北綵輿過
嫁女誰家不綺羅

右嫁衣裳

蕭蕭絡緯啼不止聲驚嬾婦清宵裏儂也綢繆迨未
兩白綿如雪傾箱底喚取鄰姑對手牽羊脂軟玉當

中填衣錦尚製法用翻翁媪年高畏寒早先擘新綿
添舊襖郎衣兒禪以次了儂有富年初嫁襦膾綿於
我無所須白者剖鬆黃者棄今歲蠶豐加被絮絮被
融融絮襖柔生來無分著輕裘偏道輕裘遜一籌夜
來北風漸謾謾取諸宮中安且煥奇温遠勝負朝旭
全家老幼免駭家一任三冬雪覆屋

右翻綿襖

山東繭誌附

益都孫少宰廷銓南征紀略有繭誌曰自縣南行七

南吳蠶略下

十二

十里宿石門村其中沙石粼粼一溪屢渡山半多生
榭樹林是土人之野蠶駁按野蠶成繭者人謂之上
瑞今東齊山谷在在有之與家蠶等蠶月撫種出蟻
蠕蠕然即散置榭樹上榭葉初生猗猗不異桑柔聽
其眠食食盡即枝枝相換樹樹相移皆人力為之彌
山遍谷一望蠶叢其蠶壯大亦生而習野日日處風
雨中不為罷然亦間傷水暎畏雀啄野人飼蠶必架
廬林下手把長竿逐樹按行為之察陰陽禦鳥鼠其
稔也與家蠶相先後然其穰者春夏及秋歲凡三熟

也作繭大者二寸以來非黃非白色近乎土淺則黃壤深則赤地墳如果贏繁實離離綴木葉間又或如雉雞殼也練之取繭置瓦罏中藉以竹葉覆以芟蓆洗之用繩灰之鹵藉之虞其近火而焦也覆之虞其泛而不濡也洗之灰汁柔之也厝火焉朝以逮朝夕以逮夕發覆而視之相其水火之齊抽其緒而引之或斷或續則加火焉引而不斷乃已去火而沃之而盪之俾勿燥解之不用纜車尺五之竿削其端為兩角冒繭其上重以十數抽其緒而引之若出一繭然

西吳蠶略下

三

則練者工良也竿在腋間絲出指上綴橫木而疾轉之且抽且轉寸寸相續捷者日得三百尺或有間輟日得一二百尺或計十焉積歲乃成匹也脫機而振之丁丁然握之如撚沙則練善食樹名樹食椿名椿食椒名椒繭如蠶名繭如繭名又其蠶之小者作繭堅如石大才如指上螺在深谷叢條間不關人力繅牧過之載橐而歸無所名之曰山繭也其繭備五善焉色不加染黯而有章一也浣濯雖敝不易色二也日御之上者十歲而不敗三也與韋布處不已華與

執穀處不已野四也出門不二服吉凶可從焉五也故諺曰宦者贏葛布褐言無人不可者此亦有焉

桑椹

爾雅桑辨有甚椹言一半有甚一半無甚也野桑甚多而味酸家桑甚少而味甘善飲者以之浸酒醫家以之蒸露煎膏並芳烈可愛至歲饑為糧惟古有之漢王莽時蔡君仲順採椹異器賊問其故君仲曰黑奉母赤自食賊義之遺鹽二斗見東觀漢記又與平中九月桑再椹先主經小沛年荒穀貴士眾仰以為糧見異苑又楊沛為新鄭長課民蓄乾椹得千餘斛會太祖軍無糧沛進之見魏略若十洲記謂食扶桑之椹一體皆作金光色則又可以仙矣

西吳蠶略下

十四

代桑葉

初與桑同功究蠶頗食柘其蠶養於樹繭殊大又有養於椒樹食椒葉者繭有香氣二者皆不中練惟成線織綢而已考爾雅註食樗葉棘葉欒葉者名繭由食蕭葉者名虹皆蠶類又濟陰有食香草之蠶橫州有食楓葉之蠶伊州有食苦參之蠶記傳所載蠶食

不必定用桑吾鄉遇桑葉踴貴飼以楝葉亦能食能
爾何不採諸葉廣試之

西吳蠶略

十五

蠶桑輯要

〔清〕高銓撰

據北京圖書館分館藏清道光十一年遵義王青蓮刻本影印原書版
框高一九〇毫米寬二八〇毫米

蠶桑輯要序

管子云一夫不耕或受之饑一女不織或受之寒王政以百畝授田卽以五畝定宅知古者無不治桑之民也今豈地利或殊哉特人事之講求未盡耳青蓮自幼年隨任浙西習見其民比戶蠶忙貿絲取值用供主伯亞旅田間饑饉之需則蠶利之佐農不淺矣吳中如江震宜荆諸邑皆以毗連浙界熟諳蠶桑多獲贏利潤州惟溧陽一縣知習蠶事而他邑無聞焉夫以向在一郡之中風氣攸同

蠶桑輯要序

山川無間土宜物性詎有不齊親故往還奚難諮訪而顧丁力於田婦嬉於室東作必竭蹶以假諸人秋穫始倍稱以償其息補苴不暇安望其有贏餘然則耕桑相爲表裏其不可不講明而傳習也審矣青蓮歷權金沙雲陽縣事會見金沙頗有桑林而葉多售諸隣境勸諭邑民與其種桑出售曷弗就地飼蠶並將申其說於雲陽旋值匆匆受代而此意鬱鬱縈心曲也今者仰蒙

蠶桑輯要 序

向未栽桑而俗猶勤儉教之樹藝當無不宜惟念斯民可與樂成難與圖始蠶非素習則此中培壅之勤器用之備蹂躪之法眠起之期燠涼宜忌之攸關擇葉分筐之貴慎以及治繭繅絲提蛾護種自非授以成規未易家喻而戶曉也訪聞吳興高氏著有蠶書購得寫本一冊其于培土植桑育蠶治絲諸法靡不終始咸賅條分縷晰惜乎傳抄未廣亥豕多訛爰爲校正其書付諸剞劂顏曰蠶桑輯要期與吾民共相講授俾素未學習者藉以勸

蠶桑輯要序

厥婦功卽粗業蠶桑者亦由此而益精其藝若夫語襍方言器從俗制意在使民易曉音釋悉照原書不敢妄有增刪云爾

道光十一年歲在辛卯季夏月吉知江南鎮江府事遵義王青蓮序

序

人之生也衣食為先食取給於田衣則取給於蠶自西陵氏創始以後經史所載宇內無不桑之地亦無不蠶之鄉迨木棉入中國人皆樂種植之便漸不復盡力蠶事湖州為禹貢揚州之域土性不宜于棉棉宜鹵地湖州高土苦燥低土苦濕故不宜棉民之謀生者力田之外惟藉蠶為活計是以古之所謂蠶叢桑土者今皆鮮繭絲之利獨吳興絲棉足以衣被天下此雖人事亦地氣有以成之也考自昔論蠶桑者汜勝之書為最古外此若齊民要術蠶經蠶書以及農桑輯要諸書未嘗不詳且備然皆囿於西北而不習于東南合之湖俗有大相逕庭者我

蠶桑輯要 原序

聖祖仁皇帝嘗繪耕織全圖

高宗純皇帝復定授時通考一書頒示中外大哉

王言周乎四海不拘拘於一隅至若以湖人論湖事則有華林茅

氏之農桑譜詳於樹藝而畧於飼養溇溪張氏之蠶務成

規言其當然而不著其所以然讀者往往有遺憾焉余學

圃城隅樹桑七八百本老母精於孳養與家人業蠶者有

年因取生平之所經歷及與農夫紅女所常論說者條陳

件別彙而次之以為湖州方言事不厭繁語不厭俚昔白

太傅之詩老嫗能解余亦期村夫村婦之解之而已當今

之世通人輩出經有考史有論著書立說以傳世而行遠

者指不勝屈也以余之儂劣豈能為役惟是習于蠶則言

蠶言所知庶幾愈于言其所不知農圃之家或不以之覆
畝也嘉慶十三年歲次戊辰冬十月蘋洲高銓記

蠶桑輯要 原序

蠶桑輯要卷上

吳興高 銓輯

遵義王青蓮刊

器具

沾桑青蠶各有其器缺其一即不足以成功湖州所用之器有與他處異者因地制宜隨俗所尚習之久即守為高曾規矩也孔子云工欲善其事必先利其器况蠶為衣服之源顧可置其器為緩圖乎大雅歌時錢鏞月令戒具曲植當豫為整理庶乎有備無患不致臨事掣肘也

鐵杷

鐵杷亦名鐵搭須精鐵造成四齒平列齒長九寸肩濶七寸上設圓釜以受柄曰腦頭柄用竹長五尺餘為治地樹

蠶桑輯要

卷上

桑要器凡墾田之杷有濶齒狹齒之分墾地止用狹齒不必太重惟肩厚齒壯則耐久用

耜頭

除草之器古曰耜亦曰耒今俗謂之耜頭案集韻耜澄之切耘耜除草是耜為體耜為用稱耜為耜殆以用為名矣墾荒闢穢仗為利器其形不一有如笏者有如斧鉞者總以濶大為適用柄以竹木為之長五尺口宜堅利便於芟

罽

罽泥箔罽廣韻虛故切罽網玉篇文滅切夾魚其今俗以竹筴採取河底之泥曰罽泥音如玉篇罽泥罽集韻蓬通切音蒲罽繩小竹網今俗呼罽泥之具如蒲音而無字故用此罽箔罽泥器也以篾編成高尺半濶一尺六七寸形如兩

箕對合用二竹篙為柄篙長丈餘交互穿紮可開可闔乘船就河中挾取淤泥最為便利亦有不用篾編而以細繩結成網者各隨其俗之所習而用之

厚泥杓

厚泥杓木杓也方言有杓部之名今俗亦謂之杓部杓身長尺餘濶六寸腹空如杓用木為柄長六尺罽泥在船須此杓撥厚上地

拖泥杷

泥杷以木為之長二尺餘濶七八寸形如兩杓相連中置木柄長八尺罽泥在地堆聚一處用此拖勻

桑鋸

蠶桑輯要

卷上

桑鋸裁桑之鋸也凡桑幹堅壯剪不能取者須用鋸裁之以堅鑄造者為上長尺餘濶半寸厚半分勻排細齒用鐵條環屈如弓釘住兩頭末鑲短木為柄齒貴鋸利分左右鉗開則鋸時縫寬往來不滯

接桑刀

接桑刀長五寸濶寸半以銳利為主須精鐵鍊成蓋接桑之要全在劈削其刀正不得苟且也

刮桑杷

刮桑杷上刮蟲子器也以鐵為之口濶寸餘環屈其身長三寸末作圓孔以受柄柄長二三尺不等隨桑之高下施用

噴筒

噴筒噴水器也環銅為之圓徑六七分長一尺下鑲片銅為底鑽一細縫為水出入之路更用細圓木一根長于筒身有半一頭置短拐一頭釘牛皮二三層如筒之大貫于筒中用以吸水噴噴如橐之鼓籥可以升高及遠也凡桑上有蟲須此吸藥水噴之

桑剪

桑條不可攀折須用剪取剪以鋼鐵為之頭長寸半身高五寸肩不可太濶取便把握口宜犀利忌夾灰忌嚼鐵及軟口

桑凳

桑凳採桑所登也高五尺大小方長不等凳腳左右各設梯三四層以為梯級桑之不甚高者登此採之

桑梯

桑之遠揚者藉梯以升梯之高低無一定之制約以九尺為適中用兩梯相並頂側各釘鐵圈二枚以細木聯貫之移之則下兩開摺之則下雙合桑林中以之登高採遠勝于單梯倚靠矣

葉籥籥集韻伴姥切音簿竹器今俗稱葉籥如簿音此

葉籥盛葉籠也編篾為之各鄉制度不一郡城以西皆用疏眼者圓徑尺半高二尺餘上設橫檔以便肩挑東南各

鄉及北路皆用密眼者圓徑尺半高亦如之用繩繫絡以便擔負

切桑礎

葉礎以稻草為之其淨葉葉用篾箍三層緊束高可四寸圓徑尺餘兩面皆須截平

切葉刀

切葉刀用鋼從炭火中精鍊者為上濶三寸長七寸短木為柄輕重宜適中貴鋒利刀口宜薄

葉篩

葉篩以細篾編之圓徑八寸高三寸眼貴疏篾須光潤飼小蠶用此盛葉篩之則葉勻

籥

籥

卷上

四

古者承幣帛之器謂之筐貯蠶之器亦謂之筐湖人有蠶以筐計凡蠶以鳥重一錢為一筐出火以二十四兩或二十兩為一筐大眼以六兩或五兩為一筐亦有不一以筐計而論分數者以出火為主出火一兩得獨其器不繭十觔為十分九觔為九分以次遞增遞減獨其器不名為筐一曰篩一曰籥一曰篋府志引湖錄云蠶之初生籥原註籥達上聲借用籥亦借用案籥籥二字不見字書未知所據湖錄又散佚無從是正今俗名筐之邊高而底疏者音如莫雅切邊淺而底密用臘月竹編者不蛙籥大者音如籥有音無字姑從府志用臘月竹編者不蛙籥大者圓徑三尺七八寸邊高寸半小者二尺六七寸邊高一寸籥大者圓徑三尺半邊高四寸小者二尺半或二尺或尺半不等邊高三寸籥大者圓徑二尺半小者二尺邊高一寸籥與籥底眼皆疏須以紙糊之

蠶植

禮季春之月具曲植植所以架筐也古制不可考今之植皆三角式用三木作柱高各八尺中設橫九層相懸各八寸今可容筐進出前橫長六尺後橫長三尺前橫木之中俱平鑲一短樵各長四寸後橫木之頭各裁成準口湊于前橫木之短樵上中穿一孔用竹釘締住可使轉移摺疊小蠶用小植高四尺餘濶亦四尺橫用五六層可置牀帷之內

担蠶毛

担蠶毛用鷲鴈之羽為之取其輕柔無損蠶之患新烏初生微如毫髮無從下手收拾須此担之

蠶箸

蠶箸以竹為之長五寸粗細如常箸一頭削尖磨令光潤為搨取小蠶要器

飼蠶凳

飼蠶凳以厚重為要面方尺餘脚高二尺凳面鑿一圓孔凳脚左右兩橫中另設一橫橫上鑿淺穴與凳面之孔相對別用圓木為柱高三尺縱橫平置二橫于頂如十字形就凳面之孔貫下豎於橫橫之穴內可以左旋右轉甚便置筐飼葉也

蘆簾

蘆簾即古之薄也以蘆葦織成障風蔽日用無不宜而於

蠶桑輯要 卷二

五

蠶為尤要山棚之上非此無以簇蠶長短濶狹無一定之制須視室之大小為之大約一室之中宜四簾或六簾鋪滿必須自織始可扣準買來者斷難湊合也蘆葦中有一種細而端直者名箬蘆以之織簾最佳繩亦尚細繩細則簾密無漏蠶之患織用木作框長七八尺濶尺餘框樞上每間四寸各用竹釘交叉釘定織時先治淨蘆之穉葉翦去其稍以几凳之屬平架木框每竹釘交叉處各夾一長繩以蘆一根橫置繩上取繩逐條交互織之

搬草把

搬草把芟除稻草葉葉之器也把長六寸濶二寸用鐵釘為柄柄長四寸取便把握

草薦

草薦用稻稈織成其制一如蘆簾但草質弱織尺餘必以細竹竿間之凡遮隔門戶圍護蠶植較蘆簾尤暖

藤蠶網

藤廣韻格凡丑利二切移蠶就寬也

網績麻為之如魚網之制長短廣狹視筐之大小網眼有疎密疎小宜密眼大宜疎眼藤蠶用此最省便

蘭籃

蘭籃盛蘭器也以細篾編之大小不等須光潤堅緻

地蠶凳

凳高一尺長七八尺面濶八寸以壯實為主蠶鋪于地人無從駐足須登此以飼葉

蠶桑輯要 卷上

四

草帚

草帚山棚上所以簇蠶也宜杭稻草若秬稷稻其質皆弱不能勝任矣帚之縛法有二一用草一握長二尺中腰縛緊兩頭螺旋散開是為墩頭帚一用草一小把長三尺就中腰絞緊折轉即成兩股隨於兩股中擲住數莖從總絞處盤旋復絞數轉使其末散開如傘是為折頭帚縛法雖異其用實一也

絲車牀

絲車宜堅實之木車身謂之牀前後共四柱後二柱俱高二尺四寸柱頭各開一口以承軸口大二寸前左柱高二尺七寸柱頭鑿孔以套稱一孔大二寸右柱高二尺三寸柱頭裁成圓

蠶桑輯要

卷上

七

華以貫牡孃鏡直長三寸此準不宜直須側向前柱而不前二柱使車身稍側以便軸之運動若面平推直則隨車俱側牡孃鏡在上轉移即不能平正發貼矣柱前後各設橫檔兩層俱長一尺八寸後兩層並設在下以讓軸前兩層分上下置之下一層宜環不宜直直則礙竈左右亦分上下設檔兩層各長一尺四寸離上檔二寸又各設一檔長出牀身七寸首開準眼以豎牌坊

車軸

軸以堅木為之長二尺五寸首裁圓樞長二寸中段依車牀潤狹為置質脚之地離末六寸亦裁圓樞長二寸二樞並須圓轉流利後樞之外削成八稜深均以環牡孃繩其末鑲一短木長六寸短木之上又橫鑲一圓木為柄亦長

六寸軸身四面各裝貫脚每脚用二柱長約一尺上設橫梁梁背厚而圓者為鯽魚背用粗絲薄而起稜者為刀背用細絲用四脚之中其一則活動用堅木上寬下銳者鑲緊謂之杆可出可入以便絲之脫車杆唐韻宅耕切又中莖切讀若爭說文撞也類篇訓為槩湖人名鑲準之木音如爭有音無字故借用此

牌坊

牌坊用柱木二高二尺上設橫檔檔下置短柱長三寸兩者一柱三連長柱平穿一孔用細篾一條貫之以綴響緒下鑲薄板三寸鑽穴以鑲做絲眼兩緒者兩穴三緒者三穴

絲稱

絲稱所以制絲使之橫斜上軸也以小木條為之長二尺

蠶桑輯要

卷上

八

四五寸一頭開圓竅套于牡孃鏡上一頭貫于車牀柱之孔中上釘鐵鈞曰送絲鈞兩緒者兩鈞三緒者三鈞亦有竹鈞者

響緒

響緒用小竹一節為之長約五寸兩頭留節中央刻成條縷節中穿孔橫貫于牌坊之篾條上絲緒交互牽掣旋轉有聲故曰響緒亦有用蘆管者都易碎

做絲眼

絲眼所以穿絲也用細銅鐵條為之長三寸一頭椎扁鑽眼眼須光潤不令剛斷絲緒末用桑梗鑲之

牡孃鏡

鏡以桑木為之高三寸圓周六寸或削八稜或削十稜十

稜者不鉤堂絲板之邊謂之堂口八稜者絲緒旋轉多著十稜則旋轉停勻無此病矣中鑿圓孔以套車牀柱之準上中腰削均以環壯孃繩上裁兩耳旁鑲小圓木一條長四寸以承絲稱

牡孃繩

繩用棉絞者為上棉繩始終無寬緊之病且不易斷長約四尺兩頭交結使緊前套牡孃燈後套軸柄上中須交互一轉方能使燈隨軸而運

車衣

車衣以棉布為之須用兩幅每幅長約一丈濶六寸亦有濶布一幅統做者依貫脚周圍搭轉縫定統做者中須留三寸不縫

蠶桑輯要

卷上

以便用送不寬不緊以之視絲即易脫車

做絲手

做絲手以帶節竹一片為之濶二寸長八寸節須留在六寸之間上斲粗縷七八條形若手指以撈絲緒

踏脚板

踏脚板用厚木一塊長一尺五寸濶六寸上製兩耳以為底再用厚板一片長八寸削成履樣旁綴二準嵌于底木之兩耳中須活動不滯上直鑲小木條長二尺頭上裁成準口另用小木條長二尺一頭裁成短準湊於直木之準口中以竹釘貫之亦須活動一頭鑿成圓孔貫于軸柄踏動板木可屈可伸軸即隨之轉矣

火盆

火盆黃砂盆也有大小兩種用盛炭火殊為簡便凡山棚之下薰灼蠶身及繅絲之時烘燻濕絲並藉此以貯火

絲窠

絲窠之制不一有用甌窠者以小黃砂甌為之一面開火門用石灰和泥內外塗托有用甌窠者以甌坯砌成高二尺五六寸寬廣以容大釜為式有用竹行窠者以木作方座高六寸上釘厚竹片十餘作柱高二尺即以薄篾傍柱環成窠框內外並用灰泥厚托俗有陰窠陽窠之稱高敞者為陽窠鬱悶者為陰窠陽窠發火極省柴陰窠不發火徒增烟悶而已

蠶桑輯要

卷上

烟窗

絲窠忌烟煤飛揚最易汗絲故必置烟窗以出烟用篾篾片環繞編成下口圓徑六七寸上口畧收小高約丈餘須使上出屋簷內外並用灰泥塗托

綿器

綿器以木板為之板長二尺厚三寸濶四寸兩頭各鑿一孔用厚竹片長三尺四五寸濶五六分者環轉兩頭各插於孔內其形如弓所以拓綿也

綿線又墜梗

綿線又墜梗用銅為之形如古之畫叉而小下鑲木榦長三尺以圓直為貴墜梗用竹為之長一尺削令

圓潤粗細如箸一頭留節一頭刻成螺旋深痕使線嵌入其中不致脫落欲其重貫錢十餘文外以蘆管長六寸者套之為繳線之用是名曳管蘆管兩頭絞綿塗漆則不易破

樹桑

桑蠶之本也育蠶必先治桑古之論桑政者詳矣五方風土不齊樹藝之道尤在物土之宜以布利張楊園集中所列農書出於漣川沈氏其言治地樹桑具有法度且與湖郡土宜相合因撮拾其要補苴其缺以著於篇

治地

治地以冬至前墾為佳取其時屆嚴寒風日凍晒土壤鬆

蠶桑輯要

卷上

十一

碎蟲蟻盡除古稱深耕易耨須照墾田法二三層起深桑之細根斷亦無害近桑本處尤宜徹底翻身老農有言與其留塊泥不如擦破皮良以留泥不動則積久堅實必不能受肥滋長也春天倒地雨水正多地面要犁平使不滯水背後腳跡亦必盡數平之蠶月採桑地埽未免踐實蠶畢即宜趁晴倒晒若黃梅久雨不能到掘草盛宜拔去之或鋏去之夏月內俗皆到而不倒地而面上浮下實一逢大雨盡將而泥淋剝一年增泥幾何堪此腹削自當以倒轉為是若欲到草亦須到深二三寸不得溘地刮草凡墾與倒非天色老晴不可若掘畢即逢雨則溽泥堅并之患生不如不掘至到草尤要極晴草到下即晒死尤要草未生

而先到夏天約二十日一到未草先到二十日尚未起草草多而到不十日草已滋蔓一樣用此工夫孰若攪先做上頭番做得乾淨永不易起草一年計在春正謂此也寒天掘地草根翻在上凍之使枯熱天掘地草根翻在下悶之使燥諺云寒則暖熱則藏除草之法盡此二語地溝必開濬卸水到倒一番總有泥塊落溝壅滯遇大雨後須逐處踏看有水即疏通之舊規一歲墾倒六番隨時到削地可不荒其最要者冬墾一次正月蠶畢八月各倒一次工夫尤不可缺

樹藝

桑種甚繁以荷葉桑黃頭桑木竹青為上取其枝幹堅實

蠶桑輯要

卷上

十一

眼眼發頭其次則五頭桑大葉密眼若細葉密眼為最下有一種火桑較別種早五六日可養早蠶凡遇二月清明其年葉發必遲候桑下蠶蠶恐後期須多種百餘株備用若住基寬曠墻下可以樹桑宜種富陽望海等種每株大者可養蠶一筐愈老愈茂但不令蟲蛙及水灌其根動以世計桑秧出武康五月內收桑甚用水淘取其子晒乾撒于肥地俟芽出灌以糞水至明年春其長約三四寸日桑鳥復起而寬裁之其萌蘖之旁生者摘去務盡一歲長可丈許冬杪春初遠近負販大者株值三四釐小者以次遞降凡內地年前春初皆可種外地患盜者清明邊種年前種桑秧以大為貴清明邊種桑秧以細為貴以大桑到清

明頭眼已發根眼已盲細桑則根眼尚綻故也種法尚稀縱橫間七尺每畝約二百株根不必多刷盡毛根止留線根數條四方排穩漸漸下泥築實截去其梢留身尺許時時用清水糞澆引出新根澆法不宜着幹當離尺許圍繞周匝使新根向肥遠去若直灌其根則癢而死葉發之後不時要看看若有損葉必有地蟲亟搜殺之如遇大雨一止必逐株踏看或被泥水揜眼速速挑開否即死矣

壓條

小桑種秧不如壓條之速其法宜新填地或近水地墾冬天挑泥一次採葉之時即留所欲壓之條使之著地用竹木鈎子攀住俟葉頭向上而條長即埋入土中黃梅時澆

蠶桑輯要

卷上

三

糞一次若以羊拉糞鋪上更妙六月澆一次八月澆一次可以斷其母而新根自長每地一分可得小桑數百株葉復不少歲壓數分以供家用實省買秧一項急錢且秧出自已有則易選擇隨起隨種無不活者買來種未必株株活一株不活不足惜所惜者又遲一年之葉耳故此項必不可缺

接換

果木必取種之佳者接換維桑亦然已接者為家桑不接為野野桑之葉薄而易癘不如家桑之肥大而多液凡桑秧種至三年秧身粗壯即可接換其法以春分前後五日為上時揀天色晴明接時逢雨剪取家桑肥旺枝條如指

大者截去其稍約留五寸長謂之接杆頭將桑秧向北一

面離根一尺或半尺看光潤無傀儡處用快刀向上左右斜批兩刀如鴉嘴樣切平其尖環屈秧身刀批處其皮自然豁開取接頭量留兩縱眼將下一半用刀斜批至末削去三之二要刀法平準不可有凹凸痕再畧刮去外面粗浮青皮插入秧身皮內不可以木貼木須使接頭所削一面之木緊貼桑秧之皮無少罅隙然後以稻草緊縛俟芽發長一二尺即將秧身未着刀一面之皮割斷使精液盡歸接頭上用細繩將新條連秧身縛定不致風動損傷次年春鋸去秧身削平鋸口使皮周圍包裹可無傾折之患矣若秧身大不能環屈則用劈接法離地一尺平鋸去秧

蠶桑輯要

卷上

四

身用刀從中直劈開二寸取接頭刊削如鑿倚着一邊嵌入須使接頭之皮緊接秧身之皮方活蓋桑與他木異其脂盡從皮上行也外用草縛取泥裹之以避雨水古稱構其葉肥大余屢試之俱不能活

修剪

諺云孝順種竹忤逆窮桑言窮桑不可少存愛惜之心也農桑輯要中科條法凡四等一瀝水條向下垂者一刺身條向裏生者一駢指條相併生者選去其一一冗脰條雖順生却稠冗者一年約修四番二葉初採時不可多打葉另致嫩條軟折此時預防損抑不免多留枝條六月中須細看凡多留之嫩條及新發叢葉盡情裁去到七月縛桑

之際凡根下細條及樹了陰枝又一切去之至冬春修截之時又看細小不堪及蔭下繁密者一切去之到剪桑畢又看前此礙鋸未及截去之傀儡及老枝不成器者一切去之其剪法縱不能如樓子樣斷不可如拳頭樣拳頭桑桑釘眼多身如枯柴一年缺壅便不能發眼即行悶死矣密眼桑留半寸許五頭黃頭留二寸許雖多油瓶嘴另日修剪可也剪刺之短枝俗稱桑釘亦稱油瓶嘴若有癩桑决宜番去不可愛惜使其纏染益桑之癩皆從翦上傳過別無醫法斷不可留

去蟲

農桑要旨云害桑蟲不一蠶蛛步屈麻蟲桑狗又有蠅

蠶桑輯要

卷上

五

蠅蟲性如蠶蛛畫潛于上夜出食葉又有蠹根食皮而飛者名天水牛于盛夏時生皆沿樹身匝地生子子形類蛆吮樹膏脂秋冬漸大如蟻蠹食樹心至三四月間化成樹蛹卻變天水牛凡此皆桑之害也而其蟲之最甚者莫如橫與蛙橫從去聲案蝗有橫蟲之稱演春秋繁露云橫如橫與蛙州稍苦蟲害俗稱橫蟲蓋以其縱橫擾害也此蠹害桑亦如蝗之害稼故有是名橫蟲似蠶而小色黃白有頭橫二橫三橫之繁頭橫二橫之子皆綴葉上三橫子則綴枝幹上百顆叢生與桑一色須把刮淨盡若遺剩一顆亦移害無窮冬春看頭橫清明前看二橫翦桑畢看三橫如此三番四覆亦料不能盡又要六月內搗頭橫七月內搗二橫頭橫尤宜細看留頭橫一二橫便有百不可忽畧桑經橫蟲縱

有肥壅亦不復茂其有搗不盡者取百部草浸汁用噴筒吸而噴之將草寸切納囊中用水浸此草性能殺蟲不獨除橫諸蟲觸之皆死或用巴豆去殼水浸搗細漉取清汁噴噴較百部草更烈巴豆有毒其氣觸人即頭水牛子也桑有蛙其樹方秋先發黃葉經冬及春必漸枯死除之必須三番春分邊捉出屑蛙秋分邊捉了條蛙翦桑畢或九月又細捉若已在樹心宜以鑿剔除之或慮摧整損桑則以曝竹藥線入蛙穴用火燒之蟲聞即死或用百部草塞亦可此皆綠桑地荒蕪而生若鋤治精熟搜捉勤謹自無此患

澗泥

蠶桑輯要

卷上

五

古人云家不興少心齊桑不興少河泥澗泥為桑地第一要事不惟一歲雨淋土剝藉此補益正由澗泥之地土堅而又鬆雨過便乾桑性喜燥易於茂旺若不澗泥之地經雨則土爛如腐嫩根不行老根必露縱加意栽培亦不全盛每年冬春間澗一番八九月澗一番做澗之人亦須敏捷者為之若做澗拖泥不及澗手即停候費時矣泥乾趁晴倒到晒曝如菱殼敲碎如粉方肥凡墾地倒地必俟天晴至于泥雖陰雨亦可澗家具小船正當藉此消磨兩工壅壯 壅廣韻於用切加土壅田湖人以肥為壯以糞穰壅田地為壅壯如用音無字治地以肥壅為要人糞力旺畜糞力長拉颯最鬆地三者不可偏廢須于立春左右揀天色老晴土色乾燥方可壅

培人糞要和極清畜糞要和極薄斷不可貪嫩少和水大約壟拉颯每畝須三四十擔壟糞亦然乘春前壟之則肥氣浸灌土中一行根便討力桑眼飽統個個有頭葉必倍多清明邊再澆謂之撮桑澆一錢多二錢之葉翦桑畢再澆謂之謝桑澆一錢多一錢之葉毫不折本謝桑尤要緊八月中再壟一遍一年四壟泥兩番深墾淨利不荒不橫每畝必採葉八九十個葉二十個為一個比中地一畝採四五十者豈非一畝兼二畝之息而功力錢糧地本仍只一畝所謂事半功倍者此也要覓壟南漳菱湖諸處皆有糞行可買城鎮中有窖可租但近來糞價貴人工費載運費力偷竊弊多不如牧養豬羊為取肥簡便之法古人云租

蠶桑輯要

卷上

七

田不養豬秀才不讀書甚言其無成功也舊規養豬虧折身本然遇餅賤肉貴亦有盈餘每窠養六口養至六個月每口約吃豆餅三百觔可得壟九十擔一年四窠共得壟三百六十擔養胡羊十一隻十雌一雄孕育以時每口一日約吃草葉四十觔每年可得壟三百擔若墊草多更不止此數畜牧盛則桑地肥此興利之至計也

摘葉

湖地採桑不以斧戕而以翦不曰採而曰扎買與賣通謂之捎先輸值而後札葉曰現捎先札葉俟蠶畢償價曰賒捎各處皆有牙行葉稱每觔止十五兩是為發葉稱每二十觔為一個有帶梗賣者每百觔除梗二十觔其價條貴

條賤朝更暮改俗以為仙人難斷凡桑宜隨時價採賣不可嫌賤貪貴留養在樹嫩桑猶可老桑留一年頭葉根本衰壞後雖培壟總歸朽敗如或終無人買不得已而留蠶畢仍舊翦光清糞連澆兩次自然嫩枝長茂明春加厚壟之葉仍不少萬不可留養老條致桑朽壞此屢試明驗斷在勿疑二葉不可多採多採則新條軟折如遇葉貴之年防人偷竊攀損不得已而勻至頂亦必用翦修取留蒂在條方無損害霜降後勒取老葉曬燥用稻草包裹以備羊食

辨種

蠶神蟲也有頭蠶有二蠶三蠶四蠶五蠶種類紛紜錯出

蠶桑輯要

卷上

七

於春夏秋三時湖人所重在頭蠶飼養頗廣二蠶之生正在插秧之候田工甚忙不能多育較頭蠶不過三之一若三蠶四蠶五蠶則更稀矣其種既殊性亦因之各異不順其性鮮有能遂其生者故育蠶之道當以辨種為先務知其種則知其性矣

三眠種

蠶停食曰眠二蠶三蠶四蠶五蠶皆眠四香惟頭蠶有四眠者有三眠者四眠之中亦間有變三眠者三眠蠶有大繭小繭兩種蠶色白繭形皆長食葉與四眠者同絲之銖兩却不及四眠者之重四眠淨繭入觔可成絲一觔此則須九觔外矣惟是少一眠較四眠者差覺易養其收成亦早五六日也舊惟千金新市等處育之今則各鄉俱育矣

泥種

泥種四眼蠶也喜食泥凡初生及每眠初放葉皆須以泥飼兩三頓其法先鋪葉一層用絹包細黃土勻飾葉上不必多葉面微見泥即止葉頭甚深凡食葉多者為葉頭深少者為葉頭淺蠶色白繭形長而大絲之分兩甚重

石灰種

灰種亦四眼用石灰末飼一如泥種法蠶性與泥種同繭亦類之吳虎臣能改齋漫錄云少卿章師常官于蜀市吳湖之帛色皆渝變惟蜀者如故後詢蜀人之由云蜀之畜蠶與他邦異當其眠將起以桑灰環之故宜色案此是言畜養之法並非蠶之種類桑灰也與此泥灰二種不同惟桑灰宜色知之者鮮故附見於此

懶膝種

凡蠶皆須勤膝惟此種四眼每眠止須膝一次雖沙豨生白膜亦不為害蠶苗曰沙豨集韻音替蠶易備也亦作膜俗呼葉屑蠶沙之屬為豨子故曰懶膝蠶色白葉頭不深繭形如樞同宮頗多一二三蠶共成一繭為同宮言同處一宮也亦作同功言同有功也同俗音如唐

石小罐種

石小罐以繭形名也繭小而堅如石故曰石小罐亦四眼種蠶色白葉頭淺同宮甚多絲有分兩惟繭太小拘繭甚費工夫繭籠謂之拘繭籠說文音荒絲蔓延也即繭外蒙茸之衣也今俗音如黃

白皮種

白皮蠶亦四眼蠶身肥大而白體最嬌嫩每易受病繭厚而腰微束有一種腰不束者繭形更大性亦相近絲之分

兩並重

丹杵種

丹杵係四眼種蠶身甚大其色白間有灰黑者葉頭最深每眠起初放葉及將老時有騰葉之病凡葉不食而踐繭形長一頭微尖如搗藥之杵故曰丹杵絲之分兩與白皮種同蠶色之灰黑者惟此種有之金華有一種大蠶亦灰黑色其繭之大與本地蠶之同官無異

二蠶種

二蠶夏蠶也其種亦出於春較頭蠶早數日謂之頭二蠶即周禮之原蠶也頭二蠶所生者為二蠶一歲育兩番頭二蠶繭小而薄二蠶繭大而厚有純白者有純黑者有花斑花節者有多瘰者性却不甚相遠絲之分兩皆不及頭

蠶桑輯要

卷七

蠶之重

三四五蠶種

二蠶為夏蠶三四五蠶為秋蠶種出於春第一番出者與頭蠶同時第二番出者與夏二蠶同時第三番在六月第四番在七月第五番在八月生育之勤且敏無如此種絲之分兩較輕于夏二蠶永嘉郡記云永嘉有八輩蠶一曰蛭珍蠶三月績二曰柘蠶四月初績三曰蛭蠶四月績四曰愛珍蠶五月績五曰愛蠶六月末績六曰寒珍蠶七月績七曰四出蠶九月初績八曰寒蠶十月績又云凡蠶再熟者謂之珍養珍者少養之愛蠶者故蛭蠶種也蛭珍三月既績出蛾取卵七八日便剖卵蠶生多養之是為蛭蠶

欲作愛者取蚺珍之卵藏內囊中紙覆器口安礪泉冷水
中使冷氣折其出勢得三七日然後剖生養之謂爲愛珍
亦呼愛子績成繭出蛾卵七日又剖成蠶多養之此則
愛蠶也藏卵時當令水高下與種相齊若外水高則卵死
不復出若外水下卵則冷氣少不能折其出勢不能折其
出勢則不得三七日不得三七日雖出不成也不成者謂
徒績成繭出蛾生卵七日不得剖生至明年方生耳案所
謂蚺珍者卽秋蠶第一番之蠶也今人不知別自有種乃
謂卽原蠶第二番之蛾所生原者再也一歲止育兩番豈
能化生至三四或謂第二番之蛾交淺則生卵卽出交深
則不出或又謂須天未明剖繭之蛾淺交則出否則交雖

蠶桑輯要

卷上

三

淺亦不出余嘗試之皆不驗惟是今秋蠶之子不能全出
往往止出三之二未解其故以永嘉作愛法觀之豈亦須
水折其出勢乎古人云春蠶不熟養之以補歲計是種亦
資生之一助也

柘蠶種

柘蠶係四眠種不食桑而食柘五色斑駁繭亦堅大其絲
甚有分兩

蠶房

禮祭義曰天子諸侯必有公桑蠶室近川而爲之築宮仍
有三尺棘牆外蔽所以慎蠶事也夫天子諸侯尚有蠶室
何況庶人蓋蠶之爲物風寒暑濕觸之卽傷惟蠶室布置

得宜可以祛諸病湖俗稱蠶室曰蠶房往往因陋就簡草
率從事不知蠶爲春夏之寶湖人稱頭蠶爲春二蠶爲夏寶一歲資以
爲生豈得苟且貽誤凡室不論新舊以東南向者爲上高
卑廣狹雖不能不仍其舊然其中之窗戶板壁自可隨時
斟酌改移收蠶前半月當早爲修葺整理屋漏泥補隙穴
掃除宿垢糊換窗紙時通風日以燥之若逼近收蠶旋謀
修治則四壁濕潤最不利蠶

小蠶房

屋高敞則寒蠶性畏寒小蠶尤甚故貯小蠶之室不宜高
敞假如有室三間或兩間中無板壁間隔須闌出一間爲
收蠶之所上輓輒及板者佳如不輓輒板則用草薦蘆簾

蠶桑輯要

卷上

三

遮護窗牖俱用新紙密糊闌一小門出入使上下四旁寒
不內透暖不外散則小蠶易長若寬大之室一間之中亦
可闌出半間爲之

大蠶房

蠶自輟火之後天氣漸暄室以寬爽爲貴寬則可容篋植
便擡膝爽則氣舒無鬱塞之患一切窗戶以簾幙障之

火蠶房

用火之蠶尤須室小小則易關火氣凡窗戶板壁尤不可
留一線之隙要使室不貯火而已覺煖氣融融者爲上

避風

蠶不可以風東南風尤忌凡田內禾稻遇西北風則生蟲

東南則否是風來東南者能殺蟲慎不可受蠶房首貴遂密使風無隙可乘古人處腐刑之室謂之蠶室正取其室之密也

避日

蠶宜溫蠶房宜承太陽然不可使日光洞照務本新書云大眠時南簷外搭棚以隔臨簷燄熱西山牆外亦搭棚以避滿牆西照此可為法蓋映太陽則煖見日光則熱不得不為之掩蔽也

避潮濕

蠶喜燥惡濕蠶房中宜附地鋪板以隔地之濕氣不鋪板植下必用板襯昔人治蠶室于板壁間湊地多置風竇令

蠶桑輯要

卷上

蠶桑

可啟閉以除潮濕亦是一法然總不若鋪板者之燥如遇天時潮灼熱氣外逼濕氣內蒸雖有板亦不能除即當洞開窗戶四通八達使風氣往來所謂風以散之不可泥于避風閉塞而傷濕熱也

避油烟臭穢喧雜

蠶之性喜潔喜靜蠶房不得近厨庖忌油烟之薰也不得傍溷廁忌惡臭之觸也不得積塵埃忌污穢之蒸也室內不得食烟酒非蒜諸物不得置辛香腦麝諸物亦不得任意談笑肆情歌哭一切生人及不潔淨人俱不得入

除蛇鼠

耗蠶之物蛇鼠為甚室中所有隙穴為蛇鼠出入之路先

須屏塞淨盡以待收蠶

歐蠅

蠅之類不一其子即蛆也有一種號麻蠅者巨而聲壯飛集蠶房即綴于蠶身入而成蛆能潰蠶腹而出蛻化成蠅最為蠶患且性如鬼蜮較難防禦春蠶時猶少自夏徂秋蠶之遭其害者十有六七故夏秋蠶室尤不可有一隙之地使蠅得乘虛而入宜以黃草布作帳遮護蠶植

浴種

蠶卵在紙以水沃之謂之浴禮祭義云大昕之朝夫人浴種于川鄭註大昕季春朔日之朝孔疏曰初于仲春已浴之至此更浴之可見古人浴種非是一次今湖人皆于十

蠶桑輯要

卷二

浴

二月十二及二月十二日浴之俗傳十二月十二為蠶生日二月十二為百花生日浴種最吉雖屬無稽之說然藉此以洗滌蠶連亦是趨時應候之道

清水浴

凡蛾生卵既齊或間旬日或間半月須取種紙浴之不論天泉河水總以清潔為要蓋蛾之性淫出繭即交遺溺在連實蘊熱毒浴之所以化其熱毒之氣也浴時不可損傷連紙惟頻頻搖蕩滌盡蛾溺約一時許方取出懸乾微摻石灰末於紙上以杜綿蟲侵食用線穿貫懸于淨室不使日光映照若近板壁須以紙背着板壁俾蠶子向外恐有風吹動磨損蠶子也

霜雪浴

臘月中以篩盛種紙置屋簷上使霜雪凝凍交春始收藏入室謂之天浴良由蠶蛾生子有實有虛一經寒凍則實者成蠶虛者即不復生故昔人以爲耐養也今杭州浴種猶遵此法湖俗鮮有行者

鹽水浴

臘月川盆貯溫水取種紙平鋪水面別用食鹽三四兩化水一盃灌之候半個時辰取出貯于篩內安放屋簷上露三晝夜收置高燥處黃省曾曰種以鹽滷浸則利於縲絲蓋取其潤也嘗見杭地近海塘處臘月取種紙掛于竹竿上豎立簷前俾海風吹襲以收鹵氣亦是此意

灰水浴

十二月用溫水一盆不可熱須如人身溫和以石灰成塊者投入俟化取蠶連浸焉約一時辰提起鋪于篩中令乾灰不可多則損子復不可少則不足以殺子之無力者斗水約用四五錢湖地各鄉通行此法每於十二月十二日爲之

百花水浴

二月十二日取清水一盆採各草木花揉水浴之蓋湖俗以蠶爲蠶花是日謂之百花生日用花浴蠶即是物以類聚之意又此時離穀雨不遠蠶將生發百花皆具生氣故乘其氣以浴之

護種

蠶出率以穀雨爲期諺云穀雨不藏蟲言蠶至此自出也

然俟其自出則嫌其遲田家忌三小小滿蠶小暑田小雪

麥其收較薄遲故也蠶子在紙護之則其出也早不護即

遲護之爲言助也借人之暖氣以助物之生氣也湖地育

蠶之家節屆清明輒用石灰畫彎弓之狀于門前相傳以

爲祛蠶崇此非蠶有崇也誠以清明爲護種之期畫此以

自警其出入開蕩耳夫清明距穀雨有半月之隔老農有

言穀雨撞頭眠能於半月中擁護得法使蠶速出至穀雨

即眠則蠶早而收成自厚大率冷看者宜早護熱看者不

妨稍遲湖人以育蠶爲看蠶用火如清明前桑芽未展突

遇天氣驟熱須將種紙包裹安放清涼處不可使熱風吹

襲熱風一吹子即自變而出既無葉可飼或天氣驟轉寒

冷即遭凍損靡有子遺矣在昔嘉慶九年合郡蠶子損傷

政坐此病此亦護種之一端育蠶之家不可不留意也

沈炳震蠶桑樂府云東家昨日已打包西隣擇吉聞今朝

所謂打包者時至清明取種紙摺疊用新白紙包裹以線

繫定懸於無風溫室是爲打包蓋取其便于保護也

揚種揚俗作去聲

子寒則不變暖則易變種紙打包尤宜趨暖每午後日色

融和須移掛廊簷下使受太陽暖氣謂之揚種却不可令

日光照上日趨西暖氣已盡寒氣將至仍收藏溫室

護藏

蠶以桑為食候桑下蠶古之成法凡桑芽舒展如錢大不數日即可摘而種宜護矣用烘罩或篋宮一具湖人名火烘從去聲取種包疊置其中藏于牀內凌晨以所蓋之煖被覆之向晚以所服之煖衣蓋之予得人氣生發自速或慮紙包未煖用綿絮重疊裹之而後護以衣被不知衣被之煖氣為綿絮所隔不能遠透子變反遲所謂欲速則不達也

解包

種紙包護最忌霉鬱每日午刻必從衣被中取出開包以舒鬱氣又須移表為裏左摺者刮右摺者刮左摺交

蠶桑輯要

卷上

三

互摺疊然後藏護庶寒煖調勻農桑直說云欲疾生者頻舒卷欲遲生者少舒卷考古人安頓蠶連惟在舊中故生之遲疾在舒捲今既藏牀幃暖處則子之化生正不關連之舒捲也

子轉轉俗從去聲

蠶卵中本是一點清水其色紫保護四五日紫者變而為綠為藍是之謂轉轉則水化為蠶矣轉以齊為貴轉齊則出亦齊若護之不勻即有偏煖偏寒處必不能齊也

忌太熱

士農必用云蠶種卷損浙人謂之蒸布言在卵布中已成病也蒸布之病多在護種切不可太熱熱則未有不蒸者

子蒸損蠶出必黃反而斃故將護之道一忌貼連于胸前一忌擁種而臥須體察天時之寒暄以樽節蠶子之冷暖要使卵在紙裏中融和舒暢自然無病

分先後

凡種不論三眠四眠皆當分先後護之護分先後則蠶有遲早凡餵飼分驟諸務俱可次第施功不致忙促遺誤且下地上山屋宇逼窄者又可先後會通無室滿之患一事而數善備者此也

担烏

蠶之初生古謂之蟻湖人則名之為烏兒貴其色黑也則黃無病則黑凡烏兒重一錢則為一筐若個個長成即八分亦

蠶桑輯要

卷上

三

成一筐先于蠶未收時稱連記寫輕重于紙背及收齊却再稱空連便知蠶之分兩矣

煨斑糠

斑糠殼炭也須用和穀殼蠶筐禦潮非此不可鄉人恒于清明邊煨之煨須存性不得太過成灰

備引草

收烏須用引草蠶未出時預取枯桑葉或胡頹子葉俗名薯亦稱天青地白野薔薇葉焙燥揉極細聽用俗謂之引草以其香而能引烏也

破紗

紗廣韻彌遙切蠶初生也俗訛甫遙切

種子轉齊烏兒必有先出者謂之破紗亟用燈草心數十

莖須長四五寸者勻鋪紙上摺疊包裹收藏煖處以燈草心襯

揚鳥揚亦從去聲

鳥兒出卵大約三朝始齊方其破妙不可頻開包裹俟出十之三四方展開種紙向明暖處安放謂之揚蠶見亮光未出者同時齊出矣若揚之太早必出不齊

收鳥

子既出齊取前所備引草用密篩勻篩連紙上約如錢厚蠶聞引草香氣自緣而上聚草末之面是不著紙以細竹竿挑起蠶連鄉人皆用稱梗取稱心之意兩人對提用担蠶毛輕拂之慎勿重亦不可速下承漆盆俾蠶聚于中如出或不齊次日必須再收俗謂之二担案古人收鳥之法都不向担土

蠶桑輯要

卷二

三

農必用云蠶已出齊慎勿埽多見人纔見蠶出便以帚刷或以鷄鵝翎埽之夫以微渺如絲髮之弱其能禁帚刷之傷哉必細切葉別布白紙上務令勻薄却以出苗紙覆其上蠶喜葉香自然下矣古人下蟻如此今各鄉之收鳥者概用羽毛担之護以引草亦可無損于蠶究不如古法之詳慎也

布鳥

鳥担畢用新白紙一幅平鋪筐中以箸就漆盒取鳥布置紙上宜稀宜勻宜平宜薄務使圓整不可稍有稠疊高低處新紙下須先厚摻斑糠一層斑糠可禦潮兼可禦寒也

灼火

物類相感志云蠶過小滿則無絲故育蠶以早為貴然物生有時欲使之先時而成非以人力濟之不可蠶之用火全是人功化遲為早端在於此蓋蠶性喜煖蓄火以養之則易長不論三眠種四眠種皆可用自初生至三眠始輟是以蠶至三眠不日三眠而曰輟火也亦作出火言湖地育蠶灼火者少無不新市諸處以賣小蠶為業蠶皆尚早一畏其難一憚其勞人情樂趨簡便耳不知用火之蠶其成較速其收亦較厚凡事勤則有功逸則無獲欲享其利焉得自愛其力哉

貯柴灰

蠶事所用之柴最宜硬樹桑榆檀栗等木皆可臘月取者佳

蠶桑輯要

卷上

三

忌者松樹以其烟重也炭有大小大炭以栗樹燒者為貴栗炭體堅力旺火最耐久雜樹炭輕鬆不耐燒且多爆烈小炭出孝豐山中者皆係骨幹有火力若長興近水處各窰則茅柴多而灰重矣

火甌

用中等砂甌一隻其底先鋪灰一層用桑榆檀栗等硬柴約鋸四寸長填滿半甌柴宜直豎不得橫臥柴空處實以灰慎勿虛虛則生焰且不耐久上用炭屑平甌口又以灰覆之炭宜江炭及川炭末本地所出之小炭雖易發火實不耐燒

進火

凡蠶用火室中豎立蠶植拆去植下兩層橫檔以貯火橫檔須預做活脫者收蠶前兩日先發火令旺俾熱氣熏蒸四壁并筐植皆暖烏兒收齊先飼葉四五頓方移置植上烘之無分晝夜直至眠而後已其火宜旺旺則沙繅皆燥不傷濕熱蠶少者可用砂盆貯火取竹篋三尺高者圍繞火盆架筐於篋上烘之

試寒熱

以火灼蠶是以人馭天之法天之氣候不齊朝與暮殊陰與晴別以火調劑之能使天有寒煥之時而蠶不知有炎涼之變蠶房中惟單衣為準單衣覺寒則蠶亦寒即添火單衣覺熱則蠶亦熱即滅火此中消息身試之乃得其平

蠶桑輯要

卷上

三

壓火

砂甌蓄火火若太旺不必去火用乾燥泥輒數塊平壓之以殺火勢

忌翻動

火蠶惟宜驟刷沙繅不得無故翻動一經翻動繅或穿破繅中濕熱之氣即就破處上騰蠶受之必病

離火

火蠶之眠最速大率烘三晝夜即眠凡蠶色黃口中有絲繅繞者是名紅繅絲亦稱攪絲為欲眠之徵此時不可太熱須離火稍遠筐宜架高一檔其就竹篋上烘者筐下加一空筐以隔之眠則速火

晝烘夜停

蠶之用火不舍晝夜須多人替換照瞭方無貽誤若無人輪換晚宜停火以節勞惟是蠶之眠畧遲

灼野火

凡用火不著筐者謂之灼野火考古有火倉法士農必用云治火倉屋當中掘一坑濶狹淺深量屋大小原註謂如椽屋四方一面可濶四尺隨屋大小加減坑周圍輒坯接壘高二尺粘泥泥了通計深四尺用細乾牛糞於坑底上鋪一層厚三四指臘月所收槌碎帶節粗乾柴於糞上鋪一層柴上又鋪糞一層於柴空隙處築得極實慎不可虛虛則火焰起傷屋又熟火不能長久糞柴相間椿坑滿上復用糞厚蓋約蠶生

蠶桑輯要

卷上

三

前七八日糞上煨熟火黑黃烟五七日于蠶蟻生前一日少開門出盡烟即閉其柴糞陷下已成熟火原註蠶小喜煨和烟不可用生火又生火或驟或散不能均勻此火既熱絕無烟氣一兩日不滅不動便如無火用柴剔撥使烟氣熏騰也上必壘高二尺者欲使火氣上騰至室中其屋乾透其壁皆散布均勻又防黃夜人行誤陷入也暖諸蟲熏盡牛糞熏屋大宜蠶也原註蠶喜牛糞牛喜蠶飼牛可以代穀此牛性之喜蠶沙也沙案本草衍義云蠶繭喜蠶沙則牛糞宜蠶亦是感應之至理案此即是野火第掘坑壘輒殊難為法當以火甌代之蠶房四隅貯火甌各一中央立植架蠶一室之中煖氣熏蒸蠶皆得火之益却不受火之傷此最是平穩法也

日代火

古人育蠶惟有用火一法用不如法即傾筐倒斃近有以

日代火者於前簷外植木架棚頂上并四圍俱用簾糊紙遮護貯蠶其中日光映射煖與火等蠶之長亦速鄉人訛以爲曬蠶種不知此蓋鑿於火之難用而爲之變通其法非蠶之種性宜曬也惟是天有陰晴不能如用火之長勻耳

烘夏蠶

火以禦寒夏蠶概不用火爲其時已炎熱也然夏蠶之生適屆黃梅時候陰雨寒濕往往病殭亦宜烘至頭眠以杜其病

飼養

蠶食而不飲隨食隨消計蠶一筐五勛者約食葉八個前火

蠶桑輯要

卷上

三

一火後一大六勛者十個自初生至老飼之各有節次其眠至老八
大綱有三一曰勻左宜右有使無偏跛則食之均而蠶齊一曰薄稀摻平鋪使無堆砌則食之過而葉省葉食盡一謂之過一曰勤晝餵夜飼使無間斷則食之多而長遠務本新書云飼蠶二十五日老一箔可得絲二十五兩二十八日老得絲二十兩若月餘或四十日老止得絲十餘兩昔人計蠶計蠶以筐索士農必用云一箔葦上下蠶三兩至老可分三十箔是一錢蠶至老爲一箔正今之一錢蠶至老爲一筐也箔與筐名異而實同遲疾之間懸絕若此故老相傳以爲蠶食春葉多則絲多食夏葉多則絲少二蠶之絲較薄於頭蠶者以不得春氣也夫蠶自穀雨邊出至立夏已閱十五六日若能於二十四五日中加緊趕成蠶之食夏葉不過七八

日遲至月餘或四十日則夏葉已過半矣得絲多寡宜其判若天淵也今人飼養不及古人一筐蠶僅得絲十五六兩良由蠶不速老大都遲至四十日所以諺有四十日繭子白之說誠能自始迄終毋怠毋忽俾蠶皆化遲爲疾何患不豐收哉

飼烏

烏兒初生微如毛髮葉必縷切成條方能個個上葉就食凡切葉運刀貴速速則葉不熟而多液須用篩勻篩於蠶上慎不可厚厚則反足以致飢何則烏兒止食葉之脂液葉既細切微液不能久存轉瞬乾癟卽不食而踐踏成糞人見青翠盈筐輒以爲葉未過而不加飼孰知蠶已不食

蠶桑輯要

卷二

三

而忍飢乎不獨此也厚則重疊覆壓氣不疏通蠶又苦悶飢悶交加無不病之理每飼後當繞筐閱視凡葉有堆積處撥之使平有斑黎處補之使滿蓋小蠶食葉惟近其身者食之不能東西游衍稍不勻則葉多處多食少處少食食多者身大而強食少者身小而弱大小不齊後日之眠起亦由此不齊矣士農必用云飼蠶之法第一日可至四十九頓第二日三十頓第三日二十餘頓蠶漸大葉可稍減今不必拘日數亦不必拘頓數但見筐有白處頻篩葉補之謂之貼白竟日通夜無使一刻住嘴烏不受飢則長成易所謂事貴謹於謀始也

飼頭眠

頭眠放葉蠶身漸大葉可稍粗士農必用云擡頭眠復時可六頓次日可漸漸加葉蓋蠶初起不甚捨葉次日則旺食故葉須漸加然亦不可過厚仍當用貼白法頻飼之

飼二眠

蠶過二眠概用全葉摘破餵之以光面向上單層平鋪或搭蓋半葉登如魚鱗然蠶之食葉切碎者易過全者不易過其長之遲速亦因之而異故欲蠶速長仍用切碎者為妙惟將眠取全葉飼數頓以便眠齊後檢取眠頭俗稱已眠者為眠頭

飼輟火

蠶至輟火宜用椿頭葉飼不必摘破惟葉之臃腫拳曲處

破之始得熨貼蠶身長大食葉易過飼宜稍厚却不必平任其嵌空玲瓏使蠶易于著嘴抑且疎爽透氣無悶鬱之患也

飼大眠

大眠後餵葉宜帶枝梗過周時葉須灑水俗謂之胖絲腸韓氏直說云大眠後十五六頓即老此却難拘古人言養蠶無巧食足便老實無頓數可計惟是食足則絲多不足則絲少絲之多少全在此數日故時當旺食較輟火前更須加緊厚飼以足其食

飼老蠶

蠶將老飼之與小蠶同頓數宜頻葉亦宜薄蓋老蠶如老

人易飢易飽正須勤飼之而少與之也

飼火蠶

蠶用火烘惟藉葉之脂液以勝火氣進葉稍遲即水不勝火而斃是為吃火言缺葉而僅吞火氣也故烘蠶須多人共事採葉切葉分任厥功晝夜不住手飼亦不容一息間斷蓋火氣熏灼蠶皆望葉面上升絕無片刻停止葉若間斷蠶必有露白處蠶露白鄉人謂之蜆子塊為吃火之徵決無收成

飼地蠶

蠶既下地居高餵飼最忌拋擲致損物命須蹲踞蠶凳輕手分布務期均平或手不能遠及則用細竹枝挑之使勻

蠶桑輯要 卷上

飼夏蠶

育蠶之道不論春夏以勤飼為主况夏蠶時屆炎暑食葉較速于頭蠶尤須晝夜餵養以期速成今人以夏蠶為欲二蠶謂其晚不求食可不必飼不知天晚氣涼蠶之食葉不過稍緩于晝未有不求食者正不得執此說以自誤

飼秋蠶

秋蠶亦不異春蠶其第一二番出者與頭蠶二蠶同時採葉頗易第三番者桑已採盡須摘取新發三葉飼之第四五番者桑葉已老惟科採蔭下冗條飼之其晝夜勤餵與春蠶等

飼起蟻

眠頭初蟻俗謂之起蟻

起孃初飼葉謂之放葉亦謂之餉以有楊花繭為候繭上
白絲如楊花無繭則早繭滿而沸則遲昂首求食搖動不
謂之楊花繭已謂之沸言如水
也 第一頓宜極薄即接飼第二頓亦宜極薄第二頓知
稅言如稅之第三頓宜間半時少加厚蓋蠶雖起齊其嘴
不可緩也 有老嫩之別第一二頓老者捨食嫩者猶未捨食不可不
稍緩以俟其齊也自頭眠至輟火凡眠起放葉必待十分
起齊大眠後不必起齊約一手掌大小之處尚有二三眠
頭即可放葉俗以大眠之起為空心放葉宜早不知蠶之
初起無不空心者不獨大眠為然惟是大眠後蠶不再眠
未齊投食則其老亦畧分先後凡上山諸務俱得次第不
致忙促也又大眠放葉宜用野葉老農云大眠初放葉先

蠶桑輯要 卷上

以野葉飼兩三頓其絲即光而韌此係閱歷之言不可以
為無憑而忽之

晚飼

晚間飼蠶比日中宜畧加厚蓋蠶之飢飽日中皆能照應
晚間息偃在牀鮮有不失寤而貽誤者厚則可以稍延時
刻也凡天氣涼蠶之食葉緩向晦不妨晏息若遇炎熱蠶
皆捨葉決不得高臥尤宜留心燈油無骨之蟲見油則死
設有一點沾着蠶身及葉上蠶食之立斃

失葉

蠶失飼俗謂之失葉蠶之失葉只爭遲早之間不必竟缺
一頓也其最緊要處在旺食之候與暴熱之時蠶廣筐多

一時不能遍給雖耽延俄頃亦足致病

加減法

蠶之食葉有時宜加有時宜減必用云蟻生色黑三
日後漸變白則向食少加厚變青則正食宜益加厚雖飽
亦不傷復變白則慢食宜少減變黃則短食謂之向眠宜
愈減純黃則住食謂之正眠凡眠起變色例如此時當減
食飼之過則傷傷則禁口不食生病而眠遲時當正食飼
之不及則餒餒則氣弱而生病亦眠遲而又繭薄也韓氏
直說云蠶向眠時量黃白分數抽減所飼之葉如十分中
有三分黃光者即減葉三分比尋常稍薄摻頓數亦稍頻
有五分黃光即減五分比先次又薄摻其頓數更加頻有

蠶桑輯要 卷上

八分黃光即減八分比先次令極薄其頓數亦令極頻候
十分黃光住食是為抽飼斷眠法謂抽減眠蠶之葉不致
覆壓專飼末眠之蠶使之速眠不惟眠起得齊且無葉菴
燥熱之病此隨蠶之色加減也蠶之種類繁滋食葉之性
各異有葉頭深者有葉頭淺者有放葉即旺食者有放葉
周時後旺食者有見眠頭即住葉者有見眠頭仍旺食者
須熟察各種之性其宜深宜淺宜旺宜住處因乎物之自
然此隨蠶之性加減也蠶之食葉亦因天時暖則易過飼
宜厚寒則不易過飼宜薄今人不察厚薄增損之理但見
其過飼之獨亟見其未過飼之獨緩不知天之氣候雖殊
蠶之飢飽則一不因天暖而獨飢亦不因天寒而獨飽若

暖則亟之寒則緩之則寒之受飢審矣夫蠶之食葉止在初飼片刻之間旋即住口另飼鮮者則又食故一遇天寒葉雖未過仍須頻以鮮葉薄飼之頻則蠶不飢薄則糲不厚此隨天之時加減也

互易法

蠶筐在植數層疊架飼葉宜時時上下替換如前一頓從上飼至下者後須從下至上先後更番互易則蠶之食葉皆均其眠決無不齊之患又筐之在植頂者暖在底者寒亦宜上下擡換以均寒暖

蠶桑輯要

卷上

三

蠶桑輯要卷中

蠶桑輯要卷下

吳興高 銓輯 遵義王青蓮刊

擇葉

蠶以桑為食湖人稱桑不曰桑而直曰葉凡交易之所曰葉市買賣牙行曰葉行曰葉主人以及器具之微無不以葉稱者俗之重葉若此皆所以重蠶也顧蠶之食葉有宜有忌苟不辨蠶性而雜飼之鮮不為蠶病務蠶之家當隨時檢點不可存苟且之心而貽害于蠶也

濕葉

蠶忌濕不可以濕葉飼濕葉有數種雨也露也霧也農桑輯要註云承帶雨露既濕又寒食則變褐色生水瀉臨老則浸破絲囊不可抽練其害若此故蠶月天陰須多採乾者備用設遇連朝淫雨葉不能乾簷前當風處宜多經繩索剪取長條順懸索上乘風鼓扇濕即易除倒懸不禮所謂風戾以食之也露之濃者不減于雨霧有毒害甚于雨

蠶桑輯要

卷下

二者非陽不晞並須俟日照後採之補農書云育蠶之家四五尺深亦如之其高過于桑上織竹作蓋蠶初收即張之茂桑之上或一口而移或兩日三日而移量飼蠶之多寡而斟酌焉朝暮可避露晴可避日陰可避雨葉時時乾鮮不生蠶病大眠後可輟事易集而功用多一架可備數年之用此又有氣水濕葉由于堆貯鬱蒸而成小蠶食葉亦一法也又有氣水濕葉由于堆貯鬱蒸而成小蠶食葉不多不必多採屯積如備葉過宜用小甌或木桶無須內漆貯之空其中以透氣上冒濕布勿使著葉時時翻動既不易癟亦不致蒸蠶既大蠶房左右宜擇空室為屯葉

之所地上鋪蘆蓆一層取葉分行鬆布毋高堆厚積謂之
綜葉蓋錯綜其葉不使之蒸也不蒸即無熱氣而成水矣
凡葉有氣水當風鼓之即乾

穢葉

穢葉有數種鳥雀糞汚蛭蝻菌汚蠶食之即脹死故葉上
沾染諸糞者亟宜檢去

泥葉

桑葉沾泥蠶即礙口不食凡低桑附地枝條之葉及墮地
為泥沾染者須清水淨洗又蠶月遇西北風塵土飛揚湖
人謂之黃沙天此沙著葉細而凝滯面背皆盈蠶食之即
不長須淘汰再三晾乾餵飼

蠶桑輯要

卷下

臭葉

桑葉發蒸久則色黑而臭農桑輯要云葉泥臭者即牛諸
疾蠶決不可食凡遠處採葉用船承載最易蒸熟至半途
須擇清涼處取葉敲鬆再復上船謂之出烘烘從胡言葉
蒸如烘出之使涼也否則黑而臭矣

熱葉

日中採扎則葉熱葉堆蒸則亦熱蠶皆忌食各宜攤揚涼
地以舒蘊隆之氣

癩葉

蠶宜鮮葉葉隔宿則脂枯風吹焉則液涸蠶並不食宜棄
之農桑輯要云為風日所焉乾者生腹結

肥葉

桑葉糞則葉肥蠶食之即成壯青蠶身粗壯色深青而不眠故桑地新
澆糞者不可採過七日不忌

眠起

蠶之卵生者皆有一定之動息其息也結嘴停食曰眠
其動也蛻膚向食曰起此滋長之樞也蠶於卵生中為神
蟲其眠與起雖出於性之自然要當以人功調劑之不可
使之遲早不一蠶經云眠起不齊絲減半蓋蠶之眠起約
一晝夜須安靜不擾方為得所若遲早不一則早者停食
遲者猶就食飼而亂之動而躁之眠失其所矣比及遲者
皆眠此已動起而求食以遲者方眠斲其食而不與比及

蠶桑輯要

卷下

頭眠

俱起而飼之則既困且餓多病少絲端在于此此經之所
以為戒也凡眠起之齊與不齊全在飼葉葉勻則齊不勻
則否飼蠶者當知絲減半之病而慎飼之也可

頭眠

蠶初生至頭眠用火者約三日不用者約七八日凡蠶將
眠宜驟除沙糝以清穢濁火蠶之眠疾而且齊如見紅癩
絲即可驟除冷蠶之眠畧分先後須審其眠者有十之二
方驟決不宜早則食葉者尚多不能不多飼飼多糝厚
必受鬱蒸之病又不可遲遲則眠于沙糝之內不勝檢捉
此中調劑貴在恰好也凡蠶之眠皆先吐絲著糝以纏其
足謂之做糝蠶若做糝須停火停葉不停火則傷蠶不停葉則已做糝者復上

聚葉面而移放帷帳之中不使風襲風吹之則嘴頻縮而重微矣吐西北風尤忌

亦不得撞動蠶筐撞之則嘴亦縮住初但伸嘴向上挺身不動謂

之打眼椿再候之則吐珠矣嘴上忽伸出一紫色圓蠶至

吐珠為眠成宜擡筐細看或尚有游行者青蠶也亟檢棄

之謂之相青蠶之不眠者其色獨青故曰青蠶宜用鮮葉切粗條引去或以葉絲引亦可隨取

空筐勻搽斑糠以眠頭帶綿鬆布其中謂之派綿綿中沙

齒必盡故去用手宜輕不得觸傷蠶嘴復厚搽斑糠一層

安頓靜暖處謂之種眠種從去聲言安頓如栽種也此候眠法也自眠

而起天寒約一周時暖則不必周時欲其速起須用沙綿

法廊簷外架竹木作棚上覆蘆簾旁護草薦太陽洞照暖

如火炙移蠶筐置棚下頻翻動蠶綿蠶乘暖氣半日即起

蠶桑輯要 卷下

矣先起者名搶火孃悉屬雄蠶起齊後若絆滿楊花綿須

用箸分開使起孃在下者皆得乘鬆而上此候起法也

二眠

蠶之第二眠疾於頭眠大率在四五日內其餘綿停葉諸

法仍與頭眠同

輟火

蠶至輟火與小蠶異小蠶之眠皆派綿輟火須稱蠶以定

數之多寡必除盡沙綿淨檢眠頭方可用稱較量是以蠶

既眠齊即羣集搜檢謂之捉眠頭其臨眠驟換亦異小蠶

小蠶眠十之二即可驟輟火須俟有十之三四方驟蓋蠶

至輟火蠶大筐多驟後又欲除綿捉蠶雖眾手捷作較之

派綿實多費時刻眠頭在綿久最易蒸損况輟火之起較速言起之速也往往有捉未齊而蠶已起者惟俟其眠者稍多則驟畢不過飼一兩頓即眠沙綿既薄檢捉亦易可不患其蒸損矣捉齊後稱準分兩取石灰末和斑糠摻于筐中以眠頭稀布之更用斑糠摻于面上則燥而煖

大眠

大眠與輟火同亦稱分兩每輟火蠶一兩長至大眠以重四兩為正額過四兩為蠶長不及四兩為蠶損恒以此卜收成之豐歉輟火眠頭每筐分布三觔大眠五觔為疎密得中筐內勻撒菜莢或寸切稻草以石灰斑糠覆之

派老底

蠶桑輯要 卷下

蠶之眠貴齊眠齊起亦齊若飼葉不勻則食足者眠早不

足者眠遲一筐之中眠頭與食葉之蠶糾紛雜沓飼之則

綿益厚而恐損眠頭不飼則缺食而愈不能眠矣亟須驟

開面上食葉者飼之而以底中之眠頭另貯謂之派老底

面上之蠶雖非青蠶可比然收成終不如老底之豐

二蠶眠起

二蠶性與頭蠶迥別頭蠶之眠與分蚤暮二蠶晚刻不眠凡日中見眠頭傍晚自能眠齊或在申刻見至晚不過眠成一半餘則直須至次日午刻方眠不可不分別另貯若每眠如此即不勝其分矣諺故曰二蠶十八派也三蠶四蠶等性亦同

驗眠頭起孃

眠頭身體堅實向明照之色深綠者為無病疲良紅黃則病矣捉眠頭時葉緜乾燥沙菌堅結者為無病葉緜潮潤沙菌汚手則病矣俗用清水一碗取眠頭十個除淨纏腳絲投之皆沈者為有十分收成沈九為九分以次遞減雖未必盡然亦可備試驗之一法起孃初蛻如馬之昂首張尾色如羊脂者為無病頭垂尾斂身黃如陳倉米色俗謂之著黃草布衫放葉後即尾流青水矣火蠶須用新白紙一幅置於筐中眠頭起齊紙上無一點污穢水跡者良若有跡為傷火之徵棄之可也

分縣

蠶桑輯要

卷下

六

蠶之滋長最疾飼一番即長一番葉屑沙菌之屬飼一番亦多一番蠶長則稠叠沙緜厚則發蒸以熏蒸之緜處稠叠之蠶鮮有不致病者分縣之法所以疏繁除穢也分無定期視蠶之稀密為之縣亦無定或日中一縣或蚤暮各一縣視天之寒暖為之務本新書云擡蠶要象手疾擡布蠶要手輕輕疾二字最是分縣良法若失之鹵莽或失之遲鈍蠶即遭損矣育者慎之

留分地

處蠶于筐毋使太密小蠶尤甚蓋小蠶力薄不堪擁擠若聚首叠尾而處則强者爭食弱者必擠于緜內而受飢故布蠶不得湊著筐邊四圍當離二三寸以為疏蠶地步飼

一次即細看一次就其密處用箸輕揭勻布四邊務使蠶處筐中游行自在不苦局促斯食葉勻而無大小不齊之病

開筐

凡蠶已滿筐另用空筐分貯日開筐或帶緜分開或隨縣派出總不使筐內少有堆聚處

剝縣

蠶之沙緜熱而易蒸不縣則傷蠶凡筐內緜厚須取斑糠薄摻蠶上餵葉兩三頓俟葉既過就斑糠間開之處將蠶逐漸剝起勻布空筐渣滓既除筐內清潔即不為穢氣所熏矣剝須詳慎不得匆遽損蠶

蠶桑輯要

卷下

七

合縣

合縣者兩筐對合而縣也蠶初生至二眠宜之蓋小蠶體弱不任翻剝既有斑糠間隔即以新紙一副鋪於蠶面紙大干上蓋空筐兩人對掇按緊上下兩筐覆使轉身却揭起原筐依斑糠間隔之處捲去沙緜即摻斑糠一層以筐蓋之兩人復如前對掇仰轉須趁勢旋運不得撞破蠶緜隨撤去空筐并紙相稀密以勻布之亦有用桑皮紙厚糊鋪於蠶上外蓋布祇兩人繙緊火蠶亦合縣却不用斑糠間隔惟以線分開線用二十條或三十條隨蠶多少增減一頭紐一總結勻鋪蠶中縣時合轉就線之總結處提起揭去沙緜尤以速為要

網懸

蠶過二眠蠶身已大各用大筐安放合懸既難轉運手割亦復遲慢惟以網懸之較省力較敏捷網須平鋪蠶面就網上飼葉蠶皆穿網眼而上飼至二三頓網眼皆為葉筋所蔽不復漏蠶兩人提網四角移放空筐中網角不得懸進出牽下次懸另以網鋪一筐需用二網

簾懸

夏蠶宜用簾懸簾即古之箔也古人感蠶以箔今惟以筐盛取其撻懸便易然蠶至大眠蠶大筐多日逐懸換不勝撻運之勞且春蠶時序清和大眠後有下地一法無庸撻懸夏蠶正當炎熱若亦下地繭中濕熱之氣較甚於春受

蠶桑輯要

卷下

八

之斷無不病故夏蠶大眠後須以簾盛即於簾上懸之簾居室之中架空平鋪兩旁留數尺餘地使人往反先於左一半布簾薄厚懸至右一半撒去沙繭右厚復懸至左簾簾廣潤不窘邊幅蠶皆舒展可免蒸熱之病

捉離孃

凡蠶懸訖繭中尚有存留者俗謂之離孃言其離散也蠶強健則上行疾病則沈繭處繭下謂繭中之蠶自非上品然懸時遺剩或有強健者正須子細抉擇不得概棄也

檢長孃

大蠶之中忽生細蠶是為長孃係蠶之胎生者隨母同老蠶有此為滋長之徵亦須檢留

下地

蠶以居筐為善杭人育蠶自初生至老無不用筐然大眠以後蠶大筐多列植分架擡飼難擡懸又難自非人眾未有不苦拮据者湖俗小蠶用筐大眠後即離筐而置之於地謂之下地有大眠放葉周時下者有放葉三餐即下者酌量蠶之多寡及屋之廣狹瓜分巷布門戶井竈幾無餘地以容人自此不擡不懸惟朝暮勤飼以俟其老亦簡便法也

除蟲牙

蠶質柔弱不能自衛最易為蟲蟻所傷凡欲下地室中先須淨掃塵埃塗塞隙穴板壁之下蟲牙得以潛匿者遍撒

蠶桑輯要

卷下

九

排凳

石灰末以杜絕之蓋蠶損即絲損故防護不得不周密也蠶下於地四壁皆盈人無從駐足飼葉極難周匝須用凳以通往來一室之中分左右直排長凳二條凳離開約八尺凳上用厚板三塊橫鋪以接之則攜葉飼蠶上下左右皆宜矣

鋪草蓐

古人貯蠶以箔皆鋪稈草士農必用云用切碎擣軟稈草為蓐鋪案平勻蓋取其能禦寒也蠶在箔上猶以草襯豈可下地不以草襯今不必如古法用稈草擣軟但取稻草葉葉厚鋪二三寸足矣蠶有此蓐不獨禦寒兼避潮濕

布蠶

地蠶以稀勻為主密則老蠶擁擠其氣甚熱蠶受此氣一時催老食葉不足遂致繭薄而絲減故室中不得先布滿上下左右當離尺許為鬆蠶地步蓋蠶身自大眠至老當長兩倍留此餘地口逐可自中勻分至邊又蠶性喜上行室中上半間尤宜稀布蠶自能走勻也

隔潮濕

蠶自初下地至老約六七日飼久穉厚遇天時潮炳穉中即有濕熱之氣上騰宜取乾茅草細切三四斗勻撒蠶面上飼以葉蠶皆就食上升下有茅草可隔濕氣也

忌下之蠶

蠶桑輯要

卷下

十一

蠶有忌下地者一夏蠶時屆炎暑沙綿熏蒸頻宜驟換在地則無從下手蠶必受傷故忌之一種蠶蠶既為種尤宜燥潔在地總易受潮且蠶少擡驟易正不必下也

上山

蠶老作繭架棚以處之謂之山棚以其附于屋山之下也須因地制宜牢固平穩需用竹木簾帚繩索諸物宜於蠶未老時一一整理屋多者棚與地蠶各處一室屋少者即於地蠶上架之

架棚

棚用竹或木依室之濶狹裁為橫楞凡室六架者楞用三根八架者五根各以麻繩從梁上懸下縛住楞之兩頭楞

高約離地五尺均須齊平緊穩亦有於柱上各釘四五寸小木一段托住橫楞者較之繩懸尤為省便更以竹四株依室之淺深裁為直楞勻架于橫楞之面用繩繫繫上覆蘆簾或四或六奏滿一室毋使少有空缺處楞及繩並宜堅固庶免傾折覆壓

立帚頭

蠶之成繭不能無所倚傍故棚上須立草帚墩帚折帚各隨鄉之所習總以密簇為主有就簾上立者鋪一節簾即立一節帚隨上一節蠶四圍着邊處用草一束煞緊謂之煞邊草此隨立隨上法郡城西北各鄉鎮用之有離簾面尺許用細長竹縱橫搭成方格以繩縛住絡於梁間謂之

蠶桑輯要

卷下

十一

花格竹却簇帚於格內棚上另設橫楞架板登之取蠶從高摻下繭成後除去下橫楞蘆簾謂之除托一切死蠶沙茵盡墜于地此先立後上法郡城東南各鄉鎮用之習俗所成制度各異其為用一也草帚須乘暇時預備庶臨用不致忙迫

撩考

蠶之先老者名考孃考係老之轉音別無取義蓋蠶之老亦畧分先後若見考孃須先撩上帚頭是為撩考撩用楊條為佳楊條取帶葉者平鋪蠶面蠶既老其性皆昂首上升遇楊條即沿而上楊條蠶滿隨提起故於漆盤內次第勻撒草帚上其未老者四圍檢捉集於中央薄飼葉一層

謂之貼考若十蠶九老不必再撩宜眾手疾捉上山遲則
紫絲線繞有綴繭于絲者矣凡蠶之老並與眠同頭蠶蚤
暮皆眠亦蚤暮皆老可以齊捉上山二蠶三蠶等天晚不
眠亦復不老故須隨老隨上不能齊壹也

棚忌高低太過

山棚高卑貴得其中約以離地五尺為則不可太高高則
不能收火氣亦不可過低低則棚下局促不便人行動

棚忌悶

棚之上以疎爽為主疎爽則氣透無悶繭之患故樓閣之
下不可架棚

老蠶忌熟

蠶桑輯要 卷下

五

蠶老亦分生熟色帶青者為生紅者為熟乘生而上不過
成繭畧遲若太熟則蠶急于成繭每多同宮及遺溺汚繭
之病

上蠶忌稠

蠶上山棚須疎密得宜若失之密其害與熟同大約室之
四尺架丈二三尺開濶者一架屋止可上蠶一筐不能多
容也

棚忌亮

老蠶見亮光輒游走無定不能即時裹身故山棚宜暗蠶
上齊後所有窗戶悉宜遮掩

蠶忌風雷

蠶口吐絲遇風則縮山棚之上宜四面圍護遮風俾得紫
絲成繭又畏雷上山聞雷聲即驚而不能成繭俗用蠶蛻
紙覆于棚上以為保護故老相傳云蠶蛻即蠶母有母在
足以護其子之畏也故担鳥之後蠶連紙不可擲棄

灼山

小蠶宜煖老蠶亦宜煖煖則易於成繭故上山畢須以炭
火灼之况老蠶多溺著繭即潮不得火不燥室中應用火
盆隨屋大小加減盆離棚約二尺不可過高亦不可過低
棚下宜貯水一桶以為厝火不虞之備凡蠶作繭以灼山
為第一要著少不得宜蠶雖豐收繭却多病做絲無分兩
矣

蠶桑輯要 卷下

五

打悶烟

蠶初上山皆聚籬面不能即升于帚驟進火盆則傷蠶須
燒草以烟熏之謂之打悶烟蠶受烟熏即上帚矣

火宜柴炭相兼

砂盆貯火盆底先以灰護之用四寸長堅結乾柴填實半
盆再鋪灰一層上加炭一層發火煨之樹柴煨旺火力耐
久極能省炭

排火盆

火盆之多寡須視屋之大小亦當酌量炭之大小若用江
炭屑或川炭屑火雖旺却生焰盆宜墊高令稍近棚又
宜密布室大者二十盆小者十八盆火稍微即撥開面上

之灰使火長旺如用近地之大炭其火生焰益宜稀排室大者十六小者十四離棚須稍遠晝夜在棚下照瞭一看火力微旺加減柴炭一防火星飛爆預為撲滅沈炳震蠶桑樂府云看火春禽鳴屋山是時有鳥啼曰灼山看火意似相警者然亦物類之相感也

灼蠶不灼繭

山棚用火宜乘蠶未裹身時灼之不宜灼繭蓋蠶未裹身旺火熏灼則乘熱攤花遺溺皆燥繭成即不屬緒蠶絲謂之緒花攤絲時絲斷繭不能歸緒謂之緒之屬緒攤出支切太元經云張也若旺于成繭之時則吐絲繚亂不及盤旋縈繞而厚薄不均矣故蠶方露身用火宜旺既裹身不得太旺以簾上常熱為度

蠶桑輯要

卷下

四

開火氣

山棚下不可使火氣散漫四圍用簾席遮蔽務令熱氣上騰簾帶皆暖則蠶即攤花而裹身矣

均火力

山棚用火第一要勻若或驟或熄則成繭繚絲必至參頭颺緒諸病百出矣做絲時其繭參頭上撞謂之參頭旺火宜灼一日夜周時後減炭兩日後可熄火

察天時

山火要審天時天時寒宜旺熱宜微燥宜緩若逢潮悶雖極熱亦宜旺當以意揣度之難拘一律

回山

山棚上採繭曰回山自上山之日算起過五日繭中蠶已化為蛹俗謂之變蠶蠶須羣集採之蠶桑樂府云婦姑兒女齊共采一餉筐問色皚皚蠶事至此共慶有成矣蠶音神記南方有蠶名蠶蠶形如蠶子著草葉上如蠶種湖人稱蠶蠶如愚有音無字今借用此亦有作女者見譚貞默著集然五日採繭在春蠶則可夏蠶宜早採一曰蓋夏蠶之時多蠅蠅子寄生蠶身入腹成蛆能穴繭而出早採早繚則蛆不及鑽穴而繭無病矣

涼山

上山後三日蠶絲抽盡繭已做厚室內須洞開窗戶一切闌護諸物悉皆撤去使風氣往來謂之涼山亦曰亮山蓋火盆已熄繭即復潮必四通八達藉風以扇之庶得常燥也

蠶桑輯要

卷下

五

採繭

山棚用花格竹者先除去蘆簾使死蠶沙菌悉墜於地然後採繭其不用竹格者即就簾上採之採繭之要不貴速而貴淨蓋老蠶惟十分收成其繭方無病餘則俱多繭病士農必用云簇中繭病有六一簇污二落簇三遊走四變赤蛹五變蠶六黑色簇污落簇遊走赤蛹蠶蠶等採時俱無礙惟黑色乃是蠶之自斃而烏辣者鹵莽採摘決致觸破辣蠶污及淨繭惟緩緩拆去有則摘出庶免遺染而繭皆瑩淨無瑕矣

較銖兩

凡繭須稱較筋兩度知蠶事之豐歉蓋蠶與繭之數俗有常例四眠蠶大眠一筋得繭二筋三眠蠶大眠一筋得繭三筋為對花言適如其額也湖人以稱上所劃分兩數之星為稱花過則為得利不及則為失利余嘗取四眠蠶之眠頭與繭細較之較火蠶一兩計二百五十五六個大眠蠶一兩計六十三個是較火長至大眠實增四之三繭好者每兩計二十二三個次者計二十六七個是一兩蠶個個成繭好者應得三兩次者應得二兩六七錢舊例以一筋蠶採二筋繭為對花者猶屬八折算也今湖濱南潯諸處皆以較火蠶一筋得繭十筋為正額與余所較之數却相符

安頓毛繭

蠶桑輯要

卷下

七

新採之繭有統纏裏謂之毛繭毛繭最易蒸損繭受蒸即難做絲故採齊稱整每十斤以淨筐貯之安頓清涼處庶不發蒸

原病

蠶自小至老須刻刻防其致病俗稱蠶為憂蟲受一分病則歉收一分人之飼養未有不期其無病者而蠶之病每中于忽微為人所不及覺故必加意調護以杜其病調護之道一戒貪一戒懶夫蠶之所需者人工桑葉屋宇器具四者備而後可以成功若不量已之有無一味貪多務得必致餵飼缺葉分布少筐擡驟乏人安放無地人既受困蠶仍受傷此貪之致病也凡事成於勞廢于逸農桑通訣

云蠶有十體寒熱飢飽稀密眠起緊慢此十者人所當體恤也時時體恤猶懼有失若夜則貪眠日復偷息必致分驟不時飼養失節風寒不慎濕熱不除苟且之心勝則諸弊叢出矣此蠶之為害也至若一鄉一邑之中比戶蠶病無或免者此則如時行疫痢乃運氣使然非人之所致矣

蠶

務本新書云倉卒開門暗值賊風後多紅蠶陳勇農書云傷冷風即黑白紅蠶李時珍本草發明云蠶病風死其色白白曰白蠶蠶病蠶有紅白二種皆屬風傷俗每用白馬糞燒烟熏之以治其蠶此猶馬病用蠶蠶取其氣相感也凡蠶病蠶死其身直者當傳染無遺彎者猶可收成三之

蠶桑輯要

卷下

七

一故老相傳有此論若臨老病蠶速捉上山旺火灼之亦能成薄繭

花頭

蠶生黑點或遍身或一二處謂之花頭亦稱癩癩頭食而不繭老即自斃此分驟不勤蒸損于沙驟也

暗脰頸

蠶老則脰頸通明若受穢蒸不成花頭即成暗脰頸亦謂之木脰頸其頸至老不通食葉無絲與花頭同

亮頭

蠶食葉則首暗葉過則亮是為過葉亮非病也其食葉仍亮者則名亮頭沙齒不堅尾焦流水又謂之濕屈臂此由

小蠶吐食之候及天氣炎熱失飼受飢至輟火或大眠時則發此病大約其病愈深則其發愈遲凡起孃初蛻皮色黃而身胖者必成亮頭昔人謂之黃肥今謂之著黃草布衫放葉兩三頓即尾流綠水矣按陳粵農書云傷濕即黃肥傷冷即亮頭而曰蜇傷火即尾焦又傷風亦黃肥由此觀之致病之由亦有數端顧未有不由失葉者余昔育蠶二十餘筐輟火放葉後晚間少飼一頓大眠後悉頭空尾濕腥穢不堪嚮邇甚矣失葉之為害大也

白肚

蠶忌濕食雨水葉則潰死俗謂之綠肚食霧露葉則痿死若食氣水葉及受沙雜濕熱之氣則成乾濕白肚乾者節高身

蠶桑輯要 卷下 六

縮而無水濕者節高而足流白水滿筐游走無定俗稱爬蠶亦曰潮蠶舊傳濕者由食氣水葉乾者由沙雜熏蒸是殆不然余嘗於輟火時捉眠稍遲眠頭受蒸至大眠多成濕白肚是濕者亦成于雜蒸非盡屬氣水葉也因念白肚成于濕氣水葉者其害小成於沙雜蒸者其害大蓋一筐之中偶雜氣水葉蠶必有食有不食者若沙雜蒸遍筐皆受食葉者游行葉而受病猶淺眠頭在葉底受病更深故一發無遺若此考陳粵農書云傷風即節高沙蒸即脚腫節高脚腫皆屬白肚而以爲一傷于風一傷於蒸是白肚亦有因風者然總不若傷於雜蒸之甚耳凡病濕白肚用石灰末勻篩一層於筐俟蠶行起以葉飼之兩頓後再用

石灰化水遍灑葉上令蠶食之病者即死不致遺染俗謂發於大眠後三周時者至五周時自止發于五周時者即傾筐倒斃此說甚確乾白肚無絲上山後身愈縮節愈高不能上帶止集簾面今所稱活婆子是也又有一種有絲腸而不成繭者今稱縮婆子係山棚上爲風吹襲所成與白肚有明暗之別縮婆子身明亮乾白肚身滯暗

多嘴乾口

起孃膚蛻而嘴不蛻者名多嘴孃或蛻而口不能開者名乾口孃此眠頭之嘴爲人觸傷也然眠頭傷風亦有此病昔課耕目海山莊有隣人育蠶十餘筐輟火起後半成多嘴不勝駭異既而見其設植當門無簾薦圍護時值連日

蠶桑輯要 卷下 九

有風乃悟眠頭爲風所傷猶之稻正吐花突遇西北風即成硬口不能結實也二者口不能食斃于飢餒而已

著衣孃

起孃蛻膚至半身而止者謂之著衣孃此有兩種一是種眠頭時用石灰太重蠶身乾燥所致剝去其膚蠶仍無害一是蠶病濕尾粘惹不能蛻雖剝去亦斃

青蠶

青蠶以色名也蠶眠則身黃此獨青而不眠故曰青蠶或受沙蒸或受風濕並足致病自頭眠至六眠皆有之有一種名壯青者乃是食肥葉而成蠶身較粗壯其色深青故曰壯青亦不眠

留種

蠶種不一所出之地亦不一丹杵種出南潯湖濱諸處白皮種三眠種泥種出千金新市諸處餘杭亦出白皮種及石小種各鄉俱有以賣種為業者其利浮於賣絲當出蠶之候鄉人競向各處預購謂之定種每幅紙小者值千文大者千四五百文亦有購收諸種向各村鎮鬻賣者俗謂之闌路種其價甚賤但鬻種之家惟利是圖恒以不中為絲之繭生之未有別留種蠶者夫蠶事收成之豐歉雖由飼養所致然亦必須種好方不易受病譬之于人先天之氣足則風寒暑濕猝不能傷故育蠶之家當自留種蠶生子不可苟且買種致貽後悔也

蠶桑輯要

卷下

三

擇蠶

留種先宜擇蠶種蠶無病子方無病故大眠後當揀取整齊強健之蠶日以蕪頭葉飼之蕪頭力旺蠶食之其力始旺一切驟換諸務更宜勤慎老則另棚上之溫以微火俾速成繭凡繭之尖細緊實者為雄圓慢厚大者為雌採時對半兼收拘淨繭統於通風涼房內取筐一單排之不宜重疊堆積致傷鬱蒸每繭二筋半生子可滿紙一幅紙大者需繭三筋

提蛾

俗云十八日蛾頭轉言蠶蛹化蛾之期也然此正難預定自採繭之日算起大約至半月當候出蛾凡蛾之破繭多

在子丑寅三時其性淫出繭即交須時時照瞭出一蛾即提一蛾分雌雄各貯一器器內密蓋草帚使蠶羣集帚不致鼓翅盤旋游支無定可任其自相配偶任蠶自偶則蠶出有先後即交有遲早不能齊壹矣

放對

蠶之出繭天明即止故日初升不必再候其出即提集雌雄各蛾使之同時配偶謂之放對蛾須一一揀擇凡拳翅秃眉焦尾赤肚等概棄不用對齊後一一提置空筐關閉窗戶不可使風吹襲風吹之即易拆散滿筐擾亂也

解對

蛾交須氣足以六時為期自辰至酉其氣方足其交亦鬆

蠶桑輯要

卷下

三

即解去雄蛾取雌蛾勻綴連紙上每幅約三百五六十蛾看疎密增減連紙須緊厚先以滾水泡過曬乾生子方不脫落

布子

子以勻為貴疎不留白密不成堆須人為提攜左右之連紙宜掛起不宜平鋪平鋪則無論蛾之強弱皆得盤旋綴子美惡溷淆掛起則無力之蛾盡墜于地其踞於連者各精力充足所生之子方純而不雜晚須篝燈庶便檢點蛾之游行紙外及生子不勻處俗謂不用燈火蠶即成暗脰頸殊屬荒謬若依此說則蠶之病亮頭者又當歸咎于用燈矣

一朝生

蛾之出繭大約三朝始齊第一日謂之破繭所出不多第二日為旺朝第三日為末朝提蛾生子每紙一幅必於旺朝一日生足則次年蠶出亦齊若兩日三日陸續布滿者即不能一朝齊出故初生及後出之蛾皆不可用也

淡子

蛾晨出繭晚即生子不交而生者為淡子一朝所出之蛾未必能雌雄各半配合無餘如雄多于雌雄者猶可留配于次日若雌多于雄者無與為偶至晚即生淡子矣淡子色不變久之自癩不能成蠶

新定子

蠶桑輯要 卷下 三
蛾生子後尚有留而未盡者取雌雄配之仍復生出是為新定子子少之年亦有取以為種者

喜紅子

頭二蠶生子皆團轉如錢不與諸蠶同中有一種帶紅色者俗以為吉祥之兆名之曰喜紅子亦婦人女子之見也

梅蠶

黃梅時出者為梅蠶凡蛾交未久或自解散不復配合其所生之子即于黃梅時成蠶而出化育之氣不充雖生不長隨飼隨斃間有老者亦惟作薄繭而已

天地氣化

蛾之生子多寡無常變易不定恒隨天地之氣為轉移當

生子之時天暖子即多天寒子即少此時氣之偏有以成

之也抑有不因炎涼而一歲獨多一歲獨少者此歲氣之偏有以中之也至若同此種子育之數年或繭形變小或絲之分兩變輕是則地氣使然所謂遷其地而弗能良也蓋天只一氣地之氣百里內亦有不同物即因之而變須向原出之地易種育之老農云欲知種之變否即于做絲時驗蠶蝟凡蝟色白者為未變有黑翅者為已變

拘繭

諺曰蠶忙不如繭忙言拘繭之功忙也蓋回山之後即繼縲絲毛繭堆屯又易蒸損須于兩三日中治淨繭統抉擇精粗以為縲絲計其時甚促故其功較蠶為更忙常見村巷婦女交相援助往往不算工食止取繭統亦古之通功易事法也

剝統

絲之蔓延者為統蠶成繭必先蒙統于外統不淨則蒙茸難縲所謂治絲而夢之也故必逐繭翻剝除去此一層粗衣繭始光潔蠶種不同統亦分厚薄諸繭中惟丹杵種之統最厚每繭一筋約有統一兩拘時須用疎眼篩盛繭凡葉屑沙菌之夾雜統中者可以隨拘隨漏若潮軟難拘不妨畧於太陽中晾之

擇繭

務本新書云繭宜併工忙擇免使抽縲相逼蓋繭之品類

不齊不容無所區別有誤食熱葉及嘴傷紫絲寬慢其繭
次而鬆者是為綿繭有蛆生蠶腹繭成穿穴而出者是為
蟬鑽繭有老不化蛹斃繭內穢汁浸潤者是為映頭繭
有薄緒纏身赤蛹外露者是為凹赤繭有山火太旺匆遽
吐絲不及周遍環繞其繭一頭穿破者是為穿頭繭有粘
簾附帶結成深印者是為草凹繭有蠶弱沾染漬成黃癩
者是為尿緒繭有上山太稠或二蠶或三四蠶共成一繭
者是為同宮繭大率蠶豐收則繭皆整齊蠶歉收則繭多
參錯拘時逐一從手上經過須即逐一簡擇若待拘齊清
釐又多費一番忙工夫矣

分貯

蠶桑輯要 卷下

詩

繭有中為絲者有不可絲而為綿者有絲綿均不可而成
絮者其質各殊其用亦迥別縲絲之繭不計大小圓長惟
以緊厚瑩淨為上緊厚則錄兩多瑩淨則顏色鮮每淨繭
八筋可得絲一筋綿之繭五一同宮眾口共紫抽一系即
各系纏繞有麤類不勻之病一尿緒蠶溺鹹著繭即微不
任抽繹一草凹象物成印有印處其緒合無論或拘或平
俱不能條分縷晰一穿頭結緒其雜引其端輒連繭躍起
足以撞斷繭系一蛆鑽攻刺成穴灌水即沈無從牽掣其
緒斯皆不中為絲而成綿料者也絮之繭三一凹赤疲軟
漂薄不堪挪輾一映頭臭腐穢濁汚絲損繭貽累滋多一
綿繭蓬鬆勢亂入水翻撈紐結成片斯皆不中絲綿而止

成絮材者也惟剖晰分儲不使薰蕕同器斯臨事無望礙
之患

做絲

真繭抽絲古曰縲今日做頭蠶絲光而韌二蠶絲鬆而多
類各鄉所出有麤有細麤者兩緒做細者三緒做凡繭初
採蠶蠶皆嫩絲不易做過七八日蠶蠅已老亦不易做惟
四五日間為恰好時候當并工急做遲則恐繭之出蠶也
澄水

絲由水煮治水為先治水無他道止有一字訣曰清清則
絲光潔白須于半月前用舊甌貯蓄以待清做絲之候極
漲溢渾濁難清故須先時
預貯之甌舊則水不洗如或不及預貯臨時欲其澄澈

蠶桑輯要 卷下

詩

詩

當取螺升許投之螺涎最能潔水大忌用礬絲遇礬水色
即紅滯又須辨明水性使水不為絲疵山水性硬其成絲
也剛健河水性軟其成絲也柔順流水性動其成絲也光
潤而鮮止水性靜其成絲也肥澤而綠山水不如河水止
水不如流水止水不宜獨用須用流水
對半調和以其色太綠也各宜分別用之

安窠

做絲之窠不論甌窠竹窠輒窠總宜於數日前砌就使泥
皆乾燥方易透火甌窠竹窠須安置平穩不可少有傾折
釜宜大宜舊大則可多容水舊則見水不縮釜縮則汚絲
釜須先以
油擦之

排車

車牀宜貼近竈基傍竈一面牀脚須墊高三四寸使
身少側高則牌坊可架釜面側則車軸利于旋轉牀脚
之橫檔用繩纏絆以石壓定石不可輕恐車牀移動又不
可高恐礙貫脚之轉運貫脚中打木須重擊使緊不緊則
貫脚為絲所束或逼逼入軸中即與打木齟齬難脫車矣
牌坊絲稱牡孃盤并踏脚諸器各須逐一布置周正所謂
事前定則不困也

打緒頭

古人縑絲兩人對做處者用熱盆細者用冷盆詳見士農
必用諸書湖地惟用熱水無兩人對做者絲釜中貯水須
八九分滿架粗塊乾柴燒之水熱下繭用做絲手就水中

蠶桑輯要

卷下

五

將繭左挑右撥令繭推盪滾轉挑惹起絲緒謂之打緒頭
隨以一手捻住麤緒頭就水面上畧提撥數度抽起各繭
鬆浮之系看緒頭下之絲光潔即將麤緒頭摘去是為絲
經頭亦曰絲農桑輯要所稱之囊頭是也凡挑撥緒頭用
手宜輕如重手攪撥或以做絲手纏繳數過及提撥起四
五尺長是繭上好絲十分中已為緒頭去其一絲之銖兩
焉得不減

分結上軸

抽繹繭絲惟憑軸運緒頭既理清即須分結上軸以引其
端而竟其委兩緒做者分兩結三緒做者分三結各穿過
牌坊板上之絲眼引上響緒將絲頭于響緒下交互繳一

轉使響緒隨絲運動遂牽上車軸舉足踏動脚板往來伸
屈以運車軸軸轉絲抽咿啞有聲農桑通訣所云非絃非
管聲咿啞村北村南響相答也顧絲之上軸不可直運直
運則系纏于一處并而難分不堪供經緯之用當取絲捺
入稱上之送絲鉤稱左右移絲亦左右移其上軸也方橫
斜交錯不致有直縷

勻繭窩

絲以勻為上或麤或細須使始終如一麤絲以二三十繭
為一窩細絲以六七繭為一窩多則損之少則益之總要
繭窩之大小長勻不得乍多乍少

撈著衣蠶蝮

蠶桑輯要

卷下

五

凡繭做薄而見蠶蝮者謂之著衣須撈去不可使蝮脫出
蝮若脫出其衣即粘連蠶蛻上抵絲眼足以撞斷絲緒否
或徑過絲眼與結相并使光潔之絲突增粗類實絲之病
也然去之須待其薄如紙若太早則衣厚而損絲之分兩
又脫出之蝮浮沈在釜其水易渾亦宜速去毋使汚絲

理野絲

凡絲上軸不可隨手亂搭亂搭則絲板上多縱橫游颺之
絲是為野絲雖無甚害終覺不美觀瞻惟于上軸時將絲
引之使直然後入送絲鉤自不致雜亂無章

添絲接緒

繭窩抽繹良久必有絲先盡而脫蝮者有絲中斷而颺開

若繭漸減少絲卽失之太細宜酌量增添况颺開之繭浮游釜面若不搜緒歸窩適足使繭煮熟須掠聚一處添入生繭颺開之繭系已光滑不易打撈須以生繭伴打方能惹起絲緒俗謂之伴繭另打起緒頭將淨絲抽出斟酌肥細分搭窩中自能輝聯而上無接續之痕

架火

絲竈架火宜緊對繭窩或旺或微須熟察繭性繭有宜涼湯者有宜熱湯者極要斟酌凡湯之涼熱以蠶蠅之浮沈為準蠅沈則湯涼蠅浮則湯熱大要在火力長勻無忽旺忽微之失斯為善於調劑而絲亦易做矣

扇車火

蘇桑輯要 卷下

天

絲從水出必用火炙乾軸上約做絲兩許卽以砂盆蕪炭焙之謂之扇車火亦曰車頭火火宜大炭盆離軸約半尺緊對絲板安放用石墊高稍側向裏火益旺益佳時時加炭炭之爆者須取出恐飛火傷絲絲之顏色全在此火火旺則色鮮明火微則僵邊而色滯絲潮則邊相并而硬謂之僵邊

換湯

絲之色在水湯清則絲鮮湯渾則絲滯故湯不可不頻換然待其已渾而後換則清濁懸殊絲卽不能一色到底矣今之精于治絲者時時察看湯色見其微變卽取出三之一以清熱水添滿頻添換謂之走馬換如此則湯之色始終如一絲之色亦始終如一而無鮮與滯之層見叠出

生熟輕重

凡繭生則絲重熟則絲輕繭之熟由于纒之緩手遲脚鈍轉運不捷繭在釜久適足煮熟故打緒宜速脚踏宜緊嘗論讀書有三到心到口到眼到做絲亦有三到眼到手到脚到眼專覷窩手頻撥繭添搭緊踏緊轉則繭皆歸緒卽時繹盡而不煮熟絲成自增銖兩矣

挑花

絲著貫脚須錯綜其絡則絲鬆而易分方不礙于絡緯若牡孃繩寬縱則銜隨軸轉銜之稜角盤旋處不能變動卽絡絡著於原路而成花紋或大塊或小塊其緒并而不可

蘇桑輯要 卷下

天

分矣惟用油注于繩上繩得油則潮而緊轉移之間自能參錯并將絲稱頻攪動卽不成花繩上亦可用水然水易乾不如油之常潤也

走板

車之有稱所以約束絲緒使之錯綜旋轉然稱之移動全憑一牡孃繩繩之寬緊始終如一則運絲于軸板爪整齊絲著貫脚之梁者謂之板爪起稜鬪角殊聳觀瞻如寬緊不常則稱亦左右無定絲板卽有偏東偏西之處是為走板雖無損于絲終是一病

蓋面

絲將脫車須揀取緊厚圓淨之繭數兩做絲蓋之謂之蓋

一第078 冊 續修四庫全書 4 反E句

面細絲板縛開不相套襲宜逐板蓋用揀出之繭打一
緒分入各窩中將熟繭緒抽出俟抽至半又另以生繭打
一緒續之仍抽出熟繭如此則窩中無一熟繭其絲自生
而有光抽出之熟繭以水養之另做一車之底蠶絲兩板相套可止蓋一板
用揀出之繭打一緒搭入熟繭窩中俟上絲眼將熟繭盡
抽出并歸一窩更替抽換一窩純生一窩純熟繭盡脫車
以生者外襲倍覺光采此為求售計不妨有內外生熟之殊今之作偽者恒以苧麻推軟搭入板爪中或更鑲入鐵片以增
殊兩此則小人之講張為幻矣

脫車

凡絲脫車先須除去野絲挑淨粗類用苧皮或粗線鬆縛
絲板以硬樹為送打木抵住打木之小頭用鎚重擊打即
蠶桑輯要 卷下
脫矣擊不可偏恐傷絲隨取車軸離牀將絲連車衣布揭
之揭不可重亦不必速恐裂破板爪

各繭做法

繭有颺緒者抽緒上軸數轉即斷宜籠火焙燥以沸湯做
有生參者上軸即參宜灑水潤潮以溫湯做有熟參者上
軸不參線至中突然上撞宜抽出免致參斷緒頭有颺且
參者湯熱即參湯涼即颺須燒火者微旺得中耐性緩做
至尿緒本屬好繭但為溺所污須擇其斑點少者用醋微
洗之即可做若為死蠶所染其色濁不可與好繭雜須揀
出另做勤換清湯他如黃繭其絲染色極鮮惟不得與白
繭雜做綠繭色肥嫩用以蓋面極增光采能識繭性斯各

得其宜矣又有野蠶繭係桑上野蠶所成各鄉皆採性毀
林鎮人以之縲絲其法取繭曬燥用大鉢貯之以滾水泡
透打撈起絲緒分一簇入釜如常法縲之縲至中又取一
簇續之釜中之水不必架火燒熱止須畧溫

剝綿

綿與絲同為服御之所需凡繭之不中為絲者既已抽出
縲絲畢即當以之剝綿頭蠶之綿韞二蠶之綿鬆亦有以
繭統為之者古者年五十始衣帛令湖人無老無幼俱藉
此以禦寒其輕煖適體遠勝木棉也

淋灰湯

煮繭須灰水用稻稈燒灰入羅取水再四淋之欲辨濃淡
用碗盛香油半杯沖以澄清灰汁淡者黃濃者白以色如
豆腐漿無一點浮油為度

煮繭

繭必熟煮方可成綿同功為上尿緒映頭綿繭次之蛾口
又次之出蛾之繭為蛾口同功繭十助成須用綿包裹不
亂煎滾灰水下釜煮之候將熟以大碗盛香油一杯入灰
水沖滿分一半水勻澆釜中煮數沸將繭翻轉以所留之
一半油灰水澆入再煮務使極熟亦有用柏油者凡煮繭
灰水輕則綿濁重則綿微加油輕則綿澁煮不熟則綿成
塊而不勻太熟則綿又煉須得恰好為佳老農云油以豬
之香油為下以綿經香油即黃也灰
水亦能變色近故有純以清水煮者

淘洗

繭潔淨則綿白煮既熟繭中穢濁悉已沸出宜乘熱取置河中淘洗之淘用篩盛繭放于水面蕩滌數次不得揉攪即連篩撥起就岸上按去濁水再蕩再按須按出之水清繭方潔淨

剝手綉

綿套于掌者為手綉用大木盆一具上鋪蠶篩取淨繭置篩中逐個剝開翻套于手掌摘去蠶蠅蠶蛻大率同功繭可套十五六個小繭可套三十餘個更取清水一桶將掌上所套者就水中雙手拓之使圓轉寬大以便上綿豁若繭多一日不能盡剝須用淡油灰水浸至次日再剝

蠶桑輯要

卷下

三

上豁

綿不上豁則小而不適于用以大木盆滿貯清水中置綿豁取重石或鐵器壓定兩人以手綉就水中對扯約長尺餘復移轉對扯使方即帶水上于豁上各用力拉下則變環如兜名曰綿兜凡上四個手透可成一厚綿兜大要不可使邊獨厚或中獨厚須層層展勻內外如一最忌有繭片成塊或穿破如網又須即日曬燥方潔白有光采若遇天陰縱白亦終帶帶色

治絮

絲釜中撈出之著衣上岸繭薄者為著衣厚者為上亦稱推出及烏煉繭繭統之屬俱不堪為絲為綿是以俗通名之曰下腳以其

不材而賤之也然煮而治之為絮既足禦寒復可績線以供經緯之用蠶之所吐實無棄物也

煤汰頭

汰頭即著衣絲釜中撈出人手眾即可隨撈隨剝除去蠶蝟使薄繭空洞潔淨若無人翻剝晚須以清水煮之俟半熟翻轉再煮極熟取出將蠶蝟敲淨自成片段隨於河中汰去污濁故曰汰頭次日晾乾凡蠶蝟之留餘不盡者必先剖剝使盡做絲晷乘暇以水浸去污濁仍于河中汰淨置于篩上用細竹竿就河中擊之至絲系颺開潔白如玉方取起曬燥衣被中皆可襲之以禦寒

煮繭統絲經

蠶桑輯要

卷下

三

繭統掏出須曬燥敲去蠶沙葉屑用清水熟煮河中淨洗之堆置簷下陰處五六日每日以清水淋洗不淋色不白隨就河中敲擊成絮絲經頭煮熟即向河中洗擊不必如繭統之堆淋數日也

煤軟繭

軟繭繭之無蝟者也上岸烏煉等繭悉先焙燥去蝟止存繭殼故名軟繭亦稱摻花用清水煮極熟烏煉繭宜隔宿用水浸去污濁向河中游洗擊鬆較汰頭更瑩淨

忌油灰水

灰水最去濁亦極能損物治絮用灰取其剝穢然絮之易微實由于此油取潤繭日久必變黃色故治絮宜用清水

蠶不宜用油灰水絮成後用以績線慮其澁滯則以猪脊
髓布裏揉擦于清水中使水如漿取絮浸之使潤不惟無
微煉之患抑且肥膩粹白永不變色

打綿線

績絮成線謂之打綿線軟繭爲上次頭絲經次之繭統爲
下湖地所產之綿綢藉此織成凡線不論粗細以光潔勻
緊爲貴績者先撕絮令鬆置之綿又之上分一縷繫于蘆
管以右手緊撚墜梗使之旋轉隨條分縷晰逐漸放下長
則繳于蘆管鄉村婦女皆作晨攻昔人有湖婦吟云蛾口
不作絲作綿還打線左手擎綿又右手蘆錘旋縷轉如妾
心一日幾千遍蓋得寸則寸得尺則尺誠作家之至計也

蠶桑輯要

卷下

三

祠神

物必有神故蠶亦有神漢舊儀云蠶神曰菀窳婦人寓氏
公主凡二人蠶書云臥種之口升香以禱天駟先蠶也割
雞設醴以禱婦人寓氏公主蓋蠶神也夫祠農曰先農祠
蠶亦惟曰先蠶此報本反始之義皇圖要覽云伏羲化蠶
爲絲黃帝西陵氏始養蠶蠶經云黃帝元妃西陵氏始蠶
蓋黃帝制作衣裳因此始也是先蠶定當屬之西陵氏外
此諸說俱可存而不論湖俗佞神不指蠶神之所屬但事
祈禱卜筮巫祝之流又以禍福之說動人愚民無知任其
蠱惑不知享祀之道藉以報本非所以祈福免禍也孔子
云敬鬼神而遠之懼其褻也祀之數則瀆瀆則褻矣神豈

據我哉或曰蠶月人力辛勤正須勞以酒食屢借祠神之
名以享餼餘之福是亦一道也

退白虎

清明前一日育蠶之家各以粉餌祠白虎神謂之退白虎
蓋蠶書以蠶爲龍精龍屬木虎屬金木畏金尅故退之

拜棟柱

鼠能耗蠶自初生至成繭並受其害時屆寒食鄉人設酒
食以禱棟柱謂可祛鼠耗按歲時記云世人正月十五日
作粥禱之加以肉覆其上登屋食之呪曰登高糜挾鼠腦
欲來不來待我三蠶老此爲蠶逐鼠也棟柱之拜卽其遺
風

蠶桑輯要

卷下

三

蠶花懺

村鄉祠宇各塑蠶神像貌婦人坐馬謂之馬明王案搜神
記云太古有人遠征家有一女并一馬女思父戲馬云能
爲迎我父吾將嫁汝馬絕驢而去至父所父乘之而還馬
後見女輒怒而奮擊父怪之問女女以告父屠馬曬皮于
庭女至皮所皮歷然起卷女而行父失女後於大桑樹波
間得女及皮盡化爲蠶績樹上繭厚大異常又傳燈錄云
富那夜奢昔爲毘舍利國王其國有一類人如馬僕露王
運神力分身爲蠶後乃得衣王復生中印度馬人感戀悲
鳴因號馬鳴大士此塑像之所本也昔鄭氏注周禮禁原
蠶云天文辰爲馬蠶與馬同氣禁原蠶者爲傷馬也賈疏

曰辰則大火房為天駟故辰為馬祭義大昕之朝奉種浴于川大昕為季春朔日之朝乃建辰之月蠶與馬俱取大火是同氣也由斯觀之則馬頭孃馬面菩薩馬鳴大士諸名號不過因蠶馬同氣一語而傳會之耳俗每于臘月十二日二月十二日禮拜經懺于神前謂之蠶花懺僧人亦以五色紙花饋送謂之送蠶花

拜蠶花五聖

湖地龍祠通稱五聖如堂子五聖利市五聖之類至蠶神亦以五聖稱之殊屬不經鄉人所福之心勝競事禱賽每遇蠶眠及上山回山做絲之日俱祀之統謂之拜蠶花五聖奉牲奉醴比戶皆然亦足見土風之重蠶事也

蠶桑輯要

卷下

三

撥冷飯

自古有蠶忌生人之說一緣蠶性喜靜惡喧一緣蠶月人忙客至則人事牽率貽誤蠶工故概以忌生人謝絕之非生人之能為蠶崇也今人不明此意輒如小兒忤客禁忌太甚收蠶之日即以紅紙書育蠶二字貼于門或書蠶月知禮四字親戚不相往來慶弔之禮俱廢雖官府勾攝收亦罷不行是為蠶禁亦謂之開蠶房門猝遇客至即懼為蠶崇晚必以酒食禱于蠶房棄之野外謂之撥冷飯又謂之送客人諺云引織入蠶房蓋指蠶月客至而言也

占驗

占候古法也蠶與田並重故農家推測田之外惟蠶術士

之說與謠諺所陳或驗或否然量晴較雨探節數時蠶桑之豐歉若皆可以前知者正不必盡斥之為無稽也

占蠶

湖俗信卜每正月中旬輒延陰陽家擲錢布卦以卜蠶事舊有相種法就子之整斜疎密擬其形似以定吉凶大率皆虛誕之詞十無一中又有所謂蠶姑把蠶者以寅申巳亥年為大姑把蠶子午卯酉年為二姑把蠶辰戌丑未年為三姑把蠶大姑多損傷二姑最吉三姑則吉凶無定村夫村婦共相推論而于古人占候之書罕有明其術者案淮南子云攝提格之歲蠶不登單闕之歲蠶昌執除之歲蠶閉大荒落之歲蠶小登敦牂之歲蠶登協

蠶桑輯要

卷下

三

洽之歲蠶登涿灘之歲蠶登作鄂之歲蠶不登闕茂之歲蠶不登大淵獻之歲蠶閉困敦之歲蠶稻麥昌赤奮若之歲蠶不出此以歲陰論也史記天官書云正月上甲風從東方宜蠶周益公日記云正月內有三子葉少蠶多無三子葉多蠶少田家五行云穀雨日辰值甲辰蠶麥相登大喜忻穀雨日辰值甲午每箔絲綿得三勛羣芳譜云元日值巳蠶傷此以日辰論也便民書云元日霞氣主蠶少陶朱公書云二月虹見在西主蠶貴此以雲物論也田家五行云清明午前晴早蠶熟午後晴晚蠶熟五行書云欲知蠶善惡三月三日天陰而無日不雨蠶主大喜雁仙神隱云立春天陰無風蠶麥十倍此以節候

陰晴論也余每欲取諸書之說逐一驗之卒亦因循未果至俗所傳流郎歌地母經多隱語鄙詞不足盡信

占桑

桑葉貴賤俗以正月上旬之木日占之木在一日則為蠶食一葉主貴木在九日則為蠶食九葉主賤此說本諸陶朱公書或以歲支之所屬占之歲支在丑屬牛在卯屬兔在午屬馬在未屬羊並主貴以其皆食芻也或以枯葉占之枯葉貴則次年之葉亦貴賤則亦賤同條者無二價也便民書云元日有霧主葉貴通考云二月十六日西南風主桑葉貴田家五行云諺曰三月初三晴桑上掛銀瓶三月初三雨桑葉成苦脯又云打石頭斑桑葉錢價難蠶桑輯要卷下

占絲綿

絲綿之貴賤由於蠶之荒熟亦由于商估之聚散古人有測候法陶朱公書云元日出時有紅霞主絲貴羣芳譜云元日值丁絲綿貴農政全書云重五日雨主絲綿貴今農家者流官租私債憑此以償絲脫車印公私交迫矣豈能推測以待價哉然亦不可不知

擇吉

日之吉凶不必拘泥然昔人亦重諏吉如詩所云吉日庚午吉日維戊是也今考五行各書有浴種吉日為甲子卯庚午壬午戊午五日有出蠶吉日為甲子甲寅甲午乙巳乙未乙酉丙午丁未戊午庚申庚午壬午癸卯癸酉十四日有繅絲吉日為子寅午申酉亥日及成收開日又庚午為蠶父生日尤吉庚戌為蠶姑死日忌鋪蠶房蓋蠶事自初至終各有凶吉並當知所趨避也又陳藏器本草拾遺云二月上壬日取土泥屋之四角宜蠶此亦可為修蠶房諏吉之法

蠶桑輯要

蠶桑輯要卷下終

廣蠶桑說輯補

〔清〕

沈練撰
仲學輅輯補

據天津圖書館藏清光緒間三年
宗源瀚嚴州府刻本影印原書
版框高一七六毫米寬二四六毫米

廣蠶桑說輯補序

自來言農之書必兼言蠶後魏之齊民要術宋元之農書明之農政全書莫不皆然農桑者衣食之大本凡宜五穀之地無不宜桑即無不宜蠶見之前人論說者屢矣不獨歷絲桑土著於青兗蠶月桑田播於幽衛已也近代擅蠶桑之利莫如江浙浙之杭嘉湖紹比戶皆蠶蠶事嚴地與為接壤顧獨遜謝弗能耳食者且以為其地不宜於桑予考舊志宋時嚴有絹稅南齊沈瑀為建德令課一丁種十五桑夫民習有勤惰物力不能不因之為盛衰而土之所宜亘古弗為變兵燹以來郡圃樹木斬伐殆盡獨餘老桑十數株披露含烟亭亭如蓋乙亥歲予於署中選僕姬有蠶丙子募紹人於府倉開蠶局招嚴之男婦與共居

廣蠶桑說輯補序

處講習得絲皎如霜雪又於杭境購桑秧數千種於西郊外思范亭故址逾年可成林比聞建之東鄉人頗事蠶桑且持所繅絲來城相較自以為弗如蓋嚴之人甚有志於此特未盡得其竅要耳言蠶專書自宋秦湛後不乏作者惟 本朝沈清渠廣蠶桑說明辨以晰婦孺皆能通曉洵安學博仲昂庭志薄華靡究心本務其孺人又工蠶事儼然有沈君之風乃屬昂庭取沈君之書疏通證明采湖人蠶桑輯要之言稍稍附益而昂庭又時伸己意為廣蠶桑說輯補條理始末燦然畢備予亟刊以貽嚴人以此為導師無地不可蓄桑無人不能育蠶夫力田為農民之先務而山多田少暘雨愆時嚴之農則久困矣婦女以蠶桑為職自飽食而嬉不衣其夫嚴之婦工又甚荒矣誠能以蠶

桑濟稼穡之艱以婦工補丁力之絀賦事獻功勞思而不忘善富教之道豈遠哉在嚴之人勉之而已矣光緒三年春正月浙江補用道嚴州府知府宗源瀚

廣蠶桑說輯補序

原序

農桑之書莫古於賈思勰之齊民要術而其間名物訓詁通儒或不盡解何論耕夫織婦故便民之事必取通俗之文以曉之至于蠶桑則婦人女子之專職古者后夫人親纈世婦獻繭及其成也元統紘經以供祭服命士以上皆衣其夫故漢詔以錦繡纂組為害女紅女紅者女工也然則四德之一其無與于百工之事明矣今則不然自康熙二十一年平台灣開海禁于是番舶歲至中國貿易于舟山四明之間率取頭蠶湖絲滿載回國以為常至乾隆三十四年始嚴絲紬出洋之禁復經兩廣督臣奏請照東洋銅商搭配之例每船准買土絲五千觔二蠶湖絲三千觔著為額又不數年而頭蠶湖絲之禁亦弛矣昔撰

廣蠶桑說補

序

中西紀事一書參核西人月報計湖絲近年出口之數歲不下二千餘萬幾乎與茶利相埒然則竭東南婦人女子之力其足以給中外恒河無量之求乎蓋自女紅失其職而牟利者干之乾嘉以後承平既久晏安成習蕪湖之間婦人靡不麗服靚裝粉白黛綠以相夸耀詢以蠶桑如扣柴捫燭莫識誰何而至於奇技淫巧踵事增華則一衣一裙一純綠之費其足以耗蠶事之杼柚者方且百人并力幾度拋梭于是利之所在蟻附蠅營反使工得之以居奇貨商操之以利轉輸而婦人女子逸居思淫其與乃逸乃諺之男子不知稼穡之艱難者何異哉吾友沈君清渠憂之自其為秀才時與德配陳孺人積苦自勵塾中誦讀之聲與閨中機杼之聲交相和答無間寒暑洎道光辛巳

恩科與父同出蕭山文端公門下是年榜首不祿君遂以第二人領

解赴南宮一時同譜之彥僉奉君為一日之長而變過從獨久其後歿甫伯兄司訓婺源與君同舟又近十年人但知君以文名課海內揣摩家奉為金科而不知君務為有用之學生平撰著酌古準今以卓然可見之施行者為貴其初至績也琴書在前纈車在後人鮮不以迂濶謂君迨數年間見絲繭之旁桑柘成陰籛筐盈載乃稍稍從君講求蠶事不得則遣其家人入署從陳孺人口講指畫并刊蠶桑說以示之迨大吏書之上考君顧幡然引退就近卜居海陽海陽宜桑之土多於梁安君益督家人植桑飼蠶又增輯前說所未詳以期行遠而傳後君之卓然見諸施行者多此類也頃君之季子季美謀刻君廣蠶桑說

廣蠶桑說補

序

屬為校正以廣其傳嗚呼晨星落落予髮種種追憶四十年來滄桑變易讀君之書不禁感慨係之矣爰序而歸之同治二年歲次癸亥立秋後一日當塗同歲生嘯甫夏燮

原序

蠶桑之載於經籍者與農事並重而其法或不盡傳然繹禹貢桑土既蠶一語則物之宜與地之宜可體驗而得也近世浙西之嘉湖二郡土最宜桑而湖桑為尤盛湖絲之美甲於中土達於外洋然止習俗相沿初非有成書可述而志也吾邑土產之桑甚多而葉稀闊之飼蠶者抄乾隆中葉茂林吳公學濂來為宰始教民植湖桑其夫人又嫻蠶事招婦女之明慧者至後堂授以機要自是遞相傳習漸推漸廣數十年後桑陰遍野蠶絲之精好媿美吳興商賈輻輳享其利者立專祠以祀之如古人之祀先蠶焉然吳公亦未嘗著書以傳教也余執友清渠沈公練以道光初元辛巳 恩科江南鄉試第二人司鐸績溪多

廣蠶桑說輯補

序

士以公之闡墨胎炙人口爭以制舉業就公問學然公固自有經濟非僅為文章宗匠也公之至任也德配陳孺人借焉但見圖書指囊練車在後有忌公者謂援陸清獻公之故事以博令名而不知公刑于式化一家之中自孺人以至子婦皆業蠶桑蒞任後見學舍墻外多隙地遣人赴湖買桑秧來徧植之未幾成林蠶用藉息績人聞而效之每至蠶月城鄉士女紛至來觀公約令分日以進孺人及長公子為之口講指畫既各得其意以去公復於校文之暇諮詢孺人取育蠶培桑之所宜忌條舉件繫彙為一編名之曰蠶桑說以貽績人俾之鐫板流傳家喻戶曉由是麥秋之外增一歲收績人德之會逢計典大吏遂書公上考以堪膺民社薦公以年逾六旬不耐簿書請免送部願

就京秩蓋又懼前之忌者藉口也公家無恒產解組後不能具歸裝乃就近卜居休甯買荒地十餘畝悉以樹桑兼種蔬如以佐盤飧又以其間應李鐵梅學使選刻試卷之聘者一年主講涇川書院兼攝涇湖書院者又二年咸豐甲寅始以避寇歸課諸孫讀又購得近人蠶桑輯要一書見其中微引之詳有足補前說所未備者采錄而增訂之為廣蠶桑說將授梓以永其傳乃甫經脫槁而公以疾作遽捐館舍兩公子謹守父書珍藏篋笥者八年於茲矣余與公同里同窗最稱莫逆自乙未大挑後宦轍分馳久不相見已未秋公之子琪字季美者由郡庠援例得縣丞分發江西庚申暮春余自玉山來省以賊氛梗阻不得歸遂下榻季美廬中詢知陳孺人年近八旬尚滯海陽會是年

廣蠶桑說輯補

序

之秋欽休失守季美亟求得糧道委札前赴饒州守催七縣道欵希董就便回休迎養詎行至樂平譁言寇至卒不得達迨十二月初旬而陳孺人罵賊遇害之凶問至季美痛不欲生時公之同年夏君嘯甫方在祁門曾帥幕府乃撰為事實由嘯甫以呈請大帥歸入忠義科彙題請旌焉辛酉夏季美回休安葬於書冊狼籍中檢得公之手澤尚存禹貢彙詮及廣蠶桑說二編攜歸示余將並壽之棗梨以垂久遠余與公相處最久知其盛年稽經誼史援古證今務為有用之學雅不欲以空言表見故生平所作詩文隨手散佚所輯禹貢彙詮未遑付梓而蠶桑說則既刻於梁安復于退居海陽時推廣其說思續刻以行世于是季美仰承先志問序于予予

知季美他日為肖子為循吏而公之力學實志與孺人之取義捐軀其食報豈有艾哉

同治元年歲在壬戌正月上澣前任江西玉山縣知縣同里姚繼緒拜撰於樂平旅次

廣蠶桑說輯補

序

三

廣蠶桑說輯補凡例

一廣蠶桑說平陵沈公練所著明白如話絕不引徵經史蓋詞繁則意晦不如掃去陳言故說桑僅十九條說蠶僅六十六條說桑則自桑地說起說蠶則自甬種說起次序一絲不亂真善本也業蠶桑者當以此為定盤鍼指南車

一蠶桑為民生之大計前人本有成書農政全書中亦有圖有說近日新輯湖州府志於蠶桑一門徵引頗富惟初學閱之或覺其繁或嫌其簡常鎮通海道沈公秉成所刊蠶桑輯要不簡不繁有裨實用惟頭緒與語意亦皆不如廣蠶桑說之清茲但摘其要語分附各條之後

一各條有未備暨未愜之處復於蠶桑輯要外添以平日見聞

廣蠶桑說輯補

凡例

一

雜說及各種經驗法門作為按語綴於各條之下使初學者一閱了然

一各條之下所附蠶桑輯要及按語間有畧於此而詳於彼者下必註曰詳第幾條與第幾條下有見於彼而又見於此者各從其類故也下必註曰見第幾條與第幾條下若前後條相去甚近則註曰詳見某條與某條下皆取其便於尋覽而已至於器用圖內器各有式其可無式者仍照式註明註或盡用蠶桑輯要或稍改竄總求醒目

廣蠶桑說輯補目錄

培養桑樹法 共十九條

桑地說一條

栽桑說二條

肥桑說四條

桑須修剪說一條

壓條說一條

除蟲傷說一條

初桑二桑說一條

采桑有次第說一條

桑老補種說一條

廣蠶桑說輯補

目錄

柘桑說一條

桑秧說三條

接桑說二條

飼蠶法 共六十六條

留蠶種說一條

對蛾收種說三條

醃種說一條

煖子令出說一條

布葉說二條

桑渣蠶砂說一條

蠶初眠起說二條

再去桑渣蠶砂說一條

初眠起後說一條

二眠起後說三條

三眠起後說一條

大眠說二條

大眠起後說三條

放地蠶說三條

大眠起後兩三日說一條

蠶將老搭山說三條

蠶老上山說四條 附用火法

上山一兩日後說二條

廣蠶桑說輯補

目錄

落繭說四條

蛾出繭說一條

繅絲器具說五條

軟車時說一條

繅絲說一條

稱蠶花說一條 以下總論

葉有宜忌說二條

將雨采葉說一條

切葉說一條

食葉疾徐說一條

蠶屋說一條

蠶事預備說一條附器用式

雜說九條

新增蠶桑總論六條

廣蠶桑說輯補

目錄

三

廣蠶桑說輯補卷上

培養桑樹法十九條

桑地說一條

一桑地宜高平而不宜低濕低濕之地積潦傷根萬無活理高處亦必上肉

深厚乃可

按地將栽桑須鋤地分垵使無積水詳第十條

栽桑說二條

一栽桑之法不宜太密須隔六七尺而栽一株於其栽處掘地成坎深尺五六寸廣三尺儲水糞其中和泥攪之務令濃厚取桑秧栽之加上其上築之使堅則不須日日澆灌

廣蠶桑說輯補

卷上

將栽時桑根用水洗淨翦去根之腐而無用者所留之根安置得要舒暢不宜稍有拳曲

蠶桑輯要曰條桑栽法宜五尺許一本如品字樣不可

對植 按品字樣者如東邊第一行桑樹不與第二行

作對而與第三行作對第二行與第四行作對大約三

四行爲一垵或二行爲一垵

一栽桑之時宜及隆冬遲至正二月者雖未嘗不活易生蟲

按隆冬栽桑須是陽回時候若陰寒正盛地氣尙伏恐

被凍受傷不如遲至春初爲安

又按條桑栽法翦去上條留離地二尺許而蠶桑輯要

則於次年翦之見第八條下

又按未成條之桑長不過一二尺只好分種約離地二三寸剪去上條俟來年長成粗條移栽如法

肥桑說四條

一桑宜肥肥則葉厚而光潤冬春必須沃之以糞糞桑之法於桑旁掘一小坑實以糞以土覆之使其氣下降根乃日深肥桑之物不一人糞力旺畜糞力長拉颯最鬆地而河泥之為益尤鉅蓋一歲中兩淋土剝專藉此泥培補根乃不露諺所以有桑不與少河泥之說也去河遠則取諸池塘

蠶桑輯要曰二五八月及冬月要上肥豬羊牛馬之糞皆可人糞尤肥楠子油渣豆餅之類性緩更肥按豆餅菜餅之類性肥力長但上面蓋泥須厚以防惡

廣蠶桑說輯補

卷上

物踏蹋狀及桑根最好冬月壅餅上蓋河泥不獨惡物難聚而且河泥經凍之後其土易鬆凍融則則氣歸根

枝葉自茂

又按一年之內惟小蠶食葉時不宜壅糞壅瘠之地勿采桑葉俗名肥葉是也蠶食之則當眠不眠矣若蠶大眠後糞始無妨然采葉須在糞後二三日使穢氣稍退纔可飼蠶

一桑下不可使有草有草則分肥而地力易窮不可使多石多石則碍根而生機不暢須於農隙時以四齒鐵耙鋤去之按桑下無石亦宜鋤地翻土使土氣鬆動草亦在下不復上生若鋤土未久一經時雨又見嫩草叢生者祇須

將刮子削去草根不必用四齒鐵耙

又按蠶桑輯要曰土乾便灌意謂桑未成時其根尚淺護根之土須帶潤也灌用水糞不宜太濃至茂密成陰

根已深入上面土乾無碍可以隨時上肥不必頻灌

一桑未成時可兼種蔬菜棉花諸物蓋兼種諸物則土鬆而桑益易繁此兩利之道也但不可有妨根條如種瓜豆斷不可使藤上樹

按土肥則桑亦肥桑下兼種雜物究分土力俗名奪肥宜於上肥時令肥稍厚

桑須修剪說一條

一桑之茂者四面圓勻如兩蓋狀修剪得法故也修剪之法刪繁補缺去舊換新而已補缺非另植一株以補之也於缺處多留幾枝嫩條使之散布則補矣換

廣蠶桑說輯補

卷上

新非另植一株以換之也舊條栽桑既活於芽嘴透露後用既去其若剪處自然抽出新條

桑剪剪去頭上枯枝餘俱留之第二年從芽嘴透露時算起若從栽時算起則第一

三年立夏後於第一年所養之條上每條留大而長者三四

枝餘俱剪去第三年立夏後於第二年所養之條上每條再

留大而長者二三枝餘俱剪去第四年立夏後仍於第三年

所養之條上每條更留大而長者二三枝餘俱剪去至第五

年則所養之條業已四層可將所發嫩條於立夏後盡行剪

去而專養歷年所留之條矣拳曲向下之枝勿留橫斜碍道

之枝勿留

所留之條亦非全不剪去也留其近幹之五六寸而已幹不可泥如第一次則以木身為幹第二次則即以第一次所留之五六寸為幹矣

蠶桑輯要曰條桑栽法如品字樣詳第二條待次年正月天氣清和離地二尺許剪去上條候芽出時只留二芽秋後條成又五六尺許待次年正月離了尺許復剪去如叉樣式再留頂上各兩芽餘芽抹去來年又購新枝總留尺許仿前法再剪再留而枝葉又增倍矣約五六年至立夏後開剪連枝葉盡行剪下飼蠶至數年桑成拳式八九十拳不等言八拳九拳十拳不等也次年立夏又將拳處剪下飼蠶

按栽桑之次年或第三四年須接桑者接之接法詳第十七條又按立夏拳桑放剪不過約計時候並非呆板詳第十條蠶桑輯要剪桑及拳桑圖如左

廣蠶桑說輯補

卷上

四

栽桑剪去上條如此樣

來春頂上又留兩芽長成雙條冬令又剪去如此樣



留兩芽者如此樣則本條感旺須留三芽者可以類推若接桑之次年正月見所接之條業已滋長亦照樣留之

清明出芽頂上又各留兩芽冬令又剪如此樣

春芽又如前法留之冬令又剪成八頭如此樣

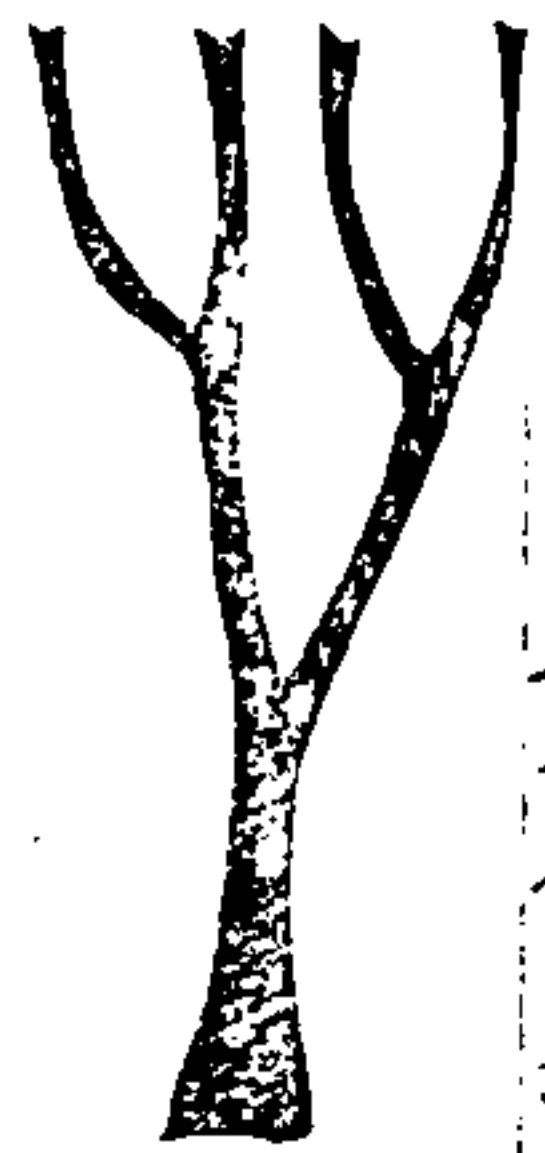

自此以後年年在於前之即成拳桑

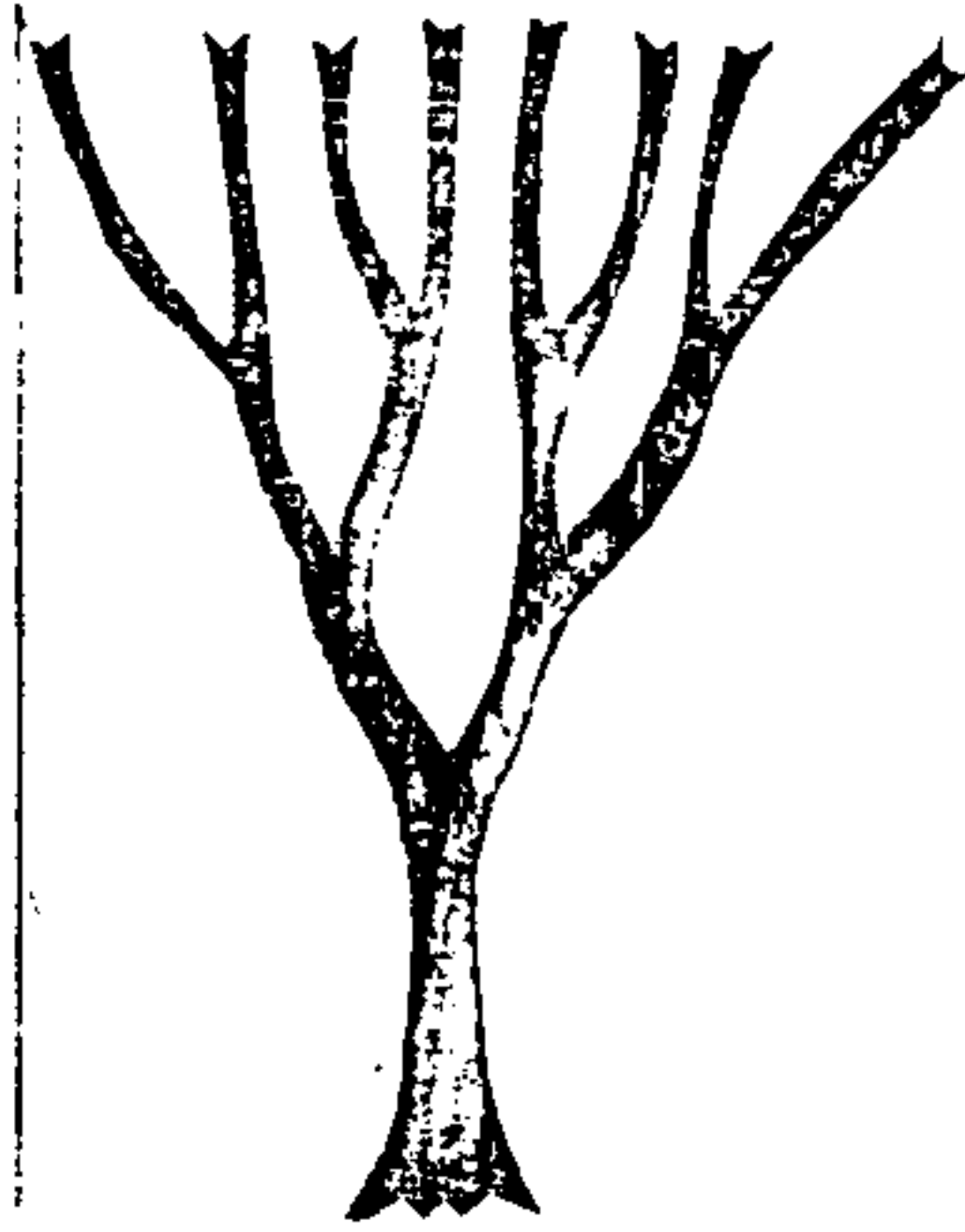

五

廣蠶桑說輯補

卷上

又如前留芽十六條自此冬令不剪立夏連枝葉剪下抹葉飼蠶其樹本之下出芽者年年抹盡只留頂上者頂上所生枝葉立夏平剪之再發芽為微條次年仍在此處剪之

按上四圖不過備式而已須與本條參看蓋剪留之法先相枝幹枝幹有強弱有稀密強者不妨多留幾寸稀處不妨多留幾芽至成拳桑則拳上之枝葉年年平剪不再留矣

壓條說一條

一桑有壓條法所栽之桑有旁出之條長二尺許而去土不遠者鋤鬆其土攀條就之加肥泥於其上用石壓好露其梢使

之向上一年之後其條之在上下者根已散布可剪斷移栽
除蟲傷說一條

一 所栽之桑歷年未久人功地力俱足而其葉黃瘦多枯枝者
蟲傷故也蟲有二種一在皮內一在皮外皮內生者其母為

桑牛即天水牛也在揚則曰揚牛在桑則曰桑牛於盛夏時生口有雙鉗其利如剪新發
之條齧之輒折其下卵必齧破樹皮而藏其卵於皮內治之

之法於樹之本身及大枝上見有脂膏流出之處剔破其皮
中有卵如米粒者取而碎之若已成蟲則須尋着蟲所出入

之戶其戶外必有用鐵線向戶內刺死其深入而非鐵線之
所能及者以百部草藥名能殺蟲切碎納小甕中用水浸爛對固

勿令取其汁灌之用熱桐油亦可無不死者此蟲自初一至十五其
頭向上下矣治蟲者宜於十五以前清晨即起以此法治之蓋
此蟲天未明時必出戶飲露清晨即起或猶未歸即歸亦未
深入易於下手失此不治皮外生者常在五六月間狀與蠶
則愈入愈深其樹必死

同而差小俗謂之白蠶專食桑葉桑葉雖肥大一經此蟲便
如麻布而明春所發之葉亦不能繁治之之法用煙油即煙

煎之和水以洗帚於葉上密密灑之用百部草汁亦可蟲食其葉則
死然宜於初生時即治稍遲數日便成無用小繭繭出飛蛾

蛾又為明年畱種治之益費力矣

按食葉之蟲亦名蝗必遺子在桑身或在桑拳及了內
浮結上面微高起成堆形色與桑皮稍別冬月或正月

逐樹按驗過此即將刮桑刀括下蟲自不生較煙灑
集之法似更簡捷

廣蠶桑說輯補

卷上

六

蠶桑輯要曰有一種時蟲立夏時遇西南風戌酉時從
土中飛出食葉至卯時復入土捉之不能盡黃昏時灼
以亮火蟲盡投火而燒除之宜遠燒於下風葉忌煙熏
初桑二桑說一條

一 桑之萌芽於二三月間者謂之初桑既萌後旋復抽條放葉
者謂之二桑初桑不去則明春葉薄雖蠶食不盡亦必去之
二 桑則不必去矣於經霜後取以飼羊甚肥取葉時勿傷其
春放葉之條也

按初桑之葉飼頭蠶二桑之葉飼二蠶但飼二蠶須於
枝之過密處及枝之少力者酌量刪下抹葉飼蠶如無
可刪之枝則於各枝上刪葉飼蠶每枝祇刪三分之一

廣蠶桑說輯補

卷上

七

於近拳處刪下若拳下及桑了稜生之枝葉即二蠶過
時亦宜一概剪去俗謂之刪莓了

采桑有次第說一條
一 采桑須有次第擇其色之較老者先采之而畱其嫩者以俟
其長尤不可傷其芽嘴蓋芽嘴方長畱遲旬日便數十倍於

此時且其味苦澁非蠶所宜食也蠶初生時食葉甚少只可
采其底瓣底瓣者芽嘴旁邊先放之一兩葉也其色較老雖畱之亦不甚長二 眠以後食葉

漸多若底瓣足以供之則仍采探底瓣底瓣已盡則采暗眼
暗眼者芽嘴已放只兩三葉而其中心已無未放之芽雖畱之長亦不多宜采去

三 眠以後食葉愈多然尚須辨其老嫩至大眠以後則桑已長足可開剪矣
遲早則開剪亦自有後先以長足為度可也

三眼前所采之底辦瞻眼俗謂之小葉采小葉得法則止望其采得百斤者合前後計之可得百二三十斤然年年采小葉樹亦易敗以隔年一采為妙如植桑百株則今年十株至大眠後開明年采彼五十株此五十株隔至大眠後開

按老蠶時桑脂盛旺開剪之後其脂必從剪處流出故某瑜翦完即就某瑜鋤土令鬆沃以水糞如是則桑根氣暢且得所養自能攝脂使不上溢

又按桑地開剪之後俗名產母地可悟調養之宜意矣
桑老補種說一條

一桑老而枯或中空此年代久遠不能不敗者也於其前後左右空缺處補植一株兩三年後將已敗者伐去而養其新者

廣蠶桑說輯補

卷上

八

則土不曠矣如不補植則將已敗之樹離地六七寸截去而留其老樹以肥土堆積其上俟明春另發嫩條養成低桑亦一善法也低桑之放棄較早於采小葉時最宜但去地近遇有驟雨其葉上或有泥點須擦淨方可飼蠶

按葉上有泥點者俗名泥葉如忙時不及擦淨棄之可惜發蠶者不妨帶發泥蠶令食泥葉泥蠶者蠶之一類後飼蠶法飼之

柘葉說一條

一柘葉亦可飼蠶但比桑葉較堅厚非小蠶所能食桑葉缺少可於三眠開口時第一次布葉令食柘葉兩三次大眠開口時令食柘葉五六次則省下許多桑葉矣所以必於開口時桑葉既已食過桑葉必不肯再食柘葉也

桑秧說三條

一桑秧出浙之嘉湖等處相距數百里非旦夕所能致也好在

此樹最易活雖離土二三十日而其根未枯者栽之亦活可無以道遠為疑
按禹貢及國風所載則各州皆有蠶絲皆有桑樹雖梁州未有明文而自蠶叢氏教民養蠶後世蜀錦重天下則梁州蠶桑之盛亦可想見本條言桑秧出浙之嘉湖就近處多處而言非謂二郡有之而他郡不能有也但遐僻之地乏人教導未習蠶桑遂疑風土本不相宜闕焉不講因此沃野釀成瘠土婦人不識女紅若非因逸生活即是逐末忘本亦可哀已

廣蠶桑說輯補

卷上

九

一桑種甚繁以荷葉桑黃頭桑木竹青為上取其條幹堅實眼眼發頭也別有一種火桑視他桑較早可飼早蠶且兩過即乾飼蠶家宜多植若任其寬曠牆下可以植桑宜寬富陽望海等種植之其大者可得葉數石能不令蟲蛀及水灌其根則愈老愈茂不以年遠而敗

蠶桑輯要曰桑本箕星之精種類不一甚少葉圓大而豐厚者皆魯桑之類甚多葉小邊有鋸齒者皆荆桑之類荆桑宜飼初生之蠶魯桑宜飼三四眠以後之蠶
按魯桑之類家桑也荆桑之類野桑也家桑見第十七條野桑見第十八條
又按望海桑須植土氣深厚之處

一桑秧皆以桑甚種之種甚之法於五月間以桑甚純黑者置水中搓碎去其淨者而取其沉者陰乾之經日曬則其出較遲撒於肥地以薄糞澆透而覆之以灰覆以泥則其芽出更以薄糞勤澆之明春則其長尺許可以移栽他處矣移栽之法鋤地分埕埕尹切土之加高處也使無積水於埕背分行栽之與治圃排葱蒜之埕相似其栽宜疎彼此相去須勤澆動鋤至其大如指則可以接之使變家桑矣

按接成家桑後再要移栽恐有傷損且根頭漸大移亦費事若不移栽則彼此相去祇八寸外勢必不能兩大何如先照第一條栽法栽之至大如母指或如兒臂纔用接條

廣蠶桑說輯補

卷上

十

蠶桑輯要曰桑本有三寸圍圓接之最妙

接桑說二條

一接桑宜在驚蟄以後清明以前天色老晴時接之甫接而過者寡其法擇家桑條如筆管粗者翦下謂之接條其條上半實空者無用擇每一條約可接野桑三兩株翦下接條置筐中以濕布覆之勿使見風日將野桑根旁淨土扒開見有絲根即將樹身齊土面翦斷翦不斷者以於翦斷以下擇光潤無傀儡處用快刀豎劃破其皮寸半隨將刀畧一擺動則皮已離骨取小竹釘長二寸許者削如馬耳樣嵌入皮內嘉湖人謂之桑餒翦接條三寸削一寸如馬耳樣上二寸留芽嘴二取出桑餒而以是條嵌入其嵌入也須以刀削一寸向外乃活蓋桑之膏液皆從皮上流

通故必以接條之皮與本樹之皮彼此相向乃用桑皮繞緊得浹洽若以皮貼皮以骨貼骨則必不活矣以土擁之但露芽嘴二於土上慎勿動搖清明後即漸漸發芽八九月間其高大已與未接時之本樹等矣俟至冬月移至他處照第二條栽法栽之

桑

按樹身齊土面翦斷嵌入接條俗名平頭接若土面有物經行最易碰動碰動則壞且接之不活則桑本之生機亦絕來春不能再接矣補種又覺費事不如離地數寸樹身大者離地較遠勿斷樹身但照法接入用稻草緊縛之再用潮潤細土封之上露接條芽嘴如木條所

廣蠶桑說輯補

卷上

十一

說俟來年接條滋長然後用刀從本樹接處之背將上段截去勿傷接條截處帶斜平勢不令聳突如恐風折則第十九條保護之法仍用一次數年後接條感大刀疤填滿不見接痕矣倘接時不活則本樹之根幹具在生氣無虧來年再接可也

又按接條既活蠶事已畢可將接條以上本樹用刀橫割之祇割斷樹皮而本樹之上段自枯其生發之氣盡萃於接條矣至來年正月將上段照法截去

一接桑所發之條高至尺許即須用立夏後所翦之粗桑條之堅實者亦可半植其旁用桑皮鬆縛住以防風折且可使挺然直上無橫斜拳曲之枝接而不活者其木身必更發新條可

候明春再接

解此二條則桑秧可於本處取辦然必先栽有家桑乃可否則無處取接條

按本條接法得活固佳然接而不活本身未必更發新條或者雖齊土面剪斷近根處尙有芽口得以透達生機不至悶絕也

以上十九條內都說桑樹其培養之法已畧備矣植桑者依次行之初無難事然有恒產貴有恒心亦有恒心斯有恒產無窮之利益非由無倦之精神得來耶

廣蠶桑說輯補

卷上

十一

廣蠶桑說輯補卷下

飼蠶法六十六條

留蠶種說一條

一養蠶必先留種留種先宜擇蠶蓋必蠶無病種方無病也於大眠後擇蠶之整齊強健者日以蕪頭葉飼之蕪胡貢切音處也蕪頭力旺蠶食之其力自旺老則另搭一山以上之温以微火使速成蕪切齒時辨其雌雄尖而腰小者雌分作兩筐單排之不宜積致傷置之透風之靜室勿搖動搖動則受驚變蟻而堆積猶靠柱也約半月而蛾出矣若前此未能擇蠶則須於蔕俗謂之蔕山之上半截在下半截者少子擇蔕之堅硬潔白者留之

廣蠶桑說輯補

卷下

十二

蠶事收成之豐歉雖由飼蠶所致然亦須種好方能不受譬之於人先天之氣足而鬻種之家乃往往以繭之不可繅者留種此最造孽慎勿效尤

按留種之繭平鋪篋內架上蠶植外用稻草簾圍之以避風霧

又按初次養蠶必先問人買種須於蠶事將畢時探得鬻種之家素不欺人者與之訂定隨時往取然種類不同問明為要詳見第五條

對蛾收種說三條

一蛾出時揀去拳翅禿眉焦尾赤肚諸病蛾而取其無病者判雌雄腹小者雌腹大者雄分儲之所儲之器先以稻草心鋪其內使蛾有立脚處乃不致鼓翅盤旋空耗氣

力候其出已多將雌雄併在一處須其數相當設有多寡聽

其自相配合俗謂之對既對之後一一提置空筐關閉門戶

勿令見風見風則易折散滿筐擾亂矣亦有不見風而折散

者謂之走對走對者將兩蛾提置一處以小孟覆之則復對

對滿四個時辰即分之謂之折對如子初對者於卯未折之不

宜折得太早早則來年多不眠之蠶亦不宜折得太遲遲則來年大眠後多高節而拖白水之蠶

蛾之出於五更前後者多四更時便須有人守候其旁俗

之有出即分儲之否則蛾性極活雌雄相遇即於繭上配

合俗謂之而所對之時刻不準矣

按對蛾時如遇風和日閉生子必佳最忌大風大霧臭

穢氣油醋煎熬氣須圍護如前

廣蠶桑說輯補

卷下

四

一折對之後鋪蠶布不拘新舊於筐中須配搭得好勿露筐底

而勻置雌蛾於布上疎則子有空缺處密則子有堆積處須

四面用木界尺攔住於布外也更以他物架空蓋好使透風

而不見日光過半日而蠶子滿布矣有空缺處須即日補之

不齊矣

生子後取蛾之有氣力者再配之則復生子是為新生子

子少年亦有取以為種者然究不如前所生者之佳

按折對後即將雌蛾一一提置空筐或用裱過厚皮紙

以代布另鋪一處俟蛾已去搜勻置紙上聽其生子其

搜粉紅及微黃者為上白色次之黑色勿用須揀去

一蠶布既滿擇室中潔淨通暢處仍不可靠以竿懸之收其濕

過六七日而其色變黑初下之時色黃次轉青後又轉黑至轉黑則子中已成蠶矣貝用

陳石灰研細以絹篩篩在蠶布之上但要勻不過厚以隨即

摺好以小帶縛之懸淨室待隆冬時取下醃之

色已變黑而不以石灰制之則梅風一起即破殼而出不

能留及來春矣

蠶桑輯要曰挂於高處遇霉不致受濕亦忌煙熏

醃種說一條

一醃種法於十二月十二日取蠶布輕輕撲去石灰以炒熟之

鹽俟其冷勻鋪其上以子為度隨即摺好浸涼茶中至是月

之二十四日將蠶布取出展開承之以米篩用清水頻頻輕

沃之重則恐漂去其鹽氣試之以舌絕無鹹味乃可俟其自乾照舊摺好

廣蠶桑說輯補

卷下

五

以棉衣護之置箱中不宜壓不待來年清明後取出使受人

身暖氣而出之

種之所以必須醃者借鹹氣以殺其子之無力者耳無力者不

得出則所出不醃者謂之淡種淡種易病且蠶身較大食

皆有力者矣葉較多而其繭轉鬆而薄不若鹽種之繭堅厚

按淡種不用鹽祇將風化石灰沖入沸湯置盆內候手

指可探即將蠶布浸在盆底以手掌連揆即禁切欵數

周但布須對摺子在裏面揆宜不重不輕揆後以雙手

托起離水為度緣水中之熱氣尚在不可久浸暫令出

水以疏其氣也旋又入水照樣浴之如是三次則子之

氣機通暢來年易生易育且十二月十二日為蠶生日

故於此日浴之浴畢去盆內之水盛以極濃熱茶亦候
至手指可探將蠶布粘定之灰末輕輕洗去以竿懸之
設遇水凍亦無碍矣蠶桑輯要以裱過厚皮紙收種取
其耐浴與用布同意

又按醃者為鹹種其蠶將老宜鋪葉愈勤已老者宜上
山未老者尚須食葉北淡種稍覺費時詳第三條食葉多
寡相仿但鹹種繭小而絲則重淡種繭大而絲較輕鹹
種見亮則遊山淡種不甚遊山為異耳姑附辨於此聽
人擇取

又按另有重絲種亦淡種之類近時浙右盛行其繭堅
小確似鹹種絲亦輕重相當得此一種則鹹種可勿備

廣蠶桑說輯補

卷下

六

矣

煖子令出說三條

一蠶子得人身煖氣而生清明後視桑已放葉如錢大若猶未
畧取蠶布摺好以桑皮紙包好其包不宜太厚太厚則暖氣
遲易如今日以這一面著裏衣明日便以那面著裏衣且須表裏互
易如今日以這一面著裏衣明日便以那面著裏衣且須表裏互
若裏衣使所受之氣無不勻其出乃齊整晝則置不做粗
活做粗活則恐其多者胸背開須在絮襖之外夜則置之被絮
絮宜新舊則不可若天氣和暖而又無不做粗活之人則
不復暖矣問 晝亦置之被絮間可也如是者六七日而蠶子出矣
一蠶子之先出者謂之破紗通有破紗即須以燈草心長四
五寸者數十莖勻鋪布上而摺之以防壓損

按冬時桑葉須收拾潔淨處當子出未齊時可燒一撮

於房內子聞葉香則出矣是導引法

一蠶子之出大勢已齊於巳午間小蠶畏寒恐前此尚有餘擇
室中無風處鋪紙於桌上紙宜白宜光滑宜比蠶布使兩人
執蠶布之四角以有子一面向桌離紙三寸許一人以尺餘
小竹片於布背輕輕敲候所出之蠶均已落紙用鷄毛輕
輕聚之盛以竹器柳條者亦可忌用新油新漆者○器內先
以鷄毛所聚之蠶置之正中四而以蠶筋比日用之筋差小
皆需有餘為後此漸漸撥開地步以蠶筋比日用之筋差小
上下俱圓尖其末輕輕撥開不可稍有疎密有疎密則眠得
不齊矣其未出者仍用前法煖之至明日再敲之另置一處

一法先勻鋪細切之葉於紙上而以蠶布有子一面向下
覆之蠶聞葉香自離布就葉較用竹片敲下之法更穩更

廣蠶桑說輯補

卷下

七

簡便

按蠶子之出不過三日當齊既齊然後布葉過三日而
出者棄之

又按子之初出者名蠶花亦名蟻又名烏本條所謂竹
器是筐篋之類器之小者盛小蠶大者盛大蠶蠶花稱

布葉說二條

一蠶既勻開便須布葉所布之葉須切得極細鋪得極勻不必
天氣清和每日可布葉五六次黃昏時一如遇陰寒所布之
葉而蠶不甚食須用棉被將盛蠶之器四面包裹使受暖氣
器上須以他物架空否則食矣
則恐棉被壓及蠶身

欲速者一遇陰寒即置火鉢於其旁非無速效而後日往往生病宜戒之

宜

按天寒蠶小時須於大牀帳內架以板片安置蠶器夜則沾人暖氣晝則置火鉢於房內藉以辟寒但火鉢不可貼近蠶器恐熱氣熏蒸致貽後患如本條所慮是也或有貪其速眠架上向缸者直行險以微幸而已見後式

一蠶出之後布葉數次便覺其密用蠶筋輕輕撥開再數次再撥開

廣蠶桑說輯補

卷下

六

蠶桑輯要曰頭一日拂下之蟻與第二日各置一處如頭一日之蟻多飼葉三四頓即將蟻置之稍涼處以減頓第二日之蟻置煖處每日加一二頓

按每日加一二頓不過數日自與頭一日之蟻頓數相當各飼葉三十頓左右即齊眠矣是一日取齊之法

蠶桑輯要曰養蠶務要冷煖得宜天寒時不可驟熱當漸益火寒而驟暖則生黃軀等疾煖不驟加風涼當漸開窗煖而驟涼則變白蠶

按葉有宜忌采有�候蠶自小至大俱有飼法已分列於後條不贅見第五十條及五十一二三四條

桑渣蠶砂說一條

廣蠶桑說輯補

卷下

一桑渣蠶砂不宜厚積厚積則濕熱上侵非蠶所能受蠶出之後至三四日桑渣蠶砂之積已厚即須以他器易之俗謂之撥若體音撥法俟前後所布之葉已食盡用絹篩篩薄薄糠灰於蠶上必用糠灰者取出爽也其灰以穉稻糠灰置瓦盆中燒之盆上不宜用蓋再布以葉則蠶皆脫灰而上以桑筋輕輕捲之置之他器有未上者再布葉一次再捲一次則所遺必無幾矣棄之可以蠶筋輕輕取出亦可

所易之器紙下向須襯灰至二眠以後則不須再襯矣按初次桑渣俗名香藤烘曬令乾凡蠶眠既起欲放菜時可於室內先燒香藤一撮蠶聞此香皆思食矣是醒胃之法蠶上出亦用之見第三十五條下

廣蠶桑說輯補

卷下

九

蠶初眠至起說二條

一易器後兩三日有色微白嘴上隱隱有尖角而不復食葉者初次眠也眠未齊時仍照常布葉俟大勢已齊照前法篩糠灰於其上而布之以葉則未眠之蠶皆脫灰而上以蠶筋輕輕捲之另置他器此未眠者也再布葉數次則亦眠矣再用前法捲其不眠者而棄之所棄者謂之青頭蠶雖好亦不能絕無青頭者飼之無益其眠者以蠶筋撥之使鬆再篩一次糠灰置之靜室以俟其起眠者不宜合併蓋眠有先後則起有先後固不可以強合也

按蠶將眠者向亮處照之其頭帶綠色尾似淡紅色俗謂之見紅綠絲此時布葉漸薄至十二時為一周應已眠齊有未眠者少力故也可舍去

二二七

又按見紅綠絲時常昂頭作吐絲狀此時實有絲但細而難見耳凡將眠已若吐絲將起已見起娘俱忌喫風并忌穢氣比平時更覺密防若將眠未眠之時布葉加勤勿令稍穢釋第十條下

一蠶之眠者隔一日視之而其色微黃其嘴微闊則起矣然不宜急於布葉必視其灰下無一眠者起者必脫灰而上方可布葉布葉一兩次便須以前法易器

眠一次則嘴闊一次衣也寬一次蓋其嘴其衣皆於眠時潛換也布葉太早恐嘴已闊而衣未盡脫者亦食之食之則腹大而未脫之衣脫不下矣

廣蠶桑說輯補

卷下

干

故布葉須薄而勻待食去三分之二急須再布每起同法第三次布葉不妨加厚以後蠶漸大葉以漸厚葉盡再布如常

再去桑渣蠶砂說一條

一此時食葉漸多桑渣蠶砂亦較前易厚隔一日便須易器

按此後桑渣蠶砂可肥桑土然桑渣本不肥經蠶蹂躪則肥也或儲土窖水浸使爛作糞用見第五十八條

又按隔一日一易器與下條一日一易器就天氣煖時而言煖則食葉較勤所積易厚故也若天氣尚寒無須執一大眠起後條下法詳

初眠起後說一條

一初眠起後越四五日計布葉二十七八次色又微白嘴上又隱隱有尖角而不復食葉則二眠矣所用之法與初眠同按初起至二眠其間布葉不過十八次此後每起至眠多亦不過二十餘次本條二十七八次纔至二眠是就布之薄者而言並非一定大約鹹種淡種頓數相均惟眠之早齊與否或有異同眠之遲者仍須加葉然填補而已無關頓數也

二眠起後說三條

一二眠起後桑渣蠶砂較前益易厚須一日一易器三眠起後同
一二眠起後越四五日計飼葉二十七八次色益白嘴上明明有尖角而不復食葉則三眠矣照前法篩糠灰於其上而再

廣蠶桑說輯補

卷下

干

布以葉俟未眠之蠶脫灰而上輕輕捲之捲之以手不必更專為小蠶而設蠶身既大則另置他器用筋固不若用手之為便也

一此次所捲起之未眠其在葉下食葉者不過遲眠數刻耳須上葉以俟其眠其色青皮內若有油不食葉而在葉上掉頭不住若有所苦者此終不能眠眠亦無用者也宜急去之

按蠶將眠未眠之際勿令稍餓如第五十五條以為中間三兩日上葉宜較勤其實將眠未眠之際亦該在內而更要緊此時稍餓則第二次當眠不眠俗名青蠶是也總之二三眠先餓其病每見於大眠時大眠先餓則起後雖能食葉而其頭漸空俗名亮頭棄物也

三眠起後說一條

一三眠起後食葉較速宜晝夜上葉食盡卽上晝時約可六七次天冷則食葉稍慢黃昏時上葉一次宜畧厚三更後再上葉一次宜畧厚此兩次必加厚者夜間上葉斷不能如晝時之勤也如是者四日則大眠矣

自三眠起後至大眠有早至三日者有遲至五日者天氣有冷暖而食葉有疾遲也以上葉之數計之大約總在三

十次外
按三眠起齊後仍布切葉三四次此後不切亦可詳第五十條

大眠說二條

一大眠狀與初二三眠同而所用之法則大不同眠未齊時仍

廣蠶桑說輯補

卷下

三

照常上葉大勢已齊以正張大桑葉取其易捲勻鋪其上不用其眠者伏葉下不動未眠者必上葉就食連鋪數次葉上蠶不必俟其食盡則未眠與眠者已隔數層桑葉將桑葉捲起則未眠者盡在桑葉間也隨卽勻鋪而其下則皆眠者矣然後拾其眠者置平底盤不拘方圓竹木但中盤滿則以秤稱之後爲此葉計也大眠五斤除前所食稱准則堆之晒籠字書無此字若外尚須食葉百餘斤稱准則堆之晒籠從湖州府志讀若區音蓋筐之邊淺而底密中須留餘地以待其散用者也大者可容大眠五六斤須留餘地以待其散用刀截作半寸許者與餵牛馬之覆之度不宜過厚按一曬籠可堆大眠頭二斤有零圓作一堆旁留餘地以待其散至蠶將老雖餘地滿布亦無須添籠矣不但

省工而已也詳下大眠起後第三條下
一大眠一晝夜後其起者必脫灰脫草而散天氣熱則一晝夜遲至兩三日者只宜靜候尤不可急於上葉必堆已散盡無斷不可欲速而促之以火

大眠起後說三條

一大眠起後先飼以柘葉兩三次其絲乃韌而有光

按大眠起後布葉如天晴無霧可用帶露桑葉露爲天酒能補助好蠶令後來繭絲光澤病蠶食之卽軟死力不勝也或先布燥葉一二次再用露葉法亦受若帶霧者仍宜待燥霧有毒故也

一大眠起後食葉愈速上葉宜愈勤食盡卽上能一晝夜食葉

廣蠶桑說輯補

卷下

三

十餘次則五晝夜卽老矣

自大眠起後至老約須食葉五十餘次能多食數次更好蓋此時多食一口葉則上山後多吐一口絲故飼蠶者惟恐其所食之少

按各條屢言食葉次數俱就布之薄者而言其實不應過薄惟每眠初見紅綠絲布葉宜頻且宜薄耳餘詳前初眠起後條下不贅

一大眠起後占器日多如今日十晒籠至明日驟時便須勻作十二三晒籠再驟時便須勻作十六七籠矣此後如無器物可驟可於地上設蠶倉以代器俗謂之放地蠶蠶倉制度擇室之明亮者打掃潔淨倉之大小以蠶以堅

厚土磚散置其中磚方尺許彼此相距三尺餘須安穩得穩使布葉者有立脚處倉邊用厚木板圍好亦可再以稻草不拘截作寸許者勻鋪地面以不露地而以蠶勻鋪其上不宜過密亦不宜過疎過疎則費葉過密則老得不齊

按大眠起後舊皮纜脫脚尙嫩未可碰動何則蠶之吐絲恃前六足踐踏成繭大眠之後接近老蠶脚嫩則碰動便糙而日後絲條亦不純故此番上葉如遇天暖經兩周日纜絲天寒經三周日纜絲嗣後脚漸蒼老碰動無妨却當日疑

又按本條添臨之法亦非三周日內所宜以其碰動蠶脚也宜照大眠說首條下布置

廣蠶桑說輯補

卷下

十四

又按蠶桑輯要大眠後驟法俟葉食盡將蠶網展鋪上面復布以桑葉蠶聞葉香即脫網而出齊上葉矣二人持網之四角和葉移覆他器既不碰動蠶脚又可省工驟法甚妙

又按本條所言養蠶家擬做肥絲則可若做細絲則絲縷貴光而不貴糙故詳辨之

放地蠶說三條

一蠶既下地居高布葉最忌拋擲致損須蹲踞土磚上輕輕布之務使均平有手所不能到處用細竹枝挑之使勻

一蠶不宜放得太早蓋既放地蠶則桑渣蠶砂之積無法可以去之俟開口兩三日乃放庶所積不致太厚而無濕熱上

侵之患

蠶倉之所積既厚遇天時濕熱氣即上騰取乾茅草細切勻撒蠶倉再布以葉則蠶皆就食上升而下有茅草可隔濕熱氣矣亦救急之一法也

按放地蠶為無器具而設不得已也蓋地面多濕氣非蠶所宜須下鋪板片然後照上大眠起後第三條之法行之倘無板片則下勻鋪礬糠再施稻草令稍厚此不獨避地面之濕氣且以泄桑渣蠶砂之濕氣也但稻草礬糠須用極燥者

一蠶倉須旁有餘地可以展拓得開蓋倉中之蠶有疎有密則移密就疎若有密無疎便須倉之邊際漸漸放開添設立脚

廣蠶桑說輯補

卷下

十五

土磚再以稻草截作寸許者勻鋪地面而以密處之蠶移置之俗謂之放倉

大眠起後兩三日說一條

一大眠起後兩三日有蠶身獨短其節高聳不食葉而常在葉上往來脚下有白水者宜急去之勿使他蠶沾染

按吳俗相傳以為此種病蠶如見一二須默除之勿令好蠶知覺若一聲張則愈化愈多不勝去矣此說人皆信奉未知果驗否也

蠶將老搭山說三條

一蠶將老便須於有窗靜室中初上山時宜避風避日既成窠則又宜透亮故以有窗之室為便如無有窗之室則於上山畢後用竹席打掃潔淨以亂草或蘆席密密圍好而於成窠後撤去之

平鋪地面如其地低濕便須去地數寸架作板房而鋪草於板面如無板可架則於鋪草前以碎石灰收其濕
搭山六七層以俟層層排也南向之室則以自西一東為一者自第一層上起至第五六層便須漆者須漆搭數層以俟不宜上盡再漆有樓者於樓上搭之最妙

按本條所言山下脚不用火俗名冷火種雷做肥絲免費火料若肥細兩可之蠶種其山下用火亦無鋪草架板等法詳後搭山二條下

一搭山不宜緊靠牆壁蓋蠶性好高必至無可高處乃止緊靠牆壁則近牆之山之蠶將有成繭於瓦縫間者

蠶山以糯稻草為之抗稻草亦可變桿亦用四齒鐵耙仰縛他物上持草稍於耙齒上批去其葉之散亂者必軟而毛軟則載蠶不起毛以草紐鬆鬆縛之而截齊其兩頭如則多浮絲故去之

廣蠶桑說輯補

洗帚狀長尺五六寸細以上長尺許粗以圍五寸許以雙之滿握則俗謂之山帚搭山時以左手持紐所縛處以右手持其下之五六寸以草紐之兩頭分置左右手間而扭之使轉則隨扭隨緊隨扭隨開下如覆碗而上若仰盂矣
按搭山之法橫架竹木須平正牢固齊胸上鋪蘆簾將隔冬簇料即山帚照本條行之若山下用火之蠶種其山帚另有一式詳後山棚蘆簾草帚式註中總之山帚插蘆簾務要個個聯絡勿留空隙其火料預先派定待蠶上山用之用火及看火之法詳後
一搭山須彼此交錯其山乃穩第二層必須與第一層交錯第二層者必須與第一層交錯兩旁亦

按上條言搭山不宜緊靠牆壁然竟離開不獨其山難穩且蠶往往遊至極邊失足墮地須蘆簾與牆壁貼近處周圍橫塞草把使遊山之蠶至此停雷做繭雖有上牆壁者亦不多矣

蠶老上山說四條

一蠶之老者其色微黃如用熟之牙筋其軟如綿而通體明亮見有老蠶即以正張桑葉薄鋪之其未老者食葉如常其老者必起至葉上昂頭若有所求可即於葉上一取之俗謂之捉老蠶葉盡再鋪隨捉隨鋪至老者多捉之不勝捉則以柳枝提之

提之之法以多葉之柳枝數十條勻排葉上其老者即上

廣蠶桑說輯補

卷下

毛

柳枝以次提之承之以布被風可衣包亦可使兩人執其之條向四處畧一搖擺則其下如雨矣
隨即以擺淨之條移鋪他處以備為度
一所捉所提之蠶均以盤盛至搭山處依搭山之層數次第上之上滿第一層再上第二層每山一帚約可上六七十蠶有凌亂便恐有上不到處
按上山時可將盈握老蠶於山帚上勻洒之若山帚稍遠之處每舉半握輕輕拋去使山之中央與邊際多寡悉稱
蠶桑輯要曰蠶老上山蘆簾架下必用極熱火坑為熱蠶絲一則烘去蠶洩之水使山燥爽二則蠶口吐絲快利不致粘實蠶絲性純蛻蛹不斷上機設有絲斷可以扯接織絢光彩上山不用火坑為冷蠶絲吐絲口緩膠

粘著實纜絲不純易斷冷蠶絲即冷火種

一見老蠶後已鋪葉五六次則可以盡上山矣不宜太遲遲則

繭薄亦不宜太早早則停山兩日始作繭也

一上山時天氣晴和蠶家之大幸也其成繭必速其絲必易纜

如遇陰寒可於四旁置火爐前後左右皆引火之以暖之火之法惟此否則停山

時可用

按本條之火爐不得已而用之非言熱蠶絲做法也若

熱蠶做法須用向缸其缸口大而底小高尺餘大如尋

常飯鍋者合用缸或不足可以破鍋代之如大眼頭十

一二斤約用向缸五隻將極燥柴頭桑柴栗柴青柴柿柴俱可其有香臭

氣與多煙之柴每個破作四又左右各缸底直豎八九

廣蠶桑說輯補

卷下

五

枚上鋪薯糠高至八分再加窰炭共九分半上蓋茅灰

共十分其薯糠窰炭均須中央稍高邊際稍底雷中央

碗大一塊不蓋茅灰待蠶上山時置火屑於中央吹使

炭紅為度即將向缸勻擺山下缸面無蓋缸下或用架

或襯磚或竟放地面其無向缸者應於地面置火堆亦

名火坑高如膝下大而上漸小作圓拱勢換排火料悉

照向缸雖名火坑實無須用土也但旁護之茅灰較厚

耳山外用棉草簾或大晒簾蓋圍之不獨藉以蔽風且

使向缸熱氣不致外散俗謂之關火門關火門後或燒

香藤一二撮於山下引蠶吐絲

又按山在平屋者上頭瓦縫參差本能通氣若在樓下

須先揭起正中樓板一二塊否則日後纜絲恐不爽利

謂之開頭繭大約屋有二丈零之深一丈零之濶以大

眠頭計之可上四十七八斤向缸廿隻左右

又按蠶上山後缸內如見漏煙仍宜茅灰蓋護夜間看

火勿令燈光上射須戴笠而進或遮以扇緣蠶見燈光

則頭一昂絲亦一斷日後纜絲添些瓶累也

又按向缸之數以蠶與屋為準上已明言無庸贅述然

撥火之法亦不可不講也大凡火勢不宜過大過小亦

不得忽小忽大撥火者於蠶上山後見缸內火力漸微

仍於中央撥之使醒吹之使旺切忌大撥大吹致令灰

飛煙動第一日以手按簾簾架子處處溫煖便是恰好

廣蠶桑說輯補

卷下

五

火候至第二日蠶已入窰火力雖衰不宜更助火力祇

須缸內輕撥稍令回陽足矣過兩周日聽之可也總之

用火得訣日後纜絲省力肥細均宜窰者繭外之浮絲

下落繭

又按蠶將成窰時不宜碰動簾簾架子若一碰動則蠶

口一縮如受驚狀往往棄將成之窰而另結一窰大約

三日內切勿碰動緣蠶口一縮與上所言頭一昂之病

相同故也

又按上山時各事一一調置得宜不但日後出絲容易

而且絲美價高故蠶桑輯要側重熱蠶絲其說已見於

蠶老上山說第二條下茲特詳用火之法以補本條所

未言

上山一兩日後說二條

一上山一兩日後有在山頂昂頭上向而未得着絲之處者以

竹枝柳條亦可勻鋪山上不必密鋪之隔七即成繭俗謂之青

山已不在山頂者必不肯復下然必俟成窠者已過十分之九

乃可用此法用之太早則未成窠者無不擠上青山矣

一上山至第五日則絲已吐盡而繭可落矣落繭之法先上者

先落落下一筵視其筵之中心無腐黑之蠶即輕輕摘下力

太猛則圓使其有之便須以筵向下先去其腐黑者而後摘

者區矣勿令汗及他繭腐黑者觸手即破皮破

按向火之老蠶經三周日絲當吐完可落繭矣不宜過

廣蠶桑說輯補

卷下

三

遲過遲則後繅之繭漸防火小而絲易斷

落繭說四條

一落繭後即須於涼室中以晒簋薄攤之自落繭至出蛾不

蛾約在十日內已變成雖未出絲已難抽而所落之繭尚

須到繭斷不能即口便抽則抽絲只可以七八日為限極其

久促置之涼室其變蛾可畧而剝去繭統呼光切音甚俗讀

遲一兩日抽絲者較從容而剝去繭統呼光切音甚俗讀

淨絲以待繅未剝後仍復攤好天氣炎熱無論已剝

有防其出蛾而以火焙之使不能變者實在繅不及時則

不得不用此法矣然其絲究不若未經火焙者之光潤

按繭之難繅者除病繭之外或嫌火大或嫌火小苟非

向火失法即是天時使然凡火大之繭其絲過眼上軸

時繭即牽連至眼阻塞去路法須將繭攤在簋內以熱

水勻噴如細雨濕衣狀即取置潔淨甕內封蓋半時許

然後取出繅絲若火小之繭則絲過眼上軸忽細極而

斷應接不暇當以燒酒勻噴無封蓋諸法其繅絲之水

火大者不宜太熱火小者不宜稍涼如一家之繭有火

大火小兩等則火小者先繅而火大者後繅

一落繭後須過秤知繭之斤兩則知繅之斤兩而繅絲之日數

以雙錢眼繅之一日亦止繅得斤半須七日乃畢若不能

單故用雙錢眼者繅過百斤便須添設錢車

用單錢眼繅者繅過八十斤便須添設錢車

按本條繅法每眼之下繭應有三四十枚絲已甚肥可

充粗料若細料必求細絲以三錢眼繅之送絲鉤亦三

枝每眼之下繭約六七枚多則八九枚每日可消繭八

廣蠶桑說輯補

卷下

三

斤此謂之七繭絲貨最高繭十餘枚者謂之中勻絲每

日可消繭十斤有零貨較次如消繭至二十斤無論絲

之肥細俱可落車矣

又按三錢眼之細絲及中勻絲較單錢眼之肥絲其工

之多寡絲之分兩相去無幾而貨高則過之故業蠶之

戶往往肥細兩兼

又按錢眼者以錢鑽眼度絲也而蠶桑輯要則用銅鐵

條三寸一頭椎鑿鑽眼須光潤不令剛斷絲緒然不

如將粗壯銅絲一頭折作小眼如螺旋狀絲一挽即入

無庸細後粘穿法更簡便

一落繭時遇有綿繭蛆鑽繭映頭繭凹赤繭穿頭繭草凹繭尿

緒繭同宮繭蠶身受傷榮絲寬慢其繭軟而鬆者曰棉繭蠶集蠶身蛆生腹上成繭後穿穴而出者曰蠶繭
 繭老不化蠶身受傷榮絲寬慢其繭軟而鬆者曰棉繭蠶集蠶身蛆生腹上成繭後穿穴而出者曰蠶繭
 繭外露者曰凹赤繭山火太旺多透吐絲不及周備環繞其繭一頭穿破者曰穿頭繭結成深印者曰草凹繭
 繭弱沾染漬成黃疵者曰尿繭結成深印者曰草凹繭
 繭者曰皆宜提出另儲其不可繅者或為棉或為絮其畧可
 繅者或另繅作醜絲慎勿襍入好繭中繅之致使好者亦醜
 一 所落之繭有內潰而漬濕者謂之陰繭摘繭時便須提出慎
 勿襍入好繭中繅之襍入其中則絲湯易濁併好繭之絲亦不能發亮矣
 所提出之陰繭以清水浸之日易水兩三次俟繅絲既畢
 繅絲時無暇及此且搗去其汗以絞不出用桑枝灰和煮本以多浸幾日為妙
 復以清水漂淨而晒之使乾則極潔極鬆如彈熟之棉花
 矣以手抽之但欲其勻不必過細可織棉綢以手抽絲之法一見便

廣雅桑說輯補

卷下

三

曉然必見而後曉非筆所能述也

蛾出繭說一條

一 留種之繭蛾已盡出俗謂之即以清水浸一兩日其汗較少不在內故濯去其汗煮而晒之餘與治陰繭之法畧同其用無須久浸
 亦畧同

亦畧同

按年老之人陽氣衰弱筋骨漸不勝任冬衣裏綿即絲

取其溫且軟也陰繭蛾口繭繭統絲搭頭成綿之後皆

可裹入製綿法詳上及絲灶之左條陰繭蛾口繭繭統

繅絲器具說五條

一 繅絲之窠上下俱圓高二尺寬其上而窄其下使繅絲者有容處也
 上徑尺六寸圍四尺八寸下徑尺一寸圍三尺三寸置鍋其

上以泥護之勿使漏煙

按本條絲窠上面尺寸似嫌稍狹惟單錢眼或雙錢眼
 者用之餘詳後絲車制度條下

一 繅絲之水擇溪澗之極清者取之自石罅流出者尤佳勿用井水用井水者
 亮

按用井水而絲不亮者其水必帶鹹味或黯濁不清故
 也若無諸病何妨擇用且絲貴亮亦貴白總要換湯得
 法如勤換湯則絲白而不光少換湯則絲光而不自須
 適中

一 絲車制度不可差以分毫差之分毫則必有窒礙處矣有本
 匠曾在嘉湖等處年久者其胸中必有成竹可使製之

廣雅桑說輯補

卷下

三

按繅絲之法及絲車絲窠制度蠶桑輯要述之最詳並
 列圖樣即古人左圖右史之意然其中許多曲折未盡
 明徹况以易格之事物而竭力形容之頭緒煩瑣翻令
 閱者神昏誰敢獨斷獨行竟自照辦以上各條俱得依
 次取法恐至此忽生畏難之心矣故後路雖亦照拙聊
 備名式以便查對云爾而其事究不若植桑養蠶之難
 一切物件若照本條及後蠶事預備說條下一一購辦
 辦到即教本地工作依樣製造賣與養蠶無器之家豈
 非兩利再延一繅絲好手前來繅絲無論智愚一學便
 會大約一人繅絲十人從學不過二日皆好手矣本條
 所以從畧者謂事甚淺易無用深求也

一絲車後須設火倉與車上著絲處針對雙錢眼設兩倉蓋絲從水中抽出使從火倉上過火與絲約離二寸許遠則火傷則隨縲隨乾否則彼此膠粘俗謂之掉絲時費手矣

倉中所用之炭須無煙且不燥者煙則熏壞絲色

一絲窰之左須設一木盆用物架高使與窰齊以盛蛹即蠶所繭後一變而與縲不上絲之熟繭歇車後擇繭之尙厚者併入陰繭治之餘則盡置鍋中以原湯煮之煮透後以絲帚撥之擺之則蛹皆離絲而絲亦牽連成片矣於明晨取出貯以蒲包用重物壓乾提起牽連成片之絲擺落其蛹而晒之俗謂之絲搭頭俟抽絲既畢後以桑枝灰和煮扯開勻鋪篩底用竹軟枝於淺澗中疊疊敲去蠶嘴而晒之使極乾以手抽

廣蠶桑說輯補

卷下

之用與陰繭畧同於冬時披之肩背間寒衣之外尤足以禦寒

軟車時說一條

一軟車時鍋中所餘之繭謂之湯頭繭以大碗儲之於明日動

車後襪人生繭未經湯者抽之日生繭

縲絲說一條

一縲絲之法難以言傳必熟看始能通曉可於縲絲時留心觀看

有親友貿易嘉湖等處者可囑其在彼學習學習既成則旋里後可傳之無數人矣
稱蠶花說一條以下總論

一飼蠶者須度量自家桑葉之多寡初生之蠶謂之蠶花蠶花落紙時便須以戩秤稱之蓋蠶花一錢飼之得法約可得大眠五六斤統前後計之須食葉百三四十斤不可於收蠶花時一味貪多

稱蠶花之法先將蠶布稱准至蠶落紙後取蠶布再稱之則蠶花之分兩曉然矣竟以蠶花置戩秤

蠶桑輯要曰烏重一錢為一筐出火以二十四兩或二十兩為一筐大眠以六斤或五斤為一筐

葉有宜忌說二條

一蠶有不食之葉二金葉有黃油葉色黑若有油口備之大堅十里外而儲之不得堅則須於中道放風放風者擇有是風無日之處發而鬆之也約行二十餘里便須放風一次

廣蠶桑說輯補

卷下

也有不可使食之葉二水葉食水葉則絲爛及桑樹在大麥田中者食之壞蠶種桑買桑者均宜牢記是也

按蠶桑輯要并忌黃沙葉黃沙來自沙漠蠶食之有損或洗用或拭淨用若大眠起後食葉愈多亦不勝洗拭

矣霧葉詳前大眠起後說第二條下

一晝時所食之葉宜於辰刻采之早則尚濕夜間及明日清晨所食之葉宜於申末酉初采之亦恐其易枯故也日色按烈日中采桑其樹易壞故連枝剪下者必在日出之初日斜之後

將雨采桑說一條

飼蠶者宜識天時天將雨便須采足一兩日之葉以為之備

少則以缸甕鬆儲之多則於無風日處鋪竹席於地而鬆
鬆堆之使食盡此葉而雨如故則不得不於雨中采葉所采
之葉以布夾之新者惟白布可用舊則不拘顏色矣少頃即乾否則以水淘過
未淘者之乾麥拌之亦少頃即乾若大眠以後需葉甚多則
恐有灰之乾麥拌之亦少頃即乾

按天時難識而晴雨却有常理大約養蠶時候或聞鳩
喚或連朝大霧都是雨徵

切葉說一條

一葉之所以必切者切則易勻且較省也切葉之粗細以蠶之
大小酌之蠶初生時所上之葉宜細如絲綫初眠起後則可
寬至半分二眠起後則可寬至分許三眠起後則可寬至二

廣群彙說輯補

卷下

三

三分至大眠起後但去其枝與甚以開刀大致開之可矣

按蠶多人少之家三眠起後每嫌工力難敷故布切葉
三四次便可停切亦無庸開

食葉疾徐說一條

一食葉之疾徐亦不盡關乎冷暖也初起時必不甚疾將眠將
老時亦不甚疾其最疾者中間之三兩日耳此三兩日上葉
宜較勤

蠶屋說一條

一飼蠶以屋多為貴如屋不多便須多設晒筐以蠶架架之
蠶桑輯要曰蠶初生用篩烏滿用篷兩眠用筐取臘月
竹編者不蛀

按本條肯屋多者為蠶舍計也究之篋若不足縱設蠶
舍見前大張起後說第三條

蠶事預備說一條

一糠灰山帚絲柴即燒絲鍋之硬柴也少性者為貴及淘過之乾麥蠶舍所用
之土磚皆宜先時預備

按蠶事器用不一而足其最著者則切葉砧也葉篩也
蠶筐也藤蠶網也大小蠶植也攔蠶毛也蠶箸也飼蠶
架也地蠶凳也山棚蘆簾草帚也繭籃也內有不能姑
缺者有不妨他代者須隨宜變通若練絲之車則車牀
也車軸也牌坊也絲稱也牡孃燈繩也撈絲帚也踏脚
板也及車後向絲火盆車前絲籠煙囪均須預備非臨

廣群彙說輯補

卷下

三

時所能猝有也尚有綿裕與拓綿又墜梗於練絲後用
之婦女專任之非若車籠之難緩續置可也至桑之器
用則桑剪也桑梯也桑鉤也葉篋也桑鋸也接桑刀也
刮桑鉞也噴筒也擔桑凳也鑿釘也俱隨時取用者也
他如圍蠶之稻草簾理簇料之草梳都是要件
又按以上各件器用雖摘要列圖於左未必能一一仿
造其可依圖為之者皆顯而易見者耳然或刻鵠不成
翻恐類鶩奈何茲查蠶桑素盛之鄉如杭嘉湖紹等處
過蠶事將臨其市鎮必先陳設各器聽人貿易業蠶者
記定圖名及用處往該鎮購辦可也以後便能仿製無
庸僕僕道途矣

蠶桑輯要器用式列圖如左
切葉砧式一名切葉鏡
葉篩附註

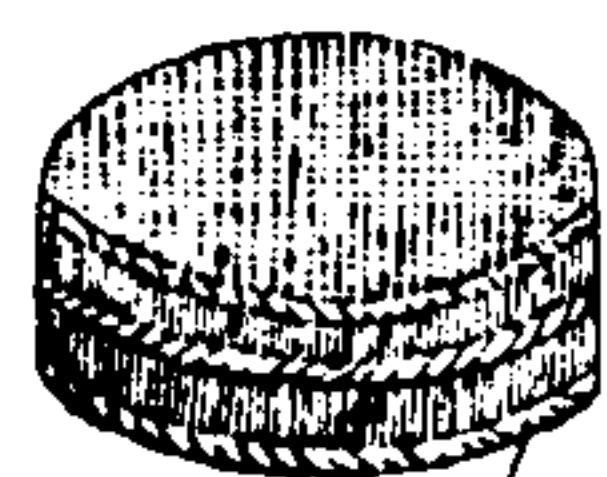

砧以稻草為之芟盡葉葉用篾纏三層緊束高可四寸
圓徑尺餘兩面皆須截平○篩以細篾編之飼小蠶用
此盛葉篩之則勻

廣蠶桑說輯補

卷下

美

蠶筐式飾篋筐皆可名筐而形
制不同蠶籠網附註



飾與篋底眼皆疏須以紙糊之做小蠶或架上向缸圍
以小篋條取其得暖早眠然法殊未妥近來不用者多
但以小篋代篩篋而已○蠶網績麻為之如魚網之制
方樣大如篋眼有疏密蠶小宜密眼大宜疏眼

大蠶植式一名蠶具小
蠶植附註

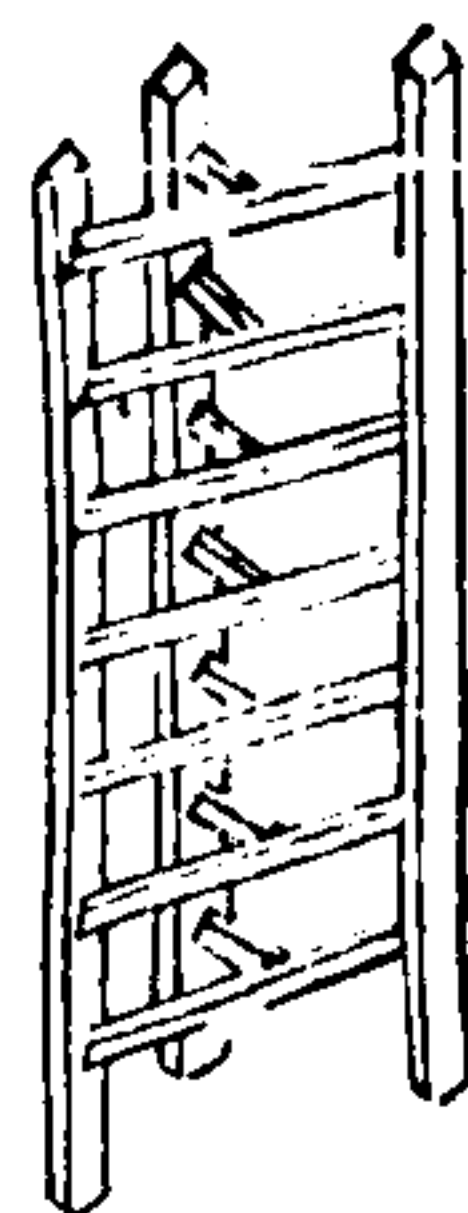

植三角式用三木作柱高八尺中設檔九層相懸各八
寸前檔長六尺後檔長三尺前檔木之中俱平鑲一短
準各長四寸後檔木之頭各裁成準口湊於前檔木之
短準上中穿一孔用竹釘縮住可使轉移摺疊○小蠶
用內小植高四尺餘濶亦四尺檔用五六層可置牀帷之

廣蠶桑說輯補

卷下

美

蠶箸式担蠶毛
附註

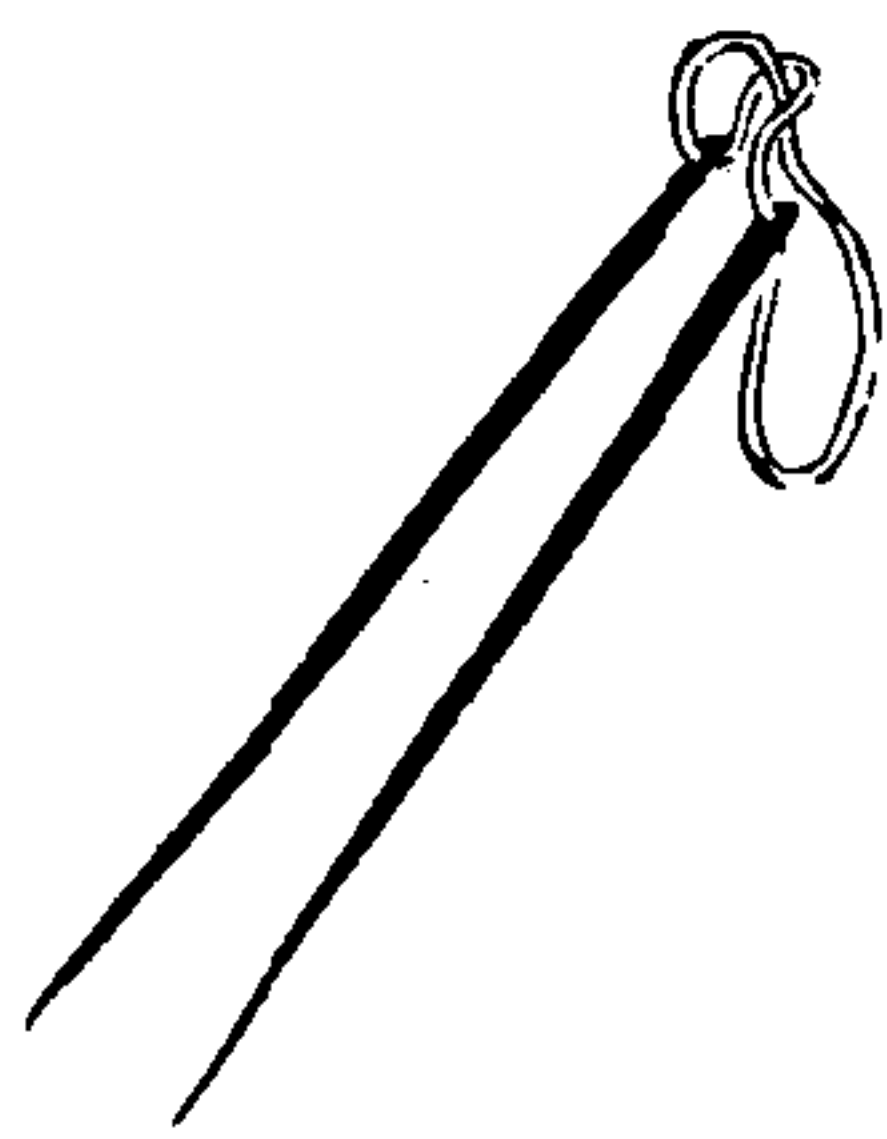

箸以竹為之長五寸細如常箸一頭削尖磨令光潤視
小蠶稀密未勻之處撥之使勻○毛即蠶雁之毛取其
輕柔無損蠶之患新烏初生微如毫髮無從下手須此
担之鷄毛亦可用但嫌軟弱耳

飼蠶架式 飼蠶架一名三脚架更輕便飼蠶架改註三脚架地蠶架附註

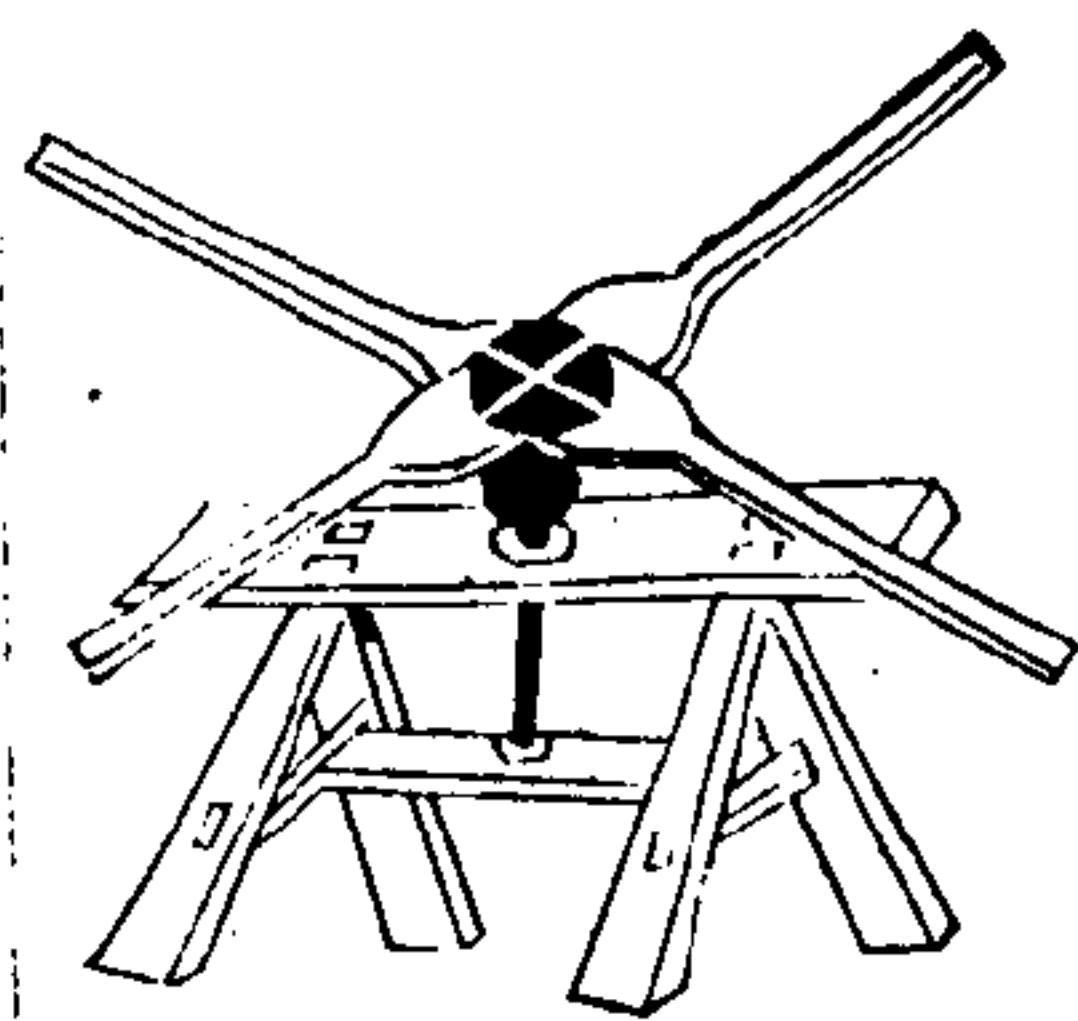

飼蠶架三角式高三尺脚三柱如鼎足勢檔兩層相懸一尺八寸其鑲準及穿孔之法與蠶植同但上層之前檔長四尺餘後

檔減半俱自出柱外各五寸以便架蠶籠飼蠶下層之檔俱稍短取其撐開三柱不令傾欹而已○地蠶架高一尺長七八尺面闊八寸以壯實為主蠶鋪於地人無從駐足須登此飼蠶

廣蠶桑說輯補

卷下

罕

山棚簾草帚式 草帚即蠶山亦名山帚附註簾亦附

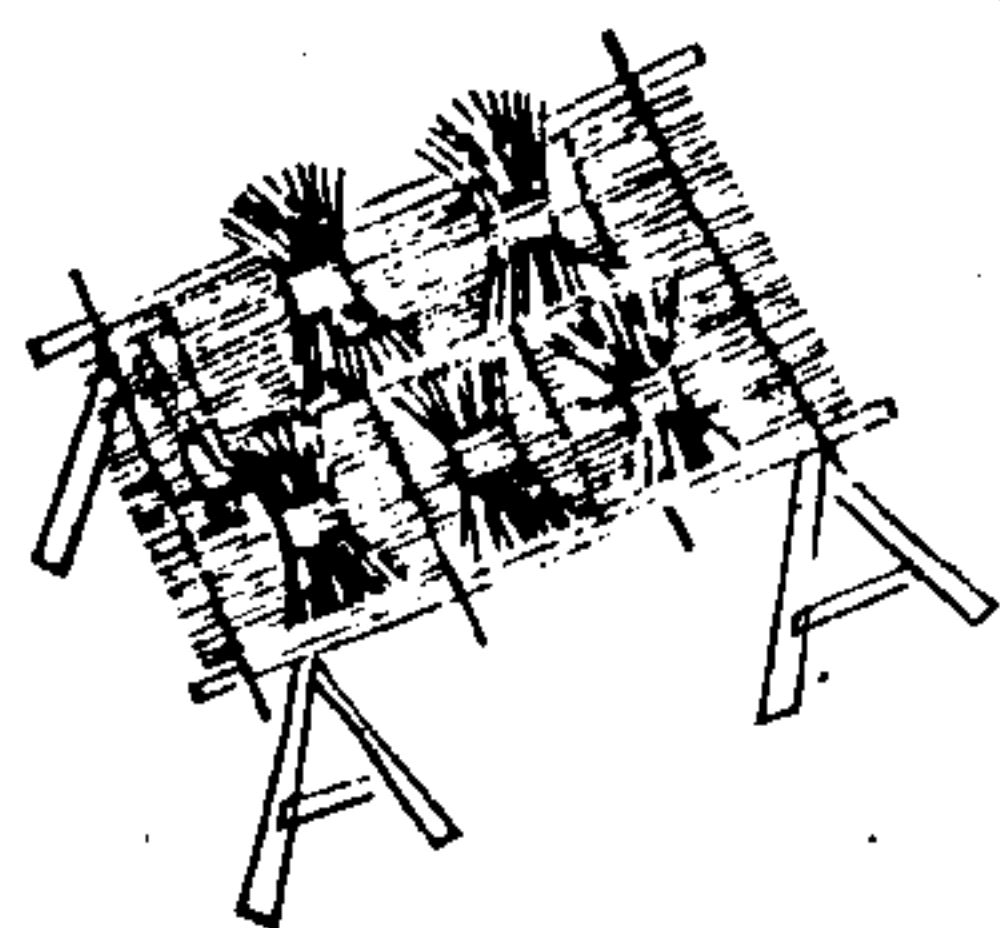

簾以蘆葦織成山棚之上非此無以簇蠶長短潤狹無定制一室之中大約五六簾鋪滿○草帚詳前第三十條若山下月向紅者帚又稍別

其法將草一小把長二三尺就中腰絞緊折轉即成兩股隨於兩股中搦住數莖從總絞處盤旋後絞數轉使其末散開如傘蓋有覆碗之形而無仰盂之象也○繭籃者盛繭於籃以稱斤兩也凡光滑之篋籃皆可用

縱絲車牀式

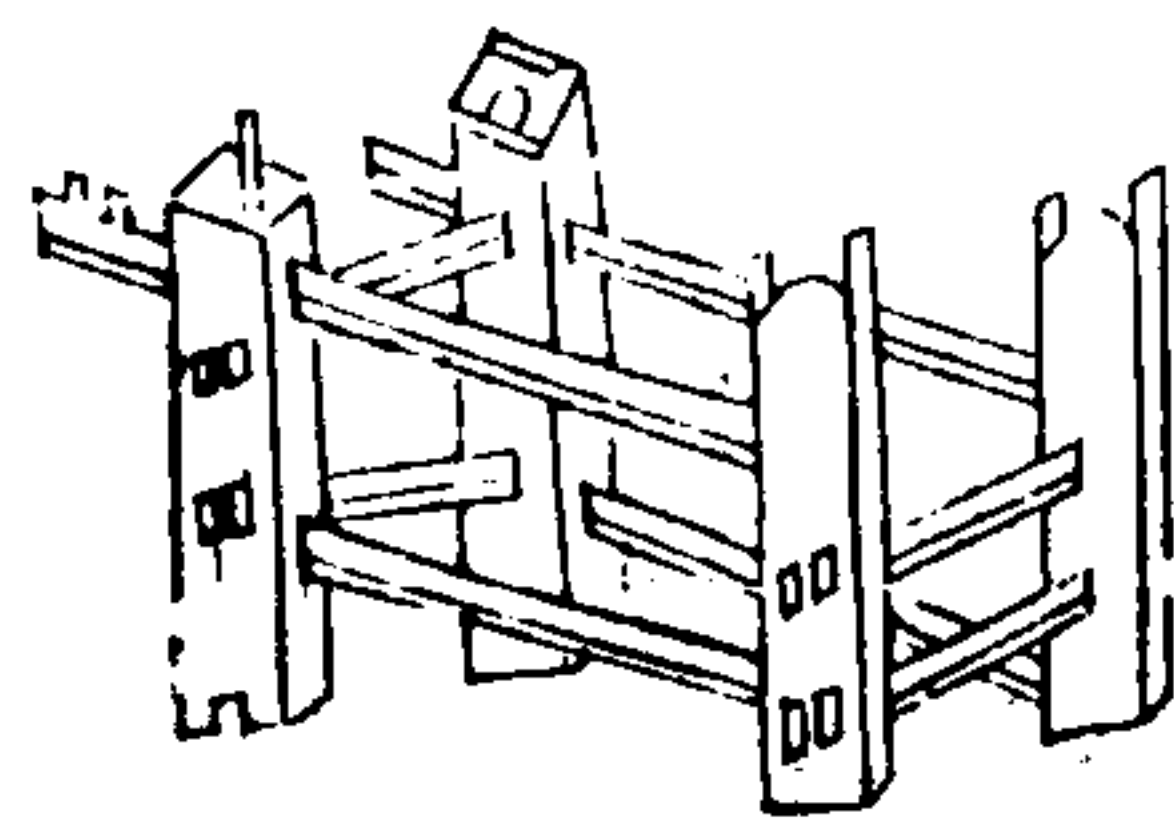

車牀之四柱宜用檀木上架車軸其巧合處則筆不能盡傳惟將現成牀軸令木工照樣製造自然中肯矣凡絲車內物皆倣此

廣蠶桑說輯補

卷下

罕

車軸式

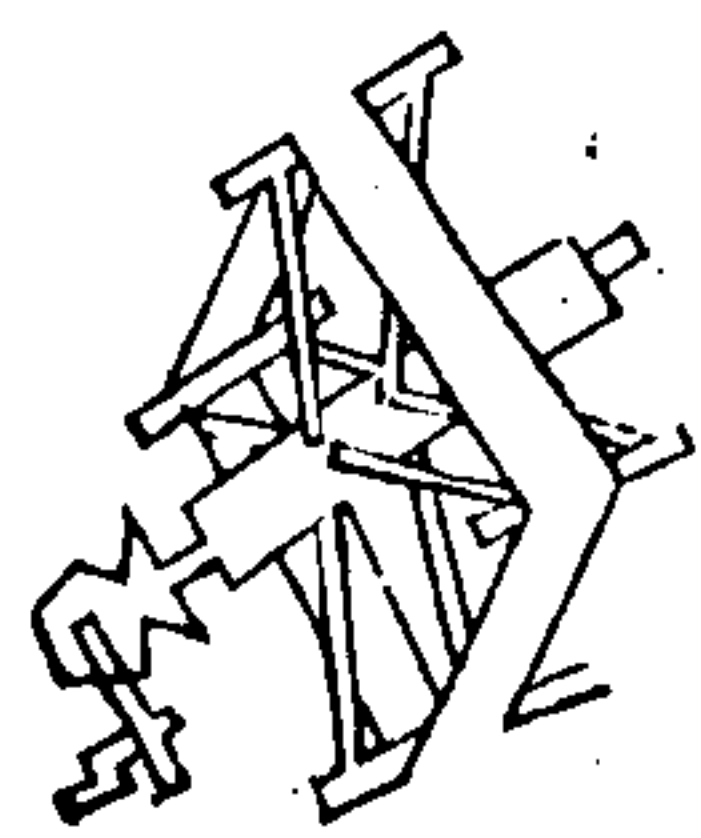

軸上橫木及鑲針皆檀木橫木一名橫梁周圍套車衣視絲即易脫車

牌坊式

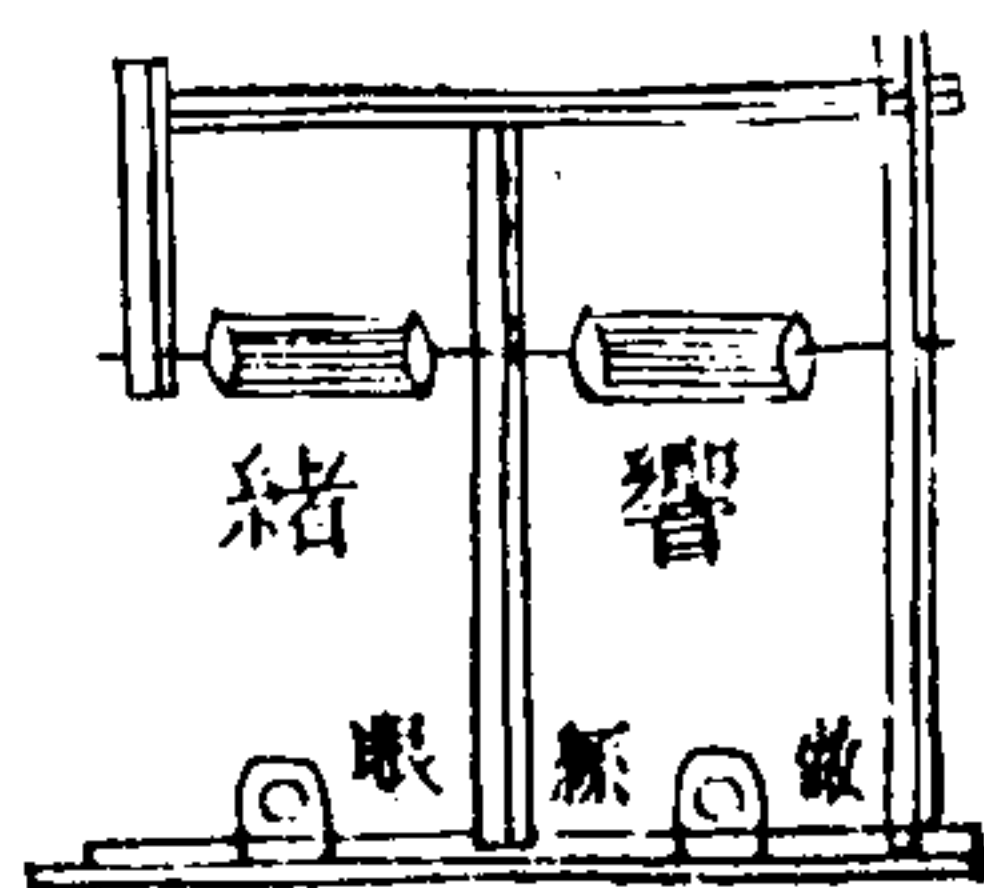

此雙錢眼之牌坊也長柱響緒各二尙有三錢眼者其牌坊之長柱響緒亦各三以做細絲及中勻絲

廣蠶桑說輯補

卷下

聖

絲稱式



絲稱俗名抽鎗所以制絲使之橫斜上軸也以小木條為之長二尺四五寸上釘鉤曰送絲鉤鉤料不一楊枝鉤為上銅鐵勿用鉤之數視響緒之數

牡孃錠繩式

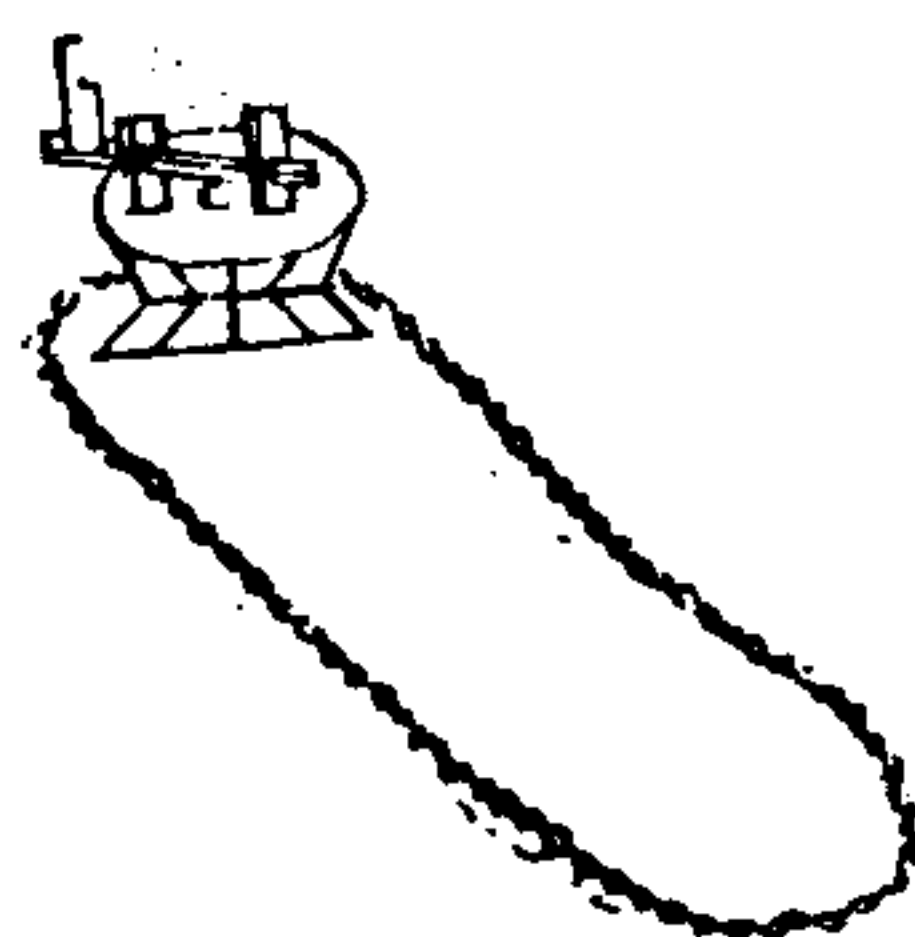

錠宜桑木繩以棉絞者為上機絞者次之凡絲之成片必由於錠錠之靈否半由於繩縲絲時常須照顧

廣蠶桑說輯補

卷下

聖

踏脚板式

自車牀至此絲車內之物大致已完

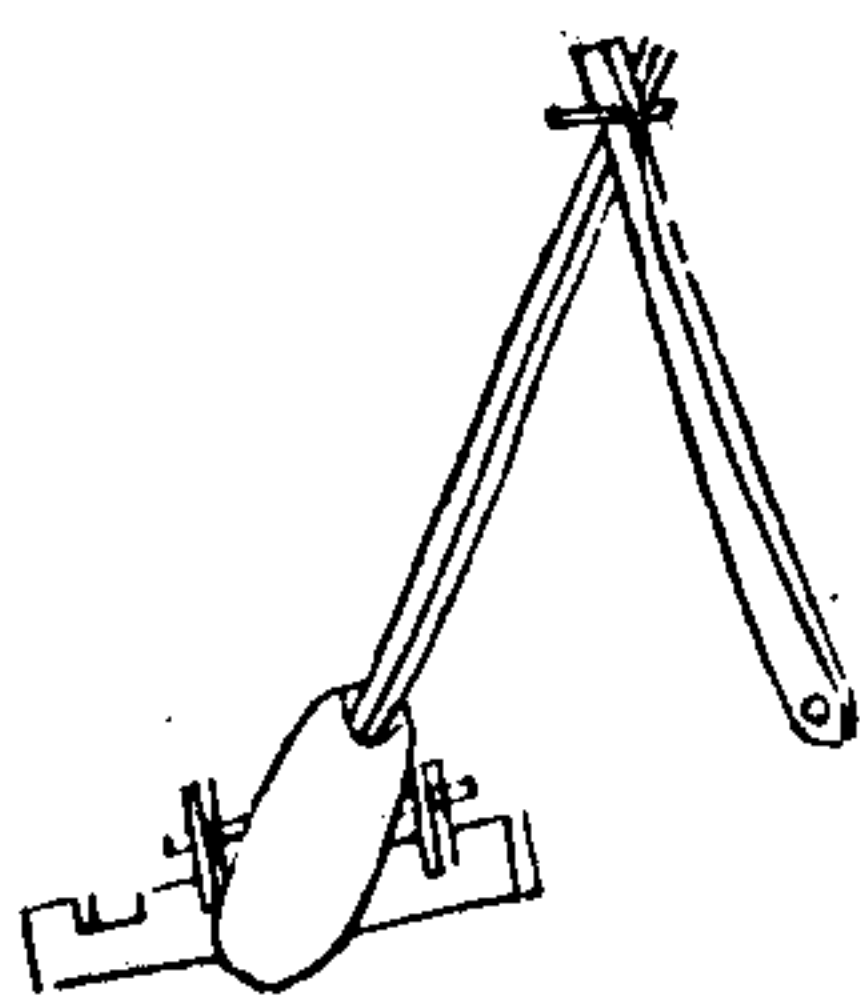

踏脚板用尺五寸長六寸寬木一塊上製兩耳以為底再用八寸長厚板一片削成履樣綴二準嵌於底木兩耳上直

鑲二尺小木條○頭裁準口另用二尺小木條一頭漆於直木之準口以竹錢貫之一頭鑿成圓孔貫於軸柄踏動板木可屈可伸軸即隨之轉矣此蠶桑輯要法然不如直木上頭縛以麻緯另以老毛筒壳水潤作紐套上軸柄下接麻緯以運動車軸更覺輕靈

絲窰煙囪式撈絲帶火

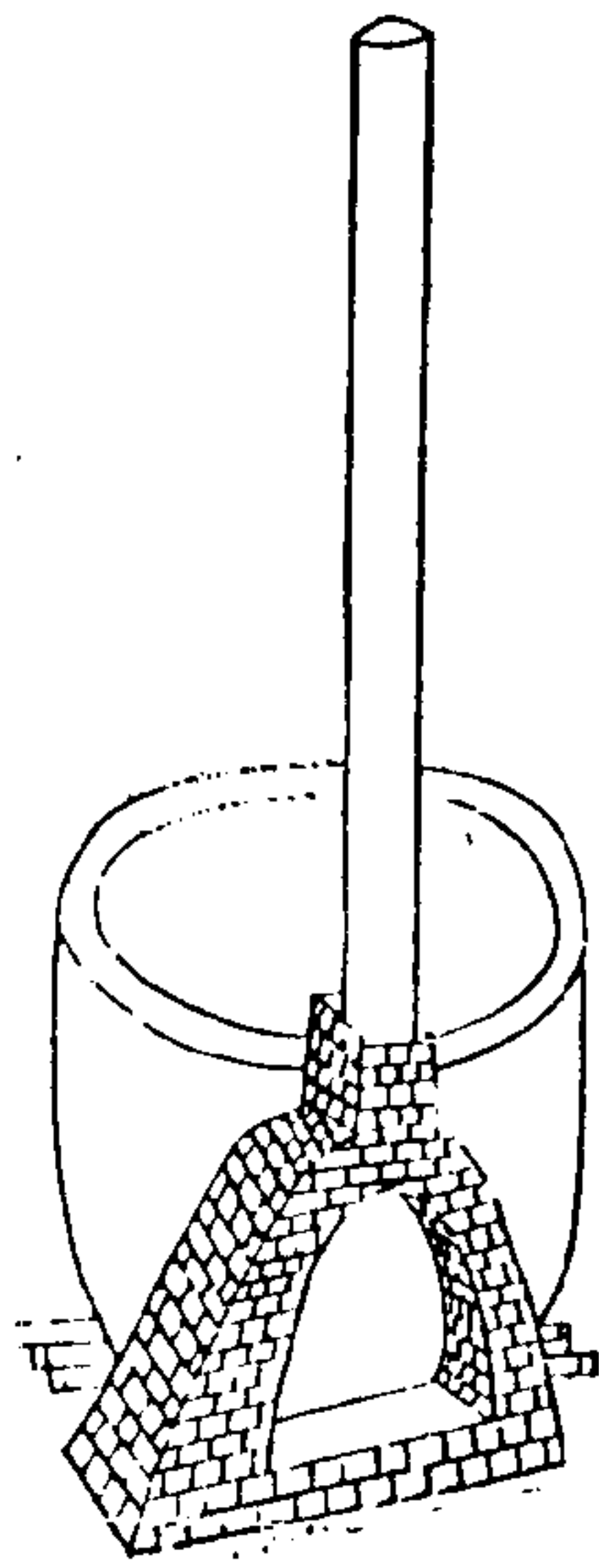

絲窰裏向或用甌或以甌代甌製法無異茲但以磚窰

廣羣彙說輯補

卷下

罌

言之窰底用四五寸高之木架另以大篾就架上編就窰皮一面開火門火門上編煙囪其窰內用磚砌作甌樣石灰和泥厚托不使漏煙煙囪亦塗灰泥但無磚○撈絲帶一名做絲手一名打絲帶以帶節竹一片爲之濶二寸長八寸節須雷在六寸之間上斫根縷七八條近節處嵌以銅絲使縷折條分以便導繭出緒○火盆可用山下向缸盛以炭火縷絲時安置軸後烘絲若停軸先移去

絲豁式拓綿又墜



絲豁以二尺長三寸厚四寸濶木板爲之兩頭各鑿一孔用厚竹片長三尺四五寸濶五六分者環轉兩頭其形如弓所以拓脈也○綿又以綿綜用銅爲之下鑲三尺木幹粗如指其墜梗用竹長一尺削令圓潤如箸一頭雷節貫上錢十餘文使之重墜一頭刻成螺旋深痕以便缺線不致滾脫套入五六寸長之蘆管管大亦如指

廣羣彙說輯補

卷下

罌

桑剪式桑梯桑鉤



剪以鋼鐵爲之頭長寸半身高五寸肩不可太濶取便把握口宜犀利以桑條不當攀折須以此剪剪之也○梯之高低無定約以八九尺爲適中兩梯相並頂側各釘鐵圈二枚以細木連貫之移之則下兩開摺之則下雙合○鉤以三尺長之小柄上裝鐵鉤鉤高颺之桑條以便剪取○葉簪編笈爲之圓徑尺半高二尺餘上須絡繩以便挑運

刮桑鉞式 亦名刮桑刀桑鉞

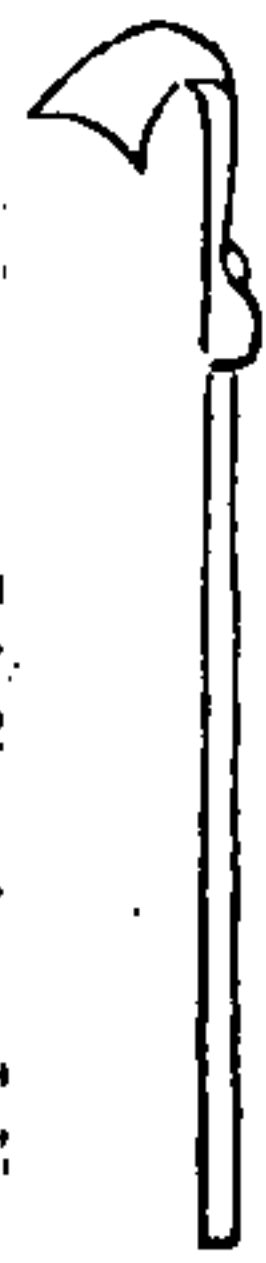

鉞刮桑蟲以鐵為之口濶寸餘

環屈其身長三寸末作圓孔以受柄柄長二三尺不等
○凡桑幹堅壯莠不能取者用鉞截之長尺餘濶半寸
厚分半勻排細齒用鐵條環屈如弓釘住兩頭末鑿短
木為柄○刀長五寸濶寸半以利為主蓋接桑之要全
在劈削其刀正不得苟且也○筒或銅或竹為之圓徑
六七分長一尺底鑽七孔為水出入之處更用細圓木
一根長於筒身有半一頭置短拐一頭釘牛皮二三層
或用布卷亦可取其滿塞筒內吸巴豆水噴桑之蠶蟲

廣蠶桑說輯補

卷下

吳

擔桑凳式 鑿釘附註

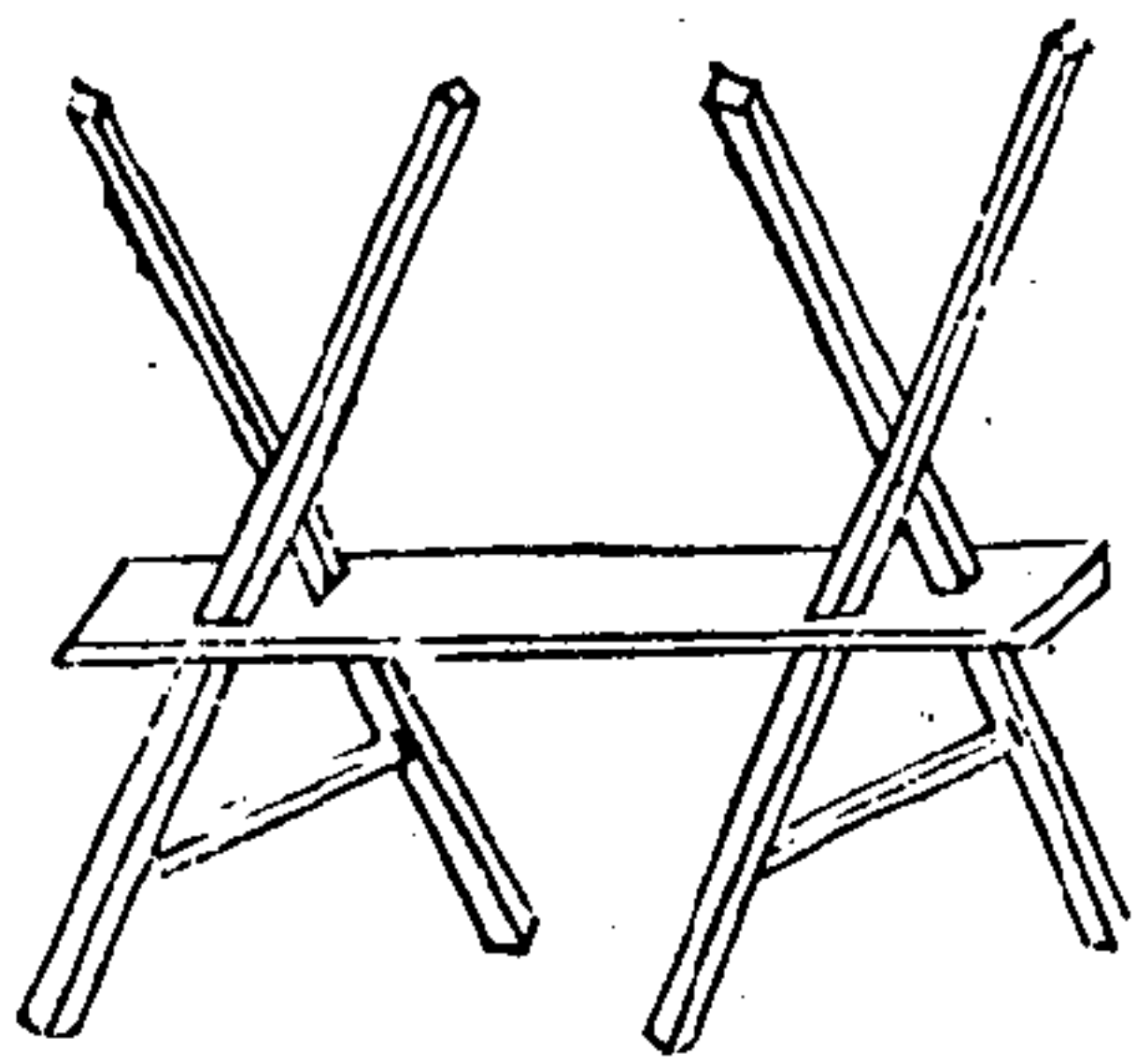

擔桑凳以杉木為之
凳面長五尺脚高二
尺五寸其餘制度如
式剪下桑條連枝葉
架於凳上以免着地
拖泥擔回亦便遇雨
可以覆蓋○鑿釘以
鐵打成本身四寸長
口用鋼斧口一寸五分鋤口一寸中置堅木柄桑本內
生蛀蟲用此鑿取以免蛀空之患

草梳式 或用四齒各四齒鐵梳

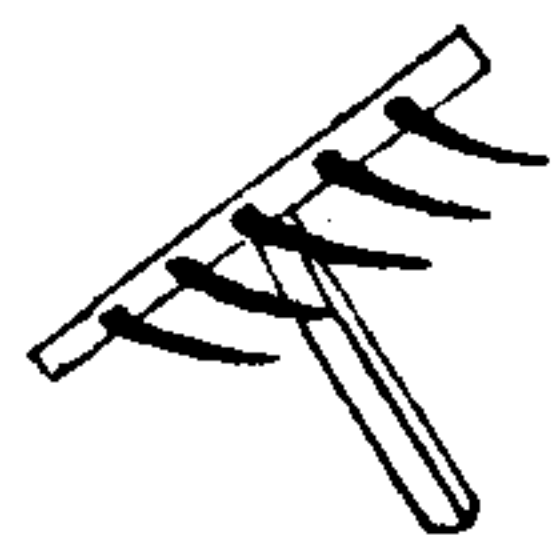

草梳用堅圓木橫長七寸柄長五寸用兩頭尖鐵釘長
四寸者五支橫木鑽眼排勻釘出把頭用粗繩挽草疏
去軟殼作山成繭無草殼痕纒絲無吊繭患○稻草簾
用麻繩編九尺相離二尺許夾細竹一根高七尺麻繩
五道兩邊盡處並用竹各一根蠶到眠起之際以此豎
圍大蠶架外上山時即以圍山

廣蠶桑說輯補

卷下

吳

雜說九條

- 一桑渣蠶砂皆非棄物設土窖儲之而浸之以水俟其腐爛取以糞田極肥糞桑亦極肥
- 一蠶最為鼠所喜食飼蠶者不可無貓
- 一按無貓之家每以泥塑假貓外加粉飾置蠶室中以嚇鼠此可暫時久則不靈
- 一蠶喜靜而惡鬧勿任人喧嚷其旁
- 一蠶忌香醋瓶酒甕藥罐及一切有香氣之物勿使近蠶婦勿佩香囊
- 一蠶忌煙吸煙者向蠶吐之蠶口立流黃水
- 一蠶忌油漆勿於飼蠶處油漆器具

一視蠶慎勿以字紙

栽桑原以飼蠶然不飼蠶而栽桑亦未始非計也栽桑百株成陰後可得葉二三十石以平價計之每石五六百文其所獲利已不薄矣

蠶桑輯要曰植桑救窮亦要三年方有微利○桑之大利總以十年為期育蠶利倍

一蠶多而桑葉不足者須約計其所缺之數先時買定并言明立夏後幾日剪采早則立夏三日後遲則立夏五日後不先言明恐買者欲早賣者欲遲易滋口舌蓋桑之貴賤最難逆料先時買定必平價也

飼蠶者不可專望其賤而不買宜知有貴至二三千文一石時栽桑者不可專望其貴而不賣宜知有賤至百十文

廣蠶桑說輯補

卷下

巽

一石時

以上六十六條內大都是收種養蠶之法逐條說下頭緒雖似冗繁然却一綫到底與培養桑樹法十九條格局相同業蠶桑者隨時翻閱自能左右有不致向隅及經習數年自然巧生法外矣

新增蠶桑總論六條附左

一蠶桑不可偏廢每見鄉村煙戶其屋前屋後牆東牆西不無隙地除行路之外俱可栽桑以三時之餘閒勤加培養至放拳以後日長一日不數年而高至丈餘狀如華蓋至夏濃陰成片長致天然況二三月插田尚早男丁婦女采桑養蠶正當天氣融和不畏寒暑祇須三

四旬之久其蠶絲便可換錢其繭壳繭紉及襪亂之絲緒歸之婦女或作綿或製衣一家均被其利矣

一蠶桑不可過貪蓋天時水旱不齊秋收盈歉異致惟蠶桑之利可借凶荒然宜知節貪多則有害何也桑多防葉賤蠶多防葉貴蠶桑並多更防工力不敷反至踏踹大約一人之力可植桑三畝二人之力可蓄蠶種一連連取密用連之意以俗謂一連為一方一方首方一尺七八寸也

一農家宜重蠶桑何則肥田百畝每年除去錢漕雜費所餘有幾苟無蠶桑之利以輔之則豐年猶可支撐凶歲或難敷衍一旦饑寒交迫賢者雖能忍愛而愚者往往放辟邪侈無所不為及事情敗露被獲就刑悔無及

廣蠶桑說輯補

卷下

巽

矣是以農隙之時即須兼顧蠶桑為救貧地步諺云一時蠶可抵半年糧利非小補明矣願農家之未業蠶桑者聞風興起

一工作之家宜識蠶桑蓋蠶性宜靜比戶養蠶時候凡土木金石諸工大都停止緣造作之聲恐驚隣舍之蠶也斯時工匠不若趁蠶忙之際幫人采桑養蠶所得工資正可抵償本業習熟之後且可教其兒女然則既操本業帶誤蠶桑有何不利

一商賈之家宜稍事蠶桑蓋貨利有盛衰得息豈昔十倍即經營盡善財帛日盈富埒王侯交通官吏聲勢非不赫矣不再傳而黃金消散華屋空虛其故何哉緣市

利去來無定來易則去亦易理固然也孰若稍事蠶桑
令家人玩習不但使知物力艱難亦以啻商之婦代敬
妻之勞於理甚當况市利自盤剝得來暗中招造物之
忌蠶桑之利自辛勤得來人勤則善心生豈獨免白香
山飽食濃妝之諷哉

一仕宦之家宜理蠶桑詩云婦無公事休其蠶織在王
妃之貴猶以女紅責之况其下者乎每見身列仕籍者
携眷出鄉以爲既食天祿則男可不耕女可不織遂將
蠶桑瑣事置之度外迨至年老歸田一無所恃所謂桑
者閑閑行與子還者安望耶不得不教其子弟仍奔走
於形勢之途子弟若賢或能繼起子弟若愚則潦倒他

卷下

辛

廣蠶桑說輯補

鄉莫知爲計於是有操奇贏權子母爲後人圖萬全者
豈知後人安享慣常誰肯追念祖父之艱難時加勤勉
勢必筋柔骨脆爲天地之棄材何如早分鶴俸於故里
購辦桑田倩人經理他年歸隱不但桑陰滿逕可以娛
日騁懷而且倉庚一鳴則采桑養蠶令後人稍習勞苦
如是則內有所恃出可以養廉處可以食力亦何至進
退維谷貽慮後人耶

蠶桑輯要

〔清〕沈秉成撰

據浙江圖書館藏清同治十年
常鎮通海道署刻本影印原書版
框高一六七毫米寬二三〇毫米

蠶桑輯要

理
書
之
序

同治辛未夏六月
常鎮通海道署刊

蠶桑輯要 序

世人泥禹貢桑土既蠶之說謂種桑之地必擇土性所宜以致天下大利輒為方隅所限不知五畝之宅可樹桑匹婦之家可飼蠶天下有土之地皆可種桑之地皆可養蠶之地也文王善養老於西岐孟子策王政於齊魏俱以樹桑為首務未嘗慮土性不宜其明證矣彼斤斤然謂遷地弗良者皆游惰之民不善治生遂使先王良法美意不能徧及於天下豈不重可惜哉浙之湖州蠶桑與農事並重男耕女織寢為風俗秉成生長是邦親見每年所出之絲四方來購者相望於道竊謂此利若推之他省更可衣被無窮私願所存有志未逮同治己巳夏奉

蠶桑輯要序

命備兵常鎮冬初履任後周歷各鄉野多曠土詢諸父老知重農而不重桑迺捐廉為倡郡之紳富亦復樂成是舉踴躍輸將遂設課桑局於南郊擇郡人之公正者司其事集資倩人至吾鄉采買桑秧得二十餘萬株分給各鄉領種並頒示章程導以培植灌溉諸法年餘以來十活八九高原下隰蔚然成林此後養蠶繅絲如法教之亦在不憚勤勞耳局董吳六符州同來請將示諭規條彙成一編付劄刷氏以廣其傳余謂勸課農桑乃分內事苟民得其利於願足矣然不欲重違其意乃博采諸家之說彙為一編名曰蠶桑輯要又於書麓中檢得先高祖所撰蠶桑樂府二十首因並付之非欲藉以傳先

一四五

人手澤也其言簡意明人人可解或亦利用厚生之助歟江南北壤地沃衍果推而行之其美利有不可勝言者慎毋謂土性不宜讓若嘗聞人獨專其利也同治辛未孟夏歸安沈秉成

蠶桑輯要序

二

常鎮通海道為勸種蠶桑以廣生業事照得生人以衣食為先富國以農桑為本鎮江薦遭兵燹物力彫殘彌望榛棘地荒窳而不治民流亡而未歸井里蕭條生計艱窘周覽郊野惻然傷之固緣軍興以來土曠人稀元氣未復而推原其故實以民風逐末一切治生本務未講求為之上者復無以倡率董勸之以故地有遺利家無蓋藏即力穡農夫亦勤於男耕惰於女織偶值水旱偏災收成歉薄賦稅無所供老穉無所養不得不轉徙四方甚或飢寒切身甘蹈刑網言念及此可為痛夫天之生人無論男女皆有恆業足以自食其力無外求衣食之源農桑並重本道籍隸吳興蠶絲美利

蠶桑輯要告示規條

天下嘗見八口之家子婦竭三旬拮据餉蠶十餘筐繅絲易錢足當農田百畝之入舉家溫飽寬然有餘江南地土鬆柔天氣和煖與蠶性為近即如郡屬四邑惟溧陽最號蕃阜其民亦以蠶絲為業富冠一郡蓋以天地自然之利為斯民本富之源婦職舉而家道昌用力少而成功倍吾民亦何憚而不為乎惟養蠶必先樹桑京口舊有蠶桑局亂後中輟且小民難與謀始可與樂成或因惜費而遷延或以畏難而觀望苟安疑阻迄用無成本道來自田間猶知稼穡亟思所以紓閭閻之困為吾民博求治生之方捐廉派人前赴湖州購買柔桑萬株並雇覓善種之人來鎮先於城中隙地酌量試植若

干株以爲之倡一面諭總董吳州同等就城鄉情形妥議章程設局勸辦仍俟種植有成再由本道采買繭種延請蠶師遍行倡導除另行示諭外爲此示仰郡城內外紳士軍民人等知悉爾等須知蠶絲之利十倍農事無四時之勞胼胝之苦水旱之慮賦稅之繁種桑三年采葉一世大約每地一畝種桑四五十株飼蠶收絲可得八九斤今日多種一分之桑他年即多得一分之利凡我父老子弟其各互相勸勉切實講求一俟開局之後報名認種領取桑條分畦列植務期多多益善灌溉以時爲子孫美利之基極家室豐盈之樂庶無負本道勸勉保息一片苦心所有種桑事宜謹就前賢成法摘

蠶桑輯要

告示規條

二

錄要言開列於後

計開

一辨桑種桑本箕星之精種類不一椹少葉圓大而豐厚者皆魯桑之類宜飼初生之蠶椹多葉小邊有鋸齒者皆荆桑之類宜飼三眠以後之蠶以魯桑條接荆桑身盛茂亦久遠

一種桑子夏初椹熟揀肥大者淘淨陰乾臨種時用柴灰拌勻放一宿然後種之芒種前後爲上時夏至後爲下時二三月亦可種掘地一段打土極細澆以糞水攪起寸許切不可深深則不出將種子布上澆以清水長四五尺即可移栽 又冬月苗長尺許再上

蠶桑輯要 告示規條

熟糞加草於上縱火燒去其梢次日以水沃之仍蓋以草至春發出口畱旺者一枝來年移栽 又鬆鬆打一稻草繩以熟椹橫抹一過令椹在繩縫中掘熟地以埋之深不過寸許苗長移栽此法較爲省便

一種桑樹掘坑尺許用糞和泥栽下填土緊築移樹勿傷小根栽時須記原向分行要寬不可正對春分前後栽之易活九月至二月半亦可栽空處宜種綠豆黑豆等物不宜種麥穀

一盤桑條九月十月揀連枝好柔條盤作圓圈掘坑一二尺和以糞土緊埋築少露梢尖冬蓋腐草春月撻去正二月亦可盤

蠶桑輯要

告示規條

三

一壓桑條近土柔條掘坑攀倒泥土築實條上枝梢扶出土面次年梢長二三尺春分時將老條逐節剪斷將發出新條翦去上梢連根畱二尺栽之

一接桑樹種過三年必須接換葉乃厚大春分前後擇向陽好條大如筋長一尺者削如馬耳於本樹離地二三尺處將桑皮帶斜割開如人字樣刀口約寸半長將馬耳朝外插入以桑皮纏定糞土包縛令勿洩氣清明後即活次年將本樹上截鋸去便成大樹又不拘樹身大小將頂上鋸截成盤用刀削平劈爲兩半將接頭削如鴉嘴長短須量劈縫插入務要兩皮相著包如前法

二四七

一修桑樹長至六七尺臘正月間砍去中心之枝餘幹便向外長如大傘之狀枝不繁而葉自大飼蠶時枝葉全翦下須畱一二尺不翦
一培桑土草長即鋤土乾便灌二八月及冬月要上肥壅豬羊牛馬之糞皆可入糞尤宜棉子油渣豆餅之類性煖更肥須高熟用
一治桑蟲見有蛀穴桐油抹之即死深入者用鐵絲插入殺之

蠶桑輯要 告示規條

四

蠶桑輯要

諸家雜說

辨桑法

桑為蠶本育蠶必先植桑桑有荆桑魯桑之別魯桑葉大甚少而根固荆桑葉小甚多而質較堅但桑種出之荆桑者居多莫如以荆桑為本接以魯桑之條根固葉茂其法最善

接桑法

接換之法用魯桑條三寸許削去一半如馬耳式約餘急速反插荆桑皮內麻扎土擁惟在時之融和手之快密封繫之固擁包之厚取春分前後清明天氣候芽出時只畱一芽秋成條桑是也

移栽剪桑法

條桑栽法宜五尺許一本如品字樣不可對植待次年正月天氣清和離地二尺翦去上條候芽出時只畱二芽秋後條成又五六尺許待次年正月離了尺許復翦去如又樣式再畱頂上各兩芽餘芽抹去來年又翦新枝總畱尺許仿前法再翦再畱而枝條又增倍矣約五六年至立夏後開翦連枝葉盡行翦下飼蠶至數年桑成拳式八九十拳不等謂之拳桑拳之大者可畱三四五條不等次年立夏又將拳處翦下飼蠶連枝葉翦下者一則省工再則恐有雨溼須倒懸於通風處一時

即乾即可飼蠶矣

科斫桑條法

科斫不畱中心之枝使枝條四達條之可科去者有四
一瀝水條向下倒垂者一刺身條向內生者一駢枝條
相并生者選其一穴脛條雖順生者卻稠穴
桑條翦後離本鋤開并窖以泡開豆餅每株盆許其芽
復萌謂之葇條交秋可長八尺冬季灌以厚糞加一肥
土來年葉茂倍多

蠶性總說

蠶陽物屬火惡水故食而不飲 蠶性喜靜惡喧喜濕
惡溼 蠶在種則宜極寒成蟻則宜極煖停眠起宜溫

蠶桑輯要

大眠後宜涼臨老宜漸煖入簇則宜極煖

蠶欲三齊子齊蟻齊則蠶齊

蠶有五宜方眠時宜暗宜燥眠起以後宜明向食時宜

加葉緊飼新起時怕風宜薄葉慢飼

蠶有七忌自生至老大忌煙熏忌酒醋五辛忌香麝油

氣忌飼霧葉忌飼熱葉忌側近春搗忌喪服與產婦善

育蠶者蠶生於穀雨前後不過二十八日即老少病省

葉多絲

浴種生蟻法

蠶種曰連密密相連蠶出曰蟻清明節用淨水將蠶連
潤溼取起名曰浴蠶攤於風處候乾用紙包裹再包以

棉花放於淨密處七日取出一看俟顏色轉成翠綠逐
日看之有三五先出者用鷄翎掃去不用此名行馬蟻
畱之致蠶不齊至十分中蟻出五六分仍包好未食葉
餓一日無妨來日取出溫處攤開即可齊出蟻出總在
巳午時居多

下蟻法

蟻出齊時用去年乾桑葉炒香揉粗末用篾絲小眼篩
篩於連上候蟻附上用鷄翎輕拂相聚細切嫩桑葉撒
於蟻上切不可硬掃以致損傷如蟻一次未能全出仍
包好明日如前移下另置一處切不可與頭次移下者
同置一處致生不齊之害移下稀勻得所稀疊皆非所

蠶桑輯要

宜蟻只移兩次連上還有未出者棄之此殘病之蟻也

育之無益

黑蟻齊生和蟻秤連再秤空連便知蠶蟻分兩多寡一

兩約得絲一百五六十兩食葉約二十石量葉下蟻慎

勿貪多

飼蠶法

初飼蠶葉桑宜旋摘利刀細切切葉宜先洗手一次一
日夜可飼葉五六次候葉盡再飼葉不宜過厚要稀勻
得宜飼後將蟻置之帳內以避風寒用小蠶架將蠶扁
架好以沾煖氣切不可蓋過受溼致生病患養蠶務要
冷煖得宜冷則長遲熱則焦躁天寒時不可驟熱當漸

漸益火寒而驟煖則生黃軟等疾煖不可驟加風涼當漸開窗煖而驟涼則變白殭又正煖時猛著寒則蠶禁口不食急用微火溫之辟去寒氣蠶自食葉若值陰雨天寒先用微火辟去寒氣然後飼葉則蠶不生病惟采桑宜在清晨及日入後忌溼忌熱蠶食溼葉多生瀉病白殭食熱葉則腹結頭大尾尖食葉多而不老亦不作繭

斷飼眠法

專使未眠之蠶使之速眠如十分中有三五分黃光者可減葉三五分比尋常宜切細飼薄頓數宜加如十分中有七分黃者即減去七八分摻葉宜極薄頓數宜勤

蠶桑輯要 雜說

以其齊眠尚有青白未眠之蠶不多速宜揀去棄之此是不齊之病蠶也如此起鬆置之靜處方可住食候十分醒起方可投食若八九分起便投食到老蠶不齊蠶起時稍餓不妨一則口老而殺葉二則蠶身易大蠶初醒時不宜亂動因其皮嫩易於受傷切忌見風不比眠時皮老既食葉後不可閒斷如此飼葉守齊斷無不齊之理

飼蠶起底法

蠶初出時一日起底一次細切青葉摻上蠶自上食用蠶筋將淨上一層連蠶葉拊起餘在葉底者再細加尋檢餘下宿葉蠶砂一概棄之二眠後蠶日長大起底一

次放開一次可用手輕輕將浮上一層連蠶揭起飼葉切不可太粗三眠以後天氣溫和可以出房總宜避風大眠後起底用蠶網覆於蠶上摻以整葉其蠶上附飼過兩次二人擡過空扇內煖砂桑筋撒去以免溼熱氣蒸生病之患蠶已大眠用廣盤貯之秤蠶三斤飼葉百斤成繭五斤可得絲八九兩蠶至眠後正食時闕一分葉即減一分絲四眠天氣大煖食葉五日即老蠶砂亦爛先捉其老蠶上簇捉一次摻葉一次當此時葉要闕碎以免架空作繭謂之上馬桑半日許盡皆老矣蠶有三眠四眠者養法同四眠即大眠也

上簇法

蠶桑輯要 雜說

簇用糯晚稻草梳去草殼中間緊扎長一尺六寸兩頭用刀截齊做簇之地宜乾燥透風用竹木架蘆簾簾上載草山列置於上將老蠶盛於廣漆盤內盥手布於簇上要稀密得宜倘遇雨冷簾下用火極熱烘之熱則繭易成絲易纒過五日後摘繭尋去蒙戎之衣即可纒絲切不可受溼受溼則難成絲矣至蠶眠之日以清香虔祀蠶神大眠以香燭素菜供酒三杯不拘米麥麩做繭式以祀蠶神

原蠶法

原蠶即夏蠶又名頭二蠶二蠶利本不取一則時屆農忙恐妨田務二則蠶盛妨馬故周禮有原蠶之禁三則

春蠶畢後桑葉無多再戕伐其葉樹本受傷來年之葉必不繁茂惟春蠶失收以補不足桑葉尚多養之可也養二蠶法起底飼葉格外要勤二十二日即老最忌大蒼蠅亦忌大熱春蠶宜煖二蠶宜涼是也

收種法

養蠶之法繭種為先留種之蠶極宜加功培養揀好蠶蟻另養養至老時取一刻上山之強梁好蠶繭成過五日揀簇頂上厚繭取下擣去戎衣雌雄各半其尖細緊小者雄也圓漫厚大者雌也用扁將雌雄之繭各置一處日數既足其蛾自生若有拳翅秃眉焦尾熏黃赤肚無毛及先出末後生者皆去之留完全好者此誠胎教

蠶桑輯要 雜說

六

之最先也其蛾生在寅卯時候雌雄相配自辰至未厥氣可全至未時後摘去雄蛾將雌蛾驚拍去搜要預先裱過厚皮紙懸於板上將蛾勻擺於紙上聽其散子申酉戌三時子足有力以後之子力薄不用將雌蛾取下蠶連懸於風處俟變色成胎用淨水洗之候乾用熟石膏末摻上捲好挂於高處遇毒不致受溼亦忌煙熏交秋後將石膏拍去仍捲好至臘八日用桑葉隔夜煎水冷定浸一時以助元氣候乾仍包懸於高處其無用之雌雄蛾越五日後自死寄於東南方以助生氣以免禽蟲傷食

繅絲法十二條

一先於半月前用舊缸蓄河水待清所云山水不如河水止水不如流水如不及貯臨時欲取清者投螺升許切忌用礬

一泥竈時兼泥盆底以至四圍盆口約厚四指許將至脣口漸薄待乾用時添水八九分滿溫煖適勻舊釜更妙至農桑輯要云熱盆不如冷盆之瑩潔但今無用冷盆者又云甌中用一板關斷二人對繅今亦不用竈下燒乾柴試湯則視女之浮沈浮則稍涼沈則加熱火力須勻

一舊法傍竈基安頓車牀牀與盆齊宜置竈右最便一切轉軸必利縛檔壓石期於不動須與貫脚無礙貫

蠶桑輯要 雜說

七

脚中打木須重擊使緊

一水溫下繭下手少撥令繭滾盪惹起緒頭急以左手捻住粗緒頭於水面上輕輕提撥數度旋提起粗緒頭其下即是清絲用手稍稍摘去此粗緒頭一手捻取清絲一手用漏杓圍住各繭在水然後將絲繞上

一緒頭既多分縶上軸穿過牌坊板上之絲眼引上響緒將絲頭於響緒下交互繳一轉使隨絲運動牽上車軸然後舉足踏板搭絲須理直然後入送絲鉤至於絲盡蛹沈其絲窩減小者即取清絲酌添務使粗細勻稱其薄繭漏見蠶女者待其薄如一紙後即便

撈去勿使脫出恐抵絲觸斷絲結且汗清絲

一絲或中斷其繭屢開宜酌增外急須將屢開之繭掠

聚一處打起緒頭將淨絲抽出分搭入窩聯接而上

一灰絲用舊砂盆熬炭煨焙以盆內極燥為度潮則絲

無光澤置盆宜稍遠軸恐火氣傷絲盆宜側起向外

須一人專為之

一換湯以多為妙察其稍渾即傾出三之一以略溫清

水攪入須一人專司之

一牡孃繩須時時著水使緊絲縈乃能錯綜不至結成

一塊至不可分且牡孃繩不緊絲稱便爾移動所謂

走板也

一脫車舊法用貯皮鬆縛絲板以送打木緊緊抵住打

木之小頭用槌頻擊自脫乃取車軸離牀將絲連車

衣布揭之

一各繭做法有颺緒者上軸數轉即斷宜籠火焙燥以

沸湯做有生參者上軸即參宜開潮以溫湯做有熟

參者縲至中突出宜摘去有颺且參者湯熱即參湯

涼即颺又有野蠶繭須先曬燥以滾水泡透打撈起

緒分一簇入釜縲之縲至中又取一簇續之釜中之

水不必加火止須畧溫

一凡繭之不中為絲者即以之剝絲煮法淋稻稈灰水

極淨煎滾下繭候將熟以大盃盛香油一杯入灰水

沖滿分一半水勻澆釜中數滾後將繭翻轉以所餘
油灰水盡入再煮期於極熟後乘熱取置河中用
篩淘洗潔淨然後剝手綉綉套於掌者

蠶桑雜記

一鎮江從前雖有蠶事講求未精即如蠶老上山蘆簾

架下必用極熱火炕為熱蠶絲一則烘去蠶溲之水

使山燥爽二則蠶口吐絲快利膠粘不致粘實縲絲

性純蛻蛹不斷上機設有絲斷可以扯接織紬光彩

異於他絲他處之蠶上山不用火炕為冷蠶絲吐絲

口緩膠粘著實縲絲不純易斷火炕之繭溫蠶與餓

蠶繭不可畱種此種育之不收蠶種三眠易育絲少

四眠難育絲多

一春蠶可分兩次育先一次在穀雨前後出後一次藏

於罈內置之冷地罈頭蓋閉不透風熱遲至十日後

取出一見熱風蠶蟻盡出縲絲分功

一蠶頭二眠時葉薄易萎用葉不多采回之葉收於小

缸之內缸底用笱箕缸上覆布葉要放空實則生熱

缸底易於生水墊以笱箕不致溼水粘葉蠶純陽惡

水又不可無水葉乾生火甚蠶紅則瘟蠶到三四

眠後食葉日多葉可置於無風屋內地鋪蘆蓆將葉

打成壘子不致生熱晨采日飼晚采夜飼大眠後飼

葉要堆至四寸許蠶頭要密食葉快食葉鮮食盡再

飼更鼓時飼一頓可以臥寐二時復起再飼蠶不受
餓人亦省功

一植桑救窮亦要三年方有微利所謂有恆心而有恆
產小民無恆心者多每育蠶之後不理桑植不盡心
培養次年葉稀遂謂桑無多利剪後務必抹去附枝
數次毋使分力極宜灌肥初植近根樹大遠根要根
鬚拔肥今年有條來年葉倍

一春剪發枝為春條切不可折此為養樹條最惡者偷
竊亂扯連葉根之眼拔去樹必損壞要保護枝條葉
茂之時速用石灰桐油與巴豆研碎和水撒於葉上
飼蠶必損人多不取護桑要法

蠶桑輯要 雜說

十

一桑之大利總以十年為期五年後漸次剪成拳式每
到正月拳上剪枝不可留長只留分許只要有葉眼
為是枝大疤包來年更茂小民不知其法將枝本留
長其樹必壞如翦手得法養桑十年畱枝剪條一株
可得葉數十斤育蠶利倍諺有曰十歲之兒不能養
老有十數畝之桑十年後可以養老誠非虛語
一拳桑葉茂難免偷扯亦可翦下飼蠶樹小切忌剪剝
嫩枝樹大本足且在拳上翦之無妨葉眼再長謂之
微條來年之葉仍茂所謂斧頭自有一倍桑是也
一交冬後霜桑葉多收潔淨者曬乾入臼杵末收入罇
內來年育蠶蠶大眠時遇雨葉潮風吹未乾者用乾

桑葉末摻在葉上拌之其葉即乾飽蠶無患

一栽桑將根理直覆土築實翦去上條只畱二寸栽在
春冬萌芽時只畱一芽深秋肥者長成五六尺高冬
令又翦去上條離地一尺五寸如此樣

來春頂上又畱兩芽長成雙條冬令又翦去如此樣
清明出芽頂上又各畱兩芽冬又
翦如此樣



春芽又如前法畱之冬令又翦成八頭如此樣

蠶桑輯要 雜說

十一

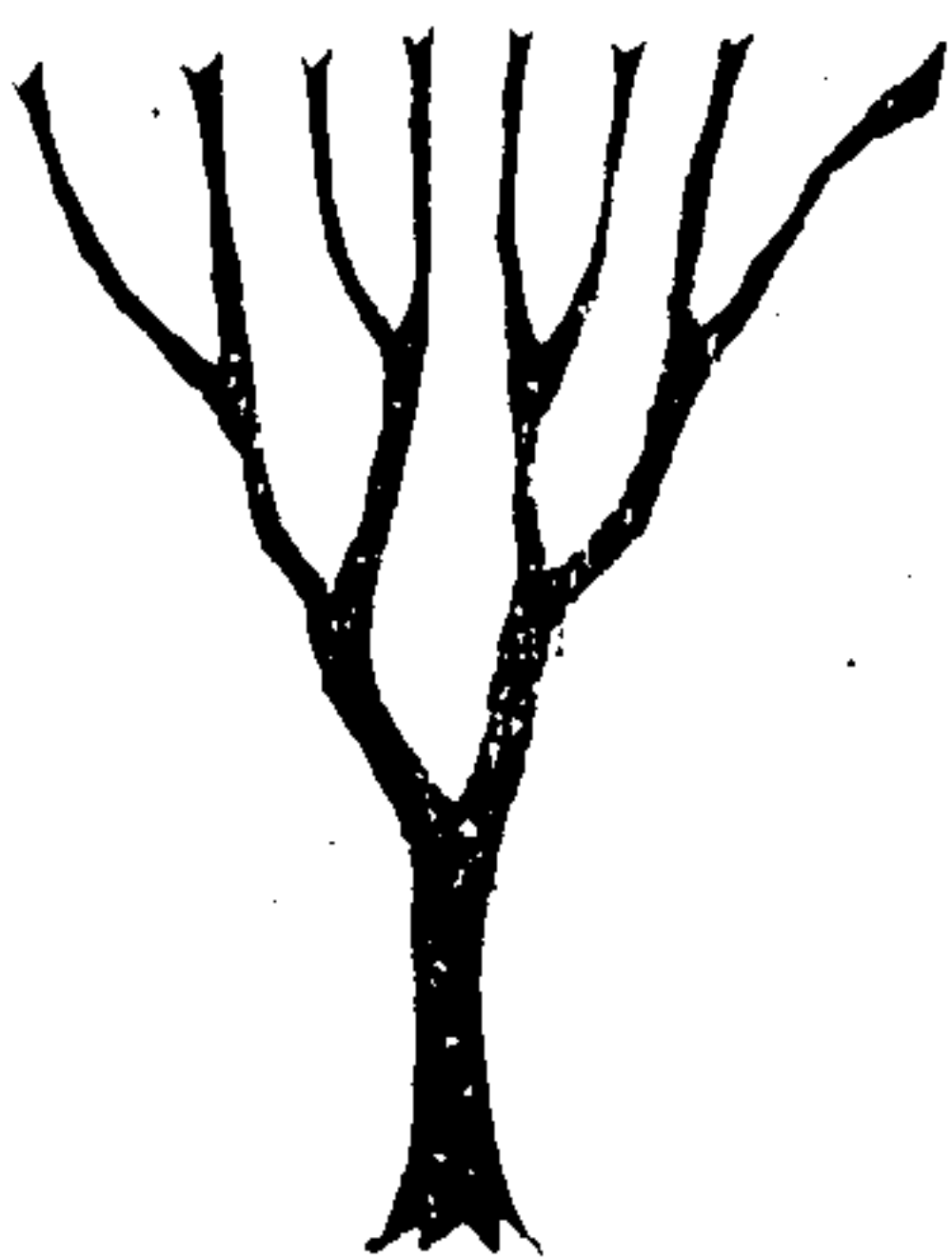

自此以後年年在
此剪之即成拳樣

又如前畱芽十六條自此冬令不翦在立夏後連枝
葉翦下抹葉飼蠶全在樹本之下出芽年年抹盡只
畱頂上者要緊不時捉蟲毋使蟲食頂葉長成如此
樣



頭一段一尺五六寸高

二三四段約留一尺三四寸高
其成樹本五六尺為定立夏後
在此頂上平剪再發芽為嫩條
次年仍在此處剪之

蠶桑輯要 雜說

一桑味甘易於生蟲葉上毛蟲與步屈用噴筒巴豆水
噴之即除最惡者新條方長二尺有水牛蟲口夾嫩
條遇風枝折老皮處夾之沿水不已到深秋水止疤
乾內有蟲如蛆速宜剝去否則冬令入木內蛀夏令
成蛹飛出又為水牛蟲矣
一桑蝨初生如白屑漸成細粒如半蘿蔔子狀吸引皮
漿皮漸枯葉生苔自此葉少而枯所以用刮桑鉞刮
之不若有白點時用巴豆研細和豆油用機帚蘸油
掃之白蝨自盡又有一種時蟲立夏時遇西南風成
酉時從土中飛出食葉至卯時復又入土捉之不能
盡黃昏時灼以亮火蟲盡投火而燒除之宜遠燒於

下風葉忌煙熏

桑樹有三種

一名壓桑春初取桑枝大者長二三尺許橫壓土中上
掩肥土約二寸萌芽漸長三四月後可四五尺七月
間連根枝先削去一半九月盡行剪斷次年春月移
栽較接本之桑更好
一名子桑乃桑甚所種四月取黑桑甚揉碎用糞灰和
土種入地寸許一月可發芽三四月可長二尺許再
逾年移栽四五年始成樹仍結子惟葉稍薄亦可養
蠶不過難取
一名花桑亦由種子而成其葉與壓桑相似但有花無

蠶桑輯要 雜說

實與子桑異湖州種小桑接之

培桑有十法

一辨桑種桑本箕星之精種類不一甚少葉圓大而豐
厚者皆魯桑之類甚多葉小邊有鋸齒者皆荆桑之
類荆桑宜飼初生之蠶魯桑宜飼三四眠以後之蠶
魯桑枝大葉厚最宜老蠶
一種桑子夏初甚熟揀肥大者拌食餵豬取糞和勻種
之名曰豚桑其葉厚大芒種前後種掘地一段打土
極細澆以糞水揉起寸許切不可深深則不出將種
布上澆以清水長成即可移栽 又冬月砍去上梢
灌以厚糞或加草於上縱火燒之明日灌澆清水至

春只留旺者一枝來年移栽 又鬆鬆打一草繩以熟甚橫抹一過令甚在繩縫中掘熟地以埋之深不過寸苗長開株六七寸開或接或移栽

栽桑樹諒根掘坑將根理直灌糞栽之填土緊築移樹勿傷小根栽時須宜原向分行五尺不可正對春冬栽之易活二九月栽次之宜種蠶豆黑豆不宜種

麥穀

一盤壓冬月近土柔條掘坑尺許將條攀倒曲入泥土築實枝梢扶出土面只留一頭五月近根條處削去一半長成二三尺高八月間連根之條剪斷以後根鬚長成冬令移栽

蠶桑輯要 雜說

十四

一接大荆桑在春分前後天氣晴和之日西風之日不可接接之不活西風屬金 金剋木桑本有三寸圍圍接之最妙臨接之時取向陽好魯桑條如筋大將荆桑鋸截成盤以魯桑條三寸削如馬耳式先用竹筋削扁刺入荆桑皮內速將馬耳反插荆桑皮內用麻扎之再用稻草做窩籠之用潮潤細土封之清明後即活過五日遇雨無妨未過五日遇雨覆蓋要緊三年即剪成大樹葉多而茂

一桑本樹大皮生黑苔成塊務用刮桑鐵鈹去若不去其樹葉少而枯

一修桑樹臘正月間砍去中心之枝餘幹便向外長如

大傘之狀枝不繁而葉自大春冬剪之最好 一培桑土草長即鋤土乾便灌二五八與冬月要上肥 壅豬羊牛馬之糞皆可人糞尤宜棉子油渣豆餅之類性煖更肥

一治桑蟲見有蛀穴用江子仁一兩研和桐油二兩塗蛀孔上蟲著即死深入者用鐵絲蘸油插入殺之 一典當田地註明有桑幾株如係當戶新種取贖之日照株大小補給樹價使沾餘利庶無曠土

一柘桑屬飼蠶絲作琴瑟弦清響勝凡絲此絲性剛織細較硬竟有缺桑采柘代桑柘有棘刺刺手亦不易取是蠶缺桑而取之

蠶桑輯要 雜說

十五

種椶樹飼野蠶法

椶樹之名有二一曰青桐一曰檟椶檟椶又有二種一叢生而小即檟椶也一高大似檟俗名大葉檟實似椶子可食此樹皆九月間子熟自落檢收時必須挖窖深埋毋使見風日若散置房屋則閱日生蟲盡成空殼入土不生其種植之法用大鐵鋤長二尺許於瘦土中用椎擊入土三四寸少著糞土隨置椶子一二夥以土蓋之春即發生其土甚省而易成 又法九月子落掘坑深三四寸每坑種一子盛於筐內放在窖中以板蓋上來春生芽二三寸清明前後栽之三年後即可飼野蠶

養蠶法

一總說蠶本天駟之精黃帝元妃西陵氏始蠶卵生為
 蟻蟻脫為蚩音蚩蚩脫為蠶蠶脫為蛹音蛹蛹脫為蛾蛾
 脫繭復卵蠶紙為連皮為蛻尿為沙葶日沙燠臥日
 眠脫殼日起南蠶多四眠北蠶多三眠總之一七而
 變四變而老七變而死蓋氣化神物蠶室高潔處供
 奉先蠶神位下蟻之日用牲醴祭之

一摘要量葉下蟻每蟻一錢至老約食葉一百六十斤
 什物須量蠶預備育蠶煖頓數多則老速天氣寒頓
 數少則老遲半夜要飼慎勿貪睡若二十五日老蟻
 一錢可得絲二十五兩二十八日老只得絲二十兩

蠶桑輯要

六

月餘老只得絲十餘兩蠶有十體寒在連宜熱下蠶飢
眠後飽向食稀布之宜稀密下子宜密眠蠶小眠時
宜飢飽宜飽稀不可過稀密不可過密眠宜暗宜煖
起宜明宜涼緊宜眠上簇慢方起宜

一收蠶食秋深桑葉采來曝乾杵成麪又將綠豆白米
 淘極淨曬乾收貯候三眠後用之

一收班糠將粗米糠煨成白色自初至三四眠除沙燠
 一番要糝一層於筐內每眠一番濃糝一層於蠶身

收潮

一收簇料冬間將梗稻草截去頭尾束成一把上簇時
 用力一掉兩頭撒開接連直豎箔上老蠶一斤把地膚
 子作簇亦好一名子

一收葶草蠶初生編稻草簾鋪於筐底上加棉紙紙上
 放蠶取其溫輭

一收火料蠶火料也宜用火養之但畏煙熏冬月多收
 牛糞作塊曬乾蠶生時用以然火煖而宜蠶

一置以擡爐盆架兩旁有柄蠶忌煙熏戶外將柴燒過
 煙盡以便擡入

一造蠶盤古以木作筐筐邊高二三寸以疎簞為底底
 鋪蘆簾育蠶器名曰箔箔有大小今人用筐篋取其
 輕便

一編蠶網以細麻線照織網法織平孔如鷄子大量蠶
 器織成每筐篋要二扇以熟漆漆過或以豬血和或

蠶桑輯要

七

以柶皮如制漁網法三四眠後除沙以二網輪流撥
 換先將網蓋於蠶上以葉撒之蠶間葉香穿網而上
 連蠶擡起輕輕放下除沙省工且不傷蠶

一設蠶室要閒架寬敞兩頭各置大照窗三眠為出火
 窗外掛草薦室內隨製火倉蠶生徐徐以牛糞煨火
 合閉門窗不令煖氣出外不可有煙牆壁掃盡塞絕
 鼠穴須留貓洞

一忌溼葉遇雨霧葉毒有乾葉 黃沙葉 氣水葉積
發熱即生氣香氣 臭氣 不潔淨人 燈油氣
水須用新鮮

酒醋氣 葱韭蒜阿魏硫磺等臭

一浴種種生十八日後清晨用井水浸去連上便溺臘

月八日或十二蠶生日依法浴畢用長竿掛院中一晝夜受日精月華之氣連宜極寒霜雪壓之更好來年蠶生必繁清明用麥葉柳葉桃花蠶豆花揉井水內浸浴移掛溫室晾乾

一 下蟻各省節氣不同只看桑葉如茶匙大即是蠶生之作以二連相合紙包再包絲三四寸置煖處不可寒冷每日翻轉開包忌風或將絲包懷在身夜放身旁不可太熱七日變青白色次日必出宜先煖蠶室令極熱蟻出鋪連煖坑出齊稱記分兩共稱得幾兩除連便知蠶數先將稻草簾鋪筐底再鋪絲紙一層切葉節勻紙上以連覆葉間香自下用隔年乾桑葉揉末篩簾拂

蠶桑輯要雜說

下亦可

一 蠶蟻下連以一日二日下齊為好蟻初出無妨初宜切葉如絲慢飼但頭一日拂下之蟻與第二日各置一處如頭一日之蟻多飼葉三四頓即將蟻置之稍涼處以減頓第二日之蟻置之煖處每日加一二頓前後各飼葉三十五頓即齊眠於一日取齊省功之法去沙在巳午時待蟻上葉用蠶筋輕輕挑過小筐內稀密得勻古用蠶匙今用蠶筋一 蟻拂下室煖三日即緊飼五日即變黃白色而眠有九分結嘴不食為頭眠涼則七日方眠眠時將班糠摻一層於上還有食蠶一分復摻稀葉一層食蠶上

葉此遲眠之病蠶用蠶筋鉗而去之眠蠶連糠起鬆放開住食二日夜蛻殼起齊涼則三日

一 頭眠起齊切葉薄飼極煖二日後緊飼食盡即飼一晝夜飼六七頓三日復眠變黃白色結嘴八九分摻班糠去食蠶起鬆如前為二眠

一 二眠後起齊切葉宜稍粗即是三眠出火去筐底草簾若三眠種三眠後不用切葉飼以連枝葉四眠種三眠還是切葉三眠四眠如前摻糠去食蠶起鬆此時要住食三日方能起齊初飼切葉二頓食盡復布純葉一層辰巳時取臘綠豆磨麪用清水少許潤葉上每一大筐拌半升於葉上飼一頓此時方擡網明

蠶桑輯要雜說

九

日辰巳時復如上法潤水拌白米麪半升飼一頓再擡網飼純葉五頓再拌臘製桑葉麪飼一頓如葉缺無妨食盡三日後又用新水噴葉令微溼再飼一頓擡網如大雨過多每日擡網去沙葉食盡即飼不論頓數若天氣暴熱開窗暴寒又致身肥嘴小喉絲漸亮老之時也飼之宜勤宜溫不過二三時便全上簇一上簇蠶只要半身明不食游走急宜上簇宜極一小時內上完最好先將草山擗開豎於箔上勻布草內兩晝夜則繭成矣

一 摘繭四晝夜蠶盡成蛹即摘繭長而瑩白者絲細大而同宮晦色者絲粗兩宮結各放一器攤於涼筐厚

二三寸遲至十四日則蛾生古法育蠶拘以日期如或二十日老春蠶二十日老夏蠶天氣極熱十八日

一蒸繭扯去蒙茸用蒸籠二扇將繭鋪於籠內厚四指至氣透出取攤涼箔日滿不然出蛾蒸繭不如如蠶繭之易縲

養野蠶法

野蠶生於青桐樹上椽榭等葉皆食之立春日攤繭筐中閉門窗勿令通風燒柴火令室常煖至春分前五日共四旬晝夜不可間斷天寒加火天煖減火四十日則蛾出辰巳時令雌雄相配申時摘去雄蛾編成有蓋大筐深三尺將雌蛾百餘放筐內以蓋合定令其下子三五日後去蛾懸筐於無煙涼房待陽坡青桐等樹葉長

蠶業輯要 雜說

二十

寸許燒室令煖懸筐室中五六日蠶生辰巳時揀寬平處將筐安置水渠中以管底支插葉梢於筐之周圍不取其蠶聞葉氣出筐上葉未出者取回仍懸煖室次日又出仍如上法常換新葉勿令蠶飢搭一草庵彈弓鳥鎗日夜防守飛鳥蝙蝠各物傷害待陰坡葉生方可轉移樹上使自食葉轉移之時先將蠶帶梢放提籃內提至山中葉樹下即將蠶連梢放於樹上食葉將盡即用利翦連枝翦下放於籃中利置有葉樹上此蠶亦三眠三起眠時不可移動能耐風寒但怕久雨夏至後結繭樹上摘來攤於涼箔數日蛾生寅卯時令雌雄相配午後摘去雄蛾以線縛雌蛾一腿拴於樹上次日下子伏後

五日其蠶自出看守轉移如上法白露後結繭收貯次年立春日養如前法此繭不能縲絲須於蛾出後製而紡之

紡野繭法

用木炭灰以滾水潑之淋得極鹹將繭子盛於篩內重一斤許將灰水入鍋內燒滾勻潑繭上數過將繭篩置鍋上淋灰水入鍋中再取潑數次手試扯之以絲開為度又置篩鍋內蒸少許取出套於筋上一筋可套十數箇浸於水盆揉洗十數次去灰水之氣於繭外橫扯起絲頭脚踏紡車上紡之層層扯紡勿亂色道其法將葦筒貫於鐵錠上以線纏於筒上既成縲音歲捲取下挨

蠶業輯要 雜說

二十

紡數十縲貫於經板之上往來牽引經之成縲收於紉緯牀之上撒放二丈餘中架一梁如四丈長架二梁將經縲勻擺梁上手執縲刷疏布器也蘸稀糲水或糯米汁刷之令勻務要經縲條條疏通或日曬或風吹將乾要縲過一遍庶無糊結不至粘連後用油水相合油最一斤用油四兩攪打百餘次使油水混合用縲刷輕蘸刷經上使光滑易織待乾捲於機上平機高機油機俱可織又有糲線一法將紡成縲用拐子拐成把重四五兩卸下用糯米熬汁麵糲亦可將線揉糲令勻掛在椽上再用石片子掛在線把一頭揞去汁滓令絲乾散為度再上絡車纏在音約子上經同上經油法

車牀式

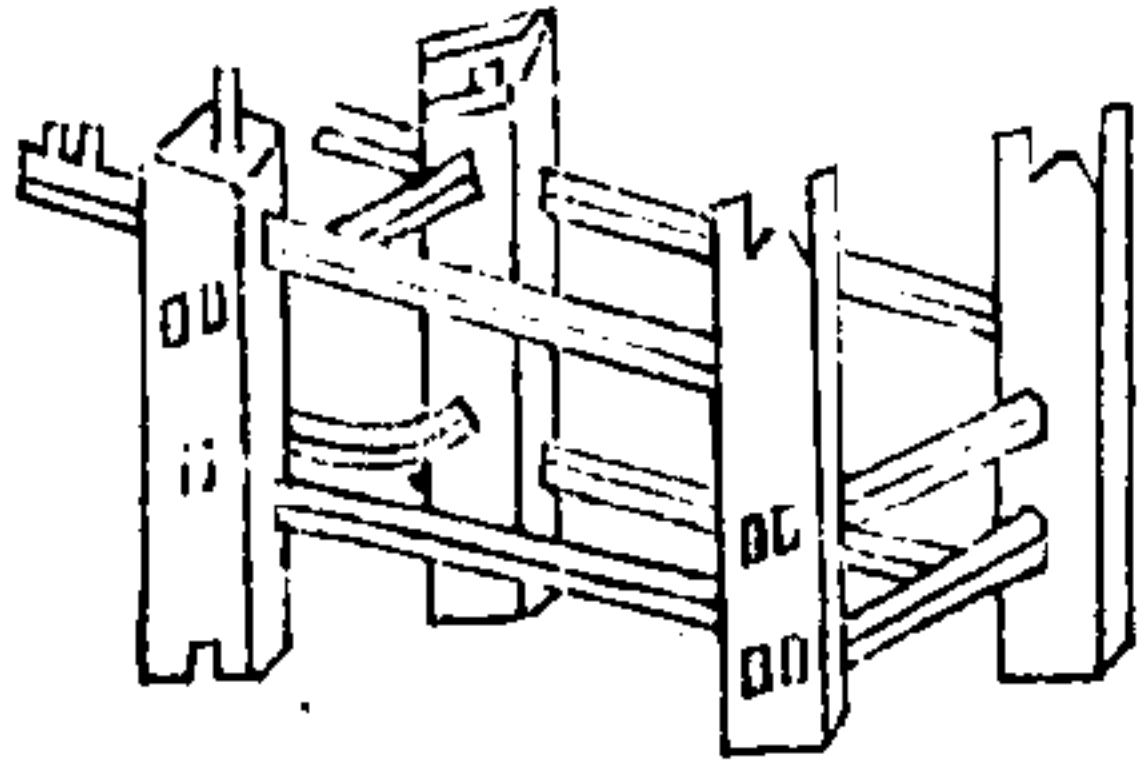

車軸式

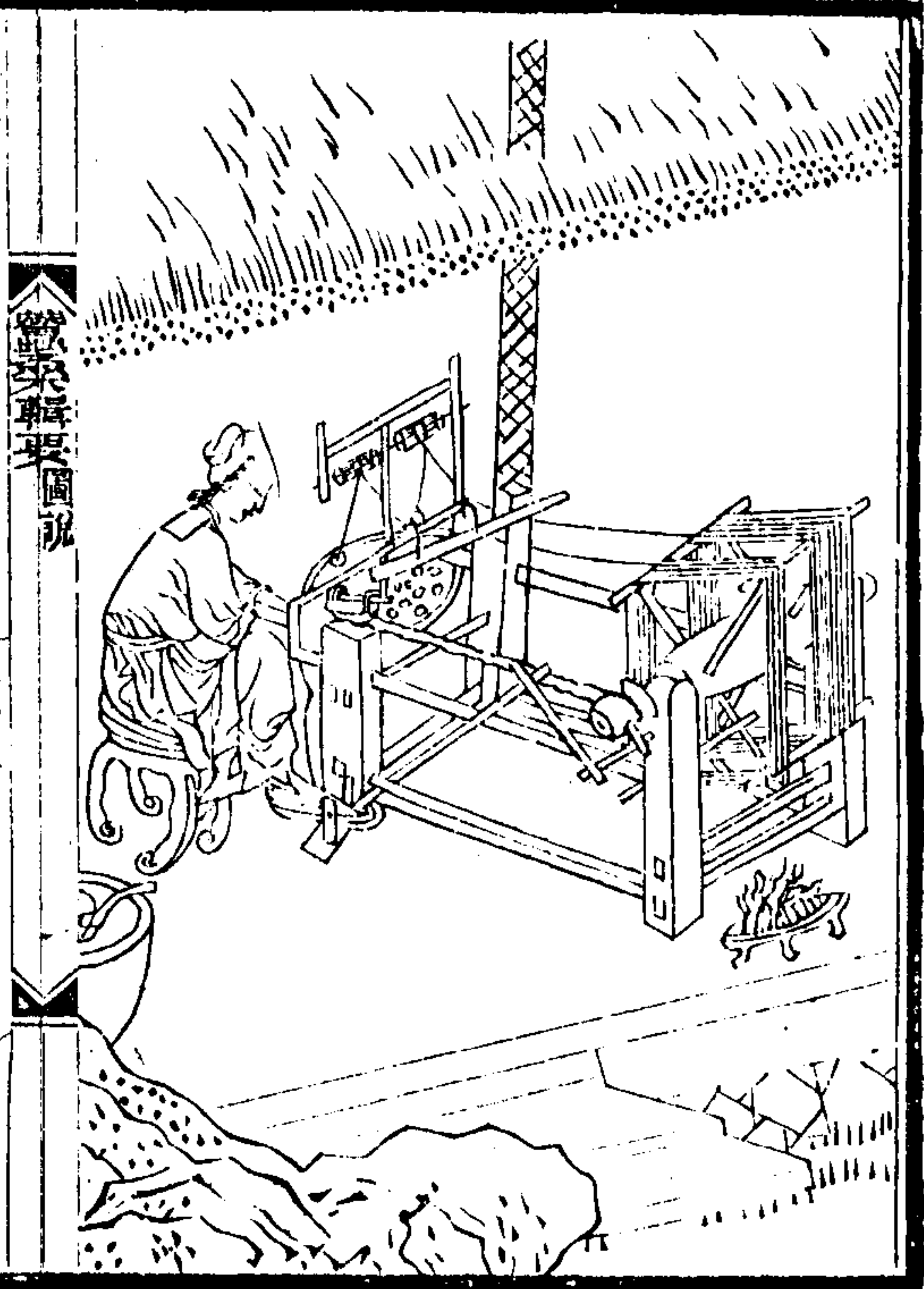
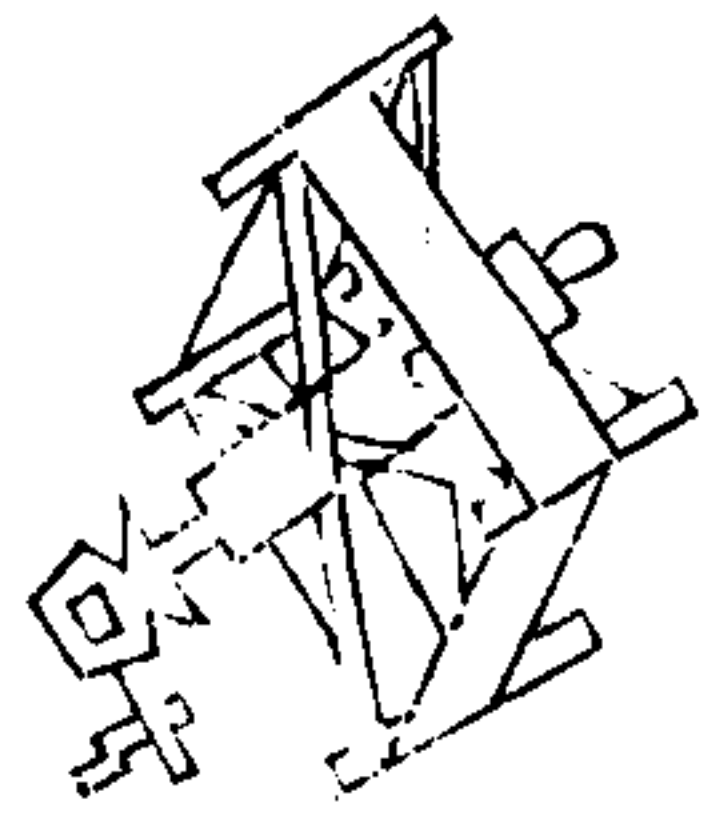

蠶桑輯要圖說

蠶桑輯要圖說

牌坊式

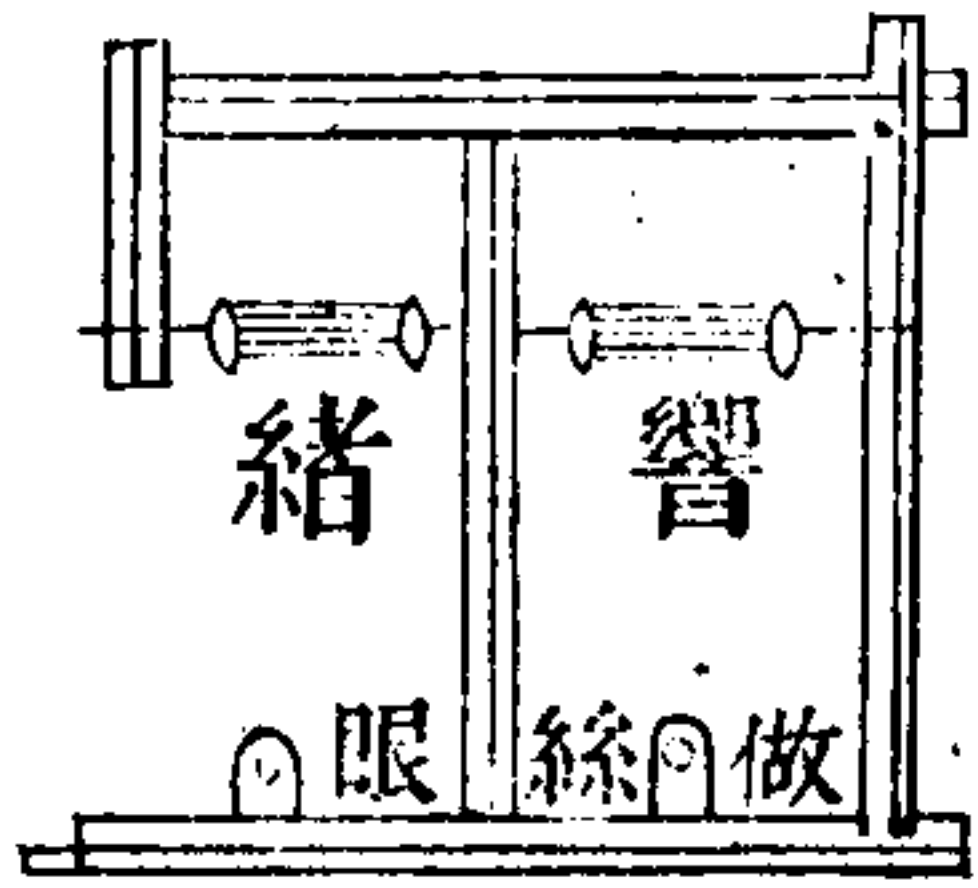

絲稱式

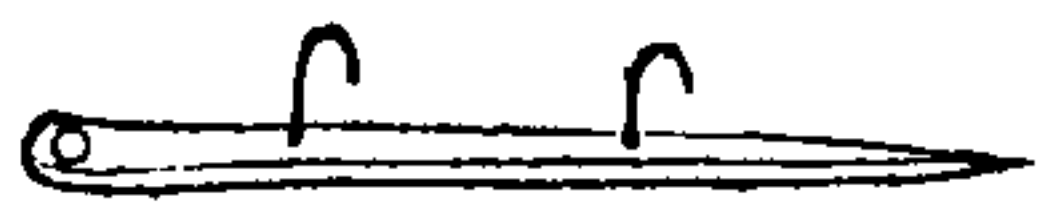

車牀前後共四柱後二柱高二尺四寸柱頭各開一口以承軸前左柱高二尺七寸柱頭鑿孔以套稱右柱高二尺三寸柱頭裁成圓準以貫牡孃錠○軸以堅木爲之長二尺五寸首裁圓樞後樞外稍成八稜以環牡孃繩其末鑲短木六寸短木上橫鑲圓木六寸爲柄軸身四面裝貫脚每脚用二柱長一尺上設橫梁周圍套車衣襯絲卽易脫車

牌坊用二長柱高二尺上設橫檔檔下置三短柱長三寸連長柱平穿一孔用細篾一條貫之以綴響緒響緒用小竹五寸兩頭留節中刻條縷穿孔橫貫篾條上絲眼所以穿絲用細銅鐵條三寸一頭椎扁鑽眼眼須光潤不令剛斷絲緒。絲稱所以制絲使之橫斜上軸也以小木條為之長二尺四五寸一頭鑿圓竅套於牡孃鏡上一頭貫於車牀柱之孔中上釘鐵鉤曰送絲鉤

蠶業輯要圖說

牡孃鏡繩式

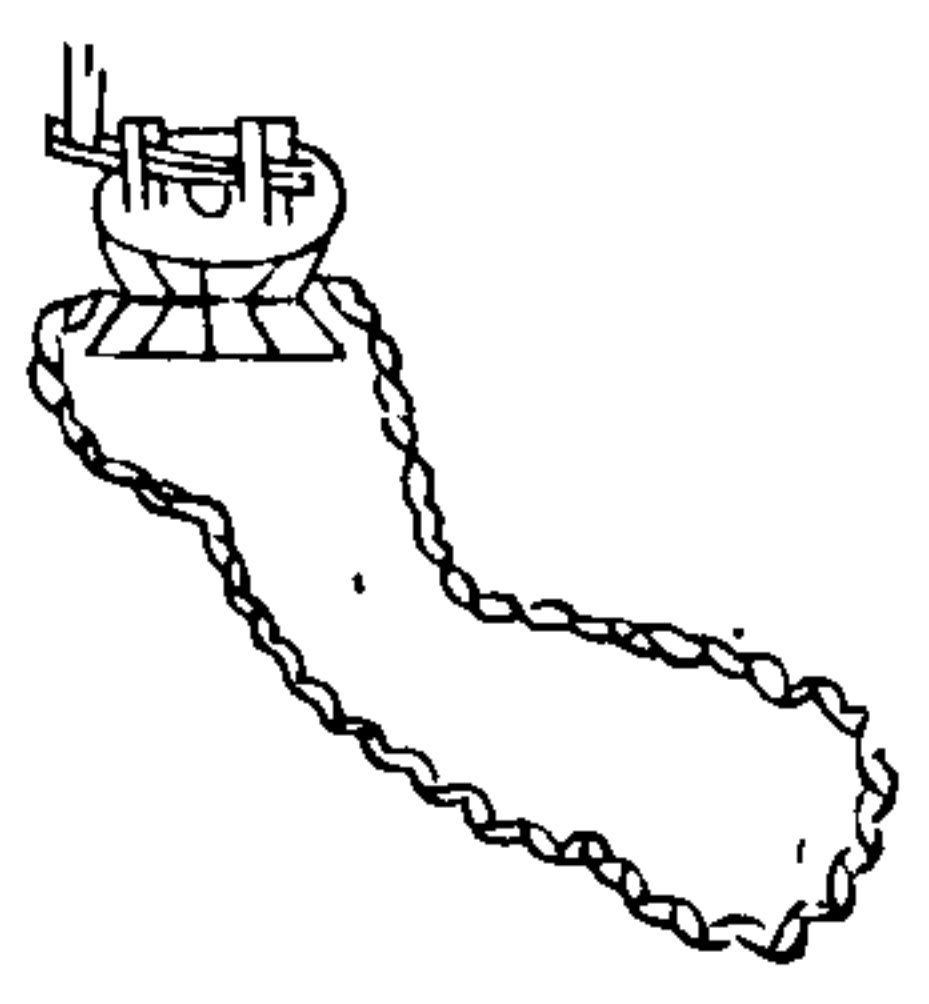

做絲手式

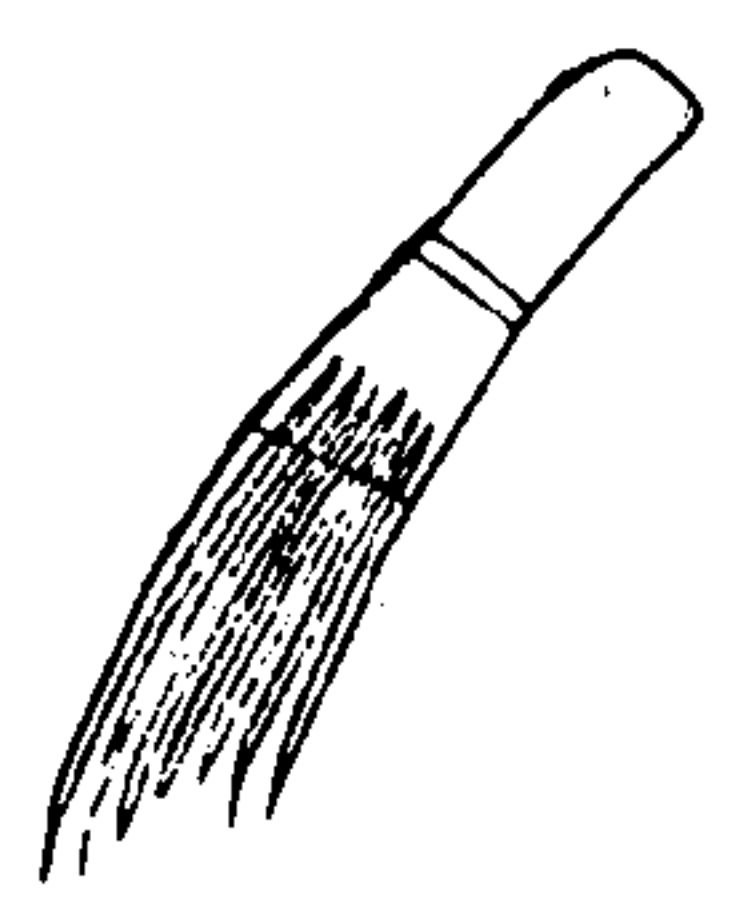

鏡以桑木為之高三寸圓周六寸或八棱或十棱中鑿圓孔以套車牀柱準上中腰削劫以環牡孃繩上裁兩耳旁鑲四寸小圓木一條以承絲稱繩用棉絞者為上長約四尺兩頭交結使緊前套牡孃鏡後套軸柄上中須交互一轉方能使鏡隨軸而運。做絲手以帶一片為之闊二寸長八寸節須留在六寸之間上斫根縷七八條形若手指以撈絲緒

蠶業輯要圖說

踏腳板式

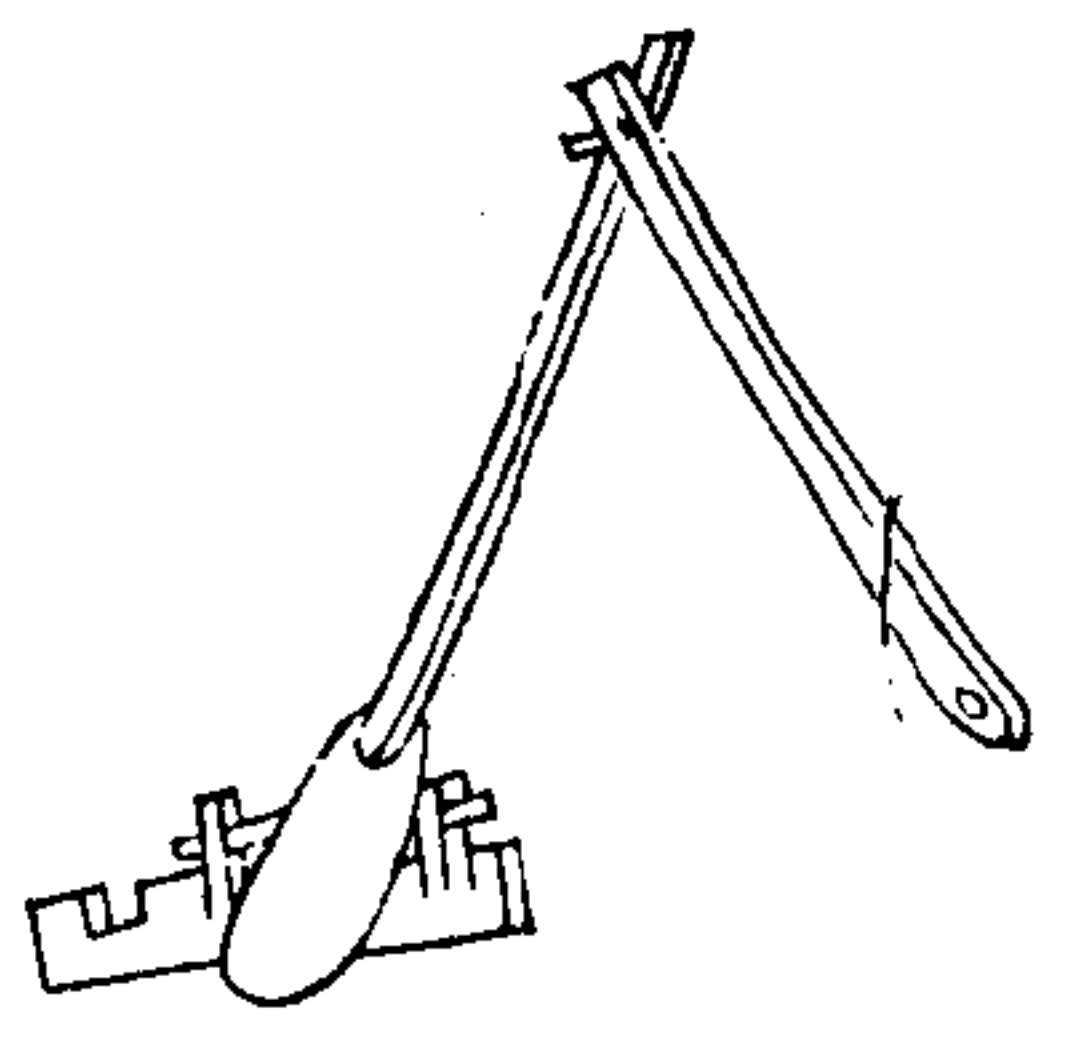

火盆式



踏脚板用尺五寸長六寸闊木一塊上製兩耳以爲底
 再用八寸長厚板一片削成履樣旁綴二準嵌於底木
 兩耳中上直鑲二尺小木條頭裁準口另用二尺小木
 條一頭湊於直木之準口以竹錢貫之一頭鑿成圓孔
 貫於軸柄踏動板木可屈可伸軸卽隨之轉矣○火盆
 有大小兩種用黃砂盆盛炭火凡山棚之下熏灼蠶身
 及繅絲時烘燭溼絲

蠶桑輯要圖說

五

絲竈煙囪式

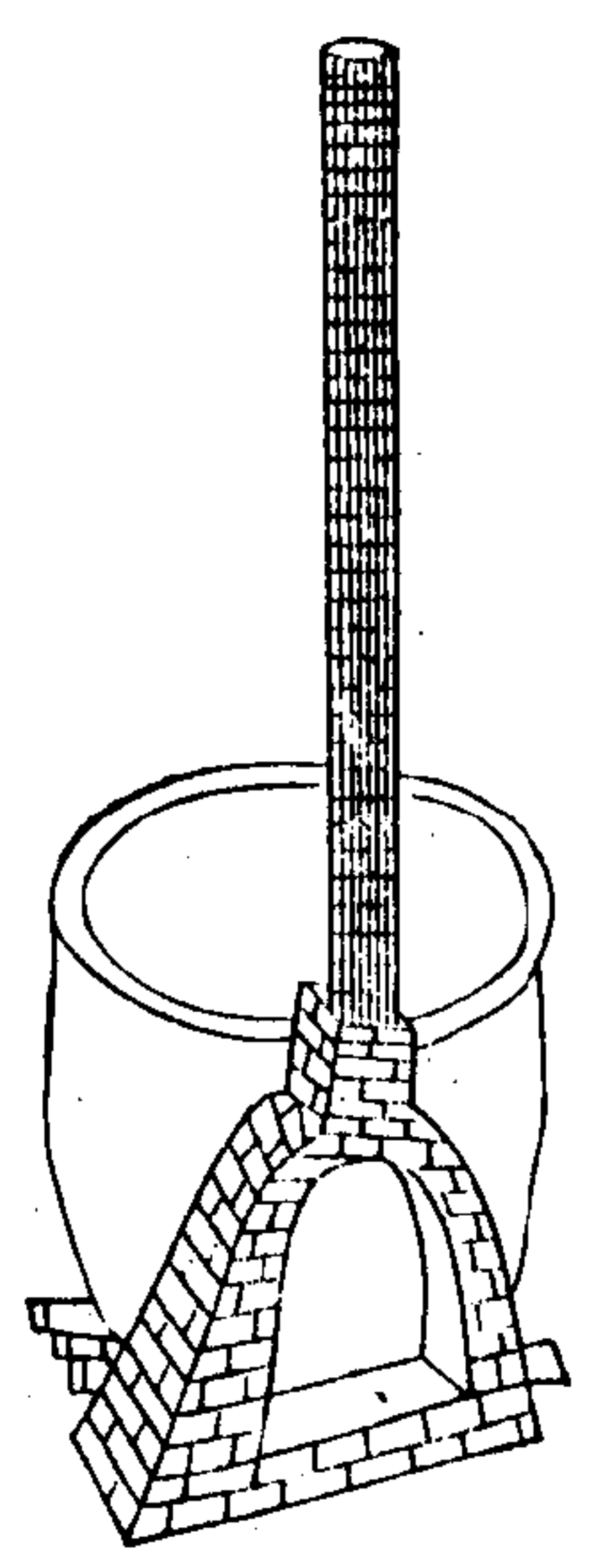

絲竈之制不一有用甌竈者以小黃砂甌爲之一面開
 火門用石灰和泥內外塗托有用甌竈者以甌坯砌成
 高二尺五六寸寬廣以容大釜爲度內外亦用灰泥厚
 托俗有陰竈陽竈之稱高做者爲陽竈發火省柴鬱悶
 者爲陰竈不發火徒增煙悶○絲竈煙易汙絲故必置
 煙囪以出煙用薄篾片環繞編成下口圓徑六七寸上
 口略收小高約丈餘使上出屋檐火門兩旁將甌砌起
 煙囪卽置其上內外並用灰泥塗托

蠶桑輯要圖說

六

絲竈式

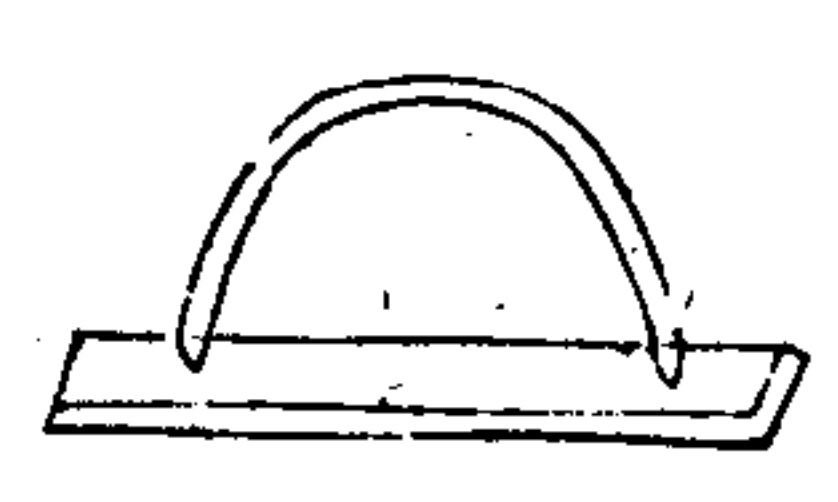

拓絲又墜梗式

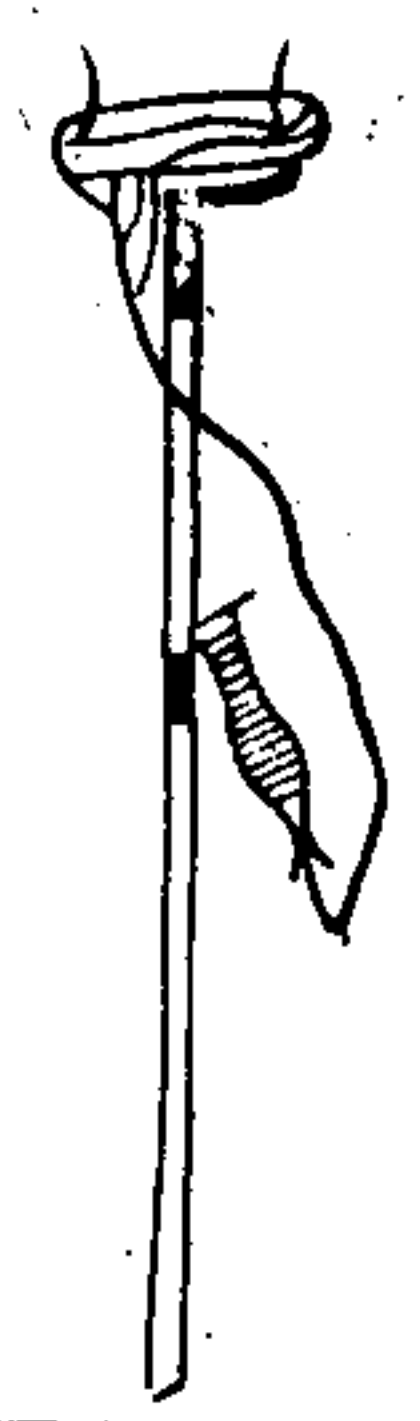

絲豁以二尺長三寸厚四寸闊木板為之兩頭各鑿一孔用厚竹片長三尺四五寸闊五六分者環轉兩頭插於孔內其形如弓所以拓絲也。絲又以又絲績線用銅為之下鑲三尺木幹墜梗用竹長一尺削令圓潤如箸一頭留節一頭刻成螺旋深痕使線嵌入其中不致脫落欲其重貫錢十餘文外以六寸長蘆管套之兩頭塗漆為繳線之用

蠶桑輯要圖說

七

切桑砧式

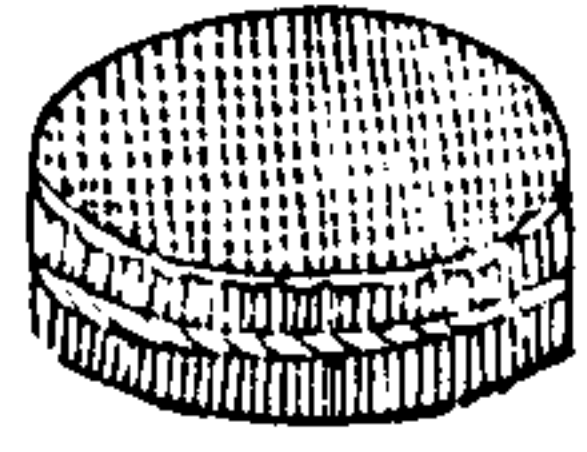

葉篩式



砧以稻草為之其淨葉葉用篾箍三層緊束高可四寸圓徑尺餘兩面皆須截平。篩以細篾編之圓徑八寸高三寸眼貴疏篾須光潤飼小蠶用此盛葉篩之則勻

蠶桑輯要圖說

八

蠶筐式

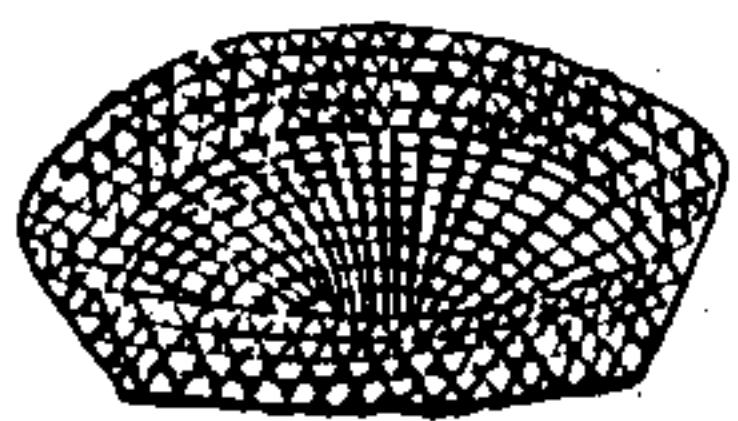

藤蠶網式

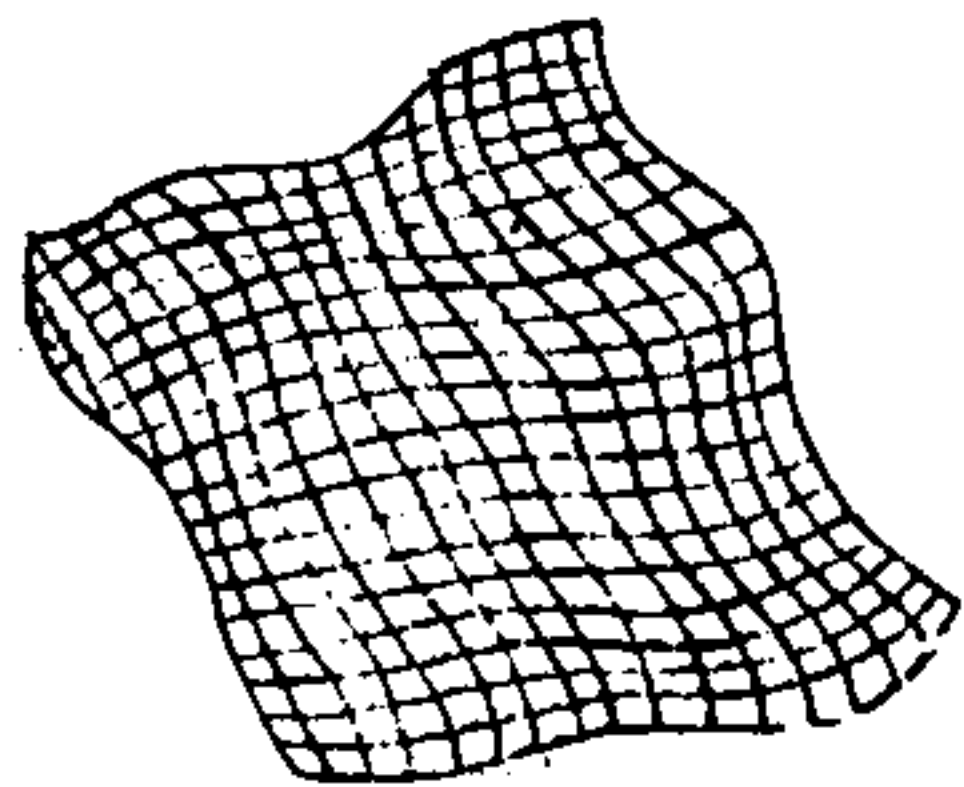

湖人有蠶以筐計以鳥重一錢為一筐出火以二十四兩為一筐大眼以六斤或一斤為一筐其名不一或曰篩曰篷曰筐蠶初生用篩鳥滿一筐取臘月竹編者不蛀筐大者圓徑三尺七八寸邊高寸半小者二尺半或二尺或尺半邊高三寸篩大者圓徑二尺半小者二尺邊高一寸篩與篷底眼皆疏須以紙糊之。網績麻為之如魚網之制長短廣狹視筐之大小網眼有疏密蠶小宜密眼大宜疏眼

蠶桑輯要圖說

九

大蠶植式

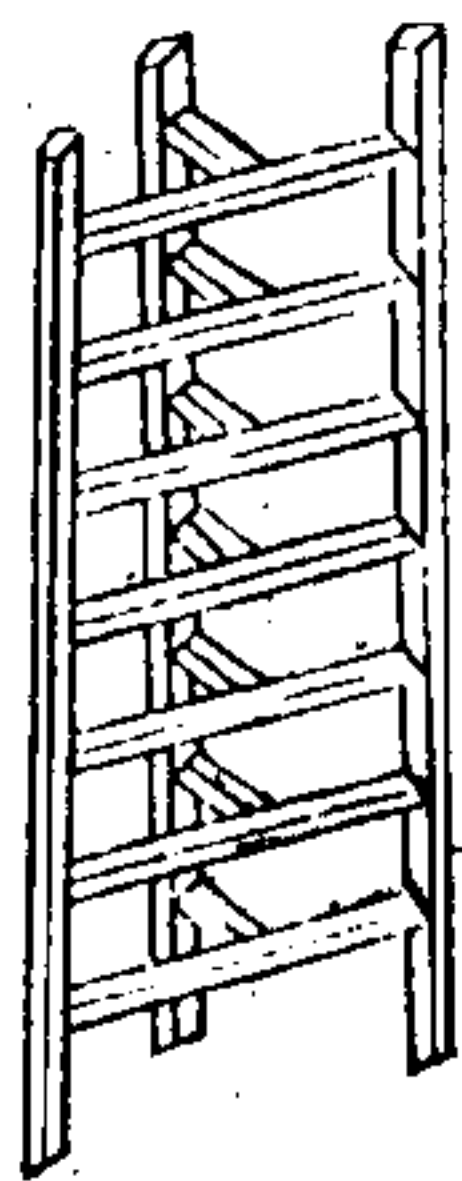

小蠶植式

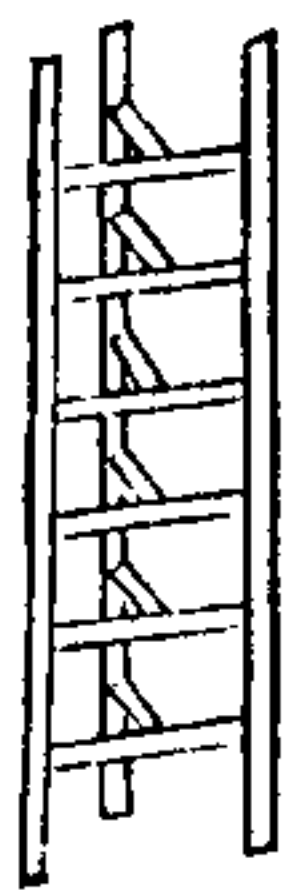

植皆三角式用三木作柱高各八尺中設檔九層相懸各八寸令可容筐進出前檔長六尺後檔長三尺前檔木之中俱平鑲一短樁各長四寸後檔木之頭各裁成準口湊於前檔木之短樁上中穿一孔用竹釘縮住可使轉移摺疊。小蠶用小植高四尺餘闊亦四尺檔用五六層可置牀帷之內

蠶桑輯要圖說

十

担蠶毛式

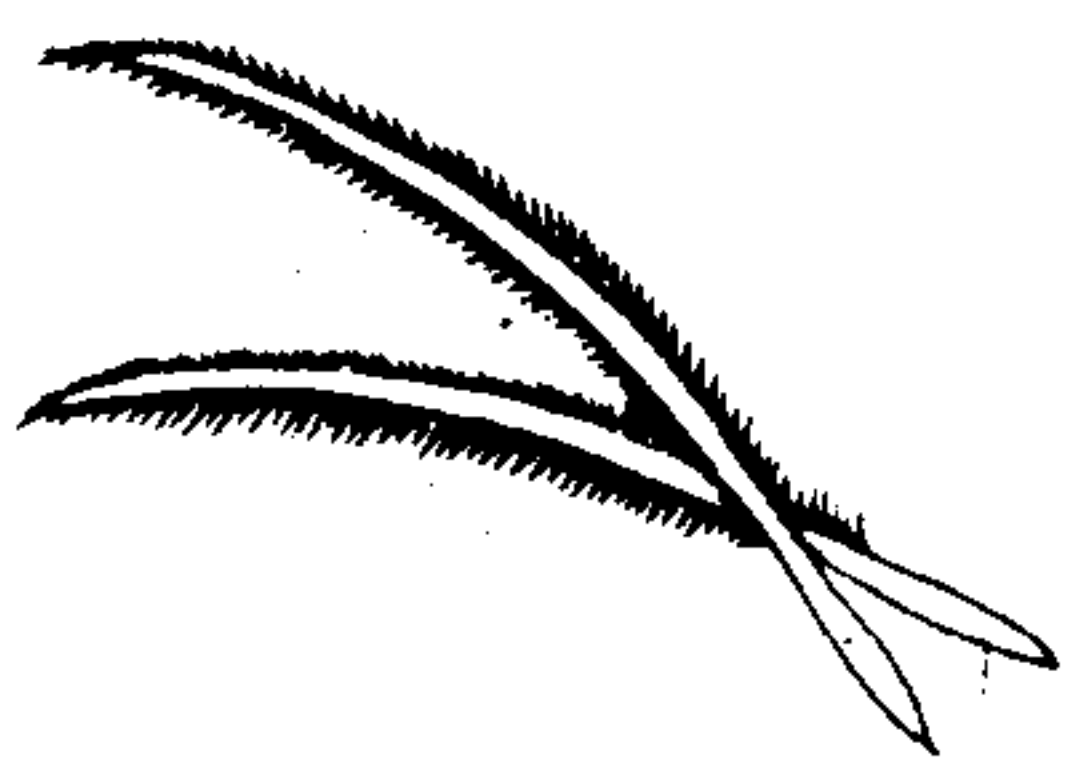

蠶箸式

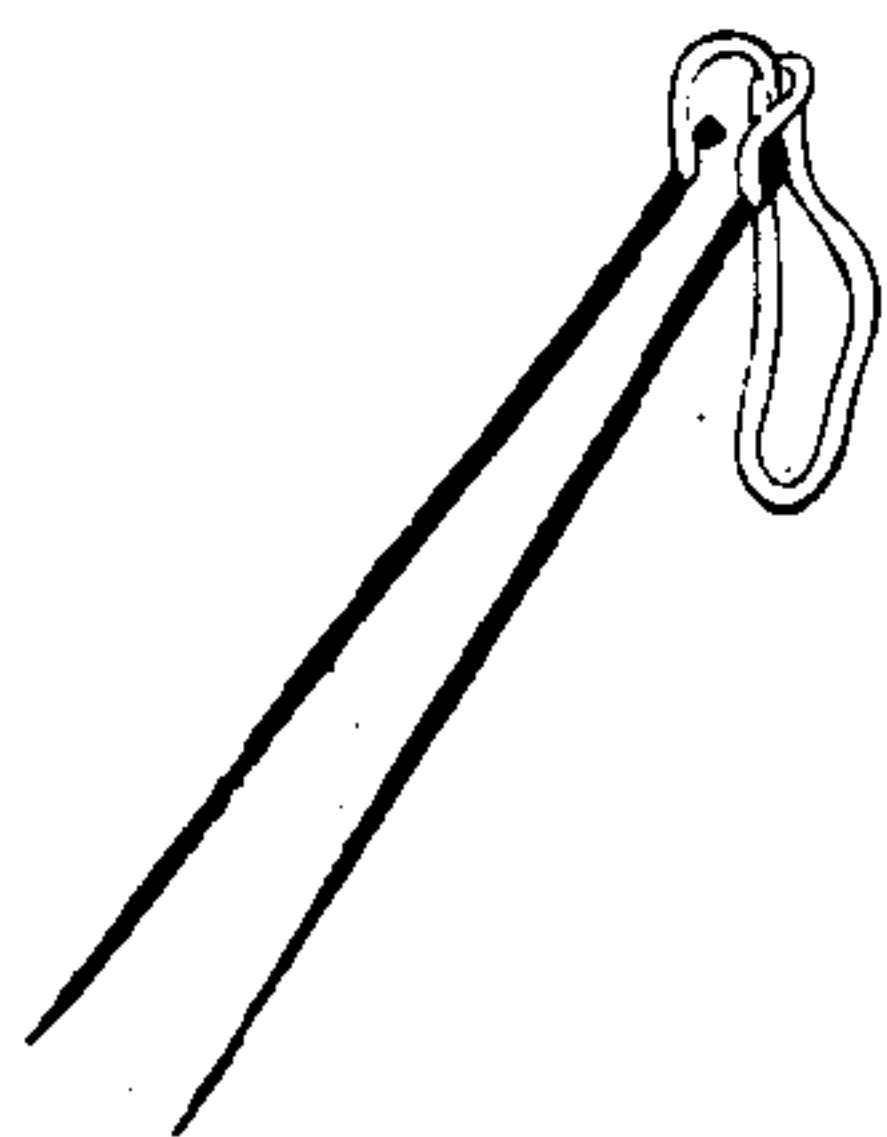

毛用鷺雁之羽為之取其輕柔無損蠶之患新鳥初生微如毫髮無從下手收拾須此担之。箸以竹為之長五寸粗細如常箸一頭削尖磨令光潤為揭學小蠶要器

飼蠶凳式

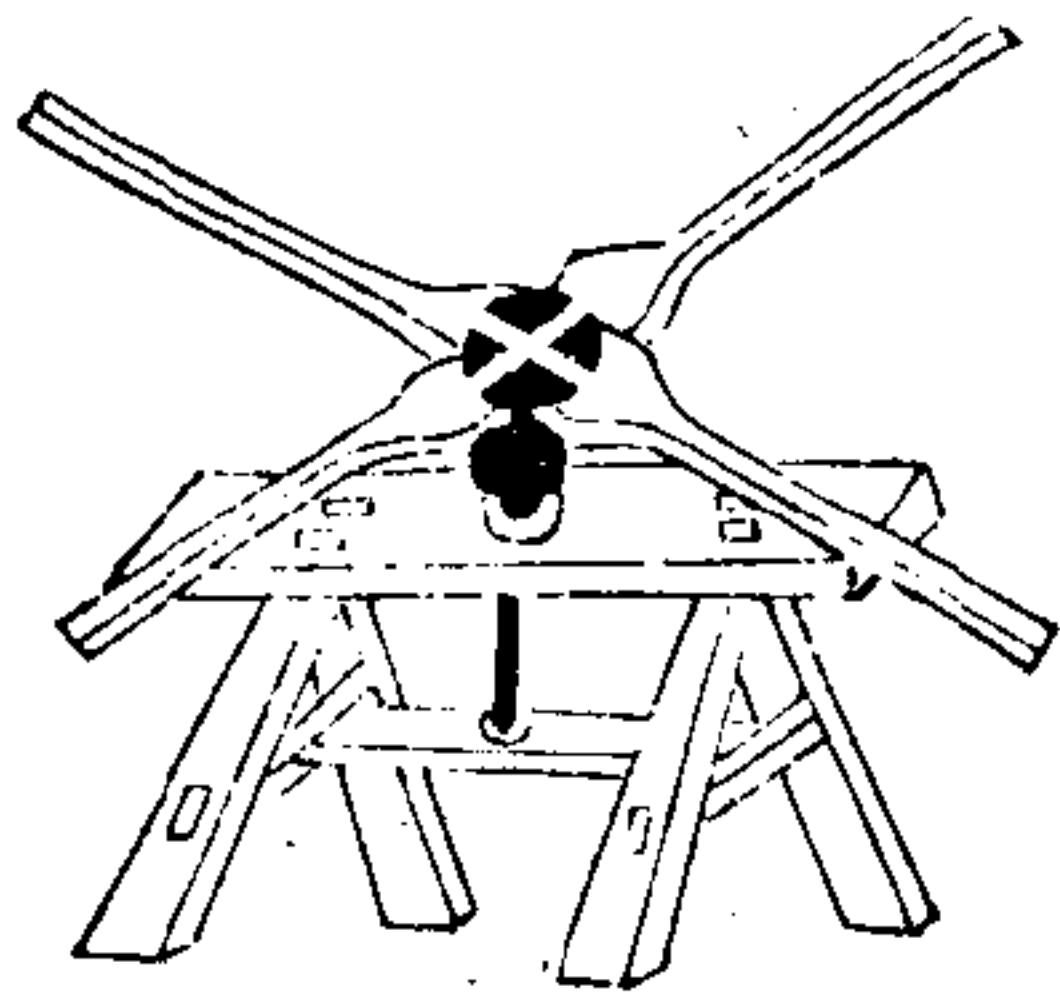

地蠶凳式

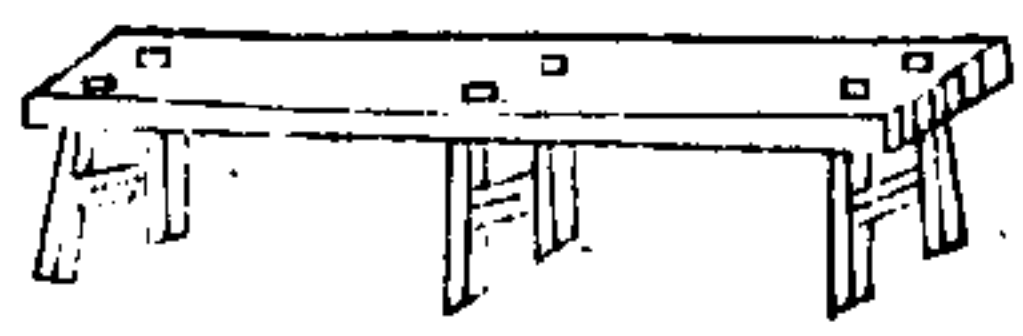

蠶桑輯要圖說

十一

飼蠶凳以厚重為要面方尺餘脚高二尺凳面鑿一圓心凳脚左右兩檔中另設一橫檔上鑿淺穴與凳面之孔相對別用圓木為柱高三尺縱橫平置二檔於頂如十字形就凳面之孔貫下豎於橫檔之穴內可以左旋右轉甚便置筐飼蠶也。地蠶凳高一尺長七八尺面闊八寸以壯實為主蠶鋪於地人無從駐足須登此以飼葉

山棚簾簾草帚式

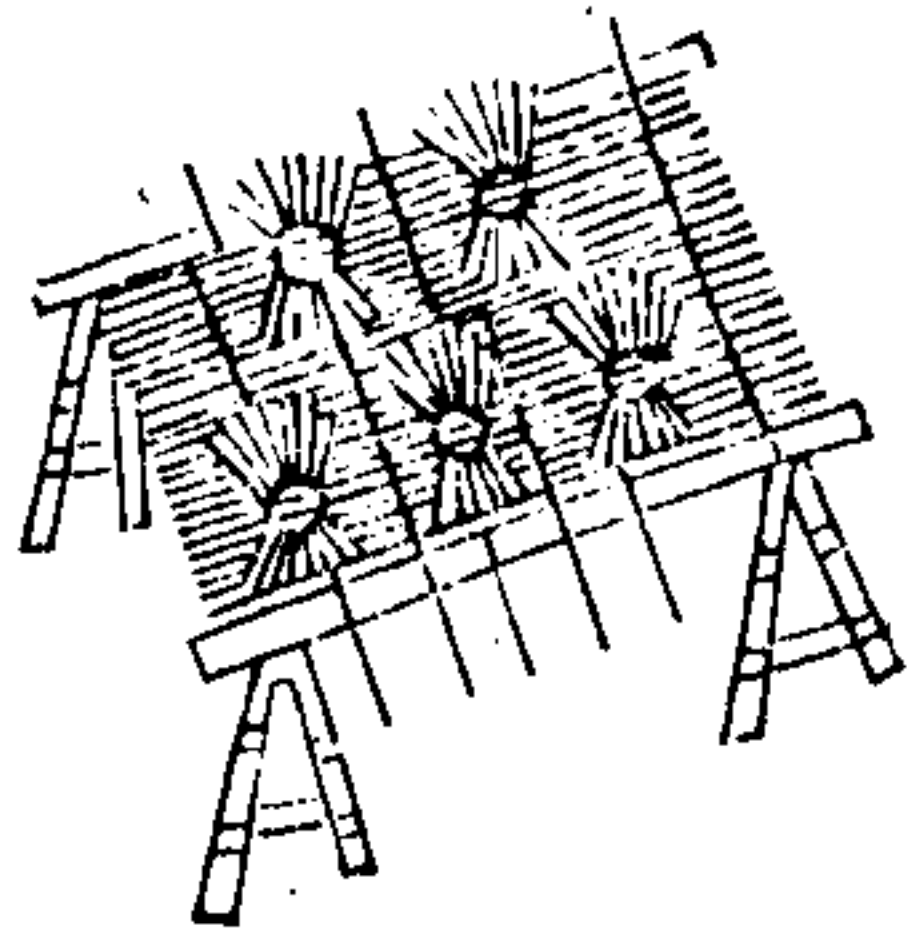

蒭筐式



蠶桑輯要圖說

十二

簾以蘆葦織成山棚之上非此無以簇蠶長短闊狹無定制視室之大小為之一室之中約四簾或六簾鋪滿草帚宜杭稻草縛法有二一用草一握長二尺中腰縛緊兩頭螺旋散開是為墩頭帚一用草一小把長三尺就中腰絞緊折轉即成兩股隨於兩股中搦住數莖從總絞處盤旋復絞數轉使其末散開如傘是為折頭帚○繭籃盛繭器也以細篾編之大小不等須光潤堅緻

桑剪式



桑梯式

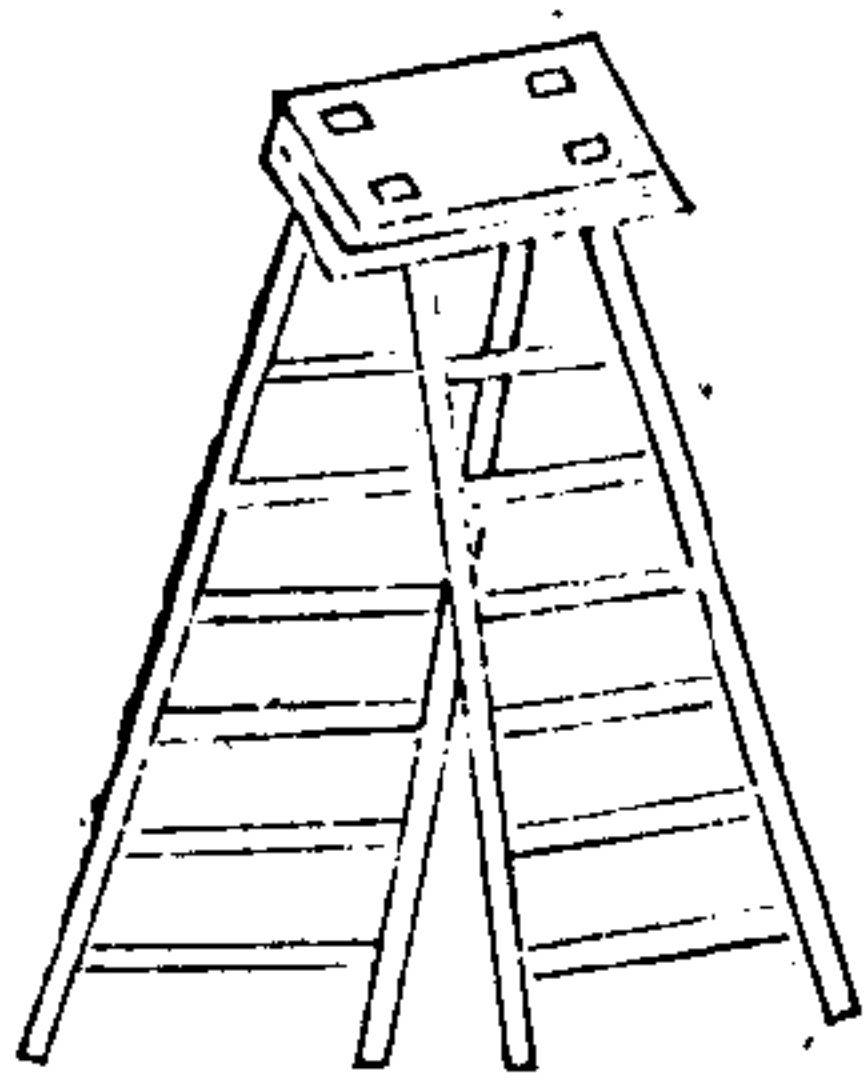

蠶桑輯要圖說

十三

桑條不可攀折須用剪取剪以鋼鐵為之頭長寸半身高五寸肩不可太闊取便把握口宜犀利忌夾灰嚼鐵輒口○梯之高低無定約以九尺為適中用兩梯相並頂側各釘鐵圈二枚以細木連貫之移之則下兩開摺之則下雙合

桑鉤式

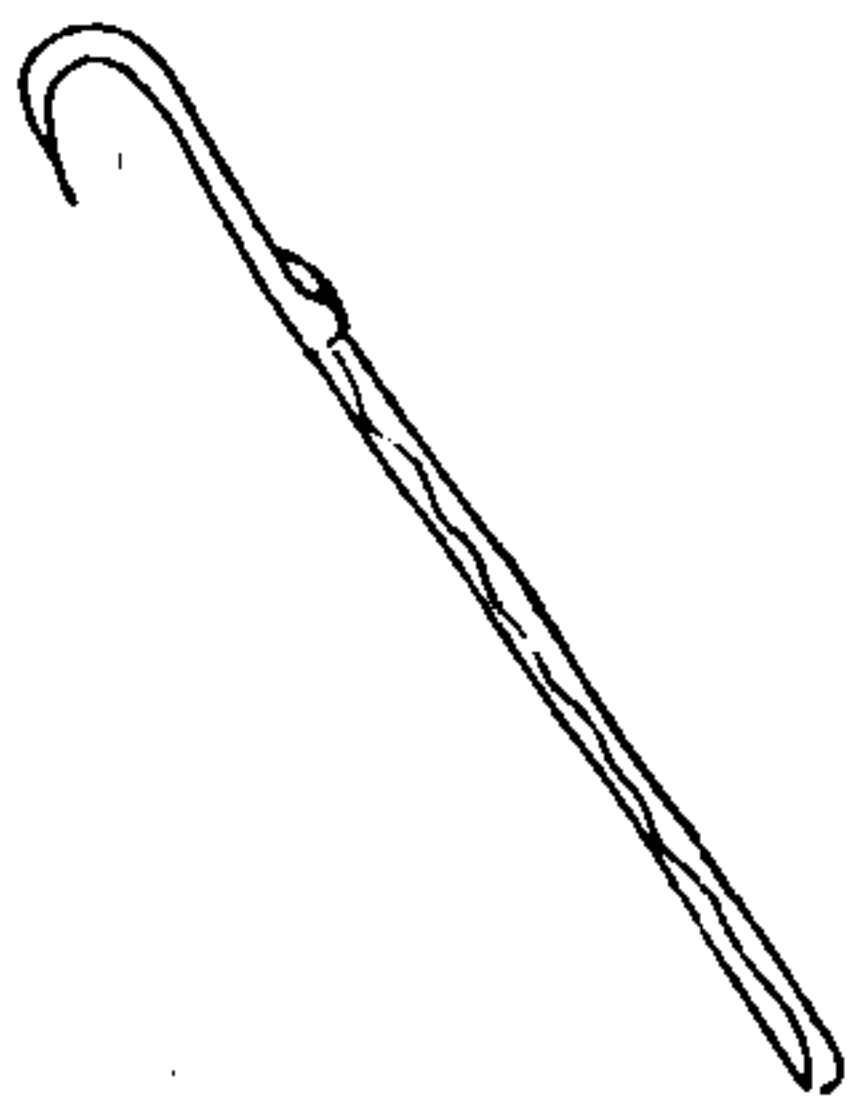

葉箝式



蠶桑輯要圖說

十四

桑鉤凡桑條長者剪取不及必須用鉤以攀之鐵身長五六寸形如鶯嘴末作環孔以受柄柄長二尺八寸許○箝編篋為之圓徑尺半高二尺餘上設橫檔以便肩挑繩絡亦可眼之疏密隨意

桑鋸式

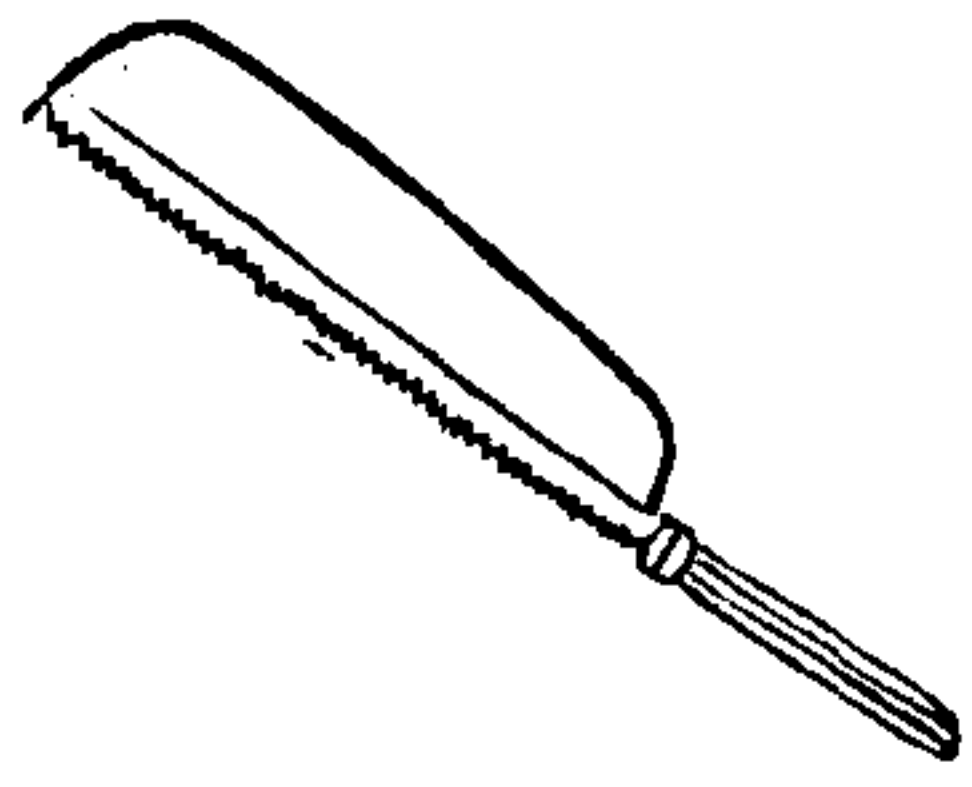

接桑刀式



續修四庫全書

十五

凡桑幹堅壯剪不能取者須用鋸截之長尺餘闊半寸厚半分勻排細齒用鐵條環屈如弓釘住兩頭末鑿短木為柄○刀長五寸闊寸半以利為主蓋接桑之要全在劈削其刀正不得苟且也

刮桑鉞式

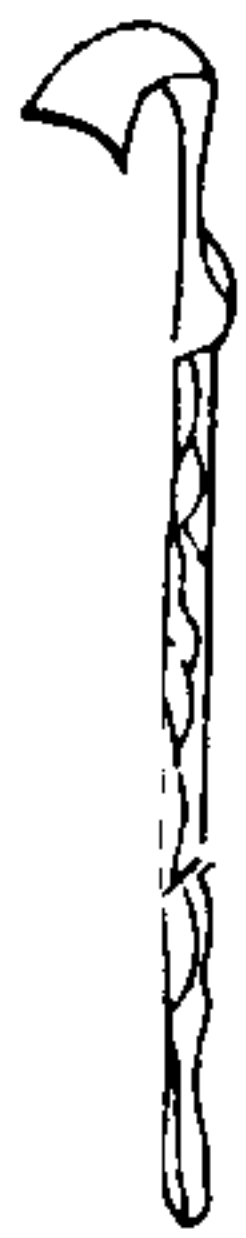

噴筒式

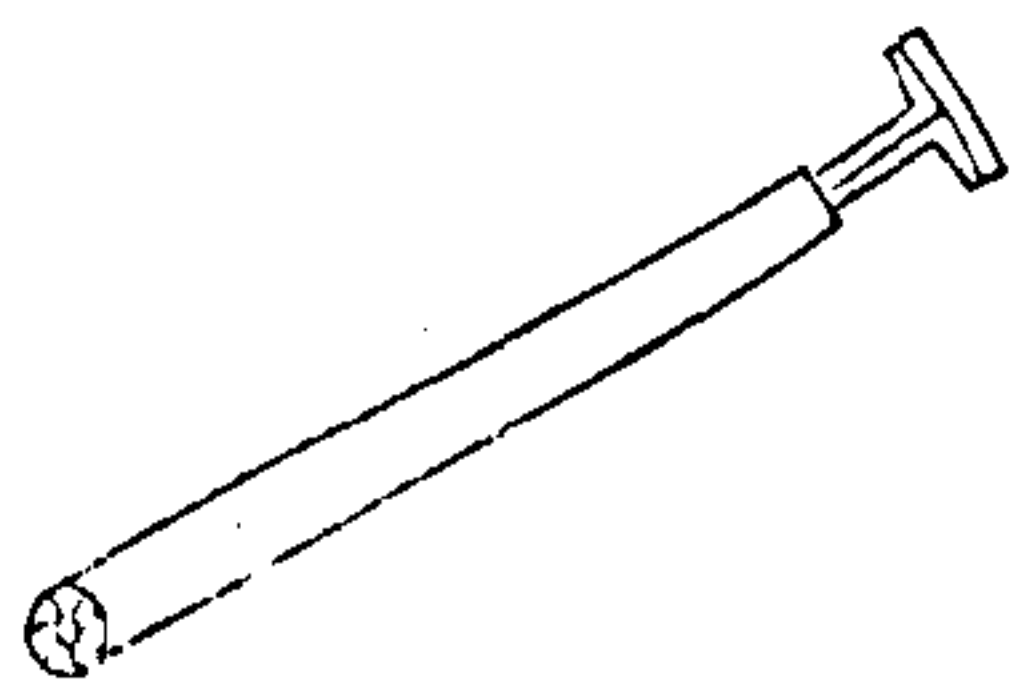

續修四庫全書

十六

鉅刮桑蟲以鐵爲之口闊寸餘環屈其身長三寸末作圓孔以受柄柄長二三尺不等○筒或銅或竹爲之圓徑六七分長一尺底鑽七八孔爲水出入之處更用細圓木一根長於筒身有半一頭置短拐一頭釘牛皮二三層或用布卷亦可如筒之大貫於筒中用以吸巴豆水噴桑之蠶蟲

蠶桑輯要圖說

十七

稻草簾式

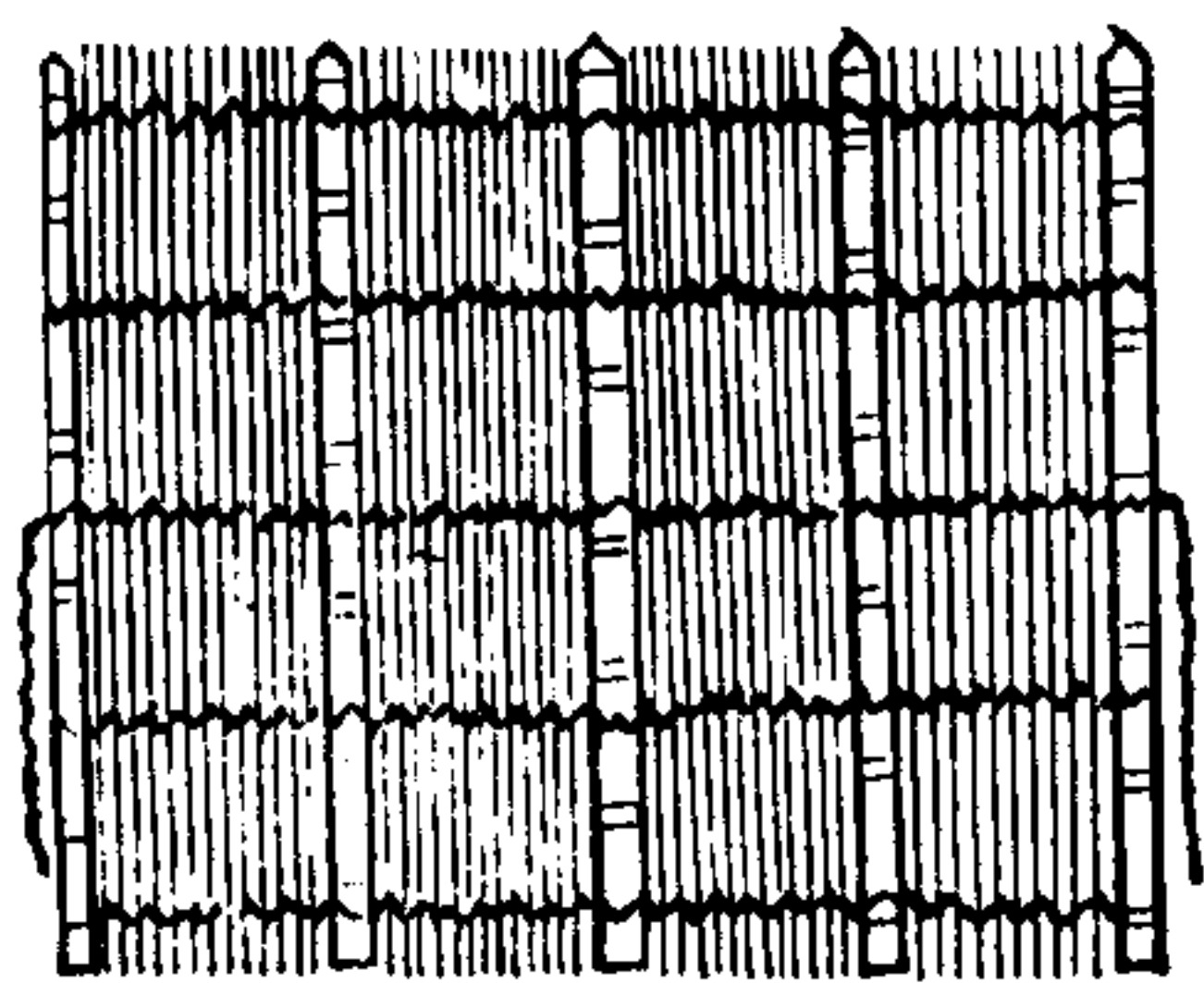

草梳式

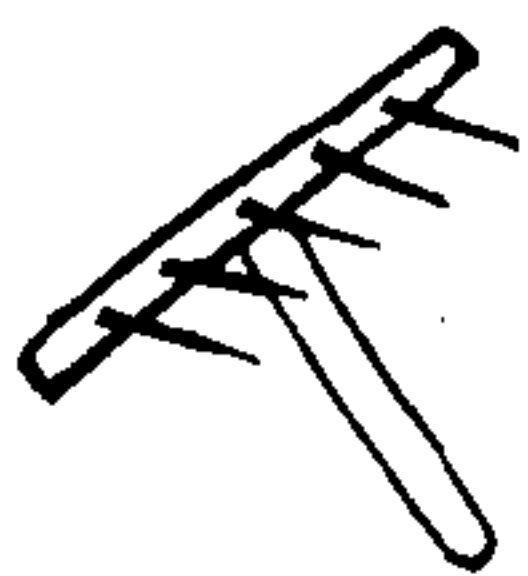

稻草簾用麻繩編九尺相離二尺許夾細竹一根高七尺邊盡處亦用竹各一根蠶到眠起時以此簾豎圍大蠶架外以避風寒○草梳用堅圓木橫長七寸柄長五寸用兩頭尖鐵釘長四寸五支橫木鑽眼排勻釘出把頭用粗繩挽草疏去糯稻草軟殼作山成繭無草殼痕跡纜絲無吊繭患

蠶桑輯要圖說

十八

擔桑架式

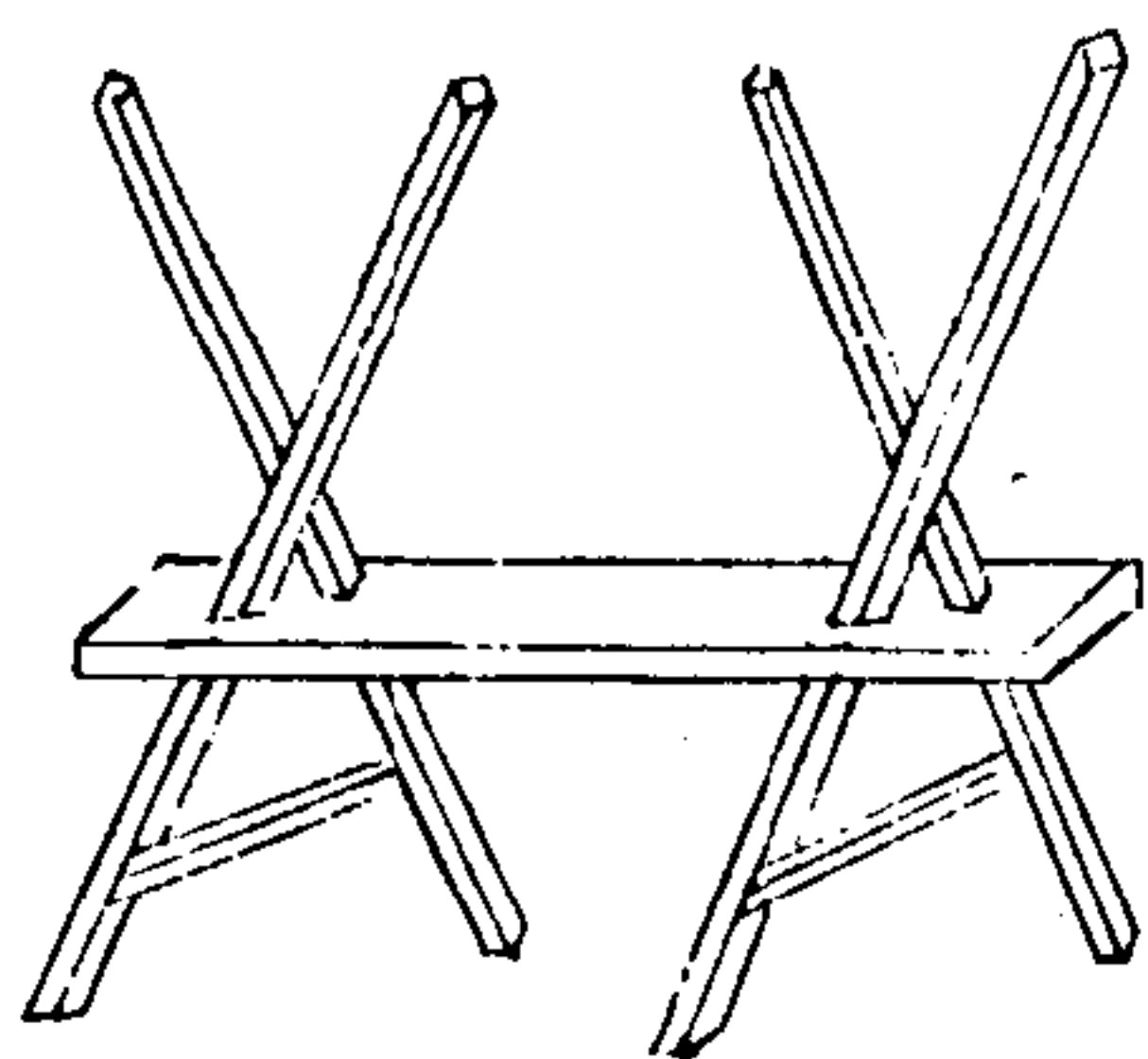

鑿釘式

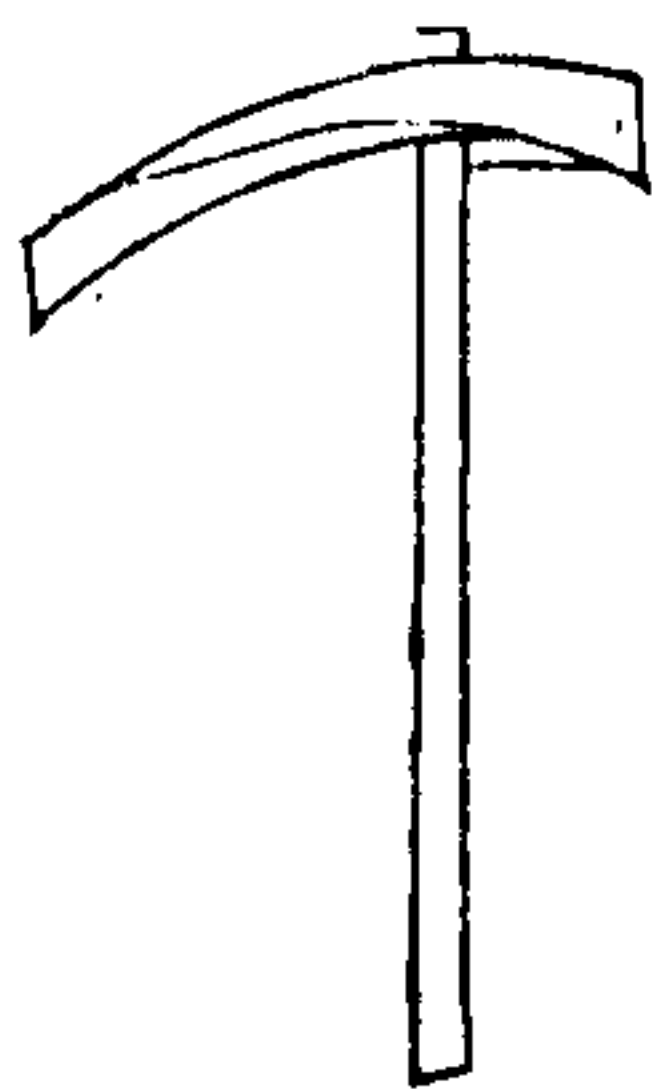

擔桑凳用杉木為之凳面長五尺凳脚高二尺五寸斜出準高二尺翦下條桑連枝葉架於凳上以免著地拖泥擔回亦便遇雨可以覆蓋○鑿釘以鐵打成本身四寸長口用鋼斧口一寸五分鋤口一寸中置堅木柄桑本內生蛀蟲用此鑿取以免蛀空之患

蠶桑輯要圖說

十九

蠶桑輯要

樂府二十首

歸安沈炳震東甫撰

湖之俗以蠶為業甲午蠶月余避暑梅莊丙舍比鄰育蠶自始事以觀厥成皆與焉凡蠶一眠即率錢賽神相與族飲盡歡余篝燈夜坐偶亦見召聞語父老曰賽神必有辭何弗問也父老曰唯訖事賽神則有辭以述本末然不文不可聽子盍譜之余僕指得二十事閒數日羣聚索之乃各綴一辭昇之父老亦頗色喜淺陋固不足道然真率之意有古風焉淵明云不覺知有我安知物為貴此之謂乎

護種

取舊年所布紙上之子以帕裹之置薰籠一宿謂之打包繼取貼於胸前暖則活也

蠶桑輯要

卷一

林閒春鳥呢布穀穀雨纔過蠶事促蠶房紙窗照眼明當戶春光快晴煥堂前老翁負朝陽室中新婦罷曉妝旋向牀頭理蠶種拂拭塵埃手自奉東家昨夜已打包西鄰擇吉聞今朝香羅包裹更重重束成置之薰籠中曼溫煖氣長融融阿翁晚睡抱當胸非關新婦好安眠哺兒時復開胸前阿翁慎莫辭辛苦繅絲織絹先奉父下蠶蠶出率以穀雨為期故諺云穀雨不藏蠶其而食然後以薦毛刷於筐中謂之雞鳥蠶生戢戢初如髮隱約難窺出復沒歷頭檢取最吉方鋪筐疊架作蠶房鵝毛細意刷更淨不教紙上猶畱藏小姑持稱較多少今年定比去年好阿翁護持寒煖宜

天公方便溫和早揮刀切葉快如風細作絲條香氣濃
勻鋪簇面青昔老翁有觀不復語惟見眉間長栩栩
瓦盆有酒還可酌既醉雙跣起獨舞

采桑

采桑之種不一凡採桑初種謂之桑秧種三
年則可採矣然必以家桑枝接之不接則為
野桑不中採也蠶有頭二蠶故亦曰桑門
頭桑二葉云二葉須老盡采者謂其條為末
歲生葉之地若頭葉則盡采乃已耳蠶時多禁
忌雖比戶不相往來宋范成大詩云采桑時節
暫相逢蓋其風俗由來久矣

舍南舍北皆栽桑千株萬株繞屋旁蠶多葉少行且盡
南腔一稜還蒼蒼明朝欲眠蠶食急屋裏空虛已無葉
還須更采早作計莫待更深歎無繼盈籠采得負荷來
候忽牆角青成堆婦姑飼蠶心手忙縱橫重疊鋪之筐

蠶桑集

忽聞堂前兒作鬧葉裏悲號正難料提燈問兒兒不言
但見紫甚盈階翻

飼蠶

飼蠶之類為姑到細葉如縷而謹飼之稍飢即謂
凡葉思其溼也又患其燥也又患其風而沙藉
而霧也以此飼蠶猶有傷冷則蠶死傷熱則被
殺鄉人名曰爛肚
如掌故集所云者

初眠二眠蠶如毛飼蠶切葉嗟勞勞辛勤半月蠶出火
日三眠帶葉連枝亦可小時食葉葉須乾露中采得
當風懸大眠餉後葉可溼出火後又眠日大清泉細灑
明珠圓葉乾葉溼各有宜第一難防侵曉時晚來黑雲
忽四布明朝定是漫天霧食葉則腸損蔬菜羹罷
晚膳結伴提燈連夜翦我儂辛苦自不免隨人更復勞

黃犬

捉眠

眠將眠不勤食日紅蠶思又有青蠶思亦日
眠約半月至三眠為出火出火後再眠日大
眠其日食娘者言他蠶盡眠而此猶食葉也日
起娘者言既眠而起也又有將熟而先
欲作繭者曰繭娘與人呼蠶皆曰娘

朝來新見紅嬾思蠶眠應在下春時掃除筐簿教潔淨
料理盤餐供晚炊已看欲眠還復食前後參差在一刻
就中一一勞揀擇眠者另置一筐日捉眠堆筐層疊密
於鱗此是儂家希世珍分筐合計逾十分筐計大約以
初下種重八分為一今年蠶花勝比鄰室中拊搗還未
已小兒索乳嘵不止小姑作勞一日忙頻呼不應倒空
牀哺兒未畢鷄鳴獨自攜燈照起娘

餉蠶

凡蠶眠起
餉蠶初食日餉

卷帷看蠶盡起求食紛紜曲簿裏青青采得新葉歸
緣枝食葉疾於飛須與連筐食更盡從頭添葉寧令飢
餉蠶粗了到門前偶值鄰姑采葉還聞道市頭葉大貴
只論有葉不論錢東家典衣還去買西家新婦耳無環
歸來絮語問夫婿細數儂家蠶葉計不愁葉少便歡然
畱得銀釵長壓髻

鋪地

蠶眠既以初下種重八分為一筐矣歷出火大
灰糝之藉以蘆蓆置蠶其上飼以連枝葉
大約六七週時便老不復食欲上山矣

大眠蠶身長似指攢頭一簇壓不起儂家無簿更無筐
掃地鋪蠶勢難已獨憐室中如席大假饒著蠶無可坐

婦姑勃篋屋欲破偏塞相看嗟無奈前楹今歲作學堂
抱書來讀鄰家郎先生據堂日高坐環列弟子分兩行
若使堂空散學徒那愁無地可平鋪蠶多屋少無著處
傳語先生暫歸去

山棚室中綠牆架巨木縱橫四五根上縛花格
竹更鋪蘆簾所以架草作繭名曰山棚

春蠶將老先縛棚蘆簾結束如砥平週遭倚牆架巨木
縱橫更列花格竹依屋之廣狹以細竹結為方
孔孔各尺許名曰花格竹不畱餘
地通往來儘教大小依儂屋地下鋪蠶上作山棚底抱
葉嗟彎環朝來蠶食更攢攢簾空加葉無餘閒東鄰蠶
早故多暇隔籬問訊相慰藉儂蠶明早見繚娘辛苦還
拚是今夜

架草 截禾桿如帚長尺餘倒植
於籬上所以便蠶作繭也

去年田好多收稻有米冬春尚餘藁平頭翦截一例齊
畱待今年作蠶草山棚堅牢已搭就次第棚間謀結構
不疏不密整復斜不縱不橫還交叉短長錯綜如犬牙
離披拉雜何紛拏自從蠶長不復閒前村後村斷往還
鄰翁杖頭挂青錢攜杖入門笑且言君家稻堆如屋高
應有畱餘待索綯我家無田那得此有價豈復論泉刀
阿翁相須竟相取何必區區分爾女呼兒負送到翁家
蠶忙未暇畱翁茶

上山 繚娘不眠不食口中吐絲繚繞至腰節間
瑩徹無菜色乃移置山棚上名曰上山
吐絲繚繞蠶已熟羣呼兒女就地捉男兒上山據巨木

蠶盛於盤運陸續先周四角後中央高低分布皆成行
山棚匾蓋蠶草密撲緣已見輪毫芒今年蠶好十倍過
山棚匾仄可奈何不愁今日相攢聚但恐采繭同功多
同功者兩蠶共作一繭緒亂而不上蠶未了日在山門
堪為絲也棚匾蠶密則同功多矣
前人語忽囂喧敲鈺擊鼓聲闐闐轟轟爆竹飛青煙兒
童詬誶齊爭先出門四望新月懸弁山白蠶還當天俗
弁山有神能攝取蠶相每春秋之際蠶稻將熟薄暮有
白氣橫互天半日白蠶見香滅收里俗鳴鼓噪而逐之
然亦載鳥程志又可與也

擦火 蠶喜溫而偶天氣薄寒用瓦盆然炭置山
棚下使煖氣上山名曰擦火亦曰灼山

山頭作繭聲唧唧棚底瓦盆光烈烈積薪投炭當風蒸
掀騰煖氣如炎熱抽毫布繭絲不絕羅列輝輝萬點星

蠶桑雜要樂府

隨風飛焰舞流螢茅檐打頭絕低小且為汲水高建瓴
今年葉貴錢不足絮被典盡更質褥三春餘寒風破肉

趁煖還來棚下宿欠伸睡思未全剛看火春禽叫屋山
看火春鳥其鳴 滿山如雪昨夜添鬢鬆一望盡埋尖
日上山香火 三日而采繭為落山一日回山大眠後

采繭 稱得上山三日而采繭為落山一日回山大眠後
分不及則失利

山棚白繭重布濩高下紛紛綴無數舉頭一望成雪山
下薄仰窺垂玉樹光明潔淨堅且圓如珠纍纍相駢聯
漫誇園客繭同獲但願蠶好還年年婦姑兒女齊共采
一餉筐閒色皦皦大筐小簿無弗盈堆牀疊架環如城
老翁抱孫閒相評從頭一一計重輕少焉采盡上權衡

與翁所揣銖兩爭拍手自詭老眼明

擇繭為同功繭垂成而繭死者為黃繭緒粗不中織染

推不能為絲者為繭繭又有黃繭緒粗不中織染

堂前作窳排絲車室中擇繭煩鄰家同功推出各裁別

繅繭烏頭喜盡絕同功兩繭交錯而成故緒亂推為繅

者繅繭未成而繅死繭之不堪者更畱黃繭作絲

縛餘外一色真如雪飼蠶哺兒日夜忙一覺安眠寧可

望今朝擇繭方靜坐惜騰睡思正初長不是鄰姑言語

妙那得消閒同一笑回頭更憶少年時候忽風光去若

馳垂髻已有嬌癡女偷眼還將白繭取翦虎鏤花過端

吳中女兒細縷繭為花草

午蛇重午戴之以屬巧

樂絲先取繭暴日中三日曰晾繭然後入鍋動絲

之合羅稍粗者謂之串五又粗

者謂之肥光見宋雷西吳里語

汲水然薪將煮繭纒車搖動風雷轉轟轟一刻千百迴

旋風莫及奔車緩絲又打繭水百沸提起絲頭正無既

從教斷卻更續來萬緒千頭難數計插秧車水開如雲

男兒下田屋無人小姑添水更加薪新婦纒絲色勝銀

儂家戲語姑勿嗔傳聞百兩近良辰絲成織絹白且長

與姑裁作嫁衣裳五紋繡刺雙鴛鴦記儂辛苦毋相忘

剝繭日輕繭剝去繭而作絲絲未盡之繭

繅絲贖繭薄如紙水面浮沈緒難理止堪去蛹剝為繅

畱待三冬作絮被耘田已了夏日長婦姑綠陰同追涼

還將輭繭絳作線織成粗帛裁兒裳可憐農家無長物

天寒屋破風弗弗賣絲得錢納官租大縣平準償私逋

獨嫌輭繭質地麤棄置不要還之吾

作繅同功推出不中為絲者

繅絲剝蛹事已了煮繭作絲須及早黃梅風雨鎮長有

趁此風光正晴昊則繅不速乾而繅肥瓦盆盛水滿濱

縣竹架鸞環比月圓擘頭帶水施架上潔淨如紙當風

懸門前櫓聲黃犬昨隔籬知是買絲客今年蠶好絲倍

多儂絲待價不輕擲况復高田麥有秋冬春未動困如

邱其愁糧長多科派還有同功繅可賣

生蛾大眼起先擇種蠶倍與之食故作繭亦異於

是為蛾兩翅羽翹然

大眼已過蠶鋪地揀取種蠶貯筐筥儘教食葉不少新

種蠶食葉倍多珍重特與他蠶異果然作繭大且厚白雪作團

淨無垢蠕蠕已知蛹欲化栩栩又見蛾出口雌雄對對

自成雙長身窈窕眉龐罪翹粉點明釭孕含但見

軀胫肛細觀物理三太息同是春蠶何決擇可憐薄命

鼎鑊烹爛額焦頭更誰惜

布子用桑皮紙每方廣尺餘為一幅引蛾布子其

水盆旋轉而遊視曰阿蟻

剝藤一幅潔且光農家亦復勤收藏引蛾著紙密生子

紛紜瑣碎何可量眼看粒粒細於粟咫尺應知千萬扇
莫言此貨稱易得即使豐年勝珠玉蛾兒生子旋棄捐
翾飛更引羣兒顛盆中盛水語喧闐遠益共祝轉團團
阿蛾去了來明年拍手一哄水盆翻

相種 蠶布子參錯不齊村婦以相種為業者就
種之斜整疎密擬其形似撰為效語以占吉
以相欺 誑焉

蛾生蠶子鋪重重縱橫紛錯尋無蹤誰能於此辨疎密
何況從之定吉凶前村老嫗口懸河家家相種工揣摩
強尋形似相髣髴約略推求多荒忽斜行如葉復如花
圓轉成錢更成月就中一幅勢如龍蜿蜒天喬下碧空
誠哉天造非人工此圖最吉餘難同無端蠶紙成卦繇

蠶桑輯要

世俗荒唐那可究不問相馬與相士猶或失之肥與瘦

賽神

吳興掌故集引蜀郡圖經曰九宮仙嬪者蓋
本之列仙通記所稱馬頭娘今佛寺中亦有
塑像婦飾而乘馬稱馬
鳴王菩薩鄉人多祀之

今年把蠶值三姑菜價賤相懸殊俗呼蠶神曰蠶姑
則葉賤二姑把蠶則葉貴農家幸未食貴葉唯姑所賜
誠難誣豬頭爛熟粉餌香新芻茅柴炊黃梁高燒樺燭
光輝煌大男小女拜滿堂酌酒燒錢神喜悅僮僕送神
酒脯撤團圍共坐享神餘大肉硬餅堆盤列老翁醉飽
坐春風小兒快活舞庭中酒餅已罄盤已空堂前屏當
還恩恩狸奴不眠勤捕鼠膾有魚頭卻賚女
蠶桑輯要終

余自丁卯秋奉檄權篆蓉江周歷四境地廣人稀蓋兵燹之後元氣猶未復焉而土脈肥厚宜禾黍者固多宜樹桑者亦復不少每思吾浙湖郡大半栽桑獲利甚鉅是邑苟能仿行於民大有裨益惜無人相助爲理欲行不果吳君孔彰爲邑善士與余議興是舉余喜同志有人購買桑秧給民試種果見蕃盛迨己巳秋調署京江屢以未及推廣爲歎庚午初秋吳君復來告余曰江邑蠶桑年來購栽愈廣並示植桑育蠶一書編成次第法極周詳實能補余所未逮從此家喻戶曉野無曠土上以體

序

朝廷敦俗之心下可驗鄉里富饒之美皆出吳君一片熱腸至區區捐俸載及簡端則適足增余愧赧又何功之敢居耶爰綴數語以誌緣起

同治九年庚午初秋漁垞汪坤厚識

蓋仁民之術不外教養兩端前於咸豐五年會合同志稟明 各大憲舉行鄉約遵奉

朝廷之意博采儒先之書刊立規條編成講案蘇常兩郡士庶莫不觀感奮興同治七年又稟請 曾相通飭各屬一體推行實於世道人心大有裨益而養民之道猶有志焉而未逮數年來歷奉 各大憲剴切曉諭諄勸蠶桑凡鄰近之區如蘇屬及錫金武陽宜荆溧陽等邑向有種桑育蠶之處不難轉相則倣合邑徧行獨吾江素未講求無從取法同志諸公非不關心民瘼亦以素非所習引導爲

序

難吾徒吳孔彰於克復之初卽殷殷於蠶桑之事以爲因利而利其利方大而且久近更得 賢父母捐廉倡率相與有成茲將所撰蠶桑諸說就正於余其栽種養育之法備極周詳且次第井然一見卽能了澈果能廣爲勸導漸推漸暨大江南北到處仿行既非同議賑蠲租僅救一時之急且禮義生於富足而於鄉約一事尤易率循則教與養相輔而行將見俗美風醇漸臻上理此則予心之所甚快也特弁數言於簡端以誌欣幸之私云時維

同治庚午季夏守庭鄭經序於沙洲旅館

巖於乙卯仲冬道經於越顧見兩岸多嘉樹林其行列極整齊而形狀極奇崛高不過五六尺然槎枿叢起如力士支拳如藥叉探手生氣遠出若有勒之使還者少則數畝多則數十畝了無雜木參錯其間怪而問其名舟人曰桑也噫嘻農桑者天下之大利種樹者致富之奇書此豈獨宜於越者耶何吾鄉未見有如此桑也况乎井田之制五畝之宅樹牆下以桑是三代之時未聞有遷地勿良者豈吾鄉之桑獨不宜如此耶今閱吳君孔彰種桑之說乃渙然釋也植物之性不擇地而生土產之原必待人而闢宜

序

於越者未始不宜於吳也其說不信而可徵耶吳君少年時與予同受業於鄭守庭師又吾姊夫之從子也予故知之甚深嘗惜其抱經世之畧而不得志於功名蘊利物之懷而不得見於措置吾邑游經兵燹失業者多里無富室鄉有廢田君不自恤其窮而恤人之窮思以蠶桑為耕者輔為圃者導為治貧之良方為救荒之善策信乎昔賢所謂家無儋石而以天下為憂者此固吾師所嘉予而吾黨所難能也始則試種於家園繼則分秧於鄰里聘蠶婦招繅師手口經營孳孳汲汲雖炊烟不繼典質相仍未

嘗輟也其說仿於茶經優於茶譜較之秦湛蠶書魯明善農桑衣食撮要均為有益民事者也 邑侯汪公漁垞越人也聞其事而善之捐廉以為之倡三年有成可大可久以為五年之後息金百倍於田租四境之中貿絲一同於吳產此非吳君之臆說其說可信固已信而有徵者已異日者推原所自始方將為樂公立社與嫗祖合祠吳君經世利物之心至是可以大慰且與吾師勸行鄉約之舉誠所謂教養兼施者果能推而行之三代富庶之風何難復見於今日哉

序

同治九年歲在庚午同學何栻拜序

二

古來大利農與蠶桑二者兼營民多殷富蓋農之利猶薄而且難蠶桑之利則厚而且易也吾江舊俗僅解務農麥稻之餘毫無生息終歲勤動寢食不遑無論水旱蟲災舉家失望卽年歌大有工本之外所餘亦甚無多一時婦子歡欣轉眼依然枵腹此僅恃農業者之難期康阜也雖四民之家多攻紗布而晝夜勤苦獲利極微自給其身尙虞不足若家多數口卽無以爲生此僅攻紗布者之不能補助也竊謂救貧之策非蠶桑之利不爲功種植在廢墜荒基不妨田稼養育在暮春初夏不害農功竭一月之勞卽

自序

可供一歲之用果能茨梁告慶百室固愈見豐盈卽使饑饉薦臻八口亦無憂凍餒此種桑育蠶之處所以素稱饒裕也況克復以後絲價之貴桑葉之昂尤爲歷來所未有卽謂素非所習驟難育蠶則先論栽桑已能致富夫種桑一畝二三年後卽可采葉一二千筋以後年多一年三四千筋五六千筋不等湖桑肥大非比土桑每年蠶季每筋至賤值錢十餘文貴則二三十文四五文皆未可知以麥稻之息例之誠覺無從比擬且麥稻若遇凶年甚至工本盡棄而桑則止於價賤並無旱潦之災况麥稻卽遇豐

收一經樵割必須復栽而桑則采葉剪條本枝仍在來年再發愈見蕃滋傳之子孫世享其利又况栽培桑樹盡在閒暇之時於農事毫無所損且施功甚易更無需體塗足水耕火耨之勞但以栽培一畝麥稻之工本栽培一畝之桑未有不暢茂條達者予也久欲爲吾江興利是以六七年來每遇浙西吳下諸處熟諳蠶桑之人無不留心諮訪考究詳明又恐江陰土性非宜因於前年二月中購得接過湖桑數百本試種家園復勸友人數處分栽既可驗土性之宜并可爲各方倡率而桑葉之盛小者如掌大者如蕉並不似逾淮之橘去春二月又蒙

自序

邑侯汪漁垞公祖捐廉購桑給發貧民予復與本鎮同志諸公集腋成裘偕往浙西購歸發種隨高隨下無不欣欣向榮則江陰土性宜桑固已信而有徵矣至育蠶繅絲諸法子請浙人來家教習數載予亦加意審察知之益精凡養蠶之家最多俗禁雖親族不相往來子家則門戶洞開縱人學習自旦至晚庭前如市而蠶事極盛並無厭忌繅絲則純淨光澤不下湖產良由桑與土宜是以蠶絲特勝耳至成功之速價值之昂較之紗布之利又何止十倍耶

予因以數年中耳聞目見躬親試驗復博採蠶桑諸書擇其可以取法者彙著於編以公同志俾得廣為勸導果能家喻戶曉於務農之外益以蠶桑餘時仍攻紗布則較之浙西吳下諸處豈不更多一紗布之利行見轉貧為富旱乾水溢不能災庶幾革薄從忠講讓型仁所由始語云倉廩實而知禮節衣食足而知榮辱未始非吾 師守庭先生舉行鄉約之一助也

同治九年歲次上章敦泮仲夏吳烜自序

自序

種桑說

桑以湖州所產者為佳、有青皮黃皮紫皮三種、青皮葉疎而薄、黃皮較勝、惟紫皮最佳、紫皮又名紅皮、葉密而厚、浙人謂之紅皮大種、湖桑之中、又以此種為第一、種法、第一年下種、第二年移栽、第三年接、第四年剪頭分栽、第五六年再剪、以後即可剪條采葉、惟宜桑之地、與栽桑之法、吾江與浙西不同、浙西地卑而多水、土質濕且易淹沒、故桑地宜於最高、吾江地高而水少、土質燥、惟卑下易淹之處、以及地脈所經、土堅如石、皆不可種、此外則無不相宜

而所尤宜者莫如沙土、體質鬆酥、根株易達、即枝葉易蕃、吾江沙土甚多、如沿江各鎮、以及城南之九里埭、較之浙西等處、尤屬相宜、浙地栽桑、不必太深、而吾江栽桑、斷不可淺、栽種既深、即遇亢旱、地中尚潤、不至受傷、桑喜燥而惡濕、考之往昔、証之今人、莫不謂然、而吾江栽桑、非不喜燥、而不喜太燥、良由地土不同、是以種法亦異、此六七年來、每遇陰晴旱潦、隨時隨處、留心試驗、而知之、非臆說也、
一下種法 三、四月中、將地鋤鬆、作埵、濶約四尺、芟草淨、盡沃之以糞、或加豬灰、河泥、敲土極細、兩邊開溝、以備

出水節交芒種，桑子極熟，摘取味甜而色黑者，置水中搓散，去其浮者，取沉者陰乾，撒之以糞水澆透，覆之以灰。天若乾燥，間日澆水，俟芽出後，時以糞水澆之。又法取極熟桑子數十顆置掌中，用草繩一條水中浸濕，握而將之，子粘繩上，將繩曳直埋土數分，每條相離五六寸，恐遇大雨泥凝難出，覆以稻柴，出即搗去。天氣晴燥時，以二糞入水澆之，旁生萌芽，隨即摘去。

一 移栽法 第二年雨水節後，乘天氣晴和，另於他處鋤地極鬆，壅地極肥，掘起桑秧，將直根剪留四寸，用細竹

與根相仿者，扞土作孔，相離七八寸，將桑秧插入，踏令堅實，亦以清水糞澆之。

一 接桑法 第三年驚蟄以後，清明以前，天色老晴，將桑秧離地剪留寸許，隨剪接過湖桑嫩條，如筆管粗者，勿見風日，其條上半空，下半實，空者無用，將實者剪作三四段，每段三寸，斜削寸許，其二寸留芽兩三個，將剪留之桑根四旁發開，用快刀劃破其皮寸半，取竹片削尖，探入令鬆，隨將斜削之條反插皮內，須以刀削一面對皮，蓋桑之膏液在皮，必以斜削之皮與桑根之皮膏液

粘併，方能浹洽。若將接條正插，以皮貼皮，以骨貼骨，必不能活。如法接好，扎以桑皮，塗以河泥，復撚泥丸蓋在條頂，切勿搖動。若常遇天晴，旬日即活。清明後桑芽盡放，摘去下芽，上存一芽，發成一枝，俟高至尺餘，須用蘆葦數尺植其旁，用浸軟稻柴鬆鬆縛住，以防風折。勤澆勤澆，一年可長五六尺，倘有接而不活者，其根必發新條，來年再接。

一 分栽剪頭法 第四年立春以後，春分以前，天氣晴和，將桑掘起，直幹無枝，浙人謂之單槍，剪去直根及橫根

之腐而無用者，每株相離五尺五寸，須如品字，不可對栽。長大方能寬展，預將分栽之地鋤翻作塢，濶亦五尺五寸，先用丈竿量定，不可參差疎密，致礙將來挑担栽培之路。將地鋤深一尺二三寸，四周寬廣沃之以糞，或河泥植桑坎中，理直四面橫根，不可稍有拳曲，敲土極細，塞實根柢，不可空虛，逐漸加泥，漸加漸踏，務令堅實，勿使鬆浮。平地須種過接頭一二寸，高地必須種過三寸，方易回生。隨用桑剪視桑大小，桑大離地尺餘，桑小離地六七寸，剪去上段。剪下之條可接土桑種時不可澆水三四

日後以二糞入水澆之，以後天氣晴燥，須五六日一澆。俟芽葉盡放，摘去下芽，上留三四芽，發成三四枝。浙西僅留兩芽，發成兩枝，明春謂之雙槍。蓋浙西一帶雜樹甚少，出蟲之樹一概刪除，無蟲侵蝕，故留得一芽，即成一枝。吾江出蟲之樹甚多，驟難刪去，夏秋數月，蟲類甚多，故必多留數芽，以防傷損。

一再剪法 第五年立夏後，將第四年所留之條，離了長則尺許，短則六七寸，再將上段剪去，剪下之條亦可接桑，摘去下芽，上留三四芽，發成三四枝。養蠶時，每株即可采葉一

四

二。至第六年立夏後，再將第五年所留之條，離了數寸，再行剪去，將葉通身摘盡，每株可得四五筋，隨即培壅，不及旬日，又長新芽，每枝再摘去下芽，上存四五芽，發成四五枝。至七年立夏采葉，再將第六年所留之枝，離了數寸剪去，每枝再留四五芽，餘皆摘去。通計所留之枝，已有四層，又明年立夏采葉，將枝頂新條，着了剪去，不必留，以後逐年剪取，枝頂如拳，謂之拳桑。每株可成數十拳，每拳可發五六條。數年以後，根抵盤深，枝幹粗壯，每株淨葉始則十數筋，漸至二三十筋，四五十

筋，年愈久，葉愈蕃，但能留意捉蟲，不致鑽空樹本，可以多壽。

以上諸法，下種分接之後，雖逐年已可采葉，然必七載方成，既費人功，更稽歲月，不如於立春以後，春分以前，至浙江石門之天花蕩，揀買接過單槍紅皮大種，甫經出土，根鬚淡黃而潤者，載歸栽種，剪去蒂根，蒂根即直根，不去直根，則樹少歧枝，難於暢茂。照第四年剪頭栽培之法，不過半月，便可回生出土，之後，但能不見風日，雖一月之久，根紅皮縐，開地澆肥，如法栽種，間日滋養，

五

不使稍乾，速則半月，遲至黃霉，無有不活，倘條幹漸枯，根能再發，切勿拔去。滿至兩年，即可采葉，較之下種分接，已省四年。若更欲其速，可購第五年者，去春剪頭，已成兩叉，浙人謂之雙槍，亦照單槍栽種之法，來年便可采葉，較之單槍獲利尤速。惟雙槍之價，數倍單槍，且多發一年，根盤更大，移種恐難全活耳。

一各處栽桑，有疎有密，密則僅離四尺許，疎則相離六七尺。吾謂不可太密，亦不必太疎。太密則枝條交錯，長大不能舒展，太疎則佔地多，而樹仍不能驟大，且枝葉遮

蔽不到，多生茅草，徒令分肥。一畝之地，共計二百四十弓，留下采葉培桑之路約二十弓，其餘可種一百八十株，每株相離五尺五寸，是為疎密適中。

一桑樹不可太高，太高則葉小而薄，培壅亦難見功，且易招風，枝柯易折，根本易搖，故拳桑至高不可過六尺。

一桑宜修紫枝，若橫斜，以繩束之，使上枝若拳曲，以竹縛之，使直，其可去者有四：一瀝水條，向下垂者；一刺身條，向內生者；一駢指條，相並生者；一煩冗條，多而雜亂者，皆可去也。若蟲傷太甚，枝條不多，可去之條，亦可修紫。

六

皆不必去，枯枝最能引蛙，當速去之。中間一段枯枝，亦宜剪去。

一桑樹近地處有旁出之條，在接頭下者，便是野桑，宜芟去。在接頭上者，即是湖桑，每株可留一條，將土塊壓下，謂之壓條。復加土壅之時，澆糞水，一年之後，已另生根。正二月中，可將土發開，就與大桑相聯處，剪斷移栽，以廣生息。

一培壅之法，各處不同。嘉湖一帶，立夏剪條後，近根鋤開，厚壅一次，仍即蓋好，不及數日，其芽復萌，枝必肥大，臘

月中復如前壅之，來年葉必蕃茂。杭屬一帶，則在臘正兩月，蘇屬及錫金等處，二月培葉，九月培條，蓋桑樹喜肥，若能不惜工本，不拘幾次，愈培愈盛。惟采葉之前半月，切不可壅，壅則謂之壯葉，壯葉有毒，蠶食之必病且死，故將近清明，即宜戒忌。

一培桑自以人糞為最良，其次莫如羊糞。嘉湖一帶，多養綿羊，皮可為裘，肉可佐饌，用糞培桑，既不生蟲，且能鬆土。豬灰亦然，菜餅豆餅，亦甚相宜。河泥垃圾，培壅必多，少則力薄。陳土亦壯，堆積桑根，一遇雨淋，大能滋養。若

七

盡用河泥，多多益善，既可培桑，又通水道，豈非兩得。倘離河太遠，即用池泥。吾江培桑，各從其便可也。

一本地野桑，亦可飼蠶，惟葉小而薄，不及湖種。若依時培養，亦能稍大。若高已丈外，圍已尺許者，自不可接。其大如杯，大如臂者，於春分前後，離地數尺，鋸去上段，以湖桑如法接之。每株可接數枝，便成湖桑。至新出小桑，接換尤易，切勿以其土種而棄之。

一桑下不可有草，有草則奪肥，宜時時芟削，使肥盡歸桑，更不可有瓦石，有之則根難舒展，生機不暢，須於種菜

時鋤開去之

一湖屬栽桑甚密，桑下不種他物，恐其分肥。其地每年必鋤翻一次，使土鬆易長。杭嘉蘇三屬及錫金等邑，桑樹較疎，麥蔬皆種。每種一次，鋤翻一次。既取土鬆，且沾餘利。惟黃豆芥菜最能奪肥。蘇人諺云：種豆種芥，三年必敗。二物尤能損桑，故以為戒。詢之浙人，亦莫不云然。又桑下不可種大麥，蠶食之必病瘟。故大麥田中之桑，不可飼蠶。又云蠶豆不利於桑，而予往浙西，桑下亦多見之。或者以蠶能食桑，故有此附會之說歟。

八

一蠶初生時，食葉甚少，只可采芽旁先放之一兩葉，謂之底板。其色較老，雖留之亦不甚長。二眠以後，食葉漸多，若底板已盡，則采瞎眼、瞎眼者，放葉數張，中無嫩芽，留之長亦無多。三眠以後，食葉愈多，須先采老葉，留其嫩者。至大眠既起，則立夏將半，葉已長足，可以剪條矣。一桑之生於二三月間者，謂之初桑。立夏剪條後，旋復抽條放葉，謂之二桑。初條不剪，來春葉薄，雖蠶食不盡，亦必去之。二桑之條，即明春放葉之條。若養二蠶，只可剪葉，不可剪條。盛夏時，陰翳不宜太密，即不養二蠶，二葉亦

宜剪去，勿傷其條。一則免引桑牛，二則留其生氣，來年必倍茂也。

一桑老漸枯，或中空，此年代久遠，不能不敗也。可預於樹旁補種一株，二三年後，將敗者伐去，鋤盡根株，留其新者，使無曠土，抑或將敗樹近根截去，以肥土覆之。明年又發嫩條，如法培養，數年後，又成新樹，特較矮小耳。一湖桑中，另有一種火桑，視他桑較早，可飼早蠶。其葉雨過即乾，須購富陽望海等種栽之，不必修剪。任其高大，十年後，每株可采葉數百筋。愈老愈茂，但能不令蟲蛀，

九

不使水淹，可以久遠不敗。

一桑柘皆供蠶事，但柘葉甚老，不及桑葉柔嫩。三眠開口時，可飼兩三次，四眠開口時，可飼五六次。其絲方靱而有光。若飼桑之後，再飼以柘，蠶不欲食。若盡飼以柘，則繭薄絲少，故祇可於開口時暫飼數次，非可恃以為常也。

一湖桑柔嫩而香，最易引蠶。五月後，間有蜘蛛青蟲野蠶等等，形類甚多，皆能損芽傷葉，須隨時察看去之。或以菸葉之筋及藥中百部煎湯，用洗帚密密洒之，蟲食其

葉則死，惟飼蠶時切不可用，用則傷蠶。

又夏月皮生白屑，漸成細粒，吸引皮漿，謂之桑蠹，用巴豆研細和桐油抹之，其蠹自盡。

又桑秧至三四年後，內每生蠹，謂之桑蠹，小時如蛆，漸大如蠶，鑽空樹心，樹即枯萎，有蠹之樹皮必有孔，孔外有水，更有木屑，須用鐵絲屈鈎從孔中探入，將蠹鈎出，倘藏匿太深，亦須戳死，否則須將樹皮剝破，跡其藏匿之處捉之。此蠹上半月頭向上，下半月頭向下，倘不能尋覓，每月於十五以前將百部煎汁，或桐油從眼中灌

之，倘不能灌入，以鐵絲裹棉蘸桐油銷之，其蠹沾油即死。

又五六月月中，天晴日，有其殼如鐵，其嘴如剪，徧體灰黃，頭鬚如角，大者寸半，小亦寸餘，更有黑白兩種，較為短小，皆謂之桑牛，俗名桑轄，抱住枝條，嚙盡桑皮，其枝即斷，不斷亦枯，更有嚼枝如鋸者，即小有損傷，內必生子，卵如米粒，速宜剝去，遲則成蟲，如蠹入木內，蛀皮亦有孔出水，亦以桐油灌之，否則明年夏季又變桑牛，故五六七月中不遇陰雨，每日自旦至晚，必須巡察數周。

種桑說

見有桑牛，當即磔死，以上各蠹，幸皆不多，除之亦甚易。易也。又五月以後，至七八月中，遭西南風，每有黑殼圓蟲，形似蜣螂，而小不及半，千百成羣，薨薨有聲，據云土蠶所變，匿在土中，日晡始出，天明復入，食芽食葉，大能損桑，矢如黑線，留在葉間，遊屋尚少，野外甚多，捉不勝捉，驅不勝驅。如有此蟲，於晚間食葉時，用柴草離桑一二丈，燒之，蟲喜火光，飛投焚死。詢之浙西吳下錫金人云：此蟲處處有之，禳之可免，無須用火戕生也。栽桑之法，已盡於此。

養蠶說

蠶喜溫而惡寒、喜燥而惡濕、喜潔而惡穢、喜靜而惡喧、喜吉而惡凶、喜和而惡戾、此其性然也、而其種則有三眠四眠之別、三眠繭薄絲少、四眠繭厚絲多、育蠶者必須四眠而四眠之中、又有金種、花種、烏種、蓮子種、金橋種、束腰種、平頭種等名、此外尚不勝枚舉、金種蠶身甚小、花種徧體爛斑、烏種滿身灰黑、蓮子種繭之小者、金橋種繭之大者、束腰則腰有束痕、平頭則兩頭平滿、而要之種類雖多、總以繭之堅結而厚、平圓緊小者為良、其鬆浮薄大之繭、絲

三

少而難抽、又一繭兩蠶謂之雙繭、又謂之同宮繭、絲頭多亂、皆不堪作種、至哺養繅絲諸法、必先學習諳練、方可育蠶、
一、每年穀雨以後、芒種以前、天光晴暖、風日乾燥、更喜風多、東南是年蠶事必盛、絲多而易繅、若陰寒潮濕、風多東北、蠶必多病、即能上山作繭、絲少而難繅、此皆天時使然、非人力所能補助也、
一、育蠶最懼天寒、寒則眠起皆遲、甚至噤口不食、又甚則變成白僵、故天寒時室中須置火盆、解去寒氣、又不可

驟暖寒而驟暖則生黃軟等病、更不可太暖、太暖則焦燥不和、亦易致病、蓋天氣之暖、愈暖愈宜、火氣之暖、當即相宜、後必多病、故火烘一法、亦不得已而用之、若非大寒、即可不必、
一、養蠶之室、南向為宜、其次莫如東向、更宜矮小、緊密、方能和暖、若西向北向、又復高大、寬敞、一遇陰寒、即用火烘氣、亦散而不聚、故此等房屋、自小蠶初出、以至二三眠中、總宜設法遮攔、上蓋下墊、使無寒氣侵逼、育蠶方宜、

三

一、蠶貴齊、子齊、收齊、開葉齊、眠齊、起齊、飼葉齊、如此方能上山齊、
一、蠶之所宜者甚多、而其要則有五、自生至老、皆宜避風、眠時宜暗、起時宜明、上山宜煖、成繭宜涼、二眠起後、天氣晴暄、可移置窻前、時挹融和之氣、以暢生機、特不可見風耳、
一、蠶之所忌者不可悉數、自生至老、大忌煙薰、忌酒醋油氣、忌葱蒜薤氣、菸藥氣、一切香氣、臭氣、犯之輕則病重、則死、蠶善驚、忌暴響、忌高聲、忌鑼鼓爆竹聲、敲擊春

搗聲犯之停食、忌哭泣詬詈、忌喝逐雞犬、更忌見產婦、與凶服犯之不祥、尤忌有鼠、鼠能食蠶、故養蠶為至要、至養蠶之家、皆忌生人、但自小不避、便無厭忌、惟躁妄、垂戾酒醉之人、皆不宜近、

一、哺養不宜過早、早則桑葉未生、且天寒易病、亦不宜過晚、晚則必多蚊蠅、蚊叮則當有黃癩、上山作繭未半、黑爛繭中、蠅叮則成繭後、即有尖蛆鑽出、繭有小孔、下水即沉、不能繅絲、故蠶出在穀雨為宜、時天氣已暖、可無病變、桑葉漸大、可資飼養、食葉無剩、可以省葉、節近小

古

滿即可上山、大約自出至老、速則二十七、八日、遲則一月為期、是時蚊蠅未多、可無侵齧之患、一屋少蠶多、養育可分兩次、先一次清明後七、八日出、立夏後十日上山、時天氣尚寒、須三、二、三日告竣、後一次將種緊蓋罈中、置之冷地、不使進風、遲至穀雨後七、八日、取出一見熱風、蠶即盡出、時天氣已暖、二十七、八日可以上山、先後半月、初次之繭、可以繅完矣、蓋蠶種一交穀雨、不哺亦出、故必緊蓋罈中、方能押後、如此則屋不嫌少、人力亦舒、

一、育蠶必先量葉、量葉必先秤蠶、方有把握、小蠶初出、連蠶秤紙、記明分兩、收下後、再秤空紙、便知小蠶分兩、明日再收、再秤、每小蠶一兩、食淨葉約二十担、可得絲一百五、六十兩、三眠時、併在一筐、秤蠶一斤、可得絲一斤、四眠謂之大眠、每蠶一斤、除以前食葉不算外、以後再食二十餘斤、約可收繭二斤、每繭一斤、多則繅絲二兩、少則一兩、二三錢、多寡不齊、大約總以十分繅一為常、而食葉之多寡、亦可預定矣、

古

一、次否則濕熱上蒸、蠶必致病、浙人謂之起底、蘇人謂之驟讀作體、蠶其法於飼葉時、蠶盡上附、將竹筋削小、頭細而圓、輕輕箝過他筐、內有遺蠶、亦須箝過、二眠後、天氣漸熱、殘桑蠶矢益多、蠶身亦大、須逐日起底、法將整葉連鋪兩次、俟蠶盡上葉、用手揭起、移過他筐、無須用筋、三眠後、將線結網、眼大如錢、攤在蠶筐、桑鋪網上、俟蠶從網眼上附、兩人將網擡過他筐、即可起底、較為省易、內有壓在蠶矢殘桑之下、此蠶必小而無力、不能與眾蠶同起、同眠、須將蠶筋揀出、另貯一筐、以免不齊、

每眠時有衆蠶次第皆眠獨有一二青頭未眠而仍食葉者蘇俗謂之鼻娘必須將筋箝出另貯一筐以免不齊初二眠中之鼻照常飼葉尙能作繭不過眠起較遲三四眠中之鼻食葉多而不老可即棄云
又腹結頭大尾尖之蠶其食葉倍於他蠶而不能上山作繭宜去之
又二三眠時有蠶色青亮內若有油雖不食葉而在葉上掉頭不住若有所甚苦者此終不能眠眠亦無用者也亦宜去之

夫

又每眠一次必褪衣一次最忌風來東北衣不能褪蠶嘴偏歪滿筐遊走擦損他蠶亦皆致病若見此蠶急宜揀去
又大眠起後二三日有蠶身獨短其即高聳不食葉而在葉上往來游行脚下有白水漬出者宜急去之不使沾染他蠶
一采葉宜在清晨日暮不宜在烈日中恐易枯槁若有陰雲覆護晝間采之亦無不可小蠶初飼桑葉宜鮮切絲宜細一眠以後不妨稍粗三眠起身即飼整葉可以省

工

一初二眠中食葉甚少可以隨飼隨采三眠起後食葉日多必須儲備晝間所食之葉於清晨采之夜間及明晨所食之葉於今日傍晚采之若連枝剪下者須將枝豎直使可透氣堆積不可過厚并宜時時翻掉否則發熱葉黑蠶不欲食且桑葉易枯枯則不食非但不可見日并不可見風燥風一吹最易枯槁必須時時噴水不使太乾收貯得法可儲兩日過此則不堪食矣
一飼蠶忌濕葉熱葉泥污葉沾沙葉沾穢葉沾菸沾油葉

七

食濕葉則生瀉病白殭雨中采葉必須晾乾食熱葉則頭大腹結尾尖食葉多而不老亦不作繭故日中之葉與法熱之葉必須冷透如遇大風桑葉沾沙或沾泥土必須洗淨晾乾否則食之病脹沾穢之葉與沾菸沾油之葉食之必死大麥田中之桑食之病瘟均宜戒忌熟知諸法即可育蠶

一哺春蠶法清明日將蠶紙摺疊夾以蔥韭蒜葉養蠶時便少避忌用紙包之外更包以新棉須氣血壯旺之人無分男女夜則覆在被上清晨人起蓋在被中以沾暖氣視桑

葉已大如錢，晝則縛在胸背，夜則覆在被中，須防壓壞，更宜表裏互易，使暖氣均勻。三日可出，須逐日開看，見子色轉綠，漸轉青黑，蠶將出矣。蠶出已午時居多，見有一二成出者，卽以燈草心四五寸長者數十莖，勻鋪紙上，架空依舊摺疊，鬆包煖好，先出之蠶，餓一日無妨，預將有眼之筐，攤棉鋪紙，紙宜光滑，以待收蠶。明日再看，見出至五六成，然後將經霜乾桑曬脆，搓末微焙，亦可薄糝蠶紙，俟小蠶盡附，以雞翎輕輕掃在筐內，并輕輕聚攏，謂之收蠶。大約蠶重一兩，攤如七寸盤大。此蘇人

六

法也。浙人則用鮮桑切絲勻糝，俟小蠶附上，用尖筋箝置筐中，若有遺蠶，將雞翎輕輕掃下。一法俟小蠶附葉，以紙覆之，兩人執角，將蠶紙合轉，小蠶隨葉盡下，既可省力，更無損傷。此法尤善。既收之後，尙有未出之子，仍將蠶紙煖哺，明日已午時，攤在筐中，架在空鍋，以受煖氣，蠶卽盡出。如法再收，另貯一筐，切不可與初次所收同置一處，致有不齊之病。收過兩次，尙有未出者，皆劣子也。卽使再出，亦多病蠶，不能作繭。作繭亦薄，可卽棄之。

二小蠶既收，隨卽洗手，剪葉如絲，勻糝蠶筐，不可或密或疎，謂之開葉。蠶筐宜置帳內，謹避風寒，復以潔淨衣被架空覆之，不可逼過受濕，致生病患。晝夜須飼葉六七次，不可間斷。每次飼葉，必先洗手，切勿沾污。小蠶漸長，須逐日撥開，間日起底，大約天煖五六日，天寒七八日，蠶頭漸白，微有黃光，嘴上隱有尖角，仰首不食，謂之頭眠。眠有遲速，見有一二成不食者，卽減葉一二成，以後眠者漸多，飼葉漸減，剪葉愈細，頓數愈勤。一日之久，方能眠齊。內尙有未眠而仍食葉者，如法箝出，另置一筐。

六

然後斷葉，不可動搖其箝出之蠶，更飼數次，則亦眠矣。每眠一次，必褪衣一次，至一晝夜，其色微黃，其嘴微潤，蠶將起矣。浙人用石灰研末輕糝，使衣易褪。蘇人則用礬糠燒灰存性糝之，尤爲爽滑。先眠先起，亦必一日之久，方能起齊。是時老皮既褪，新皮尙嫩，不可亂動，更忌見風，須再遲片刻，然後飼葉。一則口老殺葉，二則蠶身易大。若起至八九分，卽便投葉，則食有先後，到老不齊。是時將交夏令，天氣漸熱，蠶亦漸大，食葉漸多。每日起底一次，須勻開一次，筐宜有眼，可使濕氣下透。晝夜必

飼七八次大約天暖三四日天寒五六日又起黃光嘴
上顯有尖角仰首不食謂之二眠漸漸減葉眠齊斷葉
內有不眠者仍宜如法箝出再用礬糠灰如前糝之避
風不動起齊飼葉暖則二三日寒則四五日又起黃光
不食謂之三眠依舊減葉斷葉糝灰避風如前保護內
有未眠者用整葉鋪上俟蠶盡上葉用手捲去無須用
筋起齊飼葉是時蠶大口硬葉可不切天若大暖兩日
即眠是謂四眠四眠謂之大眠即可秤斤見數秤過將
蠶捧置筐中大筐可貯五六斤分作數堆以俟其起

三

秤見蠶斤須扎山把用高田晚稻柴堅結而長清白而
乾者為之數個一束捆緊柴梢挂在高處用鐵梳梳盡
柴殼截去柴梢長約二尺每蠶十斤需柴一百五十斤
約梳淨百斤每用一握圍約五寸中腰束住展開兩頭
密排架上彼此交錯謂之蠶山把

一山架必須高燥屋內可搭兩層不拘木板竹簾鋪以蘆
蓆上列蠶山謂之蠶山架

一大眠將起必俟蠶堆散盡無一眠者乃可飼葉是時蠶
身強壯食葉益多難於起底少則仍置筐中逐日勻開

多則於開口一二日將蠶山把闌下柴梢就地鋪平天
暖攤薄天寒宜厚以不露地面為度將蠶勻佈謂之地
蠶不可太疎太疎食葉不盡則費葉亦不可太密太密
則食葉有多少蠶不能齊初下一日食葉甚少以後日
多一日若天氣大暖食葉更速食至八分即宜添飼若
待葉盡方添先盡之處必有餓蠶是時少葉一分即少
絲一分食葉愈多作繭愈厚旺食兩日漸漸食少蠶身
亦斂其色微黃其軟如棉通身明亮仍以整葉鋪之其
未老者食葉如常其老者必起至葉上仰首遊行可即

三

於葉上一一捉之隨置蠶山謂之上山葉盡再鋪隨鋪
隨捉至老者多而捉不勝捉則以多葉之柳枝數十條
勻排葉上其老者即上柳枝取置盤中勻捧山把大約
每把可上蠶六七十條再以柳枝移鋪他處以提老蠶
自初見老蠶後鋪葉三四次約一時許見蠶盡昂首遊
行可以盡數上山矣蓋上山宜到恰好時不可太早太
早則食葉未足不能上山作繭即熟而未透亦必一二
日後方能上山謂之停山作繭必薄亦不宜太遲太遲
則絲先吐去不特作繭多薄且彼此糾結佈散不開且

上山不可太密，密則蠶多擁擠，無地可容，卽有兩蠶同繭，并有三蠶同繭，絲頭多亂，不能繅繹者，故必多寡適宜，方無此病。

一上山之處，最宜清潔，尤喜天光晴燥，風來東南，則上山必速，絲亦易繅。最忌天氣陰寒，風來東北，上山必遲，繭亦薄而難繅。湖州之法，不拘寒煖，箔下用火烘，逼當卽上山，不特繭厚，絲多，且易繅。吾江育蠶，上山時，但須緊閉門窗，四周遮護，一二日後，有在山頂昂頭向上，未得着絲之處者，可用柳枝勻鋪山上，謂之青山，卽可成繭。

蓋蠶性向上，已至山頂，必不肯復下，不得不於山上加山，然必俟作繭者已十分之九，方可用此。早則共上青山矣，三四日後，結繭已成，又必開做透涼，謂之晾山，作繭早則第六日可采，遲則須至第七日吐絲始完，方可采下。

一采繭須看山把上，如有黑腐之蠶，先行棄去，免汙他繭。然後就蠶山高處，揀取豎而不橫，兩頭平圓，堅厚細結者，采作蠶種。腰細爲雄，腰胖爲雌，剝去浮綿，雌雄各半，各貯一筐，不可拋擲，恐蠶蛹受傷，不能變蛾。生子大約

每繭二十兩，生子見方一尺來，春可哺小蠶一兩，然作種之繭，只宜多留，蛾出時，方可剔選，餘皆采下，剝去浮綿，秤見筋數，亦宜輕輕安放，恐蛹傷出水，繭爛難繅。攤貯筐中，不可堆厚，厚則暖而易出，須架陰涼高爽之處，陰涼則出蛾遲，高爽則抽絲易。以采下之日爲始，大約天寒十二日，天暖七八日，必須抽完，遲則出蛾穿繭，不能抽矣。

一作種之繭，攤置筐中，日數既足，其蛾自出，預將皮紙裱厚，或用洋布，繅絲鍋內浸過二次，曬乾待用。蛾出總在

寅卯二時，若有拳翅禿眉焦尾光背赤肚無毛，皆宜剔去，其完好之蛾，雌雄相配，俗謂之對對，對時宜關閉門窗，勿令見風，見風則易拆散，謂之走對，可將兩蛾提置一處，以小盃覆之，則復對，須對滿四個時辰，方可分開，謂之拆對，如卯初對者，至未初拆之，辰初對者，至申初拆之，拆時不宜太早，早則明年多不眠之蠶，亦不宜太遲，遲則明年大眠後，多高節而拖白水之蠶，故作種之繭，必須雌雄分貯，俟出齊後配之，方可定時之久速，若貯在一器，自相配合，則所對之時刻不準矣。雌雄若數不

相當留俟明晨出蛾再配

一拆對之後將稻草心鋪筐中以貯雄蛾使有立脚處便不鼓翅耗力以待補用其雌蛾另置一器將所裱皮紙凌空懸挂捉蛾排列紙上疎密宜勻疎則子有空缺處密則子有堆積處須時時檢點遇有疎密即宜移密補疎不過半日子已生滿明晨將蛾取下其紙空懸高爽清潔之處以防鼠囓且不可摺疊包裹以致悶壞不出或有烟薰酒氣油氣均宜避忌兩日內所出之蛾皆可生子作種有遲至三日不出者繭必受傷可即縲去

五

一縲絲必先蓄水山泉天泉為上湖水次之池水潮水又次之半月前舊缸盛貯濁者待清或用螺螄吸泥切勿用礬伏久愈佳暴則絲色綠滯近江之處多係潮水伏過半月抽絲白亮無須遠求三眠時每蠶一筋儲水一石井水味鹹抽絲易霉不堪用

一煮繭必先儲柴栗樹火烈而無烟其餘堅結之樹但須乾透亦皆可用三眠時每蠶一筋儲柴五十筋惟松柴烟重最易汚絲不堪煮繭柴水既備方可縲絲

一縲絲之繭內有兩三蠶共成者為同宮繭一頭穿破者

為穿頭繭蠶溺染成黃癩者為洩緒繭蠅集生蛆鑽繭而出者為蛆鑽繭老不變蛹斃爛繭中穢水映出者為映頭繭蠶受蚊叮作繭未半中間黑爛者為蚊叮繭薄緒纏身赤蛹外露者為赤身繭蠶嘴受傷吐絲寬慢其繭軟而鬆者為綿繭采繭時皆宜剔去其堅厚潔白之繭剝淨浮綿秤見筋數趕緊縲絲不可延緩縲絲必用浙中脚踏車靈活而省工蘇屬錫金等處亦皆用之有三縲同縲兩縲同縲者堅厚而乾燥之繭可縲三縲每縲用繭五六個謂之細絲十一二個即謂之粗絲其價

五

極貴然繭必蓮種上山必用火烘絲多而韌抽之不斷者方可但此蠶甚難齊集惟湖人能育之絲少甚難聯屬亦惟湖人能縲之他處皆縲兩縲少則十五六繭多則十七八繭謂之肥絲總以粗細均勻光潔白亮圓而不扁者為佳蓋縲絲必先煮繭以鐵鍋注水八分燒火宜勻不可太涼亦不可太熱試湯視蛹之浮沉浮則嫌熱沉則嫌涼涼熱適宜方不斷續且湯宜頻換見水色微黃即宜掬去三分之一以略溫清水攪入絲方白亮繭堅而燥者可以抽盡存蛹稍劣則抽至紙薄即宜撈

去否則蛹隨絲上觸斷絲縷既損好絲且有支節軸後須用熾炭兩盆火約離絲二寸遠則火力不及近則恐有火傷隨縲隨烘務使極乾絲乾則白亮潮則暗滯不烘而聽其自乾或曬乾不特色暗而黃且膠粘難掉絲更縲而不直此特言其大略耳至縲絲之具與縲絲之法必須身親見之方能了然則又非紙上空談所可憑虛而得也

一縲絲之遲速視乎繭堅而燥者每日可縲十五筋軟而潮者每日祇能十筋必須預計繭數配以車數大約繭

美

好天涼一車可縲一百五十筋若繭劣天熱一車祇能八十筋總之天氣涼熱難於逆料有繭百筋須車一步百筋之外便須添車倘繭多車少縲絲不及天涼滿至十二日天熱多止八日須防出蛾至時剖蛹看子子軟可緩一日子硬明晨必出須趕緊烘蒸曬悶以免咬穿

一烘法將繭貯筐中隨筐大小就地回磚撞高尺許內貯熾炭架筐烘之上蓋棉衣勿使透氣剖看蛹死即可換烘否則架在空鍋燒火烘之亦可

一蒸法蓋繭蒸桶貯水滿鍋猛火蒸之片刻即死倒去換

蒸其蒸過之繭絲多潮爛必薄攤烈日曬乾方可煮抽

一曬法如遇烈日將繭薄攤曬之一二時即死

一悶法貯繭罈中竹箬扎口以泥封之勿令洩氣一晝夜即死繭必潮濕亦須曬乾

以上四法當以烘曬兩法為宜蒸悶兩法必須曬乾若遇陰天便難乾燥然必至將出時不得已而為之蓋已死之繭天涼四五日天熱二三日亦必抽完遲則蛹爛出水即不能抽

一繭已成絲須用紙包好空懸高爽透風之處既防鼠嚙

毛

且免受潮潮則易霉色變灰白謂之起粉起粉則朽而易斷便無用矣

一歇車時鍋中所餘之繭謂之湯頭繭以碗貯之明日動車後攪入生繭抽之

一蛆鑽繭上山第七日采下天氣若涼原可出在三日之外若繭少車多於三日內趕緊縲完使蛆鑽不及以免穿破緣破繭祇可剝綿不能縲絲絲昂綿賤其價何止倍蓰也

所剔之繭內有同宮蛆鑽兩種同宮繭絲頭多亂只可

縲粗絲，蛆鑽繭，絲頭多斷，只可縲一半，縲至一半，繭卽灌水沉下，不能縲矣。縲此兩種，粗細難勻，更多支節，切不可與好繭同縲，致累好絲。

一、澆緒映頭等繭之外，更有陰繭，其不可縲者，或爲綿，或爲絮，其畧可縲者，亦只可揀出另縲，絲湯易濁，宜頻頻換水。若與好繭同縲，併好繭之絲，亦不能白亮矣。

一、剝綿之法，用桑枝灰或豆稽灰麥柴灰淋水澄清煎滾，下繭候將熟，以大碗盛香油一杯，入灰水沖滿，分一半勻澆釜中，數滾後將繭翻轉，以所剩油灰水盡入再煮。

天

期於極熟，乘熱取浸清水河中漂洗潔淨，將綿扯開，套在手掌，探下，紉在竹環曬乾。蘇人謂之剝綿，浙人謂之剝手繡，用以撚線，謂之打綿線，可織綿綢。

一、縲過之繭，每日歇車後，將衣之稍厚者，揀出剝綿，餘皆傾入鍋中，以原湯煮透，用筍撥之，蛹皆落出，絲亦牽連成片矣。明晨取起，擺去蠶蛹，瀝乾曬之，俗謂之絲搭頭。俟抽絲畢後，亦用灰湯再煮，扯開，取鋪河中水面，下觀蘆蓆，將光竹條疊撲去蠶嘴，愈撲愈大，取起曬乾，可鋪衣被。

一、春蠶之後，另有夏蠶，春蠶謂之頭蠶，夏蠶謂之二蠶，二蠶卽原蠶，蠶盛妨馬，周禮有禁，南方無馬，亦無所妨。哺養之法，與春蠶不同，必須連哺兩次，第一次取其生子，第二次方可縲絲。故春蠶哺在清明以後，此則轉在清明以前，用子少許，加意煖哺，數日卽出，是謂頭二蠶。迨春蠶初生，二蠶過半，春蠶上山，二蠶生子，春蠶縲絲，二蠶再哺，須視春蠶食過之後，桑葉有無存餘，有餘卽將二蠶子於春繭縲絲時，搭在近鍋架上，以受熱氣，數日卽出。葉若無餘，必待再發，芒種後二葉復盛，一哺卽出。

天

謂之夏蠶，養育之法，與春蠶無異，惟飼葉起底，格外要勤，更忌天熱，屋宇必須清潔涼爽，不可逼近厨竈。蠶宜寬鬆，不可擁擠，所謂春蠶宜煖，夏蠶宜涼，更須用三脚架將蠶筐層層架起，用夏布作帳，週週遮護，以避蚊蠅。料理得宜，速則十七八日，遲則二十一二日，卽可上山。天涼三日采繭，天熱兩日可采，隨卽縲絲，是時出蛾極速，天涼七日，天熱五日，必須縲完，大約有繭百觔，須車兩步，少則不及，其烘蒸曬悶之法，亦必至將出時，不得已而用之。緣時近小暑，蛹死易爛，爛卽有黑水映出，不

能縑絲故烘曬之後三日必須縑完不可稍緩其繭之厚薄絲之良惡比之春蠶為較遜耳至留種之法亦與春蠶不同只須揀堅厚平頭之繭四五十個聽其出蛾生子空懸高爽之處待來年春蠶之前先行哺養小滿生子芒種再哺或謂何不今年多留種子逕至來年芒種哺養省費一番周折子思春蠶種子一交穀雨不哺亦出想夏種亦然不如此必與春蠶並出便奪春蠶之葉而芒種後所發二桑徒然無用若將春蠶所生之子隨即再哺子亦試過不能再出惟夏種則春夏皆宜故

三

初養取其生子再養方可縑絲既不奪春蠶之葉更可食無用之桑誠為兩得故二蠶取其本輕養育得法亦未必遠遜春蠶惟二桑祇可剪葉不可剪條至煮繭縑絲剝綿諸法與春蠶同
一 練種法臘月三四九嚴寒時擇吉日或臘月十二為蠶生日將所留春蠶種子攤在筐中用石灰泡水澄清浸半日取起曬乾再浸鹽滷中三晝夜取起放河中濯淨置在屋上聽其曬露遇雪更佳天晴曬乾收下如無雨雪八日收下仍懸高處必欲浸鹽滷者借鹹味以殺其

子之無力者耳不浸滷者為淡種淡種易病且蠶身較大食葉較多而其繭轉多鬆薄不若鹹種堅厚夏種不同無需浸練

補遺

一 種桑必須置器翻土須用鐵耙削草須用鐵鋤皮蛀須用鐵刮促蠶須用鐵絲截枯條須用手鋸斜鑿鐵錘采桑葉須用桑梯桑鈎桑剪

一 養蠶之家如屋少蠶多必須用三脚架一架可作十層將筐層層架起可以不佔地方山架可搭兩層連地下

三

三層一間可作三間之用屋少之家亦可多養惟大眠起後無地可下起底甚忙耳

一 種桑養蠶無一棄物立夏後剪葉連條條可熬膏服之可以愈風濕熬過曬乾可以作薪灰水澄清可以煮繭剝綿可以澣衣去垢

一 桑葉經霜可以入藥可以飼羊

一 桑內生蟲謂之桑蠹必須戳死恐其鑽空樹本也然害桑之物却為小兒種痘催漿之要藥

一 蠶食殘桑煎水可以洗目疾浸在水中俟其腐爛可以

肥田可以肥桑

一蠶砂入藥治肝經疾小兒作枕去驚風水中浸爛可以肥田肥桑并不生蟲

一蠶蛹小兒食之去驚風亦可培桑

一繅絲水治病極多大人洗內外一切風濕癬疥目疾小兒花癩痧癩等疾其效如神

一無用之綿燒灰研末治湯火燙傷亦神效

附種綠柴法

綠柴之用所以染綠色也銷路甚廣其利不下栽桑吾

三

郡各處有之惟浙中產者最佳冬令收子連肉曬乾正二月下種就高燥之地將土鋤鬆去草淨盡用柴灰和土拌勻作埦開溝撒子埦上用耙輕抓勿使露在土面亦不宜深入復薄蓋柴灰以防鳥雀若遇久晴以二糞八水澆之月餘方出土燥即澆黃霧時即可分種其地宜鋤盡草根起埦濶約七尺兩邊開溝以備洩水種在埦背每株四面相離二尺許每畝可種一千一二百株種後天燥宜澆有草即削時隙地甚多除去黃豆芥菜奪肥之物餘皆可種但不可近秧遮露致難生長第二

年正月離地剪留二寸便產旁枝隨澆厚糞切勿當頭第三年正月照前剪去旁枝更盛除草淨壅糞多則易長第四年正月已滿三年樵割出售其價每筋貴則十五六文至賤亦值七八文以後年盛一年隔一年樵一次每株少則十餘筋多至二十餘筋大約每畝可得一萬數千筋隨用厚糞從旁澆足再加肥土敲碎壅根勿壓枝幹尤易暢茂如無綠子常州南門外丁义浦有秧發售可購種之利等栽桑無蟲侵蝕尤為省易要之地不愛寶有種必收獨栽綠栽桑其利更大而且久救貧

三

在此致富亦在此吾江素未講求致多遺利予特窮耳目口舌之力到處網羅采而輯之以為先導云

湖蠶述四卷

光緒庚辰
冬日開雕

湖蠶述 序

湖蠶述序

蠶事之重久矣而吾鄉為尤重民生利賴始有過於耕田是為可以無述歟歲壬申重修湖州府志蠶桑一門為余所專任以舊志唯錄沈氏樂府未為該備因集前人蠶桑之書數種合而編之已列入志中矣既而思之方志局于一隅行之不遠設他處有欲訪求其法者必購覓全志大非易事乃畧加增損別編四卷名之曰湖蠶述以備單行所集之書唯取近時近地雖禹貢豳風月令經典可稽賈思勰陳旉秦湛完書具在然宜于古未必宜于今宜于彼未必宜于此不復泛引志在切實用不在侈典博也編甫

蠶序目

成客有謂其繁瑣者余應之曰吾湖蠶事人人自幼習聞達於心不待宣於口視為繁瑣宜也若他方之人恐猶病其缺畧耳至於提蠶擇葉有目力焉出縣纜絲有手法焉分刊節度匪可言傳器具形制亦難摹狀且四方風土異宜必不能盡拘以湖州之成法是則變通盡利存乎其人矣

同治甲戌六月望烏程汪日楨撰

湖蠶述序

蠶桑之事我湖最詳蠶桑之利亦我湖最溥職是業者已振古如茲矣是何可無撰述以為他方之則倣乎廣蠶桑說沈氏清渠刊之於前蠶桑輯要沈氏仲復著之於後且輯要中載其先大夫東甫徵君所著蠶桑樂府二十首言簡意賅皆足以信今傳後是知我湖蠶桑近惟我宗已並得推行而盡利矣烏程汪謝城廣文曰植前修湖州府志蠶桑一門為其專任將東甫樂府益以他書刊入志中懼卷帙繁重難以行遠別編湖蠶述四卷始於總論終於占驗分類四十事不厭密法不厭詳視清渠仲復之書蒐羅

蠶序

較富予既序其湖雅謝城又手此編索序予謂此書行之我湖利溥我湖行之異地利溥異地國計民生所關更大我沈氏恐不得專美於前矣復不辭而序之如右光緒三年歲次丁丑二月德清沈閔岷肖巖父撰

湖蠶述目錄

烏程 汪日植

卷一

總論 蠶具 栽桑

卷二

浴種滷種 護種 貸錢 糊筐

收蠶 蠶禁 采桑 稍葉

飼蠶 頭眠 餉食 二眠

出火 大眠 分廢 鋪地

卷三

蠶序目

縛山棚 架草 上山 擦火

回山 擇繭 纒絲 剝蛹

卷四

作絲 游絮 生蛾 布子

相種 藏種 望蠶信 貢絲

紡織 養神 二蠶 桑蠶

占驗

湖蠶述目錄

烏程 汪日楨

○總論

勞鉞湖州府志蠶食頭葉者謂之頭蠶食二葉者謂之二

蠶食柘葉者謂之柘蠶又名三眠蠶按今三眠蠶亦食桑葉劉沂

春烏程縣志蠶俗謂之春寶按今俗稱蠶寶寶一年生意誠重

之也胡承謀湖州府志蠶事如禹貢幽風所陳多在青

充岐雍之境後世漸盛于江南而湖人尤以為先務其

生計所資視田幾過之且為時促而用力倍勞視慈母

之護嬰兒殆有甚焉然且飢飽之不節燥溼之不均寒

暎之不時則蠶往往至于病而死而蛇鼠之耗蠅蠹之

毒乘間抵隙每為人力所不及防蓋有功敗于垂成禍

生于非望者又不可勝數矣徐獻忠吳興掌故古人立

蠶室甚密止開南北窗以紙窗縶簾重蔽之南風則閉

南窗北風則閉北窗內設火坑五處蠶姑以單衣為寒

暎之節單衣覺寒則添火單衣覺熱則滅火一室之內

自地至屋無不暎之處故天時不能損其利也今湖中

所謂蠶室甚草草一不能禦風二不能留暎氣傷寒者

則殭死傷熱者則破囊宋國禎湧幢小品凡蠶之性喜

溫和惡寒熱太寒則悶而加火太熱則疏而受風又其

蠶一 總論

蠶一 總論

收種時須在清明後穀雨前大起須在立夏前過此不

宜也至於桑葉尤宜乾而忌溼少則布浥之多則消晞

之能節其寒暎時其飢飽調其氣息常使先不踰時後

不失期而舉得其宜故所收率倍常數沈氏農書

蠶房固宜邃密尤宜疏爽晴天北風切宜開窗牖以通

風日以舒鬱氣下用地板者最佳否則用蘆席墊鋪使

溼不上行四壁用草簣圍襯收潮溼大寒則重幃障之

別用火缸取火氣以解寒唯暴熱則外逼內蒸暑熱無

所歸則蠶身受之或體換不時餵飼畧後受病之源皆

在於此張履祥補農書蠶之生疾半在人半在天人之

失恆於情情則失飼而蠶飢飢則首亮失替而蠶熱熱

則體焦皆不稔之徵也天之患恆於風雨霧露即烈日

亦有不宜以乾鮮之葉難得也蠶食熱葉則繭浮鬆不

可絲其害淺食溼葉則潰死食溼熱葉則殭死食霧露

葉則痿死葉染風沙則不食葉宿則不食而仍飢其害

深知戒人之失而不知備天之患未為全策也賈南輝

西吳蠶畧自頭蠶始生至二蠶成絲首尾六十餘日婦

女勞苦特甚其飼之也篝燈徹曙夜必六七起葉帶露

則宜蠶故采必凌晨不暇櫛沐葉忌霧遇陰雲四布則

乘夜采之葉忌黃沙遇風霾則逐片抖刷葉忌澆肥必

審視地土葉忌帶熱必風吹待涼削一周時須除沙屑
謂之替替遲則蠶受蒸葉必偏筐不偏則蠶飢葉忌太
厚太厚則蠶熱俟其眠可少省飼葉之勞又須捉而秤
之以分筐將起有煎燂油腥之戒起必待齊然後飼葉
不齊而遽飼之則至老早晚參差皆一定之法稍不經
意其病立見富家無論已貧家所養無多而公家賦稅
吉凶禮節親黨酬酢老幼衣著唯蠶是賴即唯健婦是
賴顧利殊有限豐收三五載汔可小康如值桑葉涌貴
典衣鬻釵不遺餘力蠶或不旺輒忘餐廢寢憔悴無人
色所係于身家者重也男丁唯鋪地後及繅絲可以分

蠶一 總論

勞又值田功方興之際不暇專力從事故自始至終婦
功十居其九陶穀清異錄謂齊魯燕趙之間養蠶收繭
訖主蠶者簪通花銀碗謝廟村野指為女及第吾湖
則比戶養蠶更指何者為及第乎唐詩云偏身羅綺者
不是養蠶人旨哉斯言又蠶之種類甚繁湖鄉業于此
亦僅識其常養者耳餘皆不識也就齊民要術言之有
三臥一生蠶即今三眠種四臥再生蠶即今頭二蠶又
黑蠶白頭蠶同繭蠶皆習見不足異他如頭石蠶楚蠶
灰兒蠶秋母蠶秋中蠶老秋兒蠶秋末老蝦兒蠶錦兒
蠶今人皆不能辨又頭二蠶即蛻珍也鄭緝之永嘉記
永嘉有八輩蠶

一曰蛻珍周禮夏官司馬職禁原蠶注云原再也字書
三月初續周禮夏官司馬職禁原蠶注云原再也字書
作原本草有晚蠶沙晚蠶等目皆未詳辨遂誤以初
蠶再出為晚蠶原蠶矣不知其種迥別凡二蠶繭蛾生
種謂之頭二蠶種按鳥程劉志誤分二
蠶頭二蠶為兩種次年清明後即
担而養之担上聲玉
篇云拂也名頭二蠶時頭蠶尚未出也其眠
其老甚速纔兩旬即收繭時頭蠶甫大眠也出蛾生于
是為二蠶種凡養頭二蠶皆甚少無繅絲者其繭殼繭
黃蠶沙皆入藥按蠶蛾紙
亦入藥其蠶者尤不可得治痘有回
生之功蓋時方春杪蠶亦得清淑之氣故堪治疾殆珍
之名所由起歟本草所載專指此按今藥肆所用皆頭
蠶之白蠶其功稍減

蠶一 總論

亦能治疾以頭二蠶蠶者難得也若頭蠶之紅蠶及二
蠶蠶者俱不可用鄉人諱蠶醫者改稱佳蠶亦稱天蠶
即周禮原字之義亦未必不指此二蠶始稱晚蠶出於
頭蠶登簇之際飼以二葉自眠至老皆值黃梅時候蒸
鬱日甚蠶納姑嘔臭穢生蛆性偏熱有毒其繭其絲價
亦較廉凡所棄餘僅以肥田從未入藥本草之注未詳
故特表之又蠶有功於人而留以生蛾者祇千萬中之
一二餘皆不免湯鑊良可憫也唐史于闐國無蠶求婚
鄰國女置蠶帽絮中始有種刻石須蠶蛾盡乃得治繭
秦少游蠶書欲求于闐治絲法以貸蠶死然至今未有
得者考和闐即古于闐久隸版圖望仁人留意求之按

和園不知蠶織爲又古書稱蠶三眠三起農桑直說謂何事無從訪求矣

四眠蠶別是一種今湖蠶多養四眠轉謂三眠者爲別

種矣按老農云四眠蠶雖生子後更以雄蛾再對而得子即爲三眠蠶然則三眠乃四眠之變種不

得以四眠爲別種也虞兆澹天香樓偶得云俗以第三眠爲出火不列諸眠之中因以未眠并頭二眠爲三眠

三起實則四董開榮育蠶要旨大凡天氣寒暄調勻收

蠶至上山一月爲期初眠七周二眠四周出火四周大

眠四周上山七周其中有餉食數周故時候如此但隨

天氣爲轉移當七周五周亦可當四周三周亦可過月

者無是蠶也外三眠子無出火只有大眠其時較速更

有頭二蠶雖是四眠比尋常四眠稍早其子即可育二

蠶一 總論 五

蠶沈鍊廣蠶桑說育蠶以屋多爲貴如屋不多便須多

設曬匾以蠶架架之又蠶最爲鼠所喜食育蠶者不可

無貓高銓吳興蠶書蠶自小至老須刻刻防其致病俗

稱蠶爲憂蟲受一分病則歉收一分人之飼蠶未有不

期其無病者而蠶之病每中于忽微爲人所不及覺故

必加意調護以杜其病調護之道一戒貪一戒懶夫蠶

之所需者人工桑葉屋宇器具四者備而後可以成功

若不量已之有無一味貪多務得按俗稱養必致餒飼

空頭蠶缺葉布置少筐撩繅乏人安放無地人既受困蠶仍受

傷此貪之致病也凡事成于勞廢于逸農桑通訣云蠶

有十體寒熱飢飽稀密眠起緊慢此十者人所當體恤

也時時體恤猶懼有失若夜則貪眠日復偷息按俗稱

必致分繅不時飼養失節風寒不知慎溼熱不能除苟

且之心勝則諸病叢出矣此懶之爲害也至若一鄉一

邑之中比戶蠶病傳染無或免者此則如時行瘟疫乃

運氣使然非人力所能爲矣蠶之病一曰蠶有紅白二

種皆屬風傷俗每用白馬糞燒煙薰之可治亦猶馬病

用蠶蠶取其氣相感也凡蠶死身直者必傳染無遺按

云搭棚蠶彎者猶糞收成三之一若臨老病蠶速捉上山旺

火灼之亦能成薄繭一曰花頭蠶生黑點或偏身或一

蠶一 總論 六

二處統名花頭亦稱癩癩頭此分繅不勤爲葉繅蒸損

故也能食而不成繭老則斃而已一曰暗脰頸蠶老則

脰頸通明若受繅蒸不成花頭即成暗脰頸亦謂之木

脰頸其頸至老不通食葉無絲與花頭等一曰亮頭蠶

食葉則首暗葉過則亮是爲過葉亮非病也其食葉仍

亮者則名亮頭沙矢不堅尾流焦水又謂之溼肚臂凡

小蠶旺食之候及遇天氣炎熱偶不飼而失葉忍飢至

輟火或大眠輒發爲亮頭發愈遲則病愈重隨飼隨斃

一無收成大約起孃初蛻時皮色黃而身胖者必成亮

頭昔人謂之黃肥今謂之著黃草布衫放葉兩三次即

尾流清水矣按陳勇農書云傷溼即黃肥傷冷即亮頭而白蠶傷火即尾焦又傷風亦黃肥山此觀之致病之由亦有數端願未有不山失葉者甚矣失葉之為害大也一曰白肚蠶忌溼食雨水葉則潰死俗謂之食霧露葉則痿死若食氣水葉及受沙穢溼熱之氣則成白肚有乾有溼乾者節高身縮而無水溼者節高而足流白水滿筐游走無定俗稱爬蠶亦曰潮蠶按今俗有潮白俗讀上聲白肚亦作白大言長養無益也考陳勇農書云傷風即節高沙蒸即腳腫節高脚腫皆屬白肚是白肚亦間有傷于風者然總不若傷于沙穢溼熱之氣之甚也凡病溼白肚用

蠶一

總論

七

石灰末勻篩一層于筐俟蠶行起以葉飼之兩頓後再用石灰化水徧灑葉上令蠶食之病者即死不致遺染按無病之蠶一需其足流之水立時亦成白肚故一見即宜早治俗謂爬蠶發于大眼三周時者至五周時自止發于五周時者必傾筐盡變此說甚確乾白肚無絲上山後身愈縮節愈高不能上帶止集簾而今所稱活婆子是也又有一種有絲腸而不成繭者今稱縮婆子係山棚上為風吹襲所成與白肚有明暗之別縮婆子身明亮乾白肚身暗滯一曰多背乾口蠶眠初起身蛻而背不蛻者名多背蠶或蛻而口不能開者名乾口蠶此眼頭之背為人觸傷也然眼頭傷風亦有此

病猶之稻正吐花突遇西北風即成硬口而不結實也二者口不能開並斃于倏一曰著衣蠶起蠶蛻膚至半身而止謂之著衣蠶此有兩種一是蠶病溼尾黏惹不能蛻一是種眠頭時用石灰太重蠶身乾燥所致剝去其膚蠶仍無害若溼尾雖剝去亦斃一曰青蠶按亦稱以色名也蠶眠則身黃此獨青而不眠故曰青蠶或受沙蒸或受風溼並足致病白頭眠至大眠皆有之有一種名壯青者乃食肥葉而成蠶身分外粗壯色深青而不眠按俗謂蠶不齧人然亦間有被齧者毒入內能令人寒熱以芋麻葉搗汁塗之即愈以蠶畏芋也至俗又以蠶嫩為吉利蠶蠶舟南潯蠶桑樂府自序蠶事則不知其何說矣

蠶一

總論

八

吾湖獨盛一郡之中尤以南潯為甲然護養之方早晚之候與夫器具名物禁忌稱謂有與郡中不同者不特如秦少游所云充地異于吳中而已也趙葵遺聞瑣記南潯去城七十里耳城中曰養蠶南潯曰看蠶其名已異又城中蠶以筐計葉以筒計南潯則並以斤計而青蠶風氣不同之處甚多蓋城中作肥絲南潯作細絲各有所宜也西吳蠶畧弁山中有白蠶相傳能攝人魂及蠶穀之屬四月蠶盛時遇風雨晦冥有白氣起山中狀如素霓搖曳天半下垂蠶室則剝然有聲蠶中之即不食不繭故蠶家望見即羣聚村泉擊鉦鼓放爆竹喧呼

相逐迄幾退方已湖俗稱虹為熬以白氣如虹名之按
府志祥異補遺云萬歷己亥迄乙巳有氣如虹見於弁
山之阿長有五丈白若純絲名曰白熬其時田禾秀而
實者鮮矣三老謂崇在白熬咸會祈禱鳴金競逐至
丙午春季知府陳幼學問而異焉祿誠治醮驅之見白
熬自空中冉冉而去歲大熟幼學有驅熬記一隊碑在
府堂東壁下本朝康熙二十五年又有熬災知府王
階設壇於弁山佑聖宮驅之刻有驅熬神應記紳士多
有詩歌以頌之雍正十一年又有此災禾之秀者俱不
實府縣通詳始奉嚴駁繼查得陳王二公碑文具詳得
邀題請漕糧改折又云白熬者猶言白虹也然熬
為閩海水蟲之名蓋借用其字耳烏程縣志
作白虱而字書無虱字茲崇唯湖州言之

○蠶具

鄭元慶湖錄蠶具蠶之初生用鷲羽以拂之乃置于篩鳥
滿則用簞簞必以紙糊其眼縫焉兩眼出雉乃置于筐

蠶一 蠶具

九

或用簞簞大于簞器之大者可以容蠶之多也蠶室
之中必用簾薦以圍之簾以蘆編薦以草織之皆所以
蔽風寒也其采桑也有桑剪有桑帚至飼小蠶而切葉
也有草墩用以承刀恐其聲之著也時或風雨而寒則
用火盆盛炭熾于筐之下而煖之蠶將作繭則用草帚
散而登蠶其上縲絲則用絲車水缸鍋竈畢具注曰楨
南潯鎮志蠶具修桑有鋸有斧采桑有桑剪有桑梯按
吳蠶畧云兩梯相對高七八尺又桑畧種桑其有籬接
桑有接桑刀反手鐸修桑有鑿治桑上蟲有刮把鐵絲
貯桑葉有籍或用停葉用竹簾蘆簾蘆蕨切葉有刀按
吳蠶畧云葉有草墩刷蠶鳥用鷲翎分緋小蠶用尖竹
刀方面蒲

箸俗名蠶快大蠶用網小蠶貯以蒲篋按柳條以竹篩

大蠶貯以篋音大或川籐字或以筐以扇所以架匾曰

蠶架音代按或用籐字西吳蠶畧云俗名持子持當作

治植特槌架風以蘆簾以草薦架山棚有堯有草帚

並一聲之轉禦風以蘆簾以草薦架山棚有堯有草帚

按蠶書有花格竹東鄉不用又盛蠶有秤禦寒用火盆擦

山棚火及車頭火亦用火盆縲絲用絲車及水缸鍋竈

竈有煙囪車上有方輪有軸頭有竹箬有旋鉤有踏板

按又有絲快以竹為之如四箸平列肥絲之車有絲眼

二絲以二板為一車細絲之車有絲眼三絲以三板為

一車剝絲有竹環按蠶書有籬有篩有釜有盤或范泥

為貓置筐中以辟鼠曰蠶貓西吳蠶畧縲車檀木為之

其牀正方轆轤在前泥竈列後轉軸於右納薪於左若

架若磨並麗於牀安牀微側以就竈轆轤之製凡四幅

麗於軸活其一以利脫絲按此轆轤釋布名車衣軸端

屈曲以便轉轉軸之木下連踏板竈編竹為之泥於內

以置錢架上懸竹轆轤按此轆轤即竹下設銅針各二

錢內水煮沸乃下繭竹箬攪之按竹箬絲頭起穿入針

孔引上竹轆轤復迴繞而加諸幅轉即絲抽乙乙矣

然無磨則徑直無緒磨以小木為之麗牀右腰微束環

繩連於軸磨頂帶小長木列兩鉤橫於銅針之上兩兩

相對絲出針孔即著於鉤於是軸帶磨轉磨帶鉤轉金帶絲轉乃左右交錯有條不紊廣狹適中按此肥絲車也細絲車則針鉤各三餘並同

○栽桑

蠶所賴者專在于桑其樹桑也自牆下檐隙以暨田之畔池之上雖情農無棄地者其名桑也不曰桑而直曰葉德清縣志明洪永宣德年間勅州縣植桑報聞株數以是各鄉桑柘成陰今窮鄉僻壤無地不桑。胡府志桑地宜高平不宜低溼高平處亦宜培土深厚廣蠶說桑隨地可興而湖州獨甲天下不獨盡藝養之宜蓋亦治地得其道焉厥土塗泥陂塘四達水潦易消周禮謂

蠶一 栽桑

川澤之土植物宜膏原隰之土植物宜叢湖實兼之乃淮南所謂息土也地利既擅人功尤備以桑之喜疏也壅必數四深必尺餘以桑之喜肥也壅以蠶沙蠶豆屑糞草以桑之惡沙礫草萊也植必平原艾必淨盡治地之道能順桑性故生葉蕃大而厚西吳蠶畧桑之種不一有蜜眼青按此種桑甚最美白皮桑荷葉桑雞腳桑扯皮桑尖葉桑晚青桑火桑山桑紅頭桑亦曰黃頭桑槐頭青雞窠桑木竹青烏桑紫藤桑望海桑凡十有六種秧長八尺者曰大種桑蜜眼青次之張炎貞鳥青文獻又有麻桑葉有毛高時杰桑譜樓小隱凡擇桑嫩皮者葉必小而薄白皮而節疏芽大

者葉必大而厚穀而接桑也其葉肥大按穀從麥從木近人無用此法者勿用雞腳桑其葉薄若葉生而黃皺者木將就稿名曰金桑蠶所不食先甚而後葉者其葉必少有柘蠶是食柘而早繭其青桑無子而葉不甚厚者是宜初蠶皆臘月開塘而加糞即壅之以土泥紫藤桑種高大其葉厚大宜邇于窠屋不必壅糞穉小之時於臘月稍壅之烏青文獻荷葉桑黃頭桑木竹青三種條幹堅實眼眼發頭火桑視他桑較早可飼早蠶且雨過即乾並宜多植更宜寬富陽種植之其大者可得葉數石倘不令蟲蛀及水灌其根愈老愈茂年遠不敗廣蠶說。按富陽桑皮堅蟲

蠶一 栽桑

不能蠶最為佳種但彼地專擅販葉之利其種不許外放故求之不易得也 接過謂之家桑未接者謂之野桑家桑子少而大野桑子多而小子名甚俗名桑果可啖飼蠶之家甚不樂乎其有子也湖錄桑上寄生入藥品甚珍又蠶娘于桑上生子作窠為桑蠶始又野蠶繭採之亦有用然蠶家亦不樂有此必盡去之又桑根白皮入藥取土中根皮出土者傷人桑枝桑葉亦入藥 家桑葉圓厚而多津古所謂魯桑也野桑葉薄而尖古所謂荆桑也按又有栗桑亦即野桑也葉貴之年亦採以飼野桑若任其肥者成望海桑瘠者成雞腳桑蠶家賤之故莫不用接成家桑經數年高與檐齊粗如盃如盤是名嫩壯桑過十餘年則老漸稀漸薄以次添種而剛易之西吳蠶畧

樹在大麥田中者食之壞蠶栽桑之時宜及隆冬遲至

正二月者雖未嘗不活易生蠶廣蠶

一種桑甚 採取野桑之甚紫黑者搓碎于籬入水中用

手捏淘不必淘淨脂皮浮者去之用其沈者以稻稈灰

拌勻曬一日桑譜一云經日曬則其出較遲宜陰乾廣蠶

便于空地墾五寸闊二寸深長溝溝底泥要勻細將灰

拌甚勻勻撒下宜稀不宜密上覆灰一薄層桑譜一云撒

于肥地以薄糞澆透乃覆以灰若覆以泥則其出又遲

矣廣蠶如天晴隔兩日用人糞以水三分配入均勻澆

灌漸即出秧矣宜多澆灌不可重用糞肥俗謂清水糞

蠶一 栽桑

可也大伏天氣尤宜多澆用水糞對配次年秧長二尺

許即可分種矣桑譜乃鋤地分埕縷尹切土之使無積水

於埕背分行栽之與治圃者排葱蒜之埕相似其栽宜

疏彼此相去約八九寸廣蠶行不可正對鳥青勤澆勤

鋤至其大如指則可以接矣廣蠶一法以草索浸溷

間月餘取出曬乾取紫甚捋諸索橫埋淺土中時澆灌

之經雨即芽西吳

一壓條 桑有旁出之條長二尺許去土不遠者鋤鬆其

土攀條就之加肥泥於其上用石壓之露其梢使上向

一年後其條在土下者根已散布可剪斷移栽廣蠶一

云壓桑初芽時擇指大枝條旺相肥澤者就馬蹄處劈

下潤土內開溝尺許埋實自然生根布葉壓後遇旱於

旁開溝澆之但取水氣到忌多著水邢典書城雜著

販自杭州石門震澤等處其自養

桑秧用種甚壓條之法者甚少

一種桑秧 穉桑初種背名桑秧法貴稀縱橫各七尺冬

種者秧宜大清明前後種者宜細董世甯鳥其根無論

長短粗細皆不可動唯直下之根須剪去之開六寸深

平潭宜大不宜小一人持秧枝放準潭中將根理挺鋪

直如有長根亦須將潭開長根不宜曲一人墾取田中

稻稈泥俗名腳鋪壓根上繼以地上燥泥蓋滿其潭以

足踏平再用手將桑枝輕輕一提再覆上細泥畧踏之

一年內種處不可墾動凡種桑必須兩人方得本直根

挺天晴用水糞對配澆之至三四次即活矣種秧時要

晴燥乃發大伏中仍如法澆灌一二次冬間或墾稻稈

泥或甬河泥皆可如桑枝下本旁生細枝以桑剪剪去

修平則本光好接也種秧時先剪去上梢俗名冬間再

攔之一二年可接成家桑矣桑譜一云耨地而糞之截其

枝謂之嫁留近本尺餘深埋之出土寸許培而高之以

泄水墨其癥或覆以螺殼或塗以蠟而封之是防梅雨

之所浸糞其周圍使其根四達若直灌其本則癯而死

蠶一 栽桑

十四

矣不可灌水灌以和水之糞二年而盛又必月一鋤焉其起翻也須尺許灌以純糞徧沃于桑之地使其根之引者禁損其枝之奮者鳥青文獻

一接桑 桑本粗壯者可接細弱者不可接接法先剪家

桑枝有葉芽者每枝約長三四寸廣蠶譜置筐中以溼布覆

之勿令見風日廣蠶譜用小刀于野桑本上離地半尺許

劃開桑皮農器有接桑刀又如圭角形廣蠶譜將刀畧一擺

動則皮已離骨取小竹釘長二寸許削如馬耳樣嵌入

皮內謂之桑銛廣蠶譜隨將家桑枝俗謂一頭削薄一面

如鴨嘴形廣蠶譜取出桑銛而以是條嵌入皮中須以刀削

蠶一 栽桑

五

一面向外乃活蓋桑之膏液皆從皮上流通故必以接

洽若以皮貼皮以骨貼骨廣蠶譜以桑皮纏定糞土包縛合不

泄氣鳥青文獻或用長秬稻稈縛之數轉須寬緊相宜廣蠶譜汗

泥護之西吳蠶畧慎勿動搖廣蠶譜如天晴和暝在清明節前

十日內接天寒陰雨須清明節後十日內接廣蠶譜月餘即

活西吳蠶畧甫接而遇驟雨則活者寡矣廣蠶譜接後能得天

晴二日第三日雖有細雨無害倘久晴縛處燥裂須用

水潤其縛廣蠶譜俟新條發芽將故條剪去便成家桑西吳蠶畧

接而不活者可候明春再接廣蠶譜

一縛接桑 桑已接後發蕪成枝至三四寸長者遇大風

防吹斷須以好稻稈二三莖浸溼帶定嫩枝中間之葉紫縛在野桑本上方無礙廣蠶譜且可使挺然直上無橫斜

拳曲廣蠶譜

一闔野桑 如所接之條發枝約七寸長者將野桑本離

接處二三寸用桑剪旋剪其皮上下兩轉約離寸許將

寸許之皮剝去則脂液并發接枝上俗謂之闔闔時最

要留心防搖動接枝闔後即將稻稈三根輕輕縛嫩枝

于野桑本上宜寬不宜緊恐傷嫩枝也枝長至尺餘者

再用稻稈縛上一層如長至二尺餘者用細草繩縛之

蠶一 栽桑

栽桑

六

一紫絆接科 上春所接家桑枝本已粗壯須將所闔野

桑槁木貼接枝之處依家桑皮間斜鋸去之以刀削平

其皮自能漸漸包裹用稻稈數莖絆定紫緊即遇風搖

無礙矣廣蠶譜

一絆養桑 養桑者枝葉留而不剪以待長大也枝葉紛

披易於招風須用細草繩紫絆庶免吹折并使小枝整

齊廣蠶譜

一攔桑枝 所接家桑順性發生必本枝直上不生旁枝

所以有逐年攔頭之法即剪去上梢也本年攔頭如枝

已粗壯約長三尺餘可將嫩枝直梢用桑剪攔去數寸

待發新芽澆糞一徧能當兩年如枝瘦者不可攔倘有發兩枝者擇其善者養之其不善者去之蓋兩枝並養其枝終覺細軟不如一本為壯直也一年攔頭須在清明時則葉芽之孰隱孰發易於視察也其本長四五尺桑芽青綻者離芽四分攔之留其本約高三尺許須存粗葉芽三四箇本細者稍短亦可二年攔頭已攔之桑如生枝二三恰好倘生枝過多即將細枝橫枝剪去則望之如圓蓋且其地少草桑枝仍照前法攔之其存枝可長八九寸過長則枝軟不壯實矣乃下本已長故也三年攔頭上年所攔之桑次年發生有五六枝其枝在中而壯者約一尺二三寸長攔之可二三枝其枝在四旁者約七八寸長攔之中枝長者為頂如寶塔狀非第為觀美也蓋枝葉層層而上其受雨露徧而無蔽則葉易長大而多生也四年攔頭遠處桑地即外封產及漾中洲渚之類四年之中逐年如法攔之桑必枝葉茂密第五年便可開剪將桑枝帶葉剪斷以便採下飼蠶也第六年養其葉于桑勿剪勿伐如遇葉貴之年第七年攔養桑約留一二寸之本剪之亦可從權採之第七年攔養桑約留一二寸之本剪之不可過長長則枝太高而木軟矣五年攔頭近處桑地在宅之前須攔頭五年為率六年開剪七年養桑八年攔養桑凡攔養桑宜早在蠶將大眠時剪之則葉有用

蠶一 栽桑

七

而桑亦發也能剪小葉更妙桑譜一假攔桑 凡桑枝已攔過兩年者一本必生六七枝枝有葉芽而遂攔之謂之攔白條徒有葉芽不能飼蠶也葉未張而先去之殊為可惜一法俟收蠶後陸續攔之其葉小恰宜飼小蠶不致狼籍且攔早則發亦茂盛是曰假攔頭攔時須天晴庶其脂勿流泄桑譜一剪桑葉 桑貴剪初種剪其幹獨剩根而糞之令其發生如是三年而後留其幹烏青鎮志蠶事畢將枝髡去但髡時不可留犄角及夏至開掘根下用糞或蠶沙培壅書雜者否則葉不暢茂其不剪者曰高桑剪而禿者曰鼓椎

桑烏青鎮志剪葉宜晴時則桑脂過日即乾如遇雨則桑脂隨雨而泄本不固矣如枝粗不宜留者用桑剪剪下不可徒手攀折恐連皮而下損其本也桑譜摘桑葉 桑通謂之葉采通謂之摘俗讀如札。西吳蠶畧采桑須有次第擇其色之老者先采之留其嫩者以俟其長尤不可傷其芽背蓋芽背方長畧遲旬日便數十倍于此時且其味苦澀非蠶所宜食也蠶初生時食葉甚少只可采其底瓣底瓣者芽背之旁先放之一兩葉也其色較老雖留之亦不甚長二眠以後食葉漸多若底瓣已盡則采瞻眼瞻眼者芽背已放只兩三葉而其中心已無未放之芽雖留之長亦不多三眠以後食葉愈多然尚須辨其

蠶一 栽桑

六

老嫩至大眠以後則桑已長足可開剪矣三眠前所采

之底瓣瞎眼謂之小葉采小葉得法則止望其采得百

斤者合前後計之可得百二三十斤然年年采小葉桑

亦易敗以隔年一采每年輪換為妙廣蠶

一耘二葉 蠶有頭蠶二蠶故曰頭葉二葉二葉須

老農善采者留其條為來歲生葉之地若頭葉則盡采

乃已耳胡府志二葉唯于葉密枝叢處耘采之如有頭葉

留于樹上亦可采取然飼蠶總不敵二葉之翠嫩也譜

頭葉不去則明春葉薄雖蠶食不盡亦必去之二葉則

不須去矣廣蠶采二葉後其條復生芽是為三葉不盡

采矣西吳蠶畧

一捋羊葉 霜降後將桑枝老葉捋下譜勿傷其條蓋此

條即明春放葉之條也廣蠶隨攤地上曬乾用稻稈包

裹之冬間無草時代芻飼羊最宜俗謂之羊葉如捋葉

過早則桑脂多泄次年發葉不茂矣桑譜按今俗捋

在霜降後者羊葉皆失于早無

不知此理也

一移桑 凡家桑栽種有年根深且多設欲移此置彼其

起之種之之法不可不備起時依桑枝四面蓋覆處壘

開其土輕輕翻把將樹緩緩取起勿令根斷種法如種

野桑式用木梢作椿捆縛其本以防風動移種時春則

二月中冬則十月中宜天晴以清水糞澆兩三遍其處

一年不可墾動又不可剪動其枝葉譜

一修桑 春分秋分乃修桑治蟲時也用小篾籃一隻將

應用斧鑿鋸于鐵絲桑剪利杷等器置籃內則取攜甚

便譜擇根下細條或丫穉陰枝及眇小不堪陰下繁密

者老枝不成器者悉去之鳥青枝已枯而不復萌芽者

亦去之譜攀曲向下者勿留橫斜礙道者勿留廣蠶粗

則鋸之細則剪之次用鑿剗平并修光使其皮漸自包

裹若不修平遂成節疤風吹易折也桑條橫在空處者

以繩絆之則枝條整齊矣譜

一治蟲 夏間有旋頭蟲將桑條枝頭旋轉生子在內嫩

條即死久而成條裏蛙見時即將旋轉處多剪去一分

便無條裏蛙之病如桑條有蛙屑蛙眼已成條裏蛙也

蟲在條內可將桑條剪斷寸許自朔至望蟲在上半條

以鐵絲刺其中蟲自斃矣如節邊有蛙屑名堆沙蛙刮

去蛙屑用菜油以筆塗之暈入其中蟲亦斃矣如延皮

蛙穿心蛙不能用鐵絲刺之唯多塗菜油蟲亦自殺所

謂無骨之蟲逢油而死也譜或尋其穴桐油抹之或以

蒲母草汁沃之草之狀如竹烏青文獻按若穿心

蛙不及早除蟲日大而本日空至蟲老而蛻便成黑殼

蟲有翅有鬚俗名桑牛是也譜一云蟲生皮內者其母

為桑牛即天水牛也在楊曰楊甲在桑曰桑牛於盛夏

時生口有雙鉗其利如剪新發之枝齧之即折其下卵

必齧破樹皮藏卵於皮內見有脂膏流出之處剔破其

皮中有卵如米粒者取而碎之若已成蟲須尋其出入

之戶戶外必有蛙用鐵綫探戶內刺死其深入而非鐵

綫所及者以百部草藥名能殺蟲切碎納小甕中用水浸爛

封固甕口取汁灌之用熟桐油亦可無不死者此蟲自初一至

五以後頭向下宜于十五以前清晨即起以此法治之

蓋此蟲天未明時必出戶飲露清晨或猶未歸即歸亦

未深入易于下手失此不治則愈又橫蟲橫去聲或字

入愈深其樹必死廣蠶桑說又橫蟲借蠶聲或字

生樹上集成小堆其上似有泥蓋桑蠶子生樹上散而

不成堆此兩種子色俱與樹色相似宜細看也有則用

杷刮去之樹上生青苔似癬亦宜刮去譜一云刮蠟白

冬訖春檢瞭凡三猶不能淨須六月捏頭蠟七月捏二

蠟而頭蠟更宜細察留頭蠟一則二蠟百捉蛙亦須三

次春分捉出屑蛙秋分捉條丫蛙剪桑後或九月又細

捉之恐因捉損桑則用燻仗藥綫入蛙穴燒之蟲即死

鳥青鎮志如有白蠶秀蟲等為害于六七月間蟲從葉上一

過其葉偏身沙眼如紗狀不但老葉無用且來春發芽

穿葉時有礙治以河中淤泥水灑之或用菸筋水菸筋

水雖蠶可殺然蠶忌菸不若淤泥為妙譜一云白蠶宜於初

生時即治稍遲數日便成無用小繭繭出飛蛾蛾又為

明年留種矣廣蠶桑說

一壅肥 桑宜肥肥則葉厚而光潤冬春必須沃之以糞

人糞力旺畜糞力長垃圾最鬆地廣蠶桑說或用稻草灰鳥

或或隔河泥或上田中稻稈泥或用菜餅豆餅先用鏢

下再仔細或用頭蠶沙二蠶沙或用豬糞羊矢皆

可每年壅泥一次不可少此用肥二三次足矣唯剪葉

後所謂產母桑也宜用肥一次能發二葉枝條譜一云

歲於清明時糞其四圍謂之撮桑剪畢即灌之謂之謝

桑鳥青蠶志按采葉時凡用肥于地上離桑尺許壅

二尺闊半尺深潭盛肥在潭內緩緩用泥蓋潭桑使其

氣下降根乃日深廣蠶桑說按肥不可沃于桑本故

之肥 用豬糞晨澆須至晚蓋潭因性鹹也用沙糲羊矢

宜少蓋泥露一半在外因性熱也用餅隨用隨蓋用河

泥半乾壅轉敲碎最肥譜一云為益尤鉅一歲中雨淋土剝

專藉此泥培補根乃不露廣蠶桑說用稻稈泥最易發根譜

一壅地鋤草 桑地不必多壅唯冬間必須大坎音跋泥

也 深壅莫留宿土不但土脈活動一遇雪凍則草根死

而地蠶蟲亦除所謂壅過冬地也有蠶畢即壅者謂之

墾蠶罷地然旱潦易傷實可省也凡鋤墾宜晴不宜雨
譜桑下不可有草有草則分肥不可有石有石則礙根
 須鋤去之桑未盛時可兼種蔬菜諸物則土鬆而桑益
 易繁此兩利之道也但不可有妨根條如種瓜豆斷不
 可使其藤上樹廣蠶桑說。按近桑不可種大
 倘地多
 千年韭其根即香附子按千年韭即沙草理之不淨可
 大伏中墾之日出泉曝其子遂亦除矣譜遇午日不
 可以鋤鳥青文獻

一原性治病 桑地宜高不宜陷桑性惡溼而好乾惡瘠
 而好肥惡陰蔽而好軒廠故曠野植之無不發也如臨

蠶一 栽桑

低地水漲時浸之則根受病須於水退數日後地土畧
 乾即用人糞澆之不致受傷有時葉黃枝槁謂之桑驚
 宜用餅肥之人糞澆之亦可治譜桑癩以蒲母草汁沃
 之鳥青文獻癩桑即墾去勿令纏染蓋桑癩無治法也鳥青文獻
 桑老而枯或中空此年代久遠不能不敗者也於其前
 後左右空缺處補植一株兩三年後將已敗者伐去而
 養其新者則土不曠矣如不補植則將已敗之樹離地
 六七寸截去而留其老椿以肥土堆積其上俟明春另
 發嫩條養成低桑亦一善法也低桑放葉較早於采小
 葉者最宜但去地近遇有驟雨葉上或有泥點須擦淨

方可飼蠶廣蠶桑說

大清一統志湖州府土產桑談鑰吳興志吳興烏程東南
 三十里有桑墟梁陳故事吳興太守周敏勸人種桑顏
 真卿西亭記烏程令李清種桑盈數萬本草有山桑有
 家桑葉極者名雞桑爾雅有女桑壓桑齊民要術有荆
 桑地桑今鄉土所種有青桑白桑黃藤桑雞桑富家有
 種數十畝明會典明初令天下農民凡有田五畝至十
 畝者栽桑麻木棉各半畝十畝以上者倍之田多以是
 為差有司親臨督視情者有罰不種桑者使出絹一匹
 不種麻者使出麻布一匹不種木棉者使出木棉布一

蠶一 栽桑

匹洪武二十七年令天下百姓務要栽桑桑每里
 種二畝秧每一百戶內共出人力挑運柴草燒地耕過
 再燒耕燒三遍下種待秧高三尺然後分栽每五尺闊
 一壟每一戶初年二百株次年四百株三年六百株栽
 種過數目造冊回奏違者發金齒充軍勞府志桑屬縣
 多有城東南有桑墟其處尤多朝廷以農桑為衣食之
 本教民栽種例不起科王道隆菰城文獻桑葉宜蠶民
 以此為恆產傍水之地無一曠土一望鬱然胡府志明
 王懋中知武康縣臨河桑樹皆其手植閔光德東林山
 志晉周行村落見桑陰翳陂池饒衍其民拮据不少

休又無他嗜好意其家皆肥澤而願身無完縷朝不給
夕心竊怪之故老曰此鄉田湫且隘山溪不時衝溢畝
收視他處僅半之而桑故難成易敗初年種次年接又
次年闌三年內國課空輸六年之後始獲茂盛非朝稽
暮剔則蠶不去非旬鋤月壅則色不肥葺治稍疏水潦
稍及而數載辛勤悉付烏有矣且葉之貴賤頃刻天淵
甚有不值一錢委之道路者蠶之成虧斯須易態甚有
竭產供蠶毫無獲繭者工費煩而利不可常舍此更無
以爲生故民多瘠耳累朝定賦而地稅特減於田糧洞
悉民隱哉吳興掌故大約良地一畝可得葉八十箇每

蠶一 栽桑

幸

二十斤爲一箇計其一歲墾鋤壅培之費大約不過二
兩而其利倍之自看蠶之利復稍加贏而其勞固已甚
矣廣蠶桑說栽桑原以飼蠶然不飼蠶而栽桑亦未始
非計也栽桑百株成陰後可得葉二三十石以平價計
之每石五六百文獲利已不薄矣按書城雜著亦云皮
可爲紙枝可爲薪兼
有餘又野桑雖亦可飼蠶然葉薄而小且易腐音
整故必
接成家桑柘葉亦可飼蠶按武康縣志云柘產于山野
曠土采飼柘蠶葉貴餘蠶亦
可食其絲但比桑葉較堅厚非小蠶所能食按劉沂春
次于桑蠶謂蠶早葉未抽則柘葉
可代是小蠶亦可食也桑葉缺少可於三眠開口時
布葉謂之開令食柘葉兩三次大眠開口時令食柘葉
口卽餉食也

五六次則省桑葉矣必於開口時者柘之味不及桑既
食桑葉必不肯再食柘葉也又天眠起後先飼以柘葉
其絲乃韌而有光西吳蠶畧柘與桑同功充蠶頗食柘
其蠶養于樹繭殊大又有養于椒樹食椒葉者繭有香
氣二者皆不中繅唯成綫織紬而已考爾雅注食樗葉
棘葉槩葉者名離由食蕭葉者名虻皆蠶類又濟陰有
食香草之蠶橫州有食楓葉之蠶伊州有食苦參之蠶
記傳所載蠶食不必定用桑吾鄉遇桑葉涌貴飼以棟
葉亦能食能繭何不采諸葉廣試之又凡葉少時以白
米粉糝葉上餌之絲更光白而緞又秋葉未落時采完

蠶一 栽桑

美

好者曬爲細末留置暎處蠶時遇雨葉溼則以乾葉末
糝之均其水氣兼易飽難飢省葉也見施愚山矩齋雜
說按育蠶要旨云米粉糝葉之法
道光二十二年曾有及此者

湖蠶述卷二

烏程 汪曰楨

○浴種滷種

俗以臘月十二日為蠶生日取清水一盂向蠶室方采枯桑葉數片浸以浴種去其蛾溺毒氣也或加石灰或加鹽滷浴後於無煙通風房內晾乾忌挂於苧麻索上孕婦產婦皆不得浴西吳一云種有二一曰鹽種繭細而堅中有細頸一曰灰種繭大而鬆臘月十二日浴之鹽用食鹽將種布紙又通各種連置匾內鹽糝布上沒子為度用濃茶一盃候冷噴之令溼透放屋上及庭中

蠶工 浴種滷種

經霜露七宿始收下如遇雨雪宜早收刷去其鹽灰用石灰每方尺許用糶子大一塊盛于瓷盆滾水泡化待溫浸入點綫香一枝香盡灑乾放匾內令經嚴霜凝凍至醉司命日用蒸糶子湯待溫將種浸入亦以綫香為度輕輕灑乾曬燥收藏鹽灰二種並同有蠶要旨是名滷種南溇一云臘月取布種露置庭中一宿煎茶候冷浸之糝鹽或石灰於其上曰殺種至寒食蒸粉糝祀竈取蒸餘煨水采蠶蠶蠟豆等花共投其中浴之浴後晾乾曰滷種舟南溇蠶桑樂府小序一云醃種法十二月十二日取蠶布輕輕撲去石灰以炒熟之鹽俟其冷勻鋪其上摺好浸涼茶

中至是月二十四日取出展開承以米篩用清水頻頻輕沃之去其鹽氣試之以舌絕無鹹味乃可俟其自乾摺好以棉衣護之置箱中不宜壓不所以必須醃者借鹹氣以殺其子之無力者耳不醃者謂之淡種易病且不若鹹種之繭堅厚廣蠶桑說種承嚴霜者名寒露種他處有於二十四日浴於川或上元日及二月十二日用菜花韭花浴者有浴至三次者各處不同西吳俗於臘月十二日二月十二日禮拜經懺謂之蠶花懺僧人亦以五色紙花施送謂之送蠶花吳興寒食節具牲醴饌白虎以祛蠶祟以米粉肖白虎神像祭畢棄之西吳設酒餌以禱棟柱

蠶二 浴種滷種

謂可祛鼠耗吳興是日市門神貼之以石灰畫地為弓弩形以祛祟董蠶舟樂府小序清明食螺謂之挑青按蠶思青條多以此之錄以殼撒屋上謂之趕白虎湖招村巫釀蠶室西吳董蠶舟南溇蠶桑樂府浴蠶隔歲招搖指星紀農事告登蠶事始盡攜布種置中庭一宵露置冰霜裏取潤還須茗汁淹灑以蜃灰糝以鹽田家一例鋤非種先事全將醜類殲轉眼已過百五日老婦餅盆羅滿室粉糝祀竈為祈蠶蒸來翠釜湯餘熱油薑豆莢花叢叢摘取一握投湯中挹湯滷種合霑漚更借茅檐薄日烘摒擋怒怒日過午何暇挑青饌白虎呼兒換

卻舊門神還待布灰畫作鴛

董恂南潯蠶桑樂府滂種嘉平二七良日逢以水浴

種當去冬今年又到清明夜浴蠶例與殘年同門神

競向白板貼以灰畫地如彎弓祈禳白虎辟蠶崇欲

趨其吉先祛凶婦姑怵怵不得暇磨米作團虔且蒸

蒸團水香滂布上采摘花片攪其中一年蠶計此初

事能慎厥始斯有終深閨努力促針拊拮据怵月無

餘功

○護種

清明後穀雨前用舊絮包種六七日育蠶要旨或以帕裹之置

蠶二 護種

熏籠一宿謂之打包天暎則置之牀上天寒則抱于胸

前宜老翁老婦任之取其溫和適中也西吳蠶器其子變綠

謂之戰色俟全綠即可收蠶倘桑葉萌芽未曾暢茂天

忽驟熱宜將種放涼處使不戰色育蠶要旨蠶子先出者謂

之破炒彌透切有破炒須以燈草心數十莖勻鋪布上而

揭之以防壓損廣蠶桑說

沈炳震蠶桑樂府護種林間春鳥啼布穀穀雨纔過

蠶事促蠶房紙窗照眼明當戶春光快晴燠堂前老

翁負朝陽室中新婦能曉妝旋向牀頭理蠶種拂拭

塵埃手自奉東家昨夜已打包西鄰擇吉聞今朝香

羅包裹更重重束成置之熏籠中晏温暎氣長融融

阿翁晚睡抱當胸非關新婦好安眠哺兒時復開胸

前阿翁慎莫辭辛苦繅絲織絹先奉父

董蠶舟樂府護種深林曉聞布穀語屋角鳴鳩拂其

羽微禽解報蠶候臨剛是今朝逢穀雨穀雨已過蠶

難藏城中戶戶打包怵牀頭布種亟檢理護來趁此

春宵長一層只隔香羅帕勝傍熏籠取餘熱明晨生

意定全蘇温靡氣借酥胸熨和服頻番掩復開嬌兒

索乳數投懷枕邊低喚教郎醒今夜憑君抱護來

董恂樂府護種東風吹破桑眼青穀雨已近天氣晴

蠶二 護種

囑郎早詣日者室遴選吉日宜收成儂家蠶種已浴

過須令温煖滋初生只愁夫婿正年少心熱無乃多

薰蒸不如阿翁齒衰適微和微暎纔相應老人深夜

醒尤易那須少睡煩叮嚀况自阿翁護種後年年花

稅多豐盈他時酬神酒先貫任翁一醉翁無憎

○貸錢

蠶時貧者貸錢于富戶至蠶畢每千錢償息百錢謂之加

一錢南潯鎮志富家實漁利而農民亦賴以濟蠶事故以為

便焉董蠶舟樂府小序

董蠶舟樂府貸錢益中餘粟食已罄筭裏寒衣典無

贖買葉無錢餬口難何人肯乞監河潤里中豪右富
熏天千鏹萬貫流如泉鑽核障籬鄙且慳今年廣放
加一錢貸錢一千息一百儘許阿儂徒手得傅別何
須合兩書責償毋許逾三月負歸兒女亦熙熙養蠶
豈復愁無資只期今歲還宜早料得明年借不辭子
母償清絲賣矣歸來依舊囊如洗青黃不接可奈何
待喫豪家轉斗米

董恂樂府貸錢清明已過將梅夏邨農拚搗無休暇
儲無儋石懸罄如安得餘錢計桑柘趁墟走訪足穀
翁人未登門氣先下已慣寅年用卯年何妨潤向監

蠶二 貸錢

五

河借他日甘心厚利償薪炭今時免賒貫豈料年來
足穀翁慳貪心計尤狙詐較量加一息尙輕竟使錙
銖到葉價先期買取奇貨居乾沒還將厚利射

○糊筐

用紙糊筐飾以紙花西吳惑于二氏之說乞其符籙貼之
謂足祛祟董蠶舟樂率用舊書敗卷云可辟邪字紙多
遭汗損毀棄宜切戒遺問

紀官蠶紙歎文字歷災厄秦火未爲深六經已殘缺
復此汗穢侵吳興四月間蠶箔紙應禁嗟哉鄒魯書
竟爲蠶矢淋願此心戚然習俗痛日沈何以挽斯風

放筆徒長吟

董蠶舟樂府糊筐曲植籬筐必先具備豫由來是要
務野人未熟攷工記善事詎知先利器傳來矩矱自
先民農家者流夙所遵蘆簾織就更糊籬買來側理
銀光勻暝水手剡和麥麪周圍方空黏須徧糊成倚
向夕陽烘一色光明如月容更憑摻手剪方勝鏤盡
一翻新喜紅先貼中央後四角勝裏香奩招百福要
祈園客錫休祥免向羽流乞符籙

蠶二 糊筐

六

蘆還教糊籬逢晴霽兒夫昨日趁墟回買得光明紙
如纈更喜聰明小女娃剪紙成花作如意調就銀漿
細意糊但祝今年倍吉利去歲東鄰作道場僧家符
籙多真諦阿儂幸喜收藏來廿四分收定有冀

○收蠶

蠶出率以穀雨爲期故諺云穀雨不藏蟲胡府看布種戰
色其子飽綻卽有蠶數十箇名爲橫布三朝當將種鋪
開在向陽處如陰雨或在牀上或在竈上以暝處爲佳
育蠶或以桃葉炙之胡府待其脫殼採花葉少許卽
野薔薇葉俗名做絲花目爲花葉者別於桑也董蠶舟

○蠶禁

蠶時多禁忌雖比戶不相往來宋范成大詩云采桑時節

暫相逢蓋其風俗由來久矣官府至為罷徵收禁勾攝

胡府志。按學政試士提督謂之關蠶房門收蠶之日

即以紅紙書育蠶二字或書蠶月知禮四字貼于門粹

遇客至即懼為蠶祟晚必以酒食禱于蠶房之內謂之

撥冷飯又謂之送客人吳興蠶書雖屬附會然旁人知其忌

蠶必須謹避庶不致歸咎也有實係當忌者曰雨曰霧

曰黃沙葉有霧甚毒雨亦不宜黃沙必洗曰氣水葉久貯氣熱蒸淫者曰煙氣

曰油氣尤忌曰酒氣曰穢濁氣育蠶要旨蠶初生時忌屋

蠶二

蠶禁

九

內掃塵忌炙燂魚肉忌油火紙於蠶屋內吹滅忌側近

春擣忌敲擊門窗檻箔忌蠶屋內哭泣忌穢語淫辭忌

未滿月產婦作蠶母忌帶酒人切葉飼蠶忌一切煙熏

忌竈前熱湯潑灰忌產婦孝子入家忌燒皮毛亂髮忌

酒醋五辛腥羶麝香等物忌當日迎風窗忌西照日忌

正熱著猛風驟寒忌正寒陡令過熱忌不潔淨人入蠶

室忌蠶屋近臭穢西吳蠶書喜靜而惡鬧勿任人喧嚷其

旁忌醋瓶酒甕藥罐及一切有香氣之物勿使近蠶婦

勿佩香囊忌煙吸煙者向蠶吐之蠶口立流黃水忌油

漆勿於飼蠶處油漆器具廣蠶說苦菜蠶蛾出時不可折

取令蛾子青爛蠶婦亦忌食之李時珍本草綱目。按

名苦曹又苦亦蠶所畏故蠶室左近不可種芋穿蠶種紙忌用芋縷

○采桑

桑葉稱為鮮貨不可多采恐其乾而蠶不欲食則暴殄矣

又不可少采恐遇霧雨黃沙也倘逢大雨用繩經于檐

前將桑葉挂上風乾水漬或用扇揮之育蠶要旨或以布夾

之新者唯白布可用或以淘過乾小麥拌之未淘者恐

舊則不拘顏色矣時預少頃即乾晝時所食之葉宜辰刻采之夜間及明

日清晨所食之葉宜申末酉初采之日色正盛時所采

必易枯蠶有不食之葉二金葉有黃斑者油葉色黑若有油

蠶二

采桑

十

踰時則油矣如買葉數十里外儲之不得不堅則須於

中道放風放風者擇有風無日之處發而鬆之也約行

二十餘里便是也廣蠶說小蠶時只采葉片出火然後開

剪如蠶多則二眠即開剪育蠶要旨

沈炳震樂府采桑舍南舍北皆栽桑千株萬株繞屋

旁蠶多葉少行且盡南勝一棧還蒼蒼明朝欲眠蠶

食急屋裏空虛更無葉還須更采早作計莫待更深

歎無繼盈籠采得負荷來倏看牆角青成堆婦姑飼

蠶心手忙縱橫重疊鋪之筐忽聞堂前兒作鬧葉裏

悲號正難料提燈問兒兒不言但見紫葢盈階翻

董蠶舟樂府采桑一片碧雲籠四野戴鴛聲中見桑

者儂家有地十畝寬半在陌頭半牆下郎憐儂是新
嫁孀嬌羞尚怯遵微行願語小姑汝子助同向南陸
采桑去宿葉未盡蠶未飢偷閒偶啓白板扉家家閉
戶寂如水拾甚哇邊譁稚子綠陰陰地聞剪聲林中
到處桑梯倚須臾夫增負蕪歸堆來滿地青玉肥只
願吾蠶食葉速遠采不辭勞僕僕默思地窄葉無多
飼到上山恐不足保得安全過大眠典卻金釵開葉
船

董恂樂府采桑種桑須種儂屋邊儂行采桑近且便
提籠朝朝又暮暮不須南陌還東阡日間飼蠶采猶

蠶二

宋桑

十一

易夜行畏露零涓涓良人爲我購竹蕪薄暮挑取盈
窗前何待更深復外出愛儂情重儂亦憐所愁蠶多
葉復少不堪無葉偏無錢卻喜今朝蠶不食滿筐滿
箔齊三眠拔釵付郎去秒葉天明飼食難稽延

○稍葉

葉之輕重率以二十斤爲一箇胡府志南潯以東則論擔西
蠶畧其有則賣不足則買符謂之稍俗讀平聲預立約以
定價而俟蠶畢買絲以償者曰除稍有先時子直俟葉
大而采之或臨期以有易無肯曰現稍其不能者或典
衣鬻釵釧以償之或稱貸而益之胡府志蠶向大眠桑葉

始有市有經紀主之名青桑葉行無牙帖牙稅市價早
晚週別至貴每十箇錢至四五緡至賤或不值一飽議
價既定雖黠者不容悔公論所不予也二葉亦同唯三
索值以三蠶少葉莫多于石門桐鄉其牙僧則集于烏
也西吳蠶畧鎮買葉者以舟往謂之開葉船饒裕者亦稍以射利謂
之作子智葉又曰頓葉董蠶舟樂買葉當用十擔先買
五擔恐蠶或不佳不至餘葉又停葉之法亦稱佳葉葉
來之時先向陰地上鋪蘆蓆或竹簾葉放其上不可鬆
亦不可過緊須將每帖俗以一帖豎起整齊平直清水
灑之謂之封好一周時宜灑三四次可停三日或兩日臨飼蠶時

蠶二

稍葉

十一

將葉放鬆涼透停處必熱否則有氣水葉蠶食即壞育蠶
董蠶舟樂府稍葉家家門外桑陰繞不思葉稀患地
少及時唯恐值尤昂苦語勸郎稍欲早我家稍時在
冬月一擔不過錢五百迨至新年數已懸蠶月頓增
至一千未到三眠忽復變一錢一斤價驟賤夫婿聞
之咎阿儂而今欲悔已無從儂笑謂郎莫爾爾吾家
所失殊無幾不見街頭作葉人折閱已過大半矣此
曹平日子母權計利析到秋毫蠶居來奇貨不肯鬻
黃金不飽貪夫腹去有腰纏返垂窠烏戍歸來唯一
哭

董恂樂府秒葉樹桑牆下地不多蠶食不足如葉何鄰翁明日向烏戍顧語夫婿無蹉跎葉行早晚價不一秒遲秒早宜猜摩清明插柳妾曾卜今年平穩靡有他但願初貴後時賤彼做葉者空婆婆當其貴時儂有葉牆陰屋角枝猗儻待至蠶長葉已賤葉船兩兩門前過百斤亦祇值錢百剪刀聲裏多歡歌

○飼蠶

收下後葉宜切細初眠後可麤二眠後用葉片育蠶要旨三眠

則連枝與之出火前忌溼葉大眠餉後又惡太燥以潔

水灑葉而飼董蠶舟樂府小序按每日布葉五六次

蠶工

飼蠶

三

須鋪得極勻不必過厚如遇陰寒布葉而蠶不甚食須黃昏時一次須畧厚

用棉被將盛蠶之器四面包裹使受暖氣則食矣器上以他物架空恐棉被壁及

蠶身廣蠶桑說僧于蠶月入夜打鐘三次以警蠶

婦餉葉之候蠶畢率酬以絲施國祁禮耕堂詩集大約每蠶一斤

廿四兩秤自收下至上山喫葉一百八十斤十五兩三錢秤此上上

蠶也稍平者不到此數育蠶要旨

沈炳震樂府飼蠶初眠二眠蠶如毛飼蠶切葉嗟勞

勞辛勤半月蠶出火帶葉連枝亦已可小時食葉葉

須乾露中采得當風懸大眠餉後葉可溼清泉細灑

明珠圓葉乾葉溼各有宜第一難防侵曉時晚來黑

雲忽四布明朝定是漫天霧插蔬芼羹罷晚膳結伴提燈連夜剪我儂辛苦自不免隨人更復勞黃犬

董蠶舟樂府飼蠶終朝斫費擗搗葉砧束作明月

樣絲絲青葉如牛毛細意蠶切何弊勞浹辰之間眠

過二眠起便將完葉飼盼到幾時纔出火連枝喂食

無不可只愁霧雨氣鬱蒸檐前風戾懸長繩小蠶惡

溼大宜潤手淪寒泉細噴噴調飢未怨朝食遲生怕

蠶飢甯我飢蠶飢便恐絲腸斷未敢片時少稽緩一

宵四起黎明與阿母年邁猶能勝回眸一笑呼小妹

鋪筐未了垂頭睡

蠶二

飼蠶

四

董恂樂府飼蠶蠶飢飽不可過早起飼蠶何敢惰

只愁飢後斷絲腸那顧女啼與兒餓辛勤更是小時

難葉溼宜指大宜判盼到今朝捉大眠帶葉連枝滿

筐箝所恨連朝風霧深照料稍疏又囊破竟晝絲宵

那得閒幸是兒夫肯儂佐葉乾葉溼要關心與少與

多莫相左夜間飼罷且偷閒和衣暫向牀頭臥

○頭眠

蠶將眠不勤食曰紅嬾思又有青嬾思亦曰攪絲言口中吐絲

也胡府志一云蠶長已倍乃發油光名紅嬾思西吳其曰

食孃者言他蠶盡眠而此猶食葉也胡府志按結紫

停食日眠蛻膚向食日起時寒則遲時溫則早此天爲之也冷看則遲熱看則早食慢則遲食緊則早此人爲之也初眠日頭眠次日二眠三日轉火四日大眠已眠者爲眠頭已起者爲起蟻火蠶之眠疾而且齊如見紅攬絲卽宜驟除沙穉冷蠶之眠畧分先後須審其眠十之二方驟卻不可早早則食葉者尙多不能不多飼飼多穉厚又難復穉必受鬱蒸之病亦不可遲遲則眠于沙穉者多既不勝檢捉之煩且致沙穉卷抑之患吳興蠶書仍以竹箸細細分開去其殘葉烏青蠶志初眠雖係學眠究欲其齊朝見眠頭而夕定繅夕見眠頭而朝定繅其蠶

蠶二

頭眠

五

必佳眠頭欲眠者數十箇也定繅無不將眠葉不可多眠也雖屬好蠶終不免有青條

采每眠並同眠則擲置他器曰捉眠頭董蠶舟樂頭

二眠蠶小不能捉但去沙屑謂之替西吳蠶畧

一候眠頭 凡蠶之眠皆先吐絲著繅以纏其足謂之做

繅須停火停葉火不停則傷蠶進葉則已做繅者復上葉而重做矣移放帷帳

之中勿使風襲風吹之則弱頻縮而難吐西北風尤忌又不可撞動蠶筐

亦縮住初但伸背向上挺身不動謂之打眠椿再候

之則吐珠矣背上一忽伸出一紫色圓點如綴珠然謂之吐珠。吳興蠶書俗謂頭眠

頭頂沙二眠蠶托蠶然猶不足憑唯看其蠶身放白蠶

身長大旺葉以後漸漸色黃收身褪葉背尖有黑二殼

此眠之候也育蠶要旨

一引青 不眠者謂之青條定繅後用礬糠灰糝于面上

用葉片剪開貼在繅上其青自來謂之引青捉之自盡育蠶要旨亦名相青或以葉引亦可吳興蠶書

一派老底 蠶之眠貴齊眠齊起亦齊若飼葉不勻則食

足者眠早不足者眠遲一筐之中眠頭與食葉之蠶糾

紛雜沓飼之則繅益厚而卷損眠頭不飼則缺食而愈

不能眠矣須繅開而上食葉者飼之而以底中之眠頭

另貯謂之派老底而上之蠶雖非青蠶收成終不及老

底之豐吳興蠶書

蠶二

頭眠

六

一種眠頭 蠶至吐珠爲眠成取空筐勻糝班糠即糝糠

拌散以眠頭帶繅懸布其中謂之派繅用手宜輕不得

觸傷蠶背繅中沙矢必盡故去復厚糝班糠一層安頓

靜喚處謂之種眠吳興蠶書令蠶繅乾燥眠亦易起育蠶要旨

一候起蟻 自眠而起天寒約一周時天暖較速欲其速

起須用抄繅法廊檐外架竹木作棚上覆蘆簾外護草

薦太陽洞照移蠶筐置棚下頻頻翻動蠶繅謂之抄繅

蠶乘暖氣半日卽起矣先起者名搶火蟻悉屬雄蠶起

齊後若紉滿楊花繅須用箸分開使起蟻在下者皆得

乘鬆而上吳興蠶書

一驗眠頭起孃 眠頭身體堅實向明照之色深綠者為無病疲軟紅黃則病矣捉眠頭時葉雜乾燥沙矢堅結者為無病葉雜潮潤沙矢汗手則病矣俗用清水一盃取眠頭十箇除淨纏腳絲投之皆沈者為有十分收成沈九為九分以次遞減雖未必盡然亦可備試驗之一法起孃初蛻昂首張尾色如羊脂者為無病頭垂尾歛身黃如陳倉米色俗謂之著黃草布衫放葉後即尾流清水矣火蠶須用新白紙一方置筐中眠頭起齊紙上無一點汗穢水跡者良若有跡為傷火之徵棄之可也吳興眠起食倍于前衡之重亦逾倍者里語謂之餉得蠶書

蠶二

頭眠

七

起反是日餉不起 董蠶舟樂府小序

沈炳震樂府捉眠朝來新見紅孃思蠶眠應在下春時埽除筐薄教潔淨料理盤餐供晚炊已看欲眠還復食前後參差在一刻就中一一勞揀擇堆筐重疊密於鱗此是儂家希世珍分筐合計逾十分今年蠶花勝比鄰室中拊搗還未已小兒索乳啼不止小姑作勞一日忙頻呼不應倒空牀哺兒未畢雞鳴箱獨自攜燈照起孃

董蠶舟樂府捉眠孃思欲眠猶未眠青紅攪出絲纏絲貯餘筐匾勤拂拭一一移置當窗前或食或眠難

畫一先後相差無半日搥此未徧彼已眠兩手拮据不遑息傾耳沙沙聲漸小知是筐中食孃少眠頭欲靜又怯寒捉罷更將帷帟繞深夜捉眠多苦辛妾容無復桃李春三眠四眠蠶易老鏡裏紅顏豈常好董恂樂府捉眠三眠四眠種各異欲眠不眠攬絲未小姑纔向筐薄看道是今番不須餉紛紛多見紅孃思只在黃昏眠可遲縱有食孃也不多緣枝求葉無三四囑姑慎勿貪戲頑晚餐端整炊蔬食大家飽飯腹不飢捉眠好盡今宵事已眠未眠一一分曲植簾筐忙位置手中碌碌猶不閒早見朝曦小窗至

蠶二

頭眠

六

○餉食

眠起初食日餉 胡府志 眠後看繅上有白絲如絲謂之楊花繅然後可以餉食或看其背上始白漸黃終至稍黑亦可餉食總以眠頭盡起為度 育蠶要旨 如起孃不甚齊不妨稍遲以俟其齊俗謂之熬 遺册瑣記 眠一次則背闊一次衣寬一次布葉太早恐背已闊而衣未盡脫者亦食之則腹大而未脫之衣脫不下矣食葉之疾徐不盡關乎冷暖初起必不甚疾將眠將老亦不甚疾最疾者中間之兩三日耳此兩三日上葉宜較勤 廣蠶桑說 食盡日葉過以語忌而更也 董蠶舟樂府小序 二眠餉食不比頭眠及出火不

可過熬大眠餉食稍嫩亦不妨青蠶要旨

沈炳震樂府餉蠶卷帷看蠶蠶盡起求食紛紛曲薄

裏青青采得新葉歸綠枝食葉疾于飛頃臾連筐食

更盡從頭添葉甯令飢餉蠶粗了到門前偶值鄰姑

采葉還聞道市頭葉大貴只論有葉不論錢東家典

衣還去買西家新婦耳無環歸來絮語問夫婿細數

儂家蠶葉計不愁葉少便歡然留得銀釵長壓髻

董蠶舟樂府餉蠶眠頭捉罷夜未央蓬蓬一覺投匡

牀筐中枕畔兩同夢良人呼起將三商飛蓬雙鬢久

罷櫛今朝偶到妝臺傍梳頭未半娣奴喚可是筐中

蠶二 餉食 九

有起孃女兒女兒新睡起雪色肌膚倍肥美此時餉

之勿太亟少緩須臾乃餉食俄頃葉過惟留莖到耳

一片風雨聲蠶身日長篷日分昔時一斤令五斤

董恂樂府餉蠶吾鄉育蠶以斤攪不以城中筐數論

一斤出火至大眠稱得五斤已無恨今歲儂家喜氣

多卻於此數更有進蠶眠已過一晝夜餉食須致者

時趁大婦提筐采葉歸小姑提甕汲水澗密堆層疊

筐簾中一色綠雲最嬌嫩到耳欣聞切切聲纔得須

臾食已罄傾籃倒籠從頭添敢令遲延致飢困

○二眠

二眠疾于頭眠其除繅停葉諸法一切皆與頭眠同吳書

二眠退皮長二分許黑色退而漸白食葉聲亦稍大吳書

畧蠶

○出火

小蠶用火至三眠去之故名出火亦作輟火近多不用火而出

火之名仍相沿不改遺記蠶至輟火與小蠶異小蠶之

眠皆派繅輟火必除盡沙繅淨檢眠頭方可用秤較量

吳興不事竹箸用手一一取下烏青鎮志謂之捉眠頭其臨

眠驟換之法亦異小蠶眠十之二即可驟輟火須俟有

十之三四方驟蓋蠶大筐增又欲除繅捉蠶雖眾手疾

蠶二 二眠 出火 十

檢較之派繅多費時刻眠頭在繅久最易蒸損况輟火

之起較速諺云輟火打箇滾言起之速也往往有捉未齊而蠶已起者

惟俟其稍多則驟畢即眠飼亦不過一兩頓沙繅既薄

檢捉亦易可不患其蒸損矣捉齊後秤準分兩取石灰

末和班糠糝于筐中以眠頭稀布之更用班糠糝于而

上則燥而暎吳興蠶書鄉人謂之拱俟有起孃即用棘子預

先曬乾拆開放在面上起孃不至沸騰如天陰用稍柴

剪斷亦可起齊後方可餉食青蠶要旨長約三分映照之

頭作碧色乃出火之候起齊布葉有十字架以承筐取

便旋轉始飼以整葉聲如小雨出火一斤半為一筐亦

有以一斤作一筐者西吳蠶畧○按東蠶多則論斤蠶鄉則論斤不論筐蠶多則論斤蠶之少則買之俗曰撥出火蠶遺聞記買出火須擇其絲緒纏絲者為上育蠶要旨

○大眠

大眠與輟火同亦秤分兩每輟火一兩大眠四兩為正額過為蠶長不及為蠶損恆以此卜收成之豐歉吳興蠶書至大眠好友已定一半好者眠中齊集稍有青條蠶身均勻並無大小其色青白若一周外尚不眠青條無數布漆甚多其面必當棄之凡出火一斤得大眠四斤為四斤捉得五斤則為五斤捉看眠頭如前法育蠶要旨輟火

蠶二

大眠

手

眠頭每筐分布三斤大眠每筐五斤筐內勻撒菜莢或寸切稻草仍以石灰和班糠覆之吳興蠶書餉食時候比出火可早食葉可灑水氣水葉終不可眠起長可七八分背有絲腸閃動可視食葉聲如驟雨西吳蠶畧大眠起後食葉愈速能一晝夜食葉十餘次則五晝夜即老矣能多食數次更好蓋此時多食一口葉則上山後多吐一口絲故唯恐其食之少廣蠶桑說

○分縣

長則稠疊沙穉厚則發蒸鮮有不致病者分縣之法所以疏繁除穢也分無定期視蠶之稀密為之縣亦無定

時或日中一縣或早暮各一縣視天之寒暄為之吳興蠶書雍早則足傷而絲不光瑩雍遲則氣蒸而蠶多溼疾初小蠶性喜溫而又惡溼熱故必執括則剝去底下一層括則取其面上一層而執中猶有蠶在必當搜剔淨盡倘有爛爛白肚空每日宜執括一回而出火及大眠時為尤要更有救逆之法如爛肚傷吐水白肚二種氣空頭小蠶時失布漆身有黑斑點必須勤執方不傳染

蠶二

分縣

手

隨擡滅耗縱有老者簇內多作薄皮繭布蠶要手輕不得從高糝下遞相撞擊因而蠶多不旺已後簇內成蠟老翁赤蛹輕疾二字最是分縣良法願輕易失之遲緩而不疾疾易失之鹵莽而不輕二者能兼斯盡善矣至將眠一縣尤為緊要關鍵吳興蠶書葉過後枝莖雜蠶矢謂之糝子俗呼蠶沙垃圾董蠶舟樂設土窖儲之浸之以水俟其腐爛取以糞田糞極肥廣蠶桑說

一留分地 處蠶甯稀毋密密即分不得任其擁擠小蠶尤宜寬展蓋蠶小力薄若摩肩疊跡而處則強者爭食弱者必擠于穉下而受飢故布蠶于筐不得湊著筐邊

四圍當離二三寸以爲疏蠶地步飼一次卽細看一次就其密處用箸輕揭勻布四邊或連繅鬆開務使游行自在不苦局促則食葉勻而無大小不齊之病吳興蠶書

蠶書

一開筐 蠶已滿筐另用空筐分貯日開筐或帶繅分開或隨繅派出總不使筐內少有堆聚處則不致蘊鬱吳興蠶書

蠶二 分懸

垂

一合懸 蠶初生至二眠有用合懸者蓋小蠶體弱不任翻剝合懸較便捷亦用班穰薄糝飼架俟過以新紙一幅鋪于蠶面紙須大于筐上蓋空筐亦須大于有蠶之筐兩人對撥其按緊上下兩筐覆使翻身卻揭起原筐沙繅盡在蠶上卽依班穰間隔之處捲去沙繅糝班穰一層以原筐蓋之兩人如前對撥按緊翻轉須趁勢旋運不得鹵莽用力撞破蠶繅隨去空筐與紙紙上惹蠶以鷲毛淨担之火蠶亦合懸卻不糝班穰以綫隔之綫用二三十條一頭扯一總結勻鋪蠶面飼葉兩三頓用空筐如法合轉就綫之總結處提起捲去沙繅尤以速爲貴吳興蠶書

一網懸 蠶過二眠蠶身已大用大筐安放大筐重笨殊難轉運合懸則蠶長筐增列槌層若用手剝亦緩而不能一時周徧唯以網懸之較省力較敏疾網之宜疏宜密須酌量蠶之大小懸時取網鋪于蠶上須平正熨貼使蠶得穿網眼而上升飼葉三頓後蠶已就食而齊集網面網之眼皆爲葉蔽不復漏蠶隨以空筐置其旁兩人提網四角移放空筐中網底或帶繅梗亦宜摘去網之四角須搭入筐內若懸挂在外恐槌上進出或有牽絆也下次懸另以網鋪此網隨沙繅撤出故一筐需用二網吳興蠶書

蠶二 分懸

西

一簾懸 禮具曲植曲卽箔也今之蘆簾是也古人盛蠶以箔今則唯以筐盛取其擡懸便易蠶過大眠又鋪地上無須箔故簾止爲山棚上架蠶之用然夏蠶大眠之後時正炎熱若鋪地上沙繅中溼熱之氣甚于春蠶蠶受之斷無不損若仍置于筐每日據筐懸換又不勝擡運之苦宜遵古法以簾代筐卽于簾上懸之簾宜據室之中架空平鋪兩旁留數尺餘地使人左右往返先於簾之左一半布蠶繅厚懸至右一半撤去沙繅右厚復懸至左蘆簾廣闊不窮邊幅蠶皆舒展葉屑沙矢之屬俱從簾縫下漏簾上止存枝梗決不發蒸吳興蠶書

一捉離孃長孃 稟訖中尚有存留俗謂之離孃言其

離散則上行疾病則沈沈處下謂之沈沈 中蠶決非上

品然驟時遺剩或有強健者正須子細抉擇不得槩棄

吳興蠶書出火以後間生小蠶其細如鳥俗名長筐蠶西吳

是為長孃係蠶之胎生者有此為滋長之徵亦須檢留

吳興蠶書隨母食葉迨母蠶登簇小蠶亦隨成小繭形如梅

核極可愛西吳蠶畧按長孃隨母同眠同老不可

董蠶舟樂府出雍大起已後食倍加須臾止臍枝槎

材枝間遺矢更狠籍積來箔底何紛拏滓穢叢殘待

捐棄始可再將新葉飼更欲移蠶置別筐一一拮拾

蠶二 分縣 董

談何易唯將望麗筐上張網中層層敷柔桑蠶從網

下來就食一網舉之誠善策枯莖難出芻狗陳明口

晨炊可代薪豈徒爨下供所乏更得草人土化法亭

亭如葢桑陰遮得氣全賴壅蠶沙

董恂樂府出雍葉裁如縷蠶猶小葉細無餘難亦少

自從出火過三眠大葉麻枝似芻葉須與葉過只留

枝倘教檢取亦難了卻將絲網置筐中一網出之計

誠好枝空留作爨材供細沙肥沃宜桑稻鄉人勤苦

棄物無能供所需便堪寶最憐竭蹶一月餘徒說山

頭如雪皎待到絲成絲白時唯此區區可相保

○鋪地

蠶以居筐為善然大眠以後蠶大筐多列槌分架擡飼難

擡驟尤難吳興蠶書於是埽地藉蘆蔭而散蠶其上胡府志

土坏關限如筐吳興蠶書謂之放地蠶廣蠶說亦謂之下地有

大眠放葉周時後下者有放葉三餐即下者酌量蠶之

多寡室之寬狹瓜分其布幾無餘地以容人自此不擡

不驟唯朝暮勤飼以俟其老真簡便法也蠶有忌下地

者一夏蠶時屆炎暑沙熱重蒸較頭蠶更甚在地無從

驟換蠶受之即傷而無成不可下也一種蠶蠶既為種

尤宜燥潔地上終嫌潮潤且蠶少擡驟極易不必下也

蠶二 鋪地 董

吳興蠶書既下地居高布葉須輕輕布之務使均平有手

能到處用細竹枝挑之使勻廣蠶說

一除蟲多 蠶下地易為蟲多所傷室中先須淨埽塵埃

塗塞隙穴四壁之下蟲多得以藏匿者悉取石灰末徧

撒以杜絕之吳興蠶書按俗以是日

一非蠶登 蠶徧一室人無所駐足飼葉極難周而須直

排狹長矮凳二條凳離開約八尺凳上橫鋪三板以備

飼蠶行之吳興蠶書

一鋪草蓐 蠶身不可著地須用稻草葉厚鋪一層謂之

草蓐以禦潮溼然後布蠶吳興蠶書

布蠶 地蠶以稀勻爲主室中上下左右當離尺許以爲鬆蠶地步蠶身自大眠至老須長一倍故四圍留餘地以俟其長又蠶性喜上行上半間尤宜稀布自能走勻吳興蠶書

一隔潮溼 自下地至老約五六日飼久繭厚遇天時潮悶卽有溼熱之氣上騰宜取乾茅草細切二三斗勻撒蠶面上飼以葉下有茅草可以隔其熏蒸也無茅草以稻草代之吳興蠶書

一假蠶館 凡設塾于家者蠶至大眠房屋皆須鋪蠶而蒙師亦家盡養蠶須自助勞是時村塾盡輟學謂之假

蠶二

鋪地

毛

蠶館西吳蠶畧

沈炳震樂府鋪地大眠蠶身長似指攢頭一簇壓不起農家無箔更無筐埽地鋪蠶勢難已獨憐室中如席大假饒著蠶無可坐婦姑勃溪屋欲破偪寒相看嗟無奈前楹今歲作學堂抱書來讀鄰家郎先生據堂口高坐環列弟子分兩行若使堂空散學徒那愁無地可平鋪蠶多屋少無著處傳語先生暫歸去

董蠶舟樂府鋪地出水五日大眠過吾家蠶具備未多區區筐曲盛不足籌量無計將如何打頭賴有三間屋几榻不妨盡度閣埽地平將蕭蕭鋪暫借坤靈

作蠶簇僅餘臥室在東廂上羅箱篋下支牀此際已難居入口來歲小兒又娶婦只願蠶花收倍豐不愁明年無處容別築新居高百堵華堂卽是鋪蠶所董恂樂府鋪地今年大眠十倍捉蠶具翻嫌置未足具少蠶多可奈何幸得儂家富於屋房軒用當箔與筐埽除苦乏值和僕深賴青紅兒女多一握稻柴如帚縛各自東西灑埽忙蕭蕭平鋪卽蠶箔只教有地可著蠶邊計此身偏踟促况是蠶多食亦多堆葉還須讓屋角臥牀亦撤挂梁間倘要安眠待蠶熟

蠶二

鋪地

天

湖蠶述卷三

烏程 汪曰楨

縛山棚

蠶老作繭架棚以處之謂之山棚須因地制宜半固平穩需用竹木簾帚繩索諸物宜先時一一整頓屋多棚與地蠶各據一室屋少者即于地蠶上架之吳興蠶書

一架棚 用竹或木依室之闊狹截為橫楞凡室六架者

楞用三根八架者楞用五根各以麻繩從梁上懸下縛

住楞之兩頭楞離地約五尺按東鄉較低不過四尺欲其近火也均須齊

平緊穩亦有於柱上各釘四五寸小木一段托住橫楞

蠶三 縛山棚

者較繩懸為省便更以竹四枝依室之淺深裁為直楞

勻架于橫楞之面用繩緊繫上覆簾簾湊滿一室毋使

少有空缺處各楞及繩並宜堅固庶免傾側覆壓之虞

吳興蠶書一云搭山不宜緊靠牆壁蠶性好高必至無可高

處乃止緊靠牆壁則近牆之蠶將有成繭于瓦縫間者

廣蠶桑說有力之家度室之廣狹削木如其長廣一尺餘厚

五之一四足如杌子狀謂之山棚登用省架木之勞董董

舟樂府小序

一棚高低貴得中 不可太高高則不能收火氣亦不可

過低低則棚下局促不便人行吳興蠶書

一棚忌悶 以疏爽為主疏爽則氣透無悶繭之患故樓

下不可架棚吳興蠶書樓上搭之最妙廣蠶桑說

一棚宜寬 蠶多棚小則同功繭必多遺記

一棚宜暗 老蠶見亮光輒游走無定不即裹身蠶上齊

後所有窗戶悉宜遮掩吳興蠶書

沈炳震樂府縛山棚春蠶將老先縛棚簾簾結束如

砥平周遭倚牆架巨木縱橫更列花格竹不留餘地

通往來儘教大小依儂屋地下鋪蠶上作山棚低抱

葉嗟彎環朝來蠶食更攢攢簾空加葉無餘閒東鄰

蠶早故多暇隔籬聞訊相慰藉儂蠶明早見綠嬾辛

蠶三 縛山棚

苦還拌是今夜

董蠶舟樂府搭山棚大眠餉食蠶多老料理山棚須

及早盡將家具皮梁間慚愧儂家屋較小架木倚竹

結構牢去地未及一仞高布以簾簾平似砥草薦三

面圍周遭上蠶帚頭下擦火棚底痾僕往來可何須

更列花格竹不致欹傾亦已足經營拌費一宵功切

誠兒曹毋欲速鄰家家富貪安開新製雙凳厚且堅

因斯結縛遂草草棚倒覆火蠶被難我家力不能辦

此無恃乃得常無患山棚歲歲安如山

董恂樂府搭山棚蠶老須置山上頭搭山縛棚屋四

周中央巨竹橫又縱上鋪蘆席如平疇高低結束事
聽了忽聽笑語談湖州不知花格竹何取工夫破費
真無謀豈如儂家最省便一般作繭無他愁上安蠶
帚下灼火也如戶牖同綢繆只憐屋低立難直終朝
棚底行僮僕但願今番得大熟明年起屋高于樓

○架草

蠶之成繭不能無所倚傍故棚上須立草帚吳興名曰帚
頭董蠶舟樂散布登蠶其上有至二三重者湧幢墩帚
折帚各隨鄉之所習按東鄉多用墩帚總以密簇為主
有就簾上立者鋪一節蘆簾即立一節草帚隨上一節

蠶三

架草

三

蠶四圍著邊處用草一束私盍切中州集緊謂之種
邊草此隨立隨上法有離簾而尺許用細長竹縱橫搭
成方格按胡府志云以繩縛住絡于梁間謂之花格竹
卻簇帚於格內按湖濱及南潯左近並不用棚上另設
橫楞架板登之取蠶從高糝下繭成後除去下橫楞蘆
簾謂之除托此先立後上法習俗各異然其用則一也

吳興蠶書

一折帚 中折而盤旋之如蓋如笠西吳兩頭向下其形
下大上小遺開項記

一墩帚 以草紐鬆鬆縛之截齊其兩頭如洗帚狀長尺

五六寸細以上長尺許圍五寸許以隻手握左手持紐
縛處右手持其下之五六寸扭之使轉則隨扭隨緊隨
扭隨開下如覆盃上若仰盃廣蠶一頭向上一頭向下
其形上大下小遺開要灑得開立得穩不至眠山青蠶

一殺蠶茅 草帚宜預備置高燥處庶臨用不致忙迫吳

書眼日預取稻葉疏截整潔西吳用四齒鐵杷仰縛吳

上持草帚于杷齒上批去其散亂者廣蠶俗名殺蠶茅

務本新書臘月刈茅作蠶蓐即此古書皆言上簇西吳

亦謂之斫蠶忙柴有惰者至以高價購諸鄰人云董蠶

序小

蠶三

架草

四

沈炳震樂府架草去年田好多收稻有米冬春尙餘
葉平頭剪截一例齊招待今年作蠶草山棚堅牢已
搭就次第棚間謀結構不疏不密整復斜不縱不橫
還交叉短長錯綜如犬牙離披拉雜何紛拏自從蠶
長不復開前村後村斷往還鄰翁杖頭挂青錢攜杖
入門笑且言君家稻堆如屋高應有留餘待索綯我
家無田那得此有買豈復論錢刀阿翁相須徑相取
何必區區分爾汝呼兒負送到翁家蠶忙未暇留翁
茶

董蠶舟樂府架草禾稈一握二尺高縛作帚狀繩束

腰兩頭到切平若砥礪立豈復愁傾搖架構山棚已就緒左右前後排以序斜斜整整密于林犬牙出入相撐挂去歲豐收僥稻蕪結來草堵如高崖冬春白米已上圃乘閒先斫蠶忙柴不憚勞勞到深夜閒時肯忙忙得暇今朝用去尙有餘賣而鄰村博高價

蠶三

架草

五

○上山 棚事難了聞說鄰家繭已成來歲收蠶也宜早

蠶將熟腹節瑩徹董蠶舟樂謂之通思言通則老矣吐絲府小序繚繞謂之繚孃西吳亦名考孃考即老之轉音吳興蠶書○按考或色黃收身不食葉與欲眠同而沸騰不已周身通明與欲眠異備通明而無絲腸又是空頭由于小蠶時餓也小蠶不可失葉直至上山始見悔之已或云蠶沙入水浮亦欲上山也育蠶要旨若見考孃須先擦上頭謂之擦考擦用楊條帶葉者平鋪蠶面蠶老性輒昂首上升遇楊條即緣而上楊條蠶滿提起故于漆盤內次第勻撒草帚上其未老者四圍檢捉集于中

尖薄飼葉一層謂之貼考若十蠶九老不必再撩宜衆手疾作上山遲則有作繭于繭者矣凡蠶之老性與眠同頭蠶早暮皆眠亦早暮皆老可以齊捉上山二蠶三蠶等至晚即不眠亦即不老須隨老隨上不能齊壹也吳興蠶書一云見老蠶後已鋪葉六七次可以盡上山矣不可太遲遲則繭薄亦不宜太早早則停山停山者上山一兩日始作繭每一帶約可上六七十蠶廣蠶桑說上號好蠶上山後即作半周即如白雪謂之裹身一周有聲兩周無聲在內細作人不可動四周做好方可採取如上山不作繭必是爛死爛蠶及白肚見兩周後尙不作者即當輕輕拾去不可使其壞在請有礙好繭也育蠶要旨

蠶三

上山

六

一蠶忌熟 凡老蠶色帶青者爲生紅者爲熟帶生而上不過成繭畧遲若太熟則蠶急于成繭每多同功及遺溺汗繭之病吳興蠶書

一蠶忌稠 上蠶須疏密得中與其失之密甯失之稀密之害與熟同大約四尺架之室一架屋止可容蠶一筐吳興蠶書

一蠶忌風雷 蠶口吐絲遇風即縮棚上宜四面圍護不使風入又畏雷上山聞雷即驚而不成繭宜用蠶蛻紙覆于棚上相傳以爲蠶蛻即蠶母有母在足以護其子

之畏也故担烏之後脫紙不可擲棄吳興蠶書

一作繭紙法 蠶老不登簇置之平案上即不成繭吐絲

滿案光明如砥吳人效其法以製團扇勝于執素即古

之繭紙也宋史景祐四年靈河縣民黃慶家蠶自成被

見五行志由今觀之自成被之說得非人力為之耶吳西畧

畧

沈炳震樂府上山吐絲繚繞蠶已熟羣呼兒女就地

捉兒男上山據巨木蠶盛于盤運陸續先周四角後

中央高低分布皆成行山頭蠶草密僕緣已見

輸毫芒今年蠶好十倍過山棚逼仄可奈何不愁今

蠶三

上山

七

日相攢聚但恐采繭同功多上蠶未了日在山門前

人語忽驚喧敲鉦擊鼓聲闐闐轟轟爆竹飛青煙兒

童新許齊爭先出門四望新月懸弁山白蠶還當天

董蠶舟樂府上山繚繞不眠亦不食脰節通明無葉

色撒向帶頭俛作繭早晚不過一二日盤盂一一各

分盛盡喚家人來并力儼似回風舞六花飛空盡向

山頭擲日未過晡事已竣久勞得逸翻欠伸棚邊席

地聊假寐膏騰睡思濃于雲何事鄰人競奔走伐鼓

縱金疑逐寇婦女駭詫兒童藏共說弁山來自蠶聞

言霍然遽驚起浸階明月涼如水夢想顛倒乃若是

一笑吾鄉本無此按相傳弁山自蠶不至東鄉唯道光中曾見一次

董前樂府上山縛棚初就蠶初熟已見繚繞滿盤箔

合家飽食趁朝開拆擋今朝蠶上簇小兒捉蠶盛向

盤大兒上蠶據山角取蠶散布蠶草間疏密密山

頭蠶今年蠶好勝往年卻苦山棚限于屋上山已罷

暫休息棚底相借坐瑟縮小姑作勞倦不支看山即

向山旁宿關心忽憶嫁衣裳軋軋聲驚眠不足

○擦火

山棚下著火一周用炭火極旺有蠶要旨曰擦火七易二切

烏青亦曰灼山胡府志亦曰炙山烏程志小蠶宜暝老蠶亦

蠶三

擦火

八

宜暝暝則易于成繭况老蠶多溺著繭即潮不得火焉

能使燥火益離棚約二尺不可過高亦不可過低吳興蠶書

使熱上升則乘此縈絲作繭不停口而盡出腹中所有

矣烏青志城中必蓋以灰不欲其過熱南潯則必吹使極

熾蓋肥絲細絲各有所宜也遺開瑣記先是有烏鳴如曰葉

貴了至是又有鳴者曰灼山看火意似相警者然胡府志

育者倦極常有火患湧幢小品棚下宜貯水一桶以為不虞

之備凡蠶作繭以灼火為第一要著少不得宜繭雖豐

收決多病繭做絲無分兩矣吳興蠶書又有冷種不必用火

遺開瑣記凡不用火者絲縷終不如著火之光吳興掌故

一打悶煙 蠶初上山皆聚簾面未升于帚驟進火即損

蠶須燒草以煙熏之按即川曬燥之蠶謂之打悶煙蠶畏煙即

上帚頭尖吳興蠶書○按蠶得煙即遺

一火宜柴炭相兼 砂盆貯火盆底先以灰護之用四寸

長堅硬乾柴填實半盆再鋪炭一層上加炭一層發火

煨之樹柴煨旺火力耐久最省炭吳興蠶書

一排火盆 火盆多寡須視屋之大小亦當酌量炭之大

小若用江炭屑或川炭屑火雖旺卻不生燄盆宜墊高

令稍近棚又宜密布室大者二十盆小者十八盆火稍

微即撇開面上之灰使火長旺如用近地之大炭其火

蠶三

擦火

九

生燄盆宜稀排室大者十六小者十四離棚須稍遠晝

夜在棚下照瞭一看火力微旺加減柴炭一防火星飛

爆預為撲滅吳興蠶書

一灼蠶不灼繭 用火宜乘蠶未裹身時旺灼之不宜灼

繭旺灼蠶身則乘熱攤花蠶溺皆燥繭成即不颺緒統謂之攤花繅絲時絲斷繭不能并若旺于成繭之緒謂之颺緒繭呂支切大元經云張也

時則吐絲繅亂不及盤旋縈繞繭成厚薄不均故蠶既

裹身不得太旺以簾上常熱為度吳興蠶書

一關火氣 棚下不可使火氣散漫四圍用簾席遮蔽務

令熱氣上騰簾帚皆暎則蠶即攤花而裹身矣吳興蠶書

一均火力 用火第一要勻若或驟或熄則成繭繅絲必

至踰頭颺緒諸病百出矣繅絲時其繭踰頭上撞謂之踰頭踰頭丑犯切踰足也俗以

讀平聲 旺火宜灼一日夜周時後減炭兩日後可熄

火吳興蠶書

一察天時 天寒火宜旺天熱火宜微天燥火宜緩天潮

悶雖極熱亦宜旺吳興蠶書

沈炳震樂府擦火 山頭作繭聲唧唧棚底瓦盆光烈

烈積薪投炭當風蒸掀騰暖氣如炎熱抽毫布繭絲

不絕羅列輝輝萬點星隨風飛燄舞流螢茅檐打頭

絕低小且為汲水高建瓴今年葉貴錢不足絮被典

蠶三

擦火

十

盡更質禱三春餘寒風破肉趁暎還來棚下宿欠伸

睡思未全刪看火春禽叫屋山滿山如雪昨夜添髮

鬆一望盡埋尖

董蠡舟樂府擦火 棚底輝輝燭火爛老瓦盆中熾薪

炭更番守視不違安自明至昏又達旦性愛溫和怯

寒沍要得微陽相嫗煦暖氣掀騰舉體熱乙乙抽毫

絲不絕靜中似聽唧唧聲山頭作繭半已成去歲連

旬不開霽市中炭值頓翔貴今年天氣獨暄和差喜

所用猶無多祇恐周防稍怠慢祝融回祿能為患東

家我我好堂宇可憐一炬成焦土樹杪禽言如警我

請君灼山須看火

董恂樂府擦火山前山後聞鳥聲灼山看火作意鳴

蠶性愛暝要火力紛紛薪炭盆中盛山頭繭密白似

雪山下火烈同光明繭聲唧唧響不絕祇覺暝氣周

掀騰全家聚坐共開話門外忽爾喧囂生東家擦火

失防檢不幸飛燄延柴荆四鄰奔救成歎息可憐一

炬無餘贏歸來舉室更相戒慎勿貪睡當兢兢

○回山

山棚上采繭曰回山上山過五日蠶已化蠅始可采繭

愚搜神記南方有蟲名蠅蟬形如蠶子著草葉上如蠶
種湖人呼蠅蟬如愚有音無字今借用此字亦有作女

蠶三

回山

十一

者見譚貞默 夏蠶須早采一日蓋夏蠶之時多蠅蠅子
著作堂集

寄生蠶身入腹化蛆能穴繭而出早采早繅庶蛆不及

鑽穴而繭無病也吳興 蠶書一云三日而闢戶曰亮山五日

而去藉曰除托七日而采繭為落山湧幢 小品一云如用火

三周回山不用火四周回山不動不易出蛾如少人稱

繭廿四或八斤或七斤為一弔不可再少恐做絲兩弔

可做絲一車必須安放區內令其涼爽毛繭易蒸恐其

出蛾也育蠶 要旨若繭多天暝則以篋卷之以免出蛾西吳 蠶器

一涼山 上山後三日繭已做厚須洞開窗戶一切攔護

之物皆撤去使風氣往來謂之涼山亦曰亮山蓋火益

已熄繭恐復潮必藉風以扇之俾之常燥吳興 蠶書易于線

絲否則類多難繅而虧折算斤兩矣烏青 蠶志

一采繭 用花格竹者先除去蘆簾使死蠶沙矢悉墜于

地然後采繭不用竹格者即就簾上采之采時不貴速

而貴淨蓋老蠶之中難免無一病蠶草帶上必自斃而

烏辣兩莽采摘決致觸破辣蠶汗及淨繭惟緩緩拆去

有則摘出庶免遺染吳興 蠶書

一較銖兩 大眼後秤得六斤為一筐率收繭一斤為一

分以十二分為中平過則得利不及則失利胡府 東鄉

南溇左近則以出火一斤得繭一斤為一分遞增至六

蠶三

回山

十一

七分為中平十二分為上上矣諺云蠶花廿四分乃頌

禱之夸詞也董蠶舟樂 府小序一云舊規四眼蠶大眼一斤得

繭二斤三眼蠶大眼一斤得繭三斤為對花湖人以秤

兩數之星 言適如其額也過則得利不及則失利嘗取

四眼蠶之眼頭與繭細較之出火蠶一兩約計二百五

十五六箇大眼蠶一兩約計六十三四箇是出火長至

大眼實增四之三好蠶每兩計二十二三箇次者計二

十六七箇是一兩大眼箇成繭好者應得三兩次者

應得二兩六七錢俗以蠶一斤得繭二斤為對花者猶

屬八折算也采齊稱準庶知一歲蠶事之豐歉吳興 蠶書

一安頓毛繭 新采之繭有統纏裹謂之毛繭最易蒸損
即難做絲故以淨筐貯之安頓清涼處庶不發蒸吳興蠶書

沈炳震樂府采繭 山棚白繭重布濩高下紛紛綴無
數舉頭一望成雪山下箔仰窺成玉樹光明潔淨堅
且圓如珠纍纍相駢聯漫誇園客繭同囊但願蠶好
還年年婦姑兒女齊共采一餉筐間色瑾瑾大筐小
薄無弗盈堆牀疊架環如城老翁抱孫閱相評從頭
一一計重輕少焉采盡上權衡與翁所揣銖兩爭拍
手自詫老眼明

董蠶舟樂府回山 西鄰傷冷蠶則殭東鄰過熱蠶破
囊功敗垂成自古有奇變難防上山後山前百徧行
徘徊七宵魂夢常驚猜凌晨一眺喜過望滿山雪壓
光皚皚踴壁大聲呼起起吾家今日回山矣繭多還
恐器難盛檢點瓶罇及筐篚勻圓萬顆明珠垂間以
黃碧光陸離堆來高與山棚齊不須如囊誇神奇持
衡細把分數計何敢癡心望廿四卻嗤老媪太貪愚
還祝明年勝今歲

董恂樂府回山 屈指上山已七日山頭璀璨堆如雪
層層密壓滿四圍蠶簇不分只一白明珠纍纍相貫
聯不須如囊誇園客今朝已屆回山期相呼并力全

家集男兒取高還取低婦女采疏復采密只愁繭多
無處盛草蓆桑籃盡堆積去年記得十分收何幸今
年一倍得爭把權衡度重輕婦姑兒女齊歡悅

○擇繭
諺云蠶忙不如繭忙言拗繭之功忙也蓋回山之後即繼
縑絲毛繭堆屯又易蒸損須于兩三日中治淨繭統抉
擇精粗以為縑絲計其時甚促故其功較蠶為更忙常
見村巷婦女交相援助往往不算工食止取繭統亦古
之通功易事法也吳興蠶書

一拗繭除統 繭外散緒曰繭衣俗謂之繭黃董蠶舟樂府小序

亦作繭統統不淨則蒙茸難縑必逐繭翻剝去此一層
粗衣蠶種不同統亦分厚薄丹杵種之統最厚每繭一
斤約有統一兩拗時須用疏眼篩盛繭凡葉屑沙矢之
夾雜統中者可以隨拗隨漏若潮軟難拗不妨畧于太
陽中晾之吳興蠶書

一選擇 有誤食熱葉及背傷縑絲寬慢其繭軟而鬆者
是為繭繭有蛆生蠶腹繭成穿穴而出者是為蛆鑽繭
吳興蠶書亦曰香眼繭大眠後為麻蒼蠅所蝕作繭後蠅子
繭書亦曰香眼繭自出而有此眼也蠶時蒼蠅必須常
拂點綫香亦避有老不化蛹斃煉繭內穢汁浸潤者是
為映頭繭吳興蠶書亦曰烏頭繭胡府又曰爛死繭自蠶有

薄緒纏身赤蛹外露者是為凹赤繭吳興書亦曰薄繭百

要四者皆屬蠶病有山火太旺怒遠吐絲不及周徧環

繞其繭一頭穿破者是為穿頭繭有黏簾附帶結成深

印者是為草凹繭吳興書亦曰棱角繭限于地而不能舒

旨有蠶溺霑染漬成黃癩者是為尿緒繭吳興書亦曰推

出繭胡府志又曰尿暈繭為他蠶所汗有上山太稠或二

蠶三蠶共成一繭者是為同宮繭吳興書亦作同功繭胡

志又作唐公繭聲之謬也董蠶舟樂府小序四者止屬繭病吳

書又有黃繭碧繭黃者緒粗碧者質厚董蠶舟樂府小序碧繭

又名綠松繭當一一選出擇其圓白者然後其絲光而

且白鄉人往往貪重選之不淨以致其絲黑色其實多

而不精無益也育蠶要旨大率蠶豐收則繭皆整齊歉收則

繭多參錯拗時逐一從手上經過並須逐一簡擇若遲

至拗後清釐又多費一番忙工夫矣吳興書

一分繭 繭有中為絲者有不可絲而為絲者有絲絲均

不可而成絮者其質各殊其用亦迥別縲絲之繭不計

大小圓長唯以緊厚瑩淨為上緊厚則絲多瑩淨則絲

潔每淨繭八斤可得絲一斤其中為絲者一同宮眾

口共縲抽一緒即各緒纏繞有粗類不勻之病按亦可

俗所稱唐公絲也一尿緒蠶溺鹹著繭即微不任抽繹按亦可

蠶三

擇繭

五

一草凹象物成印有印處其緒無論或凹或平俱不能

條分縲析一穿頭亦作結緒茸雜引其端輒連繭躍起

足以撞斷他繭之系一蛆鑽攻刺成穴灌水即沈無從

牽掣其緒按此二種並有孔斯皆不中為絲而成絲

者也其不可為絲者一凹赤疲軟飄薄不堪挪輾一映

頭臭腐穢濁汗絲損繭貽累滋多一絲繭蓬鬆焚亂入

水翻撈唯紐結成片斯皆不中絲絲而止成絮材者也

縲絲繭中雜一二絲絮繭即足增淨絲之疵縲絮繭中

雜一二可縲之繭又當為良繭惜唯拗擇之時一一剖

析分儲不使薰蕕同器斯縲絲無雜糅之患矣吳興書

繭綠松繭可做經絲亦可作緯絲黃絲染紅色最鮮育

要一云黃繭別縲以為絲縛胡府志按雖志有此

旨一云黃繭別縲以為絲縛胡府志按雖志有此

沈炳震樂府擇繭堂前作窠排絲車室中擇繭煩鄰

家同功推出各裁別縲繭烏頭喜盡絕更留黃繭作

絲縛餘外一色真如雪飼蠶哺兒日夜忙一覺安眠

甯可望今朝擇繭方靜坐情騰睡思正初長不是鄰

姑言語妙那得消閒同一笑回頭更憶少年時倏忽

風光去若馳垂髫已有嬌癡女偷眼還將白繭取剪

虎鏤花過端午
董蠶舟樂府擇繭呼兒堂前撤山棚命匠新造絲車

蠶三

擇繭

夫

成速招鄰媪共擇繭選來涼趁天晴明絲繭黃繭區
以別良苦醇疵細抉擇今年差幸少烏頭不乏同功
與推出此類惟供煮作絲其餘一色光瑩然繭衣裳
戎搓作團持贈鄰媪為儲錢留取幾枚白勝雪去蛹
藏儂鍼綫帖他時攜往阿母家倩人剪作鞦韆花

董恂樂府選繭烏頭推出繭不一更有同功繅不得

儂家幸是好蠶花潔淨光明同一色東鄰西鄰繭更

多碧繭黃繭不勝擇倩儂相助遴選之卻緣涼繭無

暇日偶遣嬌女暫分忙可笑童心猶似昔翻將白繭

幾許藏道是明朝逢午節鏤出新花待繡鞦韆成飛

蠶三

擇繭

七

鶴堪簪髻排車作寇事紛紜坐向深閨不肯出

○繅絲

煮繭抽絲古謂之繅今謂之做吳興書先取繭曝日中三日

曰涼繭然後入鍋動絲車胡府志陰雨則火烘之使蛹不

化得以徐繅之諺曰小滿動三車謂油車水車絲車也

董恂舟樂府小序凡絲之輕重以兩計或十兩為一車或十餘

兩或二十餘兩至不等也鄉人故有大車頭小車頭之

名董恂舟樂府小序四車為一把西吳蠶書頭蠶絲光而韌二蠶

絲鬆而多類各鄉所出有粗有細粗者兩緒做細者三

緒做俱隨其鄉之所素習昔人稱細而白者為合羅稍

粗者曰巾五又粗者為肥光按今稱粗絲為肥絲蓋本于此見宋雷西

吳里語吳興蠶書又有荒絲絲之最下者即屑絲也湖今則

無此等名目矣凡繭初采蠶蛹皆嫩絲不易繅過七八

日蠶蛹已老亦不易繅唯四五日間為恰好時候并工

急做則成功易且得絲多吳興蠶書絲欲其細而白欲白必

多換湯水欲細不可惜工夫絲必欲其好做好做則蠶

蛹身上無衣絲多而工夫不費若好做而繭選得白是

為上號倘繭白不好做終是次號因繭在湯中多滾去

其顏光矣其故由于上山時潮溼悶熱則絲必不好做

上山之不可不講究如此育蠶要旨近時多有往嘉興一帶

蠶三

繅絲

六

買繭歸繅絲售之者亦有載繭來鬻者董恂舟樂府小序

一澄水 絲由水煮治水為先有一字訣曰清清則絲色

潔白須于半月前用舊缸貯蓄以待其清繅絲之時恆

漲溢渾濁難清故須先多雨水河流時預貯缸舊則水不汎如或不及預貯臨時欲其澄澈

當取螺升許投之螺涎最能潔水大忌用礬絲遇礬水

色即紅滯又須明水性使水不為絲疵山水性硬其成

絲也剛健河水性軟其成絲也柔順流水性動其成絲

也光潤而鮮止水性靜其成絲也肥澤而綠山水不如

河水止水不如流水止水不宜獨用須用流水對半調

勿用井水用井水者絲不亮廣蠶桑說

一儲薪 亦須揀擇最好是栗柴按即橡 桑柴次之雜柴

又次之切不可燒香樟其氣能使絲紅色育蠶要旨 按薪宜乾故

必預儲曬燥

一安竈 做絲之竈不論缸竈竹竈甌竈總宜於數日前

砌就使泥皆乾燥方易透火缸竈竹竈須安置平穩不

可少有缺側釜宜大宜舊大則可多容水舊則見水不

縮縮則汗絲新釜見水即縮如用新釜 竈高二尺寬上

窄下使纒絲者有容膝處也置鍋其上以泥護之勿使

漏煙廣蠶桑說 必須用煙囪使煙直透絲上無煤氣育蠶要旨 竈

左須設一木盆架高使與竈齊以盛蛹與纒不上絲之

蠶三

纒絲

九

熟繭廣蠶桑說

一排車 安頓車牀宜貼近竈基傍竈一面牀腳須整高

三四寸使牀身稍側高則牌坊可架釜面側則車軸利

于旋轉牀腳之橫檔用繩纏絆以石壓定石不可輕恐

車牀移動又不可高恐礙貫腳之轉運貫腳中之棍音

木須擊之使緊不緊則貫腳為絲所束必致逼入軸中

與棍木齟齬難以脫軸矣牀之上有牌坊所以縮絲有

牡孃鐙有秤所以運絲牀之外有踏腳所以轉軸並須

一一布置周正所謂工欲善其事必先利其器也吳興蠶書

○按車軸方輪上先以新潔白布圍之所以襯絲謂之車衣

一打緒頭 釜中貯水八九分滿竈內架粗塊乾柴燒之

候水大熱然後下繭用做絲手就水中將繭左剔右撥

令繭推盪滾轉挑惹起絲謂之打緒頭按宜用絲快挑撥 隨以

一手捻住粗緒頭就水面上畧提撥數度按此則使各

繭粗鬆之絲併好一緒看緒頭下之絲光潔即將粗緒

頭摘去是為絲筋頭亦曰絲挖頭凡剔撥緒頭用手宜

輕如重手攪撥或以做絲手纏繳數過及提撥起四五

尺高是繭上好絲十分中已為緒頭去其一絲之分兩

何能不減吳興蠶書

一分縉上軸 抽繹繭絲唯憑軸運緒頭既清即須分縉

蠶三

纒絲

十

上軸以引其端而竟其委兩緒做者分兩縉三緒做者

分三縉各穿過牌坊板上之絲眼引上響緒即竹 將絲

頭于響緒下交互繳一轉使響緒隨絲運動遂牽上車

軸舉足踏動腳板往來伸屈以運車軸轉絲抽咿啞

有聲願絲之上軸不可直運直運則系聚于一處併而

難分即不足以供絡緯之用矣當取絲捺入秤上之送

絲鉤併之左右移動秤左右移絲亦左右移其上軸也

始橫斜交錯而無直縷吳興蠶書

一勻繭窩 絲以勻為主或粗或細須使始終如一然絲

之勻全在繭窩勻吳興蠶書 三四枚合成一緒者細至七八

枚則粗董蠶舟樂一云粗絲以二三十繭為一窩細絲

以六七繭為一窩多則損之少則益之不得乍多乍少

一撈著衣 凡繭做薄而見蠶蠅者謂之著衣須撈出不

可使蠅脫出蠅若脫出其衣即黏連蠶蛻上抵絲眼足

以撞斷絲絡否或徑過絲眼與絡相併使光潔之絲尖

增粗類實絲之病也然去之須待其薄如紙若太早則

衣厚而損絲之分兩又脫出之蠅在釜水最易渾亦宜

速去毋使浮沈以汗湯吳興蠶書

一添絲接絡 繭窩抽繹良久必有絲先盡而脫蠅者有

絲中斷而颺開者繭漸減少絲即失之太細宜酌量增

添况颺開之繭浮游釜面若不搜緒歸窩適足使繭煮

熟須掠聚一處添入生繭伴打起緒頭蓋颺開之繭絲

已光滑不易打撈必以生繭伴打方能惹起絲緒謂之

伴繭將清絲抽出對酌肥細分搭入窩中自能蟬聯而

上無接續之痕吳興蠶書

一辨生熟重輕 凡繭生則絲重熟則絲輕繭之熟由于

繅之緩手足遲鈍轉運不捷繭在釜久適足煮熟故打

緒宜速腳踏宜緊眼專覷窩手頻撥繭添搭緊踏緊轉

則繭皆歸緒即時繹盡而不煮熟絲成自增銖兩矣吳興蠶書

一理野絲 凡絲上軸不可隨手亂搭亂搭則掌口板爪

之問絲在買脚之背多縱橫游颺之絲是為野絲雖無

甚害終不美觀唯于上軸時引絲使直然後入送絲鉤

自不致雜亂無章吳興蠶書

一防跳花 絲著貫脚須錯綜其絡則緒鬆而易分方不

礙于絡緯若牡孃繩寬縱則燈隨軸運燈之棱角盤旋

處不能變動即絡絡著于原路面成花紋或大塊或細

塊其緒併而不可分矣唯用油注于繩上繩得油則潮

而緊用水亦可然水易轉移之間自能參錯并將絲秤

頻頻擦動即不成花吳興蠶書

一防走板 車之有秤所以約束絲緒使之錯綜旋轉然

秤之移動全憑一牡孃繩繩之寬緊終始如一則運絲

于軸板爪整齊起稜關角如寬緊不常則秤亦左右無

定板頭即有偏東偏西之處是為走板雖無損于絲終

是一病吳興蠶書

一蓋面 絲將脫車須揀取緊厚圓淨之繭數兩做絲蓋

之謂之蓋面細細板板縛開不相套襲宜逐板蓋用揀

出之繭打一緒分入各窩中將熟繭緒摘出俟抽至半

又另以生繭打一緒續之仍摘出熟繭如此則窩中無

一熟繭其絲自生而有光擣出之熟繭以水養粗絲兩

板相套可止蓋一板用揀出之繭打一緒搭入熟繭窩

中俟上絲眼將熟繭盡擣出併歸一窩更替抽換一窩

純生一窩純熟繭盡脫車以生者外襲倍覺光采此為

計不妨有內外生熟之別今之作偽者恆以苧麻推熟

搭入板爪中或更鑲入鐵片以增銖兩此則小人之請

張為幻矣一換湯 絲之色湯清則鮮湯渾則滯故絲釜之湯不可

不頻換然待其渾而後換則時清時渾即絲不能一色

到底矣精于治絲者時時察看湯色微變即取出三之

一以清熱水添滿頻頻添換謂之走馬換湯之色始終

蠶三

繅絲

三

如一絲之色亦始終如一矣吳興蠶書

一架火 絲窠架火宜緊對繭窩或旺或微須審察繭性

繭有宜涼湯者有宜熱湯者極宜斟酌凡湯之涼熱以

蠶蠅之浮沈為準沈則湯涼浮則湯熱要在火力長勻

無忽旺忽微之失則做絲者易于調劑矣吳興蠶書

一煽車火 絲從水出必用火炙軸上約做絲兩許即以

砂盆蒸炭焙之謂之煽車火亦日車頭火蒸大炭盆離

車軸約五寸緊對絲板安頓按肥絲兩板用兩盆用石

墊高少側向裏火益旺益佳時時加炭絲之顏光全在

此火火旺則絲鮮明火微則疆邊而色滯絲潮則疆相

蠶書 所用之炭須無煙且不燥者煙則熏壞絲色爆

則燒斷絲條廣蠶桑說

一各繭做法 繭有颺緒者抽緒上軸數轉即斷宜以火

焙燥沸湯做有生躑者上軸即躑宜灑水潤潮溫湯做

有熟躑者上軸不躑縲至中突然上撞宜摘出免致躑

斷緒頭有颺且躑者湯熱即躑湯涼即颺須燒火者調

劑得法耐性緩做至尿緒映頭亦屬好繭但一為濁汗

須擇其斑點少者用醋微洗之即可做一為死蠶所汗

其色濁不可與他繭雜須揀出另做勤換清湯他若黃

繭其絲染色極鮮唯不得與白繭同做綠繭其色肥嫩

蠶王

繅絲

三

用以蓋面能增絲之光彩吳興蠶書

一脫車 粗絲日脫一車細絲須日半或兩日脫先須除

去野絲挑淨粗類用苧皮或粗綫鬆薄絲板以硬樹為

送棍音木抵住棍木之小頭用椎重擊棍即脫矣擊不

可偏恐傷絲隨取車軸離牀將絲連車衣揭之揭不可

重亦不可速恐裂破板爪更用苧皮或粗綫縛定藏燥

潔處吳興蠶書按絲入市必先絞之成把乃以絲

一擇良工 絲之高下出于人手之優劣同此繭同此斤

兩一入良工之手增多絲至數兩而勻稱光潔價高而

售速故不可不慎擇其人也吳興蠶書

大清一統志湖州府土產絲明統志各縣皆出舊志菱湖
 洛舍者第一高士奇金鼇退食筆記西十庫在西安門
 內向南丙字庫每歲浙江辦納本色絲縣合羅絲串五
 絲荒絲以備各項奏付李吉甫元和郡縣志湖州開元
 貢絲布吳興志絲續圖經載又舊編云安吉絲尤好今
 發上供絲五萬兩係安吉以稅絹折又湖絲雖徧天下
 而湖民身無一縷可慨勞府志絲頭蠶為上柘蠶次之
 屬縣俱有唯菱湖洛舍第一張鐸湖州府志絲出歸安
 德清者佳湧幢小品湖絲唯七里尤佳較常價每兩必
 多一分蘇人入手即識用織帽緞紫光可鑑其地去南

蠶三 繅絲

潯七里故名有卽其地載水作絲者亦只如常蓋地氣
 使然南潯鎮志舊以七里絲為最佳今則處處皆佳而
 以北鄉為上按有他處繅繭至湖濱繅之者謂
 沈炳震樂府繅絲汲水然薪將煮繭繅車搖動風雷
 轉轟轟一刻千百迴旋風莫及奔車緩絲又打繭水
 百沸提起絲頭正無既從教斷卻更續來萬緒千頭
 難數計插秧車水鬧如雲男兒下田屋無人小姑添
 水更加薪新婦繅絲色勝銀儂家戲語姑勿喚傳聞
 百兩近良辰絲成織絹白且長與姑裁作嫁衣裳五
 紋刺繡雙鴛鴦記儂辛苦母相念

董蠶舟樂府繅絲舍南舍北綠樹濃軋軋聲徹村西
 東窺燦薪蒸傍熾炭轂回軸轉如旋風解眼已過湯
 正沸赤手招來緒無既如衣絮領網在綱衆縷皆從
 一頭曳一蠶為忽十忽絲繭數山來多寡異三眼兩
 眼復不同繅成以此分粗細手舉足踏珠汗淋阿姑
 憫儂勞不任令儂少息起相代追涼開步來深林林
 邊偶值鄰村嫗為語今年絲好作立談半晌亟趨還
 如雪刺梅滿歸路入門相視一笑譁滿頭插徧繅絲
 花

蠶三 繅絲

董恂樂府繅絲絲成論車以兩計兩眼三眼別粗細
 手擦足踏爾許忙燕炭焚薪水百沸鄰家老翁身手
 好一樣作絲更光膩他家蠶早絲已成聞說歇車已
 無繼當時儂早下聘錢一車兩車肯儂替阿姑助理
 不勝勞換水添薪最留意白繭通教繅合羅其餘只
 好肥光曳更抽黃繭作絲團奉與阿姑姑所喜

○剝蛹

繭質過厚且粗繅時浮沈水面不得盡其緒曰軟繭留以
 作絲取蛹棄之或以油煎食之曰燭蠶女董蠶舟樂
 沈炳震樂府剝蛹繅絲腹繭薄如紙水面浮沈緒難
 理止堪去蛹剝為絲留得三冬作絮被耘田已了夏

日長婦姑綠陰同追涼還將軟繭紵作綫織成纊帛
裁兒裳可憐農家無長物天寒屋破風弗弗賣絲得
錢納官租大縣平準償私道獨嫌軟繭質地粗棄置
不要還之吾

董蠶舟樂府剝蛹串五合羅縵罷早蠶事今年已粗
了農家那得常優游薄筐滌淨俱藏收煮餘軟繭猶
堆積緒亂質粗縲不得少遲便恐蛹蒸腐棄置未免
同雞肋綻衣縱未純絲如撚紵作綫原無殊剝來蠶
女煎作鮮堆盤還足充庖廚投箸令予三歎息藉爾
謀生翻爾食漠然未是負心人世上紛紛怨報德

蠶三

剝蛹

毛

董悔樂府剝蛹縲絲煮繭事已竣良人屏水忙插田
呼兒洗刷潔蠶具阿儂今日多空閒鍋中贖繭軟且
薄絲頭已斷難相聯其中蠶女猶待剝莫教臭腐徒
棄捐趁此長日一事無相偕去蛹臨窗前沸湯浮沈
煮已熟薄者滌絮厚者繇地藏王誕日已近燒香茹
素年復年他時抱向街頭賣施與和尚爲香錢

湖蠶述卷三

湖蠶述卷四

烏程 汪日楨

○作絲

絲有頭蠶二蠶之別以頭蠶爲善絲亦如之絲之上者同
功繭所作謂之純絲推出次之蛾口又次之繭已出蛾者。按俗稱紅烏頭軟繭爲下俗謂作絲曰剝絲兜。董蠶舟樂府小序。手
絲剝在手上環絲則有竹環青蠶要旨須于晴日遇陰雨則
絲不速乾而縷脆胡府志頭蠶之絲韌二蠶之絲鬆僞者
以繭統雜之甚有攪和白石粉以取重者謂之藥絲繭統繭絲易做當勸繭時預爲剝絲地步每勸一繭取統翻套木槌上套至十數層取用草一莖環其中以便剝時

蠶四

作絲

分開牽扯攪和同功蛾口繭中湖地之絲以出烏鎮者
規取善價石粉取其色白體重湖地之絲以出烏鎮者
爲上勻薄如紙瑩淨如玉大要不可使邊厚亦不可使
中厚須層層勻展內外如一最忌有繭片成塊或穿破
如網其色之潔白雖由淘洗之功然亦須當日曬燥方
有光彩若遇天陰色雖白而終滯古者年五十始衣帛
今湖人無老無幼俱藉此禦寒其輕暖適體遠勝木棉
也吳興蠶書

一淋灰湯 煮繭須灰水用稻稈燒灰入籬取水再四淋
之其澄澈較速于樹柴灰欲辨灰水濃淡用盃盛香油
半杯沖以澄清其水淡者黃濃者白以色如豆腐漿無

一點浮油為度吳興蠶書

一煮繭 繭必煮熟方可成絲須用絲包裹不包煎滾灰湯下釜煮之又以大盃盛香油一杯入灰水中沖滿俟

繭將熟分一半勻澆釜中煮一二沸將繭翻轉以所留

一半油澆入再煮務使極熟亦有用柏油者凡煮繭灰

水輕則絲濁重則絲微加油輕則絲澀煮不熟則絲成

塊而不勻太熟則絲又爛須各得恰好乃佳吳興蠶書

一淘洗 繭潔淨則絲白煮既熟繭中穢濁悉已沸去宜

乘熱取置河中淘洗之淘用篩盛繭於水面蕩滌數次

不得採攪即連篩撥起就岸上按去濁水再蕩再按須

按出水清繭方潔淨吳興蠶書

一剝手繭 絲套于掌者為手繭用大木盆上鋪蠶篩取

淨繭置篩中逐筒剝開翻套于手掌上摘去蠶蠟蠶蛻

大率同功繭可套十五六箇小繭可套三十餘箇更取

清水一桶將掌上所套者就水中雙手展拓使圍轉寬

大以便上環吳興蠶書

一上絲環 絲不上環則口小而不適于用用大木盆滿

貯清水中置絲環按環以竹為之兩人取手繭就水中扯約尺

餘長復移轉扯之使方即帶水上于環上用力拏下則

彎環如兜名曰絲兜凡上四箇手繭可成一厚絲兜取

下絞乾日中曬燥吳興蠶書

一水浸 凡煮熟之繭須用水浸不可使乾若一日不能

剝盡及已剝之手繭當日不及上環並宜以淡油灰水

養至次日再剝再上吳興蠶書

大清一統志

湖州府土產絲唐書地理志湖州土貢絲舊

志各縣出武康有鶯脂絲為最吳興志舊圖經載舊編

云武康縣號鶯脂上供經納內藏庫今發上供絲歲五

萬餘兩安吉以產絹和買折納為青文獻大環縣頭蠶

造成白如雪甚韌他處不及湖錄絲以頭蠶同功繭作

者為上若軟繭絲之最下者也用織絲紬曰軟繭紬

沈炳震樂府作絲縲絲剝蛹事已了煮繭作絲須及

早黃梅風雨鎮長有趁此風光正晴吳瓦盆盛水滿

漬絲竹架彎環比月圓擘開帶水施架上潔淨如紙

當風懸門前鵬聲黃犬吠隔籬知是買絲客今年蠶

好絲倍多儂絲待價不輕擲何況高田麥有秋冬春

未動罔如邱莫愁糧長多科派選有同功絲可賣

董齋舟樂府作絲清風冷然日卓午煮繭香中間鏢

釜老晴難遇熟梅天如煙相將同剝絲蠟口居後同

功先竹架彎彎白月圓土鏗烈烈朱火然瓦缶漬以

泉涓涓水中擘山架上懸當風高挂蓬門前潔如素

紙薄且空笑謂小姑速相助先著袴襦奉翁嫗仲冬
二七是良期雙星已近銀河渡好染新紅裝嫁衣與
姑將向郎家去

董侑樂府作絲同功推出不中線用以作絲白且嬌
更有蛾口好種繭汲水同向鍋中燒陰雨怕近入梅
候朝來喜見晴光搖相偕妯娌趁早起劬勤那惜身
手勞瓦盆漬水潔且淨輕剖重擊十指操疊成一絲
繭八九竹竿挂向風中飄卻憐盡供償通用溫暝只
讓財奴驕何曾作絮身上著嚴冬不免寒仍號
○游絮

蠶四 游絮

四

絲釜中撈出之著衣上岸繭薄者為著衣厚者為上岸及烏煉繭繭統
之屬俱不堪為絲為絲俗通名之曰下腳以其不材而
賤之也然煮而治之既足禦寒復可績綫以供經緯之
用吳興蠶書繭黃游花滯頭三種並可撈絲綫總名水絮絲
拖頭亦可撈絲綫但視純絲為費功耳南潯志蠶之所吐
真無棄物諺云賣貴葉不如養病蠶正以蠶雖歉收絲
之外必有此等贏餘實日用所不可缺也吳興蠶書
一 蝶汰頭 汰頭即著衣吳興蠶書亦作笈頭亦作筵頭又名
滯頭南潯志做絲終日著衣堆積無算人手眾者即可剝
去蠶蛹使繭殼潔淨若無人翻剝晚須以清水煮之俟

半熟就釜中翻轉再煮俟極熟取出將蠶蛹敲淨自成
片段隨于河中汰去汗濁故曰汰頭次日晾乾凡蠶蛻
蛹殼之留餘不盡者敲剝使盡做絲畢乘暇以水浸去
汗濁仍于河中汰淨置篩上或蘆簾上用細竹竿就河
中擊之至絲緒颺開潔白如玉方取起曬燥衣被中皆
可製以禦寒吳興蠶書

一 煮繭統絲筋 繭統拗出須曬燥敲去蠶沙葉屑用清
水煮熟溪中洗淨堆置檐下陰處五六日每日以清水
淋洗不淋色不白隨取就溪中敲擊成絮絲筋頭煮熟
即向溪中洗擊不必如繭統堆置陰處也吳興蠶書剝繭衣

蠶四 游絮

五

合之成絮納被中禦寒烏程劉志
一 蝶軟繭 上岸烏煉等繭悉先焙燥去蛹止存繭殼故
名軟繭吳興蠶書亦曰游花南潯志用清水煮極熟烏煉繭宜隔宿用水
變去汗濁方煮向河中泔洗擊鬆較汰頭更瑩淨吳興蠶書
一 忌油灰水 灰水最去濁亦極能損物治絮用灰取其
剝穢然絮之易穢實由于此油取潤繭日久色必變黃
故治絮宜用清水煮不宜用油灰水絮成後用以績綫
慮其澀滯則以豬脊髓揉于溫水中浸之使潤不唯無
穢爛之患抑且肥膩粹白永不變色吳興蠶書
董蠶舟樂府游絮新絲賣卻償加一新絲準折還租

畢僅餘軟繭是羅材區區猶是儂家物春花豆麥方
登場夏至已過齊插秧阿儂此際獨無事剝煮功多
趁日長煮成要借清流激小竿持至溪頭攪揀取一
方涼最多柳陰濃處來泝泝晚來邂逅東家姝為言
夫婿耽擗擗漂成攜向博場去不足供渠一夕輸
董恂樂府游絮擇繭線絲事已畢軟繭剝絲薄難疊
亂頭墜緒更紛紛倘教棄置甯無惜幸喜今朝事不
忙繭衣同向湖邊泝簷底平鋪水面浮絲楊陰裏無
炎日一手持竿擊不停跳珠那顧霑衣溼卻有鄰孃
作伴來渡頭閒話消岑寂道是新絲賣不留好絲又

蠶四

游絮

六

為私通質賴此粗庸不值錢至今尙是儂家物

○生蛾

蠶之種不一所出之地亦不一丹杵種出南潯太湖諸處
白皮種三眠種泥種出千金新市諸處餘杭亦出白皮
及石小罐種有以賣種為業者其利浮于賣絲當出蛾
之後鄉人向各處預購謂之定種每幅紙小者值錢千
文大者千四五百文亦有購取諸種向各村鎮鬻賣者
謂之闌路種其價頗賤但鬻種之家唯利是圖恆以不
中為絲之繭生之未有別留種蠶者夫蠶之得失雖由
飼養所致然亦必須種好方不易受病故育蠶者當自

留種蠶生子不可苟且買種也吳興蠶書
一擇種蠶 留種之要在先擇蠶種蠶無病子方無病大
眠後當揀取整齊強健之蠶日以蕪頭葉飼之蕪切貢切枝頂
最茂蕪頭力旺蠶食之其力始旺吳興蠶書必頻頻飼之勿
令稍餓育蠶要旨一切驟換諸務更宜勤慎老則另棚上之
溫以微火俾速成繭吳興蠶書一云不可用火育蠶要旨
凡繭之尖細緊小者雄圓慢厚大者雌采時對半兼收
拗盡繭統置于通風涼房內淨筐中一一單排不宜重
疊堆積致傷鬱蒸吳興蠶書勿搖動搖動則受驚蛾不能生
子俗謂之癡蛾勿靠牆靠柱防鼠也若前此未及擇蠶

蠶四

生蛾

七

則於簇之上半截在下半截者少子擇繭之堅硬潔白者留之
廣蠶書每繭二斤半生子可滿一幅紙紙大者需繭三斤
吳興蠶書大約留種繭十斤可得三眠之蠶四十斤烏青蠶書
一提蛾 俗云十八日蛾頭轉言蠶蛹化蛾之期也吳興蠶書
天喚旬餘即出然極遲亦無過十八日者故俗有蛾頭
長蛾頭短之語董恂樂府小序蛾餽出繭口金門黃為上銀門
白次之育蠶要旨多在子丑寅三時其性淫出繭即交須時
時照瞭吳興蠶書否則即于繭上配合俗謂之抱繭對而對
之時刻不準矣廣蠶書出一蛾即提一蛾分雌雄各貯一
器吳興蠶書腹小者雄腹大者雌廣蠶書器內密豎草帚使蛾

羣集帶上不致鼓翅盤旋游走無定不可任其自相配
偶任蛾自偶則蛾出有先後即交有遲早不能齊壹矣
吳興蠶書

一放對 蛾之出繭天明即止日初升即提集雌雄各蛾
使之同時配偶謂之放對蛾須一一揀擇凡拳翅秃眉
焦尾赤肚等槩棄不用吳興蠶書如未對即將雌雄捉成對
育蠶要旨須其數相當設有多寡留其餘以待未出之蛾既
對之後一一提置空筐關閉門戶勿令見風見風則易
拆散滿筐擾亂矣亦有不見風而拆散者謂之走對將
兩蛾提置一處以小盃覆之則復對廣蠶桑說

蠶四 生蛾

一解對 蛾交須氣足以六時為期自辰至酉其氣方足
其交亦鬆即解去雄蛾取雌蛾勻綴連紙上每幅約三
百五六十蛾看疏密增減連紙須緊厚按亦有布者
者最佳乃知沈氏樂府蠶種紙出蠅縣
用刻藤字非泛辭也 先以滾水泡過曬乾生子方不
脫落吳興蠶書○按鳥青文 淺交不可過交亦不可如
雌多雄少雄蛾可復對解開時須深黃昏方可育蠶要旨
沈炳震樂府生蛾大眠已過蠶鋪地揀取種蠶貯筐
筭儘教食葉不復斬珍重特與他蠶異果然作繭大
且厚白雪作團淨無垢蠕蠕已知蛹欲化栩栩又見
蛾出口雌雄對對自成雙長身窈窕疏眉麗窈窕翅

粉點明釘孕舍但見軀脰肝細觀物理三歎息同是
春蠶何抉擇可憐薄命鼎鑊烹爛額焦頭更誰惜
○布子

川桑皮紙每方廣尺許為一幅引蛾布種其上鄉人謂之
蠶種紙胡府志○按用布者 子以勻為貴疏不留白密
不成堆須人為提攜左右之連紙宜挂起不宜平鋪俾
無力之蛾盡墜于地其踞於紙者各精力充足所生之
子方純而不雜吳興蠶書有空缺處須即日補之越宿再補
則來年蠶出不齊矣廣蠶桑說晝則避光夜卻留燈西吳庶
便檢點蛾之游行紙外及生子不勻處俗謂不用燈火
暗中生者蠶即

蠶四 布子

病暗脰頸若依此說則病亮頭者又當
歸咎于用燈矣殊屬荒謬○吳興蠶書
一種宜一朝生 蛾之出繭約三朝始齊第一日謂之破
臚所出不多第二日為旺朝第三日為末朝提蛾生子
每紙一幅必於旺朝一日生足則次年之出蟻亦齊若
兩日三日陸續布滿者蟻即不能一朝齊出故初生之
苗蛾及後出之末蛾皆不可用吳興蠶書
一種有變換 當生子之時天暝子即多天寒子即少有
不因炎涼而一歲獨多一歲獨少者至若同此種子育
之數年或繭形變小或絲之分兩變輕須仍向原出之
地易種育之老農云欲知種之變否即于做絲時驗蠶

蠶凡蠶色白者為未變有黑翅者為已變宜換種吳興蠶書

一淡子 不交而生者為淡子蛾若雌多於雄無與為偶

至晚即生淡子矣淡子色不變久之自腐不能成蠶吳興蠶書

一新定子 生子後取蛾之有氣力者再配之則復生矣

是為新定子子少之年亦有取以為種者究不如前所

生者之佳廣蠶桑說。按雌蛾再對生子變三眼種唯雄蛾可再對

一喜紅子 原蠶生子皆圓轉如錢不與諸蠶同中有一

種帶紅色者俗以為吉祥之徵名曰喜紅子至夏蠶之子則又散布而不成圈矣吳興蠶書

蠶四

布子

十

一梅蠶 黃梅時出者為梅蠶凡蛾交未久或自解散不

復配合所生之子即于黃梅中成蠶而出化育之氣不充雖生不長隨飼隨斃間有老者亦唯作薄繭而已吳興蠶書

一送蛾 俟子滿將蛾祝而送之西吳蠶畧小兒引置水盆旋

轉而游祝曰阿蛾轉團團今年去了來明年胡府志

沈炳震樂府布子刻藤一幅潔且光農家亦復勤收

藏引蛾著紙密生子紛紜碎何可量眼看粒粒細

于粟咫尺應知千萬屬莫言此貨稱易得即使豐年

勝珠玉蛾兒生子旋乘捐翹飛更引羣兒顛盆中盛

水語噴園逸盆共祝轉團團阿蛾去了來明年拍手一哄水盆翻

董蠶舟樂府生種種蠶食葉一倍多作繭別貯留生

蛾輪困密緻厚且白持比他繭難同科閉置筒中過

旬日栩栩齊看破口出龐軀粉翅兩眉彎雌雄相對

排成列赫蹠裁來一尺長將蛾引著紙上方少焉生

子已布滿如芥如粟紛難量鳥盡良弓藏不用一時

齊向東流送贏得兒童喜欲顛祝伊去了來明年

董恂樂府生種種蠶食葉倍于眾種蠶作繭大如囊

莫辨蛾頭短與長已見蠕蠕繭破縫須臾蛾口出紛

蠶四

布子

十

然粉翅修眉堪鄭重雌雄相配各成雙軀腹降肚子

已種引蛾紙上密密生紛紜散布無缺空似此么麼

細已甚衣被翻為世所用一年一度轉團團功業何

人能與共却恨蠶家太負心佳種生成水濱送

○相種

蠶蛾布子參錯不齊村嫗以相種為業者就種之斜整疏

密擬其形似撰為致語以占吉凶相欺誑曾無中也胡府志。按此風唯南鄉盛行

沈炳震樂府相種蛾生蠶子鋪重重縱橫紛錯尋無

蹤誰能於此辨疏密何况從之定吉凶前村老嫗口

懸河家家相種工揣摩強尋形似相髮鬚約畧推求
多荒忽斜行如葉復如花圓轉成錢更成月就中一
幅勢如龍蜿蜒天矯下碧空誠哉天造非人工此圖
最吉餘難同無端蠶紙成卦繇世俗荒唐那可究不
聞相馬與相士猶或失之肥與瘦

○藏種

貫以桑皮忌麻苧之綫懸于涼處忌煙熏日炙鳥青文獻其色
必戰紫戰色後可用石灰篩在上面育蠶要旨但要勻不要
厚以不露蠶子爲度不以石灰制之則梅風一起即破
殼而出不能留至來春矣隨即摺好以小帶縛之懸靜

蠶四 相種 藏種

圭

室廣蠶桑說交夏時必須用絲薄包外面用紙裹好恐有蠶
魚傷子待浴種時再打開浴後仍必包裹來歲方得無
礙育蠶要旨

○望蠶信

繅絲時戚黨咸以豚蹄魚鱸果實餅餌相饋遺謂之望蠶
信董蠶舟樂府小序有不至者以爲失禮蓋非特蠶時禁忌久
絕往來亦以蠶事爲生計所關故重之也遺聞瑣記○按此風東鄉尤重之

董蠶舟樂府望蠶信親申過從情密迺昏姻不出一
鄉裏課晴問雨每相借只隔盈盈衣帶水一自蠶房

深閉門從教彼此絕音塵不知蠶信今何似消息傳
來苦未真算來前日回山始料應今日繅絲起江魚
白白枇杷黃去問諸姑及伯姊涕耳伊軋搖車聲絲
窸滿室縱復橫入門一笑不須問黃上眉間喜氣盈
董恂樂府望蠶信育蠶無奈忙蠶節親朋遂使音塵
絕道是蠶家禁忌多不教來往成疏闊邇來鄰右競
回山聞得收蠶同一日未識收花得幾分搖船親自
探消息門外相逢一笑迎紅燈昨夜花曾結入門無
暇道寒暄致語先教詰得失歡呼只有稚兒慧翻道
客休問盈歉試聽儂家軋軋聲絲車十部繅還急

蠶四 望蠶信

圭

○賣絲

小滿之日必有新絲出市諺云小滿見新絲湖列肆購絲
謂之絲行商賈駢坐買絲者羣趨焉謂之新絲市董蠶舟樂府小序向之頓葉者至此則轉而頓絲焉董恂樂府小序細絲亦
稱經絲經去聲可爲緞經肥絲可織紬綾有招接廣東商
人及載往上海與夷商交易者曰廣行亦曰客行專買
鄉絲者曰鄉絲行買經造經者曰經行別有小行買之
以餉大行曰割莊更有招鄉絲代爲之售稍抽微利曰
小領頭俗呼白拉主人每年杭州委員來採辦北帛絲
蘇杭兩織造皆至此收焉南潯鎮志

董蠡舟樂府賣絲閭閻填咽僮忙一勝大書絲經
行就中分列京廣莊畢集南粵金陵商商多竊揣絲
當貴亟向絲行球上賣一車值不盈三千牙郎吹毛
恣狡猶相逢南舍足穀翁亦為買絲來市中向予搖
手呼莫莫留待明年高價鬻深感翁言良不誣其奈
霹靂飛縣符打門胥吏豺狼如不爾何以輸官租况
復私逋遞相促二者兼償猶不足典去布襦幾時贖
務露兩尻跣雙躅三旬勞勞睡不熟那得一絲身上
著

董恂樂府賣絲初過小滿梅正黃市頭絲肆咸開張

蠶四

賣絲

五

臨衢高揭紙一幅大書京廣絲經行區區尋地雖漏
小客船大買來行商鄉人賣絲別粗細廣莊不合還
京莊行家得絲轉售客蠶家得錢不入囊急尋過付
算私債所負加一錢須償償時不難借亦易小民意
計工周防那知贏餘却有限年年空為他人忙

○紡織

一紡織具 南潯鎮志絡絲有雙子有豁車有碌礮厚絲
有屏車有緯管合絲作經有經車雙林鎮志織絹先絡
絲有絡度有挑頭受絲有雙貫篋有掉梗經絹則橫篋
作以穿絲曰撩眼兩旁植木作鋸齒形曰杷頭中鑲二

長木曰經榦木盤絲曰運牀承絲曰狗頭機上坐身者
日坐機板受絹者曰軸絞軸者曰緊交繩曰緊交棒過
絲者曰筴裝筴曰筴腔擗絹者曰幅擗挂筴者曰擗滾
繩上曰來木推筴者曰送竿棒提絲上下者曰滾頭有
架有綫挂滾頭者曰丫兒踏起滾頭以上下者有踏脚
棒有橫沿竹花絹機有旗脚竹旗脚綫擗花綫有旗坑
潭攀花有接板架板如梯曰花樓凡織散絲者一梭縴
紗則順逆二梭緯絲有搖車有緯管打綫有車頭有扯
車天潮則筴下用火盆燥則噴水織細布之機女工用
平機與絹機相仿唯客工用棧機制度迥別

蠶四

紡織

五

一造經 南潯鎮志經讀去聲合二絲為一以經車紡之
成經必塗以飭取其黏潤也自紡其絲售于經行曰鄉
經取絲于行代紡而受其值曰料經
一打綫 雙林鎮志以白絲雙股打成包頭機所用有花
本綫旗脚綫橫綫直綫滾頭綫等名縴紗必用單股緊
絲兩梭順逆合成業打綫者甚眾焉
一打絲綫 南潯鎮志銅叉木柄左手擎之置絲于叉上
又有木錠貫銅錢十數文上貫蘆管其形如錘以右手
旋轉撚絲成綫繞管而積劉沂春烏程縣志引湖婦吟
云蛾口不作絲作絲選打綫左手擎絲又右手蘆錘旋

縷轉如妾心一日幾千徧是也吳興蠶書績絮成綫謂之打絲綫湖地所產之絲紬藉此織成凡綫不論粗細以光潔勻緊爲貴鄉村婦女晚作晨攻得寸則寸得尺則尺此婦女消閒之活計也

一織絹吳興志舊圖經重面絹今唯納衣絹歲萬匹舊編云武康安吉絹最佳勞府志絹闊而長者爲官絹今納貢又有狹小絹栗邢湖州府志有官絹生絹唯局絹有五色可同嘉興邢澍長興縣志前明長邑歲貢絹匹練溪文獻絹有篩羅神袍等名而屠村絹尤著雙林鎮志杜生絹以粗絲爲之有冬生絹夏生絹二種又有燈

蠶四

紡織

六

絹襪絹俱付別工小機織之元時有絹莊十座在普光橋東凡收絹黎明入市曰上莊辰刻散市曰收莊主其事者有司歲有司月取絹者曰絹主售絹者曰機戶凡絹染阜必煮以椽斗針沙漂以清流敷以蕨粉搗以砧石抹以絮布其工最繁故染有窰有場有架名阜坊唯耕塢一帶居民爲之又有小絹雜用紅白粉充作蘇杭市中人物花草名燒灰絹其最下也又有一種膠坊取綾絹之極輕而染色者拌以粉名曰膠用刀刮治之或研以石謂之膠綾粉絹新纂湖州府志王獻之書羊欣白練裘練即絹也梁武帝小名阿練因改練爲絹

一織包頭絹雙林鎮志包頭絹婦女用爲首飾故名唯本鎮及近村鄉人爲之通行天下開俗男子亦裹首北地秋冬風高沙起行者罩面護目通稱清水包頭明正嘉以前祇有南溪沙帕隆萬以後機戶巧變百出名目甚繁有花有素有重至十五六兩有輕至二三兩有連爲數丈有開爲十方方自三四五尺至七八尺其花有四季花西湖景百子圖百壽雙胡蝶十二鴛鴦福祿壽喜八寶龍鳳雲鶴盆景花籃等樣其名有加長放長中六真清福清提清盪膠緞本波絹輕長加闊細粉出灰漿綾五縐六縐加縐放縐花縐准連分兩清光行腳地

蠶四

紡織

七

改連等名各省客商雲集買販里賈往嚮他方不絕今買者欲價廉而造者愈輕矣

一織紬或作大清一統志湖州府土產紬舊志出菱湖者佳吳興志舊志土產花綢唐貢綢今夏稅納產綢四千餘匹勞府志湖紬散絲而織曰水紬紡絲而織曰紡紬烏程劉志有光絲紬花絲紬仙潭文獻綾紬者絞絲成縷而織裁爲衣裘可數十年不敝

一織絲紬烏程劉志有絲紬花絲紬斜紋紬兼絲紬抽絲綫而成之者雙林鎮志有藍邊紅邊等名又有經絲緯絲經絲緯等紬絲經木棉紗緯名木絮紬最下

〔仙潭文獻〕縣紬以縣綾染淺深黃褐二色間配以織絕類山左蕉蘭湖錄今處處有之然高低不啻倍蓰佳者謂之杜機惡者謂之客紬客紬唯以漿勝雖鬆薄易於動目杜機有水縐不甚裝飾而價比客紬為昂稱為勸著云

一織綾 〔天清一統志〕湖州府土產綾唐書地理志湖州土貢御服鳥眼綾明統志各縣皆出〔吳興志〕今發上供綾五千餘匹並安吉縣折納到舊編云亦出武康安吉〔勞府志〕湖綾唐時充貢謂之吳綾今有二等散絲而織者名紬綾合綾而織者名綾綾其綾練染光彩異於他

蠶四

紡織

六

處唯郡城中織之湖錄鳥眼二字未詳德清陳志載有花綾素綾串五綾雙林鎮志散絲所織有花有素有帽頂綾袂綾裝潢書畫造作人物所用以東莊倪氏所織為佳名倪綾奏本面用綾上有二龍唯倪姓所織龍睛突起而光亮其法傳媳不傳女近無子因傳女女嫁倪家灘王姓而倪綾之名不改

一織包頭綾 〔湖錄〕雙林又有包頭綾

一織紗 〔天清一統志〕湖州府又出各色紗雙林出包頭紗按一統志不載縐吳興志紗縐圖經載今梅溪安吉紗有名勞府志紗有數等出郡城內雙林鎮志素曰直

紗花曰軟紗奏紗巧紗燈紗夾織紗最輕而利暑曰冰紗每匹重不過一二兩花素皆備吾鎮所造他處不及〔烏程劉志〕無花而最白者曰銀條紗按卽方胡府志今有奈紗

一織縐紗 〔湖錄〕湖縐起于明時見五石瓠亦有花有素而素縐紗大行於時〔長興邢志〕縐紗出湖城長邑湖濱一帶亦有善織者〔新纂府志〕亦名縐紗俗名洋縐先經絲使左戾右戾謂之打綾然後左右相比織之故有縐紋今湖地產帛唯此最多通行最廣

蠶四

紡織

九

一織包頭縐紗 〔勞府志〕包頭紗唯雙林一方人織之雙林鎮志包頭縐起于明天啓間皆打綾為緯向以絹包頭謂之一幅巾取其可不梳髮也今唯老嫗用之餘皆用素縐紗約長四五尺包額有餘纏束髮際有闕宮狹宮頂宮上重縐縐海縐西莊名目不一又明里人姚僉事專擅包頭業有加重加闊加縐放縐通名姚本

一織手帕 〔湖錄〕縐紗手巾雅俗共賞〔新纂府志〕今俗呼縐紗曰手帕布曰手巾以為區別

一織汗巾 〔何國祥歸安縣志〕有汗巾〔新纂府志〕今以縐紗或縣紬織成

一織羅 〔董斯張吳興備志〕宋太平興國六年罷湖州織

羅放女工羅懷烏程縣志有素羅起花者為綺羅又有

帽羅歸安何志有帳羅新纂府志今織羅者較少

一織緞唐樞歸安縣志有紵絲新纂府志紵絲俗名

段因造緞字製冠履曰帽緞今織者尤少

一織錦賈著蜀錦譜蜀中錦有真紅湖州大百花孔雀

錦有四色百花孔雀錦有二色湖州大百花孔雀新纂府志此蓋蜀中仿湖州為之故有湖州之名舊志

引此乃刪去首六字及末八字句讀不明全失本意矣

今湖地絕無織者

一撚絲綫新纂府志撚絲合成綫供縫紉有頭扣二

扣三扣衣綫等名以粗細為次有擘之而不撚者曰花

綫亦曰絨綫染色為刺繡之用

一結流蘇新纂府志流蘇俗名迴鬚亦以五色絲綫

打成按又有帽緞綫絨絨球等皆絲為之不可悉數

○賽神

俗呼蠶神曰蠶姑其占為一姑把蠶則葉賤二姑把蠶則

葉貴三姑把蠶則條貴條賤按俗以寅申巳亥年一姑

戌丑未而吳興掌故集引蜀郡圖經曰九宮仙嬪者蓋

本之列仙通記所稱馬頭孃今佛寺中亦有塑像婦飾

而乘馬稱馬鳴周密癸辛王菩薩鄉人多祀之前府志下

蠶後室中即奉馬頭孃遇眠以粉繭香花供奉蠶畢送

之出火後始祭神大眠上山回山縑絲皆祭之神稱蠶

花五聖西吳謂之拜蠶花利市董蠶舟樂考通典周制

享先蠶先蠶天駟蓋蠶與馬同氣也按今俗稱漢制祭

蠶神曰菴麻婦人寓氏公主北齊乃祠黃帝軒轅氏湖

州向奉先蠶黃帝元妃西陵氏嫫祖神位于照磨故署

乃折衷後周法耳不知始于何時嘉慶四年撫浙中丞

俞允乃建廟於東嶽宮左曰蠶神廟有司祭祀鄉氓雖瞻

敬惟虔而蠶時猶不敢褻祀先蠶是小民知禮處第五

蠶四 賽神

聖之名鄙俗不典民間報賽祀菴麻婦人寓氏公主亦

無不可或祀蜀君蠶叢氏亦得馬頭孃授為九宮仙嬪

語本搜神不免荒誕按身女好而頭馬首固五帝所占

蠶理也語出荀卿足為典要他說可廢西吳湖俗佞神

不指神之所屬但事祈禱不知享祀之道藉以報本非

所以祈福免禍也或曰蠶月人力辛勤正須勞以酒食

屢借祠神以享餽餘是亦一道也吳興

沈炳震樂府賽神今年把蠶值三姑葉價貴賤相懸

殊儂家幸未食貴葉唯姑所脫誠難誣豬頭爛熟粉

餌香新蓊茅柴炊黃梁高燒樺燭光輝煌大男小女

拜滿堂醪酒燒錢神喜悅僂僕送神脯酒撒團欒共
坐享神餘大肉硬餅堆盤列老翁醉飽坐春風小兒
快活舞庭中酒餅已罄盤已空堂前拊搗還恩恩狸
奴不眠勤捕鼠賸有魚頭卻賚汝

董蠶舟樂府賽神近寒驟暝蠶無疴燥溼有患煩護
呵蛇鼠不耗葉不貴蠶姑降福亦已多貧家何以酬
神惠牲醴蠲潔恭報賽挈籃市物向街頭拚把新絲
一車賣花冠雄雞大擬首佳果肥魚舊醪酒兩行紅
燭三炷香阿翁前拜童孫後孫言昨返自前村聞村
夫子談蠶神神為天駟配螺祖或祀菴窳寓氏主九

蠶四 賽神

宮仙嬪馬鳴王眾說紛綸難悉數翁云何用知許事
但願神歡乞神庇年年收取十二分神福散來謀一
醉開圩明日到處同插秧農父多恩恩又將疊鼓祈
先農

董恂樂府酬神育蠶有秋生計足蠶家有願向神祝
今年大好稱意收酬神拚費絲一握九宮仙嬪馬頭
孃稽首焚香更燒燭甕中有酒新釀成割得雄雞配
豬肉願神覆庇自年年絲滿筐籠滿箔大兒祈禱
拜不休小兒索果爭啼哭迎神已罷還送神酌酒撒
肴事忙碌晚來團坐聚堂前得意高談散神福

○二蠶

一蠶於此種時始生按亦曰夏蠶十八日即成蠶西吳夏蠶性
與春蠶迥別春蠶之眠無分早暮夏蠶晚刻不眠故日
中見眠傍晚自能眠齊若在申刻眠起不過眠成一半
餘則直須至次日午刻方眠不可不分別另貯使眠眠
如此即不勝其分矣故諺曰二蠶十八派也三蠶四蠶
性亦同吳與二蠶時方農忙故養者十纔二三養法雖
同然天氣漸暑隄防蠅蚋之類尤勞心力且沙矢蠶蛹
臭穢熏人最易致病蠶家作苦殊可矜也西吳蠶畧○
有三蠶四蠶并有五蠶其絲宜作琴絃及彈棉絮之弓
絃當別有取種之法近地育者殊少無從訪求西吳蠶
畧謂三蠶乃頭蠶種紙收藏不慎夏月輒生小蠶担取
養之再出而曰三者所以別二蠶也其說疑誤此乃梅
蠶非三蠶也果如費說則
四蠶五蠶又何從得種乎

蠶四 二蠶

○桑蠶

爾雅蠶桑繭即今桑蠶亦稱野蠶遺開生于桑間形與蠶
同色黑而差小其繭一面著樹而平色亦不白西吳畧每
年五六月採一次八月又採一次此農家自然之利也
南澤雙林人縑絲用織阜綾諸史載野蠶成繭表獻為
鎮志雙林人縑絲用織阜綾諸史載野蠶成繭表獻為
瑞亦有司緣飾之詞蓋多則害桑湖人每于桑上刮去
其子何瑞之有西吳畧

○占驗

占候古法也蠶與田並重故農家推測田之外唯蠶術士之說與謠諺所陳或驗或否正不必盡斥之為無稽也

吳興蠶書

一占蠶 湖以春初迎虛姑卜蠶即古紫姑遺意西吳正蠶畧 月中旬延陰陽家擲錢布卦以下蠶事又以大姑把蠶多損傷二姑最吉三姑則吉凶無定村夫村婦共相推

論而于古人占候之書罕有明其術者按淮南子云攝提格之歲寅蠶不登單閼之歲卯蠶昌執徐之歲辰蠶

閉大荒落之歲巳蠶小登敦牂之歲午蠶登協洽之歲未蠶登涇灘之歲申蠶登作鄂之歲酉蠶不登閼茂之

蠶四 桑蠶 占驗

歲戌蠶不登大淵獻之歲亥蠶閉困敦之歲子蠶稻麥

昌赤奮若之歲丑蠶不出此以歲陰論也史記天官書云正月上甲風從東方宜蠶周益公日記云正月內有

三子葉少蠶多無三子葉多蠶少田家五行云穀雨日辰值甲辰蠶麥相登大喜忻穀雨日辰值甲午每箔絲

繇得三斤羣芳譜云元日值巳蠶傷此以日辰論也便民書云元日霞氣主蠶少陶朱公書云二月虹見在西

主蠶貴此以雲物論也田家五行云清明午前晴早蠶熟午後晴晚蠶熟齊民要術云要知蠶善惡常以三月

三以是日天陰無雨不見日大善懼仙神隱云立春天

陰無風蠶麥十倍此以節候陰晴論也至俗所傳流耶歌地母經多隱語鄙詞不足盡信吳興蠶書正月九日為蠶晴則吉按俗云七八九十月十一月十二月十日為蠶生日宜晴諺云三月三落雨落到繭頭白又云有春好看蠶無春好種田謂立春節。玉厯通政經舍北種榆九株蠶大得西吳蠶畧

一占桑 正月一日納音屬木為蠶食一葉至九日納音

屬木為蠶食九葉少主貴多主賤南齊志歲支在丑屬牛在卯屬兔在午屬馬在未屬羊並主貴以其皆食芻也

或以枯葉貴則次年之葉亦貴賤則亦賤所謂桑條無

二價也便民書云元日有霧主葉貴田家五行云諺曰

三月初三晴桑上挂銀瓶三月初三雨桑葉成苦脯又云雨打石頭斑桑葉賤價難言蠶損葉無用也吳興蠶書

云三月三日有雨則貴四日雨尤貴諺曰三日猶可四日殺我西吳蠶畧清明日插柳卜桑葉貴賤柳葉早瘁則桑

葉貴蘇文獻今俗專以三月十六日為主謂是日天做葉市終日晴或終日雨則葉價貴賤有常若乍陰乍晴則

貴賤無定朝更暮改也吳興蠶書

一占絲繇 絲繇之貴賤由于蠶之荒熟亦由于商估之

與散古人有測候法陶朱公書云元日日出時有紅霞

主絲貴羣芳譜云元日值丁絲絲貴農政全書云重五

日兩主絲絲貴今農家官租私債憑絲以償絲脫車印

公私交迫豈能推測以待價哉然亦不可不知吳興蘇

俗又以迎春時芒神手執絲鞭主絲貴執苧鞭主絲賤

一擇吉日 五行各書有浴蠶吉日為甲子丁卯庚午壬

午戊午五日有出蠶吉日為甲子甲寅甲午乙巳乙未

乙酉丙午丁未戊午戊申庚午壬午癸卯癸酉十四日

有繅絲吉日為子寅午申酉亥日及成收開日又庚午

為蠶父生日尤吉庚戌為蠶姑死日忌鋪蠶房又陳藏

器本草拾遺云二月上壬日取土泥屋之四角宜蠶吳

蠶四 占驗 素

蠶書

湖蠶述卷四

桑蠶提要

光緒壬辰夏月
瑞州府署重刊

桑蠶說

光緒五年冬余奉

命分守安襄鄖荆四郡其明年二月興勸蠶桑既已
諄切曉諭復遣購浙桑四萬株蠶子五連分畀襄民
教之種飼而浙人繅絲之車治桑之刀若剪亦均頒
焉以爲之式種美而器良苟非游惰余前示所云利
十倍於他物者必有微矣然事艱初始民聽尙疑及
今不剗撥淨盡且怠於繼而墮厥成蓋嘗爲隳括其
端約有三焉一曰襄陽地近西北土不宜桑也不知

桑蠶提要

說

一

桑無不宜方輿勝覽成都古蠶叢之國其民重桑事
三國志孔明自言成都有桑八百株蘇子由詩序曰
眉之二月望日鬻蠶器於市謂之蠶市則蜀地宜桑
蜀卽今之四川幽風七月曰爰求柔桑曰蠶月條桑
曰猗彼女桑則幽地宜桑大雅皇矣曰其槩其柘槩
山桑也則岐地宜桑桑柔曰苑彼桑柔秦風曰交交
黃鳥止於桑則豐鎬宜桑幽岐豐鎬卽今之陝西晉
書載涼州刺史張天錫語謂桑甚甜甘鴟鴞革響則
涼地宜桑涼卽今之甘肅其地皆在襄陽之西韓非

子子產開畝樹桑則鄭地宜桑衛風氓之詩桑之未落其葉沃若則衛地宜桑列女傳陳辨女者陳國採桑之女則陳地宜桑鄭衛陳即今之河南魏風言採其桑唐風集於苞桑春秋左氏宣子田於首山舍於翳桑則魏晉宜桑魏晉即今之山西禹貢青州厥篚檠絲左氏晉公子重耳在齊從者謀於桑下史記貨殖傳齊帶山海膏壤千里宜桑麻則齊地宜桑禹貢兗州桑土既蠶魯頌泮水食我桑黜則魯地宜桑曹風鳴鳩在桑則曹地宜桑齊魯曹即今之山東後漢

桑蠶提要

說

二

張堪拜漁陽太守百姓歌之曰桑無附枝漢昭烈宅在涿州樓桑村宅有桑層蔭如樓因曰樓桑後燕錄慕容廆求桑種江南平州之桑悉由吳來則燕地宜桑古今注邯鄲女秦羅敷採桑陌上則趙地宜桑燕趙即今之直隸其地皆在襄陽之北西北且宜桑矣何獨於近西北者疑之考襄陽在禹貢為豫州之域其連界之南漳為荊州之域荆豫之貢篚元纁璣組織纁纁絳色幣組綬屬皆絲所織纁細綿古無吉貝所謂綿即今絲綿也絲任土貢饒桑可知司馬德操

採桑樹上坐龐士元於樹下共語事載蜀志韓係伯以桑枝陰妨他地遷界數尺事載南齊書又劉邈有見萬山採桑人詩蘇東坡萬山詩有傳云古隆中萬樹桑柘美之句司馬德操韓係伯皆襄陽人萬山隆中皆襄陽地而晉桓宣鎮襄陽勸課農桑見稱於史凡此皆襄陽有桑之證何謂不宜一曰野無曠土也不知桑隨地可種詩小雅南山有桑則山上可種秦風坂有桑坂山脅也即崎嶇境坳之處則坡地可種鄘風降觀于桑則平地可種小雅隰桑有阿則下溼

桑蠶提要

說

三

之地可種鄭風無踰我牆無折我樹桑孟子曰樹牆下以桑則牆下可種周禮載師宅不毛者有里布宅不毛謂宅不種桑麻也史記食貨志還廬樹桑還繞也謂繞屋種桑也則屋之前後左右皆可種魏風十畝之閒兮桑者閑閑兮十畝之閒蓋郊外所受場圃之地則稻場菜圃皆可種李太白子夜吳歌曰採桑綠水邊楊萬里桑疇詩曰夾岸瀕河種穉桑吳均採桑詩曰娈娈陌上桑蔭陌復垂塘則河邊塘邊溝邊皆可種曹子建詩曰採桑歧路閒鄭震採桑曲曰晴

採桑雨採桑田頭陌上家家忙則田頭地角路旁皆可種桑田見鄰風桑陰相接恐妨禾豆移桑率十步一樹見齊民要術治肥田十畝合種黍子椹子各三升見汜勝之書則豆麥綿花芝麻之熟地亦無不可酌種何謂無土一曰慮荒本業也不知婦女業布之利十不敵蠶事之一因蠶而輟布乃取十利而棄一利耳況蠶老最速淮南子曰蠶食而不飲二十二日而化高啟養蠶詞曰新婦守箔女執筐頭髮不梳一月忙前此余守武昌令家人效功署中自初生至結

桑蠶提要

說

四

繭歷二十有餘日由結繭而採繭而繅絲又歷十有餘日蓋四十有餘日而蠶事畢十分一年之三百六十日蠶事得一分而稍贏耳業布之日尙八九倍之何謂荒業或又曰襄陽境內非盡無蠶或未繭而殭者半焉今強合縣以素所未習如前患何余曰唯唯此吾桑蠶提要之所爲而作也古人之成法與夫浙人之所專精凡可以善事利器者蓋纖悉畢著於篇夫棉花未入中國之前人不知有是物也花俄而縷縷俄而布豈天授哉浙之蠶利甲天下又豈其人獨

巧然而莫與爭者彼身命所託而肄習之勤有加焉爾余惟自古生財之道不越夫地無餘利人無餘力襄民利有可取而不取力有可爲而不爲馴至飢寒切身陷於刑辟而不能止而爲之上者顧坐視其愚不爲之所或一再告焉遂謂吾之責既盡不更反復曉譬以取必於有成甚非

天子所以慎簡監司愛養元元之意因復爲之說以貽此邦人士士者齊民之倡而國人所矜式勉誦吾言而愛焉傳焉相率以聽襄民庶其有豸而吾曠官之責亦以少追也嗚呼是則使者之所厚望也夫安襄鄖荆兵備使者方大湜

桑蠶提要

說

五

桑蠶提要凡例

一養生之計，謀衣與謀食為先，勸課之方，蠶事與農事並重，然欲興蠶利，必自種桑始，故是編首桑政，次蠶事，柘葉可飼柘蠶，椶櫚柞櫟青桐臭椿可飼山蠶，桑之餘也，既不剪條，又不接枝，且不澆糞，較種桑尤為簡便，附桑政後，夏蠶秋蠶與春蠶不同，時柘蠶山蠶與桑蠶不同類，養法各有所宜，果能旁通其法，即可兼收其利，附蠶事後。

桑蠶提要

凡例

一紀事者不提其要，必不能燦若列眉，是編桑政二十三條，為總論三，曰桑種，曰桑地，曰桑具，分論十四，曰種莖，曰移栽，曰壓條，曰插枝，曰接桑，曰澆水，曰澆糞，曰培壅，曰耘鋤，曰修剪，曰除害，曰採葉，曰桑間種植，曰蠶外餘利，附錄六，曰柘，曰椶，曰櫟，曰櫚，曰青桐，曰臭椿，蠶事四十條，為總論十，曰蠶種，曰蠶性，曰蠶屋，曰蠶食，曰蠶料，曰蠶具，曰蠶母，曰採桑，曰飼葉，曰易器，分論二十二，曰留種，曰浴種，曰生蟻，曰收蟻，曰育蟻，曰頭眠，曰頭眠起後，曰二眠，曰二眠起後，曰三眠，曰三眠起後，曰大眠，曰大

眠起後，曰地蠶，曰老蠶，曰禁山，曰上山，曰摘繭，曰殺繭，曰繅絲，曰做綿，曰抽線，附錄八，曰夏蠶，曰養夏蠶法，曰秋蠶，曰養秋蠶法，曰柘蠶，曰養柘蠶法，曰山蠶，曰養山蠶法，每條各有子目，少者一二則，多者十餘則，每則之上，各標數字，使閱者望而知其大意，然後尋繹下方。

一事有首尾，若不一綫穿成，必至顛倒錯亂，編內栽桑，自種莖起至採葉止，養蠶自留種起至抽線止，一一挨次編列，雖頭緒紛繁，而首尾仍自一綫。

桑蠶提要

凡例

二

一前人立法，煞費苦心，若不釋其意義，則不知立法之所以然，是編大字之下，另用細書夾註，凡立法之所以然，多列註內，閱者慎勿忽略。一編列桑蠶器具，有必不可少者，有可代以他器，不須另製者，所輯前人圖說，皆顯明易見，不難逐一仿照，惟縲絲之車工最多，車內之物亦最夥，差之毫釐，不免窒礙，農政全書所載車制，採自王楨蠶事圖說，有總圖無分圖，且語意晦澀，閱者茫然，蠶桑輯要所載車制，即浙人現用之式，一車分為數

圖每圖各繫以說語較明晰然仿造者尙苦其略而不詳茲從浙江購來絲車一具詳加審視不特材料之或長或短或窄或寬或厚或薄無不位置天然卽榫頭之或方或圓或鬆或緊亦各有意義據此繪圖列說既不率略亦不晦澀細心人當不難於依式製造也

桑蠶提要

凡例

三

一是編採輯諸書自荀子韓子淮南子古今注方言說文埤雅爾雅翼種樹書羣芳譜博物志物類相感志唐本草救荒本草本草圖經本草衍義本草拾遺本草綱目及毛詩戴記爾雅各註疏而外如淮南蠶經宋元明之蠶書桑蠶直說桑事圖譜蠶事圖譜藝桑總論養蠶總論國朝之蠶桑寶要蠶桑輯要蠶桑簡編蠶桑備覽蠶桑實際桑蠶須知種桑詩說飼蠶詩說廣蠶桑說廣蠶桑說輯補蠶桑易知錄廣行山蠶檄養山蠶事宜皆專言蠶

桑之書前漢之汜勝之書後魏之齊民要術宋元明之陳旉農書陸游農書沈氏農書務本新書士農必用四時類要博聞錄農桑要旨農桑輯要農桑通訣農政全書國朝之授時通攷幽風廣義沈氏農書補皆言農事兼言蠶桑之書會萃成編無一字無來歷但語必鉤元全錄原文者不過十之一二祇用原文之意不用原文之詞或融會數說爲一則者十之八九故不能載明出處非敢掠美也

桑蠶提要

凡例

四

一農書今存者以齊民要術爲最古農政全書爲最備齊民要術援引史傳雜記不下百數十種如汜勝之書崔實四民月令雜五行占等書皆世所不傳賴此書援引尙見梗概惟文詞過於古奧方言奇字又復錯出其間士人讀之或不能盡曉何況耕夫織婦農政全書本末兼賅採輯甚博惟全錄諸家原文既傷繁複且仍苦文義難明是編專用通俗之文絕不援引經史閱者庶可一目瞭然是編以庚辰三月刻於襄陽桑蠶局魯魚叢雜

殊不耐觀會余遷官直隸公餘博攷古今人言
桑蠶書擇其簡易可行為襄陽原本之所未備
者時加纂補乃寄京師重刻之視原本稍有增
損云光緒八年壬午三月朔日新授山西布政
使直隸按察使方大湜識

桑蠶提要

凡例

五

桑蠶提要目錄卷之一

桑政二十三條

總論三條

桑種九則

桑地二則

桑具十三則

分論十四條

種莖三則

移栽十則

桑蠶提要

卷一 目錄

壓條二則

插枝二則

接桑十五則

澆水四則

澆糞七則

培壅四則

耘鋤二則

修剪六則

除害五則

採葉四則

桑間種植二則

蠶外餘利六則

附錄六條

柘二則

椴二則

櫟二則

榭二則

青桐二則

桑蠶提要 卷一 目錄

臭椿二則

桑蠶提要 卷之一

巴陵方大湜述

桑政 二十三條

上元江毓昌重刻

桑種 九則

桑甚 甚桑子也或多或少或有或無或半有半無

或先葉後甚或先甚後葉甚多者葉少先甚後葉者葉亦少

桑條 或長或短或硬或軟或豐肥或瘦削

桑皮 或青或白或光滑或皺澀皺音縐皮皺者葉必小而薄

桑葉 或多或少或大或小或厚或薄或尖或圓或

桑蠶提要 卷一 桑種 一

潤澤或枯澀或光滑或有毛

荆桑 荆桑多甚葉薄而尖邊有鋸齒較魯桑葉略

早宜飼小蠶樹亦耐久然不如魯桑之茂須以魯

桑條接之凡枝條堅勁葉薄小者皆荆之類

魯桑 魯桑少甚葉圓厚而多津液較荆桑稍遲宜

飼大蠶以魯桑接荆桑則荆桑甚少而葉厚以魯

桑接魯桑則魯桑葉愈厚津液愈多凡枝幹豐腴

葉圓大者皆魯之類今之浙桑最為著名葉大如掌多津液亦魯桑之類

地桑 地桑與樹桑不同樹桑謂桑之成樹者樹桑之種或荆

或魯地桑則專用魯桑為種，樹桑移栽後，有因密而再移者，地桑則只栽一次，不再移。樹桑去梢留杈，地桑則靠土割條，不去梢留杈。樹桑數年後方能成樹，地桑則年年靠土割條，不令成樹。樹桑數年後方可採葉，地桑則今年栽種，明年即可飼蠶。火桑另是一種，較他桑早五六日，且雨過即乾。凡清明節在二月以後者，桑葉必遲飼蠶家宜兼種火桑。

富陽桑 另是一種，別種桑樹，每桑一株，不過得葉數十觔。富陽桑之大者，每株可得葉數百觔。別種桑樹，年久則不旺，富陽桑最耐久，祇要蟲不蛀其幹，水不灌其根，則愈老愈茂。飼蠶家若覓得富陽種栽一株，可抵十株。

桑地 二則
土宜 桑為易生之物，不特已經墾熟之田園可栽，桑樹即從未開墾之山坡水際溝側路旁牆頭地角亦無不可栽，但土宜肥不宜瘠，宜鬆不宜結，宜燥不宜溼。

桑蠶提要 卷一 桑種 二

土化 土木瘠也，下糞則瘠者化為肥，土木結也，勤墾則結者化為鬆。土木溼也，或四面開溝，或培土為埂，栽於埂上，則溼者化為燥。

桑具 十三則

桑 剪



桑條不可攀折，須用剪取。剪以鋼鐵為之，高五寸，肩不可太闊，太闊則不便把握，口宜犀利。

桑蠶提要 卷一 桑具 三

接 桑 刀

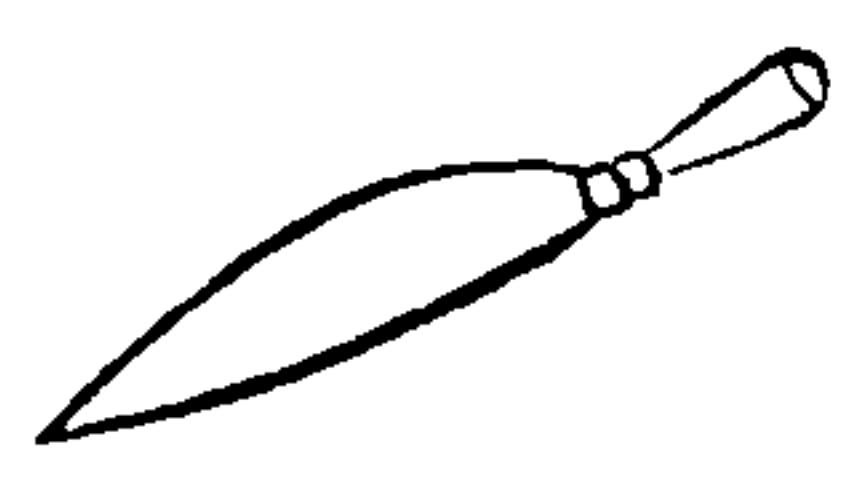

刀以利為佳，長五寸，蓋接桑之要，全在劈削，其刀正不得苟且也。

鋸 桑

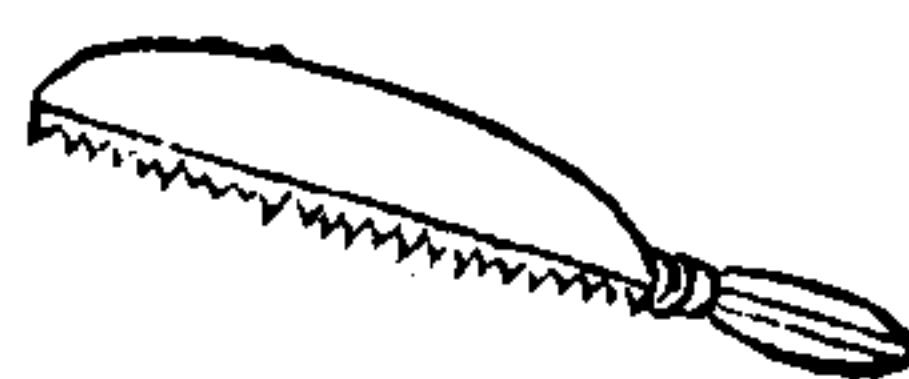

桑榦堅壯，翦不能取者，須用鋸截之。鋸長尺餘，半勻排鋸齒，用鐵條環曲如弓，釘住兩頭，末鑲短木為柄。

鈚 桑 刮



又名刮桑刀，可以鈚刮桑蟲，以鐵為之，其形環曲，末作圓孔，以受柄。口寸餘，身長三寸，柄長二三尺，不等。

筒 吸



筒以銅為之，或用竹亦可。圓徑六七分，長一尺，底鑽七孔，為水出入處，更用細圓木一根，長一尺五寸，頭安短拐，一頭釘牛皮二三層，塞滿筒內，吸藥水以噴桑蟲，如無牛皮，即用舊布卷圓木塞入筒內，亦可。

鈎 桑

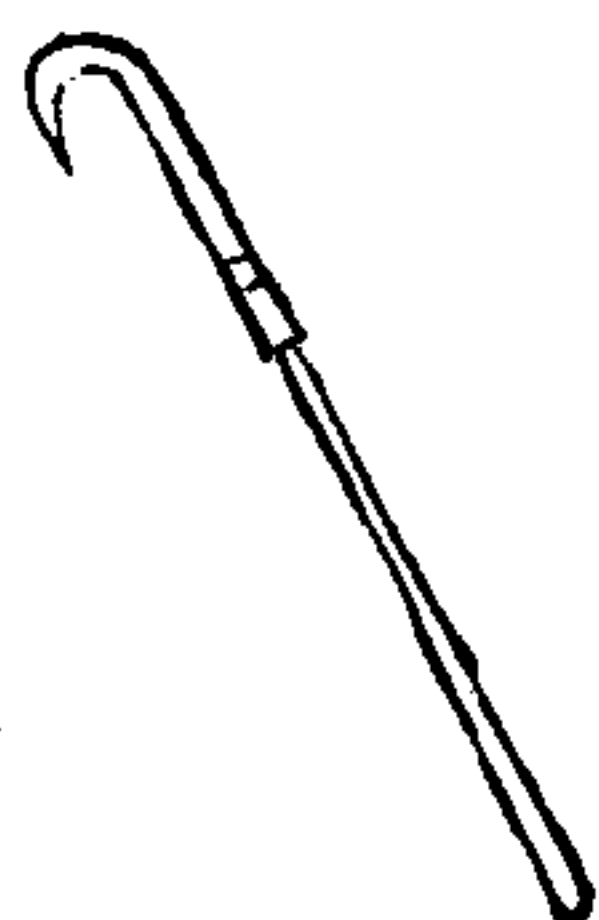

桑條長者，翦取不及，必須用鈎以攀之。鈎以鐵為身，形如鷹嘴，末作環孔，以受木柄。身長五六尺，柄長二尺。

桑梯

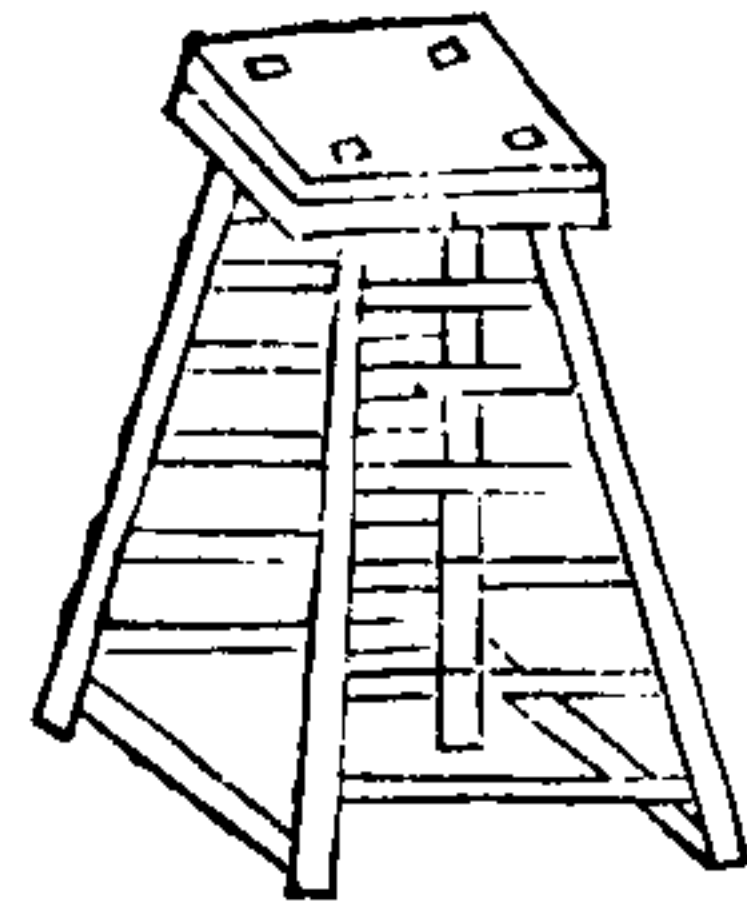

採桑必須用梯，用梯則高下隨意，梯之高低以適中為佳。約高八尺，兩梯相並，頂側各釘鐵圈二枚，以細木聯貫之，移之則下兩開摺之，則下雙合。

桑蠶提要

卷一 桑具

六

桑几

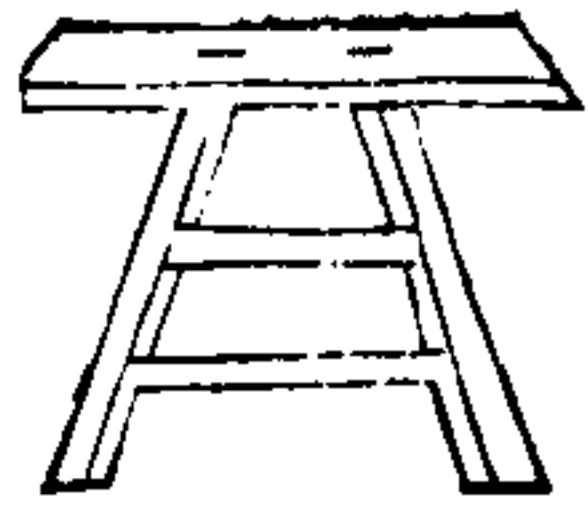

桑之穉者，力不能勝，梯須登几上，乃易得葉。几狀如高凳，平穿二枕，就作登級。

桑箝

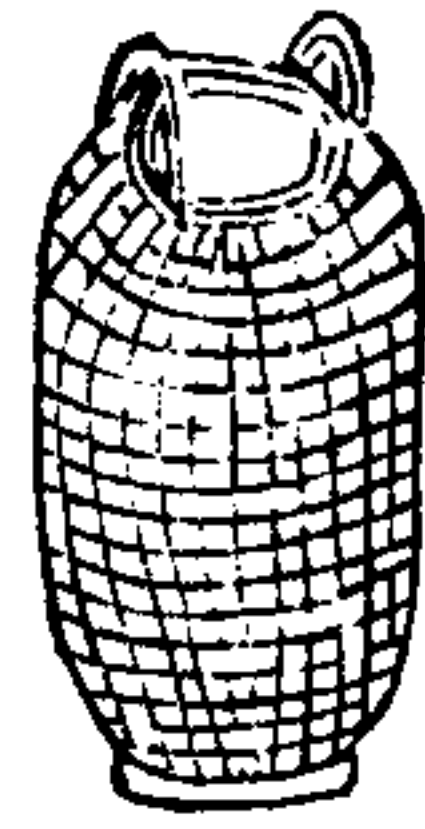

箝，籒音，編篾為之，圓徑二尺，半高二尺餘，上設橫檔，以便挑運。繩絡亦可，眼之疏密隨意。

桑蠶提要

卷一 桑具

七

桑擔

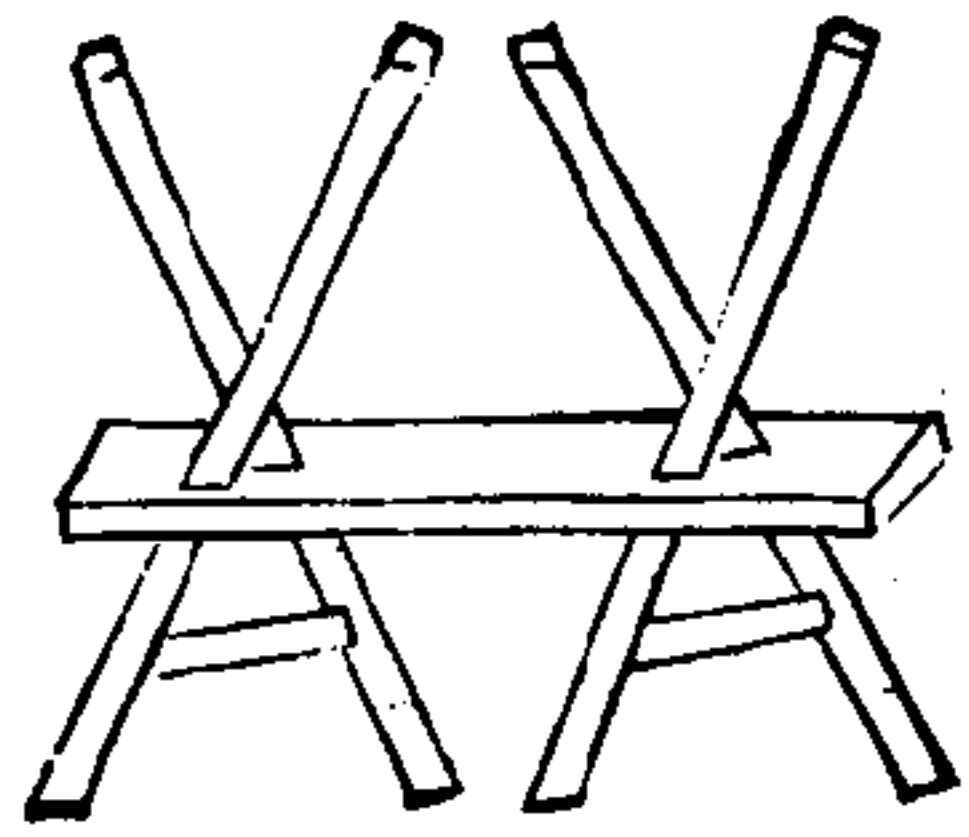

擔以杉木為之，面長五尺，脚高一尺，兩頭以木為杈，翦下桑條，連枝葉架於擔上，以免著地。拖泥擔回亦便，遇雨可以覆蓋。

切葉砧

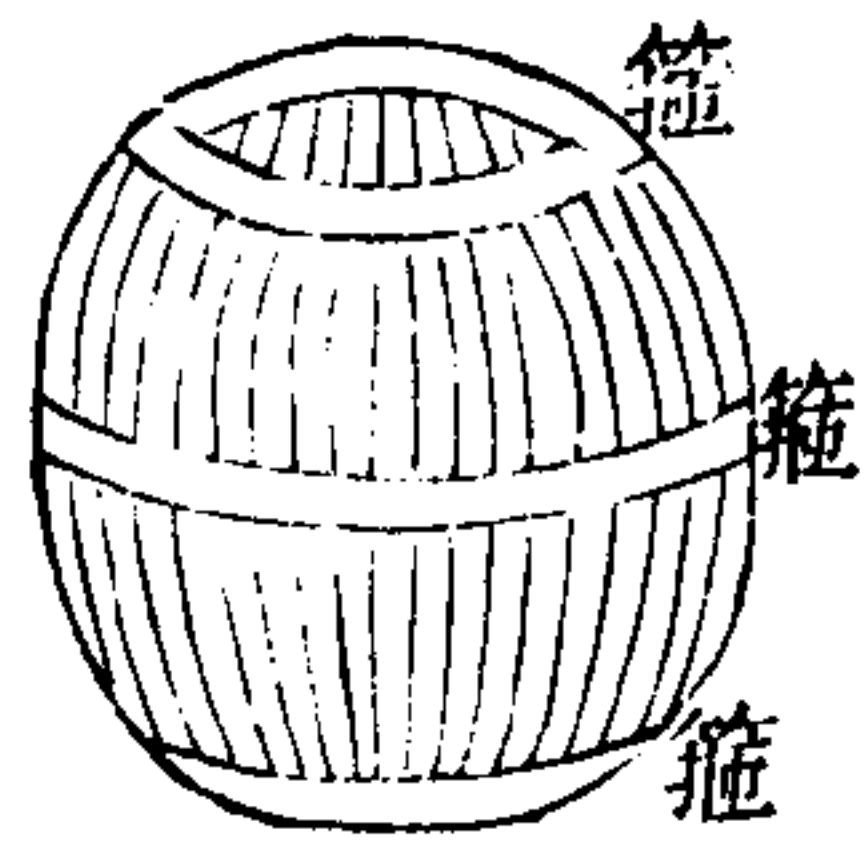

砧以稻草為之，亦可芟
盡稟葉，用篾箍三層緊
束，高約四寸，兩面皆須
截平。

桑蠶提要

卷一 桑具

八

葉篩

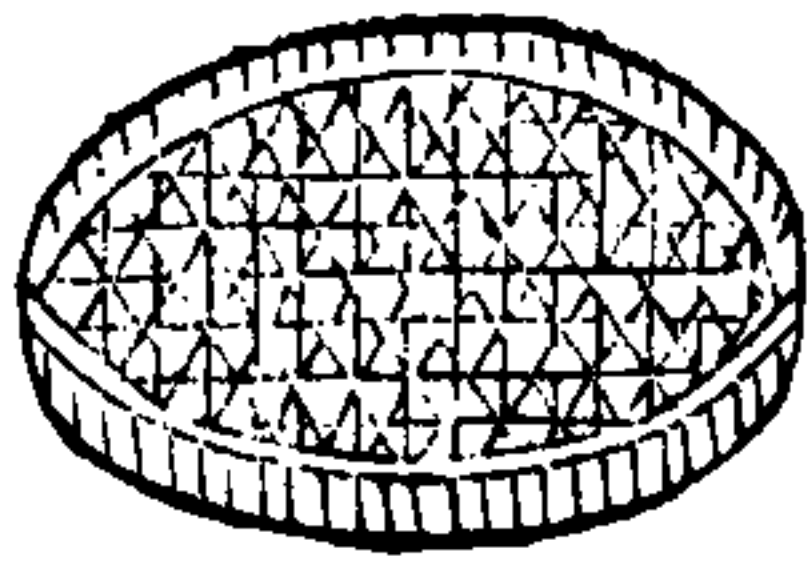

編細篾為篩，圓徑八寸，高二三寸。
眼宜疏，篾宜光潤，餒小
蠶時用此盛葉篩於盤
內則勻。

葉箕

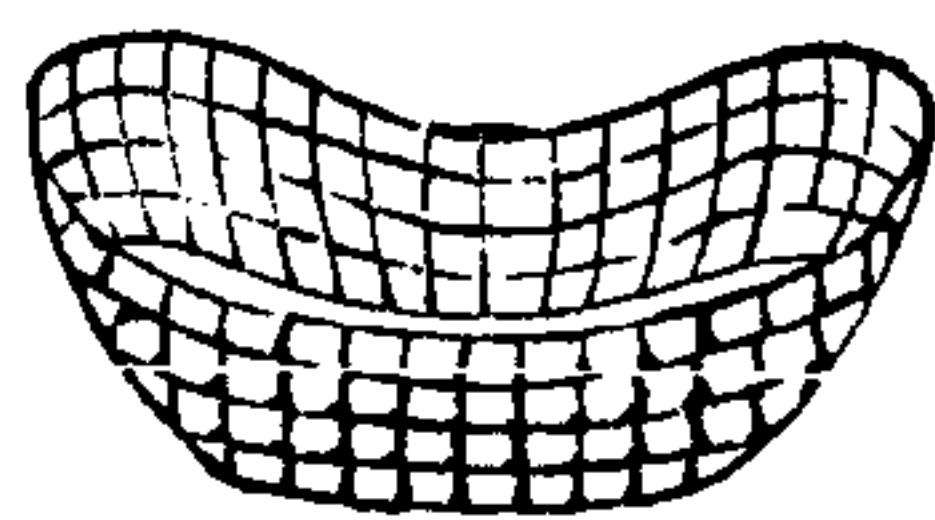

箕以粗篾為之，形如小
兒搖牀，寬四尺，長六尺，
圍皆孔，大小如酒杯，以通風
通氣。

桑蠶提要

卷一 桑具

種甚

九

種甚 三則

治地 先耕地為畦，務令虛鬆，次以熟糞和土，務令

肥美。熟糞即陳糞也，莫用生糞。

擇種 桑樹結子謂之甚，以甚作種，宜新不宜陳，隔

種，子多宜黑，不宜黃。黃者尚未熟。宜用中間，不宜用兩

頭。甚之兩頭子較細小，以宜陰乾，不宜日曬。曬則

其出較遲。

種甚法 四五月內，收甚之極熟者，翦去兩頭，取中

間一截，置水內搓洗，子淨水面者去之，沉水底者

漉出陰乾俟雨後佈種如遇天旱則灌水於畦每

地一畝以葑子黍子各三升同種生後日黍長可

遮日或漫種或穴種皆可以子過撒地內謂之漫

穴種內謂之種後蓋以薄土生上不宜厚則不俟桑苗

與黍苗俱出鋤令稀疏五七寸約如法澆灌詳澆水

三則澆糞第十月後以利鎌就地割倒桑黍曬令乾撒

亂草於已割桑黍之上放火燒之火不可大燒後

仍蓋以灰糞春開去糞草以水澆之桑芽自出每

叢留旺者一條明年移栽即小桑秧也後年移栽

桑蠶提要 卷一 種葑 移栽 十

即大桑秧也

又法 葑極熟時摘數十顆置掌中取草繩一條

浸溼連葑帶繩握而拊之葑自粘於繩上將繩拉

直埋肥土中不一月秧出如草且排列如繩埋繩

百條桑秧逾萬矣

又法 葑極熟時揀肥大者种食餒豬取豬糞交

土於芒種前後種之名曰豚桑其葉厚大种音什物

移栽 十則

辨時令 栽桑以春分前後十日及十月為上春分

時當發生十月小陽餘月亦可惟大寒時候不能

為木氣生長之月陰寒正盛地氣春初及寒月栽種者宜天氣

晴明已午時暑月栽種者宜待晚涼

調泥漿 掘地成坑如係初墾之地先須燒盡每坑

方約二尺深約二尺坑內下熟糞三升以土和勻

再下水一桶攪成泥漿務令濃厚然後將桑根坐

於泥漿之中按至坑底提三五次務令根鬚舒暢

不可再用土培厚築實自然耐乾可不必日日澆

灌名坐漿法

桑蠶提要 卷一 移栽 十一

去直根 移栽桑樹須剪去下面直根只將橫根理

齊掘鬆土栽之

布行列 每六尺遠栽一株每地一畝可栽一百五

十餘株栽桑不宜對植如品字樣最好

第一行與三行對栽第

二行與四行對栽第三

行與五行對栽第四

行與六行對栽便成品

字樣矣

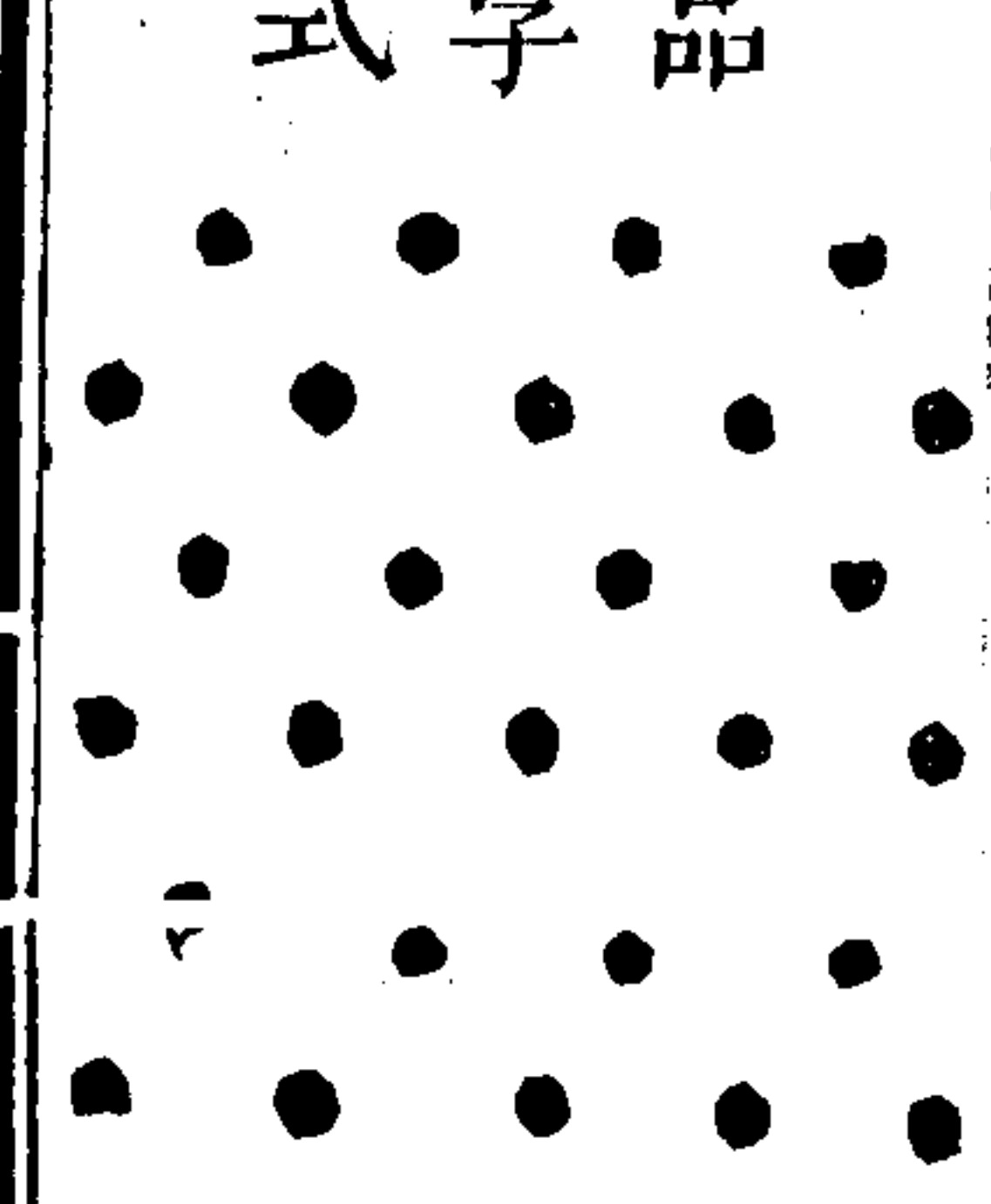

移栽接本桑法 已經接過之桑謂之接本桑移栽

接本須剪去直根照坐漿法栽之每株相去六尺

栽定之後再將枝梢剪去離地只留尺許或先剪

種亦澆灌得法詳澆水第三則澆糞第五則不一月即抽條長

葉只留好枝兩條

移栽大桑秧法 剪根坐漿去梢澆水皆照移栽接

本法惟澆灌水糞較接本稍薄耳詳澆糞第四則栽後抽

條長葉只留粗者一條今年移栽明年即可接換

移栽小桑秧法 先將地墾鬆培土作埂闊二尺五

桑蠶提要 卷一 移栽

寸將秧下直根剪留四寸用細竹管粗如指者扞

土作小孔以秧插入孔內孔大則用土填滿根與

土務令相著上面枝梢亦剪留四寸尺地可栽一

株埂上兩邊可種兩行未幾抽條長葉只留粗者

一條澆水澆糞與大桑秧同今年移栽明年即可

接換但接後又要移栽耳一尺一株澆灌較便但

移則相去太近桑枝漸茂又覺彼此礙事若照栽

大桑秧法六尺遠一根便不必再移矣雖佔地太

多然桑未成林桑間仍可

六七寸餘皆截去次將鍋燒紅將截斷之處倒按

於鍋內烙過每一坑栽一株欲速者一桑身之頭

以平地為度不可露出地上地桑枝條須從土內

上枝條不旺多身之週圍壅以熟土下半坑土須

實築不可鬆浮鬆浮則根與土上半坑土須輕築

不可緊實附身土太緊坑土填滿之後再於坑面

堆積浮土約厚五七寸芽條出土之後只刪繁枝

不剪梢子詳修第本年即可長五尺餘次年割條

葉飼蠶移栽法均與樹桑同所不同者樹桑根埋土

桑蠶提要 卷一 移栽

內身出土外則根與身均埋土內樹桑坑內

之土上下均宜築實地桑則坑內之土下半實築

上半輕築樹桑坑土填平之後於樹頂加浮土樹桑應刪繁

枝應去梢子地桑則刪繁而不去梢

遠處移栽 由遠處購來小桑須用蒲席包裹或草

可不透風日運到之時雖已乾涸但須種後如法

澆灌自然仍還滋潤若用水浸溼反不能活

桑老補種 桑老而枯或中空須於其前後左右補

種一株兩三年後將老者枯者伐去而養其新栽

留五六寸俟明年另發嫩條詳修第

壓條二則

壓接本桑法 八月閒擇接本桑之嫩而長者攀至地壓以肥土數月即生根明春就生根處截斷移栽他處不必再接

壓地桑法 春氣初透時先將地桑旁邊開一小溝深四寸許次將地桑柔條折去梢頭三五寸攀條至溝橫臥於內用鉤板釘住條短用板二箇溝內條長用板三箇臥條須空懸不令著土離土寸許臥條生芽分別去留

桑蠶提要 卷一 壓條 古

詳修第四五月晴天已午時取泥和水攪勻曬熟第六則擁臥條上成壟至晚以水澆之詳澆水第一則則臥條自生根鬚秋閒芽皆成條十月或次年前後砍斷本根取出臥條節節截斷移栽他處

插枝二則

臥栽 秋暮掘區區之方深各二尺以上用熟糞一二升與土相和納於區中臘月內揀肥長魯桑條已經接過之快刀砍下條之盡頭處用火微微烙桑樹條更好過每四五十條與桿草相間為一束臥於向陽坑

內坑當預先掘下恐冬深地凍難掘也以土厚覆春分後先創開秋天所掘之區次取出臘月所埋之條再將條盤曲以草索繫定臥栽區內覆土約厚三四指土太厚則不生將土築實時澆水如留作樹桑俟芽條長高砍去旁枝三五年即可成樹如留作地桑俟芽條微高再添上糞土以後條長數尺即是地桑次年可靠土割條葉飼蠶

斜插 大葉魯桑條上眼頭萌動時新出萌芽俗名眼頭砍下

桑條約長一尺以上將兩頭砍斷處用火微微烙

桑蠶提要 卷一 壓條 插枝 古

過每一坑內微斜插二三枝待芽茁出再封堆虛土三五寸只要三伏日澆灌不缺無不活者每根只留一條本年秋後即可長至數尺次年即可割條葉飼蠶前法是臘月砍桑條埋坑內春分後取栽此法是春分後砍桑條當時栽插前法是臥栽坑內此法是斜插坑內前法是臥栽之後即覆土築實此法是斜插之後不覆土待芽出再壅以虛土插法不同歸於活可見桑為易生之物

接桑十五則

乘天時 桑不接則不美不特荆桑宜接即魯桑亦宜接不特小桑宜接即大桑廢桑即老桑樹亦宜接接

桑以春分前後桑眼回青之時為佳然必須天氣

晴暖乃得陽和之氣又接時必待月暗自下弦至

上弦皆可晦日尤妙自上弦至下弦皆忌望日尤

險何口上弦何日下蓋地氣隨月而盛當氣盛時

生機全在枝葉移則傷其性接則傷其氣也

精器具 鋸齒宜細粗則損皮肉刀斧宜鋒利鈍則

損津液

截砧盤 接時將木樹鋸作兩截上一截為枝梢下

一截為砧盤砧盤大宜高截低則地氣太壯砧盤

桑蠶提要 卷一 接桑 六

小宜低截高則地氣難應

選接頭 將魯桑枝條截下數寸接於砧盤之上謂

之接頭接頭以當年所生之嫩條為佳又桑條上

半空下半實須擇其實者用之剪下接頭之後須

置筐內以溼布覆之勿令見風日

辨骨肉 砧盤及接頭之中心堅硬者謂之骨骨外

皮肉青軟者謂之肌肉

判上下 以接頭插入砧盤上下須仍其舊不可顛

倒

謹嵌貼 以接頭插入砧盤謂之嵌以接頭緊搭砧

盤謂之貼嵌貼不謹必不能活

慎包裹 接頭與砧盤連界處包裹不固則風寒入

而害之接頭之上亦須以泥丸封口

通生氣 接頭包裹之外仍用土壅其四圍惟接頭

之上須露出一二眼

酌去留 接活之後接頭砧盤各發新芽須將砧盤

上所發之芽刪除淨盡祇留接頭上所發之芽

戒搖動 接後須護以荆棘庶免人畜觸動接頭生

桑蠶提要 卷一 接桑 七

枝條高至尺許須用堅實柱子植其旁繩繫枝條

於柱上庶免風雨搖擺

接大小桑秧法 本年所種大小桑秧明年清明前

將本枝剪去大桑秧離地只留二寸作砧盤小桑

秧離地只留一寸作砧盤用桑刀將砧盤之皮剝

開少許取魯桑枝上之嫩條粗如篦子者剪一段

長二三寸插入砧盤皮內以稻草一莖鬆鬆紮之

仍用泥壅其四圍再做小泥丸套蓋枝尖惟所剪

砧盤及另取做接頭之嫩條均要斜剪其嵌入砧

一盤時須將接頭剪斜處向外乃活蓋桑之膏液皆從皮上流通故必以接頭之皮與本桑之皮彼此相向乃得浹洽活後抽條長葉如法修剪詳修則便是接本桑此插接法也

接小桑樹法 不必截斷樹身只於清明前將本樹

離地數寸處割開樹皮斜如人字刀口約長一寸

半本樹小則割皮之處離地數寸本樹大則割皮之處離地較遠擇向陽好條斜

剪二三寸為接頭本樹小則接頭只二三寸本樹大則接頭較長以接頭

下截剪斜處向外插入本樹皮內用稻草緊縛之

桑蠶提要 卷一 接桑 六

或纏以桑樹皮更好再用潮潤土封之勿令洩氣清明後即

活明年接頭滋長然後用刀從本樹之背將上段

截去勿傷接頭或於明年立夏後將接頭以上之

本樹用刀橫劃只須劃斷樹皮則本樹之上段自枯庶生

發之氣可盡歸於接頭俟後年正月再將上段截

去小桑樹之粗如酒杯者可用此法接之大桑秧

之粗壯者亦可用此法接之倘接而不活則本樹

之枝幹具在生氣無虧次年仍可再接此皮接法

也

又法 凡樹上新發小黃皆謂之靨音桑樹將抽

條葉先發小靨如麥子大俗名桑眼眼下骨上生有芽

心形如米粒俗名小心子接小桑樹者俟接本桑枝上

發出桑眼須用本年新生枝條先用快利小刀將桑眼週圍

刻斷約半寸方連皮肉帶眼及小心子一併揭下揭時

甲尖刻起小心子噙於口內次將應接之桑樹截

橫枝為砧盤再取出口內桑眼印涇痕於砧盤上

用快刀照涇痕四圍刻斷皮肉揭去不用揭去皮

骨然後將接頭上眼皮貼於砧盤骨上接頭砧盤

桑蠶提要 卷一 接桑 九

之相合不可稍有開隙上下兩頭用桑皮纏繞纏繞

眼須向上不可顛倒桑皮不可太鬆太鬆則接頭與本枝不相著桑皮不可太緊太緊則將皮勒傷津液不通再用

牛糞泥封固再將砧盤上桑眼一概搯去搯音如

此則全樹津液盡歸接頭矣此靨接法也

又法 桑葉與桑枝分界處生有小苞自苞而上

為桑葉自苞而下為桑枝苞雖附於桑枝皮外卻

生於桑枝皮內皮內生苞處有一小心子大如米

粒為生苞之根本亦即生葉之根本小滿後桑葉

肥厚遇天氣晴明時先將從前接過之桑樹剪下

一條攜至現在應接之桑樹旁次用快利小刀將桑條上有苞處四面青皮一併劃開長七八分然後連苞帶皮以手揭下只要皮內小心子無傷損便可用作接頭再於現在應接處直劈一縫以一手分開刀縫以一手將苞下青皮插入縫內苞留縫外再以桑皮纏繞即可發生每一樹可接五六枝此葉接法也與壓接法大意略同但壓接用桑眼作接頭此用桑葉作接頭耳

接毛桑法 聽其生長從來不接不剪謂之毛桑將桑蠶提要 卷一 接桑 三

毛桑之粗如蔗如蓋者橫斜鋸斷砧盤離地約高三尺剖開砧盤之皮取魯桑嫩枝三四段如法插入封以泥未幾接頭上抽條長葉便成佳種一二年即可採葉飼蠶此身接法也

又法 先用小鋸將樹身截作砧盤次用利刀削平砧盤之頂再用刀口按定砧盤中心以斧背擊刀背一下砧盤自劈為兩半然後將刀拔出以木釘插入其縫自開再將接頭下截兩面各削一刀插入劈縫之內接頭削尖之處形如烏鴉嘴長短須與劈縫一樣不可過長亦不可

過拔去木釘看接頭與劈縫是否緊密如不緊密將接頭拔出再削總以緊密為度外以桑皮纏繞或繞以麻亦可再以上稍須露於外再以溼土封固即活此劈接法也橫劈一下直劈一下形如十字可接四枝

接大桑廢桑法 枝幹粗大謂之大桑幹大而條短葉薄不能滋長謂之廢桑此皆向來聽其生長未曾接過之樹接此等桑樹須先削竹籤一枝細半一邊削平一邊削圓仍將竹籤下截盡頭處削成馬耳形馬耳形尖只將左右各削一刀便成尖形如馬耳矣次將桑樹

桑蠶提要 卷一 接桑 三

靠地鋸斷為砧盤以竹籤馬耳插於盤上骨肉之間或釘下深約一寸半籤之平面須附骨插下接頭長五寸許先用薄刃刀子將接頭下截一寸半照竹籤樣削平一面其餘一面木是次於盡頭處削成馬耳形然後拔出竹籤將接頭馬耳尖插入砧盤孔內接頭之骨對著砧盤之骨接頭之肌肉對著砧盤之肌肉務令緊密接頭與砧盤連界處用新牛糞和土四圍包裹再用溼土封堆盤大則土堆小土堆之上露桑眼一二箇以泄其氣當年

可長八九尺，此根接法也。

又法 不必先用竹籤釘人砧盤，只用快刀子將砧盤旁邊開一小孔，剔出孔內肌肉，深一寸半，下尖上闊，上闊一指接頭下截左右各削一刀，亦下尖上闊，以接頭嵌入孔內，務須緊密，砧盤兩旁可開兩孔，嵌兩枝，此亦根接法也。

又法 鋸斷砧盤，不必靠地，只將老樹身幹截去一半為砧盤，亦可，但砧盤之頂離地太高，不能附地，壅土須將砧盤與接頭連界處用紙封固，紙外

桑蠶提要

卷一 接桑

澆水

三

包以破席片，形如仰面盆子，盆內盛潤土培養，或無底瓦罐盆子，代席片亦可，土乾則以水澆之，芽條雖已茁出，所包之土不得遽然取去，須俟秋天接處長定後，再去席片，此亦身接法也。

澆水 四則

壓枝

宜澆其本根，並澆所壓之枝。

插條

宜時時澆水，伏天尤為要緊。

小桑樹

條葉未盛，其根尚淺，護根之土須帶潤澤。

故土乾便應澆水。

大桑樹 桑陰茂密，其根已深，土乾亦無妨礙，且隨時可以澆肥，不必時時澆水也。

澆糞 七則

先時儲積 桑性喜肥，肥則葉厚而光潤，故平日積糞最為要緊，且人糞力大，宜陳不宜新，因新糞過於猛烈，恐燒損桑樹也。儲積多日，便是陳糞。

臨時和水 糞宜稀不宜稠，以水和糞，則糞與水相融，以水糞澆桑，則水氣所到之處，即糞力所到之處。

不論人糞牛糞，皆宜和水。

桑蠶提要

卷一 澆水

澆糞

三

桑苗 種甚之後，俟苗高一尺時，即用一分糞九分水，和勻澆之。

大小桑秧 移栽之後，以一分糞九分水，和勻澆之。

平時澆以二糞八水。

接木桑 移栽之後，以二分糞八分水，和勻澆之，俟

眼頭胖時，用三糞七水澆兩次，次年澆五分糞水。

大桑樹 樹已茂密成陰，冬月正月兩次澆人糞，清

明時又澆以人糞，謂之撒桑。四月剪桑畢，再澆人

糞，謂之謝桑。謝桑尤為要緊，切不可因循。蠶大眠時，桑脂

正在開花之後其脂必從葉處流出須將土鋤鬆澆以水糞則桑根氣暢且得所養自能攝脂使不溢澆糞時須將樹腳之土四面掘開以糞水灌其

根用土蓋好愈肥愈妙或於樹旁掘一小坑以糞水灌坑內用土蓋好使肥氣下行亦可所謂冬月

時四月剪桑畢亦就大概而言其實一年之內惟小蠶食葉時不可澆糞澆糞則蠶食其葉常眠不眠其餘各月均可澆糞如用牛糞須置坑內加水作爛每畝

壅牛糞四十石以水和薄便有八十石田園內大小桑樹園內田內栽種桑樹桑下尚有

餘地本可兼種菜蔬豆綿等項詳桑開種但未免桑蠶提要卷一澆糞培壅

分地力耳俗名澆桑之糞應稍稍加厚培壅四則

培壅之物 農諺云家不興少心齊桑不興少河泥故壅河泥是要緊事如無河泥即以湖泥塘泥溝

泥及拉颯培壅之拉颯即地所積之或壅以蠶矢豆餅綿餅

培壅之時 下壅須在立春以前未春先下壅則肥氣下降桑根一行便沾肥氣

培壅之法 泥須曬乾敲細如粉餅上須蓋泥以防

惡物踏踏傷及桑根樹旁壅土須中間高旁邊低低處四圍又微高如池形以便澆水

培壅之效 雨淋土剝桑根往往露出土外縱澆糞亦不全盛壅以泥則藉此培補免至老根呈露桑

性喜燥壅以拉颯則土鬆雨過便乾桑性喜肥壅以豆餅等項則肥氣浸灌桑眼自然飽綻桑葉自

然豐盛 耘鋤二則

去草 桑下有草則分肥且蕪穢生蟲宜時常鋤掘桑蠶提要卷一培壅耘鋤

務使寸草不生桑自榮茂萬一有蟲亦易捕打去石 桑下有石則礙根生機未免不暢宜用四齒

鐵鈹鋤去之根自遠行 修剪六則

趁時令 臘月桑枝津液未行正月桑枝萌芽未出宜趁此時修剪四月飼頭蠶五六月飼二蠶亦正

好將應去之條連枝葉一併剪下今年修剪不過時則長條豐美明年之桑葉自早發而且腴潤

刪繁枝 枝條少則葉自肥必不可留者曰枯條曰

細小不堪之條曰瀝水條條向曰刺身條條向

一留一者曰駢指條兩枝相並而生留少去多者

曰穴胫條稠雜叢生宜不可留而暫留者曰遠揚

曰腳科遠揚即條之遠出而細長者脚科即根下

勿砍否

去梢子 桑樹不可太高太高則難於採葉必須去

梢留杈纔好大約移栽小桑樹身只留一尺樹枝

四層每層各留一尺共計五層共高五尺每樹共

留十六枝原有大桑樹身只留三尺樹枝兩層每

桑樹提要

卷一 修剪

美

層各留一尺共計三層共高五尺每樹共留二十

五枝以後年年剪條均齊老瘰前剪斷處謂之瘰從

瘰現在剪斷處即從前五層者年年只留五層三

層者年年只留三層不令再長十六枝者年年只

留十六枝二十五枝者年年只留二十五枝不必

多留如此則樹頭皆成拳形條柔枝嫩葉闊如掌

且樹身大而不高尤便採摘所有大小桑樹去梢

留杈之法詳漸開列於左

按本桑去梢留杈式樣

第一層



本年移栽之接本桑離地一尺剪去梢子詳移則是為第一層

桑樹提要

卷一 修剪

三

第一層剪梢之後當即抽出

新條俟葉大如錢時只留好條

兩枝其餘旁出枝條概行刪去

所留之兩枝暫不剪梢第二年

春天又長新條除所留兩枝之

外其餘枝條仍照舊刪去俟本

年冬臘月再將所留之兩條剪

去梢子其形如杈每杈各留一

尺是為第二層

第二層



桑蠶提要

卷一 修剪

天

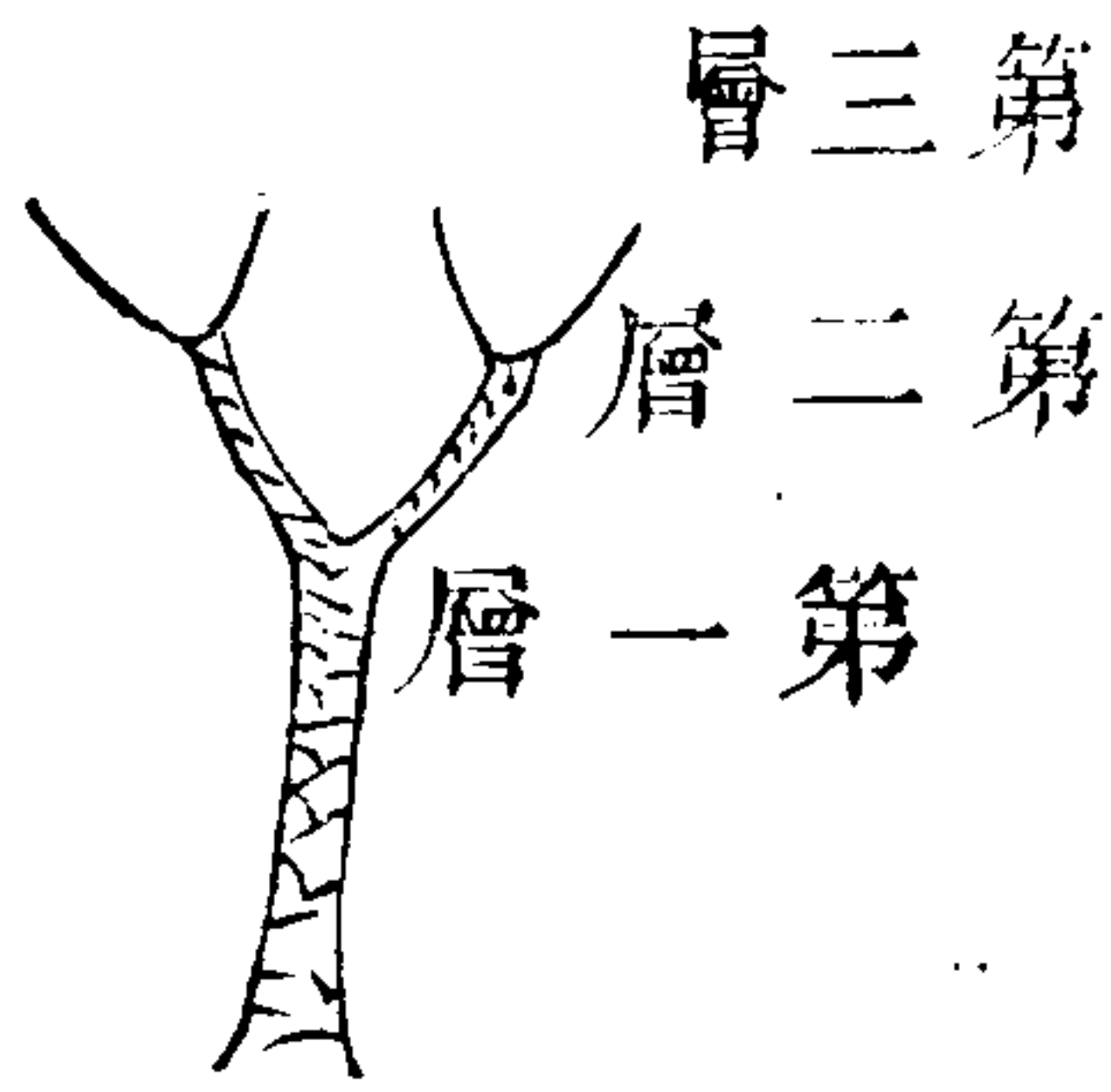

第三年春天又長新條應於立夏後將第二年所留兩枝之上各留兩枝共四枝其餘枝條概行刪去所留之四枝暫不剪梢俟本年冬臘月或明年清明前再將此四枝各留一尺剪去梢子是為第三層

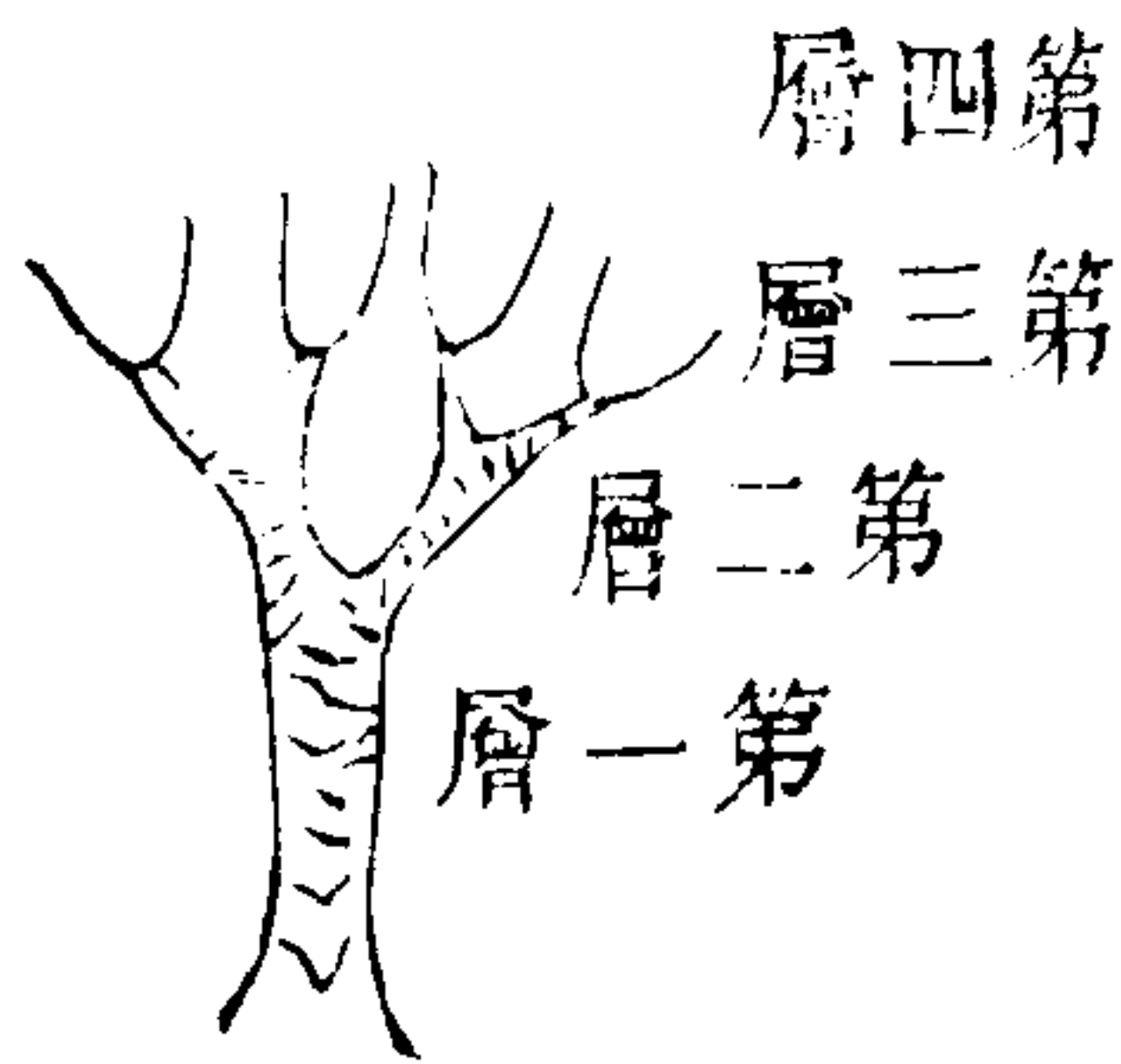

第四年春天又長新條應於立夏後將第三年所留四枝之上各留兩枝共八枝餘皆刪去所留之八枝暫不剪梢俟本年冬臘月或明年清明前再將此八枝各留一尺剪去梢子是為第四層

桑蠶提要

卷一 修剪

天

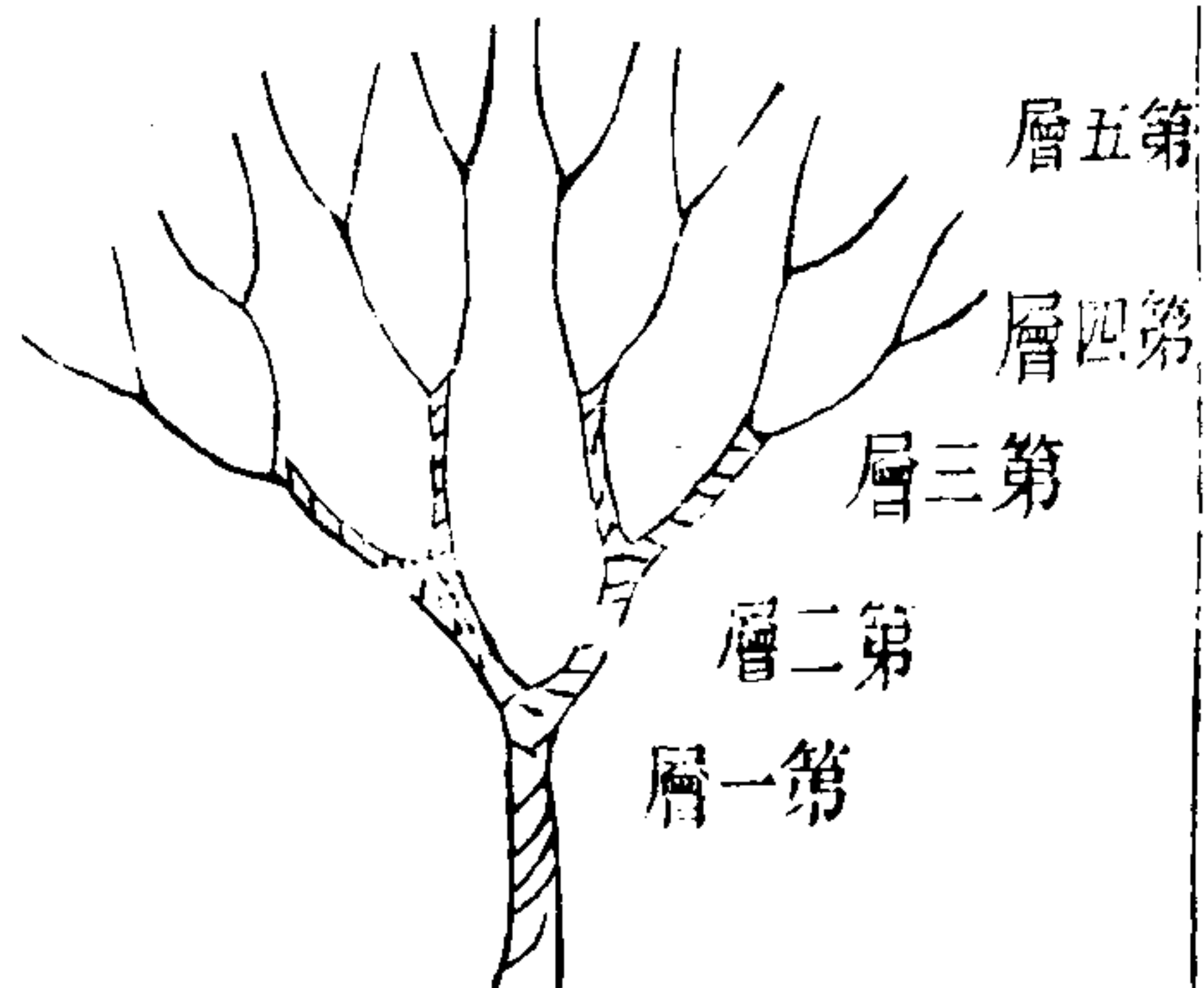

第五年春天又長新條應於立夏後將第四年所留八枝之上各留兩枝共十六枝餘皆刪去並將十六枝各留一尺剪去梢子是為第五層以後不再留杈每年立夏後將十六枝上所生嫩條連枝帶葉一併剪下摘葉飼蠶

壓桑插桑去梢留杈式樣

壓桑插桑二項所壓之枝應用接本桑上之枝所插之條應用接本桑上之條將來便不必再接今年壓枝明年移栽即以移栽之年為第一年今年插條明年不再移即以插條之年為第一年自第一年至第五年去梢留杈各式樣均與接本桑同

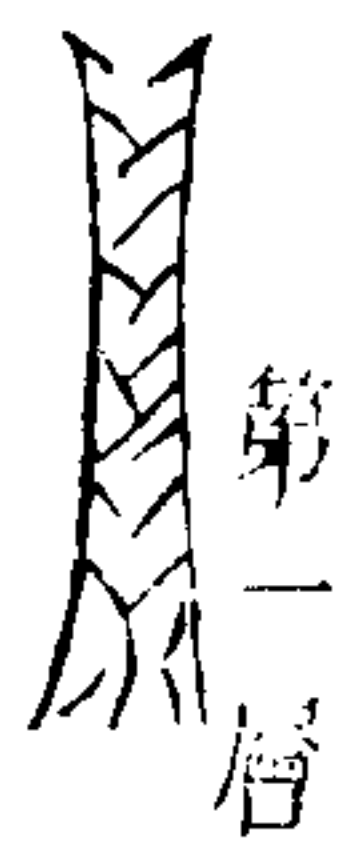

接換桑秧去梢留杈式樣

大小桑秧移栽剪梢未幾即抽條長葉只留粗枝
 一條詳移栽第六七則今年移栽明年即可接換接時將
 本桑斜剪離地只留一二寸詳接桑第十二則接後芽條
 出自桑本者必須摘去出自接頭者俟高一二尺
 時只留好條一枝餘皆刪去冬臘月將所留之條
 剪去梢子離地約高尺許是為第一層
 第二層留兩杈第三層留四杈第四層留八杈第
 五層留十六杈均照接本桑法但接本桑以移栽
 之年為第一年每一年留一層留至五層已及五
 年大小桑秧今年移栽明年接換應以接換之年
 為第一年留至五層亦是五年若以移栽之年為
 第一年留至五層便是第六年其初次移栽太密
 者今年移栽明年接換後年尚須再移應以再移
 之年為第一年留至五層亦是五年若以初次移
 栽之年為第一年留至五層便是第七年

桑蠶提要 卷一 修剪 三

大桑樹去梢留杈式樣

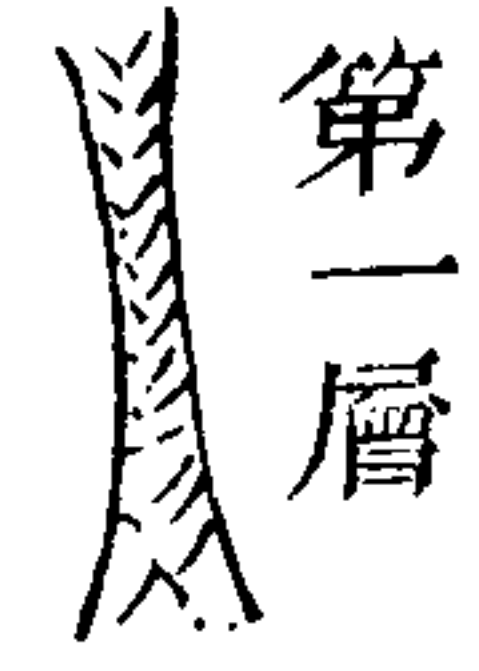

原有之大桑樹冬臘月
 將樹身鋸斷離地只留
 三尺是為第一層

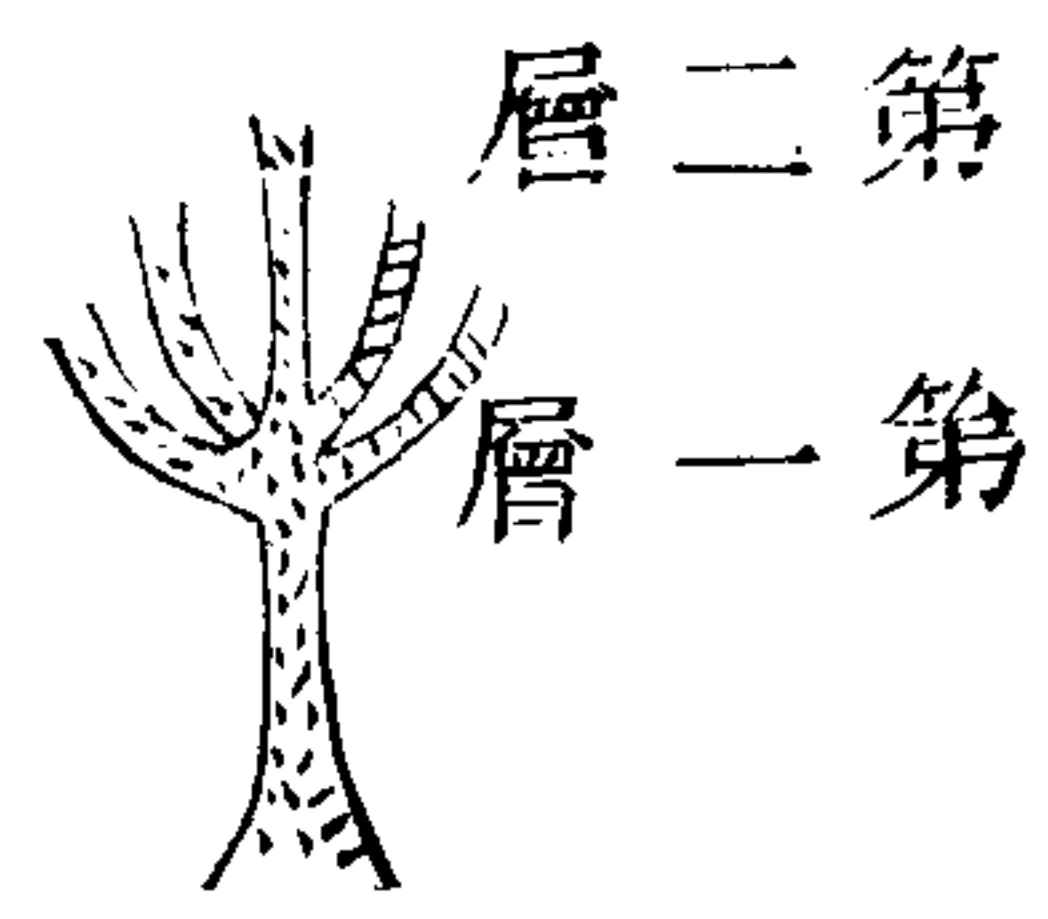

第二年春天新條自然
 抽出俟四月剪桑飼蠶
 時只擇肥旺者留五枝
 其餘旁出枝條概行刪
 去刪去之枝可摘葉飼蠶所留五
 枝暫不剪梢俟本年冬
 臘月或明年清明前再
 將此五枝各留一尺剪
 去梢子是為第二層

桑蠶提要 卷一 修剪 三

第 第
三 二 第
層 層 一

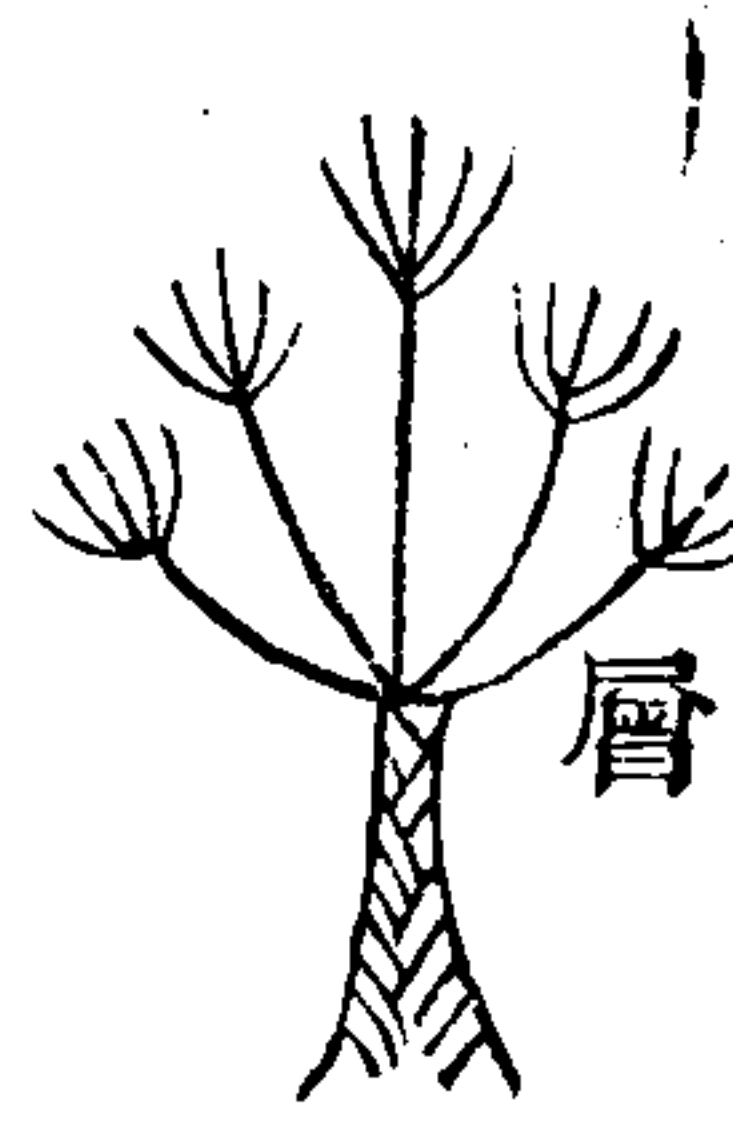

第三年春天又復抽條俟四月剪桑
飼蠶時將所留五枝之上又各留五
枝共二十五枝其餘旁出枝條概行
刪去刪去之枝可摘葉飼蠶所留二十五枝暫
不剪梢俟本年冬臘月或明年清明
前再將此二十五枝各留一尺剪去
梢是為第三層以後再不留杈年
年立夏後將二十五枝上所生嫩條
連枝帶葉一併剪下摘葉飼蠶

桑蠶提要 卷一 修剪

三

補空缺 修剪合式則桑之四面圓如雨蓋如缺而
不圓須知補缺之法所謂補缺者非另栽一株以
補之也只於缺處多留一兩枝嫩條便補圓矣移
栽小桑每一層留兩枝原有大桑每一層留五枝
亦就大概而言若有空缺不必過於拘泥
砍全樹 桑栽二年以上有芽葉不旺者或樹老而
中空者於穀雨時以硬木貼樹身將枝條全行砍
去樹身去地約留二三寸或五六寸立夏後不立此法砍
後以土封瘻並以肥土壅樹之四圍旱則澆之自

然復茂

剪地桑 地桑與樹桑不同樹桑去梢留杈修剪樹
桑須齊杈上老瘻地桑不去梢修剪地桑必須靠
土移栽地桑之後俟桑芽出土四五指時每一科
只留一二條餘皆靠土剪去次年靠土割條葉飼
蠶割過之後每一根盤又出數芽亦只留四五條
餘皆靠土剪去以後根漸旺留條亦可漸多 又
地桑之壓枝者俟卧條生芽狀如把齒時約五寸
遠留一芽餘皆剝去 又地桑五年以後根相交

桑蠶提要 卷一 修剪

除害

三

則不旺春時將相交之根砍斷掘去添上糞土俟
得雨或澆水即復暢旺
除害 五則
根怕水漬 漬水傷根萬無活理必須培土作埂栽
桑於埂上且四面開溝以防漬水
眼怕泥糊 桑眼將萌時大雨之後必須逐株查看
如破泥水糊眼即速速挑開否則死矣雨一番看
一番不可忽也
芽怕霜凍 桑芽已動最怕霜凍倘遇春天陡寒北

風大作宜於樹北堆積糞草待夜深時順風發火借烟氣以解霜凍

皮怕苔生 桑皮生黑苔成塊須用刮桑鈹刮去若不刮去葉即枯槁

樹怕蟲傷 蟲有生於桑樹皮內者名天水牛又名桑生

俗名其下卵也在小滿後必齧破樹皮而藏其卵於皮內其變蟲也在芒種後形如蛆吮樹脂膏將近夏至漸漸鑽穴而入秋冬間大如蟻蟻身長足短名蟻蟻一名蠅食樹心穿木如錐明年三四月

桑蠶提要 卷一 除害

壽

間成蛹變為天水牛兩角如八字形似水牛角亦有一角者

色黑背有白點緣木上下口有雙鉗其利如剪新發之條齧之輒折治之之法須於樹之本身及大

枝上流出黃水之處剔破其皮中有卵如米粒取而碎之此蟲便絕如子已成蟲則須尋著蟲穴穴外

必有用鐵絲向穴內刺死或用鐵絲做小鉤將蟲鉤出如蟲已深入非鐵絲所能及則用百部草汁

灌之無不死者百部藥名能殺蟲將百部草切細納小甕中用水浸爛浸時須封固

甕口勿令走氣鄉間小藥店皆有此藥並非貴重難得之物或用熱桐油灌入

穴內或用爆竹藥線插入蟲穴以火燃之蟲聞桐油氣藥氣即死此蟲自初一至十五其頭向上宜於十五以前清晨時以此法治之歸亦未深入易於下手失此不治則愈入愈深其死樹必如已變為天水牛則緣樹而飛但飛騰不遠

宜急撲捕 蟲有生於桑樹皮外者曰蠨蛛曰步屈曰麻蟲曰桑狗曰白蠶皆食葉蟲也葉雖肥大一經蟲食不特葉如麻布即明年所發之葉亦不能繁茂治之之法須用木棒橫掃桑葉蟲自跌落下以布幅承聚或篋筒盛將蟲打死或用煙油和

水煙油即煙筋百部巴豆浸汁以椶帚蘸汁於葉上密灑之樹高則以吸筒吸而噴蟲食其葉則死

然宜早治遲則生子留為明年之害矣又有食葉之蟲其名曰蠨生子必在桑身或在桑拳及桑丫內子浮皮上微高起成堆形色與桑皮稍別須用刮桑刀

桑蠶提要 卷一 除害

壽

將子刮下蟲自不生謂之刮蠨每年刮蠨三次冬春看頭蠨清明節前看二蠨剪桑畢看三蠨必須刮盡不可遺剩一顆如蠨已成則六月捉頭蠨七月捉二蠨頭蠨尤宜細看留頭蠨一則二蠨便有

有

百也又有桑蠶初生如白屑漸成細粒如蘿蔔子

吸飲桑皮之漿皮漸槁葉亦漸枯須用刮桑鈿刮

之刮桑鈿見桑然治之不早樹已受傷不如見有

白點時即用巴豆研細和以豆油用椶扇蘸油掃

之則白蠶盡死 蟲有生於桑樹皮外而入居皮

內者名曰齧桑又名齧髮形似天水牛淺黃色角差短

體有白點喜緣桑上齧桑樹作孔入其中當以治

蝻蟻之法治之 蟲有生於桑樹而晝伏夜動性

與他蟲迥別者名曰蛻蝦蟲晝潛樹上夜出食葉

又有不生於桑樹而食桑葉者名曰時蟲夏初遇

西南風西戌時從土中飛出食葉至卯時復入土

蛻蝦晝潛樹上晝尙可捉時蟲晝藏土中難於尋

覓須於夜間燃火蟲見火光便紛紛投入火內但

火宜遠燒於下風因葉忌烟薰也

採葉四則

採桑不宜太早 各項桑樹惟地桑今年栽種次年

即可採葉大桑樹鋸斷之後嫩條叢生次年亦可

採葉但須去留得法大桑樹及毛桑之粗如蔗如

蓋者接換得法一二年亦可採葉此外桑樹均不

宜早採採太早則長倍遲小桑初栽除應刪枝條

連枝帶葉一併剪去外其應留枝條葉雖大不可

採接本桑移栽之後五年方可採葉大桑秧今年

移栽明年接換六年方可採葉小桑秧今年移栽

明年接換後年再移栽七年方可採葉如移栽小

桑秧之時照大桑秧法六尺遠一株接後不必再

移可早一年得九六年可採葉壓枝插條今年栽

插明年接換如大桑秧法六年方可採葉如所歷

之枝所插之條即係接本桑之枝條栽插後不必

再接可早一年得九五年可採葉所謂五六年

指全樹採摘不留一葉而言未及五六

七年亦可採葉但不宜盡採致傷枝本

初桑宜採淨 萌芽於二三月之間者謂之初桑初

桑葉不淨則鳩腳必多須於芒種後採完不剩一

葉雖蠶食有餘亦必去之

二桑宜少採 夏至前後已採之桑又復抽條長葉

謂之二桑以二桑葉倭夏蠶務須斟酌去留切莫

多採恐傷損過甚明年春桑不旺也詳蠶事養夏

以柴灰和勻種於畦內仍蓋以薄土苗出後須時
時鋤草勿令荒蕪移栽山坡長成最易石故石
石既不接枝又不萌條且不澆糞坐而獲利山居
者何樂不為

椽 二則

形狀 椽葉多稜窪襄陽人謂之花椽樹結子上圓下尖狀如椽子

名椽子有三種曰細皮椽以此椽養山曰粗皮椽

以此椽養山曰木椽此椽葉尖不曰木椽可飼小蠶

種植 椽樹子落地以土掩之即發芽成樹如栽種

桑蠶提要

卷一 椽

聖

別處則於九月內椽子熟時掘坑深三四寸每坑

種一二子和以糞土將坑築平椽子易生明年三

四月即生或於九月內挖一窰將椽子貯於筐內

放在窰中蓋以板片明春即生芽二三寸俟清明

前後將芽取出栽種土內三年後即可飼蠶此陝

西甯羌州種法也九月以錘擊空心圓鐵鑽入土

成窰約深三四寸圍圓二寸澆水於窰乾透後每

窰下七八子用土掩平微築之以後切忌澆水明

春即發生椽子生芽澆以水即此貴州遵義府種

不活天雨則無妨

法也河南魯山縣種椽與種檫同法

檫 二則

一

形狀 檫有二種一種不結實其名曰械一種結實

其名曰柞亦名柞檫又名柞又名柞又名柞又名柞

檫皮紅者名紅柞皮白者名白柞葉皆青色形尖

而長似柳葉紋理鉤曲新葉將生故葉乃落四五

月開花如栗花黃色結實如荔枝核而有尖如青

桐子而較大其名曰椽亦曰椽又名椽又名椽

斗又名木蓮椽子其帶有斗包其半截其仁如蓮

桑蠶提要

卷一 檫

聖

子肉其殼可浸汁染皂其實可搏以為燭明如胡

可研以為羹肥如胡荒年可以為飯豐年可以餵

豬或春爛磨爛以水淘之取粗渣其葉可養山蠶

種植 不能種五穀之處皆可種檫先將地掘開令

虛次以水澆地令土溼透然後移栽檫樹秧或檫樹根

約尺餘遠栽一株總要長成時此株與彼株相連

庶蠶在樹上便長成之後樹身只准高三四尺樹

於行動食葉太高的蠶在樹上人在樹枝離地須高尺許樹枝太

下之蟲緣枝而上樹以兩三年為度不宜老大大

必致傷損蠶身

則葉不茂須於冬月內將樹身伐去作柴燒此河
炭明年再生嫩芽其葉自然茂盛又可養蠶此河
南魯山縣法也此樹與彼樹相連樹身只准高三
四尺最為妙法檨青桐均應如
此

檨 二則

形狀 檨與櫟相似一名檨櫟有二種一種叢生而
小名小葉檨又名櫟亦一種高丈餘葉大如掌名
大葉檨亦名大二者葉俱似栗粗而且厚經霜雪
不墮落故又名不落三四月開花亦似栗八九月
結實有斗似椽子而稍短其木紋理粗不及椽木

桑蠶提要

卷一 檨

聖

亦不及櫟木止可作其實味澀荒年亦可充饑其
葉可養山蠶

種植 九月間子熟自落檢收時必須挖窖深埋勿
令見風日勿散置屋內否則開口生蟲盡陝西甯
羌州種檨與種椽同法河南魯山縣種檨與種柞
櫟同法

青桐 二則

形狀 青桐樹葉似椽但椽葉大青桐葉小又似檨
櫟但檨櫟葉厚青桐葉薄其子房生亦與檨櫟同

實如小棗其葉可養山蠶

種植 秋末冬初收青桐子不令近火冬月將子窖
於土內以水澆之令其滋潤逢春自然發芽或照
種椽法種之亦可青桐子最易生蟲宜挖窖深埋
與檨櫟同無論地之肥瘠皆可種植青桐樹易於
長成種植三年即可養蠶長成後第一年所生之
葉曰火葉第二年曰二葉第三年曰三葉第四年
曰四葉五年後將樹伐去以待新芽之發冬月所
樹椿寸許來春即發火
芽其葉肥嫩仍可養蠶此貴州遵義法也

桑蠶提要

卷一 青桐

聖

臭椿

形狀 香椿名椿臭椿名樗二木形榦大抵相類但
椿木身大其榦端正肌實而赤皮細葉香無花不
結子樗木身小其榦迂曲肌虛而白皮粗葉臭嫩
紅色成葉
後青色有花且結子子結瓣中如目之有珠名
鳳眼草又名虎目謂葉脫
處有痕如虎
之眼目也臭椿樹葉可養春季山蠶古謂之樗
繭今謂之椿繭即小繭也

種植 臭椿處處有之可移栽亦可插枝易長易成
並不費力

桑蠶提要卷一終

桑蠶提要目錄卷之二

蠶事四十條

總論十條

蠶種四則

蠶性二則

蠶屋七則

蠶食三則

蠶料八則

蠶具三十則

桑蠶提要目錄

蠶母四則

採桑五則

飼葉七則

易器六則

分論二十二條

留種七則

浴種三則

生蟻五則

收蟻五則

育蟻五則

頭眠三則

頭眠起後二則

二眠三則

二眠起後二則

三眠三則

三眠起後二則

大眠三則

大眠起後二則

桑蠶提要目錄

地蠶五則

老蠶二則

紫山八則

上山七則

摘繭六則

殺繭三則

繅絲十八則

做綿四則

抽線三則

附錄八條

夏蠶四則

養夏蠶法九則

秋蠶四則

養秋蠶法四則

柘蠶三則

養柘蠶法二則

山蠶八則

養山蠶法春季十五則秋季七則

桑蠶提要

卷一

目錄

三

桑蠶提要

卷之二

蠶事 四十條

巴陵方大湜述 上元江毓昌重刻

蠶種 四則

釋名

蠶神物也

屢化如神

其卵曰子子初生日蟻亦曰

曰蠶花又

子之首先出者曰蚘音苗亦報頭蟻漸大曰

曰蠶兒

蠶老吐絲自裹曰繭亦曰蠶衣繭成

蠶亦曰蠶

化而為蛹亦曰蠶女蛹化為蛾亦曰蛾穿繭

而出又復生卵蠶屎曰砂蠶皮曰殼亦曰蠶衣繭外

桑蠶提要

卷二

一

浮絲曰繭統

亦曰窠又蠶卧曰眠亦曰眠後脫殼

日起初眠曰頭眠二眠曰停眠三眠曰出火四眠

曰大眠將眠曰紅嬾思亦曰青他蠶盡眠而此猶

食葉曰食娘眠者曰眠娘起者曰起娘將老而口

中吐絲繚繞至脰曰繚娘老者色微紅絲喉漸亮

曰老娘亦曰紅蠶

別類

初次養蠶必先問人買種然種類不同鹹種

浴以鹽油繭小而絲重勝於淡種然上淡種浴以

山時見亮則遊山比淡種稍覺費時水不用鹽繭大而絲重亦淡種之類其繭堅

輕雖見亮不甚遊山重絲種亦似鹹種絲亦輕重

相三眠種，有鹹有淡，下連後七日，初眠又七日，二
老四眠種，有鹹有淡，下連後七日，初眠又七日，五
四五日而老，比三眠蠶多一眠，然白下連，白絲種
至老總計時日，與三眠蠶亦不甚參差。

審形 蠶之為狀無牝無牡，或白或烏，或徧體斑爛，

長約二寸粗如小指，頭高而皮縐，喙咄咄似馬，食

葉之狀與馬，身儻儻似蠋，赤體也，腹方背圓，頭

尾之外中凡七節，每節各有青紋為界，第二節之
內有黑癥二，形曲如月，老則黑癥漸隱，第五節亦如之，腹

桑蠶提要 卷二 蠶種 二

之兩旁，每節各有黑點一，共十四點，左右各七，臨

時黑點如故，腹下八足，左右各四，在三四五項下六足

左右各三，蠶之吐絲結繭全恃此六足踐踏而成，尾上有肉筍，筍尖向後

尾顛有小缺，蠶化為蛹，形略似蠶，但身短無足

耳，蛹化為蛾，形如蝶而小，其色粉白，眉旁張如

兩角，句曲如畫，頭小尾禿，其身圓以粗，更粗者身

尾而外，中分六節，項下有六足，左右各三，肩左

右各二翼，一內一外，內翼之前高於外翼，自其高

處斜下，以至於後，乃與外翼之後相平，四翼皆有

紋理，紋形略如蒲扇，有雌有雄，先孕後交，不交者
亦產子，但所產之子自蟻至老，雖具蠶形，卻無眉
目，且易傷損結繭亦薄，與交而產者不同。

辨色 蠶子初下色黃，次轉青色，過六七日，又轉黑

色，將出變綠色，又變灰色，變灰色則不日即出矣，

初出色黑，三日後漸變白色，又變青色，復變白色，

又變黃色，則頭眠矣，將眠色白，眠定色黃，頭眠起後微黃色，

又由黃而白，由白而青，復由青而白，由白而黃，則
二眠矣，三眠大眠色亦如之，臨老微黃色，已老微

桑蠶提要 卷二 蠶種 三

紅色

蠶性 二則

好惡 蠶陽物也，食而不飲，尿而不尿，自初生至老

山做蒨時，聚而不散，守而不走，未老之先，有遊走

先撒尿耳，聚而不散，守而不走，者病蠶也，既老之

後有遊走者，喜潔惡穢，蠶聞穢臭，刻變成黃色，不復

欲作繭也，喜潔惡穢，好蠶頃刻變成黃色，不復

食葉三日後，喜潔惡穢，好蠶頃刻變成黃色，不復

房內不可放便桶溺壺及一切臭穢不潔之物，喜
靜惡喧，蠶房內忌哭泣，喚怒罵，忌敲擊門窗，棹
喜燥惡溼，傷溼則生白醭，貼沙，喜陽氣惡陰氣，蠶

不除天氣晴明時遇南風須捲北窗遇北風須捲南窗若迎風開窗則傷風傷風者節長口禁又蠶屋倉卒開門風由門口暗射子連喜極寒蟻初生喜極煖眠時喜溫頭眠二眠三眠起後喜煖以前若受寒冷老時大眠起後喜涼三眠無大眠必為蠶不作繭則三眠起後宜涼以臨老喜漸煖上山喜極煖如三次眠起後宜涼也頭不可傷熱傷熱則腫脚不可傷火傷火則焦尾又正當寒時不可令其驟涼驟熱均易生病初生時喜暗大時喜明方眠喜暗眠起喜明初上山喜暗成窠後喜明

桑蠶提要 卷二 蠶性 四

雜忌 忌香氣 蠶屬氣化香能散氣故聞香氣則焦物皆不可入蠶屋 忌油腥氣 蠶屋內及近蠶屋 忌酒醋氣 帶酒人不可切葉 忌蔥韭蒜薤薑椒苦蕒氣 非蒜蕪等物者不可入蠶屋以臭氣自口出也手有苦蕒氣令蠶青爛食苦蕒者亦不可入蠶屋 忌硫磺煤炭氣 忌燒皮毛骨頭 忌漆 飼蠶器具 忌煙 熏 不特不可熏柴草煙即將油捻子紙煤子在蠶屋內吹滅亦不可吸煙者向蠶吐之蠶口立流黃 忌沾灰塵 忌沾燈油 均無論燭油菜油麻油桐油水 忌沾食 忌蠅 蠅集蠶身 忌鼠 鼠喜食蠶故養蠶一口立死 忌生人及凶服人入蠶屋 在門外叫喚穢語淫辭忌生人及凶服人入蠶屋

蠶即變壞或沿篩遊走或不食葉凶服人入屋蠶多暴死

蠶屋 七則

宜向南 以坐北向南為上坐南向北坐西向東次之切不可坐東向西西風非長養之於窗外搭棚 遮西

宜高廣 蠶屋不可太低 太低則不免鬱蒸 亦不可太窄 窄則難容盤架此為蠶多者而言若養蠶不多屋雖窄狹亦未嘗不可

宜疏爽 屋前勿留大樹 遮蔽陽光 屋後屋左屋右勿接偏厦 南厦隔陽氣 附地宜開風竇 除溼氣也 實形如貓

桑蠶提要 卷二 蠶屋 五

洞 窗戶宜用捲紙 便啟閉也

宜明亮 屋之前後均宜開窗窗臺離地只須二尺五寸不必太高 太高則屋內黑 屋頂宜開亮窗每間開二三處 助光也

宜乾燥 蠶屋內用地板最佳如無地板則地下用蘆蓆鋪墊四壁用草薦圍襯 收潮 屋舊則預先泥

補熏乾 蠶生前幾日以牛糞煨火熏之熏時須合開門出煙煙盡仍閉若逼近蠶生之前一日稍稍行泥補則牆壁溼潤多生白蟻貼沙之時始

宜潔淨 切不可近臭穢處屋內塵埃亦須預先打

掃

宜養貓 鼠喜食蠶一二眠之後便來偷食上山做

捕鼠 蘭之時又來咬蘭故蠶屋內必塞鼠穴並養貓以

捕鼠

蠶食 三則

可食 桑葉之外可食者六 一曰蒿 白蒿可 一曰蒿 餒小蠶 一曰蒿 餒小蠶 一曰蒿 餒小蠶

一曰蒿 餒小蠶 一曰蒿 餒小蠶 一曰蒿 餒小蠶

一曰蒿 餒小蠶 一曰蒿 餒小蠶 一曰蒿 餒小蠶

一曰蒿 餒小蠶 一曰蒿 餒小蠶 一曰蒿 餒小蠶

桑蠶提要 卷二 蠶食 六

一曰白米粉 一曰桑葉麪 豆粉米粉桑葉麪均詳

不食 桑葉有蠶不食者四 一曰芽薺 芽初出謂

一曰芽薺 芽初出謂 一曰芽薺 芽初出謂

一曰芽薺 芽初出謂 一曰芽薺 芽初出謂

一曰芽薺 芽初出謂 一曰芽薺 芽初出謂

不可食 桑葉有不可令蠶食者十一 一曰雨葉 雨

一曰雨葉 雨 一曰雨葉 雨 一曰雨葉 雨

一曰雨葉 雨 一曰雨葉 雨 一曰雨葉 雨

一曰雨葉 雨 一曰雨葉 雨 一曰雨葉 雨

酒能補其好蠶使後來繭絲光澤也若病一曰霧

葉則老來必成白吐蠶子下有白水流過沙葉

好蠶身上好蠶亦死如一日黃沙葉沙四起桑葉

遇有霧須將門窗關閉一日黃沙葉沙四起桑葉

蠶食之則病黃沙葉一日臭葉甫經澆糞即便摘

者謂之臭葉亦名肥葉穢氣未退大眠以前食之

則蠶身粗肥皮膚光亮如油漆謂之肥青當眠時

亦不肯眠矣如澆一曰熱葉烈日中摘者謂之

糞過七日則不忌一曰熱葉烈日中摘者謂之

之則腹結一曰枯葉枯葉全無津液蠶食之病與

頭大尾焦而一曰氣水葉發蒸熱便生氣水謂之

熱葉同棄而一曰氣水葉發蒸熱便生氣水謂之

不用可也一曰氣水葉發蒸熱便生氣水謂之

氣水葉大眠以前食之亦一曰奄桑葉小桑秧未

成白肚蠶桑而不用食之亦一曰奄桑葉小桑秧未

桑蠶提要 卷二 蠶食 蠶料 七

所生之葉謂之奄桑葉小蠶不可食食則生病大

眠以後桑葉缺少可用奄桑葉餵之葉多者不必

一曰大麥地內桑葉 缺缺以之飼蠶便成薄繭

記 一曰雞腳桑葉 缺缺以之飼蠶便成薄繭

蠶料 八則

食料 桑葉麪 深秋桑葉欲落時趁其未黃即將葉

火料

牛糞

牛糞

牛糞

牛糞

牛糞

牛糞

牛糞

牛糞

牛糞

牛糞

牛糞

牛糞

牛糞

牛糞

牛糞

牛糞

牛糞

牛糞

牛糞

牛糞

牛糞

燒之最為有益乾柴

糝料 穰灰 穰灰將穰一灰即穰穰存性自初出至三眠每體

身最能收潮 石灰 宜陳不宜新宜細不宜粗眠

易於退澱 稻草麥草 皆

厚料 茅草 臘月收茅草搗轉作蓋葶

草麥草不如稻草 稻草麥草可

箔料 蘆葦 秋冬間收蘆葦織而為

簇料 鐵掃帚 一名千頭子即地膚 茶子梢 亦佳

稻草 蠶山 亦可 蠶山 亦可

桑蠶提要 卷二 蠶料 八

薦料 稻草黃野草 皆可作

盤料 竹 取臘月砍伐者編 蠶盤則不生蟲

蠶具三十則

蠶 連

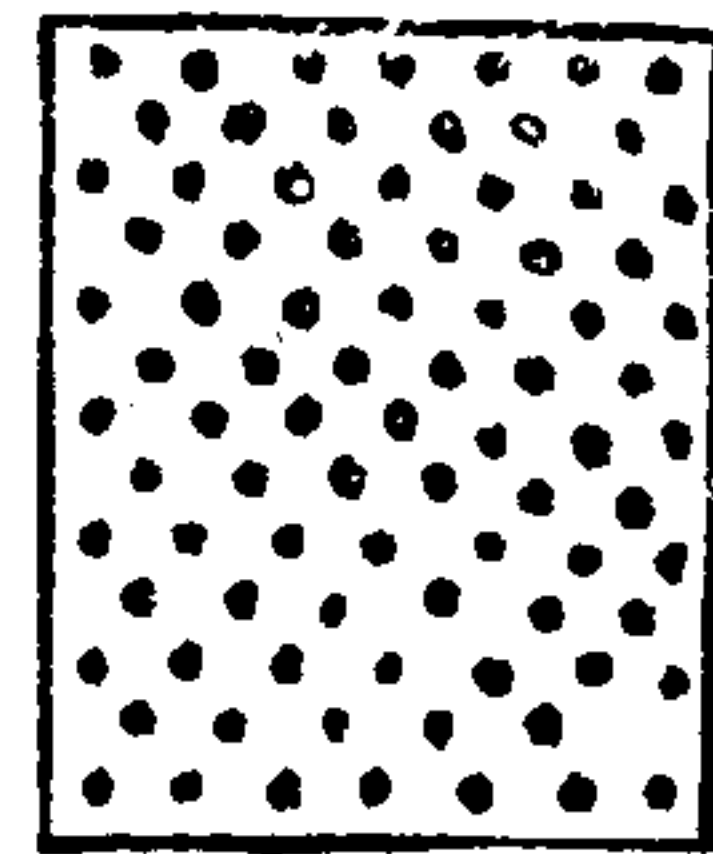

蠶連用紙為之又名蠶種紙以裱過厚皮紙為上紙薄則不以絲湯泡過者為佳絲湯即煮繭紙不用絲湯泡過則種在紙上易於脫落泡過之後須曬用布作連更好布不拘新舊以方為之蛾往往生於布外

桑蠶提要 卷二 蠶具 九

蠶 篩

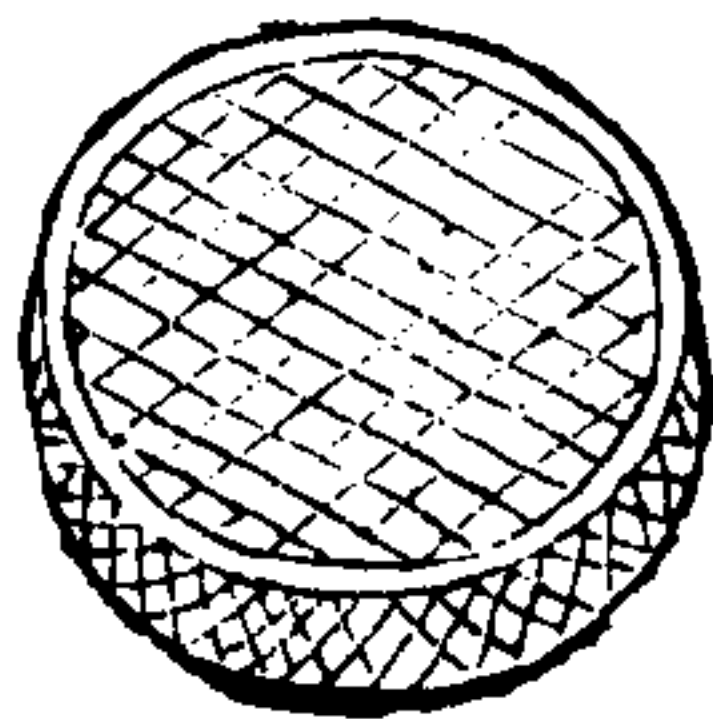

篩以細篾編成圓徑一高一寸底即米篩也篩如胡椒眼須以盛小蠶用竹紙糊好以盛小蠶浙江人謂之籬

盤 蠶

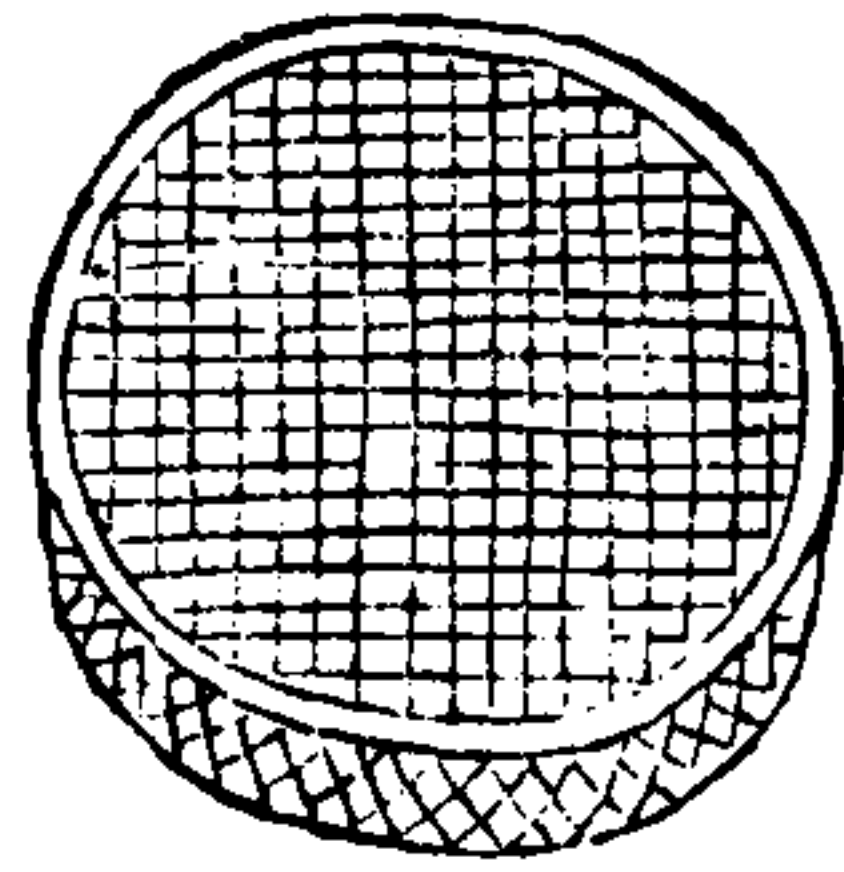

盤盛蠶器也一名盤筥
襄陽人謂之淺子湖南
人謂之盤箕浙江人謂
之籃亦謂之曬籃以竹
編之圓徑三四尺邊淺
子盤箕曬籃即筐之邊
淺而底密者擱於架上
以盛大蠶

桑蠶提要

卷二 蠶具

十

架 蠶

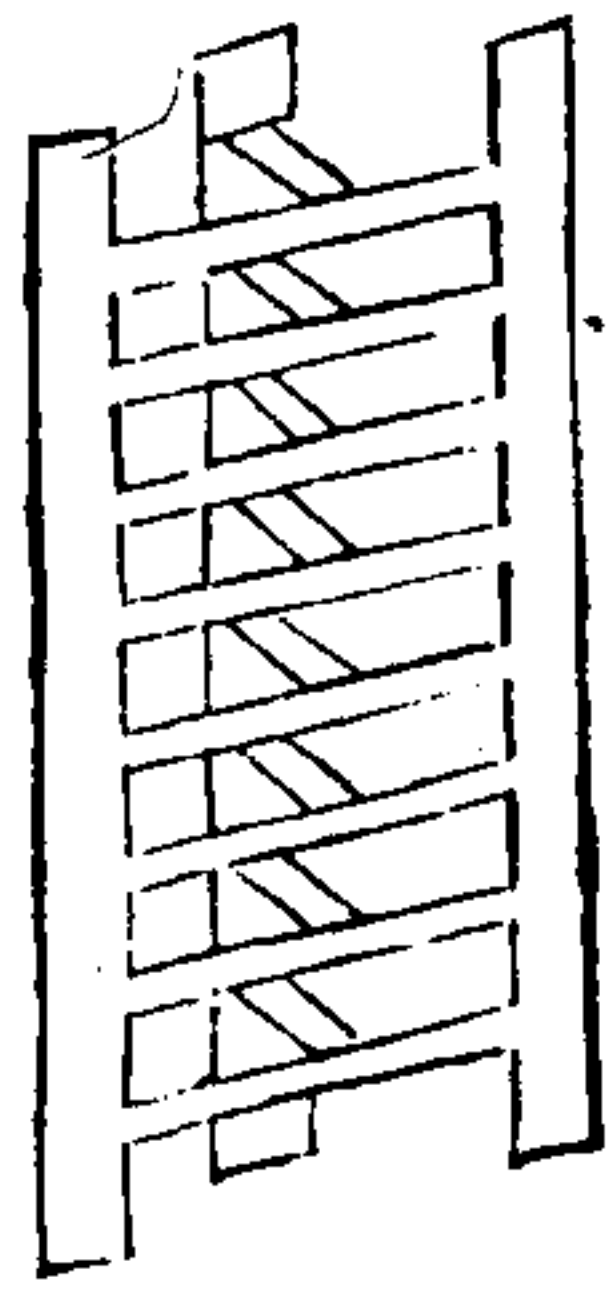

前左柱
後柱
前右柱

架以承盤一名蠶植又名蠶槌大小架皆三角式

大架用直柱三根前二後一高八尺每柱各開八孔

每孔相去各八寸必相去八寸乃中設橫檔八層

每層用前檔木一根長六尺一頭嵌前左柱孔內一

頭嵌前右柱孔內每層前檔木之中間俱平鑿一

短樺樺長四寸後檔木一根長三尺一頭嵌後柱孔內一

頭裁成樺口銜於前檔木之中間短樺上短樺及

樺口對穿一孔用竹釘結住以便轉移摺疊小蠶

用小架高四五尺闊四尺餘與大蠶架同

桑蠶提要

卷二 蠶具

十一

無力之家不能備木架者可用粗椶繩三根麻繩亦可

從屋梁椽子上穿過垂下至地為直柱前二後一與木架直

柱木棍拴繩上為橫檔竹棍亦可每橫檔相去各空七

八寸另釘一粗木椿於地將垂下繩尾緊拴椿上

不令動搖繩動搖則盤內之蠶驚動每一架亦可

安蠶盤七八層候蠶事畢將繩棍收束置空閑處

來年仍可取用此亦簡便方法也

蠶 篥子

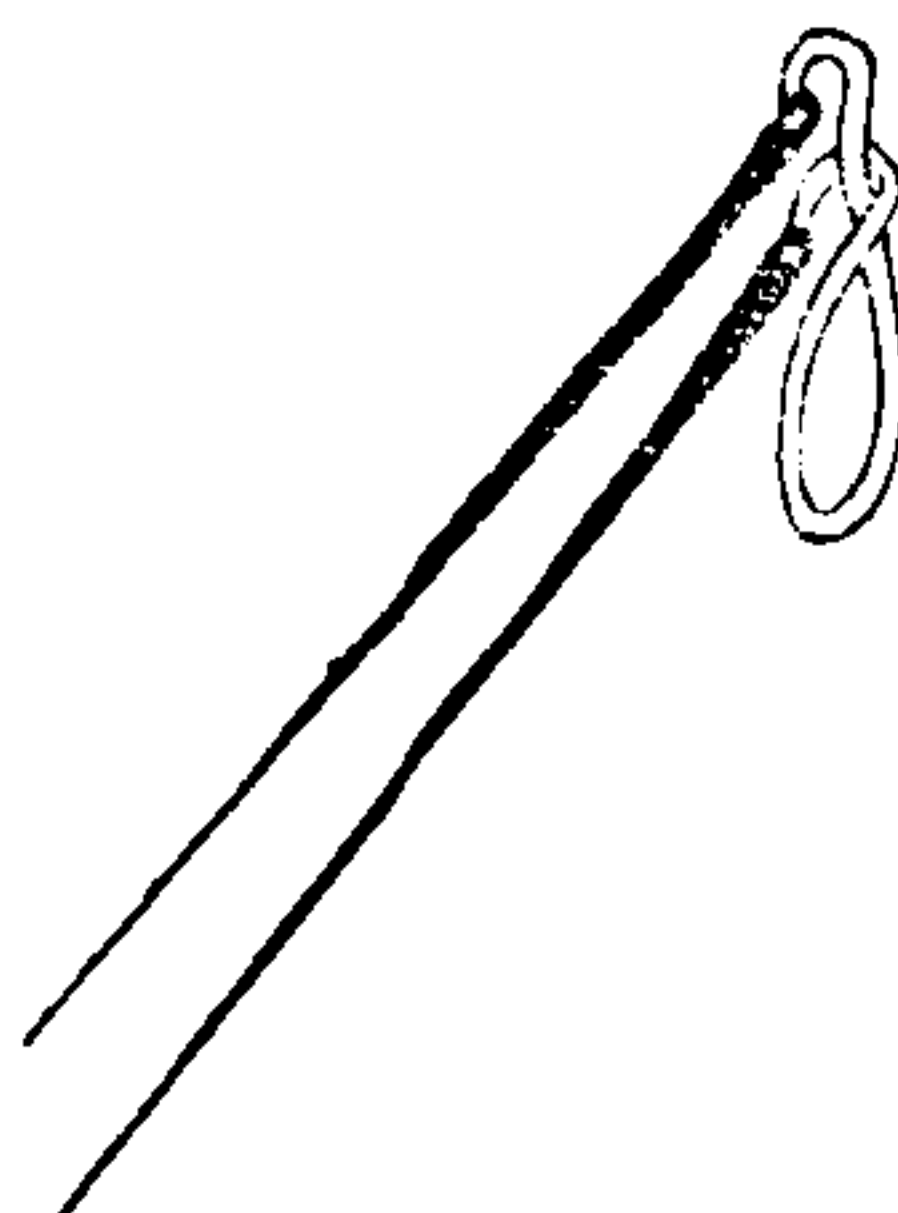

篥以竹爲之，長八寸，比
略細，一頭削尖磨令極
光爲夾取小蠶之用。

桑蠶提要

卷二

蠶具

十一

蠶 匙



匙以桑木爲之，或竹片
亦可，大小不等，總以光
滑爲佳，以備分開小蠶
之用。

蠶 杓

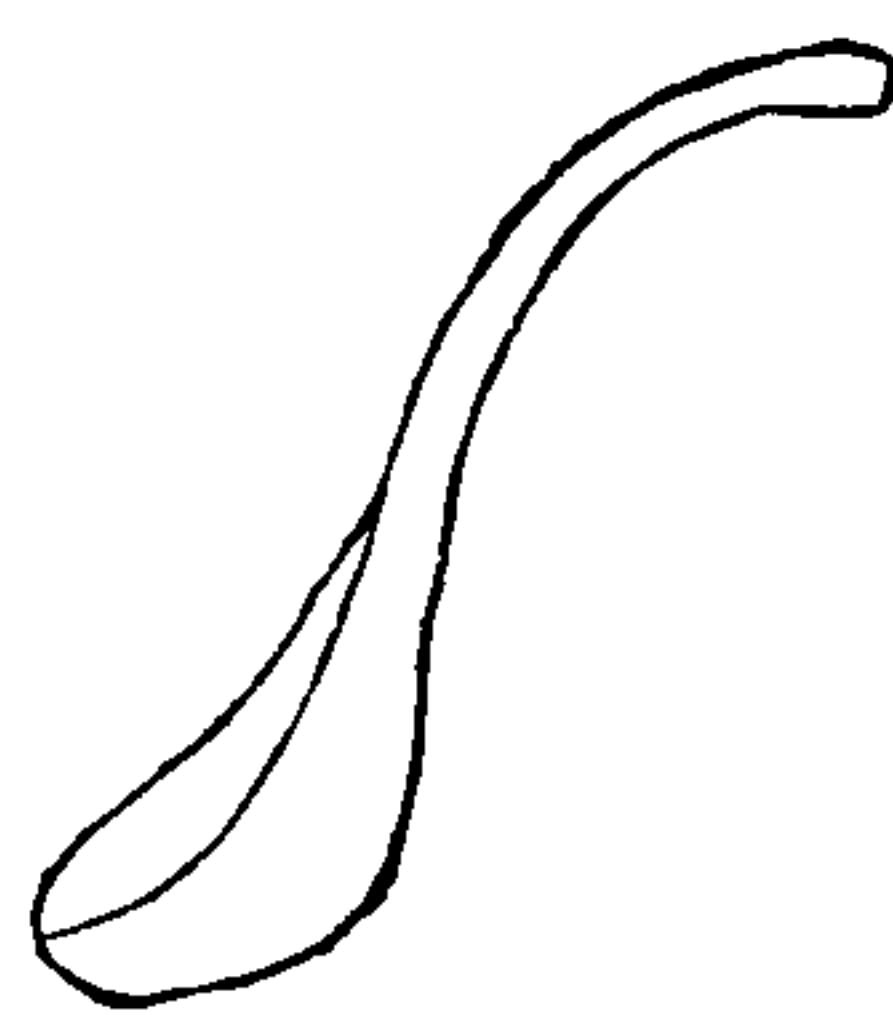

杓以桑木爲之，或無氣
味之木亦可，其首大如
酒杯，其柄微曲，柄長二
三尺，如蠶盤內布葉不勻，則
用此杓盛葉以補其處。

桑蠶提要

卷二

蠶具

十三

蠶 網

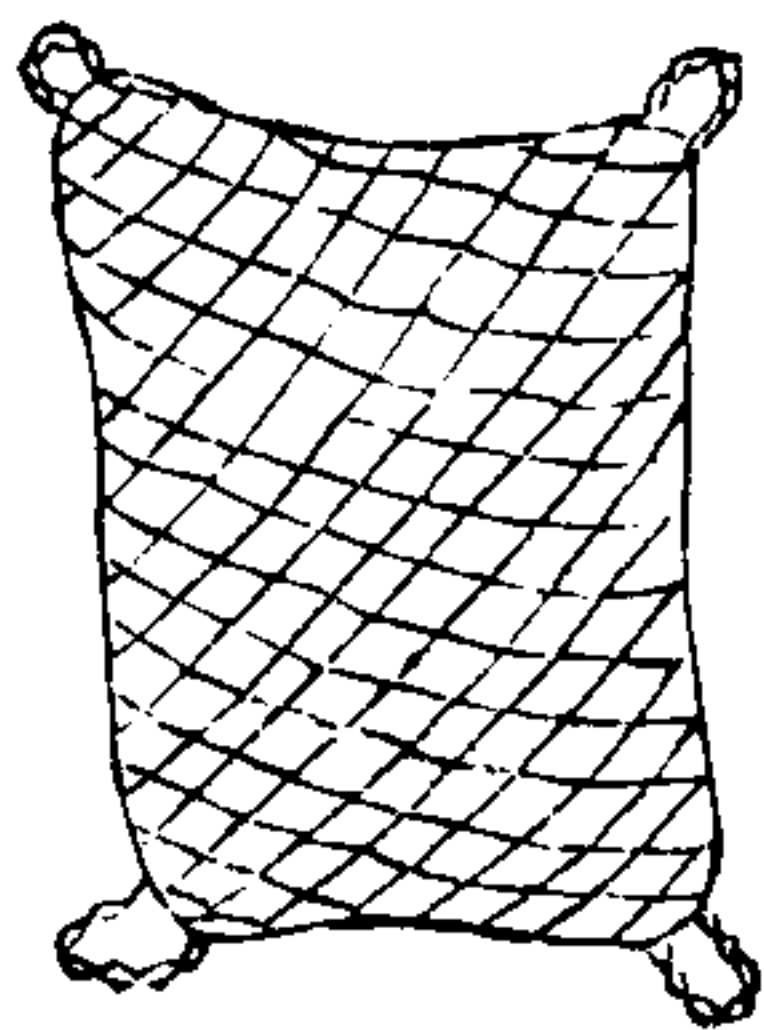

網之長短闊狹視蠶盤之大小
此據蠶要物也，有法用新細麻
繩織網，或塗以生漆，或塗以豬
血，仍以粗麻繩穿邊，甚足耐久。
若貧家力不能辦，可購取爛魚
網，照蠶盤裁，剪補綴完好，用細
篾絲穿邊，亦可適用。網眼有疏
有密，擡小蠶宜密眼，擡大蠶宜
疏眼。

飼蠶凳

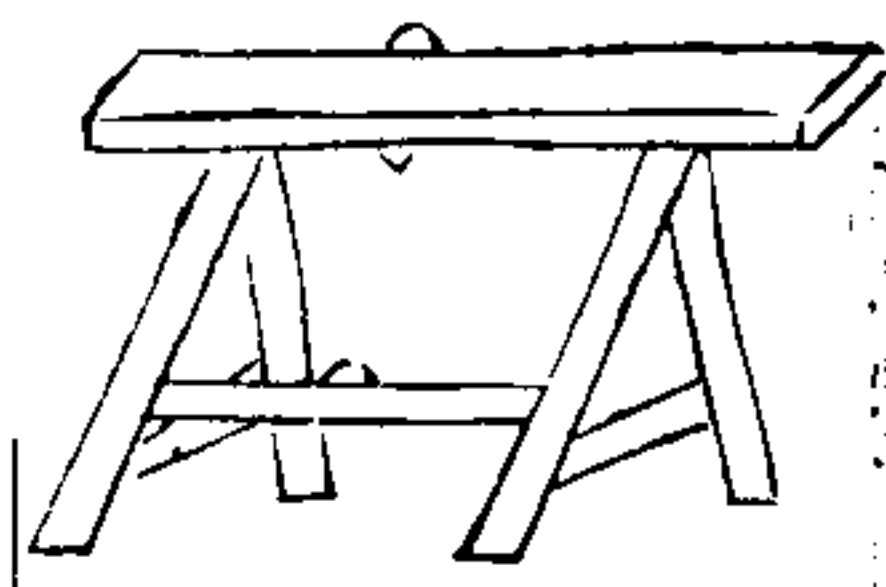

十字架

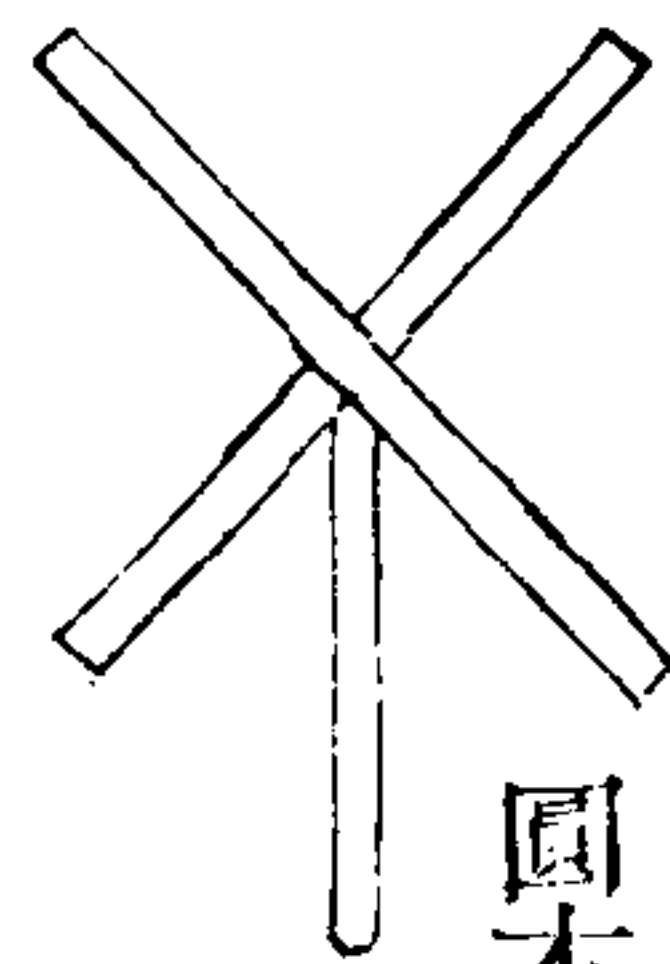

圓木直柱

凳以厚重為要高二尺。凳面鑿一圓孔，凳腳左右兩檔中另安一橫檔，橫檔中間鑿一圓窩莫鑿穿，與凳面之孔相對，別用圓木為柱高三尺，柱頂安二檔，如十字形，插入凳面孔內，直貫橫檔上之圓窩。飼蠶時，以此十字架承蠶盤，左旋右轉，無不如意。

桑蠶提要

卷二 蠶具

函

地蠶凳



凳用六足，足高一尺，而寬一尺，身長七尺八寸，以堅固為要。布蠶於地，飼蠶之人無從駐足，須登此凳飼之。

蘆箔

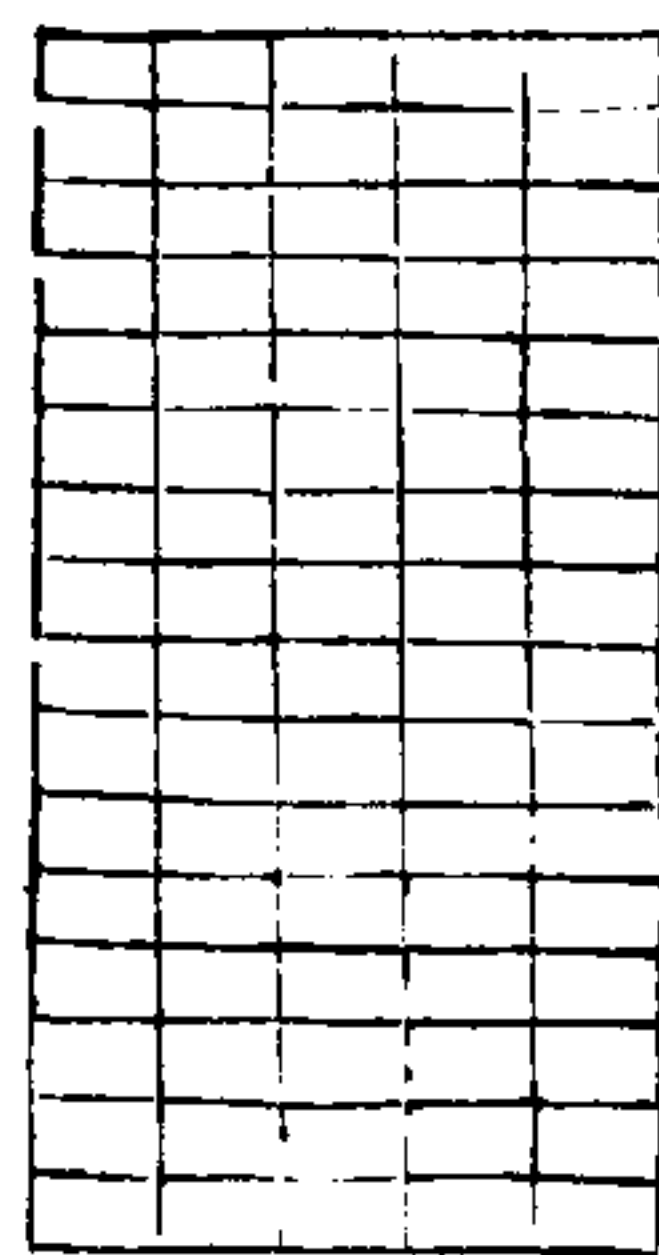

箔以蘆葦織成，長短闊狹無定制，其形如簾，故又謂之蘆簾。非此則蠶山無從位置。

桑蠶提要

卷二 蠶具

一五

草梳

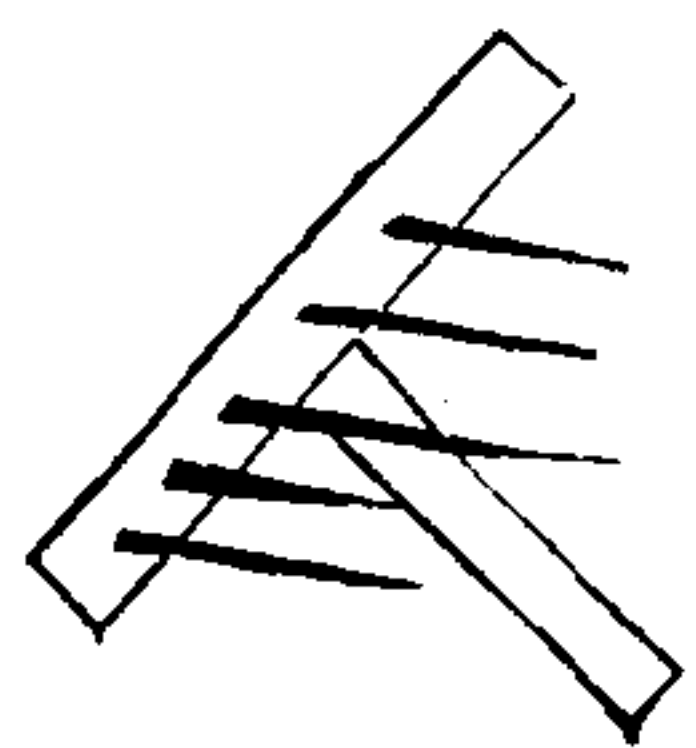

梳以堅木為橫梁，用鐵釘四五枝排釘橫梁上，橫梁長七寸，鐵釘橫梁長四寸，兩頭皆尖。橫梁之旁安一木柄，柄長五寸，繫山帚時，以梳草梢之散亂者。

山帚

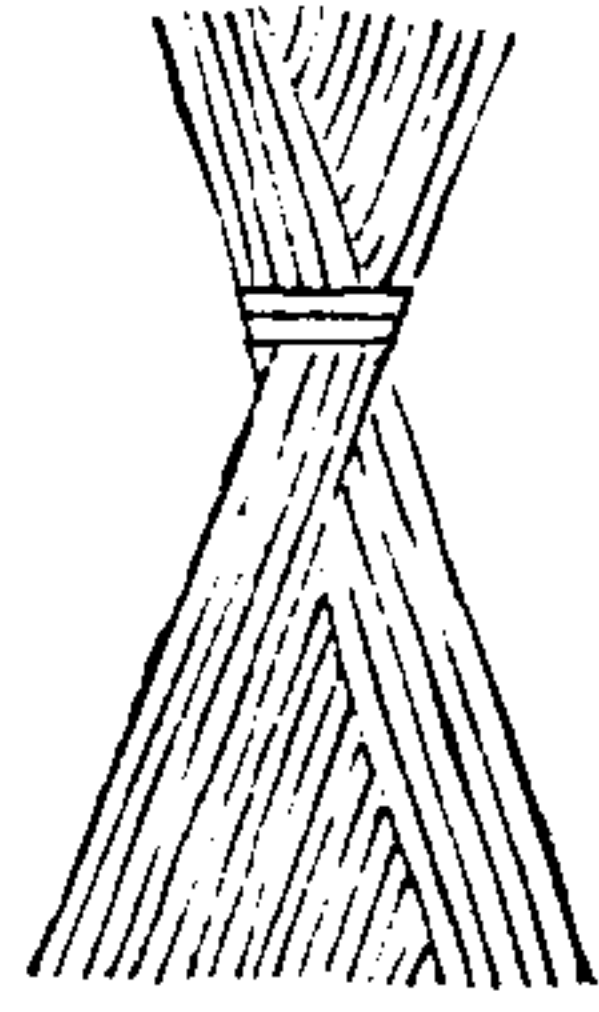

即蠶山也，鐵掃帚最佳，糯稻草次之，麥秸亦可。高二尺餘，圍五六寸，紫山帚法詳紫山第四則。

桑蠶提要

卷二

蠶具

六

蘭籃

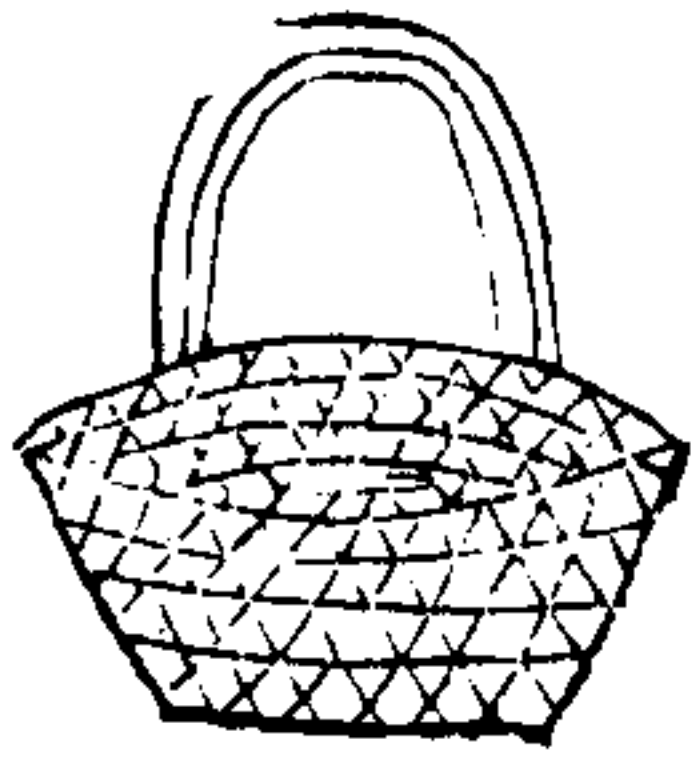

盛繭於籃，以稱斤兩，編細篾為之，大小不等，總以光滑為佳。

火炕

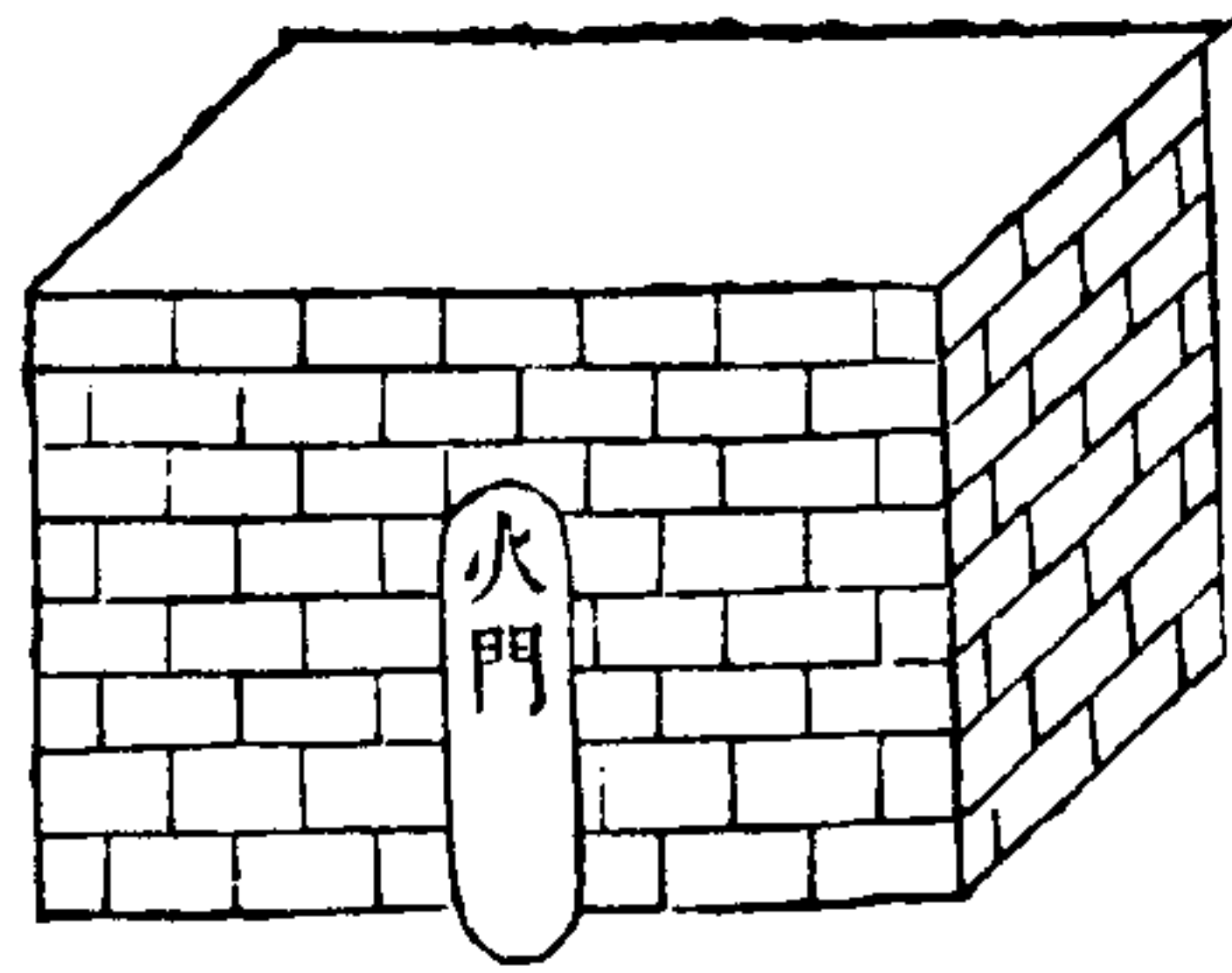

火炕

桑蠶提要

卷二

蠶具

七

炕之四圍以火磚砌牆，或土磚亦可。形如炕牀，高一尺，寬二尺，長三四尺。炕之檔頭開一火門，從平地開起，高一尺，餘寬五六寸，不可過高。火門外邊平地挖一火窩，以盛薪炭。此窩緊靠火門，方寬長各四、五寸，深亦不過四、五寸。緊靠火門之上，偏安石板一塊，內高外低，形如屋簷，以罩火窩。窩內火氣上衝，被外邊低簷關住，自然折入。窩內如恐偏安不穩，即於火門兩邊用磚直砌，托住石板，形似竈門，火氣更緊。緊靠石板之上，安橫木四五根，一頭在對面牆上，一頭在火窩裏邊起，用土築實，漸之橫檔，以承篾摺。

次斜上直抵對面盡頭安橫檔處以達火氣炕內不築
 斜坡則火氣不勁斜坡之中開一微窩兩旁略高形如
 筲箕以均火氣斜坡上不開微窩則火氣太直不
 亦不均勻但窩不宜深深則火氣下陷不能直送到頂
 孔形如米篩以透火氣篾摺長短寬窄須與炕內
 翻動時漏摺內盛蘭摺上可盛多蘭蘭上另用篾摺
 蓋好以聚火氣

桑蠶提要 卷二 蠶具

十六

撈絲帚

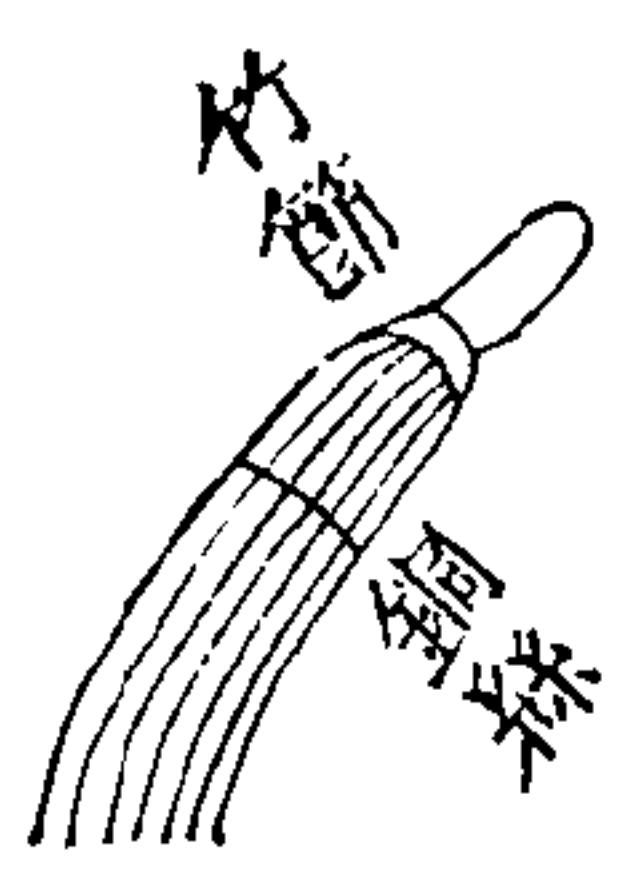

撈絲帚一名做絲手以帶節竹一片為之寬二寸長八寸竹節須留節上劈在六寸之間粗縷七八條形若手指近節處貫以銅絲務使縷析條分以便撈繭出緒

絲車總圖

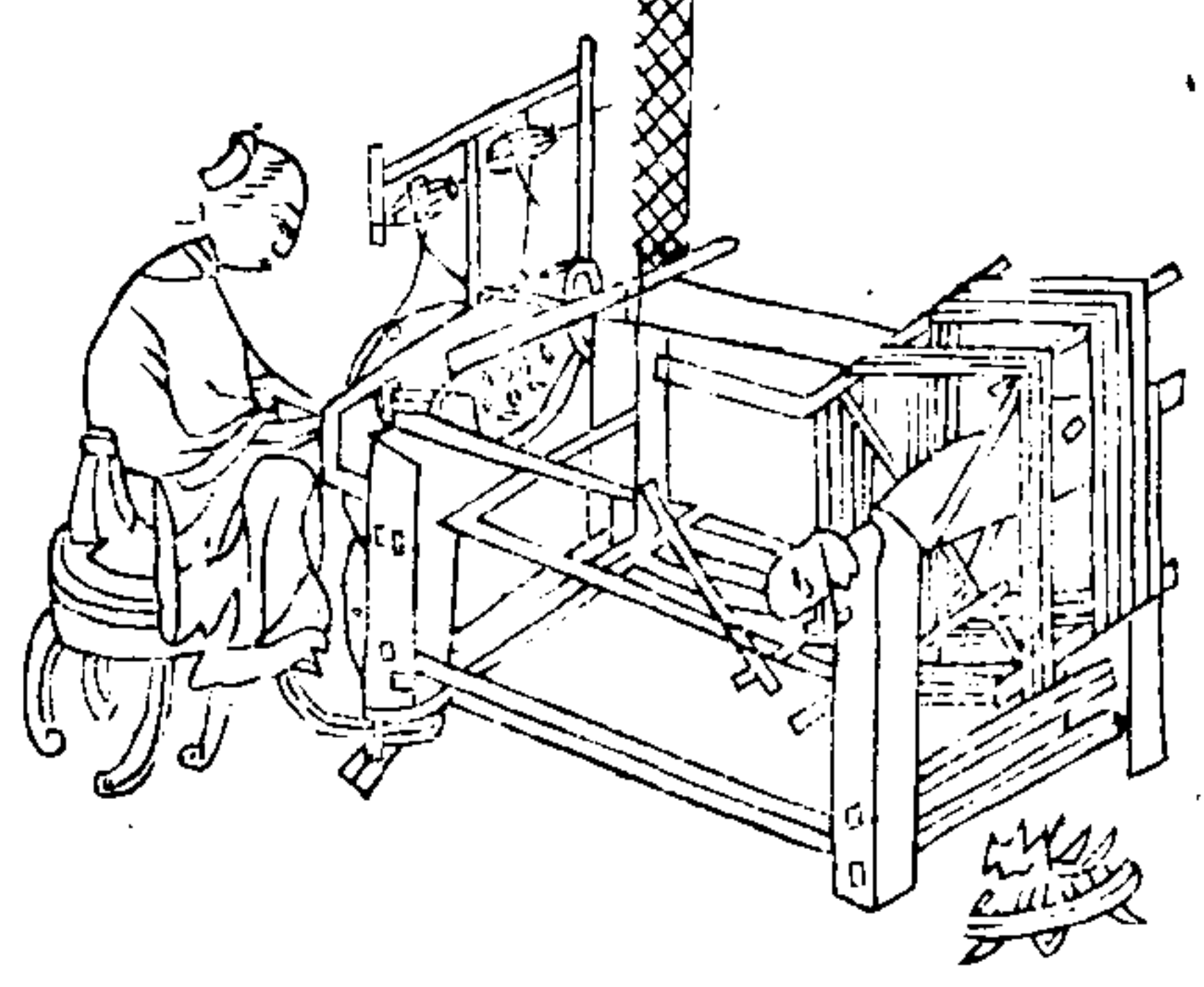

桑蠶提要 卷二 蠶具

十九

絲竈煙窗

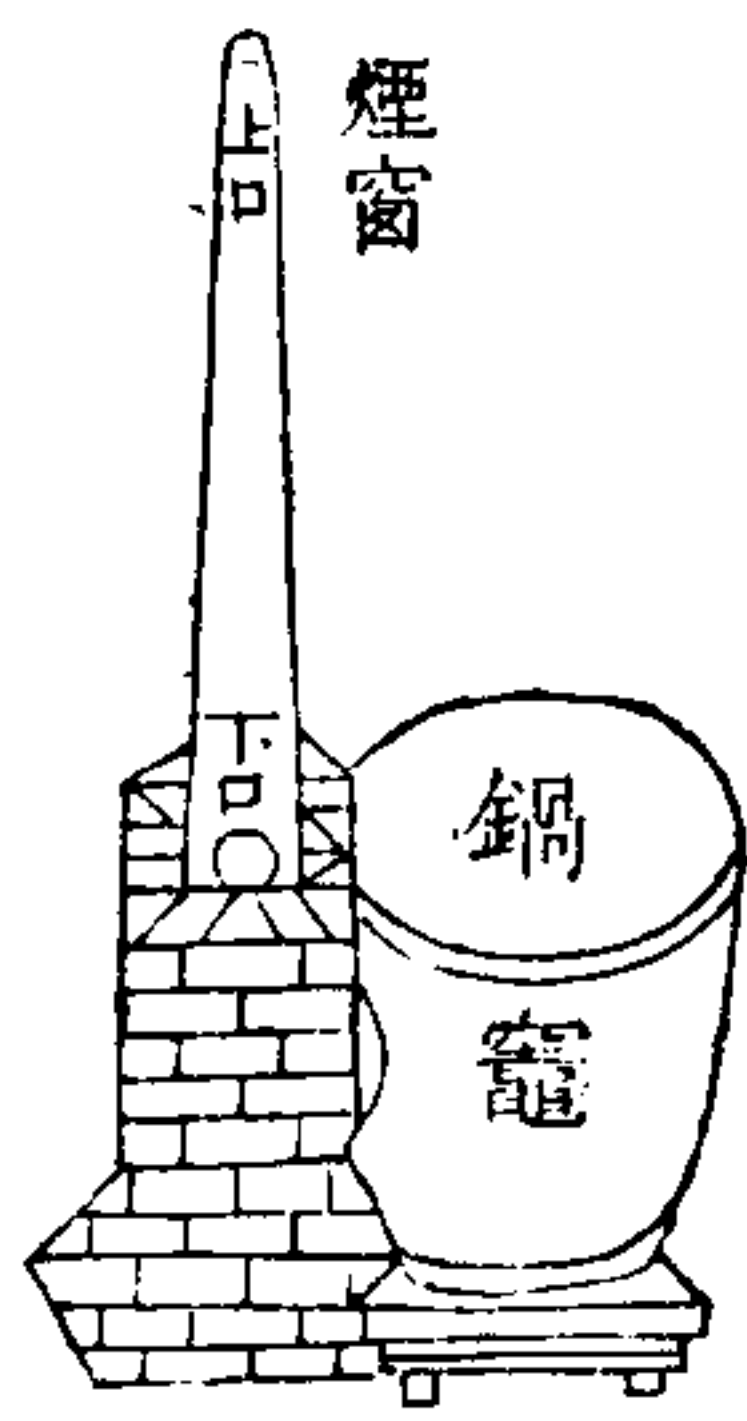

竈宜上寬下窄或用缸竈或以磚砌皆可竈之內須以石灰和泥厚塗之鍋口之四圍亦以泥護之不可漏煙煙窗用薄篾條環繞編成上口比下口略小高出屋簷下口圓徑六七寸外均用灰泥厚塗竈門兩旁將磚砌起以煙窗置其上則煙出竈門即直衝煙窗而出矣

柱高二尺零八分寬二寸八分厚一寸四分榫頭
 徑九分圓圓二寸七分高一寸七分此一寸七分
 即在二尺零 柱腳裁成榫口以套踏腳底板之
 八分之內 工字榫頭榫口靠地寬八分
 前右角一柱柱頂橫
 鑿一孔以套絲秤 柱高二尺一寸五分寬二寸八
 分 前左前右二柱之前面各安一小橫梁前左

柱橫梁之上安一短柱短柱之頂裁成榫口以嵌
 牌坊下橫梁之左邊榫頭前右柱橫梁不安短柱
 只於橫梁盡頭處鑿一方孔以承牌坊右邊長柱
 之下截榫頭 橫梁長五寸寬一寸厚一寸去地一
 尺六寸短柱高二寸五分寬窄與橫

桑蠶提要

卷二 蠶具

三

梁同榫口長一寸 二柱之前面下截靠地處各
 寬六分深入八分

安一小橫梁以木板擱橫梁之上以磚石壓木板
 之上庶免車牀移動

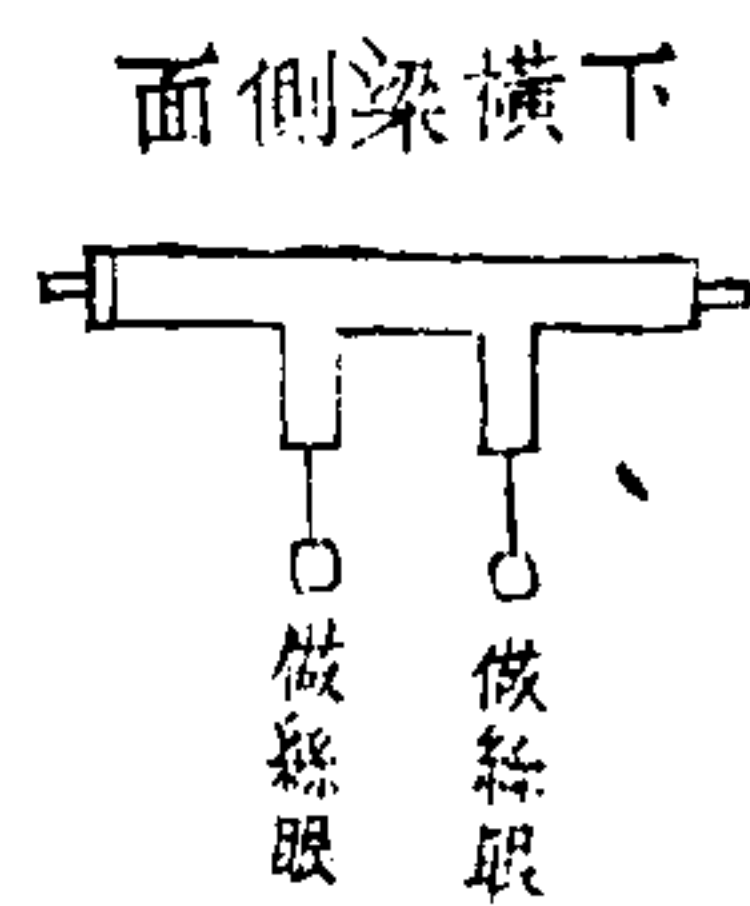
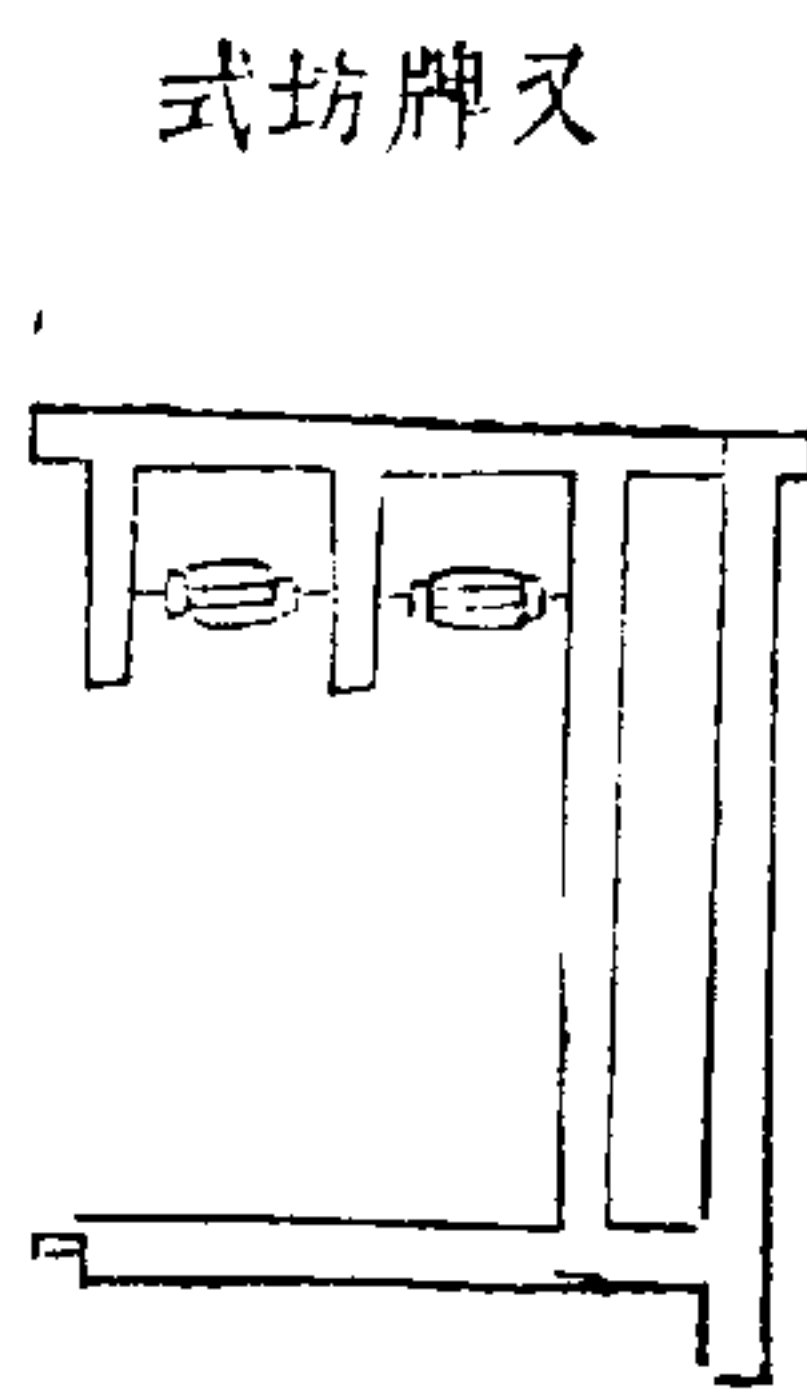
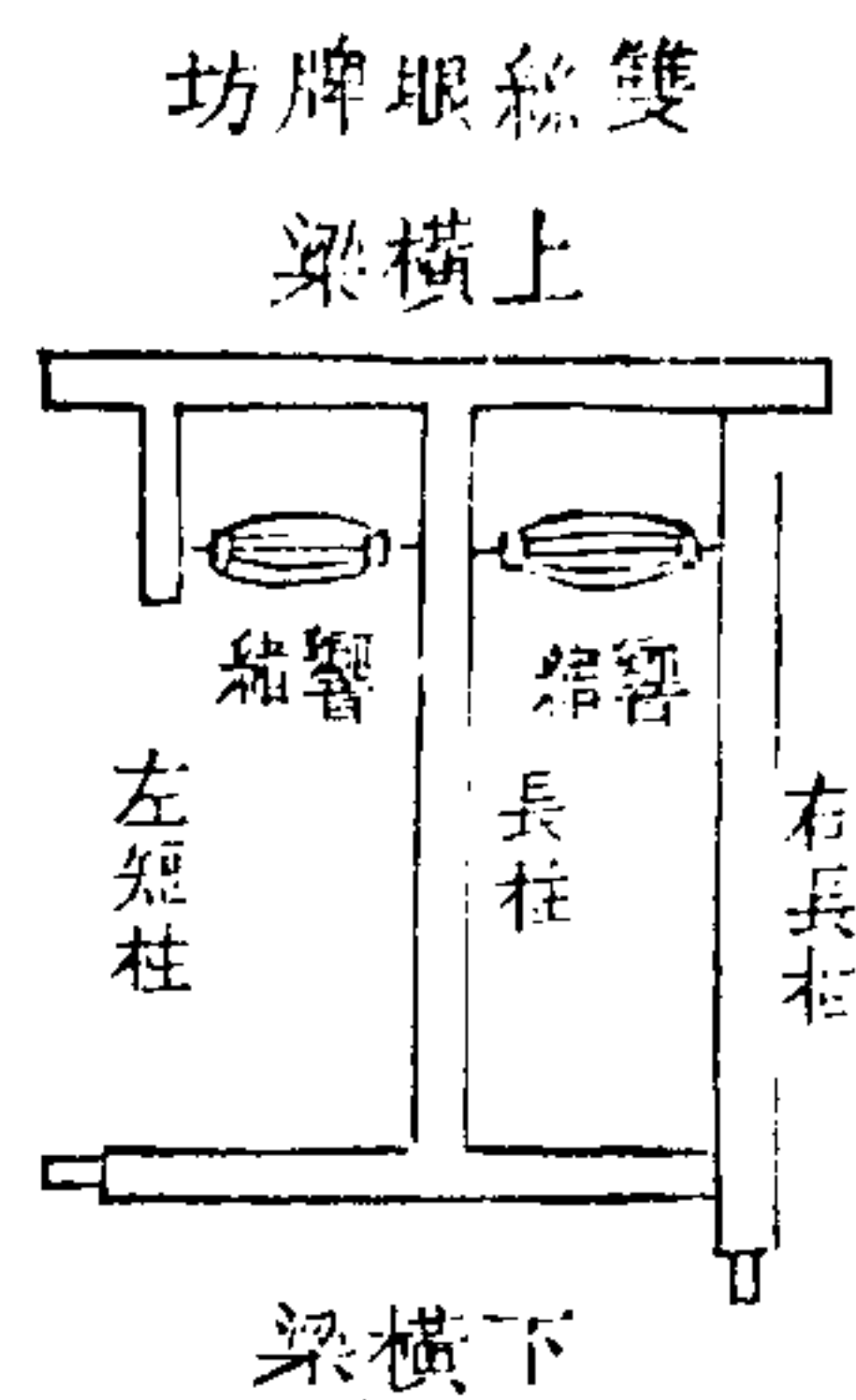

此式右邊多一長柱中
 間長柱改為短柱其餘
 式樣俱同用法亦同

桑蠶提要

卷二 蠶具

三

牌坊上下橫梁各一下橫梁左右兩頭均裁成方
 榫 下橫梁長一尺三寸 右邊榫頭嵌入右邊長柱之
 下截橫孔內 左邊榫頭嵌入車牀前左柱之前面
 橫梁短柱榫口內 下橫梁中間直開一孔 上橫梁
 中間及左右兩頭亦各直開一孔 上橫梁長一
 尺五寸五分 右邊長柱一上下兩頭均各裁成方榫 柱長一尺
 五寸八分 榫頭 上截榫頭嵌入上橫梁右邊直孔內 下截榫
 頭 在外 頭嵌入車牀前右柱之前面 橫梁直孔內 下截榫
 頭之上 橫開一孔以承下橫梁右邊榫頭 中間

長柱一上下兩頭均裁成方樺柱長一尺三寸五分樺頭在外入上下橫梁中間直孔內響緒在中左邊短柱一上截裁成方樺嵌入上橫梁左邊孔內短柱倒懸於上橫梁之下長二寸五分響緒與長柱同短柱長柱均平穿一孔用細篾一條鐵絲亦好橫貫孔內以綴響緒下橫梁之前面開二孔此孔與彼孔相去四寸五分另用小方木二段長寸四分寬六七分一頭平鑲下橫梁孔內一頭破一小口以安做絲眼

做絲眼一名絲窩以銅條為之長三寸一頭搥匾插於下橫梁短

桑蠶提要 卷二 蠶具 一 西

木之橫口內一頭搥匾鑽眼鍋內之絲從此眼內度出搭上響緒眼須光滑庶免割斷絲縷如屈銅為鉤絲縷一挽即入無庸穿度較之用絲眼者更為簡便

響緒用小竹為之長四寸圍圓約四寸兩頭留節中刻條縷節上穿孔貫篾條上鍋內撈起之絲先度入做絲眼內再由絲眼搭上響緒

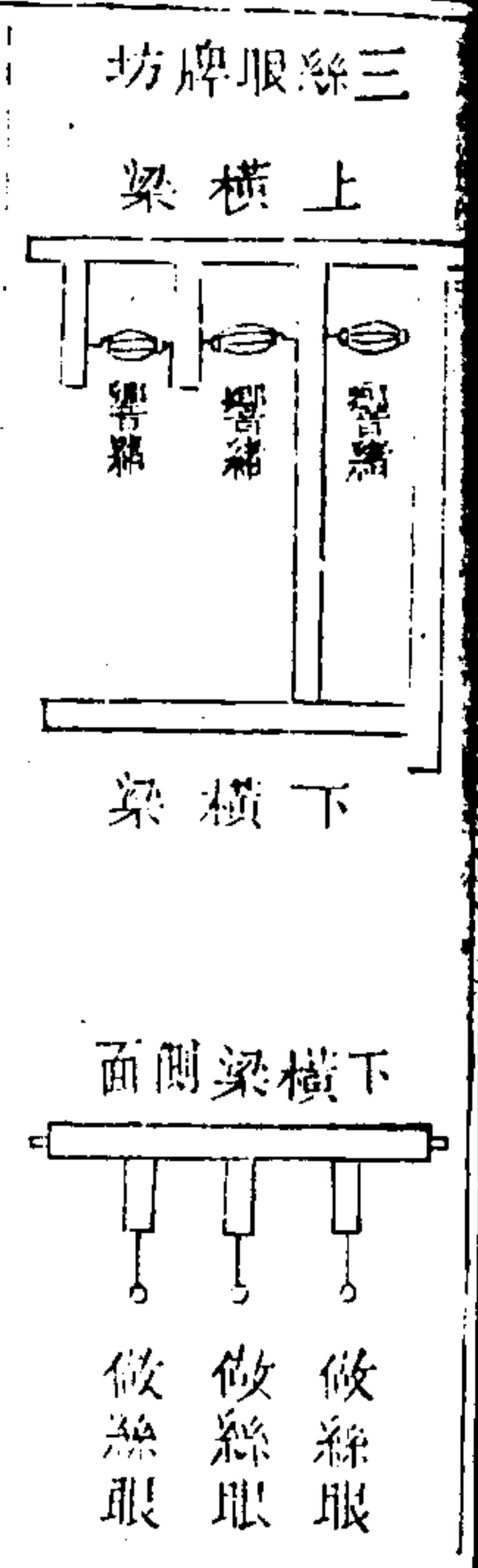

雙絲眼牌坊長柱二短柱一響緒絲眼各二三絲眼牌坊長柱二短柱二響緒絲眼各三初學繅絲者用單眼善繅者用雙眼最善繅者用三眼至絲之粗細視絲眼下用繭之多少絲粗絲眼下用繭少則不在乎絲眼之多少也

桑蠶提要 卷二 蠶具 一 丑

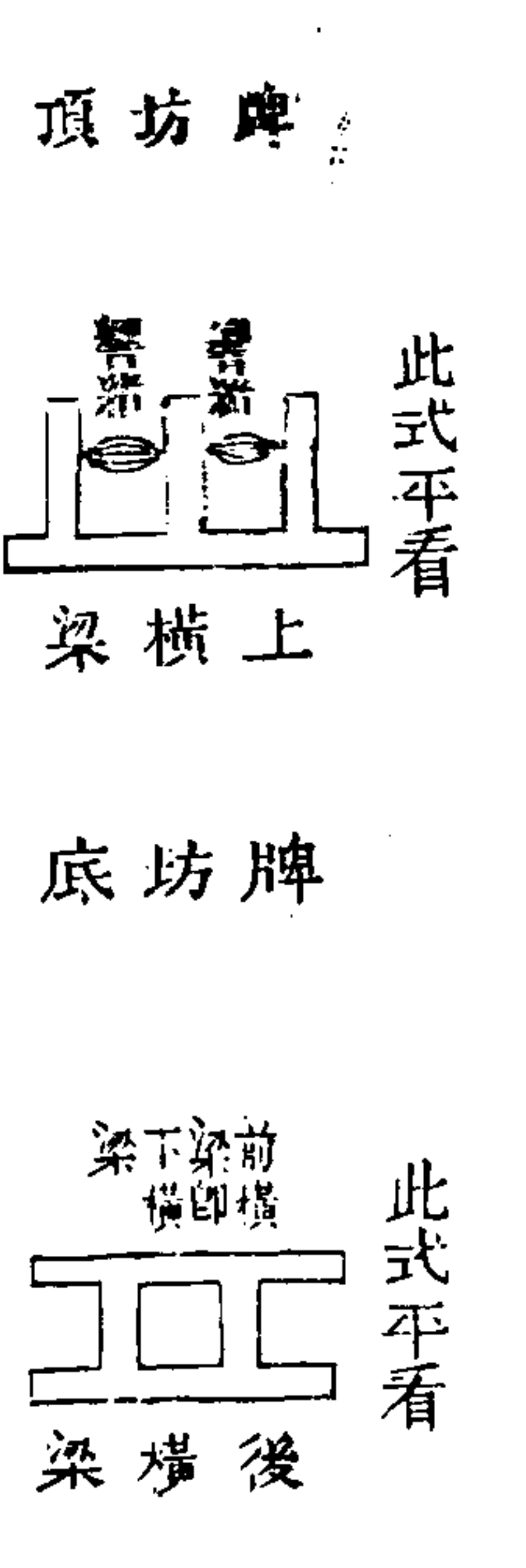
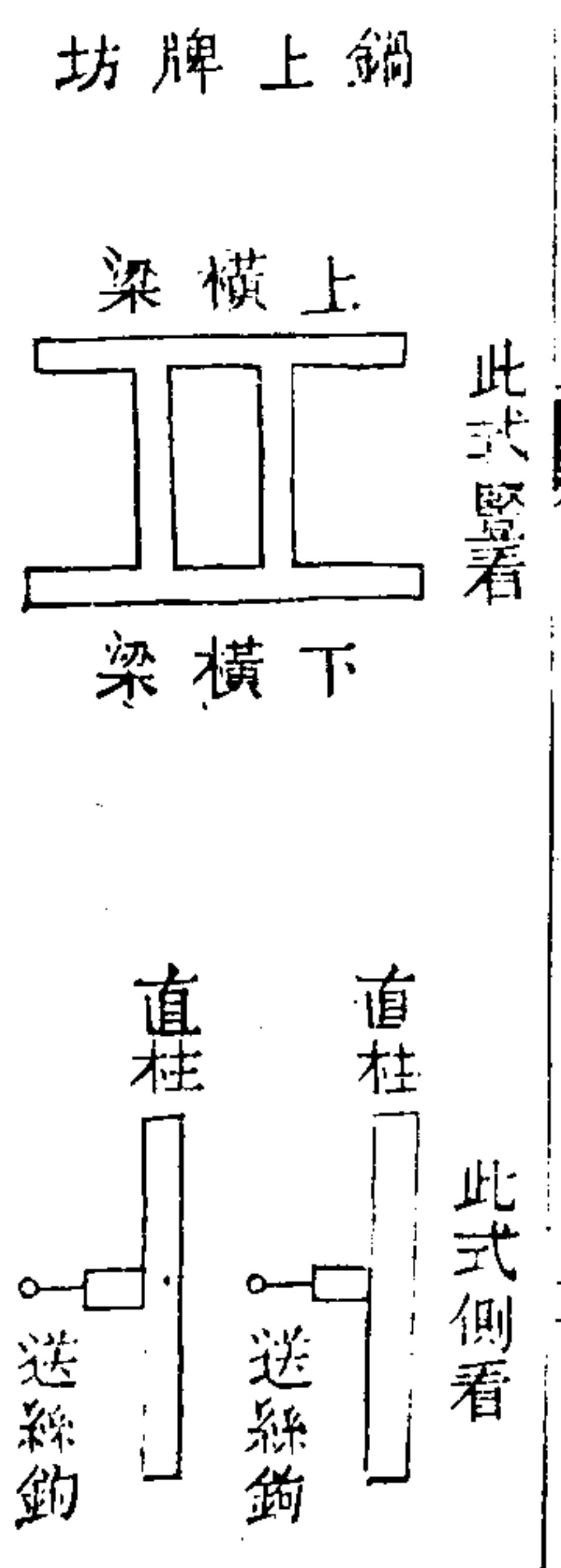

上下橫梁各一，上橫梁長一尺三寸五分，中閒直柱二根，每根長一尺五寸，直柱之下截，離下橫梁約一尺五寸，各平鑲短木一截，短木各長一尺，短木頭上各安送絲鉤一枝，上橫梁中左右各平鑲短木一截，短木各長三寸，短木中間各安響緒一箇，是為牌坊之頂，下橫梁之後平鑲短木二截，短木各長二寸，再於短木盡頭平鑲橫梁一根，此橫梁比下橫梁短二寸，是為牌坊之底，此亦雙絲眼牌坊式也，三絲眼應用直柱三根，送絲鉤三枝，上橫梁平鑲短木四截，安響緒三箇，餘俱同。

桑蠶提要

卷二 蠶具

三

前式牌坊或雙絲眼或三絲眼均嵌在車牀之上，此式牌坊或雙絲眼或三絲眼均擱在絲鍋之上，如用前式即不用此式，如用此式即不用前式。

絲秤

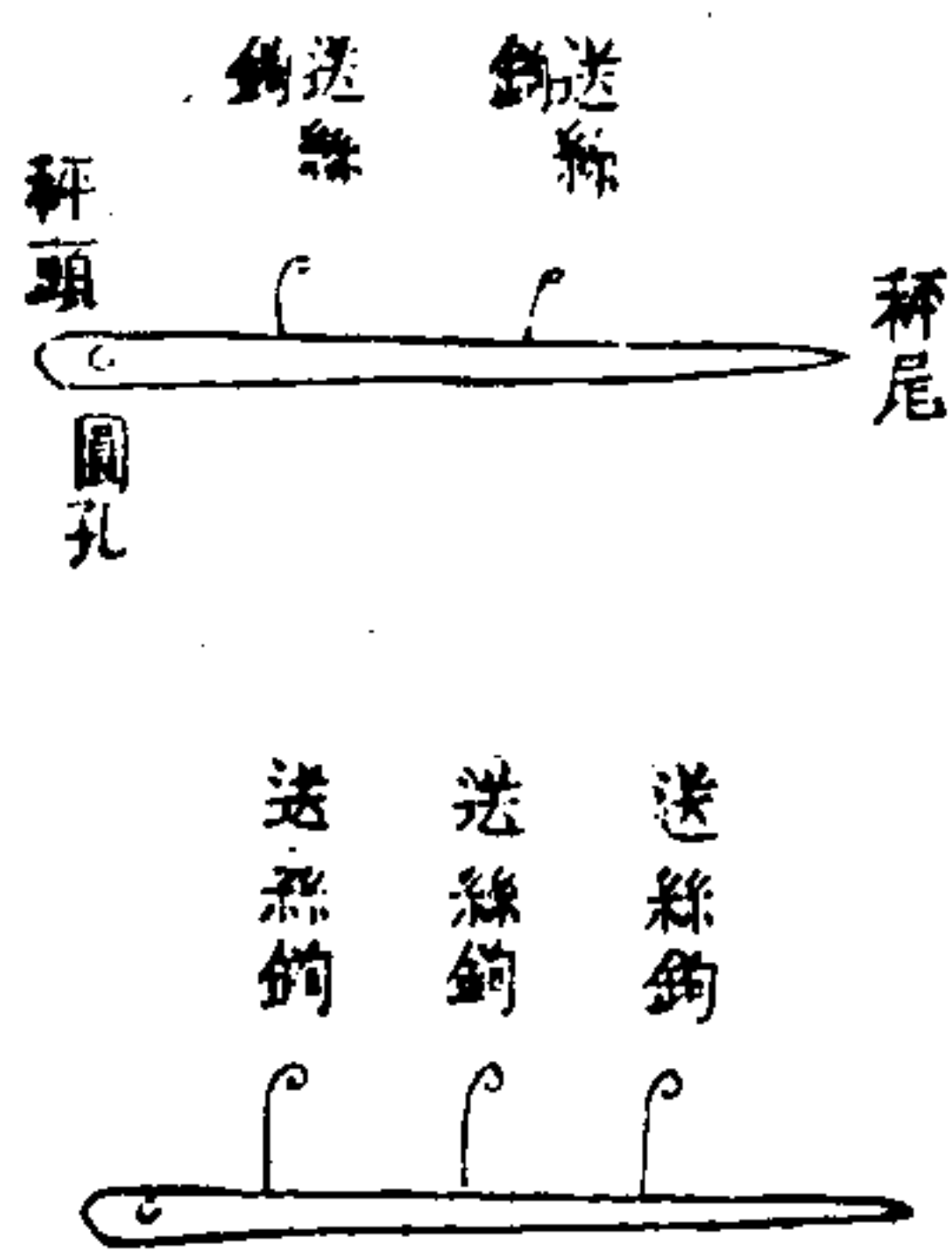

用雙絲眼牌坊者，絲秤上送絲鉤二枝，用三絲眼牌坊者，絲秤上送絲鉤三枝。

桑蠶提要

卷二 蠶具

三

絲秤俗名抽絲，所以制絲使之以木條為之，身長頭寬一寸，尾寬四分，秤頭開一圓孔，套於牝孃墩，自頭至尾，由寬而窄，秤尾貫於車牀前右柱孔，小直柱上，孔比牝孃墩大，直柱略大，秤尾貫於車牀前右柱孔中，送絲鉤以銅為之，鐵亦可，一頭釘絲秤之上，一頭屈而為鉤，鍋內之絲由絲眼引上，響緒挽入此鉤，再由此鉤搭上车軸。

牡孃墩繩

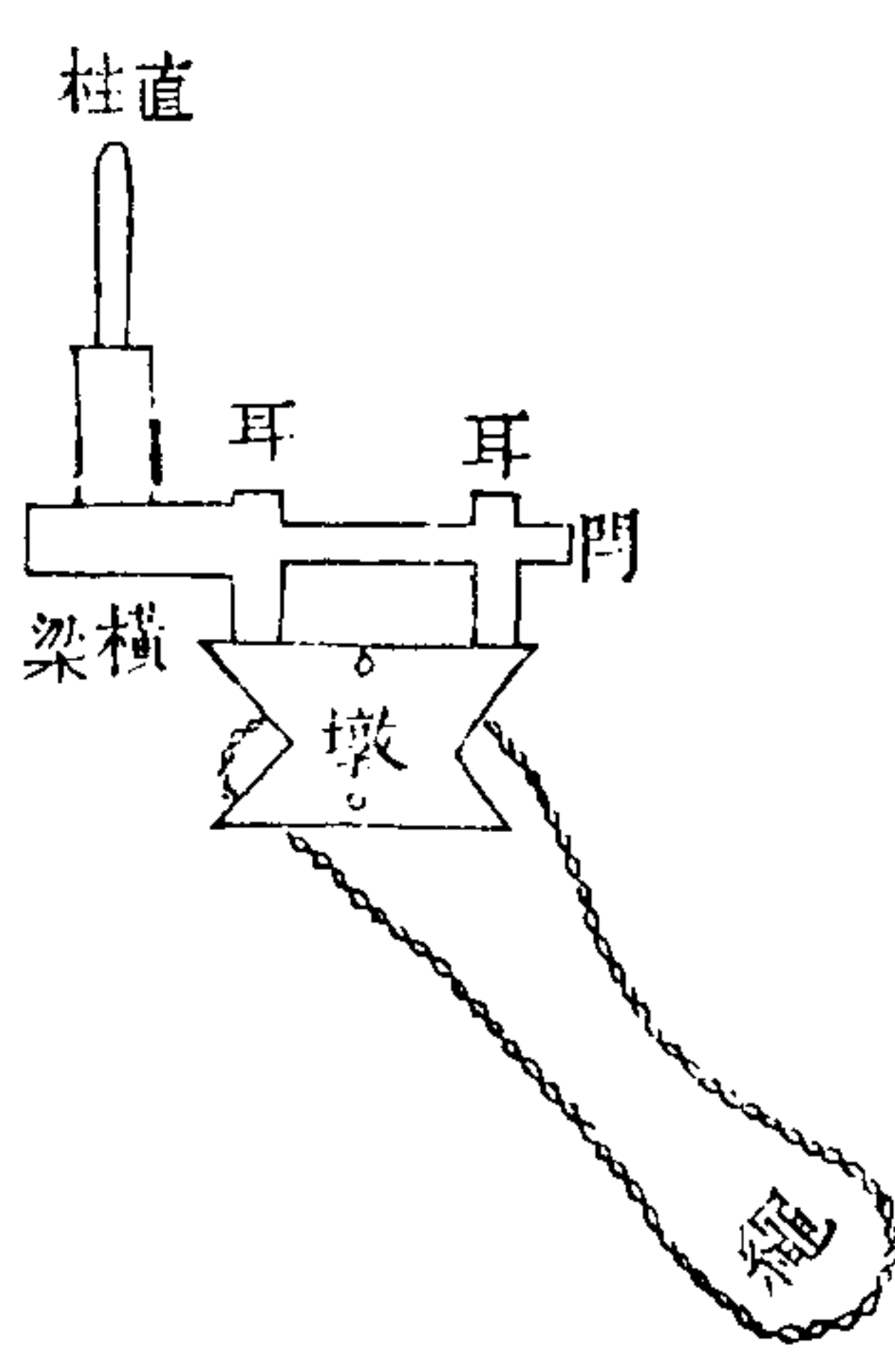

桑蠶提要 卷二 蠶具 三

牡孃墩以桑木爲之，面平底平腰細，面高二寸，底寸六分，腰正中間一直孔，貫於車牀前左柱圓樅上，中腰週圍削凹如蜂腰形，或八稜或十稜，以環牡孃繩，墩上兩耳各橫穿一孔，耳高八分，以小木作門，一頭橫貫兩耳孔內，一頭留孔外作橫梁，門長五寸，頭寬四分，長三寸餘，貫兩耳孔內，橫梁上安直柱，一頭寬八分，長二寸餘，留孔外，直柱長四寸，下半截一根，上半截削圓，以承絲秤，方而扁，寬八分，長一寸五分，上半截圓如筆管，長二寸五分。

牡孃繩以綿絞者爲上，機絞者次之，長約兩頭交四尺。

結使緊前套牡孃墩蜂腰上，後套軸柄上，中間須交互一轉，方能使墩隨軸而運，絲之成片，必由於墩墩之靈否，半由於繩，纜絲時常須照顧。

桑蠶提要 卷二 蠶具 无

車 軸

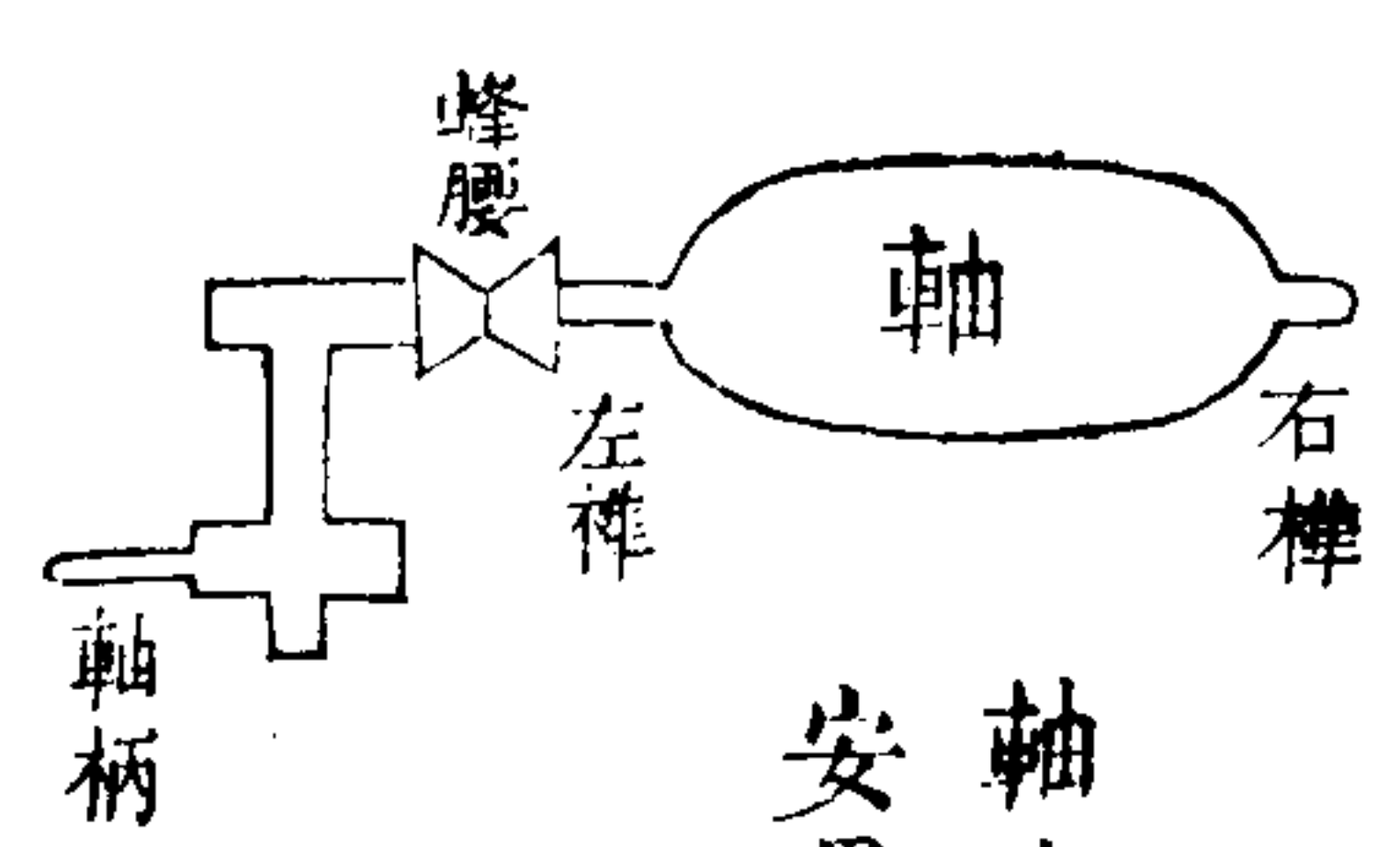

軸之四面各安貫腳一具

車軸以堅木為之，軸右邊盡頭處裁為圓樵，嵌入車牀後右柱樵口內，左邊盡頭處留一短筒，軸身之左，短筒之右，裁成圓樵，嵌入車牀後左柱樵口內。軸身長一尺三寸，樵頭與短筒均在一尺三寸之外，軸中間圍圓九寸，兩頭近樵處圍圓八寸，短筒長三寸六分，圍圓七寸，樵頭長一寸五分，圍圓三寸，樵頭嵌入樵口不可太緊，太緊則運不動，取出短筒，靠圓樵處削成蜂腰形，並起八稜，以環繞牡孃繩。蜂腰口寬一寸三分，深五分，蜂腰之左鑲直木一條，短筒長三寸六分，除去蜂腰一寸三分，尚餘二寸三分，即在此二寸三分之中，開兩方孔，安直木一條，長五寸，寬一寸，厚一寸，直木將盡頭處鑲橫木一

桑蠶提要 卷二 蠶具 三

條，以作軸柄。直木下截將盡頭處留五六分，即在橫木長四寸六分，一頭長二寸一分，粗細與直木同，其形方，即在此二寸一分之中，開一橫槽，鑲入直木，橫槽之內，一頭不善繅絲者，用手轉車，即長二寸五分，剖圓為柄，不善繅絲者，用腳踏車，即將腳執此柄，搖轉，如紡線。善繅絲者，用腳踏車，即將腳踏板上之橫木條圓孔，套於此柄之上。

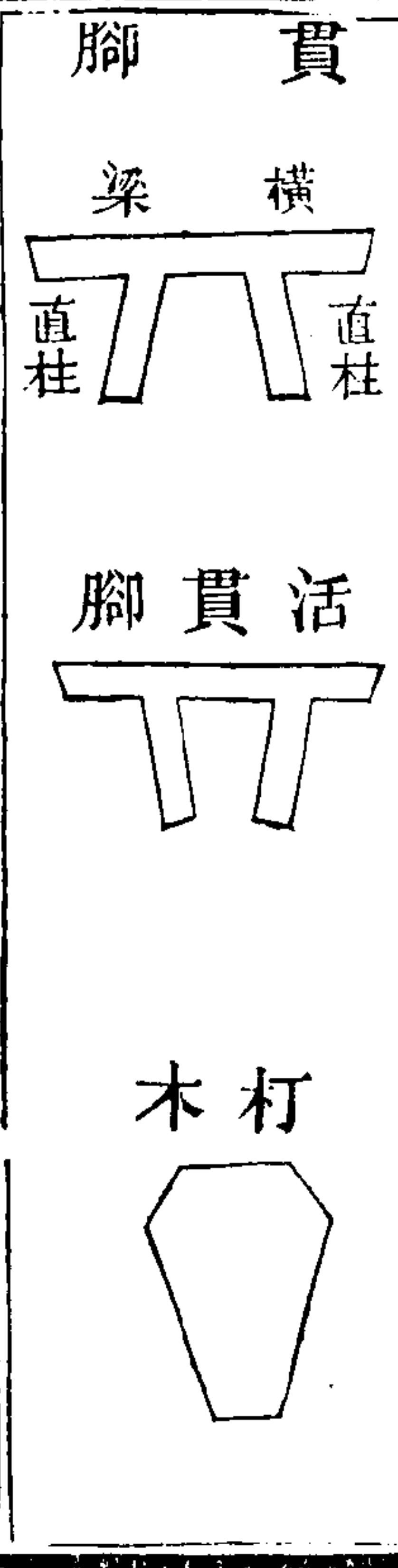

貫脚四具，安於軸身四面，以襯絲縷，每貫脚用橫梁一根，直柱二根。橫梁之上，開鑿二孔，以二直柱，寸五分，樵頭在外，寬一寸二分，厚八分，橫梁長六尺，一尺二寸六分，寬一寸二分，厚一寸二分。四面貫脚，三面嵌緊，一面用活者，可裝入，亦可取出。軸上鑿一橫槽，活貫脚正面槽長四寸二分，寬八分，反面長三寸八分，寬七分，深以兩面為通。以活貫脚之兩柱，嵌入槽內，盡頭處兩柱中間，尚有空槽，以打木嵌入空槽，用槌重擊貫脚自緊。

桑蠶提要 卷二 蠶具 三

打木一頭大，一頭小。長五寸，自大頭至小頭，由寬二分，小頭寬一分，厚七分。嵌入活貫脚兩柱之間，重擊大頭，則貫脚緊重擊小頭，則貫脚脫。車衣以布為之，貫脚橫梁之上，用布蒙其四圍，謂之車衣。所繅絲縷，由送絲鉤搭上車衣，軸既旋轉，絲自環繞車衣之上，卸架時，連衣揭下。

腳踏板

鞋板正面

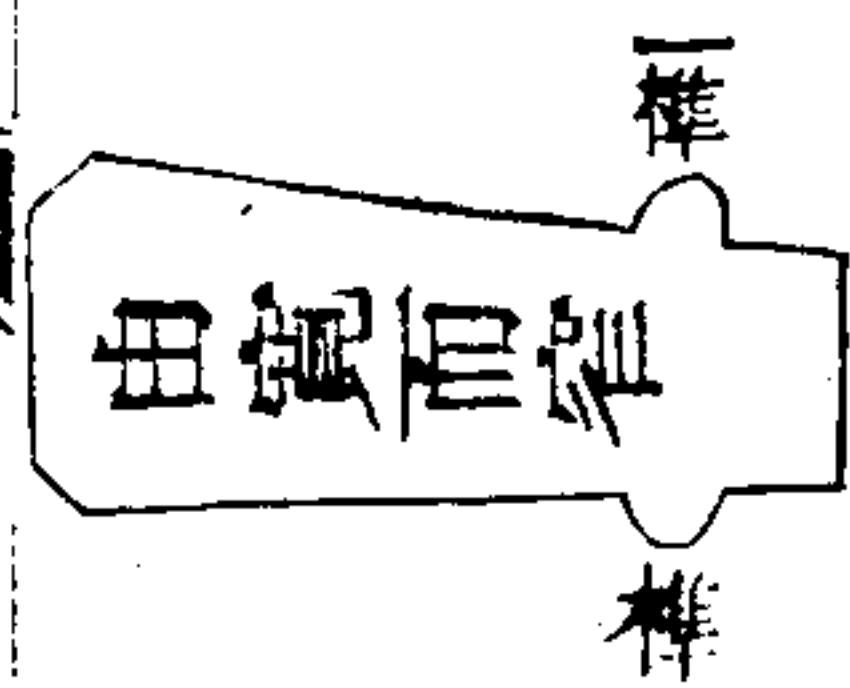
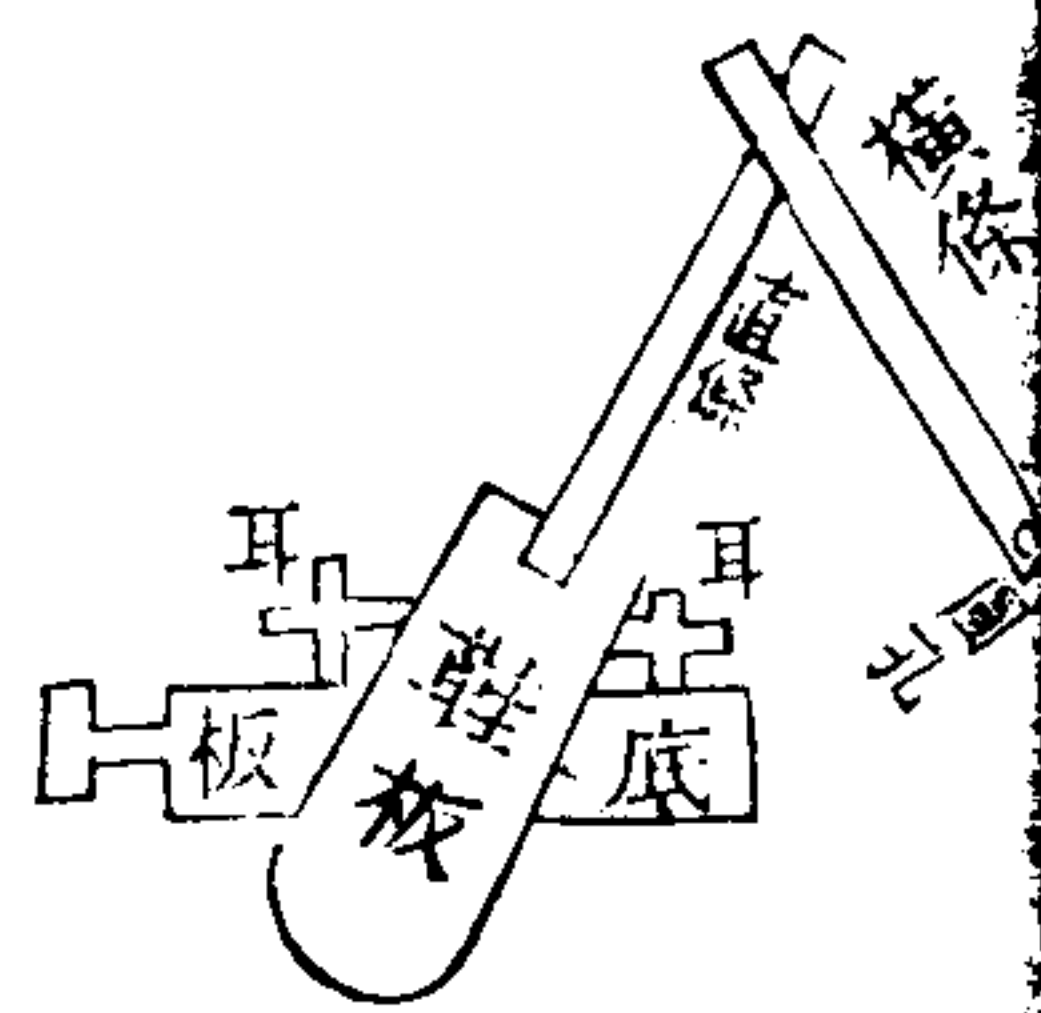

鞋板側面

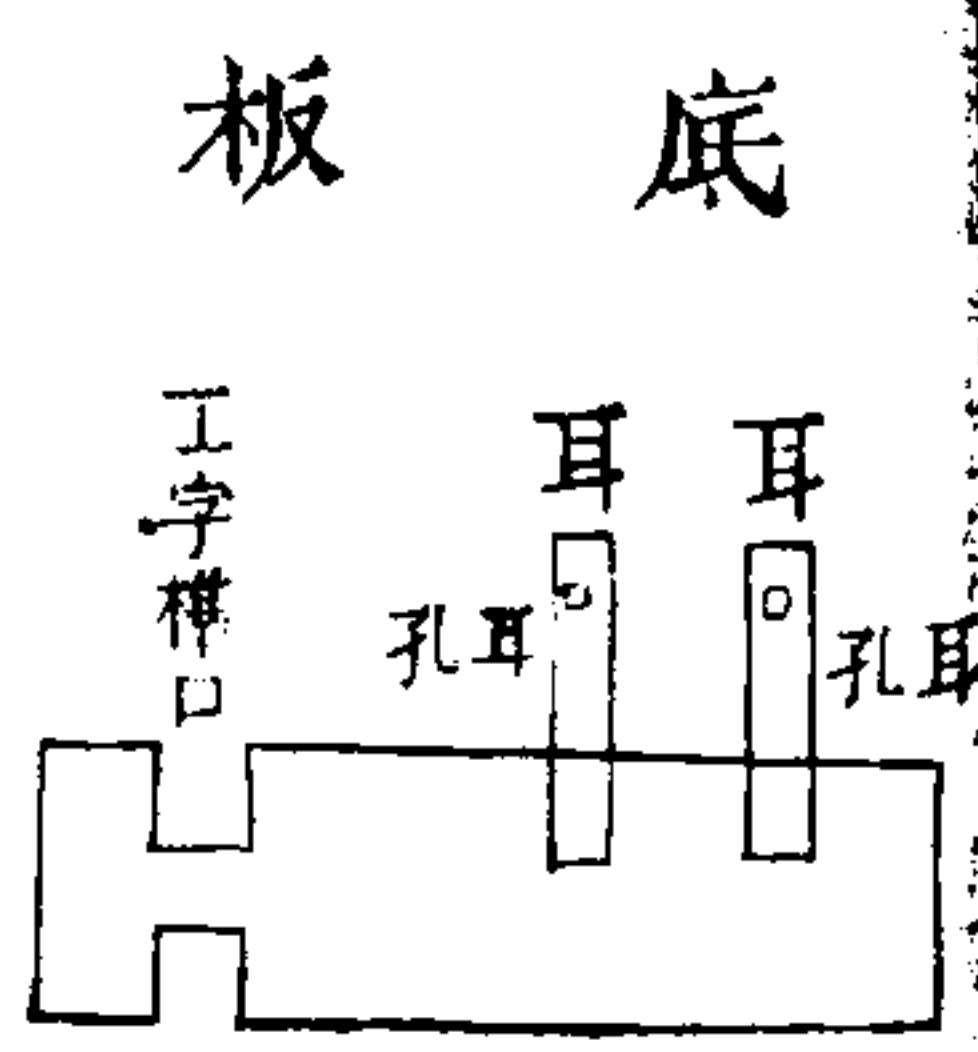
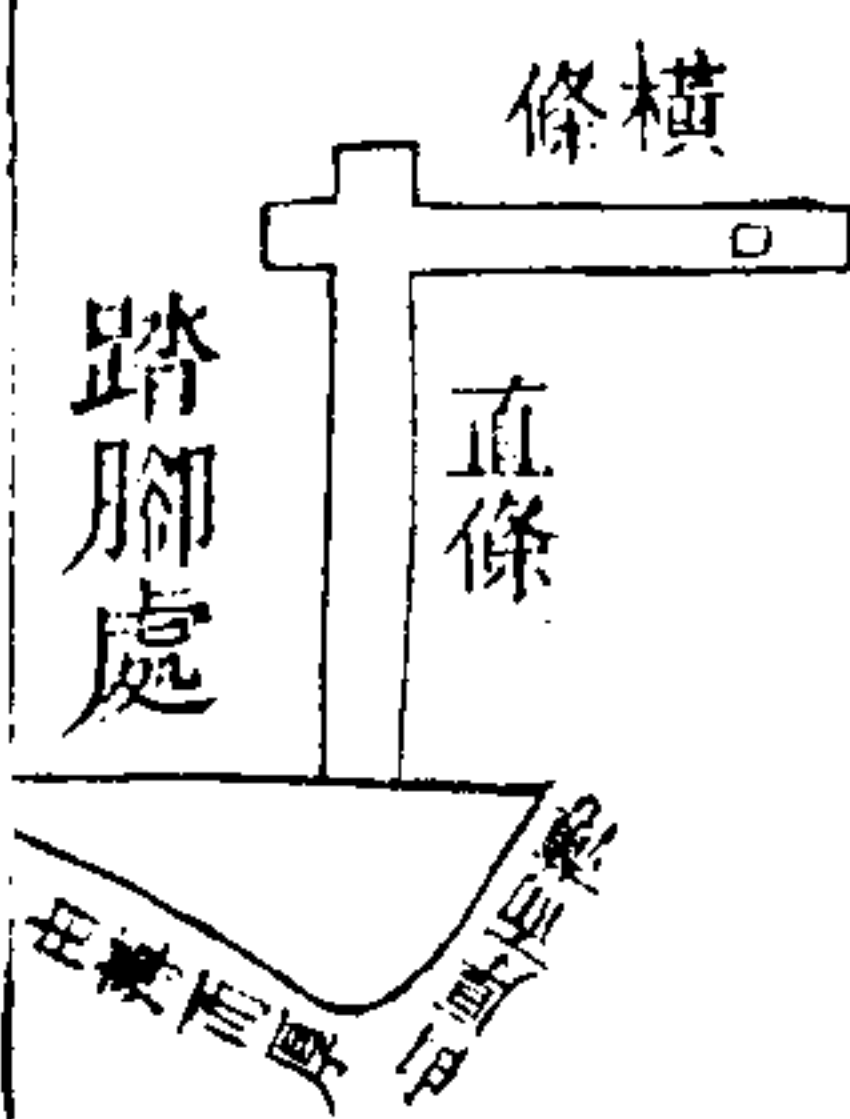

桑蠶提要

卷二 蠶具

三

踏腳板以堅木一片為底板，長九寸，寬三寸，厚六分。一頭裁樁如工字形，套入車牀前左柱腳下樁口內。樁頭寬七分，長一寸五分。車柱樁口靠地，以底板樁頭套入車柱樁口，則底板被車柱壓緊，腳踏之時，自不至於一頭安兩耳耳上各橫穿一孔。耳高二寸，離底板上孔寬四分。再以木板一片削成鞋底樣，長八寸，面要平，底不要平。底前六寸，由薄而厚，薄處二寸，由厚而薄，厚處一寸四分。後二寸，由厚而薄，厚處一寸四分，薄處六分。便不失之太平，底下太平，則腳踏鞋板時，鞋尖雖已落地，而鞋板尚不甚斜，不過微起微落而已。鞋板既微起微落，直條橫條，即不能大起大落，直條橫條，即不能大起大落，車柄車軸，即不能大起大落，轉如意。前宜寬，後宜窄，由寬而窄。

寬處二寸六分，寬處可以踏腳，窄而且厚之處，旁綴

二樁穿入底板兩耳孔內，樁頭宜圓，不宜方，方則

孔不可嵌得太緊，太緊則鞋板踏不動矣。又鞋板

之下，底板之上，須空寸許，不可緊貼，緊貼者亦踏

鞋板，另用直木一條，長一尺七寸，寬一分，以

入鞋板木處，嵌在鞋板至厚之內，以一頭開一小孔，又

用小木一條，長一尺七寸，寬一分，一頭開小孔，與直

木小孔相對，用竹釘縮之，不可太緊，太緊則一頭

開圓孔，橫貫於車軸之柄，孔比軸柄略大，兩木條

踏動鞋板，則鞋板帶動直條，直條帶動橫條，橫條

帶動軸柄，軸柄即隨之而轉矣。如不用小橫條貫軸

柄，則以麻繩縛直木之頭，而另用老筍殼浸溼，作

紐，套上軸柄，下接麻繩，以運動車軸，更覺輕靈。

車制自車牀起，至腳踏板止，皆浙江人現用之

式，襄陽絲線鋪所用絲車，亦以腳踏，與浙式大

同，小異，但車牀過高，絲竈須高，與胷齊，纜絲者

可立不可坐，婦女纜絲，似不如浙式為便。緣業

蠶之家，多以女工纜絲，不比絲線鋪纜絲，專用

男工也。

桑蠶提要

卷二 蠶具

三

火盆

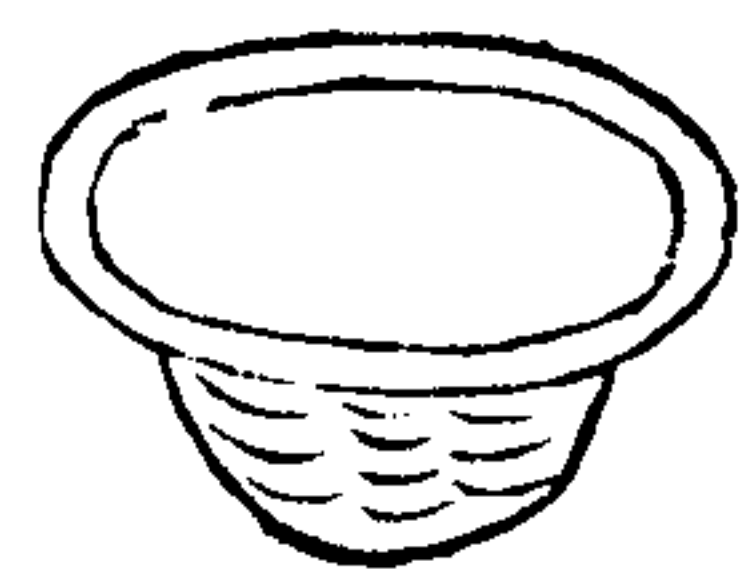

火盆有大小兩種結繭時山棚之下熏灼蠶身用大火盆繅絲時車軸之後烘炙溼絲用小火盆

桑蠶提要

卷二 蠶具

三

綿器

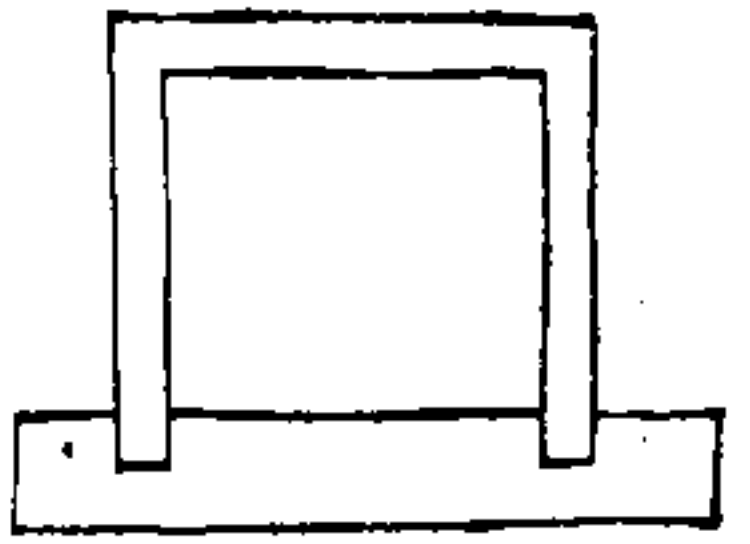
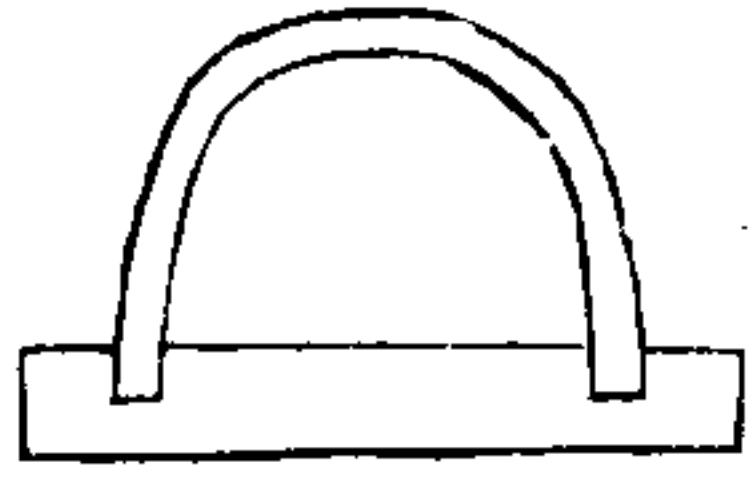

綿器又名綿矩大小不一以木板為底兩頭各鑿一孔用厚竹片一條彎轉兩頭插於孔內其形如弓以綿蒙於弓上向下拉扯則綿形外圓而中空方者用木為框以綿蒙框上向下拉扯則綿形外方而中空

綿叉

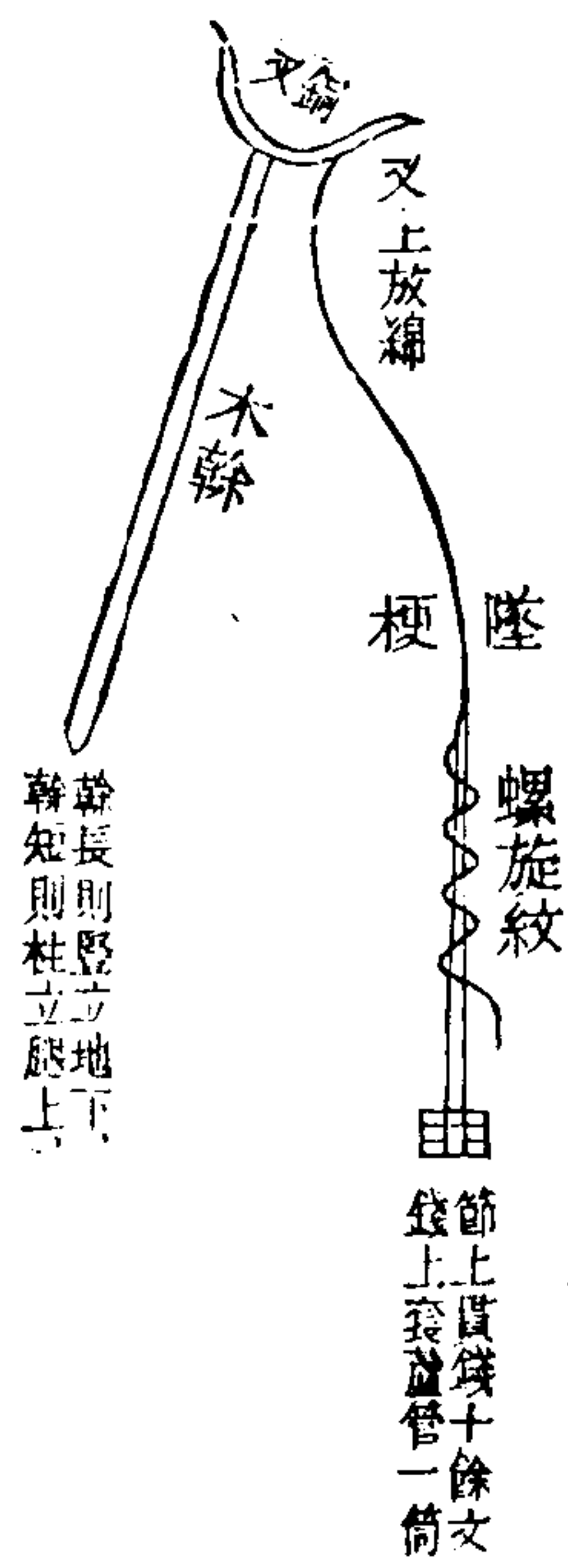

幹長則豎立地下，幹短則柱立膝上。

桑蠶提要

卷二 蠶具

三

綿叉以銅為之叉下鑲木幹長約二三尺粗如指，墜梗以竹為之長一尺粗如細箸，削令光圓一頭留節貫錢十餘文使之重墜一頭刻成螺旋深紋使線嵌入螺旋不致脫落蘆管以蘆為之長六寸以竹套於墜梗之上

蠶母 四則

男婦皆可作蠶母 蠶室一切事宜均以蠶母為主
除未滿月之產婦不可作蠶母外其餘男婦皆可
為之某婦命裏不宜蠶某相屬不宜蠶乃陰陽師
巫及鄉間愚婦之言必不可信農桑一理天下無
有不宜蠶
之婦人

潔淨 蠶母養蠶手宜潔淨勿飲酒勿食蔥蒜等物

勿佩香囊均詳蠶性
第一二則勿頻換顏色衣服

精細 蠶自初生至結繭或眠或起或小或老各有

桑蠶提要 卷二 蠶母 三

其狀詳蠶種第二三則
頭眠二眠三眠大眠並眠起各則或宜煖或

宜涼或宜明或宜暗詳蠶性
第一則各有其時切葉詳飼
葉第

一倭葉詳飼葉第三
四五六七則體蠶分蠶詳易器第一
二三四則各有

其法蠶屋蠶食避忌尤多詳蠶性第二三則
蠶食第二三則蠶母須

事事用心時時留意

辛勤 養蠶之時合家大小無不忙迫蠶母尤不可

躲懶夜間切勿貪眠

採桑 五則

採桑有次第 擇其色之較老者先採之而留其嫩

者以待其長切不可傷其芽芽方長略遲旬
日葉便長足較之
此時有數蠶初生時食葉甚少只可採其底瓣
十倍之多蠶初生時食葉甚少只可採其底瓣
者芽旁邊先放之一兩葉也二眠以後食葉漸
其色較老雖留之亦不甚長多仍採底瓣底瓣已盡則採瞎眼瞎眼者芽旁只
放兩三葉而其
中心已無未放之芽雖留之長亦不
多宜採去底瓣瞎眼俗謂之小葉三眠以後食
葉愈多然尚須辨其老嫩先採老者
後採嫩者至大眠以後
則桑已長足可開剪矣開剪者謂連枝帶葉一併
剪下也桑有遲早開剪自
有先後以長
足為度可也

採桑有時候 採葉之時宜晴明遇雨遇霧遇黃沙

桑蠶提要 卷二 採桑 三

勿採宜辰刻宜申酉刻晝時所食之葉宜於辰刻
採之夜間及明日清晨所
食之葉宜於
申酉間採之黎明中午勿採黎明露水未乾嫌溼
中午日色正盛易枯

宜糞後二三日甫經澆糞勿採

雨前採桑 天時難識晴雨卻有常理大約育蠶時

候或聞鳩喚或見羣蟻出穴或家雞上籠過遲或

連朝大霧或天氣過熱都是將雨之徵便須採足

二三日之葉以為之備葉少則以缸甕鬆鬆儲之

葉多則於無風日處鋪竹席於地鬆鬆堆之但屋

小地狹者攤葉於地太薄則葉無放處且易焦枯

太厚則溼熱熏蒸蠶食之必病不如貯以篋篋較

為穩妥將葉鬆貯篋內厚四五寸一日夜翻四五

在旁即存二三日亦可免潮熱之虞且無枯焦之

患篋上加篋自地面至頂可積十餘篋桑篋詳桑

具第十

兩中採桑 兩前採葉不過預備三二日之用儻食

盡預備之葉而雨仍如故則不得不於雨中採葉

所採之葉以布夾之少頃即乾新布惟白者可用舊布則不拘顏色

以清水淘過之乾麥白米稗之亦少頃即乾未淘者恐有大眠以後需葉甚多則翦取長條於有風而雨

桑蠶提要 卷二 採桑

點不到處懸之亦少頃即乾蠶惡水溼故乾而食葉霧葉黃沙葉者均宜拭乾洗淨纔可餵蠶

若以隔年臘月所製桑葉

麪拌溼葉內不特可收乾溼氣而且有益於蠶尤

為妙法桑葉經霜可解熱毒六七八月採者其味多辛蠶不多食製桑葉麪法詳蠶料第一

則或預作木架如松棚式廣一丈四五尺深亦如之高過於桑架上

覆以葦箔張之桑樹之上雖於雨中採摘葉卻仍

舊乾鮮亦善法也或一日而移或兩日三日而移既可避雨又可避露避日葉乾而鮮免生蠶病又省人工且一架可備數年之用可謂一舉而數善備焉但桑樹修翦得法樹身高不過五尺方可以木架罩之若聽其生長樹身太高便不能用此法又大眠後桑葉已老越宿經日

葉尚新鮮不必用此法

買葉飼蠶 蠶多而桑葉不足須約計所少之數預

先買定葉價貴賤難以逆料併須言明夏至後幾日翦採早則夏至後三日遲則夏至後五日不先

言明恐買者欲早賣者欲遲易滋口舌

勿買金桑葉勿買毛背桑葉詳蠶食第二則勿買雞腳桑

葉勿買大麥地內桑葉詳蠶食第三則勿買遠道桑葉如

不得已而買自遠處行二十餘里即須放風一次

買來之葉須用筐挑運路途太遠不能不緊按筐內按之過於緊實踏時即油須於中途擇有風無

日之虞發而鬆之名曰放風油葉詳蠶食第二則

桑蠶提要 卷二 採桑 飼葉

飼葉 七則

切葉有粗有細 切葉之粗細以蠶之大小酌之

所以必切者以切蠶初生時所布之葉宜細如絲則易勻且較省也

線初眠起後可寬一分二眠起後可寬三分三眠

起後可寬五六分至大眠起後則可食整張大葉

但去其枝與甚而已若蠶多人少之家三眠起後後

食葉有疾有徐 食葉之疾徐不盡關乎冷煖初起時食不甚疾將眠將老時亦不甚疾其最疾者中間之三兩日耳

飼葉勿間晝夜 養蠶無巧食足便老故蠶必晝夜

飼葉多者速老頓數少者遲老老速者將眠未眠之時及大眠後數日尤為要緊此時勿令稍餓

大眠以前受餓則老來頭內空白不做繭謂之亮頭蠶大眠以後受餓則絲少

飼葉務要均勻 每布葉後須再繞盤細看何處葉

未布到即用蠶杓盛葉將何處添補不均勻則欲必不能齊特杓詳蠶具第七則

飼葉須酌量加減 蠶有三光白光向食青光恣食

皮嫩黃光以漸佳食故飼蠶之節必視蠶所變之為飢

桑蠶提要 卷二 飼葉 罕

色為加減不可過亦不可及當減而加則失之太過太過則傷傷則禁口不食生病而眠遲當加而減則失之不及不及則餓餓則氣弱生病亦眠遲而繭薄

飼葉須斟酌厚薄 蠶小布葉宜薄蠶大布葉宜厚

大眠以後蠶老以前布葉宜極厚每將眠時布葉

宜頻且宜薄每眠起時布葉宜薄且宜緩

飼葉須分別眠起 古人眠起取齊之法至周至密

擇種下子寫記日期以同日所生之子為一起連

上如有空缺即日補滿此齊於收種時也詳留種第五則

鹹種以鹽醃之淡種以石灰醃之去其子之無力

者此齊於浴種時也詳浴種第一二則生蟻之時將蠶連

置懷中者則表裏互易不置懷中而裹以綿花者

則以中層與上下層互換使煖氣均勻此齊於煖

種時也詳生蟻第三則蟻出之後同時下連先後下連之

蟻各置一器此齊於收蟻時也詳收蟻第一則下連

有先有後先者減頓後者加餐此齊於育蟻時也

詳育蟻第二則如法行之種齊蟻齊眠起自無不齊之理

然究未有一時盡眠一時盡起者所以昔人又有

抽飼斷眠之法抽減已眠者之葉專飼未眠之蠶

桑蠶提要 卷二 飼葉 罕

如十分中有三分黃光則是眠者三分未眠者七

分即抽減桑葉七分而以七分葉專飼未眠者三

分即抽減桑葉七分而以三分葉專飼未眠者三

已眠未眠同置一器其說必不可從黃者色黃純

白而漸黃者與純黃不甚相遠頻飼以督之猶可

相及若已見純黃又多青白則與純黃相去遠甚

飼難辨亦不能及且蠶眠一晝夜以安靜不擾為

得所今以青白者尚多飼而亂之動而眠之則先

眠者失其所矣迨青白未眠而眠者變而欲眠則前

眠者已起因後者方眠而停起者之食起者既不

堪其饑因前者已起而不停起者之食眠者又不

不可從其餘收種浴種煖種收蟻育蟻諸法一

類行尚不能一時盡眠一時盡起若不照行則種

浴種煖種收蟻育蟻諸法亦不可廢 飼蠶者須

分別眠與未眠未眠者另置他器頻飼以督其眠
已眠者置之靜室以俟其起詳頭眠二眠三眠大眠各條

易器 六則

替子宜體 蠶屎桑渣謂之替子以此盤之蠶移置

彼盤抽出替子謂之體刮亦謂之擗體出蠶屎桑渣浸土密內俟其腐爛

取以糞田極肥糞桑亦極肥並非棄物 蠶屎乾鬆者無病溼潤成片

者有病有病宜體無病亦宜體不體則桑渣既原蒸無病者亦必生病後多白蠶或身上黃糙或頭上頸上發黑點黑斑甚有偏身俱生黑點黑斑者雖一樣吃葉卻不生大約初眠以前隔兩日體一

絲腸到老必不做繭

桑蠶提要

卷二

易器

望

次初眠以後隔一日體一次二眠以後每一日體

一次若天氣過涼則應隔一日二日者多隔一日

亦可若天氣過熱則須一日一體不必拘隔日之

法各省地氣寒燠不同天時冷熱遲早亦不一律且有忽冷忽熱之時相時體刮不必拘泥每

次將眠之候體刮尤為緊要詳頭眠第一則

蠶大宜分 以一盤之蠶分為兩盤謂之分蠶初生

如蟻頭眠時大如衣線長約半分二眠時粗如綿

紗線長約一分三眠時粗如麻線長約二分大眠

時粗如錢繩長約五六分大眠起後餵葉一晝夜

便可長至寸許臨老時約長二寸不分則漸長漸大愈大愈擠必

有積壓損傷之患大約新蟻一盤至老可分為三十盤盤蠶具有大有小詳蠶具第二三則

體蠶法 先用礬糠燒灰礬糠即稻穀殼俟葉已食盡之後

用絹篩篩糠灰於蠶上灰宜薄不宜厚必用糠灰者取其爽利也再布

以葉則蠶皆脫灰而出俟其既集葉上或以蠶篋

子輕輕夾出或以蠶匙輕輕挑出置他器內但蠶

身太小最易損傷如用蠶篋子夾小蠶須連葉帶

蠶一併夾出如用蠶匙挑小蠶須略帶蠶屎桑渣

桑蠶提要

卷二

易器

望

一併挑出庶免傷損蠶身有未上葉者再布葉一

次再挑夾一次所遺者必無幾矣棄之可也大眠

以前可用此法蠶篋子蠶匙詳蠶具第五六則此器專為小蠶而設蠶大則用匙與篋子不如

用手之便

又法 結繩為網先以網覆蠶次鋪葉於網蠶聞

葉香自穿網眼而上俟蠶皆上葉即提網之四角

移置他盤下次再體時又將網覆蠶上葉鋪網上

待蠶上網再提起後覆之網連蠶帶葉移置他盤

然後撤去先覆之網埽除蠶屎桑渣如不移置他盤俟蠶上網

以二人執網兩頭連蠶擡起以一人堵除下面蠶屎桑渣然後連網帶蠶輕輕放下下次再體時仍照此行之

亦是一法一網常在蠶下以二網輪流替換既省可

人力又不傷損蠶身大眼以後可用此法前亦可用此法但蠶大則網眼宜疏小則網眼宜密固

蠶與葉由眼內漏出也蠶網詳蠶具第八則

分蠶法 分蠶宜快積多則不快不快則其內堆有老者亦必移蠶宜輕不輕則遠擲高拋互相擊

桑蠶提要

卷二 易器

四

應空留一盤上可以防塵埃下可以隔溼潤有地

詳蠶具第四則

蠶盤宜安草蓐 盤上用茅草為蓐草須切細須搗

軟須平鋪蓐上鋪乾淨紙紙須揉軟如綿以數張

粘連為一張

留種 七則

選蠶 養蠶必先留種留種必先選蠶乃無病種

蠶之法宜於大眠後擇蠶之整齊強健者日以蕪

頭葉飼之蕪音開枝頭最茂處也其比眾蠶更加

小心愛護老則另搭一山置蠶於山上以火烘之

火烘則蠶可速成

擇繭 採繭後速將繭外一層蠟透子剝去即繭纒

也然後辨其雌雄圓漫而腰大者為雌分作兩筐

一一單排不宜堆積置於靜室透風處勿搖動

則受驚雖變蛾而不勿緊靠牆壁也約十餘日

而蛾出矣若前此未能選蠶則須於蠶山上半截

擇繭之堅硬潔白者留之繭在蠶山之下

揀蛾 第一日出者名苗蛾最後出者名末蛾皆不

桑蠶提要 卷二 留種 四

可作種惟第二日以後出者可用留種之繭已出

繭須以水浸之留作做綿第二則然雖出在第二日

後而有拳翅秃眉赤肚焦腳焦翅焦尾黑紋黑身

黑頭諸病者仍不可作種須一一揀出置屋內柴

草上擇其無病者分別雌雄以兩器儲之先以稍

器內使蛾有立脚處乃不致蛾出於五更前後者

居多五更前後氣鑽孔而出四更時便須有人在

旁看守俗名看蛾蛾出時即將雌雄分儲切勿稍

遲遲則雌雄相遇即於繭上配合所

對蛾 蛾出既多將雌雄併在一處聽其自相配合

俗名鬪蛾又名對蛾 雌雄之數須相當若雌多雄少則留其餘以待

之蛾既對之後一捉置空筐關閉門戶以稻草

簾圍之勿令見風 見風則易折散滿筐擾亂亦有

對者將兩蛾捉置一處勿令見霧勿令觸臭穢氣

油醋煎熬氣對滿四箇時辰即拆開雄蛾另放一

處俗名拆對 如卯初對者於午未拆之不可拆得

太早 拆對太早則來亦不可拆得太遲 拆對太遲

眠後多高節而拖白水之病

桑蠶提要 卷二 留種 巽

收子 拆對之後以母蛾提置空筐以蠶連另鋪一

處 蠶連即蠶種紙懸掛時以兩紙俟母蛾撒尿後

再勻置蠶連之上 原以粉紅及微黃者為上白不

可疏亦不可密 疏則子有空缺處密則子有堆積

密補 四面用木界尺攔住 於其外也再以他物架

空蓋好使透風而不見日光 子遊散過半日蠶

子便滿連矣 連上寫記日期以同日所生之子為

年蠶出不齊大約每母蛾一隻可下子三百餘者

一錢百母蛾下子三萬母蛾生子之後就連上覆

養三五日再令下連則氣更完固下連之後可置

屋內柴草上俟十八日後掘淨土為坑將母蛾雄

蛾苗蛾末蛾一併掩埋免為禽鳥所食 有功於人

稱連 母蛾未曾下子之先須將空連稱準分兩號

記連背已經下齊之後再將連與子合而稱之便

可約計明年收蠶數目 大約子連重一錢者可收

錢七掛連 蠶子既滿布連上擇室中潔淨通風處以竿

懸之去其溼氣隨即摺好縛以小帶掛淨室中高

處 高則不如恐梅風一起蠶子破殼而出則俟竿

懸六七日後子色變黑用絹篩篩陳石灰於連上

以制之再行懸掛便不出矣 石灰要勻不必過厚

掛連之處勿緊靠牆壁 防鼠勿用麻繩繫掛 蠶惡

麻近蠶種 勿被風磨損須以此連之背靠彼連之

則蠶不生 勿觸香臭氣及煙煤薰蒸先蒸熱後必有

病掛至初冬摺置箱篋 置箱篋不可太早待時而

浴 浴種三則

浴種 三則

浴種 三則

浴種 三則

浴種 三則

浴鹹種 浴鹹種以鹽漬借鹹氣以殺子之無力者者矣其法有四臘月八日以鹽漬浸蠶連今晨浸

明晨起出泡綠茶極濃候涼置蠶連於茶汁中輕

輕漂淨滷氣試之以舌絕無鹹味乃可揀淨處懸掛候乾仍置

箱篋勿壓緊勿近香氣俟明年穀雨時收養此一

法也臘月十二日先將蠶連浸溼次以桑條灰撒

連上收子之後已篩石灰於連上者浴連時不必再撒桑條灰摺而浸之於鹽

滷中恐其浮起則以磁器壓之至是月二十四日

取出以河水滌去其灰懸掛候乾仍置篋中此又

桑蠶提要 卷二 浴種 巽

一法也臘月十二日先將連上石灰輕輕撲去此灰係收子六七日後所篩見留種第七則次將鹽炒熟候冷勻鋪連上

以不露蠶子為度隨即摺好浸涼茶中至是月二十四日

將連取出用清頻頻輕沃之必須輕沃者恐去其鹽氣聽其自乾照舊摺好以綿衣護之置箱中

此又一法也臘月十二日將蠶連稱準每蠶連紙

一兩用食鹽二錢和水研碎勻鋪連上以手沃溫

水澆之水不可太熱約半箇時辰即將連貯於篩內安

放屋簷上露三晝夜然後收掛高燥處此又一法

也

浴淡種 浴淡種以石灰其法有三臘月八日以石

灰泡水浸蠶連一日取出再浸於冷茶汁內輕輕

漂去石灰末懸掛候乾仍置箱篋此一法也臘月

十二日用風化石灰置盆內以沸湯沖之候手指

可浸即將蠶連對摺子在裏面浸於盆底以手掌連按

數周按宜不輕不重按後以雙手托起離水為度水中之熱氣尚

在不可久浸故暫令出水以疏其氣旋又入水照樣浴之如是者三

次浴畢泡極濃茶亦候至手指可探時將蠶連粘

桑蠶提要 卷二 浴種 巽

定之灰末輕輕洗去以竿懸之如此則子之氣機通暢來年易生易育此又一法也臘月十二日稱蠶種每蠶連紙一

兩用石灰三錢化濃汁勻鋪連上以手沃溫水澆

之約半箇時辰取貯篩內置屋上露三晝夜然後

收掛高燥處此又一法也

鹹淡種尿毒均須早去 以上各法均係臘月浴連

乃為母蛾上連時已經撒尿者而言若上連時蛾

未撒尿則尿遺連上自初生至臘月便溺毒氣已

熏汚八九月之久甚違胎養之方須於生子十八

日後遇天氣晴明日未出時汲新水浴連約一頓
飯時浸去尿毒仍取出懸掛三伏內再以新汲水
浴一次至臘月八日或十二日仍照舊法鹹種以
鹽浴之淡種以石灰浴之

生蟻五則

煖子時候 清明後穀雨前取蠶種置懷中或裹以
綿花謂之煖子然清明穀雨亦是就大概而言其
實各省節氣寒煖不同煖子遲早自不一律大約
不論何省不論何節氣祇看桑上生葉大如茶匙

桑蠶提要

卷二

生蟻

辛

便是煖子之候以此為準既不失之過遲亦不失
之過早桑葉未生切勿早煖

煖子法則

蠶子將出之時先變綠色種子只是清
水顏色帶紫

有在已變綠色之後者桑樹放葉如錢大時取蠶

連摺好以桑皮紙包之包不宜太厚恐
煖氣達不到也晝則置於

懷中宜置絮襖之內裏衣之外以蠶
種得人身煖氣則子易出也夜則置於被

絮內近身處不可只看通連碧綠便是轉勻之候

再用綿花包好以待其出由綠色變灰色
次日即出矣自煖子

至子出約六七日此煖在未變綠色之先也蠶子

變綠色不時取閱見其又變青黑色內有一二細

如頭髮蠕蠕欲動是蠶秧將出之候仍密藏之待

桑枝抽有嫩葉乃取出蠶連溫於懷中一半日攤

開煖處又半日即出此煖在已變綠色之後也如

不置於懷中則以二連相合為一層連背
向外層層平

鋪用綿花包裹約厚三
四寸綿花之外再裹以潔淨綿

襖綿襖之外仍覆以潔淨衣被置溫室牀上時常

用手試探以被底有溫和之氣為妙如因留種太

桑蠶提要

卷二

生蟻

辛

多恐將來繅絲過於忙迫即分作兩次生蟻亦可
後一次生蟻比前一次可遲十日須藏蠶子於罍

內置之冷處封閉罍口勿令風熱透入十日後取

出蠶子一見熱風蟻自破殼而出

煖子禁忌 忌熱大熱則蟻死不出
亦焦枯不眠 忌寒寒則出遲
且先後不

齊 忌仁熱在寒子必損壞
勿置產婦身上淨也勿

置做粗活人身上如天氣和煖而又家無不
活之人則日間亦勿只煖一面置懷中者蠶連
活之被絮下可也好數疊這一面

在外那一面即摺在內必須表裏互易如今日以

這一面靠裏衣明日便以那一面靠裏衣裏綿花

者蠶連不止一層每日早午晚三次解開綿包將中層之連移置上下層上下層之連移置中層庶煖氣均勻其勿當風看視恐難出也

初出者宜防護 蟻之初出者名報頭須以燈草長

四五寸者數十莖勻鋪連上再行摺好以防壓損

最後出者勿留養 蟻之生也有先有後蟻生在前午

午則然不過三日即當出齊第三日將野蒿微葉末將蠶連平鋪筒內安放明亮之處將野蒿末勻撒連上蠶在筒內得此香氣一箇時辰盡出矣或隔年枯桑葉炒過三日後而出者棄之

收蟻五則

桑蠶提要 卷二 收蟻 五

下蟻之時 蟻三日出齊即須同時下連三日之內

不假葉亦無妨礙但小蟻畏冷已前下連則餘寒尚在午

後下連則煖氣已退須於已午時擇無風處下之

下蟻之法 新蟻微渺如髮最易損傷下蟻者或以

雞鵝翎掃撥或以桃柳枝敲打連背皆非善法莫

妙於出齊之後用快刀切桑葉細如絲髮下蟻時

葉須切則葉用篩子篩於盤內蠶蔴上務要篩勻

然後以蠶連覆葉上蟻聞葉香自然下連就葉儻

覆葉多時尙不下連或緣上連背翻轉仍不肯下

此病蟻也併連棄之

分先後 三日出齊之後同時下連係指本連之蟻

而言若此連與彼連之蟻生有先後則下連亦有

先後頭一日下連之蟻第二日下連之蟻須各置

一器切不可合併一處合併一處則將來眠起不齊

酌多寡 下蟻之多寡應以桑葉之多寡為準故養

蠶者必須量葉下蟻新蟻一錢三眠時約可得蠶

一斤每三眠蠶一斤前後食葉約一百四五十斤

此湖州人算法也新蟻一錢大眠時約可得蠶五

桑蠶提要 卷二 收蟻 五

斤或六斤不等每大眠蠶一斤前後食葉二十五

斤大眠蠶五六斤前後食葉一百三四十斤此杭

州人算法也一就三眠時計算一就大眠時計算

前後食葉斤數不甚參差然葉在樹上何由知其

多寡須於先一年桑葉正茂之時取一全樹之葉

稱準斤數再合而計之桑樹若干株可得葉若干

斤即以今年桑葉之多寡預定明年桑葉之多寡

雖不中不遠矣大約肥大桑樹每株可採葉三四

十斤便可養蟻一錢老桑樹及栽種瘠土之桑樹每株可採葉一二十斤有桑七八株可得葉一百

三四十斤亦養蠶之家若不知此法下蟻時一味
可養蟻一錢養蠶之家若不知此法下蟻時一味
貪多後來葉不接繼蠶必受餓誤事非小或桑葉
有餘而人力不眾房屋不闊器具不多則亦未便
多養此蠶事緊要關頭也慎之慎之

稱輕重 養蠶者知桑葉之多寡而不知蟻之輕重
則把握毫無不是蠶多葉少便是蠶少葉多昔人
成法有以母蛾之多寡定蟻之輕重者詳留種第五則有
以子連之輕重定蟻之輕重者詳留種第六則此皆約畧
計算不如收蟻之時稱其輕重較為的確稱之之

桑蠶提要 卷二 收蟻

五五

法蟻未出時子在連上即先將蠶連稱準寫計分
兩於連背俟新蟻下連之後再稱空連除去空連
分兩若干便知蟻重若干矣此法最穩苦待蟻生
之後將蟻歸聚一處
以紙包裹稱其分兩則蟻必受傷矣留種第六則
稱連法與此法大致相同但彼是先稱空連後將
子與連合稱此是先將
子與連合稱後稱空連

飼葉 蟻初下連只食葉之津液餵養之法桑宜宿
澆不宿澆則
津液少葉宜現摘不現摘則
津液乾刀宜快刀不快
則葉無
液切宜細
蟻難食篩葉宜勻宜薄不勻則餵飽
不薄則

葉未食盡津液已乾下連又須旋摘旋切旋
篩以津液易乾
不能久停也如遇天氣晴和每日可餵葉五六
次下連後第一二三日布葉極薄多
兩次亦可黃昏時一次須略厚如遇陰寒蟻
不甚食葉須用綿被將盛蟻之器四面包裹蟻得
煖氣便食葉矣器上須用他物架空
否則綿被壓及蟻身

取齊 頭一日下連之蟻比第二日下連之蟻多餵
三四頓即將頭一日之蟻置之稍涼處以減其頓
將第二日之蟻置煖處每日加一二頓不過數日
自與頭一日之蟻頓數相當再各餵三十頓即齊

桑蠶提要 卷二 育蟻

五五

眠矣此一日取齊之法
分開 餵葉數次之後便覺其密須用蠶篦子輕輕
撥開再餵葉數次又覺其密又撥開或將細葉篩
於蟻上俟蟻上葉用蠶篦子輕輕夾起分布別器
或用蠶匙輕輕挑起分布別器亦可蠶篦子夾蟻
蠶匙挑蟻各
法詳易器
第三則

體刮 蟻下連已二三日蠶屎桑渣堆積漸厚即須
以礬糠灰薄篩蠶上如法體刮取出蠶屎桑渣
之體刮法詳易器
第三則另易他器所易之器紙下須襯灰初次體刮
之桑渣

之香體須烘曬令乾以備蠶眠起齊後之用
保護 新蟻宜煖房內如置火鉢切不可貼近蠶宜
暗忌風忌穢

頭眠 三則

將眠 將眠之時自下連日算起至第六日或第七日即
是頭次將眠時候以上葉之次數計之大約總在
三十次以外 將眠之狀頭帶綠色尾帶淡紅色
俗謂之見紅綠絲身肥皮緊色白而亮由青轉白
白色之後未變黃色之前口吐絲於葉上俗謂之沸絲此時將

桑蠶提要 卷二 頭眠

三

打裝尚未打裝乃眠熟之狀非將眠之狀 易
器之法眠時不可驚動宜趁其將眠未眠急體一
次體法詳易器第三則昔人云蠶變黃光之時急須體刮此
說不可從以黃光一見蠶即熟眠眠後體刮恐不
堪其擾也又云將眠之先一定旺葉三四餐謂此
餐食葉最旺也旺葉之後必然沸絲沸絲之後就要打裝
連忙體刮一番此說宜善於體會以體刮應在沸
絲之前不應在沸絲之後也蠶色善變初起色灰
又一日夜變為白光漸漸發亮又一日夜即變黃
光當白光發亮之時即是將打眠裝之時不過一

箇時辰必定沸絲宜趁白光發亮將沸絲尚未沸
絲之際速速用網撻過體刮一番若黃光一見即
打眠裝體刮已屬無及且蠶眠將起時全賴此絲
扯住腳眼方能脫去蠶殼打裝之時絲已沸盡至
此始行體刮必將眠腳扯斷將來起娘之
殼必難脫出此至要關頭也不可不知 餵葉
之法體刮後必須餵葉宜加勤宜漸薄 保護之

法宜煖宜微明忌風忌穢氣比平時更要勤防

熟眠 熟眠之時從下連後算起至第七日或第八日即

是頭眠時候從沸絲算起一晝夜方能箇箇眠成
蠶不眠則殼不脫 眠熟之狀色微黃頭向上身
殼不脫則身不長 眠熟之狀色微黃頭向上身
子不動謂之打眠裝背縮入不食謂之結背背縮

桑蠶提要 卷二 頭眠

三

之後旋又徐徐吐出謂之吐背直至背上隱隱有
一點尖角紫蔭方纔吐全謂之眠娘 保護之法
宜暗宜溫煖煖則一日一夜可脫殼寒則宜避風尤
西北風西北風一宜避穢不可餵葉不可驚動蠶
吹便吐背不出宜避穢不可餵葉不可驚動蠶
器蠶方吐背驚動則背又縮用礬礬灰篩於蠶身
入若要用細石灰篩以收潮溼如此則眠娘置之
於蠶身之上靜室以俟其起
眠未齊 易器之法未眠之蠶與已眠之蠶不宜併
在一處先一日眠者必先一日起後一日眠者必

後一日起若勉強合併則一器之內有已眠者有未眠者獲壓擾亂甚不相宜必須篩糠灰於蠶上布桑葉於灰上俟未眠者脫灰而出便可移置他器法詳易器第三則餵葉之法易器後餵葉宜勤切勿偷懶餵至數次則未眠者亦眠矣昔人所謂頻餵此時眠定仍篩糠灰於蠶上以俟其起青頭蠶易器餵葉之後仍不能眠俗謂之青頭蠶養之無益檢出丟棄可也蠶雖好亦不能絕無青頭者

頭眠起後二則

桑蠶提要 卷二 頭眠起後 美

頭眠初起 眠起之時自下連後算至第八日或第九日眠者即脫殼而起以眠後計算大約一晝夜即起眠起之狀眠娘色微黃背微闊衣已盡褪則起矣俗謂之起娘衣皮也眠一次則背闊一次衣寬一次蓋其背其衣皆於眠時潛換也保護之法宜微明宜微煖宜禁止煎炒一見也竈上即須禁止煎炒因油腥之氣吹入蠶室起娘嗅此氣則登時生病也不必急於餵葉因其口尚嫩也且恐有虧已闕而衣未盡脫者若食葉太早則腹大而衣未脫之衣脫不下矣必待箇箇起齊方可餵葉

頭眠起齊 餵葉之法箇箇起齊灰下無一眠者起者

而脫灰 再看桑渣蠶屎之上有絲布滿則起娘背

老便可餵葉蠶眠既起欲餵葉時先於室中燒香體一撮蠶聞此香便即思食此是醒

胃之法香體見 每一晝夜約餵四五次頭眠起齊之前中問三四日最為要緊此三四日設有小病到老必無收成第一不可受餵夜間切勿食眠

起齊後第一次布葉須薄而勻蠶眠時器內篩有糠灰起後蓋器乾

燥所布之葉易枯枯則蠶不能食故布葉宜薄俟食去三分之二即再布

一次不必俟其食盡第三次布葉不妨稍厚以後蠶漸大

葉亦漸厚須食盡再布 易器之法天氣煖則隔

一口體一次因此時食葉漸多桑渣蠶屎較前易厚也天氣寒則隔兩

桑蠶提要 卷二 頭眠起後 二眠 美

日所易之器紙下仍襯以灰 保護之法宜煖宜

明忌風忌穢

二眠三則

將眠 將眠之時頭眠起後越四晝夜即是二次將

眠時候亦有因天氣煖和越三晝夜即要二眠者

以上葉之次數計之大約總不過二十次以內此

四眠蠶而言若三眠蠶頭將眠之狀與頭次將

眠起後越七日纔二眠

眠同 易器之法餵葉之法保護之法均與頭次

將眠同

熟眠 熟眠之時從頭眠起後算至第五日或第四日即

是二眠時候若從下連後算起大約不過十一二

日或十日便當二眠 熟眠之狀與頭眠同 保護

之法亦與頭眠同

眠未齊 易器之法餞葉之法均與頭眠未齊時同

二眠起後二則

二眠初起 眠起之時從眠後計算一晝夜即起

起娘之狀與頭眠起娘同 保護之法亦與頭眠

初起同

桑蠶提要 卷二 二眠起後

二眠起齊 餞葉之法與頭眠起齊同此時不可使

蠶受餓每一晝夜須餵五六次 易器之法天氣

煖則一日體三次因此時桑渣蠶屎較前益厚也天氣寒則隔一

日所易之器紙下不必仍前襯灰如過天氣過冷

隔一日仍不敢體刮則用茅草隔蒸之法法詳地蠶第四

則 俟晴和再體 保護之法與頭眠起齊同此是

緊要關頭務必小心保護不可使蠶受病

三眠三則

將眠 將眠之時二眠起後越三四晝夜又將三眠

以上葉之次數計之大約總在二十次內外此亦指四

眠起後越七日纔三眠 將眠之狀與頭二次

將眠同 易器之法餞葉之法保護之法均與頭

二次將眠同

熟眠 熟眠之時從二眠起後算至第五日或第四日即

是三眠時候若從下連後算起大約不過十六七

日或十日便當三眠 眠熟之狀與頭二眠同惟頭

二眠背脊上隱隱有尖角三眠背脊上明明有尖角稍

不相同耳 保護之法與頭二眠同 稱蠶之法

桑蠶提要 卷二 三眠

眠定後逐一拾出不可破損其身亦不可擦置光

滑器內以秤稱之為此後桑葉計也三眠蠶一斤

不等前後食葉一百四五十斤除三眠以稱時須

人多手速則久致傷稱準仍置曬籠內曬籠

蠶盤也見蠶 篩灰於蠶上以俟其起此湖州法也

須俟大眠眠定之時方以秤稱之如照杭州法則

三眠眠定之時不必稱其斤兩只篩灰於蠶上以

俟其起可也杭州法詳九紙第二則

眠未齊 易器之法篩灰布葉與頭二眠未齊時同

所不同者惟篩灰布葉之後未眠蠶脫灰而出有

在葉下食葉者不過遲眠數刻只須餵葉以俟其

眠不必移置他器有在葉上食葉者只用手指輕

輕拈出另置他器不必用蠶篋子耳若以蠶網擗

特不用蠶篋子餵葉之法易器後仍餵葉以督

其眠與頭二眠未齊時同稱蠶之法未眠者眠

定仍以秤稱之稱準後仍篩糠灰於蠶上以俟其

起如照杭州法則此時不稱祇青色蠶此時有

蠶色甚青皮內如不食葉而在葉上掉頭不佳似

有所苦者此終不能眠眠亦無用之蠶宜急棄之

桑蠶提要 卷二 三眠 三眠起後 三

三眠起後 二則

三眠初起 眠起之時三眠亦以一晝夜為率 起

娘之狀與頭二眠起娘同 保護之法亦與頭二

眠初起同

三眠起齊 餵葉之法箇箇起齊方纔餵葉與頭二

次起齊後同所不同者甫經開口未餵桑葉之先

可餵柘葉兩三次詳蠶食既餵桑葉切過三四次

之後可用整張大葉不必再切耳此時食葉較速

務須晝夜布葉食盡每一晝夜餵葉八九次白晝

約可六七次天寒則食葉稍緩黃昏時布葉一次

宜略厚三更後再布一次亦宜略厚此兩次必須

間布葉必不能易器之法與二眠起齊後同與

頭眠起齊後不同 保護之法與頭二眠起齊後

同惟起齊之次日可去蓆草謂之落蓆與頭二眠

起齊後不同耳

大眠 三則

將眠 將眠之時三眠起後越四晝夜又將大眠亦

有早至三日者遲至五日者以天氣有冷煖以上

桑蠶提要 卷二 大眠 六

葉之次數計之大約總在三十次以外此亦指四

三眠蠶只眠將眠之狀與頭二三次將眠同

三次無大眠保護之法均與頭二三次將

眠同

熟眠 熟眠之時從三眠起後算至第五日或第四

日即是熟眠時候若從下連後算起大約不過二

十一二日內外便當大眠 將眠之狀與三眠同

保護之法與頭二三眠同 稱蠶之法眠定後

逐一拾出置於平底盤中不拘方圓竹木但盤滿

則以秤稱之大眠蠶一斤老時可得兩二斤前後食葉約二十五斤除大眠以前所食不計外此後尚須稱時須人多手速稱準則堆之食葉二十斤有零稱時須五六堆堆旁用粗絹篩陳石大曬簾內須留餘地以待其散用粗絹篩陳石灰於堆上研細以收其溼氣再用開刀將和稻草截作半寸許與餵牛馬之料相似覆於石灰之上以不見身爲度不以待其起此杭州法也湖州人養蠶先必過厚以待其起三眠眠定之時以秤稱之如照湖州法則三眠眠定之時已經稱過大眠眠定之時不必再稱只飾石灰於蠶上以俟其起可也湖州法詳三眠第二則

眠未齊 易器之法與頭二三眠未齊時不同蠶上

桑蠶提要 卷二 大眠 齋

不必飾穠灰只用整張大葉勻鋪其上以葉之光面向上其已眠者伏葉下不動未眠者必上葉就食接連鋪葉數次葉上蠶多即再鋪葉不必俟其食盡未眠者與眠者已隔數層桑葉將葉捲起則未眠者盡在葉間隨即勻鋪他器中 餵葉之法易器後仍餵整張大葉以督其眠 稱蠶之法未眠者眠定仍以秤稱之稱準後仍以石灰覆蠶上以俟其起如照湖州法則三眠時已經稱過此時不必再稱祇飾石灰於蠶上以收溼氣大眠起後 二則

大眠初起 眠起之時大眠一晝夜後蠶必脫衣脫草而散儻天氣寒冷則其起較遲有遲至兩三日者只宜靜候斷不可促之以火 起娘之狀與頭二三眠起娘同 保護之法與三眠初起同

大眠起齊 餵葉之法堆已散盡無一眠者便須餵

葉第一日先餵柘葉五六次再餵桑葉絲乃柘而有光柘音忍柔而固也無柘葉者專餵桑葉 第二日巳午之間以臘

月所藏綠豆粉拌桑葉餵一次先攤桑葉於蠶盤內以新水灑粉再用細羅篩篩綠豆粉於葉上種令極勻每葉可解一筐用水一升豆粉四兩可餵蠶五六斤

桑蠶提要 卷二 大眠起後 齋

熱毒且蠶絲堅韌有色易於抽繅或用臘月所藏

熟米粉拌桑葉餵之亦可第三日以臘月所製桑

葉麩拌桑葉內間空餵三五次灑水篩粉均同和種豆粉法 比

豆粉米粉更好製桑葉麩豆粉米粉各法詳蠶第一則無麩粉者專餵桑葉 第

四五日專以桑葉餵之蠶自大眠之後食葉愈速

布葉宜愈勤正面反面皆可不拘溼葉露葉霧葉黃沙葉氣水葉皆可 務須

晝夜餵養食盡即布不可稍餓每一晝夜約餵十

餘次此時多食一口葉則 易器之法莫妙於用

蠶網大眠起齊之後食葉愈多桑渣蠶屎較前更厚不體則蠶受蒸鬱睡老多病此時舊皮

蠶網

蠶網

蠶體未可動 蠶體未可動，早體則動，動則蠶身日後，絲縷不純，惟以蠶網體之，便可免受蒸鬱，又不推 動蠶，且簡便省力。法詳易器第三則。如無蠶網，切勿早體。遇天煖，

則於起齊後二日體之。遇天寒，則於起齊後三日

體之。三日之後，須每日體一次。因腳漸蒼老，保

護之法，與頭二三眠起齊後同。但頭二三眠起齊

後，宜煖。大眠起齊後，宜涼耳。以蠶長十分，葉增十

也。熱須捲起窗外簾薦，開窗下風，實並剪開窗紙，

見風日，則驚而生。惟雷電交作，則須密閉窗門，毋

令電光射入。或西南風起，或夜氣太冷，亦須放下

桑蠶提要

卷二

大眠起後

矣

門窗簾薦，若遇天氣暴熱，則門外置甕，貯以清水，

或灑水於門外地上，以透涼氣。天氣平和，則不必

白水。蠶起齊後兩三日，見有蠶身獨短，其節高

聳，不食葉而常在葉上往來，腳下有白水者，宜急

去，毋使沾染他蠶。

地蠶五則。此法乃蠶多器少者，不得已而為之。蠶若不多，不必用此法。

設倉。大眠起後，蠶身愈大，用器愈多。如無器物，可

分，只好於地下設蠶倉，以代蠶器。俗謂之放地蠶，

但不宜早放。放太早，則推動蠶，且蠶既下地，須

俟開口兩三日，乃放倉內。蠶脚已老，無妨推動，又

至堆積 設倉之法，先擇屋內明亮有地板者，打掃

潔淨，次以稻草搗軟，截作寸許，鋪勻地板上，再置

地蠶於稻草內。地蠶詳蠶，無登，則以厚磚散

置其中。磚彼此相距二尺，須安置，倉邊四圍用厚

木板圍住。或用小土磚圍住亦可。倉然後以蠶勻

布草上。如無地板，則先鋪石灰，再鋪稻草。如無石

灰，則先鋪粗糠，再鋪稻草。地面多溼氣，非蠶所宜

布蠶。布蠶於地，不宜過稀。粗糠稻草須用極燥者

桑蠶提要 卷二 地蠶 不宜過密。過密則

齊得不 不宜遠擲高拋。遠擲高拋，則蠶身傷損。

鋪葉。蠶既下地，居高放葉，切莫拋擲。須蹲踞凳上

或磚上，輕輕布之，務使均平。如有手不能到處，則

用細竹枝挑之，使勻。

隔蒸。蠶放地下，雖為日無多，桑渣蠶屎不致堆積

太厚。然遇天氣溼熱，氣即上騰，總不免蒸鬱之患。

須取乾茅草切細，勻撒蠶倉，再布葉於茅草上，則

蠶聞葉香，緣茅而上。所撒茅草均在蠶身之下，可

隔溼熱氣。此亦救急之一法也。

放倉 蠶倉之旁須留餘地倉內蠶如太密則將倉之邊際漸漸放開添設立脚土磚再切稻草勻鋪地面而以密處之蠶移置放開之處俗謂之放倉

老蠶二則

蠶老之時 大眠起娘餵葉四五晝夜即老以上葉之次數計之大約在五十次內外自下連至老約二十五六日或二十七八日

蠶老之狀 身肥背小長約二寸粗如小指色微黃如糙米色一般取向明處照之絲喉漸亮身漸軟

桑蠶提要

卷二 老蠶 紫山 奕

謂之老娘蠶色暗將老則喉間先亮蠶身硬將老則漸軟再薄餵三五次

俗名上馬桑便通身透明通身柔軟中有一絲跳動且

遊走不食是欲作繭急宜上山

紫山 八則

屋宜通氣 蠶將老則灑掃屋內紫山以俟屋內無樓板更好因瓦縫參差可通氣也若在樓下紫山須先揭起

正中樓板一二塊否則日後繅絲恐不爽利俗謂之悶頭繭

窗宜透亮 紫山之屋必有窗戶乃可透亮但須避

風避日耳

架宜平穩 先用高板凳兩條安置兩頭次用竹竿三四根橫置凳上務須平正穩固再將蘆箔鋪竹竿上蘆箔詳蠶具第十一則然後取草山排立於箔

帚宜扭開 蠶山以鐵掃帚為最佳俗謂之山帚無鐵掃帚則以稻草為之詳蠶具第十三則草梢散亂必輾

而毛輾則載蠶不起毛則多淨絲紫山時須先將草梳仰縛於草梳見蠶具第十二則次將草梢放梳齒上批去其葉之

散亂者或以一手按草一手執梳柄而梳其散亂者亦可再將草把中間用繩紮縛而齊切其兩頭然後將草把扭開立於

桑蠶提要

卷二 紫山 三九

蘆箔便下如覆椀上若仰孟矣草把空處須薄撒

亂稻草以承墜蠶

勿孤立 蠶山分層排立此帚與彼帚交錯此層與

彼層交錯其山乃穩

勿靠牆 蠶山不可緊靠牆壁緊靠牆壁則近壁之繭於瓦如恐上山之蠶遊至極邊不免失足墜地

則於蘆箔與牆壁貼近處以草把橫塞之使遊山之蠶不至

此停留做繭縱有緣上牆壁者亦必不多

勿蠶多山少 上山之蠶不宜太密太密則二三蠶合結一繭其絲

清泥難練甚至積壓熏蒸蠶死繭
朽不待不能練絲併不能做綿 山之多少以蠶
之多少為準大約每山一畝可上蠶七八十枚屋
之寬一丈深二丈者安置山畝可上蠶五六十斤
勿阻塞貓路 繭怕鼠咬箱下須留貓路

上山 七則

隨老隨上 其色微紅其軟如綿且通身明亮即是
蠶老之候未老上山則失之太早太早則上山一
雨日始作繭謂
之停 既老不上山則失之太遲太遲則蠶在盤內
吐絲上山後結繭
必 必須隨老隨上方為得法見有老蠶即以整張

桑蠶提要 卷二 上山

三

桑葉薄鋪之未老者食葉如常已老者必起至
葉上昂頭若有所求可即於葉上一一取之俗謂
之捉老蠶葉盡再鋪隨捉隨鋪至老者太多捉之
不勝捉則以柳枝提之以多葉之柳枝數十條勻
排葉上其老者即上柳枝
使兩人執包袱之四角而微凹其中一人將柳枝
提出向包袱凹處略一搖擺則蠶下如兩矣隨即
以盤淨之移鋪 所捉所提之蠶均用盤盛至紫
他處以編為度 山處次第置山上謂之上山

山上加山 上山一兩日後有未得結繭之處而在
山頂昂頭向上者以竹枝柳條亦可勻插山上隔七八
寸插一

太密 即便結繭俗謂之青山已在山頂者必不
肯復下故不能不
於山上 然必俟成窠者已過十分之九乃可用此
法用之太早則未成窠
者無不搗上青山矣

避風日 蠶初上山宜避風避日

戒驚駭 蠶將成窠時不宜撞動蘆簾架子若一撞
動則蠶

口一縮如受驚狀往往棄將成之窠 夜間看火勿
而另結一窠大約三日內切勿撞動緣蠶見燈光
則絲斷日後繅
絲添些疵累也
令燈光上射須戴笠而進或遮以扇則蠶昂頭昂

時啟閉 蠶老上山先成窠後結繭繭在
窠內未成窠以

桑蠶提要 卷二 上山

三

前宜暗不宜明須將窗門關閉無窗門者用蘆席
遮掩既成窠以後宜明不宜暗便當打開窗門用
蘆席者撤去蘆席令屋內透亮

置火爐 蠶老上山蘆簾架下不用火者約四五日
方能成繭謂之冷蠶絲用火者約兩晝夜即可成
繭謂之熱蠶絲用火則蠶山燥爽
吐絲自然快利冷蠶絲繅時易

斷不如熱蠶絲之省力用火之法以炭火置簾下
仍將炭盆頻頻移動滿簾煖氣務使勻和不可過
大過小亦不可忽大忽小以手按簾處處溫
煖便是恰好之候山外

以稻草簾圍之既可避風又免熱氣外散俗謂之關火門關火門之時或燒香體一撮上山第一日最為要緊第二日

引蠶吐絲亦可上山時可用火力比第一日火力稍微亦可上火之法惟

瞭山棚 熱蠶絲兩晝夜後繭已做完聽之無聲即

將火盆及遮圍之稻草一併除去俗謂之瞭棚

摘繭 六則

摘繭之時 摘繭不宜過遲冷蠶絲上山後六七日

可摘繭熱蠶絲上山後三四日可摘繭俗謂之落

山亦曰回山

桑蠶提要 卷二 上山 摘繭 三

摘繭之法 先上山者先摘後上山者後摘如帚內

有黑腐之繭即先去其黑者然後將好繭摘下黑者觸手即破皮皮破必

污及他繭故先去之摘時手宜輕不宜重下手則圓者

捻匾矣好醜 繭以堅實為佳然絲有粗細之分堅實而

瑩白者絲細堅實而晦色青蔥者絲粗須儲兩處

若綿繭其繭受傷吐絲遲陰繭內潰而映頭繭已

繭而不化其繭受傷吐絲遲草凹繭草把上微繭

痕尿緒繭漬成黃成黃成黃成黃成黃成黃

成黃成黃成黃成黃成黃成黃

穿頭繭山下用火太旺匆遠吐絲不赤繭赤繭及周徧環繞其繭一頭穿破凹赤繭纏身

外繭同功繭繭繭谷呼大頭繭皆繭之醜者只可做

綿不可做絲摘繭時遇有此等繭即須挑出另儲

一處切不可與好繭同縲好醜同縲則好者亦變

水浸之留作做綿之用並非棄物詳做綿第一則

稱輕重 摘繭之後必須置籃內過秤籃不光滑則

以繭置紙上稱之繭籃詳蠶具第十四則知繭之斤兩則知絲之斤兩

杭州人養蟻一兩約得繭百斤得絲一百五六十

兩湖絲比杭絲更細養蟻一兩約得繭百斤得絲

桑蠶提要 卷二 摘繭 三

一百兩零知絲之斤兩則縲絲須若干日方能畢

事可以屈指而計詳縲絲第五則

攤置涼室 蛾穿繭而出者其繭不可縲絲蛹變為

蛾雖未出來絲亦難縲自摘繭至蛾出不過十餘

日其變蛾約在十日以內所摘之繭尚須剝去外

衣見本條斷不能即日便縲故縲絲只可以七八

日為限過限則蛹變為蛾矣摘繭後須薄薄攤於

箔上太厚則置涼室中並貯井水於箔下使受涼

氣如此則縲之變蛾可遲一二日縲絲者乃略從容

剝去外衣 摘繭之後須將外衣剝去乃繭外之淨

也絲務須迅速不可太遲遲則發熱剝後仍攤於涼處以

待繭非棄物可留作抽線之用並

殺繭三則此法為繭多繭不及者

火焙 繭多不及繭恐蛾穿繭而出以火焙之則蛾

不出矣炕之寬大者一日可焙繭數百斤北邊人

炕為焙時須熱氣均勻時時翻動則熱氣均勻矣以乾透為度勿

過焦勿用有煙之柴是為至要選柴法詳繭夔州

人焙繭火氣自炕外達炕內既無溼熱之患又無

桑蠶提要 卷二 殺繭

枯焦之虞亦善法也詳蠶具第十五則但絲經火焙總不

如未焙者之光潤

鹽滷 以繭十斤置甕內以荷葉箬葉亦可包鹽一二兩

置繭上為一層層層如此甕滿則用鹽泥密封甕

口勿令走氣亦可緩蛾之變

籠蒸 先用鹽一兩油五錢入釜湯內次以蒸籠坐

釜上以輦草作圈圍釜口籠內鋪繭厚三四指俟

熱氣蓬勃時用手背於蒸籠下一層繭上頻頻試

探如手不禁熱即取去下層蒸籠而以上層蒸籠

坐釜上再續添一層為上層輪流蒸轉總以手不

禁熱為恰好不可蒸得太過亦不可蒸得不及太

則繭了絲頭不出如籠蒸太多即於添水時酌添油

鹽乾免至蒸乾已上蒸籠之繭務要當日蒸好延至明

出 蒸好之繭攤於箔上俟冷定後再用細柳梢微

覆之如無蒸籠則鋪繭於大竹篩內亦厚四指許

葉變色 火焙鹽滷籠蒸三法以籠蒸為最佳然

天氣晴明自可隨蒸隨曬即或不曬亦不難於陰

乾若遇天雨日久蒸過之繭厚攤箔上固有發熱

桑蠶提要 卷二 殺繭 繭絲

之虞即薄攤之而蛹在繭中總不免溼氣蒸鬱

又不能不用火焙之法

繭絲 十八則

儲水 煮繭之水以清為佳如用山水須擇溪澗中

之極清者取之白石罅內流出者更佳如用河水須於半月

前儲舊缸內以待其清若先未儲備則臨時投螺

升許於水中切勿用礬如用井水須擇其味不鹹

色不黯者水不清則絲不亮

選柴 煮繭之柴以無煙為佳板炭最好如無板炭

則用栗柴柏柴以二木無煙故也但須曬令極乾
耳松柴多煙不可用色被煙熏則不明矣

砌竈 纜絲鍋竈宜安車牀之前鍋之後半上對牌

坊纜絲者對竈而坐絲竈詳蠶具第十八則

安車 纜絲車牀宜安竈基之後浙中用腳踏車較

之以手轉車者最為靈便且脚踏板手理絲一人

兼二人之用較之以手轉車者人工亦省車前安

牌坊中安絲秤後安車軸旁繫牡娘繩車牀牌坊繩車軸詳蠶具第十九則

十二十一二三四五各則

桑蠶提要

卷二

纜絲

美

評曰 自摘繭至纜絲不得過七八日詳摘繭第五則湖州

人纜絲每繭一斤約得絲一兩杭州人纜絲每繭

一斤約得絲一兩五六錢因湖絲最細杭絲較肥

也絲細則摘去絲頭等項較多故所得淨絲較少然貨高價昂亦甚合算茲以細絲

計之假如收繭百斤可得細絲百兩善纜者以三

絲眼纜之一日止能纜細絲八兩計煮繭八斤必

十二三日乃畢以雙絲眼纜之一日止能纜細絲

六兩計煮繭六斤必十六七日乃畢若不能用三

絲眼雙絲眼而以單絲眼纜之一日止能纜細絲

三四兩計煮繭三四斤須三十日內外乃畢故抽

纜細絲用三絲眼者繭過六十餘斤用雙絲眼者

繭過四十餘斤用單絲眼者繭過二三十斤便須

添設絲車若抽纜中勻絲較之纜細絲者每日可

多纜半倍抽纜肥絲較之纜細絲者每日可多纜

一倍或兩倍三倍取絲愈肥則煮繭愈多繭過若干斤便應

添車可類推之如不添車即須以籠蒸繭免致蛹

變為蛾絲眼詳蠶具第二十則

煮繭 鍋內先注清水新繭以生纜為佳蒸焙之繭為日過久恐絲頭乾燥不利

桑蠶提要

卷二

纜絲

七

於纜水內須入油鹽少許以饒子攪勻然後下繭

不必用 俟水將滾時下繭於鍋約二十箇左右可

此法 太多則煮損 襄陽絲舖取絲做線其絲甚粗

須合數十縷為一縷故鍋內下繭百餘枚取絲者

不可以絲 以右手執撈絲帚輕輕挑撥使繭滾轉

又亂攪幾下隨手一撩將絲頭帶出水面無撈絲

撈子三四隻 即以左手捻住絲頭於水面輕輕提

撥數次右手隨即放下撈絲帚捻住絲頭下之清

絲左手將粗絲頭摘出另放一處絲頭雖粗亦可

詳抽線 再以清絲穿入牌坊做絲眼繭六七箇或

八九箇抽成清絲一縷者謂之七繭絲其絲極細其貨較高十一二箇抽成一縷者謂之中勻絲其絲較肥其貨較次若以一二十箇抽成一縷則更肥矣撈絲帚詳置具第十六則

上軸 摘去粗絲頭之後先以清絲穿入牌坊板上之做絲眼次由絲眼引上牌坊之響緒交互一轉再由響緒送入絲秤上之絲鉤復由絲鉤搭上車軸繫於貫脚之橫梁然後用手搖車或用脚踏板軸自旋轉如意軸既旋轉絲自環繞軸上響緒絲鉤貫脚

桑蠶提要

卷二 繅絲

三

踏脚板詳置具第二十二十三二十六七各則

看火 煮繭時火不可過大亦不可過小火過大則水太熱絲多流果火過小則水不熱繭必竭開繭如開繭必中斷急將繭開之繭掠聚一處挑起絲頭以淨絲搭入絲眼便務須斟酌合宜大約以湯如蟹眼可接聯而上

為恰好 換湯 煮繭時換水不可太勤亦不可不勤絲要亮換水太勤則白而不亮務必留心細看如湯色稍換水不勤則亮而不白渾即傾出三分之一以略溫清水攪入此事須一人專司

緊繩 牡娘繩宜緊不宜鬆鬆則絲秤移動俗謂之走板且絲縷不能錯綜必至結縲絲者須時時著水於繩繩則緊去蛹 絲竈之左設一木盆用物架高使與竈齊絲盡蛹沈即將蛹撈起置於盆內如有水繭縲不上

絲頭亦撈置盆內留為做繅之用詳做繅第三則

添繭 每繭一枚抽絲一縷細絲合八九縷為一縷絲眼之下應有繭八九枚粗絲合十餘縷為一縷

一繭鍋內須時時添繭使絲縷接續不絕若不添繭或絲

桑蠶提要

卷二 繅絲

三

眼下已上絲頭之繭時多時少則絲之粗細必不能勻所添之繭未上絲眼須另挑絲頭以清絲搭入

搭頭 絲眼係絲縷歸總處眼下眾縷謂之絲窠或繭絲已盡或忽然中斷或所添之繭未上絲眼則絲窠減少必須另挑絲頭以清絲搭入謂之搭頭

搭頭之法先以右手大二中指執清絲以左手二

指中指分開絲窠再以清絲之頭搭入窠內自然

將絲頭夾帶上去無跡可尋若在窠外纏繞帶上便不免接頭痕跡矣

治病 煮繭繅絲時繭有牽連而上直至絲眼阻塞

去路者此病繭也此病由結繭時火力過大所致少則以手擊之

繭自墜落鍋內多則不勝其煩須將繭攤在曬簾

上以熱水勻噴之如細雨溼衣狀再放潔淨甕內封蓋片

時然後取出繅絲自然順利又有繅絲時絲已過

眼上軸忽然極細而斷者亦病繭也此病由結繭時火力過小

致須先以燒酒勻噴繭上不必封蓋甕內再煮而繅之便

不中斷矣

烘絲 絲車之後須用炭火一盆帶繅帶烘絲從水中抽出

桑蠶提要 卷二 繅絲 全

聽其自乾必至彼此膠粘俗謂火盆離軸不可太

遠亦不可太近太遠則火力不及太近則火氣傷絲炭須無煙且不

爆者爆音豹煙則熏壞絲此事須一人專司

下架 絲繞車軸約重四五兩便須卸下俗謂之下

架又謂之脫車脫車之法以送杓木緊緊抵住杓

木之小頭用槌頻擊杓木自鬆貫脚自脫乃將絲

與車衣布一併揭下杓木車衣均詳蠶具第二十六則

歇車 今日已晚便須歇車俟明日再繅歇車後鍋

中所餘之繭謂之湯頭繭以大椀儲之於明日動

車後傾入鍋中雜生繭內抽之未經湯者曰生繭

冷盆絲 以上十七則皆繅火絲法也冷盆絲即水

絲光彩堅韌為絲中上品繅水絲法一切與火絲

同所不同者惟多用一水盆牌坊安在盆上耳火

絲所用之牌坊安在煮繭鍋上水絲則繭鍋左邊

另安一大水盆磁盆最好瓦盆亦可盆內注溫水約九分滿盆上

安牌坊俟繭鍋內提出絲頭一手執清絲一手用

漏瓢昏繭送入水盆昏繭上聲把彼注此謂之昏再將清絲穿

入牌坊板上之做絲眼仍將鍋內已煮之繭時時

桑蠶提要 卷二 繅絲 做綿 全

昏送盆內以便陸續搭入絲窠

做綿 四則

各樣醜繭 摘繭時挑出各樣醜繭詳摘繭第三則亦可做

綿挑出之後即以清水浸之每日須換水二三次

且須多浸幾日以去其污

蛾口繭 出蛾時留下蛾口繭詳留種第三則亦可做綿其

污較少只須水浸一兩日不必久浸

水繭 繅絲時撈出不上絲頭之水繭詳繅絲第十一則亦

可做綿歇車後將水繭置鍋中以原湯煮之煮透

後以絲帚撥之擺之則蛹皆離絲而絲亦牽連成片明晨取出貯以蒲包用重物壓乾提起牽連成片之絲擺落蠶蛹置日中曬之俗謂之絲搭頭

做綿法 杭州做綿之法先去污水浸各頂醜高以

次煮熟 鍋內先以桑枝或稻草燒灰沖入

內俟鍋中灰汁煎滾時即將已經浸去污水之各

樣醜繭及蠟口繭絲搭頭併投於鍋內以枕內油

灰水一半勻澆鍋內數滾之後將繭翻轉復

以所餘一半油灰水入鍋再煮務期煮熟次漂

淨內放水中淘洗潔淨次剝開盆中換箇剝開

次做手透子 剝開之後以繭於左手之上以右

手透子約計大繭五六箇或小繭十餘箇可做一箇

手透子次做綿兜 於成手透子之後即將手透子

逐層加增逐層拉於繭計手透子四箇可次曬乾

成一箇綿兜之後隨見繭具第二十九則

時曬乾便是絲綿 湖州做綿之法與杭州大同小

異 去污之後杭州以香油一杯煮繭湖州則以木

湖州則以清漂浸四五日換水三次刺開之後

透子蒙於綿袋之上將成綿兜湖州則以繭四五

十箇裝於手透子長徐徐拉至手掌背再以右手

插入綿內徐徐拉長徐徐拉寬即成

抽線 三則

繭統絲頭 繭統即攤繭時剝下繭衣見繭統絲頭第六則

即煮繭時所摘者見繭統第六則均可搗爛做綿但其

性均不甚煖湖州人以之抽線不以之做綿也繭

統無污可去剝下之後不必水浸煮時亦不必用

桑灰汁稻草灰汁只以清水煮之煮熟後用手撕

開放薄板上浮於水面以小竹枝帶水擊之以打

薄打絨為度取出曬乾便可抽線矣以絲頭抽線

者法亦如之

各樣醜繭 不論何項蠶繭凡可做綿者皆可抽線

桑蠶提要 卷二 抽線

但抽線在成綿之後綿以鬆為佳以絨為妙如不

鬆不絨便難抽扯須照製繭統法將綿浮放水面

以小竹枝帶水擊之取出曬乾便如彈熟之綿花

矣或先以滾水淋木炭灰務要淋得極醜用舌舐

次以竹篩盛繭斤許再將炭灰汁入鍋內燒滾於

繭上勻潑數次然後將繭篩安置鍋上以滾炭汁

淋之篩中炭汁仍入鍋內用手試扯以絲開為度如扯不開

絲開之後將篩置鍋內蒸一杯茶時然後取出如蒸

不及則生而難扯蒸取出之後將繭翻轉套於篋

如太過則腐而無筋

子之上，俟套至一二十層，然後取下，取下之後，再浸於淨水盆內，以手握洗十餘次，以去灰氣，然後如法抽扯。

抽線法 先將絲綿掛綿叉上，次以左手大指二指

中指捻綿，向下抽扯，以右手大指二指將左手抽

出之綿，撚而成線。如搓紙撚子一般。俟線長尺餘，然後將

線之下截，纏繞蘆筒之上，線之上截，纏繞墜梗，螺

紋之上，復以手撚之，自然將墜梗帶動，墜梗愈旋

轉，愈下墜，線亦愈引愈長，俟墜梗至地，即解開螺

桑蠶提要 卷二 抽線 夏蠶 三

紋上之綿線，纏繞蘆筒，復以其餘纏繞螺紋，仍用

手撚之，俟筒上綿線纏成大捲，再將筒取下，另換

一筒，謂之打綿線，以勻為佳。不必過細，可織綿紬，墜梗

蘆筒詳蠶具第三十則

夏蠶 四則

蠶種 頭蠶曰春蠶，二蠶曰夏蠶。一名熱蠶，一名原

晚蠶，一名魏蠶。夏蠶別是一種，然春蠶亦可作夏蠶種，夏

蠶亦可作來歲春蠶種。

蠶形 其形與春蠶同，但較小耳，故曰魏蠶，魏細也。

蠶性 惡溼喜涼

勿多養 夏蠶獲利甚速。夏蠶屎臭，臭蟲神效，但不

可多養，養多則用葉必多，未免傷損，萌條有誤，來

年春蠶桑葉。

養夏蠶法 九則 養夏蠶大致與春蠶同，須參看春蠶各條。

煖種 夏至前數日，以綿花包裹蠶連，置溫煖處，一

二日即生蟻。

計日 夏蠶生蟻後，十八日而老，上山六日而摘繭。

七日而蛾生卵。

桑蠶提要 卷二 養夏蠶法 五

除溼 夏蠶未生之前，蠶屋壁腳下，須燒麥糠，以除

溼氣。

解熱 夏蠶白蟻至老，俱宜涼，須用茅草為輦，作蔭

陳稻草亦可。勿用麥草。蠶屋內，多用水缸，以貯清水，日

換一

避蠅 夏蠶畏蚊畏蠅，蠶屋內，毋令蚊蠅飛入。

通風 養夏蠶宜南北窗，但用紙糊窗，雖可以避蚊

蠅，卻不能通風，天晴則罨熱生病，天陰則淫蒸生

白醭，陰晴俱覺不便，須以紗糊之。紗邊貼紙，以貼窗上，蠶畢揭下。

明年仍可再用，無紗則用夏布亦可。既可遮蔽蚊蠅，又可透達風氣。

易器 天氣漸熱，體刮不勤，則蠶受蒸鬱之苦，須每日早晨體一次，體法與春蠶同。

飼葉 夜間天氣較涼，上葉宜勤養。夏蠶者切勿貪睡，飼法與春蠶同。惟三眠後須用綠豆麪科葉餵。

三四頓以解熱毒。製豆麪法詳蠶料第一則，詳大豆麪法詳大眠起後第二則。

採桑 夏蠶即原蠶之別名也。原再古人禁原蠶恐其殘桑也。春桑葉已採盡，復將二次所生之葉餵養。

夏蠶未免犯原蠶之禁。養夏蠶者採摘二桑葉，務必斟酌去留，每杈約留三四條，餘均攀下摘葉餵蠶所留之條，任其落葉。此法妙處全在每杈留三

應去之條，其應留者仍不採葉，聽其自落，既得夏蠶之利，又不損明年之葉，如無可去之枝條，即於各枝條上摘葉以餵夏蠶，每枝只可摘葉三分之一，切莫多摘。

秋蠶 四則

蠶種 三蠶曰秋蠶，亦名原蠶秋蠶別是一種，然夏蠶亦可作秋蠶種，秋蠶亦可作來年春蠶種。

蠶形 與夏蠶同。

桑蠶提要 卷二 養夏蠶法 六

蠶性 春蠶自初生至大眠，均喜煖，大眠起後喜涼。

夏蠶自始至終，均喜涼。秋蠶則初生喜涼，以其時尚近，若氣猶存也。與夏蠶同，與春蠶不同。初眠喜溫，再眠如春，與春蠶同。與夏蠶不同。大眠後全要煖，煖與春蠶夏蠶均不同。惟喜燥惡溼，則春蠶夏蠶秋蠶無不相同。

勿多養 秋天養蠶比春更穩儻。春蠶過天災，養之可補歲計之不足，但不可多養，恐傷損來年春桑也。

桑蠶提要 卷二 秋蠶 養秋蠶法 全

養秋蠶法 四則 養秋蠶大致與夏蠶同，須參看夏蠶各條。

去溼 秋蠶初生，蠶屋尚溼潤，宜用紗糊窗，使風氣往來。

避風 秋蠶最忌北風，漸次天寒，窗戶宜用紙糊，但須留捲窗，天晴無風，則捲起以通氣。天陰有風，則放下以避風。

飼葉 飼法與春蠶同。秋露正盛，切不可用露葉。易器 易器之法亦與春蠶同，但春蠶初生，隔兩三日一體，秋蠶初生，一日一體，否則多生白醜，漸漸

天寒隔一二日體一次亦可

柘蠶 三則

蠶種 柘蠶感柘氣而生，另是一種，其始生柘樹上。夏秋之交，將柘葉細心撥看，遇有小繭，即取以爲種。但有無多少，年年不同耳。得種之後，便可養而爲蠶。養蠶之後，便可留而爲種，生生不息，無庸再在柘樹上找尋矣。

蠶形 與家蠶同

蠶性 先出先起，先繭與家蠶異，其餘均與家蠶同。

桑蠶提要 卷二 柘蠶 養柘蠶法

養柘蠶法 二則 養柘蠶大致與家蠶同，須參看家蠶各條。

飼葉 倭以柘葉亦可，倭以桑葉一切倭法，與家蠶同。柘葉須年年摘採，方可倭蠶，否則有毒，蠶食之不旺，且多死。初次養柘蠶者，應於先一年夏月，將柘葉打落淨盡，次年生葉，便無毒矣。

繅絲 倭蠶成繭，以冷水繅之，謂之冷水絲，作琴瑟絃，清響異常，亦可織紬。古人所謂棘繭，即此蠶也。

繅法與家繭同

山蠶 八則

蠶種 山蠶即野蠶，另是一種，其始生柘樹上。今山東、貴州、河南、陝西等處皆有之。

蠶形 如家蠶而較大，初出如蟻，結繭如小雞蛋。

蠶性 不避穢氣，不忌喧囂，不懼風寒，不畏雨雪。昔

養此蠶者，三月大雪，蠶皆僵硬，人以爲凍死矣。次日雪消，蠶竟復活，但怕久雨，怕凍冰耳。久雨則蠶不旺，凍冰則葉受傷，蠶必壞。然三月凍冰，乃偶然之事，不常有也。或三眠，或四眠，與家蠶同。蠶出五六

日初眠，不食葉，二三日脫去黑殼，色分青黃，乃復食。又五六日二眠，又五六日三眠，又五六日四眠。

桑蠶提要 卷二 山蠶 完

眠時不食葉，起後復食，與初眠同。眠時喜安靜，不可剪移。

蠶食 椴葉、檉葉、柞葉、青桐葉、臭椿葉，皆可食。桑葉亦可食。

登萊人養山蠶於樹，無所不用，惟不用楊樹耳。繭以食椴葉者爲最上，謂之柞繭。食臭椿葉者爲下，謂之柞繭。柞繭者，柞葉小蠶，宜食火芽。

南蠶並有食紫蘇葉作繭者。若始終食火芽，則

二眠以後，須用二芽三芽四芽。若壯不能退，則

芽二芽三芽四芽，即青桐樹。以火芽二芽三芽四

芽，詳桑政附錄。青桐第二則。以火芽二芽三芽四

芽飼山蠶，須隔一季。如今年春季，以此處之葉養，明年秋季，以此處之葉養。明年春季，以此處之葉養。明年秋季，以此處之葉養。明年春季，以此處之葉養。明年秋季，以此處之葉養。

之葉養蠶春蠶俟明年秋
季養蠶再用此處之葉

養蠶結繭雖在山坡烘繭煖子卻在蛾房宜

裱糊牆壁宜關閉門窗勿令通風竹竿以備懸掛火盆

以備燒柴燒炭之用均係蛾房必需之物盛繭盛

蛾均用篋篋以竹爲之或用桑條編成高一尺六寸廣二

尺一篋上安曲木如篋繫式便提攜也篋面用蓋罩好

防飛也篋內用紙裱糊避風寒也或以篋盛繭盛蛾亦可

篋徑三尺深一尺有蓋一篋可放百餘蛾以剪剪枝須用齊頭寬葉大

剪須十分快利利則不能一剪即斷取絲器具與

桑蠶提要 卷二 山蠶 卒

家蠶同

薈坡 蠶未上坡先將坡上雜木茨草砍除淨盡並

將樹下之土一律剷平庶看蠶時無所妨礙

除害 狐狸狼鼠鷹鴟鳥雀蛙蟆蟲蟻無巨細皆嗜

蠶防禦稍疏必飽無厭之腹須用人四面看守晝

則持竿張網夜則執火鳴金或施彈弓或放火鎗

或以皮鞭擊地務令害蠶之物一律驚散

不費力 山蠶養在山坡樹上聽其自食自老除防

守鳥獸昆蟲外別無費力之處只要送蠶到坡便

有九分收成春可養秋亦可養一年兩季獲利甚厚

養山蠶法 以下春秋二季飼養山蠶皆採用貴州遵義府之法他省養山蠶法亦大略相同間有不同者仍增注各條下方以備參攷

春季 十五則

擇種 秋蠶結繭在白露後欲留佳種必先擇繭繭

有好醜持繭輕捻堅硬重實者好繭也持繭輕搖

圓轉活潑者亦好繭也蛹有公母形圓者爲母蛹

形尖者爲公蛹公母之數務必相當庶將來蛾出

不至雌少雄多雌多雄少雌多雄少尚可用已經配過之公蛹再行配對

桑蠶提要 卷二 養山蠶法 卒

若雌少雄多便不能多收蠶子 十月半間再揀選一次然後以竹

篋盛之

烘繭 次年立春日紙糊密室將繭篋置於中央用

青桐木柴燒火微烘之不用雜木柴以青桐木柴氣味與蠶相宜也自立

春至春分前五日凡四旬須晝夜無間且須漸次

添火春分前後覺蛹微動即用線穿繭成串字線

可傷 搭竿上仍以火烘之火在當中繭蛾乃穿繭

而出烘時火不可太大火太大則蠶受熱亦不可

毒必有斑爛之患

大小火大小則煖氣不足火之大小以天氣之寒煖為準天寒則加火天煖則減火天氣之寒煖以人身之涼熱為準身涼則加火身熱則減火山東諸城縣陝

西甯莞州河南魯山縣鄧州等處均用雜木柴

對蛾 蛾出後拾入筐內雌雄配合眉細者為雄蛾眉粗者為雌蛾

次日摘出雄蛾另置一處聽其自僵甯莞州辰巳時對蛾申酉

時拆開以四箇時辰為度與家對法一樣

收子 拆開雄蛾之後以手微捻雌蛾去其溺否則生子

子置筐中微火煖之子即出子出後仍留雌蛾在

桑蠶提要 卷二 養山蠶法 三

筐內覆養一二日謂之伏子甯莞州令雌蛾伏

十月盛滿於筐立春後以火烘滿春分後蠶乃出

而生子遂義諸城甯莞鄧州等處皆然惟魯山不

同秋蠶結繭後如天氣煖和繭變為蛾蛾出即盛

之以篋令生子於篋中俟蠶子生滿將蛾提出將

篋藏於高處避風處如秋寒不能出蛾甚至冬臘

煖子 子在筐不可斷火越旬日蠶即破殼而出甯莞

鄧州則以子筐懸清涼無煙處待陽坡青桐等樹

葉長寸許然後置子於煖室以微火烘之數日蠶

育蟻 蠶既出用新折柏枝勻鋪筐內蠶聞柏葉氣

自然緣上柏枝柏枝氣香且紋理相澀易於攀援即連蠶與柏枝

提置青桐樹上嫩芽中飼養甯莞州辰巳時將蠶置於

渠中筐底或以石勿令沾水插青桐等樹枝於

筐之四圍水內以免枝葉乾枯蠶聞葉氣即出筐

上葉筐邊之葉須常換新鮮者毋令蠶餓換葉時

須將新枝換舊枝俟蠶上新枝然後去舊枝

內如有未出之蠶午後仍取回懸煖室中次日蠶

出仍照上法水邊搭草棚日夜看守諸城則於蠶

出後剪嫩芽初放不及麥大之梓檉枝細成小把

置蠶於枝上插淺水中晝夜看守魯山則於蠶出

後用羽翎掃入盤內以初發小檉葉切細餵之數

日後已出之蠶稍長尺許細成小把如一握大將

蠶放小把上插淺水邊蠶得水氣則火氣自消免

桑蠶提要 卷二 養山蠶法 三

致生病將末結繭亦復潤澤鄧州則於蠶出後即

下截浸水盆

內食盡再換

上樹 提蠶出筐後即送蠶上樹蠶見新葉自然緣

上樹枝先食嫩葉以後聽其自食自老未老之先

有時不食乃蠶眠也眠起即復食蠶眠蠶起詳山

州則先在水盆內餵養三四日俟蠶頭帶白色再送山

將所細之小把連蠶分開插檉樹枝上諸城則俟

蠶長指許再納筐中肩負上山置蠶於樹甯莞則俟

陰坡葉生始將水邊餵

養之蠶連枝將移置樹上

移坡 此坡之葉已經食盡即連枝帶蠶一併翦下

置提筐中

須斜架剪刀趁勢剪之則枝易斷而葉不驚若樹枝較大則先屈其枝後下剪

約滿半筐即移布彼坡樹上

筐內切勿堆積太厚恐壓傷蠶身也

彼坡之樹枝如或遠揚散漫即將散漫之枝先行靠攏然後以所剪蠶枝布新樹當中有極杈處

庶蠶在中心上下左右均可就食眠時不可剪移

剪枝移坡須在眠起之後

防害 自上樹以至移坡結繭均須人防禦禽鳥

山詩

蠶第七則

結繭 四眠後食葉旬日噤口退膳即令在樹上吐

桑蠶提要

卷二

養山蠶法

論

絲成繭自蠶出至結繭約兩箇月

魯山蠶少之家亦令在樹上結

繭若蠶多繭多則於避風處另設繭廠上掛茅棚下堆樹枝荒草將老蠶送到廠內樹枝荒草上聽其結繭因樹上結繭過多一時難於遍摘恐遺陰雨損壞也

摘繭 結繭三日其漿已固乃連葉摘下去葉而縱

絲

殺繭 繭過十餘日蛾即鑽出如繭多人少一時縱

絲不及則以火熏之庶免蛹變為蛾

魯山不用火熏只將地上掃除潔淨鋪於地令太陽曬之繭中之蛹自然曬死不能出蛾矣但鋪繭宜薄厚則曬不透

煮繭 以大鍋盛冷水下繭二三千枚煮三四刻將

繭翻轉再煮三四刻再翻轉俟繭將輒時用灰

淋汁量繭多寡酌傾鍋內再煮一二刻即熟如尚

未熟再加灰汁略煮

取絲 煮熟之後用短小竹棍濾淨絲成綫分作數

提仍存鍋內然後照家繭法繅之筐內不可斷火

絲若不順便須加水絲之粗細視所提絲縷之多

寡縷多則絲粗縷少則絲細亦與抽家絲同

扯線 湯繭即繅絲時所餘剩者血繭質輕而薄破口繭即已經出

皆不堪縲絲均用豬油少許和水浸溼蒸透以水

桑蠶提要

卷二

養山蠶法

論

洗淨晾乾扯線以備織紬之用所提淨絲亦可洗

淨做綿扯法做法與家繭同

秋季七則

擇種 春季山蠶結繭在夏至後收春蠶時穿繭成

串晾於竿上恐卷壞也十餘日成蛹出蛾

繭將繭摘回攤於涼簾數日蛾生鄧州約在夏至後

對蛾 秋蛾既出配對拆對如春蛾前堯則寅卯時

後拆開比春季配對拆對均早兩個時辰

收子 拆對後將母蛾微捻去溺用線一根約長四五寸

兩頭各繫一蛾搭於青桐樹上聽其生子出蠶謂

則以線縛雌蛾一頭繫樹上紫蛾之多少以樹之

大小為準次日即下子入伏後五日其蠶自出到

州則以線繫蛾翅放樹上聽其生子秋陽暴之蠶

自出以上各法均與春蠶稍異惟魯山養秋蠶生

子育蠶上樹一與春蠶同法

移坡 蠶在樹上食葉葉盡移坡如春季法

防害 與春季山蠶同秋天林中多油蚱蟬宜於夜

問伺聲以捕

結繭摘繭 均與春季山蠶同

扯線做綿 秋繭不能繅絲只可扯線做綿扯法做

桑蠶提要

卷二 養山蠶法

法與春繭同

矣

桑蠶提要卷二終

蠶事要略凡例

一蠶書傳於世者無慮十數種其有蠶之法皆於今湖俗不盡相同而近今蠶桑之利以湖州為最盛其法當有善於古者故此編所錄不盡遵古法大半取諸湖俗蓋蠶桑止求利益不在徵古也

一蠶桑為小民之事手口相傳無藉於書即初興蠶桑亦須召募熟手非文字所能教導然育蠶之法古今不同若無書以證之則不知蠶桑之人或反據古法以掣肘熟手故此編之意一使知蠶桑者有所參攷

蠶事要略 凡例 一 漸西村舍

一使不知蠶桑者無所藉口也

一古書育蠶之法惟蠶桑輯要為最備故此編所引古法及諸辨證者皆以輯要為本

一此編止取適用若文詞古奧及注明古書來歷反滋扞格故詞意皆明白淺近並不注明來歷鄙俚之譏知所不免

一予雖生長育蠶之鄉究未嘗身親其事此編所著諸法皆平日所聞見於鄉里者略有誤謬亦未可知惟明於蠶事者匡其不逮

蠶事要略一卷

安吉張行孚子中綴

總論

天下之美利農圃外莫大於蠶桑古昔宜蠶之地唐虞以前荒逸難稽無論已自大禹平治水土究州之桑土既蠶由是青州宜蠶而貢縠絲矣徐州宜蠶而貢元織縞矣荊州宜蠶而貢元纁璣組矣豫州宜蠶而貢織纈矣攷之禹貢惟冀揚梁雍四州不貢繭物然詩唐風云言采其桑又云桑者閑閑孟子告梁惠王亦云樹之以桑而唐梁為冀州地則冀州宜蠶也幽風云蠶月條桑言求柔桑而幽為雍州地則雍州宜蠶也他如衛風云稅于桑田則衛宜蠶鄭風云無折我樹桑則鄭宜蠶鄭雖即充豫地然即惟梁州詩書皆無可攷然諸葛武侯此可見隨地宜蠶言成都有桑八百株而成都為梁州地則梁州之宜蠶可知或謂詩書所謂桑乃柘縠之類與今吳地之桑不同然衛風云無食桑葚魯頌云食我桑黹而孟子告齊梁之君亦云五畝之宅樹之以桑則為今吳地之桑無疑矣且史記云齊魯千樹桑其人與千戶侯等又云燕

蠶事要略 一卷 一

代田畜而事蠶則青兗幽并之間漢世猶廣有蠶桑自漢魏以降各州始失蠶桑之利而蠶桑之利遂獨盛於禹貢不言宜蠶之揚州推原其故蓋由五季之亂中原鼎沸人民徙于江左故江左蠶桑之利漸興而中原蠶桑之利漸失此非風土有古今之殊而法度有存亡之變故愚以為欲興蠶桑之利者亦惟上之人導以法度而已然蠶桑為小民之事與興學校不同若僅以書頌之以法示之終無所就此猶種植之事儒者按書行之未必暢茂而老農老圃無不應手發生蓋耳聞與目見

蠶事要略

一卷

二

殊也昔虞集議京東水利謂當召三吳農民以教水田之法夫興蠶桑者亦若是焉已矣愚故私議蠶桑方略數條與湖州育蠶之法箸之于篇以俟留心民事者之采擇焉

興蠶桑條議

一興蠶桑當由漸推行也凡民趨向惟利是圖若其地與素有蠶桑之處離隔太遠則小民未深悉蠶桑之利其趨事必不勇躍即買桑秧蠶種及一切育蠶器具亦多未便惟其地與素有蠶桑之處繡壤相錯則

有以生其羨慕之心而諸事亦多便易待相近之地興立稍有成效然後由漸推行遠處則事無不成矣一興蠶桑當召募熟手也蠶桑為小民之事與興文教不同必先於素有蠶桑之地召募熟手數十人若能數十家於近城之邨莊分立數局而令本地之人雜處其間分任其栽桑育蠶之事始數局漸著成效則邨莊之人見其有利自然羨慕興起若僅於城中立一局而不與鄉民親近終無益處

蠶事要略

一卷

三

苟非欣於名利安肯背井離鄉專心教導故召募之始必先籌畫經費使蠶桑熟手衣食無憂略勝於本鄉之日即將來興立既有成效尤必明立賞格略倣古田官之意如彼熟手果能教導鄉民興立蠶桑之利或賞頂戴榮身或賞田畝令彼作為永業庶小民樂事勸功有喜成懼敗之意蓋邨莊之中或有十家八家栽桑育蠶則蠶桑之業自能推行漸廣矣一興蠶桑當責成公正鄉董也蠶桑為小民之事凡督率之人必與小民雍和親睦庶無畏懼掣肘之患若

一經官場則與小民聲氣乖隔凡塗飾蒙蔽之患無不作矣故此事實當責成各鄉公正紳董收放經費料理事宜當道官長但當察看紳董公私邪正有無功效而上下其賞罰而已紳董如公正可取著有成效亦當保舉以示鼓勵不可干預蠶桑之事使吏役得以藉口滋擾

一興蠶桑當恆久期限也凡事可以速成而育蠶必先栽桑桑之采葉須待長大為期須八九年至速亦須六七年且興立之始一切不便育蠶必無利息不足鼓動人心若當道吝惜經費遽責成效或因初年育

蠶事要略

一卷

四

蠶無利半途中止則前功盡棄矣故興立蠶桑必須久其歲月優游寬展但不可為紳董蒙蔽須每年巡視數回察其功之勤惰效之多少而已竊謂此事創立誠在當道定其規模至於統率經理莫若委任實缺教官使教官責成紳董則庶可恆久已但教官之賢否又須當道察核爾

一興蠶桑當因地制宜也蠶桑誠隨地可興然或地氣極寒至三四月猶衣皮裘而艸木不發生者其地必不能興蠶桑蓋蠶桑皆喜溫和懼寒溼若地氣極寒

之處當其天日清明猶可無礙一朝頓冷則其蠶盡壞矣故吳地育蠶當三眠大眠之時若天氣頓寒其蠶必不甚利況西北極寒之地乎然中原地氣皆寒暖適中不必慮此即有地氣稍寒者其護種生蠶較他處稍遲數日或十數日可爾

種桑

種桑之法四五月間當桑甚極黑時於下溼地或下溼田但又不東西掘成畦以熟糞和土耙平畦須中低邊高土須溼潤然後搓一拇指大艸索以水浸軟采極黑

蠶事要略

一卷

五

桑甚以手勻拉索間將索卧於畦內隔尺許再卧一索大約一畦可分三行然後以土蓋覆土須厚二寸餘如久旱須以糞水澆溼不可任其乾燥畦上有雜艸須拔去冬防雪壓須以茅艸蓋覆春將暖時掃去至二年後桑秧桑之未移栽者如湖人謂之桑秧如拇指大可移栽矣○又法五月取葦放水中以手漬之以水洗取子陰乾至來年春種此法揆之於理可行然湖人多不用此法此說本汜勝之書按蠶桑輯要言種葦宜種黍種稷遮蔭又宜搭矮棚蓋覆今湖人皆不用此法○又按輯要種桑尚有地

桑壓栽條栽梢諸法然湖人僅用種甚一法蓋諸法俱不若種甚為易叢茂也今皆不著

移栽

移栽之法待桑秧如拇指大長六七尺於春閒桑葉未發時將桑秧連根鬚拔取掘地一區地以近水原隰為尚不近水原隰為令其鬆散不須分畦以桑秧栽立土中隔一步再栽一株以一二百株起數須令根鬚舒展以土堅覆至不搖倒為度桑根須入土五六寸又須以籬落庇護以避牛羊築牆垣更妙栽後二三年慎勿采摘小采者不茂

蠶事要略

一卷

六

○又移栽小桑若經路甚遠風日耗竭脂脈栽後恐不活不茂須約十餘株為一束於根鬚上醮沃稀泥土再以艸包裹順臥車箱中以席艸等覆蓋預於栽桑處掘鬆下糞樹到之日便下水依法栽培此條俱輯要原文

按輯要又有秋栽法且謂除大寒時皆可移栽然秋冬寒涼究難生育所以湖人從不用此法

接桑

接桑之法待移栽之桑大至一把不可移栽於清明節桑葉萌芽未放時在已接之大桑樹上翦其最滋長之條

長一尺許於條之下頭用薄刃刀削成馬耳狀尖頭又於所接之樹身高二尺許從平地計起用薄刃刀削其浮皮至肌肉肌肉不可傷而以所剪之桑條將尖頭平處帖在所接樹之肌肉條之外少以泥塗之而以浮皮包在泥外浮皮之外又以稻艸二三十根牢縛之待數日所接之桑條有桑葉放則活矣如不活來春可以再接所接之桑條大如拇指可將刀斷本株之一半在所接處上大至一把則本株可以截去矣本株截去之後有葉可采來葉時將所接之桑條高四五尺許剪斷其梢至來年梢上所發枝條復盡剪去其後年年剪去如常蓋枝頭剪去則來年發出枝頭愈多此一種即湖人所謂剪桑也○

蠶事要略

一卷

七

又一種所接之桑條大至一把將本株截去其所接之桑條不復剪去其稍而僅采其葉此一種湖人謂之荷葉桑又謂之扎桑蓋湖地桑有二種其葉小者為剪桑其葉大者為荷葉桑故欲為剪桑者則以剪桑之條接之欲為荷葉桑者則以荷葉桑之條接之蓋其本株雖同而其所接之桑條各異也剪桑至高不過一丈至大不過一拱而荷葉桑則有高至二丈許大至徑尺者然

湖人育蠶全仗剪桑而荷葉桑止以飼小蠶蓋剪桑占地小而葉多樹低而采葉易荷葉桑占地大而葉少樹高而采葉難故湖俗剪桑接在高原大至數畝而荷葉桑接在牆下不過數株今且往往一株不接矣按今湖將桑秧接好而質與人移栽者其法誠簡便然活者終少不如老法穩當

按輯要言桑種甚多不可徧舉凡荆桑多甚魯桑少甚枝幹條葉堅勁者皆荆之類也枝幹條葉豐腴者皆魯之類也味其所言荆桑似即湖之剪桑魯桑似即湖之荷葉桑然輯要又言荆桑之條葉不如魯桑

蠶事要略

一卷

八

之茂盛當以魯桑接之則能久遠而又茂盛據此說似魯桑不接葉亦未嘗不茂盛則與今湖俗大不同蓋湖俗桑樹無一不接欲為剪桑則以剪桑條接之欲為荷葉桑則以荷葉桑條接之所接之條雖異而其本株無不同也若不接則為野桑甚極多而葉極少不足以飼蠶已○又按輯要有接廢樹及劈接壓接搭接諸法然諸法大約難活故湖俗止用插接一法而其法又與輯要小異今皆不著

掘桑修桑

桑地成區後春初桑葉未放必將桑地掘鬆耙開桑邊之泥成畦令桑本透露蠶老時以蠶沙糞糞之至秋冬交界時又將桑地掘鬆耙平令泥護在桑本若有死枝冬閒須斫去近湖近澤者須於冬日取湖澤中汙泥培在桑地上極肥沃若近山處隨各處所有糞之害桑蟲蠶須隨時撲去桑閒隙地可種萊菔菜豆芝麻之類

浴蠶種

按育蠶必以收種為始然無蠶之地其種必自他處買去故以浴種為始

凡浴蠶種須於臘日用長流水煎溫放在極淨磁器內水中洒石灰少許將蠶種在水中浴半頓飯時浴訖在

蠶事要略

一卷

九

無煙之風涼房內將蠶種挂在繩上至清明節前再如前浴水中可加芳艸花卉若遇天氣炎熱於午未閒將蠶種鋪在涼房淨地上申時仍挂起

按輯要又謂元日上元三伏冬至俱宜浴浴罷宜盛糞內今湖俗不如此

護蠶種

清明節前須將蠶種護在潔淨絛絮內或衣被亦可其護之厚薄視天氣之寒暖為節若天氣異常炎熱不護可也

蠶初生蠶要謂之生蠶 湖俗謂之烏兒

清明節後桑葉已生將變色蠶種取出挂在溫和房內

如色未變黑待烏兒齊出時將鶯翎輕輕掃在蠶箔內

須厚護令變如篩而薄其邊箔內須以白紙糊好令其光潔湖人謂之蠶大掃訖采桑葉用

薄刀切細洒在蠶上務要勻薄○又法蛾既齊出古書

生謂采桑葉用薄刀切細將葉洒在蠶箔上令其勻薄

將蠶連古書蠶種合於葉上蛾自附葉上或多時不下

連及附上連背反覆不下者此殘病蠶並連去之可也

此古法揆之於理當通但湖俗少如此者大凡清明後種初變時肥

蠶事要略

一卷

十

綻而極黑再變時烏兒齊出此嘉種也若初變時不甚
綻黑生出早晚不齊此下種也輯要云蠶要三齊子齊
蛾齊眠齊是也

采桑

采桑須乘旦暮而避日午炎熱又須乘晴燥而避雨溼

采荷葉桑者須摘葉而留條樹高者須用長梯枝遠者

須用長鉤采剪桑者須用桑剪在年年剪處剪其條而

後摘下條上之葉其條上之皮剝而藏之可以為紙其采桑之多寡視

蠶之大小為節蠶小時以籃采之蠶大時以長竹籃采

之或肩挑或船載湖俗蠶至三眠大眠時各處多有桑

葉行其桑葉之價賤或每擔每百斤錢二三百貴或每

擔錢三四千雖朝夕之間其價貴賤懸殊也湖俗所謂

仙人難斷葉價也至桑梯桑剪竹籃等物皆須預為置

備

飼蠶總括

飼蠶之法蠶初生時須用薄刀將桑葉切極細鋪蠶上

面用蠶箸撥得極薄極勻俟蠶食盡再如前飼之雖夜

間食盡亦宜起飼至頭眠二眠後眼說切葉以次漸粗

鋪葉以次漸厚其食盡再飼如前至三眠後桑葉但以

蠶事要略

一卷

十一

手斯破不必刀切鋪葉更厚其食盡再飼如前至大眠

後但以葉鋪蠶上足已但其始三頓尚宜薄至後不妨

厚凡蠶益大飼之益宜勤慎須不分晝夜不辭勞瘁又

所飼之葉忌汗穢忌溼忌熱飼後再宜繞箔巡視若有

厚薄必再糝令勻此不論蠶之大小俱宜如此也

替蠶總括輯要謂之擦蠶

凡蠶食桑葉至三四日其所糞之沙菌及所遺之葉屑

漸積漸厚若不換替則熱氣薰蒸蠶多白殭故閱三四

日必另以一箔將上面蠶輕輕捲起而將下面沙菌及

葉屑等迅速除去至蠶漸大沙菌等益厚替換益宜勤至蠶眠時尤為切要若至大眠用手一一捉起而後換箔大眠後食葉十二三頓再換一回以後不必替矣

換箔總括

凡蠶初生箔小如篩至蠶漸大須以圓徑四尺之箔換之此箔湖俗謂之團屬以竹為之換時蠶宜勻布若嫌稠密須更以箔換之蓋太稠則團屬多須以蠶具架之木為之至大眠後若蠶太多團屬不能容即地上樓上俱可鋪稻艸以安蠶湖俗謂之但房室極宜潔淨又須遮蔽惟西南風

蠶事要略 一卷 主

起將門窗簾薦放下不宜替換

蠶眠總括

凡蠶初生至四五日乃頭眠既眠不食葉蠶嘴多向上頭眠至大眠皆如此蠶初眠時量已眠之分數減所飼之葉須飼未眠之蠶使之速眠候十分眠不必飼矣此時箔中沙菌及葉屑等須除去箔宜換則換之蠶上面須以石灰少許洒之至一日一夜蠶乃起矣凡蠶眠則伏而不動既起則紛然動矣然須待其十分起方可飼葉若八九分起即飼直到蠶老不能齊也頭眠既起再食葉三四

日乃二眠二眠之時其替蠶換箔酒石灰之法皆如頭眠起而飼葉亦如之再食葉二三日乃三眠三眠之時其替蠶換箔酒石灰之法皆如二眠其起而飼葉亦如之再食葉二三日乃大眠四眠謂之大眠大眠之時將蠶用手一一捉起湖俗謂之捉眠蠶多須多人捉而以洗淨木盤盛之又以稱秤之凡大眠蠶五斤為一筐秤訖仍以蠶安箔中此時可而以石灰洒之待既起乃飼葉飼葉至四日四夜則蠶老矣凡蠶漸老則照其腹漸空明既老則其腹盡空明而不食葉矣此時可用木盤捉之

蠶事要略 一卷 主

上山棚

按古書皆言蠶三眠三起今湖俗則以四眠四起之蠶為綱其三眠三起者止能拓縣不宜繅絲育者甚少也

作帚頭凡蠶作繭之艸帚湖俗謂之帚頭輯要謂之薦

凡老蠶作繭須放在艸帚上其法將稻艸支葉去淨而又截去稻艸之兩頭湖俗謂之撒蠶再以淨艸縛成帚然蠶莽艸須上年冬季作好即帚頭亦可正二月預先作好

搭山棚

凡搭山棚將竹縱橫搭成一棚與松棚相似其高及肩其大視蠶之多少為度棚上面須平正棚之上以蠶簾鋪之蠶簾枯蘆所作即書所謂曲薄也蠶簾上以艸帚植之艸帚上可以老蠶上之矣湖俗謂之上山凡捉老蠶須多人其法用木盤盛之再挈至山棚邊上山山棚外須密密遮蔽切忌震驚若有金鼓震驚則蠶盡墜地矣

著火

凡蠶初上山須用火盆盛烈火置在山棚之四角及中央盆之多少視山棚之大小火中加以蠶初生時之沙蠶事要略 一卷 五茵薰之至一日一夜乃止

摘繭

凡蠶上山至四五日則繭成而堅厚矣此時須聚人摘繭而以器盛之摘訖繭之可以縲絲者須剝淨繭外浮浮絲湖俗謂之繭黃其不可縲絲者揀出拓絲拓絲者不必剝淨凡繭小而堅者宜縲絲大而鬆者宜拓絲

縲絲

凡縲絲後置縲車火盆車上有軸頭響旋踏腳板諸物前置行竈縲絲竈湖俗謂之行竈水缸繭籃木橙絲箸諸物縲時

極宜潔淨切忌汗穢火傷鍋中水宜勤換絲有粗細兩種縲細絲下繭五六箇縲粗絲下繭可十餘箇軸上縲成之絲約有二十餘兩須脫下縛好再縲凡絲粗者織湖縐紡紬之類細者織貢緞及洋人所織諸物細絲價高粗絲價低細絲必小堅好繭為之粗絲雖稍鬆大之繭亦可為也自西洋人至中國互市細絲銷路甚大縲粗絲者寥寥矣

煮繭黃

凡繭縲絲必有遺剩將縲後遺剩之薄繭及繭上剝下蠶事要略 一卷 五之浮絲於夜間在絲竈內煮之湖俗謂之煮繭黃至明日將所煮之物振去蠶蛹在湖中打成一片湖俗謂之經頭曬燥可以打絲線織之即為絲紬

拓絲

凡拓絲用稻艸燒灰所淪之水將繭在鍋中煮一夜煮時放豆油少許至明日將繭取起在清水中淘淨再用清水一盆將繭斯開一一包在手上手拓大再將拓大者數箇套在竹梁上拓之然後曬燥斯即餘杭之大環人絲兜也

生蠶種

凡出蠶種之法將蠶如法育竣待作繭後將繭摘下一勻
布箔中置之蠶房繭上須時加桑葉數日後既出蠶凡
翼飛動而色潔白者良可用若蠶翼將蠶別捉一箔中
場倒而色不潔白者不良去之可也將蠶別捉一箔中
待其雄雌交接既已於極暗無風之房內案上鋪
極厚桑皮紙將雌蠶捉在紙上雄蠶無用凡一紙須十餘蠶
生種之時須時刻照顧如紙上已有種處將蠶捉開令
其到無種處再生免致蠶種堆積一日後生訖將雌雄
一井埋之毋為烏雀啄食輯要謂種堆積者不可用此非蠶之不良乃照料不周也

蠶事要略

一卷

六

論蠶種

凡蠶種不一據湖俗盛行者有二種一名四眠子一名
三眠子四眠子者四眠四起也三眠子者三眠首三起
者也四眠子繭小宜作絲三眠子繭大宜作絲故湖俗
育蠶大抵育四眠子者為多其育三眠子者甚寥寥也
又有一種食柘葉者謂之柘蠶柘蠶亦止宜作絲不能
作絲故湖俗育者更少其眠起與桑蠶之三眠子同也

二蠶

二蠶當年生種其生育在頭蠶後其育法與頭蠶大約

蠶事要略

相同亦有作絲作繭二種其所食之桑葉頭葉未采過者為頭
葉二葉俱可若夫鄉邨有育三蠶四蠶五蠶者其利甚
薄而損傷桑樹甚大古人所以有原蠶之禁矣按周禮鄭注謂辰為馬蠶書蠶為龍精蠶與馬同神物莫能兩大禁原蠶者為傷馬也夫蠶馬同祖天駟天駟房星也以馬病食殭蠶即愈驗之蠶盛傷馬容有此理然愚謂禁原蠶之大指尚不在此蓋育蠶必采桑桑樹一年數采則滋液竭而根本傷來年桑葉必不茂而頭蠶不能多育矣則原蠶雖有薄利而所以損蠶桑之利甚大此古人所以禁原蠶也淮南子曰原蠶一歲再登非不利也然王者法禁之為其殘桑也此說得之矣

蠶房

蠶性最怯凡人聲誼攘及生人衝撞皆忌之故育蠶之

蠶事要略

一卷

七

家極宜清靜其門戶須緊閉湖俗謂之關蠶房門門上須插桃枝為標幟至摘繭時則不忌矣

祈報

十二月十二日俗謂蠶生日二月十五日俗謂花朝凡育蠶之家皆祀蠶神花朝日并祀竈其元旦及諸令節如之其育蠶前後亦如之凡祭物以豬首雞魚及酒果等若邨莊有蠶神廟則蠶生日及育蠶前後更到廟中祀之按蠶神之象以女人騎馬俗名馬鳴王蓋蠶為女同祖故又塑為女人騎馬蓋其始想當然而為之而祀之既久則神亦安之矣若夫蜀中有女子云云蓋天因

其象而附
會者矣

雜忌總括

忌食溼葉 忌食熱葉 忌側近春擣 忌敲擊門窗
及諸聲響 忌蠶屋內哭泣 忌飲酒人 忌產婦人
家 忌一切惡氣

雜事要略

一卷

末

順德盧延禧堂新輯

寧中蠶桑芻言

光緒十九年

番邑黃從善堂梓行

自序

凡物之生成其必兼天時地利人事者莫如蠶與桑攷之桑本星精上應箕宿蠶屬氣化號曰天蠶由來尚矣溯其利賴殆歷前古而已彰逮我

朝而尤溥歟夫以一物兼三才之大自來經書所載傳記所詳已各隱含其義惜未揭明而推闡之耳願天地有不齊之憾當盡人事以彌之天地有自然之利必藉人事以

蠶桑芻言序

興之粵地當古南交天氣溫煖物產繁殖其可桑可蠶之處何地茂有奚止廣屬諸邑為宜哉但未獲人事以為之鼓舞則縱得天時而地利亦無由自闢也鄙人生長農鄉素知蠶事雖非傳家之業頗厯利眾之懷曩曾詳攷老農透參各法實具天地人相需之理爰輯是書原欲刊傳遠近農民以便依倣惟慮位望卑微難期行世且以未經就正常歉於衷歲壬辰友人鄧君榮幹過訪偶談各屬創辦

蠶桑之利漸有起色并謂彼處若得此書斯榜樣添傳厥利倍堪推廣遂再三索書鈔送適黃君天侶備聞其概即欣然捐金代付剞劂以節鈔胥之勞迺覆加警校繕而付之名曰芻言聊作芻蕘之自効焉極知僭妄鄙瑣無足仰補 高深倘蒙

大人先達惠正其疵則又幸矣

光緒癸巳荷月朔越六日

嶺南順德盧燮宸謹序

蠶桑芻言序

二

謹將設局開辦蠶桑節畧條陳呈

一勸誘宜周詳也岵岵之氓樂與圖成難言更始該處地方未經試辦遽令改業從事每致疑慮滋生各懷觀望必須所在各官紳多方勸誘諭以本少利多之意曉以一勞永逸之圖務使人人樂從村村合辦始克集事一經費宜充裕也每設一局約聯數鄉或十數鄉統計地段若干頃造冊存記每地一頃約籌本銀八百餘兩為

蠶桑芻言

一

率各鄉各戶欲種桑養蠶者須先到局報明畝數掛號由局出貲代買桑栽及蠶紙蠶具等件如掛號已滿限其運來投報者概歸下年接濟其貲本必須所在紳富預先籌足始無棘手 至捐本代辦桑栽蠶紙各等銀不計息但要請該處紳富擔保方許領取各蠶戶將來獲有繭絲須交該局代賣以便扣回貲本如恐代賣價低許其自備舟資偕該局人同往發賣該蠶紙本訂明要逐造扣清惟桑栽蠶具之本初年不扣待次年分六

造扣足迫交第三年以後各家有欲多種多養須增買
桑栽蠶紙等項者悉歸各家自辦局內無庸年年代理
一董事宜熟手也每局延請董事多則二三人少則一人
必擇其人平日熟諳會計透悉種桑養蠶及各工人利
弊并精辦蠶具善尋門路消售繭絲者方可充當所有
蠶師及諸工人俱歸其駕馭以一事權而免貽誤

一蠶師宜得人也該處農民於植桑養蠶之事素所未經
須請蠶師教習三四年始能熟練但該蠶師等必擇老

蠶桑芻言

成勤慎兼有本心者始可邀請各處每地約計六十畝
應派蠶師一人監督桑地不必相連蠶室則必附近取
其易於料理也蠶師擬請四年為率其工食概由該局
發給或蠶師下鄉教習在該處某家寄食者每日由局
補給某家食用銀四五分待蠶熟後每箔繭酌收回工
費銀一二分之譜藉以幫補局費蠶師請四年工費亦
抽四年俟滿四年教習有成然後撤局止抽
一蠶桑宜通融也蠶與桑本相需初辦之年桑市未開若

蠶好則憂無桑買蠶次則桑無銷售須設一通融之法
如何處桑多蠶少何處桑少蠶多該董事預囑各蠶師
隨時體察情形飛函通報俾得調動接濟不准私自買
賣有悞疏通之法其桑葉周年定價每百觔給銀七錢
該摘桑工錢概歸賣家自理俟桑市既開以後則買賣
市價隨時低昂不能拘定

一酬金宜優給也局內上下人等應用多少論功酌酬按
月支領如辦有成效另須加獎以賞其勞則人必肯各

蠶桑芻言

出心力以顧大局切不可吝惜拖延使人缺望始克共
濟大約董事每名月給十金蠶師每名歲給六十金之
譜
一稅釐宜暫免也各處初辦地力人工必多耗折所得絲
繭成本較重若該處絲肉絲骨繭皮暨生熟繭各貨入
口照常抽收稅釐則農人倍形艱窘宜酌量給示曉諭
暫行免抽一俟蠶桑暢旺之後再飭遵例抽繳以紓民
力而示體恤則人多樂為矣

以上各條畧陳愚見是否有當統祈

卓裁

蠶桑芻言

四

種桑事宜目錄

治地

整築 培肥 鑿礪附

下桑仁

植桑栽

耘草

澆肥

捕蟲

採葉

屈枝 斨枝附

設桑市

占桑價

預定桑

養蠶事宜目錄

安置蠶室

防蒼蠅 防鼠蟻附

辨別蠶種

蠶桑芻言

留蠶種

對蛾脫蛾

浴蠶幣

留蠶連

護蠶紙

喂葉分窩替屎合錄

看蠶眠

辨蠶色好歹

雨天喂桑將護

蠶熟上箔

祛雀蟻 遮陽 避雨附

圍爐局繭

擇繭繅絲合錄

晾絲摘絲扭絲合錄

養寒造蠶附

設絲市

種桑養蠶獲利約言

占風雨

養魚事宜目錄

附錄宜忌各條

相魚塘

放魚種

落肥及草料

換水添水

遮避風雪

刮水捉魚

乾塘取魚

挖泥鑿泥

赴塘巡守

附載力農工價

蠶桑芻言

二

種桑事宜條列

順德盧燮宸雪巖甫輯

治地

地不拘原隰肥磽皆可樹桑。但須鋤削平整。若是崗地。宜先鋤鬆。隨將泥捶碎鋪平。約闊二丈許為一段。兩邊開渠。渠深約尺七八寸。闊約二尺餘。若將禾田整築成基。每坵亦約闊二三丈。中間開渠一條。深闊如前式。將開渠之坵挑上基面。俟其晒乾。然後捶碎鋪平待用。若該地近水而

蠶桑芻言

三

非近崗。自可用工整塘養魚。其法約每畝地將四成為塘。六成為基。其塘底約深四五尺。於塘底近水處開竇一眼。內外竇口約闊五六寸。使可放水出入。每塘面約一畝闊。可養鯪魚壹百口。崇魚俗名大頭魚四拾口。舊口土鯪魚八百口。鯉魚百餘口。統而言之。水面闊五畝。約養魚二千。筋有餘。其基地是坵內者。生桑常多。而葉靚潤。以之飼蠶。其繭必厚。而好絲。園地是沙坵夾雜者。生桑畧少。以一畝實地論。果是肥料充足。每造可生桑六百觔。如兼工勤。則

多生數十觔。若地瘠而并工惰。則不敢知矣。新築十年。前一畝實地。上三造。每造約生桑五百餘觔。下三造。則視天時雨露之多少。以為增減。未能預定。

鑿築之法。其基面離水。高約三尺零。計共疊築坭磚約八個之譜。每磚口大四寸。每畝地須用八九十工至一百工。方可築成。共應費銀十一二兩。如該處素有潦浸。宜於近海一帶。築隄圍之。隄高可抵得潦漲有餘為穩妥。倘遇該地是沙隔。要多用椿板等費。則難鑿築矣。該

蠶桑芻言

四

處欲鑿。當先以鐵插或生竹枝探之。如難插下者。便是沙隔也。

培坭之法。於每年冬令。斫落桑枝後。其地係近海近涌者。即向坦邊挖取新坭。培上基面。以手熨勻。約厚一寸。倘地係近塘者。則或用小艇放在塘心。用器向塘底鈎坭落艇。再將坭艇撐近礮處。岸上基面。或俟乾塘底時。向塘底挖坭。用竹簦載之。梯行挽上基面。均以手熨勻。約厚一寸。

鑲礮之法。如基地兩邊。或接近涌近海近塘近塹。其基脚壁企處。謂之礮。基面既培坭。則基脚仍須用泥鑲之。方免傾卸之虞也。其法較之基面培坭。畧厚些。但要一律平勻為妥。

盤基之法。如該基因培坭日久。積漸填高。則雨澤易瀉。而不能沾漬。必須用鋤盤低。使之平整如舊。其舊桑根。則挖去不要。另植新桑栽可也。至所盤出之坭。就近倒於基內礮邊。固可省便。而基面并可鑲潤也。此治地之

蠶桑芻言

五

大畧也。

下桑仁

取桑仁法。當暮春時。向樹根之桑葚。擇其熟黑而壯大者。用水一盆。將葚中之桑仁。放水。中搓爛攪勻。輕輕將葚皮淘去。再洗再淘淨仁。即置仁於簾箕上。用白糠灰糝之。風乾去灰。勿令見日。勿用紙包閉氣。欲下時。用水浸開。如浸穀種然。每年於初春時。即好下仁。勿過夏至。過則不生。其下仁之法有二。曰點。曰撒。點則將桑仁逐粒點下。每粒約

離一二寸餘。布列成行。撒則更疏。如播穀種法。先將該地之鬆泥耙在一頭。隨將底泥拍實。後將鬆泥鉤回耙平。以草灰和泥如法布妥。用耨輕輕耨遍。以禾尾稈截斷。薄蓋其上。繼澆以水。數日。旱便淋之。候出桑栽約有寸餘高。便畧澆肥。如有草穢生其間。必須芟淨。大約桑仁一升。用地約稅三分。俟其生長。便可夠十畝地桑栽之用。候至大寒時。方行拔種。

植桑栽

蠶桑芻言

六

種桑之法。先於小寒大寒時。將桑栽斬去幼根。每棵頭與根共約留一寸許。枝身留五六寸許。以塘泥或溝渠中澆泥養其頭根。置天井中。待其抽芽。乃種之。種後天時雨水調勻。定必開強。倘遇天旱。隔四五日畧灑水一次。便可如立春以前種者。則於下三造便有桑飼蠶矣。若是年正月始種。則須待下年頭造。乃能得桑飼蠶也。至於種法。其地肥者。每行約離開一尺二寸。瘦者。每行離一尺五寸。橫直分行。直行正對。橫行不必正對。大約每丈長種桑

十三四棵。一畝地約種五千棵。橫六丈。直十丈。為一畝。耘草

每年於春時。基面多有草生。務先連根帶頭。勤勤芟蕩淨盡。勿使奪桑之肥。其老草仁儘有遺落。經雨復發。故仍於每造摘葉之後。即宜勤工芟除。然後澆肥為要。草類甚多。其名秧附子者。根頭最韌。盤坭甚固。他如胡竹骨、瓜子菜、野葛菜等類。稍為易除也。

澆肥

蠶桑芻言

七

培桑肥料。以塘泥、糞、肉、麵及煎硝所出之老水為上。次用生糞。即人尿也。或用蠶屎更便。其法於植桑栽後。看其抽芽發蘗。約有寸許。便畧澆肥。若在冬令。當於剪枝後。向各桑頭處開一小坎。用糞或糞澆坎內。即以碎坭蓋面。因恐被雪霜去其油也。如用糞。則要先培坭。後以糞鋪鋪面。凡澆肥待足二十日後。乃可摘桑飼蠶。否則防桑有鹹氣。蠶食之必死也。若經有雨淋。則不論買肥料。最費資本。其本多者。自然以澆多次為佳。惟本少者。雖欲多澆而不

能耳

捕蟲 宜於日未出時人既涼爽蟲又未匿

囓桑之蟲亦由氣化所生有數年不一見者有一年而數見者其為災與蝗蝻之害稼相等焉蟲有數種最忌者為青蟲即尺蠖也其行如尺之量物然俗呼為印絲尺者是也每於夜靜時出而食葉旦則匿於葉底或伏於桑根下坭土之中此蟲宜早用人事勤捕為要倘捕之稍遲則三日間可將桑葉嚼食過半矣次則桑龜其形如龜遍身

蠶桑芻言

八

金綠色翼硬而能飛此蟲只在清明時出其為害雖不及青蟲之甚然捕之亦不容緩也捕法用沙磚磨成圓毯一個另用竹筍一個將葉上之龜撲落筍內隨用磚毯輓之便死更有一種名狗毛蟲食桑甚快且最毒沾着人身即痛癢難當捕法用水桶載水加灰水及火水一勺將其蟲放下立死又有名地蠅者匿於地下每春間桑遠初出之時其蟲亦出恒將桑遠咬斷須俟桑再發遠是年方有收成此頗難捕若以瓦瓶載火水向蟲穴灌少許其蟲必死

或以砒石末并切碎生菜番薯等物將砒末攪和撒勻其面以毒之較為易除

採葉

摘葉當在日出以後霧露乾透及日未西沒霧露未下之時為宜否則葉有水氣蠶誤食之則變壞矣倘遇淫雨須計每日食葉多少預早多摘以備足一日之用倘臨時採摘須將溼桑向風吹爽或以淨布拭乾乃可用摘葉勿摘遠勿傷樹皮須摘够一握將葉卷疊置於籬中留空洞大

蠶桑芻言

九

孔以通其氣勿使發熱若暑天更要將籬浸溼然後放葉上蓋簑衣以避雨淋日炙摘滿一籬挑回閒屋勿近蠶架之處即將葉抽出鬆於園內亦要中通其園可用疎竹魚箔環繞四旁下用板墊兼用板攪盛起以砒石末塗其攪脚勿使上蟻葉乾者隔一二時可用摘法新舊桑栽頭二三造均當留遠葉五六片不可摘盡及至四五六造不用留遠皆摘去可也若第六造不採任其自落則來年桑遠必壯盛異常有力之農家所宜也每到冬令斲桑枝培

坭如前法。其桑頭可歷三十年。不用從新翻種。真一勞永逸也。

屈桑枝法。每年於第五造摘完桑葉後。隨將桑枝屈低。使其枝身得以遍沾露濕。下造發葉。自盛而速。其法以手撮枝數莖。合為壹紮。屈低。即用其幼枝索住。餘皆照法。約屈至十餘日之間。看其發葉勻盛。即可放之。使枝枝直豎。以便採摘也。

劈桑枝法。每年於冬至後。至大寒初。用鎌刀將枝鉤去。

蠶桑芻言

十

止留根頭。離地約高寸許。其用刀法。不論橫劈直鉤。俱要刀口斜向上。一刀要斷。不可翻手。蓋一翻手。則其根頭每多皴裂矣。

設桑市

該處植桑既多。蠶戶亦夥。自宜於中站人多來往聚會之處。開設桑市。以便買賣。市須近水。以便桑艇搬運往來。其市模率用磚砌桶頭。上面釘桁蓋瓦。或有從廉用葵蓬搭蓋者。其近水礮邊。或砌石級。或蒸版級。俾易上落。市上設

一公秤。凡來賣桑者。俱憑此秤權其輕重。以昭公允。每桑百觔。抽收秤錢十文。或二十文不等。以充公費。該項或由買家所出。或由賣家所出。更有代支。結出單。隨後收回者。總以因地酌宜。各取其便。每年每造。預早標明何日開秤。俾得周知。另設平碼戥子各一具。錢銀酌備。則各桑客交收價值。就可於市上比兌找換也。至於市價倏貴倏賤。轉瞬懸殊。毋得執拗爭論。此市規之大畧也。

預定桑

蠶桑芻言

十一

蠶到二眠後。看其皮色。確是根穩。須預計其到尾應食桑多少。先與賣家約定。因時議價。交些定錢。到用桑時。令其按日交桑若干。彙記核價。長短俟賣絲得銀。隨即找算。一免臨時趁市。或遇價貴。且本錢短少。而欲多養者。亦可通融將就。誠兩便之計也。但須因刻下絲價。可以承得住。必使本外有利。方可定價。

占桑價

先輩云。桑價之貴賤。可於正月上旬占之。其法。只看時憲

書五行所屬。如水在初一日。為蠶食一葉。其價貴。木在初九日。為蠶食九葉。其價賤。又云。三月初三日有雨。則價貴。初四日有雨。價尤貴。若陰而不雨。則蠶大利。又諺云。清明晴。桑樹掛銀秤。又史記天官書云。正月上甲。風從東方來。則宜蠶。凡此雖未必盡驗。然古有是言。姑附錄之。

蠶桑芻言

種桑事宜終

十二

養蠶事宜條列

順德盧燮宸雪巖甫輯

安置蠶室

蠶初出時。蠶室以通爽為最。勿令有潮溼氣。及稍長。室內預要收風。放氣收風之法。在上風處遮密。在下風處開窗。放氣。頭造最忌東風。如天寒。則宜密蔽東邊。放西邊氣。三三四五造。最忌西風。及暑氣。又宜密蔽西邊。放東邊氣。尾造最忌北風。及大霧。又宜密蔽北邊。放南邊氣。總言之。頭

蠶桑芻言

十三

尾兩造要和暖。中四造要陰涼。得有樹陰。可避暑氣之屋。更好。否則要有風涼透到的。亦佳。室內忌有鼠蟻。及大蒼蠅等物。至於火藥。硫磺。樟腦。并油鍋煎炒。及腥臊死腐穢氣。一切焦煊火烟等氣。俱不可近。如該室濶十七桁。深一丈四尺。約可放大架六個。蠶窩六十四個。兩便排列。其餘淺深濶窄。可照此推。但地方深濶者。更為妥善。

防蒼蠅法 各蠶架宜用青麻疎帳。連頂遮密。蠶室門

口。復用麻帳遮密。以避之。間有飛走入內。即宜用粗葵

扇撲之蓋因此蠅蛀蠶其蛆即附蠶身而生蠶被蛀則繭薄迨蠶熟結繭後蛆從繭內鑽孔而出穴地而墊下造復化為蠅故當祛除也

防蟻法 凡蠶架脚及桑圍之椳脚均宜用小瓦盆墊起盆外身用生紅砒石劃一圈盆內注清水以禦之其水要三日一換砒石要十餘日再劃一次為妥防鼠無別法宜多畜好貓以治之

辨別蠶種

蠶桑芻言

十四

蠶有金銀兩種金種者粗生易養俗所云大青即此種也惟近年洋人辦銀繭絲多故人多養銀種的有名為大造者其蠶性貪涼故只頭造可養入夏不甚相宜蓋恐不免為蒼蠅所蛀也大造亦有數種一名黃蠶其絲黃色又有黃蠶而絲白色者更有名烏貓公者其蠶皮色花斑數種皆多食兩日桑至二十日方熟另有名潭州種者大眼後食桑四日乃熟凡大造蠶繭倍大於輪月種輪月者謂每月一輪月餘即完一造也天熱時養十八日即熟大率養

粵中蠶桑芻言

蠶家於頭造多養大造其餘各造多養輪月此種類所宜辨也○凡造中桑葉茂盛該造蠶必好絲圍此乃造化使然也

留蠶種

蠶到大眼後如欲留種先取其肉色勻而且壯大者次取其嘴尖而且輕精者待其成熟上箔結繭即留為下造之種晚間用輕火烘暖結繭後五日即用鐵繭鉗將生繭輕手鉗下攤放簸箕內其繭薄者摘出棄之謂之晾繭計熟

蠶桑芻言

十五

後十日內則出蛾矣如夏熱時九日亦可出也

對蛾脫蛾法

蛾之為物先孕而後交其出必在清晨除其拳翼而色黃黑者不要以潔白翼長好粉者為上彼能雌雄自對每至辰巳時看其身乾將已對者捉歸一處其未對者另捉置一處俟其對齊統歸一窩倘公多則棄之母多則訪鄰家所出之公多者借來配對或將已對之公脫出再與未經對過之母蛾湊對俱要放於靜密之所直至申刻脫去公

月造留之。謂之蠶連。俗名爲歸穉者是也。其七月所留此者謂之正收。紙不浴水。自不出。俟大寒交春時。彼自應時而出。是爲蠶種。或於大寒日。畧用桑葢泡。水候溫。以水浴之。令其含住水氣。方能齊出也。此時天寒。養之者宜在向南密室。蠶架用布圍之。蠶窩上用窩覆蓋。周圍用紙被包裹。蠶用紙墊。日夜喂葉六七次。替屎二次。不可近火。亦不可使受寒溼。桑要隔日摘定。方可與食。養四十日而始熟者。大造也。若輪月。更要出四十日之外。此造蠶難養難成。倘連天嚴

蠶桑芻言

十六

寒。則更難成。到得熟時。隨執上箔結繭。留種如前法。至十餘日。可出蛾生。此時當令其蠶紙不用浴水。俟十日之譜。彼自出。因是爲頭造蠶。計其時將近清明。天氣漸暖也。以後造留種。俱要浴水。不浴則不出。因也。再者。春月如遇天色晴明。該蠶室窗戶。宜放開通氣。不宜封密。令其屎底常爽爲妥。蓋養蠶種時。遇嚴寒。固是難成就。令南風過多。地氣發潮。則下造亦難翻也。

護蠶紙

頭造時值寒凍。其紙用窩裝好。上面蓋以紙被。再用一窩蓋。覆待十餘天。其蠶便出。若二造。須看天時。天暖則不用蓋。其餘造用窩攤紙。待七八天。蠶出齊時。卽取嫩桑葉。切幼如烟絲樣。撒勻紙上。蠶見桑則走食。漸上桑面。卽將此紙反轉。覆於窩上。則蠶與桑一齊過窩矣。若未淨盡。再以鵝翎掃之。桑葉要在舊枝摘取。新發葢者。水氣大。不合用也。

喂葉分窩替屎法

蠶桑芻言

十九

過窩之後。每日喂桑四次。清晨一次。午刻一次。申刻一次。酉刻一次。因午後天熱。喂桑次數宜速。使蠶常飽食。不至吸受暑氣。以生病也。每夜喂桑四次。初更一次。二更後一次。四更初一次。五更一次。如天熱。蠶食得快。則多喂一次。日夜皆然。其蠶漸大。須要分窩。每日要替屎二次。清早一次。申刻一次。其法用手將蠶爬捲。移過別窩。所剩屎底。尚有蠶在。再執清楚。乃去其蠶屎。用以培桑基。喂塘魚。均合

看蠶眠

蠶自幼食桑三日為一眠。初眠名曰蛾眠。看其將眠。即頻切桑葉鋪而喂之。不可令其住食。如其中有不眠者。再喂以葉。俟其食上葉面。輕輕連桑移去。棄之可也。再食桑三日為二眠。又食桑三日為三眠。又再食桑三日為大眠。此時切桑葉不可太幼。須日日漸切粗些。至大眠起。食過一個對時後。則用成片桑葉喂之。食足四日。其蠶便有標口。至第五日則熟齊矣。其初次眠起。喂葉之後。必待喂過三次桑。然後替尿。其餘每眠起替尿。俱照前法。蠶每眠必昂

蠶桑芻言

二十

頭不動。如熟睡一般。此時不用喂葉。并不可驚動他。其造中天熱。則五日可兩眠。七日可三眠。眠足。便起頭覓食。待其起齊。即以桑與食。不可過時。致令蠶飢而壞也。若未起齊而喂葉太早。則蠶到熟時。定有先後參差。又多損失也。務宜慎之。蠶將眠時。急宜替尿。否則先眠之蠶。久在窩底。溼熱薰蒸。必變為風蠶。雖熟亦無絲。替尿時。又不可推蠶成堆。使受鬱熱。更多病損。將來結繭必薄也。又每蠶眠初起時。切禁食烟。及火烟薰之。必多黑頭而死。喂蠶時不

宜倉猝開門。以致賊風暗侵。必多紅僵。以手撒葉喂之。又不宜離蠶高遠。恐蠶被桑擊着。則變為肥蠶。遍身白腫。熟亦無絲。此弊於眠足初起時尤忌。

辨蠶色好歹

蠶自少至壯。要條條大細相等。若有參差。便是不好。務須着意分辨。每眠起之際。最宜細看。其身色。食桑時要青綠。及眠時要起油色。如鷲膏。或淡黃色。如銅壳者佳。平時又要肉結而有寶光為貴。反此則不好矣。初眠二眠時。即要

蠶桑芻言

廿一

定奪。稍不稱心。便當棄之。凡眠一次。必蛻一次。眠起之後。其尾處有蛻壳未盡者。謂之勒尾。及初眠時有沙蟲脚。青身脚。沙皮脚者。將來許多變壞。若不早棄。一定虧本。又有身腫肉輕。皮薄無粉者。謂之瓜轆。蠶內有黑白瓜轆者。將來或肥或白。俱無結局。夫蠶之弊。只可肥者。倘有成數。若白與瓜轆。勒尾等。必大虧本矣。更有一種黑頭黑身者。熟後縱結薄繭。亦變臭膿。

雨天喂桑將護法

如遇淫雨。蠶食過溼。桑必生浮弱之病。必須將溼桑鬆於蠶窩內。或插於蠶箔上。置當風處。晾之。待其乾透。方可與食。

蠶熟上箔法

大眠後。食桑四日而先熟者。謂之標口。至六日而後熟者。謂之熟剩。大率以食足五日桑而熟者為眾。熟時請人執起。用小窩載住。攜去上箔。每箔約上八手。上時將箔橫放。疊置於地。以手撮蠶。分上下左右中間各行派開。該蠶自

蠶桑芻言

三

能走勻箔上。各自吐絲結繭也。每箔繭約計壹千五百個。左右便為得中。

卡箔祛雀蟻法 將已上蠶之箔兩張。左右如人字樣卡起。挨次分行。置於當風日處。約一個時。將箔倒轉。二次。另着小孩穿入箔底下。看有熟蠶跌在地上者。即拾置於箔。并要頻巡箔脚。遇有蟻上。即宜除之。箔外另用一童。手持竹竿梭巡。見有雀來食蠶。即大聲麾竿驅之。并用木板裱淨水符一張。掛於箔頭。以辟穢惡。

遮陽法 日將交已。炎氣漸烈。蠶箔頂宜架橫竹。上攤疎魚箔。以遮太陽。其箔旁當日處。亦宜遮之。

避雨法 蠶箔必卡在空曠之處。倘霎時遇雨。收箔不及。則蠶被雨淋。便不吐絲矣。其法宜預尋有上蓋之地。一所如祠廟社亭間屋之類。但見黑雲湧起。熱風暴吹。即用多人。先將蠶箔快快移置屋內避之。再者上箔之夜。不論有雨無雨。均宜用小火盆。畧熾碎炭。用灰蓋邊。將盆置於箔底。微微烘之。使蠶在繭內。沾着火氣。則

蠶桑芻言

三

吐絲不溼。其法每一個火盆。以箔四張圍住。另以二張蓋頂上。密圍使煖。以煖足一個對時為度。交四更後。用刀插火盆。四次。務令火勻。勿冷則蠶在繭內。絲可勻吐。將來繅絲。不至斷口太多也。若將熟繭發賣。其價亦高。每盆約用碎炭筋餘。陸續添上。用柴灰蓋邊。中通火紅。如茶盅口濶。便合。

圍爐局繭法 此宜小心。勿令失火。

既用小火盆微焙蠶繭後。約一個對時。再用火爐局之。每

爐用大炭二觔。仍以灰少許蓋炭頂為慎。每箔卡人字樣。左右各疊四箔。共八箔。連排三度。四面用紙被遮密。使其不洩火氣。自清晨局至早飯後。拆開將箔掉。面在底。掉頭在脚。再加炭火。照前密圍局。至申刻。則繭可局熟。其熟透與否。試將一繭拈出。以手搖之。繭內蠶蛹聞響者。是熟透也。便可收爐。

擇繭繅絲法

繭經局熟過三日。日便可鉗下。用竹篾載之。擇其繭稍細

蠶桑綱言

廿四

薄者。另用一器分載。謂之二繭。此二繭不可以繅絲。另往市賣。別為絲綿及繭網經等用。又擇其兩蠶合結一繭者。謂之孖頭。亦宜分載。其用處與二繭同。擇淨之後。如天氣帶潤。即可繅絲矣。若時值燥旱。則俟下過雨後。乃可繅也。否則其絲輕脆。繅絲之法。揀用熟手女工為之。一人管一柎。每柎發炭爐一個。上用瓦鉢盛水。鉢上加絲轆一個。放繭入鉢內。煮之。將數繭之緒。牽上絲轆。穿轆眼而轉上柎。其人以左手攀柎。令其旋轉。右手持箸夾繭。送向轆眼。

處。則繭緒自能入眼。跟上也。然當先令一女工。如法將繭皮抽去。謂之拉絲皮。既抽去粗皮。謂之繭肉。該繭肉另分派各女工。照法牽繅。繅時間中。遇有粗硬些者。即要摘出。用手打結。謂之絲骨。其絲皮。絲骨。另存發賣。拉絲皮與繅絲肉者。各司其事。兩不相兼也。大約一人拉皮。可供繭肉與四五人繅絲。其繅絲手快而熟。或遇繭不爛口。則每柎每日可得絲四兩餘。此繅絲之大畧也。

晾絲摘絲扭絲法

蠶桑綱言

廿五

每日柎絲收工後。由柎上脫出之絲。定必溼膩。即宜用滑竹竿。將絲穿掛。晾至次日。看其爽透。然後除出。扭成一結。固而藏之。須防蟲鼠蛀咬。其未扭之前。看絲條中。但有一粒疵類。即要摘去。免留破綻也。

附養寒造蠶法

每年自清明至霜降前後。止共得六造。謂之正造。其九十日間。再養第七造。謂之寒造。此時以北風有雨。無霧為宜。室內一些風絲。不許吹入。然天氣漸寒。須畧用火烘。而桑

葉亦少。將護較難。倘遇天暖桑多。亦有大熟而獲利者。其禦寒將護之法。畧與養蠶種同。餘法照正造行之便矣。此合正造與蠶種統計之。則一年實八造也。

設絲市

養蠶之家既多。則得絲必盛。自宜於近市之處。另設絲市。以便買賣。該市地近水更佳。其市模市規。隨時隨地妥酌。如該處絲未暢旺。不能開市。可先設熟繭市。招客交易。亦變通之一法也。

蠶桑芻言

種桑養蠶獲利約言

計一畝實地。每造可生桑四百餘觔。以中價論。每桑百觔。值銀柒錢。若初年種桑。則其葉少。一年六造。每畝約得桑不及式千觔。以桑飼蠶。春夏約食葉一百八十觔。得絲一觔。秋季食葉一百六十觔。得絲一觔。以中價論。每絲一觔。約值銀貳兩五錢。又每絲肉五觔。約得絲皮壹觔。絲骨三兩。

占風雨

養蠶最重天時。能識天時。則可預謀耕作之緩急。預儲桑葉以供用。預圖趨避而無妨。諸多利便。而風雨之占。尤其要也。其法。有以觀星月而知者。尙書洪範傳云。月入於箕。則多風。入於畢。則多雨。如此洞達。似難期之。農人若夫。月暈主風。星暗主雨。則淺而易見者也。又有以望雲而知者。每當春夏時。黎明向東一望。見有黑雲如鬼頭而起者。是日必有風雨。至日落時向西一望。見有黑雲蔽日。水氣發光者。是晚或明日。定主風雨。又如天氣熱極。傍晚有紅雲

蠶桑芻言

過頂。或朝東北方。晚西南方。有虹霓出現。亦主來日有風雨。或望雲形。四邊起螭蟒爪。行走不定。或在天邊起水狗。杙者。主日間有狂風暴雨。又諺云。雲黑者為風。白者為雨。該方雨雪擁積。倘遇順風。其來更速。此皆人人所知也。更有以驗物而知者。如石燕之飛。河豚之起。黑螞蟻之封穴。紅蜻蜓之舞空。或應風。或應雨。多有驗者。然究不若洋人之風雨針為尤準也。苟能合數十家置辦一針。則所費無多。而所益非少矣。

附錄宜忌各條

務本新書曰。蠶有八宜。在連時宜寒。出園時宜暖。眠起時宜飢。向食時宜飽。分窩時宜疎。散繭時宜密。臨眠時宜緊。飼方起時宜慢飼。

蠶經云。蠶有三光。向食時則白光也。厚飼時則青光也。以漸住食時則黃光也。若見皮皺者是飢也。

韓氏直說亦曰。蠶有八宜。方眠時宜暗。起以後宜明。蠶幼及酣眠時宜暖。蠶大及起齊時宜涼。向食時宜通氣。宜

蠶桑芻言

其

加葉緊飼。新起時怕風。宜減葉慢飼。

養蠶諸忌

一氣候忌。如天寒。蠶室內宜置一火盤。常使溫暖為安。凡大眠以前。若受冷。則釀成寒病。到老必殭。又養蠶如養嬰兒。須令涼暖有節。不可過寒。亦不可過熱。若當炎熱時。猝遇風雨寒侵。或寒冷時。驟用猛火烘逼。則蠶之變相。猝出。有不及救者矣。
一風息忌。風自西南來。大傷蠶氣。若遇此風。急宜閉戶。

關窗以避之。他如月照。電照亦忌。不可不知。被月照者多變黑頭。被電照者多變紅頭。

一動作忌。室內門窗。不可倉卒開閉。恐被賊風暗射。必致紅殭。西壁不宜開窗。室外燈光。不可令射入窗眼。

一喂食忌。凡溼葉及枯葉。均不宜飼蠶。如遇連日淫雨。亦必用淨布。或淨棉。將葉抹乾。方可與食。倘食過溼葉。老來必成氣水蠶。不結繭。食過枯葉。則頭大腹結尾尖也。如遇落霧及落黃沙。須將門窗緊閉。是日所摘之

蠶桑芻言

其

葉。宜以水洗過。晾乾乃可用。否則食過霧葉。老來必成白肚蠶。其肚白水流。出沾在好蠶身上。亦死。食過黃沙。葉必多脹死。桑葉疊積。最易發熱。而生氣水。故桑經挑回。即宜開圍。將葉抖鬆。若食過氣水葉。亦成白肚也。桑地如初澆糞。其葉必鹹。不可遽用。若食過鹹葉。必成黑頭。鹹重即死。鹹輕亦變肥青。不肯眠。故忌之。再者。喂葉失時。蠶即受飢。做成飢病。老來必成白頭蠶。不結繭。

一將護疎忽忌。蠶屎與桑渣相粘成片。謂之沙煨。沙煨不除。多生白殭。故替屎要勤。又要替得乾淨。再者當喂葉及替尿時。若將桑葉與蠶高拋遠擲。致相碰擊。必多損傷。又蠶窩上不宜放刀。蠶室內不宜舂搗各物。及敲釘擊石。蓋蠶喜安靜。最怕驚動也。諸宜留心檢點。爲要。

一氣味薰觸忌。凡便壺、糞桶及一切穢臭之物。不可放於蠶室內。養大造蠶。并宜禁食韭蒜。因蠶觸着此氣。則

蠶室芻言

三

頃刻立變黃色。便不吃葉。過一二日。軟死矣。又忌煮酒醋。及燒硫磺、石灰、皮毛、骨角、油紙、膏藥、火藥、爆竹、各種辛燥腥臭之氣。蓋蠶屬氣化。臭能結氣。香能散氣。故蠶聞臭氣。則結縮。聞香氣。則腐爛。卽如檀麝諸香。切不可近。與煎油炒物。均有所禁也。凡油有一點沾着蠶身。及桑葉上。蠶食之。卽攪死。所以夜間安置燈燭。宜慎。一面生帶穢忌。蠶室最忌面生人入看。或大聲叫喊。該蠶卽立時變壞。或沿窩邊。或不食葉。尤忌不潔人醉酒。

人及親見屍棺死物。入室。室中并不宜哭罵穢褻。及以水潑火。

一對蛾亂種忌。近來養蠶種者。多用火烘之。但期成熟。生齧。藉以射利。謂之火蠶。倘不用火者。謂之冷稠。其火蠶之蛾。與冷稠之蛾。雜對。所生下造之蠶。必多紅白殭。右列各條。多見蠶桑實濟一書。摘錄之以備眾覽。

蠶桑芻言

三

養蠶事宜終

養魚事宜條列

順德盧燮宸雪巖甫輯

租魚塘

一魚塘係當涌近海。易於出水者。謂之頭筒塘。如該塘之前。先有塘阻擋出水。必俟彼塘先行乾底。捉魚上坭後。始可借其塘出水者。謂之二筒塘。如無出水者。謂之望天塘。有出水而未安竇塞口者。為野塘。野塘止可種茨菇菱藕之屬。其坭最瘦。若魚塘。則以頭筒者為利便。租

籠桑芻言

三

錢必畧貴。二筒者室礙。租價必須減。至於塘之肥瘦。總以泥色辨之。其近人家者。塘必肥。以有溝渠肥水滲入也。其泥色溼時黑滑。乾則堅實。並無沙石瓦渣夾雜焉。反是則近瘦矣。塘之肥者。魚易長大。每塘面一畝。該值租銀四兩。瘦者以次遞減。其餘或大或小。可由此類推。

放魚種

租定塘後。隨即放滿水。將底實用桑枝及老草塞固。勿使疎漏。便可放魚。每塘面一畝。約放大頭魚四十口。魷魚約

一百口。土鯪魚一千二百口。其放魚多少。總因塘面之寬窄。以為加減。所放之大魚。約重四兩一個者。鯪魚約十口。共為一舫者。便合。凡天寒。手脚冷刺之時。不可放鯪魚。即平時亦要待其餓透。方可過塘放養。否則養之難大。其餘如鯉魚。扁魚。班鱔。塘虱。以及鱔魚各等。隨意放些。不宜過多。防其攙奪肥料也。

落肥及草料

魚既放足。過數日。即要落草喂之。魷魚所食者。以大尾草

籠桑芻言

三

為上。若海坦邊之油草。荒地上之野草。次之。大頭魚與鯪魚。俱食糞料。其料有用人尿。有用蠶蛹。蠶屎。桑渣。有用猪尿。數者。仍以人尿為上。猪屎次之。蠶屎等。又次之。其落肥之多少。疎密。必因乎時。并因乎魚之大細。與塘水之肥瘦。斟酌而行。無一定限。惟鯪魚食肉。舖則易肥。故每年到九月時。必落肉舖一二次。以催其長。此喂魚之大畧也。

換水添水法

如塘水太肥而鹹。水面必起綠皮。即當開上竇。放去鹹水。

數寸。換入生水為妥。或是塘水淺亦宜照法添放生水入內。以放足為度。若塘水太滿又宜放出也。總以深淺得中為度。塘面有浮萍能使水瘦宜用蓆披捉魚之器兜去淨盡。惟塘水肥及魚種塘有此物則不必兜也。所云上竇者在塘常有二竇在塘腰者為上竇在塘底者為底竇也

遮避風雪法

凡塘上基低又無樹木屋宇遮障。或該塘當風頭而塘底又淺。每值嚴寒之候。鯪魚多有凍殭者。其法宜預在上風

蠶桑芻言

三四

近西北基面一帶用杉搭架密排葵茅或桑枝斜向以禦其寒。方保無恙。如尚不能禦再以鐵鑊數個上熾炭薪放於塘水面上風處則十可救其五六也。

刮水捉魚法

自放魚下塘計經三個月之久其魚種畧大者此時便可刮取。若每個重不够三觔者則未可刮也。刮魚之法先向魚船買家議定價值約期到刮視塘之寬窄以定畧幅之多少。拋畧下塘從塘頭刮向塘尾則所有大魚俱難走漏

矣。惟鯪魚則不在所刮之列。刮去後按照前數再放魚種養之。復隔三個月又可刮也。然此止為塘肥兼魚種大者言之。否則每年止刮取一次耳。

刮水大魚價每百觔約銀叁兩餘。乾水魚價減些。魚三個共一觔約值銀三分餘。若魚細則價亦減些。大鯪魚每觔可值銀四分之譜。其餘雜魚價值多寡不一。各因其貴賤以為差。

乾塘取魚法

蠶桑芻言

三五

每年冬令或交下年春間必乾塘一次。其法先跟水節開底竇以放去塘水。約一尺或數寸不等。再於塘內近竇處掘坑較車車之。車水之法車頭向上車尾斜拖在水面。用三四人上架躡車。每車至塘中之底坭露出龜背樣。隨即停車踢箔。踢法用魚箔數張以竹簽聯貫之用。數人落水從塘頭起箔。步步踢向塘尾去。約踢至塘中過龜背之半。即要將箔割住。豎穩。俟買魚人到張開魚池。用網之後。再挨步密密將魚踢入池內。便可捉取矣。捉魚之後再將

餘水車乾。凡有一切雜魚捉盡。即便挖坭上基面培桑也。

挖坭整坭法

挖坭當用一人下塘。持竹簦一對。將坭挖入簦內。置於坭橈上。另用兩三人。在塘邊搭板橋於橈上。行橋往取其坭。復梯行挽上基面倒卸。用手熨平是也。若整坭拍礮。或用藕整。或躡整。各適其宜。其法。用一人在坦邊整出泥磚。另用一二人企在礮邊接泥。整坭之人。與企礮之人。相隔約四尺。整者將坭拋進。企者用手接住。拍落。或更傳與一人。

蠶桑芻言

三六

接拍是也。藕整無柄。是用手擦下的。躡整有柄。是用手持柄。再用脚幫躡下的。

赴塘巡守

凡暑天。烈日曬熱塘水。忽然下雨不多。該魚乍然貪涼。或多食過飽。被雨一淬。多浮水面。有致死者。是晚及明早。均宜赴塘邊密巡。以防竊取。又當車水踢箔。未捉魚之際。連夜俱要赴塘看守也。或值塘魚遇雪而殭。更宜用多人撈起。免為別人所得也。

養魚事宜終

力農工價附

摘桑 每百觔工銀自一錢二分至一錢八分不等。看桑地遠近及天時晴雨。造數旺淡。桑葉好醜。以定價值多少。

耘草 每日每工約給銀八分。亦有拚工者。

澆肥 每日每工約給銀八分。并供膳三餐。亦有拚工者。

上坭鑲礮盤基 每日每工約給銀六分。并供膳三餐。

蠶桑芻言

三七

斲桑枝屈桑枝 每日工價供膳同上。

料理蠶仔 每造每工約值銀貳兩貳錢。并供膳。該人要老練者

乃可用

帮理一切蠶事 工價或多或少。不能拘定。總看時候。供膳同上。

膳同上

拉皮柎絲 每日每工約銀五分。鉗繭每箔給工錢三

四文。

車水兼踢箔并料理乾塘事務 每日每工約值銀六分。

并供膳。整築桑基。如整全坵。用拖帶板牽者。方橫一丈。整深一尺。約值工銀壹錢三分。不供膳。倘坵中有沙。不要用。參挑則每整一井。地約值工銀二錢之譜。以上各事宜。不過畧舉其概。至其中因地設法。因時制宜。因人行事。因物定章。尚有許多變通盡利之處。是所望於

高明諳練之君子。匡其不逮。補其未詳。則蒙與諸農均受賜也。

蠶桑芻言

三八

光緒己丑仲冬

盧燮宸謹識

跋

夫著述之有裨於世者。經史而外。凡百家眾技。亦覺小道可觀。矧農桑為衣食之源。統古今而並重者哉。吾粵首郡樹桑養蠶之俗。十居其四。每歲所獲利。逾稼穡。然操是業者。多不知書。故止諳其法。而未克達於詞。若此間之學士文人。又或鄙為習見。或視為無關學術。不屑屑以翰墨從事。用是數百年來。載籍雖繁。鮮有蠶桑全書出而問世。

蠶桑芻言跋

三九

竊惜之。順德茂才盧君燮宸。潛心稽古。於九流之學。多所博涉。去冬榮與晤叙。縱談業蠶之利。君迺出書示榮披讀。一過喜其法備語詳。允堪信今傳後。遂再三懇懇付梓。而君以未經就正。為辭。展至今春。復往借鈔。代傳始蒙珍授。如獲拱璧。旋值黃從善堂為之贊成。其美允將鈔本刊行。益酬鄙願。因附數言於編末。以表黃君聞善樂為之勇。至於書中要旨。元元本本。首序已賅。榮不文無庸再

贅也

時

光緒十九年季夏之月

粵東肄江鄧榮幹謹跋

粵東學院前
鴻都閣承刻

蠶桑別言跋

罕

蠶桑備要

卷之六 甲 採桑
味 經 功 畫 圖 功

蠶桑備要目錄

第一篇 栽桑說

栽桑種

種桑法 二條

盤桑條 二條

壓桑條

栽桑樹

栽地桑

散種地桑

移栽小桑

蠶桑備要

目錄

取栽野桑

修桑樹

剪新栽桑樹

修剪舊大桑樹

秦中古科桑法

凡科桑枝法

接桑樹 枝接三法 壓接三法

治桑蟲法

採桑法

第二篇 先事豫備

收蠶食

收斑糠

收簇科

收葶草

收火料

置擡爐

織蠶箔

造小蠶架

造大蠶架

編葉筐

蠶桑備要

目錄

二

編葉篩

編蠶篩

編蠶盤

製蠶匙

編蠶網

設蠶室

擇蠶種

浴蠶種

第三篇 養蠶總要

蠶有十體

蠶有三光

蠶有三稀

蠶有五廣

蠶有八宜

蠶有諸忌

蠶室須知加減涼煖

眠起取齊法

第四篇 養蠶程式

祭先蠶

立蠶母

蠶桑備要

目錄

三

量葉下蟻

下蟻法

撥寬法

分蟻法

頭眠蠶

二眠蠶

三眠蠶

大眠蠶

地蠶

上簇

摘繭

蒸繭

繅水絲法 手扳車

繅火絲法

繅絲腳踏車

做綿法

抽線法

各樣醜繭

繭統絲頭

附養二蠶法

蠶桑備要

目錄

四

附三原桑園蠶婦養蠶簡易法

附醫蠶病方并雜錄治病防病法

蠶桑備要

署藩憲臬憲曾 編纂

第一篇

栽桑說

知三原縣事雲中劉青黎補輯

咸甯副貢生固菴蔣善訓校訂

民生濟用莫先於桑。謀衣者不艱於養蠶而難於樹桑。若桑務一舉則蠶事自興。故首述而備論之。種子盤條壓枝栽接科採諸法詳列於後。資生者當留心焉。

一辨桑種。桑乃箕星之精。東方生氣蠶食葉之神木。為世大寶。種類甚多。總名之曰荆桑。魯桑。凡椹多枝幹條葉堅勁。其葉小而邊有鋸齒者。皆荆之類。宜飼大眠以後之蠶。椹少枝幹

蠶桑備要

第一篇

條葉豐腴。葉圓大。豐厚而多津者。皆魯之類。宜飼初生之蠶。初蠶不可多飼。荆桑葉恐有裂腹之患。但於大眠後與魯桑同飼。則其絲頭必勁而堅。初以魯桑條接荆

桑身茂盛亦久遠。桑種宜擇凡本粗皮皺者。其葉小而薄。白堅。而多絲。枝如藤。葉如扇。謂之柔桑。飼蠶多絲而堅。親有一種木理極粗。葉如扇。面光如沃油。謂之烏桑。甚宜初

蠶。或謂絲勝接桑。有一種白桑。其葉厚大。得爾重實。白桑椹有自土魯番來者。椹形如馬乳。如珍珠。其味甘美。兼可充佳果。惟雞麻花桑葉。毛背桑葉。不可用。

一種桑子法。俟桑椹熟時。揀極熟黑大者。剪去兩頭。惟取中間一截。收來握爛。置水盆內。搓淘去汁。揉散其子。輕糝浮水面者。去之。沈盆底者。連椹渣以羅漉去水。於通風處陰乾。隨乾隨揉。搓則桑子出壳。與椹皮渣不粘。俟乾簸揚如簸米法。其

子如米自淨無土氣收存不至生蟲臨種時先一日用水再

漂去輕糝不實者浸一宿用柴灰拌勻種之芒種前後為上

時夏至後種為下時次年二三月亦可種春種清明後秋種處暑前後均較夏

種稍省工其實自清明至處暑每月皆能種出也若陳久則多不生須將子收葫蘆

內放高燥處亦未種之先將地耕二次土打極細上熟糞厚四五寸許熟糞

是窩過的不再耕一次打土塊極細用杷子攪成闊二尺長

一丈的畦子有雨便種如無雨用水灌溉俟二日後土散不

粘用杷子攪起以灰拌杷子勻撒於畦內用杷子輕攪一二

次不可深了深則子細難出再上打細的熟糞一指厚用木輓子碾一次

上搭矮棚棚用葦箔最妙便於捲舒遮蔽烈日晝舒夜捲若不

蠶桑備要

第一篇

二

遮蔽桑苗初生極嫩一經烈日曬乾地皮將桑苗夾成細項

遇猛風一吹盡皆摧折若經三四日一澆使地皮常濕亦可

不用處暑後不須遮蔽種後每日早灌溉一次及苗出之後

春種者三日一澆夏種者二日一澆勿使地皮乾裂及苗長

五六寸時長芸草極淨及苗長尺餘或三五日或六七日澆

一次及至冬月苗長三四尺高至十月半間再上熟糞一二

寸厚用麥草撒入畦中厚一二寸許逆風放火燒之桑苗焦

枯次日用利鎌摩地刈之根槎不可露出土外再撒亂草于

已割苗上一二寸厚仍逆風放火燒之火不可大恐傷根也此為三耕

二燒之法或止割後一燒以收津液燒後用糞蓋一二寸厚再用爛柴草

厚蓋更好至春月攪去冬月若無雪雨再澆二三次至次年

發生甚旺一根可長數芽揀旺者留一本其餘摘去早則澆

之至冬月可長七八尺或為地桑或為樹桑或遠近移栽此

為養種廣布第一法也或不能遵依此法只照尋常種菜法

且旺也

又鬆鬆打一稻草繩以熟棍揉搓令籽在繩縫中掘熟地一段

埋之深不過寸苗長移栽將熟棍用乾碎草揉搓無肉籽散

連柴灰種均簡便民間不曉種桑令如種菜種煙葉法搓散

出後再去草搭涼棚

又法棍極熟時揀肥大者拌食餒猪取猪糞交土種之名曰豚

桑葉厚大亦有以棍餒鴨取鴨糞種者

蠶桑備要

第一篇

三

一盤桑條九十月揀連枝好柔條盤作圓圈掘坑一二尺和以

糞土緊緊埋築少露稍尖冬蓋腐草春月攪去正二月亦可

盤須常時澆水地皮勿乾夏月亦須搭涼棚遮烈日條長數

尺即是地桑次年即可割條葉飼蠶三年後亦可移栽

又斜插法大葉魯桑條上眼頭萌動時砍下約長一尺以上將

兩頭砍斷處用火微微烙過每一坑內微斜插二三枝待芽

出再封堆虛土三五寸只要三伏日澆灌不缺無不活者每

一根只留一條本年秋後長至數尺次年即可割條葉飼蠶

但不缺水地或雨多時插桑條即活

一壓桑條近土柔條掘坑攀倒泥土築實條上枝稍扶出土面

但得雨水，即便生根。次年稍長二三尺，於近樹身處砍斷。或十月，或春分，挖出，逐節剪斷，各帶根鬚，將發出新條剪去，上稍連根留二尺栽之。

一栽樹桑，築牆成圍，大小任意，將園內地耕熟，或栽行桑。

每株相去一丈，橫直成行，以便耕種。行間或種黑豆、豌豆、芝麻、麻、子及瓜、茄、菜蔬，無不可者。上採桑葉，下種豆蔬，可謂兩益。且發桑，但不可種多穀，令桑不旺。不宜種藤蔓之物，纏繞桑枝。採葉之樹，尤忌種大麥。地內種相去宜寬，若務桑園六七尺一株，須或栽牆下桑，或栽門前家庭阡陌道旁城壕墳園。

場圍，其法先掘一坑，深三尺許，寬窄量樹大小，務要寬綽，有餘。

餘九月至二月半，栽之皆活。古人云：惟十一月栽之，不活。或種出者，或盤壓成者，皆可移栽。魯桑宜多，荆桑宜少。栽時記

蠶桑備要

第一篇

四

號南枝不可錯了原向。陰面若受日曬，則焦枯。且忌大風，風燥物恐耗散脂液，則不長旺。

掘時務要掘大些，不可傷著小根。古人云：栽桑莫巧，勿令樹知。將掘下坑內，下熟糞四五升，和土令勻。如有龜殼，根則可耳。且避蟲。

入水一桶，調成稀泥，將樹根坐於泥中，按至坑底，提三五次。欲令根鬚皆順，扶端樹身，填土與地平，壅周圍熟土，令坑滿。

次日方可築實。周坑四邊須築實，若不實，則根土不相著，多懸死。上復用土封身，尺餘高，周圍自成環池，可以容水。如在園外路旁場畔者，須護

以棘，以防牲畜翻傷。孩童戲折，二年不可採葉。樹小傷生，其氣多不旺。

上糞十月至正月皆宜，三月至八月不宜。恐糞氣傷損嫩根，葉利剪，仍要上糞，謂之謝樹。

或猪羊牛馬之糞，油渣亦可。上糞，蠶食葉生病，養蠶已畢，枝葉利剪，仍要上糞，謂之謝樹。

澆水填土，樹根自能吸肥，倘太近樹，恐傷根。

棉子油渣性煖，冬壅其根更好。旱則數日一澆，三年之後，長如椽大，可以採葉飼蠶矣。

一栽地桑，濟急救困，莫如地桑之速。凡河決水湮之地，地少人貧之處，地桑一畝，歲可收絲九觔，布後次年，即可飼蠶三箔。

三年後，可飼五六箔。其法築牆成圍，將園內地耕熟，相去五尺，掘一坑。每畝該掘二百四十區。廣深各二尺，每坑內下熟糞三升，合

土令勻，下水一桶，調成稀泥，將畦內種成魯桑。不用連根掘出，一科自根上留身五六寸，其餘截去。

須有一條眼，發出就是一壯股。省科樹桑地，桑初栽，皆可用此法。將樹頭截處用火微烙，以收津液，埋與土平，謂之埋頭樹。再發出樹條更旺。

每一坑栽二根，將根坐於泥中。欲速見功，按至坑底，提三五

蠶桑備要

第一篇

五

次按桑身略與地平，壅周圍熟土，令坑滿。次日築實，再壅熟土，輕築令平滿。附身土不可築實，實則芽難生。

用虛土封堆，如蓋背子樣，可厚五六寸，周圍自成環池。亦可容水。芽出土長三四寸時，節揀不旺者，掐去每一株，止留旺者一二本。澆鋤如法，當年可長五尺高。

次年附根割條，到家擇葉飼蠶。割須用厚背鋼鎌，一割要斷，若鈍鎌蓋地，桑不要放出身來，只要從土中長出。若身出，土名為屏高條，既不旺，又多被風雨擺折。

割過處，每一根盤周圍生出數芽，每一科可留六七條。大約割一條，再發是，一年多。

餘者減去，年年附地割之，愈割愈旺，留條漸多。有

一種野魯桑，亦可移植。冬春上糞，旱則澆灌，年年茂盛。三年後，正長旺，六年後，根相交，根交則不旺。春時將相交根砍斷，掘去，添上糞土，或得雨，或澆過，即復長旺。次後斟酌，其後漸大。

上糞，蠶食葉生病，養蠶已畢，枝葉利剪，仍要上糞，謂之謝樹。

上糞有地面，樹旁挖洞，須澆，澆油渣後。

成栽子。圍別圍。如前法栽之。三年後新桑茂盛。養蠶欲桑時。將舊桑根上只留一條。隔年自成一株。分出栽為行桑。如此傳轉。無有盡期。然魯桑飼蠶。其絲不堅韌。可斟酌栽。地桑須荆桑樹數株。俟蠶大眠後。採葉與魯桑相間飼之。於園內栽之。有草則鋤。無雨則澆。比及蠶生。可澆三次。其葉自然早生。桑種自有早生葉遲生葉者。須擇其早生葉者為地桑。其行間宜種豆兩不相妨。且豆性發桑。勝於芝麻瓜蔬。

又散種地桑法。有地或三五畝。或十數畝。耕三次。上糞五六寸。再耕一次。打糲極細。攪成畦子。或高燥之地。無水澆灌之處。不必作畦。漫種亦能生活。每畝用黍子七合。黍即糜子。製淨棗子一升。者佳。黍棗相合種之。黍桑當俱生鋤之。桑須稀疎調適。大概二尺一苗。黍熟時。剪去穗子。俟經霜後。以利鎌摩地刈之。曝令燥後。有風放火燒之。再上

蠶桑備要

第一篇

六

糞一二寸。旱則澆之。次年春生芽數條。每株只留二條。其餘招去。三四月常鋤令草淨。空處點種菜豆黑豆等物。不可種麥穀。至秋收畢。將地又鋤一次。過年桑長漸大。割取飼蠶。每畝可飼三箔蠶。又過一年可飼蠶五六箔。又移栽小桑樹。小根少。上無寸土。但經路遠。風日耗竭。脂液栽後難活。即活亦不榮旺。凡栽小樹。取之他方者。通約十餘株。為一束。於根鬚蘸沃稀泥。泥上糝土。包以柔草。包內另用厚泥固封。搵按車箱內。令樹身順臥。護閉兩頭。不透風日。上以席草覆蓋。又須預於栽所掘區下糞。樹到便栽。依法不苟。無不活者。九十月以後。雖行千里亦不妨。

凡科樹宜上
半月不宜
氣盛樹精
地氣傷樹
科則精氣
根則精氣
歸無損

百入科樹視
湖深亦此

又取野荆桑魯桑入園中養者。如其身乾枯或不端直。或參差亂枝。栽如上法。栽畢用快刀摩地。砍去樹身。俟生出樹芽。揀旺者留一本。即成端正好樹。且旺異常。蓋桑聞鐵腥愈旺。地桑是其驗也。凡園內一切樹栽後二年不旺者。或樹身不成材。參差不齊者。俱用快刀砍去樹身。去地半指。糝土封其樹。槎俟其芽生。只留旺者一本。此法但可施於九月以後。二月以前。

一修桑樹。長至六七尺。臘正月間。砍去中心之枝。餘幹便向外長。如大傘之狀。科去先枝。稀勻得所。其葉自大。飼蠶時。枝葉全剪下。須留一二尺不剪。科去中心之枝。容立一人於上。轉身鈞截。遠揚條甚便。又剪新栽桑樹法。每種一株。將上枝剪去。去地約留尺餘。以二

蠶桑備要

第一篇

七

分糞八分水。和勻澆之。俟眼頭胖時。用三糞七水澆兩次。新出萌芽。俗名眼頭。至葉大如錢。留其好條兩枝。餘條皆攀去。好條上葉雖大。不可採。任其自落。明年清明前。眼頭胖時。將所留兩條均剪稍留兩杈。每長尺許。澆五成糞水。未幾又長新條。其旁出者仍攀去。下年仍剪枝。稍留四杈。每亦尺許。再下年留八杈。又下年留十六杈。年年如法澆剪。將五年幢幢成陰。葉大如掌。可採以飼蠶矣。未及五年。亦可採葉。但採葉不宜攀折。不宜盡剪。致傷枝本。採葉不宜攀折。須連枝帶葉剪之。離杈留枝各約五寸。或云不可留長。只留分許。總要有葉眼為是。至芒種必採完。不剩一葉。夏至前後十六杈。又各抽條長。葉名曰二桑葉。俟條長尺餘。揀粗而直者。每杈留三四條。餘

均攀下以飼二蠶所留之條任其落葉下年清明須澆重糞不必再剪小滿前後將所留新舊各條連枝葉剪下摘葉以飼蠶再留二桑葉以後年年去舊留新樹頭皆成拳形條柔葉嫩樹大而不高尤便剪採二桑葉飼二蠶有餘可以餵羊

又修剪舊大桑樹法原有之大桑樹太高幹老葉少且採葉上樹就險須冬臘月將樹身鋸斷離地只留三尺是為第一層第二年春天新條自然抽出俟四月剪桑飼蠶時只擇肥旺者留五枝其餘旁出枝條概行刪去刪去之枝可摘葉飼蠶所留五枝暫不剪稍俟本年冬臘月或明年養蠶時再將此五枝各留一尺剪去稍子是為第二層第三年春天又復抽條俟四月

蠶桑備要

第一篇

八

剪桑飼蠶時將所留五枝之上又各留五枝共二十五枝其餘旁出枝條概行刪去刪去之枝可摘葉飼蠶所留二十五枝暫不剪稍俟本年冬臘月或明年養蠶時再將此二十五枝各留一尺剪去稍子是為第三層以後不再留枝年年將二十五枝上所生嫩條連枝帶葉一併剪下摘葉飼蠶剪條均齊老癩凡桑條長者剪取不及必須用鈎以攀之鐵鈎長五六寸形如鷹嘴木柄長二三尺凡桑幹堅壯不能剪者須用鋸截之長尺餘闊半寸厚半寸排細齒用鐵條環屈如弓釘住兩頭未鑲短木為柄桑條最柔不可攀折用刀向上斜削如馬耳形若向下砍扯皮或破枝則壞枝條未養蠶樹宜臘正月科剪養蠶之樹據此年不能旺發恐下年葉少又謂陝西河南均宜隔一二年一科條若年年科條樹多不旺再科剪老桑則條發遲恐當年不旺再十六股二十五股之說雖不

又根接法
略同惟將桑
根旁浮土抓
開見有絲根
即將樹身齊
土面剪斷或

必盡拘然漸留層漸放枝則不易之法若頭層即放枝多則枝細葉小

又農政全書載秦中舊有一法名曰剝桑臘月中悉去其穴所存之條甚疎又於所存條根之上僅存四眼餘皆掐去其所留者明年則為柯其眼中所發青條可長三四尺其葉倍常光潤如沃蠶近老而手採之猶留一向外之條滋養及秋其長以至尋丈臘月復科之如前歲久則所留之科重繁復從下斫去周而復始自成圓樹如傘蓋樣洛陽河東亦同山東河朔則異於是必留明條疑風土所宜以此觀之則秦古桑之廢後世不察也凡科法當去者有四等一瀝水條向下一刺身條向裏一駢指

蠶桑備要

第十篇

九

條相併生者一尤勝條雖順者科時臘月為上正月次之其科去其一卻利元所科之條當取皮以備抄紙之用臘月津脈未上科不傷樹樹只為皮利不願傷樹而不知自有取皮良方其法臘月或正月科下條子埋於向陽坑中俟過年二月剝之自利如欲速用將條作三尺長縛作一大束與大鍋口一般大鍋內添水一二桶將桑束立安鍋口勿令下鍋用稻草繩一條如小碗口大長數丈纏桑束周圍自鍋口纏繞到頂令密使氣不得走泄上用銅板蓋之蒸至皮利為度取出剝之蒸取構皮皆用此法

一接桑樹種過三年必須接換葉乃厚大春分前後擇向陽好魯桑條大如筋長一尺者削如馬耳於本樹離地二三尺處將桑皮帶斜割開如人字樣刀口約寸半長將馬耳朝外插入以桑皮纏定糞土濕包縛牢勿令洩氣露稍一二寸清明

鑄斷其光
用快刀略
破皮將刀
一使皮離
接條三寸
一寸如馬
嵌入用桑
露二芽為
上驚後接
清明後即
發芽後長
旺冬月即
移栽

後即活次年將本樹上截鋸去便成大樹陝西宜小滿後植
熟時接之五六月亦可 又不拘樹身大小大樹留及人
肩小樹離地

留一將頂上鋸截成盤用刀削平劈為兩半將接頭削如鴨
嘴長短須量劈縫插入縫中兩邊務要兩皮相著包如前法

俟接頭芽長三四寸時常起土看原樹根底發芽盡行拔去
仍封土如故將所纏裹的皮子解去否則纏久樹成藥葫蘆

樣又法以小利刀於砧盤傍向下一寸半皮肉上以刀尖向
上左右斜劈豁兩道至平面上尖上闊中間劈豁斷者剔

去如鳥鴉嘴子兩壁有斜面無平底其尖淺向上漸深至
頂可深至半指許接頭揀好條大如中指以下長尺許將鴉

頭一寸半用利刀左右削兩刀成鴉嘴樣令頭尖如鳥鴉
嘴子與樹身鳥鴉嘴子大小相符捺於老鴉嘴子裏務要

緊密皮對皮骨對骨與樹身一般無迹一砧盤可接四箇樹
小者可接二三外用棉紙纏包再用構皮或桑皮或麻皮纏

蠶桑備要 第十篇

縛牢固外用牛糞泥土封塗周圍又用破席片包裹如仰盆
樣內盛潤土將接頭埋合略露稍一二寸土乾灑水少許接
頭長芽亦不可去席
土至秋長定後去

一屬接法將美樹枝條上長就小屬如麥子大未發出芽者將
此屬周圍方寸用快刀刻取連皮肉揭下於口內噙少時取

出於惡樹上揀一未發芽的小屬子如麥子大者一箇將口
內屬皮取出貼印濕痕於惡屬皮上以利刀依痕刻斷惡樹

屬處大小如之將惡屬皮揭去不用遂將美屬合貼惡屬刻
痕上務要將美屬裡面空尖子合在惡屬上的小骨尖上如

榫卯之相合要緊在四圍皮對皮無少間隙兩頭用濕綿包
裹桑皮纏之不鬆不緊仍用牛糞泥封之但須露芽尖在外

又法將惡樹
條削去一節
自稍用一刀
皮直劃一條
約二寸餘取
美樹新條屬
子連皮寸餘
插入桑皮上
下纏住

如根接或將
近地小樹枝
條屬接長成
條子攀倒屬
土生根後分
栽即不須再

縛樹枝葉遮蔽烈日再將惡樹上一切枝條盡行斫去又將
其餘惡屬子一切掐去令津脈盡升於所接之屬上及屬發
上尺餘便可解去纏物此法接諸果樹須在豌豆開花時若
接桑無論檄接屬接必須在三伏日

又山東人屬接法茶碗粗桑樹五月間將美樹當年新條屬子
削下周圍帶皮約各一分許將惡樹科去頂條留橫條四五

股削去稍尖各留尺許將此四五股上每股接二屬子餘俱
掐去接法將惡樹條近頂處兩邊上下錯開各劃一十字橫

直各四五分將美樹屬子填入十字中間不必對骨尖用桑皮上
下纏住使不露風中露屬子即活

又屬接小桑條子與酒杯粗小桑樹春月豫將惡樹穴枝條科
剪並將所留舊枝剪留一節上留兩屬以下屬子掐去使長

兩新條到五月間新條長有尺許將美樹新條削下一頭截
齊再將皮劃斷八九分長一節用指一扭連皮帶屬子一屬

子脫下一空筒即將惡樹新枝條削去稍尖將皮四面剝開
隨剝隨將空筒套上套至大小合式即不裹亦活如稍不合

即用上節脫開桑皮纏繞於下上口不纏至筒子所露舊條
骨一段亦不截自能長齊此法更穩便屬子亦不必對骨尖

一治桑蟲見有蛀穴桐油抹之即死深入者用鐵絲插入殺之
蟲在枝葉間者以噴筒或水鎗吸巴豆水噴之蟲在條幹外

蠶桑備要 第十篇

者或用刮桑鈹刮之。鈹以鐵爲之。口闊寸餘。環屈其身。長三寸。末作圓孔。以受柄。柄長二三尺不等。
一採桑須有次第。先採其葉之色老者。留其嫩者。俟長尤不可傷其芽。蓋芽方長。遲旬日便又放新葉。數十倍於此時。

且其味苦澀。非蠶所宜食也。蠶初生時。食葉甚少。只可採其

底瓣。底瓣者。芽背傍邊先放之一兩。二眠以後。食葉漸多。若葉也。其色較老。雖留亦不甚長。

底瓣足供。則仍採底瓣。底瓣已盡。則採瞎眼。瞎眼者。芽背已放。只兩三葉而

其中心已無。三眠以後。食葉愈多。然尚須辨其老嫩。至大眠

以後。則桑已長足。可開剪矣。桑有遲早。則開剪亦自有先後。法則止望採百斤者。可得葉至百二三十斤。然年年採底瓣。瞎眼樹亦易敗。以隔年一採爲妙。如植桑百株。則今年採此

五十株。彼五十株。留至大眠後。開剪明年採。彼五十株。此五十株。留至大眠後。開剪。再陝西小滿前。科剪頂條。使其早長。

蠶桑備要

第一篇

三

小滿後。宜剪先條。及樹幹不雷之條。

以上種桑。修科。栽接。諸法皆備。人能依法行之。戶植百株。或數百株。不數年間。嘉樹成蔭。蠶利大興矣。

蠶桑備要

署藩憲臬憲曾 編纂

第二篇

先事豫備

欲蠶事者。於秋冬農隙。預置蠶具什物。自不至臨時忙迫失措。凡蠶食料。簇料。火料。蓐草。火具。藁薦。曲。筐。盤。槌。蠶架。砧。刀。擡網。葉篩。椽。杓。蠶室。必先精製習熟。蠶種亦必先年如法。收存。則獲利自如。操券而取。今條列各件於左。

一收蠶食。夏采未經摘過頭桑葉。並秋深采未黃二桑葉。採來

曝乾。臘八日各磨成麩。淨瓷器收存。是日又將菜豆浸半日。

蠶桑備要

第二篇

白米淘極淨。均曬乾。淨器收存。俟三眠後用之。每箱約用豆米各半升。

一收斑糠。清明日。將米糠煨焦。存性。自初出至三眠。除沙。煨一

番。要糝一層於筐內。每眠起一番。濃糝一層於蠶身。最能去

潮。

一收簇料。南人用稻穀草。截去頭尾。束成一把。上簇時。一搨兩頭。撒開。接連直豎。箔上。千頭子更妙。即鐵掃帚。北人以菜子

幹。棉花幹。粟穀草。茅竹稍等。均可束成把子用。以板凳兩條。橫擔竹竿三

四根。上架箔子。箔子上接連豎簇。行子排滿。再放搭箔子。再豎。如無箔子。即以麥草鋪地。上豎草把。凡簇上仍可鋪麥草。

一收蓐草。蠶初生。鋪柔草於筐底。上加綿紙。紙上置蠶。取其溫

據山東人稱
木炭火為上
倘蠶不正始
用牛糞火

軟臘月刈菜為上。稻草次之。麥草為下。臨用搗極綿軟為妙。
或多視幾層紙或視厚
草紙天涼或視棉花

一收火料。蠶火類也。宜用火養之。但畏煙薰。牛糞為上。炭火次之。冬月多收牛糞曬乾。蠶生時用以燃火。煖而宜蠶。

一置撞爐。如火盆架。兩旁有柄。蠶忌煙薰。戶外將柴糞燒過煙盡。以便撞入。火之大小。當隨寒熱添減。務要溫和。勿忽寒忽熱。

一織蠶箔。取細葦。用麻繩密編。寬五尺。長一丈。分擡去蔕時。易於舒卷。每蟻一錢。需用一箔。

一造蠶架。用粗木二根作柱。細木十根作長關。再以粗木一根。做一柱。用短關十根。長關中間及短關頭上。做雌雄樁。鈎連於鈎連處。鑿孔。用竹釘縮住。擺立如三角。兼能活相。高七尺。寬不拘。每一關相去七寸。用以架筐。此牆角安放三柱。小盤架也。架圓篩筐最便。

蠶桑備要

第二篇

二

一造蠶植。即大蠶架也。禮季春之月。具曲植。植即槌。立木也。曲即箔子也。立木四莖。每立木一莖外。相距八九寸。或一尺。刻鋸齒一層。一丈之柱。可刻十層。每一層齒上。掛桑皮或構皮繩圈一箇。兩柱上下。各貫橫木一根。用時以繩拴上層兩橫木中間。相去一丈餘。或八九尺。將兩繩頭拉釘兩邊牆上。即四柱端然豎立。每層繩圈各套一椽頭。每層橫貫兩長椽上。鋪箔子一層。箔子上鋪整紙一層。紙須粘連。如箔子大。紙上饒蠶中間

留空一層。以便餵時移箔上下。一人以手舉椽頭上下。周四椽頭即移平。甚靈便。亦有兩柱各安橫椽十層者。用法同。架盤箔子均便。屋低柱短者。少安一二層亦可。每一間屋均可安一大蠶架。牆角仍可安小蠶架。一臥室均可出絲十餘斤。貧民臥室內養蠶。得人煖氣尤旺。惟須潔淨。知避忌。

一編葉篩。用竹或柳條編如大斗而高。以盛細葉。蠶大葉多。又須加大。

一編葉篩。用竹編。徑五六寸。孔如胡椒大。以飼小蠶。如黃豆大。以飼大蠶。

一編蠶篩。用竹編。即米篩裏面糊竹紙。以貯小蠶。便於刮沙。

一編蠶盤。以竹編。或用木框。寬五尺。長七尺。兩頭各二柄。邊高二三寸。以疎篲為底。撞蠶便用。此代箔子大蠶盤也。大蠶架一層。止放一盤。若五尺長。二尺或二尺五寬之蠶盤。一層可放四五盤。尤便。以竹條作如蒸籠底。上鋪粗草紙。草紙上鋪桑皮紙。或構皮紙。麻紙亦可。蠶篲紙上。

蠶桑備要

第二篇

三

一製蠶匙。以竹片。或桑木削為方杵樣。大小各數張。用以分蟻。蠶初生三四日之間。沙厚溼蒸。或蟻稠器滿。急宜分布。網拍恐漏。須將碎葉厚篩。置上片時。蠶盡上葉。用匙輕輕挑起。須薄帶桑渣。蠶屎。搗成小片。分布。另筐內。相去二三分許。置一匙。

一編蠶網。以細麻線纏竹杖上。編如鴉網形。孔如雞子大。長五尺。闊三尺五寸。每箔當用三扇。以熟漆漆過。或以猪血和石灰塗之。如制漁網法。猪血一升。以稻草攪開。羅子過石。灰末不住打成細糊。塗網一二次。半合和入攪稠。陸續入水二三碗。緩緩或用柿子椽之。曬乾聽用。三眠後。揀蠶除沙。以二網輪流擡換。先將網蓋於蠶上。以葉撒之。蠶聞葉香。穿網而上。連蠶

又擇種法大
眠起後擇種

之肥健食
兼倍者月
一器每日
以正條大
葉老則月
上之溫以
火使速成
摘爾分雌
各放一筐
排之置透
靜室勿搖
勿靠窗柱
蟻出再揀
拳拔秃眉
病蟻而取
無病者判
雄分儲之
出蟻多始
在一處聽
自相配合

擡起掃除沙燠輕輕放下不可移動沙厚復擡如前省工且

不傷蠶撥蟻用蠶篋子或雞翎管分蟻用匙或用手薄揭頭

眠後以葉提或用麻布孔如豌豆大者二眠後用麻布孔如小指大者亦用漆漆過兩扇輪流擡換三眠後即用網擡換惟素中多無蠶網均係以新葉提換添餵新桑葉俟

一設蠶室要間架寬厥兩頭各置大照窗三眠後可通風涼窗

中間糊捲紙一大方以便啓閉外掛草薦室內隨製火倉蠶

生前七日徐徐以牛糞煨火合閉門窗不令煖氣出外蠶生

前一日稍開門令煙出盡隨即閉之牆壁須乾透掃淨塵埃

塞絕鼠穴須留猫洞忌西南西北風

一擇種開簇時摘出近上緊實好繭雌雄兼收雄緊細尖小單雌圓漫厚大單

蠶桑備要 第二篇 四

擺於淨箔上七日而蛾生若有拳翅秃眉焦脚焦翅焦尾熏

黃赤肚黑身黑頭並先一日出末後生者揀出不用將完全

肥好者雌雄相配自辰至戌揀去雄蛾將雌蛾稀布連上連紙

宜厚不宜薄桑皮紙為上構皮紙次之連鋪無風房內用盤覆之生足再令覆

養三五日每日所出之蛾下子記號連上不可將數日蛾子

混在一處致眠起不齊連背要相靠夏秋掛涼處冬收無煙

房內

一浴種初生十八日後清晨汲井水浸去連上便溺臘月八日

或十二蠶生日依法浴畢懸乾再用長竿掛院中一晝夜以

受日精月華之氣立春日用新瓮將連豎立其中每十日午

簡時辰後拆開將雄蛾取過鋪蠶布於筐中而勻置雌蛾於布上不疎不密四圍用木界尺攔住更以他物架空蓋好使透氣而不見日光過半日而蠶子布滿矣此法尤善

時展開一次如有雨晴後亦宜取出少通風日清明用韭菜柳葉桃花菜花揉井水內浸浴晾乾移掛温室

以上蠶具等皆鄉間自有之物並不費事惟須先期預辦則臨事裕如可以言蠶事矣

蠶桑備要 第二篇 五

蠶桑備要

署藩憲臬憲曾 編纂

知三原縣事雲中劉青藜補輯
咸甯副貢生固菴蔣善訓校訂

第三篇

養蠶總要

蠶乃衣被之原功與穀對性屬純陽喜燥惡濕食而不飲自卵生為蟻蟻

脫為妙妙脫為蠶蠶脫為蛹蛹脫為蛾蛾脫繭復卵紙為連

尿為沙葶曰沙煖卧曰眠脫殼曰起南蠶多四眠北蠶多三

眠總之一七而變四變而老二十七日七變而死氣化神物為功

甚大不過費三十日之功辛勤不過大眠後七八日兩夫婦

可獲絲一二十勛值價銀三四十兩精絲造綾緞上可完賦

蠶桑備要

第三篇

稅粗絲織絹帛下亦能衣被一家綿可使高堂溫體絮可令

妻子禦寒益人如此何憚不為哉

一蠶有十體寒在連熱下蟻饑眠後飽向食稀布之密下子眠

宜暗宜煖起宜明宜涼緊宜緊飼慢方起宜

一蠶有三光白光向食青光厚飼皮皺為饑黃光以漸住食

一蠶有三稀下蟻稀上箔稀上簇稀

一蠶有五廣一桑廣二人廣三屋廣四箔廣五簇廣

一蠶有八宜方眠時宜暗起以後宜明蠶小並眠時宜煖宜暗

蠶大並起時宜明宜涼向食時通風但忌小孔賊風宜加葉

緊飼新起時怕風宜薄葉漫飼蠶之所宜須知反此為逆必

遇陰雨溼葉
用米拌立乾

無成理

一蠶有諸忌濕葉遇陰雨霧葉遇大霧乾葉須擦淨黃沙葉須擦氣

水葉積久發熱即生香氣須用新鮮臭氣不潔淨人燈油氣

酒醋氣 葱韭薤蒜阿魏硫磺等臭 敲擊門窗箔架鑼鼓

爆竹哭泣叫喚怒罵等聲及生人與凶服人入室一說蟻初

惹蒜酒難忌之物少擦養

一蠶室須知加減涼煖蟻初生時宜極煖蓋是時天氣尚寒大

晴不測朝暮晝夜不同一或失宜蠶病即生惟在蠶室得法

周置捲窗中伏熱火如蠶欲煖而天氣寒者閉窗門外掛簾

薦內加炭薪熱火則外寒不入和氣內生若遇大寒苦宿撥

火不能勝其寒者則用捲爐外燒木炭火料置蠶室四隅火

氣自然熏蒸覺熱則去餘火蠶欲涼而天氣熱者蓋閉火倉

捲起窗紙涼氣外入熱氣內消若遇大熱閉火捲窗不能解

蠶桑備要

第三篇

其熱者則去其窗紙下開風眼窗外及槌下俱灑發新水涼

氣自然透達熱退則糊補其窗閉塞風眼使其蠶自初至終

不知有寒熱之苦病少繭成一室之功也然寒不可驟加熱

當漸而益火寒而驟熱則生黃輭等疾熱亦不可驟通風涼

當漸而開窗熱而驟通風涼則變白殭此又不可不知也又

正熱猛著寒氣便噤口不食即用捲爐盛無煙牛糞火用杖

撥火於槌箔下往來辟

去寒氣則蠶自然食葉

一眠起取齊法古人眠起取齊之法至周至密擇種下子寫記

日期以同日所生之子為一起連上如有空缺即日補滿此

下連之蟻各置一器此齊於收蟻時也下連有先有後先一日下連者置之稍涼處滅其餵葉頓數後一日下連者置煖處日加一二頓不過數日自與頭一日之蟻頓數相當再一齊餵數日即齊眠此齊於育蟻時也如法行之種齊蟻齊眠起自無不齊之理然究未能一時盡眠一時盡起者所以昔人又有抽飼斷眠之法抽減已眠者之葉專飼未眠之蠶如分中有三分黃光則是眠者三分未眠者七分即抽減桑葉三分而以七分葉專飼未眠之蠶如十分中有黃光七分則是眠者七分未眠者三分即抽減桑葉七分而以三分葉專飼未眠之蠶已眠未眠同置一器其說必不可從眠者色黃純黃之中有由白而漸黃者與純黃又多青白則與純黃相去遠甚飼雖頻亦不及且蠶眠一晝夜以安靜不擾為得所今以青白者尚多飼而亂之動而擾

蠶桑備要

第三篇

三

之則先眠者失其所矣道青白未眠者變而欲眠則前之眠者已起因後者方眠而停起者之食起者既不堪其餓因前者已起而不停起者之食眠者又不堪其擾多病少絲實由於此故抽飼斷眠之法必不可從其餘收種浴種煖種收蟻育蟻諸法一一照行尚不能一時盡眠一時盡起若不照行則種類亂雜眠起之前後相去更遠故收種浴種煖種收蟻亦不可廢須各置一器則未眠者便加餐已眠者不受擾

以上養蠶總要講求而試驗之則胸有定見臨時自不至有悞

蠶桑備要

署藩憲臬憲曾 編纂

知三原縣事雲中劉青藜補輯
咸甯副貢生固菴蔣善訓校訂

第四篇

養蠶程式

蠶績幽風最著地本邠州蠶具月令特詳編自秦相本陝西故物至今南人仍遵其法而秦人反失其傳不咎人而咎土坐棄美利異哉茲編養蠶成法于左倉鵬鳴而戴勝降嗟我婦子幸留意焉

一祭先蠶黃帝元妃西陵氏始教民養蠶是為先蠶卧種之日先立先蠶木主書先蠶神位或畫像設蠶室高潔處割雞設

蠶桑備要

第四篇

一

醴點燭焚無氣味香將蠶蟻之筐置先蠶几案蠶母率闔家奠醴拜禱成兩取絲仍設供拜謝

一立蠶母蠶母者乃主蠶室率領飼蠶者每室必立一人以腹節飢飽以身測寒熱愛護珍惜如慈母育嬰故有母稱男婦皆可為之男忌臭穢女忌產婦務要殷勤之人最忌懶惰

記其法能按規程飼養者身著袂衣不論新舊務要潔淨以候涼煖已身覺熱蠶亦熱宜退火已身覺寒蠶亦寒宜進火務使室中

溫和始終不知有寒熱之苦不得頻換顏色衣裳洗手要潔淨不可手拈苦菜食生薑葱蒜香椿大豌豆並飲酒又不可親身并醋燒石炭衣染惡氣慎之

一量葉下蟻不可食多反致蟻一錢至老約食葉一百五六十
 筋可布滿一箔什物量蠶豫備一錢淨子須一丈頓數多速
 老頓數少遲老養蠶莫巧食到便老殷勤按時餵養蠶室溫
 須或飢一頓飽一頓緊一頓慢一頓寒一時熱慎勿貪睡要
 一時不惟繭薄絲少亦且費葉絲腐難上機杆
 緊尤在三眠後七日若二十五日而老一箔可得絲二十五
 兩二十八日而老一箔可得絲二十兩月餘而老只得絲十
 餘兩

一下蟻各省節氣不同只看桑葉如茶匙大即是蠶生之候以
 二連相合包綿三四寸置煖炕上再用淨棉衣被覆之不可
 寒冷亦不可太熱日夜翻轉十數次開包忌風或將綿包懷

蠶桑備要

第四篇

二

在身上夜放身旁三四日變灰白色次日必出先煖蠶室令
 極熱蟻出鋪連煖炕出齊稱記分兩其稱記分兩除先將蔴
 草鋪筐底或多鋪紙天再鋪綿紙一層切葉如絲須切碎篩
 於紙上以連覆葉上聞香自下用隔年枯桑有不下翻過自
 下再不下是病蟻取去勿用蟻既下連三朝出齊不下連不
 現采新葉切碎如米篩葉蟻上要薄第一日飼三頓第二日
 飼五六頓葉微第三日飼七八頓
 一撥寬下蟻餵葉數次之後便覺其密須用蠶篋子或雞翎管
 輕輕連蟻帶渣往寬撥使逐處露出紙底然後將切碎如米
 桑葉勻灑再餵數次又覺其密又撥開務使稀勻

初下連餵法
 先切葉如米
 蠶變白即切
 細如絲而短
 至起底切葉
 稍寬如麥幹
 亦稍長以便
 帶盤起底前
 一日即不須
 撥寬使乾渣
 稍厚且有絲
 牽連與新葉
 溼渣自成兩
 層推捲新葉
 帶溼渣不至
 帶起乾渣

一分蟻餵數日將一篩筐撥滿蟻又密宜分或桑渣蠶屎厚宜
 分分時先將切碎桑葉灑於蟻上俟蟻上葉用雞翎管帶沙
 煖挑起以手揭如匙大小片子分布另器撥勻餵之至六七
 日後見有一二眠者即趕緊起底於六日清晨餵三頓飯後
 餵一頓共四頓後蠶盡上新葉用蠶篋或雞翎管將四頓濕
 葉渣挑起鬆鬆推捲新葉溼渣帶蠶捲起鋪他篩筐俟起完
 有不盡者再放整桑葉提掃後將乾葉渣另倒淨處攤開再
 放整桑葉一提即盡舊法將新葉絲篩稍厚俟蟻上葉用蠶
 一頭眠匙薄帶沙煖挑起或用蠶篋子挑起

蠶桑備要

第四篇

三

將眠 將眠之時自下連日算起至第六七日陝西省天煖
 八日天涼即是頭次將眠時候以上葉之次數計之大約總在三
 十次之外陝西四將眠之狀頭帶綠色尾帶淡紅色俗謂之
 見紅綠絲身肥皮緊色白而亮由青轉白亮在已變白口吐
 絲於葉上俗謂之沸絲此時將打裝尚未打裝打裝則仰面
 動乃眠熟之狀非將眠之狀易器之法眠時不可驚動宜趁將眠未眠急
 體一次蠶屎桑渣謂之替子或以網擡過或即以桑葉提過
 昔人云蠶變黃光之時急須體刮此說不可從以黃光一見
 蠶即熟眠眠後體刮恐不堪其擾也又云將眠之先一定旺
 葉三四餐謂此三四餐旺葉之後必然沸絲沸絲之後就要
 打裝連忙體刮一番此說宜善於體會以體刮應在沸絲之

前不應沸絲後也。又一日夜變為白光漸漸發亮。又一日夜變為青光。即變黃光。當白光發亮之時。即是將打眠裝之時。不過一箇時辰。必定沸絲。宜白光趁發亮。將沸絲向未沸絲之際。速速用網擡過。或用新葉提過。體刮一番。若黃光一見。即打眠裝。體刮已屬無及。且當眠將起時。全賴此絲。扯住脚跟。方能脫去。體刮打裝之時。絲已沸盡。至此始行體刮。必將眠脚扯斷。將來起娘之殼。必難脫出。此至要關頭也。不可不知。

餵葉之法。體刮後必須餵葉。宜加勤。宜漸薄。保護之法。宜

暖。宜微明。忌風。忌穢氣。比平時更要謹防。

熟眠。熟眠之時。從下連後算起。至第七八日。陝西或第九日。或十日。

即是頭眠時候。從沸絲算起。一晝夜方能箇箇眠成。則殼不眠。則殼不脫。

脫殼不脫。眠熟之狀。色微黃。頭向上。身子不動。謂之打眠。

裝背縮入不食。謂之結背。背縮之後。旋又徐徐吐出。謂之吐

蠶桑備要

第四篇

四

背直至背上隱隱有一點尖角。紫蔭方纔吐全。謂之眠娘。眠定時。背長頭腫而光。

保護之法。宜暗宜溫。暖則一日。夜可脫殼。寒則一日。半或二日。方能脫。

宜避風。尤忌西北風。西北風。宜避穢。不可餵葉。不可驚動。

蠶器。蠶方吐背。驚動則背又縮。用薯糠灰篩於蠶身之上。或

細石灰。篩於蠶身之上。以收潮濕。如此則眠娘。置之靜室。以俟其起。

眠未齊。易器之法。未眠之蠶。與已眠之蠶。不宜併在一處。

先一日眠者。必先一日起。後一日眠者。必後一日起。若勉強

合併。則一器之內。有已眠者。有未眠者。覆壓擾亂。甚不相宜。

必須篩糠灰於蠶上。布桑葉於灰上。俟未眠者脫灰而出。便

可移置他器。餵葉之法。易器後。餵葉宜勤。切勿偷懶。餵至

數次。則未眠者亦眠矣。昔人所謂頻飼以督其眠。即指此時。儘未眠多處。添葉未眠之蠶。皆聞葉往食。多飼以督眠。定之。不易器亦可。如眠與未眠。太差不久者。必須易器。

仍篩糠灰於蠶上。以俟其起。青頭蠶。易器餵葉之後。仍不能眠。俗謂之青頭蠶。養之無益。檢出丟棄可也。蠶雖好。亦不能眠。俗謂之青頭蠶。養之無益。檢出丟棄可也。

頭眠初起。眠起之時。自下連後。算至第八九日。陝省有十一日。或十一日。

日眠者。即脫殼而起。以眠後計算。大約一晝夜即起。眠起

之狀。眠娘色微黃。背微闊。背闊方而短。衣已盡褪。則起矣。俗謂之起娘。

衣皮也。眠一次。則背闊一次。衣寬一。保護之法。宜微明。宜微暖。宜禁止煎炒。一見起娘。籠上即須禁止煎炒。油腥之氣。吹入蠶室。起娘嗅此

氣。則登時不必急於餵葉。因其口尚嫩也。且恐有背已闊而生病也。衣未盡脫者。若食葉太早。則腹大而

蠶桑備要

第四篇

五

頭眠起齊。餵葉之法。箇箇起齊。灰下無一眠者。起者必脫灰而下矣。

再看桑渣蠶屎之上。有絲布滿。則起娘背老。便可餵葉。蠶眠既起。欲餵葉時。先於室中。燒初次青。蟻起出之桑渣。一撮。謂之香體。蠶聞此香。便即思食。此是醒胃之法。先起過半。一日。祇餵

一次。起齊第一日。同餵。每一晝夜。約餵四五次。頭眠起齊之前。三次。以後每日七八次。

中間三四日。最為要緊。此三四日。設有小病。到起齊後。第一

次布葉。須薄而勻。蠶眠時。器內篩有糠灰。起後。蠶器乾燥。所

俟食去三分之二。即再布一次。不必俟其食盡。第三次布葉。不妨稍

厚。以後蠶漸大。葉亦漸厚。須食盡再布。易器之法。天氣暖

則隔一日體一次因此時食葉漸多桑渣糞尿較前易厚也天氣寒則隔兩日所易之器紙下仍襯以灰 保護之法宜煖宜明忌風忌穢

一二眠

將眠 將眠之時頭眠起後越四晝夜即是二次將眠時候亦有因天氣煖和越三晝夜即要二眠者以上葉之次數計之總不過二十次以內此指四眠而言若三眠者頭眠起後越七日纔二眠將眠之狀與頭次將眠同 易器之法餵葉保護諸法均與頭次將眠同

熟眠 熟眠之時從頭眠起後算至第五日陝西有第八九日者即是

二眠時候若從下連後算起大約不過十一二三日陝西有第十六

蠶桑備要

第四篇

六

七日便當二眠 熟眠之狀與頭眠同 保護亦與頭眠同

眠未齊 易器餵葉之法均與頭眠未齊時同

二眠初起 眠起之時從眠後計算一晝夜即起陝西有天氣涼二日者起娘之狀與頭眠起娘同 保護之法亦與頭眠初起同

二眠起齊 餵葉之法與頭眠起齊同此時不可使蠶受餓

每一晝夜須餵五六次 易器之法天氣煖則一日體一次

因此時桑渣糞尿較前益厚也天氣寒則隔一日所易之器紙下不必仍前

襯灰如遇天氣過冷隔一日仍不敢體刮則用乾茅草碾柔灑上再布桑葉以隔濕蒸俟晴和再體 保護之法與頭眠

起齊同此是要緊關頭務必小心保護不可使蠶受病

一三眠

將眠 將眠之時二眠起後越三四晝夜又將三眠以上葉之次數計之大約總在二十次內外此亦指四眠而言若七日纔三眠將眠之狀與頭二次將眠同 易器餵葉保護諸法均與頭二次將眠同

熟眠 熟眠之時從二眠起後算至第五日或第四日即是三眠

時候若從下連後算起大約不過十六七日或十八日大約其常一在地氣房屋冷煖一在餵葉頓數一在蠶種有同一地方而遲速不同者若為日過多非蠶不齊即葉不足其蠶必不便當三眠 眠熟之狀與頭二眠同惟頭二眠背上隱

蠶桑備要

第四篇

七

隱有尖角三眠背上明明有尖角稍不相同耳 保護之法

與頭二眠同 稱蠶之法眠定後逐一拾出亦不可破損其身

齊恐脫殼置光滑器內以秤稱之為此後桑葉計也三眠蠶不下也筋或十筋不等前後食葉一百四五十筋除三眠以前所食不計外以後尚須食葉一百餘筋稱時須人多

手速人不多手不速則久致傷稱準須置曬籠內曬籠即大篩灰於籠上以俟其起此湖州法也杭州人養蠶須俟大眠眠定之時必稱其筋兩只篩灰於

眠未齊 易器之法篩灰布葉與頭二眠未齊時同所不同者惟篩灰布葉之後未眠蠶脫灰而出有在葉下食葉者不過遲眠數刻只須餵葉以俟其起不必移置他器有在葉上

過遲眠數刻只須餵葉以俟其起不必移置他器有在葉上

食葉者。用手指輕輕拈出。另置他器。不必用蠶篋子耳。若以蠶篋子併不用手拈。

餵葉之法。易器後仍餵葉以督其眠。

與頭二眠未齊時同。稱蠶之法。未眠者眠定仍以秤稱之。

稱準後仍篩糠灰於蠶上。以俟其起。如照杭州法。則此時不收濕。

青色蠶。此時有蠶色甚青。皮內如油。不食葉而在葉上。掉頭不住。似有所苦者。此終不能眠。眠亦無用之。蠶急棄之。

三眠初起。眠起之時。三眠亦以一晝夜為率。陝西或二日。起娘

之狀。與頭二眠起娘同。保護之法。亦與頭二眠初起同。

三眠起齊。餵葉之法。箇箇起齊。方纔餵葉。與頭二次起齊

後同。所不同者。甫經開口。未餵桑葉之先。可餵柘葉兩三次。

蠶桑備要 第四篇

既餵桑葉切過三四次之後。可用整張大葉。不必再切耳。此

時食葉較速。務須晝夜布葉。食盡即上。每一晝夜。餵葉八九次。白

晝約可六七次。天寒則食葉稍緩。約只得布四五次。黃昏時布葉一次。宜略厚

三更後再布一次。亦宜略厚。此兩次必須加厚者。以夜間易布葉。必不能如白晝之勤也。

器之法。與二眠起齊後同。與頭眠起齊後不同。保護之法

與頭二眠起齊後同。惟起齊之次日。可去蓐草。謂之落蓐。與

頭二眠起齊後不同耳。

一大眠

將眠。將眠之時。三眠起後。越四晝夜。又將大眠。亦有早至

三日者。遲至五日者。以天氣有冷煖。食葉有疾遲也。以上葉之次數計之。大

約總在三十次以外。此亦指四眠而言。三眠。將眠之狀。與

頭二三次將眠同。易器餵葉保護諸法。均與頭二三次將

眠同。

熟眠。熟眠之時。從三眠起後。算至第五日。或第四日。第六日。即是

大眠時候。若從下連後算起。大約不過二十一二日內外。便

當大眠。將眠之狀。與三眠同。保護之法。與頭二三眠同。

稱蠶之法。眠定後。逐一拾出。置於平底盤中。不拘方圓。竹

新漆。盤滿則以秤稱之。大眠蠶一斤。老時可得繭二斤。前後

不計外。此後尚須稱時。須人多手速。稱準則堆之大曬筐內。

每斤分作五六堆。堆旁須留餘地。以待其散。用粗絹篩陳石灰於堆上。石灰須以

蠶桑備要 第四篇

收其溼氣。再用鋤刀將稻草截作半寸許。與餵牛馬之

於石灰之上。以不見蠶身為度。不必過厚。以待其起。此杭州法也。湖州人

眠之時。以秤稱之。如照湖州法。則三眠眠定之時。已經稱過。大

眠未齊。易器之法。與頭二三眠未齊時不同。蠶上不必篩

糠灰。只用整張大葉。勻鋪其上。以葉之光。其已眠者。伏葉下

不動。未眠者。必上葉就食。接連鋪葉數次。葉上蠶多。即再鋪

未眠者。與眠者。已隔數層桑葉。將葉捲起。則未眠者。盡在葉

間。隨即勻鋪他器中。餵葉之法。易器後。仍餵整張大葉。以

督其眠。稱蠶之法。未眠者。眠定。仍以秤稱之。稱準後。仍以

石灰覆蠶上。以俟其起。如照湖州法。則三眠時。已經稱過。此

溼氣

大眠初起 眠起之時大眠一晝夜後蠶必脫灰脫草而散
儻天氣寒冷則其起較遲有遲至兩三日者只宜靜候斷不
可促之以火 起娘之狀與頭二三眠起娘同 保護之法
與三眠初起同

大眠起齊 餵葉之法堆已散盡無一眠者便須餵葉第一
日先餵柘葉五六次再餵桑葉絲乃靱而有光靱音忍柔而固也無柘葉者專餵桑葉

第二日巳午之間以臘月所藏綠豆粉拌桑葉餵一
次先攤桑葉於蠶盤內以新水灑拌再用細羅篩篩綠豆粉於葉上并令極勻每葉一匳用水一升豆粉四兩可餵蠶五六可解熱毒且蠶絲堅韌有色易於抽繅或用臘月所藏

蠶桑備要

第四篇

十

熟米粉拌桑葉餵之亦可第三日以臘月所製桑葉麩拌桑
葉內間空餵三五次灑水篩拌均同和并豆粉法比豆粉米粉更好製桑葉麩

第四五日專以桑葉餵之蠶自大眠
之後食葉愈速布葉宜愈勤正面反面皆可不拘溼葉露葉霧葉黃沙葉氣水葉皆可不忌

務須晝夜餵養食盡卽布不可稍饑每一晝夜約餵十餘次
此時多食一口葉則 易器之法莫妙於用蠶網大眠起齊上山後多吐一口絲

愈多桑渣蠶屎較前更易厚不體則蠶受蒸鬱臨老多病此
時舊衣纔脫蠶脚尙嫩未可極動早體則極動蠶脚日後絲
纒不純惟以蠶網體之便可免受 如無蠶網切勿早體遇天
蒸鬱又不極動蠶脚且節便有力

煖則於起齊後二日體之遇天寒則於起齊後三日體之三
日之後須每日體一次因脚漸蒼老不妨極動也 保護之法與頭二三

眠起齊後同但頭二三眠起齊後宜煖大眠起齊後宜涼耳
以蠶長十分葉增十分渣多須捲起窗外簾薦開窗下風寶
屎厚易於發熱也天時亦煖須捲起窗外簾薦開窗下風寶
並剪開窗紙蠶徒見風日則驚而生病須以漸爲之 惟雷電交作則須密閉窗

門毋令電光射入或西南風起或夜氣太冷亦須放下門窗
簾薦若遇天氣暴熱則門外置甕貯以清水或灑水於門外
地上以透涼氣天氣平和則不必 白水蠶起齊後兩三日

見有蠶身獨短其節高聳不食葉而常在葉上往來脚下有
白水者宜急去毋使沾染他蠶

一地蠶五則此法乃蠶多器少者不得已而爲之蠶若不多不必用此法

設倉 大眠起後蠶身愈大用器愈多如無器物可分只好

蠶桑備要

第四篇

十一

於地下設蠶倉以代蠶器俗謂之放地蠶但不宜早放放太

推動蠶脚且蠶既下地桑渣蠶屎堆積太厚亦無法可去須俟開口兩三日乃放倉內蠶

已老無妨推動又爲日無多 設倉之法先擇屋內明亮有地
桑渣蠶屎不至堆積太厚 板者打掃潔淨次以稻草搗軟截作寸許鋪勻地板上再置

地蠶凳於稻草內無凳則以厚磚散置其中磚彼此相距二尺須安置穩當

使布業者 倉邊四圍用厚木板圍住或用小土磚圍住亦可
有立脚處 然後以蠶勻布草上如無地板則先鋪石灰再鋪稻草如
無石灰則先鋪粗糠再鋪稻草地面多溼氣非蠶所宜粗糠稻草須用極燥者

布蠶 布蠶於地不宜過稀過稀則 不宜過密過密則老
宜遠擲高拋遠擲高拋則蠶身傷損

鋪葉 蠶既下地，居高放葉，切莫拋擲，須踣踞凳上，或塼上，輕輕布之，務使均平，如有手不能到處，則用細竹枝挑之，使勻。

隔蒸 蠶放地下，雖為日無多，桑渣蠶屎，不致堆積太厚，然遇天氣溼熱，氣即上騰，總不免蒸鬱之患，須取乾茅草切細，勻撒蠶倉，再布葉於茅草上，則蠶聞葉香，緣茅而上，所撒茅草，均在蠶身之下，可隔溼熱氣，此亦救急之一法也。

放倉 蠶倉之旁，須留餘地，倉內蠶如太密，則將倉之邊際，漸漸放開，添設立腳土塼，再切稻草勻鋪地面，而以密處之蠶，移置放開之處，俗謂之放倉。

蠶桑備要

第四篇

三

一上簇法 大眠起齊後，第一日，祇飼三頓，初飼宜薄，但令二頓尤薄，三頓如第一頓，以後一日，夜飼七八頓，須時時挾葉，繞箔巡視，但見箔上有空隙處，即以葉補合，大眠後，食無停，減一分絲，故但見有空隙處，是蠶先食葉盡也，止缺一分葉，即即用葉補合，晝夜巡視，全在此數日，否則繭薄，飼至身肥，嘴小，絲喉漸亮，蠶將老時，先自喉間明亮，漸及通身，蠶肥身硬，蠶將老之時也，飼之宜薄且頻，養老如養小，亦如人老，多食濕薰蒸，其所結之繭，宜微暖，如老不耐寒，然亦須量度天氣，亦必濕潤，抽絲最難，涼暖消息，斟酌比大眠後未老時，宜微暖，不過一二日之間，便可上簇矣，得絲多少，全在此數日，按法飼養，只在二十六七日，便可上簇，若日數愈多，葉愈費而絲愈少也，見有老者，依抽飼斷眠法，宜薄宜頻，候蠶盡皆身體透明，不食遊走，蠶性聚而不散，守而不走，如有

遊走者，是病蠶也，棄之，今蠶老絲成，遊走上椽，尋簇作繭，乃造化自然之妙，是作繭也，急宜撥之上簇。

一摘繭法 上簇六七日之間，方可摘繭，摘時將堅實良繭，另放一器，將薄繭，兩頭薄的繭，有孔的繭，二三蠶相合的繭，血蠶繭，擇出另放一器，製作綿用，良繭，繭絲最利，而且勻淨，若雜惡，不勻，若惜病繭，則反壞，凡繭長而瑩白者，絲細，繭大而晦，良繭，求多絲，而反少絲，黃者，次之，摘下攤於通風涼房內，箔上，厚二三寸，不可過厚，厚則發熱，絲腐難繅，五六日之間，方可繅絲，若繅則繭不利，若遲至七日後，則蛾生，若繅之不及，白繭更遲一日，有蒸繭之法。

蠶桑備要

第四篇

三

之法 雙山云未善，今人用蒸繭之法最好，其法先將繭外蒙茸之衣扯淨，是蠶初營繭而作，者收此雜衣甚暖，用蒸籠三扇，將繭鋪於籠內，厚四指許，以籠兩扇安於鍋上，蒸至熱氣透出，頻於繭上以手背試之，如手不禁熱，即扯去底扇，卻續添一扇在上，鋪繭如上法，不要蒸得過了，過則軟了，絲頭亦不可不及，不及則蛾仍生，如手背不禁熱，方是蒸得合宜，將蒸下繭子，盡攤於通風涼房內，箔上用鐵刀撥動，厚三四寸，候冷定，用細柳稍微覆之，若欲久留時，常攪撥陰乾，大約一日之內，須要蒸盡，蒸時須在繭間，不然恐來日蛾出，如法蒸晾，雖徐繅至數月，亦無妨，但蒸過之繭，日久必乾，繅時須入油鹽，方得絲頭順利，如繭少

者不必用籠雙山只用大竹篩一箇鋪滿於內亦厚四指許
 繭上置鮮椿葉一箇以布單覆篩安鍋上蒸至椿葉變色為
 度取下攤晾如上法摘繭蒸餾之法已備方可以言繅絲矣
 一縲水絲法水絲者乃冷盆所縲之絲也精明光彩堅韌有色
 絲中上品錦繡紗羅之所出也雖曰冷盆亦是熱釜提頭摘
 去黃絲亂茸單留清忽送入溫水盆中以數忽相合成絲自
 然光淨勻細勝於熱釜其法用小鍋一口徑一尺餘者鍋
 砂鍋次之鐵鍋為下鍋小則下繭少旋下旋縲則絲性不損
 若鍋大下繭必多縲之不及煮傷絲性腐爛無力且成疙瘩
 粗周圍用土壘泥成風竈如泥燒鍋火門向上如湯碗口大
 竈者只照平常泥鍋柴往下燒火焰繞鍋底而後出鍋後相
 法但多用一人燒火

蠶桑備要

第四篇

古

去六七寸再安一小鍋火從下過鍋水亦熱以後作長烟洞
 用椽二條長一丈斜安在鍋後對接烟洞高四五尺二椽相
 去闊一尺椽上平鋪土壘一層兩邊側立磚坯上復平蓋一
 層以泥泥之便使烟遠出免致薰傷縲絲之人鍋高與縲人
 坐而心齊坐高一尺左邊安大水盆一口較之鍋高二三寸盆口
 尺餘今飲牛瓷頂盆最好如無即盆上橫安絲車一個古法
 用大瓦盆一箇內置溫水九分滿盆上橫安絲車一個
 簡貫以鐵條或用木棍貫鐵環內轉動沉滯響甚聒耳猶
 未為善雙山製一不響之車其法用一木椿削方徑寸半高
 過縲盆五六寸插在盆邊地上近頂處安一橫枕亦削方徑
 一寸三分長與盆齊其橫枕當盆之中豎安兩小柱高四寸
 兩柱相去三寸餘在盆上橫安一細竹條如簪狀貫一輕
 匏鞞軸匏即葫蘆皮其制用匏二圓片徑寸餘兩片相去三
 寸近邊一週俱插細竹幹亦如簪狀成一圓籠樣兩匏
 片當中鑽一孔棧一竹筒貫於細竹條上令其滾轉活動無
 滯軸下木枕當中鑽一孔內棧一小竹筒孔如豌豆大枕下
 露出三四分此車不用錢眼縲時將絲頭用帶竹芒子從孔

中引過上軸掬交此絲車果無銅
 鐵滾轉最輕快利無比總無響聲靠盆邊又立插一木棍名
 為絲老翁以挂清絲頭縲盆右邊安置絲軋離縲盆三四寸
 軋式最多有重大繁雜者布交不清解絲不便雙山製簡便
 絲軋一周八交易於尋頭一手攪軋一手添絲頭遲速由人
 較之脚踏大軋甚便其制用立木椿一根徑三寸高五尺下
 作木架立安其中頂頭安一橫枕長三尺五寸以懸掛絲竿
 椿中間安一木軸徑寸半軸上貫安絲軋如車輪有頭有
 輻頭徑五寸周圍裝輻八行每行二輻上安平枕輻高一尺
 五寸枕長八寸安雙輻者七枕惟一枕只用單輻將單輻中
 間斜錐成兩截如馬耳樣用時相合以麻繩紮緊待絲滿軋
 解去葉繩其枕自脫絲遂可卸頭後邊樹立一圓木轅高五
 寸徑三寸底微尖如錐底樣中間豎安一細柄高二尺柄頭
 安三寸長拐柄頭平串連搖絲竿竿以竹片為之長三尺五
 寸中間鑿一銅鉤子以提絲攪交其橫枕近稍處縛一竹圈
 貫搖絲竿於內令其擺搖活動無滯又於輻條中間安一木
 轅長四寸手握攪之則木轅自轉搖絲竿自能擺動其絲根
 根相為斜壓略無分毫紊亂後日絡車解絲縲時用一人提
 時頭自在交中不難尋覓雖夜間亦可解之

蠶桑備要

第四篇

古

絲頭先將鍋下燃粗乾柴柴細則火忽大忽小燒水至大熱不
 可滾滾方將繭子一大把投入鍋內用筋輕輕挑撥令繭滾
 轉盪勻又以筋左右亂攪數次挑起自然帶出絲頭以手捻
 住於湯面上提撥數度如有破頭壞繭不利者盡行摘去先
 撥起粗頭混絲不可輕棄用一木板寬五
 六寸以手纏在上面他日作粗細作緯用提撥纏攪清絲已
 出將粗頭摘斷用漏瓢昏繭送入溫水盆內瓢用瓜籬將
 清絲挂在盆邊絲老翁上此時縲人將絲老翁上清絲約十
 數根絲之粗細由人細絲不過十一二根粗絲二十餘
 一處穿過絲車下竹筒中扯起從前面搭過鞞軸從軸下面
 掬來於鞞軸上拴一迴再從拴過中掬繳一迴不可拴成死

過須令扯之滑利活動

成絲全在此處絲係散忽用絲車拴

散脫古書所載纒絲之法多是耳將絲挂在搖絲竿銅鉤中

又將絲頭拴在絲軒平枕上此時攪動軒輪絲車隨之輾轉

搖絲竿自然擺動其絲勻勻糊在軒上一手攪軒一手添續

絲頭其快如風自然之妙甚是美觀軒轉絲上時時下繭提

頭斷續不絕常要照看撥掠絲窠內有繭絲先盡蛹子沉下

者有絲頭斷了繭浮出絲窠外者其絲窠便減少即取清絲

約量添加務要絲窠常勻

眼專看手頻撥添添不過三四

不及手攪漫些如添太過絲少添則細了多添則粗了如添

攪緊些務要絲條通勻纒絲貴細圓勻緊使無匾漫節核

粗惡不勻添絲要訣務將絲窠分開以手中食二指

食指係

手二指

捻取絲老翁上清絲三四條以手在絲窠將絲頭向絲眼上

猛一提頭隨絲輪自然夾帶上去此絲頭便在裏邊外自無

接頭疙瘩此名全繳圓緊通勻是為上等如將清絲頭纏在

絲窠外邊帶上去便有接頭疙瘩絲便減價不可不知

一軒上絲約有四五兩便可卸卸時將單輻扎繩解去其枕

自脫徐徐取下挂通風處晾乾每絲一軒用紙擦四條勻布

拴之不使散亂輕輕攪成把子包裹收藏

繭多者作雙頭纒之更好一軒可纒兩軒之絲只將軒枕造

長一尺四五寸能擺絲兩行搖絲竿上鉤錠二銅鉤相去三

寸餘絲車亦並造二輾軸相去三寸餘並上兩條頭一人照

蠶桑備要

第四篇

六

看撥掠纒如上法功必倍之

一纒火絲法安鍋如上法亦作卧烟洞使烟氣遠出纒人自得

安詳鍋上橫安絲車一個其制亦如上法鍋右邊安絲軒亦

如上法纒時將水燒令大熱

不可滾滾則將繭投入鍋內以

筋撥攪提起絲頭用手捻住穿過錢眼

纒火絲頭不用在竹

筒中穿過只將絲車

下枕前面平安一錢令扯起搭在輾軸上又從下面掏過

在輾軸之上

一迴又於拴處再掏絞一迴不可死拴以致不

能滑利輾轉

較法與纒將絲挂在搖絲銅鉤上再將絲頭拴

在橫枕上一手攪動絲車隨軒而轉其絲自然上軒其快如

風搭頭時頻以筋撥攪將絲窠分開以筋夾亂絲從中向錢

眼猛提其頭自為眾絲帶上自無疙瘩若從絲窩外邊纏繞

而帶上其絲便粗惡不勻欲作粗絲者多下繭鍋宜熱些欲

作細絲者少下繭鍋宜溫些時看絲窠頻以筋撥上頭斟酌

下繭定住火候勿使忽粗忽細以致絲不堪用

新繭生纒為

久恐絲頭乾燥不利者不論火絲冷盆絲俱於初下繭時入

鹽一兩油半兩於鍋內須先以枝條一撮打半响令水與油

鹽為一然後下繭如繭

多者對酌油鹽旋入

一纒絲腳踏車法採繭下先剝去外衣入鍋煮之以繭六七枚

各撈其頭纒成一縷者為細絲以十二三枚纒絲一縷者為

粗絲纒絲用手車不若腳踏之靈活人工亦省男工腳踏車

車牀高絲竈高與胸齊纒絲者可立而不可坐浙式係婦女

蠶桑備要

第四篇

七

坐踏尤便女工。又纒車下須用炭火一盆帶纒帶烘絲燥而白。不烘而聽其自乾則其色黃。又煮繭不宜燒松柴因松有烟煤絲染其氣色不明亮尤不可不講也。

一做綿法留種出蛾咬穿之繭為蛾口繭最好。以及下架時摘出之薄繭鬆繭孔繭血尿繭兩頭薄繭二三合做同功繭均

可做綿。杭州做綿之法先去污水。浸各項醜繭以次煮熟。已畢先以桑枝或稻草燒灰滌汁入鍋再以大碗盛香油一杯用灰水沖入碗內俟鍋中灰汁煎滾時即將浸去污水之各樣醜繭及蛾口繭絲搭頭併投於鍋內以碗內油灰水一半勻澆鍋內數滾之後將繭翻轉後以所餘一半油灰水入鍋再煎。務期煮熟。次漂淨。煮熱之後乘熱取置篩內。漂淨之後期煮熟。次漂淨。煮熱之後乘熱取置篩內。漂淨之後

蠶桑備要

第四篇

六

邊拉至手背謂之剝手繭亦謂之做手透子。約計大繭五六箇或小繭十餘箇可做一箇手透子。次做綿兜。做成手透子之後即將手透子蒙於綿紗之上將綿紗寬扯長然後逐層加增逐層拉扯約計手透子四箇可成一箇綿兜。次曬乾。時應乾便是絲。湖州做綿之法與杭州大同小異。去污之後杭州以香油一杯煮繭湖州則以木蠟燭油二三四日換水三次剝開之後杭州乘熱淘洗湖州則以清水漂浸手透子然後將手透子蒙於綿紗之上做成綿兜湖州則以繭四五十箇套於左手上手將綿紗至手掌手背再以右手插入綿內徐徐拉長徐徐拉寬即成綿兜隨時曬乾不再蒙於綿紗之上或先乘濕拉鬆曬乾再細拉即成好綿若繭中有壞蠶蛹與血尿污者起後於清水溝捶洗之蛹皮自脫亦成綿好。

一抽線法先將絲綿掛綿叉上。次以左手大指二指中指捻綿向下抽扯以右手大指二指將左手抽出之綿捻而成線。如

紙然子。俟線長尺餘然後將線之下截纏繞蘆筒之上復以手撚之自然將墜梗帶動墜梗愈旋轉愈下墜線亦愈引愈長俟墜梗至地即解開螺紋上之綿線纏繞蘆筒復以其餘纏繞螺紋仍用手撚之俟筒上綿線纏成大捲再將筒取下另換一筒謂之打綿線以勻為佳。不必可織綿紬。

又各樣醜繭不論何項蠶繭凡可做綿者皆可抽線。但抽線在成綿之後綿以鬆為佳以絨為妙。如不鬆不絨便難抽扯須照製繭統法將綿浮放水面以小竹枝帶水擊之取出曬乾便如彈熟之綿花矣。或先以滾水淋木炭灰。務要淋得極鹹。粹刺舌為度。次以竹篩盛繭筋許再將炭灰汁入鍋內燒滾於繭

蠶桑備要

第四篇

七

上勻潑數次然後將繭篩安置鍋上以滾炭汁淋之。篩中炭內用手試扯以絲開為度。如扯不開絲開之後將篩置鍋內蒸一杯茶時然後取出。蒸如不及則生而難扯。取出之後將繭翻轉套於篋子之上俟一二十層然後取下。取下之後再浸於淨水盆內以手握洗十餘次以去灰氣然後如法抽扯。又繭統頭繭統即攤繭時剝下繭衣絲頭即煮繭時所摘下者均可搗爛做綿但其性均不甚煖。湖州人以之抽線不以之做綿也。繭統無污可去剝下之後不必水浸煮時亦不必用柴灰汁稻草灰汁只以清水煮之煮熟後用手撕開放薄板上浮於水面以小竹枝帶水擊之以打薄打絨為度取出

曬乾便可抽線矣。以絲頭抽線者法亦如之。

一附養二蠶法原蠶原者再也。一歲再養者一名夏蠶一名熱

子為愛。三月至十月能生入蠶。此另是一種出自廣東。秦中

桑少人不知養。雙山何託人在廣東帶來養之。得良繭。惜桑

少不能月月養之。遂失其種。桑盛之時。何難於廣東再帶。蓋

彼處有一歲三生四生入生者。秦中只取得三生者。春養

出夏種。夏養出秋種。秋養出來春種。不可有闕。則絕種。秦

中春蠶亦偶爾有夏生者。雙山家一歲四卧一生蠶。忽生原

蠶甚多。養之亦得良繭。但出無定時。一歲再登非不利也。然

不限多少。又非人力所能。不可為常。王者法禁之。為其殘桑也。

蠶桑備要 第四篇

手

乃謬言也。特以桑不宜斬伐太過。太過則次年葉便遲生。恐誤春蠶。故禁之。倘春蠶不幸偶遇天

災。夏秋養之。以補歲計。其法於立夏前三四日。將蠶連

以棉花包裹置溫處。一二日即生蟻。養法與春蠶無異。一十

八日而老。上簇六日而摘繭。七日而蛾出生卵。又七日而卵

自生蟻。是為原蠶。其飼法必勤而無閒。毋使饑吞火氣

而病。但夏月天氣大熱。蠶室務要通風涼房。南北開窗。糊之

以紗。或用密孝帽麻布糊之。或門窗俱掛細密竹簾。或荻葦

簾亦可。務使通透風涼。不令蚊蠅入內。蠶於蠶身生蛆。蚊能

始終不可捲起門簾。並窗扇。致令鑽入。慎之。蠶沙每日早晨

掃除。勿令濕生白膜。秋蠶亦宜如此。三眠後常飼以菜豆。麩

蠶相反。春蠶初宜煖。後宜涼。秋蠶初宜涼。後宜煖。因天氣故

麥初糊窗以紗。漸漸天寒。復用紙糊之。及至臨老上簇之時

天氣更寒。室中亦可用火。至於上簇繅絲。其法與春蠶皆同。

以上種桑養蠶成繭。好繭取絲。壞繭做綿。絲統。絲挽手。即

抽線。諸法皆備。已無遺利。若再學織紉做線。其利更倍。

然非師傅不可。教男子須機房。教女工須女師。非書所能

傳。故不備錄。

蠶桑備要

第四篇

手

附三原桑園蠶婦養蠶簡易法

婦夫婦二人一幼子天採葉婦育蠶兼乳哺造飯養蠶三架頭

二眠時婦尚出門與人做線聽戲惟大眠後忙入日添幫工
一二人每年僅需一月成繭二百三四十斤取絲二十五斤其
蠶甚齊一日上簇二
日即上完繭皆堅厚

蛾下子於暗處避風處將蠶連紙鋪棉套子上辰時將雌雄蛾
放連上用蠶盤蓋住外遮以紙或即用紙蓋四邊用筷子壓住
俟午後申酉閒將雄蛾摘棄將蠶連提兩角一抖以去屎尿仍
放棉套子上用蠶盤或紙遮蓋俟一連下子滿將活雌蛾再揀
放他連將子滿之連取出晾乾薄灑木炭灰於連上即不出二
蠶過伏將灰抖去俟臘八日清晨用井華水將連潤濕即提起
懸掛屋內晾乾再用棉花包好懸掛不熱不冷之屋內開年二

蠶桑備要

第四篇 附簡易法

月初漸移稍熱處俟穀雨桑條發苞吐葉時移放熱處仍用棉
花厚包蠶煖即自出。人身煖出者不穩初出二三成不下連到第三日
將新桑葉切成絲再橫切成米用手揉散勻灑蠶連仍摺放用
紙包住不用棉花到四五日出有七八成再用軟鷄羽掃下先
掃光瓷盆內用三指捻麩一撮米一撮椿葉切兩三節蒜苗切
兩三片放盆內一邊盆外點油燈一盞放酒一杯噴漢煙一口
各氣味之難忌者初下連見過以後即不忌由盆內掃聚一堆
用鷄毛挑放紙上以翎管撥勻移放篩筐紙下多襯紙幾層即
煖如天涼襯棉花其連上未出齊之蟻俟二日出齊另下一器
初下連將現採桑葉切碎如米勻灑一日餵三頓二日四五頓

蟻至四五日
變白色即可
切葉如絲餵
起底時亦便
於帶蠶

三眠起後第
一日須餵四
頓

三日七八頓每日於餵時即用雞翎管將蟻連蠶沙桑渣往寬
撥一次層層撥寬攤薄使處處露出紙底然後勻灑切碎如米
桑葉於上餵之蟻即自行上葉俟一篩鋪滿蟻密食葉不均即
難便不齊於撥開灑切碎新葉俟蟻上葉時用雞翎帶桑渣蠶沙連蟻靠
紙挑起以手揭片子另放一器使兩器均勻三日後即日加頓
數餵到頭眠見眠者有二三箇於清晨餵葉三頓早飯後餵葉
一頓蠶上新葉後用雞翎管將此四頓濕葉渣帶蠶揭起一縷
用手輕推成撮以手撮放他器濕葉渣帶蟻撮盡底下乾渣有
蠶再鋪整桑葉俟蠶上葉提掃過將乾桑渣蠶沙再倒淨處攤
開上放些整桑葉如有幾箇未提盡的蠶即自上葉提放一處

蠶桑備要 第四篇 附簡易法

二

自下連至將眠纔起底一次。將此初次起底乾桑渣收存至第
三眠起齊後葉時灑新葉上謂之
投大約天煖七八日即眠天涼八九日纔眠每一眠天煖一日
許天涼二日眠時不食歇葉不餵將眠蠶頭光腫背縮小不食
葉皮緊身帶黃光眠定背吐長眠起頭有皺背寬方皮鬆身似
毛未眠食葉之蠶頭不腫身不亮背小圓十分中有二三分眠
仍照常頓數餵葉灑葉稍薄眠已過半葉止添少半一日祇餵
三四頓至有一成未眠即全不餵自見眠至眠齊不過三日眠
齊歇不過二日如天煖不過歇一日半皆起其先起者仍不餵
雖有一半起者一日不餵無妨俟二日起齊一日餵三頓二日
餵五六頓三日七八頓以後但見白。見蠶不
見葉就餵至將二眠每

天暖底厚須
一日一起底

日八九頓或十頓。以上認眠餒法三眠皆同。頭眠起後切葉如麥幹細至第三日切葉一分寬餒至第四日清晨連餒四頓後起底分箔仍
以手推濕葉渣帶蠶浮浮輕揭過每揭一大片揭完將底子乾
葉渣蠶沙掃倒淨處攤開以手揀取餘蠶勿庸以整葉提至七
八日見有一二眠者再起底分箔如第四日法二眠起後餒三
眠蠶仍切葉一指寬至第三日一起底分箔後切葉漸寬餒至
六七日見眠有一二再起底分箔三眠起後桑葉切成大片至
第三日餒至十二頓起底仍先添新葉俟蠶上葉以手推捲新
葉帶蠶鬆鬆捲過一邊將蠶屎葉渣掃去再攤開一段一段捲
掃後即餒整葉二日一起底稠即分箔此後食盡就餒晝夜勤
蠶桑備要 第四篇 附簡易法 三

餒四五日後即連枝帶葉餒到七日老八日上簇但看項頸三
條橫青筋尚有一條仍須餒一半日至項下紅亮青筋全無尖
頭高仰即捉在簸箕或篩子送上簇不等週身紅亮初老者少
先用手捉至項下青筋些微食不過一二頓即以桑條連枝帶
葉放蠶箔上蠶食葉後均上枝條看其項下如尚有青筋即將
桑條一頭提住輕敲將蠶都抖下再餒如已無青筋項下紅亮
即取桑條帶蠶用簸箕盛放簇上上過兩行簇簇上再放樹枝
樹枝上再放穀草穀草上再放熟蠶蠶上再撒麥草或亂草簇
料菜子幹穀草夾棉花幹乾樹條均可用地下鋪麥草草上放
簇下子蠶連紙養蠶時或鋪或苫或放箔子上至上簇六日下
簇上簇時仍放簇上可避雷電響動不至驚蠶

繭七日下齊八日蒸繭曬乾取絲蠶繭宜早取絲若隔年放久
則取絲不成生絲做線織紬後練熟則耐久若生絲過三年則
黻朽初下連蠶在臥室小房內用篩筐餒餒至頭眠起後又四
五日須無風天巳午時遮蓋好移放蠶室大房內餒俟篩
筐滿分布蠶盤再大分布箔子上蠶架其大蠶架即前
篇預設蠶槌做法又遇天涼時大蠶室內用木炭火盆

蠶桑備要 第四篇 附簡易法 四

附醫蠶病方

山湖南岳州府魯仲山家傳蠶桑心悟一冊屢試
屢驗翻刻湖北應山學署茲檢此篇治法固佳而
所言致病之由尤要能知其故而預防焉則蠶可永保無病
較治已病更善至不得已而治病則有此良方亦不至於束
手庶蠶無不收矣

頭眠八症

縮身症 由初下盤時用雞毛掃蟻掃斷口內絲頭則身短縮
不食而死急以續斷為末捲燃熏之可救

傷眠症 初眠起時上葉太多不能翻起故身硬頭黃而成是
症急宜換箔薄上細葉再用荊芥燒煙熏之即愈

失眠症 餵至七日當頭眠而不眠由於食葉不足急宜切細
桑葉接餵幾頓蠶自眠矣

蠶桑備要

殭身症 由下蟻時感冒風寒以致身直不食而死急用薄荷
柏葉燒煙熏之自解

鎖項症 謂蠶項硬不食過七八日不死急取通大海煎水噴
葉上餵之立解

側嘴症 頭眠結嘴忽然歪斜不食急取牙皂薄荷甘草末燒
煙熏之自解

傷潮症 蠶在盤中偶犯潮溼其色即不鮮明急宜翻過別盤
撒斑糠於蠶身不過半日即愈

觸穢症 蠶觸一切臭氣身必發黑急以黃耆朮甘草燒煙
熏之自解二三眠亦有此症但在頭眠尤甚

二眠八症

反汗症 蠶將眠則色潔白既起則色晦滯當潔白而潔白謂
之汗應其不潔白謂之反汗不治則不發變急以柏葉蟬退
末燒煙熏之自轉潔白之色矣

纏腰症 二眠後所脫之皮縷於腰上難脫而不食即以蛇退
蟬退燒煙熏之可解

大頭症 蠶頭腫大不食由積熱感風而起急以防風大黃蒼
朮炙草綠豆芽研末拌勻撒葉上餵之自解

麻肚症 蠶肚上見麻點不食因箔內沙葶積熱而起急以網
擗換箔除淨沙葶以芭蕉葉隔於箔中自愈

蠶桑備要

焦尾症 前半截潔白光潤後半截黃暗無色漸次不食速以
甘草末拌綠豆芽麵餵一二頓即愈

腐皮症 二眠時誤觸硝磺食鹽蔥蒜阿魏等臭氣則通身暗
晦皮肉潰爛不治不過一日盡死急換一箔箔內平鋪艾葉

拾蠶其上以烏梅煎水灑葉餵之自愈

黃疸症 遇黃沙灰瘴天氣蠶室宜閉時采黃沙葉宜洗淨篩
乾再餵二眠時如犯黃沙則週身發黃不治必盡死速取甘
草末拌切葉條餵之即愈

傷食病 眠起時頭一日餵葉不宜使飽過飽則有堅梗朴直
而死之症此症惟二眠後最多犯者急以甘草香附煎水灑

葉上餒之立愈。

三眠八症

烏風症 三眠後蠶背盡黑不食即此症也諸症惟此症最惡
遲三兩時盡死矣速取檀香薄荷蒼朮甘草研末熏之可救
高風症 蠶身色如黃灰逐節如黃絲緊繫不能擡頭就食急
用牙皂白朮末燒煙熏之一日勿令斷息自解

癩痕症 蠶通身現出癩點速宜擡網換箔用甘草煎水灑葉
餒之又以蒼朮柏葉蛇退研末燒煙熏之即愈

蚊傷症 蠶被麻蚊咬傷毒重無解治以棗木煎水將箔洗淨

然後停蠶上葉此蠶亦能多繭不可做種不數日蛆出繭中

蠶桑備要

三

矣

結肛症 周身無恙但食葉不似平時總由肛門閉結速用大
黃煎水灑葉上拌綠豆麩餒之自愈

縮頸症 縮頸不食由於誤觸不潔之氣不治必死速取馬屎
曬乾拌柴燒燃置箔下略烘片時即愈

水蟲症 上葉時誤傷水氣則通身腫脹口吐清水速用蒼朮
滑石甘草研末羅篩篩過就蠶身撲之撲畢換之即止

脫肛症 蠶將老忽然肛門出黃泡不治不及上簇即死速取
麻葉沖水噴葉上餒之不過半日肛門自收

以上二十四症所需藥物無多養蠶之家均宜預備也蠶

性忌香忌煙忌水惟治病則概不必忌有犯症者儘可依

方用之應山儒學會試山家素飼蠶各方皆已經驗故刊
傳之

雜錄治病防病法

治蠶溼瘟 凡蠶室及桑葉均不宜溼溼則蠶易生瘟治法以
浮萍碎攪入桑末飼之

急去病蠶 有蠶身獨短其節高聳不食葉而常在葉上往來
腳下有白水者與黃軟青色等病蠶皆宜急去勿使傳染他

蠶

西人除止粒病蠶種法 用顯微鏡察視蠶身有細黑
點形如椒末因名椒末瘟 綠其病

蠶桑備要

四

將西國蠶務壞盡嗣查得該病情狀實係極小一點之粒必
用顯微鏡方能顯出動物形一粒在蠶全體之內生長頗速
迨布滿蠶體而蠶壞且一蠶生有此病不獨傳染於他蠶而
將來成蛾生子其子體內亦具此粒至次年子出為蟻為蠶
則與之俱長此謂傳種之病其害日增因復查明無病之蛾
其生出之子亦無病傳下之種但飼養周到與有病之蠶離
開則此病之根株即絕由此以觀可見欲得無病之蠶必先
有無病之蛾西人乃創做無病蠶子而為蠶子分方法凡蛾
相對時用小木桶或小竹圈將每對分置於內編號為記則
每雌蛾所生之子各在一處俟蛾既殞即將此蛾用乳鉢磨

碎以顯微鏡查視如某號蛾體內有此粒形其號之子亦必有病當棄而不用查某號蛾體內無此粒形者方留為傳種之用其粒瘟病遂止故養蠶家擇種為第一要事

蠶桑備要

五

裨農最要三卷

卷緒个西盡矣也
灌川亦明當禁絕

裨農最要 序

裨農最要序

裨農最要三卷吾友宛溪陳君之所作也君家世清貧力於農事耕耘之暇兼及蠶桑十餘年來舍視田銳志於斯頗收其效蓋駸駸乎解小康矣里人相與慕之知必非鹵莽從事者時進而叩所以君既不憚詳說而益慨然思有以公之於人於是舉生平所心得而行之獲效者酌古準今條分縷晰殫歲月之力輯為是編其用意甚勤其宅心甚厚其立法平正而周慎其持論剴切而明通今年秋出以示予予受而卒讀之乃不禁重有感也士君子不得志於時偃蹇窮廬舉世莫知上下既寡所交教養又非所事

裨農最要

序

縱抱杜陵廣廈之願亦每以儒生坐論無裨生靈而君顧軫念民艱欲溥其利惟恐不能家諭戶曉不得已筆之於書其諸立人達人有益於聖門求仁之旨與抑先天下之憂而憂若范文正公為秀才時即以天下為己任者與矧今世路艱虞民財告匱戶之餘三之積人思緩二之征使非亟求善策廣營生計是自困也其在詩曰十畝之間桑者閑閑十畝之外桑者泄泄說者曰賢者不樂仕於朝而思與其友歸於農圃以吾觀之為是詩者豈第高蹈遠引儉德避難已哉蓋亦自食其力以長育子孫世世為奉公循理之良民伐檀詩人之流亞也予與陳君生既同鄉性

復相近讀其書不禁怦怦心動焉南山之南北山之北有先人之做廬在行當辭塵離滓呼黃犢招白雲以樹以畜以耕以稼餽粥出其中 王稅出其中使鄉鄰有識者曰此清白吏子孫數傳而後猶有勤耕桑者亦云幸矣則陳君是編予當終身佩之且令子若孫世寶之時

光緒丁酉孟冬三臺星日鄉人王龍勳醵庵甫識於潼川草堂書院

裨農最要

序

三

裨農最要序

丁酉秋予與宛溪棘戰同北宛溪復疊疊以著書為事旋出所著裨農最要一書示予參閱讀畢適有客問曰宛溪少穎敏壯授生徒今閱世益深宜肆力書史作為文發揮天地古今之奇以効用 國家整頓當今時務斯乃士之本願區區蠶桑奚為者予曰蠶桑乃時務之最方今稼穡維艱財力虛耗非植桑育蠶以補其闕閭里安恃試觀外洋諸國囊括中國之利幾欲一網打盡所賴稍稍收回利權者絲為尚絲可忽乎哉况吾輩讀書當以治生為急不幸墮落窮途一羶羈絆覓館索脩艱苦萬狀誠不如宛溪

裨農最要

三

別開蹊徑進退綽綽不伎不求何樂如之客曰如子言蠶桑善矣奈世之育蠶者往往不盛何予曰蠶不盛非蠶之咎人之育之者不善用其法之咎宛溪善用其法獲厚利者歷有年其所取用皆手試目驗而有心得故收效獨神彼鹵莽滅裂安能也客曰蠶桑諸法古皆有書宛溪亦讀古書可也奚別著為予曰不然我輩作文不能不取古人之說運古人之說而加以陶鑄使人忘其為古人之說斯為善矣宛溪之書有會萃古人處有參酌古人處有古人已發而疏通變換處有曲體情理因時制宜處要皆歷試歷驗獨出手眼並無自誤誤人之弊且勸善惜物別具深

心古書固有未盡言者願謂宛溪爲勦襲陳言可乎客曰宛溪既獲利有年曷不祕厥傳以授子孫是編出使人皆效法後其利將分奈何予曰宛溪之爲人也素坦直未嘗較錙銖此書之刻意亦在公其利而不欲私耳蘊利生孽是編已明白言之今苟傳其法於一鄉一邑遠及天下俾人人羨慕做倣行見從前虛耗羸弱之氣一舉而變爲富強世運維持端在於此非僅一身一家之計已也客唯唯退子因次第是語以弁諸首

光緒二十三年孟冬月同學弟趙用賓麓山甫撰

裨農最要

四

裨農最要例言

一自古農桑並重衣食攸賴未有務農而不務桑者今人急於農而忽於桑殆謂桑於農有妨爾是編發明栽桑不姑農之地灌桑不分農之糞以絲售錢可補糧佃諸費俱有裨農而不妨農之意故名之曰裨農最要

一是編不載占驗不惟歷試不效抑易搖動人心而蓄桑必期於行恕獲利必分以濟人且祀神祈蠶言之再再蓋圖美報貴合天心固作善降祥之理也亦與人爲善之道也

裨農最要

例言

五

一採輯諸書會萃成編有全錄原文者有摘數句數字而變其文者有用其法而稍變換者有釋其義而深發明者有得之傳聞屢經閱歷而不妨參入者故不能載明出處非掠美也

一言桑自種甚至采葉言蠶自養種至繅絲皆有次第至下蟻詳說逐日煩數逐日體刮並分別各樣蠶種眠期老期非故爲瑣屑實期明白易曉

一種桑養蠶諸法前後各條有互見者有重出者有另用細書夾註者或此詳彼略或彼詳此略皆宜釋其意而明其法閱者慎勿忽略

一接桑飼蠶有古法有而是編未載者皆試之未驗豈地不宜歟抑用之未當歟姑略之

一編言桑言蠶言繭多載俗語前書實無其名且言蠶處處以人比例意在通俗欲使婦孺皆知

一蠶寶物也古人方長不折何況於蠶是編於下連時之首尾蟻落眠時之青頭蠶另置一處飼以劣葉既不費葉兼恤物命重之也

一業農而不栽桑收農之利而未收桑之利栽桑而不飼蠶收桑之利一半而未獲其全飼蠶而不學繅絲其獲利也九分而尚遺去一分業農栽桑飼蠶繅絲

裨農最要

例言

本一套事未可歧視然而甯肯貪栽桑不可貪飼蠶桑多於蠶桑賸可賣蠶多於桑葉缺難覓况當農忙之時到處覓桑不惟蠶之饑飽不勻亦且有妨農功是編言葉之宜量宜備最切業蠶者慎之

一或謂編中言法如是之詳今鄉間愚婦毫不知法仍然有成何也子應之曰子不觀乞丐乎受暑溼受凍餓豈無肥壯然而夭折者多矣况愚婦成蠶大都皆慇懃耐勞之人細心愛護或受之前代或得諸傳聞皆古法也安得謂毫不知法乎予如法行之歷年有成故敢出以告人慎勿以予言為河漢

成故敢出以告人慎勿以予言為河漢

裨農最要目錄

卷一

農桑兼資說

蓄桑行恕說

祈蠶翕天說

以人例蠶說

鑿洞儲桑說

牛糞溫蠶說

蠶德

蠶種

蠶色

蠶性

雜忌

禁飼

食料

火料

糝料

蓐料

裨農最要

目錄

七

簇料

切桑砧

布葉篩

蠶網

蠶室

立蠶母

養蠶總要

進火法

勤體法

體蠶法

分蠶法

催眠減葉法

另選未眠法

加魯桑飼法

計日備桑法

卷二

擇種

種甚

插屋傳種	接桑
劈接	皮接
治地	治泥
治糞	乘時
移秧	栽桑
積糞	澆法
培壅	修桑
全砍	去水
治蟲	桑間宜忌
采葉宜量樹	采葉有次第
稗農最要	目錄
采葉有時刻	餘桑宜采淨
桑甚可作酒	冬桑宜廣收
卷三	
養種	捉種
選繭	選蛾
配蛾	上連
記連	夏浴
冬浴	發連
煖子	治屋
待時	下蟻

分蟻	稱連
停蟻	收連
熟眠	飼蟻
頭眠初起	眠未齊
二眠	頭眠起齊
大眠	二眠起齊
老蠶	大眠起
簇屋宜明通	捉老蠶
布蠶要勻	紫山宜鬆散平穩
山上加山	上山宜及時
稗農最要	目錄
戒驚駭	定暗明
置火盆	晾棚
摘繭	別繭
曬繭	蒸繭
炕繭	收繭
煮繭	治繭
抽線	做絲
謝蠶神	婦女宜學繅絲

裨農最要卷一

三臺陳開泚宛溪述

農桑兼資說

古者農桑並重。孟子曰：五畝之宅，樹牆下以桑。史記齊魯千畝桑，其人與千戶侯等。張詠治崇陽，令民拔茶植桑。沈瑀令建德，使一丁種十五桑。歷考往籍，確有明徵。今人開墾草萊，務盡地力，而蠶桑則忽諸。殆謂蠶桑有妨於農，而不知實有裨於農也。栽桑之地，亦宜耕種。早年稍遜，水澆尤過之，以桑土乾燥故也。况腴地植桑，鋤去浮根，使桑本深入土面，仍收美稼。瘠地四圍植桑，使桑枝外蔭地內無

裨農最要

卷一

十一

礙。嘉種牆角畦稜道旁，場圃隙地，一一植之，既不站地，尤便看守。此蠶桑之不妨於農也。植桑一株，盛者葉百餘斤，得絲廿兩，易粟一石。次者易粟數斗，又次者亦易粟斗許，或數升。桑渣桑葚蠶屎，飼豬敵麥豆，嫩枝敗葉粗滓，飼牛馬勝他料。絲水灌蔬，繭絮鬻市，桑幹為薪，桑皮入藥，無所不宜。且農按畝計稅，而桑無征。或遇旱澇，蠶桑亦可添補糧佃。諸費此蠶桑之有裨於農也。况農終歲勤動，所入有限，倘遇凶荒，顆粒俱無，蠶則男女老幼皆可為之，月餘呈功，無水旱之虞。農收粟數十石，必治地數十畝，雇工數人，口食糞資百餘釧，歷數月乃收入，及售出，又須多人荷擔。

百計營謀，乃得錢數百釧。絲當四五月間，吳越閩番以及外洋商賈競收，一人負絲千餘兩，便可得錢貳叁百釧。以此計之，無農之勞，而倍農之利。世人何憚而不為也。自今告我同人，多植一本桑，即可多得數兩。絲多植數十百千本桑，即可多得數十百千萬兩。絲一戶鬻絲二百斤，即小康家矣。由是而富，而教盜賊潛消，風俗純樸，固予之厚望也夫。

蓄桑行恕說

昔聖門之論恕也，曰：己所不欲，勿施於人。吾因蠶桑之利，尤望人以行恕焉。夫絲由蠶吐，蠶因桑成，育蠶者莫不愛

裨農最要

卷一

二

桑而於桑之成敗殫力經營，桑之美惡細心辨認，恐恐乎惟慮無以供蠶。不時之需，而又防蠶之誤於嘗試也。其心切矣。乃今之自私自利者，己之桑愛護惟恐不周，而人之桑或任牛羊踐踏，或縱子弟潛伐，甚且妒其美盛，或拔其根，或盜其葉，如此戕桑，不先自戕其心乎。夫戕桑者，未必無桑而戕心者，身家莫保，則何弗推己及人，而以愛己之心愛人也。至如偷盜之葉，即為穢物，飼蠶每多不順，不宜希圖價廉，營謀貪買，不買盜物，盜葉者自稀。不惟蓄桑者省防守之勞，而鄉鄰亦少爭奪之患矣。若夫桑徑之間，雜有桃桐，臭味差池，不免毒蠶，又有一種劣桑，其形雖同，其

味獨苦如參疑似須用咀嚼他如庖廚之外時有煙熏潤廁之旁不無惡臭均足病蠶斷宜勿用萬一葉缺必經洗濯方可飼之如惡其害已又切勿售人以爲可惜甯飼牛馬此亦推己及人之道也予與人公利非與人論學然而見利思義苟不行恕是多行不義也不義者必有天殃尚何利之能保哉

祈蠶翁天說

先蠶之祀由來已久神祠疊鼓采風者有餘慕焉予家世業蠶其祀蠶神倣吳人張成故事於正月十五夜作白粥泛膏設香帛酒肴依正宅蠶室方祀之下蟻時又命蠶母

神農最要 卷一

三一

率子女於蠶室祀之必潔必虔無所苟己元旦夙興衣冠祀先祖百神默祝曰某承先人餘業肆力蠶桑以事以畜以衣以食願乞稱意得利饒優更分贏餘作諸善舉緩急攸賴人已兩得荷天庥貺保我後昆循是以爲常亦既歷有明驗矣不敢自秘竊以其說告我同人夫蠶桑之利倍於農天之寶也天不自惜而畀之人人貪其功而專其利是違天也違天不祥蠶神雖靈烏得而福之蠶之字俗作蚕謂天虫也虫本應字育之者人主之者天天心愛人故降天蟲以利人人苟不愛人以順天天豈復佑之乎嘗見育蠶之家累獲厚利奇貨是居謂吾子孫百世之利而不

知存心刻薄不肯爲善既對於人必厭於天災禍之臨有恃入恃出者矣今使豐裕之家計所獲取十之三四小康之家計所獲取十之一二時行方便拯濟人窮天必助之神必相之其業彌增其家日大若夫根基淺薄僅足自給而俯仰有資孝慈兼盡夫耕妻蠶作盛世之良民不至爲盜罹法是亦自食其力與人無尤而爲天心所默佑者也

以人例蠶說

神農最要 卷一

四

宋書禮志云皇后視蠶取民妻六人爲蠶母夫人有蠶母之名則蠶卽其子也以養子之心養蠶斯養蠶之道得矣是故善養蠶者必自養種擇繭始如人擇婿娶婦貴氣體充盈精神旺足然後易於育子也浴種如婦人之服安胎藥所以抑邪扶正也收種如古人有胎教法所以制外養中也媛子待時而伏日至而生母欲速母助長順天地自然之理人物有同情也及蟻出如兒甫生畏風寒喜溫煖少失調護後此多病難育始焉但食液如兒初食乳宜薄鋪類飼繼焉兼食葉如兒漸食穀宜厚鋪減飼兒有痘痲兩關蠶亦有起眠三次人出痘痲以洩毒氣乃易長養蠶

有起眠以蛻皮膚乃能壯大將眠如痘痲將作胸滿身倦常思坐臥宜忌風寒節飲食正眠如痘痲正盛心煩體痛不思飲食宜適寒煖戒動搖初起如痘痲初愈氣體漸舒却畏風邪脾胃雖開猶防凝滯既起如痘痲既出急須飲食調劑何妨並進肥甘既已身體康強尤宜屢見風日人至壯時食愈多而體愈充血氣方剛故戒鬪蠶既大眠葉愈加而體愈盛精神內斂故宜涼及其老也人則閱世既久血氣雖衰智慧益出蠶則食葉既多形體雖縮經絡彌滿其作繭也如君子沒世人雖不見功著兩間而不作繭之蠶如小人之死身滅而名俱滅矣彼徒食粟者豈獨有

裨農最要

卷一

五

愧於人不亦有愧於蠶哉余為是說欲人以養人之道養蠶並冀人以為蠶之道為人則謂不專為養蠶發也亦可

鑿洞儲桑說

養蠶之道必先儲桑儲桑之法莫如鑿洞夫蠶之資桑如人之賴穀飯必新烹而味乃鮮食方有益葉必新摘而汁乃厚飼纒見功况初夏之時雨暘無定熱葉傷蠶當日既難採取水葉敗蠶未雨尤宜綢繆昔人以木架覆樹未免過勞或以篾籠貯桑仍難耐久至如掃室洒水布席堆桑縱無潮熱難免枯焦欲圖萬全夏夏難之竊思庶物發生皆資地氣人功培養可補天工間嘗傍宅尋岩鑿石為洞

類唐花於窰室做上古之穴居其大小數目可以不拘而燥溼溫涼庶幾適當蓋其四壁皆潤風日莫侵一門緊閉塵空不入晨露方乾採之可存津液斜日初落摘之可免薰蒸葉積尺許只要摻鬆通氣便覺寬舒日當正中無須灑水回潮偏饒勻潤縱停數日猶似新翦之枝取飼眾蠶何殊旋采之桑經零雨人皆浩歎我則蓄之有餘遇暴風樹盡含沙此獨出之無恙是故較棚覆籠貯而彌佳比鋪席堆屋而更善矣若夫采葉當及平時用命尤資乎眾微行遵彼宜荷擔以偕來居人豈無可聞呼而畢至或童或壯以筐以筐按斤數以給工賃俾鄰里亦霑瑣利彼此兩

裨農最要

卷一

六

益人已不勞由是歸置洞中以便取攜之用較之買從市上不有美惡之殊哉予夙務耕桑頗諳利弊偶得妙訣不敢自私雖屬管窺願公同好試仿而行之當信予言之不謬也

牛糞溫蠶說

凡物必識其性之好惡而順以投之乃可薰蒸煦育而至於成鯁腥氣也貓聞之則喜糞臭氣也犬聞之則爭旨酒燥氣也蜂聞之則聚敗脯穢氣也麝聞之則嘔無他其性然也蠶之薰以牛糞亦然書云乃氣化聞香則腐聞臭則敗惟牛糞薰之其性最宜而世多疑其說謂牛糞臭不

可用。概以檀香料香。及柏葉有香氣者薰之。及愈薰愈敗。反歸咎於蠶之無可救藥。嗚呼。豈知其救之者乃即其所。以殺之乎。人性與物不可強同。蠶之喜聞牛氣。猶人之喜聞香氣。今以人之食食蠶。蠶必不食。而奈何以人之間聞蠶。耶。明乎此。而凡蠶書所載牛溲浴。連固不必疑。即所謂食鹽石灰浴。連亦可類推矣。

蠶德

蠶有六德。衣被天下。仁也。食其食。死其死。以答主恩。義也。身不辭湯火之厄。忠也。必三眠三起而熟。信也。象物以成繭。色必黃素。智也。蛹而蛾。蛾而卵。卵而蠶。神也。

裊農最要 卷一

蠶種

三眠蠶。下連後七日。初眠又七日。二眠又七日。四眠蠶。下連後三日。眠又五日。或六日。或七日。八日。而老。或四日。或五日。而老。比三眠蠶多一眠。然自下連至老。總計時日。與三眠蠶十眠蠶。三眠又七日。初眠七日。二眠又七日。亦不甚參差。十眠蠶。三眠又七日。初眠七日。二眠又七日。計時日。比三眠蠶。體有大小之殊。十眠蠶大於三眠蠶。四色有白烏斑爛之異。繭有黃有金黃。繭有白有純白。繭尖一頭。頭尖如筆錐形。圓有大繭。有米繭。有草白繭。尖圓。一頭。俗呼筆杆繭。圓有光繭。有毛繭。之分。種雖不一。以鹽滷浴。則曰鹹種。以石灰水浴。則曰灰種。以清水浸。則曰水種。各有其類。不可紊亂。業蠶者宜分別飼養。

蠶色

蠶蛋初下色黃。次轉青色。過五六日轉黑色。將出變綠色。又變灰色。變灰色則不日即出矣。蟻初出色黑。三日後漸變白色。又變青色。復變白色。又變黃色。則頭眠矣。將眠定。頭眠起後微黃色。又由黃而白。由白而青。復由青而白。由白而黃。則二眠矣。三眠大眠。三眠蠶三眠後方大眠。四色亦如之。臨老微黃色。已老微紅色。

蠶性

食而不飲。尿而不尿。自初生至老。均不尿。惟聚而不散。守而不走。未老之先。有游走者。病蠶也。既喜潔惡穢。蠶間穢。箱青白好。蠶頃刻變成黃色。不食葉。三日後輒死。故養蠶人身手皆宜潔淨。蠶房內不宜放便桶。溺壺。及一切穢臭。

裊農最要 卷一

裊農最要

不潔。喜靜惡喧。蠶房內忌哭泣。叫喚。忌敲擊。門喜燥。惡溼。傷溼則生白。酸黏沙。喜陽氣。惡陰氣。蠶為陰氣所蒸。暖日須開窗。喜通風。惡迎風。不通風。則溼鬱不除。天氣晴。須掩南窗。若對風開窗。則傷風。傷風者節長口禁。又蠶子屋舍卒開門。風由門口暗射。蠶身謂之賊風。後多紅。蠶子在連喜極寒。蟻初生喜極暖。眠時喜溫。頭二眠起後喜暖。大眠以前。若受寒冷。老。大眠起後喜涼。四眠蠶三眠後。方仍宜臨老喜漸暖。上山喜極暖。初生喜暗。大時喜明。方眠喜暗。眠起喜明。初上山喜暗。成窠後喜明。

雜忌

忌香氣。蠶屬氣化。香能散氣。故聞香氣則焦黃而死。凡忌麝香。檀香。及一切辛香之物。皆不可入蠶屋。

油腥氣 蠶屋內及近蠶屋 忌酒醋氣 帶酒人不可切菜 忌蔥韭蒜薤薑椒苦蕒氣 食蔥韭蒜薤薑等物者不可入蠶室 亦不可入蠶屋 忌硫磺煤炭氣 忌燒皮毛骨頭 忌漆 處勿油 忌煙 燕在蠶屋內吹滅亦不可吸煙者向蠶吐之 漆器具 忌沾灰塵 忌沾燈油 無論燭油菜油麻油桐油均 宜黃水 忌蠅 蠅集身則生蛆 忌鼠 鼠喜食蠶故養蠶 口立死 忌蠅 蠅宜以竹簾遮門 忌鼠 鼠喜食蠶故養蠶 穢語淫詞 忌生人及凶服人入蠶屋 生人進門及在門外 歸送走或不食葉因 服人入屋蠶多暴死

禁飼

雨葉 大眠以前食之則變褐色生海病即或不病 老來必成氣水蠶不作繭 大眠後則不甚忌露葉 眠

裨農最要 卷一 九

以前食之生海病至大眠起後遇天晴無霧可用帶露葉 因露為天酒能補助好蠶使後來繭絲光澤也若病蠶食 之則霧葉 霧有毒大眠以前食之則老來必成白肚蠶 較死霧葉 子下有白水流流出沾在好蠶身上好蠶亦死如 遇有霧須將 黃沙葉 蠶食之 肥葉 桑近糞池桑葉其 糞房門關閉 黃沙葉 病脹 肥葉 氣染葉蠶食之其身粗 肥皮膚光亮如油漆 熱葉 則腹結頭大尾焦 枯葉 全無津 謂之肥青當眠不眠 熱葉 則腹結頭大尾焦 枯葉 全無津 亦必病 氣水葉 積葉過久所成 大眠 以烏葉 桑葉食之 通體變油葉 筐內貯葉過於緊實變成 苦葉 其味苦食 烏而死 油葉 黑色若有油者蠶多不食 苦葉 其味苦食 死 雜桃桐葉 桑雜桃桐椒椿有氣味等樹根鬚相連者 花葉 桑葉青有蟲如蘆捲耳葉 多乾燥蠶 毛背葉 葉多 不雞腳葉 葉缺而薄蠶食 金葉 葉上有黃斑者其 葉小桑秧未過三年者所生之葉謂之奄桑葉小蠶不可 葉食則生病大眠以後桑葉缺少可用奄桑葉餵之若

桑價賤另買 芽 芽初出謂之芽梢俗名眼頭其味苦 葉飼可也 芽 今人生蠶太早桑未出葉遂挑芽梢 飼蠶後多無成 養蠶者戒之

食料

桑葉麩 秋深葉欲落時趁其未黃即將葉摘下列早採則 妙臘月內搗磨成麩收貯無煙火處春蠶綠豆粉臘八日 大眠後患熱病以此拌葉飼之可解熱毒 綠豆粉 臘八日 浸綠豆淘淨薄難乾磨細成粉亦可蠶大眠後採葉餵之可 豆浸淫侯微發芽曬乾磨粉亦可蠶大眠後採葉餵之可 以此飼之立愈 米粉 蒸熟作粉令極細用與綠豆同

火料

牛糞 正月收牛糞做成餅貼牆壁自乾或研炭末和牛糞 糞餅 煙氣盛火盆內置於蠶室備有臭穢近蠶室即燒過 糞餅 煙於蠶室外以避之俟其煙盡擡入蠶室使蠶自初

裨農最要 卷一 十

生至老皆聞牛氣則一切避忌之物不聞矣此最驗最美 法也又或以餅盛牛屎置室四角攪之以助其氣大眠後 不用火以此柴炭最耐久乾柴絲忌煙薰煮繭之 法行之更妙 柴炭 最耐久乾柴 柴宜早備令極乾

糝料

糝灰 先將稻糠燒焦存性新燒者不可用隔年燒者更好 糝灰 糝自初出至三眠每體一次即糝糝灰於蠶內每眠 起一次即撒糝灰 陳石灰 新者不 於蠶身最能收潮 陳石灰 可用

葶料

茅草 臘月收茅草鳥糞作葶葶葶最佳 葶料 以茅草不蒸熱也稻草亦可用

簇料

作簇以鐵掃帚為上竹枝菜子桿次之稻草若藤又次之 棉花桿青崗柴亦可用 蠶未老時先將諸料敲拍去其渣

洋曬極乾日未落便收積乾燥處否則回潤壞繭至作簇又曬更妙

切葉砧

砧以稻草為之。芟盡浮葉。用篾箍三層緊束。高約四寸。兩面皆須切平。切葉既易斷絲。無牽連之弊。又不損刀鋒。以柔較木砧更好。若以木為砧。桑木亦好。其餘故也。較木砧須擇無氣味陳木方可用。

布葉篩

編細竹為篩。高八寸。眼宜疏朗。眼可容指。俗名胡椒眼。篾宜光潤。餒小蠶時。用此盛切細葉。篩於盤內則勻。

蠶網

裨農最要

卷一

十一

蠶網者。擡蠶除沙之網也。為蠶事要具。養蠶諸事皆易。惟除沙揀蠶。甚是勞苦。婦女以手揀蠶。其頭必垂。日久則面不生病。後亦結薄繭。所以養蠶不能過多。惟用細麻繩織用網擡蠶。捷便甚妙。即養數百箔。亦不難矣。用細麻繩織網。長短闊狹。視箔之大小。網方宜做兩節。眼之疎密。視蠶之大小。眼可容雞子大。如蓋網後多餒兩頓。葉擡大蓋網。可擡二以粗麻繩穿邊四角。結圈。以便手提。用豬血塗。三眼。以粗麻繩穿邊四角。結圈。以便手提。用豬血塗。血一。以稻草揀開羅篩過之。入水二三盪。緩打勻。如稀糊。樣塗網二三。次曬乾。聽用。甚是耐久。若貧家力不能辦。可購取爛魚網。照盤盤。以二網輪流擡換。待蠶食葉盡。裁剪補綴完好。亦可適用。以二網輪流擡換。待蠶食葉盡。時蓋網於蠶上。撒葉於網。上蠶即穿網而上。二人執網兩頭。連蠶擡起。另放一箔。道飼。一晝夜。沙煥厚時。又以一網蓋蠶上。撒葉擡放。如前總之一網。常在蠶下。共用二網。輪流替換。如飼一百箔。蠶置一百廿網。即可適用。

蠶室

蠶室坐北向南為上。以負陰而坐。西向東次之。忌向西北。北風猛烈。傷蠶。西風非長養之氣。西曬尤忌。但人家住屋。各有定向。須擇橫廳之乾燥背風。而向東南者為蠶室。即坐向西北。勢難改換。惟開西北門。開東南屋。宜高廣。則不門窗。候蠶事畢。仍依原向。亦未嘗不可。屋宜高廣。則不蒸熱。外宜爽朗。樹遮蔽。陽光大地宜潔淨。房廚房。每間兩壁。去地二尺五寸。暗難辨起。眠黑。各置亮窗。窗用紙糊。中留捲紙。以便啟閉。屋頂置亮瓦一二處。每臨旦暮。以助陽明。易辨起眠。附地宜開風竇。貓洞。用磚合封。以便啟閉。地下有地板最好。如無地板。必擇乾燥地。鋪以舊席。俟蠶大地。席四壁隙穴。以牛糞和田泥。預先塗好。屋四角宜蠶吉。又裨農最要

卷一

十一

蠶室方忌修造。犯之主是年飼蠶不利。蠶室方載時。憲書年神方位。圖年年運動。按圖量宅。使知。

立蠶母

蠶母乃主蠶事。率領多人以飼蠶者。凡蠶之飢飽寒熱。體恤愛護。如慈母之育嬰。故有母稱。男女皆可為之。男忌臭產婦及不衣服。必潔淨。每食必盥手。勿飲酒。勿食葱蒜等。一切有氣味之物。蠶嗅此氣。則氣從口鼻出。勿親身。掐苦菜。切薑葱。沖海椒。花胡椒之類。此氣亦登時生病。勿佩香囊。勿著顏色衣服。用孝人及孝家人。勿令入蠶室。凡蠶室一切。

事宜均以蠶母為主。熟記其法。隨時留心。按法飼養。如蠶
起小老。各有其狀。暖涼明暗。各有自然。宜蠶不必信陰陽
其時。切饒分體。各有其術之類。巫師及鄉間愚夫。愚婦之言。某命某相。不宜蠶。蓋農桑一
理。世無不宜。農之男。焉有不宜。蠶之婦。乎。故立蠶母。務要
慇懃。不躲懶。不貪睡。之人為主。以催眠催老之時。

養蠶總要

蠶有五廣。一桑廣。二人廣。三屋廣。四箔廣。五簇廣。蠶有
三稀。下蟻稀。上箔稀。上簇稀。蠶有三光。白光向食。青光
厚飼。為皮嫩。黃光以漸住食。蠶有八宜。將眠時宜暗。起以
後宜明。蠶小並眠時。宜暖。宜暗。蠶大並起時。宜明。宜涼。向

神農最要

卷一

三

食時宜通風。風自架下緩入者乃佳。忌小孔賊風吹入及倉卒開門。猛風吹入。宜加葉緊
飼。新起時怕風。宜薄葉慢飼。蠶有十體。寒宜連熱。下熱
飢宜起飽。向食稀宜布之。密宜下子。眠臥為起。脫殼緊臨眠上
飼。慢方起宜。

進火法

凡蠶畏冷。然亦不可傷熱。一日內分四時。寅卯辰如春。已
午未如夏。申酉戌如秋。亥子丑如冬。又陰晴風雨。即分寒
熱。須以進退火。益為調劑。如蠶蟻時。宜極暖。天氣猶寒。以
盆盛牛糞。無烟火。送入蠶室。旁置火鏟一具。多留餘灰。以
便撥覆。火盆不宜大。近宜以席圍其煖氣。使上下四旁溫

和如一蠶母以身試。稍涼即添火。稍煖即聚灰覆火。務令
順時。蓋蠶火類也。宜用火以養之。用火養蠶。又恐用火傷
蠶。蠶既鋪葉。俟其循葉而上。始進火。乃無傷火之患。
若飢而進火。則傷火。即繼鋪葉。蠶猶在葉下。未能循葉而
上。此時遂進火。則下為糞。蒸上為葉。蔽遂有熱蒸之病。又
寒不可驟加。熱當漸漸進火。寒而驟熱。則生黃軟等症。熱
不可驟加。涼當漸漸開門。熱而驟涼。則變白。殭諸症。此又
不可不知也。又正熱猛著寒。便禁口不食。即盛無煙牛糞
火。用釵撥火。於槌箔下往來。避去寒氣。則蠶自然食葉。

勤體法

神農最要

卷一

四

初眠以前隔兩日一體。初眠以後隔一日一體。二眠以後
一日一體。若天氣過涼。則應隔一日兩日者。多隔一日亦
可。若天氣過熱。定宜如法。不可過限。不體則桑渣糞屎。堆
積太厚。溼熱熏蒸。無
病者亦必生病。後多白蠶。或身上黃糙。或頭上發黑。點黑
斑。甚有周身生黑點。黑斑者。一樣吃葉。不生絲。腸到老必
不吐。每次將眠之候。體刮尤為要緊。

體蠶法

蠶食葉已盡。用篩篩糠灰於蠶上。灰宜薄。不宜厚。必用後
糠灰者。取其爽利也。
布葉於灰上。則蠶皆脫灰而出。俟其既集葉上。用蠶篦子。
連葉帶蠶。輕輕夾出。庶免損傷蠶身。有未上葉者。又布葉
再夾。不可輕棄。夾小蠶。必用蠶篦子。亦有用蠶匙挑起者。
若蠶稍大。用篦子。又不若用手之便也。

用糠灰古法也。蜀人謂蠶少用，若天晴蠶少不用亦可。天雨蠶多，定不可無。

分蠶法

蠶大宜分，不分則漸長漸大，愈大愈擠，必有積壓損傷之患。且食葉不均，必有大小不勻，眠起不齊，所損實多。大約新蟻一盤，旋分蠶宜快，手不多則不快，不快則長旋分老可至三十盤。分蠶宜快，箕內堆積多時，蠶身出汗，後必損耗。縱有移蠶宜輕，將來上山必多赤蟬，或多癩老者亦不作繭。移蠶宜輕，將來上山必多赤蟬，或多癩蠶。布葉宜稀，不稀則強者得食，弱者進退蠶箔宜慢，箔上倘拖出太速，蠶必外厚內薄，放進太速，蠶必內厚外薄，不惟食葉不均，且使蠶受驚恐，又蠶架不可移動，敲響並蠶室久停什物，亦不得移動。動恐觸犯蠶神故也。

催眠減葉法

蠶向眠時，量黃白分數，已眠者色黃，抽減已眠者之葉，不致未眠者色白。

裨農最要

卷一

五

覆專飼未眠之蠶，細切薄篩，頻飼，以督其眠。如十分中有三分黃光，則是眠者三分，未眠者七分，即十分中抽減三分葉，而以七分葉較前切稍細，篩稍薄，頓數亦稍頻，以飼未眠之蠶，而速其眠。如十分中有五分黃光，則是眠者五分，未眠者五分，即十分中抽減五分葉，以五分葉較前又細切薄篩，頓數更加頻，以飼未眠之蠶，而速其眠。六七八九分準此，俟十分眠盡，方可住食。

另選未眠法

蠶若眠齊起齊，自然省功省葉。堅繭多絲，或有眠起不齊者，如純黃之中，有由白而向黃者，是與純黃不相遠，頻飼

以督之，猶可相及。如已見純黃，又多青白，則與純黃甚遠，飼雖頻，亦不能及。且蠶眠一晝夜，以安靜不擾為得所。眠乃脫殼之候也，身硬皮緊，色黃，縮不食，不動，如人之大病，周身血氣為之變換，只宜靜睡，不可驚動擾亂。今以青白者尚多飼，而亂之動而蹂之，則先眠者失所矣。迨青白未眠者變而欲眠，則前之眠者已起，因後者之方眠而停起者之食起者，既不堪其饑，如病人新愈，欲漸進食，因前者已起而不停起者之食，眠者又不堪其擾，如病人動擾亂則身心不安，身多病少，絲實由於此。古云蠶起不心不安，則病流連難起。

宜於純黃之中，見有青白者，隨即選去，另置他器，仍頻飼以督其眠。其餘眠者，置之靜室，以俟其起，則眠與未眠兩不相妨，每眠俱如此，否則費葉損蠶。

裨農最要

卷一

六

加魯桑飼法

魯桑宜飼大蠶，然素食荆葉，突加魯桑，蠶多傷食，禁口而病。魯桑汁濃，突多食，宜荆魯間飼。如初加魯桑，宜二頓荆，一頓魯，後可純用魯桑一頓者。每眠起後，飼魯桑一頓者。

計日備桑法

食葉之疾，徐不盡，關乎寒熱。新起時，食不甚疾，將眠將老時，亦不甚疾，不可多備葉。恐蠶食不及，以致久停焦枯，或生氣水不堪為用也。其最疾者，中間之兩三日，即催眠催急，宜多備葉，恐食不足以至。黑夜清晨，雨中烈日，摘葉不

及使蠶受餓也。

裨農最要卷一終

裨農最要

卷一

十七

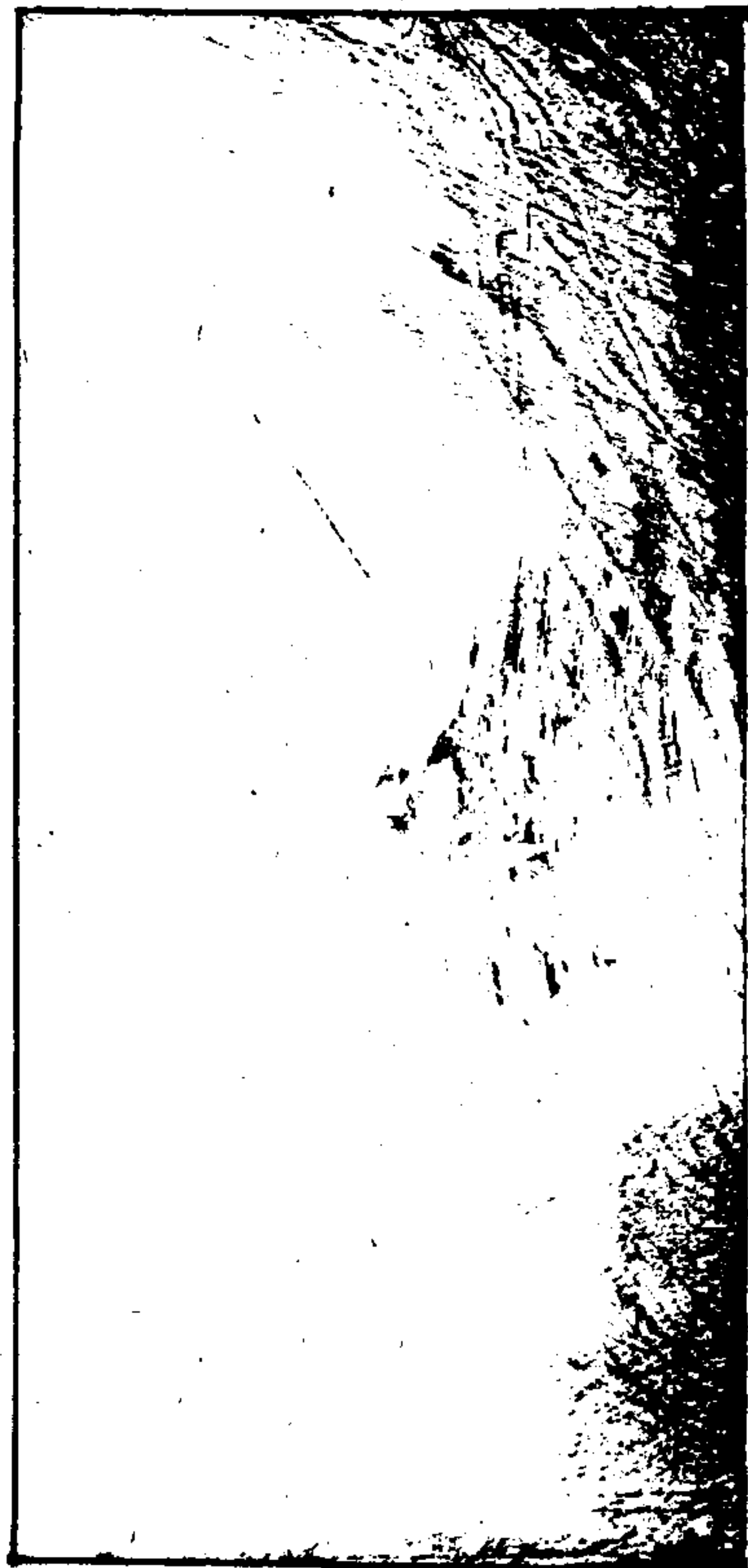

裨農最要卷二

三臺陳開泚宛溪述

擇種

飼蠶必先植桑。植桑必先擇種。然種類雖多，不過荆桑、俗呼油桑魯桑、俗呼盤桑盡之。荆桑多甚，葉薄而尖，邊有鋸齒，較魯桑畧早，宜飼。小蠶樹亦耐久，然不如魯桑之茂，宜以魯桑條接之，則樹耐久而葉又厚大也。魯桑少甚，無甚者更佳。葉圓厚，亦有長而厚者，俗名柳葉桑而多津液，較荆桑稍遲，宜飼。大蠶再以魯桑條接之，則葉愈厚而液愈多，如魯桑美，不接亦可飼蠶家宜荆少，魯多，二分荆桑，至若鷄桑，葉小如鷄嘴，如花桑，葉缺數瓣，如花非開裨農最要

卷二 擇種

花之毛桑，葉粗澀而背有毛子多葉少，飼蠶則成薄繭。此桑之最劣者，宜鋸樹另接魯桑。

種甚

先治地極熟，次以熟糞和土，即乾糞若用水糞，須前一兩月澆之擇葉厚大之魯桑甚，取其老而黑者，剪去兩頭，種之兩頭，子細小，作種必變成鷄桑花桑只取中間，置水內搓洗，浮水面者去之，沉水底者漉出，不用水洗，以灰和陰乾，經日曬則值芒種前後，雨後布種，或以子搓散亦可，陰乾其生較遲蠶沙和種更好，遇旱則澆水，令土上以灰糞薄蓋，厚則不生，當用穀草覆之，遮蔽烈日大雨，俟苗生則去覆草，值烈日晝覆，桑苗初生質嫩，一著驕，夜廠露氣，秧密則芟之，草陽即死，定要用席遮蓋

生則去之淺則用水澆深則兼用糞澆初宜二分糞八分半糞半木至明年二月用水澆透連根帶土鋤起輕輕提

桑苗勿傷根鬚有獨根定底及有蟲傷黑痕者擇去不用其餘好者剪去桑梢桑秧直美者用火烙過下剪定底直

根在土中廂溝當日空地豌豆地本年種棉花花生海椒黃豆等淺苗之物俱可或栽一

邊或栽兩邊一尺一株用水灌溉後兼糞澆既不佔地又無牛羊踐踏且土脈虛鬆易於長成俟苗長尺餘去其旁

芽旋長旋去一年即長數尺較以空地滿植者為良如苗數尺冬至後離地寸許用利刀砍去枝稍薄鋪柔草縱火燒之次日以水和糞澆之薄蓋塘泥一層再覆蓋草來春發苗更茂只留旺者一條去其旁芽亦如前法又甚熟時摘黑蕓拌食餒豬取

禪農最要 卷二

糞和土翻極細用篩篩過如前法布種名曰豚桑其葉厚大又取黑蕓和灰搓散陰乾拌以穀殼用櫻包好懸挂當風處至明春布種既不須遮日又易生長

插壓傳種

雨水前後或九十臘選已經接過厚大魯桑條砍下或於臘月內砍魯桑條盡頭處用火微烙過每四五寸截尺餘長條草束臥向陽坑內以土厚覆春分前取出

兩頭用火微微烙過於肥土中掘坑每坑相去一丈方深二尺用熟糞和土拌勻斜插四五枝生芽向上下半節覆

土三四指厚土太厚用脚踏實倘被風搖則根不行而死上半節用土鬆覆勿使節現於外則芽生壯大上面厚蓋

絲草長保潤氣燥則淋水以水氣透為止俟芽長數寸澆以水糞蓋糞土一遍待高尺餘又澆水糞蓋糞土一遍只

要三伏日澆太乾則根不行陰桑條在土中先生芽後生宜晝蓋得法無不活者俟其既活須剪除旁芽只留正枝

正枝又須揭去旁芽只留正尖至秋可淋盡糞本年即長數尺至明春視各條所向攀至地如條未長數尺依條所

向開溝寬深各四五寸剪去梢頭三四寸倒臥溝內用鈎槓釘住條短用二箇條長用三箇臥條須懸空不令著土著土則日蒸稿即不稿而生俟臥條生芽向上如細耙齒狀離四五寸

留一芽其餘剝去飼蠶四五月天晴巳午時取泥和水攪

禪農最要 卷二

勻曬熱壅臥條成壅或牛糞和溼泥至以後視土燥溼酌澆正午澆臥條則臥條自生根鬚澆以糞至秋芽皆成條

近本處發條仍令滋長來春輕輕鋤起臥條節節截斷如子移栽他處又將近本枝條復如前法攀壓一坑約數條

每條約數苗十坑即可得苗數百條况移栽之桑又可攀壓愈壓則苗愈多苗多則移栽無窮何患美種之難得哉

接桑

桑以接換為妙無論美惡一經接換二氣交通美者愈美

惡者亦變而為美其利有不可勝言者矣接桑飼蠶一且絲多而柔和又有光潤之色但其時以驚蟄後見桑眼不宜飼初蠶須於太眠後用之

回青即可接，然必須天氣老晴，長得陽和之氣，肌膚交融，津液流通，乃易生活。若甫接而遇驟寒驟雨，則活者寡矣。又接時必待月暗，自下弦至上弦皆宜，晦日尤妙。自上弦至下弦皆忌，望日尤險。何日上弦何日下弦，看時憲書便知。蓋地氣隨月而盛，當地氣盛時，生機全在枝葉，移則傷其性，接則傷其氣也。

劈接

樹本用細齒鋸，粗則損皮肉，截大宜高，截低則地氣太旺，再大者截枝作砧盤，即截梢所留之桑本也。以利刀削平砧盤之頂，再以刀口按定中心，用斧擊刀背一下，劈為兩半，拔去刀，以木

禪農最要

卷二

四

釘從心中插入，其縫自開，將接頭取魯桑當年所發向陽者不用，又桑條上半空，下半實，須擇其實者用之。陰嫩下接頭置筐中，以無油汗溼帕覆之，無令見風日。剪下截用薄口鋒利刀，純則損津液，兩面各削一下，勿削桑眼之方，形如烏鴉嘴，鳥鴉尖處最怕皮離，長短須與劈縫一樣，過長亦不可。插入縫內，拔去木釘，細看接頭與劈縫是否緊密，如不緊密，拔出另削，總以緊密為度。務要皮對皮，肉對肉，無痕跡為妙。又砧盤皮厚，接頭皮薄，須嵌進一絲，則皮與骨肉各相對矣。此又不可不知也。外包綿紙三四層，桑皮葉皆可。用纏縛牢固，鬆則皮肉離脫，津液不凝，不能活矣。然亦不可太緊，緊則皮肉受傷，津液不通，亦不能活。纏畢以牛糞和田泥搓融包固，再以潤土壅封。

四圍，否則風寒雨溼，入而害之。砧盤在樹身在樹枝者，略露梢頭二三眼，護以荆棘，免人畜觸動。如數日土乾，周圍灑水少許，勿使浸入接頭，見接頭發芽，必刪除砧盤之芽，使生氣盡歸接頭。及接頭抽條，又掐去接頭旁芽，使旺氣盡歸正尖。植竹枝桑條於旁，以繩繫定，免風搖損，且可扶之使直。本年即過於原樹，此法易知，易能。時人接諸菜根，接身接枝接，皆可用，亦最穩。樹大者截樹身為砧盤，橫直各劈一刀，如十字，接四枝，再大者截樹枝為砧盤，每枝劈一刀，各接二枝，樹小者附地截砧盤，劈一刀，接二枝，再小者撥開浮土，見絲根，平土面截砧盤，劈一刀，接一枝，只要

禪農最要

卷二

五

皮接

先削竹籤一枝，粗細比接頭一樣。一邊削平，一邊削圓，下截盡頭處，削成馬耳尖形。左右各削一刀，便不必截樹身，只用刀將桑皮兩邊帶斜割開，樹大宜高，割樹小宜低，割再小附地割。如人字形，刀口長約一寸，以竹籤插入，籤之平面須附骨插下，籤之圓背須附肉插下。取接頭四五寸，下截一寸，照竹籤樣，削平一面，其餘一面，本是圓背，不必再削，盡頭處仍削馬耳形，拔出竹籤，以接頭削平之面，向外插入，使兩邊皮上，滋水粘連。樹之膏液皆從皮頭之皮與本樹之皮彼此相向，乃得液流通，故必以接洽若以皮貼皮，以骨貼骨，必不能活。外貼以紙，用稻草

機葉一莖，鬆繫之，牛糞田泥，合勻封之，外包竹箬，盛潤亦可。一莖，鬆繫之，牛糞田泥，合勻封之，外包竹箬，盛潤細土，露桑眼二三，慎勿搖動，清明即活，條長數寸，以繩繫於樹身，本樹當年仍可採葉。若要接條速長，採葉後即將本樹皮用刀從接口上周圍斷，俟明年接條滋長，勿採其葉，只從本樹接口上尺餘長處，全砍其梢，以取葉，則接條壯大，明年亦如是，則接條更壯大，又明年，然後用刀從本樹之背，將上段截去，勿傷接條，則來年發葉，更勝於本樹。凡桑樹如指大酒杯，大茶杯大者，俱可用此接法，倘接而不活，則本樹仍在，次年又可易一面接之，接而既活，則本樹尚可採葉，無傷接條。如法砍枝，截幹，接條由小而大，葉不缺少，桑亦變換，其獲利也。

裨農最要

卷二

六

厚矣。近人有平地截桑本，擇光潤無礙處，用刀帶斜割開，將刀略一擺動，則皮已離骨，用接條斜剪插入者，有連皮帶骨斜割，接條兩面，各削上圓下尖，邊厚邊薄，如刀有口背樣，用背面寬皮向外插入者，有將桑樹離土面四寸，用鋸截去三分之一，上以利刀斜削，如半心空，用竹籤插入，接頭亦削籤形，插入，周歲後刮去本樹粗皮，俾脂膏流貫，易於合抱，又一年乃於接口上，全伐桑本者，有將大桑廢桑，靠地截作砧盤，如前法插接者，有不用竹籤插，而於砧旁開小孔，剔去孔內肌肉，長一寸餘，下尖上闊，接頭下截，左右各削一刀，亦下尖上闊，嵌入孔內者。

以上各法，俱要如法包裹，壅護，皆能有成。諸書所載曰：身接曰根接，曰皮接，曰枝接，曰層接，曰搭接，悉試之，惟勞接皮接，亦不外此兩法，較穩，其實皆接皮耳。皮不相接，斷不能生皮，既相接，斷無不活。接皮之要在肉對肉，即皮內皮對皮，其緊要在縫對縫，其尤緊要在有縫而無縫，蓋至無縫接桑之能事畢矣。梅可接杏，桃可接李，構可接桑，蠟子，裸負之義，也不類者，尚可類，況本相類者乎？欲求種美者，非接不可。

治地

桑種如女兒，以貧賤而嫁，富貴則富貴矣，以富貴而嫁，貧賤則貧賤矣。種雖美而植瘠土，又不加糞培壅，則樹枯小，而葉薄少，故植桑以治地為要，宜於山坡水際勢斜處，農隙開墾深厚，作小長平地，耕犁種植，立埂栽桑，乃無牛羊踐踏，較熟地植桑，尤易長成。蓋桑根柔細，新墾之地，土脈虛鬆，根易行走，故也。家園牆頭屋角，徑側農隙掘坑，每坑寬深各二三尺，鋤草渣穢泥填滿，以便栽桑，多掘多栽，不惟得絲，且宜婦人，蓋桑本箕星之氣，下映而生，箕主婦人，桑樹濃陰，婦人病少，可預卜也。道旁場圃，田畔土埂，河岸

裨農最要

卷二

七

飼蠶時無大水不害桑，城壕悉於農隙掘坑種桑，不使有尺寸曠土，則遍地皆錦繡之資矣。

治泥

諺云家不興少心齊桑不興少河泥三伏日將河泥多擔薄鋪曬乾雨後鋤極細未細下次雨過又鋤收堆待用如無河泥取田泥溝泥塘泥及埽地所集之渣滓泥俱可

治糞

桑喜牛糞以牛糞體鬆而性熱也凡除牛糞淤積之泥另置一堆農隙鋤細備用

乘時

栽桑以春分前十日為上各種桑眼俱將發未發立春趁此時栽乘生氣也立冬月氣生長之月春氣發次之芒種寒露即栽無株

神農最要

卷二

八

活又次之餘月雖亦可栽活要不如待時之為美又栽桑必待天氣晴和若暑月則宜晚涼

移秧

移桑秧宜用快鋤四圍鋤之後鋤定底直根凡栽桑俱要根如不剪去輕輕帶護根土提起如提不起是有根未鋤反難榮茂斷者宜再鋤既已提起便要移栽勿久停延致使細根焦枯若遠移用溼草包根外用席裹運到即栽壓桑條更宜帶護根土速栽蓋桑活全賴有細根倘細根焦枯必另生細根方長條葉諺云栽樹無巧勿令樹曉如已乾涸亦須如法速栽仍還滋潤若用水浸溼反不能活凡栽桑秧宜

於尺長割去其梢當牛羊處則不宜割恐割而發芽被牛羊傷損難成故也又移大桑須記認南枝勿錯原向凡移皆然樹小不拘

栽桑

將所掘之坑撥開下河泥糞泥拌勻鋤起少半方栽以鋤起之泥環蓋灌水令透提三四次使根鬚皆順俟半日水性定然後下土填實勿太緊扶附身土須築緊否則風易搖動坐漿法栽亦好然地埂栽桑宜五步一株坑掘地內如前幹斜地外既不陰地又便人地中栽桑宜肥須丈四五尺一株桑成尚可耕種倘六尺一株桑大則成空地且數年根枝交錯葉亦不茂不如隔遠而無妨於

神農最要

卷二

九

農不得對值宜用品字形一三五七九行相對二四六如秧不直美剪去上梢只留四寸倒按燒紅鍋內用火微微烙過栽下務令頂與地平四圍填實輕築附身土勿築以細土鬆蓋其頂後發條葉更茂栽地桑亦如是但每坑相去五尺一坑必栽二三株每年附地割條飼蠶獲利亦厚然終有妨於農也

積糞

農家糞田常憂不足何能及桑惟於宅近鑿深大糞池上蓋草蓬以遮雨露並開溝引接洗衣洗物一切穢臭水凡禽獸羽毛骨角田土中所耘苗草俱收入池中泡濫更下

脚柯及橫斜遠揚之枝勿砍，攀至地，取燥土壓之，枝強者壓以石，一年即可移栽。

全砍

桑栽三年，有芽葉不旺者，或樹老而中空者，於穀雨時，以硬木貼樹身，離地留二三寸，或四五寸，全砍其樹。如不取葉臘月之更好。以土封癢，並以肥土壅其四圍，早則澆之，自然復茂。又桑老而枯，砍之恐發不茂，則於其旁另栽一株以補之。兩三年後，將已敗者砍去，而養其新者，則土不曠矣。

去水

漬水傷根，萬無生理，須培土作埂，栽於埂上，且四面開溝。

禱農最要

卷二

十一

以防漬水

治蟲

蟲有生於桑樹皮內者，名天水牛。又名桑牛，俗名牽牛。其下卵也，在小滿後，必齧破樹皮而藏其卵於皮內，其變蟲也。在芒種後，形如蛆，吮樹脂膏，將近夏至，漸漸鑽穴而入，秋冬間大如蟻，身長足短，名蟻蟻。一名蠅，又名蠹。食樹心，穿木如錐，明年三四月間成蛹，變為天水牛，兩角如八字形。似水牛角，亦有一角者。色黑，背有白點，緣木上下，口有雙鉗，其利如剪，新發之條，齧之輒折。治之之法，須於樹之本身及大枝上流出黃水之處，剔破其皮，中有卵如米粒，取而碎之，此蟲便絕。如子

已成蟲，則須尋者蟲穴，穴外必用鐵絲向穴內刺死。或用鐵絲做小鉤，將蟲鉤出，如蟲已深入，非鐵絲所能及，則用

百部草汁灌之，無不死者。百部藥名，能殺蟲，將百部草切細，納小囊中，用水浸爛，浸時須

封固囊口，勿令走氣，鄉間藥店或用熱桐油灌入穴內，或

皆有此藥，並非貴重難得之物。

用爆竹藥線插入蟲穴，以火燃之，蟲聞桐油氣藥氣即死，

或用篾絲透入菸桿中，多裹菸油，插入蟲穴，又以葉菸塞

其穴，其蟲即死，更為簡便。此蟲自初一至十五，其頭向上，

論之，此蟲天未明時必出穴飲露，清晨或尚未歸穴，即歸

亦未深入，易於下手，失此不治，則愈入愈深，其樹必死。

如已變為天水牛，則緣樹而飛，但飛騰不遠，宜急撲捕。

蟲有生於桑樹皮外者，曰蟪蛄，曰步屈，曰麻蟲，曰桑狗，曰

禱農最要

卷二

十一

白蠶，皆食葉蟲也。葉雖肥大，一經蟲食，不特葉如麻布，即

明年所發之葉，亦不能繁茂。治之之法，須用木棒橫掃桑

葉，蟲自跌落，下以布幅承聚，或篾簾，簾皆可用。將蟲打死，或用菸

油和水，菸油即菸骨所熬之汁。百部巴豆浸汁，以椶帚蘸汁，於葉上

密灑之，樹高則以吸筒吸而噴之。蟲食其葉則死，然宜早治，遲則生子

留為明年之害矣。又有食葉之蟲，其名曰蟻，生子必在桑

身或在桑拳及桑了內，子浮皮上，微高起成堆，形色與桑皮稍別。

須用桑刀將子刮下，蟲自不生，謂之刮蟻。每年刮蟻三次，

立春看頭蟻，清明節前看二蟻，剪桑畢看三蟻，必須刮盡，

不可遺剩一顆。如蟻已成，則六月捉頭蟻，七月捉二蟻，頭

若已向晴則雨中宜翦條置風處令乾倘雨久而葉食畢不必多采雨葉所采之葉以淨布夾之少頃即乾以淘過之白米拌之亦少頃即乾皆不若翦取長條攤去雨點置有風而雨點不到處懸之俟大眠後以溼葉拌桑麵不特可收溼氣而且有益於蠶尤為妙法

餘桑宜采淨

凡遇桑賤蠶食有餘宜速盡行采之須在小滿芒種之間不可太遲遲則發之茂不留一葉蓋春生葉不采淨則來年桑葉不盛所采桑葉亦非棄物當置烈日曬乾不可用篾籠收貯無烟處至臘月搗細成麵俟明年蠶大眠後拌葉飼之葉缺多飼不妨一斤桑麵可敵六七斤桑葉緣夏月采者較深秋所采

裨農最要

卷二

土

精氣更完故也

桑葚可作酒

桑葚釀酒固佳鄉人畏其繁難摘黑葚不可搓濫盛以布袋擠水熬膏俟冷定對酒久停則封固愈久愈好飲之甚益人

冬桑宜廣收

桑葉經霜自落有未落者將枝擺擡亦自落淨廣收曬乾搗細忌沾泥用以飼猪光潤易肥較花生葉紅苕葉更好慎勿視為無用聽其朽濫也

裨農最要卷二終

裨農最要卷三

三臺陳開沚宛溪述

養種

育蠶必先養種養種尤須選蠶二眠後或大眠後擇蠶之整齊強壯者日摘枝頭茂盛葉飼之比眾蠶多餒一二頓方吃完更加小心愛護俟老在向陽處另搭一山勻布其就要餓上天寒以火烘之則繭可速成而堅硬出蛾肥美生子圓滿氣旺次年出蟻必盛譬如孕婦強健生子亦強健孕婦衰弱生子亦衰弱以兒在母腹先已受虧縱使出落時哺養得宜猶難望其肥壯况哺養未得宜者乎故養蠶之家

裨農最要

卷三

不可不先養種

捉種

若未先期養種定將臨老時捉種須於蠶正老時擇中間之最旺者先捉則不齊末後則衰弱辰時上簇作種不必一一分別自然雌雄各半宜選去薄弱劣繭亦

選繭

既未先期養種又未臨老捉蠶只宜於同日入簇之繭同日蛾出選近上向陽處堅硬圓潔好繭上半截多子下亦同日選近上則剝去浮絲辨別雌雄尖而緊小者多必取簇中者近上則剝去浮絲辨別雌雄雄而厚大者多分置兩筐一一單排不宜堆積放透風涼屋勿擊撞

動恐蛹受震驚，雖變蛾而不甚生子，俗謂之癡蛾。

選蛾

第一日出者名苗蛾，末後出者名末蛾，皆不可用，惟第二日第三日出者可用，其中若有拳翅、禿眉、赤腹、薰黃、焦腳、焦尾、黑紋、黑身、黑頭，諸病蛾，揀去勿用，只留完全肥美者，分別雌雄，以兩筐儲之，實以稻草，使蛾有立腳處，乃不致鼓翅盤旋，空費氣力，但蛾於五更前後出者居多，使人早起看守，出時即將雌雄分儲，勿令蛾在繭上配合，否則時刻久暫不均，得氣有過厚過薄之弊。

配蛾

裨農最要

卷三

二

三

蛾出既多，將雌雄兩筐之蛾，放在一處，聽其自相配合，出者先配，後配一一提置空筐，緊閉門窗，勿令見風，霧、觸油醋

煎炒穢惡諸臭氣，使人常視有走脫者，提出另配，配又提

入，或以小杯覆，俟滿四個時候，拆去雄蛾，如卯時配午時

拆，放草上如未滿四個時候，則來年多不眠之蠶，其繭亦薄，已過四個時候，則來年大眠後，多節高而拖白水之蠶。

上連

蠶連以裱過厚皮紙為之，或用細洋布更好，俱宜用縲絲湯泡過，泡過則柔軟，生子不脫，曬極乾，稱明分兩，平鋪箔內，四圍散灰為堦，蛾見灰即止，俟母蛾撒尿後，尿以粉紅

上白色次之，黑色者不堪為種，揀去勿用，勻布連上，宜常檢點，有走聚者，立即提勻，以箔蓋好，使透風而不見日光，暗則多生子，若遇天氣炎熱太甚，已午未時，將箔擡涼屋淨地，至申擡架上，其生子環堆者，即摘提其蛾，刮去其子，生子既足，令在連覆養四五日，則氣更完固，然後將蛾置草上，俟十八日後收雌雄蛾，並埋淨土，免為鷄鴨所食，蠶有功於人，理當如此。一法帖連牆壁，勻布母蛾於連，更透涼風，遺尿落地，不致污穢蠶連也。

記連

每日所出之蛾，各置一連，若有空缺，即日補滿，連背記寫

裨農最要

卷三

三

日期不可將數日之蛾混在一處下子，次年下蠶，將每日

生子之蠶，置一處飼養，分箔時，切記勿混，便每箔眠一齊

眠，起一齊起，肥一齊肥，老一齊老，二三眠時，條條一樣大

不用人工分別大小先後，若將數日所出之蛾混在一處下子，生蠶同養，則眠起不齊，極為患害，大約母蛾一雙，下子三百餘，百母蛾下子三萬餘，明年可生蠶一兩，連重一

兩者，厚紙洋布，明年除頭尾外，可得蠶七錢。

夏浴

蛾生子十八日後，若遇天氣太熱，遇天氣晴明，日未出時，汲井新水浴連，孕婦產婦一頓飯時，浸去便溺毒氣，置通

風處陰乾用篩篩桑柴灰於連上或篩陳石灰於連上遇
 夏熱蒸子不變色而出懸掛淨室中無烟處凡此連掛
 無煙處值煙薰者多或翻帖牆壁或作四方木架疎疎垂
 於架中上下四圍用紙裱好勿見風日今人多置蠶種於
 箱中經雨溼熱蒸寒煖不時即便罨損浙人謂之蒸布言
 卵在布中已成病其苗出必黃苗黃即不堪育矣譬如嬰
 兒在胎中受症出胎便病難以醫治至三伏內清晨再汲
 井新水浴一次陰乾如前掛帖架垂凡連勿用麻繩繫挂
 蠶連惡聞麻氣麻近蠶種後多乾死不生勿被風磨損其
 反背不使風吹勿觸香臭氣近香臭則腐勿令日曬及煙
 磨磨損傷其子勿觸香臭氣近香臭則腐勿令日曬及煙

神農最要

卷三

四

冬浴

煤薰蒸

冬浴

十二月初八日清晨汲井新水浸連一二時取出置院中
 日曬月照一晝夜使受日精月華之氣則耐養收懸室中
 又是日以鹽滷浸連鹽滷即鹽對日取出泡極濃茶洗
 盡鹽氣懸挂俟乾 又是日以石灰泡水浸連一日取出
 再浸於冷茶汁內漂去石灰懸挂候乾 又是日用穀草
 桑柴茄桿燒灰淋汁兼食鹽牛尿米水雪水共合攪勻俟
 溫凡浴連水不可太熱太熱則損子亦不可太冷太冷則
 溫冷則無氣如人體溫溫煖斯可矣以解其不祥也浸連
 置風處吹乾次日汲井水或河水洗盡灰鹽氣宜類類去

蠶仍置風處吹乾用長竿高懸空中或挂桑樹上令霜雪
 歷三五夜收挂浸鹽滷中則耐養十二月十二日蠶
 生日初八日未浴者蠶生日亦可浴如以井水吹連令溼
 次以桑柴灰撒上摺浸鹽滷中至二十四日取出用河水
 滌去灰鹽風乾 又是日鹽滷茄灰薰採蠶子上藏穀殼
 中至二十四日出之浴於川以待春至 又是日用風化
 石灰置盆中以開水沖之候手指可探將連對摺子在裏
 面浸於盆底以手按連數周雙手擡起離水為度水中熱
 不可久浸故暫令旋又入水照樣浴之如是三次泡極濃
 茶亦候手指可探時輕輕洗盡石灰以竿懸之如此則子
 之氣機通

神農最要

卷三

五

正月十五日

正月十五日以研細硃砂調不冷不熱溫水
 浴之暘來年易以上浴連諸法皆蠶書所載始而見疑謂雞
 鴨蛋之大灰鹽包裹七日而熟便可開食蠶子甚細灰鹽
 等物浴之詎不傷損既而思之人之目一塵不可入偶有
 風火食鹽揉洗暫覺不安即用淨水洗去食鹽爽快異常
 乃知古法用鹽灰浴連自有深意未可以淺見寡聞測也
 予如法浴之歷有成效較前未浴時更盛蓋蠶火物也不
 浴者為火蠶浴者為水蠶以灰鹽牛尿等物浸之攻其毒
 也沃水洗盡灰鹽牛尿復其本也置霜雪風露中去其燥
 而平其性也浴者易育不浴者難育以氣未舒而病未除

也。且子不皆有力，借灰鹽以殺其子，之無力者，使不得出。則所出者皆有力，故出無不齊，育無不盛也。試觀野蠶生，蛋寄於光天化日之下，風雨霜露無所不受，及至次年，以生以長，仍然有成，此物理之顯然可見者也。略採諸書浴法，使人知連不難於浴，浴不窮於法，隨其所取，寔皆可用。但食鹽浴者，每年宜用鹽，是謂鹽種。石灰浴者，每年宜用灰，是為淡種。鹽種繭小而絲重，勝於淡種。上山時見亮則遊山，比淡種稍覺費時。淡種繭大而絲輕，上山時見亮不甚遊山，較鹽種覺稍速耳。

發連

裨農最要

卷三

六

驚蟄蟲動之時，將乾地掃淨，尋青蒿之有氣味者十餘種，煎濃汁洒溼地面，地氣上騰，鋪連地上，使受地氣，又以葱蒜芫荽韭葉陳艾紫蘇菜花柳葉等，合煎濃汁，俟微有溫氣，洒於蛋面之上，風乾摺好，稱定分兩書簿，用布衣包數層，置溫煖處。

煖子

煖子不可太早，太早則時尚寒，蟻生受寒，桑尙未發，蟻又受飢，飢寒交迫，易致損傷，即使善為保護，後亦多病，難成。小蠶受飢寒，又不可太遲，遲則蠶過小，滿即少，絲作繭多，終不能成絲。又恐葉缺無處覓，惟春分社日前後，見桑已發，不封頭，又恐葉缺無處覓，惟春分社日前後，見桑已發。

葉，各省氣候不同，蜀地將連對摺，用棉花包好，外用淨衣裹之，放綿絮上面，朝起則覆以所蓋之溫被，夜睡則覆以所服之煖衣，至十餘日，子變綠色，又變灰色，不日將出，若出有報頭蠶，提連拋下，另置飼養，切燈草長四五寸者，數十莖，勻鋪連上，依舊摺好，以防壓損，置懷中，上半日以一面靠裏衣，下半日又以一面靠裏衣，包內亦須中層移至上下層，上下層移至中層，庶煖氣均勻，時常用手探試，總要有溫和之氣，如雞抱卵之溫和為妙，其出乃齊，蓋子之變色要在遲速由他，不可稍有勉強，如婦人懷胎，必時日既足，瓜熟蒂落，自然而生，易養成，人今人煖子，不論桑葉

裨農最要

卷三

七

發與未發，定於驚蟄社日，取連著懷中，以速其出，若數日不出，則加以火焙，及其既出，則以鴨鵝羽掃，跌驚傷，不知凡幾，種種俗弊，何可勝言，詎知天地生物，必有自然之理，存乎其中，非人力所能為也。如因留種太多，恐後來過於忙迫，分作兩次生蟻亦可，前一次生蟻，比後一次相去十日為度，忌熱，太熱則蟻不出，忌寒，寒則其出必遲，忌乍熱，乍寒，乍熱乍寒，出亦枯焦不旺，忌寒，寒則其出必遲，忌乍熱，乍寒，乍熱乍寒，勿置產婦孕婦，不潔淨婦人身上，恐穢氣勿置，做粗活路人身上，做粗活路多，勿當風開，神乾難出。

治屋

蠶生前幾日，以牛眠過屎尿爛草，合柏葉煨火薰之，緊閉門窗，不令煙氣走出。蠶生前一日，掃除上下四旁塵埃，有樓屋最好，如無樓，上用曬席蓋好，以蔽塵埃。天寒加火，熱氣不走，滿室皆溫。若上空則火氣上洩，不能轉下。溫氣不勻，置牀一架，帳被整齊，蠶架箔蠶褥，一一安妥，用牛糞燒火再薰，至次日開門，令煙出盡，以便貯蟻。

待時

蟻之生也有先後，蟻生在午前，然不過三日，即當出齊。三日之內，蟻在連，但蟻畏冷，已前下連，過午則不生。日出齊，同時下連。三日之內，蟻在連，但蟻畏冷，已前下連，則餘寒尚在，午後下連，則暖氣已退，須於巳午時，擇無風

稗農最要

卷三

八

處下之，過三日而後出者，宜另飼一處。

下蟻

先祀蠶神，後取綿布，或用灰用茅草俱可，鋪箔中為蓐，又揉細白紙粘蓋，然後摘桑葉著懷中，片刻令煖，用薄口快刀，刀快截液，截極細如絲，下蟻時方可截，旋截旋篩，篩鋪紙上，務令多，若先截先篩，則津液乾。篩鋪紙上，務令勻薄，然後以連覆葉上，蟻聞葉香，自然下連，就葉倘覆多時，倘不下連，或緣上連背，翻過仍不肯下者，此病蠶也，併連稱之，寫定分兩，此時棄之，則傷物命，有蠶者不宜如是。毒收之，則損好蠶，養蠶者亦豈如是。愚惟以枝敲連背，或以羽掃連面下之，另置一處，飼以劣葉，如鷄桑葉、枯葉、捲耳、葉、煙、薰、葉、雜、桃

桐葉近糞，飼好蠶所不用者，概與食之，成則尚收薄，輒小池等葉，飼好蠶所不用者，概與食之，成則尚收薄，輒小。繭不成亦全此心之仁愛，况未必無一成者。如有肥美之蠶，仍可選出，與好蠶同飼，猶之生子，肥壯者養之，瘦弱者忍棄之乎。欲收蠶利，須恤蠶命，且不費好葉，何憚不為。

分蟻

三日出齊之後，同時下連，係指本連之蟻而言。若此連與彼連之蟻，生有先後，則下連亦有先後。第一日下連之蟻，與第二日下連之蟻，須各置一箔，切不可合并一處。若合并一處，則將來眠起不齊，費工損蠶。

稱連

稗農最要

卷三

九

煖子時稱連分兩，下蟻時又稱空連分兩，除去空連若干，便知得蟻若干。每蟻一兩，初生至作繭，約食葉一千五六百斤，即預備葉一千五六百斤。蠶旺者尚不足，蠶不旺者大眼稱蠶計葉之法，宜隨時視。今人養蠶，既不知量葉下蠶，又不知稱蟻備葉，不是蠶少葉多，便是蠶多葉少，甚有下蟻時一味貪多，後來葉不接繼，則典質買蠶無所不至。苦於蠶受饑餓，狼藉傷壞，枉損物命多矣。豈不惜哉。光緒夏四月，桑貴每斤百錢，邑人某因無力覓葉，不忍視眾蠶飢死，有自縊死者，有自溺死者，聞之不禁惻然淚下。又邑人某因桑貴難覓，將蠶傾籠內逼死後數日，又或桑葉有宅被火焚，人皆謂戕蠶之報，謹並識此為戒。又或桑葉有餘而人力不足，房屋不廣，器具不多，則亦未便多養。此蠶

事緊要關頭也。不可不知。

收連

蠶連不可輕棄。蠶上簇時。如有雷聲。以此覆之。可免驚傷之患。

停蟻

蟻之初生。如兒之初生。最畏風寒。喜溫煖。宜置牀帳內。緊閉門窗。勿令通風。天氣晴和。晝移架上。早夜置牀上。進牛糞無煙火。蠶宜火養之。但畏煙薰。風雨更添火。晴即滅火。溫和便去火。以天時之寒煖為火益之進退。不可使蠶受寒。受寒即中寒症。亦不可使蠶受熱。受熱即中熱症。總之天時之寒

裨農最要

卷三

十一

煖不一。而蠶之溫煖。則一也。斯得養蠶之道矣。

飼蟻

蠶書有第一日飼三十六頓。第二日飼卅頓。以後按日遞減六頓。又有第一日飼一頓。第二日飼二頓。以後按日遞增一頓。二說有太過不及之弊。予酌其中。新蟻下連。每時飼一頓。如午初下蟻。午未申酉戌。各飼一頓。篩葉要薄而勻。惟戌時一頓稍厚。後微此。蓋蟻初下連。只食葉之津液。如小兒下地。飲乳不久。即飢。便思食。養之之法。桑宜宿澆。不宿澆則葉宜現摘。不現摘則刀宜快。刀不快則切宜細。津液少。葉宜現摘。不現摘則刀宜快。刀不快則切宜細。切不細則篩葉宜薄宜勻。食徧津液已乾。下蟻第一二三

日尤宜。又須旋摘旋切。旋篩。不宜久停也。遇天氣晴和多。飼一二頓。如遇陰寒。蟻不甚食。少飼一二頓。須用綿被。將

籠器四面包裹。蟻得煖氣。便思食矣。倘甚寒。再用牛糞無

煙火盆。置屋四角。不可近蠶器。使微有溫氣。斯可矣。第二日飼六七頓。凡言頓數不必過拘。第三日飼二三頓。至巳

午時。用蠶篋子。輕輕撥開。又飼三四頓。第四日飼三頓。至

午一頓稍厚。俟蟻上葉。用蠶篋子。帶葉輕輕夾起。分布他

器。器內先鋪葶草。後用綿紙蓋好。務要勻薄。再飼三頓。初

令乾。以備蠶眠。起齊後之用。第五日飼六七頓。較前稍厚。第六日飼三四頓。如前法體刮。體刮以後。摘最旺葉。頻飼

裨農最要

卷三

十一

以督其眠。日七眠。四眠。蠶在第六日。第七日。第十日。蠶在

薄宜頻。視蠶頭帶綠色。尾帶淡紅色。俗謂之見紅綠。身肥

皮緊。色白而亮。由青轉白。亮在已變白之前。趁此將眠未眠之

時。急須體刮一次。黃光一見。蠶即熟。熟眠不可體刮之

後。宜頻飼薄飼。以齊其眠。必然沸絲。俗謂之沸絲。沸絲之

後。就要打裝。打裝則仰面向上。身蓋蠶色善變。初起色灰

繼變為青光。又變為白光。漸漸發亮。一日夜即變黃光。當

白光發亮之時。即將眠打裝之時。不過一二箇時辰。必定

沸絲。宜趁白光發亮。將沸絲尚未沸絲之際。速速體刮。一

番。若黃光一見。即打眠。裝體刮已屬無及。且蠶眠將起時。

全賴此絲扯住脚。跟方能脫去。蠶殼打裝之時。絲已沸盡。至此始行體刮。必將眠脚扯斷。將來起娘之殼。必難脫出。此至要關頭也。不可不知。此時宜極煖。宜微明。忌風。忌穢。比平時更要謹防。

熟眠

熟眠之時。從下連後算起。至第七日。或第八日。或第九日。或第十日。或第十一日。如應眠不眠。必過期。方眠是飼的頓數少。或天寒。木以火溫蠶室。便要少許。多絲切不可大意。後做此。是頭眠時候。從沸絲算起。一晝夜方能箇箇成眠。不眠則不脫。不脫則不長。熟眠之狀。色微黃。頭向上。身子不動。謂之打眠。裝縮入不食。謂之結齋。齋縮之後。旋又徐徐吐出。謂之吐齋。

神農最要

卷三

主

直至齋上隱隱有一點尖角紫蔭。方纔吐全。謂之眠娘。此時宜暗宜溫煖。煖則一日。夜可脫殼。寒則宜避風。北風。西風。吐齋不出。便宜避穢。不可餒葉。不可驚動蠶器。蠶方吐齋。縮入。要再吐。篩糠灰於蠶身之上。或用陳石灰篩於蠶身。便不容易吐。篩糠灰於蠶身之上。或用陳石灰篩於蠶身。必篩石灰。惟大眠可篩石灰。若遇陰雨。頭二眠亦可篩。但篩石灰。宜在方眠之時。見有新起者。切不可篩。石灰恐傷嫩皮。以收潮溼。則眠快而無疾。如此則眠娘置之靜室。以俟其起。每眠脫殼盡起。再

眠未齊

易器之法。未眠之蠶。與已眠之蠶。不宜併在一處。先一日眠者。必先一日起。後一日眠者。必後一日起。若強勉合併。

則一器之內。有已眠者。有未眠者。覆壓擾亂。甚不相宜。必須篩糠灰於蠶上。布桑葉於灰上。俟未眠者脫灰而出。便可移置他器。飼葉宜勤。勿偷懶。餒至數次。則眠矣。昔人所指此時而言。即眠定仍篩糠灰於蠶上。以俟其起。有青頭蠶。易器餒葉之後。仍不能眠。俗謂之青頭蠶。養之無益。揀出另置一處。以劣葉飼之。蠶雖好。亦不能

頭眠初起

眠起之時。自下連後算。至第八日。或第九日。或第十日。或第十一日。眠者即脫殼而起。以眠後計算。大約一晝夜多即起。眠起之狀。眠娘色微黃。嘴微闊。衣已盡褪。則起矣。俗謂起娘。衣

神農最要

卷三

主

也。眠一次。則嘴闊一次。蓋其宜微明微煖。禁止煎炒。一見衣其嘴皆於眠時替換也。起娘竈上。即須禁止煎炒。因油腥之氣。吹入蠶室。起娘嗅此氣。則登時生病也。不必急於餒葉。因其嫩也。且恐有嘴已闊。而衣未盡脫者。若食必待箇箇起齊。葉太早。則腹大而未脫之衣。脫不下矣。方可餒葉。

頭眠起齊

餒葉之法。箇箇起齊。灰下無一眠者。起者必脫。灰而上。再看桑渣。桑屎之上。有絲布滿。則起娘嘴老。便可餒葉。先於室中燒香體一撮。蠶聞此香。便即思食。此是醒胃之法。香體即育之初次桑渣也。留第一頓布葉宜薄而勻。眠時器內篩有之。正為此時之用。機灰起後。蠶器乾燥。所布之葉。易枯。則蠶不能食。故布葉宜薄而勻。又眠起布葉。勿擲。擲則蠶驚。俟食去三分之

二即再布一次比第一頓更薄凡蠶眠初起與食不可太
逐日頓數宜第三頓如第一頓第二三日飼四五頓以後
記清後做此第四五日飼六七頓頭眠起齊之後二眠之前中
大葉宜第四五日飼六七頓間三四日最要緊此三四日
設有小病到老必無收成第一不可第六日飼之宜薄宜
受飢夜間切勿貪睡子刻宜飼一次第六日飼之宜薄宜
頻古語蠶催三眠謂三眠俱有催時非謂至三眠而始催
也頭二眠催者催其眠也易器之法隔一日體一次蠶眠
食葉漸多桑渣蠶屎較前易
厚如天氣寒隔兩日亦可

二眠

頭眠起後越七日即是二眠時候亦有因天氣緩和飼葉
勤勻越六日便要二眠者七眠蠶各多兩日二眠大眠與
神農最要

神農最要

卷三

西

七眠相似四眠蠶頭眠起後越四日即其體刮催眠保護
要二眠如天煖飼勤越三日即要二眠
眠狀俱與頭眠同俟其眠定篩糠灰於蠶上以俟其起眠
未齊篩灰後以整葉剪數下布之未眠者脫灰而出有在
葉下食葉者不過遲眠數刻只須餵葉以俟其眠不必移
置他器有在葉上食葉者以手輕輕帶葉提置他器仍頻
飼以督其眠及至眠定仍篩糠灰於蠶上以收溼氣而俟
其起此時有青頭蠶蠶色甚青皮不食葉而在葉上掉頭
不住似有所苦者此終不能眠眠亦無用之蠶急宜選出
另飼劣葉

二眠起齊

必待箇箇起齊方可餵葉餵葉之法加葉次第催眠時候
俱與頭眠起齊同蠶至此食葉漸多布葉亦漸厚是時不
可使蠶受飢起頭來就餓也夜間亦必看餵尤須斟酌寒
煖進退火盆禁忌一切臭穢時時留心保護此數日內若
有些小受病遂為後日之累不可不知體刮之法天氣煖
則一日體一次天氣寒則隔一日體一次所易之器紙下
不必如前襯灰

大眠

將眠之時二眠起後越七日即是大眠時候四眠蠶二眠
日三眠一晝夜多即起三眠起後越三四日方大眠頭眠
前大眠後與七眠蠶相近惟中間較七眠蠶多一三眠以

神農最要

卷三

五

時日計之亦催眠保護眠狀俱與頭二眠同但頭二眠嘴
上隱隱有尖角大眠嘴上明明有尖角用羅篩篩陳石灰
於蠶上以收溼氣或再截稻草半寸長如餵馬之覆於蠶
身以不見度以俟其起用草覆亦可蠶眠未齊蠶上不必
篩糠灰只用整張大葉勻鋪其上以葉之光其已眠者伏
葉下不動未眠者必上葉就食接連鋪葉數次葉上蠶多
不必俟其食盡未眠者與已眠者已隱隱隔數層桑葉將葉捲起
則未眠者盡在葉間隨即鋪他器中仍餵整張大葉以督
其眠至眠定仍以灰草覆蠶上以俟其起

大眠起

大眠一晝夜蠶必脫草灰而起倘遇天氣寒冷則其起較遲甚有遲至兩三日者只宜靜候不可促之以火齊後宜涼若蠶眠遇天氣太冷宜稍以火微溫便易於至蠶起七起但不可太熱而促之使起致後來成熱病也至蠶起七八分便須餵葉若一俟箇箇起齊則第一日薄餵三次頭頓布葉宜露白二頓比頭頓稍薄三頓如頭頓第一日食如不減亦宜露白眠起一二日有亂遊及食畢即昂頭者是為懶蠶又有通體青白其頭獨亮者是亮頭蠶日後俱不能作繭宜揀出另飼劣葉第二日早飼一頓至辰巳之間覆蠶網於蠶上以臘月所藏綠豆粉拌桑葉餵一次可解熱毒先以盤盛葉用新水灑拌後用細羅且篩篩綠豆粉於葉上拌令極勻布飼

神農最要

卷三

去

絲堅韌有色易於抽縲間飼純葉一頓又用臘月所藏熟米粉拌桑葉餵之此時方擣網後飼純葉數頓第三日辰巳時以臘月所製桑葉麩拌桑葉內如前灑水篩拌比豆粉米粉更好如大眠後葉少間飼四五蠶食畢又取新汲水噴葉令微溼如細雨之狀噴時用再飼一頓往用火今復用水取其陽不離陰水火成功之意也但飼水葉時須第四日天氣晴明若陰雨不宜俟次日晴明再如法飼之第四日專以純葉飼之蠶至此時食葉愈多布葉宜愈勤俗云小指此前三日言也大食正面反面皆不可拘溼葉露葉霧三日指此後三日言也惟桑甚染烏葉宜選去否葉水氣葉黃沙等葉皆不可忌則蠶食中身身烏而死務要晝夜換人輪飼食畢即布露白即補不論頓數使蠶

無住口要緊全在此三四日飼得頓數多者早老得絲多飼得頓數少者遲老得絲少此時多飼一口葉則俗云催老蠶謂蠶必待催乃易老也大約蠶自下連至二十五六十日老者為中減絲四分十眠蠶加四日以後易器之法莫妙於用蠶網大眠起後食葉愈多桑渣蠶屎較前更易厚不尚嫩未可碰動早體則碰動蠶腳日後絲縷不純惟以蠶網體之既可免鬱蒸之患又不碰動蠶腳且簡便省力如無蠶網切勿早體遇天煖則於起齊後二日體之遇天寒則於起齊後三日體之三日之後須每日體一次因蠶老種動頭二眠宜煖四眠蠶三眠起齊後宜涼須捲起窗外簾薦開窗下風竇並剪開窗紙蠶見風日則驚

神農最要

卷三

七

之惟雷電交作則宜密閉窗門毋令電光射入或西北風起或夜氣太冷須放下門窗簾薦若遇天氣暴熱則門外置甕貯以清水并灑水於門外地上使透涼氣天氣平和則不必白水蠶起齊後兩三日見有蠶身獨短其節高聳不食葉而常在葉上往來腳下有白水者宜即棄之勿使沾染好蠶沾染好蠶好蠶亦壞

老蠶

身肥嘴小色微紅黃如糙米色一般取向明處照之絲喉漸亮身漸軟為老娘蠶色暗將老則喉間先再薄飼如人多食傷數次俗名上便通身明亮通身柔軟中有一絲跳動

且遊走不食。蠶性聚而不散，守而不走。前此有遊走者，是病蠶也。宜去之。至今食足，絲成，尋簇作繭。如有遊走者，是老蠶也。宜速之。是欲作繭，宜急上山，宜微煖，如人老，不耐寒。

捉老蠶

見箔內有老蠶，即以整張桑葉鋪之。未老者食葉如常，已老者必起至葉上昂頭。若有所求，即可於葉上一一取之。至老者太多，捉之不勝，則以柳枝數十條，勻排葉上，使老蠶上柳枝。以二人執包袱之四角，而凹其中，一人提柳枝於包袱凹中搖擺，則蠶下如雨矣。隨即以擺盡之枝，移鋪他處，以遍為度。所捉所提之蠶，不可久盛盤內，須速勻布山上，避風避日。蠶初上山二三日，宜避風日。

裨農最要 卷三

簇屋宜明通

屋要有窗透亮。若上有天樓，須先揭去二三塊，否則閉氣。日後繅絲恐不爽利。俗謂之悶頭繭。地宜乾燥，有地樓者更好。如無地樓，必用板凳架樹條，或竹竿上鋪曬席篾筴。不令有隙，恐蠶墜地。沾泥受冷，即不作繭。然後加簇於上。

紫山宜鬆散平穩

鐵掃帚、菜子桿、棉花桿，俱要繩束中間，分開兩頭，層層排立。一一交錯，竹枝則宜於枝節處，多加稻草把子，或鋪荳藤、荳藤甚軟，必兼枝杈作骨，方無回潤塌下之弊。稻草須先拴成把子，截齊兩頭，分開排立架上。凡簇空處，及四

圍缺處，俱須散亂稻草，以承墜蠶。總要鬆散通風，切忌緊密閉氣。

布蠶要勻

上山之蠶，不宜太密。太密則溼熱薰蒸，俗名燒窩，不便繅絲。又多兩蠶合結一繭。俗名雙頭繭。頭緒淆混難繅，甚至積壓薰蒸，蠶死繭朽，不特不能繅絲，併不能抽線做綿，最宜謹慎。

上山宜及時

蠶老則通身明亮。若頭有二三刻未亮者，是老氣未至，且緩捉，須留一刻半刻。及時者宜速捉，不可稍緩。蓋未老上

裨農最要

卷三

九

山則失之太早。太早則上山一兩日，始既老不上山，則失之太遲。太遲則蠶在盤內，必須隨老隨捉，隨捉隨上。上齊即止。如上半日齊之處，下半日另上一處，夜又另上尋枝吐絲成筐。遇蠶攪擾，打動多乘而他走，或將繭壓扁而不圓潤。

山上加山

上山一兩日後，有未得結繭之處，而在山上昂頭向上者，以竹枝柳條，勻插山上，即便結繭。俗謂之青山。然必俟成窩已過十分之九，乃可用此法。用之太早，則未成窩。

戒驚駭

蠶將成窠時，不宜挪動蠶山架子。若一挪動，則蠶口一縮，如受驚狀，往往棄將成

之繭而另結一窠，大夜間看火勿令燈光上射，須戴笠而約三日內切勿動。夜間看火勿令燈光上射，須戴笠而進或遮以扇，絲斷日後纒絲添些此果也。

定暗明

蠶老上山先成窠，後結繭。窠在未成窠以前，宜暗不宜明，須將門窗關閉，既成窠以後，宜明不宜暗，須將門窗打開，令滿屋通風透亮。

置火盆

蠶老上山，遇天氣寒冷，宜用火。若不用火，約四五日方能成繭。間有畏寒，懶作繭，謂之冷蠶。絲用火者，約兩晝夜即可成繭。謂之熱蠶。絲吐自然快利。冷蠶絲纒時易

神農最要

卷三

三

斷不如熱蠶絲之省力。用火之法，緊閉門窗，不使外寒侵入，內熱走散，以無煙炭火盆置屋中，頻頻移動，務令滿室溫暖，不可過大過小，亦不可忽大忽小。便是恰好之候。俗謂關火門，一撮引蠶吐絲亦可。上山第一日最為要緊。第二日火力稍微亦可。若在蠶腹中，結繭圓硬，不用火者，反是。但火性最烈，太火既恐傷蠶，又恐引燃蠶山。里人某因熱蠶焚宅，故用火必須使細心。人晝夜時時檢點，若天氣溫暖，不用火亦可。

晾棚

熱蠶絲，兩晝夜後，繭已做成，聽之無聲，即將火盆除去，並將蠶山扯鬆通氣，俗謂之晾棚。又謂之翻窠。

摘繭

摘繭不宜過遲，冷蠶絲上山後六七日可摘，熱蠶絲上山後四五日可摘。繭是先將繭摘數箇，搖之聽如簇內有黑腐之繭，即先去其黑者。俗呼為血繭。然後將好繭摘下。觸手即破皮，流黑赤水，必污。摘時手宜輕，不宜重。圓者為重，則及他繭故先去之。

別繭

繭以堅實為佳。然絲有粗細之分，堅實而瑩白者，絲細堅實而晦色青葱者，絲粗須分儲兩處。至若綿繭，吐絲遲緩，其繭較陰，繭內漬而映頭，繭中穢汁，潤映又名烏頭繭。草而鬆，緊靠草把上，做繭繭，尿緒繭，漬成黃癩，蛆鑽繭，身凹繭。上定有紫色印痕。

神農最要

卷三

三

蛆生腹上，成繭穿頭繭。山下用火太旺，吐絲未及，凹赤繭。後穿穴而出。穿頭繭，周徧環繞其繭，一頭穿破，凹赤繭。亦繭外露，同功繭。兩三蠶共作一繭，皆繭之劣者。摘繭時，遇有此等繭，另儲一處，選差可者，抽粗絲作線，不可與好繭同縲。若與好繭同縲，不惟好者變而為醜，且起泡當車斷頭，反將好絲扯去，宜以清水浸之，留作做綿之用。

曬繭

摘繭時如遇烈日，薄鋪箔上，置烈日中，連曬三四日，每日三翻其繭，以繭乾蛹枯為度。

蒸繭

先用油一兩，鹽五錢，入釜湯內，次以蒸籠二格坐釜上，內

鋪繭三四指厚俟熱氣蓬勃時用手背於蒸籠下一層頻頻試探如手不禁熱即取下一層蒸籠而以上一層蒸籠坐釜上再添一層為上層輪流蒸換不可蒸得太過太過則軟了絲頭不利於纜亦不可蒸得不及不及則蛾必鑽出更不利於纜總以蒸籠來氣手不禁熱為恰好如蒸太多即於添水時酌添油鹽蒸好之繭傾於箔中俟冷定後方可用手抄散勿驟置烈日曝曬曬乾油氣則絲必少光瑩柔潤之色及至水氣晾乾則又不妨置烈日中曝曬以蠶枯為度蠶乾繭蓋蠶內皆水既蒸之繭亦帶水以水濟水繭內水浸而腐外面一層好纜裏面一層不好纜或

裨農最要

卷三

三

川文三十一〇四

不上頭或上頭即斷繭頭微見黑色是其證也故蒸繭必待天晴所摘之繭至未申須薄攤開俟來日始蒸如無蒸籠以竹篩盛繭安鍋上亦可

炕繭

天氣晴明自可隨蒸隨曬若當陰雨又不可不用火炕之法上繭於炕如油房炕花生形時時翻動務令熱氣均勻以乾為度勿過焦勿用有煙之柴是為至要

收繭

籠蒸炕曬見蛹已枯然後薄攤箔內置透風涼屋一日一翻使蛹在內換動不沾繭也倘經陰雨日久亦宜出曬久

則枯蛹回潮故須暫曬以除潮氣

煮繭

水宜極清柴宜無烟鍋宜洗淨新繭以生纜為佳蒸炕之繭為日過久恐絲頭乾燥不利於纜水內須入油鹽少許不可以筷子攪勻然後下繭換水時亮換水不勤則黃而不多黃如湯色稍渾即傾出三分之一以畧溫清水攪入再酌添油鹽如未蒸未炕或蒸炕未久則不必用此法

治繭

煮繭纜絲時繭有牽連而上直至絲眼阻塞去路者此病繭也此病由結繭時火力過大所致少則以手擊之繭自墜落鍋內多則

裨農最要

卷三

三

川文三十一〇四

不勝其煩須將繭攤在曬簞上以熱水勻噴之如細雨再放潔淨甕內封蓋片時然後取出纜絲自然爽利又有纜絲時絲已過眼上軸忽然極細而斷者亦病繭也此病由火力過小所致須先以燒酒勻噴繭上不必封蓋甕內再煮而纜之便不中斷矣

抽線

同功繭蛾口繭穿頭繭俗呼口袋繭蛆鑽等繭雖不能纜絲卻係好絲以水煮抽線微紡可織綿綢

做綿

凡一切繭劣絲污不能抽線者以清水浸數日每日換水

兩三次擣去其污以絞不出用桑柴灰和煮後以清水洗淨曬乾則極淨極鬆與彈熟之棉花相似可襯衣可實被

謝蠶神

蠶事既登以香帛牲醴獻繭絲於神前率閭家禮拜以謝蠶神示不忘本也

婦女宜學繅絲

禮曰夫人蠶繅至貴者且然況鄉間婦女可不學繅絲乎繅絲之法蜀工已誠令婦女為之桑餉蠶四十五天見現錢四五月間男耕於外女繅於內車聲軋軋遠與田歌相應答比戶懽忻宛有太平氣象取天地自然之利受之者

裨農最要

卷三

畜

無媿色享之者無他虞雖竭力以求而無罔利之咎上可以質天地幽可以對鬼神不勞心計不召人怨嗚呼天下更有何物能與之絜長較短者哉語云十畝田園五畝桑三公不易此風光旨哉斯言實獲我心固田家之樂事抑農桑中自有學問在也

裨農最要卷三終

余少受知於邵實孚夫子入邑庠陳君宛溪其冠軍也相與晤談欣其純謹老成遂訂交焉宛溪故寒士不屑屑糊口業率其昆躬耕隴畝尤邃蠶桑之學數年來家漸豐饒余聞而羨之詢其術出一冊以示閱之見其首詳種桑繼以擇種終以飼蠶條分縷晰而又發明其理著論以冠其首約而精淺而明愚夫愚婦皆可通曉是誠治生之一助也邇來儒士生計日蹙無行者多藉刀筆以營生而拘守之人謀一館地譬若登天得君之術而用之可無別贖醫貧之藥矣余夙耽蠶桑今得此書珍如拱璧因勸其付梓而綴數言於後

光緒二十三年季冬月初一日丁酉科舉人萬學先謹跋

裨農最要卷二終

養蠶秘訣

錫山張文藝訂

一選種 預於本年大眠開葉時揀蠶之身長體實頭小色顯食葉在葉底打洞者挑選若干另行養開上山亦另行上開其繭必好凡繭之堅硬緊小者為雄繭滿厚大者為雌繭繭須雌雄各半否則雌多雄多必多丟棄用繭種草粘上掛在窗風透亮處至十三四日日出蛾出蛾日務必早起雄蛾在三更已出一見亮光即動易損翅毛早起須在五更時一人執火一人捉之留新糊紙於中蛾之腹小而善動者為雄腹大而不動者為雌又有一種油光滿身名油蛾升翅不全者去不用將雌雄兩種安置一處待其交構已半另為提開置空箱中務須另糊新紙每三眠務只可放七十對每二眠務只可放四十對務必稀疏勻整切忌擠須用人看守其交而復脫者隨時配對約計五個時為之折開早對早拆晚對晚拆將雌者置布上蠶子布宜用舊布不宜新布不宜過大以尺方為度每蛾一只約離兩指許為生子地步已生滿將生蠶子者為捉置布之空處布須攤平務中或須貼著壁上其躑不牢而跌下者必無力之蛾生子必不佳可貼去再有生子側而不平或堆疊不分者亦無用可隨手撥去蛾亦去布之空缺處須補滿之出蛾約計三朝第一朝為報蛾第二朝為最多至三朝而完一朝之蛾凡隔宿之蛾與交過之蛾切不可用其無對偶者皆貼去不用倘少雄蛾與人交換其種在一家養出者可以配對其在兩家養出者不可配對以蠶性不同也蠶之好壞第一在選種選種不佳以後諸病百出矣切記切記倘或本年自己蠶不好不能留種須要向他入購換者須看

養蠶秘訣

通學齋校印

其一路無走失務底乾淨無甚水漬桑渣內無脚蠶上山後無白爛爛之蠶者方可選種再者約大眠開葉至上山對中時或兩朝或三朝蠶發肥顯之色方可留種倘有灰黯色者其種必無可揀矣

一培種 平日將蠶子布懸掛當風處一切燒紙錢煎藥熬油烟臘香氣直冲者宜避偏者無妨待冬至後三九內用板刷將蠶子布上灰塵刷去然後置屋上其風兩雪霜暴露以七日為度露好仍置原處至明年清明前後數日仍用板刷刷去灰塵將舊棉絮薄包好約在穀雨前後數日再加厚絮日間置衣被中如人著棉衣子布放於被下人著夾衣子布放於被上夜間置衣團下被頭上最宜用心不可重覆天時寒熱不同以此為度五六日後子已轉色滿十日纔出報頭蠶早出恐其不佳視蠶出四五成俟天日晴明拿出攤在近日光處一照則一齊俱出矣至陰雨寒重日雖出蠶四五成即緩兩三日不妨但不可仍放被頭上宜薄薄包好在未出數日前預探野栗花葉子曬乾碾細至收蠶日將碎葉糝在子布上俟蠶到對栗花葉子上用雞毛長翎刷下可用大蒜葉一根置其旁以經練其勇以後不至聞臭而壞再收蠶必看桑樹放葉早晚如桑葉有洋錢大發青綠色方可收蠶倘過早則葉色尚黃葉味必苦小蠶吃之必多病變倘桑芽為霜打去即將子布舊棉包裹安放涼處待桑樹再發青葉如前法催出可也

一飼葉 初收小蠶時約到一二時小蠶既在野栗花葉上面齊集將嫩桑葉切成細絲輕輕移上小蠶移葉宜薄宜勻宜多次數飼一次切一次不可多切恐其乾也

養蠶秘訣

採葉須大而嫩者置筐中上用帶潮手巾蓋之每日切葉刀須每日磨一次每切一次須草紙擦一次缸盆沾頭每用一次須用手巾揩乾淨手巾每日須洗兩次却不可用洋肥皂等物逐漸切粗至二眠後可用圍圍葉將葉撕開單片勻攤至三眠後并不必撕開至大眠後須厚攤一層以勻為要最好俟食葉先白之處以葉補之謂之蠶白蠶蠶有稀密密者先白補之則勻矣葉有四忌一忌泥污一忌氣水一忌乾枯一忌發熱食之皆足害蠶剪葉在早晚兩時早在日高數丈露水將乾晚在日斜西嶺熱氣退盡倘費午之葉不能待晚必擇背陰處剪之其泥汚葉採時請去剪葉之法桑剪須快以右手執剪左手執桑用力趁脆一剪不可使桑皮開損上下高低必一樣齊平擇葉之法以兩指作圓圈靠桑稍順手將下桑葉不可將碎頭上青條另行摘下或天落黃沙用舊布將葉上黃沙揩淨然則葉易爛熟吃口不爽最妙以桶水在樹上澆潑之黃沙即隨水流去待乾剪下大眠不能以此等法飼葉須勤多飼數次隨他亦不妨買葉之法如在地上用蘆席等襯好翻成麥餅頭樣不可富風富風則乾枯不可悶悶則有氣水置缸中與棧條中亦須翻鬆挖一窟上用未糊紙之蠶箱蓋之可免乾枯氣水之患倘葉在別處剪歸在担中積壓每行五里路擇樹陰下歇定翻鬆一次如逢天雨葉潮用繩作架將連枝桑葉架上吹乾或豎在富風處亦可惟大眠二三朝時不妨潮葉飼葉時吃水旱煙人須用水盆將手洗淨蠶上必須用乾淨潮布一塊以備揩手以免煙屑遺人致害乎蠶

一起眠 蠶之變端在起眠時其不眠者俗所謂置頭提置頭之法見眠頭後天煖

養蠶秘訣

通學齋校印

五六時天寒一晝夜將桑葉單層攤上其仍食葉在葉上者連桑葉提開另器安置其色清秀身雖小而結實者有用待其眠再捉可也其身小而軟色黃滯身浮腫者棄之蠶之初收時細如蠶蠶身上有毛三四日而頭白身光六七日而頭眠矣眠時不食葉嘴上有淡紅點小時亦可辨見眠頭後約六七成必先替務桑渣中眠蠶約三四成先上替務灰其替務之蠶約兩三次葉必能眠齊亦用替務灰移上一處分為兩處替務灰先地上拔清火氣歸去細者用其粗者天寒多移天熱少移一二朝後起身必將桑渣折鬆其嘴必烏必俟無一條白嘴者方可開葉開葉宜晚不宜早下晝晚間不可開葉即使起身齊集至明日上晝不妨本日本日必須替去灰務二眠照前法頭二眠時拾蠶必須細心灰務中宜細心搜尋蓋小蠶無好壞也三眠大眠時須剔盡桑渣捉光蠶秤之用乾淨務安置捉三眠每大號務只眠三斤捉大眠每大號務只眠五斤切忌新務新蠶須用桑渣晒乾只剩桑筋將起身之蠶圍住防其引散開葉時用稻柴心數十根橫豎放上然後攤葉則蠶沙蠶亮替務灰自然隔斷倘或天時陰寒人著重棉必將蠶籠上遮草簾簾箔之類以禦寒氣倘或天時暴熱必將窗戶洞開以招涼氣眠時起身時食葉時皆同替務灰法亦同前

一替務 蠶自出後每日須將桑渣出去謂之替務又謂之出脚蠶小時用竹篾一雙將其兩頭削尖須磨光滑滑替務切忌插在頭上每日天熱於午前寒於午後天熱蠶身宜稀天寒蠶身宜密將上一層蠶用篾捲過另置一器中仍舊攤平其圍圍處每替一次宜放大些蠶身日大其處亦宜稍寬其遺落於桑渣中者須切碎桑葉

移上待其引上連桑葉用篋拾過再有遺落必年輕眼明人細細搜尋小蠶替務時切忌以鼻氣吹蠶身宜稍避或用手遮之至三眠時可不必用篋以手捲之至大眠時少養者仍用指甲剪去恐傷蠶身多養者另用蠶網以苧線結成眼方寸餘四角用粗線作提大與蠶網同用時待蠶務中葉已吃白先將蠶網曳直攤平於蠶上其線頭必掛於下用葉飼之飼葉二三次蠶盡在網上另用空務一只兩人各提兩頭粗線四手齊力曳緊提平置在空務中其疎密不勻處須捉均勻再有遺落仍用手捉桑渣須反覆搜尋方可丟去其已提之蠶網線頭須納入務中防與下次之提網線頭混也其替下之務置當風處透爽其水漬多者洗去再糊替下之蠶網亦宜掛置當風處吹乾

一上山 大眠三朝後蠶必放身四五朝後蠶必收身收身後其色漸熟先見頭蠶頭向上擦撥頸下通亮者此上山時也先用乾稻柴若干將柴壳扒盡扎如碗口大將其稍頭用料刀截去剩一尺七八寸長在二七分處用柴束緊防其柴束歪斜隨手拉直謂之山帶備用上山時須搭山橋極之高低不等約離地尺餘愈高愈妙在屋中用木架起橫木上再架豎木每根相離約二尺用繩扎好必須牢固豎木上用蘆箔攤上蘆箔上先將截下之柴心薄薄攤上倘架木高低處亦用柴心墊平然後用山帶右向旋開放上其山帶必先互相聯絡方免坍塌再於兩帶相聯處用手向上一超使柴帶脫而復合則柴草無彎曲之弊其靠壁一行不放山帶可以出風初上北面一行空去半個身邊一行有兩行空帶方可上一行將上山蠶提出放

養蠶秘訣

三 蠶學齋校印

盤中隨提隨上不可停歇恐絲頭絞成結塊每帶用兩大超手心朝上在手指中漏下為勻山帶不可有低窩帶之四面不可有輕重如蠶身稍次上山時中每帶亦兩超見考頭後一面飼葉一面在葉上捉蠶其不食葉而遊行於葉上者皆是也倘上兩層頭山上層宜早上半日待蠶尿流清再上下層防下層蠶尿染絲難抽也見考頭後飼葉三五次可以一齊捉上即稍有生蠶亦不妨俗稱生蠶熟蠶至留種之蠶須條條熟透方可上山且帶上宜稍稀至上山一晝夜蠶已遮身倘山頭太擠處可用細竹梢架上收下看其能做繭者另帶再上其已死者至兩日後用針插在竹竿上挑去天暖三週日天寒四週日可以探繭探繭從先上之第一行帶探起一行歸一行倘有爛蠶滲繭務必輕輕用剪刀連柴剪下免得汚染好繭每秤十斤用無紙之務安置將繭衣剝光以備抽絲

一抽絲 探繭三日後方可抽絲太早則絲頭嫩用行籠一只絲車一部每日不可多抽大約十七八兩行籠宜大鍋子宜舊絲車宜重車衣宜淨必須白淨細勻方稱好絲第一先要水清每部絲車應用水缸兩只預先將水挑滿挑水務在早晨用蠶螺涎清忌用熱水每日鍋中換三次水其不換時亦要將熱水抽出清水添入鍋中置青花碗一片以望見青花清楚為度再蛾子宜隨時撈去不可沉入鍋底恐水易混濁燒柴切忌潮濕恐烟多絲易黑黑絲車後烘絲炭為最妙否則必柴性已過有火無烟者乃可烘缸稍側向裏與絲板相近火氣直上而不散省炭而易乾如此則白矣將雙官襦衣蓬頭虱等繭貼去將繭下鍋用絲手左右旋轉撈打數十次以

生繭映透為度俾繭聚一處其絲頭之粘在絲手上者絲手二提絲頭已上其粗頭摘去搭一絲草其有蓬頭等撞上絲眼者用心摘去并蛾身將出之時有蠶衣細塊俗名眼波絳於絲眼中者輕手剝去每次取落時用針一只將絲上有糙處盡行挑去又將搭草之絲頭拔去如此則淨矣每絲眼下方常二十餘繭不可多少不可斷續切忌鍋中多是浮繭繭在鍋中久滾則無顏色繭至見蛾隨即撈去燒火宜得法不可忽微忽旺火微則水涼涼則絲頭不上且絲條生硬火旺則水滾滾則絲頭易爛且絲條多糙踏絲車亦宜快而勻圓不可有頓折之聲倘踏車遲而不勻則絲條扁而曲縐如此則細勻而圓矣落車後將絲爪對合絞緊用棉紗扎好方無毛蓬之患其貼下之雙官等繭另抽粗絲又繭多車少日久恐防蛾出有烘繭悶繭蒸繭之法烘以毛繭置無紙務中以一層為度外用棧條圍之內用爐子炭火爐下墊荳餅火旺則滅微個火微則添數個務上蓋單被勿使透氣宜頻翻之勿使繭黃聽之無聲則蛾死矣蒸用蒸籠貯毛繭如蒸飯之法中挖一窩烈火蒸之須當風吹乾倘逢陰雨以炭火烘乾可以滿堆繭子火宜稍微開用甕頭外用黃泥塗好不可有細微漏氣蠶身好者兩日一夜次者一日半方可傾出當風吹乾陰雨亦烘乾

一知忌 凡天時寒熱不能勻調如暴寒之時天即晦冥多風人若重棉絮即艱於食葉倘在頭二眠時萬不可用棉衣等擁護祇用帳子草簾遮之可矣在三眠時大眠時萬不可用單夾被頭擁護祇用草車簾遮之可矣天寒風大已關閉倘再用厚重之物擁閉之氣不通而蠶病矣最妙避風得煖而仍氣通如暴熱之時天必無

養蠶秘訣

四 蠶學齋校印

風鬱勃人著單衣蠶即快於食葉斯時最易生變正宜小心看務中蠶之挨擠者勻之蠶沙桑渣之厚重者替之蠶身挨擠桑渣厚重易於發熱凡蠶沙桑渣之在地上者宜挑清不宜堆積此事始終皆宜如此凡門窗戶格宜洞開不宜遮閉或并探去之至夜間稍涼黃昏半掩夜半全關此天時之忌也凡養蠶之屋總宜軒爽乾燥最忌低悶潮濕其有房屋數進者最宜於第二進將頭進之門開直以招涼爽并可避塵沙而除熱氣倘祇有頭進莫妙於門前有樹陰門前搭涼棚一個倘遇大風再用簾箔等遮之免灰沙吹入倘屋地濕不能翻造屋低則多開窗洞地潮則務通陰溝或用山砂乾泥以墊高之此地利之忌也養蠶之時一切婚喪喜慶概不宜舉行鼓樂喧鬧忌在聲音烟臘葷辛忌在氣味餘如挑灰出糞燒糟做酒大蒜葱韭大辛大臭之物概在禁例養蠶之人務宜清潔捉蠶飼葉時切不可吃烟吃酒吃烟恐有烟屑吃酒恐有酒氣切不可摸頭摸腳摸身摸頭恐有油氣摸腳摸身恐有臭氣汗氣身穿衣服潔淨為妙然此數事均不能免動手時在水盆中洗淨手巾上揩乾方可此人事之忌也凡器用什物最忌不潔淨小蠶時切葉之刀新者宜磨去黑氣舊者宜磨去黃銹與油氣刀與砧頭盤盥時天熱最易發悶天寒最易發冷蠶籠亦宜糊移作別用凡蠶籠不如蠶粉蠶籠舊時天熱最易發悶天寒最易發冷蠶籠亦宜糊紙蠶粉新時必水洗之日晒風吹方可用恐有霉蒸之氣總以晚用為妙起身之灰務必洗去重糊糊務必須當日晒乾出脚之空務必當風透爽安置蠶籠必離壁數寸恐防蟲多老鼠頂上底下宜各置空務一隻扛務下櫃切忌側轉扛務上櫃切忌

重推山帚柴切忌潮軟預先早晒愈乾愈妙山樞宜後高前低方能出風山下榜木宜堅固不可傾側此物用之忌也

一識病 蠶以火化食而不飲蠶號天蟲貫而多病近歲白爛之病往往蠶育數十極而無一繭可採者雖曰天時抑人事有未盡焉考之本草謂蠶感風而殞故用爲驅風之藥按蠶桑輯要謂傷冷則蠶桑合編謂熱而暴涼則蠶大約由小時飼葉失宜暴風得而中之口吐青水先軟後殞其所吐之水互相傳染遂無蠶不殞一見此病在大眠時宜即刻替將桑渣剉淨如捉眠之法另用新鮮之葉飼之其替下之法蠶桑輯要謂蠶與馬同氣相應以馬毛襪或馬糞和蒼朮焚之或用冬桑葉搓極細粉葉上或用綠荳黑荳粉粉葉上以收其吐出之青水防其傳染也其餘如傷飢則病空頭蠶飢則氣虛而頭亮小時失飼大時始見傷熱則高節蠶爲熱鬱而身腫且流白水遊行不食傷冷則頭大尾細蠶長寒則尾縮尾愈縮愈小而頭獨大矣脫力則焦脚焦刺蠶大擠則下者爲上者壓住極力掙出而力傷魚勞則尾頰蠶勞則刺焦其理一也開葉早則落小早起身者口已老而食葉快故長大晚起身者口尚嫩而食葉遲故落小以及食氣水葉則軟斃食發熱葉則出水并黃斑青頭大頭蠶諸病不一其治傷熱之法亦用冬桑葉搓細粉之或煎湯灑葉上其治高節出白水者空榜中預篩石灰一薄層以蠶替下稍停片時再飼以葉後用石灰化水灑葉上食之病者即死不致傳染其治傷冷之法或用燒酒噴之此兩法甚險不

養蠶秘訣

五 通學齋校印

可輕用其傷於濕熱蠶身發紅黃灰三色用綠荳粉與黑荳粉同桑葉拌和飼之蠶桑合編謂不惟解熱毒抑且絲多而堅勁有色至於傷飢脫力早開葉等須另置別器類以鮮嫩之葉調養之亦能作繭凡看蠶身青白者無病灰黃則病矣堅實者無病疲軟則病矣捉眠時桑渣乾燥者無病潮濕則病矣起身時昂頭張尾者無病垂頭縮尾則病矣上山時長身細頸色如白冰者無病短身粗頸色如黃水則病矣底無水漬則無病有水漬則病矣凡替榜之時如見病蠶切記不可混在一處須另行捉出有用者養之無用者棄之混在一處不惟有病者以換擠而愈病抑且無病者以傳染而亦病矣以上治蠶病諸方皆穩當可用即使無功亦必無害惟噴燒酒糝石灰兩法雖載蠶桑輯要然拚丟者可暫用之如世俗以大蒜汁治白爛不過同備一法而已也

補飼葉法兩條

天寒飼葉置在帳子中或草車簾中若驟然扛至當風處必然傷風惟於將飼葉時先揭開一半至飼葉時然後全開凡遮草簾不可驟然全遮須於當風處先遮一半亦不可驟然全開須於靠壁處先開一半費心飼葉最旺人每以厚葉鋪之費心天熱葉厚則氣悶最易生變宜多者次數以薄爲貴此兩條宜切記

蠶桑說

〔清〕趙敬如撰

據上海辭書出版社圖書館藏清光緒桐廬袁氏漸西村舍彙刻本影印原書版框高一八七毫米寬二四八毫米

蠶桑說

光緒丁酉四月
月 校 葉

蠶桑說 告示

在任候選府 特授太平縣正堂黃 爲刊發蠶

桑說以示成法而廣利源事。照得種桑養蠶爲利甚溥。太邑天時地氣頗與蠶桑相宜。本縣欲爲爾民推廣利源。比年以來捐廉僱工。在仙源書院隙地種成桑秧。節經發給各鄉民領栽。第恐領栽之後。於接桑剪桑培桑采桑諸法。未盡諳曉。且自護種育蠶。以至吐絲作繭。各有條理。亦未可冒昧以從。本縣披覽農桑各書。如齊民要術。務本新書。士農必用。農桑輯要。以及近人蠶事要略。蠶桑約編之類。所載成法。皆有可循。然或文辭博奧。

蠶桑說

漸西村舍

非淺人所能盡知。或時地攸殊。非變通無以盡利。爰有邑人趙生敬如者。留心本務。蠶桑之事。皆所親歷。本縣常與討論。知其確有心得。因囑撰蠶桑說一卷。脫稿後親加裁訂。略爲增減數條。排印既成。合行發給。爲此示仰合邑諸色人等知悉。凡種桑養蠶者。各將蠶桑說領去閱看。務照書內所載各法行之。如鄉民不識字。則請識字人爲之講解。自可了然。爾等須知種桑之利。較百物倍加。計自栽桑秧之日起。不過三四年。便可成林。凡隴畔牆陰。閒園廢圃。俱可栽植。卽已不創蠶而桑葉亦

可售賣况飼蠶尤獲利甚豐耶夫蠶事之興在農功未忙之時大約二十餘日即已結繭由結繭而繅絲又歷十餘日而蠶事畢無耕耘之勞無胼胝之苦無早勞螟騰之害且以婦人女子為之更可習勤而警惰天下美利莫大於是本縣為爾民興利起見其各將領栽之桑如法培植飼蠶收繭如法料理以期推廣利源是為至要切切特示。

光緒二十二年 月 日

蠶桑說

一 浙西村舍

蠶桑說

辨桑種

桑為蠶本。育蠶必先栽桑。桑有荆桑魯桑之別。魯桑莖少。葉圓大而豐厚。荆桑莖多。葉瘠薄而邊多鋸齒。以魯桑接於荆桑。謂之接桑。俗稱湖桑葉尤肥厚。以接桑條壓土生根。截斷分栽者。謂之壓桑。絕不生莖。

論桑宜蠶

荆桑葉薄。宜飼頭二眠之蠶。此時花而未實。無莖。魯桑葉厚。宜飼

三四眠之蠶。大眠後專飼接桑之葉。蠶肥絲豐。壓桑則

蠶桑說

一 浙西村舍

蠶自小至老皆宜。尤宜陰雨天易晾乾也。

種桑子法

夏初甚熱。揀黑而肥大者。淘淨陰乾。芒種前後。墾地一段。鋤土極細。澆以糞水。耙起寸許。取淘淨桑子。如種莧菜法種之。但種樹不比種菜。宜稀不宜密。壅以猪糞十餘日吐芽。數日放毛葉。有草便拔。土乾便澆。或水一桶加糞一二瓢。和勻澆之。盛夏旱。但澆塘水。恐過肥。葉焦。反為不美。至九十月桑秧二三尺長。次年春分前即可移栽。

又法。墾地糞土後。取草索一條。如拊指大。以水浸。轉
宋黑桑甚。以手勻拉。索間將索拉直。埋於土中。入土
約二寸許。大約一畦內。可埋索三四條。亦不
過十餘日。即出土成秧矣。拔草澆水。與上同。

栽桑樹法

桑秧長成一二尺。或三五尺。即便移栽。移栽之期。以正
二月間。春分前為上時。及隆冬。以太陽春亦可。或云栽桑宜
來樹大。不致生蟲也。春分後。不宜樹已灌汁。移栽受虧。將栽時。掘
土坑尺許。加濃糞一瓢於坑中。和土攪成泥漿。將桑根
理直。置糞土上。使一人扶定桑秧。一人取乾細土。輕輕
撒下。務使根之空隙。皆有土。至不見根。然後填土。緊築

蠶桑說

若只尺許桑秧。土面僅露杪二三寸。無妨。春分後。行根
出葉。澆灌得時。至八九月。有四五尺長。一寸徑之粗。來
年春分。即可接。

論桑土宜

桑不厭肥。故以黑壤為上。黃壤次之。黑壤土肥而鬆。樹
易行根。故分行要寬。雖相去七八尺。或一丈。而樹愈大。
葉愈多。黃壤土瘠。而堅。行根不遠。故分行要狹。約離五
尺一株。樹亦不可高。大約樹之高矮。以分行之寬狹為
度。要知黃壤雖瘠。時時墾污泥肥土。生葉亦不減黑壤

也。

瘠地栽桑。雖離五尺一株。而兩行相去宜遠。少則八
尺多則一丈。第二行不可與第一行正對。須參差而
栽。兩行之間。隙地可以種雜糧。
以牛耕犁。省工肥桑。兩獲其利。

接桑樹法

桑秧移栽後。長大仍葉薄而多。甚必須接換葉。乃豐厚
而大。接法有二。其一貼接。將已經接過之桑樹上。剪其
好枝條。大如筷子。長一尺者。削如馬耳形。而於本樹離
地二三尺處。將桑皮帶斜割開。如人字樣。刀口約寸半
長。將馬耳向外插入。以桑皮纏定。用土封固。勿令洩氣

蠶桑說

並不可使雨水浸入。進水即不活。清明後。接條上葉芽
漸長。即活。次年將接頭上面之本樹鋸去。其一絕命。接
不拘樹身大小。離地數寸。鋸斷成盤。用快刀將皮割開。
長寸餘。深至骨。稍稍將皮剔起。剪好接桑條。如筋頭粗
長三寸。有一二葉眼者。將一頭斜削如馬耳形。反插於
剔起一邊皮內。以桑皮扎緊。起土封之。五日內。接處不
見雨。即活。樹大可接三枝。或四枝。凡接桑之時。均以春
分前後。葉芽如豆大為準。遲早皆不宜。

壓桑條法

預備已接桑數株。接頭上一尺內發三五枝條。俟條長四五尺於樹下掘淺坑。攀條橫卧其中。泥土築實。條上枝梢扶出土面。次年梢長二三尺。葉眼中亦多出新條。立春後將老條掘出。逐節剪斷。將發出新條剪去上梢。連根留二尺栽之。栽法照第四條。是謂壓桑。其原桑根下出條。本年又可壓用此法。預備接桑五株。歲可得壓桑百株。

論壓桑之益

常養蠶之家。有三百株接桑。不可不栽。一二百株壓桑。

蠶桑說

四

壓桑有數利。不可不知。剪斷移栽。不須接而成樹。一也。絕不生蕘。地力盡歸於葉。二也。葉不厚。不薄蠶。自初生至老皆宜。三也。遇陰雨天。采葉連枝倒垂。風口頃刻。即乾。蠶能應急需。四也。其葉筋多。易燥。蠶將眠。專用此葉。不受濕蒸之病。五也。

剪桑成拳法

桑樹太高。不便采葉。所以剪。只留五層。其法俟桑樹接活。本年長有數尺。次年正月。即將接桑上之上梢剪去。是第一層。是年即長新條。祇留兩條好枝。餘俱不要。

第二年春。又長新條。也一概不要。至冬臘月。將去年所留兩條剪去梢子。留一尺長。是第二層。第三年。將第二年所留兩枝之上。各留兩枝。共四枝。俟是年臘月。次年清明前。再將四枝各剪去梢子。仍留一尺。是第三層。年年照此剪法。至第五年。共十六枝。凡五層矣。以後再不留枝。每年只照第五年剪斷處剪之。剪下枝葉飼蠶。則樹頭皆成拳形。謂之拳桑。

按此剪法。樹大拳多。為膏腴地之常。若瘠地及田塍。不能容多拳。大樹每樹只容三四拳。接樹後兩年。即可開剪。樹不欲高。使土膏易於灌頂。且免遮蔭禾稼。

蠶桑說

五

剪桑法

桑樹歲久成拳。拳上所長之條。謂之嫩條。壅糞厚者。嫩條有八九尺長。立夏前後。條上留一葉眼。餘皆連枝剪下。飼蠶條粗者。以桑鋸鋸之。葉眼上不可留長。留長損壞桑樹。又或剪或鋸。須細心。不可使刺傷桑皮。皮傷汁流。其桑易枯。

杜飛絲

接桑開剪後。漸次成拳。拳過密。葉不透。風易生飛絲。飛絲者。蟲糞也。其蟲扁小如蝨。身線與葉同色。層疊棲於

葉之背吸食葉汁。立夏後長翅飛去。形狀如蟬細若蠛蠓。未長翅前尾拖白糞。即俗所謂飛絲蠶。食飛絲葉亦無礙。但蟲多吸去葉汁。蠶食減力。甚者葉汁吸竭。蠶并不食。欲杜飛絲之弊。臘月正月修去冗枝。使桑條疏落。透風日光恆入。飛絲即絕。

科條法

凡可科去者有四等。一瀝水條。向下一刺身條。向種一

駢指條。相併生者。一冗脰條。雖順生。科砍之時。臘月為

上。正月次之。因此時生氣初萌。津液未上。傷枝不損樹。

蠶桑說

治桑蟲法

桑樹枝幹上見有蛀穴。桐油抹之即死。近有洋油更烈。深入者或滴入洋油。或以鐵絲插入殺之。樹老皮生黑苔成塊。亦係細蟲之窠。務用刮桑鐵鈹去。若不鈹去。漸致葉少而枯。

培桑法

草長即鋤。土乾時灌。二五八與冬月要壅糞。壅猪羊牛馬之糞皆可。人糞只堪春月一二次。力速。葉易肥。厚塘泥肥而經久。每株取一二石壅之。可管三年。豆腐店左

右溝水。與污泥極肥。壅糞須視樹之大小。於樹旁略掘淺坑。置糞於中。一驟雨衝不去。一不使接頭上。遇土生根。葉不榮茂也。

柘葉飼蠶

蠶三四眠初起。可將柘葉切碎。飼數頓。絲色光亮。缺桑葉之年。可多飼數頓。博聞錄謂柘葉隔年不采者。春再生必毒。蠶如不采。夏月皆要打落。方無毒。

蠶總說

蠶一七而變。四變而老。七變而死。卵生為蟻。蟻脫為紗。

蠶桑說

音妙脫為蠶。蠶脫為蛹。蛹脫為蛾。蛾脫繭復卵。蠶紙為連。皮為蛻。屎為砂。辱曰砂煨。卧曰眠。脫殼曰起。

論蠶性

蠶喜靜惡喧。聞洪聲巨響。喜燥惡濕。喜高惡下。處棲止。臨老必喜明惡暗。試置筐。蠶於暗室。近光邊漸擇高燥處作繭。粉壁觀蠶性。常養蠶家。或想得一法。使臨眠臨老之蠶自行與食蠶分開。則省工十倍。且免病耗。

論蠶有十體

寒。在連。熱。下。蟻。飢。眠。後。飽。向。食。稀。布。之。宜。稀。密。下。子。宜。宜。寒。熱。宜。熱。飢。宜。飢。飽。宜。飽。稀。不可。過。稀。密。不可。

暗時上簇明起時成繭緊臨眠臨老慢方起宜均宜暗均宜明宜緊飼慢飼

論蠶有七忌

自生至老忌烟熏忌酒醋五辛忌香麝油氣忌飼霧葉忌飼熱葉忌近春搗忌喪服與產婦

論蠶欲三齊

子齊蟻齊下葉齊則蠶齊齊之一字為養蠶家第一要義蠶本驕嫩之蟲喜燥惡濕其性向高避溼也蠶醒時密葉遮蓋自能緣葉而上不至受溼惟眠時如人酣睡則蠢然一物偃卧葉中溼熱悶鬱病自此生病最重者

蠶桑說

八

蛻衣不下次重者醒後食葉尾即拖水病薄也而死病輕者食葉二三日身胖而發黃光謂之黃輓頭眠如此不能二眠三眠如此不能四眠四眠如此不能作繭其實皮肉內無絲料也好蠶外層皮肉內層肚腹肚腹皮肉之間有絲料一層其色晶白蠶口吐絲即此料也料多者蠶身肥輓如絲病蠶則無絲料雖有亦不多想受溼熱而化水也而要皆不齊之弊蠶若同時眠得八九分則食蠶只有一二分可用網提出而眠蠶露面透風自不受病其蠶必佳若蠶須一二日眠齊同時只眠得一

二分照常上葉眠蠶漸為葉蓋是置之死地未有能生者也若欲蠶佳安得不著意求齊

防蠶暗傷

護種貼身太暖蟻多槁死撮黃烟之手偶沾葉蠶食其葉口吐綠水而死人家未開剪桑樹防人偷扯暗灑桐油石灰水或百部水誤食其葉蠶必死蠶食大麥地中桑多死如此之類皆養蠶家所宜防

防蠶外耗

老鼠麻鵲蜈蚣黃蜂皆喜食蠶或養貓或去其窠或臨

蠶桑說

九

時捉獲斃之又有一種大麻蠅雖不食蠶為害最甚此麻蠅與尋常麻蠅不同身翅白色偏體黑毛兩翅闊張頗形兇惡之狀其性頗靈其飛甚疾每至飛搖不定不輕棲止即偶棲止見影即飛甚不易捉獲其來時在蠶身略棲即下一白卵形細如蟻二日下卵之處變黑色其蛆已入蠶身在皮內絲料外專食蠶肉六七日蛆老口有兩黑牙鉗手微痛蠶因不傷絲料仍可作繭蛆老藉兩黑牙齧繭而出成小孔即蛀繭也蛀繭絲不堪織蛆出一日成紅殼之蛹十二三日破殼而出仍為白色大麻蠅

幸而二三眠氣天尚涼此蠅不多天暖蠅多無術可驅大眠初起受蛆使不及作繭而死故夏蠶不避此蠅蠶無遺種因此蠶須清明護種不過小滿。

浴種生蠶法

清明節取茶花麥葉揉碎入淨水將蠶連放在水中浸溼半頓飯時取出名曰浴種攤於風涼處候乾用紙包裹再裹以棉花放在懷中不時翻轉三日取出一看俟變翠綠色不日即出有三五先出者用雞毛掃去不用蠶出八九分取出在溫和處所攤開少待即齊出

蠶桑說

下蟻法

蟻出齊時用乾桑葉揉成末以糠篩篩於連上俟蟻附上用雞毛輕輕掃在蠶箔內小蠶箔其式如篩而薄其其光潔大蠶箔圓徑四尺許以竹箔內須以白紙糊好令為之俗呼為團箕亦呼為團匾掃訖用薄刀細切嫩桑葉撒於蟻上桑葉要勻薄如蟻一次未能全出仍將蠶連包好明日蟻出如前掃下另置一處切不可與頭次掃下者共置一處致有不齊之弊凡蟻只掃兩次連上還有未出者棄之此殘病之蟻也育之無益

秤蟻

蠶蟻齊出和蟻秤連俟蟻掃下再秤空連便知蠶蟻多寡大約蟻一兩食葉二十石量葉下蟻慎勿貪多

飼蠶總說

初飼蠶桑葉宜旋摘旋飼雨露濡溼用新布摺乾利刀細切切葉麤細略如蠶身長之半二三眠皆以此為度四眠初起先切柘葉飼之次飼桑葉此後桑葉可不切或連枝飼之凡遇天暖一日夜可飼葉六七次天涼晝三次夜一次即可天暖夜飼最不可忽點燈時飼一次稍薄不妨二鼓飼一次略厚少睡夜中起又飼一次鋪

蠶桑說

葉須高四寸巡視蠶箔見薄處取葉鋪平如此至天曉再飼每飼養要疏密得宜頭二眠飼後將蠶箔置之帳內用小蠶架架好以沾暖氣但不可蓋過受濕致生病患三眠後則不必置帳內矣

飼眠蠶法

蠶身光黃而頭圓白昂起嘴向上者是為眠蠶眠則不食葉視十分中有三五分眠蠶可減葉三五分比尋常更宜切細薄飼頓數宜加如十分中有七八分眠蠶即減葉七八分撒葉宜極薄頓數愈勤半日後尚有青白

未眠之蠶。此是不齊之病蠶。養之無益。急篩糠灰以蠶。網提起棄之。灰下皆是眠蠶。用蠶筋輕輕撥鬆。置之透風靜處。

飼醒蠶法

候十分醒起。方可投葉。若八九分起。便投葉。則先食葉者。早眠。後食葉者。遲眠。又有不齊之患。蠶起時稍餓。不妨。蠶初醒。不宜亂動。切忌見風。既食葉後。不可閒斷。

飼蠶換底法

飼蠶須一二日換底一次。自小至老。皆可用網。但網眼

蠶桑說

主

有大小。每逢換底之日。飼第二遍葉時。先將網蓋蠶身。然後布葉網上。蠶聞葉香。上網。俟再飼葉。蠶盡上網。兩人將網抬過別箔。網底之蠶。細加尋檢。餘下葉屑蠶砂。盡行除去。可用以糞桑樹。若不換底。則葉屑蠶砂。漸積漸厚。熱氣熏蒸。蠶必致病。

飼大眠蠶法

蠶至大眠。蠶身大。食葉較多。而天氣亦暖。飼之宜愈加勤慎。蓋三眠起後。飼葉五六日。早起。見有光黃之蠶。不食。在葉上游走。是蠶將大眠。切葉宜稍細。食盡便飼。不

拘徧數見蠶身光黃。嘴向上者。有六七分。即篩糠灰。用網將食蠶提出。另飼。灰下眠蠶。一一揀淨。是謂眠頭淨。眠頭約秤四斤。分一箔。微撒糠灰於蠶身。以收潮溼。移置蠶架上。俟盡醒。方可上食。前餘下食蠶。隨意併合。仍切細葉緊飼。俟眠有六七分。仍照前篩糠灰。用網提起。食蠶揀淨。眠頭分箔如式。如此屢提屢併。屢分箔。所餘食蠶不多。棄之。

辨眠蠶法

蠶有七蛻。初出皮。鬆嘴闊。易於加長。至身肥。嘴小。不可

蠶桑說

主

復長。則眠。蠶眠非他。將脫去舊皮。嘴殼復換新皮。嘴殼也。故蠶新起。必蛻一皮。脫一嘴殼。如見蠶嘴結尖。舊殼已離。尖下嫩嘴將透。此為眠蠶確證。

捉老蠶法

蠶至將老。身長有二寸半。喉下絲亮。食葉甚速。已老身轉縮小。長不過寸半。全身明亮。其輒如絲。然捉老蠶。不可使其過老。以不食。游走。半身明亮。為度。過老。則絲滅。諺曰。蠶捉九。麥割十。若蠶齊老。捉不及。宜取帶葉柳枝二條。握向蠶箔。老蠶緣柳枝上。使二人牽一單被。提柳

枝向被一搖蠶落被中。以盤盛去上簇。上簇大半所餘之蠶。切細葉撒蓋其身。未老之蠶見葉即食不食游走者多是老蠶。即用手捉之上簇。

上簇法 上簇俗呼為上山

安簇之地以高燥有窗戶處為佳。蠶初上簇宜閉窗戶。使黑暗無一處透光。則繭坏易成。蓋蠶性好高光亮之處。雖行至山頂猶昂首欲向高行。游走上下。耗絲甚多。試看早晨上山之蠶。必經夜而繭坏始成。因黑暗之中不辨高下。隨所遇而作繭也。繭成之後。又宜開窗戶透

蠶桑說

風使繭不悶爛。若用火繭。其法以竹木架簾。外間皆用不得。即用竹編之。簾上以草帚植之。將老蠶勻布其上。要稀密得宜。倘遇雨。冷簾下用火極熱烘之。熱則繭易成。絲易

落繭揀繭蒸繭諸法

落繭法。上簇四日後。蠶已成蛹。將繭摘。下扯去蒙茸之衣。即可繅絲。揀繭法。蛙繭。大麻蠅放蛆。蠶身蛆老。同宮繭。一蠶同作。一繭者。腐而繭污者。紅鈞繭。繭一頭薄繭。如能見蠶者。凡此數者皆不堪繅絲。只可剝綿。蒸繭法。繭成

十四日蛾即生。十日後。蛹常在繭內擺動。擾亂絲緒。即不易繅。若繭落後。十日內繅不完。竣。必須將繭內之蛹令死。方不出蛾。常法多用火烘。火不烈而蛾仍生。火太烈。稍失手。繭焦可惜。且繭經烈火。絲緒膠固。往往難繅。善法莫妙於蒸。用甑二具。迭換蒸之。甑底須離水稍遠。防繭沾水。甑內盛繭。不可過滿。防蒸上氣水濕繭。蒸時見頂上出氣即好。蒸後攤於箕中。置蠶架上。如此雖多繭。可以從容就繅。

收種法

蠶桑說

養蠶之法。繭種為先。留種之蠶。必用心提揀。大眠起。食葉二三日。俟蠶身青白分明。揀活潑光淨。偏身毫無點迹之蠶。共置一器另養。飼以肥厚桑葉。食盡即飼。不可使飢。以兩網輪流換底。不可使砂屑堆積。臨老再行提揀。最妙用顯微鏡細察蠶身。稍有些毫點迹。剔開不用。防遺椒末。瘟種也。擇其明淨無疵之蠶。另置草山。於有風無日之處。疏落安放。聽其自行作繭。不避光亮。不用火催。蓋欲種之好。不在絲之多也。繭成。五日後。摘下。攤於蠶箔。用線穿掛。胖大而薄者。雌繭也。緊小而厚者。雄

爾也。須分開穿掛。十四日出蛾。雄蛾先出。子丑時為多。雌蛾後出。寅卯時為多。須終夜看守。每出一蛾。即行捉下。雄雌分器。器底墊以稻草。使蛾有着腳。俟天曉。見拳翅。禿眉。焦尾。熏黃赤肚。無毛。諸蛾。皆去之。取好色之蛾。雌雄相配。自辰至未。厥氣可全。交申刻。摘去雄蛾。預備洗淨洋布。成方。以竿懸掛。免蛾尿汚布。將雌蛾勻擺布上。聽其下子。自晚炊至二鼓。子足有力。以後力薄。不用。將雌蛾取下。蠶布懸於風處。俟變色成胎。用水洗淨。待乾。以預儲熟石膏粉。糝上。捲好掛於有風無日處。遇露

蠶桑說

六

不致受濕。明年清明取用。其無用之雌雄蛾。數日自死。埋之。

論蠶受病之原

蠶病多般。黃輭瀉病。由於溼熱鬱蒸。青僵白僵。由於忽中寒冷。欲眠不眠。節出白水。欲老不老。節鼓而殭。或言皆由於相配失宜。然此諸症。皆人所習知。而可避也。其為蠶隱慮大患者。莫如種類傳染。椒末瘟之一症。其症無他病形。但見自頭眠至老。無故自斃。其甚者死傷狼藉。種類不遺。所死之蠶。細察蠶身。皆有些微黑點。最細

者。須顯微鏡照之。始見此椒末瘟之根原也。一蠶有之。轉相傳染。一蛾有之。放種亦然。椒末瘟之種。養之不收。既受此病。無術可治。蓋病根已伏於胎前也。故前條論收蠶種。語及椒末瘟。養蠶留種之家。不可疏忽視之。

按蠶病。椒末瘟。係三十餘年前。西洋法國人名巴斯。斯。階。者。考得此病。初起時。蠶背有微黑點。用顯微鏡照之。始知蠶身有微黑粒。形如椒末。遂名為椒末瘟。一有此病。傳染不絕。應即提出。不用。巴斯。階。又創做無病蠶子。而為做子。分房法。其法。俟蠶。蛹。變。蛾。雌。雄。相。配。時。用。小。木。桶。或。小。竹。圈。將。每。對。分。置。於。內。編。號。為。記。則。每。雌。雄。所。生。之。子。各。在。一。處。俟。蛾。既。殭。即。將。此。蛾。用。乳。鉢。磨。碎。以。顯。微。鏡。查。視。如。某。號。蛾。體。內。有。椒。末。形。其。號。之。子。亦。必。有。病。當。棄。而。不。用。如。某。號。蛾。體。內。無。椒。末。形。其。子。亦。必。無。病。即。留。為。傳。種。之。用。此。法。西。洋。各。國。皆。師。之。至。蠶。病。之。起。於。後。天。者。半。緣。於。濕。故。養。蠶。之。室。宜。清。潔。爽。朗。所。飼。之。葉。亦。須。晾。乾。設。蠶。身。現。有。灰。黑。等。點。即。須。提。置。別。室。另。以。勝。溼。等。藥。品。拌。置。葉。中。多。可。漸。愈。或。云。以。乾。淨。萍。末。拌。置。葉。中。可。治。蠶。病。試。之。頗。效。

蠶桑說

七

收蠶食
秋深桑葉采來曝乾。杵成麵。三四眠葉。少葉濕。以此麵拌葉飼蠶。省葉收溼。

煨糠灰法

十冬月閒。將礬米糠。均粗糠。稻殼。擇空屋。乾燥土地。堆成尖堆。尖上加火種。聽其煨燼。惟面與底成糠炭。中間皆

成潔白糖灰量灰不敷所用勿動面上糠炭再加糠於糠炭面上仍成尖堆以火種引燃如此屢加糖屢煨燼至後來將上面糠炭撥去取出中間淨白糖灰置乾燥處待用煨糠取冬時者一則務閒一則灰存日久無火性也。

收蔗料

冬時取糯稻草盈握截去頭尾略留一尺六寸束成一把是謂草山每蠶一盤約需草山百把須比截極齊晒乾五十把束成一捆置高處臨用時取一把用力一掙

蠶桑說

太

兩頭撒開接連直豎約五十老蠶一把

按太邑多用菜子其為蠶山極簡便然不可隔歲預備往往取辦臨時其濕而繭爛甚屬可惜故雖有菜子其應急而草山亦不可不備且用火繭菜子其必不適用

編蠶網法

以細麻線照織網法織平網眼視蠶之大小頭眼網眼方半寸二眼一寸三眼一寸半四眼二寸網之大小量蠶箔織成每蠶箔要二具輪流擡換或買舊魚網剪成塊極便宜頭眼用絲網二三眼用石斑及凍魚網四眼用塘魚網然四眼蠶重魚網線細不甚適用不及自織網

之受拉力也。

興桑養蠶繅絲諸器

桑剪桑鋸桑鉤刮桑鋏接桑刀切葉刀皆取式鐵匠桑梯桑橈大蠶架小蠶架繅絲車皆取式木匠葉籃蠶箔蠶筋蠶簾皆取式竹匠平日備齊臨時取用至繅絲各法非目見不知手習不能須從老蠶婦學之數日便可諳悉此書未及備載且太邑現已有人開設繭行收買蠶繭即養蠶家不知繅絲以繭售賣亦甚便也。

蠶桑說

九

蠶桑輯要

〔清〕鄭文同撰

據北京圖書館分館藏清
光緒刻本影印原書版框高
一八二毫米寬二六〇毫米

蠶桑輯要序

支那蠶桑甲五大洲浙絲又甲於各行省金華即浙之
終歲力隴畝無所事桑家坐是貧一遇旱澇勢將不支余暇事暇
衰哀阡陌間進民而問以疾苦知財源之日涸絲地力之未盡心
輒怒焉今

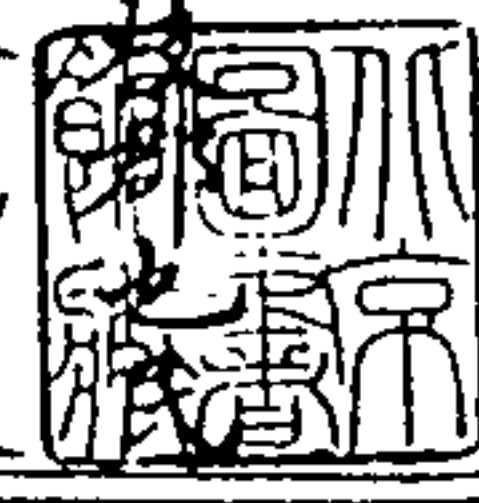

天子詔書敦竺藉蠶桑以收回利權盡臣以興辦入告又何可一二數
余滿驢試之一郡爰率首邑黃大令秉鈞出其廉泉購秧二萬有
奇拓地栽種由城郭以及鄉間年復一年彌推彌廣旋下所屬次
第舉行風氣稍稍開矣猶慮事當初始民封故智末由家喻戶曉

蠶桑輯要

叙

一

問取各蠶書示都人士輒苦絲重難讀會蘭谿蘇大令錦霞以蠶
桑輯要見寄書為廣文鄭文同所錄首裁桑次育蠶次採說後以
治繭繅絲生種刺綿紉之法皆簡便易行令人開卷了然無絲重
之嘆其用意勤矣郡人苟取其書讀之條分縷析成規具在所云
家喻戶曉者亦在是矣第非常之原黎民所患兩大令踵行於金
蘭必得使眾鼓舞惟忻而不能自已它日長山澗水間童叟如蓋
民得以嘘枯救瘠則是書實為之嚆矢也雖然余所惓惓豈獨金
蘭兩邑云乎哉

光緒二十有四年律中大呂之月知金華府事長白繼良撰

蠶桑輯要序

養民者衣食也出衣食者耕織也不耕則無食不織則無衣農桑
並重絲未遠矣蘭邑山題水濼地利未闢民多服賈農於蠶桑一
事素乏講求其土俗然也在昔海禁未弛江西閩皖之貨皆行內
地邑為商賈所輻湊日用百物取給外來而不乏猶無事於土貨
自輪舶通而商旅出於其路者渺無土貨以抵制之則民將窮且
殆太守長白繼公憂焉亟亟為民謀生計因通飭閩屬與辦蠶桑
而邑學廣文鄭君文同迺錄蠶桑輯要一書進公嘉納之適余來
宰斯邑奉飭喜甚謹議舉行又得學博邵君慶辰襄助之爰捐廉

蠶桑輯要

叙

一

購秧分種以教民復刊布其書他說有可採者問亦錄入焉以期
廣其傳孔子曰因民之所利而利之孟子曰五畝之宅樹之以桑
又曰匹婦蠶之富民之基起點在是何以言之凡物皆須辨土宜
禹貢爾雅論之詳矣而桑獨不繫一洲明桑之不必擇地也即今
江西湖北等省靡不以此為急務況浙之嘉湖久擅其利蘭亦屬
浙其土之宜可知且種桑並不占地屋角田脣隨在可植嘉湖一
帶皆然即謂蘭邑佃種較嘉湖為早農桑或難兼顧不知種桑要
在平時有蠶本屬婦職何害於耕又何妨於蠶矧其事功半而利
倍動勛四旬即可抵農田一歲所入之數故曰富民之基也所慮

者民可與樂成難與圖始是在有司倡勸之前者 余宰瑞安時嘗
購秧種以教民殖其有蠶桑於是始今蘭民之智不下於瑞又得
鄭邵二君為先導願邑之人讀是書勤是業以仰副賢太守為民
興利之懷夫豈徒守土者之幸歟
光緒戊戌季冬月皖南蘇錦霞謹啟

蠶桑輯要

叙

二

蠶桑輯要序

曩者嘗謂蠶桑之利惟吾浙嘉湖二郡稱最外此若杭之海昌餘
杭富陽紹之諸暨嵊縣新昌已墮乎後他郡他省無論已自海禁
久開蕞爾印度選秧採子之自華以去者歲產絲數幾與嘉湖相
等埒然則嘉湖之利已與海外共之遑問中國之土之人更遑問
中國同一行省之土之人癸巳冬予就診得司訓蘭皋之官數旬
又攝教諭事明年仲冬受山鄭君書田來茲司教見其溫文爾雅
第以為積學士耳公餘輒娓娓譚植桑飼蠶事釐然秩然更僕不
少倦乃知君於此事固三折肱者蘭邑地高土墳時值隆冬苦寒

蠶桑輯要

敘

一

無數日即轉融和宜桑必矣且亦未嘗無從事於此者以桑自天
生不啻接種甚絲而葉不肥澤故絲亦羸劣豈能推廣君時思自
杭嘉移佳種來以法接種之卒未果越五年戊戌 留林運卿蘇
侯來宰是邑吉人為善惟日不足適奉

朝命 諭疆吏整頓農工商務 府尊長白繼公尤以種桑育蠶為第

一要義君乃草種桑育蠶各十二則稟說四則以矚予予亟從惠
敵之 大府報可 府尊且以君與余留心農桑之學登諸刻牘
子以為育蠶當先種桑必以身先之而後編民知利出自然乃有
風行草偃之效惟財用不足心為怒焉 邑侯作而曰為民興利

固長民者之責也遂以巨款自任並以余於杭嘉人地稔熟商令
攜貲往購秧枝余思適衛論治富然後教婦蠶夫耕乃及庠序曰
教曰養本相維繫爰即襍被先之富陽次及餘杭海昌得大葉家
桑數千本以歸近城士民知予所得之種之善也爭相領取遠鄉
來遲者率抱空而返予與君既詳告以栽植之法又取數百本囑
老於樹執者就公地栽之君更諭其長君續採若干本以給四鄉
之求其值仍自 邑侯輸之無一取諸民間嘗燒燭檢書見前輩
平陵清渠沈公任績溪成廣蠶桑說近時當湖訪廉黃君任天台
亦著蠶桑須知今得君而三矣噫豈斯事必屬之校官歟雖然斯

蠶桑輯要

敘

二

事之難也使無 府尊銳意提倡又無 邑侯大力主持吾人舌
獎管究終亦託諸空言焉耳茲者風氣漸開成效可必 邑侯取
君所著而顏之曰蠶桑輯要既付之剞劂氏以廣其傳君復述侯
意以余為躬親其事者不可無一言余亦樂君向之娓娓而談更
僕不倦者今果見諸施行也敢以不文辭乎哉爰泚筆而識其緣
起如此時在
光緒二十有四年歲次戊戌嘉平月仁和邵慶長軒雲甫序

蠶桑輯要敘

粵稽幽風紀侯治蠶禹貢物土宜桑是誠天地自然之無壞不
宜桑即盡人可治蠶亦何在不可以利其利余家昔素養蠶皆買
葉以飼之爰後於室旁瓦礫場上栽種桑秧數年成陰採取稱便
而衣被更有足賴焉甲午冬季承乏蘭庫園有野桑幾樹次春即
有人顧問採擇以去知蘭鄉亦有養蠶者迨春屬來署復自飼蠶
少許園葉不敷所食而向外購求頗不易得輒思廣種桑秧以興
蠶利然非得賢有司為之提倡舉行則民利無自振興安望其能
推廣而持久耶今秋皖南 蘇大令 錦霞 來宰斯邑下車伊始德

蠶桑輯要

敘

一

政維新余心忤然因即條陳裁桑育蠶各法具稟
各大憲蒙准批飭蘇侯察酌試辦而 蘇侯頗樂為民興利以養
蠶必先樹桑隨即籌款採辦桑秧議將拙擬條陳刊印成本散發
鄉民俾資取法余深慮管見不足以訓行旋得鄭君 品瑚 攜贈廣
蠶桑說刻本一書係溧陽沈清渠先生 練 前在績溪司鐸時所撰
詳審精密深得此中三昧而與末議相表裏竊喜其官同事同昔
今若合符節沈公導其先路余將步其後塵爰舉所擬各條復加
修飾敢以質諸同志者他時戶盡能蠶利溥無窮即以桑林為甘
棠也可時在光緒戊戌小陽春月及山鄭文同書田氏識

蠶桑輯要

栽桑十二則

桐鄉鄭文同著

一浙中桑樹以富陽為最佳。凡購辦桑秧。須擇根絲細密。皮色近白者。種之易發。若根旁絲少。而色深黃者。則不取也。

一凡插穉條。分行宜疏。每行相間約三四寸。墾地務深。每條須長六寸。剪時必擇嫩枝。剛在有癩如眼之上。即埋插入土。稍露其端。俟其成樹。仍復挖出另種。

一桑甚黑時。每顆剪去兩頭。以數十枚放在掌中。取草繩一條浸溼。則以桑莖和繩將之。甚黏繩上。將繩拉直。埋肥土中。不一月

蠶桑輯要

栽桑

即出土。如秧第二年移栽。第三年接。

一桑有壓條法。所栽之桑。有旁出之條。長二尺許。而去土不遠者。鋤鬆其土。攀條就之。加肥土於其上。用石壓好。露其梢。使之上向。一年之後。其條之在土下者。根已散布。可剪斷移栽。

一桑枝接後。甚少而葉大。宜於春分前後。將已經接過之桑條。大如筋者。剪三四寸長。下面削成馬耳形。隨將未接之桑。離土二三寸遠。將皮剖開寸許。如人字形。以馬耳形之桑條插入。斜頭向外。將桑皮拂起。以稻草密纏。忌漏水入口內。再用泥封之。不得動搖。本年可長數尺。明年立夏後。將接頭上面之本樹。用刀

削去。不得損傷移接之枝。

一有未接之桑已大。則離土約二尺許。剪去其梢。用刀豎剖於皮膜間。約二寸許。預備一小竹釘。削成木梳片。謂之桑銛。嵌入桑本剖開皮內。再將移接之條。削如馬耳樣。即取出桑銛。而以是條插入。草纏泥封。亦如前。次年可無庸修削。或不惟桑本已大。而上生枝條亦粗。即離本尺許。分留兩三枝。各為剪梢接條。亦可。若野桑葉糙。亦可以佳種桑條。如法接之。接時須在驚蟄後。清明前。務擇好晴天。接後若遇驟雨。則活者寡矣。

一栽桑之地。務宜向陽。若太陽不能常照。則葉內所含水氣較多。

蠶桑輯要

栽桑

蓋蠶性惡溼。食之易致蠶病。

一栽桑之法。掘地成坑。用水攪成泥漿。然後將桑秧下面大直根剪去。而留其四圍之小根。坐於泥漿之上。按至坑底。提三五次。再用土培之。或三五日一灌。無不活者。若於隆冬栽種。不宜攪以泥漿。恐其冰凍。致損桑根。種後用塘河泥。加在近根土面。可不必澆灌。

一栽桑。每株宜隔七八尺。縱橫成列。栽後即將上面梢子剪去。祇留一尺長。本年即長新條。祇留好條兩枝。餘俱剪去。第二年春天。又長新枝。仍一概不留。至臘月。將去年所留兩條。剪去梢子。

留一尺長。第三年。將第二年所留兩枝上。各留兩條。共成四枝。俟本年臘月。或次年清明。再將四枝各剪去梢子。留一尺長。逐年照此剪法。至第五年。共十六枝。凡五層。高五尺。以後不再留枝。每年照第五年剪斷處。離二分許剪之。閱年。則樹頭皆成拳形。久之而拳愈大。則條愈茂也。

一芒種後。宜將桑條剪完。雖蠶食有餘。亦必去之。再生者謂之二葉。如養夏蠶。則折以飼之。不宜多採。須於蒙茸處疏通。俾勻。餘條則任其長大。即為次年發葉之幹。雖不養夏蠶。亦須如法耘之。秋後。則以草繩逐樹。箍其所長之枝。以防烈風摧折。欹斜。

蠶桑輯要

栽桑

三

一桑葉之茂。視培養之勤惰。冬月正月。最宜擁肥。四月間。或以蠶屎桑渣為擁。地肥易生草。可種蔬物以除之。惟大麥不宜種。一桑樹易生蟲。見大枝上有流黃水之處。將桑皮剝破。中有卵如米粒者。即取而碎之。或樹有小孔。中必有蟲。可用鐵絲向孔剔出。其深入而非鐵絲所能及者。則用漏底銅筆。插入孔內。以洋油或百部汁灌之。其蟲立死。然宜在月之望前。又有食葉之蟲。生於二葉長成之後。一經其食。葉片皆若紗然。明春發葉。必不能繁茂。須趁早。用煙筋泡水。以洗帚勻洒葉上。蟲食之即死。遲則多不勝治矣。

育蠶十二則

一浙中蠶種不一。而天台種。絲色較白。分兩亦重。惟蠶種之家。不肯挑選佳繭。往往以病蠶繭撓入生種。以致有全無收成者。宜仿照西法。用顯微鏡察看。謂之驗種。其法。取子和水搗汁。驗其有無患點。以定棄取。又有驗蛹。驗蛾等法。亦用顯微鏡察看。

一繭式有長有圓。大抵腰束而微凹者。雄蛾也。長圓類棗者。雌蛾也。蛾出繭時。大概在晨五點鐘至八點鐘。雌雄各置一處。出齊後。聽其自配。四個時辰。即拆開。將雄蛾另置一處。俟雌蛾撒屎後。投置布上。頃刻生子。子初生色黃。不久即轉灰色。或青白粉。

蠶桑輯要

育蠶

紅深綠青蓮諸色。若未經雄蛾交媾者。其黃色不變。不能出蠶。一蠶子生六七日後。以風化陳石灰。撒於布上。即懸掛高處。過伏後。可摺而藏之。至臘月十二日取出。將布上石灰。輕輕撲去。次將食鹽炒熱。候冷。勻撒布上。即摺好。浸涼茶中。至本月二十四日。將布取出。用清水沃之。去其鹹氣。聽其自乾。又法。撒鹽後。即以種布攤竹簾上。任其暴露。不顧霜雪欺凌。亦至二十四日。收而沃之。向陽曬乾。藏待明春桑葉發生時。將蠶種布置於懷中。夜置被內。三五日。即破紗而出矣。紗音苗。字與訓。發初生也。一蠶紗初見二三頭。仍將種布摺藏。如稍多。則間以燈草。俟出齊。

方收之間有未出者。後雖續出。亦不必收。收蠶須在巳午時間。小蠶畏寒。前此恐尚有餘。日已西。則暖氣又退矣。於室中無風處。將蠶種布平攤淨桌上。俟其子出大勢已齊。以燈草置布上。引蠶緣上。即將燈草提起。以鷄毛掃入蠶箔中。然後以桑葉切細飼之。

一。小蠶約飼五六天。見其嘴上隱隱有尖角。而不復食葉。謂之頭眠。用薯糠灰。撒蠶身上。以收潮氣。既眠之翌日。天冷或二日。則蛻衣脫灰而出。謂之起娘。俟灰下無眠蠶。方可喂葉。又約四五天。則二眠。又約五天。則三眠。乃捉置他箔。法皆如初。惟所喂葉。可不必切。又約五六天。則大眠。其養法亦如前。大眠起後。第一

蠶桑輯要

育蠶

五

日或先喂柘葉五六次。再喂桑葉。絲乃有光。第二日巳午時。或以綠豆粉。拌桑葉喂一次。可解熱毒。再閱三五天。身轉稍斂。蠶莫謂之沙。視其沙色純綠。蠶體瑩徹。則知其熟。有先熟者謂之巧娘。雖喂以葉。亦不食而吐絲矣。

一。察有病蠶。急宜檢去。以免傳染。若絲腸抽動而頓止者。身縮而皮起黑點者。口邊有青粒而尿糞塞門者。皮薄細緊。色如牛乳。且有流汁滋出者。切不可留。如檢有未盡。或感而未發。治法於四眠起後。用好燒酒洒葉。先喂一次。再以新鮮葉喂之。無病者仍能食。有病則倒斃矣。蠶又有殭病。傳染最速。治無善法。惟殭

蠶能治馬瘟。或用馬毛。藏於蠶器。可解此病。以其相生相剋也。如遇殭病。其所盛大蠶之篋箔。須用水浸洗。刷潔淨。勿使稍留餘氣。否則即隔年感之。亦欲感受。

一。蠶屎桑渣。不可太厚。天冷隔日。藤指几切。讀若體音。字典訓。移也。日藤一次。藤時。將大眼繩網。覆蠶箔上。次將葉鋪網上。俟蠶穿網而上。即提網之四角。移置他箔。然後去先覆之網。掃除蠶屎桑渣。一網常在蠶下。以二網替換。下次亦如之。

一。育蠶以視葉為務。最忌溼葉。清晨露水未乾。亦不宜用。天若陰雨。須預備多葉。當以蘆簾著地平鋪。將葉勻攤其上。又須時時

蠶桑輯要

育蠶

六

抖鬆。勿使蒸黥。然亦不宜過多。恐其太乾。則易腐。蠶之食葉。以黎明深宵為最多。在晨則五下鐘。至六下鐘。在夜則十下鐘。至十一下鐘。尤當隨時添葉。而亦視天之寒暖分多寡。

一。經霧之葉。亦不可使蠶食。以其有腥也。須以布擦淨。使之涼透。方可以飼。又有沙葉。亦如之。蠶天有晴日中帶昏沈紅色者。謂之落沙天。葉上隱約有糙末。是謂沙葉。又桑樹在大麥地中者。切勿採以飼蠶。

一。蠶熟將欲吐絲。即先搭山棚。約高四五尺。架以木桁竹竿。上鋪蘆簾。預儲堅淨稻幹。束把如帚。至是排列簾面。將熟蠶捉上天

暖則頃刻成繭。若多不勝捉。以柳枝十數條。排於箔而繭。即緣枝而上。使兩人執包袱角。將柳枝向袱上一搖。則蠶下如雨。便易捉矣。做繭之處。宜爽氣透風。又須遮蔽其亮光。若天氣寒冷。或以微火炭盆。置山棚下。以助蠶力。惟欲留種者。終不宜用火。成繭功有遲速。約三四日。即可採繭矣。

一 飼蠶必須養貓。以防夜鼠食蠶。如無貓養。或買泥塑假貓。置於蠶架之旁。燈影照之。使鼠見而疑忌。

一 蠶箔中遇有蒼蠅趨附。急以拂塵驅之。恐其生子於蠶身。將來成繭後。即化蛆鑽孔而出。其繭不能繅絲。

蠶桑輯要

育蠶

上

蠶桑雜說四條

一 節取 小蠶時摘葉。須視桑條旁葉近下之處。擇葉片最大者。逐枝酌摘。切不可整穗折下。致斷生機。况桑芽味苦。小蠶忌食。應留其餘。使之日漸發長。將來葉大。斤兩仍不減少。所摘之小葉。可賺作贏餘。俟蠶三眠後。始概剪其條。將其旁穗。即舉穗飼之可也。

一 核數 小葉隨摘。無數可計。迨折穗剪條。則可權之以秤。每桑壹本十六枝頭者。初可得葉八斤十斤。逐年滋長。可漸及二十斤。每百斤葉為一擔。有桑若干株。計生葉若干擔。可養蠶若干

斤。小蠶身細。不勝其捉。眠後。即連桑渣輕撥撥開。俟其起而。以新葉。始將宿渣撤去。至出火時。蠶至三眠。為出火。以小時天。故則身大可捉。用秤權之。每出火一斤。統計前後食葉約一擔。即多亦微幾。蠶始生。色黑如蟻。俗謂之烏。收時用戥平之。每烏一錢。約計出火一斤。每斤出火。約得大眠三斤。最好亦有四斤者。每斤大眠。約可採繭二斤光景。每繭一斤。可得絲一兩。最好不過生色一二成足矣。按此計天。每斤係一斤半。

一 慎防 蠶性本忌雷。而起娘之未食葉時者。為尤甚。須預將逐時。碎出之桑渣。曬乾儲之。謂之香藤。一聞雷聲。即取香藤以護

蠶桑輯要

雜說

八

之。否恐驚而致傷。養蠶之家。又忌生疏人客往來。凶服者為尤甚。蠶室中。又須禁淫詞穢語。鬧氣高呼。蠶又忌腥香酸辣等氣。椒薑葱蒜酒醋各物。皆勿使近。又忌硫磺煙煤油漆。及燒毛骨氣。又忌沾燈油。近時洋油盛行。務使遠離。勿令觸氣。

一 別類 另有一種三眠子蠶。祇眠三次。起後即不再眠。食葉約六七天。即熟而能吐絲作繭。其養法亦皆如四眠子。惟以其繭衣不厚。抽絲分兩較短。故嘉湖地方。飼蠶之家。養者甚少。夏蠶謂之二蠶。另有一種名頭二蠶者。生時較早。亦四眠。作繭出蛾亦皆早。其所生之子。當時轉色。及夏至邊。即出烏。是名二蠶。其

所遺之種。即是次年之頭二蠶也。蠶繭甚薄。不堪繅絲。若二蠶則亦出絲不少也。

以上各條稟呈後。旋復增損而分析之。眉目較清。以下二十四條係續輯。

蠶桑輯要

雜說

九

治繭繅絲共計十六則

一採繭後。須即過秤。以便核計繅絲日數。蓋不過十日。即欲出蛾。如不及繅。或添設絲車。或用火焙繭。皆可預圖。春西有蒸繭法。較火焙為尤善。

一繭經稱後。即薄薄勻攤於簾箔之內。勿可厚積。置諸涼爽處。蓋煖則易以化蛾。繭外有蓬鬆浮衣。謂之繭統。青黃。俗謂若黃。須即刺盡。以備繅絲。

一繭之好歹不一。而以堅白為上。其次色稍差。而繭質仍堅厚。或質稍薄。而色仍潔白。皆可繅絲。若體不圓正。及凡有傷痕捏瘡者。皆於刺繭統時。隨手挑開。另繅醜絲。亦可。其最下者。內漬而

衣已透濕。謂之暈繭。須於採繭時先行摘落。勿使污及他繭。

一同功繭。兩三蠶合。或一繭者。絲縷較粗。繅出亦糙。實不起價。不如另先煮熟。留待蠶事畢後。復煮透。浸清水中。刺成綿兜。以作衣被之用。

較出蛾之前。殺名蛾。刺綿者為尤。刺法詳後。

一繅絲以冠早為貴。蓋繭愈新鮮。則絲色愈光亮。採繭之次日。即須安排絲車。過遲則不但絲色較差。即分兩亦欲減少。

一繅絲之水。務須清潔。能於潤泉中取之。最好。如河水。則須預先盛以大缸。俟其澄清。而後取用。或放螺蛳於缸中。則水易清澈。若井水。切不可用。

蠶桑輯要

繅絲

十

一絲車製造宜精。務須購自下三府。令匠工之巧者。依樣製之。弗使有毫釐之差。其車座車軸。必皆四方。端正。旋轉處要光滑。上有牌樓。裝小轆轤。竹為之。謂之絲浴。毛。下有插眼之處。中有裝鈞之具。每車兩副。可以更換。繅細用三眼。繅粗用兩眼。其座軸則一也。

一絲窠中所燒硬柴。必擇無煙煤者。方可以用。否則恐煙煤飛露。絲頁上。即有黑痕。蓋絲方出鍋尚濕。若黑處如染一般。不能拂拭使淨。

一絲車後面。須設火箱。即於絲窠中。取出純紅。和火。置諸箱內。須要常勻。勿得或旺或滅。俾繅上之絲。軸轉隨乾。若不烘燥。絲縷

趁滯將來掉絲費手。

一縲絲如用三眼。則一軸三頁。若兩眼則兩頁。即不善縲而用一眼者。軸仍分兩頁。不過兩眼輪流抽絲。務使彼此厚薄勻當。蓋三眼則絲細。兩眼則絲粗。其條子務各求其一勻。勿使或粗或細。縲細絲則愈細愈好。縲粗絲則愈粗愈好。不可半粗不細。兩不合用以隨時添滿。上眼為準。即見縲手高下。現售洋絲。則必用三眼縲者。若本地織絨。用兩眼縲可也。

一前初縲時。先將鍋中清水。滾不必沸騰。次將生繭二三十枚。放下。繭遇熱水。其緒即出。用竹篸拌勻。將緒擦起。秉綜左手。以

蠶桑輯要

繅絲

士

右手分十餘縲。次第上眼。脚踏軸轉。隨添生繭。隨拌隨擦。隨分上眼。隨將絲盡之蛹擦出。若有餘不盡。而無緒可抽者。亦擦去之。縲有頃。而鍋水漸渾。則用銅杓。輕輕汲出幾許。添換清水。重恐水蕩。致斷繭緒。若湯太沸。或加或換。隨宜可也。

一傍晚歇車。鍋內所餘縲殘。濕繭。謂之湯頭。另碗盛清水。將繭擦入。俟次晨開縲時。先放入鍋內。以拌生繭。

一縲時。擦出之蛹。大都身帶薄衣。歇車後。即將此類儘入鍋內。加水用蓋。以旺火煮透。開至次晨。取出。絲縲皆牽紫連併。放於篋中。將蛹料盡。是謂蛀住頭。以其七穿八洞。如蟲蛀然。故名。

蠶桑輯要

一暈污之繭。亦非無用。須先以清水浸淨。再加桑柴灰。銷刺一過。即併入薄衣繭內。和煮之。若繭統。則本清白。務須另煮。

一凡暈繭。汚繭。及蛀頭繭。統煮後。各分類。向溪邊水面。敲漂平勻。以無磊塊為度。取以曬乾。儲之。逐時手抽。撚作細縲。謂之打綿。積久。皆可織為綿綢。製成衣服。較絲綢尤耐穿。

一縲絲時。手握之綜乘。即分縲上眼所餘剩者。謂之絲拖頭。又名絲經頭。亦可以打綿綫。即不打綿綫。亦可以售賣。有專業收買此貨者。稱為絲吐行。總之蠶口中無棄物也。

生種刺綿共八則

蠶桑輯要

生種

士

一飼種蠶。初收時。即天氣寒冷。亦不宜烘火。須用綿絮衣被。覆蓋蠶箔。中須架空。勿使閉氣。其餵葉務勤。弗可失時。另箔養開。熟時。亦另上山帚。

一選種繭。視其綴繭。在山帚之上層中層者。採時。手力務輕。勻攤箔內。亦須輕鬆。重恐傷蛹。剝繭統時亦然。再將繭質薄軟者。挑去。祇留其堅厚者。則種無不佳。若繭在山帚下層者。蠶力較差。勿取可也。

一生蠶子。須預備種布。或方或長。均可。亦有月紙。裱厚者。須微糙。勿太光。使易以著子。上角兩邊。各穿細綫。套於竹桁。勻排懸挂。

五四七

以待上蛾。若蛾無力者。必不能從事而墜下矣。是較用紙布平鋪箇內生子者。為尤愈。

一蛾出前。後放對四個時辰。即拆開。去雄留雌。將蛾捉上紙布。令其生子。每一尺見方。約計蛾壹百六十隻。可以生滿。生子齊後。治法詳前。

再蠶蛾生種。切勿使聞臭穢氣。

一出蛾之繭殼。名蛾口繭。當時曬乾儲之。俟伏天。煮熟剝綿。以供衣被之用。亦有以之打綿。織而織綢。其細白者。與紡綢相似。

一剝綿之法。用稻草灰。稍加桑柴灰。瀝湯入鍋。將繭殼盛夏布袋。畧放蠟燭油。和灰湯煮透。取出。向溪沿漂淨油氣。浸清水中。以

蠶桑輯要

剝綿

三

指摘開繭之穿口。翻綑於小竹環。去其蛹衣。重疊套厚。取下將水捏盡。謂之瓜乾。形似絲瓜之有絲。向湯曬乾。故名。次第再剝。

一瓜乾積多後。復入水重套。拉綑於大竹環上。謂之開綿。以勻薄為佳。取下去水。如前將綿抖挺曬乾。是名環綿。又有手脫綿者。以右手將繭翻套於左手四指上。套務倍厚。即用兩手漸漸拓開。使大其樣。較環綿為小。用亦無異。祇在大小適宜爾。

一每斤鮮繭所出之蛾。可生子四方一尺紙布。值錢六七百文。所遺繭殼約計二兩。每斤繭殼可剝得半斤綿兒。如無不出絨之繭。繭夾雜。約可得綿十兩。每兩亦值高絲之半價。

論蠶患椒末瘟病

蠶病多般。黃輭瀉病。由於溼熱鬱蒸。青僵白僵。由於忽中寒冷。欲眠不眠。節出白水。欲老不老。節鼓而墮。或言皆由相配失宜。然此諸症。皆人所習知避。其為蠶隱慮大患者。莫如種類傳染椒末瘟之一症。其症無他病形。但見自頭眠至老。無故自斃。其甚者。死傷痕。種類不遺。所死之蠶。細察蠶身。皆有些微黑點。最細者。須顯微鏡照之始見。此椒末瘟之根原也。一蠶有之。轉相傳染。一蠶有之。放種亦然。椒末瘟之種。養之不收。既受此病。無術可治。蓋病根已伏於胎前也。按蠶病椒末瘟。係三十餘年前。西洋法國人巴斯

蠶桑輯要

附論

五

徒者。考得此病初起時。蠶背有微微黑點。用顯微鏡照之。始知蠶身有微黑粒。形如椒末。遂名為椒末瘟。一有此病。傳染不絕。應即提出不用。巴氏又創做無病蠶子。而為做子分方法。其法俟蠶蛹變蛾。雌雄相配時。用小木桶。或小竹圈。將每對分置於內。編號為記。則每雌雄所生之子。各在一處。俟蛾既墮。即將此蛾用乳鉢磨碎。以顯微鏡查視。如某號蛾體內有椒末形。其號之子。亦必有病。當棄而不用。如某號蛾體內無椒末形。其子亦必無病。即留為傳種之用。此法西洋各國皆師之。至蠶病之起於後天者。半緣於溼故養蠶之室。宜清潔爽朗。所飼之葉。亦須晾乾。設蠶身現有灰黑

等點。即須提置別室。另以勝淫等藥品。拌置葉中。多可漸愈。或云以乾浮萍末。拌置葉中。可治蠶病。試之頗效。

此論係 蘇邑侯從他書採來。查美國蠶務署。所著泰西育蠶新法一書。內載巴斯陀所察班勒林病。亦名胡椒痘。所言病狀。即前編察有病蠶條內之殭病是也。惟巴君能察其受病根源。而不詳治病妙法。未免闕如。茲既得經驗愈病良方。足徵見多識廣。益人智慧無窮已。 吉曰附識。



蠶桑輯要

附錄

十五

橡繭圖說

〔清〕劉祖憲撰

據南京圖書館藏清道光七年自刻本影印原書版框高二〇四毫米寬二六四毫米

閭之民生在勤勤則不匱沃土之民
不材瘠土之民莫不嚮義以其勞逸
殊也黔中尺寸皆山絕少沃壤瘠已
甚矣迺黔之民能辨土宜勤於樹藝
五穀而外杉桐榛蠟物產蕃滋而遵
義之榭葉育蠶其利尤美是殆風氣

橡繭圖說

序

近古抑亦勞則思善之所致歟然非
司牧者為之開其利源導其先路不
為功道光甲申前撫程公從吳荷屋
方伯請取遵義種橡養蠶之法徧示
通省俾仿而行之一時循良吏無不
踴躍從事安平劉令祖憲惴惴無華

實心愛民用意尤為懇懇以貧民苦
無蠶種也捐資市繭導之試放丙戌
繭乃大熟於是製機集匠教以織絲
又恐蚩氓未能通曉而樂行也復撰
橡繭圖說各系以詩俾之咏歌鼓舞
易知易從是真能勤於民事而導民

橡繭圖說

序

以義者余攷齊民要術汜勝之書言
蠶桑事詳矣而榭櫟之用闕焉唐書
南詔傳稱曲靖至滇池食蠶以柘亦
不及榭櫟農政全書則云飼蠶之樹
世人皆知有桑柘矣而東萊人育山
繭者於樹無所不用椒繭最上桑柘

次之椿次之樗為下然則前遵義陳
守之教民以柵葉育蠶亦因地制宜
耳苟師其意則可育蠶之樹尚多也
又按南史載高昌國有草實如繭中
絲為細纒名白疊南越志云桂州出
古終藤結實如蠶毳昔人謂之吉貝

棟蘭圖說

序

三

即今之棉花是也不蠶而棉無采養
之勞不麻而布免績緝之功衣被天
下其利大矣恭讀

欽定授時通考所載種藝制作之法
綦詳較之育蠶織綢事半而功倍其
為用也更廣為民父母者誠講求而

勸導之俾吾民因物土之宜各盡其
力棉花之利與橡繭並行庶地無遺
利人無遺力衣食足而禮義興於良
司牧有厚望焉是為序

道光歲在強圉大淵獻陽月上澣撫
黔使者興堪嵩溥撰



棟蘭圖說

序

四

嘗謂以實心行實政者必當視民事如家事為之摩畫周詳謳吟詠此書所以有無逸之圖詩所以有豳風之詠也黔中山峻水駛無平原沃野之利乾隆而有為義陳守教民以種橡養蠶繅絲綢之法由是商販

橡繭圖說

序

雲集焉郡之民獨稱殷富而他郡鮮有及之者蓋由官斯土者未能因所利而利之也安順所屬之安平知地狹而土瘠然多產橡民間伐之以作薪炭不知其所以飼蠶也罔清劉仲矩來宰知邑相地之宜揆物之理

知其利也橡者不利於蠶因在

上憲之檄而行之循陳守之濬而試之知民之窘於謀始也捐貲以倡之慮民之多以畏難也延工巨務之且念民之不能家論而户晓也陰圖以示之註說以解之而復贅詩以

橡繭圖說

序

二

詠之余忝守郡表其苦心勞思用此無窮之利誠恐所費不貲後難為繼亦分廬以助之務使楚世曠土邑鮮游民之試邑其地見橡林之蔥鬱數蠶具之參差繅繭其晨昏帶輟弄機軋、午在常聞民生

聖天子

左勤、則不匱文值

子在上豐年屬麥飽食煖衣柴利
之休風不多讓於意郡矣於此仲
矩之以實心幼實政視民事如家事
烏能為之學畫周詳言漸至玉誼
吟風勸以感斯通乎人道敏政地

敬蘭圖說

序

三

是敏樹洵不誣也惟冀所為多與物
令踵而行之則余之典有榮施焉
披圖百為之序昔在
道光丁亥暢月下泮 長白 荻林
檇庭氏撰



檇蘭圖說叙

洪範之陳八政也食貨次於司徒周頌之味思文也陳常先謀率
育此我

先師

孔子所為籌富於教之先而管子亦云倉廩實而禮義興也伏讀
我

聖祖

仁皇帝上諭之四條曰重農桑以足衣食蓋自古帝王未有不以
小民之衣食為先務者歲丙戌貴以安平邑侯 劉仲矩先生聘
纂縣志寓平署竊聞安平多橡樹民祇薪炭用之 先生於甲申

檇蘭圖說

叙

一

冬間禁民砍伐教民種橡育蠶乙酉十月貧民苦無蠶種 先生
捐廉四百六十金貸之及 來署復孜孜汲汲續購橡子數十石
給民領種又於署旁隙地種橡秧以分給鄉民邑無機商 先生
復貸蠶民禁萬春等千餘金設機房三所招教織匠三十餘人躡
機行緯軋軋乙乙而城鄉婦孺相率而師之者日無寧暑冬末又
市繭種三十萬教民烘種育蛾并以貸貧民之不能買種者 戲
謂 先生曰居官如傳舍斯豈公家子孫世守者乎何為勞心焦
思一至於此 先生曰安平舊稱瘠邑余始不之信自甲申承乏

以來熟察四境民無積蓄室少完廬年豐則僅饜糟糠歲歉則野有菜色余聞安邑千樹素燕秦千樹栗渭川千畝竹其富與千戶侯等方今各

上憲刊刻育橡放蠶條教令各府州縣教民種育余計種山土一幅得山糧二石以之種橡利可十倍昔遵義亦瘠區也乾隆初年山東陳守玉璧以其鄉之山蠶教民飼放織繭數十年後遵義稱富饒安平瘠土安知不可轉為富鄉哉貴曰是固然已但百姓可與樂成難與謀始先生又安能盡教之先生因出所纂橡繭圖

橡繭圖說

叙

二

說以示余余讀其書自辨橡種橡以至上機成綢為條四十有一條各一說說各一圖圖各一詩條分縷晰明白顯易雖村農野老販夫牧豎皆能通曉而樂行之是真可與謀始可以家諭戶曉矣昔張全義之任河南也河南地盡砂礫草木皆稀全義巡行郊野勸民種樹種麥有勤苦者必親至其家勞以酒食民相語曰張公不喜聲伎惟見種樹種麥乃喜耳由是比戶豐美民少離散先生其今之張公哉宋于潛令樓璿言農夫蠶婦之作苦究訪始末作耕織二圖其織圖則自浴蠶以至剪帛凡二十四事先生此

聖

書有圖有說每圖之上又作詩以咏歌之使讀是書者既有所遵循又有所觀感興起樂於從事仰事俯育共為

聖世良民然則此書固可媲美前人而大為斯民衣食之藉也其利豈

不溥哉謹序 崑

道光七年五月水西何思貴天爵書於平壩文儀官舍

橡繭圖說

叙

三

橡繭圖說目錄

- 橡利第一
- 辨橡第二
- 窖橡子第三
- 擇土第四 培土附
- 種橡第五 播秧種秧附
- 種橡兼種雜糧第六
- 畜橡第七

橡繭圖說

目錄

- 斫橡第八
- 恤橡第九
- 擇種播種第十
- 修理烘房烘種柔種第十一
- 穿種上晾出蛾第十二
- 烘房火候第十三
- 烘蛾配蛾折蛾數蛾第十四
- 伏卵出蠶第十五

祈蠶第十六

禦風雷第十七

占繭之成熟第十八

分棚第十九

計本息第二十

春放蠶法第二十一

毆鳥第二十二 秋蠶同

移枝第二十三 秋蠶同

橡繭圖說

目錄

三眠大眠第二十四

蠶病第二十五 治法附

收繭收種第二十六

煉繭第二十七 秋蠶同

晾種第二十八

秋蠶縛枝第二十九

毆炸蟻第三十 餘蠶附

煮繭取絲第三十一

導筒第三十二

套繭第三十三

破口繭

血繭

湯繭附

絡絲第三十四

攢絲第三十五

絡緯第三十六

牽絲第三十七

扣絲第三十八

刷絲第三十九

橡繭圖說

目錄

三

再扣絲繫綜第四十

上機度梭成網第四十一

機床并
各器附

橡繭圖說上卷

閩中梅溪劉祖憲仲矩手輯

橡利第一

橡爾雅謂之櫟。山東關中謂之榭。貴州謂之青桐。小者可養蠶。大者老者可薪炭。其子可喂猪。其斗斗橡子殼也。可染皂。東觀漢記。李恂居新安關下。拾橡實為食。本草綱目言。凶年飢歲。可作豆腐。今湖廣黔中。往往雜黃豆為之。又或以石灰水去其苦味。乾研成麩。亦可以供食。則樹木之利。未有過於此者。管子言。十年之計。樹木而橡樹則四年便可飼蠶。他樹必沃土易長。而橡樹則於瘠土及五

橡繭圖說

二卷

一

穀不生之土。無不可以種植。今遵義一郡。不論肥瘠之土。均栽橡樹。其有宜於雜糧者。亦以利少而皆種橡。橡利之廣。已有明徵。吾民何憚而不為哉。或曰。遵義以一郡所出之繭。即將遍天下。設橡樹徧於黔中。不慮其聚而不銷乎。不知遵義之繭。今僅通於河南四川湖北山陝雲貴數省。而河南販客。往往於春季先出銀付織。秋始取網。則網之易銷。可知。且今之土網。尚不可以染紅。其用此絲者。亦惟廣東之沉香繭。雲南之通海緞。餘若四川各省。祇以雜絲線帽緯等之用。嗣此而賤網益熟。染水益得。則用必益多。銷必

益易矣。且家蠶之絲。每兩值銀二錢。此則半減其價。縱俗尚紛華。或嫌其樸今。

上崇儉去奢。苟非朝祭之服。未有不樂趨於儉者。然則數十年以後。知必有較家蠶之絲而倍銷者矣。吾民又何慮其墜而不行哉。

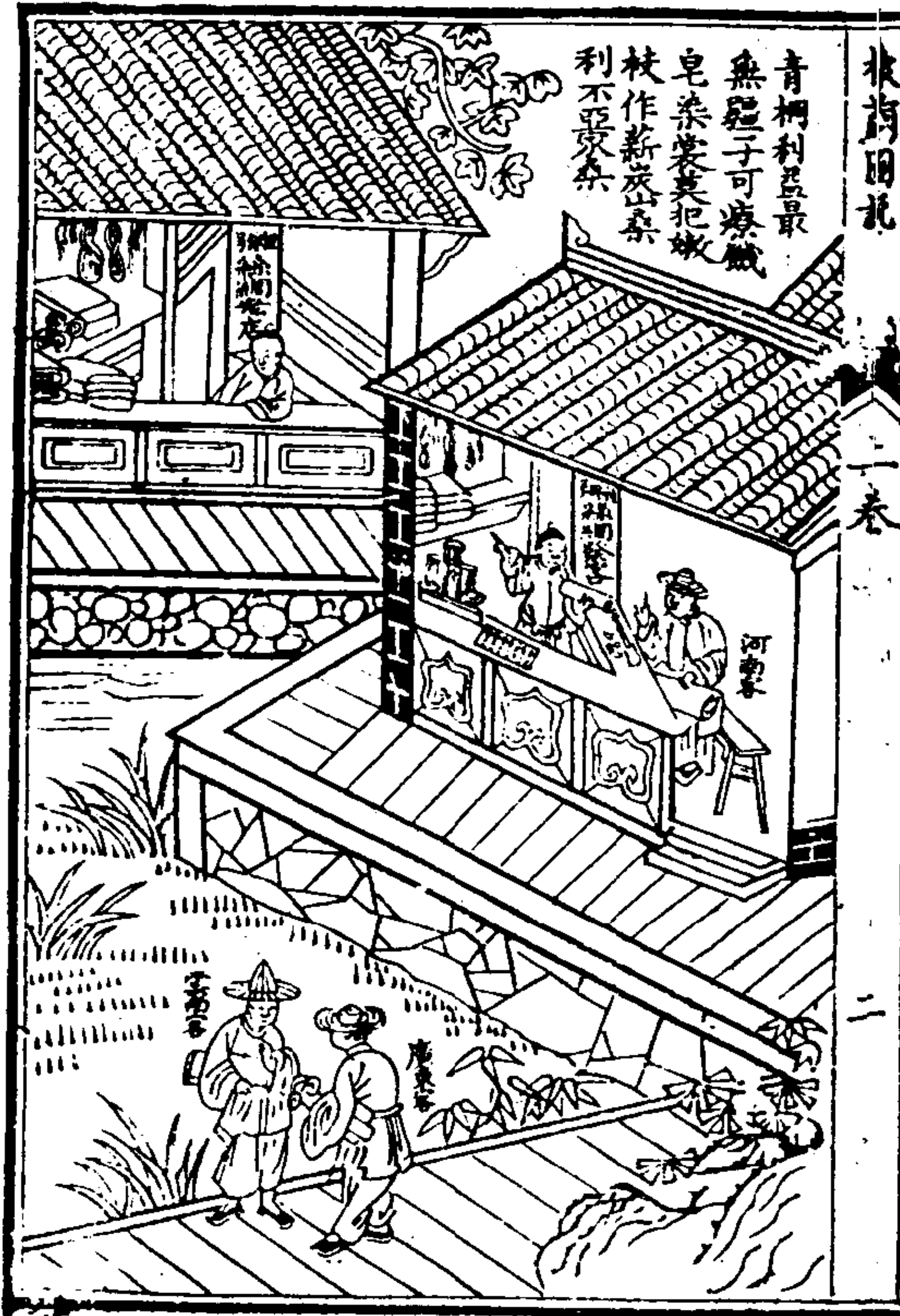

收銷圖說

青桐利最
無羅子可瘳
皂染裝其把
杖作薪炭
利不亞桑

辨橡樹第二

橡樹之宜於蠶者。然人名細葉青桐。有二種。一種色青。一種葉邊微紅。均葉長如鋸。房生實如小榛子。大味甜。又有一種大葉青桐。又名厚皮青桐。皮厚葉微圓如掌。大青白相兼。味甜。葉粗。秋蠶。堅利。初眠時即能食。若春蠶必二三眠後始能食之。亦房生實小。如意。故以之催葉。尚可。又一種名胡利葉。與厚葉青桐畧同。但皮薄。不開花。馬異耳。又大葉一種。名水青桐。色微紅。葉邊如鋸。味澁。蠶食之。不甚作繭。

橡樹圖說

上卷

三



種時同一費工
夫絲少絲多便
有殊若使遍山
皆細葉管教一
爾重三鍊

大葉青桐

窖橡子第三

凡橡子必生於老橡。九月間子熟自落。收取之後。即當挖地窖之。窖大小淺深視橡之多少。每鋪橡子一層。厚寸許。用草灰寸許蓋之。復鋪橡子一層。不論層數多寡。均如前法。埋畢。上覆以土。至春則分種之。若將橡子散置房屋。或見風日。則積濕生熱。積熱生蟲。不過半月。而橡子盡壞矣。



橡子如何怕見風。從來風氣慣生蟲。風氣生虫故風要。字從几從虫。他箇箇生無已挖。窖埋之法最工。

擇土第四

凡樹忌瘦土。橡樹則否。惟求土紫色黃。及土紋縝密者種之。則不生蟲。凡鬆土中。生一種白蟲。其狀如三眠之蠶。色白。但差短。耳俗名土蠶。食橡根及栗根。尤甚。若堅土。則皆無有。若黑土性鬆。泥塗窪濕。惡其及陰土。凡太陽所不照。均非所宜。而巖山尤忌。蓋山石堅硬。蠶多跌壞。夏日炎熱。所有墜落。及乘涼下地之蠶。不即為檢取。往往燙死石上。巖石又多罅隙。有匿藏其中。而俄死者。且山石多蛇鼠。尤須防之。



田欲肥。曉土以糞。青桐偏不喜。泥塗之言。上覆非高。實得黃。金樹為伴。

種橡第五 播秧種秧附

種橡之法用大鐵鋤一根。圓如鴿卵大。上平下尖。如錐形長二尺許。以錐擊入土中三四寸。先入糞土一撮。隨置橡子二枚。仍以鬆土蓋之。至春發芽。芽為根芽。隨手置之。而本乎地者。自親下此種橡之法也。若播秧。則不必密。法於取橡子時。擇沃土一塊。密鋪橡子。如播穀種。上用草或草灰蓋之。再覆以土一二寸。至發生時。加糞土灌溉。年可長尺餘。既易於培植。且可免牛馬之踐。俟次年雨水節二三日後。將大碌盤一把。碌盤今土工所用。踏土皮向秧地上用力踏起。

橡樹圖說

上卷

六

連秧和土。提入箕內。往山場。又用大鐵鋤長一尺。約重五六斤。於栽種處用力一挖。深三四寸。再用力一挖。深五六寸。將土輕為掘。開切不可翻又將橡秧順勢插入。所掘土內。如稍有盤屈。則抽出。再插之。插畢。又以輕手取出鐵鋤。以脚重踏原土。使無縫隙。如此。則根與土合。易於得氣。種干活千種。萬活萬。四年之間。便可放蠶。至秧之相去。每栽一秧。四面各距二三尺。亦定法也。又按每日。一人可栽橡秧三百十人。三千若十人。十日便可栽三萬以橡樹。一株放蠶四十頭計之。三萬株即可出繭一百二十萬。橡樹之利。

如此。吾民又何憚而不為哉。凡附近橡林之田坎園坎。及移枝可及之處。均宜種橡。以盡地利。至民宅墻下。及園中隙地。種橡百株。可抵山橡三百株。以地肥葉美。人工易周。而蠶少拋棄故也。

甲申九月奉。各憲札飭。收買橡子。以備鄰縣支領。并勸諭鋪隴等十餘處。民人領種橡子。將及三載。樹僅尺餘。山土稍肥者。亦不滿三尺。邑民全未知利。不肯去草澆糞。故倍難長。如果留心。樹畜四年。定可放蠶。勿疑也。丙戌臘月。於畧中隙地。依法種秧十數萬株。半年之間。橡高二尺。最小者亦有一尺五六寸。可見人之勤情。與地之肥磽。其相去不啻數倍也。

橡樹圖說

上卷

七



種橡何如種橡
秧牛羊踐後可
無傷問余千
種何干活
順種根莖
法最良

種橡兼種雜糧第六

橡利與矣。當必有如遵義各縣。以乾土熟土而種橡者。設或不明其法。地利未盡。亦可惜也。法宜於乾土熟土內。依法栽種橡樹。每樹四面各空二尺。而空處之地。即當兼種豆麥紅稗。以收地利。且澆糞去草。橡樹既可易長。而春草不生。仍可免牛馬之踐。至次年三年。橡高不過二三尺。其葉尚稀。仍宜於冬間種麥。至橡葉繁茂。而麥亦已熟矣。四年春季。已可放蠶。無庸兼種。至放過三季。或四季之後。橡經斫伐。是年冬間。即當種麥。至新種於山者。亦可依此

橡園圖記

上卷

八

兼種。此為盡地之利。吾民亦不可不知也。

橡樹新栽。隙地多。兼將豆麥種山阿。春蠶未熟。人猶勉試。問山農。識得麼。



畜橡第七

畜橡者。謂橡樹初生時。生氣尚微。凡四旁之草木。皆易為害。故宜速鋤之。橡葉味甘美。牛羊皆嗜之。一經被齧。不獨難長。必數年乃復其舊。而羊害尤酷。語云。牛吃如洗。羊吃如燒。蓋羊為兇畜。兇屬金。金剋木。故其害為尤甚。凡橡葉落時。掃壅橡根。而樹愈暢茂。何也。葉之朽也。美於糞也。

橡園圖說

上卷

九

畜橡猶如畜稻。粟草根如莠。橡如根。更將落葉勤澆。糞一橡。栽成抵擔糧。



斫橡第八

橡老葉粗氣薄味淡。蠶多不食。即食之而吐絲亦少。其未老之料。屢經蠶食。枝剪殆盡。萌蘖無多。而葉亦力薄。法宜於小陽時候。月是。一經一芽。十經便有十芽。若用利刀及鋸。則光滑無縫。不能叢生。試看人家種蠟樹者。愈斫愈繁。每本不下五六十莖。橡性之叢生亦猶此也。七月不可斫橡。以金旺尅木。木根多壞也。故凡田畔茨草。農夫必以七月斫之。

橡南門記

上卷

十



冬經寫茂樹無枝。枝。去莫遲疑。

放蠶第九

橡生四年可放蠶矣。而欲其耐放。則尤當恤橡之力。假如橡樹一林。甲子年放過春蠶。則秋季便當休息。至乙丑丙寅丁卯。三季仍放春蠶。亦各以本秋為休息之時。至丁卯春後。四經剪削。橡充無枝。則於是年十月。如法斫伐。戊辰一年。可長三尺餘。己巳春季。便可放蠶。但前放一萬者。此時只可五千耳。

橡南門記

上卷

十一



幼橡難經兩季磨當。尋別處去。通那今春。放過秋須歇葉茂枝。繁齒愈多。

擇種搖種第十

擇種之法有三。一以手四指審之。重而殼潤者佳。輕而殼燥者否。一向耳邊搖之。重而聲沉者佳。輕而聲鬆者否。一看絲頭。寸許在。前故尖處。細之頭在。此絲之頭亦在此。絲頭紅潤者佳。黃燥者否。種之美者。每萬可得。或七八千。否則只三五千。不特然。又須慎辨雌雄。毋使多寡不勻。絲頭正出者為雄。偏出者為雌。雄者多瘦而長。雌者則較圓而大。

橡圖說

上卷

十二

四指中間試重
輕或搖耳畔聽
其聲欲知種有
雌雄別偏正圓
長仔細評



橡圖說 卷上

修理烘房第十一 烘種柔種附

烘種之法。於臘末正初。修整烘屋一間。紙糊四壁。不使透風。上以板蓋之。使火氣不散。周圍置木架。架高五六寸。以便安。當置火。用篾籬盛種。靠四壁安頓。架上時常移動。使背面皆得暖氣。數日之後。又將籬內。翻轉。勿令偏熱偏寒。如此。則十日之後。種柔軟。而其殼可受穿矣。

橡圖說

上卷

十三

天地網緼物化醇烘
房火候亦稱神莫言
此火薪炭妙手能
回九地春



穿種上晾出蛾第十二

何謂穿種。繭有頭脚。有絲頭者曰頭。無絲頭而圓淨者曰脚。用麻線淺穿其脚。深則頓在烘房籠內。仍不時翻轉。使火氣勻滿。如此二十日。則有蛾飛出。謂之報信蛾。即取所穿之種。掛於烘房四面竹竿上。中仍以微火烘之。則羣蛾咬繭而出矣。自烘種起十日穿種。又十日見報信蛾上晾竿。又二十日蛾盡出。凡出蛾多在午時以後。至戌時止。故俗以蛾出為陰。

橡繭圖說

上卷

十四



形如雀卵。勢長。圓。脚無絲。要淺穿。再向烘房調火。劑羣蛾展翅。樂翩翩。

烘房火候第十三

火宜柴。柴必橡樹。一取其味甘。氣純性平。一取其火焰。絲繞暖氣。周遍。此外惟救兵糧之根。初生於道旁。因坎其子。叢生。至秋。木冬。橙。或毛果。楓香。白蠟。化稿。諸樹。亦可取用。若他樹。則氣辛。殺蟲。蠶。蛹。最忌。如蠶食桐子葉。或白楊葉。必死。是其驗也。若用炭。則火性烈而不勻。煤火尤忌。此用柴之辨也。凡未出蛾之先。烘者於雞鳴時起火。陸續添柴。至戌時息火。以灰覆之。日日如是。若蛾既出。則起火。雖亦同時。謂之。至巳時。便以灰息火。謂之。否則火無陰陽。而

橡繭圖說

上卷

十五

蠶多病。要之用火之法。自烘種。候種。至穿種。出蛾。前後三十日。總要停勻。若火過大。則蠶多。斑狗。過小。則蠶出。又遲。至蛾之出也。生氣甚微。又宜微火。以養之。此用火有陰陽大小之辨也。又須量地之寒暖。假如至高之處。冬氣常在。橡葉生。遲須微火烘之。使蛾遲出。伏五之處。春氣常在。橡葉生。早宜急火烘之。急火。非忽大。使蛾早出。此用火之緩急。以橡葉之遲早而辨之也。又有不高不低之地。春氣一般。橡葉業已發生。而蠶出有遲早者。何故。蓋烘房必依村寨人家。而村寨有向陽向陰之不同。如村寨坐向東南。而天陽外

感蠶出必早。須以緩火烘之。如村寨坐向西北。天陰外。蠶出必
 近。須以急火烘之。此以村寨之陰陽分蠶之遲早。而因以火候之
 緩急配之也。凡烘房欲溫。若瓦房稍高。或三面均磚牆。上牆。又
 係土地。至息火時。上下四面均有陰氣潛襲。蠶多瀉痢。若柴用陽
 火。及火過大。則不獨蠶病。斑狗而在。二三眠時。亦必紛紛下地。四
 處逃散。多至於餓死。火候之調。莫難於此。故烘房不如草房之為
 妥也。今遵義縣用草房。其烘壞於屋。屋磚墻者。屢經試驗。慎之慎之。

橡繭圖說 上卷 十六

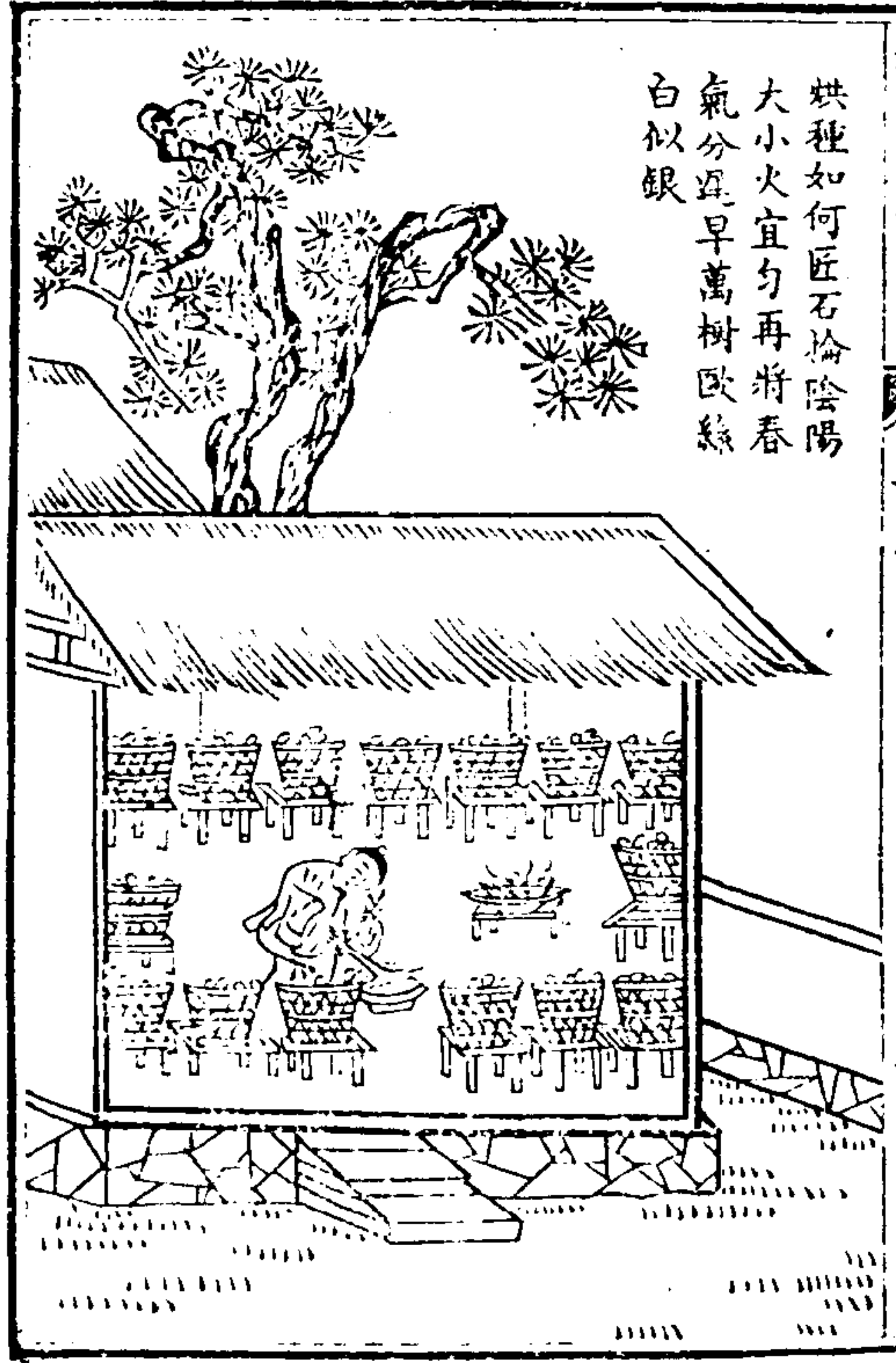

烘種如何。匠石拾陰陽。大小火宜勻。再將春氣分運。早萬樹歐絲。白似銀。

橡繭圖說 卷上

捉蛾配蛾折蛾數蛾第十四
 蛾出矣。大者為雌。小者為雄。雄者眉粗。雌者眉秀。無論雌雄。盡捉
 入筐。使其自為配耦。緣筐內外。以便於折。其有不能自配者。則人
 為之合。其配之時候。如本日午時配者。俟來日午時折之。若配不
 周日。與不及時。而折之早。則精氣不足。大眠之時。必病空肚。有過
 時。而折之太晚。則雌蛾亂飛。往往覆卵於別處。多所拋棄。若以已
 配之雄蛾。再令作配。則卵不生。蠶即生。蠶而亦多病。亦精氣不足
 故也。凡折蛾。必以手大指及次指。捻雌蛾之肚尾。使尿盡出。

橡繭圖說 上卷 十七

否則腹脹。而難於伏卵。折配畢。以母蛾一一數過。放入荊條籠內。
 各為登記。數目。以便檢筐。若天氣寒涼。仍須以微火薰之。
 凡雌蛾不去溺。及折蛾太遲。則雌蛾往往脹死。即或不死。其卵亦
 難盡出。所折雄蛾。必須另收一處。俟其自斃。否則紛紛亂飛。復與
 別蛾作配。致有敗卵。及空肚諸病。凡烘火過大。則蛾多黑。而兩
 翅不舒。俗謂之健翅。一云。火候雖勻。凡一筐之蛾。亦必有健翅。蛾十餘隻。當急去之。不令作配。若火過
 小。則蛾翅有黑汗一點。如粟米大。所配之卵。均不育。



情如蚊蠅兩相隨氣
候秋宜十二時若使
過時與不及頓教生
意一時漸

稼圃圖說

上卷

十八

伏卵出蠶第十五

凡母蛾大者約伏卵百二三十顆。小者亦有八九十。大概以百顆為準。其當覆卵時。兩翅必搖動有聲。又須以筐蓋覆之。勿使飛出。欲卵之勻布。則以燈火引之。使就空處生卵。此十餘日內。若天氣陰寒。則蛾不飛動。覆卵成堆。至蠶出之時。卵之在中者。往往咬不出卵而死。若天氣晴暖。則羣蛾栩栩。其生卵必勻。其色如膏。梁有生氣。若遇天氣寒冷。仍須以炭火微烘之。見卵半月。或二十日。而蠶出亦宜近火。以沾暖氣。其出也。總在寅卯二時。故俗以蠶出為陽。卵羅須以黃荆嫩條編之。年必一換。若用他木。則不粘子。黃荆條出遊義府清鎮鴨池河亦有之。

稼圃圖說

上卷

十九

生生不已理無窮無限生機在
 個中一子生百子百子生萬子
 到底脈斯各念一交生天壽

橡蘭圖說

上卷

手



祈蠶第十六

蠶之空肚發狂皆由人事不藉神功若久雨久晴及大風雹皆有
 神主之是則不可以不祈也或曰風雹為上天所司蠶神豈能作
 主殊不知我祈於神神祈於天我一念之誠上天可以感格况有
 神以為之助乎其法於棚之東西角上在別處則築一小臺或石亦
 可方二尺寬二尺高三尺墜四小柱搭茅於上如街坊土地祠狀
 中用木片高一尺三寸寬一尺擇神在日書寫蠶神姓氏及應祀
 諸神安設臺上每日焚香設茗每月十五日煮油米白粥祀之

橡蘭圖說

上卷

二十一

米煮粥入猪油白如此虔誠供養則祈禱無不應矣又按歷代所
 蓋以磁器盛之祀蠶神有四一黃帝元妃西陵氏見皇圖一蜀蠶女馬頭娘見蠶
 祀神一莞窳婦人寓氏蠶神見後漢書一新興泥塑東山蠶神羅
 夫人見廣東今從之

蠶神木主牌式
 本土地之神
 作前新興羅氏之神
 蠶女馬氏小姑之神
 始蠶黃帝元妃之神
 蠶窳婦人寓氏之神
 本縣城隍之神
 遵義陳太守之神

東西棚上拜諸神白粥油鹽
次第陳水設木儀雖足數祈
天天自安時民



禦風雹法第十七

或曰蠶利固大矣。故遇雹災。則蠶無遺類。奈之何哉。余曰。俗以蠶為天蟲。人果能毋為不義。毋自暇逸。誠心事神。以祈蠶年。善待工人。毋有詬厲刻薄。則上天斷不降災。即或天災難免。察西何天爵先生。謂有辟除風雹之法。云其家有茶樹數十萬株。開花時。亦最忌雹。遇異人授禦雹之法。行之十餘年。雹災不作。且雹作而以此法免者。有二次。今見君急切為民。故不敢吝秘務。廣為傳之。其說曰。凡雹必有風。以送之。風不至。雹亦不至矣。風之神曰蜚廉。雹之神曰李左車。能制風雹之神曰后羿。其法於蠶未入山之前。或二月。或三月內。擇第一箇丙戌日。將羅針在橡林中間。定準戌方。在於何處。即於是處立一幡竿。竿以直木為之。長三丈四尺九寸。此必如幡以黃布一幅。為之長一丈四尺九寸。此必如幡上書日月木火土金水氣字。羅計十一字。幡上除頭二尺。幡尾除一尺。各九寸。日書月書。木書火書。土書金書。水書氣書。字書羅計。黃土。令道士照依齋醮立皇幡之法。樹之。繫幡竿繩索。務要堅固。以麻紵為之。幡竿下設一小棹。用潔淨栗木版片。寬一尺。長二尺。做一牌位。牌分三

橡園圖說

上卷

二十三

神曰李左車。能制風雹之神曰后羿。其法於蠶未入山之前。或二月。或三月內。擇第一箇丙戌日。將羅針在橡林中間。定準戌方。在於何處。即於是處立一幡竿。竿以直木為之。長三丈四尺九寸。此必如幡以黃布一幅。為之長一丈四尺九寸。此必如幡上書日月木火土金水氣字。羅計十一字。幡上除頭二尺。幡尾除一尺。各九寸。日書月書。木書火書。土書金書。水書氣書。字書羅計。黃土。令道士照依齋醮立皇幡之法。樹之。繫幡竿繩索。務要堅固。以麻紵為之。幡竿下設一小棹。用潔淨栗木版片。寬一尺。長二尺。做一牌位。牌分三

行一直書風主蜚大將軍之神。一書護蠶后羿大將軍之神。一書
 電主李大將軍之神。梓及牌位坐辰向戌。又取年月日時四戌方
 之土各一小撮。和水為泥。塑一小狗像。安頓梓下。其尾在辰。其頭
 向戌。播竿於丙戌前三日。造畢。播與牌位上字。以丙戌日。寫土狗
 以丙戌日辰時。取土為之。樹竿及牌位。皆於午中刻畢。事隨取一
 雄雞。祭之。洒血。牌位上設香。帝酒醴。祭品。衆蠶戶整潔衣冠。俯伏
 讀祝文。奠獻畢。化錢。畢。出泥狗於梓下。向藩下焚香。奠酒。化錢。殺
 一小黑狗。以祭之。取血塗黃幡尾上。即於此時。豎幡。並取血塗狗

橡繭圖說

二十四

二十四

背。上塗畢。取泥狗。仍置梓下。剥取狗皮。晒乾。亦掛於梓下。每日焚
 香二次。遇雷將起。即奔赴藩下。焚香拜祝。云。幸赦過。幸赦過。再割
 黑狗皮。如掌大。走出橡林之外。向風來處。和乾草燒之。祝曰。他方
 顯化。他方顯化。如此。則隣村雨雹。而養蠶之處。定不受害矣。

附取四狗土例

年狗例。六甲年中取之。假如甲子甲戌二旬。此二十年中。在甲
 方上取土。甲申旬中十年。在丙方上取土。甲午旬中十年。在
 亥方上取土。戊寄在亥。取亥土。即是取戌土。甲辰旬中十年。在庚方上取土。

甲寅旬中十年。在壬方上取土。

月狗例。以五虎。適取之。假如甲巳之年。正月為丙寅。月建。就丙寅
 順數。至九月。得甲戌。就甲方上取土。乙庚丙年。月建。戊寅。就丙
 方上取土。丙辛丙年。月建。庚寅。就亥方上取土。丁壬丙年。月
 建。壬寅。就庚方上取土。戊癸丙年。月建。甲寅。就壬方上取土。
 日狗例。以其月初一日。日建。取之。無論二月三月。只要有了丙戌
 日。假如二月朔日。或三月朔日。就朔日。順數。至上旬。戌字。如朔日
 是庚辰。順數。至初七日。為丙戌。就丙方上取土。如朔日是甲午。順

橡繭圖說

二十五

二十五

數。至初五日。為戊戌。就亥方上取土。餘倣此。
 時狗例。丙戌日。年年向丙方取之。
 其要在丙戌前幾日。用羅針。格定戌方之後。便將羅針。定準四狗
 土方。標土為記。標土如兩狗三狗同方。便插兩標三標為記。以便
 至期取土。造作泥狗。否則臨時張皇。恐有誤也。具圖於左。

四狗土方位

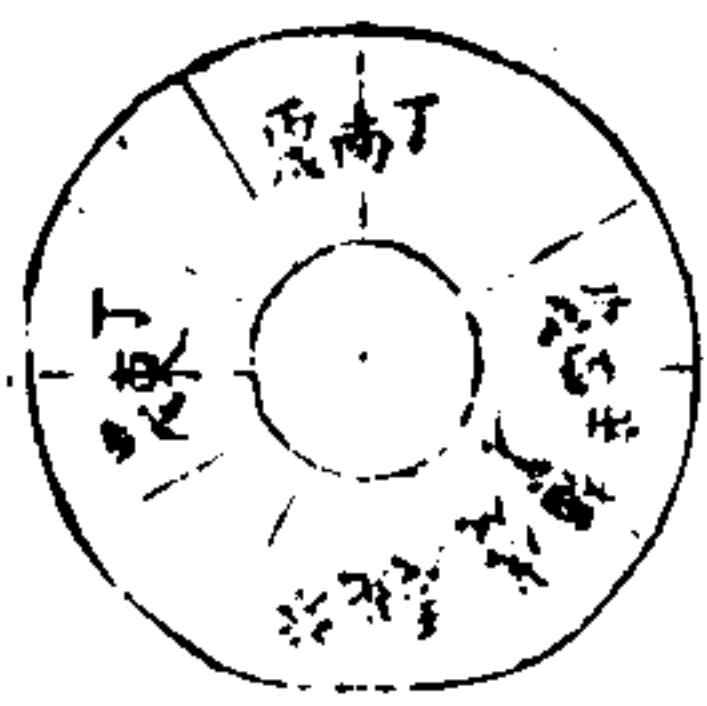

祝文式

維

大清 年歲次 月丙戌日下民某某敢祈祝於

本縣城隍暨本土地之神

職庶蠶大將軍之神

同官李大將軍之神

制風雷后羿將軍之神伏惟

尊神

卷前圖說

上卷

二十六

力屈九天

恩周萬彙

職氣機之素籥

掌造化之權衡生殺從心予奪惟

命竊念下民某某等分於 省 府 州 縣 里 甲地名

處培植青桐生育蠶類八家藉以資生百口因而為命雖

尊神震怒無非

天顯其威而彼蒼好生端賴

神降之福况夫穿腸破肚億萬蠶之糜爛可悲金盡囊空千百家之

饑寒堪憫用卜今日良日樹立幡竿謹具香帛果品祭饌不腆

之儀虔誠上

獻伏冀

捍災禦患家家登再熟之蠶

雨順風調戶戶獲千金之利下民等無任恭祝

誠求之至尚 饗

祝土狗文

卷前圖說

上卷

二十七

天有四狗以守九區吾有四狗以守四隅妖風不作

水雷是祛我蠶再熟實爾勤劬

幡竿等物俟收繭後恭具香帛酒醴答謝 神祇畢以此竿作梁

能避水火幡布供奉家堂瘟鬼不敢入室若隣境迎供瘟亦立愈

若沿門痢疫須於寨中或寨外如法立竿掛幡瘟神疫鬼無不遠

避何先生云試驗已多當非虛語也且此幡所全者大所費無幾

為之亦易為力其敬行之毋忽



橡繭圖說

上卷

五十九

天... 人... 人... 天... 軍... 隨... 灰... 缺... 古...
 今... 然... 灰... 而... 月... 軍... 像... 奇... 門... 有... 此... 回...
 天... 街... 停... 與... 吾... 民... 作... 善... 緣...

占蠶及繭之成熟第十八

凡蛾一萬得繭六十萬為大熟。四五萬為中熟。一二十萬為秋。
 收占之之法。史記天官書曰。正月上甲初旬第甲也。風從東方來。宜蠶。
 晉書五行志曰。三月初二日。天陰無日。無雨。則繭大熟。此古法。
 也。今占有數法。凡蠶覆卵之時。此十餘天內。及拴筐之時。天氣晴。
 明。則蠶出多而易長。詳見覆卵法。拴筐各條。又卵色微赤。如膏梁。散布筐中。
 則卵有生氣。蠶必盡出。或白色。綠色。均為敗卵。又蠶出時。有頭紅。
 者。數頭名曰紅頭蠶。又名為蠶王。大熟之兆。又蠶初出時。自食其

橡繭圖說

上卷

五十九

殼只留一帶。亦主繭熟。每起眠。盡食其所蛻之殼。其絲亦多。又放。
 蠶處。鳥雀倍多。其蠶必旺。以鳥趨旺地故也。二三眠時。蠶多變黃。
 色。謂之黃金蠶。繭必大熟。青色亦佳。若色淡白。而皮薄。斯為下矣。
 凡蠶三眠。有病吊購者。則四眠必病。發斑。如其數。若三眠無病。則。
 大熟。又有二三蠶共成一繭。或五六蠶共一繭者。俗以為懶蠶。其。
 絲不貴。抽多難故也。不知此惟大熟時始有之。齊民要術謂為同繭。蠶。
 若風雨調和。雹災不作。則繭之大熟。更不俟占驗而知。故祈蠶貴。
 焉。

卯赤頭紅瑞應奇若
逢棚旺鳥先知穀般
占驗人皆識我獨時
賜時雨期



橡樹圖說

上卷

三十一

分棚第十九

分棚者謂放蟻之時。造作草棚。住人以看守也。棚有大小。假如放
一萬。需長工七八人守之。短工隨時酌催。若五千則只需三人。
余觀大棚每千蟻得滿殼五六萬。小棚則往往可得七八萬。何也。
棚小則蠶少力專。人勤工倍。蠶無依草附木落地。捱饑之害。故也。
是故橡小寬廣。必須分作兩棚。毋惜棚費。而滿之大。較分棚之
小費。當不啻數倍也。橡林在平坡。則移枝易。而用工少。若山勢
陡削。及橡樹高大。或不成林。則移枝難。而用工多。

橡樹圖說

上卷

三十一

此菌如何多數千
只因棚小力能專
將蝦釣鯉君知否
莫惜分棚些
少錢



計本息第二十

周官以本息安萬民。余以萬蛾之資本計之。每萬蛾需繭種殼三萬餘千顆。估值銀十四五兩。每烘萬蛾。不過工費銀四兩。及至放蠶。每萬蛾所育之蠶。須催長工八人。自蠶上樹以後。四十日見繭。二十日收繭。共需長工四百八十人。每人工費銀日七分。約需銀三十三兩。共錢再加四眠。後催葉十日。收繭十日。催短工八十人。每日每人需銀五分。合銀四兩。共計每萬蛾需本銀五十六兩六錢。每萬蛾應育蠶一百萬頭。除敗卵及鳥食病死餓死者四十萬。

橡繭圖說

上卷

三十二

可得繭殼六十萬。每萬繭殼估銀二兩二錢。共可得銀一百三十二兩。除本銀五十六兩六錢。可得利銀七十五兩四錢。此大熟之年也。若中歲亦可得繭殼五十萬。值銀一百一十兩。除本外亦可得銀五十三兩四錢。吾見農夫終歲勤動。年所入穀。除牛租穀種外。不過值銀七八兩。自烘種以至收繭。不過半年。凡以六十金放蠶者。便可得利銀七十餘兩。推之二三十兩。以及十兩八兩。皆有數倍之利。可為俯仰之藉。致富之資。吾民又何憚而不為哉。



從來子母貴兼權
三倍人稱大賈貴
但使四時調玉燭
一株橡樹一坵田

橡園圖說下卷

春放蠶法第二十一

閩中梅溪劉祖憲仲矩手輯

凡一蠶筐裝蛾五百約出蠶五萬頭而蠶之出也只在寅卯二時。每日卯辰時不論蠶出多少將蠶筐置橡樹取橡枝垂入筐內已出之蠶自緣枝而上謂之拴筐其未出者仍收筐回廠俟明日再拴大約四日可畢然必須天晴時為之如遇雨則不可拴恐未出之卵為雨所壞也若蠶出時連日不晴卵殼食盡凡蠶初出即掠能自食卵殼取橡枝之嫩者置筐內外俾蠶緣食附枝即取附枝之蠶移放橡

橡園圖說

下卷

一

樹。凡橡一株高五六尺每次拴筐時約上蠶萬餘頭越一日或日餘葉盡則分作十餘株或二十株放之又葉盡則移放五六十株又葉盡則移放百餘株或二百餘株其必密布於樹不連作千百樹移放者以放樹愈多則照應愈難且蠶多則各思爭食其食亦勇而飽。凡蠶樹當以則作簡必薄凹風尤忌如所烘蠶種疑其火候不勻則拴筐於山谷藏風之樹俟鬆軟後再為移放別處亦可以少醫其病以春蠶忌風拴筐時尤為切戒也。春蠶忌風則時有若四眠後蠶食過飽往往不退膠而吐絲稀少或以致不足膠而移枝不盡食過再生膠等皆不見也。

蠶子于繞柔枝日暖風和始得宜若使連朝陰雨密嫩枝摘切莫遲遲

橡園圖說

下卷

二



毆鳥毆猴第二十二

春林多鳥而鳥最嗜蠶。當蠶二三眠後。以竹竿或木柝毆之。其要尤在初入山時。即施放爆竹。使遠去。若既食而甘。則益戀戀難舍。雖去復來。若沿河崖壁及密林之傍。又當防猴之害。凡猴來動輒百十頭。殘害無算。非以鳥銃駭之。不可至。癩蝦蟆藏伏石崖。以氣噓蠶。則蠶自落其口。石山往往有之。若山有野貓。則無此物也。凡鳥雀之害蠶。於每日太陽未出。及日落時尤多。不可不加意也。凡鳥銃須遵功令。呈官編號。繭熟時呈繳。俟明春再請給發。

橡繭圖說

下卷

三

我微生氣怕傷摧飛
蝶騰空響似雷翔集
不教驚破胆柝聲敲
歌復飛來



移枝第二十三 警清附

移枝者。橡葉已盡。即將他樹柔枝。縮於葉盡之樹。使蠶自緣食。其無他枝可縮。及蠶不能自移者。則用平頭鐵剪。將附蠶之枝剪盛筐中。移放別樹。大約自捨筐後。移枝六七次。而繭始足。蠶眠時。不可移枝。但慮起眠。無食須巡視之。善移枝者。手快。橡不大傷。枝大盈寸。亦一剪而落。蠶餓半日。或一夜。尚未大傷。若經一二晝夜。則絲減。故移枝專藉工人之力。如每棚放蛾一萬。僱工七八人。而蠶多。樹密。有被鳥雀食者。有被蛇猴及各蟲所傷者。有葉盡未及

橡繭圖說

下卷

四

移枝因饑而墜落者。有天氣炎熱。乘涼而自下於地者。凡蠶遇天。謂之有下地。能復上樹。亦有愚而不能自上者。有剪動其枝。因而墜地者。有移枝不盡。竟致餓死者。有不諳移枝。而捨傷其肚者。均須時時小心。照應。至三眠及大眠。更不可缺食。三眠時。一晝夜。吃葉。則吃十二片。共聲如雨。此時又須添催短工七八人。或十餘人。以助其移枝。催葉。但催工愈多。愈難保無懶惰之人。惟有分頭照應之一法。可以稽之。如某人照應某處。某幾人照應某幾處。計橡樹之疎密。分撥人數之多寡。各為責成。俾無誤卸。主人又時時巡視。勤者賞之。

昔嘗既盡屈難伸息
氣凝神自化身漫道
神仙能辟穀一番辟
穀一番新

橡菌圖說

下卷

七



蠶病第二十五 治法附

蠶病有數症。一曰斑狗。由烘種時烘火太盛。至四眠。則通身發黑。斑或黃斑。出臭黑水而死。久旱亦往往患此。在初眠二眠。則無此病。一曰油屁股。即瀉痢也。由火大小不勻所致。一曰水眠子。由火雨所致。兩五六日。尚未大傷。若旬日以外。則病亦少。往往於三眠時。或腰或頭脚脫殼不盡。脚掛於樹垂頭不食而死。又名曰吊購。凡三眠時。有一吊購。則四眠必有一斑狗。一曰空肚。有二種。一由於折蛾太早。元氣不足。至三眠時。噤口不食而死。一由於二三眠及大眠時。

橡菌圖說

下卷

八

人被饑餓所致。又有觸霧氣而病者。霧起於水中。法於水邊多開土溝。深二三尺。廣尺餘。溝實乾稻草。穀束。俟霧將起時。焚之。以散其陰氣。即蠶之已中其毒者。亦得烟氣而解。所謂以氣制氣者是也。但此法。今所罕用。或未之知也。又秋時驟雨之後。炎陽暴曬。濕熱薰蒸。蠶多疾病。或瀉青痢。醫之之法。亦無過於此。

氣以空壯病由人吊
 潤低因山匪句若使
 天和能成召五風十
 雨自頻頻



續前圖說

下卷

九

收繭收種第二十六

凡收繭必於天氣清明之時。而樹上浮絲。方可取用。否則着葉難收矣。若連日不晴。又當急收其繭。收種者視繭之可以為種者。收之也。其浮絲亦可取用。凡繭種及繭均防鼠咬。大熟之年。每繭種殼一萬。值銀三四兩。歉歲則可值七八兩。或十兩。秋蠶難育。故繭種亦貴。若尋常作絲之繭。不過二兩。或二兩有餘。故繭種必須多備。凡春種。只宜儲放秋蠶。春種則均用秋繭。繭蛹之生者為種。在繭初熟時。生死莫辨。燕以陽月必出蛾。數箇相傳。嘉慶年間。小陽月陽氣過甚。蛾出過半。是年春種大歉。故藏種者於十月內。須加意風涼。而擇種買種者。亦均在十月以後。

續前圖說

下卷

十

萬斛珍珠萬樹垂半
 年辛苦喜歡時為絲
 為種勤分辦轉瞬秋
 露又上枝



炕繭第二十七

凡春繭下樹時。除擇留作種外。即以煤火燻之。燻繭之法。就平土掘一火竈。深尺許。置爐橋橋上。置火。要得中。延則焦。距火二尺。置篋炕。炕宜密。伊以竈之大小為度。繭之上搭茅如草屋。使火氣不洩。直至蛹死為度。否則旬日出。蛾盡成。破口繭矣。何思貴先生曰。燻繭時。蛹負痛在繭中。跳躍有聲。燻者口中宜急念佛號云。南無阿彌陀佛。往生西方極樂世界。或十聲百聲。蛹死而不知痛。功德最大。亦廣仁心之一術也。

夜繭圖說

下卷

十一

綢緞傷蠶心不安。半因煙燻。近於焚。未開以烟。蠶於命。不須知。生殺皆天道。秋肅春溫一例看。



晾種第二十八

凡蠶作繭。必吐漿以糊其內。故新收之繭。必須晾乾。之使蠶蛹無壞。晾種之法。須用晾簾。或晾笕。鋪於屋上。務要上下通風。毋少障蔽。又時常翻轉。使繭種不受霉氣。則燻種時。其生必多。若晾在樓板上。則下無通氣。上有遮壓。則上無通氣。皆能蠶壞。蠶蛹。故晾房之中。低處必須晾簾。高處必須晾笕。晾簾以竹為之。如竹簾。晾笕以竹如大指者。密編之。或以柳枝荆枝為之。亦可。要皆欲其通氣而已。十月為陽月。尤宜風晾之。毋使暑積生熱。致蛾多出也。

夜繭圖說

下卷

十二

海方雜樹。未全乾。殼內漿。物難所以。殼外寒。陰天。故。外。有。要。使。隔。風。氣。透。莫。致。繭。濕。成。瘕。



秋放蠶繅枝第二十九

夏日炎熱不用種。種亦不用拴筐。其法於五月端午前後將所收春繭揀其種之美者。如種穿涼竿上。竿置寬明室中忌見風不半月蛾出捉令自配。假如今日午時配者。至次日午時提出折出雄蛾。去母蛾溺隨以麻線長五寸許。每線頭各繫一母蛾。繫兩翅搭於椽枝。每一枝約搭蛾三四對。使就枝間伏卵。十日蠶出。便自食葉。再四日蠶盡出。即如法移枝。第繫蛾於樹。最宜疎朗透風。否則熱氣鬱蒸。蠶多生病。故秋蠶必擇涼處。及山之向陰。可以蔽日者為貴。又按

澤蘭圖說

下卷

十三

秋蠶繫蛾後十日見蠶。又四十日見繭。又十日或半月繭盡熟。最忌露水。須於六月初中旬繫蛾。白露前數日蠶盡成繭。纔可。若至白露節而方起大眠。則蠶吃露水者多。僵死。其已吐繭而未成者。亦為露氣所浸。而不復吐繭矣。秋種每萬繭。值銀二兩餘。較春種賤有一倍。或二三倍。人工亦半。藏於春。惟春只忌雹災。至秋則忌酷熱及暴雨。暴日又最忌露。故凡放春蛾一萬者。秋蠶只放三四千。而繭種之貴於凡繭。亦是故也。春蠶五眠則病。至秋則時有之。若四眠後蠶食過飽。往往不遂標。而吐絲稀。必以日。蠶不遂標。由移枝不盡。食過。再生標。亦時不多見也。

枝頭一線繫雙蛾。似比春蠶費不多。要識秋時多病熱。向陽樹下莫踉跄。



澤蘭圖說

下卷

十四

毆蚱蜢毆蜂第三十

蚱蜢一名油麻蚱一名油唧。蟲小而聲響。嘴利如刀。蠶被刺即出水而死。又有臭花蟲二種。又名花巴蟲。大者色斑。極臭。形如扁豆。小者色灰黃。其臭稍減。如黃豆。大均能以尖嘴錐蠶立斃。又有馬蜂一名長脚老蠶。被毒針亦出水而死。其毆鳥毆猴及蛇鼠癩蝦蟆均與春放蠶同。凡蠶不旺厥者尤多蚱蜢及無名諸蟲而椽林陰翳蟲之害蠶者亦益衆。

椽林圖說

下卷

十五

纒看飛鳥下平林。蚱蜢狂蜂復浪尋。一縷一絲皆命脈。那堪蠹賊屢來侵。



椽繭圖說 卷下

煮繭取絲第三十一

煮繭之法。以大鐵鍋盛水三桶。入繭子五千枚。置火鍋下。俟半時許。時時攪勻之。俟繭殼將軟。入蒼灰汁一盃。再煮一二刻。以小竹棍如小指大。攪其浮絲。浮絲繭殼外之亂絲也。如絲頭可抽上棍。則絲可取矣。凡繭必有絲。頭長七八分。否則其繭尚生。再煮之。若既順而上棍。則以冷水浸手。提合四五十絲為一縷。穿入攏絲架上之攏子。在鍋上。相去尺許。底用兩直木。兩橫木。成井字。橫木長三尺二寸五分。寬一寸五分。厚一寸八分。直木長一尺三寸。連筵在內。寬厚五寸。同上。去左橫木。上首六寸五分。安直木柱一根。長二尺七寸五分。寬一寸五分。厚一寸二分。又於直柱面去架底五寸。釘絲攏子。絲攏子以鐵條為之。一曲一直。直長四寸。曲長二寸四分。即於二寸四分盡處。屈小鐵條為圓孔。如小豆子大。使四五十絲皆入於此孔。而由攏子而上。纏於天滾子。天滾子用直木一塊。長八寸。六分寬。厚各一寸。斜貫攏絲架直柱上首。使如樞機。從直柱直下三寸五分。安之。又於直木之右。鑲前後兩橫木。各長六寸二分。寬廣各一寸。兩橫木裏面各鑄一連長四寸五分。寬六分。深六分。即於兩縫相去五寸二分。中間安小竹子一根。長五寸。兩頭各出筵一寸一分。貫兩旁孔中。亦如樞機之轉。使攏子上抽之。絲至此而益合為一縷。由天滾子而下。搭於攏竿。攏竿之下安車籠。車籠上下用二圓板。厚五分。周圍一尺六寸六分。旁用竹片八根。長七寸八分。連筵在內。寬六七分。分貫二圓板。如籠子樣。又於二圓板中間各鑿一孔。周圍三寸三分。中貫小圓木一根。高三尺二寸。又於上圓板之邊。鑿出大圓唇。長一十二分。寬一寸。唇邊鑿小孔。安轉輪架。架高二寸。連筵在內。架上安攏竿。攏竿以竹為之。長二尺。後繫以繩。與前轉輪架平。竿縛小環。將天滾子

椽繭圖說

下卷

十六

所引之絲穿環中，以繩竿進退。車籠之右安紡車，幼車則圓九尺，長一尺六寸，圓一尺二寸，較後正中，銀鐵柄一具，其狀一出一直，直者安架，上以轉車，曲者以握子，較前正中，銀鐵釘一條，長四寸，木一，寸八分，圓七分，與較後之鐵柄俱安架。又以粗麻繩一條，長一丈，繫紡車前，較及車籠，使共相旋轉。去較前首八分，圓四分，以存繩，繩繫於車籠中，以轉絲成綵。又將成綵之絲，套車間，使常轉中，較以上轉麻竿，以轉絲成綵。又將成綵之絲，套車葉上，紡之。葉上，較長一尺四寸，寬一寸六分，厚六分，兩面分，葉平寬一尺，向削三枝，兩頭各鑿一孔，以縮前後兩車葉，以捲葉于上，所轉之絲，但絲較車葉，葉密難下，須於六葉之中，活安一葉，其法用一板木，如五葉，但五葉均有前後二葉，上貫板木，此則於橫木之中，只用一葉，寬二寸二分，貫較中，以木柱之，俟抽絲畢，去檢下葉，車下安火一爐，烘絲使乾。若絲綵漸少，則隨取五六兩之絲頭，添上攏子，毋使大小不勻。自起抽時，至絲盡，鍋下均不可斷火。大約五千兩可抽絲二十五兩，滿佳者可得三十兩。工匠二人，一以取絲，一以轉車，一日而畢。此煮繭取絲之法也。凡取緯絲，比經絲稍大，其功亦稍速。故日取經絲五千者，緯絲則可多取一千。

後圖說

下卷

十七

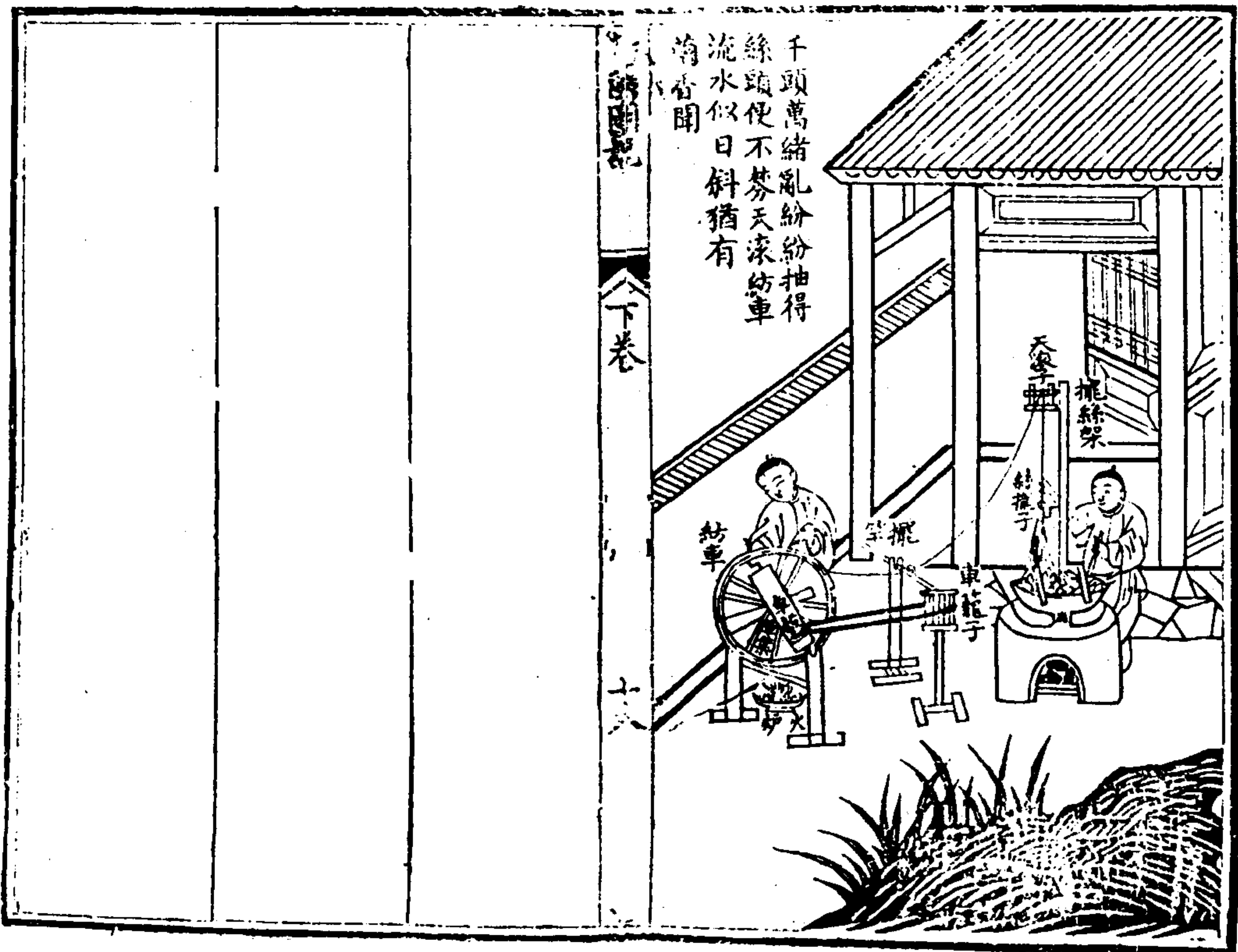

導筒第三十二

艾蘭畢即以所抽紡之絲套在風車上。凡車俗名風鈞，以幾十二片，各只八寸，使相附麗，又以一竹籤長一尺四寸六分貫小竹中，兩頭各露出一寸八分，安風車架上，架前後兩直柱，高二尺六寸，連筒在內，從兩直柱直下二尺，貫一橫木，長一尺六寸，連筒在內，寬九分，厚六分，架底用二橫木，長一尺五寸五分，寬一寸，厚二寸五分，以安直柱，又用二直木，長一尺六寸，連筒在內，以縮兩橫木，使成方形，又於直柱上首周圍各鑿一深一寸三分，寬五分，以受兩頭所露之竹筒，以竹筒為之，長八寸，中空如箸大，或便如極機之聲，引絲至筒，貫於筒，筒以鐵為之，長一尺二寸三分，尾夫如針，貫兩皮耳中，又於兩皮耳中間，以小圓木，以花車紡二寸二分，紫貫針上，造高中低，鉛縫一道，以繫線轉車。

橡蘭圖說

下卷

十九

之名曰導筒。花車以導絲至筒者，狀如紡綿之車，故曰花車。兩面分，成十字，即於十字中間鑿一圓孔，圓孔二寸七分，中安小圓木為車較，長一尺，連筒在內，以轉車，又於十字四面空處各鑿四竹片，如井字，并十字架計之，共成十二車葉，又於兩葉相去之間，用小竹六寸，貫以索，以餘索繞繞車葉，使相附麗，另用細繩纏車葉小竹上，及筒上之小圓木，又於十字架正中，鑿一木柄，長八寸，以使控手轉車，蓋車轉則索轉，索轉則筒轉，而風車之絲亦俱轉，而繞於筒，筒上繞絲約有三兩，則以別筒繞之，此導筒之法也。花車架底用一直木，長一尺二寸，連筒在內，寬一寸二分，厚二寸一分，貫入前後脚，前脚長五寸一分，寬二寸，厚一寸二分，後脚高二尺一寸，寬二寸一分，厚一寸二分，自後脚頂直下一寸三分，鑿孔以安車較，車較即上所謂小圓木，長一尺，者是也。架底又用一橫木，長二尺五寸，連筒在內，寬一寸六分，厚一寸三分，右貫架底直木，左貫筒架，筒架高四寸八分，寬七寸，厚一寸一分，上安二直木，長八寸八分，寬一寸五分，厚五分，兩直木相去一寸五分。

橡蘭圖說 卷下

兩直木之上，各鑿孔貫皮耳，皮耳長七寸八分，以三凡經絲緯絲，皆四分厚牛皮為之，去皮耳頭二寸，鑿圓孔以轉筒。凡經絲緯絲，皆用此法導之，手熟者日可導經絲一觔，緯絲二觔，故也。每導絲一日，可得手工錢四十文，安平女工，如紡棉織履，日只得錢八文，或十文，若取絲織網，不啻十數倍之利，其餘若套蘭絡絲，攢絲絡緯，利亦與導絲等，茲即以導絲言之，如貧民一家五人，有二人導絲，足供五人之食，若繼以夜工，則日有餘積，且放蠶多用人工，織網又十數易手，業者愈多，則閒民愈少，至因勞而生善心，尤足之美風俗，故興恒業者莫善於此。

橡蘭圖說

下卷

二十

兩車旋轉快如風無
數水絲上導筒從此
七襄成織錦東入杼
袖不曾空

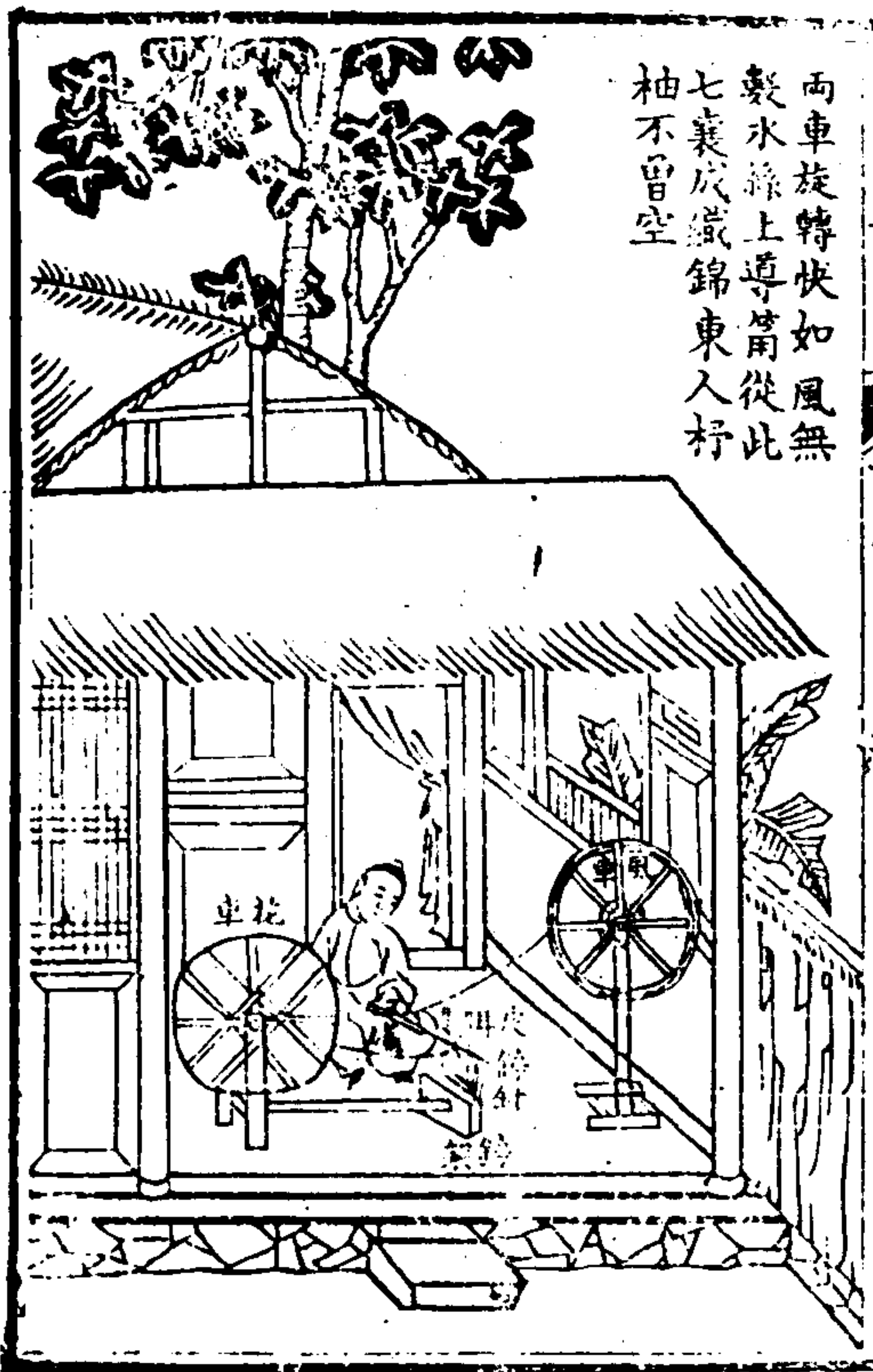

五八三

套繭第三十三 破口繭 血繭 湯繭附

凡蠶蛾咬破之繭殼謂之破口繭。作繭半成而蠶死其膿浸繭。謂之血繭。湯鍋中取盡水絲之餘殼。結好者名曰水絲謂之湯繭。此三繭之絲皆不可抽。法當去其敗蛹及積穢。均用猪油少許和水浸濕。蒸透。卷漬數日。或用蓋灰水煮熟。漬數日。令軟。以水洗淨。晾乾。逐一套在指上。若拳大。旋以手扯其絲。下繫綴子。綴子以鐵針下綴銅鐵器一小塊。要極圓。若以指捲之。旋轉不定。不論男女婦老幼。或坐或立。使捲成絲。仍照或行均可。以為線。故為民恒業者亦莫善於此。使捲成絲。仍照下尊。箭筈絲。諸法為之。名曰墜絲。繭網其練粗緊有皺紋者曰新

棟蘭圖說

下卷

二十一

繁繭。其以花車紡線為之者曰毛綢。均堅實耐久。此外更有浮絲爛絲。不可以抽。亦不可以套者。則繩洗。晾乾。之以作絲絮。以破口繭套如拳大。不煮不漬。乾扯成線。以之作綢。極厚實耐久。且有光彩。畧如羽毛。緞謂之紡綢。其以經線拴於織者。腰上。不用靛子及判官頭等物。而軟織者。有皺痕。故謂之新繁繭。每日只能織綢九尺。或一丈。以經緯二絲。俱濇而難織也。若以水絲為經。扯線為緯。謂之平紗。網其工較省。凡套濕繭。日可扯乾。絲二兩。合手工錢四十文。套乾繭者。一日扯絲八錢。工錢亦如之。



套繭線處處忙。都云收繭可為業。從茲指上添生活。賺得絲絲入錦筐。

棟蘭圖說

下卷

二十二

絲線第三十四

絲線者，俗謂之，以所紡之絲，套於風車上。風車見於車前，即於車前，用安木架一具，架用二直柱，二橫枋為之。以二橫枋穿於後，柱之，其高一尺二寸，均寬一寸六分，厚一寸。又從左右直柱，成直上，一，寸五分，安下橫枋，又二寸，安上橫枋，均長一尺二寸，連柱在內，其法於架中，直柱中間，安終子。終子，以小圓柱四根為之，圓木柱，上下各安十字木，以貫四圓柱，十字木長五寸五分，去架則只有二寸五分，中寬一寸二分，邊寬六分，厚八分，中間各鑿一圓孔，徑五分，以小竹管長二尺為車轆，由直柱方孔中，活安貫終子，及左直柱圓孔，亦活安之，使竹在孔中，如機之在樞，右直柱方孔，長四寸五分，寬八分，從直柱頂直下一寸鑿

橡齒圖說

下卷

二十三

左直柱圓孔，圍圓一寸八分，深五分，直柱頂直下二寸鑿起，又於右柱頂釘鐵釘，繫粗繩二尺，以管之，以縮右首之竹管，使右微高，左微低。右首小竹管，須提至，高者繞之，否則繫索，果者不能轉矣。以右微高，左微低者，以利轉也。以轉終子，以收捲風車上所套之絲，此絲之法也。

輕風軋軋度窓紗萬縷，素絲上絡車最愛一枝斑管。轉有人看到夕陽斜。

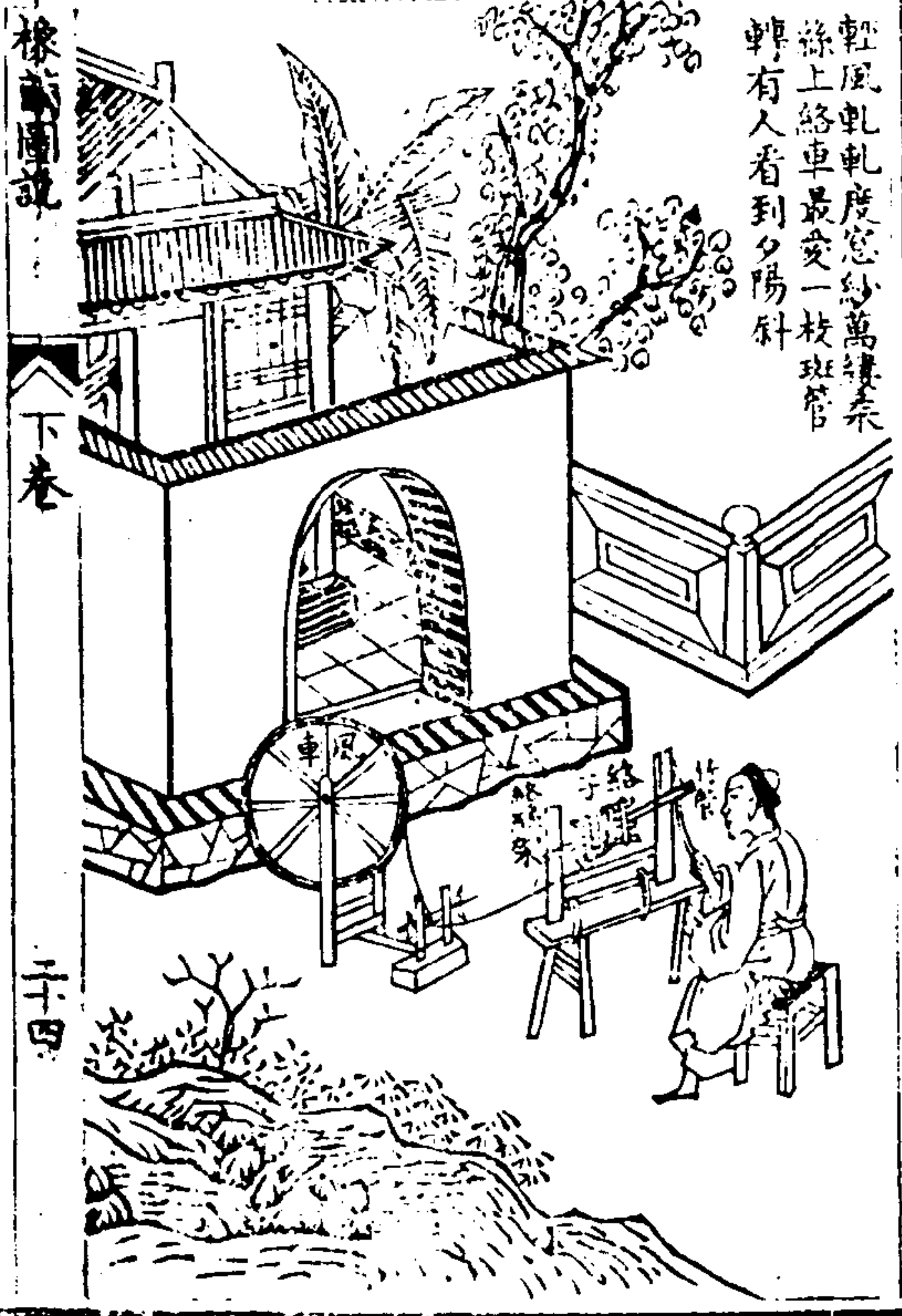

橡齒圖說

下卷

二十四

擷絲第三十五

以二絲三絲即煮繭時所取之絲也并合為一絲謂之擷絲凡為雙絲綢者
經緯皆用之餘則否緯欲粗則亦用之但欲緯之粗則於經則未免徒費工夫耳其法置二絛子雙絛或三絛子之絲於架中
入篋子取絲之器也由篋子上懸於天梁下并
以一絛以下繫於花車停上又為之筒天梁下花車停擷絲者
以手轉車則二三絲自合為一絛纏繞於尊角此擷絲之法也

椽兩圖說

下卷

二十五

一絲攢合兩三絲綢
織雙絲此恰宜一架
手車容易轉最難學
是上篇時



絡緯第三十六

凡所尊緯絲均有竹筩不可以入梭其絲橫繞筩上亦不可以為
織故必另用絡器絡之其絡之之法以導筩安手絲架中導筩又
以手轉架或用木板一片長五寸寬二寸再用竹片二尺餘以火
烘之使上成極潔旁垂而柱如燈之柱手又於架中開筩竹
筩一條以絡者左手提架將導筩所導之絲由梁孔中出即上
以正中懸小又以右手引梁孔所出之絲十字纏繞於緯竿緯針
緯竿長八寸形如筆管以竹為之中貫緯針緯針長一寸二分以
竹為之下尖上圓圓底寬厚各六分即於寬厚處鑿孔穿緯針正
中如十字形者視絲繞約一兩則先出緯竿後出緯針緯針既出
以絲分繞其上

椽兩圖說

下卷

二十六

皆空而絲從空處抽 俟度梭時則以絡緯浸濕實梭槽中此絡緯
出自井井而不亂 之法也 欲絲之不亂故 凡絡緯者左手提架右手絡緯不論男女
老幼或坐或立或行均可為之手熟者日可絡緯一舫

前一條是為一交。是為一疋經線。又復牽掛如上法。為二交。是為二疋經線。如此十交。可成網十疋。每一交六十六絲。一陰一陽。掛之計一百三十二絲。積至十交。共計一千三百二十絲。此牽絲之法也。

橡鹵圖說 下卷

手握柔絲百道。運往來牽掛。貴無愆。此中妙巧。誰能悟。交手三。又有秘傳。

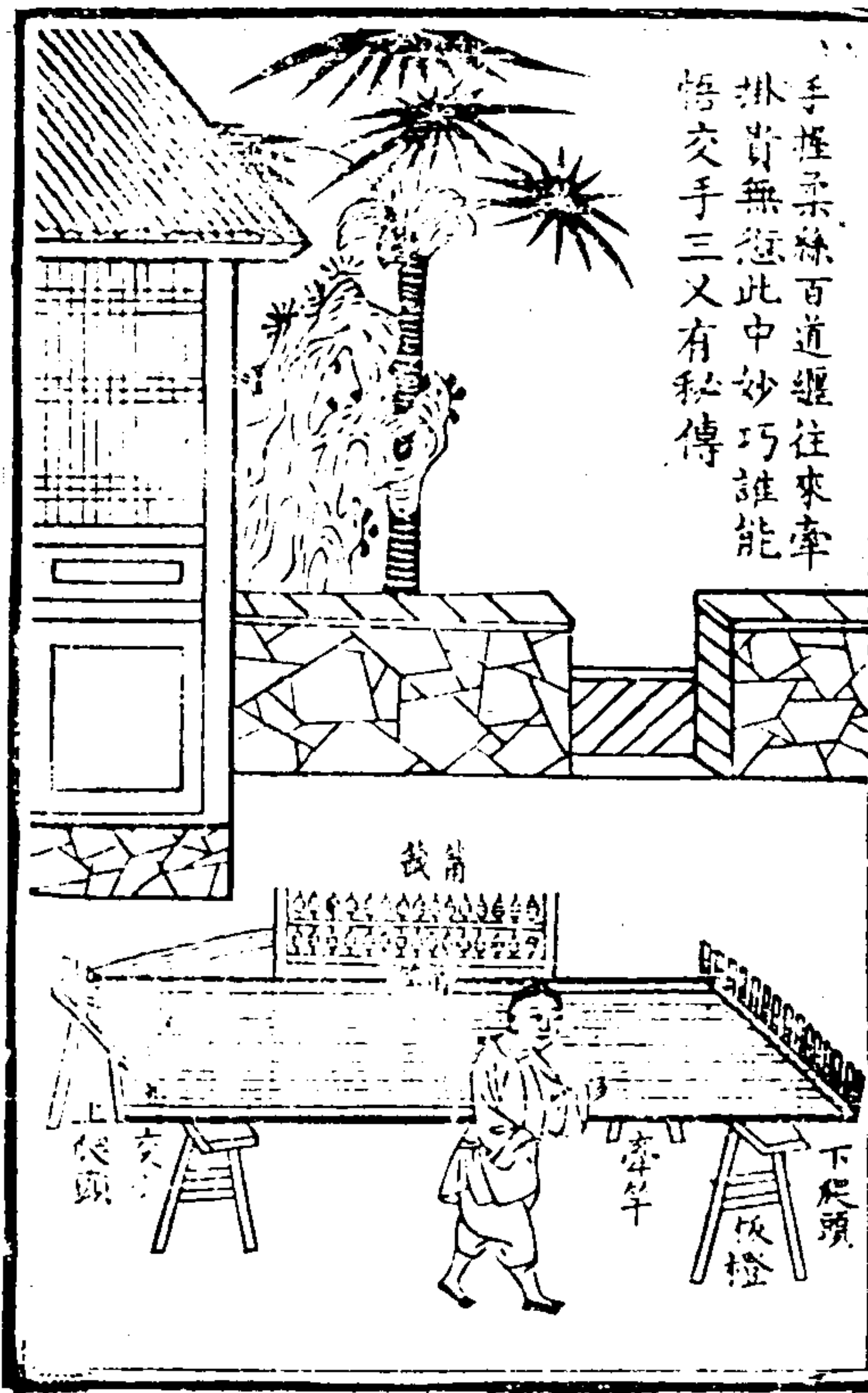

二十九

扣絲第三十八

牽絲既畢。則以竹扣和絲。置大棹上。扣以竹篾為之。容者編為六百齒。其形如。視交手上所卸三紐之絲。以扣刀穿扣齒中。引絲過扣前。扣刀以竹為之。長九寸三分。刀葉上鋸縫。長五分。深一分。以乃實以交扣齒中。旋以交手所紐之絲。掛刀縫。刀出。則絲隨而出。既使毋亂。換次導引。起則不可亂矣。盡六百六十絲。一齒扣上。下二絲。六百六十齒。計一千三百二十絲。此扣絲之法也。凡織毛綢紡綢。及新繁鹵之經線。俱比府綢等為粗。其扣齒亦宜稍疎。以導之。

橡鹵圖說 下卷

千絲萬縷。亂紛陳梳。別如何得。幸勿看。到絲。齊入扣方。知。手有紅絲。

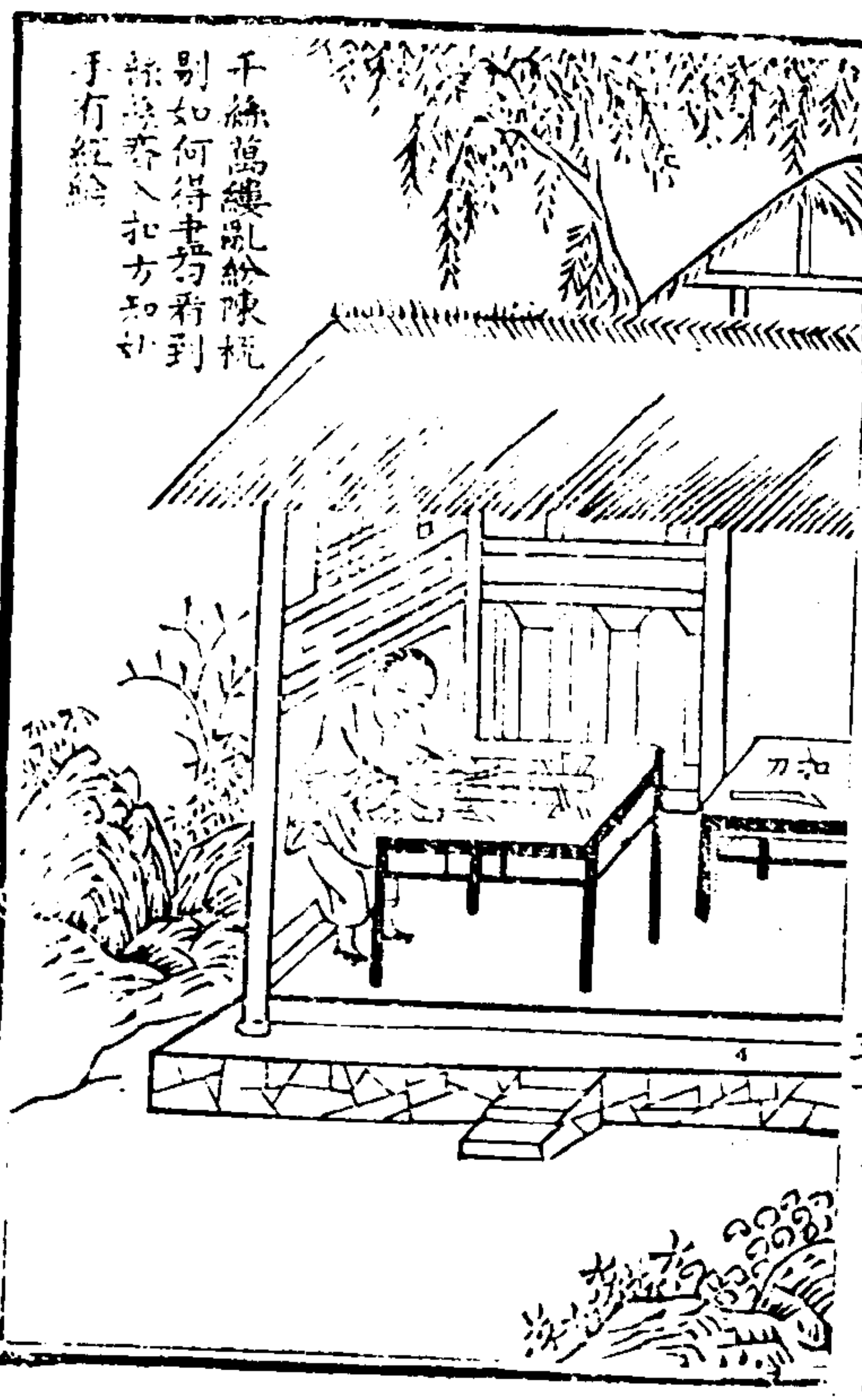

三十

刷絲第三十九

扣絲既畢仍擇晴日將入扣之絲套在絲線輓上。以木為之長二尺三分其用凡二一穿上下兩端中繫羊角上一復於交手三紐以空通於機尾輓子上以分繫上下兩端之末。處安三交輓見上牽絲至織絲時則隨將交輓及扣推向羊角之前又將絲線輓并絲細羊角上下兩端每細二尺經絲以竹篾十二枝間之。竹篾長二尺三寸其末安細絲於架上。架高二尺餘一分使絲緊而不亂。織者從經絲末織起刷絲不又將經絲之末上下分繫於絲線輓。既畢仍於此處扣絲繫取絲交互作辮子纏於拖把。以三木為之而叉着地中一以作一狗長二尺餘如五十六丈之經絲。

特絲末五十四丈均交互作辮纏於拖把之鈎俟。歷以巨石。如院寬長則。劬之石壓起上便與。使所舒二丈餘或丈餘之絲。如院寬長則。羊角壓石輕重相埒。亦可平直而緊。隨推交輓向前以扣梳之。復用刷把蘸米湯。以刷。掃草草為之。固圓二尺四寸。須刷其上使絲光滑而硬。易於繫綜度梭。見下。疎乾即以乾絲捲羊角上。舒放拖把絲辮仍如前法梳刷之。刷畢脫扣由絲末出。此扣齒疎且有紫糊齒礙絲。即以絲線輓分繫絲末之上下毋使混亂此刷絲之法也。

橡繭圖說

下卷

三十一

八尺經絲縮輓櫃一番梳。刷有工夫更博匹練光如。掛猶問經絲錯也無。

橡繭圖說

下卷

三十二

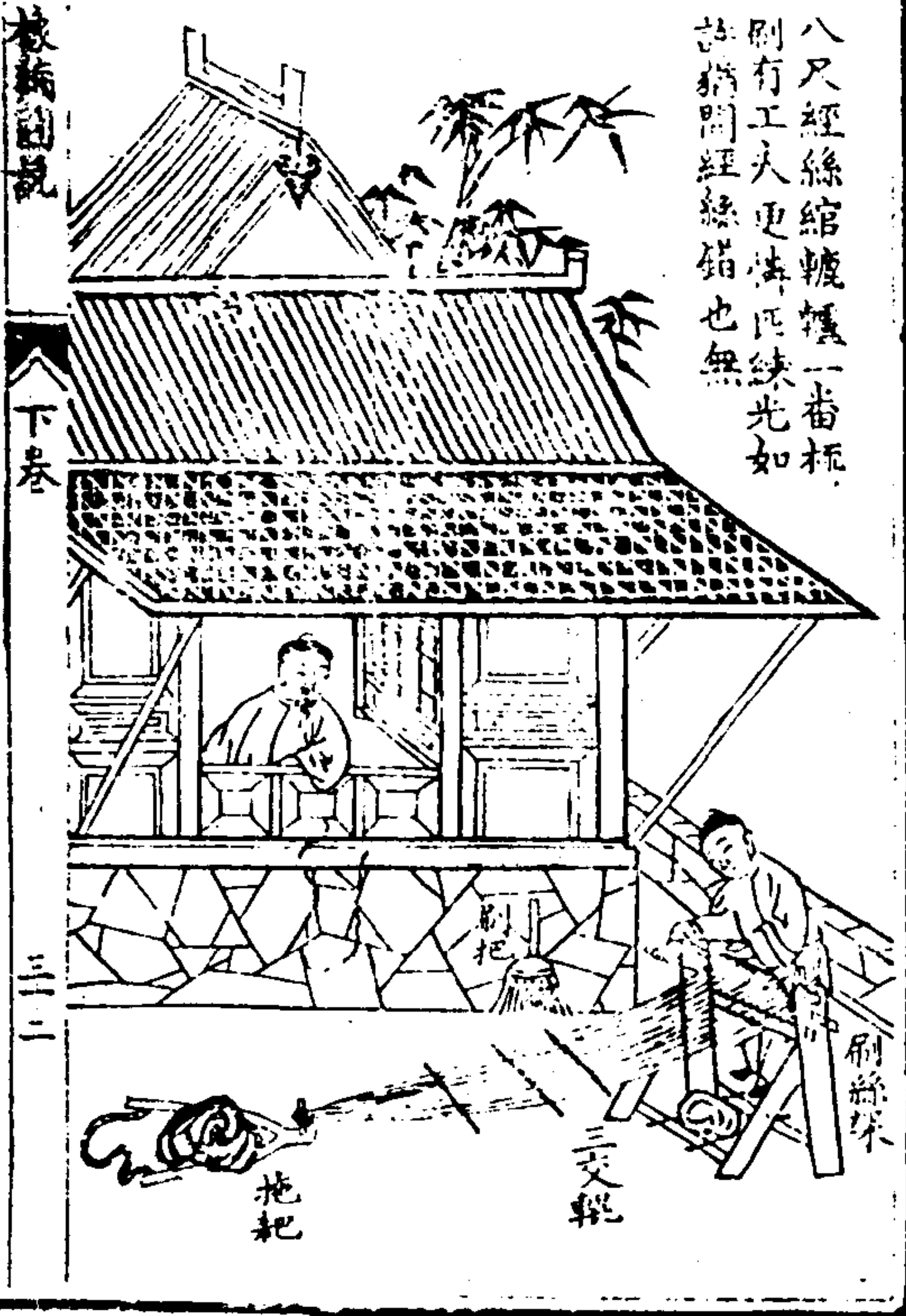

再扣絲繫綜第四十

刷絲之後則經絲均上羊角所剩經絲兩頭即上所謂經絲末也不過數尺耳織者再取竹扣如前法扣之扣畢將上下經絲分繫於綜絲棍之上下毋使錯亂此係機尾之棍詳上例謂之再扣絲綜古謂之機縷機有二縷如絲數所以分繫上下二經絲使開梭口以受織者詳下其繫綜之法於扣前安綜馬竹筒開一尺三寸以長二尺二寸將中使開口以綜線從右貫入梭口中過左竹筒開一尺三寸以長二尺二寸將復將綜箴安綜梁上綜箴以小竹箴為之寬厚各一分長一尺四寸五分綜梁上下二根以繫上下二綜以木為之長一尺四寸五分寬五分

林蘭園說

下卷

三十三

分半先將右首上第一經絲套於上綜線再將上線雙縮於綜箴又以綜箴合綜梁網上線成綜口綜馬口寬二寸五分套第一經絲畢再如法套第二第三四絲如綜馬口補不可再繫則將已繫之線左退於後畫上經三百三十絲是為前綜上線上線繫畢復以綜線穿上線中反其扣如前法繫下線使上經絲在兩線之中以便提挈上下此繫前綜上下線之法也前綜既畢又如前法繫後綜上下二線又繫畢乃以前綜兩頭上繫於拜人前二箴下繫於牛打脚之左右以至於右踩板以後綜兩頭繫於拜人後兩箴下繫於後牛打脚之左

右以至於左踩板拜人牛打脚左右踩板及各繫繩尺寸均見下機床又於前後兩綜之兩繩即上繫於各用小圓竹管長七分圓穿繩中前後四繩又以線穿管兩管使前後綜兩相依附不至參差仍於前後綜上線之中各貫小竹管二枝俗謂之推棍如箸大長二尺二寸前後綜以便推綜進退凡綜線必用米漿濯之使稍堅經絲鋒利如綜線無漿則往往為經此繫綜之法也

林蘭園說

下卷

三十四

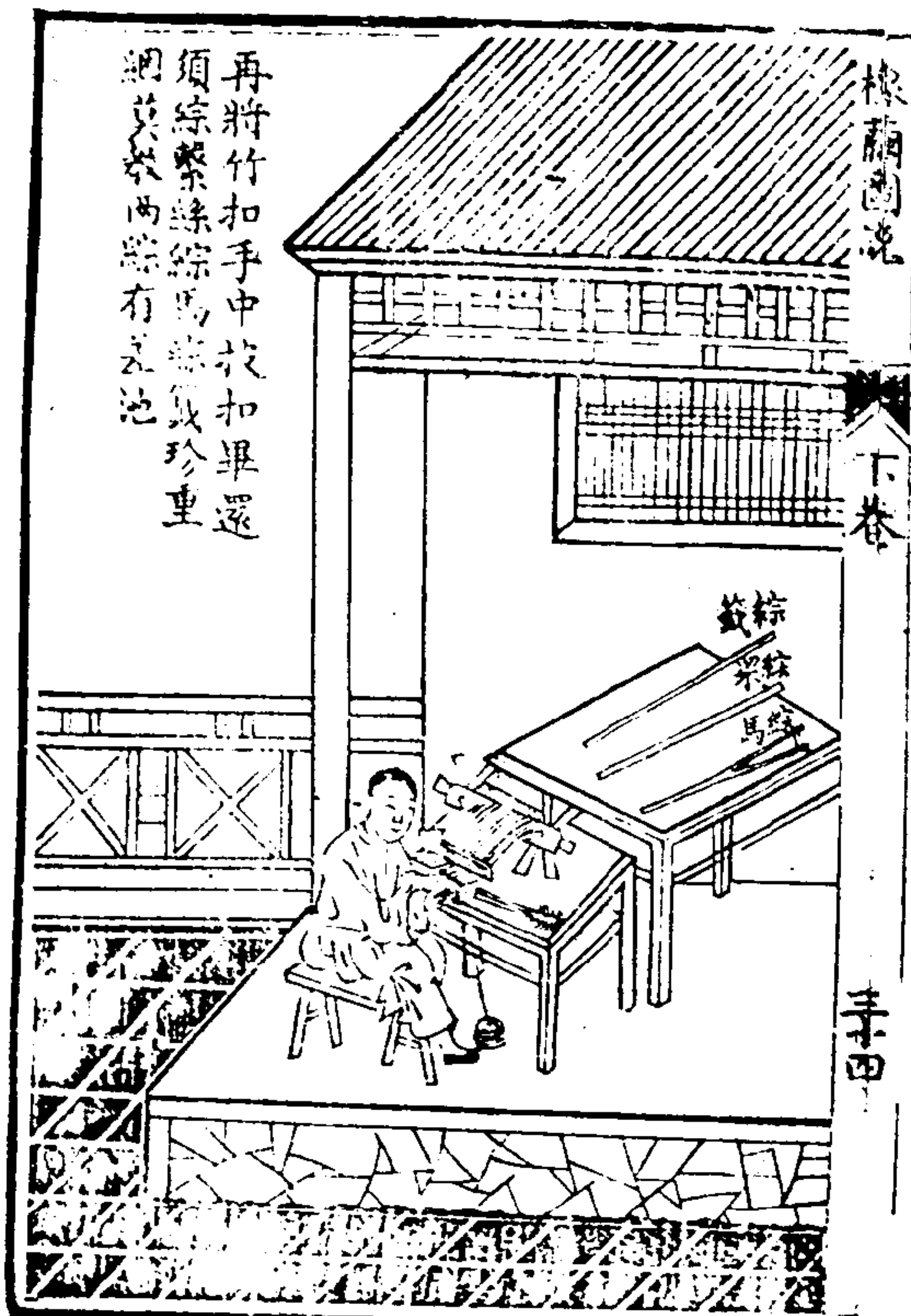

再將竹扣手中扣扣畢還須綜繫綜馬或珍重細莫於兩綜有云也

上機度梭成網第四十一 機床并各器附

繫縱既畢。以羊角所捲經絲。安置機床前脚頂上。舒放經絲三尺。餘以經絲之末。連繅絲。繫網於輓子上。前以發條止羊角。後以竹籤貫雲梯。催絲平緊。謂之上機。既上機矣。織者端坐機廂。取緯絲。去筒竹實梭槽中。以箴押之。出絲頭於梭底。梭底有一孔。取緯由孔而出。先以左足踏右踩板。使前綜下。而後綜上。中開魚口。織者以右手擲梭過左。推神框一下。又以右足踏左踩板。使後綜下。而前綜上。中開魚口。織者以左手擲梭過右。又推神框一下。謂

橡蘭圖說

下卷

三十五

之度梭。羊角以下各器俱見下。既度梭。視網已織數寸。以扶視視網。使網口平直。神框推處。以受神框之推。如神框輕而絲織不緊。則於撞腿之橫木縛石。以助其力。又織數寸。復視之。成網尺餘。先以剪刀剪去毛頭及疙瘡。再以稀漿水刷網面。以竹刀刮之。竹刀長七八寸。面使光潤。刀口要平。而滑方不損網。此時梭口已近挨扣綜。梭不可度。則以右足踏發竿。使發條下。扯轉羊角一枝。舒絲數寸。仍以發條止羊角。其已織之網。轉輓子以捲之。復以竹籤貫輓頭孔中。及雲梯。使經絲平緊。易織。後皆倣此。扶視以下各器均見下。此上機度梭成網之法也。凡河南

裝及府網。今河南販客必擇最上之網。每疋重四十兩。或三十五三四兩。毛網以血為經絲。六百六十面。寬一尺四寸。線網毛網。不過五百二十絲。西寬一尺二寸。大約一機捲經絲十疋。或八疋。每疋經絲長五丈六尺。十疋共計五十六丈。每人二日可織網一疋。

附機床各器

機床如床。四脚。前二脚高四尺。寬三尺。厚一寸。後二脚高一尺六寸。機之前為機頭。機之後坐人處為機尾。機兩邊各安上下長枋一塊。均長四尺七寸五分。前穿前脚。後穿後脚。前脚受穿處。去地一尺。寬二寸二分。厚一寸。前脚中間各安上下橫枋一塊。均長二尺三寸。長枋相去八寸。二前脚中間各安上下橫枋一塊。均長二尺三寸。厚一寸。後脚則只安下橫枋一塊。長寬厚尺寸亦同上。不用上橫枋者。以是處為織者所坐。故也。又於兩前脚頂各鑿半圓孔。寬一寸二分。深一寸。安羊角一具。羊角以圓木為之。羊角圓九寸九分。兩頭各鑿一圓孔。長一寸二分。圓一寸一分。安半圓孔中。使如樞機之轉。凡羊角約捲經絲十疋。或八疋。每捲半疋。均以無節竹籤四條。如第大者間之。兩頭去近篋處九分。各用堅木條三片。長一尺。寬一分。穿透圓木。成六片。名曰羊角枝。以發條攔住羊角枝。寸厚三分。不舒亦不鬆。所以收與機頭所細之發條。發條及機下之發竿。各緊經絲。使易織也。

橡蘭圖說

下卷

三十六

去地一尺四寸。上二前脚中間各安上下橫枋一塊。均長二尺三寸。長枋相去八寸。二前脚中間各安上下橫枋一塊。均長二尺三寸。厚一寸。後脚則只安下橫枋一塊。長寬厚尺寸亦同上。不用上橫枋者。以是處為織者所坐。故也。又於兩前脚頂各鑿半圓孔。寬一寸二分。深一寸。安羊角一具。羊角以圓木為之。羊角圓九寸九分。兩頭各鑿一圓孔。長一寸二分。圓一寸一分。安半圓孔中。使如樞機之轉。凡羊角約捲經絲十疋。或八疋。每捲半疋。均以無節竹籤四條。如第大者間之。兩頭去近篋處九分。各用堅木條三片。長一尺。寬一分。穿透圓木。成六片。名曰羊角枝。以發條攔住羊角枝。寸厚三分。不舒亦不鬆。所以收與機頭所細之發條。發條及機下之發竿。各緊經絲。使易織也。

均為卷舒經絲使無鬆散之用也。發篾條均以竹為之。發篾條長一尺三寸，寬七分，以粗絕。細於天平右直柱之前，其上首又繫粗線一道，前牽之上，細發篾條下繫發篾，若踏發篾，則法篾下垂，如弓，否則發篾上伸，而法條自止。止羊角發篾長二尺三寸餘，寬一寸四分，俗謂之撇。條左首繫細在羊角下之長枋，右首斜高一寸餘，以止羊角枝。發篾長三尺，八寸餘，橫放在左機旁之下，後至地，前首與發篾條同繫一線。若欲舒放，則以脚踏發篾，乃發篾下垂，羊角自轉，而舒絲。若必欲舒放，則發篾上伸，羊角仍止，而不轉。至發篾下垂之際，中間必有掛碍，用竹管四寸穿之，則線在竹中，上下自流動而不滯。

由前脚而後三寸安天平架一具。天平架左右各用直方柱一根，長四尺，寬一寸，下貫機旁上枋，高出羊角二尺六寸五分。中用一橫枋，長二尺三寸二分，連篾在內，寬一寸，厚一分，以縮左右直柱。直柱橫枋，長二尺三寸二分，連篾在內，寬一寸，厚一分，以縮左右直柱。直柱

機商圖說

下卷

三十七

面又各斜安斜枋一塊，長二尺七寸五分，連篾在內，寬一寸二分，厚八分，去機旁上枋二尺二寸，去上橫枋一尺七寸，與天平架頂平。又於頂上兩旁用二直枋，長二尺二寸七分，厚一寸，二橫枋，長二尺三寸，寬一寸，均為鑿孔，以受直柱及斜枋。上出之篾，又於斜枋之裡穿一小橫枋，長二尺三寸，寬一寸二分，此數者皆所以縮左右直柱及斜枋，使相貫穿，維繫而不散者。其於左右直柱中，去機旁上枋六寸，貫橫枋以縮左右直柱。橫枋長二尺三寸，厚一寸二分，又以壓羊角上所出之經絲，使平無鬆散而易織者。則名曰壓線條。上方下圓，使絲受壓而不壞。然天平與機床，猶未

能合而為一也。於天平左右直柱及前脚之中，各相去三寸五分，各用木一尺一寸四分，寬一寸三分，厚八分，作門拴，以維繫之。門拴頭大尾小，頭抵前竹籤，拴之，使相附麗。如而天平架之制備矣。又於天平之頂安橫木，長二尺八寸，寬一寸八分，厚一寸，兩頭各厚三寸，下繫拜人。拜人前後有四籤，拜人，以小木為之，直長各六寸，寬一寸五分，厚八分。又於左右小木之中間各鑿一圓孔，中安小圓棍，一根長一尺九寸，圓棍三寸三分，如樞機之轉。又於小圓棍相去六寸之間，鑿木籤二根，木籤長八寸五分，寬一寸，厚四分，分貫小圓棍成前後四籤。前二籤，兩頭鑿孔，繫前綜。除處，又將前綜兩頭之線，分繫於前面牛打脚之左右。牛打脚，長八寸五分，寬一尺六分，左右兩頭繫綜絕，中間下繫於右踩板。後二籤之繫後綜，牛打脚左踩板者亦然。木為之，右踩板長一尺七寸，寬一寸五分，厚一寸，前用橫木四寸，寬一寸五分，厚一寸，又於橫木之左頭鑿孔，以繫牛打脚所垂之繩。左踩板製法如右，惟直木則長一尺九寸，前橫木則長五寸，縛線之孔，則鑿於右頭，使左右相讓，以便上下耳。又於踩板直木後置橫木一塊，名曰撞頭，長二尺二寸二分，寬一寸二分，厚一寸六分，中作三齒，成兩口，以啣兩踩板之直木。又於踩板直木及撞頭三齒相交之處，俱鑿一圓孔，圓棍三寸三分，中以小竹，長一尺貫之，使靈動。圓棍而又聯給貫串，三齒共橫寬六寸五分，每齒長二寸五分，寬一寸五分，厚一寸。織者左足踏右踩板，織者以足分左右，踩板以機而低右足踏左踩板，則拜人後揖而低拜人之前。復置橫木，長二尺九寸，寬一寸五分，厚一寸，以繫於左右兩頭。

機商圖說

下卷

三十八

而低右足踏左踩板，則拜人後揖而低拜人之前。復置橫木，長二尺九寸，寬一寸五分，厚一寸，以繫於左右兩頭。

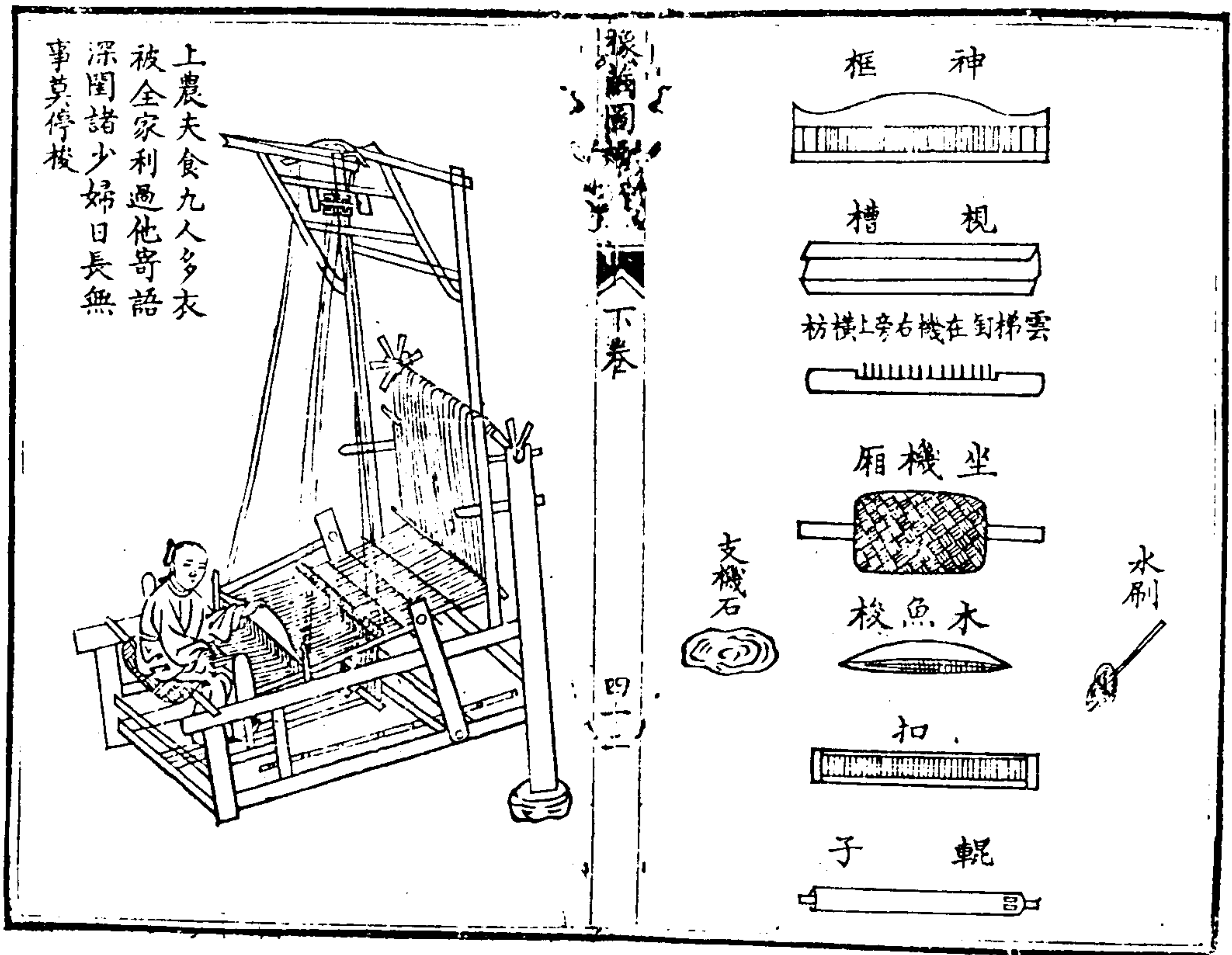
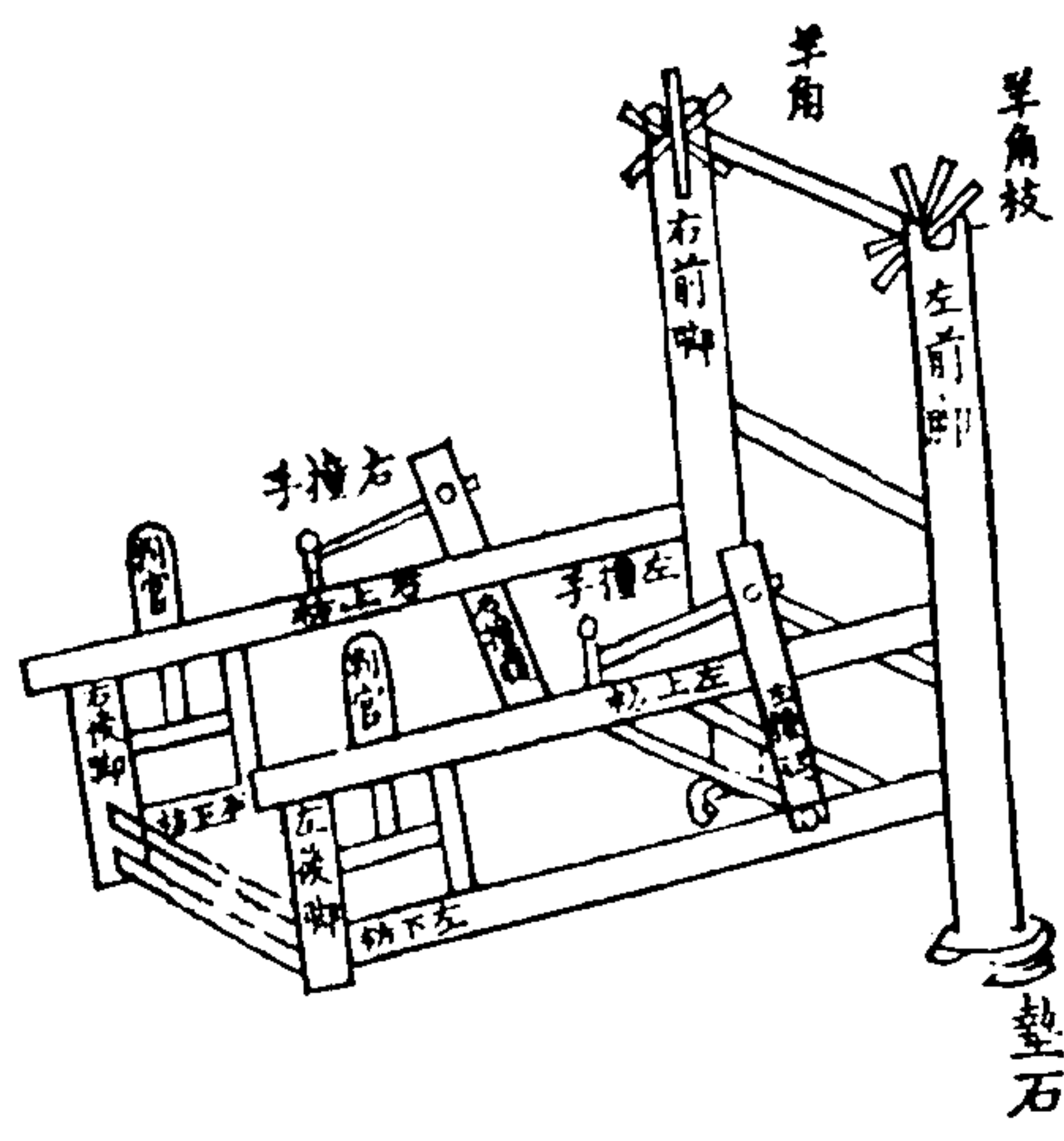
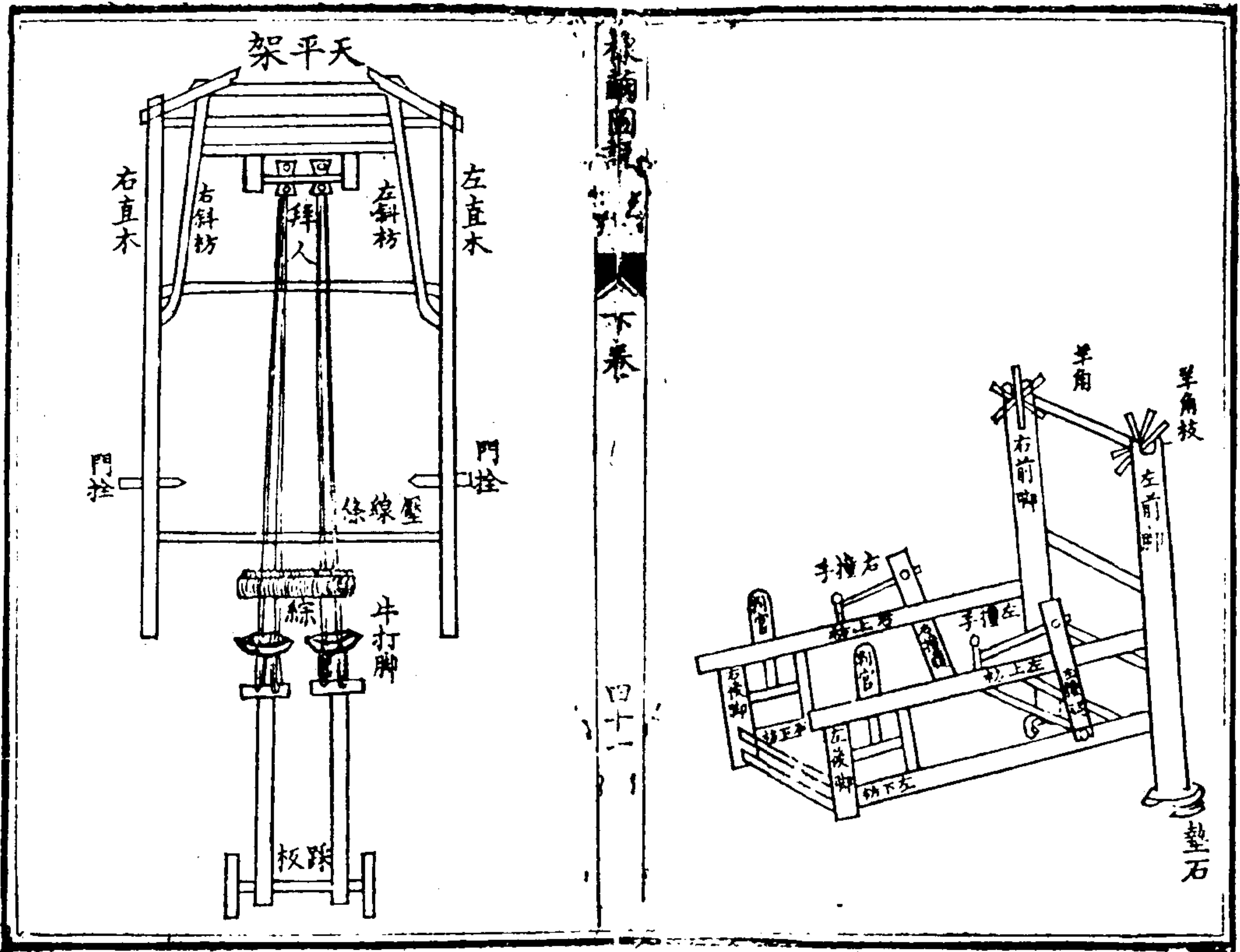

跋

貴州之有橡繭自遵義 陳守始也方今

各大憲以前

程中丞鶴樵及 方伯吳荷屋 廉訪宋仁圃諸先生之條教與

制憲趙遠樓先生各捐重資遍飭州縣教民種育其法雖因而他郡

之民日未經見不知其利於官之分給橡子嚴禁砍伐則驚而疑

之若以為官之擾已也及再四曉示諭民毋出繭稅而民始相與

從之然則種橡育蠶事雖因而功實同於創也憶余在永從時見

各寨多橡樹祇供薪炭甚惜之乃令拔貢生劉元招寨

一梁鳳鳴等至前告以放蠶織繭之利對曰無有能者余曰何不

招匠教之則曰此固利民之事然非苗民所宜詰之則相與顧盼

不敢言反覆開導之乃曰苗民素儉樸若招匠入寨飲酒食肉賭

博奢華壞苗俗得不償失矣余與諸寨長約但招遵義匠一二人

教爾蠶教爾斫橡蓄橡蠶成又教爾織匠人不率教則告於官逐

而易之何如梁鳳鳴等首肯而余即以公事檄調至省旋即卸事

而寢嗣著丹江普安婺川等處招寨長如永從告梁鳳鳴語俱對

如前甲申七月蒞安平九月即奉 各憲頒發條教五條諭購橡

子勸民種 仁圃先生復以 各憲與 春海程學使倡和橡繭

十詠示且命和之 益奉命惟謹不敢忘乙酉夏間至縣屬齊伯

房過橡林間樂之問有幾則曰柔西地方百里跬步皆山山所出

炭皆橡也問何以不飼蠶則有言地寒不宜者有言葉薄絲少者

有言飼蠶尚不如薪炭者問苗民則又如前梁鳳鳴語余出

示示之且婉導之民始唯唯遲數月使偵之無從事者又詰之則

曰無資本余恍然曰是矣是無擔石糧者安肯出中人產而謀

此未見之利哉向者永從諸民殆亦猶是也以水聚蠅驅之不能

以糴以腥則不招而自聚矣冬月招遵義繭匠數人來教之又以

貧民李芮等數十人之請貸繭種銀四百六十金遇雹量免丙戌

五月繭大熟民知有利余思負繭導遵義非民便且有繭不織繭

利未盡恒業亦未廣於是招商開機房數月無有應者乃自夏至

冬復貸蠶民蔡萬春李衍董太和等貲本銀九百餘兩益以

各憲助銀二百兩 樾亭府憲銀五十兩設機房三處集織匠三十

餘人以教民導簡織絲男婦大小有恒業民喜綢成得價倍民又

喜丁亥四月兩暘時若無電繭又熟獲數倍利民益喜曰是安得
我輩盡傳種育法余又付曰種橡育蠶抽絲織繭凡數十法知橡
者未必知蠶知橡與蠶又未必知抽知織今以平陽初學之民使
之盡知未能也以百萬之衆使機工繭客遍爲教導雖積日累月
舌敝唇焦亦未能也於是推廣 前憲條教及十妹之意復以八
九年間之所見所聞詢諸匠人備得其法因仿樓璿耕織圖纂成
繭園說自辨橡種橡以至上機成綢釐爲四十一說說各一圖
有詩以咏歌之感發之仍校授梓人而印刷之俾閱者各自爲

善民之富其亦可以朝夕慰予望乎然是書之作亦欲使

憲及 陳守之德永永遍及於民而已創云乎哉因云乎哉昔
道光七年丁亥五月知安順府安平縣事劉祖憲謹記

弁言

嘗謂聖門論政曰因民之利而利之蓋所謂因者因時之所需因地之所產因人之所知如是而已矣直隸近年舉辦新政皆須借資民力元氣未復亟宜另闢利源擬在奉天親見種橡養蠶之利極力提倡十餘年來已收成效本省近山各州縣亦有此種惜民不知養蠶僅作染色燒炭之用殊屬可惜因採集種樹養蠶之法名曰柞蠶雜誌又演爲問答名曰柞蠶問答並遺光問貴州按察宋公勸民告示及養蠶事宜五條後附此次白話告示另刊成本發給各州縣絕期人盡通曉俾知所法至於未盡事宜則必須實驗以漸改良原不必膠執成見也前民利用雖不敢居然當民窮財盡之時卽土產所固有而教其所不知於至聖因利之說庶幾無悖焉耳

光緒三十一年

月

日直隸布政使增韞序

浙江省立圖書館

柞蠶雜誌

詩小雅閟關車之奉芻蒿陟彼高岡柞其柞薪又采菽篇維柞之枝其葉蓬蓬

柞有三種其葉光澤尖而長者名尖柞枝葉與栗子樹等所放之蠶其繭小而堅實

而堅實

一名青桐柳其葉尾窄頭寬較尖柞葉大可兩倍厚薄同所放之蠶其繭大而勻

一名柞樹又名柞樹其葉怒生較青桐柳葉尙大一倍色濃厚而質堅硬所放之蠶其繭較青桐柳繭尙大一二分不等色微暗

此三種樹木統名柞木其葉皆宜養放野蠶

青桐柳之葉俗名構構葉附梗最固大半枯而不脫至新葉將發舊葉始落俗名不落非是卽春種春落秋種秋落亦非是東省漫山遍野悉生此樹落子苗根皆在秋後固知俗說秋葉不落之誤

按柞樹叢生木最堅重然多擁腫拳曲如構傑之屬千百中無一直者雖不中他材而獨宜放蠶

放蠶須擇其低者不惟其葉濃嫩亦易挪移攀折其樹如大須由三四尺高以上截去使之另發葉最暢茂用之放蠶人少仰攀之苦亦免蟲蟻傷害

此種樹截去兩三次之後卽須全行伐去使與地平其另生者名曰芽柞旺更倍昔春初伐去秋間卽可放蠶並無就候曠廢之虞

此樹亦有生蟲之時然容易尋覓蟲子多在枝梢盤踞若縱剪而焚之卽不爲害

爲害

有樹之山一經放蠶易至薄瘠不第蠶糞俗名蠶沙性寒之故蓋一經殺蟲驅鳥遷移屢經人迹踐踏根下浮土一遇暴雨冲刷隨水而下致有路根葉薄之患如放三四年後總宜開過一兩年以養地力

柞樹落子即生最易種植惟其根不固本亦單弱當年不過七八寸次年不過尺三年不過尺五然欲使速長須於春初以寬薄快斲貼地伐之令其精氣無處發洩則先向下茁根夏間怒生當年即長尺餘如此三年則一發一叢皆高三四尺本年秋間即可放蠶再過二三年後枝幹已粗應擇其直者只留一本已足供養蠶之用

此三種樹除養蠶之外尚有四大利其實房生名曰椴子椴子之壳為椴碗可以染青南省綢緞其青色者雖做垢而色不落即用椴碗所染

其粉可食晉庚哀傳與邑人入山拾椴唐杜甫流離回谷拾椴而食皆食其粉也然須用水漂去苦澁磨成細粉再用水漂淨即可食

其幹可令生木耳樹過老即不中放蠶當樹身粗如人臂即全行斫伐俟另長條方合放蠶之用至伐下之樹本錄作二三尺餘長以一木轟立地上其上再橫架一木然後兩邊挨次斜鋪之如屋椽式使其去地甚近當春夏秋三季陰雨蒸鬱之時便生黑木耳用處甚多青桐柳於生耳尤宜如見銀耳即木氣已盡使須剔出陸續可摘三年之木耳再行以之燒炭較他種樹木尤為耐火奉天青桐生耳後即不中燒炭或亦地氣使然

其皮可熬樹膠現今泰西各國樹膠為用尤夥中國人呼為象皮其實乃椴樹之皮煎熬而成當再求製造此種椴皮之法仿照辦理以期地無棄利

近人又有製造椴碗之法此物染青為用極廣然質體笨重遠運維艱若將其碾碎用水煮透去其渣滓取其精華熬煉成膏用時以水化開畧加黑礬即可成色則運售遠方可獲厚利

野蠶 後漢光武紀野蠶成繭被於山阜

野蠶之繭有灰白二種其白者較上然最易變幻不能選擇單放

秋間選蠶場之最興旺者每一人即由其處購買繭種四五千枚以荆筐擔

歸以免動搖蓋以蠶初變蛹最為脆嫩一有微傷出水其蛹即死

繭種如經秋雨淋濕急宜曝乾此後置不寒不燥處清明後即將繭種用細

繩穿底成串或三百或五百隨人自便挂置向陽當風處五六日後即可

出蛾

蠶蛾之出皆在晚六點鐘至八點鐘以翼之長短辨蛾之牝牡須分兩籠置

之以免配對不時出蠶不齊之病

野蠶做繭之日不齊出蛾亦不齊頂好者二三日即可出竣次者即五六日

四

不等每日晚於出竣時即以牝牡為之配合由晚入點鐘起至次日早六

點鐘止代為分解旁晚其卵即已生淨

公蛾一箇可以配母蛾兩度如有公蛾翅翼完全者仍宜留作次日之用倘

次日母蛾出多如無公蛾配合是將母蛾一併辜負

春季天寒將蠶子生於紙上秋季天暖將蛾子拴之樹杪按繭出蛾子生蠶早晚皆由人便置

避風寒冷處即暫不出惟不宜太久恐遲節候致蠶不旺

蛾生子之次日其子由微黃變而淺黑三四日後即出蠶其不變淺黑者即

暇矣俗名寡蛋

蠶生之初先食其殼以淨盡者為佳

東省天寒樹發每晚先將樹枝折插水中使之生芽將小蠶用雞翎掃置芽

上蠶即因而食之俟樹發後再移置樹上

秋季用細草繫蠶腰圍拴於粗不盈指之樹枝其蛾即將子繞生枝上其

子既竭其蠶亦死

然既拴妥之後仍須不時查看恐有飛來野蛾再配以致母蛾不能生子

配蛾之時尤宜加慎老嫩均不相宜

春秋小蠶初上樹時最為緊要此時蠶小體弱最易啣食亟宜保護

野蠶與家蠶等三眠後即便繭繭除眠時不動不食外其餘則晝夜食葉只

不令其困乏飢餓則收穫可計日而得

蠶場春宜山背秋宜向陽及窩風處秋季蠶初食葉時即山背亦可惟繭繭

時非背風不可蓋以風吹葉動其繭不易成也

五

高繭之樹其葉要密並審其葉之多少恐其葉少蠶多繭同工之繭也

按同工繭蛹多頭倒不但不能出蛾亦不易梳絲販者多剔之以其絲係兩

頭多纏繞不解

蠶尾後之足抱枝甚緊非猝不及防或猛風暴雨冰雹不能搖落挪移時須

由尾上倒捉之即脫不然難斷不脫也

蠶之受病皆由勞餓或樹葉稍遠就而食之未免勞乏多歇而不食或葉已

食盡不為移樹其蠶多黃黑而死俗名曰變老虎以其有黃黑文也

繭種宜二三年一換水土由此移彼互相購買愈換愈盛至近亦須四五十

里水土不同蠶始易旺勿以為歷年繁盛年久不換致受覆役之害

野蠶畏陽一經熏襲輒竟日不食

鴉鵲之嘴甚利。雖蠶已繅。亦能啄而食之。故繅繭後。仍須看守。

六

柞樹問答

前編所採集者。大率係奉省情形。雖詞意極其淺近。猶恐鄉里老農。未盡通曉。茲將前意。稍為問答如左。

問柞樹形色子葉何似。共分幾種。

答有三種。一種名為尖柞。葉似栗子樹。一種為青柞。柳葉子頭大尾小。一種為柞樹。葉子比前兩種尤大。奉天呼為不落樹。

問宜何時下種。

答立春後開凍可種。秋雨多時下種亦好。均於次年春後發芽。

問樹出之後如何。

答一年只長尺餘。總須人工培植。三年之後。生長已高。可以打尖。令其多生旁

枝。放蠶始便。

問將長成之樹。移植他處。是否可行。

答臨近之地。容或有之。亦只可移小樹。若移植遠處。多不能活。就使能活。亦不如種子之便。

問樹既分數種。宜以何種為先。

答一山宜兼種數種。

問何以故。

答因一年之中。分春秋兩季。放蠶。春蠶喜食不落。秋蠶喜食尖柞。故兼有方妥。

問春秋二季之蠶。何以分食兩種。

答因不落葉較尖柞發芽早。且嫩。故宜春蠶。尖柞葉比不落能耐寒。故宜秋

七

蠶然不落放秋蠶亦可。

問春秋之蠶宜於何時上山何時下山。

答春蠶宜春分上山小滿下山秋蠶宜夏至前上山秋分下山。

問春蠶出時若植樹芽尚小不足食用宜用何法。

答若蠶出無食可以無論何種將嫩枝折下泡水發芽令蠶生枝上旬日之後再放在山樹亦可。

問秋蠶如何生法。

答彼時樹葉正茂當出繭蛾之後即按雌雄分對拴於樹上使其生卵在枝葉之間蠶出之後然後將小蠶勻在各樹按樹之大小必使多寡相均。

問放蠶在樹及看守山場其要何在。

八

答將小蠶均在各樹之時斷不可將山放滿不留餘地需一山之樹只放半山看守之人尤宜時時經理若此樹食盡即移置彼樹此其最要。

問放過數年其樹已大仍可放養否。

答樹大則其葉枯老不宜放養放四五年後必將樹頭伐去另使抽芽方能適用每四五年即須斫伐一次愈伐愈盛愈宜放養。

問小樹不能放蠶新伐之樹能否放蠶。

答新伐之樹與初生不同因其根基已固故秋後伐下樹頭明春即可放蠶毫無妨礙。

問蠶子如何辦法。

答購于需購繭種。

問繭種亦有優劣否。

答須選肥重之繭方安如繭種有病則出蠶之後無病之蠶亦往往沾染受病故繭種必宜詳察。

問繭種之價若何。

答好繭價貴之年每千個需銀一兩至一兩二三錢之譜。

問一繭可以出子若干。

答每一母蛾約出百子以千繭得五百母蛾而論可得子五十千個。

問一人每年可以放繭種若干。

答每人約放繭種四千個之譜。

問一人所放之種占地若干。

答茂盛之山場約占三十畝之譜。

問四千繭種能得繭若干。

答豐收之年每人約摘繭五六千個減收不等。

問每人所摘之繭可以出絲若干。

答每千個好繭可梳好絲十兩之譜次者不等故一人所得之絲約數五六百兩。

問一人每日能梳絲若干。

答每人每日手快者能梳絲一千兩。

問近年絲價若何。

答頂好者每百斤可得價銀三百兩至四百兩次者或百餘兩不等。

九

問此絲之資質如何

答其色微黃。東省人用織粗綢。因其色不甚白。且不能如家蠶之絲之細潤。

問絲之資質有法改良否

答其質雖遜於家蠶之絲。然用洋碱浸洗。色即變白。風聞此絲銷路之廣。多係日本購買。東洋所織洋綢。即摻用此等山蠶之絲。一入伊之工廠。所梳之絲。與家蠶無甚差別。如能調查其法。次第改良。亦必大有進步矣。

問山蠶與平地比較。其出產多寡如何

答以奉天而論。平地三十畝。所產之糧。可得銀七十餘兩。山蘭三十畝。所產之絲。至次者亦可得銀百兩。是平地所產糧食。不及山蠶十分之八。

十

直隸布政使司布政使增為 光緒三十二年

勸諭種柞養蠶。特出白話告示。現在

宮保 屢奉

朝廷旨意。舉辦新政。學堂巡警。都是有益百姓的事。是以都要百姓出錢。還要替你們想出箇生財的法子。你們更好囉。我從前在奉天作安東縣官時。見本地有柞樹樹根樹。可以養放野蠶。可惜本地人不知道。曾經極力勸導他們。教他們種樹養蠶。如今有十來年。昨見大公報上。說安東縣同那金復海蓋一帶。野蠶所出的絲繭。每年要值六七百萬銀子。這些利益。都是那塊地方的人得了。可見實係厚利。因查我們直隸也有這樹。這樹共三種。一種名叫柞柞子樹。

十一

同栗子樹似的。一種叫柞柞樹。葉子大些。有一尺長。一種名叫

青柞柳。葉子比柞柞小。這三種樹結的果子。都叫柞子。大半在山

場地方生長。因為好地。人都種糧食。誰肯種樹。其實平地也可養

成團子的。如今那台內印等縣。及近山各州縣。多有這樹。可惜本地

人。只知拾那柞柞。賣去染色。或是砍去燒炭。不曉得養蠶。我今

告訴你們。養蠶每年可養二季。春天樹要發葉的時候。把紙上的蠶

子。放在透風和暖處。他就出蠶。再把蠶放在樹上。秋天將蠶蟻拴

在樹枝上。配合下子。都在樹上。三天就可以出蠶。無論春秋。蠶

就在樹上食葉。樹上結繭。只要人看守。不要叫鳥鴉蟲蟻傷害他。

每季不到兩月。就可以摘繭賣錢。山東河南貴州四川陝西。都有。

就是野蠶絲織的。查各處未種柞樹的時候。也都不知野蠶的利益。即如貴州遵義府。是乾隆年間一個姓陳的知府興起的。陝西甯羌是雍正年間一個姓劉的知州興起的。如今直隸。是没人教導你們。你們不知道這樣大利。我是從安東縣。眼見這事的好處。故此不憚煩。細細告訴你們。現在我叫人到奉天。及出產的地方。買來橡種蠶子。發交各屬州縣。百姓們有山場的。速赴本地方官衙門。請領試種。不准向你們要錢。凡有這橡種樹的地方。速赴本地方官衙門。請領蠶子。也不要錢。你們如法放養。摘下來。官商均可承買。照時作價。不准抑勒你們。你們不要愁無銷路。如果樹多蠶旺。還要在那裏設廠。教你們學統絲織。至種樹養蠶的詳細法子。現

十二

已刻出書來。發給各縣散與你們。再教勸學員。演說給你們不識字人聽。可以照着樣辦。我想此事。與你們甚是有益。願你們聽我的話。試辦辦看。日後纔曉得好處呢。毋違特示。

附記

查種樹必俟數年。方可放鬆。深恐不易保護。現已通飭各屬。責成巡警保護。並以爲地方官之功過。如遇新舊交替。須將已種成數。具文申報備查。但能保護三年。則根株已固。自可年盛一年矣。

附道光五年貴州按察使宋如林勸種橡養蠶示及養蠶事宜五條。勸種橡養蠶示。

照得本司等莅任以來。訪察黔省地固瘠。民多拮据。推原其故。由於素

不講求養生之道。則地利不能盡收。而民情又耽安逸。無怪乎日給不暇者多矣。查遵義府屬。自乾隆年間。前府陳守來守是郡。知有橡樹即青桐樹。可以飼蠶。有蠶即可取絲。有絲即可織綢。隨覓橡子。教民樹蠶。並教以養蠶取絲之法。故至今日。遵義蠶網盛行於世。利甚溥也。他處間有種植青桐樹。惟取以燒炭。並不養蠶。且樹亦無多。若將不宜五穀之山地。一律種橡養蠶。則民間男婦皆有恒業。其中獲利不獨遵義一府矣。查種育之法。其樹有二。一名青桐。葉薄。一名樹櫟。葉厚。其子俱房生。實如小棗。植法於秋末冬初。收子不令近火。冬月將子窖於土內。常澆水滋潤。逢春發芽。無論地之肥瘠。均可種植。三年即可養蠶。春季葉經蠶食。次年仍養春蠶。或養秋蠶。亦可。須隔一季。四五年後。可伐其本。新芽叢發。又可養蠶。其春

十三

秋二季養蠶及取絲之法。各有不同。一得其法。殊不爲難。端在地方官首爲之勸諭也。此時種樹飼蠶。大率皆知。更非從前陳守之創始者可比。惟收買橡子。必須價本。如令民間自備資斧。遠處收覓。亦勢有所難。茲本司籌辦經費。委員前赴遵義。定番一帶。採買橡子。收貯在省。各府屬州縣酌量多寡。赴省領回。散之民間。勸諭居民。無論山頭地角。廣爲種植。二三年後。即可成樹。俟至可以養蠶之日。由地方官查明申報。仍由省收買。蠶繭散之民間。令其蓄養於樹。凡收買橡子。蠶繭無須民間資本。不過自食其力而已。至種橡育蠶之法。現在刊刻條款。先發各府屬州縣。隨同橡子。分給民間。及將來散給蠶繭。均交各學教官。率同鄉約地保。分發經手。不經胥吏之手。以期實惠及民。自成箇之日。務宜絲絲售賣。售絲之利。倍於

售繭也。為此諭仰閩省軍民人等知悉。爾等於耕作之外。更宜力盡蠶絲。俟椽子及條款。發到該管衙門。即向教官及鄉地處請領。如法照辦。凡書役人等。不許經手。以副本司。體裕民食之至意。

養蠶事宜五條

一春季養蠶之法。於隔年小陽月。旬後。揀其繭之重實有蛹者。以篋簍盛之。迫次年立春後。紙糊密室。將繭簍置於中央。以柴火微烘。晝夜無間。漸略增火。至春分前後。覺蛹稍動。用線穿繭成串。搭於四圍竿上。仍以火烘量其地之寒煖。寒則微火。緩為出蛾。煖則甚火。急為出蛾。隨拾入篋。雌雄配合。肩柄者。雄眉細者。雌次日。摘取雄蛾。另貯數日。自僵。止提雌蛾。微以手捏去溺。否則不明。置篋中。微火暖之。始能生子。在篋猶不

十四

斷火。或借陽光。旬餘。蠶出大如鍼。以青桐嫩葉。置篋內外。其蠶自上枝葉。即將枝上。置置樹上。先食嫩葉。五六日。初眠。不食葉。二三日。脫去黑殼。色分青黃。又五六日。二眠。三眠。四眠。後食葉。旬日。噤口。退膠。吐絲成繭。閱三日。漿固。連葉摘去。葉線絲。如不即抽絲。越十餘日。遂變蛹。出蛾。不堪抽絲。如留備抽絲。以火燻之。即不成蛹。每遇蠶眠時。不可剪移。俟起眠後。葉盡。用剪連枝。剪移他樹。蠶一入山。須人看。禦禽鳥。其篋。僅以黃荆嫩條為之用。蓋其餘竹木所為。則不能粘子。次年定須新製。一秋季養蠶之法。於端午節前後。收入春繭時。將繭穿串。晾於竿上。不使霉壞。旬餘。成蛹。出蛾。拾入篋。雌雄配對。次日午後。只將母蛾去溺。以四寸長線。兩頭各繫一蛾。搭於青桐樹上。葉盡。剪易。秋蠶宜少。撤樹。蠶

由嫩食老。秋天林中多油。蚱蟻。宜夜間伺聲。以捕。

一取絲之法。以大鍋盛冷水。每二三千繭。煮半時。翻轉。又煮三四刻。再翻。俟繭將軟。用苧草灰所淋之汁。量繭多寡。酌傾入鍋。再煮一二刻。視其生熟。試如不熟。再加灰汁。醫煮。以短竹棍。攪其浮絲。成縞。分作數提。仍存鍋內。不可斷火。若絲不順。稍加以火。水熱。則絲易抽。絲之縹細。視提絲縷之多寡。由絲籠上車。旁以大車。枕之。取剩餘。設名曰湯繭。及破口繭。不堪取絲者。另作紡線。墜絲水中。所抽名曰水絲。織綢。綿。縵。再合成線。織為台線。綢。尤為結實。所提浮絲。亦可洗淨作絮。一繭質輕薄。不堪織絲者。名血繭。暨出蛾之殼。並湯繭。均用猪油少許。和水浸。煙蒸透。以水洗淨。晾乾。扯絲。織綢。彷彿新絮。所產故名絮繭。又法

十五

以石灰水煮熟。卷額套如拳。扯絲。墜線。織為毛縷。其需用器具。如抽家絲法。

一收種椽子之法。凡青桐樹。標二樹。至九月間。子熟自落。檢收時。必須挖窩深埋。毋使見風。日若散置房屋。則閱日生蟲。盡成空殼。入土不生。其種植之法。與種山糧。異。遵義等處。俱用大鐵錘。長二尺許。於瘦土中。用椎擊入土三四寸。少者糞土。隨置椽子一二顆。以土蓋之。春即發生。其工甚省。而易成。

浙江官書局刊

內閣侍讀潘鴻

同校

江蘇通判姚丙杰

柞蠶彙誌

宣統二年庚戌

浙江官紙局雕

柞蠶彙誌 序

柞蠶彙誌序

余曩官東省導民以種柞育蠶之法行之而效暨逕直藩復廣其法於順德正定等處行之而亦效一時各省講實業者聞風興起遠取成法歸而試之又各有效前此數千餘年最於崎嶇山谷間徒爲樵夫牧豎所摧折曾無過而問者今乃一省倡之各省和之愛護深至利賴無窮此豈物之有幸不幸歟蓋大利之興固必至其時而後可也戊申秋奉

命撫浙浙中桑蠶甲天下歲入恆數千萬其所爲書種類極夥精且備矣顧衣被其利號稱富厚者僅浙西三府及紹之數邑耳

柞蠶彙誌

序

近以墨守舊法少少不如昔而浙水以東山嶺綿亘不絕林木茂美其中多柞土人摧之爲薪無復知育蠶用者大利所在棄而弗顧居其上者又不爲倡導而外人復乘間抵隙百出其計以吸我利源民生至此幾何不窮且盜也 董君季友與余同官東省者也研求實業勤郵民隱爰請於

朝檄之來浙界以勸業之任

天子可其奏 季友到官拊恤利病庶政具舉迺以余嚮所爲柞蠶雜誌設場試驗於嚴之建德成效昭然比又春聚眾法搜採羣說輯柞蠶彙誌一書將刊示各屬以爲先河之導可謂能盡

其職者矣嗚呼世變岌岌不可終日民生愁苦益無聊賴惟振興實業或可回元氣於幾希而大者非數年或十數年不克奏效又必待巨資而後舉當此物力凋敝之時其何能支若柞蠶者固民間原有之利隨地而可取俯拾而卽是其程功也速其收效也巨又可家喻而戶曉也大利之與其在茲乎至培樹飼蠶諸法具載誌中不復翻縷惟歷舉往事以詔來者俾浙之民人可與慮始行將由一邑以推諸全省由一端以推諸無窮此又余與季友之責所宜交相爲勉者也
宣統紀元嘉平月撫浙使者增韞撰

柞蠶彙誌

序

二

柞蠶彙誌序

聞之呂覽始生之者天也養成之者人也養之者翼其生也成之者遂其生也是天人之合也天生之而無人以養成之則物之爲物不過一天產之自然品亦無以神其用而彰厥功禹貢九州所產既詳紀金石草木之屬而復詳繅組絲枲_也之文以見天之生物必藉人以成之者其大較也粵稽浙省爲古揚州之域界牛女之區瀕海濱而處溫帶蠶桑之利宜莫與京而墨守舊法近亦稍殺矣

增大中丞於是重刊柞蠶雜誌以餉浙民而浙民之喁喁向風

柞蠶彙誌

序

一

陳乞蠶種者相屬於道遂乃籌資遣員遠赴安東選種考工歸試養於嚴之建德而成效大著民之相率聚觀者罔不歆羨鼓舞以爲天之生物其成於人者利固如是其溥也

中丞喜民之可以因利而利也爰命_不集諸家之說證以實地經驗之法抉精祛複縷析條分名之曰柞蠶彙誌明不欲竊人之美而以實驗爲自得也或曰是書也可以關浙民無窮之利當久而勿諼也不知是書之所以利浙民者固浙民自有之利但爲之盡物性以成天之所生而已書云乎哉

宣統紀元歲次己酉冬十一月試署浙江勸業道董元亮撰

柞蠶彙誌目次

柞樹培植法 十六則

預備山場

栽培柞樹

柞樹種類

牝柞圖

牡柞圖

櫟柞圖 卽白櫟

椴柞圖 卽藤栗

柞蠶彙誌

目錄

一

青桐柳圖

柘葉圖

尖柞圖

花柞圖

刪除蟲害

培養地方

助柞生長

各柞宜備

柞樹功用

春蠶飼育法 九則

配蛾

出蟻

飼葉

眠起

移蠶

保護

宜忌

上山

柞蠶彙誌

目錄

二

巡視

秋蠶飼育法 九則

出蛾

育子

飼葉

眠起

移蠶

保護

宜忌

上山

巡視

護繭法 四則

購種

留種

藏種

移種

繅絲法 六則

剝繭烘繭

柞蠶彙誌

目錄

三

煉繭滌繭
上車抽絲
添絲搭頭
烘絲曬絲
總結功用

柞蠶彙誌

柞樹培植法

預備山場

養育柞蠶必先預備山場或擇山之本多柞樹者平其地畝刪其草萊使蛇虺無可匿藏以去柞蠶之害步履悉臻平坦以便柞蠶之工有此山場復有此項柞樹飼養野蠶成功較易矣

栽培柞樹

設或所有山場本不產柞則當購買柞苗排勻種植或霜降前後挖土作坑入椽子四五枚以土掩之來春抽發嫩枝須防牛

柞蠶彙誌

一

羊踐食保護宜周初生枝幹護維留其正幹刪其旁枝俟樹體長成再留分枝較易繁盛

柞樹種類

詩陟彼高岡析其柞薪薪之取柞由來已舊蓋當時猶未知有柞蠶也至後漢光武紀始有野蠶成繭被於山阜之文此為柞蠶見於經史之權輿而柞樹種類顯有區別然可以飼養野蠶則一也因取其類圖之於左



二

右柞於枝枒處每生子栗是為牝柞子所落處苗生新苗長即成樹北地子大南地子略小實同種耳



三

右柞於枝枒處每生刺栗是為雄柞子落處不苗新苗與上一種乃柞樹中同類而分雌雄者

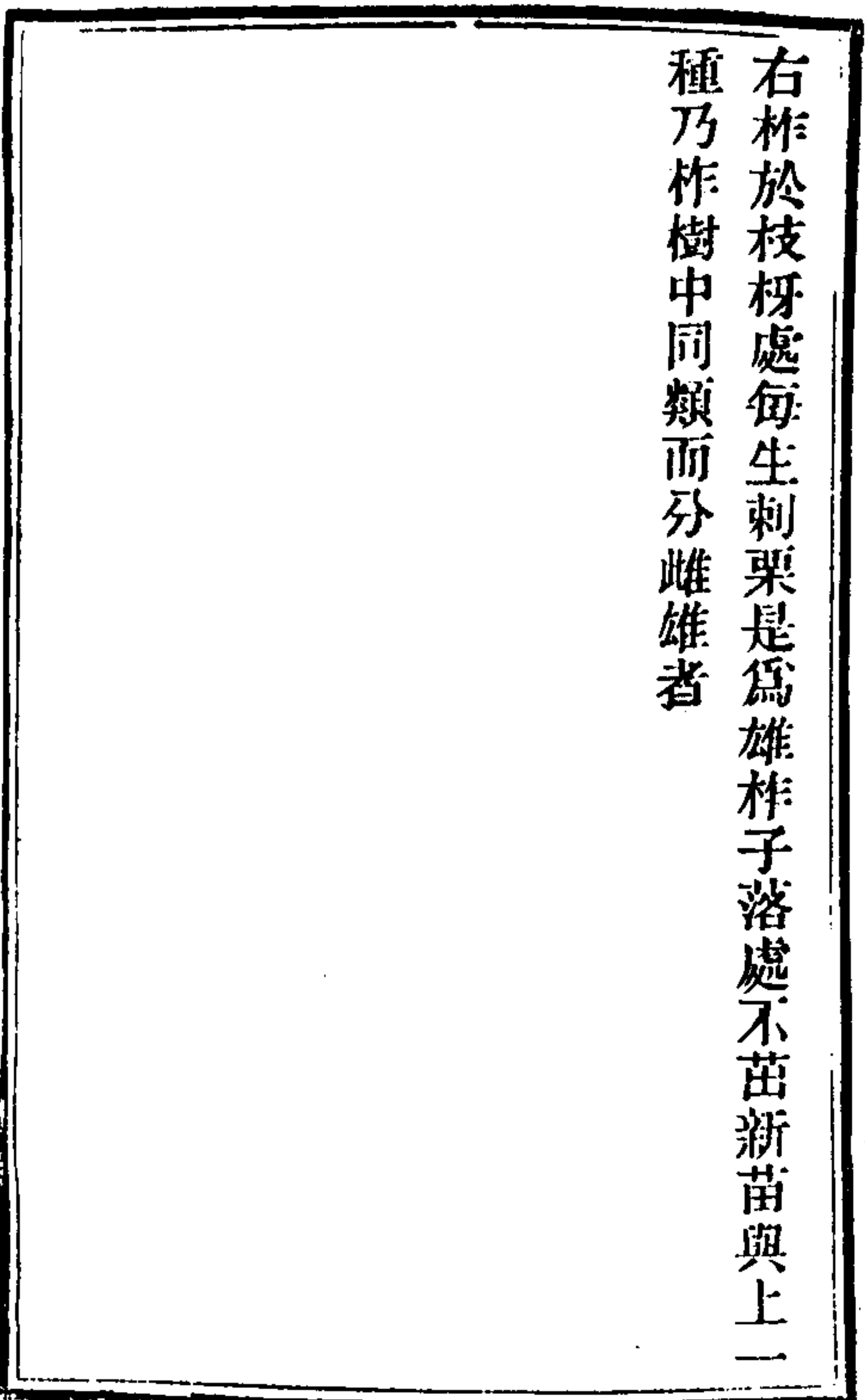
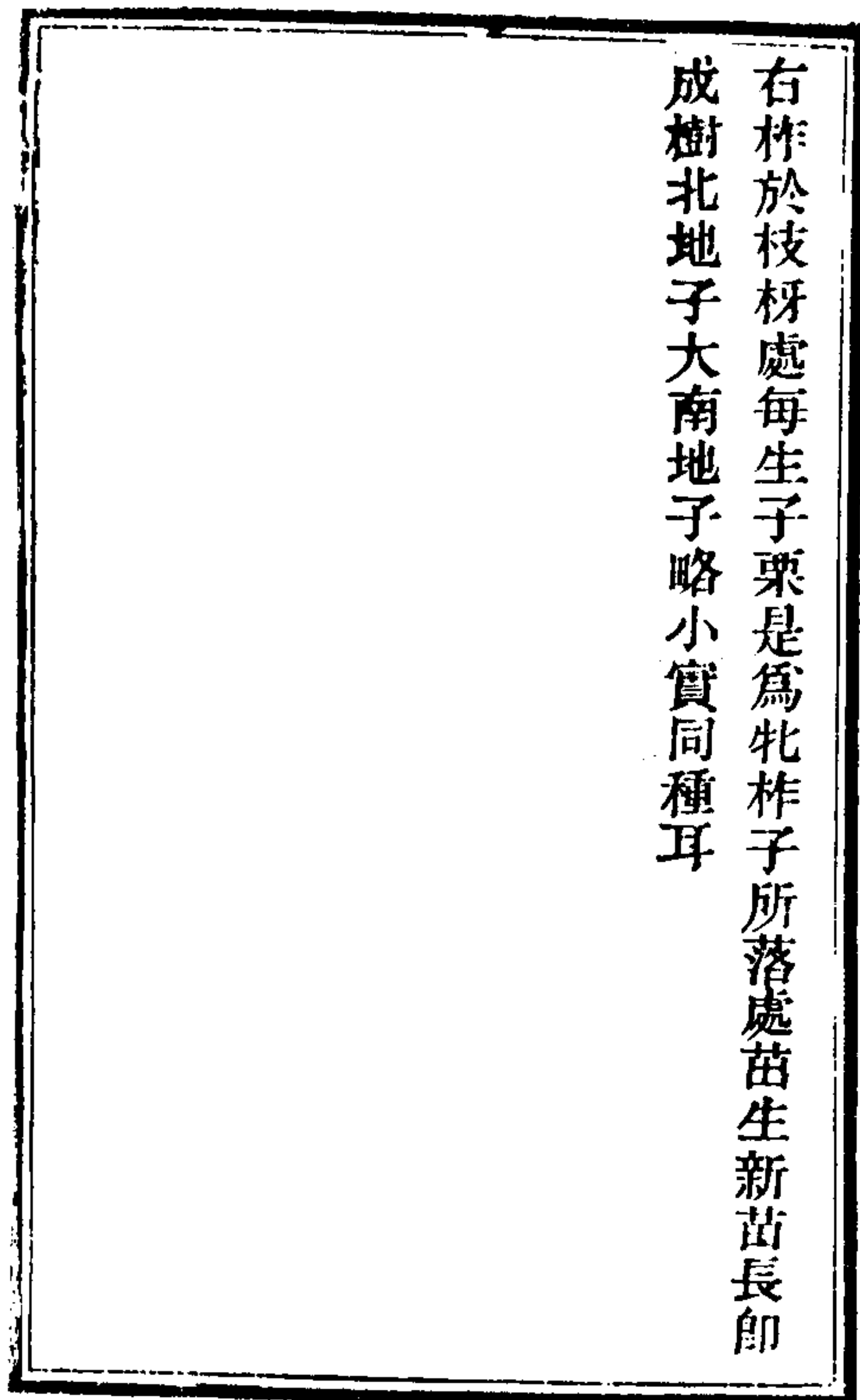



四

詩曰中原有菽庶民采之采菽篇曰維柞之枝其葉蓬蓬古之
中原卽今之河南地也河南養育柞蠶風氣盛行今所出之繭
網等類皆柞蠶產也在北地曰柞南地曰白櫟幹與栗同葉亦
相類有堅韌之性質隨處皆有之南地但伐作柴薪殊可惜也

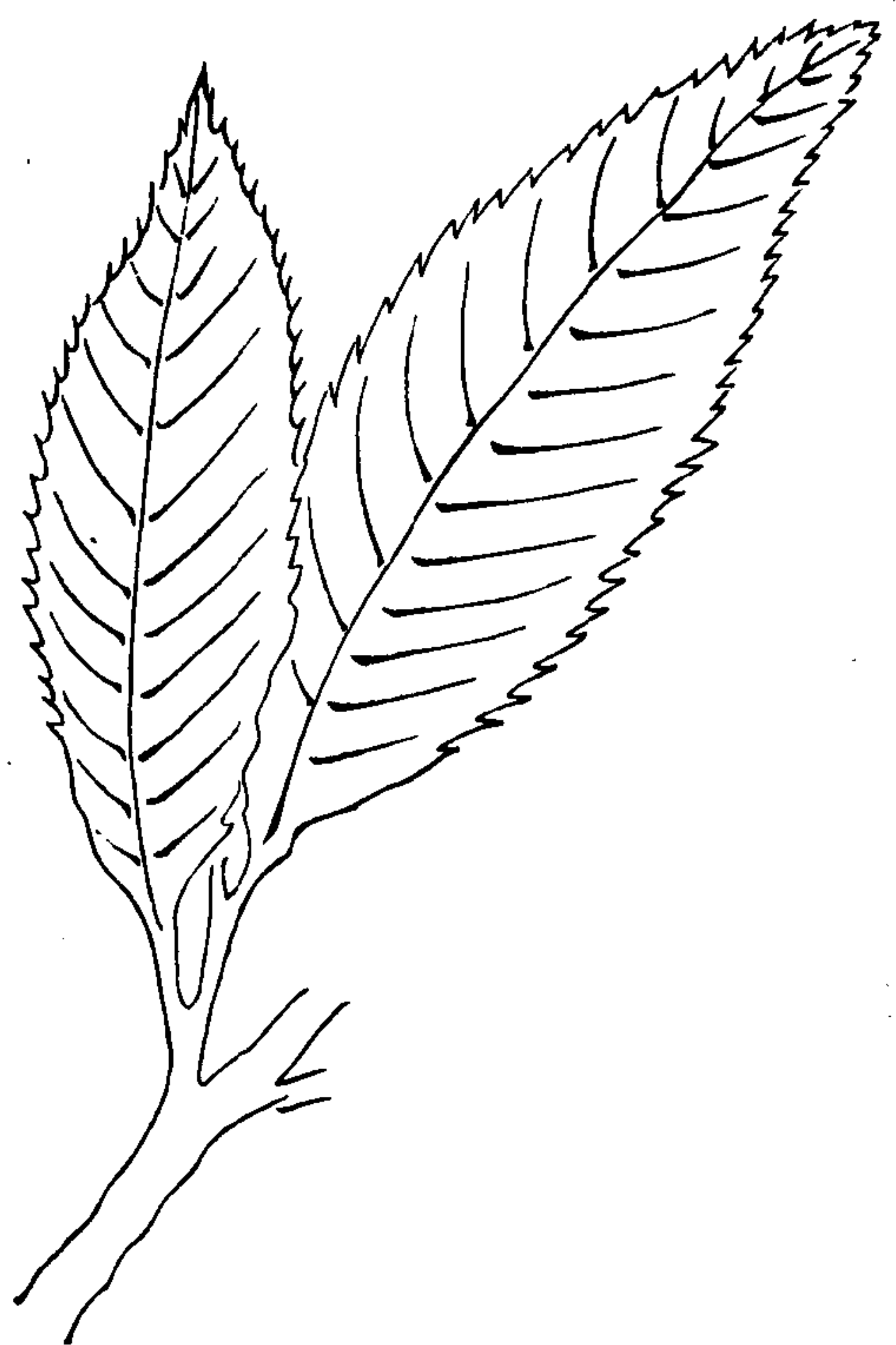

五

右卽南地之藤栗樹高數丈大者作門料小者伐作薪所產不
及柞樹之多北地曰椴曰榭較青櫟柳葉大約一倍色濃厚而
質堅硬與青櫟柳同名爲不落葉以其經霜不易落葉故名不
落冬時亦仍凋謝遲至交春新葉漸生舊葉亦落非果不落葉
也

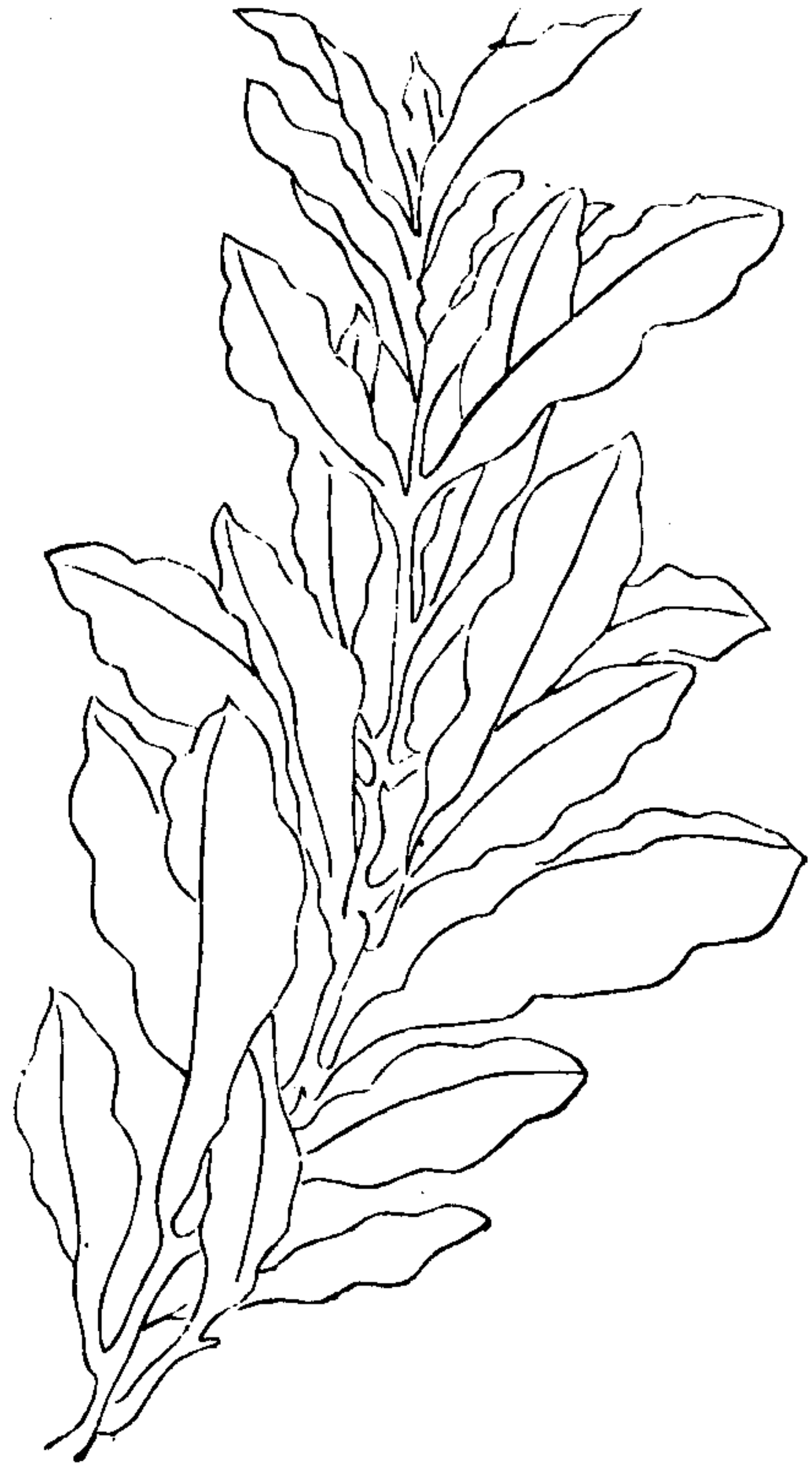

六

右北地曰青桐柳南地曰青桐栗其葉嫩而密較尖柞葉大而厚薄同所放之蠶其繭大而勻

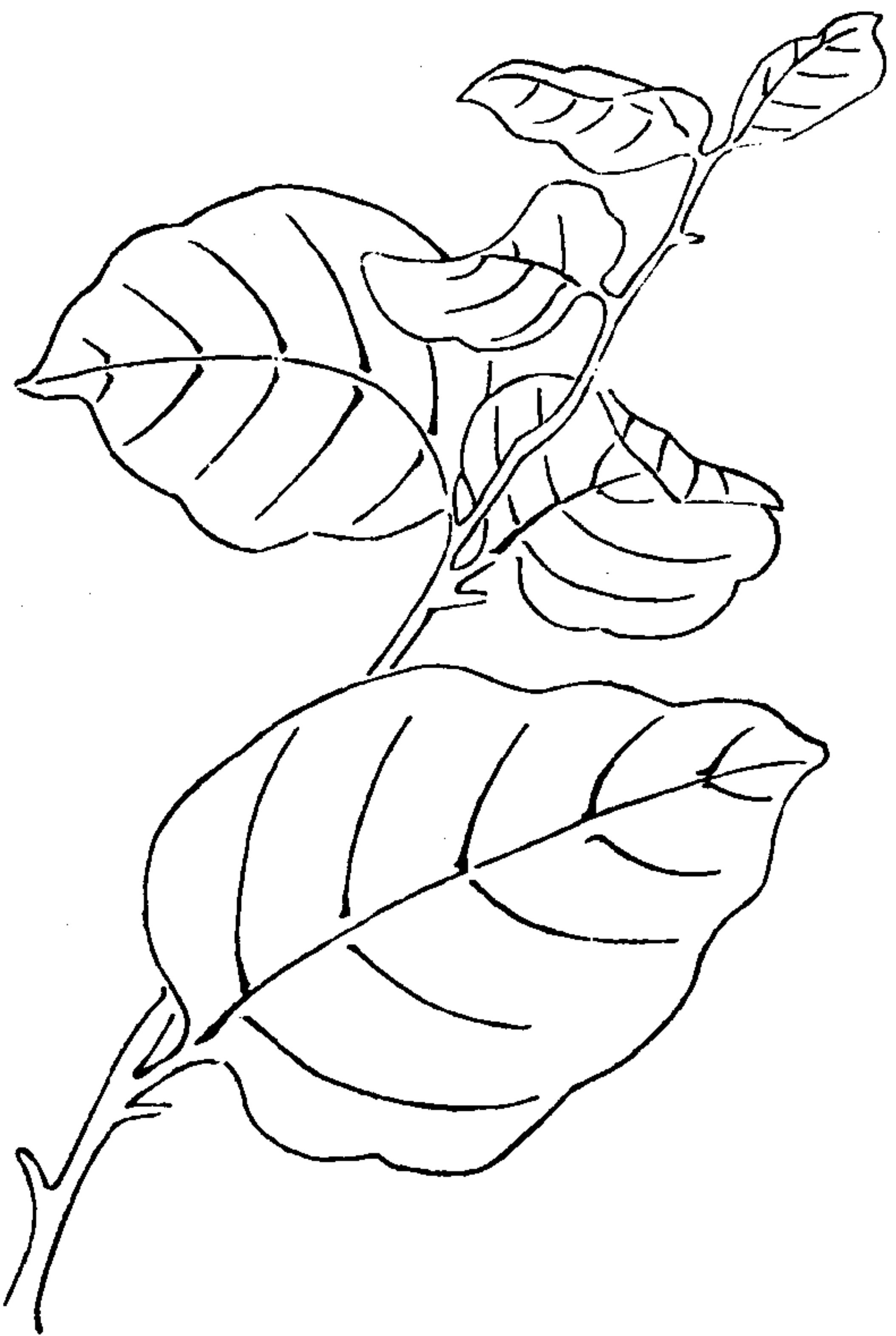

七

右柞即柘所謂桑柘曰斜春社散家家扶得醉人歸是也葉之柔軟性與桑同亦有蠶其葉以飼家蠶補桑葉之不足俗呼曰圓柞又號楞欒幹有棘冬不凋飼蠶爲絲成絃以調琴瑟清響遠勝凡絲



八

右種名曰尖柞性質枝幹顏色均與圓柞同惟葉下濶上銳耳所放之蠶其繭小而堅實

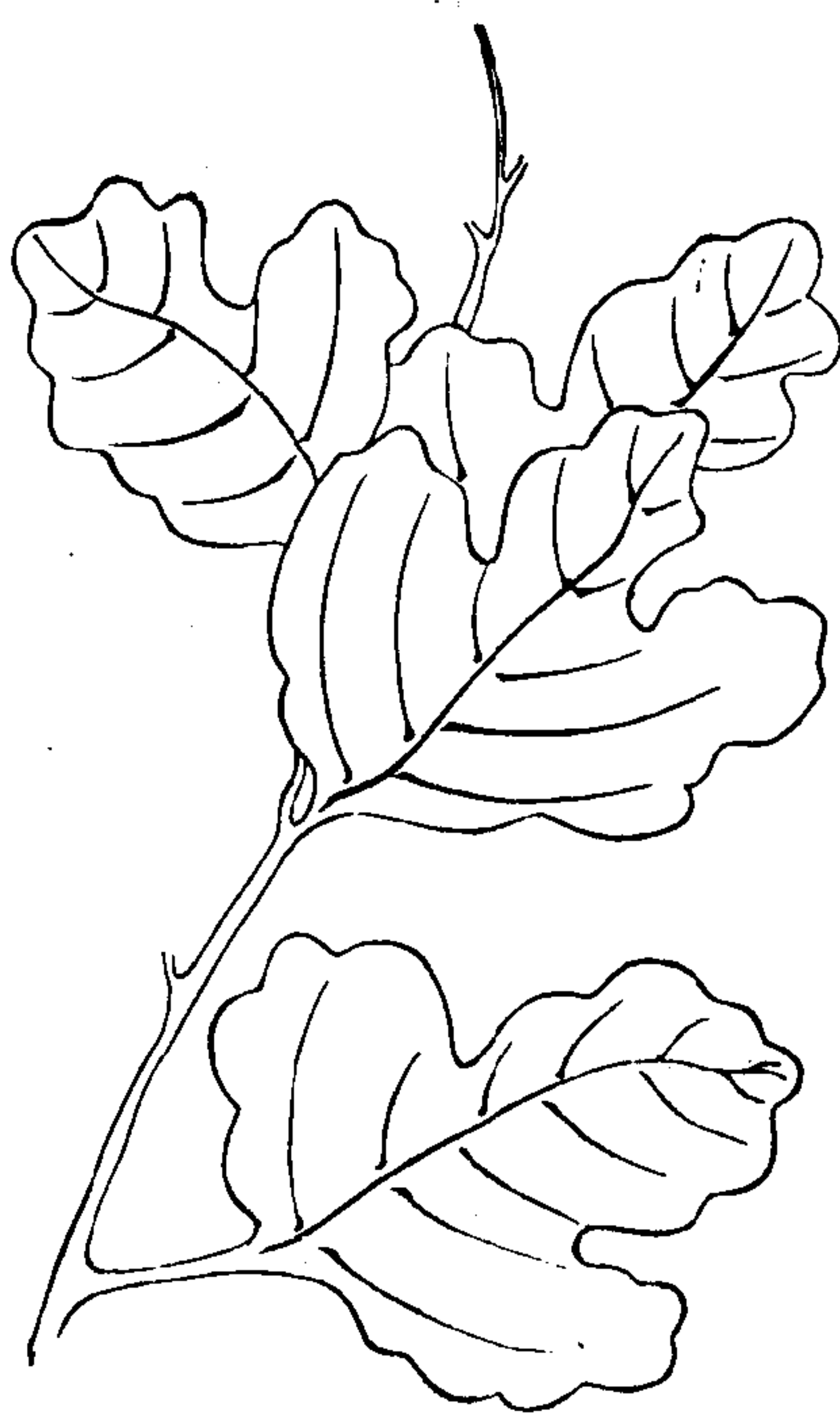

九

右為花柞亦尖柞類也性質枝幹顏色與圓柞同但葉不過大以上八種種雖不同均可為飼養野蠶之品惟高尋丈之樹即不利於養蠶須截其樹只留三四尺使其旁另發新枝以便飼養若新苗三四年之柞樹枝葉濃嫩暢茂高不過三四尺既少仰攀之苦亦便移蠶之工七八年後樹漸尋丈亦當截短使之旁發新枝取其茂嫩截去二三次後即須全行伐去使與地平其由根另生者名曰芽柞茂盛倍昔春初伐去秋間即可放蠶並無耽悞曠廢之虞

刪除蟲害

各柞皆有生蟲之患其蟲與桑蠹相似背黑色有白點頭有角如八字形緣樹而飛小滿後齧破樹皮遺子其中子形如蛆鑽穴而入及冬粗如指而樹空矣此蟲每月十五前頭向上十五後頭向下天將明時必出頭飲露須於上半月清晨尋枝幹有流黃水處用小刀剔出其子如子已成蟲穴外必有蛀屑淺者剔出深者以百部水桐油灌之其蟲自斃又有名蠹者色綠背有毛秋吐白汁如漿凝聚如雀卵作蛹其中及春化為蛾生子復化為蟲粘於樹枝甚牢固又有名蠹蠅秋生卵著樹枝上如繭及春化為小蠹蠅能食蠹蟬或蠹蠅之子恒遺於樹枝可

柞蠹彙誌

十

剪去而焚之以絕其種

培養地力

有柞之山一經放蠹地土即易瘠薄蓋蠹糞即名蠹沙其性寒涼復經人迹踐踏遇多雨水寒性入地地土又經踐踏而實樹根即不易長或放蠹三四年間過一二年以養地力或鬆土而加以相當之肥料方無瘠薄之慮

助柞生長

雌柞落子即生最易種植惟根本不固當年不過尺許三年不過尺咫欲其速長須於春初剷盡雜草使地之精氣悉萃柞根

則孟夏木長之時生機勃發當年即長尺餘三年即高三四尺秋間即可放蠹再過二三年枝幹已粗且長擇其直者只留一本已足供放蠹之用過此以後則當為截本留根使另長新枝時矣

各柞宜備

上圖柞樹八種一山之中悉宜俱備或一處栽種或按畝分種如牝柞雄柞尖柞白櫟等樹所放之蠹繭小而堅如青桐柳雖有大小二種所放之蠹均繭大而勻柞樹色濃質堅亦有大小二種所放之蠹其繭尤大但春蠹喜食青桐柞樹秋蠹喜食尖

柞蠹彙誌

十一

柞各柞俱備乃能盡物之性收效自宏

柞樹功用

柞葉飼蠶而外柞樹之功用尚有數端可以生利一曰椽粉管庚衮傳與邑人入山拾椽唐杜甫流離回俗拾椽而食均椽粉也取粉之法將椽子去壳水浸與水同磨去其苦澀以清水漂之澆以布袋晒乾成粉即可充食大凡各種草根皆可以此法作粉即飢草粉亦同此法不獨山芋百合等粉然也一曰染料取椽碗碾碎用水煮透去其渣滓取其精華熬煉成膏用水化開畧加皂礬即可染青且便於販運遠方可獲厚利

春蠶飼育法

配蛾

清明節後將繭種用繩穿底成串多少隨人自便掛置向陽當風處五六日後即可出蛾以翼之長短辨蛾之雌雄分置兩籠俟蛾出竣即以牝牡為之配合大約以六時為準過時則須人代為分解蓋不及時則子多暇過時則雌蛾或脹而死分解後將雌蠶提出以兩指搦去其溺春季天寒可用微火烘之並令產子紙上大約公蛾一可配母蛾二如公蛾翅翼完全者可留為次日配蛾之用

柞蠶彙誌

出蟻

蠶蛾產子後將蠶子移入溫室置筐中數日其子由微黃漸變成淺黑色三四日後即出小蠶是名曰蟻其不變淺黑色者其子即不能成蠶俗所謂寡蛋者是也蠶生之初必先自食其殼能食淨盡者為佳

飼葉

蠶子既出此時天氣向和各種柞樹已漸發芽不落樹葉發芽尤早故於飼養春蠶最為合宜可取嫩葉置於筐內其蠶自能上葉就食即將葉蠶移置樹上如法保護如偶因天寒柞未萌

七

芽而蠶已出可將柞樹嫩枝折下泡水發芽用雞翎將小蠶掃置芽上亦能就食旬日之後再放樹上

眠起

蠶上樹後先食嫩葉七八日後初眠頭向上不食葉經二三日始起脫去黑殼色分青黃食葉五六日即二眠亦經二三日始起繼此三眠四眠狀與一二眠同惟春蠶天氣日暖一日蠶眠亦日早一日四眠後食葉旬日噤口退膠吐絲成繭自煖子以至成繭所經時日與桑蠶略同總計不及兩月也

移蠶

柞蠶彙誌

七

野蠶與家蠶同除眠時不食不動外其餘則晝夜食葉不使蠶受飢餓然後可望豐收若一經失食蠶身即現黃黑紋經日而斃故當此樹之葉食盡必須將蠶移置他樹春蠶喜移枝愈移則愈易生長其移枝之法蠶幼時可連枝剪去移置有葉之樹惟每遇蠶眠時不可剪移俟眠起後葉盡用剪刀連枝剪置他樹方保無患若但移蠶而不移枝須知蠶尾部之足抱枝甚緊用手促時必由尾上倒提之方易脫離否則雖斷不脫也而尤宜預備者蠶將眠時須留心察視其附近柞葉之多寡足敷蠶之食料與否蓋蠶眠時雖不動不食起眠之後食葉必多設附

近無葉則無從得食若去樹較遠則就食多勞蠶身受病皆由於此不可不先事預籌也

保護

野蠶性質比家蠶爲強尋常風雨頗能自衛惟蠶幼時須加意保護或遇烈風暴雨冰雹宜先時設法遮掩並巡視山場見蠶之落地者捉之上樹死傷者埋之他處此人工之不可缺者而又宜防鳥類蓋鳥類多喜食蠶防護不周必受其害防鳥之法可於樹本繫長竹竿緣以布旗使隨風飄舞則鳥類自不敢近天將明時鳥類出巢尤宜格外留意可搖鈴以驚散之又鳥類

柞蠶彙誌

十四

嗜利卽蠶已成繭亦能啄而食之故成繭後仍須看守更有蛇類亦喜食蠶近由勸業公所派員前赴建德縣胡宅村試養柞蠶山多雜草頗受其害防蛇之法惟有將山中雜草概行芟除不獨蠶場潔淨使蛇無藏身之處則保護較易爲力若夫多蟻之山不適養蠶然可以人力滅除之除蟻之法可於蠶未上樹之前置羊骨於樹下蟻聞羶就食乃以洋油火殲之如此數次蟻自可盡俟油氣悉散再行放蠶至各種蟲類之足爲蠶害者已於培柞篇詳言驅除之法然日間固當隨時防護夜間亦須舉火巡視不可忽略山中之麝尤爲野蠶所畏一經熏襲輒竟

日不食更宜加意驅逐

宜忌

野蠶之與家蠶同宜燥而忌濕傷濕則病宜潔而忌穢遇穢則瘵凡蠶場中潮濕之氣不潔之物除之宜淨卽蠶工之衣服亦須更換使潔而蠶所最忌者辛香酸辣之氣故桐油白楊蘿葡等物皆不宜入蠶室而其氣味之重者更無論矣如烘室中有燃桐油或誤以桐木烘者所出之蠶多不旺蠶觸蘿葡葉卽死食白楊葉亦致病皆不可不慎

上山

柞蠶彙誌

十五

春蠶始上山時天氣尙寒多熱少故放蠶宜在山之陽以取煖氣至成繭時如天氣覺熱又須移置山陰使勿受不適宜之溫度此全在養育者之默體天時耳

巡視

春蠶進場後每日至少須巡視二次布蠶太密者疎之有蠶墮地者升之分配相宜死亡自少且無兩蠶共繭之弊絲量減少之患若山場離家過遠往返爲勞必當於場中略蓋蓬廠輪流住宿則巡視較易一切蠶害均可防之免巡視不周成功廢於半途也

秋蠶飼育法

出蛾

小暑節後將繭用細繩穿底成串掛透風處惟此時天氣漸熱勿使蠶繭見日致受溫度過高反易成病俟繭將出蛾先備長繩橫繫室中隨出隨時捉置繩上蛾自抓住惟不可使見燈火以防飛撲

育子

配蛾之法一如春蠶惟此時柞葉茂盛不必如春寒時之育子於紙可折柞枝挂清涼處用細繩拴已配過之母蛾於上令散

柞蠶彙誌

十六

子枝葉間或徑拴蛾於山場柞樹濃陰之處綠枝散子十餘日後子自變蟻即能緣附就食

飼葉

蟻蠶先食嫩葉嫩葉漸盡蠶亦漸大必須於蠶幼時按樹之大小葉之多寡勻置其間所放之蠶足敷所食之葉方無葉盡不繼之患

眠起

秋蠶眠起次數及眠起時之變態與春蠶同惟秋蠶自出蟻後約三四日即頭眠頭眠起後約四五日或五六日始二眠二眠

起後約六七日或七八日始三眠三眠起後約八九日或九十日始四眠蓋秋蠶天氣日寒一日蠶眠亦日晚一日與春蠶正相反也

移蠶

葉盡移蠶之法與春蠶同惟放蠶須比春蠶略疏大約一樹須可供蠶十五日之食以秋蠶不喜移樹屢移則難於生長又時值暑氣未退設陽亢過甚天久不雨宜以水澆樹根兼灑其葉使樹得水而滋潤葉得水而清涼也

保護

柞蠶彙誌

十七

保護之法亦與春蠶同惟蜂蟻螞蟻蚱蜢之屬秋時尤多蠶之受害亦較春時為甚可用鎌剷芟盡雜草使之無所依附自不至飛緣於樹除蟻之法已詳於春蠶篇中茲不贅

宜忌

蠶之宜忌實由性成無論春蠶秋蠶無不相同觀於春蠶之宜忌即可以知秋蠶之宜忌矣

上山

秋蠶上山時陽光正烈先時宜放蠶於山之陰以避熱氣至作繭時暑氣若退則宜更移於山陽以受溫氣與春蠶之先向陽

後向陰者相反然其理則同也

巡視

秋蠶多懶天氣漸寒墮地即不能緣枝而上必須人工捉置樹間故秋蠶巡視較春蠶宜勤狂風暴雨之後當急赴山場察看以免過時蠶餓受病

護繭法

購種

蠶初變蛹質極柔弱一有微傷出水即死故此時最宜留意浙省向來習慣祇知飼養家蠶不知柞蠶之利現在試養之初不

柞蠶彙誌

六

得不借種於異地購買繭種須用荆筐擔歸不使搖動方不至受病

留種

若欲自留種當知春種出於秋繭擇種者宜於秋蠶時留心察看蠶之佳者另樹飼養蠶熟時諸繭皆下將此繭仍留於樹並留人看守俟冬令雨雪時乃連枝折下挂諸清涼室中最忌煙火熏蒸一經傷熱則種必不育如養蠶時不及留種則於下繭後擇繭之堅實者收儲之至若秋種則出於春繭秋蠶留種之法與春蠶畧異春蠶下繭後擇其繭之佳者攤於葦箔置清涼

室中攤繭之法宜疏不宜密尤宜隨時察看其有油爛及臭氣者剔出之蓋春蠶成繭欲作秋種之際已交夏令暑氣正盛繭與繭相蒸一經傳染種必受病故與秋留春種大不同也

藏種

蠶已成蛹如遇潮濕臭穢必至受病出子決不佳故當置於乾燥清潔之處不燥不寒之地蓋過寒則蛹僵不能出蛾過燥則蠶期未到蛾已先出皆非所宜若藏繭太多勢不能不用篾裝置而篾之中心與四圍溫度不同必中煖而外寒故於嚴寒之際宜隨時變易位置使受溫皆同則出子可期一律

柞蠶彙誌

九

移種

繭種宜一二年一換水土由此與彼互相移易愈換愈盛至近亦須四五十里水土不同蠶乃易旺勿以為歷年繁盛恃而無恐致有全年歉收之患

縲絲法

剝繭烘繭

抽絲必先剝繭繭頭有系須順其系而剝之又繭之表面必包有浮絲其色微黃而質不堅緻必須剝盡方得長絲如繭多一時不及剝取可用烘繭法將蠶蛹烘乾以防成蛾後穿孔而出

致絲斷而不能抽繹

煉繭滌繭

取繭置大釜中注以水煮一時許俟繭將軟酌量繭之多寡用
菘草灰汁或洋碱水傾入釜中以短木鏟頻翻弄視漬透爲
度是名煉繭煉後將絲移置筐中滌其釜更注清水連筐置
水中煮之此時火力須以漸而加使水沸上升透入筐中然後
減其火力使水不沸則繭中灰汁碱氣洗滌淨盡其絲乃有光
澤大略與桑蠶繅煉各法無甚異也

上車抽絲

柞蠶彙誌

三

滌繭既淨斯時火候勻足即可上車抽絲其法以手先捉去粗
絲以清絲頭穿入樁上絲眼又由絲眼引上響緒上下交互再
由響緒送入絲鉤由絲鉤搭上車軸下有踏腳板將橫條套於
軸端用腳踏之車自旋轉絲便環繞於軸上

添絲搭頭

絲之粗細不等有合四繭八繭爲一緒者謂之細絲有合十二
繭十六繭爲一緒者謂之粗絲但無論粗細總須一色到底其
有繭薄而絲先盡或間有中斷者須另以清絲搭入方免粗細
不勻之弊

烘絲曬絲

新抽之絲必俟乾燥方可收藏或用火力烘之或以日光曬之
惟不可使灰塵飛揚尤不可使火出煙致損絲色若用曬法則
一遇陰雨仍復還潮不如用烘法爲宜

總結功用

其不能抽絲者如薄繭油繭破頭繭及不上絲眼之水繭是也
然皆可供打線紡線之用打線之法將繭煮熟去其蛹洗盡用
尺長之竿層套於上另用銅籤下鎮鉛墜上扭爲螺紋尖有小
鉤中貫蘆管以左手執綿又右手大指及食指抽綿擦而爲線

柞蠶彙誌

三

浙人謂之爲打綿線凡家蠶不能抽絲之繭均用此法至紡線
之法與打線略同惟成線後用腳踏紡車紡之較打線爲速但
打線與紡線所織之綢不能勻淨如桑蠶所出之綿綢等類可
以類推矣培植柞樹較培桑樹省力養育柞蠶較養桑蠶節勞
桑葉貴恆苦無購買之資柞樹多可斷無耗本之慮能體天之
生物而因民之所利致富之原此其一端也

樗繭譜

原叙

遵義為黔郡皆古梁州之域攷禹貢樂土既蠶繭載
兗州若豫若青若徐若揚若荆皆有織文絲枲厥篚
之貢而梁與雍冀無聞蓋非其地所自有也遵慶邊
徼其民又烏知其地之宜蠶也有前太守省菴陳公
教旨蠶而利斯溥矣丙申冬余出為遵守詢旨其地
其民之利興自陳公百餘年來居人猶頌其德勿衰
先是請崇祀而未許也間與雲衢邑宰言欣然與余

樗繭譜 平叙

復為遞請於上游古者有功於民則祀之是安可使
湮沒而弗彰乎雲衢作吏稱明達才因旨為蠶之教
既可施於遵則黔中他郡皆可施思欲廣其法而傳
之而未得盡詳得鄭君子尹所著樗繭譜言陳公教
遵民蠶事始末甚悉其書良澤於古又得莫君紫香
為之攷證疏通皆不忘陳公之德教也亦欲明其德
教垂布於無窮也雲衢慨焉為付之梓也固宜後有
欲行其法者知不必擇乎地地無不可蠶即民無不

可利曩見程春海少農視學黔中時撰有橡諭一序適以爲茲謹弁首中言當事曾頒令申勸民種橡亦曰可蠶之地居多是在守土者善教之耳余泣遵歷半載矣念一無所利於民竊有愧前人之所爲而益望是譜之傳之果不脛而走也夫道光十有七年歲次丁酉夏五山陰平翰

橡諭譜 平叙

二

原叙

丙申五月亨自仁懷移攝導義既受事自其煙戶總總而田疇甚寡私有不給之慮徐察之其號素封稱足穀翁者隨在皆是也即其最下者徒手漫無憑藉亦各有曰奉其身而不至凍餒始而起焉繼而寤焉則舊太守陳公省菴榭諭之遺惠也夫自三代曰還井田制壞而農各私其畝商各私其龍斷其富者甯棄於地而不曰予人其貧者至求並日之一食而不可得可勝歎哉而導義自有榭諭來猶不至於是者何也榭之生也不必膏腴雖犂礪之區皆可植繭之成也不必其自爲雖行道之人皆有功曰無用之地植有用之材即曰無業之人而納曰不費之業傭之者受小貨主之者高大利所謂交易而退各得其所者也暨事畢絲事起煮繅道織需人愈多雖有瘠磽跛躄斷者亦各得盡所能曰餬其口而貿遷子本之獲更可不必言矣夫曰食爲衣者利一定曰衣爲

橡諭譜 德叙

一

食者利無方貴州則皆凶縣也皆凶縣則皆可使自
致此無方之利者也皆可致此無方之利何且皆莫
之致也豈無師陳公之遺法而為之者耶抑頗有行
之而法有未盡也耶案牘之暇嘗與紫泉莫君緒論
及此屬為訪種榭食蠶繅絲織繭諸成法州為一書
鐫本分致寅好莫各布之所上且廣陳公之惠而莫
君且謂其友鄭君子尹舊著有樗繭譜最詳悉可無
別起州當為索之亨亦舊耳鄭君名知其制行端潔

樗繭譜 德叙

二

著作繁富為黔中不易觀人物思一至吾室而渺不
可得幸是時方延主啟秀書院諱席候其來得領言
論風采諒哉卓然有道之士渴願於此大副因乞其
繭譜稿而鄭君再三曰麤粗辭不肖見不固乞乃曰
某之為此特紀舊守名蹟且示子弟使不就墜失非
法施書也且詞亦不佞俗情莫君披此別為之庶有
裨乎乃授而讀焉文辭雅質古色斑駁欲施之民間
果難家喻戶曉乃商之莫君屬加音釋疏其不易闕

而補所未備既就緒付之梓人乃書數語志其緣起
嗚呼一榭繭也得二君譜釋之言之文行則遠發益
賢之潛德而普美利於無窮未必不兩得之矣道光
十七年五月廿日長白德亨

樗繭譜 德叙

三

程春海侍郎橡繭書事

黔龍州十三富魁二曰黎平曰遵義黎平曰木遵義
曰繭繭不曰采曰橡然非躬於遵義人也乾隆間陳
君實教之于是食繭利凡數十年春秋繭成歌舞祠
陳君如生道光三年冬澤試遵義旋過橡林間風策
策然葉鱗鱗然記所歷郡皆有橡不以繭今過平越
都勻土益沃宜橡因嘆曰處處有橡處處可繭也富
獨遵義乎過鎮遠見方伯吳廉訪宋頌令甲勸民種

橡繭譜 程書事



橡詞懇懇著街亭時夕陽爛如駐馬讀之過思南選
萬校官世超韡劄出則方伯廉訪督使巡上下游購
橡子教播種期三年成食繭利嗟乎居尊官親民為
謀百世利思深哉可謂君子儒矣黔土瘠黔民勞勞
無所獲遂頽廢不自振曉之曰利在某不信視某地
民遽然顧牆肉畦稜有美蔭皆金錢其黠者又慮利
与害俱且權之曉之曰有百世利無一日稅也則又
慮購繭器織具紛然皆未入先貸曉之曰如購種法

皆官為夫民驕子弟官慈父母也驕乃惰慈乃周已
周起惰惰乃勉皆可學而能也數歲利必若遵義富
甲西南維矣

橡繭譜 程書事

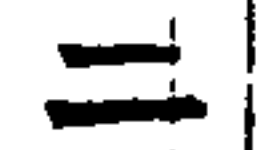

榑繭譜



導義鄭珍纂

獨山莫友芝註

誌惠

乾隆七年春太守省菴陳公始自山東榑繭蠶於導義公山東歷城人名王璧音殿字韞璞由蔭生補光祿寺署正出同知江西贛州去聲乾隆三年來守導義日夕思所召利民事無大小具舉民歌樂之罷故多

榑繭譜

榑樹榑音解曰不中屋材薪炭而外無所於取公循行往來見之曰此青萊間樹也吾得召富吾民矣四年

冬遣人歸歷城售山蠶種兼以蠶師來至沅湘間蠶出。不克就公志益力。六年冬復遣歸售種且曰織師來。期歲前到蠶得不出。明年布子於郡治側鹵小邱上。春繭大獲。嘗聞鄉老言。陳公之遣人歸售山蠶種者。凡三往返。其再也。既於治側西小邱獲春繭。分之附郭之民為秋種。秋陽烈。民不知避成繭。十無一二。次年烘種。鄉人又不諳薪蒸之宜。火候之微烈。蠶未繭。皆病發。竟斷種。復遣人之歷城候繭。成多致之。事事親酌之。白其利病。蠶則大熟。乃遣蠶

師四人分教四鄉。收繭既多。又於城東三里許白田壩。誅茅築廬。命織師二人。教民繅煮絡導牽織之事。公餘親往視之。有不解。口請指畫。雖風雨不倦。今遺址尚存。邑之人過其地。莫不思念其德。流連不能去。公遂遍諭邨里。教以放養繅織之法。令轉相教告。授以種。給以工作之資。經緯之具。民爭趨若取異寶。皆

隆七年。八年秋。會報民間所獲繭至八百萬。是年。蠶師能繅織者各數十人。皆能自教其鄉里。而陳公即自冬間致政歸。挽送者出貴州境不絕。莫不泣下也。唯蠶師仍留。自是吾郡善養蠶。迄今幾百年矣。紡織之聲相聞。榑林之陰迷道路。鄰叟邨媪相遇。惟絮話春絲

榑繭譜

幾何。秋絲幾何。子弟養織之善否。而土著裨貲。著入走都會。十十五五。駢坐而立。胎音音比。胎音音去。導網之名。竟與吳綾蜀錦爭價於中州。遠徼界絕不鄰之區。秦

晉之商。閩粵之賈。又時自繭成來。帶幣捆載。曰去。音音音。音音音。與桑絲相攬。襍以為縞。越紉縛之屬。繅音音音。音音音。使導義視全黔為獨饒。皆先太守之大造於吾郡也。故譜之作。誌遺愛於首。

定樹

賢之樹。肥人名青桐。其繭即曰青桐繭。前輩曰為

樹是櫟。櫟之子名椽。曰字曰椽。然其樹實櫟也。

攷櫟一名桐。一名柔。音行。詩集於苞。桐陸疏曰。桐今

之為桐。其子為阜。或言阜斗。其殼為汁。可以染阜。今

京洛及河內多言杆斗。或云椽斗。謂櫟為杆。五方通

語也。說文曰。柔。桐也。陸疏。一名柞。一名棧。詩。凡棧

之杆。即說文之柔。二字同。一柞。一棧。陸疏曰。

柞。三蒼說。柞即柞也。李時珍曰。櫟有一種不結實

者。其名曰棧。其木心赤。結實者。其名曰桐。其實名櫟

一名櫟。其實名草。即阜字。說文作草。一名樣。音象。說

也。一名草斗。一名象斗。其房可以染阜。故名阜斗。名象

斗。象者。一名茅。音余。又音序。見莊子。案昔人皆謂莊

伯也。爾雅。桐注云。子如細粟。江東人亦呼桐。栗。今俗謂

之茅。栗。猴栗。柯栗。皆此類。莊子之茅。正此物。即今貴

筑縣之毛栗。亦呼侯栗者。族生鼠難長。而其花葉。其

林裏實。一林。一三實。又皆侶栗。與櫟及柞之一。採一

實。且不自周。裏。異。且茅栗。並言。櫟。是。櫟。類。是。一。名。柞。實。時

珍曰。一名柞。樣字俗別作椽。故又名椽。替人皆曰椽

子。一名杆。獨謂以其實名象斗。俗人不解象字義。妄加木旁。後

又省斗字。單名之椽耳。柞之房亦作斗。亦可以染阜。

知其名柞。猶名斗之意。古但名柞。後其房名林。謂其

櫟譜

三

櫟譜

四

時珍言。櫟葉如楮葉。其實如柞而小。山經有之。而文

理皆斜句。則俗名水青桐者。櫟也。今食饗作繭者。

即毛詩。櫟聲轉為櫟。後又損一字為櫟。櫟。櫟。即

子。欲落時。殼。酥。然。因。曰。名。之。又。疑。名。櫟

者。以。殼。酥。之。義。裁。一。字。而。別。制。櫟。字。古。一。名。栲。一

名山。櫟。本。詩。陸。疏。皆。一。名。心。爾。雅。云。櫟。樸。心。樊。光。注

櫟。樸。櫟。櫟。也。有。心。能。濕。能。耐。江。河。間。曰。作。柱。是。也。唐

書。后。妃。傳。載。后。封。嵩。山。禪。少。室。封。壇。南。有。大。樹。赦。曰

置。金。雞。其。杪。賜。號。金。雞。樹。故。又。名。金。雞。樹。俗。以。葉。倍

櫟。大。故。名。大。葉。櫟。又。名。櫟。檀。實。名。櫟。檀。子。俱。見。其

葉。蘇。頌。圖。經。名。櫟。若。皮。俗。名。赤。龍。皮。俱。入。藥。肥。人。呼

青。桐。者。或。檀。櫟。聲。近。遂。轉。檀。為。桐。曾。見。唐。史。載。開。寶

四年。資。州。獻。梅。青。桐。二。木。合。成。連。理。則。知。青。桐。為。蜀

地。舊。稱。其。來。已。久。也。櫟。與。櫟。大。致。相。類。嘗。細。驗。之。櫟

幹。老。猶。侶。栗。枝。櫟。生。二。三。年。即。甲。故。音。音。櫟。皮。橫。皺。而

不。裂。櫟。皮。直。皺。而。痃。音。匪。壘。裂。裂。貌。櫟。葉。短。厚。光。滑。半。已

上。始。出。芒。短。而。句。櫟。葉。長。者。五。六。寸。捫。之。滯。手。盡。葉

末。然。據。鄭。氏。詩。箋。云。柞。之。葉。新。將。生。故。乃。落。於。地。李

一紋一芒長而直櫟之實長而細櫟實大而圓櫟葉

冬夏常青新生而故落櫟冬零故盡而新生櫟四五

櫟三四月開花皆為穗如栗七八月內結實此其別也自櫟與櫟相類至

悉辨樹者審之其人歲儉皆可採食也下櫟人同但僵澁甚

食必浸至十日曰外櫟人倍之二木之葉曰食蠶繭

成一也但櫟少種之四倍遲於櫟始可蠶曰故無種

者間有之其理堅密器尤取材亦不曰食蠶也若櫟

林中有一種樹族生難長甚類櫟惟葉粗大而色較

榑繭譜

五

青俗名扶櫟即郭璞爾雅注云詩所謂柶櫟者也李

珍曰櫟有二種一種叢生小者名柶於毛詩為柶櫟

郭注所引出三家詩柶音夫夫扶聲有輕重耳其葉

不中食蠶食之肥者亦瘠扶櫟俗又呼柶櫟扶櫟二

又呼為席皮青桐山東人謂遵義之青桐為柶櫟而

遵義又以謂葉青大一種貴州一省及湖南冕沅之

間皆謂遵義青桐者櫟木而謂遵義柶櫟者青桐皆

方言之小異也又有一種樹狀亦如柶櫟種之成林亦

或謂之柶櫟青桐與柶櫟種亦有專種一山者曰食

定繭

山海經載歐絲之野歐即一女子據跪樹歐絲又載

民之國莪音不績不經而服知天地既生斯人憫其

寒不知自為計有受自然之衣被者矣自伏羲化蠶

為繭南陵氏身教之絮帛之暖遍海內於是蠶功盛

焉降及少昊曰鳥名官而九雇為九農正雇音其一

榑繭譜

六

桑雇竊脂為蠶驅雀可見唐虞以前大抵皆山蠶耳

爾雅云蠶桑繭象繭由榑繭棘繭藥繭音虬繭音

元此五繭唯食桑者成於蠶室餘四種並山蠶食棘

者或即今椒繭之類椒繭蠶食椒葉所成今山東有

曰其葉食蠶取絲作琴瑟絃清響勝常爾雅所謂棘

繭即此蠶也又說奴柶曰柶柶而小有刺葉亦如柶

葉而小可食蠶棘今有一種野蠶成繭於蒿艾間繭

繭或即類此唯藥繭不可知今之柶繭正即古之榑

曰。皆言之者矣。樂溪談記。案爾雅。讎由樗。繭即今萊陽之山繭。繭。暑窗臆說。則云。山繭即禹貢之麋。絲今之山繭。樗繭。又別一種。乃今之椿。繭。樗。不材木。土人嫌其名。故借名椿。爾雅所云。蟪桑繭。即今山桑。壓絲。讎由樗。繭。今樗。絲。借名椿。繭者也。如仲威說。今遵之。樗繭。種即齊之椿。繭。其為爾雅。樗。繭。明矣。樗。相。疊。韻。樗。柔。雙聲。特。平。上。之。分。樗。櫟。類。亦。可。名。相。柔。名。樗。一。也。詩。采。茶。薪。樗。唯。樗。即。是。樗。乃。中。薪。材。堅。耐。火。若。必。指。為。臭。椿。則。腐。臭。特。甚。今。亦。從。未。有。以。為。薪。者。何。詩。必。取。之。也。且。莊。子。言。樗。必。兼。櫟。少。有。單。言。者。其。為。一。類。明。

樗繭譜 七

甚。合。鄭。君。所。引。諸。說。或。曰。曰。樗。為。樗。古。無。是。說。究。不。樗。繭。之。名。雖。不。可。易。若。食。樗。稱。樗。名。實。相。副。曰。曰。木。之。名。曰。時。地。變。其。形。狀。要。不。可。誣。也。爾雅。樗。山。樗。郭。璞。注。樗。侶。樗。色。小。白。亦。類。漆。樹。毛。詩。曰。木。疏。云。山。樗。與。下。田。樗。略。無。異。葉。侶。差。狹。方。俗。無。名。此。為。樗。者。今。所。云。樗。者。葉。如。櫟。木。皮。厚。數。寸。可。為。車。輻。或。謂。之。樗。櫟。如。陸。氏。言。是。後。世。所。謂。山。樗。者。非。樗。所。謂。樗。者。不。名。山。樗。而。古。名。山。樗。也。其。稱。樗。之。形。狀。正。即。是。今。之。樗。郭。氏。但。據。當。時。所。

謂山樗曰當樗。不知名是而實非也。又孫炎爾雅注。櫟侶樗之木。今櫟與山椿無一相侶。知所云侶樗。蓋三櫟言。然則樗自是山椿。生山中與生下田。本非兩種。於古止名樗。後世增稱山樗。始與樗名相亂。樗山樗自是櫟。省稱樗。即與山椿同名。讎由樗。繭。蓋食山樗。葉者。非食山椿也。樗。繭。即。樗。亦。可。呼。作。樗。御。覽。引。廣。志。曰。有。野。蠶。有。柞。蠶。食。柞。葉。可。以。作。絲。即。是。此。種。蠶。也。

死蠶期

樗繭譜 八

春蠶二月始。五月畢。清明後十日上樹。夏。至。畢。遲。者。繭。不。封。口。秋蠶五月始。八月畢。夏至前後上樹。白露。遲。者。繭。不。封。口。春蠶自上樹至畢。繭約七十五日。秋蠶自上樹至畢。繭約七十日。

蠶山

山必謹其陰陽。暨陽物。蠶之出卵。自子至午。未以後。惡溼喜燥。山陽耐日。其蠶美。天繭成亦如之。陰則否。可移作繭。食蠶宜向陽。陰處。但。可。作。繭。此。謂。春。蠶。唯秋蠶空山之陰者。為可避穰陽之烈。凡當西晒之山。秋蠶最忌。○蠶最。畏。霧。著。之。甚。者。死。不。甚。亦。病。斑。不。

能作繭。山有空穴。雨欲晴。晴欲雨。時霧氣甚。相蠶山者謹避之。故有烟瘴之處。斷不可蠶。

蠶地

相地之法。泥為上。挾沙次之。紅沙火石地為下。沙石者。所樹葉細且瘦。繭成如之。且葉盡時。蠶或四下。值日烈地熱。夏善死也。秋蠶尤忌。蠶初上山。夏宜向陽。畧平泥地。

蠶樹

櫛種二三年。及伐而蘗者。葉伐後之芽也。曰火芽。亦曰頭芽。育子蠶宜。子蠶謂初出卵者。壯蠶不宜食。食則病瀉。不能退臙而死。經蠶者曰二

樗繭譜

九

芽。再蠶者曰三芽。凡伐後次年之蘗曰火芽。壯蠶食二年曰二第。三年曰三第。之老而喬者。巔作繭。凡相樹高。毋過一丈。已高則苦剪。移與下繭也。已太。葉以厚大而青老者良。否則力薄。良者春生時。莖葉皆小白色。莖音臺。帶赤者味辛。蠶不喜食。食亦不肥大。

蠶祥

子蠶之林。蠶上樹五六日內之林。名衣子地。或謂衣子林。中有香如蘭者。謂之蠶花香。此上祥也。後必大熟。眠後有一二

紅黑頭者。亦兆美收。雙角。小於常蠶者。林中見一二。亦上祥也。凡蠶在此樹。葉未盡。不必往。食他樹。惟此蠶。朝東見之。暮或西見之。但同林。雖間一二里。亦能往來。而不見其來往之迹。土人謂之神蠶。稍驚之。侶有希希聲。

蠶忌

蠶酷忌油桐。酷。鼠也。李時珍曰。譽子桐。又名虎子桐。又名油桐。亦或謂之紫花桐。紫油桐。微似桐而小。幹率曲屈。無直上者。至三四尺。枝即四出。長頗遲。開花微紅。子大小如石榴。而皆尖如桃。拾之。去其外軟皮。中為瓣。如蒜或二或四。瓣各有硬皮。乾之。去其硬皮。肉白色。以榨油。然燈。亦可和漆。貴州是處。經其樹上。其葉者。死烘室中。然桐油者。及誤

樗繭譜

十

呂其木烘者。後生之蠶。死。李時珍謂其子味甘而吐。寒有大毒。故毒蠶尤甚。山有桐。除之家。有桐謹之。又食白楊者。死。亦食他木。致病。食他木之味辛澁者。皆致病。其食之無害。惟林時亦不去之。

害蠶

害蠶鳥一也。將曙及薄晚。力防之。時其來。驚之。鳥之中。惟鴉鼠。繁。又鼠無畏。鏡所不能禁。獨蟻能吸其卑枝者。俗謂癩蝦蟆。有則唯蛇升木。野猪拔樹。茲二害特酷。搜去之。其害猶小。

善守者亦無預防術也。二者唯見若山蚱蟴。音乍猛

蝻而大。色微赤。黑俗名績麻婆。張翼則能飛。三者食樹與蠶皆馬蜂。山蜂之大者。二枇杷蟲。似蚱蟴而微長。

啞破其皮而吸其肉汁。蠶即死。之屬唯秋蠶受其害。

雞狗亦食。皆宜防。

蠶病

蠶之病二。縊與斑。縊者自吐少絲挂樹上死。斑者發

黃瓜皮。初眠後始有。各自受病。而不傳染。斑病原於

火。俗名斑狗。在臚後始有。其傳染。一林俱為之臭。病之原三。末蛾蛹受雜木煙氣一也。此種多。卵出

樗蒲譜

二

時烘之火已烈已微。已太也。烈則卵受熱。後必縊。一。剪移

時率滿筐省一二往復。蠶為所罨致吐其沙。此種多

即不病。繭成亦敗。繭亦薄不中繅。○蠶當上樹後或

滿腹絲化為滿身毛。毛皆躍躍自動。謂之飛絲。一二

日即死。此感天時不正之氣。欲避之無由也。然必主

廠者運厄始遇之。

蠶眠

蠶四眠上樹約七日則眠。蛻厥黑而起。是為初眠。子

而又約七日二眠。蛻厥褐而起。蛻褐則又約七日三

眠。又約十日大眠。一名四眠。凡蠶眠時必自吐絲。絆

偶傷其絲。則不能蛻而死。其起也。食益力。唯勤移為功。大眠後蠶

一日夜盡七葉。蠶肥甚。澤澤有光。謂之莊臚。凡十日

臚既滿。不復食。倚葉似眠。大遺屎。漸小如二眠後時

謂之退臚。臚退盡始吐絲。綳三四葉。自裏如每眠約

一曰陰雨二日眠時慎無剪移。移則傷其絲。○凡蠶

之半。每眠起時。旋必食其蛻之半。不令食。則蠶弱。繭

薄。此事頗與馬子之食胞同。似蠶馬二物當相關也。

方悟。搜神記載太古時馬皮捲女化蠶事。未盡。且周禮原蠶之禁。亦掌之馬官也。

蠶食

蠶曉不食。為露也。晞而食。日出露晞。午不食。為熱也。晁

而食。日西下食必十日增半葉。其極多時也。朝移之

午樹冬矣。冬盡時曰五葉。夜復

居守

主廠者。蠶匠也。其傭曰蠶火。所居曰蠶廠。分駐曰蠶

蓬。器備曰蠶刷。曰蠶鏡。曰蠶剪。曰蠶鉞。鉞。元去聲。即鳥

置子。曰蠶刀。即簾。曰排套。曰機竿。曰響鼻。曰沙撮

曰擊霹。音料餘如成家。飲食或妻兒具也。

樗蒲譜

三

春蠶

春蠶秋繭出也。十月擇種。收秋繭時粗擇之。取大且

厚。大兼尖與圓。非揀謂大也。揀種者當各擇均而取

之。蛹雌者繭多大。雄者繭多小。若專取大者。來年

皆棄蛾也。色黃而赤。指衡之重。搖之法。而耳之。不悉

索者。悉索。繭中蛹聲。擇種當取無聲。曰為種。雄者稍

尖。雌者稍圓。略可別也。皆針其後。串之。毋針其系。繭

端有系者。頭無系者。脚。蛾之出。必齧系。間作孔。若串

其系。來年烘種。蛾無由出。皆死繭中矣。串繭為可

挂。便出蛾也。亦有收種後。不即串。散布之。竹簾上。寒

天。盛以篋。置密室。將烘。始串之者。有初烘時。未串。微

布竹簾上。烘之。至蛾將出。前半月。始串之者。皆

可。然先串。便收拾。且環室。與簾挂之。亦便烘。室中

先置平架。席竹簾。編簾用一寸之篋。以篋綵緯之。使

不。透風。處。布繭其上。風之。或疏挂之。均無使受。木

之。煙。若冬。腊。兩月。值大寒。又當置之。若受。來年。育蠶

必病。烘種。烘種。為蠶事。利害。關頭。蠶之。熟否。皆係

乎。此。必。諳。練。者。數。十。日。夜。更。守。無。稍。懈。烘。春。種。必。四。五。日。而。蛾。成。立。春。始。事。先。設。一。密。室。

樽繭譜

三

餘。中置盆火。火以榭。他木必。令其氣暖之。以變蛾。蛾

以次。超繭。繭系出。始終烘。毋失火。火力。日。漸。而。增。四。十

視。天。之。寒。燠。節。薪。之。多。少。毋。已。烈。則。蛾。速。出。卯。先

榭。葉。生。無。呂。食。且。必。受。病。○。蛾。之。出。率。自。未。至。亥。凡

十。日。而。畢。皆。如。之。有。出。者。即。捉。置。筐。入。夜。尤。宜。速。恐。其。撲。燈。自。斃。也。

蛾。觀。俗。名。配。對。脩。眉。腹。坐。坐。者。雌。淫。淫。者。雄。雄。者。眉。粗。而。短。雌。者。眉

縱。之。昏。於。筐。也。昏。配。聽。自。合。司。昏。者。擇。其。合。寢。之。他。筐

其。觀。也。期。對。時。觀。交。構。也。對。時。者。如。今。日。子。時。始。明。日。子。時。畢。否。則。人。為。拆。毋。使

過。不。及。過。則。雌。脹。死。不。及。觀。已。絕。夫。而。閉。其。妻。夫。去

呂。鰥。死。妻。畢。產。亦。自。枯。若。歲。生。之。雄。少。則。一。夫。可。兩

妻。也。分。兩。日。配。之。今。日。配。此。雌。對。時。又。折。以。配。他。雌。

氣。不。足。然。後。配。之。雌。之。卵。終。多。觀。其。不。解。者。蠶。亦。瘠。父

故。也。昏。時。有。貪。黽。而。拍。拍。有。聲。者。黽。音。此。為。狂。夫

不。去。必。亂。群。合。亦。為。所。解。不。去。此。等。蛾。他。蛾。之。合

之。昏。之。前。必。去。雄。之。溺。聲。去。否。則。難。為。此。路。雖。觀。如。勿

觀。然。亦。有。無。溺。之。雄。尾。瘦。不。濕。不。煩。去。也。觀。之。後。必。去。雌。之。溺。否。則。難。為

產。去。溺。呂。兩。指。輕。搦。雄。雌。之。後。拊。之。

樽繭譜

四

蛾卵卵仍無失火。若天氣溫，可暫輟火。

筐置蛾二百五十皆已配雌蛾。越三日布卵已出之盡出其蛾。

復置亦如之。一筐之蛾極於五百。一蛾之卵極於一

百。卵約十五日而蠶出。除不生及生而損壞受戕者。筐約十日而出盡。

後獲繭三萬者上，二萬者中，一萬者下。若烘不盡法

烘兼烘繭。烘卵而言。則一繭不收。

售種

售蛾於烘戶。蠶少者不自烘種，皆售於烘戶。烘戶者，專烘種待售。凡村落皆有之。使人亦自

樽繭譜

五

便售卵於市。卵者已布也。春秋皆售蛾。春蛾亦在筐但於未卵時即售

之。春蠶售筐。蛾價秋出者一當春之二。秋出者秋繭也。春種也。

一歲之蠶，春為正收。秋季斑繭尤甚。有收者堪種也。亦少。且多勞數十日之烘。故蛾視春繭出者為貴。售

蛾待卵於烘室。此下專謂春種。售卵者已歸候蠶一二出，則

肩之山。售蛾者於烘室候蠶出，售卵者如其急若置已出，則肩之山未出，則以歸候之。

郵也。於是時也，夜不閉關。

辨筐專謂售卵之筐。

春卵善者必堅附筐。堅固也。不附者敗，不可覽。治種者

刷曰薄麵糊，或猪血黏筐上。俗名搭子。原蛾布卵時，用淡猪血黏取卵效之。曰詐售之。其卵不生，生亦必

病若辨之，有汁痕。凡蛾自布之卵，多積為堆，黏搭者

偽者，先置空筐，畧曰數蛾布卵其上。候善筐卵出畢，刷其餘不出者，簾去其半殼。曰麵糊猪血搭於空筐

中，俟真卵一二出，售之人之受愚在此，不可不察。

上樹

布席襯筐，搯蓋。襯音親，去聲，墊也。搯音支，撐也。蓋筐

蠶不散於地，且便掃，搯其蓋欲便置。曰待卵生，蠶出

榭枝，且蠶性向明，使其見明而出。

樽繭譜

夫

卵針大而黑，即曰榭嫩枝，置筐弦。邊聽自上。筐中亦

小枝，亦不無上者。午日後，子蠶有散走筐席間者，搯

曰蠶刷，搯曰筍籜，仍置之榭枝，與自上者同架之樹。

移之火芽地，架樹榭，聽散食。俗名開衣子，故謂次第

畫卵出而止。

秋蠶

秋蠶出自春繭，春繭成時，暑蛹化也，速急擇之，如春

種，串其後，縣而涼之，約二十日，蛾畢出，其靚蛾視春

靚既靚，飛入林間，翳雌，致不能產而脹死，則析梭心

或麻縷縛雌一翅繫之衣子地火芽間其卵即布著樹

蕪林蕪音

蕪林除荆棘蕪木也去荆棘已便循行去蕪木使

無涸蠶羞也唯艸不務盡欲覓蟲墜不至地也土人云

中楓亦不去嘗見事物紺珠載有楓蠶楓葉始生有

蟲食葉如蠶赤黑色四月吐絲光明如琴絃海上人

取作釣緝知楓蕪不盡地今日移蠶昨日蕪林矣其

材即供薪蒸若衣子地則蕪也必務盡淨艸亦務盡

未頭眠之子蠶力不健風震葉易墜艸不務盡不易拾

剪移蠶食葉盡皆附空枝盡捉而移則

剪無時枝空為度載以筐已少則勞人已多則勞蠶

載太少則多往復太多則蠶當酌中與其勞蠶寧勞人慎毋卷音退出而午之散

也使使忘移家寧令暫飢毋令去不能食枝大者若鉞

之鉞手折枝傷樹且損蠶投之母驚母絕或蠶附大枝

可剪投置筐日移之出不意驟投之即立下若驚之

或投稍緩則抱枝固雖中絕為二不下也投者留心

量蠶權葉無使有餘不足是上火也凡移蠶但日所

下繭

繭成有未繭者未爬癩而尚食葉者如已爬癩則聽

移之他樹不移恐摘次第候其鞞摘之鞞音堅

蠶自瀉白漿漿其繭必三日漿始乾南高梯之橙之

鄧音毋搦使餒中敗毋按使凹音圓滿也外不

之廠晞其葉葉爬癩時自裏之葉

剝繭

晞已剝其葉必順其系逆則傷繭繭系為上剝必汰

其病汰音太擇去存則疰繭疰音註蟲蝕也留之近

山者畢而歸之家

繭病

繭病三大而厚待不封口值口有黑迹而濕是白油

頭口封而汁汁濕是白血繭二者蛹皆餒為敗水所

漬謂善繭為其所則善亦敗其薄而不堅曰二皮繭

漬漬音自浸也

之未完者也。油頭血繭，蠶之斑病未發者所為，二皮。蠶食不足，及作繭時為人偶搦者所為。

炕繭

置架牀布篋薄，累繭其上，下烈火炕之。火之固宜大，但亦不可

遇烈，恐絲脆。炕時以篋席覆繭上，中留蛹索，索若一孔，以乾稻艸掩之，其繭色始佳。為取汗，蛹索索若

驟雨，候經時無聲，死繭降，升生繭。撤下已炕之死繭，另上生繭炕之。

畢。炕盛於篋，盛音成，篋音兜。售則肩諸市，非強有力者，不勝

三萬也。蠶遠者山炕之，售絲復山繅之。就山炕，與繅。

繅，絲不能知者，雖釋之人亦難解，即不加釋。

樗繭譜

九

替獨窰，替音，窰音。置繅酢，音。中盛苡灰水，苡音。候沸極入

繭，煮一二沸，即繅。去窰右尺，置繅車，車六幅，徑四尺

必活二幅，已脫絲，軸修五分徑之一。牀修三軸之修

去其半為高，容車半，已閣軸而活之。一帛苗曲柄

末，繫四尺之繩，活之斜而左，下結於絲竿，酢之上閣

木架一，橫之端出酢二寸，於橫之一正中，苗方柱一

高四尺，上二尺釘筲，筲音。筲頂管，弓末懸環，鐵為之

柱之顛橫一木，長三寸，兩頭各植一，長二寸，令執斜

橫近端圓鑿，已銜天輓，音輓，輓六觔。中缺一縫，缺音，刻也。

去聲。已迎送絲上下，司繅者執繳竿，繳音。繳其繭，和其

絲，引其緒，去其強，強上聲。司火者節火力，足踏絲竿，竿

運繩，繩運柄，柄運車，車運天輓，絲出酢，上貫弓環，又

上從輓外入輓縫，繞出輓外，下繫於車，去車底五寸

置盆，火火已炭，毋猛，使絲旋乾，畢脫之，糾之，糾音。繅

常二人，不能踏車，則三人。

繅別

樗繭譜

十

車急則絲急，緩則絲緩，急絲為水絲，織水紬，緩絲為

府絲，織府紬，繅水絲合三忽，府絲倍之，緯則再倍之

緒之繭曰餵頭，餵音。繅者隨畫隨續，毋絕餵，則絲均

繭，舞躍湯面，能終繅，無增減，是上工也。

淨絲

繅已，已絡張繅車，絡音，柶音。車方，扶植一柱，中置輪

輪，徑如繅車，列左，右列淨車，前左者尺，車製與紡繅

車等，長其筲，音。貫筲，音。左牽繅車之緒，謹去其類節

類音右轉淨車收淨絲於雙車一左旋一右旋其行亦異遲速也。雙車積徑三寸為一筒脫之。

道經

盛淨筒。呂絡車收之車如繃車。軸有柄出於背收訖。列左右列。維車維音。雙長淨之半。貫於筵轉車收左之緒。謹去類之不盡者。雙車積徑寸許為一維。脫之。易雙若水絲收絡車訖。脫之。呂米泔溫之宿之。泔音。溫音。誣去聲

樽繭譜

三

道緯

小趺方四寸。厚半寸。中植筵。揉竹片為提。中孔之長尺徑二分。之木為道執。中鉗牛角尖。鉗音。長二寸。筵貫徑筒。緒出提孔。左引之。右搦道執中。搦音。顛倒收其絲。節則勻。呂唇齒。肉半沒。則出而脫之。抽緒頭束之。絲之筵也。活當肉者穴。呂貫梭緒先裏而外。如繅絲然也。水絲經緯同。維緯小經者半。

牽經

橫經架二。上排經柱。行架如之。貫雙有柄。呂次牽經。經柱足筵數止。筵音。訖搥之。又貫筵牽之數。呂茅刷梳之。蘸米泔光之。蘸音。而隨呂火晞之。自是上機與他織同。

諸紬

曰府紬。其上也。其粗勁而皺者曰雞皮繭。次也。毛紬又其次也。水紬雖先於府紬。品最下。而名目獨多。其雙經單緯者曰雙絲。單經雙緯者曰大雙絲。單經單緯者曰大單絲。小單絲者。但疏而狹。亦曰神紬。

樽繭譜

三

紬病

售紬權輕重為價。銖兩同。價相若。此謂府紬。水紬價呂匹。不呂銖兩。織戶呂此故。膠呂米粉呂綠豆。紬下機則畢。築粉呂膠膠之。呂碾碾之。碾音。呂炕輓炕之。令粉與絲化。府紬增重多者。至十分匹之三。今府紬已有行禁。不為此。惟水紬仍舊。若水紬則築於染。其青色紫色大紅天青佛青岡青者。築蜀糝。音。其黃綠淡綠魚肚白喜白水紅桃紅洋

藍棕色秋湘玫瑰諸色者。築綠豆各有法。惟膠者同。至增重十分匹之五。紬曰此病利之所在。終不能止也。然貨善速售。利與偽相得。惜不為。

脛由脛音

府細軟。先入脛戶柔之。後入染戶。柔曰猪脛。

毛繭

蛾出者曰毛繭。被齧不可繅也。蛾之出。但初繭頭一。小孔。雖不盡斷。已不可繅。但煮之。去其蛹。用一尺之竿。疊冒繭於上。別一

橋繭譜

三

竹箴長竿之半。底鎮鉛環。左執冒。右績之。掌摩箴令旋而墜。冒績績如抽綿筒。其旋益下。綵因急。右疾提收之。去絲節。惟恃唇齒。往來在手。不廢遊談。而功自就。又有用脚車者。脚車。方二尺之架。為跌。左植方柱。高二尺五寸。上八寸。穿之。貫長六寸。徑一寸之軸。不出於外。兩輪各六寸。徑一寸六寸。輻方二寸。中穿徑一寸六寸。分寸之十二。上穿二寸。植一橫聯之。徑六寸。分寸之三十六。以竹為牙。互以索。徑一尺六寸。錯之上。軸一尺一寸。貫一方橋。長六寸。廣二寸。厚一寸。不出於外。末植鐵銜。銜高二寸。上兩歧。高一寸六分。分寸之十八。相去六分。分寸之二。十四。下以長三寸。廣半寸之錢。為跌。橫銜之。傍柱植一釘。上為環。令與街平。當環外穿柱。深一寸。當輪中。

橫欽一木於方橋。徑六十分寸之十二。出各三寸。右跌植柱三。高五寸。上加方梁。梁如跌之長。令中一柱。出梁六十分寸之三十六。為踏板。長尺五寸。廣三寸。末圓之。當中一柱。鑿深六十分寸之二十四。以銜柱之。出者。以一輻去牙三寸。穿之。徑多踏板三之一。以受踏板之末。於方橋上設筵。中方而漸銳。至端。紡絲時。先貫一木於筵中。使銜銜後去末二寸。貫竹筵。使收絲。然後置一頭入銜。令筵在外。置一頭入環。出柱間。輪之中環。一繩上繞出筵。乃坐而置一頭入環。出柱右抽之。以兩足踏板。使板運輪。輪運繩。繩運筵。以急絲。板可出。可入也。二曰得可。當尺竿之三日。惟其絲差緩。此絲善且急者。所織為雞皮繭。其鬆惡者。織毛繅。麤而多類。音。然苦衣。且易有勞者服之。

橋繭譜

三

湯繭

忽內本而外末。繅餘衣。一繭之絲。為忽。五忽為糸。十撮其頭引之。繅繅而外。凡繭上者。無餘殼。中下繭皆。有分厚薄耳。此之謂繅餘衣。若不善繅者。雖上繭亦。有餘。及敗繭。其絲皆斷。不中繅。不引緒。並不可手絡也。名湯繭。業被絮者。賤售之。和而築之。先濯之。翻去。乾之。然網以為絮。欲踏裂。近亦三十年。

替籃筐口徑二三尺。底高尺。蓋高七八寸許。

筐編以荆條。或蠟條。荆條為上。蠟條次之。密而實。有用之者。知其不佳。

疎使透風可緩卵之育。其條音滑不附卵斯固。必

用新者。編筐必用生條。使卵受生氣。乃易生。若以舊筐布卵。則一子不出。

前彘穗。將其花數十莖為束。四五束其稈。將去花之長六七寸。已大則傷蠶。已長則礙用。

繭兜

篋為篋。廣三尺。濶二尺。下殺。衰去聲高四尺。貫擔者中。其疏可出半繭。堅而實柔。滿中則合其口。若肩蛾即

樗繭譜

五

緣附其外。其翼相接。不識者以為乾樹葉也。

蠶剪

剪似縫剪。短而厚。以裁枝遷蠶。

響哥

音可。一名響。一名響橋。

五尺之竹。下多裂之。無傷上二尺。執而振之。互相擊而鳴也。以敬鳥。

機竿

鳥至先栖高木。左右顧始下食。蠶守者相厥常置機

竿當厥極。竿長四尺。橫縛一而於樹。末繫繩。繩前尺五寸。結一楔子。楔音長三寸。又前結活套。末繫於樹上。竿尺。長竿尺。別伐一搭鉤。長竿三之一。上竿尺二寸。如縛竿。下迤。則鉤末與縛處平也。上橫一木竿為機。長如搭鉤。不繫。一而倚樹。一而屈竿。令楔子倚之。鉤末上活套環機。鳥以機為枝也。踏之。機墮。楔子發。竿疾回引套。鳥足結。無脫者。

排套

樗繭譜

美

用馬尾。每三四莖為活套。餘者雜以麻。續辨音之為網。網才套一。套交如連環。長其首末。繫當杈杈間。杈音又尾細而光滑。鳥集枝不見也。視其首入套中。遽驚之。首或進退。皆結也。

沙撮

竹四五尺。折其末五六寸。篋絲編之。略如箕而小。斂本侈口。子蠶時。上樹十四撮沙土。撒以敬鳥。以沙與不傷。

擊霹擊音料斜撼上也。擊至二眠後始可用擊霹以前用沙撮。

竹長平人頭摩節令滑上五分之三貫三才管糾攪繩如指大一頭環之屈中以細繩經緯為筩一頭繫管下一頭貫竿末至管筩與竿下齊盛石向空擲之石去繩亦從竿末出也去遠者可半里聲鳴空中如驟雷以驚鳥值之則斃有不以竹者以繫管繩套套指搦其末擊之擊時必弛其搦石始脫去之遠稍遜於竹擊十之三。

檇蘭譜

毛

刷呂茅之老根為之取其勁滑且芒刺腰束之下徑四寸中苗竹柄

種櫛

櫛實九月拾之掘坑埋其內令芽二月出而種之九月間櫛實老自落拾其堅好者掘淨潤處為坑聚而土覆之至來年二月皆生芽乃分種之若不密之潤處則乾且蠹乾則難生蠹則不生也。不即種而必行埋俟來年二月者方冬土燥仍恐其乾而不生也。行必相距三尺毋已密太密則得地薄枝條不茂且曠土可其生也明年耘之三年稍殺之四年五年可蠶

也或生二年盡伐之俟蘗又殺之則速成樹凡下種能和以猪血者易生且他日葉美宜蠶櫛子入土多分種時已猪血塗子可無櫛生一二年行間可種故此患易生美葉猶其餘事。麥三年則止凡今年飼蠶之林明年必不飼謂之歇四五年始蠶間年歇而蠶之則三飼蠶之林其樹必近十年則已高移下難即伐之留其根次年之葉可飼子蠶三四年皆可食壯蠶亦間年一飼已高仍伐之一種可十餘伐也種櫛一事可謂一年之勞百利。

自叙

檇蘭譜

夫

戴君者民也養民者衣食也出衣食者耕織也不耕則飢矣不織則寒矣飢寒亂之本也飽煖治之原也故衣食自古聖人之所盡心也堯命羲和為此謀天也禹八年於外為此謀地也舜咨九官十二牧為此畫利也湯武誅放桀紂為此去害也周公夜思繼曰求善此之法也孔子孟子老於櫛皇求善此之柄也無衣食古今無世道也舍衣食聖賢無事功也自井田廢而食之路隘矣雖名至治無干戈而已矣無災

異而已矣。豪富者無惡歲也，貧苦者無豐年也。為食之路隘也，若衣之路則倍於古矣。古麻絲葛而已，今則中土之克絲也，鹵北之毛也，絨也，其名不可勝數也。而惟富人得是也，天下率衣木棉也，而十五猶僅蔽前也。古之桑麻婦功也，皆自為白衣也，餘始通易也。雖王后亦親蠶織，自供天子冕服也。今則男事也，非為衣也，自謀食也。故古之民上勸之而猶惜其力也，今之民不惜力而惜其無地可施也。故雖堯舜亦

樗蘭譜

元

無法也。有可衣食，任自為也。今貴州之地十九山也，田不足食，居人也無。吳楚齊秦利也，樗蘭先郡守遺官食，遵民者也。今食者十之八矣，有田者且食之也。皆樗也，但有山也，皆可樗也。樗則食矣，但知蠶也。山之山而亦食矣，非一遵義也，非一貴州也。此謹之所自作也。

書後

貴州府十二直隸廳州四屬州縣四十八而遵義縣

為大縣疆域廣袤三四百里，戶口二十萬，零賦稅幾敵全省半歲科。鄉會人士亦居十二，烏虜盛矣。而其先廣農者如故也，戶口租賦十無四五也。歲科鄉會如故也，人士十無二三也。何今之美，皆之陋歟。抑其致此者，皆有所自來歟。夫遵義之地，岡巒峯卓，相攢香無一里原，無五里陸，依山為田，皆如梯枕。其土瘠石瘦，不可田，又不可勝計也。以二十萬戶人，戛然耕鑿其中，我知各糊口之不給，而何有以輸納租賦而

樗蘭譜

三

何暇於陶冶詩書也。而後乃今知陳省庵舊守之詒澤遠矣。夫子之言曰：富之教之，又曰：不患寡而患不均，不患貧而患不安。盡縣而凶，則難均，難均則多貧，多貧則難安，難安則民皆思去。而至於寡，此理勢之必然者。而遵義自有樗蘭來，寡者曰：以眾貧者曰：以富數千萬戶，罔不含哺鼓腹，怡然於樗陰絲竈之間。而其秀者亦得所憑藉，以優游乎文林義府，爭閑雅都麗，以與吳越齊秦人士相軒輊，均無貧和無寡。既

富乃可加教意在斯乎陳公去遵幾百年矣仁聲惠政猶幸嘖嘖人口而志乘闕如因陋就簡再數十年選老向盡一邑之衣而食之社而稷之者恐至不能道其姓字摘果而忌耐飲羹而忌水君子有世道人心之患鄭君樛繭謹之作蓋大懼乎此也故首之曰誌惠也定樹曰辨物也定繭曰正名也別時地析利病詳其煇觀眠食居守移下之方著其抗者縑淨道塗之事白細品之良否明易且要之器用形狀然後

樛繭譜

三

以種柵終焉蠶始即食柵也終終始始之義也凡皆陳公以度富遵民之遺法也且夫四十八州縣其十九皆山猶遵義也山之宜柵猶遵義也而戶口獨少於遵義賦稅獨少於遵義歲科鄉會人士獨少於遵義論者曰為疆域之廣狹土地之肥磽習俗之文野不可疆而同吾獨謂無有若以柵繭福民之陳公也不爾則三四百里之州縣賢州所常有而遵義一縣能幾膏腴能幾材俊哉守土者盡能依其法而行之

則未必陳公而山國皆可遵義也與獨山莫友芝

註叙

德雲衢明府泣遵義唯民之利病殷殷然耳孰柵繭之法助舊守陳公百年曰來惠澤溥溥而邑無志乘循蹟就湮曰思所曰表彰之而未發適邑人曰從祀名宦請大愜所願朱洽旬而詳牘抵上游矣既又熟慮陳公法施遵義效如是貴州州縣土地物宜亦遵義也柵繭何曰不遵義也皆法未施也乃詢友芝曰

樛繭譜

三

種柵飼蠶縑絲織紬之方麤物未能觀縷審我友鄭君子尹州有樛繭誼聊語應責而明府是時方延鄭君主講時其來亟索稿將授梓曰分遺寅好期各行之所土此其便民之意與陳公同而其觀成也尤大誠所謂不朽盛事之美也顧鄭君書文詞雅奧伯仲乎有宋之陳秦農蠶三著間頗無意於規模攷工而筆墨時時與之律有非過目可了了者在鄭君不過偶焉落簡藉以旌紀前賢藏之名山備異日地志掌

故使他人不嗤陋我邦已耳明府而欲僣闡名蹟詡
飾山縣則是書誠卓矣而不然者此斑焉古色眩於
目而棘於口者將覆瓿不暇而尚欲已家喻戶曉不
幾於秦人之入越夏蟲之語冰也哉因屬友芝加之
音釋辭不獲命暇日逐事咨訪舉鄭君書細校一過
為疏其難明而附旨未備徵文據典皆在所畧凡三
日夜卒業而叙之如此烏虜友芝居遵義十五年不
能濡翰傳記其大夫之賢者徵法注鄭君書而益滋

樗繭譜

三

愧矣道光十七年四月既望獨山莫友芝

野蠶錄

〔清〕王元縱撰

據遼寧省圖書館藏清光緒二十
八年進呈寫本影印原書版框
高一六二毫米寬二三八毫米

恭錄

高宗純皇帝聖諭

上諭軍機大臣等據四川按察使姜順龍奏稱東省有
 蠶二種食椿葉者名椿蠶食柞葉者為山蠶此蠶不
 須食桑葉兼可散置樹枝自然成繭臣在蜀見有青
 杠樹一種其葉類柞堪以餵養山蠶大邑縣知縣王
 雋曾取東省繭數萬散給民間教以餵養兩年以來
 已有成效仰請飭下東省撫臣將前項椿蠶山蠶二
 種作何餵養之法詳細移咨各省如各省見有椿樹
 青杠樹即可如法餵養以收蠶利等語可寄信喀爾
 吉善令其酌量產椿青等樹省分將餵養椿蠶山
 蠶之法移咨該省督撫聽其依法餵養以收蠶利再
 直隸與山東甚近餵養椿蠶山蠶不知可行與否並
 著寄信詢問高斌

乾隆八年十一月初八日

敘

中國蠶桑之利冠於五洲以故家有撰述言蠶之書
 幾充棟而言野蠶者獨鮮登萊野蠶自古有之甯海
 張仲峯著有山蠶譜一書惜兵燹後稿已散佚惟州
 志僅存其序每思攷其種類詳其飼養以紀一方物
 產之盛有志未逮也戊戌秋分發來皖晤同鄉于弟
 航於來安因詢以史稱滁州野蠶食柞葉成繭大如
 柞今滁屬果否宜蠶弟航言乾隆中濰縣韓公復任
 來安嘗募東省蠶工教民野蠶當時甚蒙其利公復
 手訂養蠶成法今尚載來安縣志中乃索而讀之惜
 其簡畧且其法與今多不合因不揣固陋謹就平日
 所見聞者彙而錄之並搜採雜書以附益之編次既
 竟名之曰野蠶錄時

朝廷以和議成力求變法以圖自強竊謂富者強之
 基也故泰西各國莫不以商務為重中國出口之貨
 以茶絲為大宗近年以來茶業敗而絲亦因之議者
 以為各國皆產絲且製作尤佳不復仰給於中國故
 出口之數日少此論似是而實非中國養蠶之地莫

盛於湖州乃近年所出之絲除出口外並不足供本地之需遂越太湖往無錫購買麤絲攙雜之以為緯每年多至數百萬斤而紬緞之屬價且日昂而未有極足徵中國蠶種受病之日深實出絲之不旺非有絲而不售也野蠶之絲雖不如家蠶而其工省其利倍柞櫟等樹隨處有之緣山彌谷不比栽桑之煩擾我中國疆土寥闊誠使逐漸推廣飼養得法將出口之數日多一日未始不足以補家蠶之缺而失之東隅者或收之桑榆也是則區區之意也夫

辨香齋

攷證

野蠶不知始於何時荀子蠶賦人屬所利飛鳥所食似即今之野蠶特古人不知收養聽其自生自育故紀載亦絕少漢唐而後以為瑞應至宋元而繅織之利始興迄今飼養日多幾與家蠶並重因蒐集舊史及古人詩文中之言野蠶者錄之以備攷證

古今注元帝永光四年東萊郡東牟山有野蠶為蠶蠶生蛾蛾生卵卵著石收得萬餘石民以為蠶絮

辨香齋

後漢書光武帝紀建武二年野穀旅生麻亦无盛野

蠶成繭被於山阜人收其利焉一見東觀漢記

魏畧文帝欲受禪野繭成絲

三國志吳大帝本紀黃龍三年夏有野蠶成繭大如

卵 按江甯府志建興九年六月建業有野蠶成

繭大如卵後漢建興九年即吳黃龍三年當係一

事

宋書符瑞志元嘉十六年宣城宛陵縣野蠶成繭大如雄卵彌漫林谷年年轉盛

宋書符瑞志大明三年五月癸巳宣城宛陵縣石亭

山生野蠶三百餘里太守張辯以聞

梁書武帝本紀天監十一年二月戊辰新昌濟陽二

郡野蠶成繭

隋書禮儀志赤雀蒼烏野蠶天豆

新唐書高祖本紀武德五年四月梁州野蠶成繭

新唐書太宗本紀貞觀十二年滌濠二州野蠶成繭

按冊府元龜貞觀十二年滌州言野蠶成繭徧於

山阜九月楚州言野蠶成繭徧於山谷濠州廬州

辨香齋

獻野繭亦見唐會要

新唐書太宗本紀貞觀十三年滌州野蠶成繭

新唐書太宗本紀貞觀十四年六月滌州野蠶成繭

按舊唐書太宗本紀貞觀十三年滌州言野蠶食

榭葉成繭大如柰其色綠凡收六千五百七十碩

十四年六月己未滌州野蠶成繭凡收八千三百

碩亦見唐會要

冊府元龜末帝清泰三年六月沼州獻野繭二十斤

宋史太祖本紀乾德四年八月辛亥幸玉津園宴射

京兆府貢野蠶繭 按玉海乾德四年八月京兆

府野蠶成繭節度使吳廷祚絨絲以獻織潤可愛

宋史太祖本紀開寶七年正月庚申齊州野蠶成繭

按玉海開寶七年齊州奏野蠶成繭二萬枚七月

陽武縣野蠶成繭

玉海咸平二年七月庚戌開封獻野蠶絲

玉海祥符五年七月京兆野蠶成繭

宋史仁宗本紀嘉祐五年冬十月乙酉深州言野蠶

成繭被於原野亦見五行志

辨香齋

宋史哲宗本紀元祐六年定州野蠶成繭 按五行

志元祐六年閏八月定州七縣野蠶成繭

宋史哲宗本紀元符元年真定府祁州野蠶成繭

宋史五行志元符元年七月藁城縣野蠶成繭八月

行唐縣野蠶成繭九月深澤縣野蠶成繭絨絳成

萬匹

宋史五行志元符二年六月房陵縣野蠶成繭

宋史徽宗本紀政和元年野蠶成繭 按五行志政

和元年九月河南府野蠶成繭

宋史徽宗本紀政和四年相州野蠶成繭亦見五行志

宋史五行志政和五年南京野蠶成繭織紬五匹絲

四十兩聖繭十五兩

宋史高宗本紀紹興二十二年五月容州野蠶成繭

宋史甯宗本紀嘉泰二年九月庚午臨安府野蠶成

繭

金史太宗本紀天會三年七月己卯南京帥以錦州

野蠶成繭奉其絲絲來獻命賞其長史亦見五行志

金史章宗本紀明昌四年邢沼深冀及河北十六謀

辨香齋

克之地野蠶成繭亦見五行志

元史世祖本紀至元二十五年秋七月乙巳保定路

唐縣野蠶成繭絲可為帛

元史成宗本紀元貞二年五月野蠶成繭按五行

志元貞二年五月隨州野蠶成繭互數百里民取

為績

明寶訓洪武二十八年七月戊戌河南汝甯府確山

縣野蠶成繭羣臣表賀太祖曰人君以天下為家

使野蠶成繭足衣被天下之人朕當受賀一邑之

內偶然有之何用賀為

大政記永樂二年七月辛酉禮部尚書李至剛奏山

東郡縣野蠶成繭繼絲來進請率百官賀命止之

上曰野蠶成繭亦常事不足賀使山東之地野蠶

盡繭足以被其一方而未徧天下朕之心猶未安

也朕為天下父母一飲一食未嘗忘之若天下之

民皆飽暖而無飢寒此可為朕賀矣乃止

大政記永樂十一年十一月以野蠶絲制衾命皇太

子奉薦太廟先是山東民有獻野蠶繭絲者羣臣

辨香齋

奏賀瑞應上曰此祖宗所祐也特命織帛染柘黃

制衾以薦

畿輔通志永樂十一年東鹿縣野蠶成繭

名山藏英宗正統十年十二月真定府所屬州縣野

蠶成繭知府王以絲來獻製幔褥於太廟之神位

廣東通志成化二十三年文昌縣野蠶成繭

管窺輯要雜蟲占野蠶成繭人君有道其國昌大

廣志有原蠶有冬蠶有野蠶有柞蠶食柞葉可以作

絲

風俗通旅穀彌望野繭被山

枚乘七發野繭之絲以為絃

王朗魏受禪碑甘露零於豐草野蠶蠶於茂樹

梁簡文帝箏賦異東垂之野繭非山徑之漚絲

庾信文人共官園家同野繭

王建田家行野蠶作繭人不取葉間撲撲秋蛾生

張祜車遥遥樂府桑門女兒情不淺莫道野蠶能作

繭

王禹偁黑裘詩野蠶自成繭縲密為山紬

辨香齋

蘇軾數珠篇安居三十年古衲磨山繭

范成大打灰堆詞野繭可縲麥兩歧短衲換著長衫

衣

馬祖常詩水牛羸角嫌耕淺野繭抽絲喜價低

吳偉業夜宿蒙陰詩野蠶養就都成繭村酒沽來不

費錢

袁枚沐陽雜興詩絲抽野蛹都名繭土作荒城又當

山

按古之野蠶即今之柞蠶也雖野蠶之類不一然

他項野蠶究屬寥寥惟柞隨處有之成繭最多

故凡言野蠶者皆柞蠶也不知者或以禹貢之縲

絲當之攷書禹貢厥篚縲絲集傳云縲山桑也詩

大雅其縲其柘集傳云縲山桑與柘皆美材可為

弓幹又可蠶也爾雅縲桑山桑郭注云似桑材中

作弓及車轆攷工記弓人取幹之道柘為上縲桑

次之今山蠶所出之木並不可以為弓縲而係以

桑知縲固桑之一類也郝氏爾雅義疏釋木云今

山桑葉小於桑而多缺刻性尤堅緊禹貢青州厥

辨香齋

篚縲絲蘇軾注縲絲出東萊以織縲堅韌異常東

萊人謂之山繭然則縲絲可供織作即於今登州

山繭織成者非獨絲中琴瑟取貴也竊謂蘭皋先

生登州人當知山繭之所從出且既明明見山桑

矣當知山桑仍所以飼家蠶何復以縲絲為山繭

乎又釋蟲云柞蠶出柞樹上其紬為大繭紬又為

雙絲今登州人貨之以為利是非不知山繭之所

從出也何前後之矛盾若是事時珍本草綱目曰

桑有數種白桑葉大如掌而厚鷄桑葉細而薄子

桑先椹而後葉山桑葉尖而長又士農必用曰桑種類甚多不可編舉世所名者荆與魯也荆桑多椹魯桑少椹葉薄而尖其邊有辨者荆桑也凡枝幹條葉堅勁者皆荆之類也葉厚圓而多津者魯桑也凡枝幹條葉豐腴者皆魯之類也荆桑之類宜飼大蠶其絲堅韌中紗羅書禹貢厥篚檿絲注曰檿山桑此荆之類而尤佳者也魯桑之類宜飼小蠶其說極為明晰登州府志云檿絲出棲霞縣文登招遠等縣亦有之其繭生山桑上不浴不飼

辨香齋

居民取之織為紬久而不做胡氏禹貢錐指曰今青州濟南等處皆有繭紬其蠶乃人放椿樹上一作樹上居多椿樹上另食葉作繭絲不甚堅韌嘗詢之土人野蠶食山桑葉作繭高巖之上樵者往往得之不過數枚欲製為紬須廣收積多乃成一匹所出至少官長欲市取亦無從也蓋必此種而後可以當禹貢之檿絲古今事變不同不得以今之徧地皆有而疑古之獨出於東萊也今按桑上有野蠶一種詩幽風蝓蝓者蝓蒸在桑野集傳云蝓桑

蟲如蠶者也玉海唐開成二年陳許奏野蠶自生桑上三編成繭連絲九十里百姓以為絲絲紬絹又宋開寶七年九月長葛縣桑蠶成繭祥符五年八月亳州桑蠶成繭皆野蠶也此蠶凡桑樹上皆有之而生於山桑者尤佳且其生也較家蠶稍晚在家蠶大眠以後此時桑葉舊伐已盡故多出於山桑也又此蠶亦有春秋二季春桑飼蠶秋桑或不飼蠶故多成於八九月也胡氏以為禹貢之檿絲確切不移與歷來詩文家之以檿絲為野蠶者

辨香齋

說亦相符廣信鄭常墓誌山桑野繭足充貢賦自六朝以來已沿用之矣而獨以為今之柞蠶則誤矣因附記以質諸博物之君子又按本草有山桑家桑之別家桑即今之接桑山桑即今之野桑其不由人種而生於深巖之中者則為山桑意大利蠶書言野桑飼蠶力大於接桑况山桑不由人種而生其力大尤屬可信張子中蠶事要畧謂潮俗桑樹無有不接者不接則為野桑椹極多而葉極少不足以飼蠶誤矣自來解經者先由不知檿為何物故以檿絲為今之柞蠶山

繭若知縻之為桑其是非固不待辨而明矣

辨香齋

雜錄

試行山蠶疏

蔣溥

再楚南山澤樹木中有青岡櫟木等樹均可放飼野蠶且桑蠶每歲止獲利於春而山蠶可兼收於秋據道州辰州報稱已於四月間成繭絡絲州民無不懽忻鼓舞並將養蠶收種繅絲始末載為條規一冊臣刊刷頒發各屬令依照領種放養報聞

廣行山蠶檄

陳宏謀

陝省山嶺榭葉最盛宜養山蠶康熙年間甯羗牧劉公從山東僱人來州放養山蠶織成繭紬甚為勻細到處流行名曰劉公紬劉公陞任漸次衰微乾隆九年三月奉

辨香齋

旨勅行山東將山東養蠶成法纂刊送陝本部院初蒞陝省即已發司刊刻分發通省倣效學習隨有郿縣知縣紀虛中募得善於養蠶之魏振東立為蠶長教人放養已得春繭四十餘萬合之秋繭可得八九十餘萬統計可織紬一千餘丈民間已有販賣耶繭者又有藍田令蔣文祚商南令李嗣洙連年倡率教

習該二縣每年獲繭成紬已自不少其隴州汧陽放
養未成同官令曹世鑑從山東覓人來此放蠶因北
山早寒秋繭難成興安州劉李二牧亦曾放養未報
得繭近據甯羗州稟稱連年借給工本設法鼓舞所
得繭紬比前較多畧陽縣早已成繭近竟中止再近
省到處椿樹易長易成可養春蠶曾經咸甯令柳大
任試養得蠶因為鳥雀所傷而止就陝省情形而論
雖不能處處可以放養山蠶而山蠶所食之柎樹隨
處有之可以放養山蠶之處亦正不少若得地方官

辦香齋

設法勸導接續行之鼓舞推廣自可漸覩成效况編
山柎樹可作蠶場不比家蠶之必須種桑也繭紬麤
細皆宜又耐久穿亦不比絲紬之貴而難賣也本部
院前後經理設法振興幸有可興之機並非迂而難
成今又蒞陝觀此山場美利不肯坐聽中止除同官
以北毋庸再行外仰布政司轉飭西同鳳漢興商邠
乾等屬境內凡有柎樹之處官為勘明砍伐雜樹修
理蠶場可養山蠶或僱人試養或官出資本而招民
同養或給民人口食令其學習或官借資本聽民人

結夥學養其抽絲拈線毋論老少皆可學習其蠶種
必須官為購覓其器具亦須官為製給其中氣候事
宜備載山東養蠶成法或於本省之甯羗郿縣商南
等處僱人教習或於山東河南僱覓善養山蠶之人
來此教習地方官用些心思費些物力為本境倡此
美事成此美利俾滿山柎樹向時作為柴藪棄為無
用者將來皆百姓資生之物養命之源政蹟可觀功
德無量本部院拭目以觀山蠶之盛并紀循良之績
矣

辦香齋

請種椽育蠶狀

宋如林

查黔省山多田少土瘠民貧生齒日繁除遵義一府
農桑並行生計較裕其餘各郡耕種而外別無利生
之業惟黎平一郡漆與茶亦間有之亦不過數邑惟
遵義之紬廣行他省詢其由來皆云從前亦無是繭
自乾隆中郡守陳君係山東歷城人見此地有青桐
樹即山東之柎櫟樹其葉可飼山蠶惜民間徒供薪
樵之用乃捐俸遣人至山東買取繭種僱覓蠶師廣
為教導期年有成至今利賴蠶子甫出置之於樹即

能自食其葉及至成蠶即能依枝作繭取繭繅絲俱不費力惟絲麤不能織為綾緞僅可織紬與山東繭紬相仿現在遵義繭紬早已興販他省可見其利甚溥惟是創始之年收買橡子及收買蠶繭今民遠攜資本收買樹育亦勢有所不能茲公同商議由藩司籌備經費詳請給發委員賁赴遵義定番一帶先行收買橡子散之各府廳州縣令該管衙門就近分給居民不許經書役之手以免滋擾並諭各處教諭訓導官廣為勸諭於不堪播種五穀之地及時種植二

辦香齋

三年後橡已成樹即可收買蠶繭照依散給橡子之法辦理民不出資而實獲其利似與民生稍有裨益是否有當伏候查核批示遵行

通飭黔省種橡育蠶檄

宋如林

照得衣食為民生之本農桑視物土之宜地無餘利人無餘力斯民氣可以漸舒黔省跬步皆山田土磽薄恆多苦貧十三郡州惟遵義務蠶功亦惟遵義稱富厚是蠶絲之利不可不講也各屬種橡養蠶已經飭行在案查橡子即青桐子種各不同應用真青桐

子其葉方宜飼養如水青桐只供染房之用不可收買買獲之後埋藏不能如法即易生蟲種之亦難發生其種植處亦須相度其地應於不能樹藝五穀之處排列埋種人力易於經營至橡子雖產於遵義者多然路途費重收買維艱聞上游一帶皆有橡子居民不知育蠶之法收獲轉售殊為可惜且事在創始人皆畏難若但多張告示諭令裁種禁止斬伐差赴四鄉督責巡查以為認真未覩日後之成效但見目前之紛擾是未得橡樹之利先受橡樹之累民將畏

辦香齋

避之不暇其何能踴躍從事以興此美利耶總之此事不惟不可視為具文並不可視為公務府廳州縣於因公下鄉之便接見士民詳細曉諭俾知其事非難其利甚厚售絲之利倍於售繭故云利無算橡本無稅蠶亦無稅故云永不稅民雖至愚未必無領畧其旨者能領畧則肯試行試行獲利則眾皆信從轉輒傳播漸次推廣不必董率而自知栽培不必禁令而自知愛護地利可收民生可裕全賴司民牧者善為之勸導耳查遵義府屬初亦不知養蠶前守陳公

遣人至山東購買繭種廣為教導至今利賴陳守能以山東之利行之遵義現任各官不能以遵義之利行之諸郡當仁不讓見義必為者當不至此合再札飭仰各該府廳州縣務須實力奉行實心勸諭必使民間知其利而樂為不得迂緩置之亦不得滋擾閭閻其有無賴之徒盜伐他人樹木者有犯必懲毋以細事置不理問以期良法美意得以徧行實有厚望焉

勸種橡養蠶示

宋如林

辨香齋

照得本司蒞任以來訪察黔省地固瘠薄民多拮据推原其故由於素不講求養生之道則地利不能盡收而民情又耽安逸無怪乎日給不暇者多矣查遵義府屬自乾隆年間前府陳守來守是郡知有橡樹即青桐樹可以飼蠶有蠶即可取絲有絲即可織紬隨覓橡子教民樹藝並教以養蠶取絲之法故至今日遵義繭紬盛行於世利甚溥也他處間有種植青桐樹惟取以燒炭並不養蠶且樹亦無多若將不宜五穀之山地一律種橡養蠶則民間男婦皆有恆業

其中獲利不獨遵義一府矣查種育之法其樹有二一名青桐葉薄一名榭櫟葉厚其子俱房生如小棗植法於秋末冬初收子不令近火冬月將子窖於土內常澆水滋潤逢春發芽無論地之肥瘠均可種植三年即可養蠶春季葉經蠶食次年仍養春蠶或養秋蠶亦可須隔一季四五年後可伐其本新芽叢發又可養蠶其春秋二季養蠶及取絲之法各有不同一得其法殊不為難端在地方官首為之勸諭也此時種樹飼蠶大率皆知更非從前陳守之創始者可

辨香齋

比惟收買橡子必須價本如今民間自備資斧遠處收覓亦勢有所難茲本司籌辦經費委員前赴遵義定番一帶採買橡子收貯在省各府廳州縣酌量多寡赴省領回散之民間勸諭居民無論山頭地角廣為種植二三年後即可成樹俟至可以養蠶之日由地方官查明申報仍由省收買蠶繭散之民間今其善養於樹凡收橡子蠶繭無須民間資本不過自食其力而已至種橡育蠶之法現在刊刻條款先發各府廳州縣隨同橡子分給居民及將來散給蠶繭均

交各學教官率同鄉約地保分散絲毫未經胥吏之手以期實惠及民至成繭之日務宜縲絲售賣蓋售絲之利倍於售繭也為此諭仰聞省軍民人等知悉爾等於耕作之外更宜盡力蠶絲俟椽子及條款發到該管衙門即向教官及鄉地處請領如法照辦凡書役人等不許經手以副本司籌裕民食之至意

請放養山蠶稟

俞 渭

竊查卑府所屬地方山多田少地土瘠薄民苗生計維艱惟東北近河一帶栽種杉木轉售商販放運出

辦 香 齋

江藉可獲利而近年來出產木植亦較前漸少此外間有栽種木棉及茶油等樹者亦屬無多尚不足以供地方之用卑府自蒞任以後急欲為民興利因思民間之利莫重於栽織兩端查郡屬四鄉橡樹頗多除作柴薪外並無他用卑府即擬仿照遵義辦法令民間放蠶收繭以盡地利傳詢地方紳耆均各稱善隨稟奉善後局憲發給榜繭譜二本以資效法惟是苗民愚頑凡事難與圖始若非官為倡辦則空言勸諭未必遽能信從再四籌思是以由卑府自行捐廉

野蠶錄

二百兩購種試辦先為倡率原擬赴遵郡購買蠶種因查該處亦係買自河南茲特派令文生謝文謨帶同府役二名前往河南南陽府購種及置備縲絲織機等項器具已於九月初旬起程計可買獲繭種六七萬擬於明春距城三十里橡樹較多之黎平寨先行試辦仍僱令熟習之人來黎教導以期有成他處亦飭令趕緊栽種培植護蓄成林以便推廣辦理並於署後空地播種桑秧轉發民間一體栽種倘天時得宜能有成效數年之後即可編及一郡將見耕與織相輔而行民間之生計不憂則衣食足而禮義興民風自可蒸蒸日上矣除俟辦理如何再行稟報外所有卑府現在先行捐廉試辦緣由理合據實稟陳伏候俯賜察核示遵

辦 香 齋

山蠶說畧 黎平府志

黎平放養山蠶自道光己酉始郡人以本境多植橡櫟攷物土之宜釀金赴遵義購子種覓工匠擇附郭櫟林放養之咸豐初年知縣陶履誠知府胡林翼先後捐助以苗亂廢道光三年知府袁開第聞公桑園

諭郡人購種河南歸養黑洞頭二眠約三十萬三眠以雨雹損十五年知府俞渭慨然於大利中輟捐廉銀二百兩購種河南魯山札委紳士周文郁謝文謨等經理其事通稟在案十六年三眠成繭抽絲織絹滑澤有光不亞遵郡復籌銀二百兩助養從此地利將興倘順以天時助以人力不且駸駸乎與吳越豫晉爭繅織之富哉

蠶織說畧 懷遠縣志

欲厚民之生必先有恆業懷邑水患頻仍十室九空

辨香齋

而窮簷之民謀生之計百出長淮肥渦之產民業寄焉水濱蒲蘆可織席夾岸細柳可編筐筥地宜麻者可索絢其婦女或葺麥稻為笠豈盡游惰哉顧不蠶織與不稼穡等今吾懷之民食日皆欲蠶而乏桑皆欲織而無木棉奈何夫河北白壤與桑宜河東赤泥與木棉宜用椹種桑及種木棉之法皆可按籍而得或就江浙父老而諮之良法具在况吾邑風土頗近齊豫而蠶織之利不僅江浙齊豫所出絲繭土紬之屬通大商賈大布白氈之美尤彰彰者豈吾懷獨不

如齊豫哉互相講習以廣民業亦此時之急務也

訓俗遺規補

陳宏謀

幽風諸詩蠶利始於關中繼因桑樹漸枯蠶織遂廢今則獨盛於江浙矣議者皆以北地產馬馬蠶不能並行其說謬甚豈關中產馬始於今日耶予撫秦時有興平楊監生山家居首先植桑養蠶并以此倡率鄉人織繭繅絲著有幽風廣義一書予因其有益於關中蠶政招之來省設立蠶館發給工本養蠶織繅屢經奏明每年供進

辨香齋

御之用荷蒙

聖主嘉納今楊監生衰老不能專司其事有朱孝廉石琪於蠶館教人繅織廣種桑秧鄉人知種桑養蠶繅絲隨在皆可得利聞俱踴躍從事至於山蠶別為一種山中柞橡青杠柞樹及村莊之椿樹皆可飼養陝省椿樹自生自長不須種植郊原村野處處有之柞橡等樹則鳳翔之岐山漢中之鳳縣甯羗南北棧中徧山皆柞就地立為蠶廠更不費力久奉勅行山東將山蠶事宜刻送各省令隨地效法關中

甯菴向有劉牧養繭成紬向稱為劉公紬近中督理
無人不甚如法民間以利微中止近如郿縣令紀君
虛中於山東覓人來郿立為蠶長廣行教習咸甯令
柳君大任試養椿蠶通判張君文信倡行鳳翔均已
成繭無論官紳果有耐煩樂善之人首倡養蠶繼續
推廣設法防護家蠶山蠶椿蠶均可望其有成官斯
士者尚其加之意焉

書橡繭事

程恩澤

黔郡州十三富郡二曰黎平曰遵義黎平以木遵義

辦香齋

以繭繭不以桑以橡然非初於遵義人也乾隆間陳
君實教之於是食繭利凡數十年春秋繭成歌舞祠
陳君如生道光三年冬澤試遵義旋過橡林間風策
策然葉鱗鱗然記所歷郡皆有橡不以繭今過平越
都勻土益沃宜橡因嘆曰處處有橡處處可繭也富
獨遵義乎過鎮遠見方伯吳廉訪宋頌令甲勸民種
橡詞懇懇著街亭時夕陽爛如駐馬讀之過思南還
萬校官世起鞞劄出則方伯廉訪督使上下游購橡
子教播種期三年成食繭利嗟乎居尊官親為民謀

百世利思深哉可謂君子儒矣黔土瘠黔民勞勞無
所獲遂頹廢不自振曉之曰利在某不信視某地民
遽然顧牆角畦稜有美蔭皆金錢其黠者又慮利與
害俱且權之曉之曰有百世利無一日稅也則又慮
購繭器械具紛然貨未入先貨曉之曰如購種法皆
官為夫民驕子弟官慈父母也驕乃惰慈乃周以周
起情情乃勉皆可學而能也數歲利必若遵義富甲
西南維矣

種樹法

楊名賜

辦香齋

青桐樹類亦同橡木有三種細皮橡結繭絲多麤皮
橡結繭絲少木橡葉尖不可飼小蠶九月橡子熟掘
坑深三四寸每坑種一子拌糞土築平來年二三月
即生或挖一窖將子貯於筐內放在窖中以板蓋上
來春生芽二三寸清明前後栽之三年後即可飼蠶
橡子易生蟲須速種樹有二種一叢生而小即樸
楸也一高大似櫟俗名大葉櫟實似橡子可食栽如
上法此說採於甯菴廷俊趙刺史 青桐橡櫟等樹
山中處處有之人多不知取以養蠶康熙年間山東

劉公榮來牧甯羗始教以繅織之法至今利賴稱為
劉公繭因民之所利而利之亦在為民父母者隨處
留心耳

養野蠶法

楊名颺

野蠶生於青桐樹上椶櫚等葉皆食之立春日攤繭
筐中閉門窗勿令通風燒柴火令室常暖至春分前
五日共四旬晝夜不可間斷天寒加火天暖減火四
十日則蛾出辰巳時令雌雄相匹申時摘去雄蛾編
有蓋大筐徑三尺深一尺將雌蛾百餘放筐內以蓋合定令

辨香齋

其下子三五日後去蛾懸筐於無煙涼房待陽坡青
桐等樹葉長寸許燒室令暖懸筐室中五六日蠶生
辰巳時揀寬平處將筐安置水渠中筐底支以石插葉梢
於筐之周圍不取其蠶聞葉氣出筐上葉未出者取回
仍懸暖室次日又出仍如上法常換新葉勿令蠶饑
搭一草菴彈弓烏鎗日夜防守飛鳥蝙蝠各物傷害
待陰坡葉生方可轉移樹上使自食葉將蠶帶梢放
提籃內提至山中有葉樹下將蠶連梢放於樹上食
葉將盡用利剪連枝剪下放於籃內移置有葉樹上

此蠶亦三眠三起眠時不可移動能耐風寒但怕久
雨夏至後結繭樹上摘來攤於涼箔數日蛾生寅卯
時令雌雄相配午後摘去雄蛾以線縛雌蛾一腿拴
於樹上次日下午子伏後五日其蠶自出看守轉移如
上法白露後結繭收貯次年立春日養如前法此繭
不能繅絲須於蛾出後製而紡之

紡野繭法

楊名颺

用木炭灰以滾水潑之淋得極醜將繭子盛於篩內
重一筋許將灰水入鍋內燒滾勻潑繭上數過將繭

辨香齋

篩置鍋上淋灰水入鍋中再取潑數次手試扯之以
絲開為度又置篩鍋內蒸少許取出套於筋上一筋
可套十數個浸於水盆揉洗十餘次去灰水之氣於
繭外橫扯起絲頭脚踏紡車上紡之層層扯紡勿亂
色道其法將葦筒貫於鐵錠上以線纏於筒上既成
縲音歲取音歲下俟紡數十縲貫於經板之上往來牽
引經之成縲收於綉暗牀之上撒放二丈餘中架一
梁如四丈長架二梁將經縲勻擺梁上手執縲刷疏
如錫也形如錫也蘸稀糲水或糯米汁刷之令勻務要經縲條

條疏通或日曬或風吹將乾要縷過一編庶無糊結
不至粘連後用油水相合芝蔴油最好菜油次之攪
打百餘次使油水混合用縷刷輕輕蘸而刷於經上
使光滑易織待乾捲於機上平機高機油機俱可織
又有經線一法將紡成縷用拐子拐成把重四五兩
卸下用糯米熬汁麵糰亦可將線揉糰令勻挂在椽
上再用石杵子挂在線把一頭扭去汁滓令絲乾散
為度再上絡車纏在雙音約絲具子上經同上經油法

山蠶說

孫廷銓

辨香齋

安丘石門村多生柎樹林土人謂之野蠶厥按野蠶
成繭昔人謂之上瑞乃今東齊山谷在在有之與家
蠶等蠶月撫種出蟻蠕蠕然即散置柎樹上柎樹初
生猗猗不異桑柔聽其眠食食盡即枝枝相換樹樹
相移皆人力為之彌山編谷一望蠶叢其蠶壯大亦
生而習野日日處風日中雨中不為罷然亦時傷旱
滯畏雀啄野人飼蠶必架廬林下手把長竿逐樹按
行為之察陰陽禦鳥鼠其稔也與家蠶相後先然其
穰者春夏及秋歲凡三熟也作繭大者三寸來許非

黃非白色近乎土淺則黃壞深則赤墳墳如果羸繁
實離離綴木葉間又或如雄鷄殼也食柎名柎食柎
名柎食柎名柎繭如蠶名繭如繭名又其蠶之小者
作繭堅如石大纜如指上螺在深谷叢條間不關人
力樵牧過之載索而歸無所名之曰山繭也其繭備
五善色不加染黯而有章一也浣濯雖敵不易色二
也日御之上者十歲而不敗三也與韋衣處不已華
與紉殼處不已野四也出門不二服吉凶可從焉五
也

紀山蠶

王沛恂

辨香齋

吾鄉山中多不落樹以其葉經霜雪不墮落得名一
名柎葉大如掌其長而尖者名柎總而言之曰不落
皆山桑類山蠶之所食也蠶作繭視家蠶較大禹貢
萊夷作牧厥篚歷絲顏師古註歷山桑也作牧言可
畜牧以為生也蘇氏曰惟東萊有此絲以為繒堅韌
異常雖樸質無文然穿著多歷歲時故南北人通服
之人食其力習為業勤苦殆有倍於力田者初春買
蛾下子出蠶蠶形如蟻採柎枝之嫩葉初放不及麥

大者置蠶其上相枝成把植淺水中不溢不涸方不為蠶患看守不問昏曉謂之養蠶保護如法蠶長指許納筐筥中肩負上山計樹置蠶場大者安放三四十千次則二十餘千或十餘千不等狐狸狼鼠鴛鴦鳥雀蛙蟻蟲蟻無巨細皆嗜蠶防禦疎則飽無厭之腹以故晝則持竿張網夜則執火鳴金號呼喊叫之聲殷殷盈山谷極其力以與異類爭如此者兩閱月鳥獸昆蟲之所餘者十纔四五顧又有人力不得而爭者早則蠶枯澇則蠶濡雖經歲勤動而妻啼兒號

辨香齋

不免矣嘻四民莫苦於農而蠶夫則又加甚記之以誌感焉

山蠶譜序

張崧

登萊山蠶蓋自古有之特前此未知飼養之法任其自生自育於林谷之中故多收輒以為瑞宋元以來其利漸興積至於今人事益修利賴亦益廣立場畜蠶之方紡績織紉之具踵事而增功埒桑麻矣顧不知者每以禹貢之縑絲當之先儒說部名賢歌詠往往謬誤目未親覩董董以傳聞之辭臆而書之論多

歧出無足怪也每思考其族類以備一方物產之畧苦於固陋遲遲未能偶閱王阮亭居易錄言孫益都泚亭顏山雜記山蠶琉璃窰煤井鐵冶等文筆奇峭曲盡物性急披而讀之則諸文咸在獨無所謂山蠶說者益用耿耿於懷後見周櫟園書影節記載是文信如阮亭所稱然猶憾其畧也誦讀暇日因其說而暢之期於族譜分明使覽者知有蠅蚘之列縻柞之列不至混淆而已若云箋註蟲魚貴於典古則未遑也

辨香齋

樗菴譜書後

莫友芝

貴州府十二直隸廳州四屬州縣四十八而遵義縣為大縣疆域廣袤三四百里戶口二十萬零賦稅幾敵全省半歲科鄉會人士亦居十二烏虜盛矣而其先廣袤者如故也戶口租賦十無四五也歲科鄉會如故也人士十無二三也何今之美昔之陋歟抑其致此者皆有所自來歟夫遵義之地岡巒峯阜相攢香無一里原無五里陸依山為田皆如梯枕其土瘠石瘦不可田又不可勝計也以二十萬戶人衰然耕

鑿其中我知各糊口之不給而何有以輸納租稅而何暇於陶治詩書也而後乃今知陳省菴舊守之遺澤遠矣夫子之言曰富之教之又曰不患寡而患不均不患貧而患不安盡縣而山則難均難均則多貧多貧則難安難安則民皆思去而至於寡此理勢之必然者而遵義自有榭藹來寡者日以衆貧者日以富數十萬戶罔不含哺鼓腹怡然於榭陰絲竈之間而其秀者亦得所憑藉以優游乎文林義府爭閑雅都麗以與吳越齊秦人士相軒輊均無貧和無寡既

辨香齋

富乃可加教意在斯乎陳公去遵幾百年矣仁聲惠政猶幸嘖嘖人口而志乘闕如因陋就簡再數十年遺老向盡一邑之衣而食之社而稷之者恐至不能道其姓字摘果而忘柎飲美而忘水君子有世道人心之患鄭君樛藹譜之作蓋大懼乎此也故首之以誌惠也定樹以辨物也定藹以正名也別地時析利病詳其烘觀眠食居守移下之方著其炕煮繼淨導牽之事白細品之良否明易且要之器用形狀然後以種榭終焉蠶始即食榭也終終始始之義也凡皆

陳公以庶富遵民之遺法也且夫四十八州縣其十九皆山猶遵義也山之宜榭猶遵義也而戶口獨少於遵義賦稅獨少於遵義歲科鄉會人士獨少於遵義論者以為疆域之廣狹土地之肥磽習俗之文野不可強而同吾獨縣無有若以榭藹福民之陳公也不爾則三四百里之州縣貴州所常有而遵義一縣能幾膏腴能幾材俊哉守土者盡能依其法而行之則不必陳公而山國皆可遵義也夫

陳密山方伯事畧

李元度

辨香齋

陳君德榮字廷彥號密山直隸安州人登康熙五十年進士出趙恭毅徐文定門皆器君榜下充武英殿纂修時陳恪勤掌殿中修書事嘗語方公望溪後進中有為有守者以君稱首初授湖北枝江今鄰省大府即思得君守巖州劇郡既典郡即思得君為監司故論薦者如爭其以黔西州服闋引見世宗即命赴貴陽以牧守用其守大定以江西巡撫薦遂命補道府皆前此所罕見也君服官二十餘年勛績尤著於滇黔其為政急民之病如其私而務以

殖其衣食為本在枝江修百里洲隄除解餉入川雜
派攝饒九道別潯陽大孤兩關錮弊辨誣獄出無辜
者七人未數日經畧張廣泗以貴州按察使保奏方
是時羣苗交煽軍旅四出古州姑盧朱洪文叛案非
君莫能定也逾年攝布政使黔地多山岨少穀兵餉
半移調於鄰省民尤貧瘠君奏給工本築壩堰引山
泉以治水田貴筑貴陽開州威甯餘慶施秉間不數
年報墾升科者三萬六千餘畝遂課種桑募蠶師教
民蠶出署內所登繭於大興寺縲絲織作使民蠶其

辦香齋

利開野蠶山場百餘所比戶機杼聲相聞又以其間
大修城郭壇廟學舍廣置栖流所以收行旅之病者
益囚食方冬寒恤老疾殘孤之無依者躬課諸生開
以立志為己之學立義學二十四所於苗疆未幾遷
江南布政使徐鳳水災流民爭趨金陵君竭俸賜編
棚蓋席以栖災黎重建陽明書院以實學開羣士其
卒也官吏士民皆雨泣生平孝友任恤仁於故舊僚
友懿行不可備書弟惠華雍正甲辰一甲一名進士
授修撰子策乾隆丙辰進士筠筌皆舉人

劉攽子方伯事畧

李元度

劉君諱啓字攽子山東諸城人父必顯官戶部員外
郎乞歸遂不出君年十一補諸生康熙二十四年登
進士三十四年出知長沙縣居官廉惠見義奮發尤
善應變時城中誤傳將裁兵撫標千餘人皆震恐環
轅門而噪君謁巡撫出為好語解之令齊赴縣倉預
給三月糧示必無裁意眾乃帖然居三年遷知甯羗
州一日出郭見山多楸樹宜蠶乃募里中善蠶者載
繭種數萬至教民蠶繭成復教之織州人利之名曰

辦香齋

劉公紬其後桂林陳文恭為快撫請下其法於他州
縣由是陝人之蠶者益眾立義學購賈人載書賣之
親為正句讀釋其大義甯羗士始有得第者四十年
遷甯夏中路同知未行丁母憂居三年服闋召見授
平陽知府四十八年九卿奉
詔舉才守具足者知府中舉君友陳公鵬年以對即
擢君天津道副使累遷四川布政使每治事暇喜讀
宋儒書曰吾晚讀此等書轉益有味五十七年有疾
語諸子曰吾夜誦屯之三爻易象告我矣為我具奏

乞休勿悞國事居數日移榻中堂就寢而逝年六十
二子統勳孫壻官皆至大學士語在名臣傳

陳省菴太守事畧 李元度

陳君玉璧山東歷城人進士乾隆三年任遵義知府
郡故多柵樹以不中屋材第供薪爨君出巡見之曰
吾得以利吾民矣乃遣人歸歷城取山蠶繭種且以
蠶師來行抵沅湘蛹出不克就六年復遣人往取期
歲前到蛹得不出明年治繭於郡治側西小邱大獲
乃遣蠶師分教四鄉授以種且給工作費民爭趨若

辨香齋

取異寶至八年秋民間所獲繭至八百萬自是郡善
養蠶而遵紬之名遂與吳綾蜀錦爭價乾隆十三年
正安州吏目徐君階平亦自浙江購繭種來教民蠶
至今皆食其利云

韓公復先生事畧 李元度

韓公復名夢周一字理堂維人也少孤力學揭母不
敬思無邪二語於齋壁跬步必以禮乾隆二十二年
進士知來安縣始至懲蠹復斥淫祀勸農功訓民節
儉逐黠商之以蠶物網民者勸江清書院已又立恤

孤院地故產椿柵以為薪先生止之曰是宜蠶手訂
育蠶及種樹法募沂兗工師教其民民用以饒嘗欲
開黑水河以利圩田事成當為百世利會鄉試奉檄
為同考官而縣有蝗災監司遂以捕蝗不力罷之歸
講學程符山中凡二十有六年嘉慶四年卒年七十

山蠶詞四首 王士禛

清溪柵葉始濛濛樹底春蠶葉葉通曾說蠶叢蜀道
險誰知齊道亦蠶叢

那問蠶奩更火箱春山到處是蠶房柵林正綠椒園

辨香齋

碧間卻倚倚陌上桑

春繭秋絲各自諳一年三熟勝江南柵蠶成後寒蠶
續不道吳王八繭蠶

尺五竿頭絡色絲龍梭玉鐏動妍姿紅閨小女生來
慣中婦流黃定未知

遵義山蠶至黎平歌贈胡生子何 鄭珍

大利天開亦因人胡六秀才名長新作文不動主司
聽作事乃與君相親當年讀我榜滿譜心知足法黎

平民自恨家無樗樹林又乏材力先推輪運人即講
 利且易金帛滿山那苦貧事既少見多所怪譜復棘
 口難俗論疑者自疑笑者笑生也不顧逾津津黑洞
 宋氏亦深計種稼於今及三世有錢能致遵義滿無
 術能行譜中事胡生大喜得憑藉牽合遵人負種至
 八千蛾走一千里上已和風與清霽胡生勝種宋氏
 逐男婦爭觀奔且躡入林下擔發荆筐茶樹杉林皆
 失氣羊鳴豕哭閔一村五牝作犒壯供祭蠶師善禱
 紛挂地宛窠西陵鑿誠孽使爾爾如甕與盎使爾爾

辨香齋

野蠶名
 野蠶種類甚多今之柞蠶其一也惟他項野蠶飼
 養者少而野蠶之名遂專屬之柞蠶矣攷韓公復
 所輯養蠶成法中有養柞蠶之法知各種野蠶無
 不可以收養因為辨其種類詳其形狀使留心蠶
 事者有所攷焉

柞蠶
 柞蠶生柞樹上色綠長三寸許身有稜上生細毛繭
 褐色大徑寸蛾作土色兩翅有眼作淡金圈橫四寸

辨香齋

餘春秋再熟野蠶中之上品也凡食柞櫟青桐者皆
 其一類

桑蠶

桑蠶生桑樹上色白有黑紋似家蠶而小嘴甚長繭
 白而暗尖而細小而堅蟻亦白色春秋再熟張籍詩
 宅邊青桑垂宛宛野蠶食葉還成繭許渾詩野蠶成
 繭桑柘盡辛棄疾詞桑嫩野蠶生見於古人吟詠者
 甚多其生於山桑上者絲尤堅韌即禹貢之檿絲也
 或言爾雅蠶桑繭即今桑蠶蓋以下文柞繭棘繭樂

滿蕭滿推之知蠟為野蠶非家蠶說見間遺瑣記

柘蠶

柘蠶生柘樹上與桑蠶同玉海祥符五年五月藤州
鍾津縣野蠶成繭是州素不產蠶此蠶食山柘而成
州織絲以奏是柘蠶自古有之又柘亦可飼家蠶蠶
書柘葉飼蠶其絲作琴瑟絃清響勝凡絲今養蠶者
於桑葉未發時多有有用之者

栲蠶

栲蠶生栲樹上色白長三寸許身有肉刺如海參狀

辨香齋

繭灰色細而長繭頭有糸亦長甚蛾黑色有紅紋翅
亦有眼作紅圈橫四寸餘春秋再熟爾雅所謂栲繭
是也按栲繭俗名椿繭其實生栲樹上栲俗名臭椿
故以椿繭為名郝氏爾雅義疏云栲即臭椿其繭為
椿細今之小繭細也鄭氏栲繭譜以遵義之柸繭即
齊之椿繭斷為爾雅之栲繭並以栲繭譜名編失之
矣

椒蠶

椒蠶生椒樹上色黑有白紋長寸許繭白而微紅小

而堅蛾與家蠶蛾相似絲織為紬有椒香或言栲蠶
頭眠後移置椒樹上即為椒繭不知實另一種也

荆蠶

荆蠶生荆條上色綠長三寸許與柞蠶相似繭色白
而微紅蠶食葉後入於地中作繭成團剗地者往往
得之蛾碧色有絳紋翅有兩眼作金圈兩眉亦作絳
色絲織為紬汚則和泥洗之潔白如初或云其細入
火不熱恐不確

柞蠶

辨香齋

柞蠶生柞樹上色綠長三寸許身節節作高稜有毛
成簇作紅色如八角紅狀繭作粉紅色上圓下尖大
徑寸蛾灰色有黑紋橫四寸餘凡菓樹上如林檎蘋
婆之屬多有之不獨柞也

柳蠶

柳蠶生河柳上色綠長三寸許身有碧粉墜地則簌
簌然落繭粉紅色大如鷄卵作繭多在樹下石罅中
蛾亦大倍常蛾按此柳生河套中故俗名河柳其實
河柳一名三春柳即檉也今河套中所生者乃杞柳

非河柳也

娑羅蠶

娑羅蠶生娑羅樹上色綠長三寸許身有肉刺滿栗色大徑寸蛾碧色有黃紋兩翅亦有眼橫四寸餘按娑羅樹即七葉樹所謂一莖七葉是也此樹北方不甚多京西山中有之

榆蠶

榆蠶生榆樹上色綠長寸許惟繭不恆見或言其作繭亦在地中不知確否

松蠶

松蠶生松樹上色黑身有毛能螫人繭灰色薄甚不中繅土人多取其蛹而食之

橘蠶

橘蠶生橘樹上色白長寸許頭有肉角一繭亦薄甚不中繅范成大詩橘蠶如蠶入化機枝頭垂繭似蓑衣是也今江南多有之

棘蠶

棘蠶生棘上色紅綠相間絢爛可愛繭粉紅色蛾黑

辨香齋

色有白花爾雅所謂棘繭是也或言爾雅棘繭即今柘繭按本草云柘似柘而小有刺葉類柘可以飼蠶或亦棘之屬也

樂蠶

樂蠶生木蘭樹上爾雅樂繭說文繫傳云樂木蘭也其樹生吳越間今北方無之

蕭蠶

蕭蠶生蒿上爾雅坑蕭繭玉篇云坑蠶類食蒿葉蒿即蕭也又詩幽風春日遲遲采蕭祁祁集傳云蕭白

辨香齋

蒿也所以生蠶今人猶用之蓋蠶未生齊未可食桑故以此啖之也是蒿亦可以飼家蠶今草上蟲食葉作繭者甚衆但不能詳其名故不備紀

凡諸草木皆有蛭蟻之屬食葉作繭化而為蛾如蝶之類不可以億計也事物紺珠云楓葉始生有蟲食葉如蠶赤黑色四月吐絲光明如琴絃或言楓葉味甘本可以飼蠶然又有野蠶生紫蘇上苦參上者大抵生而安之如冰蠶火蠶之類無足異也登萊所謂野蠶除柘蠶外惟柘蠶一種間有飼

者其餘則無聞焉嘗詢之父老如椒蠶荆蠶之類何獨不可收養據云柞樹係易生之物且隨翦隨生於飼蠶為最便樗樹較柞樹少故飼蠶者亦少况難生之樹耶蓋好逸惡勞人之常情其有柞蠶之處以種他項樹木為煩難而不肯為其無柞蠶之處亦必以種柞為煩難而不肯為是在牧民者倡導之耳野蠶種類甚多不可徧舉苟能隨處留心辨其絲之有用與否而收養推廣之其為利豈有既哉

辨香齋

樹名

野蠶所食之樹俗名構樞樹其種類不一攷之毛詩及爾雅若柞若櫟若棧若栲若榭若柎若樸抱解經者紛紛聚訟莫衷一是夫古今之命名不同南北之方言互異使執舊說而憑臆斷其不涉於附會穿鑿者幾希是編悉以今名為據而附攷證於後

黃櫟

黃櫟葉短而厚無歧缺兩邊有細刺半以上始出初

辨香齋

生作嫩黃色故名黃櫟四五月開碎白花七八月結實圓而微尖外有殼可以染阜詩秦風山有苞櫟陸璣疏云秦人呼柞櫟為櫟河內人呼木蓼為櫟此秦詩也宜從其方土之言柞櫟是也郝氏爾雅義疏云今東齊人通謂櫟為柞或曰樸櫟亦曰構樞皆苞櫟之聲相轉耳

灰櫟

灰櫟葉微長有歧缺無刺初生面作白色背有細茸作灰色故名灰櫟木甚堅又有一種葉尖作白色者

名白尖櫟六書故曰櫟冬不彫其實如斗有黑心櫟
白櫟絲櫟絲櫟以堅忍得名灰櫟或即絲櫟之類也

紅柞

紅柞葉尖而長無歧缺兩邊有細刺銳如針實與櫟
相似皮紅色故名紅柞一名相爾雅相杼郭註柞樹
也又名棧詩大雅芄芄棧樸陸璣疏引三蒼說棧即
柞也陳氏毛詩稽古編曰唐之苞相秦之苞櫟皆有
柞櫟之名說詩者不明言其為兩木宋嘉祐本草指
為一木亦莫辨其非惟嚴氏詩緝云詩有二柞櫟謂

辨香齋

爾雅相杼唐風之苞相是也爾雅櫟其實棧秦風之
苞櫟是也草木疏二風之柞櫟各有釋藝文類聚亦
分柞櫟為二木於柞引爾雅相杼及車牽采菽早麓
絲諸詩於櫟引爾雅櫟其實棧及秦風苞櫟之陸疏
則嚴說非無據矣按今柞櫟確係兩種惟或呼櫟為
柞或呼柞為櫟則方言互異耳

白柞

白柞葉較小皮白色故名白柞李時珍本草綱目曰
此木高者丈餘葉小而細齒光滑而韌木及葉了

皆有針刺經冬不彫五月開碎白花不實心理皆白
色俗名鑿子木按今柞櫟二種皆有結實有不結實
者俗以為雄雌之分亦臆說也

栲柞

栲柞葉似櫟而微圓無歧缺兩邊有細刺七八月結
實蒂蒙茸如苔蘚皮麤厚俗名栲柞按詩小雅南山
有栲唐風山有栲毛傳俱云山栲也陸璣疏山栲與
下田栲畧無異葉似差狹耳吳人以其葉為茗方俗
無名此為栲者似誤也今所云為栲者葉如櫟木皮
厚數寸可為車軸或謂之栲櫟又詩詁曰今山間有
木如櫟生子如橡栗而無索韜呼如栲平聲與櫟並
言亦曰栲櫟按今俗名栲柞故仍之

小青桐

小青桐葉小而尖有歧缺作鋸齒形甚利色青故名
青桐又一種葉大小相似齒密而鈍亦名青桐柞唐
史開寶五年資州獻梅青桐二木合成連理即此木
也救荒本草云青桐樹處處有之木大而結橡斗者
為橡櫟小而不結橡斗者為青桐其青桐樹枝葉條

辨香齋

幹皆類橡櫟但色頗青而少花味苦性平無毒按今青桐多有結實者其殼於染皂為尤宜

大青桐

大青桐葉大而長有歧缺齒甚利色青俗名大青桐又一種枝下垂如柳亦名青桐柳戎已編桐木有數種一曰青桐平越呼為麻子樹能肥豕葉薄而青以飼蠶即山蠶也一曰羅鬼青桐葉如猴栗一曰水青桐一曰紅絢青桐葉均不彫按今俗多以青桐與桐為一種其實青桐葉長而直桐葉上寬下窄不相混

辨香齋

也

小桐柞

小桐柞葉麤厚頂微圓上寬下窄大如掌捫之滯手邊有歧缺甚疏闊齒短而鈍色微黃一種色青者頂微尖齒亦微尖葉大小相似叢生幹直立無旁枝北齊書所謂柞木不扶自立也按爾雅檉櫟心郭註柞檉別名又爾雅檉枹郭註檉屬叢生者為枹却氏疏云今棲霞福山人呼柞櫟為檉檉聲轉呼為薄羅沂州人名柞不落以其葉冬不彫然不落亦即薄羅聲

語之轉也今日照棲霞俱饒薄羅既收山蠶之利野人兼可樵採為薪爾雅此條蓋言檉枹及檉梧皆堪採取為薪檉枹即薄羅矣

大桐柞

大桐柞葉較小樹高而有旁枝實圓而微扁亦分青黃二種又一種葉小而短齒甚密俗亦呼青桐實柞之別種也本草圖經曰柞木高丈餘與檉相似亦有斗又本草曰柞有二種一種叢生小者一種高者名大葉檉似栗而長大麤厚花亦如栗冬月彫落實似

辨香齋

橡子稍短小味惡荒歲人亦食之按今柞叢生小者葉大高者葉小然則本草所謂大葉檉者殆較檉葉為大耳

橡子

橡子皮黃色肉微白大如蓮子味澀磨粉及蒸食可禦饑年亦可以飼猪晉書庾亮傳與邑人入山拾橡是也按博雅云橡柔也說文云柔相也相柔也其實阜一曰樣今書作橡柔通作杼又名茅莊子狙公賦茅司馬彪註茅橡子也今俗以橡為木名誤矣

椶椏

椶子房生俗名曰椶圓如荔枝支色綠層層如鱗甲周
裹其子子漸長椶乃漸脫既熟僅包其半與子俱落
亦名曰斗爾雅椶其實椶郭註有椶橐自裹是也其
汁可以染皂亦名皂斗作卓說文椶通作象亦謂之象
斗周禮地官掌染草鄭氏康成註染草藍蒨象斗之
屬又山林宜皂物鄭氏衆註皂物柞栗之屬今謂柞
實為皂斗

柞椶之屬俗通名之不落郝氏爾雅義疏謂或曰

辨香齋

椶椏或曰椶椏皆苞椶之轉聲及周官掌染草鄭
註曰藍蒨象斗之屬至後註則又曰染草茅蒐索
盧豕首紫蒨之屬賈疏謂二註不同互言畧見耳
按爾雅茹蒨茅蒐郭註云即今之蒨也爾雅蒨菴
豕首本草名蝦蟇藍其狀似藍當即藍草之類紫
蒨即爾雅菴菴草郭註云可以染紫獨索盧爾雅
不載賈疏亦未明言其為何物說文云椶椏椶也
一曰宅椶木出弘農山段註即疑為周禮鄭註之
索盧竊謂鄭前註云藍蒨象斗後註如茅蒐之染

絳即蒨豕首之染青即藍又加以紫蒨之染紫而
獨遺象斗之染皂何哉蓋盧者或即椶之一類椶
子外有索鞘故曰索盧然則俗之呼椶椏呼椶椏
者或亦索盧聲之轉也因附記之以俟攷

辨香齋

種樹

收子

橡子房生至七八月子熟自落此物與栗相似最易生蟲為蟲所蝕則入土不生須於園圃中挖一深窖堆置其中用土埋之勿令見風不惟可免蟲蠹且免朽壞攔乾之病

種子

柞櫟宜山阜須審其山勢隨山之高下相距二三尺排列種之種法於十月中用鐵鋤掘土為坎深三四

辨香齋

寸置橡子一二顆和糞少許或塗以猪血以土覆之築其上使平則橡殼經冬凍裂而來春萌芽矣或云冬月將子散置土中如畦菜之法頻頻用水灑之來春生芽一二寸於清明前後栽之法殊未善北方亦有春種者仍種橡子不過出土較晚南省冬月不上凍自以春種為是或於十二月種之來春雨多生芽亦早

澆灌

柞櫟初種皆先生根而後長枝葉其根入土最深與

榆同春乾無雨須用水澆灌以便生根若南省種子較晚當未出土時雨水不多尤須時常澆灌

防護

芽初出土不過二三寸混雜草中易被踐踏或牛羊從而牧之宜妥為防護培之以土以為標誌又山上有草即足以分土之肥氣芽為草根所蓄亦不欲生須盡薙而去之其餘雜木亦一律斫伐

割槎

柞櫟初生最不易長一年長至二三寸三年尚不盈

辨香齋

尺以力在生根也二三年後根固於八九月用鑿貼地割之俗謂之割槎槎說文云來春復發徒長至二三尺至八九月再割一槎來春復發徒長至四五尺即可以飼蠶矣

留椿

柔條叢生四五年後擇其條之龐大者留之俗謂之留椿餘盡從而翦之則生氣聚於一枝不逾年而椿成矣

去梢

椿高不過四尺即去其梢以太高則人力所不及即不便飼蠶也其下叢條飼蠶後八九月仍翦去之蓋柞櫟固隨翦隨生雖飼蠶亦兼可為薪也

翦枝

椿上新生之條其性剛而力勁以手攀之立折飼蠶最易受病須連翦一二次以手攀之下垂而不折是其性柔而可用矣蠶有春秋二季一年祇能飼一季須出以間隔如今年飼春蠶明年則飼秋蠶俗謂之歇槎若枝幹漸老亦不相宜須隔五六年翦一次

伐木

椿至十餘年後亦漸老而所發之條不旺可伐之以燒炭八九月葉枯後先翦其枝乃貼地伐之其伐用鐵鋸兩面對札椿即倒或不須斧斤也或離地寸許若深入土中恐生氣在地底斃住來春即不復發芽

剗根

柞櫟隨翦隨生其翦每在八九月冬冷不復發芽則生氣聚於下愈聚則根愈大年久根抵盤固生機亦為之不暢須於四周剗其根但勿令絕其根大者如

辨香齋

斗冬置竈中燒熟後再移置爐中亦可以為炭俗謂之剗火頭根經剗後而來春之芽又萌矣

儲材

柞櫟樹不宜高為飼蠶也若山之四周或中央不妨畧留一二株以為蔭庇且可以結橡子以飼蠶者皆按年翦伐新枝小樹不能結子也其樹不過十年即長成齊民要術曰柞宜種於山阜之曲十年中橡可雜用二十年中屋樁柴在外

燒炭

秋後伐木就山坡下挖土為窩積木其中以乾柴引火燒之三日而炭熟取出以土壅之其炭一名白炭以上有白霜故也許渾詩櫟塢炭煙晴過嶺又蘇軾詩櫟林斬冬炭知櫟炭之由來尚矣

治蟲一

樹無不生蟲者爾雅蝓蝓郭註云木中蠹蟲即詩所云蠹蟻也凡樹皆有之而生於柞者獨大色白麤如指長幾三寸其種出天水牛亦名牽牛背黑色有白點頭兩角如八字形緣樹而飛小滿後將樹皮剗

辨香齋

破遺子其中初生形如蛆鑽穴而入愈入則愈深及冬麤如指而樹空矣治法尋樹身及大枝有流黃水處用小刀剔出其子如子已成蟲穴外必有蛀屑亦用小刀剔而出之或所入太深用芫條塞其穴則蟲立死或用百部草水及桐油灌之此蟲每月十五前向下又蟲於天將明時必出戶飲露須於上半月清晨起而治之

治蟲二

夏秋之交有蟲名螞蟥色綠背有毛能螫人間有生紅毛者俗名八角紅或名蝎亦名蝎蟥爾雅蝎毛蠹

辨香齋

郭註即裁又螺蛄蟥郭註裁屬也秋吐白汁如漿凝聚如雀卵以甕為繭作蛹其中及春化為蛾生子如蠶子復化為蟲其甕本草名曰雀甕俗名螞蟥粘著樹枝甚牢須折而去之

治蟲三

蟪蛄亦名蟪蛄爾雅不過蟪蛄郭註蟪蛄別名又莫辨蟪蛄蟥郭註蟪蛄有斧蟲色綠長身細項臂有雙斧或謂之巨斧秋生卵著樹枝上如繭及春化為小蟪蛄俗名蟪蛄爾雅所謂其子蟪蛄是也按蟪蛄及

蟪蛄罐二物柞樹上最多粘著樹枝即啞樹之水氣及化為蟲不獨食樹葉而於蠶尤不利故去之務淨

辨香齋

育蠶

蠶種

育蠶莫要於擇種種不佳則蠶不旺而收成亦歉擇種之法於下繭後別其繭之碩大無病者以兩指捏之試其厚薄如捏之隨指而起始堅實而可用次舉而搖之其聲大而輕者蛹已死不復生其無聲而重者蛹或受病亦不復生惟搖之在似動非動不輕不重之間方為合用繭頭有系視其系左旋者雄右旋者雌或云小而尖者雄大而圓者雌大約雌者一百雄者在一百一

辨香齋

二之數以雄者不盡交也

蠶山

春蠶山宜向陽向陽則暖秋蠶宜山之陰陰則可以避秋陽之烈惟作繭時天氣漸寒亦以向陽為主大抵春蠶上山時宜在山之陽作繭時可移置山陰秋蠶上山時宜在山之陰作繭時可移置山陽凡山高而多霧及當西曬者避之

蠶場

場有蟻場蠶場之分蟻場俗名衣子地其樹初生者

為頭芽宜育子蠶其二芽三芽則壯蠶食之凡場要平坦若升降不平則照料有所不周場要齊整若參差不齊則防護有所不及場之地泥為上挾沙次之沙而多石者為下

蠶食

日未出葉上霧氣太重蠶不食日正午葉上熱氣太重蠶亦不食凡樹必剪伐至二三次乃食之若未經剪伐之樹性剛蠶食之必病春蠶所食之樹不復食秋蠶須間而食之否則力薄而蠶亦瘠

辨香齋

蠶眠

蠶合春秋計之凡九眠大約春蠶四眠秋蠶則五眠春蠶五眠秋蠶則四眠眠時必先吐絲於葉上俗名沸絲亦名絆脚絲眠起時全賴此絲絆住脚跟始能脫去外殼若將此絲誤斷則不能脫殼而出蠶必死

蠶喜

蠶純陽之物喜燥而惡溼傷溼則不食或身生黑點又最喜潔凡場中有穢物除之務淨育蠶者衣服亦要潔淨鄉俗蠶工多於衣上笠上拴一紅布角以為

標誌

蠶忌

蠶忌香辛酸辣等物故場有雜木則去之最忌桐油
凡烘室中有燃桐油及誤以其木烘者所出之蠶多
不旺又忌蘿蔔蠶筐有誤盛蘿蔔葉者觸之則死又
食白楊葉者亦致病

防守

鳥獸蟲豸之屬害蠶者不可以數計日間不時防邏
夜間亦必遣火看守至下滿乃已最為害者有野蠖

辨香

蟄蹲伏樹底無論樹之高下仰而吸之蠶自落其口
中至塘蝦蟊哉及蚱蜢之屬秋蠶之受害尤酷或用
白砒合米飯撒置草中蟲食之立死名為藥嵐子北

呼蠶場亦曰嵐子

巡視

蠶進場後每日必巡視二次密者疏之墮者升之又
秋蠶多懶天氣漸寒墮地即不復升故秋蠶巡視較
春蠶為勤大風大雨中尤宜多巡幾次

占驗

俗以五月初一日雨春蠶歉收七月初一日雨秋蠶
歉收史記天官書正月上甲風從東方來宜蠶今野
蠶亦以是為占驗

祈報

春蠶以五月端陽祭山秋蠶以七月中元祭山壘石
為台供山神位於上香花酒果爆竹聲震陵谷亦祀
先蠶之意也

蠶病

辨香

蠶之病不一有沿樹游走不食者曰懶有吐絲少許
即僵者曰縊有身生黑點者曰斑有身出黃水者曰
爛懶與縊多係種內受病或云傷溼之病至斑與爛
則移樹時壓積所致又有大眠後頭忽全黑俗名之
老虎頭多不成滿即成滿亦薄甚

蛾病

最先出者曰苗蛾最後出者曰末蛾皆不可作種二
日以後出者方合用其有拳翅禿眉焦尾黑頭諸病
則去之又有沿筐游走而不交者或交時拍拍作聲
及亂交者皆蛾之病也

繭病

繭之病有軟而不堅實者為薄繭有堅實而不封口者為穿頭繭有未化蛹而僵者有已化蛹而僵者有蛹已敗而衣染黑汁者三者繭之病亦蛹之病也

辨香齋

春蠶

收種

春種出於秋繭蠶將作繭時擇其蠶之碩大無病者奏置一二樹留心飼養繭熟時諸繭皆下而此繭仍留於樹並留人看守俟冬冷雨雪時乃連枝斫下挂清涼室中最忌煙火薰蒸一經傷熱則種必不育或飼蠶時未及留種則於下繭後擇其繭之堅實者收儲之

出蛾

辨香齋

春分後將繭用細繩穿之成串搭於長竿上移暖室中用微火烘之審其節之早晚量其地之寒暖暖則撤火寒則加火總計柞樹生芽之候以為出蛾之候候至則蛾悉索有聲咬破繭頭而自出春蛾約在清明前後俗云乃提置筐中分雌雄貯之

配蛾

凡蛾眉巖者雄眉細者雌腹小者雄腹大者雌先分貯於兩筐俟出齊然後提置一筐聽其自相配合其有不合者取出以小杯覆之則復合有貪鬪而拍拍

作聲者去之不去則合者皆為所解凡雄蛾多不合故留種時必雄多於雌或雄蛾不足則將雌蛾筐蓋揭開懸挂屋外自有雄蛾飛來覓配俗名風蛾蛾翼有眼如鏡名隔山照

生子

配後將雄蛾提出雌蛾以兩指捏去其溺仍置筐中微火烘之天暖即不用火蛾自沿筐生子矣筐用荆條為之而紙糊其內須時時搖動恐蛾聚於向明處以致生子不勻生子後再將雌蛾提出明日出蛾又如之以子滿筐為度大約一筐之蛾極於五百每蛾能生子二百合計可得萬十萬

辨香齋

出蟻

生子後仍不能斷火或借陽光煦育之至十餘日蟻出大如針皮黑色採柞枝嫩葉置筐中蟻聞葉香自緣附而上用水生之俟出齊然後移置山上分樹擱之韓氏養蠶成法中有插墩坐墩立幛上幛之法今鮮有用之者

移樹

移無定時以葉盡為度用鐵剪連枝剪下盛於筐中移而分擱於他樹其移也按樹之大小分蠶之多寡大約一樹足供蠶五日之食蓋春蠶喜移愈移而蠶愈旺並有此山樹盡而移之他山者惟眠時切不可移動

頭眠

春蠶自出蟻後算至八九日或七八日即頭次將眠之候身肥皮緊口吐涕絲於葉上頭向上僵而不食縮嘴吐嘴一晝夜始眠起陰雨則眠兩晝夜黑皮脫而身驟長色變綠是為頭眠

辨香齋

二眠

自頭眠起後算至六七日或五六日即二次將眠之候其狀與頭眠同縮嘴吐嘴一晝夜始眠起皮脫而身又長色不變是為二眠

三眠

自二眠起後算至四五日或三四日即三次將眠之候其狀與頭二眠同縮嘴吐嘴一晝夜始眠起皮脫而身又長色不變是為三眠

大眠

自三眠起後算至三四日或二三日即大眠之候亦有五眠者則以五眠為大眠其狀與頭二三眠同縮嘴吐嘴一晝夜始眠起皮脫而身又長後不復眠蓋春天日暖一日故蠶眠日早一日也

作繭

大眠起後蠶食葉日急至六七日天暖或至四五日即將作繭之時口吐沙淨喉間色發亮內外通明以後六足攀樹枝以前六足牽引兩葉相合或以一大

辨香齋

葉相合而吐絲其中一日繭成三日漿固然後下繭

下繭

春繭成熟在五月最早者五月初即見繭至五月杪始收齊連葉摘下剔其上者次者分而貯之其薄繭及油爛者又分而貯之攤於箔上置清涼室中以備繅絲之用

秋蠶

收種

秋種出於春繭下繭後擇其繭之堅實無病者攤於箔上置清涼室中攤繭之法宜疏不宜密並隨時檢閱其有油爛及帶臭氣者剔而去之蓋時當夏今天氣炎熱繭與繭相蒸稍一傳染種全受病矣

出蛾

小暑後將繭用細繩穿之成串搭於長竿上門窗俱要開厥令其透風切不可見日秋蛾到時即出人不

辨香齋

能為之遲早秋天柞樹都已長成亦無用計其遲早

大約自下繭後不過十餘日即出矣

秋蛾約在入伏前後俗云入伏

秋蠶子立牆上釘葦席一牀隨出隨提置席上蛾自扒

住屋有燈火須障之以防其飛撲又穿繭須穿其小頭大頭有糸若誤針其糸則蛾不能出而死於繭中

配蛾

出蛾每在申酉戌三時過時則弗出出齊然後按其雌雄提置一筐聽其自相配合以六時為準過時則須人為之解蓋不及則子多嫩過則雌或脹而死又

雄蟻不足或留待第二日以配他雌所生之子亦多
暇其不暇者蟻亦瘠以父氣弱也

生子

配後將雄蟻提出雌蟻以兩指捏去其溺仍置筐中
攜至山上用五寸許細麻線拴其大翅兩頭各拴一
蟻分中搭於樹枝蟻即就樹上生子矣雄蟻提出後
須剪其翅否則飛入山中騾雌不止致不能產而脹
死

出蟻

辨香齋

秋蟻蟻出較速約七八日即出齊大如針皮黑色用
鐵剪連枝剪下分樹擱之其樹宜用初生之頭芽若
置之老樹上蟻必病又蟻不能耐熱若天氣亢旱須
用水時時澆灌其樹或灑其葉以涼之

移樹

頭芽食盡然後移置他樹或移之他山亦可惟在筐
中不可壓積以天氣炎熱一經壓積必鬱蒸而為病
又蟻在大枝上不能剪者須出不意手捉之若驚之
或捉之少緩則粘綴樹枝雖中絕不下也其移也按

樹之大小分蟻之多寡大約一樹足供蟻十日之食
蓋秋蟻不喜移屢移而蟻不復成繭

頭眠

秋蟻自出蟻後算至二三日或三四日即頭次將眠
之候身肥皮緊口吐涕絲於葉上頭向上僵而不食
縮嘴吐嘴一晝夜始眠起陰雨則眠黑皮脫而身驟
長色變綠是為頭眠

二眠

自頭眠起後算至三四日或四五日即二次將眠之

辨香齋

候其狀與頭眠同縮嘴吐嘴一晝夜始眠起皮脫而
身又長色不變是為二眠

三眠

自二眠起後算至五六日或六七日即三次將眠之
候其狀與頭二眠同縮嘴吐嘴一晝夜始眠起皮脫
而身又長色不變是為三眠

大眠

自三眠起後算至七八日或八九日即大眠之候亦
有五眠者則以五眠為大眠其狀與頭二三眠同縮

嘴吐嘴一晝夜始眠起皮脫而身又長後不復眠蓋
秋天日寒一日故蠶眠日晚一日也

作繭

大眠起後蠶食葉日急至八九日天寒或至十餘日
即將作繭之時口吐沙淨喉間色發亮內外通明以
後六足攀樹枝以前六足牽引兩葉相合或以一大
葉相合而吐絲其中一日繭成三日漿固然後下繭

下繭

秋繭成熟在七月最早者七月中即見繭至八月中

辨香齋

始收齊連葉摘下剔其上者次者分而貯之其薄繭
及油爛者又分而貯之攤於箔上置清涼室中以備
繅絲之用

繅絲

剝繭

下繭後必剝去其葉名曰剝繭繭頭有系順其系而
剝之不可倒剝若誤傷其系則不中繅又繭外有浮
絲為繭纒俗名為衫或言留之織紬有花紋今繅絲
者剝去之

烘繭

凡繭多不及繅則蛾穿繭而出即不中繅於是烘
房以烘之房置火坑周圍以牆前開一小門坑下置

辨香齋

火將繭盛筐中用木板支之離坑二寸許層累而積
之火氣上升最上之筐先熟蛹在繭中翻動自有聲
以至無聲然後將最下之筐挪移於上其火候以蛹
乾為度不可過亦不可不及

又有蒸繭法但蒸必須
曬陰雨不能曬繭多爛

煉繭

繅絲必先煉繭置大釜注水其中攪以城攪之令勻
每繭一千約須城三四兩水沸時將繭傾入釜中用
鐵叉頻頻翻弄以清透為度城用土城麵城柴城俱
可而尤以洋城為佳

舊法用莖灰
水今不用

蒸繭

煉繭後將繭出置筐中滌其釜更注清水連筐置釜中釜中之水令與筐底平火以漸而加水以漸而升極猛時水必沸入筐內直注釜蓋然後火以漸而減水以漸而落仍與筐底平則筐中之域氣淘淨而繭亦熟若火忽微忽猛致水落後又沸入筐內則域氣亦因之而入從此再不能淨矣舊法車在釜旁繭者隨繅與家繭同今蒸為一事

上車

辨香齋

繭熟後將繭盛於盆內移置床邊先以手提去其麤絲以清絲頭穿入牌坊板上絲眼又由絲眼引上牌坊上響緒交互一轉再由響緒送入絲秤上之絲鈎由絲鈎搭上車軸下有脚踏板以繩係於軸上用脚踏之車自旋轉絲便環繞於軸上

運秤

絲之上軸不可直運直運則系專聚於一處併而難分即不足供絡緯之用故有秤以為之約束秤左右移絲亦左右移須時時抬動其上軸也始橫斜交錯

而無直縷

紫繩

秤之移動全憑一牡孃繩繩之寬緊始終如一則運絲於軸板爪整齊如寬緊不常則秤亦左右無定板頭即有偏東偏西之處是為走板須用油注於繩上繩得油自潮而緊或時時以水潤之

添繭

絲之麤細不等有四箇繭為一緒者有八箇繭為一緒者謂之細絲有十二箇繭為一緒有十六箇繭為一緒者謂之麤絲凡出口者皆細絲無論麤細必

辨香齋

須始終如一若少一繭即麤細不勻急須另挑一繭以清絲搭入

搭頭

搭頭亦謂之拾頭有薄而絲先盡者有颯而絲中斷者又有上撞而抵住絲眼者皆須剔去另配以清絲法以左手兩指分開絲窠以右手兩指執清絲將絲頭搭入窠內自然夾帶上去天然無迹若從絲窠外纏繞便有接續之痕

下車

絲分絡上軸有兩絡者有三絡者約重一兩一錢餘為一絡縲畢連車頭一併卸下另換一車頭大約每車有三車頭方敷用輻俗謂之車頭舊法縲畢即將絲卸下今仍留於軸上候絲乾之再卸

烘絲

新縲之絲不乾不可以收貯仍置烘房以烘之法以木板支火坑上約離二寸許將車頭排列於上層累而積之上下挪移以絲乾為度不可過亦不可不及

辨香齋

亦有曬者但陰雨不能曬仍須烘忽烘忽曬絲之顏色不勻即不易售舊法以火薰置車後隨縲隨乾惟車多則不便

卸絲

車頭有六輻者有四輻者名為貫脚其六輻者則活二輻四輻者則活一輻為卸絲也絲乾後以木抵住打木之小頭用椎擊之打木脫貫脚鬆而絲自脫乃提其頭雙挽之

細絲

細絲有絲架架木為之長一尺寬六寸高如之上下

有板板有橫渠二以細繩置底板橫渠內並鋪以紙置絲其中將繩繞一周兩頭交互於兩旁隨將頂板蓋上用打木抵緊以繩之兩頭分係於兩旁再將頂板卸下則細之大小整齊始終如一矣

裝箱

出口必裝箱箱務令乾潔不可稍有潮溼如有潮溼絲為所蒸顏色必然發變今出口細絲每絡約重一兩一錢有奇七十絡為一細細五斤二十細為一箱箱百斤每箱百斤其大較也實則萬不能准今縲絲者多用英磅不如即以磅數計算改為每絡

辨香齋

重一兩二錢八十絡為一細重六斤合英磅八磅十八細為一箱重一百八斤合英磅一百四十四磅

縲盆

車置釜旁隨煮隨縲此為法也今縲房之大者多則安車一二百架少亦安車數十架若一車一釜一釜一窰勢不能容多車其縲幾何盛滿於盆無論車之多少滿皆出於一釜先分置於絲盆而後分於各車

縲車

一人推車一人理絲每車須用二人再加一司火者是每車用三人矣今用脚踏車名為坐縲以手理絲

以脚踏車一人可兼二人之事况一車用二人其遲速總不相宜若以一人兼之則遲速得自由旋轉如意而絲必勻矣

繅工

繅絲須良工極一日之力四箇繭者一人可繅五兩八箇繭者一人可繅七兩十二箇繭者十六箇繭者一人可繅八九兩不善繅者工多而繅少或黯而無光或麤而多類皆不易售

出絲

辨香齋

繅工之良者不惟繅多出絲亦多每繭一千上者出絲十六兩次者出絲十二兩又次者出絲十兩最下者出絲七八兩量繭之厚薄即知出絲之多寡不善繅者或打頭緒太重或餘衣太多出絲即不能如數

亂絲頭

繅絲先以手提去其麤絲頭挂於車旁俗名大挽手隨繅隨摘及搭頭時所剔下之絲俗名二挽手又名亂絲頭亦隨絲價之高低而售之

餘衣

凡繭繅將盡而見蛹者或蛹已脫出者謂之餘衣粘連絲上上抵絲眼即足以撞斷絲絡若經過絲眼與絡相併必使光潔之絲突增麤類須剔而出之可拓以為絲

各種棄繭

凡繭之不可繅者則為棄繭其薄繭油繭及不封口繭於摘繭時剔出出蛾破口繭於下蛾時剔出不上絲眼之水繭於繅絲時剔出是皆不可繅者也有打線紡線之法

辨香齋

拓絲

拓絲以稻草灰泔水將繭放釜中煮之並加豆油少許煮熟後取置清水中浸之一日一夜再用清水一盆將繭撕開一一洗淨層累套在手上或十餘箇或二十餘箇不等用兩手拓之既成絲然後取置日中曬之野蠶絲色不甚白無大用處祇供被絮或打線紡線亦可

打線

打線之法將繭煮熟煮法與拓絲同去其蛹洗淨用一尺之竿層累套於上或拓為絲挂絲又上另用銅籤下

鎮鉛墜上扭為螺旋紋尖有小鉤中貫蘆筒以左手執
絲又以右手大指二指抽絲然而為線將線先纏蘆
筒上餘繞於銅籤上鉤之然其籤籤愈旋墜愈下絲
亦愈引愈長將及地乃收之蘆筒上積寸許為一罐

紡線

紡線以左手執絲又以右手大指二指抽絲然而為
線用脚踏紡車紡之較打線法為稍速但紡線與打
線所織之紬甚麤為毛紬登萊人又謂之山紬

辨香齋

樂具

牌坊

牌坊上下橫梁各一下橫梁左右兩頭均裁成方樺
下橫梁長一尺三寸八分樺頭在外右邊樺頭嵌入
右邊長柱之下截橫孔內左邊樺頭嵌入車牀前左
柱之前面橫梁短柱樺口內下橫梁中間直開一孔
上橫梁中間及左右兩頭亦各直開一孔長一尺五
寸五分右邊長柱一上下兩頭均各裁成方樺柱長
一尺五寸八分樺頭在外上截樺頭嵌入上橫梁右

辨香齋

邊直孔內下截樺頭嵌入車牀前右柱之前面橫梁
直孔內下截樺頭之上橫開一孔以承下橫梁右邊
樺頭

中間長柱一上下兩頭均裁成方樺柱長一尺三寸
五分樺頭在外嵌入上下橫梁中間直孔內響緒在
中柱之兩旁

左邊短柱一上截裁成方樺嵌入上橫梁左邊孔內
短柱倒懸於上橫梁之下長二寸五分麤細與長柱

同

短柱長柱均平穿一孔以細篾一條或鐵絲橫貫孔內以綴響緒

下橫梁之前面開二孔此孔與彼孔相去四寸五分另用小方木二段長二寸四分寬六七分一頭平鑲下橫梁孔內一頭破一小口以安做絲眼

做絲眼

做絲眼一名絲窩以銅條為之長三寸一頭槌區插於下橫梁短木之橫口內一頭槌區鑲眼以盆內之絲從此眼內度出搭上響緒眼須光滑庶免劃斷絲縷如屈銅為鈎絲縷一挽即入勿庸穿度較用絲眼更為簡便

響緒

響緒以小竹為之長四寸圍圓約四寸兩頭留節中刻條縷節上穿孔貫以篾條將盆內撈起之絲先度入做絲眼內再由絲眼搭上響緒或小竹管為之亦便利但嫌聲大嘈雜

絲秤

絲秤俗名抽鎗所以制絲使之橫斜上軸不致混成

辨香齋

一片今交清而易尋以木條為之長二尺頭寬一寸尾寬四分自頭至尾由寬而窄秤頭開一圓孔套於牡孃墩小直柱上孔比牡孃墩直柱畧大秤尾貫於車牀前右柱孔中

送絲鈎

送絲鈎以銅為之鐵亦可一頭釘絲秤之上頭屈而為鈎盆內之絲由絲眼引上響緒挽入此鈎搭上車軸

牡孃墩

牡孃墩以桑木為之面平底平腰細身高二寸底面各圍圓八寸六分腰圍圓七寸正中開一直孔貫於車牀前左柱圓榫上中腰周圍削凹如蜂腰形或八稜或十稜以環牡孃繩墩上兩耳各橫穿一孔耳高八分以小木作門一頭橫貫兩耳孔內一頭留孔外作橫梁門長五六寸一頭寬四分長三寸餘貫兩耳孔內一頭寬八分長二寸餘留孔外橫梁上安直柱一根上半截削圓以承絲秤直柱長四寸下半截方而匾寬八分長一寸五分上半截圓如筆管長二寸

辨香齋

五分

牡孃繩

牡孃繩以麻絞者為上梭絞者次之長約四尺兩頭交結使緊前套牡孃墩蜂腰上後套軸柄上中間須交互一轉方能使墩隨軸而運絲之成片必由於墩墩之靈否半由於繩縲絲時須如法用之

車軸

車軸以堅木為之軸右邊盡頭處裁為圓棹嵌入車牀後右柱棹口內左邊盡頭處留一短筒軸身之左

辨香齋

短筒之右裁成圓棹嵌入車牀後左柱棹口內軸身長一尺三寸棹頭與短筒均在一尺三寸之外軸中間圓圓九寸兩頭近棹處圓圓八寸短筒長三寸六分圓圓七寸棹頭長一寸五分圓圓三寸棹頭嵌入棹口不可太緊太緊則運不動取不出短筒靠圓棹處削成蜂腰形並起八稜以環繞牡孃繩蜂腰口寬一寸三分深五分圓圓五寸五分蜂腰之左鑲直木一條短筒長三寸六分除去蜂腰一寸三分尚餘二寸三分即在此二寸三分之中開一方孔安直木一

條長五寸寬一寸厚一寸直木將盡頭處鑲橫木一條以作軸柄直木下截將盡頭處留五六分即在此五六分之上開一橫槽以鑲橫木橫木長四寸六分一頭長二寸一分麤細與直木同其形方即在此二寸一分之中開一橫槽鑲入直木橫槽之內一頭長二寸五分削圓為柄不善縲絲者用手轉車即執此柄搖轉善縲絲者用脚踏車即將脚踏板上橫木條圓孔套於此柄之上

貫脚

辨香齋

貫脚四具安於軸身四面以觀絲縲每貫脚用橫梁一根直柱二根橫梁之上開鑿二孔以二直柱之棹頭嵌入橫梁孔內柱長六寸五分棹頭在外寬一寸二分厚八分橫梁長一尺二寸六分寬一寸二分厚一寸二分四面貫脚三面嵌緊一面用活者可裝入亦可取出軸上鑿一橫槽活貫脚正面槽長四寸二分寬八分反面長三寸八分寬七分深以兩面開通為度以活貫脚之兩柱嵌入槽內盡頭處兩柱中間尚有空槽以打木嵌入空槽用椎重擊貫脚自緊

打木

打木一頭大一頭小長五寸自大頭至小頭由寬而窄大頭寬二寸二分厚八分小頭寬一寸二分厚七分嵌入活貫脚兩柱之間重擊大頭則貫脚緊重擊小頭則貫脚脫

踏脚板

踏脚板以堅木一片為之長九寸寬三寸厚六分一頭裁榫如工字形套入車牀前左柱脚下榫口內底板榫頭寬七分長一寸五分車柱榫口靠地以底板

辨香齋

榫頭套入車柱榫口則底板被車柱壓緊脚踏之時不致移動一頭安兩耳耳上各橫穿一孔耳高二寸五分安於底板上孔寬四分離底板一寸三分再以木板一片削鞋底樣長八寸面平底不平底下前六寸由薄而厚薄處三分厚處一寸四分後二寸由厚而薄厚處一寸四分薄處六分便不失之平底下平則脚踏鞋板時鞋尖雖落地而鞋板不斜不過微起微落而已直條橫條即不能大起大落車柄車軸亦不能旋轉如意前宜寬後宜窄自前至後由寬而

窄寬處二寸六分窄處二寸寬處可以踏脚窄而厚之處旁綴二榫穿入底板兩耳孔內榫頭宜圓不宜

方方則運不動鞋板宜畧小於孔不可嵌太緊緊則鞋板踏不動矣又鞋板下底板上須空寸許不可緊貼緊亦踏不動另用直木一條長一尺七寸寬一寸二分厚五分以一頭嵌入鞋板木嵌在鞋板至厚之處底板兩耳之內以一頭開一小孔又用小木一條長一尺七寸寬一寸二分厚三分一頭開小孔與直

辨香齋

木小孔相對用竹釘管之不可太緊緊則橫木轉不動一頭開圓孔橫貫於車軸之柄孔比軸柄畧大兩木條一直一橫形如曲尺踏動鞋板則鞋板帶動直條直條帶動橫條橫條帶動軸柄軸即隨之動轉矣如不用小橫條貫軸柄以麻繩縛直木之頭另用老筍殼浸溼作紐套上軸柄下接麻繩以運動車軸更覺輕靈

車牀

車牀形方牀之四角各安一柱四面各安橫檔二層檔之兩頭各有方榫嵌入柱內前檔後檔均橫長一

尺三寸六分左檔右檔均橫長一尺零六分嵌入柱內之榫頭均在一尺三寸六分一尺零六分之外左右上下檔與前後上下檔高低不一左右下檔各去地一寸八寸左右上檔各去地一尺四寸二分前後下檔各去地三寸前上檔去地一尺五寸後上檔去地九寸後上檔去地尺寸較前左右上檔獨低者因車軸架在後二柱之頂此處上檔低則上檔之上地步空闊可容貫脚轉旋也

辨香齋

高二尺零五分寬三寸厚一寸四分榫口寬一寸深一寸五分
前左角一柱柱頂裁成直榫以貫壯娘墩柱高二尺零八分寬二寸八分厚一寸四分榫頭徑九分圍圓二寸七分高二寸七分此一寸七分即在二尺零八分之內
柱脚裁成榫口以套踏脚底板之工字榫頭榫口靠地寬八分長一寸四分
前右角一柱柱頂橫鑿一孔以套絲秤柱高二尺一

寸五分寬二寸八分厚一寸四分孔寬一寸高五分前左前右二柱之前面各安一小橫梁前左柱橫梁之上安一短柱短柱之頂裁成榫口以嵌牌坊下橫梁之左邊榫頭前右柱橫梁不安短柱只於橫梁盡頭處鑿一方孔以承牌坊右邊長柱之下截榫頭橫梁長五寸寬一寸厚一寸去地一尺六寸短柱高二寸五分寬窄與橫梁同榫口長一寸寬六分深八分二柱之前面下截靠地處各安一小橫梁以木板攔橫梁之上以磚石壓木板之上庶免車牀移動

辨香齋

脚踏紡車附

紡車制用木造成地平方架長二尺五寸闊一尺五寸於二尺五寸中間安一方木椿高三尺徑二寸半於近上三寸處安一橫木長五寸徑一寸五分此是安定處若欲紡絲安二定者橫木宜闊三寸立椿亦宜闊三寸若欲安三定橫木當闊六寸椿亦闊六寸稍頭留寸許安一立木牌高二寸厚七分闊與橫木齊上刻一小口如豆大如欲安二定者刻二口以容鐵定項對牌口後椿上鑽一孔內棲細鐵筒約深三

續修四庫全書 子部 農家類 六八四

分以容定尾定長一尺中間硬安一木較轆子長二寸徑一寸周圍刻渠子二道以承轉絃椿下離地八寸安一鐵軸長九寸大如小指軸上貫一車輪其制用木板六箇均長一尺四寸厚七分闊一寸二分以三板正中斜鋸扣子硬安成輪子以二輪相去四寸中安木樁枕六箇便相合成一輪周圍用皮絃攀緊以承轉絃用線繩一條用蠟捍過壯如錢繩將輪與定攀住令其活轉又在前面地平木上復安一橫枕長與地平木等闊二寸半厚一寸半兩頭用立柱

辨香齋

高二寸枕中間安一鐵板大如小指長六七分以承脚踏板形如鞋底厚一寸中間刻一小窠如指頂大深二分活安在鐵板上令其活動板一頭中間安一鐵攪杖壯如細筆管長六寸攪於輪板近軸處孔內孔係輪上預先鑽下去軸寸半用脚踏紡之

織紬

絡絲

織先絡絲以絡張絲架上架木為之以絲束之大小為準有用車者制如紡車之半其上下兩輻者尤妙絡子亦有二式或方或圓隨人所用法以右手攬絲左手拋絡旋轉如風而絲盡繞於籰上積三寸許脫之易籰

倒經

絲既上籰然後分別經絲緯絲擇其細而勻者為經絲先將絲籰用水漬透再用紡車筴貫蘆筒以左手

辨香齋

牽絲右手攬車倒於蘆筒上其蘆類者隨手摘去之積寸許為一維脫之以為經絲之用北省用蘆筒倒經板將維貫於板上牽之而省用籰上列於地較為便宜可仍倒於小籰上

倒緯

倒緯與倒經同惟單經則用雙緯雙經則用三緯既成維另用一尺之竿為道執俗名維杖中箱牛角尖長寸許將絲頭拴於上以左手牽絲右手擲道執中顛倒收其絲為長維角半沒脫之出其角抽內絲頭束於外以為緯絲之用北省棧扁而長故須做為長維置棧中抽內絲頭穿過棧眼往來牽

引由內及外維層層自解南者棧圓而短祇須倒為小維貫於棧中

牽經

橫經架二上排經柱每行三四十根旁置交墩上安竹棍五以為編交之用壁上挂經竿竿繫小環下排絲篋如用箱另有經板貫之將篋上絲頭貫於經竿環內總收一處以手牽引挂於經柱上挂偏再牽引至交墩旁以兩手拾而為交層層牽挂回回拾交周而復始以足數而止絲頭或八百或一千量所織之輕重以為多少

經絲

經既成縷以麵糰盛瓦盆內和水攪之將經縷交處用繩繫緊不繫緊則交開滿架經縷俱歸無用置盆中以手揉之令勻如不勻再和水揉之挂於長竿上澆去渣汁用力料之俾經縷條條自開免致粘結不清

紉絲

紉絲將絲收紉牀上撒放二丈餘交用二竹棍夾之將兩頭繫緊從交棍中將絲頭一上一下分別清楚貫於筥齒以數絲挽一結用竹棍貫住牽引至藤梯

辨香膏

將竹棍橫架藤子上一人搬轉藤子一人手執撥簪往來挑撥如有粘縷結絲俱用簪撥開筥齒一過隨搬轉藤子隨撥隨捲盡捲在藤子上

上機

經縷捲在藤子上然後授之機機制甚多高機平機俱可織用綜二付先將經縷根根穿過綜環又將經縷前後二根相並穿過筥齒以數絲挽一結貫在小竹棍上牽引經縷縛在捲幅上面用撐幅二根撐緊以免鬆漫之病

下機

經緯安放妥當一人足躡踏竿推撞拋梭自然成幅隨織隨捲至將藤子上經縷織完尚有尺餘不能織者用刀割斷其捲幅上經縷亦用刀割斷俗謂之割機頭大約每疋準裁尺五十一二尺之數

凍

凡甯紬宮紬及貢緞之屬皆先凍而後織並有染而後織者繭紬則織而後凍法用城水將紬漬透放釜中蒸之以絲縷為度取出置冷水中浸之一日一夜

辨香膏

然後濯之暴之即恍氏凍帛之遺也

染

登萊舊俗多尚質樸繡皆因其本色無須染也今則踵事增華凡紬無不染染亦無色不備時行者以竹灰色藕褐色為多竹灰色用淺靛水染之藕褐色用蘇木水染之後用蓮子殼青礬水蓋之

紬名

紬之名不一多因其所出之地以為名如貴州之遵義紬河南之魯山紬通行南北人所共知近東三省

辨香齋

如營口錦州岫巖等處所出之紬亦極精細山東則以萊州之濰縣昌邑為上登州青州次之沂州泰安又次之有單經雙緯者有雙經三緯者絲頭有八百者有一千者有一千二百者至用打線紡線所織之紬麤而多類俗名之毛紬亦曰山紬野蠶初行時以為不可織皆打線紡線為之後經絲織之益佳則列乎山紬而名之曰繭紬其實山紬乃木名也

紬病

紬權輕重為價銀兩同價相若而作偽者即因之而出下機後築綠豆為粉以膠之候乾再用碾碾之則

粉與絲合而為一其增重於原來者十之三亦有於染時帶膠者但膠必須碾以紬面有無亮光為別誌

辨香齋

野蠶絲出口表

自中外通商洋貨之進口者歲以億萬萬計策富國者思所以塞漏卮而保利源亦惟有推廣出口貨物以冀互相抵制而已登萊之有野蠶其利與家蠶等特流行未廣故出口之數亦少近年以來已徧及遼東諸郡出產之豐反倍於登萊工而縲之商而通之年大利者轉較百數廢居居邑如水之趨下日夜無休時故綜核出口之數最盛者莫牛莊若而煙臺次之牛莊一口間有徑行出洋運赴日本者至煙臺則

辨香齋

以運往上海而轉售於歐美者為多利之所在波及重瀛商務之殷繁亦云極矣夫豫之魯山黔之遵義皆有野蠶以距通商口岸較遠故祇銷於內地東南各省沿江濱海廣袤數千里商賈輻湊四會五達倘能仿而行之其出口之數安知不更勝於今日也因為政其大畧起光緒元年訖二十六年列表如左庶有志富國者得以覽焉

年分

石數

價值

元年

五七三一石

六一八〇五三兩

二年	三〇九四	三六六一八三
三年	三〇二九	三六五一九〇
四年	四二〇〇	四一〇九四二
五年	四七一六	四〇九四六六
六年	四一〇一	三八五八七六
七年	五一九九	五〇九四四一
八年	四〇八九	三四四七二〇
九年	五八三六	五一〇九七四
十年	六六五一	六〇九四六三
十一年	七八七一	七二三九八三
十二年	一二五五四	一二八八六五五
十三年	一二〇四一	一〇八三八三〇
十四年	一三一二八	一三六〇八八一
十五年	一七八二七	一九五五七二五
十六年	一九九七九	二〇三二四〇八
十七年	一七〇四三	一五一三六七〇
十八年	一六四三三	一四七九二二五
十九年	一三七五八	一四〇二五七七

辨香齋

二十年	一六二四〇	一九三九五九四
廿一年	一五九四二	一九六七〇三八
廿二年	一六三七〇	二四〇三八二七
廿三年	一九〇四六	三〇五九一五七
廿四年	一六四八九	二八〇五三三二
廿五年	二四六七四	五二二六五七二
廿六年	一八八六七	二六五九五一二

以上出口野蠶絲數皆係運赴外洋其運往各口銷售者則歸之沿海貿易不在此列稅銀每石二

兩五錢

辦香齋

繭紬出口表

山東繭紬宋以來名始著其時紡線為之弗以縲價騰踊足值錢至十千今以縲家蠶者縲之紬精緻而價半而繭紬遂偏被於內地矣通商後泰西人以為輕氣毳用爭購之近年登萊所出之紬其幅面較寬銷路益廣至有運往奧大利亞者此後倘能加意織造亦出口貨物一大宗也

年分	石數	價值
十三年	二二一〇石	三三九〇九〇兩
十四年	一八五四	二九七〇六五
十五年	一九〇一	三〇〇三四八
十六年	一二八一	二〇一三七四
十七年	一二八〇	二〇二〇三五
十八年	二七五一	四七一九四四
十九年	二五二三	四〇五五八九
二十年	二七一八	四三五四二五
廿一年	二六二一	四一九七〇一
廿二年	二五九〇	五八九八七四

辦香齋

廿三年 一九六三 四一九七八八

廿四年 一七八二 三六七二八三

廿五年 二四一八 五六六五三一

廿六年 二四五三 六八三五六一

登萊繭紬皆由煙臺出口登州繅絲者多而織紬者少故出口之貨以萊州為盛自膠州通商後萊州繭紬多改由膠州就近出口而煙臺商務為之減色聞奉省近年所出之紬亦不少惟查通商關冊牛莊尚無繭紬出口是宜亟為推廣已出口稅銀每石四兩五錢

辨香齋

圖說

野蠶產於登萊萊有繫絲之貢蘇氏遂以東萊之山繭當之而後儒多沿其誤近人詩文集雜著中則或誤以為檇繭或誤以為柘繭或誤以為椒繭此皆不知其所出之樹也其知者則又祚與檉莫辨柘與檉不分良以野蠶之流行不廣在作者既未目覩而道路之傳聞言人人殊其膠葛固無足異焉南皮張孝達尚書書目答問中有劉祖震橡繭圖說二卷今物色之其書已不存因仿其意繪為圖而係之以說共計蠶圖一蠶圖一樹圖九雖形似麤具而物類分明不至混淆或亦多識者之一助也至繅織之法則與家蠶大畧相同近人蠶書中多有繪圖者茲不復贅

辨香齋

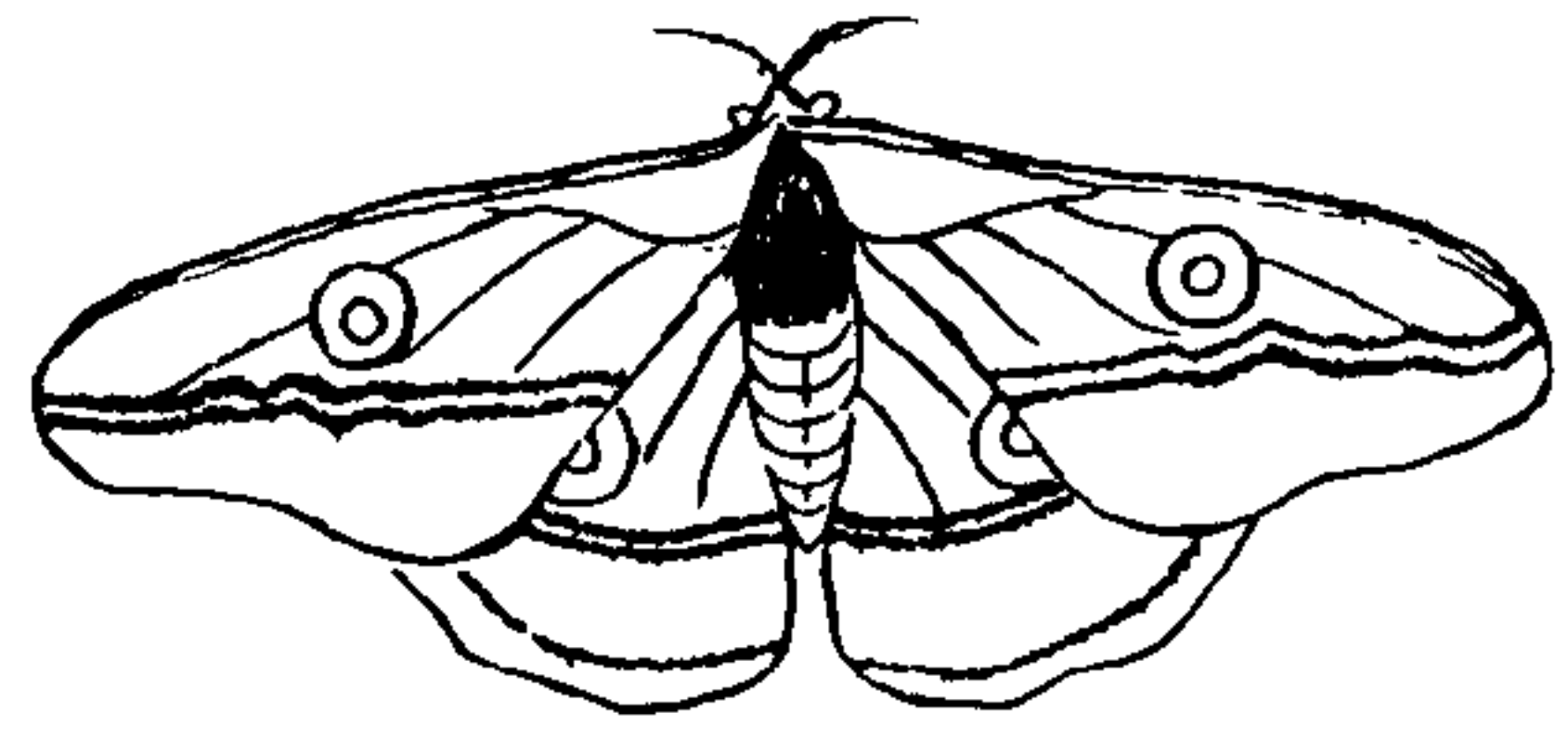

蛾圖說

辨香齋

蛾蠶蛹所化也大戴禮曰食桑者有絲而蛾而野蠶
 蛾為最大兩翼展開橫徑四寸許色赭黃沿淺而中
 暗每翼各具一眼中明如鏡外作黃圈上有白痕一
 掠如半月小翼眼亦如之身生細毛觸之則簌簌落
 雄者眉麤雌者眉細雌雄配合生子復化為蠶



蠶圖說

辨香齋

野蠶色綠長三寸許身有稜上生細毛前後各六足
 抱枝甚固捉之不易下惟善飼養者能之眠起與家
 蠶同初生皮色黑大如蟻亦名曰蟻頭眠起始變為
 綠大眠食足映日視之光閃鑠作金星腹通明若見
 其絲作繭大如卵



辨香齋

黃櫨圖說

黃櫨葉短而厚無歧缺有刺半以上始出初生色微黃味甘蠶食之無病故飼蠶以黃櫨為最惟不易長成四五年始可蠶也其種宜黃壤木細密可為器具



辨香齋

灰櫨圖說

灰櫨葉微長有歧缺無刺初生色微白背有細茸作灰色味微苦然多汁飼蠶易致肥且出絲堅韌其種宜白壤木亦堅甚

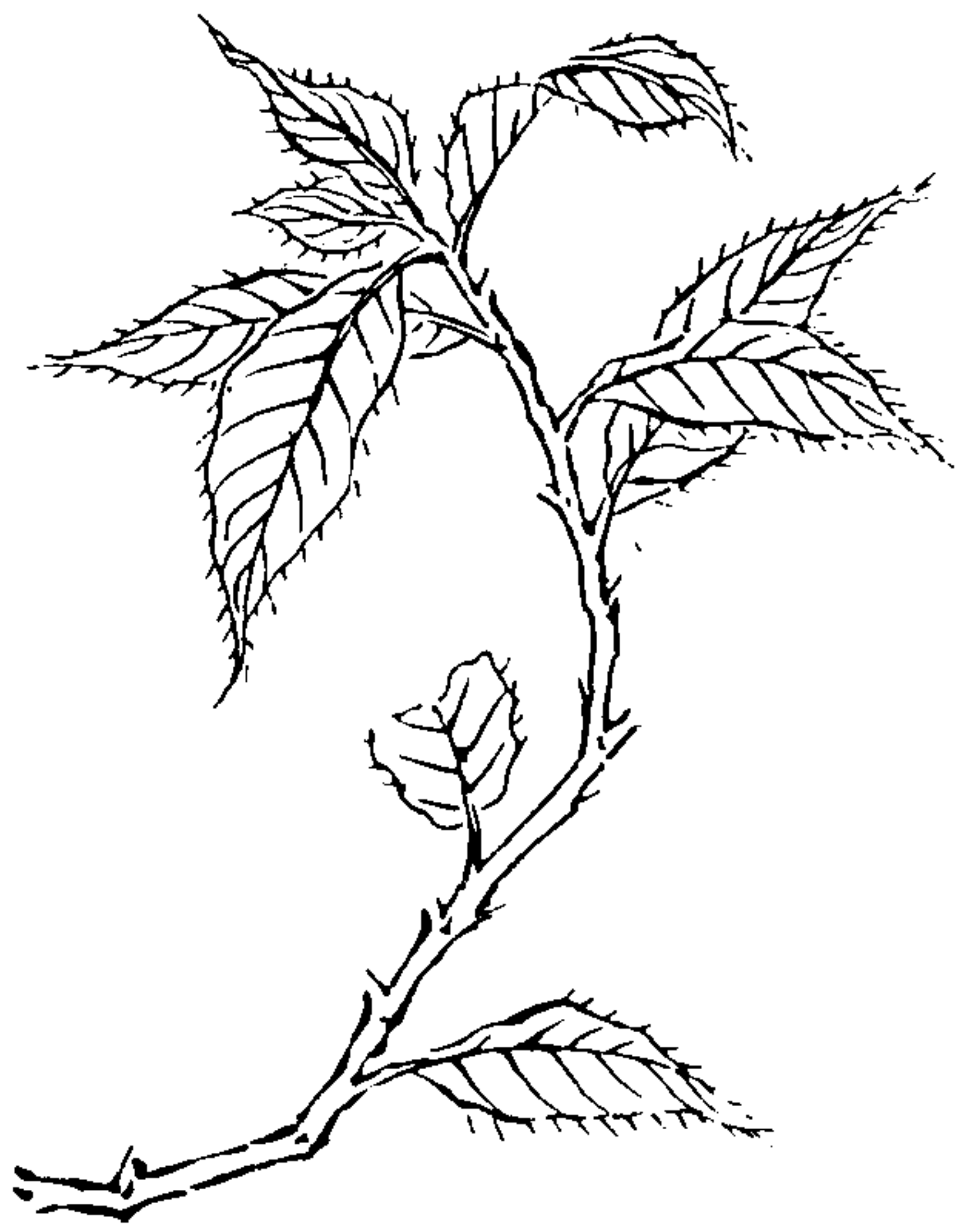

辨香齋

紅柞圖說

紅柞葉細而長無歧缺有細刺銳如針初生色微黃味甘最發蠶早眠早起繭大而厚且葉盡易生春秋相繼宜於頭眠後食之其種宜赤墳墳木細密色紅



辨香齋

白柞圖說

白柞葉微小無歧缺有細刺銳如針初生色微黃味甘發蠶與紅柞同以飼小蠶尤佳其種宜白壤木細密心理皆白色



香齋

栲柞圖說

栲柞葉似櫟而微圓無歧缺有刺色綠甚光滑味微苦以飼蠶出絲堅勁惟易致病宜於大眠後食之其種宜黑土木麤而勁



香齋

小青桐圖說

小青桐葉小而尖有歧缺形如鋸齒甚利色青味微苦飼蠶亦易致病然萌蘗最早蠶初生食之故種者多其種宜黑土木麤甚



大青桐圖說

辦香齋

大青桐葉大而長有歧缺齒甚利色青味微苦其生較小青桐尤早採其枝用水生之可以養蠶其種宜黑土木亦麤甚

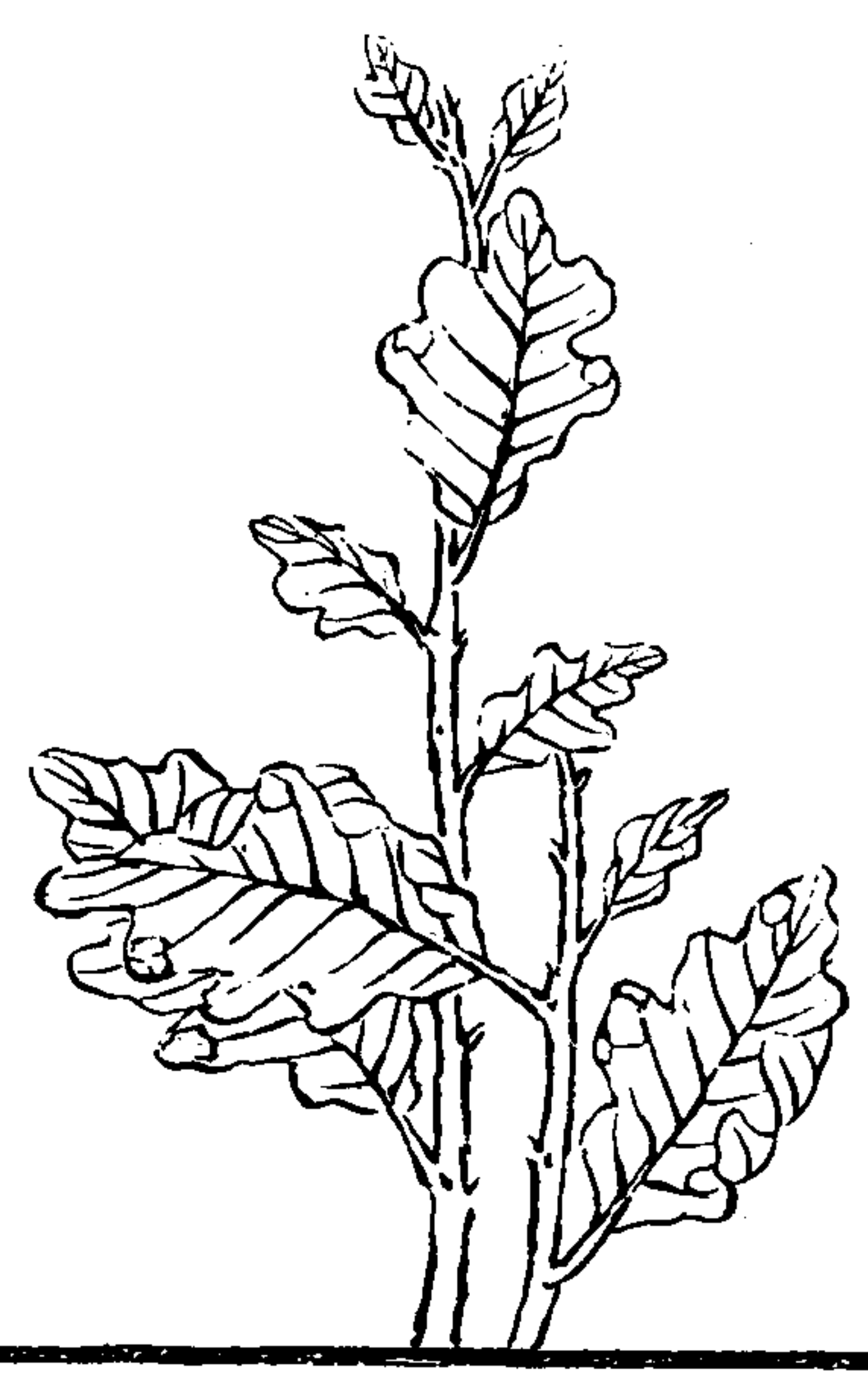

小榭柞圖說

辦香齋

小榭柞葉麤厚頂微圓上寬下窄大如掌有歧缺齒亦微圓初生色微黃味苦蠶食之多瘠有色青者一種飼蠶頗肥美凡沙石之地皆宜之叢生幹直立無旁枝

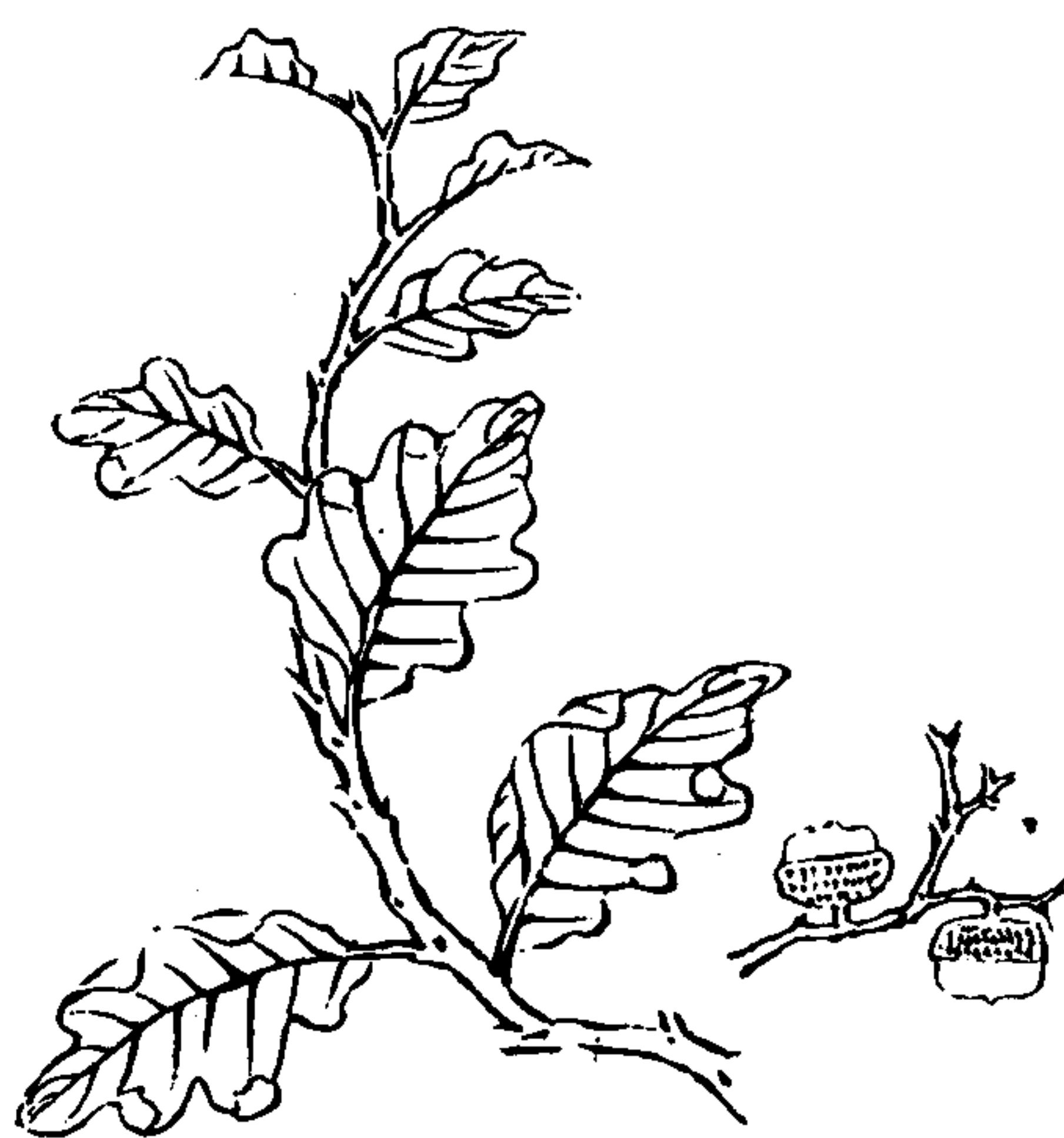

大柎柞圖說

辨香齋

大柎柞葉較小頂微圓上寬下窄有歧缺齒亦微圓
初生色微黃味甘飼蠶肥而出絲多有色青者一種
尤佳且長成最速凡沙石之地皆宜之木麤而多孔

外紀

泰西古無蠶種凡絲皆仰給於中國故通商之始絲
之出口日旺其後法人首仿中國法聘中國蠶師教
以種桑育蠶不數年延及意大利西班牙等從此各
國皆產絲而中國蠶利遂為所奪野蠶之興較晚然
在西北一帶已為商貨出產大宗聞近年泰西各國
亦以家蠶飼養易致病不如野蠶之繁盛故講求不
遺餘力逐漸推廣而種類日多侯官陳壽彭輯有蠶
外紀一書中分紀種紀樹等門其紀種一門言家蠶
者十之二言野蠶者十之八因摘錄之以便與中國
野蠶互相攷證其書原名蠶外紀故仍外之云

辨香齋

外紀

紀種

蠶為蛾屬譯語謂之旁卑司爹化為蛾乃謂之利皮都特母拉士其初以為屬於志故尼特之類嗣而改入懿皮意利打類中曰利皮都特母拉士曰志故尼分類專名在有絲無絲之別耳近今蟲學昌明格致之功益精所得蠶屬若干種如下

旁卑司爹之初亦野蠶也法國謂之拉要坑母黑色間有數點灰色偏身有毛生松樹上甚夥食松楸殆

辨香齋

盡即結繭於松樹間絲不甚白蛹與蛾亦較他種而黑此係蠶種之發原也

旁卑克司摩母利乃尋常家蠶也食桑色白其絲獨佳產於中國日本印度漸至於歐洲之南然此家蠶之種又從沙湯尼打種類化出

沙湯尼打種類甚繁蛾較大兩翼張開或至徑尺拍拍然如葵扇每翼之中各具一眼有時亦有五色者英人謂之蛾王其繭大如鵝卵然不常有也沙湯那皮母利野蠶也蛾王之屬蠶身長六七寸色

綠週身節節有稜稜藍色或帶微紅稜上發小瓣如花心有鬚甚長食各種果樹結繭於樹枝間上圓下銳狀如甕歐人呼其蛾曰大孔雀蛾翼張開徑六寸翼暗灰色沿淺而中暗歐州以南嘗有之惟巴黎法都與維仁那與國以北不概見

沙湯那加拚尼嘗產於英亦蛾王屬然其蛾較小雨翼張開徑不過兩三寸雌者灰白色雄者翼前有紅沿翼後微有黃點眼紋之上又有白痕一掠如初月眼旁之環黑黃色蠶亦綠色偏身短毛所食之樹曰

辨香齋

懿司小叢樹名詳於後結繭甚固亮如珠英人謂之珠繭

沙湯那司庫路巴與沙湯那皮母利相似蠶身肉稜有花而不鬚頭上三節之稜尤龐繭大於拳種子亦大於栗

沙湯那詩連亦野蠶之大者蛾白色翼薄如蝙蝠翼眼較小股後雙翼拖長如雙尾翩翩有致繭橢圓外結實如壳

沙湯那皮母利拖獵母亦野蠶也產於中國沙湯無樂潑士乃那土塘逞司種類也英國謂之潑

斯此亦尋常蟲類也然有絲繭不得不以蠶視之其
蠶綠色頭大而縮交節處色紅背上色較暗灰棕色
或紅色一道直下自首至尾界於背上扁而闊與腹
交界處一綫白色瘦削至尾尾有雙歧如燕翦食樸
皮拉與母亦路其吻有雙尖甚長其絲即由此而出
化為蛾兩翼展開徑三寸色白黑紋間之有灰點首
及胸有黑點潑斯在英者有三種皆駝背而歧尾者
也實因大小之分有時亦呼之為檄登士

夏巴亦潑斯類也英語呼為樂卑司底樂卑司底乃

辨香齋

龍蝦名因此蠶有類於龍蝦故也蠶身栗棕色近首
處四足皆長腿背則節節起稜如峯肉馬雙行並列
尾扁圓如人面而無鼻口者又分雙尖於外行止之
間常首尾並舉但仗其腰下八足而已此係最奇之
種也食各種大樹之葉化為蛾棕灰色間以黑紋兩
翼展開徑二寸有半其繭與潑斯畧同云

新詩亞又名亞他恰士又名亞母林地又名兒母利
亞產於印度之尼烹老 北印度 驚嶺之巔 緯線赤道
北二十度 二十度 二十五分至三
十度 十七分 經線由英京起 真偏東
八十八度 十五分 至八十八度 十五分 蔓延於五印度

西及於歐州之南近時有人試飼於香港亦能生育
爪哇以東益昌盛焉所食之樹曰矣連杜故又名為
矣連杜蠶雖野蠶沙湯尼打之類飼之甚易足與家
蠶旁卑克司並蓄而兼收其繭亦佳足為大宗商貨
蓋所謂半家半野之蠶也繭栗色望之如紙雖能牽
綴堅固不至傾墜然大風暴起必至歎收聞此產於
中國北境甚多歐洲則放種於樹焉其蠶黃色或綠
色或灰藍色因其長大之層遞而變間有黑點至半
大時圓身中長出肉刺節節皆然色白狀如癰核中

辨香齋

存蠟粉化為蛾大者兩翼橫徑五六寸色淡綠眼紋
在大翼沿亦有在中者翼沿黃色翼紋散闊如翦春
羅花瓣又有黑白相間而橫畫之
鶯爾母利亞耶馬馬乃食惡克之蠶也惡克或譯為
橡樹此蠶產於日本繭綠色大而精美此亦半家半
野之種日本政府嘗欲獨專此蠶之利封禁海口有
帶此蠶而出者殺無赦歐人則私挾其種走漏之非
彼所覺也然而雖到歐洲頗不易育不久即行衰壞
矣豈天氣地利有所不足此蠶乎抑其中別有收養

之法為日本所秘耶其蠶似亞他恰士而大化為蛾
兩翼展開徑長七寸黃色而有圓點

鴛爾母利亞彭而產於中國北地亦食橡樹其絲頗
佳惜乎未知推廣收養之法

拉沙坑怕魁恰士亦耶馬馬種類也又曰惡克依假
亦食橡樹之凡蟲也黑色白毛邊有白紋繭大如卵

故以依假名焉依假譯之言卵也化為蛾大同耶馬
馬其尾之沿如齒雄者栗棕色雌者灰黃色其翼橫

出有淡黃紋中有白點分別兩半翼沿白紋雄者日
間四飛而出若能收育其雌以線牽而引之則雄必

因雌而至雖遭擒亦不恤也此蠶雖與他種草木亦
能食

鴛爾母利亞邁利他乃塔司許種類也塔司許野蠶
而有毛生於蕭葦間似即爾雅所謂蕭繭也本種甚

少而邁利他甚大產於印度尋常有之其絲雖麤劣
而堅固特甚梳篦亦不傷損往往其母織衣以遺其

子女又以遺其子數世相承尤未壞也其母織之句
以下皆西國

成語也

辨香齋

皮母路特他亦邁利他種類也產於中國之北

母雷利產於某遜母利在印度中一郡名緯線赤道
北三十度二十七分經線由

英京起算偏東
七十八度五分
認老非母利產於打字林在印度中一郡
名屬於邦哥老

查那產於爪哇
符利時亦打字林所產
拉母利沙產於爪哇自邁利他至此凡七種皆塔司

許之屬
巴非亞乃塔司許正種也產於印度疏林間野蠶之

類也其繭存捲樹葉中甚澆薄覓其繭跡而得之取
出慎恐傷損然所產甚繁取之無禁其蛾與蠶亦如

尋常家蠶者
厄克地士即沙湯那詩連之屬亦產於打字林其蛾

翼後雙歧如燕翦翼上亦具有眼或黃或綠色甚美
兩翼展開三寸至六寸不等東印度一帶甚夥西班

牙等處及墨洲之北亦有之惟其翼展開無過三寸
者又有數種其尾且長至六寸

亞拉士乃亞他恰士之類其蛾大者展開其翼可徑

辨香齋

尺黑黃色每翼有三角紋透光點

亞沙馬亦謂之莽加產於亞沙母在東印度北緯

度至二十八度經線由英京起蓋以地而名焉

母利尋尼亦產於亞沙馬然乃塔司許之類也

亞他恰士厄特拉產於印度其絲與塔司許同然其

蠶乃亞他恰士之類

尋甯塞士產於中國家蠶之屬也

庫利時亦家蠶之屬其絲精美無匹產於萊遜母利

合倘尼

辨香齋

宅士拖與合倘尼皆產萊遜母利家蠶別種也

荷士非老地亦家蠶類產於爪哇

奶母林尼乃亞老恰士類產於東印度邦哥老即東印度

全部名

麥曾姑母利亞乃鷲爾母利亞種類其蛾甚有名即

稱為麥曾姑母利亞絲蛾

利怕加逞加

庫利恰拉與利怕加逞加同產於爪哇

姑樂持乃沙湯那種也產於打字林

尼惡母利士合拖母

加利夾拉地卑他與尼惡母利士合拖母皆產於萊

遜母利

沙拉沙樂拉產於鷲嶺東南

尋母拉

此外尚有縊女之屬似蠶而小亦能化蛾然其絲短

澀而亂雜無適於用故不錄

各種之蠶大抵雌大於雄化為蛾雌者腹肥胖雄者

腹瘦長

辨香齋

各種之繭以家蠶旁卑克司摩母利為最以其絲厚

而純也塔司許之繭雖過堅硬亦佳絲也莽加之繭

兩邊堅厚中有一線甚鬆薄取之易壞其中之蛹兒

母利亞之繭色雖非白亦精純可喜取之不易傷壞

織為繭綉漆之密不通風以為輕氣球之用最良按

國山東有繭綉當即兒母利亞之種

宣統三年

柳蠶新編

安徽勸業道署翻印

自序

戊申夏^初往磐石督工試放柳蠶時向民間演說使皆盡力於蠶事又素知蒿柳可以放蠶而豫山下此樹儘多因擇其旁住民告之以法使捨柳叢上以為試驗至秋果得繭數百枚今年夏省局旁有去冬新栽之蒿柳復命工人捨數十蛾又得繭千餘枚上山晚而結繭速且易為力 上憲知蒿柳之易生活而放蠶之利尤大也將大為提倡使民皆因地栽植羣起放養可以利普全省 邇蒙差委職司勸導深恐演說不能遍及因將栽柳放蠶之方法及利益一一著出使留心蠶事者可以得其大概其留種出蛾挪蠶窩繭以及去害防病諸法柳蠶新編已詳之茲不復贅

宣統元年七月 昌黎許鵬翊識

柳蠶新編

序

蠶桑之利始自螺祖其桑宜於大陸平原則其蠶亦祇宜於大陸平原所謂園桑家蠶也厥後由桑蠶推廣見於爾雅者有樺繭蕭繭棘繭又載蠶桑繭李時珍謂蠶即桑上野蠶見於禹貢者有縶絲見於唐史者有縶桑蠶見於宋史者有苦桑蠶見於齊民要術及蠶書者有柘蠶見於張文昌桂州詩者有桂蠶見於詩疏者有蒿蠶則蠶之作繭雖同而所食之葉如蕭蒿野草菜係園蔬苦參藥品樺棘縶柘柘桂諸木皆資蠶食是蠶種不必盡家蠶養蠶不必盡園桑由來已久最後山東河南推廣椽蠶柞蠶榆蠶柞蠶柞蠶即緞為齊紬魯紬柞蠶銷售最廣近時柞蠶二蠶推及遼東獲利甚鉅吉林天氣較奉天尤寒不但家蠶無人講求即野蠶亦從未有談及者昌黎許君鵬翔湖南傅君統湘於光緒三十三年投效東來提倡蠶事傅君於桑蠶既收明效許君於柞蠶山蠶亦大著成績宣統二年許君又試養柳蠶今年遂收繭五十餘千因於所著蠶書新編外復著柳蠶新編一書梓以行世綜考古今

柳蠶新編

蠶業柳蠶實許君所親手試驗而新為發明者也查園桑宜於大陸平原以養家蠶蕭蒿苦參樹棘縶柞柞宜於高山林麓以養野蠶獨茲柳蠶則凡江湖低下之地凡可以生此柳者莫不成宜從此擴而充之則山林平衍及江湖澤國皆可養蠶而柳比各宗草木更易生植微論地球各國必當聞風興起即我國二十二年獲利必不可以數計許子之功誠偉矣哉

宣統二年十月既望枝江曹廷杰序於吉林勸業道署

序

山蠶之學素所未請自從先生遊獲讀先生所著蠶書新編一書始稍知蠶繭梗概然蒿柳飼蠶實未之前聞及見先生發明而放棄之不禁詫然異因進而請曰椽樹養蠶自古有然先生因地興利嘉惠吉林許知之諗矣蒿柳飼蠶先生何以知其然先生曰蠶工之放棄習其法以任其性猶泥於法而鮮所變通吾人之放棄悉其性以施其法故循乎性而可以類及許本此宗旨默體年餘深信樹類之可以放棄不一而足先生僅於椽蠶外發明及於柳蠶者以吉產蒿柳甚繁栽植甚易亦因地興利之意也許幸得椽蠶書奉為圭臬藉以研究蠶事獲益良多今復讀是書故不禁樂贊一言以誌願末書名柳蠶新編踵椽蠶新編例也篇中附以燕言則加謹按二字示別也意在說明書中未盡之旨前署勸業道憲張作柳蠶報告書先生以是書上之多蒙採擇早行於世然散見一斑猶多以未觀全書為憾因請於先生宜付剞劂與椽蠶書相濟為用他日者蠶業普興柳蠶當與椽蠶並盛因利而利被

柳蠶新編

服無窮有是書在俾後之利其利者知所由來云爾

宣統二年二月初吉 受知王毓祥謹識

柳蠶新編目錄

上卷

柳種類考

蒿柳性質

栽柳地宜

栽柳節氣

栽柳方法

修理蠶場

栽柳栽桑難易說

種柳種橡利益說

蒿柳圖

下卷

柳蠶新編

野蠶類考

柳蠶性質

柳蠶節氣

柳蠶種子

放夏季柳蠶法

放秋季柳蠶法

柳蠶顏色

柳蠶蠶桑之同異

柳蠶蠶蠶之同異

柳蠶十利

柳蠶新編上卷

柳種類考

柳非一種其樹高大其葉短而尖其味苦而澀其條短而硬者北方處處有之統名楊柳詩云楊柳依依是也其木堅硬可作器皿者古名杞柳孟子猶以杞柳為杯棬是也其幹直長可作箭幹者古名蒲柳傳云董澤之蒲是也其木叢生葉寬而長立秋前取條剝皮用以編器者名為箕柳其樹高大條長身身下垂經風搖而柔軟可愛者俗名倒垂柳又名垂楊柳唐詩詠為柳線柳絲是也然以上數種其味皆苦山蠶不食又有一種檉柳其莖赤其葉細如松而長多生河邊一年三秀又名三春柳又名三眠柳又名河柳其味雖甘枝葉軟弱亦不任放蠶其可用以放蠶者惟蒿柳一種

柳蠶新編

者可以知所棄取焉

蒿柳性質

蒿柳之枝幹與普通之柳無甚區別惟葉較密形狹而細長葉之寬長一如白蒿故名蒿柳其味甘美葉之背面與生葉之細梢有白茸毛若絲絨然及葉將落芽嘴復萌其葉蒂結包如棗核形呈淡黃色葉落後漸次包解茸毛敷開明春絮飛而葉生其他柳種葉之背面祇有若白霜者絕無絲絨之狀可見蒿柳為天然飼蠶之特種也

謹按蒿柳之葉細長與檉柳異檉柳葉細碎而長蒿柳葉細扁而長與箕柳亦異箕柳葉寬而長蒿柳葉窄而長

栽柳地宜

栽柳之地高崗不如下濕黑土勝於白土沙石為下凡宅旁溝邊皆宜多栽放野蠶而外復可養家蠶所謂一舉兩得也

謹按高崗白土沙石栽柳非不生活惟葉易焦黃津液亦少蠶食不宜如下濕黑土之爲上

栽柳節氣

柳雖易於栽植然一失其時其生不暢大約落葉後結凍前爲上時以其津液內斂栽後地凍元氣不散且土脈鬆活大省工力地凍後至解凍前爲中時津液雖亦內斂而掘土費工且多雪一少經風搖動元氣易散解凍後至生芽前爲下時以津液已上皮芽間栽之雖活其生不茂且不任當年放蠶

謹按解凍後栽柳亦活惟發生稍晚枝葉少而多乾黃既不任當年放蠶至伏中大雨時行生機始暢可放秋蠶惟爲時稍晚耳

栽柳方法

柳爲易生之物縱橫顛倒長短粗細或移根或木椿或枝梢栽之無不生活其間有不活者埋淺時失土乾與牲畜踐踏耳爲放蠶計栽木椿爲上栽枝梢次之移根費

柳蠶新編

工且初生不茂

栽木椿者將如茶盅口粗之枝幹截五尺長以二尺半埋於土內二尺半露於土外縱橫相距五六尺用土墜築之自無不活先冬栽柳明春生芽即可用放秋蠶

栽柳條者宜將梢條截五尺長兩端微用火燒使其津液不散掘坑深一尺半長二尺半平置其中用土埋之兩頭各露少許生活自易縱橫相距亦五六尺一株以便人行然枝梢附地而生須隔年方任放蠶

修理樹場

栽柳先及淨草菜鋤平地敵按着行列栽之步履坦平往來便易乃是絕好蠶場場中久經踐踏土地堅實樹根不易遠敷樹即不茂每年須以鋤樹根一次壅之以糞或河泥令土鬆活生長乃盛放蠶過二三年樹條遠揚不便放蠶之用宜於冬日將枝幹悉數伐去來春另生新條可放秋蠶而蠶場又須預備兩段一作夏蠶場一作秋蠶場樹不受傷則茂盛而宜蠶

栽柳栽桑難易說

吉林一省有食無衣爲民謀衣除蠶事外別無一策孟子云五畝之宅樹之以桑詩云蠶月條桑書云桑土既蠶我國古時無不以桑蠶爲重者誠以桑爲蠶食天然美利一婦不蠶一家受其寒所以不憚其難合通國共經營之也然古人五十衣帛明非五十不能衣也五十非帛不暖未五十以前其取給於麻縷者被體而已其取給於皮革者又非貧家所多有自棉入中國而後朝野上下皆適於用民間尤大享其利以其工省而產多也吉省天冷素不宜棉而栽桑須數年之功夫可成林古人云十年之計莫如樹樹是也栽柳則不然先冬栽植明年即可放蠶較之種棉尤易爲力事之易辦無有過於此者且一經栽植數世用之無窮亦一勞而永逸也

謹按桑蠶之利衷省久爲大宗所謂數年之功夫可成林者望人有恒心以植恒產也若畏其難而中止焉則大失此書之旨矣

種柳種棉利益說

柳蠶新編

吉林橡樹甲於他省勸放橡蠶又種柳放蠶不免多事貽譏矣豈知利費普通事分難易古人云一婦不織或受其寒今既全省橡山皆闢爲蠶場山居者足以衣帛矣其地無橡樹住居下濕者聽其號寒而無以卒歲非計也則欲補橡蠶之闕實惟柳蠶雖柳蠶之說前此未聞然古無而今有亦其物之適當發見以供人類之利用者如早稻棉花中國古時所無今則處處有之柳蠶一事安知不出吉省起點行且徧於中國徧於全球功用且駕棉花而上之以其省人工而易爲力也況其種即橡蠶之種其法即放橡蠶之法種不待遠取法更無新奇栽柳易生常年得利家無貧富力皆能爲風氣一開頓使多暖號寒之區人則錦繡往還市則繭絲充斥將來絲銷外洋有怨乎山東奉天而上者惟在發明之提倡之後來者有人以繼緒之

謹按山東奉天久享山蠶之利吉林雖宜蠶豈易言過之然以吉林土地之廣橡樹柳樹之多若皆闢爲蠶場誠有非他省所可及者則駕乎山東奉天以上

之言非虛語也

柳蠶新編

四

柳蠶新編 卷上

柳 蠶 正 面 圖



柳蠶新編

五

柳 蠶 背 面 圖



七〇五

圖 包 葉 柳 蒿

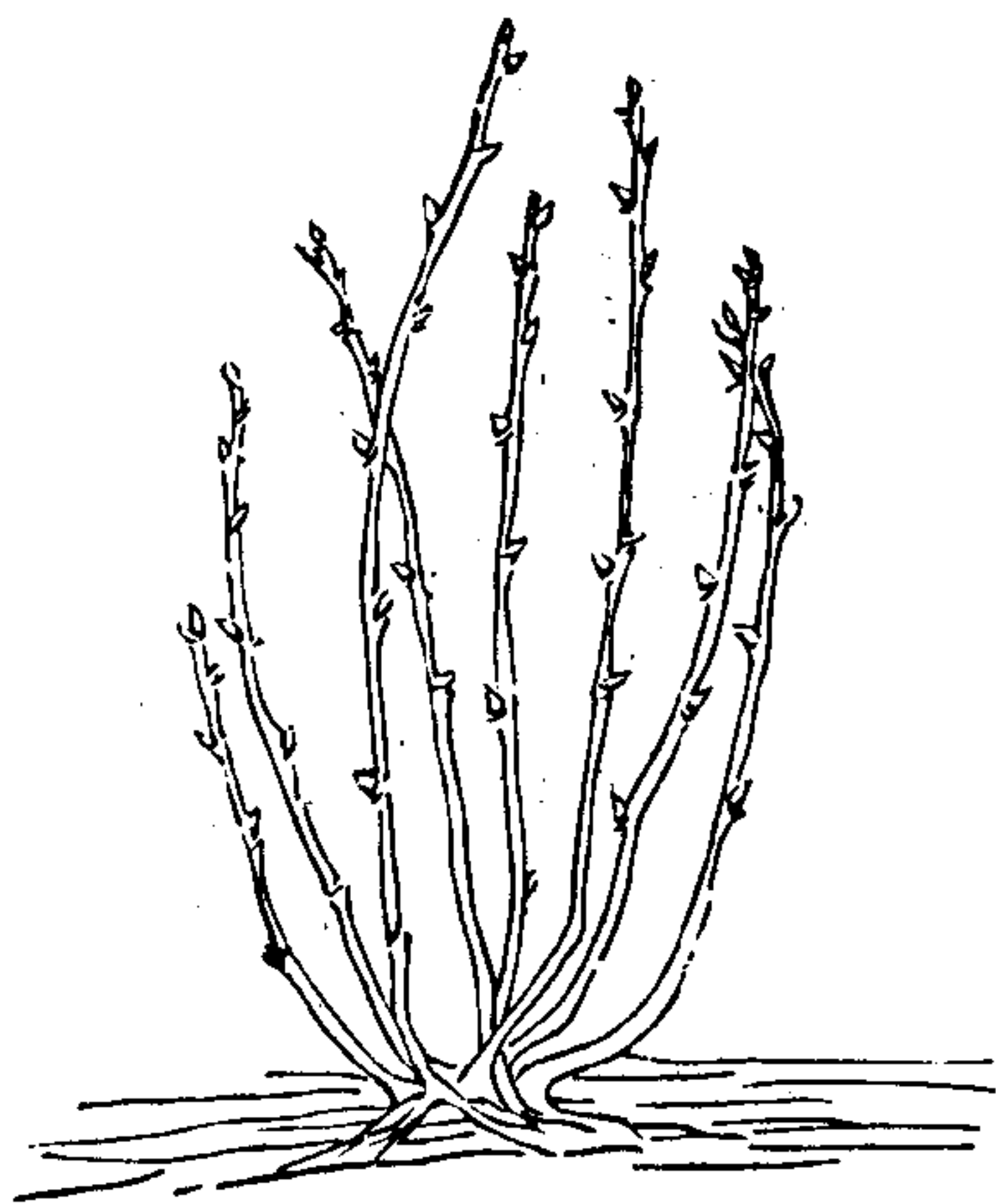

柳 叢 新 編

六

圖 格 栽 柳 蒿



圖 條 壓 柳 蒿



柳 叢 新 編

七

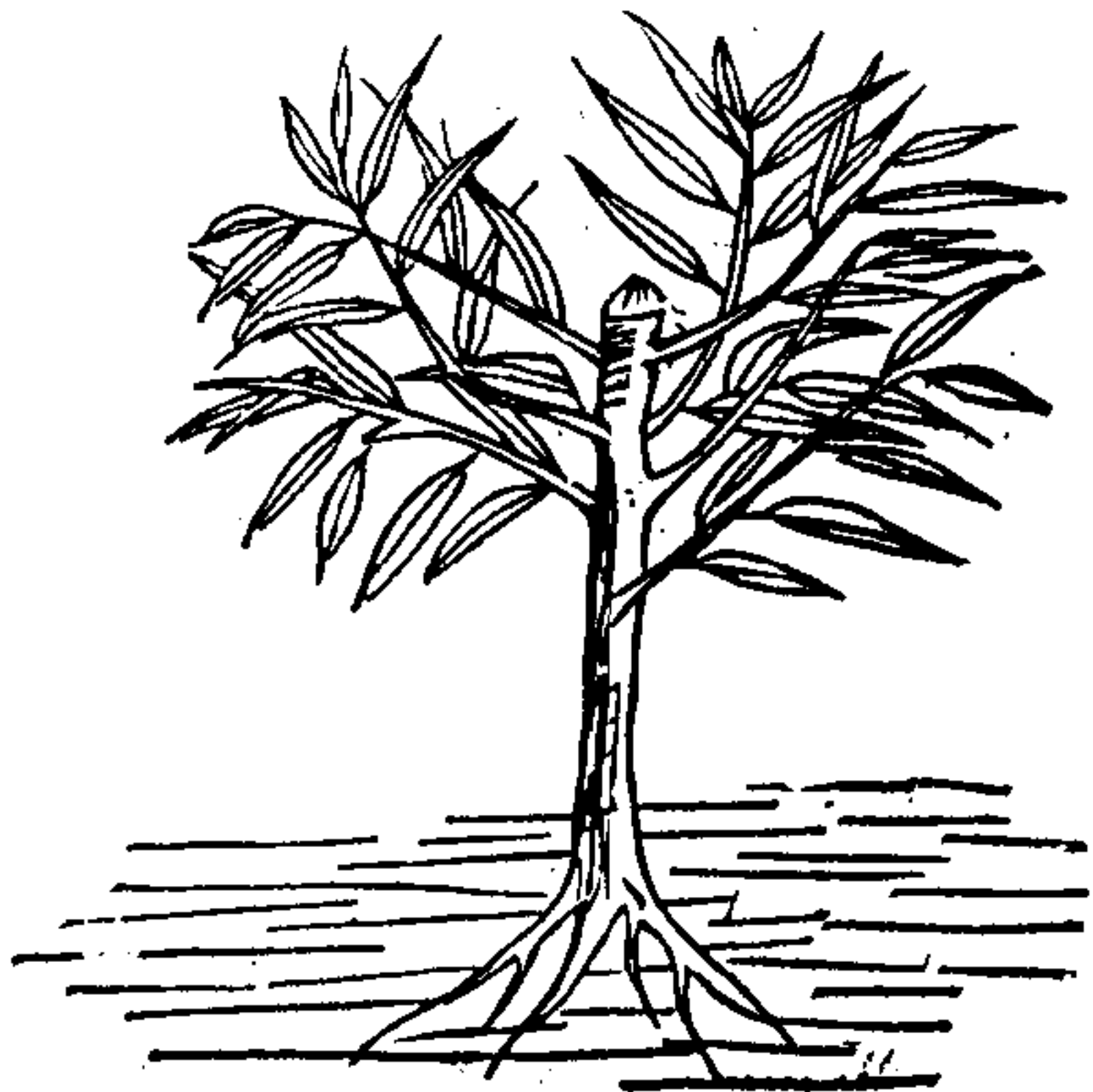
動以暢其機其機順則萬物之機亦順其機逆則萬物之機亦逆是故月暈而風旋雨而兩雞鳴知曉龜行避南而寒暑風雨各表更顯而易見者也今之放山蠶者蛾產子完即去蛾翅在蠶室內用油煎而食之其煎蛾之氣與蠶子相遇物雖無知其能順乎况上山後復怠忽從事蠶業安有收成此編發而明之於山蠶前途不無小補云

凡控蛾用蛾草線控其小翅一線控兩蛾掛搭樹枝蛾即產子枝上其控蛾多寡視樹之大小葉之稀密為準十一二日孵化生蟻視蟻出齊連枝剪下然後送入蟻場凡蠶頭身離頭不食葉名為眠腫消皮脫復食葉名為起大約六七日一眠一起四眠後結繭

謹按蠶之眠起本無一定日期天氣陰雨之時往往六七日始眠三四日方起天氣晴爽之時四五日即眠一二日即起此言六七日一眠一起者酌其中以言之耳

柳蠶新編

十

蠶眠時不食不動亦不可移起眠後食葉甚多晝夜不息若葉少食缺蠶身生黑點黑紋一經烈日暴曬即多倒斃故視葉將盡須速移置他樹免蠶受病

繭既作成摘去樹葉其繫繭於小枝上者名為蒂包於繭外之浮絲名為彩不可去其彩與蒂縷細始有花紋且多得絲

放秋季柳蠶法

大暑前繭已下山擇繭之堅實肥大者用線繩穿成大串置之透風室中非透風則繭受蒸熱之免去烟火其出蛾配對控蛾生蟻以及移蠶護蠶窩繭繭皆如夏蠶穿掛繭種矮不可及地伏中雨水多地氣上蒸易受潮濕且防鼠蟻偷食之患亦不可過高蛾出時取之費手

謹按鼠偷食蠶繭自蠶上山以至穿繭宜時留意防守故蠶室須有粘蠶場宜用藥也

柳蠶顏色

柳蠶放夏秋兩季作繭大小輕重略同核蠶夏繭多白色秋繭多褐色或間有灰色其蛾皆灰色間有白色紅色花色者其色不分優劣惟揀出拳翅禿頂焦尾燕黃銹點諸病蛾而取其無病者判雌雄分筐儲之候其出已多將雌雄併在一處聽其配對若不揀去病蛾蠶生不旺其子如蘇子粒大灰色或有白色者係寡子不出蟻蟻生黑色頭眠即起變綠色以至作繭其色如一不變夏秋兩季皆同

柳蠶桑蠶之同異

桑蠶有三眠蠶四眠蠶之分柳蠶亦分三眠蠶四眠蠶三眠蠶三眠三起四眠蠶四眠四起近北方多四眠蠶三眠蠶易育絲少四眠蠶難育絲多大約一七而變四變而老七變而死一月餘結繭與桑蠶同惟桑蠶養原蠶者速成柳蠶放秋蠶者緩成桑蠶繭小絲量輕柳蠶繭大絲量重桑蠶養於家中柳蠶放於樹上雖柳蠶之絲不如桑蠶絲之精細然近外洋調查作飛行器惟山繭絲最良是以爭來購買因而絲價大長柳蠶亦山繭類也則絲質雖稍粗暗而有特別利用將來絲價當不讓桑蠶

柳蠶新編

十一

絲者矣

謹按南省養桑蠶者多在一月內結繭北方養桑蠶者皆在一月外結繭以天氣稍冷之故至養原蠶無論南北皆一月內結繭天熱也惟原蠶繭小絲輕秋蠶繭大絲重故養原蠶者少而放秋蠶者多也

柳蠶橡蠶之同異

橡蠶放春秋兩季柳蠶亦放兩季且其種子即用橡蠶種子其配對移蠶去病防害等事以及蠶剪蠶鑷蠶筐等器無一不同橡蠶故知放橡蠶之法即可推之放柳蠶惟橡蠶秋季控蛾樹上春季產子筐中柳蠶夏季配對後即控蛾樹上無用筐中產子以柳蠶出蛾晚天氣已暖樹葉長大故也較之在筐中產子尚少蠶病眠起亦速可免春凍秋霜之害其繭形比橡蠶稍尖長絲之質量則同

謹按桑蠶橡蠶柳蠶皆先期吉省所無近始發明之試驗之而吉林衣服之源開然桑蠶橡蠶皆省數千來久享之利今始惠及吉林柳蠶一出行且由吉

省起點遍達哀省而利被無窮新創之利與久傳之利事相同功相同其有用於世界也亦無不同惟望吉省紳民分任提倡盡力放養吉林蠶事之盛有非哀省所敢望者輸出品中又添一絕大利源何幸如之

柳蠶十利

利爲聖賢所不言而實天下莫能外國無利不興家無利不起人無利不生外人之事侵佔者利也我人之宜保守者亦利也若不知其利之所在何以保又何以守爰即在官言官之義推求栽柳放蠶之利蓋有十焉其仍事觀望而不爲者所謂坐失其利而不顧者也又何足與言利

平原種五穀高崗放柳蠶下濕放柳蠶庶使一省之中無有棄地一利也

吉省蒿柳處處皆生畧加補栽即成片段較之遠取種秧大省工力二利也

先冬栽柳明年即可放蠶蠶絲得錢先於五穀三利也

無橡樹處多放柳蠶有橡樹處兼放柳蠶五十衣帛自有餘裕四利也

柳蠶新編

十二

天寒之地橡蠶恐難兩季柳蠶速成可以補橡蠶之不足五利也

蠶食柳葉所餘枝梢三年一砍燒柴不可勝用六利也

種柳放蠶男子之事樞絲織綢婦女分工一家男女各有職司七利也

柳蠶絲量一如橡蠶加倍桑蠶好絲織綢薄繭作絮衣絲衣單皆我自自八利也

絲銷外洋久爲大宗以絲易金可以富國可以足民保守利權此其爲最九利也

栽柳一年養蠶數世既省人工又盡地力雖不宜棉冬寒可禦十利也