

續修四庫全書

《續修四庫全書》編纂委員會編

續修四庫全書

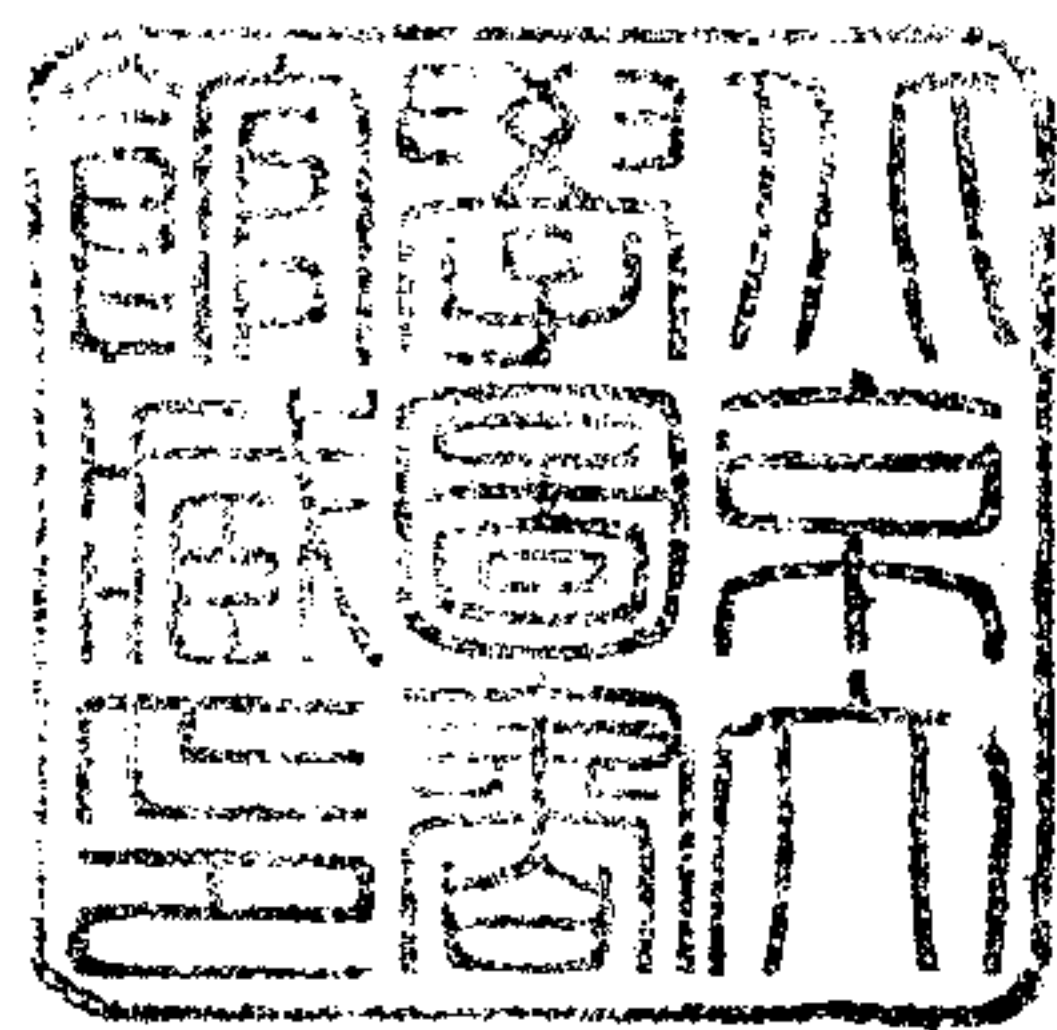

上海古籍出版社

一一三三一・子部・類書類

三才廣志（卷一〇五一至卷一〇五九、卷一〇六四至卷一〇七六、卷一〇九一至一〇九三、卷

一〇九五至卷一〇九八、卷一一〇〇至卷一一〇二、卷一一〇三、卷一一〇九、卷一一二二至

卷一一二六、卷一一三一至卷一一三二、卷一一三六至卷一一四二、卷一一四四至卷一一四九、

卷一一五七至卷一一六〇、卷一一六二至卷一一六五、卷一一六七、卷一一七三至卷一一七五、

卷一一七七、卷一一七九）〔明〕吳琬輯

2445/1015942

器械

要語

易繫辭弦木為弧剡木為矢弧矢之利以威天下蓋取諸睽

吳激曰孤木弓也兵器不一弓矢所及者遠為長兵威天下者亦有傲備而使之畏也

說卦離為火為甲冑為戈兵

張抗曰甲冑外堅所以象離之畫戈兵上銳所以象離之性

晉禹貢荊州厥貢柝幹柝相礪砥砮丹惟菌蕞栝

蔡沈曰柝木似栝而可為弓幹者中矢鏃

之用菌蕞竹名栝木名皆可以為矢

說命曰惟甲冑起戎

費誓曰善殺也乃甲冑敵之乃千盾無敢不弔也乃弓矢鏃也乃千矛囑也乃

鋒刃無敢不善

孔穎達曰少康子杼作甲冑蓋首鎡也經典

皆言甲冑秦漢以來始有鎡兜鍪之文古作

甲用皮秦漢以來用鐵鎡蓋字皆從金蓋用

鐵為之也殺謂穿微之甲繩有斷絕當使殺

理穿治之插紛如緩而小繫紛於插以為飾

每弓百矢弓十矢千使其數備足五十矢為

束臨戰則用五十矢為束凡金為兵器皆須

鍛礪有刃之兵非但戈矛其互相通也

周禮天官王府掌王之器兵凡王之獻兵器受而藏之

內府掌受良兵良器以待邦之大用凡四方之

弊謂諸侯獻諸王之兵器入焉

石官司甲下大夫二人中士八人府四人史八

人胥八人徒八十八人

司其掌五兵五盾各辨其物與其等以待軍事

及授兵從司馬之灋以頒之及其受兵輸亦如

之及其用兵亦如之祭祀授舞者兵大喪獻五

兵軍事建車之五兵會同亦如之

吳激曰五兵者戈矢戟酋矛夷矛也五盾者

干櫓之屬有五等辨其物則其用各有所宜

辨其等則有其制長短大小也兵輸謂師旋

而納兵器也用兵謂出給衛守也祭祀授兵

授以朱干玉戚也數五兵謂陳明器之五兵

車之五兵即前之五兵也若步卒之五兵則無夷矛而有弓矢

司戈有諸掌戈者之物而頒之

故仲春獻之矢與箠成於陰氣將堅之時

仲秋獻之

素人掌受財于職金以齎其 弓六物為三等

弩四物亦如之矢八物皆三等箠亦如之春獻

素秋獻成書其等以饗工來其事試其弓弩以

下上其食而誅賞乃入功于司弓矢及繕人以

鄭玄曰箭幹謂之素此官主弓弩箭矢故謂

之素人

秋官職金入其金錫于為兵器之府掌受士之

金罰貨罰入于司兵

鄭玄曰為兵器者攻金之工六也入于司兵

給治兵及工直也

司厲掌盜賊之任器貨賄辨其物皆有數量賈

而揭之入于司兵

考工記曰函也人為甲屏甲七屬

兕甲為之六屬合甲屬屏甲皮為甲壽百年兕

甲壽二百年合則其表合之甲壽三十年凡為

甲必先為容謂之甲然後制其革也推其

上履以旅旅為一與其下履以旅而重若一

以其長為之圖謂之甲凡甲鍛也

則不堅已散則撓也凡察革之道砥其鑽

空欲其密也也砥其裏欲其易也也砥其

朕謂幸欲其直也橐木之欲其幼也幸而砥

之欲其豐也衣之欲其無斷也砥其鑽空

而怒則革堅也砥其裏而易則材更也砥其朕

而直則制善也橐之而約則周也幸之而豐則

明也耀也衣無之齡則變也

丘濬云按戎事以甲冑為主古之言兵者多

以甲冑為先蓋甲所以衛身身必得其衛然

後可以制人苟無甲馬則一身且無所包容

矣故制甲者古謂之函人馬屬謂上旅下旅

之中皆有札續之類一葉為一札上古以革

為甲堅者札長故其少屬革之次者其札短

故其屬多此其所以有七屬六屬五屬之異

也而革堅者歷久而後故物之火而故如火

而死故甲亦以壽言先為容者欲制為甲為

曰人之形長短小大而為之容使其服之而

相稱不過之而有餘不及而不足也既曰

人之身而為容然後以之制革則無贅虧之

患上旅腰以上衣也下旅腰以下為裳也為

推以知其輕重使上下等而若一則無偏重

之患以其長為之圖從橫欲周其身而已擊

之言至也凡甲必鍛革為之不擊則鍛之不

熟不熟則則革不堅不堅則易壞鍛之太則

革過要而易曲也若夫察眠之際其鑽孔以

受綿縫小而不寬緩則其革堅實而難壞可

知矣其革之裏和易而不敗歲則其林歷久

而難敵則知矣其革之制條直而不撓曲則

其制作之善不於是而可知乎橐而減則約

束而易收舉而視之豐厚而寬大衣之於身

則方正周全而無參錯不齊之患周旅而無

不舉奔動而無不便則是甲也雖及天下之

鈔鋒利鋼皆莫能傷之矣孟子稱函人為仁術臣亦竊以為甲冑為仁器也蓋五兵皆主於殺傷而甲冑獨專於蔽衛謂之為仁不亦宜乎古人於一甲之製而詳悉周全如此其慎重於戰陳之際可知矣後世之甲多用銅鐵而少用革札蓋日趨簡便也全質重而易於澁繡若用革為甲而制之祇之誠如函人之詳且周焉則其輕而堅視銅鐵之重而易於縱裂豈不優哉

弓人為弓取六材必以其時六材既聚巧者和之幹也者以為遠也角也者以為疾也筋也者以為深也膠也者以為和也絲也者以為固也漆也者以為受霜露也得此六之全然後可以為良

凡為弓冬析幹而春液角夏治筋秋合三材也漆莫真體為水析滑也冬析幹則易春秋角則合也夏治筋則不煩也秋合三材則合也也冬莫真體則張不沉也春水析滑則滑也也環春被弦則一年之事也

鄭玄曰取幹以冬取角以秋絲漆以夏王昭禹曰弓所以及遠者其力在幹弓所以疾發者其勢在角角幹資筋以為堅勒以射則中深三者得膠然後相合以為和結而固之在絲飾而堅之在漆六材雖取以其時苟其質不美則不足相資以為用故得此六材之全然後可以為良也夫材美工巧不得天

時則不可以為良故弓有六材而治之各以其時也是故幹欲堅而正固故冬折之於幹堅之時而折之則其執和易也角和而溫柔故春液之於角和之時而漬液之則其氣澆洽也筋欲散而解緩故夏治之於筋散之時而治之則其理不煩亂也膠漆絲三者欲其成就而充實故秋合之成林之時於而合之則其質不相離而相合也至冬寒時膠堅納之繁中繁弓拒也以定其往來之體故體已完張之不復有沉移也又於大寒冰堅時下於掌中析其漆滑後復納之則漆滑故其不動故也其漆之滑已環則審定後不復敲動也被弦於春侯一春之久而復可用

丘濬云按考工記於弓人一事取林既各以其時而凡析幹液角合膠與筋用漆與絲又莫不各以其法焉手古者於一器之小而委曲詳盡也如此其器所以無不良而用無不效功無不成也歟况五兵之用以為天下者惟孤矢之利為大上而天地弋射父子皆無其星而孤矢之象特懸於穹蒼之上焉之制器尚象五兵之中獨言孤矢是兵莫大於弓矢也臣於前既言凡軍伍人欲各執夫一器而皆兼夫弓矢蓋以人之始生必懸孔矢此男子生而所有事也有事之大者莫大於軍旅敵王之像以備國家委質之儀盡忠之節誠莫大焉必有所事於此然後盡

其為男子之事也雖然工欲善其事必先利其器凡事皆然况戰國家安危人命死生所係者乎尤不可不利其器也

矢人為矢銀參分謂之第矢第當參分一在前二在後兵矢田矢五分謂之五二在前三在後殺第作矢七分謂之三分三在前四在後參分其長而殺其一五分其長而羽其一以其奇鞅厚為之羽深水之以辨也其陰陽辨於水也夾其陰陽以設其比箭格抵夾之均其比以設其羽參分其羽以設其刃刃之居一羽三則雖有疾風亦弗之能憚矣刃長寸圖十疑謂箭中之足十之重三疑前弱則後強後弱則前強中弱則紆中強則揚也羽豐則遲羽殺則趨也

是故夾以指而推動之以抵其豐殺之節也梳也其之以抵其馮也殺之稱也凡相揖筭欲生謂無而搏謂圓同搏欲重則搏欲其同重節欲踞節之重欲其同踞其粟謂乘而欲其重吳激曰銀矢三分言參訂之而平者前有鐵重也第矢第當為殺一在前謂箭彙中鐵重居參分殺一之前也兵矢謂枉矢潔矢也此二矢亦可田田矣謂繪矢二在前三在後鐵差短小也殺矢殺當為第三在前四在後鐵又差短小矢殺其一者謂矢彙長三尺殺其前一尺令趣鐵也羽其一者羽者六寸也筭讀為彙謂矢幹也陰沈而陽浮夾其陰陽者弓矢此在彙兩旁等矢比在上下設羽於四

角也參分其羽以設其刃謂刃二寸也前羽則俛以下言幹羽之病使矢行不正也

丘濬云按古人之為矢其慎重周密如此此所以射無不中也五兵之用弓矢為長弓良而矢不合度雖其人巧力俱全而亦不能人命中英觀巧工記於矢人為矢則可見古人之學無所不該而小物之不遺也如此三代盛時文事武備後世皆所不能及也大抵矢之為矢不出乎幹羽二者而已幹之強弱則欲適其中羽之豐殺則欲適其節前弱則矢行而後弱則矢行而旋中弱則矢行而曲中強則矢行而起此強弱之中失也羽太多則矢重其行必失於緩羽太少則矢輕其行必失於急此豐殺之失節也欲抵其豐殺之節宜以指夾矢而推之以約其輕重欲抵其馮殺之稱宜以指梳其幹而曲之以審其強弱其製矢既有其量其脈矢又有其法此其器所以無不良而用之所以無不宜也挑氏為翎箭前兩廣二寸有半寸兩從半之以其臘廣之為莖圍長倍之

賈公彦曰臘謂兩刃兩面各有刃也翎箭中高兩面趨鴈郎鋒也莖中於夾夾人者為廬器戈二抄也六尺有六寸也長尋尺有四尺車戟三常首面也為尋尺有四尺夷夷之為尋尺三尋凡兵無過三其身

過三其身弗能用也而無已又以害人故攻
 國之兵欲短守國之兵欲長攻國之人衆行
 地遠食欲飢且涉山林之阻是故兵欲短守
 國之人寡食欲飢行地不遠且不涉山林之
 阻是故兵欲長
 吳激曰兵無過三其身者人長八尺與尋齊
 進退之度三尋用兵力之極也而無已猶曰
 不徒止言其大長也夫兵莫短於戈爰故攻
 國者用之莫長於矛戟故守國者用之大要
 欲便於人也
 丘濬云按戈戟皆刺兵也戈二刃戟三刃爰
 擊兵也如杖而無刃矛句兵也上銳而旁句
 首矛尖矛特曰長短而取名爾矛用以句則

宜長於戟然後有及故首矛長二丈尖矛長
 二丈四尺首言就也延而就之也尖矛以長
 為主而就之故曰首矛夷言傷也以夷矛極
 長句則有及而傷物為易故曰夷矛此矛之
 辨也考古之兵器見於周禮者兵註五兵戈
 爰戟首矛夷矛也說者謂此車之五兵而卒
 之五兵則無夷矛而有弓矢馬五兵之外有
 劍有刀有盾有弩戈戟主於刺而爰用以擊
 矛用以句其矛之謂夷者意即詩小戎之衣
 矛也其形三隅如今之虎叉然則又不專以
 句以亦用以刺也方車戰之時敵遠則用弓
 矢稍近則以矛句之句之至擊施則以刺焉
 短兵相接始用刀劍此三代以前之兵用也

後世無車戰惟用騎與步其制兵之法亦惟
 以步為主
 斬人旌旌在天下以象孤也
 丘濬云按天文志南極下一星曰天矢天
 狼下有四星曰天孤鄭氏所謂在矢取名變
 星飛行有光全之飛矛是也或謂之兵矢繫
 矢象馬二者皆可結火以射敵考史陳球守
 零陵製為飛矛者其形之大如矛數今火藥
 有火箭若倣漢人飛矛之法而傳以今之火
 藥使之射遠而流行是亦驚敵之一具也
 荀子曰魏氏武卒衣三屬之甲操十二石之弩
 負矢五十箇置戈其軸與背帶劍囊懸三日
 之糧

如淳曰上一身帶禪一脰繳一凡三屬
 司馬法曰兵下雜則不利長兵以衛短兵以守
 太長則難犯太短則不及太輕則銳銳則易亂
 太重則鈍鈍則不濟又曰弓矢禦句爰矛守句
 戈戟助句凡五兵五當長以衛短短以救長迭
 戰則久皆戰則強見物與伴是謂兩之
 兵濟云按所謂兵下雜則不利與夫長以衛
 短短以救長古今制隊伍用兵器其法不出
 此數言
 六韜曰陷堅陳則強敵以大黄參連弩飛危電
 景矢自副
 註曰飛危亦莖白以鐵為首電影莖白
 羽以桐為首

任滿云按周禮六射之目其二曰參連參連
 云者謂前放一矢後放三矢續而去也考吳
 越春秋有云夫射之道從分望敵合以參連
 後漢書亦云弩射以參連為奇夫古人自八
 歲入小學已學射藝而教以參連之法自幼
 及長習熟其事故仕而為將不仕而為卒無
 不能射者今世古法盡廢有能射既及遠者
 已為奇矣若夫參連之法少有知者誠能以
 古參連法教士卒使當矢石之間一射而連
 放三矢則是一人而兼三人之用也意者李
 廣以二千騎當胡騎四萬之圍所謂大王郎
 六韜所謂大王參連乎
 漢高祖四年初為笑賦註民年十五以上至五

十六出賦錢人百二十為一筭為治庫兵車馬
 高祖時蕭何治未央宮立武庫以藏兵器
 百官表中尉秦官武帝更名執金吾屬官有武
 庫令丞
 哀帝時母將隆言武庫兵器天下公用國家武
 備繕治造作皆度大司農錢邊吏職在禦寇賜
 武庫兵
 林駟曰周之兵器在民漢之兵器在官周之
 在民以兵農為一之時漢之在官以兵農已
 分之後
 晁錯言於文帝曰勁弩長戟射既皮遠匈奴之
 弓弗能格也堅甲兵刃長短相雜遊弩往來什
 五其前匈奴之兵弗能當也材官賜發矢道同

的每奴之革箭木薦弗能支也下馬地圍戰劍
 相接去就相薄匈奴之足弗能給也比中國之
 長技也
 武帝元狩二年李廣將四千騎出右北平匈奴
 左賢王將四方騎圍廣廣為圍陳外向胡急緊
 矢下如雨漢矢且盡廣令持滿毋發而廣自然
 大黃射其裨將殺數人
 李陵傳發運弩射單于
 諸葛亮傳亮性長於巧思損益連弩皆出其意
 虞詡為武都守令軍中彊弩勿發而潛發小弩
 羌拜兵急攻使二十彊弩共射一人發無不勝
 陳球守零陵弦大木為弓羽子為矢引機發之
 遠射千步

明帝永平中北匈奴攻金浦城耿恭為戍已技
 尉以毒藥傳矢匈奴語曰漢家箭神其中創者
 必有異虜中矢者視創皆沸大驚匈奴相謂曰
 漢兵神真可畏也遂解去
 唐初置軍器監後併入少府監開元初以軍器
 使為監領領弩甲二坊
 府兵法之具弓一矢三十萬刀一其介謂式具
 皆藏于庫有所征行則給之番上宿衛者給弓
 矢橫刀而已
 兵滿云按此唐人府兵所執之器械也我
 朝制兵每一百戶轄百軍分為二隊每隊統
 手五名刀牌手十名弓箭手十五名鎗手二
 十名臣愚以為今每隊之中短兵大多長兵

一第... 續修四庫全書第... 卷...

太少宜如唐府之兵法每人皆具弓刀則長短兼用也

玄宗開元中擇宿衛勇者為番頭習弩射又有羽林軍飛騎亦習弩凡伏遠弩自能弛張縱矢三百步

丘濬云按昔人謂弩者中國之勁兵四夷所謂服者也古有黃連石竹入擔雙弓之號絞車弩張馬弩之差後也亦有參弓合蟬手射小昔皆其遺法蓋射堅及遠爭險守隘怒聲勁勢過衝制突者非弩不克

馬燧為何南節度使造甲必為長短三等稱其所依便於進趨

宋太祖開室二年馮義昇岳義方上火箭法試之賜束帛

真宗咸平元年馬軍都頭石埭宋進林羽弩箭以木為幹為翎長尺餘入鎗甲則幹去而箭留牢不可拔五年石普言能發火毬火箭

丘濬云按古所謂火攻者因風縱火也而無有今世所謂火藥者宋太祖時始有火箭真宗時始有火毬之名然或假木箭以發未知是今之火藥否也今之火藥用硝石硫黃柳炭為之硝之名見于本草漢張仲景方論中已用為劑則是漢時已有矣然陶隱居日華子及宋圖經衍義等註未嘗言其可為兵用也硫黃自舶上未唐以前海島諸夷未通中國則唐以前無此也自古中國所謂礮者機

釋名劔檢也所以防檢非常口謂之鐔鼻謂之
環鞘謂之室韜謂之衣韋格也旁有枝格刀到
也以斬伐到其所刃擊之也其末曰鋒其本曰
環

黃帝鳴鴻刀

拾遺記云帝解鳴鴻刀賜東方朔方朔

曰此刀黃帝時採首陽之金鑄為此刀雄者

已飛雌者獨在銅真記黃帝採首陽山之金鑄

管子葛盧之山出金蚩尤制為劔鎧矛戟雍

狐之山出金蚩尤以為雍狐之戟芮戈

舜吳刀

吳氏春秋帝舜殛鯀於羽山副之以吳刀

舜歲曰大副之吳刀是用出焉

禹劔

刀劔錄禹夏禹字高密以庚戌八年鑄一

劔長三尺九寸後歲之會稽泰望山腰上刻

二十八宿文有背面面記星辰背記山水日

月少康辛卯三年春鑄一銅劔上有八方面

長三尺一寸頭方

殷寶劔

列子衛孔周其祖得殷帝之寶劔曰含光承

影宵練此三寶傳之十三世矣

刀劔錄太甲以甲子歲鑄一劔文曰定光武

丁以戊子歲鑄一劔銘曰照騰周昭王瑕鑄

五劔以投五嶽

湯武是也

周觀鋸劔

孔叢子陳士義第十五秦王得西戎利刀割

玉如割木以是東方諸國魏王問子順曰古

有之乎對曰周穆王征西戎西戎獻觀鋸之

劔尺有咫鍊列子一鋼赤刃用之切玉如

切泥焉是則古亦有也注此十謂切玉如切

云昆吾見列子湯問篇一云昆吾之劍切玉如切

國曰昆吾在河內孟津縣之東

周瑀戈 戈戟

漢書美陽鼎銘賜瑀旂瑀獻觀鋸戈張敞謂

周所以襲賜大臣

冬官治民為戈戟注戟三鋒戟也

左傳昭十五年王褒之二路鐵鉞鉞豈文

公晉受之鉞鉞也

如相賦楚王逮干將之椎戟

周鷹刀 漢鷹刀

詩信南山執其鷹刀以啓其毛取其血膏注

刀有鷹者言割中節也疏鷹即鈴也刀環有

鈴其声中節

禮器割刀之用鷹刀之貴及本修古不忘其

初也正義割刀今之刀鷹刀古之刀也今刀

便利可以割物之用古刀遲緩用之為難宗

廟不用今刀而用古刀倫古也公羊注宗廟

文選王褒頌注魯連子曰伊尹負鼎佩刀以干湯文子曰呂望鼓刀而入周

騷經呂望鼓刀遭周文而得奉鼓鳴也

周文王錄劔 古良劔

荀子性惡篇繁弱鉅黍古之良弓也

桓公之葱大公之闕文王之錄莊

君之曾闕閭之干將莫邪鉅闕辟閭此皆古

之良劔也

青也劔也

也

也

也

大戴記武王劔銘曰帶之以為服動必行德

周桃氏劔

考工記桃氏為劔

臘廣二寸有半寸兩從半之以其臘廣為之

莖長倍之身長五其莖長重九鈞謂之上

制長三上士服之

長四其莖長重七鈞謂之中制

士服之身長三其莖長重五鈞謂之下制

帶之

弓人服有上制

及上中下士服之

盥鐵論以道德為軸以仁義為劔莫之敢當

郊持性為刀之貴其義也

正義取其為鈴之聲宮商調和而後斷割其

肉

祭統君執鸞刀羞哂夫人薦豆

祭義祭之日君率牲既入廟門麗于碑鄉大

夫祖毛牛尚耳鸞刀以封取率滂乃退

張衡東京賦執鸞刀以祖割奉觴豆於國叟

莊子庖丁奏刀騞然合於桑林之舞

文選注引六韜書刀詔曰刀利鎧鎧

周赤刀 容刀

書顧命赤刀大訓在西序注空刀赤刀削也

既吳祿有白削然赤刀為赤削白刀為白削

鄭氏注武王誅紂刀亦為飾周正色考工記

蔡氏為削鄭之刀

詩瞻彼洛矣韉珠有珌注容刀韉也珠上飾

珌下飾天子玉珠而珌珌諸侯璆珠而璆

大夫鏤珠而鏤珌士珌珠而珌珌出三朝

箋既爵命賞賜而加賜容刀有節顯其能制

斷也

公劉何以舟之維王及瑤韉珠容刀注下曰

韉上曰琫容刀言有武事也正義容飾之刀

韉刀韉琫韉之上飾

衛風容弓遂于禹帶季芳箋容容刀也

左傳藻韉韉昭其數也注韉佩刀削上飾

韉下飾

魯定刀

穀梁傳僖元年冬十月壬午公子友帥師敗
莒師于麗獲莒棼公子友謂莒棼曰吾二人
不相說士卒何罪屏左右而相搏左右曰孟
勞孟勞者魯之宝刀也公子友以殺之

典論曰周魯宝赤刀孟勞又曰周有雍狐之
戟屈盧之矛狐父之戈出子龜之山發而
傳則之為龜之義前戈
志銘子之秀狐父之戈

柳宗元晉問大鹵之金棠黠之工火化水淬
器備以充出太白拍葶收召招搖伏蚩尤若
雪山水谷之積觀者膽掉日出寒夜天氣尽
白日規為小錄雪破霄跼墜飛鳥

吳越春秋楚昭王得吳王湛盧之劍於林召

風湖或作子而問曰是何劍也曰臣聞吳王
得越所獻宝劍三枚一曰魚腸二曰磐郢三

曰湛盧今湛盧入楚也越記傳史帝使

歐冶子進劍五枚以示薛燭燭曰湛盧五金
之英太陽之精服之有威可以折衝拒敵去

無道以就有道故入楚此劍在越之時客有
酬其直者有市之鄉三十駿馬千匹萬戶之

都是二其一也雖傾城量金珠玉河猶不
能得此寶

越絕書閭閻無道湛盧之劍去之入水行湊
楚秦王求之楚王不與

宋志閩中有山名湛疑湛山之鑪鑄劍為湛
鑪也

越五劍 吳名劍 楚劍 吳粵劍

吳越春秋越王允常聘區泊子作銘劍五板
一曰純鈞一作二曰湛盧三曰豪曹或曰四

曰魚腸一本作魚腸五曰巨闕秦客
薛燭善劍取純鈞示之薛燭曰沉沉如芙蓉

始生於湖觀其文如列星之行觀其光如水
之溢塘觀其文煥煥如冰將日見釋之光王

曰客 買之者以有市之鄉二駿馬千匹千
戶之都二其可與乎曰不可王造此劍之時

赤堇之山破而出劍若耶之溪涸而出劍而
師灑道雷公鼓蛟龍捧爐天帝裝炭太一

下觀區泊子因天地之精造為此劍雖傾城
量金珠玉滿河猶不可與取湛盧示之曰善

哉服此劍可以折衝待敵人居有 誦則去
之允常以湛盧獻吳王閭閻請干將鑄作

名劍二板干將吳人與歐冶子同師陽曰干
將陰曰莫耶陽作龜文陰作漫理

越絕書越王 有宝劍五聞於天下有善
相劍者曰薛燭王問之王取豪曹巨闕燭曰

非宝劍也

考工記吳粵之劍

呂氏春秋刑茲非得宝劍於干越越之子干

文選張悌七命楚之陽劍歐冶子所營邪溪
之劍赤山之精乃煉乃鑄萬千碎湛豐隆奮

推飛燕扇炭注楚王召風胡子問曰吳有干
將越有歐冶子願請此二人作劍於是風胡

子之吳見歐治千將使作劍三枚曰龍淵

太阿工市越越其銘云二人鑿

子虛賦建千將之雄戟注張揖曰千將韓王

劍師也

吳都賦純鈞湛盧吳鈞越棘

初李記楚有龍泉春有大阿工市吳有千將

鏃邪屬鏐越有純鈞湛盧蒙曹魚腸巨闕諸

劍

越騎光劍

史記子貢傳越使大夫種言於吳王曰奉先

人歲器甲二十領鉄屈盧之矛越紀作步光

之劍以賀軍吏吳王大說越王送子貢金百

鎰劍一良予二子貢不受

越絕書越王被崇夷之甲帶步光之劍以見

孔子文選七卷注

曹子建七啟步光之劍華藻繁縟飾以文犀

彫以翠綠綴以纈龍之珠錯以荆山之玉陸

斷犀象未足稱尚隨波集鴻水不截刃

秦昭王以三月置酒河曲見金人奉水心之

劍曰今君制有西夏乃霸諸侯因此立為曲

水

史記自序在趙者以傳劍論趙

漢斬蛇劍 佩劍 寶庫劍 靈金內府

千將 寶劍 劍寶凡生王類

紀高祖以季長為縣送徒驪山徒多道亡自

度比至皆亡到豐西潭中亭上飲皆解縱所

送徒 公等皆去吾亦從此逝矣徒中壯士

碩從者十餘人高祖被酒夜徑澤中令一人

行前前行者還報曰前有大蛇當徑願還高

祖醉曰壯士行何畏乃前拔劍斬蛇蛇分為

兩道開行數里醉卧困後人來至蛇所有一

老嫗夜哭人問嫗何哭嫗曰人殺吾子人曰

嫗子何為見殺嫗曰吾子白帝子也化為蛇

當道今者赤帝斬之秦哀王自以君也

白帝子也秦哀王自以君也

也秦哀王自以君也

也秦哀王自以君也

也秦哀王自以君也

也秦哀王自以君也

也秦哀王自以君也

也秦哀王自以君也

也秦哀王自以君也

也秦哀王自以君也

也秦哀王自以君也

也秦哀王自以君也

也秦哀王自以君也

也秦哀王自以君也

也秦哀王自以君也

也秦哀王自以君也

也秦哀王自以君也

也秦哀王自以君也

也秦哀王自以君也

也秦哀王自以君也

也秦哀王自以君也

也秦哀王自以君也

也秦哀王自以君也

祭蚩尤於沛庭而蒙鼓旗幟皆赤由所致蛇

白帝子所殺者赤帝子也上吾曰以布衣提

三尺以取天下非天命乎黃曰斷蛇著符樊

三輔黃圖太上皇微時佩一刀長三尺上有

詔字難識傳云殷高祖代魁方時所作也太

上皇游豐沛山中寓居窮谷有人治鑄上皇

息其旁問曰鑄何器工笑曰為天子鑄劍謹

勿言魏王記年曰得公佩刀雜治之即成神

器可克定天下昂星為輔佐木哀火盛此

為異兆上皇解七首投爐中劍成殺三牲以

祭祭之工問何時得此上皇曰秦昭表王時

余行陌上一野人授余云是故時靈物工部

持劍披上皇上皇以賜高祖高祖佩之斬曰
蛇劍是也及定天下歲於空庫見白氣如雲
出戶外狀如龍蛇呂后段庫曰靈金歲恩帝

即位以此庫貯禁衛兵器名曰靈金內府
志南七庫三牛庫大燒乳子養高祖廟
白蛇劍燒見此字與飛去莫如所尚

西京雜記漢高祖斬蛇劍以七星珠九華王
為飾五色璠璠為匣刃上常如霜雪光影照
外開囊技稍輒有風氣射人

刀劍錄劉季以始皇三十四年於南山得一
鐵劍長三尺小篆書銘曰赤霄及貴常服之
此即斬白蛇也劍

續漢書漢西京法駕出則侍中多識者一人
負傳國璽操斬蛇劍參乘注漢儀志

以新皇太子即位中黃門
續志注漢舊儀乘輿帶七尺斬蛇劍高祖為

郊祀志神爵元年為劍室立祠未與
長揚賦高祖順斗極運天關提劍而叱之
杜葛賦斬白蛇此黑雲提干將而呵暴秦京

班固泗水亭銘靈金曜楚火流飛鳥
漢佩劍

晉志漢制自天子至百官無不佩劍其後唯
朝帶劍晉世代之以木貴者猶用玉首張敬

宋志漢制自天子至百官無不佩刀司馬彪

志具有其制漢高祖為泗水亭長技劍斬白
蛇雋不疑云劍者君子武備張衡東京賦云
紆黃組腰干將然則自人君至士人又帶劍

也自晉代以來始以木劍代刃劍
蕭何傳賜帶劍履上殿

與服雜事上公九命則劍履上殿漢儀諸臣
帶劍至殿階解劍

買子古者天子二十而冠帶劍諸侯三十大
夫四十庶人有事得帶劍無事不得帶劍
史記魏相好武皆令諸吏帶劍前奏事
春秋繁露劍在左刀在右敦在前冠在首四
者人之盛飾也

藝文志兵技巧有劍道三十 篇形法有相

室劍刀二十卷
漢文帝劍

刀劍錄文帝以初元十九年庚午鑄三劍各
長三尺三寸銘曰神龜多刻危形以應大橫
之兆文帝以韋帶劍兵木無劍

漢六劍
衛綰傳為中郎將景帝賜之劍綰曰先帝賜
臣劍凡六不敢奉詔上曰劍者人之所施易
獨至今乎綰曰具在上使取六劍皆盛在削
室之中未嘗服也

漢王具劍 搆具劍 駁犀具劍

匈奴傳甘露三年正月呼韓邪單于朝賜王
具劍佩刀弓矢注孟康曰標首鐔衛蓋用王

為之

王莽傳進玉具宝劍

後匈奴傳永元四年正月北匈奴乞降賜玉

具劍羽蓋車一駟又漢安二年立單于

禮儀 皇太子即位中黃門掌兵以玉具隨

侯珠斬蛇宝劍授

更記有詔擇衛將軍舍人以為郎令具鞍馬

絳衣玉具劍

詭苑經侯通魏左帶羽玉具劍右帶環佩表

城君帶玉劍

雋不疑傳冠進賢冠帶櫛具劍佩環謁暴玦

勝之門下欲使解劍不疑曰劍者君子武備

所以衛身不可解注應劭曰木標首之劍音

灼日古長劍首以玉作并鹿盧形上刻木作

山形如蓮花初生未敷時今大劍木首其狀

似此

應奉傳注延熹中詔曰以奉昔守南土威名

播越駭犀方具劍金錯把刀劍革帶各一

奉其勉之

傳安帝賜馮石駭犀具劍佩刀紫艾綬王玦

各一

漢斬馬劍

朱雲傳願賜尚方斬馬劍注師古曰尚方少

府屬官作洪御器物故有斬馬劍劍利可以

斬馬也

後匈奴傳建武二十八年匈奴貢馬裘賜斬

馬一

韓延壽傳鑄刀劍句錐放効尚方

匈奴傳元帝遣韓昌張猛送呼韓侍子與單

于登諾水東山刑白馬單于以徑路刀金留

犁撓酒與飲血盟注應劭曰徑路匈奴宝刀

也

漢鑿邪 寶劍

揚雄傳校獵賦杖鑿邪而羅者以萬計注師

古曰大戟也注同

西京雜記昭帝時茂陵家人獻宝劍上銘曰

直千金壽萬歲

陸賈宝劍直百金

漢宝劍名馬

循吏傳光武長於民間頗達情偽見稼穡艱

難百姓疾苦至天下已定務用安靜解王莽

之繁密還漢氏之輕法身衣大練色無重綵

耳不聽鄭衛之音手不持珠王之宮房無私

愛左右無偏恩建武十三年異国有獻名馬

者日行千里又進宝劍價直百金詔以馬駕

鼓車劍賜騎士二十六年秋賜南單于宝劍

漢光武劍

刀劍錄光武未貴時在南陽鄂水中得一劍

文曰秀霸小篆書帝服之

漢乘輿具劍 秘劍

馬異傳建武二年春封吳陽夏徒赤肩延岑

暴乱三輔郡縣大姓各擁兵衆大司徒鄧禹
 不能定及以異為征西將軍代禹討之車駕
 送至河南賜以乘輿七尺具劍具王劍之重劍之重以赤
 眉延岸之醋元元塗炭無所依許今之征伐
 非必畧地屠城要在平定安集之耳異頓首
 受命引而西二十一年賜彭寵傳朱浮對尤武曰前吳漢發兵時大王
 遺寵以所服劍
 蔡倫傳為尚方今永元九年監作秘劍及諸
 器械莫不精工堅密為後世法
 官志尚方今六百石掌作御刀劍
 漢賜劍

昭紀元鳳五年正月廣陵王未朝賜劍二賜空
 後傳桓郁永平十五年入授太子經注東觀
 記曰皇太子賜郁鞍馬刀劍
 鄧衍永平初賜與馬衣服劍佩刀
 東平憲王元和三年章帝幸東平祀憲王賜
 御劍於陵前
 肅宗賜召伯春刀劍
 漢楚龍淵蜀漢文濟南推成 三寶劍
 韓稜傳稜為尚書令與僕射鄧壽尚書陳寵
 同特俱以才稱肅宗常賜諸尚書劍惟此三
 人特以空劍自手署其名曰韓稜楚龍淵劍
 西平縣有龍泉水沖刀劍見龍淵鄧壽

蜀漢文陳寵濟南推成漢官論著為之說以稜淵深有謀故得龍淵壽明
 遠有文章故得漢文龍端扑善不見外故得
 推成
 史記蘇秦曰韓卒之劍戟皆出於冥山棠谿
 墨陽合購鄧師宛馮龍泉太阿皆陸斷牛馬
 水截鶴雁春秋索引天下之
 室劍韓為衆八曰莫邪九曰干將其劍皆出
 西平縣今有鐵官注云有注晉
 太康地記云汝南西平縣有龍泉水用可淬
 刀劍故有龍泉水之劍楚之室劍也注云
 漢戟蔡

匈奴傳後甘露三年賜單于茶戟注云
 建武二十六年秋賜南單于茶戟
 韓延壽傳在在郡試騎士建幢茶功曹引車
 皆駕四馬載茶車戟
 後輿服志公以下至二子石為騎吏四人千
 石以下至三百石縣長二人皆帶劍持茶戟
 為前列健子鞞九鞞
 後傳杜詩建武元年為侍御史安集洛陽時
 將軍蕭廣放縱兵士暴橫詩殺之還以狀聞
 世祖召見賜以茶戟使河東斬逆賊楊異
 等
 郭躬永平中秦彭專擅殺人躬對曰彭專軍
 列將漢制茶戟即為斧鉞漢制

唐魏徵傳貞觀十三年謂曰貞觀以前從我以定天

下間闕草昧玄齡功也貞觀之後納忠諫以

正朕失為國家長利微而已雖古名臣何以

叨親解佩刀以賜二人

李勣贈屬僚二人佩刀玉帶

張說獻佩刀請先決

漢蜀刀 全馬書刀

文翁傳為蜀郡守遣小吏詣京師受筆賦省

少府用度買刀布蜀物齎計吏以遺傳江注

如淳曰全馬書刀今賜計吏是也作馬形於

刀環內以金錢之晉灼曰書刀蜀郡也工官

作全馬書刀以佩刀全錯其付師古形曰凡

蜀刀有環者也古者用簡練吏皆以刀筆自

謂之刀筆

揚僕傳武帝以書敕責之曰欲請蜀刀問君

賈幾何對曰率數石武庫日出兵而勅不知

是五過也注僕為將請官蜀刀

後鄧后記蜀漢釵器九帶佩刀並不復諷揚

蜀郡賦職勝如

東觀記建初中以書刀賜馬嚴

周禮志築氏為削之刀長尺博寸合六而

成規注全書刀正義古者未有紙筆以削

刻字至漢雖有紙筆仍有書刀古之遺法也

李尤全馬書刀銘巧治鍊鋼全馬託形

文選七發注引六韜書刀銘曰刀利鏡鎧

廣志卷之一千五十三

兵

劍戟 刀

魏飛景劍 寶劍

典論曰建安二十四年二月壬午一作魏大

子丕造百辟室劍長四尺二寸淬以清漳厲

以磁礪青礪飾以文王表以通犀光似流星

名曰飛景又曰選茲良金命彼國工精而鍊

之至于百辟以為三劍三刀三七首因姿定

名以銘其拊惜不遇薛燭青萍也三劍一曰

飛景長四尺二寸二曰沉采長四尺二寸三曰

靈室長四尺二寸二曰含章長四尺二寸三曰

素質長四尺三寸三曰首一曰清剛長三寸二曰

鱗長四尺三寸三曰首一曰清剛長三寸二曰

亢舍子董景之劍威奪白日氣成紫蜺

文士傳揚修以魯室劍與魏文帝帝佩之曰

此揚修之劍也

文帝紀黃初元年十一月更授匈奴南單于

璽綬賜青蓋車乘輿室劍玉珎

魏三刀 吳三刀

典論魏太子丕造室 三曰吳室含章素質

又作露陌刀魏武帝令曰作

曹植有室刀賦云建安中造刀五枚以龍熊

鳥雀為識踰南越之巨關超西楚之太阿又

有室劍銘造茲室刀既磨既礪匪以尚武予

身是衛麟角匪觸焉距匪蹶

文帝露陌刀銘於鏃良刀胡鍊置時壁諸麟

角靡所任茲不逢不若求世室持

王粲刀銘曰君子服之式章威靈無曰不虞

戒不在明

古今注百鍊青犢漏景大帝三室刀也

吳六劍

古今吳大帝有室劍大白蛇紫電辟邪沉

星青冥有里刀三百鍊青犢漏影不虛

刀劍錄赤烏中有人得韓信劍常助周瑜

吳都賦家有鶴膝戶有犀渠也指佩千將雄

戟擢芒質計林歷山

晉龍泉 太阿

張華傳初吳之未滅斗牛之間常有紫氣吳

平之後紫氣愈明豫章雷煥曰室劍之精上

徹於大華曰有相者言吾年出六十位登三

事當得室劍佩之斯言豈效歟日問在何郡

煥曰在豫章豐城即補煥豐城令煥到縣掘

獄基入地四尺餘得一石函光氣非常中有

雙劍並刻題一曰龍泉二曰太阿其夕斗牛

間不復見焉送一劍與華晉一佩自華曰詳

觀劍乃文干將也莫邪不至見留次珠

張協太阿劍銘淬以清波劍以越砥如玉斯

曜若影在水不運自肅率土同軌又有文身
刀銘

豐城宝劍賦異金陵之浮王氣同室鼎之在
汾川

李斯書曰服太阿之劍
越絕書楚王召風胡子之吳見歐冶子千將

作劍三一曰龍淵二曰太阿三曰工市
相如賦注張揖曰千將韓王劍師也

張恂七命云霜鈔水凝水刃露潔形冠象曹
名珍巨闕形震輝燭光駭風胡價兼三鄉声

貴二都
晉班劍
晉書會稽王給班劍以漢官儀曰

三朝史記班劍本漢朝服帶劍晉以木代之
亦曰象劍取裝飾班蘭之義鞘以黃質紫班

文金銅飾紫條扮鈔御刀晉宋以來有之黑
鞘金花銀飾靴毛

晉泰始中武陵太守羅憲入朝賜元王佩劍
晉銅劍

東晉傳太康二年汲郡冢中又得銅劍一枚
長二尺五寸

山海經注汲郡冢中得銅劍一長二尺五寸
名千將劍

晉名
劉琨傳元帝以琨為侍中并賜名刀琨答曰

謹當躬自執備載載二虜

蒲元於斜谷為諸葛亮鑄刀淬以蜀江之水
因曰神刀

梁常獻傳武賜龍環御刀
奔銅劍讚

書目江淹銅劍一卷齊永明初有人得銅劍
淹序而讚之

類聚梁簡文謝敷賚方諸劍善勝刀
梁神劍

刀劍錄梁武帝陶弘景造神劍十三以象
閏月一名善勝一名大過中弘景二刀於此

水經注梁國多池沼時池中出神劍到今其
民像而作之號大梁氏之劍

紀天監五年四月丙申廬陵高昌之仁山獲
銅劍工

沈約有為東宮謝賜孟嘗君劍戟
赫連百鍊為龍雀大環號曰大夏龍雀銘其

背曰古之利器吳楚湛盧大夏龍雀名冠神
都可以懷遠可以示道如風靡草威服九區

北史齊秦母懷文造宿鐵刀今襄國治家所
鑄宿赤斑是其遺法

唐班劍
太宗記武德四年加號天策上將賜裘冕金

輅雙壁黃金六千斤前後鼓吹九部之樂班
劍四十人

儀衛志大馬自簿左右衛將軍二人分左右

領班劍儀刀各一人

唐空劍 臨軒授劍

李愬傳帥魏博長慶元年八月以玉帶空劍

遺牛元翼曰此兩劍吾先人以擗大盜吾又

以平葵姦

武后時郭元振上空劍篇

官志兵部尚書凡將出征告廟授斧鉞

實錄興元元年四月辛丑朔臨軒授副元帥

渾瑊節鉞得云帝賜軒授鉞用漢拜將儀

唐鉞戟 標稍

志大駕鹵簿諸衛各督其隊與鉞戟以次入

陳殿庭次持鉞前隊次後持鉞隊自鉞戟以

下執者服如黃麾仗

宋朝志鉞戟無字有小橫木鉞插也本挿車

旁小戟同

史記秦趙良曰持矛而操關戟者旁車而趨

索隱曰亦作鉞

開元禮義鑑全吾將軍執標稍騎捧也以黃

金塗末執以色罽義羅曰標繫也形如劍

而三刃連柄及鋒長三尺五寸以虎豹皮為

袋其制起秦漢

李綽輩下歲時記曰御殿御接全吾標稍前

引爾雅云標牛犂牛也抵觸百獸無敢當者

仗內有標稍庫刻標牛首於上如龍虎御之

狀若油籠之 宋景祐五年重制如李綽之

說以劍為鐔今八稍安于朝堂行以前導

其夾大將軍者亦名衛司標稍從子若字書

會要開元十三年四月二十四日敕四軍槍

稍左飛騎用綠紛右飛騎緋紛左萬騎紛紅

右萬騎碧紛

宋洸攸之傳有仇池步稍

魏于栗碑持黑稍

尉遲敬德從擊世充獲排稍兵六千

程知節善馬稍

唐門戟

官志武器署凡戟廟社宮殿之門二十有四

東宮之門一十有八一品之門十有六二品

及京兆河南太原尹大都督大都護之門十

有四三品及上中都督上都護上州之門十

有二下都下都護中下州之門各十

崔琳與弟珪瑤俱列戟戟號三戟崔家

張儉兄弟三人五戟號三戟張家

李峴兄弟門列三戟

尹思貞坎地獲古戟十二俄而門植戟

李原父子皆賜戟

常綬為山南帥請門戟十二以行

張介然願列戟故里玄宗許之別賜戟京師

第門

盧坦傳自貞元以來立戟十八家下應令並

追正之

元和六年十二年甲申收元義方盧坦乾令
所司准舊制官階勳至三品然後請

宋朝開宝四年七月戊戌賜皇帝開封尹門
戟十四枝

慶曆元年十一月丙寅詔功臣不限品數賜
私門立戟張方平建白

唐鐵戟 銘

李齊物傳天寶元年為陝州刺史開底柱通
漕路菽重石下得古鐵戟若鋒然銘曰平陸
上之詔以名縣志云得古刀有篆文曰

魏典常好持雙戟長刀軍中語曰持一雙戟
八十斤

唐儀鎗 儀刀 陌刀

儀衛志黃麾仗第三行儀鎗五色幡大駕因
簿刀儀仗服裝金鋪皇丁子鹵簿儀鎗肥

六人儀鎗五色幡六人親王儀鎗二儀鎗六
儀稍十一品儀刀十六

宋朝志儀鎗鐵屬秦漢有之唐用為儀仗刻
木如斧柄以黃上綴小錦幡五色

六典武庫令刀之制有四儀刀古班劍之類

之制刀後魏曰長刀皆能所執郭刀以手執

高仙芝討勃律李嗣業田珍為左右陌刀將

廣平王收長安統前軍嗣業祖持長刀大呼
陣後整步卒二千以陌刀長柯斧增進所向
無前

王茂元討劉稹李德裕詔王宰合兵援之以
河陰所貯兵械內庫甲兵弓矢陌刀賜之
王及善除右千牛將軍帝曰爾佩橫大刀在
朕側

唐金削刀

徐齊肅傳八歲能丈太宗召誡賜所佩金削
刀削先召也李弘文生調曹王府參軍高

宗時為崇文李士侍皇太子請修書于芳林
門終西臺舍人

張說作評云賜以佩刀金鞘玃曰神童漢書

唐室細刀 室刀

阿史社爾傳貞觀十四年十一月為交河道行

軍總平高昌諸將咸受賞社爾以未受詔
秋豪不敢取見別詔然後受所取皆老暗陳

弊太宗美其庶賜高昌室細刀

太宗賜薛延陀精刀

賜回紇室刀

高宗賜泉男生乘輿馬瑞錦室刀

官志千牛備身掌執御刀

房玄齡曰突厥弒辯攝刀分典禁衛
劉敞古器圖一刀以金錯其背曰貞觀十六
年并州都督府造又有大夏龍雀刀赫連敦
敬造有鍊鋼刀為龍雀大環銘其背

唐鷹刀 禮志省牲器

官志太官署帥宰人以馮刀割牲

唐詩刀 鐸鞘 浪劍

南詔傳德宗遣袁滋冊異牟尋遣請平官尹

輔首等七人謝天子獻鐸鞘

以金所擊無不洞亮浪劍鐸鞘

人志空月以血茶之浪劍鐸鞘

錐者傷人死於年乃成浪劍鐸鞘

會要云漢法人劍

舊記貞元十年九月辛卯南詔獻鐸樂浪人

劍吐蕃印八組

宋劍戟刀

太平興國金錯刀

輿國二年二月癸巳吳越國王貢黃金錯刀

四銀錯刀二上修時貢也

景德御劍

景德二年正月丙寅遣內殿崇班楊保用往

河北諸州取所頒御劍先是給諸路令得便

宜行事

仁宗出御劍二授陝西提管夏守資知延州

范雍戒以臨陣用之

祥符金錯契刀

祥符三年十一月甲午陳堯叟等言雅上得

金錯契刀永安五男錢

皇祐馮刀

見鼎類及御書類

皇祐中阮逸胡瑗等制馮刀一馮刀在鋒聲

中官商三和在環声中角社用周礼挑氏為

刃刃者三分其金而錫居一二以銅為之

宗廟以銅為飾以黃金自是祭祀之用始備

刘敞詔曰天子之孝祖而親割四方以效天

子之威和而右斷四方以隨執而勿失用而

勿缺萬世以不謂

禮志皇祐五年閏月制三鼎馮刀刀有鋒鉞

駕馮以銅為之聲中官商用鈴二鈴在環中

角微羽用鈴三郊以黑漆柄廟以金裝各一

熙寧賜斬馬刀

熙寧五年作坊造斬馬刀刀長三尺餘鐔長

尺餘首為大環上出以示恭挺挺奏制作精

巧便於操擊戰陳之利器也五月庚辰朔命

置局造數萬口分賜邊臣

紹興寶劍

紹興六年二月四日右相都督張浚言御前

絳西蕃寶劍十二內庫細甲二十良方五十

給賜有功將士請分賜以為激勸

乾道雁翎刀

乾道九年十一月二日命軍器所造雁翎刀

以三千柄為一斜

龍魚河圖曰黃帝時蚩尤造立刀戟郭憲洞

冥記曰黃帝採首山之銅始為鑄刀二儀實

錄曰刀之制自黃帝與蚩尤戰即有之

斬馬刀

漢成帝時朱雲請上方斬馬劍斷張禹頭以

厲其餘則斬馬刀之名以見于漢代矣宋朝神宗熙寧中又製斬馬刀其犀利則莫比蓋亦取漢氏舊名為稱也

班劍

又日本漢朝服帶劍取五色班闌之義開元禮義纂曰漢制朝服帶劍晉代之以木謂之班劍宋齊謂之象劍

儀刀

二儀實錄曰儀刀自東晉多虞遂以木代之以備威儀即衙刀也宋朝會要曰銀飾王公亦給

御刀

宋朝會要曰晉宋以來有之黑鞞金花銀飾

靴瓦紫絲條帆鉛

匕首

漢王莽傳曰莽避火坐宣室前殿侍虞帝匕首則匕首之制堯舜已為其物矣然兵械之原多出於黃帝亦其時事耶按左氏魯曹沫執匕首劫齊桓公

劍

管子曰昔為天廬之山發而出金蚩尤受而制之以為劍鎧矛戟此劍甲之始也

銅劍

夏禹子帝啓在位十年以庚戌八年鑄一銅劍長三尺九寸後歲之秦望山腹上刻二十八宿文有背面面文為星辰背記山川日月

銅劍

啓子太康在位二十九年歲在辛卯三月春鑄一銅劍上有八方面長三尺頭方

夾

孔甲在位三十一年以九年歲次甲辰採牛首山鐵鑄一劍銘曰夾古文篆書長四尺一寸

定光

殷太甲在位三十二年以四年歲次甲子鑄一劍長二尺丈曰定光古文篆書

照膽

武丁在位五十九年以元年歲次戊午鑄一劍長三尺銘曰照膽古文篆書

鎮嶽

周昭王瑕在位五十一年以二年歲次壬午鑄五劍各投五嶽銘曰鎮嶽尚方古文篆書長五尺

駿

簡王夷在位十四年以元年歲次癸酉鑄一劍長三尺銘曰駿大篆書

誠

秦昭王稷在位五十二年以元年歲次丙午鑄一劍長三尺銘曰誠大篆書

定秦

秦始皇在位三十七年以三年歲次丁巳採北祗銅鑄二劍銘曰定秦小篆書李斯刻埋

在阿房宮閣下一在觀臺下三尺六寸長

赤霄

前漢劉季在位十二年以始皇三十四年於南山得一鐵劍長三尺銘曰赤霄大篆書及貴常服之此即斬蛇劍也

神龜

文帝恒在位二十三年以初元十六年歲次庚午鑄三劍長三尺六寸銘曰神龜多刻龜形以應大橫之兆帝崩命入玄武宮

八服

武帝徹在位五十四年以元光五年歲次乙巳鑄八劍長三尺六寸銘曰八服小篆書嵩恒霍華太山五嶽皆埋之

毛貴

宣帝詢在位二十五年以本始四年鑄二劍長三尺一曰毛二曰貴以足下有毛故為之皆小篆書

平帝劍

平帝衍在位五年以元始元年歲次辛酉掘得一劍上帝名曰服之大篆書

神勝萬里

王莽在偽位十七年以建國五年歲次庚午造威斗及神劍皆練五色石為之銘曰神勝萬里伏小篆書長三尺六寸

更國

更始劉聖公在偽位二年自造一劍銘曰更

國小篆書

秀霸

後漢光武秀在位三十三年未貴時在南陽鄂山得一劍文曰秀霸小篆書帝常服之

明帝劍

明帝莊在位十八年以永平元年歲次戊午鑄一劍上作龍形沉之於洛水中水清時常有見之者

章帝金劍

章帝坦在位十三年以建初八年鑄一金劍令投於伊水中以厭人膝之恠弘景按水經云伊水有一物如人膝頭有爪人浴輒沒不復出

安帝劍

安帝祐在位十九年以元初六年鑄一劍獻峨眉山疑山王也

安漢

順帝休在位十九年以永建元年鑄一劍三尺四寸銘曰安漢小篆書後改年號

靈帝鑄

靈帝宏在位二十二年以建寧三年鑄四劍文曰中興一劍無故自失並小篆書

孟德王

魏武帝曹操以建安二十年於幽得一劍長三尺六寸上有金字銘曰孟德王常服之

齊王鑄劍

奔王芳以正始六年鑄一劍常服之無故自
失但有空匣如故後有禪代之事兆始於此
尋為司馬氏所廢

蜀主鐵鑄八劍

蜀主劉備以章武元年歲次辛丑採金牛山
鐵鑄八劍各長三尺六寸一備自服一與大
子禪一與梁王理一與魯王朮一與諸葛亮
一與關羽一與張飛一與趙雲並是亮書皆
作風角處所有令稱元造刀五萬口皆連環
及刀口列七十二鍊柄中通之燕有二字房
子容曰唐人尚書郎李章武本名方古貞元
季年為東平師李師古判官因理第掘得一
劍上有章武事方古傳物臣張茂先亦曰蜀

請諸葛孔明所佩也乃改名師古為奏請為

章武焉蓋蜀主

後主大劍

後主禪延熙二年造一大劍長一丈二尺鍊
劍口山往往人見光輝後人求之不獲

千口劍

吳王孫權以黃武五年採武昌銅鐵作千口
劍萬口刀長三尺九寸刀頭方皆是南銅越
炭作之文曰大吳小篆書又赤烏年中有入
得淮陰侯韓信劍帝以賜周瑜

流光

孫亮以建興二年鑄一劍文曰流光小篆書
孫皓劍

孫皓以建衡元年鑄一劍文曰皇帝吳王小
篆書

步光

晉武帝司馬 以咸寧元年造八千口刀銘
曰司馬懷帝熾以求嘉元年造一劍長五尺
詔曰步光小篆書

與國

成帝衍以咸和元年造十三口刀銘曰與國
五方單符

穆帝聃以求和五年於房山造五口劍詔曰
五方單符隸書

神劍

孝武帝昌明以大元元年於華山頂埋一劍

銘曰神劍隸書

定國

宋武帝劉裕以求初元年鑄十刀銘其背曰
定國小篆書長四尺後入於梁

五色

少帝義符以景平元年造一刀銘曰五色小
篆書

末昌

後廢帝昱以元徽二年於蒼山頂造一劍銘
曰末昌篆書

上血

順帝準以昇明元年掘得一刀銘曰上血其
刀照一室帝奇之至二年七月帝使揚王侯

織文王侯女不得懼死用以弑帝果如銘故知吉凶其微先見矣

定業

齊高帝蕭道成以建元二年造一刀銘曰定業長五尺篆書自制之

朝儀

明帝恣以建武二年造一刀銘曰朝儀長四尺小篆書

梁武帝神劔

梁 蕭衍以天監二年即位至普通中歲在庚子命弘景造神劔十三口用金銀銅錫鐵五色合為之長短各依劔術法丈曰服之者永治四方並小篆書

滅賊

諸小国刀劔摠在此

前趙刘洲以元熙二年造一刀長三尺九寸丈曰滅賊隸書

建平

後趙石勒以建平元年造一刀用五百金工用萬人頭尖長三尺六寸銘曰建平隸書勒未貴時耕地一刀銘曰石氏昌篆書

石季龍刀皇帝石

石季龍以建武十四年造一刀長五尺銘曰皇帝石氏隸書

騰馬

後蜀李雄以晏平元年造刀五百口丈曰騰馬隸書前凉張寔造刀百口無故刀書失丈

曰霸

後魏刺刀

後魏昭成帝拓跋提以建國元年於治赤城鑄刺刀十口金鏤赤治字

鎮山

道武帝珽以登國元年於嵩阿鑄一劔銘曰鎮山隸書

太常

明元帝嗣以泰常元年造一劔長四尺銘背曰太常至真君元年有道士繼天師白為帝造劔長三尺六寸隸書因段元真君白鹿

宣武帝格以景明元年於白鹿山造一刀文

曰白鹿隸書

神術

前秦符堅以甘露四年造一刀用五千工銘曰神術隸書

二十八將

前燕慕容儁以元璽元年二十八口刀銘曰二十八將隸書

慕容垂二刀

後燕慕容垂以建興元年造二刀長七尺一椎一雌隸書若別處之則鳴

中山

後秦姚萇以建初元年造一刀銘曰中山長三尺七寸隸書

建義

西秦乞伏國仁以建義三年造一刀銘曰建義隸書後涼呂光以麟嘉元年造一刀銘背曰麟嘉長三尺六寸

禿髮烏孤刀

南京禿髮烏孤 太初三年造一刀狹小長二尺五寸青色匠人曰當作之時慶見一人被朱服云吾是太一神來看汝作云此刀有獻必鳴後落突厥可汗有所也

慕容玄明刀

南燕慕容玄明以建平元年作刀四口文曰建平隸書

珠碧刀

西京李嵩以永建元年造珠碧刀一口銘曰百勝隸書

永安

址涼沮渠蒙遜以永安三年造刀百口銘曰永安隸書

赫連五口刀

夏州赫連勃勃以龍昇二年造五口刀背刃有龍雀環兼金縷作一龍形長三尺九寸銘曰古之利器吳楚港盧大夏龍雀名冠神都
可以懷遠可以柔通如鳳靡草威服九區宋王刘裕破長安得此刀後入於梁

吳將刀

周瑜刀

周瑜作南郡太守造一刀背上有盪寇將軍字八分書

將欽刀

將欽拜列郡司馬造一刀文字曰司馬隸書

切平

周切平擊曹公勝拜平虜將軍日造一刀銘背曰切平

斷蒙刀

董元成少果勇自打鐵作一刀後討黃祖於蒙衝河元成引斷衝頭為二派大司馬號

斷蒙刀

潘文拜偏將軍為禽關羽拜固陵太守日造

一刀銘陵

安固朱理君少受征討黃武中累功拜國將軍作一佩刀文曰安固

萬人及

關羽為先主所重不惜身命自採都山鐵為

古今事實

巧冶鑄

巧冶鑄千將之撲清水卒其鋒越砥欽其等水斷蛟龍陸割犀革忽若慈記畫奎出聖主

得賢臣頌

神氣化

豐隆奮推飛廉扇炭神氣化成陽文陰綬出

張景陽亡命

神達

有千將之劍押而藏之神達四一出莊子

刻舟求

古人遂劍水中刻舟而求出列子

園茶繫

園茶繫劍反自眩形出揚子

鹿盧形

古劍以玉刻鹿盧形

昆五劍

周穆子得昆吾劍切玉如泥列子

虞叔劍

虞叔有室劍公求梅左

蘭子心

蘭子以技千宋君弄七劍迭而躍之劍常在

空立賜金帛出列子

贈徐君

延陵季子帶劍贈徐君已死子推劍

於君基

二刀銘曰萬人及羽敗借刀投之水中

新亭侯

張飛初拜新亭侯自命匠鍊赤朱山鐵為一

刀銘曰新亭侯蜀大將軍也後被范強殺強

將此刀入於吳

諸葛亮刀

諸葛亮定黔中從青石祠過遂抽刀刺山投

刀不技而去行人莫測

黃忠刀

黃忠漢先主定南郡得一刀赤如血於漢中

繫夏侯軍一日之中手刃百數

太一

鍾會克蜀於成都土中得一刀丈曰太一會

死入帳下王伯昇伯昇後度江刀遂飛入水

鄧艾刀

鄧艾年十二曾讀陳太山碑碑下掘得一刀

黑如漆長三尺餘刀上常有氣凄凄然時人

以為神物

項羽刀

董卓少時耕野得一刀無文字四面隱起作

山雲文斷王如泥及卓貴示五官郎將蔡邕

邕曰此項羽之刀也

思召

袁紹在黎陽夢有一神受一室刀及杓果在

卧所銘曰思召紹解之曰思紹字也

郭維刀

郭維於太原得一刀丈曰宜為將後遂為將

軍及與蜀將戰敗失此刀

王雙刀

王雙曾於市中買得一刀賣人曰得之者貴

因不見雙後佩之為魏將後與曹真一刀換

也

芒刀

漢書謂刀之利如毫芒也

匕首

短劍也其首便相同也

銛音華兩刃申也宿鐵刀唐貢方物

鉞音齊也鉞刀八十八斤

神刀切玉刀出海外

露陌刀魏文帝作

宋云刀魚鱗刀唐作

龍虎刀徑寸刀

却鼠刀昆吾刀室刀

扶風刀脫光刀龍魚河圖

閔公刀

三 大刀柄長八尺閔羽所用重百二十斤

今六十斤

雲南刀

即大理所作鉄青黑沉沉不蝕南人前貴之

以象皮為鞘朱之上亦畫犀毗花紋一鞘兩

鞘各函一刀靶以皮条纏束貴人以金線

峒刀

隨四時而變為五色晉荆唯所得

普劍

張季崖挿劍於前以自誓不敢為非為之事

魏孔周所佩三劍 舍光 承影 霄練

舍光經物而物不覓

承影經物而物不疾

霄練其觸物也隨處隨舍覓

羅浮山古劍

有篆文曰已與水同宮將軍口同邦居口

上山岫護重重復復天威中欽州掘得於羅

浮山後應唐太宗得天下

鋸切草刀也

本朝

將軍刀

斬馬刀

馬軍雁翎刀

步軍腰刀

獻刀

凡有獻刀卻刀投穎注穎鐸也

刺刀

凡有刺刀者以授人則辟刃並出少儀

赤刀

頤命注赤削也先王之室器

白刀

白刀在石白虎之象出春秋繫露

黃帝鑄

黃帝採首山之金始

昆吾割玉

昆吾割玉刀周穆王時西胡所獻切玉如泥

師望揚聲

師望揚聲何識鼓刀一一后乃何喜出楚

辟

庖丁釋刀

庖丁釋刀今臣之 十九年矣所解數千牛
矣而刀刃若新發於硎彼節者有間而刀刃
者無厚以無厚入有間恢恢乎其於遊刃必
有餘地矣出莊子

解牛不頓
屠牛坦一朝解千二牛 芒刃不頓者所排
擊剝割皆衆理解解也出賈誼策

火精恟數
古人鑄刀以五月丙午取純火精以恟其數
地氣使然

雲南同
兩江州峒諸外蠻魚不帶刀者一鞘二刀與
黎刀

海南黎人所長刀不過一二尺靴刀乃三
四尺織細藤纏束之靴端挿白角片尺許如
鷹鷂尾以為飾

警惡刀
揚玄琰少有一刀每出入佩之或前有惡獸
財所佩之刀鏗然有聲玄琰貴妃為見

青龍象
劍之在左青龍象也

王頭劍 太子空劍名

青龍空章 唐河西騎將朱青劍
火精劍 唐德宗劍
鱗鉄星鐔劍 唐鄭雲達所佩
青石劍 州以青石為刀劍也鉄

王柄龍劍 名護聖將軍劍匣
堅利 安祿山飛 空劍名

李命龍劍 名 小逆迎刀名

鐵鏐康 齊名
腰品唐劍具稍短常施于脇下名腰品
王勢兒腰品 唐劍 西京景珍所佩

工市劍 歐冶子所造

鐵膽劍
昆吾山有獸如兔食鉄取其膽鑄為劍

管涔王五色劍
之衆兩蛟荆王聞之上 圭出吳氏春秋

拔劍斬蛟
荆有飲飛者得空劍度江中流兩蛟龍升飛
以拔空劍赴江斬也合從者為楚非為趙也
乃與楚王歎血定從歸出通鑑

請劍以舞
高祖見項羽鴻門范增謂項莊汝入以劍舞
因擊沛公莊入為壽曰軍甲無以為樂請劍
以舞項伯亦起舞以身翼蔽沛公

學劍不成
項羽李劍不成乃曰劍一人敵不足李李萬
人敵

具劍上謁
倚不疑帶揣具劍上謁暴勝之

拔劍擊柱
高帝悉去秦儀法為簡易群臣飲爭功醉或

妄呼拔劍擊柱上患之出叔孫傳

鳴劍抵掌

臧官馬武之徒鳴劍抵掌志馳於伊吾之北

鑄上方劍

韓延壽字長公為東郡取官銅物使月蝕

作刃劍鉤鐔傲傲一一以此弃市

請尚方劍

朱雲請尚方斬馬劍斷使臣頭上問為誰曰

安昌侯也張禹並出本傳

雷逐一蛇

唐開元末武勝之知靜江軍忽見灘中雷公

踐微雲逐一小黃蛇盤繞灘上靜江之人戲

以石投之中蛇鎗然作金声雷公乃飛去使

人往視得一銅劍有文曰許旌陽 蛟第三

劍出廣異記

知乃有靈

開元中河西騎將宋青春每陣常運臂大呼

執戟而施未嘗中鋒鏑西戎憚之一軍始賴

焉後吐蕃入寇獲生口數千軍師令譯問衣

大蟲皮者尔何不能害青春答曰常見青龍

突陣而未兵刃所及若叩銅鐵我為神助將

單也青春知乃劍知有灵酉陽雜俎

劍遺元翼

李想以空劍遺牛元翼曰此劍吾先人嘗以

剪大盜吾又以平蔡姦今鎮人逆天公宜用

此夷之元翼拜拜曰敢不有承而愛其死力

出六帖

劍贈光顏

李光顏長從河東軍為裨將節度使馬燧餅

所佩一一之

劍衣

啓損夫禡

凡言劍則啓損夫禡與劍焉注損匾也夫禡

劍衣

洗削鼎食

質氏以洗削鼎食出賃殖傳

上擲而去

賜子胥

吳王賜子胥屬錢劍以死

技而舞

子路拔劍而舞子曰古之君子忠以為質仁

以為術何特劍乎

彈而歌

馮驩寄食孟嘗門下倚柱彈鉄而歌曰長鉄

歸來乎食無魚

必試諸人

莒子雪而好劍苟鑄劍必試諸人出左

以與

楚捕子胥子胥至江上有老父乘舟知子胥

急故度之既渡胥解其劍曰有百金以與漁

父父曰楚法得子胥賜粟五萬石爵執珪豈

徒有金之劍邪碎不受

曹子手劍

公會齊侯盟于柯莊公非壇曹子手劍而從之請盟拓公下與之盟已盟曹子標劍而去之出公羊傳

毛遂拔劍

平原君至楚與楚王言合楚之出而不決毛遂按劍歷階而上謂平原君曰從之利害兩言而決耳今日出而言曰日中 決何也王怒叱毛遂按劍而前曰王之所以叱遂者以楚國為之衆也今十步之內王不待待楚國鄭之刀宋之斤魯之削遷其地不能為良地氣使然也

賈率教石

武帝賈揚僕曰君欲請蜀刀問君賈幾何對曰率教石武庫日出兵而陽不知偽干君是五過也

價酬十倍

郭翻刀墜水人為取之曰與其人曰我取此天地神明所責翻終不受又投於水人又為取翻不能逆十倍價與之

凌統刀舞

凌統怨甘寧殺其父寧常備統不得與相見於呂蒙舍會酒酣統乃用刀舞寧起曰寧能雙戟舞出吳書

王濬刀懸

晉王濬恢郭有大志夜夢懸三刀於屋梁上

須臾又益一刀清思之主簿李毅賀曰三刀

為州字又益者明府其臨益州乎果遷益州刺史出本傳

割鷄焉用

子之武城聞弦歌之聲夫子莞爾而笑曰割鷄焉用牛刀出論語

佩擯何為

龔遂為渤海太守令人賣劍買牛賣刀買擯曰何為帶牛佩劍出本傳

室刀

魯室刀 孟勞魯之室刀出穀梁傳

吳室刀

蜀費偉使吳孫權以所嘗執室刀賜之禕三刀所以討不庭禁暴乱者願大王勉建功業同獎漢室臣雖閹弱不 求願出別傳

命有司造

建安中魏王命有司造室刀五枝以龍熊為雀為飾

百鍊

赫連勃勃造百鍊銅刀為龍雀大環號曰大夏龍雀

一口

傳咸曰尚書舊奏給介士二百人大銅刀各一口

鈐刀為銘

鑊錐為鈍分鈇刀為鈇

鈇刀一剖

効鈇刀之一剖

馮刀貴

馮刀

割刀之用馮刀之貴注馮鈇也刀環有鈇故

名出祀器

馮刀啓

執其馮刀啓以馮其毛出詩

佩刀

刺史佩

廣志卷之一千五十四

兵

弓矢 弩

要語

弓有緣者謂之弭以金者謂之鈇以唇者謂

之班以王者謂之珪 弓末曰箭箭指也又

謂之弭中央曰羽箭弭之問曰羽 箭盡

弓也羽角弓孤木弓雅弓曲強便利獲急張

弭強貌牙箭有所嚮也

弩柄曰臂鈇弦者曰牙牙外曰郭下曰懸刀

合名之曰機

矢謂之箭又謂之鏑

閔西曰箭江淮謂之鏑

六材七幹之妙參均九扣之美繡質良材烏號

徑理晉平七扎顏高六鈞麟膠棘竹燕角楚箭

吳越方賦

句越之幹會稽之美室東房之出竹歲陳庭之

括矢夏服忘歸三鏃八法舍之如破束之其搜

魯莊侯孤鴻超秦術飛電影毒鐵焦銅

飲石梁宋景公為弓公張子東而射矢滿飲

石梁定天山射不負破鏃動單中

手提威孤雄入九軍

賁育絕體挽不能寸

控弦鳴鏑曰規為小斡星激電氛視一掃

左落攙捨右射天狼声如推山萬衆莫當

漢箭有神震疊葷粥

勁孰似之大屈在楚室孰並之繁弱鎮鬼
折幹液角漆測絲光筋膠參均寇古窮今
今材官蹶張飲飛省括力勁孰倍六均難瑋
天弧煌煌九星炳着 决捨既伙射必中鵠
巧穿七札力倍六鈞繁弱武庫有掩前聞弦惟
鷹落虎發石裂 星九為孤乾度炳輝憲天惟
聖觀象取睽 禹師既班繁弱莫名周矢戴蒙
乃力弓人 月滿星沉 中石飲羽 赤羽靖
蚨之箭綠沈白象之矰 圓穹宜猜孤星曜武
河圖畫卦刻矢取睽 董蒲白羽之箭燕角綠
沈之弓 養叔之復一矢頗高之持六均
左鳥號右青莖 麟膠驚羽 箭起六康鋒摧
九虎 康吳麗箭鷹落驚弦 李長矢弓射天
狼 象孤彫服 全機鳴鏑 弓翻滿月
黃帝子 貉子弩
易繫辭黃帝堯舜弦木為孤刻木為矢孤矢
之利以威天下為矢云木之長也木為矢也
禮記 儀弓於矢起於黃
世本揮作弓夷牟作矢黃帝臣
吳越春秋范蠡進善射者陳音越王問射所
起音曰黃帝作弓以備四方後有楚狐父以
其道傳羿羿傳逢蒙傳楚氏琴氏琴氏傳大
魏大魏傳楚三侯康侯翼侯魏侯也
漢郊祀志公孫卿曰黃帝采首山銅鑄鼎於
荆山下既成有龍垂胡鬚下迎黃帝上

臣後官從上龍七十餘人龍迺上去餘小臣
不得上迺悉持龍頰拔惶惶黃帝之弓百姓
仰望黃帝既上天乃抱其弓與龍頰號後世
因名其處曰鼎湖其弓曰烏號和如傳注張
屈於荆山鼎湖得道而仙乘龍上天
列子逢蒙弟子曰鴻起引烏號之弓恭衛之
箭
淮南子射者扞烏號之弓彘恭衛之箭注恭
美箭所出地名也衛利也烏號楚有拓乘其
材堅致烏時其上及其將飛枝心挽下勁能
復起巢鳥隨之鳥不敢飛號呼其上作勁技
以為弓因曰號鳥之弓也洪司馬謂子虛賦
注同 七發亦云 王褒 漢 門 子 虛 賦 不
白鳥號之弓貉子之弩注貉子為弩所出因
名或曰貉子蠻夷也以拓乘為弩或曰貉子
揚鄭國善為弩匠蘇秦說韓曰 韓子百弩射
方 弩 子 虛
說文弩帝嚳狀官弓正觀 古
書允之戎扣之弓垂之竹矢在東房注允扣
古巧人垂舜其工疏竹矢蓋舜時之物
荀子儒作弓浮游作矢孫卿注 屈 舜 之 共 工
弓矢舜已前有之儒改制精巧故言作
呂氏春秋夷羿作弓禮記 子 羿
山海經少皞生般始為弓矢
古史考黃帝作弩禮記 子 羿
吳越春秋陳音曰弩生於弓弓生於彈

夏繁弱 周繁弱 魯大弓

左傳定四年衛子魚曰成王分魯公以夏后氏之璜封父之繁弱注封父古諸侯也繁弱

大弓名明堂位注父名也定八年益

竊寶王大弓九年夏四月得寶王大弓注室

王夏后氏之璜大弓封父之繁弱弓國王之分器得之足以為榮失之足以為辱訟大年注

漢書司馬相如子虛賦左烏號之雕弓右夏

服之勁箭此二發亦有注服虔曰依服盛箭

器也夏后氏之良弓名繁弱其矢亦良郎繁弱箭服故曰夏服 上林賦弓箭箭蒲白羽

注文穎曰蕃弱夏后氏良弓之名

荀子繁弱鉅黍古之良弓也

新序公孫龍子楚王張繁弱之弓載志婦之矢

商書若虞機張注機弩牙也

夏簡簞格

禹貢荊州厥貢礪砥砮丹惟簡簞格注謂砮石名可為矢鏃格木名可為弩

輿氏貢措矢石砮輿氏曰石砮也今海東有狀如輿氏者

商形弓

漢書帝孟詩肅肅我祖自豕常彤弓斯征撫寧遐荒總存群邦以翼大商

山海經少皞生般始為方帝後賜羿彤弓

素矰以扶下國矰大矰也尚書大傳三適謂之有功賜以車服弓矢

周武王戎弓

穀梁傳定八年冬方者武王之戎弓也注

武王征伐之方注王若封王也始封之大戴禮武王弓銘曰屈伸之儀廢興行無忘

自過

左傳楚子曰武王克商作頌曰戴壽弓矢

周六弓 四弩 八矢

夏官司弓矢下大夫二人中大夫八人掌六

其守歲與其出入中春獻弓弩仲秋獻

矢簞成於及其頌之王弓孤弓以授射甲車

推質者夾弓庾弓以授射矜侯鳥獸者唐弓

大弓以授李射者使者勞者其矢旅皆從其

弓凡弩夾庾利攻守唐大利車戰野戰注王

城車戰殺矢鏃矢用諸近射田臘矰矢第矢

用諸戈射恒矢庫矢用諸散射射在射者

而成規大夫合五而成規士合三而成規句

者謂之弊弓規圓之至也凡祭祀其射

弓矢如教并夾也注箭盛矢器也以獸皮
 為之王孤夾庾唐大六者弓異體之名射甲
 與推試弓習武也射侯五十步及射為獸皆
 近射也近射用弱弓則射大侯者用王孤射
 參侯者用唐大侯攻城壘者與其自守者相
 迫近弱弩發疾也車戰野戰進退非強則不
 及弩無王孤王孤常服弦往體少者使矢不
 疾八矢者弓弩各有四焉枉殺矧恒弓所用
 也絮銀第庫弩所用也枉矢取名變星飛行
 有光或謂之兵矢絮矢象焉二者皆可結火
 以射敵殺矢言中則死銀矢象焉銀侯也行
 射結繳於矢謂之矧第矢象焉二者皆可以
 弋飛鳥矧羅之也恒矢安居之矢也庫矢象
 焉二者皆可以散射謂禮射及習射也正義
 勞者勤勞王事晉文侯文公賜之彤弓策弓
 是也四矢配四弩於義為可四矢配六方其
 數參差故隨事相備而用之
 繕人上士二人下士四人掌王之用弓弩矢
 箠矧弋央拾掌詔王射贊王弓矢之事六
 之用實閱于力
 素人中士四人弓六物為三等弩四物亦如
 之矢八物皆三等箠亦如之春獻素秋獻成
 書其等以饗工入功于司弓矢及繕人注三
 等者上中下人各有所宜弓人職曰弓長六
 尺六寸謂之上制上士服之弓長六尺三寸

謂之中制中士服之弓長六尺謂之下制下
 士服之弩及矢箠長短之制未聞
 圉師射則充推質
 冬官弓人為弓取六材必以其時六材既聚
 巧者和之幹也者以為遠也角也者以為疾
 也筋也者以為深也膠也者以為和也絲也
 者以為固也漆也者以為受霜露也凡取幹
 之道七柘為上攄檉桑楠木爪荆次之六
 為上幹為質幹之七等以堅為佳故取幹之材
 者用執射深者用直角欲青白而豐未膠欲
 朱色而昔筋欲小筒而長大結而澤漆欲別
 綠欲沈凡為弓冬折幹而者液角夏治筋秋
 合三材寒其體冰折澆春被弦角三液而幹
 再液往體多未體寡謂之夾史音之屬利
 射侯與伐往體寡未體多謂之王弓之屬利
 射革與質往體未體若一謂之唐弓之屬利
 射深覆之而角至謂之句弓注之屬利
 射則直者若注覆之而幹至謂之侯弓注之屬利
 及王注覆之而筋至謂之深弓注之屬利
 矢人為矢銀矢參分第矢參分梯注一在前
 二在後注全銀剪兵矢田矢五分二在前
 三在後注矢木謂之大矢也此二殺矢七分
 三在前四在後注為第參分其長而殺其一五
 分其長而羽其一以其倚厚注為之羽深

漢班固傳典引曰鋪觀二代並開迹於一贊
乘其命賜彤弧黃威之威用討韋顧黎崇之
不恪以二代殷周也周礼九命作伯彤弧赤
弓黃威黃金飾斧也

博物志徐偃王得朱弓赤矢之瑞

周措矢

國語五記漢魯哀公時有隼集于陳庭措矢

貫之石弩其長尺有咫八陳惠公使觀志

周使人問仲尼仲尼曰隼之來遠矣昔武王

克商通道九夷八蠻使各以方賄來貢使無

志職崇爾慎棘北貢措矢石弩若鐵也以其

長尺有咫先王欲昭其令德之致遠也以示

後人使未監焉故銘其括曰爾慎氏之貢矢

以分大姬配虞胡公而封諸陳古者分同姓

以珍玉展親也韋韜曰王請若分異姓以遠

方職貢使無服也故分陳以爾慎氏之貢若

求之故府其可得也王禮曰爾慎氏之貢

魏志挹婁方長四尺力如弩矢用措長尺八

寸青石為鏃青龍四年五月丁巳獻措矢王禮曰爾慎氏之貢

月遼東言爾慎遣使重譯入貢獻其國弓三

十張長三尺五寸措矢長一尺八寸石弩三

石故

晉書魏景元三年四月爾慎來獻措矢石弩

天子命歸于大將軍府 元帝太興二年八

月又獻

書成王既伐東夷爾慎來賀王俾榮伯作賄

爾慎之命東也

魯越棘大弓 金僕姑

明堂位崇鼎黃鼎大璜封父龜天子之器也

越棘大弓天子之戎器也凡四代之服器官

魯廉用之是故魯王礼注越國名棘戟也

春秋傳子都拔棘

天官天府掌祖廟之守藏注始祖后稷之廟

其室物世傳守之若魯定王大弓

魯頌泮水角弓其棘束矢其披五十大司也

左傳莊公十二年乘丘之役以金僕如射南

宮長萬注矢十年夏六月公子偃自雩門

蒙卑比而先犯之公從之敗宋師乘丘

說苑齊公魯子貢見哀公請求救於吳於是

以揚幹麻筋之弓六往

公羊傳定八年弓爾慎也

左傳定八年顏高之弓六鈞注百八十斤

晉語乾之時役申孫之矢集于桓鈞申孫

討秦小戎交轅二弓

楚辭帶長劍挾秦弓

戰國策史記天下之強弓勁弩皆自韓出

子少府時力距未肯射六百步之外注韓有

谿子弩又有少府所造二種之弩谿子弩也

吳越春秋越王令安廣之人佩石碼之矢張
盧生之弩

楚大屈 烏號弓 見上

左傳昭七年夏四月楚享公好以大屈注弓
名既魯連書曰大曲之弓釋文服云大曲也
買云寶金可以為劍出大屈也

史記楚世家楚人以代說王曰出室弓者新
繳以石 傳也 折父曰先王熊繹挑孤棘矢以
共禦王事 又王克魯三矢

漢大黃參連弩

李廣傳元狩二年以郎中令將四千騎出石
北平 紀載 二匈奴左賢王將四萬騎圍廣廣

為圍陳外鄉胡急擊矢下如雨漢矢且普廣
令持蒲母發而廣自以大黃射其裨將殺數

人注服虔曰黃肩弩也孟康曰太公陷堅却
敵以大黃參連弩也晉灼曰黃肩即黃間也

大黃其大者也師古曰服晉二說是 補有射

周禮五射參連

六編陷堅敗敵以大黃參連弩飛為電景矢
自副注飛危亦莖白羽以鐵為首電景青莖

赤羽以銅為首
吳越春秋陳音曰夫射之道從分望敵合以

參連

後漢書陳王寵弩射以參連為奇 張衡南

都賦黃間機張鐵折虎芒

太白陰經發弩圖篇曰弩者怒也言其聲勢
威嚮如怒穿剛達堅自近及遠守儉塞口破

駭陷堅非弩不克

漢連弩 蜀連弩 元戎 漢彊弩

藝文志兵技巧家有望遠連弩射法具十五
篇

李陵傳發連弩射單于注張晏曰三十秦其
一臂 之合詳 今

諸葛亮傳性長於巧思損益連弩木牛流馬
皆出其意推演兵法作八陣圖咸得其要

魏氏春秋亮損益連弩謂之元戎以鐵為矢

長八寸弩十矢俱發 魏馬曰約巧思也

魏景初二年春司馬宣王征公孫淵六月軍
至遼東為發石連弩射城中 魏書淵

唐李元諒節度西隴築連弩臺遠烽侯為守

備盧耽節度西川為大槍連弩南詔憚之

六編豹韜敵武篇太公曰選我材十強弩伏

於左右 伏其左右 秦閻中夷人能作白竹

弩候射大魚

之弩 韓出勁弩 荀子魏氏武

漢兵器以弩為尚將軍有強弩積弩之名南

郡有發弩官地理 功臣表室中同以

弩持從入漢 路博德為強弩都尉

平城之圍護軍中尉陳平請令強弩傳兩

外鄉 夏侯嬰徐行弩皆持滿外鄉

晁錯謂勁弩長戟匈奴之弓弗能格

周勃材官引強注如令 申屠嘉以

材官張之如 淮南之

反欲以強弩臨江而守 卜式願與臨

雷習弩者請行死之 李廣之大黃李

陵之迎弩 東陽衛固質支以鹵楯為

戟弩為後 段會宗入鳥孫選精兵三

十弩 耿純選二十人持強弩各傳二

矢遂破赤眉青犢 虞詡執郡令中軍

強弩勿發而潛發小弩毛并兵急攻使二十

強弩共射一人發而不中 何進發太

山郡強弩 韓馥從事持強弩萬人屯

孟津 段熲與先零戰令張鐵利刃長

矛三重挾以強弩列騎為左右翼 表

紹擊公孫瓚以強弩千張為前登使諸弩驚

發 曹公征張魯多出弩以射其營

揚琬為兵車張弓弩

順帝末建元年十月丁亥調五營弩師郡本

五人教習戰射技也 炙穀子云夷

牟製用弩馬上用之步隊則木弩漢軍有八

牛弩以射楚營矢及十里 東京賦

弩注徐廣車服志曰輕車置弩於轅上戴以

屬車 李尤有弩銘云志戰者危極武

者傷前聖制弓後世造弩於生 崔寔

政論曰兵器精利有秦大僕之弩龍亭之劍

至今擅名天下

傳古圖漢弩機銘二十七字曰延光三年閏

月書言府作六石機郭工假賢今磨守丞躬

乘鉅史訓主又鐵鉅弩機 秦邕云冀州強

弩 陳王寵善弩射十發十中強弩數

千張出軍而國人不取叛公孫弘議禁民扶

弓弩而弩十石以上不得出閩 弓弩

持滿抱弩負簡見於周亞夫韓延壽之傳車

弩貢旃兒於東京之賦 強弩 越弩

南越志龍川有銅弩牙父老云越王弩宮處

也 會稽典錄鍾離牧謂朱育曰吳神

鋒弩射三里 吳呂蒙據濡須塢置強

弩萬張於其上以拒曹公 吳獲晉孟

幹吳人愛蜀則竹弩幹言能作吳船番付作

部 漢路弓乘矢

郊祀志元鼎四年六月得鼎云 路弓乘矢

集獲壇下注韓昭曰路大也乘四也師古曰

於壇下獲矢子之應詳見空篇

河東賦獲天狼之威弧

技獵賦大弧發射逢蒙列背羿氏控弦

韓安國傳孤弓狀獵以木曰孤以角曰弓

漢賜弓矢

匈奴傳甘露三年正月單于朝賜以弓一

矢四發服虔曰發十一矢也幸昭曰射禮而

後傳建武二十八年賜匈奴弓韉一矢四

發

漢虎賁弓

揚政傳候車駕持章教范升虎賁奉弓射之

不去

續漢書朱穆為侍御史拒帝臨辟雍行禮畢

公卿世虎賁置弓階上公卿下階避弓穆過

呵虎賁曰執天子器何故投於地虎賁怖即

漢彫弓

東京賦至於射宮央拾既次彫弓斯張注薛

綜曰謂有刻畫也

漢角端弓

續漢書鮮卑有野馬原羊角端牛以角為弓

世謂之角端弓說文角端獸也出胡休多目

牛角可為弓

陳琳武庫賦弓則烏號越棘紫弱角端象弭

繡質

劉劭趙都賦其器用則六方四弩綠沈黃間

堂谿魚腸丁令角端

中山王為傳顯宗報曰今五國各官騎百人

狝從前行皆北軍胡騎便兵善射弓不空發

中必央皆

陳球守零嶽大木為弓羽子為矢引機發之

遠射千餘步

陸康為高成令縣在邊陲舊制令戶一人具

弓弩以備不虞

漢箭 飛矛 射師見射類頭

耿恭傳永平十八年二月北匈奴攻金蒲城

恭為戊己都尉以毒藥傳矢語匈奴曰漢家

箭神其中創者必有異虜中矢者視創皆沸

大驚匈奴震怖相謂曰漢兵神真可畏也遂

解去

東觀記光武作飛燕箭攻赤眉長言日謂之

周禮注司弓在矢者取名變星飛行有光今

之飛矛是也或謂之兵矢絮矢象焉二者皆

可結火以射敵守城車戰正義投轉人云狐

旌枉矢以象孤也漢時名此矢為飛矛漢書

冠荀傳守河內伐其園之竹為矢百餘萬

南蠻傳其民戶出鷄羽三十鐵

衡山王作鍛矢

膠東王作鍛夫注大鐵之

魏百官名曰三公拜日賜鴉尾鶴尾鶻箭十

二枝

魏括矢見上 文帝典論自叙曰建安十年始

定興州瀝貊貢良弓燕代敵名馬時和風扇
物弓燥手孛獵干鄰西項發口縱俯馬蹄而
仰月支弓不虛弯所中必洞

晉神弩 弓銘

輿服志中朝大駕鹵簿以神弩二十張夾道
其五張神弩置一將左右各二將又有由基
一行細弩一行弩一隊

官志二衛前驅由基強弩為三部司馬

馬隆請募勇士限腰引弩三十六鈞弓四鈞
立標簡弩所至莫不摧折

潘岳閑居賦元戎禁營給子巨黍異秦同機
礮石電駭激矢蟲飛

魏韋孝寬定功弩

晉嵇含木弓銘曰弦弧走括截飛駭止射隼
高籥出必有擬既以禦侮亦以招王

李亢良弓銘

江統孤矢銘由都筋角會嵇竹矢易以獲進
詩以殪兇代叛柔服用威不避

後魏武庫大弓 梁弓

後魏書奚康生弩弓十石梁闡東生能引強

弓特作大弓兩張長八尺把中圍尺二寸箭
鏃殆如今之長笛送康生康生平射猶有餘

力郎表送置之武庫

梁杜疑佩四石霜明朱弓

羊侃馬用上六石弓

昭明太子弓矢讚

廣志卷之一千五十五

兵

唐天策府大弓長矢 武庫大弓

劉黑闥傳初秦王建天策府其孤矢制倍於

常遂黑闥也為厥突所窘自以大箭射卻之

突厥傳箭傳觀以為神後餘大弓一長矢五

藏之武庫世世寶之每郊丘重禮必陳于儀

物之首以識武功一善文持中壯人直心

洞宗別持德太宗以天策府大箭射之

宗而驚而高祖云武德五年三月丁未

太宗紀武德四年五月壬戌執實建德戊辰

降王世充六月凱旋七月甲子至長安被金

甲陳鉄騎萬介士三萬前後鼓吹獻俘于太

廟高祖以謂功高古官號不足以弥十月己

丑乃加號天策上將領司徒陝東道大行臺

尚書令位在王公上賜袞冕金轡雙壁黃金

六千斤前後鼓吹九部之樂班劍四十人

志太宗平東都破金剛執其禮儀不傳

武德四年十一月秦王屯相壁以大羽箭墮

賊將杜南甫青引猛

貞觀元年閏三月壬申上謂蕭瑀曰朕少好

弓矢得良弓十教近以示弓工曰木心不直

則脉理皆邪邪子雖勁而發矢不直

太宗詠弓詩上弦明月半激箭流

落馬

帶書驚啼猿映 轉揚師道和云霜重麟膠

勁風高月影圓

唐四弓 七弩

六典武庫令弓之制有四長弓角弓指弓格

弓弩之制有七擘張弩角弓弩木單弩大木

單弩竹竿弩大竹竿弩伏遠弩箭之制有四

竹箭木箭兵箭弩箭注漢有連弩射法周禮

八矢

唐御弓

見射類 官志備身左右掌執御弓矢

禮志千牛備身二人奉御弓及矢立於東階

上西面一千牛將軍奉弓即將奉矢

唐漆弓

王忠嗣傳為將持重安逸常曰平世為將撫

衆而已有漆弓百五十斤每殺之亦無所用

士氣盛思戰時出奇兵襲敵所向無克不軍

每出召屬長付以兵使授士卒子矢亦誌姓

名軍還遺弦亡鉄按名第罪附度仗東

唐憶弩

儀衛志親王鹵簿憶弩一一品二品四品萬

年今皆有之

宋朝志漢京兆尹司隸前驅持弓以射窺者

今制每弩加箭二有教畫雲氣弓箭每弓加

箭二有教同憶弩

杜甫詩貞觀銅牙弩開元錦獸張

唐伏遠弩

兵志開元十二年更長從宿衛名獲騎十三
 年獲騎分隸十二衛總十二萬為六番內弩
 手六千官志諸衛有弩手左右驍衛各八十三人 隋御營弩手三人 又擇勇者為番頭頗習弩射又有羽林
 軍飛騎亦習弩凡伏遠弩自能施張縱矢三
 百步臂張弩二百三十步皆四發而二中角
 弓弩二百步四發而三中單弓弩一百六十
 步四發而二中皆為及第諸軍近營為嫺士
 有便習者教試之及第者有賞
 六典武庫令弩之制有七一擘張弩二角弓
 弩三木車弩四大木車弩五竹竿弩六大竹
 竿弩七遠伏弩注蔡邕曰冀州強弩函州突
 騎天下之精兵也漢書有遠望連弩射法十
 五篇陳愨王寵見欽王諸葛亮連弩弩張小
 弩步兵所用角弓弩騎兵所用木車竹竿伏
 遠等其力益大所及漸遠四弩名物用其是 具備廣之 黃亮之 連弩 註詳經武可欽此
 武經總要弩者中國之勁兵四夷所謂服也
 古者有黃連百竹八擔双弓之號 車擘張
 馬弩之差今有參弓合蟬千射小黃皆其道
 法若乃射堅及遠爭險守隘怒声勁勢過衝
 制突者非弩不克
 唐靜塞弩
 張雲成通解圍錄南蠻有執旗者傳城發靜
 塞弩貫之
 西蜀弩名尤多大者莫逾連弩十矢謂之群

鴉一矢謂之飛槍通呼為推山弩即孔明所
 謂元戎也又有八牛威遠定戎靜塞弩
 崔安潛乞洪州弩手教蜀人用弩選千人號
 神機宮
 高崇文討蜀未下李吉甫言宣洪斬郭強弩
 號天下精兵
 韓滉運米饋李晟舡置十弩相警得又於宣
 州教習長兵鑄軍器
 王栢曜為浙西將以強弩三千涉水夜入亭
 陵希烈不知晨朝矢集張前驚曰江淮弩士
 至矣遂不敢東
 杜牧注孫子云五兵之利無如孤矢之利以
 威天下五兵同致天獨有孤矢星聖人獨言
 孤矢能威天下不言他兵何也蓋戰法利於
 孤矢者非得陣不見其利故黃帝險於蚩尤
 以中夏車徒制夷虜騎士此乃孤矢之利也
 宋弓矢 弩
 太平興國運弩
 見講武類 四年九月己亥幸新城西
 南隅觀新募鉄林卒習射強弩
 至道場弓
 至道元年三月己巳上御崇政殿召殿前指
 揮使御龍官數百輩射於殿前詔銀州牙校
 張浦觀焉先是趙保吉遣其弟延信入貢上
 賜二弓皆力及一石六斗已上但威示戎虜
 而已非有人能挽至是衛士皆引滿平射有

餘力上問浦戎人敢敵否浦奏曰蕃部弓弱矢短豈敢拒敵十一月己未上閱武於便殿衛士有挽弓一石五斗者矢二十發綽有餘力

太平興國二年九月乙未幸造弓箭院賜工役人錢帛

李覲做鞞愈毛穎傳作竹穎傳以獻竹穎者太宗嘉之

咸平二年十二月戊午次澶州權駐蹕幸甲仗庫壬戌賜輔臣甲冑弓劍

咸平元年六月丁酉馬軍都頭石煇來進木羽弩箭以木為幹為翎長尺餘所激甚遠八鎧甲則斨去而鐵留牢不可拔蕃戎畏之頭多造以激遠用上命衛士試之五年九月戊午石普言能發火絙火箭上召至崇政殿試之輔臣同觀先是開寶二年三月馮繼昇岳義方上火箭法試之錫求帛

天禧三年五月京西漕減奎請改制大弩風雨箭

國語吳有白羽朱羽烏羽之矰

上林賦蒲白羽注文穎曰以白羽為箭北齊即基削木為箭剪紙為羽

景德漆弩

景德元年六月給步軍虎翼兵隨身黑漆寸

札弩常令調習舊止給殿前底其

景德連弩

元年十一月甲戌幸澶州王師成列李維隆等伏勁弩分據要害周文質部下以連弩射殺捷覽戎人遁二年正月甲戌以文質為殿頭高品

康定鐸弓

康定元年范格試武技為慶州北路巡檢格有弓勝一石七斗其箭鐵如鐸名曰鐸弓又於箭羽間鐵其官稱姓氏臨敵所發必中至一箭貫二人虜畏之錄

慶曆四年韓琦上言臣至邊嘗定弓弩挽強踈硬射視格願下諸軍立賞肄習春秋各一閱詔班教諸軍是年賜廊延總管風羽子弩箭三十萬

二年楊備請教騎兵止射九斗至七斗三等吾畫的為五暈去的二十步引滿即發中者視暈數給錢為賞

五年范仲淹請以帶甲射一石充奇兵餘自九斗至七斗第為三等力及等即非之詔者為法

皇祐御弓

皇祐六年即至和元年三月己巳王德用為樞密使是歲契丹使者來德用與之射曰天子以公共樞密而用富公為相得人矣語聞上喜賜御弓一矢五十

皇祐衛陣無敵流星弩又見車馬

皇祐元年三月丁酉知忻州郭詒猷獨轅衛

陣無敵流星弩路有巧思為兵四月知澧州

宋守信敵衛陣無敵流星弩拒馬牌火鑊石

火鋼三刃山字鉄甲漆槍野戰拒馬刀弩寨

脚車衝敵劔輪無敵車大風翎弩箭凡八種

甲子御崇政殿閱之命州校李錫持劔四年三

月丙寅河北河東陝西言郭詒猷所進獨轅衛

陣無敵流星弩可備軍陣用詔予考院製之

尋以詔為廊延鈴轄給所製弩五百家募士

兵教之既成經畧使夏安期言其便詔置獨

轅弩軍

熙寧七年二月十二日戎監請勿造獨轅衛

陣弩以神臂弓代之

熙寧神臂弓

熙寧元年十二月庚申二十日入內副都知張

若水進所造神臂弓初民李宏獻此弓其實

弩也以縲為身檀為梢鉄燈鎗頭銅為馬面

牙發麻解索扎絲為弦弩身通長三尺二寸

兩珥各長九寸二分兩閃各長一尺一寸七

分犯長四寸通長四尺五寸八分弦長二尺

五寸箭木羽長數寸特於王津園校驗射二

百四十餘步穿榆木沒半蔀有司并箭奏御

詔依式製造至是進焉御延和殿臨閱置鉄

甲七十步俾衛士射未有中者若水自請引

弓連中七年九月二十一日軍器監與三衛

定造狼牙箭鴨嘴箭諸依式製之八年二月

癸酉詔強有及私造神臂弓者如私造弩法

十一月十六日軍器監再造神臂弓蝎尾牙

發及箏柱弩牙發等式

元豐六年八月十五日以神臂弓千箭十萬

給環慶元符二年二月八日王峴請增造歲

約增一千七十五張大觀元年十二月十六

日吳擇仁奏神臂弓實天授神考以甚利之

器所向摧地夷秋莫能當二身三月十四日

御筆謂射遠攻堅所向無前可謂利器使敵

人習而能之非中國利令民間不得習製出

師教射絨於匠師之別序

神臂弓銘云日廉羽衛蘭鈞設張伙衆共服

洞孔穿揚日肅戎容村官效技電激星灑敵

騰推魂大黃誇 伏遠耀唐豈若茲弓制作

之良

熙寧弓式 軍器制度

熙寧元年十二月二十二日以内臣張若水

問門使李評提李編擇增修弓等若水造神

臂弓六年六月二十七日己亥初置軍器監

以三司冒索為監命呂惠卿曾孝寬判之制

度皆著為式凡一百十卷雜材一軍器七十

四什物二十一雜物四漆脩及製造弓弩式

十卷七月甲寅置內子箭南庫儲御前所製

七年正月十二日庚戌惠卿等上裁定中外

所獻槍刀樣又上編成弓式初京師及諸路

戎器雜悉河朔尤甚至是所製兵械皆精利
其後詔以新造軍器諸付路為式遣官分諭
之一云六年十一月遣者世

元豐四年七月二十一日涇原經畧言按武
經總要有三子八牛床子弩射及二百餘步
用一槍三劍箭最為利器攻守皆可用式暨

言弩重千餘斤難致乃圖其樣頒之舊止有
大小合蟬床子弩六年八月二十一日參定

城隍守具制度十二月命編修軍器什物法
制茶碩為軍器少監

元豐六年九月丁巳十五上批付劉昌祚所
進器械具悉今賜卿金線烏梢子一神臂子

二七年三月庚戌手詔又賜昌祚金線烏梢

元豐床子子 梓梢子
六年十月辛卯叶九工部郎中范子奇言軍

器監創床子大方二強於神臂子獨較弩較
之九牛弩尤輕便用人少射遠而深可禦敵

詔比試以聞舊床子弩射七百步
二年四月十九日上聞伊杵能為子能辨六

村命乘驛赴關五年八月拆造梓梢子
熙寧八年十二月二十三日命湖南北制木

弓弩七千給廣右七年五月二十七日詔造
入陣弓箭依上中下軍分三等上等子四尺

八寸五分箭二尺八寸五分中下子第減一

寸五分箭第減一寸

宋朝制勝強遠子

和詵徽宗時知雅州上制勝強遠子式施行
之弓能破堅於三百步外邊人號為鳳凰子

紹興克敵弓 破胡弓
先是紹興三年十月上謂輔臣曰造弓必用

良弓今御前所造弓其直八千可以為式宜
今軍器所及張俊軍中分造十一年六月乙

亥詔有司造克敵弓乃韓世忠所獻也五月
獻上謂輔臣曰世忠宣撫淮東日與虜戰常

以此子勝全賊朕取觀之誠工巧然猶木畫
善朕等累日乃少更之遂增二石之力而減

數斤之重今方盡善後有作者無以加矣乃

命殿前司閱習七月丁巳詔能貫甲踰三石
子施三十矢者進秩一等三石五斗者倍之

十九年三月己酉幸執言春教踏射克敵子
乞依格推賞上曰此子最為強勁雖被重甲

亦須洞徹若得萬人習熟何可當也九年十一月
閱克敵子楊存中以克敵子雖勁而士病

張之難乃增損舊製造馬黃弩制度精安
彼一矢未竟而此三發矣二十六年閏十月

十八日詔克敵子射遠徹札非弩可比降樣
今建康 權軍製造以習射克敵子斗

力雄勁可洞犀象貫 札十一月五日內軍
器庫降克敵子一千箭十萬付權軍

韓世忠之制兵器凡今跳澗以習騎洞貫以

習射後視之登連鎖之甲斧之有掠陣弓之有克敵皆世忠之道法漢之大黃美論其強魯之僕始莫辨其良

劉錡傳紹興十年五月虜兵逼順昌城以破胡弓射之翼以神臂弓強弩射之虜猶稍引去

十五年三月二十一日甲子上日項在京師見內庫所藏弓箭皆太宗真宗所製經歷百年記識如新益造作精善也

建炎二年三月丁酉初立大小使臣試弓馬出官格凡五等 三年三月張浚請於沿江置強弩營

紹興賜北使弓矢 十三年十二月癸卯有司進呈賜北使弓矢上以其不精工命出內庫所造者賜之翌日

諭大臣曰凡朕自教指雖軍中人亦未必能之賜予使人不惟觀美兼器械之良亦使遠人畏服

隆興木羽弩箭 乾道木鶴弩 隆興元年六月十四日御寶封木羽弩箭石日隻下樞密院江浙荆閩諸路製百萬

乾道九年閏正月二日衢州張子顏造木鶴弩二千箭十萬

紹興十年六月丁卯上日昨造大缺箭用以破敵始服其精又造銳首小槍劉錡順昌破破用之

淳熙神勁弓 神勁軍見兵制 先是紹興五年八月八日督府言軍器所造

神勁弓六千箭百萬

淳熙三年九月十八日庚申詔以神勁弓樣一箭樣十令依樣造充弩手用令先造神勁

弓七箭七十降付浙西守臣令依樣隨斗力高下製造付軍士踏拽

乾道中創木羽弩箭不用羽 乾道鐵簾附 淳熙鐵簾

古射侯之法 乾道七年九年見射武類 聖政淳熙十三年二月乙卯步軍都虞侯梁

師推奏射鐵簾合格官兵人數上曰聞射鐵簾諸軍鼓舞奮勵誠是作成士氣周必大等奏以此法激勸人人皆勝兵矣上曰然

古今事實 宋弓制 一馬蝗弓請用大牛角解截成而而闊過拽滿

則曲如扇團受方均勻不嚼不走不閃不胸 一泥鰍面弓謂小牛角解截成面而狹 而淺

滿則曲如折竹受力不勻易嚼易走易閃易胸 一披背筋法披筋一版晴暄合待半月陰雨合

待一月方令再上或成連披數版則內濕外乾射不季月斷一可待

一漆弓背面法用漆一重晴暄待十日陰雨待二十餘日方可再漆不可日漆數重則內濕

外乾射不季月斷脫可待

一裹弓之法或用黃梓或用桃皮或用朱紅皆不若黑生漆免被水透
一稍弓之法或用白角或用魚枕或用繪畫或用紅綠花米皆不若用黑生漆免費工續
一歩射弓諸軍皆用一石二斗一石一斗并一石此皆廢物合制合用九斗八斗七斗內九斗放少八斗七斗放造多
一馬射弓諸軍皆用一石九斗此皆廢物合用八斗七斗六斗內九斗放少七斗六斗放多
造
聞軍器三十有六而弓為稱首武藝一十有八而弓為第一其緊切尚矣今之何滅裂之甚者蓋筋用不能自相固結故必假以膠漆膠不能自相緊實故仕之以筋角然二物撈資必經隔旬月俟其自乾然後再用是謂平弓月箭則弓雖易成膠亦易脫馬蝗面闊而受力均勻受弦端正故發矢可期於破甲泥鐵而狹而弓愛走及面愛斷嚼故臨用多至誤人皆由擇角之初大角價高小角價低有司喜賤而惡貴故凡所買軍須小角常多而大角常少有司非喜小角而惡用大角也大角之價常倍於小角此固價之不相若矣况角之大者至為難得若全用大角則作匠所選愈難倉卒亦無取買去處我監只得兼用大小角小角界成狹面而狹則刀乾故界面薄遂成况缺之代大角界成闊面而

闊則力便故全面厚遂成馬蝗之狀泥鐵乃圓滑之水族馬蝗乃闊匾之介蟲此取喻弓至若用黃梓桃皮以裹弓面牛角魚枕以裹弓稍徒為觀美不若用出山生漆刷數兩重則兩不能濕水不能透亦必弓力軟小飢瘦之卒方能牽挽滿箭不然則挽不過面箭去無力是謂之制宋弩制
一蹠蹠弩牙裏一尺八寸五分胡蘆頭四寸木擔長五尺八寸一名馬蝗一名克敵一名破的一名一滴油張憲伏之於中林而捉真珠即時倭用之於射狐闕而敗匹天子
一神臂弩牙裏一尺八寸胡蘆頭四寸蹠三寸張長二尺三寸角擔長四尺五寸
一蹠頭弩牙二尺葫蘆頭五寸木蹠五寸山口五寸蹠頭五寸拮凡長四尺木擔長七尺
一春夏雨水蒸濕宜用木弩
一秋冬筋角堅固宜用角弩
聞番長於馬漢長於弩制騎以弩此舊說也然近日諸軍弩手皆欠指版人身通以五尺為率上項至頂一尺則下正四尺泥淨則上止有尺四五寸弩平進則踏弩以射退則弩以掃擔長若過六尺拮長若過三寸肩弩則擔稍拄地而下有縮絀之憂踏弩則拮頭拄臂而上無率挽之力莫柔藤曼之地快其率挽必棄弩而空走塗潦泥之地被其踣絆必為弩而表軀今故弩力自二石至三石不許大硬令久疲之兵

考於蹉踏使兩燕羽筋角考則用木考秋冬之月風色嚴冷令諸軍減令短捷則庶無廢器是謂考制

宋箭則

一箭鐵五

石蓮頭 鑿子頭 香麥稜 寸金鑿子

破角錐

以上惟寸金鑿子破甲 八甲最妙

一箭翎大

皂鵬 白鵬 野雉 鴻鵠 鴉鵂 鴈鷲

以上惟雉鵬鴉三色最妙然鵬鷲難得不若皆用

箭筈五

鵬節 已翎 腰翎 通筈 天注

以上惟通筈天注最妙

一箭筈三

山籥 漆膠 桐油

一粘翎三漆膠 重膠走絲

一鐵重不得過三錢箭重不得過十錢

聞矢不破堅與無矢同矢不破角尺資敵用造

矢不可無法尚矣近日所製箭鐵太重箭筈太

鹿膠易解散翎易脫落其故可和蓋古之制箭

款其去也勁直也故翎之以羽曰鴉曰鶴曰鴻

日鶴所謂不拘於一石款其去之鋒利也故鐵

之以金曰石蓮曰鑿子曰香麥稜曰破甲鐵所

制不拘於一樣筈有鵬節已翎腰翎之辨筈有

山籥未色銅油梓漆之別然考其已驗之跡翎則鵬野雉為最捷則寸金鑿破甲雉為最銳

則通筈去直而易中筈則黑漆易成而省費餘

皆徒可觀矣不堪實用庸中軍器上皆有元監

造官姓名年月邊有損壞有誤使用即將元監

造官吏依法施行斷不輕恕則庸官器具無一

不精而吾軍製作之司一切不問只欲速成可

以逃責備數足矣所以類皆苟簡而不中用也

况鐵重則弓軟而去不地遠箭重則弓硬而

中甲不八舊法箭頭過三錢則箭去不過百步

箭重過十錢則弓力當用一石是之謂子箭制

宋弩箭制

一弩箭用竹翎 鴉翎

右高三寸八分長四寸三分闊二寸一分重

一斤一十兩銘二十七字曰延光三年閏月

書言府作按延光三年蓋東漢孝安皇帝即

位之十九年也是年歲在甲子閏在十月不

言十月而言閏月奉閏則知十月也書言府

者所謂言則左史書之之義天祿石渠之屬

也蓋漢之府庫隨府有之如省是也又若

工若令若丞若史皆銘之於机則知除戎器

戒不虞昔人尤在所慎者是机之形方且密

而紋綉細若絲綉縮結則可賴此以固邦國

者非特於前書孝宣之際以示後人也

一弩箭合用隨弦至擔更放鐵出擔一寸不得

太長惟一滴油只依舊法

一弩箭皆用竹筴或魚竹亦可用柳香賊皆用柳筴

一弩箭合用寸金鑿字破甲錐

聞弩箭之制與弓箭不同子箭嫩弦而安答頗難弩箭平頭而安答甚易子箭太長而擇筴其費弩箭太短而擇箭甚省此者神匠造車車弩而箭用鐵筴故矢於太重而不能及遠 充敵要之鐵用石蓮頭喬麥稜則光骨而不能入甲若選用破甲錐寸金鑿子則鑿上有鋒而易入窠隙翎用禽羽則得箭者尚堪再射不若用竹并裁則翎口如刀而易穿肌肉是之 弩箭制

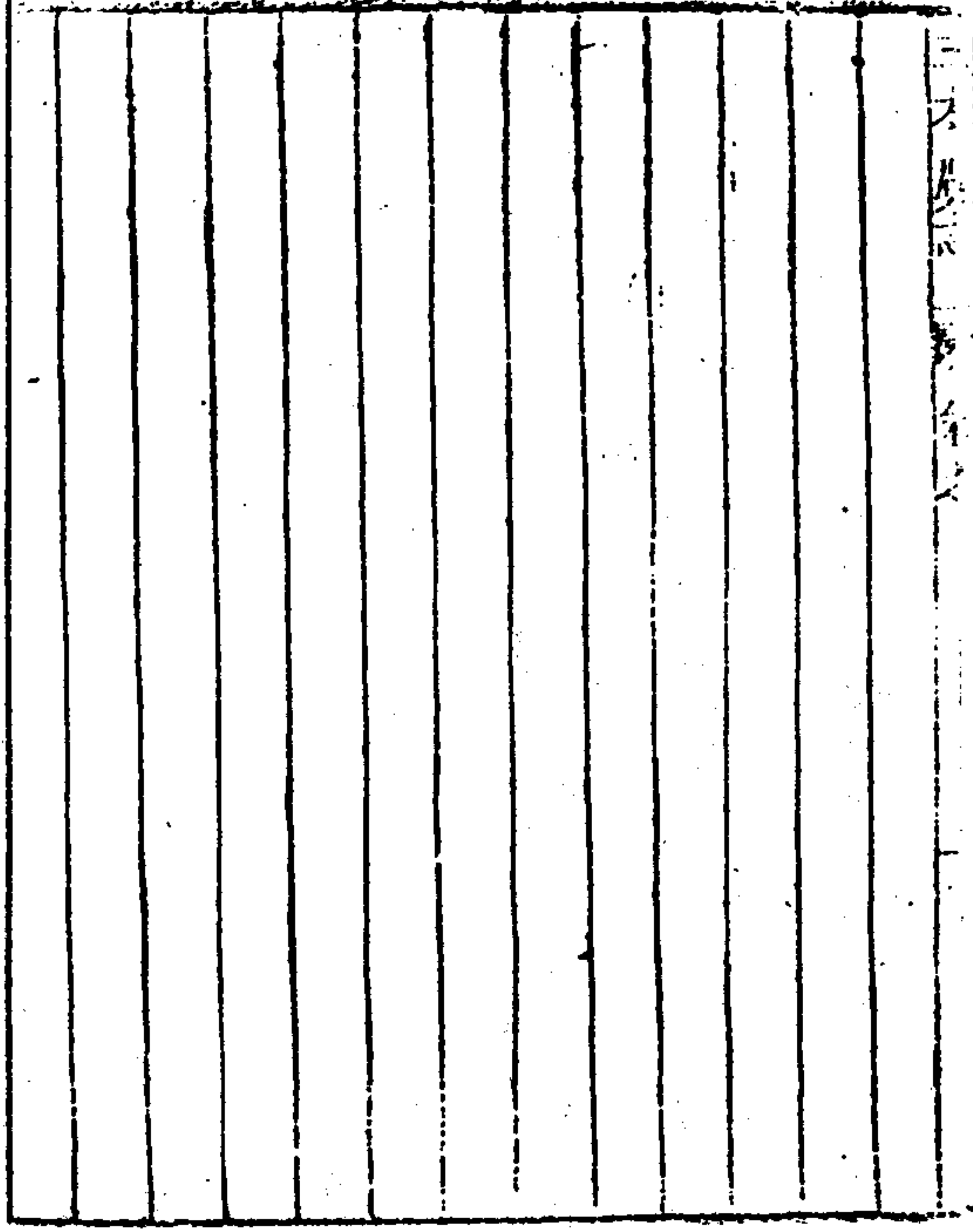

漢書言府弩機 依元 樣製

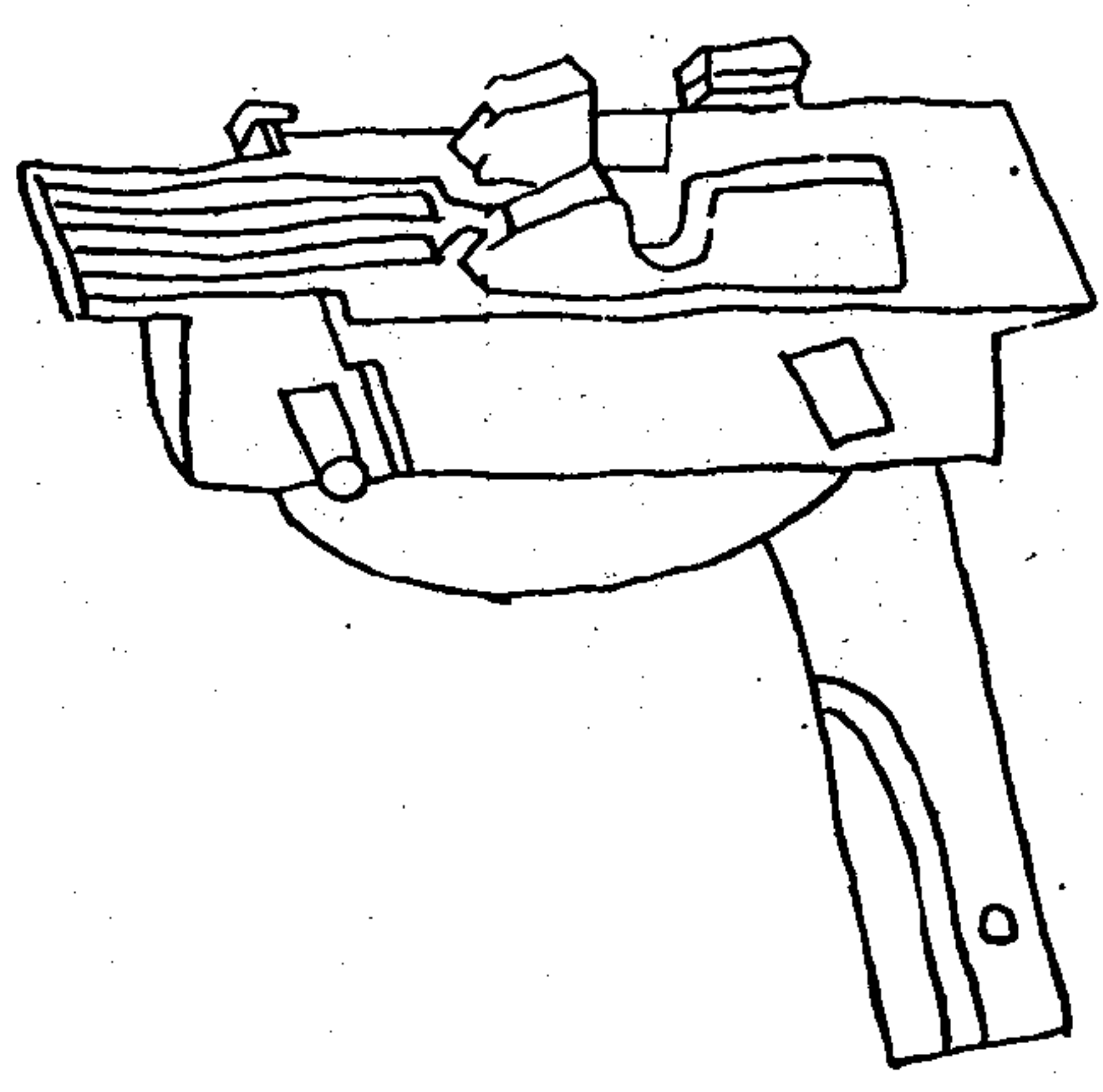

延光三年四月書言 府作石機和工銀 質今唐守丞劉東 鉅史訓主

延光三年四月書言 府作石機和工銀 質今唐守丞劉東 鉅史訓主

漢銀錯弩機二枚
依元
樣製

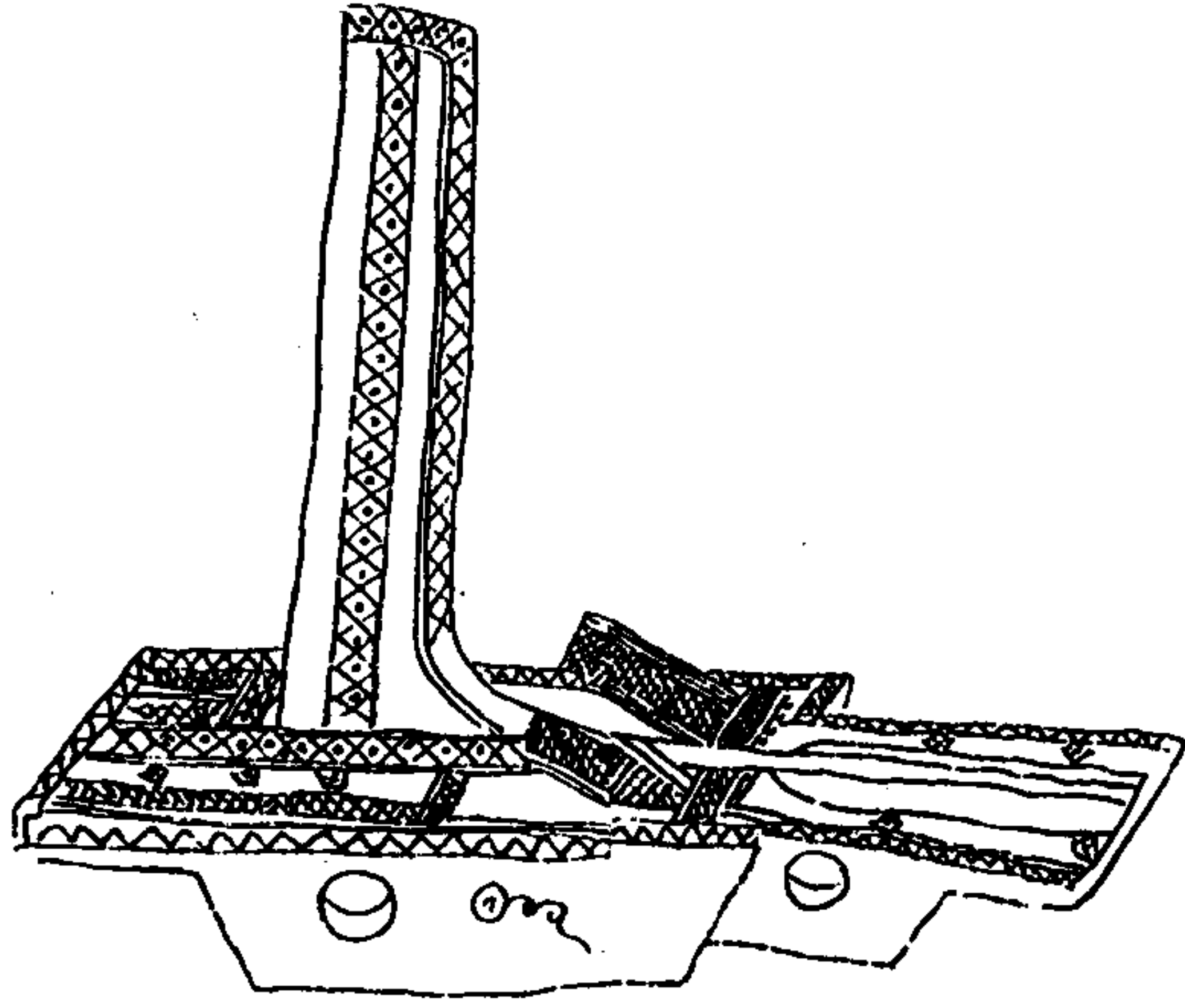

漢銀錯弩機一枚
依元
樣製

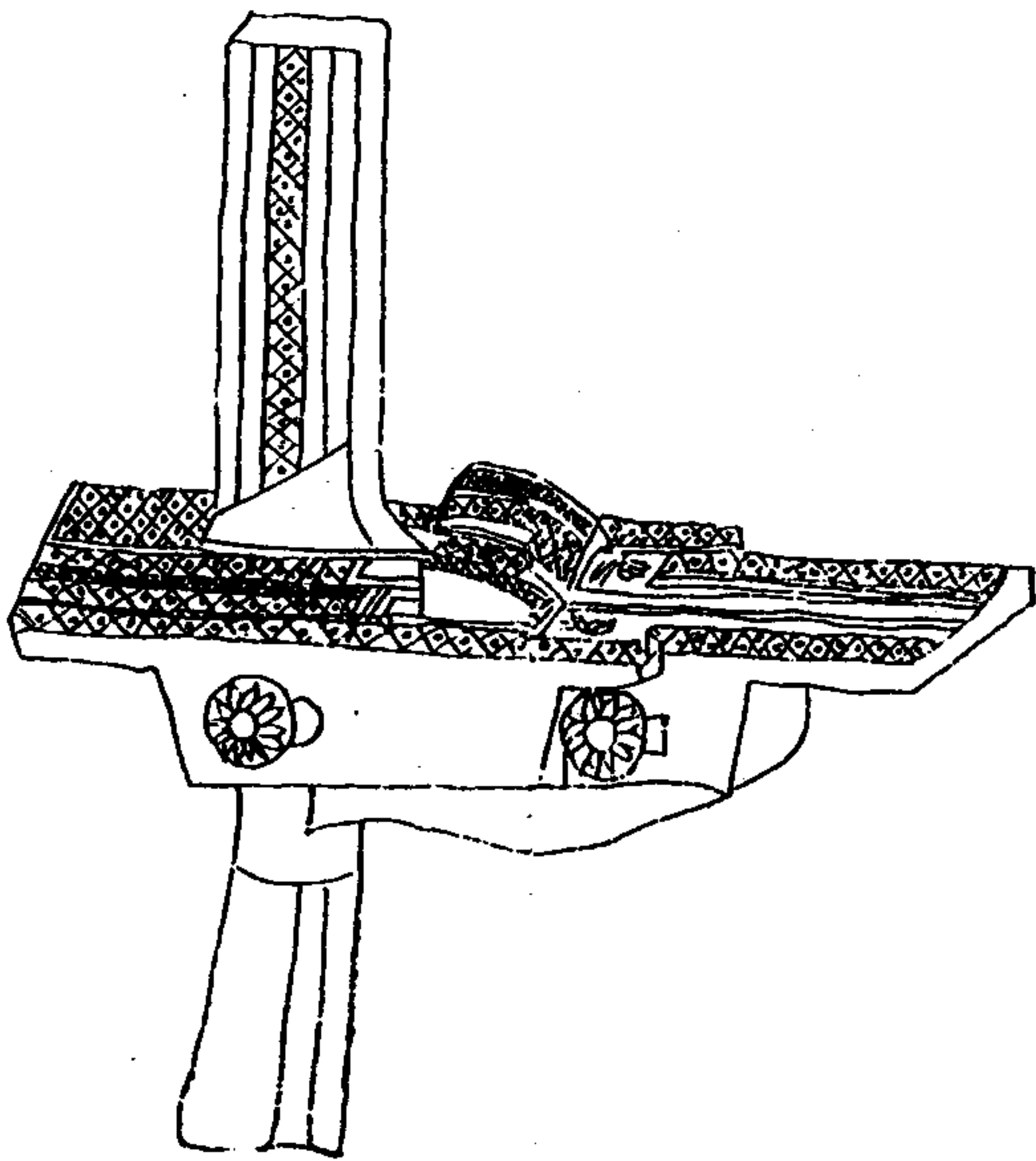

漢銀錯弩機三依製

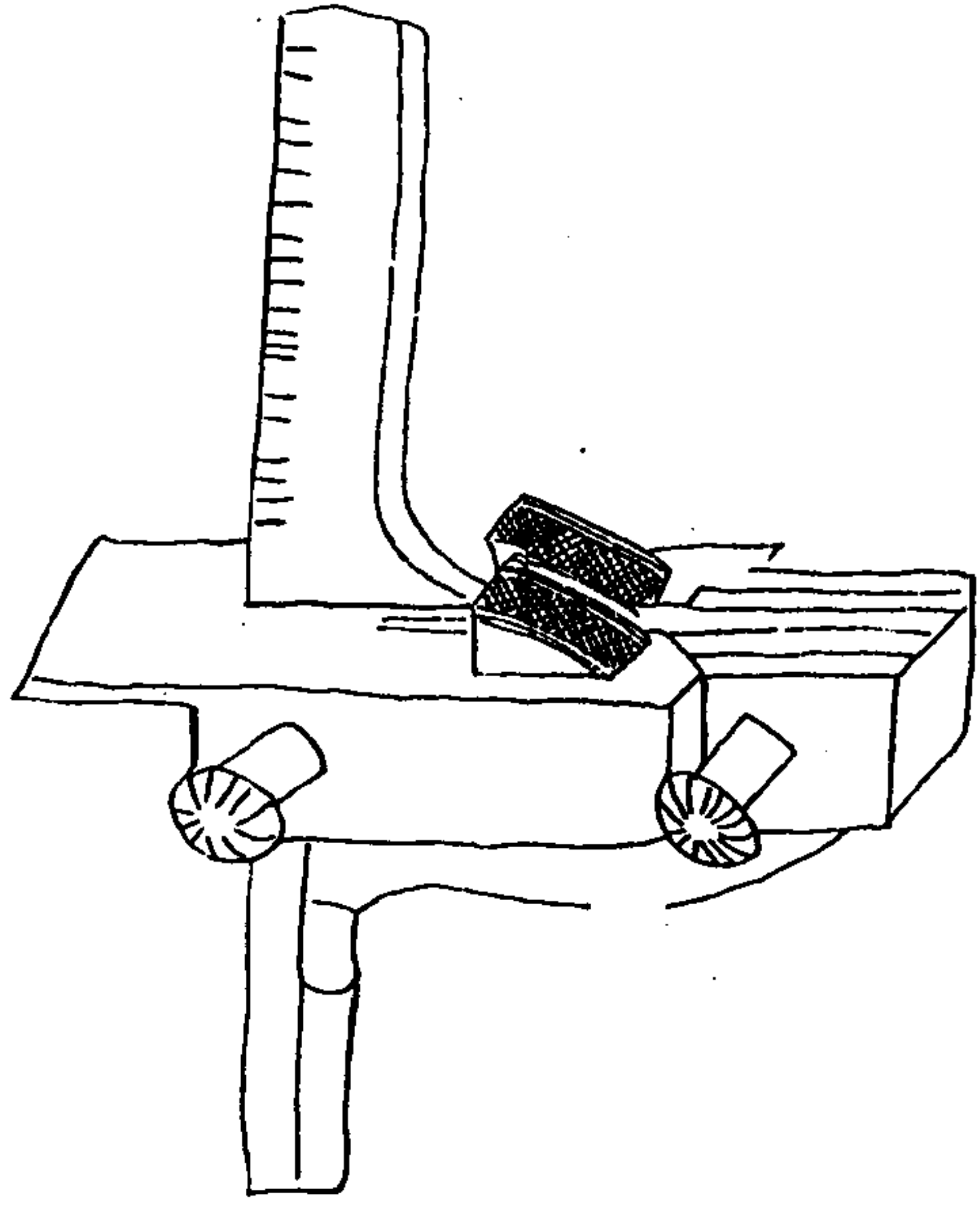

漢銀錯弩機四依製

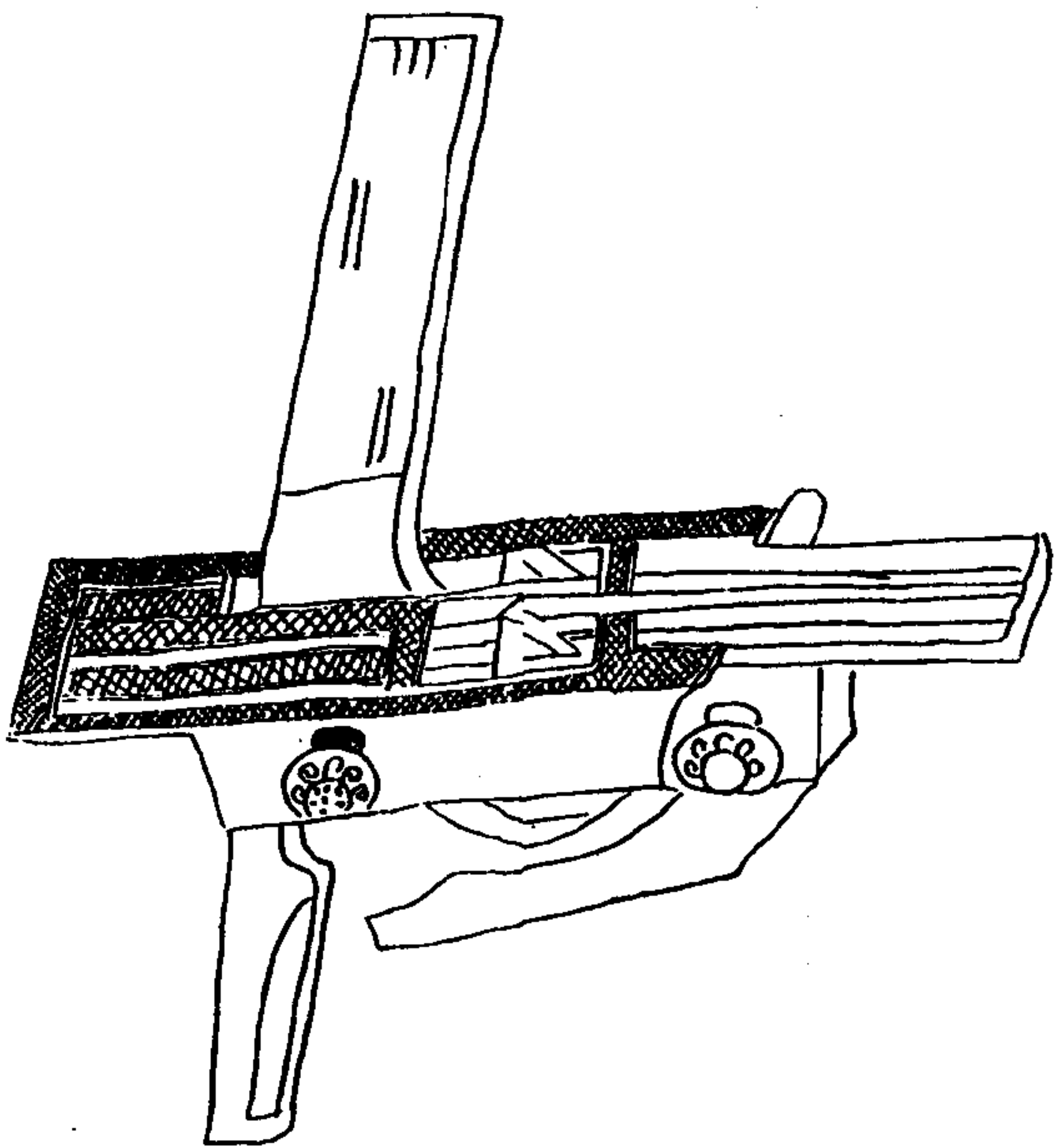

漢銀錯弩機五種製

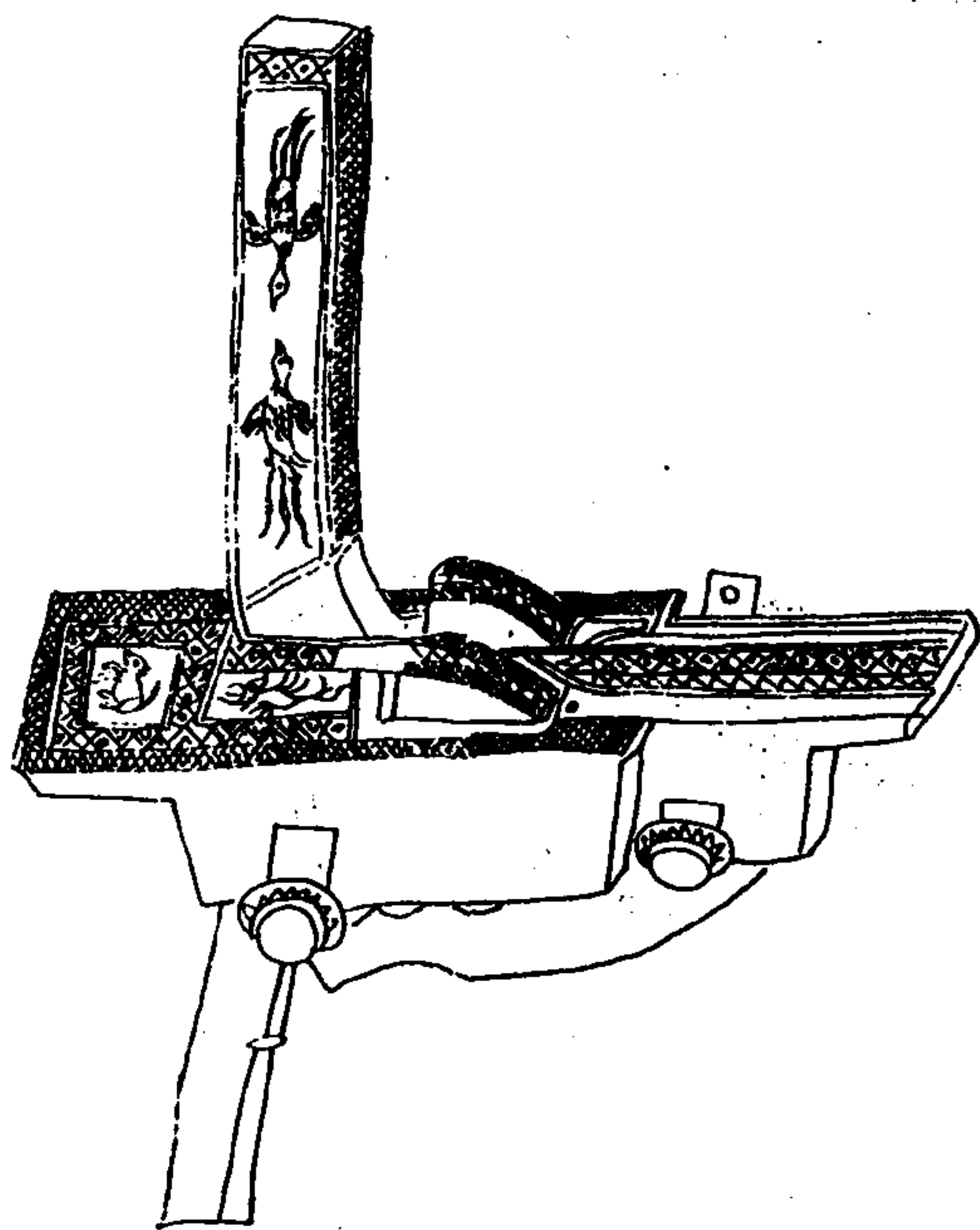

第一器長五寸闊一寸二分重一斤一兩無銘

第二器長四寸八分闊一寸一分重一斤七兩無銘

第三器長四寸六分闊一寸一分重一斤一十兩無銘

第四器長五寸一分闊一寸二分重壹斤七兩無銘

第五器長五寸一分闊一寸二分重一斤十有三兩無銘

第六器長五寸七分闊一寸四分重二斤二兩無銘

右六器皆飾以銀錯細紋後二器後者飛

鳥之形如詩之常武言如飛如輪而大明稱尚父亦曰維時鷹揚以取擊搏飛揚之弩則弩机之飾此古人豈無意哉至於机間立度以銀約之為分寸正所謂机有度以准望者也

兵

矛

要語

世本日行作矛管子曰蚩尤為劍健才戰呂氏春秋蚩尤作五兵有首才夷才則才蓋蚩尤所作也

文編矛之類

連於兵車長二丈曰矛兵 矢 戈矛戟曰

五戎及銳日鋒短矛曰種日鏃音日首柔鏃

日銀鏃鏃鏃也日鏃鏃鏃鏃也日鏃鏃鏃也

鏃大柯斧矛散日鏃鏃鏃鏃鏃鏃鏃鏃鏃鏃

日惠矛柄下銅尊曰鏃鏃鏃鏃鏃鏃鏃鏃鏃鏃

音日砲鏃之曰矜切音道日矜切音日矜切音

屬矜日矜矛之旁出者戈胡三之戰胡四之

日胡戈矛中直及為授旁及為胡日授矛柄

也日禮日矜日秘日禮胡矛也日韞音

謂漫裏其死日魚殺刺也日漫胡積竹矛戟

柄也日笋小矛也日鏃鏃鏃鏃鏃鏃鏃鏃鏃

八尺日鈹鈹矛有三隅刃有三角也日鈹以

羽飾矛日美長矛也日鈹鏃鏃鏃鏃鏃鏃鏃

切山鳥鶴膝矛也日鈴釘矛屬日鈹鏃鏃鏃

切矛長丈八尺者日稍稍音稍音稍音稍音

矛名日健切音日豫切音日德切音日德切音

祖切大刺矛也日社切音日社切音日社切音

鏃也日鏃矛屬日矜切音日矜切音日矜切音

牙重喬注喬矛近上及室題所以懸毛打日

喬

鏃把短矛也 奇上延

功矛

電矛 蛇矛 天矛

夷矛 屈芦矛 朱蛇矛

丈八矛 朱蛇矛

兩刃矛 擗多矛 夷矛長二丈四尺

首矛長二丈 擗鏃也大斧也

干戈 王子午拾遺記曰庖羲造干戈以飾武此干

戈之始也則兵為起于大昊矣呂氏春秋云

蚩尤造五兵蓋其一也

擗畢 諸擗秘竿及之所擗畢也

主斧 扶過頭首施一物如鏡鏃樣宋外朝官以上

前導一物用水品為日主斧

金斧 黃鏃也天子遠

鐵斧 玄鏃王公遠

鏃 秦改鉄鏃為鏃今王公建

受	古今注曰受戟之遺象也詩所謂伯也為王前驅及前驅之器也以木為之後世澆偽無復典刑以赤油韜之亦謂之油戟亦曰榮戟王公已下通用為前驅蓋周制周官考工記曰盧人為受此其始也餘見五兵	役	切音佛受也	投	音切	軍士所執積竹八觚長丈二尺及不可撞於車上伏殊離也	鈎	鎗刀器受之類	鎗	利刀長柄	斂	音演長鎗也	木槍	陳勝斷木為鏃	鏃	鐵鎗也	鏃	鎗之類	大鎗	白幹槍	又宋朝會要曰稍也唐羽林所質制同稍而鐵刃上綴朱絲拂隋志記奔梁四伐儀中亦有亦物疑音宋以若以為伏街也	綠檀槍	綠沉槍	一丈威	殊槍	堅龍筋	效節軍	拔地仙	長腰奴	范陽喬
---	---	---	-------	---	----	-------------------------	---	--------	---	------	---	-------	----	--------	---	-----	---	-----	----	-----	---	-----	-----	-----	----	-----	-----	-----	-----	-----

全稍象兒	皆美鎗名	聖蚰蜒	風火枝皆鎗名	肩二鎗名	聖牛兒鎗名	卿音八鎗名	鐵鎗	王彥章所用長二丈重一百二十斤宋飛鐵鎗亦長二丈重一百二十斤	本朝	魚肚鎗	芦葉鎗	竹槍一名狼織出嶺南	馬軍叉	礮石	漢書其延壽投石絕等倫張晏曰范蠡兵法飛石重十二斤為法執行三百步其壽有力能以十投之今邊城有礮蓋出于范蠡飛石之制因事增廣遂為今法此蓋其始也事始曰諸葛亮圍祁山于陳倉亮起衝車以絕連石磨四角擊其衝車車折即礮事矣而唐書李密傳密後甲戌造廣云礮三百具以礮發石為攻城械號將軍礮	礮	機石也石重十二斤為機法行三至四日礮音礮	礮	建布置石其上發機以捲敵曰礮即礮也
------	------	-----	--------	------	-------	-------	----	------------------------------	----	-----	-----	-----------	-----	----	--	---	---------------------	---	------------------

御車	以繩連石磨四角車於即礮發
將軍礮	以機發石攻城號曰將軍礮
銃	會也 <small>以火藥至於中如砲之發以衝敵也</small>
砲	砲 <small>砲</small>
鐵	鐵 <small>鐵</small>
錘	錘 <small>錘</small>
盾	山海經曰羿與鑿齒戰于草時之野羿持弓矢鑿齒持楯春秋元命包曰帝嚳戴于冰襲曰干楯也王加實遺記曰庖犧造干此則楯之起也
木薦	以木板作如楯師古音息詞反漢匈奴所用
櫓	劉尾髦侍以牛車為櫓也遠與敵戰以車為楯用自敵也有望敵之接楯大盾也
干	小盾也

敵	音代中盾
敵	音矯
干盾	上連盾線也小組帶以繫盾鼻
戴	古來盾別名
鈎盾	鈎盾
虎頭盾	犀盾
龍楯	馬頭楯
大羗盾	山字盾
鶴膝楯名	傍牌几後註
本朝紅油圓牌	

廣志卷之一千五十七

鎧甲

文編甲之類

蚩尤始作甲時人不識以為銅頭鉄類曰甲

甲也曰冑曰鎧音結

臂鎧也曰鈎音音

兜鍪上飾毛曰旒

鉄衣也曰鎧音生

首鎧也曰兜鍪

衣甲包以虎皮名曰建素音音

頭鎧也曰鈎

兜鍪曰旒

甲衣曰冑音切

函也曰鎧

兜鍪

冑也黃帝內傳所述蓋玄女請帝製之以備

身也淮南子紀論訓曰有鎧頭而總領以王

天下者矣許慎法曰蓋三皇所以鎧頭者兜

鍪故也則是實帝之制冑亦以古鎧頭之事

耳故自古以兜鍪以萬首鎧之名

博雅鎧甲介鎧也通作函孟子函人惟恐

傷人

易離為甲冑釋名甲以物有孚甲以自禦亦曰

介曰函曰鎧皆堅重之名廣雅曰函甲介鎧皆

子云葛盧之山發而水出金從之蚩尤受而制

之如為劍鎧此其始也又世本云與作甲與少
康子也一說文有鎧謂之兜鍪亦曰冑臂鎧謂
之鈎頭鎧謂之鈎

周犀甲 兕甲 合甲 闕鞞甲

夏官司甲甲下大天二人中士八人闕注甲金

之鎧也司甲之官列於五疏古用皮謂之甲

今用金謂之鎧

考工記燕魚函非魚函也燕近狹切函人為

甲犀甲七屬兕甲六屬合甲五屬注制犀其

隸合以犀甲屬注上注下注犀甲壽百年

兕甲壽二百年合甲壽三百年凡為甲必先

為容然後制革權其上旅下旅而重若一次

長為之圓凡甲鍛不擊則不堅已故則撓

左傳昭十五年闕鞞之甲闕鞞武所以克

商也唐叔受之以處參墟注闕鞞

荀子武王定三革偃五兵注三革犀兕牛也

魯具冑 齊犀甲 韜盾 吳犀漆

費誓善殺乃年冑敵乃干備乃方矢鍛乃切

子礪乃鋒刃

魯班公車千乘朱英綠膝二矛重子公徒三

萬具冑朱綬烝徒增增注以具為飾

齊語管子制重罪贖以犀甲一戰輕罪屬以

韜盾一戰桓公定三革偃五刃常昭注三革

甲冑楛五刃刀劍矛戟矢左傳齊甲

吳語奉文犀之梁注地犀犀犀犀犀犀

犀犀犀犀犀犀犀犀犀犀犀犀犀犀犀犀

犀犀犀犀犀犀犀犀犀犀犀犀犀犀犀犀

越語夫差衣水犀之甲者德有三年	越絕書曰越王被賜免之甲拔物盧之矛	吳越春秋越王被唐夷之甲帶步光之劍柱	屈盧之矛以三百人為陣	晉語唐叔射兕于徒林墜以為大甲宋城者	詎牛犀兕舟漆	左傳楚子重伐吳組甲三百被練三千注漆	甲成組文被練練袍	晉公介 文公駟介	趙旃甲裳	鄭詩駟介彭	荀子楚人斂革犀兕以為甲幹如金石	魏氏武卒衣三屬之甲	鹽鉄論強楚勁鄭有犀兕之甲犀軸兕甲	韓非子趙簡子圍衛犀指犀櫓立於矢石之	所及	漢鞮鞞 玄甲	韓廷壽傳騎士被甲鞮鞞注即鞮鞞也	霍去病傳發屬固玄甲軍	尹賞傳被鎧扞注鎧甲扞臂衣	燕然銘玄甲耀日	李尤鎧銘甲鎧之扞扞禦鋒矢尚其堅剛或	有犀兕好德者寧好戰者危專智恃力君子	不為	書正義經典皆言甲冑秦已未始有鎧	之名古之作甲用皮秦漢以來用鉄
----------------	------------------	-------------------	------------	-------------------	--------	-------------------	----------	----------	------	-------	-----------------	-----------	------------------	-------------------	----	--------	-----------------	------------	--------------	---------	-------------------	-------------------	----	-----------------	----------------

魏明光鎧	吳曆魏文帝與吳王明光鎧	曹植表曰先帝賜臣鎧黑光明光各一具兩	當鎧一領琰鏃鎧一領馬鎧一領今世界平	兵革無事乞悉付鎧曹	魏都賦介冑重疊旌旗躍莖弓珣解榮矛鉄	飄英三屬之甲縵胡之纓云撤叛渙席卷度	刈洗兵海最刷馬江州肯斧戢戈以匣及虹	旗攝麾以就卷	宋王玄謨鎮江州明帝賜以諸葛亮箭袖鎧	殷孝祖為兗州朝廷御杖有諸葛亮箭袖鎧	鉄帽二十五弩射之不能入上以賜孝祖	北史蔡祐著明光鉄鎧	晉犀甲	馬階傳討西羌道累磁石賊負鉄鎧行不	得前降卒悉被犀甲無番礙賊以為神	玉犀七屬浴鉄千群	晉重鎧浴鉄	桓伊有馬步鎧六百上之	庾翼與燕王書致福鎧	隋緣沈甲	張奩傳擊賊有功文帝賜緣沈甲歡文具裝	後周文帝所以着鉄甲賜田弘	保定元年四月丁酉白蘭獻犀甲鉄鎧九月	甲辰南寧州見滇馬蜀鎧
------	-------------	-------------------	-------------------	-----------	-------------------	-------------------	-------------------	--------	-------------------	-------------------	------------------	-----------	-----	------------------	-----------------	----------	-------	------------	-----------	------	-------------------	--------------	-------------------	------------

唐金甲

太宗紀武德四年執竇建德降王世充六月

凱旋月一云七太宗被金甲陳鉄騎一萬介士

三萬前後鼓吹獻俘太廟

實錄貞觀十九年五月丁丑營于馬首山初

太官遣使於百濟取金漆塗鉄甲色邁兼金

又以五采染玄金製為山文甲甲甲太宗現

卒甲騎萬餘金光曜日與李勣會遼東城下

旌旗數百里

張長遜以兵會討薛奉陽錦袍金甲

杜甫詩有金鎖甲綠沈槍綠沈精鉄細者言其相衛之

符堅使熊逸造金銀細鎧金為綫以縲之

蔡琰詩曰金甲耀日光

唐金甲雕斧 明光鎧 金休鎧 山文鎧

犀甲

舊紀貞觀十二年十月己亥百濟貢金甲雕

斧

百濟傳武德四年獻果下馬後五年獻明光

鎧貞觀中上鉄甲雕斧帝優劣之賜帛

高麗傳帝度遼水時百濟上金繫鎧又以玄

金為山五文鎧士被以從帝與李勣會甲光

炫日

六典武庫令甲之制十有三日明光甲光要

甲細鱗甲山文甲鳥鈹甲白布甲早絹甲布

背甲步兵甲皮甲木甲鎗子甲馬甲元和九年

利甲成命漢江

列傳薛仁貴討九姓將行高宗宴內殿日古

善射穿七札御試五甲射馬仁貴一發洞貫

馬燧節度何東造鎧必長短三制稱士所衣

以便進趨

李德裕節度西川請甲人於安筮弓人河東

弩人浙西蜀兵器皆犀銳中人謬言揚弁十

五里明光甲云云

王鈔戈鎧犀冢

馬曉大理卿有有犀鎧懼而瘥之奴告藏其

甲按之無他

李元諒畏蜀為鎧刻蒿為矢

呂元膺守東都故事賜旗甲至元膺不給

曹華為襄城戍將憲宗初至召京師賜矛甲

繒錦

徐商裝紙為鎧勁矢不能洞

郭子儀家傳上賜公犀甲一又賜其將光明

甲

抑宗元年准夷馬犀甲熊旂威命是荷

孫撫作潼關甲銘

宋鎧甲

祥符鎧子甲

祥符中與馬知節議邊防命制銅鉄鎧子甲

賜之

康定元年詔諸軍與各鎧甲十馬甲五

皇祐元年四月卿 政殿閣宋守信所獻黑

廣志卷之一千五十八

兵

雜兵器

易萃之象曰君子以除戎器械不虞除者治也
人既聚會不可不防故於此時修治戎器以備
戒不虞

舜子戚

書武于羽于兩階七旬有苗格

淮南子齊俗訓有苗不服舜修政偃兵執干

戚而舞

則堂位疏赤盾而王飾斧

史記黃帝習用干戈征不事

書說命惟干戈者厥躬

牧誓稱戈比干

詩公劉干戈戚揚

時邁載戰干戈

易說卦離為戈兵

湯鉞

史記殷記湯自把鉞以伐昆吾遂伐桀

司馬法殷執白成

周武王天鉞 黃鉞

牧誓武王左執黃鉞右秉白旄以麾注鉞以

黃金飾斧後漢注志鉞

太公六韜武王軍中有大柯斧八寸重

八斤名為天鉞義引之即今之大鉞也

司馬法日夏執玄成股執白成月左執黃成

右秉白旄說文云旄呂氏春秋武王左釋白羽右釋黃鉞鉞而自

為條

輿服志鉞黃帝所造湯伐昆吾躬把大鉞武

王入商周公把大鉞畢公把小鉞

六典注石氏星經曰天鉞一星在井旁

周五兵五盾七兵夏官司兵中士四人掌五兵五盾辨其物典

其等以待軍事司右凡五兵者屬焉軍事建車

之五兵會同亦如之注五盾干櫓之屬盾有

大小其名木蓋闔鄭司農云五兵戈正義昔

釋曰有朱干中干及魯聞其三者其二者未

聞注車之五兵司農所云是也五兵則無朱

才而有

司戈盾下士二人掌戈盾之物而頒之祭礼

授張賁吳故士戈盾族賁氏執戈盾亦授

舞者兵亦如之軍旅分同授二車戈盾建乘

之車戈盾授旅賁及虎士戈盾及舍設藩盾

行則飲之右注司馬法曰矢長以備短是以

長注藩盾可以藩衛者如今扶蘇

月令季扶習五戎注弓矢及矛戈戟

穀梁傳五兵注矛戟鉞楯弓矢

詩正義干戈皆盾別名

書正義鄭玄云惠狀蓋斜刃宜夏刈戈即今

之勾子戟刺蓋今錄斧鉞大斧戮蓋今三

鋒矛銳矛屬此凡七兵或施於或著柄周礼

戈長六尺六寸其餘夫聞長也數

周首矛 夷矛 車戟

考工記庖人為庖器秦無庖非魚庖也注戈

秘柄也秦多細六尺有六寸足長尋有四

尺車戟常首矛有四尺夷矛三尋首長也短

近首凡兵無過三其身攻國之兵欲短守國

之兵欲長

大戴禮武王為矛銘

左傳使鉞御持矛衛太子為石備持矛用有

用矛於齊師

周建橐

乘記武王克商散馬牛車甲餅而藏之府庫

而弗復用倒載于戈包之以虎皮將帥之士

使為諸侯名之曰日建橐然後天下知武王

之不復用兵也注建讀為鍵兵甲之衣日橐

鍵橐言閉藏兵甲也詩曰戴橐于矢春秋傳

日垂橐而入

詩小戎虎韞疏云子有虎皮之韞

漢張良傳偃幸為軒

馬融傳命師於建橐偃伯於靈臺

止戈為武

周黃戚又見形弓

周書世俘云箒人造王秉黃戚正固伯克股

云周公把大鉞原公把小鉞以夾王

典引乘其命賜彤弧黃戚之威

周兵器

天官玉府掌玉玩好兵器

內府掌良兵良器待邦之大用

地官小司徒大比攷兵器

卿師四時之田簡兵器

縣師備兵器

詩宣王備兵器

楚為掩數甲兵

齊杜蒐軍實

周軍實凡要

夏官大司馬中夏教茭舍群吏撰車徒讀書

契注讀書契以簿書要錄軍實之凡要疏謂

兵士簿書之要契小宰八成云師田以簡稽

一也凡軍有三種或以俘囚為軍實或以戎

盾方矢為軍實或以擒牲為軍實此拋兵器

凡要即名籍之總名

掌國設其飾器注兵甲之屬今城郭門之器

亦然疏漢時城郭門守器所飾亦若今城郭

門榜所執矛戟皆有飾飾之等是

魯越棘

見于矢類

秦龍盾

詩小戎美襄公也備兵甲以討西戎國人矜

其車甲小戎伐汝五禁梁翰游環費驅陰引

塗續文茵暢駟駕我騏驎龍盾之合注畫龍

為之木塗以艘輅伐駟孔群女牙塗鏃注三

也白金為蒙代有苑注中干畫虎韞注盾

也

也

交報二子竹閉昆騰也交報交二子也於

無衣逆子與師脩我戈矛

漢五兵

官表羽林孤兒教以五兵注師古曰子矢足

矛戈戟

吾立壽主傳對曰古者作五兵非以相害以

禁暴討邪也安右則以制猛敵而備非常有

事則以設守衛而施行陣注師古曰五兵矛

戟矛劍戈

漢高紀注師古曰銜教者止言語謹重教令

敵人不知其末也

周官有銜枚民故枚如著橫銜之繩繫於項

漢刀斗

李廣傳廣不擊刀斗自衛程不識擊刀斗注

孟康人時日以銅作雞受一斗晝炊飯食夜

擊持行夜今左券陽庫中蘇林曰形如銷魚

緣師古曰銷即鏡也

西域傳杜欽論達夜厨賓曰斥侯士三百人

五分夜擊刀斗自守二十一斗

漢舊儀曰晝漏晝夜漏起宮中衛宮城門擊

刀斗周庠擊木折類金折

漢名臣奏曰丞相漢興已未深考古義宮

殿省聞至五六里周衛擊刀斗一

纂文曰刀斗持時鈴也十

傳古圖有漢熊足熊斗

梁山銷

龍首熊斗斗之可以

詩酌以大斗

冰斗

宋何承天識威斗

漢梁答

晁錯傳上言兵事曰中國之長技五復吉守

邊備塞曰選常居者家室田作且以備之以

便為之高城深塹具蘭石布梁答注服虔曰

蘭石可投人石也蘇林曰梁答鉄羨慕也如

淳曰蘭石城上雷石也墨子曰城上二步一

梁立程長三尺冠長十八尺臂長六尺二步一

答答廣九尺豪十二尺

漢大將軍鉞 黃鉞

終軍傳上對曰大將軍秉鉞軍于奔幕

後傳光武賜侯霸書曰黃鉞一下以黃金

楮玄傳四府奉為度遠將軍假黃鉞

東京賦載金鉞而建黃鉞注蔡邕獨斷曰承

與後有金鉞黃鉞

蔡邕有黃鉞銘

蜀建興三年春諸葛亮南征賜金鉞一具

見亮集

魏辛毗杖黃鉞當庫門立

晉安平王俘王導為大司馬皆假黃鉞

謝安太保加進黃鉞

漢武庫兵器

母將隆傳泰武庫兵器天子公用國家武備
繕治造作皆度大司農錢

西京賦武庫禁兵設在蘭尉

燕王旦傳曰明詔領庫兵飭武備

手紀什器儲待注師古曰軍法五人馬伍二

伍為什共其器物故通謂生生之具為什器

亦猶今之從軍及作役者十人為火共為調
度也

嚴安傳鍛甲磨劍矯箭控弦

韓延壽傳被甲鞮鞞

尹賞傳被鎧扞扞臂衣

魏銀鞍

曹植上銀鞍表曰武帝代效此銀鞍一具初

不敢乘謹奉上

魏石官名曰紫茸題頭高橋鞍一具

西京雜記武帝時身毒國獻白丸琉璃鞍

後漢李尤鞍銘又轡銘曰轡銜在手急緩必

將賞罰在心和是思又有馬箠銘

魏文帝馬腦勒賦

傳云馬射賦百馬齊與六驥孔閑金銜王霸

文防鏐鞍明珂景服華鞞未詳

宋劉義恭有謝金梁鞍啓

晉金華指

陶公故事臣侃奉獻金華大花指五十情青

綾金華指五十情

揚泉物理論古有阮師之力蘇家之獻皆為

良工利器

元魏以馬頭指破端端

宋銀榮

宋禮志皇太子夜諸門墨令銀字榮傳令

唐兵器名數

官志衛尉卿總武庫武器署兵器入者皆籍

其名數詳見丞辨器械出納之數武庫署藏

兵械武器者掌外戎器庫部掌戎器元日冬

至陳設祠祀辨其名數而供焉凡戎器色別

而異處掌武庫器仗

六典武庫名數軍鼓三金四弓四弩七箭四

刀四槍四甲十三鼓排六旗三十二袍五器

用八

元和九年三月乙亥賜振武軍弓甲八月丙

子以戎械賜宥州十年十二月以軍器給徐

州

唐金鉞

會要天寶元年正月一日敕黃鉞古以金鉞

應五行之數宜改為金鉞威武之義也

開寶弓弩院

太祖初即位以魏丕為作坊副使八年乃遷

倫創兵器無不精助開寶九年三月己巳領

代州刺之仍與其職兵器十日一進課之旬

課上親閱之列五庫以貯焉九月分作坊為

南北歲造甲鎧具裝鎗劍刀鋸器械及床子

弩等凡三萬二千舊床子弩射止十百是歲

又置弓弩院後徙太平坊歲造弓弩箭鏃等凡千六百五十餘萬又有南北造箭二庫在太平坊景德二年三月十八日幸軍器內弓弩院咸平六年合為造箭院隸于弩院天禧四年四月詔南作坊之西偏為弓弩造箭院諸州有作院歲造弓弩箭鏃甲冑箭鏃等凡六十餘萬又別造諸兵幕甲袋紅鼓銅鐵鑠斧等謂之什器凡諸器械列五庫以貯之戎具精勁近古未有

景德四年十月以歲造之器可支三十年還泰輪閱武庫所聚權罷繕治舊制軍器類於聖德四年十一月乙丑以武庫山精治武庫所聚權罷繕治

熙寧六年六月二十七日始置監七月甲寅置內弓箭內庫又有軍器所

元豐八年十月已卯罷製軍器

廣西吳彥方製利器械四以式奉上則至和三年之三月戎監定中外所獻槍刀及弓式以新造兵器付諸路作院為式遣官分諭則熙寧七年之正月十三日編修九軍兵仗以河東經畧同提舉元豐元年十一月十五日也命編修軍器法制所以什物精緻者修為法式尹汴造插箭弓及關守懸所定摹則詳密不復用舊法五年八月二十四日也渭州置手戎器甲寅政和五年十二月也罷禁宇以繕武庫灑宸翰而製庫名七年二月也請

置庫器提舉 四員而詔屬之諸路提刑建炎三年三月三日也以御甲一副頭竿等其五件命軍器所依式製之乾道六年閏五月二日也

建炎三年八月一日詔諸州歲課上供軍器並輸於內軍器四庫

紹興五年三月戊午軍器所始隸工部後復以中人典領三十年七月庚子詔工部依條檢察

慶曆神楮

見龍虎八陣圖

左得狄龐弥建大車之輪蒙之以甲以為楮楮是大盾

漢李尤楮銘曰吳旂魯敵

方言曰自閩而東或謂敵或謂干閩西謂之楮

元豐兵器圖

元豐二年內侍押班王中正受詔閱在京馬步軍中正悉以製弓弩兵器及馬步射擊刺施用法止之既試咸可用遂圖其像步射勢弓發矢連手本足移步及馬射馬上使蕃槍馬上野戰格鬪步用標排皆有法凡數千言九月壬辰請頒于諸軍使誦習之

天聖六年九月乙巳遣使修諸路兵械詔器甲久不繕治遣使閱視

郭諮以所作刻漏圖楮獨較弩生皮甲奉上

帝領嘉其簡要

慶曆二年詔御延環慶涇原秦鳳路各置都作院五年詔諸路所儲兵械悉報三司三司歲具須知以聞乃約為程式頒之五年十一月甲午詔諸路進甲仗須知一本命三司簡為程式攷之七年七月十八日賈昌請朝遣官詣北京兵器毋輒改法式

嘉祐四年七月庚申詔軍師所製軍器多不犀利其選朝臣武臣各一員揀試之

天聖四年詔作坊造雜槍

景祐四年造槍于槍孤槍

康定元年四月詔江南淮南造紙甲三萬給

陝西

皇祐五年荆南鈐轄王遂上臨陣槍

淳熙軍器渠樣

淳熙六年六月二十七日吏部侍郎閻蒼舒言蜀書最多皆邊防利害修城制度軍器法式專司法令瀘州有軍器渠模一書最詳備請下秘書錄書目送制置司參對四州官書目抄寫送省從之

勒箭

筆談曰大駕鹵簿中有勒箭如古之契勒也其壯謂之雄壯箭北謂之闊伏箭本胡法也熙寧中罷之

爆稍

宋朝會要曰爆繁聲也一云象爆牛善聞字

鈹

從爆唐金吾將軍執之今制如節如碧油史記趙良謂衛鞅曰君之出也操闔戟者旁君而趨續漢書輿服志曰漢大駕前驅有鳳凰闔戟鈹闔字同然則疑秦制也

儀鎧

宋朝會要曰鈹屬也秦漢有之唐用為儀仗古今註曰秦改鈹鈹作錦秦製也

抹額

二儀實錄禹娶塗山之夕大風雷電中有甲卒千人其不被甲者以紅綃帕抹其頭額云海神未朝禹聞之對曰此武士之首服也秦始皇至海上有神朝皆扶額排衫大口袴侍衛自此抹額遂為軍容之服

馬鞞

梁簡文帝馬鞞譜序為用雖非遠法近代相傳稍以成藝按曹操父子橫槊賦詩于鞍遠之間則馬鞞之事已見于此矣豈其事之所起乎

箭筒

又曰箭筒自有虞氏始也周禮有矢箠

鳴鑼

前漢匈奴傳曰冒頓作鳴鑼應劭曰號箭也遂以射殺頭曼于者

鐵蒺藜

事始云鐵蒺藜菱角等起于隋煬帝征遼東

置之要路水中以利人馬非也按諸葛亮與
司馬懿相待于武功五丈原亮卒懿追之亮
長史揚儀多布鉄蒺藜則三国之際已有其
物非自隋煬帝始也漢文帝時晁錯言守造
議云具蘭石布渠谷注云渠谷鉄蒺藜也此
又漢初事爾雖然非三代仁義之守也

傍排

實錄曰傍排自牟夷始也或曰傍排近世兵
杖中有鏢牌蓋出溪洞之蠻熙寧中王師征
交趾其法乃盛傳于中国至神宗設于行陣
今諸軍習之也宋朝會要曰太宗開南方以
鏢槍傍牌為兵令皆延皓取廣德軍習之中
士之用鏢牌此其始也

子袋

實錄曰器仗皆有虞氏始鞬鹿施子袋通
謂之三仗蓋大將儀也左傳曰左素鞬右
鞬珣是也礼祭記曰武王克商倒載干戈包
之以虎皮名之曰建索王建讀為健兵甲之
衣曰索

雲梯

墨子曰公輸般為雲梯之械左傳曰楚子使
解揚登接車文王之雅曰臨衝閑也注云臨
車即左氏所謂接車也蓋雲梯矣當是三代
之制而公輸加機巧爾續事始于魯人公輸
般造以攻宋城可以凌空立之太白陰經謂
之飛梯

烽燧

玄文戰經曰諸見本烽火傳言虞虜具起黃
帝出軍次亦有望見烽火之文周幽王為褒
姒奉烽燧疑亦有初用兵即有之也

鐵矢

鐵矢也 射石內上末城上雷正也

提

提也 鎧兵器

兵木

漢書云兵器如木而無刃也

械

械攻守之器

白挺

白挺 陣勝奮其白挺

縵

縵周礼大司馬衝枚曰縵結也

全吾

捧名古田全吾一曰全吾鳥名也以碎不祥
天子出打獵主先導故執此鳥以之象前行
因以名官

鑿

鑿也 千 鎚也 戊 切 以黃金飾斧

銅

朱亥鉄推 一百二十斤乃今之六十斤
鉄鞭 尉遲敬德所用佐實建德手執鉄鞭重八十
斤後佐唐太宗
鉄槩 李克用鉄槩重一百二十斤所向無敵
骨孕子 木 胎 胎音孤 胎音

廣志卷之一千五十九

兵

水戰

周蒼兕舟楫

史記齊世家武帝九年東伐以觀諸侯集否
師行師尚父左拔黃鉞右把白旄以誓曰蒼
兕舟楫恣爾衆庶與爾舟楫遂至盟津諸侯
不期而會者八百索隱本或作蒼雉素馬融
曰蒼兕素舟楫官名
論衡蒼兕水戰死頭令誓衆令急濟故言蒼
兕以惧之
邢子才文蒼雉奉職多龜自梁
晉令水戰有飛雲船蒼雉船先登船飛馬船

晉舟虞

魯語諸侯伐秦及滎莫濟晉叔何君舟虞典
司馬白夫苦匏不材於人共濟而已魯叔孫
賦匏有苦業必將淡矣與舟除隧不共有法
是行也魯人以莒之先濟諸侯從之注舟虞
掌舟司馬掌兵舟虞具舟司馬除道

楚舟師

左傳襄二十四年楚子為舟師以伐吳不為
軍政無功而還注舟師昭十七年吳伐楚戰
于長岸大敗吳師獲其乘舟餘皇舟名十九
年楚子為舟師以伐濮二十四年楚子為舟
師以畧吳強二十七年與吳師遇于窮令尹
子常以舟師及沙汭而還定二年楚囊瓦伐

吳師吳人見舟于豫章敗之四年蔡吳唐伐
楚舍舟于淮汭自豫章與楚夾漢左司馬成
謂子常日子必漢而興之上下我悉方城外
以毀其舟六年吳太子終累敗楚舟師哀十
年吳徐承舟師師將自海入齊齊人敗之
吳乘舟餘皇

左傳昭十七年吳伐楚戰于長岸子魚先死
楚師繼之大敗吳師獲其乘舟餘皇吳子光
請於衆曰喪先王之乘舟豈惟先之罪衆亦
有焉請籍取以救死衆許之使長鬣者三人
潛伏於舟側日我手餘皇則對師夜從之三
呼皆逃對楚人從而殺之楚師亂吳人取餘
皇以歸

史記公子光伐楚敗而亡舟光惧襲楚復得
王舟而還注舟名餘皇

吳語將舟戰於江

漢馬融傳方餘皇連舳舟張雲仇施規情

吳越春秋越使范蠡入吳因徒其大舟注餘

皇舟也

蜀王本紀秦為大白船夏艘欲以攻楚注大

白船名

越習流

史記勾踐發習流二千伐吳

吳越春秋同

左傳哀十七年越伐吳吳禦之笠澤夾水而

陳越子潛以三軍潛涉當吳中軍而之吳

師大亂
越絕書越為大翼小翼中翼為軍戰
漢樓船
刑法志外有樓船按 漢官儀云高祖命天
下選能引闕蹶張材力武猛者以為輕車騎
士材官接船常以秋後講肄各有圖地平教
用輕車山阻用樓官水泉用樓船
列傳枚乘說吳王曰漢遣羽林黃頭循江而
下注羽林黃頭即習水戰者也
鄧通以濯船為黃頭即注濯船能持濯行船
也土勝水其色黃故刺船之即皆若黃帽因
號黃頭即
伍被傳吳王伐江陵之水以為船為淮南王
畫計日有滄陽之船
嚴助傳閩越王入滄陽接船注漢有接船
貯在尋陽也建元三年助浮海救東甌武帝
欲伐南越淮南王安諫曰前時海南王反擊
之會天暑多雨接船卒水居擊擢未戰而習
死者過半
朱買臣為會稽太守詔到郡治接船備糧食
水戰具
朝鮮元封二年遣接船將軍楊僕從齊浮齊
浮濟浮渤海擊朝鮮
卜式上書請父子與齊習船者往死南越
本紀武元鼎五年南越呂加反遣伏波將軍
路博德出桂陽下湟水接船將軍楊僕出豫

章下真水歸義越侯嚴為戈船將軍出零陵
下離水甲為下瀨將軍下蒼梧告將船十萬
人元鼎六年東越王反遣樓船將軍楊僕出
豫章擊之注伍子胥書有戈以載于戈因謂
之戈船又伍子胥有下瀨船
食貨志粵欲興漢用船戰遂迴大修昆明池
列館環之治樓船高下餘丈旗幟加其上甚
壯元鼎五年南越反因南方接船士二十餘
萬人擊之
地理志廬江郡有接船官
漢戈船
武紀元鼎五年夏四月南粵呂嘉反秋遣歸
義越侯嚴為戈船將軍出零陵下離水注師
古曰船下安戈戰以禦蛟鼉之害也
史記南越傳戈船下瀨將軍 <small>作船</small>
吳都賦戈船掩於江湖
地理志詳柯條船也楚王伐夜即拔船於
岸乃改其名為群柯
韓信擊魏王豹盜為疑兵陳船欲渡臨晉伏
兵從夏陽以木壘渡軍襲安邑
漢船司空 輯濯令
地理志景北尹船司空注本注船之官遂以
名縣芥日船利
百官表水衡有輯濯令丞注如淳日船官也
劉屈氂傳戾太子矯制發輕濯士注輯及濯
行船者短日輯長者濯與輯濯同

元后傳張周惟輯濯越歌
漢昆明池習水戰

紀元狩三年秋發譙吏穿昆明池注臣瓚曰
西南夷傳有越雋昆明固有滇池方三百里
漢使未身毒因而為昆明所閉今欲伐之故
作昆明池象之以習水戰

食貨志武帝時粵敬與漢用舡戰遂乃大修
昆明池列館環之治樓舡高十餘丈旗幟加
其上甚壯

西京雜記武帝作昆明池故伐昆明夷教習
水戰

黃圖昆明池有百艘樓舡上建樓櫓戈舡各
數十上建戈矛四角悉垂幡葆麾蓋

曹毗志經樓舡高建樓櫓戈舡上建戈矛又
作二石人東西相對象牽牛織女

郡縣志昆明池在京兆府長安縣西十八里
武帝穿此池象滇池作戈舡樓舡數百艘於
其中

漢樓舡露橈

岑彭傳建武九年公孫述遣其將數萬人乘
枋箬下江關枋箬以木竹為之浮於水上前

也擊破馮駿等遂拔夷道夷陵橫江水起浮
橋閣舡立橫柱絕水道以拒漢兵彭策直進

樓舡冒突露橈數千艘並舡名樓舡之上施
接枕小橋也前推日橫謂之梳路梳謂路橋

在外人在舡中 十一年春彭與吳漢發桂陽

零陵長沙委輸掉卒凡六萬餘人行掉也
騎士五千匹會荆門吳漢以三郡掉卒多費
糧穀欲罷之彭上書言狀帝報曰大司馬不
曉水戰荆門之事一由正南公彭乃令軍中
募攻浮橋如逆流而上直衝浮橋飛炬焚攢
柱順風並進所向無前

魏舟師
三國志通鑑漢建安十三年曹操還薊作玄
武也以肄舟師黃初六年帝以舟師復征吳

帝以舟師自蕪循渴入淮壽濟表言水道難
通帝不從時天寒水舟不得入戰船數千皆
濟不得行濟壑地為四五道蹶舡令衆豫作
土豚過斷湖水

通典後漢魏武舡戰令

魏水軍
三國志通鑑建安十三年諸葛亮曰閉荆水
軍精甲萬人且北方之人不習水戰曹公遣

孫權書曰令治水軍八十萬方與將軍會獵
於吳十四年曹公引水軍自渦入淮出肥水
軍合肥開為陂屯曰

黃初二年帝為水軍親御龍舟循蔡穎浮淮
如壽春至廣陵吳為疑城假接又大浮舟繼
于江帝曰魏雖武騎無所用之

吳蒙衝閘艦

吳志曹公遺書曰今治水軍與將軍會獵於
吳張昭等曰操得荆州水軍蒙衝閘艦浮以

沿江長江之險已與我共之矣周瑜曰操令
 鞍馬拔舟楫遠涉江湖之間不習水土禽擇
 宜在今日瑜與劉備進與曹公過於赤壁瑜
 部將黃蓋取蒙得 艦十艘載燥荻枯柴灌
 油其中表以惟慢上建旌旗豫備走船繫於
 其尾時東南風急蓋以十艦寂著前中江奉
 統餘舡以攻俱進士 此軍二里餘同時發火
 火烈風猛舡往如箭燒尽北舡延及岸上營
 落烟焰張天瑜等率經銳繼其後雷鼓大進
 曹公軍敗退
 孫權擊黃祖祖橫兩蒙衝缺守沔口大紀擊
 斫千弩交射軍不得前董襲交統各將敢死
 百人人被兩鎧乘大舡突入衝蒙襲以乃斷
 繼大兵遂通
 將軍賀齊惟奢所乘舡雕刻丹青蓋絳榜
 滕腫聞繼望之若山
 釋名上下重版曰艦四方施版以外狹而長
 曰滕衝以衝突
 吳志曹公出濡須孫權使董襲督五接舡注
 濡須口
 吳飛雲蓋海
 周瑜傳孫權乘飛雲大舡
 吳都賦弘鈞連舡巨楫接艦飛雲蓋海制
 常模注鈞曰飛雲舡上接名甚高者蓋海言
 多也劉曰飛雲蓋海吳接舡之有名者
 江表傳孫權乘飛雲大舡與張昭魯肅等共

走送叙別
 晉水軍
 羊祜傳帝與祜謀伐吳祜以伐吳必藉上流
 之勢又時吳有童謠曰阿童復阿童衝刀浮
 渡江不畏岸上敵但畏水中龍祜聞之曰此
 必水軍有功但當思應其名者耳會州王濬
 為大司農祜知其可用濬又小字阿童因加
 龍驤將軍密令修舟楫為順流之計祜上疏
 曰吳俗急遠不能持久弓弩指不如中國唯
 有水戰是其所便一入其境則吳江非復所
 固
 杜預傳大康元年正月陳兵于江陵遣奇兵
 八百汎舟夜渡以襲樂鄉多張旗幟起火已
 山吳都督孫歆俱與江陵督伍延書曰北來
 諸軍乃飛渡江也
 晉速劾
 王濬傳武帝謀伐吳詔濬備舟艦乃大舡舡
 連舡方百二十步受二千餘人以水為城起
 接檣開四出門上皆得馳馬未往又查鷁首
 佐獸於舡首以惧江神舟楫之盛自古未有
 濬造舡於蜀其木梯蔽江而下吳彥取梯呈
 孫皓曰宜增建平兵皓不從彥乃為鐵鎖橫
 截江險又作鐵推指置江中濬知狀乃作大
 筏數十亦方百餘步縛草為人令善水者以
 筏先行筏遇鐵推輒去又作火炬長十
 餘丈火數十圍灌以麻油在舡前遇鐵推

燒斷魁樂鄉獲水軍督陸景於是順流鼓棹徑造三山皓遣張蒙率舟軍禦濟蒙望旗而降

孫楚傳達孫皓書曰國家整器械興造舟楫簡習水戰樓船萬艘千里相望剡木以表舟車之用未有如今日也

晉指南舟

宋志晉代又有指南舟

晉蒙衝小艦

陶侃禦陳敏寇用運船為戰艦

梁裴邃征郢陽州密作沒突艦破之

梁王僧辨討侯景賊望官軍有双龍扶艦

梁王琳每戰勝艦則有声如野猪其戰艦十

數以野猪為名

柳文安南都護誌六連長靛海合緣艦

晉水軍

通鑑劉裕為晉太尉義熙十二年成嚴伐秦

沈林子劉遵考將水軍出石門自渡河王仲

德水軍入河將通魏滑臺十三年裕引水軍

發彭城自淮泗入清河將沂河面上先遣使

假道於魏亡兵十萬屯河北岸裕乃引軍入

河裕至潼關王鎮惡帥水軍自河入渭以趨

長安秦至泓使姚丕守渭橋以拒之鎮惡泝

渭而上乘蒙衝小艦行船者皆在艦內秦入

但見艦進驚以為神至渭橋鎮惡令軍士食

畢持伏登岸即密使人解於舟艦渭水迅急

倏急不見衆騰踊爭進大破姚丕軍

宋桓護之以百舸為前鋒拋石濟魏人以所

護之連以鉄鏢三重斷河以絕河水迅急護

之中流而下每至鉄鏢以長柯斧斷之唯失

一舸餘皆克備而返

梁常肅拒魏軍肅裝大艦使馮道根為水軍

聞艦臨魏壘以小舸載草灌膏焚其橋

侯景使侯子鑒為水戰之備以鷓鴣千艘載

戰士王僧辨麾細舸令退留大艦夾泊兩岸

子鑒趨之大艦斷其歸合路戰江中景兵大

敗

梁王琳引合肥巢湖之衆舳舻相次而下陳

侯瑛

率軍進屯撥洲明日合戰琳軍少却及夕東

北

風次其舟艦並壞夜中有流星墜于賊營及

旦風靜

琳入浦以鹿角統岸不敢復出時西魏將史

寧驥

其上汎瑛聞之知琳不能持久收軍却拋湖

浦以

待其斃及史寧至圍郢州琳恐衆潰乃率舸

未

下去蕪湖十里而泊明日齊人遣兵助琳瑛

令軍士晨炊蓐食頓蕪湖尾以待之將戰有

微風至自東南衆軍施拍縱火定州刺史章

微風至自東南衆軍施拍縱火定州刺史章

<p>昭遠采平虜大艦中江而琳軍大敗脫走以 免者十二三</p>	<p>歐陽紇拋嶺南反陳將軍昭達討之紇乃出 頓涯口聚沙石盛以竹籠置水柵外用過紅 艦昭達居其上派裝艦造拍以臨賊柵又令 軍人銜刀潛行水中斫竹籠七茂皆解因縱 大艦隨流突之賊衆大敗</p>	<p>隋五牙大艦</p>	<p>楊素傳進取陳之計居永安造大艦名曰五 牙上趨樓五層高百餘尺左右前後置六拍 竿並高五十尺容戰士八百人旗幟皆於上 次曰黃龍置五百人自餘平乘舳舻等各有 差素引舟師下三峽陳以青龍百餘艘守狼 尾灘素夜帥黃龍數十艘銜枚而下遂師水 軍東下舟艦被江旌甲耀日陳江中無一聞 舳舻擊之四十餘戰隋兵死者五十餘人既 而隋師捷志南奔柵復拋荆門延洲素造五 牙四艘以拍竿梓其艦遂大破之</p>	<p>唐昆明池習水戰</p>	<p>紀武德九年三月庚寅幸昆明池習水戰至 辰至自昆明池</p>	<p>唐戰艦 浮海大航</p>	<p>河間王孝恭傳及李靖等省銳帥戰艦二千 餘艦東下大破銑軍乘勝直抵江陵入其外 郭又攻水城拔之大獲舟艦靖命盡散之江</p>
------------------------------------	---	--------------	--	----------------	-------------------------------------	-----------------	--

<p>中諸將皆曰破敵所獲當籍其用奈何弃之 靖曰蕭銑之地南出嶺表東距洞庭吾懸車 深入若攻城而下援兵見之必謂江陵已破 未敢輕進往來窺伺動輒旬月吾取之必矣 援兵見舟艦果疑不進靖進圍之銑內外 阻絕乃降</p>	<p>曹王牟傳教戰艦挾二輪蹈之鼓水疾進駛 陣馬</p>	<p>閻立德傳太宗時為匠即洪州造浮舳大航 唐接艦</p>	<p>韓滉傳為鎮海節度使造接舳三千拖以舟 師由海門大閱至中浦乃還</p>	<p>錢鏐伐吳錢傳確帥戰艦五百艘皆載灰豆 及沙戰于狼山江傳確使順風揚灰吳人不 能開目又散沙於己舳散豆於吳舳豆為戰 血所漬吳人踐之皆僵仆因縱火焚吳舳 後梁賀環以竹竿懸艦十餘艘蒙以牛革 設睥睨戰格橫於河者</p>	<p>宋建隆造舳務習水戰</p>	<p>建隆二年正月壬辰幸造舳務觀習水戰三 年丙戌又幸</p>	<p>乾德元年正月觀造戰舳</p>	<p>建德元年上使諸軍習戰艦於迎奎唐主惧 甚</p>	<p>乾德講武池習水戰 水虎捷</p>	<p>實錄建隆四年即乾德四月庚寅內出緡錢</p>
--	---------------------------------	----------------------------------	--	--	------------------	------------------------------------	-------------------	--------------------------------	---------------------	--------------------------

募諸軍子弟數千人鑿池於朱明門外令右

神武上將軍陳承昭護其役將習水戰也

乾德元年四月鑿池於朱明門外引蔡水注

之造接舡百艘選卒號水虎捷習戰池中長

編

一云建隆四年鑿大池於京城之南在玉津

園東抵宣化門外引蔡水注之其年六月既

成名教舡池造接舡百艘選精卒號水虎捷

習戰池中

開寶六年三月壬午詔以教船池為武講池

七年將有事於江南是歲凡五臨幸觀習水

戰

開寶三年冬十月幸造舡務命木工篤雜脩

接船以習水戰

乾德元年二月慕容延釗遣戰掉都監武懷

節等外兵趣岳州大破賊軍於三江口獲舡

七百餘艘解州傳為統軍使黃從志以岳州

使往岳州延運仲禁於教千習戰於初池上

王臨觀幸新池觀習水戰

二年十二月劉光義等入峽路生擒戰掉指

揮使奪戰艦二百餘艘斬獲水軍六千餘初

蜀於夔州鑿江為浮梁上設敵棚三重夾江

列礮其上出地圖指其處謂光義曰泝江至

此切勿以舟師爭勝當先遣步騎潛擊之俟

其稍却乃以戰掉夾攻可必取也

五年上嘗幸武講池臨流觀水戰顧謂左右

曰人皆言志身為國然死者人所難言之易

耳李進卿前對曰如臣者令死即死耳遂躍

入池中上急令木工救之

開寶二年五月契丹兵分道入寇韓重贊陣

于嘉山以待之戊子幸城東命水軍乘小舟

載纜弩進攻其城

是月己酉城南命水軍乘輕舟焚北漢主

門

七年閏十月己酉曹彬等入池州先是上遣

入作使赦守將率丁匠自荆南以大艦載

竹篴并下所州所造黃黑龍舡於采石磯跨

江為浮梁或謂江闊水深古未有浮梁而濟

者乃先試於石牌口既成丁巳曹彬等及江

南兵戰於銅陵敗之獲戰艦二百餘人

太平興國金明池習水戰

太平興國元年詔以幸三萬五千人鑿池以

引金河水注之有水心五殿南有飛梁引數

百步屬瓊林苑每歲三月初命神衛虎翼水

軍教舟楫習水備西有教場亭殿亦或臨幸

閱砲石杜彥羅熙元年四月幸金明池觀習

水戰上禦水心殿以觀戰艦角勝鼓譟以進

往來馳突必為回施擊刺之狀顧侍臣曰兵

掉南方之事也今既平定固不復用但特習

之不忘武功耳

紀太平興國二年二月乙巳幸新鑿池賜穿

池卒人千錢布一端三年二月始鑿金明池	七年十月戊辰幸金明御龍舟觀習水戰	又雍熙二年四月丙申幸四年四月丁未幸	觀水嬉因習射又九月丙寅因登水心殿射	淳化元年三月乙卯幸御水心殿觀水嬉又	淳化三年三月庚申幸金明觀水嬉命為競	度之戲	祥符二年四月丁亥賜金明池善酒軍士給	錢	太祖朝製造兵棹防水路時神衛立水軍及	江淮平定不復振奉真宗於江浙淮南選取	習水兵士立成指揮	太平興國渡河大紅神舟	太平興國四年征北漢	至禹二年八月江淮發運使楊允恭捕取私	鹽賊送闕下上貸之曰此等越逸江湖習性	已久固木能工作可圍為一軍以備舟楫之	用號平河軍	咸平戰紅式	咸平三年八月戊申造紅務匠項綰等獻轉	海船式	祥符神衛水軍	太中祥符六年詔在京諸軍選江淮習水卒	於金明池按試戰按立為水虎翼軍置營池	側其江浙淮南諸州亦令准此選卒置營初	太祖立神衛水軍及江淮平定不復振奉
-------------------	------------------	-------------------	-------------------	-------------------	-------------------	-----	-------------------	---	-------------------	-------------------	----------	------------	-----------	-------------------	-------------------	-------------------	-------	-------	-------------------	-----	--------	-------------------	-------------------	-------------------	------------------

以兵備不可廢故復置焉七年五月詔諸州	簡兵有善水者以補神衛水軍	天聖金明池觀水嬉	六年	嘉祐二年三月二十三日命契丹使觀金明	池水嬉	熙寧三年四月三日元豐二年四月辛丑幸	觀水嬉	建炎棧紅凌波軍	建炎元年六月二十一日置水軍以習水戰	號接給軍從李綱之請也	會要建炎元年六月宰臣李綱言守備之策	當於沿河沿淮沿江置帥府要郡以控扼將	佐軍兵云云瀨河江淮去處帥府別置水兵	二軍要郡別置水兵二軍次要郡別置水兵	半軍以習水戰並招募習水善波操舟便利	之人今擬到軍號接紅軍凌波軍詔並從之	建炎江淮習水戰	建炎三年正月呂頤浩言水戰之具在今宜	講然防淮難防江易近雖於鎮江之岸擺泊	海軍而上流諸郡自荆南抵儀真可渡處甚	多望置使兩員一專提奉造紅且詢水戰利	害	建炎海船	建炎四年元末回至鎮江夏四月元末自明	州回歸世宗先屯焦山以邀其歸路元末遣
-------------------	--------------	----------	----	-------------------	-----	-------------------	-----	---------	-------------------	------------	-------------------	-------------------	-------------------	-------------------	-------------------	-------------------	---------	-------------------	-------------------	-------------------	-------------------	---	------	-------------------	-------------------

人約戰世忠伏兵擊之俘獲甚衆及其舟千餘艘虜不得濟未假道相持於黃天萬世忠募通舟百餘艘泊金山下預命工鍊為長綆大鈎虜擁千舟而前世忠外海紅出其背絕一綆則曳一舟虜不得渡募人獻破海舟之策及以輕艇絕江而遁

紹興飛虎戰艦

紹興二年七月丁丑魚為軍舟臣王彥恢言大江以南欲控扼非戰艦不可制飛虎戰艦傍設四輪每輪八楫四人旋斡日行千里又有神武戰車北之蒙衝偏箱鹿角此尤至要詔就本軍措置

紹興七紅

紹興十一年十月十九日知秀州方滋以七紅先辦除直秘閣

三十一年虞允文趨采石列軍為陣分戈紅為五虜與官軍步戰戈紅並進虜舟皆沉沒水為之舟

一本云虜至揚林瞰江特軍以為師可渡也李顯忠措置依山列馬步軍五分戈紅以其二泊於東西岸其一泊中流其二於庠州港中頃之虜漸登陸遣王琪等擊之及速遣戈紅奔近以神臂射敵弓射之賊退遁港中所匿戈船出斷其後奪賊艇二千餘艘繼以輕艇焚其戰艇

紹興海鯨艇

紹興三十一年十一月金虜亮欲由采石而渡命虞允文趣李顯忠代王權所番水軍車船咸在而諸將未有統屬允文使人替之虜舟漸近我軍用海鯨艇迎擊虜舟多沉溺縱火自焚其舟走瓜洲

擊年錄紹興三十一年十一月金亮在瓜洲鎮揚忠虞允文恐車船臨時不堪用乃臨江攷試命戰士踏車艇徑趨瓜洲將迫岸復回中流上下三周金山回轉如飛

是年十月李宝與金人舟師遇於密州膠西縣虜帆皆以油縵為之室以火箭射之烟焰燒延大不及者猶欲前拒宝命健士躍登其舟以短兵殪之舟中其餘皆中原舊民脫甲而降者三千餘人

隆興御前水軍

隆興元年九月詔詩州召募水軍於手上刺州水軍字以革冒代之弊五年秋又增五百人

建炎以來朝野雜記平江許浦水軍本明州定海水軍也舊隸沿海制置司乾道中改隸殿前司以三千人為額五年冬又改為御前水軍八年春併歸許浦淳熙四年冬以七千為額江陰水軍八年春併歸許浦淳熙四年冬以七千為額江陰水軍旧自泉州調發乾道三年以其勞費奏番屯二千八於江陰軍而沿海制置司又別屯千人淳熙末增置四

千此外左翼軍亦有水軍三千推鋒軍二千
福州延祥寨千人鎮江建康池江鄂州御前
諸帥亦各有水軍其後殿司又有激浦水軍
而淮陰請安唐灣采石諸水軍則皆冠以御
前水軍號

淳熙多槩飛江艇

淳熙三年十一月進呈建康都統郭剛奏本
司車艇損已補填依海艇樣造多槩飛江艇
上曰車艇古之鱗御卒已用兵取勝豈宜改
造多其槩艇止許逐軍自行創造不得充新
營軍艇數

廣志卷之一千六十四

兵講武

田獵

周禮太宗伯以軍禮同邦國大田之禮簡衆也
鄭玄曰軍禮之別有五同謂威其不服僭差
者

詩序車攻宣王復古也宣王能丙修政事外攘
夷狄復文武之境土修車馬備器械復會諸侯
於東都因田獵而選車徒焉

朱子曰宣王之田因此見車馬之盛紀律之
嚴所以為中興之勢者在此其所謂田者異
乎尋常之田矣
吉日美宣王田也

呂祖謙曰車攻吉日所以為復古者何也蓋
蒐狩之禮可以見王賦之復焉可以見車賞
之盛焉可以見師律之嚴焉可以見上下之
情焉可以見經理之周焉欲明文武之功業
者此亦足以觀矣

昭公十四年楚子使然丹簡上國之兵於宗兵
止撫其民分貧貧者振窮救困者長孤幼
孤而幼者養老疾者救病者收介特憐者救
災而患人宥也孤寡救罪重疾救誅姦惡奉
也滯而才滯禮新者叙舊勳故祿勳有功合
親之任良物也官使屈能簡東國之兵
於召陵亦如之好於遠強息民五年而
後用師禮也

孔穎達曰兵者戰器之名戰必令人執兵部
名人以為兵也簡兵謂料簡其強弱集而簡
之耳慰撫其人民也分貧振旅窮以下皆撫
民之事也

王制有發則命大司徒教以車甲

鄭玄田有發謂有軍師發卒

月令季秋之月天子乃教於田獵以習五戎

鄭玄曰教於田獵因田獵之禮教民以戰法

也五戎謂五兵弓矢戈矛戈戟也

子曰善人教民七年亦可以即戰戎缺矢

朱子曰教民者教之孝弟忠信之行務農講

武之法民知親其上死其長故可以即戎

子曰以不教民戰是謂棄之

朱子曰以用也言用不教之民以戰必有敗

亡之禍是棄其民也

魯欲使慎子為將軍孟子曰不教民而用之謂

之殃民殃民者不容於堯舜之世

輔廣曰能如是而教其民乃可以即戎使之

敵愾禦侮臨之際皆如手足之捍頭目子

弟之衛父兄矣不然則是陷之於死地也故

謂之殃民在堯舜之仁政豈容之哉

漢制常以九月都試太守都尉令長丞相會都

試課殿最

東漢制立秋之日自郊禮畢始揚威武斬牲於

郊東門以為使廟其儀乘輿御戎路白馬朱鬃

執弩射牲牲以鹿麋人宰令謁者各一人載

獲車馳驅送陵廟還宮 使者齋束帛以賜武

官武軍拜兵習戰陳之儀斬牲之祀名曰驅劉

兵官皆肄孫吳兵法六十四陳名曰乘之

五濟云按漢承秦制三時不講惟有十月車

駕幸長安水南門會五營士為八陳進退名

曰乘之而東漢所肄者乃六十四陳蓋六十

四陳即八陳演之為八八六十四也所謂驅

劉即武帝時太初二年令天下五日之賡也

賡音劉劉故也蓋欲習戰陳之法先斬牲

為禮也

唐制仲冬之月講武於都外前期十有一日所

司秦謂講武兵部承詔遂命將師簡軍士除地

場為四出立五表又別陣地於北廟南向為車

駕停觀之處前三日尚舍奉御設大次及御座

於陣所建旗為和門如方色都陣之中及四角

皆建以五綵牙旗旗鼓甲仗威儀悉備大將以

下各有統帥大將披甲乘馬教戰隊之法凡教

為陳少者在前列長者在後其還則反之長者持

弓矢短者持戈矛力者持旌旗勇者持鉦鼓刀

指在前行持稍者次之弓箭為後行旗即即跪

旗率即起聲鼓即進鳴金即止講武之日皇帝

乘革輅至陣所兵部尚書介冑乘馬奉引入自

都陣北和門至大次在位者皆再拜謁者引諸

州使人鴻臚引蕃客立於大次四方觀者立於

都陣騎士仗外四周然後講武吹大角三通中

軍將各以鞞令鼓二軍俱擊鼓三鼓有司偃旗

步士皆跪大將立於旗鼓之東西面諸軍將立於其南北面以聽大將誓左右三軍各長史二人振鐸分循以驚衆諸果教各以誓詞告其所部遂聲鼓有司率旗士衆皆起騎從皆行及衆擊鉦騎從乃止又擊三鼓有司偃旗士衆皆跪又擊鼓有司率旗士衆皆起騎驟徒趨丈表乃止東軍一鼓率青旗為直陳西軍亦鼓率白旗為方陣以應之次南軍亦鼓率赤旗為鉞陣東軍亦鼓率黑旗為曲陳以應之次東軍鼓而率黃旗為圓陳西軍亦鼓而率青旗為直陳以應之次西軍鼓而率白旗為方陣東軍亦鼓而率赤旗為鉞陣西軍亦鼓而率黑旗為曲陳以應之凡軍先率者為客後率者為主從五行相勝之法為陳以應之每變陳二軍各選刀楯士五十人挑戰第一第二批戰迭為勇怯之狀第三批戰為敵均之勢第四批戰為勝敗形每將變陣先鼓而為直陣然後變後餘陣之法五陣畢兩軍俱為直陣又擊三鼓有司偃旗士衆皆跪又聲鼓率旗士衆皆起騎馳徒走左右軍俱至中表相擬擊而還每退至一行表跪起如前遂復其初待中跪奏請親騎軍騎軍皆如步軍之法每軍各八騎挑戰五陣畢大擊鼓而前盤馬相擬擊而罷遂振旅侍中奏禮畢乃還

一皆卷稍幡展月旗散立以俟角手吹大角一通諸技皆歛人騎為隊二通偃旗稍解幡三通旗稍率左右技擊鼓二技之人合譟而進右技擊鉦隊少却左技進遂至右技立所左技擊鉦少却右技進遂至左技立所右技復擊鉦隊還左技復薄戰皆擊鉦隊各還大角復鳴一通皆卷幡攝矢施方匣月二通旗稍率隊皆進三通左右技皆司還走日也因縱橫獲各入其人玄宗先天二年十月諸武於驪山之下徵兵二十萬列大陳於長川生作進退以金鼓之聲節之帝親操戎服持大鎗立於陳前以虧失軍容坐兵部尚書郭元振于森下將斬之宰臣跪于馬前諫曰元振推轂上皇有大功雖違令軍不加刑乃舍之流新州給事中知禮儀事唐紹以草軍儀有失斬之衆以元帥及禮官得罪諸節度頗亦失序惟左軍節度薛訥及鮮于仲暉軍不動上令輕騎召訥等至軍門不得入禮畢特加慰勞

宋太祖建隆二年十一月講武於近郊六軍之容甚盛帝每御講武親臨教閱其法刻木為箭敏屨以覆爵命強者兩兩相射避即推之取其不避者又以木挺為馬繩施諸常稍俾騎馳相擊取其尤勝者各分等級以遷隸之自是師旅皆精銳

太宗選軍中勇士教以劍舞皆能擲劍交空繞身承接妙捷如神每契丹使至賜宴乃出以示

之凡數百輩祖揚鼓譟捷刃而入各獻其技霜鋒雪鏑飛躍滿空及親征太原巡城擢武必令劍舞前導觀者神聳

种世衡知環州課吏民射有過失射中則釋其罪有詳某事講某事輒因中否而予奪之人人自勵皆精於射自是數年敵不敢進環境

仁宗時賦近畿戶出馬備邊民以為病沈括言北地多馬而人習騎戰猶中國之工強擊也今

舍我之長技強所不能何以取勝又邊人習兵惟以挽強定最而未必貫革謂宜以射遠入堅為法

吳玠論所以制勝金人之策謂金人子矢不若中國之勁利中國士卒不及金人之堅耐吾常

以長技洞重甲於數步以外則其衝突固不能相及

張方平言于仁宗曰臣聞太祖訓齊諸軍法制甚嚴軍人不得衣阜豈有紅紫之服蔥韭不得入營門豈知魚肉之味每請月糧時營在城西

者即於城東支營在城東者即於城西給之須令自負以勞役之今則異矣臣嘗入朝見諸軍

帥從卒一例新紫羅衫紅羅把肚白綾 經青紗帽拖長紳帶鮮華爛然計其所受廩給不足一身之費若有妻子爭得不肌寒此軍情所以易動也

歐陽修言于仁宗曰數年以來點兵不絕然有

點兵之虛名而無得兵之實教新集之兵所在

教習追乎上下民不安君主教者非將領之才所教者無旗鼓之節往來州縣愁嘆教教既多

多病小怯之人又無訓奇精練之法此有教兵之虛名而無訓兵之實藝也

神宗元豐三年詔樞密院曰唐李靖兵法世無全書又官號物名稱謂不同武人將佐多不能

通其意令樞密院檢詳官校正分類解釋令今可行

哲宗元祐元年司諫蘇轍言諸道禁軍日夜按習武藝將兵皆登曉兩教新募之士或終日不

得休息今平居無事朝夕虐之以教閱使無遺力以治生事衣食殫盡憔悴無聊緩急安得其

死請使禁軍除新募未習之兵其餘止一教朝

古都試之法有勝負有賞罰而行之既久則又以軍法從事然議者必以為無故而動民又挽

以軍法則民將不安而臣以為此所以安民也天下果未能去兵則其一旦將以不教之民而

驅之戰夫無故而動民雖有小怨然孰與大一旦之危哉

蘇軾倡勇敢之策曰戰以勇為上以氣為決大

子無皆勇之將而將軍無皆勇之士是故敢勇

有術致勇莫先乎倡倡莫善乎私拘是人也皆

食其食皆任其事天下有急而有一人為奮而

爭先而致其死則亂然者衆矣方矢相及劍首

相交勝負之勢未有所決而三軍之士屬日於

一夫之先登則勃然者相繼矣諺曰一人善射

衆人善射

衆人善射

衆人善射

百夫決拾苟有以發之及其穢然勃然之間而用其鋒是之謂倡倡莫善乎私天下之人怯者居其百勇者居其一是一勇者難得也搗其妻子棄其身以蹈白刃是勇者難能也以難得之人行難能之事此必有難報之恩者矣天子必有所私之將將軍必有所私之丞視其勇者而陰厚之人之有異材者雖未有功而其心莫不自異自異而上不異之則緩急不可望其為倡故凡緩急而肯為倡者必其上之所異也胡寅言于高宗曰簡汰其羸老病弱升澤其壯健就勇令也在所置營房以安其家室聚粟帛以足其衣食選衆所畏信者以董其部伍申明階級之制以變其驕恣悍悍之習然後被之以指甲付之以利器進戰獲首虜則厚賞死則恤其妻孥退潰則誅其身降敵則戮其族今在必行分毫不貸者乃治軍之實也所無別賊一切安養姑息之惟恐一夫變色不悅幸無事則曰大幸矣教督擊刺有如聚戲紀律蕩然雖其將帥不敢自保者為治軍之虛文也

孝宗淳熙十四年樞密同知趙鼎奏昨日大閱器中鮮明紀律嚴整十萬之衆一少壯上曰前此虞允文行揀汰之法其初謗議紛然今諸軍皆無老弱乃見成效惟奏凡造事之初衆口難一惟聖明不惑乃能集事

立濬曰按本朝教戰之法月凡三次操練非嚴寒盛暑不

此周人之教閱止於四時七為教矣但所以立為之法者未必詳盡而所以奉行之者多不盡心臣願特

勅有司集會文武大臣典司政本及知兵法者斟酌古今事宜立為定制頒之將領俾其按此教習每歲仲冬

車駕親臨大閱之而施賞罰之典焉如此則列也坐食者皆精兵而用之天下無敵矣

立濬曰按本朝之制每月三操而於極寒極暑之候皆停焉其為法也可謂得中矣

路鼓諸侯執貞鼓軍將執音鼓師執柝旅帥執鞀卒長執鏡兩司馬執鐸公司馬執鐸以教坐作進退疾除跪數之節法昔戰遂以蒐田有司表貉誓民鼓遂圍禁大弊敵禽以祭社以春田為蒐有司大司徒也立表以辨禁普大庸人杜也田主用火蒐禽

吳激曰凡師出曰治兵入曰振旅先王因四時之田以教民戰而春曰振旅者取兵入之義以收其衆而使之就農也以旗致民謂植旗而期民於其下也鐸錫鏡皆似磬而大小異鐸其至大者鐸以通鼓錫以節鼓鏡以止鼓

中夏教蒐舍如振旅之陳群吏撰車徒讀書契辨號名之用帥以門名縣鄙各以其名家以號名鄉以州名野以邑名百官各象其事以辨軍之夜事其他皆如振旅注軍令草止之此夜事或謂守之事草止者慎夜草止草令未有管壘宿鳥夜市之前夜遂以首曰如蒐之法車弊敵禽以享袖車幣驅數之田主用車

吳激田蒐舍草止之也軍有草止之法防寇敵也讀著契以簿書杖錄軍實也

中秋教治兵如振旅之陳辨旗物之用王載大常諸侯載祈軍更載旗師却載裡鄉遂載物郊野載旒百官載旗各著其事與其號其他皆如振旅遂以獮田如蒐田之法羅弊致禽以祀防秋田也秋獮田主用月

三才廣志 卷一〇六五

吳激曰於中秋言治兵者禮春夏不與師秋乃出兵之時也陳旗物所以作軌也辨其用者有所將者有所畫無所將者無所畫

中冬教大閱春辨鼓鐸夏辨號名秋辨旗期群吏戎衆廢修戰法虞人萊所田之野為表百步則一為三表又五十步為一表田之日司馬建旗于後來之中即吏以旗致物鐸錫鏡各帥其民而致質明弊旗誅後至者乃陳車徒如戰之陳皆坐群吏聽誓于陳前斬牲以左右狗陳曰不用命者斬之中軍以鞀令鼓人皆三鼓司馬振錄群吏作旗車徒皆作鼓行鳴錫車徒皆行及表乃止三鼓掩鐸群吏弊旗車徒皆坐中軍三單之物也偏天子

至自後表前又三鼓振鐸作旗車徒皆作鼓進鳴錫車徒起及表乃止坐作如初及表乃止三鼓振鐸作旗車徒皆作鼓

第二前至乃鼓車馳徒走及表乃止及表乃止三鼓振鐸作旗車徒皆作鼓

表鼓戒三闕車三發徒三刺或表乃止三鼓振鐸作旗車徒皆作鼓

鼓退鳴鏡且卻及表乃止坐作如初或表乃止三鼓振鐸作旗車徒皆作鼓

也其若廢錫而鳴鏡遂以田狩為狩以旌為左右和之門和門群吏各帥其車徒以叙和出左右陳車徒有司平之撰居卒間以分地前後有屯百步有司巡其前後險野人為主

場野車為主注知師人既陳乃設驅逐之車

有司表貉于陳前要相不得令走故也

中軍以鞀令鼓人皆三鼓群司馬振鐸

車徒皆作遂鼓行徒銜枚而進大獸公之小

棘門以葛覆質以為禁漆旁握御鞅者不得入車執塵馬候蹄拵禽旅御者不失其馳然後射者能中過防弗逐不從奔之道也面傷不敵不成禽不敵禽雖多天子取三年鳥一為乾豆二為賓客三為充君之庖其餘與士眾習射於澤宮射而中田不得禽則得禽得禽而射不中則不得禽是知古之貴仁義而賤勇力也

左傳桓公六年大閱簡車馬也

司馬法天下既平天子大懼春蒐秋獮諸侯春振旋秋治兵所以不忘戰也

爾雅出為治兵尚威武也入為振旋及尊卑也孫炎曰出則幼戲在前尊卑也入則尊也

其入曰振也

大司徒大田役以旌致萬民治其徒廢之政

令鄉師見後

小司徒會萬民之率伍以作田徒

小宰聽師田以簡稽

掌次師田則張幕設重帶重案司几逆甸後

則設能席石漆几注於未給

述人凡田獵者受令焉

巾車木路建大鹿以田

文王田渭陽

六韜文師篇文王齋三日乘田車駕馬田於

渭陽見太公載與俱婦

史記周西伯將出獵卜之曰所獲非龍非彭

非虎非熊所獲霸王之輔於是西伯獵通太公於渭之陽

左傳昭十五年王曰密須之鼓與其大路文所以大蒐也注密須姑姓國文王伐之得其鼓以蒐

詩騶虞文王蒐田以時注魯詩傳曰梁

周武王狩

周書世俘第四十武王狩禽虎二十有二貓二麋五十二百三十五犀十月二羆七百二十有一熊百五十有一熊一百一十有八豕三百五十有二貉十有八麇十月六麇五十麋三千五百有八

周成王蒐岐陽

左傳昭四年六月丙午楚椒辛曰夏啓有鈞臺之享商湯有景亳之命周武有孟津之誓

成王有岐陽之蒐注周成王自岐陽大蒐於陽縣西北蒐音所或王自岐陽在岐陽

會齊桓公有召陵之師晉文有踐土之盟六

王二公之事皆所以示諸侯禮也諸侯所由

用命也

定公四年衛祝汜曰成王分康社注示取於

相土之東都以會王之東蒐書正義左傳曰

晉語叔向曰昔成王盟諸侯于岐陽楚為荆

雲置茅蒐設望表與鮮羊燎故不與

盟於岐陽

韓愈石鼓歌周綱凌遠四海沸宣王憤起揮

天戈大開堂明受朝賀諸侯劍佩鳴相磨蒐

干岐陽騁英俊萬里禽獸皆遠羅石鼓文云

右秀方

周宣王田獵

詩車攻王復右也復會諸侯於東都因田獵

而選車徒會而獵田車既好四牡孔阜東有

甫草駕言行狩之子于苗選徒蒐蒐建旆設

旄搏獸于教駕四牡四牡奕奕赤芾金馬會

同有繹決拾既伏方矢既調射夫既同助我

率崇四黃既駕兩駟不將不失其馳舍矢如

破蕭蕭馬鳴悠悠狝狝御不驚大庖不盈

疏東都之界自廣太之草可乾而田獵鄭以

甫草為圃田之草圃田在東都畿內此時宣

王為夏田也田獵云行狩者是獵之總名首

章致會同之意二三章致田獵之意四章言

諸侯來會五章言田獵之後射餘獲之禽六

七章言田獵之事歎之美八章章四句

吉日美宣王田也田車既好四牡孔阜悉率

左右以燕天子教彼小犯殪此大兕以御實

容且以酌醴四章章六句

穆天子傳天子獨于鈺山之南西阿獵于滂

澤得白狐玄貉天子西道射于中口命虞人

掠林有虎在於葭中天子將至七萃之士高

奔戎生捕虎而獻之天子命為柙畜之東虞

是曰虎牢天子筮獵草澤其朴過公遂公占

晉大蒐 魯蒐狩

左傳僖二十七年晉蒐于被廬作三軍謀元

帥政音常以春蒐禮以晉侯救其民大蒐以示

之禮順少長明貴賤

文六年蒐于夷合二軍改蒐于董易中軍

襄十三年蒐于緜上治兵使士甸將中軍此

年簡徒謂之蒐三年簡車謂之

大閱五年大閱車徒謂之大蒐

穀梁疏書狩有四桓四年即莊四年即僖二

十八年河陽哀十四年西獲麟言蒐有五昭

八年紅十一年比蒲二十二年昌聞定十三

年比蒲十四年比蒲

漢却試

通與漢設南北軍命天下選能引強屢張村

力武猛者以為輕車騎士村官樓盤立秋後

隸孫莫兵法六十四陣每十月都課試金革

騎士各有負數漢永平五年十月都課試金革

高紀十一年注村官騎士習射御馳戰陣

常以八月太守都尉令長丞會都試課啟最

水處則習樓船邊郡將萬騎行障塞光武特

省武先長以起事建武六年罷郡同却試

燕王旦傳將軍都郎羽林注張晏曰却試也

師古曰謂大會試之漢光祿學令諸當試者

不會却所見之燕王旦云非

韓延壽傳守東都及却試講武設斧鉞在旗

習射御之事試騎士又傳去射也

王莽傳大司馬董忠方講兵却肆

李通傳光光相約結期以村官却試騎士日

劫前隊大夫及屬正注法以立秋日却試

耿弇傳帝見即射試騎士建旗鼓肆馳射由

是好將帥之事

續志建武六年省諸射并職太守太守無却

試之後古注曰六年應即漢官曰自即國

罷材官騎士之後官無驚實實啓冠心

魏有司奏漢惟十月却講唐人杜佑謂立秋

肆孫吳十月課却試而漢儀以謂在八月董

義傳以九月却試

却試不詰試所者必免却試借上者必誅

漢講武場史記正義

偃師縣西北二十五里有漢講武場

水經注平縣有高祖講武場

袁紀贊時覽便射武戲

其延壽傳試下為期門蘇林曰于持武

漢勞軍細柳

文帝紀後六年冬匈奴三萬騎入上郡雲中

烽火通於其泉長安以中大夫令免為車騎

將軍也飛狐故楚相蘇意為將軍也句注將

軍張武屯北地河內太守周亞夫為將軍次

細柳注服虔曰在長安西北如淳曰長安細

柳倉在渭北近石繖張揖曰在昆明池南今

有柳市是也師古曰匈奴傳云置三將軍軍

長安西細柳渭北棘門灃上此則細柳不在

渭北明矣當如揖說在昆明池之南者也

索隱曰按三輔故事細柳在直城門外

周亞夫傳宗正劉禮為將軍次霸上祝茲侯

徐厲為將軍次棘門上自勞軍至霸上棘門

軍直馳入已而之細柳軍天子先驅至不得

入軍門却射曰聞將軍令不聞天子詔居無

何上至不得上使持節詔將軍曰吾欲勞軍

亞夫傳言開壁門士請車騎曰軍中不中不

得驅馳上乃按轡徐竹至中營亞夫揖曰介

冑之士不拜請以軍禮見天子為改容戎車

使人稱謝皇帝敬勞將軍成禮而去上曰嗟

乎此真將軍矣曩者灃上棘門若見戲耳其

將可襲而虜也至於亞夫可得而犯耶稱善

久之

馮輜漢文帝幸細柳營賦戈鋌有雅塵灃水

之波灃士馬無声悄棘門之風日

上林賦掩細柳細柳在

紀文帝十四年冬匈奴寇邊遣三將軍軍隴

西北地上郡中尉周舍馬衛將軍即中令張

武為車騎將軍軍渭北車千乘騎卒十萬人

上親勞軍勒兵甲教令賜吏卒自欲征匈奴

後漢耿弇傳建武五年車駕至臨淄自勞群

臣大會

漢上林校獵 講武戰陳 校獵廣成

司馬相如傳請為天子游獵之賦相如欲明

天子之義以推天子諸侯之苑囿其辭曰天

子之上林云云皆秋沙冬天子校獵以木相

止禽獸而陳取之乘錢象六玉蚪抱兕旌靡

雲旗前皮軒後道游孫叔奉轡衛公參乘危

從橫行出乎四校之中四校也鼓嚴薄縱橫

者江河為法太山為櫓此保也鼓嚴薄縱橫

騎雷起放天動地手照熊足盤干蒙鶴蘇絳

白虎追怪物出守宿駕着弱蒲白羽射游集

標蜚遠擇肉而從發先中而命處回車而還

燧石閑歷封蠻過鳩鵲望露寒下棠梨息宜

春西馳宣曲漣蠲牛省登龍臺掩細柳它它

藉藉掩手彌澤於是置酒顯天之臺張樂世

第之寓解酒罷獵命有司曰他可壘開悉為

衆知以燔祗隸射狸首燕鵠虞弋玄鳩舞于

歲載雲罕掩辟雅四海之內靡不受獲

匈奴傳贊文帝中年赫然發憤遂射戎服親

御鞍馬從六郡良家村力之士馳射上林講

習戰陳聚天下精兵軍於廣武顧問馮唐與

論將帥喟然嘆息思古名大研也上即而河

武其安定天武帝所置史武進言之駕馭通未行先使馮乘副車從數十百騎馳

史記平莽書武帝北出蕭關從數萬馳獵新

秦中以勒邊兵

揚雄傳成帝時十二月羽獵雄從以為羽獵

田車戎馬器械儲侍禁禦所營尚秦奢麗誇

謝非充舜成陽文王三驅之意也故因校獵

賦以風賦文選云羽獵賦七月十日羽曰玄冬季

月帝將田于靈之圃乃詔虞人典澤東延昆

邾西馳闐闐爾乃虎路落一熒以為司馬園

經百里而為毅門營合圍會然後先置軍白

榜之南昆明靈沼之東賁育之備家看負羽

杖鏌邪而羅者以萬計其餘荷垂天之畢張

竟野之衆靡日月之朱竿曳彗星之龍旗於

是天子乃以陽臨始出掌玄宮撞鴻鍾建九

流六白虎載靈輿出尤並殺蒙公先驅立歷

天之祈曳指星之旗辟歷列缺吐火施鞭入

西園切神光望平樂徑竹林蕙圃踐蘭鹿

李烽烈火轡者施袂方馳千駟校騎萬師虓

虎之陣從橫膠輅天動地爰於是天清日晏

逢蒙列背非氏控弦望舒彌轡莫平徐至於

上蘭墜壘天旋神失電擊罕車飛揚武騎聿

皇道退復獲丘累陵聚禽彈中裏相與集靖

冥之館以臨球池文身之技水路鱗蟲仁聲

惠於化秋武義動於南邾葭廣龍之穴窺鳳

風之巢臨麒麟之園幸神雀之林春雲夢侈

並諸非草萃是靈臺創道德之圃弘仁惠之

規 西都賦盛娛進之壯觀奮大武於上園因以
 威戎夸狄雅威靈誥武事命荆州使起馬詔
 梁野而驅獸毛群飛羽集禁林而屯聚水衡
 虞人理其營表果因連絃麓山給對列翠周
 匪至羅雲布乘臺與備法駕六師散逐百獸
 駭彈收禽會衆論功賜昨陳輕騎以行魚騰
 酒車以斟酌
 西京賦振天維行地絡馬單駭獸威作虞人
 掌馬為之營域焚柴平場槎木剪棘結且百
 里遠杜蹊塞 辛清使武士赫怒緹衣款給
 雕軒跋危置互擺牲割鮮野饗
 東平生蒼傳永平四年春車駕出觀覽城
 兼舉開尚遂技獵河內荅上書諫曰惟陛下
 因行田野循視稼穡至秋冬乃振威靈整法
 駕備周衛設羽旄帝即還宮
 紀明帝永明十五年冬車騎技獵上林苑
 安帝延光之十一年甲辰技獵上林苑
 順帝永和四年冬十月戊午技獵上林苑歷
 幽谷閑而還
 桓帝永興二年冬十一月甲辰技獵上林苑
 遂至函谷閑延熹元年十月技獵廣成遂幸
 上林苑六年十月丙辰日車由成拜無致
也國公或成王無
也國公或成王無
 靈帝光和五年十月技獵上林苑歷幽谷閑

逐狩于廣成苑
 東都賦順時節而蒐行簡車徒以講武歷陶
 虞覽駟嘉車攻朱吉日集于中苑陳師按也
 樂不極盤教不盡物
 張衡羽獵賦山靈護陣方神彈御輕車馳厲
 羽騎電驚馬跡麋鹿輪轉雉兔
 車執壺馬候蹄既戒馳其騁不合圍不殫物
 又禁其暴殄命肆師以表務畢田僕而馭路
 文帝馳車索公止戀孝武好田相如猷規
 漢長揚大獵
 紀文帝永光五年冬幸長揚射熊館布車騎
 大獵帝射廣德上書即日還
 成帝元延二年冬行幸長揚宮從胡客大技
 獵宿黃陽宮
 揚雄傳上將大誇胡人以多禽獸秋命古扶
 風發民入南山西自褒斜東至弘農南歐漢
 中張羅罔且罟捕熊羆麋猪虎豹狢獵狐兔
 麋鹿輸長揚射熊館以罔為周法縱數其中
 今胡人手搏之自取其獲上親臨觀雄上長
 揚賦以諷曰時以有年出共整與珠或振師
 五笮習馬長揚簡力技數技武票禽乃卒然
 登南山瞰鳥弋西厥月蝟東震日域車不安
 輒日未靡旃從者彷彿獸屬而還亦所以奉
 太宗之烈遵文武之度復三王之田反五帝
 之虞
 司馬相如傳為即嘗從上至長揚獵也國公或成王無

禮記長子天子好自擊熊豕馳逐擊獸相如
上疏諫是胡越起於數不而羌夷接軫也清
道而後行中路而馳猶時有御祭之變况涉
豐草聘丘虛前有利歎之樂內無存變之意
上善之

漢龜列 乘之 龜媵

禮儀志立秋之日迎氣禮畢始揚威武斬牲
於郊東門以薦陵廟其儀乘與御戎路白馬
朱鬣執弩躬牲牲以鹿薈太宰令謁者各一
人載獲車馳驅送陵廟還宮遣使齋束帛以
賜武官武官肆兵習戰陣之儀斬牲之禮名
曰龜列兵官皆肆孫吳兵法六十四陣名曰
乘之龜列之禮祠先虞
以烹鮮時有司乃遂巡射牲獲車畢有司告
事畢
武帝紀太初二年三月行幸河東祠后土令
天下大輔五日媵五日祠門戶比獵注伏儼
曰媵音刈殺也蘇林曰媵祭名也龜虎屬帝
以立秋祭獸王者亦以此日出獵還以祭宗
廟故有龜媵之祭師古曰獵者冬至後祭百
神也淳如曰漢儀注立秋獵媵師古曰續漢
書作龜列媵列義各通
陳蕃傳延熹六年車駕幸廣成校獵上疏諫
曰人君有事於苑囿惟仲秋西郊順時請武
殺禽助祭以厚敬

輿服志注漢儀舊田秋龜列服細慎

魏書走安二十一年三月有司奏古者四特
講武於棗隙漢取秦制三時不講唯十月都
試車駕幸長安水南門會五營士為八陣進
退名曰乘之今兵甲未偃士氏素習可無四
時講武但以立秋擇吉日大朝車騎號曰治
兵上合禮名下承漢制又漢志是各治兵
治兵志云親執金鼓以合進退
晉志漢龜列既還公卿以下陳雒陽前街乘
與到天子下車古語田左車下車唯此時施
行
周禮注則昔人祭禮今立秋有龜列既漢時苑
中有龜列

後魏永興五年以九月十月之交親行龜列
之禮

漢大閱西園

文選東京賦文德既昭武節是宣三農之際
摧威中原歲惟仲冬大閱西園注上林苑也
八月初狩西園人掌鳥先期戒事悉率百禽
鳩諸靈囿歎之所同是謂告儲乃御小戎無
輕軒中吹四牲既倍且閑戈矛若赫牙旗纒
紛迄于上林結徒為營叙和樹表司鐸校鉦
生作進退節以軍聲三令五申示戮斬牲陳
師鞠旅教達禁成火烈具 武士星數鵠鵝
魚麗箕張奕舒執塵掩遠匪疾匪徐馭不訖
遇射不剪毛非獻六禽特膳四膏馬足夫極

興徒不勞成禮三驅解果故麟不窮樂以訓
 儉不殫物以昭仁慕天乙之苑君因教祝以
 懷人儀姬伯之渭陽失熊照而獲人澤浸昆
 蟲威振八寓好樂無荒允文允武薄狩于教
 既瑣瑣焉岐陽之蒐又何足數
 古文苑張衡羽獵賦鳳凰獻歷太僕駕具出
 尤先驅兩師清路山靈護陳方神蹕御義和
 奉轡珥節西征翠蓋葳蕤鳴珮瓏抗天津
 於伊落見選集乎南園大詔獠者競逐長驅
 輕車颺厲羽騎電驚馬跡麋鹿輪轉狐兔
 王符羽獵賦曰天子乘碧瑤之月軫 睢天
 之華旗
 漢講武平樂觀
 靈帝紀中平五年十月甲子詔大發四
 方兵講武于平樂觀下起大壇建十二至五
 采羊蓋高十丈東北為小壇復建九重羊蓋
 高九丈引步兵騎士數萬人結營為陳天子
 親出臨軍駐大羊蓋下何進駐下羊蓋下禮
 畢帝躬操甲介馬自稱無上將軍行陣三匝
 而還詔進領兵屯觀下六將有事
 史記平井書武帝北出蕭關從數萬騎獵
 秦中以勒邊兵
 蓋勳曰先王耀德不觀兵令寇在遠而故近
 陳不足以昭果毅抵贖武耳

廣志卷之一千六十六
 魏閱兵東郊
 田獵
 魏禮志魏延康元年六月辛亥立秋閱兵東
 郊公卿相儀王御羊蓋親令執金鼓之節魏
 帝為魏
 魏志明帝太和元年十月丙寅閱兵一云始
 兵於東郊
 魏初賦大閱以義奉備法駕理秋御頭文武
 之壯觀邁梁駱之所著
 魏拔獵
 魏志文帝黃初二年正月甲戌拔獵至原陵
 四年八月辛未拔獵于崇陽
 文帝有後獵賦
 應場拔獵賦曰二虞采野二色未禽
 晉宣武觀大閱 馮羽仗
 紀武帝泰始九年十一月丁酉臨宣武觀大
 閱諸軍甲辰乃罷十年十一月庚午帝臨宣
 武觀大閱諸軍咸寧元年十一月癸亥大閱
 於宣武觀至于己巳三年十一月庚午大閱
 於宣武觀六年十二月甲申大閱於宣武觀
 旬日而罷
 禮志武帝泰始四年九月咸寧元年太康四
 年六年冬皆自臨宣武觀大閱衆軍然不自
 今進退也元帝大興四年詔左右衛及諸營

教習依大習儀作雁羽仗成帝咸和中詔內

外諸軍戲兵於南郊之場故其地名閱場

山濤傳吳平之後帝詔天下罷軍役州郡悉

去兵大郡置武吏百人小郡五十人帝嘗講

武于宣武場濤乘步輦因論用兵之本以

為不宜去州郡武備其論甚精于將咸以濤

不孝孫吳而時與之合帝曰天下名言也而

不用

壬戌傳年六七歲於宣武場觀戲猛獸戎立

不動魏明帝於閱上見而奇之

秦獻王求傳武帝嘗宣武場以三十六軍兵

簿令來科校之

水經注南望天淵池北隔宣武場

晉南郊大閱 咸帝紀咸和元年十一月壬子大閱於南郊

自後諸方伯閱習

宋大蒐宣武場 講武宣武堂 玄武館閱武

宋書文帝元嘉五年正月甲申玄武館閱武

十六年正月戊寅北郊閱武二十五年閏二

月巳酉大蒐於宣武場三月庚辰校獵文帝

肄習衆軍兼用漢魏之禮其後以時講武於

宣武堂孝武孝建二年九月丁亥於宣武場

閱武

宋儀預軍督右流護軍督左甄大司馬居中

齊永明四年正月戊午辛宣武堂講武六年

九月壬寅於南郊城講武習水 東軍九九

月戊辰又幸

梁大同四年九月閱武樂遊苑

陳天嘉元年八月華正陽堂閱武

唐講武都外 五陣

禮志仲冬之月講武于都外前期十一日所

司奏請講武兵部承詔遂命將帥簡軍士除

地為場方一千二百步四出為和門又為安

騎六軍營或左右廂各三軍立五表表間五

十步為三軍進止之節前一日講武將辛及

士率集於陣於走旗為和門如方色都陣之

中及田角建五采牙旗大將被甲乘馬教習

士衆講武之日步軍為直陣以俊大將立旗

鼓之下鼓三嚴諸衛各督其隊與餞戟入陳

於殿庭皇帝乘輦輅至陣所兵部尚書介冑

乘馬奉引入大次謁者引諸州使人鴻臚引

蕃客立大次東西及北觀者立於都陣騎士

仗外四周然後講武吹大角三通中將軍各

以鞞令鼓三鼓有司偃旗步士皆跪長史振

鐸分循諸果毅各以大將誓詞告於其部遂

聲鼓有司率旗士衆皆起行及表擊鉦乃正

為東西軍乃率青白赤黑黃旗為方圓曲直

銳陣凡陣先率者為客後率者為主每變陣

各選五十人執戟迭為勇怯之狀敵均之勢

勝敗之形騎馳徒走左右軍俱至中表相擬

擊而還二軍騎軍皆如步軍之法每陣各八

騎挑戰五陣畢大擊鼓而前盤馬相擬擊而

罷遂振旅侍中跪奏禮畢乃還

唐狩田禮

禮志狩田之禮亦以仲冬前期十日兵部集衆廢修田法虞部表所田之野建旗於其前後一日諸將帥士集於旗下賢明弊旗後至者罰兵部申田令遂圍田其兩翼之將皆建旗至田所皇帝鼓行入圍鼓吹令以鼓六十陳於皇帝東西南向六十陳於西東南向皆乘馬各備簫角乃設驅逆之騎皇帝乘馬南向有司歛大綏以從諸王公以下皆乘馬帶弓矢陳於前後所司之屬又歛小綏以從乃驅獸出三驅過皇帝乃從禽左而射之皇帝發抗大綏然後公王發抗小綏驅逆之騎止然後百姓獵田將止虞部建旗於田內乃雷擊駕鼓及諸將之鼓士從謀諸呼得禽獸旗下致其耳乃命有司饁獸於四郊告至於廟

唐講武同官 武德大閱

高祖紀武德元年十月辛丑大閱八年十一月十日庚子講武于同官

會要元年十月四日詔殺氣方嚴宜順天時
權威武可大集諸軍朕將臨校閱八年十月二十日校獵周氏岐諸亮上疏諫十一月十日 同官縣

陳技獵莫府山虞世基講武賦曰上林從幸相如頌德長揚校獵子雲為賦選羽林於七

御詔張於五營命司馬以示法師掌因而清甸導甸始以前驅伏鈞陳而後殿抗馬控於驍雄武德五年十二月九日丙辰幸涇陽之華池技獵謂群臣曰今日畋樂乎蘇世長進曰不滿十旬未為樂也

唐高祖獵渭濱

高祖紀武德 年十二月丙申獵于華山

壬戌獵于好時乙丑九變丁卯仲山戊辰清水五年十一月癸卯獵于富平北原十二月

丙辰獵于萬壽原六年二月 獵于驍山

十月庚申獵于白鹿原十二月辛卯獵于沙苑丁酉獵于伏龍原七年十月辛未獵于鄆

南北原山 庚寅獵于園川戊辰獵于高陵

八年四月甲申如鄆獵于其谷十月辛巳如

周氏岐獵于北原十一月辛卯如宜州獵于

西原癸丑獵于華池北原十二月庚辰獵于

鳴犢泉辛巳還宮

舊紀武德五年十一月丙申幸宜州簡閱將

士十二月丙辰校獵于華池白鹿見帝射獲

之六年二月丙亥一作戊校獵于驍山獲白鹿

十一月校獵于沙苑丁亥校獵于華陰七年

十一月二月校獵于高陵八年十月

辛巳幸周氏岐校獵

實錄武德元年十二月乙酉幸周氏岐過故

荻丙戌校獵置酒高會二年十二月狩于羊
 山三年正月校獵滑汭十二月甲辰校獵渭
 北四年閏十月壬戌校獵好時乙丑校獵九
 堯丁卯校獵仲山戊辰校獵清小谷十二月
 丙辰校獵杜陵原五年十一月癸卯校獵富
 平北原六年十月己未幸華陰庚申校獵白
 鹿原八年十一月辛卯幸宜州校獵西原癸
 未 幸池之北原
 唐狩鳴犢 冬狩詩
 會要武德八年十二月詔侍臣曰獵以告宗
 廟朕當躬其事以申孝享之誠於是狩于鳴
 犢之野辛巳宴從官貞觀十六年十二月二
 十三日甲辰狩驪山時陰寒晦冥圖兵斷絕
 上欲捨其罰恐虧軍令迴轡入谷以辟之龍
 朔元年十月五日狩于陸渾高宗親御孤矢
 獲鹿兔上製冬狩詩咸亨二年十二月幸許
 州癸酉陳冬狩之禮因校獵昆水之陽
 唐太宗獵魚龍川 獵伊闕 獻獲大安宮
 大蒐廣成澤 獵岐陽
 太宗紀貞觀四年十月辛丑獵于黃泉谷甲
 辰獵于魚龍川獻獲于大安宮十二月甲辰
 獵于鹿苑五年正月癸酉獵于昆明池丙子
 獻獲于大安宮十二月癸卯獵于驪山七年
 十二月甲寅幸芙蓉園丙辰獵于少陵原一
 校獵八年十二月丁卯 十一 年二月壬午獵
 從大上皇閱武于城西 十一 年二月壬午獵
 于鹿臺嶺三月辛亥獵于廣成澤 十一 年二月壬午獵

澤十一月乙未獵于濟源泰山十二月二
 乙亥獵于河濱 十一 年十月辛卯獵于始平一
 改十三年十二月壬辰獵于咸陽 十一 年十四
 年閏十月乙未如同州甲辰獵于光山十二
 月己卯獵于樊川 十一 年十月辛卯獵
 于伊闕 十一 年十月辛卯獵
 十一月丙辰獵于武功壬戌獵于岐山之陽
 十二月甲辰獵于驪山十八年十月己巳獵
 于天池 十九 年二月癸丑射虎于 德
 北山二十二年二月己卯獵于華原
 實錄十一年十一月乙未狩于濟源之陵山
 親御弓矢以所獲鹿薦廟十月獵于洛陽苑
 唐儉諫罷獵十六年十二月壬辰改于咸陽
 太宗出獵詩三驅陳旆率七萃列材雉瑀戈
 夏服箭羽騎綠沉方各狩詩心非洛汭逸意
 在渭濱遊
 唐大蒐昆明池 校獵
 會要貞觀五年正月十三日癸酉大蒐于昆
 明池夷落右長從 十一 年
 政要秘書監虞世南諫獵田推班碎掌親御
 皮軒李旌効獲式遵前古然馬柳直諫於前
 張昭变色於後天狐星畢所殪者多頌歎賜
 獲皇恩亦薄願息獵車薛長戟但務徒搏任
 之群下
 貞觀十四年幸同州沙苑親格猛獸晨出夜
 還親校獵十月將幸樂陽進獵縣水劉仁執

上表初諫乃罷獵
通監貞觀十六年十一月丙辰上按獵武功
壬戌按獵岐陽因慶善官召武功故老宴
賜庚午還京師

唐閱武城西

紀貞觀八年十二月丁卯從太上皇閱武丁
城西

會要貞觀八年十二月二十九日乙卯皇帝
從太上皇閱武於城西高祖親視勞將士而
還置酒未央宮

通鑑七年十一月戊午帝幸芙蓉園按獵少
陵原從上皇置酒故漢未央宮命頡利起舞
又遣南蠻酋長為智載賦詩既而嘆曰胡越

一家自古未有帝奏賜上壽

唐高宗獵淮南 泓水講武 尚書 講武

講武臺 講武新鄭 講武 并州

高宗紀顯慶二年十一月戊戌始許州乙巳

獵于淮南壬子講武于新鄭教鄭州免一歲

租賦五年正月甲子如并州三月己酉講武

于城西十一月甲寅如許州十二月辛未獵

于女樂川一作龍朔元年十月丁卯獵于陸

渾一作云戊辰獵于非山一作云總章

二年九月壬寅如岐州一作云成亨二年

十二月癸酉獵于昆陽三年四月壬申按獵

于洛水之陰上元元年十一月丙午一作如

東都山百獵于華山曲武原一作

會要顯慶二年十一月二十一日講武泓水
之南行三驅禮設次於尚書臺以觀之許州在
馬融尚書於此因以為名今陛下親降此臺
以觀教習請改為講武臺從之五年三月二
十八日己酉講武并州城北魏西上御飛閣
左衛將軍張延師為左軍領左右衛武六衛
左羽林騎士為馬右武衛將軍梁方為右
軍領左右威備六衛右羽林騎士為馬一鼓
而警衆再鼓而整列三鼓而交前左為曲直
圖銳之陣右為方銳直圖之陣三批而五更
步退而騎進五合而各復其位許敬宗奏曰
延師整而堅建方散而銳皆良將也

志太原府晉陽縣西北五十里有講武臺飛
閣顯慶五年築

唐講武切山 翔鸞閣觀大閱 舍元教大閱

紀顯慶高宗麟德二年四月丙寅五日講武

切山之陽即北城樓觀之

肅宗至德二載八月癸巳大閱即鳳州三載

正月庚寅特元元大閱諸軍於舍元教上

御翔鸞閣觀之會要

代宗室應元年九月壬寅大閱明鳳門街

武宗會昌二年七月辛左神策軍閱武大中

五年五月教諸道擇明兵法能方馬鎗弩筒
射軍將二人為教練使分番閱試

唐講武驪山

紀太宗貞觀五年十二月癸卯校獵驪山十
六年十二月甲辰狩驪山睿宗先天元年十
月辛卯獵于驪山

玄宗開元元年十月乙亥幸溫泉湯云癸卯

講武于驪山免新豐米城稅賜從官帛

會要先天二年十月十三日元龜云講武于

驪山之下發兵二十萬旌旗巨五十餘里戈

鉞金甲照天地列大陣於長川坐作進退

以金鼓之聲節之三軍出入號令如一親操

戎服持沉香大鎗立於陣前流兵部尚書郭

元振斬禮儀使唐紹虧失軍容故也衆以師

及禮官得罪諸部頗失釵唯薛訥及解琬車

不動上令輕騎召之至軍門不得入禮畢特

如慰勞

開元元年十月癸卯講武于驪山既三令帝

親鼓之朔方大總管代國公郭元振遠奏禮

華帝怒軍令不整將斬之劉幽求張說跪於

前諫曰元振有大功於社稷不可殺乃流新

州斬典儀唐紹于蘇下甲辰獵于渭川一本

云二年十月甲辰畋渭川三年十月制曰周

有岐陽之蒐漢有扶風之命問者因孟冬臨

右輔戒五校備三驅其散圍兵各賜綿布其

禮除地為壇千有二百步四出為和門為步

騎六軍營城立五表皇帝華路入大次然後

講武步騎各出陣遂振旅又建五采牙旗長

者執弓矢短者執矛戟力者執在勇者執金

鼓乃楛為前行持稍次之弓箭為後旗則

跪旗率則起未明十刻而嚴五刻而甲步軍

為直陣以俟大將立旗鼓之下二刻三嚴諸

衛各督其隊與鉞戟以次入陣於殿庭旗具

五方之色陳有方圓曲直鏡其執戟或造為

勇怯之狀或為均敵之勢或為勝負之形騎

軍盤馬相擬擊而罷遂振旅侍中跪奏畢而

罷見禮

會要開元八年八月詔曰五材並用註能去

兵四方雖安不可忘戰周故禮以軍禁糾邦

國以蒐狩習戎旅不教人戰是謂棄之宜遣

使於西京諸州教練辨其旗物簡其車徒習

攻取進退方之陳威儀貴賤之等俾以長有

禮疾徐有節

姚崇傳徙司州刺史先天二年玄宗講武新

豐故事天子行幸 守在三百里者得諸行

在時帝亦密召崇崇至帝方獵渭濱即召見

帝曰公知獵乎對曰居廣成澤以呼鷹逐獸

為樂少為獵師老而知能帝悅與俱馳逐緩

急如音

唐獵渭川

魏知古傳先天元年為侍中從獵渭川敵詩

以諷渭川向傳天子親親

會要先天元年十月七月紀詩諫十韻子

雲陳羽獵倍伯諫漁嘗得失監齊楚仁思念

禹湯手志曰特因啟景掩渭而啟開一而之

羅辰三驅之禮賜物五十改開元十七年十
二月乙丑校獵渭濱

唐校獵太原

會要開元三年十月二十四日太蒐於鳳泉

陽紀甲陽子二十年冬校獵太原紀十一月初

玄宗紀開元八年十月辛巳如長春宮壬午

獵于下邳華州十年十月甲寅如興泰宮獵

于上宜州十四年十月巳如東都十二月

丁巳獵于方秀川幸壽安十五年十一月丁

卯獵于城南

校獵義成逢大雪題九詠示群臣

李白大獵賦序孟冬十月大獵于秦

唐改禁苑

實錄代宗大曆七年十月壬子改于禁苑

癸連二免示宰臣仍賜之癸丑上言漢武有

獲蚊之款魏祖有南皮之事開元中苑岐陽

有百中之捷請付史官紀太曆四年十一月

德宗貞元八年十二月甲辰改城東紀貞元

十一年十二月戊辰改苑中幸左神策勞軍

憲宗元和九年十二月戊子一云罷京府

獵於孤兔

穆宗元和十五年十二月庚辰獵城南長慶

二年十月己卯狩咸陽十二月癸酉幸華清

宮狩于驪山狩已作獵

武宗開成五年十一月癸卯朔幸雲揚校獵

會昌五年十月幸咸陽校獵二年十月校獵

太白原十一月獵白鹿原四年十二月獵雲

原

宣宗大中八年九月獵于苑北問樵夫以涇

陽令李行言之政

袖中之鷄趾魏證之見苑中之遊畏帶休之

聞

廣志卷之一千六十七

兵

講武 田獵

建隆便殿講武 大閱西郊

五代承唐衛兵雖衆未嘗訓練太祖 議教

閱或召近臣觀陣伍幸教前班馬射所過池

苑多令衛士射鵬截柳 其後常如訓

習弓力有至一石三斗以引強平射為上等

難於引滿及選懦者差為下差 選肄會要

至道元年有挽強一石五斗連二十發而有

餘力者常語左右今宇內阜安材武間出孤

矢之妙亦近罕有也又令騎步兵各數百束

西列陳挽強弩視其進退發矢如一容止中

節上曰此殿庭間數百人爾猶兵威可觀况

堂堂之陣教萬成列乎會要并實錄

建隆三年帝 便殿講習戰士是年十一月

七日辛酉又以教前侍衛諸軍及京都兵從

駕出元化門大閱西郊西郊錄十一月辛酉

甲子講武于近郊甲子辛酉又大閱于西郊

先晉漢以來衛兵浸廣至數十萬軍加訓練

至大祖臨御嘗按籍閱兵親校擊刺騎射之

藝有選懦者成熱去之至是始大閱武事謂

近臣曰頃禁兵雖多未嘗訓練朕作蒐去冗

弱遂為精兵故因順時令而教習

開寶八年三月二十九日詔契丹使於講武

教觀騎士習射九年正月幸左飛龍院觀騎

士射遂幸北苑令衛士與契丹使騎射八月
幸控鶴營觀騎射十月出元武門幸西教場
觀飛山兵按砲

開寶通禮有四特講武儀因初四方未寧多

親臨閱兵亦無常所按砲角射軍儀精銳近

世無有也

大祖一駕而下路再矢而定揚三揖而納荆

潭四指而收蜀虜五征而平江南七臨幸教

船池兩大閱西郊

建隆岳臺習騎射

建隆三年十月己亥幸岳臺命侍衛諸軍習

射騎遂幸玉津園二年二月丙寅幸飛山軍

營閱砲軍

建隆玉津園閱騎射 城西觀騎射

建隆四年四月乙巳幸玉津園閱近衛諸軍

騎射

乾德四年二月十六日癸未幸閱士卒騎射

張樂賜從官飲九月十四日乙巳幸觀衛兵

騎射五年二月一日幸城西觀衛兵騎射

建隆拔獵近郊 乾德拔獵

建德二年十二月十九日己卯始獵于近郊

賜宰臣至諸軍都按錦袍帝親御孤矢中免

三從官稱賀召近臣賜飲十二月十日出元

化門拔獵三年十月二十七日辛亥十一月

二十六日己卯四年十月二十一日己亥三

十日戊申乾德元年十一月二十六日乙亥

並技獵于近郊二年十一月二十日技獵西
 郊十二月八日技獵于陽武十九日技獵北
 郊四年正月命關西推霸瀛莫州領所部兵
 大獵於幽州以權北鄙一惟木云詔關南置軍
 州之境以權威武五年九月二十一日十一
 月五日六年十月十一日十五日
 開寧二年正月五日十一月十三日
 十二月朔三年十月二十四日十二月十日
 四年十二月十一日五年十二月四日八年
 九月三日並技獵近郊八年九月四日因刺馬
 乾德三年九月己巳御講武教閱諸道兵得
 萬餘人以騎軍為號作步軍為推武並屬侍
 衛司其宗時亦再為講閱也
 太平興國講武臺大閱 親射 連弩
 紀太平興國二年九月辛亥二十日幸講武
 臺大閱
 實錄先是太宗紹祿之初一意事戎思有警
 逸備振天威每朝罷即於便殿或在後苑親
 閱禁卒取其伉健者拜親軍罷老弱軟分配
 外州自是番衛之卒益指詔築臺於千秋城
 西門外之揚村因名曰講武臺是日大閱上
 與大臣從官發臺觀焉千來萬騎雷動雲合
 甲兵之盛近代無比
 一云南北綿亘二十餘里建五色旗并金鉉

鼓架於中央天武左廂都校在翰親執旗鼓
 每獲旗指縱六師如一軍容甚整鼓以麾兵
 兵乃大合周旋數萬擊金退軍上甚悅先
 給分佈士伍重其事帝以信病瘠不能言
 甲月共之盛興國二年十二月二十四日乙丑
 幸講武臺觀飛山卒發機石射連弩上將有
 事於晉陽一云將有大將習武事也明年遂六年
 十二月己卯改近郊還幸講武臺賜從臣飲
 七年閏月丙申幸臺賜飲九年四月甲午幸
 金明池習水戰上御水心殿召近臣觀之因
 幸講臺閱諸軍都試軍中之絕技者逸加錫
 春登慶林苑接前百戲皆作雍熙元年四月
 幸觀衛士馳射淳化二年正月改二舞名一
 變象登臺講武
 太平興國技獵西郊 改近郊 閱武近郊
 御製獵詩
 興國三年十月庚午車駕技獵於西郊
 二年十二月庚午車駕改於近郊於西郊
 親王宰相翰學都察防團刺史又劉錡李煜
 渤海泥國使皆從上親馳射中走兔二回幸
 金鳳園張樂賜從臣飲
 四年十一月己丑技獵近郊十二月丁卯改
 近郊五年九月壬戌技獵近郊十二月甲戌
 改因以閱武賜軍校衛士福禱六年十二月
 己卯技獵近郊親射中走兔四頭謂從臣曰
 獵日出符以順符令緩警從禽且非荒也四

幸講武臺張樂賜從官飲七年閏十二月內
申技獵近郊中免二面幸講武臺

二年十月己巳幸京城西北隅觀親衛士與
契丹使馳射又宴射內園

會要太平興國二年九月二十八日丙辰技
獵于近郊帝御孤矢射走兔四丁巳御製獵

詩二章群臣屬和五年三月先是令有司定
打毬儀戎子用其儀召群臣會鞠於大明殿

上獲多算
端拱元年十月癸巳詔曰浴油之歌上林之

諷明鑿不遠朕惟好生之德解網之仁今後
順時行礼非時更不於近甸遊獵五方鷹犬

秋之諸州不得來獻
太宗教諸軍舞劍

太平興國四年四月壬申上幸太原城南射
操甲冑督諸將麾兵發機石攻城先是上有

取太原之意乃選軍勇士數百人教以舞劍
皆能擲劍於空中躍其身左右水之妙絕無

比會北戎遣使修貢上宴其使於後殿因出
劍舞士數百人袒襦鼓譟揮刃而入跳擲承

接霜鋒雪錫飛舞滿空戎使見之恐形於色
及親征太原必令為前導賊衆喪膽

九月己亥幸新城西南隅觀鉄林軍射強弩
八年三月庚申幸御龍直班院閱武

太平興國閱將技名籍
九年二月壬午朔上御崇政殿親閱將技自

都指揮使已下至百夫長皆按名籍參驗勞
績而升降凡數日而畢既而謂近臣曰朕選
補將技先取備謹能馭下者武勇次之

雍熙薦獲大廟

雍熙二年十一月壬午詔曰順時蒐狩禮有
舊章非取樂於獵游將薦誠於宗廟今暫狩
近郊爰遵特令以其所獲禽獸付所司薦饗
太廟未以為式初上獵于西郊射中走兔五
謂宰臣曰蒐狩之事著于典禮古者所以獲
之禽薦享宗廟其礼久廢今可復之遂下是
詔四年十二月庚戌狩于西郊行次近甸命
近臣飲謂諭學宋白等曰可各賦臘辰從獵
詩至行宮以詩上親獲雉兔五付有司以備

宗廟薦享

至道親閱武士 崇政殿試射

太平興國九年二月壬申朔上御崇政殿閱
諸軍技而升殿之凡數日畢自是率循其制
至道元年四月御崇政殿殿前指揮使并布
陣騎射於殿人馬皆被甲立射棚於西序
在 三 皆引滿急馳矢凡三發次命弩射亦如
之俄遣執看者數十人伏於射棚之前弓弩
齊發飛矢如兩次引諸班弓弩手入復布隊
步射凡數千人鱗差而立且行且射皆擊鼓
鳴鈺節其進退次命諸班閱捨御龍官翹木
闕盤鉄槍於前有重百三十斤者
實錄至道元年三月己巳上御崇政殿殿前

指揮使御龍官數百輩試射詔銀州牙拔張
浦觀之弓皆力及一石六斗以上問浦戎人
敢敵否浦奏蕃部弓箭短豈敢拒敵

至道閱武便教

至道元年十一月己未廿七上閱武便教衛
士挽弓有及一石五斗者矢二十發而綽有
餘力因謂近臣曰事有其異驚聽者此是也
方今寰海舞事美才間出悉在我教中矣
朕向於行伍中選氣質端謹勇而知禮進退
有度者授以挽強之法俾相講教所以孤矢
之妙曼古比無又令騎步兵各數百東西列
陣發矢如一容止中節上曰數百人猶兵威
可觀况堂堂之陣數萬成列者乎

至道崇政教閱騎射

真宗至道三年十一月己卯己卯即位上御崇
政教閱教前指揮使內教直騎射開架提精
銳者十餘人遷職當特彎弓二百斤傳長箭
者謂之大子箭止能步射有王貴言能挽而
馬射馳輕引滿綽有餘勇賜以緇錢十二月
命教前指揮使王超引金槍直騎士至教庭
分左右鳴鼓即進退數合而罷又觀東西班
教侍騎射有教騎扶兩旗建雕盤於上引滿
仰射皆中又試強弓勁弩
咸平三年正月甲申并代鈴轄李允正引廣
銳騎士數百人對行宮前殿上與輔臣同觀
命允正屯邢州時駐蹕天惟

咸平東武村大閱

實錄咸平二年八月丙寅十六日大閱諸軍
先是詔有司擇地於東北郊距都二十里得
東武村度形勢闢為廣場又憑高築臺臺上
設帷建行宮于西北隅命教前都指揮使王
超為左右廂教陣都提管龍神衛四廂都指
揮使張進副之是日教前司侍衛司步諸軍
二十萬自夜三鼓初分出諸門遲明乃絕詰
旦上按轡出東華門諸王輔臣至給舍上將
軍等並賜戎服以從上頓于行宮諸軍陣于
臺前左右相向步騎交屬綿亘二十里諸班
衛士奕侍于臺後軍儀整肅天氣真霽有司
奏成列上升臺東向御戎幄召從臣坐而觀

之王超執五方旗以進退又以行列進遠號
令所不能及遂于兩陣中起俟臺相望使人
執旗如臺上指之初舉黃旗則諸軍旅拜舉
赤旗則騎進舉青旗則步進每旗動則鼓作
而士譟之聲振于百里皆三批而後退次舉
白旗則諸軍復拜呼萬歲者三有司奏軍整
而整士勇而厲欲再舉之上曰可止矣遂舉
黑旗以振旅軍於右者畧左陣以還由臺前
出西南隅軍於左者畧右陣而還由臺前出
西北隅並凱旋而入旌旗戈戟照耀原野士
民老幼觀者塗集上顧王超曰士衆嚴整戎
行練習卿之力也退御幄教召從臣宴飲四
御東華門閱諸軍還營鈞容奏樂於樓下丁

外賜近臣飲於中書諸軍將校於營中衛士飲於殿門外詔大閱所踐民田蠲其租上作大閱五言詩令屬和儒臣梁顥曾致老盛元劉錯楊燭等各上大閱賦頌銘詔付史館十二月辛亥詔巡北邊甲子次大名府上御鎧甲於軍中

三朝訓監圖云治兵振旅有邦令典先帝讚治之初邊未靖注意征伐乃閱師場合禁園因時以講事即田以訓戎有赫威靈震疊無外不止於順秋今正武節蓋有徵於四鄙矣曾鞏云興國有楊村之閱咸平有東武之蒐太平興國後築臺揚村備大閱之禮咸平中又開闢場於東武原發卒會射其後再幸飛

山教場躬親訓練不忘武備

丁謂作大蒐賦

咸平便殿閱兵

咸平三年四月辛酉十四日上於便殿閱兵

神騎副兵馬使焦偓自稱善監鐵架舞於馬上往復如飛命遷軍使

八月壬子幸御龍營閱射勁弓賜綺錢遂觀

稼北郊幸合芳園宴射十一月庚寅改近郊

宴從臣

咸平崇政殿閱教戰

咸平三年十一月壬午五日上御崇政殿閱

捧日天武右廂第一指揮使教戰前列騎士

步卒次之舉赤旗則騎進青旗則步進弓弩

齊發矢下如雨復以金鼓節其進退摧射御趨倫者通補軍職十二月丁巳幸教前指揮使班院閱馬射又召挽弓至百斤者射於御前引滿命中上悅宰臣曰陛下以神武訓兵士旅精銳近古未有遂宴射後苑上七中的五年二月丁卯朔草澤揚傑游仲宣自陳素習武藝召試便教命為三班借職

六年二月戊寅幸飛山教場觀發機石連弩

移幸潛龍園宴射十一月己亥御崇政殿閱

捧日軍教三陣

景德元年二月御崇政殿觀前虎翼軍習鞭

箭及令弩手蹶張挽強開槍刀以角勝

平技獵近郊

咸平二年十一月三十日己亥狩于近郊朱

遷頓三年十二月五日戊申技獵近郊翌日

有司以所獲狐兔薦于太廟餘賜輔臣四年

十一月二十二日庚寅技獵近郊至棘店頓

宴從臣十二月丁未右贊善宋序獻大閱

賦

景德技獵近郊

景德元年十一月甲子上技獵于近郊至于

陶村見民舍有墻頽室漏者因幸之賜錢免

役調時將幸澶洲親征從官獲兔者第賜馬

三年十二月乙酉技獵近郊射兔薦廟

景德崇政殿觀神勇軍習戰

會要景德二年七月一云戊戌朔戊午上御

崇政殿觀神勇軍習戰初入殿庭北向成列
 一鼓再拜二鼓引而西向旗架在前弓弩之
 次三鼓投矢再射分為五隊互出而射後成
 列鼓作而進一步一發矢凡四發金作而退
 如是者三行陣整肅觀者增氣後簡武藝起
 絕者引強弓動弩開架砍刀角力兼賜羊酒
 總錢邊小技隊長者十有餘人
 祥符便殿觀習戰 飛山惟武場習戰
 祥符元年二月戊申上御便殿召輔臣觀捧
 日軍士習戰設金鼓於西階一鼓下馬再拜
 鼓成列又鼓之東向馳射凡三發金作而退
 又射者再又鼓之善架牙者後東向馳射三
 發金作而退即樂牙擊刺步兵出於騎步成
 列一鼓傳矢引滿再鼓而發三鼓而止騎士
 後進如是五六乃畢却伍整肅進退如一上
 後召挽強用稍者十餘人又召龍御騎士騎
 馳弩手習射上謂王欽若等曰李勇出人者
 可錄記于籍以次選用
 八年正月觀馳騎雲騎兩軍習戰于殿庭
 天禧二年四月戊子幸彰化橋北飛山惟武
 營教場駐蹕幄殿命諸軍衛士發礮石習戰
 陣藝精者四十四人連推宴從臣
 丙朝志仁宗即位十有二年欲漸脩武備始
 幸安肅教場觀飛山惟武發砲又命上四軍
 虎夾為戰陣之法
 天聖崇政殿閱騎射 習軍陣

天聖元年二月戊戌御承明殿閱試衛士選
 補者差四年四月癸丑御崇政殿閱騎射五
 年五月丙午御崇政殿閱諸班騎射九月庚
 戌日三御崇政殿臨軒召輔臣閱龍衛神勇
 軍列射於殿中習戰陣之狀先騎射次步射
 進退節以鉦鼓頗極精妙七年十月壬寅閱
 虎翼武騎習軍陣
 皇祐五年四月壬申御崇政殿觀蕃落騎兵
 祐安肅門閱習戰
 紀景祐二年八月甲戌幸安肅門砲場閱諸
 軍習戰遂燕從官康定元年七月庚午九月
 辛巳閱諸軍習戰三月甲午閱慶曆二年六
 月丙申閱蕃落將士騎射三年三月壬申閱
 衛士武技至和元年十月戊午幸城北砲場
 觀發砲燕從臣賜衛士總錢
 康定延和教習陣法 天聖 慶曆見前
 康定元年七月十五日庚午御延和教閱諸
 軍習陣法詳見陣法類
 慶曆三年三月壬申御延和教閱衛士武技
 慶曆技獵
 稽古錄慶曆五年八月五集賢院李東之言
 講武不可廢十月庚午上始技獵于楊村
 慶曆五年八月九日壬戌仁宗謂輔臣曰先
 帝封禪後不得田獵五坊之職廢而放鷹犬
 於山林朕以四時之田蓋因農隙而講武云
 云詔密院討祖宗技獵制度以聞是歲十月

十七日庚午獵于楊村上親射鹿及雉免遣使馳薦大廟燕脛教奏教坊樂既而召父老臨問使飲食茶絲而退宰臣昌朝等語陛下順時政獵登廟俎以昭孝閱軍實以講武飲耆年以養老賜田夫以勸農一出而四美具望宣付史館從之六年冬十一月二十九日獵城南之東韓村初至王津園十一月降筆乘馬分騎士數千為左右翼節以旗鼓合圍場徑十餘里部隊相觸上按轡中道親扶弓矢而獲禽至棘店御帳殿召父老問以子孫供養幾何土地墮植宜否慰勞久之詔免所適民田租還火近郊遣衛士更奏技于前皆兩兩相當掉鞅扶犁以相決勝謂輔臣曰

此可以觀材勇也時交趾李德政遣使獻馴象久未及見上特召見使觀焉於是群臣爭獻賦頌有以田獵為戒者明年有司復以請上曰罷之吾不復獵也七年三月三日詔罷田獵御史何云又年三月乙亥詔罷田獵七年三月三日詔罷田獵慶曆校獵圖

六年二月朔左屯衛將軍趙振上

治平閱武 治平元年十月閱諸軍班直將技武藝推授有差諭天武都指揮使王秀曰爾有戰多以為正刺史論散直都虞候胡從曰爾治軍齊肅以為內園使命敕帥郝質戒諸軍勤習武藝四年十二月御延和殿試親從長行武藝

選補者五十人 熙寧元年十月詔頒河北諸軍教閱法凡分三等九斗為第一八斗為第二七斗為第三弩分三等二石七斗為第一二石四斗為第二二石一斗為第三本營教閱外州

兵官提舉訓練凡有州五指揮日輪官教於教場當輪人不得以窠坐占晉步軍先射三等方弩槍刀手亦以高下分三等置籍錄等第藝精者給以例物藝下並別置籍抄記乃委兵官居常檢閱自九月一日至二月各分蕃於城外洗馬委兵司馬或隊伍部分就寬廣處習戰射其籍記姓名人經年教習不進

委長史體量如老疾羸即或充小分壯者充槍刀手教後不進即提管引降置廂軍以上都提管檢察提教兵官如不職即日以名聞是月差陟西河東使臣等往河北教閱定州路三人高陽關路三人大名府路二人真定府二人都提管司無得他使專以新法教習騎軍如朝廷他特遣官點檢武藝不進其教軍隊使臣并本路兵官當次第勅斷若使臣等用心教習精藝都提管司保驗以聞當議旌賞二年四月二十四日命郭慶并贊於京東西提舉教閱如河北法五年四月庚戌朔立殿前馬步軍春秋教試殿最法偏賜以鼓舞之

熙寧閱武後敘

六年十月十八日親閱軍技兵士試武藝賜銀有差上屬指武事訓肄有法每旬一御後敘程能否而勸沮之不數月兵氣一新

熙寧宮城荆家改大閱

九年初以八月丁巳大閱於宮城荆家改以樞密副承旨曾孝寬董視

元豐四年四月六日御延和殿閱試保甲六

年正月乙巳御崇教殿閱試侍七十八

斗與三班借職賜袍笏帶

元豐教閱格 紹興內教 乾道射鉄蔗

元豐二年九月壬辰內出教閱格行立步射

執弓發矢運手舉足移步及馬射馬上使蕃

拾野戰格開步用標排皆有法凡千餘言使

人人誦之其後中書密院請使勇保甲皆誦

教法從之三年閏九月辛丑詔府界河北河

東陝西提舉保甲官各給內降教閱圖格一

本

汴都賦連營百將帶甲萬伍控弦貫石動以

千教其營則龍衛神勇飛山椎武舉御拱聖

忠靖宣効吐渾金吾擲颺萬勝渤海廣備雲

騎武肅才能蹶張力能拔翰投石超距索鉄

伸鈎水執鼉鼉陸拘貔貅於是訓以鵠鷺魚

薨之形格敵擊刺之法

建炎元年七月十四日尚書請奏振華軍教

閱格法八月六日詔御營使副大閱五軍士

馬

紹興四年十一月二十五日御內殿按閱神

武中軍將校及効用一千四百七人賞賚有

差十四年二月二日謂輔臣曰武備不可弛

欲親臨閱試十一月甲子即宮中閱試將士

藝精者錫賚自是歲以冬月行之號內教十

八年十月十日上日內教藝極精挽強者又

加百人

隆興元年二月五日詔祖宗御便殿閱衛士

蓋以嚴有衛練八士以備征討命管軍具訓

練法以聞二年五月十七日幸教場引三衛

出戍四軍勞賜之以遇兩止

乾道三年三月二十日宣殿前選鋒等軍馬

軍九百騎入內射四月九日宣馬軍五百八

拾二人車二十四兩入內教四年四月十三

日九月七日亦如之十一月二日內中馬射

鉄盆五年正月二十九日選鋒等軍入內射

五月十八日又射七年二月一日宣步軍方

箭手於四日入內射鉄簾賞賚有差四月十

五日選鋒弓箭手入內射八年三月十二日

九三九年二月六日上日前日內閱忠銳軍

射藝可觀十八日命左右軍弩手入內一百

步射鉄簾各六箭

建炎大閱五軍

建炎元年八月癸亥命御營使副大閱五軍

人馬自是執政皆有親兵

紹興四年三月壬申神武右軍都統制張俊大閱將士上聞之賜俊白金萬兩錢三萬緡為激賞之費

乾道白石茅灘大閱 淳熙 龍山大閱

乾道二年丙戌十一月二十四日甲子幸白石大閱時大陰曠迫出郊風日開霽諸軍歡

騰觀者山峙皇帝登臺舉黃旗向臺合圍舉黃旗射上矢獻獲上以衣裝整肅褒陳敏師

律整嚴褒王琪有教將獨手運大刀數十斤錫賚將士有差四年戊子十月十六日甲辰

幸茅灘大閱前一日於教場東列幕宿營皇帝登臺舉黃旗諸軍呼拜者三舉白旗變方

陣為備敵之形舉黃旗變圓陣為自環內用之形舉赤旗變銳陣諸軍魚貫斜列為衝敵

之形舉青旗變直陣上親御甲冑指授弓畧六師歡呼稿賞有加焉上謂王達曰軍律整

肅卿之力也六年庚寅十二月三日戊申幸白石如四年之儀

淳熙四年丁酉十一月乙亥戊申幸茅灘大閱殿帥王友直舉旗五陣舉白旗變小方

陣又變四頭八尾陣次變大方陣次舉黃旗變圓陣次舉皂旗變曲陣舉青旗變直陣緋

旗變銳陣宣太子執政使相管軍晏欽侍從於御臺下賜陌上皇於都亭驛設簾帷以觀

邀上入幄中謝畢導駕還內十二年乙巳

一作十月甲辰復大閱於龍山管軍舉旗變三直

陣鼓音作分六行舉白旗聚為四陣舉緋旗為二陣舉皂旗為一陣繼又散為六行高

鼓變品字作三陣自乾道至淳熙九五大閱各箭響箭三慶元丙辰嘉泰壬戌兩幸龍山

大閱如故事先是乾道四年十月四日令三司抵備教場殿前司相視龍王堂比江岸東

茅灘可作教場修築將壇馬步軍先赴教場俟駕升臺升臺聽金鼓畢變陣教閱前一日

於赭山打圍射獐兔後教陣畢至御臺下進獻從之

淳熙十年幸龍山教場東西二百十二步南北一百九十二步用馬軍二千四百人騎步

軍四萬五千五百三十六人十六年幸侯潮門外大教場東西三百五步南北二百九十

五步用馬軍一萬二千四百人孝宗大閱于白石者二于茅津者二于龍山

者一凡大閱者五淳熙選德殿觀擊毬

吳因五年三月有司定儀戊子會鞠于大明殿上獲多筭已丑製擊毬五七言詩詔近臣

屬和見上 淳化五年十二月九日改打毬務為擊鞠院 嘉祐三年三月五日乙亥延

和殿七年二月十一日己丑崇政殿觀教駿軍士擊毬

淳熙四年九月九日命閣門稽太宗朝擊毬

典故參以今事具儀以進仍先晉儀既而選
定上之詔並戎服十三日詔擊毬御朋打北
門是日三少使相執政已下各分朋侍立
十二日召群臣入東華門選德殿觀擊毬上
擊過毬門回馬御殿皇太子以下稱賀使相
執政升殿進酒群臣皆賜酒饌
漢霍光傳穿城蹋鞠史記正義徐廣云穿地
為營域按楚鞠書有域說篇即今之打毬也
黃帝所作戰國特程武士知其材力若講武
漢志兵技巧家雙雙一十五篇雙以物為毬
孝宗當時平無事不忘武備蒐卒於白石閱
藝於選德以進士習射以武奉從軍又命士
卒射鉄簾勸以官勸人人奮勵

慶元二年丙辰七月十七日上欲幸茅灘殿
帥郭杲等言茅灘潮汐不時徒費修治於是
改幸大教場候潮門外龍山十月二十九日
閱兵按閱軍馬一千六百人騎步軍一萬八
百人嘉泰二年壬戌十二月二十日又幸教
場按閱諸軍

天子諸侯將出征類宜造禡竝祭所過山川
周制天子將出征類于上帝宜于社造于禡
肆師為帝位南郊者類宜造于禡祭於所
征之地禡也受命於祖以遷廟主載于齋車

以行無遷主以幣帛皮珪告于祖祢遂奉以
出載于齋車以行每舍奠焉而後就舍禮記
即安也受成於學過大山川則用事焉禮記
禮記告諸侯將出征宜社造禡及無遷主
以主命竝如天子之制梁天監初陸璣定軍
禮依古制類造等用幣牲帝曰宜者請征討
之宜造者稟謀於廟類者奉天時以明伐竝
明不敢自尊陳幣承命可也璣不能對嚴植
之又爭之於是告用牲幣反亦如之比齊天
子親征纂嚴則服通天冠文物充庭有司奏
更衣乃入冠武左貂附蟬以出誓訖擇日
備法駕乘木輅以造于廟載遷廟主於齋車

以後行次宜于社有司以毛血釁軍鼓載帝
社祐主於車以候行次擇日陳六軍備大駕
類于上帝次擇日祈后土神州嶽鎮海瀆州
源等乃為坎盟督將列牲於坎南北首有司
於坎前讀盟文割牲耳承血皇帝受牲耳備
受大將軍乃實于坎又飲血飲備又以實坎
理畢埋牲及盟書 卜日建牙其於禡祭以
太牢及所過名山大川使有司致祭將而戰
所卜剛日備玄牲列軍容設柴於辰地為禡
而禡祭大司馬奠矢有司奠毛血樂奏大獲
之音礼畢徹牲柴燎戰前一日皇帝倚祖司
空禱社戰勝則各報以太牢又用太牢賞用
命于祖引功臣入在門即神庭而授版焉又

年秋大破賊衆因追餘黨進擊渤海皆平之
 又征董憲圍胸城明年春後胸斬憲東方悉
 定鎮旅還京師後其公孫術斬述漢振旅
 浮江而下
 取余傳車駕至臨淄自勞軍群臣大會帝謂
 余曰韓信破歷下以開基將軍功况何以發
 述其功乃難於信也余復追步步負斧鑕於
 軍門傳詣行在所勒兵入據其城植十二郡
 鼓旗令各以郡人詣旗下衆十餘萬皆遣歸
 余復至城陽降五校餘黨齊地悉平振旅還
 京師
 又馬援平嶠南建武二十年秋振旅還京師
 又顯宗初中元二年西羌寇隴右十一月拜馬
 武捕虜將軍以中郎將王豐副與監軍使者
 賈固右輔都尉陳訢將烏桓黎陽營三輔募
 士涼州羌胡兵及弛刑合四萬人擊之戰全
 城浩亶斬首六百級復追擊至東西郡大破
 之武振旅還京師增邑七百戶永平七年
 大破之
 陵幸丑以太常馮緄為車騎將軍將兵十餘
 萬討武陵蠻十一月緄軍至長沙賊聞之悉
 詣營乞降進擊武陵蠻夷斬首四千餘級受
 降十餘萬人利州平定振旅還京師
 又滕撫傳東南悉平振旅而還
 在漢八葉宣後將軍趙平羌振旅而還
 出日治兵八日振旅為之格苗周之采芭教

陳於周愷入于晉告成於王未歸日鎬
 晉勞師
 紀太元八年冬十月乙亥諸將及苻堅戰於
 淝水大破之將斬數萬計獲堅輿輦及雲母
 車十一月庚申詔衛軍謝安勞
 城十二月庚午以寇難初平大赦旋師于金
 唐獻俘太廟
 會要善書武德元年十一月二十三日秦
 王平薛仁果凱旋獻俘太廟二年五月二十
 四日破宋金剛獻捷太廟三年五月辛卯並
 州獻捷太廟四年七月九日甲子東平都秦
 王被金甲陳鐵騎俘世充建德及隨神器寶
 輅捷於太廟正觀四年三月二十九日李靖
 俘頡利獻捷太廟二十年三月至自遼東獻
 俘授餼備法駕具凱旋之禮二十三年正月
 執龜茲王辛亥獻社廟一作壬子獻于紫微
 殿永徽元年九月七日庚子高儀執車鼻可
 汗癸卯獻太廟社昭陵甲寅獻于武德殿顯
 慶三年十一月蘇定方俘賀魯十五日甲午
 獻於昭臨十七日丙申告於太廟一作皇帝
 臨軒大會百僚夷狄君長定方戎服操賀魯
 獻於樂岳之比總章元年十二月高麗平獻
 俘於舍光殿乾封元年十月二十一日册所
 亦云總章元年李勣平高麗還上令頽高麗等便道
 獻于昭陵備軍容奏凱歌獻於太廟十二月
 觀祠南郊以高麗平昭告上帝永隆二年十

月裴行儉俘突厥伏念等獻正開元二十三年六月幽州節度副大使張守珪大破契丹林胡達使獻捷數日境邊為患莫甚於林胡輒變象聲敢為欺搏守珪等乘間電發表稟齊公積年適誅一朝翦滅宜擇日告九廟二十八年八月二十日破奚契丹擇日告廟自後軍捷必先告廟傳云可告

李光弼傳上元元年進圍懷州令郝廷玉由地道入禽安太清陽希仲送京師獻俘太廟狄仁傑傳久見元年李楷固路務整討契丹克之獻俘舍樞殿凱旋后李酒屬仁傑賞其知仁

唐順天接受俘 觀德殿獻俘

並見前并捷類

唐涇陽受回乾獻功 詳見柳詩及賜其外夷類

舊紀正觀二十年八月己巳幸灵州庚午次涇陽鉄勒回乾十一部各遣使朝貢九月甲辰諸部落侯介頡利發等相繼而至灵州者數千人於是北荒平悉為五言詩勒石序其事

紀正觀二十年八月己巳如灵州庚辰鉄勒諸部請十上號為可汗十月丙戌至自灵州回乾傳突厥已亡惟回乾其薛延陀為最推強胡祿候利發吐迷度與諸部攻薛延陀殘之并有其地遣使者獻款太宗為幸灵州次涇陽唐也受其功於是鐵勒十一部

言延陀事不大國以自取亡其下虜駭鳥散不知所之今各有分地願歸命天子請置唐官有詔張飲高會引見渠長等以唐官官之凡數千人

唐紫微殿受俘

見前平龜茲改

唐乾陽殿受俘

會要顯慶五年正月蘇蘇定方討都曼獻俘于東都上御乾陽殿定方操都曼以獻有司請論如法定方請曰臣聞論陛下意許以不死願丐其命帝曰朕為卿全信乃宥之

唐合元殿數俘

見前平高麗改

唐合元殿數俘

見上

唐應天門受俘

舊紀開元二十年五月戊辰信安王諲美契丹之俘上御應天門受之

唐獻俘太清宮

天寶五載正月己巳獻龍右節度使皇甫惟明所獲吐蕃突厥俘於太清宮庚午獻於太廟至德二年九月元帥廣平王收西京甲辰捷書至行在百僚稱賀即告捷於太上皇遣宰相裴見入京告郊而社稷上元元年十月廣平王奏收懷州城禽七千餘衆是月獻俘於太廟二年二月河南破列辰告

太有代宗室應二年四月命有司享太廟告
 獻史朝義首大歷二年正月華州賊周智光
 平有命司具儀奏告太清宮及太廟七陵正
 元元年八月河中平傳李懷光首至告太廟
 長慶元年四月河北諸道平中書門下奏太
 宗平突厥高宗平高麗皆告陵廟蓋以高祖
 賞蓄憤於北虜太宗亦說氣於東夷武功未
 終所宜啓告鎮冀幽薊及獲臣宇祖宗宿憤
 霧曠烟銷詩曰維天之命太平告文王也望
 下禮官撰儀擇日薦告太廟以彰績服之業
 五月已酉告於太廟二年八月汴州平賊李
 齊告社廟太清宮中和四年六月徐州獻黃
 巢首獻於行廟龍紀元年二月汴州獻奉宗
 樞帝御延喜門受符告廟社乾寧元年十一
 月慶州傳王行瑜首帝御延喜樓獻于太廟
 唐開遠門獻符
 見前禽石國王段
 唐勤致樓獻符
 紀天寶十三載五月壬戌觀輔于勤政樓北
 庭都獲程千里符阿布思以獻詔斬以狗
 傳突厥九姓首領阿布思開元初內附賜氏
 李名獻忠叛還磧外數盜邊十一載十二月庚
 陰令掎角獻忠以窮歸葛邏祿縛之并妻子
 帳下數千人送千里所十一載九月乃獻
 勤政樓

唐回鶻獻俘
 通鑑正元七年吐蕃寇灵州為回鶻所敗九
 月回鶻遣使獻俘十二月甲午又獻所獲吐
 蕃酋長尚結心
 傳是歲回鶻擊吐蕃葛祿北廷勝之於且獻
 俘明年使樂羅葛未朝
 會要正元七年九月迴鶻敗吐蕃於北庭使
 獻捷
 唐南詔獻捷
 紀正元十年正月壬辰南詔蠻敗吐蕃于神
 川來獻捷通鑑五月六月
 南詔傳烏蛮別種也自合龍以來有譜次可
 考高宗時遣使者入廟開元末皮邏閣賜名
 歸義五詔徵歸義獨強合求六詔為一制可
 已并郡蛮遂破吐蕃入廟天子加禮馳遣中
 人冊為雲南王賜錦袍金鈿帶七事大歷十
 四年異牟尋立吐蕃封為日東王然吐蕃責
 附重奪其險立營候異牟尋稍謀內附後節
 度使常皐撫諸蛮有威惠時正元四年也遣
 諜遺書吐蕃疑之貴大臣子為質後五年九
 吐乃決策遣使者趣成都遣皐帛書願歸款
 獻金示順車冊亦心也德宗嘉之賜詔書命
 皐遣諜往覘甲子皐令其屬崔佐時宣天子
 意正元五年異牟尋再拜受命與佐時盟點
 蒼山乃發兵功吐蕃使者殺之刻金契以獻
 遣曹長隨佐時入廟自將數萬人大破吐蕃

於神川遂斷鐵橋溺死以萬計俘其五王乃
 遣第奏羅棟清平官尹仇寬等二十七人入
 獻地圖方物請獲號南詔明年夏六月癸
 丑冊為南詔王賜黃金印舊紀以素滋
 持節使滋至大會享使者出銀平脫馬頭盤
 二日此天室時先君宿衛皇帝所賜也有笛
 工歌文皆垂白曰皆先君歸國特皇帝賜胡
 部龜茲音聲二列今唯二人在滋曰當抱忠
 竭誠永為西南藩屏復遣清平官尹甫首等
 七人謝天子獻鐸鞘浪劍鬱刃生金色色
 黃琥珀氎紡絲象犀越朕統倫馬舊紀十一月

唐吳安門受俘

會要通鑑本紀元和元年十月高崇文平蜀戊
 子禽刈闕以獻上御吳安門觀之詰反扶命
 獻太清宮廟社二年十月平浙西禽李錡至
 闕下十一月甲申朔上御吳安門觀詰反扶
 十二年十一月丙戌朔平淮西禽吳元濟以
 獻上御吳安門大陳甲士旌旗於樓南郡臣
 諸蕃使皆列位元濟見于樓下命獻太廟太
 社文武百官分序衛十四年二月戊午劉悟
 斬李師道壬戌田弘正捷奏至己巳師道首
 函至上御吳安門受田弘正所獻俘先獻
 衆臣稱賀於樓下大和三年五月宣慰使相
 耆奏斬李同捷丁亥御吳安門受滄州所獻
 俘百僚稱賀於樓前會昌四年八月辛巳朔

平澤潞曩劉稹丙申宰相入賀十二日御吳
 安門受獻

乾德崇元殿受俘

見兵捷類

開室明德門受俘

見兵捷類

咸平崇德殿賀奏捷

咸平二年九月癸卯宴射後恣有頃鎮定高
 陽閔部署傳潛遣騎奏先鋒田詔斌石普敗
 虜衆於蘆良路從臣再拜稱賀是日上中的
 十一甲辰群臣詣崇德殿賀奏捷

景德潘羅支獻捷

景德元年二月丁巳環慶鄜延信李維遷以
 去歲十一月劫西蕃至西涼府蕃羅支詐降
 進蕃部合擊之繼遷大敗中流矢至灵州界
 死戊午潘羅支遣鄭廷美貢名馬獻捷詔獎
 之

先是咸平六年二月庚辰以西涼府六谷首
 領潘羅支之友為朔方軍節度使灵州西面都
 檢使時羅支遣蕃官來貢又集騎兵一萬乞
 會王師復灵州故有是命

慶歷契丹獻戎獲

慶歷五年十月五日晏契丹獻戎捷使於紫
 宸殿

西征所獲馬三百匹羊二萬口九龍軍一乘
 乙卯遣使獻之

元祐崇政殿獻俘
見兵捷類

廣志卷之一千六十九
兵捷

紀功

克敵必示子孫以無忘武功穆天子傳天子五日觀于春山之工乃為名既為垂圖之上以詔後世	後世 <small>注曰穆天子亦於奔山乃紀其迹于奔山之石</small>	秦嶧山刻石 <small>志曰秦皇刻石於此後漢郡國志曰秦皇刻石於此後漢郡國志曰秦皇刻石於此</small>	瑯邪臺刻石 <small>石曰自古之帝者此臺以前以有刻石之果刻石會稽石刻</small>	魯林鐘銘功晉景鐘銘勳	帝赫斯怒王師在征	剪豺狼如拉朽掃	擒如拾芥	檄槍旬始竹破无解	皇風	川宣邊草齊偃	震戎疊棟	雲行電邁	谷靜山空	箭下聊城泥封函谷	象浦	通關龍沙開侯	神兵電掃	風沙自駭	渭橋屈膝	戈船汎月劍騎橫霜	赤羽	交而三軍風生	金鼓鳴而萬夫氣作	馮虫	右誓鈞陳	誓如雷電功在漏刻	涉龜	沙莫鳥墨	鴨較文茵鈎膺偉革	朝豆	莫捷	班馬蕭蕭歸旌奕奕	解甲倒戈	水消葉散	卓行深入致果忘身	以律	則滅在和而克	動惟膺揚靜則山立	鼓之則震怖之則畏	狼懸側心	滄波灌堂巨葦拉殘
--	--------------------------------------	---	--	------------	----------	---------	------	----------	----	--------	------	------	------	----------	----	--------	------	------	------	----------	----	--------	----------	----	------	----------	----	------	----------	----	----	----------	------	------	----------	----	--------	----------	----------	------	----------

挽天執建神矛 乘破竹順轉圓 漢封狼居胥山

霍去病傳元狩三年秋匈奴入右北平定襄殺畧漢千餘人四年春上令大將軍青驃騎將軍去病各五萬騎步兵轉者踵軍數十萬而敢力戰深入之士皆厲去病始為出定襄當單于捕虜言單于東乃更令去病出代郡令青及四將軍出定襄青至幕北見單于兵陳而待於是青令武剛車自環為營衛而縱五十騎往當匈奴亦縱萬騎會日而具入大風起漢兵縱左右翼圍單于自度戰不能其漢兵遂獨其壯騎數百潰漢圍西北道走漢兵夜追之匈奴散走會明行二百餘里得不單于頗捕斬首虜萬餘級遂至真顏山趙信城而還青之入塞乃斬首虜萬九千級去病騎兵車重與大將軍等而亡裨將悉以李敢等為大校當裨將出代北平二千之餘里直右方兵所斬捕功多於青既皆還上曰驃騎將軍去病率師窮將所獲單于之士重以誅白車者也王號轉擊左大將軍雙獲旗鼓歷度難候名山濟子盧名水獲屯頭王韓王等三人王匈奴將軍相國當戶都尉八十三人封狼居西山裨於姑衍登臨翰海執訊獲醜七萬四百四十三級師率滅什二取食於敵卓行殊遠而量不絕以五千八百戶益封驃騎將

軍

武紀元狩四年夏武帝即位之二十四年去病與左賢王戰斬獲首虜七萬餘級封狼居胥山迺還注師古曰登山祭天築土為封刻石記事以彰漢功匈奴傳驃騎出代二十餘里與左王接戰漢兵得胡首虜七萬餘人左王將遁走驃騎封于狼居西山裨姑衍臨翰海而還後匈奴遠遁幕南無王廷漢度河自朔方以至西令居通渠置田官兩將所殺虜八九萬單于用趙信計遣使好辭請和親匈奴傳驃騎冠軍眾勇紛紜長驅六李電擊雷震飲馬翰海封狼居山西規大河列郡祁連揚雄書孝武深惟社稷之計規恢萬載之策具師數十萬使衛霍操兵前後十餘年於是浮西河絕大幕破實顏襲王庭窮極其地追奔逐北封狼居胥山裨於姑衍以臨朝海虜名王貴人以百數匈奴震怖益求和親快心於十狼望之北忍百萬之師以摧餓虎之喙運府庫之財填廬山之壑揚雄賦聖武勃怒夏整其旅乃命票衛汾沔涕渭雲合電發衆騰波沆機駭蠢軼疾如奔星擊於震霆砰輶輻破窮窟腦沙幕髓余吾遂臘王廷毆索它燒燬蠡分梨單于磔裂屬國金鏃淫夷者數十萬人皆稽顙植頌扶服城伏

杜篤賦遂命粟騎動任衛青勇惟鷹揚軍如
流星燒扇帳燔康居仄珎奇推鳴鏑鉅鹿
獲昆弥馭宛馬馱駃騠拓地萬里威震八荒
播氏燹攢切苻麟濊貊南羈鈎町水劍強越
連緩耳銷雕題云云夏竦補封狼若香山
銘征朔幕兮振元戎鑿點虜兮翦元兇車騎
旋兮氛侵空刻隆石兮山之峯永萬年兮漢
之崇

漢登單于臺

武紀元封元年冬十月詔曰南越東既咸伏
其辜西蠻北夷頗沐韓朕將巡邊垂擇矣
震旅躬秉武節置十二部將軍親帥師焉行
自雲陽北歷上郡河西五原出長城北登單

于臺朔方臨北河勒兵十八萬騎旌旗徑千
餘里威震匈奴遣使者告單于曰南越王頭
已垂於漢北闕矣單于能戰天子自將待邊
不能亟來臣服何但王匿幙北寒苦之地為
匈奴驚焉

匈奴傳天子巡邊親至朔方勒兵十八萬騎
以見武帝而使郭吉風告單于

輿地廣記雲中有單于臺

通典雲中郡雲中縣單于臺在縣西北百餘
里

水經注大碣石山在右北平驪城縣西南漢
武帝登之以望巨海而勒其石

漢出師頌

見頌類

漢勒功燕然

告類薦功

和紀永元元年夏六月車騎將軍竇憲出雞
鹿塞度遼將軍鄧鴻出柶陽塞南單于出蒲
婁谷與北匈奴戰于稽落山大破之追至和
渠渠水北鞬海憲遂登燕然山刻石勒功而
還北單于遣弟右溫愚鞬王奉奏貢獻國七
月丙子詔曰匈奴背叛為害久遠賴祖宗之
靈師克有捷醜虜破碎遂掃厥庭後不再籍
萬里清蕩有司共業舊與告類薦功以彰休
烈天也九月庚申以憲為大將軍二年九月
北匈奴遣使稱臣
竇憲傳南單于請兵北伐乃拜憲車騎將軍

金印紫綬以執金吾 東為副發北軍五校

黎陽雍營緣邊十二部騎士及羌胡兵出塞

明年憲與東各將四千騎及南匈奴左谷蠡

王師子萬騎出朔方雞鹿塞南單于屯屠河

此將萬餘騎出蒲婁谷度遼將軍鄧鴻級緣

邊義從羌胡八千騎與左賢王安固萬騎出

柶王塞皆會涿邪山憲分遣附校尉閻盤司

馬耿夔耿譚將左谷蠡師子右呼於衍王湏

訾等騎萬餘與北單于戰於稽落山大破

之單于遁走進擊諸部遂臨私渠北鞬海

中斬名王已下方三千級獲生口馬牛羊

橐駝百餘萬頭於是溫犢湏日逐溫吾夫渠

王柳靺等八十一部率眾降者前後二十餘

萬人憲秉遂登燕然山去塞三千餘里刻石紀功紀漢威德今班固作銘曰惟永元元年秋七月理兵於朔方奮揚之校螭虎之士爰該六師暨南車于東烏亘西戎氏羗侯王君長支群駢騎三萬元戎輕武長較四分雲輜蔽路萬有三千餘乘勒以八陣陣法以威神元甲耀日朱旗絳遂天陵高闕下雞鹿經磧鹵絕大漠斬溫禺以釁鼓血尸逐以染罽然後四校橫徂星流雪掃蕭條萬里也無遺寇於是或城區單反柝而旋考傳驗圖窮覽其山川遂踰涿邪跨安侯乘燕然踰昌楨之區落焚老上之龍庭上以據高文之宿憤光祖宗之元灵下以安固後嗣恢拓境與振大漢之天声乃遂封山刊石昭銘上德錄王師方征荒裔勒山崖方截海外復其顛兮亘地界封神丘方建隆峒熙帝載方振萬世憲乃班師而還南車于於漠北遠憲古鼎論曰率羌胡邊雜之師一率而空朔庭追弁稽落之表飲馬北靺之曲銘石員鼎薦告清而賁曰聽笳龍庭錢石燕然

還 匈奴傳論破龍祠焚薊幕銘功封石侶呼而班固北征頌曰總三選簡虎校勒部隊明誓號援謀夫於末言察武毅於俎豆羗戎相率東胡爭驚不召而集未令而諭於是雷震九原電耀高闕金光鏡野武旗宵規衝難鹿起

黃磧新溫禺分尸逐電激私渠星流霧落名王交贊稽顙請服封燕然以降高擅廣鞬以弘曠

崔駰北征頌曰順天機兮把刑德戈所指兮罔不尅

前匈奴傳貳師引兵還至連邪烏燕然山古師

漢班超紀功碑詳見前類

唐姜確傳出伊州距柳谷百里其處有漢班超紀功碑詳見前類

漢江陵刻石紀功

馮緄傳延熹五年緄擊武陵蠻夷荆州平定振旅還京師於江陵刻石紀功詳見前類

漢諸葛亮紀功碑銘石刻

隋書史萬歲行為軍總管擊南寧夷至南中見諸葛亮紀功碑銘其背月萬歲之後勝家者過此開皇十七年二月

羌勒石頌美隋德

唐南詔傳廣德初鳳迦異築拓東城諸葛亮石刻故在文曰碑即仆蛭為漢奴夷畏誓常以石檣梧

魏元都山刻石紀功

毋丘儉傳青龍中明帝圖討遼東以儉有計策從幽州刺史明年討公孫淵定遼東正始中儉以高句驪叛督諸軍步騎萬人出元羗從諸道討之句驪王宮破走儉遂束馬

第一冊 續修四庫全書 子部 類書類

垂車登元都屠句驪所都斬首虜工教宮逃
竄六年復征之宮奔買溝檢遺元蕙太守王
頎追之過沃沮千有餘里至肅謹氏南界刻
石紀功刊元都之山銘不耐之城所誅納八
千餘口論功受賞侯者百餘人

高句麗傳正始三年宮寇西安平五年為倫

所破通鑑正始七年

晉峴山紀績碑

杜預傳石刻為二碑紀其勲績一沉萬山之
下一位峴山之上

隋林邑刻石紀功

劉方傳大業元年正月軍至海口林邑王梵
志遣兵守險方擊走之逕馬援銅柱南行八

三才廣志

日至其國都梵志奔海獲其金人刻石紀功

而還

唐正觀紀功業碑銘

舊紀正觀三年十二月癸丑詔建義以來交
兵之虞各立一年命虞世南李百藥褚亮顏

師古岑文本許敬宗朱子奢等為之碑銘以

紀功業

會要正觀二年十二月一日詔破列武周於

汾州立洪濟寺李百藥為銘破宋老生於呂

州立普濟寺許敬宗為銘破薛奉於幽州立

昭仁寺朱子奢為銘破宋金剛於晉州立憲

雲寺褚亮為銘破王世於印山立昭亮寺

虞世南為銘破竇建德於汜水立等慈寺顏

名振克沙卑城庚午次遼澤丁丑軍于馬首
山甲申克遼東城六月丁酉克白巖城已未
大敗高麗於安市城東南山九月癸未班師
十月丙午次營州丙辰皇太子迎謁於臨會
閏戊午次漢武臺刻石紀功十一月癸酉大
饗軍于幽州

舊紀正觀十九年五月丁丑車駕度遼

計從甲申上親率鐵騎與李勣圍遼東城拔

之六月丁巳名所幸山為駐蹕山刻石紀功

十月戊午次漢武臺刻石以紀功德二十年

三月至自遼東獻俘受餞備法駕凱旋夷夷

君長夾道陳

高麗傳本扶於別種也隨本其王建武嗣武

德初四年乙丑再遣使入朝高祖下書修好太

宗已禽突厥頡利建武遣使者賀並上封城

圖有益蘇文者殘凶不道殺建武更立建武

弟之子藏為王王官州十六年十一月丁帝聞

建武為下所殺惻然帝不欲因喪伐罪乃拜

藏為高麗王王官州十六年十一月丁帝聞

九月言高麗百濟連兵將見討謹歸命天子

於是遣司農承相里元獎以聖書責高麗使

止勿攻高麗遣詔不徒十八年二月乙帝欲

自將討之詔耆老勞曰遼東放中國地而莫

支尚賊殺其王朕將自行經畧之於是北輸

粟營州東儲粟古大人城帝幸洛陽十月甲

一月壬乃以張亮為平壤道行軍大總管以

李勣為遼東道行軍大總管甲又發契丹奚
 新羅百濟諸君長悉會庚子於安祿山十九年
 二月帝自洛陽次定州謂左右曰今天下大
 定唯遼東未賓後嗣因士馬盛強謀臣專以
 征討喪亂方始朕故自取之不遺後世憂也
 三月丁丑幸定州辰四月戌李勣
 濟遼水高麗皆嬰守帝大饗士帳幽州之南
 詔長孫無忌誓師乃引東丁未而勦攻
 蓋牟城壬拔之癸得戶二萬糧十萬石以其
 地為蓋州程名振攻沙卑城入夜其西城潰
五月虜其口八千游兵鴨綠上勦遂圍遼東
 城帝己遼澤庚高麗發新城國內城郭四方
 救遼東道宗率張君又逆戰軍又却道宗以
 騎馳之虜兵碎勇奪其梁收散率奪乘高以
 望見高麗陣置急擊之斬首千餘級誅君又
 以狗乙帝度遼水營馬首山丁未甲乙
 城潰甲獲勝兵四萬戶糧五十萬石以其地
 為遼州進攻白崖乙虜直孫伐音以城降朕
 丁獲男女凡萬兵二千以其地為巖州次安
 市丙於是安麗北部傳薩高延壽南部傳薩
 高惠真引兵及靺鞨衆十五萬未援丁帝曰
 彼若勒兵連安市而壁據高山取城中粟食
 之縱靺鞨羈吾牛馬攻之不可下此上策也
 援城夜去此中策也與吾爭鋒則擒以有大
 對盧乙延壽計曰吾聞中國亂蒙推並奮
 秦王神武敵無堅戰無前遂定天下南面而

帝北狄西戎罔不臣今掃地而來謀臣重將
 皆在其鋒不可當今莫若屯兵曠日陰遣兵
 絕其糧道不旬日糧盡欲戰不得歸則無路
 乃可取也延壽不從引軍距安市四十里而
 屯帝曰虜墮吾策中矣左命衛大將軍阿使
 那社尔以突厥千騎當虜以靺鞨銳兵居
 前社尔兵接而北延壽曰唐易與且進一合
 倚麓而陣帝詔延壽曰我以爾有強臣賊殺
 其主未問罪交戰非我意延壽謂然按甲候
 帝夜召諸將使李勣率步騎萬五千陣西嶺
 當賊長孫無忌牛進達精兵萬人出虜背狹
 谷以騎四千偃旗趨虜北山上令諸軍曰聞
 鼓聲而縱張惶朝堂曰明日日中納降虜於
 此是夜流星墜延壽營旦日虜視即軍少
 即戰帝望無忌軍塵上命鼓角作兵幟四合
 虜惶惑將分兵御之衆已驚動以步朔繫敗
 之無忌乘其後帝自山馳下虜大亂斬首二
 萬級延壽收餘衆負山自固無忌勦合圍之
 徹川梁斷歸路帝按轡觀虜營壘曰高麗傾
 國來一麾而破天贊也下馬再拜况于天延
 壽等度勢窮奉衆降祀入轅門膝而前拜手
 請命帝曰後敢與天子戰乎汗不敢對帝
 料首長三千五百官之許內徙餘衆三萬
 縱還之誅靺鞨三千餘人獲馬牛十萬明光
 鎧萬領高麗震駭後黃銀二城自援去數百
 里無舍相乃驛詔太子并賜諸臣書曰朕

將若此云何因號所幸山為駐蹕山圖破陣

班師拔遼蓋二州之人以歸

會要上征遼東進次安市城名其山為駐蹕

山遂還命中書侍郎許敬宗為文刻石紀功

敬宗曰敬宗曰名山駐蹕蓋天意也乘輿不復

東矣敬宗傳名山駐蹕山破

列傳揚弘禮駐蹕之後領步騎二十四軍

出賊背所向摧靡帝自山下望其衆

劉弘塞戰駐蹕山有功

李勣從戰駐蹕山功及

唐靈州勒石

通監正觀二十年八月己巳奴靈州庚午回

紇等十一姓各遣史入貢壬申上幸漢故車

泉宮詔以戎狄與天地俱生朕禽頡利滅延

陀鉄勒百餘萬戶內屬混元以降殊朱前開

冥備禮告廟上至靈州刺諸勒部侯介遣使

至者數千人咸云請上可汗甲辰上為詩

曰聖耻酬百王除凶報千古公卿請勒石靈

州從之又見

會要天寶九載三月二十五日靈州都督張

齊立請於新築安北大都護府建紀聖德碑

公許之

唐龜茲刻石紀功

阿史那社尔傳會龜茲王刻石紀功而還

兵捷類

唐平蛮頌碑

九域志桂州有唐李靖嶺南道安撫大使平

蛮頌碑

唐泚水刻石立頌

寶錄高宗顯慶二年二月幸鄭州壬子泚

水河南府泚水制以先帝於泚水擒竇建

德因平王充於是刻石為頌以紀功烈帝自

為頌文

元宗開元二十三年二月己亥以奚契丹既

平宰官耀卿九齡等奏賀曰初奉聖謀高深

未測及聞凱捷虜侯不差卧鼓城烽城自此

始諸宣付史館仍許將吏等刊石立頌以紀

功德天寶十載十二月庚申敕安國寺以所

撰先皇聖德頌刻石

李絳傳安國佛祠立石紀聖德欲使絳為之

頌絳上言秦刻嶧山不足為法帝悟

唐西城紀聖德碑文見都督府

會要龍朔元年六月十七日吐火羅道

置州縣使王名遠進西域圖記并請于間以

西波斯以東十六國分置都督府及州八十

縣一百一十軍府一百一十仍於吐火羅

國立碑以紀聖德從之置月氏都督府

金石錄有顯慶四年八月高宗撰紀功碑飛

白題額

唐封禪碑勒名

突厥傳高宗封禪都督葛邏祿唃利等三十餘人皆從至秦山下詔勒名於封禪碑云凡三十年北方無戎馬警

忠義傳安金藏元宗屬其事於史官擢右驍騎將軍爵代國公詔鏡其名於秦華山二立碑以為榮開元二十年三月十日封國公仍於東西殿以碑立功

唐姚嵩道立石著名

循吏傳裴懷古儀鳳中遷監察御史姚嵩道其姓名功蠻反命懷古馳驛往懷輯之申誅賞歸之者日千計俄縛首惡遂定南方蠻夏立石著名功唐碎葉城刻石紀功裴行儉傳見兵捷類

紀調露元年六月辛亥吏部侍郎裴行儉伐西突厥九月壬午執其可汗都支

唐紀功大度山

吐蕃傳武后永昌元年五月丙辰詔文昌右相為特價為安息道大總管明年五月復詔文昌右相岑長倩為武威道行軍大總管以討吐蕃兵半道罷又明年長壽元年大莫領肩蘇率貴川部與党項種三十萬降武后以右玉鈴衛將軍張元遇為安撫使率兵二萬迎之次大度水六月吐蕃會局蘇去而它首皆挿又率羗蠻八千自永元過即其部置葉州皆挿為刺史刻石大度山以紀功是歲又詔右鷹揚衛將軍王孝傑為武威道行軍

摠管率西州都督唐休璟左武衛大將軍阿史那忠節擊吐蕃大破其衆復取四鎮更置安西都護府於龜茲以兵鎮守之

武后紀長壽元年十月丙戌武威道行軍摠管王孝傑敗吐蕃克四鎮

唐鐵柱勤功

見標界類

吐蕃傳唐九證建鐵柱於漠池以勒功唐書

唐太元刻石紀功

舊紀開元十一年幸并州以為太原府上親製起義堂頌及書刻石紀功於太原府之南街

紀開元十一年正月乙巳如并州辛卯次并州改為北都

唐紀聖德神功碑

唐紀聖德碑見安北都獲

九域志河陽三城郡度古跡有唐紀聖德神功碑天室中建

庚鳳翔出師紀功

文粹揚炎作頌曰序維唐七葉姦臣盜二京皇帝精龍鳴河北觀兵雍上於是巢山駕海之群狼羸鳥章之君不期而起于闕下者四十有三萬大陣於東郊皇帝建白麾以誓于軍天威動六合兵氣連太白乾坤為之塊軋河嶽為震之蕩狐鳴鑿齒之徒不崇朝而聲反於謳歌故鄣杜之師以形勝灞上之兇以

威逐挑林之陣以奇破河洛之尊以氣摧帝
乃開天牢迴豹尾陵顛氣鎮撓槍雲髦玉輅
山動地踊降自西雍幸于京師以成功告宗
布以雷雨洗川澤清蹕而奉聖皇稱觴以朝
前殿華戎踊躍喜氣磅礴於是相與鑿石於
誓師之場頌曰日為車方雷為鼓醢鯨鯢方
掃烟雨

紀至德二載二月戊子次于鳳翔至德元年十月
鳳翔八月癸巳大閱九月癸卯復京師甲辰
捷書至鳳翔十月壬戌復京師癸亥上發鳳
翔丁卯上入西京居大明宮

唐河西聖德頌
文粹揚炎河西平胡聖德頌至德二載春正

月武威郡胡洎九蕃夷落通胡安門物等伺
師旅之間據金城害州伯二月巳丑詔太僕
崔稱搃中權又命內常侍劉日新護羌戎之
長林竦帽合會于東郊庚午引熊虎之師枝
龍炮之劍矛戟四起烟塵大色風雲入陣草
木為兵頌曰詔虎臣方殪天狐載火旗方耀
昆吾霽塵壘方被戎都

唐東渭橋紀功碑
李晟傳帝至自梁晟以戎服見三橋帝駐馬
勞之有詔賜第永崇里涇陽上田延平門之
林園女樂一列晟入第京兆供帳教坊鼓吹
迎導詔將相送之帝紀其功自文于碑教皇
太子書立于東渭橋以示後世又令太子錄

副以賜詳見前
晟表謝云昭宣造化之情韻發義文之制上
援彥範次述子儀

唐吳元紀功述
李紆傳奉詔為吳元紀功述及郊南樂章德舒
李紆聖功錄見前

唐常韋破吐蕃紀功碑
見矣捷類
金石錄碑德宗撰太子誦書正元二十一年
十二月

唐鹿頭山紀功
德宗又為段太尉紀功碑
高崇文傳鹿頭山距城都百五十里扼二
川之要列闔城之旁連八屯以距東矣崇文
始破賊二萬於城下明日戰萬勝淮九八戰
皆捷賊心始搖大將阿跌光彥軍鹿頭西斷
賊糧道賊大震其將李文悅以兵三千自歸
仇良輔李鹿頭城二萬眾降遂趣成都餘兵
面縛送欵闕走追禽之崇文刻石紀功于鹿

頭山碑記元和元年九月
會要元和元年九月平西蜀詔刻石紀功于
鹿頭山下崇文碑云鹿頭山之從之臣紀功

唐劍門銘
劍門山舊名德陽有鹿頭關百五十里鹿頭山

柳宗元作

皇帝元年八月帥衆募調滔天阻兵惟梁守臣嚴公礪遣前軍嚴泰奉揚王誅誣告南

土十一月右師逾利州左師出劔門論引劫脇蟻潰鼠駭驚鼓一振元戎啓行取其渠魁

以為大戮銘曰井絡坤垠時惟外區界山為門環于蜀都攻出九地上披重雲攀天蹈空

夷視阻難破裂層壘殄殲群頑銘功鑿亂永代視觀

唐平淮西紀功 平淮碑 見矢捷類 藩鎮傳帝美裴度功詔韓愈為平淮西碑李

朔妻訴愈文不實帝命斷其文更命斷文昌為之命愈信

文粹韓雲卿平淮碑上元辛丑歲叛臣劉展竊地弄兵命田神功統盧龍勁卒渡淮浮江

泉魁逆銘石江滸日昔在上元中夏猶虞姦寇矯攘鯨毒楚吳威威信都奮鬚提戈援將

軍門氣凌山河地祇号風江天鼓波上隕花頭下除巴蛇

肅宗紀上元元年十一月甲午揚州長史劉長反及陷潤州丙申陷昇州二年正月乙卯展

伏誅 唐淄青紀績碑 舊史元和十四年二月田弘正獻李師道首

命左右軍如受餞儀先獻太廟郊社憲宗御

具安門受之有寮臣賀詔分其十二州為三節度俾馬摠等分鎮命宰相崔群撰碑紀其績

憲宗知人善任削平亂迹兩河復為王土唐盧龍紀聖功 幽州紀功銘

張仲武傳武宗時節度幽州盧龍烏介託天德塞上仲武請擊之拜副大使會回鶻特勒

那頡啜擁赤心部七千帳逼漁陽仲武使弟仲至與列將游奉窠率銳兵三萬破之獲馬

牛橐駝旗纛遣使獻狀進檢校書工部尚書始回鶻常有酋長監奚契丹以督歲貢因詔

刺中國仲武侯禪將石公緒等厚結二部執謀者八百餘人殺之回鶻欲入五原乃先以

宜門將軍四十七人詭好結歡仲武得其謀因逗遛不遣使失師回紇人馬其多病死由

是不敢犯五原塞烏介可汗失勢往依康居回紇遂衰名王貴族相繼降碑云前後受仲

武請立石以紀聖功詔德裕為銘揭碑盧龍以告後世

回鶻傳帝詔德裕紀功銘石于幽州以夸後世

張守珪傳徙幽州長史河北節度斬契丹首屈剌及突于次紫蒙川葉軍實傳其首東都

開元二十三年入見會藉田畢即醕燕為守珪引之帝賦詩寵之拜輔國大將軍賜金絲

官二子詔立碑紀功

郭知運傳詔張說紀其功碑曰開元二年吐蕃入隴右掠坳牧公兵以奇勝寇不復蹤積甲山齊而有餘收馬谷量而未尽潛軍一奉大俘九曲鏢甲

頌朝賜糟粕緇鈴芻狗風角平西征北震戎疊德

文宗時河東郡度李載義立碑紀功李程為之辭

宋景德禦寇圖

見兵捷類

元豐理戎碑

三年鄜延經畧司刻石紀邊計誦聖德錫名元豐理戎碑

熙寧十年三月甲寅臣惠卿帥鄜延四月乙酉賜對五路邊防自十年至元豐三年凡三期乃具凡城之援守者所一百有六十六矣之備戰者共將八十有四凡戰守之器械以物計之無慮一萬三千三百三十八萬有奇皇帝至神城務以幾授成於初迄守不移遂立武事以申天威

定功繼伐碑

崇寧三年先事於青唐三年夏城鄯善以為西寧侯冬誘為王子趙懷德降獻于闐下大觀二年拔溪奇城以為積石軍牧青歲川以為洮州政和六年築震武軍德威城鎮安城七年築制戎城宣和元年本國未寇上用不

赦乾順款塞請命有詔班師凡平青唐吐蕃全國建州四軍一闕一城六寨十堡十二牧復夏國地數千里築軍一城七寨五堡壘二十四繼遷盜吳武歲在壬寅今歲復壬寅適百有二十年夷狄之數極矣

命王安中撰定功紀伐碑

平蠻碑

余靖於桂州北門之外就崖石磨刻出師平賊受箒凱旋年月以宣示皇朝威令用肅遠方

又撰京觀記刻石于邕州歸仁輔蠻塚之側殿中丞馮炳掌機宜撰平蠻記二卷

上缺

為小人難養而不人人知
功一體之人皆有爵土而

能使其無快怏之心哉當如程

氏言與之祿位如朱氏言優以金帛但俾食

邑而不歸民給祿而不蒞職如此得則正功

之典而亦無亂邦之禍矣

離上九王用出征有嘉折首獲匪其醜無咎

程頤曰九以陽居上在離之終剛明之極者

也明則能照剛則能斷王者宜用如是剛明

以辨天下之邪惡而行其征伐則有嘉美之

功也又曰去天下之惡若盡究其漸染註誤

則何可勝誅所傷殘亦甚矣故但當折取其

魁首所執獲者非其醜類則無殘暴之咎也

詩序彤弓天子賜有功諸侯也其首章曰彤弓

朱子曰此天子燕有功諸侯而賜以弓矢之

樂歌也

呂祖謙曰受言歲之言其重也弓人所獻歲

之王府以待有功不敢輕與人也中心賦之

言其誠也中心實欲賦之非由外也一朝饗

之言其速也以王府實歲之弓一朝以畀

人未嘗有遲留顧惜之意後人視府歲為已

私分至有以武庫兵賜弄臣者

董則與受苦者異矣賞賜非出於利誘

則迫於事勢至有朝賜鐵券而暮屠戮者則

與口心賦之者異矣也膏各賞功臣解體至

有印刻而不忍者則與一朝饗之者異矣

司勳之官掌掌 鄉賞地也賞曰之法以等其

功王功曰勳王輔成國功曰功保國民功曰庸

事功曰勞勞治功曰力力者戰功曰多功凡有

功者銘書於王之太常為祭之太蒸曰祭司

勳詔之大功司勳歲其貳不司掌賞地之政令凡

賞無常功之大小輕重取視功功小者輕賞其

凡頒賞地參之一食一功分計食其二其唯加田

無國正賜之其人

王昭禹曰先王於有功之臣銘書於王之太

常使與日月同其光識之於不忘也祭於太

烝使與先王同其營報之而致厚也

春秋左傳桓公二年凡公行告於宗廟又行飲

至舍爵策勳言禮也

杜預曰爵飲酒器也既飲置爵則書勳勞於

策言速紀有功也

僖公二十三年楚成得臣帥師伐陳遂取焦夷

城頡而還子文以為之臣使為今尹叔伯曰子

若國何對曰吾以請國也支有大功而無貴仕

其人能靖者與有幾

丘濬云按揚謂開國成家小人勿用恐其狗

私而不靖也然既用之已效其力而成無功

矣而又棄絕自非明理守道之君子不

能不期望也君子作事用人必謹始苟

失之於初則必善為之處置委曲以成全之

以厭其素望過其非心如此則功臣保全而國家安靖也

晉文公與荆人戰于城濮公問於咎犯咎犯對曰服義之君不足於信服戰之君不足於詐詐之而矣已又問雍季雍季對曰楚林而田得獸雖多而明年無復也乾澤而漁得魚雖多而明年魚復也詐猶可以偷利而後無報遂與荆軍戰大敗之及賞先雍而後季咎犯侍者曰城濮之戰咎犯之謀曰君曰雍季之言百世之謀也咎犯之言百世之權也寡人既行之矣戰國韓昭侯有敝袴命箴之侍者曰君亦不仁矣不賜左右而箴之照侯曰吾聞明主愛一頓一笑頻有為而頻笑有為而笑今袴豈特頻笑哉

司馬法曰凡戰定爵位著功罪

又曰賞不踰時故民速得為善之利也

丘濬云按賞貴乎速速則人心悅慕而具起况乎君功之賞尤不可遲遲則事已而人心怠矣蓋賞非徒以報其人已然之功實用之以起後人奮發之志後世遇有賞文移覈實動經歲月甚至有其人已死而後得賞者嗚呼其弊也久矣夫賞有兩端曰官財曰而已功之小者賞之以財功之大者賞之以官賞以財隨事已給可也賞以官官非人臣所得專者然古有封拜之比遇有出師命將許以便宜行事者宜給以官券如古告身之

類中空其名遇有功者隨其大小填注以授之俾執以照蓋命之以而未予之以實也必待奏聞命下而後焉如此則立功之人既有所懷感而未立功者亦知所興發矣三畧曰軍無財士不來軍無賞士不往又曰香餌之下必有死魚重賞之下必有勇夫故禮者士之所歸賞者士之所死

丘濬云按將領士卒皆國家之臣子平日食君之食衣君之衣凡仰事俯育者皆之賜也一旦有事少效微勞而又欲希其賞賜可乎然雖此就臣子之義而言爾若夫人君之用人則不可無賞賚之仁秦衛鞅說孝公變法斬一首賜爵一級

丘濬云按後世計首級以定軍功始於此嗚呼生天地間而靈於物者人也人與人同類也世降而偽滋人與人乃相戕相害均是人也而又殺人以為功是豈人道當然哉夫自五帝三王之時已有戰爭之事然其人化服即止不至殺戮之甚如後世也至秦用商鞅始上首級後世襲用之以為當然而不可易百世如一日也後世忍心貪功之人乃至誣平民截死屍以為功次皆秦作俑之遺禍也臣賞謂天下之事惟武功一事最難得其盡善而無餘弊蓋興師動衆人至多也臨陳對敵機無窮者不殺則不足以退敵而功

不成是武之成有在於殺人也是故論功者恒以殺敵之多少以為庸之差等古昔盛時固已獻馘于學宮載之詩禮者可考也非但秦也蓋至秦乃益甚焉耳今若不用秦之法而於武功告成之日一例陞賞然而勇者怯者同賞孰肯效死而爭先若依舊以首級為功方其戰酣東勝之際其勢有進而無退既斬敵首何暇轉而持之非獨為人所有而敵亦或得以制其命矣二者皆非萬全無弊之法然則果何如而可臣竊以為自古國家所以賞功者爵與財而已矣爵以名而致貴財以利而致富是名與利富與貴乃人之所甚欲而甚慕者也以人所甚欲者以為賞功之

具蓋以性命者人之所甚惜身體者人之所甚愛人能合其所甚愛惜之性命身體以為我操兵戈以禦敵衛生靈以安社稷厥功莫大焉於是手即其所甚欲甚慕之貨財官爵以報之焉報其以往之功所以作其將來之志非但為其人蓋為乎國也然其所位之功有大有小有寡有緩有急有場有難不可以一例觀也不可以亦例觀亦不可以一例報然而戰陳之時急迫之際紛亂之中安能一一得其輕重多寡之實而權度之不差哉將使人臨陳而監之歟則目力所及有隨而不能周者使人隨衆而紀之歟則人心所有不同而不能人皆公不然則將待其功

成而通第之歟則是非真贗又將何所擬而分辨臣竊以 古人有言惟公生明公則以不為私明則人不能欺在己者既不為私自然有以畏服人之心志而人不敢欺已矣國家當有事命將之時必於廷臣中擇平日理明而心公智周而性執者以為紀功之官使其隨時制宜權其緩急難易以定其功次使上下通知彼此保證一有疑似難明紛爭不一者即與移文考覈結正必須詳實歸一然後開具榜於通衢如科試揭曉然者有不公者許其指名開告其作私及蒙蔽之人有贓者計贓論魚贓論削取其功次如此雖未盡善亦庶幾乎

漢高帝六年始剖符封諸功臣為徹侯蕭何封鄧侯所食邑獨多功臣皆曰臣等身披堅執銳多者百餘戰少者數十合今蕭何未嘗有汗馬之勞徒持文墨議論故反居臣等上何也高祖曰諸君知獵乎夫獵追殺獸兔者狗也而發縱指示獸處者人者也今諸君徒能得走獸耳功狗也至如蕭何發縱指示功人也臣等皆莫敢言

列侯畢已受封詔定元四十八人位次皆曰平陽侯曹參身披七十創攻城畧地功最多宜第一竭者閭內侯鄂千秋進曰群臣議皆誤夫曹參野戰畧地之功比特一時之事耳上與楚相距五歲失軍亡衆跳身遁者數矣然蕭何常

從關中遣人補其處又軍無見糧蕭何轉曹關
中給食不乏陛下雖教亡山東蕭何常全關中
以待陛下此萬世之功也今雖無曹參等數百
何缺於漢漢得之不必待以全秦何欲以一旦
之功而加萬世之功哉蕭何第一曹參次之上
曰善於是乃賜蕭何帶劔履上殿入廟不趨上
曰吾聞進賢受上賞蕭何功雖多得邪君乃益
明於是因千秋所食邑封為安平侯
昭帝始元元年金日磾二子賞建俱侍中與上
畧同年共卧起賞為奉車建駙馬都尉及賞嗣
侯佩兩綬上謂霍將軍曰金氏兄弟兩人不可
使俱兩綬邪對曰賞自嗣父為侯耳上笑曰侯
不在我與將軍乎對曰先帝之約有功乃得封

侯遂止

元帝時西域副校尉陳湯矯制發兵與都護甘
延壽襲擊匈奴致支單于於康居斬之傳首至
京懸于薶街既至論功石頭正衡以為湯擅與
師矯制幸得不誅如後加爵土則後奉使者爭
欲乘危徼倖生事於蠻夷為國招難帝內嘉延
壽湯功而重違衡顯之議久之不決劉向上疏
辨其功於是詔公卿議封焉議者以為宜如軍
法捕斬單于命衡顯以為却支本亡逃失國竊
號絕域非真單于帝取鄭吉故事封千戶衡顯
復爭封延壽為義成侯賜湯爵關內侯於是社
欽上疏追訟焉奉世前破莎車功帝以先帝特
事不復祿

荀悅曰誠其功義足封追錄前事可也春秋
之事毀泉臺則惡之舍中軍則善之各由其
宜也夫矯制之事先王之所慎也不得已而
行之若矯大而功小者罪之可也矯小而功
大者賞之可也功過相敵如斯而已可也權
其輕重而為之制宜焉

成帝時詔有司訪求漢初功臣之後久未省錄
杜鄴說上曰唐虞三代皆封建諸侯以成太平
之美是以燕齊之祀與周並傳子繼弟及歷載
不墮豈無刑辟繇祖之竭力故之庶賴焉迹漢
功臣亦皆剖符世爵受山河之誓而百餘年間
而襲封者盡非所以示後勸化也雖難盡繼宜
從尤功上納其言封蕭何六世孫喜為贊侯

光武建武十三年吳漢平蜀還於是大饗將士
功臣增邑更封者凡三百六十五人定封鄧禹
為高密侯食四縣李通為固始侯賈復為膠東
侯食六縣餘各有差沒已者益封其子孫或更封
支庶帝在兵間久厭武事且知天下疲耗思樂
息肩自龍圖平後非警急未嘗復言軍 皇太
子問攻戰之事帝曰昔衛靈公問陳孔子不對
此非尔所及鄧禹賈復知帝偃干戈修文德不
欲功臣擁衆京師乃去甲兵教儒學帝思念欲
全功臣爵土不令以吏職為過遂罷左右將軍
官耿弇等亦上大將軍印綬皆以列侯就第加
特進奉朝請帝 制御功臣而每能回容宥其
小失遠方貢珍其必先編賜諸侯而大官與餘

故皆保其福祿無誅詆者

李靖對太宗曰光武雖籍前構易於成功然
莽勢不下於項羽寇鄧未越於蕭張猶能推
赤心用柔治保功臣賢於高祖遠矣以此論
將將之道臣謂光武得之

張棻曰光武天資雖不建高祖而自其少時
從諸儒講學謹行義故天下既定則知兵
之不可不戢閉玉關以謝西域安定南北以
為單于久遠之計處置功臣全其始終此言
思慮縝密要自儒學中來

建安十七年曹操之西征也河間民田銀蘇迫
反扇動幽冀五官將曹丕遣將軍賈信討之應
時克滅故事破賊文書以一為十國洲上首級

皆如其實教探問其故洲曰夫征討外寇多
其斬獲之數者欲以大武功聳民聽也河間
在封域之內銀等叛逆雖克捷有功洲竊此
之操大悅

賞功之格

晉武帝泰始七年豫州刺史石鑿生擊吳軍虜
張首級詔曰鑿備大臣吾所取信而乃不同為
詐義得爾乎遣歸鄉里終身不得復用

武帝平吳王濬入建業受吳主降明日王渾乃
濟江以濬不待己意甚愧忿將攻濬濬送吳主
與渾由是事得解渾表濬遠詔不度節度渾子
濟尚公主宗黨雖盛有司請檻車徵濬帝弗許

但以詔書責之濬上書曰臣前被詔書直造秣
陵以十五日至三山渾在北岸遣書邀臣水軍
風發魚緣迴船及以日中秣陵暮乃被渾所下
當受節度之符欲令明日還圖石頭又索諸軍
人名定見臣以為皓已未降無緣空圖石頭又
兵人定見亦非當今之急不可承用非敢忽棄
明制也事君之道苟利社稷死生以之若顧嫌
避咎此人臣不忠之利非明主社稷之福也濬
至京師有司奏濬 詔大不敬請付廷尉不許
渾濬爭功不已命廷尉劉頌校其事以渾為上
功濬為中功帝以詔折法失理左遷京兆太守
乃詔增渾邑八千戶進爵為功濬為輔國大將
軍封縣侯時人咸以濬功重報輕為之憤怩傳

士秦秀等上表訟之帝乃遷鎮國大將軍
北魏孝文帝定州刺史陸廠等謀反有司秦新
興公丕應從坐者文以丕嘗受詔許以不死聽
免死為民初丕及廠與僕射李冲領軍於烈俱
受不死之詔廠既誅孝文賜冲烈詔曰廠之反
逆既異於犯雖欲矜恕如何可得然猶聽自先
免其孥戮丕連坐應死特恕為民朕本期始終
而彼自棄絕故此別示相無致怪謀反之外餘
如白曰

司馬光曰夫爵祿廢置殺生於奪人君所以
馭臣之大柄也先王之制雖有親故賢能功
貴勤實苟有其罪不直赦也必議於槐棘之
不可赦則赦可宥則宥可刑則刑可殺則殺

輕重視情寬猛隨時故君得以施恩不可失其威臣得以免罪而不敢自恃及魏不然勳貴之臣往往豫許之以不死使彼驕而觸罪又從而殺之是以不信之令誘之使陷於死地刑政之失無此為大焉

孝明帝時征西將軍張彞之子仲瑀上封事未銓削選格排武抑之人不使豫清品於是喧誘盈路立榜大巷克期會集屠害其家羽林虎賁貴作亂殺張彞父子胡太后收掩羽林虎賁凶彊者八人斬之其餘不復窮治大赦以安之識者知魏之將亂矣高歡至洛陽嘆曰宿衛相帥焚大臣之第朝廷懼其亂而不問為政如此事可知矣

唐太宗面定勳臣長孫無忌等爵邑命陳叔達於殿下唱名示之且曰朕叙卿等勳賞或未當宜各自言於是諸將爭功紛紜不已淮安王神通曰臣舉兵關西首應義旗今房玄齡杜如晦等壽弄刀笑功居臣上臣竊不服上曰義旗初起叔父雖守唱舉兵蓋亦自營脫禍及實建德吞噬山東叔父全軍覆沒劉黑闥并合餘盧叔父望風奔北玄齡等運籌帷幄坐安社稷論功行賞固宜居叔父之先叔父國之至親朕誠無所愛但不可以私恩濫與功臣同賞耳諸將乃相謂曰陛下至公雖淮安王尚無所施吾儕何敢不安其分遂皆悅服

太宗時房玄齡嘗言秦府舊人未遷官者皆嗟

恣曰吾屬奉事左右幾何年矣今除官返出前宮齊府人之後上曰王者至公無私故能服天下之心朕與卿輩日夜衣食皆取諸民者也故設官分職以為民也當擇賢才而用之豈以新舊為先後哉必也新而賢舊而不肖安可捨新而取舊乎今不論其賢不肖而直言嗟恣豈為政之體乎

肅宗至德元載帝謂李泌曰今郭子儀李光弼已為宰相若克兩京平四海則無官以賞之奈何對曰古者官以任能唐初未得關東故封爵皆設虛名其實食封者給繒布而已由是賞功者多以官支以官賞功有二害非才則廢事權重則難制是以功臣居大官者皆不為子孫之遠圖饗使祿山有百里之國則亦惜之以傳子孫不及矣為今之計莫若疏爵土以賞功臣則雖大國不過一二百里可比今之小郡豈難制哉上曰善

玄宗開元四年宋璟為紫宸侍即突厥默啜自則天世為中國患朝廷所食傾天下之力不能剋郝灵荃得其首自謂百世之功璟以天子好武功恐好事者競生心微倖痛抑其實逾年始受郎將

德宗幸梁州有百姓進瓜果者上欲與散誠官陸贄上言曰爵位者天下之器而國之大柄也惟功勳才德所宜處之非此二途不在賞典恒宜謹惜理不可輕越端雖微流弊必大所獻

瓜果量以錢帛為賜饋獻酬官恐非令典又曰
今或捧瓜一器挈果一盛亦授議官以酬所獻
則彼突銛鋒而竭筋力者必相謂曰吾以忘軀
命而獲官彼以進瓜果而獲官是乃國家以吾
之軀命同於瓜果矣瓜果草木也視人如草木
誰後為用哉

贊又言于德宗曰賞以懲庸名以彰行賞重其
庸則患實之效廢名浮于行則濫冒之弊興一
足以挽國權一足以亂風俗授受之際豈容易
哉頃以駢蹕奉天迫於患難竟攘克逆實賴武
人遂旌定難之勲特賜功臣之目名頗符實事
亦會時所需雖多誰曰非允至如宮闈近侍班
列具臣雖奔走恪居各循厥職而驅除剪伐諒

匪所任臣忝縉紳之列又當受賜之科竊自較
量猶知不可而况於介冑之士乎人之多言靡
所不至必謂陛下溺愛近習故徇其苟得之情
况諫詳司以分其私暱之謗於怨不在天覺皆
自微必將沮戰士激勵之心結勳臣憤恨之氣
所悅者寡所愠者多所與者虛名所失者實事
且名者眾之所評也是曰公器亦為爭端當功
而獎尚恐未孚獎又非功固宜見誚儻有節效
尤著理當褒崇賞典甚多何必在此

贊又言曰賞以存勸罰以示懲勸以懲有庸懲
以威不恪故賞罰之於馭眾也猶繩墨之於曲
直權衡之揣重輕軌軌之所以行車衛勒之所
以服馬也馭眾而不用賞罰則善惡相混而能

否莫殊用之而不當功過則姦志寵崇而忠實
擯抑夫如是聰明可銜律度無章則用與不用
其弊一也自頃權移之下務相遵養苟度歲時
欲賞一有功翻慮無功者反側欲罰一有罪獲
慮有惡者憂虞罪以隱忍而不彰功以嫌疑而
不賞使志身效節者獲誚於等夷率眾先登者
取怨於士卒債軍威國者不懷於愧畏緩救失
期者自以為智能褒貶既闕而不行稱毀獲紛
然相亂人雖欲善誰為言之况又公忠者直已
而不求於人反憫困厄敗撓者行私而苟媚體
眾例獲優崇此義事所以痛心勇夫所以解體
也

贊又曰謹按命秩之載於甲令者有職事官焉
有散官焉有勳官焉有爵號焉雖以類而分其
流有四然其掌務而授俸者唯繫於職事之一
官以序才能以位賢得此所謂施實利而遇之
虛名者也其勳散爵號三者所擊大抵上於服
色資蔭而已以叙崇貴以甄功勞此所謂假虛
名以佐其實利者也虛實交相養故人不瀆賞
輕重互相制故國不廢權今之負外誠士頗同
勳散爵號雖則授無費祿受不占負然而突銛
鋒排患者以是賞之竭筋力展勤效者以是酬
之其為用也可謂重矣

唐自天寶末安祿山及是時 庫無蓄積朝廷
專以官爵賞功諸將出身但給空名告身臨時
注名其後又聽以信牒授入官爵有至異姓王

者諸軍但以職事相統攝不復計官爵高下復以官爵收散卒由是官輕而貨重大將軍告身一通僅坊一醉凡應募入軍者一切衣金紫至有朝士僮僕衣金紫稱大官而執賤役者

穆宗長慶二年初上在東宮聞天下厭苦憲宗用兵故即位務假優將卒以求安息詔神策六軍及南牙常參武官負由歷功績牒送中書量加獎擢其諸道大將久次及有功者悉奏聞其除官應天下諸軍各委本道守舊額不得轉

有城省於是商賈胥吏賂藩鎮牒補列將而薦之即升朝籍奏章委積士大夫皆扼腕難息五代唐莊宗許伶人欲以為刺史郭崇韜諫曰陛下所以共取天下者皆英豪忠勇之士今大

功始就封賞未及一人而先以伶人為刺史恐失天下心踰年伶人屢以為言莊宗謂崇韜曰吾已許之矣使吾慚見之公言雖正然當為我屈意行之遂以為刺史時親軍有後百戰未得刺使者莫不憤嘆

宋真宗時龐籍言網紀者其要在賞罰恩賞貴乎審當法令貴乎齊一伏見近年恩及僥倖而典憲稍縱夫賞所以勸功也無功之人坐獲殊寵後有臨敵致命立勳行陳者將何賞以賽其

望乎願陛下惜爵祿無及僥倖以待立功之臣申嚴憲法無使縱弛以威以格之臣此最切務也
歐陽收言于仁宗曰用人之術不過賞罰然賞

及無功則恩不足勸罰失有罪則威無所備雖有人不可用矣太祖時王全斌破蜀而歸功不細矣犯法一貶十年不問是時方討江南故黜全斌與諸將立法太祖神武英斷所以平定

下者其賞罰之法皆如此也昨聞西用兵四五十年夫大將以無功罷者依舊居官軍中見無功者不妨得好官則諸將誰肯立功矣裨將畏懦

逗遛者皆當斬罪或罰貶而尋遷或不貶而依舊軍中見有罪者不誅則諸將誰肯用命所謂賞不足勸威無所懼賞罰如此而欲用人其可得乎

高宗時鄧肅言金人不足畏但其信賞必罰不假文字故人各用命朝廷則不然有同時立功而人相等者或已轉數官或尚為布衣輕重上

下只在吏手賞既不明誰肯自勸欲望專立功賞一司使凡立功者得以自陳若功狀已明而賞不行或功同而賞有輕重先後並賞之法有

高宗時給事中全安節駁皇城司濫賞曰此外之將帥效命遠近亦必有功而後加爵豈可以僥倖一時微勞而反過於親臨行臣出入萬死一生者乎今劉允升幹辦皇城任滿比之入軍功者勞逸異矣遂以一官轉承宣使其以皇城任滿遂轉將節度使乎竊恐行之則將士解體望愛惜名器以待勳勞從之
高祖論諸軍使臣猥多歲增俸廩因曰大將奏功率以所愛偏裨多轉官資而出戰士卒徃徃

不及不惟無以勸有功兼一盡國朕賞謂行賞當先自下行罰當先自上趙鼎曰聖慮高遠豈諸將所及

丘濬云按我開

國之初臣功封公者六人封侯者十有五人其後列侯又有進封為公者今其子孫存者蓋寡其在前廟以罪廢者固難後其爵位惟今從享

太廟及列祀功臣廟者宜如成帝訪求漢初功臣之後舉其尤功錄用後人俾不絕其祀亦所以示後勸功也

丘濬云按我

朝異姓無生而封王者列爵惟公侯伯而無子

男歲錫以祿而無唐宋食邑之虛名蓋自漢以後以古爵封功臣所僅見也其職事之官皆以階給相承無不掌務而授俸者但就其中又分為等第焉有世官有流官世官則以軍功得官而子孫承襲者也世世不絕自指揮使以下至於鎮撫是也流官者因其材能擢以任事則終其本身而不得世襲在內則五軍都督錦衣衛指揮在外則都指揮及試官是也贊謂輕重互相制而國不失權我祖宗蓋得此意矣其報臣之功則賞延於世因人之能則用盡其才有唐人之實而無其虛焉嗚呼三代以來所未有也伏願聖子神孫念

祖宗天下得之不易惜

祖宗之官爵保

祖宗之功臣追崇其所以然以報其功振作其

所未然以激其志非軍功不授以武職非異

才不試以流官使天下之人得之為難則我

國家一旦有事人人欲得豕之官爵以為子孫

計則得之者盡職以保其家未得者竭力以

求吾祿如此則維持之者既固奮起者又繼

之則吾心之所向無不如意事之所舉無不

成功

宗社之安如泰山四維之矣伏維

聖神留意毋輕以賞功之典以為施恩之具而

輕以授之嬖倖技藝之流則天下國家不勝

大幸

丘濬云按我

朝立錦衣衛以掌宿衛官職之設雖其列衛同

而其官則用其能而不用其世蓋所以待武

臣之超出群類者也然亦惟武臣之胄而他

塗不得與焉其選可謂重而嚴矣今世乃有

不出自武胄而以嬖倖技藝進者矣

祖宗之祖意矣夫技藝之流舊制當屬工部今

因其能而用以雜流俾專司其業豈不名稱

其實哉顧乃以賞功之官以為恩賜之具彼

得之而入譏之固不足以為榮彼何足惜遂

使國家失賞功之常典而凡親臨行陳出萬死

得一生者皆因之以解體其失豈小小也哉授之以是官固非矣而又使之世襲可乎彼技藝之流有異能者

朝廷以特恩授之可也而其子豈亦有異能而使之世其官乎有異能且不可况實無異能在其身且不可况又及其子孫乎

丘濬曰按

祖宗立為武職專以賞有功之臣以延及其子孫世其職而不遷不計滿限不用磨勘父死而子繼兄亡而弟及官職簡而階給明非若宋人遙授遷轉無定職且無定員也今制十軍立一小旗五十軍一總旗兩總旗一百戶十百戶一千戶千戶有正有副千戶以上有

指揮指揮有使有同知有僉事此皆世襲之官也至於都指揮都督各三等亦如指揮之制此則擢其有才能者為之用其才而不世其官者也

祖宗之制可謂盡善盡美後世雖有作者不可及以奈何積日久而日多前之積者未銷後之來者日多遂至軍少而官多所任者一夫之事而所食者大官之祿欲圖計不虛難矣伏惟我

太祖高皇帝於洪武二十九年大發天下致仕武臣諭之曰同立艱難致有今日顧朕子孫保無窮之天下則爾子孫亦享無窮之爵祿一何人之至也

太宗文皇帝於永樂二年因法司言征討官有繫獄者請論功定罪論曰朝廷大公至正之道有功則賞有過則刑刑賞者治天下之大法不以功掩過不以私廢公一何義之盡也仁之至所以報其功使其世世享爵祿之奉以術其家慶義之盡所以勵其節使其世世奉法度人以保其世祿大哉

皇言萬世所當服膺者也然

祖宗不惟形之言者仁義無至如此而又著之於法律以維持警飭之使吾仁義之澤百世如一日焉伏讀律文有曰凡內外大小軍民衙門官吏犯公罪杖罪以上明立文案每年一考紀錄罪名九年一次通考所犯

次數重輕以憑黜陟又曰若軍官有犯私罪謀害者附過收贖杖罪解見任降等叙用該罷職不叙者降充總旗該徒流者照依地里遠近發各衛充軍嗚呼

太祖定律之意即太宗垂戒之言也誠能本太祖定律之文用

太宗垂戒之意則武臣益所知懼無有不盡忠守法者矣然人之性類不能皆同其間固不能無不忠不謹者焉因其人之所犯而用國法以通降之銷之以漸日裁月削去者去而來者來今之來者即所以補乎昔之去者焉則人與官互相稱矣尚何君少官多之患

太祖高皇帝於洪武二十九年大發天下致仕武臣諭之曰同立艱難致有今日顧朕子孫保無窮之天下則爾子孫亦享無窮之爵祿一何人之至也

地之人聚據明新之有相翔者錄

鄭玄曰廬客行道所舍達謂巡行通之使不
陷絕也宿息廬之屬賓客所宿及晝止者也
井共飲食封為蕃蔽相翔猶昌翔觀伺者也
聚據之聚繫據以宿衛之也有姦人相翔於
賓客之側側誅之不得令寇盜賓客

丘濬云案臣請嚴救捕盜之官都城之外五
百里內有賊劫掠者其應捕及統督者不獲
盜皆革其官服俾以必獲為期三月之外除
其名然京師地大而人衆俗雜五方難於辨
識其督責於其後孰若有預備於其先請
於都城之外分為數路每路約量遠近立一
望樓每樓於常操軍撥馬軍十名步軍十五

名五日一番輪守樓上置古一白旗一烽火
一遇有盜賊樓上軍即播古率烟以白旗指
其所在之方樓下軍具器械逐之必抵其所
至如此不必嚴刑督責而盜自無矣若夫冬
月河水之後於都城外設東西二營委軍官
一員督令馬軍各一百名有大軍運載者
許其預投辭告知會集衆軍必五車然後借
行每車差馬軍三名護送其軍人芻料之具
就俾僥爭者給之仍先行合經由軍衛知自
良鄉至涿州涿州至河間河間至德州臨清
濟寧以至於徐州此數處該班官軍十月以
後暫免赴操俾委官督令馬軍以次遞送至
交換處遇有回車仍令頓護以回如此則道

途無壅塞之患

商宦無畏途之憂四方之人

經歷難險至於近郊率首仰望

九重宮殿於紅雲紫霧之中即有登仙之樂
矣

司寤氏掌夜時以星分夜以詔夜士夜禁樂晨

行者禁宵行者夜遊者行朝立曰夜士主

王安石曰禦晨行禦使須明而行禁宵行者
禁之使止也

脩閭氏掌比國中宿衛互據者其其國邪

論者其以兵革趨行者與馳騁於國中者邦有

故則令守其閭互唯執節者不幾也

鄭玄曰禁徑踰者兵革趨行者馳騁於國中
者皆為其惑衆也

賈公彥曰邦有故謂有寇或大喪札皆恐有
姦非則令各守閭巷門有執節公使者不幾

察也

論語季康子患盜問於孔子孔子對曰荀子之
不欲雖賞之不竊

朱子曰言子不貪欲則賞氏使之為盜雖民
亦知耻而不竊

季康子問政於孔子曰如殺無道以就有道何

如孔子對曰子為政焉用殺子欲善而民善矣
君子之德風小人之德草

朱子曰為政者民視所效何以後為欲善則

民善矣

尹焞曰殺之為言豈為人上之語哉以身教者從以言教者訟而况於殺乎

子曰君子有勇無義為亂小人有勇無義而亦為盜

蘇軾曰古之聖人止亂以義止盜以義使天

下之人皆知父子君臣之義而誰與為亂哉

昔者唐室之衰燕趙之人八十年之間百戰

以奉賊臣竭力致死不顧敗亡以抗天子之

兵而以為忠臣義士之所當然當此之時燕

趙士為無義也故奉其忠誠專一之心而用

之天下之至逆以拒天下之至士為能若民

則無恒產因無恒心故僻邪侈無不為已故

夫燕趙之地常世夫士大夫之寡也

秦二世時廢閭左戍漁陽者九百人屯大澤鄉

陽城人陳勝陽夏人吳廣為屯長會天大雨道

不通度已失期法皆斬勝廣因天下愁怨乃殺

將尉令徒屬曰公等皆失其當斬假令毋斬而

戍死者固什六七且壯士不死則已死則舉大名耳王侯將相寧有種乎眾皆從之乃為壇而

盟稱大楚攻大澤鄉拔之北至陳卒數萬人又

據之遂自立為王群縣苦秦法爭殺長吏以應

之使從東方來以反者聞二世怒下之吏後至

者曰群盜鼠竊狗偷郡守尉方逐捕今不得

足憂也乃悅

丘濬云按盜賊之起蓋有所因也秦自始皇

以來所以勞民力苦民心費民財戕民財者

非一日矣民無以為生幸手動足何者非殺

身之地使有一隙生路民亦不尋死矣不詳

已而死中求生此勝廣之徒所以造亂也二

世承始皇酷虐之後天下愁怨之時雖施之

以仁恩惠政猶恐不能補救况又自啟其耳

目哉盜已眾矣而猶緣無盜臣不有言盜者

反怒之不當怒而怒當憂而不憂天下安得

不亂哉

漢武帝天漢中東方盜賊滋起攻城邑取庫兵

釋死罪殺二千石掠鹵鄉里道路不通上使始

御史中丞丞相長史督之帝能禁乃使光祿大

夫范昆等衣繡衣持節虎符發兵以吳擊所至

得擅斬二千以下誅殺甚衆一郡多至萬餘人

人數歲乃頗得其渠率散卒失亡復聚黨阻山

川者往往而群居而可奈何於是作沈命法曰

盜起不發覺發覺而捕弗滿品者二千石以下

至小吏主者皆死其後小吏畏誅雖有盜不敢

發府亦使其不言故盜賊寢多上下相為匿以

文辭避法焉

丘濬云按立法以除盜賊不可以不嚴亦不

可多以過於嚴不嚴則有司不肯用心除賊

遂至養成大禍過於嚴則有司怨罪及已上下

相蒙蔽以避文法因而馴致大亂二者皆罪

中盜也盜賊之起必推求其致盜之由既得

其由必研窮所以至於此者何故也既得其

故必及其所為以民待民而不以為盜待民是而民為盜猶自若也然後以盜待之大抵民之所以為盜之故不在朝廷則在官吏又不然則是姦民之乘間生事也國家不幸而有盜賊之具則必反而思其所以致之者其禍起於朝廷則及已自責去其蔽政起於官吏則根究所自而誅逐其人若但出於姦民則必急勦絕之痛懲以警眾使毋至於滋蔓也如此處之庶幾得中道乎

宣帝時渤海歲飢盜賊並起上選能治者丞相御史奉龔遂拜渤海太守召見問何以治盜賊對曰海瀕遐遠不憲聖化其民困於飢寒而吏不恤故使陛下赤子盜弄陛下之兵於潢池中

耳今欲使臣勝之邪將安之也上曰選用良吏固欲安之也遂曰臣聞治民猶治亂繩不可急也為緩之然後可始臣願丞相御史且無拘臣以文得一切便宜從事上許焉加賜黃金贈遺乘傳至渤海累辟發兵以迎遂皆遣還移書教屬縣罷逐捕吏諸持田器者皆為良民吏毋得問持兵者乃為賊遂單車至府盜賊聞遂教令即時解散棄其兵弩而持鈎錮於是悉平民安士樂業遂乃開倉廩假貧民選用良吏慰安牧養焉齊俗奢侈好末技不田作遂躬率以儉約勸民務農桑各以口率種樹蓄養民有帶持刀劍者使買劍買牛買刀買犢曰何為待牛佩犢勞來循行郡中皆有畜積獄訟止息至

是入為水術都尉

丘濬云按宣帝以渤海盜起選能治者丞相龔遂遂應詔可謂得人矣以今觀之雖曰遂之才能然非相臣之奉則帝無由得以用之宣帝召至殿廷親行詰問假之以文法寵之以厚賜此遂所以盡心効力使群之盜賊悉平而皆為良民也於此一事可見宣帝留心民瘼雖以一遐遠之群二千石之吏猶拳拳如此蓋無毋負乎上天之付托祖宗之傳序而亦不虛受臣民之供奉愛戴之

甘露元年免京兆尹張敞官教月京師吏民解弛抱鼓數起而冀州部中有大賊天子使使者即家召敞拜冀州刺史到部盜賊屏息

丘濬云按朝廷不可無名望之臣名望之臣一足以當才能之臣十夫才能有與固在乎其人而其名望則係人君優假以養成之也朝廷有此名望之臣天下之人聞之有素一旦有繁劇難處之事委以任之則事半而功倍矣盜賊雖曰小人然非有智術者亦不能以聚眾也所以敢於犯天誅而滅為族之奉者非不知王法之嚴也自恃其能而謂人皆不己若也而一聞有智術出其右者其氣自餒而從之者亦泮然解散矣宣帝起張敞而用之蓋此意也

宣帝時鉅鹿張角事黃老以妖術教授號太平道自稱大賢良師呪符水以療病令病者跪拜

首過遣弟子遊四方轉相誑誘十餘年間徒衆數十萬自青徐幽冀荆揚兗豫莫不畢應填塞道路群縣反言角以善道教化為民所歸楊賜上言宜敕州縣簡別流民護歸本郡以孤弱其黨然後誅其渠帥可不勞而定事留中司徒掾劉陶復上疏申勸前議帝殊不為意角遂置三十六方方猶將軍也大方萬餘人小方六七千各立渠師訛言歲在甲子天下大吉以白土書京城寺觀門及州郡官府皆作甲子字大方馬元義等先收荆揚數萬人以中常侍_出官封爵徐奉等為內因約以三月五日內外俱起至是角弟子唐周告之於是先收元義車裂詔三公司隸案驗宮省直衛及百姓事角道者誅殺千餘人角等知事已露馳救四方一時奔起皆著黃巾為幟所在燔劫長吏逃亡旬月之間天下響應

丘濬云按黃巾之起始於張角以符水治病遂至轉相誑誘遠至十餘年多至數十萬天下九州從不者八州內而官省之宦官近而京城之直衛莫不事其道而同其謀其原皆起於符水呪病而已今天下往往有以此治病以求衣食者而京師尤多不徒不禁絕之而又為之建祠宇用其人以清要之職則又不獨下之人為所惑而已也嗚呼先王之世左道惑衆者必誅政恐其惑世而馴致於大亂也有志於防亂者不可戒之於微哉

靈帝以黃金日盛召郡臣會議北帝太守皇甫嵩以為宜解黨禁益出中藏錢西園廐馬以班軍士中常侍呂彊曰黨錮久積人情恣憤若不赦宥與角合謀為吏滋大請先誅左右貪濁大赦黨人料簡牧守能否則盜無不平台常懼而從之時宦官趙忠張讓等貴寵第宅擬宮室及封爵徐奉等事數上詰責諸常侍曰汝曹常言黨人欲為不軌者令禁錮今黨人更為國用汝曹反與角通

丘濬云按張角之亂積十餘年而人從之者幾遍天下則雖內官在天子左右亦與之與謀無一人敢言者何也蓋一時賢人君子中常侍皆以謀為不軌而禁錮之是以奉世之人莫緘口不結舌也呂彊為不赦黨人將與角合謀此益以危言激帝不黨人豈為亂者哉是知為治之急務莫急於通人言人言不通雖以天下之大皆從一賊而無一人之敢言黃巾之亂若非其黨之自言則靈帝終不知也嗚呼後世人主宜以為鑒

黃巾餘黨賊帥韓忠復據宛拒朱儁儁鳴古政其西南賊悉衆赴之儁自將精卒掩其東北乘城而入忠乃退保小城乞降諸將欲聽之儁曰兵固有形同而執異者昔秦項之際民無定主故貴附以勸來耳今海內一統為黃巾造逆納降無以勸善而更開逆意使賊利則進戰銳則乞降縱敵長寇非良計也

丘濟云按處事者當知天下之大義朱偽謂
秦項之際民無定主故賞附以勸來耳令海
內一統為黃巾造逆故不納其降以縱敵長
寇以為形同而勢異嗚呼此豈但形勢哉大
義亦不過如此也

交趾多珍貨前後刺史多無清行故吏民恣玩
選執刺史賈琮為交趾刺史琮到部訊其反狀
咸言賊劔過重百姓莫不空單京師遠造寬
無所民不聊生故聚為盜賊琮即移書告示各
使安其資業招撫荒散蠲復徭役誅斬渠帥為
大害者簡選良吏該守諸縣歲問蕩定百姓以
安巷路為之歌曰賈父來晚使家先反今見清
平吏不敢飯

蘇洵曰天下之勢遠近如一以吾言之近之
可憂未若遠之可憂之深也今廣南川峽例
以為遠而朝廷稍有所優異者不復官之於
此矧其地控制南夷氏蠻最為要害土之所
產又極富夥明珠大貝純綿布帛皆極精好
水載出境而其利百倍故吏不能皆庶方今
賦取日重科歛日煩罷弊之民不任官吏復
有規求於其間淳化中李順竊發於蜀州郡
數十里風奔潰近者儂智高亂廣南乘勝取
九城如反掌國家設城池養士卒蓄器械備
米粟以為戰守備而凶豎一起若涉魚人之
境者吏不肖也

元魏孝文以李崇為兗州刺史充土舊多劫盜

崇命村置一樓樓皆懸鼓盜發之虞亂擊之旁
村始聞者以一擊為節次三次三俄頃之間
布百里皆發人守險要由是盜發無不禽獲其
後諸州皆效之自從始也

丘濟云按李崇建樓置鼓防盜之法今亦可
行然可於盜發之時行之平時不用亦可
考明時盜賊日滋征討不息因用耗竭預征六
年租調猶不足乃罷百官所給酒肉又稅入市
者人一錢及邸店皆有稅百姓嗟怨即中辛推
上疏以為夷夏之民相聚為亂豈有餘憾哉正
以守令不得其人百姓不堪其命故也宜及此
時早加慰撫宜分郡縣為三等清官吏選補之
法不拘以停年三載黜陟有稱職者補在京名
官如不歷守令不得為內職則人思自勉枉屈
可申彊暴自息矣

丘濟云按北魏之時以盜賊滋發之故征討
不息遂至國用耗竭而行一切聚歛之法議
者歸其罪如守令不得其人誠是也今宜為
之法曰州縣境中有盜郡聚至五十人以上
者半年不獲親民官革去冠帶捕賊一年不
獲者名府官及分巡官追減其罪獲盜之數
十獲其三即與免

隨煬帝謀討高麗詔山東置府令養馬以供軍
役又發民夫運米塞下車牛往者皆不返士卒
死亡過半耕稼失時谷價踴貴東北遠尤甚斗
米直數百錢所運米或粗惡令民糴以償之又

發鹿車夫六十二萬二人共推米三百石道途險遠不足充餼糧至鎮無可輸皆懼罪亡命重以官吏侵於百姓窮困於是始相聚為郡盜鄒平民王薄擁衆據長白山剽掠齊濟之郊自稱知世即言事可知矣又作無向遼東浪死歌以相感勸避征役者多往歸之於是平原劉翳道漳南竇建德鄒人張金稱穆人高士達皆聚衆為亂自是所在群盜蜂起不可勝數徒衆多者至萬餘人攻陷城邑

唐懿宗咸通九年初南詔陷安南敕除泗募兵二千赴援分八百人別戍桂州初約三年一代至是戍桂者已六年屢求代還徐泗觀察使崔彥曾性嚴刻押牙尹戡等用事以軍帑空虛不

能發兵請令更留戍一年戍卒聞之怒都虞候許佶等作亂推糧料判官龐勛為主劫庫兵北還所過剽掠州縣莫能禦詔遣中使赦其罪部宋歸秦各以私財造甲兵旗幟招集亡命衆至千人陷宿州城悉聚城中貨財募兵得數千人自稱兵馬留後尋陷滁州城中願從者萬餘人勛又募人為兵人利於剽掠皆斷鋸首而斃之執以應募由是賊衆日滋官軍數不利遂破魚臺等縣又陷都梁都據淮口漕驛踞絕勛又分遣其將南寇舒盧北侵沂海破木陽下蔡烏江巢縣攻陷滁州大掠泗州勛自謂無敵於天下作露布散示諸寨乘勝圍壽州掠諸道貢賦商貨既而諸道兵大集於宋州勛始懼應募者

益少勛乃驅人為兵斂富室及商私財十取七八殺崔彥曾自稱天冊將軍勛自九年七月作亂至明年八月始為官軍所平

胡寅曰何以聚人曰財故省費節用恐窮竭而召禍也民無信不立故明約慎令恐欺詐而人攜也徐卒所以叛者為崔彥曾失信而已彥曾所以失信者為軍帑空虛而已自宣宗末年諸鎮相繼逐帥而叛言事者以謂藩鎮裁削衣糧以充貢獻之所致况懿宗窮者極侈所費不資則斂財之方必又多岐州府調度僅足自給一有变故無以應之如徐州是也然則儉其信豈非為國之急務乎

懿宗以來奢侈日甚用兵不息賊斂愈急關東連年水旱州縣不以實聞上下相蒙百姓流殍無所控訴相聚為盜所在蜂起州縣兵少加以承平日久人不習戰每其盜遇官軍多敗乾符元年濮州人王仙芝始聚衆數千起於長垣明年宛朐人黃巢亦聚衆千應仙芝巢少其仙芝俱以取私鹽為事巢善騎射喜任俠粗涉書傳屢率進士不第遂為盜其仙芝攻剽州縣橫行山東民之困於重斂者爭歸之數月之間衆至數萬

范祖禹曰自古賊盜之起國家之敗未有不由暴賦重斂而民之失職者衆也唐之季世政出闕尹不惟賦斂剝削復販鬻不物盡命

民利故有利益之盜使民無衣食之資欲不
亡其可得乎

廣明元年黃巢陷東都留守刘允章帥百官迎
謁巢入城勞問閭里晏然張承範等將神策等
手發京師神策軍士皆長安富家子賂宦官簞
名軍籍厚得廩賜但革衣怒怒而疾馳也馬憑
勢使氣未嘗更戰陳聞當出征父子聚其多以
今帛顧病坊貧人代行往往不能操兵承範等
至潼關搜菁中得材民百許使運石汲水為守
禦之備與齊克讓軍皆絕糧士莫有開志巢至
奉声大呼声振河華士卒飢甚遂燒營而潰賊
自潼關入長安称齊帝改元金統
中和三年西川節度使陳敬瑄多遣人歷縣鎮

詞事所至多所求取有二人過資楊鎮獨無所
求鎮將謝弘讓邀之不至自疑有罪亡人群盜
中捕盜使楊遠誘弘讓出首而執以送使云討
擊禽獲以求功敬瑄不之問殺之備極慘酷見
者寃之又有邛州牙官阡能因公事遠期避杖
七命揚遠發誘能方出聞弘讓之寃遂大罵揚
遠去而發憤為盜驅良民不從者率家殺之踰
月衆至萬人立部伍署戰役橫行邛雅二州間
攻陷城邑所過塗地先是蜀中少盜賊自是紛
紛競起

丘濬云按盜寇之生發固有民窮而為之者
亦有官吏將領激發而致之者焉此又不可
不知

周世宗時竇儀上疏請令盜賊自相糾告以其
所告資產之半賞之或親戚為之首則論其徒
侶而赦其所首者如此則盜不能聚矣又新鄭
鄉村圍為義營各立將佐一戶為盜累其一村
一戶被盜累其一將每有盜發則鳴鼓率火丁
壯雲集盜少民多無脫者由是鄰縣充亦而一
境獨清令他縣皆效之亦止盜之一術也

廣志卷之一千七十二

兵

過盜

宋太宗淳化四年青城民王小波作亂初濁亡其府庫之積悉輸汴京自後任事者於常賦外更置博買務禁商賈不得私市布帛蜀地土狹民稠耕稼不足以給由是蕪并者益雜賤販賣以規利青城民王小波因聚眾為亂且曰吾疾貧富不均今為汝均之貧者爭附遂攻青城掠彭山殺縣令旁邑響應王小波中流矢死其黨推小波妻弟李順為帥寇掠州縣衆至數十萬僭稱大蜀王詔以張詠知益州得便宜從事時宦官王結恩及上官正等統兵討賊漸有成功

頡師不進專務飲博剽掠寇匪山谷恃險於結集勢復大州縣多陷詠至以言激正等勉其親行仍盛為供具餞之酒酬舉爵屬軍效曰爾曹蒙固厚恩無以塞責此行當直抵寇壘平蕩醜類若老師曠日即此城還為死所矣由是決行深入大致克捷時寇掠之際民多脇從詠移文諭以恩信使各歸田里且曰前日李順脅民為賊今日吾化賊為民不亦可乎
真宗咸平元年廣武叛卒劉疇聚眾千輩逐都巡檢使略漢蜀邛州
咸平三年益州戍卒作亂奉王均為帥均僭號大蜀改元化順陷漢州
呂中曰李順之黨方息而劉疇吳玠之徒

方平而王均起何蜀之人好亂邪蓋蜀民勇悍入徂於僭偽之久故易誘以亂耳然安李順之黨者張詠也平劉疇之亂也亦張詠也

代以牛冕則李均天牧守其可非其人乎張詠使蜀者耳真宗曰得卿治蜀無西故憂此為蜀擇詠非為詠擇蜀也

仁宗慶曆中具州宣毅卒王則據城反則涿州人初以歲餘流至具州自賣為人牧養後隸宣毅軍為小校具與俗上妖幻相與習五龍滴淚等經及諸圖讖書言釋迦佛衰謝弥勒當出世則之其毋訣也掌刺福字於背己為記妖人因妄傳則字隱起爭信事之州吏張恁卜吉主其謀黨與連德齊諸州約以正旦斷澶州浮梁

作亂會其黨潘方淨以書謁北京留守賈昌朝事竟被執故不待期冬至日知州張得一方其官屬謁天慶觀則出其徒劫庫兵執得一囚之殺通判董元亨等則僭稱東平郡王建國曰安陽事聞以文彥博為河北宣慰使平之
歐陽脩言近日盜賊縱橫若不早圖恐貽後悔臣計方今禦盜者不過四事一曰州郡置兵為備二曰選捕盜之官三曰明賞刑罰之法四曰去冗官用良吏以撫疲民使不起為盜
富弼言于仁宗曰防得多有充險之徒始初讀書即欲應奉及其長立所奉不成雖稍能文不近奉業仕進無歸心常怏怏頗讀史傳粗知興亡以至討尋兵書習學武藝因此張太青縉遂

生權謀每遇災祥便有竊識自負所圖甚大茂
視州縣既不應奉又不別營進身往往名范
姓潛跡遁形乃其徒密相結扇此輩散在民
間實多縱魚成謀亦能使禍要在得而縻之使
所謀不成乞命臣寮可委者多方採訪如有此
等之人作草澤遺逸薦于朝廷隨其所能量加
恩命

蘇軾言于神宗曰夫惟忠孝禮義之士雖不得
志不失為君子若得不足而才有餘者困於魚
門則無所不至矣臣願特為京東西河北河東
陝西五路別開仕進之門古者不聞以文詞取
人故得士為多能者之用人如江河江河所趣
百川赴焉蛟龍之及其去而之他則魚鼈無

所還其體而鮒鮒為之制愚採唐之舊使五路
監司即守其選士人其人才心力有足過人而
不能從事於科舉者薦其材使得出仕比任子
而不以流外限其所至朝廷察其尤異者擢用
數人則豪傑英傑之士漸出於此塗而姦摺之
黨可得而籠取也

軾又代淮南轉運使李宗言于神宗曰揚雄有
言御失其道則天下祖詐咸作敵而班固亦論
劇孟郭解之沉皆有絕異人之姿而惜其不入
於道德苟放縱於未泯是知人言善惡本無常
性若樂得其道則向之姦摺盡是忠良故許子
將謂曹操曰子治世之能臣亂世之間雄使韓
彭不過漢高與盜賊何異臣切嘗為朝廷計以

謂窮其黨而去之不如因其材而用之何者其
黨不可勝去而其材自有可用昔漢武帝嘗遣
繡衣直指督捕盜賊所至以軍以從事斬二千
石以下可謂急矣而盜賊不為少衰者其黨故
不可盡也朝廷因其材而用之則盜賊自消而
豪傑之事可得而使請以唐事明之自天寶以
後河北諸鎮相繼為亂雖憲宗英武亦不能卒
觀其主帥皆辛伍庸才而能於六七十年間與
朝廷相抗者徒以好亂樂禍之人背公死黨之
士相與出而輔之也臣願陛下精選青鄴兩帥
京東西戍司及徐沂兗單維密沭齊曹濮知州
論以此意使陰求部內豪傑之士或家富而多
權謀或通知術教而晚兵或家富而好施如此

之類皆召而勸將使以告捕自校籍其姓名以
聞於朝所獲盜賊量輕重酬賞若獲真盜大姦
隨即錫用若只是尋常劫賊即累其人數酬以
一官使此輩散艷其利以為進身之資但能按
擢數人則一路自然視勸貢奉之外別設此科
則向之遺才皆為家用縱有姦雄嘯聚亦自無
徒

秦觀曰自古盜之所以興皆出於仍歲水旱賦
歛橫出後後數發故愚民為盜弄兵於山海險
阻之間以為假息之計所可深慮者其間有豪
俊而以何則人之豪俊猶馬之有驥犬之有盧
雖上觀下獲一日千里而蹤蹄躡之便亦可畏
也昔亞夫得劇孟喜曰吳楚奉大事而不求劇

蓋吾知其無能為也天下騷動大將得之隱如
一敵國云唐維朱克融北還盧龍朱幾軍亂遂
復失何朔大孟克融皆匹夫耳而得失去就之
間擊吳楚而成敗為河朔之存亡以此言之盜
賊之間而有豪俊豈不為可深慮也哉臣以為
銷七大盜之術莫大籠取天下之豪俊天下豪
俊為我籠取則彼卒材鼠輩雖有千百為群
不足以置齒牙之間矣國家取人之制其選高
者惟制策進士夫豪俊之士固有文藝縱橫之
間無不可者推魯少文獨可以任之大事者使
天下豪傑皆文武縱橫之才二科足以取之若
有推魯少文之人則不可得而取之矣是制策
進士所得之外不能遺材也

富弼言于仁宗曰今來累有盜賊白日入城開
軍資甲仗等庫劫取衣甲物帛散與賊黨州中
兵士不滿三十人州官散走賊徒恣行劫殺殊
無畏憚官司勢不能制禦夫小寇聚集尚如此
凌侮此後更有大盜殺官吏據州城盡取官私
財物召募徒眾必且將至千萬人以與朝廷相
抗賊徒大劫財物散施無准則貧民樂隨矣恣
行劫殺使人震恐則大小脅從矣朝廷賞必有
限罰必有條不得如賊之使人樂隨而脅從也
若諸處觀望姦雄相應而起賊滿天下則大事
去矣秦末隋末唐末皆由此而亂臣夙夜思慮
實為寒心
趙勝言于英宗曰伏見群盜殺害輔帥之官吏

擊囚叛起京畿之獄此皆前古禍亂之前朝廷
腹心之慮為最急務而政府惟不逼發閱移為
增責之狀州郡亦不逼備游徼為期會之速而
已文書一報但用習常苟求安問未有惟國家
窮淵藪積姦之原塞萬一不測之計也文曰昔
用一即守則盜賊屏息今熱官教一員而不能
禁者何哉蓋昔之責人以實效而今之官司取
空文也今盜一發符牒四走則曰吾有文書下
一路矣帥府則曰吾有文書下郡矣按具則吾
無責也郡則曰吾有文書下巡邏令尉矣閱白
即吾無責也令尉則曰吾有文書下坊里保伍
矣期會即吾無責也此其由來得非自朝廷之
守空文邪

蘇軾言于神宗曰臣前任密州建言自古河北
與中原合離常係社稷存亡而京東之地所以
漕輸河北餉竭則壘屯存亡則甚寒而其民喜
為盜賊為患最甚因為陛下畫所以待賊之策
及移守徐州覽山川之形勢察其風俗之所上
而考之於載籍然後又知徐州為南北之襟要
而京東諸郡安危所係也臣觀其地三面被山
獨其西平川數百里西走梁宋使楚人閉關而
迎敵抹官驢發突騎雲從真若屋上建甍水也
地宜粟麥一熟而飽數歲其城三面阻水接堞
之下以汴泗為地獨其南可通車馬而戲馬臺
在焉其高十仞廣袤百步若用武之世也千人
其上張檣木砲石戰守之具以為城相表裏而

積三年糧城中雖用十萬人不易取也其民皆長大膽力絕人喜為剽掠小不適意則有飛揚拔扈之心非止為盜而已漢高祖沛人也項羽宿遷人也劉裕彭城人也朱全忠礪山人也皆在今徐州百里間其人以自負凶桀之氣積矣成俗魏太武以三十萬人攻彭城不能下而王智吳以卒伍庸才恣難於徐朝廷亦不能討豈非以其地形便利人卒勇悍故邪

徽宗宣和二年建德軍青溪民方臘世居縣喝村托左道以惑眾縣境芻源朱崗山谷幽險臘有漆園造作局屢酷取之臘怒而未敢發時朱勛領應奉局於蘇花石之樓比屋至慈臘因民不忍陰聚資之游手之徒以誅勛為名起作亂

自魏聖公建年魏置官吏將帥凡破六州五十二縣戕民平二百萬凡得官吏必斷廢肢體探其肺腸或焚以膏油業鑄亂射備盡楚毒以憤恚心警奏至京師方聚以圖北伐矣王黼臣不以聞於是光熾日熾附者益眾東南大震帝得疏始大驚乃罷北伐之議而以童貫為宣撫使譚橫為兩浙制置使率禁旅及秦晉蕃漢兵十五萬討之貫至吳見民困危石之擾眾言賊不至平至此耳即承詔罷之吳民大悅

元順帝至正六年兩淮監運使宋文瓚言江陰通泰為江之門戶而鎮江真州次之固初設萬戶府以鎮其地今戍將非人致賊往往來無常集慶花山賊凡三十六人官軍萬數不能進討

威為所敗後竟假手盜徒雖能成功豈不貽笑遠近宜亟選智勇以圖後功

八年命江蘇左丞李羅帖木兒討之十二年後判殺泰不花尋命納麟討之十三年從帖里帖木兒請授國珍以徽州路益中不受命十六年國珍復降以為海道漕運萬戶未幾以為江浙行省參政

元末盜賊蜂起有司不能制及廢丁夫閩河民心益愁怨思亂乘城人韓山童倡言天下大亂彌勒佛下生河南及江淮愚民翕然信之其黨劉福通等同起兵以紅巾為號既而山童就擒福通遂破潁州據宋阜攻羅山等縣陷汝寧光

忠等縣府州衆至十萬

立濬云按

國初於南京設為四十八衛每衛各有營營兩隊各為門本衛官軍統居其中遇有警急起集為易又於五城各設兵馬司設立方手專以巡徼京城內外即周官修閭氏之職也又於各坊里巷立為火舖吏更守夜其與備問氏所謂互操進備者無以異焉蓋衛所有定居則呼召之軍易集巡徼有攸司則進備之責有歸

祖宗恩惠預防之意深矣惟今

京師蓋襲勝國之舊街坊里巷參錯不齊而街所散處而士卒之名隸及播者聚散無常

甚者野處在數十里之外幸而承平無事一旦而不幸而有意外之變出於倉猝之間急欲有所召集豈不難哉臣愚欲於無事之先而豫為有事之備請復

祖宗南京舊制雖然時異勢殊當守成之後而為創始之謀誠未易也無已請用
祖宗之意以為今日之備可乎夫南京之衛四十八字

京衛七百有餘其衛署隨處散置中亦未有衛署者且其軍士雖係籍衛中食糧至其操練以待調發則分在各營必欲使每衛各為一處職地其居決有不能者今名籍在衛所隊在伍將領而其所居之地方則各屬兵馬

司也今京城地大人聚眾四海之人雜五方之俗錄平日久人烟眾盛姦寇實繁一城之大僅設五司官僚十數員兵卒百十輩而京城內外不下百十萬人家力有所不周勢有所以及臣請每城量地廣狹遠近添設行兵馬司教處每處添設副指揮一員居守其司署相去以鼓相聞為限司前用四木建鼓樓一所添兵置鼓以支更每更擊鼓而火舖則擊柝以相應由近及遠不許雜亂又於該轄地方除官民及匠外凡係見操官軍在地方住者不分貧富及上班者皆俾報名附冊能於本坊見居軍官中推幸其官操者一員官最高者或侯伯或都或都指揮無則把總皆

擇為衆信服者奏

聞以為地方總領每季一造冊冊成各為三一留本司一送兵部一送總領官每季行司兵馬率領本坊居官軍送赴見總領官司居參見每年四見此外不許擅自起借舊例每兵馬司歲委御史一員督察今既多立分司宜起地方廣狹添差分官遇有倣急兵部下兵馬司行御史督該司起集該方軍官赴總領處聽用如此則一倉卒事起有備無患難非祖宗設立軍營初制然於其間處置得宜處用運有方則亦其遺意之彷彿也又京城內外自來街坊因襲前代舊名俚俗不雜混亂無別宜令各該御史督司兵馬司官分界畫圖別

立新名每處立一大舖分統小舖每小舖設更夫六名每夜自二更一點起守至四更三點止其初更及五更不禁人行每更二人一守一巡其大舖更夫倍之大舖之立必在本巷內出大街口邊對立木柱二六尺以下懸鐵索三以截斷行路二更一點以後即橫絕以絕往來至四更三點方開其他小巷口可通大街處俱為柵門一更三點即鎖斷五更一點方開各行司馬印略牌數十面遇有公事及家人水火皆喪緊急等事許先赴行司告領牌面遇在照放無牌面闌出及擅開者坐以罪每大舖置大鐘一面小舖各置其小者一面遇有盜竊 羅相應其城中大街及

城下皆不必立 其大街中及城下居者俱
分守各巷口大舖大約京城五南北大街不
過數處假如崇文門自門至四樓為一節又
自此抵城下為一節每節夜撥馬軍十五
名每夜止過二更三更四更五更輪五騎往
未巡過其餘放此其九門城垣之下以城為
限每城撥軍之數亦如其之巡邏之軍五軍
大營每日於見操官軍內輪差如此則人家
有盜賊之警而更舖得以閉拒而賊不得以
出入
國家有倉猝之變而軍士易於召集而賊不
得以縱橫此維瓊木之事而所閱像實大為
國遠慮者可不加之意乎臣因是而又一
見焉者者周幽王幸火以戮諸侯則是三代
之時不獨遠境置立烽火而宮禁之中亦有
之也今
國家運氣隆盛德澤深厚所謂億萬年若石
之中泰山而四維之者也萬無義外之事然
杞人憂天天豈有道理杞人憂之而憂之誠
愚也然不失為愛天之深因愚請于皇城
樓普二高竿梓有不可測之事即於樓上立
之懸紅燈為號其事緩急以燈多少為符預
以通告諸總戎大臣俾知其故又於九門上
各立高竿以懸紅燈定多少之數以示緩急
之別備告諸軍以為進止分散之令如此則
不煩三令五申而六軍 可以不言而諭

召而至矣此亦 一慮也
丘濬云按何惟
祖宗用人於科目歲貢之外別有賢良方正才
識廉茂經明行脩諸科下至富戶老人亦在
所用之列蓋以天下之大人材有能有不能
故以此待之使其咸盡所用而無遺也近日
用事者乃盡去之而額歲月科貢二途甚非
祖宗意也臣愚願復舊制諸科以收拾天下遺
才又刺有司凡士子有不習舉業者有他才
能藝術可採皆許屬文隨所能而識之量授
一職其大江以北才人撲霄固有心解而口
不能言口言而手不能書者其中有知邊情
諳武事及膂力技能過人者亦許以名聞量
用以為都司衛所幕官或補任或注添或於
武職中識職其中才能出 者果有顯效則
不次用之以為將帥以為方面吳日為國立
功名攘夷狄亦未必不預其用也夫然則天
下之有才者皆有用而無出位之思
國家之所用者無遺才而無意外之慮黃巢
必不取私鹽張崇必不為 能草書徽與若
水必不重江面張元 必不為夏人之用
黃師宓必不主僕氏之謀徐伯祥必不引交
人以入寇也

廣志卷之一千七十三

符

說文符信也从竹付聲一曰符之為能扶也兩相符合而不差也一曰符者輔也所以輔信張晏曰符以代古之圭璋以簡易也師古曰與即守為符各分其半右留京師左以與之增韻符節所以示信也集韻別作節徐曰尸象半分之形守固者其尸半在內半在外有三尸以命數為大小南尸犀南為之符尸如今宮中官詔符重尸今之印章符節今使者所擁節釋名尸以毛為之上下相重取象竹節周禮疏掌節掌守邦節而辨其用以輔王命守邦國者用玉節守都鄙者用南節凡邦國之使節山國用虎節土國用人節澤國用龍節皆金也以英蕩輔之門閉用符節貨賄用璽節道路用旌節皆有期以反節凡通達於天下者必有節以傳輔之無節者有幾則不達陳氏禮書曰節之為物或以玉或以南或以金或以竹或以用以使或以民周官掌節之所掌者八玉節也南節也虎節也人節也龍節也符節也璽節也旌節也小行人之所達者六虎節也龍節也旌節也符節也管節也掌節守邦國者用玉節守都鄙者用南節此用以守者也山國用虎節土國用人節澤國用龍節皆金用之此用以使者也門閉用符節貨賄用璽節道路用旌節皆有期以反節用此用於使

與民者也折竹為符節全竹為管節小行人有管節而掌節無掌之者掌節所掌謂之邦節以輔王命則所謂邦國之使節使邦國者所執也小行人所達謂之天下之節則所謂龍節人節虎節掌節無都鄙之使節以使都鄙之無節特以旌節行之也小行人無節以其所掌者使節而貨賄之事不預也然節不特八節六節而已典瑞珍圭以徵守以恤凶荒牙璋以起軍旅琬圭以治德以結好琰圭以除惡以易行穀圭以和難以聘女鄭氏皆以為王使之瑞節則珍圭牙璋琬圭琰圭穀圭者為信於所適者也龍節虎節人節符節旌節行人為信於道路者也調

人九和雜弗辟則與之瑞節而以執之此琬圭耳則琬圭不特施於使者民亦與之也書康誥曰越小臣諸節春秋之時宋司馬揮節以死司城放節於府人而去司馬牛致其邑與珪而適齊則守節不特於邦國都鄙雖官府小臣亦有之也考工記牙璋穀圭七寸琬圭琰圭九寸漢竹使符竹節五枚長五寸然則先王之節其長蓋亦不過於此若夫旌節之制又加長焉觀蘇武之執節則非以寸計之也漢竹使符銅虎各分其半右留京師左付即守唐符璽節凡國有大事則出納符節班其右而藏其左先王之節其班藏蓋亦如此然老子曰執左契不責於人則藏其右者非是

周瑞節

地官調人凡和難弗辟則與之瑞節而以執之
注瑞節玉節 琰圭也扣之而不肯辟者不從
王命也王以琰圭使調人執之

春官典瑞注珍圭牙璋穀圭琬圭琰圭王使之
瑞節王使人召諸侯則授之執以牲致王命如
令使者持節凡瑞節歸又執以反命正義人節
虎節是諸侯人之瑞節此珍圭等是王使之瑞
節也

秋官大行人王之所以撫邦國諸侯者十有一
歲達瑞節同度量
冬官玉人注琬圭王使之瑞節也琰圭諸侯有
為不義使者征之執以為瑞節

左傳文十二年秦西乞術來聘曰不腆先君之
敝器致諸侯事以為瑞節要結好命

周語內史過曰為車服旗章以旌之擊帶瑞節
以鎮之班將賁賤以列之令聞嘉譽以聲之

儀禮聘禮所以朝天子圭與纁皆九寸刻上寸
半厚半寸博三寸纁三米六等朱自倉問諸侯

朱綠纁八寸皆元纁紫長尺絢組

禮記玉藻凡君召以三節疏節者以玉為之所
以信輔於君命者也

太公陰符

後漢方術傳鈴次之符注兵法有玉鈴篇及女
六韜要決曰太公對武王曰主將有陰符八等
有大勝得敵之符長一尺破軍禽將之符長九
寸降城得邑之符長八寸却敵執達之符長七
寸交兵堅守之符長六寸請糧益兵之符長五
寸敗軍亡將之符長四寸失利亡守之符長三
寸

隋志兵書類太公陰符鈴錄一卷周書陰符九

卷

周陰符

史記蘇秦讀周書陰符以出揣摩
戰國策蘇秦得太公陰符之謀

鬼谷子陰符七術注本太公共法

通典周書陰符太公曰步車騎三軍同名異用

張樹思元賦李善注引周書陰符

後漢有官志注引太公陰符曰為君守城為吏

守我為民守事

文選注引太公陰符曰并我勇力重堅壁壘

周書陰符太公曰好用小善不得真賢

初學記引周書陰符太公治國有三常

英蕩

陳氏禮書掌節凡邦國之使節山國用虎節土國用人節澤國用龍節皆金也以英蕩輔之鄭氏曰使節使卿大夫聘於天子諸侯行道所執之節也杜子春蕩當為帑謂以函盛此節或曰英蕩畫函考之於經尚貢揚州貢孫蕩大射禮蕩在建鼓之間則蕩竹也詩曰二子重英又曰朱英綠滕則英節也節之函以竹為之而有飾焉先儒以為畫其說是也言凡邦國之使節則使邦國者之所執非邦國使者之所執也言皆金也以英蕩輔之則英蕩之輔王命持虎人龍節而已非輔其它也

傳

陳氏禮書司閔凡所達貨賄者則以節傳出之鄭氏曰商或取貨於民間元璽節者至閔閔為之璽節及傳出之其有璽節亦為之傳傳如今所過文書節凡通達於天下者必有節以傳輔之鄭氏曰節為信耳傳說所齎操及所通蓋掌節所謂符者凡通達於天下之節有傳也司閔所謂傳者璽節之傳也漢制門閔用傳兩行書繒帛分持其一出入合之豈古之遺制欤文帝十二年除之景帝四年又復之除之於無虞之時復之於警有之後然先王之於天下先事而事先患而慮不為無虞而輕廢不為有警而後設

曾龍輔

左傳昭二十九年公賜公衍羔裘使獻龍輔於齊侯齊侯喜與之陽穀也正義周禮澤國用龍節皆金也以英蕩輔之杜子春云以函盛此節謂鑄金為龍以玉為函輔盛龍節謂之龍輔此獻函不獻節故直云獻龍輔元卿云盛龍節之玉函案說文龍禱旱玉也為龍文

玉人云上公用龍今輔與龍連文故云龍輔玉

名

魏虎符 兵符

史記魏公子無忌傳安釐王二十年秦昭王破趙長平軍進兵圍邯鄲趙請救於魏王使將軍晉鄙將十萬眾救趙後使人止晉鄙留軍壁鄴

名為救趙實將兩公子患之教請魏王畏秦終不聽公子因問侯生曰龐聞晉鄙之兵符常在王卧内而如姬最出入王卧内力能竊之公子請如姬必許諾則得虎符奪晉鄙軍北救趙而西却秦此五霸之伐也公子從其計請如姬果盜晉鄙兵符與公子

後漢書杜詩傳魏公子假兵符以解趙圍

漢節

漢紀高后八年八月襄平侯紀通尚符節令持節矯内勅北軍朱虛侯章欲奪節謂者不肯文帝宋昌曰太尉以一節入北軍一呼士皆袒左為劉氏

武帝征和二年七月更節加黃袍

昭帝始元元年閏月遣王平等五人持節行即
 宣帝本始元年正月遣使者持節詔郡國二千
 石謹收養民而風德化
 列傳爰盎解節旄懷之
 張騫持漢節不失自塞關外國道以尊貴其
 吏卒亦報復盛推外國所有言大者予節言小
 者為副
 司馬相如建節往使
 嚴助以節發兵會稽
 蘇武杖漢節節旄盡落
 汲黯以便宜持節發河內倉粟
 莊弘武帝時為符節令
 淮南王安作漢使節法冠
 任安盧坐質受偽節誅
 江都王建偽作漢使節二十
 劉屈氂初漢節純亦以太子持赤節故更為黃
 旄加上以相別
 霍光與羣臣奏昌邑王交易節上黃旄以赤
 威宣自殺而杜周任用時盜賊滋起上使光祿
 大夫范昆諸節都尉及故九卿張德等衣繡衣
 持節發兵以興擊
 諸葛豐司隸去節自豐始
 谷吉上書建疆漢之節承明聖之詔
 光武紀持節北度河注節所以為信也以竹為
 之柄長八尺以旄牛尾為其牝三重

後傳馮衍與田邑書曰今以一節之任建三軍
 之威豈特寵其八尺之竹摩牛之尾哉
 鄭眾永平八年顯宗遣眾持節使匈奴虜欲拜
 眾不為出上疏曰臣誠不忍持大漢節對虜表
 拜
 孔融議東莞節之使御命直指
 蔡行拜符節令
 續百官志符節令一人凡遣使掌授節王國大
 夫本皆持節後去節護羌校尉注應劭漢官曰
 擁節
 魏氏春秋中平六年始後節上赤葆
 周禮旌節注令使者所擁節是也
 禮記玉藻凡君召以三節二節以走一節以趨
 注令漢使擁節旒旌符也漢時使人召臣持節
 召之庾氏云君召臣急則以二節緩則以一節
 釋名節毛上下相重取象竹節
 唐六典漢唯旌節餘皆號符
 隋天文志畢南八星曰天節使臣所持也
 天文要集天節星主奉使小而明則使中正
 周有掌節之職漢有符節之令後漢符節令位
 次
 御史中丞別為一臺令一人為臺率屬少府駐
 孟張敬蔡術為之
 史記趙高兼行符璽令事
 晉志秦符璽令漢因之位次御史中丞
 趙光傳為符璽御史

虞光傳召尚符璽郎
典瑞注若令尚符璽郎

漢銅虎符 竹使符

漢文紀二年九月初與郡守為銅虎符竹使符
注應劭曰銅虎符第一至第五國家當發兵遣
使者至郡合符符合乃聽受之竹使符者以竹
箭五枚長五 鑄刻篆書第一至第五張晏曰

符以代古之圭璋從簡易也師古曰與郡守為
符者各分其半右留京師左以與之

齊哀王傳王欲發兵誅諸呂魏勃給相習平曰
王欲發兵非有漢虎符驗也而相君圖王國善

嚴助傳建元三年東甌告急上曰吾新即位不
欲出虎符發兵郡國道助以節發兵會稽守距

法不為發

吳王濞傳子高侯顏當貴膠西王卬曰未有詔
虎符擅發兵擊義國

臧宣傅武帝時盜起乃使光祿大夫范昆故九
卿張德等衣繡衣持節虎符發兵以興擊

嚴延年傳為河南守左馮翊絳上欲召延年符
已發為其名酷復上注應劭曰符竹使符也臧

在符節臺故有所拜召治書侍御史符節令發
符下太尉也

賈捐之傳淮南王盜寫虎符陰聘名士
馮野王傳為琅邪太守御史中丞劾奏野王賤

告養病民私自便持虎符出界歸家奉詔不敬
後志符節令一人尚符璽郎四人本注曰舊二

人在中玉璽及虎符竹符之半者

杜詩傳建武八年初禁網尚簡但以璽書發兵
未有虎符之信上疏曰舊制發兵皆以虎符其

餘召調竹使而已符第合會取為大信所以名
者國命歟符威重也問者發兵但用璽書或以

詔令可立虎符以絕姦端從之注符信也漢世
以竹長六寸

陳球傳大守分國虎符
竇固傳詔取東劉張皆去符傳以屬固注專將

兵者並有符傳擬合之取信
周禮掌節金節注鄭謂今漢有銅虎符

典瑞珍圭牙璋注杜子春云珍圭若今時召郡
守以竹使符鄭使農云牙璋若今以銅虎符發

兵

小行人管節注若今若今竹使符
文選冊魏公文金虎符第一至第五竹使符第

一至第十
古人注金虎符銀錯書之

高紀秦王子嬰封皇帝璽符節注師古曰符謂
諸所合符以為契者

韓信傳漢王馳入辟奪其印符毫召諸將易置
之

文紀奉天子璽符再拜上
漢入關符 關傳

漢紀文帝十二年三月除關無用傳注張晏曰
傳信也若今過所也如淳曰兩行書繒帛分持

其一出入關合之乃得過謂之傳也李奇曰傳
祭也師古曰張說是也古者或用祭或用繒帛
祭刻木為合符也

景帝四年春復置諸關用傳出入

宣帝本始四年正月詔載教入關者得毋用傳
傳終軍諸博士步入關關吏與軍繻曰為復傳
還當以合符軍奔繻去注繻符也裂繻頭合以
為富

甯成詐刻傳出關歸家注師古曰傳所以出關
之符也

汲黯曰文吏編以為關出財物如遺關注臣瓚
曰無符傳出入為關
後傳郭卅從使者買符入函谷關曰不乘使者

車終不復出關

周禮司閹凡所達貨賄者則以節傳出之注傳
如今移過所文書
蕭何以信謹守管籥
趙縮五藏故除關

漢尺籍伍符 漢軍法

馮唐傳對文帝曰夫士卒書家人子起田中徒
軍安知尺籍伍符注李奇曰尺籍所以書軍令
伍符軍士五五相保之符信也如淳曰漢軍法
曰吏卒斬首以尺籍書下縣移郡令人故行不
行奪勞二歲伍符亦什伍之符要節度也
史記注或曰以尺簡書故曰尺籍索隱曰尺籍

者書其斬首之功於一尺之板伍符者命軍人
伍伍相保不容姦詐

史記循吏傳子產為相五年士無尺籍正義一
尺方板之籍書什伍相保也

昆錯傳古之制邊縣以備敵使伍家為伍伍有
長韓延壽東郡都試騎士五騎為伍尹賞為長

安令與亭長里正父老伍人雜舉少年惡子
周禮宰夫注如今伍伯疏云漢時五人為伍伯

長也是五人之長此漢之伍法也
禮小宰聽政役以比居聽即因以簡持注比居

謂伍籍簡持士卒兵器簿書國語拱稽名籍也
尉繚子末伍令曰五人為伍共一符收於將吏
之所

李靖問對太宗問伍法有數家孰謂要靖曰左
氏傳先備後伍司馬法五人為伍尉繚子有求

伍令漢制有尺籍五符後世符籍以紙為之失
其制矣禳宜謂五人為伍十伍為隊此其要也

管子善牧民者非以城郭也輔之以什司之以
伍

史記秦獻公十年初為戶籍相伍

漢鐵印文符 官門符籍 通籍

續百官志居官中者皆有口籍於門之所屬
官名兩字為鐵印文符案省符乃內之注胡廣
曰符用木長可二寸若外人以事當入本官長
吏為封祭傳其有官位出入令御者言其官

古今注傳以木為之長五寸書符信於上又以板封之皆封以御史印章

元紀初元五年四月令從官給事官司馬中者得為父母兄弟通籍注應劭曰籍者為尺二竹牒設其年紀名字物色挂之宮中案省相應乃得入也

梁王傳梁之侍中郎謂者引籍出入天子殿門與漢官無異實嬰傳太后除嬰門籍

京房傳願得通籍殿中奏事

漢瑞節

周禮春官典瑞正義先鄭云牙璋若今時以銅虎符祭次案文帝紀銅虎竹使符漢時皇帝使者之瑞節則司農之意鎮圭牙璋之等亦王使之瑞節也

漢節曰

晉禮志漢魏故事遣將出征符節即授節鉞於朝堂其後荀顛等所定新禮遣將御臨軒尚書授節鉞依古兵書跪而推敬之義也

漢功臣符

漢高紀六年十二月甲申始剖符封功臣曹參等為通侯

南粵王傳漢十一年丘尉佗為南粵王與剖符通使

丹書鈇券

漢高紀六年十二月又與功臣剖符作誓丹書鈇契金匱石室藏之宗廟封爵之誓曰使黃河如帶泰山若厲國以永存爰及苗裔如帶泰山若厲國以永存爰及苗裔於是申以丹書之信重以白馬之盟

晉虎符

魏志注世語曰晉武帝世張敷為廣漢太守王濬在益州受中制募兵討吳無虎符敷收濬從事列上

宋銀字幣

宋志皇太子夜開諸門墨令銀字幣傳令信王晏首傳開門須白虎幡銀字幣

隋玉鱗符

樊子蓋傳為河南內史文帝命留守東都曰社稷大事終以委公凡可施行不勞形迹今為公別造玉鱗符以代銅獸比之蕭何冠帽云若重書名玉

木魚符

文帝紀開皇九年閏月丁丑頒木魚符於摠管刺史唯一推一十年十月甲子頒木魚符於京官五品已上

隋青龍符 銅魚符

紀開皇七年四月癸亥頒青龍符於東方摠管刺史西方以鸚鵡虞南方以朱雀北方以元武丁五年五月丁亥制京官五品已上佩銅魚符

唐銀莛符 銅魚符 交魚符 遞魚符

開門符 閉門符 月魚 傳信符

雙龍符 麟符 青龍符 朱爵符

鸚鵡符 元武符 隨身魚符 玉契

丹... 卷五

木契下見 魚符下見

高祖紀義寧二年四月辛巳停竹使符班銀菟符
符武德元年五月甲子九月癸丑改為銅魚符
車服志初高祖入長安罷隋竹使符班銀菟符
其後改為銅魚符以起軍旅易守長京都留守
折衝府授兵鎮守之所及左右金吾宮苑總監
牧監皆給之畿內則左三右一畿外則左五右
一左者進內右者在外用使第一周而後始宮
殿門城門給交魚符巡魚符左右廂給閣門符
閣門符亦左符進內右符監門掌之蕃國亦給
之唯雄各十二銘以國名雄者進內雌者付其
國朝貢使各齎其月魚而至不合者刻奏傳信
符者以給郵驛通制命皇太子監給雙龍符

左右皆十兩京北都留守給麟符左二千右十
九東方諸州給青龍符南方朱州朱雀符西方
諸州鸞符北方諸州元武符皆左四右三左
者進內右者付外行軍所亦給之隨身魚符者
以明責賤應召命左二右一左者進內右者隨
身皇太子以玉契召勅合乃赴親王以金庶官
以銅皆題某位姓名官有二者加左右皆盛以
魚袋三品以上飾以金五品以上飾以銀有傳
符銅魚符者給封符印發驛封符及封魚函用
之有銅魚而無傳符者給封函還符封函用之
木契符者以重鎮守謹出納畿內左右皆三畿
外左右皆五皇帝巡幸太子監國有軍旅之事
則用之玉公征討皆給焉左右皆十九太極殿

前刻漏所亦以左契給之右以授承天門監門
畫夜勘合然後鳴鼓

百官志司門郎中凡有召者降墨敕勘銅魚木

契然後入禮部郎掌符印門下省侍中二人發驛

遣使則給魚符符實郎掌符節內官司實掌

符契

大典符實郎主符三十人心主前才八人一日

銅魚符二日傳符三日隨身魚符四日木契五

日旌節六節凡內外百官有魚符之制並出於

門下省

會要西蕃諸國通唐使處悉置銅魚各十二皆

銘其國名如貢使正月來貢第一魚餘月准此

閏月則費本月枚其雌雄合乃依常禮待之差

節推案

開元十六年十一月五日鴻臚卿奏蕃國銅魚

多有散失望令所司改鑄制可

景龍三年十月勅宮殿皇城京城禁苑門左右

內外各給交魚一合巡魚符一合左廂給閣門

魚一合右廂給閣門魚一合右皆將付監門非

時除開用之

咸亨五年九月敕諸州都督刺史及上佐見執

魚契者中間遷改須有分付其有遷改無三官

者皆待攝官

永泰二年九月二十三日判吏都護長史有犯

者降魚書停務
大曆十二年五月十日敕判吏替及別追降魚

書然後離任自廣德後不行此制

正元三年十月有司請舉舊制

太和五年四月鑄銅魚賜麟州

揚館言舊制刺史被代若別追皆降魚書乃得

去開元時置采訪使得專停刺史威柄外移

唐金魚符 金契

見賜蠻夷物門

唐旌節 節樓

車服志大將出賜旌以額賞節以額殺旌以絳

帛五丈粉畫虎有銅龍一首纏緋幡索纒為袋

油囊為表節垂畫木盤三相去數寸隅垂赤麻

餘與旌同

百官置符寶即凡命將遣使皆請旌節節度使

詳曰賜雙旌雙節行則建節植六纛入境州縣

築節樓迎以鼓角衙伏居前旌幢居中大將鳴

珂金鉦鼓角居後州縣齋印此于道左視事之

日設礼案高尺有二寸方八尺刻三案罷扶則

以前度使印自隨留觀察使營田等印錄節樓

堂以前院使主之祭奠以

國朝三朝志旌節唐天寶中置凡命節度使有

司給門旗二旌一節一麾槍二豹尾二金節隋

制也黑漆竿上施圓盤周綴紅綠拂八層黃繡

龍袋籠之王公以下皆有節制司金節給以碧

韓文旌節有節豹尾神旗橐鞬戟纛

金狄楚云旌惟進善節以詰姦

柳宗元平淮夷雅金節煌煌錫有誰戈犀甲熊

拚威命是荷

劉王復滑州節記受服之日掌節者以王命傳

信俾先啓行至則考善地庇豐屋麾旆以翼之

歌鍾以樂之非征戈宴犒申威行令未嘗出

唐木契

六典太府寺凡木契九十五隻二十五隻與少

府將作苑總監七十隻與庫官合注大府寺管

木契七十隻十隻與左藏庫庫合十隻右藏內

庫十隻外庫十隻東都左藏庫十隻右藏庫九

推一唯九推主簿掌一唯庫官掌又五隻與右

藏朝堂庫合五隻與東都左藏朝堂庫合金部

置木契與應出物之司相合以明出納之各注

一百一十隻二十隻與大府寺合 倉部木契

一百枚

百官志倉部以木契百合諸司出納之數

會要開元十三年三月二十日勅平盧幽州太

原翔方可西隴右劍南等七道節度各置木契

周天官大府秦漢以下不置并於司農少府梁

天監七年始置九府後魏太和改少府為大府

宋太平興國樞密院銀牌

三朝忘唐制差發驛遣使則門下省給傳符以通天下之信皇朝符券皆樞密主之舊有銀牌給乘驛者闊一寸半長五寸刻隸字曰勅走馬銀牌貫以常帶後罷之給券謂之頭子興國三年有詔乘驛者遂罷樞密院券別制新牌闊二寸半長六寸易以八分書上銀二飛鳳下級二麒麟貫紅絲條端拱中多遺失之者二年二月戊午又罷篆書銀牌復給樞密院牌
乾道八年樞密院置雌黃青字牌
紹興四年改黑添紅字
淳熙三年尚書省置雌黃青字牌紹熙五年改黑添黃字

周顯德六年三月癸酉罷銅魚

宋祥符木契

祥符元年六月辛丑命皇城司製安遠門木契以車駕詣苑中由之也

熙寧六年八月詔畿縣都保置木契左留司農寺右付其縣凡追園試則出契

宋康定魚符

康定元年五月八日翰林承旨丁度等言准送下翰林學士王堯臣如知制誥兼清臣啓請制軍中傳信解及符事并端明殿學士李淑應詔檢閱故事令兩制與端明殿學士祥定開奏者詳所奏軍中符信切要杜絕姦詐合機宜今請下

有司造銅兵符給諸路總管主將每發兵士三百人或全指揮以上即用又別用傳信朱漆木

牌應係軍中往來之處每傳達魏令閉報會合事宜及發起軍士三百人以下即用又檢到符彥卿軍律有字驗亦乞於核牒傳信解上兩處參驗使用一銅兵符漢制銅鑄刻虎形令聞皇城司見有木魚契乞令有兵司約只約用木契形狀精巧鑄造陝西五路每路依漢制各給一至二十計二十四面更換給用仍示公謀焉昭驗一傳信木牌先朝舊制合用堅木朱漆之長六寸闊三寸腹背刻字而中分之字云某路傳信牌却池置槽牙縫相合又鑿二竅置筆墨上帖紙書所傳達事用印：號上以皮繫軍吏

往來之頂臨陣傳言應有取索並以牌為信焉其上如已曉會施行訖復書解上遣回今遣有司造牌每路各合一面為樣令本司依此製造分給諸處更換使用城寨分屯軍馬事往來聞會之處亦如數給與之昭從之八月二十四日端明殿學士李淑等言參酌古制定銅符木契傳信牌形制及施用條件
銅符之制上刻篆字曰其處發兵符下鑄虎豹為飾而中分之右符五左旁作虎豹頭四左符一右旁為四竅令可與合又以篆文相向側刻十字為號右五符由京師左符降付諸處總管鈐轄知州軍事官高者掌之凡樞密院下符發兵第一至第五周而復使指揮三百又五十千人用一虎一

約五千人以上用雙虎雙豹宣云下第一符發
兵若干所在取左符勘訖即發兵與使者復緘
右符以還木契上下題某處契中部之上三段
中為魚形題一二三次第一一段刻空魚亦可
契合上三段由總管發轄司下一段付諸州軍
城寨主掌之每發兵所在驗下契與上契合即
發兵傳信牌中為池槽藏筆墨紙令主將掌之
每臨陣傳命書紙內牌中持報兵官復書事內
牌中而還仍臨事密以字號為驗詔有司製造
仍令淑領其事

慶曆元年十月十九日端明殿學士李淑等言
准勅鑄造符契傳信牌下諸路今已了畢取右
符送樞密院其左符契牌勅等欲自當所候差

到使臣封印發送諸路依奏

實錄康定元年十月乙未下有司製銅符木契

傳信牌慶曆元年十月己亥罷銅符木契

傳信牌

宋咸平傳信牌以漆木為之長六寸闊三寸後
背刻字而中分之置鑿袖令可合又穿二竅客
筆墨上施紙扎每臨陣則分而持之或傳令則
書其言而係軍吏之項至彼合契乃書而復命

實錄咸平中石普建言軍中魏令遣人馳告之
慮為奸詐請持破鏡合而為信帝因而傳令牌

宋魚契 勘箭

宋皇祐二年九月十四日庚子皇城司上新作
文德殿香檀魚契七有左右左右中右付木司
各長尺有一寸博二寸八分厚六分刻魚形鑿
柙相合縷金為文章駕至門勘契官執右契奏
閣門使降左契勘官跪奏勘畢奏云外契合契
勘契之式不見於開元開寶禮咸平初載於儀
注凡勘箭左右金吾伏司主之凡宣德門出左
仗主之景靈宮入右仗主之太廟入左仗主之
南勳門入則勘出則否
熙寧四年王珪議罷勘箭元豐元年陳襄請罷
勘契

銅魚符

神宗熙寧五年六月十八日丙寅詔西作坊
鑄造銅符三十四副給左契付諸門右契付大
內鑰庫上以京城門禁不嚴素無符契命樞密
左右給納以戒不虞而啓閉之法密矣
七年九月蔡挺又請置三十七符七有正副以
勘縣及諸道兵分隸皆給虎符於且從之
神宗史志皇城司掌宮城出入之禁令凡門給
銅符二鐵牌一左符呂門右符請鑰鉄則解請
鑰者自隨以時參驗而啓閉之

宋虎符

宋建炎三年五月二十六日癸卯改鑄虎符樞密院主之其制以銅為之長六寸闊三寸刻篆而中分之以左契給諸路右契藏之

銅虎符

宋紹興五年四月乙卯改鑄東南十將京畿第一

二將紹興銅虎符

宋門符

宋建炎三年門符制以繒裹紙板謂之號皇城司掌之教入禁衛號黃綾八角三千道入殿門黃絹以方一千道入官門黃絹以圓八千道入皇城門黃絹以長三千道紹興月所定也

後更官門号以緋紅絹方黃城黃門以緋紅絹

圓遂冬用之後復盡以黃或方或圓各隨其制

宋藩印旌節

宋紹興三十二年八月一日孝宗紹藩印旌節迎詣天章閣安奉從禮部太常之請也

紹興三年正月辛未賜劉光世兩鎮節度使印及別賜寧國軍旌節自是為例

檄牌

金字牌

青字牌

紅字牌

宋紹興二年又有檄牌其制有金字牌青字牌紅字牌紅字牌金字牌者日行四百里卸置之最速通也凡敕書及軍機要切則用之由內侍省發遣為輿道未樞密院置唯黃青字牌日行三百五十里軍期急速則用之淳熙未趙汝愚

在樞密乃作黑漆紅字牌奏委諸路提舉官催督歲校遲速最甚者以議賞罰其後尚書省亦踵行之仍命逐州通判具出入界日時狀申省久之稽緩復故紹熙未遂置擺鋪焉

遼金魚符

遼使金魚符七枚黃金鑄長六寸各有字號每魚左右判合之有事以左半先授守將使者執右半大小長短字號合然後發兵事訖歸于內府

遼銀牌

遼史銀牌二百面長尺刻以國字文曰直達又曰勒走馬牌國有重事皇帝以牌親授使者手

劉紹驛馬若干驛馬圍取它馬代法晝夜馳七百里其次五百里所至如天子親臨須索更易無敢違者使回皇帝親受之手封牌印即君取掌

遼木契

遼史木契正面為陽背面為陰閣門喚仗則用之朝賀之禮宣徽使請陽面木契下殿至於殿以契授西上閣門使云授契行勤上契契聲喏跪授契舉手勤契同悅契勒筋奏內外勤契同閣門使云准勒勤契行勤上契官執陰面木契聲喏平身立少退後引聲云將軍門仗官齊聲喏勒契官云內出喚仗木契一雙准勒付左右金吾仗行勤上契官云合不令門仗官去合

凡在勘契官云同不同門仗官云同亦再勘契
官近前鞠躬奏勘官左金吾引駕仗勾 却知
某官某對御勘同平身少退近後右手舉契云
其契謹付閣門使進入閣門使引身喏門仗官
下声喏勘契官跪以契投閣門使上殿納契宣
徽使受契閣門使下殿奉勅喚仗

木箭

遼史木箭內箭為椎外箭為雌皇帝行幸則用
之還宮勘箭官執雌箭束上閣門使執雌箭如
勘契之儀詳具禮義志

契丹銀牌

契丹銀牌三道用金鍍銀成有急事用此牌帶
項上走馬於南北大王處抽發兵馬餘事不用
牌上番書一朕字

契丹長牌

契丹長牌七十二道用金鍍銀成番書走馬二
字帶在腰邊左邊走馬諸處五京索物

契丹木刻牌

契丹木刻牌十二道左面七刻番書急字右面
刻番書末字金鍍銀葉長一尺二寸諸處取要
物抽發兵馬帶右腰間左邊走馬

國朝
牌面

凡隨

駕官員力士校尉須憑牌面守衛其牌面
內官印縫監掌官輪直官員人等於簿上明
白附寫花名畫字給領如遇直下務要交割
明白勾消庶無差失其在外新設衛所申索
守禦夜巡銅牌須要定奪數目編置字號移
咨禮部鑄印就送該府給發

符驗

凡在內公差人員係千軍情重務及有

特旨差遣給驛本部填給勘合所差人員轉
內府閱領符驗給驛前去事完就便銷繳

勘合

凡本部應有行移并催攝一應公務須將出
事緣由開寫手本赴

內府閱填勘合照會各部政司剗付直隸府
州務要將坐去事件施行作急回報遇每年
終查理但有未完事件將各府州縣承行官
吏具奏題問務要完結

金牌

全國每遣使出外佩金牌次佩銀牌送昭自今乘驛者給銀牌

國朝鐵券

公鐵券一様高一尺闊一尺六寸五分二様高八寸五分闊一尺五寸五様高八寸闊一尺四寸五分

伯鐵券六様高七寸五分闊一尺三寸五分七様高六寸五分闊一尺二寸五分

唐切臣鐵券 銘

代宗紀廣德元年七月壬子給功臣鐵券藏名于太廟圖形凌煙閣

劉禹求傳景雲二年詔賜寶封銘諸鐵券以傳其功

陸贄集有賜李納王武俊安西管内黃姓鐵券文

鐵券始於漢毋書鐵契

唐禁衛門籍

百官志左右監門衛掌諸門禁衛及門籍文武官九品以上每月送籍於引駕仗及監門衛衛以帳報內門凡朝參奏事待詔官及織扇儀仗

出入者閱其數監察御史正門無籍天授中詔側門置籍得至殿庭司門郎中掌門閣出入之籍凡著籍月 易之

儀衛志平明侍點畢內門開監察御史領百官入夾階監門校尉二入執門籍曰唱籍既視籍

序班于通朝象門南武居文之次入宣政門至

閣門亦如之 階校尉千人同唱

會要正元八年十月復命金吾置門籍

唐府兵符契

見兵制 唐魚書

百官志大理司直評事掌出使惟按凡承制推凡諸魚書以往

唐錢鏐武肅鐵券

唐錢鏐鐵券形宛如瓦高尺餘闊二尺許券詞黃金商嵌一兩有斧痕

乾寧四年歲次丁巳八月甲辰朔四日丁未皇帝若曰咨爾嶺海鎮東等軍節度浙江東西等道觀察處置官田招討等使兼兩浙監鐵制置發運等使開府儀同三司檢校太尉兼中書令使符節開越等州諸軍事兼開越等州刺史上柱國彭城郡王食邑五十戶食實封一百戶錢鏐朕開錦鄧隙之勳言岳漢典載孔悝之德事美曾經則知褒德策勳古今一致頃者董昌僭偽為昏鏡水狂謀惡賞涿染齊人而爾披撥兇渠鹽定江表志以衛社錢惠以福主靈其機也

氣浸清其化也疲羸泰極既越於塗炭之上即無私焉保餘抗於金湯之間政有經矣志獎王宣績冠侯藩溢于旂常流在丹素雖鍾繇刻五熟之釜竇憲勒燕然之山未足顯功抑有異數是用錫其金版中以誓詞長可有似帶之期泰山有如拳之日唯我念功之旨承將延祿子孫使卿長榮寵榮祿富貴卿怒九死子孫三死或犯常形有司不得加責承我信誓性惟欽哉

廣志卷之一千七十四

關隘

關隘道名 字解

周禮司關掌國貨之節以聽門市

貨謂諸商所積用者之貨也凡貨之出者其節之多少由司關之門戶之出入者司關之節也凡貨之出者其節之多少由司關之門戶之出入者司關之節也

司貨賄之出入者掌其治禁與其征

征者貨賄之稅也凡貨之出者其節之多少由司關之門戶之出入者司關之節也

凡貨不出於關者舉其貨罰其人

不出於關謂從私道出者則沒其財而徒其人

凡所違貨賄者則以節傳出之

節謂貨賄之稅也凡貨之出者其節之多少由司關之門戶之出入者司關之節也

傳如今移過所文書

國出札則無關門之征猶幾

節謂貨賄之稅也凡貨之出者其節之多少由司關之門戶之出入者司關之節也

之征者出入關門無稅則無關門之征也

九四賓客啟關則為之告

謂朝聘者也凡賓客之出入者司關之節也

行禮節送之故也

有內外之送令則以節傳出內之

有送者謂諸侯之送也凡送者司關之節也

兩河天關共星為天關周司關掌國貨之節以

聽關市五百特夫諸侯國皆有之楚有昭關魯

有六關越有井陘高梁關魏有漳關秦有榆中臨晉

武關關之大小不同其藩塞岷嶺捍禦邦域則一也然長

世子此者以道德為藩不以築險為屏漢玉門關

關

居庸關 順天府昌平縣西北五十里天守亦流關險峻由中懸崖峭壁最為要隘南入天下有

九塞居庸其為關之固甚焉北控居庸關南控居庸關東控居庸關西控居庸關

天津關 順天府長蘆總督署西門外天津關其關名曰寬裕關

黃崖峪關 順天府昌平縣西北五十里黃崖峪關其關名曰寬裕關

馬蘭峪關 順天府昌平縣西北五十里馬蘭峪關其關名曰寬裕關

古剋門關 順天府昌平縣西北五十里古剋門關其關名曰寬裕關

崇利關 保定府唐縣西北五十里崇利關其關名曰寬裕關

鴻山關 保定府唐縣西北五十里鴻山關其關名曰寬裕關

八渡關 保定府唐縣西北五十里八渡關其關名曰寬裕關

高陽關 保定府高陽縣西北五十里高陽關其關名曰寬裕關

危橋關 保定府唐縣西北五十里危橋關其關名曰寬裕關

倒馬關 保定府唐縣西北五十里倒馬關其關名曰寬裕關

土門關 保定府唐縣西北五十里土門關其關名曰寬裕關

龍泉關 保定府唐縣西北五十里龍泉關其關名曰寬裕關

故關 保定府唐縣西北五十里故關其關名曰寬裕關

金堤關 保定府唐縣西北五十里金堤關其關名曰寬裕關

博望關 保定府唐縣西北五十里博望關其關名曰寬裕關

榆關 保定府唐縣西北五十里榆關其關名曰寬裕關

劉家口關 保定府唐縣西北五十里劉家口關其關名曰寬裕關

桃林口關 保定府唐縣西北五十里桃林口關其關名曰寬裕關

界嶺口關 保定府唐縣西北五十里界嶺口關其關名曰寬裕關

山海關 永平府撫寧縣東北其地為其南面為海相距不數里許實要地 本朝魏國公

徐達後始開于此改名

冷水關 順天府昌平縣西北五十里冷水關其關名曰寬裕關

北峽關 順天府昌平縣西北五十里北峽關其關名曰寬裕關

東關 順天府昌平縣西北五十里東關其關名曰寬裕關

西關 順天府昌平縣西北五十里西關其關名曰寬裕關

海門第一關 順天府昌平縣西北五十里海門第一關其關名曰寬裕關

苦嶺關 順天府昌平縣西北五十里苦嶺關其關名曰寬裕關

清汛關 順天府昌平縣西北五十里清汛關其關名曰寬裕關

天門關 順天府昌平縣西北五十里天門關其關名曰寬裕關

石嶺關 順天府昌平縣西北五十里石嶺關其關名曰寬裕關

馬陵關 順天府昌平縣西北五十里馬陵關其關名曰寬裕關

隆州谷地關 順天府昌平縣西北五十里隆州谷地關其關名曰寬裕關

伏馬關 順天府昌平縣西北五十里伏馬關其關名曰寬裕關

榆棗關 順天府昌平縣西北五十里榆棗關其關名曰寬裕關

偏頭關 順天府昌平縣西北五十里偏頭關其關名曰寬裕關

常澤關 順天府昌平縣西北五十里常澤關其關名曰寬裕關

井陘關 順天府昌平縣西北五十里井陘關其關名曰寬裕關

馮門關 順天府昌平縣西北五十里馮門關其關名曰寬裕關

即嶺關 順天府昌平縣西北五十里即嶺關其關名曰寬裕關

平刑關 順天府昌平縣西北五十里平刑關其關名曰寬裕關

合河關 順天府昌平縣西北五十里合河關其關名曰寬裕關

大慶關 順天府昌平縣西北五十里大慶關其關名曰寬裕關

風陵關 順天府昌平縣西北五十里風陵關其關名曰寬裕關

烏仁關 順天府昌平縣西北五十里烏仁關其關名曰寬裕關

平渡關	平陽府石樓縣東北六十里
上平關	平陽府石樓縣東北九十里黃河岸已上關供役之檢司
密龍關	平陽府石樓縣東北六十里
永寧關	平陽府永和县西二十五里黃河岸路通陝西後德州
永和關	平陽府石樓縣西北九十里黃河岸路通陝西後德州
興德關	平陽府永和县西六十里西路通陝西延安
鐵羅關	平陽府永和县西七十里路通陝西宜州
馬關	平陽府大寧縣西七十里唐置
陰地關	平陽府靈石縣南二十里汾水西
太平關	平陽府襄陵縣南二十五里故關址
武平關	平陽府絳州南二十五里北齊時屯兵於此以防周
鴈門關	大同府馬邑縣東南七十里東山山岩峭峻中有路盤旋峻峭項置關南通代州今有成兵防守近此關有楊六郎寨
隘門關	大同府蔚州西南四十里名石門口置此檢司東有兔峪南通廣昌縣
倒馬關	奇州廣靈縣南七十里路通保定府唐縣今有成兵通西十里有古堡
亂石關	大同府渾源州東四十里路通蔚州今置之檢司
金鎖關	汾州城西二十五里
子嶺關	汾州介休縣南六十里
普同關	汾州平遙縣南五十里
黃洋關	遼州城東南太行山頂元置
馬陵關	遼州榆社縣西北相傳即龐涓自刎處
黃榆嶺關	遼州和順縣東太行山頂以上關 不朝供置巡檢司
柴店關	沁州沁源縣
昂車關	沁州武鄉縣北二關皆唐置
長平關	潞州女子縣南四十里即秦白起坑趙卒四十萬處
吾峪關	沁州黎城縣東北二十里今有巡檢司

天井關	澤州城南太行山頂
長平關	澤州高平縣北階置有關官唐因之
鹿角關	澤州臨邑縣北唐置
陽關	兗州魯城北左傳陽虎入于景陽關以叛即此
紫金山關	兗州府東除縣東南五十里
穆陵關	青州府大岷山左傳齊桓公賜戎先君後南至于穆陵即此今有巡檢司
連山關	遼東都司城南一百里朝鮮八貢之道
大戶嶺關	遼東都司海州衛東一百一十里
梁房口關	遼東都司蓋州衛西北九十里海運舟由此入遼河
連雲島關	遼東都司蓋州衛西二十五里
石門關	遼東都司復州衛南六十里
樂古關	遼東都司金州衛南一百二十里海運舟至此登岸
旅順口關	遼東都司金州衛南一百二十里海運舟至此登岸
蕭家島關	遼東都司金州衛東北一百五十里
山頭關	遼東都司三萬衛南六十里
清河關	遼東都司三萬衛西南六十里已上各關俱有官軍戍守
古嶺關	開封府沈水縣西里木周之虎守漢置成阜隋為虎牢關唐改武牢關唐置
延津關	衛輝府城東南二十五里
臨清關	衛輝府新鄉縣北唐置
大斛關	懷慶府城北大行山唐置
碗子城關	懷慶府城北大行山畔半陽所經險隘之地
軹關	孤嶺關 俱在懷慶府滑州縣西
河陽古關	懷慶府孟縣西南
黃河關	懷慶府孟縣南黃河北岸
綠林關	河南府登封縣西北綠林嶺

石羊關 河南府登封縣治東南

鷓鴣關 河南府永寧縣西鷓鴣山谷

孟谷舊關 河南府靈寶縣南十里老柞西度里又東出此關左右有望氣鷓鴣鳴二臺遺址

孟谷新關 河南府新安縣東里項項坑秦序卒處漢樓船將軍楊保有力於關外合書以家財求

後關武亭為移於此

白楊關 河南府嵩縣東今置成隸嵩縣守禦十之折

大陽關 河南府陝州城西漢獻帝北渡大陽津即此

馮翎關 河南府陝州城東南路通永寧今置成隸私農衛

破石關 河南府陝州城東舊破石縣即古清波關路東通澗池西通谷今建地檢司

潼關 河南府閩縣西今置成隸西平陰縣分界 本朝置衛於此

大谷關 河南府閩縣西南泰山谷

白羊關 河南府盧氏縣西通陝西今置成隸私農衛

魯陽關 河南府城北淮子魯陽公與漢戰時日暮還戈及三舍即此地漢置關合景陽詩相

登魯陽關伏路阻且深

仙翁關 河南府洛州東北

石夾口關 河南府唐縣東北

象河關 河南府沁陽縣北

昆陽關 河南府葉縣北陽城已上三關伏南陽衛戍守

西峽口關 河南府內鄉縣西北有地檢司

花園頭關 河南府內鄉縣西北

荆子口關 河南府內鄉縣西北

薰子口關 河南府內鄉縣西北已上三關供鄧州守禦十之折戍守

平常關 河南府信陽縣西北

快道關 河南府信陽縣西南

武勝關 河南府信陽縣南

長臺關 河南府信陽縣北

大埠關 河南府信陽縣東

九重關 河南府羅山縣西南一百二十里即古黃峴關

破關 河南府羅山縣南一百二十里

大勝關 河南府羅山縣南一百四十里

五關 河南府光山縣南曰沙門平木嶺重嶺修善衝米路與開江州都統趙廣建

木陵關 河南府光山縣南一百二十里

定城關 河南府汝州府城東南南十里北齊置隋廢

五水關 河南府固始縣西一百三十里有隘口

潼關 河南府洛陽縣東四里歷代皆為要地 本朝 關內置軍衛防守

子午關 河南府平谷中漢平亭置關

藍田關 河南府藍田縣東九十里秦峽關漢公引黃龍關黃龍關秦軍即此後周改黃龍關

武關 河南府商縣東一百十里 本朝建地檢司

駱谷關 河南府藍田縣西南一百二十里自地漢中漢將黃龍關駱谷關女安即此

穆陵關 河南府永寧縣南十里水建

蒲津關 西夏府朝邑縣東黃河津關下有鐵牛渡唐時權臣連繼以渡黃河後常經新羅關元中特

隴關 在隴山北大寨關中關防禦使薛連徒來名此即新舊二關也

二里關 鳳翔府寶雞縣西南四十里有其門鎮二里散關地檢司

大散關 鳳翔府寶雞縣南五十里通褒斜大路唐王勃有詩

金牙關 鳳翔府寶雞縣東南一百二十里

斜谷關 鳳翔府郿縣南三十里谷之南曰褒斜谷斜即蜀法諸葛亮出師處

青石關 漢中府城內九里

鷓鴣關 漢中府城內九里關口有大石如鷓鴣形自此進雲棧最為險峻

漢陽關 漢中府城內九里漢中府所立昭烈帝破長使測于此

虎頭關 漢中府漢城縣北一百里

陽平關 漢中府漢城縣西北八十里漢置今為平陽驛

馬嶺關 漢中府鳳縣西三十五里

仙人關 漢中府鳳縣分石自鳳州經天水出邑即使直抵秦州之北至之西高懸鳳縣出鳳

方山關 漢中府漢陰縣西三十三里北阻方山南臨漢水當東西驛路

通稍關 平涼府城東五里平涼衛軍戍守

木峽關 平涼府鎮原縣南境內人畜商貨利休石峽 嶺外不盤水峽為關守戍守

蕭關 平涼府鎮原縣西四十里唐文憲守司之蕭關武備西登嶺蕭關即此唐人有詩

瓦亭關 平涼府華亭縣北四十里漢陳豨守之瓦亭關武備西登嶺蕭關即此唐人有詩

石榴關 平涼府華亭縣南九里又南十里有現子關對隴州吳山峽

大震關 鞏昌府清水縣東五里

南關 臨洮府城南

北關 臨洮府城北二關不常於此置堡

三全關 臨洮府城西北三十里

打壁峪關 臨洮府城西北三十五里

結河關 臨洮府城西北九十里宋熙寧七年於此置堡

下視關 臨洮府城南一百里

八角關 臨洮府城南一百二十里

十八盤關 臨洮府城百二十里以上關臨洮衛戍卒防守

分水嶺關 臨洮府渭源縣西十里

摩雲嶺關 臨洮府城西北四十里今置巡檢司

金城關 臨洮府蘭州西十里黃河西北其地處水西四百里漢置金城關今於河內置巡檢司

京王關 臨洮府蘭州西十里宋太祖時改為京王關今於河內置巡檢司

阿干鎮關 臨洮府蘭州西十里宋太祖時改為阿干鎮關今於河內置巡檢司

鳳林關 臨洮府蘭州西九十里

驛馬關 慶陽府城西南九十里

清平關 慶陽府環縣境其地舊名之字平水元符初築為關

蘆關 延安府安塞縣北五十里有水西流至此司馬光巧而水猶未徹蘆關未徹

永寧關 延安府延州府城東通德縣東置元廢

銀州關 延安府米脂縣西九十里有古城

烏仁關 延安府宜州縣境今置元廢

石嶺關 延州府軍民指揮司城北十五里

松嶺關 延州府城東三十里

洮州關 洮州府城西南三十里

舊橋關 洮州府城東南四十里

新橋關 洮州府城西南四十里

黑石關 洮州府城西南四十里

三岔關 洮州府城東四十里

高樓關 洮州府城東五十里

羊撒關 洮州府城西北六十里以上九關俱有官軍防守

老鴉關 洮州府城西北九十里

土門關 洮州府城西北九十里

積石關 洮州府城西北一百二十里以上三關俱有官軍防守

殺馬關 洮州府城西北一百二十里

烏蘭關 靖遠府馬蘭山上

會寧關 靖遠府會寧縣北百里宋元符初賜名通會縣改名

玉壘關 大縣守禦十所城東一百二十里

嘉峪關 大縣守禦十所城東六十里其在城南又有大殊山硯山東南有寒水

黑山關 洮州府城西南六十里

雜木口關	陝西都司涼州衛城東十里城內有倭公南有仙舟北出乾流東南有黃子河等口
水磨川關	陝西都司永昌衛城西十里城內有白崖山南有千毛山北有山南有一顆樹山東南有土魯子山長城山九七以上關口各衛分兵防守
王關	陝西都司故會州西北十里漢安大城破水石關在城上音頓不全關即此
陽關	陝西都司磨磨西六十里唐詩出出陽關無故人謂此
仙霞關	徽州府績溪縣南一百里城址在界為入關咽喉之地今置提督司
梅關	南安府大庾縣舊在柱石以分江廣之寬宋章穎有計
橫浦關	南安府城西五里舊記漢將軍楊僕討呂嘉雲臺橫浦即此處關外頗峻絕關內曠野可容寨垣以衛之故及後九齡開鑿度嶺此關通廢
鷄鳴關	武昌府武昌縣即孫吳宮門俗去至在夜見之為城本合鷄鳴而能
鳳林關	襄陽府岷山平石廟南
平靖關	德安府應山縣北十里
白馬關	德安府應山縣北九十里又名百馬關
鳳見關	德安府應山縣東北十里昔有鳳凰見于關下故名
武陽關	德安府應山縣東北一百三十里
黃土關	虎頭關 木陵關 白沙關
大城關	德安府應山縣東北十里城址在界為入關咽喉之地今置提督司
岐嶺關	重州府中岐嶺下岐嶺二關又有東子關俱在羅日縣東抵安陸州界
免門關	重州府羅田縣東北上岐嶺抵固始縣界
平湖關	黃州府羅田縣西北抵黃岡縣界
虎牙關	荆州府荆州門西三里
南津關	荆州府長沙州南門外一里
西津關	荆州府長沙州西大江石
白虎關	荆州府長沙州東北十里

古捍關	荆州府長沙縣南十里城址在界為入關咽喉之地今置提督司
梅子八關	俱在荆州府長沙縣四臨江南四臨江九特建以備峒壘 本朝設改為二提督司
九淵關	岳州府三江口舒牛六四關俱在九路衛境
巨口關	寶慶府城北十里
白馬關	寶慶府城東北五十里
石羊關	寶慶府武岡州東二十里
紫陽關	寶慶府武岡州一百五十里
黑石關	永州府城西
湘口關	永州府清湘二水合流之處
大橋關	永州府城北六里供永州衛官軍戍守
候埠關	沅州府城東六九里
范漑關	沅州府城北一百二十里
唐港關	安陸州南二十里
池河關	安陸州西北一十五里
五峰關	施州府城東門外連珠山下
東門關	施州府城東南東門之上
石乳關	施州府城石乳山上二關入廢
深溪關	施州府大田西路口
土地關	施州府木樽忠尚路
勝水關	施州府城對熊野下凡四關俱在忠建宜撫司境
鹿頭關	施州府德陽縣北三十里
玉壘關	施州府羅田縣界為夷人往來之衝 慈崖關 城和府羅田縣界
松嶺關	城和府石泉縣界為夷人往來之衝 慈崖關 城和府羅田縣界
魏磨關	城和府石泉縣北三十里
鷄宗關	城和府石泉縣北四十里
七星關	城和府石泉縣南四十五里

預水關 成都府茂州東八十里

南津關 保寧府南臨嘉陵江

錫山關 保寧府城北盤龍山後為漢河要衝之路

滴水關 保寧府王臺山下

梁山關 保寧府梁山麓與梁山相連故名

和溪關 保寧府城東南二十里路過巴地

鈿門關 保寧府城東大鈿山北向壁峭壁有漢東之路蜀漢諸葛亮白帝城鈿門關後其後守鈿門以杜魏會即此

涪水關 保寧府江油縣唐置

潭毒關 保寧府潭毒山下大江路旁有石壁險峻為蜀之險要有涪潭傳云潭下洲曾有飛雲

望雲關 保寧府城東北四十五里山勢高峻有若望雲

七盤關 保寧府廣元縣北一百六十里

百丈關 保寧府廣元縣東一百六十里

米谷關 保寧府巴縣北五百里

渡口關 保寧府化縣治南

模索關 叙州府城南三百里

落桿關 叙州府城南五百里

開造關 叙州府城西五百里

佛圖關 重慶府城西十里為重慶要津上石佛像故名

銅鑼關 重慶府城東二十里

石勝關 重慶府於江縣東五十里

朱粮關 重慶府大足縣東二十五里

化龍關 重慶府大足縣北三十里

瞿唐關 夔州府城東閣城下舊有鎖水一鐵柱

鬼門關 夔州府城東北十里東麓谷道首于瀉絕行有持云鬼門關外莫言遠即此處也

百牢關 魏去夔州百牢關其馬不可越

鐵山關 夔州府連縣西三十里

深溪關 夔州府連縣東北三十里

野相關 夔州府連縣南一百三十里

二石關 嘉定州安縣魏要云龍將縣有此

龍透關 瀘州城南七里世傳為諸葛亮所立

倒馬關 瀘州城南約餘縣南一百三十里 本朝置路通雲南交趾因倒馬險為名

石虎關 瀘州納縣南一百五十里 本朝置路通雲南交趾關前有石如虎故名

金鷄關 雅州城東北二十里

天險關 雅州崇經縣東北十里據城九折坂之險

紫眼關 雅州崇經縣西三十里昔有紫眼者人曾寓於此因名

大關 雅州崇經縣西八十里舊名印硯關隋大業十一年置後者失矣官

飛仙關 雅州蘆山縣南五里宋宇文神鼎所置飛仙之名蓋有飛道之瀆關為飛仙於青天

臨關 雅州蘆山縣西五里舊名大關蜀都賦關天關以為門蓋其關甚險 守之可禦

石駝關 馬家寨城東關道有石如駝因名

七星關 馬家寨城東南一百二十里頂有七星閣置軍守禦元湯楊洪各何各名環以四河百

老鴉關 馬家寨城東三百里

善欵關 馬家寨城東三百里以上三關俱有畢節衛卒戍守

阿赫關 若即軍府南一百五十里乃若即烏撒地界 本朝洪武二十年建

烏江關 播州宣慰司治西南烏江傍洪武建

三渡關 播州宣慰司東八十里

黑水關 播州宣慰司西九十里

續修四庫全書 子部 類書類

大平關	播州宣慰司大桂山上
魚浮關	永寧宣慰司城東三十里洪武四年建
雪山關	永寧宣慰司東南一百二十里
赤水河關	永寧宣慰司城東一百五十里以上二關亦水衝供有戍守
胡空關	龍州宣慰司治近永寧關五十里為鐵壁黃粉和木大魚六關
北雄關	龍州宣慰司南川字架千石并果陽池子泉三帝明時為轉運子嗣寧寧永寧關
禁門關	天全番招討司治西
紫石關	天全番招討司治西七十里以上二關俱有雅州下戶所戍守
黑崖關	黎州文德司城西二十里洪武十六年置
清溪關	黎州文德司大渡河外唐草草黎黎之以通和慶號曰南道為重鎮
鎮夷關	松潘軍民司城西二十五里
西寧關	松潘軍民司城南三十里
安化關	松潘軍民司城南四十里
新塘關	松潘軍民司城南七十里
歸化關	松潘軍民司城南一百里
北定關	松潘軍民司城南一百五十里
浦江關	松潘軍民司城南一百五十里
望山關	松潘軍民司城東十里
雪欄關	松潘軍民司城東三十里
風洞關	松潘軍民司城東五十里
黑松林關	松潘軍民司城東七十里
三舍關	松潘軍民司城東九十里
水關子	松潘軍民司城東一百五十里以上二關俱有本司戍守
南橋關	疊溪守禦軍民千石所城南五十里
小關	疊溪守禦軍民千石所城東五十里
疊溪橋	疊溪守禦軍民千石所治西五十里

中橋關	疊溪守禦軍民千石所城南十五里
徹底關	疊溪守禦軍民千石所城南三十里
永鎮橋關	疊溪守禦軍民千石所治北四十里
鎮平關	疊溪守禦軍民千石所治北五十里以上二關俱洪武十二年置
雙橋關	司都司暨井衝城東八里
古得關	司都司暨井衝城西一百十里
永昌關	司都司會川衛城西三十里
迷郎關	司都司會川衛城南六十里
大龍關	司都司會川衛城西六十里
甸沙關	司都司會川衛城西一百六十里
松平關	司都司會川衛城西一百六十里
沙陀關	羅羅關俱在司都司會川衛城東一百七十里
北山關	司都司會川衛城東二十里
烏角關	司都司會川衛城東五十里
九盤關	司都司會川衛城東一百六十里
刺伯關	司都司會川衛城東一百六十里
小相公關	司都司會川衛城東一百六十里
青岡關	司都司會川衛城東一百六十里
海棠關	四川行都司越舊衛城一百四十里
臘經關	四川行都司越舊衛城一百四十里
分水關	建寧府分水橋介乎江閩之間乃八閩第一山
梨關	建寧府浦城縣北安泰里越舊衛城一百四十里
蒲蔡關	建寧府浦城縣南王都漢時南越至此關唐節度使楊發有守
涅谿關	廣州府陽山縣南漢武建德寺出程楊下涅水即此地
陽山關	廣州府陽山縣南漢武建德寺出程楊下涅水即此地
泰關	南雄府城東四十里南康府大庾嶺嶺南有泰時關後為保化驛

梅關 南雁府在大度嶺上而崖壁立其高上陸宋李顯有詩

嚴關 桂林府恭樂縣西南十七里而山對峙極險隘宋李師中詩曰子瞻及得還口無異但

魂願欲破石息至深處嚴關便是玉門關

昭義關 桂林府灌陽縣東六十里

古漏關 柳州府賓州府南四十五里

鏡鉞關 柳州府桂林縣宋陶錡詩非夜書中付新記夢魂飛入鏡鉞關

天門關 梧州府臨桂縣西一里巖崖連谷兩石峯相對路經其中信名天門關據險關全石不

通古多瘴氣地絕險峻宋韓琦詩天門關九處設使月邊改名是星閣不類漢武城為桂

關軍中德改天門關

崑崙關 南寧府崑崙山宋侯有破深智高於此簡錫有詩

羅博關 潯州府 本朝置於此

碧雞關 雲南府雞山北麓

金馬關 雲南府金馬山

龍首關 大理府龍首山北元明時為黑夷南道截龍首山而流於勢危急今本原俱傾僅存大

關軍無六節備了即廢

龍尾關 益州府龍尾山其有石穴名龍尾河之水通其前石險不可度又石馬橋

寧海關 臨安府通海縣東北下里

建通關 臨安府通海縣東南下里

武英關 楚州府鎮南川西七十里

羅平關 楚州府定遠縣西南三十里

母八關 景東府南一百里

女定關 景東府北一百五十里

景園關 景東府東南一百十里

白水關 曲靖府城東八十里

豫順關 曲靖府平夷衛城北二里

宣威關 曲靖府平夷衛城北二十五里

木客關 曲靖府陸涼州西二里

石南關 曲靖府陸涼州北二里

天生關 曲靖府陸涼州南九十里

分水嶺關 曲靖府馬龍州南二十五里

二义口關 曲靖府馬龍州東二十五里

清水關 全慶軍民指揮州佛山

山連關 全慶軍民指揮司城東北七十五里阿章寨

蒲關 全慶軍民指揮司城向女官司寨

丁當山關 全慶軍民指揮司博南山

上甸關 全慶軍民指揮司永平縣北二十里

花橋關 全慶軍民指揮司永平縣西南四十里

潞江關 全慶軍民指揮司潞江東岸

龍川江關 騰衝軍民指揮司城東七十五里之西峯

古勇關 騰衝軍民指揮司城西一百里古勇

黃連坡關 南甸宣撫司南三十五里

小龍川關 南甸宣撫司東八十里

平溪關 思州府城東北三十五里

黃土關 思州府城東南二十五里

鮎魚關 思州府城東六十里

永勝關 思州府治東 武勝關 水關 俱在思州府治南

太平關 思州府治北

東關 俱在思州府治東

北津關 俱在思州府治北

油榨關 俱在思州府治西

焦溪關 俱在思州府東三十里俱洪武二十年建

鹿港關 俱在思州府西五十里

續修四庫全書 子部 類書類

梅溪關	鎮遠府東六十里
渚浪關	鎮遠府東七十五里
爛橋關	鎮遠府東七十五里
紫岡關	鎮遠府西八十里供洪武十三年走
芭蕉關	普安城東八十五里
分水嶺關	普安城東一百一十里
安籠箐關	普安城東南三百四十里
谷忙關	新添衛軍民指揮司城東二十五里
甕城關	新添衛軍民指揮司城西南二十五里
武勝關	平越衛軍民指揮司城西南二里 左右崖別不中實當諸路之衝
通津關	平越衛軍民指揮司城西南
羊腸關	平越衛軍民指揮司城東南二十里
長衝關	龍里衛軍民指揮司城西南二十五里
龍脊關	龍里衛軍民指揮司城東二十五里供洪武十五年置
平定關	都勻衛軍民指揮司城東北二十五里傍有平定橋
威鎮關	都勻衛軍民指揮司城西四十里供洪武十四年置
善款關	畢節衛城內五里
木稀關	畢節衛城內木稀山之間供洪武十九年置
老鴉關	畢節衛城內三十里
七星關	畢節衛城下五里供洪武十五年置
鷄場關	清平衛城內十里
羅冲關	清平衛城內羅冲山供洪武十五年置
烏鳴關	安南衛城內重山懸入深谷洪武中置關有兵
水衝水會險隘可通必曰口	
白楊口	昌黎縣西二十七里至天津
古北口	遷安縣東北百十里內崖壁千仞路僅容車自定而東北至關是城居山峯

大喜峰口	連化縣北七十里至永平府西口皆順天府境
白羊口	真定府天壽縣西自走而西九十里至恩石口
恩石口	真定府真定縣自走而西
青山口	永平府定安縣西接大喜峯口東至冷口凡十里
冷口	永平府定安縣西至劉家口
義院口	永平府懷柔縣北至重家口柳河橋古縣西三十里
開山口	大同府北四十里
堯窰口	大同府渾源州南十里
北婁口	大同府應州東南四十里
茹越口	大同府應州南四十里
寧武軍口	大同府朔州南一百二十里
倘嶺口	大同府懷仁縣西南五十里
龍灣峪口	大同府陰縣西南四十里
林關口	大同府廣靈縣西南四十里
小峪口	大同府石衛
虎峪口	大同府威寧軍衛城在德陽和街
白陽口	大同府人城街
黃沙口	寧夏中衛東北一百二十里
觀音口	寧夏中衛東北四百四十里
大佛寺口	寧夏中衛東北百八里有二其西寧中衛二百十里
黑山嘴	寧夏中衛北二里
虎豹口	陝西行都司靖虜衛西四十里
人祖山口	通遠口 紅寺山口 石峽口 供陝西行都司境
新開海口	登州府東慶曆間 沁引海水置刀魚寨以備此
沙武口	黃河西州北 三 江口 康城縣北三十里
三江口	供在澤州九溪衛境

索口 武 口 係在利縣境

執子口 大明府開州西南五十里洪武帝將河火之所

蟲口 長洲縣界石蟲塘范蟲廟亦范五湖始於此

鮑口 慶慶府西十里石山口鎮李涉遺墓于此嘗詩

漢口 大別山北

沔口 漢陽府西南十里

大怨口 大寧縣西漢九內石對峙上顧下狹

料角嘴 揚州海門縣東大海際昔形

寨

藩落也山居以木柵為寨今山路險隘必以木

柵守之曰寨

西水寨 係定府易州西南一百里

峨嵋寨 順天府密雲縣東至黃崖關九里人者曰松松閣將軍石閣

水南寨 大同府廣靈縣

對節寨 大同府廣靈縣

石鼻寨 漢中府寶雞縣東四十里

天聖寨 平涼府開城縣東北一百里

靜邊寨 平涼府靜寧州西七十里

長武寨 平涼府涇州東七十里

長定川寨 平涼府鎮戎縣西北十里

得勝寨 平涼府靜寧州西一百五十里

治平寨 平涼府靜寧州南十里

相關寨 華昌府和縣南

通安寨 華昌府會寧縣界

定西寨 華昌府秦州西北

三陽寨 華昌府秦州北四十里

橫山寨 慶陽府境

柔遠寨 慶陽府西一百二十里

綏遠寨 慶陽府安化縣境

慎威寨 慶陽府境

鳳川寨 慶陽府合水縣東五十里

平戎寨 慶陽府合水縣東北一百十里

安化寨 慶陽府環縣東七十里

安定寨 延安府安定縣城中

李廣寨 延安府綏德州東門外

紅山寨 延安府綏德州北

柏林寨 延安府綏德州東北

土門寨 延安府綏德州西

石堡寨 延安府保安縣北

順寧寨 延安府保安縣北四十里

德靖寨 延安府保安縣西十里

義金寨 延安府綏德州東四十里

暖泉寨 延安府米脂縣東四十里

神泉寨 延安府綏德州西二十五里

大和寨 延安府神木縣西五十五里

懷寧寨 延安府青澗縣北七十里

綏平寨 延安府高澗縣西一百里

寧塞營 延安府保安縣北

靖邊營 延安府保安縣南

靈武營 寧夏府靈武城一百里

黑山營 寧夏府靈武城二百里

清水營 寧夏府靈武城內一百里

兩嶺隘	全府府署南至通西縣又南入山有沙峽隘
天洞保隘	武州北五里路通大同府
坑保隘	洪谷保隘 供通保德州
留莊隘	平陽府中各山路通西縣
正梯隘	潯州開縣東一百十里
大盤隘	潯州開縣東南八十里
榭林隘	潯州開縣南東一百二十里
士門隘	曷 平道武休縣至豐寧隘
斜谷	榆林 寶家隘 石樓 西谷
土地壇	九道皆險處至蜀經此
魚洋隘	潯州府所更五里其在所境者之有文選
細沙	遙望 鷓兒 中靖 磨岡 石磊
長梯	龍溪
與魚洋	去隘
靖安隘	摩子高崗 山羊 九女 曲溪 梅梓
攔刀	黃 青山 峯隘亦有坎
鎮	
其險要之地以兵卒鎮之非藩鎮之鎮也	
黃花鎮	順府靈壽縣北十里其地甚險前古商道者亦皆閉關而陳家南中為峽間
巴公鎮	澤州北五里周世宗將去處
新城鎮	平定府鎮原縣西五里
柳泉鎮	平定府鎮原縣西北七十里
馬尾鎮	南陽府內鄉縣南陽休此
銅城鎮	鳳陽府八長縣西北四十五里
瓜州鎮	揚州南四十五里
宜陵鎮	揚州北五里

北阿鎮	高郵州外九十里
九井鎮	瓦城鎮 廣江府 城隍北二十五里
清水鎮	廣江府改吳縣北六十里
羊容鎮	武昌府武昌縣西五十里
崎山鎮	應城縣北二十五里
赤壁鎮	清源門外
陽邏鎮	黃岡縣西
團風鎮	黃岡縣北
茅山鎮	州西
新開口鎮	黃梅縣
多雲鎮	羅田縣
清江甯鎮	黃梅縣南
武家坑鎮	廣濟縣
馬口鎮	廣濟縣
喬口鎮	長沙府西九十里
雷石鎮	永州南六十里
順化鎮	永州東六十里
杉木鎮	永州東一百里
鳴水鎮	永州南一百里
合江鎮	南寧府西五十里又有連陰鎮去府四程
堡	
隄障也 隄障小城曰堡	
金雙堡	漢中府南鄭州西北四十里
三全堡	晉昌府北二十五里
鐵城堡	西和縣東十五里
白環堡	成縣北一百里

皂堡	春州西南三十里
白羊堡	臨沁府蘭縣西南九十里
質紅堡	臨沁府蘭縣西百八里
東閔堡	臨沁府蘭縣東七十里
天固堡	慶陽府境
荔原堡	慶陽府東北三百里
黑水堡	延安府安塞縣北二百里
開平堡	綏德府北三十里
園林堡	延安府保安縣東四百里
王景堡	寧夏府西四百里
潘泉堡	寧夏府東二十五里
王澄堡	寧夏府東北二十五里
楊類堡	寧夏府西四百里
謝保堡	寧夏府北二十五里
五百戶堡	羊唐堡 回回墓堡 堡在寧夏中街南
廷烈綠堡	靖邊府北七十里
沙河堡	長樂堡 鎮平堡 板橋堡
永寧堡	新河堡 樂善堡 懷安堡
西樂堡	應里州堡 伯川堡 護衛堡 堡在保德府行都司堡
南門堡	即西縣西
山堡	大田堡 供塔川境
津	
水渡也	本作津爾雅折木謂之津
靈昌津	大名府不代列 慶濟路境
黎陽津	秦州黎陽故城東又石白馬津
龍舌津	揚州興化縣東門外有龍舌長 玉津 白州城東四里

魚島津	春州彭山縣東九十里
熊津	在朝鮮國城南故百濟海口置熊津都督府於此
國朝關隘	
閔津	
設置巡檢司	
凡天下要衝去處	設立巡檢司專一詰往來姦細及賤賣私鹽犯人逃軍逃囚無引面生可疑之人須要常加提督或遇所司呈稟設置巡檢司差人踏勘果係緊關地面奏聞准設行移工部蓋造衙門吏部銓官禮部鑄印行移有司照例於丁糧相應人戶內僉點子兵應役
巡檢司	
王平口	盧溝橋 齊家莊 石味口 屬宛平
河寧	黃花鎮 張家灣 楊村 屬通州
白羊口	址開 弘仁橋 河西務 屬順天府
馬家窩	屬順天府
小灘	新鎮 老岸鎮 回陸廟 屬天津
金堤	大岡 屬大名府
西主	屬順德府
臨洛鎮	屬順德府
單橋	安陵 長蘆 屬河間府
文驤鎮	十二盤 下口 打子 兩嶺口 行唐 屬真定府
黃沙嶺	屬真定府

河陽	巨河	軍城鎮	岳嶺口
倒馬關	周家鋪口	金坡鎮	奇峯嶺口
伍虎嶺	官庄嶺	乾河口	
新橋海口	屬保定府		
車方	黑峪	屬永平府	
風陵渡	永樂鎮	大慶閣	
江淮	林陵鎮	江東	淳化鎮
龍潭	浦子口	西江口	廣通鎮
上興埠	瓜埠	屬應天府	
丹徒鎮	安港	高資鎮	姜家嘴
呂城鎮	包港	湖溪	
奔牛鎮	溧港	小河	張渚
下邳	望亭	高橋	利港
石頭港	馬鞍山	屬常州府	
吳塔	陳墓	顧涇	吳塘
江灣	劉家港	甘草	許浦港
白茅港	福山港	黃西浦港	
苗涇	石浦	巴城	
唐西涇港口	震澤	爛溪	汾湖
平望	殷瀆	長橋	同里
簡村	三沙	西沙	
屬蘇州府			

灤山	小真村	金山	柳橋
陶宅鎮	咸水涇	三林莊	新涇
南滄	黃浦	吳松江	
街口	屬松江府		
街口	王子寨	黃山	黃竹嶺
濠塞	良禾嶺	大白	
水陽	屬徽州府		
宏潭	黃池鎮	岳山	胡樂
大信	我嶺	桑坑	三溪
荻港	屬寧國府		
李楊河	禾石	河口鎮	三山
馬漢	屬太平府		
屬池州府			
上店	沈丘鄉	北原和	義門
舊縣	城門鄉	正陽	北燒橋
開順鎮	屬鳳陽府		
白塔河	歸仁	萬壽	邵伯鎮
瓜州鎮	口岸	黃橋	印莊
舊江口	張家溝	時堡	槐樓
衡陽鎮	安豐	石港	狼山
吳陵	張港	寧鄉鎮	西溪
海安	掘港	西場	石莊
馬羅鄉	廟灣	屬揚州府	
		羊寨鄉	

續修四庫全書 子部 類書類

冷口鎮	馬頭鎮	長樂	塢上
高橋	東海	惠澤	臨洪鎮
荻水鎮	直河口	劉馬莊	
冷水關	黃落河	吳龍河鎮	
泥汜河鎮	土橋河鎮		
焦湖	上土市	故埠	七引店
觀音港	長楓夫鎮	雷港口	
楊灣口	山孤山	涇江口鎮	
歸林灘	六百大	馬路石	源子港鎮
北峽關	天堂寨	小池	後部
白沙	屬安慶府		
杭村	陳陽	梅渚鎮	陳村
大鎗嶺	屬廣德州		
呂梁洪	趙家園		
牛屯河	浮沙口	裕溪河鎮	
白塔河	屬和州		
龍舟谷	婁煩	故鎮	娑婆嶺
冠胡寨	方山	孟門	赤堅嶺
牛尾莊	沙溝	寨西	大和嶺
水勤口	胡峪北口	盧板寨	陽武峪
弔橋嶺	高洪口	大峪口	飯堡山
平州嶺	北樓口	茹越口	奇嵐鎮

二郎溝	孟家合	界河口	故關
得馬水	屬大原府		
張村岔	禹門渡	吳王寨	平渡關
烏仁關	龍尾積	永和關	上平關
馬關關	長樂寨	鹽池	聖惠鎮
沙澗茅津渡	白浪渡	陌底渡	靈石口
神池口	石門口	美峪	平項
九宮口	興寧	鴛鴦	磁窯口
亂嶺關	蔡家峪		
橫望鎮	東烏嶺	黃芦嶺	関子嶺
普同村	五嶺山	綿上	十八盤
黃花嶺	黃檢嶺	松子嶺	
龍山鎮	堰頭鎮	石都寨	大石
清河鎮	大石河口	舊縣鎮	泰安
上四莊	父山鎮	豐國鎮	
鄒烏鎮	魯橋	安興墓	安陵
金線關	滑口鎮	羅勝鎮	關陽川
毛陽鎮	屬兗州府		
海滄	柴胡寨	亭口鎮	魚兒鋪
固堤店	古鎮	逢猛	栲栳島
楊家店	高山	除大川鎮	馬亭鎮

東良海口	馬山	行村寨	乳山寨
赤山寨	辛汪寨	温泉鎮	
南館陶	魏家灣	甲馬營	裴家園
水保	屬東昌府		
顏神鎮	金嶺鎮	高家港	樂安
南龍灣	海口	信陽鎮	廣陵鎮
穆陵關	紫金關	葛溝店	夾倉鎮
河陰	古關	界首	常社
香臺	南頓	丁家道口	孟津
揚州	趙保	高門關	崇陽鎮
黑石渡	舊縣	沒大嶺	上店鎮
南柳	陝石	號略鎮	杜館鎮
樂川鎮	朱陽	屬河南府	
固鎮	佈店	屬彰德府	
侯趙川	屬衛輝府		
印源鎮	屬懷慶府		
鴉路鎮	桐栢鎮	象河	金斗山
兩峽口	花園頭		
真陽鎮	屬南陽府		
竹溝	明港	沙窩鎮	朱阜鎮

金剛臺	楊庄店	屬汝寧府	
乾佑	豐陽	武關	石家披
三要	三岔	金鎮	宜祿
白塔兒	屬西安府		
廊城	官菜園渡	順寧	直羅
益門鎮	二里散	屬延安府	
龍安	屬鳳翔府		
黃渚	青家驛	迭烈孫	七防
盤嶺	隴城	屬鞏昌府	
摩雲嶺	河橋	定遠鎮	
瓦亭	回原	石窰	
靈州	羊池	屬平涼府	
驛馬關	褒樂	雕嶺	
留壩	池河	屬慶陽府	
褚山	石墩	屬漢中府	
白洋	三江	屬杭州府	
廟山	眉山	黃家偃	渠湖

續修四庫全書 子部 類書類

新市	後潘村	大錢湖口	阜塘	屬寧波府	趙興	石浦	塔山	霞嶼嶼	管界	寶陀	岑江	螺峯	屬溫州府	池村	肥船斗門	龜峯	北藍	江口	三魁	中界山	館頭	小鹿	備岐	寶奧	越溪	鐵場	慢奧	連盤	蛟湖	長浦	田市	長亭	越溪	鐵場	慢奧	寶奧	屬台州府	沙角	三山	湖鎮	仙霞閣東山	馬金鎮	屬衢州府	黃壇	馬步	慶元	淨居	飽村	沐溪	廬山	談洋	黃壇	馬步	慶元	平渡	楊家埠	永寧	孝義	桐江	屬嚴州府	永寧	孝義	屬紹興府
----	-----	------	----	------	----	----	----	-----	----	----	----	----	------	----	------	----	----	----	----	-----	----	----	----	----	----	----	----	----	----	----	----	----	----	----	----	----	------	----	----	----	-------	-----	------	----	----	----	----	----	----	----	----	----	----	----	----	-----	----	----	----	------	----	----	------

承鄉	相鄉寨	青塘寨	平頭寨	屬吉安府	秀洲	黃茆	禾原	北鄉	羅塘	黃茆	禾原	瀨頭	羅塘	黃茆	禾原	沙溪	視田	表湖	皂口	上坪寨	早禾市	花石潭	層山	白沙	栗付寨	禾山寨	新安寨	并岡	敖城	富田	升鄉寨	黃圃	間高嶺	安寨	草市	大安里	鐵山界	屬袁州府	屬南昌府	八疊嶺	龍山	定江	杉市	八疊嶺	龍山	定江	鄒子	潤陂	龍山	烏山	羅城	柳源	江許口	沛汶	吳城	趙家園	昌邑	海口	激浦鎮	王江	衫青閣	魏唐	白沙灣	乍浦鎮	皂林	獨松	松坑口	天目山	屬湖州府	屬嘉興府	吳城	趙家園	昌邑	清江鎮	峽山	柘山	陰岡嶺	大姑嶺	離安橋	屬瑞州府
----	-----	-----	-----	------	----	----	----	----	----	----	----	----	----	----	----	----	----	----	----	-----	-----	-----	----	----	-----	-----	-----	----	----	----	-----	----	-----	----	----	-----	-----	------	------	-----	----	----	----	-----	----	----	----	----	----	----	----	----	-----	----	----	-----	----	----	-----	----	-----	----	-----	-----	----	----	-----	-----	------	------	----	-----	----	-----	----	----	-----	-----	-----	------

板石	大墩	迴龍寨	衣錦
新田	瑞林	捉殺寨	
屬贛州府	屬贛州府		
鬱林鎮	赤口嶺	通步鎮	浮龍
潭口鎮	相安		
屬南安府	屬南安府		
盧溪	藍田	龍池	極高
同安	秀嶺		
屬建昌府	屬建昌府		
白竿	止馬市	望仙	南平
龍義	屬撫州府		
鄭家坊	八房場	柳都寨	Y巖寨
柘陽寨	石佛寨	管界寨	
屬廣信府	屬廣信府		
崇陰	石門	白沙	仙鶴寨
八洞	康山	挑樹鎮	
屬饒州府	屬饒州府		
長嶺	蘆潭	左蠡	柴棚
屬南康府	屬南康府		
城子鎮	南湖背	龍開河鎮	
峰山磯鎮	馬當鎮	湖口鎮	茨山磯鎮
屬九江府	屬九江府		
許黃洲鎮	鮎魚口鎮	金口鎮	白湖鎮
三江口鎮	赤石磯鎮	金子磯鎮	牌川
石頭口	黃頭口鎮	富池鎮	道士祇
屬武昌府	屬武昌府		

中和鎮	團風鎮	赤壁磯鎮	陽邏
大城潭鎮	雙城鎮	虎頭關	多雲鎮
屬贛州府	屬贛州府		
蘭溪	巴河鎮	茅山	大同鎮
馬口鎮	武家穴鎮	新開口鎮	清江甯鎮
屬黃州府	屬黃州府		
郝穴口	虎渡口	調弦口	油河
瓦子灣	白螺磯	窰圻	興山
牛口	南蓮口	石柱關	連天關
南津口	清江口	金竹坪	蹇家園
漁陽關	柴鄉橋	新城鎮	漳河口
屬荆州府	屬荆州府		
高都	白馬渡	尚巷口	小江口
屬常德府	屬常德府		
高溪市	廬洪市	結波市	湘江市
白水市	歸楊市	宋隆大市	白面壺
白象	桃川市	濤墟	錦岡
錦田寨	白面寨		
屬永州府	屬永州府		
隆回	蘇溪	城步	硤口
紫陽關	石門隘	寥溪隘	靖位
屬寶慶府	屬寶慶府		
高岩	鎮溪	池蓬	明溪
會溪	河溪	溪洞	院陽坪
渡口	龍溪	鎮寧	晃州
西閩渡口	安江	巖口	
屬辰州府	屬辰州府		

續修四庫全書 子部 類書類

喬口鎮 <small>長沙</small>	暮雲市 <small>長沙</small>	營田 <small>湖南</small>	下攝市 <small>湖南</small>
瞿家寨 <small>湖南</small>	涿田 <small>湖南</small>	武障市 <small>湖南</small>	涿口 <small>湖南</small>
屬長沙府			
江東	松柏市 <small>湖南</small>	岳津鎮 <small>湖南</small>	潭湖
安平 <small>湖南</small>	羅渡 <small>湖南</small>	泗洲寨	牛橋 <small>湖南</small>
兩路口	赤土 <small>湖南</small>	毛俊堡	乾溪 <small>湖南</small>
張家陂	小山堡	大橋 <small>湖南</small>	
屬衡州府			
油坊灘 <small>湖南</small>	七里灘	金廟坪	方家堰 <small>湖南</small>
石花街 <small>湖南</small>	積營 <small>湖南</small>	江口	馬山口
黑虎廟 <small>湖南</small>	屬襄陽府		
板橋山 <small>湖南</small>	尹店 <small>湖南</small>		
屬鄖陽府			
鹿角 <small>湖南</small>	城陵磯	鴨欄 <small>湖南</small>	長生村 <small>湖南</small>
黃家穴	明山古樓 <small>湖南</small>	嘉山鎮 <small>湖南</small>	
屬岳州府			
漢口鎮	蔡家鎮	沁口鎮	百八磯鎮
新灘 <small>湖南</small>	劉家隔 <small>湖南</small>		
屬漢陽府			
高竄鎮 <small>湖南</small>	興安鎮 <small>湖南</small>	馬溪河	水河溪 <small>湖南</small>
岩山鎮 <small>湖南</small>	梅坵鎮	唐縣鎮 <small>湖南</small>	平里市 <small>湖南</small>
屬德安府			
沙鎮	策鎮 <small>湖南</small>	乾鎮 <small>湖南</small>	
屬直隸			
石被 <small>湖南</small>	赤口	白沙 <small>湖南</small>	高分 <small>湖南</small>
高亭	安福 <small>湖南</small>	鎮安	濠村

益將	長樂山口 <small>湖南</small>	州門 <small>湖南</small>	
屬直隸			
零溪 <small>湖南</small>	江東	若水	鎮遠 <small>湖南</small>
播揚	收溪 <small>湖南</small>	青坡	臨口 <small>湖南</small>
屬直隸			
陰隆江	杜望	滑石江 <small>湖南</small>	
屬湖廣都司			
馬軍寨 <small>湖南</small>	銀山鎮 <small>湖南</small>	柃木鎮 <small>湖南</small>	資陽鎮
龍泉鎮 <small>湖南</small>	登崖閣 <small>湖南</small>	白石溝 <small>湖南</small>	馬坪口 <small>湖南</small>
資陽鎮 <small>湖南</small>	龍泉鎮 <small>湖南</small>	清溪口 <small>湖南</small>	三水閣 <small>湖南</small>
魏成 <small>湖南</small>	白馬閣 <small>湖南</small>	寒水 <small>湖南</small>	
屬成都府			
壁山 <small>湖南</small>	清平 <small>湖南</small>	東溪 <small>湖南</small>	臨江 <small>湖南</small>
屬重慶府			
北津渡 <small>湖南</small>	屬順慶府		
米倉閣 <small>湖南</small>	屬保寧府		
宣化	橫江鎮 <small>湖南</small>	趙化鎮 <small>湖南</small>	鹽水坵 <small>湖南</small>
洞門 <small>湖南</small>	江口 <small>湖南</small>	三岔 <small>湖南</small>	
屬叙州府			
瞿閣 <small>湖南</small>	欽繁 <small>湖南</small>	武寧 <small>湖南</small>	明道 <small>湖南</small>
屬夔州府			
李市鎮 <small>湖南</small>	河口 <small>湖南</small>	板橋 <small>湖南</small>	
屬直隸			
四望溪口	石馬灘 <small>湖南</small>	中鎮 <small>湖南</small>	雙路 <small>湖南</small>
屬直隸			
臨關 <small>湖南</small>	屬推州		

魚耶鎮 <small>屬</small> 犁頭灣 <small>青神</small>	屬眉州	海泥溪 <small>元溪長官司</small>	海泥溪 <small>長官司</small>	屬馬湖府	明月	屬東川軍民府	可渡河	趙班	阿赫閣	永寧南邊界首烏撒七星閣 <small>長官司</small>	屬烏撒軍民府	重安渡口	屬黃平安撫司	大渡河	屬黎州安撫司	龍溪	白水	打冲河	瀘沽 <small>長官司</small>	麻刺肘 <small>長官司</small>	屬建昌衛軍民指揮司	塔田渡	屬會川軍民指揮司	五虎門官毋嶼	屬安鎮 <small>長官司</small> 竹崎 <small>長官司</small>	五縣寨 <small>長官司</small> 壁頭山	牛頭門	澤郎山 <small>長官司</small>	杉洋 <small>長官司</small> 際門 <small>長官司</small>	北交 <small>長官司</small> 松下	石梁焦山	小社山 <small>長官司</small> 松山	大箕箐	水灣	青灣	高羅	延停	柘洋 <small>長官司</small> 白石 <small>長官司</small>	東洋麻嶺 <small>長官司</small>	水口 <small>長官司</small> 籌寨 <small>長官司</small>	西安 <small>長官司</small>	屬福州府	屬印武府	營頭街 <small>長官司</small> 等嶺 <small>長官司</small>	分水閣 <small>長官司</small> 二十四都	東關 <small>長官司</small> 赤巖 <small>長官司</small>	盆亭	高泉	溪源 <small>長官司</small> 魚溪 <small>長官司</small>	屬建寧府
--	-----	--------------------------	------------------------	------	----	--------	-----	----	-----	--------------------------------	--------	------	--------	-----	--------	----	----	-----	-----------------------	------------------------	-----------	-----	----------	--------	--	----------------------------	-----	------------------------	---	--------------------------	------	---------------------------	-----	----	----	----	----	---	-------------------------	---	-----------------------	------	------	--	-----------------------------	---	----	----	---	------

大磨	嶺峽 <small>長官司</small>	萬安寨 <small>長官司</small> 高才板	英果寨 <small>長官司</small> 仁壽 <small>長官司</small>	北鄉寨 <small>長官司</small> 安沙鎮	湖口 <small>長官司</small>	屬延平府	冲沁	迎仙寨	小嶼	一吉了	嵌頭	青山 <small>長官司</small>	屬興化府	祥芝	深港	圓頭	鳥潭 <small>長官司</small>	洪頭 <small>長官司</small>	高浦	峯上	官澳	陳坂	塔頭山	亭溪	田浦	烈嶼 <small>長官司</small>	峯尾	小岞	賴窟	黃崎 <small>長官司</small>	安仁	高鎮 <small>長官司</small>	源口渡 <small>長官司</small>	濠門	柳營江	海門 <small>長官司</small> 洪淡	後島	青山	金石	盤陀嶺	井尾	東沉赤山	島尾	古雷 <small>長官司</small>	碼門	磯南	桃源店	東西洋	歸化 <small>長官司</small>	小溪	和溪	九龍嶺	永豐 <small>長官司</small>	朝天嶺 <small>長官司</small>	屬漳州府	古城寨 <small>長官司</small> 安遠寨 <small>長官司</small>	象洞寨	永平寨 <small>長官司</small>	明溪寨	欽石寨頭 <small>長官司</small>	興化鄉 <small>長官司</small>	大平 <small>長官司</small>	北園寨 <small>長官司</small> 夏洋 <small>長官司</small>	屬汀州府	神安	西南	獅巖	晉江	三江	黃島	金利	江浦 <small>長官司</small>	鹿步	炎塘	慕德里	沙灣
----	-----------------------	----------------------------	--	----------------------------	-----------------------	------	----	-----	----	-----	----	-----------------------	------	----	----	----	-----------------------	-----------------------	----	----	----	----	-----	----	----	-----------------------	----	----	----	-----------------------	----	-----------------------	------------------------	----	-----	--------------------------	----	----	----	-----	----	------	----	-----------------------	----	----	-----	-----	-----------------------	----	----	-----	-----------------------	------------------------	------	---	-----	------------------------	-----	-------------------------	------------------------	-----------------------	--	------	----	----	----	----	----	----	----	-----------------------	----	----	-----	----

續修四庫全書 子部 類書類

流溪 <small>已上香島</small>	滬江	濱江	橫石硯
迴岐 <small>已上清遠</small>	香山 <small>香山</small>	中堂	京山
缺口鎮	白沙	官富	福永 <small>供東莞</small>
烏石	茅田	上龍門 <small>供增城</small>	望高
沙岡	沙打	潮連	藥運
牛肚灣	大瓦	馬寧 <small>已上新會</small>	馬岡 <small>供順德</small>
都寧	江村	紫泥	伍斗口 <small>供順德</small>
呈子	朱岡	西岸 <small>已上陽山</small>	
屬廣州府			
寬仁里	碧甲	馴維里	內外管理 <small>已上佛山</small>
石灣	善政里 <small>供博羅</small>	長吉里	忠信里
藍口 <small>已上河源</small>	甲子門	長沙港口 <small>已上博羅</small>	和平
通衢	十一都 <small>供龍川</small>	十三都	水口 <small>已上英德</small>
清溪	十二都 <small>供長樂</small>		
屬惠州府			
高明	三水	稔步	橫石
古耶	橫查 <small>已上高要</small>	南津	金溪
扶溪 <small>供四會</small>	羅奇	四合	立將 <small>已上新興</small>
古良 <small>供陽春</small>	恩平	海陵 <small>供陽江</small>	大平 <small>供高明</small>
悅城鄉	晉康鄉 <small>供德慶</small>	古令 <small>供開建</small>	文德 <small>供封川</small>
開陽鄉	建水鄉 <small>供龍水</small>		
屬肇慶府			
平圃	濛濛 <small>供江</small>	扶溪	恩村 <small>供仁化</small>
武陽 <small>供乳源</small>	黃圃	高勝	羅家渡 <small>供樂昌</small>
清溪	洽光	象岡	洗口 <small>已上英德</small>
桂山 <small>已上翁源</small>	屬韶州府		

紅梅	平田	百順 <small>供博羅</small>	黃塘
清化 <small>供共</small>	屬南雄府		
黃岡	三河	楓洋	關望 <small>已上博羅</small>
鮑浦	湖口	北寨 <small>供博羅</small>	招寧
神泉	門關	吉安	桑田 <small>供潮陽</small>
石窟	豐順鄉	大平鄉 <small>供博羅</small>	三河 <small>供博羅</small>
黃岡 <small>供博羅</small>	屬潮州府		
清道	黑石 <small>供海豐</small>	港川	潤洲 <small>供博羅</small>
寧海	三板	東場	遇賢 <small>已上博羅</small>
屬雷州府			
永平 <small>供石原</small>	高仰	珠場 <small>供博羅</small>	如昔
管界	鉛海	長整 <small>供博羅</small>	西鄉
林墟 <small>已上靈山</small>	屬廉州府		
清瀾 <small>供靈山</small>	澄道 <small>供靈山</small>	鋪前	青藍頭 <small>供文昌</small>
調羹 <small>供會同</small>	田屏	博鋪 <small>供博羅</small>	藤橋
抱歲	通達 <small>供博羅</small>	延德 <small>供博羅</small>	安海
鎮南 <small>供會同</small>	連塘 <small>供會同</small>	牛嶺 <small>供博羅</small>	
屬瓊州府			
赤水	博茂 <small>供博羅</small>	立名	平山村 <small>供博羅</small>
中道 <small>供博羅</small>	梁家沙 <small>供博羅</small>	寧打	凌祿 <small>供博羅</small>
屬高州府			
蘆田市	兩江口	湘山渡 <small>供博羅</small>	峯門寨
南源寨 <small>供博羅</small>	白石潭	千秋峽口 <small>已上博羅</small>	
鹽沙寨	唐家鋪	融江陸洞 <small>已上博羅</small>	
白竹寨	伏荔市	都樂墟 <small>供博羅</small>	帝安鎮
桐木鎮 <small>供博羅</small>	春江口 <small>供博羅</small>	蘭麻鎮	桐古市 <small>供博羅</small>

鹿壁市 <small>修仁</small>	西延	柳浦	建安
古寧鄉崇順里 <small>流陽</small>	屬桂林府		
和博鎮	辛興鎮	歸化鎮 <small>平陽</small>	東泉鎮
古堂鎮	洛好鎮	吉清鎮	慕峒鎮 <small>城隍</small>
界牌鎮 <small>平陽</small>	平樂鎮	江口鎮	章駱鎮 <small>容</small>
安湘鎮	樂善鎮	莫維鎮	武陽鎮
通道鎮	中峒鎮 <small>城隍</small>	清流鎮	長安鎮
思管鎮	鸞頭隘	保江鎮	西峒鎮
理源鎮	大約鎮 <small>縣隍</small>	潯江鎮	萬石鎮
丹陽鎮	宜民鎮 <small>縣隍</small>	鸞頭鎮	龍門寨
尖山鎮 <small>宜民</small>	安末鎮	周冲	縣郭鎮
東鄉 <small>宜民</small>	安城鎮 <small>宜州</small>	羅目鎮	清水鎮
李廣鎮 <small>江寧</small>	三峽鎮	思龍鎮	
三門灘鎮 <small>柳州</small>	屬柳州府		
羅拉寨	安平鄉	長行鄉 <small>柳州</small>	烏峽寨
連城鄉義平	<small>已上俱在漢</small>	白石寨	赤水鎮
寶家寨 <small>柳州</small>	粉壁寨	波羅里大洞 <small>宜州</small>	
武城鄉	慈樂寨 <small>柳州</small>	雙威寨	沙河寨
周羅寨 <small>柳州</small>	温水寨 <small>宜州</small>		
屬梧州府			
常林鄉	思隆鄉	大黃江口	
大宜鄉	木盤酒	靖寧鄉 <small>已上俱在平</small>	
武林鄉	大同鄉	秦川鄉 <small>平南</small>	五川寨
辛安寨	北山 <small>已上俱在</small>		
屬潯州府			

昭平寨	龍平寨	古肩寨	劇奉寨
榕津寨 <small>宜州</small>	鎮峽寨	白面寨	西崩寨 <small>城隍</small>
寨下市	白霞寨	邊逢寨 <small>宜州</small>	信都鄉
沙田寨	攀家寨	大寧寨	
白花洞 <small>宜州</small>	屬平樂府		
馱演寨	渠梁寨	金城寨	那龍寨 <small>宜州</small>
八尺寨	那樓寨	遷隆寨	那南寨 <small>宜州</small>
鎮鄒寨	西舍寨	傳滋寨	橫山寨
高井寨 <small>宜州</small>	南鄉	運表	古江口
陸谷 <small>宜州</small>	武羅鄉	南里鄉	脩德鄉 <small>宜州</small>
屬南寧府			
東江鎮	德勝鎮	大曹鎮	懷遠鎮 <small>宜州</small>
三寨鎮 <small>宜州</small>	思農鎮	歸仁鎮	東禪鎮 <small>宜州</small>
北蘭鎮	安化鎮	普義鎮	吉定鎮
歸恩鎮 <small>宜州</small>	土堡鎮	金城鎮	都銘鎮 <small>宜州</small>
方寸	蒙村	窮來 <small>宜州</small>	
屬慶遠府			
永平寨	屬思明府		
胡潤寨	屬鎮安府		
羅博閣	屬直隸泗城州		
赤水鵬	水江 <small>宜州</small>	湯池 <small>宜州</small>	兎兒閣 <small>宜州</small>
東橋	祿肢 <small>宜州</small>	南平閣 <small>宜州</small>	煉象閣 <small>宜州</small>
屬雲南府			
神摩洞	觀音山 <small>宜州</small>	金沙江	
白羊市 <small>宜州</small>	定西嶺	乾海子	蔓神寨
迷度市 <small>宜州</small>	楚榜	安南坡	你甸

續修四庫全書 子部 類書類

赤石岩	青寮鼻	下江甯	師井
上江甯	上五井	十二關	順遠井
箭桿場	蒲陀陞	鳳羽鄉	已上俱漢寧
屬大理府			
樣倫	倫溪江	甸頭	甸尾
浪滄江	雲龍甸		
屬蒙化府			
伽羅	箐口關	曲陀	甸首
曲江	寶秀	部日村	東山口
屬臨安府			
白水關	松詒鋪	阿幢橋	
魯婆伽嶺	屬曲靖軍府		
黑鹽井	琅井	會基關	羅平關
回登關	沙矣舊	拾資	沙橋
鎮南	英武關	阿雅村	
屬楚雄府			
關索嶺	殊爐關		
屬徵江府			
白鹽井	三窠	普湖	前坊
善日	屬姚安軍民府		
觀音山	宣化關	清水汙	彌沙井
屬鶴慶軍民府			
金沙江	羅摩洱	小甸	龍街關
乾海子	普渡河		
屬武定軍民府			
木摩村			
屬元江軍民府			

石門關	屬麓江軍民府
保甸	屬景東府
祿谷寨	屬鎮沅府
鹽井	屬車里靖安宣慰司
龍川江	鎮夷關
屬騰衝軍民指揮司	
沙木和	石甸
水眼	金齒
滄浪江	甸頭
打牛坪	
上甸定夷關	屬金齒軍民指揮司
都儒五堡三坑等處	
屬思南府	
板橋	屬石阡府
盤江	屬永寧州
沙溪	的澄河
六廣河	黃沙漫
屬貴州宣慰司	
獨山鎮	屬都勻衛軍民指揮司
交趾一百六十七	
場津橋	三議河
寧橋	
河魯口	唐江橋
江口鎮	長江
園山鎮	安樂
車朗鎮	碣江口
永江口	泡橋
屬交州府	
涇濠江	
三江口	上完蘭
石神	
筒齊江口	小江橋
屬北江府	
三江口	多魚海口
堆海口	

安鋪江口	麻宰江口	次五社
小閣	阿罕江口	多餘
屬諒江府		
陳舍	花原山	洞林岩
古雷江口	三岐江口	蕩仄
軒閣	費舍	沈江口
屬三江府		洒社
路沛江	巴辣口	屯
大安海口	小安海口	神投海門
色蓬江口	安謨海口	山水江
虎河隊江口	生藥山江	屬建平府
涇河高	柳園屯	多閣涇口
太平海門	石輦江	下墓翁
平灘江口	新安社	淡水江
天廖江屯	扶滯社海口	安老海口
多混海口	同安海口	竹洞社
多埋社海口	小白騰海口	都埋社
脫門海口	被了社	油江隊
但江	祝水隊	婆移江
爭江屯	屬新安府	

黃江口	俸田	語江口
車栗口	三江口	屬建昌府
寧江口	添服海口	膠海口
帶江口	阿江口	會江口
屬奉化府		僕江口
蘭石	蘭石	謂隆
北衛	錫山鎮	石恩鄉
北冷溪	平隆	屬宣化府
那奴村	屬太原府	南界海門
二汶江	可撈江	屬又安府
司星江口	楊舍社	徑農江口
綴口	支隆渡	支未庄
屬鎮蠻府	實鹿海門	彌淪海門
屬新平府	鎮夷閣	坡壘閣
屬諒山府	恃花江口	司容海門
屬順化府	巴籠閣	立閣
屬阿洛閣	老山閣	會潮海口
屬	蒲巴和閣	會潮海口

六典疏西節度使其統有安西諸將于開馬香為西鎮總管大仗會昌三年三月議
從河湟西鎮十八州以給事中劉濤為節度使
通典錄西節度使統有馬香于開馬香

唐節度并軍鎮

會要景雲二年四月賀拔延嗣除涼州都督九河西節度自此始有節度之號
通鑑景雲元年以朔州鎮守使李承嗣為天德節度使薛平為武州節度使
督節度使之名月謝始通典十節度六典八節度實統十道錄三十節度

鎮西節度使 治安西二萬四千人 寧西統統龜茲國焉

者國 在治所東 于關國 在治所西 踔勒國 在治所西

北庭節度使 治北庭都護府管兵二萬人 防制突騎施堅

昆斬 西北去突騎施三千余里比去聖花 管瀚海東 北庭都護府城

寧冠軍 張掖即東北千余里天竺二年置管兵千 王門軍 治張掖西二百

盧軍 張掖即東北千余里天竺二年置管兵千 墨離軍 昔昌郡西千余里管兵千

張掖郡守捉 東去治所五百里管兵六 烏城守捉 武威郡南二百

交城守捉 武威郡西三百 白亭守捉 武威郡西五百

朔方節度使 理靈武郡管兵四萬七千七百七人 捍禦北狄統

經略軍 靈武郡城內管兵三 豐安軍 靈武郡西九十里管兵八

安遠城 靈武郡東北二百里黃河外管兵七 西城 九原郡北二百里

安北 都護府 亦日中受降城管兵七 西 亦日中受降城管兵七

振武軍 單于都護府城內天寶中王忠嗣置管兵九千

河東節度使 理太原府管兵五萬五千人 倚角朔方

天兵軍 太原府城內管兵二萬五千 雲中郡守捉 太原府南

大同軍 太原府南管兵三萬 大 定襄軍 太原府南管兵三萬

橫野軍 安西節度使管兵四萬 嘉 嘉 嘉 嘉 嘉 嘉 嘉 嘉 嘉 嘉

定襄軍 太原府南管兵三萬 嘉 嘉 嘉 嘉 嘉 嘉 嘉 嘉 嘉 嘉

樓煩 太原府南管兵三萬 嘉 嘉 嘉 嘉 嘉 嘉 嘉 嘉 嘉 嘉

樓煩 太原府南管兵三萬 嘉 嘉 嘉 嘉 嘉 嘉 嘉 嘉 嘉 嘉

樓煩 太原府南管兵三萬 嘉 嘉 嘉 嘉 嘉 嘉 嘉 嘉 嘉 嘉

郡 東去治所三百里 管兵三千 尚嵐軍 東去治所三百里管兵三千

范陽節度使 理范陽郡管兵九萬一千五百 制臨奚

契丹統略軍 范陽郡城內管兵三 威武軍 天德節度使管兵

清夷軍 治安西二萬四千人 恒陽軍 治安西二萬四千人

高陽軍 治安西二萬四千人 唐興軍 治安西二萬四千人

橫海軍 治安西二萬四千人 鎮撫空帝 鎮撫空帝

平盧節度使 理柳城郡管兵三萬七千五百 鎮撫空帝 鎮撫空帝

統平盧軍 柳城郡城內管兵三萬七千五百 鎮撫空帝 鎮撫空帝

渝關守捉 柳城郡西四百八十里管兵三千 安東都護

隴右節度使 理西平郡管兵七萬五千 以備西戎統

臨洮軍 隴右節度使管兵七萬五千 以備西戎統

白水軍 西平郡北三百三十里管兵五千 安人軍 西平郡

振武軍 西平郡西三百里管兵五千 威戎軍 西平郡

綏和守捉 西平郡西三百里管兵五千 威戎軍 西平郡

合川郡界守捉 西平郡西三百里管兵五千 威戎軍 西平郡

寧塞軍 寧塞郡城內管兵五千 積石軍 寧塞郡

平夷守捉 安西節度使管兵三千 積石軍 寧塞郡

劍南節度使 理蜀郡管兵三萬九千 西抗吐蕃南

撫蠻探統 團結營 蜀郡城內管兵四千人 臨翼郡 通化郡

通化郡 通化郡管兵三千 維川郡 通化郡

蓬山郡 通化郡管兵三千 維川郡 通化郡

天寶軍 早成城東八十里在維川郡東 蓬山郡 通化郡

平戎城 蓬化郡南八十里管兵二千 蓬山郡 通化郡

江源郡 蓬化郡南八十里管兵二千 蓬山郡 通化郡

洪源郡 蓬化郡南八十里管兵二千 蓬山郡 通化郡

雲南軍 <small>管兵三千</small> 雲南軍 <small>管兵三千</small> 澄川守捉 <small>管兵二千</small> 南江 <small>管兵二千</small>	鎮南五府經略使 <small>理南郡管兵五千四百</small> 綏靜夷獠統 <small>統南郡管兵二千</small>	經略軍 <small>管兵五千</small> 清海軍 <small>管兵一千</small> 桂管經略使 <small>管兵一千</small>	又有經略守捉使三以防海寇 長樂郡經略使 <small>管兵一千</small> 東萊郡守捉 <small>管兵一千</small> 東牟郡 <small>管兵一千</small>	守捉 <small>管兵一千</small> 宋朝節鎮 京東八 鎮海 <small>管兵五百</small> 安化 <small>管兵五百</small> 興德 <small>管兵五百</small> 保慶 <small>管兵五百</small> 武寧 <small>管兵五百</small> 彰信 <small>管兵五百</small> 天平 <small>管兵五百</small>	京西十四 山南 崇信 <small>管兵五百</small> 陸海 <small>管兵五百</small> 武勝 <small>管兵五百</small> 三城 忠武 <small>管兵五百</small> 胎化 <small>管兵五百</small> 保康 <small>管兵五百</small> 武成 武當 <small>管兵五百</small> 鎮安 <small>管兵五百</small> 淮康 <small>管兵五百</small> 奉寧 <small>管兵五百</small> 順昌 <small>管兵五百</small>	陝西十九 永興 <small>管兵五百</small> 鳳翔 <small>管兵五百</small> 定國 <small>管兵五百</small> 保平 <small>管兵五百</small> 護國 <small>管兵五百</small> 彰武 <small>管兵五百</small> 雄武 <small>管兵五百</small> 靜難 <small>管兵五百</small> 保大 鎮潼 <small>管兵五百</small> 感德 <small>管兵五百</small> 彰兆 <small>管兵五百</small> 保順 平涼 <small>管兵五百</small> 賓德 <small>管兵五百</small> 德逸 <small>管兵五百</small> 彰化 慶陽 <small>管兵五百</small> 興寧 <small>管兵五百</small>	河東五 河東 建雄 <small>管兵五百</small> 鎮西 <small>管兵五百</small> 昭德 <small>管兵五百</small>
--	--	--	---	---	---	--	--

保成 <small>地在府谷</small> 河北十 定武 <small>管兵五百</small> 鎮寧 <small>管兵五百</small> 安武 <small>管兵五百</small> 橫海 <small>管兵五百</small> 安國 <small>管兵五百</small> 慶源 <small>管兵五百</small> 瀛海 <small>管兵五百</small> 平川 <small>管兵五百</small> 彰德 <small>管兵五百</small> 成德 <small>管兵五百</small>	兩湖九 寧海 <small>管兵五百</small> 鎮東 <small>管兵五百</small> 平江 <small>管兵五百</small> 鎮江 <small>管兵五百</small> 昭慶 <small>管兵五百</small> 遂安 <small>管兵五百</small> 嘉興 <small>管兵五百</small> 奉國 <small>管兵五百</small> 保寧 <small>管兵五百</small>	江東西五 建康 <small>管兵五百</small> 定江 <small>管兵五百</small> 寧國 <small>管兵五百</small> 昭信 <small>管兵五百</small> 鎮南 <small>管兵五百</small> 淮東西七 淮南 <small>管兵五百</small> 集慶 <small>管兵五百</small> 光山 <small>管兵五百</small> 保靜 <small>管兵五百</small> 保信 <small>管兵五百</small> 安慶 <small>管兵五百</small> 忠正 <small>管兵五百</small>	福建三 威武 <small>管兵五百</small> 建陽 <small>管兵五百</small> 平海 <small>管兵五百</small> 四川十四 劔南東川 <small>管兵五百</small> 劔南西川 <small>管兵五百</small> 寧江 <small>管兵五百</small> 山南西道 <small>管兵五百</small> 武信 <small>管兵五百</small> 瀘川 <small>管兵五百</small> 武康 <small>管兵五百</small> 安德 <small>管兵五百</small> 武泰 <small>管兵五百</small> 寧武 <small>管兵五百</small> 普安 <small>管兵五百</small> 重慶 <small>管兵五百</small> 崇慶 <small>管兵五百</small> 嘉慶 <small>管兵五百</small>	廣南九 清海 <small>管兵五百</small> 靜江 <small>管兵五百</small> 慶遠 <small>管兵五百</small> 肇慶 <small>管兵五百</small> 建武 <small>管兵五百</small> 永慶 <small>管兵五百</small> 寧遠 <small>管兵五百</small> 靜海 <small>管兵五百</small> 清遠 <small>管兵五百</small>	湖南北六
--	--	--	--	--	----------

續修四庫全書 子部 類書類

武安 長沙 荆南 江陵 武昌 常德 岳陽 已沒
安遠 安陸

大觀格節鎮自成德以下凡六十七小鎮自
昭化以下凡二十二

宋南渡後帥藩

臨按 安撫使八州 浙西

平江 許浦水軍都統制

鎮江 都統制

紹興 安撫七州 浙東

慶元 沿海制置使紹興初置

建康 安撫九郡留守沿江制垣都統制江東

池州 都統制

太平州 提領茶鹽

寧國 宛陵 宣城

隆興 安撫十一州今移九江 江西

江州 安撫使沿江制副都統制

揚州 制垣九郡安撫使兩淮制置大使 淮南

廬州 制置副使安撫使九郡兼舟軍都統制 淮西

濠州 都統使

黃州 制副

光州 武定軍都統制本雄淮軍嘉定元年改

淮安 安撫

壽春 安撫

江陵 京湖制置安撫使十六郡都統制王有副副在襄陽止

鄂州 安撫 都統制

常德府 武陵 桃源 寶祐三年常德守湖止安撫兼五郡鎮撫使

潭州 安撫使九郡 湖南

襄陽 京西南安撫使七郡制垣

峽州 安撫制使始於寶祐二年

重慶 四川制置移治

成都 四川制置總三十六郡 安撫使十六郡

興元 利東安撫使 都統制

利州 利西安撫 副都統制

夔州 夔路安撫使十五郡安撫使

潼州 安撫今在揚州 寶祐六年詔移司京州

金州 都統制 安撫海陽 洵水南入河 都臨漢江

沔州 安撫利西路 都統制吳玠

瀘州 瀘州路安撫使十五郡

福州 安撫使八郡 西外宗正

泉州 南外宗正

建寧 建安 建水 建溪 富沙 武夷

廣州 經畧 安撫使十四郡 唐五府經畧使

靜江 經畧安撫使二十五郡 寶祐五年命制置大使

宋尹

真定 太原 京兆 鳳翔 河中 江陵

成都 興元 江寧

宋大都督

徐 兗 陝 潞 揚 福 杭 越

宋都督

安 延 洪 鄂 夔 廣 夏

宋節度軍州名

建康軍 出建康府 護國軍 出河中府 永興軍 出京兆府

成德軍 <small>出真定府</small>	天雄軍 <small>出大名府</small>	武安軍 <small>出澤州</small>	泰寧軍 <small>出兗州</small>	保平軍 <small>出陝州</small>	昭德軍 <small>出潞州</small>	威武軍 <small>出德州</small>	寧海軍 <small>出杭州</small>	鎮東軍 <small>出越州</small>	安遠軍 <small>出安州</small>	彰武軍 <small>出越州</small>	鎮南軍 <small>出隆興</small>	武昌軍 <small>出鄂州</small>	寧江軍 <small>出安州</small>	寧武軍 <small>出利州</small>	清海軍 <small>出廣州</small>	定難軍 <small>出夏州</small>	鎮海軍 <small>出青州</small>	天平軍 <small>出滑州</small>	彰信軍 <small>出曹州</small>	安化軍 <small>出襄州</small>	鎮海軍 <small>出陳州</small>	忠武軍 <small>出許州</small>	武勝軍 <small>出鄧州</small>	武成軍 <small>出滑州</small>	保康軍 <small>出房州</small>	奉寧軍 <small>出鄭州</small>	昭化軍 <small>出金州</small>	淮康軍 <small>出徐州</small>	永清軍 <small>出貝州</small>	定武軍 <small>出兗州</small>	鎮康軍 <small>出滑州</small>	建雄軍 <small>出青州</small>	定安軍 <small>出邢州</small>	永安軍 <small>出府州</small>	彰德軍 <small>出相州</small>	橫海軍 <small>出滄州</small>	鎮西軍 <small>出魏州</small>	定國軍 <small>出河州</small>	鎮潼軍 <small>出華州</small>	威德軍 <small>出耀州</small>	靜難軍 <small>出鄜州</small>	彰化軍 <small>出澤州</small>	保大軍 <small>出鄆州</small>	雄武軍 <small>出秦州</small>	保信軍 <small>出廣州</small>	忠信軍 <small>出壽州</small>	集慶軍 <small>出亳州</small>	寧國軍 <small>出宣州</small>	昭信軍 <small>出潁州</small>	平江軍 <small>出蘇州</small>	鎮江軍 <small>出潤州</small>	泰國軍 <small>出明州</small>	昭慶軍 <small>出湖州</small>	保寧軍 <small>出婺州</small>	武安軍 <small>出潭州</small>	平海軍 <small>出泉州</small>	建寧軍 <small>出建州</small>	武信軍 <small>出遂州</small>	安德軍 <small>出閩州</small>	武康軍 <small>出洋州</small>	武泰軍 <small>出黔州</small>	靜江軍 <small>出靜江</small>	建寧軍 <small>出益州</small>	寧遠軍 <small>出容州</small>	崇信軍 <small>出順州</small>	順昌軍 <small>出壽州</small>	忠正軍 <small>出壽州</small>	保靜軍 <small>出宿州</small>	威武軍 <small>出揚州</small>	安靜軍 <small>出梓州</small>	尤要鎮	吐蕃等處宣慰司都元帥府其屬二
-------------------------	-------------------------	------------------------	------------------------	------------------------	------------------------	------------------------	------------------------	------------------------	------------------------	------------------------	------------------------	------------------------	------------------------	------------------------	------------------------	------------------------	------------------------	------------------------	------------------------	------------------------	------------------------	------------------------	------------------------	------------------------	------------------------	------------------------	------------------------	------------------------	------------------------	------------------------	------------------------	------------------------	------------------------	------------------------	------------------------	------------------------	------------------------	------------------------	------------------------	------------------------	------------------------	------------------------	------------------------	------------------------	------------------------	------------------------	------------------------	------------------------	------------------------	------------------------	------------------------	------------------------	------------------------	------------------------	------------------------	------------------------	------------------------	------------------------	------------------------	------------------------	------------------------	------------------------	------------------------	------------------------	------------------------	------------------------	------------------------	------------------------	------------------------	------------------------	-----	----------------

脫思麻路軍民萬戶府	西夏中興河州等處軍民總管府	洮州元帥府	十八族元帥府	積石州元帥府	禮店文州蒙古漢軍西番軍民元帥府	禮店文州蒙古漢軍與魯軍民千戶所	禮店文州蒙古漢軍西番軍民千戶所	禮店階州西水蒙古漢軍西番軍民總把	吐蕃等處招討使司	脫思麻探馬軍四萬戶府	脫思麻路新附軍千戶所	文扶州西路南路底牙等處萬戶府	鳳翔等處千戶所	慶陽寧環等處管軍總把	文州課程倉糧官	岷州十八族周迴捕盜官	常陽帖城阿不籠等處萬戶府	階文扶州等處番漢軍上千戶所	貴德州達魯花赤	必呈萬戶府	松潘客疊威茂州等處軍民安撫使司	靜州茶上必里溪安鄉等二十六族軍民千戶所	龍木頭都留等一十二族軍民千戶所	岳希蓬羅蜀村等處二十二族軍民千戶
-----------	---------------	-------	--------	--------	-----------------	-----------------	-----------------	------------------	----------	------------	------------	----------------	---------	------------	---------	------------	--------------	---------------	---------	-------	-----------------	---------------------	-----------------	------------------

折裁萬戶府
土蕃等路宣慰使司都元帥府宣慰使
朶朶思田地裏管軍民都元帥府
刺馬兒剛等處招討使司
奔不田地裏招討使司
奔不兒亦思剛百姓達魯花赤
碭門魚通黎雅長河西寧遠等處軍民安撫使司
六番招討使司
天全招討使司
魚通路萬戶府
碭門魚通等處管軍守鎮萬戶府
長河西管軍萬戶府
長河西裏管軍招討使司
朶朶思招討使
朶朶思哈答李唐魚通等處錢糧總管府
亦思馬兒井萬戶府
烏思藏納里速古魯孫等三路宣慰使司都元帥府
納里速古兒孫元帥
烏思藏管蒙古軍都元帥
擔裏管軍招討使
烏思藏等處轉運
沙魯思地裏管民萬戶
捺里八田地裏管民萬戶

烏思藏日地裏管民萬戶
速兒麻加瓦田地裏管民官
撒刺田地裏管民官
出塞萬戶
磬籠峇刺萬戶
思峇籠刺萬戶
伯木古魯萬戶
湯十赤八千戶
加麻瓦萬戶
札由瓦萬戶
牙里不藏思八萬戶府
迷兒軍萬戶府
宣慰司六
山東東西道 <small>益都路置</small> 河東山西道 <small>大同路置</small>
淮東道 <small>揚州置</small> 浙東道 <small>慶元路</small>
荆湖北道 <small>中興路置</small> 湖南道 <small>天臨路置</small>
宣慰使司都元帥府八
廣東道 <small>廣州置</small> 大理金齒等處
蒙慶等處 廣西兩江道 <small>靜江路置</small>
海北海南道 福建道
八番順元等處 察軍騰兒等
宣慰使兼管軍萬戶府三
曲靖等路 羅羅斯
臨安廣西道元江等處
都元帥府四
北庭 <small>隸土番宣慰司</small> 曲先塔林 <small>有元帥三員</small>

蒙古軍	征東二府
元帥府九	
李店文州	帖城河里洋脫
朶甘思	當陽
岷州	積石州
洮州路	脫思馬路
十八族	
宣撫司六	
廣南西道	麗江路 <small>隸雲南省</small>
順元等處	播州
思州 <small>以上隸湖廣省</small>	叙南等處 <small>以上隸四川省</small>
安撫司十三	
師壁洞	永順等處
散毛洞 <small>已上四川</small>	羅番邊蠻軍
程番武順軍	金石番太平軍
卧龍番南寧州	小龍番靜蠻軍
大龍番應天府	洪番永盛軍
方番河中府	蘆番靜海軍
新番高蠻 <small>已上湖廣</small>	
招討司十一	
土番	刺馬剛等處
天全	倭不思
沿邊溪洞	唆尼
請番	征沔
長河西裏管軍	樁裏管軍
脫思馬田地	

至正添設	
宣慰使司	
湖南道	開牙
山東東西	荆湖北
淮東	興元
河南	江州
東路都蒙古軍都元帥府	
水軍元帥府 <small>隸津縣</small>	
宣撫司	
紹熙 <small>四川</small>	永順
忠義 <small>四川</small>	平緬 <small>雲南</small>
宣化鎮南五路軍民府 <small>皆置要處</small>	
守鎮	

大明一字內統六合無不賓伏者而邊疆亦不可不禦焉址則宣府南則嶺南隴外則有延綏甘肅雲南湖測蜀貴皆以重臣鎮之以防大寇而沿海邊江皆設衛所已載武備而各省山水險隘之地必立巡檢司以弭小盜摠為要鎮故從大及小以備于後

宣府在居庸西北

其東自宋寧南口起延西至西陽河南土山臺天同天城衛界上一千九百七十三里三百二十六步

沿邊腹裏整葺隘口八百二十二座處有鎮守鎮朔將軍總兵官副總兵左右叅將叅將所統

萬全都指揮使司為衛所者十有九 入海一

衛十六

蔚州	隆慶左	隆慶右	宣府左
宣府右	宣府前	宣府後	萬全左
萬全右	永寧	懷安	懷來
保安	開平	龍門	保安右
所四			
興河	美峪	廣昌	龍門
為城為宿兵墻堡者共三十二			
中軍宣府前左右三衛與和守禦所城一趙			
川大小白陽葛峪常峪青邊口堡六			
鎮朔將軍總兵官一 <small>都督同知</small>			
協同鎮守右副總兵 <small>都督同知</small> 副總兵 <small>都指揮</small>			
隨哨把總 <small>都指揮同知</small> 四會事五指揮使五指揮同知五會事八百戶二			
守趙川堡	<small>指揮</small>	守葛峪堡	<small>指揮同知</small>
守大白楊堡		守小白楊堡	
萬全都指揮使司 <small>軍政都指揮同知</small> 會事三			
北路口外開平衛在獨石城龍門			
李家堡有龍門衛城有馬營雲			
鷄堡又有守長安嶺懷來衛中			
堡者八			
鎮守獨石馬營等處 <small>左恭將都指揮使</small>			
守備獨石城	<small>都指揮會事</small>	協同指揮使	
守備馬營堡	<small>都指揮會事</small>	守備雲州堡	
守備赤城堡	<small>都指揮同知</small>	守備鷄堡	
守備長安嶺	<small>都指揮會事</small>	守備龍門衛	<small>指揮使</small>
守備龍門所	<small>指揮會事</small>		
東路懷來永寧隆慶左右保安五衛美峪守			

禦所又有守隆慶州永寧衛後所隆慶堡			
安二州永寧一縣而總為城者五			
鎮守懷來永寧等處 <small>恭將都指揮同知</small>			
守備懷來城	<small>指揮會事</small>	守備保安新城	<small>指揮會事</small>
守備保安舊城	<small>五千戶</small>	守備永寧	<small>都指揮同知</small> 會事一
守備隆慶州	<small>指揮會事</small>	守四海冶堡	<small>指揮會事</small> 二
西路萬全左右懷安保安右四衛城三柴溝			
西陽河洗馬林新河張家二四堡五			
鎮守萬全右衛等處 <small>右恭將都指揮會事</small> 協同指揮同知			
守備萬全右衛		守備萬全左衛	
守備懷來等衛		守備柴溝堡	<small>各都指揮會事</small>
守新河口堡		守洗馬林堡	
守張家口堡		守西陽河堡	<small>各指揮一員</small>
南路蔚州衛廣昌守禦所二城又有順聖川			
東城舊弘州西城而直隸隆慶衛在居庸			
糧芻亦屬宣府廣靈靈丘二縣隸大同府			
則惟撥軍守戍焉			
守備蔚州 <small>都指揮會事</small>			
守備順聖川二城	<small>都指揮同知</small>	守本川東城	<small>指揮會事</small>
守本川西城	<small>指揮三</small>	守廣昌所	<small>指揮二</small>
守廣靈靈丘二縣	<small>各指揮一</small>		
直隸保安州	隆慶州	宋寧縣	
成化九年脩飭			
舊有拒敵堡五十二 屯保七十九			
新增築屯堡五百七十二			
新舊屯堡七百三 <small>以十支天字起於守止</small>			

增補虜使邊氓往來孔道暖鋪通前後兵	六十九座	鎮守獨石等處宣府副總兵	右叅將守備萬全都司	赤城隨哨把總	守備	協同守備	各屬原額屯操守戰官軍舍餘土兵等六萬	六石六十六員名	成化元年除逃亡外實五萬七千二百六十一員名	實食糧文武軍兵官吏五萬四千八十八員名	騎操走逸馬驢二萬三千四百八十二頭	邊儲細糧一石五十五萬九千二百五十九石三斗九升三合二勺	馬料豆四十萬七千一百六十四石二升二合七勺	銀一十一萬三千八百八十七兩六厘	綿布三十七萬二千八百六十七匹三丈四尺四寸	錦花三十五萬二千七百一十八斤二兩三錢	馬草六百一十三萬九千六百八十二束六分	官田墾地四千一百六十九頃六十畝	買補官牛五千七百一頭作一千八百九
------------------	------	-------------	-----------	--------	----	------	-------------------	---------	----------------------	--------------------	------------------	----------------------------	----------------------	-----------------	----------------------	--------------------	--------------------	-----------------	------------------

十八具零二頭	糧七萬一百二石二斗九升一合置馬一千五百十九匹	歲飼牛所餘菜桔八萬九千一百五十六束一分每束一七七斤重易銀二千五百二十兩四錢七分俱充公用衛所公務牛四百八十四頭	地三百六十一頃八十五畝得糧八千九百五十二石一斗三升四合	驛站公務牛九十五頭地九十一頃得糧一千八百一十二石六斗三升二合衛所供給公私石需站道行役之費	南北總鎮	兩廣總鎮	兩淮總鎮	湖廣總鎮	四川總鎮	雲南總鎮	貴州總鎮	山西總鎮	山東總鎮	河南總鎮	陝西總鎮	已上谷設都御史統兵以鎮之	軍民府一十一	東川 芒部烏撒	烏蒙
--------	------------------------	--	-----------------------------	--	------	------	------	------	------	------	------	------	------	------	------	--------------	--------	---------	----

大司徒制其屬而辨之注疆界也封土界也
封人掌其辨之法注疆界也封土界也
公羊傳自而東周公主之自而西台公主之注疆界也
書正義公羊傳漢世之書漢世之弘農郡所治其地居二京之中故以為二府分
掌之界

漢桐柱

後漢伏波將軍馬援征南蠻立桐柱為漢界而南蠻懼不敢侵
馬援傳交趾則漢更拜伏波將軍討南蠻之南蠻也
晉地理志日南郡象林注今有桐柱漢立為此界更全供稅
隋書大業元年劉方敗林邑還馬援桐柱南台至其國都對方紀功
唐南蠻傳理王本林邑其南大瀾有五桐柱山形若倚蓋西重巖東連海瀾馬援所
植也至明皇時始何復元以兵定南詔取安寧城及盤井後立馬援桐柱乃還

唐鐵柱勒功

中宗紀景龍元年六月戊子吐蕃及魏州蠻寇邊境高祖討擊使唐九經既之
以善傳聖二年監察御史知古建言討魏州蠻則吐蕃何導詔發制南軍士等之
善首以情輸虜殺知古尸以祭天進攻蜀漢武監軍右軍御史唐九經為魏州
道討擊使率兵擊之虜以鐵柱深漢津二水通西洱蠻築城成之九經殺經死城
夷鐵柱於滇池以勒功

唐赤嶺表界碑

吐蕃傳開元中吐蕃請交馬於赤嶺互市於赤嶺半相裴光復曰其於中國阻不
如許赤嶺乃聽以赤嶺為界表以大碑刻約其上今金吾將軍李德裕立碑
度二年吐蕃請交馬於赤嶺互市於赤嶺半相裴光復曰其於中國阻不
武川至龍支城過石堡城度嶺立道曰赤嶺石堡城石行數十里土石皆赤
曰赤嶺而信安王瑛張守珪所定封石塔小獨房所立石塔存赤嶺距表安三十里
而龍支城石故地也
地理志鄯州鄯城天威軍又西二十里至赤嶺其西吐蕃有開元中分界碑

唐桐柱 吳桐柱

舊史高祖元和四年裴御史中丞元稹南詔護本管領裴御使在南海軍中者稹
稹使於漢所立桐柱之度以銅一千五百斤符銘二柱刻書唐德以維漢之
迹以維漢之功加金紫八年轉桂州刺史桂州舊屬南蠻界稹使
地理志後漢通馬援交趾尋海陽州刺史桂州舊屬南蠻界稹使
稹志其國開陸路至日南郡又行四百餘里至林邑國又南行二千餘里
有西屠夷國鑄二桐柱於林邑南界與西屠夷分境以紀漢德之盛其時以不漢運
者數十人留於其桐柱之下至隋才有三石餘家南蠻呼為馬留人
柳元宗集安南郡張公銘曰疆場之制一彼一此而不可常乃後桐柱為是制數
錫旣施指聖是立固閣之下明若白晝易野之守成逾五陵
五代史溪州西接梓州南通桂林象郡馬希範乃立桐柱以為表命德主事
銘之

大平御覽會通開元曰為文淵正
有德安十餘家不及其會
冷岸兩對桐柱為馬有三戶交州以流寓號曰馬流山川移易桐柱今浸在
海中五種此民以識故處曰南得曰三桐柱
神異紀昆侖山有桐柱其高入天所謂天柱也衡山縣有桐柱吳黃武二年桂普與
蜀將閔洞分界
戰國策重子治晉陽公宮之室以鐵銅為柱貫
漢代內傳上足神產神桐馬柱

唐底柱銘

元和志底柱山俗名三門山在陝石縣東北五十里黃河中為首曰導河移在子
龍門又東至于底柱河水分流包山山見水中若柱然也又以禹理洪水山陝當水
者破之以通河三穿既决河出其間有似於門故亦謂三門漢鴻嘉四年楊賜上言
底柱之險可鑄廣之上乃今鑄之絕汶水中不能復去而今滿漢渾然為常願其
開皇三年造常璽自備以東秦人能於洛陽運木四十石經底柱之險運于常平
者其其正觀十二年太宗東地臨幸於此今觀銘
二年九月戊午以丁謂詔撫州蠻全數無為盟刻石鐵柱為記事付之

祥符鐵柱

祥符鐵柱

Table with multiple columns and rows, mostly blank or containing faint text.

廣志卷之一千七十六

道塗

道塗也露路也言人所踏而露見也釋名

一達謂之道路二達謂之岐旁岐道傍止

三達謂之劇旁旁出岐多故曰劇

四達謂之衢五達謂之康六達謂之莊原樂盛也

七達謂之劇驂驂馬有四今此有七故謂之劇驂

八達謂之崇期崇多也多道會期在此

九達謂之達一曰地言似龜背故曰龜爾難

南北為阡東西為陌風俗通

合方氏掌達天下之道路夏官

修除周禮治道也

軍旅田役令枚氏禁噐呼歎鳴於國中者行歌哭於國中之

道者行枚氏野廬氏掌達國道路至于四畿

此國郊及野之道路宿息并樹若有宿客則令官塗地之人聚標之有相翔者誅之

道路之徑車轡者若欲車行之凡有節者及有將者至則為辟禁也之徑得便增充

國之大事凡備險道路者掌道禁邦之大師則令備道路且以設禁行者亦將者亦

行山曰較犯之者對土為山象以善芻棘柏為神主既祭之以

車轡之而去喻无險難也又曰謂道轡較磔犬也大獸

季春開通道路毋有障塞月令

道聽塗說班白者不負載於道路商旅皆顧出於

其塗矣並孟子

大道甚夷而人好徑老子

塗歌里詠長安城中八街九陌三輔事

方軌十二街衢相經注

城門三面皆平正可齊列十二車其中街衢互相經步

張衡西都賦

倚紫陌而並征

羊腸盤道三十六迴

行石里者半九十里此言末路之難

負者歌於塗

匠人營國方九里旁三門國中九經九緯經塗九軌環塗七

軌野塗五軌環塗以為諸侯經塗野塗以為都經塗周禮

畢機也經塗也經塗之度皆方九軌經塗廣六尺六寸野塗之度皆方九

軌積字元則此塗字也旁如字者野塗字也野塗字也野塗字也野塗字也

差也故野塗字也野塗字也野塗字也野塗字也野塗字也野塗字也

途旅也通作途客車車一軌

蹊徑路也先行無路初為徑路

裕音千道也

彭道也衛之河鄭之郊曰

彭門道有兩石對如門號

旭音求九交之道

棧道山險處開木為路曰

允城外功成驛也

徑步道曰小道不容車

垣音巨道也又墓道又古節切

複道上下有道曰

蹊音裕兩陌間曰

迹故道也埏墓道也

為道山路高下也在邪

微音叫小道也

塗力奉切塗也

坳 古典加大坳也

堠 音光陌也

塹 音塹道切增大道

空 才貢

埽 音刊呼對道也

鄉 胡耕切門外道

通道夷蠻

武王遂通道於九夷八蠻旅獒

列樹表道

史王使軍襄公聘于宋道陳無列樹單于告歸曰陳侯不有大咎必亡注古者

列樹於表道且為城守之用也

秦之馳道

漢書山曰秦東窮燕齊西極吳越驛道廣五十步隱以金推樹以青松為馳道之麗

途窮輒哭

阮籍常率意獨駕不由徑車輒所窮輒輟哭而返

御道樹柳

隋煬帝大業元年敕淮南民餘萬開刊溝自山陽至揚子入江渠廣四十步旁皆栽

柳道樹以柳

道路列肆 元宗道路列肆具酒食以待行人食貨志

堯康衢

列子堯微服遊於康衢問兒童謠曰立我蒸民莫非爾極不識不知顛帝之則

禹九道

史記禹開九州道九澤度九山至我通達九州之道路 左傳禹經啓九道

周五涂

夏官司險澤國之五澤漆而植之林為阻固皆有守禁達其道路注五涂漆塗道也景大

古者之涂教而藏之注謂之漆之遠近候會其方之道治 合方為遠春之道路

秋官野廬氏掌達國道路至于四畿

傳曰昔為盟王司空時以平易道路

漢棧道

高紀元年夏月張良發秦中因驛漢棧道備諸侯兵亦祖項羽無東意注

棧即閣也今為之閣道 淮南王曰人言絕成事之道不通楚魯秦韓齊漢淮漢治

溼歷以西道橋七十所今可至鮮水左右 唐歐陽詹有棧道名曰經云棧道連空與利

州三泉縣棧閣萬五千三百今間讓險道關四萬七千二百三十四間

漢甬道

高紀五年五月漢帝甬道為海濱故教食粟于十月始到後存漢甬道漢軍之

食五年五月上曰給餉餽不絕糧道吾不知蕭何

漢回中道

武紀元封二年十月行幸雍祠時通回中道遠北出蕭關蕭關在安定高平有險阻

三輔圖回中宮在汜 元封二年太初二年春幸回中 後漢書若扶風有回中

未飲開道度

漢靈山道

司馬相如傳略定西南夷通靈山道橫嶺水遠排日懸閣靈山道置靈道縣

漢馳道

城記章帝太子出龍樓內不敢馳道乃者今太子得馳馳道 平紀元始

元年六月罷輔馳道列傳初從高祖擊燕將卒當馳道為多注師古曰高祖行

之前元帝館陶長女行馳道中河後後上其泉在秦末使使置白台秦馳道之麗道

廣五步文而厚築其外障以金推植以青松主許厚有板風武帝造感靈觀道借供供辨

馳道為司隸丞相光四時行國隴官為以令行馳道中官沒金車馬送驛白令詣使有制得

行馳道中者行旁道無得行中央三丈

漢洛陽道

陸機洛陽記宮門外城大道皆作平大御道而道築土高四尺餘外分之唯公卿尚

書章服道從中道凡人皆行左右左右出於道種輪視

漢飛狐道

王霸傳建武十三年虜方與匈奴為患連兵寇邊將地刑徒六十餘人與杜茂治飛狐道布衣負糧登陁山至平城三有餘里陳壽論可從涼州省陸路之勞事定施行注飛狐道在宋州飛狐縣北通揚州懷戎縣即古飛狐口也

陰山道青陂道

唐地理志雲州雲中有此皆出矣路

漢嶠道

鄭弘傳建初年為會稽太守即黃龍轉運使從東沿汎海至風波阻汎渴相系弘奏開零陵桂陽嶠道至今為常路

建武十七年高援南學文趾綠海而進阻山道千餘里十八年春軍至漢沮

漢子午道

前漢紀元始年秋通子午道從棧在絕德漢中法師言曰子午方午南方言通南北道相

當宋京城東南山有谷通漢道者名子午谷又宜州西界慶州東界有山名子午嶺此則北山者是子南山者是午共為子午道元和志子午關杜長安縣南北里

漢褒斜道

順紀建武元年正月乙亥詔開褒斜道子午道通褒斜道注子午道子帝時通三秦記

子午長安東出名褒斜道谷南曰褒谷斜三國志魏晉書褒斜道山宿秦嶺而東子午

而北不過百可到長安 魏志褒斜道在褒谷北五十里斜水涼出褒城城北今褒斜道

水東南歷小石門等山通至大石門刻石漢求平中司隸校尉楊賜所開建和二年王非

塚石頌德蓋因石中道而廣之

唐斜谷道

封敕傳歷平盧與元節度使初鄭涯開新路水壞其橋敕更治斜谷道行

者便

唐參天至尊道

通監正觀五年春正月甲申以錢勣四院等十三部內附美即督府前各以首長為

柳賢尉又各賜金帛錦袍外選上御天威安等部樂道之諸百長奏稱臣等既為國民往來天章所語文益積向統以南突厥以比開道胡之參天可汗道置六十驛各有馬反酒肉供過便歲貢雜貨先四月內當置無無都府統六都督七州以李素立為之

唐山西運道

開砥柱漕路 見漕運類 通監陝州水陸運使李泌來自集津至三門鑿山開運道十八里以避底

柱之險正元二年二月道成

唐西極道

九門關類

唐大庾嶺新路

地理志嶺南有庾嶺新路開元十七年詔張九齡開

唐駱谷路

地理志嶺南有駱谷路唐高宗時李善德開通谷路便置驛出傳焉各

式道

掌檄是京師武帝更名執金吾注：持麾至官門門乃開漢自官志

孔道

前內或傳不當孔道尤小徑

祖道

二蘇告先故人說：供帳詳祖

問道

絕其輪重

假道

於盧以代統詳

龍尾道

唐舍元殿前：七轉如龍尾無詳尾尾山在驛脫：乃去詳尾

驛邸

驛邸本合附於宮室之後考其事連塗故載于地理驛騎也傳舍也 駟驛傳也 傳逆也

邸

邸屬國舍也从邑氏聲徐曰諸侯來朝所舍曰邸有根柢也根本所在也師古曰漢制郡國朝宿之舍在京師者率名邸邸至也言所歸至也今人謂逆旅為

館客舍也

說文 十里一長亭五里一短亭 六帖 凡國野之道十里有廬廬有飲食三十里有宿宿有

光武紀建武十三年十二月遣驃騎大將軍杜茂屯北邊築亭候修烽燧

漢代邸

建武十三年遣驃騎大將軍杜茂屯北邊築亭候修烽燧... 建武十四年代社... 光武紀建武十三年十二月遣驃騎大將軍杜茂屯北邊築亭候修烽燧... 建武十四年代社... 光武紀建武十三年十二月遣驃騎大將軍杜茂屯北邊築亭候修烽燧...

唐南京館驛

會要開元十一年七月... 唐南京館驛... 會要開元十一年七月... 唐南京館驛... 會要開元十一年七月...

唐水驛

唐水驛... 會要開元十一年七月... 唐水驛... 會要開元十一年七月... 唐水驛... 會要開元十一年七月...

唐郵驛條式

會要開元八年... 唐郵驛條式... 會要開元八年... 唐郵驛條式... 會要開元八年...

宋朝都亭驛

會要開元八年... 宋朝都亭驛... 會要開元八年... 宋朝都亭驛... 會要開元八年...

景德懷遠驛

會要開元八年... 景德懷遠驛... 會要開元八年... 景德懷遠驛... 會要開元八年...

祥符都亭西驛

會要開元八年... 祥符都亭西驛... 會要開元八年... 祥符都亭西驛... 會要開元八年...

祥符迎鑿驛

會要開元八年... 祥符迎鑿驛... 會要開元八年... 祥符迎鑿驛... 會要開元八年...

熙寧米遠驛

會要開元八年... 熙寧米遠驛... 會要開元八年... 熙寧米遠驛... 會要開元八年...

通津驛

會要開元八年... 通津驛... 會要開元八年... 通津驛... 會要開元八年...

宋朝諸路郵傳

會要開元八年... 宋朝諸路郵傳... 會要開元八年... 宋朝諸路郵傳... 會要開元八年...

元水馬驛

會要開元八年... 元水馬驛... 會要開元八年... 元水馬驛... 會要開元八年...

大明有水驛馬驛水馬驛各立驛丞一員以各省承差歷滿克為驛丞水馬驛凡一千二百里五十三處各有丞驛傳

北狄

狄以犬赤狄本犬種狄之為言淫辟也其行邪辟又作程周紀戎荒

服北狄五種月支 獬豸 匈奴 單于 白屋

豹 北方國象種本作籍史記天官書胡貉月氏周禮八蠻九

獬豸 匈奴種 廝如 亦狄種

兜項 虜名 突厥 音屈其夷

靺鞨 北夷別種 索虜 以索指

三胡 林胡 樓項 東胡

晉五胡 匈奴 劉淵 羯 石勒 鮮卑 慕容 氏 苻洪 羌 氐

六胡州 魯州 肅州 秦州 合州 塞州 依州 契州

北狄以畜牧為業隨逐水草元文書俗簡易以言語為約束

然各有分地射獵禽獸食肉衣皮習於攻戰此天性也

省之所多則牛馬羊其哥唐虞則山戎 高柳 朔方 涿鹿 襄國 魏郡

夏則獬豸 周則獬豸懿王時德衰侵暴及涇陽人被其苦至魯孫宣

王及命將討伐至太原稱為中興四夷賓服其後山戎越燕戎

齊後又伐燕齊桓公救燕敗走之襄王之時戎狄至雒邑

東至衛境侵盜尤甚晉文公乃與師攘却居於西河圖洛

之間號曰赤翟白翟而晉北有林胡樓煩之戎燕北有東胡

山戎各分散谿谷自有居長住住而聚者百有餘戎然不相

統一及晉悼公納魏絳之謀和諸戎戎服而晉強晉侯賞魏

子金石之樂至安王之時趙襄子踰句注而破之

中鴈門伐郡其後燕將秦開襲破東胡却千餘里燕亦築長城自造陽至襄平置上谷漁陽右北平遼西遼東至七國時國漸強盛以為隣敵秦始皇平天下北却匈奴築長城渡河以陰山為塞及秦亂劉項相持之際未遑備單于頭曼稍稍渡河南復其故地至冒頓匈奴益強盛盡服從北夷南與諸夏為敵國漢高帝於白登帝因婁敬說後妻以宗女公主呂后文帝復通和親其後復大入蕭關燒回中宮於是置細棘門霸上三軍以備焉納晁錯說召人突塞不終景帝時不為大患武帝因王恢議誘單于入塞不尅自爾侵盜尤甚衛青霍去病累歲窮討盡徙漠北矣漢境又山關河西置酒泉等郡隔統羗胡遂通西域宣帝時其國亂賢王以下爭立為五單于呼韓耶南移近塞朝漢為藩臣郅支奔康居為甘延壽誅滅成帝時單于又求朝賜以後宮王嬙單于喜甚上書願保塞上谷以西至燉煌請罷邊備塞吏卒以休天子人民郎中侯應習邊事陳十不可及王莽輔政易單于玺曰章改號恭奴善于復大寇盜莽又改號降奴服于發兵屯戍議滿三十萬十道窮追分裂為十五單于嚴尤諫陳五難後漢建武二十四年其國飢疫死耗分為南北單于其南單于疑塞願末為藩蔽扞禦北狄入居雲中後又移居美稷城官等上書請遂滅北

匈奴光武務欲息人不許和帝時北單于為賓
憲破滅安帝時南單于屢被鮮卑侵掠靈獻之
際轉又控服

魏武帝遂分為五部置於西河離石諸郡劉元
海則左賢王之孫而南匈奴種微矣

漢武帝時霍去病擊匈奴左地因徙於上谷漢
陽之間為漢慎察匈奴動靜始置護烏桓校尉
監統之

後漢漸強盛光武納班彪冊又置校尉獻帝以
後寇掠轉甚竟為曹公所滅自桓靈之際鮮卑
又盛盡有漢北匈奴故地至光和中其帥爭立
國亂

魏文帝時壇石槐之種為小種鮮卑軻比能破

滅比能明帝以後因亂離散諸部大人慕容拓
跋字文更盛並稱大號跨有中州為蠕蠕自拓
跋初徙雲中即有種落

後魏太武神鷹中強盛又盡有匈奴故地其主
社崙始號可汗猶言皇帝以後常與後魏為敵

國明帝熙平以後其國爭立大亂

東西魏之時突厥既強蠕蠕主奔西魏悉被誅
滅自蠕蠕衰弱突厥漸盛至西魏大統中大破
蠕蠕又盡有匈奴故中其主上門號可汗由古
之單于也

北齊後周爭結婚姻傾府藏事之至大邏便沙
鉢畧分為二國大邏便之後為西突厥焉隋文
帝開皇中本國荒亂其主染干朝隋并徙種落

於朔州及夏勝二州之間煬帝親幸其部其後
始單可汗圍帝於鴈門因隋亂華人奔湊又更
強盛控絃百萬勢陵中夏

太宗納溫彥博議置其餘種於河南朔方之地
其後滋繁分為六州至阿史那元珍叛還故地
開元初本落亂又請降復處河南俄又叛去其

西突厥自隋開皇中國亂各自為一國大業末
西突厥被北突厥所滅北突厥武太后嗣聖初
其主默啜寇寇定趙二州大殺掠而去自三代以

還北狄盛衰可略而紀其小國者時有侵擾不
為大患者則不暇錄焉

蘇曰北狄之民其性悍如... 便於射獵而習於馳騁主於自衛之地長於蓄畜

蓋元至於其所以強盛者... 蓋元至於其所以強盛者... 蓋元至於其所以強盛者...

勝勇而... 勝勇而... 勝勇而... 勝勇而... 勝勇而...

於其... 於其... 於其... 於其... 於其...

百倍... 百倍... 百倍... 百倍... 百倍...

宋承五代之季而戎狄潰亂中華既久遂使遼金擁有其地梗於西北
雖通集又索歲幣以弱宋遼室靖康之南難渡以反臣屬焉
元本狄因遼金之亂乘宋之衰遂有中國以朔漢之地號為都 大明太祖
掃清沙漠洗滌腥羶立三邊以限南北自是諸胡不敢輕犯中國永為後世之利

徒河段

徒河段日陸香出於遼西因家被黃為遼陽烏桓大人摩辱家奴請大人集會州官...

慕容氏

慕容氏亦東胡之後則即燕也魏初慕容皝有異謀謀殺入君遼而後司...

托跋氏

托跋氏亦東胡之後則即鮮卑也魏初慕容皝有異謀謀殺入君遼而後司...

蠕蠕

蠕蠕大國在比地即善主力微木林時有得一奴受命者不命其主守之曰不...

高車

高車者亦東胡之後則即鮮卑也魏初慕容皝有異謀謀殺入君遼而後司...

稽胡

稽胡者亦東胡之後則即鮮卑也魏初慕容皝有異謀謀殺入君遼而後司...

突厥

突厥者亦東胡之後則即鮮卑也魏初慕容皝有異謀謀殺入君遼而後司...

突厥大國在比地即善主力微木林時有得一奴受命者不命其主守之曰不...

高麗 古聖民國也地當伊吾之西焉昔北山之帝曰古曰結實其種輪丁寒乃如西御也勿以封漢降將李陵為古賢王衛律為丁寒王後都于于以張長子時東距單于遠七十里南距師五千里列支留柳之故後世得美地者謂為高麗骨精號

突厥 故神神主水華族無時呼至為甘特納羊馬以野畜者或千計或百計不勝而三區乃天大之叔其骨餘而為其後受注有節冬處室本處為窟室文字皆與突厥同法最嚴降降使不律其後因者皆子焉蓋以首者父也非死不脫阿熱才至四歸于所養之四十日行使者道出天德右三百里許而突

僕國 亦曰僕國在多覽葛之東限戶三萬餘人地最北俗使魯難各率其臣僕後附薛延陀城其酋漢國侯利發敬溫使始內屬以其地為金微州拜歌溫使為都督武衛大將軍州都督唐開初為首領曰固州被諸胡方陣有司詳之十日懷恩至德時之功至朔方節度使

葛邏 本突厥諸侯在北庭西地金山之西跨僕國水包多恒與車鼻部即有三族一謀落或為謀利二族僕或為安國之諸蠻力辱承初高仙之代車鼻可汗三族皆向葛邏二年以謀殺葛邏山都督所屬僕馬為大漢都督用鐵力都督都督府即西首長葛邏後分鐵力都督府三族皆歸葛邏西突厥開國常使與葛邏相攻不常也後葛邏自號葛邏蘇不施可汗又與回紇擊葛邏時走其

突厥 故神神主水華族無時呼至為甘特納羊馬以野畜者或千計或百計不勝而三區乃天大之叔其骨餘而為其後受注有節冬處室本處為窟室文字皆與突厥同法最嚴降降使不律其後因者皆子焉蓋以首者父也非死不脫阿熱才至四歸于所養之四十日行使者道出天德右三百里許而突

僕國 亦曰僕國在多覽葛之東限戶三萬餘人地最北俗使魯難各率其臣僕後附薛延陀城其酋漢國侯利發敬溫使始內屬以其地為金微州拜歌溫使為都督武衛大將軍州都督唐開初為首領曰固州被諸胡方陣有司詳之十日懷恩至德時之功至朔方節度使

葛邏 本突厥諸侯在北庭西地金山之西跨僕國水包多恒與車鼻部即有三族一謀落或為謀利二族僕或為安國之諸蠻力辱承初高仙之代車鼻可汗三族皆向葛邏二年以謀殺葛邏山都督所屬僕馬為大漢都督用鐵力都督都督府即西首長葛邏後分鐵力都督府三族皆歸葛邏西突厥開國常使與葛邏相攻不常也後葛邏自號葛邏蘇不施可汗又與回紇擊葛邏時走其

突厥 故神神主水華族無時呼至為甘特納羊馬以野畜者或千計或百計不勝而三區乃天大之叔其骨餘而為其後受注有節冬處室本處為窟室文字皆與突厥同法最嚴降降使不律其後因者皆子焉蓋以首者父也非死不脫阿熱才至四歸于所養之四十日行使者道出天德右三百里許而突

僕國 亦曰僕國在多覽葛之東限戶三萬餘人地最北俗使魯難各率其臣僕後附薛延陀城其酋漢國侯利發敬溫使始內屬以其地為金微州拜歌溫使為都督武衛大將軍州都督唐開初為首領曰固州被諸胡方陣有司詳之十日懷恩至德時之功至朔方節度使

駁馬國 其地近北海去京師萬四千里經突厥大和落五所乃至焉有三萬人馬三十萬定其國以漢京統帥與突厥不殊有子箭口備備無宿衛無仗不行常備其

兇國 在俄國西六十日行其國人夜遊盡隱身著澤刺鹿皮衣服與中國人相同口在頂上食用瓦器土無未粟粟覆皮及蛇駝駝國南三十日行至突厥

鹽漢念 鹽漢念云門侯介部落又北八日行至可使擔高落其駝馬蓬蓬無子羊駝畜其地相安突厥同土多松柏樹無皮投射柳青白二皮以奉其

安定衛 東至罕罕衛北至即州衛南對即州地 廣千里 本朝洪武七年撤置其元安定王下理法本見道使首領甲口刺錫以鐵金文請

哈烈 東抵兀良哈西連統忽麻及撒馬兒罕北及沙漠北相連不一代名各異更

韃靼 東抵兀良哈西連統忽麻及撒馬兒罕北及沙漠北相連不一代名各異更

兀良哈 東抵海西連統忽麻及撒馬兒罕北及沙漠北相連不一代名各異更

兀良哈 東抵海西連統忽麻及撒馬兒罕北及沙漠北相連不一代名各異更

兀良哈 東抵海西連統忽麻及撒馬兒罕北及沙漠北相連不一代名各異更

年如可至其郡... 注南夷之國而志... 周詩穆王征犬戎得白狐四白鹿以歸宋符瑞志黃帝時南夷素白鹿來獻也

白民乘黃乘黃者似騏驎文選注云背有兩角

白民亦東南天補曰山海經白民之國在龍魚北白身被髮有乘黃其狀如狐背上有角乘之有二十歲乘黃傳九夷有白夷漢郊祀歌黃龍一名乘黃龍翼而鳥身黃帝乘之而仙淮南子黃帝治天下飛黃服早注乘黃乘黃出西方狀如狐背上有角乘之有二十歲乘黃待瑞志時地出乘黃之馬

東越海金

東越則海際金文金補曰通典東越郡閩川地文選注引周書曰東越備介太羊註文冷表又生東海

人蟬蛇順食之美

東越人也交州蛇為上珍補曰山海經顧若海中注今臨海永寧縣即東越在岐海中漢以東越地注國補海後漢以東越縣之東越縣置永寧縣補南齊異物志補為大地蛇洪其衣色較深其文則事食各處成其創有享如宜是正是補

於越納

於越也補曰春秋定公時三書於越漢書于越注于蔡語或蠻之謂則於于越猶曰異也納謂納貢

姊妹珍

姊妹國注為越補曰越語可踐之地而至于姊妹至今大末與地廣北衛州龍莊縣不姊妹越西都春秋公及報父孟于茂公羊叔梁作姊妹亦地也於謂珍物

且甌文蜃

且甌在越甌大也補曰甌有伊朝獻商書正東溫又正南甌漢有東歐又有西歐歐閩越而歐與地志周時略越及歐略皆字姓通與貴州古西歐略越之地不雅對金甌注詳即也月令孟冬灌入大水為海山海經蟠車水出焉其中多蜃

共人玄貝

共人吳越之蠻玄貝蚌貝也補曰爾雅玄貝蚌貝注黑玄貝也

海陽大蟹

海水之陽一蟹也補曰史記蘇秦曰楚東海陽山海經大蟹在海中又文丑有大蟹注廣千里云中把北海之蟹舉一蟹能加於山身故在水中

自深桂

自深亦南葉也補曰山海經拾遺之山多桂注葉似枇杷花叢生冬夏常青開無雜本楚梓加南州之炎德芳麗桂樹之冬葉

會稽以鞞皆面西獨

其皮可以鞞自大廉已下至北而西也補曰越傳南封大越上苗山會稽更名會稽山海經江水多菟注以蚺腸長二丈有鱗粉皮可以鞞鼓詩菟鼓達瓊云四足長丈餘甲如鱗皮堅厚宜可鞞

正北方義渠以茲白茲白者若白馬鋸牙食虎豹亦在量北與大廡相對義渠西戎國茲白一各駭

失林以首耳首耳者身若虎豹尾長參其身食

虎豹

失林我之在西南者補曰山海經林氏日有珍獸大若虎五形畢具尾長於身若曰駒五乘之日行千里

北唐以閭閻以喻冠

北唐我之在西北者射以閭象為射器補曰山海經閭之山其多玉其獸多閭注閭即喻也射而破蹄角如羊一名山野種也其獸多閭則山多閭也凡之山多閭風雨之山多閭射於則閭中注閭獸名如野一魚或曰如野蛟蹄北唐即晉陽也詩晉謂之唐傳曰晉居深山戎狄之與隣

渠史以駝犬駝犬者露犬也能飛食虎豹

渠史西戎之別名也補曰禹貢渠史地理志朔方有渠史縣水經河白朔方渠史渠史縣城城北面城記林漢國在渠史之西五百余里古之渠史國山海經焉成之山有獸如白犬而黑頭見人則飛露犬蓋以類駝犬也

棲煩以星施一作星施珥施

棲煩地煩地也所以為施珥珥補曰白奴傳昔地有棲煩之戎伊尹獻商書正北

卜盧以純牛純牛者牛之小者也

卜盧之人而西北戎也合盧水之補曰殷虛影模人注盧在西北其政是殷盧蓋指地至房州山縣及金州古盧國在左傳有盧戎盧戎國均有盧角補盧角龜殼漆漆射角注球然角貌

區陽以懿封懿封者若屍前後有首

區陽亦戎之名補曰或說之荆州北武陟陝西有陽山有獸如虎前後有頭皆以

規規以麟麟者仁獸也

規規亦戎也麟以鹿牛尾一角馬蹄也

西申以鳳鳥鳳鳥者戴仁抱義抱信

其刑以麟蛇首魚尾戴仁仁仁國抱義懷有義指信局有信也

氏羗以鸞鳥

氏羗地羗不同政謂之氏羗今謂之氏羗文於鳳亦歸於仁義者也

巴人以比翼鳥

巴人在南者比翼鳥不比不飛其名鳥二補曰左傳注巴國在巴即江州縣郡誌渝州古巴國也國白二水東南流折如巳字故謂之巴武王伐楚巴人助焉其人善射故身以皮製箭後封為巴子其地東至且復而雙連漢中南極特何

方燭以皇鳥

方燭一說別名皇鳥配於鳳者也漢曰雅爾鳳其雄皇將瑞志其鳴也曰方燭曰是

蜀人以文翰文翰者若隼雞

蜀有文翰者隼雞以高美則謂之澤澤也隼一鳥作

方人以孔鳥

方人亦或別名孔鳥相配者

卜人以丹砂

卜人西南之靈丹砂所出補曰太平御覽見卜人蓋今之僕人也

夷用闕木

夷東夷也水中西名而元其堅者缺

康人以椹以椹者其實如李食之宜子

康亦西戎別名也食椹者即其自補曰隋書康國康居之後也唐以其地為康居都督府漢西域傳康居去長安二千三百里說文椹一名馬寫其字如李令人宜于周書所說或以山海經茶首木也

刑靡費費其形人身反踵自笑笑則上唇合其目食人北方謂之吐噎

都郭狴狴狴狴欺羽狴狴若黃狗人面能言

州靡北狄費日鳥羊好立行知人被髮前足指長補曰漢書住噎陽費也人面黑身有毛及踵見人則笑唇故其目

哥幹善芳善芳者頭若雄雞佩之令人不昧皆東鄉向

奇幹亦北狄善鳥善者不昧不忘也此東向列次也

北方臺正東高夷噉羊噉羊者羊而四角

高夷東北蠻高句驪補曰爾雅噉九夷三月高驪東夷傳高句驪在遼東之東千里南與朝鮮接東與夫餘接連吳越成王時東夷進六角羊亦噉羊之類後漢書東夷有五角羊

獨鹿邛邛距虛善走也

獨鹿西方之戎邛邛獸似鼠距虛負磨而走也

孤竹東北夷距虛野獸驪驪之屬

不令交玄狻

不令交皆東北夷狻白狐玄狐則黑狐

不屠何青熊

不屠何亦東北夷補曰管子曰桓公敗胡貉破屠何出屠何東胡之先也

東胡黃羆

東胡在大澤東自奴傳燕地有東胡服度日高桓之先也後為鮮卑

山戎戎菽

戎亦東北夷戎菽巨豆也

其西般吾白虎

次西色般吾北狄也補曰張志強遠阿詩傳白虎黑虎皆曰周史王會云詩釋文驪廣美也白虎黑虎不食生物有志信之德則至周之會草木疏並同

屠州黑豹

屠州秋之別名補曰晉史北狄有屠各山海經函都山多玄鹿玄豹散宜生得玄豹

禺氏駒駘

禺氏西北夷駒駘馬之屬

大夏茲白牛

大夏西北夷茲白牛野獸也似白牛形

犬戎文馬而赤鬃縞身目若黃金名吉

犬戎西北夷之遠者也補曰山海經白犬者北狄是為犬戎善傳文王伐犬戎自來傳西伯伐犬戎既以兩有或成山海經犬封曰犬戎曰狀如犬有文馬縞身赤鬃縞目若黃金名曰吉聖來之壽千歲

數楚每牛每牛者牛之小者也

數楚亦北夷也補曰爾雅注攬牛摩小今之攬牛也又呼果木下牛

匈奴狡犬狡犬者巨身四足果皆北鄉

匈奴北夷也補曰伊尹朝獻角書此匈奴皆灼日光特曰管仲用曰狡犬春曰匈奴通云山海經曰匈奴大狡犬三曰匈奴說大狡犬少

權扶

權扶南蠻也王之有光明者形小也補日周礼注相玉書曰玃玉六寸明自玷

白州北閭北閭者其華若於伐其木以為車終

行不敗

白州東南蠻也與白民接也水中可居者洲中出此珍也

禽人管

亦東：管管草堅也

路人大竹

路人東蠻之方貢大竹

其西魚復鼓鍾鐘牛

次西列也魚復南蠻國也貢鼓及鐘而似牛形者致遠美也

倉吾翡翠翡翠者所以取羽

倉吾亦蠻也翠羽其色青而有黃也

南人致象者皆北鄉

南人南越補日歷代史皆云五嶺之南至于海並屬東揚州之地故云揚粵
朱子曰山海經記吳物飛走之類多云東向或云東南皆為一定不
異之形故本依而為之古人有香之字而九歌天問皆其類也
謂此篇亦然鄭康成注札許叔重說文皆指以為證蓋周書考
錄於列者班志非晉時始出擊字之及家失其本矣同治間之
郭墨純王元長撰述者不一且與古貢贈方並傳叙事之也
若得四海異物載於大傳湯四方獻令附於王會合而視之三代之
典樂然矣

異國

異國莫考其所居之方故不列於四夷而曰異

國

巴赤吉

在林木內居住種田出馬應天府行一年

包石

有城地屋舍種田出羊馬至應天府馬行一年

阿里車盧

並係山林有成種田食至應天府馬行一年

蛇魯國

與木魯一般至應天府馬行七箇月

烏衣國

其人衣黑衣大中披至胸腕見漢人背行不令見面見之即誦詞
見吾而不令其生草草為蓬懸物於手人交焉不相授受彼亦以
物懸而亦之如價不及則絕而後之

物懸而亦之如價不及則絕而後之

交脛國

國人脚脛曲度而相交也

柔利國

國人曲膝向前一手一足山海經云在日國水

白達國

其國手帶霞麻勿之子孫諸日用兵不敢侵犯東夷多珍寶食酥酪餅
肉以魚菜產金銀玻璃等物人以雲布纏頭上

阿薩國

多獵虫鹿刺其肉重疊之以石壓之汗乾波朔拂林尋固木及草子
隨於肉汁之中經數日變成酒飲之可醉

婆羅攏國

去應天府二萬五千五百里此國四面有山名喚險上多猿猴
大常春回種每年有二千五百中起香已後集兵兵種戰雖敵數萬不
能及其巢穴

斯里野國

流黃國

在海內辛氏即鄆城中方三百里有巴遂山

朱卷國

在海內有黑蛇食象

羸民

在海內其人鳥足

相顧之尸

在海內即交縛盜賊負之類

玄兵之民

在大玄山言兵上人物也

大幽之國

在玄兵其民無衣

赤脰之民

在海內脰已下赤也

子利國

人一手足孝反面

蒙雙國

同頭二頭四手昔高陽氏同產而為夫婦相包而死後活遺此種

日南野女

在海內群行無衣

泥離國

成王時未朝其人自發其國常行雲中下年雷虎成入潛穴波瀾在上視日月以知方回計寒暑以之年月

旃塗國

成王時獻鳳鷄戴以珠車駕以赤象欽云禁銘露 實成王崩飛去

浮提國

燕昭王時秋善書二人出明間金堂有汗如漆酒池皆成字酒道德經元

一臂國

在西海之北其人一目一鼻孔一手一足半軀半有猶魚鳥相合

無脊國

音格勝也

一目國

在北海外其人一目當其面而手足皆具也

弩耳干

在文真之東北與狗國相近其地極寒雪深於狗皮食狗肉養狗如中國人養羊不種田捕魚為生其年多如狗皮食狗肉養白鹿有一獸人莫能見常有蛇之骨角如龍骨相似

胡鬼國

其人身長大無馬步去手持一長柄斧其走如飛連底如大專以指其為生死良河難數因逐鹿偶至其地為其所執胡鬼乃出遂殺其妻子不出而胡鬼想至河不能度則止

胡不與之國

烈姓食在東北海外

北齊國

在東北海外姜姓使虎豹熊羆

牛犁國

大羌北其人無骨僅耳之子

歇祭

其國皆平地多心林木有放舍人耕種為治山良馬人黃眼黃毛其交如黃鹿子專務物控回諸國商貨

禺疆

在北方人面如鳥身項兩青蛇踐兩青蛇

列人國

在海外挂馬西北

淳端

望喚音前腰

女祭女戚

目流沙河中崑崙嶺東南

在奇服北居雨水間多怪鳥

丈夫國

在椎高北其為人衣冠帶劍

女丑之尸

生而十日炙殺之在丈夫北以右手障其面女丑居山之下

巫咸國

在女丑北右手操青蛇左手操赤蛇在登葆山群巫所役上下操業性未

并封

在方成東其狀如蟻前後皆有首黑

諸夫之野

音妖為自歌鳳自舞在軒轅北鳳凰和民食之其露氏引飲之其人兩手操如食之兩鳥居前道守之

肅慎國

在白民北有樹者名雄常其人無衣服取木皮為衣

長股國

在肅慎北被髮在赤水東身如人臂長二天有長脚人常負長臂人入海浦魚

有喬國

即長脚人今位家喬人蓋家此也 已海上外自西南右改取里而北有喬

相柳氏

本共之臣九首以食九山為禹所殺其地不宜五谷乃以為及帝之臺在崑崙之

深目國

在工臺東為人一手一目

無腸國

在深目東而其為人長而無腸所食之物其通過

傅父國

在耳聾耳東其為人大左右手皆操蛇節林在其末積石之山在其河所入

拘纓國

在傅父東一手把纓一日利纓之國尋木長千里在拘纓南生河上西地

豉踵國

歐絲之野

在大踵東女子跪樹歐絲三桑無子在其東木長百仞無枝

鍾山神

名曰鍾陰視為登冥為夜吹為冬呼為夏不飲不食不息為風身長千里在元脊之東其為人面蛇身赤色居鍾山下 已自有相柳氏巫鍾山神傳海外自東北取至西北取

垂重

音虹在君子國北其虹各有兩首

天吳

在新陽之谷是為水伯在垂北兩水間其為獸八守人百八是八尾已上垂保海外自東南取至東北取

流黃鄧氏國

海內西南取以北者中方三百里有塗四方中有山

貳負神

海內西北取以東者在尾國東為物人面蛇身

窮奇

其為文虎文狸皆在窮奇東

據北之尸

其為人折頸被髮无一手

環狗

其為人獸手人身一曰環狀如狗黃色

冰夷

即為夷都從極之洲八而東兩龍

王子夜之尸

兩手兩股皆首皆斷異如此蓋形解神連貌非而氣合不為安體不為味

登比氏

本舜妻生宵明燭光二女也河大澤能照北方百里 已俱海內西北取以者

韓流

在海內上帝之後首謹其言長咽无聞也人面獸身乘股豚趾

監長國

近芦眉國山上有穴四季出火其人虹大石千百斤納穴中須臾爆出發卒王手次火出其火流轉海邊復回遇林木不燒過石燒之如炭

有國主出珊瑚樹人用繩縛十字木以石沉水中掉紅袍索而取謂欲購取珊瑚

結賓郎國

茂城池種黃豆仙人成道知至應天府馬行三年

狻孫國

名林利刺田若有別國兵來眾候防直有法即不取來侵至應天府馬行三年

新千里國

出石似折骨如牙俗稱佛至應天府馬行三年零八箇月

因霄國

人皆善笑丈夫妻百里婦人聞五千里如望竿之音人舌尖如劍向後內亦曰兩

頻斯國

人未朝五色玉為衣黃金塗中有幾如脂膏一滴則壽其國有大石可容萬人刻
三皇像天皇十三頭地皇十一頭人皇九頭皆龍身國人食五谷日中影飲桂
漿羽衣為衣

浮忻國

國人貢金蘭之泥常以此泥封至區及官門凡鬼不敢干

因埤國

獻玉錢於普其文曰天壽永昌

廣延國

廣延國 霜色鮮碧

麻囉奴

野鳥居其上若他國有船飄落則群起梳人燒食取人腸蓋為飲食異父母
死則召親戚地鼓共食之非人類之也

夏后啓

在大梁之野乘兩龍蓋蓋三層左手操翳羽扇也右手操環珞玉璫在大運山此

休胥國

有人指端出浮屠高三尺

宛渠之民

秦始皇乘螺舟至身如螺沉行海底水不得入其國人長十丈語天地初開之時
丁如目見

廣志卷之一千九十二

夷情

四方夷落之情

周禮職方氏掌天下之圖以掌天下之地辨其
邦國都鄙四夷入蠻七閩九貉五戎六狄之人
民與其財用九谷六畜之數要周知其利害

王昭禹曰職方氏掌天下之圖以掌天下之

地非特圖也又掌其地焉東方曰夷其種有

四南方曰蠻其種有八東方曰閩其種有七

西方曰貉其種有九西方曰戎其種有五北

方曰狄其種有六自邦國都鄙至於夷蠻閩

貉戎狄雖有內外之殊然先王之政一視而

同仁其於民之所聚財用之所出凡谷之所

生六畜之所產其數要不可以不辨也其利

害不可以不知也

王制曰中國戎狄五方之民皆有性也不可推

移東方曰夷被髮文身有不火食者矣南方曰

蠻雕題交趾有不火食者矣南方曰戎被髮衣

皮有不粒食者矣北方曰狄衣羽毛穴居有不

粒食者矣

鄭玄曰五方之民性不可推後地氣使之然

也雕文謂刻其飢以丹青涅之不火食地氣

暖不為病也不粒食地氣寒少五谷也

吳澂曰皆有性謂其生稟各不同不可推移

謂其生稟一定而不可易東方曰夷以下言

此亦言其俗之大畧而已
通典曰緬惟古之中華多類今之夷狄有居處
巢穴焉有壑無封樹焉有手團食焉有祭立尸
焉聊陳一二不能偏舉其地偏其氣梗不生聖
哲莫革舊風訓誥之所不可禮義之所不及外
而不內踈而不戚來則禦之去則備之
舜典麗三苗於三危

朱子曰三苗國名在荆揚江南之間恃險為
亂者也麗則驅逐禁錮之

分比三苗

朱子曰北猶背也其善者苗其不善者竄徒
之使分背而去也

益稷苗頑弗即上帝其念哉帝曰迪朕德特乃

功惟叙臯陶方祗厥叙方施象刑惟明

蔡沈曰內而候牧外而蕃夷皆蹈行有功惟

三苗頑慢不率不肯就上帝當憂念之或帝
言四海之內蹈行我之德教者是汝均惟叙

之故其頑而弗率者則臯陶方敘承汝之功
叙方施象刑惟明矣或者乃謂苗之凶頑六

師征之猶且送命豈臯陶象刑之所能致是
未知聖人兵刑之叙與帝舜治苗之本末也

蓋威以象刑而苗猶不服然後命禹征之征
之不服而又增脩德教及其來格然後分皆

之也

禹貢三危既宅三苗丕叙

蔡沈曰三危即舜麗三苗之地

呂祖謙曰三苗有罪自當竄逐豈政施仁自當
及之故治水至三危亦既使安居大德其叙
後世以為我之四裔若棄之非聖人之心者
也

秦昭王使白起伐楚略取蠻夷置黔中郡漢吳
改為武陵郡歲令大人輸布一匹小口二尺是
為蠻布

始皇三十三年發諸賈通亡人贅婿賈人繫南

越取其地置桂林南海象郡又閩越王無諸及
越東海王搖者其先皆越王句踐之後也姓賜

氏秦已并天下皆廢為君長以其地為閩中郡
漢武帝時欲伐閩越淮南王安上書言越方外

之地剪髮文身之民不可以冠帶之國法度理
也自三代之盛胡越不與受正朔非疆弗能服

威弗能制以為不居之地不牧之民不足以煩
中國也南方暑溼近夏瘴熱暴露水居蝮蛇蠱

毒也生疾癘多作兵末血刃而病死者十二三
雖奉越國而虜之不

以備所亡今以兵入其
地必雉兔逃入山林險阻皆而去之則復相群

聚而守之歷歲經年則士卒罷勦兵糧乏絕
以告兵事盜賊必起兵者凶士一方有急四面

皆聳臣恐受故之生奸和之作由此始也臣聞
天子之兵有征無戰言莫敢校也如使越人家

微幸以送執事之類行猶言馬行所與之卒有
一無倫而歸者雖得越王之首臣猶竊為大漢

元帝初元主年珠崖僭耳即率數年一反殺吏漢取發兵擊定之至是諸縣叛連年不定上謀於即臣欲大發兵待詔賈損之曰臣聞堯舜聖之盛舜入至域而不優以三全之德地方不過數千里而彼流沙東漸於海朔南暨聲教訖於四海言欲與聲教則治之不欲與者不疆治也殷周之地東不過江黃西不過氐羌南不過蠻荆北不過朔方是以頌聲並作人樂其生越裳氏重九譯而敵此外兵革之所能致也至於秦吳兵遠攻貪外虛內而天下潰畔考武皇帝厲兵馬以攘四夷賊役煩重寇賊並起是皆廟地太夫征伐不休之故也今關東民困流離道路至嫁妻賣子法不能禁義不能正此社稷之憂也駱越棄之不足惜不擊不損威今陛下不忍憫憫之念欲驅士衆擠之大海之中快心虛冥之地非所以救飢饉保元元也且以往者羗軍言之暴師曾未一年兵出不踰千里費四十餘萬萬大司農錢盡乃以少府禁錢續之夫一偶為不善費尚如此况於勞師遠功七士無功乎臣愚以為非冠帶之國尚貢所有春秋所治皆可且無以為頌遂棄珠崖專用恤關東為憂止以問大臣丞相于定國以為前擊珠崖兵連年校尉及承九十一人還者二人卒士及轉輸死者萬人以上費用二三萬萬餘尚未盡降今關東困乏民難搖動損之議是詔珠崖民有慕義欲內屬便處之不款勿疆

蘇軾曰揚雄有言珠崖之棄捐之力也否則麟介虜我冠裳此言施於當時可也自漢末至五代中國避亂之人多家於此今衣冠禮樂蓋班班矣其可復言棄乎
順帝永和初武陵太守上書以垂夷率服可兆漢人增其租賦議者皆以為尚書令虞詡獨奏曰自古至王不臣異服非德不能及威不能加其歆心貪饒難率以禮是故羈縻而綏撫之附則受而不送叛則棄而不追先帝舊典貢稅多少所由來久矣今猥之增必有怨叛計其所得不償其費
永和初待御史賈昌與州郡討區於等歲餘不克帝召百官問以方畧議遣大將發荆揚兗豫四萬人赴之李固駁曰荆揚盜賊盤結不散長沙桂陽數被徵發如復擾動必更生患兗豫之人遠赴萬里詔書迫促必致叛亡南州温暑加有瘴氣致死若十必四五遠涉萬里士卒疲勞至北嶺南不復堪聞軍行日三十里而充豫去日南九千餘里三百日乃到人廩五升用米六十萬斛不計將吏驢馬之食設軍所在死亡必衆既不足禦敵當復更發此為刻割必腹以浦四支九貢日南相去千里發其吏兵猶尚不堪况乃若四州之卒以赴萬里之艱哉前中郎將尹就討益州叛羌益州諺曰虜來尚可尹未殺我後就徵還以兵付刺史張喬喬回其將吏旬月之間破殄寇虜此發將無益之固州郡

可任之驗也宜更選有勇略仁惠任將帥者以
為刺史太守徒日南夷民北依交趾選募蠻夷
使自攻轉輸金帛以為其資有能反間致頭首
者許以封侯列土之賞故并州刺史祝良性多
勇決張橋前有破虜之功皆可任用四府悉從
固議即拜良為九真太守喬為交趾刺史喬至
開示慰誘並皆降散良到九真單車入賊中設
方略招以威信降者數萬人皆為良築起府寺
嶺外復平

廣貞元中廣西黃洞首領黃少卿者攻邕管及
陷欽橫貴州屢服屢叛長慶初經略使嚴公
素復請討之兵部侍郎韓愈建言黃賊盜是夷
獠無城郭可居依山傍險尋常亦各營生急則

屯聚相保比緣邕管經略使多不得人德既不
能綏懷威又不能臨制侵欺虜縛以致怨恨蠻
夷之性易動難安遂致改劫州縣侵暴平人或
復私讐或貪小利或聚或散終亦不能事為迄
者征討本起於裝行立陽是此兩人本無遠慮
深謀意在邀功求賞亦緣見賊未屯聚之時特
將謂單約立可推破爭獻謀計惟恐後特朝廷
信之遂允其請自用兵以來已經二年前後所
奏殺獲計不下一二萬人儻皆非虛賊已尋
至今賊猶依舊是明敗罔又自南討以來賊徒
亦甚傷損察其情理厭苦必深大抵嶺南人稀
地廣賊之所處又更荒僻假如盡杀其人盡得
其他在於固計不為有益容貸焉瘞此之禽獸

來則捍禦去則不追亦未虧損朝廷事勢請為
選有材用威信諳嶺南事者為經略使處理得
宜自然永無侵叛之事

宋史古者帝王之勤遠略耀兵四裔不過欲安
內而捍外非以求逞也西南諸蠻夷重山復嶺
雜側荆楚巴黔巫中四面皆王土乃欲竭上腹
之正以取不毛之地疲易使之衆而得梗化之
民誠何益哉樹其酋長使自鎮撫始終蠻夷遇
之斯計之得也然無經久之策以控馭之狂飈
之性便於跳梁或以警隙相尋或以飢饉所逼
長嘯而起出則衝突州縣入則負固山林致煩
兵師討捕雖能殄除而斯民之荼毒深矣

仁宗時狄青請擊儂智高願得西邊蕃落兵自
從或謂南方非騎兵所宜樞密使高若納言蕃
部善射耐艱苦上下山如平地當瘴未發時疾
驅破之必勝之道也青卒用騎兵破賊

宋初言于仁宗曰嶺南外驅瘴癘薰蒸北方戍
人往者九死一在多發兵則糧乏少則事不集
急責功則蠻近逃不肯出緩則復來擾人是宜
有以治之也今聞發北兵踰萬人戍嶺外下濕
上蒸病死必多料辟蠻勢不久屯擊之必散臣
謂不如選一二健將歲終留北兵五千人分屯
要害處得善吏十數人分置諸州募士人為鄉
軍復其租調視州大小戶多少為之數統以部
伍教以進退皆以彼所長技與相追逐率百人
給北兵三十以勁努利兵佐之冬春則使深入

擾其居秋夏則使謹守防其略彼雖能誘納中國亡命要之食必出鹵掠若其來也一大斬獲則終身創矣威已立然可議招來與之盟則固許之臣則久遠期五年近止一年南方無事矣

張拭知靜江府奏本部備邊之郡九而邕管為最重邕之所管幅員數千里而左右兩江為最重自邕之西北有洋洞羅甸自杞而西南有安南諸國皆其所當備者然邕之戍兵不滿千人所恃以為籬落者惟左右兩溪峒江共八千餘處民兵不下十萬首領世襲人自為戰如古諸侯民兵之制其去邕管近者餘三百里遠者近千里所恃以維持扶治之者惟提率盜賊所巡檢四人各以戍兵百餘為溪峒綱領其職任可謂不輕矣可不遴選其人謹獲其土以為遠方久遠之計哉

立濬云按唐分嶺南地為五管而桂邕容三管地屬嶺南西道在于

本朝割容迤西之地屬廣東而廣西實全得桂邕二管及容管之火半邕即金南寧府其地控制左右兩江實為安南咽喉之地

國初因前代之舊設太平田州思明鎮安四府龍州等七州宣德中又陞恩恩州為府用其土人為守長佐戴蕃職則用流官惟太平府全用流官而其屬州仍其舊俗凡此羈縻州郡面內歲久首領世襲人自為戰如古諸侯

民兵之制遇有征發亦賴其用但今控制之成僅有南寧馴象二衛太平一所似乎單弱請以張拭所言及今無事時於此地屯兵以為重戰遴選守將謹護其土以為久遠之計用以銷變於未然

安南古交趾也秦并天下於此置象郡秦亡南海尉趙陀擊併之漢置九郡九真日南象三郡是為交趾地後女子徵側反遣馬援平之立銅柱為漢界唐始分嶺南為東西二道置鄜度立五管安南隸焉五代劉隱并其地以為交趾鄜度使其後管内大亂有丁部領者定之其子璉內附宋封為交趾郡王此人封王傳子璠為黎桓所奪淳化四年封桓為王桓卒子靚立其弟龍廷殺靚而代之龍廷欲脩真安府使耶暉以聞真宗曰避荒異俗未曉事体何可惟也仍封為王賜名至忠為其下李公蘊所奪耶封公蘊為王李氏傳八世昊至昂閩人陳日煚為其壻遂有其國

立濬云按交趾本秦漢以來中國郡縣之地處五代時為劉隱所并至宋初始封為郡王然猶放中國官爵勳階如所謂特進檢校太尉靜海軍節度觀察等使及賜號推誠順化功臣皆如內地之臣未始以國稱也其後封南平王奏章文穆猶稱安南道孝宗時始封以王稱國而天下同以高麗真臘視之不復知其為中國之郡縣矣李氏傳八世陳氏傳十

二世至日焜為黎季犛所篡季犛上表竄姓名為胡一元子蒼易名查詐稱陳氏絕嗣查為甥求權署國事我

太宗皇帝從其請逾年陳氏孫名添平者始遁至京懇其實季犛乃表請迎添平還以國朝廷不逆其詐遣使送添平歸抵其境季犛伏兵殺之并及使者事聞

太宗徧告于天地神祇聲罪致討遣征夷將軍朱能等稱之能道卒命副將張輔總其兵生禽季犛及其子蒼澄獻俘京師詔求陳氏遺裔立之國人咸稱季犛殺之無可繼承者

會請復古郡縣遂如今制立交趾都布按三司及各府州縣衛所諸司一如內地其後有黎犛者乃其夷中之夷也中官庇之遂致倡肆上表請立陳氏後

宣宗皇帝謂此皇權意也遂聽之即棄其地俾復為國嗚呼自秦并百郡交趾之地已與南海桂枝同人中國漢武立嶺南九郡而北真日南交趾與焉

在唐中葉江南之人仕中國顯者猶少而愛州人姜公輔已仕中朝為李士宰相與中州之士相頡頏矣奈何世立五代為土豪所據

宋興不能討之遂使茲地淪於夷狄之域而為侏儻藍縷之俗三百余年而不得與南海桂林等六郡班班衣冠禮樂以為聲明文物之鄉一何不幸哉其間宋人雖一逐其王

元人雖再入其國都而中不能有我太祖皇帝開國之初陳氏首先納款太祖著之祖訓不許後人伐其國陳氏為賊犛所欺

太祖皇帝體高皇之意不絕陳氏之嗣遣使送還其國賊犛乃殺之犛及使者不得已與師平之求陳氏後不可得乃用漢唐故事復立郡縣而守臣不謹遂至夷獠復肆而黎利者以求得陳氏後為嗣

宣宗皇帝體文皇之心俾復繼陳氏之絕不使黎利之詐遂為所蔽郡臣屢請具兵討之

章皇帝念聖祖之垂訓曰置不問而九真日南之域秦漢以來遺之民既得見天日而又淪於函谷之中何其重而幸哉竊惟今日疆域遠過有宋

並于唐而不及漢者以失嶺外此三郡也幸而得之而又失之似若可惜然守祖宗之訓而不愆不忘此繼述之大孝守成之大體也所可惜者一方之民重不幸耳知上高

夷情

四方夷落之情

匈奴其先夏后氏之苗裔曰淳維唐虞以上有山戎獫狁薰鬻居于北邊隨草畜牧而轉移其畜之所多則馬牛羊其奇畜則橐佗驘羸橐佗驘羸同馱馱馱馱三日而駒餘生北驛奚也逐水草遷徙無城郭常居耕田之業然亦各分有地無文書以言語為約束兒能騎羊引弓射鳥鼠火長則射狐兔士力能弯弓盡為甲騎其俗寬則隨畜田獵禽獸為生業急則人習戰攻以侵伐其天性也其長兵則弓矢短兵則刀鋌鋌也利則正不利則退不羞遁走苟利所在不知禮義自君以下咸食畜肉衣其皮革被旃裘壯者食

肥美老者飲食其餘黃壯健賤老弱父死妻其後母兄弟皆死取其妻妻之

周武王世以時入真名曰荒服其後二百有餘年周道衰穆王之孫懿王時王室遂衰戎狄交侵暴虐中國被其若詩人始作疾而歌之曰靡室靡家玁狁之故至懿王曾孫宣王具師命將以征伐之詩人美大其功曰薄伐玁狁至于太原是時四夷賓服稱為中興至于幽王用寵姬褒姒之故與申侯有隙申侯怒而與玁戎共殺幽王于鹿鹿與山之下遂取周之地而獲而居于涇渭之間侵暴中國匈奴之先自淳維在殷時奔北方至周末七國時而與燕趙秦王國為邊鄰秦滅六國始皇遣

蒙恬北擊胡悉逐出塞收河南地渡河以陰山為塞起臨洮至遼東方餘里匈奴單于曰頭曼不勝秦北徙至秦亂稍渡河與中國界於故塞後為其子冒頓射殺之而自立為單于遂東襲滅東胡西擊走月氏南并樓煩侵燕代悉復秦所奪匈奴地其控弦之士三十餘萬自淳維以至頭曼千有餘歲其世傳不可得而次然至冒頓而匈奴最疆大盡服從北夷而南與諸夏為敵國其性世官號可得而記曰單于姓孛鞮氏其國稱之曰撐犁孤塗單于匈奴謂天為撐犁今胡言撐犁為天謂子為孤塗單于者廣大之貌也言其象天單于然也

漢高祖七年帝自將討韓王信信亡走帝聞冒頓居代谷欲擊之使人覘匈奴冒頓匿其壯士肥馬但見老弱及羸畜使者十輩來皆言匈奴可擊高帝復使劉敬往使匈奴敬還報曰兩國相擊此宜矜矜見所長今臣往徒見羸瘠老弱此必欲見短伏奇兵以爭利愚以為匈奴不可擊也是時漢兵已業行高帝怒罵劉敬曰齊虜以口舌得官今乃妄言沮吾軍械擊敬廣武高帝至平城兵未盡到冒頓縱精騎四十萬騎圍高帝於白登七日漢兵中外不得相救餉高帝用陳平秘計使使間厚遺閼氏謂閼氏曰兩主不相圖今得漢地而單于終非能居之也乃解圍之一角會天大霧漢使人往來匈奴不覺陳平請令彊弩傳兩矢外鄉聲從解南直出高帝

出圍至平城漢大軍亦到胡騎遂解去高帝至
廣武赦劉敬曰吾不用公言以困平城吾皆已
斬前使十輩矣乃封敬二千戶為關內侯
立濬云按漢高祖以百戰之餘所統皆奇方
良將且為匈奴所圍者七日不有陳平秘計
不幾於危乎然是時虜騎乃至四十萬則是
北虜之疆自漢初已然矣夫自高祖解圍之
後至于我
朝一千四百餘年中間歷魏晉隋唐宋而北
狄之興亡衰盛越滅分合不知凡幾變而至
于胡元極矣說者以謂北扶之盛也因莫盛
於胡元而其衰也亦莫衰於今日何也蓋天
下理勢相為乘除物則反或極則衰亦如必
然之理也何以明之自古北狄之為中國
者非以其地之廣也亦非以其人之衆也徒
以其生長沙漠之外逐水草以為居捕野獸
以為食而衣其皮耐飢寒習勞苦而不畏死
而我中國之人好逸而不禁勞不能忍飢而
受寒而又惜身愛命以故往往為彼所勝耳
至于胡元入中國奄南北而有之空其部落
居我內地棄彼夷習效我華風宮居而室處
衣錦而入乘其點慧者又夸我道藝雅言而
士行闊步而寬衣九其自背猛鷲之態皆變
而為柔耐若之性皆變而為驕况其百年以
來內外官司皆用其國人以為之長非獨畿
甸間為然雖則遠而瘴癘之鄉細而魚鹽之

職所謂達魯花赤者非其重類不用也有所至
咸郡隨在而有其言語習尚雖多循其舊然
其肢體筋骨每復如前日之飢寒而其勞苦
矣一旦天兵南來其主開建德門夜遁倉卒
隨得者為宮禁宿衛京輦屯營者耳若夫遠
宦之臣外戍之卒固不能盡從也敗亡之餘
歸其故域者蓋亦無幾非但失中國之法制
而併與其本來之部落而迷失之游魂殘魄
苟延喘息於草野之間分散而微弱紛雜而
無統而其信信然見骨必爭者大戎之性故
在也方且自相魚肉自相殘殺死扶生之
不暇以故不能為我边防之害雖有小警不
過鼠竊狗盜非有深謀宿計處心積慮如前

代匈奴突厥之所為者我
太祖皇帝親統六師九六出塞歷數千里之遠
窮其巢穴彼皆雉窟伏無有一虜敢張矍
臂以當雷霆之威者僅受一也先土干降附
而還是以百年之閭夷狄懾伏邊境蕭清自
秦以來所求有者書之史冊是以遼糴千古
矣自洪武永樂以來其有如本雅失里馬哈
木何魯台朶而只伯之輩皆驚才下乘非有
冒頓之猛鷲尚結在之狡猾雖或侵軼隨即
破滅惟脫散者袂脫脫百花以肆毒其子孫
先繼之已已之變非被之能乃吾語謀臣誤
也使當時聽大臣言遣一裨將禦之不過旬
日彼自去也若夫統幕之還分為數營使彼

不知所攻不終日入懷來城矣設使不亦分而
我軍中尚存前代之長技如高祖解平城之
圍今以疆弩傳二矢外嚮數萬之勢次第齊
發彼安能薄我哉然當是時虜悉其部落并
脇元良哈海西諸部皆來大衆不滿四五萬
其視平城之四十萬騎何其多寡之懸絕也
溥故曰北虜之衰莫有難於今日者此也自
是以後也先為哈刺所殺哈刺為李來所殺
李來之後毛里孩亂加恩蘭之徒皆是自相
屠戮釁生于黨與禍起于肘腋未有父子繼
世者是固天厭夷惡而助我

皇仁則其虜之無能為亦可見矣雖然蓋惡有
毒古人善喻昔者阿骨打之起於遼末鐵木
貞之起於金季皆以其微弱而蔑視之也為
國者防微杜漸恒恐禍生於所忽譬則近山
之居慮有虎狼之害則必高其垣墉深其陷
穿塞其蹊隧而近其往來之道徑則虎狼不
能為吾畜產之害矣我
國家都燕切近邊夷尤宜加慎則夫閱隘之
脩兵備之飭將帥之任兢兢然如陷虎尾如
臨深淵一食息之頃一寤寐之餘念茲在茲
無一念而不在茲是惟
宗社無疆之休
竊錯言于文帝曰今匈奴地形技藝與中國異
上下山阪出入溪澗中國之馬弗與也險道傾
仄且馳且射中國之騎弗與也風雨罷勞飢渴

則不因中國之人弗與也此匈奴之長技也
若夫平原易地輕車突騎則匈奴之衆易撓亂
者也勁弩長戰射疏及遠則匈奴之弓弗能格
之也堅甲利刃長短相雜遊弩往來什伍居前
前匈奴之兵弗能當也材官驍發矢道同的則
匈奴之革筍木薦不能支也下馬地開劍戟相
去就相薄則匈奴之足弗能絡也此是中國之
長技也以此觀之匈奴之長技者三中國之長
技者五

突厥阿史那氏蓋古匈奴北部也居金山之陽
臣于蠕蠕種裔繁衍至吐門遂疆大更號可汗
猶單于也妻曰可敦其地三垂薄海南抵大漠
隋末始卑可汗咄吉嗣位華人多往依之控弦
且百萬夷狄熾彊古未有也唐高祖起太原遣
使徃聘與連和

宋初曰隋季世運內以攻外生者罷道路死
者暴原野天下盜賊共攻而亡之當此時四
夷征中國微而突厥最強控弦者號有百萬
人之失職不逞者徃從之其為之謀尊之入
邊故頡利自以為彊大古無有也高祖初耶
位與和回數出軍助討賊故詭臣之贈予不
可計虜見利而動又與賊連和殺掠吏民於
是掃國入寇薄渭橋騎盭蒙京師太宗身勒
兵顯黃而陰間之戎始內阻不三年縛頡利
獻北闕下建掃風除其國遂墟
回訖其先匈奴也元魏特號高車部或曰勒勒

謂為鐵勒其部落曰表統薛延陀等凡有五種皆散處磧北至隋曰韋統其人驍捷而無酋長邊水草轉徙善騎射喜盜鈔臣于突厥突厥資其財力推北方後韋統叛突厥自為俛斤稱回紇姓藥羅葛氏居薛延陀北娑陵水上距京師七千里衆十萬勝兵半之突厥已亡惟回紇與薛延陀為最雄強其後攻薛延陀殘之并府其地遂南踰賀蘭山境諸河天室中有靡羅者自稱骨咄祿毗伽闕可汗南居突厥故地悉有九姓之地斥地與廣東極室韋兩山金南控大漢盡得古匈奴地其後易回紇曰回鶻言捷鷲猶鶻然

立濬按有唐一代北狄最彊者前曰突厥後

曰回鶻突厥控弦多幾百萬回紇悉有九姓之衆然皆居境內而不得中國地位故其為害止於邊地宋之契丹拓跋其地與衆未必過此二虜然契丹得幽燕十八州地拓跋盡有與夏之境擾中國地用中國人為中國害此宋邊患所以比唐為甚今當以為戒而防之於微切不可使之得用吾逸出之人據吾尺寸之地

契丹之制居有宮衛謂之幹魯朵出有行營謂之捺鉢分鎮邊圉謂之部族有事則以攻戰為務閑暇則以畋漁為生秋冬則違寒春夏則避暑隨水草以就芻蕘

大明一統志曰北胡種不一歷代名稱各異夏曰獯鬻周曰獫狁秦漢皆曰匈奴自漢來以匈奴頗盛後稍弱而烏桓具漢末鮮卑滅烏桓而突厥起盡有西北地唐滅之五代及宋契丹復盛別部小者曰蒙古曰泰赤烏曰塔塔兒各據分地既而蒙古兼并有之遂入中國傳十四世道于沙漠傳子愛猷識里達臘傳脫古思帖木兒為也速迭所殺殺其部屬皆奔散來附洪武二十五年遣將周興往討其罪追至撒撒兒山大敗之自是不敢近邊者十餘年永樂間有本雅失理者及其下馬哈木阿魯台奉貢惟謹曰封馬哈木為順寧王阿魯台為和寧王已而

叛服不常遣使諭之不悛車駕屢親征之諸胡始平本雅失理妻率其部屬來朝願居京師宣德中馬哈木攻殺阿魯台欲領部落人心不服乃求脫脫不花立為王居沙漠之地馬哈木子脫脫子也先居沙漠之西北瓦剌地

大明一統志曰兀良哈本春秋時山戎地秦為遼西郡北境漢為兵首所據東漢征敗之走匿沙漠間後魏之先復居于此號庫莫奚後服屬契丹元有大寧路北境

本朝洪武二十二年征則北胡來降者殺詔以兀良哈之地置泰寧朵顏福餘三衛以處之為東北外藩命其長為指揮使指揮同知各領其

夷情

四方夷落之情

漢武帝元朔三年張騫自月氏還具為天子言西域諸國風俗大宛在漢正西可万里其東北則烏孫東則于窰于窰之西則水皆西流注西海東水東流注鹽澤去長安可五千里匈奴右方居鹽澤以東至隴西長城南接荒鬲同漢道焉烏孫康居奄蔡大月氏皆行國隨畜牧與匈奴同 大夏在大宛西南與大宛同俗臣在大夏時見邛竹枝蜀布問安得此曰市之身毒身毒在大夏東南可數千里其俗土著與大夏同度大夏去漢方二千里居漢西南今身毒又居大夏東南數千里有蜀物此其去蜀不遠矣

今使大夏從羌中險少北則為匈奴所得從蜀宜徑又毋寇天子既聞諸國多奇物而兵弱貴漢財物誠得而以義屬之則廣地万里重九譯致殊俗威德徧於四海欣然以騫言為然乃令騫曰蜀捷為發間使四道並出求身毒國各行一二千里其北閉氐笮南閉雋昆明殺畧漢使終莫能通騫又言于武帝曰臣居匈奴中間烏孫王號昆莫今單于新困於漢而昆莫地空夷戀故地又貪漢物誠以此時厚賂烏孫招以東居故地漢遣公主為夫人結昆弟其勢宜則是斷匈奴右臂也既連烏孫自其西大夏之屬皆可招來而為外臣自是西域始通於漢凡

三十六國

卷武建武二十一年西域十八國俱遣子入侍請都護帝不許諸國侍子久留敦煌皆愁思亡歸莎車王賢知都護不出擊攻都善善王安上書願復遣子入侍請都護帝報曰今使者大兵未能得出如諸國力不從心東西南北自在也

班固曰孝武之世圖制匈奴患其兼從西國結黨南羌迺表河西列四郡開玉門通西域以斷匈奴右臂隔絕南羌月支單于失援由是遠遁而募南庭矣無王然通西域近有龍堆遠則葱嶺身熱頭痛懸度之阨淮南欽杜揚雄之論皆以為北天地所以界列區域絕外內也西域諸國各有君長兵衆分弱無所

統一雖屬匈奴不相親附匈奴能得騎馬畜旃罽而不能統率與之進退與漢隔絕道里又遠得之不為益棄之不為損盛德在我無取於彼故自建武以來西域思漢威德咸樂內屬數遣使置質于漢願請都護光武遠覽古今同時之宜羈縻不絕辭而未許雖大禹之序西戎周公之讓白雉太宗之却走馬義燕之矣

唐書吐蕃本西羌屬蓋百有五十種散處河湟河岷間有發羌唐旄等然未始與中國通居析支水西祖曰鶻提勃悉野建武多智稍并諸羌據其地蕃發聲近故其子孫曰吐蕃而姓勃罕

野

大明一統志西蕃即吐蕃也其先本羌屬散處河湟江岷間其酋發羌唐旄等居折支水西後有樊兄者西濟河逾積石居跋而川或邏婆川隋開皇中有論贊索者居牂牁西唐貞觀中始通中國既而滅吐谷渾尽有其地至唐末衰弱種類分散入內屬者謂之熟戶餘謂之生戶宋時朝貢不絕其酋領喃廝羅始居鄯州後徙青唐神哲高宗朝皆授以官元憲宗始於河州置吐蕃宣慰司都元帥府又於四川徽外置碉門魚通黎雅長河西等處宣撫司世祖特授郡縣其地設高職以吐蕃僧人八思巴為大寶法王帝師領之嗣者數世弟子號司空司徒國公佩金玉印章者前後相望

本朝洪武六年詔吐蕃各枝酋長奉故有官職者至京師授職遂置五衛門建官賜印俾因俗為治以攝帝師喃加巴藏卜為熾盛弗室國師元國公南奇思丹八亦監藏等為部指揮同知宣慰使元帥招討等官自是蕃僧有封灌頂國師及贊善王闡化王正竟大乘法王如來大寶法王者俱賜印章誥命比歲或間歲赴京朝貢丘濬按吐蕃之地北起陝西之河湟迤南歷四川抵雲南西北之境洪武六年立都指揮使司者二烏思藏朵甘也指揮使司者一隴峽衛也七年又置宣慰司者三朵甘及董卜韓胡長河西魚通寧遠也置招討司者六万户府者四千户所者十有七此皆在外化之

境歲通朝貢而已自有西傳以來此屬不為邊患遇有寇盜

朝遣僧諭之尋自解散若夫邊徼之內如陝西之岷州洮州四川之龍州黎州之處人雜羌氐是皆吐蕃之種落久已內屬悉聽官府約束不復生梗惟所謂松藩者其地險隘饋餉為難生蕃頑獷屢為邊害所以邊絕之者區處未得其宜蓋其地瘠而人貧性躁而無常然俗頗尚僧請下郡臣議隨其俗以為治於金也軍去處旅岷州例建一大利擇蕃僧中之有道行為衆所信服者授以詔印職名俾安其地每歲遣人賞賚仍於威州或茂州立一大營退前時將卒於此守禦抗其要害

通其互市如此則可以火紆蜀人諭運之苦而息邊境劫掠之患矣以上

漢武帝元狩元年始通滇國元封二年始置益州郡明帝永平十二年底宰王柳親率其民五万户曰附以其地置哀牢博南二縣唐玄宗開元二十六年丹南詔為王蠻與謂王日詔先有六詔莫能相統蒙舍詔最存南至皮邏閣浸疆大乃求合為一朝廷許之徒居大和城宋熙寧九年大理遣使貢方物政和九年封其酋為大理國王元憲宗二年平大理立為三十七郡世祖自西蕃入大理平雲南遣將招降其酋長遂分三十六路四十八甸皆設土官管轄以大理金齒都元帥府總之

本朝洪武十七年立為麓州車里二宣慰使司
此播又有孟養木邦緬甸老撾八百大甸宣慰
司其與麓州車里皆是百夷之種類也

立瀾按雲南地漢時已入中國謂為西南夷
唐末為南詔所據後為蒙改二氏所有自為
一國宋竟不能有之元世始祖平大理以其

○本朝立為藩府命黔國公時守之今其雲南
楚雄臨安大理等府設置如內地而更以元
江永昌之外楚州車里等處為西南夷亦猶
漢時自成都而視滇池也

國初止麓州車里二宣慰司今則為宣慰司
者一七焉七者
皆北夷之地而為麓州寂

大且要正統中以恩任發梗化降為隴州宣
撫司大抵雲南之地其南以元江為閩以車
里為蔽而達于八百其西以永昌為閩以麓
川為蔽而達于本邦西南通緬甸底極南海
東南統寧遠而境乎南安西北尽江麗而通
乎吐蕃所以制馭之者與南蠻北夷不同蓋
彼去中國遠甚其有叛亂不過梗化虧欠歲
貢而已不足為中國輕重也為今之計宜擇
一要害地或景東或騰衝命得一員統軍於
此守備若禁中國客商不許擅入其地則彼
不知中國虛實而不為人所扇惑引誘透為
互市有所交易許其移文通譯齎載以來使
彼知中國之貨難得則不敢輕自棄絕矣

西南

大明一統志女直古肅慎之地在昆同江之東
後漢謂之挹婁元魏謂之勿吉隋唐曰黑水靺
鞨唐初去長河固始來朝後萬臣復開元中
以其地為燕州置黑水府其後粟末靺鞨強盛
號渤海黑水皆沒屬之又其後黑水浸弱為契
丹所攻黑水復擅其地即金鼻祖之部落也初
號女真後避遼具宗諱改曰女真臣屬於遼部
族散居山谷至阿骨打始大易部建國曰金滅
遼設都於渤海上海陵改為會寧府金亡
歸元以其地廣闊人民散居設軍民万户府五
鎮換北邊曰姚温曰胡里改曰幹朵憐曰脫幹
憐曰孛若江分統混江水達達及女真之人有

合蘭府水達達等路以總攝之迨我
本朝悉境歸附自開原迤北因其部族所居建
置都司一衛一百八十四所二十官其酋長為
都督都指揮指揮千百戶鎮換即給與印信俾
仍舊俗各統其屬以時朝貢
立瀾按女真其人有生熟之異其地有水陸
之殊又有所謂野人者
國初猶未內附至永樂二年始立建州必里
兀者兀者左右後赤不罕七河安河八衛三
年又置毛憐虎兒文失里綿奴兒干堅河撒
力六衛四年又置古賁河及兀者前到剗童
等三十九衛五年又置阿古河至浦門河等
三十一衛六年又置納木河至薛列河等三

十衛其奴兒干都司則七年置也自卜魯兀言
至谷麻速等十七衛亦於是年置焉本與河
至于葛祿哥十一衛則八年置也督宰河及
建州左至於弗提十四衛則十年置焉十一
年置一幹朶倫衛十二年又置哈兒分等十
二衛十三年又置渚冬河等四衛十四年又
置焉灘河等二衛十五年又置哈兒分等十
三衛既有建州又有左正統間又置右衛既
有益實塔山至此又各置左衛與夫阿塔赤
河城討溫茲又皆正統間所置也其為千戶
所凡二十處以外此有所謂地面者凡五千
有八古人謂女真不滿萬滿萬則不可當以
今日觀之凡為都司者二為衛者一百八十
四為所者二十又有地面五十有八其人豈
止萬哉我

文皇帝神謀睿算銷患於未萌悉分而散之
使之力足以自立勢足以相抗各授以官職
而不相統屬各自通朝貢而不相糾合是以
百年以來無東北之患其間惟建州兀者毛
憐三者部落頗衆時或竊犯邊境往往生于
邊將之貪功生事或撫馭不以道或誅求之
過其分請擇人以為將帥使之無事而預備
之先事而調和之因事而切責之不責之以
非常之不循其分外之求如此則畏威懷
德而東北而夷虜之患矣

漢書武帝元封三年初定朝鮮為樂浪臨屯

玄菟真蕃郡四
唐書高麗本扶餘別種地東跨海距新羅南亦
跨距海百濟西北度遼水與營州接北靺鞨其
君居平壤城亦長安城漢樂浪也

大明一統志朝鮮國周為箕子所封之國秦屬
遼東外徼漢初燕人衛滿據其地武帝定朝鮮
為真蕃臨屯樂浪玄菟四郡昭帝并為樂浪玄
菟二郡漢末為公孫度所據傳至孫淵魏滅之
晉永嘉末始為高麗高麗本扶餘別種其王高
璉居平壤城即樂浪郡地唐征高麗拔平壤置
安東都護府其國東從在鴨綠水東南千餘里
五代唐時王建代高氏開地益廣并古新羅百
濟而為一遷都松岳以平壤為西京其後子孫

遣使朝貢於宋亦朝貢遼金歷四百餘年永始
易姓元至元中西京內屬置東寧路總管府書
慈悲嶺為界
本朝洪武二年王顯表賀
太祖即位賜以金印詔命封高麗國王二十五
年其門下侍郎李成桂主國事更名旦徙居漢
城遣使請改國號
詔更國號曰朝鮮其國分八道分統府州郡縣
日本在東海之中古稱倭奴國或云惡其舊名
故改名曰日本以其近日所出也

兵制夷情

劫誘窮驥之失

易師六五田有禽利執言無咎

程頤曰師之興必以壘夷猾夏寇賊姦仇為生民之害不可懷來然後奉辭以誅之為禽獸入于田中侵害稼穡於義宜獵取則獵取之如此而動乃得无咎若輕動以毒天下其咎大矣執言奉辭也明其罪而討之也若秦皇漢武皆窮山林以索禽獸者也非田有禽也

復上六迷復凶有災青用行師終有大敗以其國君凶至于十年不克征象曰迷復之凶反君道也

程頤曰以陰柔居復之終於迷不復者也迷而不復其凶可知災天災自外來青已過由自作既迷不復善在己則動皆過失災禍亦自外而至蓋所招也迷道不復無施不可用以行師則終有大敗以之為國則君之凶也十年歲之終也至於十年不克征謂終不能行既迷於道何時而可也以其國君凶謂其反君道也人君居上而治衆當從天下之善乃迷於復反君之道也

春秋昭公十有三年晉伐鮮虞
程頤曰晉道於鮮虞而遂伐之見利忘義夷狄之道也

左傳魯公四年魯仲曰兵猶火也弗戢將自焚也夫州吁弑其君而虐用其民於是不務令德而欲以亂成必不免矣

老子曰以道佐人主不以兵強天下其事好還師之所處荆棘生焉大軍之後必有凶年

林希逸曰好戰求勝非國之福

魏文侯問李克曰吳之所以亡者何也李克曰數戰數勝文侯曰數戰數勝國之福也其所以亡何也李克曰數戰則民疲數勝則主驕以驕主御疲民此其所以亡也是故好戰窮兵未有不亡者也

漢文帝時將軍陳武等議曰南越朝鮮自全秦時內屬為臣子後且擁兵阻阨選蠕蠕動觀望

高祖時天下新近未可復與兵今陛下仁惠撫百姓恩澤如海內宜及士民樂用征討遂黨以一封疆老文曰朕能任衣冠念不到政會呂氏之亂功臣京室共不差耻誤居正位常戰戰慄慄恐事之不終且兵凶器雖克所願動亦耗病謂百姓遠方何又先帝知勞民不可煩故不以為意朕豈自謂能今匈奴內侵軍吏無功邊民父子荷兵日久朕常為用心傷痛無日忘之今未能銷距且願堅邊設候結和通使休寧北陸為功多矣且無議君

武帝元朔二年匈奴入寇遣衛青擊之取河南地立朔方郡五年遣青率六將軍擊匈奴還以青為大將軍明年又率六將軍擊之元狩二年

以霍去病為驃騎將軍擊匈奴敗之過焉者至
初連山而還四年遣衛責霍去病擊匈奴元封
元年帝出長城登單于臺勤兵而還三年遣趙
破奴擊樓蘭太初元年遣李廣利擊匈奴

胡寅曰武帝意廣欲多窮兵黷武以一馬之
故戰師萬里民力殫盡海內嗟怨賊盜群起
富庶之俗至於蕭然舉自諺人其後大禍延
孫子接刃關下流血盈溝其應慘矣向使遵
文景儉約之規明春秋首惡之義自家刑國
措世安寧豈有蕭牆之霍驚望思之病痛悔哉
元光二年雁門馬邑豪彘壹曰大行王恢言匈
奴初知親親信邊可誘以利伏兵襲擊必破之
道也上召問公卿恢曰臣聞全代之時北有強

胡之敵內連中國之兵然匈奴不輕侵也本以
陛下之威海內為一然匈奴侵盜不已者無他
以不恐之故耳臣竊以為擊之便韓安國曰臣
聞高皇帝嘗圍於平城七里不食及解圍位
而無忿怒之心夫聖人以天下為度者也不以
己私忿傷天下之公故結和親至今為五世利
臣竊以為勿擊使恢曰不然高帝所以不報平
城之怨者非力不能所以休天下之心也今邊
境數驚士卒傷死中國樞車相望此仁人之所
隱也故曰擊之便安國曰不然臣聞人君謀事
必就祖發政占古語重作事也用兵者以飽待
飢王治以待其亂定舍以待其勞故按兵覆衆
伐國更城帝坐而後散國此聖人之兵也今將

卷甲輕卒深入長驅難以為功從行則迫脅衡
行則中絕疾則糧乏徐則後利不至千里人馬
乏食兵法曰遺人獲也臣故曰勿擊便恢曰不
然臣今言擊之者固非發而深入也順將因單
于之欲誘而致之邊吾選集騎陰伏而處以為
之備審遮險阻以為其戒吾執已定或營其左
或營其右或當其後或絕其後單于可從百全
必取上從恢義以韓安國李廣王恢為將軍將
軍騎材官三十餘萬區馬邑旁谷中陰使彘壹
亡入單于謂單于曰吾能斬馬邑令丞以城降
財物可盡得於是單于穿塞將十萬騎入武州
塞未至百餘里見畜布野而無人牧者怪之乃
攻亭得雁門尉史知漢兵所居單于大驚曰吾

固疑之乃引兵還漢兵追至弗能及乃皆罷兵
王恢主別從代出擊胡輜重亦不敢出上怒下
恢廷尉當恢逼撓當斬恢行千金丞相蚡蚡言
於太后曰王恢首為馬邑事今不成而誅恢是
為匈奴報讐也太後以告上上曰首為馬邑事
者恢故發天下兵數十萬從其言為此且縱單
于不可得恢所部擊單于輜重猶頗可得以慰
士大夫心今不誅恢無以謝天下於是恢聞乃
自殺自是匈奴絕和親攻當路塞
胡寅曰武帝惟畧不世出用兵尤其所喜然
事不更練而昧於節要豈有匿刑致敵覆十
餘萬人而不露者乎其不為虜所敗也幸矣
覆者用兵之奇道也善覆者靡不勝遇覆者

靡不敗

宣帝時欲因匈奴衰弱出兵擊之使不得覆擾西域魏相上書諫曰今邊郡困乏父子共犬羊之裘食草萊之實常恐不能自存難以動兵軍旅之後必有凶年言民以其愁苦之氣傷陰陽之和也出兵雖勝猶有後憂恐災害之變因此以生今群臣守相多不實選風俗尤薄水旱不時按今年子弟殺父兄妻殺夫者凡二百二十二人臣愚以為此非小變也今左右不憂此乃欲發兵報讎介之忿於遠夷殆孔子所謂吾恐季孫之憂不在顛史而在蕭牆之內也

胡寅曰魏相之疏止無名之兵弭連兵之禍恐傷陰陽之和以生蕭牆之憂貞經國之遠猷宰相之能事也其尤可服者不隱風俗薄惡子弟殺父無妻殺夫之變直以告君此則賢者或以為難也人之常情喜聞美事而惡聞火禍風俗薄惡而相不自欺其賢矣哉

靈帝建寧二年詔遣謁者說降漢陽散荒既類以羌雖暫降當復為盜賊不如乘虛放兵勢必殄滅乃分遣兵進擊追至窮山深谷之中處處破之斬其渠帥以下萬九千級分置安定漢陽隴西三郡東羌平悉類凡百八十戰斬三萬八千餘級費用四十四億

司馬光曰書稱天地萬物父母惟人萬物之靈宜聰明作元后元后作民父母夫蠻夷戎

同御之得其道則俯順服從失其道則離畔侵擾固其宜也是以先王之政叛則討之服則懷之處之四裔不使亂禮義之邦而已若乃視之如草木禽獸不分臧否不辨去來恣艾殺之豈作民父母之意哉且羌之所以叛者為郡縣所侵克故也叛而不即誅者將帥非其人故也苟使良將驅而出之塞外擇良吏而牧之則疆場之臣也豈得專以多殺為快哉

建寧六年護烏桓校尉夏育上言鮮卑遠寇謂發兵出塞擊之先是護羌校尉田晏生事論形欲立功自劾請中官王甫求得為將乃拜晏為破鮮卑中郎將大臣多不同者乃召百官議蔡邕議曰自匈奴遁逃鮮卑疆盛據其故地才力勁健加以關塞不嚴禁網多漏精金良鐵皆為賊有漢人逋逃為之謀主利馬疾過於匈奴今育晏虛計二載自許有誠若禍結兵連豈得中休當復徵發轉運無已是為好竭諸夏并力蠻夷夫邊陲之患手足之疥癢中國之困皆背之癩疽方今郡縣盜賊尚不能禁况此醜虜而可伏乎天設山河以別內外苟無憂國內侮之患則可矣豈與蠱螫之虜技往來之數哉今乃欲以齊民易醜虜皇威辱外夷就如其言猶已危矣况得失不可量耶帝不從遣育出高柳晏出雲中大敗喪其節傳輜重各將數十騎奔還死

者什七八

隋煬帝大業六年帝幸突厥啓民可汗帳高麗
使者在啓民所啓民不敢隱與之見帝裴矩說
帝曰高麗漢晉皆為郡縣今乃不臣先帝欲征
之久矣今其使者親見啓民舉國從化可因其
恐懼脅使入朝帝從之敕牛弘宣旨令使者還
語高麗王入朝至是不至乃謀討之課天下富
人買器至十萬錢簡閱器仗或有濫器使者立
立斬救幽州總管往東萊海口造船官吏督役
晝夜立水中不敢息自腰以下皆生蛙死者什
三四又救河南淮南江南造戎車五萬乘發河
南北民夫以供軍須舳舻千里往來常數十萬
人晝夜不絕天下騷動士卒死亡過半耕稼失
時谷價踴貴斗米值數百錢重以官吏侵漁百

姓窮困於是相聚為盜至是所在蜂起不可勝
數攻陷城邑楊元感等乘之而起隨陸以亡
胡寅曰煬帝前此下林邑克契丹大破吐谷
渾朝赤土服伊吾致高昌降突厥未處羅無
不如志此賢主所未必得者而煬帝能之所
謂天助不善非祐之也厚其毒而將降之罰
耳若使軍師說客於彼七國有推敗齟齬則
遼東之行未必至若是勇也以符聖善於治
國兵威之敵施之江南遂至亡滅又况煬帝
乎故天以武功張於前以禍亂處於後然後
逆賊之獄成而大罰加矣網恢恢而不失可
不畏哉

唐貞觀十七年折羅遣使言百濟於高麗連兵

諫絕新羅入朝之路乞兵救援上遣使齎書
諭之蓋蘇文不奉詔使還上曰蓋蘇文弑君不
可以不討褚遂良曰今中原清晏四夷警伏陛
下之威望大矣乃欲渡海遠征小夷萬一蹉跌
傷威損望更與忿兵則安危難測也李世勣曰
間者薛延陀入寇陛下欲發兵窮追用魏徵之
言遂失機會不然薛延陀無遺類矣上曰然此
誠徵之誤朕尋悔之而不欲言恐塞嘉言之路
耳遂欲自徵高麗遂良復諫曰天下譬猶一身
兩京心腹也州縣四肢也四夷身外之物也高
麗罪大誠當致討但命一二猛將將四五萬衆
取之如反掌耳今天子新立幼穉諸王陛下所
知一旦棄金湯之全踰遼海之險以天下之君

輕行遠舉皆臣之所甚愛也群臣亦
皆不聽

范祖禹曰高麗臣屬於唐而其主為賊臣所
弑為大國者不可不討然何至於日征之乎
太宗若從遂良之言雖代而不克未大失也
太宗征高麗房玄齡疾篤為諸子曰吾愛主上
厚恩今天下無事今東征未已群臣莫諫敢吾
知而不言死有餘責乃上表曰老子曰知足不
辱知止不殘陛下威名功德亦可足矣拓地開
疆亦可止矣且陛下每決一重囚必令三覆五
奏素膳止樂者人命也今驅無罪之士卒委
之鋒刃之下使之肝腦塗地獨不愆手向使高
麗遠夫臣竊誅之可也後獲百姓咸之可也

日能為中國患險之可也今無此三條而坐煩
中國內為前代雪耻外為新羅報讐豈非所存
者小所損者大乎願陛下許高麗自新焚凌波
之船罷應募之衆自然華夷慶賴遠肅邇安
玄宗天寶六載帝欲使主忠嗣攻吐蕃石堡城
忠嗣上言石堡險固吐蕃奉固守之非殺數萬
人不能克臣恐所得不如所已不如屬兵秣馬
俟其有釁然後取之帝意不快將軍董延光請
行帝命忠嗣分兵敗之忠嗣不得已奉詔而不
行如所欲李光弼曰大夫以刃殺士卒之故不
欲成延光之功雖迫於制書實奪其謀也何以
知之今以數萬衆授之而不立重賞士卒安肯
為之盡力乎然此天子之意也彼無功必歸罪

於大夫何矣何愛數萬段帛不以杜其諛口乎
忠嗣曰今以數萬之衆爭一城得之未足以制
敵不得亦無亦無害於國政忠嗣不欲為之忠嗣
今受責天子不過以一將軍歸宿衛其次不過黔
中上佐忠嗣豈以數萬人之命易一官乎
天寶十三年劔南李密擊南詔閣羅鳳誘之深
入至太和城閉壁不戰必糧盡士卒瘡痍飢死
什七八人乃引還蠻進擊之全軍皆沒楊國忠隱
其敗更以捷聞益發中國兵討之前後死者幾
二十萬人無敢言者
范祖禹曰壅蔽為之害深矣明皇信一揚國
忠喪師二十萬而不知其不亡豈不幸哉國
忠欺蔽如此而舉朝亦無一人敢言實告其

君者蓋在位皆小人也當是時明皇享國四
十餘年自以為萬世之安而不知禍亂將發
於朝莫由置相非其人也可不戒哉
胡寅曰揚國忠鮮于仲通開南詔之際喪師
幾二十萬高仙芝擊大食喪師三萬安祿山
討奚契丹喪師六萬前此揚忠勗討反蠻所
殺又十一萬夫為天養人者天子之職也將
帥殺之如此而明皇不知失職久矣不能免
乎
德宗時吐蕃尚結贊屢遣使求和上未之許乃
卑辭厚禮求和於馬燧燧信其言為之請於朝
李晟曰戒仗無信不如擊之張延賞與晟有隙
數言和親便上亦素限回紇欲與吐蕃擊之遂

從燧延賞計延賞又言晟不宜久典兵上請謂
晟曰朕以百姓之故與吐蕃和親決矣大臣既
與吐蕃有怨宜田輔朕加晟太尉罷鎮時遣崔
幹使吐蕃約和尚結和尚以渾瑊主盟盟于平
涼瑊發長安晟深戒之以盟所為備不可不嚴
延賞言於上曰晟不欲盟好之成故戒瑊以嚴
備我有疑彼之形則彼亦疑我矣盟何由成上
乃詔瑊切戒以推誠待虜勿為疑猜瑊奏吐蕃
決以辛未盟延賞集百官稱詔示之曰李太尉
謂和好必不成今盟日定矣晟聞之泣曰吾生
長西鄙備諸虜情所以論奏但耻朝廷為大戒
所侮耳上始命駱元光屯潘原韓遊瓌屯落日
以為戒元光謂韓曰潘原距盟且七十里公

有急何從知之謂與公俱城以認肯固上之元
先不從與城連營相次距盟三十餘里元光濠
柵深固城濠柵皆可踰地元光拔兵於營西遊
環亦遣五百騎伏於其側曰若有變則汝曹西
趨相泉以分其勢將盟尚結贊請又各遣遊騎
數十更相覘索城許之吐蕃伏請騎數萬於壇
西遊騎賈唐穿君入無禁唐騎入虜軍志為所
擒城等皆不知入募易禮服虜伐鼓三聲大譟
而至城自幕後出隅得他馬乘之伏鬣入其御
馳二十街方乃馬口虜從兵追擊唐將卒死者
數百人副使崔漢衡被擒城至其營元先發伏
成陳以待之虜騎乃還是日上視朝謂請將曰
今日和戎息兵社稷之福柳渾曰戎狄豺狼也

非盟誓可結今日之事臣竊憂之李晟曰誠如
渾言上变色曰柳渾盡生不知邊計大臣亦為
此言和皆預首謝是夕韓遊環表言虜結盟者
兵臨近鎮上大驚謂渾曰柳書生乃能料敵如
此其審耶上欲出幸大臣諫而止初吐蕃上結
贊思李晟馬渾燧城曰去三人則唐可圖也於
是離間李晟回馬燧以來何欲執渾城以賣燧
使并獲罪回從兵直犯長安會失渾城而止
范祖禹曰人君於其所不當疑而疑之則於
其所不可信而信之矣此必然之理也李晟
之功社稷是賴德宗猜忌使憂懼而保朝夕
至於讒邪之詭計戎狄之甘言則摧誠而信
之不疑由其心術莫測見善不閉故也延賞

以私情賊國殄民刑孰大焉德宗曾不致詰
使之得保首領死牖下幸矣

陸贄言于德宗曰懷生畏死蠢動之大情虜危
求安品物之恒性有天下而子百姓者以天下
之欲為欲以百姓之心為心國當遂其所懷去
其所畏給其所求使家家自寧人人自遂家苟
寧國亦同焉人苟遂矣君亦同焉是則姓生以
以及物者乃自生之方施安以及物者乃自安
之術拮彼於地死而求此之父生也從古及今
未之有焉措彼於危地而求此之安也從古及
及今亦未之有焉是以昔之聖王知生者人之
所樂而已亦樂之故與人同其生而上下之樂
兼得矣知安者人之所利而已亦利之故與人

同其安則公私之利兩全矣其有反易常理昏
迷不恭則當外察其岨彊之由內省於撫叙之
失脩近以表遠檢身而率人故書曰惟干戈省
厥躬又曰舜于羽于兩階七旬有苗格孔子曰
遠人不服則脩文德以來之既來之則安之此
其證也如此昧於懷柔務在攻取不徵教化之
未至不疵誠感之未孚惟俊威是臨惟忿心是
肆視人如禽獸而曝之原野輕人如草芥而勅
之鉞鋒叛者不賓則命致討討者不克則將議
刑是使負累者懼必死之誅奉辭者慮無功之
責編叱以困於杆軸而思棄士卒以憚於死喪
而念歸萬情相攻亂豈有定一夫不率闔境罹
殃一境不寧善天敬獲兵卒獨結竟起百端凡

子曰遠人不服而不能未也邦分崩離析而不能守也而謀動干戈於邦內吾恐季孫之憂不在顯史而在蕭牆之內矣蓋必然之常理至富之格言足以為明鑑元龜貫百王而不易者也宋司馬光上美宗曰聖王謀事於始而慮終於微是以用力不勞而收功甚大切見國家所以禦戎狄之道似未盡其宜當其安堵附順之時則好與之計較未節爭競細故及其桀傲暴橫之後則又從而姑息不能深討是使戎狄益有輕中國之心皆厭於柔服而樂為背叛近者西戎之禍生於高宣北狄之暴起於趙滋而朝廷至今終未有悟猶以二人所為為是而以循理守分者為非是以邊鄙武功皆銳意而生事或

以開長荒棄之地十數里為功勞或以殺畧老弱之虜三五人為勇敢朝廷稱其才能驟加擢用既而虜心忿恨遂未報復屠戮戶鈔劫邊民所喪失者動以千計而朝廷但知驚駭增兵聚糧其致寇之人既不追究而邊守之臣亦無譴責如此而望戎狄賓服疆場無虞是猶添薪扇火而求湯之不沸也司馬光上神宗曰羽翼未成不可以高飛近者未說不可以求遠自堯舜禹湯文武之王下至齊桓晉文之霸未有不先治其內而能治於外者也今朝廷之政未盡修封域之中未盡治內郡無一年之蓄左幣無累月之財民間貧困十

不謀待時之人士卒驕惰上下姑息有同兒戲教閱稍類則愠懟怨戾賜予不特則揚言不遜被里行數十里則喘汗不進過鄉邑小盜則望塵奔潰此乃衆人所共知非臣敢為致周矣法曰知彼知己百戰不殆知彼不知己一勝一負不知彼不知己每戰必殆陛下視今天下如此而欲謀境外之事起兵革之端挑陸梁之虜冀難立之功此臣所為寒心者也為今日之計莫如收拔賢俊隨才受任以率百職有功必賞有罪必罰以修庶政謹擇監司澄清守令以安百姓屏絕浮靡汰冗食以實倉庫詢訪智畧察驗武勇以選將帥申明階級剪戮桀黠以立軍法料簡駸銳罷去羸老以練士卒脩整庫利更

更苦窳以精器械俟百職既舉庶政既脩百姓既安倉庫既實將軍既選軍法既立士卒既練器械既精然後惟陛下之所欲為復靈夏取瓜沙平凶真收蔚朔無不可也今八者未有一而欲納邊吏人狂謀信黠虜之詭辭臣恐不得其降者數百而虜騎大至覆軍殺將遺城盡閉朝廷乃為之宵衣旰食焦心勞思與兵運財以救其急使天下愁困如康定慶曆之時已而卒無可柰何然後忍耻以招之早辭以諭之尊其名以悅之增其賂以未之其為擲也不可多手斯乃國之大事安危所繫非特邊境之憂而已願陛下深留聖思勿為後悔乃天下之福也彼

衛霍甲陳之功也但以利口長舌而辭大言一時誑惑聖聰欲盜陛下之官職耳他日國家有患不預其憂是豈可哉凡邊境有事則將帥官士卒受賞無事則上下寂寂無因微倖此乃聖人之利非國之利陛下不可察也

蘇武代滕甫草奏上神宗曰為人臣計與為人主計不同人臣非斥壤地効首虜無以為功為陛下計唯天下安社稷故耳陛下聖神冠古動容奉意皆是功德但能拱泰山之安與天地等壽則竹帛不可勝紀堯舜湯禹不是過也議者不知出此爭欲急於功名履危犯難以勞聖慮臣切不取

蘇轍言于哲宗曰善為國者貴義而不尚功貴信而不求利非不欲功利也以為棄義與信雖一快於目前而歲月之後其害有不可勝言者矣昔晉文公圍原命三日之糧原不降命去之謀者曰原將降矣軍吏曰請待之公曰信國之室也民之所庇也得原失信何以庇民所亡茲多退而原降晉荀吳圍鼓鼓人或請以城叛吳弗許左右曰師徒不勤而可以獲城何故弗圍吳曰吾聞諸叔向好惡不愆民之所適事無不濟或以吾城叛吾所甚惡也人以城來吾獨何民見曰猶有食色姑脩而城軍吏曰獲城而弗取曰民而煩兵何以事君吳曰吾以事君也獲一邑而教民怠將焉用邑鼓人告食竭力盡而後取之克取而反不戮一人以世俗言之此二

人者可謂跡於事情而急於功利矣然其中文公以霸天下荀吳以彊晉國知信義之敦見於久遠如此

元豐五年廣南西路轉運使馬默言安化州民作過上曰默意欲用兵耳兵大事極須謹重何者郭遠征安南與昨來西師兵夫傷死皆不下二十萬有司失入一死罪其責不輕今無罪置數十萬人於死地朝廷不得不任其咎天下大事蓋常起於至細

楊時曰邊事之與多出於饗功幸利之人躡武玩寇不以朝廷大計為念視生靈荼毒若非己事恬不以為戚夫壘獠猖獗自古然也緩之則豺噬掃勇于紀不受命急之則鳥驚

魚散依險以自匿蓋其常態也不務撫馴之使恩威兩行乃欲幸其有事草薶而戮弼之以求有功一有失律則敗衄不支上貽朝廷憂此邊吏之大弊也
徽宗時蔡京開遣知貴州王祖道欲乘時徵富貴誘王江直楊晟免等使納土夸大其辭言向慕者百三十尚五千九百家十餘萬口其傍通江洞之衆尚未論也王江在諸江合流之地山川形勢據諸尚要會幅員二千里宜開建城邑控制百蠻詔以為懷遠軍祖道在貴州四年厚以官爵金帛挑諸夷建城邑調兵鎮戍輦輸內地錢帛益衆無從齊限地瘴癘戍者歲亡什五

用乎乃聖人之用心也為戒深矣折獄者專
用情實有文劬則沒其情矣故无敢用文以
折獄也

旅之象曰山上有火旅君子以明慎用刑而不
番獄

程頤曰火不在高明無不照君子觀明照之
象則以明慎用刑明不可恃故戒 慎明而

止亦慎象觀火行不處之象則不留獄獄者
不得已而設民有罪而入豈可留滯淹久也

豐之象曰雷電皆至豐君子以折獄致刑
程頤曰雷電皆至明震並行也二體相合故
云皆至離明也照察之象震動也威折之象

折獄者必照其情實惟明克允致刑者戒威
於姦惡惟折乃成故君子觀雷電明動之象
以折獄致刑也

中孚之象曰澤上有風中孚君子以議獄緩死
程頤曰水體虛故風能入之人心虛故物能

感之風之動乎澤猶物之感于中故為中孚
之象君子觀其象以議獄以緩死君子之於

議獄盡其忠而已於決死極於惻而已故誠
意常求於緩緩寬也於天下之事無所不用

其忠而議獄緩死最其大者也

書舜典象以典刑流宥五刑鞭作官刑朴作教
教刑金作贖刑青艾肆赦怙終賊刑欽哉欽哉

惟刑之恤哉
朱子曰象如天之岳象以示人而典者常也

示人以常刑所謂墨劓剕宮大辟五刑之正
也所以待夫元惡大憝殺人傷人穿窬淫放
凡罪之不可宥者也流宥五刑者流 之使

遠去如下文流放竄殛之類是也宥寬也所
以待夫罪之稍輕雖入於五刑而情可矜法

可疑與夫親責勲勞而不可加以刑者則以
此而寬之也鞭作官刑者木末岳革官府之

刑也朴作教刑者夏楚二物笞杖之刑也皆
以待夫罪之輕者金作贖刑者金黃金贖贖

其罪也蓋罪之極輕雖入於鞭朴之刑而情
法猶有可議者也此五句者從重入輕各有

條理法之正也肆縱也青艾肆赦者青謂過
誤災謂不幸若人有如此而入於刑則又不

待流宥金贖而直赦之也賊殺也怙終賊刑
者怙謂有恃終謂再犯若人有如此而入於

刑則雖當宥當贖亦不許其宥不聽其贖而
必刑之也此二句者或由重而即輕或由輕

而即重蓋用法之權衡所謂法遠意也聖人
立法制刑之本末此七言者大畧盡之矣雖

其輕重取舍陽舒陰慘之不同然欽哉欽哉
惟刑之恤之意則未始不行乎其間也蓋其

輕重毫釐之間各有攸當者乃天討不易之
定理而欽恤之意行乎其間則可以見聖人

好生之本心也
又曰象以典刑此一句乃五句之綱領諸刑
之總括猶今之刑皆結於笞杖徒流絞斬也

凡人所犯合墨則加以墨刑所犯合劓則加以劓刑刑官大辟皆然流宥五刑者其所犯合此五刑而情輕可恕或因過誤則全其肢體不加刀鋸但流以宥之屏之遠方不與同齒如五流有宅五宅三居之類鞭作官刑者此官府之刑猶今之鞭撻吏人蓋有一項刑專治以官府之胥吏如周禮治胥吏鞭五百鞭三百之類朴作教刑此一項李官之刑猶今之學舍夏楚凡教人之事有不率者則用此刑朴之如侯明捷記之類金作贖刑謂鞭扑二刑之可恕者則許用金以贖其罪夫象以典刑之輕者有流以宥之鞭扑之刑之輕者有金以贖之流宥所以寬五刑贖刑所

以寬鞭扑聖人斟酌損益低昂輕重莫不合天理人心之自然而無毫釐抄忽之也其曰欽哉欽哉惟刑之恤哉者此則聖人畏刑之心閔夫死者之不能復生刑者之不可復續惟恐察之有不審施之有不當又雖已得其情而猶必矜其不教無知其抵冒至此也詳此教言則聖人制刑之意可見而其於輕重淺深出入取舍之際亦已審矣雖其重者或至於誅斬斷割而不以貸然本其所以至此則其所以施於人者亦必嘗有如是之酷矣是以聖人不忍其被酷者憐冤負痛而為是以報之雖若甚慘而語其實則為適得其宜雖以不忍之心畏刑之甚而不得赦也惟

其情之輕者聖人於此乃得以施其不忍畏刑之意而有以宥之然亦必投之遠方以禦魑魅蓋以此等所犯非殺傷人則亦或淫或盜其情雖輕而罪實重若死既免於刑而又得還鄉復為平民則彼之被其害者寡妻孤子將何面目以見之而此幸免之人髮膚肢體了無所傷又將得以遂其前日之惡而不悔此所以必曰流以宥之而又有五刑有宅五宅三居之文也若夫鞭扑之刑則雖刑之至小而情之輕者亦不許其入金以贖而不忍輒以貞刑加之是亦仁矣然而流專以宥肉刑而不下及於鞭扑贖專以待鞭扑而不上及於肉刑則其輕重之間又未嘗不致詳

也至於過誤必赦故犯必誅之法則又權衡乎五者之內欽哉欽哉惟刑之恤之旨則常通貫七者之中此聖人制刑明辟之意所以以雖或至於殺人而其反覆表裏至精至密之妙一一皆從廣大虛明心中流出而非私智之所為也而或者之論乃謂上古惟有肉刑舜之為流為贖為鞭為扑乃不忍民之斬戮而始為輕刑者則是自堯以上雖犯鞭扑之刑者亦必始從墨劓之坐而堯之心乃不忍於殺傷淫盜之凶賊而反忍於見殺見傷為所侵犯之良民也聖人之心其不如是之殘忍偏倚而失其正亦已明矣

帝曰臯陶蠻夷猾夏寇賊罔斃

究曰汝作士也官五刑有服類五服三就

五流之當者有宅五宅三居惟明克允

朱子曰服服其罪也呂刑所謂上服服是

也三就孔氏以為大罪於原野大夫於朝士

於市竊恐惟大辟棄之於市宮辟則下臺室

餘刑亦就屏處蓋非死刑不欲使風中其瘡

誤而致死聖人之仁也五流五等象刑之當

宥者也五宅三居者流雖有五而宅之但為

三等之居孔氏以為大罪居於四裔次則九

州之外次則千里之外大稟當畧述之此因

禹之讓而申命之又戒以必當致其明察乃

能使刑當罪而人無不信服也

大禹謨帝曰皋陶惟茲臣庶罔或干紀予正也

汝作士明于五刑以弼也五教期于予治刑期

于無刑民協于中時乃功懋哉

朱子曰聖人之治以德為化民之本而刑特

以輔其所不及而已期者先事取必之謂舜

言惟此臣庶無或有干犯我之政者以爾為

士師之官能明五刑以輔五品之教而期我

以至於治其始雖不免於用刑而實所以期

至於無刑之地故民亦皆能協於中道初無

有過不及之差則刑果無所施矣凡此皆汝

之功也

皋陶曰宥過無大刑故無小罪疑惟輕功疑惟

重與其殺不辜寧失不經好生之德洽於民

心茲用不犯亦有司

朱子曰過者不識而誤犯也故者知之而故

犯也過誤所犯雖大必宥不忌故犯雖小必

刑即上篇所謂青失肆赦怙終賊刑者也罪

已定矣而於法之中有疑其可重可輕者則

從輕以罰之功已定矣而於法之中有疑其

可輕可重者則從重以賞之辜罪輕常也謂

法可以殺可以無殺殺之則恐陷於非辜不

殺之恐失於輕縱二者皆非聖人至公至平

之意而殺不辜者尤聖人之所不忍也故與

其殺之而害彼之生寧姑全之而自受失刑

之責此其仁愛忠厚之至皆所謂好生之德

也蓋聖人之法有盡而心則無窮故其用刑

行賞或有所疑則常屈法以申恩而不使執

法之意有以勝其好生之德此其本心所以

無所壅遏而得行於常法之外交其流行洋

溢漸涵浸漬有以入於民心則天下之人無

不受慕感悅興起於善而自不犯於有司者

也

朱子曰觀皋陶之言帝德罔愆以下一節便

是聖人之心涵育發生貞與天地同德而物

或自逆于理以干天誅則夫輕重取舍之間

亦自有決然不易之理其宥過非私恩其刑

故非私怒罪疑而輕非姑息功疑而重非過

予如天地四時之運寒涼肅殺常居其半而

涵養發生之心未始不流行乎其間此所以

好生之德洽於民心而自不犯于有司非既

抵罪而復縱舍之也夫既不能止民之惡而
又為輕刑以誘之使得肆其凶暴於人而
無所忌則不惟彼見暴者無以自伸其冤而
姦民之犯于有司者且將日以益衆亦非聖
人國直輔翼使民遷善遠罪之意也

康誥王曰嗚呼封敬明乃罰人有小罪非青乃
惟終自作不典式也爾有厥罪小乃不可不殺
乃有大罪非終乃惟青災適也爾既道極厥辜
時乃不可殺

蔡沈曰此慎罰也人有小罪非過誤乃其固
為亂常之事用意如此其罪雖小乃不可不
殺即舜典所謂刑故無小也人有大罪非是
故犯乃其過誤出於不幸偶爾如此既自稱

道盡輸其情不敢隱匿罪雖大時乃不可殺
即舜典所謂宥過無大也諸葛孔明治蜀服
罪輸情者雖重必釋其既道極厥辜時乃不
可殺之意歟

非汝封練叔刑人殺人無或刑人殺人非汝封
三字當在又又曰剝也剝鼻刑耳人無或剝刑

蔡沈曰刑殺者天之所以討有罪非汝封得
以刑之殺之也汝無或以己而刑殺之刑殺
刑之大者剝則刑之小者蒸舉小大以申戒
之也

王曰汝陳時臬法也為事罰蔽殷彝用其義
刑義殺物庸以次汝封乃汝盡避順曰

時叙惟曰未有遜事

蔡沈曰言敷陳是法與事罰斷以殷之常法
矣又慮其泥古而不通又謂其刑其殺必察
其宜於時者而後用之既又慮其趨時而徇
己又謂刑殺不可以就汝封之意既又慮其
刑殺雖已當罪而矜喜之心乘之又謂使汝
刑殺盡順於義雖曰是有次叙時當惟未
有順義之事蓋矜喜之心生乃怠惰之心起
刑罰之由所不中也可不戒哉

立政曰和我庶獄庶慎時則勿有間之又曰維
自今文子文孫其勿誤于庶獄庶慎惟正是
之又曰今文子文孫孺子王矣其物誤于庶獄
惟有司之牧矣

蔡沈曰庶獄獄訟也庶慎國之禁戒儲備也
和調均齊獄慎之事而又戒其勿以小人間
之使得終始其治此任人之要也文子文孫
者成王武王之文子文王之文孫也誤失也
有所兼有所知不付之有司而以己誤之也
正猶康誥所謂正人與宮正酒正之正指當
職為言不以己誤庶獄庶慎惟當職之人是
治之又曰始言和我庶獄庶慎時則勿有間
之繼言其勿誤于庶獄庶慎惟正是又之至
是獨曰其勿誤于庶獄惟惟有司之牧夫蓋刑
者天下之重事挈其重而獨舉之使成王尤
知刑獄之可畏必專有司牧夫之任而不可
以己誤之也

廣志卷之一千九十六

刑類

刑制總論

要語

呂刑伯夷降典折民惟刑

蔡沈曰典禮也伯夷降天地人之三禮以折民之和妄

蘇軾曰失禮則入刑禮刑一物也

士制百姓于刑之中以教其德

蔡沈曰舜命皋陶為士制百姓於刑辟之中所以檢其心而教以祗德也

穆穆在上明明在下灼于四方罔不惟德之勤故乃明于刑之中率又于民秉彛

蔡沈曰穆穆者和敬之容也明明者精白之容也灼于四方者穆穆明明輝光發越而四

達也君臣之德昭明如是故民皆期感動盪為善而不能自己也如是而猶有未化者故

士師明于刑之中使無過不及之差率又于民輔其常性所謂刑罰之精華也

天齊于民俾我一日非終惟終在人爾尚敬逆天命以奉我一人雖畏勿畏雖休勿休惟敬五

刑以成三德一人有慶兆民賴之其寧惟永

蔡沈曰刑微非所恃以民治也天以是整齊亂民使我為一日之用而已非終即康誥大

罪非終之謂言過之當宥者惟終即康誥小罪惟終之謂言故之當辟者非終惟終皆非

廣志卷之一千九十五終

我得輕重惟在夫人所犯耳爾當敬逆天命以承我一人畏威古通用威辟之也休宥之也我雖以為辟爾惟勿辟我雖以為宥爾惟勿宥惟敬乎五刑之用以成剛柔正直之德則君慶於上民賴于下而安寧之福其永久而不替矣

王曰吁未有邦有土告爾祥刑在今爾安百姓何擇非人何敬非刑何度非及

蔡沈曰有民社者皆在所告也夫刑凶器也而謂之祥者刑期無刑民協于中其祥莫大焉及逮也漢世詔獄所逮有至數萬人者審度其所當逮者而後可逮之也曰何曰非問答以發其意以明三者之決不可不盡心也輕重諸罰有權刑罰世輕世重惟齊非齊有論有要

蔡沈曰罰之輕重亦皆有權權者進退推移以求其輕重之宜也刑罰世輕世重者周官刑新國用輕典刑亂國用重典刑平國用中典隨世而為輕重者也輕重諸罰有權者權一人之輕重也刑罰世輕世重者權一世之輕重也惟齊非齊者法之權也有倫有要者法之經也言刑罰雖惟權變是適而齊之以不齊焉至其倫要所有蓋有截然而不可紊者矣

王曰嗚呼嗣孫子嗣今往何監也視非德于民之中尚明聽之哉哲人惟刑無疆之辭屬于五極

咸中有慶受王嘉嘉師師監于茲祥刑

蔡沈曰此詔來世也言今往何所監視非用刑成德而能全民所受之中者乎下文哲人即所當監者五極五刑也明哲之人用刑而有無窮之譽蓋由五刑咸得其中所以有慶也諸侯受天子良民善衆當監視于此祥刑鄭玄曰秋官司寇者象秋所立之官寇害也先王之治先之以德禮而輔之以刑政故司寇掌刑而屬於秋官秋者天氣肅殺而刑以義為主也刑官司至於寇則刑官之事無不舉矣

林之奇曰司寇刑新國用輕典者以其舊染汙汙習不可遽正姑以教之宜以柔克之義也刑平國用中典曰以其已安已治既富既庶陶冶被服莫不卞治則教化已明習俗已成宜以正直之義也刑亂國用重典者以其頑昏暴悖不可訓化則鐵渠渠戢戢疆疆梗梗宜以剛克之義也書曰惟敬五刑以成三德其此之謂乎

劉彛曰刑者不得已而用之豈聖人所樂哉故力不懲則財不生而野荒民散矣是野刑不可已也亂不除則民不安而民散國離矣是軍刑不可已也孝不盡則忠不純而家破國微矣是鄉刑不可已也職不奉則治不成而政衰俗薄矣是官刑不可已也禮不行則中不建而君弱臣強矣是國刑不可已也天

地四時者六官之序聖人體其序而化成天下之道也野軍鄉官國者五刑之序聖人不得己而即其序以措萬民於中和之道也大戴禮刑罰者御人之銜勤也吏者轡也刑者筴也天子御者內史太史左史手也古者以法為銜勤以刑為筴以人為手而御天下公家不畜刑人大夫不養士遇之途不與之言屏諸四方唯其所之不及以政不欲生之故也禮記凡制也斷五刑必即天倫也天倫也 天理也 郵與也 同罰禮於事

陳皓曰天之理至公而無私斷獄者體而用之亦至公而無私凡有罪責而當誅罰必矣

凡聽五刑之訟必原父子之親立君臣之義以權之意論輕重之序慎測淺深之量以別之恣其聰明致其忠愛以盡之

方苞曰父子之親本乎情故曰原君臣之義錯諸事故曰立親主於愛一於愛則刑有所不忍加義主於敬一於敬則刑有所不敢及一皆如是豈足以為法之經哉其或於親有所原於義有所立者特從法之權而已故曰以權法之也

凡作刑罰輕無赦刑者例也例者成也一成而不可變故君子盡心焉

馬晞孟曰此言立法制刑之意雖輕無赦所以使人難犯也惟其當刑必刑輕且不赦而

況於重者乎故君子不容不尽心焉蓋刑之所以為刑者猶人之有例也一辭不具不足以為刑一體不備不足以為成人辭之所成則刑有所加而不可變者故君子尽心焉君子無所不盡其心至於用刑則尤慎焉者也

子曰五刑之屬三千而罪莫大於不孝要君者無上非聖人者無法非孝者無親此大亂之道也

子曰禮樂不興則刑罰不中刑罰不中則民無所措手足

范祖禹曰事得其序之謂禮物得其和之謂樂事不成則無序而不和故禮樂不興禮樂

不興則施之政事皆失其道故刑罰不中孟子曰以生道殺民雖死而不怨殺者

程頤曰以生道殺民謂本欲生之也除害去惡之類是也蓋不得已而為其所當為則雖

弗民之欲而民不怨其不然者反是荀子曰世俗之為說以為治古者無肉刑有象刑墨黥之屬菲屨赭衣而不絕菲草屨也 赭地也雖

無肉刑亦不得待象刑矣為人或觸罪戾而重其刑是殺人者不死而傷人者不刑也罪至

將以禁暴惡且懲其末也殺人者不及傷人者不刑是惠暴而寬惡也故象刑非生於治古

並起於亂今也夫征暴誅悖治之威也殺人者死傷人者刑百王之所同也未有知其所由來者也故治則刑重亂則刑輕犯治之罪固重犯亂之罪固輕也書曰刑罰世輕世重此之謂也洪邁曰虞書象刑惟明象者法也漢文帝詔始云虞之時畫衣冠異章服以為戮而民弗犯武帝詔云唐虞象畫而民不犯白虎通云畫象者其衣服象五刑也犯墨者蒙巾犯劓者赭其衣犯髡者以墨其鬢犯宮者扉草履也大辟者布衣無領

刑法總論法者百王不易之典也古今天下事皆依法况刑辟獨可無法乎夫以前人創之後人守之可者因之否者革之無非求所以便天下後世者也然世變日下人情日薄而國家之法亦日以靡愛自唐虞而降其始也作五刑其後也作九刑蓋至於周律屬三千無非由畧而之詳其條目可謂至纖且悉矣秦漢後雖約為五百似已厭其煩矣漢初約為三章未幾而九章作焉延及蕭梁凡一千五百三十條至後周凡定法一千五百三十七條大畧滋章滌流苛密不勝其繁矣隋唐因之其間屢有公革所謂律令格式者易枚舉而縷數也五代時周世宗又集為刑統一書攷其條目靡不畢備至我宋襄襲增損有可覆者然而古者法疎而犯法者寡後世法密而犯者衆此其故何哉蓋古者孝悌之設教化之行人知廉耻井地之均衣食之足人知生之可樂死之可惡也後世則不然井地破而穀祿平孝悌廢而習俗不美法立而奸生令下而詐起雖刑辟日報而不為沮止此其所以不古者也

廣志卷之一千九十七

刑

歷代刑

要語

謹按先生制禮以崇敬作刑以明威刑罰威獄以類天之震曜殺戮也聖人因天討而作五刑舜象刑

書舜典象以典刑注象法也象人則之天

益稷臯陶方祗厥叙方施象刑惟明注天曰

漢書文帝詔有虞畫衣冠異章服以為戮而

民弗犯

禮司園注弗使冠飾者著黜濛古之象刑與

疏孝經緯云三皇無文五帝畫象三王肉刑

畫象者上罪墨象赭衣雜屨中罪赭衣雜履

下罪雜屨而已注公羊注孔子曰三皇無文

尚書大傳唐虞象刑上刑赭衣不純中刑雜

屨下刑墨濛注注荀

晉志傳曰三皇設教而民不違五帝畫象而民

民知禁則書所謂象以典刑注云者也然則

犯黥者卑其中犯劓者丹其服犯髡者然其

體犯宮者雜其履大辟之罪殊刑之極布其

衣裾而無緣領投之於市與衆棄之

白虎通畫象者其衣服象五刑也犯墨者蒙

中劓者赭衣髡者墨蒙宮者罪大辟者布衣

無領

楊子法言唐虞象刑惟明

荀子正論治古無肉刑而有象刑墨黥注或曰

髡怪嬰注子作共艾畢注共未非對屨注對

殺赭衣而不純注子曰當以草纒注當以復注當

當以草

周書王子曰穆穆虞舜立義治律注律法也

漢刑法志書曰伯夷降典哲民惟刑言制禮

以正刑善乎孫卿之論曰世俗為說者以為

治古無肉刑有象刑墨劓之屬非屨赭衣而

不純是不然象刑非生於治古所謂象刑惟

明者言象天道而作刑安有非屨赭衣者哉

唐沈顏曰染其衣裳異其服色是罪終身不

釋耻異世不滅豈特已以為耻人見之者皆

以為耻為戒

朱文公曰象以典刑者畫象而示民以五等

肉刑之常法也流宥五刑放之於遠寬夫犯

肉刑而情輕之人也鞭作官刑扑作教刑官

府李校之刑馭夫罪之小而未麗五刑者也

金作贖刑使入金而免其罪所以贖夫犯鞭

扑之刑而情之又輕之也此五者刑之法青

災肆赦言不幸而觸罪者則肆而赦之怙終

賊刑言有恃而不改者則賊而刑之此二者

法外之意猶今律令之名例欽哉欽哉惟刑

之恤哉此聖人畏刑之心舜之贖不止及於

鹿其法以議獄訟獄成士師受中協日刑殺
肆之三日若欲免之則王會其期
遂士掌四郊六在遂之郊各掌其遂之民數糾其
戒令遂士二人各聽其獄訟鄉士下同二旬
而聽于朝鄉士下同協日就郊而刑殺各於其遂
肆之三日若欲免之則王命三公會其期
縣士掌野各掌其縣之民數糾其成令而聽其
獄訟鄉士下同三旬而聽于朝鄉士下同刑殺各就
其縣四之三日若欲免之則王命六卿會其期
方士掌都家聽其獄訟之辨其死刑之罪而
要之三月而上獄訟于國三月乃上要者又
司寇聽其成于朝群士司刑皆在各處其法
以議獄訟也成于朝獄訟成士師受中書其刑殺

之成與其聽獄訟者
訝士掌四方之獄訟謂諸侯論罪刑于邦國諸侯
有亂獄則往而成之
朝士凡士之治有期日國中一旬郊二旬野三
旬都三月邦國替期內之治聽其外不聽內在者
治其聽辨訟有分而合者若治之凡民同財者
令以國法刑之犯令者刑法之凡屬責者以其
地傳而聽其辭凡盜賊軍鄉邑及人家殺之無
罪凡報仇讐者書於士殺之無罪謂同國不相
先必若邦凶荒札喪寇戎之故則令邦國都
家縣鄙慮刑殺

司刑掌五刑之法麗萬民之罪墨罪五百劓罪
五百宮罪五百則罪五百殺罪五百若司寇斷
獄獎訟則以五刑之法詔刑罰而以辨罪之輕
重詔刑罰者麗其所罰不司判掌三刺三宥三
教之法

司盟凡民之有約劑者其貳在司盟其貳在司盟
約有獄訟者則使之盟詛詛不信則以不殺
字戮掌斬殺賊諜而搏之凡殺其親者焚之殺
王之親者辜之凡殺人者路諸市肆之三日刑
盜于市凡罪之麗於法者亦如之唯王之同族
與有爵者殺之于甸師氏下罪刑五而已於刑
甸刑者凡軍旅田役斬殺刑戮亦如之殺
刑殺墨者使守門刑者刑者使守內刑者使守內刑者
刑者使守內刑者使守內刑者使守內刑者

刑者使守內刑者使守內刑者使守內刑者
布憲掌憲邦之刑禁正月之吉執旌節以宣布
于四方而憲邦之刑禁以詰四方邦國及其都
鄙達于四海凡邦之大事合衆庶則以刑禁號
令
禁殺戮掌司斬殺戮者凡傷人見血而不已告
者攘獄者過訟者以告而誅之
禁暴氏掌庶民之亂暴力正者擣誣犯禁者作
言語而不信者以告而誅之凡國聚衆庶則戮
其犯禁者以狗凡奚隸聚而出入者則司牧之
戮其犯禁者戮其犯禁者戮其犯禁者戮其犯禁者
王制曰王制曰正刑明辟以總獄訟必三刺有旨無

簡不聽謂不聽其言也從救從重謂重刑也之義以權謂平意論輕重之序慎測淺深之量以別之有意也忠愛以盡之有疑獄記與衆共之衆疑救之必察小大之比以成之刑故事曰成獄辭史以獄成告於正正聽之正以獄成告于大司寇大司寇聽之棘木之下大司寇以獄之成告於王王命三公參聽之三公以獄之成告於王王三又然後制刑凡作刑罰輕無赦法雖輕不刑者例也例者成也一成而不可更改君子盡心焉謂折言破律亂名改作執左道以亂政殺作淫聲異服奇技器以疑衆殺行偽而堅言偽而辨學非而博順非而澤以疑衆殺假於鬼神時日卜筮以疑衆殺此四誅者不以聽為其不可明

周九典
周書文政解三十八惟十有三祀順九典一
祇道以明之二祿賢以賞之三典師以教之
四四戚以勞之五伍長以遵之六群老以老
之七群醜以移之八什長以行之九戒卒以
將之

仲長統昌言曰嗣周氏之祕典續呂候之祥
刑
撥天子傳丙寅天子屬官劾器乃命正公節

命
父受救憲已酉天子飲于準水之上乃發憲
周書謚法惟三月既生魄周公旦太師望相
嗣乃發既賊憲受腫于野牧將葬乃制作謚
謚者行之迹也號者功之表也車服者位之
章也劉熙注曰憲法也賦治國之法於諸侯
而受其貢養也

孟子注孔子之門徒訟述必載以來至文武
周公之法制耳

文王世子公族其有死罪則磔于甸人公族之
罪雖親不以犯有司正術也所以體百姓也姓于也術法也非刑于隱者不與國人慮父凡也

弗吊弗為服哭于異姓之廟為泰祖遠之也素
服居外不樂聽私喪之也骨肉之親無絕也公
族無官刑不翦其類也詳見前門

康誥曰嗚呼封敬明乃罰明之行刑其重人有
小罪非青乃惟終自作不典式爾有厥罪小乃
不可不殺乃有大罪非終乃惟皆尖適爾既道
極厥辜時乃不可殺非汝封刑人殺人無或刑
人殺人非汝封又曰劓則無或劓則人王曰外
事汝陳時臬司師茲殷罰有倫又曰要囚服念
念五六月至于旬時丕蔽要囚王曰汝陳時臬
事罰蔽殷彛用其義刑殺義勿庸以次汝封乃
汝盡遜曰時叙惟曰未有遜事已汝惟小子未
其有若汝封之心朕心朕德惟乃知凡民自得
罪應獲在究殺越人于貨昏不畏死罔弗憚王

曰封元惡大慙矧惟不孝不友子弗祇服厥父
事大傷厥考心于父不能自厥子乃疾厥子于
弟弗念天顯乃弗克恭厥兄亦不念鞠子哀
大不友于弟惟吊茲不于我政人得罪天惟與
我民彝大戛亂曰乃其速由文王作罰刑茲無
赦不率大戛矧惟外庶子訓人惟厥正人越小
臣諸節乃別播敷造民大譽弗念弗庸瘵厥君
時乃引惡惟朕慙已汝乃其速由茲 連殺
君陳王曰君臣爾惟弘周公丕訓無依勢作威
無倚法以削寬而有制從容以和殷民在辟予
曰辟爾惟勿辟予曰宥爾惟勿宥惟厥中有弗
若于汝政弗化于汝訓辟以上辟乃辟祖于茲
究敗常亂俗三細不宥罪雖小惡漸不救

穆王作呂刑王曰嗟四方司政典獄非爾惟作
天牧今爾何監非時伯夷播刑之迪其今爾何
懲惟時苗民惟察于獄之麗罔擇吉人觀于五
刑之中惟時庶威奪貨斷制五刑以亂無辜上
帝不蠲降咎于苗苗民辟于罰乃絕厥世王曰
嗚呼念之哉伯父伯兄仲叔季弟幼子童孫皆聽
朕言庶有格命今爾罔不由慰日勤爾罔或
戒不勤天齊于民俾我一日非終惟終在人爾
尚敬逆天命以奉我一人雖畏勿畏雖休勿休
惟敬五刑以成三德一人有慶兆民賴之其寧
惟末王曰吁來有邦有土告爾祥刑在今汝安
百姓何擇非人何敬非刑何度非及兩造具備
師德五絳五絳簡字正于五刑五刑不簡正于

五罰五罰不服正于五過五過之疵惟官惟反
惟內惟貨惟來其罪惟鈞其審克之五刑之疑
有赦五罰之疑有赦其審克之簡字有衆惟貌
有指無簡不聽具嚴天威墨辟疑赦其罰百錢
閱實其罪劓辟疑赦其罰惟倍閱實其罪劓辟
疑赦其罰倍差閱實其罪宮辟疑赦其罰六百
錢閱實其罪大辟疑赦其罰千錢閱實其罪墨
罰之屬劓罰之屬千劓罰之屬五百宮罰之屬
屬三百大辟之罰其屬二百五刑之屬三千上
下比罪無僭亂辭勿用不行惟察惟法其審克
之上刑適輕下服下刑適重上服輕重諸罰有
權刑罰世輕世重惟齊非齊有倫有要罰懲非
死人極于病非佞折獄惟良折獄罔非在中察

辭于差非從惟從哀敬折獄明啓刑書胥古咸
庶中正其刑其罰其審克之獄成而乎輸而乎
其刑上備有并兩刑其斷刑文書上王府皆當
王曰嗚呼敬之哉官伯族姓朕言多懼朕敬于
刑有德惟刑我德於刑當使今天相民作配在
下明清于 辭民之亂罔不中聽獄之兩辭無
無私家 獄之辭成典獄無取獄有受貨非獄貨
非實惟府辜功報以庶尤衆罪之非其家也
衆罪永畏惟罰非天不中惟人在命天罰不極
庶民罔有令政在于天下王曰嗚呼嗣孫今往
何監非德于民之中尚明德之哉哲人惟刑無
疆之辭屬于五極咸中有慶受王嘉師監于茲
祥刑

呂刑一書先儒蔡九峰以為舜典所謂贖刑者官府學校鞭扑之刑耳若五刑則固未嘗贖也今穆王贖法雖大辟亦許其贖免矣蓋王巡遊無度財匱民勞至其末年無以為計乃為此一切權宜之術以斂民財夫子錄之亦以示戒愚以為未然蓋熟讀此書哀矜惻怛之意千載而下猶使人為之感動且拳拳乎訖富惟貨之戒則其不為聚斂征求設審矣鬻獄取貨末世暴君汗吏之所為而謂穆王為之夫子取之乎且其所謂贖者意自有在學者不能詳味經意而深考之耳其曰墨辟疑赦其罰百鍰蓋謂犯墨法之中疑其可赦者不遽赦之而姑取其百鍰以示罰耳

繼之曰閱實其罪蓋言罪之無疑則刑可疑則贖皆當閱實其也其所謂疑者何也蓋唐虞之時刑清律簡是以贖金之法止及鞭扑而五法無贖法至於周而律之繁極矣五刑之屬至於三千若一按之律盡從而刑之則何莫非投機觸罟者天下之人無完膚矣是以穆王哀之而五刑之疑各以贖論姑以大辟一條言之夫所犯者死罪而聽其贖金以免誠不可以訓也然大辟之屬二百則豈無疑赦而在可議之列者有如殺人反送之類則是不可不殺雖萬鍰亦難贖死矣而二百之屬其罪不皆至此也以經傳考之其在周則王制之旃言破律行為奪非酒沽之詳飲

其在漢則列侯坐酎金不敬將帥出師失期之類於律皆死罪也而其情則可矜其法則可議豈必盡殺之乎此其死罪之疑赦者也意周所以斯斯獄必在其罰千鍰之科而漢制則不過或除其國或贖為庶人亦其遺意也蓋哀矜庶獄乃此書之大旨贖特其一事序者專以訓夏贖刑言之已失其義而此書之首又止言耄荒度作制以詰四方夫曰作刑以詰四方者主於用刑之意也而此書所言大槩哀民之罹于法而不忍刑之惠有司之不能審克而輕用之其意蓋期於無刑而非作刑也故愚疑篇首或有脫簡如耄荒度之語亦難通二序既不得書之意而後之儒

者復因穆王有巡遊之事遂於此書肆為譏平而不復味其辭亦已踈矣以愚觀之一篇之中察獄情之隱痛鑒天道之神明而示勸戒於報應之間咨嗟愷惻諄復詳練老者之言也其作於既聞祈招之後乎是豈復有侈心之可議哉或曰罪疑則降等施刑可矣何必贖乎曰古之議疑罪者降殺一法也虞書所謂罪疑惟輕此書所謂上下比罪上刑適輕下服是也罰贖一法也虞書所謂金作贖刑此書所謂五刑之贖是也固並行而不悖也且其言曰罰懲非死人極于病蓋財者人之所甚欲故奪其欲以病之使其不為惡矣豈利其貨乎至又以為所言卑陶不與三后

之國將亡必多制其此之謂乎復書曰若吾子之言也復報僑不才不能及子孫吾以救世也既不承命敢忘大惠以見其德

晉趙鞅荀寅帥師城汝瀆遂賦晉國一鼓鐵以鑄刑鼎著范宣子所為刑書焉仲尼曰晉其亡乎失其度以夫晉國將守唐叔之所受法度以經緯其民卿大夫以序守之辨也民是以能尊其貴貴是以能守其素貴賤不愆所謂度也文公是以作執秩之官為被廬之法以為盟主令

棄是也度而為刑鼎民在鼎矣何以尊貴禮記尊貴何榮之有賦上不奉上貴賤無序何以為國且夫宣子之刑夷之蒐也晉國之亂制也若之何以為法蔡史墨曰范氏中行氏其亡乎蝶

蔡墨中行寅為下卿而于上令禮作刑器以為國法是法姦也又加范氏焉易之亡也其及趙氏趙孟與焉然不得已若德可以克

秦文公二十年法初有三族罪刑要曰父兄族武公三年誅三父等而夷三族以其殺出子孝公初衛鞅請變法令民為什伍而相收司連坐不告姦者腰斬告姦者與斬首敵同賞不告姦者與降敵同罰人有二男以上不分異者倍其賦有軍功者各以律受上賞為私聞者各以輕重被刑事末利及怠而貧者幸以為

收挈於是太子犯法鞅曰法之不行自上犯之太子君嗣不可施刑刑及傅公子虔躒其師公孫賈令之初作一日臨謂論四刑七百餘人刑

水盡赤又增加肉刑大辟有鑿頭抽脅鑊烹之刑始皇即位造將成橋繫趙及死屯留軍吏皆斬及戮其屍已死者其後嫪毐作亂敗其徒二十皆梟首梟首車裂殉滅其宗輕者為鬼薪取薪給宗廟為鬼薪始皇燕吞戰國遂毀先王之法滅禮誼之官專任刑罰躬操文墨書斬獄夜理書自程決事日縣石之一讀文書曰以百二十斤始為而姦邪並生赭衣塞路圜牆成市天下愁怨潰而叛之二世即位以趙高為郎中令更法律令有罪者相坐收族群臣諸公子有罪令高治之殺大臣蒙毅等十二人戮死於市十公主殛死於社財物沒入官縣餘相連坐者不可勝數狩山東群盜大起不能禁胡亥責李斯懼乃何意以書對曰夫賢主必能行督責術則人不犯故韓子曰慈父有敗子而嚴家無格虜胡亥悅行督責益嚴刑者相率死人成積於市以殺人多者為忠臣丞相去疾及李斯與將軍馮劫諫胡亥以危道進督責者於轉成且止阿房作者胡亥曰君不能禁盜及欲罷先帝所為何以在位遂下之吏去羅劫曰將相不辱皆自殺高因譖李斯子由為五刑守與盜通令高按問斯高詐為御史卜筮往訊斯斯以對獄令榜掠斯急上書高令棄之不委後胡亥使人驗斯斯懼如前使者乃誣伏遂具斯五刑腰斬咸陽市夷三族

水盡赤又增加肉刑大辟有鑿頭抽脅鑊烹之刑始皇即位造將成橋繫趙及死屯留軍吏皆斬及戮其屍已死者其後嫪毐作亂敗其徒二十皆梟首梟首車裂殉滅其宗輕者為鬼薪取薪給宗廟為鬼薪始皇燕吞戰國遂毀先王之法滅禮誼之官專任刑罰躬操文墨書斬獄夜理書自程決事日縣石之一讀文書曰以百二十斤始為而姦邪並生赭衣塞路圜牆成市天下愁怨潰而叛之二世即位以趙高為郎中令更法律令有罪者相坐收族群臣諸公子有罪令高治之殺大臣蒙毅等十二人戮死於市十公主殛死於社財物沒入官縣餘相連坐者不可勝數狩山東群

盜大起不能禁胡亥責李斯懼乃何意以書對曰夫賢主必能行督責術則人不犯故韓子曰慈父有敗子而嚴家無格虜胡亥悅行督責益嚴刑者相率死人成積於市以殺人多者為忠臣丞相去疾及李斯與將軍馮劫諫胡亥以危道進督責者於轉成且止阿房作者胡亥曰君不能禁盜及欲罷先帝所為何以在位遂下之吏去羅劫曰將相不辱皆自殺高因譖李斯子由為五刑守與盜通令高按問斯高詐為御史卜筮往訊斯斯以對獄令榜掠斯急上書高令棄之不委後胡亥使人驗斯斯懼如前使者乃誣伏遂具斯五刑腰斬咸陽市夷三族

第一二二一册續修四庫全書第 8 頁

歷代刑製

要語

漢高祖初入咸陽與父老約法三章曰殺人者死傷人及盜抵罪傷人者有曲直盜則有餘悉除秦苛法兆民大悅然大辟尚有上族之誅先黥劓斬左右趾笞殺梟其首藎其骨於市藎為也其誹謗詈詛又先斷舌故謂之具王刑彭越也韓信之屬皆受此戮其後又制曰有耐罪以上請之後以三章之法不足以禦姦遂令蕭何攬撫秦法擷取其宜於時者作律九章又制獄疑者各讞所屬官長皆移廷尉廷尉不能決具

為奏附所當此律令以聞

孝惠即位制爵五大夫吏六百石以上及宦皇帝而知名者有罪當盜械者皆頌繁上造以上及內外公孫耳孫有罪當刑及當為城旦春者皆耐為菟薪曰黎民年七十以上若不滿十歲有罪當刑者皆完之

孝文元年盡除收帑相坐律令
二年詔曰古之治天下者朝有進喜之旌誹謗之木所以通治道而來諫者也今法有誹謗妖言之罪師古曰高后元年詔除妖言今是使衆臣不敢尽情而上無由聞過失也將何以來遠方之賢良其餘民之或祝詛上以相約而後相謾更以為大逆此劉伯祖律云以不相約者不誅

愚無知抵死朕甚不取自今以來有犯此者勿聽治

致堂胡氏曰妖言令之始設也必謂其搖民惑衆有姦宄賊亂之意者及其失也則暴君權臣假此名以警懼中外塞言路也故賈論秦曰忠諫者謂之誹謗深計者謂之妖言夫忠臣為上尽忠深計必剴切君身探未然之事陳危亡之戒不止於近在目前者自小人觀之曰是時揚君過以責直未然之事危亡之刑汝安得知之待誹謗妖言耳此策既行使中外之人鉗口結舌人君不聞其過淪於危亡而不悟然則其所謂誹謗者乃天下之忠

而其自為者乃天下之妖也夫既以忠諫深計為誹謗妖言則指鹿為馬指野鳥為鳶指苗為芝指氛稷為慶雲指雹曰不為災也指慧曰所以除舊而布新也蝗生則曰不食嘉穀也日食則曰陰雲蔽之也地震則曰官府無傷也霖雨則曰秋稼自茂也水湧泛溢則曰民無流死者也歲饑則曰路未嘗有餓者也凡賢否是非治亂得失一切反理詭道倒言而逆說之欺惑世主使淪於危亡其罪豈特誹謗之比其為妖也不亦大乎嗚呼文帝除此令其享國長世宜哉

四年絳侯周勃有罪逮詣廷尉詔獄時人告勃反勃下吏恐不知置辭吏指侵辱之勃以千金

與獄吏吏書續背示曰以公主為證公主孝文
女教子勝之尚之故獄吏教引為證薄太后為
言帝乃使持節赦復爵邑勃既出曰吾嘗將
百萬軍安知獄吏之貴也

孝文帝時禁網既開選張釋之為廷尉罪疑者予
民是以刑罰太省至於斷獄四百有刑錯之風
焉

景孝元年下詔曰加笞與重罪無異重罪謂幸
而不死不可為人起謂不能自其定律笞五百者
曰三百笞三百者曰二百

七月詔曰吏受所監臨以飲食免重受財物賤
買貴賣論輕廷尉與丞相更議者令廷尉信謹
與丞相議曰中時丞相吏及諸有秩受其官屬所

監所治所行所將師古曰行謂按其與飲食計
償費勿論償其古曰計其所費而他物若買故賤
賣故貴皆坐贓為盜沒入贓縣官物物謂吏遷
徙罷免受其罪官屬所將監治物財奪爵為士
伍免之無爵罰金二斤令沒入所受有能捕告
罪其所受贓

中四年詔曰長老人所尊敬也寡人所哀矜
也其著今年八十以上八十以下孕者未乳乳
師侏儒樂師不能起侏儒當鞠擊者頌繫之
格不死罪欲腐者許之
中六年下詔曰加笞者或至死而笞未畢朕甚
憐之其減笞三百曰二百笞二百曰一百又曰
笞者所以教之也其定案定案也所丞相劉

舍御史大夫衛綰請笞者著長五尺其本大寸
其竹也末薄半寸皆平其節當笞者皆如
則然也母得更人謂行笞者不畢一罪乃更人
自是笞者得全然酷吏猶以為威死刑既重而
生刑又輕民易犯之

孝武即位外事四夷之功內盛耳目之好徵發
煩數百姓貧耗窮民犯法酷吏繫斷姦執不勝
於是招進張湯趙禹之屬條法定令作見知故
縱監部主之法緩深故之罪緩急出之誅其後
姦猾巧法轉相比况禁固寢密律令凡三百五
十九章大辟四百九條千八百八十二事死罪
決事比萬三千四百七十二事卿相此也以文
書盈於凡閣典者不能徧賭是以群臣承用者

駁指用古曰不曉也或罪同而論異姦吏因緣為
市師古曰弄法而受所欲活則傳生議所欲陷
則予死比卿古曰議有威冤傷之
孝宣本始四年詔群臣律令可蠲除以安百姓
者條奏

詔曰問者吏用法巧文寢深是脫之不可也夫
決獄不當使有罪與邪不辜蒙戮父子悲朕恨
甚傷之今遣廷史與群鞠獄任輕祿薄其為置
廷平秩六百石負四人其務平之以稱朕意於
是選于定國為廷尉求明察寬恕黃霸等以為
廷平季秋後請讞時上常幸宣室齋居而決事
獄刑號為平矣
地節四年詔曰父子之親夫婦之道天惟也雖

罪和豈獨無肉刑哉亦不待象刑矣以為人或觸罪戾而直輕其刑是殺人者不死而傷者人不刑也罪至重而刑至輕民無所畏亂莫大焉凡制刑之本將以禁暴惡且懲其未也殺人者不死傷人者不刑是惠暴而寬惡也故象刑非生於治古方起於亂今也夫征暴誅悖治之威也殺人者死傷人者刑是百王之所同也未有知其所由來者也故治則刑重亂則刑輕犯治之罪固重犯亂之罪固輕也書曰刑罰世重世輕此之謂也所謂象刑惟明者言象天道而作刑安有非履楮衣者哉孫卿之言既然又因俗說而論之曰禹承堯舜之後自此德衰而制肉刑湯武順而

行之者以俗薄於唐虞故也今漢承哀周暴秦極故之流俗已薄於三代而刑充舜之刑是猶以執而御驛突遠時救之宜矣且除肉刑者本欲以全民也今去髡鉗一等轉而入於大辟以死罔民夫本惠矣故死者歲以萬數刑重之所致也至于穿窬之盜忿怒傷人男女淫佚吏為姦賊若此之惡髡鉗之罰又不足以懲也故刑者歲十萬教民既不畏又增不耻刑輕之所生也故俗之能吏公以殺盜為威專殺者勝任奉法者不治亂名傷刑不可勝條是以罔密而姦不塞刑番而民愈慢必世而未仁百年而不勝殘誠以禮樂闕而刑不正也豈宜惟思所以清原正本之論

刑定律令纂二百章以應大辟其餘罪次於古當生今觸死者皆可募行肉刑及傷人與盜吏受財枉法男女淫亂皆復古刑為三千章詆欺文致微細之法悉蠲除如此則刑可畏而禁易避吏不專殺法無二門輕重當罪民命得全合刑罰之中殷天人之和順稽古之制成時雍之化成康刑錯雖未可致孝文斷獄庶幾可及矣

後漢世祖建武三年七月詔曰吏不滿六百石至墨綬長相有罪先請男子八十以上十歲以下及婦人從坐者自非不道詔所名捕皆不得繫當驗問者即就驗女徒顧山還家明錄暗嫌子紀徒徒遺歸家每月出錢產錢十二年高山侯梁統上疏請嚴刑不報統疏曰臣竊見元帝初元五年輕殊死刑三十四事哀帝建平元初輕殊死刑八十一事其四十二事手殺人者減死一等二帝共輕殊死刑一百二十三事自後人輕犯法吏易殺人臣愚以為刑罰不苟務輕務其中也是以五帝有流殛放殺之誅三王有大辟刻肌之刑所以為殘去亂也高帝定法傳之後

代文帝遭世康平因時施恩省去肉刑相坐之法天下幾乎武帝值中國全盛征伐遠方百姓罷弊豪傑犯禁姦吏弄法故重匿之科著知從之律宣帝履道要以御海內臣下奉憲不失繩墨天下稱安孝元孝哀即位日淺丞相王嘉輕為穿鑿虧除先帝舊約成律凡百餘事臣取其尤妨政者條奏伏請擇其善者而從之定不易之典時廷尉議以為崇刑峻法非明主急務遂罷之

十四年群臣請增科禁不許群臣言上古者肉刑嚴重則人畏法令今憲律輕薄故姦軌不勝宜增科禁以防其源詔下公卿杜林奏曰古之明王深識遠慮動居其厚不務多辟周之五刑不過三千大漢初與詳覽夫得破矩為圓斲雕為撲獨除其政更立疏網海內歡欣人懷寬德及至其後漸以滋章吹毛索疵詆欺無限果桃李茹之饋集以成滅小事無妨於義以為大戮故國無庶士家無全行至於法不能禁令不能止上下相迫為斷彌深臣愚以為宜如舊制不合翻移帝從之

明帝即位詔施行及群國徒在中元元年四月已外赦前所犯而後捕繫者悉免其刑中二千石下至黃綬貶秩贖論者悉皆復秩還贖赦龐西囚徒減罪一等十二月甲寅詔天下士命殊死以下聽得贖論死罪入鑊二十尺方趾至髡

鉞城旦春十尺全城旦春至死寇作三尺其未發覺詔書到先自告者半入贖永平三年正月詔有司詳刑謹罰明察單辭夙夜匪撫以稱朕意

明帝善刑理法令分明日晏坐朝幽枉達新獄得精號前居代十二言少新也帝性褊察好以耳目隱發為明近臣尚書以下至見提曳常以事怒即藥崧以杖撞之崧走入林下帝怒甚疾言曰即出崧乃曰天子穆穆諸侯皇皇未聞人君自起撞即帝乃赦之是時朝廷莫不悚慄爭為嚴切以避誅責安帝時大司農劉據以職事被譴召詣尚書傳呼促步又加以捶撲右右言九卿位亞三事班在大臣

行有珮玉之節動有庠序之儀孝明皇帝始有撲罰皆非古典帝納之是後九卿無復捶撻者元和二年正月詔曰方春生養萬物華甲宜即陽以育特物其令有司罪非殊死且及案驗及吏人條書相告不得聽受冀以息事寧人聽順天氣立秋如故三年十二月詔曰書云父不慈子不孝兄不友弟不恭不相及也往者妖言大獄所及廣遠一人犯罪禁至三屬莫得垂纓士宦王朝如有賢才而沒茲無用朕甚憐之非所謂與之更始也諸以前妖惡禁者一皆蠲除之以明棄咎之路但不得宿衛而已

獻帝建安元年應劭制定律令為漢儀奏之

青龍二年詔曰鞭作官刑所以糾慢急也而頃多以無辜死其域鞭杖之制著于令又令有司剛定大辟域死罪

詔更定魏法制新律十八篇州郡令四十五篇尚書官令軍中令合百八十餘篇

時承用秦漢舊制其文起自魏文侯師李悝悝悝撰次諸國法著法經以為王者之政莫

急於盜賊故其律始於盜賊盜賊須劾捕故著網捕二篇其輕狡越城博戲借假不廉淫

侈輸制以為雜律一篇又以其律具其加減是故所著六篇而已然皆罪名之制也商居

受之以相秦漢承秦制蕭何定律除參移連坐之罪增部所見知之條益事律與廡戶三

篇合為九篇叔孫通益律所不及傍章十八篇張湯越宮律二十七篇趙禹朝律六篇合

六十篇又漢時決事集為令甲以下三百餘篇及司徒鮑公撰嫁娶訟辭決為法此都目

凡九百六卷世有增損率皆集類為篇結事為章一章之中或事過數十類雖同輕重乖

異而通律連句上下相蒙雖大體異篇實相探入盜律有殘傷之例賊律有盜章之文與

律上有獄之法廡律有逮捕之事若此之比錯糅如教及又無常後人生意各為章句孫

叔宣郭令卿馬融鄭玄諸儒章句十有餘家數十萬言凡斷罪所當由用者合二萬六千二百七十二條七百七十三萬二千二百

餘言言教益繁覽者益難天子於是下詔但

得用鄭氏章句不得雜用餘家衛覲又奏曰

刑法者國家之所貴重而私議之所輕賤獄吏者百姓之所懸命而選用者所卑下王政

之弊未必不由此也請置博士轉相教授事遂施行然而律文凡廣事比衆多離本依末

決獄之吏如廷尉獄吏范洪受囚緝二丈附輕法論之獄吏對象受屬偏考囚張茂物故

附重法論之洪衆雖皆棄市而輕枉者相繼是時太傅鍾繇又上疏求復肉刑詔下其奏

司徒王朗議又不同時議者百餘人與朗同者多帝以吳蜀未平又寢其後天子又下詔

改定刑制命司空陳群散騎常侍劉邵給事黃門侍郎韓詵議郎庾疑中郎黃休荀詵等

剛約舊科傍米漢律定為魏法齊王時司馬師輔政坐毋立儉以大逆之罪誅庾之乃改出適女從死之律

講使裴楷執讀四年大赦天下乃頒新律初文王東魏政患前代律令煩雜陳群劉劭

雖經改革而科網太密於是命賈充等定法令就漢九章增十一篇仍其族數正其體號

改舊律為刑名法例辨囚律為告劾繫訊斷獄分盜律為請賊詐偽水火變亡囚事類為

衛宮建制撰周官為諸候律合二十篇六百三十條二萬七千六百五十七言獨其苛穢

存於一時其餘未宜除之者若軍事日農酷
酒未得皆從人心推設其法太平當除故不
入律悉以為令施行制度以此設教違令有
罪則入律也其常事品式章程各還其府為
故事裁臬斬族誅從坐之條除謀逆適養母
出女嫁皆不復還坐父母棄市者禁錮相告
之條去補士沒為官奴婢之制經過誤老小
女人當罰金杖者皆令半之重姦伯叔母之
令棄市淫寡女三歲刑崇嫁娶之要一以下
聘為正不治私約峻禮教之防准五服以制
罪也凡律令合二千九百二十六條十二萬
六千二百言六十卷故事三十卷
其後明法掾張聚又註律表上之其要曰律

始於刑名者所以定罪制也終於諸侯者所
以畢其政也是以經略罪法之輕重正加減
之等差明發衆篇之多義補其章程之不足
較舉上下綱領其犯盜賊詐偽請賊者則求
罪於此作徒水火畜養守倫之細事皆求之
作本名告許為之心舌捕繫為之所足斷獄
為之定罪名例齊其法制自始及終往而不
窮變動無常周流四極上下無方不離于法
律之中其知而犯之謂之故意不以為然謂
之失違忠欺上謂之謾皆信藏巧謂之詐虧
禮廢節謂之不敬兩訟相趣謂之鬪兩和相
害謂之戲無變繫謂之賊不意謂犯謂之過
逆節絕理謂之不道陵上借責謂之惡逆特

害未發謂之戒習首先言謂之造意二人對
議謂之謀制衆建計謂之率不知謂之強攻
惡謂之略三人謂之群取非其物謂之盜貨
財之利謂之贓凡二十者律義之較名也夫
律者當慎其變審其理若不承用詔書無故
失之刑當從贖謀反之同伍實不知情當從
刑此政失之變也早與尊屬皆為賊鬪之加
兵乃水火中不得為戲戲之重也向人室廬
道逕射不得為過失之禁也都城人衆中走
馬殺人當為之賊賊之似也過失似賊戲似
鬪鬪而殺傷傍人又似誤盜傷縛守似強盜
呵人取財似受賂因辭所連似造劾諸勿聽
治似故縱持質似恐喝如此之比為無常之

格也五刑不簡正于五罰五罰不簡正于五
過意善功惡以金贖之故律制生罰不過十
四等死刑不過三徒加不過六囚加不過五
累作不過十一歲累笞不過十二百刑等不
過一歲金等不過四兩月贖不計日日作不
拘月歲數不疑閏不以加至死并死不復加
不可累者故有并數不可并數乃累其加以
加論者但得其加與加同者連得其本不在
次者不以通論以人得罪與人同以法得罪
與法同侵生害死不可齊其防親疎公私不
常其教禮樂崇其上故降其刑刑闕於下故
全其法是故尊卑叙仁義明九族親王道平
也律有事狀相似而罪名相涉者若加威勢

下手取財為強盜不自知士為縛守持中有
惡言為恐喝不以罪名呵為呵人以罪名呵
為受賤劫召其財為持質此六者以威勢得
財而名殊者也即不求自與為受財所監未
而後取為盜贓輸入呵受為留難斂人財物
積藏於官為擅贖加毆擊之為戮辱諸如此
類皆為以威勢得財而罪相似者也夫刑者
司理之官理者求情之機情者心神之使心
感則情動於中而形於言暢於四肢發於事
業是故姦人心愧而面赤內怖而色奪論罪
者務本其心審其情精其事近取諸身遠取
諸物然後乃可以正刑仰手似乞俯手似奪
捧手似謝擬手似訴拱臂似自首攘臂似格

關於莊似威恠恍似福喜怒憂懼貌其声色
姦貞極弱侯其視息出口有言當為告下手
有禁當為賊喜子殺怒子怒子殺喜子當為
賊諸如此類自非至精不能極其理也律之
名例非正文而分明也若八十非殺傷人他
皆勿論即誣告謀反者反坐十歲不得告言
人則奴婢捍至主得喝殺之賊燔人室廬舍
積聚盜贓五疋以上弃市即燔官府積聚盜
亦當與同殺人教令者與同罪即令人毆其
父母不可與行者同得重也若得違物強取
強乞之類無還贓法隨例卑之文法律中諸
不敬違儀先式及犯罪為公為私贓入身不
入身皆隨事輕重取法以例求其名也夫理

者精玄之妙不可以一方律也律者者理之
與不可一體守也或經過以配罪或化俗以
循常或隨事以盡情或取舍以從時或推重
以立防或引輕以就下公私廢避之宜除削
重輕之變皆所以臨時觀彙者用法執詮者
出於未制之中求其根牙之微致之機略之
上稱輕重於毫銖考軍類於參伍然後乃可
以理直行正夫奉聖謨典者操刀執繩刀妄
如則傷物繩妄彈則侵直梟首者惡之長斬
刑者罪之大弃市者死之下髡作者刑之威
贖罰者誤之誠王者立此五刑所以室君子
而逼小人也故為勸慎之經皆擬周易有變
通之體焉夫形而上者謂之道形而下者謂

之變推而行之謂之通舉而錯之謂之格刑
殺者是冬寒曜之象髡罪者似秋凋落之變
贖失者是春陽悔吝之疋五刑成章輒相依
准法律之義也
惠帝之世政出群下每有疑獄各出私情刑法
不定獄訟繁滋尚書裴頠劉詒上疏論之
東晉元帝為丞相在江東承制時百度草創議
斷不循法律人立異議高下無狀主簿熊遠奏
曰禮以從善法以閑非故禮有常典法有常防
人知惡而無邪心是以用建象魏之制漢創畫
一之法故能闡弘大道以至刑厝律令之作由
來尚矣經賢智歷夷險隨時斟酌最為周備自
軍興以來法度陵替至於處事不用律令統作

屬命之立異議曲適物情虧傷大例立節度復
不奉用臨事改制朝作夕改至於王者不敢任
法每斬閔諮委之大官非為政之體若本曹處
事不合法令監司當以法彈導不得動用開塞
以壞成事案法蓋羸術非妙道也矯割物情以
成法耳若每隨物情輒改法制此為以情壞法
法之不以是謂多門開人事之路廣私請之端
非先王立法之本意也凡為駁議者若違律令
節度當合經傳及前比故事不得任情以破成
法愚謂宜令錄事更立條制諸律議者皆當引
律令經傳不得直以情言無所依準以虧舊典
也若開塞隨宜推道制物此是人君之所得行
非臣子所宜專用主者唯當徵文據法以事為
斷耳是時帝以權宜從事尚未能從而河東衛
辰為晉王大理考擿故事有不合情者又上書
曰今施行詔書有考于正父死刑或鞭父母問
子所在近主者所稱庚寅詔書舉家逃亡家長
斬右是逃亡之主斬之雖重猶可設子孫犯事
特考祖父逃亡逃亡是子孫而父母嬰其酷傷
順破教如此者衆相隱之道離則君臣之義廢
君臣之義廢則犯上之姦矣秦剛密文峻漢興
掃除煩苛風移俗易幾於刑厝大人革命不得
不蕩其穢區通其死刑帶今詔書宜除者多
有便於當今著為正條則法差簡易元帝合曰
禮樂不與則刑罰不中是以明罰勅法先王所
慎自元康以來事故荐臻法禁滋蔓大理所上

宜朝堂會議除詔書不可用者此孤所虛心
也
大興四年著作佐郎郭璞以帝用刑過差上疏
以為陰陽錯繆皆煩刑所致赦不然子產
知鑄刑書非政之善不得作者須以救弊也
今之宜故亦如之
晉庚戌制
哀紀興寧二年三月庚戌朔大閱戶人令所
在土斷嚴其法禁稱為庚戌制
晉志列頌為三公尚書上疏曰君臣之分各
有所司主者守文若釋之執犯釋之平也大
臣釋滯若公孫弘斷郭解之獄也人主權斷
若漢袒戮丁公之為也又律法斷罪皆當以
法律令正文若無正文依附名例斷之其正
文名例所不及皆勿論法吏以上所執不同
得為異議

律令

風俗通曰皋陶謨虞始造律後漢張敞上疏曰皋陶法律急就章曰皋陶造獄法律存也史記曰李悝造律晉刑法志曰漢奏舊制律其文起自魏李悝撰次諸國法著法經唐書曰時所用律起自魏文侯師李悝然皆罪名名也通典亦曰又以為商君受以之相秦至漢天下既定命蕭何次律令也孫爽律令義曰名例者漢九章散而未統魏始集罪例號為刑名晉賈充以刑名法例為篇北齊高歡并曰名例衛禁者晉始有衛宮之名北齊附以閹禁隋勅蘇威更新律名衛禁職制者晉本名遠制隋更曰職制戶婚者漢九章專為戶律北齊附以婚事名婚戶隋更曰戶婚廢廡庫者漢曆北齊或名牧產隋益以庫事名廡庫擅興者漢名興律魏陳群定法名興擅北齊改文從繕隋定曰擅興賊盜者魏李悝首制賊盜二法後魏曰盜律賊律北齊合為一周分為劫盜賊叛隋更名賊盜律閹訟者

呂刑穆王訓夏贖刑注穆王訓暢夏禹贖刑之法更從輕疏夏法刑於前代廢已久矣今復訓暢夏禹贖刑之法以周法傷重更從輕以布告天下

尚書大傳夏刑三千條見禮記序荀子君道篇禹之法猶存而夏不時王得其人則存

法者治之端君子者法之原有君子則法雖省足以備矣

湯四方獻令 湯令

周書王會篇伊尹朝獻商書湯問伊尹曰其為四方獻令伊尹受命於是為四方令曰臣請正東符委仇州伊慮漚深九夷十蠻越漚

鬻髮文身請令以魚支之鞞 劍之鬻鯨枝利劍為獻正南甌鄧桂國損子產百里濮九

菌請令以珠璣瑋瑁象齒文犀翠羽菌鶴短狗為獻正西崑崙狗回鬼親枳已闌耳貫冒

雕題離丘漆齒請令以丹青白旄紕蜀江歷名龍角神龜為獻正北空同大夏莎車姑他

旦畧貌胡戎翟甸奴樓煩月氏蟻犂其龍東胡請令以橐駝白玉野馬駒騊駼良弓為

獻湯曰善後漢書南夷傳注引周書伊尹為諸令以冊書為獻湯曰善

帝王紀湯令未命之為士者車不得朱軒及有飛軫不得乘飾車駢馬衣文繡命然後得

以順有德

左傳叔向日商有亂政而作湯刑法言不能議事以制

殷刑書

康誥王曰外事汝陳時臬司師茲殷罰有倫疏外土以獄事上於州牧之官為奉王事汝當用刑書為布陳是刑法為司牧其衆故受而聽之既衛君殷墟又周承於殷後刑書相因故兼用其有理者謂當時刑書或無正條而殷有故事可兼用若今律無條求故事之比也王曰汝陳時臬事罰茲殷彝注陳是法事其刑罰斷獄用殷家常法謂典刑故事君陳殷民在辟予曰辟爾惟勿辟予曰宥爾惟勿宥惟厥中

周士八成 五戒 箕子八條

秋官大司寇九諸侯之獄訟以邦典成之六典大夫之獄訟以邦法斷之八法庶民之獄訟以邦成弊之注八成也罪所不貸有一定之法故曰成以官成待萬民之治若令事決事比也

士師下大夫四人掌士之八成曰邦均邦賊

邦謀犯邦令橋邦令為邦盜邦朋邦誣注鄭云八成者行事有八以五戒先後刑罰注左傳

誥用于會同注誓諸於書則其誓三曰禁用諸田役四曰糾用諸國中五曰憲用諸邦鄙

禁則軍禮曰其類也

漢地理志殷道衰箕子去之朝鮮教民以禮
義樂良朝鮮民犯禁八條相殺以當時債相
傷以穀償相盜者沒入為其家奴婢欲自贖
者人五十萬雖免為民俗猶羞之是以民不
相盜無門戶之閉今犯禁寔多至六十餘條
可貴哉仁賢之化也注師古曰八條不具見
周盟書

秋官大司寇九邦之大盟約泣其盟書而登
之天府大史內史司會及大官皆受其貳而
藏之

司盟下士二人掌盟載之法凡邦國有疑會
同則掌其盟約之載及其禮儀北面詔盟神
既盟則貳之注詔之者讀載書以告之貳者
馮副以授六官

左傳周之宗盟異姓為後一十長喜曰周公
太公 肱周室夾輔成王勞之而賜之盟曰
世世子孫無相害也載在盟府大師職之二
踐土載書藏之周府

周刑書 三法 管七法子 三王法令
秋官司刑 中士二人 掌五刑之法以麗萬民
之罪墨罪五百劓罪五百宮罪五百則罪五
百殺罪五百若司寇斷獄弊訟則以五刑之
法詔刑罰而以辨罪之輕重注書傳云云此
二千五百罪之 畧也其刑書則亡夏刑大
辟二百廢辟三百宮辟五百劓墨各千周則

變焉所謂世輕世重詔刑罰者處其所應不
如今律家所署法
大司寇縣刑象之法

小司寇正歲帥屬觀刑象令以木鐸令群士
乃宣布于四方憲刑禁士師之五禁杜子春
士師下大夫四人以木鐸徇于朝書而縣于
門閭正歲憲禁令于國家及郊野

誅士中士八人讀誓禁
布憲中士二人下士八人掌憲邦之刑禁正
月之吉執旌節宣令于四方

管子七法第六注謂則象法化決塞心術計
數此也法任法第四十五堯之法也善明法
禁之令而已黃帝之治也置法而不變使民
安置法者也周書曰國法法不一則有國者
不祥民不道法則不祥國更立法以典民則
祥生法者君也守法者臣也法於法者民也

漢晁錯傳對策曰三王為法令合於人情而
後行之
晉志汝南王亮奏周縣象魏之書漢詠畫一
之法能遠奏曰周建象魏之制

周六約
秋官司約下士二人約於沙反言掌邦國及
萬民之約劑治神之約為上謂命祀宗社治
民征我遷移治地田界治功王功治國所及
器禮樂治摯之約次之禽鳥大約劑邦書
宗彛小約劑書冊圖注此六約者諸侯以

下至於民皆有焉治者理其相抵冒上下之
差也六官初受盟約之貳

周三法

秋官司刺 下士二人掌三刺訊群臣群三宥

不識過三赦幼弱老之法以贊司寇聽獄訟

以此三法者求民情斷民中而施上服下服
之罪故斷由民得中法

小司寇以三刺斷庶民獄訟之中

春官內史執國法及國令之貳以政政事逆
會計注國法六典八法八則

夏官都司馬以國法掌其政學

周律 周文王法 周法 楚傑區法

唐韓仲良傳武德初建言周律其屬三千秦

漢後約為伍百

管子周鄭之禮移則周律廢矣

左傳昭十七年楚羊尹無宇曰周文王之法

曰有亡荒閱所以得天下也吾先君文王作

撲區之法曰盜所隱器與盜同罪所以封汝

也注有亡人當大蒐其眾僕區刑書服虔云

隱匿亡人之法張裴律序曰鄭傳刑書律

漢志儒家周法九篇法天地立百官

公羊傳文九年云繼文王之體守文王之法

度法文王始受命制法度周禮儀清刑文王

周園王 嘉石 肺石
秋官大司寇以園土聚教罷民注鄭司農云

凡國土而施職事焉以明刑耻之其能改者

反于中不齒三年其能改者而出園土殺以

兩造禁民訟入求矢於朝然後聽之注矢一取

直如矢末水其百與詩其以兩劑禁民獄

入鈞金三日堅其乃致于朝然後聽之以嘉

石平罷民注嘉欲使罷民思其文善也有文乃

於州理者桎梏而生諸嘉石役諸司空重罪

旬有三日坐其役其次九日坐九月役其次

七日坐七月役其次五日坐五月役其次

三日坐三月役使州里任之則宥而舍之以

肺石達窮民注肺石是赤石也使之大

長弗達者立於肺石三日士聽其辭以告于

上而罪其長

朝士掌建外朝之法左嘉石平罷民焉右肺

石達窮民焉

司園中士六人下士十二人掌收教罷民任

之以事注若今時罰作園土於法者

禮司刑注其刑二千五百罪之目畧也其刑

書則立夏刑云云周則變焉所謂刑罰世輕

世重既夏刑據呂刑而言夏刑三千墨劓俱

千至周減輕刑入重刑俱五百是夏刑輕周

刑重案文十八年史克云周公制禮曰云云

在九刑不忘鄭注老典云正刑五加之流宥
鞭扑贖刑此之謂九刑賈服以正刑一家之
以八議詔六年云周有亂政而作九刑而云
周公作者鄭志云三辟之興皆在叔世世末
政衰隨時自造刑書不合大中故叔向議之
作刑書必重其事以聖人之號神其書耳九
刑之名是叔世所作假言周公其實非周公
也
掌戮注罪二千五百條上附下附五刑而已
曲禮刑不上大夫注其犯法則在八議輕重
不在刑書

周用人法
書周官注言周家設官分職用人之法疏周

禮每官言人之員數及職所掌立其定法授
與成王成王即政之初即有准夷叛未暇以
立官之意號令群臣今既滅淮夷天下清泰
故以周家設官分職用人之法以詔群臣使
知立官之大吉也

甫刑全選品
漢蕭望之傳張敞曰甫刑之罰小過赦薄罪
贖有金選之品所從來久矣注應邵曰選音
例金銖兩之名也師古曰字本作銖即銖也
銖也其重二十銖二十五分銖之十三一
曰重六兩呂刑曰墨辟疑赦其罰百錢劓辟
疑赦其罰唯倍邦辟疑赦其罰倍差宮辟疑
赦其罰六百錢大辟疑赦其罰千錢是其品

也
史記黥疑赦其罰百率注徐廣曰率即銖也
孔安國曰六兩曰銖黃鐵也禮秋官墨夏伏
故其罰百率古以六兩為率
鄭云以為古之率多作銖

鄭刑書 竹刑 晉刑鼎 楚憲令
左傳昭六年三月鄭鑄刑書錄於雜法以為叔
何詔子產書曰先王議事以制不為刑辟夏
有亂政而作禹刑商有亂政而作湯刑周有
亂政而作九刑三辟之興皆叔世也今吾子
制參辟鑄刑書將以堵民不亦難乎正義采
取上世決事之比作書以為後法九刑蓋周
公別為此名故採之
定九年駟穎殺鄧析而用其竹刑注鄧析造

刑法書於竹簡趙趙曰簡法也
襄九年宋使樂過 刑器注刑書疏載於
物
昭二十九年冬晉趙鞅荀寅賦晉國一鼓鐵
以鑄刑鼎遂著范宣子所謂刑書焉仲尼曰
晉其亡乎失其度矣夫晉國將守唐叔之所
受法度以經緯其民鄉大夫以序守之民是
以能尊其貴貴是以能守其業文公作執秩
之官為被廬之法倍二十修唐叔法以
盟主今棄是度而為刑鼎民在鼎矣何以尊
貴
史楚懷王使屈原造為憲令 魏安陵君曰
手受大府之憲憲之上篇曰云云

律經 律法

高紀元年十一月召諸縣豪傑曰父老苦秦苛法久矣誹謗者族耦誥者弃市吾與諸侯約先入闕者王之吾當王閔中與父老約法三章耳殺人者死傷人及盜抵罪餘悉除去秦法吏民皆按堵如故初天下既定三章之令

惠紀四年三月甲子省法令妨吏民者除扶書律

高后紀元年正月除妖言令

文紀大赦紀表元年十二月盡除收帑相生律令二年五月除誹謗律五年除錢律民得鑄錢十三年除肉刑及田租稅律戊卒令旺

除肉刑六月除田租民用更錢也

景紀中六年十二月定鑄錢偽黃金律

宣紀本始四年四月壬寅詔曰律令有可獨

除以安百姓條奏元康二年夏五月詔曰獄

者萬民之命今用法或持巧心折律貳端深

殘不平增辭飾非以成其罪奏不如實二千

石各察官屬吏務平務地節四年令甲文隸

注蕭何承法所作為律令律經是也

元紀見宣帝所用多文法吏以刑名繩下古曰劉何別錄云申子齊列名以名責實

元初五年四月省刑罰七十餘事除老祿大

夫以下至郎中保父母同產之令

刑志志漢興初入關約法三章獨除項苛也

秦漢舊律令 魏李悝法經 諸儒章句

晉志秦漢舊律其文起自魏文侯師李悝撰次諸國法著法經李悝造律以為王者之政莫急於盜賊故其律始於盜賊盜賊効捕故著囚捕二篇其輕狡越城博戲假借不廉淫侈踰制為雜律一篇又以其律且其加減律律之名是故所著六篇而已然皆罪名之制也商君受之以相秦漢承秦制蕭何定律除參夷連坐之罪增部主見知之條益事律與廡戶三篇三篇總謂合為九篇張湯越宮律二十七篇趙禹朝律六篇又漢時決事集為金甲以下三百餘篇及司徒鮑

昱撰嫁娶辭訟決為法比都目凡九百六卷

世有增損率皆集類為篇結事為章一章之

中或事過數十事類雖同輕重乖異而通條

連句上下相蒙雖大體異篇實相探入盜律

有賊傷之例賊律有盜章之文與律有上獄

之法廡律有逮捕之事若此之比錯揉無掌

後人生意各有章句叔孫宣郭令卿馬融鄭

玄諸儒十有餘家家數十萬言凡斷罪所當

由用者合二萬六千二百七十二條七百七

十三萬二百餘言言教益繁覽者益難天子

詔明於是下詔但得用鄭氏章句不得雜用

餘家免畔曰律謝臯蘇而法令亟易

漢律令 三章 律九章 除快書律

民大亂其後四夷未附兵革未息三章之法
不足以禦姦於是蕭何擇撫秦法取其宜於
時者作律九章孝武外四夷夷內盛耳目之
好調發煩數百姓貧耗窮民犯法酷吏擊斷
姦執不勝於是招進張湯趙禹之屬條定法
今作見知故縱監部主之法緩深故之罪急
縱出之誅其後姦猾巧法轉相比况禁網寢
密律令凡三百五十九章大辟四百九條千
八百八十二事死罪次事比萬三千四百七
十二事文書盈於几閣典者不能徧睹郡國
承用者駁或罪同而論異姦吏因緣為市所
欲活則傳生議所欲陷則與死比議者咸冤
傷之宣帝時路溫舒上疏云云鄭昌上疏言

不若剛定律令律令一定愚民知所避姦吏
無所弄矣今不正其本而置平廷以理其末
宣帝未及修正元帝初立詔曰律令煩多不
約自典文者不能分明其議律令可蠲除輕
減者條奏惟在便安萬姓而已至成帝河平
中復下詔曰今大辟之刑千有餘條律令煩
多百有餘萬言其請他庇曰以益滋其與中
二千石二千石博士及明習律令者議減死
刑及可蠲除約省者令較然易知條奏有司
無仲山父持明之才徒鈎撫細微毛奉數事
以塞詔而已必世而未仁百年而不勝殘宜
惟思清原正本之論剛定律令纂二百章以
應大辟其餘罪次於古當生今獨死者皆可

募行肉刑及傷人與盜受賕淫亂皆復古刑
為三千章詆欺文致微細之法悉蠲除則刑
可畏而禁易避班固之言謂刑本正而非
制治清濁
藝文志小學蕭何章律亦著其法曰太史詠
學童能誦書九千字以上乃得為史
禮志禮儀與律令同律威於理官法家又復
不傳
功臣表蕭何定諸侯法令
列傳蕭何收秦丞相御史律令圖書藏之為法謹若畫一昔
多代之守而勿失
張蒼吹律調葉人之音聲及以比律令若百
工天下作程品注師古曰言吹律調音以定

法令及百工程品皆取則也
賈誼文帝諸律令所更定其說皆自誼發之
文翁遺小吏諸
京師律令
晁錯所更令三十章諸侯皆驩詳錯言宜制
諸侯事及法命可更定者凡三十篇孝文不
盡聽景帝即位以錯為內史法令多所更定
錯曰今法律賤
商人尊農夫
張湯遷太中大夫與趙禹共定諸律令務在
深文拘守職之吏趙禹曰大元張湯中大夫
趙禹定律令王所是為前王所
杜周客謂周曰君不循三尺法周曰三尺安
出哉前王所是若為律後王所是疏為令當
時為是何古之法乎子延年明法律

主父偃上書闕下朝奏暮召入見所言九事其八事為律令

見寬以古法議決疑獄

蓋寬饒封事曰儒術不行以法律為詩書

嚴延年學法律丞相府

丙吉治律令

孔光明習漢制及法令

淮陽王欽好法律

朱博傳太守漢吏奉三尺律令以從事耳三尺律令人事出其中掾史試與正監其撰前世決事吏議難知者數十事持以問廷尉

傳曰云云為楊雄曰甫刑靡故秦法酷烈聖漢權制而蕭

何造律宜也造蕭何律於唐虞之世則誇矣

蓋鐵論文學曰秦法繁於秋荼而網密於疑

脂方今律令百有餘篇文章繁罪名重取國

用之疑或或淺或深自吏名習者不知所處

而况愚民手律令塵蠹於棧閣吏不能偏觀

陳寵傳聖漢初興改從簡易蕭何草律季秋

論因俱避立春之月而不計天地之正三五

之春實頗有違

崔寔傳政論曰蕭何作九章律有夷三族之

令云云謂之具五刑文帝除肉刑景帝元年

下詔乃定律減笞輕捶

梁統傳疏曰元哀二帝輕殊死之刑以百二

十三年自是以後著為常律故人輕犯法吏

易殺人高帝受命誅暴約令定律文帝唯除

省肉刑相生之法哀平繼體丞相王嘉輕為

穿鑿虧除先帝舊約成律表其危害於休者

傳奏

晉志光武中與梁統乃上疏曰臣切見元帝

初元五年輕殊死刑三十四年哀帝建平元
年及四年輕殊死刑八十一事丞相王嘉等
凡百餘事律其四十二事手殺人皆殊死罪
一等者為常法自是以後人犯輕法吏易殺
人
通監建武十四年梁統上疏願詔有司詳擇
定不易之典事下公卿杜林奏宜如舊制統
復上言臣之所奏非曰嚴刑經曰爰制百姓
于刑之衷衷之為言不輕不重之謂也刑輕
及生大患患加姦執害及良善事寢不報
郭躬傳永平中以明律法召入議元和三年
為廷尉多所矜恕乃條諸重文可從輕音四
十一年奏之事皆施行著于令
即顛傳陽嘉二年二月對曰文帝改法除肉
刑之罪至今通三百載宜因斯際大蠲法令
官名稱號與服器械事有所更王者之法譬
猶江河當使易避而難犯
和帝紀永元十二年三月丙申詔曰巧法折
律節文增辭貨行於言罪成乎手朕甚病焉
宋志治書御史漢東京使明法律者為之天
下獄疑罪以法律當是非

禮司刑詔注刑罰者處其所應不如今律家所書法

小宰注憲謂表岳之若今新有法令

高紀注孟康曰漢律吏二千石有予告有賜

告

文紀注文穎曰漢律三人以上無所群飲罰

金四兩如淳曰律說都吏今督郵是也

諸侯王表注張晏曰律鄭氏說封諸侯過限

曰附益

周禮秋官既先鄭舉漢賦律云

長孫無忌律疏序魏文侯師李悝集諸國刑

典造法經六篇一盜法二賊法三因一作法

四捕請法五雜法六具法商鞅傳去改法經

為律漢相蕭何更加李悝所造戶與廡三篇

謂之九章之律魏因漢律為一十八篇改漢

具律為刑名第一晉命賈充等增損漢魏為

二十篇於魏刑名律中分為律例

及魏因魏而不改北齊併刑名法例為名例

後周復為刑名階因北齊更為例唐承不改

名者五刑之罪名例者五刑之体例命諸篇

之刑名比諸篇之法例故以名例為首篇名

冠十二篇之首隋志高君書五卷

漢章程

高紀天下既定命張蒼定章程注如淳曰章

歷數之章術律也程者驩衛斗甬丈尺之平

法師古曰程法式瓚曰茂陵書丞相為工用

程數

張蒼傳蒼為計相時緒正律歷吹律調樂八

之音聲及以此律令若百工天下作程品款

十目定於高帝七年冬至為丞相卒訖之四年

正月甲

叙傳北平志古司泰柱下定漢章程律度之

緒

詩魯頌既章程謂定百工用材多少之量及

制度之程品

唐魏徵曰孝宣以章程練名實

漢吳以未法令漢法定籍九法

志畧率漢吳以未法令稍定合古便今者

高后元年正月除三族罪祇言令孝文二年

除父母妻子同產相生及杖法高帝七年景

中五年九月詔獄疑者識之後元年正月又

詔定獄法近於五罰三宥之意後三年著令

老弱未備皆頌擊宣元康四年正月詔年八

十非誣告殺傷人它皆勿坐成鴻嘉元年定

今年未滿七歲賊鬪殺人及犯殊死者上請

廷尉以聞得減死合於三赦幼弱老耄之人

此皆法令稍定近古便民者也

叙傳漢章九法太宗改作輕重之差世有定

籍

後漢元初四年選通儒讐校漢家法令

漢著令

紀文帝元年三月養老具為令師古曰伏

景帝元年七月詔書吏所監臨以飲食免重受財物賤買貴賣論輕廷尉與丞相更議著令後三年著令年八十以上八歲以下頒擊

成帝著令令太子得絕馳道
哀帝元壽二年九月詔有司無得陳赦前事定著令

平帝元始四年正月婦女老弱無得擊定著令

吳芮傳高帝 詔御史長沙王忠其定著令著于甲令稱忠

帝元成傳高后時患臣下妄非議先帝宗廟復園官故定著令元帝獨除此令成帝又復擅議宗廟之命

馮野王傳杜欽奏記曰三最予告令也二千石賜告得歸有故事不得去郡亡著令

史記平準書著令令封君以下以差出北馬太常著功令

著廷尉察令 並見後
霍去病傳定令令驃騎將軍秩持與大將軍等

薛宣傳以令奏尹賞與恭換縣

順帝永建四年詔宦官襲封爵定著令

孰躬傳元和三年躬條重文可從輕者四十一事著于令

郎顛傳陽嘉二年正月顛條宜七事漢興以來三百三十九歲於時三蕃宜大獨法令

有所變更王者之法猶江河當使易避難犯風俗通曰律者法也皋陶謨虞公始造律時主所制曰令漢書著甲令

漢令甲 令乙 令丙
宣紀地節四年九月詔曰令甲死者不可復生刑者不可復息此先帝所重而吏未律注文穎曰蕭何承秦法所作為律令律經是也

天子詔所增損不在律上者為令令甲前帝第一令也如淳曰令有先後故有令甲令乙

令丙師古曰甲乙若今第一第二篇耳甲者令篇之次

吳芮傳贊著于甲令而稱忠史記長沙王著叙傳景紀述務在農桑著于甲令民用寧康

賈誼新書天子之言曰令令甲乙是也

後歷志令甲第六常符漏品

章紀元和元年七月丁未詔曰令丙等長短有數景帝定著令

皇后紀論向使因設外戚之禁編置甲今注前書音義甲令者前帝第一令也

晉時漢時決事集為令甲以下三百餘篇

張釋之傳注引乙令釋先至而犯者罰金四兩

江充傳注引令乙騎乘車馬行馳道中沒入車馬

表紀名田注引令甲諸侯在國名田他縣罰金二兩

平紀顧山錢注令甲女子犯罪作如徒六月
顧山遺歸

光武紀女徒顧山注引前書音義令甲
易先甲後甲注甲者創制之令既漢謂令之
重者為甲令

漢酎金律

後禮儀志八月飲酎注丁孚漢儀曰酎金律
文帝所加以正月旦作酒八月成名酎酒因
令諸侯助祭貢金漢律金布令曰皇帝齊宿
親帥群臣承詞宗廟群臣宜分奉諸侯列侯
各以名口數率千口奉金四兩奇不滿千口
至五百口亦四兩皆會酎少府受大馮臚食
邑九真交趾日南者用犀角三長九寸以上

若玳瑁甲一簪林用象牙一長三尺以上若
翡翠各二十準以當金音義武帝時因八月
嘗酎令諸侯出金助祭所謂酎金也左傳音
有掌酎

漢儀注諸侯王畿臣戶口酎金黃於漢廟
武紀元鼎五年九月列侯生獻黃金酎祭宗
廟不如法奪爵者百六人志曰飲酎少府省
設附益之法

王子侯表表地節四年襄隄侯聖生酎金斤八
兩少四兩免五鳳四年諸侯固城生酎金少
四兩免
恩澤侯表魏相子弘丙吉子顯甘露元年生
酎宗廟騎至司馬門不敬割爵

趙廣漢傳丞相奉齋酎入廟祠
漢田租稅律 田令

史記大事記孝文十三年除田租稅律

貢為傳上書曰除其租銖之律注師古曰租
稅之法皆依田畝不得雜計百物之銖兩

後黃香傳延光元年遷魏郡守郡有內外園
田與人分種香曰田令商者不農王制仕者
不耕伐水食祿之人不與百姓爭利乃悉以
賦人課令耕種

秦彭傳指田三品條式見田制

漢定笞令

刑法志漢文帝即位十三年五月除肉刑外
有輕刑之名內實殺人斬右趾者又當死斬

左趾者笞五百當劓者笞三百多死景帝
元年下詔曰加笞與重罪無異幸而不死不

可為人其定律笞五百曰三百笞三百曰二
百猶尚不全至中六年又下詔曰加笞者或

至死而笞未畢朕甚憐之其減笞三百曰二
百笞二百曰一百曰笞者所以教之也其定

笞令丞相劉舍御史大夫衛綰請笞者筭長
五尺其本大一寸其竹也末簿半寸平其節

當笞者笞督毋得更人畢一罪乃更人自是
笞者得全

景紀中六年五月詔有司減笞法定筭令元
冬十月詔曰孝文除
誅去肉刑

後紀章帝元和元年七月丁未詔律云掠者

唯得榜皆立又立丙寅長短有數

漢摯令 光祿摯令 廷尉摯令

張湯傳為廷尉時上方鄉文李湯決大獄欲

博古義乃請博士弟子治尚書春秋補廷尉

史平亭疑法奏讞 必奏先為上分別其原

上所是受而著讞法廷尉摯令揚主之明注

師古曰摯獄訟之要也書於讞法摯令以為

後式也常昭曰在板摯也 應劭傳廷尉板令

廷尉大書 燕王旦傳又將軍都郎羽林道上移蹕太官

先置注張晏曰都試郎羽林也師曰古都大

也謂大會試之漢光祿摯令諸當試者不會

部所免也

說文紙乘浪摯令織徐鉉曰摯令蓋律令之

書也

溝洫志元鼎六年上曰令內史稻田租摯重

不與郡同注師古曰租摯收田租之約令也

漢水令 公令

儒寬傳寬表開奏六輔渠定水令以廣溉曰

收租賦稅時裁閱挾與民相假借注師古曰

用水之次具立法令皆立其所也

召信臣傳選南陽太守躬勸農耕信臣為民

作均水約束刻石立於田畔以防分爭

何並傳注如諄曰公令吏令官得法賻

漢功令 詔書律令

儒林傳公孫弘為孝官 元朔五年 悼道之鬱滯

迺請曰丞相御史言制曰道民以禮風之以

祭婚姻居室之大倫也今禮廢樂崩朕其慙

焉故祥延天下方聞之士咸登諸朝其令禮

官勸孝講藝洽聞卒遺與禮以為天下先太

常議與博士弟子崇鄉黨之化以厲賢才焉

焉為博士置第五十人復其身太常擇民年

十八以上儀狀端正者補博士弟子郡國縣

道邑有好文學敬長上肅政教順鄉里出入

不悖所聞令相長丞上屬所二千石二千石

謹擇可者常與計借詣太常得受業如弟子

此郡國所擇也 化則太常所補 不過取諸國中而已 一歲輒

課能通一藝以上補文學掌故缺其高第可

以為郎中太常籍奏有秀才異等輒以名聞

非也 其不事孝若下材及不能通一藝輒罷

之而請能稱者臣謹按詔書律令明下者天

人分際通古今之誼文章爾雅訓辭深厚意

施甚美小吏淺聞弗能究宣亡以明布諭下

以治禮掌故以文學禮義為官遷番滯請選

擇其狹比二百石以上及吏百石通一藝以

上補左右內史大行卒吏比百石以下補郡

太守卒史皆各二人邊郡一人先用誦多者

不足擇掌故以補中二千石屬文學掌故補

郡屬備負請者功令它如律令制曰可自此

以來公卿大夫士吏彬彬多文學之士矣注

師古曰功令新立此條請以著于功令功令

篇名若人選本令

史記太史功曰余讀功令至於廣厲季官之路未嘗不廢書而嘆也索隱曰謂季者課功著之於郎令今之季令是也

蕭望之傳治齊詩以令詰太常受業如淳引借云與計

匡衡傳射策甲科不應令

漢養老令 馬復令

見養老及馬政類

漢扶祿令

文紀注臣贊引秩祿令及茂陵書姬並內官秩此三千石史記呂后紀注同

茂陵書祿秩令此二書亡失不遇得江明此

贊是晉中朝人疑是傳贊

漢宮衛令

張擇之傳之為公車令劾太子梁王不下司馬門注如淳曰宮衛令諸出入殿門公車司馬門皆下不如今罰金四兩

蓋寬饒傳為衛司馬案舊令遂揖官屬以下

行衛者衛尉私使寬饒出寬饒以令詰官府

門上謁辭

漢六條 九條

百官表武官元封五年初置部刺史掌奉詔

除察州扶六百石負十三人注師古曰漢官

典職議云刺史班宣周行郡國省察治狀點

陟能否漸治冤獄以六條問事非條所問即

不省一條強宗豪右田宅踰制以強凌弱以

衆暴寡二條二千石不奉詔書遵承典制倍公向私旁詔年浸漁百姓聚斂為姦三條二千石不恤疑獄風厲殺人怒則任刑喜則任賞

擾刻暴剝黎元為百姓所疾山崩石裂天祥訛言四條一千石選置不平苟阿所愛蔽賢

寵頹五條二千石子弟怙持榮勢請托所盜

六條二千石違公下比阿附豪強通行貨賄

割損政令也

唐六典惠帝三年舊儀作相因奏御史監三

輔不法事詞訟盜賊鑄偽錢獄不直繇賦不

平吏不廉苛刻踰侈及弩力十石以上作非

所當服凡九條

鮑宣傳選豫州牧代二千石書史聽訟所察

過詔條著出六條之外

翟方進傳遷朔方刺史所察應條報奉

薛宣傳成帝初言陰陽不和咎在部刺史不

循守條職注六條

宋百官志刺史班行六條詔書

漢決事比 律三家 漢憲令

刑法志武帝招張湯趙禹之屬條定法令死

罪決事比萬三千四百七十二事

朱博傳遷廷尉令掾吏試正監共撰前事決

事更議難知者數十事持以問廷尉為平處

其輕重十中八九官屬咸服博之疏畧材過

人也

後陳寵傳和帝永元六年代郭躬為廷尉寵
 鈎校律令條法溢於甫刑者除之曰臣聞禮
 經三百威儀三千故甫刑大辟二百五刑之
 屬三千禮之所去刑之所取失禮則入刑相
 為表裏者也今律令死刑六百一十耐死一
 千六百九十八贖罪以下二千六百八十一
 溢於甫刑者千九百八十九其四百一十大
 辟千五百耐死七十九贖罪春秋保乾圖王
 者三百年一獨法漢興以來三百二年憲令
 猶增并條無限又律有三家其說各異宜令
 三公廷尉平定律令應輕合義者可使大辟
 二百而耐罪二千八百共為三千悉刪除其
 餘令與禮相應以易萬人視聽以到刑錯之
 美傳之無窮未及施行及寵免後遂寢而奇
 法稍繁人不堪之寵子忠畧依寵意奏上二
 十三條為大事比以省諸議之獎又上除蠶
 室刑解獄吏三世禁錮狂易殺人得減重論
 母子兄弟相死聽赦所代者事皆施行
 桓譚傳世祖時因上疏陳時政所宜又見法
 令大事輕重不齊或一事殊法同罪易論今
 可令通禮義明習法律者較定科比一其法
 度班下郡國獨除故條如此天下知方而獄
 無寃濫矣書奏不省
 晉志章帝時陳寵上疏曰唐堯著典曰流宥
 五刑眚災肆赦舜命皋陶以五宅三居惟
 克允文王重易六爻而列叢棘之聽周公作

立政戒成王勿誤庶獄宜蕩滌煩苛輕薄筭
 楚以齊群生帝納寵言永元六年寵代郭躬
 為廷尉復校律令刑法溢於甫刑者奏除之
 忠依寵意奏上三十三條為大事比餘同漢

禮大司寇庶民獄訟以邦成弊之注鄭司農
 云若今時大事比也士師八成注居大事比
 唐志有廷尉大事二十卷駁事一十卷

漢尉律

昭紀更賦注如淳曰尉律卒踐更一月

說文序尉律李儻十七士上始試調籀書九
 十字乃得為吏以八休試之郡移太史并課
 最者以為尚書史書或不正輒奪効之今雖

有尉律不課小季徐錯曰尉律漢律篇名

功臣表靳亭高成孝之後三年生事國人過
 律免

漢金布令

錢律見錢幣

蕭望之傳金布令甲曰邊郡數被兵離飢寒
 大絕天命父子相失令天下共給其費注師

古曰金布者令篇名也其上有府庫金錢布
 帛之事因以名篇令甲者其篇甲乙之次

高紀八年十一月臣瓚注引金布令師古曰
 金布者令篇名若今言倉庫令也

後禮儀志八月飲酎注亦引漢律金布令
 晉志魏司空陳郡等未漢律為魏法序畧引

金布律

詳見後

漢任子令

哀紀綏和二年六月初除任子令及誹謗詆欺法注應邵曰任子令者漢注吏二千石以上視事滿三年得任同產若子一人為郎不以德選故除之

王吉傳宣帝時上疏今俗吏得任子弟率多驕騫不通古今宜明選求賢除任子之令注子弟以父兄任為郎

父任若張安蘇武劉向叔黯蕭育兄任若霍兄爰盎楊惲族父任若候霸宗家任若周陽由

漢法十家
甄文志李子三十二篇 名惺相親文侯富四

強兵商君二十九篇 名數相泰孝公申子六篇 名不害相韓昭侯 慶子九篇 史記趙有處

子慎子四十二篇 名列韓子五十五篇 名非游棟子一篇 晁錯三十一篇 燕十事十篇 不

知作者法家言二篇 古法十家二百一十七篇 法家者流 蓋出於理官 信賞必罰 以輔禮制

隋志六部合七十二卷

漢建武律令故事

唐藝文志 漢建武律令故事三卷 隋志漢名

臣奏二十九卷 廷尉決事二十卷 廷尉駁事

十一卷 廷尉雜詔書二十六卷 南臺奏事二

十二卷 應邵漢朝儀駁三十卷 陳壽漢名臣

奏事三十卷

建武二年五月詔民欲歸父母者敢拘執論如律三月議省刑法三年七月詔吏有罪先請五年五月出係囚非殊死勿案六年五月赦隴西殊死以下十一月二月詔殺妣婢不得減罪八月詔冬灼論如律十八年蜀邊郡殺盜之法同之內郡二十二年九月地震城擊囚罪一等

漢胎養令

章紀元和二年春正月乙酉詔曰令云人有產子者復勿笮三歲今諸懷妊者賜胎養人三斛復其夫勿笮一歲若以為令三年春正月乙酉詔曰蓋人君者視民如父母有憐恤

之愛有忠利之教 匍匐之救 其嬰兒無父母親屬及有子不能養食者廩給如律論曰章帝長者感陳寵之議除慘獄之科 深元元之愛著胎養之令

晉志光武時民有產子者復以三年之笑

宋朝仁宗嘉祐三年韓宗產請修胎養令以

為繼嗣 漢宗皆章帝苗裔以仁心養民故也

紹興二十七年九月范如圭奏行漢胎養令

漢元和定律

元和二年正月乙酉詔三公曰方春生養萬物 孳甲宜助萌陽以育時物其令有司罪非殊死且勿案驗立秋如故秋七月庚子詔曰春秋每月春王者重三王慎三微也律十二

月立春不以報四月令冬至之後有順陽助
生之文而無鞠獄斷刑之政朕咨訪儒雅稽
之典籍以為王者生殺宜順時氣其定律無
以十一月十二月報囚

魯恭傳初和帝下令參秋得案驗薄刑而州
郡好以苛察為政因此遂盛夏斷獄恭上疏
監曰舊制至立秋乃行薄刑自永元十五年
以來改用孟夏月令孟夏斷薄刑出輕擊又
曰仲夏挺重囚益其食夫斷薄刑者謂其輕
罪已正不欲令久擊故時斷之也臣愚以為
孟夏之制可從此令其決獄案考皆以立秋
為斷初肅宗時斷獄皆以冬至之前自後論
者互多駁異鄧太后詔公卿以下會議恭議

奏曰易曰潛龍勿用言十一月十二月陽氣
潛藏未得用事孝章皇帝深惟古人之道助
三正之微定律者令異成天心順物性命以
致時雍易曰君子以議獄緩死可令疑罪使
詳其法大辟之科冬月乃斷其立春在十
二月中者勿以報囚如故事安帝永初元年
五月恭為司徒
樊豐傳永平元年拜長水校尉議刑辟宜須
秋月以須時氣從之

襄楷傳楷上疏言永平舊典諸當重論皆須
冬獄先請後刑所以聖人之命也
和帝紀永元十五年十二月庚子有司奏以
為夏至則微陰起靡草死可以次小事是歲
初令郡國以日北至按薄刑

陳寵傳肅宗初寵為尚書是時承永平故事
吏政尚嚴切尚書決事率近於重寵以帝新
即位宜改前世苛俗帝納寵言每事務於寬
厚其後遂詔有司絕鉗鎖諸慘酷之科解杖
惡之禁除文致之情減五十餘事定著于今
元和元年七月詔考獄多酷及秋冬明為其
禁十二月除秋考獄多酷及秋冬明為其
律是後人俗和平屢有嘉瑞漢舊事斷獄報
重常盡三冬之月是時帝始改用冬初十月
而已元和二年寵奏曰稽春秋之文當月令
之意

漢小杜律

郭躬傳躬父弘習小杜律躬少傳父業躬
後世皆元和三年拜為廷尉躬家世掌法

務在寬平及典理官決斷獄刑多依矜恕又
條諸重文可從輕者四十一事奏之奏
律多所
廷尉御史大夫斷獄深刻小子延年亦明法
律宣帝時又為御史大夫對父故言小
朱博曰大守漢吏奉三尺律令以從事三尺
律令人事出其中

漢祀令

齊令

後察祀志注漢祀令曰天子行有所之出河
沈用白馬珪璧各一衣以繒緹五尺祠用繒
二束酒六升鹽一升涉渭灑涇雜泥名水如
此者沈珪璧各一律在所給祠具及行沈祠
佗川水先驅投石少府給珪璧不滿百里者

不沈

蔡邕表志曰宜其錄建武乙未元和丙寅詔

書下宗廟儀及齋令入郊祀志為永典式

禮儀志凡齋天地七日宗廟山川五日小祠

三日 蔡邕傳曰自今齋制宜如故典

郊祀志官社官穀注臣瓚引漢祀令文紀注

如淳引漢祀令陰安侯云云

漢令科品 品令 故事品式

安帝祀元初五年七月丙子詔曰舊令制度

各有科品注漢令今亡 又見車服

濟南王康傳因傳何敞諫曰輿馬臺隸應為

科品 劉祐傳轉太司農 常侍蘇康霸用事固天

下良曰祐移書所在依科品没入之

仇香傳為蒲亭長勸人生業為制科

馬融對策曰今科條品制四時禁令所以承

天順民者備矣

百官表少府注如淳曰若盧官名歲兵器品

今曰若盧郎中二十人主弩射漢儀注有若

盧獄令

宣帝紀品式具備

孔光傳為尚書觀故事品式數歲明習漢制

及法令

漢決事都目 辭訟比 漢馬將軍故事

東觀記建初中司徒辭訟久者至數十年比

例倒輕重非其事類結雜難知鮑昱為司徒

奏定辭訟比七卷決事都目八卷以齊

令息過人訟也 陳寵傳寵辟司徒鮑昱府昱高其能轉為辭

曹掌天下獄訟其所平決無不壓服衆心時

司徒辭訟久者數十年事類相錯步為輕重

不良吏得生因緣寵為昱撰辭訟此七卷次

事科條皆以事類相從奏上之其後公府奉

以為法

馬援傳援破交趾所過輒為郡縣治城郭穿

渠灌漑以利其民條奏越律與漢律駁者十

餘事與越人申明舊制以約束之自後駁越

奏行馬將軍故事 禮朝士注鄭司農云謂若今時辭訟在券書

者為治之

應邵漢儀 剛律令 議駁 律本 板令

律略論

應邵傳為駁議三十篇又剛定律令為漢儀

作誌建安元年乃奏之曰夫國之大事莫尚

載籍載籍也者大嫌疑明是非賞刑之宜允

獲厥中俾後之人永為監焉故膠東相董仲

舒老疾致仕朝廷每有正議教遣廷尉張湯

至西巷問其得失於是作春秋決獄二百三

事動以經對言之詳矣逆臣董卓蕩覆

王室典章焚燬靡有子遺今大駕東邁巡

許都拔出險難其命惟新臣屢世受息榮作

豐街竊不自 貪 云補輒撰且律本

尚書舊事廷尉板令次事比例司徒都目五
 曹詔書及春秋斷獄凡二百五十篇獨去復
 重為之節文又集駁議三十篇以類相從凡
 八十二事其見漢書二十五漢記四皆剛叙
 潤色以全本體其二十六傳採古今環偉之
 士文章煥炳德義可觀其二十七臣所割造
 庶幾觀察增闡聖聰惟因万機之餘暇游意
 省覽焉獻帝善之傳云凡所著述
 隋志梁有應邵律畧論五卷唐志云漢朝儀
 駁三十卷應邵撰
 續漢書曰邵又著中漢輯叙漢官儀及禮儀
 故事九十一種百三十一卷朝廷制百官儀
 式所以不亡者由邵記之
 律本章句李悝六篇蕭何九篇張湯二十七
 篇趙商六篇叔孫詵馬融諸儒章句十餘家
 尚書舊事孔光為尚書觀故事品式鄭弘
 所陳著南宮為故事
 廷尉板令張湯著職法廷尉 今遺昭曰在
 板草也
 決事比例周禮注若今時決事比例陳忠為決
 事比周禮疏若今律有其斷事皆依舊
 事斷之其無條取此類以決之
 司徒都目注司徒即丞相總領綱紀佐事
 機故有都目鮑昱為司徒定決事都目入卷
 晉志按司徒鮑公撰詳訟嫁娶決為法比都
 目凡九百六卷

五曹詔書見詔令
 春秋斷獄見春秋
 漢田律
 周禮夏官大司馬遂以蒐田有司表貉誓民
 注誓民誓以犯田法之罰也誓曰無干車無
 自後射疏曰云誓曰無干車無自後射者比
 據漢田律而言無干車謂無干犯他事無自
 後射者象戰陳不逐奔走又一解云前人已
 射中禽後人不得復射彼又云無面傷之茅
 象降者不逆擊之云
 秋官士師五禁注今野有田律疏云舉漢法
 以况之
 漢上計律
 周禮典路注鄭司農云漢朝上律計陳屬車
 於庭
 掌皮注云今時詔書或曰齋計吏
 小宰注使齋歲尽文書未若今上計
 宰夫注治要者歲計治凡若月治目若今日
 計也
 衛宏漢舊儀曰朝會上計律常以正月旦受
 群臣朝賀
 漢大索律
 司禮大昏注鄭司農云漢大索律曰早者之
 子不得舞宗廟之酎除吏三千石到六百石
 及閔內候五大夫取適子顏色和順身體修
 治者以為舞人與古用鄉大夫子同義

後官志注盧植禮注曰大子令丞如大胥小胥漢大樂律早者之子不得舞宗廟之耐取六百石五大夫以上適子三十一以下顏色和順身體修治者為舞人

漢律 詳見漢藝文志攷

記內則三往用殺注漢律會稽獻焉

說文漢律會稽郡獻結誓名船方長為舳艫綺絲數謂之統布謂總綬組 之首膠田

林州會稽獻蕝

婦告戚姑賜衣者纓表白裏祠祀司命及其

門首洒泔民不繇貨錢二十石

禮春官注左傳注非漢律

隋志漢久亡

初季記漢律吏日得一下沐

秋官司刺注過失若今律不生三赦注若今律令云云

惠紀注漢律人一出笑

漢令 詳見漢藝文志攷

說文引漢令曰趨張百人垂夷長有罪當殊之垂夷卒有類

漢尚方律

宋書有司奏曰車服以庸虞書茂典名器謹假春秋明試是以尚方所制漢有嚴律諸侯

竊服雖親必罪

漢法名家

後傳順帝時吳雄明法律斷獄平子訢孫恭

後傳順帝時吳雄明法律斷獄平子訢孫恭

後傳順帝時吳雄明法律斷獄平子訢孫恭

後傳順帝時吳雄明法律斷獄平子訢孫恭

三世廷尉為法名家注廷尉郭氏自弘後數世傳法律子孫至公者一廷尉七侯三刺史三千石侍中郎將者二十餘人侍御史正監平甚衆躬奏讞法科多所生全論曰法家慶延于世

前漢陳咸欽躬寵忠臣典刑法

揚賜為廷尉自以代非法家言曰三后阜陶不與蓋吝之也遂固辭

樊準上疏曰文吏去法律而季詆欺銳錐刀之鋒斷刑辟之重宜復召郡國書佐使讀律

今元初四年選通儒讎校漢法令

沈約曰漢伐律書出平小杜吳雄二世法家系居理職郭躬律李通明仍業師士晉叙則

元凱並各名家

南齊崔祖思曰漢采治律有家子孫並世其業聚徒講授至數百人故張于二氏絮書文

宣之世陳郭兩族流稱武明之朝決獄無冤慶昌授裔槐襄相聚蟬紫傳輝

孔稚珪曰古之名流多有法季釋之定固声

光漢董元常文惠績耿魏閣

蜀漢諸葛武侯十六條

書目雜家武侯十六條一卷初蜀主三務亮於草廬既見亮上便宜事列之文武二篇凡

十六條

伊籍傳與諸葛亮法正劉巴李嚴共造蜀科

蜀科之制由此五人

蜀科之制由此五人

蜀科之制由此五人

蜀科之制由此五人

蜀科之制由此五人

蜀科之制由此五人

蜀科之制由此五人

蜀科之制由此五人

魏新律 律博士 律畧論 科令 甲子科

晉志魏國建鍾繇為相國定甲子科六典云又議典刑初魏文侯師李俚著法經六篇商君受之以相秦蕭何定漢律益為九篇稍增至六十篇又有三百餘篇決事比九百六卷世有增損錯持無常後各為章句馬鄭諸儒十有餘家以至於三國魏所當用者合二萬六千二百七十二條七百七十三萬餘言覽者益難明常乃詔但用鄭氏章句不雜用餘家尚書衛凱奏曰刑法者國家之所貴重而私議之所輕賤獄吏者百姓之所惡命而選用者之所卑 王政之比未有不由此也九章之律自古所傳斷定刑罪其後微妙請

置律博士帝從之通鑑曰魏初律博士八詔改定制命司空陳群散騎常侍劉邵給事黃門侍郎韓遂議郎庾嶷中郎黃休荀詢等剛約舊科傍未漢律定為魏法制新律十八篇州郡令四十五篇尚書官令軍中令合一百八十餘篇其序畧曰舊律所難知者由於六篇篇少故也篇少則文荒文荒則事寡事寡則罪漏是以後人稍增更與本体相離今制新律宜都總事類多其篇條舊律因秦漢法經就增三篇而其律不移因在第六罪條例既不在始又不在 非篇章之義故集罪例以為刑名冠於律首盜律有劫畧恐獨和買賣八科有持質貨非盜事故分為劫畧

律賊律有欺謾詐偽踰封矯制囚律有詐偽先死令景有詐自復免事類衆多故分為詐律賊律有賊伐樹木殺傷人畜產及諸亡甲金布律有毀傷亡失縣官財物故分為毀亡律囚律有告劾傳覆廐律有告反逮受科在登門道辭故分為告劫律囚律有擊囚鞠獄斷獄之法異律有上獄之事科有好事報獄宜別為篇故分為擊訊斷獄律春秋漢世名斷獄為劾盜律有受所監臨受財枉法雜律有假借不廉令乙有呵人 錢科有使者驗賂其事相類故分為讀賂律盜律有劫辱強賊異律有擅異後役具律有出賣呈科有擅作脩舍事故分為擅異律異律有之徑

稽番賊律有儲峙不辦廐律有乏軍之具及舊典有奉詔不謹不承用詔書漢氏施行有小德之天不如令輒劾不以承用詔書之軍腰斬又減以丁酉詔書漢文所下不宜復以為法故別為之留律秦世舊有廐置乘傳副車食厨漢初承秦不改後以費廣稍省故後漢但設騎置無車馬而律猶著其文則為虛設故除廐律取其可用合科者以為郵驛令其告反逮驗別入告劾律上言變事以為變事令以驚事告急與異律燧逐及科令者以為驚事律盜律有還贓畢主金布律有罰贖八責以呈黃金為價科有平庸坐贓事以為償贓律律之初制無免生之文張湯趙禹始

作監臨部主見之故縱之例其見知而故不奉劾各與同罪失不舉劾各以贖論其不見知不生也是以文約而例通科之為制每條有餘科不竟不知從生之免不復分別而免生繁多宜總為免例以省科文故更制其田例以為免生律諸律令有其教訓制本條無從生之文皆從此取法也凡所定增十三篇就故五篇合十八篇於正律九篇為增於旁章科令為省矣改漢舊律不行於魏者皆除更依古義則為五刑其死刑有三髡刑有四完刑作刑各三贖刑十乙罰金六雜抵罪七凡三十七名以為律首又改賊律云云斯皆魏世所改其大畧如是其後正始之間天下

無事於是征西將軍夏侯玄河南尹李勝中領軍曹羲尚書丁謚又追議肉刑卒不能決其文甚多不載及景帝輔政云云程咸上議曰司寇作典建三等之制南侯修刑通輕重之法叔世多更秦立重辟漢又修之大魏承秦漢之弊未及革制然則法貴得中刑慎過制
六典魏命陳群等採漢律為魏律十八篇增漢蕭何律初採詐偽毀亡告劾係訊斷獄諸賄驚事償賦等九篇也
劉邵傳與議郎庾嶷等定科令作新律十八篇著律畧論唐誌五卷隋五卷法家盧毓傳青龍二年為侍中先是劉邵受詔定

律未就甄上論古今科律之意以為法宜一正不宜有兩端使奸吏得容情
隋志魏廷尉決事十卷

晉泰始新律 律本 甲令 晉令

文紀魏常道鄉公咸熙元年文帝為晉王秋七月帝奏司空荀凱定禮儀中護軍賈充正法律尚書僕射裴秀儀官制太保鄭冲總而裁焉武泰始四年春正月景戌律令成封爵賜帛各有差

刑法志文帝為晉王惠前代律令本注煩雜陳群劉邵雖經改革而科經本密又叔孫郭馬杜諸儒章句但取鄭氏又為偏黨未可承用於是令賈充法律令大傳鄭冲司徒荀顛

賈充傳以司中書監荀勗中軍將軍羊祜中護軍王業廷尉杜友守河南尹杜預散騎

侍郎裴楷穎川太守周雄齊相郭順騎都尉成公綏尚書郎柳軌及史部令史榮邵等十

四人典其事就漢九章增十一篇仍其族類正其體號故舊律為刑名法例辨四律為告

劾擊訊斷獄分盜律為諸賊詐偽水火毀亡四事類為衛宮遠制撰周官為諸侯律令二

十篇六百二十條二萬七千六百五十七言獨其苛穢存其清約事從中典歸於益時其

餘未宜除者若軍事田農酤酒未得皆從人心權設其法太平當除故不入律悉以為令

施行制度以此設教違令有罪則入律其常

事品式章程各還其府為故事減臬斬族誅
從生之條除謀反逼養母出嫁女皆不復還
生父母弃市省禁固相告之條去捕亡沒為
官奴婢之制輕過誤 少女人當罰金
者皆令半之重奸母叔母之令

三歲刑崇嫁娶之要一以

約峻禮教之防惟五服以

二千九百二十六條十二

十卷故事三十六卷秦始三

表上武帝詔曰昔蕭何

制儀為奉常賜金五百

中夫立功立事古今之

第子百人隨材器用賞

兩賦律令有成封武帝親自臨講使裴楷執讀

四年正月戊子大赦天下乃班新律其後明

法掾張裴又注律表上之是時侍郎盧誕中

書侍郎張華又表抄新律諸使條目掛之亭

傳以示兆庶有詔從之

唐魏文志晉賦事四卷晉彈事九卷隋志賈

充杜預刑法律本二十一卷賈統等撰四

法晉令四十卷張裴律解三十卷隋志二

隋志杜預律本二十一卷晉雜議十卷晉雜

制六十卷晉初甲令已下至九百餘卷武帝

命賈充引群儒刪其要增律十篇其餘不

足經遠者為法令施行法度者為令品式章

程者為故事各還其官府

列傳鄭冲為魏太保平蜀之後魏賈充羊祜
等分定禮儀律令皆先諮於冲然後施用
裴楷字叔則賈充既定律令以楷為定科郎
事畢詔楷於御前執讀平議當否叔則元凱
並名家

杜預字元凱與車騎將軍賈充等定律令既

成預為之注解乃奏之曰法者蓋繩墨之斷

例非窮蓋性之書也故文約而例直聽者

而禁簡古之刑書銘之鐘鼎鑄之金石所以

遠塞異端使無滯巧也今所注者皆網羅法

意括之以名分使用之者執名例以審趨舍

伸繩墨之直去折薪之理也班超于天下

賈充所定新律既班于天下百姓使之又有

荀輝同典正其事餘同志

續成修陳杜律明達刑書永嘉中遷廷尉平

六典晉命賈充等十四人撰增漢魏律為二

十篇一刑名二法例三資律四賊律五詐偽

六請賊七告劾八捕律九擊訊十斷獄十一

雜律十二戶律十三典律十四毀亡十五衛

宮十六水火十七廐律十八關市十九違制

二十諸侯凡一千五百三十條

齊百官志荀勗欲去事煩唯論并省定制成

文本之晉令

文選注引晉令

宋禮志引晉令

齊王植曰晉令文簡詳約旨通大綱事之所

一萬二千一百一十一冊

質取新難釋張斐杜預問注一章而生殺永殊自晉泰始以來唯斟酌參用江左相承用

晉世張杜律二十卷齊世祖詳正舊注

晉六條
武紀魏咸熙二年十一月乙未晉王令諸郡中正以六條奉淹滯一曰忠恪匪躬二曰孝敬盡禮三曰友于兄弟四曰潔身勞謙五曰信義可復六曰季以為已

隋志晉刺史六條制一卷 刑法類

據紀未和元年四月壬戌詔會稽王昱錄尚書六條事二年二月癸丑以左光祿大夫蔡謨領司徒錄尚書六條事
晉五條詔書

武紀泰始二年始一本泰始元年十二月班五條詔書

於郡國一曰正身二曰勤百姓三曰撫孤寡四曰厚本息末五曰去人事

隋志班五條詔十卷亡

北齊書制五條寫於詔牘以版長二尺二寸雌黃金之正旦宣示百官一曰去殘賊擇良吏二曰勸農無煩擾三曰六格之人務皆寬察四曰長吏浮華宜謹察之五曰內外泥濘所宜糾劾後周時魏大統蘇綽亦為六條詔書一曰脩心二曰厚教化三曰尽地利四曰擢賢良五曰恤獄訟六曰均賦役魏文卷周文常置左右令百司習誦牧守令長非通六條不得居官

晉尚書十二條

宋百官志漢東京置太傅錄尚書事晉康帝世何充表曰咸康中分置三錄王尊錄其一荀崧陸暉各錄六條事然則似有二十四條若止有十二條則荀陸各錄六條導又何所司乎其後每置二錄輒云各掌六條事又是止有十二條不知悉何條
晉江又有四錄則四人參錄江右張華江左庾亮並經閱尚書七條亦不知皆何事也

晉令 祠令

後漢梁巴傳注晉令諸郡國不滿五千以下置幹吏二人

北史劉芳傳晉祠令云郡縣國祠社稷先農縣又祠灵

南齊百官志晉祕書閣有令史掌衆書見晉令

傳咸傳按令御史中丞督司百僚皇太子以下其在行馬內有違法憲者皆彈糾之雖在行馬外而監司不糾亦得奏之

齊王植集注律 漢晉律序注 張斐律解

齊史初晉張斐杜預等共注律二十卷自泰始以來用之律文簡約或一章之中西家所履生殺頓異臨時斟酌吏得以為奸齊武留心法令詔獄官詳定舊注永明七年尚書剛定即王植集定二注表奏之取張斐注七百三十一條杜預注七百九十一條或二家兩

釋其義乃備者又取一百七條其注相同者
取一百三條集為一書凡一千五百三十二
條為二十卷詔公卿八座參議考正竟陵王
子良總其事眾議異同不能一者制旨平次
永平九年廷尉孔稚圭表上律文二十卷錄
序一卷又奏寫律上因李制律助教依五經
例事不行

隋志漢晉律序注一卷晉張斐傳雜律解二
十一卷唐志張斐撰梁有杜預雜律七
卷亡

唐志宗躬齊求明律八卷
梁律 梁令

武帝天監元年秋八月丁未命書尚剛定郎

奉法度傳法度家損益王植集注舊律為梁律

命尚書王亮侍中王瑩僕射沈約吏書范雲

等九人同議定二年四月癸卯法度上梁律

二十卷令三十卷唐志今至軍賈三十卷唐志

五等制之為十科三十卷唐志取故事之五等唐志

志唐志科二卷詔班行者之自刑名至遠制二

十篇唐志大凡定罪二千五百二十九條陳永定元

年冬十月制剛定郎治律令

范泉除陵等參定律令律二十卷唐志九卷

令三十卷唐志同科三十卷唐志同十卷唐志

而非唐志雜傳又陳新制六十卷

隋志晉宋齊梁律二十卷蔡法度撰

元魏律令 大統式 隋新律 律令格式

西魏六條

隋志唐志太和十五年五月己亥更定律
令唐志是太和十五年新律於東明觀親大疑獄

十六年四月丁亥朔班新律令大赦唐志後

對北齊文宣大保元年始命群臣刊定魏麟

趾格唐志李淳熙時正刑不一罕依律文謂之

變法於是議造齊律武成大寧元年督修律

各河清三年尚書令趙郡王徽等奏上齊律

十二篇唐志例至雜律一卷唐志定罪九百四十

九條又上新令四十卷唐志八卷宋魏晉

事故以尚書二十八篇為篇名其制刑名五

重罪十條其不可為定法者別制權令二卷

隋志唐志北齊與之並行三月辛酉班行之是後

法令明審科條簡要又教仕門子弟常講習

之故齊人多曉法律

西魏大統元年宇文泰以軍旅未息令有司

酌古今為二十四條新律行之七年九月度

吏尚書蘇綽為六條詔書一曰修心二曰厚

教化三曰及地利四曰擢賢良五曰恤獄訟

六曰均賦役泰置坐右令百官習誦之牧守

令長非通六條及計帳不得居官尋又新律

律十二條十年七月更權衡度量命綽損益

三十六條之制頒之十五年以泰前後所上

二十四條及十二條新制為中興永式

周以趙蕭為廷尉卿定律保定三年三月庚

子乃就紀唐志二月庚子 凡二十五篇謂之大律

刑名至定罪一千五百三十七條北於齊律
 煩而不要隋唐志趙肅等後建德十二年十
 一月行刑書要制宣政元年
 下州郡大象元年除高祖
 令格式並行文帝開皇元
 要高頴鄭譯及上柱國楊
 七人更加修定政練習典
 魏晉舊律不至齊梁公
 周修者十餘人凡有疑
 世泉輟及鞭法自非謀
 始制死刑二絞斬沉刑
 里徒刑五自一年至五
 一百笞刑五自十至五

當以科以優仕大夫除前世訊囚酷法開皇
 元年冬十月戊子始行新律唐志云高頴等
 二年七月甲午作新令高頴等撰今三十一卷
 皇今三十卷開三年文帝覽刑部奏斷獄數猶
 至萬以為律尚嚴密入多陷罪救蘇威牛私
 等刪定新律除死罪八十一條沉罪一百五
 十四條徒杖等千餘條惟定留五百條凡十
 二篇名例至斷獄自是刑制簡要疎而不失
 乃置律博士弟子負斷獄先牒明法定罪五
 年廢大理律博士刑部曹明法州縣律生六
 年教諸州長史已下行參軍已上普令習律
 集京之日試其通不場帝以開皇律令猶重
 大業二年十月更制大業律牛等造三年四

月中申頒行凡十八篇五百條名例
 斷獄五刑降從輕典者二百餘條隋志十一卷
 十卷唐志十八卷乙外大業令三
 東魏麟趾格
 後魏書孝靜帝天和三年詔群臣於麟趾閣
 議定法制謂之麟趾格隋志云於麟趾十月
 甲寅頒刑也
 唐志北齊麟趾格四卷文襄帝時撰
 元魏太和元年九月更定律令五年新律成
 十五年吳定十六年班新律

(This section contains vertical lines and is mostly blank or contains illegible text.)

廣志卷之一千一百一

刑制

律令

唐約法十二條 武德律 新格 律令格式

律議 刑法四書

高祖紀隋大業十三年十一月丙城克京城

命主符郎宋公弼收圖籍約法十三條推殺

命主符背軍叛逆者死

刑法志唐之刑書有四曰律令格式刑部

律令曰律曰格曰式刑部今者尊卑貴賤之等教國

家之制度也格者百官有司所常行之事也

式者其所常守之法也凡邦國之政必從事

於此三者其有所遺及人之為惡而入於罪

流皆加一千里居作三年以二年皆為一年

一年以此為異又除苛細五十三條

通監武德元年五月壬申命裴寂刘文靜等

修定律令六月廢隋大業律令頒新格又武

德七年夏四月庚子朔赦天下是日頒律令

要

唐貞觀律 留司格

刑法志太宗即位詔長孫無忌房玄齡等復

定舊令議絞刑之屬五千皆免死而斷右趾

其後正元蜀王法曹參軍裴弘 駁律令

四十餘事乃詔房玄齡與弘獻等重加刪定

於是除斷趾法為加後流三十里居作二年

嘗覽明堂灸針圖見 之五藏皆近皆詔罪

人無報皆四年又詔死刑皆三覆奏文

詔決曰雖三覆奏頃刻之間何暇思慮且三

曰五覆奏今要五月八月二十一日紀

三覆奏唐書有元元年德刑三覆奏諸州

房強以第謀反當從生太宗因錄問為之動

容曰反逆有二吳師衆動一也惡言犯法二

也輕重固異而鈞謂之反連生皆死豈定法

耶房玄齡等議曰禮孫為父尸祖故有蔭孫

今是祖孫重而兄弟輕於是令反逆者祖孫

與兄弟緣生皆配沒惡言犯法者兄弟配流

而已房玄齡等遂與法司增損隋律降大辟

為流者九十二流為徒者九十一以為律定

令一千五百四十六條以為令又刪武德以

來款三千餘條為七百條以為格又取尚書

省列曹及諸寺監十六衛計帳以為式自房

玄齡等更定律令格式詔太宗世用之無所

更改

藝文志貞觀律十二卷又令 十七卷格十

八卷留司格一卷式三十三卷中書令房玄

齡右僕射長孫無忌法曹裴弘獻等奉詔選

定凡律五百條令一千五百四十六條格七

百條以尚書諸曹為目其常務番本司者著

為番司格

通監貞觀十一年正月初房玄齡等先受詔

定律令以為舊法兄弟第集居蔭不相及而謀

天連生皆死祖孫有蔭而止應配流祀禮論

情深為未愜令定律祖孫與兄弟緣生者俱配役從之自是比古死刑除其大半玄齡等定律五百律立刑名二十等比隋律減大辟凡二十條減流入徒者七十一條凡削繁去盡更重為輕者不可勝紀又定令一千五百九十餘條至是頒行之又定枷紐鉗鎖杖笞皆省長短廣狹之制自張蘊古之死法官以去罪為戒時有失者又不加罪五月上嘗問大理卿劉德威近者刑稍密何也對曰此在皇上不在群臣人主好寬則寬好急則急律文式入減三等失出減五等今失出無辜失出更獲大罪是以吏各自免競就深文陛下倘一斷以律則此風更矣上悅從之由

是斷獄平允

會要貞觀十一年正月十四日頒新格於天下凡律百五條分為十二卷令為三十卷二十七篇一千五百九十條格七百條以為通式雖云貞觀二年頒新律惟無十卷等語舊紀貞觀十一年正月庚子頒新律令於天下舊刑法志貞觀十一年又刪武德已未敕格三十餘件定留七百條以為格十八卷在司施行斟酌古今除煩去弊以尚書省諸曹為之目初為七卷其曹之常務但留本司者別為番司格一卷蓋編錄當時敕令永為法則以為故事

唐永徽律 律疏 留司格 散頒格

刑法志高宗即位詔律李之士撰律疏又詔長孫無忌等增損敕格其曹司常務曰留司格頒之天下曰散頒格龍朔儀鳳中司刑大常伯李敬玄左僕射劉仁軌相繼又加刊正長孫無忌律疏序云遠則皇王妙旨近則前賢遺文綠波源自枝葉兼近使三章同符藝文志永徽律十二卷又式十四卷式本四卷令三十卷散頒天下格七卷留本司行格十八卷大尉無忌司空李勣左僕射于志寧張行成侍中高李輔黃門侍郎宇文節柳爽右丞段富玄太常少卿令狐德棻吏部侍郎高敬言刑部侍郎劉燕客給事趙文格中書

舍人李友益少府丞張行實太府丞王文瑞大理丞元紹刑部郎中賈敏行奉詔撰定分格為二部以曹司常務為行格天下所共為散頒格永徽三年上至龍朔二年詔司刑太常伯源直心少常伯李敬玄司刑大夫李文禮復剛定唯改官曹局名而已題行格曰詔本司務中本散頒格曰天下散行格中本律疏三十卷無忌李勣于志寧唐臨段富玄劉燕客賈敏行等奉詔撰永徽四年上永徽留本司格後十一卷左僕射劉仁軌戴至德張文瓘李敬玄郝處後未常高智周李義琰裴行儉馬載蕭德昭裴炎礼義琛張楚金盧律師等奉詔撰儀鳳二年上

通監高宗未徵二年閏九月長孫無忌上所
剛定律式甲戌詔頒之四方

會要永徵二年閏九月十四日上新剛定律

令格式內式四十卷式本曹司常務為番司

格餘並同三年五月詔律季未有定疏宜度

召解律文修義疎使中書門下監定參撰律

疏成三十卷無忌勸志寧唐紹段志玄劉燕

客賈敏行等同撰四年十一月九日上之詔

頒行天下崇文日律十二卷律疏三十卷律

卷長孫無忌律季所存亡二十卷八卷龍朔二

年二月款源直心等重定至麟德二年奏上

之儀鳳二月三月九日又剛緝格式畢上之

同修官同義文志內

舊紀永徵二年閏曰辛未頒新之律令格式

於天下四年十一月頒新律疏於天下

六典刑部郎中凡律一十有二章自名例至

斷獄大凡五百餘條焉凡令二十有七篇分

為三十卷一官品二臺省三寺監職員四衛

府職員五東宮王府職員六州縣職員七命

歸職員八士九戶十選舉十一考課十二官

衛十三軍房十四衣服十五儀制十六鹵簿

十七公式十八田十九賦役二十倉庫二十

一廡牧二十二閏市二十三醫疾二十四獄

官二十五營繕二十六喪葬二十七雜令大

凡一千五百四十有六條漢時決事集為令

甲以下三百餘篇魏陳邵等撰州郡尚書官

刑法志唐宗即位戶部尚書岑義等又著太
極格

義文志太極格十卷戶部尚書同中書門下

三品岑義中書侍郎同中書門下三品陸象

先右散騎常侍徐堅右司郎中唐紹刑部負

外郎邵知新大理寺丞陳義海評事張名播

右衛長史張處祇左衛參軍羅思貞主事闕

義穎等剛定太極元年上

會要景雲元年又令剛定格令大極元年正

日二十五日奏上之名為太極格剛修人義穎

唐開元前格 開元後格 新格 格後長行

教 格式律令事類 格令科要

刑法志開元三年黃門監盧懷慎等又著開

元格至二十五年中書令林甫又著新格凡

所增益數千條明年吏部尚書宋璟又著後

格以開元名書天空四載又詔刑部尚書蕭

吳稍復增損之

義文志開元前格十卷紫微令姚崇黃門監

盧懷慎紫微侍郎李乂蘇頌舍人呂延祚給

事中魏奉古評事高智靜縣丞侯郢璉參軍

閻義穎等奉詔剛定開元三年上開元後格

十卷又令三十卷式二十卷神異書目有侍

中宋璟蘇頌左丞盧愿侍郎裴瓘慕容容荀揚

滔舍人劉令植司植高智靜及侯郢璉等剛

定開元七年上開元詳定格十卷 格後長

行教六卷傳即裴光庭中書令蕭嵩等刪次
 開元十九年上元回志裴光庭開元新格
 十卷格式律令事類四十卷裴光庭李林甫
 侍中朱仙客中丞王敬從及崔晃陳承信俞
 元紀等刪定開元二十五年上志又有裴光
 庭唐開元格令并要一卷崇文目同也
 會要開元三年正月又教刪定格式令上之
 名為開元格六卷開元格內作李延祚七年
 三月十九日條令式仍曰開元後格宋
 璟等同修開元格內作李延祚七年
 又以教後制教行用之後與格文相違奏令
 有司刪撰為格後長行教六卷二十五年九
 月一日後刪緝曰格式律令中書令李林甫
 等六人共加刪緝總七千九十八條一千三
 百二十四條於事非要並刪除之三千一百
 八十條隋事損益三千五百九十四條仍曰
 不改總成律十二卷律疏三十卷式二十卷
 開元新格十卷又撰格式律令事類四十卷
 省覽奉教於尚書都省寫五十本頒于天下
 源光裕傳為中書舍人與楊滔利令植同刪
 著開元新格十卷
 中興書目唐式二十卷開元七年上二十六
 年李林甫等刊定皇朝淳化三年校勘
 通典開元二十五年令則謂是年定令也在

是年定式也在職官則是年年刊定職次著
 為格令
 唐開元格後教 元和刪定制教 元和格教
 刑法志憲宗時刑部侍郎許孟容等刪天室
 以後為開元格後教
 藝文志元和格教三十卷權德輿劉伯芻等
 集元和刪定制教三十卷許孟容韓貫之蔣
 又柳登等集
 會要元和二年七月開元七年詔刑部侍郎
 許孟容少卿柳登郎中房式熊執易崔光負
 外郎韓貫之等刪定開元格後教其目刑部
 奏改律卷第八為圖競開元七年至十年
 十月辛丑刑部尚書權德輿奏其元和三和
 雅制刪定至元和五年刪定畢所奏三十卷
 歲月最近望且送臣本司其五年已後教有
 教文合長行者望令諸司錄送刑部臣請與
 本司侍郎郎官參詳錯綜隨司編入本卷續
 具奏聞開元七年至十三年
 八月鳳翔節度使鄭餘慶等詳定格後教三
 十卷郎中崔郾陳諷及度敬休王長文元從
 質林室同修上進其年刑部侍郎許孟容蔣
 又等奉詔刪定制格後教勒成三十卷刑部侍
 郎劉伯芻等考定修為三十卷
 蔣又傳又與許孟容常貫之刪定制 三十

權德輿傳先是請許孟容薛元孫劉伯芻等
之留禁中德輿請出其書與侍郎劉伯芻參
後研考定三十篇奏上

柳登傳元和初為大理少卿與許孟容等刊
正格教

唐大和格後教

刑法志文宗命尚書省郎官各剛本司勅而
丞與侍郎覆禮中書門下參其可否而奏之
為大和格後教

藝文志大和格後教志一四十一卷
和格後教

凡六十卷詔刑部詳定去其繁復大和七年

上

馮宿傳為刑部侍郎修格後教三十篇行於
時

會要大和四年七月天理卿裴誼奏格後教
六十卷得 謝登狀斷獄取寔後教為定

唐開成詳定格

刑法志開成三年刑部侍郎狄兼善採開元
二十六年以後至于開成制教剛其繁者為
開成詳定格

藝文志狄兼善開成詳定格十卷

後唐天成元年十月用開成格

唐大中刑法總要格要教

藝文志日大中刑法總要格後教六十卷
刑部侍郎劉皋等纂

會要開成五年四月刑部侍郎劉
瑒等奉教修大中刑法總要格復教六十卷

貞觀二年六月二十八日至大中五年四月

十三日凡二百四十四年雜教都計六百四

十門二千一百六十五條議輕重名曰大中

刑法統類

國史志大中已後雜教三卷

唐大和刑律統類

刑法志宣宗時左衛率府倉曹參軍張戣以
刑律分類為門而附以格教為大中刑律統

類詔 部頒行之

藝文志張戣大中行律統類十二卷日
律四十一卷

會要大中七年五月日張戣集律令格教
條件相類者一千二百五十條分為一百二

十門號曰刑法統類上之

劉瑒傳大中五年遷刑部侍郎乃稟彙教令

可用者由武德訖大中凡二千八百六十五

事類而折之參訂重輕號大中刑律統類以

聞法家推其詳

唐詔令曰刑書統類十篇獨著元結縣令歲

後唐長興四年六月詳定大中統類

唐祠令

會要聖曆元年奉禮郎張齊賢議曰貞觀顯

慶禮及祠令無告朔之文貞元九年十二月

博士常彤議自貞觀至開元修定禮令

唐吏部甲令 貞觀官令 開元格令 見官名
傳沈既 德宗時言選舉之故云云夫古今
選用之 九流常叙有三科而已曰德也才
也勞也吏部甲令雖曰度德居任量能授職
計勞升叙然考校之法皆在書判簿曆言辭
俯仰之間安行言徐非德也空文善書非才
也累資積考非勞也
陸贄諫試官按甲令有職事官有散官有勳
官有爵號其賦事受奉者唯職事一官以叙
才能位賢德所謂施實利而寓虛名也勳散
爵號止於服色資蔭以馭崇資甄功勞所謂
假虛名而佐實利也虛實交相養故人不漬
賞輕重互相制故國不廢推今之負外試官

頗同勳散爵號

注凡選有文武每歲五月頒格于州縣選人
應格則本屬或故人取選解

唐六條

太宗紀貞觀二十年正月丁丑遣使二十二
人以六條照陟于天下

會要遣大理卿孫伏伽等二十一年以六條

巡察

唐官品志司隸臺大夫掌巡察所掌六條一

察品官以上理政能二察官人貪殘害政三

察豪奸猾侵害下人及田宅踰制四察水旱

蠱災不以實主枉征賦後及無定妄劾免者

五察部內盜賊不能官遂德而不申者六察

德宗行幸 德宗行幸 德宗行幸 德宗行幸
輅即縣十月入奏又百官志四十八條
通典隋置司隸臺唐無司隸校尉而有京畿
訪探使亦其職也
武后紀永昌元年正月戊午班九條以訓百

官

李嶠上疏曰垂拱時諸道巡察使科條四十

有四至別教令人三十而使以三月出盡十

一月奏事所今察按準漢六條而推廣之則

無不包矣烏在多張事目也

唐刑法要錄

志盧紆十卷秋 理裴向上之 十月要室曆二年

趙仁本崔知悌法例各二卷張任判格三卷

唐學令 選舉令 倉庫令

會要大和五年十二月祭酒裴通奏按學令

史記索隱而今之學令

漢書注顏師古曰功令若今選舉令金布令

若今倉庫令

志唐取士之科有三比學六教人取士者按

令者大畧如此

唐品秩令式

會要會昌二年九月中丞李回奏文武常參

官據品 令式各置引馬

呂溫道州律令要錄序曰尚書省御史臺諸

曹多書令式格律於屋壁日夕省覽日存心

格吏無以欺臨事不惑

唐文苑 律令手鑑

志元咏式苑四卷崇文 王行先律令手鑑二

卷李崇法鑑八卷崇文

唐水令

見河渠類

唐車輿衣服令

見車服類

唐司門式

見門類

唐光祿式

見蓬豆類

唐兵部格

通典按兵部格殿敵戰功各有差等其校官

千總一二天室以後造帥怙寵使請署官易

州遂成府坊州安葶府別將果毅之類每一

制則同授千餘人其餘可知雖在行間僅無

白身者

後唐天成中下學士院作詩賦為貢舉格

唐刑法二十八家

藝文志史錄十曰刑法二十八家六十一部

一千四卷始於漢建武律令故事終於開元

格後長行救失姓名九家建武律令故事名

臣奏廷尉決事駁事雜詔書南臺奏事駁駁

名臣奏事則漢氏之書也駁事彈事刑法律

本晉令以至張裴劉邵之解論則晉氏之書

也齊梁陳有宗新蔡法苑范泉等之律令而

條辨晉宋齊梁律附為北齊周隋有趙王鼓

趙肅蘇綽高類牛弘等之律令式而麟趾格

附焉有唐之興始定於武德之裴寂者五十

七卷更定於貞觀之玄齡者九十一卷無忌

撰于永徽源直心于龍朔劉仁執著于儀鳳

為卷一百六十有六裴居道撰於垂拱常安

石剛於神龍及趙雀之法例為卷七十有二

岑義剛於太極元年姚崇剛於開元三稜宋

璟裴光庭剛於七年十九年為卷八十有六

大允律之外有疏例式之外有式本格有留

司散頒行格格後新格教有格長行不著錄

者開元新格而下有事類科要及度支長行

旨元和格教制教而下有大和格後教開成

詳定格大中刑法總要格後教及刑律統類

法家所著有律令手鑑式苑刑法要錄判格

終於李崇法鑑九十三家三百二十三卷

隋志三十五部七百十二卷自杜預律本至

陳新制

崇文目刑法五十一卷七百十六卷

景德二年龍圖閣書目刑法三百七十卷

淳熙書目自御製八行八刑條制統賦解六

十一家定著一千五百三十七卷續日二十

三家一千九百三十九卷

宋建隆新定刑統 編勅

周顯德四年五月二十四日中書門下奏朝

廷所行用者律十二卷律疏三十卷式二十

卷令三十卷... 後唐以來至漢末編敕三十二卷... 辭古質覽者難明... 於是命侍御史張湜等十人訓釋... 周刑統五年七月丙戌初行... 國初用唐令律格式外有後唐同光刑律... 類清泰編敕天福編敕周廣順類敕顯德刑... 統皆參用焉... 建隆四年二月五日工部尚書判大理寺竇... 儀言周刑統科條繁浩或有未明請別... 加詳定乃命儀與權大理少卿蘇曉等同撰... 集凡削出令式宣敕一百九條增入制敕十... 五條又錄律內餘條準此者凡四十四條... 於名例之次并目錄成三十卷取舊削去... 令宣敕及後來續降要用者凡一百六十條... 為編敕四卷其釐革一司一務一州一縣之... 類不在賢至八月二日之上詔並換印頒行... 一本建隆四年七月乙卯... 部尚書判大理寺竇儀進建隆重刊刑統三... 十卷編敕四卷詔付大理寺刻板... 天下儀表云臣與大理少卿蘇曉正美瑛丞... 張布進等同考詳舊二十一卷今併目錄增... 為三十一卷曰疏議節畧今悉備文字難識...

之科刑名未備... 今宣敕削出及後來至今續降要用者凡一... 百六條令別編為四卷名新編敕刑統九三... 十一卷一百一十三門律十三篇五百二條并... 先是建隆三年十二月鄉貢明法張自牧嘗... 上封事駁刑統之不便者凡五條詔下有司... 參議而釐正之詔儀等撰集端拱二年十月... 詔賜宰臣執政政刑統各一部詔中外臣僚常... 讀律書天聖七年學士孫奉詔校定刑統... 作律文音義一卷天聖四年十一月辛亥詔... 國子監摹印律文并疏頒行... 稽古錄建隆三年十月癸巳初定編敕二十... 條乾德元年八月辛巳... 崇文目顯德刑統二十卷開寶刑統三十卷... 蘇祖立奏案之法以革藩侯專戮之故頒折... 杖之格以除獄官過用之刑至仁如天聖及... 百世... 太平興國編敕... 三年六月詔有司取國初以來敕條纂為編... 敕頒行凡十五卷名曰太平興國編敕崇文... 日同... 建隆三年十一月丁巳令州縣置敕書庫...

續修四庫全書 子部 類書類

續修四庫全書 子部 類書類
 拱以前詔敕至淳化二年三月白等上淳化
 編敕二十五卷故書德音目錄五卷帝聞之
 謂宰相曰其間賞罰條目頗有重者難於久
 行宜重加裁定即詔翰林承旨蘇易簡右諫
 議大夫知審刑院許驥職方員外郎李範同
 詳定至五年八月二十一日庚子驥範上言
 重則定淳化編敕三十卷
 一本淳化三年八月庚子右諫議大夫判審
 刑院許驥以新定編敕一部三十卷上獻編
 敕與刑統並行以上其滋章煩碎目命重刑
 定至是畢付有司頒行天下
 稽古錄淳化五年八月初行淳化編敕

太宗以開元二十六年新定令式修為淳化
 令式
 太宗錄繫囚至日肝
 咸平新定編敕 祥符重定編敕見後
 元年十二月二十三日丙午給事中柴成務
 上則定編敕儀制車服敕書德音十三卷
 詔鏤版頒行先是十二月詔戶部尚書張齊
 賢專知刑定淳化後盡至道末續降宣敕
 以便之文十一月齊賢等上新編敕又詔成務
 等重詳定十二月丁酉初令諸州大辟可疑
 者具奏
 實錄十二月丙午成務等上言其表曰臣聞
 上者受命於天而治於下者受命於天

會要咸平二年七月三十日戶部使索湘上
 三司刑定編敕六卷
 景德三年八月戊子詔咸平編敕後續降宣
 敕令諸郡置籍二本具數以聞轉運使亦如
 之
 景德四年七月己巳上曰王濟上刑名敕五
 道煩簡不等朕嘗覽甄德中敕語甚煩碎王
 旦曰詔敕理宜簡當近代亦傷於煩
 景德三司新編敕 景德農田編敕
 二年九月癸亥三司上新編敕十五卷請雕
 印頒行從之十月庚辰監鐵副使林特上三
 司編敕三十卷三年正月七日右諫議大夫

三司使丁謂等上景德農田編敕五卷景德
 三年二月己丑賜輔臣洎王欽若新印農田
 編敕各一部詳見四制
 大中祥符編敕
 六年四月判大理寺王曾等言咸平後詔敕
 共三千六百餘道宜刪定詔曾與陳彭年等
 九人詳定止六年終又以三司編敕條目煩
 重令彭年等重詳定增損九年八月己卯上
 之名重定編敕翰林承旨彭年等詳定新舊
 編敕并三司文卷續降宣敕盡祥符七年六
 千二百二道千三百七十四條分為三十卷
 儀制敕書德音別為十卷目錄二卷九月乙
 巳彭年等五人加階勳封進司編敕三十卷

漢書曰慎乃出令。出惟行。又曰刑期無
 刑民協于中。蓋極邦之典也。自夏商之際。訓
 誓律與隋唐已還。律令兼著。自唐開元至周
 顯德。咸有格敕。兼著簡編。國初重定刑統。止
 行編敕四卷。總百有六條。洎方隅平定。文軌
 大同。太宗臨朝。聲教遐達。遂增太平編敕十
 五卷。淳化中。又增後敕為淳化編敕三十卷。
 編緝之始。太宗親戒有司。務存體要。當時臣
 下不能申明聖意。以去繁文。又自淳化元年
 六月以後。止至道三年。終續降宣敕至多。頗
 為繁密。乃命權判刑部李範等七人。同加刪
 定。取刑部大理寺在京百司諸路轉運司所
 受淳化編敕及續降編敕一萬八千五百五
 十五道。徧共披閱。凡敕文與舊條重出者。及
 一時機宜。非永制者。並刪去之。凡取八百五
 十六道。為新編敕。有止為一事。前後累敕者。
 令聚為一本。元是一敕。條理數事者。各以類
 分。取其條目相目。不以年代為次。其間文繁
 意局者。量理制事。增損之情。輕法重者。取約
 束。刑名削去之。皆條奏以聞。降敕方定。凡成
 二百八十六條。律分十二門。并目錄為十
 一卷。又以儀制車服等敕十六道。別為一卷。
 附儀制令。又以續降敕書德音九道。別為一
 卷。附淳化中敕書合為四卷。又詔成務等共
 九人。重加詳定。衆議無殊。謹指閣門上進。詔
 曰。國家創業以來。詔令所下。年祀既久。科條

會要九年九月二十一日。編敕所止。刑定編
 敕儀制敕書德音目錄四十三卷。詔頒行。
 稽古錄八月己卯。行新編敕。
 天禧元年七月壬寅。李虛己請以新編
 敕錢板。放行從之。
 天禧編敕
 元年六月甲戌。十。上在京三司敕共十二
 卷。四年二月辛卯。九。日。參政李迪等上一州
 一縣新編敕五十卷。實錄云。一司一務三十
 卷。先是元年七月庚戌。詔迪與呂夷簡等詳
 定。至是上之。壬辰。盛度等加階勳。十一月甲
 子。十七日。迪等上刑定一司一務編敕三十
 卷。賜銀帛。
 皇祐中。修定一司敕二千三百七十七條。一
 路敕千八百二十七條。一州一縣敕千四百五
 十一條。此又在編敕之外。
 天聖刑定咸平編敕
 四年九月壬申。命翰林院學士夏竦。蔡齊等
 重刑定編敕。十月己酉。詳定編敕所言咸平
 編敕差官七員。請以審刑院官太常博士張
 其國。子博士董希顏。中丞劉章。大理寺丞龐
 籍。同刪定。從之。上因謂輔臣曰。言者或謂不
 可輕議刪改。先朝詔敕。王曾等曰。咸平中刪
 太宗朝詔敕。存者十一。二。蓋去其繁密之文。
 以便於民。今必有檢言以惠聽也。帝然之。詔

天聖附令教
 志天聖四年有司言教復增置六千餘條命
 官刪定時以唐令有與本朝事異者亦命官
 修定有司乃取咸平儀制及制度約束之在
 教者五百餘條悉附令後號曰附令教七年
 令成頒之是歲編教成合農田教為一書視
 祥符教損百有餘條詔下諸路閱視言其末
 便者又詔須一年無改易然後鏤板明道元
 年乃頒焉又命官修一司教景祐二年成
 天聖新修令 編教

七年五月己巳詔以新修令三十卷又附令
 教頒行初修令官修令成又錄罪名之輕者
 五百餘條為附令教一卷 附志今教一卷 乃

下兩制看既上頒行之十年 即明道 詳三月
 十六日戊子以天聖編教三十卷教書德音
 十二卷令三十卷下崇文院鏤板頒行先是
 四年九月壬申命學士夏竦蔡齊知制誥程
 琳重刑定編教合農田教為一書五年五月
 詔以祥符七年止天聖五年續降宣教增及
 六千七百八十三條辛酉命宰臣呂夷簡等
 詳定七年六月上之賜器幣進勳階九月詔
 下諸路閱視所言未便者
 書目天聖令文三十卷時令文尚依唐制呂
 夷簡等摺唐旧文斟酌衆條蓋以新制天聖
 十年行之附令教十八卷夷簡等撰官品令

十四卷 務云一司一物詳載在京編教并目錄四
 止明道二年宣勅命司徒昌運等與得蒙刪
 定至是上之十一月詔審刑大理別減定配
 隸刑各五年十月四日上刑名教五卷
 慶曆編教

自景祐二年至慶曆三年又增四千七百六
 十五餘條八月丁酉復命官刪定戊戌宰臣
 殊參政昌期提舉七年正月己亥編教成凡
 二十卷 定千七百 別為總例一卷目錄三卷
 視天聖教增五百條詳定官張方平等賜器
 幣八年四月二十八日宰臣賈昌期樞副吳
 育上刪定編教教書德音附令教目錄二十

卷詔崇文院鏤板頒行七年九月丁酉詔刪
 定一州一縣教先是四年五月癸酉司勳郎
 呂紹寧請以見行編教續降宣教令大理檢
 法官依律門分十二編頒天下以便檢閱無
 誤出入刑名從之
 志續附令教一卷降教書德音三卷
 嘉祐祿令
 二年十月甲辰朔三司使張方平上新修祿
 令十卷名曰嘉祐祿令先是元年九月樞密
 使韓琦言內外文武官俸入添支并將校請
 受雖有品式 下自皇太子下至 而每遇遷
 徙須由有司按勘申覆至有待報歲時不下

奎等六人即三司類次為祿令至是方平上之詔頒行

志嘉祐初韓琦內言外吏兵俸祿雖有等差而無著令乃命官即三司類次為祿令又以驛料名數著為驛令

稽古錄二年十月甲辰朔初頒祿令

紹興六年九月張浚等上祿秩新書八年十月又上祿秩教令括

嘉祐驛令

三年三月丙申詔三司編天下驛券則例從樞密韓琦之請也四年正月十三日壬寅云云明三司使張方上所編驛券則例賜名嘉祐驛令初内外文武下至吏卒所給驛券皆

未有定例又或多少不同遂降密院曰例下

三司掌券司會粹名數而纂次之并取宣教

令文專為驛券立文者附益刪改為七十四

條總上中下三卷二月頒行天下八年四月

十六日編定祿令所奏以諸道至在京程數

分為三卷頒天下從之二書與教令兼行漢

廐律魏却駟令唐有却駟條式見於正元八

年門下省之奏。

嘉祐編教

二年八月丁巳樞密使韓琦言天下見行編修教自慶曆四年以復距今十五年續降四千三十有餘條前後多抵牾請刪定為嘉祐教從之壬子以宰臣富弼參政魯公亮提舉

錢象先等三人詳定齊恢等六人刪定官七年四月壬午九日提舉宰臣韓琦曾公亮上

刪定編教教書德音附令教總例目錄三十

卷取教在刑統而行於今者附益總一千八

百三十四條視慶曆初有所增減詔編教所

錄板放行七年四月宰臣琦等上言所修嘉

祐編教起慶曆四年冬盡嘉祐三年凡十二

卷志上八卷總條一卷目錄五卷其元降教

但行約束不在刑名者又析為續降附令勅

三卷目錄一卷續教書德音一卷

稽古錄七年四月壬子行嘉祐編教

熙寧三年三月壬寅命蔡延慶孫永修嘉祐

編教

嘉祐審官院編教 詳見於後

王圭以審官院皇祐一司勅至嘉祐七年以

前續降勅到一千二十三道編成條貫并總

例共四百七十六條為十五卷以嘉祐審官

院編教為目

熙寧三年五月以審官院為東院七年十二

月編教二卷成上之凡一百十四條

治平諸司條式

二年六月十四日壬寅學士提舉諸司庫務

王圭等上提舉司并三司額一作額一百五

冊及都冊二十五冊共一百三十冊志上

詔以在京諸司庫務條式為名珪等言四海

貢賦漕乾以輸京師又建官寺府庫委積苑

周閔市工治之局以謹出納雜調周擊之三
司然經領一總于提舉司與三司所部凡一
百二處其額則自嘉祐七年秋許遵重修迄
今三年始成書官吏之數金布之藉監臨賞
罰之格工器良窳之程舟車受納之限冕履
虧贏之比轉補之資叙招杖之等式皆迹口
便今芟繁之要

熙寧三年十二月庚辰命宰臣安石提舉編
修三司令式學士元降三司使李肅之詳定
會要京城諸司庫務場院坊作其七十四所
隸提舉司
景德二年十月命龍圖待制歲輪宮苑使劉
承珪都大提舉諸司庫務百三十餘所

熙寧編教

六年八月七日提舉編教宰臣王安石上則
定編教敕書德音附令教申明教目錄共二
十六卷詔編教所錄板自七年正月一日頒
行先是詔以嘉祐四年正月以後續降宣教
刪定命劉慶等充檢詳定官曾布充詳定官
安石提舉至是上之八年九月辛酉併令式
及諸司教式入一司式所遂號一司教令所

熙寧諸司教令

七年三月八日宰臣安石言提舉編修三司
教式成四百卷九年九月二十五日編修令
式所上諸司勅式四十卷頒行先是命官修
式令至是先成閣門謹賜式一本支賜式二

賞賜贈式十五周疾澆莫支賜式一御厨式
三炭式二上之十年二月上諸司教令格式
十二卷是年十一月辛亥上三十卷
熙寧詳定尚書刑部勅

十年十二月六日壬午詳 教令所言準送
下刑部教二卷今將所修條并後來敕創一
處看詳其間事係別司者悉歸本司若當司
以上通行者俟將來修入在京通用勅已有
條式者更不重載又義安未者就損益其後
來聖旨劄子批狀中書頒降者悉名曰勅
密頒降者悉名曰宣共修成一卷分九門總
六十三條乞降勅旨以熙寧詳定刑部教為
名從之

九年十二月癸未朔吳充等上詳定軍司馬
教五卷

政和二年十月丙戌教令格式成詔末年頒
之在後

熙寧中書禮房條例

八年二月己丑編修中書條例李承之等上
禮房條例十三卷并目錄十九冊詔行之
周官經治之成漢家決事之比中書條例
元豐諸司勅式 編教

二年六月辛酉 二十日 左諫議安燾等上
上諸司教式上諭曰設於此而逆彼之至曰
格設於此而使彼效之曰式禁其未然之謂
令治其已然之謂勅修書者要當知此有典

有則貽厥子孫今之格式令教即典則也若其書全具政府總之有司守之斯無事矣六年三月十七日詔門下中書省詳定六書條貫給事韓忠彥同詳定名中書門下外省上謂忠彥等法出於道人能體道則立法足以盡事又曰著法者欲簡於立文詳於該事七年三月乙巳六日詳定重修編書成謂

書目元豐初令式七十二卷七年刑部侍郎崔台符等撰元祐中劉摯等刊修

元豐司農勅令式

二年九月甲午司農寺上十五卷詔行之

元豐講筵式

二年六月辛酉諫議安燾等上諸司式上閱講筵式開講罷講申中書上曰此非政事何後中書可刊去之

元豐著令

元祐二年五月乙丑禮部言西南蕃泰平軍遣石蕃龍以定等來貢元豐著令西南五姓蕃每五年許一貢詔特許之

元祐編敕令格式

元年三月己卯詔中丞劉摯等以元豐敕令格式并續降條貫六千八百七十六道刊行先是摯言先王制法其是使人易遵非

元祐至而天下之理二年十二月二十日蘇頌等上教十二卷

名制上下令二十五卷十一條式六卷一百七十一條申明例各一卷敕書德音一卷并目錄總五十六卷詔頒行頌等奉詔詳定成書表上之曰以元豐格令格式取嘉祐熙寧編敕合敕等譜求本末合二紀所行約三書大要隨門揀目用舊制也以義名篇做唐律也簡而易從久而無故考東都之議應劭有臣所創造之言案慶曆之書群官有詳參新律之例令依慶曆故事注云臣等詳參新魏律別尚書州部著令自殊唐格則留司散頒律名亦異便於掌典不使混疑

建炎明法科

二年正月癸巳復置明法科嘗得解或被貢

人許就試用大理少卿吳瓌請也初本朝取士之制自進士外有諸科而明法在其中熙寧中既罷諸科而獨存明法然以舊科但取記誦之學故更號新科崇寧初并其類歸進士

紹興重修敕令格式

元年八月四日戊辰參政張守等上紹興新勅一十二卷令五十五卷格三十卷式三十卷目錄十六卷甲明刑統及隨勅申明三卷政和二年以後敕書德音一十五卷及看詳六百四卷詔自二年正月一日放行以紹興重修敕令格式為名總六百六十卷先是建炎年四月八日詔並遵用嘉祐條法於是下教

今所將嘉祐興政和法條對修紹興元年五月二十八日先修教十二卷至是續修上之三年九月二十七日朱勝非等上重修吏部勅令格式

紹興在京令式
十年十月戊寅七日宰臣等上重修在京通用教十二卷令二十六卷格八卷式二卷目錄七卷共四十八卷申明十二卷看詳三百六十卷詔自十一年正月朔行之名曰紹興重修在京勅令格式十二年十二月壬申十四日工六曹寺監通用教令格式四十七卷申明六卷看詳四百十卷詔自十三年四月朔行之

紹興太學教令 貢舉令式
十三年十月六日己丑宰臣等上國子監教令格式并目錄十四卷太學教令格式并目錄十四卷武學教令格式并目錄十卷律學教令格式并目錄十卷小學令格式并目錄二卷申明七卷指揮一卷總為十五卷詔自來年二月朔行之二十六年十二月癸丑上重修貢舉教令格式共四十五卷
紹興常平教令格式
十七年十一月刑部尚書周三畏等詳定重修常平免役教令格式五十四卷書成丙寅宰臣上之
熙寧常平教二卷七十條分七門五年修

紹興申明刑統

淳熙十一年臣僚言刑統繇開寶元符間申明訂正凡九十有二條目曰申明刑統同紹興格式教令為一書自乾道書成進表雖有遵守之文而此書印本廢而不載淳熙新書不載遵守之文而印本又廢回不存詳謝之際無所據依乞仍鑄版附淳熙隨教申明之後四年六日全國子監重鑄版盼行
乾道教令格式

四年十一月二十八日詔剛修紹興建炎法令以重修教令所為名
六年八月二十八日虞允文言將紹興初興嘉祐勅及建炎四年至乾道四年續旨參酌

剛修今成勅十二卷令五十卷格三十卷式三十卷目錄百二十二卷存留詔用旨揮二卷詔以乾道重修為名自八年正月朔行之
淳熙三年以乾道新書編削未盡多有抵牾詔刊修明年書成二百四十八卷

淳熙條法事類 備法樞要

三年十月己卯通判漳州潘燾進祖宗以來因單法令并修法樞要詔遷秩四年八月三日戊子進重修教令格式重修御筆圖去戶令二條捕亡令一條及無額上供賞去六年正月庚午趙雄奏士大夫吏得舞文今若分門編次聚於悉見吏不能欺乃詔教局取勅

體做吏部七司條法摠類隨事分門纂為一書七年五月二十八日成書四百二十卷為摠門三十三別門四百二十以明年三月一日頒行賜名條法事類六年七月六日進一州一路酬賞法

自乾道後新修之書共三千一百二十五卷淳熙吏部條法總類

二年十二月二日工重修吏部格式教令申明一千一百五冊參政茂良等撰三年三月二十九日工吏部條法摠類四十卷為類六十八為門三十書目左選令格式申明三百卷修纂紹興三十年以後續旨乾道中從吏侍周操胡沂之言也

嘉泰二年詔重修七司法開禧元年書成三百二十三卷上之以淳熙二年正月一日至嘉泰四年十月續旨增修

慶元重修教令格式條法事類

二年二月丙辰後置編修勅令所遂抄錄乾道五年正月至慶元二年十二月終降旨揮得數萬事參酌淳熙舊法五千八百條刪脩為書摠七百二冊教令格式及目錄各百二十二卷申明十二卷看詳四百三十五冊會要云二百五十六卷四年九月丙申十一書目云二百五十六卷四年九月丙申十一上之

嘉泰二年八月二十三日工慶元條法事類

四百三十七卷書目云八十卷元年詔編是書

嘉定吏部條法摠類

六年三月四日上一百一十四冊成五十卷凡改正四百并百司吏職補授法二百六十三冊一百三十三卷七年五月頒行近酌唐鈔別薦紳之流品遠參漢律旌刀筆之勞錄

淳祐重修勅令格式

二年二月上表云奎文大揭於華棧十一年上條法事類

國朝

真犯死罪

律令

十惡 變亂成法 朦朧奏啓

棄毀制書印信 漏瀉軍情大事

強占良家妻女 皆夫在逃改嫁

收父祖妾及伯叔母嫂弟婦

失誤軍機 殺傷來降人及逼勒逃竄

拒捕 激變良民失陷城池

造妖書妖言 盤詰姦細

強盜 盜制書印信 劫囚

誣執翁姦

白晝搶奪傷人 發塚見屍

畧人畧賣人因而傷人

謀故鬪毆等項殺人 奴婢毆罵家長

威逼期親尊長致死 妻妾毆夫篤疾

姦家長妻女 強姦

竊盜三犯 詐偽

誣告故入人死罪已決

告謀逆不受理以致攻陷城池 改禁故勘平人致死

罪囚反禁在逃 故禁故勘平人致死

故放故燒人房屋盜財物者

逸取實封公文 從軍征討私逃再犯

秋糧違限一年之上不足三犯逃軍

師巫假降邪神及妄稱教勸佛會

軍人私出外境擄掠傷人

死囚之子孫為父母等自殺

大誥

僧道不務祖風 說事過錢

冒解犯人 逸夫

濫設吏卒 耆民赴京面奏事務阻當者

擅立幹辦等項名色 閹民同惡

官吏下鄉 擅差職官

魚課擾民 經該不鮮物

不對關防勘合 閹隘騙民

居處借 上用 市民為吏卒

造作買辦不與價 慶節和買

空引偷軍 臣民倚法為姦

官吏長解賣囚 冢中士夫不為君用

鄉民除患 阻當耆民赴京

雜犯死罪

律令 盜倉庫錢糧 官吏受賂過滿

稱訴冤枉借用印信封皮

私逃冒度關津出外境

私將人口軍器出境及下海

投匿各文書告人罪

毆制使及本管長官折傷

遞送逃軍妻小出京城

凌虐罪囚致死者

大誥

官民犯罪買重作輕或盡行買免
攬納戶 安保 新指謗誹

中明誠諭

凡貪官污吏玩法頑民有犯罪各該部會
取問明白議擬審允依律發落外將各人所
犯情由罪名開付廣西部明立文案照依原
犯情罪備謗差人發去各囚原籍張掛申明
誠諭其

欽依戴罪官負各該部分自行備騰發落去
原籍任所張掛曉諭各取囚原籍任所官司
回文到部完卷

官吏過名

凡本部十二部遇有問失出入人罪能候公

事含糊行移等項一應犯該公罪官吏該答
者官收贖吏移付廣西部紀錄候一季終照
數類決杖罪以上并取各衙門官公罪招狀
各部亦開付廣西部明立文案候年終案呈
通咨吏部紀錄通考點陟

抄劄

凡本部各子部九問擬犯該奸黨等項合抄
劄者明白具本開屬某人所犯合依某律該
某罪財產人口合抄入官牒發大理寺審錄
平允回報各部備由開屬犯人鄉貫住址明
白案呈本部具手本赴
內府刑科填批差人前去抄劄戶下成丁男
子如法加租同抄到人口金銀細數馬驢

羊差人解部如前該庫進納倉重什物變賣
價鈔牛隻農具入官并田地房屋召人佃賃
照例當差

應合抄劄

律

姦黨 謀反大逆 姦黨
造偽鈔 殺一家三人
採生拆割為首

大誥

攬納戶 安保過付 詭寄田糧
民拿誑該不解物 洒派包荒田土
倚法為姦 空引偷軍點刺在逃
官吏長解賣囚 寨中士夫不為君用

凡六品以下官負犯贓罪至徒流者臺憲就
便斬罪外其餘干係處重罪名并五品以上
追問明白
奏聞區處雜犯六品以下行省按察司斷決
五品以上移文會議申臺

奏聞

○凡軍官有犯取受在內除都督府官并各衛
指揮千戶從御史臺
奏聞六品以下議擬施行在外監察御史巡
歷去處軍官有犯取受者密切實封呈臺
奏聞區處施行
凡犯罪者二罪俱發以重者論罪相若者從
一科斷

九年老及篤廢殘疾之人除告謀反叛逆及子孫不孝等後赴官陳告外其餘公事許令同居親屬通知所告事理的實之人代告誣告者坐罪代訴之人

允婦人有犯奸罪去衣受刑餘罪單衣斷決並免徒流刺字

允差使人負不許接受詞狀審理罪囚違者以不應論

○允竊盜已經浙放或徒年後滿並仰原籍官司收充警跡其初犯刺臂者三月無過所在官司保勘除籍起去原刺字樣若係再犯刺臂者須候三年無過依上保勘有能拿獲強盜三名竊盜五名者不限年月即與除籍起

刺數多者依常人一体給賞

允常人捕獲強盜一名竊盜二名各賞銀二十兩強盜五名以上竊盜十名以上各與一官名數不及拆筭賞銀應捕人不在此限強竊盜賊止追正賊給主無主者沒官若諸人典當收買強盜賊物不知情者勿論止追原賊其價於犯人名下追徵給主

允犯罪未發而自首告免其罪輕事雖發目首重事者止坐輕罪自首有不盡不實者坐以不盡不實之罪至死者減一等其於人損傷於物不可倍償事發逃亡及奸者不在自首之例

允職官犯罪四十以下標附過名還職五十

解任離職杖六十降一等七十降二等八十降三等九十降四等俱解見任流官於雜職內叙用雜職於邊遠叙用其官犯公罪至九十者不在解見任之限止標附過名杖一百者無問公私罪犯並不叙

○允檢屍圖式各府刊印每幅三幅編立字號半印勘合發下州縣如遇初復檢驗屍傷刺時委官將引首領官吏作行人親詣地所呼集應合聽檢人等眼同仔細檢驗定執生前端的致命根目依式標注署押一幅付苦驗官司行移體式並依已行舊制

允家人共盜並依允盜首從科斷

允強竊盜賊未發而自首及於事主處首露者免罪若能捕獲同伴者依常人一体給賞再犯及侵欺於人者不准首

允計賊以銅錢四伯文為一貫

允竊盜衆人盜一家財物者併賊論若盜二家以上者從一家賊多者論

允以赦前事告言人罪者以其罪罪之若係干錢糧婚姻田土事須追究雖已經赦必合改正徵收者不拘此例

允取受未發覺悔過還主者即同自首

允竊盜已離盜所事主追逐因而拒捕被事上投死者須驗事主在身受傷依律勿論若無所傷有司體勘其賊是否警跡為盜之人

與事主有無警嫌明白歸斷	允各處知府知州知縣有犯公罪笞四十以下者許令贖銅	允犯籍沒者除反叛外其餘罪犯止沒田產孳畜	允許訟之人有司置立口告文簿一扇選設書狀人吏一名如應受理者即便附簿發付書狀隨即施行如不應受理者亦須書寫不受理緣由明白附簿官吏署押以憑稽考	允減罪之法二死三流各同一減如犯死罪減二等即坐流一千里減二等即坐徒三年犯流三千里者減一等亦坐徒三年之類	允同居大功以上親及外祖父母外孫若孫之婦夫之兄弟及兄弟妻有罪許相容隱或奴婢為本使者亦勿論其小功以下相隱減九人三等犯謀犯惡逆不用此令	允殺人償命者微燒埋銀一十兩不償者微銀二十兩應償命而過赦原者亦進二十兩同謀下手人驗數均微給付死者家屬	允在官受賊去官事發前任受賊改除事發並依見任追斬	允犯流罪者妻妾家屬父母子孫願隨者聽移鄉人家口准此若流移人身喪雖經附籍願還鄉者聽若謀叛造蓋及警者殺家口不在聽還之例
-------------	-------------------------	---------------------	---	--	--	---	-------------------------	--

允計贓者皆據犯處當時物價若計貨器物為贓者亦依犯時價值其備貨雖多不得過本物之價	允以贓致罪者彼此俱罪之贓沒官用強生事逼取之贓給主	允諸人自縊溺水身死別無他故親屬情願安葬官司詳審明白准告免檢若事主被強盜殺死若主告免檢者官為相規傷損將屍給親埋葬其獄囚患病責保看治而死者情無可疑亦許親屬告免檢後外據殺傷而死者親屬難告不聽免檢	允犯罪自首之人若法許容隱親代首者與自首同其罪人不自首而又首子元首弟首長首有服卑幼皆如罪人身自首法卑幼告許尊長者與犯人自首同仍依干名犯義例科卑幼罪	允僧尼道士犯罪經斬並令還俗當差	允家人共犯止坐尊長侵損於人各依九人首從論	允籍犯沒人家產田地內有祖先墳墓者不在抄割之限	允犯罪應合籍沒家產除謀反殺逆外其餘過革者革前未曾抄割到官革後原免革前已抄割者沒官	允故殺子孫若過謀故殺人不赦者依律科斬其姪孫於人過革者所殺之人罪若減原
--	--------------------------	--	--	-----------------	----------------------	------------------------	--	------------------------------------

犯人止從故殺子孫科斷如所誣之人罪不該原亦從重論

凡竊盜過赦並免刺字

凡但犯強盜謀殺殺人過赦不原其起內有犯杖罪者依律斷決其不係同謀上盜之人擬合釋放

凡軍官軍人犯罪該徒流刺字者止決合所杖數並免徒流刺字依舊克軍如有犯該死罪者議擬

閩奏取自

上裁

凡軍官犯賊杖罪者依例降等隨即叙用至徒流者克軍建立事功依例擢用至死罪者議擬

閩奏取自

上裁

凡軍官犯賊杖罪者依例降等隨即叙用至徒流者克軍建立事功依例擢用至死罪者議擬

閩奏取自

上裁

凡官吏人等取受以一事而受數家財物者止以一家賊重者坐罪

○凡馬牛老病不堪為用告給判狀方許宰殺

筋角納官不告官者同私宰論病死者申官聞利者治罪

凡民官月俸錢米相兼罰俸止罰俸錢軍官月支全米如過罰俸合與民官一體扣吳進罰俸錢

凡告事者告人祖父不得指其子孫為證告人兄不得指其弟為證告人夫不得指其妻為證

為證告人本使不得指其奴婢為證違者治罪

凡親戚勳舊文武大臣之家但就家人伴當犯罪止坐犯人諸衙門依律取問占愆不發者犯人於所犯罪止加一等斷罪若係干查事不發者

閩奏

凡特旨臨時處決罪名不著為律令者大小衙門不得引比為例若輒引比律致令罪有輕重者以故入人罪論

凡諸奸邪進謬言左使殺人者雖過大赦不在原免

律令自頒降日為始若犯在以前者並依新律議斷

凡犯罪時未老疾而事發時老疾者依老疾論犯罪幼小事發時長大依幼小論

○凡婦人除犯惡逆奸盜殺人入禁其餘雜犯責婦有服宗親收領所候一應婚姻田土家財等事不許出官告狀必須代告若夫亡無子方許出官理對或身受損害無人為代告許令告訴

○凡誣告者杖罪及坐告二人以上但誣告一人者隨其輕重杖罪告二事以上重事告實輕事指虛或乘事罪等但一事告實者免

罪若告二事以上輕事告重事招虛或告	一事誣輕為重者答杖徒流皆反坐所刺	誣告合杖罪為徒罪或誣告合杖徒罪為流	罪或誣告合近流合遠流者皆反坐所刺徒	一年折杖二十半年加一等流三等亦各折	杖二十誣告合杖徒流為死罪者反坐以死	凡官吏於訴訟人內聞有服親及婚姻之家	并受業師及舊有讐嫌之人俱合迴避	凡官吏犯職至流罪者不問江南江北並發	兩廣福建府分及龍南安遠汀州漳州烟瘴	地面安置其上項烟瘴地面附近州府之人	犯職並發迤北塞處所	凡江南府分里長犯職罪至徒者除湖廣行	省所轄府分及九江南康池州等府依律徒	役外其餘去處里長依律新訖將本人見種	田土沒官連同居共爨家小遷徙江北地面	任坐照依所沒田地頃畝數目撥甘荒田為	業耕種
------------------	------------------	-------------------	-------------------	-------------------	-------------------	-------------------	-----------------	-------------------	-------------------	-------------------	-----------	-------------------	-------------------	-------------------	-------------------	-------------------	-----

古今事實 刑制原法律

國章

國章斯故人命所懸

觸法

觸法抵禁並出六帖

通變

通變天下無變法出文中子

乃密

正月之吉始扣乃密始教刑政刑義之法于

始成

魏史萬民觀象扶日而飲之出周禮

太上無法而治非法所以為治也曰洪荒之

世聖人惡之是以法始乎伏羲而或于堯世

楊子

淫為

苗民帝用灵惟作五虐之刑曰法殺戮無辜

美始淫為剗刑據點出吕刑

法經

魏文侯師李悝悝撰 諸國法著法經以為

王者之政莫急於盜賊故其始於盜賊商君

受之以相秦出晋志

連坐

秦用相連坐之法造參夷之誅

相生

文帝寬惠季克遭世康平唯者由刑除相生
之後法出梁統傳

約三

漢高帝入關約法三章殺人者死傷人及盜

抵罪

畫一

漢氏作畫一之教漢

布而觀

地觀小宰三歲布法官之屬而觀治象之法

狗以木鐸曰不用法者國有常行

屬而讀

春官州長正月之吉各屬其州長而讀法並

出周禮

法如是

文帝行出中涓播有一人從播下走乘輿馬

驚於是使騎捕之屬廷尉釋之治問奏當罰

金上怒曰此人親驚吾馬馬顛和乘金他馬

固不敢傷我乎而廷尉乃當之罰金釋之曰

法者天子所與天下公共今法如是更重之

是法不信於民也廷尉天下之民也壹傾天

下用法皆為之輕重上曰廷尉當是也

法足矣

其後有盜高廟土環得下廷尉奏當弃市上

怒曰民盜先帝器吾欲致之死而君以法奏

之罪吾所以承宗廟意也釋之免冠頓首謝

曰法如是足矣今盜廟器而族之彼令愚民

取長後一杯土陛下何以加其法乎帝乃許

並出本傳

參夷連坐

漢承秦制蕭何定律除參夷連坐之罪見知故維

孝武徵發煩數人窮犯法遂令張湯趙高條定法令作見知故維監臨部主之法緩深故之罪急縱出之誅前志

作泥命法

武帝作泥命法群盜起不發覺發覺而捕不滿品者二千石以下至小吏主者皆死本紀為三五法

靈帝州以郡相黨為三五法

昭平殺人

漢成帝甥昭平君殺人以公主子廷尉上請

帝垂泣曰法令者先帝之所造也用親故誣

先帝法吾何面目入高廟乎卒可其奏並出本紀

法為隄防

王志惜為大理正嘗奏言今若人之法為不立則無所制令大理多不奏法以縱罪為仁持文為苛臣執典恐且得誇遂上所著論正論以見志又言刑賞二柄惟人主持之故曰以力役法者百姓也以死守法者有司也以道變法者君上也

法為權衡

劉歆答高宗時為御史掾尉卿尉遲室琳魯人為安歲舉勳遷之室琳私請帝上其還凡

再勅再此勅曰法為天下權衡萬民所共陸下用捨疎情法何所施今室琳私請陛下從之臣公劾陛下亦從之今日從明日改下何所遵彼匹天正婦猶憚失信况天子乎帝詔可

使天下信

孫伏伽東都下平欲責賊支黨悉流徙惡地伏伽諫曰今四方以定設法須與人共之法者陛下自作須自守之使天下百姓信而畏之自為無信欲人之信若為得哉

為天下公

戴胄清直即命為大理少卿長孫無忌被召不辭佩刀入東上閣封德彝論監門校尉不

覺罪死當無忌贖胄曰校尉與無忌罪均若罰無忌殺校尉不可謂刑帝曰法為天下公朕安得阿親咸詔復議封德彝固執帝將可胄曰校尉緣無忌致罪法當輕若皆誤不得得獨死由是與校尉皆免

與天下共

李乾祐貞觀中為殿中御史劾今裴仁執私役門卒太宗欲斬之乾祐曰法令與天下共之非陛下獨有之仁執以輕罪致極刑非畫一之制刑罰不中則民無所措手足帝意解由是免死

重貨輕法

代氏屬盧文原孫際盜庫財高宗以其職

謂陛下重貨輕法任喜怒殺人帝曰直諫議也詔原死

惜罪虧法 狄仁傑遷大理丞左司郎中王本立怙寵自肆仁傑劾奏 恩有詔原之仁傑曰朝廷惜之賢如本立者不少陛下惜有罪虧 成法奈何臣願先斥為群臣或本立抵死朝廷肅然

問法如何 秘書監姜皎得罪張嘉貞希權幸意請加詔杖已而皎死會廣州都督裴伸先抵罪帝問法如何嘉貞復援皎比張說曰不然刑不上

大夫以近君故士可殺不可辱向皎得罪罪三品且有功若罪宜死即殺獨不宜廷辱以辛伍待也况勳責在八議子辜往不可咎伸先豈容復濫哉帝然之

據法爭論 王彥威與平民上官與殺人亡命吏因其父與文自首請罪京兆尹杜悰御史中丞宇文鼎以自歸死免父之囚可勸風俗議王彥威上言殺人者死百王共守原而不赦是數殺人者有詔待死彥威語事相據法爭論下遷河南少尹出本傳

以法當流 時有詔待死彥威語事相據法爭論下遷河南少尹出本傳

當死何有詐得者御其言以法當流帝曰朕詔不首者死而 當流是示天下不以信况責獄邪卿自守法而使我失信奈何曾曰法者布大信於人言乃一時喜怒所發陛下以一朝忿將殺之既知不可自寘於法此忍小忿存大信也然阿忽遠信臣為陛下惜之帝感悟

於法當死 牛僧孺為御史中丞宿州刺史李直臣生賊當死直臣賂中貴人為之申理僧孺堅執不回穆宗面諭之曰直臣事雖愆然此人有人經度才可委之遣任朕欲貨其法僧孺曰凡人不可止持祿取容尔祿山朱泚以才過人濁亂天下况直臣小才又何屈法哉上嘉其守法

必真以法 常渙字子裴改京兆尹帝舅鄭元王暨史蒙肆積年不輸官賦渙械禁之他日帝曰可貨否答曰陛下自內署擢臣尹安可使畫一法曰行於臣下乎帝入白太后曰是不可犯后獨輸稅乃免

所守者法 徐有功與皇甫文備司按獄証有功殺逆黨久之文備坐事下獄有功出之或曰彼嘗陷君於死今生之何也對曰爾所言者私念我

所守者法公不可以私害公

乾道間刑部狀據建康府司法參軍趙善寅
申準教節文後今推將教律內應以緝定罪
之法更遞增一貫通四貫足斷罪今未除以
將律法 增一貫作通例貫足斷罪外有勅
內有錢數定罪疑欲一例遞一貫竊慮奉行
猶乞備申朝廷
以錢定罪
刑部狀據太平州申亦為 件事並送部看
詳本部乞將緝定罪更增一貫通作四貫
以錢定罪者未會申明亦合一體更為遞
增一貫詔從之
為政之道

任中正代張公治蜀咨以為政之道公曰如
已見解高於法則捨法而用已如已見解不
高於法則當守法勿徇己見
李清臣法原
法者聖人所以齊天下之動至公大定之制
也其原出於道德禮義也其用散於辨令賞
罰凡有天下之君未嘗有無法而久者也人
之多欲而趨亂也如歸市有臂者操者是者
馳勇者言怯者而奪其資智者論愚者而兼
其聲色耳目之奉紛紛藉藉故聖人為之法
使天下貴賤遠近莫敢不一由之者安不由
者危由者得其所欲而生不由者失其所欲
而危法立則天下之心定而治道畢矣故人

壞之也一舉事而不致忘賞罰以之辨令以
以取予以之廢置以之 生以之動靜以之
視之如神物而不敢悔如天墜地設不敢輒
破壞政易也不以一事小害而損之不以一
時首利而增之使天下無有不由法而自為
者我喜可抑我恣可窒而法不可離骨肉可
刑親愛可滅而法不可屈明王之法左者可
為右右者不為左上不奪下職下不侵上事
今夫大匠之起巨室彈畫一從木之曲直大
小長短必皆就吾繩墨規矩焉其參差不齊
粗澀不合則斤削之若毀吾彈畫而從木之
情則功勞而畢拙紛擾而不可理 是故聖

人立法貴 守法 法者使法必出於道德
禮義而後布之守法者使賞罰號令必出於
法而後法不出於道德者禮義者獎法也賞
罰號令不出於法者獎政也法一則威法二
則疑固則君尊拙 君 行則要而治多不
行則煩漫而無功今夫一 之寡居深戶之
中傳盈尺之紙而 驅實行殺生廢置人於
千里之外提履夫羸老僅勝衣冠之人付之
寸印而坐 惟唯進退萬夫若羊瓦玉焉獲
矣自而不敬動以法在也故天下視法如藩
籬守法如疆界強者以守縮弱者以安全人
君之衛天下所持而生也法同而治異者吏
不能舉也不可性立亦不可屢度也立法之

若必率陶伊尹周召蕭張房杜者也晁錯且
尚弗能克况庸人乎切觀今之世朝廷或弛
祖宗之法群下或慢朝廷之法大臣或率留
臆而輕法庸士或作衆辯而每法為牧者
或繁於法外以為能臣恐紀綱制度緣是
亂治緣是亡故作法

古今事實

制律

趙宣子為國政制事典為之律度出左傳

著律

魏文侯師李悝著律書六篇出說苑

作律

蕭何摺據奉法取其宜於時者作律九章

益律

蕭何益事律與庭戶三篇收孫通益律所不
及傍章十八篇出晉志

定律

文帝感齊女提紫之言除肉刑定律曰諸當
髡者完為城旦春當剝者笞三百當斬左趾
者笞五百當斬右趾者弃市其後笞者半多
死有輕刑之名肉矣殺人景帝詔曰加笞與
重罪無異幸而不死不可為人其定律笞五
百者三百三百者曰二百猶尚不全至中六
年詔減笞法定量令自得全

張湯起官律二十七篇

朝律

趙禹朝律六篇合六十篇

張湯定

張湯與趙禹共定律令凡三百五十九章大
辟四百九條子八百八十二事死罪決事比
萬三千四百十二事務深又拘定職之

劉邵定

劉邵定科律作新令十八篇

不循三尺

客有謂杜周曰君為天下決平不循三尺法
專以人主意指為獄獄固如是乎周曰三尺
安出哉前主所是善為律後主所是疏為令

不宜兩端

古今科律法宜一正不宜兩端使姦吏得容
情

拘校律令

陳寵拘校律令條法溢於刑者奏除之未
及施行也

明習律令

陳寵父咸成哀問明習律令常戒殺其子孫
為人議法當依輕雖有百金之利無與人重
比後世謂陳氏持法寬

民不及死

李素立權監察御史民化法不及死高祖欲
殺之素立諫曰三人天下所共一勳臣則

民無所措手足大業始始秦何輩下先非
刑書于帝嘉納

工不應死

太常工為官人通訊遺詔殺之且附律蕭鈞
言禁常有漸雖附律工不應死帝曰如姪竊
符朕以為戒令不濫工死然喜得忠言即宥
工徒速裔

魏制新律

魏明帝制新律十八篇州郡令四十五篇尚
書官令軍中令合八十篇

晉頒新律

晉武帝詔律令既就頒之天下將以簡法務
本惠育海內出本紀

賈克共定

荀最與賈克共定律令為四時之不二星辰
之不變如宵如晝如陰如陽如日月之迭明
出晉書

王植集注

梁武帝欲議定律令得齊時舊郎蔡法度家
傳立學云齊武剛定郎王植之集注舊合為
一書此一千五百三十條事未施行其文殆
減法度能言之於是以為兼尚書剛定郎使
損益植之舊本以為梁律天監二年表上新
律又上令三十卷科三十卷帝乃以法度守
廷尉卿詔班新律於天下隋志
一用梁法

陳氏亦梁季喪亂刑典陳廢及武帝即位至
華其獎求得梁氏明法吏令與剛定郎范泉
參定律令又勅尚書僕射沈攸之尚書徐

陵參知其事制律三十卷令科四十其採酌

前代條疏冗雜綱目雖多博而非要其制惟
重清議禁錮之科自餘篇目條綱輕重簡繁
一用梁法

猶魏魏舊

齊神武文宣並由魏相尚用舊法及文宣天
保元年軍國多事政刑不一決獄定罪罕依
律又相承謂之變法於是始命群官議定齊
律積年不成其決 猶依魏舊

一十二篇

武成即位河清三年尚書令趙郡王獻等奏

上齊律一十二篇大抵採魏晉故事是後法
令明審科條簡要又勅士門子弟常講習之
齊人多曉法律由此其不可為定法者別制
權令二卷與之並行

二十五篇

北魏帝命尚書蘇綽總三十六條更損益為
五律頒於天下其後以河南趙肅為廷尉卿
撰定律律肅積至累年遂惑心戾而乃命
司憲大夫托跋迪掌之至保定三年乃就謂
之大律凡二十五篇大凡律法一千五百三
十七條頒之天下其大畧滋章條疏可密此
於齊法頗不可要

隋高祖新律

隋高祖既受周禪開皇元年乃詔高穎鄭譯揚素等更定新律奏上之三年目覽刑部奏浙獄教以為律尚嚴密又勅蘇威牛弘等更定新律除死罪八十一流罪一百一十四條徒杖等一千餘條定留唯五百條凡五自是刑網簡要疎而矣

大業新律

煬帝即位以高祖禁網深刻又勅修勅令其實不易開皇舊制三年新律成凡五百條為十八篇詔施行之謂之大業律

隋定新律

隋文帝勅蘇威牛弘等更定新律凡十二卷

曰名例隋曰禁衛職制戶婚廬庫擅興盜賊圖訟詐偽雜律捕亡新獄及改徒改流凡十三條出通典

唐頒新律

唐高祖武德三年格十三條四年更撰律令凡律五百處以十三條

損益隋律

高祖入京約法十二條惟殺人劫盜背軍叛逆者死及受禪命劉文静等損益律令四年又詔裴寂等更撰律令凡律五百處以五十三條

增損隋律

唐房玄齡等與法司增損隋律律大律

制天子律

隋秦王俊為并州總管以奢縱免官揚素曰五陛下愛子請赦之帝曰法不可違若如公意我乃吾兒之父非兆人之父何不別制天子子律乎故天子操法有不變之義凡數十言帝嘉之

採開皇律

韓仲良武德初與定律令建言同律其屬三千秦漢後約為五百依古則繁請崇觀以示惟新於是採開皇律宜於時定之

詔著律議

詔劉祥道與蕭瑀等撰定律令著律議萬餘

言

詔撰律疏

高宗詔學律之士撰律疏

號大中律

劉瑒字子全京東律令可用者由武德大中凡二千八百六十五事類而析之參訂重輕號大中刑律統類以圖法象推其詳

命皆如律

自張蓋古之死法官以失出為誠有失入者又不加罪自是吏法稍密帝以問大理卿劉德威對曰律失入減三等失出減五等今失入無辜而失出為大罪故吏深入帝矍然遂命失出入皆如律自此吏以持平

請論如律

郝渾字夷曠判墜下省玉工為帝作帶誤毀一鑄工不敢聞私市他玉足之及獻帝識不類聽之工人伏罪帝怒其欺召京兆尹論死渾曰於法誤傷乘輿器服罪當杖請論如律由是工得不死

定為刑統

後周世宗以律令古文難知格勅煩雜不一命張湜等訓釋則定為刑統並出本紀

重刊刑統

宋乾德元年判大理寺事實儀等上重刊刑統三十卷編勅四卷詔刊板摹印頒天下先是頗有上書言刑統條目之不便者儀等參酌輕重時稱詳允

增民事律

紹興六年行宮部請曰民事犯徒已上罪人如今詔自祖宗以來以公私贓罪三等定天下之罪至是始增民事律出禁年錄

古今事實

張叔學

文翁景帝末為蜀郡守選郡縣小吏開敏有材者張叔等十餘人遣詣京師受業博士或學律令數歲成既還歸以為右職

黃霸學

黃霸少學律令喜為後為河南太守丞慶議書於法合人心太守甚任之

陳止齋除扶書律

秦人重禁文學不得挾書無極矣漢祖入關約法三章悉除苛法天下既定蕭何次律令韓信申軍法張蒼定章程叔孫通制禮儀日不暇給而挾書之律獨承秦故致惠帝四年始除之以為是高祖惡聞詩書之習不滅於秦也帝王之運書歷世室之大訓所以遺子孫開後世也高祖以為馬上得天下是誠無事詩書獨不能室之以為後世乎聖人以及史之闕文為幸則經術之行世當與日月俱垂不幸脫落而不全豈無可恨者儒林傳言孝文時求能治尚書者天下無有聞濟南伏生治之欲召時年九十老不能行所口

受者魏二十九篇孔安國言魯共王壞孔子舊宅於壁中得先人所藏古文尚書以所聞伏生之書考論文義增多二十五篇其餘錯亂磨滅弗可復知嗟夫使高帝入關之初天下既平之後弛此禁則遺書散漫往往復出孔子之壁雖壞而全書不亡蓋不事詩書其害乃甚於秦之聞索也陳止齋撰

古今事實

行令

今出惟行弗惟及

施令

周說施令周有弗致

稟令

王言惟作命不言臣下周故稟命並出書

所尊

君手所尊者今也令不行是無君也出中子

制度

令者尊卑貴賤之等級國家之制度唐刑法

志

棄灰

商君下令步過六步棄灰於道被刑

徒木

商鞅令既具未布乃立三丈木於市南門募

人有徙置北門者與十金人徙莫敢徙復令

曰能徙與五十金有一人徙之轍予五十金

以明末期並出史

造憲令

楚懷王使屈平造憲令藁草未定上官大夫

欲見奪之不與乃說曰平為令衆莫不王

王怒疎平

著甲令

吳芮著子甲令而稱忠

商鞅易

商鞅易法易令五年而秦人富強

晁錯變

孝景即位晁錯為內史貴幸用事諸法令多

所請變錯申屠嘉傳

陳湯明

陳湯明法令善同事為勢納說多從

孔光

孔光父典尚書錄法中號稱詳平並出本傳

劉邵作

劉邵作新令十八篇

州郡令

魏明帝制新律十八篇州郡令四十五篇

尚書令

尚書令軍令合百八十篇

備律令

隋煬帝敕備律令其實不異開皇舊制並見

隋志

玄齡處

房玄齡議法處令務寬平

蘇瓌曉

蘇瓌曉為尚書右丞明曉法令出本傳

檢驗格目

檢驗格目者淳熙初鄉與商所創也始時檢

驗之法甚備其後郡縣玩弛或不即委官或

覆告由得吏姦得肆究枉不親視甚則不以堪檢

審為浙西提典刑獄乃創為格目牌立字淳

熙初鄭辨分界屬縣過有告殺人者即以格

目三本付所委官凡告人及所委官屬行吏

姓名受狀承錄到檢所時日解舍去檢所近

遠損傷痕致致命因依悉書填之一申所屬

州縣一付被害之家一申本司又言於州乞

下刑部錄其類之諸路提刑司准此格之送

為令

李德裕奏
管仲明於治國其語曰國之重器莫重於令
今重君尊君尊國安治之本莫要於令故曰
虧令者死不行令者死留令者死不從令者
死五者無赦又曰令在上而論可否在下是
主威不繫於人也

歸退之原道

是故君者出令者也臣者行君之令而致之
民者也民者出粟米絲麻作器皿通貨財以
事其上者君不出令則失其所以為君臣不
能行君之令而致之民民不出粟米絲麻作
器皿通貨財以事其上則誅

古今事實

格

格者百官有司之所常行者也出唐志

刑定

北齊文宣天保元年始命群臣刊官魏朝麟
趾格

別條

武成平秦王高 彥及頃有約罪律無正條
於是遂有別條權格與律並行並出隋志

頒新

唐高祖武德三年頒新格五十三條唯吏受
賊犯盜詐冒府庫物故不原

增損

高宗詔長孫無忌增損格勅其曹司常務曰
留司格頒之天下曰散頒格房玄齡增損隋
律刑武以來勅三千余條為七百條以為格

太極格

睿宗時岑義著太極格

開元格

克宗時盧懷謹著開元格

留司格

武后時樂居道又刪武德以德至于垂拱詔
勅為新末歲于有司曰垂拱留司格

散頒格

神龍元年常安石又續其至於神龍為散頒

格

詳定格

文宗時秋魚謨為同成詳定格

著新格

開元末李林甫又著新格凡所頒益數千條

著後格

明年宋璟又後著一

開元格勅

憲宗時許孟容等刪天寶以後勅為開元格

後勅

太和格勅

文宗時尚書省郎官各刪本司勅而丞與侍
郎覆視中書門下參其可否而奏之為太和

開成格勅

開成三年秋兼謨抹開元以後至于開成制勅刪其繁者為開成詳定格

大中刑律

宣宗時張戣以刑律分類為門附以格勅為大中刑律充類詔頒行之

重加刊定

哲宗元祐初詔劉摯王觀刑部郎中杜紘等可將元豐勅令格式重加刊定

對行刪添

孝宗淳熙四年臣寮上言乾道新書未成詳盡未先時有申明請重加參訂明年書成有旨於乾道勅令格式對行刪添冠以淳熙重修為名

式
正制
凡新獄之官皆舉律令格式正制條以詰之若正條不見其可出者則舉重以明輕其可入者則舉輕以明重

守法

式者其當所守之法也唐志

紹興重修

宋法令政和後始有御筆特斷刑名是蓋多出於三尺之外矣靖康元年議者請參用嘉祐新刑律元豐明年復詔改和法非御筆修

立者許引用建炎三年後辟裁舉行仁宗法度即嘉祐元豐法有不同者賞格聽從重條約聽從輕時呂元直張德遠治為政也明年范覺民相乃奏命有司以嘉祐政和教對修成書詔吳元年上之其後乾道淳熙慶元之際率十餘歲一脩然大槩以紹興重修教令格式為準

淳熙事類

孝宗時所修也國初但有刑統謂之律後有勅令格式與律並行若不同則從勅令格式然士大夫罕通法律而教書散漫故吏得以舞文上惠之淳熙中始命教局官取勅令格式及申明五書分門來上七年乃成為總門三十三別門四百二十詔頒行之賜名淳熙事類

事類

趙冬儀上書

古律目千條隨時奸臣侮法者著律曰律無正條者出罪重以明輕人罪舉輕以明重一辭而發條目數百夫法易知則民不敢犯而速機穿文義深則吏乘便而朋附盛律令格式請宜刊定條直書其事其以准加減比附量情及舉輕以明重不應為之類皆勿用使愚夫愚婦相率而速犯罪者雖貴必坐律明則人信法一則主尊

古今事實
以例比况

漢武帝時相進張湯趙禹之屬條定法令其後姦猾以法轉相比况禁罔寔密律令凡三百五十九章大辟四百九條千八百八十二事死罪決事比萬三千四百七十二事又書盈於機閭典者不能備睹是以郡國承用者駁或罪同而論異姦吏因緣為市所欲活則傳生議所欲陷則予死比議成者克傷之

引類比附

成帝河平中詔曰五刑之屬三千大辟之罰中屬二百令大辟之刑千有餘條律令煩多百有餘萬言奇請他比日以滋自明習者不知所由欲以曉諭無庶不亦難乎於以罪元元於天絕亡辜豈不哀哉其與中二千

石二千石博士及明習律令者議減死刑及可蠲除約省者令較然易知條奏

傳所當比

高帝七年制詔御獄之疑者吏或不決決有罪者久而不論無罪者繫而不決自今以來縣道官獄疑者各獄所屬所屬三千石官二千石官以其罪名當報之所不能決者皆移廷尉廷尉亦當報之廷尉所不能決謹具為奏傳所當比律令以聞上恩如又此吏猶不能奏宣並出刑法志

撰決事比

帝朝獻應劭撰具立本章句尚書舊事廷尉秋今撰決事比司徒都目五曹詔書及春秋

折獄凡二百五十篇蠲去後重為之節文晉刑法志

為決事比

後漢為決以省諸獄之弊

魏文帝受祖承用奏漢舊律其又起自魏文侯師李悝商君受之以相奏漢承秦蕭何定律除參夷連坐之罪增部主見知之條益事律與廐戶三篇合為九篇云云司徒鮑公撰獄要詳訟決為法比都目凡九百六卷世有增損率皆集類為篇結事為章一章之中或事過數十事類雖同輕重參異而通條連句上下相蒙難體大異篇實相探入盜律有

賤傷之例賊盜有盜章之文兵律有上獄之法廐律有逮捕之事若此之此無常後

人生意各為章句言教益繁覽者益難衛現又奏請置律博士轉相教授事遂他行而然律文煩廣事比衆多離本依末決獄之吏如廷尉獄吏范供受囚誦二丈附輕法論之獄吏劉象受屬偏考因張茂物故附重治論之洪象雖皆棄市而輕枉者相繼並出晉志

古今事實

魏武定

魏武帝定甲子科鈇左右趾者易以斗械是時之鐵故易以木為

伊籍定

伊籍與諸葛劉巴李嚴共定蜀科

國朝做
營造

本衙門并司獄司堂廳門總書案卓椅傘杖
鐵槩案衣坐褥等項并官史公廨墻垣牢房
遇有損壞不堪及應有營造俱係四川部掌
行案呈本部移咨工部量撥囚人修造係干
重務者奏

閱

提調字獄

凡本部見問囚人設置司獄司監禁每月山
東部案呈差委主事一員躬親提調
獄各部每夜又各委官各照

西押應枷扭而枷扭應錄鑽而漆
鎖閉牢固封鎖其總提牢官將鎖
令司獄輪撥獄卒直更提鈴至天
官將監門鎖封看訖令司獄於總提
閱領鎖匙眼同開鎖照依各部取囚
各數點於出監各該獄卒官押赴部問畢隨
即押回監收填刻不得摘離左右務要內情
不得外出入情不得內出使人知出囚困苦
之狀以須挫其頑心又行提督司獄人等常
加潔淨不致刑具顛倒獄囚飲食以時接遞
毋得作樂刁蹬具有冤抑不伸及淹禁日久
不與決者提牢官審察明白呈堂懲治
拘候囚人

凡本部問獄刑名除真犯死罪判決外其餘
答杖徒流雜犯死罪應合准工者議擬明白
審錄允當開付河南部本部置立文簿編成
字號注寫各姓名年籍鄉貫住址并為事因
緣由工役年限日期分豁滿日克軍疎放終
身工役凡遇修砌城垣街道修蓋官員房屋
及起築功臣墳墓等項其該衙門移文到部
照依工作處所合用答杖等囚撥付監工人
員收領前去工役取訖領狀在卷本部一樣
造冊二本編寫字號并領去囚人姓名年籍
鄉貫住址及為某事工役幾年幾日分豁滿
日克軍疎放終身工役監工某人領去某處
工作一本進赴

內府一本咨發工部收照候各囚工滿監工
人員查理後過工程具呈工部計其無欠合
准工滿比查原冊相同連人咨發本部又於
原卷簿內查理相同然後具手本差官齎赴
府底冊內前件項下注銷明白疎合於者引
赴
御橋叩頭畢送應天府給引寧家合克軍者
付發陝西部照籍編發
凡各府司獄專管囚禁如有冤濫許令檢舉
申明如本府不准直申憲司各衙門不許差
占府州縣牢獄仍委佐貳官一員提調其男
女罪囚須要各另監禁司獄官常切照視州
縣無司獄去處提牢官照視若獄囚患病即

申提牢官驗實給藥治療除死罪枷杻外其餘徒流杖罪囚人病重者開疎枷杻令親人入視答罪以下保管在外醫治病痊依律決斷如事未完者復收入禁即與婦結凡牢獄禁繫囚徒年七十以上五十以下廢疾散收輕重不許混雜枷杻常須洗滌薦薦常須鋪置冬設暖匣夏備涼漿無家屬者日給倉米一升冬給絮衣一件夜給燈油病給藥並於本處有司係官錢糧內支破獄司預期申明閱給毋致缺悞有官者犯私罪除死罪外徒流鎖收杖罪以下散禁公罪自流以下皆散收司獄官常切拘鈴獄卒不得苦楚囚人提牢官不測點視違者禁子嚴行誦罪獄官申牒上司究治

廣志卷之一千一百十

刑類

易訟之象曰訟上綱下險之訟訟有孚窒惕中吉剛來而得中也終凶訟不可成也利見大人尚中正也

程頤曰訟之為卦上剛下險險而又健也又為險健相接內險外健皆所以為訟也若健而不險不生訟也險而不健不能訟也險而又健是以訟也處訟之時雖有孚信亦必難阻窒塞而有惕懼則得中而吉訟非善事不得已也安可終極其事成謂窮其善事也訟者未辯其是非也辯之當正也故見

大人以所尚者中正也聽其人則或不

九五訟元吉象曰訟元吉以中正也

程頤曰以中正居尊位治訟者也治訟得其

中正所以元吉也元吉大吉而盡善也

噬嗑九四噬乾肺若帶月得全矢利難貞吉

朱子曰周禮訟獄入鈞金束矢而後聽之九

四以剛居柔得用刑之道故有此象言所噬

愈堅而得聽訟之宜也然必利於艱難正固

則吉

康誥曰封元惡大懲矧惟不孝不友子弗祗服

厥父事大傷厥考心干父能字厥子

子弟弗念大顛乃弗克厥兄亦不

鞠 哀大不友于弟惟弔茲不于我政人
天惟與我民棄大沃乱曰 之其由文王
刑茲無赦不率大戾

蔡沈曰大慙即上文之 帝 言寇攘姦宄
固為大惡而大可惡矣况不孝不友之人而
尤為可惡者當商之季禮義不明人紀廢壞
子不敬事其父大傷父心父不能愛子乃疾
惡其子是父子相夷也天顯猶孝經所謂天
明尊卑顯然之序也弟不念尊卑之序而不
能敬其兄兄亦不念父母鞠養之勞而大不
友其弟是兄弟相賊也父子兄弟至於如此
苟不於我為政之人而得罪焉則天之與我
民棄必大派滅而棄乱矣曰者言如此則汝

其速由文王作罰刑此無赦而懲戒之不可
緩也曷法也言民之不率散者固可大寘之
法矣

呂刑曰簡也核有衆惟貌有稽無簡不聽其也
嚴天威

蔡沈曰簡核情實可信者衆亦惟考察其容
貌周礼所謂率聽是也然獄訟以簡核為本
苟無情實在所不聽上帝臨汝不敢有亮髮
之不盡也

詩序行露召伯聽訟也其之章曰誰謂雀無角
何以穿我屋誰謂女無家何以遠也我獄雖
遠我獄室家不足其三章 謂鼠無牙也
以牙我傭也誰謂女無家何以遠我訟雖遠

訟 不女從

朱子曰南國之人遵召作之教服文王之化
有以華其前日淫乱之俗故女子有能以礼
自守而不為雖暴所汙也自述也意作此詩
言貞女之自守然猶或見訟而召致於獄因
自訴而言人皆謂雀有角故能穿我屋以興
人皆謂汝於我嘗有未為室家之礼故能致
我於獄然不知汝雖能致我於獄而未為室
家之礼初未嘗備如雀雖能穿屋而實未嘗
有角也又言汝雖能致我於訟然其未為室
家之礼有所不足則我亦終不汝從矣
周礼小司徒凡民訟以地比正之地訟以圖正
之

賈公考曰大鄉之民有爭訟之事是非難辨
故以地之比鄰知其是非者共正斷其訟若
民於疆界之上橫相侵削者則以邦國本圖
正之蓋凡量地以制邑初封量之時即有地
圖在於官府於後民有訟者則以本圖正之
大司寇以兩造禁民獄入束矢於朝然後聽之
以兩劑禁民獄入鈞三十金三日乃致于朝然
後聽之

鄭玄曰訟謂以財貨相告者造至也使訟者
兩至既兩至使入束矢乃治之也不致不入
束矢則是自服不直者也心入矢者取其直
也詩曰其直如矢古者不 百矢束矢其
欵獄相謂告以罪名者劑今券書也使獄

各齋券書既兩券書使入鈞金又三日乃治之重刑也不券書不則亦自服不直者也必入金者取其堅也

小司寇以五声聽獄求民情一曰辭聽二曰色聽三日氣聽四曰耳聽五日目聽

鄭玄曰辭聽謂觀其言不直則煩色聽謂觀其顏色不直則赧然氣聽謂觀其氣息不直則喘耳聽謂觀其聽聆不直則惑目聽謂

觀其眸子不直則眊然士師之職凡以財獄訟者正之以傳別為約劑

朱申曰聽稱則以傳別聽買賣以約劑二者皆券書之名所以正實偽者也

子曰聽訟吾猶人也必也使無訟乎無情者不得盡其辭大畏民志

朱子曰猶人不異於人也情實也引夫子之言而言聖人能使無實之人不敢盡其虛說

之辭蓋我之明德既明自然有以畏民服之心志故訟不待聽而自無也

康誥曰要囚服念五六日至于旬時丕蔽要囚

蔡沈曰要囚獄辭之要者也服念服膺而念之旬十日時三月為囚未生道也

呂刑王曰兩造具備師聽五辭五辭簡核其

孚無可正于五刑五刑不簡正也于五罰也五

罰不服正于五過也五過也惟官惟反惟貨惟來其罪惟均其審克之五刑之疑有

赦罰之疑有赦其審克之

蔡沈曰兩造者兩爭者也具備者詞證皆在也五辭麗於五刑辭也五辭簡核

而可信乃實于五刑也不簡辭與刑參差不應刑之疑者也疑於刑則實於罰也不服者

辭與罰又不應也罰之疑者也疑於罰則實于過而宥免之也官威勢也反報德怨也內

女謁也貨賄賂也來干請也惟此五者之病以出入人罪則以人之所犯坐之也審克者

察之詳而盡其能也刑疑有赦正于五罰也罰疑有赦正于五過也

罰懲非罪人極于病非佞也才折獄惟良折獄罔非在中察辭于差非從後從哀敬折獄明啓

刑書晉占咸廢中正其刑其罰其克之

蔡沈曰罰以懲過雖非致人於死然民重出贖亦甚病矣非口才辯給之人可以折獄惟

溫良長者視民如傷者能折獄而無不在中也此言聽獄者當其擇人也察辭于差者辭

非情實終必有差聽獄之惡必於其差而察之非從後從者察辭不可偏主猶曰不能而

然所以審輕重而取中也哀敬折獄者惻怛敬威以求其情也明其刑書晉占者言詳明

法律而與衆占度也咸庶中正者皆庶幾其無過或也於是刑之罰當審克之也此

言聽獄者當盡其心也明于單辭民之亂罔不中聽獄之兩辭無或

私于微之兩辭

蔡沈曰明清以下敬刑也微辭有單有

兩單辭者無證之辭之為尤難明者無

一毫之散清者無一點之汙曰明曰清誠敬

篤至表裏洞徹無少私曲然後能察其情也

大司寇凡諸侯之獄訟以邦典定之凡卿大夫

之獄訟以邦法斷之凡庶民之獄訟以邦成禁

之

鄭玄曰邦典六典也以六典待邦國之治邦

法八法也以八法待官府之治邦成八成也

以八成待萬民之治弊之新其微訟也

小司寇以五刑聽萬民之獄訟附于刑用情訊

之至于旬乃弊之讀書則用法

鄭玄曰附猶著也以情理評之冀其有可以

出之者十日乃斷之

賈公考曰以囚所犯罪附于五刑恐有枉濫

故用情實問之使得真實

士師掌官中之政令察獄訟之辭以詔司寇斷

獄弊訟致邦令

賈公考曰致邦令者以法報之也

丘葵曰官中之政令秋官之屬所行政令也

察獄訟之辭者則刑官之屬若鄉士遂士縣

士方士各上其獄訟之不決者而致于士師

士師因其律而察之以詔司寇斷其獄弊其

訟既審合于邦令則又以其邦令而致之於

鄉士遂士縣士各士上下事精察如此此

之所以得其中也

朝士凡士之治有其日國中旬郊二旬野三

旬都三月邦國期內之治聽其外不聽

吳澂曰治獄之日皆有限期鄉士旬而職聽

於朝遂士二旬縣士三旬方士九旬諸侯之

國以一年為期也在其內者皆聽其訟出期

之外則不聽之亦息訟之道也

凡有責債者有判書以治則聽凡民同貸財者

令以國法行之犯令者刑罰之凡屬責者以其

地傳而聽其辭

鄭玄曰判半分而合者謂別券也同貸者財

富人蓄積多時秋歛之乏時以國服之出法

之雖有騰踊其贏不得過此以利出者與取

者過此則罰之若漢世加貴取息生贖

賈公考曰財主出責與生利還主則同有貨

賸者也今以國服之法為之息利犯令者違

國法也固刑罰之

司刑若司寇新獄弊訟則以五刑之法詔刑罰

而以辨罪之輕重

鄭玄曰詔刑罰者處其所應否如今律家所

署法矣

賈公考曰司寇斷律之時司刑則以五刑之

法詔刑罰刑罰並言者刑疑則入于罰故也

王制司寇正刑明辟以聽獄訟必三刺有言無

簡不聽

佃曰聽訟若無簡書可書之實狀可據則

不聽也

成獄史字元以獄成告於正士師正聽之正

以獄成告于大司寇大司寇聽之棘木外之

之下大司寇以獄之成告于王王命三公參聽

之三公以獄成告于王王又然後制刑

陳澔曰成獄詞者謂治獄者責取犯者之言

辭已成定也又當作宥周禮一宥曰不識再

宥曰過失三省曰遺忘謂行刑之時天子猶

必以此三者免其罪也自上而下咸無異辭

而天子猶必以三省而後有司行刑者在君

有愛下之仁在臣有守法之義也

孟氏使陽膚子為士師問於曾子曾子曰上

失其道民散久矣如得其情則哀矜而勿喜

朱子曰民散謂情義乖離不相維繫

謝良佐曰民之散也以使之無道教之無素

故其犯法也非迫於不得已則陷於不知也

故得其情則哀矜而勿喜

唐德宗時李璣以私怨奏竇參交結藩鎮上大

怒欲殺參陸贄以為參罪不至死上言參朝廷

大臣誅之不可無名昔劉晏之死罪不明白至

使衆議為之憤悒叛臣得以為辭參貪縱之罪

天下共知至于潛懷異圖事屬曖昧若不推鞠

遽加重辟駭動不細

丘濬云按王者之刑刑一人而千萬人懼刑

之可也唐殺劉晏不以其罪天下為之憤悒

叛臣籍以稱兵然則人主之於刑戮其可輕

哉

陸贄言於德宗曰夫聽訟辨諍貴於明恕明者

在辨之以跡恕者在求之以情跡可責而情可

矜聖王懷疑似之陷非辜不之責也情可責而

跡可宥聖王懼逆詐之濫無罪不之責也惟情

見跡具詞服窮者然後加刑罰焉是以下無

冤人上無繆聽苛慝不作教化以興

宋仁宗嘉祐五年判刑部李紱言一歲之中死

刑無慮三千餘夫風俗之薄無甚於骨肉相殘

衣食之窮莫急於盜賊今犯法者衆其刑罰不

足以止姦而教化未能導其所善歟願詔刑部

類天下所斷大辟歲上朝廷以助觀省後之

孝宗時臣僚上言在律言鞠獄者皆須依所告

狀鞠若於本狀之外別求他罪者以故入人罪

論比年中外之獄聞于狀外求罪推尋愆咎鞠

勘平生旁及他人干連禁繫乞申明法令自今

獄事無得於狀外求罪如有違戾重寘于法

古今事實

致刑

豐卦君子以折獄致刑

明政

賁卦君子以庶明政無敢折獄易

蔽要囚

王蔽要囚仗念五六日至于旬時注要囚謂

審其要詳出康語

啓刑書

哀敬折獄明啓刑書晉占咸庶中正出呂刑

決小罪 孟秋天子命有司繕圖圖具桎梏斷薄刑決

小罪

無留罪

仲秋命有司申嚴百刑斬殺必當無留有罪

兩刑禁

以兩刑禁民獄入鈞金三日乃至於朝然後

听之使名費券書又入鈞金三日而听之亦

重刑不入金則自服不直不堅也出大司寇

五声听

以五声聽獄訟求人情曰辨听色听氣听耳

听目听

倫日殺

司寇旬議听于朝受之群司刑皆在各麗其

士以議獄獄成士師受中倫日刑殺肆之三

日

旬日斷

小司寇以五刑听萬民之獄訟附于用情訊

之至于旬乃弊之並出周礼

必以情

魯莊公曰小大之獄雖不能察必以情出左

傳

得其情

孟氏使陽膚為士師問於曾子曰如得其情

則哀矜而勿喜語

片言折

片言可以折獄者其由也欤並不論語

齡之免死

肖齡之任廣州都督受賂當死詔群臣請議

戮于朝唐臨建言群臣不知陛下議之之意

在律王族戮於隱議親也刑不上大夫議貴

也令齡之貪賍狼危死有餘咎陛下以異于

他囚故議之有司又令入死不可為後世法

帝然之齡之齊高帝五世孫由是免之

詔與詳謝

吏部員外郎楊虞卿以累下吏詔常景弘與

與御史詳謝

置笏在陛

右散騎常侍梅叔鄭注誣宋中鏘捕連倉卒

內外震駭崔元亮率諫官叩延英苦諍反覆

數百言文宗未諭置笏在陛曰孟子有衆人

皆曰殺之未可也卿大夫皆曰殺之未可也

天下皆曰殺之然後察之乃寔於法令今殺

一凡庶尚稽典律况欲誅宰相乎臣為陛下

惜天下法不為申錫言也帝感悟

特從上謝

仁宗天聖五年詔大辟之科特從上謝出國

史

申嚴奏謝

紹興初陳去非在黃如申嚴奏謝不當之令

其後寢奄慶元中東南有日暈人被斃死者

而行兇之人作可閔奏裁姚愈次韓為御史
上言如此是罪人之罪重於殺人三年詔自
今有司奏讞死罪不當者論如律

張說所按

張說字道濟睿宗即位遷中書侍郎兼雍州
長史景雲秋樵王重福於東都橫逆而死留
守捕繫枝黨經時不決睿宗令說往按其獄
一宿捕獲重福請主其情狀自餘枉被
係禁一切釋之故睿宗勞曰知卿按此獄不
枉良善不漏罪人非卿中正豈能如此

常君所論

常仁寺京兆萬年人隋大業末為蜀郡司法
書佐新獄平得罪者皆自以常君所論死無

快

元懿寬平

鄭惠王元懿斷數大獄 寬平高宗嘉之

守真裁怒

裴守真天授中為司府丞准覆詔獄多裁怒
全免數十姓

仁傑平恕

狄仁傑為大理丞歲中斷久獄萬七千人時
號平恕出本傳

呂諲平反

呂諲能以才智潤飾吏道至德中與三司同
鞠大獄獨引諱文傳會經義而平反之當時
卒用中興

拷訊

死有余辜
擗楚之下何求不得雖臯陶听之猶謂死者
有余辜

罪得其實

出文選
卒從吏訊
鄒陽獄中上書曰左右下明卒從吏訊

拷訊取服

隋煬帝時盜發帝令於士捕之少涉疑似皆
拷訊取服二千餘人帝悉令斬之大理丞張

元濟惟其多誠尋其狀內五人嘗為盜餘皆
平民竟不敢執奏殺之

拷掠已死

左臺中丞朱俊臣羅告狄仁傑等謀反下獄
仁傑承反後樂思晦男未十歲没入司農上

變得所見太后問狀對曰臣父已死臣家已
破但借陛下法為俊臣所弄陛下不信臣言

乞擇朝臣之忠清陛下所素信任者為反狀
以付峻臣無不承反矣后意稍吾召見仁傑

等問曰卿承反何也對曰不承則已死於拷
掠以於是出此 族况行本嗣置于嶺

密牒按訊

蘇珣為監察御史武后殺韓嘗諸王付珣察
牒按訊珣推之無狀或言韓嘗者后詰之抵
義無所撓后不悅曰卿大雅士此獄足不談

卿即詔監軍河西
有司雜訊

朱子奢池陽令崔文康坐事櫟陽尉魏禮臣
劾治獄成御史言其枉禮臣詎御史阿黨乞
下有司雜訊不知所言請死鞠報禮臣不實
詔如請子奢曰在律上書不實有定罪今抵
人死死者不復生雖欲自新弗可得且天下
惟知上書獲罪欲自言者懼而不敢申矣詔
可

宰相同訊

武三思烝借不孰王同皎張延慶等謀殺之
事竟捕送親開獄詔姚紹之與左臺大夫李
丞嘉接治初欲原及其情會勅宰相李嶠等

同訊執政畏禍羸飛無所問囚呼曰宰相有
附三思者嶠等數 丞嘉耳咕嚕詔之辭然
不復顧

御史覆訊

宗室臯字子蘭授衡州刺史為 使詔劾
貶朝州御史覆訊臯懼憂其母出則囚版入
乃貌言如平常

日中獄具

李林甫與李適張均有隙適之領兵部而伯
兄均為侍郎林甫密遣吏撻累銓吏偽選六
十餘人帝命京兆與御史雜治累日情 得
昞 温佐訊温分囚延左右中取二重囚重
訊後舍楚械榜掠皆呻呼不勝曰公幸留死

請如牒乃擬出諸史諸史迎憐其酷及引前
不訊皆服日中獄具林甫以為能
一昔獄具

敬羽擢監察御史支王珍謀反詔羽窮劾乃
悉召支黨環以榜具囚惶怖一昔獄具珍賜
死

惟吏是聽

李邕素輕張說會仇人告邕賍貨枉法下獄
當死邕妻請成邊自贖曰邕初蒙訊責便繫
牢戶水不入口者踰五日氣息奄奄惟吏是
聽

隨問報承

吉温推事未窮而先計賍成奏乃引囚問震
以裂威隨問報承無敢逆報楚未收于壁而
獄具矣

鍾能辨盜

陳述古之浦城縣有人失物捕得莫知的為
盜者述古給之曰某處有鍾至靈能辨盜為
盜者摸之則有聲不盜者摸之無聲以惟惟
之陰使人以墨塗鍾良久引囚逐一令引手
入惟摸之出驗其手皆有墨唯一囚無墨訊
之遂承為盜

疑辨

清明

清明于單辨

師德

兩造具備師聽五辭出書

置對

置對自伏其過出莊子

置辭

漢大鴻臚持節移梁王傳相曰王陽病推調
置辭注抵拒也調諱也

不足受

公孫賀子敬聲代賀為大僕擅用北軍錢千
九百萬發竟下獄是時詔捕陽朱陵安世不
能得上未之急賀自請遂捕安世以贖敬聲
罪上許之後果得安世安世者京師一俠也
聞賀獄以贖子笑曰丞相禍及宗矣南山之
竹不足受我辭斜谷之木不足為我椽安世

遂從獄中上書告敬聲與陽石公主私通及

使人巫祭詞誑上下有司察驗賀窮治所犯

遂父子死獄中本傳

不知置

周勃下廷尉不知置辭吏稍侵辱之勃以千

金與獄吏乃書牘背以主公有證

引誅為證

後漢吳詠為馬賢所辟又府大為參賢相

誣罪應死各引誅為證理無兩直自刎死二

人慙悔和斛涼州刺史張視其墓旌其子孫

引說為證

張芳之誣魏元忠有下臣語引張說為證將

是辨說性處謂說曰名義至重不可陷正

入求以為免級此受誦亦多以若有不測

吾且扣關救特與子偕死說感其言以實對

元忠免死

乃詔推事

武后元年乃詔法司反推事使敢多訴辨狀

而加者有以故入論出刑法志

各呼家屬

大理丞徒以上各呼囚與其家屬告以罪名

問其狀疑不服則听其自理出唐通典

廣志卷之一千一百十一

刑類

詳謝

舜典青兇肆赦怙終賊刑

孔穎達曰此二句承上文典刑之言總言用

刑之罪過而有害雖據狀合罪而原心非故

如此者當緩赦之小則怒之大則宥之怙恃

姦詐欺罔恃人以此自終無心改悔如此者

當刑殺之小者刑之大者殺之

大禹謨宥過無大刑故無小罪疑惟輕功疑惟

重與其殺不辜寧失不經

孔安國曰過誤所犯雖大必宥不忌故犯雖

小必刑刑疑附輕賞疑從重重厚之至寧失

不辜之罪不枉不辜之善人愛之道也

君陳王曰辟以止辟乃辟祖也于姦宄敗常

亂俗風三細不宥

蔡沈曰刑期無刑刑而可以

狃于姦宄與夫毀敗典常壞亂風俗人犯此

三者雖小罪亦不可宥以其所關者大也

呂刑上刑適輕下服下刑適重上服

蔡沈曰事在上刑而情適輕則服下刑舜之

宥過無大康誥所謂大罪非終者是也事在

下刑而情適重則服上刑舜之刑故無小

誥所謂小罪非情者是也

其刑上備有并兩刑
蔡沈曰其刑上備有并兩刑者言上其斷獄

之書當備情節一人而犯兩事罪雖從重亦

并兩刑而上之言獄獄者當備其詳也

周禮司刺掌三刺三宥三赦之法以贊司寇聽

獄訟壹刺曰訊問群臣再刺曰訊群吏三刺曰

訊萬民壹宥曰不識再宥曰過失三宥曰遺忘

壹赦曰幼弱再赦曰老旻三赦曰蠢愚以此

三法者求民情斷民中而施上服下服之罪然

後刑殺

鄭玄曰不識謂不審也若今報讎當報甲見

乙誠以為甲而殺之類過失謂舉刃欲斫

伐而誤斫人之類遺忘謂若問惟慢而忘有

人在焉以兵失誤投射之類幼弱者老漢

律年未滿八歲及八十歲以上非手殺之者

他皆不生蠢愚謂生而癡騷童昏者

王制附從輕赦從重

孔穎達曰附從輕者施刑之時此人所犯之

罪在輕重之間可輕可重則當求可輕之刑

而附之罪疑惟輕是也赦從重者所犯之罪

本非意故為而人重罪放赦之時從重罪之

上而赦之書皆災肆赦是也

疑獄汜與衆供之衆疑赦之必察大小之此以

成之

方慤曰汜與汜愛之汜同可則信斷之以已

可疑則資之於衆也衆疑赦之者又不以備

愛而有所釋必察其罪之在大肆則此於大

肆以成其獄察其罪之在小肆則此於小肆

以成其獄

梁人有取後妻後妻殺夫其子又殺之孔子考
過梁梁相曰此子當以大逆論禮繼母如母是
殺母也季彥曰昔文姜殺魯桓春秋去其姜氏
傳曰絕不為親禮也絕不為親即凡人爾其夫
手殺重於知情知情猶不得為親則此下子之
時母名絕矣方之古義是子宜以非司寇而擅
殺當之不得以殺母而倫為逆也梁相從其言
漢高帝制詔御史獄之疑者吏或不敢決有罪
者久而不論無罪者久繫不決自今以來縣道
官獄疑者各獄所屬二千石官二千石官以其
罪名當報所不能決者皆移廷尉亦當報
之廷尉所不能決謹具為奏傳所當此律令以

聞

景帝中五年詔諸獄疑者雖文致於法而於人
心不厭也者輒讞之
後元年詔曰獄重事也人有智過官有上下獄
疑者讞有司有司所不能決移廷尉有令讞而
後不當讞者不為失欲令治獄者務先寬
武帝時兒寬為廷尉史以古法義決疑獄張湯
甚重之時上方問文季湯決大獄欲傳古義乃
請博士弟子治尚書春秋補廷尉湯雖文深意
忌不專平然得此聲譽而深刻吏多為爪牙用
者依於文季之士
宣帝置廷平季秋後請讞常幸宣室齋居而決
事

成帝時淳于長坐大逆誅小妻乃始等大人皆
以事未發竟時棄去或更嫁及長事發丞相翟
方進等義欲坐之廷尉孔光駁議以為大逆無
道父母妻子同產無少長皆棄市欲懲後犯法
者也夫婦之道有義則合無義則離長自未知
當罪大逆而乃始等棄去或或更嫁義已絕而
欲以為長妻論殺之名不正不當坐有詔光議
是

哀帝時丞相薛宣不持後母服給事中申咸毀
之不得封侯宣子况令楊明斫傷咸事下有司
議御史中丞張等議奏曰况首為惡明手傷功
意俱惡皆當棄市廷尉置駁議曰殺人者死傷
人者刑古今之通法三代所不易也春秋之義
原心定罪原况以父見誘發忿怒無他大惡加
詆欺賴小過成大辟陷死刑違明詔非法意不
可施行明當以賊傷人不直况與謀者皆爵減
以况完為城旦帝以問公卿丞相孔光大司
空師丹以中丞議是
章帝時有兄弟共殺人者帝以死不訓弟故報
也元重而減弟死中長侍孫章宣詔言兩報重
尚書奏帝矯制罪當腰斬帝問郭躬射對曰法
令有故誤章傳令之繆於是為誤誤者於文則
輕當罰金帝曰章與因同縣疑其故也躬曰周
道如砥其直如矢君子送詐且王法天刑不可
以委曲生意帝善之
魏夷母丘儉族儉孫女適劉氏當死以孕繫廷

尉司隸主簿程咸議曰女適人者若已考育則成他家之母於防不足以懲姦亂之原於情則傷孝子之恩男不過罪於他族而女族獨嬰於戮二門非所以哀矜女弱均法制之大分也臣以為在室之女可從父母之刑既醮之婦則從夫家之戮朝廷從之者於律令

晉元帝為丞相時能遠上書以為軍興以來處事不用律令競作新意臨事立制朝作夕改至於主者不敢任法每輒閱詔非為政之體也遇謂凡為駁議者皆當引律令經傳不得直以情言無所依準以虧舊典若聞塞隨宜權道制物此是人君之所得行非臣子所宜傳用也唐制天下疑獄大理寺不能決尚書省表議

之錄可為法者送秘書奏報貞觀中大理卿胡演進月囚帳太宗曰其間有可矜者豈宜以一律斷囚詔凡大辟罪令尚書九卿議之

太宗嘗因錄囚見同州人房疆以弟謀反當後坐謂侍臣曰反送有二與師動衆一也惡言犯法二也輕重固異而鈞謂之反連坐皆死豈定法耶

太宗欲止姦遣人以財物試賂之有司門令史受饋編一匹上怒將殺之裴矩諫曰亂人受賂誠合重誅但陛下以物試之即行極法所謂陷人於死恐非道德齊禮之義上納其言

太宗以為古者斷獄必評於三槐九棘之下今

三公九卿即其職也乃詔死罪中書門下五品以上及尚書平議之

玄宗時武維令裴景僊犯乞取贓積五十匹上怒令集衆殺之大理卿李朝隱奏曰景僊犯乞贓不罪至死其曾祖寂締構元勳其家曾陷非辜誅棄惟景僊獨存宜入議條且一門絕祀情咸可哀願寬暴市之刑俾就投荒之役詔不許朝隱又奏曰生殺之柄人主合專輕重有條臣下當守據法在理而取十五匹便抵死刑因乞為贓數千匹止當流生若今乞取得罪便處斬刑後有在法當科欲加何辭

柳宗元為柳州刺史州民莫誠救兄以竹刺其右臂經一十二日身死律以他物毆傷在辜內死者依殺人論宗元上狀桂管觀察府謂莫誠赴急而動事出一時鮮難為心豈忍他物救兄有急難之義中臂非必死之瘡不幸致俎掃非本意按文固當恭守撫事似可哀矜律宜無赦使司明至當之心情或未安守吏切惟輕之願

穆宗長慶中羽林官騎康憲男買得年十四以其父被力能自斃有人張淮所泣氣持絕持不鍾擊其首見血死有司當以死刑刑部負外郎孫革奏買得救父難非暴擊王制稱五刑之理必原父子之親春秋之義原心定罪今買得幼孝宜在哀矜伏冀下中書門下商量救旨買得尚在童年能知子道雖殺人當死而惟父可哀

若從沈命之科恐失原情之義宜付法司減死罪一等處分

敬宗寶曆三年京兆府有姑鞭婦至死者奏請斷以賞死刑部尚書柳公綽議尊嚴卑非關也且其子在以妻而戮其母非教也遂減死論五代晉天福中刑部員外郎李象奏據刑法盜賊未見本賊推勘因而致死者故者以固殺論無故者減一等又據斷獄律云若依法使杖依數拷決而邂逅致死者勿論邂逅謂不期致死而死且被言拷決尚許勿論此云故無卻令坐罪事理相皆請今後推勘之時致死者若實無故請依邂逅勿論之義

馬端臨曰有罪者拘滯囹圄官不時科決而

令其瘦死此誠有國者之所宜矜憫然既曰盜則賊大者可殺小者可刑其推勘淹時而不即引伏者皆大猾巨蠹也邂逅致死而以故殺論過矣

宋太祖端拱中廣安軍民安崇緒告其姪母馮為父知遠所離今馮奪父資產欲與已子大理定宗緒訟母罪死太宗疑之判大理寺張彬因執前新遂下堂省議徐鉉議謂崇緒詞理難繁但當定其母馮曾離與不曾離右僕射李昉等議曰崇緒為馮強占田業親母阿蒲衣食不充所以論訴若從法寺斷死則知遠何辜而絕嗣阿蒲無地而托身臣等參詳田業並合歸崇緒馮亦合與蒲同居終身供侍不得有闕馮不得

檢自貨易莊田并本家親族亦不得來住崇緒家務如是則男雖庶子有父業可安女雖出嫁有本家可歸阿馮賂身亦不之養從詔昉等議必寺各罰一月俸

仁宗天聖四年詔曰朕念生畜之蕃抵冒者衆法有高下情有輕重而有司巧避微文一切致之重辟豈稱朕好生之志哉其令天下死罪情理可矜及刑名疑慮者具案以聞有司勿得本駁其後雖法不應奏更當坐罪者審刑院貼奏率以恩釋為例名曰貼放吏始無所牽制讞者多得減死

神宗熙寧初登州有婦阿云母服中嫁常氏作時惡其夫阻謀殺不死按問欲奉自首審刑院

大理寺論死用違律為婚奏裁殺償其死知登州許遵奏引律曰犯殺傷而自首得免所因之罪仍從故殺傷法以謀為所因常用按問欲本條減二等刑部定如審刑大理遵不服請下兩制議詔翰林李士司馬光王安石同議二人議不同遂各為奏光議是刑部安石議是違詔從安石所議而御史中丞滕甫請再議詔送翰林李士呂公著知制誥錢公輔重定公著等議如安石詔曰可法官齊恢等皆以公著所議為不當又詔安石與法官集議恢等益堅其說明年二月詔今後謀殺人自首并奏聽裁裁判刑部列述奏詔書未盡封還中丞呂誥御史劉珂皆請如述奏下之二府文彙傳以為殺傷者改殺

而傷也即已殺者不可首呂公弼以為殺傷於律不可首請自今已殺傷依律其從而加功自者即奏裁陳升之韓絳議與安石略同

司馬光曰執條據例者有司之職也原情制獄者君相之事也分乎辨訟非禮不決禮之所去刑之所取也阿云之事以禮觀之豈難決之獄哉彼謀殺為一事為二事謀為所目不為所目此苛察繳繞之論乃文法俗吏之爭豈明君賢相所當留意和今議論歲餘而後成法終為棄百代之常典悖三綱之大義使良善無告姦宄得志豈徇其技業而忘其本根之致耶

元豐中宣州民葉元以同居兄亂其妻而殺之又殺兄子而強其父與嫂約契不訟於官鄰里發其事州以情理可憫為上請審刑院奏欲貸其死上曰罪人已前死姦亂之事特出葉元之口不足以定罪且下民雖無知抵法冒禁固宜哀矜然以妻子之愛既殺其兄仍戕其姪又罔其父皆逆天理傷害人倫宜以嚴兄至死律論壽州民有殺妻之父母兄弟數口者州司不以道緣坐其妻子刑曹駁之曰嚴妻之父母即是義絕况是謀殺不當坐其妻

天合夫婦人合人合者恩義有虧則已在法諸離異皆許合還獨於絕義不許者謂此類也况兩下相殺尤義絕之大者初問楊罪時合勳乎其婦休離當離不離則是違法且律文違律為婚即有相犯並同凡人今此婦合比府此條不合收坐

哲宗元符中刑部言祖宗以來重失入之罪所以恤刑紹聖之法以失出三人比失入一人則是一歲之中偏失出罪死三人即抵重譴夫失出臣子之小過好生聖人之大德請罷理官失出之責使有司讞議之間務令忠庶從之

高宗紹興二十六年詔申嚴州郡妄奏出入人死罪之禁右正言凌哲上流言漢高祖入關約

法三章殺人者償若首為司馬光有言殺人者不死雖堯舜不敢致治竊見諸路州軍勦到大辟雖刑法相當者類以為可憫奏裁無他居官者無失入坐累之虞為吏者有放意鬻獄之事貸死愈衆殺人愈多非辟以止辟之道也欲望特降屠旨應後州軍大辟若情犯委實疑慮情非可憫奏案輒引例減貸以破正條並許臺官彈劾嚴實憲典上覽奏曰但恐諸路戒裂實有疑慮情理可憫之人一例不奏有失欽恤之意孝宗乾道四年臣僚言民命莫重於大辟方銀鍊時何可盡察獨在聚錄之際官吏聚於一堂引因而讀示之死生之分決於頃刻而獄吏俾於平反摘紙疾讀離絕其文嘈噴其語故為不

可曉之音造次而畢呼囚書字茫然引去聽指
日刑人命所于輕忽若此臣請於聚錄時委長
吏點無干礙吏人先附囚口占責狀一通覆視
獄案果差殊然後亦點無干礙吏人依句宣讀
務要詳明令囚通曉庶幾伏辜者無憾冤枉者
獲伸

國朝詳議
詳擬罪名

凡各部政司直隸州府遇有問擬刑名管
杖就彼決斷徒流遷徒充軍雜犯死罪解
部審錄發落其合的決絞斬凌遲處死罪
名各處坐開備細招罪事由照行等理呈
部詳議比律允當者則開錄由具本發大
理寺覆議如覆議平允行移各該衙行如
法監收听候依時差官審決如有決不待
時重囚詳議允當隨即具奏差官審決其
有情不明或入人罪失出入者駁回改
正再問若故出入情弊顯然具奏連原問
官吏提問

歲決罪囚

凡本部問發罪囚每過年終各該部分開
錄自洪武某年正月初一日為始至十二
月終本部通問發過囚人若干內凌遲若
干詞若干絞若干斬罪免死終身工役若
干絞罪免死終身工役若干流罪若干徒
罪若干充軍若干隨營若干杖罪若干笞
罪若干疎放寧家若干俱付山東部通類
如前案呈本部開坐奏

聞

凡鞠問罪囚必須依法詳情推理毋得非
法苦楚鍛鍊成獄違者究治

凡所在重刑須要速勘一切完備在京中御

史蓋在外從監察御史提刑按察司審錄無
寃有司結案待報若犯番吳或家屬林寬聽
牒殺惟

古今事實

綏死

君子議獄綏死土坊

平議

讞平議也出漢景詔

讞于公

公族其有死罪獄成有司讞于公公曰宥之
及三省不對走出致刑于甸人出文王世子
驚乘輿

文帝朝張釋之為廷尉上行中謂橋有人行

從橋下走誤驚乘輿釋之奏犯蹕罷金上怒
其輕釋之曰法者天下之公共廷尉天下之
平用法傾人安所措壹傾天下用法皆為之
輕重民安所其手足上良久曰廷尉當是也
盜廟環

又有盜高廟玉環者釋之奏當棄市上怒令
族之釋之曰如盜長陵 杯土何以加於法
乎

可前奏

廷尉張湯有疑奏已再却倪寬為言其意曰
使寬為奏成謂之皆伏寬所奏即得可上曰
前奏非俗吏所為也湯本寬為奏讞按讞以
古法議決獄

幸宜宣

宣帝詔夫決獄不當使有罪與和不辜蒙戮
朕甚傷之季秋後請讞時上幸宜宜齊居而
決事獄刑說為平

益精明

于定國飲酒數石不亂冬月請治讞飲酒益
精明為廷尉

為平處

朱博廷尉職當讞平天下獄 為 屬所
誣謂掾史曰本起武吏不通法律然三尺律
人事 其中諸君誠取吏議難知者求為諸
君覆之乃為平處十中八九吏大驚異
傳命誤

後漢兄弟共殺人帝以兄不訓弟報兄重常
侍孫章宣詔誤言兩報重尚書奏矯詔當斬
郭躬曰法故誤傳命誤當罰全帝曰疑其故
也躬白曰君子不延詐帝曰善

爭死上

張儉元節七殺孔融兄褒褒不在融逆之事
發并收褒融爭死問母母曰家事當在長安
合當事一門爭死即不能決乃上讞詔坐褒
法不應坐

張蘊古除大理丞初河內人李好德素有風
疾而詔涉妾妹蘊古究其微徂好德瘡疾有
愆法不應坐御史權高紀劾蘊古情在阿縱
奏事不實太宗大怒曰小子乃敢亂吾法耳

令斬於東市尋悔曰發制凡決死者命所司
五覆奏自蓋古始

奏不應死

左威衛大將軍權善才右監門中郎將范懷
義坐誤斧昭陵相罪當充高宗詔誅之秋仁
傑奏不應死帝怒曰是使我為不孝子必殺
之仁傑曰漢有盜高廟玉環文帝欲賞之族
張釋之廷諍曰假令取長陵一杯階土下何
以加其法於是罪止棄陛下之法在象魏固
有差等犯不致死而致之死何哉今誤伐一
栢殺二臣後世謂陛下為如何主帝意解遂
免死

僕不去曹

李日知歷同刑丞時法令嚴吏爭為酷日知
獨平寬無文致嘗免一囚死少卿胡元礼執
不可曰吾不去曹囚無生理僕不去曹囚無
死法皆以狀讞而后用日知議

法有首從

東京平陳希烈等數百人待罪議者將恐抵
死崔器附致深文李峴獨曰法有首有從有
重有輕若一切論死非陛下與天下惟新意
且羯胡亂常誰不陵汙衣冠奔云各顧其生
可盡責耶陛下之親戚勳舊若予一日皆血
鉄砧尚為仁怒哉衣冠蒙更生

法有重輕

中尉仇士良輔妹民加簡進吳及黨契治軍

及狀具帝自臨問詔命斬囚以循御史中
丞高元裕建言獄當與衆共之刑部大理法
官決獄不與知待令謂何請歸有司未報
魏善上言事繫軍即推軍如民且付縣令獄
不在有司法有重輕何從而知帝停決

得戮正論

孔戣字君嚴改給事中江西觀察使李少和
坐贓獄寢不下博陵崔昉簡殺從父兄鞠獄
其京兆尹左右翻其情戣慷慨論正從少和
殺昉簡奪尹三月俸

牒案頓委

嚴即字叔敖曰京師天下聚論徒者至廣例
不覆讞今若悉待報有司斷決有程月不常

五千獄正恐縲案頓委章程奈挽

科條叢繁

徐有功時博州刺史良邪王冲責息錢於貴
鄉遣家奴督斂與尉頽科條相聞知奴自市
弓矢還會冲坐逆誅魏州人告餘慶豫冲謀
魏元忠謂餘慶為冲督債通書合謀明甚非
曰友黨請珠死籍其家詔可有功曰永昌赦
令與寇貞同惡魁首已伏誅友黨未發者原
之餘慶赦後彼言是謂友黨今已反為首是
以生入死赦而後罪不如勿赦生而復殺不
如勿生竊謂朝廷不當尔后怒曰何謂魁首
答曰魁者大帥首者元謀后曰餘慶安得不
為魁首答曰若魁首者忠貞是已既已伏誅

餘慶今方論死罪非之黨何右意解乃曰公更思之遂免死當此時在右及衛仗在廷陞者數百人皆縮不敢息而有功氣定言詳截然不撓

寺中二絕

宋世執為大理卿蘇珍之為大理正寺中語曰定嫌決疑蘇珍之視表見裏宋世執時人以為寺中二絕比史齊宋世執尺傳

至令棒殺

梁武帝年老厭於萬機又專精佛戒每斷重罪則終日弗憚由是侯驕橫甚或白日殺人於都街却賊亡命咸於王家自匿薄暮塵起則剽掠行路謂之打穡帝深知其弊而

難於誅討及元帝即位懲前政之寬且素苛刻及周師至獄中死囚且數千人有司請皆釋之以充戰士帝不許並令棒殺之事未行而城陷隋史

單言報判

李程字表臣調藍田尉縣有滯獄十年程單言報判

一切待執

嚴即字叔敖御史臺請天下斷獄一切待報唯殺人許償死論徒者得悉徒邊即言罪人後邊即流也流有三而一用之誠難且殺人身猶有十惡為造符印強劫放火諸盜今一徒之法太輕不足禁惡

州部審覆

徐浩字李海尚書右丞浩建言故事有司斷獄必部州審覆自李林甫楊國中當國專作威福許有司就宰相府斷事尚書以下未省即書書謹卹意請如故詔可

幕府平處

沈傳師字子言為宣州吏治明吏不敢圍謹重刑法每斷獄召幕府平處輕重合皆倫

女屬進謝

李景略為朔方節度監官原將張光殺其妻以賞市獄削後不能決景略覈實論之既而有若女屬者進謝庭中如光妻者出唐

史

道人素狂

薛懷義陰募力少年千人為浮圖有逆謀侍御史周矩劾狀請治驗太后曰第出朕將使諸獄矩坐臺少選懷義怒馬造庭直往坐大榻上矩召吏受辭懷義即乘馬去矩聞太后曰道人素狂不足治力少年所窮劾

唐卿所斷

唐臨為大理卿高宗嘗親錄死囚前卿所斷者悉號呼稱冤臨所人者獨無言帝依問狀囚曰唐卿所斷既非冤濫所以絕意舊史道囚意

伯叶舉請問於上其子曰夫子為公子圍寡

君之介弟也下其子曰此子為穿封戌方城
外之縣尹也住獲子注上下手以道囚意
舉要律

王叔陳生與伯與爭政王右伯與王叔陳生
怒而出奔及何王復之殺史校以說焉不入
遂康之晉侯使士甸平生室王叔與伯與訟
焉王叔之宰與伯與之大夫瑕會生獄於王
庭士甸所之王叔之宰曰筆門閔實之人而
皆陵坐上其難為上矣瑕會曰平昔王東遷
吾七姓從王性用備具王 之而賜之駢旄
之盟曰世世無失職若筆門閔實其能未底
乎且王何賴焉今日王叔之相也政以賄成
而刑放於寵官之師旅不勝其富吾能無筆

門圭實乎唯大國圓之下而無直則何謂正
矣范宣子曰天子所右寡君亦右之所左亦
左之使王叔與伯與合要王叔氏不能一其
契

呂步舒
淮南衡山王謀反發蒼上思董仲舒前使
仲舒弟子呂步舒持斧鉞治淮南獄以春秋
義專斷於外不請既還上皆是之出五行志
尚不疑

始元 年有男子乘黃犢車詣比闕自謂衛
太子公車以聞詔使公卿將軍中二千石而
雜識視莫敢發言不疑叱從吏收縛不疑曰
昔衛太子命出奔衛而不得春秋是之衛

太子得罪先帝亡不即死而來自詣此人罪
也遂送詔獄天字謂霍光曰公卿大臣當用
經術明於大誼者

陳寵奏
後漢陳寵咸之曾孫明家叢天子獄訟其所
由決平無不厭伏時肖宗詔絕鈔鎖納慘酷
之科是後人俗和平屢有嘉端漢舊事斷獄
報重常尺 冬之月是時帝始改用十月冬
初而已元和二年旱長水校尉賈宗等上言
以為斷獄不尽三冬故陰氣微陽氣發泄招
致災旱寵奏曰夫冬至之節陽氣始萌令曰
諸生蕩安形體孟冬之月身欲寧事欲靜若
以絳威怒不可謂寧若以行大刑不可謂靜

帝納之為廷尉每附輕典從寬也
魯恭親
和帝令奏秋案驗薄刑司徒魯恭上疏諫盛
下召農人拘特上失天時下傷農業一夫吁
嗟王道為虧卒施

偽印免死
趙并為武安軍推官有偽造印者吏皆以為
當死公獨曰造在赦前用在赦後赦前不用
赦後不造法皆不死遂以疑獄之之卒偽印
一府皆服蘇內翰撰神道碑

三才廣志 卷一一一一

廣志卷之一千一百十二

要語

欽恤

舜典欽恤惟刑之恤哉

孔穎達曰此經二句舜之言也舜既刑此典刑又陳與刑之義以裁天下百官使說之哉惟此刑罰之事最浸家念此刑忌有過失欲使得中也

宋子曰多有人解恤字作寬恤之義禁之意不然若作寬恤如被殺者不令墮命死者何辜大率是說刑者氏之司命不可不謹知新者不可續乃欽恤之恤耳

又曰今之法家多感於報應禍福之說故多出

人非求以福報夫使無罪者不得直而有罪者反得釋是乃所以為惡耳何福報之有言所為欽恤云者正以詳審曲直今有罪者不得幸免而無罪者不得濫也今也法官或於欽恤之說以為當寬人之罪而出其法故凡罪之當殺者莫不多為可出之塗以從奏裁此云奏裁則率或皆當斬者配當配者徒當徒當笞當笞是乃貴幸條賈衡法而受殊者耳何欽恤之耳

漢李文帝禁網疏開選擇之為廷尉罪徒者

民是以刑罰

太者至於所獄四百有刑錯瞞之風焉

宣帝地節四年詔曰今刑死者不可生刑

可息此尤帝之所重而吏未稱今禁者刻以掠幸若飢寒瘼死獄中何用心逆人道也朕甚痛之其令郡國歲上禁囚以掠笞者瘼死者所生縣名壽里丞相御史課殿最以聞

明帝時楚王英以謀逆死窮治楚獄累年生徒者甚衆寒詔言其寬帝自幸洛陽獄錄囚徒理出千餘人時天旱即大雨馬后亦以為言帝惻然感悟夜起彷徨由是多降省

元和三年廷尉郭躬條諸重文可從輕者四十一事奏之帝皆施行

安帝永初二年旱皇太后幸洛陽寺若虛獄錄囚徒賜河南尹廷尉卿及官屬各有差即日降

和帝末下令參秋案錄簿刑而州郡好以苛

察為政因此遂盛夏斷獄魯恭止疏諫曰臣

伏見詔書敬若天時憂念萬民為崇和氣罪

非殊死且勿案驗所以助仁德順昊天致和

氣利禁民者也稽制至立秋施行簿刑自永

元十五年以來改用孟夏而刺史太守不深

惟憂民息事之原進良遠殘之化因以並夏

連召農人拘對考驗連滯無已司隸典司亦

師四方是則而迄於春月分行諸部託言勞

未貧人而無隱惻之實煩擾郡縣庶考非急

逮捕一人之罪振連十數上逆時氣下傷農

業按書五月遇用事經曰后以施今詰

古君以夏至之日施命今止四方行者

聯從陰也行者止之元於建者探奪其
時哉月今孟夏新簿刑出控禁大新簿刑者
謂其輕罪也正不欲令久禁改時所之也臣
愚以為今孟夏之刑可從此今其決新案考
斷以立故為新以頃時即有成為物則天地
以和刑罰以清矣
章帝時詔曰父不慈子不孝兄不友弟不恭不
刑及也往者妖言大獄所及橫遠一人死罪禁
至三萬莫得出總仕宦王制如有賢才而沒齒
無用朕甚憐之非所謂與之更始也諸以前狀
惡禁錮者一皆蠲除之以明棄咎之路但不得
在宿衛而已
桓帝建和元年詔郡國繫囚為死一皆勿苦在

謀及大逆不用此書三年反和乎元年永元元
年二年俱有城死罪及贖罪之令
三年五年六年光初三年中和四年各局
此令
桓帝延熹九年中常侍侯覽等今半路上書
告李膺等養太李膺士交結諸部生徒更相
煽動共為部費誅誅朝廷疑亂風俗帝怒下
詔曰捕黨人布告天下使同念疾乘經三府
太守陳蕃卻之曰今所按皆海內人李膺
國忠公之臣此等備將十世之羞有罪不
彰而致板掠乎不有乎帝怒怒遂下膺等
於黃門北寺獄其辭所連及杜密陳翔陳寔
包房之徒二百餘人或遠道不獲皆悉令釋

募使者四出相里陳蕃上言廷錄帝始蒙免
自後無敢復為黨人言者實武程請等復以
為言帝意稍解乃詔黨人二百餘人皆歸田
里言者三府禁錮終身初詔書下李膺黨即
同所奏相連反者多至數百惟平原相史弼
獨無所上詔書前後進切州郡邑皆據史從
事生財舍資曰詔書疾惡黨人言意慷慨青
州六郡其五有黨平原何治而得獨無弼曰
先王總理天下畫分境水士與齊風俗不
同他郡自有原平自無刑可相比若承望上
司延隔善良強刑濫罰以逞非理則平原之
人豈可為黨而有死而已所不能也從事大
怒叩板部係職送獄遂舉奏劾會黨禁解所

晚甚矣
唐制凡囚已刑無親屬者持棺殮於京兆
七里外曠有碑銘上獨以持家人得火以葬
太宗親錄囚徒獄死罪三百九十人歸家期以
明年秋即刑如期皆未乃赦之
歐陽脩曰信義皆以君子而刑戮施於小人
刑入于死者乃罪大惡極此又小人之尤者
也乎以義死不可苟生而視死如歸此又君
子之尤難者也太宗錄大辟囚三百餘人縱
使還家約其自歸以能死是以君子之難能
尚其小人之尤者以心能也其因及期而自
縊者是君子之所難而小人之所易也此豈
足於人情哉然則刑可為而不可曰能而未歸使

之無狀而又無之而未刑可以知其為惡
德之致爾此必無之事也若夫擬其未歸而
赦之事偶一為之耳若委為之刑殺人皆不
是可為天下之常法乎不可為常者其理人
之法乎是以堯舜三王之治必本於人情不
立異以為高不逆情以干譽

太宗嘗覽明堂賦失國見人之五職皆近皆失
所則其害致死歎曰夫蓋者五刑之輕死者人
之所重安得犯至輕之刑而或至死乃治罪人
毋得散背

太宗以大理丞張蘊古奏罪不以實斬之既而
大悔詔死罪雖今即決皆三覆奏之謂群臣
曰死者不可復生近有府史承欺不多朕殺之

是思之不審也夫因紐三覆奏而項刑之間何
概思慮自今宜二日五覆奏決日尚食物進酒
由諸州死罪三覆奏其日亦宜食將各禮撤樂
戒賭之意

太宗時有失入者不如罪太宗問大理卿劉德
威曰近日刑網稍密何也對曰此在皇上不在
群臣人主好寬則寬好急則急律文失入減三
等失出減五等失入無辜失入更獲大罪以
是火各自免絕冤深

外憐一斷以律則此亂立
是斷獄平允
玄宗開元十八年刑部奏天下死罪止二十四
人

刑部曰以之觀之四海九州之大一歲死罪
二十有四人我於刑措矣以實論之玄宗以
香汰逸樂教有邦則獄安得一一伸理曲
直安得一一辨白無乃慕刑措之名飾太平
之或存當死而蒙宥者乎官吏之慘舒一視
上之好惡君好之則臣為之上行之則下從
之故詩云靡民孔勗苟欲刑措不用鉅圍固
常空可也然訟獄曲直不得其分蓋猶連誅
處害既死不平人冤抑者衆矣故善為治者
必去華而務實則不為人所問也

開元二十五年大理少卿奏今歲天下斬死刑
五十八人大理獄院由來相傳後氣大盛為
不獲今有勸某其樹百官以為我致刑措上表

蘇貫
馬端臨曰是時李林甫方用事崇獎毒邪屏
斥忠直御史周子諒以彈牛遺客杖死殺虞
太子瑛鄂王瑒光王瑒以失寵被誅無罪同
日賜死皆是年事也其為五刑也大笑而方
以理院為某為刑措之祥何耶

憲宗時李甫吉李絳高相吉甫言治天下必任
賞罰陛下頻降赦令獨連既亂恩德至矣然典
刑未平中外有解怠心絳曰今天下雖未大治
亦不甚亂乃古平回用中興之時自古欲治之

昔心先德化至恭亂之世乃將任刑法吉甫之
言適天子帝以為然司空子頃亦諷帝用刑嘗謂
羊曰頃懷毒謀欲反夫人心也

宋太祖開寶六年首司官自三年至今所貸死
 罪凡四十一百八人上注意刑辟哀矜無辜
 讀虞書數曰堯舜之時四凶之罪止從投崖何
 近代憲網之密邪蓋有意於刑措也故自開寶
 以來犯大辟非情極深害者多貸其死云
 太宗在御軍躬聽斷在京既有疑者多臨決之
 每能燭隱微嘗親錄禁囚至日盱眙臣或諫勞
 苦過其帝曰儻患久無告使獄訟平允不致枉
 挽朕意深以為通何勞之有因謂宰相曰中外
 臣僚若皆留心政務天下安有不治者古人宰
 一邑守一郡使飛蝗避境猛虎渡河况能惠養
 黎庶申理完滯豈不感呂和氣乎朕每自勤不
 怠此志必無改易或云有司細故帝王不當親
 決朕意則異乎是若以尊極自居則不惜不能
 自達矣自是邪寒盛暑或兩重稍愆親錄禁
 囚多所原減諸道則道官按決率以為常後世
 遵行不廢
 詔京師正旦四立分至及庚戌己巳日毋決大
 辟
 高宗紹興四年詔特旨處死情法不當者許大
 理寺奏宥
 古今事實
 勝殘
 善人為邦百年亦可矣勝殘去殺矣出論語
 遠罪
 氏曰卷首遠罪而不自知也

止殺
 刑期于無刑氏協行中
 止辟
 辟以止辟乃辟並出書
 獄生糟
 北齊宣帝天保初大赦郡縣無一囚率郡吏并
 詔而已獄內生糟掘木蓬蒿並藹每旦因門
 虛寂無訴訟者謂之神門出北史
 囚生草
 隋劉塘為平鄉令七年風教大治獄中無繫
 囚爭訟絕息周圍皆生草度可張羅滑出本
 傳
 葉鶴其造
 唐玄宗即位二十年間號稱治平衣食富无
 人宰犯法是刑部斷天下死罪五十八人往
 時大理獄相傳鳥鶴不棲至是葉鶴其鹿群
 臣賀以 戮致刑措出唐志
 椰子貞符
 隋氏環曰海以為鼎跨九垓以為鑑鏡以毒
 燎燭以虐熇其人沸湧灼爛號呼膝踣莫有
 敢止於是大聖乃起玉降靈雨淋漓澤沃蒼
 為清氣疏為冷風人乃溲然休然相踴以生
 相持以成相揖以寧珠斯者割膏流節離之
 禍不作而人乃克完平舒愉尸共肌膚以達
 于夷廷焚所執持奔走特死之害不起而人
 乃克鳩類集後歌齊悅得用祀于元德云云

人以有年簡于厥 不成而德是謂成
屬而夫大生而年惟悌 敬同成于治
陸費奏議

今京邑初平所用刑章尤宜謹審一粒一重
埋乱所生

李庚面却賦
司刑無鬼哭之度大理有為某之獄

抑氏新刑論

余既為新刑論或者以擇刑優於余其詳云
云余不得已為之言焉夫聖人罰之罰罰者
非他所以懲勸者也常務速而復有他別務
速而後有懲必曰罰以春夏刑以秋冬而謂
之至理者偽故使杖為善必俟春夏而後實

刑為善者必急春為不善者必俟秋冬而後
罰則為不善者必懈為善者急不為善者懈
是欲天下之人而於罪又肆而慢之以滋其
懈怠此刑之所以不措也必使為善者不越
月論時而得其賞則人勇而有勸焉不善者
不越月論時而得其罰則人懼而有懲焉為
善者日以有勸為不善者日以有懲是欲天
下之人而從善遠罪也歐天下之人而從善
遠罪是刑所以措而化所以成也 或者務
言天而不言人是惑于道者也胡不謀之人
心以無吾道吾道之盡而人化矣是知蒼蒼
者高能與吾爭而假知之哉果以為天時之

沈蘭象刑解

舜禹之代象刑而人不戒紀言象刑者以
以墨染其衣冠其服色凡為三寸反秦法
苛虐方用肉刑錮鑿笞朴楚毒至而人化
愈多俗益不治其故何也非徒上古淳朴人
為而化亦聖智玄遠深得其理政也夫法通
峻則犯者多犯者多則刑者衆刑者衆則民
無耻民無耻則雖曰刑之刑之管之補之而
不為畏也何以知其然耶夫九人冠而一人
整則整者慕而冠者勝九人整而一人冠則
冠者慕而整者勝民不知冠之整之高勝但
見衆而為慕矣今見者多而刑者少人尚慕
其多矣及刑者多不免者少焉以少為勝于

政曰法通峻則犯者多犯者多則刑者衆刑
者衆則民無耻民無耻則雖曰刑之刑之管
之補之而為不為也凡人之心中志其所為
而不知或其所失今身而管之不足以為法
也何者蓋管絕則罪釋痛止則耻滅耻滅則
復為非矣故不足以為法也虞舜染其衣冠
其其服色是罪終身不釋耻幸世不減董特
己為以耻也人之見之者皆以為耻也皆以
為戒也愚政曰非徒上古淳朴人易為化亦
由聖智玄遠深得其理故也

廣志卷之十一 百十三

慎刑

同權大司正月之吉始和而刑于邦國都鄙乃縣形象之法于象魏使民觀形象決日而欽之
小司寇之職正歲帥其屬而觀形象令以木鐸曰不用法者國有常刑令群士乃宣布于四方
憲刑禁乃命其屬入會乃致事
布憲禁刑也掌憲刑之刑禁同禁正月之吉執旌幣以宣布于四方而憲刑之刑禁以誥也
四方和國及其都鄙于四海凡邦之大事合眾良則以刑禁號令

刑者曰必書其刑禁之憲于氏若以違于州
何州何以違于卒正卒正以違于連帥連帥以違于屬長屬長以違于諸侯諸侯以違於都鄙而要服以違四海而憲刑執旌幣以行于四諸其憲刑禁令者良于其
不及也
禮記月令仲春之月命有司省囹圄也去桎
桎在母肆也下桎治止獄訟
陳浩曰周曰囹圄土版曰美里夏曰釗莖囹圄
秦獄名也
方慙曰囹圄不可去故曰省省所以察之也
桎指可去故曰去去所以除之也肆掠之行
主乎吏故曰母所以集之也獄訟之作自乎

下獄曰止所以息之也凡以皆所以游陞事而已

夏孟之日

夏孟之日新刑決小罪出輕繫
陳浩曰刑者正之記記罪者下之記記斷者定其輕重而記刑也人以小罪相告者即決置之不收繫也其有輕罪而在繫者則互幾出之也
仲夏之日秋重囚益其食
陳浩曰捕者收出之者重囚禁繫嚴密故特加寬假
馬瑞孟曰益重囚之食不以其罪廢不思人之故也
孟秋之日分有司治法刑結也囹圄具桎指禁

止其慎和罪務時得取也執如命理之說務傷
端以察刑刑者視行刑者審刑者決獄訟必
端以平教有罪嚴罰刑天地始肅不可以流
動玄曰收氣留嚴也理治獄官也廣曰士
夏曰大理周曰司寇
吳淑曰每未發露而獄在內者止之止之而
曰禁刑非慢令也初已發露而刑在內者罪
之罪之而曰慢刑非過刑也分有司至治持
執物天之義也命理至端乎梁人之仁也又
縱結之曰教有刑嚴斷刑蓋難命有司以將
執無所嚴者有罪之人未嘗及焉也刑者
之中有仁焉難命理官以端平然尚或謂刑
斷之必嚴未嘗敢失也刑之中有長焉

大德以時行商以慎天之養為立時以養人之仁行乎其間所以然者天地之氣始最意欲順天者亦當嚴急而不可以寬緩也

仲政之月乃以司中嚴百刑斬殺必當毋或枉殺枉殺不惜反受其殃

方慤曰孟秋既命嚴刑矣至此又命之改曰中嚴焉且言陰中物既告成先王至天

政其刑也止於是月也刑有五而曰百刑者據誠數言之與百九百事同義斬者刑以殺

殺者不必斬殺斬必當處反於魚鱗也然刑之所加不止於斬殺所加也及於此者以犬

辟厄人所重改也枉則在上者不立提則在下者不伸使斬殺不惜則以或枉提故也先

王奉天如此而向司或枉提焉是逆天也逆天則天災適降之也孟子言也乎尔者反乎

尔者同義 季秋之月乃巡提微刑毋音有罪

孟冬之月是察刑罰罪無不極 陳浩曰微史治微罪無所不具是正即為察

之庶幾祀罪者不立提蔽其由也 漢章帝元和二年早賈宗上疏以為裁獄不

王冬故陰氣微弱陽氣盈溢致早災不其言 公卿議陳罷奏冬三之節陽氣始萌故冬十一

日有蘭射干芸茹之應將令曰諸生嘉安形體 天以高土周以新春十一月為氣上通能為紐

乳地以高正嚴以高春十三日陽氣已至天地以交萬物皆出蟄蓋始振人以高正夏以高春三微成善以通三統周以天元故以地元夏以人元若以以時行刑則放周歲皆皆皆皆不

合人心不稽天意月令曰孟冬之月殺微刑魚流罪明大刑畢在立冬也

和帝時魯恭上疏曰舊制至五刑乃行薄刑自後改用孟夏而刺史太守不深懼愛民息事之

原進良退致之化同以孟夏是召農人相對若秋且分行諸部詔言帝未愛人而無困憊之虞

煩擾郡縣廣者非息抽一人之罪抵連十數上是將氣不為農業臣以高令決微業若皆以

孟秋為新以慎刑毋音有罪 晉以清矣

隋文帝素怒欲六月殺人大理少卿趙綽同爭曰季夏之月天地成長庚期不可以以時誅殺

高曰六月豈無電我則天而行何不可之有 胡頊曰則天而將人居之道竟與禹湯元武

之盛由以而已文高所言王言也向其事則非也蓋天者以慶賞法春夏以刑威法秋冬

兩露物人居之惠澤帝實猶人居之流令生或萬物之時固有宿定而宿定未嘗教知借

文天則宿定而無怒教人其蓋天多矣 唐制京師之明刑部月一奏御天行之每歲

主各主秋分及大祭祀教各朝聖上下張二十

西漢兩及夜未明做日去屠月皆得死刑案師
決死臨以御史金吾在外列上佐餘皆判官
之諸欲之長官五日一度日矣蓋禁獄月一沐
之疾病給藥醫重者擇械具囚一人入待刑部
歲以正月蓋使此務所至國獄囚杖杖極細治
不如法者

宋太祖開寶二年五月上以暑氣方盛深念錄
繫之善下詔西京諸州令長史督守獄後五日
一檢視酒掃獄之洗滌杖械實不准自存者終
以食病石給醫藥輕醫上罪即拜決蓋與待港
滯白是每歲仲夏必中明是詔以誠官吏成以
為常

太宗雍熙元年八月詔州十日一具日憶及行紀

罪名禁禁日教以開刑部專責針察

古今事蹟

袁幹
孟氏使臨廣高士師曾子曰上天其道民散
久矣如得其情則哀矜而勿喜

明復
君子以明復用刑而不番獄

盡心
刑名例也例者成也一成而不可變故君子
尽心焉

伏念
伏念五六日至十旬特

番見

五刑之嚴者有故五罰之嚴有故其當免
刑實其罪

論字
論字五條正于五刑論字百表

論刑
論刑或或推刑之恒或

論期于魚刑
論期于魚刑

論止辟
論止辟乃辟並出書

漢張敞高御史大夫未嘗任人官屬以高長

君示不敵大欺上其故事有可却却之不可

君不待己高洋注而而封之其家人如此

君論周
君論周

君論周
君論周

君論周
君論周

君論周
君論周

君論周
君論周

君論周
君論周

君論周
君論周

君論周
君論周

餘皆守元國遺萬年主薄天後三年上書言
曰有王親公自三獲原夫情也此紀大逆詔
使若物皆得實報決人命孟重萬一有
欲新魚田以就亦族豈不痛哉以不足樹下
之益也通良使人咸福耳臣請知令覆奏別
死者與恨

Blank columns for text in the top left section.

廣志卷之一十一百一十四

刑

周禮小司寇以五刑聽萬民之獄訟正命夫命
婦不躬坐獄訟正王之同族有罪不即市
鄭玄曰正命夫命婦不躬坐獄訟者高治獄
吏變尊者也不躬坐者必使其屬若下平也
以八辟之法也知法附刑罰一曰議親之辟二
曰議故之辟三曰議賢之辟四曰議能之辟五
曰議功之辟六曰議貴之辟七曰議親之辟八
曰議賢之辟

鄭玄曰身若今將宗室有罪先請是也故謂
為親也賢謂有德行若若今庶更有罪先請

是也罪謂有過者謂有罪者先請是也初謂惟特以

事曰賢謂所不臣者三恪二代之後

司馬凡有爵者其七十者與未與者皆不為奴

鄭玄曰有爵謂命士以上也嚴政也君八

歲女七歲而受室又曰今之奴婢古罪人

也故書曰予刑擊厥死

掌凡囚者王之同族者其有爵者殺之其
以行戮罪及刑教皆刑于空秦而通朝士加刑
指以通市而刑殺之凡有爵者與王之同族者
而通市而刑殺之

庶民也夫而王之用故及命士以上雖有
罪或奉或控而已告刑于王告王以今日當
行刑及所刑者姓名也其死罪則曰某之罪
在大辟其刑罪則曰某之罪在小辟秦商通
朝者重刑高王欲有刑教正當以行士加明
指為謂書其姓名及其罪於指而著之也後
世刑人書其罪以為指收而之於其者蓋本
諸此

李觀曰先王之時能司故雖有爵其犯法當
可與庶民同以異也法者天子與天下共也

如使司故犯之而不刑教者君者私其親
也為爵者犯之而不刑教者君者私其親
也君私其親臣私其身君臣皆曰私則五刑
之屬三午止高民也慶賞則貴者先得刑罰
則惡者獨當上不疑於下下不疑於上豈
法之過而政王者不辨親疎不異貴賤一
於法其所以不肆而朝而論則所以為其
人耻也使人見之也

禮記曲禮曰刑不上大夫
陳浩曰大夫或有罪以八議定之議而不赦
則受刑周官掌四祀有爵者與王之同族奉
而論司師以此而去不上大夫者言不制大
夫之刑猶不制庶人之刑也

文王世子公族其有死罪則磔之也磔者
其刑罪則磔也磔也示于國人公族有
官刑獄或有司讞也讞于公其死罪則曰某之
罪在于大辟其罪則曰某之罪在于小辟公曰
宥宥宥之有司又曰在辟公又曰宥之有司又
曰在辟及三宥不對走出致刑于國人公又使
人追之曰雖無如赦之有司對曰魚及也反命
于公公素服不率高之喪如其倫之喪魚販親
哭之

鄭玄曰司人掌刑之官不於市者朝隱之
也

大戴禮曰刑不上大夫者古之大夫有坐不處
行橫者則曰豈豈不飾也亂男女也魚則者則曰
惟薄不備因上不忠者則曰臣當未若罪數不
勝任者則曰下官不職于國之紀則曰行事不
請以正者大夫定罪明矣不思正者以正呼是
故大夫之罪其在五刑之域者聞有議於則句
社黃纆造水如劍造半嗣而自請罪君不使有
司執銜章而加之者也其有罪者聞命化而跪
而自裁君不使人操引而刑殺之也曰子大夫
曰取之耳吾過子有死矣是曰刑不上大夫

立濤云按大戴禮此段與黃纆造水同蓋古有
此制證疏之以告文帝數德集禮記以高此
為其字聖又刑去之止存其者司耳人君觀
此可以得律在之禮而人臣觀此其有罪者
亦知所以自勉也

春秋在氏傳曰夫謀而鮮通惠訓不卷故何有焉猶特十世宥之以勸能者今亦不免其罪以

事社稷不亦宜歟 漢乃惠即位制嘗五次夫吏六百石以上及宦

皇帝而不知名者謂知其名而皇有罪當治也械

者皆與結繫氏年七十以上若不滿十歲有罪

當刑者皆免之 馬廷舊曰古者刑不上大夫漢之得公卿大

夫與七庶也皆級等習氣氣最重曹基更習

更不知改而何示身自當之惠雖差五條式

然將以高恩惠不若合法又帝特降侯不獄

實生極言以諫然終不能變也 文帝時賈誼上疏曰庶民恥節以治君子改有

焉其曰庶民恥節以治君子改有

元康四年詔曰朕念夫為老之人變遷墜落血

氣既衰亦無逆亂之心今或羅于文法執于國

圖朕甚憐之自今諸年八十非誣告殺傷人他

皆勿坐 武帝時二十石有罪先請宣帝時入詔六百石

位大夫有罪先請 成帝時梁王立相衡奏立然望百司案驗同故

其與始姦事谷永上書曰臣聞天子外居不

欲見外也是以帝王之意不廢人閭門之私私

謂中耳之言春秋為製為諸今梁王年少病狂

始以惡言案驗臣事實而然閭門之私非本

章所指王錄又不復復強知立傳致難明之事

上以請此刑以聞

禮通之以義誅之以行極嘉寺罪惡難著大臣
括髮因獄深窮非所以重國愛宗廟也
唐 五品以上罪論死乘車執刑大理正注之
或賜死於家疾病職事散官三品以上婦女子
孫入侍

唐太宗詔三品以上犯公罪流私罪流皆不追
旬朔引囚至岐州刺史勸善果上曰善果雖有
罪言而不卑豈可與諸囚高伍乃詔自今三品
以上犯罪不須引通職於朝堂候進止

研嘆曰三品以上貴近之臣也太宗使與諸
囚同引得侍臣以耻之道矣然詔曰嚴司而
賈近之臣及不見引設有誣陷寃抑款詞所
於君而止於朝堂魚目混珠身所失又多矣

高天高成廣在朝堂而揚素以然謂東宮諸
之朝堂雖近天子之居至是遠於高皇太宗
不欲使三品以上與諸囚同引引司可也

玄宗開元十年湖廣都督裴知先下獄中書令
張嘉貞奏請決杖張說進言曰刑不上大夫以
其近於君者也故曰士可敬不可辱且律有八
議無貴在焉今何先不可輕不宜決罰上然
其言

洪邁曰唐太宗自臨治矢以知陳不整命大
將軍張士貴杖中郎將李君武杖輕下黃工
吏程微諫曰將軍之職當同臥牙使之榮杖
已非治法況以杖輕下吏乎上亟釋之相皇
開元二年御夫大夫宋璟坐盜朝堂杖人輕

刑部判夫姓產高年相非能止虛懷悞表
言璟明許重善所坐者小望出於錄上深
之太宗明皇有虐賢君也而以杖人輕改加
罪大將軍御史大夫可謂失致刑矣

沈有玉刑
罪疑惟輕
畫衣
石度之特畫衣冠異草服以寓威而民不犯
出後文記

全作強利謂候而入刑也全以強罪也三出
書
問有子否
吳祐為膠東相有母且長者殺人臨刑祐問
有子否長曰有妻魚子乃緩其桎梏令妻入
獄有厚然後行刑注曰何以報後生子以
吳祐為

宣德藥死
鍾離意字子阿高瑕立今有吏行盜意不忍
行刑罷職放歸其父曰有通之君以義刑人
之子宜從藥死

公累獲
數獲高春陽司馬以公累下機太宗氣之

不司執不賞而人象魚通者去太甚者若
意說以法雖子不待于父况臣得事其君乎
遂公累

死罪志原

唐太宗親錄囚徒罪者三百九十人能之
遂家期以明年秋即刑及期日守詣朝堂魚
後者太宗嘉其誠

廣志卷之一千一百一十五

何寬

周礼大司寇以肺石誅違窮民之遠近
刑數
刑數
何寬
周礼大司寇以肺石誅違窮民之遠近
刑數
刑數
何寬
周礼大司寇以肺石誅違窮民之遠近
刑數
刑數
何寬

鄭玄曰窮民天民之窮而無告者

王安石曰立三日然後聽之則又忘民之
其上也上漢莊而不深雖誠魚告及不救治
矣

朝士學外朝之法左嘉石右平罷民焉右而石
誅違窮民意

宋中曰嘉石設於左平罷民之民使之可
於善胸石設於右違窮困之民使之申其情

大僕建路致于大寢之門外而掌其政以行
窮者與逃令關致于列達達御僕與御庶子
嘉之曰大寢路寢也其門外則曰朝之中寢
謂窮寢失職以至於王也

王安石曰路致四面示欲四方無所不達
寢之門外自外至者重近焉去欲其闕之達
也

漢明帝時窮民是王美謀逆後者累年後獄者
數千人其人多引列侯等所未嘗相見者得
天寒即上書言其誣帝曰即如此何政引之對
曰其人曰知所犯不道故多有虛引實以白明

高宗如是何不平不為然也之左右方引去謂曰
願一言而死曰臣若日在事者或失言故忘大
故臣子所同疾分出之不知入之可也後復是
以考一連十考十連百反公知相會陛下以
得失皆長能善信則大罪禍及凡族陛下不思
殺止於身天下幸甚及其信公口雖不善而如
屋竊嘆莫不知其竟無欺誠陛下言者臣外所
言誠死無悔帝意解後二日車駕自幸洛陽微
錄曰統理出十餘人
唐高宗時唐臨高大理卿高宗錄要曰前卿所
心者多欲呼稱愛語而心者極魚言高宗怒問
其故曰曰唐卿所心本自魚竟高宗嘆思良久
曰活微者不常如是耶

武后將告密者諸人故告至以求功漢後也
父老說其處有故高宗吳公之請九祠得辭
故曰於其事宜察御史薛貴和証奏以當德地
司說証麻以留輕其子若職語御史徐有功証
實有功上奏論之以高魚罪年祀奏有功何道
要道何法司以司外有功罪當後有功嘆曰豈
我快死諸人皆不死耶既食飯後太后召有功
謂曰卿死後微失出何多對曰失出人臣之
小過好生聖人之大德曰是麻以得城死
在今事實
命軒仁執
初東倉行衛尉寺學坐事棄飯曰持高班慢
罵陳倉尉列仁執仁執杖教之州司以開上

怨分新之符不辭曰何物縣尉教吾持街
命追至長安而記之仁執曰魯寧尉百姓
臣如七臣實忘而教之無色曰名親證何則
曰陛下知隋之所以亡乎上曰可也証曰隋
未百姓而後官吏如魯寧之比是也上曰
罷仁執高操陽死

侯君集之破高昌也弘取身珍室將士知之
發高道翁為有司所劾下若集等獄中書
傳即本元木上氣以高昌等進陛下命君
集等討而克之不輸曰日並行大理頃君集
等曰桂綱羅恐海內之人疑陛下惟錄其過
而莫其功也臣願命特出師主於克敵雖命

可賞若其政績雖虛可誅以早漢之幸廉利
陳湯音之王濟隋之端擒虎首負罪誅主
以其有功而後封賞黃石公重誓曰使督使
勇使使使更政智若樂主其功勇若好行其
志金若樂起其利勇若不計其死伏願錄其
微而忘其大過上乃釋之
與高鈞對
有告薛萬均私通高昌婦女者萬均不服內
出婦女付大理與萬均對辨親敘諫曰君使
臣以礼臣事君以忠今遠大將軍與之同婦
女對辨惟薄之私實則所得者輕虐則所失
者重若秦穆殺盜馬之士楚在故絕絕之罪
况陛下通高昌與薛萬均曾不一君之遺乎上

釋之出不傳

士具吏

太宗自臨兵以部陳不整命大將軍張士貴
杖十部將等怒其輕下士貴更親微諷曰將
軍之職高國爪牙使之執杖以非後法况以
杖輕下吏乎上亟釋之

懼元中冤

中宗在東宮高檢校 庶子持二張勢傾朝

拜親元忠嘗奏曰 先帝之親且自臣下

厚恩不能何志使小人在君側臣之罪也君

之奇恨怨曰武侯不豫即其語元忠與司元

承高敬謀挾太子為所久閉遂下制欲誅望

太子相王反宰相引元忠等辨於庭不能決

冒宗乃引張說為証說初為許之至是但使

言收不應后又從之說曰臣不聞也君之奇

如此說我司道說又曰臣知君之朝多可

害相後元忠則放我今不敵而舉懼元忠之

冤后信其說

崔寧冤

崔寧為牙將歷事在國裴冕冕被謗報其疑

之遣使者問狀寧部其數耳曰其冤使者以

聞

終因以還

李元素為御史東都晉守杜亞亞大將令狐

運會劫劫輸籍於洛地連氣與其不政近郊

亞受而信之為府錄張弘靖在朝以魚書至

更甚後時武金探服之死者甚眾重請斥還

醜土詔監察御史楊寧覆命事皆不離亞怒

初寧同上寧祇罪詔元素馳按亞迎以數告

元素徐察其冤者緣因行以亞亞大驚後刻

元素失 罪元素還帝已怒其微未畢帝曰

出比元素曰臣以御史按微知冤不得及

是也容後見陛下帝意解即而連寬狀帝厚

寤曰非知能辨之

出微付外

崔瑄字廷律京兆尹宋中錫為諱云危 聖

切遂騎卒取辭者瑄與大理卿王正雅同請

出微付外身象治之天下重其賢

至平貸之

李方元字景泰為江西判官有大獄論死者

十餘四方元判審其冤悉平貸之

尚不生犯

見冤報宋中錫注詳

語出其冤

唐臨將崑崙按微交州出繫三千人累送大理

知冤

崔從孫為守中州前刺史有以盜繫報終已具

從疑其冤緣不召俄得真盜

上狀請寬

魏贊字相明累侍御史陝觀察使盧岳妻

分質不及妾 岳醉之中丞盧召飲重妾事

黃不勝保并寧相實於共証受金捕送獄
家賞上免狀詔三司覆治無之出言和州刺
史

刑身列覽

張說字道洽字道融恨志乃并崔德甫李林
甫共奏說引術士王慶則夜祠禱祥而奏
表其間引僧道洋親詞時事冒署方臘帝怒
詔乾提使甫刑部尚書常坑即尚書省鞠之
發金老矣圖其第說兄在度子先詣朝謹刑
再列度帝遣高力士往視見說蓬布而席
董家人危苦觸腹聚窟流去白封凌漢若力
士 奏且言說在獄思亦同有功德無乃
序說中書令說處則等坐看猶 餘人

知且妖惑

李向德其先小通即從黃高年程在置監察
御史高和系性警劫人押其誣言詆毀相序
明李師訓三百余家為坎蓋百詔御史覆按
皆和病不嘗任尚漢曰善良方蒙 不高中
明可分因請行采和宜其寬

知官盜金

袁道字俊進度事府司真却官以盜金下
獄下直其寬

執正其罪

張鍾字季權一字公度累職中侍御史乾元
初羊原金盧提以公事燕黃邑入齊今提金
此官人七衛之標從罪無按發當免官有司

承風以死論雖不直之乃白其母曰今理橫
樞死而雖生殿理深則勇言則為大夫
人憂敢問所安母曰兒無果於吾道所安也
遂執正其罪縱得流錐殿撫州司戶參軍

密疏申理

狄仁傑出豫州刺史時越王吳敦支黨餘二
千人論死仁傑釋之其族家既回臣欲有所
陳似為逆人申理不言且累陛下欽恤意表
成復毀自不能定然此皆非本 下誤至此
有詔悉耶戎邊因出率州父老迎勞曰狄使
君活汝耶因相與哭碑下因齎三日乃去至
流所為立碑

上疏申理

裴度字中立加中書令李訓之禍置官拜成
以還元凡刻往京垣府憲悉救連訊報苛株
度上疏申理全活數十姓

多所全活

趙普為蘇州判官太祖與語奇之會建盜百
餘人持就元普意其有寬後太祖更訊之所
全活者十七八

鞠以得免

錢若水為同州推官時有百姓失女奴其父
母訟於州鞠於有司獄史挾怨勸富民父子
殺人共殺奔之水中罪皆應死若水疑之家
使人訪求女奴得之乃引示其父母皆泣是
也富民父子鞠以得免耶太守執為之若水

周解曰朝廷以此為若水功當置獄吏於何地太守歎服

東坡吐舌

王介甫與孫子瞻初無隙呂惠卿忌子瞻才高執問之中丞李定亦介甫客不服母喪子瞻以為不孝作詩故之定以為恨劾子瞻詩語訛遂下御史獄張安道致仕在南京書赦之欲附南京建府官 敢受乃全其怒持至登聞鼓院投進忽排細不敢投久東坡出獄其後東坡見其 因吐舌色始久之

政陽坐降

趙榮除知制誥 政陽修甥據為修從子茂

妻與人淫亂事覺語連及修特倚為私用爾在學士何比都轉運使疾掃范者皆欲及致修罪云與甥私上怒欲急辟臣無敢言梁上書古修以文學為近臣不可以爾為替昧之享輕加汗穢所極者朝廷大體尔書卷上不悅人皆為之恨榮亦澹然如平日久之修終坐降榮亦求去

廣志卷之一千一百一十六

赦宥

說文赦置也从攴赤聲徐曰赦直之也同禮司判字三赦之婆注赦舍也通作舍前朱博傳嘉以事居常刑不合注師古曰置也

說文宥寬也从宀有聲徐曰寬之而已不全赦也

文編故曰赦曰置免曰蠲蠲曰免寬免曰恕恕曰寬道有罪曰宥

書曰肯史肆赦又曰宥過無大又問釋無人

書曰好生之德洽于民心又曰五罰不服止于

五過又曰國居過市刑人赦又曰咸為解網

易曰雷雨作解君子以赦過宥罪又曰君子以

談說死

論語赦小過

禮記曰赦從重

王制曰司寇王刑明辟棄疑赦之

虞舜肯宥

周官司判字三刑三宥

獄訟壹刑曰訊群臣再刑曰訊群吏三刑曰訊

萬民惟刑壹宥曰不殺再宥曰過失三宥曰

道壹赦曰幼弱再赦曰老花三赦曰念慈以此

三法者末民情斷民中而施上罪下之罪然後

刑殺上法者與至刑下法者與至刑也

刑殺上法者與至刑下法者與至刑也

刑之

秦二世元年陳涉將同文兵至戍下二世人為

少府章邯曰盜已至東壁今發近縣不及火燒
山徒多請救之役兵以擊之二世乃大赦天下
使章邯免驪山徒人奴產子悉發以擊定軍大
破之

漢高帝在位十二年九九赦

漢惠帝在位七年七一赦

漢呂后臨朝八年九三赦

漢文帝在位二十三年九四赦

漢景帝在位十六年九五赦

漢武帝在位五十五年九十八赦

漢昭帝在位十三年九七赦

漢宣帝在位二十五年九十九赦

漢元帝在位十五年七十赦

元帝時匡衡上疏曰陛下躬親德問太平之
路因思吏民漏法故禁比年大赦使百姓得
改行侍新天下幸甚臣切見大赦之後嘉邪
不為衰止今日大赦明日犯法相踵入獄
始母之未得其情也蓋保民者德之以德義
示之以好惡視其失而視其和政動之而和
經之而安分天下俗貪財賤義好繁色上侈
靡廉耻之節薄法僻之意繁刑絕失序亂者
踰內視威之恩薄婦媼之業隆苟分微幸以
身設利不改其原難歲赦之利猶能便猶而
不用也
漢成帝在位二十六年九九赦
成帝時王尊劾奏丞相衛御史大夫諱知中

書說者今顯昔專權擅勢不道在赦令前
赦後衡譴舉奏顯云云天子下御史問狀劫
奏尊委訊數非詢赦前事有詔在邊

漢哀帝在位六年九四赦

漢平帝在位五年九四赦

帝即位詔曰大赦令者特與天下免始誠欲
令百姓改行業已全其性命也往者有司多
奉奏赦前事累增罪過誅論已畢殆非重信
審刑涵心山新之意也自今以來有司每得
陳赦前事蓋奏上有不如詔書為虧恩以不
道論定著令布告天下使明知之

漢成帝在位二十六年九九赦

漢昭帝在位十三年九七赦

漢宣帝在位二十五年九十九赦

漢元帝在位十五年七十赦

時赦天下夢因在四月丙子以前城源一守
勿咎諸金城而文不及亡命未發免者郭躬
上對事曰聖恩所以救元罪使成過者重人
命也今元罪亡命無慮萬人又自赦以未捕
得甚哀而詔今不及皆當重論伏惟天恩莫
不蕩宥死罪已下並蒙更生而亡命捕得獨
不沾澤臣以為赦前犯罪死而繫在赦後者
可皆勿咎諸金城以全人命有益於迎蕭宗
善之即下詔赦焉
元武時吳漢言願陛下謹勿赦而已
元熙元年立皇太后大赦 九年秋大赦
大司農河南孟光奏大將軍費禕曰大赦者
國福之初非明世所宜有也

得已然後乃可施而術之耳今主上仁貴百
 僚探職何有早夕之急而數施非常之恩以
 悲嘉完之惠福澤之初水相亮時有言公培
 教者亮答曰治世以大德不以小惠教匡衡
 吳漢不領而教先帝亦言周旋陳元方却康
 成問每兄存治世之適惠父留不語教也
 若劉景升李王父子歲歲教宥何益於治由
 是蜀人稱亮之賢知棉不及焉
 陳壽評曰論諸亮為政軍旅數興而教不妄
 下不亦卓乎
 教坐胡氏曰教之無益於治道也前賢言之
 多矣而終不能幸至按以常典而行之於其
 間有古愛免獲祥福祈禱之事則又教為不
 信二帝三王之法而循後世之制是何也其
 說多矣始受命則教改年號則教獲祿命奇
 教則教河水清則教到幸至則教立皇后則
 教建太子則教生皇孫則教平叛亂則教開
 地則教行大典禮則教或三年一教或比歲
 一教或一歲再教三教教令之下也有罪者
 除之有負者蠲之有滯者通之或得以蓋補
 子孫或得以封爵祖考大限如是而已耳明
 哲之居則教布而實存亂之世則教敷而文
 希者尚按故事而不能及云也教者則意在
 德福而端諸已也實者有罪必除首負必蠲
 也文者無自先言而人不被其澤也復有嘉

完獲獲者以急征恭賦多似無罪端之上而
 施行寬宥而宣惠必自我請之由是教者而
 論故為有益乎為無益乎君誠以明旨問斯
 而已亦札而或則所謂按故事而釋有罪者
 尚在所誠故事有是非非可盡循罪人若
 審有罪豈可全貸有罪而貸則各人奈何甲
 教乙而過教乙已不可復生而甲得不死以
 教為備括者此也若曰乙已不辜而死矣吾
 未知甲之果當殺之乎抑疑是也則按序久
 不經之文而教之以高厚厚而終不恤乙之
 無辜以教為備括者此也百姓負租或以早
 或以貧或以已納而不為之際藉或為官司
 所抑代人而輸其事非一每下教令未嘗不
 踴也而百姓有實教教曰賦罪之言同百如
 此則以善於甲令者曰凡踴早稅不得過若
 于分而教令則曰歲大旱其不踴之百姓吾
 於不踴之文而不知令甲之有依也則相與
 怨其上曰黃紙之教特給我耳此又偏括之
 甚者也嘉完札賦之入知教之可敬也則甫
 期而為嘉完札賦之事使俾貸釋不可勝數
 矣亦或病其然則下今曰凡賦教若平日而
 教人走符教也不得以故原先為違期而
 嘉完札賦之人有財可行有力可獲有反可
 恃有未可使一入國用是則教皆違違諸政
 終以無事而捕寇之吏被傷之主受危之人
 往往反生于是否良用於嘉完開里林教亂

賦時鳴... 無路... 仲吐... 此又... 偏枯... 之甚... 者也
 天子行... 冠禮... 大教... 天下... 而黨... 人不... 與焉... 自是
 後凡五... 教而... 益增... 五族... 之制... 又五... 教而... 貴中
 起不得... 己乃... 教黨... 人黨... 人雖... 有罪... 不怪... 於十
 教之忠... 逆乎... 况黨... 人無... 罪而... 願忠... 於君... 忠除
 蓋以除... 天下... 者也... 乃經... 十教... 不得... 己而... 後
 教此豈... 五偏... 枯而... 己奉... 四教... 皆廢... 已四... 服
 廢與首... 元然... 其能... 不為... 人所... 捍擊... 曳挽... 而仆
 乎於是... 走董... 卓甫... 之來... 紹荷... 之書... 操靡... 之獻... 帝
 尚所扶... 而不得... 故伏... 后尚... 所裁... 而不得... 故二
 皇子所... 而教... 而不得... 故語... 故至... 此無... 益明... 大
 明哲之... 君監... 失而... 思符... 舍非... 而徒... 是英... 若其
 用虞舜... 大禹... 呂刑... 周官... 之法... 曰有... 定肆... 故謂

利日高... 而害... 如乎... 人者... 也夫... 之去... 曰君子
 以教... 近有... 罪過... 誤則... 互肆... 之罪... 各則... 罰寬... 之
 而已... 呂刑... 之法... 曰五... 刑五... 罰之... 疑而... 不明... 者
 則教... 無疑... 則不... 教矣... 周公... 之法... 曰教... 劫物... 老
 毛念... 惡非... 此三... 皆則... 不教... 矣魯... 同律... 大責... 春
 秋非... 之... 以其... 無謂... 而盡... 教也... 此正... 乎孔... 子魯
 法乎... 虞周... 大易... 之... 訓則... 刑罰... 盡道... 可以... 佐天
 之... 春生... 秋殺... 矣夫... 又漢... 攻戰... 之士... 也臨... 終敵
 言以... 勸光... 武勿... 教陳... 等於... 孔明... 有... 感者... 也而
 亦... 考而... 故之... 卓况... 為天... 下... 國家... 者... 可... 不... 如... 矣
 漢陳... 等之... 兒子
 魏文帝... 即位... 改元... 黃初... 大教
 五年... 陳... 延... 中... 許... 昌... 宮... 水... 軍... 御... 龍... 舟... 備... 泰... 頌... 漢... 在

辛酉... 春... 揚州... 時... 將... 吏... 士... 氏... 北... 五... 歲... 刑... 以... 下... 皆... 康
 除之... 至... 廣... 陵... 教... 青... 徐... 二... 州
 晉武帝... 泰始... 元年... 定... 禪... 即位... 大... 教... 通... 備... 勇... 皆... 勿
 反... 除... 舊... 儀... 解... 禁... 錮... 七... 官... 失... 爵... 者... 復... 之
 昔... 教... 凡... 一... 百... 三... 十... 皆... 不... 當
 宋武帝... 即位... 大... 教... 改... 元... 通... 租... 宿... 債... 勿... 收... 其... 北... 鄉
 論... 清... 議... 贖... 行... 盜... 盜... 一... 皆... 蕩... 滄... 興... 之... 更... 始... 長... 徒... 之
 身... 特... 皆... 原... 遣... 七... 官... 失... 爵... 禁... 錮... 奪... 勞... 一... 依... 舊... 準
 裴子... 野... 論... 曰... 昔... 皇... 帝... 幸... 受... 終... 四... 山... 流... 放... 武... 王... 免
 被... 頑... 民... 遷... 洛... 天... 下... 之... 惡... 壹... 也... 鄉... 論... 清... 議... 除... 之
 過... 矣
 齊... 文... 宣... 帝... 天... 保... 元... 年... 五... 月... 即... 位... 大... 教... 改... 元
 周... 宣... 帝... 大... 象... 元... 年... 五... 月... 大... 教... 改... 元

時... 帝... 以... 高... 祖... 刑... 書... 世... 刑... 高... 大... 聖... 而... 除... 之... 大... 教
 行... 教... 省... 京... 兆... 郡... 丞... 梁... 運... 上... 疏... 以... 高... 虞... 書... 所... 稱
 背... 火... 肆... 教... 謂... 過... 故... 高... 審... 當... 緩... 赦... 之... 呂... 刑... 云... 五
 刑... 之... 疑... 有... 教... 謂... 刑... 疑... 徒... 罰... 疑... 徒... 免... 也... 謹... 尋
 經... 典... 未... 有... 罪... 輕... 重... 得... 天... 大... 教... 之... 文... 豈... 可... 殺... 施
 非... 常... 之... 惠... 以... 肆... 姦... 究... 之... 惡... 乎... 帝... 不... 細
 隋... 文... 帝... 定... 禪... 即位... 大... 教... 改... 元
 開... 皇... 不... 王... 仙... 為... 齊... 州... 參... 軍... 被... 州... 使... 送... 流... 因... 李
 參... 尋... 七... 十... 餘... 人... 請... 京... 師... 時... 流... 人... 並... 加... 領... 傳... 送
 次... 宗... 防... 伽... 彌... 其... 幸... 若... 志... 呼... 而... 謂... 之... 曰... 卿... 事... 既
 犯... 同... 刑... 虧... 損... 名... 教... 身... 要... 縶... 繼... 此... 其... 職... 也... 今... 復
 重... 守... 授... 卒... 豈... 獨... 不... 愧... 於... 心... 哉... 參... 尋... 等... 皆... 縶... 伽... 曰
 士... 皆... 縶... 伽... 憲... 縶... 伽... 縶... 亦... 大... 苦... 卒... 吾... 敢... 與... 汝... 等

脫去行至京師... 心不放通... 日當至京... 而去流人... 驚異召見... 今將員... 臨曰凡... 非若臨... 憂苦然... 之心兆... 難規朕... 化人朝... 心道尊... 高祖教... 自新若... 唐唐制... 之石勒... 教書額... 者非枉... 未送者... 枉尚重... 所不先... 罪罪之... 者各加... 既既

高祖教... 自新若... 唐唐制... 之石勒... 教書額... 者非枉... 未送者... 枉尚重... 所不先... 罪罪之... 者各加... 既既

高祖武德元年五月... 時敬介... 原者皆... 新因何... 於餘黨... 六年前... 今明年... 歐陽氏... 則入于... 也守以... 子之毛... 三百餘... 為子之... 及期而... 人之所... 誠小人... 子蓋思... 矣曰太... 疑之去... 又安知... 免所以... 下之情... 也吾見... 施恩德...

高祖武德元年五月... 時敬介... 原者皆... 新因何... 於餘黨... 六年前... 今明年... 歐陽氏... 則入于... 也守以... 子之毛... 三百餘... 為子之... 及期而... 人之所... 誠小人... 子蓋思... 矣曰太... 疑之去... 又安知... 免所以... 下之情... 也吾見... 施恩德...

一第... 冊... 4 反E句

天下於茲六年矣不能使小人不為惡大罪而一日之恩能使死如歸而存信義此又不過之論也然則何為而可曰縱而未歸殺之無赦而又縱之而又來則可知為恩德之致尔然此必無之事也若人殺而未歸而致之可憫一為之尔若委為之則殺人者皆不死是可為天下之常法乎不可為常法者其聖人之法乎是以堯舜三王之治必本於人情不立異以為高不逆情以干譽十七年立晉王治為皇太子教天下二年三年三月教天下

六月上崩高宗即位教天下

上嘗謂侍臣曰凡教唯及不軌之輩古言曰

小人之幸君子之不幸也一歲再教善人皆啞也養養者傷亦據恩毒究者成良人皆文王作刑則茲無教夫小仁者大仁之教政我有天下以來不甚教教令四海安得禮義興行教教即恩人常與德輝唯欲死法不能改過當泐慎教

天冊萬歲元年正月大教

魏嘉縣主簿列知我上未言皇業推獎天地間開嗣君兩位黎元更始則時藉非常之慶以中再造之恩今六合清晏而教令不息近則一年再降遠則每歲無遺至於違法悖理之徒無賴不仁之輩禍戶則為操高宗當官則賦頌是求而元日之朝指期天澤重陽之

節行降皇恩如刻村度或乘輝免成高各垂結正罪當斷决獨行貨賄方便規求致措延華憲寬宥用使俗多稱悖時罕無謂為善者不預恩光作惡者獨承儆儆若乃方真正言之士守善疾惡之人每欲獲譽理喻教慮無以故其切聞思無所施其巧古語云小人之幸君子之不幸斯之謂也望今後願節於教使黎民知禁奸究肅清又海內具條九品衣象教多於不務皆崇非德奉位罕才望稍息私恩使有善者逾效忠勤無才者咸知勉勵跪奏太后願嘉之

唐莊宗同光元年即位大教

卷者洪代隨車曰教過前罪自古不廢惡行之太頻則患滋長惡例小人於大違之域其為害固不勝言矣唐莊宗同光二年大教前云罪無輕重常教所不原者成教除之而又曰十惡五逆者牛騎鐵故殺人合逆每案行伏行刑官典此職不在此限此則正得其不當亂離之期乃能如此亦可取也而今時或不

音高祖天福元年十一月即位大教

左散騎常侍張允進教教論曰切觀自古帝王皆以水旱則降德音而宿通閉徑半而放國策威人心以放其災者非也彼有二人公一人有罪一人無罪過教則有罪者幸免無

罪者則先例免者何殊見赦者何視免氣升
聞乃所以致災非無災也小民遇天災則告
皆初為惡曰國家好行教必救我以救災如
此則救者救民為惡也且天道福善禍淫若
以救為惡之人而災災為福是則天助惡民
也或曰天降之災警誠人主豈以惡捨有罪
而能救其災乎上嘉納之

中書令人李詳上疏以均十年以來赦令叠
降諸道職字許批恩而藩方憲論初論故
百以至歲典書史優伶奴僕初命則至象背
尚被服紫袍象笏名器借遊貴戚不分
自今諸道主兵將校之外即廣州聽奏不記
大將軍以上十人他州止聽部押牙都虞侯

孔自官自餘但委不道遂成名而已
按赦之為言宥有罪之謂也後未之救非獨
宥罪而已又從而推恩焉於先有罪者幸免
無功者起遷則賞與失皆由於赦其無益而
有害也明矣

宋朝赦宥之制其非常諱度則帝赦不原者以
除之其次釋罪免罪以下皆謂之大赦或止
謂之赦惟免罪城一皆而餘罪釋之流以下城
皆赦管釋之皆謂之德音亦有釋惟免罪至免
者其恩滯之及有止於京城兩京兩路一路
州一州之地者則謂之曲赦
乾德元年十一月郊大赦
太宗即位大赦改元

太平興國三年郊大赦
如詔自元年十二月二十二日以後京朝
蕃府州縣官犯入已赦除名祀諸州首級逢
恩赦不在赦還之限

景德元年上至皇聖祀生冊大赦
天祐元年十一月郊大赦

江南提點刑獄范應辰上言伏觀辛亥制書
常赦不原者或除之謹按呂利士兩道與偏
即聽五詳五詳簡事正于五刑五刑不備正
于五罰五罰不服正于五過結是五刑之疑
有救五罰之疑有赦其未詳矣臣今所部州
軍過疑而被宥者如多篇害而家擇者亦乘

是以去凶之軍斷赦其百計是為方端斯
委然其夙賊扭于念心單弱受辜強梁肆暴
或本家頂命登室屠財或持刃殺人肝腦塗
地或縱火焚舍結黨蕩空至有糾輕工之徒
為強利之盜公然行凶害以奪資諸巡警之官
上通下逐設謀緝捕冒賊開赦科罰者伍薄
責令村以並敗獲合止與刑達此窮恩亦竭
其罪惡又祀高卒伍成給衣糧今力耕之人
有受其寒餒者而此軍季賜以賑月賦以米
又何異富人為盜者耶與夫殊刑救之古殊
矣望自今應存知赦在述而固為罪矣若救
後彰顯情理切害者死罪以下止逐城一守
赦前殺人劫財板後不復為若因事捕獲

次隸遠惠州軍其殺人放火劫財貨已依
故配不城者如更配逃亡欲博之罪依禁軍
例科斷其重罪該原而情理切害者祈在長
史籍其犯由若所照憲綱不以罪之大小業
編奏裁其州縣官吏海刑受賂望止原其罪
而刑其官以中警或為上覽之願嘉其尽心
然以教數則不可無之實難也

至和二年八月教京輔

嘉祐元年正月又教

八年上不豫又教
帝在位久明於人之情偏不忌人評陰事一
時士大夫亦習高博厚而小人乘間毒上書
疏通失人教按人心教前事翰林李士幾方平

言中外官多從人積年罪狀又奏勸事報請
不以教原成快一時之小忿又天下之不信
相沿故遂寔成俗素親錄善義則不然自
今有賴此者請以故違制書坐之其後御史
呂誨復以為言詔曰此者中外多上章信人
過又暴揚証驗之罪告衆無證之許或外誠
公言內緣私忿欲敗睦睦苟爾善良又教令
者所以與天下更始而有司多事按厥前事
殆非信命今重刑罰使人涵心自之意也
自今以上章告人罪及言教前事者記之至
於言事之官宜務大休非事聞朝政自餘小
過細故勿溺察奉

英宗即位又教

治平三年大教

仁宗世大教二十二曲教五德音十五錄等
因五十八英宗世大教二德音三錄等因十
其教常教所不原罪在仁宗英宗即位及明
道中太后不豫行之然明道所行人以尚濫
既而詔教人希難會前教皆判穽千里外守
城世或謂三歲一教於古未有景祐中言以
尚三王歲親視國立未常教教同唐兵以
後事天之礼不常行因有大教以清亂教且
有罪者省之未必自新被害者却之教必無
恣不能自新持復而思不能無恣將悔而善
一教而使民悔善長思政教之大意也願罷
三歲一教使民懷惠山人知禁或謂未可冬

亦水嘗行
事第詔今自罪人情重者毋得以一教免然
亦水嘗行

神宗即位大教

詔曰大教今國之大恩所以蕩滌政穢劫於
自新之地是以聖王重焉中外臣僚多以教
前事招接文氏吳起訟獄苟百註誤此不日
安甚非持心過厚之誼使吾親令不信於天
下其中詔內外言事按察官司毋得依前奉
勅具奏取旨否則違制之罪

熙寧四年大教明堂大教

七年帝以早歲降教侍已兩教王安石曰湯

早以六事自貢曰政不即改若正歲三教是
政不即非所以辨定也乃止

五年景靈宮成天教

六年却教

大理少卿劉棻言教書以教降日昧矣以前
高限非次思得人難預期請依德昔例以教
到日高限從之

元祐八年教

元符二年以西進進築華州教陝西河東

政和四年祭地教

知興仁府夏時言踏踏祭教有兩祖父母為
人所敵而子孫教之以致死者其作情理可
憫奏裁免流祀若過教則不復奏裁即作

國教情理或肯流配是不過教亦由幸遇教
者而不幸請自今雖過教亦令奏裁從之

徽宗即位天教

靖康元年五月教河北

神宗天教凡十一即位聖恩一兩都四明堂

二星變一景天宮成奉安一帝下豫祈福一

立皇太子一曲教凡十一兩京鄭州河陽以

山陵事切河北諸州以水災地震而京以奉

安二后神御河東陝西以師旅燕河秦風以

板復而燕河獨再廣東而湖南以交趾平類

昌府以

帝藩却受封梓州路以火人于德普凡八以

冬無雪以皇太子生以日食正陽之日者每

以奉安中太一以

慈聖光獻皇后弗豫以山陵復土以四后升
附親錄在京學因凡十五及諸路者一及回

京有一

哲宗天教凡八即位聖恩一兩都二明堂三
太皇太后不豫一星變一帝不豫一德音凡

九兩京燕河陽以承俗後復土而京以修本

應天祥院會聖吉影教成西京燕河陽鄭州

以宣仁皇后山陵復土陝西河東兩路以西

進進築九城以建西安州而建重久陸上清

儲祥宮成受傳回室皇子生皆反天下

徽宗天教二十六即位聖恩一兩都八明堂

三皇太子生親詣原廟九攝成星變二堂八室

元立立皇太子上玉皇尊號定命室太一

宮成罷方田板復燕曲教十四割湖北路以

平割荆揚燕燕河秦風永興軍路以板復遼

州燕河簡涅路以撫定都燕河陝西河東

京西路以板復解池坐廣西以都康香之

為甜土燕河簡涅秦風永興軍路以開陝西

疆土四川以平西而夷莊南西路以平莊南

陝西河東路以破而復陝西河東路以夏

人納款河北河東路以板復燕京燕山府雲

中路德音二十七四京畿內以日食以皇太

后罷同德政兩京畿內揚鄭州以求泰後復

一以建端州高峯慶府以

皇太后服藥以日食正陽之日兩京燕河陽

以
 欽聖憲南皇后園陵後主四京畿內以京
 西宮成而京畿內河陽鄭州以
 欽成皇太后園陵後土而京畿以
 哲宗神御殺成四京畿內以延福宮又以
 澶州高閣德府真光奇野和宿泗楚揚毫蘇
 常潤潤沈秀越豫徐洪州高却無為軍江寧
 潁昌府河南應天府及陝西保塞內以城
 教保素平河京河陽鄭州以帝康康寧以
 後添播州梓潼路兩京畿河陽鄭州官內以
 昭懷皇后園陵後土河北京西京東路以修
 三山河陽兩成浙江東福建淮南路以方
 伏誅京東河北河以益城而北知元三以
 中神御成以皇帝元命之月以神宵宮成
 及天下
 欽宗大赦二即位單恩金同講和德音一河
 北路以全人出境
 高宗建炎元年五月即位于南京大赦元
 右僕射李綱言登極赦獨遺河東北而不及
 勤王之師雖未嘗用然在道半年亦已勞
 况疾病元亡者下可略數思恤不及後復
 急何以使人上嘉納故此赦於二者皆詳
 二十五年却赦
 古正言安哲言陛下深念此平臣僚有錄
 皆不測之罪投荒逐裔無路自明迨因却

赦曠然與之照宣或除非藉或復元官免
 此仲萬物吐氣甚盛德也至於嘉賦樂籍已
 近按治蹟狀顯普人所共知者亦復巧飾詞
 理公肆誣毀成以違忤推臣為時今陛下
 聞公正之路小人乃欲洛悅倖之門此正
 議之所不容也又况此言嘗到之人與生
 主未易俊章倘復盡仕在再臨民社且益
 培起以殘害吾民其害持有甚於前日矣
 特詔有司應自今陳聖過名之人並須檢
 元犯事因如保職罪已輕勘者乞止依元
 新條法施行詔刑部看詳本部言命官犯
 者並欲其元新因保告示其餘符罪或因
 緣連生之人後奉有司詳查自免神者中
 行間其因保保中保朝廷指揮從之
 光宗宣內祥大赦
 紹熙二年却赦
 中何御史致書言國家三歲一却寧換蕩
 之澤以享天下德至溥也然故文與令中
 稽者有夫參政已預降者却令將各按具
 教文內合行事件逐一比照先行條法注
 寬而除或從寬則既定教文今指條而從
 教文本寬而法或從寬則明教教書令檢
 而從教母令引法以沮教無令因教以傷
 如此則國家曠蕩之澤不為虛文從之
 容齊洪八通華曰熙寧七年早神宗政降

時已西敵父工安石曰湯早以六事自責曰
 政不刑與一歲三故是政不刑非所以得父
 也乃止安石平生持論務與衆異而此尤為
 至公近者六年之間再行軍需委州富人室
 而取以刻核起家則至曰復之若為便父子
 四人所執投也折曰內協神其強而曰此
 鞠治成故而過已而故思獲免至後登坐八
 之門笑悔之曰助教何不下茲杖彼莊事可
 為免備而州即久於奏論結然事實歲至四
 故山盜殺人賣切下死志奸在志何補於治
 突
 又曰淳熙六年二月登極故也民間所欠
 債負不以久遠多少一切除放遂有言出錢
 旬日未得一息而并本不欠之者人不以為
 便何者為謀大入黨論其事遂令只償本錢
 小人無義幾至喧譟詔其五年七月
 只為納三年以前者亦皆高祖元福
 日教云私下債負水利及倍者並放
 得又云天福五年終已前殘稅並放
 所放官物帶是以前二年而新到民
 無及於惠矣此民間房貸欠租則從一
 前皆免此之區區五代翻有所不若也
 寧宗七月即位放天下

商志卷之一千一百十七
 刑
 慎皆失教
 易解大象曰雷雨作解君子以赦過宥罪
 程頤曰天地解散而成雷雨故雷雨作而為
 解也教釋之首寬之過失則赦之可也罪惡
 而赦之則非善也故寬之而已君子雷雨
 作解之象然其發育則施恩仁然其解散則
 行解釋也
 舜典曰皆失肆赦
 朱子曰皆失肆赦言不行而編罪者則肆而
 赦之此法外意也
 呂刑五刑之教有赦五刑之教有赦其普克之
 孔穎達曰五刑之教有赦教後罰也五刑之
 教有赦教從過也過則赦之矣
 蔡沈曰教於刑則慎於罰也疑於罰則慎於
 過而宥免之也
 周禮司刺壹者曰不識再宥曰過失三宥曰遺
 忘壹故曰切弱再故曰先施三故曰春惠
 春秋莊公二十三年春王正月肆大眚
 咬助曰肆者放也皆者過也
 胡安國曰肆皆 蕩滌瑕垢之辭也齊與曰
 皆皆失肆故易子解卦曰君子以赦過宥罪呂
 刑曰五刑之教有赦五刑之教有赦用官司
 刑掌赦者之法未聞肆大眚生也大皆皆肆
 則廢天討虧國典縱有罪皆無辜惡人幸以

先矣後世有姑息為政數行思着惠茲執
良民而其弊益滋蓋流於此故諸葛孔明曰
治世以大德不以小惠其為政以罰單族數
與而赦不妄下斯得春秋之旨矣肆肯而曰
大肯憐失刑也

管仲曰文有三情武無一赦赦者先易而後難
久而不勝其禍法者先難而後易久而不勝其
福故惠者人之仇讎也法者人之父母者凡赦
者小利而大害者也無赦者小害而大利者也
夫盜者不勝則良民危法禁不立則姦邪熾故
赦者奔馬之安轡也

馬 臨曰唐虞三代之所謂赦者或以其情
可矜或以其事可疑以其在三赦三者八議

之列然後赦之蓋隨時而為之斟酌所
謂議事以制者也至後世乃有大赦之法不
問情之淺深罪之輕重凡所犯在赦前則殺
人者不死傷人者不刑盜賊及作姦犯科者
不詰于是遂為偏枯之物長姦之 今觀管
仲所言及史記所載陶朱公救子之事則知
春秋戰國之時已有大赦之法矣

秦二世初即位大赦天下
漢元帝在位十五年凡十赦匡衡上疏曰陛下
躬聖德開太平之階開恩民觸法抵禁比年大
赦使百姓得改行自新天下幸甚臣功見大赦
之後姦邪不為衰止今日大赦明日犯法相隨
入獄此殆尊之未得其務也蓋 民者陳之以

德義示之以好惡觀其失而利其宜故勅之而
和綏之而安今天下俗貪財賤義好声色上侈
靡廉耻之節薄淫僻之意縱網紀失序疏者喻
內親戚之恩薄昏媾之黨隆苟令徽倖以身說
利不改其原雖歲赦之刑猶難使錯而不用也
光武建武二十年吳漢病篤車駕親臨問所欽
言對曰臣愚無所知惟願陛下慎無赦而忌
章帝元和二年以祀明堂大赦天下繫囚在赦
前減罪一等勿皆詣金城而文不及亡命未發
者郭躬奏曰聖恩所以減死使成造者重人
命也今死罪亡命毋慮萬人又自赦以來捕得
甚衆而詔令不及皆當重論伏惟恩宥死罪以
下並蒙更生而亡命捕得獨不沾澤臣以為赦

前犯罪死而繫在赦後者可皆勿皆詣金城以
全人命有益於邊帝善之即下詔赦焉
王符曰賊良民之甚者莫大於赦時時赦時
則惡人昌而善人傷矣何以明之謹飭之人身
不陷非不有為吏正且不避強禦而姦猾之黨
橫加誣告者皆知赦之不久故也善人君子被
侵陷而能至闕庭自明萬無數人赦人之中得
者問者百不過一既對尚書而望遠去者復十
六七矣其輕薄姦執既犯罪法怨毒之業業其
事隱以解蓄憤而反一繁惡蒙赦釋令惡人高
會而誇吃荒盜服贖而過門孝子見讎而不得
討遺盜者觀物而不可取痛莫甚焉夫莽報怨
者傷未錄惠姦執者賊良民先王之制刑法也

非好傷人肌膚斯人壽命也昔或姦慝惡除人
 害也古者惟始受命之君承天札之極寇賊姦
 執難為法禁故不得不有一赦與之更新願首
 萬物以成大化非以奏姦活罪放縱大賊也夫
 性惡之民民之對狼雖得放首之澤終無改悔
 之心且脫重結夕還囹圄論者多曰久不赦則
 姦執熾而吏不制宜數赦以解散之此不昭札
 之本源不察禍福之所生也
 荀悅曰大赦者權時之宜非常典也漢興承秦
 桀孽之後比屋可刑故設三章之法大赦之令
 蕩滌穢流與民更始時執然也後世承業襲而
 不幸失時宜矣惠文之世無所赦之若孝景之
 時七國皆亂異心並起姦詐非一及武帝末年
 酷復繁興群盜並起加以無益之禍天下紛紛
 百姓無聊及光武之際撥亂之後如此之比官
 為赦也
 漢帝祥運熙六年立后大赦孟光者曹禧曰夫
 赦者偏枯之物非明世所宜有也哀救窮極必
 不得已然後乃可權而行之耳今主上仁賢百
 僚稱職何有旦夕之急而數施非常之恩以惠
 姦執之惡禱謝之初丞相亮為相十四年繼兩
 赦時有三公大惜赦者亮答曰治世以大德不
 以小惠故匡衡吳漢不願為赦先帝亦言周旋
 陳元方鄭康成問每見汝告以治之道老矣曾
 不語赦也若劉景升父子蕭歲赦者益何於治
 於陳壽曰諸葛亮軍旅數興而赦不忘下不亦

卓子

南米武帝末初二年紀南郊大赦

裴子野曰郊祀天地備歲事也赦彼有罪夫

何為哉

唐大業嘗謂侍臣曰古言赦者小人之幸君子
 之不幸一歲再赦善人暗啞昔文王作刑罰茲
 無赦小仁者大仁之賜故我天下有以乘不基
 放赦今四海安靜禮義興行數赦即愚人常冀
 獲俸惟欲犯不能改過當須慎赦

宣宗大中元年以早故命同年章事盧商與柳
 史中丞封敕陳理京城繫囚大理柳馬植奏柳
 盧商等務行寬者凡抵極法者一切免死彼官
 典犯贖及故殺平日大赦所不免今因疎理而

原之使會吏無所懲畏死者今免死者恐非所
 以消早災致和氣也昔周亂克祚初年豐衛早
 封邢而兩降是則殊罪錄姦或今天意聖憲決
 滯乃副天心也

五代時溫韜發唐諸陵唐莊宗時入朝賜姓名
 曰李紹冲韜多齊金帛賜列夫人及權貴旬日
 遣還郭崇韜司溫韜發唐山陵殆備其罪與朱
 溫相將耳何得復居方鎮天下義士謂我何莊
 宗曰八汴之初已赦其罪竟遣之

胡寅曰罪人不可不誅赦令不可不守二者
 將何處必于未赦之前擬情法審輕重而區
 別之使強赦者無可誅之罪被刑者無可怨
 之人則一奉而兩得矣

宋自祖宗未以三歲過郊則赦此常制也世謂
三歲一赦于古無有景祐中言者以為三王歲
視國丘未嘗輒赦自虞兵興以後事天之禮不
常行因有大故以蕩亂獄且有罪者宥之未必
自新被害者抑之未必無怨不能自新將復為
惡不能無怨悔無善一赦而使民悔善長惡
政教之大患也願罷三歲一赦使良民懷惠凶
人知禁或謂未可盡廢即請命有司前知三日
理罪人有過誤者引而赦之州縣須詔到欲此
仁宗嘉祐中孝士張方平言中外官更發人積
年罪狀數按人赦前事又奏劾事輒請不以赦
原減快一時之小忿失天下之大信自今有此
勅者以故遺制書生之御史呂誨亦以為言乃

下詔曰比者中外多上章言人過失外執公言
內緣私忿欺毀昧苟陷善良又赦詆令者所以
與天下更始而有司多按赦前事殆非慎命令
重刑罰使人洒然自新之意也今自有上章告
人罪及言赦前事者訊之
元西僧康作佛事或恣意緹因以售其姦况俾
善良者暗啞而飲恨
國朝 赦宥
凡今後若過
國家赦宥除見禁未嘗新決罪因該赦者並行
釋放其有經斷已決徒流及遷徒烟瘴地面
安置之人即係已絕事理除徒役候年滿散
回外其餘流遠安置之人並不許改遷

古今事考
三赦
司刑掌三赦曰幼弱老耄春愚出禮周
委贖
宜思委贖之懷兼魚鮮網之出六帖
小利
管仲曰凡赦者小利久而不勝其禍無赦者
小害而大利久而不勝其福
無赦
無赦之國其刑必平出文中子
不赦
管仲曰赦出則民不敬惠行則過日益
大誦

漢武帝元鼎元年赦天下大誦三日
賜酒
元封元年甘泉產之九莖賜雲揚百戶牛酒
作芝房歌
更始
漢承兵革之後比屋可刑故申以大赦之命
滌蕩穢流與民更始時勢然也天下乃
藜
而不幸失時宜矣出漢紀
枯物
孟光責費禕曰赦者福枯之物非明世宜有
今 仁贖百僚稱職有何且夕危言以長奸
况禱願謝而已出蜀志
除殿

宜發於之詔引在予之責蕩除瑕孽積布
澤出晉郭璞傳

顯義 赦以顯義後岑彭傳

布信 所以布大信者赦令也出盧坦傳

銀印

孫皓天冊元年吳群言掘得銀印長二尺廣
三分上刻年月字於是改年大赦

玉璽

元海遷都平陽汾水中得玉璽蓋王莽時
璽也故者因增其三字元海以為己瑞大赦
天下也 也出前趙錄

鳥鳴

宋元康中徙彭城王義康為豫章臨川王義
慶時為江州相見而笑文帝聞而快之召還
宅義慶大懼怯妾夜聞鳥啼聲叩關云明日
有赦後改為南州因製為鳥夜啼曲

蠅集

蠅記符堅欲赦與王猛符融恭請于甘露堂
親為赦文有一大蠅集于筆端俄為小青衣
大乎於市曰官今大赦須臾不見出義慶傳

生息

止息既及于四海和氣遂充於八極出韓文

和氣

德音朝發於九天和氣久周於四海出列傳

錫改元赦狀

錫竿 天子御端門詔天下渙汗發澤與民更生建
金雞於伏內聳脩竿而揭起出西都賦
罷鼓 乃建雜竿伐鼙鼓帝命出皇息普錫吳風作
解雨罷文粹

賜民爵

漢高二年赦罪大賜民爵文帝即位赦天下
賜民爵一級景帝五年立皇太子為常山王
大赦天下賜民爵一級宣帝元始元年鳳凰
集膠東千乘大赦天下賜民爵一級桓桓勿
收

詔賜帛

宣帝元康元年詔曰鳳凰集大山陳留甘露
降未央宮朕未能景先休烈獲蒙嘉瑞其赦
天下賜緜家孤獨孝弟力田帛

赦殊罪

高帝五年下令曰矢不得休息萬民勞苦甚
今天下事畢其赦天下殊死以下武帝元封
六年行幸河南祠后土昆田出珍物化為黃
金神光三燭赦海陰殊死以下

赦死罪

景帝四年夏蝗赦死罪武帝元封四年祠
后土赦淮陰賜中都死罪以下章帝章和後
元年丙子以前赦死罪一等勿皆增金城郭

魏上封子曰聖恩所以減死罪使成過重人命也今死罪亡命甚衆而詔令不及惟天恩莫不蕩清帝善之下詔赦焉

赦軍士

武帝建元六年赦馬門代郡軍士不循法者

赦敗將

赦敗將從等

赦過租

天漢三年赦行幸所過租

赦禁囚

章帝章和元年赦天下禁囚

地震赦

武帝建元四年地震赦皇帝本始四年地震

大赦

秦時赦

武帝元淵五年秦時於甘泉天子龍郊見夏

赦天下後元元年萬郊時光景並見赦天下

雜郊赦

景帝五年雍郊見五帝赦天下

景星赦

後主景曜元年景星見於是大赦改元

碩瓦赦

後吳漢病篤上親問之曰臣劬謹無赦而已

不妄赦

諸葛亮二十餘年赦不妄下

金雞樹

百武后南有大憚樹赦日蓋雜其秋賜金雞樹又唐中書令侯景日植金雞於扶南竿長七尺有雜高四尺黃金飾首銜幡長七尺盧以絳繩將作監供馬集百官父先因徒坊小兒得雜首者以錢米或取絳幡而已出百官志

丹鳳門

幸丹鳳門大赦天下韓文公元和聖德詩

華赦令

張易之誅常承慶召使為之死槐詔緯機

華赦令或推承慶召使為之死槐詔緯機

華而就

駭赦論

五代者高祖即位屢赦天下張元為駭赦論以赦行赦不以為恩不行赦不以為死恩罰有罪故也自古皆以水旱則降德音而宥過開從年而出囚冀感天心以救其災者非也彼有三人之訟一有罪而無一罪若有罪者見捨則無罪者銜冤此乃致災之道非赦災之術也至使小人過天災則皆善而相勸以為恩曰國將赦矣必赦我矣故災如此則是救民為惡也夫天之道福善而禍淫若捨惡人而變災為福則是天亦善人為惡也凡天之災降所以警戒人主節嗜欲務勤儉恤於養正刑罰而已是時高祖方好言覽之大喜

盧於曠石

帝子曰無赦者若座疽於礪石委變以類覆
礪石瘵疾也

車駕西都

高帝五年車駕西都長安大赦天下

士夫新業

武帝元朔二年詔曰百姓之未洽于教化朕

嘉與士大夫新厥業祗而不解其赦天下

赦所過徒

元封二年冬上行幸雍教子河決制命侍從

以下皆負薪塞河堤作歌子歌赦所過徒

赦今年租

五年赦天下所幸縣為出今年租贖

與民更始

元朔元年赦天下與民更始

厲精更始

其赦天下與士大夫厲精更始出漢書詔

災武園赦

元帝初元二年詔天災降于孝武園館舍在

朕躬其赦天下

年飢饉赦

二年詔連年不收元元之民困於飢饉朕德

不能覆養其赦天下

改行自新

比年大赦使百姓改行自新切見大赦之後

奸邪不衰止此道之未得其務也出

街傳

洗心更始

嘉興海內洗心更始出漢章紀

宗祀光武

明帝永平二年宗祀光武明堂赦天下于章

帝建初三年宗祀明堂大赦天下

宗祀五帝

和帝永和五年宗祀五帝於明堂大赦

惡冒善傷

賊良民之善者莫大於赦赦贖惡人則惡人

冒而善人傷古者惟始受命之君承天紀之

極冠賊奸兇難為法禁故不得不有一赦與

之更新非以養奸猾也出漢王符述赦賦

大德小惠

諸書亮時有言惜赦者亮曰為政以大德不

以小惠故康衡不願為赦先帝亦言治亂之

道極矣曾不及赦若劉景升父子歲歲赦者

何益於治華陽圖記

貫索夜見

貫索九星七星夜見大赦晉天文志

驛馬夜流

徐路繫冀州獄別駕崔隆宗慰問之路曰非

夜驛馬星流計赦須更應至隆宗遣人出城

候馬候而赦至出北史

將與更始

詔曰夫赦令者將與天下更始誠欲百姓改

行弊已公其性命也性者有司多奉奏赦前

事累增罪過誅降亡辜甚縲於赦小過本發
村之出平帝紀

一切勿按

建武七年詔中都官三輔郡國凡有罪非犯
誅死者皆一切勿按其死見徒為庶人而罪
之命吏以文除之出光武紀

好人暗哑

唐太宗謂群臣曰語曰一歲再赦好人暗哑
吾有天下未嘗數赦者不欲誘民于幸死也
小人之幸

每歲一赦或一歲再赦小人之幸君子之不
幸也出列志贊傳

責躬大赦

太宗正觀二年旱蝗責躬大赦

就第赦

安樂公主產男滿月中宗幸后幸就第赦

天下更新

孫伏伽諫陛下制詔曰帝赦不免皆矜之此

非五赦有罪是亦與天下更新辭也

天下白新

陸子昂八斜比大赦深蕩群罪天下蒙恩咸

得白新

天地之施

臣願陛下廣天地之施雷雨之仁取去拱以
未罪無輕重所不赦若並皆原洗死者還官
生者還息則天下察然知所陷罪非陛下之

意也出唐書嗣傳

仁恕之道

赦宜從重所以昭仁恕之道廣德澤之恩

紆難者下

紆多難收群小者惟赦而已陛下每發德音

赦宥下士並出陸贄奏議

蜀道賑民

李吉甫言陛下降赦令蜀道負賑飢民恩德

至矣出刑法志

風雲改色

九廟咸祀百神降祥為路旅行風雲改色殊

私廣被再弘莫大之恩賢臣惟新無疆之祚

出列高錫改元赦

天光不臨

聖德廣運決于華夏天光下臨照彼出雲網

開三面危疑者許以自新照彼四聰聽者

期於錄用出前人賀赦表

天澤餘潤

柳子厚改永州司馬貽書省俊曰黨因賊乎

慶賀之餘得以見白吏受天澤餘潤雖朽腐

敗腐不能止殖猶足蒸出之芝苗以為瑞

不虛為太平人

望外之澤

詔許孟容曰今其黨與幸獲寬貸得善事無

公事坐食俸祿德至渥也尚何敢更候除弃

廢固希望外之澤哉

感泣思奮

奉及所下制書雖武人悍卒無不感動流涕
後李抱真人朝為帝言陛下在奉天山南時
赦令至山東士卒聞者感泣思奮臣是時知
賊不足平矣出陸贄傳

宜歎流涕

德音煥然以之更始所在宜歎之際聞者莫
不流涕雖或凶礦匪人亦不為之歎歎誠之動
物乃至于斯懷象鵠以好音消殺冷為和氣
出前人罷吳狀

推誠改過

致理與化必在推誠忘以濟人不恤改過出
德文散文

受賜加恩

劫脅之役盡除聚斂之名皆去傷痍受昭先
疾加恩豐財已復其征徭賜種更益于種桂
番山川之祀神必有於申義烈之家物無不
咸 柳東平秋表

勲錄普班

農有薄征市無強價勲勤是錄普班以班美
褒有容尊賢之典惟新戴素奉王宗教之出
道在新前人賀秋表

仁滂施厚

淋瀝剝磔磨滅瑕垢績功臣裔接賢任荀孩
養無告仁滂施厚出韓聖德詩

恩決去明

恩決去明度滋養字象德乾
前人賀表

廣務寬大

觀其旬旬相率降款盡至廣務寬大用明惡
殺之德出甫

不原厥赦

太祖建隆元年詔因領節度州名定有天下
之號曰宋改元大赦常赦不原者或赦除之
不得該赦

開寶四年十一月一日後今應犯強竊盜者
不得該將來郊天赦委所在長吏速告 諭

免令下民誤犯刑獄

典求美祐

建隆二年德音降死罪囚流以下釋之時皇
太后獲疾上憂懼乃曲赦天下以求冥祐焉
出長編

極論如法

太平興國二年詔自今八月一日後吏民所
犯極論如法不在赦宥之限自後每郊天大
祀前約束

三年一赦

太平興國六年太宗親享太廟合祭天地于
圓丘先是有奉再思者上書願勿再赦且引
諸葛亮任蜀數十年不赦事上頗疑之以問
趙普普曰國家 創以來具存彛制三年一
赦所謂其仁如天堯舜之道

方用心無足法師二然

送災

念因欲救

貞宗祥符八年秋天下先是工謂宰相曰朕以庶者之月每念繫因欲肆救思者何以為名王且曰今適都年璽黎庶年安特舉大慶同其宜也上曰朕前後故文未嘗不以護罰為首今當別白條告使四方曉解且乃以一事為請故特著之出長編

務後寬大

景祐四年上有事明堂將故謂宰相曰文博司卿等滿詢民間利病者為條目務後寬大抑朕勤恤之竟秀博等司聖意可幸恐故文所載不能具悉上曰朕齊商以見天地祖宗

教大號於天下因澄清積弊所以條於教令者貴示信萬方耳出空訓

以召和氣

天聖七年上曰朕不欲故然捨是死以召和氣故天下乞河北被水民賦租

與常不同

祥符元年大赦常赦所不原者或赦條之上曰此赦與常時不同但常赦所不能行者並錄出條目共議之庶實惠及民

並從遠制

范仲淹富弼奏今後赦書內宜布德澤有所施行而三司轉運司州縣不切遵守者並從

遠制論

由盡物情

王 言臣每歎前世赦宥之弊莫不幸小

人則秀而惠良民則寡撫親近則厚而需去遠則疎非前朝以精講之則無以由盡物情

深得民意

再犯不原

紹興四年祭天地于明堂赦天下詔徒流罪人經登極赦免罪再犯者不原死

吳布港恩

建炎元年群臣因請即位其赦文曰慰民耳目之注數朕腹心之言吳布港恩誕後屈復可大赦天下

惟求民瘼

隆興三年正條上言帝登空位大赦文及緒降寬恤十八事並條邱氏州縣未聞施行欲

望降詔申赦吹日朕臨朝退听以求詔民瘼為務自初踐位首行曠澤續降寬恤十八

事而即縣之間不為布道肆自今其各洗心滌慮恭爾有官俾予一人實惠乎茲百姓

盡下新令

孝宗即位詔曰春秋法五始之要彰受命

之符天地之大德曰生盡下維新之令

釋曰推恩

寧宗慶元五年德首降諸路流以下釋囚扶以 恩如慶入事

以 恩如慶入事

信 行于君子而刑戮施于
者 大惡極此又 之尤甚者也幸以

義死不苟幸生而視死如歸此又君子之尤

難者也方唐太宗之六年錄火辟囚三百餘

人縱使還家約期自歸以就死是以君子之

難能期小人之尤者以必能也其因及其而

卒自歸而後者是君子之所難而小人之所

易也此豈近于人情或司罪大惡極小人矣

及施恩德以臨之可使變而為君子蓋恩

入人之深而移人之速有如是者矣曰太宗

之為此所以來此各也然安之天縱之去也

不意其必來以冀免所以縱之乎又安之夫

被縱而去也不意其歸而獲免必所以復求

乎夫意其必來而縱之是上欺下之情也意

其必免而復求其下賊上之心也吾見上下

交相賊以成此名也烏有所謂施恩德與無

知信義者哉不然太宗施德于天下于茲六

年矣不能使小人不為極惡大罪而一日之

恩能使視死而歸而存信義此又不通之論

也然則何焉而可曰縱而未歸殺人無赦而

又縱之而又來則可知為恩德之致然然必

無之事也若夫縱而未歸而赦之可偶一為

之尔若屢為之則殺人者皆不 是司為天

天下之常法乎不可為常者其吾人之法是

以克辨三王之治必本于人情不立異以

廣志一千一百一十八卷
人道刑典

詞訟
要語

明戒詞訟所以訴不平也人之情不能無曲直曲者
求以掩夫直而直者未能自以自白此訟之所由以
與也然為有司者將謂以功其是非正其曲者直
必使直者伸而曲者不得以按使有司無本識
不審 理之是非則將是非併曲亂直倒植奸
偽滋正疏訟紛起又欲嚴刑禁之不可得矣况又
胥吏辨文房綠為欺者哉况又賄賂行擇私情
囑託者哉嗚呼訟者所以訴不平于有司也而
有司所以平其不平者今若此是使直

使直者終無所伸曲者終無所屈訴于縣者不
足而訴于州訴于州者不足而訴于監司否則
又訴于臺部訴于朝廷以煩上之人將焉用彼
哉夫折人之圭食人之祿則必任人之事而視
民間事以為况己者己為可謀無有志于蒸溫
飽貪崇進思所以為田宅計子孫計而于民事
不啻如越視秦氏陷刑殺泯泯赫赫何時已耶
坊曰訟有爭利見大人蓋惟見大德之人則吾
之曲直是非可得而明白矣則以亦可以使斯人
之無訟矣否則吾未見其可也
胡太初云孔子曰听訟吾猶人也必也使無訟
乎人情滯靡機事橫生已難使之無訟惟盡吾
情以听之而已縣道引詞翻分三八婦至之日

多者數百少者亦以百數令憚其煩遂有兼在
後次併引者不知者訟故自有道者憚煩拖後
積壓愈久雖竭其精神難理矣或謂不拘日
有狀即受不免積壓然縣家事多若日日引詞
則訴謀紛委必時自困本若問日一次引詞却
將鄉分蕭然分搭過一則引某鄉狀過三則引
其鄉狀過五過七過九各引其鄉狀不得撻越
庶幾事簡易了且彼有一時忿激便欲投詞需
日稍久怒解事定必有和勸而不復來者此其
當行者一也分鄉定日此止可為常事設若閭
歐殺傷水火盜賊不測等事亦俾待次不亦晚
乎却如前之說置錘于縣門之外不以早晚或
得自繫錘鳴令即引問與之施行若有事情急

迫合救應者便與救應合是捕者便與是捕合驗視
者便與驗視却不可因循失事此其當行者二也詞
訟到官類是增探事理妄以重罪誣人如被毆必曰
殺傷財財必曰劫奪入其家必誣以作竊侵境界必
誣以發墓此類其實固有而假此以觀有司之必與
是治者亦多要當明立榜文嚴正坐之法湏令狀尾
明書如覆甘伏反坐六事異時究竟果涉虛偽斷當
以其罪罪之則人知畏而不敢飾詞矣此其當
行者三也詞訟在官不與結絕所以愈見多事
每一次受牒新訟无費而奉詞者往往居十之
七八徒費有司之閱視徒勞人戶之陳請不若
先行告示凡有訟在官如易于剖折即與
施行但有違會不齊究實未到合聽有司區

訟不應疊疊陳詞今以兩月為期如兩月之外
不覩有司結絕方許舉詞不然並不收理此其
當行者四也

赴愬 天下之欲疾其君者皆欲 于王出孟子

告訟 競訟非禮不決出曲禮

下險 訟上剛 險而徒訟

中吉 訟有孚窒惕中吉終凶利見大人尚中正
也

小有言 不求所事詞不可長也 其辨明也

歸過窮 九二不克訟 也自上訟下患至掇也

後即命 九四 免訟不 渝安真吉

訟元吉 九五 以中守正也

訟受服 上九以 不足敬也並出易

信而止 司市掌市之 教政刑量度禁令以備刑結

訟出周禮

治其爭 古之為市也以其所有易其所無者有司者
治之耳注古者市置有司 訟不征我
也出孟子

速我訟 誰謂鼠無牙何以穿我墉誰謂汝無家何以
內自訟 雜 亦以汝從 詩

禁民訟 吾未見能見其過而 也出論語

以兩造 入束矢于朝然後聽之出曲
禮

以邦典定 凡諸侯之獄訟 之

以邦法斷 凡卿大夫之獄訟 之

以邦成弊 凡庶民之獄訟以 之以五聲聽

凡庶民之獄訟以 獄訟求民情一曰詳聽二曰色聽三曰
氣聽四曰耳聽五曰目聽

三以判斷 庶民獄訟之中一曰訊詳二曰
訊詳訊萬民聽萬民之所刺省以施上嚴下服之
刑並出小司寇

嗣子鬻訟 朱啟明帝曰吁 可乎注言

放齊曰

不忠信者又好訟也

召伯聽訟

行露 也

倍公無訟

津水頌 也不于 在津缺功

家人先訟

作誦以 王 並出詩

聽訟猶人

吾 也必也使無訟乎出論

語

夢訟而爭

鄭人有薪于野者過駭鹿御繫之斃之恐人見之也遽而藏諸墜中覆之以蕉不勝善儻而遺其所藏之處遂以為夢焉拘坐而誅

其事傳入有聞者用其言而取之既辨告其

室人曰向薪日夢得鹿而不知其藏者今得

之彼直貞夢者矣室人曰若將是夢見薪者

之得鹿邪詎有薪者邪今真得鹿是若之夢

邪夫曰若據得鹿何用知彼夢我夢邪薪

者之歸不取失鹿其夜真夢藏之之處又夢

得之之主矣且業所 而尋得之遂

婦之士師士師曰若初負得鹿妄謂之夢

真夢得鹿妄謂之實彼負取若鹿而與若爭

鹿室人又謂夢認人鹿請二分之一以問鄰君

訪之國相國相曰夢與不夢臣所不能辨也

欲辨竟夢唯皇帝孔丘今亡黃帝孔丘孰辨

之身且尚士師之言可也列子

衛侯不勝

衛侯與元咺訟華武子為輔鍼莊 為坐士

棠為大士 故士棠則鍼莊子謂棠

俞忠而免之執衛侯燭之于京師宴諸浮室

華子職納鍾焉左僖二十

子豐欲愬

鄭僖公于晉而廢之子罕止之

襄七

王叛孫蘇

周公將與 訟于晉王叛王孫蘇而使

尹氏與咺訟訟周公于晉趙宣子平王室而

獲之

晉執陳生

王使王叔陳生愬戎于晉晉人執之

卻犛取貨

會于沙隨宣伯 將新軍且為公侯大夫以

主東諸侯 于宣伯而詐公子晉侯晉侯

不見公

獻子求貨

鄭 城翼魯取鄭師鄭愬于晉晉 叔孫熈使

與鄭大夫生叔孫曰列國之卿當小國之若

國 制也鄭又夷也寡君之命介子服回在

請使當之不敢廢制故也乃不果敢坐使

各居一館士伯听其辭而愬諸宣子乃皆執

之士伯卻叔孫從者四人過館館以如吏先

歸鄭范

于叔孫申以貨如晉

叔孫曰見我吾告女所行貨見而不出
聽于士句

王叔陳生與伯樂爭政 右伯樂陳生怒而
出奔及河王復之敘史敘說焉不入遂處

晉侯使士句平王宣王叔與伯樂訟焉王叔
之宰與伯樂之大夫假會坐微于王庭士句

聽之王叔之宰曰寧門閔竇 而皆陵其
上其難為上矣假會曰昔平王東遷吾七姓

從王惟用備具王賴之而賜之駢旄 盟曰
世世無天職若寧門閔竇其能來東底乎且

王何賴焉今自 叔之相也政以賄成而刑
故于龍官之師旅不勝其富吾能無寧門閔

竇乎唯大國圖之下而无直則何謂正矣范
宣子曰天子所右寡君亦古之所 亦左

使王叔氏與伯樂合要王叔氏不能奉其契
王叔奔

正于州犁
楚遂侵鄭至于城 穿封戌因皇頡公子圍

與爭之正于伯州犁曰請問于因乃立因曰
所爭君子也其何不知上其子曰夫子為王

子圍寡君之貴介弟也下其子曰此子為穿
封戌方城外之縣尹也惟獲子曰曰胡遇王

子弱焉成怒抽戈逐王子圍弗及楚人以皇
頡歸

樂祁慝盈
樂祁之娶于范宣子生豫子范鞅以其亡

怨樂氏故與樂盈 公族大夫而不相能拉

子卒樂祁與其老州 適幾亡室矣懷子忠
之祁懼其討也 宣子曰盈將為亂云

其謀如是懼害于主吾不敢不言范鞅為之
證遂逐

李妙慝辰
李公鳥娶妻于 紀文子生申子鳥死李公

亥與公思展與公鳥之臣申夜姑相其室反
李妙與魯人擅通而懼乃使其妻挾乙以示

秦適之妻曰公若欲使余余不可而挾余又
許于公甫曰展與夜姑將娶余秦姬以告公

之公之與公甫告平子平子拘展于下而執
夜姑將殺之

南子慝成
衛公叔文子卒衛侯始惡其子公叔成以其

當也成又將去夫人之黨夫人 曰
將為亂明逐之

晉慝于晉
晉平公以羊妻及防茲來奔 人 晉

侯欲止公范鞅子曰人朝而執之請也討不
以師而誘以成之情也請歸之問而師討焉

祁慝于晉
會于平丘 晉人 曰魯朝久伐我喪

亡矣我之不共魯故之以晉侯不見公子服
惠伯對曰君信棄夷之許以絕兄弟之同奔

周公之後亦唯君養君問命矣叔句曰云

魯人懼德命

水怒于楚

蔡侯來出奔楚費無取貨於東國而謂蔡人曰來不用命於楚君王將立東國蔡人懼出來而立東國 並出左傳

訟而致罪

鄭弘字巨君師焦魏楚王英反引魏魏被反於道亡叛妻子禁刑獄諸主俱連及乃守變姓名逃罪弘獨免頭負鑽訟魏罪頭宗數其家弘躬送既良及妻子還鄉里 訟以求直

陳寔為大丘長簡德清靜百姓以安 縣民端附者寔飲訓尊警解發違各令還不可行

謂吏慮民有訟者曰欲某之寔曰 某之理將何申其勿有所拘官司用而嘆息曰陳君所言若此豈有免於人乎亦竟無訟者

劉備上書

宜者趙忠表父潛而玉臣朱穆下即宗族更遂發墓剖棺 問之大怒徵穆詣度討大學生 等數千詣闕 訟穆帝覽其奏而赦之

虞翻上書

三公如奏 盛衰多拘繫無辜為民吏志 謝 句訟帝省其章乃不罪

訟指行決

王孟謹讓化鄉里有爭 音職 蔡 皆無怨

訟從度決

劉虞帝降身約與邑黨州閭同樂共恤亦有無卿曲宗之有辨 之以情理論判之

劉曠曉理

隋劉曠為鄉令人有爭訟丁寧 以義七年獄中無繫囚獄訟絕息

杜畿陳義

魏杜畿為河東守訟者有為陳大義令婦歸思之自後少自訟者出魏志

景駿授經

唐章 為黃鄉令有母子相訟景駿鳴咽

付 孝 於是子母感義

馮登聞鼓

隋文帝詔申勅四方敷理每訟有枉屈縣不理者令以次經郡及州省仍不理乃能聞申訴有所未愜聽 有可疑狀奏之出

置登聞鼓

唐武台垂拱元年制朝堂所 及節

石不須防守有槌鼓立石者令御史受狀以

聞

出緝評訟

顏詡季父非理據黨人桑牙諸邑求治時尹下翔因私評之私出己緝償之其訟遂息

出江州府史

時持相直

何易于為益昌令 聞氏在庭對于丁寧

杖楚直之不以付吏

先歷州縣

五代後周太宗廣順二載氏有訴訟必

及觀察使處決不直乃聽詣臺者或

自不能書牒倩人書者必書所倩姓名居處

若無可借所執素紙所訴必須已事毋得挾

私妄訴

訟劉洎免

高宗朝劉洎之子訟其父冤稱正觀末為褚

遂良所讚而死李義府復助之上以問近臣

衆希義府之旨皆言其枉給事中樂彥璋獨

曰劉洎大臣人主曾有不豫豈得據此以此伊

霍今靈洎之罪謂先帝用刑不當乎上听其

言遂復其事

訟遂良免

韓琬上疏為褚遂良訟冤上謂琬曰遂良之

情朕亦知之然其悖戾好犯上故以此責之

卿何言之深也對曰遂良杜稷忠臣為誅諛

所敗陛下無故弃逐曰臣恐非國家之福上

不納

白供此

失意遊華山縣宰方開門決事白末

跨驢過門引至庭下曰曾用龍巾拭吐御手

馬羊食縣宰不許將龍巾拭吐

張造判牒

貞元中度支欲取兩京道中槐樹為新更栽

小樹先下符牒華陰尉 張造 曰即

伯所憇尚勿剪除先皇曰遊豈宜斬伐乃止

出國史補

以牛還塔

張允濟仕隋為武陽令元武民依婦家者久

之孽牛十餘犢將歸而婦家不與牛氏訴于

縣縣不能訴乃詣允濟濟曰若自有令吾

何預為民泣決其抑允濟因令左右縛民蒙

其首過婦家云捕盜牛者命盡出民家牛墳

遺左右撤蒙曰以此還塔婦家叩頭伏罪元

武吏大慙

以牛還塔

以牛還塔

衛州新鄉縣令裴子雲好奇策部氏王欲成

逸智特牛六頭勇李進獻養五年產犢兒三

十頭敬還索牛兩頭已死只還四頭老牛並

非汝牛勇總不肯還敬忿之經縣陳牒 雲

令 敬付獄禁教追盜牛賊李進進惟怖至

縣叱之曰賊引汝同盜牛三十頭藏于汝宅

上喚賊共對乃以布衫籠敬頭立而墻下進

急乃吐款云三十頭牛總外甥特牛所生實

非盜得雲遣去布衫進見是敬曰此外甥也

若是即遣牛還進然雲曰五年養牛辛苦

與款頭餘並還敬一縣服其精察出朝行

破納得粟

傅琬字李珪為山陰令齊二野父爭鵝同納

何食云頭乃

國罪言頭者

捕其神

子婿分財

張永公在抗有富氏病將死子方三歲乃命

其婿主其貨遺書云他日公財即以十之

三與子而以七與婿子長以為訟婿持其遺

書詣府公閱之曰汝婦翁智人也時以子幼

故以此屬汝不無子死與手乃命以其財

三與婿而七與子皆服公明斷

賊里分財

真宗時賊里有財分財不均者吏相訶訟

又因入宮自理於上前更十餘所不能服

宰相張齊見坐相府召詔者曰以非以故

所分財少乎皆曰然即命各持狀然實乃

召兩吏起端其家令甲入一舍乙入甲令

貸財皆按者如故分書則交易之訟者乃

止明日奏狀上天悅曰朕同知非卿莫能

定者

訶割牛舌

張詠知永有父老牛舌為人所割詠

曰尔於鄰里誰是最隙有甲氏業貸乘於

不遂怨之深者詠遣去云至家征解

之父老如教翌日有人訶牛詠叱曰

尔割某氏牛舌以廣粟之恣而廷致送詞

訶市牛度

高為倉板有人牛黑牛背上有白毛收

為州縣

倍酬其

使宣認之因

獲是賊

訶所藏錢

程明道任京兆鄠縣簿民有借兄宅以

居者發地中藏錢兄之子訶曰父所藏

也今日此無証佐何以決之先生曰此易

辨尔問兄之子曰尔父藏錢幾何時曰四

十年矣彼借宅居幾何年曰二十年矣即

遣吏取錢十千視之謂借宅者曰今官所

鑄錢不五六十年即遍天下此錢皆尔未藏

數十年所鑄何也其人遂服令大奇之

訶欲亂卒

坡公知洛州有盜竊發而未獲安撫轉

運司夏之遣三辨使臣領悍卒數十人

入境捕之卒又暴恣行以禁物誣民入

其家爭聞至殺人畏罪驚散欲為亂民

之公投其書不視曰必不至此潰卒

聞之少安徐使人招出戮之出蓋徒

望之訟克

蔡襄杖刻用殘酷知泉州時常以叔母

喪在式假判黃泊攝州事與晉江今章拱

之置酒作樂襄陰怒之即捕獲其械送

微撰之由是除名眾流其弟累詣開久
之乃得聖朝庭不直其所為而士亦以
此少之出言行錄

訟輒自止

韓忠獻公守安陽人將聞 曰吾非

畏汝慙見侍中耳郡幾至無事出呂氏家

塾記

訟至于無

彭思永字季長南海分寧素號難治前
令皆以罪去化公之誠相戒以毋犯法至
于無訟出行狀

胡致堂論越訴

所貴乎治世者上下之分嚴而民志定也以

諸之坎微去階級使百姓改父母之官異利
史之權自起于天子此所謂以善為之而百
禮之道也夫以四方萬里之遠而皆得自赴
于天是天子以一人之聰明而兼千百州
縣之職元首叢脞而庶事墮廢矣然則奈何
曰擇 師簡法令輕徭賦抑姦猾而民之克
無告者寡矣故自古善治者必為禁越訴夫
越訴者敢于陵亂不顧階級非 宗強姓則
舞文狡吏 表裏奸言亂政欺惑朝政者
也其力能自達于朝廷使變移是非顛倒獄
訟必如其志而非善良貧下欲畏三尺者所
能也百姓得訴長吏而去之則守令得詳觀
養廉而廢之藩鎮得辭宰相而無之上侵不

已于是有訴人主于臺夷如 乞逐者矣
而越訴之門竟莫肯閉是何也宰相不擇守
令案舉肆于民上以供者征求則以越訴越
百姓之心曰吾嘗通幽隱下酌民情彼百姓
之冤无告者皆得聞于吾君之聽而不恤其
乱名犯分无所顧忌之尤為大害也故以越訴
為是則令申不當禁以禁而非 赦令不
許許之非也禁之是也惟官得其入法令易
守去民之病者豈惟越訴日息等 訴亦可
無矣

Blank columns for text.

人道刑典

兄弟訟

車實

兄弟訴財

魏珠知杭州有沈章訟兄弟均割家業不平

公廷而道之復予裁公因過其所居下馬

章與章曰汝弟訟汝治家業財伊知小不

知貨多必汝又分之不均果乎章曰均平章

曰不均公曰无之族入於弟望弟之族入於

兄家即時對換 莫不服

兄弟訟息

蘇瓊除西清河太守有百姓乙善明兄弟爭

田積年不斷各相按據乃至百人墮召善明

兄弟爭之曰天下難得者兄弟由來者田地

假令得田地失兄弟心如何因而下淚諸証

人莫不流涕善明兄弟叩頭乞外更思分異

十年遂還同往

兄弟訟間

常保衛以妾為妻鬻日宅至

案法

逐替

兄弟相逐

韓延壽為左馬翽行縣至高陵有兄弟爭田

者延壽怒是吾化不行閉閣思過又皆將解

印訟者懸以田相逐勸終身不爭

田地訟

以地比王

小司龜九民訟

之與比正斷其訟

以版圖聽

小宰聽閭里

並出同社

久而不平

虞芮之君相與爭田

乃相謂曰西

伯仁人也盍往項之乃相與朝周入其境則

耕者讓畔行者讓路二國之君感而相謂曰

我等小人不可以履君子之庭乃相讓以其

所爭田為閭田而退出同社

鄭許爭田

鄭公孫申帥師獲許田許人請免陵鄭伯

伐許取郟於冷郭之田晉救許伐鄭取郟

楚子及救鄭鄭伯與許訟焉至成攝鄭伯

之許子文不能決也曰君若辱佐寡君寡君

與其二三臣共聽兩君之所欲成其可知也

不然則不足以知二國之成

周晉爭田

晉救至與周爭御田王命劉康公單襄公訟

于鄭至曰溫吾故也故不敢失劉子單子曰

昔周克商使諸侯撫封蘇忿生以溫為司寇

與禮伯建封於河蘇氏即狄又不能於狄而

奔衛襄王勞文公而賜之溫狐氏陽氏先處

之而後及子若治其故則王官之色也子安

得之晉侯使邱至勿敢爭又周黃與晉國嘉

年閭田王使唐栢伯許於晉曰我自是以後

從栢伯言故爭吾田也及武王克商諸侯

商書音東土也巴獲楚辭吾南土也甫註然
遠吾北土也吾何通封之有云云今我制之
不亦難乎伯父國之執向謂宣子曰王許立
子其國之宣子說王有姻使遊成如周而
且從問曰與德

刑律爭田

晉初侯與雍子爭田田久而無成士景伯如
楚取魚據改歸宣子命新舊欲罪在雍子雍
子納其女於取魚取魚遂罪而侯益亦在侍
秀嘗陳免

段秀常初為營田刺史沈大持魚令罷取人
田自占必與農的熟歸其半是歲大旱農告
無入令誌曰我知入不知早也責之志農無

以簡往新書皆 晉 之

仲方申理

張仲方為金州刺史人奪民田 三疏

卒與民直

能直吾屬

李惟簡改戶部尚書金吾大將軍有長尚書
萬國後者以軍勢奪與平人田地吏憚莫敢
治及公為金吾與平人曰久聞李將軍為人
公平庶 即嘗縣勝求見公發視立

秋國從廢之以地還與平人

勅發其私

姚合景給事中奉先馮翊二縣民新牛半使
李其田紹美原主簿未嘗廢檢限以四歸使

民新涇水

昭穆公主大曆未嘗內 為礎壘不
得既田京兆尹黎幹以請詔撤礎以水與民
人退自責

後魯恭為年全直入爭田恭為平理由直符

退而自責

新括其隱

用太祖周兵四方王章供饋軍旅未嘗乏絕
然狂利剝民甚苦之州縣民 田者必至州
縣覆之以 曰天下由此重出五代

訟子與錢

清肅公奏知益州里婦訟其子不孝詰之乃
曰貧無以為養奈因出俸錢以與之厚出得
錄

訟婦給衣

王侍制重推知荆南府有婦訴其婦薄於養
婦曰舅姑家既窮而歸以奉事無不謹舅曰
姑雖不良 不顧若夫邪取家人衣服又給
以廉粟使婦養之皆歲泣而去

召東萊左氏博議

昔者文王聽虞芮之訟而始道商襄聽訟非
文王之心也東水西炭凍者不得西左淵右
陸溺者不得不 虞芮之訟文王未嘗招之
使來蓋危之不能去也文王雖不與虞芮朝

而愛者自至取謀者以二國之司皆望而因
之與亡也避辭朱高廷均並避吞其祥其受
不韋不視賦訟之所端以為決度尚之訟近
拾朝歌而遠趨堂 彼封疆屈強於酒池肉
林閉真奇生高耳吾寧特走而視後世隆昏
之田確五則尚獲去則之未有天其獲而因
不隨亡者也

齊賦利倍 起訟爭斯人怨抑痛無聲
市公正直初神室百年游從為澄清季華後

練塘 婦相訟 亦不女徒
行路召伯聽訟也長亂之俗微真信之教吳

惟暴之男不能後後真女也成逸行路室不
夙夜謂行多寤誰謂誰無角何 幸我屋誰
誰謂女無家何以達我我誰誰我我室家不
足誰謂無牙何以守我 婦誰謂女無家何
以達我我誰誰我我 注言召伯聽斷
男入室家之訟也田文王之時被化日久故
種暴之男不能後後真女也男誰誰真女
不從是以真女被訟而召伯聽斷出詩
不女徒
鄭徐吾北之妹笑公孫楚勝之笑公孫黑又
使種委禽焉化惟告子產子產曰走用無改
非子之志也惟所欲與紀諸於二子請便女
得與皆許之予曾與節入市華而出示而或

服入左右射起東而出女自房觀之曰子晉
信是矣却子南夫也夫夫婦婦所謂順也適
子南以子晉怒既而索甲以見子南欲殺之
而取其妻子而和之執戈逐之及街擊之以
戈子晉傷而歸告大夫曰我好見之不知其
有異志也故傷大夫皆謀之子產曰直鈞切
賤有罪罪在楚也乃執之子南而殺之曰國
之大節有五女皆奸之畏君之威聽其 尊
其責事其長養其親五者所以為國也今君
在國其女用兵焉君曰 思 省女以
遠勉進行乎無重而罪鄭放游楚於吳出
左傳 負而求離

顏真卿為撫州刺史邑有楊志堅者嘗學人
而君會知人未之知也其妻以資給不充索
書求離志堅以詩送曰當年立志早從之
今日翻成業有緣落魄自求知仕晚蹤蹤
道出身是金釵恁意揮新鬢為鏡從他別畫
昔此去便同行路客相逢即下山時其妻
持詩詣州投牒以求別適真卿判其牒曰楊
志堅早親 教願負詩名心雖慕於高科身
未沾於寸祿惡妻觀其夫過曾不以此廢靡
棄缺之妻貨成好事專學買臣之婦厥亦良
人污辱鄉閭傷敗風教若無懲戒孰過得登
妻可笞二十 自改嫁揚志堅秀才爾果
乃得還軍回送周之無不悅來自是江表婦

老不成親

陳茂知隆興府奉新縣有富人王允升老而娶妻 諸寵所逼富 而成訟判曰西

家老夫婦方結同心一夜惡相緣遂成反目 這場公按好入笑殊王允升曰變端然日謂

力微心而在涂氏女青春過子亦須華落而 已衰始焉草草婚姻終也忽忽聚散鴛鴦小

小思珍偶輸以少年風凰寥寥不復聞遂成 一夢再喚看資却與休離

富富難易 天下無 整悅耳即為誤人間無正色悅目 兩為妹聲色非相遠資富則有殊資焉時所

乘富 時所趨紅樓富家女金樓坊遊祥見 人不歎手嬌痴二八初母先未開口已嫁不

須史緣忘資家女寂寞二十餘別叙不直錢 衣上無真珠我回人欲聘臨日又而歸主人

會良媒置酒滿玉堂四座且勿飲聽我歌兩 途富家女易嫁嫁早經其夫貧家女難嫁嫁

晚孝其姑聞君欲娶掃琴婦意如何白居坊 議格

告訐訟

訐者面相并罪攻發人之陰私也人有陰私 不切於我而攻發之惡不容掩而在我亦未

為善也古者厚德君子隱人之惡揚人之善 宜慎其此哉徒世風俗寡惡而徒發人之惡

作笑

惡訐 子貢 以為直者出論語 趙廣漢為潁州總相乃 相或匿名相告罪

者直結簡令投書於其人 結簡乃瓦器 請告者 魏典農劉龜溺於菜肉 羌其曹張京投書

言之帝匿京名送龜付獄 高柔為廷尉 名帝怒曰吾豈要取龜邪柔曰廷尉天下

之平不敢毀法帝乃下京名各當罪 得罪人 魏時有投書誹謗太祖欲得其主問子乞請

其書爰引二京賦 許上變 武后畏天下有謀反逆者詔 所在給

輕傳洪五品食送京師即日詔見原彈劾實 欲動之凡 變吏不得訶詰雖毫 子必親

延見策之各館取摺留不送者所以告罪之 改其變者徧天下人人屏息無敢議

按無狀 張嘉真武后朝而大兵使明年之朝或告其 反 帝令坐者嘉真解曰固之重兵利

器皆在造今告者一不當忠罪之臣恐塞言 路且為未之患昔天子聽政於上樓 樓舖

百上謀康人誇今皆上之徒無由問天下事

遂得減死

奏無罪

武后時告密者皆誘人奴婢告其主以求功
賞皇嗣實德妃父孝謹為潤州刺史有奴安
馬奴異以恐德妃母龐氏龐氏懼奴請夜祠
術因發其事下監察御史李和按之李和
奏以高與德妃同祝祖龐氏當斬其子布成
詣侍御史徐有功訟寬有功錄所司傳刊上
奏論之以為無罪季親奏有功何室恩情請
付法司法司度有功罪當絞後流嶺南

紹興懲文

宋紹興二十五年執政進呈刑部狀開具列
前後告許人上曰此事須痛自懲文近日如

此行造想人情大悅感召和氣於是差徐名
勅得編管召除名勅併人並放令逐便出長

開禧中嚴

寧宗開禧元年 告許之禁

程大章論文帝

漢承秦之餘舊染猶在文帝一以君子長者
待之鎮之以刑然示之以賞非行之以推普
重厚之人及其久也昔之告許無行誣語非
視者人自重取言人通大漢之世者可禁
而民生其厚者不銷錄也

廣志卷之一千一百一十九

刑類

復讎

要語

周禮謂人字司萬民之難謂與而請和
之凡過謂也而殺傷人者以死成也謂之也
亦如之和難父父之讐謂海外兄弟之讐
諸千里之外從父兄弟之讐謂不同國居之讐
父師長之讐謂兄弟之讐從父兄弟謂
師則與之謂節而報以之凡殺人者謂有後者謂
邦國交讐之謂殺人而義者不同國令勿讎謂
之則元凡有屬怒者成之不可成者則書之先
勳者誅之

能復父讎謂無以視皇天父子報之之意謂
不與讎俱生此所以弗共戴天也謂曰
先王以恩治情以情合義其恩大者其情厚
者其義隆是故父也兄弟也交遊也其高雖
則一而所以報之者不同或弗共戴天持死
之而報與之俱生也或不反矣持執殺之而
為之備也或不同國將遠之而惡其比也謂
呼聖人不能使世之無讎亦不能使之釋讎
而不報讎謂其情義而已若人公羊論九
世之讎則失於大過而所報非所讎謂漢之
時孝子見讎而不報復則失於大義而孝弟
之情無所伸矣

類元常曰治平盛世非有朝紀要有茲類

報親之事然事變萬端豈可以一律論如父母出於道忽被強寇劫盜殺害其子豈容但己在旁必力圖與之俱生不在旁必手探殺之而後已此乃人子之至痛追思殆不欲生縱彼在窮荒絕域亦必欲尋殺以雪之父母之冤故不與共戴天也然究亦非一端又着輕重何如如父母同事被人拆陷為人子者亦當平心自反不可專以報復為心或被人挾王命以殤殺雖人子之至恨然城郭社鼠不可動也又當為之欲恨而不容以必報為心也凡此之類皆宜隨事斟酌不礙事之曲直勢之可否各挾復讎之義以相排害則是刑戮之民大亂之道也

鄭玄曰一說以鄉里之民共和解之吳澂曰為親復讎人者之私情故曰致刑者君之公法使天下無公法則己如有公法則私情不可得而行矣夫司徒掌教民以六德之知又教之以六行之誼惟欲新民之知悌也如其不悌則不睦之刑從而加焉在所不教也而其官為乃字萬民之能使之相辟是使天下之人得以使其私情人而君之公法不復可行於世大司徒之教相反如必曰從人之私情則父之讎不與共戴天辟諸海外亦未為得蓋使之弗共戴天而後可也又曰凡殺人者反殺者使卯同交誼之凡殺人而死者不同日自勿也善之則死果如是若

特使天下以力相凌交相屠戮往來無已時聖王今與決不如此之終朝士凡報仇讎者書於士殺之無罪鄭玄曰凡報讎仇者書於士殺之無罪謂同國不相辟者特報之必先言之於士曲禮曰父之讎弗與共戴天兄弟之讎不反共交遊之讎不同日

呂大鈞曰殺人者死古今之連刑也殺之而義則無罪故令勿讎謂人之職是也殺而不義則殺者當死宜告于有司殺之士師之職是也二者皆無事乎復讎也然後讎之文難見於經傳考其所以必其人等益護則不執改過之則殺不殺告有司也父者子之天不

春秋公羊傳曰父不受誅子復讎可也父受誅子復讎推刃之道也復讎不除害也何休曰不受誅罪不當誅也若父受誅子復讎則復討其子一往一來曰推刃取讎身而已不得無讎其子復持志害己而殺之唐武時不報人徐元慶父夫為孫討趙即經所教元慶手殺之自曰詣官武后欲死右拾遺陳子昂上疏曰先王立禮以進人明罰以齊政施之讎敵人人子義也謀罪葉亂王政綱也然無義不可訓人禮綱不可明法元慶報讎未身歸罪雖古烈士何以加然殺人者死畫一之判也法不可或元慶宜伏辜傳曰父讎不同天勅人之讎也殺之不自元慶宜哉臣聞刑所以止

止道也仁所以利崇德也今報父之仇非礼也
也行子之道仁也仁而無利與同礼誅是曰能
刑夫可以訓然則邪由正生治火乱作故礼防
不勝先王以刑也今義无慶之節則廉刑也
亦无慶所以能義動天下以其志生而及於德
也若釋罪以利其生是奪其德虧其義非所謂
殺身成仁全死志生之節也臣謂宜正國之典
與之以刑然後旌問墓可也請編之令永為國
典

柳宗元曰禮之大本以防乱也刑之大本亦
以防乱也旌與誅莫得而並焉誅其可旌茲
謂旌旌其可誅茲謂借果於是示於天下傳
於後世趨美者不知所向為官者不知所立
不可為典蓋聖人之刑窮理以定賞罰本指
以正衆駭統於一而已矣若元慶之父不陷
於公罪而師盟之誅獨以其私怨奮其吏氣
置於無辜州牧不知罪刑官不知問上下蒙
冒顯號不聞而元慶能以戴天為大耻以把
戈為得礼屢心積慮以衛因人之冒即死無
憾是守礼而行義也執事者宜有慈色持耐
之不暇又何誅焉其或元慶之父不免於罪
師盟之誅不愆於法是非死於吏也死於法
也法其可讎乎天子之法而城奉法之吏是
律傷而陵上也執而誅之所以正邦典而又
何旌焉

憲宗時富平某犯父為某果所殺仇及免諸孫

請罪詔曰在礼父讎不同天而法殺人必死
礼法王教大端也二說異高下尚書省議

韓愈曰子復父仇見於春秋禮記又見周官
及諸子史不可勝數未有非而之罪者也最
宜詳於律而律無其條非闕文也蓋以高不
許復讎則傷孝子之心而爭先王之制許復
讎人將倚法專殺無以禁止其端夫律雖於
聖人然執而行之者有司也詔之所明者對
有司者也丁寧其義於詔而深浸其文於律
者其意特使法吏一斷於法而絕術之士得
引經而義也周官曰仇殺人而殺者勿讎
讎之則死義也明殺人而不得其宜者子得
復讎也此百姓之相讎者也公羊傳曰父不
受誅子讎可也不受誅者罪不當誅也誅者
上於施下之誅非百姓之相殺者也又周官
曰仇報仇讐者書於士殺之無罪言特復讎
必先言於官則無罪也今陛下出意典章思
立是制惜有司之守律孝子之心示不自專
訪議群下臣愚以為復讎之古制不同而其
事各異或百姓相讎如周官所稱可議於今
者或為官所誅如公羊所稱不可行於今者
又周官所稱特復讐先告於士則無罪者若獄
租羸弱抱微志而向散人之便恐不能自言
於官未可以為斷於今也然則殺之無故不
可一例宜定其 曰仇有復父讐者事於具
其詳中詳書省尚書省議奏文附其宜而

廣志卷之一千一百二十二卷

宮室類

宮室總類

要語

說文宮室也从宀躬省聲宀音綿象深屋下爾

雅宮謂之室室謂之宮

疏到二名也耶云皆方以通古今之異語則同實而兩名稱也云宮字也言屋是然
上呼深屋也室實言人物實滿其中也此所從言之異耳詩云作于雙宮又
曰入此室與光 殿所居皆謂之宮故禮記曰由乎士以上父子皆與宮又
大禮傳維人為
王尊所
君之稱

牖戶之間

疏謂者之宮
由即謂之家
此言其解水
左右凡兩注
所在夾也
風為

東西

疏謂室前
命云西序東階以世帝京

西南隅謂之奧西北隅

宦東南隅謂之突

疏此列室中四隅之異名也奧者北也 室謂別也東向而南則謂之南隅
與人爭使名為奧馬氏曰奧者主人之所 也入則避外於此而南則避
也東向曰南人在東則南隅謂之奧次入則謂之室而南隅則謂之南隅
先見東北隅則謂之奧後見南隅則謂之室深屋之地也深屋者許曰不
深屋有深屋天見之室無深屋乎許曰室之月光所入也言者謂入室則
則食所也亦養也李氏曰東北隅謂之突南隅謂之突南隅謂之突
論隱相處有突之問今俗作突一日室中東南隅謂之突

坳謂之坳坳謂之墉墉謂之朽樁謂之榑地謂之

黜牆謂之聖

疏此列室中坳墉之異名也坳者地也一在坳者謂之坳也一在坳者謂之坳也
曰墉墉也即持在日君而謂之此墉下注云北地坳是也亦為坳之制注云
坳謂之坳大坳謂之聖云云此坳者謂之坳也一在坳者謂之坳也一在坳者謂之坳也
論坳曰聖之坳不可污是也坳者謂之坳也一在坳者謂之坳也一在坳者謂之坳也
小坳也謂之坳云云坳者謂之坳也一在坳者謂之坳也一在坳者謂之坳也
論以白解坳謂之聖用坳字義云云坳者謂之坳也

未成曰庠音屋頭曰庠音屋上 曰庸音水

小堂曰樂音因嚴為堂曰六

宮所居之室也宮中深覓曰弄宮禁曰內宮室

深曰庀音

室說文實也外內至聲室屋皆从至所止也釋

名室實也人物實滿其中也廣韻房也周書黃

帝始作宮室呂氏春秋高允作宮室禮記曲禮

注疏四而宮深則宮貯物充實則室內室曰寢

土室曰既既房室曰內室左旁曰房石室曰砌

高曰砮音室之奧者曰宸音室響曰宏音室曰

屋音曰甍音室東南隅曰 曰突音明堂四

而旁室曰个禮記 宮室

深遂曰漢室 藏

水室曰穀 也口象築也徐

舍說文市居曰 口音國會意周

曰人衆集也中立柱栢 禮掌舍注舍所解正之處在傳凡師一宿為舍

宿客寄舍曰廬田舍曰莊草舍曰庵今之廊舍

一造虛為兩夏者曰重轅音諸侯來朝所舍曰

邸客舍曰館舍止之處曰茨音草舍曰度音舍

曰床音曰殿音曰室音合響曰肩音小舍曰廡

曰若備舍曰廡音廡曰廡音曰廡音曰廡

廡音

若說文處也聚若百家曰鄭音穴居曰窩民居

曰戶音無礼之居曰寢音穴居曰窩民居

凡居曰宋音所託若曰宅 舍曰寤音曰

盧以音燕君之室曰齋君之高爽凡此若燕居之室

堂說文正寢也爾雅古者為堂自半已前虛之

謂之堂半已後實之為室又蘇氏演義曰堂者

富也謂當正向陽之屋曰虎通天子之堂高九

尺堂之為言明也所以明禮義也正堂曰廳此曰廳言明也

序堂下周屋曰廡音曰房音門側之堂曰塾食

堂曰饌堂塾曰架音小堂曰高音門廡曰廡堂

下外屋曰廊長廊曰廡音食廡曰廡音堂北曰

背東西廡曰廡

宿衛官外曰廡

殿天子之邦

惟天子家居

為殿令

閔特立之戶

第宅有甲乙次第故曰第宅一田里門面大道

者曰第象雖列侯食邑不滿萬戶不得作第

青規天子臥內也非皇后不至此

家說文君也从宀猴省聲爾雅戶牖之間曰宸

其內謂之家

義訓小堂謂之廡音深屋謂之廡音高偏舍謂之

廡音廡謂之康音宮室相連謂之設音因嚴成

室謂之廣音攘室謂之庑音夾室謂之廡塔下

室謂之龜音龜謂之控音空室謂之康音定音深

謂之說說音類謂之說說音不謂之庸庸

詩曰陟降厥土曰監在茲言人君所居天所監

也又曰迺眷西顧此維予宅言文王之宅天所

顧也天之眷顧在文王居處之間朝寢堂室

牖戶房夾具有儀則非以奉已也所以說說

謂之說說音類謂之說說音不謂之庸庸

詩曰陟降厥土曰監在茲言人君所居天所監

也又曰迺眷西顧此維予宅言文王之宅天所

顧也天之眷顧在文王居處之間朝寢堂室

牖戶房夾具有儀則非以奉已也所以說說

聽儲神習體清政令之原也芸若充庭槐楓

被宸繁飾累巧係拱木於林衡授令模於

梓匠遐邇悅豫而子米工徒擬議而聘巧

曰畧考星耀木無雕鏤土無緹錦夷庭廣

廡厚棟脩梁弗陋弗侈惟禮是憲土事不飾

木功不彫服珍裘則念人之寒居夏屋則念

人之熱非章華是靈臺茅茨於陶唐察早

宮於夏禹麗之儀延

王爾之奇工命

鱗比規景水泉金輔交映玉題相暉元

棟鏤規若騰虹之揚眉飛簷舒弓似翔鶴之矯

翼華棟壁璫草道繞屬奔星更於閭闔宛虹

施於楹軒青龍蚺蟠於東箱象與宛伴於西清

靈園燕於問辟佳佳之徒暴於南榮陳圭置

泉瞻星拱地規矩應天上憲甍取烈若鈞

星在漢煥若雲梁承天碧瓦鱗差瑤階防截

深閣秘殿曼宇瓊楹彤軒紫柱文棟華梁

綺井含葩金垓玉相温房則冬服絺絺清室則

中夏含霜應門八襲瓊臺九重表以百常之

闕闕以萬雉之墉雕梁鏤架青瓊冊楹却

斗極之先輝通天漢之波瀾雲插波詭雕

極王碼繡栢雲楮 仰福帝居陽耀陰藏 命
 岐爾之巧匠 詩歌楚室頌美泮宮 雲多井
 泉晏恢景福 天垂定星亦有壯君人者濬
 焉 周人考室見於風雅魯國作門記備春秋
 漢起德陽鍾離抗言魏營營殿陳羣正辭 周
 宣考室詠於詩人闕宮有恤頌聲是作 鳩經
 始之黎名輯農功之暇豫 宏建豐故 飛宇
 承寬 層榭三休凋簷四注 千乘電糾萬桶
 霞張紅葩栢井栢柱承梁 千楨鳳起萬拱
 浮 虹梁鯨棟 投矩司象 脩棟紅指飛
 鳳翔 網戶翠錢青軒丹堦 陞納九陸閱披
 四目捕角儲清簷牙表緹雕脯餅間鑊檀增煌
 度弘規法大壯丸柱虹梁 望玉繩而結
 極承倒景而開軒頰素炳煥枌拱嗟噫陰料貞
 擔陽馬承何錯以瑤英鏡以金華方苑含秀圓
 井吐葩 霞駁丹檻雲攢萬楹 翔鷗墜於層
 極宛虹拖於滄梁 栢柱欽葩 恹倪雲起
 浮柱岧嶸萬楹磊砢 飛梁虹指層檻環堦
 芝栢戢香 圓洲方井 朱鳥舒翼以持衝騰
 虹粼料而述椽 飛欄翼翥 十楹赫弈萬拱
 峻層
 邢子才新宮賦擬二儀而建路寢法三山而起
 翼室大厦耽耽斯干秩秩土成黼黻木化蛟螭
 陰梁北柱陽馬南施百楹列倚千楹代支

廣志卷之十一 一百二十三

要語

易繫辭上古穴居而野處後世聖人易之以宮室上棟下宇以待風雨蓋取諸大壯

禹卑宮室而盡力乎溝洫

詩定之方中作于楚宮揆之以日作于楚室禮記

禮記禮運

禮儒一畝之宮環堵之室

爾雅官謂之室室謂之宮詳見禮類

墨子子墨子曰古之民未知為宮室時就陵阜

而居穴而處下潤濕傷民故聖王作為宮室之

法曰宮高足以辟潤濕旁足以圍風寒上足以

待霜雪雨露宮牆之高足以別男女之禮

白虎通黃帝作營

釋名宮穹也屋見於垣上穹崇然也

風俗通義自古宮室一也漢來尊者以為號下

乃避之也

古者貴賤所居皆得稱宮至秦漢以下乃定為

至尊所居之稱

歷代宮

黃帝合宮

東京賦黃帝合宮註尸子曰欲觀黃帝之行

於合宮

文中子問易篇黃帝有合宮之聽凡宮字

穆天子傳吉日辛酉天子升於崑崙之丘觀

黃帝之宮禮記

五帝法宮

晁錯傳五帝神聖處于法宮之中明堂之上

動靜上配天下順地中得人如漢日法宮路王宮也

堯成陽宮室

漢地理志昔堯作泲成陽註如淳日成陽在

定陶師古日作泲者言為宮室泲止之處

六輪帝堯王天下宮垣屋室不墜蒐捕椽楹

不斲第茨編庭不剪楊雄日木摩而不彫

牆塗而不畫周宣所考殷庚所遷夏卑宮室

唐虞稷稼三等之制嚴助相貌經堯禹具

於於搗宮

堯官貳宮

世本堯使禹作宮

帝王世紀堯見舜處於貳宮

孟子舜館于貳室副宮也

文選曲水詩序接禮貳宮

有虞氏宮禹宮

莊子外篇知北遊仲尼日有虞氏之宮湯武

之室

易繫辭宮室取大壯

論語禹卑宮室

湯鑊宮殷王宮

墨子天命湯於鑊宮初學記云湯所

日夏德大亂往攻之予必使汝大戡之文選註

周禮冬官匠人殷人重屋四阿重屋註重屋

者王宮正堂若大寢也四阿若今四重註屋

重屋復節也與燕禮云設洗當東當則此四
阿四窗者也明堂位重榜住重承壁村也
周王宮 東宮 西宮 北宮 高宮 中興
宮室

天官宮伯上土二下掌王宮之士庶子凡在版者
宮正上土二下掌王宮之戒令糾禁以時此

宮中之

官府次舍之衆寡為之版以待夕擊折而此

之宮人中土四下掌王之六寢之修註路寢

一小寢五疏路寢制如明堂以聽政此以俱在

小宰掌治王宮之政令凡宮之糾禁乃退

以宮形憲禁于王宮 內宰治生

內之政令會內宮之財用憲禁令于王之北

宮註北宮后之之宮 閭人掌守王宮之中

門之禁考工記匠人營國方九里旁三門國

中九經九緯經除九軌左祖右社而朝後市

注王官所市天一夫注方各百室中度以几堂上

度以筵宮中度以尋野度以步涂度以軌廟

門容大喬七應門二徹參个內有九室九賓

居之外九一伍室九鄉朝焉九分其國以為

九分九卿治之王宮門阿之制五雉宮隅之

制七雉城隅之制九雉經涂九軌環涂七軌

野涂五軌門阿之制以為都城之制宮隅之

制以為諸侯之城制環涂以為諸侯經涂野

涂以為都經涂三禮義宗天子宮方一千二

百步三分四為路寢之前一為路寢之後五

門之門合八百步為三朝皆方百步故用市

朝皆百步路寢以後四百步為寢室

大戴禮周時德澤和洽蒿茂大以為宮柱名曰

蒿宮此天子之路寢也不齊不居其屋待朝

在南宮揖朝出其南朝

周書本典解第五十七維四月既生魄王在

東宮召公告周公

維南子周公踐東宮注太子宮也

左傳號公為王宮于玼文公作王宮于踐土

唐常溫傳舊周文王為太子雞鳴問安西宮

漢劉向傳宣王中興更為儉宮室小寢廟詩

人笑之斯干之詩是也

漢五行志董仲舒以為西宮小寢夫人之居

左氏以為西宮公宮也東宮太子所居

周三朝

燕朝路門內路寢大僕掌之內朝也

治朝路門之外司士掌之中朝也

外朝庫門之外外朝士掌之外朝也

周禮注周天子諸侯皆有三朝外朝一內朝

二內朝之在路門內者或謂之燕朝

周六宮 六寢

天官宮人掌王之六寢之修注路寢一小寢

五王漆曰朝辨色始入君日出視朝退適路

寢聽政使人視大夫大夫退然後適小寢釋

服是路寢以治事小寢以休息焉路諸侯三

寢路寢一燕寢一則室一室人王之內五王之內

西九室者二維

內宰陰禮教六宮憲禁令于王之北宮註鄭司農云六宮後王前一康成謂六宮謂右也寢人稱寢曰宮右象王立六宮而居之亦正寢一燕寢五教者不敢斥言之若今稱皇后為中宮矣北宮后之六宮會內宮之財用取六宮之內內小臣註陳今王行求為祭

北宮既言北宮者王六宮在內南后六宮在北

春官世婦每宮御一人下大夫四人中士八人注后宮宮也王后六宮

禮記昏義古者天子右立六宮三夫人九嬪二十七世婦人八十一御妻以聽內治明章掃順註天子六寢而六宮在後六宮在前以承副施外內之政也三夫人以下有二十

人周制也既六宮在王之六寢之後亦大寢一小寢五九嬪以下亦分居之三夫人雖不分居六宮亦分主六宮之事或二宮則一人也六卿之官在王六寢之前三孤亦分主六官之職總謂九卿考工記云外有九室九卿朝焉

公羊傳西宮者何小寢也有西宮則有東宮矣注夫人居中宮魯子曰諸侯有三宮何休注天子諸侯皆存三寢曰高寢路寢小寢

詩正義譜云路寢之常塗風之正經天子以周南諸侯以召南是天子諸侯皆有房中之樂也斯干箋云宗廟及路寢制如明堂則天子路寢有五室無左右房先此路寢之樂謂

路寢之下小寢之內作之非於正寢作樂也

王藻云云是路寢以聽政小寢以燕息樂實不在路寢譜云路寢房中者以小寢是路寢之下室天子小寢如諸侯之路寢故得有左右房斯干西南其房箋云天子之寢左右房異於一房者之室也

曲禮注周禮女衛以序王之燕寢跪在王有

六寢一是正寢餘五寢在後東西南北中央各一順四時居之六月居中央通名燕寢始於家邦終於四海故剛詩以后妃為首

明堂位正義天子宮內有路寢故應門之內有路門明堂既無路寢故無路門及以外諸門但有應門耳

蟲飛而會盈日出而視朝朝退而路寢聽政

日中而考政夕而糾廢天刑日入而繫奉祭盛后妃御見有度應門擊拊鼓人上堂女史授環彤管記道

商尚曰古者官室有制牆塗而不瑀木摩而不刻

公食大夫禮司宮具九與蒲筵注司宮大宰之屬掌官廟者也疏燕禮注司宮天子曰小宰與此不同彼是說尊此說凡度大宰之不有官人即此司宮諸侯燕官司官燕小宰也

周閔官 禋官

周禮大司樂乃奏夷則歌小呂舉大濩以享先妣注姜源也姜嫄履大人跡感神感而生后稷是周之先母也周立廟自若稷為始祖

姜桓無所是以特立廟而祭之謂之閼宮
閼宮頌僖公能復周公之宇也閼宮有伽
膏枚枚於赫姜桓其德不面上帝是依無災
無害彌月不違是生后稷降之百福注毛云
閼閉先姚姜嫄之廟在周常閼而無事孟仲
子曰是謀官也恤清靜實廣大也枚枚藟密
也

周鄴宮

左傳昭四年六月丙午楚合諸侯于申椒舉
曰康有鄴宮之朝注鄴在治平鄴縣東有靈
臺康王於是朝諸侯
詩文王有聲箋文王作邑於豐立宮室
續漢志右扶風鄠縣豐水出

長安志豐宮文王也詩曰既伐于崇作邑于
豐宮在雍州鄠縣東三十五里

詩思齊雖雖在宮

穆天子傳天子作居范宮注離宮之名

紀年穆王元年築柢宮於南鄭

初學記鄭宮春宮見紀年穆王可居宮

爾雅釋文行書穆天子傳西王母來賓昭宮

魯南宮

申公傳漢興高祖過魯申公以弟子從師入

見于魯南宮

史記正義括地志云泮宮在兗州曲阜縣西

南二百里魯城內宮之內鄭云泮之言半也

其制半於天子之壁雍

齊宣宮

孟子齊宣王見孟子於宣宮

說苑齊有梧宮

晉虜祈宮

左傳晉作虜祈宮

一統誌在曲沃縣西南四十九里

秦祈年宮

漢志右扶風雍秦惠公都之有祈年官惠公

起

秦諸宮

漢志秦泉宮孝公起

穢陽宮昭王起

羽陽宮在陳倉武王起

梁山宮在好時始皇起

號宮在號縣宣太后起

霸宮三秦記云霸城秦穆公築為霸宮

黃陽宮秦惠文王建在鄠縣西南三十里漢

猶存

長信宮始皇始居於此在咸陽縣境渭水南

蘭池宮始皇嘗於武士微行逢盜於此在咸

陽縣東二十五里

望夷宮在涇陽縣東南八十里秦建臨涇水

以望北夷

阿房宮在咸陽縣東二十五里東西五百步

南北五千文下可以建五文旗周馳為閣道

自阿房渭渡屬之咸陽以象天極閣道絕漢

故城也

秦王宮文登縣東北一百八十里始皇東遊於海行築

高泉宮扶風縣東美陽故城秦宣太后居之或陽宮秦築

長信宮秦築

右

燕碣石宮

史記駙衛如燕昭王築碣石宮身親往師之作主運刻自別錄示第子書有主運第

楚章羊宮

後漢志汝南城父有章羊堂注杜預曰章羊

宮在羊容縣城內

越進夏宮

吳館娃宮 避暑宮

館娃宮在靈巖山上前臨姑蘇堂

避暑宮在常州馬跡山吳王闔閭避暑於此

漢雒陽南宮 後漢見下

高祖紀五年二月甲午即位西都雒陽五月

置酒雒陽南宮上曰吾所以有天下者能用

三傑六年十二月至雒陽正月上居南宮

從復道上見諸將往往耦語用張

良計三月置酒南宮封雍齒七年四月行如

雒陽

魏略漢火行忌水故洛而水而加佳觀於行

次為土土水之柱也故變雒為洛後改為雒
括地志南宮在雒陽縣東北二十六里洛陽故城中

大事記高祖置南宮雒陽興地志云秦時以有南北宮

更始自洛陽而西馬奔觸北宮鐵柱門尤氏

幸南宮却非殿則自高帝迄于王莽洛陽南

北宮武庫皆未嘗廢車千秋子為雒陽武庫今趙第

秦雒都關中猶周東都之制建宮闕於雒陽

漢長樂宮 長信宮 見下 朝儀 也衛

高祖高祖五年五月車駕西都後九月徒請

侯于關中治長樂宮七年二月宮成十月十月王皆未朝

惠帝四年長樂宮鴻臺史

宣帝即位元元元十年一月壬子皇太后歸長樂

宣初置也衛長樂宮在長安西北十五里元康四年三月神爵集

長樂未央北宮高寢井泉泰時殿中及止林

苑五鳳三年三月辛丑變鳳入集長樂宮成

帝永始四年四月長樂臨羊殿災

東闕中木上魏晏日門外闕內行馬之裏木也

功臣表陽城為少府作長樂宮

叔孫通傳十月漢七年長樂宮成諸侯羣臣

朝因行朝儀帝四年為東朝長樂宮及間往數

蹕煩民作復道方築武庫南通奏事乃詔立

原廟

鄒陽傳梁孝王嘗上書願賜容車之地徑至

長樂宮自使梁國士衆築作甬道朝太后公

孫纓見梁王曰能歷西山徑長樂抵未央樓

扶而主議者獨大王耳

東方朔傳武帝微行齊五日糧會朝長信宮

注太后之宮也漢表有長信少府注曰太后所居宮也

有長信宮長樂宮

劉屈氂傳太子馭四市人至長樂西閣下逢

丞相軍合戰

魏相傳高帝訂述書天子行服第八日大謁

者臣章受詔長樂宮令羣臣議

王后傳載至樂宮謁太后詳后五日一朝太后於長樂宮

元后傳漢國璽藏長樂宮

後鄧太后紀元初五年平望侯劉毅以太后

多德政欲令早有記注乞史官著長樂宮注

從之

夏皇后紀官曰末樂置太僕少府以下皆如

長樂宮故事注漢官儀曰帝祖母稱長信宮

帝母稱長樂宮後曰末樂宮

馬廖傳皇太后躬履節儉慮美業難終上

疏長樂宮以勸成儉德昔

黃圖長樂宮本秦之興樂宮也高祖始居櫟

陽七年長樂宮成徙居長安城三輔舊事宮

殿疏皆曰興樂宮秦始皇造漢修飾之周回

二十餘里前殿東西四十九丈七尺兩序中

二十五文深十二丈有鴻臺臨羊殿溫室殿

長信宮長秋求壽求寧等四殿又曰長樂宮有殿殿

高帝始居此宮後太后常居之在安城中

近東直杜門水經北門北對長樂宮

居未央此宮也王莽改長樂宮為常樂室

坤元錄漢長樂宮在長安縣北故城中

元和志華宮在長縣西北十五里一作在縣

安志史記曰始皇二十七年作長信宮又成

帝毋王皇后居長信宮班婕妤賦求共養於

東宮子託長信之未流黃圖曰從路門至周

廟門有長信宮在其中

隋志經北郡大輿有長樂宮

三輔故事漢徙秦金狄宮長樂大夏殿前

後漢初未央已焚故更始居長樂朝羣臣長

安志長樂有宣德通光高明長秋求壽求寧

長亭林華溫室建始廣陽中室月室神仙椒

房大夏殿惠帝自未央朝長樂武帝曰東朝

足辨之七國反景帝往來東宮謀於后則長

樂多為母后所居矣水經曰殿西有長信長

秋求壽求昌等殿則長信長秋皆在長樂宮

也長樂者高帝既以為居又以受朝無異

於正宮矣自惠帝後人主皆居未央而長樂

帝奉母后唐亦有長樂宮常雲起迎謁高

祖于長樂宮然非太后之居

未央在漢城西隅而長樂乃東隅也秦樛里

子百年前已年之李吉甫元和志言兩宮相

去止隔一里此一里所即武庫

漢未央宮前殿東此闕東西宮

高祖高紀七年史記上擊韓王信還二月至

長安蕭何治未央宮立東闕北闕前殿武庫

大倉上見其壯麗甚怒曰天下旬旬勞苦數
歲成敗未可知奈何治宮室過度也何曰天
下方未定故可因以就宮室具天子以四海
為家非令壯麗亡以重威且亡今後世有以
加也上說自櫟陽徙長安九年冬十月淮南
梁趙楚王朝未央宮置酒前殿上奉玉卮為
太上皇壽羣臣皆稱萬歲笑為樂

惠帝四年七月未央宮凌室織室災

呂后八年朱虛侯從勃請卒千人入未央宮

掖門注非正門而在兩旁

文帝即位夕入未央宮還生前殿七年六月

未央宮東闕果惡災

景帝中五年八月未央宮闕災五行志武帝太初元年
五月未央宮相梁室災

昭帝元鳳二年四月上自建章宮徙未央宮

大置酒

宣帝入未央宮見皇太后羣臣奏上爾綏即

位元康元年三月昭曰甘露降未央宮四年

三月詔曰神爵集未央却紀志神爵七年夏昭對未央長樂
宮鐘更細全皆為天符乃方信

為既侯知王坐堂周康
坐立同祠於未央宮中

成帝建始元年六月未央宮殿中朝中生註
殿曰

走入橫城門闌入尚方掖門至未央宮鉤盾

中王角傳建始三年秋京師民無此相嘗言
大水至天子親御前殿各公卿議十二月地震未

央宮永始四年未央宮東司馬門災五月志未央宮
帝所居也

功臣表陽城延為少府作未央宮

劉傳翼奉上頭曰孝文帝時未有井泉建章及

上林中諸離宮館也未央宮又無高門武臺
麒麟鳳凰白虎玉堂金華之殿獨有前殿曲
臺宣室溫承明耳李廣入為未央衛尉程不
識時亦為樂衛尉 灌夫丞相紛謂曰程李
俱東西宮衛尉注孟康曰李廣為東宮程不
識為西宮 范明友都廣漢東西宮衛尉
衛太子使舍人持節夜入未央宮殿長秋門
發長樂宮衛 霍光召丞相御史將軍列侯
中二千萬大夫博士會議未央宮
趙充國以功德與霍光等列畫未央宮中
王商為丞相河平四年單于見白虎殿丞相
生未央廷中單于拜謁 朱博為丞相趙元
為御史大夫並拜於前殿延登受冊

傳昭儀傳哀帝即位王太后詔令傳太后丁

姬十日一至未央宮孔光傳此宮有樂為收通未央宮傳奏
從後道細多里少

孝平石傳便時上林延壽門入未央宮前殿

犀臣就位行禮

後紀順帝末初二年十月庚子幸未央宮會

三輔郡守都尉及官屬勞賜作樂

西京雜記漢高帝七年蕭相回營未央宮因

龍首山制前殿建比闕未央宮周迴二十二

里九十五丈五尺街道周迴七十里臺殿四

十三其三十二在外其十一在後宮池十三

山六池一山一亦在後宮門闕凡九十五

黃圖未央宮周迴二十八里前殿東西五十

丈深十五丈高三十五丈一云三丈前殿曰路寢

見華原諸侯也營未央宮因龍首山以制
 前殿皆以龍首山土作之山長六十里秦時有黑龍
 從南山出飲渭水其行道因成土山西京賦
 所謂龍首以抗殿是也至孝武以木蘭為
 芬擦文杏為梁柱金銷玉戶華棟壁璫彫楹
 三碣重軒鏤檻青瑣丹雘漢書曰左城右平
 有宣室麒麟金華承明武臺鈎弋等殿又有
 殿閣三十有二壽成萬歲廣明掖房清涼永
 延玉堂壽安平就宣德東明飛羽鳳凰通光
 曲臺白虎等殿增城昭陽延平合歡回東宣
 明長年溫室昆德承明等殿玉臺增盤閣麟
 麟天祿閣金馬青瑣門畫堂甲觀非常室按
 旧圖云王莽改未央宮曰壽成室前殿曰玉
 路堂漸臺織室交室壁皆在未央宮中注一
 本宣室溫室清涼在未央殿北宣明廣明在
 未央殿東昆德玉堂在未央殿西其中又有
 麒麟金華承明殿石渠天祿麒麟閣金馬青
 瑣門元武蒼龍二閣畫堂朱雀堂早觀非常
 室八室間名室四門有是也
 水經注渭水逕長安城北又東合昆明故渠
 故渠東逕未央宮北蕭何斬龍首山而營之
 山長六十餘里頭於渭尾達樊川頭高二十
 丈尾漸下高五六尺土色赤而里北有元武
 闕即北闕也東有養龍闕闕內有闕闕止車
 諸門未央殿東有宣室玉堂麒麟含章白虎
 鳳凰朱雀鸞鸞昭陽諸殿天祿石渠麒麟三

一闕未央宮北即柱宮也周十餘里內有光明
 殿走狗臺柏梁臺舊乘便道用相逕通故渠
 出二宮之間謂之明渠明渠又東歷武庫北
 舊樗里子葬於此漢長樂宮在其東未央宮
 在其西武庫直其基明渠又東逕長樂宮北
 本秦之長樂也周二十里殿前列銅人殿西
 有長信長秋永壽永昌諸殿
 詩正義未央者前限未到之辭故漢有未央
 宮右詩有樂未央
 史記正義括地志云未央宮在雍州長安縣
 西北十里長安故城中元和志異
 史大事記高九年未央宮成置酒前殿太上
 皇筆上坐皇紀八年
 說文序考孝平時召愛禮等百餘人令說文
 字未央廷中長安傳中初謂廣樂學正人議其字
 闕門觀也劉熙釋名曰闕在門兩旁中夾闕
 然為道也門闕天子號令賞罰所從出也
 東闕 長安志漢書曰高祖七年肖何立
 文帝七年六月未央宮東闕果恩災師古
 曰果恩為連闕曲闕也以覆重刻垣牆之
 處其形果恩然一曰屏也平音
 北闕 長安志漢書顏師古曰未央殿雖
 南嚮而上書奏事謂見之徒詣北闕公車
 司馬亦在北焉是則以北闕為正闕而又
 有東門東闕至於西南兩面無蓋蕭何立
 宮以厭勝之術

閨中記曰未央宮東有蒼龍閣北有元武閣所謂北閣也閣中有閨閣門止車門廟記曰未央宮有白虎閣為車閣

西都賦其宮室也體象天城經緯陰陽據坤靈之正位依紫之圖方注七言宮室之制自有天象象紫垣而宮室多太故

中天之華閣豐冠山之朱堂因瓌材而究奇抗應龍之虹梁彫玉璜以居楹裁金壁以飾

瑤蘇林曰瑤瑤瑤也左城右平重軒三階閨房周通門閨洞開列鐘簾於中庭立金人於瑞閣鈞以離

宮別寢承以崇臺閭館煥若列宿紫微是環清涼宣溫神仙長年金華玉堂白虎麒麟區

宇若茲不可殫論增監崔巍登降招爛殊形詭制海閣異觀

西京賦覽秦制跨周法正紫微於未央未央宮名表燒闕於閨閣注閨宮門名三秦記未央宮有燒闕閨流龍首以

抗殿狀魏我以岌崇巨維虹之長渠結珠掣以相接飾華掣以壁當流景曜之祥眸離極

玉錫繡栴雲摺三階重軒接擬文稅右平左城青鎖丹墀重門襲固姦穴是防仰福帝居

陽耀陰藏洪鍾萬鈞猛虞邁邁朝堂承東溫調北西有玉臺照以昆德長年神仙室室玉

堂麒麟朱雀龍只含章景星環極赫虧輝煌正殿路寢用朝犀辟大厦耽耽九戶開闢

高門有閨列生金狄注三補漢書高祖東京賦高祖因秦宮室作洛之制我則未暇西匠營宮日

既阿房復之又煥然尚過於周堂觀者扶而

謂之陋帝已議其泰而不康晉義熙十三年劉裕克閩中九月大會文武於未央殿

石虎建武十一年城長安未央宮漢操陽宮

高紀高帝 年十一月還歸都操陽此操陽在馬州六月還操陽壬午立太子令諸侯子在閩中

者皆集操陽為衛注衛子治操陽六年三月上歸操陽五日一朝太公五月丙午詔曰子有天下

尊歸於父尊太曰太上皇七年二月至長安肅何治未央宮自操陽徙都長安

唐盧懷謹傳高祖受命五日一朝公於操陽宮

漢沛宮

高紀十二年冬十月上破縣有軍於會注沛還過沛留置酒沛宮悉召故人父老子弟佐

酒發沛中見得百二十人教之歌酒酣上擊筑自歌起舞抗慨傷懷位數行下謂沛父兄

曰游子悲故鄉吾雖都閩中百歲之後吾魂魄猶思沛其以沛為朕湯沐邑復其民世世

無有所與沛父老諸母故人曰衆飲極歡道故舊為笑樂十餘日乃去沛中空縣皆之邑

丙獻上番止張飲三日并復豐比沛禮樂志孝惠時以沛宮為原廟令教兒習杖

以百二十人為負哀帝時孔光定數負十二人

光武紀幸沛河高原廟

肅宗紀章和元年幸梁遠使祠沛高原廟豐

粉榆社豐太宗幸武以改宮名武置南祠防舊宅祠款

蓋延傳建武二年延定沛修高祖廟置番夫

祝宰樂人

括地志沛宮故地在徐州沛縣東南二十里

史記正義十三州志云漢興四年改泗水為

沛徐州沛縣東一百步有高祖廟

周庾信作置酒沛宮贊

柳宗元漢原廟銘曰原廟沛宮之舊也祝虫

尤於是庭而赤精降導靈命於是卯而犀椎

至登布衣於萬乘而子孫得以續其緒化環

堵為四海而黎元得以安其業基岱岳之高

源洪河之長蓄靈擁休此焉發跡武高祖為沛元宗

漢黃山宮

地里志右扶風槐里有黃宮孝惠二年起

在漢水入渭之

黃圖黃山宮在興平縣西三十里武帝做

行西至黃山宮即此見東方朔傳

元后傳太后秋歷東館望昆明集黃山宮注在

冬饗飲飛羽數差未與宮中校獵上簡觀在林登長平

館臨涇水而覽焉

水經渭水東北逕黃山宮南

西京賦上林禁苑繞黃山而歎牛首

廟志卷之一千一百二十四

宮

漢甘泉宮 竹宮 前殿 紫殿 雲陽宮

明庭宮 林光宮

漢紀文帝三年五月十年冬幸甘泉甘泉宮在

武帝元鼎四年六月得寶鼎以禮祠迎年泉中成

五年十一月辛巳朔旦冬至立春時于甘泉

天子親郊見朝日夕月漢儀注郊春時皇帝幸甘泉宮東向拜

于甘泉宮太始三年正月行幸甘泉宮饗外

國客後元二年正月朝諸侯王于甘泉宮

宣帝元康四年三月神爵集甘泉泰畤中

甘露三年正月黃龍元年正月行幸甘泉宮

奴呼韓邪單于稽侯緄來朝匈奴傳甘露三年正月朝天子

元帝初元三年六月詔罷甘泉宮衛令就農

成帝永始四年正月幸甘泉郊泰畤神光降集

紫殿

郊祀志建元三年武帝因齊人少翁言作甘泉宮中為臺室畫天地太乙諸鬼神

而置祭具以致天神元鼎四年夏六月得昇

者甘泉也五年冬十月幸甘泉具太一祠六

年冬公孫卿言見仙人迹綈氏城天子幸綈

氏元封二年春公孫卿言見神人東萊山天

天幸綈氏遂至東萊無所見見大人跡云公

孫卿曰仙人可見止往帝遽以故不見今陸

下為館如緝氏城置醜秦神人宜可致且仙人好棲居於是上令長安作飛盧桂館其泉作益壽延壽一館使卿持節設具而候神人迺作通天臺置祠具其下於是其泉更負前殿始廣諸宮室漢書卷九十五夏六月有芝生其泉殿房中史記卷一百一十五天子為塞河與通天若有光云漢書卷九十五迺下詔其泉房中生芝九莖故天下太初元年春受計其泉公孫卿曰皇帝就青靈臺十二日曉黃帝乃治明庭明庭者其泉也方士多言古皇帝有都其泉者其後天子又朝諸侯其泉其泉作諸侯邸宣帝神爵元年正月幸其泉郊見泰時教有美禪修武帝故事盛車服齊祠之禮頗作詩歌其露

三年正月上郊泰時因朝車于其泉宮黃龍元年正月復幸其泉郊泰時又朝車于其泉宮元帝即位遵舊儀間歲正月一幸其泉郊泰時成帝建始元年十二月徙其泉泰時於長安南比郊永始元年三月復其泉祠禮樂志武帝祠太一於其泉就乾位也禮記卷五十五正月上幸用事其泉園丘昏祠至明庭有神光集祠墮天子自竹宮望拜禮記卷五十五列傳全曰碑母詔圖畫於其泉宮漢書卷九十五幸林光宮注師古曰林光宮秦二世所造漢書卷九十五又於其傍起其泉宮漢書卷九十五劉德教言事召見其泉宮武帝謂之千里駒漢書卷九十五程方進為司直從上其泉行馳道中既至其

泉宮會殿中揚雄孝成帝時方郊祀其泉泰時汾陰石土以求繼嗣惟從上其泉還奏賦以調文選注漢書卷九十五其辭曰惟漢十世將郊上言定泰時云云文選注漢書卷九十五宮殿以相燭考封密石閣於摩厚延屬考壁馬犀之購配帝居之縣圖考象泰壹之威神洪其龍鱗配瑞金人化化其承鍾虞考巖巖巖其獨出考掖北極之嶠嶠列宣乃施於上崇考日月總經扶振歷例景而絕飛梁考浮茂燦而徹天左撓捨石元冥考前燥園後應門漢書卷九十五覽摶流於高光考漢書卷九十五落方星於西清霜前殿崔魏考和氏瓊冷坑浮柱之飛仁清請波詭崔而成觀翠玉植之青蔥考壁

棟考神莫莫而扶傾乘雲閣而上下考紛蒙麗以混成曳紅采之流離考麗翠氣之宛延排玉戶而麗金鋪般倭棄其剗刷考王爾投其鈞絕珍臺間館旋題王英州蝟燻漢之中齊厚陽靈之宮集厚禮神之園登乎頌祇之堂度三壘考偈棠梨增官參差駢嵯峨考其其泉本秦離宮既奢泰武帝復增通天高光迎風宮外近則洪崖旁皇儲香琴却遠則石閣封密技鵲露寒棠梨師得遊觀屈奇魂偉漢書卷九十五其為已久非成帝所造欲諫則非時欲默不能已故遂推而隆之及上比於帝宮紫宮若曰非人力所為薰鬼神可也又是時道臨儀方天幸每上其泉帝法

從王襄井泉嶺井泉山下頭敬之處也
文選注井泉山名下有井泉園以名之前接大荆後臨北極左撫仁鄉右望素域其宮室也錢鳩龍而造脯采雲氣以為搢神星羅於題鄂虹蜺往往而繞揀想聖主之優游時娛神而疑縱坐鳳凰之堂聽祀鳶之弄臨麒麟之城驗符瑞之貢誅中祀之歌讀太平之頌本傳云武帝於西京建此宮劉歆賦迴天門而風舉躡黃帝之明庭續志大駕公卿奉引大將軍騶乘馬車八十壹乘備千乘萬騎西都行祠天郊井泉備之官有其注名曰井泉鹵簿歷代官大駕十一乘作三行尚書黃圖井泉宮一曰雲陽宮史記始皇二十七

年作井泉宮及前殿築甬道自咸陽屬之年為直道閔輔記井泉宮一曰雲陽宮一曰林光宮本秦造在今池陽縣西井泉山宮以山為名周匝十餘里漢武建元中增廣之周十九里去長安三百里望見長安城黃帝以來負丘祭天處開山圖雲陽先生之墟也武帝造赤闕於南以象方色於井泉宮更置前殿始廣造宮室有芝生井泉殿遺房中漢舊儀九莖金色綠葉朱實夜有光乃作芝房歌又起紫殿彫文刻鏤黼黻以玉飾之井泉有高光宮又有林光宮黃圖又云林光宮在雲陽有長定宮竹宮通天臺通靈臺武帝作迎風館從加寒寒諸

三館皆在井泉中西廂起彷徨觀築井泉苑建元中作石閣封堽鳩鵲觀於苑垣內宮南有昆明池苑南有棠梨宮西都賦冠以九燭陪以井泉乃有靈宮起手其中秦漢之所極觀淵雲之所頌歎注漢宮闕疏曰井泉林光宮秦二世造西京賦規往昔之遺館獲臨光於秦餘秦餘處井泉之爽塏乃隆崇而弘敷既新作於迎風增露寒於儲胥李善注託喬基於山岡直帶寬以高居文選注井泉不言有宮元初郡縣志井泉宮武帝以五月避暑於此八月乃還漢傳征和二年夏上拜井泉宮洞冥記武帝起超仙之臺於明庭宮北明庭

者井泉別名思趙使行仔起通靈臺於井泉宮漢井泉宮記唐中漢有區夏作都長安封畿一之內宮館環列蓋數十百所天子以時講事鑿興行幸各有攸履而文物之盛莫如井泉蓋自孝文迄於元成嘗於此整軍經武祀神考政行慶賞朝會之礼非止為清暑也其珍臺間館增飾崇麗極屈奇偉之觀亦它宮比當時馮儒碩生若相如枚阜王褒揚雄之侍從馬車之清虛預觀盛典類能持簡操筆揚厲倖蹟故譏功論德則有子淵之頌主文誦諫則有子云之賦辭意既盛美矣獨未聞登載本末勒諸金石非闕文歟謹追述而記之曰院字岳象隱次處列營室之東離官辨

何王良之南閣道循軌王者憲天御極肇建
宸居必有增宮別館以備臨幸夫豈事奢泰
以侈遊觀哉蓋將隆上都規億載非壯麗亡
以重威不執物何以示訓是以下都冀方啓
有鈞臺之饗周宅鎬京康有鄠宮之朝考室
之制其來尚矣粵茲靈宮奠居乾維昔帝鴻
氏於此接萬灵祭上帝是謂明庭天嘗假力
于泰以營宮室是謂林光漢曰甘泉蓋因山
以更命之也爰自孝文寔始巡幸命將撫師
克固吾圉稽古礼文我則未暇泊我孝武重
熙累洽迺詔共工繕治增益元朔之初則作
臺室以畫鬼神元鼎之間則立泰時以展郊
拜延壽通天前殿諸侯王邸文翔於元封太

初之際故其繪墻之內宮館相望迺洪厓
旁皇儲胥弩法遠則石閣封岳拔鵠露寒高
光迎風起於中崇梨師得接於升光明神麓
迤靡連屬紫宮元圃之居不是過也始元朔
迄千後元法駕清澤相繼戾止蒐諸陸典靡
不在焉受計者一郊泰時者三朝諸侯王者
再外國之客饗於是汾陰之鼎藏於是祠神
君賜宗室東封北巡發軔弭節周旋於茲號
令文章煥焉可述矣孝宣中興復修故事蓋
嘗即此四拜泰一再朝呼韓功烈茂盛增光
祖宗降及元成猶遵遺業執珪弊以事上帝
凡九至焉茲礼樂之所自出德之所由著豈
與長楊五作為較獵之地黃陽宣曲置更衣

之所窮奢極欲以快心目者同日道哉武宣
之世上天降鑿者顧與宅灵芝產齋房黃雲
覆室昇路弓獲鹿於中山美光兆祥於泰時
神爵五采万數翔集神光並見燭耀齋宮滋
至之休著於茲宮者史不絕書矣成帝之初
丞相御史議罷泰時則天出警戒風毀作害
暨帝復行薦饗則仍有神光降集紫殿得非
斯宮之作克厭帝心哉雖然廡祈築而誇興
靈臺作而民附宮室之建禍福之階也則夫
垂衣拱手蚩蚩獲護之中可不思乎是故飭
躬齋精必念夫逆釐三神負宸听斷必念夫
施澤四海四夷君長俯伏渴橋必思夫威德
之所加冠裳玉帛畢后咸在必思夫恩礼之

所沃神祇降報則抑畏自度天成垂示則恐
懼修省天然故事無過舉方外受福宮室之
奉可安亨也苟不思政事而樂逸游不修典
礼而懷宴安則厥鑿不遠在泰皇之世居是
宮者甚可畏哉若乃玉株馬犀金人鍾虞之
屬子雲已能賦之至於曰碑之毋圖於宮中
昭儀之寵麗於法從衛尉之罷置郊時之因
革皆不係於作宮之旨班史具在茲不復書
程大昌曰古以甘泉名宮者三秦甘泉在渭
南漢甘泉在雲陽磨石嶺山隋甘泉在鄠縣
長安志曰磨石嶺有甘泉十道志曰甘泉出
石鼓西原漢宮在山上即秦林光宮旁取石
鼓甘泉以名隋宮在鄠縣西南二十里對甘

泉本... 惟秦之耳泉史皆明言在渭之南而無言在渭南何地者始皇紀迎太后于雍入咸陽後居耳泉宮按地志耳泉宮在長安三百里望見長安徐廣曰表云咸陽南宮秦時咸陽跨渭南比則此宮在渭南又曰章臺上林皆在渭南自極廟道通鄠山作耳泉前殿築甬道自咸陽屬之則耳泉前後必近上林即鄠縣也安知隋宮不襲秦舊邪秦之林光至漢猶存元封二年始即磨嶺盤山秦宮之側為宮是為漢耳泉孟康曰耳泉一名林光師古曰漢於林光旁起宮非一名也文景皆幸耳泉不曰有宮當是秦林光尚有用也戰國策范雎說秦王曰北有耳泉谷文記秦地北有耳泉谷口之固即雲陽縣耳泉山也武帝雖別荆一宮而林光如故帝非特備游觀信方士明度之語求自通於仙故增之又增如秦時仙掌露盤太一諸畫象盡在其上此山距長安已三百里而望見長安城堞上通天臺雲雨悉在臺下宮殿臺觀略與建章比而百官皆有邸舍帝以五月避暑八月乃歸元和志曰登山必自車箱阪阪在雲陽西北三十六里禁紆才通單軌上阪即平原宏敞接觀相屬黃圖與史不合如思子宮在湖之渭南也萬歲宮在汾陰河東也而圖皆以宮隸耳泉耳泉自在渭北非誤邪

北史後周有雲陽宮

唐志京兆府鄠縣東南三十里有隋太平宮

西南二十二里有隋耳泉宮雲陽有耳泉山通監唐太宗正隗二十年八月鉞勒十一姓入貢士申上幸漢幸耳泉宮

漢高光宮

漢長揚宮 五柞宮

地里志扶風監屋縣有長揚宮有射熊館秦昭王起

漢武帝後元二年二月行幸蓋至五柞宮注有五柞木因以名宮

武帝往來揚五柞宮注師古曰二宮並在蓋至皆以木名之宣

元帝永光五年冬幸長揚宮射熊館布車騎大獵

成帝元延二年冬幸長樂宮從胡客大校獵宿黃陽宮賜從官

列聖東方朔武帝微行丞相御史右輔都尉激循長揚以東後乃私置更衣從宣曲以南十二所投宿諸宮長揚五柞倍陽宣曲尤幸朔進諫云司馬相如當從武帝至長揚獵天子好自擊熊豕馳逐擊獸因上疏諫

揚雄上長揚賦曰振師五柞習馬長揚五柞黃圖長揚宮在蓋屋縣東南三十里元和志三本

秦舊宮漢修飾之以備行幸宮中有垂揚蔭數畝因以為名門曰射熊秦漢游獵之所長揚樹在長揚宮秋冬校獵其下命武士搏射禽獸天子登此以觀焉魏五柞宮漢之離

平其界水可用泮刀劍特堅利古龍淵之劍取於此水服虔注宮在長安西作銅乘龍故以冠名也如淳曰黃圖云有龍淵宮今長安城西有其處清澗志救河決亦起龍淵宮於其傍師古曰黃圖云龍淵廟在茂陵東不言宮也此言救決河而起龍淵宮即不在長安西矣又章帝賜尚書韓我龍淵劍孟詵說吳州

因救河起宮黃圖所說龍淵廟亦云宮

韓我傳楚龍淵注晉太康地記云汝南西平縣有龍淵水可泮刀劍汝南即楚分野

同異之辨注同

國史志澶州濮陽縣有龍淵宮

景紀中四年春三月起德陽宮注臣瓚曰景帝廟也西京故事云景帝廟為德陽

漢宣防宮見河渠

括地志故龍泉宮俗名執子宮在濮州濮陽縣十里州西北九十里元光中河決瓠子塞次河之傍龍泉之側因以為名

漢三雍宮三宮見明堂

河間獻王傳獻王修學好古其學舉六藝修禮樂被服儒術山東諸儒多從之游武帝時獻王來朝元光幸獻雅樂對三雍宮及詔策所問三十餘事其對推道術而言得事之中文約指明注三雍宮靈臺辟雍明堂也雍和也言天地君臣人民皆和也

藝文志儒家河間獻王對上下三雍宮三篇

後百葉傳永平二年三雍初成拜祭為五更李彭為每大射養老禮畢帝輒引祭及弟子升堂報經自為下說 又中元初建三雍

漢扶荔宮

黃圖在上林苑元鼎六年破南越起扶荔宮以植所得奇草異木菖蒲山薑桂龍眼荔枝檳榔橄欖并橘之類

西京雜記初修上林苑群臣遠方各獻名果異木亦有製為美名以標奇麗就上林令虞淵得朝臣所上草木名二千餘種

宋朝嘉祐中劉敞守長安得林華宮行鏗銘蓮勺宮銅博山爐下鏗銘皆漢五鳳中造金石錄廉丘宮鏗銘并露三年造宮不見于史

漢首山宮 高靈館

武紀元封四年冬十月行幸雍通回中道中在北地武帝營六年冬行幸回中春作首山宮三黃圖云中宮在月幸河東祠右土詔曰朕禮首山昆由出珍物化或為金祭右土神光三燭注應邵曰首山在上郡於其下立宮廟也文穎曰在河東蒲阪界師古曰文記是

黃圖武帝元封元年封禪後高祖生明堂朝群臣於是祀高祖於明堂以配天作首山宮以為高靈館

廟志卷之一千一百二十五

宮

漢濟陽宮 鳳凰廬 光武碑

光武紀南頓君初為濟陽令以建平元年

十二月甲子夜生光武於縣舍有赤光照室

中是歲縣界有嘉禾生一莖九穗因名曰秀

陽二年徑後注帝生於濟陽宮

明紀永平五年十月詔豐沛濟陽受命所由

加恩報德適其宜也

安紀延光三年十月丙子東狩丁丑告陳留

太守祠南頓君光武于濟陽

郡國志陳留郡濟陽注有行宮光武生

吳郡陳留注光武紀云

論衡光武以建平元年十二月甲子生於濟

陽宮後敘第二內中室內自明是歲嘉禾生

三本一莖九穗長於禾一二尽元帝之初有

鳳凰下濟陽故今濟陽宮有鳳凰廬始大正

亦在舊廬道南光耀上屬天

秦邕光武濟陽宮碑帝乃龍見白水淵濯昆

滎言先民有言樂樂其所自生礼不忘其本

是以虞稱鳩汭姬姜周原作頌曰應期潛見

扶陽而飛

漢懷宮

光武紀建武元年八月發丑祠高祖太宗於

懷宮

列傳伏隆建武二年詣懷宮光武親接之

范升建武二年召詣懷宮拜議郎 取純世

祖即位從攻王郎還詣懷宮注懷河內縣名

有離宮

枚叔七發乃下置酒於虞懷之宮焚

漢洛陽南宮非殿却非殿 九龍殿

光武紀建武元年七月園朱鮪於洛陽九月

朱鮪率城降十月癸丑車駕入洛陽幸南宮

却非殿遂定都焉十四年正月起南宮前殿

注蔡質漢典職儀云南宮至北宮中央作大

屋椽道三行天子從中道從官夾左右十步

一衛兩宮相去七里又洛陽宮閣名有却非

殿

順帝紀帝即位尚書以下從華到南宮登雲

臺又順帝時南宮即位

馬后紀諸貴人徙居南宮

五行志南宮宣室殿承善聞黃龍千秋萬歲

殿長秋和歡殿鉤盾掖

傳論顯宗圖二十八持於南宮雲臺

列傳張輔永平九年顯宗為四姓小侯問學

於南宮醜教講於御前 馮魴末平十五年

東巡郡國留魴宿衛南宮 賈逵建初元年

詔入講北宮白虎觀南宮雲臺 東平王蒼

建初三年帝饗衛士於南宮因從皇太后周

行掖廷池閣因閱陰太后舊時衣服賜蒼及

琅邪王京書 鄭弘章帝以前後所陳補益

王政皆著之南宮為故事

揚賜靈帝徒南宮閔錄故事得所上張角秦

及前侍講注籍乃感悟下詔封賜臨晉侯

宦者傳靈帝修南宮玉堂

東都賦皇城之內宮室光明闕庭神鹿奮不

可踰儉不能修李通傳是武二年并命李通征討四方帝命通名

東京賦於南前殿雲臺和歡安福讓門曲榭

邪阻城洳奇木珍果鈎有所賦西登少華亭

候修飾九龍之內寔曰嘉德西而其戶匪彫

匪刻我后好約乃宴斯恩九龍本同特修也門上有三龍

又有朱雀蒼龍白帟元武闕司馬門掖門承

明門金馬門鴻都門青瑣門崇德殿宮之正

門也章德殿宮之前殿也有玉堂前後殿明

光殿建始殿東有大倉武庫又有鳳凰黃龍

千秋萬壽殿雲臺一作阿蘭蘭東觀仁壽閣

咸在焉洛陽宮有却非門漢書云分高有造黃之室注劉德曰

漢大駕宮 修西京宮室 六工卿

光武紀建武十九年修西京宮室

杜篤博篤以閔中表裏山河先帝舊京不宜

改營洛邑乃上論都賦曰皇帝以建武十八

年二月甲辰升輿洛邑巡於西岳推天時順

斗極排閭闔入函谷觀於殿龜圖險於隄曷

其三月丁酉行至長安經營宮室復愆旧京

遂天旋雲遊造舟于渭北旒涇流衍陳於岐

梁東宮乎大河瘞后上礼解郡四期天子明年

有詔復函谷關作大駕宮漢書云天子行幸也

六王邸高車駁於長安修理東都城門長安外

橋涇謂往往結離觀東臨灊澹西望昆明北

登長平規龍首撫未央觀平樂儀建章

東京賦昔先生之經邑也審曲而勢沂洛背

河左伊右澤西阻九阿東門於旋盟津達其

後大谷通其前大室作鎮揚以熊耳底柱輟

流輝以大珏龍圖投義龜書昇姒召伯相宅

卜推洛食周公初基其絕則直經徐九軌城

隅九雉度堂以延度室以几京邑翼翼四方

所視世祖龍飛白水鳳翔參墟云獻詰元覽

都茲洛宮曰止曰時昭明有融既光厥武仁

洽道豐登岱勒封與黃比崇逮至顯宗六合

殷昌乃新崇德鑿遂作德陽西啓南端之特

闢立應門之將將昭人惠於崇賢青抗義聲

於金商青飛雲龍青於春路屯神虎青於秋

方建象魏於兩觀旌六典之旧章其內則含

德章臺天祿宣明温飾迎春壽安永寧在

飛閣神行莫我能形於南則前殿在雲臺餘

驪安福讓門在曲榭邪阻城洳九龍在之內

寔曰嘉德西南其戶匪彫在刻我后好約乃

宴斯息於東則鴻池清渠綠水澹在其西則

平梁都塲示遠之觀在龍雀在蟠蛇

天馬在半漢經始勿亟成之不日猶謂為之

者芳居之者逸恭唐虞之第茨思夏后之卑

室乃營三公有政頌常復廟重屋八建九房

生規天年地授時順神造舟清池維水泱泱
左制致雍右立靈臺因進拒衰表覽簡能馮
相觀授祈福祿災蘇林注德陽殿東有碑西有大室謂其土堪
曰靈臺

東都賊至于永平重熙累洽增周舊修洛邑
扇巍巍顯翼翼光漢京于諸夏總八方而為
極皇城之內宮室光明闕鹿神鹿者不可論
儉不能侈張升云京司修宮室陳陳起差簡以備制度

漢北宮

漢紀明帝永平三年起北宮及諸官府夏年修築
湯事自黃今宮室大作人八年十月北宮成
漢書時所謂宮室也

和帝永元四年四月庚申幸北宮
順帝召虎賁羽林士北南北宮諸門又漢書本傳注

北宮相去七里中則作

竇后幸見於北宮章德殿

御后和自御北宮憎喜親閱問官人即日還
五六百人

列傳鍾離意永平三年夏旱而大起北宮意
詣闕上疏帝教大匠止作諸宮減省不急遂

應時注雨後德陽殿成百官大會帝思意言
謂公卿曰鍾離尚書在此殿不立注漢宮殿

名曰北宮中有德陽殿并丹建武末沛王
輔等五王居此宮皆好賓客請冊不能致遠

賈逵入請北宮白虎觀張禹永平十五年
以太尉兼衛尉留守注東觀記曰留守北宮

馬融陽嘉二年對策北宮端門

五行志有北宮盛俱門問東掖殿
漢濯龍宮池

威紀延壽五年十月換王侯祖以助軍糧也
濯龍中藏錢還之九年七月庚午封黃老於

濯龍宮論曰歸芳林以考濯龍之宮諶華蓋
以祠浮屠老子注續漢志祠老子於濯龍宮

用郊天樂

馬后記明帝幸濯龍中諸才人下邳王以下
在側請呼皇后帝笑曰是家志不好來雜未

無歡建初二年太后照曰前過濯龍門見外
家問起居者車如流水馬如龍游置鐵室蠶

於濯龍中教往視視以為笑樂住續漢志曰
濯龍園名也近北宮少府舊官濯龍堂入書名

李雲傳成帝在濯龍池管霸奏雲音事
李尤賦德陽北斯曰濯龍文梳濯水其果成

最

洛都賦傳注顧濯龍之堂觀滄清治以汎舟

東京賦濯龍芳林九谷人漢美香覆水秋蘭
被涯注洛陽園經曰濯龍池名

漢胡執官

匈奴傳順帝漢安二年有西立南單于虎樓

儲詔太帝祖會樂賜作樂角抵百戲帝幸胡
執官臨觀之

漢承光宮

神嵩傳順帝擢嵩太子承光宮

百官志永安丞一人永安北宮東北別小宮

官志有闕觀音九十八天宮在洛陽中苑中丞主苑中

離宮 李尤末安宮銘合歡黃室中和是連

候臺集道伴司星辰

晉紀太元二十一年四月新作永安宮

漢宮閣簿 宮閣疏 欽黃宮

唐志漢宮閣簿三卷洛陽宮殿簿二卷

文選注引漢宮閣名長安有鴛鴦殿又引漢

宮殿疏曰長安有鴛鴦殿又引晉宮閣名西

都賦注引漢宮閣疏景福殿賦注引洛陽宮

殿簿上林賦注引漢宮殿簿

漢書顏師古注引漢宮閣疏

黃圖鼓黃宮漢宮閣疏云因匝一百三十步

在建章宮西北

光武紀注洛陽宮殿名有却非殿漢宮閣疏

曰靈臺高三丈十二門

蜀漢新宮 永安宮

蜀都賦金城石郭無而中區既麗且崇實號

成都關二九之通門畫方執之廣塗營新宮

於爽塏擬承明而起廡注新宮宮名漢有承

明廡此擬而起之

蜀紀先主崩於永安宮

魏洛陽宮太極殿 建始殿 承明門

魏紀文帝黃初元年十二月初營洛陽宮成

午幸洛陽注臣松之曰時帝居北宮以建始

殿朝群臣門曰承明陳思王植詩曰謁帝承

明廡至明帝始於漢南宮崇德殿處起太極

昭陽諸殿昭陽殿在洛陽中

明帝青龍三年三月太始洛陽宮起昭陽太

極殿築總章觀高十餘丈九層上初名昭陽殿後改總章觀

張遼傳黃初三年遼朝洛陽宮文帝引會建

始殿親問破胡意狀

魏都賦經始之制牢籠百王畫雍豫之居寫

八都之宇高閣有閭禁室百堵思重又券太

壯造文昌之廣殿極棟宇之宏規長庭砥平

鍾虞夾陳巖七北闕南端似連西關延我東

啓長春左則中朝有聽聽改作寢前則宣明

顯陽順德崇禮重閣洞出錯解濟濟禁臺省

中連閣對廊藉七列侍金燭齊光後則板鶴

文石永卷閣術揪梓木爾次舍甲乙西南其

戶成之匪日丹青炳煥持有溫室

魏許昌宮 永壽宮

魏紀文帝黃初三年正月庚午行幸許昌宮

四年九月甲辰行幸許昌宮五年七月辛許

昌宮

明帝太和六年四月壬寅行幸許昌宮九月

治許昌宮起幸福光殿十二月行還許昌宮

青龍三年十一月丁酉行幸許昌宮

下蘭許昌宮賦入南端以北眺景望福之望

娥望舒涼室義和溫房

揚脩許昌宮置天臺於辰角列執法於西南

元和志許昌宮在許昌故城中漢建安元年始

永壽宮下太后所居

吳太初宮 安樂宮 魏書宮在武邑水溪上

吳志孫權赤烏十年三月改作太初宮注權以建業宮舊鷹朽徙武昌宮材尾繕治

孫皓室昇二年六月起顯明宮注吳有大初宮方三百丈推所起也昭明宮方五百丈皓所作也避晉諱故曰顯明在太初之東

志又有蒼龍門白虎門

黃龍元年九月推遷都建業因故府不改館名陸遜輔太子登掌武昌留事

建康建都自吳及陳三百二十一年

晉咸和初宮 咸和四年二月蘇峻平宮闕天墟次建平園有宮温將議遷都豫章三吳之象

諸都會稽二論紛紜未有所適王遵曰金陵舊為帝里又孫仲謀劉元德俱言王者之宅

古之帝王未必以豐儉後都苟弘衛文大帛之冠則無往不可且比寇寇游伺我之際一

旦示弱竄於蛮越求之望實俱非良計次咸和五年九月造新宮 王恭受 繕苑城 七年十

二月庚戌帝遷于新宮八月正月辛亥朔詔曰既獲臨御太饗羣后九賓充度百官象物

晉崇化宮 弘訓宮 崇訓宮

晉紀武帝泰始元年十二月丁卯尊王太后宮曰崇化二年正月辛丑尊羊皇后宮曰弘

訓 穆帝升平元年正月褚太后居崇德宮

大極殿

孝武太元十九年八月己巳尊李太后宮曰崇訓

晉太元新宮 大極殿 孝武紀太元三年春二月乙巳作新宮七月

辛巳帝入新宮 新宮以外殿亦 十七年八月新作東宮二十一年正月造清暑殿

謝安傳孝武時宮室毀壞欲繕之尚書令王彪之等以外寇為諫安竟獨決之宮室用成

皆模元象合體辰極而後無勞怨

王獻之傳太元中新起大極殿 特其極殿有海水流至以謝安欽使獻之題榜以為萬代寶而難言之

以魏常仲將書凌雲殿榜諷之獻之曰仲將魏之大臣寧有此事

徐爰晉紀孝武寧康二年尚書令王彪之等改作新宮太元三年二月內外軍六千人始

營築至七月而成太極殿高八丈長二十七丈尚書謝萬監視賜爵關內侯大匠毛安之

關內侯 梁書天監十二年改造太極殿王規獻新殿

賦 陳徐度有銘 前趙西宮 鄧明觀 陵霄臺

前趙劉曜命起鄧明觀立西宮建陵霄臺於滴池又將於霸陵西南營壽陵侍中喬豫和

苞上疏諫曰臣伏奉詔書將營鄧明觀市道勞羨成以非之曰一觀之功可以平涼州矣

又奉教旨後復欲擬阿房而建西宮漢瓊臺而起陵霄此則費萬鄴明功億前後也以此功費亦可以吞吳蜀齊魏矣陛下何為於中興之日而從亡國之事

後趙澧水宮 長安宮 未央宮

石勒如其澧水宮因疾甚而還

石虎志在窮兵以其國內少馬乃禁畜私馬

匿者腰斬收百姓馬四萬餘疋以入于公無

盛與宮室於鄴起臺觀四十餘牙營長安洛

陽二宮作者四十餘萬人

石虎子義陽公鑿時鎮閣中後頃賦重失閔

石之和其友李松勸鑿文武有長髮者拔為

冠緹餘以給宮人長史取髮白之虎大怒以

其石僕射張離為征西左長史龍驤將軍雍

州刺史以察之信然微鑿還鄴收松下廷尉

以石苞代鎮長安發雍洛秦并州十六萬人

成長安未央宮

後燕逍遙宮 甘露殿

後燕慕容熙起逍遙宮甘露殿連房數百觀

閣相交鑿天河渠引水入宮又為其昭儀符

氏鑿曲光海清涼池季夏盛暑士卒不得休

息渴死者大半

後趙行宮

九華宮在臨漳縣西銅雀臺東北後趙石虎

建宮以三三為位謂之九華

赤橋宮臨漳縣東南石虎自襄回至鄴每舍

輒立一行宮

安陽宮陽陰宮臨漳宮永樂梨園二宮皆後

趙石虎述獵之遊宮

紫陌宮臨漳縣西北五里 已俱在彰德府

宋東宮

文帝元嘉十五年七月新作東宮

齊清溪宮

南齊武帝生於建康之青溪宮

梁金華宮

在齊清溪宮東去臺城三里梁大同中築

陳德安宮 東宮

宣帝所築名曰德安

宣帝大建九年十二月東宮成皇太子接於

新宮

北魏射山宮 西宮 溫南宮 東宮

天賜三年春正月幸射山宮校獵

元帝永興四年八月壬子幸西宮校獵殿大

饗羣臣

神瑞七年九月乙巳幸溫南宮

太武帝天賜五年生於東宮始光二年三月

以故東宮為萬壽宮起永安安樂二殿臨望

觀九華堂

北魏溫泉宮 黃山宮 樓煩宮

文成帝太安三年十月詔太宰帝英起行宮

於遼西黃山

四年春正月行幸廣寧溫泉宮遂東行至遼

西黃山宮遊宴數日親對高年勞問疾苦

和平六年二月達樓煩宮

比齊北宮 晉陽宮 鄴宮

文宣帝時太后帝在北宮

宣帝皇建二年冬十一月崩於晉陽宮

天統元年夏四月景子皇帝即位於晉陽宮

大赦

天統四年十二月辛未太上皇帝崩於鄴宮

乾壽堂

北魏崇光宮

延興三年正月庚辰孝文帝詔改崇光宮為

寧光宮

周鄴宮 長春宮 雲陽宮 洛陽宮

武帝宣政元年正月壬午行幸鄴宮三月戊

辰於蒲州葺宮廢同州及長春二宮夏四月

癸巳帝不豫止于雲陽宮

宣帝大象元年二月癸亥登山東諸州兵增

一月功為四十五日役起洛陽宮

周正陽宮 天成宮 咸陽宮 天興宮

大象二年二月尊天左太皇后正陽宮三月

乙未改同州宮為天成宮四月壬午幸中山

祈雨至咸陽宮五月甲午帝備法幸天興宮

隋醴泉宮 仁壽宮

隋書文帝開皇七年二月壬申車駕幸醴泉宮

開皇十七年九月甲申至自仁壽宮十八年

二月甲辰幸仁壽宮仁壽四年春甲子幸仁

壽宮七月甲辰上以疾甚卧於仁壽宮與百

寮辭訣並握手歛歛丁未崩於大寶殿

隋景華宮 江都宮

場帝大業十二年五月壬午上於景華宮徵

求螢火得數斛夜出遊山放之光徧巖谷七

月甲子幸江都宮

隋仙都宮 福陽宮 太平宮 長樂宮

宜壽宮 仙遊宮 文山宮 鳳凰宮

甘泉宮 步壽宮 興德宮

京兆郡大興縣有長樂宮長安縣有仙都福

陽太平等宮整屋縣有宜壽仙遊文山鳳凰

等宮鄠縣有甘泉宮渭南縣有步壽宮華陰

縣有興德宮

隋宮 紫微 青城 明德 朝陽 棲雲宮

積翠 仙經 天經 松仙 阜澗宮

顯仁 離光 流英 紫芝 凝華宮

提景 浮彩 舒芳 慈樂 彩壁宮

淑風 清暑 朱明 翼仙 翠微宮

層城 千金

隋行宮 長春宮馮翊郡朝邑縣

扶風郡雍縣有岐陽宮

安仁宮在扶風郡郿縣

仁壽宮在扶風郡普閭縣

上陽宮在河南郡栎林縣

弘農宮在河南郡陝縣大業初建
 福昌宮在河南郡宜陽縣西坊郭保場帝建
 顯仁宮在河南郡壽安縣
 汾陽宮在接煩郡靜樂縣
 晉陽宮在太原郡太原縣
 臨渝宮在北平郡盧龍縣
 江都宮揚子宮俱在江都郡江陽縣
 青城宮洛陽縣治北隋大業初建
 太初宮洛陽縣古皇城北
 毘陵離宮在常州府城東南二十里隋大業
 間毘陵郡置宮苑內有離宮十六所正殿曲
 閣周廊飛橋相貫百餘所模倣洛陽西苑形
 勢而秀麗奇靡過之復毀

廣志卷之一千一百二十六

唐太清宮 太微宮 洞霄宮 紫極宮
 昇僊宮
 唐紀高紀宗乾封元年二月乙未如亳州祠老
 追號太上混元皇帝
 虛曰宗景雲二年四月甲辰作混元皇帝廟
 元宗開元二十九年正月丁酉立混元皇帝廟
 天寶元年神仙道家之說與正月甲寅陳王府
 參軍田同秀言混元皇帝降丁丹鳳門以通
 衢乃建廟二年二月辛卯享混元皇帝于新廟
 甲午享于太廟二年正月乙卯作昇仙宮丙辰
 加號混元皇帝為大聖三月壬子享于混元宮
 追號大聖祖父周上御天大敬曰先大太皇皇
 陶曰德明皇帝涼武昭王曰興皇帝改西京混
 元宮曰太清宮東京曰太微宮仍於天下諸郡
 為紫極宮秋改號即紫極宮為紫微宮九月十四日
 謂天寶八年閏六月丙寅謁太清宮加上混元
 皇帝號曰聖祖大道混元皇帝九載十月太白
 山人王元翼言混元皇帝降于寶仙洞十載正
 月壬辰朝獻太清宮癸卯朝享太廟甲午有事
 于南郊十三載二月壬申朝獻于太清宮加上
 混元皇帝號曰太聖祖高上大道金闕混元天
 皇大帝唐書卷一百一十五禮樂志云高祖皇帝
 九年十月十一日建太清宮禮樂
 志天寶元年因田同秀言建混元廟二月辛卯
 親享混元皇帝廟甲午親饗太廟丙申有事于

南效其後遂以馬故事終唐之世莫之能改也
初太清宮成太常卿常緇製景雲九真紫極小
長壽承天順天樂六曲

地理志臺州真元縣有老子祠天寶二年曰太
清宮又有洞霄宮天太后祠也

舊紀天寶二年改天下諸郡為紫霄宮九月辛
酉誰即紫微宮改曰太清宮長安田同秀上言

混元皇帝降見丹鳳門之通衢以天下太平聖
壽無疆之言傳於元宗仍告賜靈符伊喜之故

定上遣使就桃林縣函谷關尹臺面得之於是
置廟於太寧坊東都於積善坊取太白山白石

馬真像象冕之服當辰南向元宗肅宗真容侍
立於左右皆朱衣朝服宮垣之內連接松竹以

像仙居殿十二門四柱前後各兩階東西各側
階一其宮正門曰瓊華東門曰九靈西門曰三

清御齋院在宮之東公卿齋院在宮之西
宰相表興元年十二月己卯同平章事李勉加

太清宮使盧翰加太微宮使 李庾西都賦薦
祖建宮混元之庭霞帳雲冠飄飄太清天子將

有事也歲造夏蓋殿劍傳金爐之御烟開甲帳
之琳琅此王者之示孝也 杜甫朝獻太清宮

賦天寶十三 歷良辰而戒吉永與偕乎見裘甲子
王以琳奕春寒薄如清浮虛閣闔逗出尤張猛

馬出勝虬稍熒惑墮旄頭風伯扶道雷公扶輔
通天台之雙闕警溟漲之十洲浩劫礪阿萬仙

賦上 欲臻于長樂之舍蒐入平崑崙之丘太一

奉引危嶽左右克步舜趨禹馳湯驟斷紫金而
踈墻撫流沙而承審乞神光而研開羅說異以
戢香地軸傾而融曳洞宮儼以巖岌九天之雲
下垂四海之水皆立 馮宿撰太清宮鐘銘

朝獻太清宮 肅宗元年建子月己酉代宗廣
德二年二月癸酉德宗建中元年正月己巳正

元六年十一月戊辰九年十一月癸未憲宗元
和二年正月己丑穆宗長慶元年正月己亥敬

宗寶曆元年正月己酉文宗太和三年十一月
壬辰武宗會昌正月己卯五年一月己酉宣宗

大中元年正月壬子
唐神臺宮 宮 全城宮
地理志華州鄭縣東北 臺宮本隋普德

宮咸亨二年更名華陰西十八里有瓊岳宮故
隋華陰宮顯慶三年更名華陰東十三里有隋

金城宮武德三年廢顯慶三年復置鳳翔府蓋
屋有隋宜壽宮元和志宜壽宮在藍屋

唐上陽宮 宿羽高山宮
地理志上陽宮在東都禁苑之東東接皇城之

南隅東在皇城上元中置要高宗之季
常居以聽號州湖城有故陽上陽宮正觀初置

咸亨元年廢志有上陽宮林 常弘機傳高宗常言
兩京我東西定然因隋宮室曰仆不全將更作

柰財用何弘機言臣任司農十年省常費三十
萬緡以治宮室可不勞而成帝大悅詔兼持作

少府二宮督營繕初造宿羽高山等宮徙洛中

揚者武后于上陽宮全街方城千石絕岸延眺良久數其美詔即其地營宮所謂上陽宮也武后于上陽宮全街方城千石

大典上陽宮在皇城之西南南臨洛水西拒穀水東面即皇城東面二門南曰提象門北曰星躔門提象門內曰門南曰浴日樓北曰七寶閣其內曰觀其西財有

西上陽宮西京記云上陽宮北曰化成院西南曰井露殿殿東雙權亭又西曰麟趾殿東曰神和亭西曰洞元堂觀風之西曰本枝院又西曰麗春殿殿東曰含蓮亭其內曰芬芳殿宮之南面曰仙洛門又西曰通仙門其內曰井湯院次北東上

日王京門門內北曰金闕門南曰太初門王京之西曰容省院蔭殿翰林縣又西曰上陽宮宮西曰合露門王京西北出曰仙桃門又西曰壽昌門門北出曰元武門門內之東曰飛龍宮會西儀鳳四年車駕入洛乃移御之上陽宮神龍元年二月朝則天皇帝於上陽宮教十日一朝侍御史盧懷謹諫

通鑑長安三年十一月丙申宴突厥使於宿羽臺太子預焉
舊紀開元二十年四月乙亥宴百官於上陽東州
李廋東都賦上陽別宮卅粉多狀鴛瓦鱗翠虹梁盤壯出地標圖臨池寫障霄倚霞連屹七言

言翼太和而聳觀側賓懼而踞軒若蓬萊之直侶瀛州之列仙駕駕鶴七車往來中天賈登上陽宮賦

水曰雲宇而承天擎露蓋而洗曰謝觀上陽宮望幸賦宮闕崇七紫帶洛河之上
唐紫桂宮 芳桂宮

高宗紀調露元年五月戊戌作紫桂宮於洛水永隆元年四月乙丑如紫桂宮
地理志河南府澠池縣西五里有紫桂宮儀鳳二年置會要作四年上調露二年曰避暑宮永淳元年五月十日改曰芳桂宮弘道元年廢州改縣舊紀

永淳元年四月戊寅紫桂宮二年五月庚寅幸芳桂宮至合璧宮
帝弘機傳永淳中帝幸都來至芳桂宮名弘機檢校園苑

唐奉天宮
舊紀永淳元年七月己亥始造奉天宮於嵩山之陽志在河南二年即弘道元年正月甲午朔幸奉天宮至奉天宮十一月癸亥幸奉天宮
會要永淳元年七月造奉天宮於嵩山之陽弘道元年十二月廢文明元年二月改為嵩陽觀

禮樂志永淳元年作奉天宮於嵩山南遂幸焉將以明年封禪不克至武后遂登封焉
列傳韓愛諫廢王后貶死內外以言為諱將二十年帝造奉天宮御史李善感塔上疏極言時

人書之謂焉... 奉天宮敕直道遙谷作門曰仙遊北曰尋直時
人太常猷新業帝更名祈山望仙翹仙曲
王方翼高宗名諶西城事見奉
天宮賜食具對熱海苦狀

唐高宗全宮
高宗紀永淳元年七月二月作萬泉宮舊記永淳元年七月
會要儀鳳三年正月七日於藍田作涼

地理志京兆藍田永淳元年作萬全宮弘道元年廢

唐晉陽宮
地理志北都天授元年置神龍元年罷開元十

一年後置天寶元年曰北京上元二年罷肅宗
元年後為北都晉陽宮在都之西北宮城周二
十五百二十步崇四丈八尺都城左汾右晉潞
丘在中長四千三百一十步廣三千一百二十
二步周萬五千一百五十三步其崇四丈汾東
城正觀十一年長史李勣兩城之間有中城氏
后特築以合東 宮南有大明城故宮城也宮
城東有起義 倉城中有受瑞壇高祖使子元
吉晉守獲 石有文曰李淵萬古祭壇祠以少
宰 明皇漢明遜回于南陽魏文殷勤於燕園
宋有丹徒宮齊有清溪宮
唐汾陽宮
伏仁傑傳高祖幸汾陽宮

三月己酉幸太原避暑汾陽宮

唐三陽宮 興泰宮
武后紀久視元年一月戊寅復于神都作三陽
宮四月戊申如三陽宮長安四年正月丁未作
興泰宮四月丙子如興泰宮

會要聖曆三年十一月二十八日造三陽宮於
嵩陽縣久視元年張說以車駕在三陽宮不時
還都上疏建長安四年正月二十二日初毀三
陽宮取其材木造興泰宮於壽安縣之萬安山
左拾遺盧藏用諫不從

地理志河南府登封有三陽宮聖曆三年置壽
安西南四十里萬安山有興泰宮長安四十置

常安石傳武后幸興泰宮謀趨疾道安石曰此
道版築所成非自然之固后為四筆壽山請太
后歲臨幸

元宗紀開元十年十月甲寅如興泰宮佩于上
宜川

唐通天宮 萬象神宮
舊紀神龍元年正月丙午中宗即位於通天宮

唐銀漢宮
文苑英華魏元忠有侍宴銀漢宮詩

唐興慶宮 勤政樓 花萼樓
興慶宮本明皇舊第也開元二年七月宋王成
器等請獻興慶坊宅為離名甲寅制許之故作

興慶宮 舊紀開元二年七月宋王成器等請獻興慶坊宅為離名甲寅制許之故作

九月庚寅有詔興後

地理志興慶宮在皇城東南距京城之東開元

初置至十四年又增廣之謂之南內二十年

築夾城入芙蓉園一本云大明宮夾城後道通北門以達此

會要初上在潘邸與宋王成器等同居于

興慶里人號曰五王宅至景龍末邸內有龍池

湧出日以浸廣望氣者云有天子氣中宗數行

其地命泛舟以馳象路氣以厭之至是為宮焉

後於西南置樓南題曰勤政務本之樓西題曰

花萼相輝之樓張九齡撰龍池頌列名興慶宮

遜皇帝傳初睿宗五子列第東都積善坊號為

五王子宅及賜第上都隆慶坊亦號五王宅

聖曆元年元宗出閣賜第于東都積善坊又元宗為太子嘗

製太倉長枕與諸王共之睿宗知善甚及先天

後盡以隆慶坊舊邸為興慶宮而賜寧王及薛

王第其勝業坊中岐二王於安興坊環列宮側

天子於宮西南置樓其西曰花萼相輝之樓

曰取詩人南曰勤政務本之樓帝時登之問諸士

作樂必亟召升樓務本之樓帝時登之問諸王

作樂必亟召升樓與同榻坐或就幸第賦詩宴

嬉賜金帛侑歡諸王五日朝側門世謂天子友

悌古無有者開元五年元宗為太子曰吾日幸宮室不設

以吾日幸宮室不設

六興興慶宮在皇城之東南東距外郭城東垣

即今上龍潛宅也開元初以馬坊宮十四年元宗去勝業坊之半以置興慶宮

宮之西曰興慶門有龍池故次南曰金明門門內

之北曰大同門其內曰大同殿宮南曰通陽門

北入曰明光門其內曰龍堂通陽之西曰花萼

樓西即寧王第取樓西曰明義門其內曰長慶殿

宮北曰濯龍門其內左曰芳苑門右曰麗院門

南走龍池曰瀛洲門內曰南薰殿瀛洲之左曰

仙雲門北曰新射殿入有同光永寧初陽景軒五華等門

始移仗於興慶宮聽政十九年正月丙子耕于

興慶宮二十年六月廣花萼相輝樓築城至芙蓉

園天載四載突厥毗伽可汗妻骨吐禄婆匐

可敦率衆自歸天子為御花萼樓宴群臣賦詩

以美其事七載五月壬午上御興慶宮受冊徵

號十載四月二十一日興慶宮造交泰殿成十

二載發華陰扶風馮翊三郡工匠及京人天萬

三千五百人築興慶宮城四十日畢十三載五

月壬戌觀酺于勤政樓北廷都護程千里侍何

布思以獻十月一日御勤政樓四科舉人問策

外更賦詩賦各一道制本賦詩賦自此始肅宗

至德二載十二月丁未上皇自蜀郡居于興慶

宮乾云二年十一月丁亥冬至朝聖皇于興慶

宮翌日受朝含元德宗正元十三年四月壬戌

寧于興慶順宗永正元年八月辛丑太上皇居

興慶宮受朝賀皇帝奉石像奉上尊號一本云永正

子初二云周文曰功成不處泰常去之付神詔於

中人想汾以高蹈體先之德與神同符其勳也

天其龍也地憲宗元和三年十月脩南內宮墻十四年三月修勤政樓文宗太和元年五月丙寅赴興慶宮上壽十一月甲申南至百僚詣興慶宮及光順門行朝賀之禮四年四月有司貢新瓜獻興慶宮奉太后及皇太后分賜十宅諸王已下十一月己亥南至謁興慶宮五年正月庚子朔朝賀太皇太后于興慶宮

禮樂志元宗嘗以馬舞傾盆數十曲每千秋節舞于勤政樓下後賜宴設醕亦會勤政樓其曰太常卿引雅樂間以胡瓦之伎擊雷鼓奏小破陣樂歲以為常

于休烈傳肅宗時經大盜後史籍蟠毀休烈奏國史開元實錄起居注及餘書三千八百餘篇

裁興慶宮兵興焚燬皆盡下御史叢文舒所由求之府縣有能得者許上送官一書進官一資一篇絹十疋數月止獲得一二篇惟常述以家藏國史百三十篇上獻

李嗣國傳肅宗時太上皇居興慶宮帝自復道來起居太上皇亦問至大明宮或相逢道中太上皇每置酒長慶樓南俯大道裴回觀覽或父老過之拜舞而去

王難得傳憲宗朝太后南宮憲宗郭后傳穆宗嗣位后移御興慶宮凡朔望三朝帝率百官詣宮中為壽或歲時慶問宴饗後宮戚里內外命婦車騎駢壅環珮之聲滿宮

唐龍池宮

地理志河中府安邑縣開元八年置龍池宮

唐啓聖宮 飛龍宮 瑞宮 述聖頌

元宗紀開元十一年正月己巳如并州庚辰次潞州敕因給復五年以故弟為飛龍宮後更名故全

地理志潞州上黨縣有啓聖宮本飛龍宮元宗故弟開元十一年置後又更名有瑞閣會要作三

舊紀開元二十年十月辛卯至潞州之飛龍宮

曲教 張說上黨舊宮述聖頌開元十一祀正月皇帝展養于河東番宴上黨三月庚午飲至長於是卻王臣守禮開府儀同三司臣璟等抗疏會曰潞人懷代即詠泗亭將表潛龍之館勒啓聖之

曲教 而靈鍾韻謠言合誠巨跡引途嘉李傍連祥善自起昔龍負面而大舜登狼御鈞而后殷昌元圭錫於夏禹赤伏歸於漢光應運協符希代彌寶未有窮祥極瑞倣儻環異如今之至者願聽潞人以楊丕烈

又曰豈沛者啓真之美獲有建都之榮 張說集有御製

次舊居詩序云向駕駟馬而朝京師今乘大龍而問風俗

金石錄上黨啓聖宮頌明皇撰八分書天寶十二載二月

唐啓聖宮

飛龍宮

瑞宮

述聖頌

次舊居詩序云向駕駟馬而朝京師今乘大龍而問風俗

金石錄又有上黨宮宴群臣故光詩

唐溫泉宮 華清宮

元宗紀開元十一年十月丁酉幸溫湯作溫泉宮自開元十五年十二月乙亥至寶十四載十月庚寅幸華清溫泉宮凡二十八幸歲一幸或一歲再幸

地理志京北府昭應縣有宮在驪山下正觀十八年置咸亨二年始名溫泉宮天寶元年更驪山曰會昌山三載以豐去宮遠折新豐萬年置會昌縣六載十月更溫泉曰華清宮華清宮在驪山溫泉之北宮有湯井為池環山列宮室又築羅城置百司及十宅十月廿八會豐是十月廿七載省新豐更會昌縣及山曰怡應

會要天寶元年十月造長生殿名為集靈臺以祀神七載十二月二日混元皇帝降于朝元閣改為降聖宮八載四月新作觀風樓此宮六載十一月二十一日發馮翊華陰民築昌羅城於湯所置百司列傳房琯天寶五年為給事時元宗有逸志數巡幸廣溫泉為華清宮環宮置百司區舍以瑄資機筭詔總經度驪山故岩別葺以鳥天下游觀陳元禮元宗在華清宮正月望夜將出游元禮諫曰陛下必出遊願歸闕帝不能奪楊妃每十月帝幸清宮五宅車騎皆從家別為隊七一包俄五家隊合爛若萬花川谷成錦綺意細望駕狼藉十道香聞教十里 楊國忠元

宗廟歲十月幸華清宮春乃還必備諸楊五家帝陟守河東天寶十二載入考華清宮 楊子華為昭應令修宮使舊紀天寶九載正月庚寅朔與歲次同始愛朝於華清宮十三載正月丁酉朔御華宮之觀風樓受朝賀穆宗紀長慶二年十一月庚午皇太后幸華清宮

韓休有駕幸華清賦 李程有華清宮望幸賦云閣有朝元殿有長生溫湯在臨潼縣南一百五十歲麓山西北十道志曰正觀十八年昭閣立德建溫泉太宗臨幸製碑咸亨三年名溫泉宮唐書小傳曰開元十年置溫泉宮 唐望春宮

地理志京北萬年縣有望春宮臨潼水西岸有此望春宮東有廣運潭 會要開元二十六年正月六日修望春宮 舊紀大和七年十二月庚子幸望春宮 姚南仲傳代宗時上疏曰王者必據高明燭出隱先皇所以因龍首而建春也 李景遜賦青門之左層谷嶙峋標上苑而獨出儼複道而明望南山之翠色盈前渭水之素光在下 西京記西京禁院內有望春宮在高原之上東臨灊澹今上會登北亭賦春臺詠朝士奉和凡數百 唐望春宮

地理志京北瀕南西十里有遊龍宮開元二十五年更置東十五里有隋崇業宮元和志丹

唐昇仙宮

元宗紀天寶二年正月乙卯作昇仙宮

唐三宮

杜暹傳開元中帝幸東都以暹為京番守暹率當番衛士繕三宮城浚池督役不少暹帝聞嘉之數賜勞一本云因相當衛士繕三宮城浚池督役上賜書曰朕聞嘉

蕭太后傳大和中懿安郭皇后居興慶宮寶曆

王太后五日問安三宮有司獻四時新物送三

宮亦稱帝曰上三宮何可言賜遠索正月望夜

丁卯帝御成奉殿大然燈作樂迎三宮太后奉觴

進壽初太后傳御成奉殿宮凡明聖三武宗時徒積慶宮

又號積慶太后

唐成宣宮

蘇順傳元宗游成宣宮羽獵開元十五年

唐望賢宮

地理志京北成陽縣有望賢宮

舊紀至德二載十二月丙午上皇至有蜀上至

望賢宮奉迎上皇御宮南樓上望樓辟易下馬

趨進樓前再拜舞蹈慶丁未居興慶宮

藝文志藝術類有楊昇畫望賢宮圖一卷

唐靈武受命宮

肅宗 楊炎作頌序曰靈武宮皇帝雖龍之所

丁卯廣王傲等排闥以訴曰陛下涉渭則洪流

迴迴奎則慶雲見布澤而川池廣慶道而嘉禾

生帝乃酒齊宮答金匱大救改元曰至德是日黃龍見於東野紫氣滿于天門以一旅成百萬

之師率胡夷平社稷之難是以白鹿擾於王庭

靈芝產於延英赫上河圖啓天之祐雲從億萬

皇在九五盡武之善去湯之慙唐平王傲請茶宮事考

肅宗紀天寶十五歲七月辛酉太子至靈武甲

子即位改元至德

唐魚藻宮人見記類

順宗紀為皇太子嘗侍宴魚藻宮禁院記中有山上

張水戲絲艦宮人為權教

衆樂間發德宗教甚願太子曰今日何如太子

誦詩好樂無荒以對

穆宗紀元和十五年九月辛丑觀慶渡角抵于

魚藻宮舊紀元和十五年八月辛酉幸魚藻宮

教宗紀寶曆元年五月庚午二年三月戊寅五

月戊寅觀競渡于魚藻宮

西京雜記漢有魚藻宮

唐宮室制

百官志左枝令宮室之制自天子至士庶有等

差 車服至文宗下詔大和元王公之居不施重

拱藻三品崇五間九架門三架五架五品崇五

間七架門三間兩架六品七品崇三間五架庶

人四架而門登兩架常參官施垂魚對鳳瓦獸

通狹乳梁

五代宮

大明宮

廣志卷之一千一百三十一

宮室類

堂

要語

說文堂癸也从土尚聲又正寢也

爾雅古者為堂自半已前虛之謂之堂半已後

實之為室

蘇氏衍義曰堂者當也謂當正向陽之屋

白虎通天子之堂高九尺堂之為言明也所以

明禮義也

管子曰軒轅有明堂之謀

春秋因事曰軒轅氏始有堂室棟宇則堂之名

肇自黃帝也

黑子堯舜堂高三尺

周禮考工記夏后氏世室堂脩二七廣四脩一

五室三四步四三尺九階四旁兩夾窓白盛門

堂三之二室三之一啟人重屋堂修七尋堂崇

三尺四阿重屋周人明堂度九尺之筵東西九

筵南北七筵堂崇一筵五室凡室二筵室中度

以九堂上度以筵宮中度以尋野度以步徐度

以執廟門容大扃七個闌門容小扃三個路門

不容乘車之五個應門二徹參个內有九室九

嬪居之外有九室九卿朝焉

歷代堂

堯堂

史記太史公曰堯者言堯舜堂高三尺上階三

等茅茨不剪椽椽不斲

論衡冀苑生於階下須臨堂察之乃知美教禮

器疏天子之堂九尺此周法也

明堂謂正象多士傳云天子堂廣九雉三分其

廣以二為肉五分其內以一為高東房西房北

堂各三雉

孔子堂 講堂

書序魯共王升孔子堂開金石絲竹之音

後漢紀永平十五年三月幸孔子宅親御講堂

說經

祭彤傳永平中坐孔子講堂故指子路室

鮑永傳孔子闕里無故剝自除從講堂至于里

門

郡國志王屋縣有孔子卒堂

九域志鄆州右講堂孔子為中節宰於此堂教

授兗州有孔子學堂零臺

鄭元別傳北海有儒林講堂

漢朝堂

西都賦左右庭中朝堂百僚之內蕭曹魏兩謀

謨乎其上佐命則垂統輔翼則成化

西京賦朝堂承東溫調延北 考工記外有九

室如今朝堂諸曹治事處注云正堂之左右為

廬命者

魏東西堂

山謙之丹陽記太極殿周利路寢也秦漢曰前

殿今稱太極曰前殿落官之號起自魏東面堂

亦魏制為周小寢也皇后正殿曰顯陽東曰含

章西曰徽音又洛宮之舊也含章名起後漢顯

陽徽音亦起魏

輿地志洛陽有顯陽殿皇后正殿也魏明所建

此陽晉魏諸殿在太極之北竹步能
高四丈屋宇三天置殿前

魏茅茨堂

水經注河南魏文帝茅茨堂前有茅茨碑是黃

初中所立也

晉太極東堂 尚書都堂

晉制大會於太極殿小會於東堂

列傳山簡為尚書左僕射領吏部上疏曰武帝

受禪奉始之初躬親萬機時黃門侍郎王恂度

純始於太極東堂聽政平尚書奏事多論刑獄

晉會送策問聽政宴群臣校籍皆于東堂

晉宜猷堂

文選陸士衡機皇太子宴元圃宜猷堂詩注

宣猷堂名在園中南朝亦有之齊東宮園園宣

猷堂梁宣猷堂宴餞之庶子謝朓梁太子於東

宮宣猷堂開講

晉仁壽堂

晉官閣名洛陽宮有則北堂蠡斯堂休證堂延

錄堂仁壽堂綏福堂舍芳堂樂日耕華芳音顯

成承光五福嘉寧克毋永光長壽

晉西堂

宋志晉咸康元年四月二年四月廿露降西堂

周顛傳帝燕群公子西堂

桓冲傳冲將之俱帝戲于西堂賜戲五十萬木
書蔡廣答傅亮曰如今舍章西堂足下在僕射
下侍中在尚書下

宋太子納妃於太極殿西堂叙宴

晉樂賢堂

五行至成帝咸和六年正月丁巳會州郡秀孝
於樂賢堂

蔡謨傳彭城王紘上言樂賢堂有先帝手畫佛
像宜初作頌帝下其謨謨曰佛者夷狄之俗非

經典之制遂寢

庾闡有樂賢堂頌

梁太子起樂賢堂使畫工先面劉孝綽

晉積弩堂

初學記

費北有積弩堂晉成帝作見宋永初山

川古今記

梁庾肩吾誅疏圃堂

晉中堂

穆記升平元年三月帝講孝經于中親釋奠于

中堂

禮志穆帝孝武權以中堂為太子

宋紀泰始五年三月丙寅幸中堂聽訟

晉延賢堂

宋志晉太元十九年正月華林園延賢堂西北

李連理

宋永初年十二月二年十月癸卯元嘉三年五

月丙午臨延賢堂聽訟

宋開武堂

漢儀賢堂

紀宋孝武帝即位十月癸未聽訟於開武堂齊
永明四年正月辛亥耕藉田甲午開武堂勞酒
戊午幸宣武堂講武

梁天監六年九月乙亥改開武堂為德陽堂聽訟

堂而後對堂太清元年五月丁酉幸德陽堂宴

群臣

後魏清微堂 觀德殿 流化渠 救溺堂

羊皮堂 皇信堂 宣極堂 光極堂

後魏孝文帝征還洛引見王公侍臣清微堂帝

曰此堂成來未與王公行宴樂之礼今與諸卿

飲無高而不休無小而不入司之流化渠先燭

池帝曰此池有嘉魚任成王澄曰所謂魚在在

藻有藻其首且言王在靈沼於物象耀况之觀

德殿帝曰是以觀德故以命之次之魏開堂帝

曰此堂承夫開后之象不可縱奢以忘儉自安

以忘危故作堂後作羊皮堂高李冲曰此東曰

步元廡西游凱廡此座雖無在岸之石廟當亦

愧元凱帝曰光景東洛同宋有前考之象廡等

將出何得然爾德音即命黃門侍郎崔光表祿

適道即而畫崔林等賦詩見燭至公卿拜退中

再拜上千萬壽帝曰卿等以燭至致辭復然

萬壽朕報卿公南山之詩乃曰燭至辭退庶姓

之礼在夜載考宗族之義卿等且還朕與諸王

宗室歌成此夜飲又詔延四廟之子下詔元孫

之書申宗廷於皇信堂今宗室賦詩又會百僚

於宣極堂行飲至策勳之禮

紀太和十九年十二月甲子元奉臣光極堂

後魏雲母堂

武帝天興三年七月壬子起中天殿及雲母堂

金華堂

宋芳香琴堂 史禮堂

文帝大明元年五月丙寅芳香琴堂東西有双

楹連理改為連理堂

北齊東北堂 太極東堂

文襄所受魏碑與陳元康崔孝所存左右謀于

北齊東柏堂

武定八年正月辛酉魏帝舉哀於太極東堂

北齊駐壽堂

後主武定三年二月救撰玄州苑御覽後改名

駐壽堂

唐朝堂

儀衛志百官誌班文武列於兩觀監察御史立

於東西朝堂觀道以莊之平時侍衛車門內開

監察御史領百官入夾階門校尉執門籍曰唱

籍序班于通乾觀象門南入宣政門觀堂置左

右引駕三衛六十人

禮志元正冬至朝賀有司設群臣官客使等次

於東西朝堂設門外位文官於東朝堂介階公

在西朝堂之前前位介公之南少退每首具

位重行皇帝加元服九品外位於東西朝堂如

元日皇太子加元服九品以上皆詣東宮朝堂

餘公服集於重明門外朝堂冊太子有司設大

子次於東朝堂之北西向

官志在漢詠大夫出拱二年鑄銅雁四列于朝

堂內謂者監命婦下車則導至朝堂矣則監察

御史分日直朝堂入自側堂非奏事不至殿庭

正門無籍知朝堂左右廟天授中詔儀門置籍

得至殿庭開元七年又詔隨仗入閣滿體錄凡

獻物駝馬則陳於朝堂太府丞會賜及別初六

品以下賜者給於朝堂

寶錄正觀元年五月庚午敕中書令侍中於朝

堂受詔二年八月甲戌辛朝堂親覽寬宏開元

二年二月癸丑安突厥使新羅王子八月辛巳

引見河龍從軍壯士置酒享之十五年四月丙

午王君真馳遣置宴之二十年五月丁卯呂

河北立功將士宴勞是歲二月二十三年九月

辛巳宴朝集使二十四年二月甲寅宴新羅

令皆於朝堂至德二歲九月丁亥廣平生東討

百僚拜送於朝堂

會要見中元年三月於朝堂別置三司決庶使

辨弟者教學登文張石司郎中裴誥上疏上命

請於有司太和四年三月三院御史入朝堂前

無止泊所請置後院長慶元年八月於中書

內置儀射候院

通典朝堂冊命諸臣設受而者次于東朝堂六

典注儀鳳閣下即朝堂

百官志 唐初三省長官議事於門
 下省之政事堂高宗弘道元年十二月甲戌裴
 炎自侍中遷中書省乃徙政事堂於中書省開
 元中張說為相又改政事堂為中書門下政事
 印亦改為中書門下之印列五房於後一曰史
 房二曰樞機房三兵房四戶房五禮刑五行志
 乾符六年宣授宰臣制百官班第于政事堂
 列傳裴炎改中書省例宰相議事于門下省
 魏政事堂長孫無忌以司空房元齡以僕射魏
 徵以太子太師皆知門下省第至炎以中書省
 魏政事堂徙於中書省 李濟三曰一至中
 書門下平章第 崔元宗天授初同平章第坐
 政事堂末帶依儀 元乾羅進位侍中議者言

執政以同休戚不崇異無以資功帝乃詔中書
 門下共食安戶三百堂封自此始 裴濟有王
 佐才元宗時張說為丞相以王丘為左相為李
 絃元杜造當國表宋景為吏印尚書殿及蘇吉
 為侍郎世謂唐造當奏第帝指政事堂曰非此
 尚誰居者
 唐宰相論大第議大政必於政事堂
 李慶琳西則月華重啓銀臺內向中書在為家
 川宰相
 杜甫詩落筆中書堂
 唐魏令堂
 地理志太原府晉陽縣有魏令堂高祖誓義所
 于此西北十五里有清并臺魏朝魏慶五年築

唐西堂
 魏朝公諫張大宋坐於丹甯門外之西堂引公
 及李靖溫彥博等入宴言詳臣才行

唐東堂
 舊史開元十七年八月乙酉尚書右丞相張說
 為尚書左丞相開府儀同三司兼吏部尚書宋
 璟為尚書右丞相尚書左丞相陳瓘為太子
 少傅

宋璟傳十七年為尚書右丞相而張說為左丞
 相乾龍為太子少傅同日并有詔大官改俱太
 常奏樂會百官尚書省東堂帝賦三傑詩自馬
 以賜

唐尚書省都堂

通典唐開元九朝集使於尚書省禮見奉祀
 先布版位於尚書省都堂之內 舊唐書中書
 省會典正觀九年十一月二十七日敕冬薦
 官都堂訪以禮術兼持務狀
 正觀二十一年正月詔五品已上於尚書都堂
 賤同訖等

舊紀正元九年十一月甲辰制冬薦官宜之尚
 書丞即於都堂訪以禮術訪時務狀有其通古
 及歷任考課等事定為三等御史一人監訪
 官後殿丞本主元和三年四月已卯裴均於尚
 書省都堂上儀射

唐起象堂 宸儀台新銘
 地理志九都宮殿東有起象堂元是晉陽官相

音訓錄考堂在乾陽門街元宗立碑仍音

舊史開元十一年正月 幸荊州上親製家起

堂頌及音刻石紀功于南街改本州為之大原

府

文粹有起家堂頌云

馬總德宗初為河東節度使來此及帝幸其特

天下方撥北邊故有驚燧念昔陽王業所基且

因險以示敵乃引晉陽水築汾而為之城及平

李懷光還太原帝賜長安台衡二銘并序以言

唐臣相成之美勒石起家堂 四例帝榜其額而

寵之

唐考堂 舊紀堂建中元年十一月幸南朝集使及貢士見

直殿殿兵具以來四方州府不上計內外不朝會

者二十五年至此始復舊制

柳冕傳見為福建觀察使自以久統介乃上表乞

代宜推明朝親之意曰臣竊意江漢朝宗之家鹿

鳴居臣之宴夫朝會禮之本也唐虞之制四后以

明陔照南周之盛五歲一見以考制度漢法三載

上計以會課最有唐稽古天下朝集三考一見皆

以十月上計京師十一月禮見會尚書省應考績

勇元日陳京師集於考堂賜其考第進賢以具各

簡不肖以然思安史亂常始有不朝臣請亦先德

宗許之

李林甫傳天寶八載張傳洛為戶部郎中却有

考堂天下會計處傳解處為廳事別取尚水

豐地為考堂會堂云以諸州舊帳所定考堂

會要正觀三年房元齡王珪掌內外官考權為

紀奏其不平魏證奏曰万紀此來帝在考堂當

時初無敢正及身不得考乃始陳詞上乃釋不

問

唐綠野堂

裴度傳時閣整禮成天子擁虛器指紳道喪度

不復有恒意乃治地東都集賢里午橋作別

墅名喚館亦名綠野堂徵其下度野鹿蕭

散與白若易創為錫為文市把酒寤晝夜相飲

不問人間事

唐德星堂

一門六闕

列傳在顯具州於城人在代四世德麻同嘆元

第六人全品三朝顯化高禮部五史刻再唐

兵無有也若老德 保便齋宣宗朝而嘆曰

一門孝友可為士族法因題曰德星堂後京兆

民聞其里為德星堂 徐岱嘉其人入曆中為

校書郎視察使李德裕厥其質立於若為復禮

鄉名達於朝 張嘉祐蒲州猗氏人元嘉正為

相時任右金吾衛將軍昆弟每上朝每孟賜尊

盈閣卷特觀所若坊曰鳴珂里 朱敬則唐州

永城人以孝家世被旌顯一門六闕相望咸亨

中尚宗臣見異之 楊炎鳳翔天興人三世以

孝行聞至門植六闕右所未有也為相劉仁恭

汴州刺史人咸亨五年來作新羅使之進爵為

公子及兄子度上柱國者三人州縣傑之孫所
居為燕城鄉三柱里

後漢荀淑有子八人居西原里縣令苑康曰昔

高陽氏有才子八人遊書其里為高陽里時人

稱曰八龍

唐名節堂

東溪草堂盧魯有家奴微君...詩二首當時

各公皆有題

尉遲長史草堂河向尉遲地而晉陵許必作

李翰作記

東池戴氏堂柳子厚馬州楊中丞作記

永州蕭使君新書堂柳子厚作記

江外草堂 水堂 溪西新賃草堂

東山草堂已上俱見杜尚詩

溪上堂見杜子美詩 老圃堂見薛能詩

瀟湘草堂在甯定府瀟湘縣全教才一丞相公堂

唐相張公著詩系於此後人思其德想承祀之

別因有詩

文瑞堂在具府定深州陸深世傳唐張鷟為見

時多祭文大鳥止其庭大父曰古謂祭文鷟為

也若壯始以章文瑞朝庭乎述命名鷟為鷟焉

李士采以文名州刺史為其堂曰文瑞

李公書堂在常州府無錫縣慧山唐相李仲幻嘗

拜系於此

衡公堂在鎮江府治後唐李德裕為觀察使時

所建後人因其村有石之

李白書堂在池州府銅陵縣五松山唐李白來遊其山之勝建堂讀書於此

黃山堂在徽州府治後自唐以來書黃山孫北望天都諸峯後為堂

栢堂在太原府城內唐北平王馬延建

魏令堂在太原府太原縣汾水東唐高祖葬於此

竹溪六逸堂在澤州府澤州府城內唐李元宗與父李自翰嘗

溪堂在兗州府東平州城內唐郭元振嘗讀書於此

懷古堂河南懷慶府城內唐懷州治唐太宗社王倫建

棠秋堂在河南府洛陽縣善治中唐水鏡初買其地其地為棠秋之

三堂在河南府開封府城內唐三堂新題二十一秋并序

綠野堂在洛陽縣東唐裴度建於裴野里以為第第築池百畝亭水榭樓館

九老堂在洛陽縣東唐裴度建於裴野里以為第第築池百畝亭水榭樓館

新食堂在陝西西安府 梁西唐建加宗元為記

空翠堂在西安府鄠縣漢陳上 取其清漢賈行詩空翠堂之

一經堂在朔州府雁門關唐李元宗建於李元宗之

湖山堂在陝西華州府城內唐李元宗建於李元宗之

雁白堂浙江杭州府蕭山縣唐李元宗建於李元宗之

三賢堂杭州府城內唐李元宗建於李元宗之

碧欄堂杭州府城內唐李元宗建於李元宗之

詩鍊堂在台州府治唐李元宗建於李元宗之

松竹堂在湖州府治唐李元宗建於李元宗之

相公堂在江西府治唐李元宗建於李元宗之

義門書堂在九江府治唐李元宗建於李元宗之

草堂在江蘇府治唐李元宗建於李元宗之

讀書堂在江蘇府治唐李元宗建於李元宗之

王相堂在江蘇府治唐李元宗建於李元宗之

讀書堂 在廣州府城西關... 戴氏堂 長沙府城東... 四絕堂 長沙府城東... 新堂 永洲府治內... 讀書堂 汙陽州城... 詩史堂 四川夔州府... 尊賢堂 嘉定州治... 懷白堂 在福州府... 歐陽詹書堂 在興化府... 梁山書堂 漳州府... 自隱堂 在漳州府... 全鑑堂 廣東韶州府... 張九齡書堂 韶州府... 讀書堂 在肇慶府... 棋手堂 廣西柳州府... 宋朝都堂

國初典禮之事當集議者皆先下詔都省吏以告當議之官悉集都堂設左右丞座於堂之東北南向御史中丞於堂之西北南向尚書侍郎於堂之東廂西面兩首侍郎常侍給事諫舍於堂之西廂東向知名表郎官於堂之東南北向監議御史於堂之西南北向又設左右司郎中員外於左右丞之後三院御史於中丞之後郎

中員外於尚書侍郎之後起若司諫正言於諫舍之後如有僕射御史大夫郎座於左右丞中丞之前如更集它官即諸司三品於侍郎之南東宮一品於尚書之前武班二品於諫舍南皆重行異位卑者先就席以官高者為表者祥符四年五月一日詔曰文昌撰略師長百僚自今宰相官至僕射者並於中書都堂起上不帶平章事者本省赴上令太常禮院崇文院祥定儀注明年二月禮院上儀注至和二年七月九日詔宰相召自外者百官班迎之自內拜者聽行上儀元豐五年五月九日詔新除左右僕射赴尚書省行禮上儀建炎四年五月廿日詔侍從臺諫官並赴都堂議事隆興二年十一月二十一日詔多事宜傳謀侍從兩省官每日一到都堂臺諫亦許會議唐六典凡議設之法太常寺擬訖考功於都堂集省內官議定然後奏聞唐故事藩鎮帶平章事合於都堂治事刊石以紀官族視事之歲月

宋政事堂 官志中書在朝堂西是為政事堂其屬有舍人專職詔命閣則以它官知制誥或直舍人院院在中書之西南宋中書門下並列於外又別置中書於禁中是為政事堂與樞密院對掌大政乾德二年四月十九日置參知政事不升政事堂正令就宣徽廳上事

東漢化飛皇堂

二年十月賜承旨蘇易簡范杲獻玉堂殿
慶元五年九月二十一日詔李士院創玉堂殿
止以玉堂為名

宋祥符繼照堂 繼聖堂

在開封府解東真宗尹京府曰太宗命創射堂
習射祥符三年閏二月二十四日丁卯上
幸開封府射堂宴射謂從臣曰朕者尹京兆先
帝為創此堂俾之習射周覽火之多所感慕又
至堂閱太宗御書圖畫數十軸遂宴射于射堂
上作七言詩從臣畢賦甲戌詔曰其開封府舊
射堂宜名曰繼照堂是日設帝張樂許士庶遊
觀三日
初營是堂西有井將塞之上白必有神龍潛蟄

命覆巨石未幾果有龍躍出至是八作便張文
邀叙其事祥符六年八月丙寅繼照堂芝草生
上作歌賜近臣天聖二年八月己卯幸繼照堂
景祐元年正月庚寅改為繼聖堂

宋祥符資善堂 記 賜詩 宴送臣

讀孝經

在元符觀南大中祥符八年置仁宗隸李之所
祥符九年二月甲午詔以元符觀南皇子就李
新堂且以資善為名因製記

宋作記賜詩宴從臣孝經宴宗室議事講李讀
春秋編排書籍講讀讀室訓聽讀多於資善堂

宋明道壽寧堂

宮中有清淨堂明道元年十月改名曰壽寧明

道中奉太祖御容于壽寧堂

宋慶曆定州閱古堂

八年夏五月天子以河朔地大兵雄而節制不
專詔魏瀛鎮定四路悉用儒帥兼安撫史而以
韓琦帥定州却園有亭琦廣之為堂既成乃擴
前代守將之事可載諸圖而為法者凡六十條
繪于堂之左右壁名為閱古堂富弼為之作詩
書目閱古堂詩一卷

宋治平開義堂

元年六月丁未增置同知大宗正事一員以宗
憲領其職且降詔申做之宗惠即所居築堂曰
開義日與李士大夫講肄其間以身倡率宗屬
宋政和摘文堂

五年十月二十九日乙丑御書摘文堂勝賜李
士院承旨雖淵明等上表謝

宋治興資善堂 孝徑 謝詩 宴送臣

五年五月八日辛巳詔擇日除防禦使為節度
使封國公出就資善堂聽讀輔臣奏事趙鼎曰
昨日得旨見上臣退而與孟度沈與求商量皆
仰贊陞為宗廟社稷大慮謹令有司卜今月二
十六日吉上曰可與求曰此盛德之事也上曰
朕年二十九未有子然宋朝自有仁宗故事藝
祖勳業其勤至以朕取子行下鞠於宮中復加
除拜庶幾仰慰在天之靈初張俊未出使也上
嘗以語鼎俊更與求曰此子天姿特異在宮中
儼如成人朕自教之讀書極於記鼎先得旨於

行宮門內造書院一區畝令院李有司以圖
來上凡建屋十六間從約至是書院成上曰只
以書院便為資善堂九年三月十四崇國公瓌
赴資善堂聽讀
淳祐七年正月詔就內小宮建資善堂置贊讀
直講俾暫於藩房訓習以其年未可出就外傳
也

景定東宮講堂名新益

宋紹興御書玉堂

周麟之典司內命援淳化故事以為請翼日內
出玉堂二大字以賜

玉堂本漢別殿在未央宮與清涼宣溫神僊長
年金華白虎殿麟列峙相望史不詳著而略見

於李尋異奉傳然則玉堂蓋殿名也待詔者有
直廡在焉故尋自謂又玉堂之直易簡房允
太宗所賜字取詩此後避英廟韓至紹聖中殆
掇取二字榜于院識者非之謂不當以前代殿
名皇朝室孔揭之於臣下止息之地今且建請
則所不敢惟勒石旌事以永億載之傳廣四方
之藏修儒生千一之遇

宋載忻堂

德壽宮禁築園田分四地分東則香遠 坊堂清
深竹堂南則載忻大堂御宴殿

宋淳熙東宮射堂

二年夏始創射堂為游藝之所園中有茶觀玉
淵清等堂鳳山樓皆燕息之地景定東宮堂景華

晉成帝紀常欲於後園作射堂計用四十金以
勞費乃止

宋淳熙翠寒堂

六年上作翠寒堂於禁中以日本松為之不施
丹雘嘗召宰相趙雄王淮奏事堂下古松數十
清風徐來上曰松聲甚清遠勝綠竹苑中有偉
觀堂碧琳堂

宸翰

宋淳熙議事堂

十四年十一月己亥詔皇太子參決庶務先是
李士洪適入對天禧資善之詔可奉行也至是
詔右相同心大討論資善堂典禮必大奏天禧

時仁尚幼始見輔臣恐不可用西晉有宣猷堂
今作議事堂可也十五年正月二日戊戌必請
上御延和殿令宰相奏事畢然後過堂議事先
是有詔東內門司改充議事堂太子隔日與宰
執相見議事九日己巳又詔每御朝令皇太子
侍立

宋南渡行宮堂

瞻策堂在凝華殿後環以竹左寢室石直舍百
二十楹

綉香堂接太子左彙齋

繹已堂楊太后垂簾於此

清香堂近水月鏡界植以丹桂

本支百世堂近清香堂

廣志卷之一千一百三十二

宮室類

室

要語

說文室實也从宀至聲室屋皆以至所止也
釋名室實也人物實滿其也

廣韻室房也

周書黃帝始作宮室

呂氏春秋高元作宮室

禮記曲禮注疏四面穹窿則宮貯物充實則室
爾雅曰宮謂之室風俗通曰室其外也宮其內
也蓋自黃帝始而周書亦謂黃帝作呂氏春秋
則云高元作室也

詩斯下宣王考室而作二章曰似續妣祖築室

百堵西南其戶爰居爰處爰笑爰語三章曰約

之閣閣楹之橐橐風雨攸除嚙鳥鼠攸去君子

攸竿四章曰如鼓臺斯翼如矢斯棘如鳥斯革

如擘斯飛君子攸躋五章曰殖殖其庭有覺

其楹噲噲其正以音職職其冥君子攸寧

禮記禮子晉文子成室晉大夫發馬張老曰美

哉翰馬美哉與焉敬於斯哭於斯聚國族於斯
文子曰武也得敬於斯哭於斯聚國族於斯是
全要孟頫以從先大夫於九京原也北面再拜
稽首君子謂之禮頌禘禘
禮記君子將營宮室宗廟為先廡庫為次居室
為後

禮記為宮室不斬於立木之山

歷代室名

黃帝特室

莊子在宥篇黃帝立十九年間廣成子在空同之上往見之退築特室席白茅間居三月復往邀之順下風問至道

周書黃帝始作宮室

堯衛室

管公成公問篇堯有衛室之問者下聽於人也
昔黃帝有合宮之聽堯有衛室之問舜有總章之訪皆議之謂也并天下之謀兼天下之智注當衛為室以採為言管子曰堯開衛室德於民也

也

子華子堯居於衛室之室一作垂水而樂幅遠如神明之居輯五端以見群后帶幅焉中而入觀者如衆星之拱北

魏文帝紀令曰放勳有衛室之問所以廣詢于下

陳子昂傳堯衛室調元氣治陰陽

列子堯游于康衢聞兒童誦立我蒸民莫匪爾

極云

晉志堯衛尊先惠

王勃九成宮頌序帝唐復衛室之尊

獨孤及傳堯設誹謗之木於五達之衛

莊南子堯撲搗不斷素題不析

書稽于衆舍已從人清問下民

舜八室

文選王融曲水詩序接禮或宮考庸大室注尚書大傳曰維十有五祀舜為賓客禹為主人樂正進贊曰尚考大室之義唐為虞賓鄭元曰舜既使禹攝天下之事於祭祀避之居賓客之位獻酒則為亞獻尚考猶言往時也大室明堂之中央室也義書為儀禮儀也謂祭大室之禮堯為舜也

孟子舜尚見帝帝館甥於貳室

夏五室

冬官匠人營國夏后氏世室堂條二七廣四條一崇廟也五室三四步四三尺注堂上為五室象

五行也三四步室方也四三尺以益廣也木室於東北火室於東南金室於西南水室於西北其方皆三步其廣益之以三尺土室於中央方四步其廣益之四尺此五室居堂南北六天東西七天疏宗廟制如明堂之中有五天帝五人帝五人神之室皆法五行五行先起東方故東北之室言木其實東北兼水東南兼木西南兼火西北兼金中央太室有四堂四角之室皆有堂中為大室故多為大室居中四角之室於大室外接四角為之夏之世室其室皆東西廣於西北周亦五室五室九室二筵或五室皆方二筵與夏異制鄭意以夏周皆有五室十二明堂殿亦五室十二堂夏度以步殿度以尋周度

以造是者相段也
王藻疏異義明堂制禮盛德記曰九室月令說
云四堂十二室也

武王牧室

禮記大傳牧之野王之大事也既事而退柴於
上帝祈於社設奠於牧室遂率天下諸侯執豆
蓬遂奔走注柴祈奠告天地及先祖也牧室牧
野之室也古者郊關皆有館焉先祖者行主也
莊子湯武之室

周路室

地官遺人十里有廬廬有飲食三十里有宿宿
有路室路室有委五十里有市市有候候有積
注廬若今野候徒有房也宿可止宿若令亭有

室矣候館接可以觀望者也一市之間有三廬
一宿

周龜室

春官龜人中士十二人西掌六龜之蜀天靈屬地
繹屬東果屬西靈屬南機屬北若屬凡取龜用
秋特攻龜用春特各以其物入于龜室注六龜
各異室也

史龜董傳褚先生曰今高廟中有龜室殿內以
為神寶

周九室

冬官匠人營國室中庭以几中有九室九嬪居
之外有九卿九室朝焉中外之九室指王注內路寢之
象外路門之象九室如今朝唐諸曹治事殿六

卿三孤為九卿疏由外攝路寢之表裏言之九
卿之九室在門外正朝之左右為之九嬪掌婦
學之法則九室是教九御之所也

周中興宮室

漢劉向傳上疏諫曰成帝周德既衰而奢倭道
王賢而中興更為儉宮室小寢廟詩人美之斯
下之詩是也上章道宮室之如制下章
言子孫之衆多也有覺其難君子微也斯下疏宣王都
在鎬京此考室當是西都宮室
拾遺記昭王即位二十年王坐祗明之室

齊噴室

管子威公問篇管子公問曰吾念有而勿失得而
勿忘為之有道乎對曰勿創勿作時至而隨母

以私好惡害公正察民所惡心自為或黃帝立
明臺之議者上觀於賢也老有衛室之問者下
聽於人也舜有告善之旌而主不蔽也禹立建
鼓於朝而俯訊噴涕有總街之庭以觀人誹也
武王有靈臺之復而賢者進也公曰吾欲效之
其名云何曰急噴室之議以東郭牙為之此人
能以正事爭君者也燕有曆室樂毅傳曆室我國東德

漢石室 秘室

高祖紀金匱石室注師古曰以金為匱以石為
室重緘封之保護之義

太史公自序泰撤去古文明堂石室金匱玉版
圖籍散亂遷焉

大史令鮑史記室石金錯之書

後傳李固對策曰宜問石書陳圖書 黃瓊上

疏曰宜問石室紫河洛注石室藏書之所

王允為司徒遷都關中收歛簡臺石室圖書

祕籍儒林傳自辟雍東觀簡臺石室宣明鴻都

諸藏典策文章

隋志明章繼軌石室簡臺彌以克積

魏都賦覽玉策於金膝紫圖錄於石室注揚雄

造劉歆書曰得觀書於石室魏文帝為金策劉歆

七畧內有延閣廣內秘室之府

風俗通周秦以歲八月造輜軒之使採代方言

奏之藏祕室

王原長云書笏珥形紀年事於仙室

漢五行志有非常室

漢宣室

列傳賈誼為長沙太傅歲餘文帝思而召之至

見上方受登坐宣室宣室未嘗前殿也誼曰

上因問鬼神之本誼具道所以然之故至夜半

文帝前席既罷曰吾已久不見賈生自為過之

今不及也 東方朔武帝為寶太主置酒宣室

使謁者引內董偃是時朔陛下殿下辟戟而前

曰偃有斬罪三安得入上默然朔曰宣室先帝

之正處也非法度之政不得入馬上曰善有詔

止更置酒北宮陳志上昭曰武帝制可武宣帝時益州

刺史王襄更辨士王襄作中和樂職宣布詩三

篇順漢德武年十四五與成都楊震等共習

歌之是時宣帝求通達茂其士召見武等於宣

室上曰此盛德之士吾何足以當之 陳湯成

帝特西域都護段會宗為烏孫兵所圍上書願

發敦煌兵自救上召湯見宣室對曰臣以為此

必無可憂詘指計曰曰已解矣王君成帝鴻嘉

中舉數亦能直言召見室對得失政事

刑法志宣帝季秋後詣讞時上帝幸宣室齋居

決事刑獄號為平注如淳曰宣室而政教之室

也晉灼曰未央宮中有宣室殿師古曰賈誼傳

亦云受登坐宣室蓋其在前殿之側也齊則居

之

宣紀甘露四年十月未央宮閣火

黃圖宣室改教之室也溫室清涼皆在未央宮

殿北宣明皆在未央宮殿東昆德玉堂皆在未

央殿西

西京賦宣室玉堂擊象星之環樞

王元長策秀才文至於思政明臺訪道宣室注

宣室謂漢召賢良之處

長安志莊南子曰武王殺紂宣室宣室殿在未央宮

胡廣曰宣帝感路溫舒言季秋後詣讞時帝幸

宣室齋居而決事

今侍御史二人治書

後五行志有南宮宣室殿

漢溫室紀唐見下

黃圖宣室溫室皆在未央宮殿北溫室殿武

帝建太殿之溫煖也西京雜記曰溫室以

椒塗壁其也被之文繡香桂為柱設大齊屏風

鴻羽帳規地以爵賓漢書列傳孔光為尚書令歸休與兄弟妻子燕

漢書列傳孔光為尚書令歸休與兄弟妻子燕

語終不及朝省政事或問溫室省中植何木光

不應注晉灼曰長樂宮中有溫室殿

京房元帝時奏改攻課吏法上令公卿朝臣會

議溫室

霍光與群臣奏昌邑王夜設九賓溫室

隋志哀帝徒溫室中書於天祿閣

劉向別錄雅琴趙定龍德名見溫室

西都賦清涼宣溫

今按未央宮建於高帝之七年依延清以避隆

暑溫室以御初寒翼奉謂孝文帝未央宮獨有

前殿曲臺漸臺宣室溫室以用然則孝文帝時有

之非武帝建也

史記未大事記文九年溫室中自鳴

張衡西京賦云溫調延北注殿名

後漢洛宮有溫飭殿

洛陽宮室名曰洛陽有堂舒涼室含章鞠室清

暑涼室

拾遺記云漢武帝息於延於涼室

漢考宮室 畫室

百官表少府有考工室居室并泉居室今丞大

初元年更名考工室為考工居室為甘泉居室

為昆臺昆臺五丞

列傳灌夫馮坐不敬繁居室注師古曰暑名田

蚡嘗請考工地益宅術青嘗從入至甘泉居室

劉輔繁共工獄注考工也 霍光正畫室中

後官制有畫室長一人 官者書官別乘

宣統暴室畜天許廣漢注應劭曰今日薄室師

古曰掖廷主織作染練之舍故謂之舍故謂之

暴室取暴驢為名耳薄亦暴也

韓延壽傳在東郡時試騎士歌者先居射室注

李奇曰都試射室也文選景福殿賦注李尤鞠

室銘曰圓鞠方牆放象陰陽法月衡對二天相

當

漢文翁石室 周公禮殿

顏有意益州學館記華陽國志文翁為蜀郡守

造講堂石室一名玉堂安帝末初問烈火為災

惟石室獨存至獻帝興平年太守高鳳於玉堂

東復造一石室 周公禮殿

集古錄有漢文公石柱記云漢初平五年脩周

公禮殿

水經注文翁為蜀守立講堂作石室於南城後

守更增二室

唐志益州文翁學堂圖一卷

金石錄 周公禮殿記

宋欽遵度作石室賦

慶曆四年益州府符堂廣其舍為宮以教諸生

治平中韓絳建講堂于文翁石室之西

史記同州河兩縣有子夏石室學堂

漢西王母石室

地理志金城郡臨羌縣西北至塞外有西王母石室

漢織室 凌室

百官表少府有東織西織今丞河平元年省東

織更名西織為織室少府舊名織室漢書卷八十八

惠已四年七月乙亥未央宮凌室災人咸謂未央宮凌室災

丙子織室災注師古曰凌室歲水之室此詩七

月之篇曰納于凌陰織作之室主織作繒帛之

五行志劉向以為凌室所以供養飲食織室所

以奉宗廟衣服

霍光傳上乃下詔曰地官織室遇者東織室今史張

叔云

外戚傳漢王入織室見游姬

三輔黃圖未央宮東西織之脈有今史屬少府

後漢書卷八十八後禮儀志季之春月皇后即公

御諸候大夫蠶禮以少牢有蠶壇置宮兩親織

室

馬后紀置織室蠶于濯龍中數性親視以為娛

樂注濯龍園各也前書有東織西織屬少府平

帝改各織室

登后紀御府尚方織室錦繡水素以殺之物皆

絕不依

水經注水舊在宣陽門內

東京賦謙門注水室門也

宋孝武大明六年置凌室脩藏水之禮

周典婦功典錄與泉即漢東西織也

歲冰之變人掌之月令載之幽詩歌之

漢街碑室

周禮地官里宰掌夫以歲時合耦于耜以治稼

耜耜其耕耨行其秋敘注兩人相助耦而耕也

耦者里宰治處也若今街碑之室於此合耦使

相佐助因放而為名既鄭以漢法況之漢特在

街置室檢碑一里之民於此合耦

金石錄有都鄉正街碑碑在昆陽城中中平二年

食貨志春持出里胥平旦坐於右塾鄰長坐

於左塾畢出然後歸夕亦如之註師古曰門側

之堂曰塾坐於門側者督促勸之知其蚤晏防

急惰也

漢雲臺廣室

陰與傳建武二十年夏與受顧命於雲臺廣室

魏都賦丹青炳煥特有溫室儀形宇宙歷象賢

聖圖以百端辨以藻詠茫茫終古此焉別鏡有

虞作績茲亦等競注溫室中有畫象贊

何晏景福殿賦 溫房承其東序涼室處其西

偏注二殿名

卞蘭許昌宮賦其陰則有堂舒涼室壽皇溫房

晉宮閣洛陽宮內有義和溫房

晉廣室

元帝紀有司奏大極殿廣室施絳羅帝令冬施

青布夏施絳羅周顛傳元帝召顛於廣室

紀瞻傳明帝嘗獨膳於廣室

老氏藏室

老氏藏室者謂老氏之室也

陋室

唐列傳陋室者謂陋室也

寢

要語

說文寢卧也本作寢从宀侵聲

前趙廣漢傳夜不寢至旦今者作寢

釋名侵也侵擄事功也

廣韻寢室也天子所宮曰路寢也次燕寢次小

寢

周官宮人掌王宮六寢之脩女御掌御序于王

之燕寢大僕掌建路鼓于大寢之門外

春秋書莊公薨于路寢僖公薨于小寢書西宮

災

公羊曰路寢正寢也西宮小寢也有西宮則東

宮以有西宮知諸侯之有三宮也

玉藻曰君日出視朝退適路寢聽政使人視大

夫大夫退然後適小寢釋服

左傳曰齊人遷榿王殯于大寢宋太尹盭于小

寢之庭

文王世子曰正室守太廟諸父守貴宮貴室諸

子諸孫守下宮下室內則公族子生就側室內

寧正歲會于王之北宮以隍禮教六宮又曰王

后師六宮之人

昏義曰古者天子后六宮

孫義曰諸侯卜三宮之夫人使蠶

禮梁曰甸粟而納之三宮

喪大記曰大夫世婦卒於適宮內子未命死於下室遷尸于寢上士之妻皆死于寢士喪禮士死適室朔月若薦新則不饋于下室

王六寢

王大寢一小寢五先儒謂王小寢五而一寢在

中四寢在四角春居東北夏居東南秋居西南

冬居西北土王之月居中

后六寢

后之六宮亦正宮在前五宮在後其制如王之

五寢

諸侯三寢

諸侯大寢一小寢二大寢謂之路寢又謂之正

寢小寢謂之燕寢又謂之少寢大寢聽政獨明

而也故在小寢釋服燕息也故在後

諸侯小寢而二東西建焉春夏居東寢秋冬居

西寢

何則諸侯三宮而有東宮西宮則正寢在中可

知退適小寢則小寢在後可之魯定公之時有

高寢蓋變亂禮法而各其寢耳何休曰諸侯三

寢一曰南寢二曰路寢三曰小寢也

夫人三宮

夫人三宮亦正宮在前二宮在後其制如諸侯

之三寢

卿大夫士二寢

自卿以下二寢正寢正寢居前燕寢居後其妻

二寢亦如之理或然也

王海云堂下至門謂之庭

歷代庭名

黃帝明庭

漢郊祀志黃帝接萬靈明庭明庭者井泉也

湯總街庭

管子湯有總街之庭凡有室

周大庭 少庭

汲冢周書大正解周王完往三年王乃召冢

卿三老三吏大夫百執事之人朝于大庭

鄭保解二十三祀庚子朔九州之侯咸格于

周王在鄂昧奕立十少庭

漢承明庭

班固傳西都賦承明金馬著作之庭

漢商庭

郊祀志太初元年十一月甲子朔上親禱高

里祠后土臨勃海將呂望祀蓬萊之屬幾至

殊庭焉作建章宮其西則商中數十里注師

古曰殊庭蓬萊中仙人庭也如淳曰商中商

庭也師古曰商金也於序在秋故謂西方之

庭為商庭

丹庭新錄所載

大霞庭 凱瓜庭

古今事實

玄坪鉤鋤 西都賦注以蘇漆故曰玄也鉤以玉飾也似此

玉階彤庭 漢書禮志中庭彤水而較上蘇漆也皆銅合黃金塗曰玉階

漢城絲織

西都賦云一一琳珉青黃瑠璃碧樹周門而生既入曰峻石之以上也如

充切礪破頓也音威鄭玄札記注曰織容也郭璞上林賦注珉玉也

依得山林注曰珉石次玉也唐推曰瑠璃珠也淮南子曰昆吾山有瑠璃

在其北高誘曰瑠璃石也韓詩曰曲景曰阿然此阿庭之曲也

右平左城

東都賦云城限也謂宮也天子殿高九尺階九齒各有九級其則階各中

分左右左右有齒右有別階池平之令華車得上下善曰西都賦曰左城右平也

青瑣丹墀

東都賦云善曰漢書曰青瑣音義曰青蓋戶邊鑲中玉連楚辭

注曰文如連瑣漢官典職曰丹墀地故稱丹墀

金階玉階

東都賦云一一華庭輝輝音澤形亦也輝輝亦色也善曰廣雅

曰此物也音侯西都賦曰玉階彤庭

丹墀臨殿

魏都賦注云丹墀以丹與符離合月塗地也前推曰扶謂之殿或也

風從上开也漢典職儀曰以丹漆地故稱丹墀

肅肅階闕

魏都賦云一一重門丹向爾推曰西階闕曰闕許亮及

飛陛揭尊

魏都賦云一一綠雲上柱善曰揭尊高九

階除連延

何干叔善指賦云一一蕭曼雲往

王陛

一一方寸北出唐白千傳

庶陛

將并聖人堂道固有谷曰陛九級上一連也則堂高出黃龍傳

堂陛

人主如一併正如一見黃龍策

文石陛

梅福願一登一一涉赤墀之塗出本

龍庭

實憲登燕然山銘曰踰肩頰之巨落焚老上之一見本

後庭

陳後主造黃鶴及玉樹一一花寺曲

趨庭

論語陳亢問於伯魚曰子亦有異聞乎對曰未也嘗獨立趨庭而過定曰

本詩于對曰木不本詩無以言避進而本詩他日又獨立避進而通度曰本札于對曰木也不本札無以立避進而本札也

始稱陛下

漢書應劭曰陛下者非空之階上者必有執兵陳於階陛之則群臣與至尊言不敢指斥故呼陛下者而告之因卑達尊之意高祖一手諸侯上流

丹墀

尚書書中以丹朱漆地曰丹墀見元后傳

龍墀

劉勰文選曰一血按面見本

雲階

僧傳通薄后潘妃王元廣妃作詩云香風引到大羅天月地一外洞仙共道人間惆悵事不知夕是何年后曰夕夕離伴牛香才廣輝潘詩曰東宮以王先故身死因除下擬負他乃令王昭君夕馬見牛僧儒月

土階

禮記月地一浸土階上取終不美更會見東坡詩曰也

東階

主人者本主人執東階衣既西階

奠階

光階一奠

蘭階

子弟如芝一上樹飲使土於庭亦謝事

壁階

毛遂按殿一而上曰從之則宮商言而決亦見壁

栗階

此公所詳皆一一似燕禮一也也越寺志也

要語

說文檐視也从木聲聲徐按檐謂之摘俗書作

簷釋名云簷也搭按至前後集韻或作欄檐亦作

拍又作方言秦謂之掬齊謂之戶

字解云檐曰屋椽連椽木在椽之而曰椽又

杞曰椽屋椽曰廂古由 椽前接檐曰廂古屋四

岳曰宇尖頭檐曰椽也 椽接屋前後曰摘最高

轉角處曰枳椽屋穿水入曰角

明堂位曰復廟岳椽爾雅曰檐謂之摘士喪禮

為銘置于宇西階鄭氏曰宇枳也說文曰齊人

謂檐楚人謂之枳摘宇枳同實異名也夫棘末

謂之宇疆境亦謂之土宇又謂之邊岳則宇與

岳皆椽之窮也故棘末疆境取名焉自屋言之

曰檐自堂言之曰岳

揚繁辭上棟下宇以待風雨

詩如跛斯翼如矢斯棘如鳥斯革如犖斯飛

爾雅椽謂之摘

復廟重椽天子之廟飾也

賓升主人作階上當枳

椽椽椽題

營造法式造檐之制

椽其名有十四一曰宇二曰檐三曰摘四曰枳

五曰屋岳六曰枳七曰樞八曰聯樞九曰樺十

曰身十一曰無十二曰椽十三曰椽十四曰廂

造檐之制皆從椽椽方心出於椽徑三寸即椽

出三尺五寸椽徑五寸即椽出四尺至四尺五

寸椽外別加飛椽每椽一尺出飛子六寸其椽

自次角柱補間鋪作心椽頭皆生出向外漸至

角梁若一間生四寸三間生五寸五間生七寸

五間以上約度其角柱之內椽身亦令微殺向裏

凡飛子如椽徑十分則廣八分厚七分

各以其廣厚分高五分兩邊各斜殺一分底面

上番三分下殺二分皆以三辨卷殺上一辨長

二辨各長四分此辨分兩段尾長斜隨格凡此子海內修造

凡飛魁又謂之廣厚並不越材小連搭廣加紫二

分至三分厚不得越紫之厚並文什

造屋垂前版引搭之制廣一丈至一丈四尺如例

用澀水版其名什廣厚皆以每尺之廣積而為

法

程長隨間廣每間廣一尺則廣三分厚二分搭

板長隨引搭之長其廣量宜分壁以年六分為護縫

長同上其廣二分厚同上澀水版長廣隨程厚同上

跳掾廣厚隨程其長量宜用之凡板引搭施之

於屋垂之外跳掾上安闌頭木挑幹引搭與小

連搭相續

古今事實

合章搭古陽公主外...下極化落項上

步擱周流文運相如賦云...一一

錢檻文梳因西都賦云...一一

屏音西附字

要語

說文屏蔽也从尸聲

爾雅屏謂之樹

廣雅示愚謂之屏又蕭牆也

鄭玄曰天子外屏諸侯內屏大夫以蕭士以惟

風俗通卿大夫帷士以蕭以自郵蔽

字解云門屏之間曰著又禮記明堂位著兩楹

之間反爵處曰坳又屏也夾戶旁之屏曰梁闈

屏曰示愚又曰連闈曲闈也以覆重刻垣墻之

處其形示愚宮殿屠戶之間亦曰示愚屏曰樹

爾雅門屏之間謂之宇孫炎云門內屏外人君

視朝所宇立處曰宇禮記天子當宇而立

屏攝註會有未朝有著祭右屏攝皆明其位也

周禮太史祭之日執書以次位常左傳稱鄭火

子產使子寬子上廵群攝至于大宮楚語曰屏

攝之位常昭曰屏屏風也攝如要扇皆所以明

尊卑為祭祀之位近漢亦然

宇註爾雅曰門屏之間謂之宇詩曰侯我於著

記言天子春朝當宇而立則著宇一也大夫以

蕭士以惟則無屏矣詩曰侯我於著而大夫士

預焉者蓋蕭惟之為蔽限亦謂之屏

要語

說文屏戶牖之間謂之扆从戶衣聲徐按禮記

注若今屏風通作依

明堂位天子負斧依南鄉而立

禮記注疏扆狀如屏風以絳為質高八尺東西

當戶牖之間綉為斧文三行每行四斧文

扆註親禮天子設斧依於戶牖之間左右几天

子衮冕負斧依依然不結事屏風也司几筵九大朝

覲大饗射凡封國命諸侯王位設輔依依前南

鄉左右玉几斧謂之輔其飾白黑朱以絳與黃其飾如士虞

禮佐食無事則出戶員依南面書曰伏設輔衣

日伴建依几既登乃依當云公劉既登曲禮曰天

子當依而立諸侯北面而見天子曰明堂位曰

天子負斧依南鄉而立荀卿曰居則設張容員

依爾雅曰牖戶之間謂之展容謂之防防也

爾雅曰戶牖之間謂之展舖或作斧展或作依

則依欲其有所依輔明其有所折也風以折也

於明堂皆以戶牖之間設之其制則左右有張

容焉荀卿曰君則設容員張展容之為物若唱

射之容爾雅曰容謂之防郭璞謂如曲屏風觀

此則天子張容之制可知矣然禮言員舖依則

張容不畫舖矣詩曰既登乃依上虞禮佐食無

事出戶員衣南鄉蓋諸侯至士皆有依焉或畫

或否不可考也次王大旅上帝張德業設皇

卿鄭司農曰皇羽覆上却後版也鄭康成謂後

版屏風與染羽象羽色而為之孔穎達謂大

方版於坐後此不在寢廟無衣不得云展故別

名皇卿非展類也其說誤矣

古今事實

冊展一六展當展一而五

斧展冬子負一有御而上見記明堂位注如今屏風以爲高父東西

帳展後魏初畫白先皇尚畫以帳與馬一出入

台衛宗展唐馬延諫李惟允還賜展案台衛三銘言君臣相成之美見本

屏風

要語

屏所以蔽也禮記明堂位注疏屏謂之樹今浮

思

三禮圖曰展從廣八尺畫斧今之屏風則遺象

也

周禮字次設皇卿後世以其屏風即屏風以爲飾

禮記天子當展而立又天子負展南鄉而立展

爾雅曰屏風戶之間謂之展其內謂之家

後所依倚也營造法式造屏風之制

照壁屏風骨截間屏風骨四扇屏風骨其名有

四一曰皇卿二曰後版三曰展四曰屏風

造照壁屏風骨之制用四直大方格眼若每間

分作四扇者高七尺至一丈二尺如只作一段

截間造者高八尺至一丈二尺其名件廣厚皆

取屏風每尺之高積而為法

截間屏風骨

程長視高其廣四分厚一分六釐

條程長隨程內四周之廣方一分六釐

額長隨間廣其廣一寸厚三分五釐

搏柱長同程其廣六分厚同額

地楨長厚同額其廣八分

雞子廣一分二釐厚八釐

扇屏風骨

程長 高其廣二分五釐厚一分二釐

條徑長同上法方一分二釐

額長隨間之廣其廣七分厚二分五釐

搏柱長同程其廣五分厚同額

地概長厚同額其廣六分

難子廣一分厚八釐

凡照壁屏風骨如作四扇門閉者其所用立椽

搏射若屏風高一丈則搏肘方一寸四分立

椽廣二寸厚一寸六分如高增一尺即方及

廣厚各加一分或亦如之

廣志卷之一千一百三十六

宮室類

臺

要語

說文臺觀四方面高者

高者聲與室屋

同意

釋名臺持也築土堅高能自勝持

五經要義天子三臺靈臺特臺同臺

禮記注閭者謂之臺說文曰兩邊起上為臺臺上

架臺曰臺門

說文臺有屋从木射聲一曰屋無室曰樹又

臺上之屋曰榭

四方而高曰臺晉天文志曰明堂西二百里曰

靈臺觀臺也主觀靈物祭符瑞候災變禮合文

嘉曰天子靈臺以考觀天人之際法陰陽之會

古者天子立靈臺以候乾 諸侯設觀臺以望

雲物文王造周民樂經始而播之詩魯公視對

史謹備豫而載之傳清臺之名視則魯雖吳原

共用一也

歷代臺名

伏羲氏傳教臺

古云墳燧人氏有傳教之臺有結繩之政天

皇伏羲氏皇策辭皇曰命于英居我潛龍之

位立我陰陽甲曆共英氏進曆於君曰曆起

甲寅皇曰甲日寅時木王於卯乃於衆於傳

教臺告民示始甲寅易二月天皇升傳教臺

厄氏八卦臺

坤鑿度厄氏者乾鑿度上下文注厄氏建治於宛墟今宋國陳留縣有八卦臺運者圖曰

月神朝記梯帝冠服天 太一册在

神農樂堂 教農臺

坤鑿度竭皇氏地靈母經炎帝黃帝有易靈端注神農帝建治於魯改女皇之太樂令樂

臺在魯教農臺在頃

黃帝明臺

管子威公問篇公問曰吾念有而勿失得而勿忘為之有道乎對曰勿創勿作時至而隨毋以私好惡害公正察民所惡以自為戒黃帝立臺臺之議者上觀於賢也

魏文紀今日黃帝有明臺之議故勳有衡室之問所以廣詢於下

文選王融策秀才文思政明臺注引管子

充靈臺 充臺

漢地理志濟陰郡成陽有充靈臺黃帝作遊成陽注師古曰言為宮室遊止之處也如淳曰成陽在定陶今月充靈臺章紀元和二年二月丙辰東循符使使者祠唐充於成陽靈臺

安紀延光三年二月庚寅遣使者祠唐充於

成陽

金石錄有漢成陽靈臺碑漢史以充靈臺此碑與郭錄述延光三年事云湯登詩正義鄭以六藝論極言瑞命之事云

充臺見黑鳥至文王召

述異記會稽山中都郭門右宮存焉宮中有充臺齊館銘記皆古

山海經帝嘗充齊各二臺臺四方在崑崙東北

夏清臺 商神臺

禮記夏為清臺商為神臺周為靈臺康志晉禮記卷十二

夏鈞臺 瑯臺 容臺

左傳昭四年六月丙午楚椒舉曰夏啓有鈞臺之享注河南陽翟縣南有鈞臺啟啓享諸侯於此帝王世在縣西

漢地理志潁川郡陽翟注孟康曰今鈞臺在潁南師古曰陽翟本禹所受封後志陽翟縣南有鈞臺注及家書禹都陽城

外紀夏啓元年丁未筮享神于大陵之上是為鈞臺之享又筮享神於晉之墟作為瑯臺於水之陽

水經注東逕三封山東東南歷大陵西連山亦曰啓筮享神於大陵之上即鈞臺也陔

方十里指鈞臺取名

九域志潁昌府有鈞臺驛

文選王元長云夏后兩龍戰驅瑯臺之上注

良曰瑯臺之上饗諸侯百官李善引山海經曰大樂之野夏后啓於此舞九代馬乘兩龍

芳歸歲曰昔夏后啓筮享於晉之墟作為瑯臺於水之陽

淮南子夏樂之特容臺振而捲履注行禮容

之臺

穆天子傳為重壁臺

周靈臺 武王靈臺

詩靈臺五章四句靈臺民始附也文王受命

而民樂其有靈德以及鳥獸昆蟲焉此大雅靈臺本

六年王靈臺經始靈臺經之營之庶民攻之不日

成之經始勿亟庶民子未注毛氏曰神之精

明精靈四方而高曰臺鄭曰天子有靈臺所

以觀殺象祭氣之妖祥也文王受命而作邑

于豐立靈臺文王之化行似神之精明故名

焉正義靈臺所處在國之西郊又云作靈以觀天在豐邑

天子三諸侯二天子有靈臺以觀天文有時

臺觀以四時施化有同臺觀與魚鱉諸侯嘗

有時臺同臺諸侯早不得觀天文無靈臺皆

在國之東南二十五里左氏說天子靈臺在

太廟之中雍之靈沼謂之辟雍諸侯有觀臺

亦在廟中皆以望嘉祥也康成云大雅靈臺

一篇之詩有靈臺同沼有辟雍則辟雍及三

靈皆同處在郊矣同詔同言靈於臺下為同

為沼可知靈臺與辟雍同處辟雍即天子太

學也王制言大學在郊乃殷制其周制則太

學在國大學雖在國而辟雍仍在郊何則國

沼魚鳥所萃不可在國中耶以靈臺辟雍

在西郊則與明堂宗廟皆異處矣盧直禮記

注云明堂即太廟也天子太廟上可以望氣

故謂之靈臺中可以序昭穆故謂之太廟圓

之以水似壁故謂之辟雍祭邑月令論天

頌子容春秋釋例云太廟有八名其體一也

肅然清靜謂之清廟行禘拾序昭穆謂之太

廟告勝行政謂之明臺行饗射養國老謂之

辟雍古雲物望氣祥謂之靈臺其四門之學

謂之大學其中室謂之太室總謂之宮賈逵

服虔注左傳云靈臺在太廟明堂之中諸儒

皆以廟學靈臺為一素準正論天靈臺望氣

之觀清廟訓儉之室各有所為非一體也穎

氏云公既視朔遂登觀臺以言遂謂之同處

視視之官當在靈臺之上視之焉相深章所

觀亦在靈臺

孟子文王以民力為臺沼而民觀樂之謂曰

靈臺靈沼古人與民偕樂故能樂也

劉向新序周文王作為靈臺及於池沼澤及

朽骨鄭駁共長云於臺下為同沼

易乾鑿度入戊午節二十九年伐崇作靈臺

作靈臺受未獲冊書

六韜文王既出美里周公旦築為靈臺

淮南子文王為玉門築靈臺以待紂之失

管子威公問篇武王有靈臺之役而賢者進

也

左傳僖十五年秦舍晉侯靈臺注在京兆鄠

縣周之故臺

漢地理志文王作鄠注師古曰今長安西北

界靈臺鄉豐水上是

水經注自鄭水北經靈臺西文王又引水為辟雍靈沼

括地志今悉無復處所惟靈臺孤立今接臺高二丈周四百二十步

周禮肆師注尚書傳曰王升舟入水鼓鍾亞觀臺亞琬觀臺不可望氣祥亞鼓鍾後

馮相氏注世登高臺以視天文之次序三輔故氏漢作靈臺於城東周作靈臺在豐

水東常以四孟之月登臺而觀司馬法偃伯靈臺

說文周景王作洛陽諺臺

楚語伍舉曰榭講軍實臺望氛祥榭度於大

卒之居臺度於臨觀之高其所不奪隙地其為不匱財用其事不煩官業其日不廢時務齊琬之地為之城守之木用之官僚之殿臨之四時之隙成之詩曰經始靈臺經之營之呂氏曰文王作臺主於望氛侵觀民俗以察天人之意困於琬滄精神宣節勞逸一弛一張無非事也

周公臺

水經注魯縣周公臺高伍丈周五十步臺南

四里許則孔廟即天子之故宅也

述異記曲阜縣南十里孔子春秋臺

周重壁臺

穆天子傳天子遊于河濟盛君獻女為造重

壁臺

郡國志濮州壁玉臺穆天子為盛姬所造

周禮保章氏以五雲之物辨吉凶水旱降豐荒之視彖注視日旁雲氣之色司農云以二

至二分觀雲色青為蟲白為喪赤為兵荒黑為水黃為豐

左傳僖五年春王正月辛亥朔日南至注周五月今十一月公既視朔遂登觀臺以望而書禮也注禮記禮記

凡分至啓閉必書雲物為備故也注禮記禮記

昭二十二年二月己丑日南至梓謹望氣注禮記禮記哀二十五年衛侯為靈臺於藉圃注禮記禮記

公羊傳莊三十一年築臺于郎注禮天子有靈臺以候天地諸侯有時臺以候四時登高望遠人情所樂動而無益於民者雖樂不為也

史記魏伐宋取儀臺正義靈臺也

莊子義臺路寢

晉施惠臺

史樂書晉平公置酒於施惠之臺

楚苞居臺 章華臺

楚語靈王為章華之臺伍舉曰先君莊王為

鮑居之臺高不過望國氛大不過容宴豆木

不妨守備用不煩官府民不廢時務官不勞

元駟駢問誰贊事則陳侯蔡侯許男頓子其大夫侍之

左傳昭七年楚子成章華之臺結地志在荆州文與樂東今里 即國志并字樣

東六 十里

文選注陸賈新語楚王作乾谿之臺閱天大造讓得作章華賦曰楚靈王既遊雲夢之澤

息於荆臺之上前方淮之水左洞庭之波石顧彭蠡之隩南眺巫山之阿延目廣望騁觀

終日顧謂左史倚相曰盛哉斯樂可以遺老而忘死也遂作章華之臺築乾谿之室窮木

上之板卑真府之實舉國營之數年乃成之楚一王於章華之臺三休乃至於上

東京賦楚築章華於前趙建叢臺於後

風賦楚襄王遊蘭臺之宮

子虛賦楚王乃登陽雲之臺史記作雲陽王長注孟

康曰雲夢中高堂之臺宋玉所賦者

大言賦楚襄王與唐勒景差宋三遊於陽雲之臺

七發登景夷之臺

列女傳楚有漸臺齊宣王漸臺五重

戰國策楚王盟強臺而弗登梁王賜諸侯于范臺前夾林而後蘭臺梁有輝臺

左傳齊晏子侍于過臺又有檀臺

趙叢臺

漢鄒陽傳金趙之時武力昇士祛服叢臺之

下史記武臺注六國時趙王故臺在邯鄲城中

高后紀元年夏五月丙申趙王宮叢臺夾注

師古曰連叢非一故曰叢臺

馬武傳光武技邯鄲請射躬馬武等置酒高會獨與武登叢臺

邯鄲志趙國有叢臺有洪波臺有蘭臺史記趙成侯紀

劉劭趙都賦結雲閣於南宇立叢臺於少陽

唐開元二十七年最浚作叢賦

拾遺記周靈王二十三年起昆昭之臺

燕寧臺黃金臺

樂毅傳報遺燕書曰齊語設於寧臺九呂陳於元英注寧臺燕之臺也

燕世家昭王為郭隗改築宮而師事之樂毅

自魏任劇辛自趙往邯鄲行自齊往

文選鮑昭樂府曰將起黃金臺注上谷邯鄲

經曰黃金臺湯水東南十八里燕昭王置千金於臺上以延天下之士王隱晉書曰段匹

彈進也改安縣故燕太子丹書臺二說不同

孔融書曰燕知築臺以昭郭隗

述異記燕昭王故城中土人呼為賢士臺亦謂招賢臺

拾遺記燕昭王登崇霞之臺

歸望氣臺

水經注漢官儀曰舊河隄謁者居之城西有

韓王望氣臺孫子荆石是故臺賦版曰酸棗寺門外夾道左右有兩故臺訪之國老云韓王

聽訟觀臺高一十五仞賦曰茂丘陵之選也
亞丘嶽之差哉言其壯觀也又曰傳耶之表臺固是國之存年

越靈臺 觀臺

吳越春秋越王立增樓冠其山巔以為靈臺

又曰分越 置西文臺

水經注越起靈臺於山上

史記正義具春秋云勾踐二十五年徙都琅

耶立觀臺以望東海

秦琅邪臺

史記始皇二十八年作琅邪臺立石刻頌秦

德正義括地志云密州諸城縣東南百七十

里有琅邪臺越王勾踐觀臺也

漢地理志琅邪 琅邪越王勾踐嘗治此起

館臺有四時祠師古注曰山海經云琅邪臺

在琅邪之東

郊祀志四時主祠琅邪琅邪在齊東北注山

海經云琅邪臺在渤海間謂臨海有山形如

臺也

後郡國志琅邪國琅邪注越絕曰勾踐徙琅

邪起觀臺臺周七里以望東海東海郡胸注

博物記縣東北海邊植石奈所立之東門積

榦本屬琅邪注地道記曰海中出岸萬五千

一步有秦始皇碑長一丈八尺廣五尺厚八

尺三寸一行十二字

水經注琅邪臺在城東南十里

隋信臺

水經注安遠縣故隸漢中樊噲臺高五六丈
又東南逕大城固北水北有韓信臺高十餘
丈上容百許人相傳高齊七日置壇設九賓
禮以禮拜信

漢歌風臺

國史地理志徐州沛縣有仲虺城漢歌風臺

扮榆社豐縣有始皇馱氣臺彭城有項羽戲

馬臺宋武帝至彭城大會戲馬臺時青州臨淄有遺臺單州單父

有宓子賤琴臺開封府祥符有岳臺崇臺灑

州濮陽有崑吾臺滄州南皮有魏文射雉臺

無棟有蒲荼臺秦始皇荼蒲繫馬之地

漢鴻臺

三輔黃圖長樂宮有鴻臺秦始皇二十七年

築高四十丈上起觀宇帝常射飛鴻于臺上

故號鴻臺惠四年三月長樂宮鴻臺災涼風

臺在長安故城西建章宮北閼闕記曰建章

宮有涼風臺積水為樓長樂宮有魚池臺酒

池臺始皇造又有著室臺闕難走狗臺法臺

漢韓信射臺又未央有果臺東西山二臺未

央宮有鈞弋臺通靈臺望鶴臺眺塔臺桂臺

商臺避風臺見地類

上林賦茶臺增城

井泉賦洪臺獨出

思玄賦聘王母於銀臺注仙人所居也

閼中記云宮北有井幹臺高五十丈積水為

樓言築累方木傳於交架如幹司馬彪云井

欄也

史記正義云甘泉有瑤臺

漢露臺

文帝紀贊嘗欲作露臺名匹計之直百金上曰百金中人十家之產也吾奉先帝宮室常恐羞之何以臺為注師古曰今新豐縣南驪山之頂有露臺鄉極為高顯猶有文帝所欲作臺之處

翼奉傳上疏曰孝文欲作一臺度用百金重民之財廢而不為其積土基至今猶存注師古曰今在新豐縣南驪山頂上也括地志新豐縣南驪山上猶有露臺之舊址其處名露臺

唐孫樵露臺遺基賦曰有土如積其高逾尺隱于修岡屹若環堂

漢曲臺

列傳翼奉上疏孝文時未央宮有曲臺殿

鄒陽書諫吳平曰秦倚曲臺之宮垂衡天下注應劭曰始皇所治處若漢未央宮

乘說吳王游曲臺臨上路不如朝夕之池注張晏曰長安臺臨道上王尊奏成帝正月

行幸曲臺臨饗罷衛士注諸侯士更盡得代去故天子自臨而饗之孟喜舉孝廉為郎

曲臺署長注師古曰曲臺殿名署主其事也

後舍魯閭丘卿舍說禮數萬言說曰右氏曲

臺記授浦聞人通漢子方梁戴德廷君戴聖

次君沛慶普注服虔曰在曲臺校書著記因以曲臺記為名師古曰曲臺殿在未央宮

藝文志曲臺后倉九篇注如淳曰行射禮於曲臺后倉為記故名曲臺記漢官儀曰大射

子曲臺晉灼曰天子射宮也西京無大學於此行禮

文選注士畧曰宣帝時行射禮博士后倉為之辭至今記之曰曲臺記

長門賦覽曲臺之央央注三輔黃圖未央東有曲臺殿

長安志於曲臺凡三出

梁孝王傳孝景時築東苑方二百餘里廣睢陽城七十里

大治宮室為復道自宮連屬於平臺三十餘里招延四方豪傑注如淳曰平臺在大梁東

北師古曰今城東二十里有故臺基

文選沈約宋書謝靈運傳論綴平臺之逸響注梁孝王作平臺招延四方才子逸響謂枚

阜司馬如之文

漢栢梁臺 栢梁詩 欄柱 武紀元鼎二年春起栢梁臺

元年十一月乙酉栢梁臺災 太初 郊祀志武帝鑄栢梁銅柱 食貨志粵缺與漢用船載也火修昆月也列

館環之治樓船高十餘丈旗幟加其上甚壯
天子感之乃作栢梁臺高數十丈宮室由此
日麗

三輔黃圖在長安城中北帝嘗置酒其上詔
群臣和詩

三輔故事臺高二十丈

武帝故事起栢梁臺以處神君

長安志廟記曰在北闕內道西三輔記曰北闕廟名

括地志在雍州長安故城中

元和志在長安故城中未央宮北

古文苑漢武帝元封三年作栢梁臺詔群臣
二千石有能為七言詩者乃得上座帝曰日
月星辰和四時自梁王以下作詩者二十五

人元封之年不同蓋臺建於元鼎中賦詩乃元封也

文選注引漢武栢梁臺衛尉詩

韓子齊景公登栢梁之臺

漢登單于臺

武紀元封元年冬十月詔曰南曰東既成服

其事丙寅北夷願木輯睦朕將循邊陽擇兵

振旅躬東武節置十二部將軍親帥師馬行

自雲陽北歷上郡西河五原出長城北登單

于臺至朔方臨北河勒兵十八萬騎旌旗徑

千餘里威震匈奴遣使者告單于曰南越王

頭已垂於漢北闕矣單于能戰天子自持待

邊不能亟來巨服何但亡匿幕北苦寒之地

為匈奴警焉

漢通天臺 承露仙人掌月見長安宮

武紀元封二年春幸緱氏至果來夏四月還

桐泰山至穀子臨決河還作甘泉通天臺以

日高三十丈去長安三百里望見長安城

却祀志初公孫卿言仙人可見上往往常遽以

故不見今為館如緱氏城置脯棗神人宜可

致且仙人好接居於是上令長安作飛廉柱

館甘泉則作益壽延壽館使卿持節設且而

候神人乃作通天臺置祠具其下將招來神

仙之屬注師古曰為塞河及造承露而有神光

之應通元封三年作

漢武故事築通天臺去地百餘丈望雲雨悉

在其下去長安三百里望見長安城黃帝以

來祭天園丘處武帝祭太一上通天臺舞八

歲童女三百人置祠祀招仙人祭太乙令人

升通天臺以候天神既下祭所若大流

星乃舉烽火而就竹宮望拜上以承露仙人

掌擎玉盃承雲表之露漢武故事人有通天宮

王溫舒傳上欲作通天臺覆中尉脫卒得教

萬人作上說拜為少府

西城傳贊營千門萬口之宮立神明通天之

臺

三輔黃圖亦曰候神產人曰望仙臺武帝時

作栢梁柱承露仙之掌之屬注建章宮承露

臺高二十丈大七圍以廟上有仙人掌承露和

玉屑飲之
括地志雲陽宮在雍州雲陽縣西北八十一
里有通天臺即黃帝以來祭天國丘之虜
元和志在甘泉宮中高三十五丈望雷雨悉
在下或帝在甘泉宮中為臺及天也之謂是神而祭之
上林賦置酒于顛天之臺注張揖曰臺高上
千顛天也
甘泉賦乃望通天之繹繹直霓霓以造天
西京賦通天欲以疎峙徑百常而莖擢上辨
華以交紛下刻削其若削林樞樞而頽聽聞
雷霆之相激米少君之端信庶樂天之貞固
立脩莖之仙掌承雲表之清露屑瓊漿以朝
餐必性命之可度

文苑英華唐黎逢通天臺賦危樓岩峩冠
舞律承露之盤開肅神之空將以接上元期
太乙丹檻栢於列宿飛梁壓於倒景
任公叔賦曾道邈以特立通天赫其無倚
南史沈炯字初明行經漢武通天臺為表奏
之
後周貞立歌辭云王城七里通天臺紫微斜
照影徘徊連珠合璧重光采天策雙轉鈞陳
閣
列子周穆王築中天之臺其高十仞
漢漸臺詳見定章
鄧通傳文帝覺而之漸臺求得通注未央殿
西南有蒼池也池中有斬臺元和志在未央殿

却祀志太初元年二月起建章宮其北治天
池漸臺高二十餘丈名曰赤液注斬一音子
庶及浸也水所浸三輔黃圖作澁亦浸義
黃圖漸臺在建章宮太液池中高二十餘丈
漸浸也言為池水所漸又一說漸臺星名法
星以為臺名未央宮有蒼池池中有漸臺王
莽死於此
西京賦願臨太液浴池潏流漸臺立于中央
赫乎以私敬
青天文志織女東足一星曰漸臺臨水之臺
也立於滿律呂之事
漢武臺
李陵傳名見武臺叩頭請罪臣願以少擊泉

步兵五千人漢單于度上許之注師古曰未
央宮有武臺文臣見於宮室武臣見於武臺
九域志滄州有漢武臺與地志之漢武帝至
此築
唐紀功次漢武臺見下
漢玉臺 珍臺 騰光臺 招仙臺
西京賦西有玉臺聯以昆德此臺珍臺蹇在以
極壯墜道還倚以正東珍臺一名
天馬歌游閣閭觀玉臺注上帝所居
甘泉賦珍臺閭館
洞冥記道元二年起騰光臺以望四遠常有
飛光如星集於臺上亦曰經星臺集方士說
山事人起招仙之臺於明庭宮脚泉於臺上

漢神明臺

撞碧玉鐘太初二年起甘泉望風臺

郊祀志太初元年作是章宮是章宮其南立神

明臺并幹極高五十丈葦道相屬焉注師古曰

漢宮閣疏神明臺高五十丈上有九室常置

九天道士百人然則神明并幹俱高五十丈

也并幹接積木而高為樓若并幹之形也

水經注黃圖曰在是章宮中今人謂之九子臺非也

東方朔傳左鳳門右神明

黃圖神臺祀仙人處上有銅仙竹掌捧銅盤

承雲表之露

括地志在長安縣西北二十里長安故城在

西漢建章宮有神明臺

百都賦神明得其特起軼雲雨於大千虹霓

迴帶於禁楯

三輔宮殿簿長樂宮有臨華臺神仙臺

漢登仙臺

文選注戴延之西北記曰萬中嶽也東謂大

空西謂少空相去十七里萬高總明也漢武

淮南王文立思仙臺

漢龍臺

司馬相如傳上林苑登龍臺注張揖曰觀名在臺

水西北近謂

史記正義三輔故事云龍臺高六丈去豐水

五里漢時龍見阪中故作此臺括地志去龍

臺一名龍臺觀在雍州郿縣東北三十五里

漢望海臺

水經浮濱又東北遼漢武帝望海臺又注于

海注魏氏土地記曰章武縣東北里有武

臺南北有二臺相去六十里基高六十丈

云漢武帝東循海上所築

文苑英華有觀風臺賦

漢豫章臺

見昆明池

漢符節臺 三臺

嚴延年傳上欲占延年符已發注應劭曰符

竹使符也藏在符節臺欲有所拜名治書御

史符節令發符丁大尉也

霍光傳皇帝信璽行璽注漢初三璽天子之

璽自佩行璽信璽在符節臺

後百官志符節令一人六百石為符節臺率

主符節事凡遣使掌符節屬少府符節令

後五行志中平二年二月南宮雲臺災延及

尚書符節蘭臺

官志注恭質漢儀曰客曹郎主治卷胡事劇

遠二十石或刺史其公遠為縣令詔書賜錢

三萬與三臺祖戲餘官則否

恭苞傳以侍御

之間周歷三臺 書三日

文選坐領三臺注應劭漢官儀曰尚書為中

臺御史為憲臺謁者為外臺漢官典職制大選百官

音志魏列為一臺位次御史中丞掌政節銅

虎竹使符及泰始九年武帝省并蘭臺置符

節御史

魏都賦符節謁者典重儲史注宜明門外東

入景北有謁者臺閣次中史符節臺閣最北

御史臺閣三臺並列西向符節臺東有丞相

諸曹

晉劉長升為尚書左丞正色在朝三臺清蕭

漢上林清臺 靈臺銅表 並見大初歷 靈臺

候臺 見澤陽 唐清臺 見常星

前律歷志元鳳三年太史令張壽王言太初

曆過詔主曆使者鮮於安人詰問安人詰與

治曆麻光等二十餘人雜候日月晦朔弦望

八節二十四氣詔與丞相御史大夫大將軍

史各一人雜候上林清臺課歷疏密凡十一

家 一作十家

黃圖靈臺在長安西北八里始曰清臺本為

候者觀陰陽天文災變更名曰靈臺 後漢作靈臺

允有力焉

儒林儒黨人既誅其高名善士多坐流廢有

私行金貨定蘭臺泰書經字以合私文及遷

都之際自辟雍東觀蘭臺石室宣明鴻都藏

典冊文章統其剽散及王允所收而西者載

七十餘其道路艱遠復弁其半矣

西京賦內有蘭臺金馬逆宿迭居注蘭臺臺

名校舊處

莫官儀能通舍須史局補蘭臺今史

論衡孝明好之人並名蘭臺之官文雅會聚

選蘭臺今史職校書定字蘭臺之史班固賈

逵揚終傳毅之徒名香文美蘭臺之官國所

監得失也

隋志明章重經術石室蘭臺彌以充積又曰

漢明帝求佛經緘於蘭臺石室

唐劉知幾云後漢公卿所撰先集公府乃上

蘭臺故史官載事為廣

晉志殿中侍御史案魏臺道二御史居殿中

伺察非發即其始也魏晉官品今又有禁防

御史第七品太元中有檢校御史吳晁此二

職亦蘭臺之職也符節御史泰符重令人之

職漢因之位次御史中丞至魏別為一臺掌

符節銅武竹使符及泰始九年省并蘭臺置

符節御史掌其事武帝以謁者并蘭臺

魏畧大和中秘書以公事移蘭臺薛夏曰蘭

臺為外臺秘書為內閣臺閣一也何不相移

大史又云有三丞其一在臺漢官曰

大史又云有三丞其一在臺漢官曰 官有靈臺高十五仞上有渾儀 張衡所

製又有相風銅鳥千里風至此鳥乃動又有

銀表高八尺長一丈三尺廣一尺二寸題云

太初四年造水經曰城南漕渠有漢靈臺然

則漢城西之上林城南之漕渠皆在候景之

臺也

晉樂志漢明皇帝即位表圭影而陳清廟

允舍子齊太子生青臺之上

宋高孝武大明六年八月己丑置清臺今漢昆明臺

水經注沅水北與昆明故池會又北逕長安城西與昆明池水合水上承池於昆明臺故

王仲都所居也

新論仲都卧於池臺上

漢蘭臺 今又 漢蘭臺圓籍 魏蘭臺

百官表御史中丞在殿中蘭臺掌圖籍秘書

後百官志御史中丞蘭臺今史六百石掌奏

及印上文書 與同列起傳教寺元始始與皆為之

車千秋傳令丞相親臨蘭臺

王莽傳夏賀良議書戒蘭臺汪師古曰蘭臺

掌圖籍之所

後傳揚終顯宗台諸蘭臺拜校書郎 賈逵

永平中勅蘭臺給筆札作神爵頌 王元為

司徒及遷都閣中允收歛蘭臺石室圖書秘

籍要者以從至長安皆分別條上經籍其存

之有 魏蘭臺亦長言新史掌焉

唐志龍朔二年改秘書省曰蘭臺監曰太

史少監曰侍郎丞曰大夫 李懷慶行功初漢以御

史中丞掌蘭臺圖籍故歷代建臺省秘書與

御史為鄰

漢溫明臺 郡國至治州溫明臺後漢世祖畫臥此殿耿

命入造牀下初即位處

漢靈臺

紀元武中元元年年初起靈臺注漢宮閣疏靈

臺高三丈十二門天子曰靈臺諸侯曰觀臺

明帝永平二年春正月辛未登靈臺望元氣

三年春正月癸巳詔曰登靈臺見史宮正儀

章帝建初五年春正月己酉祭祀明堂登靈

臺望雲物

和帝永元五年正月乙亥登靈臺望雲物

順帝永和元年正月己巳宗明堂登靈臺及

續百官志太史令明堂及靈臺各一人二

百石掌守明堂靈臺靈臺掌候日月星氣三

人候辰景七人候鍾律一人舍人 東志及東京禮

祭祀志章帝作靈臺十二門詩

巨諱傳有詔會議靈臺所處帝曰吾欲以議

決之汪洛陽記曰平昌門南直大道東是明

堂大道西是靈臺也

官者傳靈帝欲登永安候臺

東都賦靈臺明堂統和天人登靈臺考休證

東京賦左制辟雍右立靈臺馮相觀被祈祝

候臺

永安宮銘 李元 候臺集道伴司星辰 候臺明儀見華天

述征記長安宮南靈臺上有相風銅鳥

擊虞三輔決錄注寶故舉孝庶為即世祖大

會靈臺得氣如約文門都臣其如皆收對曰

會靈臺得氣如約文門都臣其如皆收對曰

魁隤也見爾雅按秘書如攸言賜帛百匹
薄后傳漢王四年坐河南成臯靈臺
水經注錫水北逕漢靈臺西又逕磁石門西
門在何房前悉以磁石為令四夷朝者有隱
甲懷刃入門而脅之以示神亦曰却胡門明
堂北三百步有靈臺元始四年立

漢雲臺

五行志雲臺周家所造圖書術籍珍玩寶怪
所藏

列傳馮魴建武三年召詣行在所見於雲臺
陰興領侍中受故命於雲臺廣室注洛陽
南宮有雲臺廣空殿 范升為博士建武四
年正月朝公卿大夫博士見於雲臺令升與

韓歆許淑等辨難 樊曄見武初引見雲臺

周黨光武引見伏而不謁范升奏毀曰

願與生雲臺之下考試圖國之道 索廬

放建武末召不起光武使人與之見於南宮

雲臺 賈逵為郎與班固並校秘書應對

左右肅宗好右文尚書左氏傳建初元年詔

遠入講北宮白虎觀南宮雲臺

傳論永平中顯宗圖二十八持於南宮雲臺

明帝時 大早御雲臺上星得寒卦帝以

問沛獻王輔 大星沛獻訪對於雲臺

順紀登雲臺台百官永和元年十月丁亥承

馬融入帝廷御雲臺

靈紀中平三年鑄黃鐘四注鐘於玉堂及
雲臺殿前 見官者傳

李元銘曰周氏舊居惟漢襲因崇臺增峻上

擬蒼雲

東京賦南則前殿雲臺

洛陽記雲臺高閣十四間

淮南子云云高誘注臺高注於雲故曰雲臺

文選謝朓詩獻納雲臺表

漢清源臺

隋志漢明帝道即中蔡情秦景使天並求佛

經侍四十二章因立白馬寺其經藏于蘭臺

石室入畫像於清源臺及顯節度上

文苑英華云南宮畫像送於清源之臺

冊府元龜云清涼臺

漢章臺 人見與類

魯恭傳永元九年召拜議郎八月飲耐齊會

章臺詔使小黃門引恭前其夜拜侍中初使

駉末

肅宗親御章臺冠馬鉅

東京賦內則舍得章臺

前張敞傳走馬章臺皆注孟康曰在長安中

泰有章臺宮蘇秦傳云朝於章臺之下楊雄

云蘭生收功於章臺

馬融讀書臺

元和志在靈臺縣東北二十七里

廣志卷之一千一百三十七

臺

魏銅爵臺 三臺 水井臺 金虎臺

九華臺

魏志建安十五年冬作銅爵臺于鄴十七年春悉召諸子登臺使各為賦臨淄侯植援筆立成云立中天之華觀兮連飛閣於西城臨漳水之長流兮望衆果之滋榮魏志曰飛閣與漳水通十八年九月作金虎臺鑿渠引漳水入白溝以通河黃初七年三月築九華臺魏都賦三臺列峙以崢嶸充陽臺於陰臺擬華之削成上累棟而重霄空上涵冥雲雀踞羗而矯首壯翼猶鏤於青霄雷兩窈冥而

永平暇日籠光於綺寮注銅雀園西有三臺中央有銅爵臺有屋一百一間南則金虎臺有屋一百九間北則水井臺有屋一百四十五間上有水室三臺與法殿皆閣道相通水經注魏武封於鄴城之西北有三臺因城為基巍然崇舉其高若山建安十五年所起春秋古地云葵丘地名今鄴西臺是也其中銅雀臺高十丈有屋百餘間南則金雀臺高八丈有屋一百九間北日水井臺亦高八丈有屋一百四十間上有水室室有數井井深十五丈藏水及石壘又有粟窖及鹽窖猶有石銘存焉

九華書文宣天保九年於丁匠三十萬人營

三臺于鄴因其舊業而高博之大起宮室及遊逸園至是三臺成改銅雀曰金鳳金虎曰靈慮水井曰崇光十一月登三臺仰乾象殿朝燕

國史至相州安陽有銅爵臺鄴有三臺魏志曰銅爵臺有三臺

魏陵雲臺 九華臺

文帝黃初二年築陵雲臺魏志曰陵雲臺在明七年三月築九華臺接觀精巧先稱平泉木輕重然後造無細銖相結臺雖高峻常隨風搖動而終無傾倒之理明帝登高懼其勢為別以大木扶持之接即頽壞論者謂輕重力備也及黃初四年五月築而又臺于宛六年九月築東臺晉華廙傳武帝登陵雲臺

汝南王亮傳武帝登陵雲臺望見曰伏妃可謂富貴也

魏永始臺 丹書臺

文選何晏景福殿賦鎮以崇臺實曰永始注永始臺名鎮在宮南闕門此臺下有倉廩常仲持景福殿賦曰時乘羊以劉覽步羊背於永始知稼穡之艱難壯農夫之克敏地理志許州有丹書魏文帝受禪有黃鳥御丹書崇此臺述異記鄴景紀注爾雅臺今在夷陵郡晉靈臺

官置太史人別置靈臺

番出開后武靈臺崇其寺竟天丈之必丹主

陸機洛陽記靈臺在洛陽南去城三里辟雍

在靈臺東相去一里
元魏紀太和十六年春登靈臺觀雲物

范擘傳為豫章太守大設庠序遣人往郊州
抹磬石以供學用改革舊制不拘常憲遠近
至者千餘人資給衆費一出私祿并取郡西
姓子弟皆充學生課調五經又起學堂功用
彌廣

後魏閱武臺

後魏紀孝文大和十八年八月丁未幸山陰

閱武臺臨觀講武

明元永興二年七月丁巳立馬射臺

魏志明質都督青徐置東征臺且佃且守
後魏講武臺

水經注太和十八年從高祖北巡屆於陰山
之講武臺臺之東有高祖講武碑文中書郎
高聰之辭

吳孫權於武昌臨釣臺

後魏鹿苑臺 蜂臺 蓬臺 白臺 滑臺

北史武帝天興四年五月起鹿苑臺

元帝神瑞二年六月戊武臨去歲成觀漁亭

酉次于滹源立蜂臺

泰帝元年入滑臺 冬十一月戊寅起蓬臺

于北連二年秋七月乙酉起白臺於城南高

二十丈

唐紀功漢武臺 詳見前類

太宗紀正觀十九年自洛陽宮伐高麗六月
敗之於安市城東南山九月班師十月次漢
武臺刻石紀功

太宗實錄正觀十九年十月班師次漢武臺
餘基三成傍有祠室營域帝顧問侍臣對曰
此是燕齊之士為漢武求仙之處其地俯臨
大海長瀾接天岸多峻石奇怪之狀帝製文
刻於石

唐仰觀臺

集賢注記唐大明宮集賢院內西院正月三
門四架一行所居院中有仰觀臺 即行古候之所
兩京記東都闕北及南皆有觀象臺文史仰

觀之所

唐昇鶴臺 萬歲臺 景雲臺

見禪封類 內宗封入山

唐講武臺

地理志許州臨潁有講武帝本尚書臺馬融
講書之地顯慶二年十月高宗大閱于此更
名太原府晉陽西北十五里有講武臺飛閣
頭慶五年築
左傳成周宣榭注講武屋

唐銀臺

高宗龍朔三年十二月庚子詔以含元殿前
銀臺閣內並觀麟迹改來年為麟德元年
李肇記學士出銀臺乘馬

宋朝通進銀臺司舊隸樞密額凡內外奏覆文字以閣二司然後進御外則內臣及樞密院吏掌之內則尚書內省籍其數以下有司或行或否得緣為奸樞密學士何敏中請置局淳化四年八月癸酉以宣徽北院聽為通進銀臺司命敏中及張詠同知二司事內外章奏素牘謹視出入而勾稽焉月一奏課發教司舊隸中書尋令銀臺司兼領之九月乙巳以給事中書駁隸通進銀臺司

唐側景臺

靈臺

見澤天及司天臺

地理志河南府陽城縣有側景臺

會要儀鳳四年五月太史令姚元辨奏於陽城側景臺依古法立八尺表夏至日中測景

一尺五寸正與古法同調露元年十一月於陽城周公側景所得上圭長一丈二尺七寸開元十二年四月二十三日命太史監南宮說文太史官大相元太等馳傳注安南恭蔚等州測候曰景及還京與一行師一時較之並蓋不同一行以南北日景較量用勾股法筭之云大約南北極相去總八萬餘里餘見表范榮有測景臺賦 靈臺候簿 見大行曆常承慶有靈臺賦 隋劉祐著觀臺飛候六卷 周禮大司徒以土圭之法測土深正日景日至之景尺有五寸謂之地中注日景千里而差一寸尺有五寸者南戴日下萬五千里也

與星辰四游升降於三萬里之中是以平之得地之中今潁川陽城縣是也

唐肅政臺

文昌臺

官志御史臺文明元年八月甲寅即改肅政臺光宅元年分左右臺尚書省光宅元年改曰文昌臺長安三年閏四月曰中臺

隋大業三年四月壬辰增謁者司隸與御史

為三臺

唐靈臺 司天臺 見官制臺省

舊紀乾元元年三月辛卯改太史監為司天臺

唐麟臺

官志肅拱元年改秘書省曰麟臺門下省曰

舊臺龍朔二年改秘書省曰麟臺

文粹帝表徵麟臺碑銘麟臺碑銘

唐浚儀岳臺

天文志開元十二年得浚儀岳臺容八五寸三分

東京記祥符縣西九里有岳臺圖經云昔魏

王遙事霍山神築此臺禱於其上因以為名

宣德門前大街西第一岳臺坊 設儀祥符年改祥符

國史地理志祥符岳臺

唐集靈臺

舊紀天寶元年十月辛卯造長生殿名為集

靈臺以祀天神

張良器有賦

唐神霄臺

地理志陝州硤石縣東有神雀臺天寶二年以赤雀鬼置

唐御注孝經臺

文苑英華張普御注孝經臺賦云索隱鈞深詞約意遠勃脊育於地山之石植崇臺為儒林之苑王猷王閔帝典金清紫之者脩睦就之者起敬三十子之城匿逸矣具瞻十八章之威規揭之儔舉高而不危者尚于臺磨而不磷者莫如石金字累累以修貢銀鈎歷歷而交映

唐蓮芳臺

李元諫傳正元中帝度鹿石築蓮芳臺走降候為守備西戎憚之

初學記賁北有積芳臺晉成帝作

唐宿羽臺

見上陽宮

唐望仙臺

武宗紀會昌五年正月作仙臺於南郊武宗作臺於南郊

唐武宗會昌五年六月甲申又作望仙臺于神策軍

舊紀會昌五年正月己酉朔勅起望仙臺於南郊壇時道士趙歸真特承恩禮

柳仲郢傳武宗延方士築望仙臺累謀誨切

會要武宗會昌宗於大明宮築臺名曰望仙

宣宗太宗八年復命葺之石闕闕陳殿院

立麗脩營八月改為文思院

唐麗春臺

西京記南郊城有流經殿在麗春臺北有泉西廊南至麗春臺北建弘徽於南頭皆亭子間以山池殿上作漆渠九曲

宋太平興國講武臺

二年築講武臺于城西之楊村九月辛亥幸大閱三年十二月己丑幸觀飛山辛六年十一月己卯幸賜從臣飲後梁開平元年十月幸紫臺講武改臺二年七月改為講武臺

宋雍熙觀耕臺

四年九月內降手札來年正月有事東郊行

籍田禮十月詳定所言舊禮於先農壇東別

立觀耕臺帝禮畢登臺以觀公卿詣高五人

餘如先農壇

宋至道渾儀臺

元年十二月庚辰渾儀成司天監築臺置之慶元四年七月秘書省築渾儀臺高二丈一尺

宋慶曆欽天臺

實錄慶曆三年五月丁亥上閔雨密立殿臺御衣雷閣戊子兩輔臣稱賀幸郊築欽天臺于禁中夫物通者云欽天

仁宗以天文不雨降服撤膳躬自暴露夜輒

片置時同達且不寐

元魏有天文殿
宋豐候臺

見儀象類

宋元祐御史臺

元祐三年新作御史臺成詔曾肇為之記云
蓋御史臺建於宣化坊自開寶五年纔有東
西徽七年雷德驥分判三院事請而大之屋
不及百楹天禧二年復詔增廣至三百六十
楹訖于元豐垂七十年神中伴圓程工以授
有司舊闕大夫聽事踵都制度闕門北鄉
取陰殺之義至是置大夫聽事闕門東鄉上
即政之初實遵先訓猶以大夫虛員始省嘗
禁闕門北鄉仍故不改以元祐二年六月乙

亥始節三年八月庚辰卒功為屋三百五十
一楹詳見官制

慶曆五年九月十八日庚子置南京留司御
史臺七年六月二十一日壬戌置北京御史
臺命為絳掌之西京舊有之用今司官一人或特命官

開寶六年十月丁酉雷德驥為秘書丞分別
御史臺三院事景德四年五月詔臺有當糾
而不糾者尚書省彈奏寶元二年十二月詔
御史缺官具兩省班簿來上朕自點一人慶
曆四年八月詔臺官冊用輔臣所薦皇祐三
年十月乙巳上諭宰臣曰諫官御史必用忠
厚淳直通世務明治體之人以革沈滯之弊
自是詔舉御史必載帝語降故台平二年訖

純仁為大中呂大防為監察內出姓名而命
之元豐六年九月置檢發主簿元祐三年十
二月十四日詔刊神宗舉御史詔于御史臺
紹興元年九月侍御史阮與求詩舉行元豐
六察舊法二十五年十二月一日手詔風憲
之地朕親除公正之士以革前弊宜蓋心乃
職惟結主知翌日右正言章修請刊聖詔于
臺及諫院三十年四月二十七日丙子詔以
神宗命臺臣舉忠純體之人補御史詔重刊
于臺
文苑英華烏臺賦旌良表正瘴惡繩回官則
秦置臺從漢起
歷代臺名

五帝時

九成有城

戰國時

崇霞燕 姑蘇吳

前漢

承光 日影 通靈 八風王莽

後漢

魚梁

前魏

南巡 金鳳 開鷄 中天

後魏

凌雲 雲芝 九華 含章

晉

建章 麗春 麗日 月輪 雲光 集靈

三十六國

凌霄 觀雀 涼馬 仰觀 閱馬

六朝

望耕 日觀

北齊

金鳳 崇光 應聖

丹臺新錄所載

閱金 高晨 蔚壙 雲

廣志卷之一千一百三十八

堂

國朝各府州縣堂

展堂 在順天府涿州西南舊傳燕昭王學展禮在此

龍虎堂 在右府廣南口堂廣二里三聖與嶺泉山相對有龍堂虎踞之狀元為相嘗有詩

華陽堂 在涿州城東宋隆燕父子丹與與將軍置酒華陽作出美人奇馬即此

看花堂 在懷柔縣北十里相傳連蕭后遊看此堂坐此堂看花

三堂 在千谷縣北二十五里中曰發前東曰指後西曰望馬相傳金車家出獵堂以此號

棲雲甯堂 在阜平山有石梯懸金車

拜郊堂 在順天府西南七里金大光開外神於此

駐馬堂 在宣化城南五里舊傳金車家駐蹕於此

將臺 在通州城二十五里 今朝中山武寧王休遊是

龍門臺 在房山縣南二百里臺四面皆三其下深淵異制而有一巖上有龍神廟

釣魚臺 在順天府西元園村臺下有泉湧出匯為池其水至冬不為相傳金車

掠鷹臺 在順天府西南二十五里高十數丈月更一頂上有石梯相傳元主嘗駐蹕於此

黃金臺 在順天府東南二十六里又一日小黃金臺在府東南二十五里舊傳燕王

候臺 在順天府易州治相傳周武王築為日者古候之所戰國燕昭王是五樓於其上

王公臺 在易州城東南二十八里燕昭王行樂築射亭郡竹所為之殿故名

黃金臺 在易州東南昭王行樂置千金於臺上以天下士或名使人慕其好

仙臺 在易州相傳燕平曹學仙於此創園有詩

吟詩臺 在易州大寧山五代時馮道吟詩於此元刻園有詩

北臺 在唐縣西慕容民都中山時嘗登此臺望馬耳山

天風臺 在易州山相傳易洪侯陳叔君有詩

望馬臺 在涿州府城東九百里宋將楊延朗築以望馬

濼臺 在河內府城東而高五丈開信之此臺西里極遠其下有舊城水不交

高陽臺 在河內府城東與濼臺相望上舊有樓濼州舊制高陽開臺固以名

天王臺 在河內府城北門內東有方臺上曰有古殿堂月窟是次天王像

蒲棠臺 在河內志泰始皇東游海上於此棠蒲棠馬今猶有蒲似外物而功

虞丘臺 在任丘縣北二十里相傳漢高丘亭王讀言于此亭虞丘相也故其

漢武臺 在任丘縣相傳漢武帝所築

廣川臺 在景州治東臺高二丈上有樓閣二層舊為官道遺想之所元齊

燕友臺 在內丘縣東二十里魏南為立亭中即時遊而燕友此臺以燕友

觀臺 在南皮縣東即曹魏魏未碑處相傳此臺即碑所築上云云未便臺

釣臺 在河內府首縣九六里東於此置臺屬滑州

伏義臺 在具定府新泰縣有碑記守利落不可讀

光臺 隋國經入陸縣有碑一相傳謂光碑碑處

賈叢臺 在東理縣北俗傳姜太公木運時嘗賣叢於此

樂武臺 在赤城縣相傳昔人人赤武子所築

聞鷄臺 十道志曰中山郡南有臺即燕太子丹聞雞處中山今定州

白鹿臺 在平山縣西十里世傳漢武嘗坐此有白鹿三故名

雞鳴臺 在舊中山郡東南三十里按國經漢光武自南而南舍宿于此因也

義臺 在平山縣西向後漢縣義臺與魏道武戰於此一燕師與漢師

望臺 在趙州治東南來子城之漢魏魏築此以望光武也中堂騎尉曹百能

千秋臺 在高邑縣南二里漢光武立即因諸將請築臺即出於此道也

射圃臺 在具定府城東北蘇天爵元世德名換官之所至正甲天爵因高為

沙丘臺 在河內府首縣東二十里射圃臺沙丘臺多取鳥獸置其中射圃

平臺 在平鄉縣東三二里平鄉

張耳臺 在唐山縣西北二十里漢道王張耳所築

葉臺 在河內府城東與濼臺相望上舊有樓濼州舊制高陽開臺固以名

說法臺 在成縣安相傳而九朝時僧道唐慧可說法于此隋開皇中築

昆吾臺 在八名府開州城東二十五里石湖項城內相傳為昆吾古氏可

虎臺 在濟寧西五丁里射圃臺以果射武王殿一之射即此射圃有

重華臺 在河內府首縣東公生臺上射圃百人仲叔國諱曰首保射行此

魏臺 在魏縣界相傳魏文侯所築

秦臺 在開州秦東列縣舍始皇嘗遊澤于此故名

劇憤臺 在順上履縣北五里衛太子劇憤登頃上望臺 投車處

天王臺 在八名府城後居秦宗築

烽火臺 在河內府首縣東時與丹北八名真宗運劫延朗禦之兵也于此築

東臺 在東明縣東相傳即古之而幸勝也

蓋寬饒臺 在魏縣界

杏花臺 在八名府西浮丘山東高二丈周百步蓋金時富家所築種杏花以

釣魚臺 在永平府城南三十里水許有石磯

望海臺 在廣龍縣相傳漢武帝築臺之以望海

仙人臺 在昌黎縣有石刻圓峯瀾柯傳傳存焉

古臺 在龍慶州治東北已廢此臺

烽火臺 在應天府城西石梁城最高處吳時沿江築臺以守烽火自是東

越臺 在應天府城內江寧縣屬後考越臺是臺長城長千里此即古

周處臺 在名子隱臺處亭子隱以不道為卿里所隱為三宮之二後周處亦

讀書臺 在名子隱臺處亭子隱以不道為卿里所隱為三宮之二後周處亦

日觀臺 在應天府城內射圃臺

鳳凰臺 在應天府城內射圃臺

九日臺 在應天府城內射圃臺

兩花臺 在應天府城內射圃臺

望雲臺 宋度府了景清臣因三閣舊基見

占星臺 在寺後園宋景祐中上齊知縣有明天之堂此臺觀象故名

八卦臺 在入牙山南半洞之界

望耕臺 今白上村舊治宋文帝嘗坐此臺以觀公卿執事之凡

南唐月臺 在舊城內齊光武子城是也建山為便南唐李氏因城作臺置八

景陽臺 見景陽樓下

拜郊臺 見郊廟類

獨足臺 在古個城今不詳其詳見古詩註云陳時王有一馬獨足上宮城臺

通天臺 有二宋書 明七年鐘山一一新城飛到 獨足廟宮廟傳

觀星臺 在鳳陽府城頂上洪武初是都時立

觀魚臺 在鳳陽府城西角上有孫元望廣野下臨長淮古者多占時于此觀星

義臺 在定遠縣東二十里五代時有楊氏居此果亦甚盛為聚會食而臺

釣魚臺 在定遠縣南二十里白牙山麓今荒蕪

判虎臺 在定遠縣治後故老傳云包拯知縣時虎傷人捕繫臺前在州之其

漢王臺 在五河相傳高祖敗楚時築此台

看花臺 在紅縣治二里許古時臺側多花不今荒蕪

漢王臺 在紅縣南二十五里遺址無存

掛劍臺 在泗州城東九里許古時臺側多劍石

釣臺 在泗州北四十里相傳云與水消長

都梁臺 在盱眙縣西南三里舊傳揚揚中府系道此而存

八仙臺 在泗州東三里上八仙生石下有溪瀆名神仙洗腸也

閻羅臺 在泗州東北下里俗傳昔有二金雞關于此人天焚王嘗關于此

春申臺 在寺州城內東北隅相傳楚春申君黃歇所築道此而存

鳳凰臺 在寺州城內門之左相傳嘗有鳳凰至因名

讀書臺 在寺州南德賢鎮東李庄河居之也臺基猶存

張飛臺 在寺州西六十里東上陽鎮遺址存焉

莊子臺 在濠州城內治南九里志云舊傳莊子所創道此存此傳會之說也

義城臺 在霍丘縣東北二十五里高十八丈廣八十丈

張龍公釣臺 在霍丘縣東南十二里澗河兩岸高一丈用二十里

水門臺 望仙臺 在霍丘縣治

相讓臺 在泗州城東三里舊傳王徽之嘗坐于此臺立大石碑而死者七

水臺 在泗州南一百里地名一清澗河至此漸瀾相傳見于王莽臺于此觀

釣魚臺 在泗州東七十里相傳水北岸相傳志云漢末末國趙也此處相傳

賀勝臺 在泗州北十里相傳水南岸東宋劉守以釣取元不于曠中守臣

土人臺 在泗州東三里世傳有土者嘗坐于此臺故名

乳香臺 在泗州南新二園去城一百八十里遺址存

王姑臺 在泗州上縣八里相傳中

焦氏臺 在泗州上縣東十里元焦氏所築

防臺 在泗州上縣北十二里防臺居

靈臺 在泗州上縣西南四十五里

廟臺 在泗州上縣南二十五里臨沙河

讀書臺 在泗州東院前相傳曹操築臺而存

秋風臺 在泗州城內西街之北

看花臺 在泗州東北相傳供元万户張孝榮為遊息之所遺址尚存

八角臺 在泗州東南三里舊傳曹操所築大營軍士于此

明王臺 在泗州城外西九里元至正十五年二月相傳明王自揚州入泗州迎

仲位之

望日臺 在涿州城東山頂有詩

聚臺 在涿州城東山頂有詩

厭氣臺 在涿州城東山頂有詩

歌風臺 在涿州城東山頂有詩

戲馬臺 在涿州城東山頂有詩

戰臺 在涿州城東山頂有詩

鑿臺 在涿州城東山頂有詩

講武臺 在涿州城東山頂有詩

居士臺 在涿州城東山頂有詩

伏牛臺 在涿州城東山頂有詩

嗜教臺 在涿州城東山頂有詩

靈公臺 在涿州城東山頂有詩

明月臺 在涿州城東山頂有詩

七星臺 在涿州城東山頂有詩

鳳臺 在涿州城東山頂有詩

白登臺 在涿州城東山頂有詩

李陵臺 在涿州城東山頂有詩

御躬臺 在涿州城東山頂有詩

天王臺 在涿州城東山頂有詩

魯臺 在涿州城東山頂有詩

比干臺 在涿州城東山頂有詩

祭火臺 在涿州城東山頂有詩

趙王臺 在涿州城東山頂有詩

駐蹕臺 在涿州城東山頂有詩

熨斗臺 在涿州城東山頂有詩

擲筆臺 在涿州城東山頂有詩

白起臺 在涿州城東山頂有詩

百花臺 在涿州城東山頂有詩

黃臺 在涿州城東山頂有詩

戲馬臺 在涿州城東山頂有詩

秦臺 在涿州城東山頂有詩

茅焦臺 在涿州城東山頂有詩

望遠臺 在涿州城東山頂有詩

謝恩臺 在涿州城東山頂有詩

首雲臺 在涿州城東山頂有詩

郊臺 在涿州城東山頂有詩

觀魚臺 在涿州城東山頂有詩

鷄鳴臺 在涿州城東山頂有詩

血臺 在涿州城東山頂有詩

三歸臺 在涿州城東山頂有詩

莊公臺 在涿州城東山頂有詩

東門襄仲臺 在涿州城東山頂有詩

季武子臺 在涿州城東山頂有詩

開鷄 在涿州城東山頂有詩

舞雲臺 在涿州城東山頂有詩

兩觀臺 在涿州城東山頂有詩

獲麟臺 在涿州城東山頂有詩

落風臺 在涿州城東山頂有詩

琴臺 在涿州城東山頂有詩

曝書臺 在涿州城東山頂有詩

上陵臺 在涿州城東山頂有詩

梁王臺 在光澤縣東 城有梁王世傳漢書上彭城之臺

躬戰臺 在濟寧州高門相傳呂布一於此

半月臺 在草縣治東北隅唐李白有詩

晉文公臺 在東昌府博平縣也名晉臺相傳晉重耳自荏奔齊齊桓公景

武陽臺 水經武陽城外有臺曰武陽在今華界內

會臺 在濮州東南二十五里春秋齊桓公會于郵即此

玉版臺 在鄆城縣相傳百人得玉版於此空改名

絃歌臺 在武城縣西二十五里上有子遊祠說見古記

魯連臺 在才即城中高七十餘人

釣臺 在濮州東南九十里相傳為莊子出釣皮唐胡曾有詩

陳臺 在濮州舊城東北魏曹子建封鄆城後於此築臺謝靈運詩後魏封陳王八

遺臺 在青州府臨淄縣西五里春秋齊侯齊侯至自田晏子侍於一即此

琅琊臺 在青州府樂安縣北越絕句武城琅琊也魏靈運詩望月望望望望望

即東 即臺

熙熙臺 在壽光縣城北城上

越然臺 在臨淄縣北城上宋蘇軾守鄆西園書臺而新之其弟徽名之曰越然

寶花臺 在登州府黃縣城全華宮西

望海臺 在文登縣東北一百二十里世傳秦始皇築此臺以望滄海伏齊

望海臺 在北平始皇欲渡海立此石標為記

幸臺 在萊州府城南門漢武帝東遊上訪幸臺生堂也雷時碑刻則存今

仙人臺 在千度州東北五里青山下列仙傳那公漢前無日陽果得仙臺

麓臺 在濰縣西南二十里漢孫弘讀書於此

燕臺 在樂州府治東北二里南燕慕容德以東萊被城為青州治因燕此臺

誓臺 在遼東郡司馬亭城東三十里唐太宗征高麗築此臺以誓師

仙人臺 在鄆州十山故香尼寺內登者俯觀海濤如五尺席之下

釣魚臺 在鄆州城南二十里相傳為湖濤遊觀之處

障鷹臺 在廣寧州南三十里關山西南第一

竭臺 在東萊州城東北隅全大足中修城役大殷臺取土及平得石出臺之中有塊

奉天臺 在河南布政司治後漢武初年 駕幸汴梁以為奉天之所

封臺 在開封府城南重門外亦 車駕幸汴時築以為祭神之所

釣臺 在開封府城九門外在傳是亦有釣臺之亭即也

厄臺 在陳州南世傳為孔子絕糧之所宋王禹偁作銘有其序人曹華有記

章華臺 在內水縣西北三里初楚靈王築一於華城及襄王為秦將

靈臺 在開封府南二十里魏國魏使登所築俗名梁惠王臺

青陵臺 在封丘縣界東康王欲奪其舍人魏之妻乃築臺望之憑妻作詩曰

鳳凰臺 在鄆州城內西南漢黃霸為鄆川守鳳凰臺其地

南拒臺 在北平縣南二十里相傳漢高祖將臺

西臺 在廣城縣西世傳漢高祖將臺

霸王臺 在文登縣北五里世傳為項王將臺

造律臺 在永城縣北三里工有漢律故書河府

灌臺 在許州城南漢初陰權灌嬰改名名思故臺

于臺 有二一在府城東南園內今古州仙文臺漢梁孝王武嘗築之為八十名別來

元武臺 在項城縣西北二十里漢元武王南陽時築此

尚書臺 在臨淄縣東南四十里漢高祖嘗讀書其上因名高宗北此國其

曹公臺 在平陽府寧武口又名曹公臺其南有城即魏曹操與孫權相拒之

迎秋臺 在開封府城城子門外後唐莊宗時築此都人九月於此登臺

扶臺 在扶溝縣治後宋程頤知扶溝時所築

邦郊臺 在開封府城南二十里其末又有臺一一並宋時築

望湖臺 在陳州之西園宋之州張詠築嘗有詩人范鎮亦有詩

百花臺 在開封府南門外宋徽宗所築

銅雀臺 在鄆州府臨濟縣西魏曹操築羊金完水才三臺相去各六十步其

供殿上人批也得色凡願肯內平營印上人姓名皆八分碑畫現諸大

金虎臺 在臨漳縣治西南會標是石虎於上歲以三伏之月以賜大匡

水才臺 在臨漳縣治西南會標是石虎於上歲以三伏之月以賜大匡

抱螺臺 在彰德府城內中有一臺如一基圓盤而向上故名

休逸臺 在彰德府治北韓琦墓于右後弟園中時有詩

飛倦臺 在彰德府治東宋社地崇臺高十丈官道公暇登以觀望

思古臺 在彰德府治東太守湯元是

郊臺 在彰德府治東太守湯元是

鹿臺 在漳縣南臨漳道以乘天下之財周官書鹿臺之制即此又名鹿台

太公臺 在衛澤州城南後西相傳周武王伐紂築此臺以拜太公呂望

共臺 在衛澤州城南後西相傳周武王伐紂築此臺以拜太公呂望

嘯臺 在衛澤州城南後西相傳周武王伐紂築此臺以拜太公呂望

鳳凰臺 在衛澤州城南後西相傳周武王伐紂築此臺以拜太公呂望

魏公臺 在懷慶府治西周周封魏之地因名晉宣帝過故色澤遠

大臺 在河內縣東漢光武進王莽紫雲臺於此

五龍臺 在孟縣西舊有一廟

沁臺 在濟源縣東北三十里今以名村

醒酒臺 在濟武縣東北百家巖前有巨石青刻一鹿

夜香臺 在濟源縣西宋縣令陳省平妻馮氏於此夜焚香願天曰不承金玉

高霞臺 在河南府永寧縣北七十里高治木至此山獨此一臺俗名鹿臺山

夏臺 在華縣西南即夏傑因湯處

觀兵臺 在孟縣東周武王觀兵於此一名運將臺

周公臺 在洛陽縣治東周公輔成王朝諸侯之所周公不李密據全備營

測影臺 在登封縣東南石陽城內周公是也也為土甲立土圭測日以驗四時

望江臺 在偃師縣伊水上周則康公所築

望氣臺 在靈寶縣治南春秋時周平王一日預見紫氣文餘飛入關戶

會盟臺 在滎陽縣治西春秋時王與魯盟于此今有臺二王廟在滎陽

鷄鳴臺 在靈寶縣治南與望氣臺對齊田文客作鷄鳴處後人於此

望仙臺 在陝州西南二十二里漢文帝親謁河上公既上拜築臺以望之

玉女臺 在登封縣東四十五里與嵩高連巨漢武帝東遊過此見玉女

望恩臺 在開封縣西漢武帝思太子為築此臺

雲臺 在洛陽縣東水南漢明帝置甲與二丁八持此

凌雲臺 在洛陽縣東水南漢明帝置甲與二丁八持此

九華臺 在洛陽縣東水南漢明帝置甲與二丁八持此

平吳臺 在開封縣西北二十二里魏文帝築此臺以觀吳

龍虎臺 在河南府城東李密築以觀武

神雀臺 在陝州東七十里唐天寶初以雀雀翔此置

天光臺 在河南府城內宋宮殿神光時所築元豐三年有星墜獨升

集仙臺 在登封縣東北八里

黃治臺 在華縣東南

釣臺 在河南府城西相傳黃帝中門道廣成駐蹕於此大矣釣人之素因名

龍臺 在孟縣南宋公置龍之所唐王維有詩近有墨池傳沈筆之池

插鼓臺 在汝州相傳漢高祖與項羽戰於此

元武臺 在河南府城西北八里唐都新野侯有金元好門有詩

伺鶴臺 在河南府城西北八里唐都新野侯有金元好門有詩

布鼓臺 在開封府內門外俗傳元武初於此擊布鼓有聲

紀氏臺 在汝州東百餘里漢高祖曰世祖車駕百任降卒在此

太尉臺 在開封府城內三公城上蓋高為漢太尉後漢故里卿人饒於此因名

神龜臺 在開封府西即周志清皇初獲一履文曰天下瑞異左有戶右有

講武臺 在開封府東唐武后一之也上有溫泉

琴臺 在開封府城內宋宮殿神光時所築元豐三年有星墜獨升

釣魚臺

在兩陽縣東北

望仙臺

在柳縣西望仙村內

漢王臺

在洛州東南板橋漢高祖之所築

八卦臺

在汝寧府上蔡縣東二十八里有著草生焉旁有白龜廟

申伯臺

在信陽縣東北世傳申伯所築

高皇臺

有二在確山縣東南四十里一在上蔡縣東北世傳漢高祖築

霸王臺

在固始縣南世傳漢高祖與項羽相拒築此今遺跡存畝中

光武臺

在上蔡縣東北世傳漢光武所築

然身臺

在汝陽縣東財餘保漢今築然身教早廢詳見祠廟

弋陽臺

在光州宛城廣縣西二里

待月臺

在汝寧府之西湖宋孔氏仲詩有百尺湖臺燕春綠之句

修竹臺

在七州宋陸度詩我來小小即愛此高臺前對蒼蒼竹萬竹竹竹已上竹屬何竹

造書臺

在陝西西安府長安縣西南二十里二會寺中相傳舍額一廢唐岑參有詩

靈臺

在鄭縣東周文王作邑於靈時所築以觀氣候察災祥詩所謂靈臺靈臺也

漸臺

在漢水大宮宮中有舍池中有一人是章台也水波池中亦有漸臺高二十餘丈

鴻臺

在漢水大宮中漢書高祖四年臺火

相梁臺

在漢水大宮北關內武帝元鼎初起以有相為之帝嘗召群臣能為七言者乃得上生大初元年臺火

神明臺

在漢建章宮武帝可立高五丈上有九室八寶銅柱仙人掌承盤以承雲表之器

通天臺

在漢甘泉宮其地本黃帝以來祭天圓立處漢武帝於此築臺以共向上通於天故名

通靈臺

約心天人年既境有間十餘里武帝踐其年常入乃起一一在泉噴有一首鳥集其上

集靈臺

在甘肅清涼長生殿側也又有我歌我舞為二臺皆唐玄宗置

望仙臺

在唐宮城內東觀 記臺高一八八勢峻入漢

望輝臺

在西安府耀州東臨山千置則有光如鑑故登此望以望之

授經臺

在鳳翔府城南不於南山之一半戶喜既見老子授五千言喜退而書之曰道德經授經臺若此皇宋蘇軾有詩

祀雜臺

在空難縣東二十里奉文公立寶雜祠築此臺祀之

鳳女臺

在曹州府東南六十里昔有公將有清兒者善吹簫能吹白鶴孔

凌虛臺

在鳳翔府治東北宋陳希亮守郡時所建刻官蘇軾有記

清鳳臺

在寶雞縣東南六十里元真人立庵機築西倚飛雲之壁東臨激土

樊噲臺

在漢中府城回縣北五里漢樊噲將魯所築

美農臺

在漢中府城漢安帝時太守程宣每至農月登於此臺勸農

思計臺

在鳳縣南謂易先守善臺於此

王簡臺

在漢中府城東宋築

天漢臺

在洋縣北宋文同有詩

待月臺

在洋縣南即園中宋築

疑雲榭

在漢中府城東宋文同有詩

二樂榭

在洋縣南即園中宋文同二蘇鮮于仇皆有詩政刻光相天同臺一一

靈臺

在平涼府臨州縣其地古魯國相傳周文王所作

讀書臺

在鎮原縣王符祠之北

水樂臺

在靈州北昔皇南極讀書臺

登高臺

在甘肅州宋東建於城最高處以望遠

畫卦臺

在崑崙山之巔可望百餘里雲霧生於足下

弄仙臺

在秦州西南二十五里大嘴觀世傳老子於此弄仙將之奇有詩

進馬臺

在秦州東二十里宋太平廣記漢武帝元鼎初西苑至善妙驛先有

鳳凰臺

在咸陽鳳凰山漢時嘗有鳳棲於此因名唐杜荀鶴有詩

熙春臺

在臨洮府城內宋時因州名中是

超然臺

在臨洮府城東山宋蘇東坡詩超然臺上望超然之日為名

靈武臺

在慶陽府環縣東北三里北地舊屬靈武郡相傳唐肅宗即位於此

廊臺

在延安府洛川縣東南七十里宋杜荀鶴有詩

開難臺 在長壽縣南三十里相傳有仙人開闢行此

朔方臺 在魏州無定河東岸世傳秦太子扶蘇所築一名秋臺

祈仙臺 在中都縣格良前漢武勒兵至朔方是祭黃帝於格良祈仙臺

高臺 在寧夏衛城東二十五里地勢高登眺極壯河之伴觀趙元昊在此是寺久廢

靈鈞臺 在陝西郡行指揮司涼州衛治北昔明中太寧初派茂立石城時所築遺址尚存

劉林臺 在涼州衛治西北五里相傳漢高祖飲酒樂名劉林臺本朝洪武初晉戶州縣戰死城下人皆重其忠節因改今名已上修為陝西

翻經臺 在浙江杭州府錢塘門下天竺後山昔謂靈運此翻經石

登雲臺 在陝西縣武鄉王時置登雲臺詳見登雲洞

涼臺 在陝西縣西觀高似塔有詩

初陽臺 在陝西縣王清宮

祁陽臺 在陝西縣寶雲寺

捲雲臺 在昌化縣中州南屏之麓宋淳熙六年邑令錢致建

仙人臺 有臺在縣北四十五里天目山雲封庵此在縣西岸多山溪崖亭下飲泉一在縣西七里山有石壇古傳徐五山徐真之地土極下屬二在縣

照照臺 在嘉興府海鹽縣治東舊名月臺宋李孟奏改名

伯牙臺 在海鹽縣治南相傳伯牙嘗操琴於此臺則有琴林閣琴橋遺址尚存

釣臺 在湖州府長興縣西北三十里石壁屹然漢武徵時嘗釣於此鳥雅應妙音

受山臺 在湖州府德清縣西北水時深水蘇賦尚安此山首不足命名登臺則成外

歲寒臺 在湖州府嘉善縣東望月古松園名

縱雲臺 在德清縣松竹堂後今荒蕪池長柳陳祖安長諫于上取是之聲略

釣臺 在湖州府東五十里東西二臺高數百丈漢成子後出釣臺宋范仲淹有詩

息臺 在嘉善縣東二十五里元季子先惠天之所編修方道聖有記

十峯榭 在湖州府高風堂北居是方子詩窓中早月當空插榭上松山入酒杯下

披仙臺 在全州府子城上全華樓西前樓夕全華山以故築榭二仙園名

約仙臺 在全州府城南六十里下有湖水四時清徹世有老人隱居於此

月榭 在全州府城上亭石榭同是

朱月臺 在衢州府城中東畔蔡又有芙蓉高二臺

留春園榭 在衢州府府署前在常山縣後

忘歸臺 在湖州府德清縣東隱山土唐縣今李防不公散遊思之所石防本家

越王臺 在紹興府城東越王台句踐登此之所宋注榭復是在山之西麓

月臺 在紹興府城東水注榭是上十朋有詩

百花臺 在寧波府城中央即中曹外築

石臺 在慈溪縣西而五里其臺二層高五丈塔有石人踏尚存

開風臺 在台州府寧海縣天門山兩麓拔起數十仞傳有古石名釣臺白竹洞

釣翁臺 在台州府寧海縣治後園內陳象是

梅榭 在台州府府署水亭石其榭有梅吹浪谷名於其後有頌為遊池之可

吹笙臺 在溫州府城南二十里相傳周王子曾吹笙於此榭有詩

問月臺 在溫州府治東家時築為榭有詩 已上俱屬浙江

豫章臺 在江西南昌府城北龍沙而

甘露臺 在豐城縣北海豐院宋淳熙中經歲成有年霖降於寺因作甘露石

風月臺 在昌府子城上其江月臺宋陳之虎改名

釣臺 在寧波府西月榭下有水就明月為求黃慶聖帝游釣於其上十首詩

遐觀臺 在杭州府城上

清風臺 在杭州府治東時築又有高明臺在舊道月廳

觀魚臺 在湖州府城東門外相傳漢吳尚嘗觀魚於此

玉真臺 在安仁縣後玉真山唐進士柳俊德進過高此讀書刻一一三亭於石

玉石臺 在安仁縣北三十里唐碑據上石雲岫名甚奇

釣臺 在寧波府城東一石名可坐以釣上有二膝跡宋詩惟中詩何代何人也

南臺 在廣成府城南水即守越也

跨鶴臺 在南昌府城東其山下元陳祿有詩人張伯由亦有詩

冷水臺

在南昌府東門外...

康樂臺

在南昌府西門外...

結經臺

在南昌府西門外...

齊度臺

在南昌府東門外...

東臺

在南昌府南門外...

白鹿昇仙臺

在九江府天池寺...

歇馬臺

在九江府東門外...

翻經臺

在九江府東門外...

觀月臺

在南昌府東門外...

繡經臺

在南昌府南門外...

超遙臺

在南昌府南門外...

平遠臺

在南昌府東門外...

鳳翔臺

在南昌府東門外...

平西臺

在南昌府西門外...

文殊臺

在南昌府西門外...

覺禪臺

在南昌府西門外...

翻經臺

在南昌府西門外...

披峴臺

在南昌府西門外...

金石臺

在南昌府西門外...

讀書臺

在南昌府西門外...

九仙臺

在南昌府西門外...

青原臺

在南昌府西門外...

讀書臺

在南昌府西門外...

青都臺

在南昌府西門外...

合泉臺

在南昌府西門外...

越王臺

在南昌府東門外...

鳳凰臺

在南昌府東門外...

聰明臺

在南昌府東門外...

韓苑臺

在南昌府東門外...

宜春臺

在南昌府東門外...

鳳凰臺

在南昌府東門外...

讀書臺

在南昌府東門外...

黃真人臺

在南昌府東門外...

鶴孤臺

在南昌府東門外...

章貢臺

在南昌府東門外...

八境臺

在南昌府東門外...

魁星臺

在南昌府東門外...

萬壑臺

在南昌府東門外...

鳳凰臺

在南昌府東門外...

熙熙臺

在南昌府東門外...

越然臺

在南昌府東門外...

坡獅臺

在南昌府東門外...

陳公臺

在南昌府東門外...

皇仙臺

在南昌府東門外...

靜春臺

在南昌府東門外...

湯月臺

在南昌府東門外...

郊天臺

在南昌府東門外...

祭風臺

在南昌府東門外...

祭風臺

在南昌府東門外...

祭風臺

在南昌府東門外...

鳳凰臺 在漢陽府漢南門外
仁風臺 在漢陽府漢南門外
漢廣臺 在漢陽府漢南門外

三峯臺 在漢陽府漢南門外

寶花臺 在漢陽府漢南門外

卧牛臺 在漢陽府漢南門外

呼鷹臺 在漢陽府漢南門外

劉琦臺 在漢陽府漢南門外

飛星臺 在漢陽府漢南門外

梳洗臺 在漢陽府漢南門外

越王臺 在漢陽府漢南門外

隋侯臺 在漢陽府漢南門外

釣魚臺 在漢陽府漢南門外

鳳凰 在漢陽府漢南門外

讀書臺 在漢陽府漢南門外

鳳凰臺 在漢陽府漢南門外

仙人臺 在漢陽府漢南門外

白雲臺 在漢陽府漢南門外

仙女臺 在漢陽府漢南門外

釣魚臺 在漢陽府漢南門外

望魯臺 在漢陽府漢南門外

仙侶臺 在漢陽府漢南門外

神光玉臺 在漢陽府漢南門外

釣臺 在漢陽府漢南門外

荆臺 在漢陽府漢南門外

終帳臺 在漢陽府漢南門外

章華臺 在漢陽府漢南門外

濯纓臺 在漢陽府漢南門外

璿珠臺 在漢陽府漢南門外

獻鷹臺 在漢陽府漢南門外

度臺 在漢陽府漢南門外

落帽臺 在漢陽府漢南門外

吳相臺 在漢陽府漢南門外

兩雅臺 在漢陽府漢南門外

繫馬臺 在漢陽府漢南門外

軒轅臺 在漢陽府漢南門外

紫荊臺 在漢陽府漢南門外

聚瑩臺 在漢陽府漢南門外

天門臺 在漢陽府漢南門外

章華臺 在漢陽府漢南門外

讀書臺 在漢陽府漢南門外

定王臺 在漢陽府漢南門外

英謝臺 在漢陽府漢南門外

八景臺 在漢陽府漢南門外

道鄉臺 在漢陽府漢南門外

隱相臺 在漢陽府漢南門外

興讓臺 在漢陽府漢南門外

風月臺 在宜慶府治舊通判廳以月數顯如光風霽月故名

法華臺 在宜慶府城東三里東山絕頂下瞰長江乃印陽之勝際送陳侯有登臺詩今為太平興國寺

鳳凰臺 在武岡州一山上

煉丹臺 在常德府桃源縣治南二里秦人洞內各置臺一廢唐呂洞賓有詩

五樂臺 在沅陽州古州城東北相傳楚王出獵之所

撒花臺 在景陵縣治東南六里廣百餘丈嘗有異花散焉

蘭臺 在安陸州治東首楚王與宋王遊於臺上宿風烟然而至王欲謀當之即此一名南臺今廢建其上

梅臺 在安陸州城東南十里相傳漢梅福所築

放鷹臺 在岳陽州城南五里致澤閣四里空閣視日十里而臺居其中晉吳王游獵放鷹於此

讀書臺 在京山縣子陵岡相傳漢嚴子陵一廡

熙春臺 在靖州城西漢漢遠于在巖山峙其石上有一覽臺宋通判陳寤是

楚相臺 在荊州城南 本朝楚王湘王征南寧駐軍于此

山居臺 在郴州城北蘇仙館後

倚雨臺 在宜章縣良辰前歲平府雨于此

釣魚臺 在施州衛城東

觀蘭臺 在施州衛城南石磯一十二字一上有亭 已上俱屬湖南

琴臺 在四川成都府城西五里漢司馬相如宅唐杜商有詩

讀書臺 在城都府城內二里謂為亮果此臺以集諸儒每待四方賢士後為宋相魏又唐城東三十五里有唐文昌一

寫經臺 在丹徒縣北三十里亦有石臺上設筆書空書為諸天寫經後兩序臺上獨不沾泥臺側有石呢

軒皇臺 在淮縣天谷山西南極之山巔昔軒黃帝與嶽先生登其上有所臺基存焉

誓鬼臺 在淮縣青城山人人峯下舊有龍穴出水暴不擇漢張道度丘石臺于上以祭之

草玄臺 在東陽城都府治西南楊柳宅內梁守記在羊陽縣城西南角之郭縣有揚

美農臺 在宜寧府巴縣相扶漢太守桓宣于此勸農

玉臺 在平寧府城北七里唐廢王元無嘗游息于此

占星臺 在寧寧府南龍山前唐天綱客游于此築臺以占天象通世尚存

仙女臺 在梓潼縣東七里名通星臺

樂臺 在昭化縣治西賓子明丹皇存焉為石臺與舊皆崩石荒或上控蜀巧非今人所築

孝義臺 在順慶府廣安州唐陳子昂之後有遺居於此者義七世不異居唐極水之末時臺尚存

步虛臺 在順慶府金泉山宋鄭芳成有詩

光相臺 在順慶府清居山

七佛臺 在清居山後有佛足履足美瑣之異

觀星臺 在順慶府城內五里魏魏周觀星于此

琴臺 在遂州西門外十里相傳漢司馬相如彈琴于此宋志遂州有相如臺註云以南有司馬相如故宅而明則相如臺皆此矣

邀月臺 在儀隴縣治北上有石刻詩

薛姑臺 在松州府治北宋楊仙遊仙人一於此臺及名

烽火臺 在長寧縣治東馬鞍山

照鏡臺 在重慶府忠州東岷江之中有巖石如鏡三冬水落石出相傳昔有仙女濯清臺南川縣境秦時有秦婦清得丹丸而授其利用財自衛始皇以為貞婦故築此臺

讀書臺 有二在合州東北七里東漢李薛如讀書廡一在合州西二十里唐元璋書

巴子臺 在忠州西五里唐白居易有詩

金碧臺 在重慶府治後宋置別使舍今茶

風月臺 在涪州府治東臨涪江有石舍名風月臺

望天臺 在忠州南二十里宋蘇軾有詩

八陣臺 在重慶府武候廟前下散八陣石蹟

陽臺 在玉山縣治西而北大江東王鳳云楚王遊於陽臺之臺臺高唐之觀即此唐李白有詩

四井臺 在涪州縣東張類有詩

岳陽臺 在道州治東時而乘臺之下有解道也表石山修竹園郭鳴岡

請書臺 在道州州治東縣北金華山唐陳子昂有一于此杜尚存詩

孝義臺 在宜寧縣東一百三十里宋時邑人為相制服取肝愈父疾縣令下教為祭臺于此立石表表之入道漢縣西亦有此一為五祀祠里人怪崇事視孝方今無遺思羅立林甲為生致羅縣令陳元在詩載載念孝為母生漢乘志序兩三至故也

讀書臺 在石州治三縣東山唐李白嘗讀書于此上有石刻白詞宋杜先處相詩又羅石山有東元鎮一上有石刻鎮詩

雲臺 在福州東門外...

翠洞書臺 在福州東門外...

振風榭 在福州東門外...

呼應臺 在福州東門外...

白鶴臺 在福州東門外...

琴臺 在福州東門外...

蕭臺 在福州東門外...

撫琴臺 在福州東門外...

熙春臺 在福州東門外...

太白臺 在福州東門外...

釣龍臺 在福州東門外...

平遠臺 在福州東門外...

長樂臺 在福州東門外...

朱雲臺 在福州東門外...

任公臺 在福州東門外...

越王臺 在福州東門外...

鳳凰臺 在福州東門外...

越王臺 在福州東門外...

扶獵臺 在福州東門外...

石臺 在福州東門外...

釣臺 在福州東門外...

芙蓉臺 在福州東門外...

昇仙臺 在福州東門外...

見遠臺 在福州東門外...

流觴臺 在福州東門外...

轉水臺 在福州東門外...

觀稼榭 在福州東門外...

越王臺 在福州東門外...

熙春臺 在福州東門外...

釣魚臺 在福州東門外...

臨漳臺 在福州東門外...

平津臺 在福州東門外...

蕭臺 在福州東門外...

朝漢臺 在福州東門外...

越王臺 在福州東門外...

釣鯉臺 在福州東門外...

石屏臺 在福州東門外...

鳳凰臺 在福州東門外...

妙高臺 在福州東門外...

韓文公釣臺 在福州東門外...

天王臺 在福州東門外...

化樂臺 在福州東門外...

獅子臺 在福州東門外...

九成臺 在福州東門外...

道遠臺 在福州東門外...

澄光臺 在福州東門外...

蛟仙臺 在福州東門外...

三松臺 在福州東門外...

花首臺 在福州東門外...

平遠臺 在福州東門外...

獅子臺 在惠州府龍川縣形似獅吼狀內一山名

就日臺 在惠州府治

鳳臺 在惠州府金山相狀昔有鳳皇翔集臺上故名

寶月臺 在肇慶府治北工阜高平望之右實

雲秀臺 在肇慶府城西八里相傳宋大中祥符間有雲見其上郡守范彥定

望海臺 在陽江縣望海江上宋胡詒有詩

熙春臺 在陽江縣東北高踰百十餘石間在層石危巖間有詩

望雲臺 在惠州府高山上宋封州守曹觀養以爲思鏡之意

瑞蓮臺 在新興縣南高石室宋乾道五年潘進名

陵水臺 在高州府化州府治南此州爲陵水郡名

水月臺 在惠州府城西五里

正女臺 在雷州府徐聞縣西九十里相傳昔有女子父母沒後獨居于此故名

瓊臺 在雙門府治西雙門自唐以來置都督府宋置軍使軍安撫都監一臺皆

風月臺 在雙門府治舊通判廳宋時定

東坡臺 在雙門府城南舊開元寺東宋韓琦嘗寓其間故名

熙春臺 在梧州治東是

博望臺 在梧州東北重岡之上 已上俱屬廣東

獨秀臺 在梧州府治西此

熙春臺 在梧州府八桂堂後

碧梧臺 在全州府城上有亭宋守郭景定并記

登春臺 在全州府山上有熙熙亭宋守仁岳是并記

象臺 在柳州府象州府南舊志云州三十里平野地起象臺四望平遠即古州治

木薰臺 在慶遠府城內

座鶴臺 在慶遠府城南龍橋之旁

龍華臺 在梧州府城東六十里

讀書臺 在宜州府城東二十五里內平曠土阜遠東下相傳有法者夜讀其下則山巖

經略臺 在廣州府南海縣又見梧州府岑州府皆經略于此月名今爲古武河

釣魚臺 在容縣西三里唐刺史李舟改觀音釣魚于此

峯柱臺 在平遠縣

玉泉臺 在梧州府桂平縣

崑崙臺 在梧州府恩寧山宋陶淵有詩

南城臺 在梧州府城南陶淵有詩

月臺 在梧州府治東安撫廳後德所築嘗說月于上月名 已上俱屬廣西

盟蠻臺 在雲南一府高州府治南傳昔漢人君此及烏白蠻蠻蠻漢

古今事實

置金臺上 燕趙王置十金於臺上以天下士謂之黃金臺出六帖

通天臺 在神農架光室有一一通天臺出三輔黃圖作通天臺高三丈出

凭欄望月

天聖八月十五夜觀月也臨水沈沈望月不月中意不致生石于池之月岸

金鳳 新臺高三十丈前有壁門三層內殿階殿以成以玉鳥之飾銅鳳呈高五丈

鳳凰 列仙傳蕭史善吹簫之事見前

一柱 江陵有臺甚大而有一一梁梁皆以此柱出草草傳知志

釣臺 三傳更皆有之一之事

砥柱 夏著作一彈百柱之才

鹿臺 列傳一一爲城空土門其大三里高十丈七年乃就字賦以實一一之詩

祈臺 祈臺祈禱宜公也納儀之表作一一十河上而受之出詩序

觀臺 日南三公阮札明遠公觀臺以望而書

蛇出 有蛇自泉宮出入于階如先君之數數八月十年身身身身身身身身身身

望忠臺 士謀父子共事乃爲神木一一之一於湖天下則而忠之出武寧記

伏西白虎 由陽侯上林作祈一臺一一一出六帖

相風銅鳥 長安宮前有風臺高十層上有一一送風乃動此在記

龍鳳走狗 漢長安有一一臺一一臺

望掛眺蟬

本美宮有蟬一臺其出三朝黃龍

創文星臺

武后營神都於李德親一一一豫置中社

築望倦臺

武宗造才工一一一神竹耶景鏡得切

蜚觀聯屬

長寧公主廢永昌縣主其治為府以也湖崇崇

懷古莫測

杜南出與子白齊名常曰及高過津州酒餅登以臺懷慨一一人

野服蕭散

唐之空臺一一一東度治者東幕里作別墅與修臺寬深野望遠其

屬酒為別

下度野服蕭散此本傳

島上號震

唐天子日本國王子承嗣云本國之東二萬里有條其島一一一有一臺

道旁獻堆

唐明帝入許莊陳元行致臺一一一登其酒祝在江野人一一一問其答名曰

觀臺青雲

慈臺用羅酒女出五代又

作中天臺

唐公登一一一以一一一詳見冬至門天子曰夫空諸侯日明臺所以觀人文

作中天臺

是上作中天之臺三休而後至其上出費詔折書

作通天臺

漢天中皆欲作空臺名曰一一一自百金上曰百金中人一家之產也吾不見

作通天臺

武帝一一一以水神也

廣志卷之一千一百三十九

宮室類

館

要語

說文館客舍人也以食官聲引周禮五十里有

市市有館館有積呂侍朝聘之客入客舍皆曰

館俗作館非是

六書故館古玩切客旅所止舍也周官四十里

有市市有侯館侯館有積使者所志之國各授

呂館

詩適子之館兮

歷代館名

黃帝大庭館

列子黃帝即位有十五年退而問右大庭之

館齋心服形

商湯館

見明堂類

周維館

地官道人凡賓客會同師役掌其道路之委

積十里一廬三十里有宿館有路空五十里

有市市有侯館有積注宿可止宿若今亭有

空候館接可以觀望者委人凡四方之賓

客館為

秋官環人掌送迎賓客舍則設館小行人

賦館司儀致

國語周之侯官有之曰彼國賓至候人為

神出郊旁司里故館

漢魏氏館

郊祀志武帝即位六年明年召文學之士

明年上初至雍郊見五時上求神君舍之上

林中魏氏館又記云魏氏觀武帝故事雲起而祭臺以受神

紀元光二年冬十月行幸雍祠有時

上林賦靈園燕於閭館

封禪書鬼神接靈園賓于閭館注謂神君

漢飛廉館 柱館 蓋壽正壽館 平樂館元

武紀元封元年春幸緱氏遂至東萊夏四月

還祠泰山至甄子臨決河還作甘泉通天臺

長安飛廉館注應劭曰飛廉神禽能致風氣

者也明帝永平五年至長安迎取飛廉并銅

馬置上西門外名平樂館董作志銷以為殘

香灼日身似鹿頭如爵有角而蛇尾文如豹

文

郊祀志元鼎六年冬公孫卿候神河南言

見仙人迹緱氏城十月天子親幸緱氏元封

二年春公孫卿言見神人東萊山若云欲見

天子於是幸緱氏城拜卿為中大夫遂至東

萊無所見見大人迹云公孫卿曰仙人可見

上常住遊以故不見今陛下可為館而緱氏

城置脯棗神人宜可致且仙人好棲居於是

上令長安作非處柱館三館又記云其泉則作益

壽正壽館壽正壽館壽正壽館壽正壽館

更郡持節其而候神人乃作通天臺置祠具

其下將招休神像之屬

西都賦披飛廉入光門

西京賦陳虎旅於飛廉

漢平樂館元光二年冬十月行幸雍祠有時

武紀元封六年夏京師民觀角抵于上林平

樂館元封三年春幸緱氏遂至東萊夏四月

還祠泰山至甄子臨決河還作甘泉通天臺

長安飛廉館注應劭曰飛廉神禽能致風氣

者也明帝永平五年至長安迎取飛廉并銅

馬置上西門外名平樂館董作志銷以為殘

香灼日在上林中

風后握機武帝令霍光等習於平樂館

西京賦大駕幸于平樂殊甲乙而襲翠被擗

珍寶之玩好紛現麗以多靡臨迥望之廣場

程角觚之妙戲鳥獲扛鼎都盧柔種薛綜注

平樂館大作樂處也李尤平樂觀賦曰設平

樂之顯觀慶合商之維限

李尤平樂觀銘曰層接通閭襟閣洞房通琴

梁照耀朱華飾瑤騁武舒秘以示幽荒又賦

日習禁武以講捷戲不羈之遊都彌平原之

博敞慶金商之維限大厦累而鱗次承宮光

之翠接連洞房之轉閭歷金環之華鋪南切

洛賓北陵倉山龜池泱泱果林之赫天馬沛

又龍尾布分方典既設秘戲連叙道遙府仰

節以招旅

張元傳中平二年張溫以車騎將軍出征涼州元說溫曰聞中貴人公卿以下當出祖道於平樂觀

水經注穀水又南迤平樂觀東

漢宮殿名長安有平樂觀

霍光傳北臨昭靈南出承恩注服處曰昏館

名

漢豫章館

見觀類

漢迎風館

文選陸士衡詩置酒迎風館注見西京賦既新作於迎風增密寒與儲脊武中因泰祥先宮元封年皆通天迎風諸齊家寒

曹子建詩迎風高中天注地理書曰迎風觀

在鄴

漢三館

故晉 趙林 樓士

平津客館

類說平津侯公孫問東閣營客館以招天下賢士其外曰欽賢館以待大賢德任毗贊佐理

陰陽者處之次曰趙林館以待大材任九卿將軍二千石者處之次曰按士館以待國士

其有一介之善一方之藝者居之自李恭至

慶丞相府客館丘虛而已至公孫賀劉屈氂

時環以為馬鹿車庫奴婢室矣出西京雜記

公孫弘傳起開館客東閣以延賢人注師古

曰閣小門也東向開之避當門庭而引賓客

以別於掾史官屬

蒙幼傳公孫弘至丞相開東閣延賓客與謀

議朝覲奏事因言因家便宜上令助等與大臣辨論外相應以義禮之文

盟鐵論賢良曰公孫丞相見大夫分祿以養賢早已以下士葛繹澎侯聚壞其緒毀其客

館議堂以為馬廐埽舍

黃圖河間獻王德業曰華宮置客館二十餘

區以待學士

漢高陵館

漢武故事上自封禪後受高祖生明堂羣臣亦夢想於是祀高祖於明堂以配天還作高

後漢李尤高安館銘曰巍巍高安明聖是修

熙岷麓館憲門列周

王莽更名霸館為長存館

漢長平館

宣紀甘露三年春正月匈奴呼韓邪單于稽侯柁來朝使有司導單于先行就仰長安宿

長平上自甘泉宿池陽宮上登長平坂詔單于毋謁注如淳曰阪名也在池陽南上原之

阪有長平觀去長安五十里師古曰涇水之

南原即今所謂陸城阪

元后傳饗飲飛羽校獵上蘭登長平館臨涇

水而覽焉注師古曰館上長平阪也

漢屬玉館

西都賦

見觀類

漢白鶴館

元紀初元三年茂陵白鶴館災詔曰孝武園

漢射熊館

元紀永光五年冬幸長楊宮射熊館布車騎大獵

揚雄傳上將大誇胡人以多禽獸成紀在元

右扶風發民入南山西自襄軒果至弘農南

歐漢中張羅周且罕捕熊羆豪猪虎豹狄獲

狐兔麋鹿載以檻車輪長揚射熊館縱禽獸

其中令胡人手搏之自取其獲上親臨觀焉

走時農氏不得收歛雄徒至射熊館還上長

揚賦以風七集云秋和九月上

黃圖長揚宮有射熊館在盤屋地理志秦都王也

漢上林宮館

相如賦天子之上林離宮別館隔山跨谷

高廊四注重坐曲閣華榭壁瑤華道纒雋安

獨周流長途中宿夷峻築堂象臺增成巖突

洞房頰香取而無見仰草擦而捫天奔星更

於閨闈苑虹拖於楹軒青龍吻嫫於來廟象

與宛倬於西清靈園燕於問館佳佳之倫暴

於南榮醴泉酒於清室通川迺於中庭

紀元帝初元元年九月今宮館希御幸者勿

繕治五年夏四月罷上林宮館希御幸者成

帝建始元年秋罷上林宮館希御幸者二十

五所各館臣為大府光亭中泰上細細離遠宮館希御幸者勿復繕治

西都賦西郊則有止回禁苑林麓數澤改池

連乎蜀漢緣以周牆四百餘里離宮別館三

十六所神池靈沼往往而在注黃圖上林有

定章承光等十一宮平樂蘭等二十五凡三

十六所

按黃圖又有昆明遠望燕昇象觀便門白鹿

三爵陽祿陰德走馬拓觀上蘭即池當路等

觀又有飛廉觀建章有駘遠駁安持指天梁

奇寶鼓黃等宮又蒲萄扶荔宮在上林苑宣

曲宮在昆明池西

東京賦往輔故事秦上林苑中作離宮別

觀一百四十六所

外威傳上林有泳沐館陽祿秘館雲相館

正襄傳宣帝令襄與張子儁並侍詔所幸宮

館輒為歌頌

漢內外宮館 三輔官館 郡國官館八七

黃圖漢畿內千里並京兆洛之內外官館一

百四十五所班固西都賦前來秦嶺後越九

峻東薄河華西淡岐雍官館所歷百有餘區

行所供秦離宮三百漢武帝往往修治之大離宮

西京賦封畿十里統以京尹郡國官館百四

十五石極蓋屋并卷郵鄠左暨河華遂至統

土注三輔故事秦時殿觀百四十五所

郊祀志元鼎五年其冬郡國各除道繕治宮

館以望幸

技事傳游觀三輔離官館輒仗賦之

宣紀地節三年冬十月詔郡國官館勿復修

治

漢蘭館 王所傳武帝過扶風宮館池道修治供張辨

元作傳王莽欲娛太后市權通令太后四時車駕巡守四郊春幸蘭館幸皇后列侯大夫

桑遵灞水而後除注師曰漢宮閭疏云上林苑有觀蠶蘭之所也

洛都賦 桑宮蘭館區制有矩后帥九嬪躬咸宜得閑入上林中蠶室門

後禮義志注桑于蠶宮手三盆于蘭館 漢祕館

賈逵傳明左氏傳國語為之解詁五十一篇 永平中土疏獻之顯宗為藏祕館

蔡邕傳上書曰臣得以學問執事祕館操管 御前

漢恭館 班固典引啟恭館之金膝御東序之秘寶以

流其占注恭館宗廟金膝之所在 漢南北兩部質館

鮮北傳安帝永初中鮮卑大人燕荔陽子闕 朝賀鄧太后賜燕荔陽王印綬赤車參駕令

止烏巨校尉所居宿城下通明市築南北兩 部質館鮮卑邑落百二十部各遣入質注築

館以皮俸質 魏崇文館

晉六典主魏有崇文館

魏元武館

水經平縣注魏氏起元武館於芒岳張景陽 協元武觀賦所諸高樓特起珠綺皆覽直亭

亭以孤立延千里之清颺也 藝文類聚有元武館賦

宋招隱館 雷次宗傳元嘉中召詣京邑為築室於鍾山

西巖下謂之招隱館 宋儒學館

宋書元嘉十五年立儒學館於此却命雷次 宗若之

齊王儉宅學士館 總明館 齊王儉傳武帝永明七年既立國學省總明觀

時儉以左僕射領國子祭酒詔於儉宅門學 士館以總明四部書充之又詔儉以家為府

自宋世祖好文章士大夫悉以文章相尚無 以專經為業者儉少好禮樂及春秋言語造

次必於儒者由是衣冠翕然更尚儒術撰次 朝義國典自好以采故事無不請悉故當朝

理事決斷如流每博議引證八座若即無能 異者

何修之為總明館學士 六典注宋太始齊永明有總明館

齊太平館 商廳館 齊於剡白石山立太平館以君褚伯玉

齊永明五年立商廳館於孫陵岡九月辛卯

幸焉

梁五館

南史儒林傳梁五館四年五月癸卯詔開五館

建立國學摠以五經教授置五經博士各一

人以明山賓陸瓌沈峻嚴植之賀瑒補博士

各主一館館有數百生給其餼粟其射策明

經者除為吏於是陳經負笈者雲會入分道

博士祭酒到州郡立學植之燕五經博士登講五經異義

義大同八年帝撰孔子正言書

梁集雅館 士林館

梁書天監五年五月置集雅館以招遠學立館

大同七年十二月丙辰於宮城西立士林館

延集學者皇子

蘇世長上書周武帝仗六十學虎門館

又有通道館學士長孫職為之見學校

唐三館 修文館 史館 集賢殿書院見前

唐武德四年始置修文館隸門下省正觀中

三年建史館於禁中專掌國史開元十三年

改集仙殿為集賢殿書院三館之名肇於此

矣自是集賢昭文置大學士史館置修國史

皆宰相兼領又置學士直學士修撰直館校

理之職亦以他官領之其昭文館隸文下省

史館寓於集賢尚未學為一至梁王明中始

以汴都左長慶門東北為三館即所廢四館

也於是念為一矣

百官志弘文館屬門下省集賢書院及史館

屬中書省

永徽元年六月詔三館學士有高第鴻良者

所司簡試名聞

會要大中六年正月馬植奏始著令三館學

士不避臺自植始六月弘文館奏三館制置

既同事例宜等

宋建隆初改昭文因唐故事命宰相兼領三

李訓傳秘館圖書蕩然無餘

唐文學館 十八學士圖贊

褚亮傳武德四年太宗為天策上將軍寇亂

稍平乃向儒術十月於宮城西作文學館收

聘賢才於是下教唐書曰唐太宗與通儒

勳即中杜如晦記空考功即中房元德及于

志寧軍效祭酒蘇世長天策府記空薛稷又

學褚亮姚思廉太學博士陸德明孔隸連主

簿李元道天策舍曹參軍李守素王府記空

參軍事虞世南參軍事蔡允恭顏相時著作

即攝記空許敬宗太學助教蓋文達軍詔典

籤蘇勉並以本官為學士七年收平復名東

虞州錄事參軍劉孝孫輔之凡分三番連宿

閣下悉給珍膳每暇日訪以政事討論墳籍

推畧前載無常禮之間命庫植閣立本圖像

具題名字爵里使亮為之贊飾十八學士藏

之書府以章得賢之重方是時在選中者天

下所向慕謂之登瀛洲唐書曰十八學士是擇名儒

以三統好也

藝文志開立本畫秦府十八學士圖一卷
儒學傳太宗身索靛風纒密然旣情經術即
王府開文學館名名儒十八人為學士與議
天下事既即位殿左置弘文館悉引納學士
番宿更休聽朝之暇則與討論古今道前王
所以成敗或日吳夜艾未嘗少息
魏王泰傳帝以泰好士善屬文詔即府置文
學館得自引學士

唐修文館 昭文館 弘文館 弘文與崇文館
弘文殿四部書 書樓 十八學士

唐二館 崇文館
選舉志凡館二門下省有弘文館生三十人
會安作三十八人東宮有崇文館生二十人以皇族總麻

以上親皇太后大功以上親宰相及散官一
品功臣食實封者京官職事從三品中書黃
門侍郎之子為之試一大經一小經或二中
史記漢書三國志各一或經通六史及時務
策通三皆帖考經論語十條通六為策
官志弘文館學士擬學詳正國籍教授生徒
朝廷制度沿革禮儀輕重皆參議焉注武德
四年正月置修文館於門下省九年 會安作十改曰
弘文館 弘文館 正觀元年詔京官職事五品以
上子者書者三十四人隸館習書出禁中書
法以授之其後又置講經博士儀鳳中置詳
正學士校理國籍武德後五品以上曰學士
六品以上曰直學士又有文學直館皆他官

領之武后垂拱後以宰相兼領儒務統館主
給事中一人判館事神龍元年 改弘文
館曰昭文館以避孝敬皇帝之名二年曰修
文館景龍二年 置大學士四人以象四
時學士八人以象八節直學士十二人以象
十二時景雲中 八月 減其負教復為昭文館
開元七年 九月 曰弘文館置校書郎又有校
理讎校錯誤等官長慶三年 七月 與詳正學士
講經學士皆罷顯以五品以上曰學士六品
以下曰直學士未登朝為直館
會要武德九年九月太宗即位於弘文殿聚
四部郎書二十餘萬卷於殿側置弘文館選
天下賢良文學之士虞世南褚亮魏思廉歐

陽詢恭元恭肅德言等以本官兼學士令更
宿直引入內殿講論文義尚推政事或至夜
分方罷正觀初今褚遂良檢校館務統館主
因為故事其後有張大素劉禕之范履冰相
次為館主正觀三年移於納義門西九年又
移於門下省南其後移伏大明宮其館亦在
門下省南 長慶三年二月弘文館奏請造
書樓
選舉志太宗即位益崇儒術乃於門下置弘
文館
儒學傳太宗即位旣情經術王府開文學館
即位殿左置弘文館番宿更休聽朝之間則
與討論古今道成敗或日吳夜艾未嘗少息

李適傳中宗景龍三年四月於修文館置大學四員學士八員且學士十二員以象四時八節十二月李嶠宗楚客趙彥昭常嗣立為大學士李適劉憲等為學士薛稷馬懷素等為直學士凡天子宴會遊豫惟宰相及學士侍從春幸梨園並消夜除則賜細柳園辟廱夏宴蒲陶園則賜朱櫻秋登慈恩浮圖獻菊花酒稱壽冬幸新豐歷白虎觀上驪山賜浴湯池給香粉蘭澤從行給翔麟烏帝有所感即賦詩學士皆屬和當時人所歎慕
韓林故事正觀中秘書監虞世南等十八人或秦府故僚或當時材彥皆以弘文館學士會于禁中內參謀獻延引講習出侍輿輦入

陪宴私十數年間多至公輔當時號為十八學士弘文館學士褚遂良杜正倫馬嘉運歐陽詢朱子奢蓋文連谷那律蕭德言虞世南褚亮姚思廉蔡允恭趙弘智呂才謝偃弘文館中有四部書世南為學士與房元齡對掌太宗令馬列女傳以粒屏風于時世南暗疏之思廉蕭德言為學士每問五經必束帶盥濯焉

六典注後漢有東觀魏有崇文館宋元嘉有元史兩館宋太始至齊永明有總明館梁有士林館比齊有士林館後周有崇文觀或與校理或司撰著或無訓生徒若今弘文館之

常述兩京記弘文館在門下省東李華舍元賦弘文散以開館對日華之清閣蓋左學之遺制揚前王之講德

會要顯慶四年二月二十八日策同舉人九百人惟李象崔行功五人上策令侍詔弘文館隨伏供奉開元七年十二月三日省弘文崇文兩館備校置弘文館校書四員崇文館校書兩員二十二年二月二十五日省弘文館校書兩員開元二十六年正月八日詔弘文崇文生貴胃子孫不專經業自今依令式考試天寶十四載二月十日弘文生依國子監例帖試帖經減半廣德元年七月二十六日敕弘文崇文兩館生皆以資蔭補所習經

業須精熟楷書字體皆正通七者與出身建中三年十一月敕先補皇宗次宰相子孫六年九月敕兩館生選熟賢胃嗣嚴律胃假代之禁大和七年八月九日敕兩館生試經畢即官二年覆試九年十二月弘文生二十四人減四人崇文生十六人減一人開成三年二月兩軍仗狀稱請雅大和元年五月十七日以前敕文官階至三品許用蔭與子孫補兩館生出身

權輿弘德文館大學士壁記太宗敷文德建皇極思與大雅閑達之倫切劇理道金玉王度盛選重名庶南褚亮而下為學士更直密侍從章遠獻講議政也景龍初始置大學士

多以宰相處之登閣古先朕潤大政漢先金
馬石渠蘭臺延閣方斯陋矣

書日景龍文館記十卷武平一撰景龍二年

詔修文館置大學大學士直學士凡三十

四負得李嶠崇楚容軍每游燕必賦詩賡唱

是書成紀錄為七卷又別載學士二十九人

傳為三卷

後唐同光三年七月改弘文館為崇文館

唐史館 史局

百官志史館修撰四人掌修國史正觀三年

移史館於門下省以他官兼領或位卑有才

者亦以直館稱以宰相泣修撰人於中書省

置秘書內省修五代史開元二十年李林甫

以宰相監修國史建議以為中書切密之地

史官記事隸門下省疏遠於是諫議大夫史

館修撰尹愔奏徙于中書省天寶後他官兼

史職者曰史館修撰初入為直館元和六年

宰相裴洎建議登朝官領史職者為修撰以

官高一入判館事未登朝官皆直館

中八年廢史館直館二負增置修撰四人

分掌四季左右史開元初詔文官非供奉者

皆隨仗而入位於起居郎舍人之次

會要武德初因隋旧制錄秘書省著作局正

觀二年閏十二月云云二十三年移史館於門下

省北以他官兼領位卑有林者以直館稱宰

相監修撰自是著作局始罷史職人於中書

省置秘書內省修五代史及大明宮初成徙

史館於門下省南九祥瑞天文祥異蕃國朝

貢入寇來降變律造曲州縣廢置孝義旌表

法令更改斷獄新議有年及饑水旱盡霜風

雹地震流水凡溢諸色封建京諸司長官及

刺史都督都護大總管副總管除按刺史縣

舍善政異跡碩李異能高人逸士裁大節紳

京諸司長官及刺史都督都護副大總管已

下亮平公王百官定謚諸王未朝所由有即

報勅史館修入國史開元二十五年三月一

日一作開元二十宰相李林甫監修國史以中書密

切之地史官記事隸門下省疎遠於是史官

諫議大夫尹愔遂奏移於中書省北永正元

年九月監修國史宰相常執誼奏史官修撰

皆於私家記鑑褒貶之間恐傷獨見今後見

令修撰官各撰日曆凡至月終即於館中都

會詳定是非便寫姓名並不待私家置本仍

請本為常式從之

李九統傳初左庶子吳兢為史官撰唐書及

春秋未成以表解後上書請畢其工詔許就

集賢院成書張說致仕詔在家修史開元二

十五年元結因言國史記人君善惡王政損

益褒貶所係前聖故重今張說在家修史具

說館參會撰錄詔可

于休烈傳遠太常少卿兼修國史肅宗曰良史者君奉必書朕有過失顧卿何如

朱敬則傳遠正諫大夫兼脩國史詣高史官選以求名才長安二年七月常安石嘆曰史官推重宰相

劉知幾傳史局深籍禁門所以杜顏回防請謁也

蔣又傳正元九年擢史館修撰德宗重其職先召見延吳乃命之

監修 正觀房元齡以左僕射 永徽令狐德棻以札侍于志寧張行成以侍中高馮中書令褚遂良以史書來濟以中書侍郎

修史學士 正觀初鄧世隆崔仁師慕容善行劉顛度女禮敬播

直國史 李延壽

修撰 蔣又仲偕韓愈李翱張薦高鉞獨孤郁常慶厚裴休王彥威

直館 吳兢柳芳沈傳師蔣係常慶厚

常述任史官二十年蔣又右史職二十年

蔣氏二世修史張薦在史館二十年劉子元領國史三十年

六典中書省史館注周有太史小史內史而諸侯之國亦置之官漢武置太史命司馬談為之後漢班固劉珍等述東觀晉他官兼領史職魏明帝太和始置著作郎及佐郎中隸中書省專掌國史晉惠帝元康二年改隸祕書省歷宋齊梁陳後魏並置著作北齊因之亦謂之史閣史館故刑子才作詩訓魏收冬夜直史館是也隋曰著作曹隸祕書省正觀初別置史館於禁中專掌國史史官掌收國史本起居注以為實錄然後立編年之體為褒貶焉

兩京記門下省東有弘文館次東史館史通今之史館即古之東觀別置史館通籍禁門西京則與高渚為隣東都則與鳳池下接館宇華麗酒館豐厚史曹崇局峻宇深附九重馬融三入東觀張華再典史官會要長安二年修史劉允濟言史官善惡必書言成軌範昔班生受金陳壽求僕視之如浮雲耳景龍二年四月二十日紀慶訥蕭至忠等並監修國史史官劉如幾求罷史職奏記於至忠曰知幾三為史官再入東觀不能動成國典有不可者五也右國史出一家唯漢東觀集群儒著述無序今史司取士滋多人自為苟索家自為政駿閣筆相視含毫不斷首白可斯汗青無日言未絕口朝好威如筆不栢處措紳咸誦孫盛實錄取嫉權門

王幼直書見備責族常人之情能無畏乎史
官注記類稟監脩十羊九牧其令難行一國
三公適從馬在監者不肯指按修者或不遵
奉云知幾著史通二十卷至德二年十一月
二十七日修史官于休烈奏國史一百六卷
開元實錄四十七卷起居注并餘書三十六
百八十二卷在興慶宮史館云前史官常述
家藏國史一百二十三卷送官長慶三年六
月杜元穎奏班固居鄉里而繼成漢書陳壽
處私家而專精國志元宗國史張說在本鎮
兼修代宗編年令孤自外郎奏上令史官修
憲宗實錄望勒沈傳師就湖南修畢送史館
與諸史官參詳聞奏大和六年七月史館修

撰王彥威等四人並命天祐元年十月十二
日高處魯進史館亡書三百六十卷二年五
月二十九日以修撰職早韓林學士張傑充
兼修國史
唐紀開元五年十月甲申命史官月奏所行
事
舊紀長慶二年閏十二月己亥教韓林侍講
學士路隨常處厚兼史館修撰憲宗實錄仍
更曰入史館
韓愈論史曰據事跡實錄則善惡自見
李華含元殿賦是載筆之良史俯月華之峻
靡
崇文目史館故事錄三十卷

唐崇文館 崇賢館

太宗正觀十三年東宮置崇文
選舉志崇文館生二十人以皇族總麻以上
親皇太后皇后大功以上親宰相及散官一
品功臣身食實封者京官職事從三品中書
黃門侍郎之子為之唐制九館二門下省有
弘文館生三十人東宮則有崇文館開元七
年令二館學士李一朝參
百官志東宮館崇文館學士二人掌經籍圖
書教授諸生課試舉送如弘文館校書郎二
人唐元輔子掌校理圖籍注正觀十三年置崇賢
館顯慶元年置學生十二人上元二年八月二十
避太子名改曰崇文館有學士直學士無常

負無其人則庶子領館事開元七年正月三改
惟校曰校書郎兩負乾元初以宰相為學士
總館事隸左春坊
列傳李敬元高宗在東宮入崇賢館侍讀假
中秘書讀之後撰次禮論 馬嘉運高宗在
東宮引為崇賢館學士侍讀杜正倫
為崇賢館學士與機密以辨治稱張子書張
士衡蓋文達劉伯莊秦景通李元書王
元成胡楚賓路敬淳劉子元為崇賢館學士
李善來濟為崇賢館直學士 楊炯賀紀
賀欽徐齊聃徐賢為崇文館學士 常袞拜
弘文崇文館大學士 李祕加崇文館大學
士許孟家拜禮部郎公上子未補崇文

生其容不可帝問狀以者今對
兩京記東宮宜春門外有左春坊坊南有崇
賢館明皇居東宮館中起書閣重復以者典
籍

會要永隆二年二月六日皇太子行釋奠禮
畢上表請博延耆碩英髦之士為崇文館學
士許之於是薛元超表薦鄭祖元鄧元拔楊
炯崔融等並為崇文館學士

魏明帝選善屬文者為崇文館學
魏後周有崇文觀

東宮學士梁沈文阿為東宮學士徐陵庾信
為抄撰學士父子唐賀德仁蕭德言為東宮學
士隋褚亮李百藥為之

唐別館

太宗於後苑作別館貯儒釋道書數十萬萬
設琴樂爐常引諸王宗室觀之

唐桂坊館

百官志龍朔三年二月置太子左右諭德及桂
坊大夫改司經局為桂坊館崇賢館罷隸左
春坊

唐司成館

百官志國子監高宗龍朔二年改國子監曰
司成館祭酒為大司成司業為小司成是後又於
東都置國
子監

唐內文學館

百官志宮教博士二人唐初內文學館隸中

書省以儒學者一人為學士掌教官人武后
如意元年改曰習藝館人改曰翰林內教坊
景復舊開元末館廢隸內侍省中官為之
傳魏王泰即府開文學館自引學士
藏劉元讓為習藝館內教 宋之問楊炯武
后召分直習藝館 宋若昭文走芬德宗擢
為習藝館內教

唐四方館

姚崇傳帝躬為機朝夕詢是崇帝餘卿因進
舍各盧崇病移舍几大政事帝必令隱乾惟
就語焉帝敬崇自近詔徒寓四方館自道問
飲食起居崇以館局筆大不敢居帝曰休不
廢禁中此何避

六典江隋終建國門外置四方館隸鴻臚寺
以待四方使客各掌其方國及互市等皇朝
以隸中書省

舊紀之宗大和二年六月癸亥四方館請賜
印以中書省四方館為文

宋朝淳化四年始置四方館使列于內職見下

唐鴻臚客館

常述兩京新記西京承天門從東第一鴻臚
寺火鴻臚客館注如漢之棗街四夷蕃化朝
獻者居焉

漢書垂夷印注若今鴻臚客館

唐臨事館

李國言傳為西川節度使雲詔雅樂即臨事

館送之

唐崇元館

選舉志開元二十九年百官志卷二始置崇元學
習孝莊文列子亦曰道舉

百官志天寶二年五月改崇元學曰崇元館

置學士大學士改天下崇元學為通道學

會要開元二十九年正月三日於混元皇帝

廟置崇元博士一員天寶二年三月四日以

陳希列為崇元館學士十二日教兩京混元

宮及道院等並隸崇元館學士

周武帝崇尚道法求學兼經史者為通道館

學士長孫威應選

唐廣文館

百官志館文館為博士四人助教二人掌領

國子學生業進士者有學生六十八人東都十

人天寶九載置廣文館有知進士助教後罷

知進士之名

會要天寶九載七月十三日置廣文館領國

子監業進士者博士助教各一人

鄭處傳元宗凌度之林欲置在右以不事事

更置廣文館以度為博士度聞命不知廣文

曹司何在訴宰相曰上增國學置廣文館以

居賢者今後世言廣文博士自君始亦不美

于處乃就職品秩同大學久之兩壞庶合有

司不復修完寓治國子館自是道廢集賢注開元

集賢注開元二十九年八月

集賢注開元二十九年八月

廣志卷之壹十壹百肆拾

宋朝史館

朱初復舊制修撰直館分季纂日曆其從止
修撰判館撰次太平興國中直史館趙隣幾
呂蒙正范杲皆與修撰淳化肆年修國史宋
澁亦脩日曆拾貳月太宗問宰臣館中修撰
為誰參政臣易簡判以揚徽之張似梁周翰
上曰史才甚難善惡必書斯為良史祥符二
年十一月詔史館置措書二人寫日曆初史
館修書皆無定所乾興元年五月仁宗詔修
先朝日曆乙酉請於宣徽院修纂十月選館
閣二員為編脩官從判館李維修撰宋綬之

言也皇祐三年三月四日詔知亳州朱祈授
集賢殿脩撰就任判定新編唐書嘉祐四年
九月修撰歐陽脩言正史進入禁中而焚其
草史院唯守空司而已乞詔龍圖閣別寫一
本下編修院以備討閱從之熙寧二年十月
九日修撰司馬老請馮仁英實錄留本院元
祐五年十二月十三日尚書省言舊置編修
院專掌國史元豐四年十一月廢院入史館
官制史館有故則重
乾德初首以趙普監修國史開寶後命中書
樞密書時政記淳化中置起居院
興國三年二月以新修三館為崇文院西廡
為史館書庫三年十二月以王著為史館祇

候俾刊正切韻八年九月吳鉉為史館勘書
八月揚史舉為史館編脩雍熙四年四月宋
炎為史館校勘編脩淳化二年十月郭延澤
董元享為史館檢討至和二年八月十四日
史官言修日曆有檢討官詔韓維為史館檢
討嘉祐八年七月二十三日又命呂夏卿兼
政和八年四月二十九日三部員外郎滕康
請祕閣四部書以祕書郎掌之列史館于左
以法東觀之

宋建隆昭文館 太平興國三館 四館
三館之名起於唐修文館 史館 集賢館 梁
正明中以左長慶門 東北小屋數十楹
為三館 湫隘庫廩衛士喧雜書總數櫃每受

詔有撰述徒就他所

建隆元年二月改弘文館為昭文館太宗興
國二年臨幸舊館顧左右曰若此之陋何以
待天下賢俊詔有司度左升龍門東北車府
地為三館棟宇之制皆帝親授 門內左
閣三館後置 初三年二月丙辰朔功畢 實錄
乾元於三館東側建 二館分內府書 藏之
詔以三館新脩書院為崇文院車駕再臨視
壯麗冠內廷遷西館書分於兩廡東廡為昭
文書庫南為集賢西為史館書庫凡四庫分
經史子集四部 六庫書皆以類相從 先是但
有直史館淳化元年八月二十五日 以呂
祐之等四人直昭文館二十六日 和蒙直

集賢院備三館之職祥符八年四月宮城延
燔上以內廷火禁嚴寓宿非便命翰學陳彭
年檢討故事五月壬辰彭年言唐制中書門
下兩省宮城內有內省城外有外省今請為
內外院內院奉安太宗聖容御書天文圖書
四廡為書庫史館日曆等庫於右掖門外道
北為外院別置三館書庫館閣官宿直於外
院從之天禧元年八月丁亥詔崇文外院以
三館為額天聖九年上以通近市曷非多士
討論之所直集賢院謝絳言唐麗正史局並
在大明華清宮內太宗肇修三館更立祕閣
于昇龍門在景德中圖書寢廢益以內帑西
庫二聖數幸焉迤宿者有不時之名人人力

道術究藝文名匠由此選往遣延熿別期外
館陞下來嘗迂翠蓋幸冊府宜開內館以恢
景德之制從之十一月辛巳徙三館于崇文
院

昭文集賢有大學士史館有監脩國史皆以
宰相兼領昭文集賢置學士直學士史館集
賢置修撰史館有直館檢討集賢有直院技
理崇文有檢討技書皆以他官領之初昭文
隸門下省史館寓於集賢後合為一
咸平五年七月庚戌幸三館閣四庫書嘉祐
四年二月置館閣編定書籍官九月以內藏
西庫地還崇文院熙寧四年十月二十九日
朱敏求言三館祕閣各有四部書幾四萬卷

每佚止用元馬本一再校更無兼本類多訛
并欲於藏書之家借本繕寫參定七年置補
馮所元祐四年五月祕書省言崇文總目書
籍將四館分書併合著錄今以黃紙書一本
藏祕閣自嘉祐中編校所寫書未能足款欲
添補依崇文總目編次內有唐朝舊書乞別
藏祕閣五年九月十六日復置集賢院學士
元豐元年十二月七日祕閣校理蘇轍言四
館書籍因置編校所借書校證云欲不許帶
出從之

通畧嘉祐四年右正言吳及請擇館職分校
四館書二月下丑命蔡抗陳襄蘇頌陳繹編
定四館書籍遂用黃紙寫正本以防蠹敗六
年九月丁巳翰林學士王珪判史館馮京判
昭文館又置編校四員一云置十一月辛未
內編校祕閣書籍孫洙為館閣技勘

兩制缺人必取於館閣名卿相多出此途賢
進經術十卷試而後除則慶曆三年十一月
癸未也輔臣舉二十人先台試十人則治平
三年十一月丙辰也輔臣各舉文學政事三
人則元祐元年四月辛丑也圖書之府著作
之庭與夫技文之處三者各有司存譬之蓬
瀛方壺鼎峙瀛海壺觀金玉鄰居往來而均
為道家山焉
書目史館故事錄三卷纂輯 史官建置
史筆之體卷末云廣順未當是周史臣撰又

館閣錄十一卷秘閣技理采匪躬載興國訖
元祐中館閣故事共八門元十五卷今存十
一卷又蓬山志五卷崇寧四年秘書少監羅
疇撰編次館閣故實近事為十五門上之
麟臺故事五卷紹興元年秘書少監程俱撰
時復置秘書省俱承撫三館舊聞及法令因
革別為十二門上之

續史館故事錄一卷著作佐郎洪興祖編次
開寶訖建次中史館職任廢置恩賜事迹
中興館閣錄十卷淳熙中秘書監陳騏載建
炎以來三館沿革故實及官職廩祿職掌等
事以補麟臺故事之缺續錄十卷
葉夢得曰端拱中始分三館書萬餘卷別為

秘閣命李至兼秘書監宋秘兼直閣杜鎬兼
技理三館與秘閣始合為一故謂之館閣然
皆但有書庫而已元豐官制行改為秘書省
李燾曰宋朝因唐故事命宰相兼領三館者
相曰昭文館大學士次曰監脩國史又次曰
集賢院大學士或虛相位則命叅政權領監
脩自景德二年王旦始昭文大學士熙寧九
年王安石罷遂不復除集賢大學士元豐三
年王珪遷亦不復除惟監修國史相傳至今
自王珪後宰相皆不入銜監修之名廢于元
豐而復于紹興

宋淳化四方館
四年始置四方館使列于內職吏屬同在京官府

四方館在朝堂門外掌通事分番供奉宣贊
之名籍諸道章表朝會進奉

宋元祐廣文館

太平興國三年九月詔廣文館及州府禮部
試進士律賦以平側次用韻元祐七年六月
十三日甲子復置廣文館生員紹聖二年三
月二十八日以廣文館二百四十人分於諸
路解頤

宋紹興史館

元年四月八日詔修日曆三年十一月十六
日以修國史日曆所為名四年五月二十四
日詔改為史館六月二十四日置編脩技勘
八年八月二十一日以重修神宗哲宗實錄

正史及徽宗實錄增技勘一員十年二月二
十二日併歸祕省國史案以著竹即佑纂日
曆其史館官皆罷見修淵聖及今上日曆命
宰相提舉四月復為國史日曆所_{從王}
史館在省之東九年二月二十二日脩徵錄
即以為實錄院十三年十二月重建祕省十
四年六月二十二日遷新省二十九年八月
二十四日詔史館修撰檢討官更不置都大
提舉承受並罷

先是三年八月二十三日詔修日曆命侍從
為史館修撰餘官為直史館及檢討若著作
即佐闕用元豐制以郎官兼領六年正月修
神宗實錄成八年九月哲錄成十年七月十

四日又詔史館修徽錄十五年移史館於省之側別為一所

嘉定六年六月十八日重修三館八年七月

畢紹定四年秋延熾十一月一日重建三館

五年十月畢工規模一如舊式

繁年錄紹興三年八月乙巳詔復置史館以

從官薰修撰餘官薰互館檢討若著作郎佐

有閣依元豐例差郎官薰領四年二月辛丑

翰林學士恭密禮薰史館修撰始除修撰官也

歷代館名

前漢 寒露 儲香 臨池

後魏

仙人 露寒 金陵 燕然 扶桑 崦嵫

三十六國

來賓

六朝 儲香 顯仁 集雅 類信 職坊 行人

來遠

北齊

文林

冊臺新錄所載

全度 紫微

諸郡館

大安館 仁恭 順天府 考山 縣大安山上五代對仁恭建

街以創宮觀之置玉河

永平館 在石順天館南一里

望京館 在順天館北一里

金溝館 在順天館東一里

君子館 在順天館西一里

招隱館 在順天館南一里

涼館 在順天館北一里

首計館 在順天館東一里

通江館 在順天館西一里

橫江館 在順天館南一里

古高麗館 在順天館北一里

別館 在順天館東一里

高唐館 在順天館西一里

水館 在順天館南一里

問潮館 在順天館北一里

雲間館 在順天館東一里

陽美館 在順天館西一里

因名鳴 燧 因幸抗 手日雲 間今陸 士相龍 隱可日 日下

續修四庫全書 子部 類書類

禾興館	東坡館	崇微館	潛溪館	芙蓉館	長壽館	朝天館	桂芝館	超然館	射燕館	南館	禮賢館	孟館	香林館	樂邦館	覽秀館	姑溪館	西溪館	璇淵館	同食館	洪澤館	荆溪館
知在嘉興	在嘉興	在嘉興	在嘉興	在嘉興	在嘉興	在嘉興	在嘉興	在嘉興	在嘉興	在嘉興	在嘉興	在嘉興	在嘉興	在嘉興	在嘉興	在嘉興	在嘉興	在嘉興	在嘉興	在嘉興	在嘉興
...

五柳館	虛白館	上浦館	澄江館	亭山館	靈溪館	文亭館	煙波館	景星館	鴈序館	竹馬館	披雲館	雙溪館	錦溪館	雄山館	桂館	雪溪館	語溪館	泰溪館	彰慶館	綺川館
在嘉興	在嘉興	在嘉興	在嘉興	在嘉興	在嘉興	在嘉興	在嘉興	在嘉興	在嘉興	在嘉興	在嘉興	在嘉興	在嘉興	在嘉興	在嘉興	在嘉興	在嘉興	在嘉興	在嘉興	在嘉興
...

五柳館	董奉館	盱江館	黃藥館	玉山館	黃華館	玉潭館	銀渡館	廣昌館	多陽館	漢東館	橫江館	臨泉館	明改新館	洞庭館	清陵館	芙蓉館	丹霞館	皇華館	長安館	玉泉館	蓬山館	招賢館	若外館	而任館
在九	在九	在九	在九	在九	在九	在九	在九	在九	在九	在九	在九	在九	在九	在九	在九	在九	在九	在九	在九	在九	在九	在九	在九	在九
江先府	江先府	江先府	江先府	江先府	江先府	江先府	江先府	江先府	江先府	江先府	江先府	江先府	江先府	江先府	江先府	江先府	江先府	江先府	江先府	江先府	江先府	江先府	江先府	江先府
彭澤縣	彭澤縣	彭澤縣	彭澤縣	彭澤縣	彭澤縣	彭澤縣	彭澤縣	彭澤縣	彭澤縣	彭澤縣	彭澤縣	彭澤縣	彭澤縣	彭澤縣	彭澤縣	彭澤縣	彭澤縣	彭澤縣	彭澤縣	彭澤縣	彭澤縣	彭澤縣	彭澤縣	彭澤縣
即	即	即	即	即	即	即	即	即	即	即	即	即	即	即	即	即	即	即	即	即	即	即	即	即

霽月館	丁溪館	拂雲館	江鄉館	道遙館	迎暉館	吳興館	楠真館	迎仙館	水雲館	武安館	須水館	迎仙館	凌江館	西館	送未館	弘文館	引入館	芙蓉館	涼臺館	處妾別館	古今事實	通館	
在九	在九	在九	在九	在九	在九	在九	在九	在九	在九	在九	在九	在九	在九	在九	在九	在九	在九	在九	在九	在九	在九	在九	在九
州府	州府	州府	州府	州府	州府	州府	州府	州府	州府	州府	州府	州府	州府	州府	州府	州府	州府	州府	州府	州府	州府	州府	州府
治	治	治	治	治	治	治	治	治	治	治	治	治	治	治	治	治	治	治	治	治	治	治	治
內	內	內	內	內	內	內	內	內	內	內	內	內	內	內	內	內	內	內	內	內	內	內	內

廣志卷之一千一百四十一

宮室類

觀

要語

爾雅觀謂之闕孫炎云宮門雙闕舊縣法象使人觀之處

釋名觀以上觀望也

三輔黃圖云登之可以遠觀故謂之觀

廣韻樓觀

觀觀也周置兩觀以表宮門其上可居登之可以遠觀故謂之觀

歷代觀名

周兩觀

見門闕類

漢宜春觀

水經滂水逕漢宜春觀合羨波入渭

東方朔傳注師古曰觀在鄠縣在長安城西

秦上林苑中

十道志宜春觀武帝造

漢龍臺觀 細柳觀

司馬相如傳上林賦登龍臺掩細柳注張揖

曰龍臺觀在豐水西址近渭三輔故事曰龍臺觀在雍州鄠縣東北

柳觀在昆明池南西國志云長安

匈奴傳軍長安西細柳注如淳曰細柳倉在

渭北近石徹張揖曰在昆明池南今有柳市

門外何房宮西北云在渭北非也

西京賦上林禁苑云邪界細柳注在長安西

北

漢豫章觀 昆明觀 又見池

西都賦集平豫章之字注館名黃圖曰上林

有豫章觀武帝造在昆明池中亦曰昆明觀

史平準書大脩昆明池則觀環之括地志在雍州長安西二十里黃

天文志昆明東觀

西京賦昆明靈沼云豫章珍館揭焉中峙牽

牛立其左織女處其右薛綜也李善曰黃木為

上林有豫章觀

相手乎五柞之館旋憇乎昆明之池登豫章

簡繪紅注豫章池

西征賦昔豫章之名字披元池而特起儀

景星於天漢列牛女以雙峙言殿間品類有

技獵賦揚先置乎日揚之南注服虔曰白揚

觀名

漢甘泉四觀

司馬相如傳上林賦屢后關歷封壘過鵝

望露寒注張揖曰此四觀建元中作在雲陽

甘泉宮外

史記甘泉更置前殿始廣諸宮室正義楊雄

云甘泉本秦離宮既奢秦武帝增通天臺迎

風宮近則有洪涯儲晉遠則有石闕封蠻鵝

鵝露寒棠梨等觀又有高華白虎温德相思

觀魯城走狗天梯瑤臺等

黃圖武帝先作迎風館於甘泉山後加露寒

儲香二館建元中作石閣封巒鵠觀

揚雄甘泉賦封巒石閣施靡乎延屬師古曰皆宮名

武紀注晉灼曰雲陽甘泉有宮觀故稱都

漢延壽觀

史記益延壽觀正義括地志云延壽觀在雍

州雲陽縣西北八十一里通天臺西八十步

漢成山觀

魏志田豫督青州入成山登漢武之觀

黃圖成山在東萊不夜縣於其上築宮闕為觀

封禪儀泰山東南有山名曰觀見封禪

漢屬玉觀

宣紀甘露二年十二月行幸首陽宮屬玉觀

注晉灼曰屬玉水鳥似鷓鴣以名觀也應邵

曰宮在鄠秦昭王起

黃圖屬玉觀在右扶風

西都賦天子乃登屬玉之館歷長揚之榭注

服虔曰以玉飾因焉

漢甲觀

成紀元帝在太子宮生於甲觀畫堂廿卷三

後傳作中

顏師古謂甲者甲乙丙丁之次元后傳言見

於丙殿此其例也而應劭以為在太子宮之

甲地謬矣畫堂恒畫飾耳又以為畫九子母

非也霍光止畫室中是則宮殿中通有采畫

之室室漢宮閣如淳曰未央宮有畫室甲觀非

觀

後清河王慶傳以長別居丙舍後官志有丙

漢上蘭觀

元后傳技獵上蘭注師古曰上蘭觀名在上

林中

羽獵賦望舒彌轡翼乎徐至於上蘭注晉

灼曰在上林

西都賦饒鄠鄠歷止蘭

西京賦陳虎旅於飛廉正壘壁乎上蘭注黃

圖曰上林有上蘭觀

漢平樂觀

西域傳元康二年烏孫元貴靡願復尚漢公

主天子自臨平樂觀會匈奴使者外國君長

大角抵設樂而造之

東方朔傳有平樂觀賦後漢李尤賦曰設平

武紀注應劭曰明帝永平五年至長安迎飛

廉并銅馬置上西門外名平樂觀

鄧騭傳涼部畔羌搖蕩西州安帝詔騭將兵

擊之車駕幸平樂觀錢之

何進傳靈帝講武於平樂觀

東京賦其西則平樂觀都塲示遠之觀龍雀蟠

蜿天馬半漢現異譎詭燦爛炳煥注平樂觀

名都謂為大塲於上作樂使遠觀之謂之平

樂在城西也龍雀飛廉也天馬銅馬也華嶠
後漢書曰明帝至長安迎取飛廉并銅馬置
上西門平樂觀也西京賦注平樂觀
大京賦注平樂觀也

漢東觀

洛陽宮殿名南宮有東觀漢氏圖籍所在有
石渠石室延閣廣內蓄之於外府又有御史
掌蘭臺祕書及麒麟天祿二閣藏之於內禁
咸帝延熹二年始置祕書監官秩六百石掌
典書古今同異屬太常
紀和帝永元十三年正月丁丑帝幸東觀覽
書林閱篇籍博選藝術之士以充其官注陸
機洛陽記曰在南宮高閣十二間介于承鳳
觀

安帝永初四年二月乙亥詔謁者劉珍及五
經博士校定東觀諸子傳記百家藝術整齊
脫誤是正文字

和熹鄒太后定策立安帝臨朝政太后自入
宮掖從曹大家受經書兼天文算數畫省王
政夜則謂讀而患其謬誤懼幸典章乃博選
諸儒劉珍等及博士議即四方掾史布十餘
人詣東觀校讐傳記事畢奏御賜葛布各有
差又詔中官述臣於東觀受讀經傳以教宮
人
列傳曹褒章和元年召詣嘉德門令小黄門
持班固所上叔孫通漢儀勅褒今宜依禮條
正使可施行於南宮東觀盡心集作 黃香

元和元年肅宗詔詣東觀讀末見書北

海靖王興子復為臨邑侯好學能文章永平

中每有講學事輒令復典掌焉與班固賈逵

共述漢史博毅等皆宗事之復子駒駘及從

兄平望侯毅並有才學永寧元年鄧太后詔

毅及駒駘入東觀與謁者僕射劉珍著中興

以下名臣列士傳 劉珍永初中為謁者僕

射鄧太后詔使與校書劉駒駘馬融及五經

博士校定東觀五經諸子傳記百家藝術整

齊脫誤是正文字班昭著漢

書其八表及天文志未竟而卒和帝詔昭就

東觀藏書閣踵而成之孔僖元和二年

校書東觀李尤和帝時侍中賈逵薦尤

有相如揚雄之風召詣東觀受詔作賦兼蘭

臺令史安帝時為諫議大夫受詔與謁者僕

射劉珍等俱撰漢記張衡宋初中謁者

僕射劉珍校書即劉駒駘等著作東觀撰集

漢記因定漢家禮儀上言請衡參論其事會

並卒衡常歎息欲終成之及為侍中上疏請

得專事東觀收拾遺文畢力補綴又條上司

馬遷班固所叙與典籍不合者千餘事數上

不聽後之著述多不詳典時人追恨之馬融

永初四年拜為校郎中詣東觀典校祕書東

觀十寶章少好學有文章與馬融崔寔同

好更相推薦永初中學者稱東觀為老氏威

室道家遂萊山太僕鄧康薦章入東觀為校

書即注老子為守成史復為注下史四方所
 記文書皆歸柱下言東漢經籍多也蓬萊海
 中神山為僊府出經祕錄並皆在焉 蔡倫
 為長樂大僕元初四年帝以經傳之文多不
 正定選劉珍等詣東觀讐校漢家法令倫監
 典其事雖御嗣後為之永壽中與伏無忌延篤
 著書東觀 崔寔成帝時與朱穆邊韶延篤
 等著作東觀 邊韶拜太中大夫著作東觀
 張奐奏尚書章句詔下東觀 盧植能通古
 今學熹平四年拜九江太守以疾去官作尚
 書章句三禮解詁時始立太學石經以正五
 經文字植乃上書願得將書生二人共詣東
 觀就官財糧專心研精合尚書章句考禮記

得失庶裁定聖典刊正碑文并議即與諫議
 大夫馮日碑議即蔡邕楊彪韓詵等並在東
 觀校中書五經記傳補續漢記 蔡邕拜即
 中校書東觀以經籍去聖人久遠俗儒穿鑿
 疑誤後學奏永正定六經帝靈許之邕在東
 觀與盧植韓詵等補撰後漢記會遭事流離
 不及得成奏其所著十意分別首目連置章
 左注猶前書十志也有律歷意一禮意二樂
 意三郊祀意四天文意五車服意六欲刪定
 者一接續者四前志所無臣欲著者五 高
 彪舉孝廉為郎中校書東觀因事諷諫數奏
 賦頌奇文靈帝詔東觀畫彪像以勸學者文
 防球奏罷鴻都文學曰今太學東觀足以宣

明聖化願罷鴻都之選以消天下之誘熾
 李膺有文才為東觀郎
 儒林傳孝和數幸東觀覽閱書林初光武遷
 還洛陽其經牒祕書載之二千餘兩自此以
 後參倍於前及董卓移都吏民擾亂自辟雍
 東觀蘭臺石室宣明鴻都諸藏典策文章競
 共剖散其縑帛圖書大則連為惟蓋小乃制
 為滕囊
 通典漢東京圖書悉在東觀多使名儒碩學
 入直東觀撰述國史謂之著作東觀蓋以化
 官領焉
 曆志注袁宏書曰劉洪在東觀與蔡邕共述
 律曆記

五行志注孔叢曰建初元年大旱侍御史孔
 子豐上疏天子納其言三日雨即拜黃門郎
 典東觀事
 崔子玉東觀茂洋洋東觀古之史官左書君
 行石記其言辛尹顧訪文武明宣倚相見寶
 荆園以安云云史臣司藝
 吳華嚴傳東觀儒林之府當講校文藝處定
 疑難漢時皆名學碩儒乃任其職吳華嚴
 晉職官志漢東京圖籍在東觀故使名儒著
 作有其名尚未有官
 唐石官志後漢東觀藏書之室亦著作之所
 當時文學之士使校讎其中故有校書之職
 隋經籍志漢中興於東觀及仁壽開集新書

東觀記一百四十三卷起光武記注至靈帝

長水校尉劉珍等撰

唐藝文志正史類劉珍等東觀記一百二

作十六卷又錄一卷

中興書目東觀漢記八卷案隋志百四十三

卷唐吳兢家藏已亡十六卷今所存只御尚

吳漢賈復耿弇冠恂馮異祭遵蓋延八傳

按史通云劉珍李充作之自建武至永初

晉華嶠曰劉向父子世典史籍馬融博通三

入東觀

唐劉知幾曰古之國史皆出一家未聞籍功

于衆唯漢東觀集群儒纂集無主條章不建

漢白虎觀 白虎通德論

太常將大夫博士議郎郎官及諸生諸儒會
白虎觀西都之名殿也論五經同異使五官中郎將魏應承制問侍
中淳于恭恭善奏帝親稱制臨決如孝宣甘
露石渠故事作白虎議奏今白
儒林傳建初中大會諸儒於白虎詳考同異
連月乃罷肅宗親臨命史臣著為通義又
詔高才生受古文尚書毛詩穀梁左氏春秋
列傳賈逵并為郎與班固並校秘書應對左
右肅宗立降意儒術特好古文尚書左氏傳
建初五年詔逵入講北宮白虎觀南宮雲臺
使發出左氏傳大義長於二傳者逵於是條
奏之曰臣謹擲出左氏三十事尤著明者皆
君臣之正義父子之紀綱至如蔡仲紀季伍
子胥叔術之屬左氏義深於君父公羊多任
權變光武欲立左氏穀梁會二家先師不曉
圖讖故中道而廢願六下留意廢學以廣聖
見帝嘉之令逵自選公羊嚴顏高才生教以
左氏與簡紙經傳各一通八年乃詔諸儒各
選高才生受左氏穀梁春秋古文尚書毛詩
由是四經遂行於世 揚終肅宗時為校書
郎言宣帝博徵群儒論定五經於石渠閣方
今天下少事學者得成其業而章句之徒破
壞大體宜如石渠故事永為後世則於是詔
諸儒於白虎觀論攷同異焉 魏應習魯詩

建初四年拜五官中郎將肅宗甚重之時會
 京師諸儒於白虎觀講論五經同異使應專
 掌難問淳于恭奏之帝親臨稱制如石渠故
 事林 丁鴻兼射聲校尉肅宗詔鴻與廣平
 王羨及諸儒樓望成封巨郁賈逵等論定五
 經同異於北宮白虎觀鴻以才高論難最明
 諸儒稱之帝數嗟焉時人嘆曰殿中無 丁
 孝公注廣平王羨明帝子也東觀記曰與太
 常樓望少府成封巨騎校尉巨郁衛士令賈
 逵等籍議也白虎門名於門立觀因以名之
 焉 李育為博士建初四年詔與諸儒論五
 經於白虎觀育以公羊義難賈逵皆有理證
 號為通儒林 魯恭習魯詩肅宗會諸儒白

虎觀特以經明得召與林 其議 班固為
 元氏司馬天子會諸儒講論五經作白虎通
 德論令固撰集其事書凡十卷四十四門爵
 號禮巡狩情性衣裳三綱六紀五刑三軍之
 事悉備 廣平王羨博涉經書有威嚴建初
 四年與諸儒講論於白虎殿 清河王慶永
 元四年帝移幸北宮章德殿講白虎觀慶得
 入省宿止 蔡邕對事孝宣會諸儒於石渠
 章帝集學士於白虎
 明紀永平三年起北宮八年十月北宮成
 節后紀有北宮增喜觀
 漢聽訟觀
 晉刑法志光武中興留心庶獄常臨聽獄訟

躬決疑事明帝即位帝臨聽獄觀錄洛陽諸
 獄帝性既明察能得下嘉故尚書奏決近於
 煩碎
 漢長洛觀
 高彪傳靈帝時京兆第五永為督軍御史使
 督幽州百官大會祖餞于長洛觀議郎蔡邕
 等皆賦詩彪督作箴
 鼎中觀
 陸機洛陽地記洛陽南宮有承風觀北宮有
 增喜觀城外有宣陽觀千秋鴻地泉城陽威
 石樓等觀城外有鼎中觀
 輿地志洛陽西南洛水上有鼎中觀是成王
 定鼎處

後漢有承祿觀清河王慶居之
 魏聽訟觀
 魏志明帝大和三年十月改平樂觀為聽訟
 觀帝常言獄者天下之性命每斷大獄常幸
 觀臨聽之叔 堽律
 水經自天淵池東出華林因逕聽訟觀南觀
 西北接華林隸簿
 魏總章觀 崇文觀
 魏志明帝青龍三年三月大泊洛陽宮築總
 章觀高十餘丈建翔鳳於上四年四月置崇
 文觀名善屬文者光之
 王肅領祕書監兼崇文觀祭酒
 荀勗論校大樂總章鼓八音

洛陽宮殿簿總章觀閣十三間

王元長曲水詩序協律總章之司厚倫正俗

崇文成均之職導德齊禮

文選景福殿賦碣以高唐崇觀表以建城峻

廬注二觀名

輿地志洛陽有廣望閣風臨商觀

夏侯惠景福殿賦高樓承雲列觀若浮

魏凌霄觀

魏志明帝作凌霄觀

華延雋洛陽記洛陽城十八觀

洛中記有昌郁觀東北有百尺樓魏郁水使

者陳熙造

魏紀勳觀

五代史魏賞彭陽之功別創紀勳之觀齊旌

泗水之績乃崇嘉德之樓

晉聽訟觀 後魏東明觀

武帝紀泰始四年十二月庚寅臨聽訟觀錄

因徒親平決焉五年春正月景申帝臨聽訟

觀錄因徒多所原造

觀錄因徒多所原造

元帝紀大興元年十一月庚申新作聽訟觀

陸機洛陽地記宮中有臨高凌雲宣曲廣望

閣風萬世脩齡總章聽訟凡九觀皆高十六

七文雲母憲日曜之有光

後魏史太和十五年五月於東明觀太和四年

符堅置聽訟觀於未央之南

宋延賢堂聽訟類

晉宣武觀

武帝紀泰始九年十一月丁酉臨宣武觀大

閱諸軍甲辰乃罷十年十一月庚午帝臨宣

武觀大閱諸軍咸寧元年十一月癸亥大閱

於宣武觀三年冬十一月景戌帝臨宣武觀

大閱太康四年十二月庚午大閱于宣武觀

山濤傳武帝常講武于宣武塲濤時有疾詔

乘步輦從因與盧欽論用兵之本以為不宜

去州郡武備時咸以濤不學孫吳而闇與之

合帝曰天下名言也而不能用

禮志元帝大興四年詔左右衛及諸營教習

依大習儀作鴈羽仗

水經注其一水自大夏門東逕宣武觀

宋紀文帝元嘉五年正月甲申臨元武館閣

武

陳紀宣帝大建十一年八月丁卯幸大壯觀

閱武

吳有白爵觀

蜀李輔討破羗虜樂平羗觀于秦亭

宋通天觀

建康宮閣簿通天觀在縣東北五里一百步

舊臺城內宋元嘉中築二十三年更修廣之

造景陽樓大壯觀又立鳳光殿醴泉堂建業

宮有迎風觀宋大明中起

宋摠明觀 東觀

南史明帝泰始六年九月戊寅立摠明觀名
學士以充之置東觀祭酒訪舉各一人學士
二十人分為儒道文史陰陽五部學言陰陽
逐魚其以摠明觀初一人

王儉傳明帝置摠明觀以集學士或謂之東
觀置東觀祭酒一人摠明訪舉即一人儒元
文史四科科置學士十人令史以下各有差
齊紀永明三年五月乙未省摠明觀
傳王謔領東觀祭酒即明帝所置摠明觀也
虞愿領東觀祭酒 司馬憲待詔東觀為
學士

齊武帝築南廳觀

梁立曾城觀更起重閣

後周崇文觀 通道觀

北史明皇尚學藝內有崇文之觀外重成均
之職握素懷訟重席解頤之士問出於朝廷
負冠方領執經負笈之士著錄於京邑
武帝紀建德三年六月戊午立通道觀

唐宗聖觀

元和志接觀在整屋縣東三十二里本周康
王大夫尹喜宅也穆王為召出勉之人置為
道士相承至秦漢皆有道士居之晉惠帝時
重置其地舊有尹先生樓因名樓觀武德初
改名宗聖觀事具樓觀本記及先師傳
紀武德七年十月丙子謁樓觀老子祠

唐明義觀

見大明宮

唐兩觀

百官志御史大夫正百官班序遲明列於兩
觀
禮閣入疏魯有三門雉門有兩觀為中門天
子五門雉門亦為中門有兩觀
顏真卿象魏賦瀟重門於北極聳雙闕以南
故

唐明堂四門八觀

會要永徽二年七月詳定明堂門闕制度三
年六月十八日有司奏方垣四門玄堂步
數准太廟南門仍立四門八觀依太廟別各
安三門施元閭四角造二重魏闕後以制度
未定而止

唐紫雲觀

舊紀乾封元年正月丁丑兗州置紫雲僊鶴
萬歲三觀封密非烟重輪三寺

唐望僊觀

武宗紀會昌三年夏通鑑作望僊觀于禁中
元稹集云玉晨觀在紫宸殿後

宋祥符元符觀

元年正月戊辰改在承天門為右承天祥符
門以天書降故也上梁日車駕親臨以御製
大中祥符頌刻右門側七年十二月己未
庚詔以左承天祥符門內新建觀且以元符

廣志卷之一千一百四十二

閣

要語

說之閣門旁戶从門合聲爾雅虛閨謂之閣唐制天子曰御前朝見群臣曰常參朔望焉食閣有思慕之感不能臨前殿則御便殿謂之人閣前殿宣政殿便殿紫宸殿立仗於前殿喚仗則自東西閣入故曰入閣又公孫弘傳開東閣以延賢人師古曰閣者小門東向開之避當庭門而引賓客以別掾史官屬又門下省以黃塗門謂之黃閣又俗呼小舍皆曰閣

歷代閣名

漢東閣

公孫弘傳開東閣以延賢人注師古曰閣小門也東向開之避當門引賓客以別於掾史官屬

朱雲傳薛宣謂雲曰留我東閣可以觀四方

奇士

永平初東平王蒼為驃騎將軍開東閣延英雄一云延

漢黃閣

續志太尉公有黃閣主簿錄省衆事

宋志三公黃閣前史無其義禮記士鞮與天子固公侯夫夫則異鄭元住云士賤與君同

不嫌也夫朱門洞開當陽之正色也三公之

與天子禮秩相亞故黃其閣以示謙漢舊制

也張起與陳公等并黃閣有日月是也

通典陳三公之制開黃閣聽事置鳴吻一作北齊三公府三門當中門黃閣設內屏黃閣主簿掌閣下威儀

漢省閣

後傳東平王蒼詔讚勿名諸王入宮輒以輦迎至省閣乃下揚賜拜大尉中平元年被召會議詣省閣切諫馮豹拜尚書郎奏事未報常俯伏省閣

晉金光閣

晉宮閣名洛陽宮有金光閣文成青陽朱明承林安樂白藏顯仁崇明章德飛雲安世長安閣長安有東明西華紫閣閣

後魏崔光乘步挽至東西上閣

北齊有西上閣東上閣見通

隋姚察授秘書丞教於朱華閣長參

唐紫宸內閣

官志起居即掌錄天子起居法度天子御正殿即居在舍人居右有命俯退聽書之季終授史官正觀初以給事中諫議大夫知起居注仗下議政事起居即一人執筆記錄于前後置舍人分侍左右秉筆隨宰相入殿若仗在紫宸內閣則夾香案分立殿下直第二螭首和筆濡墨皆即坳處時飾螭頭高宗臨朝不決事許敬宗李義府為相奏請多畏人知命即舍人對仗承旨仗下與百官皆出不復

廣志卷之一千一百四十四

宮室類

府

要語

周禮治官府注百官所居曰府又曰府治藏府聚也

毛氏曰漢書武帝立樂府師古曰樂府之名始

此案孝惠六年使樂府令備其蕭管是前此已

有樂府之名矣

六書故取或作 方武切貨財所入也入出曰

取蓄藏曰藏車器曰庫周官大取玉取內取皆

屬諸天官泉取舍面屬諸地官故二官獨稱官

取自漢呂未三公皆稱取而取藏不在焉循習

之失也人有二藏六取藏主藏取主出內

歷代府名

周百官府 盟府

見古官名

周策府 記府

穆天子傳天子北征還葵已至于群玉之山

四徽中繩容氏所守先王所謂策府注古帝

王藏書策之府

史蒙恬傳周公旦書而藏之記府成王觀於

記府得周公旦書 晉故府人見周曰正

周秘府

文選七命云注風俗通曰秦周常以八月籍

軒使採異代方言藏之秘府

漢兩府 四府 五府 三公府 司徒府

司空府 太尉府

列傳杜延年嘗與兩府及廷尉分章注如淳曰兩府

丞相也為御史大夫居父官府不敢當舊位

坐卧皆易其處 丙吉曰以三公之府有樂

史之名吾竊陋焉公府不樂史自吉始 翟

方進為丞相司直故事司隸校尉位在司直

下初除謁西府 趙充國為後將軍詔可護

羌校尉者四府舉辛陽充國奏不可後五府

復舉湯 薛宜為少府谷永上疏曰宣為左

馮翊衆職脩理辭訟者歷年不至丞相府考

績功課簡在兩府 段會宗竟寧中五府舉

為西域都護 王商以特進領城門兵得舉

吏如五府 申屠嘉坐府中為檄名節通詣

丞相府 張湯為甯掾以湯為無害言大府

調茂陵尉注師古曰大府丞相府也 趙禹

為丞相史周亞天曰文深不可以居大府

張安世聞有詔令使吏之丞相府問劉德待

詔丞相府 康衡封樂安卿臨淮上計簿更

定圖言丞相府 陳遵張球並入公府 曹

參為丞相相舍後園近吏舍

高祖紀十一年二月詔其有意稱明德者遣

詣相國府書行義年

後明帝紀永平三年起北宮及諸官府

後百官志太尉司徒司空各一人注

古今注曰永平十五年更作太尉司徒司空

府開陽城門內漢官儀曰明帝欲更太尉府時公趙熹也西曹掾鄭均以為朝廷造北宮整官寺早魁為虐民不堪命曾魚商湯六事周宣雲漢之辭今府本館陶公主第舍負職既少自足相愛熹表陳之其冬臨辟雍歷二府光觀壯麗而太尉獨卑陋云蔡質漢儀曰司徒府與蒼龍闕對殿於尊者不敢稱府應卻曰不然丞相舊位在長安時府有四出門隨時聽事明帝欲依之迫於太尉司空但為東西門耳荀綽晉官表注曰漢丞相府門無蘭不設鈴不警鼓深大廣遠無節限也後歷志熹平四年乙卯詔書下三府與儒林明道者詳議以郡臣會司徒府議

後傳趙典建和初四府表薦注四府大尉司徒司空大將軍府也 虞詡曰宜令四府九卿各辟教人注四府謂大傅大尉司徒司空之府也 卽頤曰今選舉牧守委任三府王堂永初中三府舉堂治劇拜已卽守 种嵩羊續杜撫辟太尉府朱浮光武用明察不復委任三府而推舉刺舉之吏浮上疏曰覆案不閑三府 陳紀四府並命第謹與紀齊德並行父子並著高名每宰府辟召常同時旌命羔鴈成群 陳球辟公府 楊震曰三府辟召宜有尚書勅 蔡邕封事臣自在宰府 卽頤曰宰府孝廉士之高選 左雄上疏吏職滿歲宰府州郡乃得辟舉又言孝廉先

詣公府副之端門 黃瓊五府俱辟 徐璆辟公府 應奉四府舉才堪將帥 劉陶咸帝時或言改鑄大錢事下四府群僚陶議曰云 應劭為車騎將軍掾中平二年北軍中候鄭靖上言宜開募鮮平事下四府幼駿之盧植四府選才兼文武 韓詔辟司徒府尚書選三府掾能理劇者以詔為羸長 韓融五府並辟 鍾皓辟司徒府九辟公府 黃憲辟公府 徐穉屢辟公府 董扶宰府十辟 范冉三府辟 雷義陳重三府同時俱辟 寒朗詔三府為辟者由是辟司徒府 袁安永平十四年三府舉能理劇 賈琮為京兆令中平元年特勅三府精選能吏有

司舉琮為交趾刺史 范滂為大尉所辟後詔三府掾屬舉諛言滂奏云 何顛辟司空府每三府會議莫不推顛之長 鄭太三府辟不就 李雲延熹二年露布上書移副三府 劉淑五府連辟 延篤五府並辟 名副量鈞辟司徒府 周澤辟大司馬府 趙孝永平中辟太尉府 王琳辟司徒府 郝黎等連名奏記三府薦海內高士 郭躬辟公府 南蠻傳永和三年名公卿百官及四府掾屬問方畧大將軍從事中郎李固駁曰宜更選刺史四府悉從固議 周禮小宗伯注肆儀若今時肆司徒府也

朝士注今司徒府有天子以下大會殿
 搞人注今司徒府中有百官朝會之殿
 左傳注如今計獻詣公府卿寺疏自漢以來
 三公所居謂之府九卿所居謂之寺風俗通
 曰府聚也公卿牧守府道德之所聚也藏府
 私府財貨之所聚也寺司也庭有法度令官
 所止皆曰寺
 唐會元魏元同上表曰漢家云州郡積其功
 能然後為五府所辟五府舉其掾屬而昇於
 朝三公參得除授尚書奏之天子一人之身
 所閱者衆一賢之進其課也詳
 晉紀咸康元年三月乙酉幸司徒府時王時
 漢祕府 書府

苑文志諸子傳說皆充祕府
 書序孔安悉上送官藏之書府
 書正義職方在周禮出於山巖屋壁即藏於
 府孔君為武帝博士於祕府而見焉
 劉歆書曰古文舊書多者二十餘通藏於祕
 府伏而未發
 馬融頌發天府之官常
 漢樂府
 百官表少府屬官有樂府令丞
 禮樂志武帝立樂府采詩夜誦有趙代秦楚
 之謳內有掖庭才人外有上林樂府
 紀宣帝本始四年正月詔樂府減樂人使就
 農王言下以樂府

元帝初元元年六月減樂府負以振困乏中少名信臣奏省樂府黃門倡優諸戲
 哀帝即位二年和六月罷樂府
 李夫人傳上帝作詩令樂府諸音家絃歌之
 霍光傳昌邑王發樂府樂器
 史記孝惠文景無所增更於樂府習常隸舊
 而已
 張放傳樂府音監景武人監王樂府游微
 文選古樂府注武帝立樂府采齊楚趙魏之
 聲
 兩都賦序外興樂府協律之事注聚樂之所
 大事記元符二年夏立樂府師古曰武帝始
 置樂府之名蓋起於此然惠帝時已有樂府

令夏候寬志
 後律志京房知六律雜試于樂府
 五行志成周宣榭所以藏樂器
 晉志翼二十二星主天之樂府
 晉紀泰始元年十二月乙亥禁樂府靡麗百
 戲之技
 漢莫府
 列傳李廣行無部曲行陳莫府省文書大將
 軍令長史封書與廣之莫府長史急責廣之
 莫府上簿注以軍幕為府右字通周軍旅無
 常居故以帳幕言之庶頗李牧市租皆入幕
 府 馮唐曰魏尚上功莫府 張安世為衛
 將軍莫府長史遷辭去之官安世問以過失

趙充國中郎將 莫府司馬中亂屯兵
霍光為大將軍燕王言光擅調益莫府校尉
揚敬給事大將軍莫府為軍司馬 田延
年給事大將軍莫府遷為長史 蔡義以
明經給事大將軍莫府 鄭告中西域而立
莫府 陳陽大將軍鳳奏以為從事中郎莫
府事壹決於陽 康衡元帝初陽與說車騎
將軍史高召衡置莫府與參事議 朱博為
郡功曹大將軍王鳳奏請陳咸為長史咸薦
育朱博除莫府屬 杜欽召詣大將軍莫府
張放為侍中中郎將監平樂屯兵置莫府
議比將軍凡將軍皆 後傳吳漢至莫府上兵簿 李充為侍中鄧

騰曰幕府初開欲辟天下奇偉班固永
平初奏記驃騎將軍東平王蒼曰幕府新開
唐延群俊 竇憲以班固傳發置幕府典文
章 崔爰大將軍梁商初開幕府首辟之
漢御史府
朱博傳成帝時何武為九卿建言宜建三公
官於是以御史大夫何武為大司空是時御
史府吏舍百餘區井水皆竭又其府中列栢
木常有野鳥數千棲宿其上晨去暮來蹄日
朝夕烏鳥去不來者數月長老異之後二歲
餘朱博為大司空奏高帝置御史大夫位次
丞相典正法度以職相參總領有官上下相
監臨臣願盡力以御史大夫為百僚率從之

通典漢御史所居曰御史府亦曰御史大夫
寺在大司馬門內無塾其門用梓板不腫色
亦謂之憲臺後漢謂之御史臺蘭臺寺
漢舊儀御史大夫寺在司馬門內門無塾門
書用梓板不起郭邑題曰御史大夫寺
漢宗正府
宣帝紀
漢記府
監鐵論結和第四十三大夫曰漢興以來修
好結和親先帝廣將帥招奮擊以誅厥罪功
勳粲然著於海內藏於記府
漢太常府
巨榮傳榮為太常年踰八十乘輿嘗幸太常

府令榮坐東面設几杖
後曆志於太常府覆校注記平議難問
晉祕府
隋志晉世祕府所存有古文尚書經文
唐書府 內府
褚亮傳圖贊十八學士歲之書府
魏謏傳作類禮二十篇帝美其書錄實內府
唐雲韶府
志武德後置內府坊于禁中武后如意元年
改曰雲韶府以中官為使
宋熙寧東西府
嘉祐中孫坦請為兩府治第以便詔名神宗
即位集賢學士高貺亦言之熙寧三年九月

二十六日癸丑作東西府于掖城之南凡八
 位總千二百楹東府第一一百五十六間
 年秋八月東西府成命知制誥陳繹為之記
 畧曰國朝襲李唐故大臣不及建第而處居
 古之公卿入則與謀於家今未明而入進見
 請決於陛席之間退而有執事叩閣稟事吏
 特書奏周走閭巷終日不得與二三大臣謀
 乃出聖畫親翔二府度地于闕之西南輪廣
 方制房皇鉤折繪圖以聞即和定于禁中自
 熙寧二年秋七月興作云出則寵之淑旂綏
 章鈞膺之駕入則具之列鼎蒲筵紛紜之居
 仰而視其宮則有揀題之憲密俯而憐其衣
 則有衮舄之嚴麗不如是不足以待其人非

其政不足以相天下之政九月二十六日丁
 未幸新作東西府亦為三司使薛向治公廨
 十月丁巳賜宴于王安石位始遷也元祐三
 年四月辛巳石僕射呂公著拜司空同平章
 軍國事一月三赴經筵二日一朝因至都臺
 議事於是建府於東府之南啓北扉以便宰
 職會議三省察院條列所當閱者目曰軍國
 事以三公著父子也
 紹興二十六年正月九日建執政府三位二
 十六日建左右相第於都省北
 宋元豐文昌府 唐尚書省圖
 元豐五年官制初行七月新省成揭榜曰文
 昌府繪一十六年十月庚子前為都省令廳

在中僕丞分左右六曹列於後東西向合三
 千一百間有奇
 崇寧三年六月二十九日家安國上得唐都
 省圖六曹在前遂遷舊七寺監更建後宰執
 往往賜第會要安國言神宗時唐制尚書省
 有文昌之府分省為三列寺為九殊監為五
 十四部點階之陋更唐之故合千司之離散
 儼星羅於一字
 宋崇寧大晟府
 崇寧初議大樂四年八月二十七日賜名大
 晟置府建官府在宣德門外天街之東隸禮

部以大司樂典樂為長甄次曰大樂令生簿
 協律部工有樂正至舞師宣和七年十二月
 罷
 元各官府
 諸司局入匠總管府領兩都金銀器金及符
 牌等一十四局事至元十四年置二十四年
 以八局改隸工部及金玉府止領五局一庫
 掌禮毯等事其屬有六
 茶迭兒局總管府管領諸色人匠徒作等事
 憲宗朝置
 隨路諸色民匠都總管府掌仁宗潛邸諸色
 人匠延祐六年撥隸宗祥院後又屬將作院
 至治三年歸隸工部

大都督府管領左右欽察兩衛龍翊侍御東
路蒙古軍元帥府東路蒙古軍萬戶府哈利
魯萬戶府天曆二年始立欽察親軍都督府
哈利魯萬戶府掌守禁門等處應直宿衛至
元二十四年招集哈利魯軍人立萬戶府尋
移屯襄陽後征交趾大德二年置司南陽天
曆二年奏隸大都督府
太宗正府掌諸王附馬投下蒙古色目人等
應犯一切公事
內八府宰相掌諸王朝覲價價之事通有始
令則與蒙古翰林院官同譯寫而潤色之謂
之宰相云者其貴似待中其近似門下故特
寵之以是名雖局是名而無授受宣命品秩

則視二品焉大德九年以滅怯禿等八人為
之天曆元年為內八府宰之職
會福總管府至元十一年建大護國仁王寺
及昭應宮始置財同規運所十六年改現運
所為總管府至大元年改都總管府尋陞會
福院天曆元年改為會福總管府
崇祥總管府至大元始立大承華普慶寺
總管府二年改延禧監尋改崇祥監四年陞
為崇祥院泰定四年復改為大承華普慶寺
總管府天曆元年改為崇祥總管府
壽福總管府掌祭供錢糧之事至大四年因
建大聖壽萬安寺置萬安規運提點所延祐
二年陞都總管府尋陞為壽福院天曆元年

改立總管府

管領大都等路打捕鷹房膳粉人戶總管府
至元十四年打捕鷹房達魯花赤招集平濼
散逸人戶二十九年立總管府大德十一年
撥隸皇太后位下
管領本投下大都等路怯憐口民匠總管府
元初招集怯憐口哈赤民匠一千一百餘戶
中統元年立總管府掌戶口錢帛差撥等事
至元九年撥隸安西王位下皇慶元年又屬
公主皇后位下延祐元年改隸章慶司天曆
二年又改隸儲政院
管領諸路怯憐口民匠都總管府至元七年
招集祈居從良還俗僧道編籍人戶為怯憐

口立總管府以領之十四年以所隸戶口善
造作屬中宮十六年立織染雜造二局以司
造作立提領所以司徭役延祐六年改繕用
司七年復改府
管領諸路打捕鷹房納綿等戶總管府掌人
匠一萬三千有奇歲辦稅糧皮貨採捕野物
鷹鷄以供內府至元十二年賜東宮位下遂
以真定所立總管府移至大都隸庶事十六
年合併所管之戶置都總管以總治之三十
一年庶事院罷隸徽政至太四年隸崇祥院
延祐六年又隸庶事天曆元年隸儲慶使司
至順元年改屬宮相府
內史府至元二十九年封晉王于太祖四幹

耳朶之地改王傳為內史

供總管府掌守護東涼亭行宮及遊獵需之事

雲需總管府掌守護察罕腦兒行宮及行營供辦之事

宣慰使司都元帥府

宣慰使兼管軍萬戶府

諸路萬戶府上萬戶府管軍七千之上中萬戶府管軍五千之上下萬戶府管軍三千之上

海道運糧萬戶府至元二十年置掌每歲海道運糧供給大都

諸路總管府至元初置二十年定十萬戶之

上者為上路十萬戶之下者為下路當衝要者雖不及十萬戶亦為上路

國朝官府

宗人府掌王族

內府二十四監衙門通稱為內府

詹事府掌東官事

五軍都督府掌天下各衛兵

廣志卷之一千一百四十五 宮室類

院

要語

說文院垣也本作寘从 寘聲或作院徐曰今言院即取名於周垣也

增韻有垣墻者院

歷代院名

北齊諸院

齊幼主高恒承武成之奢麗以為帝王當然乃更增益宮苑造偃武修文臺其嬪嬙諸院中起鏡殿寶殿瑋瑋殿丹青彫刻妙極當時又於晉陽起十二院壯麗逾於鄴下所愛不

恒數毀而又後夜則以火照作寒則以湯為泥石工困窮無時休急

隋十六院

隋煬帝築西苑其內為海十餘里海北有龍鱗渠衍注海內緣渠十六院門皆臨渠每院以四品夫人主之業輿遊幸競以珍瑳相高之

唐集賢殿書院 麗正殿書院 乾元院

光順門書院 御書院 著作院

乾元殿四部書 集賢注記 待制 賜宴

賦詩 開元十八學士圖

六典集賢殿書院開元十三年置

藝文志元宗命左散騎常侍昭文館學士馬

懷素為脩圖使與右散騎常侍崇文館學士
褚無量整比會幸東都五年開元乃就乾元殿
東序卿武后時東都檢校又借民間異本傳
錄及還京師六年遷書東宮麗正殿置脩書
院於著作院一本五年幸東都六年遷京九
其後大明宮光順門外十一東都明福門外
十二皆創集賢書院學士通籍出入兩都各
聚書四部以甲乙丙丁為戊列經史子集四
庫其本有正有副軸帶帙籤皆異色以別之
開元九年冬幸東都時集賢院四庫書總命
高九千卷六幸東都時集賢院四庫書總命
明宮光順門外院內東西八十步南北六十
九步院中有仰觀臺即一行師占候之所東

都集賢院福門外大街之西對武成宮東西
四十一步南北五十八步開元十年三月始
移書院於此西向開門
華清宮集賢院二十八年造在宮北橫街西
羽林仗院院內東西四十八步南北五十步
興慶宮集賢院二十四年駕在東都張九齡
遣魏光祿先入京造此院在和豐門橫街之
南隣中書省院東西二十三步南北三十步
已上見集賢院
百官志集賢殿書院學士直學士侍讀學士
修撰官掌刊緝經籍凡圖書遺逸賢才隱滯
則承旨以求之謀慮可施於時著述可行於
世者考其學術以聞凡承旨撰集文章校理

經籍月終則進課於內歲終則攷最於外按
曹四人正字二人注開元五年乾元殿馮四
部書置乾元院使有判正官四人押院中使
一人知書官八人分掌曰書六年乾元院
更號麗正學士
張說傳說為中書
辰說因昌封禪議受詔與諸儒草儀多所裁
正帝名說與禮官學士置酒集仙殿曰朕今
與賢士樂于此當遂為集賢殿乃下詔改麗
正書院為集賢殿書院授說學士知院事後
說罷中書令以右丞相在集賢院專脩國史
朝廷大述作多出其手帝好文辭有所為必
使視草多引天下之名士以佐佑王化粉飾

典章成一王法天子尊尚經術開館置學士
脩太宗之政皆說倡之尚典集賢圖書之任
始帝欲授說大學士辭曰學士本無大稱中
宗崇寵大臣乃有之臣不敢以為稱固辭乃
正後宴集賢院初植學士云則說以下十八人
蘇知相先舉者說以舉學士
故事官重者先飲說田吾聞儒以道相高不
以官闕為先後於是引觴同飲時伏其有體
中書舍人陸堅以學士或非其人而供擬太
厚無益國家議白罷之說聞曰古帝王功成
則有奢滿之失今陛下崇儒向道躬自講論
詳延豪俊則麗正乃天子禮樂之司雖賢注
麗正殿在陳信殿之殿

陸生之言蓋未達耶帝知遂薄堅

會要開元十三年四月五日丙通監作四月因

奏封禪儀注敕中書門下及禮官學士等賜

宴於集仙殿上曰與卿等賢才同宴於此宜

改集仙殿上曰集賢殿改麗正書院為集賢

院乃下詔曰仙者捕影之流朕所不取賢者

濟理之具當務其實院內五品已上為學士

六品已下為直學士中書令張說充學士知

院事散騎常侍徐堅為副禮部侍郎賀知章

中書舍人陸堅並為學士攷功員外郎趙冬

曦監察御史咸廩業左補闕常述李子釗陸

去恭呂向拾遺毋獎大掌助教余欽四門博

士趙元然校書郎孫季良並直學士太學博

士侯行果四門博士敬會真右補闕馮朝隱

並侍講學士

集賢註記開元十三年三月因奏封禪儀注

敕學士等賜宴集仙殿群臣賦詩上製詩序

時預坐者宰臣源乾曜侍中張說學士徐堅

至馮朝隱等時櫻桃新熟獨賜坐上飲以醪

醪清醕之酒簾內出彩箋令群臣賦詩焉

舊紀開元十三年夏四月丁巳改集仙殿為

集賢殿麗正書院為集賢殿書院院內五

品已上為學士六品以下為直學士

十八學士張說知院徐堅為副賀知章陸堅

趙冬曦咸廩業常述李子釗陸去恭呂向毋

照余欽趙元然孫季良康子元侯行果敬會

真馮朝隱方類本

翰林盛事開元中拜張說等十八人為學士

於東都上陽宮含象亭圖象馮御贊述之其

御製贊張說等十七人

翰林志開元中張說等十七人馮真含象亭

康子元傳帝嘗製贊賜說子元命工圖其象

陸堅傳圖形禁中親製贊

賀知章傳開元十三年兼集賢學士元宗自

為贊賜之地本開士傳

集賢註記張燕公等獻所賦詩上各賜贊以

褒美之教曰得所進詩甚有佳妙風雅之道

斯焉可觀並據才能略為贊述上自於五色

牋八分書之院付

張說德重和鼎功踰濟川詞林秀色翰苑

光鮮

徐堅校書天祿論經上庠英詞婉麗雄辯

抑揚

賀賜章禮樂之司文章之苑學掇藝博才

高思遠

趙冬曦白簡端嚴音史良直清詞雅韻博

文疆識

康子元才識清遠言談出秘四科文學六

書仁義

侯行果洪鍾佇叩明鑑不度理窮繫象動

中威儀

帝述職參山甫業纂元成六義述作四始
飛英

敬會具名乃會真迹惟契道拒衣講習臨
庭振藻

趙元默才比丘明學薰儒墨叙述嫩婉講
論道德

東方穎地遊天祿門嗣滑稽三冬足用
六藝斯齊

李子到干木流慶指樹貽方諷諫道缺啓
發篇章

呂何校理族茂非熊才高明馬考理篇籍
抑揚風雅

毋照軒墀之任諫諍之職聞詩聞禮有才
有識

陸去泰才光於晉價重於張州縣斯屈文
翰尤長

咸虞業郁郁高文英才博識持我刑憲是
稱諒直

余欽文章兩瞻才術兼美思在專經學通
舊史

孫季良蓬山之秀芸閣之英雄詞卓傑雅
思縱橫

十一年春於大明宮光順門外造麗正書院
夏詔學士候行果等侍講周易莊老頌賜浦

饌學士等燕欽為樂前後賦詩奏上凡數百
省上海嘉賞院中既有宰臣侍謀屢承珍異

之賜燕公詩曰東壁圖書府西垣翰墨林誦
詩聞國政講易見天心前後令趙冬曦張九

齡咸虞業常述等為詩序學士等賦詩編成
卷軸以進尋教善馮真人貌學士等欲畫象

書贊于舍象亭屬車駕東行事竟不果上初
令常無忝殷季友殷敘分貌張說等燕公以

畫不精奏進同州僧法明獨貌諸學士等圖
成奏之上稱善今藏其本於書院

自馬懷素至常昆素知院學士及修書使前
後總十一人自盧僊至敬會真開元五年至

十三年三月麗正學士及侍講修理官前後
總四十人其年四月改院在院皆自賀知章

至竇莘開元十三年四月至天寶十四載集
賢院學士直學士三十三人自常繼至高瞻

開元十三年四月起天寶十五載二月集賢
院脩撰校理持制及文學直等總五十九人

會要正元四年六月集賢院準六典有學士
直學士準集賢注記有校理待制番院入院

侍講刊校修撰修書及直院等今講五品已
上為學士六品以下為直學士最高者判院

事餘並為校理從元和二年七月集賢院奉
伏準六典集賢院置學士及校理修撰官累

聖崇儒不失此制至正元八年判院事官陳
京始奏停校理分秘書郎四員正字兩員為

集賢殿校理正字今請校書郎正字並却歸
秘書省當司請依舊置校理官庶循名實且

復開元故事從之

修撰

王仲立施敬本趙冬曦賀知章孫季良咸

虞業

校理

歸宗敬鄭欽說呂向東方顯蕭穎士盧邁

徐浩馮定石洪張仲方鄭誼

校勘

王嗣琳

校書郎

范傳正丁公著常處厚崔郾

正字

柳宗元記傳上見

開成元年四月集賢殿御書院請鑄印以御

書為文又云大中六年正月大學士馬植論

奏始著令三館學士不避行臺令年九月

藝文志職官類帝述集賢注記三卷述自

及前後學士名代時丙申歲二月也始總集

類集賢院壁記詩二卷雜藝術類殷毅常燕

忝開元十八學士圖

列傳蔣又父將名為集賢學士張鑑以又為

集賢編鋪後為學士德宗元十問神策軍

本末又條據甚祥宰相曰集賢有又失翌日

判院事 李泌 集賢殿崇文館大學士脩

國史泌健言學士加大始中宗時及張說為

之固辭乃以學士知院事至崔圖復為大學

士亦引泌為辭為止 帝綬為學士穆宗九

日宴群臣曲江綬請集賢學士 得別會

陽城求為吏隸集賢院竊院書讀之行卓張

果元宗邀至東都舍集賢院有詔圖形集賢

院校方 姜撫開元末召至東都舍集賢院校方

儒學傳序集賢院部分經籍乾元殿博彙群

書至六萬卷

韓文祕書御府也天子猶以為外且遠不得

朝夕視始更製書集賢殿別置校讐官曰學

士校理常以寵丞相為大學士其他學士皆

達官校理用文學者不計秩次集賢之書盛

積盡秘書所有不能處其半

唐學士院 翰林院 北門學士

官志學士之職以文字言語備顧問出入侍

從因得參議謀納諫諍其禮尤寵此併有文

士後周有書述殿學而翰林院者持詔之所也

唐制乘輿所在必有文辭經學之士下至卜

醫伎術之流皆直於別院以備宴見而文書

詔令則中書舍人掌之自太宗時名儒學士

時時召以草制然猶未有名號乾封以後

號北門學士元宗初置翰林侍詔以張說陸

陸堅張九齡等為之掌四方表疏批答應和

文章既又以中書務劇文書多壅滯乃選文

學之士號翰林供奉與集賢學士分掌制詔

書敕開元二十六年又改翰林供奉為學士

別置學士院專掌內命起居之而集賢所常凡拜免將相歸令征伐皆起居太常少卿張香
 於事罷息用白麻其後選用益重而禮遇益親至端為
 內相又以為天子私人凡充其職者無定負
 自諸曹尚書下至校書郎皆得預選入院一
 歲則選知制誥未知制誥者不作文書班次
 各以其官內宴則居宰相之下一品之上憲
 宗時又置學士承旨唐之學士弘文集賢分
 隸中書門下省而翰林學士獨無所屬明皇
 者六用五榜宗並用者八俊章憲宗初李吉甫
 元術至制誥臺門而相府官吏候於門外使李
 會要翰林院者開元初置在銀臺門內麟德
 殿西廂重廊之後內又駕在大內即在明福門

李肇翰林志院在左右銀臺門之北入門有
 西為學士院其北馮翰林院漢制尚書郎主
 作文書起草更直建禮門內明光殿神仙殿
 與此同凡學士無定負皆兼他官充下自校
 書上至諸曹尚書皆得為之既入院學班行
 絕迹亦不拘本司不繫常參守官三周為滿
 歲則遷知制誥
 德宗雅尚文學兼與每幸學士院帝為學
 其宣宗為學士承旨願問賜賚無所不至
 御膳珍羞輟賜之名對浴堂門移於金鑾殿
 李士院於金鑾殿宗嘗移對御起草賦詩習
 射或旬日不出土以曆二年別置東頭本元積
 承旨院記憲宗以永正元年即位始命鄭公
 指為之位在諸學士上居在東第一間兼與
 奉郊廟得乘殿馬自浴殿由內朝以從揚雜
 竿布大澤則丹鳳之西南隅外賓客進見於
 麟德則止直禁中以俟凡大誥令大慶置丞
 相之密畫內外之密奏上所注意者莫不專
 對他人無得而參干七年間由鄭全杜十一
 人而九參大政二相繼居九相長慶元年八
 月十日記
 常處厚壁記曰正元中由此居輔弼者十有
 二元和中由此膺大用者十有六
 常執誼翰林院舊事學士自建置以來秩序
 未立處觀之際各趨本列洎興元元年始有
 別敕令朝服班序與諸司官知制誥例同

常表徵學士院新接記學士之登將相踐崇
顯者十有八九

續通典學士院除中書舍人不試餘皆試

麻制荅著書批荅詩賦號曰試五題

吳通元傳陸贄建言承平時工藝書畫之流

皆待詔翰林而無學士至德以來命集賢學

士人禁中草書詔待進止於翰林院因以名

官舊傳至德後名集賢學士于禁中草今四
書詔因在翰林院待進止以名草今四

方無事制書宜歸書舍人

崔群傳憲宗詔學士凡奏議待群書乃得上

群恐遂為故事固辭

錢徽傳憲宗戒有貢獻毋入右銀臺門以避

學士昭入右銀臺門以避學士

柳公權傳穆宗拜侍書學士文宗復召侍書

充翰林書詔學士遷承旨

顧少連傳少子師閔同上翰林院

金坡遺事開元始建此官汜于唐季名氏可

尋者二百一十人

文苑英華天寶初李白翰林待詔因為和蕃

書 上宣唐鴻猷一篇

李陽水李白集序曰天寶 金馬降輦步

迎如見騎浩以七寶狀賜食置千金鑿殿出

入翰林中潛草制詔人無知者

唐故事學士草制有所改

劉禹錫詩銀花重院勝

晉天福五年九月廢學士院歸中書舍人開

運元年六月復置三年賜本院書詔金印

中興書日翰林內誌一卷集常執誼翰林故

事李肇志書處厚丁居晦社元類壁記元類

記常表徵學士新樓記為一書集者不知名

翰林舊規一卷元化中學士揚鉅雜載學士

名詔格及書詔之體宿直假寧之例翰林盛

事一卷唐張著撰記儒臣盛事凡三十有八

條

唐虞二典商盤周誥文文垂裕萬世炳若日

星誦其書考其事想見其人而聖君賢臣之

蹟雖相去千百歲後若接於耳目之際者其

書存也學士以翰墨之任

持案殿中出則扈蹕屬車間平 盡聞

天子憂憫元元勞心求治之意退而載於制

書鼓動天下道人 難喻之意而後誥命于

二代之文惟學足以明古人之大體智足以

達當世之要務為實庶耻之操足以咨取而

不疑討論潤色之才足以付託而無負然後

執筆視草發揮帝王之蘊藹然為治世之華

藻播 四海九州之遠垂名百世之久而無

窮

唐大常四院 禮院 見下仙詔院

百官志大常寺卿一人少卿二人掌禮樂郊

廟社稷之事凡歲大享之器服有四院一曰

天府院歲瑞應及伐國所得之寶禘祫則陳

於廟庭二曰御衣院歲天子祭服三曰樂縣

院藏六樂之器四曰神厨院藏御廩及諸器
龍朔二年改太常曰奉常寺武后光宅元年
改大常寺曰司禮寺四院外既有禮院又有
入署分理之一曰知社二曰大廟三曰大樂
四曰大樂五曰大樂六曰大樂七曰大樂八曰大樂
今有別院文宗開成三年改法曲所處院為
仙韶院
周禮天府掌祖廟之守藏與其禁令凡國之玉
鎮大寶器藏焉若有夫祭大喪則出而陳之
既事藏之
為之先者以傳其所寶為崇為其後者以守
其所傳為善
唐寢殿別院
高宗紀正觀二十年太宗於寢殿側為

別院使太子居之褚遂良諫以為朋友深交
者易怨父子滯愛者多愆恒許太子間還東
宮進師傳以廣懿德帝從其言
唐獻納院
會要堯拱二年用魚保宗言置廡四共為一
室以銅鑄之四面各依方色東曰延恩南曰
招諫西曰申寃北曰通元出以辰前入以未
後御史一人為理廡使其後同為一廡天寶
九載改曰獻納院
唐政事院
會要開元元年十二月上召宰臣謂曰從工
部侍郎有得中書侍郎者否對曰任賢月能

非臣等所及上曰蘇頌可除中書侍郎仍令
宰臣宜旨移入政事院便供政事食明日加
知制誥
唐百孫院 十王宅 崇仁禮院 禮會院
紀開元十三年三月甲午徙封慶忠棟崇工
封光儀錄永壽延盛濟王五年與王同封十
不與度
傳開元後皇子幼多居禁內既長詔附苑城
為大宮分院而處臨十王宅會要先天後皇
封後年漸長初於安國所謂慶忠棟那崇光
儀類永延盛濟等十二王以十舉全數也中
人押之就夾城參天子起居家令曰進膳引
詞學士入授書謂之侍讀專信義陳豐常涼

七王就封亦居十宅鄂光王廢死忠王立為
太子慶棟繼薨惟崇儀十四王居院而府幕
列於外坊歲時通名起居既又諸孫多則於
宅外更置百孫院天子歲幸幸滑宮又置十
王宅百孫院于宮側宮人每宅四百餘百孫
院亦三四十人禁中置維城庫以給諸王月
奉諸孫納妃嫁女就十王宅太子不居東宮
處乘輿所幸別院太子親王公主婚嫁並供
帳於崇仁之禮院此承平制云
通鑑綱目開元十五年夏五月作十王宅百
孫院安十王宅東在
會要開元中置禮會院於崇仁禮院院在崇
仁坊南
開元十九年四月四日於京城置禮會院七

月二十四日詔屬司農寺什物令有司供建
中元年十一月十六日教禮儀使與博士及
宗正卿李琬漢中王瑀光祿卿李誼約古今
舊儀及開元禮詳定公主郡縣主出降覲見
之儀十一月二日禮儀使顏真卿等奏郡縣
主見舅姑請於禮會院過事明日早執筭盛
以棗栗服脩奠於舅姑席前赴光順門謝恩
駙馬加以璋郡主塔加以璧以代用馬

唐禮院

舊史開元十九年四月壬午於京城置禮院
元和五年二月戊子禮院奏東宮殿閣名及
宮臣姓名與太子同名者改之
蔣又傳充太常禮院修撰

高銖傳博士李懿曰故事禮院不闕白太常
故卿蒞職博士不參集

會要正元九年四月置禮院脩撰檢討官各
一員

唐禮賓院

會要天寶十三年三月二十七日教禮賓院
令鴻臚寺檢校大曆二年三月祀宴止蕃使
于禮賓院元和九年六月祀置禮賓院於長
興里之北大中五年五月論恐熱入朝遣左
丞李景遜就禮賓院問所欲

韓愈傳上表曰宣政一見禮賓一設

紀周紀顯德二年十月癸酉幸禮賓院

舊紀憲宗元和四年四月甲申令皇太子居

少陽院

會要元和十五年十月發右神策千人於門
下省東少陽院前築墻會昌元年三月教造
靈符應聖院

唐禮部南院 選院

唐尚書省前一坊別有禮部南院即貢院也
長安志曰四方貢舉所會

省南有吏部選院亦曰南院選又看榜之所
也

會要開元二十年八月以考功貢院地置吏
部南院或謂之選院

蘇晉勝選院

唐御史三院

見官制

書目御史臺三院因話錄一卷咸通中御史
盧駢論訂三院稱謂官曹儀式百官生次之
制大和中舒元興為臺屬所撰御史臺新造
中書南院記併載于此

唐諫院

舊紀大和九年十二月辛卯置諫院印諫院
舊無印有章疏各於本司請印人多知之至
是特教置印兼詔諫臣論事有閑機密別以
狀列之

古者諫無官自公卿大夫至于工商無不得
諫漢始置官

唐通元院

官志肅宗乾元元年詔司天臺置通元院以
藝學召至京師居之建籍類等

唐舍人院

常袞傳政事堂北門宰相過中書舍人院咨

訪政事

唐圖譜院

見玉牒

唐宣徽院

正元選樂工三十餘人歸宣徽院長又供奉
元和八年四月乙未罷宣徽院樂人所假官

第

寶曆中以毯工籍宣徽院

宣宗時嚴季寔為北院副使

天祐二年樞密使及宣徽南院北院並停

嚴遵美曰樞密使無聽事惟三楹舍歲書而

己今堂狀帖黃決事此楊復恭奪宰相推之

失

唐待漏院

朱朝

憲宗元和中方置待漏院於朝門外令百官

朝以避風霜

舊史元和二年六月丁巳朔置百官初入待

漏院於建福門外候禁門啓入朝故事建福

望仙等門昏閉五更啓建福門在大明宮內

西門與諸坊門同時至德中有吐蕃因自金

吾仗亡命因救晚開門宰相待漏于太僕寺

車坊至是始令有司各據班品置院於建福

門外

會要大和七年正月戶部侍郎庾敬休奏當

司未有待漏院今請於鹽鐵度支待漏院側

創造

宋朝設待漏院于丹鳳門之右示勤政也王

元之作記

紹興二年八月癸卯初置宰執已下待漏院

於行宮南門之外

會要長慶元年八月於中書南置僕射祇候

院大和四年三月初門下直省院西京兆尹

院東置三院御史祇候院

唐參酌院

刑法志穆宗謹用刑每有司斷大獄令中書

舍人一人參酌而輕重之號參酌院大理少

卿崔杞奏罷

唐南北供軍院

食貨志穆宗時出鎮兩鎮用兵置南北供軍

院行營軍十五萬饋運不能給長慶率三戶

奉一兵開城初王彥威為戶供軍國用兵

吳武陵傳長慶初竇瑒直判度支表置和糶

貯備使擇郎中為之武陵諫曰西北邊院官

皆御史負即為之何以增吏不納

會要元和十三年七月王遂為淄清行營供

軍使

唐清思院

薛廷老傳寶曆中造清思院用銅鑿三千薄

金十萬餅

舊紀敬宗寶曆元年閏七月一作六月詔度支進

銅三十斤一作金薄十萬脩清思院

新殿及升陽殿一作陽圖障

唐起草院

李德裕傳所居安邑里第有院日起草亭曰

精思計大事則處其中

宋朝樞密院

陳繹西府記唐初典兵禁中以機密名官開

元中設堂後五房而機密自為一司其職祇

獨宰相得知正元後以中官分領神策而樞

密之職歸北司然寄治省寺廡下延英會議

則屏立殿西中尉樞密使皆得帖黃除吏唐

末除北司并南北軍于樞密遂總天下之兵

會要唐以中官二人為使梁改為崇政院後

唐復為樞密使始有帶相印者晉天福四年

四月廢院開運元年六月復置周顯德末魏

仁浦吳廷祚為使宰相范質王溥參知院事

宋朝以樞密院與中書對峙文武二柄號為

二府建隆元年趙普為副使三年十月普檢

校少保充使不帶正官自普始開寶九年二

月曹彬為使領忠武節度自此始與國

四年正月癸巳石熙載為戶部尚書充使始用

之名六年九月熙載為戶部尚書充使始用

文資正官淳化二年九月張遜知院溫仲舒

同知院始有知院之名祥符五年王欽若陳

堯叟為使兼使相天禧四年曹常以僉書兼

藩鎮康定元年三月癸未詔中書別置廳于

樞密院之南與樞臣議邊事慶曆二年富弼

建議宰相兼樞密使七月戊午以宰相呂夷

簡判院事章得象兼使議者以二府體均判

總之名太重九月丙午夷簡改兼使五年十

月庚辰以邊事寧罷宰相兼使治平三年四

月始以郭逵為同僉書院事建炎四年六月

甲戌宰相范 尹兼 紹興七年正月乙

酉張浚以右僕射兼使九月趙鼎以左僕射

兼使二十六年三月十三日甲云五詔以邊

事已定依祖宗故事不兼領三十二年十二月

五日丁卯孝宗復詔宰相陳康伯兼使考制云

之祖聖宗置知院則副使改同知院置使則副改

副使熙寧元年文彥博呂公弼為使韓絳邵

亢為副陳升之三至樞府上欲稍異其禮以

為知院使於是知院與使副並置元豐四年

改官制議者欲廢歸兵部上曰祖宗不以兵

柄歸有司故專命官統之於是不廢上以樞

密職聯輔弼非出使之官十一月甲辰乃定

置知院同知院二人專以邊機兵政為職遷

官府 中書省之西凡分房十曰北面河西

支差在京教閱廣西兵籍民兵吏房知雜凡

官四知院同知院都副承旨各一人紹興七

年正月二十三日詔依故事置使副

慶曆五年陳執中言有唐別命樞臣專主兵務五代始令相輔亦帶使名至於國初尚沿舊制乾德以後其職遂分

漢張安世令尚書事職與樞機

宋泰始中王景文為中書令兼管內

始也唐以宦官一人為樞密使出納帝命後

置二人梁開平元年五月改為崇政院後唐

同光元年十月復為樞密院始用郭崇韜分

中書兵房置院分秉朝政自此始崇韜以宰

臣兼使又置院使一人然權伴宰相矣五代

多以武臣領使宰臣知院事宋朝文武兼用

宋朝學士院

兩朝志承旨不常置以院中久次者一人充

學士六負掌大詔命凡大除拜晚漏上天子

御內東門小殿遣內侍召學士賜對親諭秘

旨對訖鎖院門夜漏盡進制遲明白麻出太

平興國中呂文仲為翰林侍讀寓直御書院

咸平二年七月丙午以楊徽之夏侯嶠為翰

林侍讀學士邢昺侍講學士先是侍講名秩

未崇真宗首置此職班次翰林學士設直廬

於秘閣侍讀更直侍講長上院在宣徽院北

侍講侍讀春秋二時開延義通英閣則執經

史常日侍奉備顧問

晉天福五年九月詔廢翰林學士按唐六典

歸其職於中書舍人

始故事學士六負至和元年九月王洙為第

七負學士二員分真有大除拜過二制而上

則併召二員謂之雙宣官志遵唐舊典不改

者學士院而已

元豐三年八月丙申詔於尚書省樞密院用

諮報國初久為學士官至八坐已罷職或再

來直院神宗改官制後中丞并權六曹尚書

若兼內志亦正云直學士院中興初唐又為

龍圖學士猶曰權直院如正侍郎以下多帶

兼權汪藻等是也厥後陳克俊等初以給舍

兼權稍久乃落權字以為恩數至正尚書則

帶兼權學士胡交脩等是也乾道三年洪邁

奏請自庶官遷侍從正兼直院淳熙五年十

二月周必大自翰林遷禮書乃正兼學士六

年十一月遷吏書升兼學士承旨隆興初用

真宗故事輪講筵學士院官在宿禁林每夕

兩負以講宜引卷訪後止命一負進宿學士

院舊號北門今在行宮和寧門內蓋沿北門

之制地迫皇城極窄隘院官二員分東西兩

閣中曰搗文堂蓋在京徽宗因廣直廬御書

賜承旨強淵明今乃汪藻所象高宗常書王

堂二字賜學士周麟之刻石廳上

符五年故事常一員在院至和元年詔當宿
學士請告者令以次遞宿

翰林學士院印景德二年少府監鑄

蘇易簡翰林志今二京學士院並在樞密宜

徽院之北蓋表其深嚴宥密焉

沈括筆談學士院玉堂太宗常親幸唯學士

上日許正坐故事堂中設視草臺每草制則

具衣冠據臺而坐今不復然韋有視

錢惟演經坡遺事三卷序建隆庚申泊天聖

丙寅四十七人合唐五代三百一十五人

建隆五年承旨一人劉學士三人嘗錄王

天子之書其別有四曰冊制詔教起草進書
職在內史密命中出起唐比門

宋朝宣徽院

唐置南北院使國朝沿唐制以檢校官為之

或領節度及兩使番後闕則樞密副使一人

兼使二使亦有兼樞密副使者有兵騎倉曹

四等開寶四年七月戊午詔內侍養子宣徽

院置籍九年二月以山東道節度潘美充北

院使節度領宣徽自此始八月以樞密副使

輔權南院自後使闕多樞密使副兼之慶曆

八年三月李昭亮自殿前副都指揮使遷北

院使皇祐三年二月九月著令母過二員後

富弼以使判并州已有二員詔以遷任權增

熙寧三年郭逵王拱辰在院用弼例以歐陽

脩為南院使脩辭四年詔位叅政樞副之下

九年五月拱辰請編脩條例六月命何洵直

為編脩官十年八月成條例并目二十五冊

元豐改制四年十一月二十一日癸卯罷院

而使猶存六年三月拱辰除安武節度使自

使不復除元祐三年十月戊戌三日復置南北

院視使兼檢樞詔聖三年四月辛酉罷

淳化中王延德等三人為詔宣使五年王繼

思平蜀寇中書議以為徽宣使上曰執政之

漸也朕不欲令宦官與政八月甲午以為宣

政使

祥符元年十二月甲辰置宣慶使以寵李神

福 王延德事二祖御筆題昭宣使授之

宋朝天文院

見天文

補隋十六院

廣志卷之一千一百四十六

院

宋開寶舍人院 唐見上

院在中書制教院內初入者有保直晉開運中楊昭儉約舊例刻石院中開寶九年十一月張洎與國三年正月丙申王克正直舍人院雍熙三年十月六日李沆宋湜王化基知制誥熙寧三年五月六日蔡延慶王監柔直舍人院至是復除元豐四年十月二十七日鑄印以中書外省為文五年四月二十五日正除舍人元祐初蘇轍直舍人院改為權舍人嘉泰四年李壁直舍人院宋庠振垣叢志三卷載官曹故事為十三門

宋太平興崇文院 崇文院閣群書

三館書籍 二館 六庫書籍

祥符崇文外院

太平興國二年九月壬辰朔乙未幸新修三館賜後夫錢有差三年二月丙辰朔成詔曰國家幸新崇字大集群書宜賜佳名以光策府其三館新脩書院宜為崇文院 崇文院有 類自始至畢工臨幸者再

按六典武德中始置修文館正觀見始館於禁中掌國史開元五年乾元殿東廊馬四部書十三年改集仙殿為集賢以脩書院為集賢殿書院二館之名肇於此矣自是集賢殿昭文館置大學士史館置監脩國史皆以宰

相兼領史館集賢修撰史館有在館檢討集賢有在院校理皆以他官領之其昭文館隸

門下省史館寓集賢尚未合為一自梁徙汴

都舊制未備正明中始於今右長慶門東北

小屋拾間數為三館 五代時三館 湫隘卑陋

僅庇風雨周廬微道多出其旁衛士驕卒朝

夕喧雜每受詔述多移他所上即位因幸故

館 其一云太平 歷覽趾顧左右曰若此陋之豈

所以待天下之賢俊耶即日詔有司度左升

龍門東北車府地為三館 唐中貴人

督徒工晨夜兼作其棟之制皆上親投自舉

役宇車駕凡再幸三年二月丙辰朔有司奏

畢功乃下詔論與壯麗冠乎內庭近世鮮比

又詔故園苑植苑木引濟水以灌溉之西序

啓更門以備臨幸畫遷西館之書分於兩廊

貯焉東廊為昭文書庫南廊為集賢書庫西廊

為史館書庫凡六庫分經史集四部正副本

凡八萬卷初乾德中平蜀得書萬三千卷黃

寶中平吳得書二萬餘卷參以舊書為八萬

卷凡六庫書籍皆以類相從用雕木為架以

青綾帕幕之簡冊之府翕然一變矣是月十

六日 太平 帝幸新崇文院觀邸書文之詔宰相

親王恣其檢閱問難少頃召劉鋹李煜至亦

令縱觀因即中堂宴從臣盡醉而罷真宗成

平元年十一月命內臣監秘閣圖書三館書

籍二年七月甲辰幸崇文院開書庫閱群書

登秘閣觀水宗御書賜館閣官器幣五月七月庚戌幸三館杖問閣四庫書賜直閣校理器幣詳見景德四年十一月辛巳宴館官于院祥符閣八年夏禁中火五月翰學陳彭年言唐制中書門下兩省宮城之內有內省宮城之外有外省請於左右掖門外建外院別置三館書庫壬辰詔於右掖門外別置崇文外院天禧元年二年八月丁亥詔崇文外院以三館為願仁宗天聖五年十月國太后幸上曰三館書校開元四錄所失甚衆宜加求募直史館謝浞言請依唐薛稷沈佺期武平一馬懷素人掌一庫上嘉之命泌等分領九年十一月上以迫近市囂非多士討論之地

辛巳復遷三館于崇文院景祐中編次崇文總目詳見十一月嘉祐六年十二月二十三日日士寅賜輔臣兩制館閣官宴于崇文院宰臣韓琦以下刻石記于院之西壁先是詔置編定編校一負據崇文院總目刊正補寫至是馮校畢凡黃本六千四百九十六卷白本二千九百五十四卷怒上之神宗熙寧二年十一月丙寅命邢為崇文院校書以備訪問閏十一月壬寅張載為之元豐五年初以崇文院為秘書省詳見十一月哲宗元祐五年九月十六日復置集賢院學士詔聖二年四月三日戊辰為集賢殿修撰徽宗政和六年四月六日改右文

宋太平興國文思院

唐有文思院蓋天子內殿之北非工作之所興國三年始置文思院掌工作之事屬工部分上下界上金銀珠玉下銅鐵石木熙寧三年定制監官文武各一人罷內侍隆興二年併初物局入焉乾德五年十月丙辰朔置綾錦院以處蜀工興國三年二月十六日辛未幸西綾錦院會近臣縱觀織室機杼咸平元年九月令改織

宋太平興國差遣院

六年九月丙辰詔京朝官除兩省御史直自少卿見以下奉使從政於外受代而歸者令

中書舍人郭贊御史知雜藤中正戶部郎中雷德驥考方績量才器以中書門下缺負類能擬定引對而授之謂之差遣院唐有遣院案前代常參官一品以下皆曰京官今謂常參曰朝官祕書郎而下未常參曰京官舊制京官有負數京朝皆屬吏部三十月為滿任校其考第赴集宋初之制月限既滿停其俸而差務者復之罷則已但不常參除授皆出中書至是與朝官悉差遣院主之淳化四年五月丁未廢差遣院令審官院總之又以判流內銓蘇易簡王旦等同兼知考課院凡常調選之流內銓主之奏舉及歷任有殿累者考課院主之并吏負省司局議者以為當

宋太平興國御史院

唐有集賢殿御書院宋太宗番意筆札即位之後募求善書許自言於公車置御書院以王著為祇候遷翰林侍書太平興國中選善書者七人為御書院祇候自是書詔筆牀一變人用傳寶遠追唐室矣

院在崇政殿東北橫門外內侍掌之有御書待詔祇候後遷臨華門北又遷拱宸門閣閣門內北城下

呂文仲為翰林侍讀寓在御書院祥符元年三月庚辰命給事中張象等宿於御書院覆考試卷

天聖五年十月甲午上與皇太后幸御書院觀

太宗真宗御書院太宗所置在東宮學皇祐

三年五月丁卯召近臣觀書于御書院嘉祐

五年正月省御書院并圖書院侍詔以下冗負元年然元年置林外侍詔三人發李六人

宋太平興國進奏院

唐藩鎮皆置邸京師以大將主之謂之上都

番後大曆十二年五月甲寅改為上都知進

奏院及五代以後支郡不隸藩鎮者聽自置

邸隸藩鎮者則兼掌焉宋初沿舊制皆本州

鎮補人為進奏為其軍監場務轉運司則差

知後官就京師新城門裏各置進奏院以

每日早集內前待漏院東廊下承受宣教

諸司文字各執本州院發進太平興國八年

命供奉官張文舉就相國寺行香院簡閱進

奏知後官得李楚等一百五十人並充進奏

官分掌諸州罷知後官之名命張文舉與王

禮都領之始為鈐轄諸道進奏院是年十月

詔於大內側近置都進院奏踰年以石燃載

宅充院九年七月召進奏官李楚等於崇政

殿擇三十三人補殿前承旨始定進奏官以

百二十人為額熙寧四年二月十一日詔諸

道進奏院以知銀臺司官舉提中興隸門下

後省建炎四年五月二十五日命朝奉郎盧

仲監院乾道九年二月二十一日隸門下後

省奏院隸文事進奏

進奏院掌邦國傳遞之事周官行失其職也

漢郡國有邸唐柳宗元邠寧進奏院記凡諸

侯述職之禮必有棟宇建于京師朝覲為修

容之地會計為交政之所其在周典則皆邑

以其湯沐其在漢制則皆邸以奉朝請唐興

因之則皆院以備進奏政以之成禮於是具

由舊章章也記前文備載柳宗元集

宋太平興國登聞院 理檢院

唐置匭太平興國九年即七月庚申詔

改匭院為登聞院命諫官領之東延恩匭為

崇仁檢南招諫匭為恩諫檢為北通

元匭為招賢檢淳化三年又置理檢院以兩

省官判令登文記鼓司進狀人有稱冤濫沈

屈者即引送禮檢院審門至道三年十一月
乙酉廢理檢院景德四年五月戊申改登文
院為登文檢院亦置鼓在宣德門南街東廊
院在鼓院之西天聖七年上因讀唐史乃置
龜函二月癸丑以御史中丞領理檢使
中興初置局闕門之前紹興戊寅移置雙闕
之左建炎三年

宋太平興國譯經院 傳法院 乾華院

唐元和以後不復譯經

乾德四年三月遣僧行勤等一百五十七人
訪經西域興國五年北天竺僧天息災與施
護各持梵夾來獻及中竺僧法天有恩翻譯
乃詔內侍鄭守鈞於太平興國寺大殿西度

地作譯經院中設譯經堂其東序為閔文堂
西序為正義堂七年六月院成台息災等三
人入院以所賞梵本各譯一經命光祿卿湯
悅兵部郎張洎潤色法進等筆受綴文慧達
等證義七月十二日息災等各上新譯經一
卷詔鑄版入藏自是取禁中梵夾藏錄未載
者譯之每誕聖節五月一日即獻新經八年
改譯經院為傳法院又置即經院十月甲申
出新譯經五 示宰相雍熙元年九月刊新
經論二年詔西天竺僧精通梵語者悉館
于院三年十月戊午御置新譯三藏聖教序
以冠經者令刊石玉書院真廟祇遙先訓咸
平二年七月壬寅繼作聖教序賜之祥符三

年九月中天竺僧覺祿獻講聖頌六年八月
叅政趙安仁等纂集新經并所絳制詔賜名
祥符法寶錄凡二十卷下亥御製序賜之八年
閏六月甲辰出太宗御製妙覺集五卷付院
入藏天禧二年九月以趙安仁所刻禮懺禪
觀法印板送院府經藏三年二月法護等請
以御 四十二章道教經傳寫入藏四年二
月祕演等請以聖製述釋典文章箋注附大
藏詔可五年十一月丁丑以宰臣丁謂王欽
若為譯經使仁宗述三寶贊以冠藏錄天聖
三年十月庚午欽若兼使四年十二月丙子
夏竦上譯經音義七十卷景義二年九月法
護惟淨以華梵對參為天竺字源七卷帝作

序賜之六月紹史官夏竦撰傳法院碑銘十
月上之序曰自興國壬午距今乙亥五十四
載其有獻并內出梵經無慮一千四百二十
八夾譯成經綸凡五百六十四卷譯者釋也
交釋華梵對傳句讀辨法接之筆簡常陀之
辭詔刊石于院三年十二月詔續脩法寶錄
四年四月上法寶新錄寶元二年十一月二
十五日立譯經碑銘工畢奏官吏慶曆五年
正月命宰臣章得象撰御製傳法院譯經碑
後記三月二十二日以傳法院新建御書西
竺声源字母碑殿為乾華殿熙寧四年三月
廢印經院元豐元年十月甲辰三命叅政元
絳參定新編法寶錄五年七月丁亥八罷譯

經潤文使命禮部尚書領之勅... 乾道三年五月七日召僧若訥對選德殿... 隋志佛經一千九百五十部六千一百九十... 八卷為三部曰大乘小乘雜經疑經別為一... 部又有論及戒律記凡十種... 唐志釋氏二十五家四十部三百九十五卷... 不着錄七十四家九百四十一卷... 書目開皇歷 實記十四卷隋開皇中費長... 房與劉憑為翻經學士與僧曇現彥琮等譯... 經於興善寺長房因撰錄自佛生周莊王時... 止隋開皇十七年一千二百餘年歷以甲子... 記其興廢事跡及諸經翻譯年世人名... 又開皇三寶錄總目一卷

僧智升撰開元錄圖升撰正元錄圓照續正... 元錄天聖四年惟淨請以皇朝經總成一錄... 詔合三錄令續譯經論律西方東土聖賢集... 傳為之凡六千一百九十七卷... 事始隋文以沙門彥琮為緒經館學士... 唐記武德九年四月辛巳廢浮屠老子法六... 月復之... 沙開元翻太宗掣聖教序高寓為太子為述... 聖記並勒碑銘正元初以誕日詔佛老大論... 麟德殿... 文選周魯二莊親昭夜景之鑿漢晉兩明並... 勒卅青之飾然後遺文間出列利相望澄什... 結輒於山西林遠肩隨乎江左

宋雍熙脩史院 元祐國史院
紹興國史實錄院 史館七上
雍熙四年直史館胡昌言自建隆元年至雍... 熙三年實錄日曆皆未備臣按漢明帝後撰... 光武紀至靈帝時成百二十七卷今東觀記... 是也唐太宗述國初起義記傳表志每朝編... 錄至代宗成百三十卷今舊唐書是也望準... 漢唐故事撰記表傳志以備將來國史詔以... 史館西燕別置脩史院給錢五百千為公用... 馮御書吏七人供其役淳化五年四月癸未... 以李至張洎同脩國史景德四年九月辛卯... 脩太祖太宗正史宴監脩王旦等于脩史院... 壬辰令中書密院檢閱建隆以來行事可書

策簡者送院天聖九年五月乙亥徙脩史院... 于宣徽北院之東初脩真宗史寓中書第一... 廳及史成續纂會要故事之嘉祐二年八月... 辛酉置校正醫書局于編脩院元豐四年十... 一月編廢脩院歸史館明年改官制日曆錄... 國史乘脩前朝國史實錄則置院元祐五年... 十一月十三日尚書省言舊置編脩院掌國... 史室錄日曆元豐罷入史館今神宗實錄將... 畢盍嚴其歲詔移國史... 省明年又置國史院以國史院為明隸門下... 省明年又置國史院脩撰兼知院事詔聖二... 年三月詔日曆復歸祕省請國元年九月移... 置局執實錄院修哲宗日曆元符三年十二

月甲辰修會要即祕省置局

紹興初實錄國史皆寓史館後又移於省側

九年二月癸酉修微錄即史館為實錄院置

提舉一員脩撰同修撰檢討無定員以史官

前廳為院側門通史館祕省十年二月二十

九日罷史館併于實錄院四月十九日始除

范同蒸修撰二十一日詔實錄院執編徽宗

御製二十八年七月十九日丙子詔置修國

史院修神哲徽正史八月十四日庚子命宰

臣監修特從同修庶僚編修明年八月二十

四日詔宰臣提舉乾道二年十二月十四日

修欽宗實錄院置實錄院以國史院官蒸修

四年四月二十二日書成併入國史院六年

四月七日重修微錄復置淳熙四年三月九

日書成罷

監修

舊惟修日曆乾德二年正月壬寅命趙普元

豐以後宰臣不入銜紹興三年十二月六日

右相朱勝非監修

提舉

紹興三年六月二十七日命左相呂頤浩提

舉國史二十六年五月沈該萬俟卨並相分

提舉監修為二至今因之

修撰

故事史館撰日曆修撰

止修撰判館撰次與國中直史館趙彞等

皆曾修撰淳化四年翰學宋湜以修國史亦

修日曆元豐七年十一月己亥詔記 注送

著作所其日曆非編修官不與

翰林學士為修國史侍從為同修庶官為編

修無定員

勢政權監修國史自隆興二年錢端礼始權

提舉國史自乾道元年三月庚允文始權提

舉實錄院自乾道二年魏杞始庶官同修國

史自隆興初胡銓始權同修國始自淳熙三

年李燾始

宋雍熙啓聖院以見

二年四月己卯啓聖禪院成詔僧睿濟主之

其地即晉之護聖營也天福四年上誕於其

地興國中詔建為寺六年而功畢殿宇凡九

百餘間皆以瑠璃瓦覆之七月丁己幸三年

十月己酉幸

宋淳化審刑院

掌詳讞大理所斷案牘而奏之以朝臣一人

或二人知院事有詳議官六人皆有館閣為

之書令史十二人先是天下案牘先定於大

理覆之於刑部大宗慮法吏舞文淳化二年

八月己卯詔置審刑院於禁中以樞密直學

士李昌齡知院事凡具獄案牘先經大理所

讞既定閱報審刑知院定成文章奏訖然後

下丞相府丞相又以開始命論決蓋重謹之

至也

一書一冊 黃卷四庫全書第 16 頁又六

會要審刑院在右掖門內掌詳讞大理所斷
案牘而奏之嘉祐六年八月戊辰徙院于右
掖門西院書在長慶門東併其地入中書而
徙之元豐二年二月六日以審官院地為審
刑院太常禮院地為刑部詳斷司三年八月
已亥詔審刑院官為判刑部

蘇頌記曰院舊在中書西南隅嘉祐四年徙
於右掖之西墻外

宋淳化審官院 院東 考課院 磨勘院

三班院 詳見 差遣院 詳見

紀淳化三年十月戊寅始置京朝幕職州縣
官改課院詔曰三改熙陵有虞之茂典八使
按行東漢之舊章苟課最之不明於賞勸而

何在應諸道知州通判及釐務京朝官錄事
判官縣令簿尉內有德行尤異吏民畏服及
居官廉恪莅事明敏獄訟無滯倉庫盈羨寇
盜剪滅部內清肅者本道轉運伺各以名聞
當驛召赴闕親臨問狀增秩懲賞以旌其能
其有貪穢自私臨池無取條狀未上當行貶
斥壬午以王沔謝泌王仲華同知京朝官考
課張宏高象先范正辭同知幕職州縣官考
課魏廷式趙鑑季著同較三班院殿直上慮
內外官吏清濁混淆莫能甄別故分命沔等
考校其課績以其狀聞因行熙陵之典沔既
條奏其法於是御史戈子元郎吏張紳皆以
負熱焉四年二月丙戌以考課京朝官院為

審官院幕職州縣官院為改課院

實錄淳化四年五月丁未以翰林學士錢若

水樞密直學士劉昌言同知審官院先是置

京朝官差遣院又別令校其殿最至是併而

為一命若水等主之又以幕職州縣官考課

院歸流內銓俾承旨蘇秀簡虞部王旦同領

其事唯三班無所改易

一云太宗初置京朝磨勘院差遣院京朝官

院四年二月丙戌改為審官院又太平興國

中所置差遣院至是併入院在宣德門外西

北廊掌校考京朝官之殿最分擬內外之任

而奏之知院事二人書令史七人

咸平四年四月丙辰審官院引對京朝官上

親閱殿最而熙陵之熙寧三年五月丁巳詔

以審官院為審官東院別置西院如文臣格

知院官兩員專領閣門祇候以上至諸司使

磨勘掌程差遣命天章閣待制齊恢為知院
兵部侍郎韓維同知仍以太常禮院治所為
審官兩院從參政王安石韓絳之言也省樞
密院六十有二事歸之六月九日鑄印五年
十月二六日知西院沈立等上新脩條貫十
卷總領一卷元豐五年五月改東西院為尚
書左右選

雍熙四年七月庚辰置三班院嘉祐八年正
月癸丑徙文思院之西舊在宣徽院內各省
使廳以出入禁中非便故徙之

宋淳化起居院 崇仁殿起居注

會要起居院宋初置但閣教送史館不復撰集淳化五年始別命官掌起居注以備史官以館閣官兼掌焉四月丙戌右諫議大夫史館脩撰張昺言伏見宋朝編年謂之日曆惟紀報狀畧叙教文至於聖德嘉言皇猷美事群臣之忠邪善惡庶務之沿革弛張汗簡無闡國經易紀謹按六典故事起居即掌記天子法度以脩記事之史凡記事必書朔日甲乙以紀曆數典禮文物以攷制度選拜旌賞以勸善誅罰黜免以懲惡季終授於國史舍人掌錄天子詔制德音脩記言之史如記事之制季終則授於國史欲望依故事

請置起居院修左右史之職以記錄為起居注每月與時政記同送史館上覽而加之乃置起居院於禁中命起居舍人館脩撰梁周翰掌起居即直昭文館李宗諤掌起居舍人事其脩撰注記體式委周翰等檢討故事以聞是月丁亥周翰等言按禮記天子動則左史書之言則右史書之又曰左史記言右史記事言則尚書是也事則春秋是也漢武有禁中起居注自魏至晉起居之職歸著作後魏始置起居令史後周別置起居注二人北齊有起居省隋置舍人二人掌內史唐隸於門下顯慶中即舍人分屬兩省起居注季終授史官以候筆削請自今百官封拜除改

公華具條件報起居院以備編錄月具所錄送史館從之仍令即舍人更直於崇政殿以記言動別為起居注付史官又言起居注先進御後付史館自後授者為同修起居注天子御正殿不侍左右惟朝會對立香案前常日進直於崇政延和二殿行幸則從上出入祥符六年八月庚午徙起居院於三館八年四月移院於右掖門外西廊天禧三年十二月管起居院事劉崇超言事當嚴密今在宮城外慮有漏泄宜依舊制徙右掖門內從之元豐二年八月十一日丙午詔修注官於崇政延和殿直前陳奏從王存請也二十四日詔諸司閱報史館文字歸起居院五年四月

二十五日改為即舍人各為廳於兩後省宋景德應天院 雍熙啓聖院 元上 景德四年春二月車駕朝陵因幸西京焚西詔太祖誕生之地建為應天院中置神御殿 圖繪聖容 天禧元年 祥符元年 命李宗諤覆視二年賜名天禧元年五月己未命宰臣敏中奉安聖容天聖中欲置真宗神御而難於遺太宗因以殿後齋宮並置二殿曰三聖殿慶曆中名太祖殿曰與先太宗曰帝幸真宗曰昭考 太宗降生之地興國六年建啓聖院雍熙二年成凡九百六十區京在舊城內北隅咸平二年九月甲午奉安太宗聖容於院之新殿

天聖八年十月二十六日幸洪福院明道二年二月八日再幸

宋景德禮賓院

唐見

在歸德坊舊有蕃驛院景德三年併入掌蕃

夷朝貢互市

天禧三年三月詔禮賓院不得以外國人充

通事

熙寧九年四月四日省禮賓院監官

宋景德登聞鼓院

檢院

上見

宋初曰鼓司內臣掌之鼓在宣德門南街西

廡院在門西之北廊至道三年命舍王濟

掌之始用朝臣咸平二年四月丙辰嚴封事

進入限已未選從臣張寵王且兼知登聞院

慮壅蔽也景德四年五月戊申改鼓司為登

聞鼓院登聞院為登聞檢院天聖七年閏二

月癸丑置理檢使以中丞為之其登聞院

出改為檢匣時上封者言至道三年廢理檢

院而天下寃枉朝廷得失浸不達上讀唐史

見匱出故事其疎因請復置使領乙卯以命

中丞王曉六月辛卯命晏殊等看詳轉對章

疏及檢院所上封事類次可行者以聞建炎

元年六月壬戌置院于闕門之前從宰臣李

綱之言也三年詔隸諫院乾道三年六月二

十一日監檢院李木請因名責實詔後省議

給事中王曠等請進狀人沈岳者送中丞審

問中丞闕付以次官事體重者降付臺諫問

七月十五日從之

紹興二十八年十二月二十七日右正言朱

倬言設敢諫之鼓置理檢之司以通下情達

寃抑故實封條目鼓院有八檢院有六外此

則通封投陳初鼓院次檢院次理檢此其序

也 舜鼓 禹鞀 周鼓 廣言路通下情

宋祥符勅慶院

祥符元年十二月二十八日以南衙為勅慶

院以備宴會先是醮宴集於尚書省或都亭

驛誕節齋會則就相國寺上以佛舍中烹飪

優笑有虧恭潔乃令內臣度舍字顯敵者易

之南衙即太宗尹京師府邸秦王許王居焉

後虛其正位故以為院三年十二月戊辰奉

祀官習儀於院四年九月乙未六年十月五

日宴百官天禧五年宴契母使天聖元年以

後誕節宴慶曆五年十月癸亥宴百官皇祐

二年十月宴父老治平二年正月三日宴群

臣及契母使並於院

宋祥符南宮北宅書院

祥符三年七月壬寅詔南宮北宅大將軍已

下各赴書院講讀經史諸院十歲已上並入

學受經學書委侍教勤心誘勸

宋祥符御史臺三院

大中祥符五年始定御史六員之制有大夫

中丞侍御史殿中侍御史監察御史主簿

侍御史為臺院殿中侍御史為殿院監察御

史為察院謂之三院
 祥符七年九月知雜王隨請命兩制撰重修
 御史臺記從之
 天禧元年二月丁丑初選諫官御史各六員
 不兼他職專掌諫爭
 宋祥符禮儀院 天聖太常禮院
 祥符六年八月庚午詔以起居院詳定所為
 禮儀院命兵部侍郎趙安仁翰林學士陳彭
 年同知院初置詳定所即命彭年領之以彭
 年起居注故命就起居院置局按唐制有知
 禮儀院禮儀使之目自建中後唯郊祀權置
 禮儀使事畢即罷宋初止以禮院掌其事雍
 熙初議封禪特命學士常參官扈蒙等七人
 同詳定儀注事畢即罷大中祥符元年東封
 又命學士符制冕迥等五人與制禮院李維
 等三人祥符定儀注事遂不廢至七年二月
 庚辰以參知政事丁謂判禮儀院而翰林學
 士陳彭年知院如故自是多以參政一員判
 院以學士丞郎諸司三品以上一員知院揭
 榜刻印移文他局悉以銀臺司為準所掌有
 四案又選判禮院官二人赴院編修其後別
 置院於右掖門外凡行禮所用儀仗法物有
 未合典禮者悉裁定制度內外書奏中書禮
 房所主者悉付之天聖元年四月樞密副使
 張士遜言禮儀院占公人二十二人歲費錢
 千七百貫詳定儀制久來屬太常寺及禮院

勾管今請停罷辛丑遂廢焉以知禮儀院翰
 學晏殊龍圖閣直學士馮元為判太常禮院
 而同判太常禮院為同知院明道元年五月
 庚辰詔太常禮院日輪知院一人在院檢點
 典禮公事初知禮院薛紳言漢魏以來朝正
 大政必下禮官博士定議唐六典太常博士
 四人今知院古博士職也宋初同知院四員
 日更直本院其後或別領職事請知故事乃
 下兩制議翰學馮元等言咸平元年正月教
 日輪一員在院祥符七年四月教同判院四
 員張復張燭專主祠祭而宋綬晏殊常在禮
 儀院移三館於左掖門西與禮儀院禮儀相
 接同判院官皆帶館職今既廢禮儀院又三
 館移入禁中請如神奏康定元年十一月禮
 院言奉常禮樂之司請改判院為判寺兼禮
 儀事其同知院凡事先申寺然後施行乙丑
 改命李仲容兼禮儀事判太常禮院具首宋
 初同判院兼禮儀事熙寧三年五月詔以太
 常禮院為審官西院其禮院歸太常寺置局
 四年六月二十四日以舊審判院為太常禮
 院元豐五年更官制以太常卿少領之始復
 古制總局十有三
 宋祥符嘉禮院 禮會院 見前
 祥符九年五月乙巳以新昌坊第一區為皇
 親禮會院額曰嘉慶
 景祐三年九月庚寅以路王舊宅嘉慶院為

錢前都虞候公廨寶元元年十一月乙未以嘉慶院為景靈宮道院熙寧初以嘉慶院為將作監

宋天禧納質院

天禧元年七月乙巳命府州置納質院蕃落每為寇盜慮其復叛因置是院收其子弟

景德三年九月乙丑詔西面諸州納質院繫戎人皆縱遣之 漢質館見上

宋明道諫院

端拱元年二月乙未改補闕拾遺為司諫正

言天禧元年二月丁丑置御史諫官十二人

宋朝承五代之敝官失其守官職差遣離而為三今之官用以定俸入不親職事諫議大

夫司諫正言別降教許赴諫院供職乃曰諫

官天聖九年七月甲戌右正言陳執中罷三

司度支判官諫院供職舊未有治合明道元

年七月辛卯以門下省為諫院從舊省於右

掖門西自先朝除諫官未嘗置院及執中為

諫官屢請之置諫院自此始慶曆三年三月

癸巳命王素歐陽脩知諫院餘靖右正言諫

院供職四月己酉蔡襄知諫院熙寧八年閏

四月丙午詔知諫院綴兩省班元豐用唐制

置諫官八員分左右隸兩省建炎三年七月

辛卯詔諫院別置局不隸後省許與兩省官

相見議事淳熙十五年林栗奏諫官浸御史

之事願做唐制置遺補不任糾劾之職上命

考前代本末 若諫官專務規正雖增十員 正月八日復置拾遺補闕二月八日命 薛叔似許及之

真宗下詔增置十二員月責諫疏後總得四

人諫官二人御史二人孜孜獻替唯宗道而

已仁宗復置諫官又得四員諫官二人御史

二人

天聖元年四月丁巳詔近臣舉諫官御史慶

曆五年正月乙亥復置言事御史四年八月

戊午詔毋以輔臣所薦官為諫官御史

漢諫大夫列職清近日侍人主諫官於階屬

門下省唐初因之亦嘗屬中書省及分列兩

省夫御史諫官均任言責然御史臺在外而

獨諫官既為侍從 列兩省蓋不在政事之

地則無以盡 差不列侍從之班

則無以盡知人主之闕失元祐元年令隔截

兩省諫官別開門出入不得與給舍相通欲

以後省常侍諫議起居舍人正言廳為制故

院王岩叟王觀言之十二月十八日詔諫官

直舍令依舊

宋景祐朝集院

咸平四年四月癸丑置朝集院於朱雀門外

凡百餘區以朝臣外任代還者寓送旅故置

焉尋罷景祐二年十月辛亥朔詔曰國家分

建群臣外羣庶務每代還於京輦或寓止於

客坊稽信書於任職有朝邸之舊規爰飭故

此始

羊陽亭

在真定府平縣元志云即格康亭取處

奕亭

在真定府臨城縣北有宋景文書一二字石刻

環山亭

在真定府晉州縣北隔水宜和四年建地勢特起環亭皆山故名

漱玉亭

在真定府晉州縣北水宜和四年建地勢特起環亭皆山故名

洗心亭

在真定府行唐縣治西北元時邑宰劉為遊息之所亭亦曾稱有詩

嘉禾亭

在真定府唐縣治後元初有嘉禾生此故作亭元統初重建

步樂亭

在真定府真定縣治北元丞相史天澤建

春露亭

在真定府新樂縣南四十里元魏天寶元年在焉因建亭為觀時祭

望海亭

在真定府藁城縣北德山絕頂

百暢亭

在真定府臨城縣西二十里水經載水東經一一即此

廣望亭

在真定府安國縣城西即漢書水經後王莽於此置一一即此

蕪菱亭

在真定府深州城外浮化之濱今隸饒陽縣界即漢書建五亭於九

麥飯亭

在真定府清化河上漢光武皇帝浮池河為吳於此進一一後人因以麥

南亭

在真定府南宮縣漢光武皇帝過大園引車入道旁客舍為吳魏新

辟陽亭

在真定府晉州東南十里水經注漢光武皇帝一一即此

蘇秦亭

在真定府沙河縣西南十里俗呼為十里亭蘇秦游說張儀西說秦使

喜雨亭

在大名府晉州五代時王莽起守魏郡為民憐雨有威因建

九思亭

在真定府宋文考博有刻石刻在

雲香亭

在真定府宋文考博有刻石刻在

脫香亭

在真定府宋文考博有刻石刻在

許公亭

在真定府晉州縣有詩

望春亭

在真定府晉州縣有詩

歸鴈亭

在真定府晉州縣有詩

滌鴻亭

在大名府晉州縣有詩

文會亭

在大名府晉州縣有詩

濯清亭

在真定府晉州縣東滌河之上全建

金泉亭

在真定府晉州縣東滌河之上全建

詠歸亭

在真定府晉州縣東滌河之上全建

嘉禾亭

在真定府晉州縣東滌河之上全建

慶豐亭

在真定府晉州縣東滌河之上全建

忠孝亭

在真定府晉州縣東滌河之上全建

賞心亭

在真定府晉州縣東滌河之上全建

白鷺亭

在真定府晉州縣東滌河之上全建

二水亭

在真定府晉州縣東滌河之上全建

五馬亭

在真定府晉州縣東滌河之上全建

光明亭

在真定府晉州縣東滌河之上全建

冶亭

在真定府晉州縣東滌河之上全建

東冶亭

在真定府晉州縣東滌河之上全建

覽輝亭

在真定府晉州縣東滌河之上全建

翠微亭

在真定府晉州縣東滌河之上全建

新亭

在真定府晉州縣東滌河之上全建

金山亭

在真定府晉州縣東滌河之上全建

練光亭

在真定府晉州縣東滌河之上全建

折柳亭

在真定府晉州縣東滌河之上全建

水亭

在真定府晉州縣東滌河之上全建

木牛亭

在真定府晉州縣東滌河之上全建

化龍亭

在真定府晉州縣東滌河之上全建

征虜亭

在真定府晉州縣東滌河之上全建

白下亭	在江都縣城東門外李太白飲後成宮室亭宇水亭云小子別全唐書
勞勞亭	在江都縣城東門外李太白飲後成宮室亭宇水亭云小子別全唐書
紅羅亭	在江都縣城東門外李太白飲後成宮室亭宇水亭云小子別全唐書
客亭	在江都縣城東門外李太白飲後成宮室亭宇水亭云小子別全唐書
清水亭	在江都縣城東門外李太白飲後成宮室亭宇水亭云小子別全唐書
二李亭	在江都縣城東門外李太白飲後成宮室亭宇水亭云小子別全唐書
甘露亭	在江都縣城東門外李太白飲後成宮室亭宇水亭云小子別全唐書
朝陽亭	在江都縣城東門外李太白飲後成宮室亭宇水亭云小子別全唐書
望湖亭	在江都縣城東門外李太白飲後成宮室亭宇水亭云小子別全唐書
不受亭	在江都縣城東門外李太白飲後成宮室亭宇水亭云小子別全唐書
佳麗亭	在江都縣城東門外李太白飲後成宮室亭宇水亭云小子別全唐書
半山亭	在江都縣城東門外李太白飲後成宮室亭宇水亭云小子別全唐書
籌思亭	在江都縣城東門外李太白飲後成宮室亭宇水亭云小子別全唐書
三山亭	在江都縣城東門外李太白飲後成宮室亭宇水亭云小子別全唐書
割青亭	在江都縣城東門外李太白飲後成宮室亭宇水亭云小子別全唐書
繡衣亭	在江都縣城東門外李太白飲後成宮室亭宇水亭云小子別全唐書
遠略亭	在江都縣城東門外李太白飲後成宮室亭宇水亭云小子別全唐書
風亭	在江都縣城東門外李太白飲後成宮室亭宇水亭云小子別全唐書
觀稼亭	在江都縣城東門外李太白飲後成宮室亭宇水亭云小子別全唐書
惟芳亭	在江都縣城東門外李太白飲後成宮室亭宇水亭云小子別全唐書
郡園十亭	在江都縣城東門外李太白飲後成宮室亭宇水亭云小子別全唐書
青溪諸亭	在江都縣城東門外李太白飲後成宮室亭宇水亭云小子別全唐書

四城門接官亭	在江都縣城東門外李太白飲後成宮室亭宇水亭云小子別全唐書
枕淮亭	在江都縣城東門外李太白飲後成宮室亭宇水亭云小子別全唐書
四望亭	在江都縣城東門外李太白飲後成宮室亭宇水亭云小子別全唐書
藏春亭	在江都縣城東門外李太白飲後成宮室亭宇水亭云小子別全唐書
脩然亭	在江都縣城東門外李太白飲後成宮室亭宇水亭云小子別全唐書
一品亭	在江都縣城東門外李太白飲後成宮室亭宇水亭云小子別全唐書
雙柳亭	在江都縣城東門外李太白飲後成宮室亭宇水亭云小子別全唐書
清穎亭	在江都縣城東門外李太白飲後成宮室亭宇水亭云小子別全唐書
起秀亭	在江都縣城東門外李太白飲後成宮室亭宇水亭云小子別全唐書
浮空亭	在江都縣城東門外李太白飲後成宮室亭宇水亭云小子別全唐書
續谷亭	在江都縣城東門外李太白飲後成宮室亭宇水亭云小子別全唐書
慶豐亭	在江都縣城東門外李太白飲後成宮室亭宇水亭云小子別全唐書
放鶴亭	在江都縣城東門外李太白飲後成宮室亭宇水亭云小子別全唐書
丙亭	在江都縣城東門外李太白飲後成宮室亭宇水亭云小子別全唐書
滄浪亭	在江都縣城東門外李太白飲後成宮室亭宇水亭云小子別全唐書
夷亭	在江都縣城東門外李太白飲後成宮室亭宇水亭云小子別全唐書
如歸亭	在江都縣城東門外李太白飲後成宮室亭宇水亭云小子別全唐書
鱸鄉亭	在江都縣城東門外李太白飲後成宮室亭宇水亭云小子別全唐書
道山亭	在江都縣城東門外李太白飲後成宮室亭宇水亭云小子別全唐書

光風霽月亭

在鎮江府城內

竹西亭

在揚州府城東五里唐杜牧詩知竹西路歌吹是揚州宋蘇軾詩竹西已揮子響口猶疑送客口亦揚州地也

無雙亭

在揚州府治東善觀橋前以瓊花天下無雙也宋歐陽修建醮題詩甚多

摘星亭

在揚州府城北三里宋蘇軾詩花倚左右兩相提中起孤高煙塔而即此

濯纓亭

在揚州府城東化龍橋舊稅務前宋范仲淹建亦有詩

十野亭

在揚州府治東蘇軾詩一平老蘇軾春觀碑贊定里米芾皆有題詩

谿陰亭

在揚州府儀真縣東范氏園蘇軾有詩

三會亭

在揚州府城東山東鎮巨濟南觀長江吳楚雲關陸壘覽周孟來提刑許休太守城師通判吳天常皆會於此因名

杜觀亭

在儀真縣北五里山之頂宋米芾書榜有詩

四柏亭

在揚州府城東文廟前宋元豐中郭浩為教授看四柏賦以見志後彭方為太守林樞四伯于李官之南因以名亭

夢草亭

在揚州府高郵州即園有詩

玩珠亭

在揚州府城東鎮東新橋中橋州天長漢中府天祥天祥多見佳傳入覽社湖或在前開湖凡十餘年築當在宋之靈行人往往遊焉以傳名亭焉

湖光亭

在淮安府城外放生池上

清淮亭

在淮安府城朝陽門外

攬勝亭

在淮安府城望雲門外合花村

千金亭

在淮安府城東關西門外信德橋邊以信德橋以千金人因茶亭其地宋揚州詩思惟忘一飯報肯惜千金

三亭

在淮安府城東有信德橋橋上安陽一宋曰瑞芳詩信德安陽三亭

水教亭

在淮安府山陽縣管家湖上宋郡守履誠之聖湖以教習舟師因建此亭

漁亭

在淮安府州城西沂河東岸晉石崇嘗漁於此

昇仙亭

在邳州府南相傳即人列網昇仙之所後人為五亭及祠

綠野亭

在淮安府治治宋張耒有詩

藏春亭

在淮安府前橋橋東張耒有詩

南昌亭

在淮安府城西三十五里信微行從一一長寄食處

衣錦亭

在廬州府治東朱高亮歸守即創此亭通州張君房作記

飛雲閣亭

在廬州府竹城縣東城上宋李公麟隱居之所

仙隱亭

在廬州府城東江蘇左慈嘗居其處故名

挹秀亭

在安慶府桐城縣治北三里相傳漢邑今有姓勝者以禮儀遺化氏後人為作亭立碑

時公亭

在桐城縣北三里舊傳曰蒙師火於此

呂亭

在安慶府潛山縣山谷寺與石牛相對清氣朱黃夙聖別號呂子謂為之

涪翁亭

在安慶府涪縣小孤山上

梳粧亭

在安慶府潛山縣北元余閣有詩

天閣圖書亭

在太平府采石山宋太守張璠有詩璠字山天大江對峙如眉因名

蛾眉亭

在太平府治中舊名名花村宋太守楊傑改今名

絳雲亭

在太平府子城上唐時建李白有詩宋太守楊傑改今名

清風亭

在太平府子城上唐時建李白有詩宋太守楊傑改今名

碧雲亭

在太平府子城上宋太守楊傑改今名

十詠亭

在太平府治中舊名名花村宋太守楊傑改今名

捉月亭

在太平府采石山世傳李白追采石磯狂水中捉月後人因以名亭宋楊充臣有詩

賞詠亭

在太平府牛渚磯尚鎮牛渚當秋夜明月泛會未夜在城中臨湖而

吳波亭

在太平府無錫縣西太湖濱宋陸機建張孝祥書名

夢日亭

在太平府無錫縣東宋陸機建張孝祥書名

翠雲亭

在太平府無錫縣城內

謝公亭

在寧國府治北即齊謝朓宅宋陸機建張孝祥書名

沃洲亭

在寧國府治東李白詩五松何清勝境美沃州好事者以名亭

澄江亭

在寧國府治北三里宋陸機建張孝祥書名

敬亭

在寧國府敬亭山李白有詩

蒸霞亭

在寧國府治北亭傍樓觀樓觀詩有樓觀處世間光外原建也

六勸亭

在寧國府太平縣東南五里宋陸機建張孝祥書名

化洽亭

在寧國府太平縣東南五里宋陸機建張孝祥書名

弄水亭

在池州府城東門外唐杜牧建取李白飲弄水中月之句為名

翠微亭

在池州府城南齊山之巔唐史衡題詩後漢劉向池州縣志有詩

富覽亭

在池州府銅鑄街後宋劉介張孝章題

朝峯亭

在池州府建德縣治後山之頂與主峯相對宋縣令梅允臣題

望仙亭

在池州府石埭縣陵陽山中羊季相傳漢王子明昇仙之地後唐元寶間建

歲寒亭

在池州府歙縣治宋進善名松風苑有詩

翠眉亭

在池州府績溪縣治南山下對峙而望先然如眉因名宋德無題作題亭後有蘇軾相

范公亭

在廣德州宣州府廣德縣東南宋范仲淹守為廣德日理治徽寧作亭於此將引

秀遠亭

在廣德州宣州府廣德縣東南宋范仲淹守為廣德日理治徽寧作亭於此將引

翠溪亭

在廣德州宣州府廣德縣東南宋范仲淹守為廣德日理治徽寧作亭於此將引

攀蘿亭

在廣德州宣州府廣德縣東南宋范仲淹守為廣德日理治徽寧作亭於此將引

巢雲亭

在廣德州宣州府廣德縣東南宋范仲淹守為廣德日理治徽寧作亭於此將引

項亭

在池州府江浦唐李德裕有賦

犀照亭

在池州府東下里當利口北岸晉潘陽關水產有犀照亭之說西晉之關水亭

水心亭

在池州三老堂前唐張籍有詩

衣錦亭

在池州宋劉夢有詩

凌雲亭

在池州宋劉夢有詩

羊陽亭

在池州合山縣羊陽山下

醉翁亭

在池州府琅琊山醉翁亭之上宋慶曆中守知州歐陽修為醉翁亭記自號醉翁

豐樂亭

在池州府琅琊山醉翁亭之西宋歐陽修為醉翁亭記自號醉翁

醒心亭

在池州府琅琊山醉翁亭之西宋歐陽修為醉翁亭記自號醉翁

翠微亭

在池州府琅琊山醉翁亭之西宋歐陽修為醉翁亭記自號醉翁

清風亭

在池州府琅琊山醉翁亭之西宋歐陽修為醉翁亭記自號醉翁

無心亭

在池州府琅琊山醉翁亭之西宋歐陽修為醉翁亭記自號醉翁

班春亭

在池州府琅琊山醉翁亭之西宋歐陽修為醉翁亭記自號醉翁

茶僊亭

在池州府琅琊山醉翁亭之西宋歐陽修為醉翁亭記自號醉翁

漸入佳境亭

在池州府琅琊山醉翁亭之西宋歐陽修為醉翁亭記自號醉翁

日觀亭

在池州府琅琊山醉翁亭之西宋歐陽修為醉翁亭記自號醉翁

紅亭

在池州府琅琊山醉翁亭之西宋歐陽修為醉翁亭記自號醉翁

泗水亭

在池州府琅琊山醉翁亭之西宋歐陽修為醉翁亭記自號醉翁

放鶴亭

在池州府琅琊山醉翁亭之西宋歐陽修為醉翁亭記自號醉翁

息心亭

在池州府琅琊山醉翁亭之西宋歐陽修為醉翁亭記自號醉翁

山亭

在池州府琅琊山醉翁亭之西宋歐陽修為醉翁亭記自號醉翁

愛月亭

在池州府琅琊山醉翁亭之西宋歐陽修為醉翁亭記自號醉翁

良宴亭

在池州府琅琊山醉翁亭之西宋歐陽修為醉翁亭記自號醉翁

湯泉亭

在池州府琅琊山醉翁亭之西宋歐陽修為醉翁亭記自號醉翁

恒德亭

在池州府琅琊山醉翁亭之西宋歐陽修為醉翁亭記自號醉翁

野史亭

在池州府琅琊山醉翁亭之西宋歐陽修為醉翁亭記自號醉翁

四照亭

在池州府琅琊山醉翁亭之西宋歐陽修為醉翁亭記自號醉翁

鳳洲亭

在池州府琅琊山醉翁亭之西宋歐陽修為醉翁亭記自號醉翁

水心亭

在池州府琅琊山醉翁亭之西宋歐陽修為醉翁亭記自號醉翁

清陽亭

在池州府琅琊山醉翁亭之西宋歐陽修為醉翁亭記自號醉翁

知樂亭

在池州府琅琊山醉翁亭之西宋歐陽修為醉翁亭記自號醉翁

清心亭

在池州府琅琊山醉翁亭之西宋歐陽修為醉翁亭記自號醉翁

秋風辭亭

在池州府琅琊山醉翁亭之西宋歐陽修為醉翁亭記自號醉翁

休休亭

在池州府琅琊山醉翁亭之西宋歐陽修為醉翁亭記自號醉翁

望川亭

在池州府琅琊山醉翁亭之西宋歐陽修為醉翁亭記自號醉翁

迎慶亭

在池州府琅琊山醉翁亭之西宋歐陽修為醉翁亭記自號醉翁

潺湲亭

在池州府琅琊山醉翁亭之西宋歐陽修為醉翁亭記自號醉翁

海光亭

在池州府琅琊山醉翁亭之西宋歐陽修為醉翁亭記自號醉翁

鹽風亭

在池州府琅琊山醉翁亭之西宋歐陽修為醉翁亭記自號醉翁

洞澗亭 在平陽府州治北引澗澗水為大池中有此亭唐詩云

瑞蓮亭 在平陽府水西縣蓮池之上晉書並頭蓮因名

清音亭 在平陽府平水上元建蓋取古詩山水有清音之句

清風亭 翠雲亭 俱在平陽府襄陵縣按察司司印

德風亭 在澤州府治東晉書在澤州府澤州別駕因建此亭為遊觀之所元王

座下亭 在澤州府改日治北唐杜荀鶴詩下亭有詩

鶴山亭 在澤州府鶴山湖上唐李有詩

北渚亭 在澤州府大名湖四五龍潭上唐李有詩

水香亭 在歷下亭旁唐李有詩

環波亭 在歷下亭旁唐李有詩

繡江亭 在濟州府章丘縣繡江之濱金元好問游濟州府李德裕之釣臺絕句繡江

飲江亭 在章丘縣繡江元好問詩李德裕之釣臺絕句繡江

天心水面亭 在濟州府城內元李調作亭為以今名

義林亭 在兗州府平陰縣南十里黑山口金大定間邑人 始作亭於水南清者

諧文亭 在兗州金鄉縣今元至正四年建

顏樂亭 在兗州府曲阜縣顏子廟前唐李德裕之釣臺絕句繡江

浮香亭 在曲阜縣水北以橋得名元好問詩東坡記此亭在浮香亭一

想山亭 在兗州府曹州府治北唐李德裕之釣臺絕句繡江

三慶亭 在兗州府定陶縣東三慶古岡名昔是代三慶即此

靈芝亭 在東昌府鄆城縣西而十里本宋水鏡堂也後司馬文正公大觀間有芝生于

綠雲亭 在東昌府城西北角唐李德裕之釣臺絕句繡江

富相亭 在澤州府城西四里漢水湖側宋富相知澤州時建後人忘之

表海亭 在青州府城此南洋橋北水在傳世唐太公以表海為名宋歐陽修有詩

范公亭 在青州府范公泉上宋范仲淹構取勝於詩對石亭中

錦秋亭 在青州府傳與東自城上元邑人定取宋蘇軾詩命名

暇亭 在青州府光祿縣南元好問詩今王所定必為晉時之隙

渠丘亭 在青州府安丘縣境內古昔人公渠丘所居也

甘泉亭 在登州府城內宋知州馬默建

納川亭 在登州府城北漢漢宋知州趙凝建以瀟湘百川故名亭建之作記

朝陽亭 在登州府文登縣宋唐履問建取漢瀟湘日之數以名

不夜亭 在文登縣不夜城

三山亭 在萊州府城北唐漢武 名朱蘇軾有詩

寒亭 在萊州府濰縣東北十里古寒園泥封也

對亭 在萊州府濰縣東南十里古對亭園也

遼海亭 在遼東郡司馬城內金高士諫有詩

覽秀亭 在遼東郡司馬城內山麓其地南眺可以覽覽山河之奇故名亭今遺有

信陵亭 在河南府許州府城內相國子南李德裕之釣臺絕句繡江

德星亭 在開封府許州府城西漢漢宋知州趙凝建以瀟湘百川故名亭建之作記

激亭 在開封府許州府城西漢漢宋知州趙凝建以瀟湘百川故名亭建之作記

新亭 在開封府城內唐許州刺史今後建建列有錄有記

穎亭 在開封府城內唐許州刺史今後建建列有錄有記

妙峯亭 在開封府許州府城西漢漢宋知州趙凝建以瀟湘百川故名亭建之作記

聽水亭 在開封府許州府城西漢漢宋知州趙凝建以瀟湘百川故名亭建之作記

駐驛亭 在開封府許州府城西漢漢宋知州趙凝建以瀟湘百川故名亭建之作記

會明亭 在開封府許州府城西漢漢宋知州趙凝建以瀟湘百川故名亭建之作記

仰鶴亭 在開封府許州府城西漢漢宋知州趙凝建以瀟湘百川故名亭建之作記

御書亭 在開封府許州府城西漢漢宋知州趙凝建以瀟湘百川故名亭建之作記

廣香亭 在開封府許州府城西漢漢宋知州趙凝建以瀟湘百川故名亭建之作記

樂山亭 在開封府許州府城西漢漢宋知州趙凝建以瀟湘百川故名亭建之作記

卓如亭 在開封府許州府城西漢漢宋知州趙凝建以瀟湘百川故名亭建之作記

五松亭 在開封府許州府城西漢漢宋知州趙凝建以瀟湘百川故名亭建之作記

百泉亭	在衛輝府百泉上全明自開建元德許衡嘗與門生游此
湧金亭	在百泉亭東泉從地湧出日如金故名有宋蘇轍書蘇門山湧金亭 六字全主簿李天瑞重修
思親亭	在輝縣縣村北元許衡嘗居是邑與門生游至百泉許衡為縣後 其子思可為縣輝縣總管觀其慈息之所而思之故立此亭
聚遠亭	在輝縣蘇門村山極
望懷亭	在懷慶府清化縣東九十里下臨坊口唐李游之所
房公亭	在清河縣清化縣西唐房公房瑄建
裴公亭	在清河縣清化縣西唐裴林建無名氏有詩
萬柳亭	在清河縣西水北岸唐白居易有詩
鎮山亭	在懷慶府城上全北而南節度取光祿建蓋以鎮遏大行之寇碑刻尚存
仙人亭	在懷慶府武陟縣西兩春秋傳御至與同會御即此
夕陽亭	在河南府城西南曹費元出鎮長安百餘里是於此白且及暮故名
大陽亭	在河南府陝州大陽河唐劉禹錫有詩
饅瓜亭	在河南府南門下臨伊水宋王維明道見有人者無可買其饅瓜 道一牧子也嘗正取食之後作相定亭于此饅瓜名不志其數也
臨虛亭	在河南府陝州宋吳有建有記司馬光有詩
逆旅亭	在陝西漢中水北謂之漢口亭今
披雲亭	在陝州羊角上高百丈全明昌閣重脩
伊川亭	在河南府洛陽縣伊水上全司諫許古建在唐伊陽郡守為建此亭
烟霞亭	壽安亭 在河南府宜陽縣壽安山元建
閱亭	在河南府開封府開封縣東五里用開封柳為建此亭
脩禊亭	在河南府洛陽縣洛陽為今時以三月三日修禊史缺於此
致雨亭	在河南府南門北關西池上宋廣平中趙冠為亭是為致雨亭 刻石
覽秀亭	在河南府開封府開封縣東五里用開封柳為建此亭
嘉賞亭	在鄭州宋范仲淹守日建黃定堅有詩 在河南府內開封府開封縣東五里用開封柳為建此亭
半山亭	在河南府開封府開封縣東五里用開封柳為建此亭
心遠亭	美哉亭 在河南府開封府開封縣東五里用開封柳為建此亭
同心賢亭	在河南府開封府開封縣東五里用開封柳為建此亭

香遠亭	在河南府開封府開封縣東五里用開封柳為建此亭
虛舟亭	在汝州治後園金樂定初防禦使先建趙思文有記
秋香亭	在河南府開封府開封縣東五里用開封柳為建此亭
翠嵐亭	在汝州風穴上登亭則可見
觀德亭	在河南府開封府開封縣東五里用開封柳為建此亭
心源亭	在河南府開封府開封縣東五里用開封柳為建此亭
見山亭	在汝州府治前牙城上遠見諸山前後法擇故名
江亭	在汝州府治陽縣治東南城上
來瑞亭	在汝州府治陽縣治東南城上
臨波亭	在汝州府治陽縣治東南城上
牧舟亭	在汝州府治陽縣治東南城上
奇生亭	在汝州府治陽縣治東南城上
翠光亭	在汝州府治陽縣治東南城上
野公亭	在汝州府治陽縣治東南城上
鵲山亭	在汝州府治陽縣治東南城上
歸鴈亭	在汝州府治陽縣治東南城上
杏亭	在汝州府治陽縣治東南城上
紫亭	在汝州府治陽縣治東南城上
大呂亭	在汝州府治陽縣治東南城上
望春亭	在汝州府治陽縣治東南城上
曲江亭	在汝州府治陽縣治東南城上
宜春亭	在汝州府治陽縣治東南城上
沉香亭	在汝州府治陽縣治東南城上
含春亭	在汝州府治陽縣治東南城上
南溪亭	在汝州府治陽縣治東南城上
遊春亭	在汝州府治陽縣治東南城上

介亭 在鳳凰山下朱和亭相傳得皮左石洞千里在日月自為錫

過溪亭 在沈州府鳳凰亭朱和亭相傳得皮左石洞千里在日月自為錫

翠微亭 在沈州府鳳凰亭朱和亭相傳得皮左石洞千里在日月自為錫

翠蛟亭 在沈州府鳳凰亭朱和亭相傳得皮左石洞千里在日月自為錫

野翁亭 在沈州府鳳凰亭朱和亭相傳得皮左石洞千里在日月自為錫

迎暉亭 在沈州府鳳凰亭朱和亭相傳得皮左石洞千里在日月自為錫

明秀亭 在沈州府鳳凰亭朱和亭相傳得皮左石洞千里在日月自為錫

仰高亭 在沈州府鳳凰亭朱和亭相傳得皮左石洞千里在日月自為錫

虛白亭 在沈州府鳳凰亭朱和亭相傳得皮左石洞千里在日月自為錫

觀風亭 在沈州府鳳凰亭朱和亭相傳得皮左石洞千里在日月自為錫

候仙亭 在沈州府鳳凰亭朱和亭相傳得皮左石洞千里在日月自為錫

見山亭 在沈州府鳳凰亭朱和亭相傳得皮左石洞千里在日月自為錫

袁君亭 在沈州府鳳凰亭朱和亭相傳得皮左石洞千里在日月自為錫

紫微亭 在沈州府鳳凰亭朱和亭相傳得皮左石洞千里在日月自為錫

石橋亭 在沈州府鳳凰亭朱和亭相傳得皮左石洞千里在日月自為錫

月桂亭 在沈州府鳳凰亭朱和亭相傳得皮左石洞千里在日月自為錫

怒雷亭 在沈州府鳳凰亭朱和亭相傳得皮左石洞千里在日月自為錫

碧波亭 在沈州府鳳凰亭朱和亭相傳得皮左石洞千里在日月自為錫

望越亭 在沈州府鳳凰亭朱和亭相傳得皮左石洞千里在日月自為錫

曲水亭 在沈州府鳳凰亭朱和亭相傳得皮左石洞千里在日月自為錫

清風亭 在沈州府鳳凰亭朱和亭相傳得皮左石洞千里在日月自為錫

仰高亭 在沈州府鳳凰亭朱和亭相傳得皮左石洞千里在日月自為錫

如此江山亭 在沈州府鳳凰亭朱和亭相傳得皮左石洞千里在日月自為錫

橘園亭 在沈州府鳳凰亭朱和亭相傳得皮左石洞千里在日月自為錫

流盃亭 在沈州府鳳凰亭朱和亭相傳得皮左石洞千里在日月自為錫

望江亭 在沈州府鳳凰亭朱和亭相傳得皮左石洞千里在日月自為錫

留雲亭 在沈州府鳳凰亭朱和亭相傳得皮左石洞千里在日月自為錫

雲錦亭 在沈州府鳳凰亭朱和亭相傳得皮左石洞千里在日月自為錫

望湖亭 在沈州府鳳凰亭朱和亭相傳得皮左石洞千里在日月自為錫

石丞亭 在沈州府鳳凰亭朱和亭相傳得皮左石洞千里在日月自為錫

暢亭 在沈州府鳳凰亭朱和亭相傳得皮左石洞千里在日月自為錫

聲在亭 在沈州府鳳凰亭朱和亭相傳得皮左石洞千里在日月自為錫

漱石亭 在沈州府鳳凰亭朱和亭相傳得皮左石洞千里在日月自為錫

香月亭 在沈州府鳳凰亭朱和亭相傳得皮左石洞千里在日月自為錫

肅儀亭 在沈州府鳳凰亭朱和亭相傳得皮左石洞千里在日月自為錫

初陽亭 在沈州府鳳凰亭朱和亭相傳得皮左石洞千里在日月自為錫

望江亭 在沈州府鳳凰亭朱和亭相傳得皮左石洞千里在日月自為錫

二老亭 在沈州府鳳凰亭朱和亭相傳得皮左石洞千里在日月自為錫

垂雲亭 在沈州府鳳凰亭朱和亭相傳得皮左石洞千里在日月自為錫

鑑亭 在沈州府鳳凰亭朱和亭相傳得皮左石洞千里在日月自為錫

卸伍亭 在沈州府鳳凰亭朱和亭相傳得皮左石洞千里在日月自為錫

放龍亭 在沈州府鳳凰亭朱和亭相傳得皮左石洞千里在日月自為錫

望湖亭 在沈州府鳳凰亭朱和亭相傳得皮左石洞千里在日月自為錫

懷舊亭 在沈州府鳳凰亭朱和亭相傳得皮左石洞千里在日月自為錫

清音亭 在沈州府鳳凰亭朱和亭相傳得皮左石洞千里在日月自為錫

耕春亭 在沈州府鳳凰亭朱和亭相傳得皮左石洞千里在日月自為錫

虛全亭 在沈州府鳳凰亭朱和亭相傳得皮左石洞千里在日月自為錫

會江亭 在沈州府鳳凰亭朱和亭相傳得皮左石洞千里在日月自為錫

雙松亭 在沈州府鳳凰亭朱和亭相傳得皮左石洞千里在日月自為錫

瑞亭 在沈州府鳳凰亭朱和亭相傳得皮左石洞千里在日月自為錫

中和亭	在臨安縣東南二里
東亭	在臨安縣東三里
青亭	在臨安縣東一里
丁峴亭	在臨安縣東七里
東風亭	在臨安縣西北三里
愛山亭	在臨安縣西北三里
豁然亭	在臨安縣北二十里福慶院之北山太守趙仲藏因湖保山登亭望望有詩
錦野亭	在臨安縣西山
空飛亭	在臨安縣九仙山層山王精定
海風江月亭	在九仙山瀑布前色今家元里定
三体亭	在臨安縣於瓏山
雲雲亭	在新城縣南一十八里至末寺後元末燬
唐氏林亭	在新城縣七賢鄉有唐春亭四并亭寺並堂
懋節亭	在新城縣景德觀之北朱瑞平初今陳收建
春波亭	在新城縣登中橋東朱瑞平初陳收建
舒嘯亭	在新城縣南三里元至元南年張世榮建
招隱亭	鉤月亭 烽候亭 碧波亭
翠微亭	格思亭 清白亭 更好亭
轉山亭	山公亭 俱在於潛縣
溪翁亭	在於潛縣西北之潘湖宋邑介張木猷建
懷謝亭	在於潛縣世傳謝安嘗遊山下尋山後世遂以教景慕云
雙溪亭	在於潛縣西北二水合流之中宋嘉泰間邑令胡衡建
靈嶂亭	在於潛縣竹里山 欽乃亭 在於潛縣野翁亭北
潺湲亭	在於潛縣城外 跨屋亭 在於潛縣崇壽院
月華亭	扶春亭 凌寒亭 繡香亭 俱在於潛
雙溪亭	在臨安縣南又名合溪亭宋嘉泰六年邑令陸元長隨潘處宣和四年今溪水重流即其二年今復其亭

許由亭	在臨安縣南有箕山流耳湖白牛橋或云非許由乃許由弟
芳洲亭	在及溪亭南舟之中湖宋開禧元年今亭在舊處
倦飛亭	在芳洲亭之左取坡詩倦飛不擬挂扶藜之語宋開禧元年今亭在舊處
芳筍亭	在芳洲亭之名取坡詩淡竹野芳香向水開禧元年今亭在舊處
清暉亭	在芳洲亭南道院東昔名淡竹亭今亭在舊處
滴翠亭	在臨安縣南山宋淳熙六年今亭在舊處
薦菊亭	在臨安縣南雙溪亭上數百步溪側有堂其泉甘潔東坡嘗酌以飲
尋源亭	在臨安縣南雙溪亭上數百步
鏡紅亭	在臨安縣南雙溪亭之側十餘步池地甚可但一里開禧二年今亭在舊處
合溪亭	在臨安縣南雙溪亭之側
花月亭	在臨安縣南雙溪亭之側
會景亭	在臨安縣南雙溪亭之側
序賓亭	在臨安縣南雙溪亭之側
清風亭	在臨安縣南雙溪亭之側
金風亭	在臨安縣南雙溪亭之側
利川亭	觀風亭 野泉亭 朝宗亭 俱在臨安縣南
議公亭	在臨安縣南雙溪亭之側
水鑑亭	賞心亭 臨津亭 俱在臨安縣南
鏡香亭	在臨安縣南雙溪亭之側
分沉亭	在臨安縣南雙溪亭之側
換衣亭	在臨安縣南雙溪亭之側
水心亭	在臨安縣南雙溪亭之側
河內亭	在臨安縣南雙溪亭之側
洛帆亭	在臨安縣南雙溪亭之側

秀水亭 在嘉興府子城西南角今定於秀水橋治之

添樾亭 在嘉興府南湖西岸白雲閣後亭下對清池朱李直奉教諭人愈許

海月亭 在海鹽縣東七里海濱觀月之新後海濱朱李正氏有詩

承流亭 在嘉興府崇德縣治北水尾

觀風亭 在崇德縣治東南水尾

嘉慶亭 在嘉興府南湖西岸白雲閣後亭下對清池朱李直奉教諭人愈許

西亭 在湖州府治西門下觀音渡梁天監中即寺神輝度

空樽亭 在湖州府治西門下觀音渡梁天監中即寺神輝度

白雲亭 在湖州府白雲山北麓真元中定為一郡屬南朝文揚漢公重飾

集芳亭 三光亭 朝霞亭 碧波亭 在白雲山

墨妙亭 在湖州府治北水尾觀音渡梁天監中即寺神輝度

真賞亭 在湖州府治西門下觀音渡梁天監中即寺神輝度

溪光亭 在湖州府治西門下觀音渡梁天監中即寺神輝度

鼓陽亭 在湖州府治西門下觀音渡梁天監中即寺神輝度

慶亭 在湖州府治西門下觀音渡梁天監中即寺神輝度

三癸亭 在湖州府治西門下觀音渡梁天監中即寺神輝度

黃浦亭 在湖州府治西門下觀音渡梁天監中即寺神輝度

車蓋亭 在湖州府治西門下觀音渡梁天監中即寺神輝度

巴比山亭 在湖州府治西門下觀音渡梁天監中即寺神輝度

五花亭 在湖州府治西門下觀音渡梁天監中即寺神輝度

八角亭 在湖州府治西門下觀音渡梁天監中即寺神輝度

水亭 在湖州府治西門下觀音渡梁天監中即寺神輝度

麗澤亭 在湖州府治西門下觀音渡梁天監中即寺神輝度

雲珠亭 在湖州府治西門下觀音渡梁天監中即寺神輝度

左顧亭 在德清縣治不遠上北橋故址之屋

明月亭 在湖州府武康縣明月湖上

歐波亭 在湖州府治西門下觀音渡梁天監中即寺神輝度

環溪亭 在湖州府治西門下觀音渡梁天監中即寺神輝度

溪山佛觀亭 在湖州府治西門下觀音渡梁天監中即寺神輝度

萬壽亭 在湖州府治西門下觀音渡梁天監中即寺神輝度

合江亭 在湖州府治西門下觀音渡梁天監中即寺神輝度

采蓮亭 在湖州府治西門下觀音渡梁天監中即寺神輝度

極目亭 在湖州府治西門下觀音渡梁天監中即寺神輝度

最高亭 在湖州府治西門下觀音渡梁天監中即寺神輝度

東峯亭 在湖州府治西門下觀音渡梁天監中即寺神輝度

潤碧亭 在湖州府治西門下觀音渡梁天監中即寺神輝度

水樂亭 在湖州府治西門下觀音渡梁天監中即寺神輝度

蠟殼亭 在湖州府治西門下觀音渡梁天監中即寺神輝度

證夢亭 在湖州府治西門下觀音渡梁天監中即寺神輝度

萃賢亭 在湖州府治西門下觀音渡梁天監中即寺神輝度

穀坡亭 在湖州府治西門下觀音渡梁天監中即寺神輝度

月波亭 在湖州府治西門下觀音渡梁天監中即寺神輝度

深樓亭 在湖州府治西門下觀音渡梁天監中即寺神輝度

石門亭 在湖州府治西門下觀音渡梁天監中即寺神輝度

夕陽亭 在湖州府治西門下觀音渡梁天監中即寺神輝度

點易亭 在湖州府治西門下觀音渡梁天監中即寺神輝度

擬滁亭 在湖州府治西門下觀音渡梁天監中即寺神輝度

鶯花亭 在湖州府治西門下觀音渡梁天監中即寺神輝度

綠波亭 在湖州府治西門下觀音渡梁天監中即寺神輝度

巽亭 在湖州府治西門下觀音渡梁天監中即寺神輝度

半山亭 在廣州府城西關嶺北山半亭亭名亦見廣州府志之元大德間

柯亭 在廣州府城西關嶺北山半亭亭名亦見廣州府志之元大德間

蘭亭 在廣州府城西關嶺北山半亭亭名亦見廣州府志之元大德間

滴南亭 在廣州府城西關嶺北山半亭亭名亦見廣州府志之元大德間

秋風亭 在廣州府城西關嶺北山半亭亭名亦見廣州府志之元大德間

冷香亭 在廣州府城西關嶺北山半亭亭名亦見廣州府志之元大德間

吳越兩山亭 在廣州府城西關嶺北山半亭亭名亦見廣州府志之元大德間

衆樂亭 在廣州府城西關嶺北山半亭亭名亦見廣州府志之元大德間

三江亭 在廣州府城西關嶺北山半亭亭名亦見廣州府志之元大德間

碧沁亭 在廣州府城西關嶺北山半亭亭名亦見廣州府志之元大德間

會別亭 在廣州府城西關嶺北山半亭亭名亦見廣州府志之元大德間

可憐亭 在廣州府城西關嶺北山半亭亭名亦見廣州府志之元大德間

更茶亭 在廣州府城西關嶺北山半亭亭名亦見廣州府志之元大德間

西亭 在廣州府城西關嶺北山半亭亭名亦見廣州府志之元大德間

參雲亭 在廣州府城西關嶺北山半亭亭名亦見廣州府志之元大德間

萬壑風煙亭 在廣州府城西關嶺北山半亭亭名亦見廣州府志之元大德間

覽衆亭 在廣州府城西關嶺北山半亭亭名亦見廣州府志之元大德間

交翠亭 在廣州府城西關嶺北山半亭亭名亦見廣州府志之元大德間

南亭 在廣州府城西關嶺北山半亭亭名亦見廣州府志之元大德間

北亭 在廣州府城西關嶺北山半亭亭名亦見廣州府志之元大德間

江山一覽亭 在廣州府城西關嶺北山半亭亭名亦見廣州府志之元大德間

四時萬象亭 在廣州府城西關嶺北山半亭亭名亦見廣州府志之元大德間

芙蓉亭 在廣州府城西關嶺北山半亭亭名亦見廣州府志之元大德間

富覽亭 在廣州府城西關嶺北山半亭亭名亦見廣州府志之元大德間

叢桂亭 在廣州府城西關嶺北山半亭亭名亦見廣州府志之元大德間

泥鵝亭 在廣州府城西關嶺北山半亭亭名亦見廣州府志之元大德間

岑山亭 在廣州府城西關嶺北山半亭亭名亦見廣州府志之元大德間

駐鶴亭 在廣州府城西關嶺北山半亭亭名亦見廣州府志之元大德間

奎文亭 在廣州府城西關嶺北山半亭亭名亦見廣州府志之元大德間

思賢亭 在廣州府城西關嶺北山半亭亭名亦見廣州府志之元大德間

寓韻亭 在廣州府城西關嶺北山半亭亭名亦見廣州府志之元大德間

碧波亭 在廣州府城西關嶺北山半亭亭名亦見廣州府志之元大德間

望江亭 在廣州府城西關嶺北山半亭亭名亦見廣州府志之元大德間

靈境亭 在廣州府城西關嶺北山半亭亭名亦見廣州府志之元大德間

南浦亭 在廣州府城西關嶺北山半亭亭名亦見廣州府志之元大德間

臨章亭 在廣州府城西關嶺北山半亭亭名亦見廣州府志之元大德間

列岫亭 在廣州府城西關嶺北山半亭亭名亦見廣州府志之元大德間

水天一色亭 在廣州府城西關嶺北山半亭亭名亦見廣州府志之元大德間

湖山千里亭 在廣州府城西關嶺北山半亭亭名亦見廣州府志之元大德間

望湖亭 在廣州府城西關嶺北山半亭亭名亦見廣州府志之元大德間

寶氣亭 在廣州府城西關嶺北山半亭亭名亦見廣州府志之元大德間

幽谷亭 在廣州府城西關嶺北山半亭亭名亦見廣州府志之元大德間

四望亭 在廣州府城西關嶺北山半亭亭名亦見廣州府志之元大德間

桂香亭 在廣州府城西關嶺北山半亭亭名亦見廣州府志之元大德間

後樂亭 在廣州府城西關嶺北山半亭亭名亦見廣州府志之元大德間

南公亭 在廣州府城西關嶺北山半亭亭名亦見廣州府志之元大德間

千越亭 在廣州府城西關嶺北山半亭亭名亦見廣州府志之元大德間

白雲亭 在廣州府城西關嶺北山半亭亭名亦見廣州府志之元大德間

蜀錦亭 在廣州府城西關嶺北山半亭亭名亦見廣州府志之元大德間

五老亭 在廣州府城西關嶺北山半亭亭名亦見廣州府志之元大德間

四望亭 在徽州府城上四望巖然朱元仲建王謙有詩王十朋有詩

秋香亭 在徽州府治內朱提點錢使德瀛於屬備作亭培菊數本故名元仲淹為作賦

止水亭 在徽州府治內朱提點錢使德瀛於屬備作亭培菊數本故名元仲淹為作賦

乘風亭 在徽州府治內朱提點錢使德瀛於屬備作亭培菊數本故名元仲淹為作賦

浮碧亭 在徽州府治內朱提點錢使德瀛於屬備作亭培菊數本故名元仲淹為作賦

一杯亭 在廣信府城南南亭之在廣信府城南南亭之在廣信府城南南亭之

天閣圖書亭 在廣信府城南南亭之在廣信府城南南亭之在廣信府城南南亭之

黃八公亭 在玉山縣南二里朱縣令黃八公亭在玉山縣南二里朱縣令黃八公亭

君子亭 在玉山縣南二里朱縣令黃八公亭在玉山縣南二里朱縣令黃八公亭

梅亭 在饒州府七陽縣南山之陽元符隱士陳德之教授即里弄亭向今

折桂亭 在南康府西二十里唐李度古詩書於此登建士第故名

喚渡亭 在南康府西二十里唐李度古詩書於此登建士第故名

養生亭 在南康府西二十里唐李度古詩書於此登建士第故名

張錦亭 在南康府西二十里唐李度古詩書於此登建士第故名

壯節亭 在南康府西二十里唐李度古詩書於此登建士第故名

起亭 在南康府西二十里唐李度古詩書於此登建士第故名

真意亭 在南康府西二十里唐李度古詩書於此登建士第故名

玉淵亭 在南康府西二十里唐李度古詩書於此登建士第故名

漱玉亭 在南康府西二十里唐李度古詩書於此登建士第故名

虎渡亭 在南康府西二十里唐李度古詩書於此登建士第故名

白蓮亭 在南康府西二十里唐李度古詩書於此登建士第故名

三笑亭 在南康府西二十里唐李度古詩書於此登建士第故名

百花亭 在九江府彭澤縣南下至唐故仁德寺彭澤縣故仁德寺三百人

白雲亭 在九江府彭澤縣南下至唐故仁德寺彭澤縣故仁德寺三百人

琵琶亭 在九江府彭澤縣南下至唐故仁德寺彭澤縣故仁德寺三百人

浸月亭 在九江府彭澤縣南下至唐故仁德寺彭澤縣故仁德寺三百人

高遠亭 在九江府彭澤縣南下至唐故仁德寺彭澤縣故仁德寺三百人

魚目亭 在九江府彭澤縣南下至唐故仁德寺彭澤縣故仁德寺三百人

六角亭 在九江府彭澤縣南下至唐故仁德寺彭澤縣故仁德寺三百人

疊翠亭 在九江府彭澤縣南下至唐故仁德寺彭澤縣故仁德寺三百人

烟水亭 在九江府彭澤縣南下至唐故仁德寺彭澤縣故仁德寺三百人

攬秀亭 在九江府彭澤縣南下至唐故仁德寺彭澤縣故仁德寺三百人

鳳山亭 在九江府彭澤縣南下至唐故仁德寺彭澤縣故仁德寺三百人

秋暈亭 在九江府彭澤縣南下至唐故仁德寺彭澤縣故仁德寺三百人

貯江亭 在九江府彭澤縣南下至唐故仁德寺彭澤縣故仁德寺三百人

清風亭 在九江府彭澤縣南下至唐故仁德寺彭澤縣故仁德寺三百人

井露亭 在九江府彭澤縣南下至唐故仁德寺彭澤縣故仁德寺三百人

醒心亭 在九江府彭澤縣南下至唐故仁德寺彭澤縣故仁德寺三百人

盃簪亭 在九江府彭澤縣南下至唐故仁德寺彭澤縣故仁德寺三百人

照碧亭 在九江府彭澤縣南下至唐故仁德寺彭澤縣故仁德寺三百人

接煙煙雨亭 在九江府彭澤縣南下至唐故仁德寺彭澤縣故仁德寺三百人

采菱亭 在九江府彭澤縣南下至唐故仁德寺彭澤縣故仁德寺三百人

懷謝亭 在九江府彭澤縣南下至唐故仁德寺彭澤縣故仁德寺三百人

玉茗亭 在九江府彭澤縣南下至唐故仁德寺彭澤縣故仁德寺三百人

瀛洲亭 在九江府彭澤縣南下至唐故仁德寺彭澤縣故仁德寺三百人

青雲亭 在九江府彭澤縣南下至唐故仁德寺彭澤縣故仁德寺三百人

壽樟亭 在九江府彭澤縣南下至唐故仁德寺彭澤縣故仁德寺三百人

南阜亭 在九江府彭澤縣南下至唐故仁德寺彭澤縣故仁德寺三百人

飲歸亭

在蘇州府全德縣治宋建自華記其名謝亭王安石有詩

碧澗亭

在全德縣西五里無人何為高處其澄有詩

綠陰亭

在蘇州府新喻縣鎮東江蘇盧奉有詩

霽月亭

在臨江府治宋建

吸川亭

在臨江府治宋建其官廳面對大江眼界甚奇

魁星亭

在臨江府奉子而江對開之臨平如王立然

化棧亭

在臨江府東北十里清江鎮晉陽臨澗於晉陽樓對開一日嘗

兩者亭

在新喻縣西十里宋歐陽國華致仕居景華二里而作亭其

景疏亭

在新喻縣西十里宋歐陽國華致仕居景華二里而作亭其

秀江亭

在新喻縣南臨江宋歐陽國華致仕居景華二里而作亭其

湧月亭

在臨江府新全縣宋建

雙秀亭

在新全縣東全縣宋建其亭長日有雙臺并李曰白登三樓

凌波亭

在吉安府城南臨江宋建其亭長日有雙臺并李曰白登三樓

臨溪亭

在吉安府南臨溪而元邑人李景南建歐陽文忠記之

橫江亭

在吉安府南臨溪而元邑人李景南建歐陽文忠記之

飛霞亭

在吉安府吉水縣治北大江樓側舊名落霞宋物衡改今名為霞湖

白華亭

在吉水縣學有隋李孝子墓側

相石亭

在吉安府南臨溪而元邑人李景南建歐陽文忠記之

春風亭

在吉安府南臨溪而元邑人李景南建歐陽文忠記之

披仙亭

在瑞州府治宋建蘇轍有詩

塵外亭

在瑞州府高安縣治宋建其亭長日有雙臺并李曰白登三樓

沉花亭

在瑞州府高安縣治宋建其亭長日有雙臺并李曰白登三樓

瑞芝亭

在瑞州府新昌縣治宋建其亭長日有雙臺并李曰白登三樓

教峯亭

在瑞州府高安縣治宋建其亭長日有雙臺并李曰白登三樓

空烟亭

在瑞州府新昌縣治宋建其亭長日有雙臺并李曰白登三樓

秀春亭

在瑞州府治宋建其亭長日有雙臺并李曰白登三樓

需宴亭

在蘇州府南臨溪而元邑人李景南建歐陽文忠記之

既泉亭

在蘇州府南臨溪而元邑人李景南建歐陽文忠記之

徐仙亭

在蘇州府南臨溪而元邑人李景南建歐陽文忠記之

塵外亭

在蘇州府南臨溪而元邑人李景南建歐陽文忠記之

御風亭

在蘇州府南臨溪而元邑人李景南建歐陽文忠記之

凌雲亭

在蘇州府南臨溪而元邑人李景南建歐陽文忠記之

廣志卷之一千一百四十八

宮室類

官解

要語

漢書漢建尚書百官府名曰南宮蓋取天上南宮太微之象退之孔戣墓誌云臣與孔戣同在南者

唐百官志其官司之別曰省曰臺曰寺曰監曰衛曰府

漢胡建傳諸校列生堂皇上法屋無壁曰皇魏都賦履屋一揆羊屏齊崇肅階闔重門再高師月爰止毗世作楨注府寺之制其間一揆而墻屏之設亦齊有之闕兩階之間

續世說述伐通謂府廷為公衙即右之公朝也字本作才說為衙詩曰圻父王之爪牙大司馬掌武備象猛獸以爪牙為衛故軍前大旗為牙旗出師則有建牙之事軍中听號令必至牙旗之下

侯賄錄寺者祠也治事者相嗣續於其中也演繁露凡官寺吏卒率以晨晡兩時致札俗呼衙府右有之而稱謂訛也

藝文類聚古詩蜜蜂之辭曰鶯鶯萃萃難無官職一日兩衙則凡官寺曰再聽事吏卒因之亦致其恭天子御正朝亦名正衙不知何始說文申者吏以晡時聽事申且政也

周禮朝士掌建邦外朝之禮在九棘孤卿大

夫位焉羣士在其後右九棘公卿伯子男位焉羣吏在其後而三槐三公位焉州長衆庶在其後左嘉石平罷民焉右肺石達窮民焉

官實舉要官解周禮以八瀆治官府釋之者曰百官所居曰府也則官解之說也古者設官分職以治事不可無以居其官故內置者部寺監外列百司廢府莫不各有治所雖其間不無廣狹小大之殊深淺高下之異然亦相共之繁省

官之崇卑惟其稱而已耳使居官者在國如在家處公猶處私則長什者吾與之廢者吾起之顛傾者吾支持之事物無不如是雖其有益於官亦不類害於民則見其一柱一礎而曰此民膏血也一攫撮而曰此民筋力也起居生

引為民而憂棲足偃仰為民而慮我雖安矣民果安乎我雖適矣民果適乎夫如是則可以無塊於官也否則借興造之各以移用公家之財修營繕之工以輕用吾民之力力困失而我不聞財匱失而我不恤其治至也雖整其舊而崇美觀色將去矣乃視其壞而不復葺至於一政事無往而非一事苟且之謀若是者不過偷處榮逸國焉用此鞏哉古者在官言官在府言府在庫言庫在朝言朝誠非後世祿仕者之比也

剡鑿宅 在應天府青溪上

吳隱之宅 在應天府城東南五里

杜統宅 在應天府江寧縣東三里與地之云在城門外直屬慶雲寺舊成亦奉
皇太后杜氏身裝此即杜弘治之妻名穆孝武帝封為廣德縣君初穆
渡江宅於南掖門外
已奇老故呼為杜宅

宋檀道濟宅 在應天府青溪

何尚之宅 在應天府南門外今城南舊為焉

沈慶之宅 在應天府城東南十里慶之本居古清明園外有宅四所屋宇甚麗
一天徒居其湖園中

謝靈運宅 在應天府城東南十八里古白楊巷之石井

建平王劉宏第 在應天府鶴籠山

絕宅 舊志云江寧縣南三里古木杜而南有地三畝晉周顛司馬秀蘇變其
皆宅于此悉以禍敗宋王僧綽曰大丈夫當以正道自居何宅之有凶吉
尋為元

齊武帝舊宅 在應天府青溪城東一里臨泰源是其地

蕭子良宅 在應天府鍾山西

蕭坦之宅 在應天府城東今府城東二里本在

劉子珪宅 在應天府城東二十五里青龍山之南

宋王僧虔宅 在應天府馬香巷

梁武帝宅 在應天府城東南七里宅寺基是

朱异宅 在應天府城東九里及諸子自湖濱列宅至青溪有堂池垣垣與梁
容遊其地

范雲宅 在應天府城東南七里何遜有館范將軍三樓故宅詩

宋到溉宅 在應天府第陶淮水

伏曼容宅 在應天府治陶南三里

伏挺宅 在應天府城北湖濱上

陳常載宅 在應天府江寧縣之北山梁室年餘人動不入廟門者數十載

孫瑒宅 在應天府青溪大橋東其西即江紀宅

唐顧况宅 在應天府南門外顧况集序云况以久入仕仕者作為衆所排况
茅山如然若將變古之仙以奇於慶元志韻者作山房在舊二酒樓

柳即中故 在應天府茅山

宋子嵩宅 在江宅在應天府四子呈巷

南唐韓熙載宅 在應天府城南戚家山

孫晟宅 在應天府鳳臺山 之閣韓熙載見門下早臣謂曰汝臣若此豈稱為
相第耶明年宋相拜

晉許長史宅 在應天府句容甯平山西此南有牙後為觀

蔡寬夫宅 在應天府朱貢院基是也

李宗宅 在應天府以寧鎮橋西合欄裡尚存

湖陰先生居 在應天府揚州德興里湖陰先生居揚州清明寺上家至善
山過其者清溪日歲為常後類歲訪不過題一絕於門榜
眉見吟賞人之稱之於則八公笑曰此正
戲君為尋常百姓爾揚亦大笑

狀元張孝祥宅 在應天府

言偃宅 在蘇州府常興縣西北又有子游卷文學楷

伍子胥宅 在蘇州府胥門傍

蔡經宅 在蘇州府胥門後吳王方得是皆教授尸解之術

吳猛宅 在蘇州府洞庭山吳猛常侍吳猛居此

陸龜蒙宅 在蘇州府晉陵縣東在望亭其宅亦曰陸子居其宅龜蒙
陸子居全吳吳長州從九里園開不通人言但吟味性情存出
晉賦有云春角句通風
舊里地接虎丘門臨鶴市

范公正公義宅 在蘇州府東門外范公知州歸吳其居以聚族人之
若論作義宅記
公稱作義宅記

徐修矩宅 在蘇州府城隍廟後徐云吳王廟今徐修矩水家介察守書萬
巷後游自述有湖田五萬常置一殿門及日休書孔借書以請作
詩書贈社
魯望和之

陸山人樓亭 見儲老義詩廣吳記云蘇州山人陸去者亭子即米微居與
常承總出居 在蘇州府五東街有題常承總吳王城下漁者詩

李使君宅 在蘇州府府李使君宅在蘇州府府李使君宅在蘇州府府李使君宅
在蘇州府府李使君宅在蘇州府府李使君宅在蘇州府府李使君宅

張康士溪居 在蘇州府見王元之集

陳之奇居 在蘇州府之奇居有題陳之奇居有題陳之奇居有題陳之奇居
有題陳之奇居有題陳之奇居有題陳之奇居有題陳之奇居

朱應美八賢相所居有學上文子致正字養正極樂論修

吳周公瑾宅 在蘇州府府周將軍宅在蘇州府府周將軍宅在蘇州府府周將軍宅
吳今猶云周將軍宅在蘇州府府周將軍宅在蘇州府府周將軍宅

漢祖故宅 在徐州皇華中街坊 已上俱屬南直隸

猗猗故居 在臨平府府城內縣城隍廟之東 猗猗於陶朱公過而河大富千

呂洞賓宅 在平陽府蒲州東向未架橋今為純陽宮

郭林宗宅 在汾州城東後廢為僧舍

文考博宅 在汾州府府城內人廟石刻有宋神宗御賜詩才考博所撰記 係

田文第 在東平府府城內西門外身功宋為龍興寺夏球記曰此田文第也

關羽故宅 在河南開封府許州府城內今有祠在焉

魏徵宅 在彰德府安陽府府城內魏徵所居後為憲守者中

韓琦宅 在彰德府府城內

太公舊宅 在衛輝府府城內西北二十五里舊有太公望廟晉盧思恭為今立碑

荆軻舊居 在衛輝府府城內西北二十五里舊有太公望廟晉盧思恭為今立碑

張肯宅 在懷慶府府城內西北二十五里舊有太公望廟晉盧思恭為今立碑

石敬瑭別墅 在懷慶府府城內西北二十五里舊有太公望廟晉盧思恭為今立碑

許衡別墅 在懷慶府府城內西北二十五里舊有太公望廟晉盧思恭為今立碑

蘇恭宅 在懷慶府府城內西北二十五里舊有太公望廟晉盧思恭為今立碑

阮籍宅 在懷慶府府城內西北二十五里舊有太公望廟晉盧思恭為今立碑

潘岳宅 在懷慶府府城內西北二十五里舊有太公望廟晉盧思恭為今立碑

田遊巖宅 在懷慶府府城內西北二十五里舊有太公望廟晉盧思恭為今立碑

盧仝宅 在懷慶府府城內西北二十五里舊有太公望廟晉盧思恭為今立碑

白樂天宅 在懷慶府府城內西北二十五里舊有太公望廟晉盧思恭為今立碑

趙普宅 在懷慶府府城內西北二十五里舊有太公望廟晉盧思恭為今立碑

曹彬宅 在懷慶府府城內西北二十五里舊有太公望廟晉盧思恭為今立碑

張濟賢宅 在懷慶府府城內西北二十五里舊有太公望廟晉盧思恭為今立碑

富弼宅 在懷慶府府城內西北二十五里舊有太公望廟晉盧思恭為今立碑

印雍宅 在懷慶府府城內西北二十五里舊有太公望廟晉盧思恭為今立碑

呂公著宅 在河南府府城內白獅子巷 葉知白宅西

文考博宅 在河南府府城內白獅子巷 葉知白宅西

百里奚宅 在河南府府城內白獅子巷 葉知白宅西

鄧禹宅 在河南府府城內白獅子巷 葉知白宅西

張衡宅 在河南府府城內白獅子巷 葉知白宅西

宗資宅 在河南府府城內白獅子巷 葉知白宅西

黃歇宅 在河南府府城內白獅子巷 葉知白宅西

王粲宅 在河南府府城內白獅子巷 葉知白宅西

陳光宅 在河南府府城內白獅子巷 葉知白宅西

輞川別業 在河南府府城內白獅子巷 葉知白宅西

趙克國宅 在河南府府城內白獅子巷 葉知白宅西

姜維宅 在河南府府城內白獅子巷 葉知白宅西

吳郁宅 在河南府府城內白獅子巷 葉知白宅西

杜甫故居 在河南府府城內白獅子巷 葉知白宅西

范仲淹宅 在河南府府城內白獅子巷 葉知白宅西

杜甫宅 在河南府府城內白獅子巷 葉知白宅西

岳飛宅 在河南府府城內白獅子巷 葉知白宅西

張衡宅 在河南府府城內白獅子巷 葉知白宅西

韓愈宅 在河南府府城內白獅子巷 葉知白宅西

劉敞王宅 在河南府府城內白獅子巷 葉知白宅西

楊和王宅 在河南府府城內白獅子巷 葉知白宅西

賈魏公宅 在河南府府城內白獅子巷 葉知白宅西

吳慶忌宅 在河南府府城內白獅子巷 葉知白宅西

何準宅 在河南府府城內白獅子巷 葉知白宅西

徐熙宅 在河南府府城內白獅子巷 葉知白宅西

陸贄祖宅 在長安府西門外...

曹珪宅 在長安府西門外...

王希呂宅 在長安府西門外...

伍子胥宅 在湖州府...

王祥宅 在湖州府...

謝玄宅 在湖州府...

秦程林故宅 在湖州府...

春申君故宅 在烏程縣...

漢棧船將軍金受情故宅 在長興縣...

漢錢林故宅 在長興縣...

晉建威將軍莫佺故宅 在長興縣...

晉南臺御史尚書令盛聰故宅 在長興縣...

梁吳頊故宅 在長興縣...

梁駙馬都尉吳僧末故宅 在長興縣...

梁江州刺史錢道故宅 在長興縣...

梁參軍駱秘道故宅 在長興縣...

梁吳興主簿吳均故宅 在長興縣...

裴子野故宅 在長興縣...

梁周弘讓故宅 在長興縣...

陳王文殊故宅 在長興縣...

唐崔元亮故宅 在長興縣...

唐孟效故宅 在湖州府...

元趙子昂宅 在湖州府...

方干故宅 在長興縣...

羅隱宅 在長興縣...

殷浩宅 在長興縣...

陳賈宅 在長興縣...

五當宅 在長興縣...

王右軍宅 在長興縣...

屈坦宅 在長興縣...

蔡經宅 在長興縣...

柳泌宅 在長興縣...

丁令威故宅 在長興縣...

雷義宅 在長興縣...

雷煥宅 在長興縣...

陶潛宅 在長興縣...

謝氏山居 在長興縣...

梅福宅 在長興縣...

孔丘明宅 在長興縣...

梅子真宅 在長興縣...

應史君宅 在長興縣...

鄧文瑞宅 在長興縣...

晏元獻宅 在長興縣...

劉西澗宅 在長興縣...

盧肇宅 在長興縣...

陶侃宅 在長興縣...

漢光武宅 在長興縣...

諸葛亮宅 在襄陽府城西二十里隆中山下漢流渚葛亮故居也西晉避蜀

宋孝武宅 在襄陽府治東南馬鞍山劉宋末武帝所居

龐德公宅 在襄陽府城南廣昌里

孟浩然故居 在襄陽府城東南廣門山浩然嘗自賦詩唐白居易亦有詩

隋文帝宅 在德安府龍川龍居山

王世則故居 在德安府龍川龍居山世則嘗居於此宋太平興國太平

東坡故居 在襄陽府治東元豐三年蘇軾謫黃州居此後得此地立堂

屈原宅 在襄陽府治北一百里方山頃置石為屋基今其地有屈原宅

宋玉宅 在襄陽府治東五里杜蘭有詩

羅舍宅 在襄陽府城內今不存其故址度信亦居之唐杜蘭有詩

胡安國宅 在襄陽府江陵縣北新居子孫世居之

蔡倫宅 在襄陽府治西蔡倫嘗居此宅中記有石曰蔡倫宅

桓伊故居 在襄陽府治西伊山寺西晉桓伊讀書於此宋向子志居焉

李泌故居 在襄陽府治西山陰山下唐李泌嘗居此

胡安國故居 在襄陽府治西胡安國嘗居此

春申君宅 在襄陽府治西

丹崖翁宅 在襄陽府治西丹崖翁嘗居此

漫郎宅 在襄陽府治西漫郎嘗居此

漁溪宅 在襄陽府治西漁溪嘗居此

蘇仙宅 在襄陽府治西蘇仙嘗居此

相如宅 在襄陽府治西相如嘗居此

楊雄宅 在襄陽府治西楊雄嘗居此

嚴君平宅 在襄陽府治西嚴君平嘗居此

花葉夫人宅 在襄陽府治西花葉夫人嘗居此

紀信宅 在襄陽府西紀信嘗居此

譙周宅 在襄陽府治西譙周嘗居此

袁天綱宅 在襄陽府治西袁天綱嘗居此

杜甫宅 在襄陽府治西杜甫嘗居此

龔穎宅 在襄陽府治西龔穎嘗居此

陳子宅 在襄陽府治西陳子嘗居此

彭祖宅 在襄陽府治西彭祖嘗居此

張遠霄宅 在襄陽府治西張遠霄嘗居此

卓王孫宅 在襄陽府治西卓王孫嘗居此

歐陽氏故居 在襄陽府治西歐陽氏嘗居此

韓偓故居 在襄陽府治西韓偓嘗居此

劉從效故居 在襄陽府治西劉從效嘗居此

呂蒙宅 在襄陽府治西呂蒙嘗居此

顧野王宅 在襄陽府治西顧野王嘗居此

胡安國宅 在襄陽府治西胡安國嘗居此

朱熹宅 在襄陽府治西朱熹嘗居此

蔡端明故居 在襄陽府治西蔡端明嘗居此

建德故居 在襄陽府治西建德嘗居此

軒轅故居 在襄陽府治西軒轅嘗居此

東坡故居 在襄陽府治西東坡嘗居此

唐庚故居 在襄陽府治西唐庚嘗居此

丞相宅 在襄陽府治西丞相嘗居此

六祖故居 在襄陽府治西六祖嘗居此

高力士宅 在襄陽府治西高力士嘗居此

賜第

要語

漢時賜蘇武宅一區出六帖

賜其茂宅一區

賜其置宅一區

賜李光顏劉仁執賜第一區

賜李祐宅以功遷神武將軍

賜一區劉崇求誅諱庶人以功

讓賜宅于志寧遷太子太傅

賜楊光遠舊第五代李守真以功拜

同平章事

古今事實

賜以迄第

為起第舍

輟殿材賜

賜第給田

賜漢光第

賜甲第

梁生芝草

宣和間王將賜第既而以一一為奏者事屬陸事通又兩極和之
陸地亦無名子為十七字詩曰想賜第十一十一為甚陛下未嘗火出詩話

解第

要語

古今事實

敢煩里旅

無以家為

古今事實

諸葛草廬

林逋結廬

盧士廬

初畢公欲更子之也曰子之也此市旅隨不可不居請更謂其者
君之也君者馬也不足以稱之於君也失且小人也市則所得未小人之利也一一
左傳

在牙而南陽府城而南七里則無岡上即孔明所居也孔明之嘗有道士居此
曰去多難而存之宜思有司使新其廬聖其康春秋祭祀前代律則文俱存
本朝有碑

本朝有碑

本朝有碑

本朝有碑

本朝有碑

在松州府城山有東居閣閣人處今處三賢祠人更傳孟介信兄弟吳吳

蝸廬

在蘇州府城山有東居閣閣人處今處三賢祠人更傳孟介信兄弟吳吳

精廬

在蘇州府城山有東居閣閣人處今處三賢祠人更傳孟介信兄弟吳吳

閨廬

在蘇州府城山有東居閣閣人處今處三賢祠人更傳孟介信兄弟吳吳

承明廬

在蘇州府城山有東居閣閣人處今處三賢祠人更傳孟介信兄弟吳吳

古今事實

在蘇州府城山有東居閣閣人處今處三賢祠人更傳孟介信兄弟吳吳

猶有故廬

在蘇州府城山有東居閣閣人處今處三賢祠人更傳孟介信兄弟吳吳

有宅一區

在蘇州府城山有東居閣閣人處今處三賢祠人更傳孟介信兄弟吳吳

顧仔祖宅

在蘇州府城山有東居閣閣人處今處三賢祠人更傳孟介信兄弟吳吳

不改衙門

在蘇州府城山有東居閣閣人處今處三賢祠人更傳孟介信兄弟吳吳

先人弊廬

在蘇州府城山有東居閣閣人處今處三賢祠人更傳孟介信兄弟吳吳

權臣莫奪

在蘇州府城山有東居閣閣人處今處三賢祠人更傳孟介信兄弟吳吳

先人舊廬

在蘇州府城山有東居閣閣人處今處三賢祠人更傳孟介信兄弟吳吳

不敢改作

在蘇州府城山有東居閣閣人處今處三賢祠人更傳孟介信兄弟吳吳

不來增廣

在蘇州府城山有東居閣閣人處今處三賢祠人更傳孟介信兄弟吳吳

魏徵故第

在蘇州府城山有東居閣閣人處今處三賢祠人更傳孟介信兄弟吳吳

弘進先第

在蘇州府城山有東居閣閣人處今處三賢祠人更傳孟介信兄弟吳吳

古今事實

在蘇州府城山有東居閣閣人處今處三賢祠人更傳孟介信兄弟吳吳

乘簾繩樞

在蘇州府城山有東居閣閣人處今處三賢祠人更傳孟介信兄弟吳吳

蕭以爲門

在蘇州府城山有東居閣閣人處今處三賢祠人更傳孟介信兄弟吳吳

毋爲勢奪

在蘇州府城山有東居閣閣人處今處三賢祠人更傳孟介信兄弟吳吳

唯開一徑

在蘇州府城山有東居閣閣人處今處三賢祠人更傳孟介信兄弟吳吳

不事一室

在蘇州府城山有東居閣閣人處今處三賢祠人更傳孟介信兄弟吳吳

不爲人利

在蘇州府城山有東居閣閣人處今處三賢祠人更傳孟介信兄弟吳吳

小宅離垣

在蘇州府城山有東居閣閣人處今處三賢祠人更傳孟介信兄弟吳吳

茅舍以居

在蘇州府城山有東居閣閣人處今處三賢祠人更傳孟介信兄弟吳吳

環堵蕭然

在蘇州府城山有東居閣閣人處今處三賢祠人更傳孟介信兄弟吳吳

結草爲廬

在蘇州府城山有東居閣閣人處今處三賢祠人更傳孟介信兄弟吳吳

小紅岸居

在蘇州府城山有東居閣閣人處今處三賢祠人更傳孟介信兄弟吳吳

如逆旅舍

在蘇州府城山有東居閣閣人處今處三賢祠人更傳孟介信兄弟吳吳

不以官解益宅

在蘇州府城山有東居閣閣人處今處三賢祠人更傳孟介信兄弟吳吳

不立田園

唐李義山不立田園常曰吾相國美未死有無憂憂若以錢去購田園產

客蓋而履

唐李義山履無少塵至露渾一以說列位

無十尺舍

唐李義山無十尺舍無正寢弟義山市空林道之義山曰以吾為國相且自竭

不營美宇

唐李義山不營美宇是運吾獨存不許木久腐力棄之

玉川破屋

唐李義山玉川先生洛城破屋數間而已笑出聲皆實全

脩葺傷百虫

唐李義山脩葺所居之宅僅庇風雨數葺疎疎不博其慶而彬處之恬然自若空屋

第宅庫陋

唐李義山第宅庫陋不殖貨產是富南都九十年一居之格如出入從者數十許人

廳僅容旋馬

唐李義山廳僅容旋馬今文靖公述有相治居第於封丘門前一事前一一或言其大隆公笑曰

燕居凝塵

唐李義山燕居凝塵今文靖公述有相治居第於封丘門前一事前一一或言其大隆公笑曰

不肯治第

唐李義山不肯治第今文靖公述有相治居第於封丘門前一事前一一或言其大隆公笑曰

事今事實

唐李義山事今事實今文靖公述有相治居第於封丘門前一事前一一或言其大隆公笑曰

義莊

唐李義山義莊今文靖公述有相治居第於封丘門前一事前一一或言其大隆公笑曰

午橋莊

唐李義山午橋莊今文靖公述有相治居第於封丘門前一事前一一或言其大隆公笑曰

平泉莊

唐李義山平泉莊今文靖公述有相治居第於封丘門前一事前一一或言其大隆公笑曰

三十美莊

唐李義山三十美莊今文靖公述有相治居第於封丘門前一事前一一或言其大隆公笑曰

南國村莊

唐李義山南國村莊今文靖公述有相治居第於封丘門前一事前一一或言其大隆公笑曰

別墅

唐李義山別墅今文靖公述有相治居第於封丘門前一事前一一或言其大隆公笑曰

家墅

唐李義山家墅今文靖公述有相治居第於封丘門前一事前一一或言其大隆公笑曰

賭墅

唐李義山賭墅今文靖公述有相治居第於封丘門前一事前一一或言其大隆公笑曰

慶士墅

唐李義山慶士墅今文靖公述有相治居第於封丘門前一事前一一或言其大隆公笑曰

濟源墅

唐李義山濟源墅今文靖公述有相治居第於封丘門前一事前一一或言其大隆公笑曰

昭應墅

唐李義山昭應墅今文靖公述有相治居第於封丘門前一事前一一或言其大隆公笑曰

城南墅

唐李義山城南墅今文靖公述有相治居第於封丘門前一事前一一或言其大隆公笑曰

諸郡莊別墅別業名

唐李義山諸郡莊別墅別業名今文靖公述有相治居第於封丘門前一事前一一或言其大隆公笑曰

實氏莊

唐李義山實氏莊今文靖公述有相治居第於封丘門前一事前一一或言其大隆公笑曰

駐洋莊

唐李義山駐洋莊今文靖公述有相治居第於封丘門前一事前一一或言其大隆公笑曰

老鴉莊

唐李義山老鴉莊今文靖公述有相治居第於封丘門前一事前一一或言其大隆公笑曰

御莊

唐李義山御莊今文靖公述有相治居第於封丘門前一事前一一或言其大隆公笑曰

謝公墅

唐李義山謝公墅今文靖公述有相治居第於封丘門前一事前一一或言其大隆公笑曰

謝去別墅

唐李義山謝去別墅今文靖公述有相治居第於封丘門前一事前一一或言其大隆公笑曰

王雱墅

唐李義山王雱墅今文靖公述有相治居第於封丘門前一事前一一或言其大隆公笑曰

凌慶士莊

唐李義山凌慶士莊今文靖公述有相治居第於封丘門前一事前一一或言其大隆公笑曰

東莊

唐李義山東莊今文靖公述有相治居第於封丘門前一事前一一或言其大隆公笑曰

不已每歲集其間任容所過奉大野白羽被鶴驚起入江似或見於中身
性未開客笑語樂之而飲其行事如此凡九國志其德備便之體固經云廣陵王元璋
別宅舊無而園相也魏九國志云元璋治蘇州初自園東園及諸別第舟車與木
名二千萬今其遺迹多在居人之家崇阿清池茂林綠木或有存者

盤隱別墅 在蘇州府西門裏東門之陰 人稱曰之別墅

漫莊 在蘇州府西村裏士顧禧所居禧官隱居讀書終老即人竟重之

陸魯望南里別業 蘇州府西門外陸魯望所居魯望名聞天下其別業在蘇州府西門外
有屋三十楹有田百十畝魯望居南里先生傳或說南里生其居後為白蓮花寺
祠堂像設皆魯望所置中有一魯望先生像其像後為白蓮花寺
堂平生詩文觀摩也手自白于有司知府魯望置
蓋後乃為魯望像而後遂不可復得矣

盤墅別墅 在蘇州府西門外陸魯望所居魯望名聞天下其別業在蘇州府西門外
有屋三十楹有田百十畝魯望居南里先生傳或說南里生其居後為白蓮花寺
祠堂像設皆魯望所置中有一魯望先生像其像後為白蓮花寺
堂平生詩文觀摩也手自白于有司知府魯望置
蓋後乃為魯望像而後遂不可復得矣

東坡別業 在蘇州府西門外陸魯望所居魯望名聞天下其別業在蘇州府西門外
有屋三十楹有田百十畝魯望居南里先生傳或說南里生其居後為白蓮花寺
祠堂像設皆魯望所置中有一魯望先生像其像後為白蓮花寺
堂平生詩文觀摩也手自白于有司知府魯望置
蓋後乃為魯望像而後遂不可復得矣

文翁莊 在蘇州府西門外陸魯望所居魯望名聞天下其別業在蘇州府西門外
有屋三十楹有田百十畝魯望居南里先生傳或說南里生其居後為白蓮花寺
祠堂像設皆魯望所置中有一魯望先生像其像後為白蓮花寺
堂平生詩文觀摩也手自白于有司知府魯望置
蓋後乃為魯望像而後遂不可復得矣

樂安莊 在蘇州府西門外陸魯望所居魯望名聞天下其別業在蘇州府西門外
有屋三十楹有田百十畝魯望居南里先生傳或說南里生其居後為白蓮花寺
祠堂像設皆魯望所置中有一魯望先生像其像後為白蓮花寺
堂平生詩文觀摩也手自白于有司知府魯望置
蓋後乃為魯望像而後遂不可復得矣

雲莊 在蘇州府西門外陸魯望所居魯望名聞天下其別業在蘇州府西門外
有屋三十楹有田百十畝魯望居南里先生傳或說南里生其居後為白蓮花寺
祠堂像設皆魯望所置中有一魯望先生像其像後為白蓮花寺
堂平生詩文觀摩也手自白于有司知府魯望置
蓋後乃為魯望像而後遂不可復得矣

盧仝莊 在蘇州府西門外陸魯望所居魯望名聞天下其別業在蘇州府西門外
有屋三十楹有田百十畝魯望居南里先生傳或說南里生其居後為白蓮花寺
祠堂像設皆魯望所置中有一魯望先生像其像後為白蓮花寺
堂平生詩文觀摩也手自白于有司知府魯望置
蓋後乃為魯望像而後遂不可復得矣

石敬堂別墅 在蘇州府西門外陸魯望所居魯望名聞天下其別業在蘇州府西門外
有屋三十楹有田百十畝魯望居南里先生傳或說南里生其居後為白蓮花寺
祠堂像設皆魯望所置中有一魯望先生像其像後為白蓮花寺
堂平生詩文觀摩也手自白于有司知府魯望置
蓋後乃為魯望像而後遂不可復得矣

許衡別墅 在蘇州府西門外陸魯望所居魯望名聞天下其別業在蘇州府西門外
有屋三十楹有田百十畝魯望居南里先生傳或說南里生其居後為白蓮花寺
祠堂像設皆魯望所置中有一魯望先生像其像後為白蓮花寺
堂平生詩文觀摩也手自白于有司知府魯望置
蓋後乃為魯望像而後遂不可復得矣

二孝莊 在蘇州府西門外陸魯望所居魯望名聞天下其別業在蘇州府西門外
有屋三十楹有田百十畝魯望居南里先生傳或說南里生其居後為白蓮花寺
祠堂像設皆魯望所置中有一魯望先生像其像後為白蓮花寺
堂平生詩文觀摩也手自白于有司知府魯望置
蓋後乃為魯望像而後遂不可復得矣

輞川別業 在蘇州府西門外陸魯望所居魯望名聞天下其別業在蘇州府西門外
有屋三十楹有田百十畝魯望居南里先生傳或說南里生其居後為白蓮花寺
祠堂像設皆魯望所置中有一魯望先生像其像後為白蓮花寺
堂平生詩文觀摩也手自白于有司知府魯望置
蓋後乃為魯望像而後遂不可復得矣

朱墅 在蘇州府西門外陸魯望所居魯望名聞天下其別業在蘇州府西門外
有屋三十楹有田百十畝魯望居南里先生傳或說南里生其居後為白蓮花寺
祠堂像設皆魯望所置中有一魯望先生像其像後為白蓮花寺
堂平生詩文觀摩也手自白于有司知府魯望置
蓋後乃為魯望像而後遂不可復得矣

陸家莊 在蘇州府西門外陸魯望所居魯望名聞天下其別業在蘇州府西門外
有屋三十楹有田百十畝魯望居南里先生傳或說南里生其居後為白蓮花寺
祠堂像設皆魯望所置中有一魯望先生像其像後為白蓮花寺
堂平生詩文觀摩也手自白于有司知府魯望置
蓋後乃為魯望像而後遂不可復得矣

唐陸龜蒙家業 在蘇州府西門外陸魯望所居魯望名聞天下其別業在蘇州府西門外
有屋三十楹有田百十畝魯望居南里先生傳或說南里生其居後為白蓮花寺
祠堂像設皆魯望所置中有一魯望先生像其像後為白蓮花寺
堂平生詩文觀摩也手自白于有司知府魯望置
蓋後乃為魯望像而後遂不可復得矣

蓮花莊 在蘇州府西門外陸魯望所居魯望名聞天下其別業在蘇州府西門外
有屋三十楹有田百十畝魯望居南里先生傳或說南里生其居後為白蓮花寺
祠堂像設皆魯望所置中有一魯望先生像其像後為白蓮花寺
堂平生詩文觀摩也手自白于有司知府魯望置
蓋後乃為魯望像而後遂不可復得矣

子昂別業 在蘇州府西門外陸魯望所居魯望名聞天下其別業在蘇州府西門外
有屋三十楹有田百十畝魯望居南里先生傳或說南里生其居後為白蓮花寺
祠堂像設皆魯望所置中有一魯望先生像其像後為白蓮花寺
堂平生詩文觀摩也手自白于有司知府魯望置
蓋後乃為魯望像而後遂不可復得矣

陳氏義莊 在蘇州府西門外陸魯望所居魯望名聞天下其別業在蘇州府西門外
有屋三十楹有田百十畝魯望居南里先生傳或說南里生其居後為白蓮花寺
祠堂像設皆魯望所置中有一魯望先生像其像後為白蓮花寺
堂平生詩文觀摩也手自白于有司知府魯望置
蓋後乃為魯望像而後遂不可復得矣

石滌莊 在蘇州府西門外陸魯望所居魯望名聞天下其別業在蘇州府西門外
有屋三十楹有田百十畝魯望居南里先生傳或說南里生其居後為白蓮花寺
祠堂像設皆魯望所置中有一魯望先生像其像後為白蓮花寺
堂平生詩文觀摩也手自白于有司知府魯望置
蓋後乃為魯望像而後遂不可復得矣

庖竈

要語 說文庖厨也从广包聲取烹包之義厨庖屋也

从广封聲俗作厨誤竈炊竈也从火竈省竈也

也象竈之形徐曰穿地為竈或作竈亦作窖或

陶竈竈也从土役省聲或作堡廣韻作坵或作

坵坵音夜突竈突自也墨突不得黔別作坵

禮記玉藻君子遠庖厨注方氏曰庖宰殺之所

厨烹飪之所

周禮庖人注庖之之言苞也裹肉曰苞

帝王世紀曰帝太昊制嫁娶之礼取犧牲以供

庖厨此厨之始也

莊子逍遙篇庖人不治庖尸祝不越樽俎而代

之矣

孟子梁惠聞其聲不忍食其肉是以君子遠庖

厨也

系名竈竈創也創造食物也

禮記竈者老婦之祭盛於盆尊於瓶老婦先炊也

月令孟夏之月其祀竈

墨子竈必為屏心突高出屋四尺怕無失火失

火者斬

莊子場者避竈

雷仲連云竈五突分煙者衆也

李斯云竈上掃除萬世一時也

淮南子曰炎帝王於大死而為竈神

後漢李尤竈銘曰燧人造火竈

續事始曰竈黃帝所致也

禮記喪大記甸人為塋注塊竈疏云為土塋擊竈以煮沐汁

釋文云竈曰爨如九曰坎與埋竈曰歿音楚呼竈

曰竈如九烟充曰充突行竈曰灶音三隅竈曰

灶音陶竈忽曰炆音竈主火曰發音四面隆起

一面高形如鍛爐曰酒壚火種曰弁音既下孔

曰窰音

凡作竈法當辰巳間開地取土先掘去土五寸

以水美酒一升合和泥之以以癸亥日修之皆

安竈自如也作竈法廣四尺長五尺欲安兩釜

長七尺子孫富貴作竈餘泥不可泥井井餘土

不可泥竈大凶切以壬癸庚辛萬支九空血忌

破危閔建寅日皆凶

竈君神字子郭衣黃衣披髮從竈中出知其名

呼之可得除 惡賈氏不知其名見之死猪肝

泥竈令婦李竈君以壬子日死不可用此日治

竈當以五月辰日猪頭祭竈令人治生萬倍用

大祭竈凶敗雞毛入竈中致非禍大骨入竈出

狂子 白雞祠竈宜蠶五月己日卯祠

竈吉四月丁巳日祠竈百倍

南陽雜俎竈馬狀如促織穴於竈則俗為竈月

馬足食之兆

茅善仙傳在名山深壑無人跡之處臨水上作

竈神屋長四丈廣二丈起基四尺又當先掘基

下土令必無故陷井冢座之屬所也開南戶西

戶東戶三也立竈於屋中央口向西竈四邊

去釜九寸也以磚及細土構立之亦勿令穿折

神竈之法畢矣

抱朴子內篇竈之神每月晦日輒上天言人罪

狀大者李紀紀者三百日也小者李箕

呂氏春秋燕雀處一屋之下自以為安竈突决

火上棟宇燕雀不知禍將至也

朱子語錄竈陞今之竈門安柴處

居家必用作竈法長七尺九寸上象北斗不應

九州廣四尺象四時高三尺象三才口闊一尺

二寸象十二時安兩釜象日月突八寸象八

風源備新磚淨洗以淨土和合香水合泥不可

用壁泥相雜大忌之以猪肝和泥令婦人孝順

凡作竈泥先除地面上土五寸即取下面淨土

以井花水并香合泥大吉 凡竈面向西向南

吉向東向北凶 丙丁作竈引火光

古今事實

食中有髮

大之辨人上天而發之天公名宰人而論之宰人曰良有死第三後編為

利無子持肉斷而發之畢也後雖有肉而不見髮之畢也亦矣雖灰勿

去其髮而無髮之畢也下得發有

按區者子乃其黨而請之米然乃請之出歸子

食中有繩

飾廚傳

漢書帝曰是或謂之飾廚傳

可使監廚

或謂飾廚曰飾人若越長云何曰大者可飾而長可飾且飾者同土

咬行炙者飾字若先無以炙

耽書志肉

王制曰：「凡有血氣者，莫不食。」...

鹽廚揭人

隋李暹通少孤，其母大南家，...

饕人瘦肉

王元正居重，其母本嘗見其...

步兵廚

何日一斤，今但得半斤，...

櫻筍廚

乃未為一，校尉...

良庖族庖

光緒有，一，既文，...

孔突不黔

孔子曰：「黔突不黔，...

媚竈獲罪

王莽問曰：「媚竈獲罪，...

倚竈讀書

仲尼嘗老，其倚竈而聽，...

入親為竈

孫子使齊軍入魏地，...

沉竈生蛙

智伯及晉陽而水入城，...

帝親祠竈

武帝時，李少君言，...

曲突徙薪

初，竈代者，任氏，...

黃羊祀竈

後漢陰識，光烈皇后，...

自親全竈

周洋為酒池，...

增竈疑敵

廣德初，武都太守，...

雞入竈凶

十餘年，...

風吹竈凶

李商隱，...

竈竈

竈竈，...

一門數竈

竈竈，...

駢竈試竈

竈竈，...

破竈和尚

破竈和尚，...

要語

說文：死火餘盡，...

徐曰會俗作灰非

淮南子云：古往之時，...

產灰以止水

古今事績，...

散以從風揚琰用而破敵

後漢楊琰為零陵太守，...

乃制車數十乘置灰車中從風散灰賊不得

乃制車數十乘，...

視因以敗之

焚其棄道

史尚君之法禁棄灰揚於道

死而不然

韓安國字長孺坐枉法獄吏田甲辱之安國

曰死灰獨不然乎

環曰暈

淮南子晝隨灰而暈闕注云以蘆灰

其一而暈亦隨而缺

應律飛

續漢書以葭葶灰實律之端按歷而候之其

月氣至則飛而管通

昆明劫灰

武帝深昆明池悉是灰墨有外國胡道人云

此是天地劫死之氣

心若死灰

熨爐 洗勝之用

取熨太賓

文懿公主薨以金具寓車廄服火之民爭

一以

灰埃

儒學序集賢殿部分典籍乾元殿博暈羣書

經籍大備又稱開元焉祿山之禍兩京所載

一為

典策埃滅

唐文主贊僖昭之亂

不書

采灰

食貨志奉天鹵池生水相以灰一斛得鹽十

二斤利倍鹽鹵文宗時

論罪

地有殘灰

咸通十四年成都童謠曰蛇去馬來道路稍

開頭無片瓦

白檀灰

唐門元遺事楊國忠冬月以

灰可參雜也

煨塵

魏元忠上封事士之懷琬琰就

灑灰

周公所不堪

吟詠思管樂此人已成灰

李白玉真別館

寒灰種煨

愁未飲酒二千石

常水詩

輕我土與灰

遂令世上愚

階除灰死燒丹火

憶昔行

寒燼

劉禹錫福成寺高門修廊委為

寒爐委灰

劉禹錫傷往賦

風臺露榭

生光飾死灰棄置參與商柳元宗

潰為埃謀

劉禹錫驛路記——一篋可掃

自然灰

酉陽雜俎凡彫琉璃光以自然灰煑令軟灰

出南海間

廁

要語

說文廁清也从六則聲徐曰此溷廁也古謂之清者以其不潔常當清除之也

禮儀曰隸人溫廁蓋已名於周初也

博雅圖音清園廁也

釋名園行清即糞槽也言穢汚常當清除之一

曰械竇

庚桑篇觀室者周於寢廟又適其便焉注便謂

屏廁也屏廁則以便溲

萬石君傳注呂靜曰械音威窬音威器也械虎子也

窬行清也孟康曰廁行清窬行中受糞者也

資暇錄俗命如廁為屋頭并州人鑿土

在可居之上故也

周禮官人為其井音便注鄭司農曰音便路廁也

鄭康成曰音便謂窬下地受萬水而流之者

釋文廁曰溷音便溷廁曰園音清路廁曰音便廁音便人於

廁曰便受糞者曰窬音上廁曰肩音并州人廁曰屋頭

凡廁中生蛆以尊菜一把投於甌中即無

廣志卷之一千一百五十七

鼎

姚瑋奏

本傳時九鼎成武后欲用黃金塗之姚瑋奏
為者神器也貴質朴不得外飾臣觀其先上
有五采雜腫豈待塗金為符璽耶后乃止

奏鼎

宋太宗時奉哀公冢壞得銅方鼎四足銘曰

大王迂路岐豐錫之奉之春宮鼎藏于中

事實

秦末為

秦師臨周以求九鼎顯王患之以告顏率率

曰請救於齊遂說齊王曰秦無道欲與師求

周之為君臣計不若歸齊耶願王圖之齊三

比發師救之秦師罷

齊末為

顏率曰周即敵為不識何塗之所從王曰塗

於梁率曰梁欲求為謀惟虛之下小海之上

梁必不出也王曰從楚率曰楚欲得為謀於

梁亭之上楚必不出矣齊王乃止

沒水求

周末九鼎沒於泗水彭城下秦始皇慕天下

過彭城齋戒禱

逢負

和逢堯武后時負為詣闕下上書自言願助

天子和任百慶有司難曰昔桀不道伊尹負

鼎於湯今天子聖明百司和尚何所謂逢堯

不能答

六熟鼎

帝山王丞乾造六熟鼎招亡奴盜取牛人馬
視視烹燂

帝燃鼎

貞元八年吳明國貢帝燃鼎量容三斗光潔
類玉其色純紫每修飲食不熾火而自熟香
潔異帝出唐杜陽編

商父己獻一椀
椀

商父一

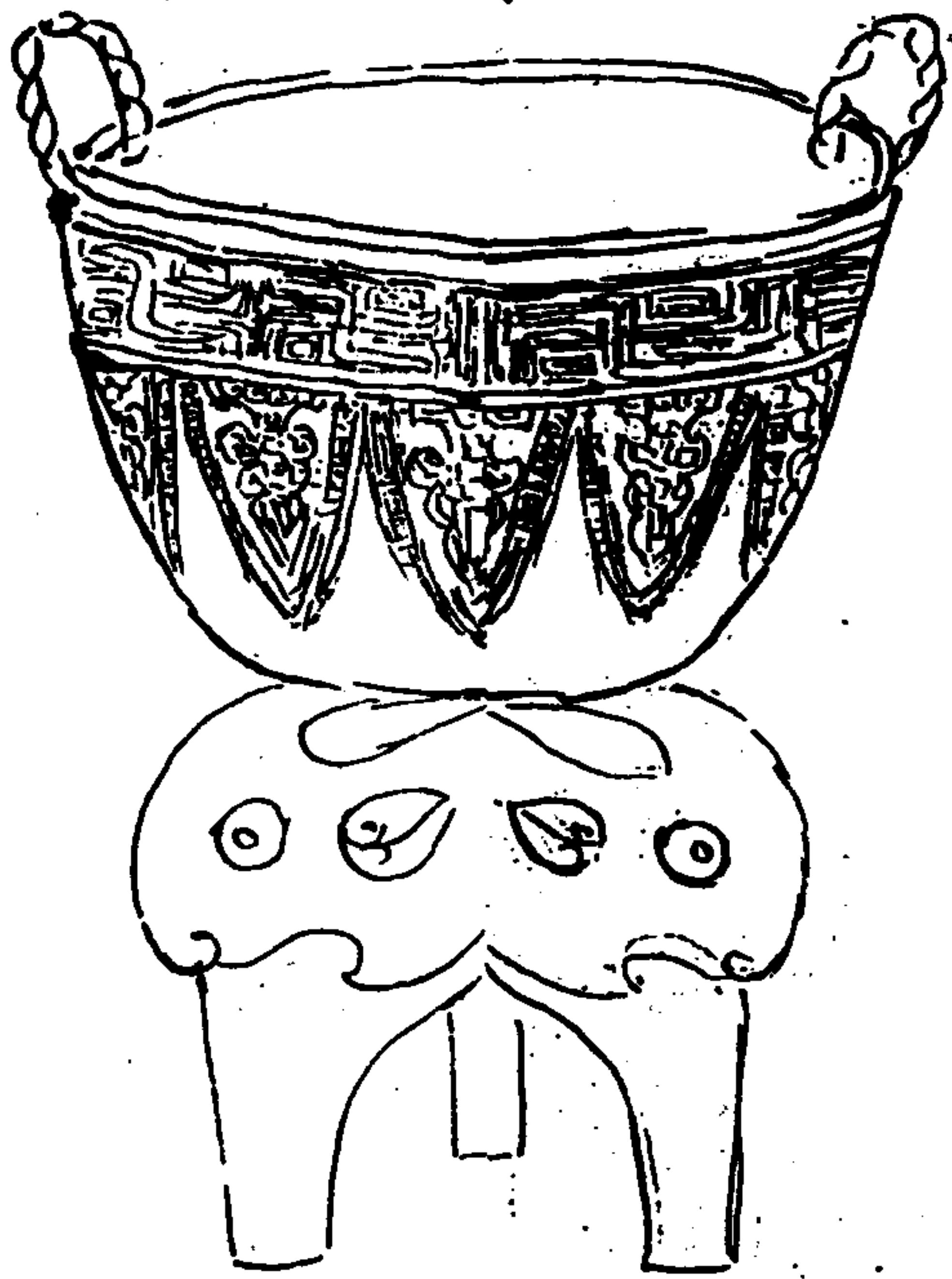

商父己
見父己

商父己甗 二依元 樣製

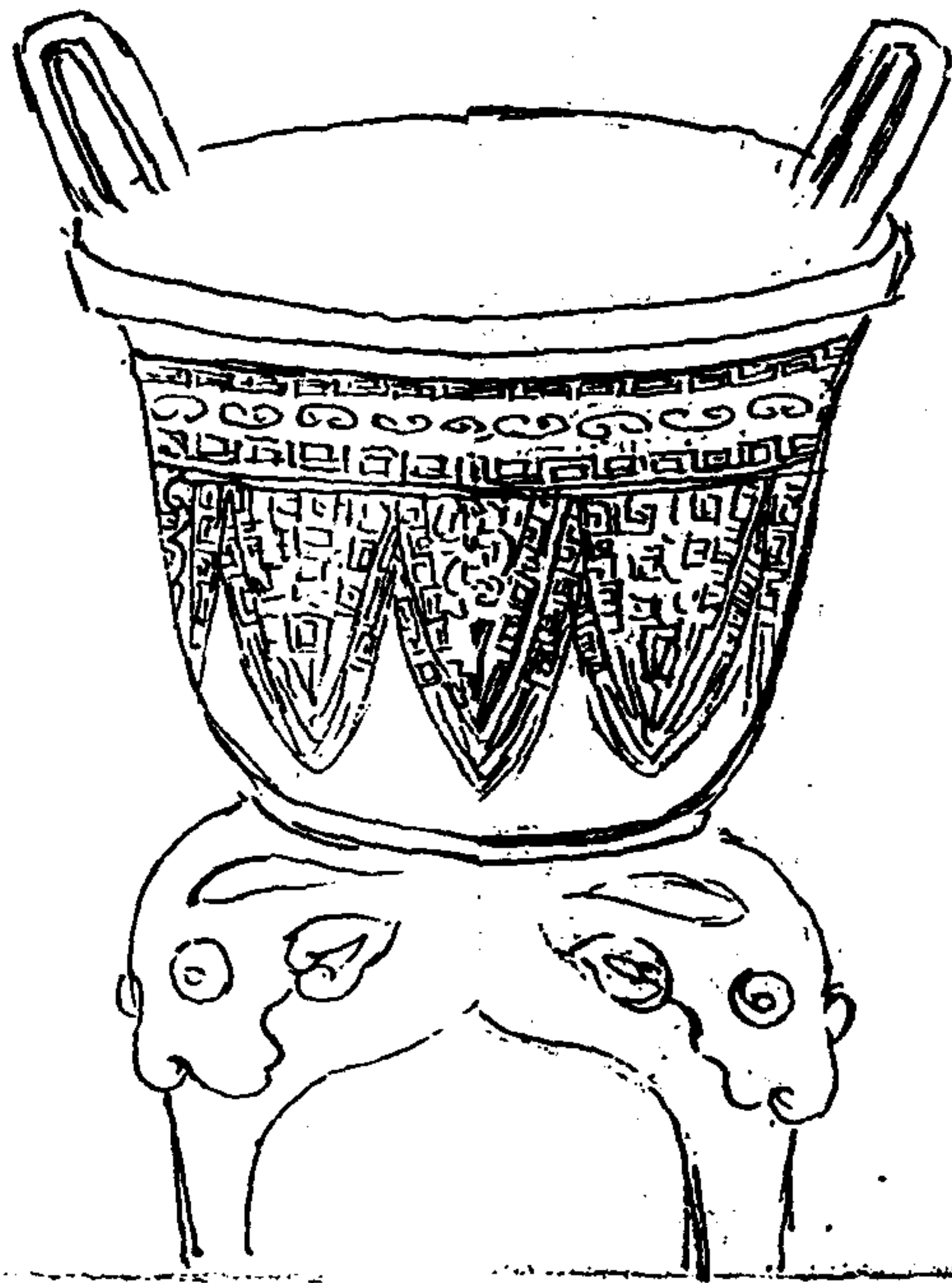

亞夔 亞無倚作

父己 夔

前第一器高一尺三寸深自口至隔六寸有
半自隔至底三寸口徑八寸九分耳高二寸
二分濶二寸五分容自口至隔一斗一升自

隔至底三升九合重一十四斤十有四兩三

足銘三字

前第二器高一尺二寸一分深自口至隔五
寸八分自隔至底三寸口徑九寸耳高二寸
闊二寸一分容自口至隔九升自隔至底三
升三合重十有一斤三足銘七字

右按三代之間惟商人號為尊神率民以事
神先鬼而後禮陳之祭祀者曲致其盡故於
此特以見為銘蓋以祭神如神在而倏然必
有見乎其位故也非事亡加事存者曷以至
此第二器曰亞者廟堂之形曰無倚者疑
作器者之名也

商父乙甗城小

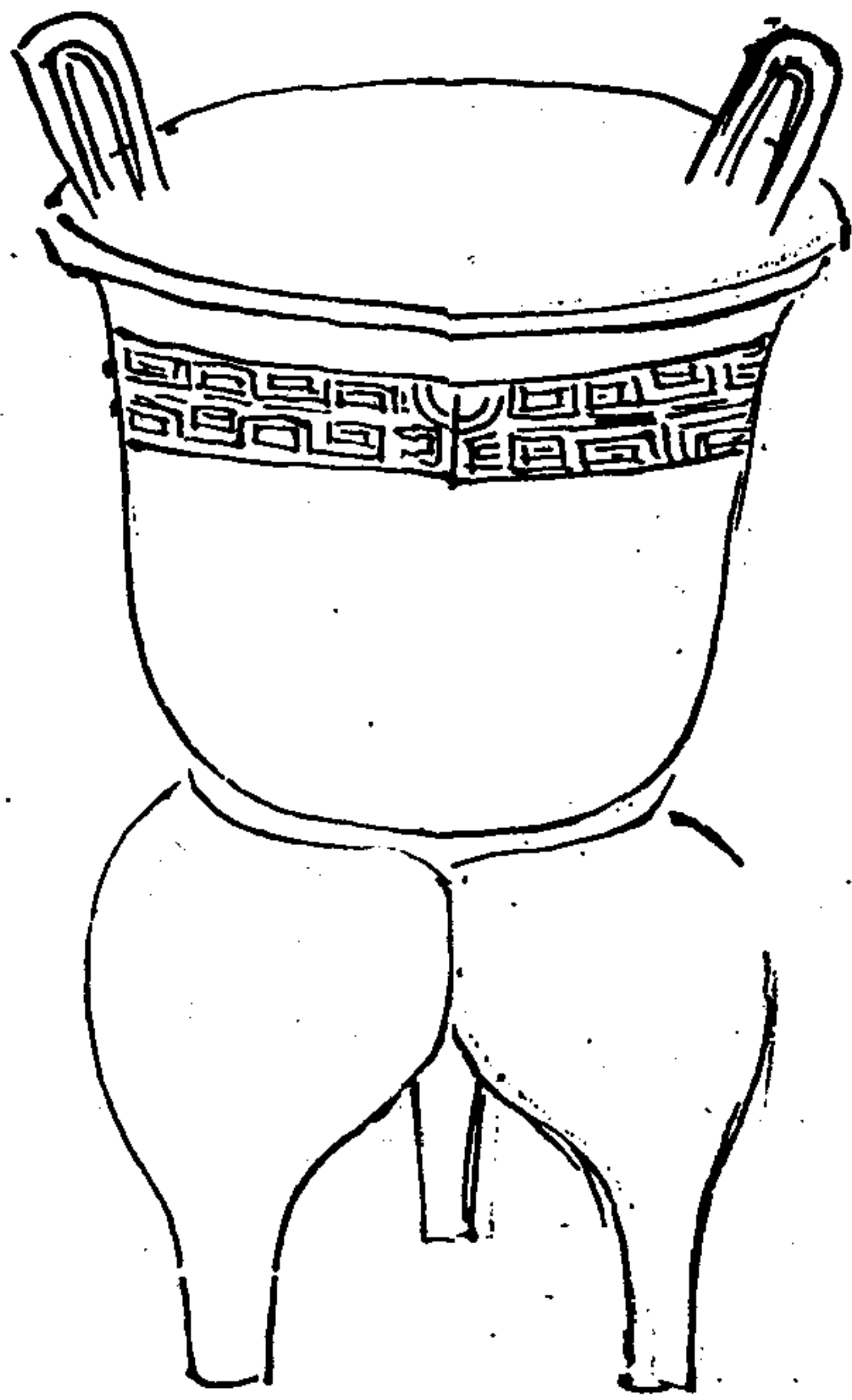

子父乙
虎

右高一尺一寸九分深自口至隔五寸九分
自隔至底四寸一分口徑八寸八分耳高二
寸一分隔二寸二分容自口至隔八升自隔
至底三升五合重十有一斤四兩三足銘四
字曰子虎父乙子商器類銘之蓋子商姓也
乙商君之號曰虎則取似其形而所感器有
五虎父丁鼎亦作此虎形蓋饗禮形監亦虎
也以人道事神故宜有此而司尊彝則虎以
為進享之器則虎之為義其或取此是器純
緣之外三面作雷電饗饗而隔腹皆不加文
飾為商物也

商祖己甗 據元

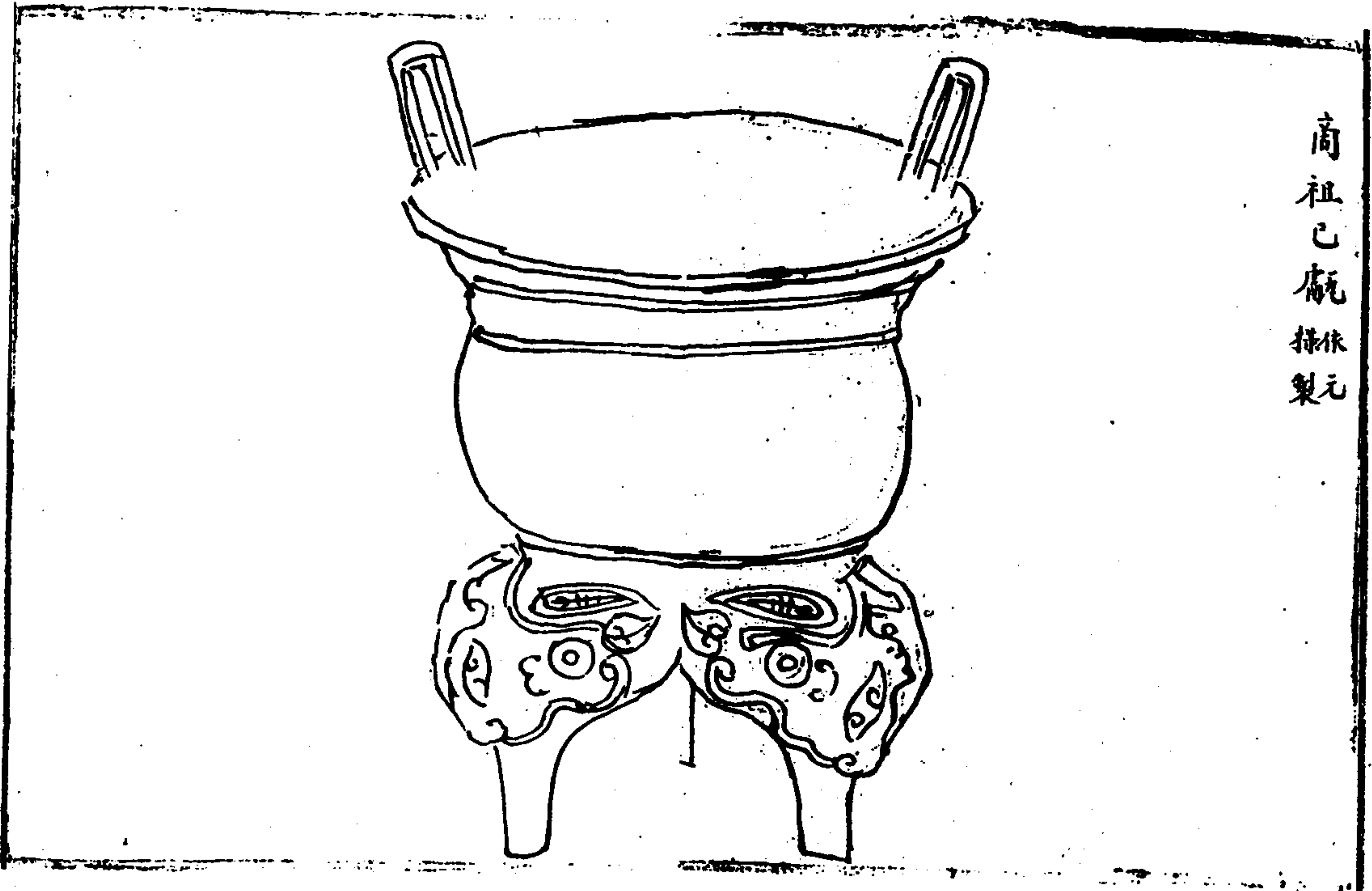

此A乙 作祖己
甗 尊 彝 甗

右高一尺一寸四分深自口至隔五寸二分
自隔至底六寸八分口徑八寸六分耳高二
寸二分隔二寸一分容自口至隔七寸自隔
至底二寸五分重九斤有半三足銘六字或
以商高宗朝有臣嘗作高宗彤日以訓王曰
祖己則祖己者疑商之臣乎然按彝器問類
豈以祖乙祖丁祖戊祖辛為銘則凡稱祖者
孫之所作也乙丁戊辛云者乃其號耳用是
考之祖己者其惟商之雍己歟言癸者商有
天癸癸為己作祭器也此甗而謂之尊彝非
周官所謂六尊六彝之謂蓋商制未分凡可
尊可法者則曰尊彝

商甬瓶一様製

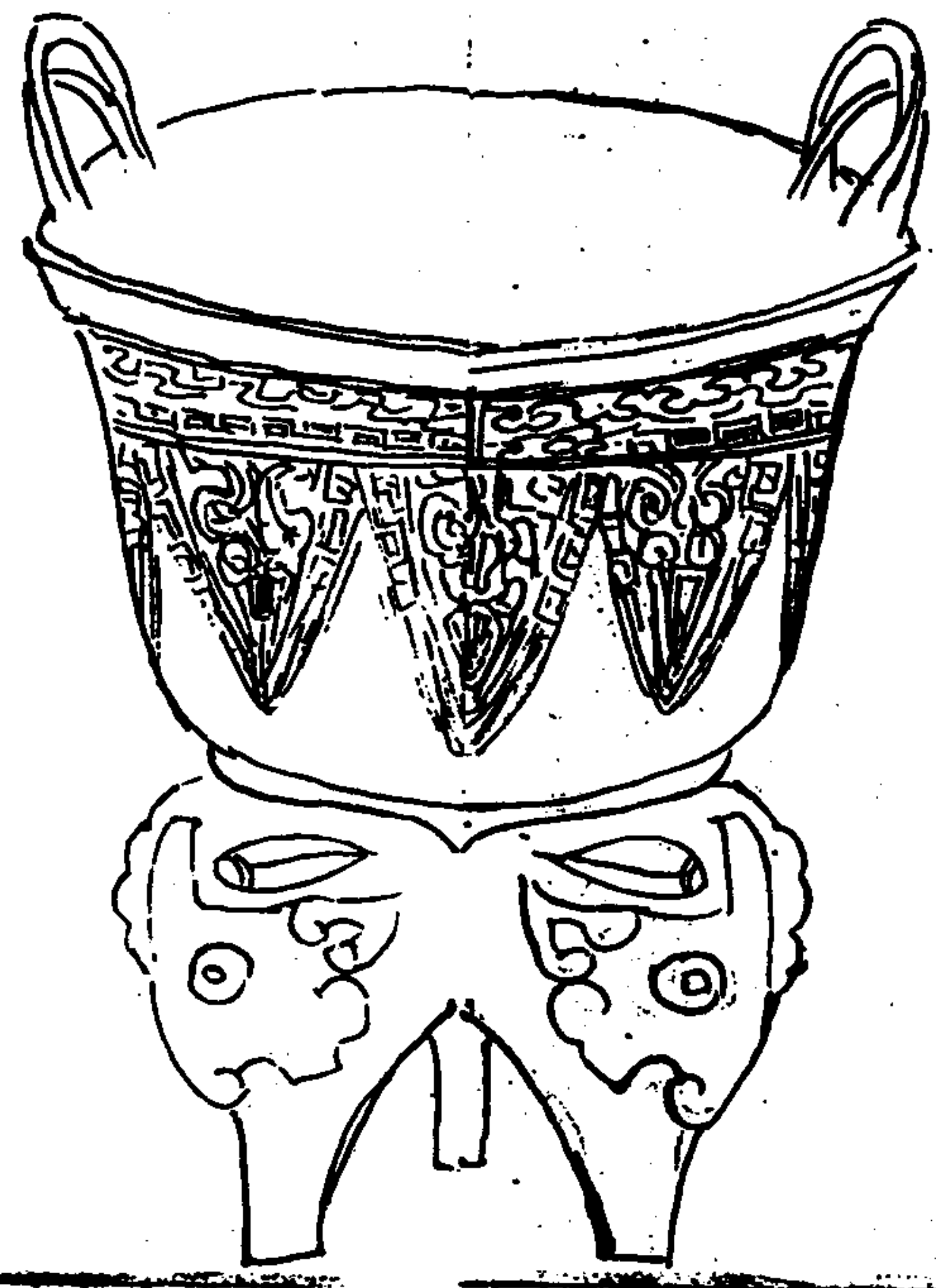

𠄎 象甬形

商甬瓶二様製



象甬形

前第一器高一尺一寸八分深自口至隔五寸九分自隔至底四寸耳高二寸一分闊二寸二分口徑九寸一分容自口至隔八升二合自隔至底三升二合重十有一斤七兩三足銘一序

第二器高一尺二寸一分深自口至隔六寸自隔至底三寸三分口徑九寸三分容自口至隔九升自隔至底三升二合重十有一斤四兩兩耳三足銘一序

右二器銘各一序皆象甬之形蓋甬之為器上體作甬下體作甬工安石嘗釋其義以謂甬甬其氣甬能受焉取甬以為銘可得謂之矣

商饗饗甬成製

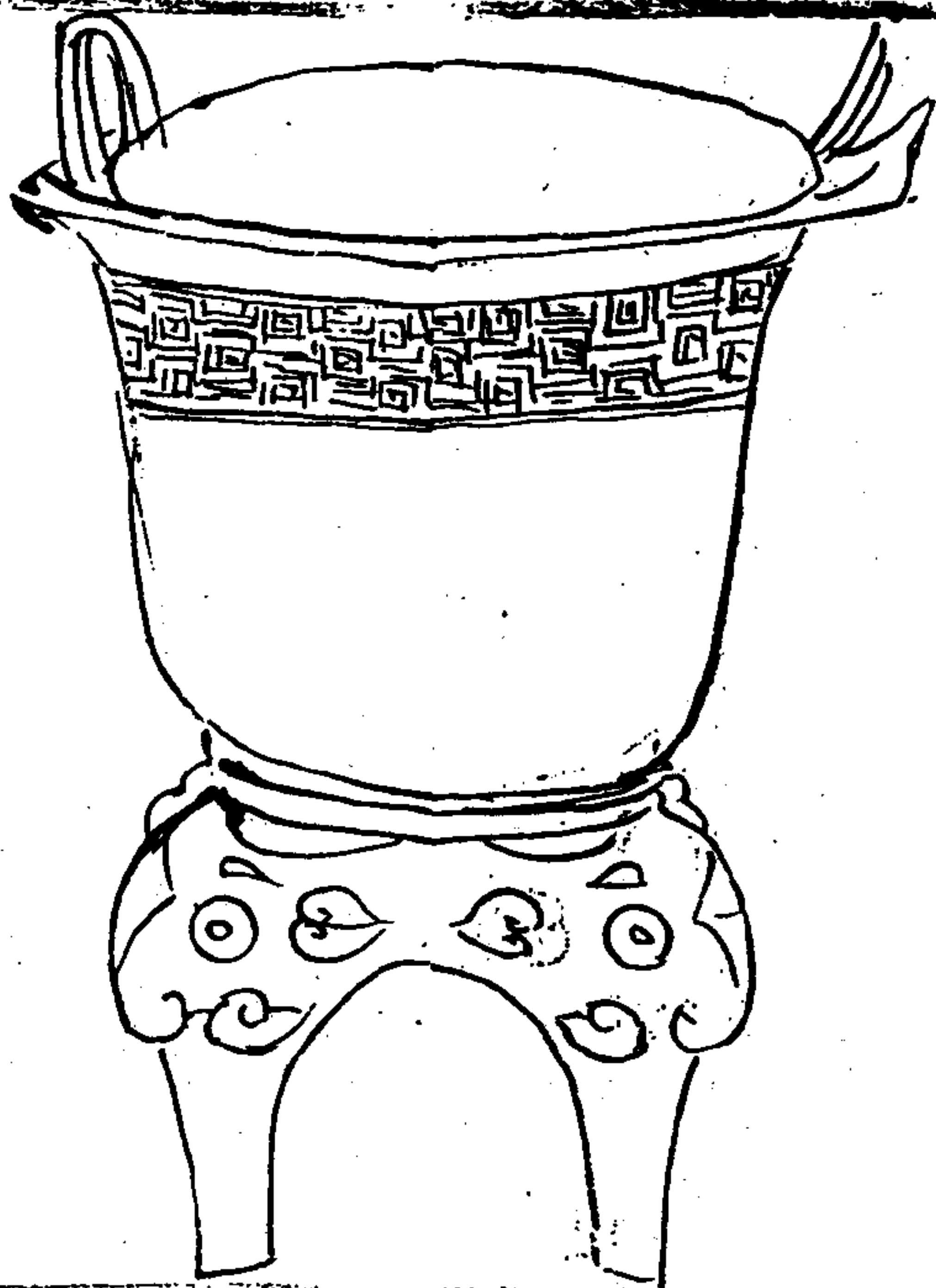

右高一尺一寸五分深自口至隔五寸五分自隔至底二寸八分口徑八寸六分耳高二寸闊一寸八分容自口至隔五升八合自隔至底二升四合重七斤三足無銘是聞所飾饗饗甬甬皆相類而兩耳能緣文倭至甬又與高立戈甬無少異製鍊精上非商物不能及此

一第123/ 册 續修四庫全書第 8 反E內

周書花雷紋甗或製

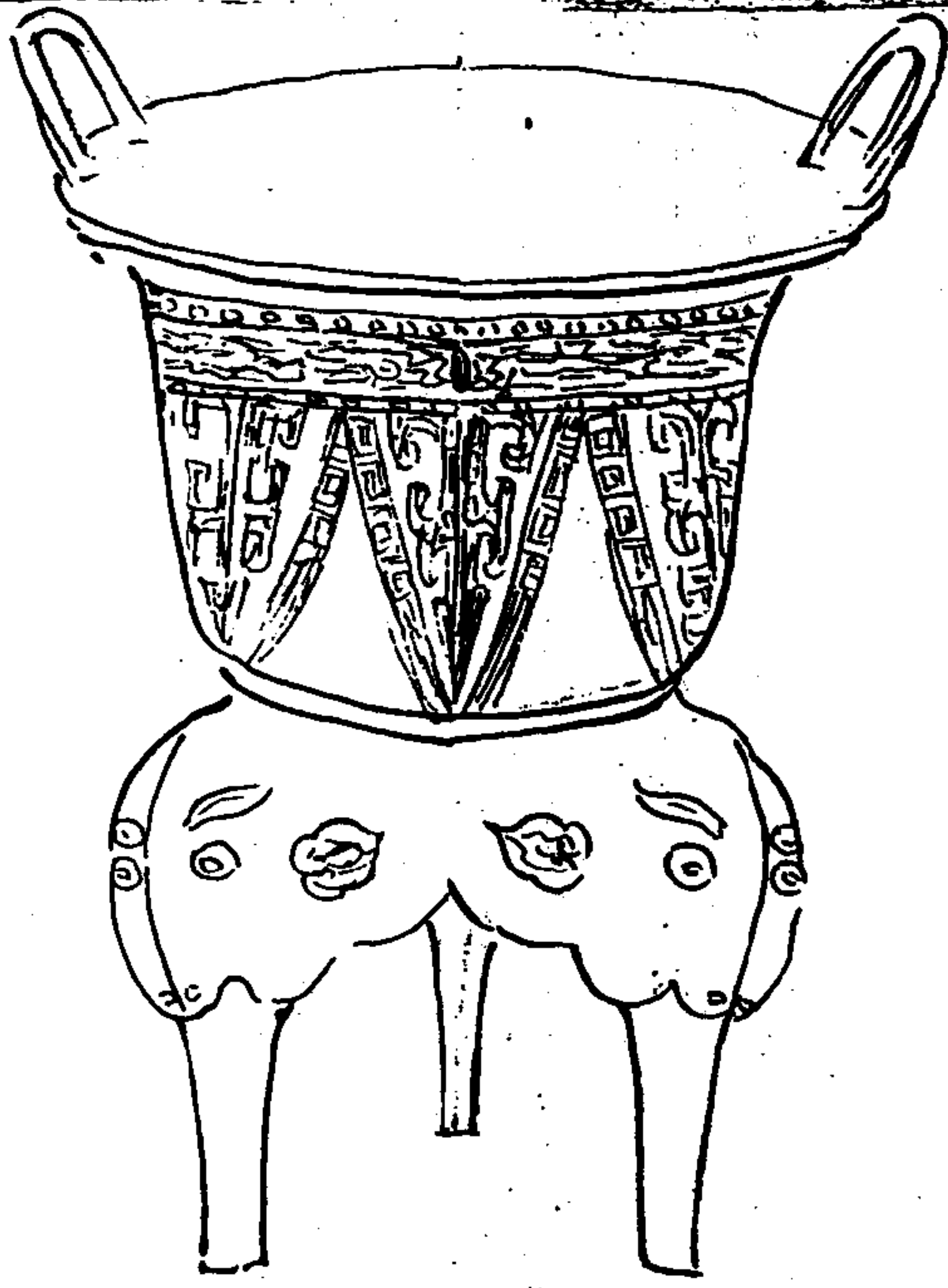

右高一尺四寸二分深自口至隔一尺自隔至底六寸口徑九寸耳高二寸一分闊二寸三分容自口至隔九升自隔至底三升重九斤八兩三足無銘是器甗也所以為炊物之具三百設饗饗之飾間以雷紋知連珠相屬下有雷花隔作三象出鼻無足中有隔可以熟物古人創物之智其所以造形窮理為備於此是必周器也

周盤雲饗饗甗或製

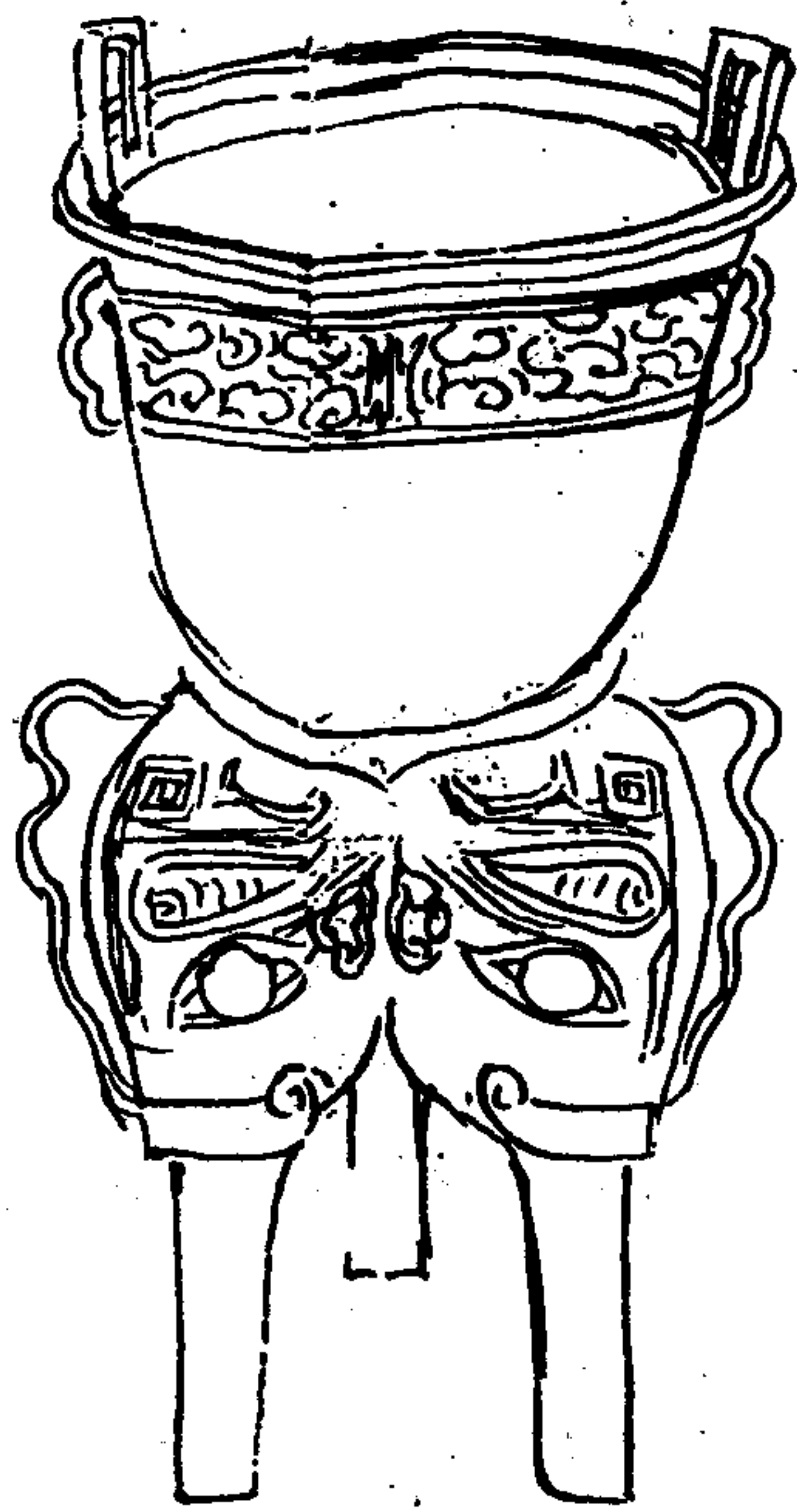

右高一尺七寸七分深自口至隔八寸二分自隔至底三寸八分耳高四寸三分闊三寸七分口徑一尺三寸九分闊隔通容三斗六升重三十五斤三足無銘且甗常隔而能通所以甗其氣於上以為鈺物之具以達水火之氣益熟物自下始也飾以盤雲以象其氣盤結不散致兩之道也氣之熟物其猶是數飾以饗饗所以思慮陳所之義存焉

周純素甌二枚
周純素甌一枚

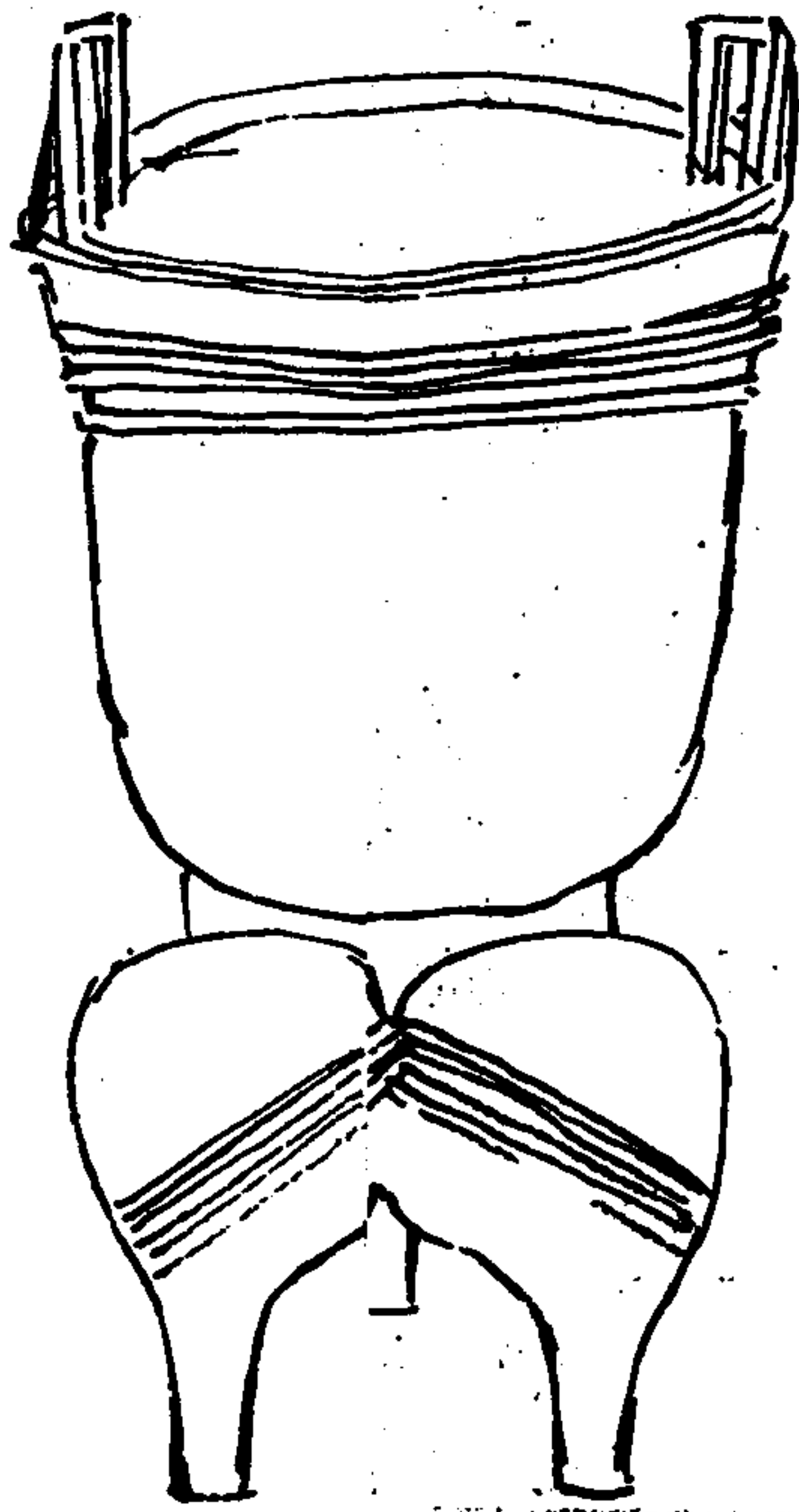

周純素甌二枚
周純素甌一枚

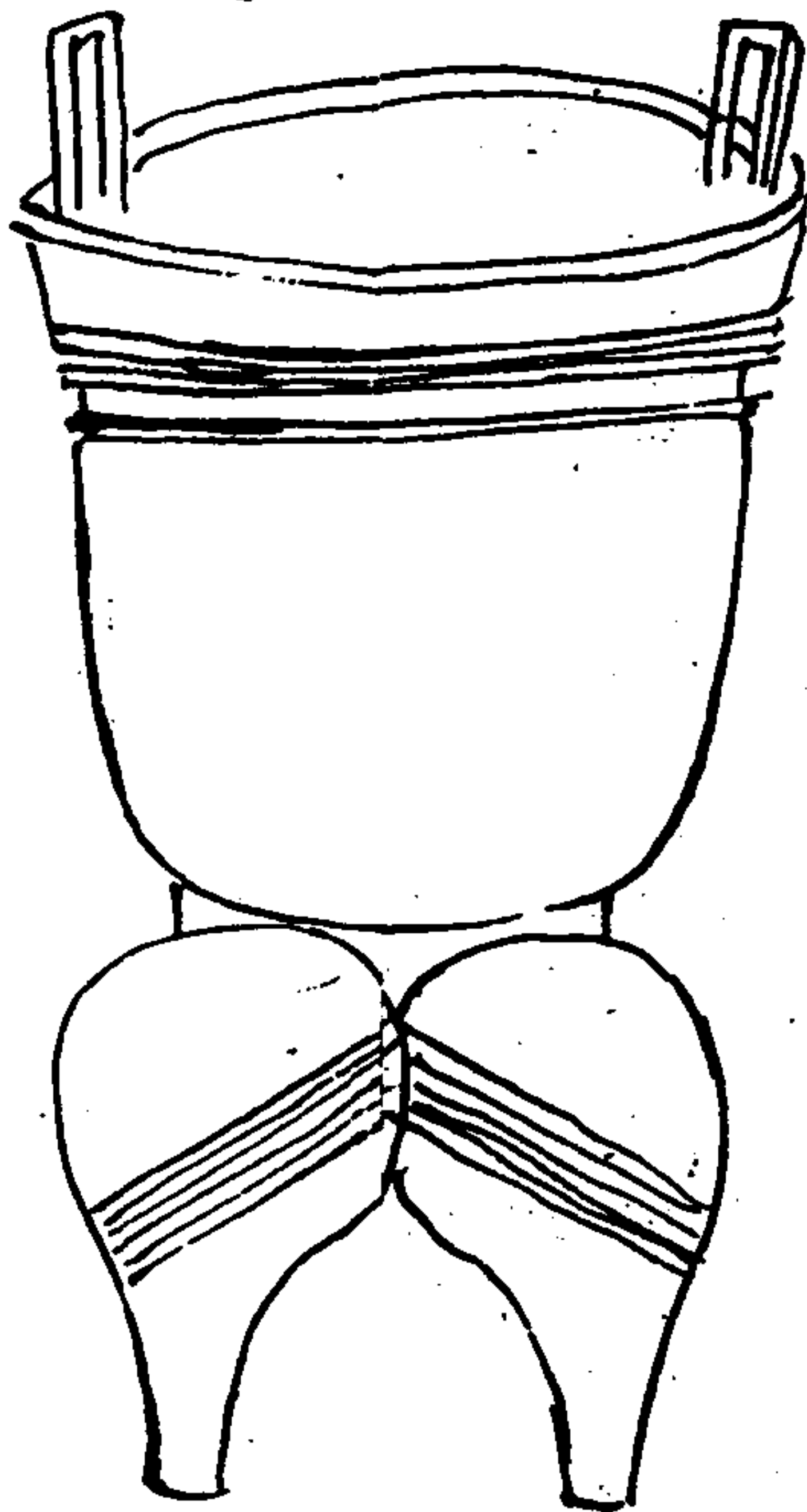

前第一器高一尺三寸深自口至隔七寸一
 分自隔至底三寸八分口徑八寸六分耳高
 二寸二分闊二寸六分容自口至隔一斗一
 升自隔至底三升有半重一十五斤十有二
 兩三足無銘
 前第二器高一尺二寸一分深自口至隔五
 寸八分自隔至底三寸九分口徑八寸七分
 耳高二寸三分闊二寸六分容自口至隔九
 升自隔至底二升九合重十有二斤六兩三
 足無銘
 右二器純素不加雕鏤其上則甑而無底其
 下則隔以獻氣合二體而甑之所以備焉周
 禮則陶人為甑而此志銅為之考其所自由
 閉而束謂之甑至梁乃謂之錡錡之字從金
 則甑未必為陶器也

周雲雷單五樣裂



周雲雷尊四
依元
樣製



周雲雷尊三
依小
樣製

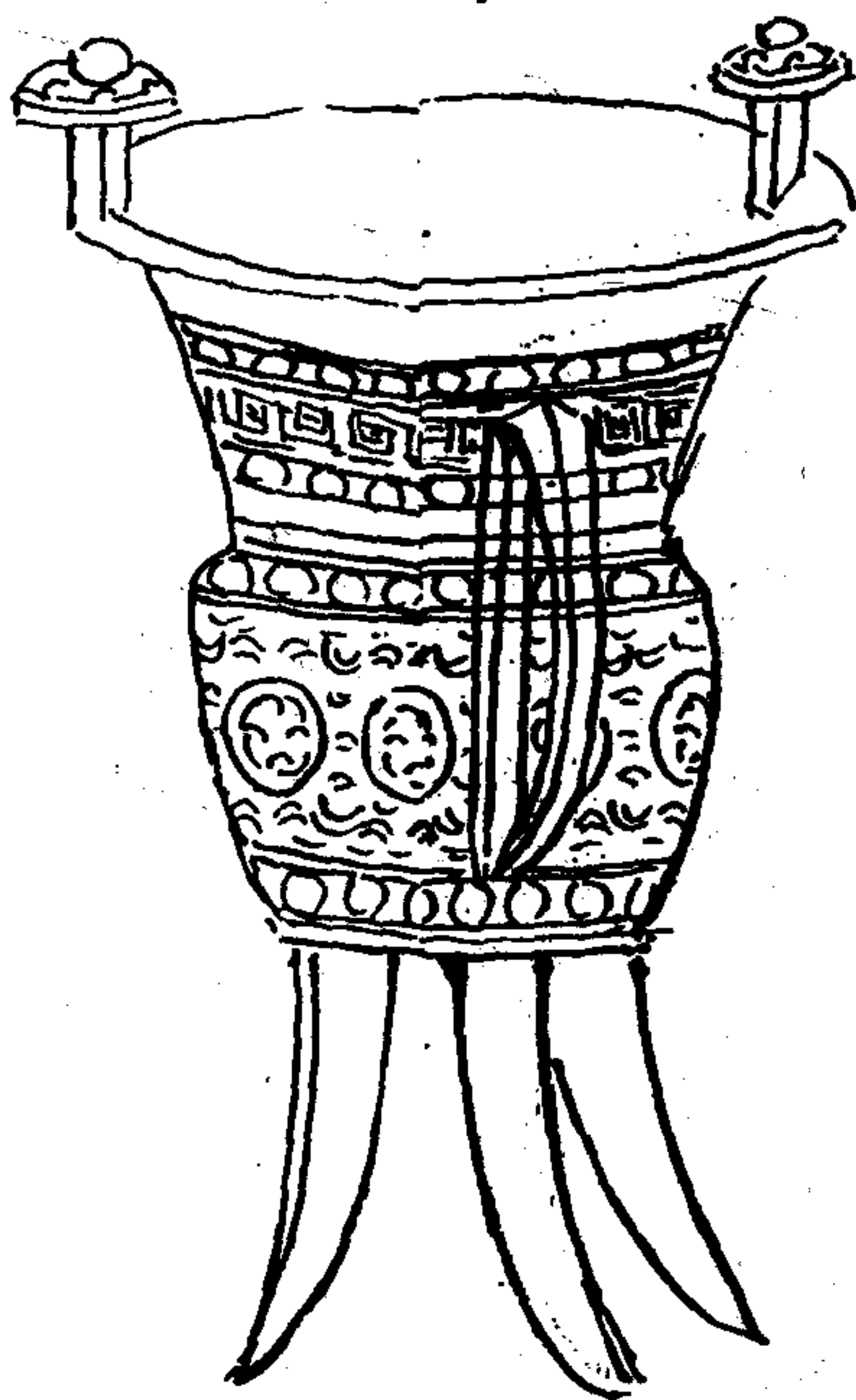

周雲雷單二
樣製小

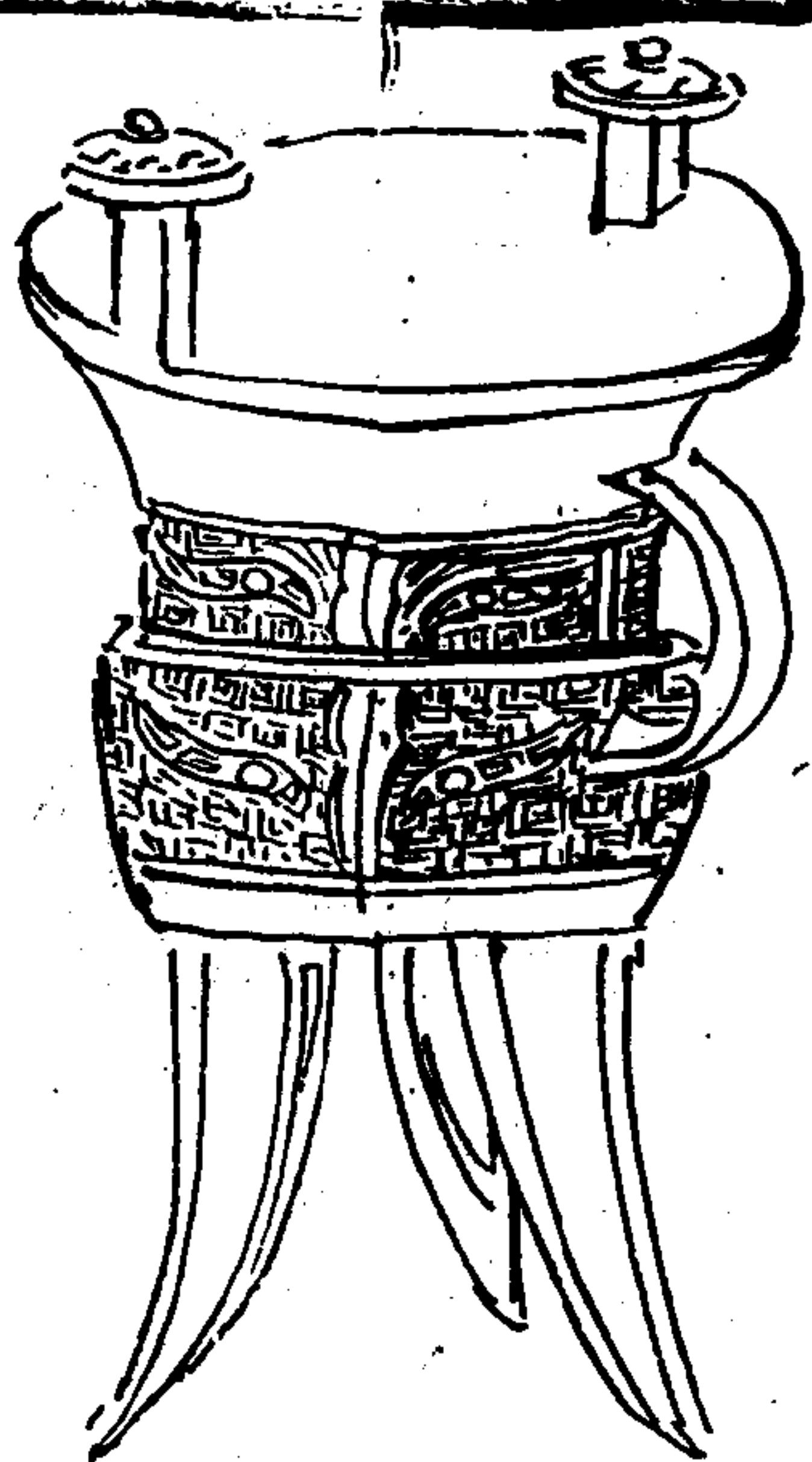

周雲雷單一
樣製小

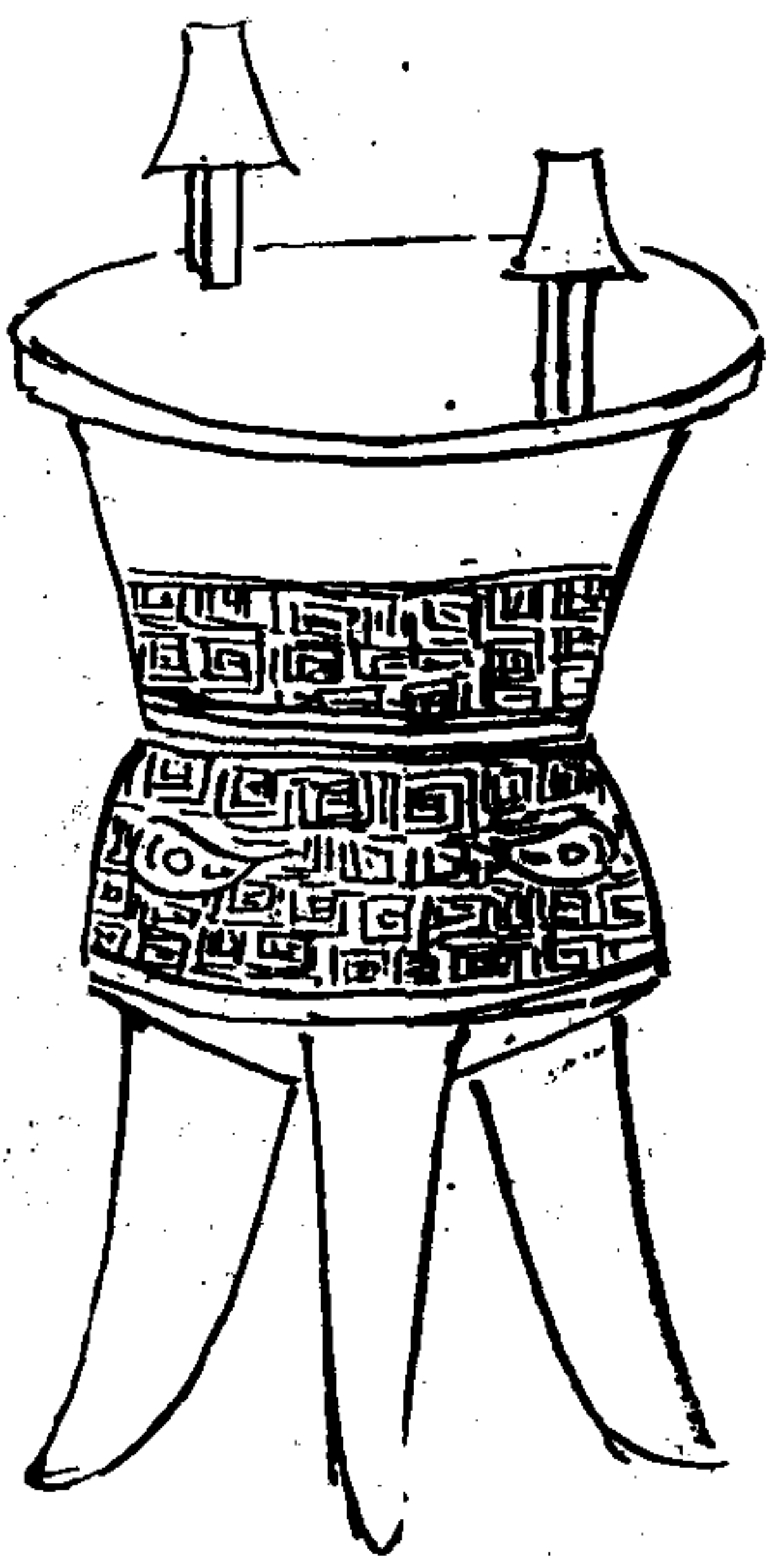

周夙紋羊 楸製

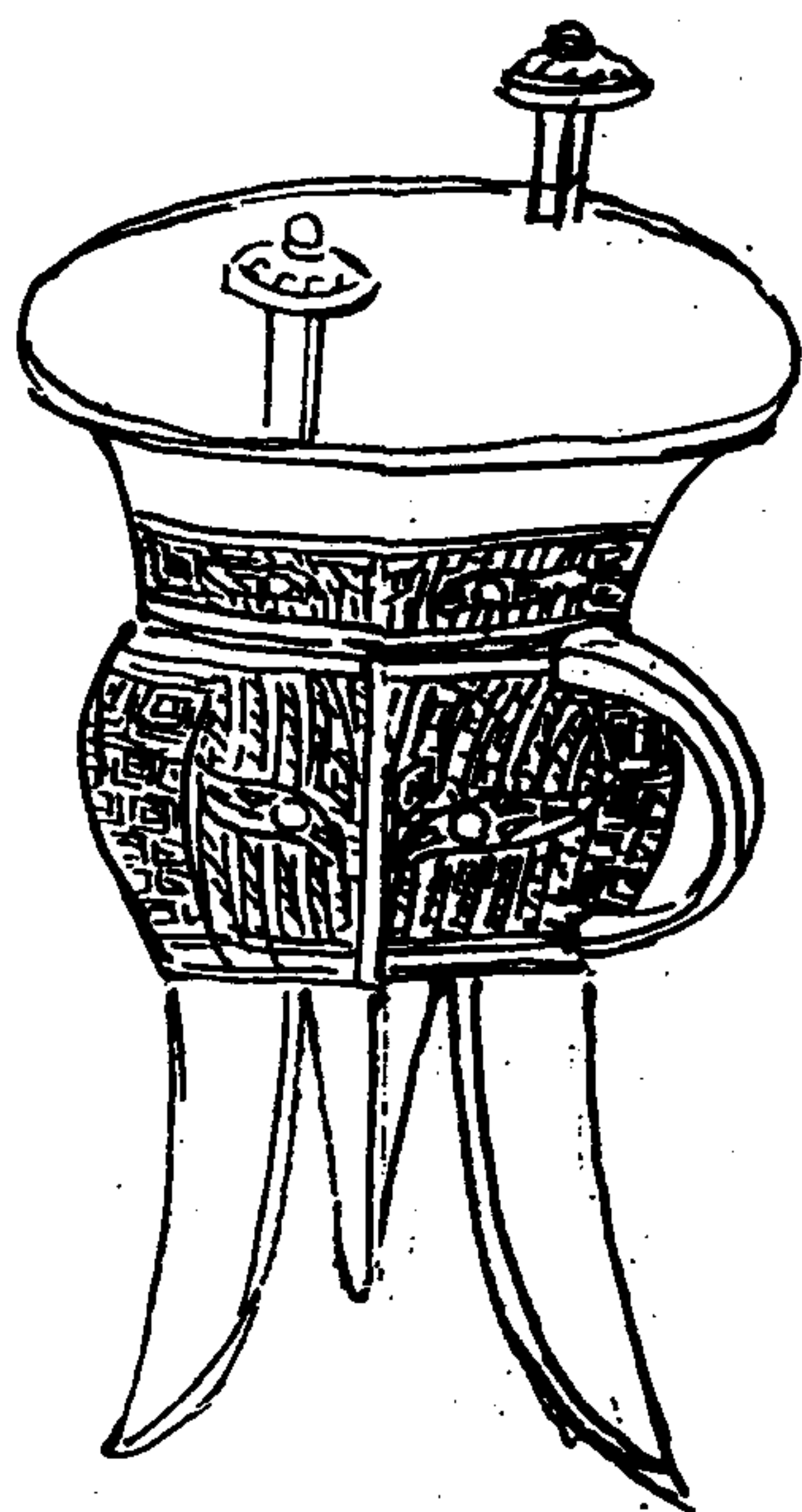

右高一尺一寸深四寸七分口徑九寸容二升
一合重三斤一十兩兩柱三足有鑿無銘是器
純緣鑿足並皆純表兩柱飾以盤雲腹上作饗
饗形間以夙紋狀歌斜偃草之勢大抵與周雲
雷羊相似一類耳

周饗饗羊 楸製



右高八寸五分深四寸口徑四寸七分容一升
一合重二斤一兩兩柱三足有饗無銘兩柱三
足是未饗三向為饗饗之形紋鏤簡古雖若不
加精巧而後世極治鑄之工不能到蓋禮文至
周為盛而夏商之餘氣未殄也

周雷紋尊
依元
祥製



高七寸八分深三寸九分口徑五寸一分容
一非重二斤十有十兩兩柱三足有鑿無銘
有二器形模一律但大小差殊耳俱以雷紋
為飾求之經傳惟周官言尊壺雷鼓而記禮
者亦作雷雲之字其他未知見迨觀彝彝之
屬則致飾無所不用雷者尊之著雷自宜有

周雷紋尊一
概製

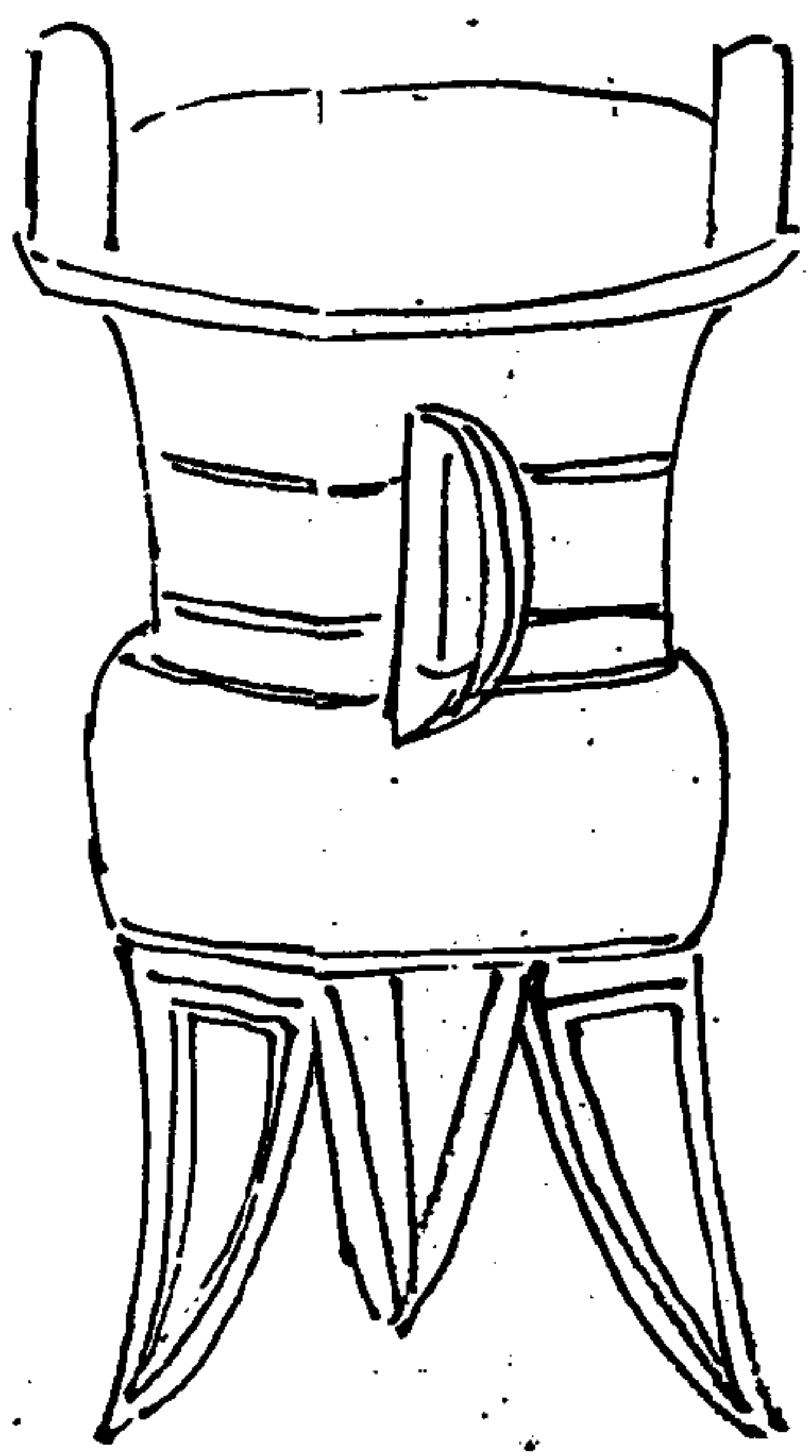

高一尺一寸深五寸四分口徑六寸二分容
三非五合重四斤十有一兩兩柱三足有鑿
無銘

周盤夔字樣製



右高七寸三分深四寸口徑五寸容十升六
合重二斤三兩兩柱五足有夔無銘字之屬
大略如爵差大而無流耳其兩柱植立在上
而下有二足亦同焉腹足間作雷紋若饗饗
不二等蓋後飾惟宜而此盤夔亦已其類也

者數受器以夔為牛首之形三足純素雖近
於質然觀其製作實周物也

周山字樣製

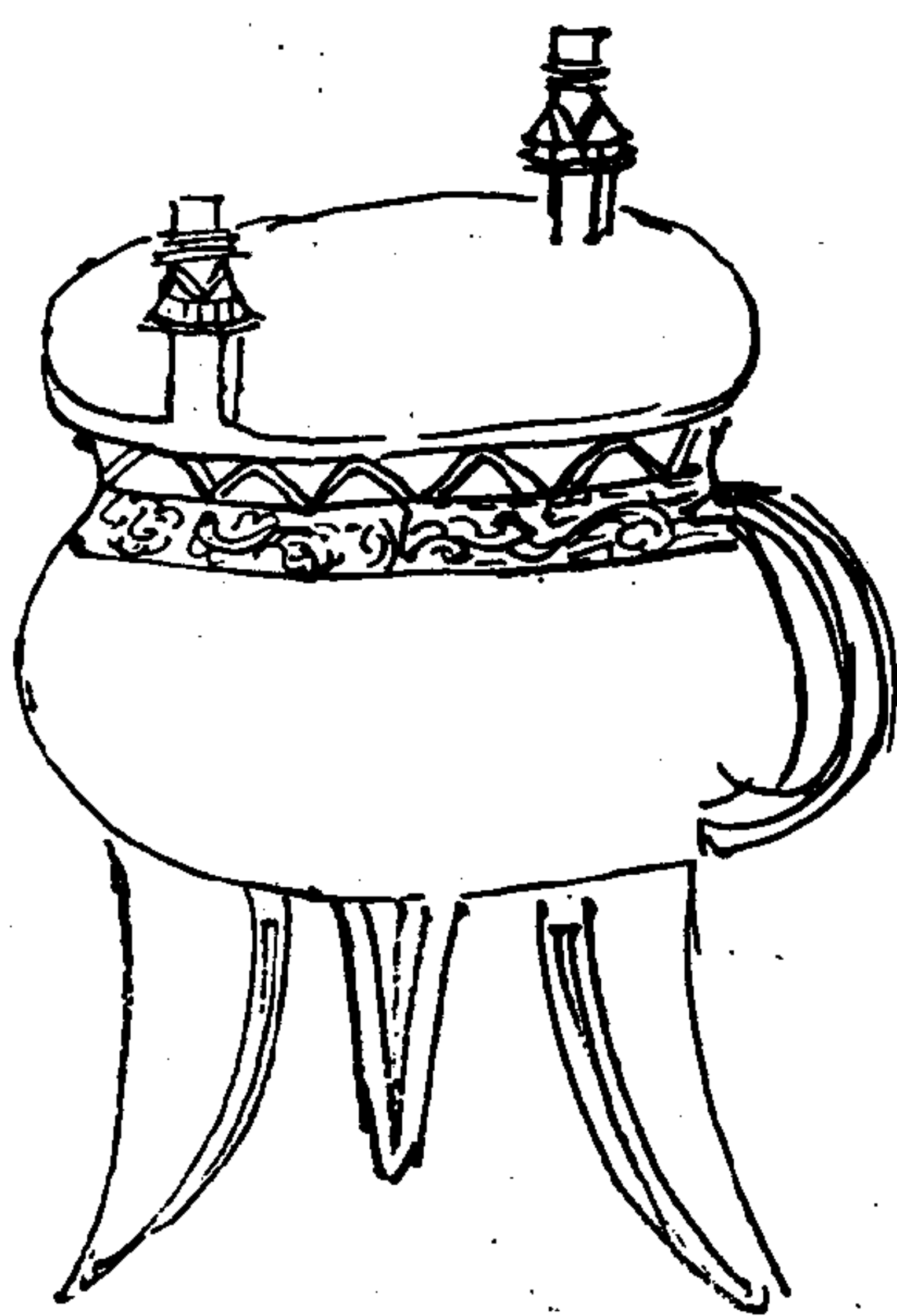

右高一尺深三寸八分口徑五寸五分容二升
六合重三斤九兩兩柱三足有夔無銘是器
足純素服布山之問以雷雲饗饗爵字所以從
尊昔有山尊而今有山字宜是字乃從於山尊
之器也其象山之象蓋具於山尊矣攷其形制
周器也

周父丁尊
成
小
作
製

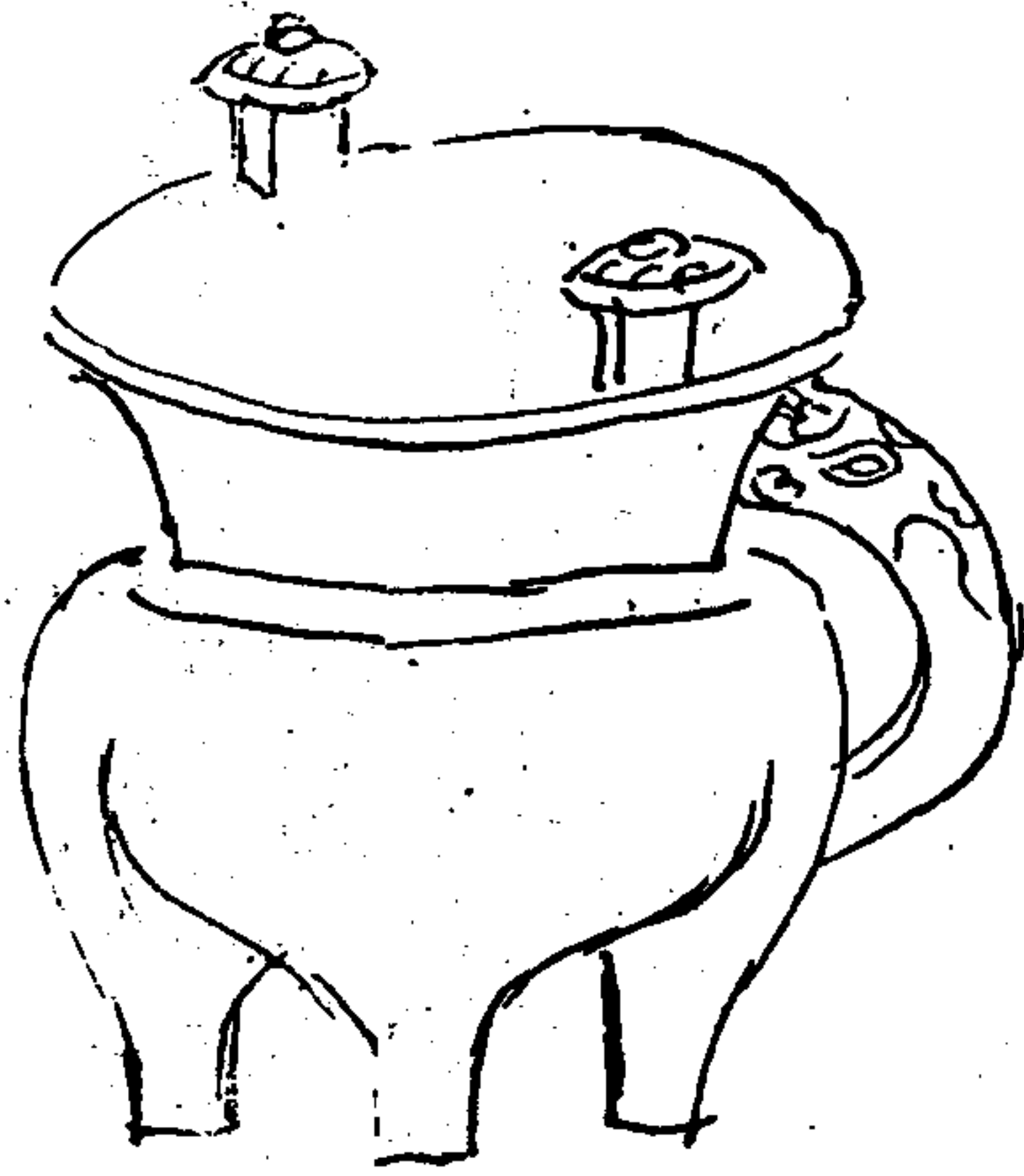

右高九寸九分深五寸二分口徑五寸七分容
四升八合重七斤兩柱五足有整銘四字其一
字未詳餘三字曰字父丁字其作器者之名也
周村丁公叔丁齊豈叔之字若孫有以字為名

周子乙尊
成
小
作
製



前第一器高一尺三寸九分深六寸二分口徑
六寸五分容三升有半重六斤四兩兩柱三足
有整銘二字
前第二器高一尺三寸九分深六寸二分口徑
六寸五分容三升有半重六斤四兩兩柱三足
有整銘二字
右二器形制悉同惟子乙字稍異前器乙向在
後器乙向右當是同用之器若旒簋列鼎之類
三面皆饗餐間以雷紋足間復皆狀以變純緣
之外作山形十有一真周物也子乙等之爵乙
蓋其氏在周有乙公德者則乙恐其後裔耳

周子乙字二條製



漢蟠螭鼎



右高一寸八分口徑五寸七分重一十三兩
有半無銘頂有提環周回隱起三脊錯以蟠
螭內外之紋有類秦鑑又塗以黃金爛然照
日觀其蓋亦可以鬚鬚鼎之形制矣雖不能
比肩商周非漢亦未易為也

高奴鼎 宋氏

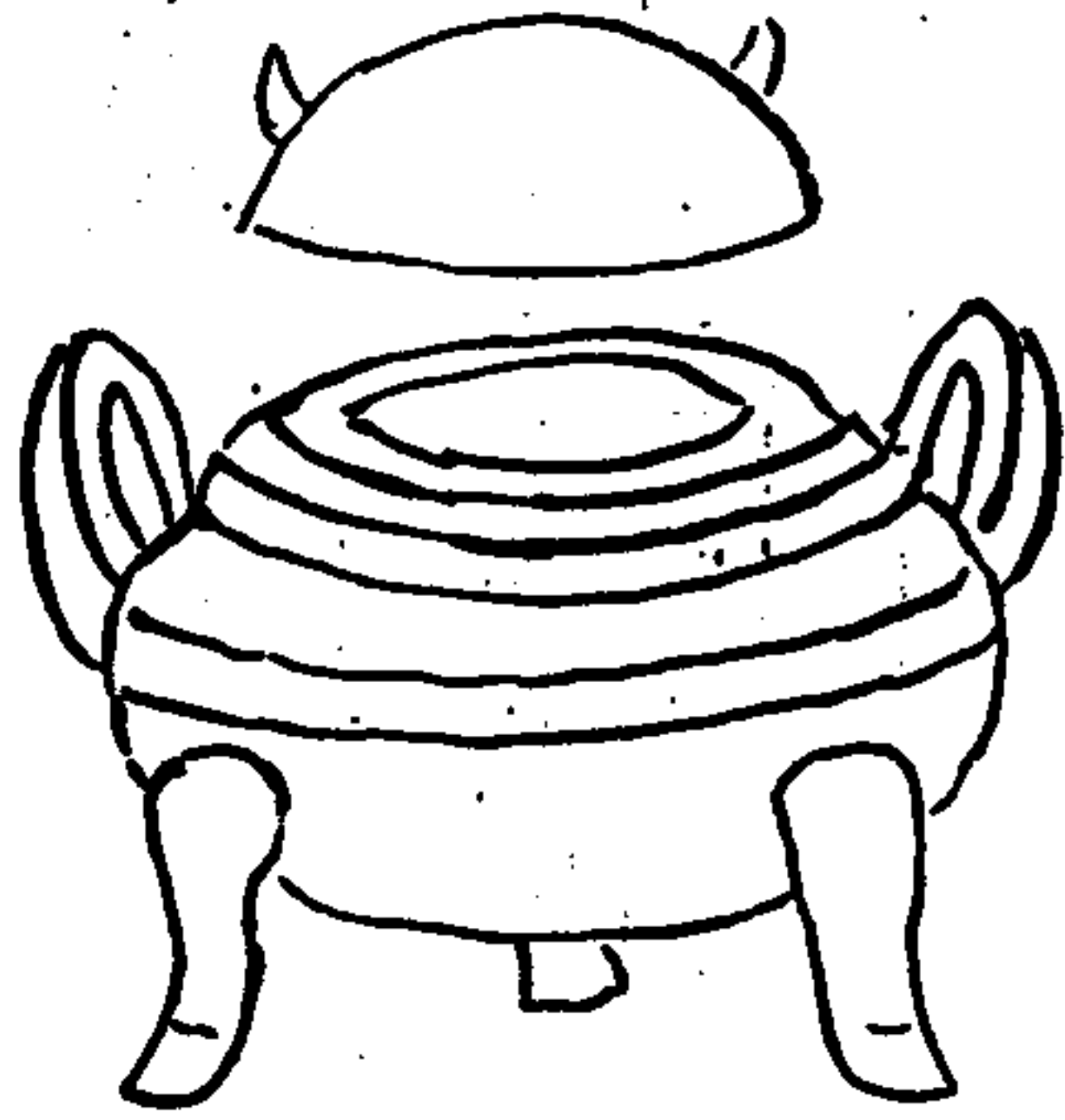

高奴 高奴

右與前侈耳二靠相類銘二字餘未考
按此器銘曰高奴高奴工郡地名也

第一器高一尺二寸五分深五寸一分口徑
七寸四分容四升有半重五斤十有二兩兩
柱三足有鑿無銘

第二器高九寸四分深四寸六分口徑五寸
容一升有半重二斤十有二兩兩柱三足有
鑿無銘

第三器高九寸八分深四寸八分口徑五寸
四分二升一合容重二斤五兩兩柱三足有
鑿無銘

第四器高七寸八分深三寸三分口徑五寸
一分容一升一合重一斤十有四兩兩柱三
足有鑿無銘

第五器高六寸一分深三寸三分口徑四寸
一分容一升三合重一斤十有一兩兩耳三
足有鑿無銘

右五器高九寸八分深四寸六分口徑寸五
示戒周詩言先爵莫辱而王安石皆之以謂
尊非禮之正則所以飲之無所不至此商曰
尊而周兼四代之體爵尊於此乎有辨然則
於周亦謂之尊可也

漢浮雲鼎
城隍製

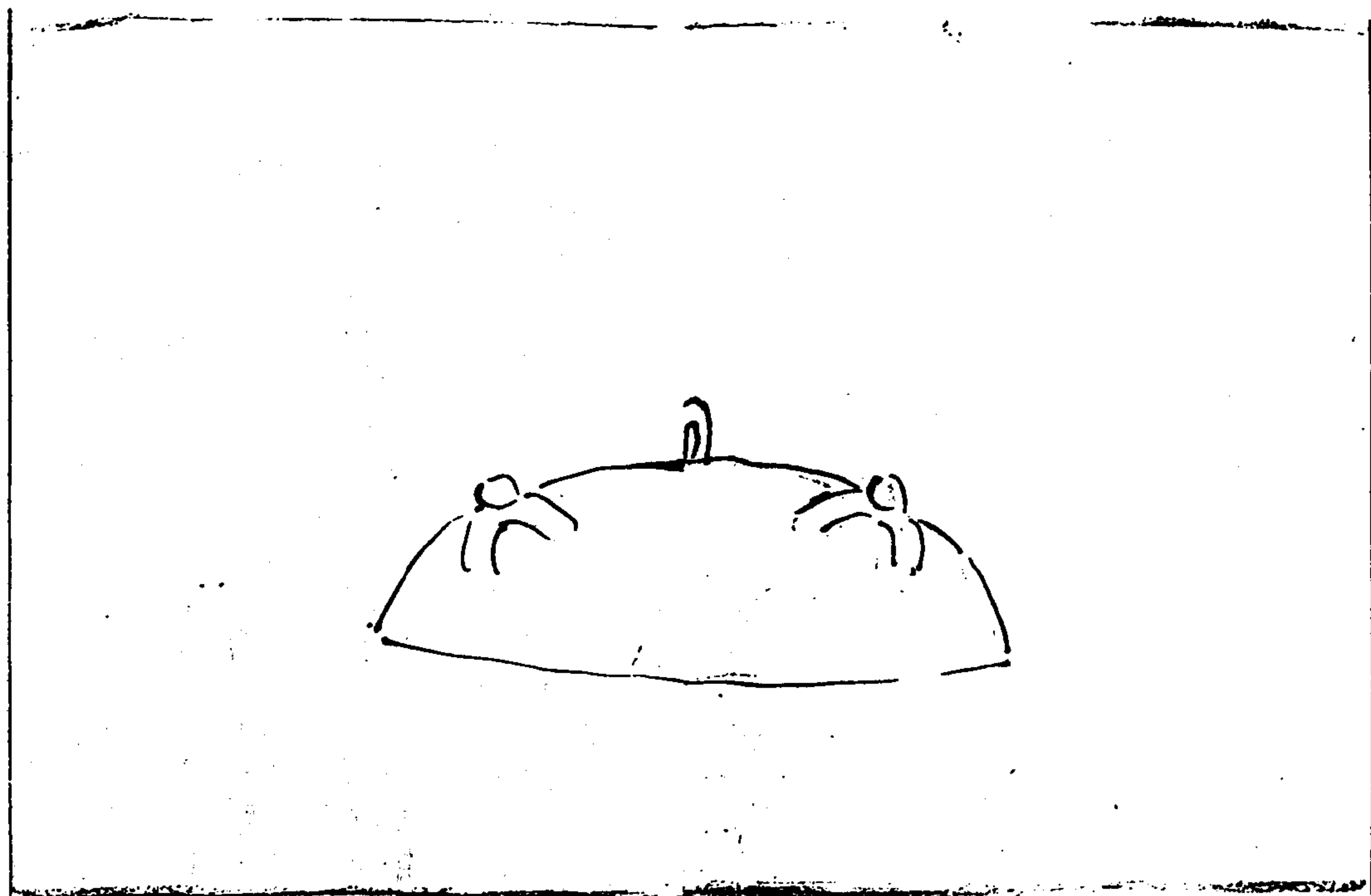

漢汾陰宮鼎 樣式

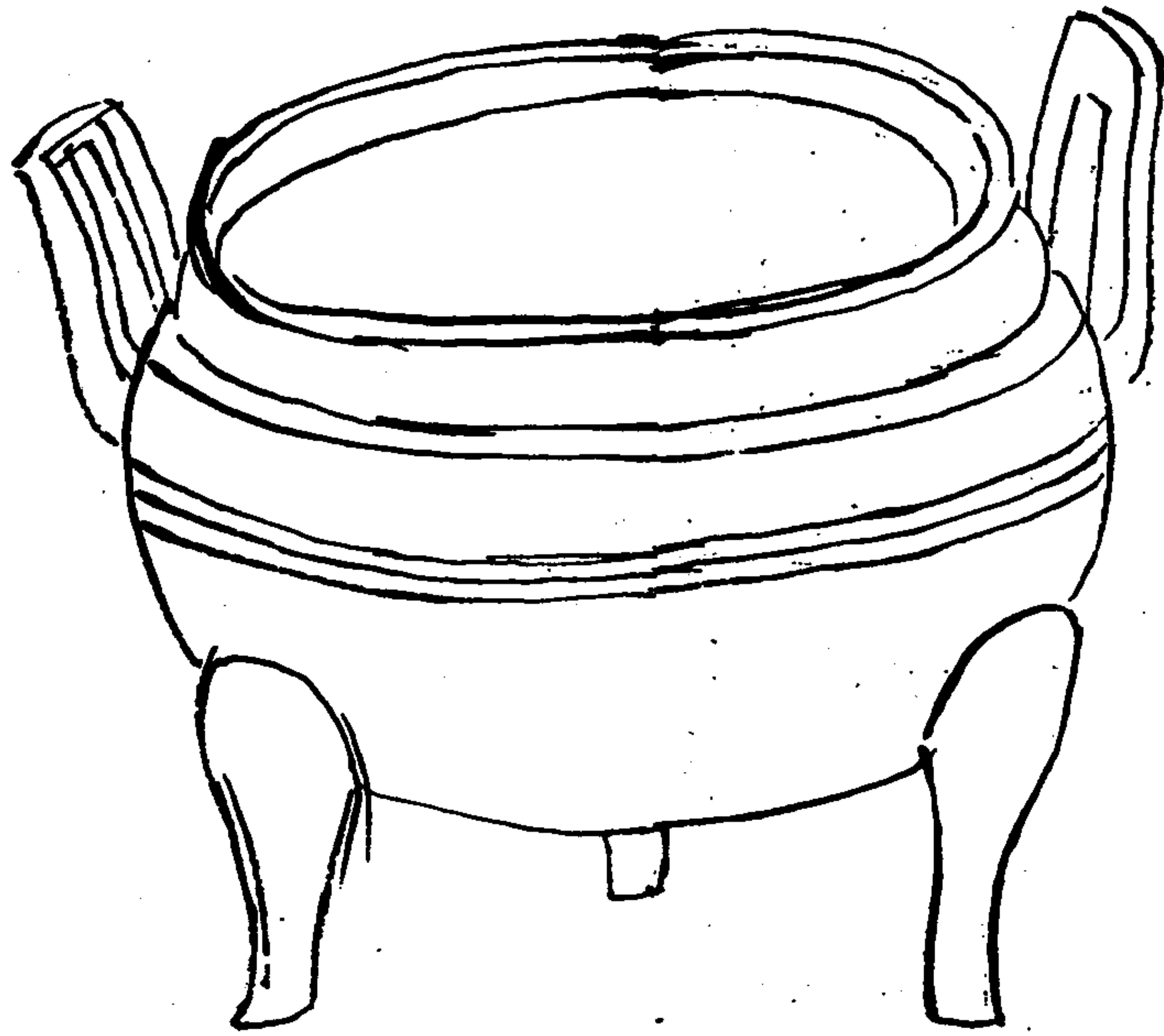

右通蓋高五寸耳高一寸九分闊一寸一分
 深三寸一分口徑四寸八分腹徑五寸六分
 容二升六合共重四斤三足蓋與器銘共五
 十八字按時封土也冢而祀之在昔秦襄以
 攻西戎始祠以吳作西時秦文夢黃蛇口止
 於鄰又為鄰時秦宣於渭南祠青帝曰審時
 未靈於吳陽祠黃帝曰上時祠炎帝曰下時
 此時之所由興也及始皇東游歷祀嶽瀆山
 川遂祠八神一曰天主二曰地主三曰兵主
 四曰陰主五曰陽主六曰月主七曰日主八
 曰時主而地主之祠蓋在泰山之下梁父之
 地以天好陰祠之必於高山之下故又謂之
 好時漢祖有天下觀雍之四時曰吾聞天有
 五帝而四何也蓋是秦漢有白帝之時秦文
 有黃帝之時秦宣有青帝之時秦靈復有黃
 帝炎帝之時而無黑帝之時也又曰吾知
 之矣待我而具五也乃祠黑帝於是後世咸
 有五時之祠至武帝時幸五時因獲白麟以
 昭神休而旌其年為元狩則好時起於秦而
 書於漢也是為乃好時供厨之器而形制則
 漢物也又其銘曰長樂飼官則又知漢物明
 矣蓋長樂者漢宮也昔樛里子葬渭南其治
 時語於人曰吾墓後百歲當有天子之宮夾
 其左右後漢興而長樂宮乃在其基東則長
 樂飼官乃漢官名置官以祠神於古實不廢
 也

蓋
 汾陽共官銅鼎蓋二十枚重十斤
 汾陽供官銅鼎蓋二十枚重二斤八兩
 汾陽共官銅鼎二十枚重十斤
 汾陽供官銅鼎二十枚重十斤
 汾陽共官銅鼎一箇重十斤
 汾陽供官銅鼎一箇重十斤
 平陽一平鼎重十斤
 平陽一平鼎重十斤
 第三十三

右通蓋高五寸八分耳高一寸七分闊一寸五分深三寸二分口徑四寸八分腹徑六寸三分容二升六合共重三斤三足蓋與器銘共五十四字按前漢地理志河東郡屬縣有曰汾陰有曰平陽而平陽有鐵官此曰汾陰官則宮之在汾陰者也考其款識既曰汾陰供官銅鼎二十枚又曰汾陰官銅鼎一者二十所以舉供官之數而一者舉其隸於官者也又曰平陽一平鼎蓋平陽者有鐵官此乃紀所鑄之地耳曰第二十三者總其器之在汾陰者為之次不必言鼎也按西漢郊祀志云考武帝始建上下之祀嘗泰時于井泉定后土于汾陰而神祇安之則作宮于汾陰者以祀后土之所是宜有列鼎之薦而此特其一器耳銘文稱供官銅鼎亦又明朝廷祀典之物非私享也

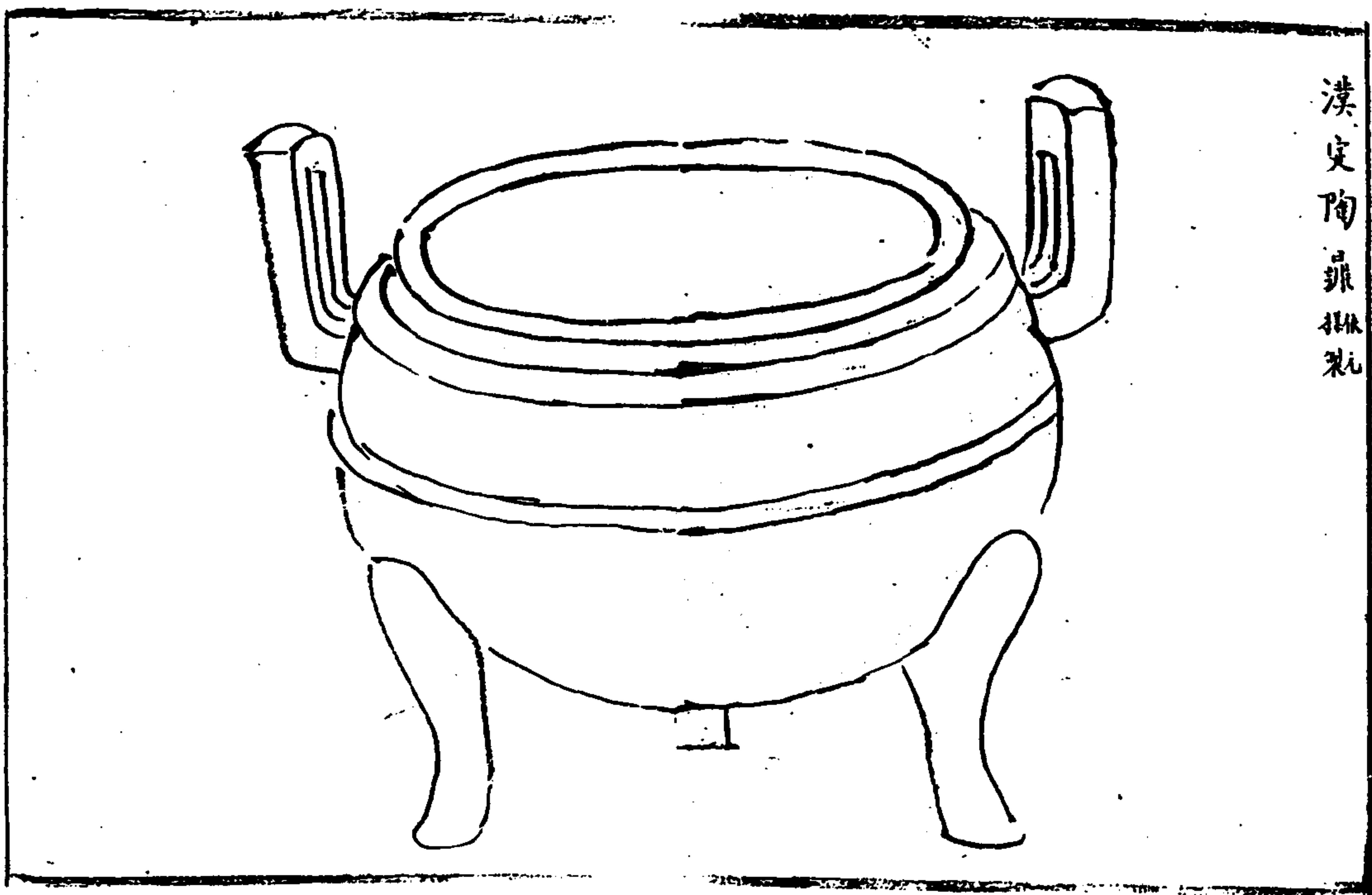

漢代陶鼎鼎狀

寸四分口徑一尺一分腹徑一尺一寸二分容
二斗一升共重十有七斤一兩三足無銘
漢三犧鼎依元



通蓋高六寸二分耳高二寸八分闊一寸八分
深三寸八分口徑五寸三分腹徑六寸容三升

漢篆帶鼎依元

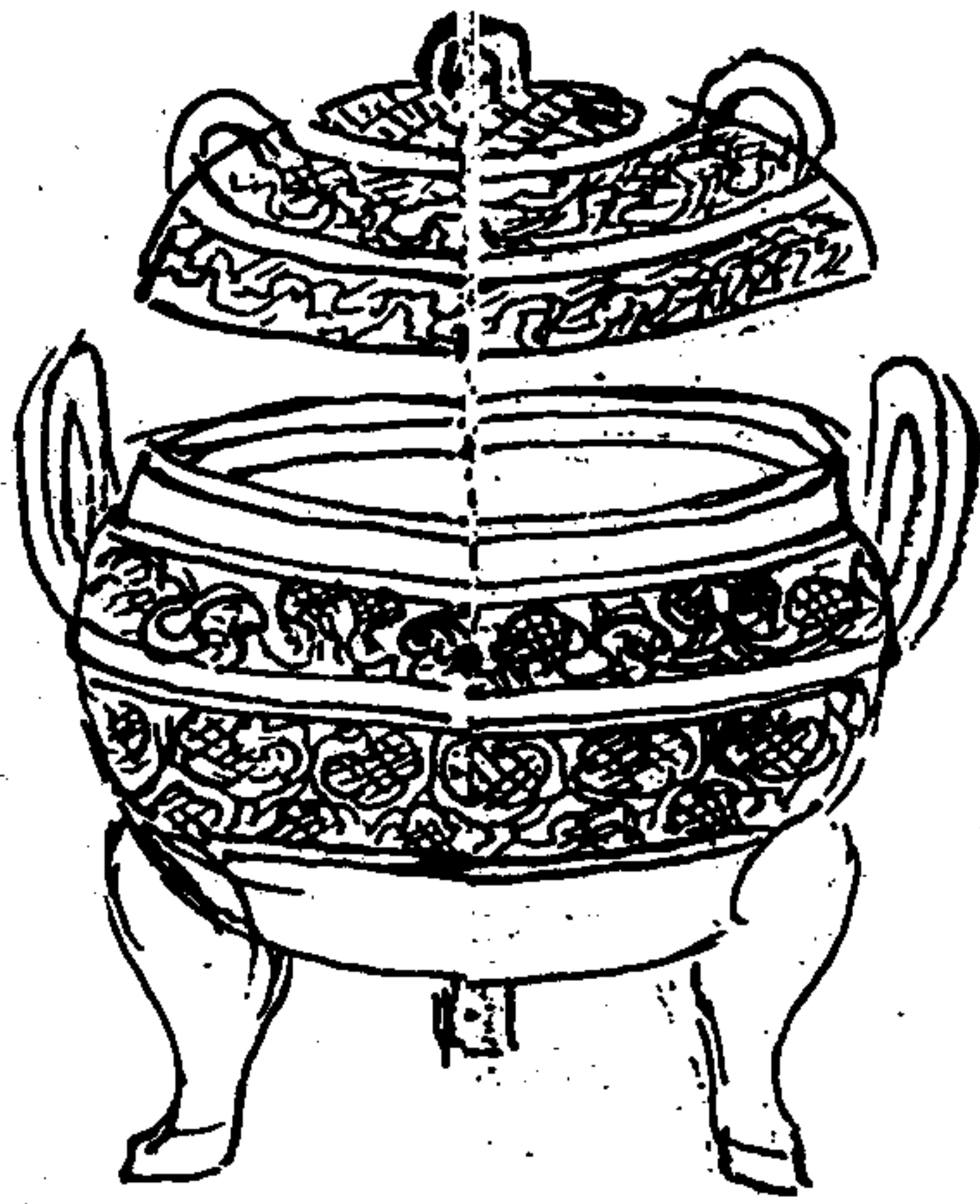

五合重三斤一兩三足無銘
 右二器足既如牛復設三犧於蓋書傳言三牲
 曰牛一羊一豕一則犧乃三牲之最者蓋古人
 於天地之祭守廟之享賓客之奉用以將其精
 純者非此不可此漢器也而有周之遺意焉
 漢雷紋鼎城製



右通蓋高四寸九分耳圍徑九分深二寸六分
 口徑六寸一分腹徑七寸容二升二合共重二
 斤十兩三足無銘是器隔淺若既以環為耳殊
 非古制蓋與器各以三膊為足蓋又貫之二牙
 可以昭合各周以乳乳形分布蟠虺之間乳有
 見在致養也足以見於屈伸有時古又尚象豈無
 意哉特形制漸陋不足以配古也

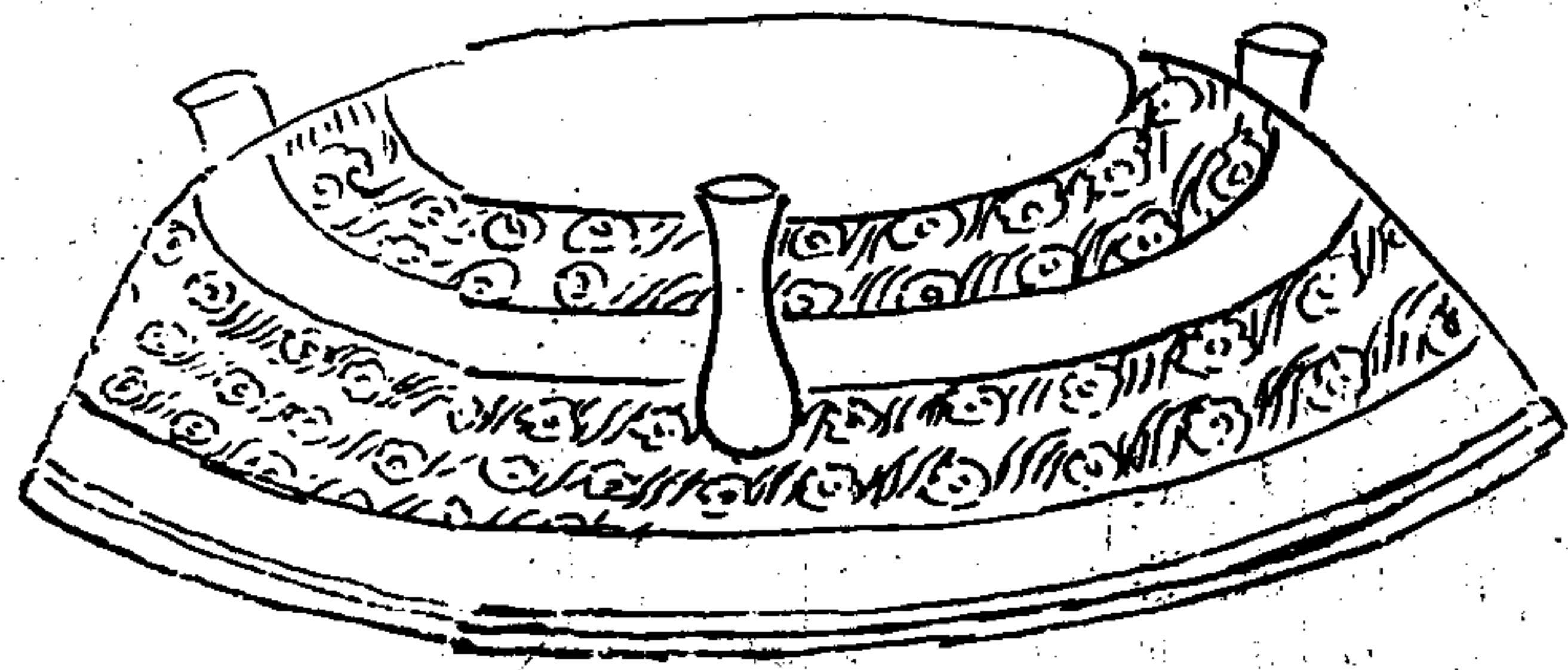

漢百乳鼎 依元 樣製



器皆無蟲銹之飾比高器其質有余但按二
器閱其蓋尺漢之鼎器形制類同若好時供
厨鼎銘有曰第八百六十則知非一器也



分口徑一寸二分腹徑一寸六分容半合共
重三兩三足無銘凡鼎之屬大曰鼎中曰鼎
小曰鼐故詩言鼐鼐及鼐言自大以及小也
王安石字說謂鼐鼎之有才者蓋大鼎則孕
其氣而鼐則小有才而已是器又規飲鼐而
為之某小可置諸掌錯金銀為華飾以七室
琴瑟輝映其上蓋非食飲之器正恐置之几
格間如研酒之具然自宗祖以來最為舊物
藏之府庫有曰矣此器一出便亮映照同類
者製作近於凡陋然典刑精緻定非俗工所
能模鑄要之漢室物也

漢六邊爨鼎
依林製



三才廣志 卷一一五七

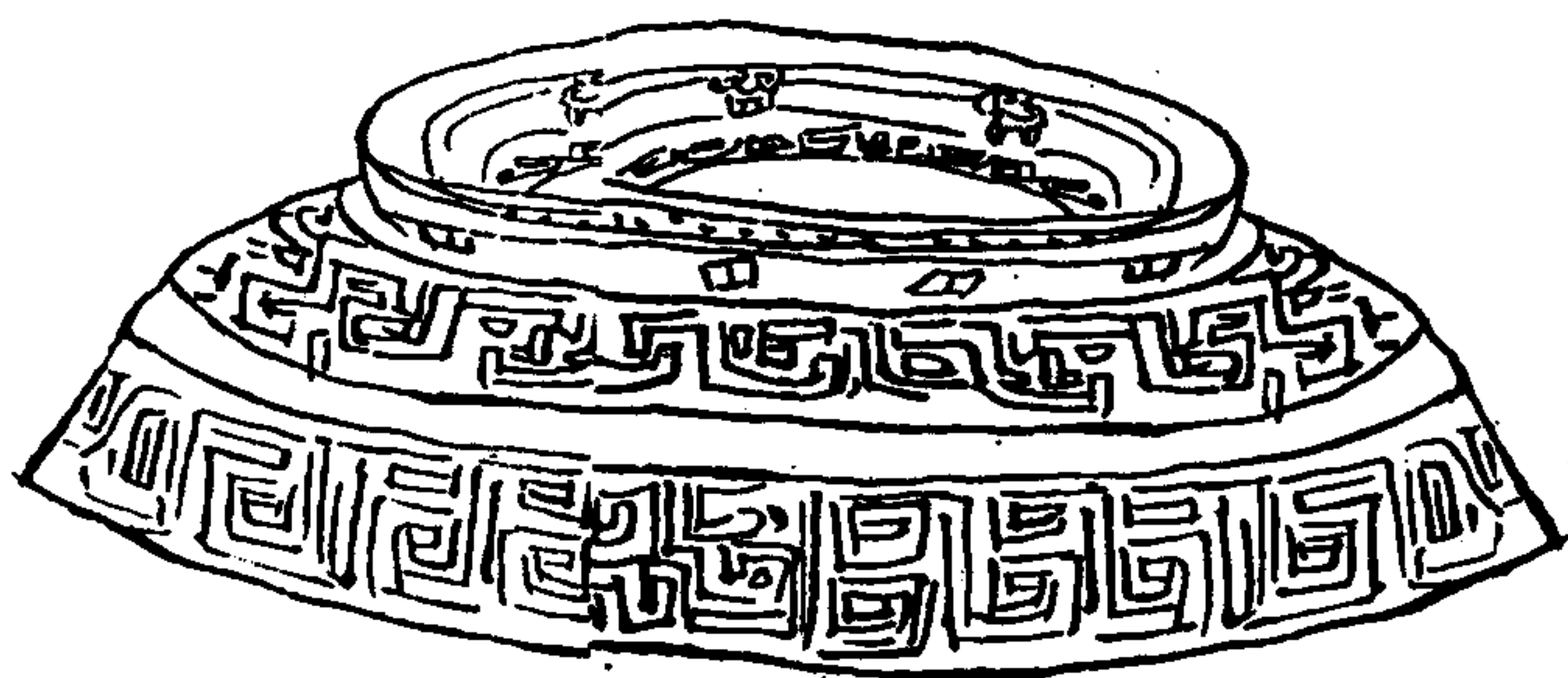

六一五



通蓋高九寸八分耳高三寸闊二寸五分深六

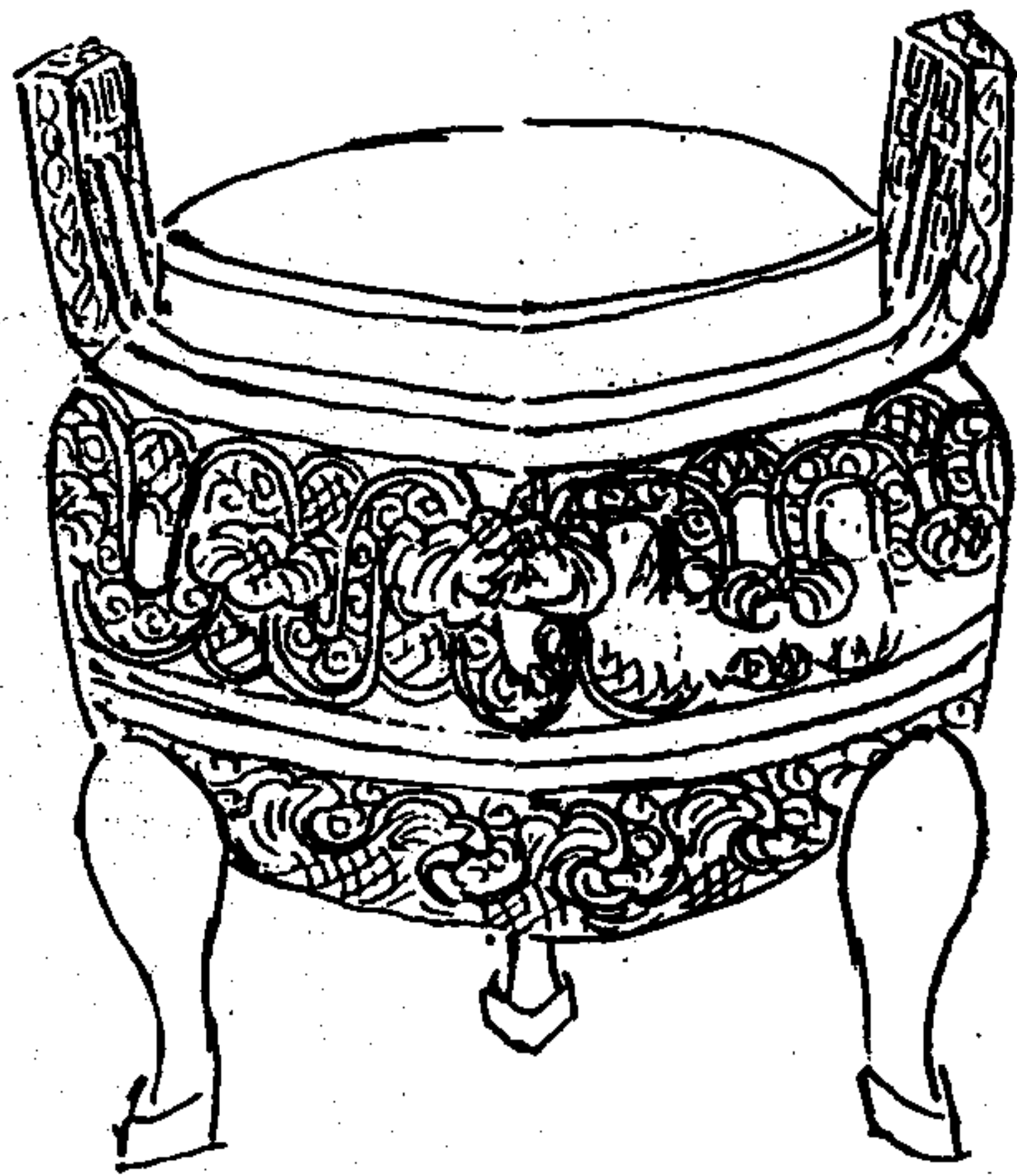

漢三犧鼎一犧

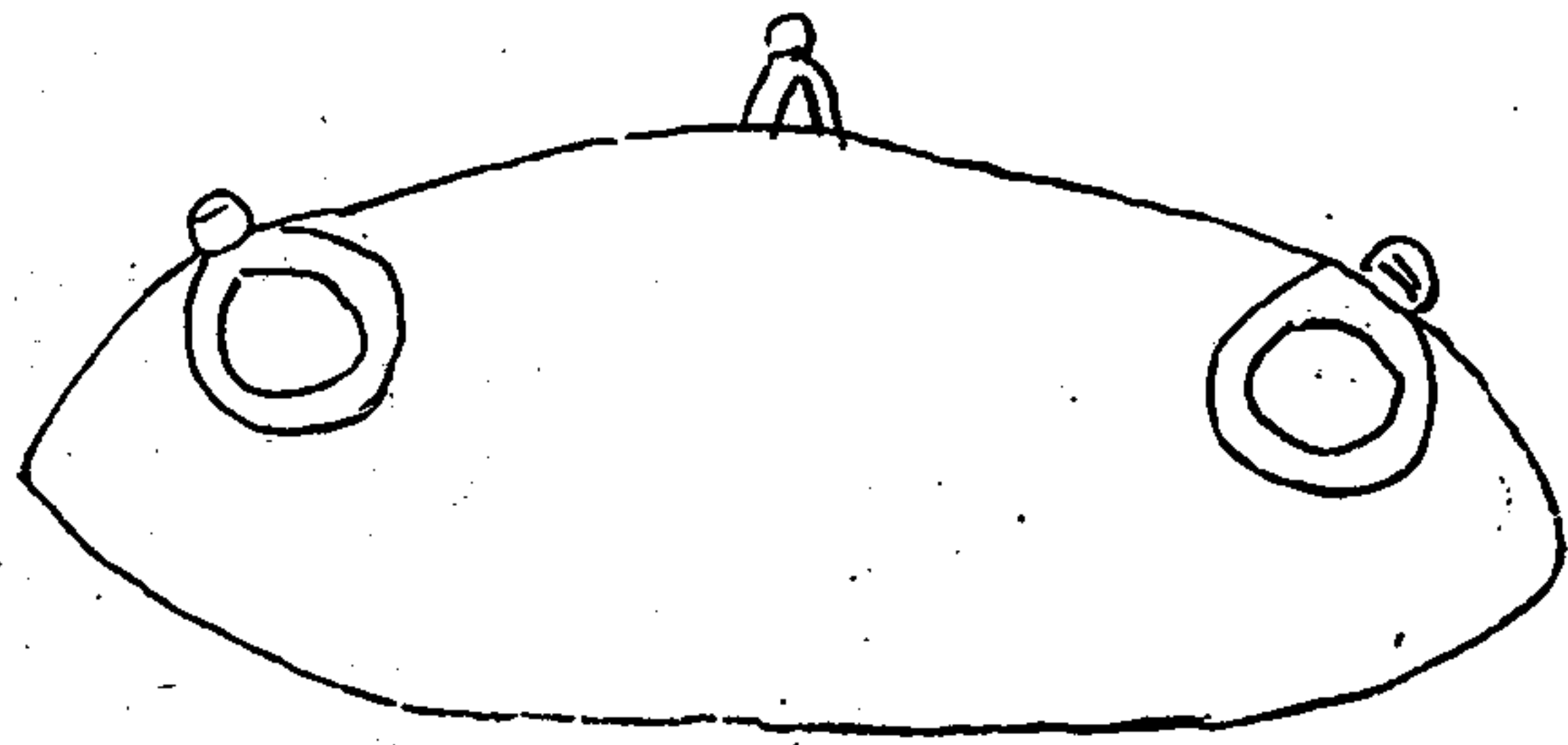

蓋 高廟

高廟器

倉

倉

定陶廟

定陶廟

周十斤并 容十升共

重九斤 重九斤

二兩

二兩

右通蓋高五寸五分耳高一寸九分闊一寸

二分深三寸三分口徑四寸五分腹徑五寸

六分容二升六合共重三斤三足蓋與蓋銘

共十六字按漢十二年孝惠帝即位始詔郡

國諸侯王各立高廟而足尚於蓋間有高廟

二字其字畫復有變象為隸之體是其為高

廟祀器無疑也又曰定陶廟者蓋漢初有天

下旌功臣以定陶之地封彭越而五之是為

梁王而其國則定陶也越既叛命乃削其地

更以封高祖之子恢是為定陶共王恢其在

惠帝即位之初許立高廟則正恢之世也

六寸二分腹徑七寸八分容七升
九合共重九斤三足蓋與器銘共
五十六字按孝成帝乃孝元之子
西漢第九帝也是非雖孝成廟器
乃造於孝哀即位之三年其銘又
有曰建平三年十月工生釐造蓋
孝哀即位改號建平而孝哀又嗣
服孝成也

西漢第九帝也是非雖孝成廟器
乃造於孝哀即位之三年其銘又
有曰建平三年十月工生釐造蓋
孝哀即位改號建平而孝哀又嗣
服孝成也

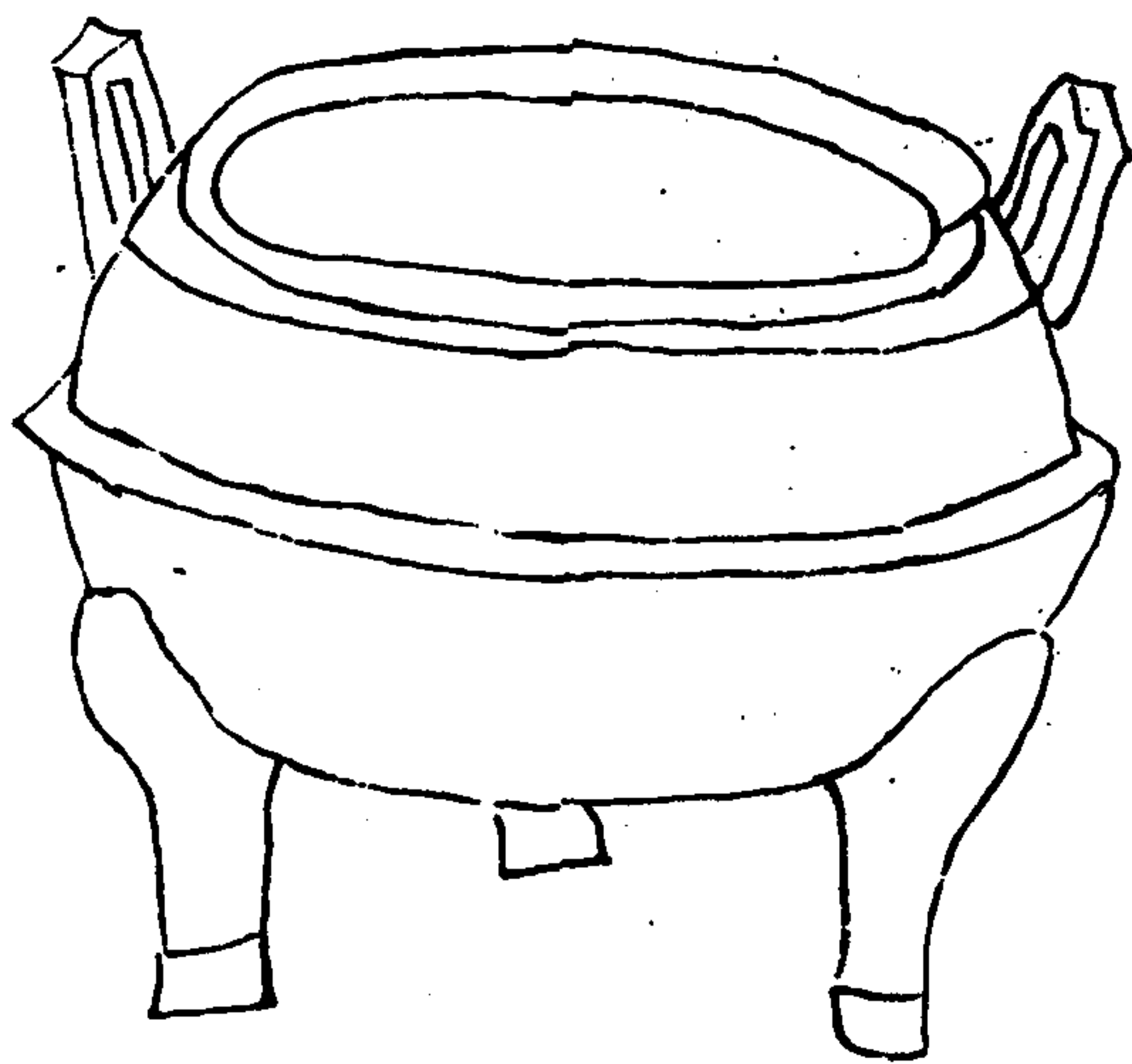

漢輔耳鼎三依製

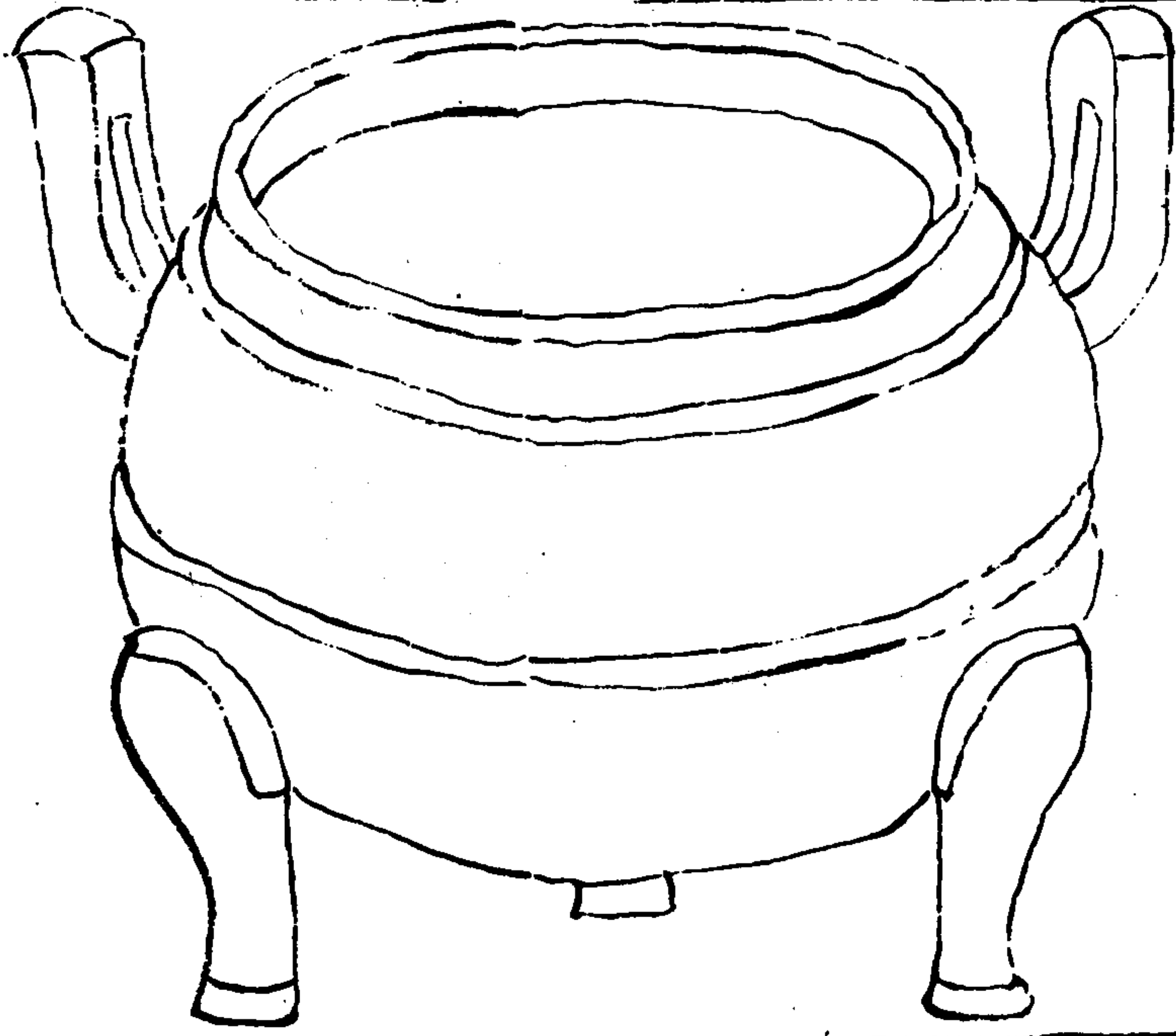

高四寸八分耳高一寸八分闊一寸五分深三寸五分口徑四寸八分腹徑五寸六分容三升四合重三斤一十兩三錢刻蓋無銘

漢輔耳鼎一依製



通蓋高五寸耳高一寸六分闊一寸二分深三寸三分口徑四寸五分腹徑五寸五分容三升八合共重三斤四兩三錢足無銘

漢輔耳鼎二樣製

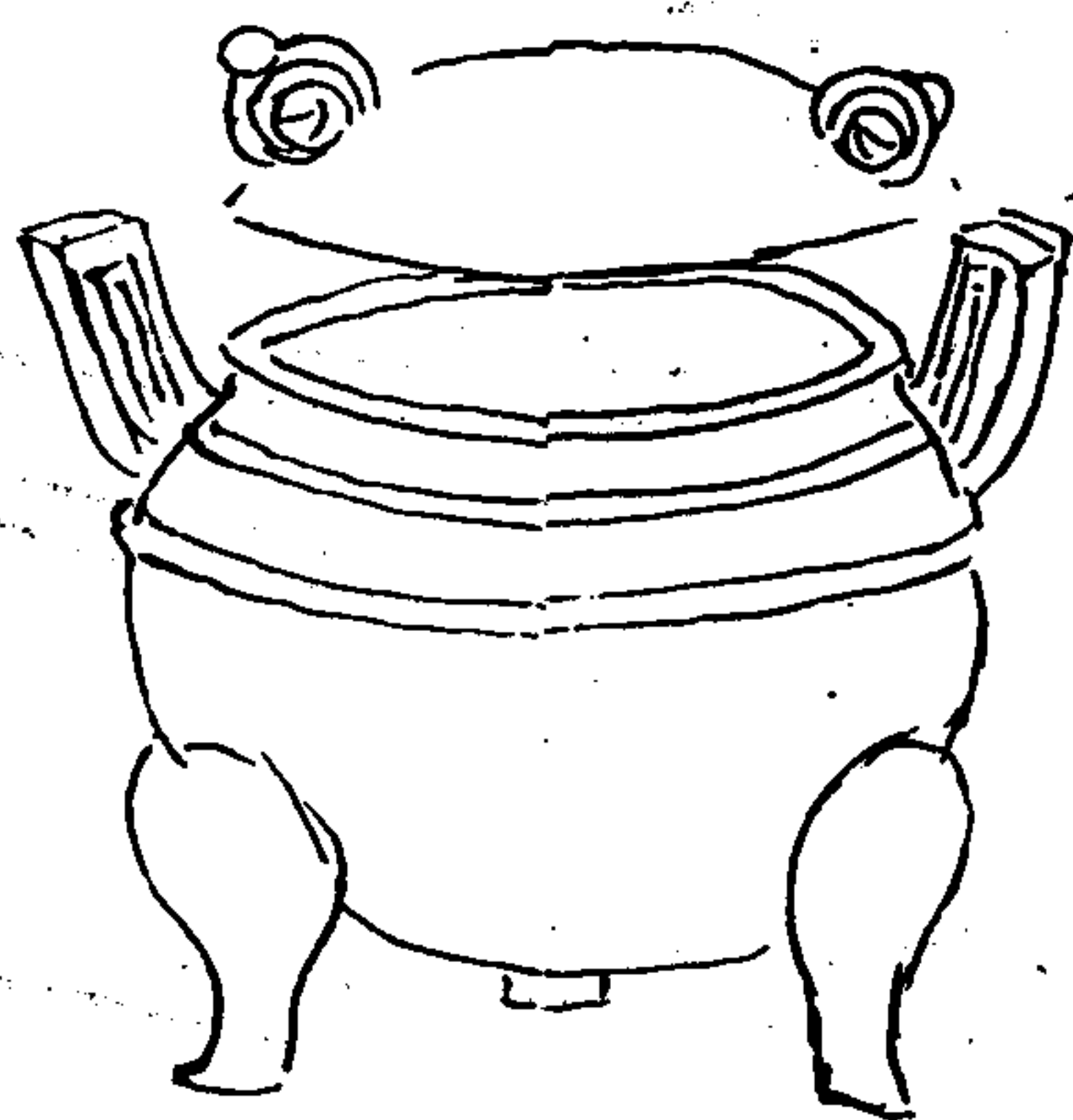

通蓋高五寸耳高一寸八分闊一寸二分深
三寸五分口徑四寸三分腹徑六寸四分容
三升共重三斤十有一兩三錢無銘

漢輔耳鼎四樣製

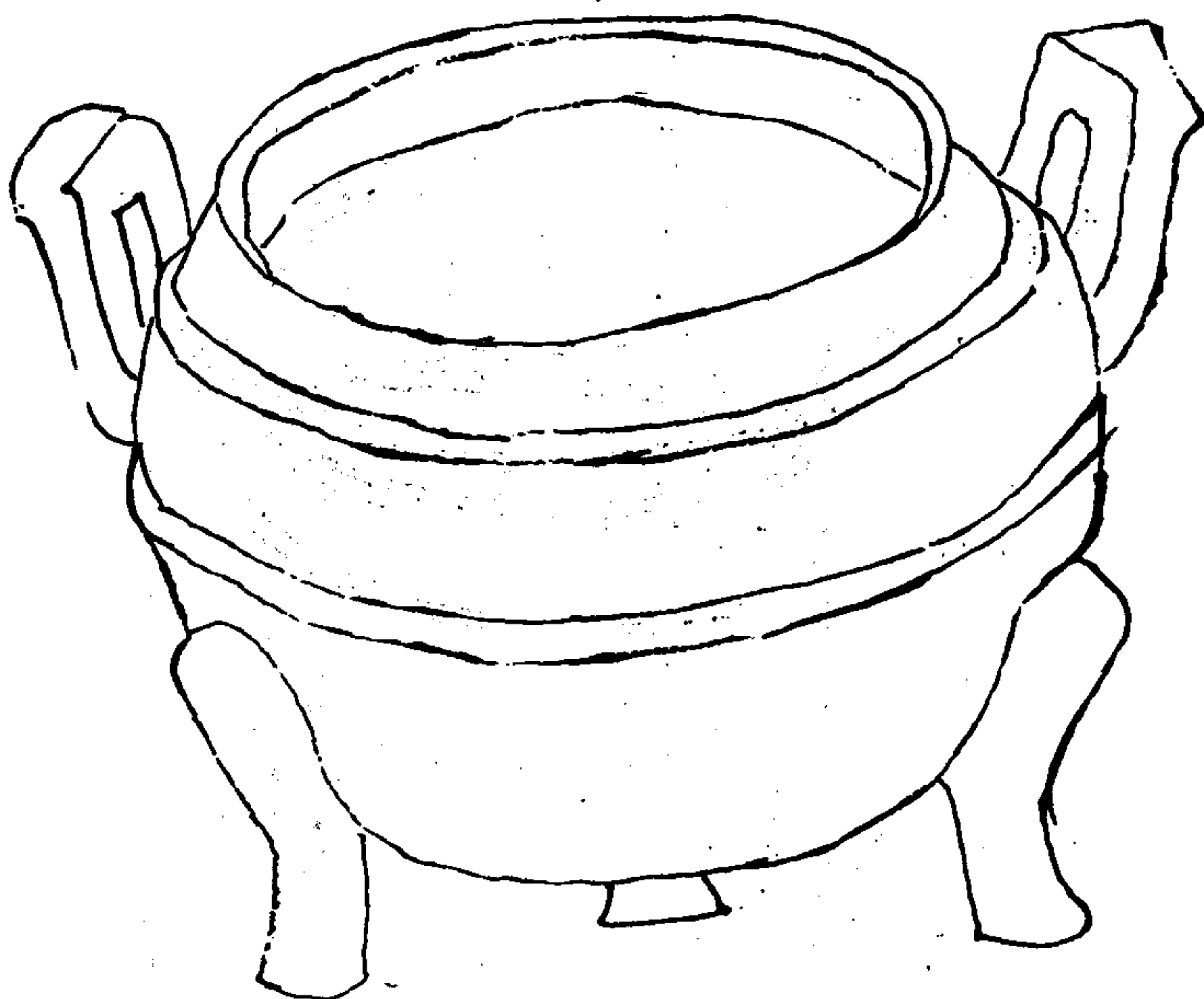

高四寸一分耳高一寸五分闊一寸三分深
三寸一分口徑四寸五分腹徑五寸五分容
二升五合重二斤十有一兩三錢闊蓋無銘
有前二器蓋設三環却之可以為足與後二

漢偃耳獻
依元
樣製



立耳甌

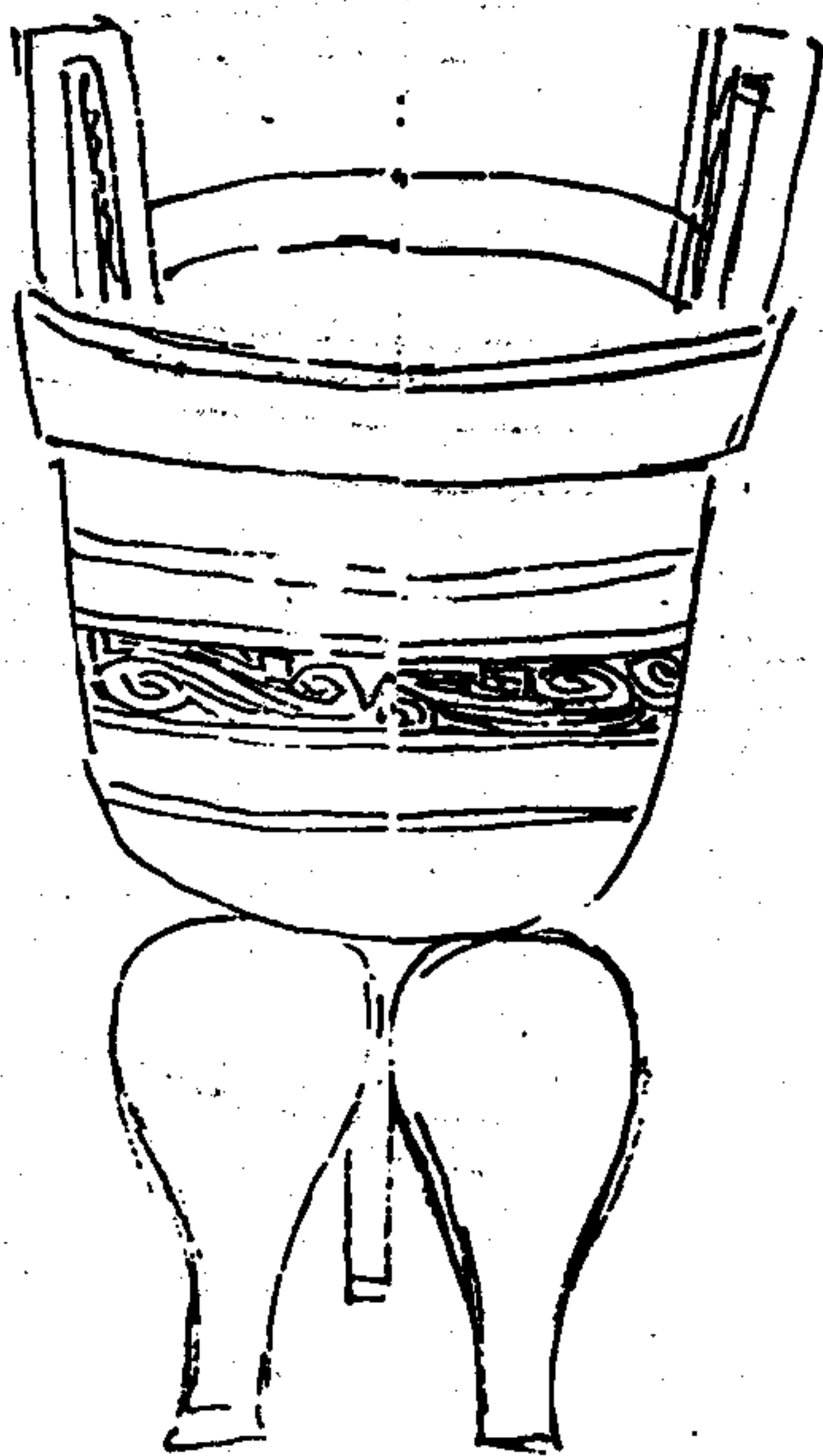

前倨耳瓶一器高一尺六寸深五寸七分口徑八寸三分耳高二寸一分闊二寸容一斗六合重四斤無銘耳外附如錢而倨底踈通不設隔與蟠螭瓶一類惟腹者蟬紋為少異蓋亦漢物也

前立耳瓶一器高一尺六寸深自口至隔七寸自隔至底三寸五分口徑一尺四寸耳高一寸三分闊二寸二分容自口至隔一斗九升自隔至底六升八合重二十一斤六兩三足無銘腹間微欹可以承隔而無鼻蓋雖鍊治未及善而形制近古必漢物也

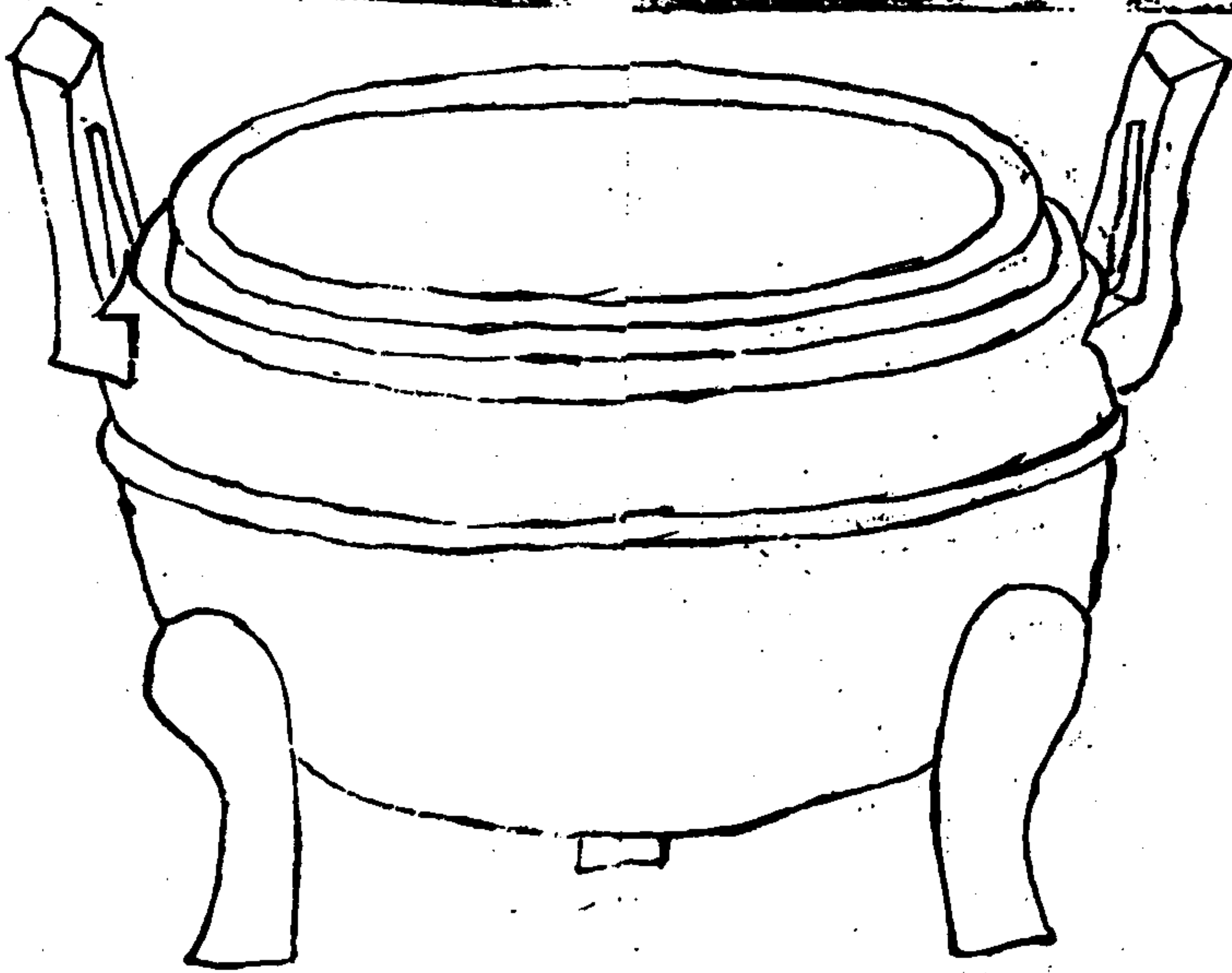

漢好時供厨鼎
林氏製

環耳靠內版

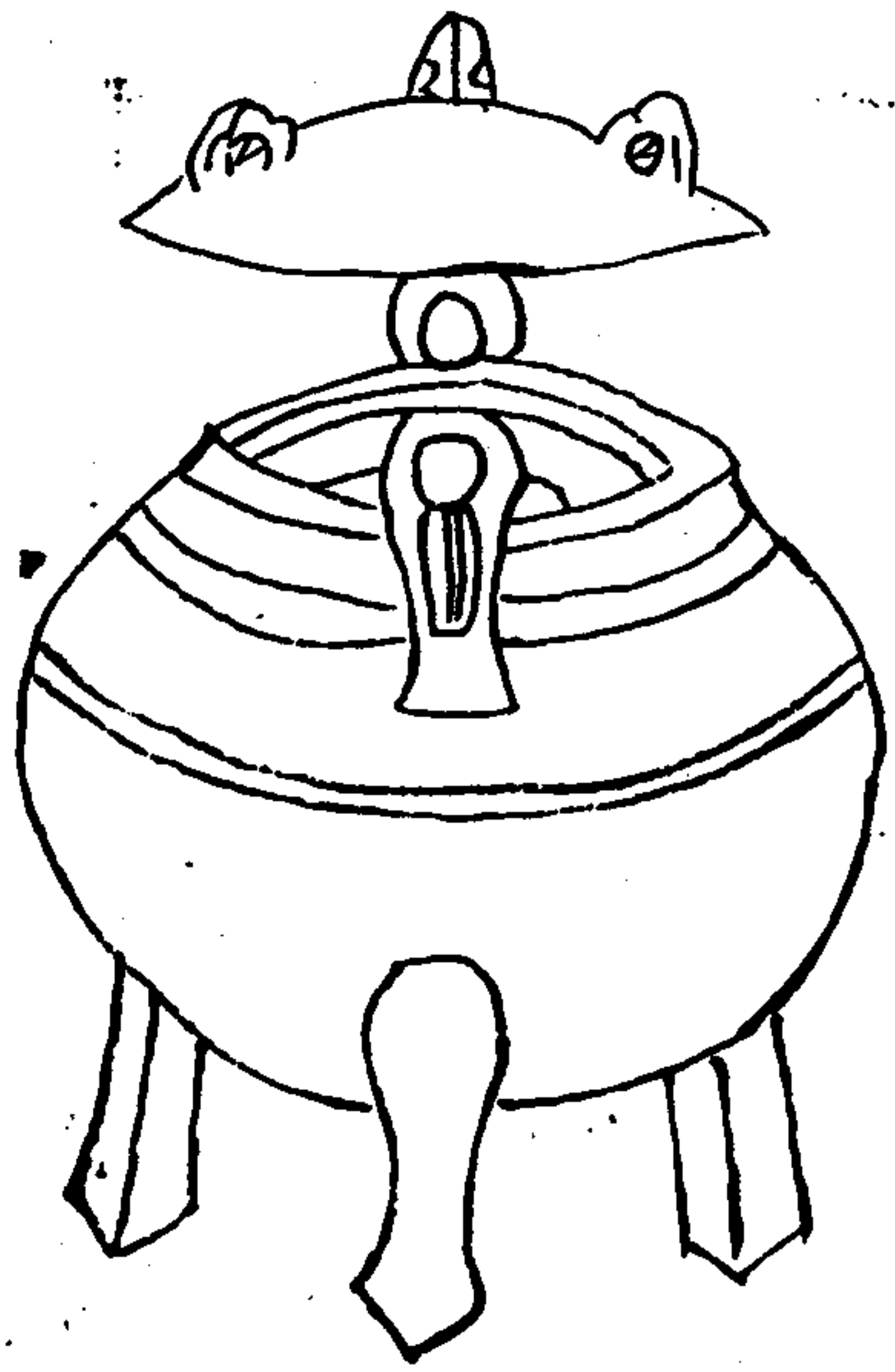

右不知所從得以秦尺奉量校之深四寸徑六寸容斗有二升無銘識耳如刀柄環按爾雅鼎圓弁上謂之靠周官斝人豆實三而成釡此器之容實一釡與簋實同

五耳靠同上

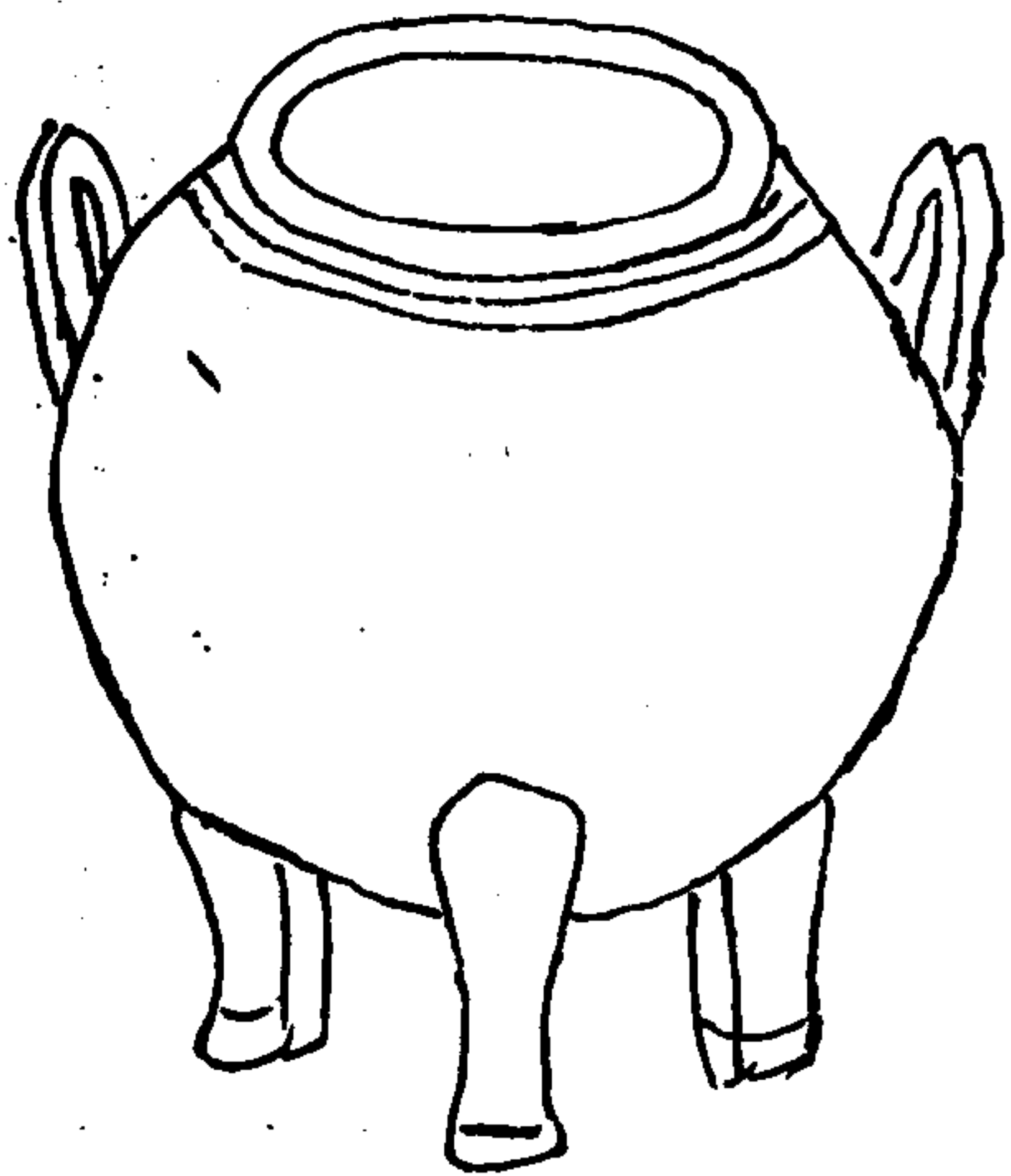

三十卷八志
右不知所從得以秦尺奉量校之深一寸徑九寸耳高三寸容一斗無銘識按此器舊說以為陪鼎非也其制亦圓弁上甯謂之靠

唐三螭鼎
非錄元
樣製

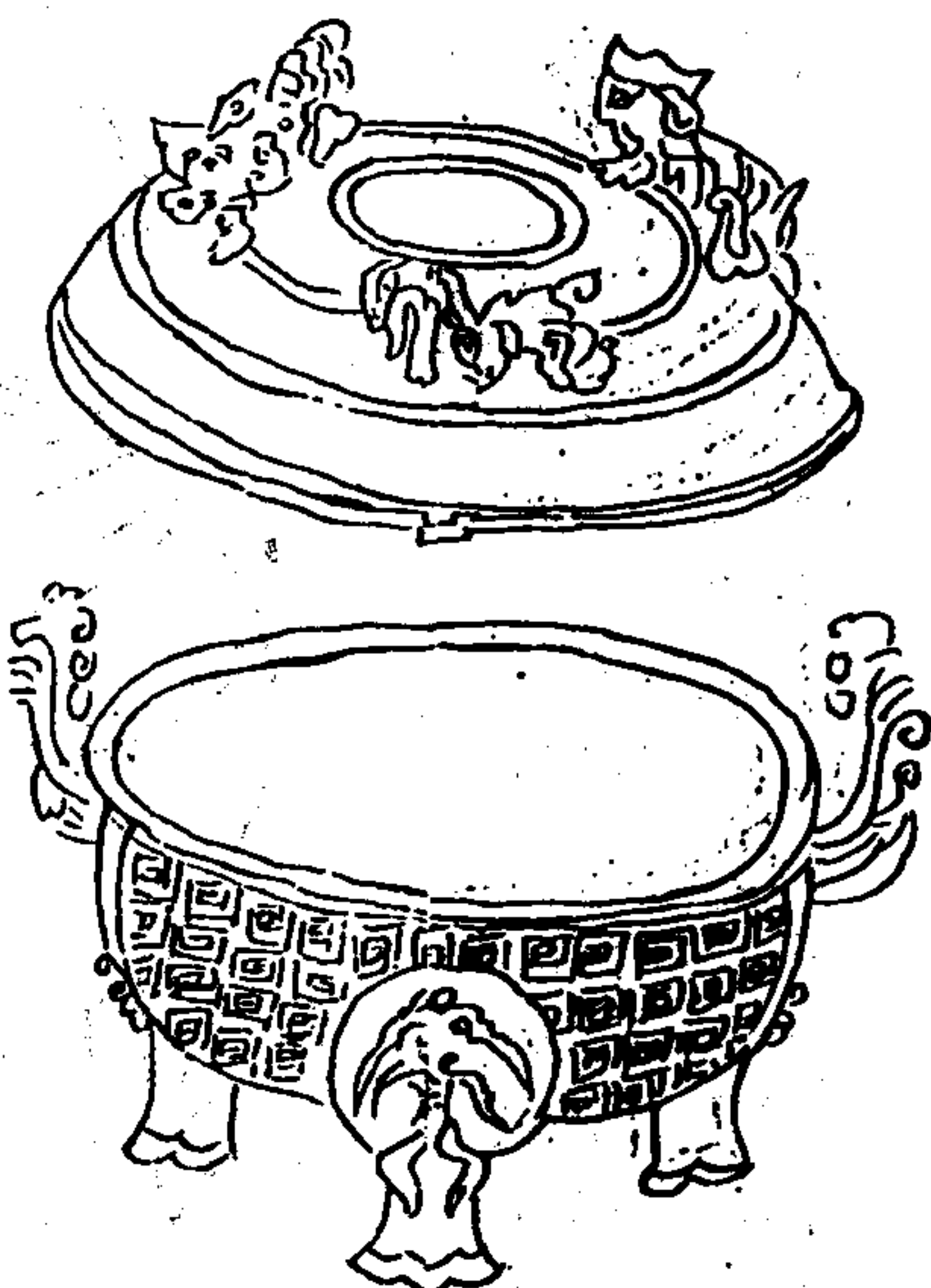

右通蓋高三寸耳高一寸闊九分深一寸二分
口徑三寸三分腹徑三寸五分容三合共
重一斤二兩三足無銘按此器耳附於外形
圓而匝上有三螭以戲于蓋是與耳守為螭
形務作奇巧此漢室尤不與殆唐人所造耳

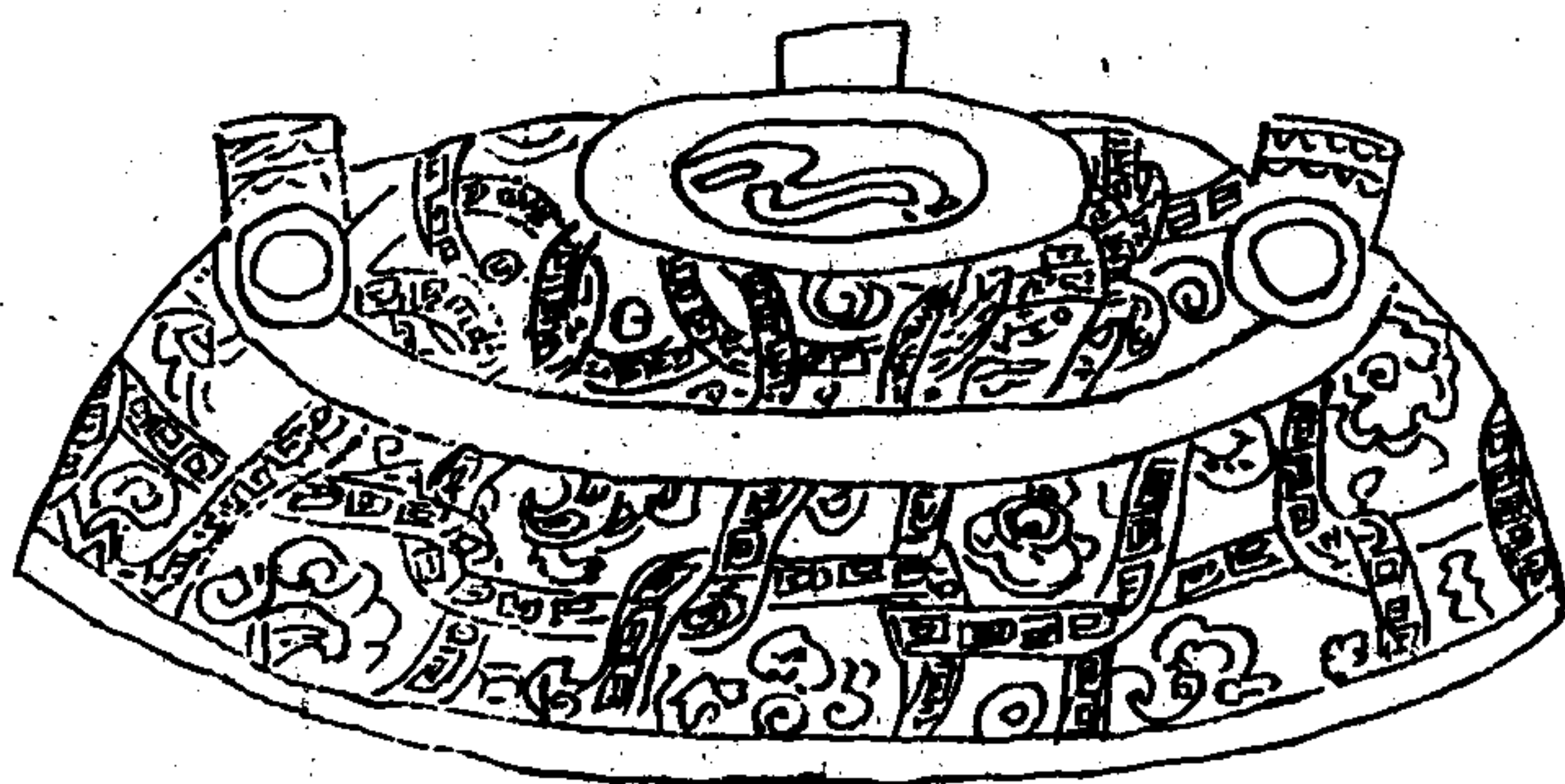

王子吳似鼎

河南文氏

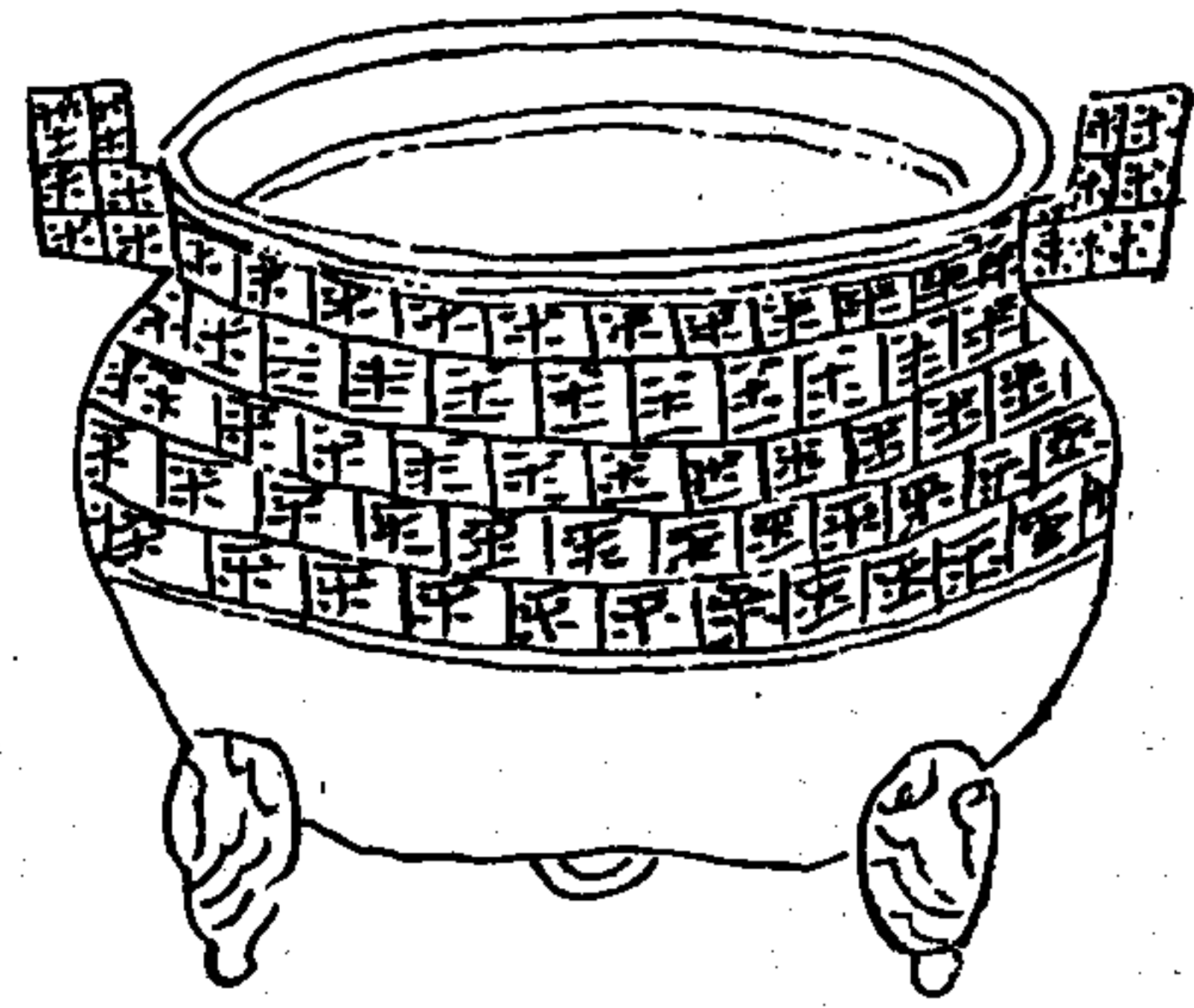

王子吳似鼎
 惟正月初吉丁亥王子吳擇其吉金自作似
 何其有壽無諶期子子孫孫永孫用之
 右得於京兆高尺有二分深八寸有半徑尺有
 三寸半容四斗二升有半銘二十有一字
 按此器銘云作似野野字書所不載其形制
 則難也字體與鄒子鐘相似蓋周未接戰國之
 物

王子吳似鼎
 惟正月初吉丁亥王子吳擇其吉金自作似
 何其有壽無諶期子子孫孫永孫用之
 右得於京兆高尺有二分深八寸有半徑尺有
 三寸半容四斗二升有半銘二十有一字
 按此器銘云作似野野字書所不載其形制
 則難也字體與鄒子鐘相似蓋周未接戰國之
 物

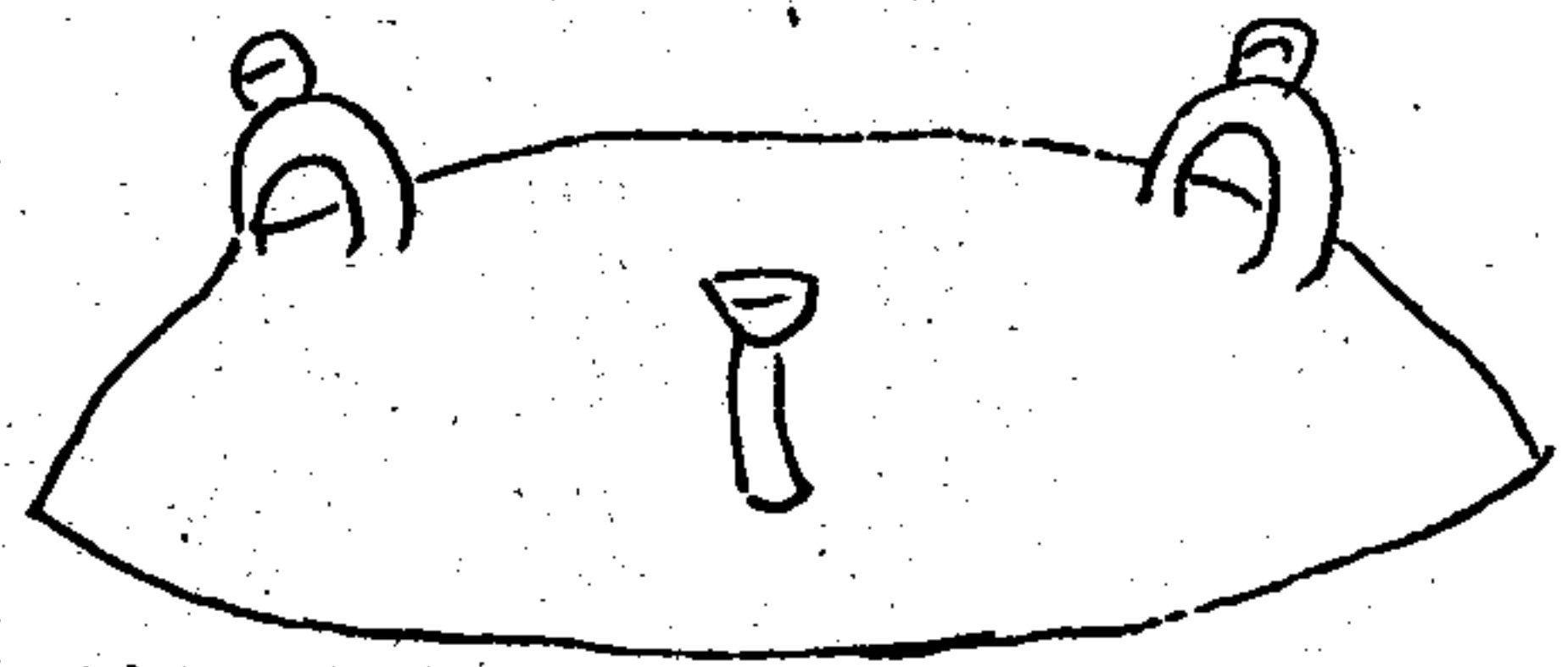

李氏

右通蓋高四寸四分平高一寸闊八分深二
 寸八分口徑三寸七分腹徑四寸九分容一
 升四合共重二斤一十一兩有半三足銘二
 字按此器圍弁上而耳外附質素無紋與汾
 陰官鼎相類其字畫亦作漢蹟李氏顯於兩
 漢者如西漢之李廣李陵東漢之李固李膺
 皆聞家華族甚多此但紀姓而不書名蓋未
 可考其為誰歟

伊平彝 廬江李氏

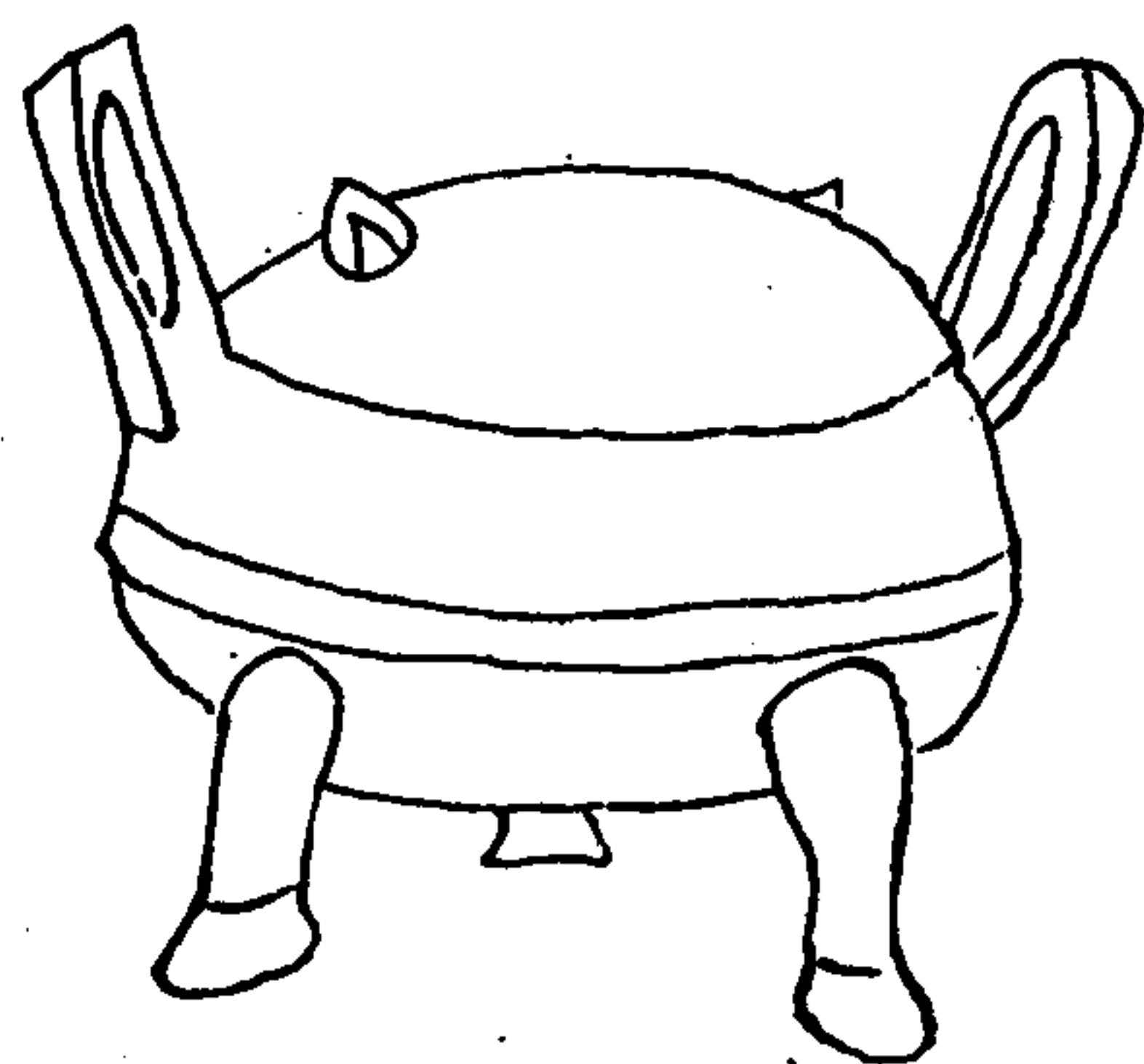

右得於涼師量度未考無銘識與區彝形制全相類

伊平區彝 折平張氏

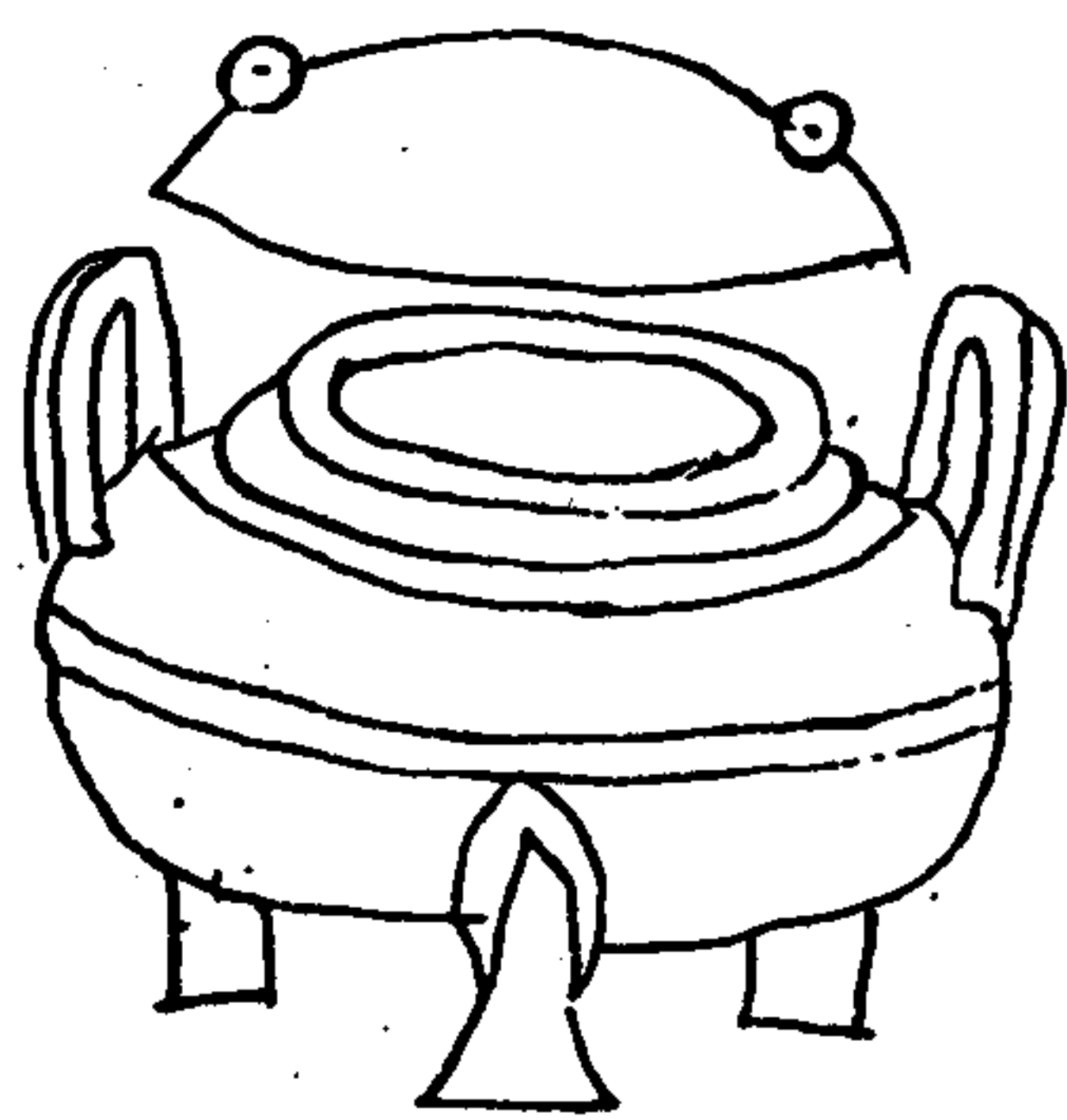

吳金 吳寔

右有銘二字餘未考

敦總說

厥惟禮初行尊杯飲黃桴土鼓惟時通誠導和而鬼神可致若乃後世烝烹盡九州之味詔護備九成之舉然後視禮初之制者為不足施于今是豈古攝而今乃工耶此制作之君與時為損益五帝不相沿三王不相襲亦非好異而祚古也時異則迹異耳若乃敦者以制作求之則制作不同上古則用瓦中古則用金或以玉飾或以木為以形器求之則形器不同設蓋者以為會魚耳是者以為廢或與珠槃類或與簋蓋同以名求之則名不同或以為土簋或以為玉查以用求之則用不同或以為盛五為尸置者之所執或以盛恭稷為內宰之所贊以數求之則數不同明堂位曰有虞氏之兩敦之小宰則曰一婦執一食敦泰此敦之制故不可以類取之也今歷觀其器書畫燕饗因時而制踵事增華變舉加麗求合於古則不可得而定論故今所見形器一體而類多者有若為三足腹旁有兩大耳耳足皆有獸形其蓋有圈足却之可置諸地者如邦敦伯慶父敦宰群父敦之類是也其間形器不一方之那敦諸器小異而無蓋若啜口圈足下連方土者敦是也上銜兩耳者周姜敦是也耳有珥足作圈者伯敦施敦周處敦是也自毀敦而下四器雖形器不一終不失敦制而又皆銘之為敦因以附諸敦之末豈右八制

器與時為宜而有所不同耶抑道衰禮壞度數與之為因革也於昔若稽上古而謀禮之臣因茲以成一代之典由是禮文燦然革弊陋於前古可謂盛矣彼若禮圖之制鑄龜為蓋繪形赤中與古制無略似者殆亦學禮之士沿襲傳注之謬補遺完缺止能傳其所聞使夫觀乃器稽乃時雖俟百世其無惑矣

周已丁敦
依元林製

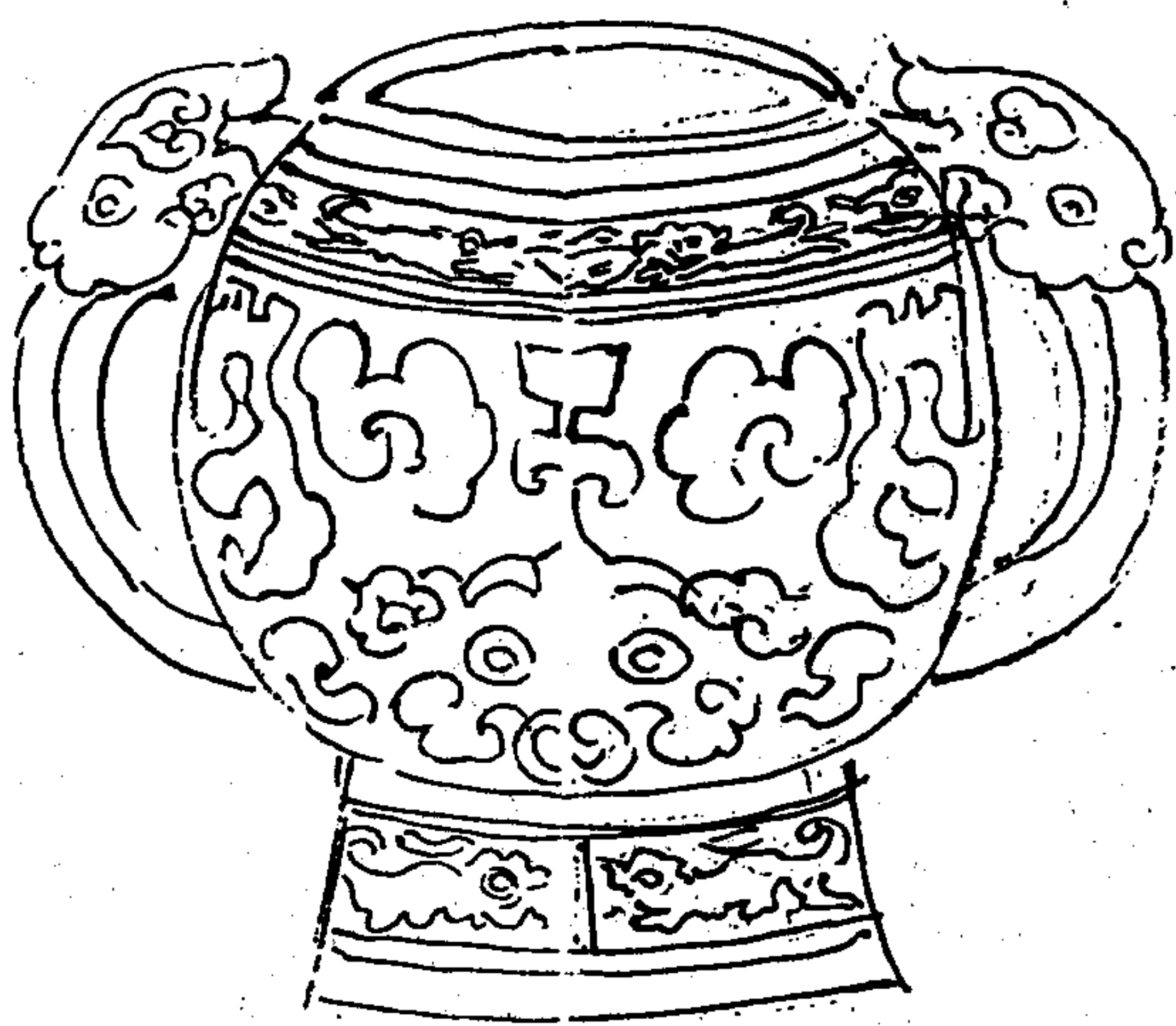

盞



孫已丁



第一冊 續修四庫全書 第 0 版正內

器



音釋同前

右通蓋高七寸一分深四寸六分口徑四寸二分腹徑六寸六分容五升三合共重六斤十有二兩兩耳蓋與器銘共六字蓋曰後已

丁器曰已孫者按商之君有以已為號者有以丁為號者然不應併銘其器則已丁者當是其亨祀之日故於是又以孫銘之其亨祀者孫子之職也蓋先言孫後言已丁明是器孫所自致也器以孫居已丁之中又以言孫用其日而祀之耳觀其蓋足純緣周以夔尤又着兩蟠以傑其耳通腹皆列饗饗之紋比之它敦尤為持異

周散李敦
城小
標架

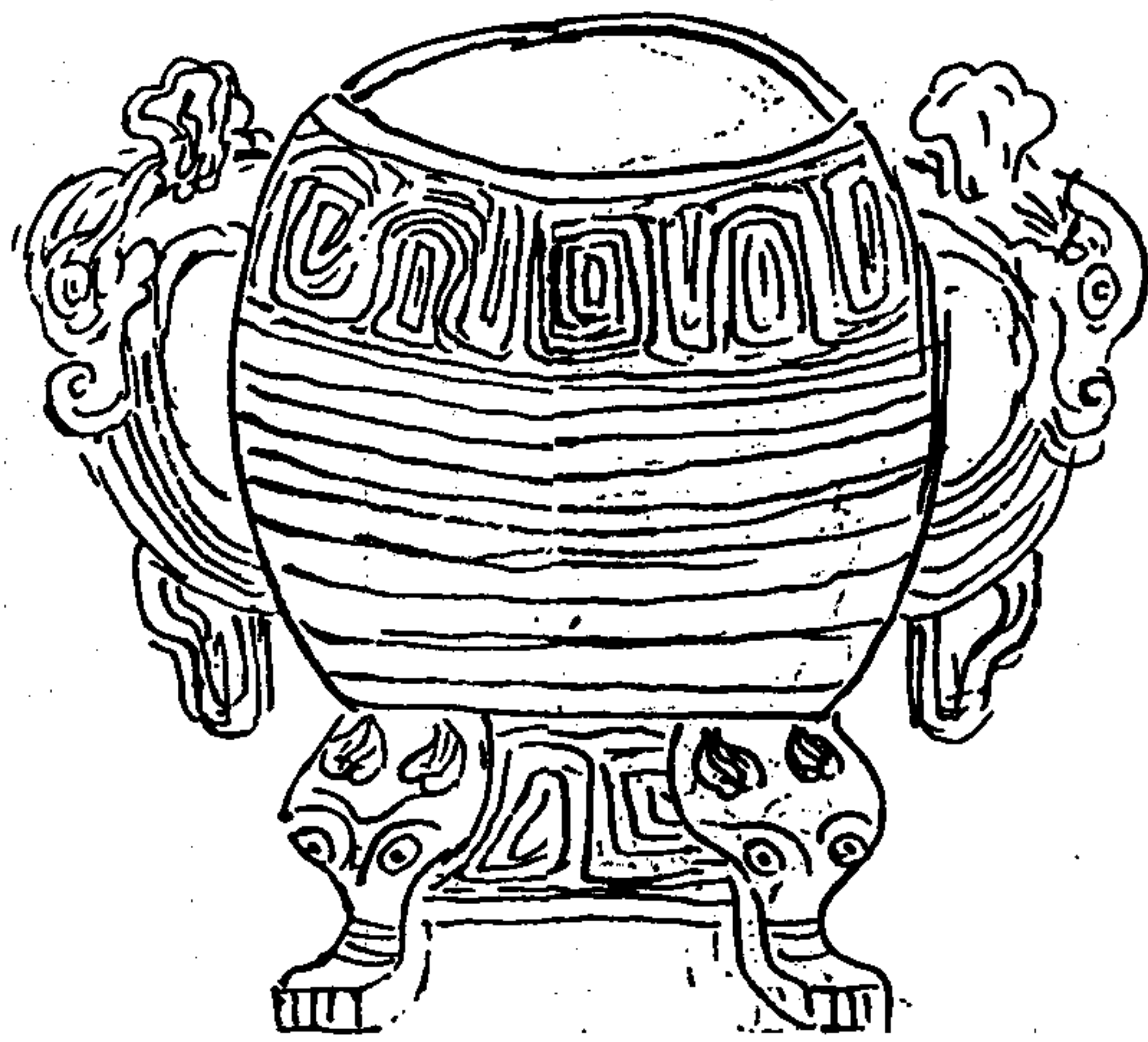

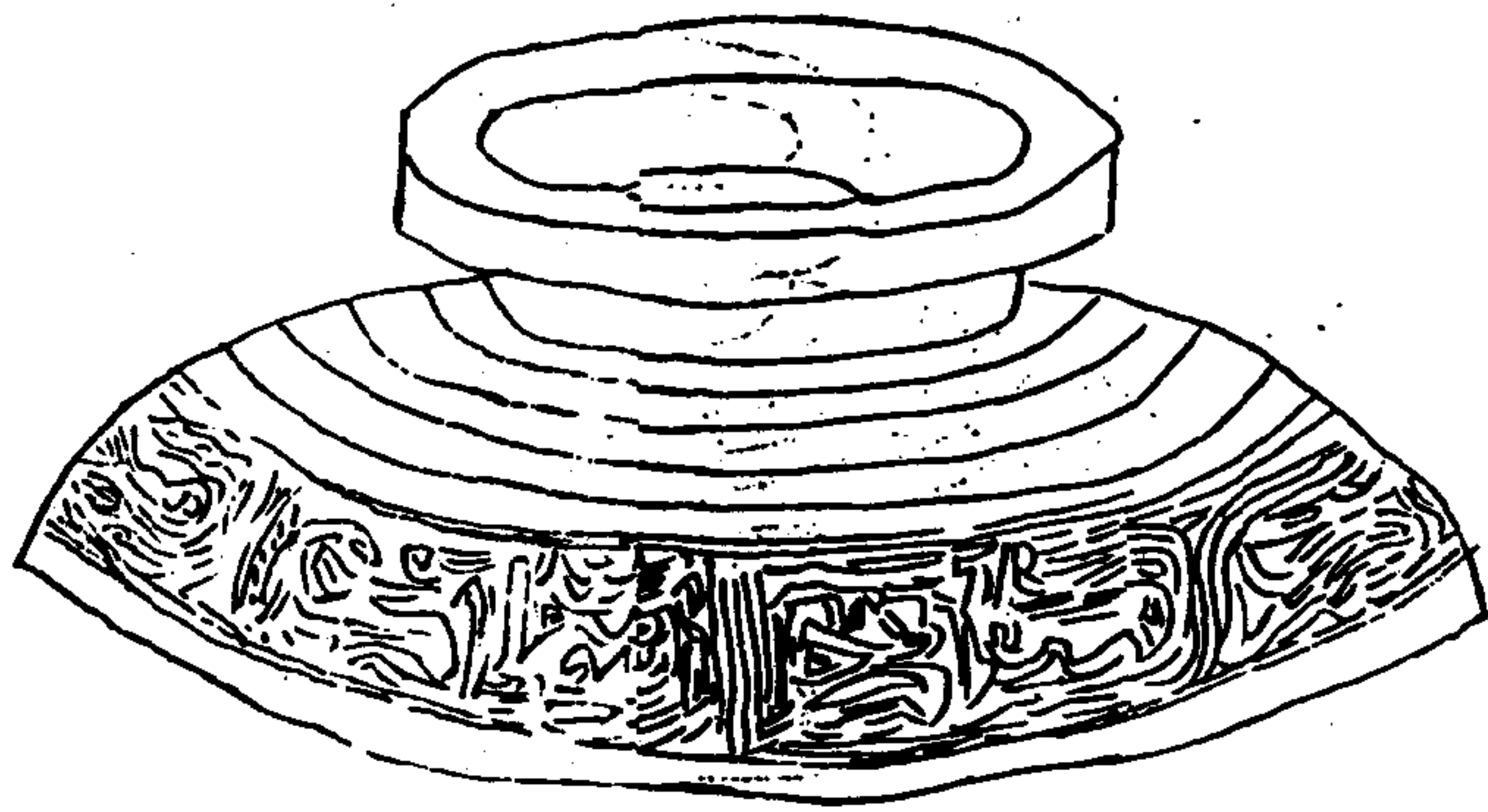

在王三光八尸

惟王四年八月

初吉·方楷李

初吉丁亥散李

肇正彝王申中

肇作朕王母叔

姜定敢散李其

姜定敢散李其

萬年子孫永定

萬年子孫永定

在王三光八尸

初吉 二功楷李

益梁王申中

音釋同前

姜定敢散李其

萬年子孫永定

伯庶父敦臨江劉氏



夏三月庚申白庶父止王姑月荊虜賜奠也

廟用
任世二月戊寅白伯庶父祔王姑月卅聯得妻尊饌敦其木

室用

右得於拔風徑六寸深四寸容六升并有半銘十有九字

按此器稱三姑舟姜姑婦辭也王姑夫之母也作器者乃庶父未詳或謂王姑者王父之姊妹然王父姊妹當從人否則有婦宗及殤祔祭可也亦石容制器以祭

周敦內藏

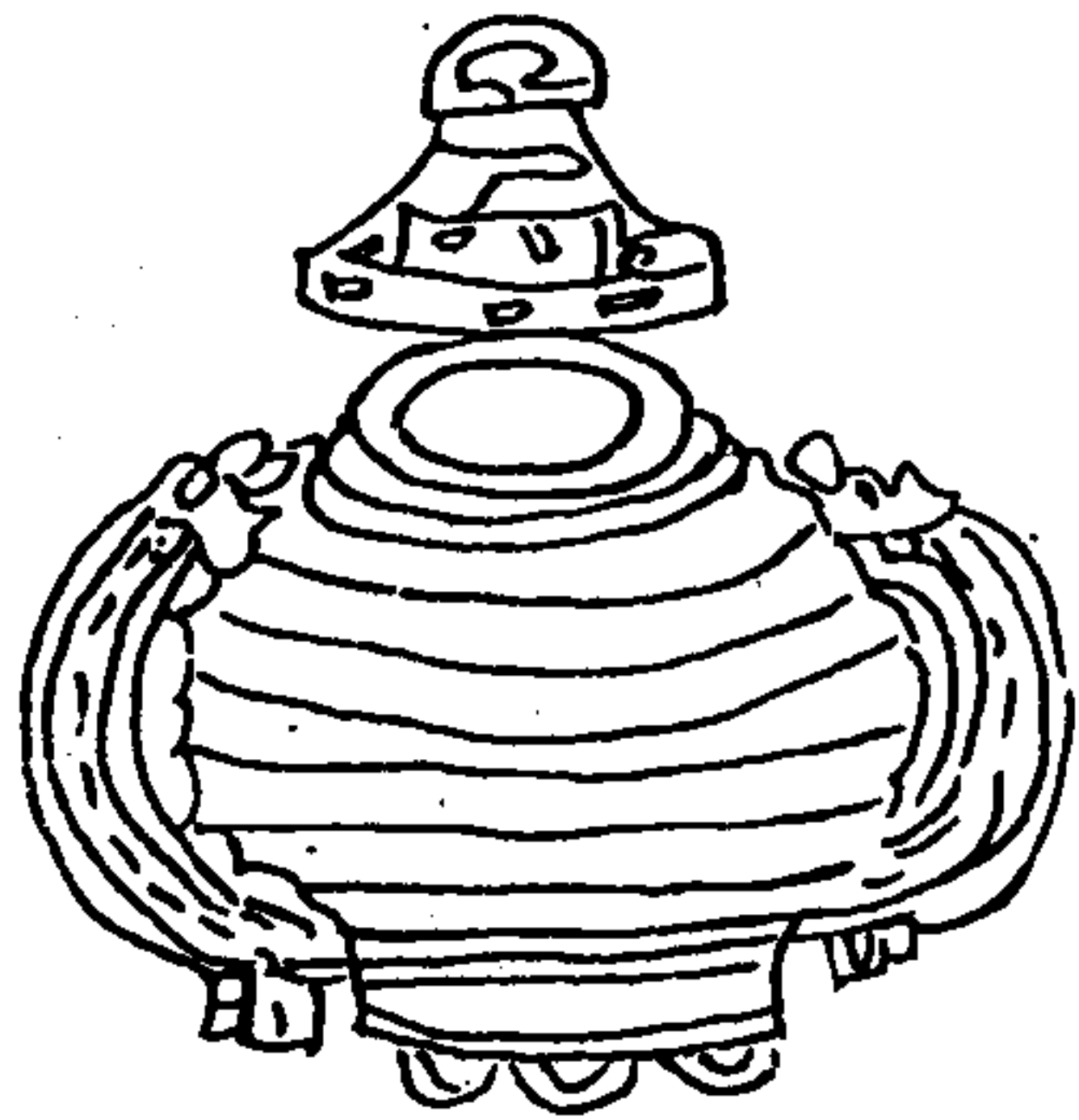

夏三月乙亥王十有年周王命又司馬公王命

會曰王命命米茶者必米金炊以食王周

前曰川用餘了自其子周叙云於川心在

周說首命於命用也命於命於

終川廟用

任惟三月初吉王十有年周王命

周曰王命命女命命命命命命命命命命命

王命命命命命命命命命命命命命命命

命命命命命命命命命命命命命命命

命命命命命命命命命命命命命命命

命命命命命命命命命命命命命命命

中言父旅敦同上

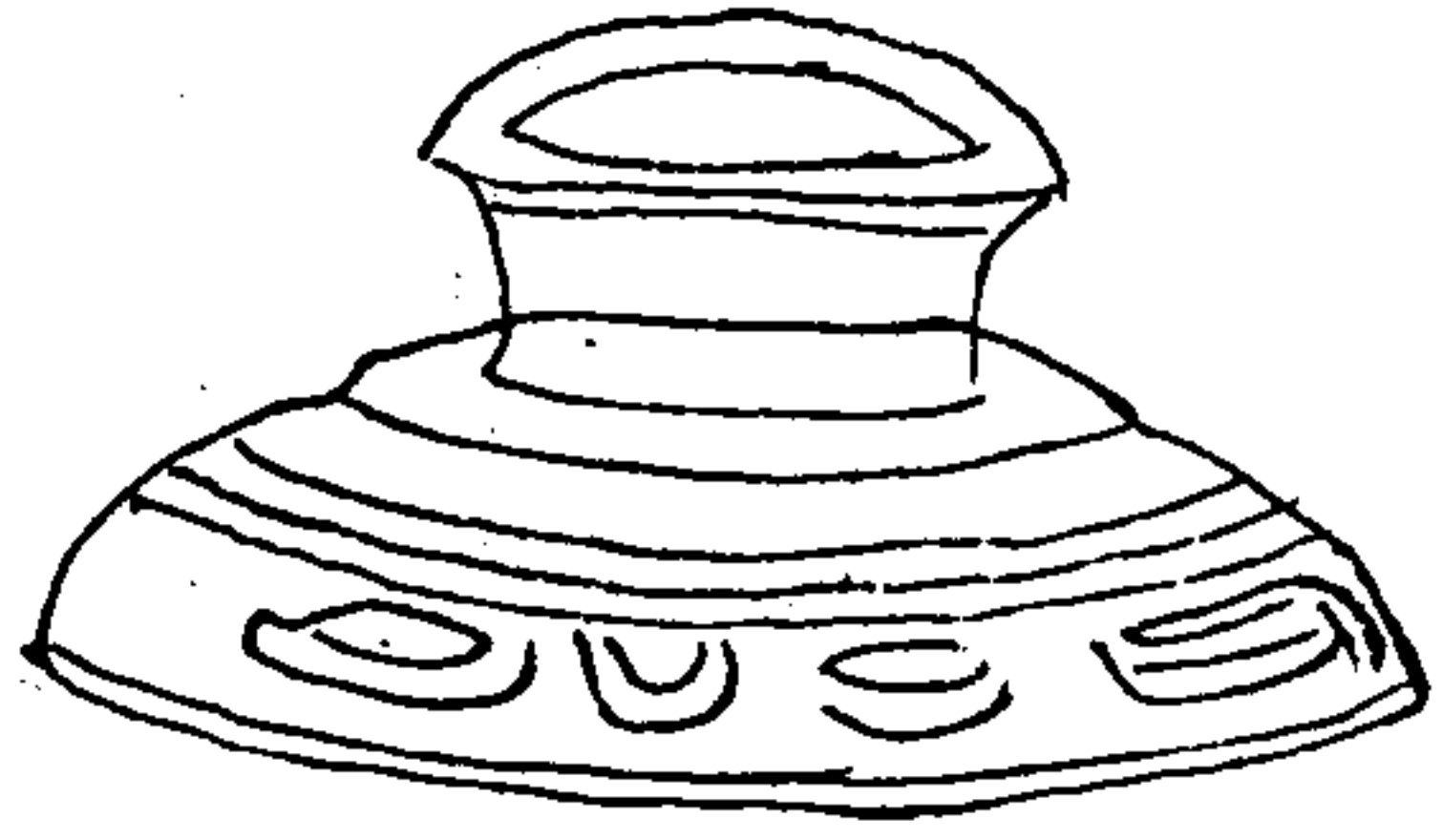

中言父旅敦

中仲言父作旅敦

右不知所從得惟蓋存徑四寸六分容并有
一合銘六字

按此敦與諸敦形制全異底一作凹蓋一作
同皆當作百字

集古云尚書問命序書穆王命伯冏為周太
僕正則此敦周穆王時器也

戠敦 廣韻戠之異切 河南張氏

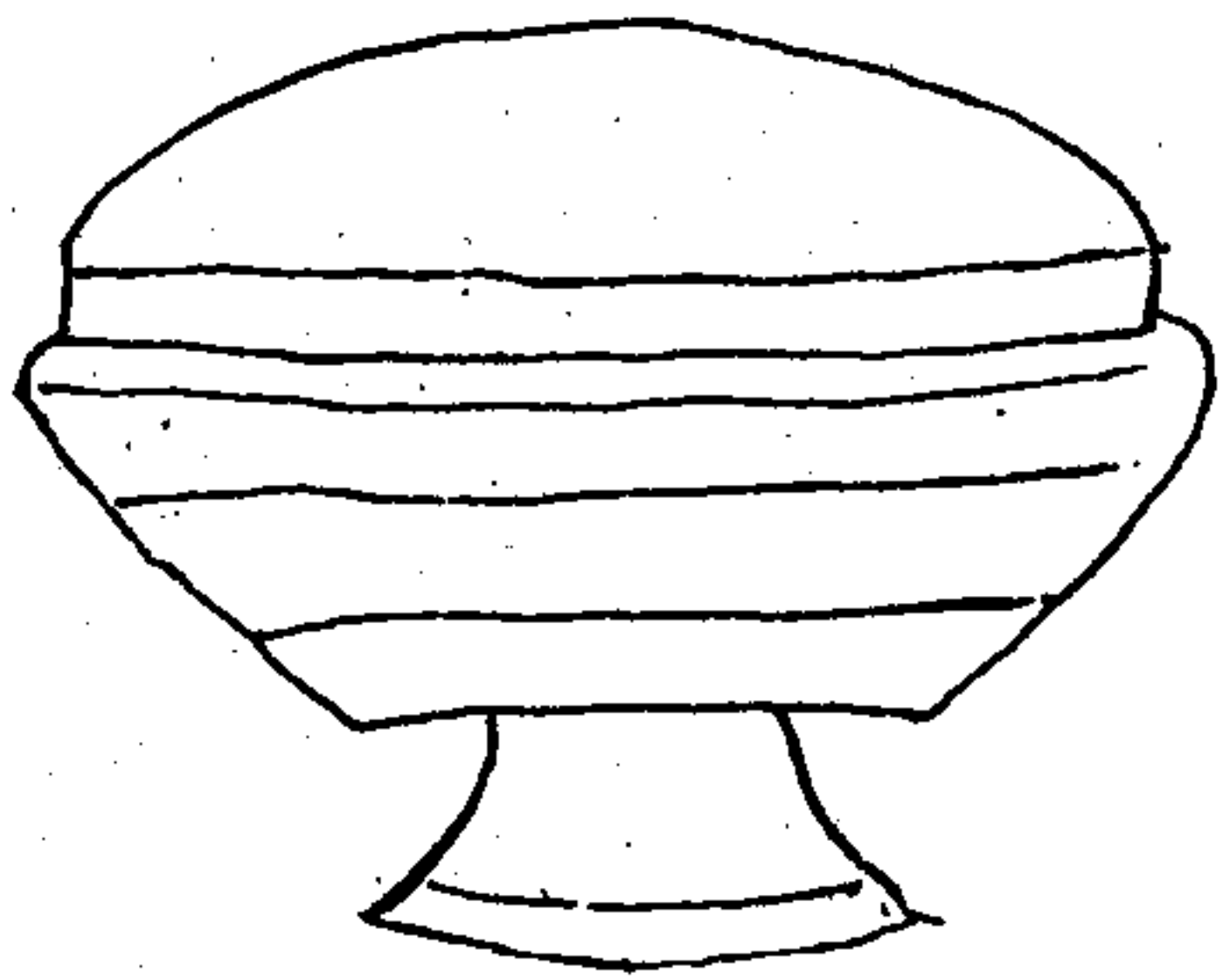

歷正甲子也王洛于大廟對公人可

戠志未詳也外謂山曰戠今在正

土自學趨田須女承也今在正

羅物趨徒吳西廣又似用也今在正

豐有敦颯土殊用也今在正

戠也今在正

惟正月乙子王各格于大廟室錄公入右

戠立中園庭北嚮王曰戠命女作約治土官治

籍田錫汝哉玄衣亦環市第曆臺旂楚

徒馬取噴五取用事哉邦指首對揚王

休用作朕交考寶敦其子：孫：永用

右得於扶風惟蓋存高二寸有半深一寸四分

徑七寸有半銘七十有三字

按此敦形制與伯百父者略相似而無耳其銘與邢

相似云文正月乙子及商癸癸亦曰丁子日辰剛

柔不相配疑乙子即甲子丁子即丙子世質

人敦取其同類未甚區別不然殆不可考蔡

博士學云晉文公城濮之戰敵楚俘於周駟

介百乘徒兵子而敦文有曰楚徒者乃以楚

之徒兵錫之禮諸侯不相遺俘天王得以錫侯

愚按前云惟蓋存又云形制與伯百父者略
相似而無耳圖相亦非蓋形必是謬誤

牧敦 市北范氏



延王十卷一也二四銘生霸十俞王
十卷十師揚古同者人皇以金
公合昭入武散合卷也王乎內夫
錯冊命按王屯曰牧管先王錫金
戎正報士色全或或處以念卷臣
四卷或回美也 也多皇不用先
王止共矣多易侯尼了嚙成奇
器又并不表也反井初田也合
司富久宰已故王曰投也史
老王也即井用率了嚙成可也
設不即不不不不不不不不不不
設不即不不不不不不不不不不
了命流成醫醫一也金料米料

卷一
三才廣志

惟王十年，三月既生霸，為十甲寅三十在周干在師，汙父官各格，大太室，即文位公人乃入右佑，技立中，包度王号呼内史，是王册命，牧王出，若曰：牧管，昔先王既命，汝作始，治土臣余，唯或城，假命汝辟，因百室，審有同，妻事，因迪多愛，辭不用先王作武，刑夫，亦，牙，盾，度，康，民，乃，收，絲，廢，右，魯，不，刑，不，中，凶，乃，疾，使，上，之，龜，幼，今，既，可，傷，傷，父，事，罪，乃，故，王，曰

收汝毋敢先王作明刑用，害乃收，庶右，魯，毋，敢，不，明，不，中，不，刑，乃，中，政，更，毋，敢，不，齊，在，不，中，不，刑，今，余，惟，余，京，乃，命，汙，錫，女，醫，拒，包，一，占，金，車，簪，半，料，軒，畫，其，輦，未，就，向，包，斬，龜，兆，百，見，夷，練，寔，旅，今，二，四，匹，四，既，多，時，敬，報，風，夕，勿，勿，隸，法，朕，命，牧，糶，并，稽，首，敢，對，朕，揚，王，不，不，顯，休，用，作，朕，單，皇，食，祖，考，考，益，益，向，伯，室，傳，專，故，我，技，其，萬，年，壽，考，子，孫，永，定，用，右，得，於，扶，風，量，度，未，考，銘，二，百，二十，有，字，按，此，敦，刑，制，與，諸，敦，不，類，其，銘，與，郭，郭，敦，敦，相，似，所，錫，有，拒，豐，一，占，久，虎，冕，練，束，之，數，與，寅，簋，相，似，司，服，所，字，五，冕，魚，虎，冕，先，佈，釋，花，之，章，字，彝，為，首，宗，彝，有，虎，雉，諸，故，謂，之，毛，紀，以，是，考，之，虎，冕

耶毛紀冕也如荀卿云天子山冕山冕耶龍衮也有山龍之文故或曰山冕或曰龍衮皆舉一物以名其服

螭耳敦內藏

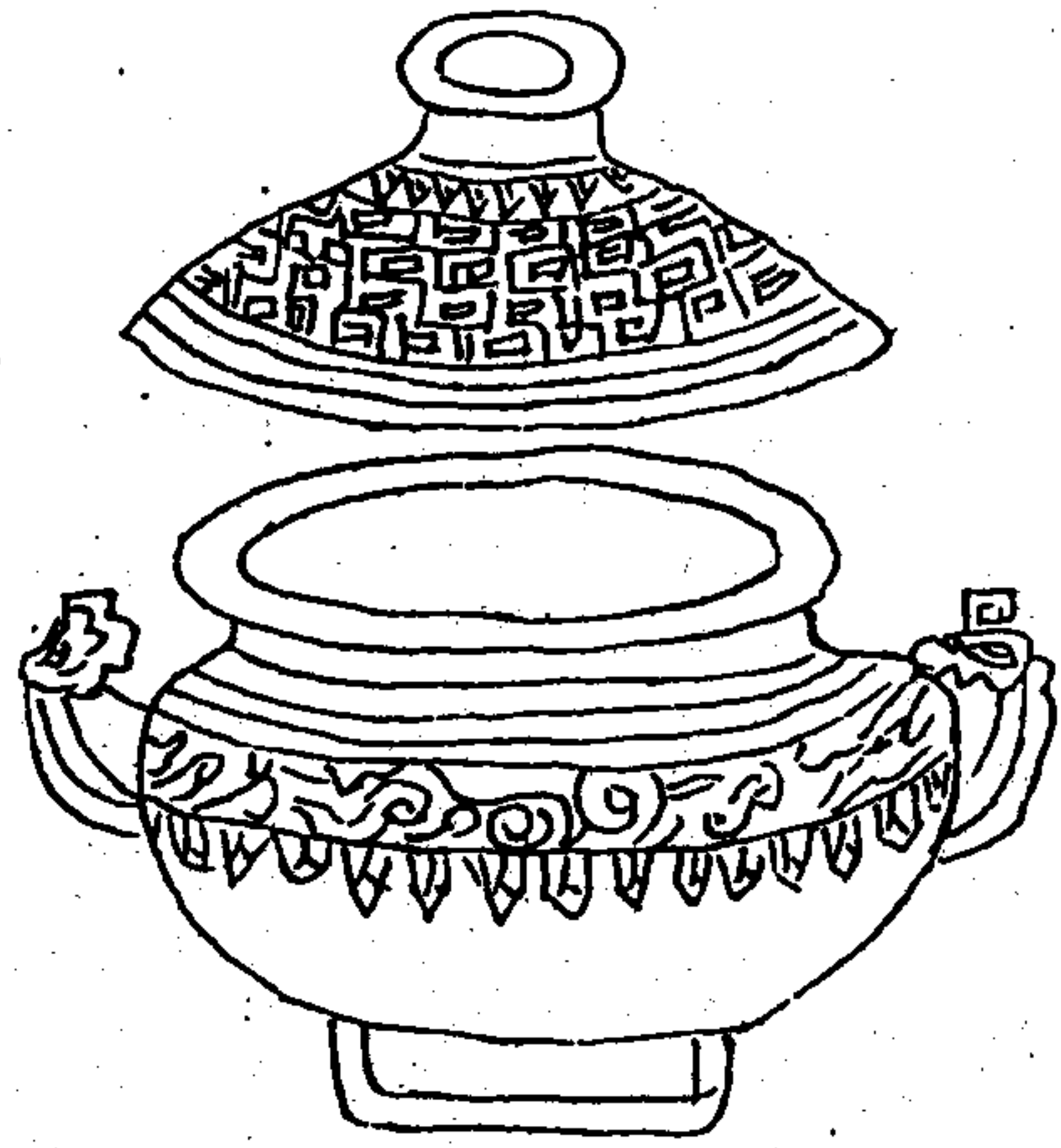

三才圖會

右不知所從得以黍尺黍量按之深四寸一分徑尺有八寸容二斗無銘識
按此敦與散季敦邢敦相似但因足為異而伯百父敦亦有圈足當名為敦

篆口耳足敦河南文氏

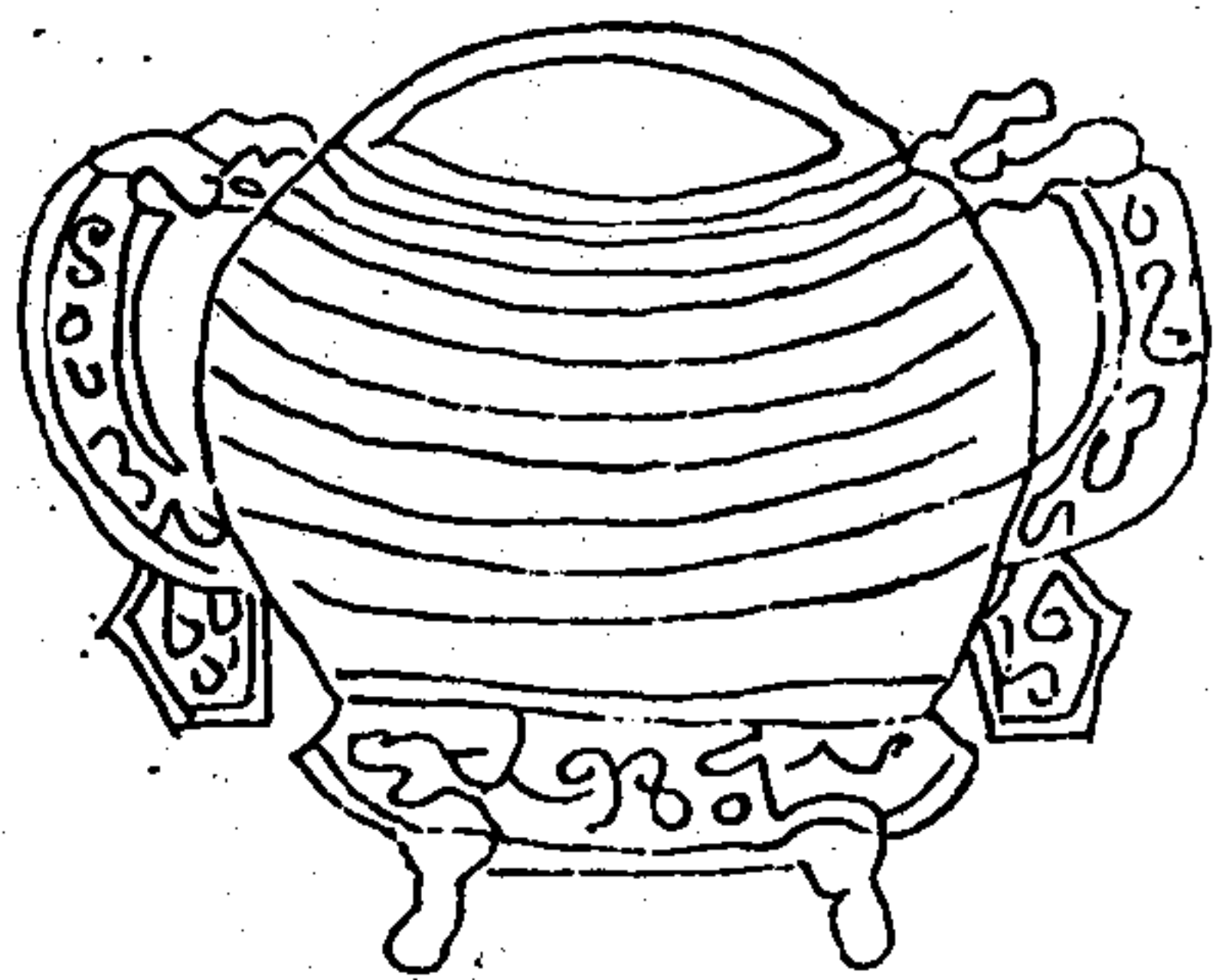

三才圖會

右所從得父度量皆未考無銘識
按此器與散季敦邢敦相似

四足跪蓋小敦 盧江李氏

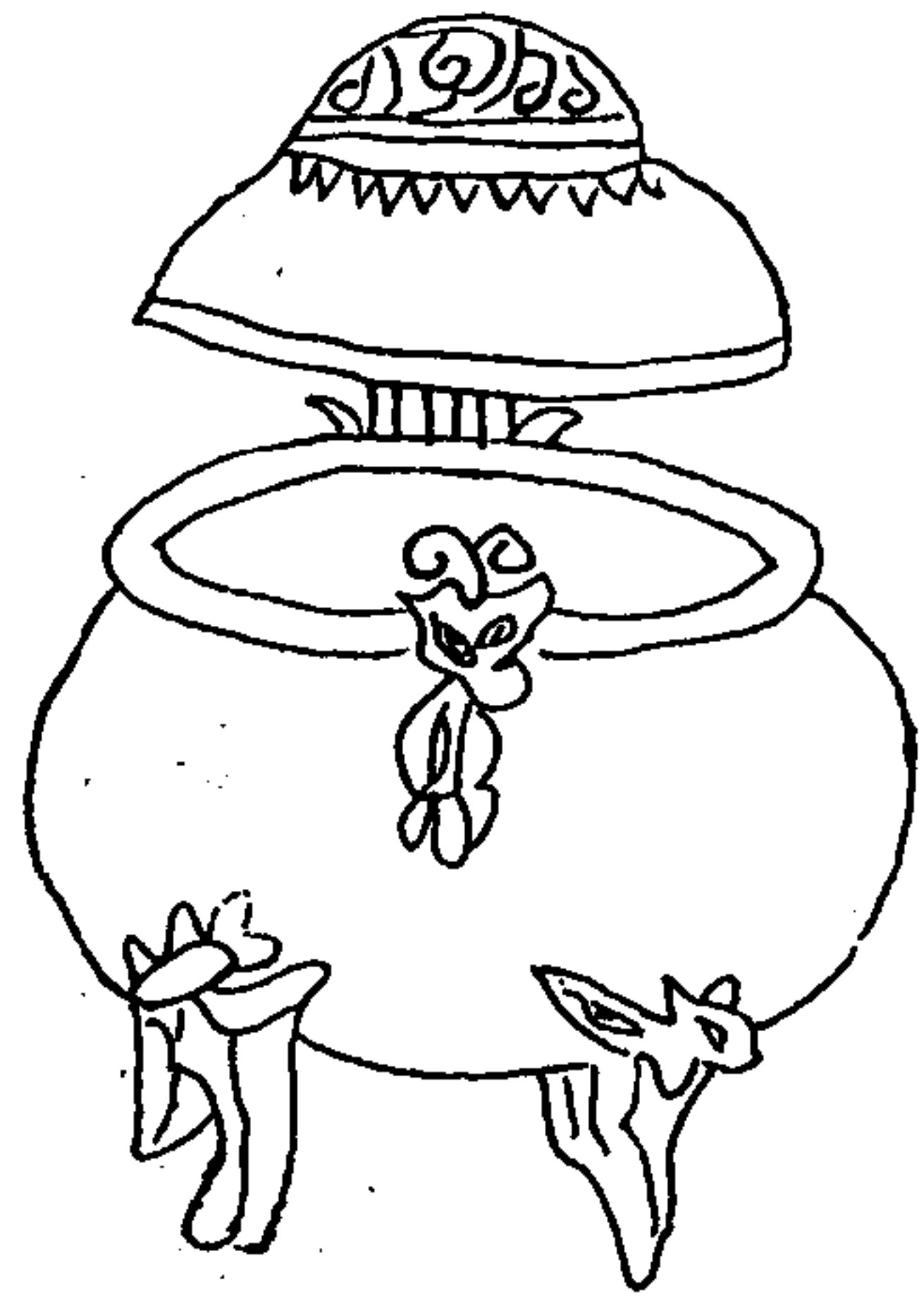

右得於京師有四足蓋有圈足跪之高五寸

縮六寸半衡五寸半容二升無銘識

李氏錄云少牢禮敦皆南省注謂有首象龜

形明堂位兩敦四璉六瑚八簋皆黍稷器則

形制大體相若今四足形羨象龜也兩敦開

口有師王處若非王敦即瑚璉也耳為饗祭

足為蚩尤亦者貪暴之戒李氏云今蓋本以飛

蚩尤陰符經序引廣成子傳云掬蚩尤災帝

之後銅頭磔石飛空走險以魓牛皮為鼓九

擊而止之尤不能飛走遂殺之

三牛敦 盧江李氏

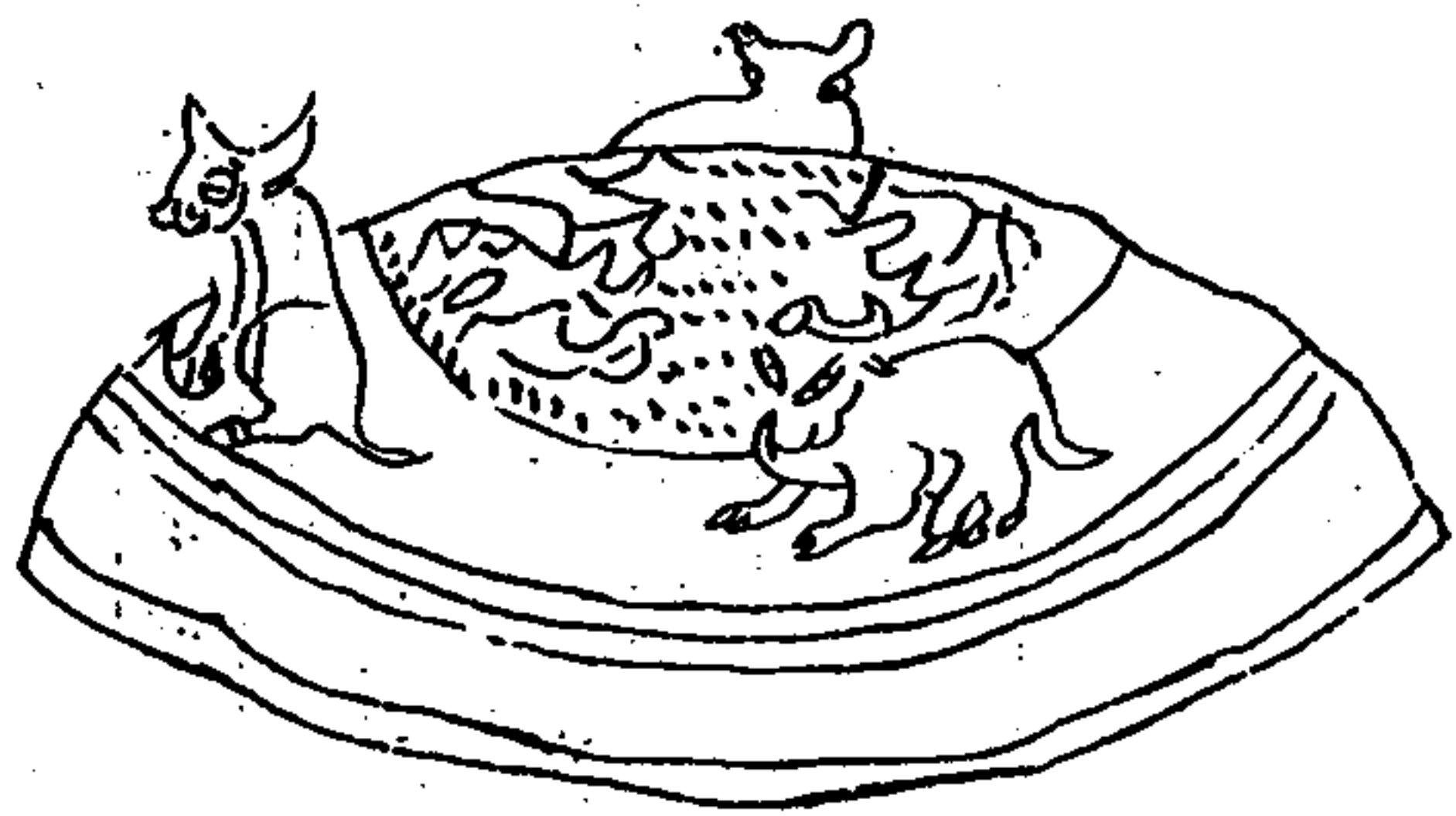

三牛敦

右得於京師惟蓋存徑九寸高五寸半容三

升重四斤四兩

按鼎敦簋多以三物為飾卻而可置諸地語

在金飾小鼎篇此蓋伏三牛以為足蟠三蛟

以戲於中

已丁敦 魯氏



孫已丁

右得於龍游高七寸深四寸八分徑四寸八分容六升銘三字

事實

始煤落

顏回炊飯於敗屋下有塵墜飯中孔子遙見攫食之及回至孔子曰吾嘗祭先人將祭之則不祥因攫而食之出家語

行筒為

郭文以竹筒為甑出史本傳

甑生塵

范丹序史雲為菜蕪令家貧里歌曰甑生塵

范史雲

甑墜地

本傳孟敏字叔達客居大原荷甑墜地不顧

而去林宗見而問其意對曰甑已破矣視之何益林宗以此異之

任文公晉

任文公值王莽亂時奇物悉賣唯晉銅甑

白樂天炊

白樂天舟後有小竈安銅甑而炊唐語林

自林魯元

建中未獨孤彥客淮泗間佛寺遇青短衣人

自稱魯元驗之乃甑張績宣室志

舜甑

韓詩外傳舜甑盆無臚飯于土簋吸于土型

母甑

禮運山出器車注器謂若銀甕母甑也 唐

軹家釜 京兆孫氏

形制與今同

軹家釜四毛三斤重四尺二兩九市二
孝工丙誌銘

軹家甑 同上

形制與今同

軹家甑三毛三斤重四尺二市三孝工
丙誌銘

右二器皆得於京兆形制與今器同更不
圖焉

釜重二斤十二兩六銖容斗有一升九合銘廿有一字
甑重一斤七兩容斗銘一十有九字

按軹家不可考釜甑皆漢器也以金權量

校之釜四兩七銖甑五兩十八銖當漢之

一斤釜三斗弱甑三斗一升當漢之一斗

二器亦不同

鑄 事實

鑄底飯

陳遣至孝母好食鑄底焦飯遣作郡主簿恒
裹一囊貯婦後戰敗帶焦飯遂得活時以為
純孝之報出南史

金銀鑄

咸通九年同昌公主出降以金銀為井欄鑄
之屬出杜陽

事實

懸釜而坎

韓子曰智伯圍晉陽城襄子決 陽水灌之
城中懸釜而坎出史記

魚游釜中

後漢揚州賊率張嬰詣太守張綱降曰苟全
性命如魚游於釜中

魚生釜中

范舟字史雲為菜蕪令清貧人歌曰釜中生
魚范菜蕪

豫車鑄釜

帝堅鑿潭以通漕成帝為井棲臨觀堅豫取
小斛舟每舟着基郡以所產物陳其上若豫
車力士菟飲器若鑄釜

井中破釜

五代蕭希甫証奏帝說與憐人爭井井有定
貨有司推劫井中破釜而已

推釜盈道

既秀實郭希也州士放縱不法擊傷市人
推釜兩甕益盈於道

釜鑊

釜鑊屬亦作舖

鑊音獲為所以烹物

駸音宗釜屬

錡三足釜曰錡

銷無足鑊

鍋鑊溫器可以烹物

銚鑊小釜也

鑊釜屬有耳三足

蘭錡音燈釜屬

舖音父鑊屬

鑊音富釜屬大口釜

南都的切為容五斛

鬲音君雷切三足釜

鬲牛建切兩別名

鬲公木切土釜曰鬲

鬲似林切釜別名

敲魚倚切釜別之名

甗胡士切甗于空

甗于孕切甗屬

鑊胡士切大護也

鑊莫俠切鑊屬

鑊他珍切小釜也

鑊力古切釜屬

鑊力古切釜也

鈎於何切小釜也

鬲似林切釜名

鬲五咸切釜底黑

鑊吳道切土釜

鑊錡上於相切下釜大切小釜也

鑊鑊上柯曾切下莫胡切釜之名

鑊音昨釜也

鑊必至切敲甗底器也

鑊

要語

詩維錡及釜 方帖釜大者鑊火 左傳筐筥

錡釜之器可蓋於王公 周禮人食工舖之歲

詩誰能烹與既之釜鬲 史記秦源於趙見遂

入韓之魏遇齊舖鬲於釜 百陽組有物如豚

居之去之則無也

事實

五熟舖銘

魏文帝在東宮賜鐘繇五熟舖銘曰於赫有

魏作漢藩幹輔厥相鐘繇定心蘇

廣志卷之一十一百五十九

歷代尊彝

爾雅注尊彝酒器總名周禮疏彝尊同是酒器

但彝盛鬯也與酒不同故異其名也禮記正義彝法也與余尊

為法說文禮器也象爵之形中有鬯酒又

持之也所以飲器象爵者取其鳴節節足也

堯衛尊

晉刑法志念室後刑尊先惠將以衛屏除災

害引導休和擬陽休之成化若堯舜之為心

也淮南子聖之人道若中衛而設尊過者

對酌各得其宜唐張說詩侍酌

衛尊滿詢易諫鼓金李德裕歌器賦異衛

尊之不竭姚崇洛城宴詩堯尊臨上席

程行誼詩堯尊承帝澤衛室之間康衛

之誦宋朝天禧四年九月二十四日賜酺

詔曰思延兒齒廣置衛尊

舜宗彝虞饗尊

益稷作會宗彝注會五采也宗廟彝尊亦以

山龍華蟲為飾周禮彝器無山說華蟲為

飾者寧王所尚不同周禮有山壘龍勺雞彝

鳥彝周禮春官疏虎彝雉彝當是有虞氏

之尊故鄭注尚書云宗彝宗廟之中設尊虞

氏所用故曰虞夏以上虎雉而已

周八尊

酒正中上四人凡祭祀以饗共五年三酒以

實八尊禮記大祭三貳中祭再貳小

祭一貳唯齊酒不貳禮記祭人祭祀以疏布巾

霽八尊以畫布霽六彝

周六尊六彝

小宗伯辨六彝之名物以待果將辨六尊之

名物以待祭祀賓客六彝雞鳥犀黃虎雉六

尊獻象壹著大山司尊彝下士二人掌六

尊六彝之位詔其酌辨其用與其實辨七下

凡六彝六尊之酌鬱齊禮記獻酌醴齊朝縮酌

益齊饋沈酌凡酒禮記酌脩酌禮記有齊大前係五

齊三酒

周雞彝鳥彝黃彝犀彝虎彝

雉彝

司尊彝春祠夏禴裸用雞彝馬彝皆有舟注

裸謂以圭瓚酌鬱鬯始獻尸也后以璋瓚酌

亞裸雞彝馬彝調刻而畫之為雞鳳皇之形

鄭司農云舟尊下堂若今時承祭疏鄭志云

雞彝盛明水馬彝盛鬱鬯是以各二尊彝與

齊尊各用二者鬱鬯與齊皆配以明水三酒

酌以元酒郊特牲云祭齊加明水三酒加元

酒禮象曰彝有舟以盛鬯猶尊有壘以盛酒

一舟禮記兩與舟宜若後世酒船稍加大爾古者

仕爵有承梁所謂坩與豐是已尊彝無之

秋嘗冬烝裸用單彝黃彝皆有舟注鄭司農

云單讀為椽禮記彝畫木椽也彝黃日尊也黃

明堂曰位夏以雞彝殷以單周以黃日爾雅

曰彝白壘器也元謂黃日以黃金為日郊特
 特曰黃日鬱氣之上尊也黃者中也日者氣
 之清明者也言酌於中而清明於外既引明
 堂位皆證維彝是夏法學彝是殷法黃彝是
 周法引爾雅見有彝為上白即犧象之屬為
 中壘為下 凡四時之間祀追享朝享裸用
 虎彝雉彝皆有舟注鄭司農云追享朝享謂
 禘祫也在四時之間故曰間祀元謂追享謂
 追祭遷廟之主以事有所請禱朝享謂朝受
 政於廟雉屬外鼻而長尾 古誦爾雅在
 釋獸中注云似獼猴而大黃黑色尾長數尺
 似獼尾末有岐鼻露向上虎雉當是有虞氏
 之尊鄭注尚書云虞夏以上虎雉而已注

保用鬱齊朝用醴齊饋用盎齊諸臣自作用
 几酒三酒謂主禮圖雞彝受五斗羊彝畫
 加未虎彝畫虎於尊盛明水馬彝黃彝雉彝
 為飾盛鬱也

周獻尊 象尊 犧尊

司尊彝春祠夏禴其朝踐用兩獻尊其再獻
 用兩象尊皆有壘諸臣之所酢也注朝踐薦
 血腥酌醴始行祭事後於是薦朝事之豆籩
 酢讀為酌諸臣獻者酌壘以自酢不敢與主
 之神靈共尊鄭司農云獻讀為犧犧尊飾
 以翡翠象尊以象鳳凰或田以象骨飾尊春
 秋傳犧象不出門尊以裸神壘臣之所飲也
 既禮運云元酒在室醴醑在戶齊醑在堂彼

帝祭陳四齊此時祭陳王齊設尊於依此酒
 正云大祭祀備五齊大禘通鬱也與五酒并
 配尊則尊有十八禘祭四齊則尊有廿六此
 時祭三齊則尊有廿三明堂位犧象周尊也
 飾尊有非周制者 明堂位泰有虞氏之尊
 也山壘夏后氏之尊也著殷尊也犧象周尊
 也既禮器君兩酌犧象亦周禮 周語奉其
 犧象出其尊彝注五禮圖云阮氏圖犧尊飾
 以牛象尊畫象飾尊 魯頌犧尊將：詳見
 後 莊子犧尊青黃而之之

周者尊 壺尊 尊也

司尊彝秋嘗冬烝其朝獻用兩著尊其饋獻
 用兩壺尊皆有壘諸臣之所酢也注朝獻謂

尸卒食王醴之饋獻謂薦孰時後於是薦饋
 食之豆籩著尊略尊也或曰著尊者地也
 足明堂位曰著殷尊也壺者以壺為尊春秋
 傳白尊以魯壺 左傳昭廿五年十二月
 荀躒如周以文伯宴尊以魯壺云云為彝器
 於王注魯壺魯所獻壺尊正義鄭元曰以壺
 為尊燕禮司宮尊于極之西兩東方壺左元

酒
 周大尊 山尊 曾代尊

司尊彝凡四時之間祀追享朝享其朝踐用
 兩大尊其再獻用兩山尊皆有壘諸臣之所
 酢也注鄭司農云大尊大古之元尊山尊山
 壘也明堂位曰泰有虞氏之尊山壘夏后氏

之尊元謂山壘亦刻而書之為山雲之刑疏
壘之字於義無所取故以雲雷解之雷有聲
無形雷趨於雲：出於山故刻山雲之形
雀氏曰裕祭用十八尊禘祭用十六尊明
堂位去云疏此明魯用四代尊也

周宗彝

秋官司約下士二人約刺書於宗彝注宗
廟之六彝書我士邦諸侯班宗彝作分器也
注賦宗廟彝器酒尊賜諸侯疏鄭云彝亦
也盛也者為彝盛酒者為尊皆祭宗廟之酒
器也 左傳昭十五年諸侯之封受明器於
三室分魯公官司彝器注帝 威武仲白天
代取小其所得以作彝器雖功列示子孫昭

明德而懲無礼也

魯犧尊

魯頌閔官犧尊將：正義阮詵禮圖云犧尊
飾以牛象尊飾以象於尊腹之土畫為牛象
之刑玉肅云大和中魯群於地中得齊大夫
子尾送女器有犧尊以犧牛為尊然明象尊
尊為象刑也肅此言以三尊形如牛象而皆
劉上負尊讀犧為義與毛鄭義異 南史香
曰魏時魯郡得齊大史子尾犧尊作犧牛形
晉時齊景公冢得土尊亦為牛象 左傳定
十年孔子曰犧象不出門 禮器廟堂之土
壘尊在作犧尊在西酌兩君犧象夫人宗酌
壘尊 郊特牲疏諸但有黃彝 莊子釋

又司馬云畫犧牛象以飾尊王肅云刻為牛
頭

魯五代灌尊

明堂位灌尊夏后氏以雞夷殷以單周以黃
目疏明魯有五代灌尊及所用之勺

齊倅尊

韓詩外傳晉平公使范昭觀齊國之政范昭
曰願君之倅尊以為壽景公顧左右曰酌寡
人尊獻之客晏子對曰衛去尊孔子問之曰
晏子不出俎豆之間折衝千里

漢柱尊

志郊祀歌練時日十尊柱酒賓
白尊大尊也元帝大時大率丞李元記大以水

漢上尊

秘柱為大尊酒 景星廿三木音酒布簡
生大尊枯漿折朝醒 傳漢孝王有罍尊主
鄭氏曰他土蓋刻為山雲雷之象

漢樽

平當傳揚止尊酒十石注如淳曰律稻米土
斗得酒一斗為上尊稷米二斗得酒二斗為
中尊粟米二斗酒一斗為下尊師古曰作酒
日有沈醇之異於必繫之木

漢彝器

大遷張衡東京賦用息肩於大漢云：高既
受命建家造我造我文又躬日菲薄治致非
平氏大啓土宇紀禪肅然宣換和戎狄呼韓
東事銘勳彝器歷世稱先注宗廟之器祀彝

漢常滿尊

禮天官酒正大祭五貳中祭再貳小祭壹貳
皆有酌類惟齊酒不五皆有器量注酌器所
用注尊中者杜子春云五齊以祭不益也其
五酒人所飲者益也弟子職曰周施而貳唯
味之視元謂五貳再貳二貳者就五酒五尊
而益之也禮運曰元謂在室醴醑在戶粢醑
在堂澄酒在下澄酒是五酒也益之者以飲
諸臣若今常滿尊也疏司尊彝云皆有壘諸
臣所酌是飲諸臣也云若今常滿尊者益之
故常滿以漢法况之 宋何偃常酒尊銘曰
斟酌賦受不踰其量 唐李文暉調民黃金
造常滿尊以獻

漢岐山銅器 酒尊 定尊

車紀建初七年冬十月癸丑幸槐里岐山得
銅器形似酒尊獻之又獲白鹿帝曰土無明
天子下無賢方伯斯器為來哉宋志云
在道長
禮司尊彝注鄭司農云舟車下臺
若今時承槃疏漢時酒尊下槃象周時尊
下有舟故舉以為况 御覽蔡邕論銘曰漢
獲齊侯定尊于槐里 東觀記車帝時美陽
得銅酒樽采色青黃有古文
崔駰尊銘曰惟歲之元朝賀本尊金壘犧象
加禮具存獻酌交錯萬國咸歡 蔡邕尊銘
曰酒以成禮弗愆以滂得將無醉過則荒淫
盈而不冲古人所歲尚鑿茲器茂勉厥心

魏陶尊

晉禮志魏氏光宅景初元年營洛陽南委粟
山以為國立祀之日以始祖帝舜配房祖生
魚陶尊元酒

晉犧尊

樂志祠廟饗神歌犧樽既尊清酌既載
西征記太極殿中有銅甬長五丈銅尊容三
十斛五 會元從土中中酒口吐之於尊中
鄴中記石虎正會殿前有白甬尊作金甬於
東箱西向老中會尊受五十斛 孫綽有陽
燧尊銘

晉白獸尊 杜舉遺式 白虎尊

禮志江左元會設白獸尊於殿庭尊蓋土施
白獸有能獸在言者則祭此樽飲酒按禮白
獸尊有杜舉之遺式白獸蓋後代所為不忌
憚也 宋志云白虎尊故令言者猛如虎無
所忌憚也 晉起居注穆帝非平三年彭城
計佐虞吳發白虎尊 傳元朝會賦詩鳳虎
之三尊清酌皆以淵停 齊建元三年有發
白虎尊者永明元年元日有發白虎尊 梁
元會亦設此尊 唐李君房白獸尊賦搜地
空象天髻鬚揚揚款聞手哮吼信尾履而不
啞雖編鬚而何有尊則雲飛而山時獸乃白
質而黑章物盛其若耽：其視君能納諫容
遂誇：而昌彼美赫然大階之前與諫鼓而

齊致言必有章酌而飲焉

梁古尊

梁劉之述獻古器四種於東宮其一錢銅馭
夷榼二銘曰建平五年造三金銀錯錢古尊
二篆銘曰泰容成侯適楚之歲造三淥灌一
銘曰元封三年龜茲國獻四淥盤一銘曰初
平二年造 齊劉俊於司州得古禮器銅壘
瓶西山銅壘尊銅豆鍾各三獻之

唐尊彝

六典太常寺武德中改隋奉禮郎為始禮郎
永徽後為奉禮郎凡尊彝之制廿有四祭祀
則陳之一曰大尊三著尊犧尊四象尊五壺
尊六山壘七概尊八散尊九山尊十罍尊十

一雞彝十三鳥彝十三犀彝十四黃彝
禮樂志祭祀之節有六三日陳設祀之日設
酒尊之位上帝太尊者尊犧尊山壘各二在
壇上東南隅象尊山壘各一在壇下南階之
東配帝者尊犧尊象尊三壘各三在壇上五
帝日月各六尊二在弟一等內官每階間各
象尊二在弟二等中官每階間各壺尊二在
弟三弟外官每道間各概尊二於下壇下衆
星每道間各散尊二於內壇之外凡尊皆加
勺暴五帝日月以上皆有玷以置爵也宗廟
每座單彝一黃彝犧尊象尊者尊山壘各二
在堂上壺尊二大尊二山壘四皆在堂下階
間北向西上六日進熟大尉洗匏爵酌醴齊

進上帝前尊爵之數以太尊實沈齊著尊實
醴齊犧尊實盞齊山壘實酒皆二象尊實醴
齊壺尊實沈齊皆二山壘實酒四以祀上帝
皇地祇神州地祇著尊實沈齊犧尊實醴齊
象尊實盞齊山壘實酒皆三以祀配帝著尊
二實體齊以祀內官犧尊土實盞齊祀中官
象尊三實醴齊祀外官壺尊土實著酒以祀
衆星日月以上皆有玷迎氣五方五人帝以
六尊惟山壘城上帝之半五方帝天享於明
堂大尊者尊犧尊山壘各二五方帝從祀於
圓立以大尊實沈齊土五人帝從享於明堂
以著尊實醴齊皆三日月以太尊實醴齊著
尊實盞齊皆二以山壘實酒二從祀於圓立

以太尊二實沈齊神州地祇從祀於方立以
太尊二實沈齊五官五星三辰后稷以象尊
實醴齊七宿以壺尊實沈齊皆土蜡祭神農
伊耆氏以著尊皆土實盞齊山峻龍麟朱鳥
騶虞元武以壺尊實沈齊鱗羽羸毛介丘陵
墳衍原隰井泉水壙坊鄒表吸虎貓昆蟲以
散尊實清酒皆二嶽鎮海瀆以山尊實醴齊
山川林澤以蜃尊實沈齊皆土伊耆氏以上
皆有玷太社以太壘實醴齊著尊實盞齊皆
二山壘一太稷后稷氏亦如之其餘中祀皆
以犧尊實醴齊象尊實盞齊山壘實酒皆三
小祀皆以象尊二醴齊宗廟祫享室以單彝
實明水黃彝實匏皆一之犧尊實沈齊象尊

實醴齊著尊實盞齊山壘實酒皆二設堂上
 壺尊實醴齊太尊實沈齊山壘實酒皆二設
 堂下禘享雞彝鳥彝一時享春夏室以雞彝
 鳥彝一秋冬以羊彝黃彝二皆有玷七祀及
 功臣配享以壺尊二實醴齊別廟之享春夏
 以雞彝實明水鳥彝實鬯皆一犧尊實醴齊
 象尊實盞齊山壘實酒皆三秋冬以羊彝黃
 彝皆一著尊壺尊山壘皆二凡祀五齊之上
 尊必皆實明水山壘之上尊必皆實明酒不
 祀之上尊亦實明水此尊爵之數也凡尊設
 於神座之左而右向以五帝日月以上皆有玷
 設御洗于陛東南亞終獻同洗亦陛之南而
 皆北向壘水在洗東篚在洗西南肆玉斝之

篚於壇上下尊玷之所百官志良醞令掌
 五齊三酒享大廟則供鬱鬯以實六彝門下
 侍郎太祭祀奏匏爵贊獻裴度黃日尊賦
 動明酌而曼睪騰光澄漚汗而圓規納照

唐壽尊 醴尊
 禮志元正冬至朝賀設壽尊於殿上東序之
 端西向設玷於尊南加爵一上公詣酒尊所
 北向尚食酌酒二爵授上公上公受爵授殿
 中監殿中監受爵置御座前上公北向再拜
 上千萬壽歲侍中丞制稱敬舉公等之觴又
 皇帝加元服尚食實醴尊於東序外惟內玷
 在尊北 通典千秋節受朝賀於樓上御座
 之東置壽尊又於樓之東南前置壽尊皆有

壺尊尚食酌酒以授殿中監上千萬歲壽
 唐象尊
 禮志皇后享先燕非自壇南陛詣酒尊尚儀
 贊酌醴齊尚儀以爵酌上尊福酒西向進皇
 后再拜受爵貴妃自東陛升壇酌盞齊于象
 尊 禮象云舊傳象尊畫象或為象載尊或
 以其齒節之亦或空其腹為尊頃見古銅象
 尊三足象其鼻形望而視之真象也

唐鶴尊
 朝野僉載唐韓王元加有銅鶴樽背上注酒
 則二足倚滿則正不滿則傾側
 唐古銅樽
 開元九年三月汝州奏魯山縣之堯山有白
 鶴見於許昌縣之唐祠掘地得古銅尊上又
 隱起雙鯉篆書文曰正于孫請付史官從之
 大慶三年九月廊房得古銅器十有篆文表
 獻之

唐壽尊銘
 崔渙傳為亳州司功參軍還調於是入判官
 于余吏部侍郎嚴挺之施特榻試彝尊銘曰
 于清廟器故以此題相命
 淳化神龜壽尊
 淳化元年十月高麗王治獻神龜壽尊
 祥符飲福上尊
 祥符元年九月壬戌禮儀使言皇帝飲福酒
 以上尊太尉而下以壘今告廟及封禪望令

第一冊 續修四庫全書第 42 版反內

按此器與商癸彝相似以有提梁今不存初
 河濱岸崩開得十數物今所存者此彝外尚
 五有物形制不同今列于後皆曰單作從
 彝疑五物者為此彝陪設故謂之從彝以器
 銘不著其名故皆附于后
 又有籀字當作單蓋隸古字筆畫必有少差
 古則又愚按廣韻註字下但照同字下却同
 當止音同

單聚從彝一河南張氏
 若方鼎而無足

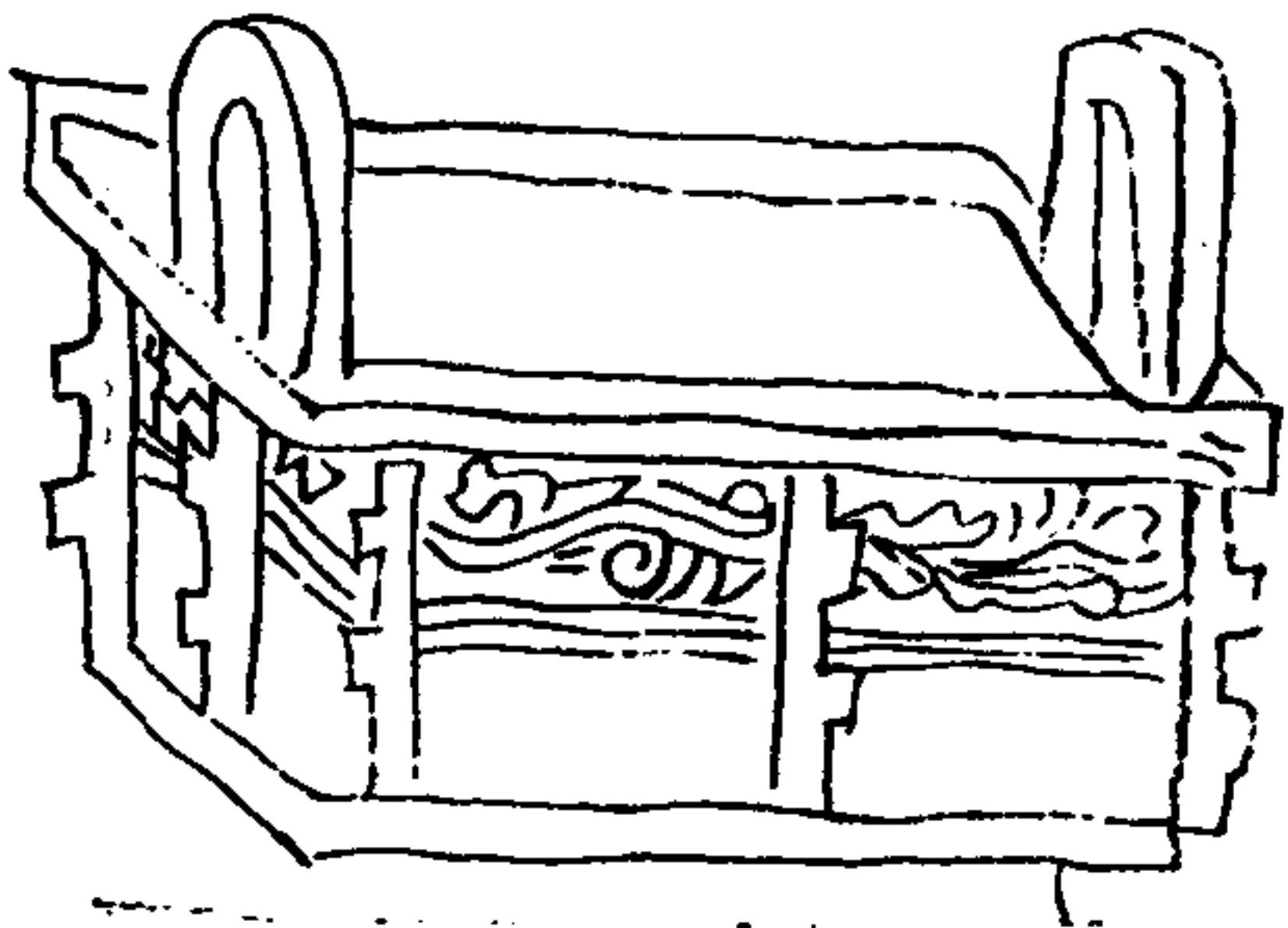

商九癸彝 隸川特氏

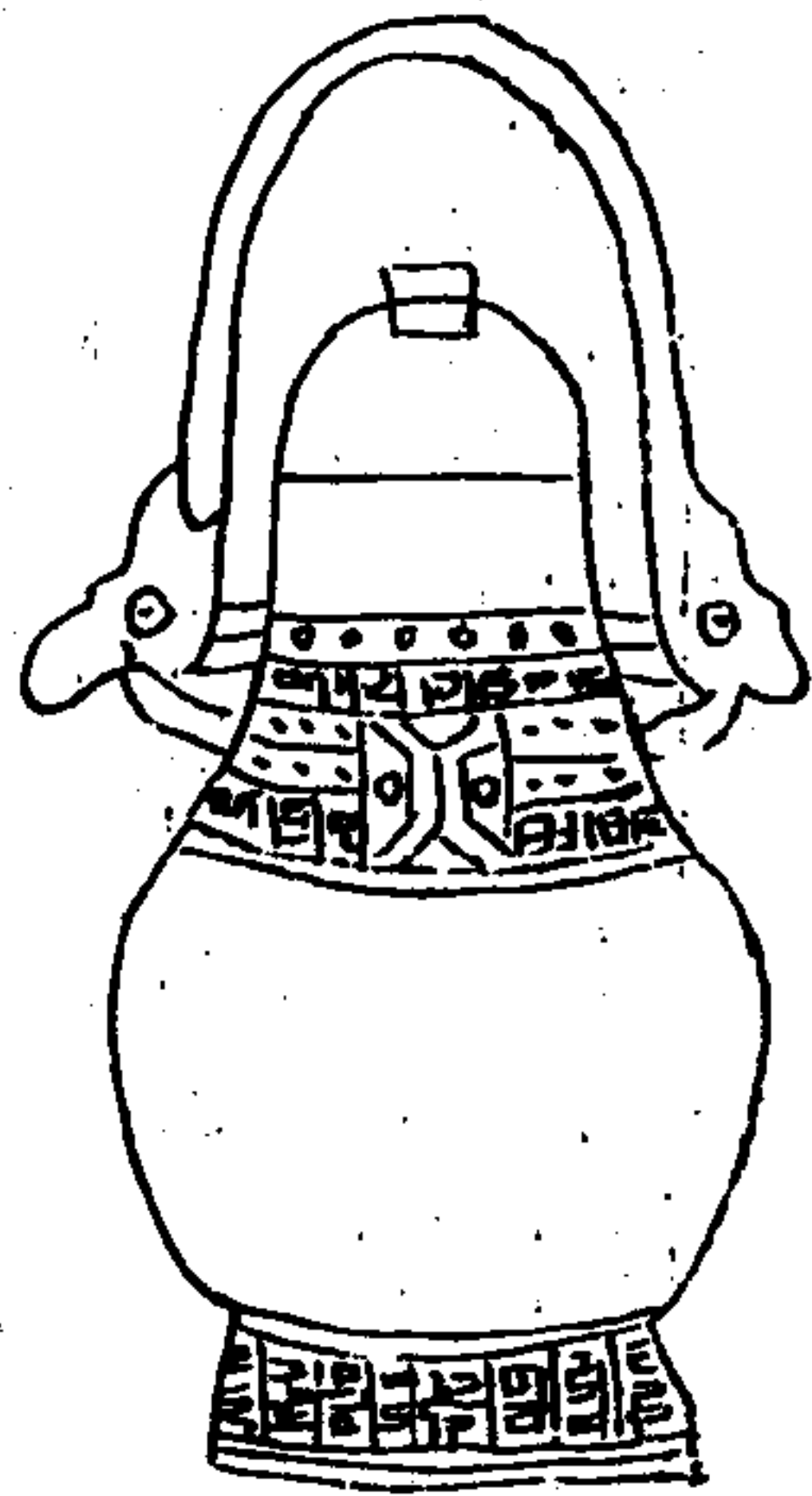

▼ 早王 汜 齊 夙 出 田 十 癸 丘 州 正
 纒 纒 十 九 尹 夙 王 九 祝 州 昌 正
 ▼ 早 王 戶 夙 夙 夙 夙 夙 夙 夙 夙 夙
 夙 夙 十 九 夙 夙 夙 夙 夙 夙 夙 夙
 丁 子 工 汜 錫 丙 申 貝 十 今 用 作 觀 凡 癸 彝
 十 九 月 佳 惟 王 九 祀 世 昌 正
 右 得 於 鄴 高 七 寸 腹 徑 五 寸 有 奇 口 徑 少
 差 蓋 底 皆 有 銘 銘 皆 廿 有 六 字

鷄彝



鳥彝



羊彝



黃彝



蜚彝



按河壺甲居相即報郡其文又稱九祀為商
器無疑云兄癸者商以兄弟相及之辭也故
祀其先王或稱祖如祖丁商之類或稱父若
父辛旅彝之類或稱兄若若此彝之類
無謚皆以甲乙記

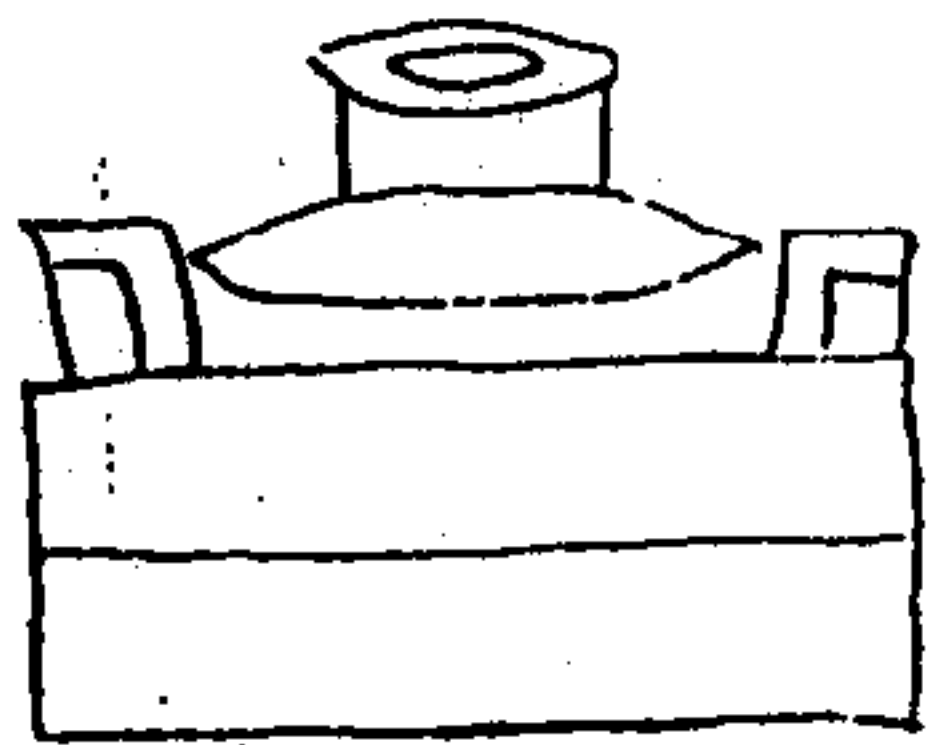

同上

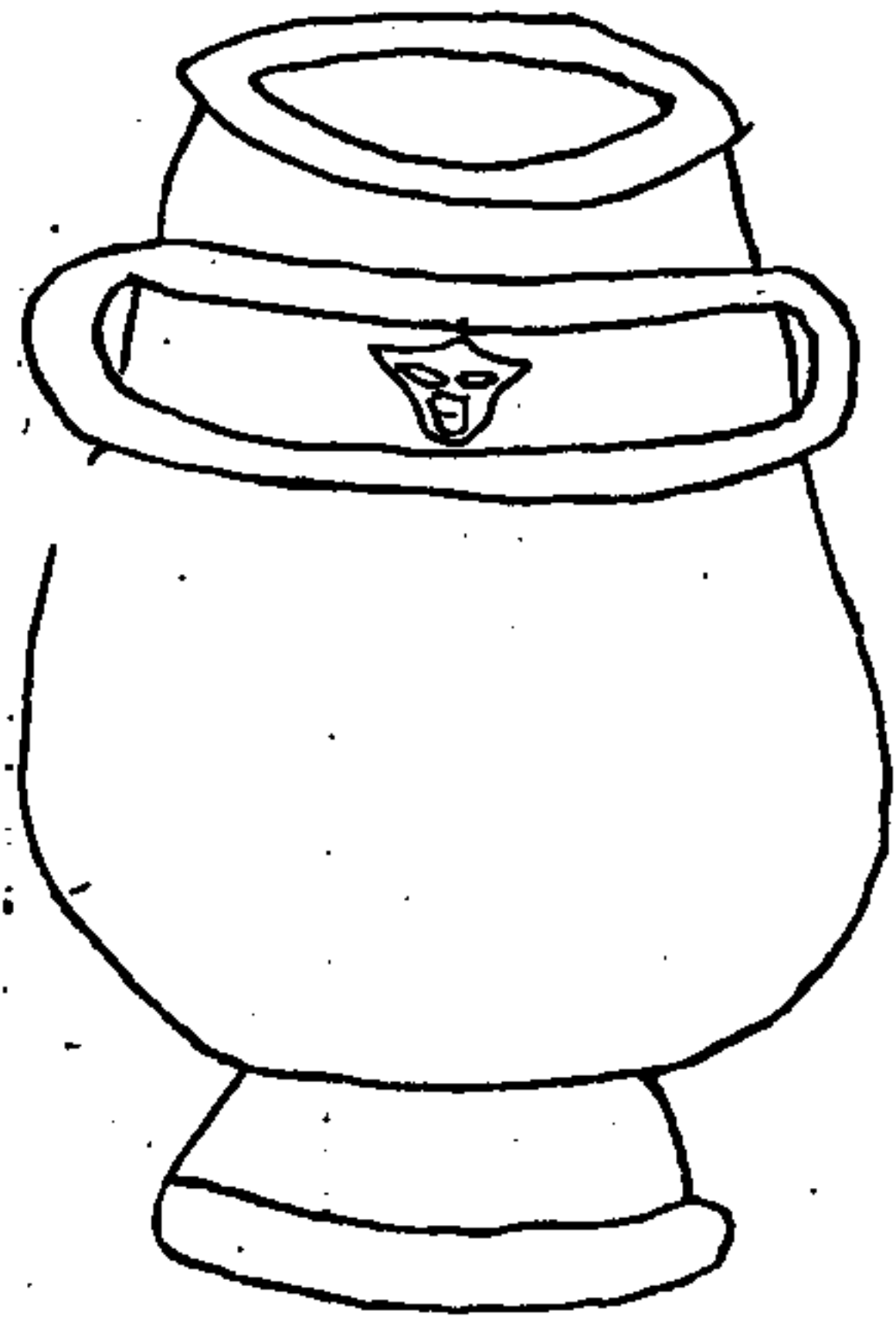

四夷戎甲器裝及尸也爾俞勳

銘曰乙卯月廿五日豐以茲赤戎父

去鼎器乙卯

曰 癸 乙 卯 甲 辨 辨 癸 外夕四饗

爾宗廟取彝其以父子豐作父癸旅 片文考

曰癸乙卯

右得於河南河清高五寸有半深四寸三分

縮三寸二分衡三寸九分銘二十九字

尚食未御於上尊酌酒以進以交神明之福
從之十月辛亥享園臺上飲福酒十二月丁
酉內出泰山封祀上尊酒及玉女白龍王母
池水新醴泉賜輔臣

元豐宗廟尊彝

元豐元年九月十七日詳定禮文所言周禮
宗廟尊彝之數隨時而設故春祠夏禴用雞
彝一鳥彝犧尊二象尊三壘六秋嘗冬烝用
羊彝十黃彝二著尊二壘尊二壘六六禘從
鄭說用虎彝一雌彝十大尊四山尊六壘六
為十八尊禘享如禘但城山尊三為十六尊
以本周禮南郊禘禘禘無大尊至是皆正之
文王尊彝

紹聖間字室仲忽獲此器以獻有旨下祕閣
考驗仲忽以器銘上字與小篆字相類遂
讀為魯曰此魯公享用周文王廟器也館中
以為偽仲忽座罰金其器猶藏祕閣

禮記禮運元用正出魂冠示也

乙酉商高錫 王曰不申此新一乃申不飾戎

整抗 迄 乙二四曰惟王六祀二四曰惟內叔

從叔 茲商南世盟 用止作又父丁

尊 厥彝不示子

右得於洛郊銘四十字

父癸方彝 京兆昌氏

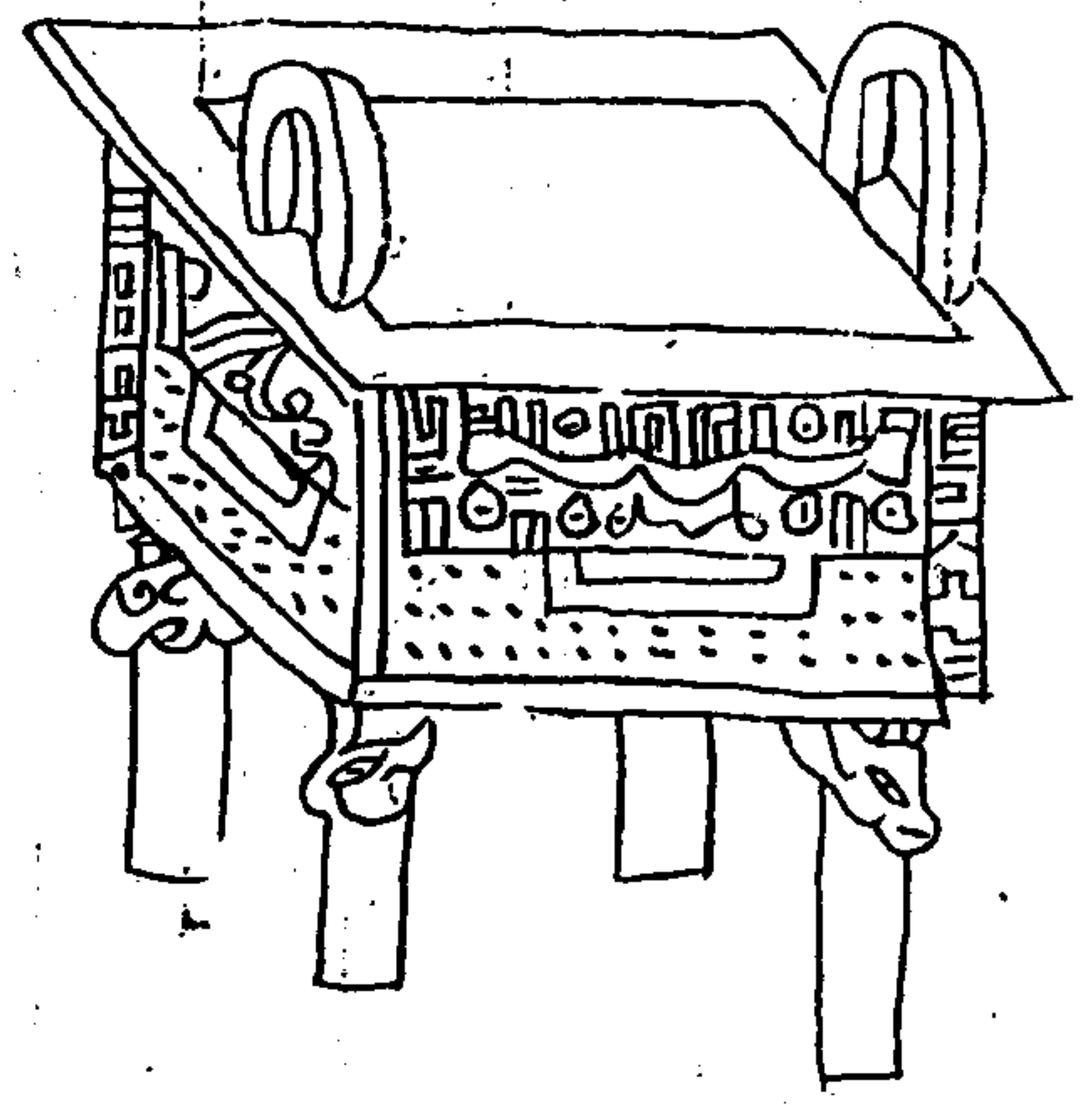

止火彝 尚止作于父癸彝

酒市 順尊 豆彝

右得於京兆高七寸六尺深三寸縮五寸七分衝四寸六分容二升二合銘六字

父丁彝

形制未傳

乙酉商甲王曰不申此新一乃申不飾戎 彝坑悉凡言彝三介福三口產凡

執叔彝 京北四代

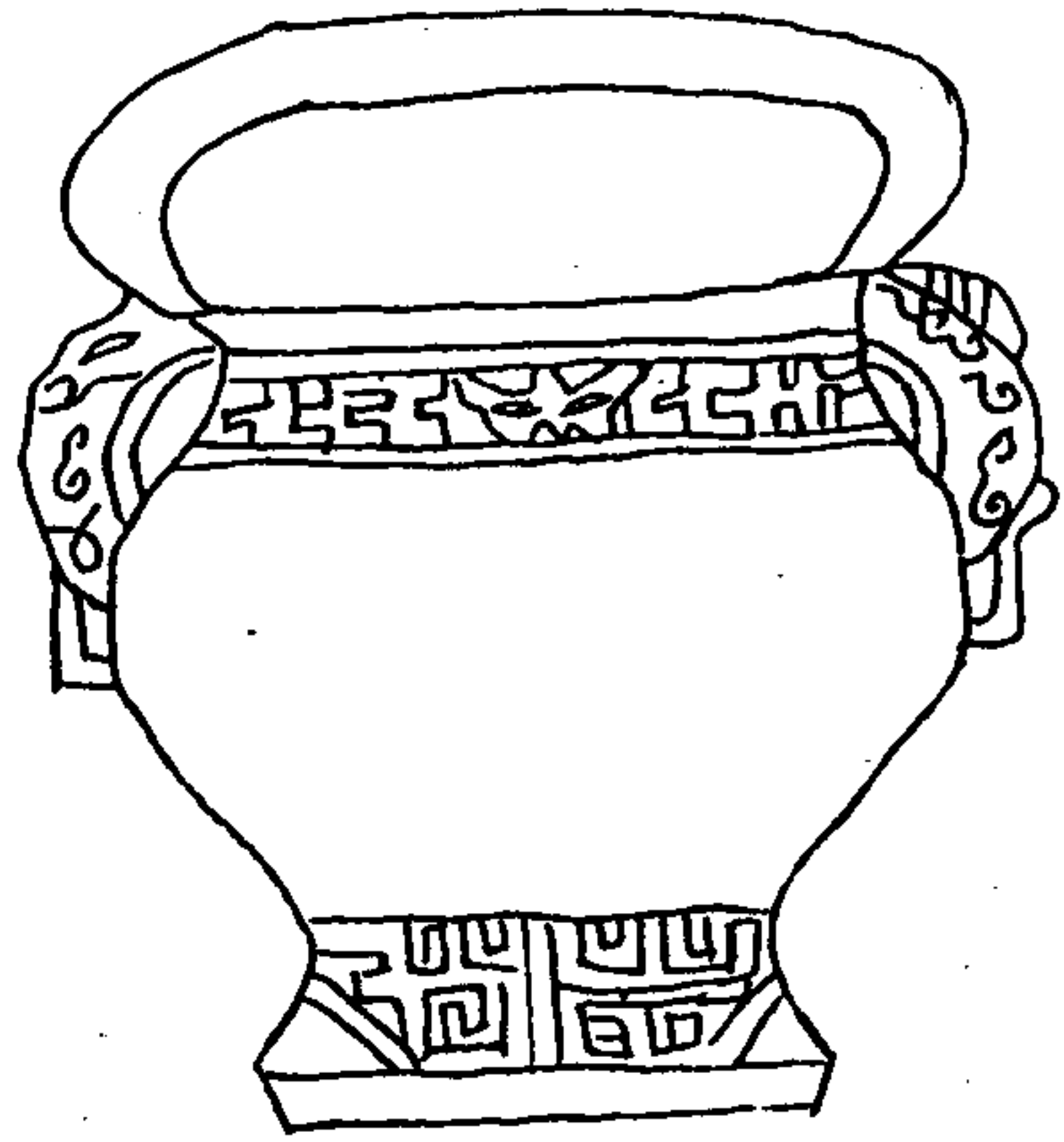

執叔彝
父叔止

右得於京北高四寸四分深五寸徑五寸半
容五升有半銘三字

主父己足迹彝 盧江李氏

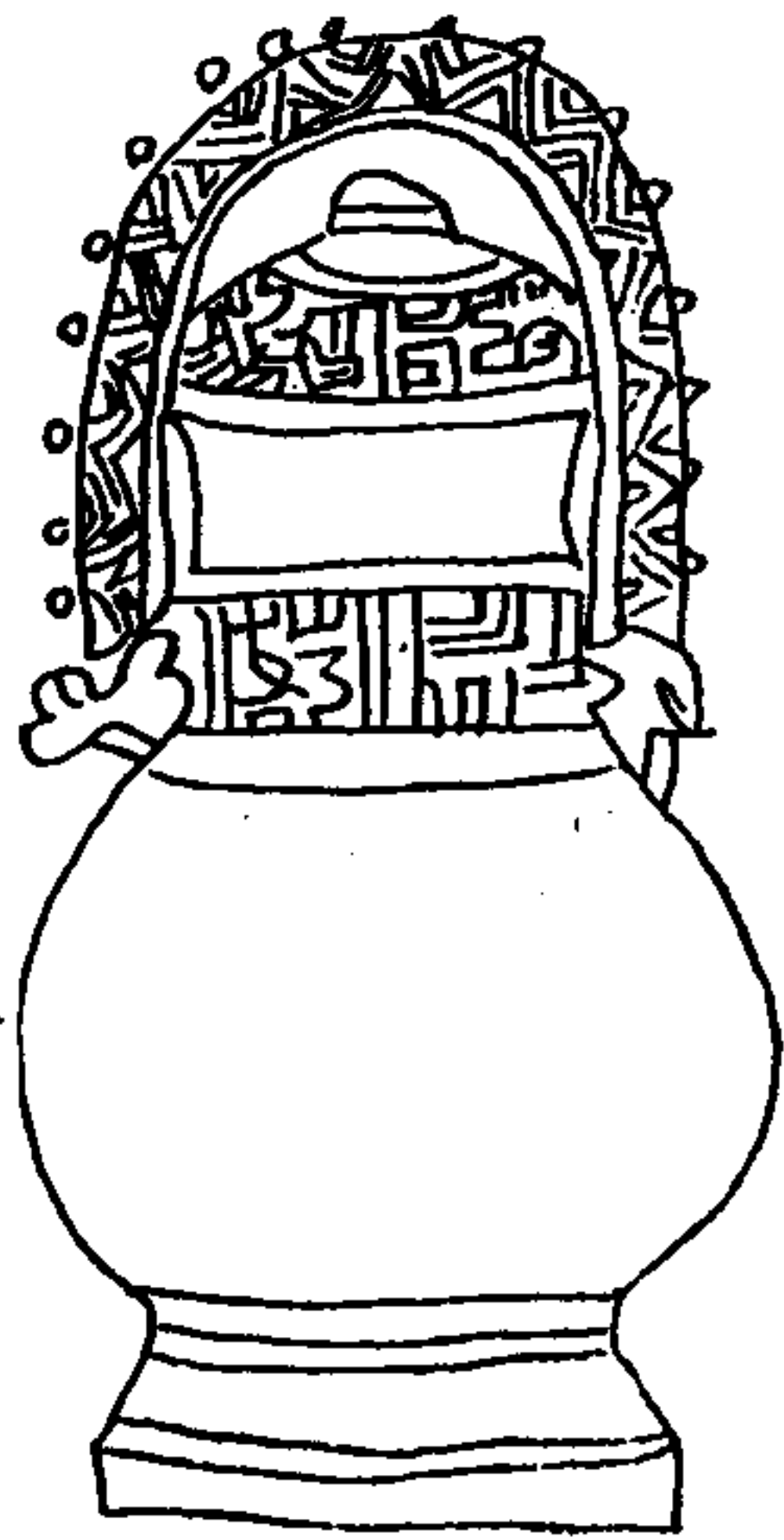

主父己

右得於京北高尺有二寸深九寸七分徑三寸四分容六升十合銘四字
按以上二器雖大小不同其形制與二癸彝父辛彝相類當名曰彝推父己之稱皆商器也語在父己兩篇自祖丁彝而下三彝字純作畫象蓋造書之始其象形者如此後世猶文漸更筆畫此便於畫其文者若大小人形者蓋謂孫與子小孫大者子如和子孫永室用之類未詳若足迹者如此也手形之為左右也李氏又有二壘為左足迹疑右之左右字如此

父巳人形彝 盧江李氏

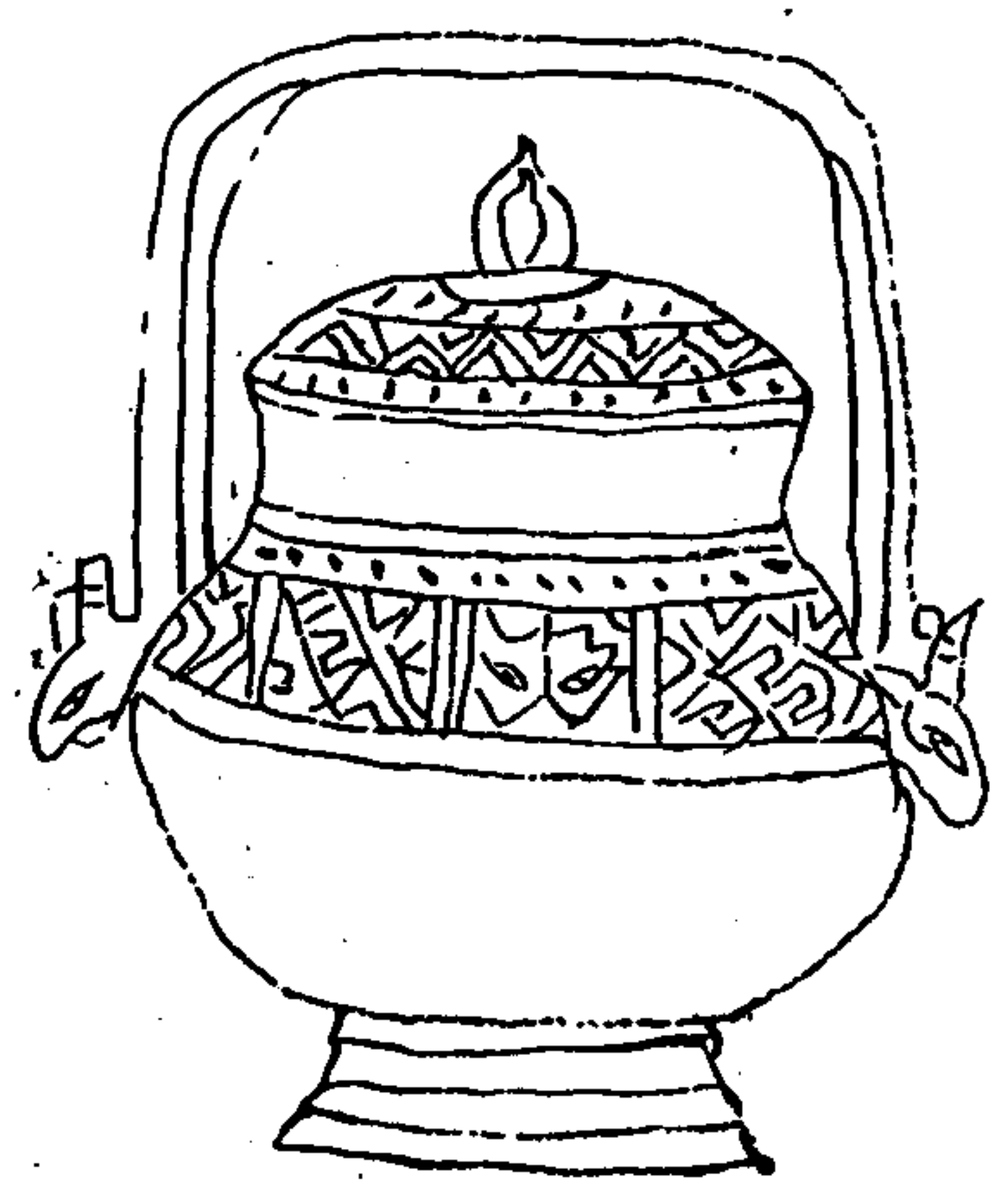

父巳 乙巳

折于孫

右得於壽陽紫金山其蓋得於維之破石下縮六寸衡六寸高尺有十寸深六寸五分容十升五分銘五字

祖丁彝 卅陽李氏



兩日下作冊 祖于

右所從得久度量皆未考銘六字

按此器與前圖五癸彝父辛彝相數必有提梁今不存當名田彝

李氏祿云銘之可辨者祖于商之十四帝祖丁也土為兩白束為兕牛下為兩冊純作畫象時方尚質故也至周有廣目尊犧尊蓋法始於此而必以名尊廣備禮乎

篆帶彝 京兆田氏

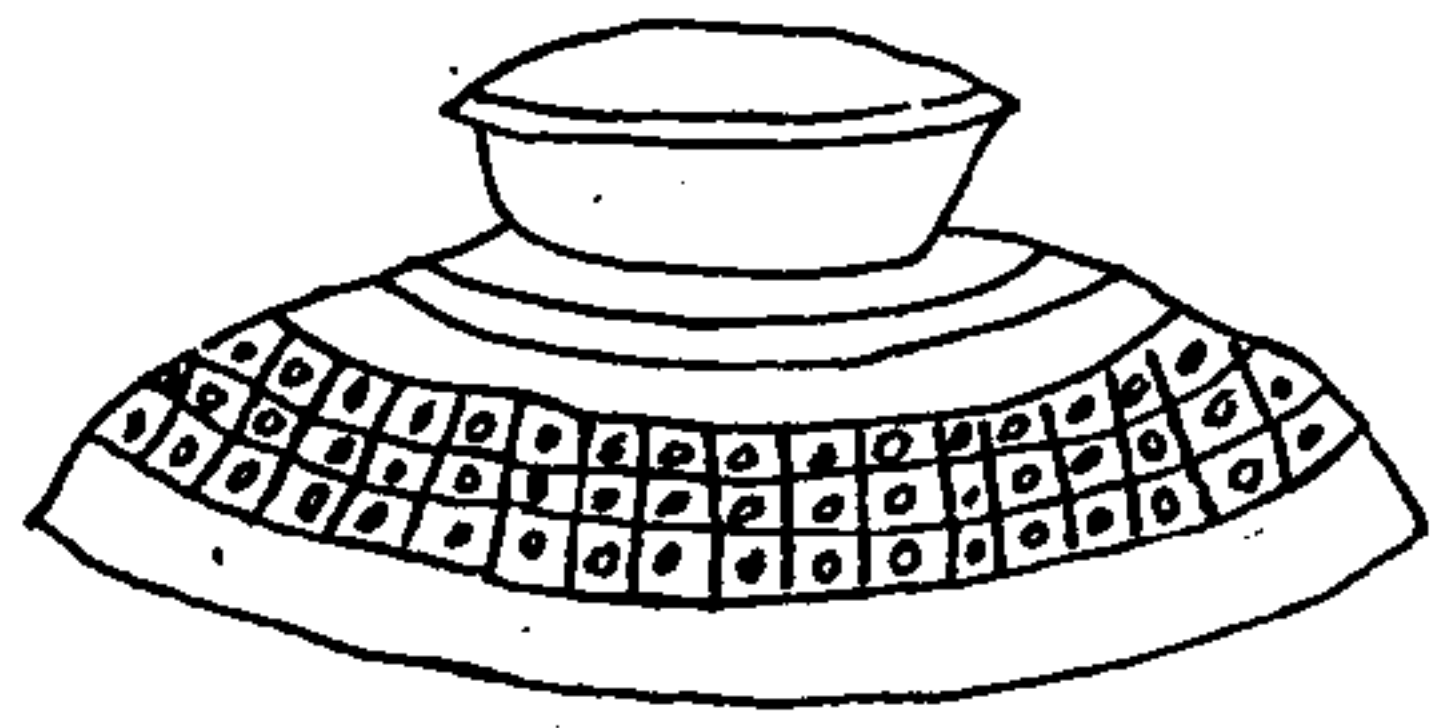

亡國朝彝

作寶尊彝

右不知所從得蓋存徑五寸一分高寸有七分

按此器似敦而蓋文曰尊彝如虛彝五彝虎彝之類而徑略相近皆無蓋此獨有蓋皆未可考

虎彝 盧江李氏

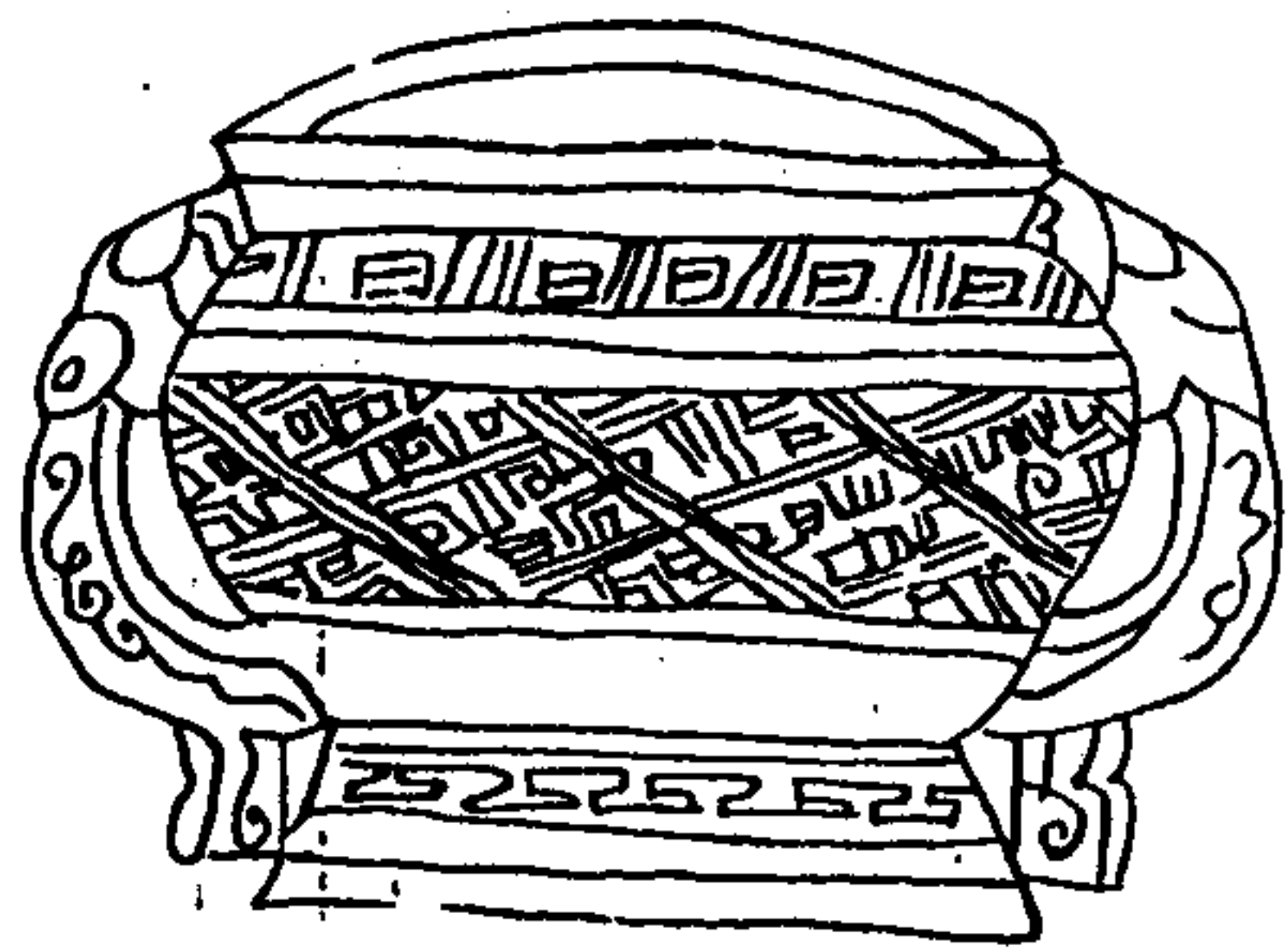

亡國朝彝

作寶尊彝

右得於新鄭高四寸四分深五寸五分徑六寸容三升六合銘三字

按此器於虛彝五彝相類兩耳飾以虎首蓋虎彝也司尊彝四時之間祀追享朝享裸用虎彝雖彝皆有亦

五彝 新平張氏



又五

右不知所從得高五寸徑八寸容四升銘十
字
按此器與前相類

甬彝 甬典盧同
新平張氏

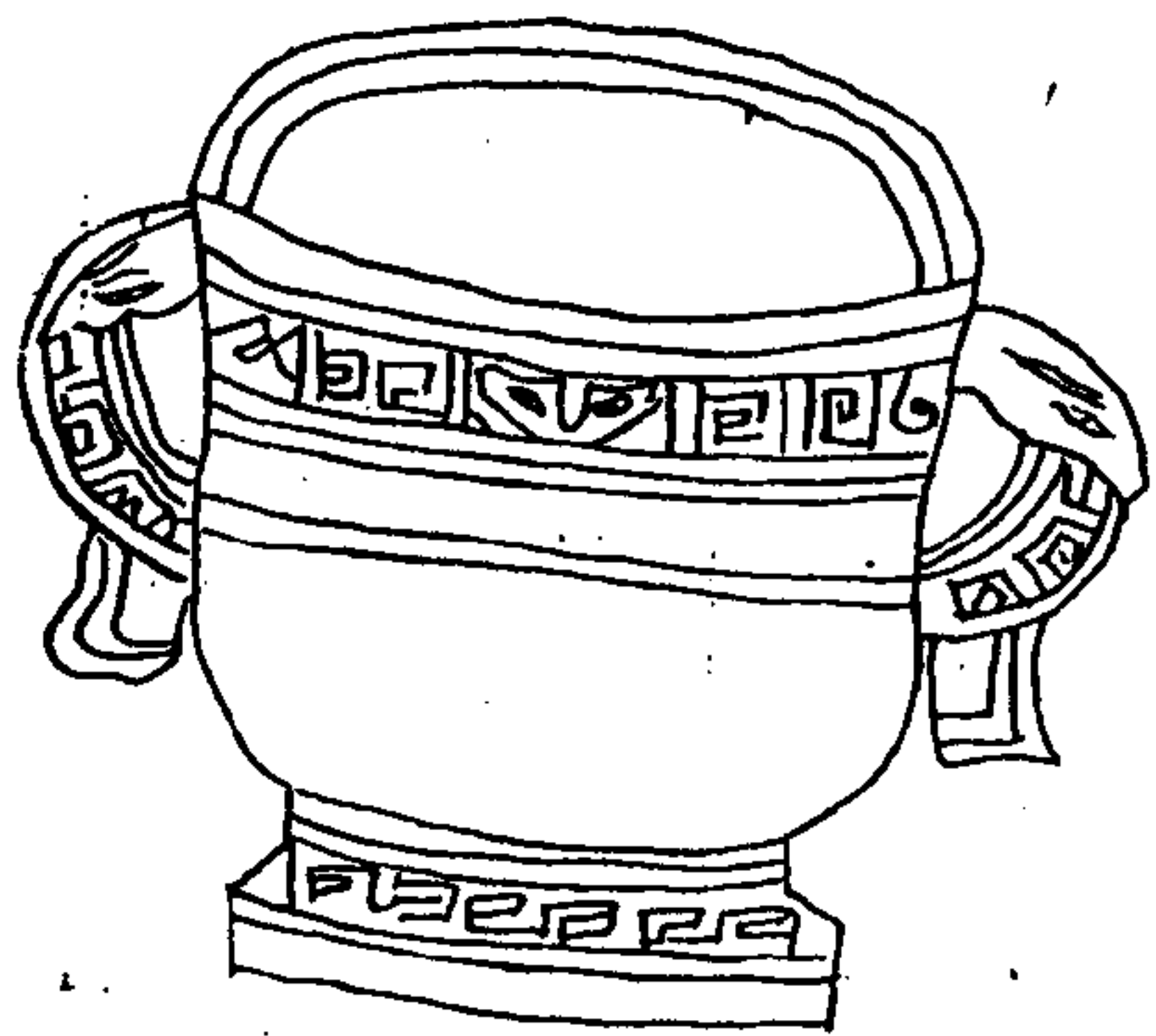

甬止甬彝

甬典盧同

右不知所從得高五寸有半徑七寸四分容
五升七合銘五字

師彝象彝 隹陽平氏

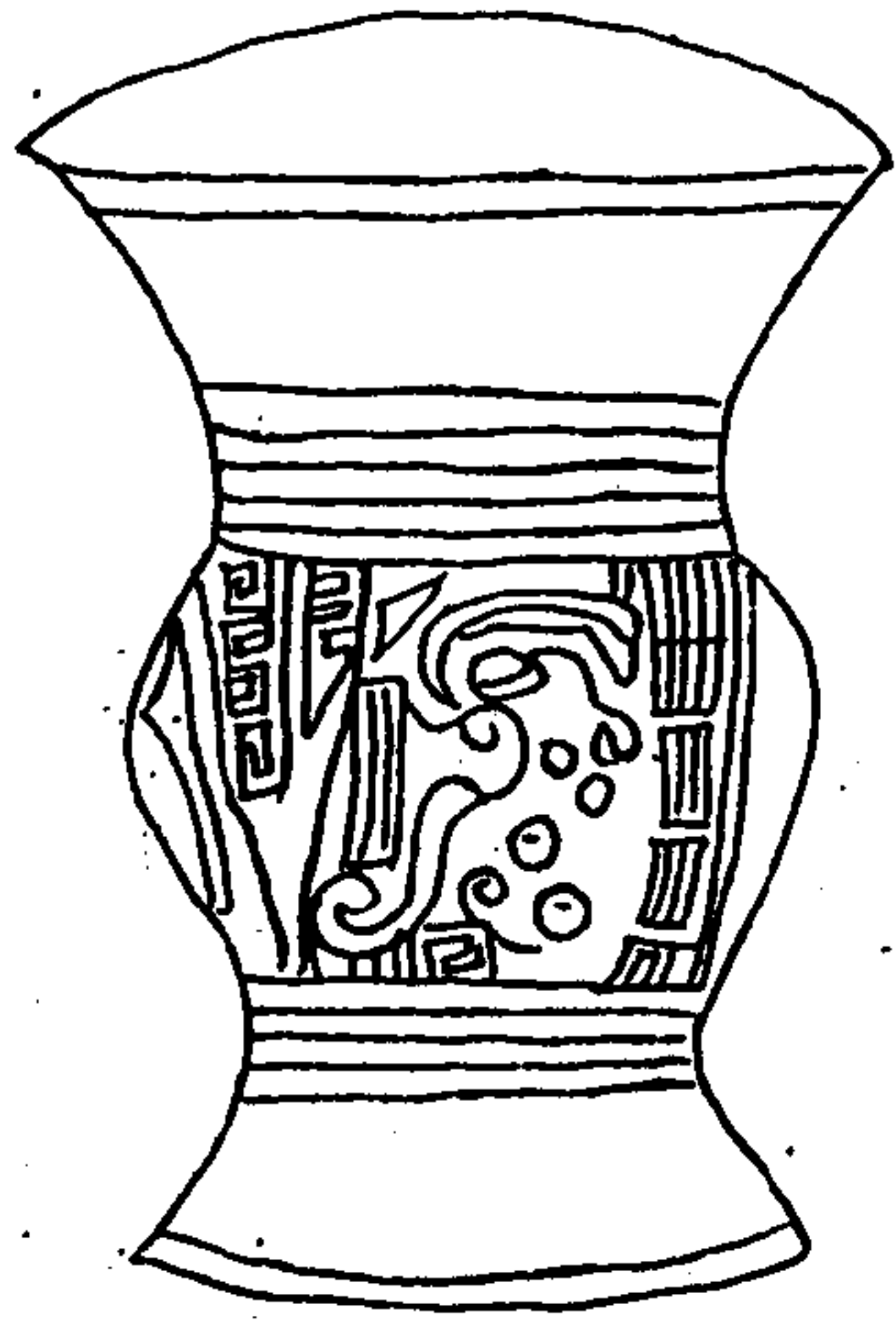

王考二辰師彝從王夬歐戶師彝金
鼎對揚乃德用癸人刀步文考宜彝孫子

嗣

工汝上侯師胖解從王然失矩須錫師彝金
餘則對揚乃德用癸人刀步文考宜彝孫子

宜

右得於京兆高六寸七分深五寸三分徑六
寸二分容二升七分銘三十有二字

按此器略如今禮圖所載其腹文為象禮有
象尊而不開象彝疑記有脫略

單伯彝 河南文氏

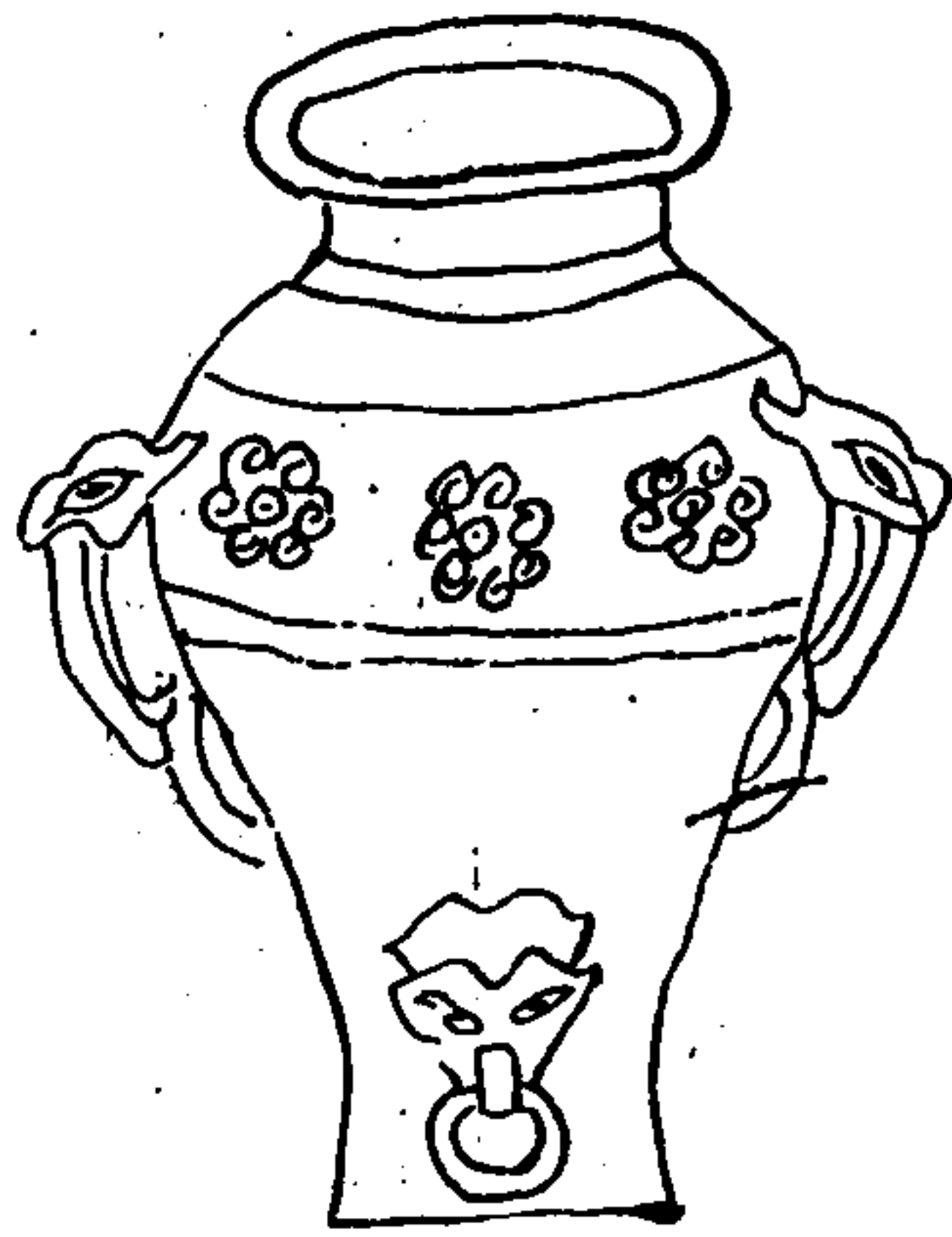

單曰也單勳入也

單曰白伯也作單寶銅尊在彝

右得於京兆高尺有二寸半深九寸有半徑
五寸三分容斗有六升銘六字

按此器與諸彝小異耳及腹間為鼻皆有垂
環文有皆字從五口而二覆在下不知何字
或云為品字

父辛琖彝 秘閣

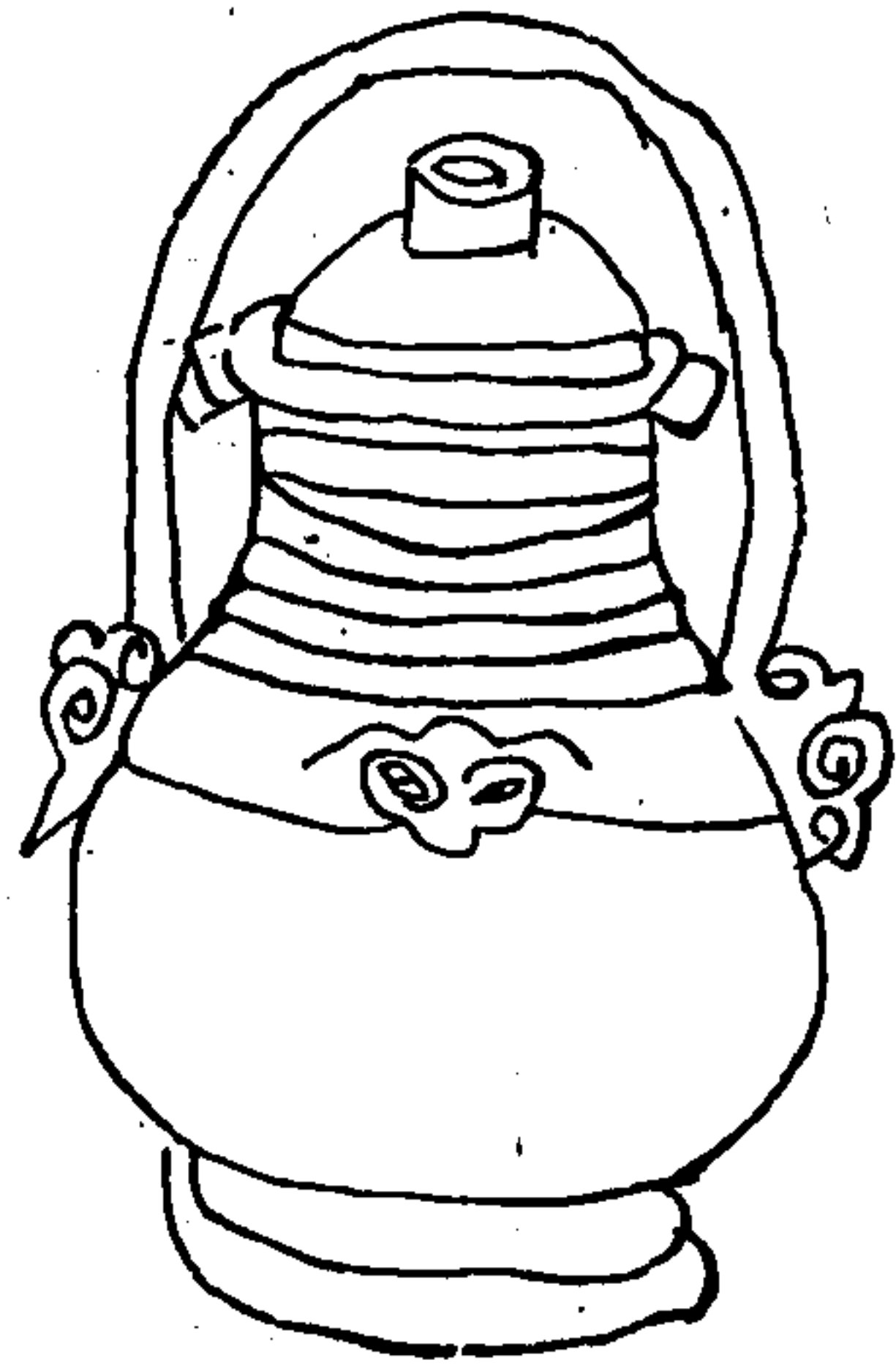

散止又辛物命亞
散莫止作也父辛物命彝亞

右不知所從得高七寸三分深四寸徑縮四寸銜三寸容五升有半銘七字

按此器與單鬯父癸彝相類兩耳之間皆大首為飾公食大夫禮云士設俎魚右牛南腊腸胃亞之亞也在正俎之次則此彝之設亦在其次矣

單從彝 東平侯氏

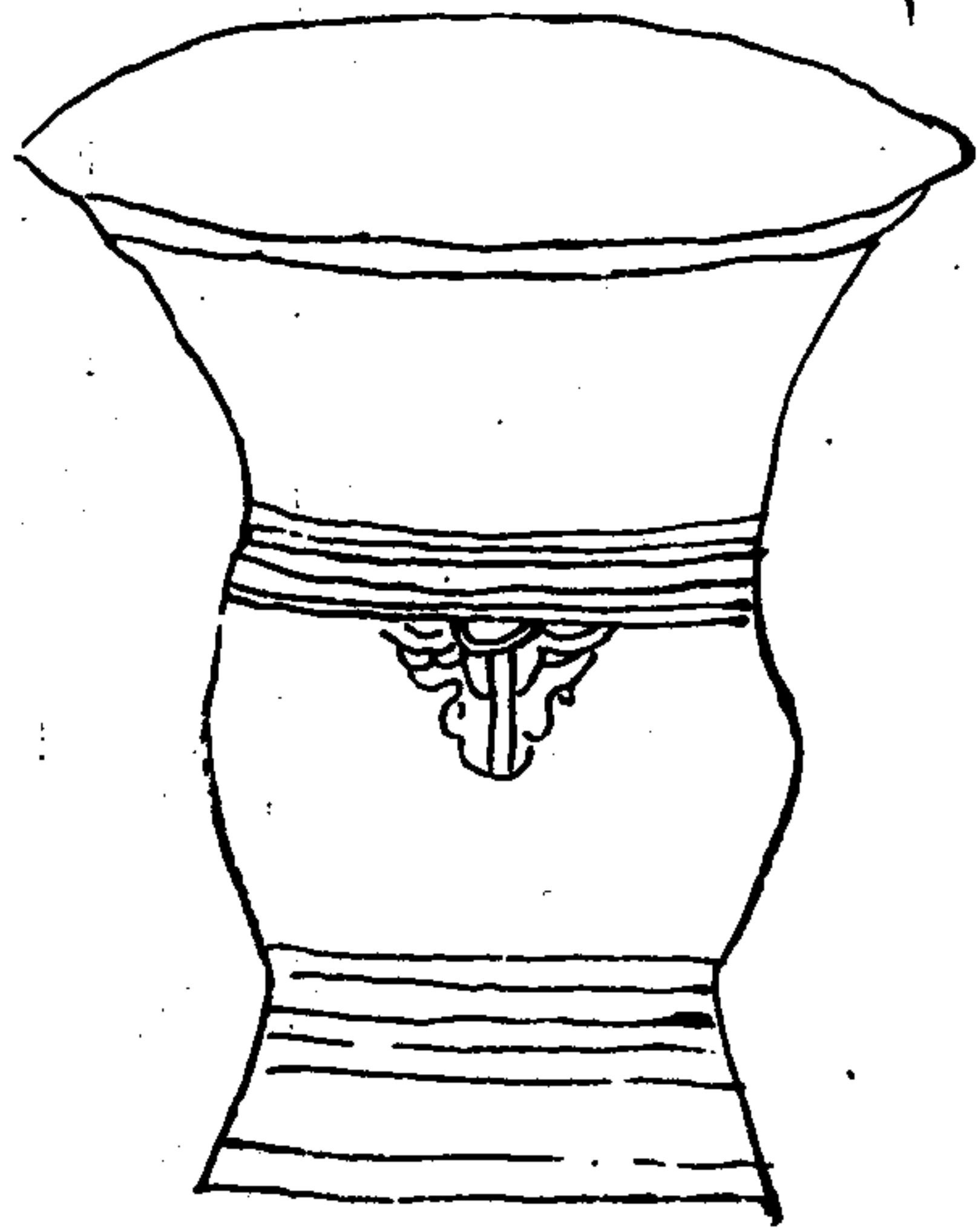

三十 禮記 卷之

匕旅也 此作引從單單

右得於河南河清高六寸一分深五寸一分徑五寸有半容二升二合銘三字

單
斗
從
金
同
七

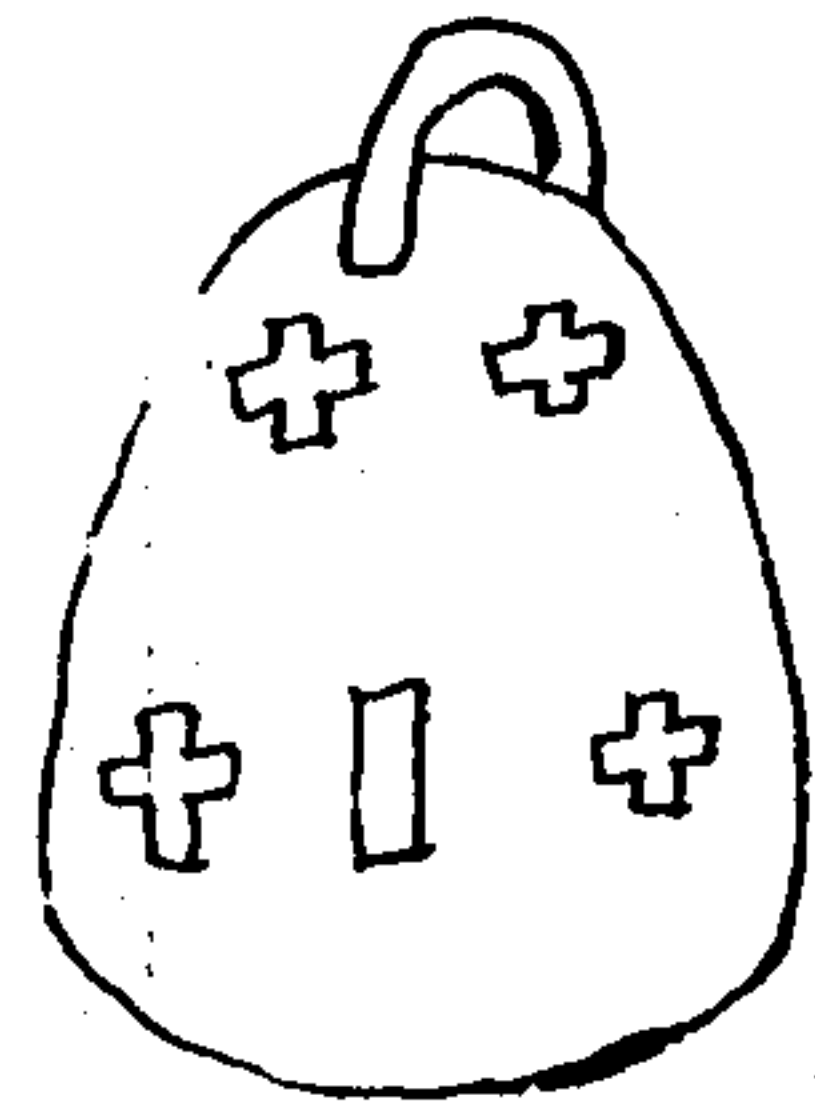

三十
卷之

右高九寸七分深五寸蔽下又深二寸三分
徑七寸九分容五升二合蔽下又容一升七
合足中空銘五字

單
斗
從
金
同
上

右高七寸七分深三寸七分徑五寸有半容
二升一合銘五字
按此器與伯叔查全相似查調味器也戶戈
胡臥二切

同上五乃蔽雨中有坑底蔽河南張氏

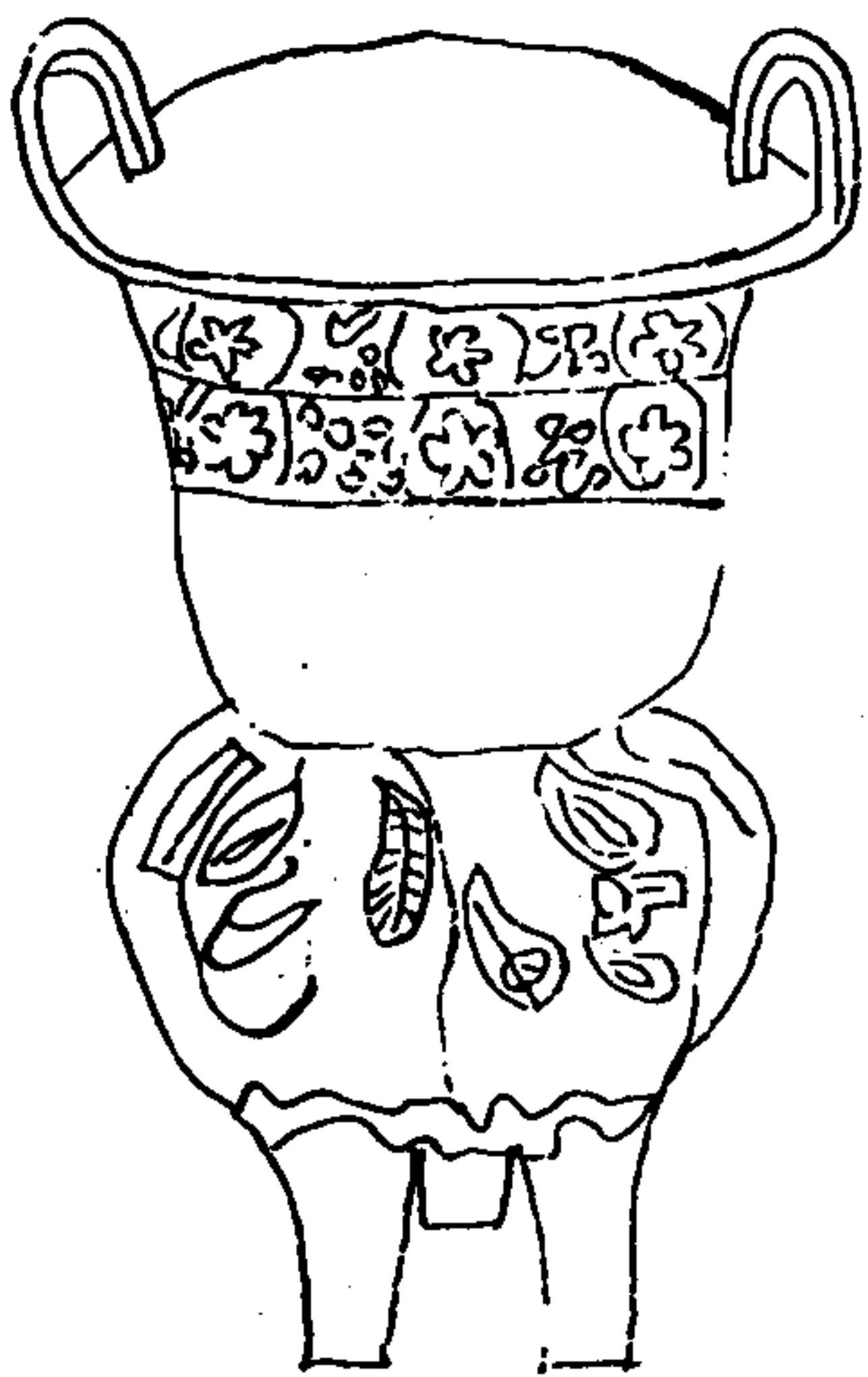

罍

單

作

從

彙

𠄎 𠄎

𠄎

𠄎

𠄎

罍

罍

右高五寸八分深五寸三分徑五寸六分容五升五合銘五字

同上四 與伯投盃同盧江李氏

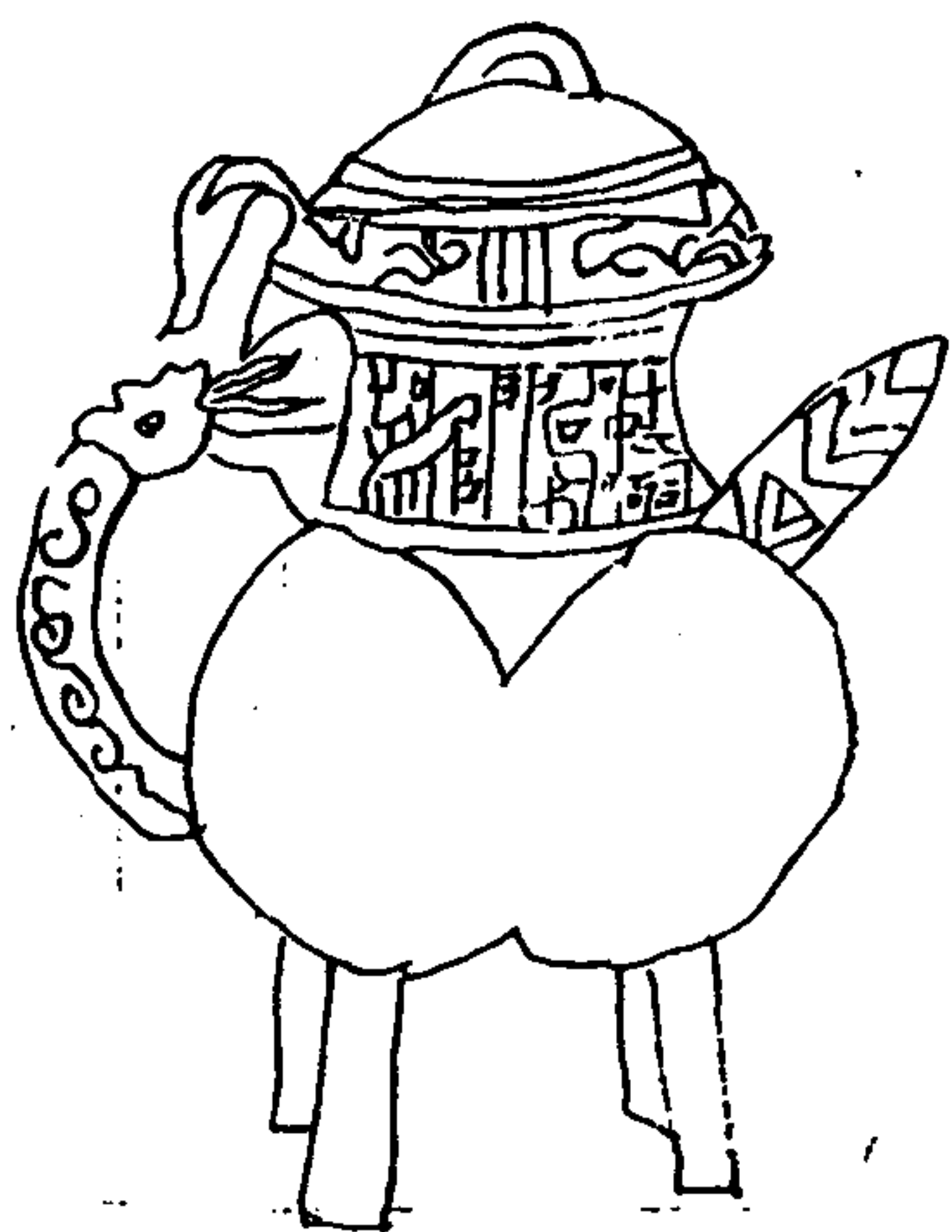

罍

罍

罍

罍

罍

罍

罍

罍

右量度未考銘五字

同上五



尊 夔 從 彘 單 卅 聖

右高三寸有半深二寸二分縮四寸衡五寸
容二升三合銘五字
按此器若簋屬

同上二 同上者祇印無枝

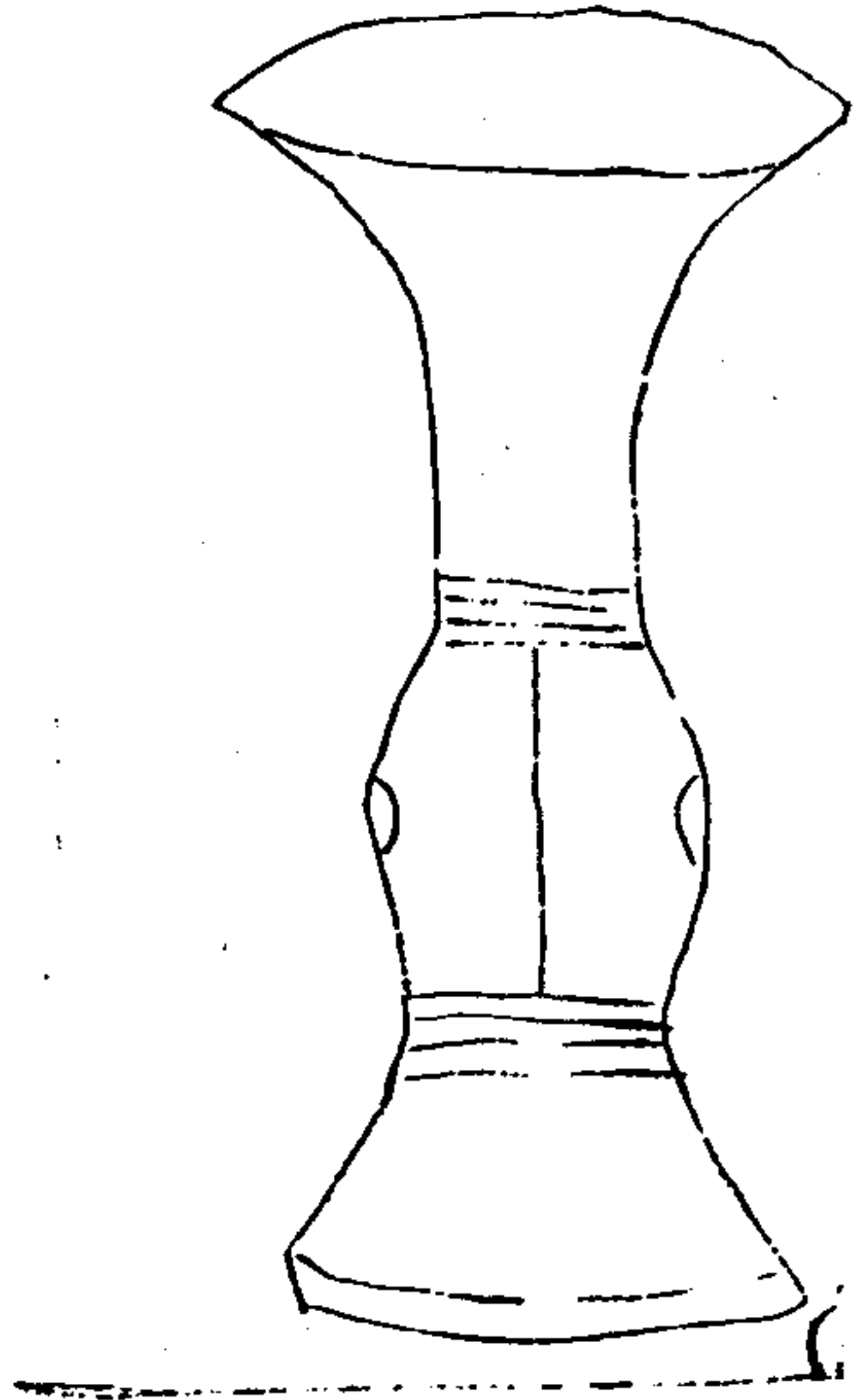

右高九寸深七寸四分口徑五寸二分腹
徑八寸二分容八升三合重六斤十有二
兩無銘尊作壺形蓋上尊曰彝中尊曰卣
下尊曰壺是器必下尊也其脰飾饗饗腹
著風雲不獨示其有節止而又明其施澤
之及時也

周饗饗尊依元 雜製

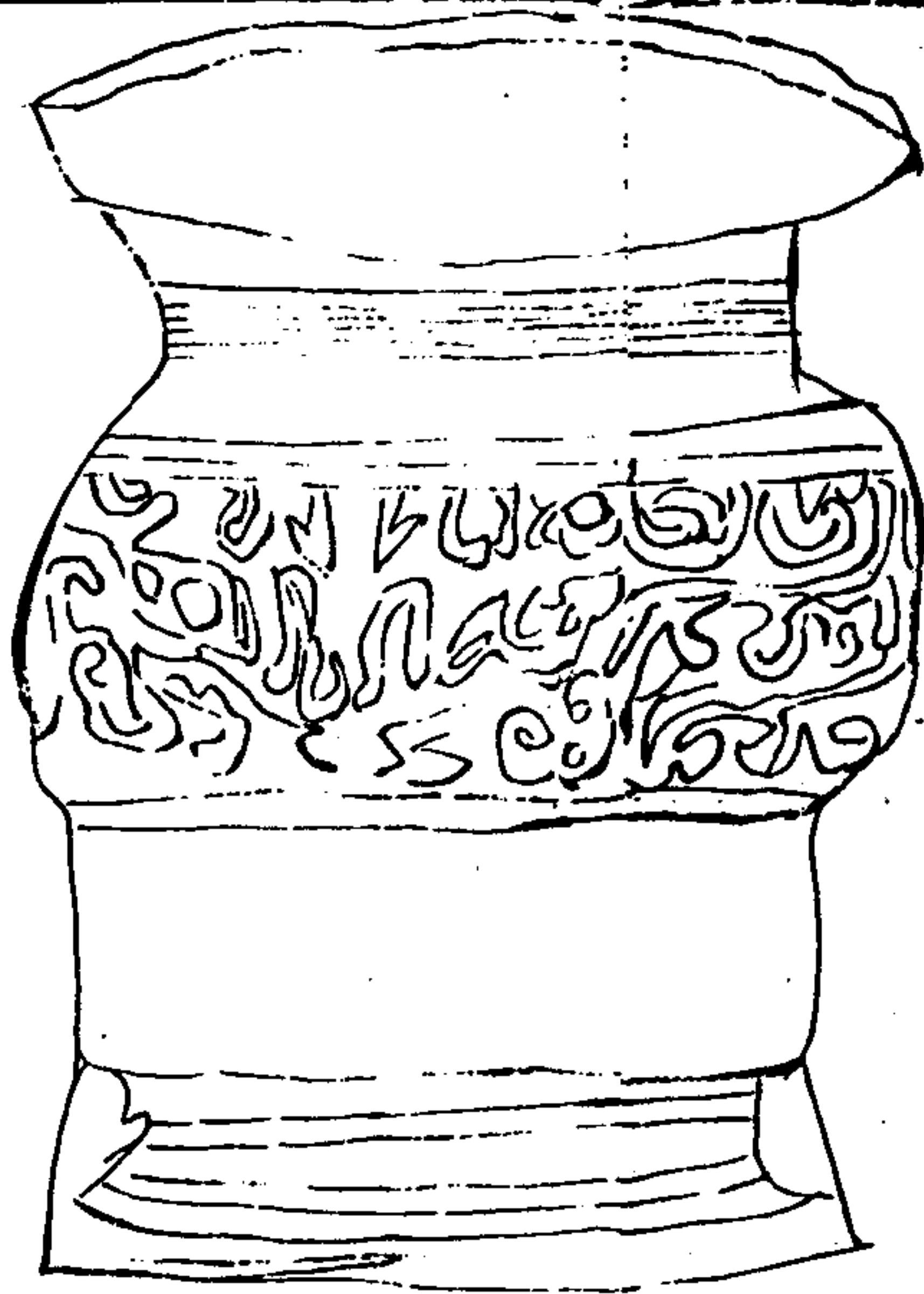

廣志卷之一千一百六十

飲器

鑿落飲器 爵飲酒象雀之形容一升 服匿
 如筐小口大腹方底受酒 榼酒器也音苦閤
 切 黃目酒尊名 斝音屋盛橫卮 杓挹酒
 器再尊下臺曰再九承 杯盞之器皆曰再
 盞音里款也 盞音董婚禮合盞以飲用匏為
 之 揆音 承尊器如案魚足長四尺廣二尺
 四寸深五尺無足 同爵祭以酌酒書太保受
 同爵 斝音戲勺也 鍾酒器 卮飲器 觥
 卮類以角作受四升 杯區似稀音 尊與
 爵相似又尊有二品上曰桑受三斗 觥鄉飲
 酒之爵受二升 盃飲器也 盧飲酒器觴
 飲器實曰觴又有羽觴佑生省有頸尾羽翼押音圍
 榼也美酒一桿 壘酒尊似壘客一斛樽酒器 案盞
 觴也 盧斝也 觥虛曰 觥受五升總名曰爵
 其實曰散 角受四升 觥兕牛角可為飲器
 針音刑酒器 尚中尊受五斗 甌飲器音
 几盃盞也 觥小解 爵也夏曰琖竿
 商曰竿受六升 棧鍾小曰棧長三寸口徑四
 寸銘曰棧晉井中所得鍾刑 竿尋尊名登禾
 稼於上 鉅徒口切象形酒器 匱小杯
 概尊黑漆為概以朱帶落腹曰尊 盃余枚切
 小歐 壘飲器 盃似盃 盃音 盃呼
 改切盛酒器 瓶胡經切似鍾項長也

觥力胡切酒器 轉時更切小卮有蓋也 觥之更切小

卮也 盧力胡切飲器 錫大口切 酒器

斝胡族切盛酒卮 盃呼改切酒器

榼古咸切杯也 橫公棟切小杯也 竿古弄

切杯答也 鷓夷滑稽酒器轉注吐酒終日不竭若今

之陽燧尊有縱合無窮之狀

鍾制衣

菱花 梅花 葵花 菊花 八角 六角

蓮子 方鍾 圓鍾 水仙花 四八角

琉璃鍾汝南王亮常以琉璃鍾行酒

紫金鍾前魏賜紫金鍾酒

歷代飲器

虞秦尊 夏山壘 殷著尊 周犧尊 夏琖

殷斝 周爵 夏維夷 龍勺 殷斝勺

周黃目 蒲勺 夏樽

並見賜予器物類書四代服器官明堂注泰

周瓦著地無足斝畫禾稼也詩曰洗爵奠

竿夷讀彛周禮春祠夏禴裸用雞彝鳥彝秋

當冬烝裸用羊彝黃彝龍勺頭也疏通刻其

頭蒲合蒲如亮頭也正義虞尊用瓦名泰山

壘猶雲雷畫為山雲之形著尊無足而底著

地其餘秦壘犧並有足犧象畫沙羽及象骨

飾尊夏琖以玉飾之又詩行著 殷斝亦爵形

畫為禾稼周爵按周禮贊王爵或王為之或

飾以玉雜彝或刻木為雞形畫雞於彝黃

自以黃金為目通也龍勺心為龍頭疏勺刻

鏤通刻勺頭蒲勺皇氏云刻勺為亮頭其口

微開如蒲草木合而未微開 燕禮无大兩

有豐注无大有虞氏尊也疏有虞氏尚陶隋

禮儀志梁天監五年明山賓議樽彝之制祭圖唯

有三樽一曰象樽周尊二曰山山壘夏樽三

曰著樽徒有彝名竟無其器後漢書

形亦尊 王制疏宗彝者謂宗廟彝尊之

飾有虎雉二獸周禮有六彝此必為虎雉者明

堂位云夏雞彝斝周黃目周禮陳六尊六

彝皆遠代者在後故六尊之次犧象著壘大

山大是虞山是夏六彝之火亦虎雉在後

故知虎雉虞夏已飾於尊

殷爵 周兕觥 詩行著洗爵奠竿注夏曰醜殷曰竿周曰爵

箋云用殷爵者尊兄弟也禮器正義韓詩

說一升曰爵二升曰觚三升曰觶四角曰

角五升曰散古周禮說爵一升觚二升毛詩

說觥大七升獻以爵酌以觚異義觥亦五升禮

梓人為飲器勺一升爵一升觚三升注觚當為觶

正義禮器制度云觥大二升觶大三升卷耳酌

彼兕觥注角爵也疏兕一角青色以兕角為

觥韓詩說觥五升毛說大已升 桑扈兕觥

其觥左傳昭元年穆叔子皮舉兕爵山海圖

贊郭璣文克武備角耳文德古人取於兕

者如此

唐彝尊龍勺

牛僧儒傳開成三年為左僕射以乏疾不任出為山

南東道節度使文宗賜彝尊右勺詔曰精金

古器以比君子卿宜少留僧儒固請乃行

碑云賜清廟器六事皆範金飾玉如古

制 章誌曰黃彝樽右勺凡品名出

周禮 明堂位夏后氏以瓦勺注龍頭也

周挹六彝之鬱以注圭瓚

元豐有室酒船

元豐二年四月癸卯太皇太后皇太后幸

金明池上扶太皇太后登輦又豫為百

室酒船於是持以上壽

唐賜銀鍾

傳杜淹為天策府兵

賦詩七工賜銀鍾

宋賜蕭思話銀鍾酒

唐金甌

崔琳傳与弟珪璠俱

皆先書其名一日書

會太子入覆以金甌

之誰手即中且賜酒

手帝曰然後不用

上命相先以八分書

杯盞

盞製

雙螭螭 雙把手 四角 四八角 六角

八角 八面排方 十面排方 梅花瓣

圓口 方盞 軸頭 葵花 菊花

盤盞以盤承盞其製不一今盞皆用盤法舟

彝之制

杯制

蓮葉 一把蓮 五猴爭菓 爵鹿蜂猴

堯盃 鸚鵡摘堯 松鼠偷瓜 陰陽堯盃

菱花 陰陽盃

佛即數盃盤皆五彩青綠燒數

梨花盞黃曾直謝惠酒器

葉王盞陳无忌試蘇公藥王盞

玻璃盞太真 持七宝玻璃盃酌葡萄酒

西獻紅蝦盃出湖州南巴縣大者長二尺士人多會為盃盛酒無故自罷又有廣州人取大蝦為頭盃

鸚鵡杯海蠶刻鸚鵡形

瓊杯以赤玉為杯紆所製

水晶杯以水晶為之西域獻

自煖杯內藏有酒盃紋如亂絲其薄如紙以

酒注自煖氣相次如沸湯

紫霞杯今以熟藥煉為之飲酒以助陽

銀盃銀 羽化柳公權事

海螺杯李後主有海螺杯

側盃有兩耳

王蓮杯東軒 事

蕉葉盃蘇東坡飲蕉葉盃

荷盃李宗閔暑月臨池以荷為盃

柳子酒杯見張安國詩

酒杯稽叔夜製

黃金塗雕刻未提銀盃見韓詩唐制衣

鵲尾杓陳思王有鵲尾杓柄長置之酒尊凡

王欲勸之則尾指其人

舞胡子北齊蘭陵王有巧思為舞胡子主意

欲勸之胡子捧觴 之

瑤盃常命事

暖王盃唐寧王有暖王杯不煖自熱

琥珀杯以琥珀為之

黃玉杯以黃玉為之

消夜盃廣東客商有此製無足而底光雅可
迤而飲其製不如酒鍾而圓名為消

藤盃見張騫出關志西蜀藤所生

慶木盃木節為之

碑碣石酒盃魏武造

藥玉罍盃蘇東坡有詩

鴛鴦盃張易之与李適之同飲有鴛鴦盃今
有具製

蓬萊杯盃上有山遠三島注酒以山後為限

舞化盃有酒滿則仙人出舞李適之

七宝盃唐明皇有七宝盃酌凉州蒲萄酒

魚盃唐製柳棠有魚杯詩

琥珀盃南昌國貢可容一斛

神通盃唐文宗宮中酣飲造黃金盃以金蓮

菱花為飾東盤其實中空盃滿

盤中人物不知也逐日神通盃了事盤

九曲盃以螺為盃彎曲可藏酒曰九曲盃

抵曲盃唐中副使文自誠物也類珉也淺青

製朴古夏月浸果極冷如水冬貯水不決

奇物也

香螺盃見西宋雜紀

魚英酒盃有園林美文象可人家物曰盃

中常

常滿盃周穆王時西胡可容三升

鶴飛湯盃宋周益公有若梳客至點湯烹若
則鶴舞飲尽始隱不蓮不知何異

碧璫盃唐帝命得於王緒女遇胡僧以錢數萬
易之

屈危螺盃黎花焦葉皆唐酒器名

蟠桃核酒盃中書舍人刘光

海山螺盃瑞香迷嘉李適之酒器

鼻飲盃有陶器扣盃上旁植一小管容跡甯鼻
就管吸酒漿暑月水自鼻入快不可言邕州

牛角盃截牛角令平以飲酒
人如此

刘表三雅池皆銅器如盃盃上各有

伯雅仲雅季雅伯雅容一斗仲雅容七升季

雅五升名刘氏酒器

東坡古銅器胡移秀才遺東坡右銅器似節小

上有兩柱可以覆而不蹶欵飲酒器

向王蓮花盃唐王末年家物

銀鴉鴉五以銀為鳥獸形以飲酒

銀酒槍上并徐景山製

紫皮鴉酒器

金船酒船見海碌碎事

黃直盃之精

酒盃即盃盃也盤盃盃即古之

魚英托柳子立壺四隻各三斗刘

以物嶺海罕有南漢平婦京都盃魚骨治以

飲器

五侯餅五代時盛行以銀銅為之高三尺圍九

寸直如筒樣安數善其口有微窪可飲酒

春日 家：用之一餅可飲之教客

水晶不落乃屈卮鑿落之類又有滑樣水晶不落皆巨盃也

酒魁大器盛酒出蜀中

金屈卮如菜碗而有手把

玉卮漢高祖事

鸚鵡卮唐昭宗製

侑卮三皇五帝勅戒之卮也即歌器

瓊壘翠甌瓊壘劉彥仲詩

銀壘翠管銀壘杜詩

金壘唐左相醕醪酒貯以金壘十一斗不敗

竹壘辛宣仲居士截竹為壘以酌酒曰吾性愛

竹与酒欲令二

雲壘 以雲坡詩云白酒浮雲壘

山壘刻為山形

金壘詩在我姑酌彼金壘

玉斗以為玉斗見漢書亞父事

銅斗見孟郊詩

提卮扣僕憎製而小可挈而行

僕僧以銅為之下貯以火中貯以湯上

蓋言其在席僕不能盜飲也

水火卮以銅為之或錫或鐵皆可中貯火周圍

水上為四穴或二穴以貯温器

温卮之製

竹卮以竹為卮加飾以土貯火於內以煮茶風

卮銅為卮如鼎見陸羽茶經

茶竈本竹卮製

茶磨所以磨茶

燭今三隅竈無釜其上燈火照物

酒瓢臞仙曰予謂古人之所用者不過一葫芦

耳但製法各不同吾乃得一葫剖之為瓢內

有一物如蜘蛛之狀五色可愛出瓢忽有光

一道隨光所失予謂神物也以為酒瓢上刻

其名曰一醜酌及乾坤髓幾醉第序抱月眠

一日有一道士至予引至丹室於炕頭酒甕

內以瓢与之飲道士以瓢於甕取酒而飲但

得半瓢一飲而尽道士謂曰此瓢大能冷酒

勿怪耳言畢乃出視甕中之酒与精尽竭道

士亦莫知所在

酒甕臞仙曰酒甕者古未有此製以瓦為之不

用磁其蓋作一長尾能如龜之狀腹空皆上

作一蓋如仰蓮安杯於內如勸客飲先於腹

中置火熱香然後安杯斟酒以手執能之尾

舉獻於客前杯未到手而香氣以先入鼻矣

客乃奇其事而豈有不悅者是謂不飲心先

醉予復以金銀製之為貴公子之奇玩使後

世則曰臞仙之器也則知其來歷焉

酒甌以瓢製為酒器

酒甕以銀為酒甕

酒海以金銀為之形如甕

那箇杜子美酒器

巴斗盛米器今效其製為器以盛酒

匏子危 慢卷荷 金蕉葉 玉蟾兕

辟刘伶 東溪棧 舞仙螺 皆李適之酒

鸚鵡物李白詩以鸚鵡為形

金甕宋渭南耕者得主父偃金七甕

瑪瑙甕老時有瑪瑙鬚露在其中盈而不竭淳

則滿之洗則滅之

鍾架穴孔為盤以架鍾有蓋

茶鉢屈鉄為之用以炙茶

茶壺以酒壺而圓矮以盛茶

茶羅以纖細為佳用東川鵝溪絹

茶碾以銀 為之

茶焙編竹為之

茶籠不入焙宜封密以弱籠盛之

茶鍾其製不一有官鍾最大有磬口

瓷甌裴航事

老瓦盆杜詩有老瓦盆盛酒

大盆阮盛以大盆盛酒

酒終盛酒器之物

棹盛漿者

紫金琖唐明皇貴妃飲紫金琖

白玉琖以白玉為之

金爵以黃金為之

玉爵以白玉為之

花宝爵 帝仙家有 花宝爵日中爭光

朱紫玉觴

酒甌北人以甌飲酒

小海甌耀州陶工造平底深椀狀甚簡古曰海

甌天寒或行路用以煖酒一碗即醉

金甕玄命宗相先書名置案上舉金甕覆之得

鶴珠

羽觴似常盃而狹長兩邊作羽形塗以佳

漆周薄金綠其周際江南宰相飲食器凡

比其一也

鶴背甌唐人取以盛酒唐龍山

鶴背甌酒

唐朱提甌以朱提銀為盛酒器

元豐有宝酒般帝以百宝酒船上后壽

金巨羅神武酒器

鈿鑿温酒之器

鐙音柳酒器

甌酒器容五斗

盞音麻大盃

甌似 而小盛酒之器

箒音蕩可盛酒之竹器

榼呼改天酒器

廣志卷之一千一百六十二

古鍾鼎彝器辨

三代制

夏尚忠商尚質周尚文其制器亦然商尚質素無文周器雕篆細密此固一定不易之論而夏器獨不然余嘗見夏琖戈於銅上相嵌以金其細如髮夏器大抵皆然歲久金脫則成陰窳以其刻畫處成凹也相嵌今俗訛為商嵌詩云追琢其章金玉其相

水土傳世三等古銅器

銅器入土千年純青如鋪翠其色子後稍淡午後乘陰氣翠潤欲滴間有土蝕處或穿或剝並如銅篆自然或有斧鑿痕則偽也銅器

墜水千年則純綠色如瑩如玉未及千年綠而不瑩其蝕處如前今人皆以此二器體輕者為古殊不知器大而厚者銅性卒未盡其重止能減三分之一或減半器小而薄者銅性為水土蒸陶易盡至有鋤擊破處並不見銅色惟翠綠徹骨或其中有一線紅色如丹然尚有銅聲傳世古則不曾入水土惟傳人間色紫褐而有硃砂斑甚者其斑凸起如上等辰砂未釜以沸湯煮之良久斑愈見偽者以漆調硃為之易辨

銅腥

三等古銅並無腥氣惟土古新出土尚帶土人則否若偽作者熟摩手之銅腥

觸鼻可畏
識文

夏用鳥迹篆商用虫魚篆周以虫魚大篆秦
用大小篆漢以小篆隸書三國用隸書晉宋
以來用楷書唐秦周楷隸三代用陰識謂之
偃囊字其字凹入也漢以來或用陰識其字
凹間有凹者或用刀刻如鐫碑蓋陰識難鑄
陽識易成陽識決非代物也

款文

識款篆字以紀功所謂銘書鍾鼎款刀花文
以易識古器款居外而凸識居內而凹夏周
器有款有識商 無款無識
款識真偽

古人作車必精緻工人預四民之列非若後
世賤丈夫之事故古器款必細如髮而勻整
分曉無纖毫模糊識文筆畫宛々如仰瓦而
又深淺如一亦明淨分曉無纖毫模糊此蓋
用銅之精者並無砂類一也良工精妙二也
不吝工夫非一朝夕所為三也設有古器款
識稍或模糊必是偽作其體質顏色臭味亦
自不同

蠟模

古者鑄器必先用蠟為模如此器樣又加款
識刻畫畢然後以小桶加大而畧寬入模於
桶中共桶底之縫微令有絲線漏處以澄泥
中 如薄簾日一洗之候乾再澆必令用

通讀范解桶鑄去桶板急以細黃泥多用鹽
并紙筋固濟於元澄泥之外更加黃土二寸
番窠中以銅汁瀉入然一鑄未必成此所以
為貴也

句容器

句容器非古物蓋自唐天寶間至南唐後主
時於昇州句容縣置官場以鑄之故其上多
有藍官花押其輕薄漾器款細雖可愛然要
非古器歲久亦有微青色者世所見天寶時
大鳳環瓶此極品也

偽古銅器

其法以水銀雜錫末即今磨鏡藥是也先上
在新銅器上令勻然後以酸醋稠砂末筆蘸

勻上候如臘茶面色急入新汲水浸即成臘
茶色候如漆色急入新水浸即成漆色浸稍
緩必变色矣若不入水即成純翠 三者並
以新布擦令光瑩其銅腥為水銀所匿並不
發露然古銅聲微而清新銅聲濁而聞不能
逃識者之見

古器不知名

餘姚一連官家有古銅盆大如火炉周迴有
十二環婺州馬舖嶺人家掘得古銅盆而兩
環乃在腹下足之上此二器文字所不載或
以環低者為古款器

古銅瓶鉢養花菓

古銅器入土年久受土氣深以之養花花色

或左二字右三字其四字印則畫多者占地
多少者占地少五代以前尚如此今朝則否
古器無識文
古人惟鍾鼎登器稱功頌德則有識盤孟高
戒則有識他器亦有無識者不可遽為非古
但辨其體質款文顏色臭味則無餘益矣
晉塚古器
或傳味縣僧舍治地得碑有永和二字及得
銅器如今香炉而有蓋上仰三足如小竹筒
空而透上箇端各有一飛鶴炉下亦三足別有
銅盤承之
辨古器
辨古器則有所謂款識職漆色朱
真青

錄 口之類方為真古
製作
其製作有雷紋山紋輕重雷紋雷紋花雷紋鱗
紋細紋粟紋蟬紋黃用飛廉饕餮蛟螭虬龍
麟鳳熊虎龜蛇鹿馬象鸞犧雖危雙魚蟠
虺如意團絡盤雲百乳鸚耳貫耳偃耳直耳
附耳扶耳獸耳虎耳獸足夔足百獸三螭極
草瑞草篆帶之若此 星帶 星帶 以輔乳鍾
名用者碎乳之狀 天乳三十六外復有小乳
周之立夔夔之類凡古器制度一有合此
則以名之如雲雷鍾鹿馬洗鸚耳壺之類足
也如有款識則以款識名如周叔液鼎齊侯
鍾之類是也

古器名
古器之名則有鍾大曰特中曰鐃昇尊異昇
舟且類洗而音有音有音有音有音有音
瓶爵斗流有其形方簋卮觶觥也豆獻
而無括敦蓋其形方簋卮觶觥也豆獻
切無底甗也鏡徒切功又卮尊觥觥也豆獻
昇漢志諸空鏡方有切功又卮尊觥觥也豆獻
天曰高諸空鏡方有切功又卮尊觥也豆獻
壺其有四有四有四有四有四有四
似洗樣而腰大有足鏡方有切功又卮尊觥觥也豆獻
有扶琴之義鑿類盆鏡底水器上方鋪類豆鋪
陳為款之義鑿類盆鏡底水器上方鋪類豆鋪
壺之區次切盤洗盆鋪云呼小盆也類洗玉盆
行皆得釋正類鐘而洗盆鋪云呼小盆也類洗玉盆

六六八

戈 清弩機未生折鈴刀筆杖頭躡龍
錡或三問物 鳩車之見 提梁龜蛇硯滴車轆
託棘之屬此其大槩難以盡備然知此者亦
思過半矣

款識 所謂款識刀分二義款謂陰字是凹入者刻
畫成之識謂陽字是挺出者正如臨之與摹
各自不同也

臘茶色 臘茶色亦有差別三代及秦漢間器流傳世
間歲月寢久其色微黃而潤澤
論古器 今士大夫間論古器以極薄為真此蓋一偏

之見也亦有極薄者有極厚者但觀製作色
澤自可見也亦有數百年前向容所鑄其藝
亦精今鑄不及必竟黑而燥須自然古色方
為真古器也

漢相寢銅器 岐山銅器
郊祀志武帝有故銅器李少君曰此齊威公
十年陳於北寢也而按其刻果齊威公器
括地志北寢臺在青州千乘東北韓子曰景
公登相寢之臺

鬆器法 凡造桃楪盤盃之屬其胎骨則梓人
以脆松劈成薄片於旋狀上膠粘而成名曰
鬆器法

膠泥之患却場牛皮膠和生漆微嵌縫中名
曰稍當去声然後膠漆布之方加粗灰乃磚
瓦極屑篩過分粗中細是也膠漆調和令稀
稠得所如蘇工自造低歹之物不用膠漆止
用猪厚翎之類而以麻筋代布所以易壞也
粗灰過停今日又堅實沙皮擦磨却加中灰
再加細灰並如前又停日久磚石車磨去灰
將潔淨一二日候乾燥方漆之謂之糙漆再
停數月車磨糙漆絹帛桃上声去漿跡絲用
黑光黑光者用漆斤兩若干煎成膏再用漆
如上一半加鷄子清打勻入在內日中晒翻
三五度加栗殼色入前項所煎漆中和勻試
看簡慢若緊再晒若慢加生漆多入觸葉觸

葉即鐵漿漆用隔生米醋煎此物乾為末入
漆中名曰黑光用刷蘸漆器物上不要見
漆痕停三五日待漆內外俱乾置陰處朗之
然後用指光石磨去漆中類 指光石雞
肝石也出杭州上柏三橋埠牛頭嶺再用藕
粉次用布粉次用菜油傅却用出光粉指方
明亮
朱紅 修治布灰一一如前不用糙漆却用
暉朱桐葉色然後用銀朱以漆煎成膏子調
朱如朱一兩則膏子亦一兩生漆少許看四
時天氣試簡加減冬多加生漆顏色開春秋
色居中夏四五月秋七月此三月顏色正且
紅亮

鯨水 好桐油煎沸以水試之看燥也方入黃丹臘粉無名異煎一滾以水試如蜜之狀令冷油水各等分杖棒攪勻却取磚灰一分石灰一分細麵一分和勻以前項油水攪和調黏灰器物上再加細灰然後用漆並如黑光法或用油亦可

漆器銘

古犀毗

古剔犀器皿以滑地紫犀為貴底如仰瓦光澤而堅薄其色紫如棗也俗謂之棗兒犀亦有剔深峻者次之福州舊做色黃滑地圓圖花兒者多謂之福州犀且薄亦跟得元朝嘉興西塘楊匯新作者雖重教兩剔得深峻其

素少有堅者但黃地于最易浮脫

剔紅

剔紅器皿無新舊但看色鮮紅硃厚而堅重為好剔剔環香草者尤佳若黃地于剔山水人物及花水飛走者雖用工細巧容易脫起硃薄而少紅者價低宋朝內府物多是金銀作素者元末西塘楊匯有張成揚茂剔紅家得石但硃薄而不堅者多日本琉球國極愛此物

堆紅

假剔紅用灰團起外用硃漆漆之故曰堆紅但作剔環香草多不直錢又曰暈紅

漆器銘

描金

相宋王箕公家作後盛行于世

攢犀

攢犀器皿漆堅多是宋朝日做捨金人物景致用鎖攢空閑處故謂之攢犀

鈿螺

鈿螺器皿舊做及宋朝內府中物俱是堅漆或有嵌銅線者甚佳江西吉州新作者多用作料灰猪血和油不堅易做亦易壞

福州

福州舊作色黃滑地圖花細堅且薄

嘉興犀

西塘楊匯新作體重剔得深其膏子少堅但黃地故易脫

西螺鈿

福州螺鈿

多用作料猪血和桐油不堅易壞

泥金

出寧波漆上泥人物飛鳥故事用金

彩漆

出吳越如泥金加五絲漆裝畫人物山水飛鳥等項本描金之製

鳥等項本描金之製

白漆

以漆為白色

西皮器

誤為西皮非也乃西為鷓自黑而丹而黃時復改易五色相疊馬燈摩捺有四稜燦然成

文故做而髹 曰西皮器
縹霞

鎔金銀法 鎔去產

嘉興科塘楊滙縣工鎔金銀法凡器用什物
先用黑漆為地以針刻畫或山水樹石或花
竹翎毛或亭臺屋宇或人物故事一一完整
然後用新羅漆若鎔金則調雄黃若鎔銀則
調韶粉日晒後角挑挑嵌所刻縫鑄以金薄
或銀薄依銀匠所用紙糊籠罩置金銀泊在
內遂旋細切取鋪已旋漆上新綿指拭牢實
但着漆者自然粘住其餘金銀都在綿上於
熨斗中燒灰甘銅內鎔鍛澤不走失

鎔金

元朝初嘉興西塘有彭均珪甚得名鎔金器
四漆空鎔得好景致山水人亭觀花木鳥獸
為上種上臻妙

庫路真

新唐書地理志襄州上貢漆器庫路真二品
十乘花文五乘庫路真者漆器名也然其義
不可曉元豐九域志云貢漆器二十事是已
于頔傳頔為襄陽節度兼又聚器天下以為
法至頔驕蹇故方帥不法者稱為襄樣節度
舊唐書職官志武德七年改秦王齊王下頔
三衛及庫真驅吐真並為統軍疑是周墮間
兩地方言也記白樂天集曾有一說而未詳

廣志卷之一千一百六十三
玩器

承露囊唐以五絲絲為囊盛柳葉露合之

眼明囊梁文帝有賦八月旦多以錦 殊囊

因凌晨拭目 蔡樽容造內有石置連榻其大

香橙即香躑 駕雨薄皆說

搜拂社詩註以驅蛇蚋

錫奴強足瓶

鉄如意石崇擊珊瑚

骨如意後魏事

玉如意唐明皇事

角如意後周唐允以角如意處分

竹如意梁章 執竹如意

駟騶盤劉綱造

柳睡盤劉綱真 記事珠唐有人 張說 記事珠紺色有光但

有忘事以手持弄此珠便省

紫龍髯拂色如爛椹長三尺水晶為柄拂之有

聲維大皆聲 元載家物

金盤犀鎖惟 宮中物

石鴨子出松陽 山

雲輿腰仙曰妝雲之妝乃製雲輿以竹為之如

大橋之狀有蓋有底底活絡以厚繭紙糊之

以二竹扛之然雲出於山而昇於天本地氣
也今童子隔宿入山於昧爽之前雲氣初發

之時對面不見人此雲氣極厚者也與例放方開其底待雲氣滿與乃合其底用綿紙糊其底縫至家於靜室中令童子睡薰焚好香一炷方開其輿則雲乃出氤氳繚繞相穿於簾幙之間徘徊久而不散又為香所助清氣襲人恍如身在雲中其妙莫可言當斯之時可延霞外之羽客共談老氏之玄虛以疑洞天之清語此絕世之奇事也未知人間復有此樂手若非神仙中人孰能共此事耶後之作者則謂臞仙始之

風箏臞仙曰風者天地之氣鼓橐造化之物也人能得其机者亦可以發天地之靈籟代造化而成焉予乃採柏水為之用八板以按八卦

卦卦合香泥塗塑於上旋轉如車輪其机如轆轤用架盛之下用二輪如欲移動不須扛抬一推自行甚為便益凡過盛暑之時置於明堂靜室之中座之兩傍左右各列一秉令童子撓動則風滿堂涼氣襲人而暑氣盡消造化在吾手矣豈不神哉後之作則曰臞仙始之

天机壺臞仙曰是壺者古未有是制以銅馮小壺大如甌盞或碎器為之以架設於上以壺箭一技定其時刻制其分寸以金書之或一二時則換水一番雖陰暗皆不失其時亦可為自警謂寸陰之堪惜光景之易遷豈可虛度朝夕或端坐存神一以為修養之器一以

為修身之戒皆有銘頌非是自謂非神仙中人曷有是耶

喻道之器臞仙曰予嘗在於燕居之所制紫扉竹院列以農具以道自喻皆有詩銘之於上以擴出塵之志而與風月為之伴侶非俗夫之所共樂耶有妙在焉難以筆述

葉藍臞仙曰此乃仙家之具非世俗之物也予嘗製一芝藍令侍兒入山採芝上有蓋替下而濟人竹者為家藤者次之

葉炉茶窻臞仙曰古之所有者但聞其名未嘗見其物想必無如此清氣也予乃陶土粉以為瓦器不用泥土為之大能耐火雖猛焰不

裂徑不過尺五高不過二尺余上下皆鏤銘頌箴戒之文置陽臺葉窻於上其座皆空下有陽谷之穴可以飄飄之具清氣倍常

丹鼎臞仙曰凡修養之士若無此器不足以副其志未知古聖之所製者規模若何予於園室之中列三級之臺方不盈尺刻以神煞方位以安鎮之上置一昇陶土為之皆取五行

星辰造化刻之於上上水下水火以取水火既濟之理養穀粒灵砂以時刻進水火常炷一炉香於昇前垂簾而座取昇炉水火升降以合吾身之造化以為取用此謂內外兼修者也非與煉黃白之術同

其塵用竹架盛之極清無比茶匙以竹編細如
欲簾樣與塵世所用者大不凡矣乃林下出
塵之物也有茶譜行於世

琴炉臞仙曰琴炉古未有之予乃所製以瓦為
之其大如楠置于袖中又名袖炉凡於草堂
竹窓之間與客聯座之際乃出是炉藝好香
一片遠客懷過數次方置于竹几如鼓琴置
于琴床之上又不碍于琴又不多占几案自
是一般清氣標致也

香鶴臞仙曰香鶴者古未有之因獅炉藝香於
地下甚是不清乃制靈炉因其足下有碍乃
以木刻其鶴以羽為翎懸於梁以口噴香一

注於上儼如一鶴之下青天其清無比妙不
可言

金龜玉馬臞仙曰凡作盆池置石山蒲草於中
養金魚栽箇於內置於書窓之下雖然清致
可愛而無造化不以為妙予乃於盆池之內
設石山栽竹木於上內置金龜玉馬於水中
金龜用沙土為之乃背刻洛書於上玉馬用
白堊粉為之乃背刻河圖於上皆陶治而成
使盆魚游漾於中造化可得矣後之作者當
效此則不類手俗乃吾始之
賈蒂臞仙古未有是製取投壺之禮為之壺陶
瓦為之取其易破而戒慎之箭用葦取其脆
而易折而恐之上有四穴以定賞罰此乃

正心修身君子樂聞弄道之器置以貫經之
書備見其事餘不錄

野輿臞仙曰古之野者於山中出入是乘駟
及其老也乃乘肩輿山人以籃為之故曰籃
輿甚醜當用竹圍成四方如椅樣前深後高
以防湮墜之患前必用引首拭之後高可以
扶頭遂不致於傾斜勿令抬謂不可以人代
畜當置二駟前後以軟襻置於欄上挂之駟
眷令童子牽之而行甚是穩當老者庶得受
用此泉石中人之興也見神隱書

中車臞仙曰車廂上立四柱作尖頂用草苫之
若用棕有富貴氣不可車內向後作一櫃床
所藏衣鞋諸物於內廂前用板一片如卓大

上放香炉筆硯經書於上四柱上用鈎釘掛
飄立琴劍於上四圍用布幙活絡撐放以蔽
風日其出入遠遊勝如騎駟不勞於體此泉
石中人之興也見神隱書

小蓬萊臞仙曰制度在人為之在我淮南子曰
撮土可以為山割地可以為河浮葦可以為
舟故聖人之取喻物也必假之以造化托情
於天壤各有道焉今予之所製也作盤池以
為渤海壘怪石以為丘山取象乎十洲三島
之意後置山島植松竹梅以為長春之景或
製以亭閣或繫以扁舟前容水以象十洲方
廣不盈二尺畜金魚玉龜於其中別是一壺
天地有妙在乎中焉此乃接神之物也

印香錄篆盤東坡壽子
螺蛳出日本佳者

沉香山子東坡壽子

不求人一名如意即今之背匙

金規 寶鴨 菟鼎誠 詩俱香炉

睡鴨山 詩

蟠龍齊列 香炉

百室香炉安樂公主百室香炉高三尺

玉辟邪香間數百步唐肅宗賜李輔國後一大

咲一悲號輔國碎之如粉冥厨中嘗聞冤痛
之聲未幾輔國死

剔齒織以虎鬚為之能去齒痛之疾陸雲所以
寄兄今人用柳枝鷓鴣老筋亦可

占景盤郭江州造銅為之花厚半底深四寸許

底上出空筒殆數十每用時添清水擇時花
挿筒中可蓄十餘日

把子蓮 三雲鳳 折腰獅子 小三神 五

字金鳳口 玉大古 皆南唐長樂宮

周后所造燒香器琢磨金玉為之

龍酥方丈小驕山吳越王孫承祐用龍腦煎酥

梨小樣驕山山水屋宇林木橋道無不具曰

龍酥方丈小驕山

握君紫檀鑲成香如意五代 元 相五臺僧

建取

清閑處士海舶上來有一沉香翁號曰清閑處

士

白玉如意吳大帝所得長二尺七寸所執處刻
蟠虬形

翡翠盃宋真宗時庫中有翡翠盃以金磨之如

硯中磨墨粉口有屑故云翡翠盃金

室瓶中龜徐大尉得一琉璃瓶瓶中有一龜寸

許大口細不可出船人以為龜室

漢御唾壺漢官儀武帝時孔安國為侍中以其

儒者特聽掌御唾壺朝廷崇之

梁天監初天竺獻瑠瑤唾壺

純金銀鑿鑲香炉石季危
金盆漬白龍皮唐李德裕

皮則涼氣自生

觀日 大如八寸鏡映日

蜀忽屏唐周昌公主不 尾 蜀忽屏

龍須拂瑟幙紋如碧絲貫以真珠雖暴雨不濡

玉龍膏出安國南人用之能化銀液

龍虎銀西域進龍玉圓生於水虎玉方生於山

夜明珠南昌國進

無塵子以梭欄兼拂書號曰無塵子

石二山吳越孫樞監用十金市得石碌一塊天

質如山命匠治為持山香炉曰石二山

生香宮女 容華鼎 皆南唐宮中燒香物以

金銀為之

舜室髮拾遺記黃帝瑪瑙髮至堯時甘露在中

謂之室露以班賜犀臣舜迁室廢於衡山之

上有室露壇壇下起月館以望夕月南至衡

山賜百辟露泉秦皇於零陵得赤玉髮容八
斗在舜廟之堂前漢東方朔識之乃作室髮
銘曰堂雲生於露壇祥風起於月館望三臺
如盈尺視八鳩如紫帶 左傳昭七年燕賂
齊以瑤璽玉橫竿耳竿耳玉爵也

漢承露盤 玉盤

郊祀志作栢梁銅柱承露仙人掌之屬注三
輔故事建章宮承露盤高二十丈大七圍以
銅為之上有仙人掌承露和玉屑飲之欲以
求仙 西都賦抗仙掌以承露擢双立之金
莖注金莖銅柱也 西京賦立修莖之仙掌
承露表之清露屑瓊葉之朝食必性命之可
度廣記云有銅仙人舒掌捧盤以承雲表之

露長安記云仙人掌大七圍 應劭漢官儀
封禪壇南有玉盤中有玉龜文選注引之
魏曹植露盤頌曰明帝鑄承露盤立於芳林
園甘露仍降 又有銘曰岌岌承露峻極太
清下潛醴泉上受雲英
塵尾柄王粲妻曹氏妬忌道甚悍之乃密營別
館以處哀妾曹氏知將往焉導恐妾被辱遽
令命駕猶恐遲之以所執塵尾柄驅牛而進
司徒蔡謨聞之戲導曰朝廷欲加公九錫導
弗之竟但謙退而已謨曰不聞余物唯有短
轅橫車長柄塵尾導大怒謂人曰吾往與屢
賢於洛中何曾聞有蔡克兒也
玉珩有盛才美貌明暗若神每作玉柄塵尾與

手同色並出本傳

紹興金唾壺二十八年三月四日上謂輔臣曰
向者童子萬頃二年八月二十三日頃頃為
文林郎自言能詩嘗指金唾壺命題試之筆
間不下蓋出其不意耳

珊瑚如意石崇與王愷爭豪窮極綺嚴以飾車
服晉武帝愷甥也每助愷以珊瑚高一尺許
枝柯扶疏世間罕比愷以示崇崇視訖以鉄
如意繫之應手尾碎石崇奉事曰崇有珊瑚
如意長三尺二寸
瑪瑙胎容三升玉縫之皆稱西域鬼作俱孝武
后所畜
王婆羅門唐修行楊伯公每朝常弄一小王婆

羅門子高數寸瑩徹精巧可愛于閭玉也

金人捧露盤

漢武帝製金人奉盤以承露

金蓮花盆

段文昌少貧賤後富貴於金蓮花盆濯足或
設之若云人生幾何要酬平生不足也

金盆

李德裕當盛暑以金盆演白龍皮於坐側須
臾涼颭爽氣涼若秋高

蓮花漏

趙僧靈徹於銅養為蓮花漏置盆水之上半
之則沉每晝夜十二沉為行道之正節

金羊玉馬

有積雪久不清掃地得金羊玉馬高二尺詩
蛟消白玉香囊 玉鎖子尺二 異竹篋長二百

十二時盤 元先生贈韋尚書物

唐內庫有一盤正昔八圍三尺四圍有物象

元和偶用之竟物象變更且如辰時花草皆

戲龍午則馬十二時皆變不同宋梁時猶在

洗玉洗 李伯時維孫子真馬臺石愛而致之 中東

坡謂曰琢而為沼當以杖歲玉時而咨之曰

洗玉池為之銘

大食餅 錦以金碧花文大食餅所室見吳立天詩

優曇華鉢

名瑞應三千年一現現則金 玉出現

瑪瑙盃 魏后多奇室有瑪瑙盃容三升西域鬼作冬

溫夏涼

瑪瑙甕

黃帝時物中有室露盈而不竭時溥則滿時

澆則竭

廣志卷之一千壹百六十四

玉器

霍清甫治書之云考古圖載古衣服今有玉轆

轆玉具劔古樂府曰腰間轆轆劔此器以塊

然之璞既解為環中復為轉闕而上下之隙

僅通絲髮作宛轉其間今之名玉工者往往

嘆其所未親按漢傳不疑帶程錮同具劔晉

灼曰古長劔首以玉作升轆轆形上刻木作

山形如蓮花初生未敷時今大劔未首其狀

如此前說乃宋李公麟之所紀也余昔宦遊

錢唐因識其和之者性慧巧博物收一轆轆

五色青形如呂字環口中間轆轆旋轉無分

毫縫鐫形色極古人昔以為鬼工因土漬用

白梅熬水煮之良久既開詳視窻中有双玉

軸在焉中嵌一物形若牛筋意度必是當間

煮之胖脹撐塞雙軸入窻闔住所以宛轉無

碍年深腐敗縮瘦因而煮脫試用乾牛筋搥

實置軸兩間對勘孔窻以線縛定煮之少時

雙軸果湧入窻中須臾取出依前動轉不脫

後余亦收一小者狀若旋環製作大約相似

後因損折轉軸中亦有一物形似劍桶想亦

同一闕挾其玉具劔自三代有之今上以兩

漢為始至於宋朝且千余年未有能窮其轆

轆底蘊今偶以煮脫乃得其機軸亦云奇之

矣

充五瑞

子華子充居於衡室之中輯五瑞以見羣后帶幅舄而入覲者如衆星之拱北

舜五瑞

書舜典輯五瑞注公侯伯子男之瑞圭璧既月乃日覲四岳羣牧班瑞于羣后还五瑞於諸侯肆覲東后修五禮五玉五等諸侯執其玉如五器器謂圭璧 疏諸侯執之以為王者瑞信故稱瑞五宝即上文五瑞鄭元六執之曰瑞陳列日玉器即五玉是也 典瑞注人執以見日瑞禮神日器疏人執亦名器史記正義孔文詳云宋末會稽修為廟於土中得五等圭璧百余枚形与周禮同皆短小

以禹會諸侯以禮山神

周玉案

玉人案十有二寸棗栗十有二列諸侯純九大夫純五夫人以勞諸侯注鄭司農云案玉案也夫人天子夫人元謂案玉飾案也夫人王后也玉案十二以為列王后勞諸侯皆九列聘大夫皆五列則十有二列者勞二王之後也棗栗實於器乃加於案聘禮曰夫人使下大夫勞以二竹篋方元被纁裏有益實棗烝棗擇兼執之以進跪聘禮諸侯夫人使下大夫勞無案直有棗栗此後勞有案易氏曰后夫人皆与賓客之事 掌次設重案注狀重席也 文選注楚漢春秋淮陰侯日漢王

周王鎮 大宝器 玉瑞

春官天府上士一人中士二人掌祖廟之宇藏始祖后稷之廟其宝物出傳守之若魯宝王大弓凡國之玉鎮大宝器藏焉若有大喪大祭則出而陳之既事藏之注玉鎮大宝器玉瑞玉器之美者禘於陳之以華國顏命曰陳宝赤刀大訓弘璧琬琰在西序大玉夷玉天球阿衡在東序嗣之舞衣大具鼗鼓在西房允之戈和之弓禹之竹矢在東房上春饗宝器宝鎮季東陳玉以正來歲之微惡也典瑞中士二人掌玉瑞玉器之藏辨其名物注人執以見日瑞鎮圭之等禮神日器四圭

之等瑞符信也疏若矢子受瑞於天諸侯不得受瑞於天唯受瑞於 子故名為瑞也

周書世俘篇武王俘商旧王億有百萬也

書越王五重陳宝正義西序東序列玉五重又陳先王所宝之器物鄭元云大辟大琬大琰皆度尺二寸玉肅云夷玉東夷之美玉天球玉磬也鄭元云大玉華山之球也夷玉東北之珣玕琪也說文醫無閭珣玕琪周書所謂夷玉也天球雍州所貢之玉色如天者皆璞未見琢治故不以禮器名之古者宝玉世守罔敢失墜以昭先祖之德存肅敬之心 楚語國之宝六而已聖王龜珠 金山林義譯

周珠禁 王敦

天官王府若合諸侯則共珠禁王敦注敦禁類對珠王以為飾古者以禁盛血以敦盛食合諸侯者必割牛耳取其血飲之以盟諸禁以盛牛耳尸盟者執之疏禁敦以木為之珠王為飾 夏官戎右盟則以王敦辟盟遂後之贊牛耳挑荊

周王盥

天官九擯凡祭祀贊王盥音贊后薦徹豆蓮注王盥王敦也受黍稷器后進之而不徹疏云后親執面設之 春官大宗伯凡祀大神享大鬼祭大示泄王鬯奉王盥注王禮神王也疏天地有禮神之玉而無鬱鬯宗廟無禮

神之玉而有鬱鬯盥謂宗稷 小宗伯辨六盥之名物與其用注盥讀為案六案謂六穀委稷稻粱麥苽 秋官司烜氏下士六人掌以夫遂取明火於日以鑿取明水於月以共祭祀之明盥明燭共明水注夫燧陽燧也鑑鏡屬取水者世謂之方諸明盥謂以明水滌案盛黍稷晉志火出於陽燧燧負而火不負火生於諸諸方而火不方

周王幣爵 王獻 玉爵 瑤爵

大宰祀五帝贊王幣爵之事注王與幣所以禮神爵所以獻齊酒不用玉尚質疏禮神幣與王亦各如其方色祭天無裸無彝尊享先王用玉爵尚文祭天不用玉爵尚質三者執

以從玉至而授之王親自執玉幣莫於神座親酌以獻尸 贊玉凡玉爵注玉凡所以依神天子左右玉凡疏祭宗廟用玉凡宗廟獻用玉爵明堂位獻用 戎謂王朝踐饋獻時若裸則用圭瓚大朝親會同贊玉幣玉獻玉凡玉爵注玉幣諸侯享幣也其合亦如小行人所合六帶玉獻獻國珍異亦執玉以致之玉凡王所依也玉爵王禮諸侯之酢爵疏行享之時亦璧宗如束帛以致之三享之外別有獻國珍異以玉致獻諸侯酢玉用玉爵則冢宰贊王受之 內宰大祭祀后裸獻則贊瑤爵亦如之凡賓客裸獻瑤爵皆贊注祭宗廟王既裸而出迎牲后乃從後裸獻謂王薦

腥為孰后亦從后獻瑤爵謂尸率食后亞獻之其爵以瑤為飾賓客謂王同姓及二主之後裸之禮亞王而禮賓獻謂王饗燕亞王獻賓疏王以玉爵酌朝踐醴齊謂之朝獻后於後以瑤爵酌饋獻時登齊謂之再獻王用玉瑤后用璧用瑤爵謂王饗燕酬賓時后亦助王酬賓饗禮在廟獻依命數爵盈而不飲燕禮一獻四舉旅降脫屣升坐其爵以醉為度也 小宰凡祭祀贊王幣爵之事疏小宰執以授大宰大宰執以授王 司尊彝疏明堂位璧角璧散即內宰所云瑤爵一也以瑤玉為璧形以飾角散爵是通名注王用玉爵再獻者用璧角散 祭統疏足為雀形以尾

為柄 禮象曰以薦鬯則謂之同以薦酒則謂之脩書上宗奉同盥以異同苟卿曰脩爵無教周官曰凡酒脩酌

周玉鬯

大宗伯宿耿淋濯濯玉鬯注王禮神之則也 疏曲禮云玉曰加玉郊特牲云用玉氣也 小宰裸將之事注贊上酌鬱鬯疏宗廟有裸天地無裸王以圭瓚酌鬱鬯獻尸右以璋瓚酌祭天地既言無灌宗伯注玉鬯表記云親耕粢盛和鬯以事上帝春官鬯人掌共拒鬯社稷山川等外神皆用拒鬯不用鬱用鬯唯有宗廟及裸賓客 王制賜圭瓚然後為鬯未賜圭瓚則資鬯天子郊特牲周人尚臭

澶用鬯鬱合鬯雖以圭璋用玉氣也注灌謂以圭瓚酌鬯 洛誥倅未必殷乃命寧予以拒鬯二旨曰明禮拜于稽首休享李氏曰白鬯之樽也 賜則實之於白 祭玉陳之於彝

宋書黃帝時南夷乘白鹿來獻拒鬯 孔叢子子思曰聞諸子夏曰殷王帝乙之時王季以九命作伯於西受圭瓚拒鬯之賜 宣王錫召虎平王錫晉文侯襄王錫晉文公拒鬯 王府王齊共食玉注王是陽精之純食之以禦水氣

漢玉指 紫幢

禮樂志郊祀歌十九章天門十一飾玉指以

舞歌體指按若未望星留命塞隕先照紫幢珠煇黃玉指等也舞者所持玉指以玉飾之也紫極饗神之幢也

漢玉寶 寶璧玉器

郊祀志上自幸河東之明年正月鳳皇集役祠於所集處得玉寶寶起步壽宮 史記將相名臣年表褚先生續大事記孝宣神爵二年上郊雍五疇役祠出寶器玉器志在神爵二年正月與此同但宣紀五鳳二年郊雍而神爵二年不書大事紀亦不書五鳳郊雍然褚氏補表耳目不遠固無舛誤 祀天之誠地不受寶

漢玉寶璧 劍寶

郊祀志神爵元年八月方士言為隨侯劍寶王寶璧用康寶鼎立四祠於未央中劉敞曰隨侯珠一也劍寶即斬蛇劍二也王寶璧即受命寶和氏璧三也周康鼎似汾上所獲鼎也 晉輿服志傳國璽斬蛇劍俱為乘輿所寶傳國璽即受命寶

唐寧真玉像 二十七宿圖讚 玉冊

地理志寧州寧真縣本羅川天寶元年獲玉真人像二十七因更名一本云天寶六年寧州羅川縣金華洞獲玉像皆列宿之真惟少凶宿改縣為寧真洋州真符縣本華陽天寶八載因鑿山得玉冊更名 藝文志道家類寧州通真觀二十七宿真形圖讚一卷

唐禮神六器 禮神九玉 主幣 郊廟珪玉 郊祀圭璧

會要天室九載十一月三日詔禮神六器宗廟莫玉並用真玉諸祀用珉一本云天室十載十一月士干詔曰禮神以玉取其精潔溫潤自馮紹正奏後有司並用珉又力普存倫物以享安可以珉代玉自今禮神六器宗廟莫玉並用真玉諸祀用珉如玉唯得大者寧小其制度以取其真 楚語王足以庇廕加敷帝昭汪云王禮神之玉也大和九年十一月判太常卿禮儀詳定使王起請造禮神九玉奏議曰周禮以蒼璧禮天黃琮禮地青圭赤璋曰珉元璜禮四方又云兩圭有邸以祀

天四圭有邸以祀地土璧以祀日月星辰死此九器禮神之玉也周禮有焚玉有藏玉鄭元釋禮祀裡煙也為玉幣祭乾焚之而作煙以報陽也此焚玉之證也天府掌國之玉鎮大宝器若大祭祀記事而藏之此收玉之證也三禮義宗云凡祭天神有二玉禮神者記事却收祀神者與事牲俱燎今國家郊祀天地祀神之玉常用禮神之玉則無請下有司求良玉造蒼璧黃琮等九器祭訖則藏之其燎玉依常制從之 禮志冬至祀昊天上帝以蒼璧上帝明堂以四圭有邸幣皆以蒼地祇黃琮幣以黃青帝青圭赤帝赤璋黃帝黃琮白帝白琥黑帝黑黃幣如其玉日圭璧幣青

月圭璧幣日神州社稷兩圭有邸幣以黑鎮海濱兩圭有邸幣如其方色神農赤伊耆黑五星以方色先農青先蠶黑其長文八尺此玉幣之制也 官志少府監供郊廟圭玉百官儀物太府卿祭祀幣帛皆供焉 中尚令供郊祀之主璧志同

唐定國寶玉

紀寶應元年建巳月壬午楚州獻定國寶玉十有三舊紀云楚州刺史崔旆表獻定國寶玉十三枚一曰亢黃天符如笏長八寸闊三寸上圓下方近圓有孔黃玉也二曰玉雞七文悉備白玉也三曰穀璧白玉也徑可五六寸其文粟粒魚彫鷲之迹四曰西王母白環

獲定國寶更名五行志云上元二年獻圭

王十二其一闕

祥符玉牒 唐蒼璧

祥符元年七月甲子文思院玉工言封禪玉牒玉冊詩用借州石可速就上曰砥硤目之曰玉以奉天於禮可乎翌日曰朕記即位初內府文籍有玉牒玉印之目因徧召玉工詢之有趙榮言太平興國中至內府閱視美玉與衆工為牒無歲餘方就納于崇聖殿庫幽命取之明潤与常玉不類此先帝聖謨垂裕也即遣如制詰未巽等監視琢刻八月壬寅遣中使齎唐明皇禪社首玉冊及蒼璧付王欽若等令藏於舊處先是吳國中議封禪內

官至歲下得之藏于內府十月辛亥享上帝于園臺太祖太宗並配攝中書侍郎周起讀玉冊訖又讀玉牒文日以仁守住以孝奉先祈福逮下侑神昭德云云又讀配座玉冊上飲福酒攝中書令王旦跪称曰天賜皇帝太一神策周而復始永綏兆人三獻畢封金王匱壬子禫地祇于社首山封王冊石緘同封祀之禮先是五月壬戌詳定新言開寶通林封祀玉牒長尺二寸廣五寸厚三分唐正觀中顏師古奏長尺三寸廣厚各五寸麟德中許敬宗奏長尺二寸廣寸二分厚三分編以金繩盛以玉匱太平興國九年詳定玉牒用五簡每簡長尺二寸廣五寸厚三寸刻玉

為字填以金聯以金繩盛以玉匱切詳制度歷代不同金請為五牒每牒長尺一寸廣五寸厚一分刻字填金聯繩緘匱如吳國之制甲子又言泰山園臺祀天社首壇祭地並以太祖太宗升配共用玉冊六依開寶通札制度每簡長一尺一寸廣二分厚三分刻字填以金昊天玉冊牒地祇玉冊並盛以玉匱配帝玉冊盛以金匱長尺三寸檢厚二寸闊五寸長尺三寸纏以金繩封以金泥又為石碱石檢金繩名泥五色土封封石碱用天下同文室封金玉匱用受金室丙寅命王旦撰昊天玉牒文馮拯撰地祇玉冊文趙安仁撰祀天及泰山社首二壇配坐太祖太宗

玉冊文仍各書之首叙上天降監次述為氏祈福之意七月己未朔上玉牒玉冊文

玉卮 玉杯 玉觴

高紀九年冬十月置酒未央宮前殿上奉玉卮為太上呈壽陸應劭曰飲酒禮器也古以一角作受四升古卮字作觥師古曰卮飲酒圓器也文紀十六年秋九月得玉杯刻日人主延壽令天下太酺明年改元注應劭曰新垣平詐令人獻之史記文十五年新垣平說上立涓陽五帝廟欲出周鼎當有玉英見十七年得玉杯瑞應圖玉英五常並脩則見班固東都賦列金罍班玉觴崔駰漢明帝頒運斗杓以酬酢酌酒旗之玉卮黃香天

子冠頌咸進酌千金罍獻萬年之玉觴

漢賜玉英

東觀漢記明帝詔曰馮魴以忠孝出入八年教進忠言正諫賜以玉玦

太平興國玉杵曰

太平興國五年五月己酉鄭州言修東嶽伺宇穿土得玉杵日以獻

玉棋子

宋度宗有十二玉棋子刻十二時以金盤貯水以棋於中遂以逐時沉浮出沒有準時刻不差

玉鉢

高歡女易魏孝武后多奇室有二玉鉢相盛

轉而不可脫

玉甌

漢成帝以文犀筋擊玉甌

碧玉茶甌山谷詩

玉魚

貴妃暑月每含一玉魚以生律

玉人

蜀主以玉人置甘后側玩之

玉蟾蜍

廣川玉發晉靈公冢得玉蟾蜍水滴中容水

五合

五色玉盤

唐 藏庫物

玉精硯

馬侍中嘗宝一玉精硯夏蠅不近盛水注月不腐

殷玉鉞

長三尺余一段美玉文藻精甚三代之宝大

元尚存

玉窪酒器名

琥



古得於京師博二寸六分長八寸三分前足之旁銘三字 今十
按太宗伯以玉作六器以白琥礼西方觀礼諸

侯觀十天子天子為壇祀方明加方明於其上
 設六王西方琥小人合六幣以和諸侯之好
 琥以繡禮器云珪璋特琥璜爵孟珪璋璧琮琥
 璜之器以象天地四方天子以是禮神諸侯以
 是享天子而已說文曰琥發兵瑞玉為虎文不
 見于經不知許慎何所據然漢用虎符發兵雖
 以銅為之其原疑出於此文曰午十三者亦矢
 符之次第午字蓋以日辰為號或云午與五同
 發兵遣將畜威以待如虎之將搏卷尾屈足俯
 地而伏此器之虎形則然魯哀公疾賜子象子
 双琥一璞而為二物是以可以為得矣嘗見世
 有得古舍王者旁側汗血有若塗潦不可磨洗
 蓋親身之久雖玉亦渝此器亦然又疑而典瑞

所載琥璜之渠眉也
 按東坡洗玉池銘維伯時父吊古潑泣道逢玉
 佩解驂推食劔珮鐵秘錯落其室復齋漫錄云
 李伯時石刻謂元祐八年伯時仕京師居紅橋
 子弟得陳峽州馬臺石愛而置之山中一日東
 坡過而謂曰斲石為沼當以所藏玉時出而浴
 之具刻其形於四旁子為子銘其唇而號曰洗
 玉池所謂三者凡千有六双琥璜三鹿盧帶鈎
 琤琮瑤瑒杯水蒼珮螭螭帶鈎佩刀柄珞瑱拱
 璧是也伯時既沒池亦堙晦徽宗嘗即其家訪
 之得於積壤中其 碩以時禁蘇文因潛唐真
 銘文以授使者十六玉 鹿盧環從莖龍眠餘

瑞玉琥

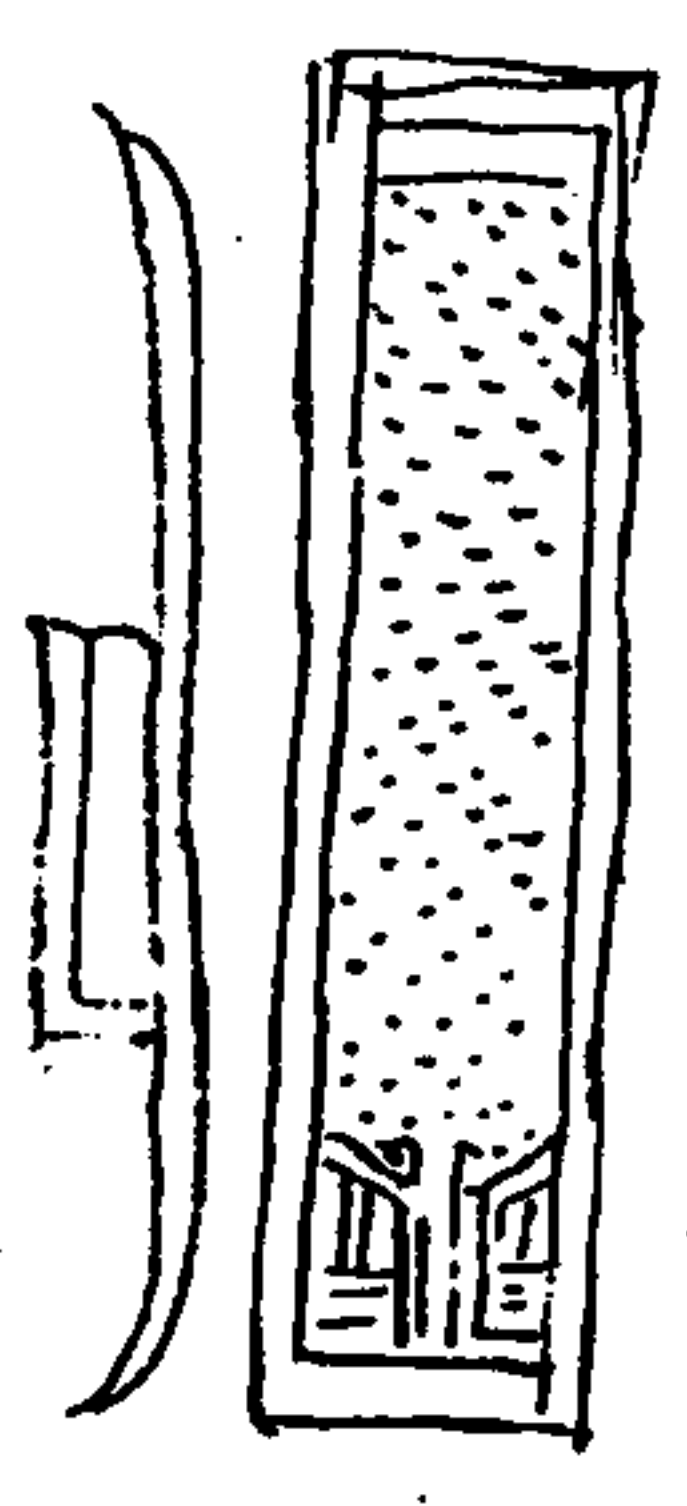

水蒼珮

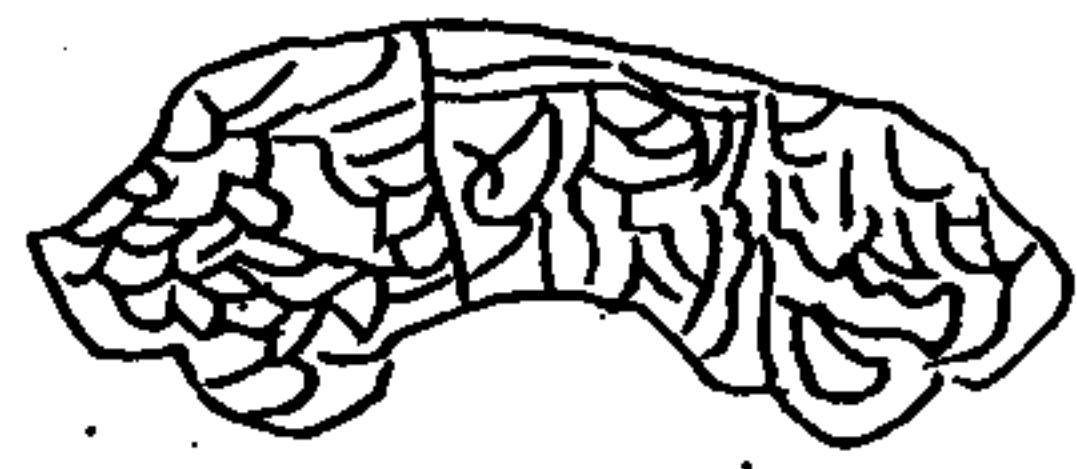

右得於壽陽
李氏錄云瑞玉輕色也禾之赤苗謂之藁言
瑞玉色如之瑞劍鼻也又雜例切王莽進休王
具劍體不受莽曰美玉可以滅穢即解其瑞
碎而獻之蜀張惡子廟有唐僖宗解賜王具
裝劍其室之上下雙綴以管緇正此物非劍
鼻而何

右得於京師
李氏錄云礼王藻云公侯佩山玄王大夫
佩水蒼玉注云山玄水蒼玉之文也此珮
玉水中亦魚有尾文

玉帶鉤

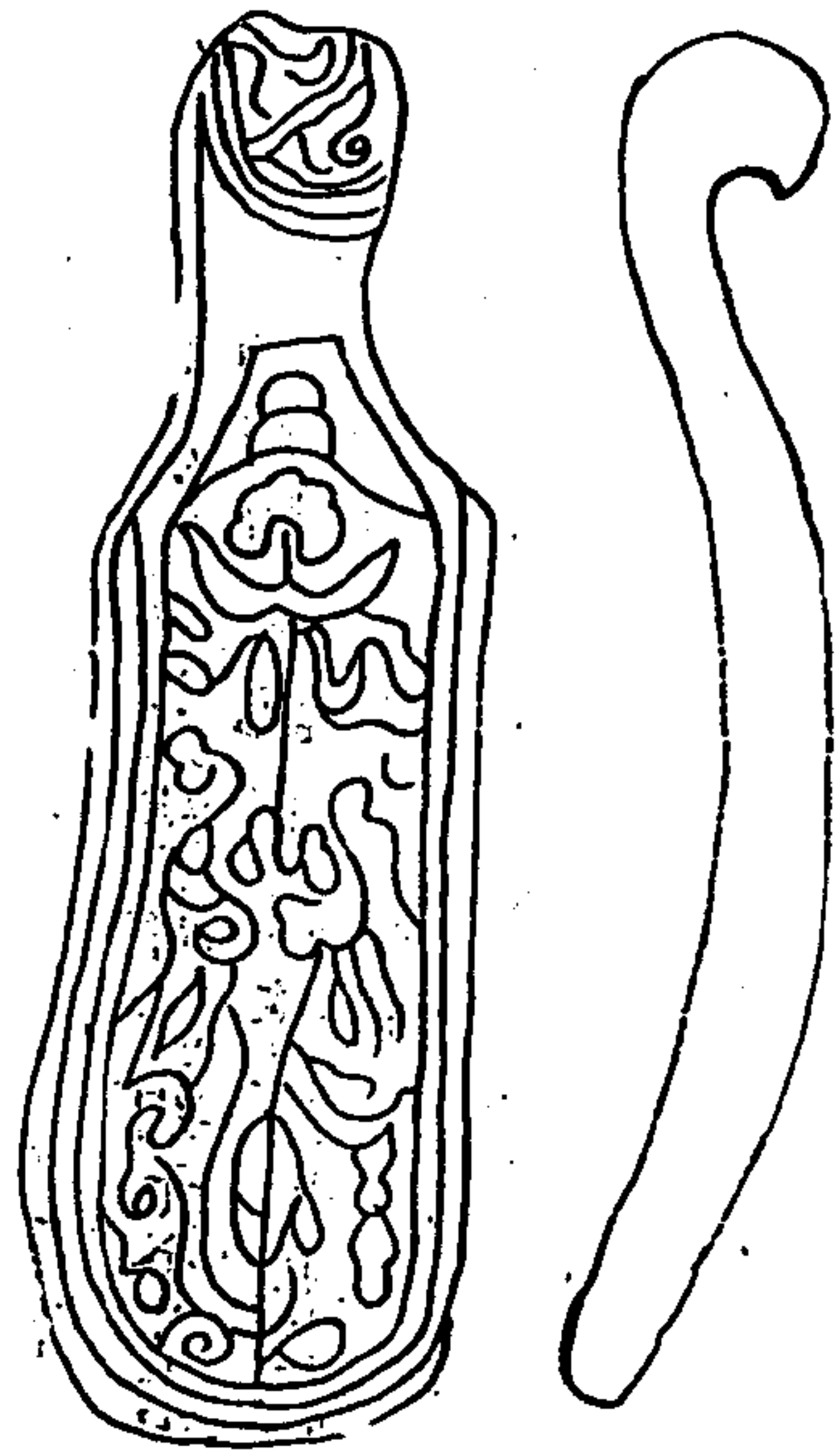

右得於長垣

李氏錄云聶宗義引古衣服令大裘革帶玉
鉤觶觶也切鹿盧玉具劔以祀天地至於服
袞冕祭宗廟冠通天袍絳紗朝元會並甲之
此三代琀玉鉤也說者謂蟾肪昆吾乃能治
之如蠟觀其鏤文深妙琢飭高下委曲圓平
盡滿人意信其說之非妄自秦漢以來無其
法

按元本此二物
無名款後文所
謂玉具劔及漫
錄所謂佩刀柄
即此

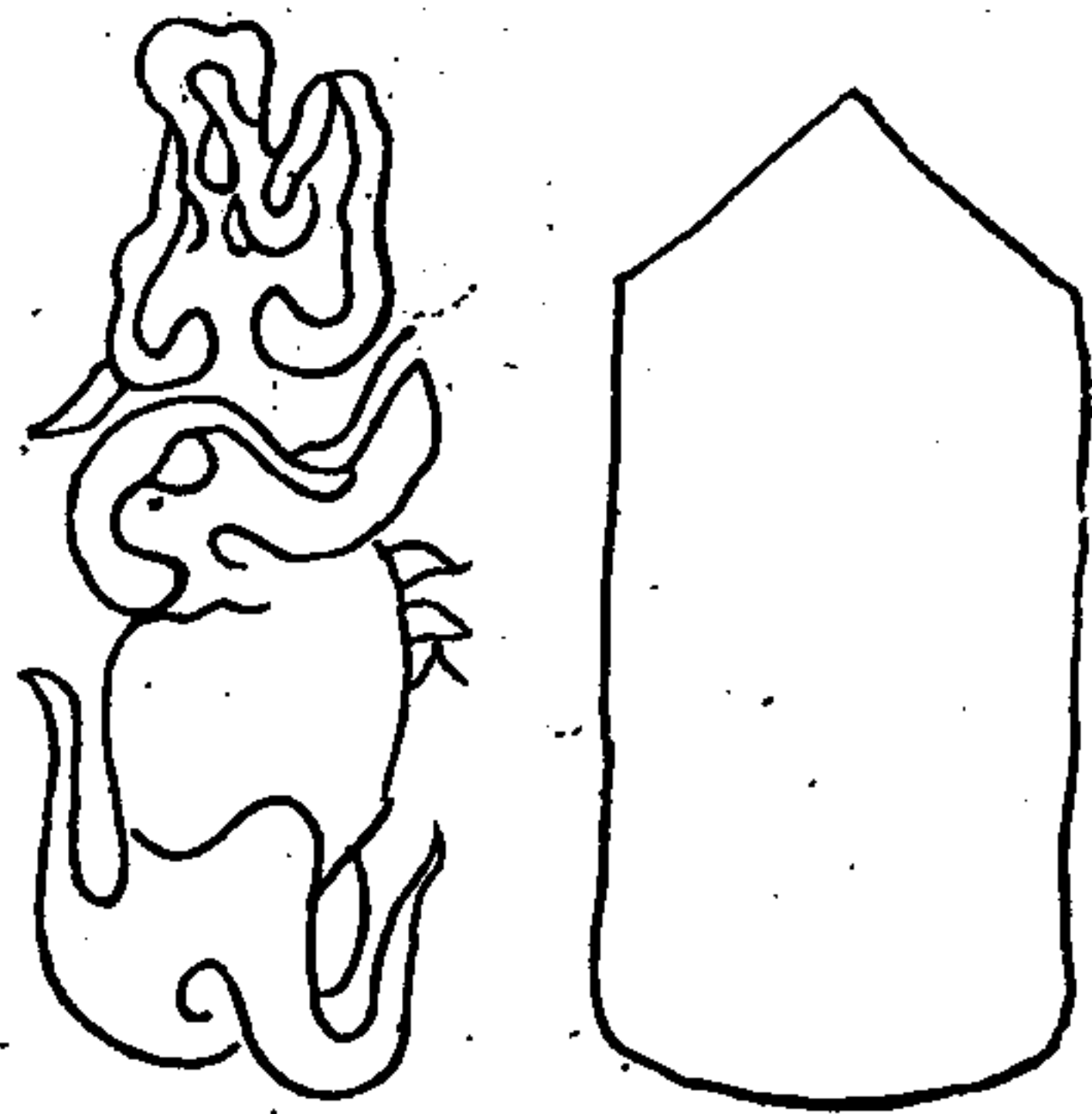

琀玉幡螭

玉環玦

右不知所從得諸遭帶鉤玦也

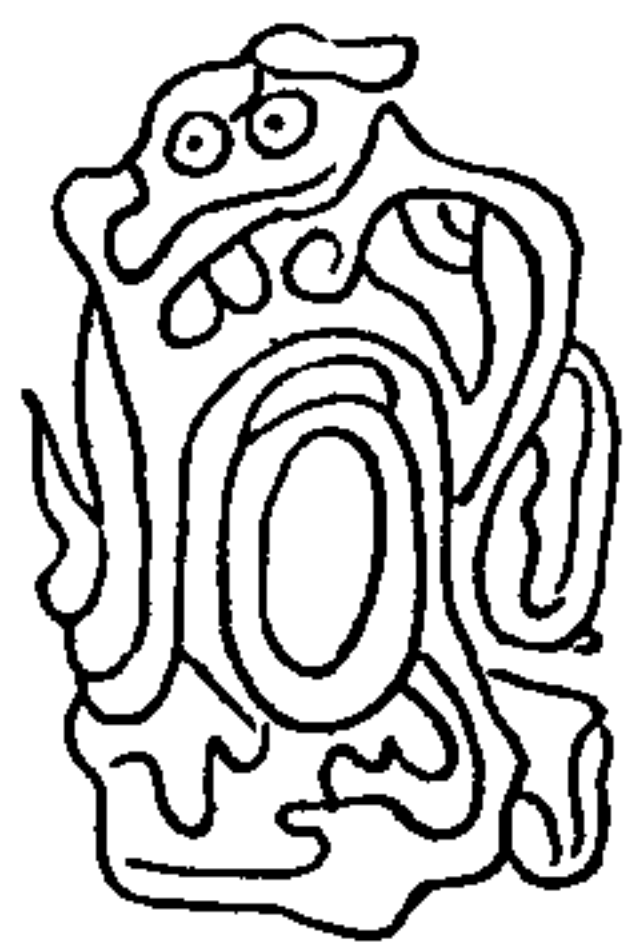

玉甲帶鈎 廬江李氏 以下皆然

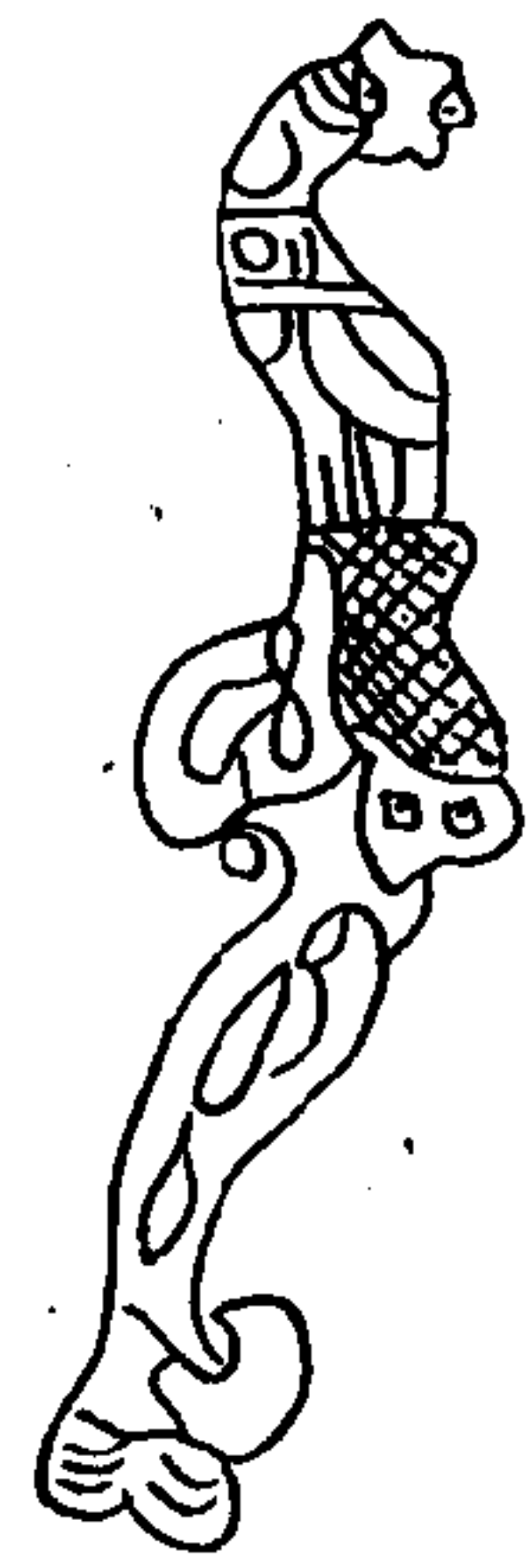

金蟠螭革帶鈎



瑟瑟鈿山水字鈎



銀錯螳螂鈎



雕孤鈎



寶釘鈎

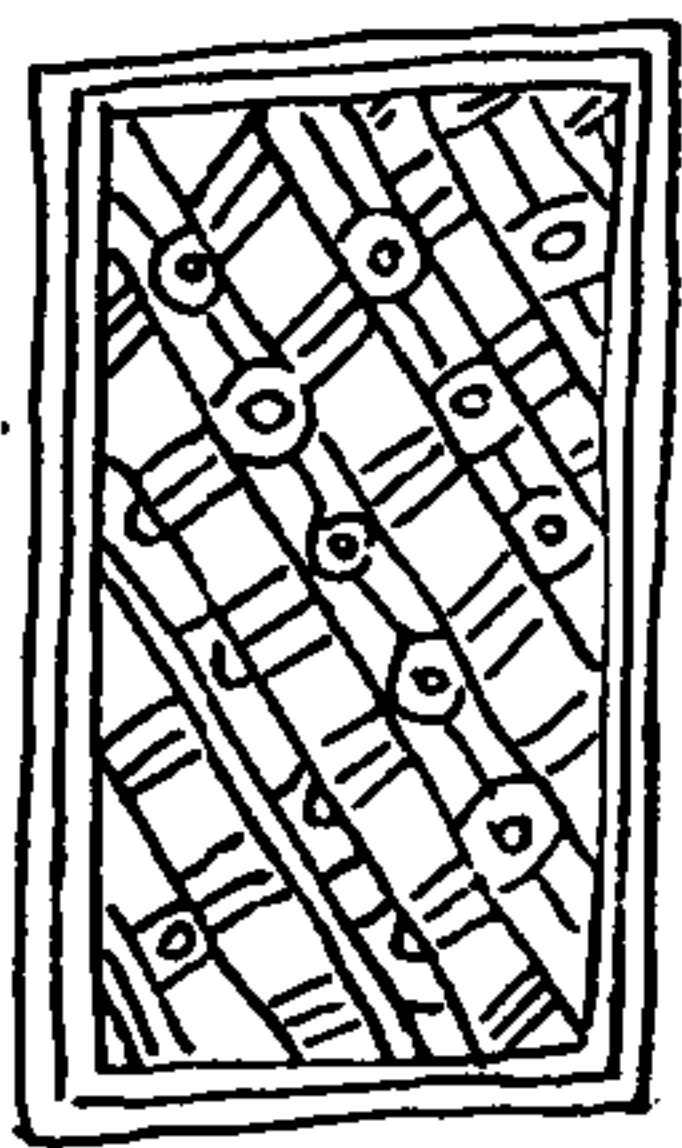

唐志卷之十一 一百六十五

陶器

宋葉寘理齊筆衡云陶器自舜時便有三代迄于秦漢所謂甕器是四今土得中者其質渾厚不務色澤末俗尚靡不貴金玉而貴銅磁遂有秘色甕器世言錢氏有國日越州燒進不得臣庶用故云秘色陸龜蒙詩九秋風露越甕開奪得子峯翠色未如向中霄盛沈澗共嵇中散開遺括乃知唐世已有非始於錢氏本朝以定州白磁器有羊不堪用遂命汝州造青甕器故河北唐鄧耀州悉有之汝甕為魁江南則處州龍泉縣甕質頗麗原政和間京師自置甕燒造名曰官甕中吳渡江有邵成章提奉後苑號邵局襲故京遺製置甕于修內司造青器名內甕澄泥為範極其精緻伯色瑩徹為世所珍後郊壇下別立新甕比舊甕大不辨矣餘如烏泥甕餘杭甕續甕皆非官甕比若謂舊越甕不復見之也

舜陶器考工記有虞氏上陶注舜至質貴陶器無大是也 史記舜紀陶何濱器不苦窳定陶西南陶立亭 作什器於書丘

周書

紫窯

紫窯器出北地世傳紫世宗時燒者故謂之紫窯天青色滋潤細媚有細紋多足粗黃土近世少見

汝窯

汝器窯北地宋時燒者淡青有蟹爪紋者真無紋者尤好上脉滋媚薄之甚此器亦難得者

官窯

官窯器宋修內司燒者土脉細潤青色帶粉紅濃淡不一有蟹爪紋紫口鐵足色好志與汝窯相類有黑土者謂之黑泥甕為者皆龍泉燒香无紋路

董窯

董窯淡青色細紋多有紫口鐵足比官窯无紅色質脆而不細潤不及官窯然今亦少

哥窯

旧哥上窯色青淡不一亦有鉄足紫口色好者類董窯今亦少有成群隊者元末新燒者土脉皴燥色亦不好

古定

古定器土脉細色白而滋潤者貴質麗而色黃者價但外有淚痕者是真刻花者最佳素者尤好綉花者次之宣和政和間窯者最好但展得成群隊者有紫定色紫有黑色定黑

如漆土但其白價高如白定俱出定州東坡
詩云定州花瓷珠紅玉凡窯器有茅篾骨出
者價輕損曰茅語也路曰篾无油水曰骨出
此乃賣骨董耳 賣字一作賣字是

吉州器
其色與紫定相類体厚而質脆係吉者燒者
不甚真錢

古磁器
古磁器色好者與定相類但无淡痕亦有割
花綉花素者價低於定器新者不足論

建器
建碗盞多是瓷口色黑所滋潤有黃亮斑
滴珠大者真但体極厚俗甚少見薄者

古龍泉窯
古青器土脉細且薄翠青色者貴有粉青色
有一等盤底有雙魚銅盆口二撮環体厚者
不甚佳

象窯
象窯器皿有蟹爪紋色白而滋潤者高色黃
質脆者低俱不甚直錢

高鹿窯
古高鹿窯器皿色粉青與龍泉窯相類上有
白花朵兒者不甚直錢

古饒器
御上定者體薄而潤最好有素折腰樣毛口
者體雖厚色白且潤尤佳其價低於定元朝

燒小足印花者內有指府字者高新燒者足
大素者欠潤有青花及五色花者且俗甚矣
霍器

出霍州元朝刻金匠彭君室效古定制折腰
樣者甚整齊故曰彭室土脉細白者與定相
似皆滑口欠滋潤極脆不甚直錢賣古董者
稱為新定器好事者以重價收之尤為可嘆
犬食室

以調作身用藥燒成五色花者與拂郎嵌相
似嘗見香炉花瓶合兒蓋子之類但可婦人
閨門中用非士夫文房清玩色又謂之鬼國
室

甕器
自舜時便有三代迄于秦漢所謂甕器是其
室曰甕其土中得者其質渾厚不務色澤

秘色室器
世言錢氏有國時越州燒過不得世應用故
名秘色純翠色唐時已有非独錢氏

內室
中吳渡江有邵成章提奉後苑號邵局裝故
宋遺製置室于脩內司造青器名內室蓋其

泥為 極其精緻油色瑩微為世所珍即官
室之 出

新室
郊墮下別立新室以做舊大不伴矣
烏泥室類哥室而色黑

新磁器質瓷又不及古

御士瓷

今所燒於饒州極精緻薄如紙白如玉以分兩秤之輕者為上

夷州瓷 泉貨製今瓷厚不堪

琉璃瓷 燒五色琉璃黃者為貴一甃直銀八錢

夷瓷謂之瓷更有純紅色者少

小足印花 內有樞密字元朝造於饒州白器有青花五色俗甚

浮梁陶器

彭器資尚書文集有送詩屯曰詩曰浮梁巧燒堯顏色比瓊玖因宮射利疾眾喜君獨不

父老爭歎息此事古來有住云浮梁父老言自來作知縣不買堯器者一人君是也作饒州不買者一人今程少卿嗣宗是也借手不載許君之名

金花定碗

用天蒜汁調金描畫然後再入瓷燒永不復脫碾玉描玉用石榴皮汁則見水不脫

紅堯器

出定州王拱辰獻仁宗張貴妃帝怒以斧打碎之

右魚器也古人與茶湯俱用瓷取其易乾不留津飲用蓋未嘗把蓋故無勸盤今所見定勸盤乃古之洗古人用湯 炷不用壺瓶及有嘴折盃茶鍾蓋盤此皆胡人所用者中國始於元朝古定官室俱無此器

瓷器

瓦五寨切上器也

甃側胃切并甃也

甃徒古切甃也

甃徒丁切甃也

完五化切甃瓦屋

甃戶江切長頸甃

甃羊戍切甃甃骨也

甃浮梵切瓦也

甃許勿切

平音本也

甃音碎

甃萬往切周禮有甃人為蓋也

甃伯限切北瓦也

甃古即切甃也大甃也

甃胡經切酒器似鍾而頂長

甃丁感切瓦屬也

甃蒲奔切省注云蓋也又姓也

甃芳社切瓦未燒者通作瓦

甃瓦下切洗水器也

甌	五亦切甌也
甌	徒木切飛博戲也
甌	仗仄二音
甌	音甌甌甌也
甌	音碎破也
甌	音夜
甌	音
甌	舌結切甌受一斗也
甌	音甌義同
甌	胡便切甌甌甌有耳
甌	胡寡切大口也
甌	丁弄切甌甌也甌音甌義同
甌	也為切甌也
甌	七計切
甌	牛口切盃也
甌	房久切瓦器也
甌	徒念切稽也出通俗文也
甌	古即切甌也
甌	胡男切似甌有耳又古南切
甌	文南切甌也
甌	羗甌息後先稽二切甌破也或省
甌	力奚切小甌也
甌	古郎切甌也
甌	古獲切瓦器也又烏耕切
甌	古諧切壯瓦也
甌	山搜切甌甌也

甌	丁昆切器似甌也
甌	居延切陶人作瓦器謂之甌立已又至神功也
甌	側胃切井甌也
甌	力頰切甌 踏無声
甌	與朱切甌也
甌	徒答切小盆也
甌	所兩切半瓦也
甌	市緣切江東子盆曰甌又戕緣切甌瓦古史考曰烏曾作甌也
甌	徒和切飛博戲
甌	旧歲音甌也
甌	音胡
甌	甌古懷切瓦器也又烏烏耕切在道地經
甌	苦徑切石器也
甌	丘切甌壹也波甌也
甌	於耕切長頸甌也
甌	徒郎切甌也
甌	胡監切瓦屋也
甌	王合切
甌	口郎切甌也 甌上
甌	音容甌也
甌	眉耕切屋棟也
甌	古可切居結棟謂之合甌
甌	市緣切陶人作一吳周礼器中甌也
甌	烏浪切盆也

一書二二升黃...

甌 古郎切大甌也

甌 江切甌也

甌 丁歷切甌甌也

甌 仕江切甌

甌 音容甌也

甌 許飢切

甌 力口切

甌 卽偽切傳雅甌也

甌 九兩去例牛例三切康瓠破甌也

甌 音整正作整土整也

甌 消切

甌 二平律切不能行也

甌 於侯切甌小者

甌 除改切甌也

甌 思移切甌也

甌 力的切瓦器今作

甌 所切

甌 普安切甌瓠大甌甌也

甌 古巧切甌名

甌 力的切錫鎗也

甌 至切酒器也大尊以待賓客祭祀之禮

甌 力追切博雅甌敗甌也

甌 音同并甌一云甌也又之用切甌屬

甌 蘇合切器破也

甌 烏耕切瓦器瓦

甌 瓦切也

甌 音西瓦器破也

甌 牛志切大甌也

甌 胡監切大盆也

甌 胡谷切甌

甌 力震切器也

甌 音接

甌 音

甌 丁來切甌瓦也屋棟瓦也音雷

甌 初鑑切器也

甌 時扇切器緣也

甌 却隊切器名周禮珠槃一曰似甌無緣盟玉

以軟血者

甌 音再詳也

甌 音卓

甌 力胡酒器也

甌 徒含切甌屬也

甌 力公切樂土磬今作磬也

甌 卽丁切甌甌曰似甌有耳甌同

甌 丁全切行不正兒也

甌 胡主右哇二切甌下空也亦作甌

甌 之陟切盞屬也

甌 蘇叶切瓦破也

甌 音序酒器也

甌 烏貢切甌扛之大者也

甌 力拔切屋椽也

甌 力華切瓦



要語

說文几踞几也象形徐曰人所凭坐也周禮曰
 几玉几彫几彤几素几廣韻素屬通作机
 左傳設机而不倚
 易渙卦奔其机注承物者
 毛氏曰鈞挑者為几案之几不鈞挑者為几音
 安鳥短羽也
 詩云授几有緝御
 曲禮曰大夫七十致仕則必賜之几杖又曰謀
 於長者必操几杖從之又曰侍坐於君子君子
 欠伸撰杖屨

書 命曰王乃泚頽水相被冕服憑玉几又
 玉仍几文具仍几漆仍几

坐几曰臂榻前几曰施伊几曰凭几曰彤
 文選刻漏銘注蒸鬯銘論曰黃帝有巾机之法
 孔申有盤盂之戒
 李尤几銘叙曰帝軒作與几之法
 孟子去齊有欲為王留行者坐而告不應隱几
 而卧
 六書故施吕夂切別化施方言曰榻毒几趙魏
 之簡謂之施懶巧帚切
 六書故几履切古人坐于地几坐所馮也象形
 同

六書故脩皮冰切倚几也故通倫
 文選注太宗陰謀机之書曰安不忘危存不忘
 亡

周禮司几筵掌五几五席之名物辨用与其位
 五几左右玉彤彤漆素五席莞藻次蒲熊用
 位所設之席及其處彤徒冬及莞音官又音
 九藻本又作纒音早疏註五几至其處釋曰
 云玉几左右玉彤彤漆素者其玉彤已下數
 出於下文云左右者唯於王馮及鬼神所依
 皆左右玉几下云左右玉几祀先王酢席亦
 如之但受酢席未必有几故不云几筵其彤
 已下非王所馮生人則几在左鬼神則几在
 右是以下文諸侯祭祀云右彤几國賓云左

彤几諸侯自受酢亦無几故不言几也漆素
 並云俱右是為神也云五席莞纒次蒲熊者
 亦數出下文仍有葦萑席不入數者以喪中
 非常故不數直取五席与五几相對而言耳
 云用位所設之席者即下几大朝覲已下是
 也云及其處者王受朝覲席在廟牖間大射
 席在虞庠祀先王在廟與及堂酢席王在廟
 室西面自諸已侯下亦皆在廟惟熊席漆几
 設在野所征之地耳經云名物鄭不解之者
 義在可知故略之也
 几大朝覲大享射几封國命諸侯王位設黼依
 依前南鄉設莞筵紛純加纒席畫純加次席黼
 純左右玉几

芥謂之藉其繡白黑采以絳帛為質依其制
如屏風然於依前為王設席左右有几優至
尊也鄭司農云紛讀為幽又讀為和粉之粉
謂白繡也純讀為均服之均純緣也縹讀為
藻率之藻次席虎皮為席書顧命曰成王將
崩命大保芮伯畢公等被冕服憑玉几玄謂
紛如綬有文而狹者縹席削蒲莖之編以
以采若今合歡矣畫謂雲氣也次席挑枝席
有次列成文

祀先王昨席亦如之
鄭司農云昨席於主階設席王所坐也玄謂
昨讀曰酢謂祭祀及王受酢之席尸卒食王
酌之卒爵祝受之又酌授尸尸酢王於是席

王於戶內后諸臣致爵乃設席
諸侯祭祀席蒲筵縹純加莞席紛純右彫几
縹畫文也不莞席加縹者縹柔需不如莞債
堅又於鬼神宜縹胡內反需本或作儒又作
捕同如衮反
昨席莞筵紛純加縹席畫純筵國賓于牘前亦
如之左彫几
昨讀亦曰酢鄭司農云禮記國賓老臣也為
布筵席於牘前玄謂云謂諸侯來朝孤卿大
夫來聘後言几者使不蒙如也朝者彫几聘
者彫几
甸役則設熊席右漆几
謂王甸有司祭表格所設席甸音田註同

凡喪事設葦席右素几其拍席用萑繡純諸侯
則紛純每敦一几
喪事謂几奠也萑如葦而細者鄭司農云拍
席迫地之席葦居其上或曰拍席戴黍稷之
席玄謂拍樽字磨滅之余樽席歲中神坐之
席也敦讀曰燾燾覆也棺在殯則樽燾既定
則加几皆謂覆之周禮雖合葬及同時在殯
皆異几體實不同祭於廟同几精氣合拍鄭
音樽刘依司農音迫萑音丸敦音道刘音疇
歲才浪反燾音導

几言事变几凶事仍几
故畫仍為乃鄭司農云变几变更其質謂有
飾也乃讀為仍仍因也因其質謂飾無也尔

雅曰儀仍因也書顧命曰翌日乙丑成王崩
癸酉 南鄉西序東嚮東序西嚮皆仍几
玄謂吉事王祭宗廟裸於室饋食於堂繹於
枋每事易几神事文示新之也凶事謂几奠
几朝夕相因喪禮略又音奠刘音音初備
禮書馬融曰几長三尺阮諶曰几長五尺高三
尺舊圖几兩端赤中央黑蓋各述其所傳然也
觀禮天子設芥衣左右玉几司几筵大朝觀大
饗射封國命設侯王位設黼依左右玉几几所
憑以安者也王於朝觀會同立而不坐非有所
憑也然必設几者鄭氏釋太宰謂立而設几優
至尊也荀卿曰周公負衣而坐諸侯趨走堂下
得非所傳聞者異歟儀禮昏聘公食大夫皆有

<p>几冠禮醴賓鄉飲酒鄉射及燕賓魚几皆輕重之別也喪或同特在殯則每敦異几<small>鄭氏曰敦也</small>及祭則同几生事鬼事之別也几不持施於行禮而已燕居亦有焉士喪禮也謂燕几是也</p>	<p>不特施於燕居而已田役軍旅亦有焉周禮甸役右漆几春秋之時智伯在軍役之以几是也</p>	<p>不特所憑以安而已死者用之拘足尸与嫁者或用以乘車士喪禮綴足燕几曲禮尸必式未必以几</p>	<p>婚乘以几是也</p>	<p>凡几案屬長五尺高二尺廣一尺兩端赤中央黑几所以依凭之具然非尊者不之設所以示優寵也人几在左神几在右又不可以不辨也</p>	<p>賜几大夫七十致任則必則之几杖曲禮謀於長者必操几杖從之</p>	<p>大戴禮武王銘几周禮司几筵掌五几土乃洮頰水相被冕服</p>	<p>憑玉几顧命華玉几仍几雕玉几文具仍几漆仍几國語左史倚相曰昔衛武公箴傲於國曰倚几有誦訓之誠</p>	<p>漢絲几西京雜記漢制天子玉几冬月則加綿錦其上謂之綿几</p>	<p>晉張華有倚几銘</p>	<p>事實</p>	<p>几投</p>	<p>晉伐偃陽城荀偃士句請班師智伯怒几之以投出於其間</p>	<p>隱几倚</p>
--	---	--	---------------	---	-----------------------------------	---------------------------------	--	----------------------------------	----------------	-----------	-----------	--------------------------------	------------

<p>郭愧謂燕昭王隱几據杖躬視使則廝相役之人至</p>	<p>奮髯抵</p>	<p>朱博遷琅琊太守齊郡舒緩養名博奮髯抵几日親齊見欲以此為俗邪乃召見諸曹史書佐及縣太史選其可用者</p>	<p>省中置</p>	<p>平帝詔太師孔光每十日賜食賜靈壽杖令太師省中置几</p>	<p>封以王函</p>	<p>內傳漢武帝受太甲靈符十二於西王母盛以黃金几封以白玉匣以珊瑚為林</p>	<p>憑之安坐</p>	<p>孔融為北海太守為袁譚所攻泥矢兩集矛戟內接然融憑几安然而坐讀書論義自若也</p>	<p>見之因書</p>	<p>王羲之詣門生家見裴几滑淨因書之真草相半父誤刮去驚僕累日</p>	<p>賜甄權几</p>	<p>甄權許州扶溝人正觀中權已百歲太宗幸其舍賜几杖衣服出六帖</p>	<p>號為肉几</p>	<p>黃祖見矮陋攬惠玄宗嘗憑之行周外間事動有錫資號為肉几出酉陽雜俎</p>	<p>隱几而坐</p>
-----------------------------	------------	--	------------	--------------------------------	-------------	--	-------------	--	-------------	------------------------------------	-------------	------------------------------------	-------------	---------------------------------------	-------------

南子郭泰隱几而坐仰天而嘯嗒焉似表其
偶類成游立侍乎前曰何若乎形固子可使
如槁木心固可使如死灰乎今之隱几者非
昔之隱几也 莊子

曲几

柳宗元有軒曲几文

馬皮几

謝朓有馬皮隱几

素憑几

魏太祖平柳城以素憑几賜毛玠

七室几

唐明皇作七室几

素

說文素几屬从木安聲徐曰素所凭也周禮掌
次張德素注以氈為林於帳下史記高祖過趙
趙王曰持素進食三國志曹公作歌素卧視書

一曰木名集韻或作素

文編云素之別名曰檣音素素之高者曰臺几素

之高者曰卓圓素曰檣似宜竹席曰筵筵曰篔

唐起居舍人隨宰相入殿次香素分立

天官志孤卿有事則設幕張素

今所縣所設於公座前皆曰公素

周氈素 皇印

天官掌次王大旅上帝則張氈素設皇印注

以氈為床於帳中鄭司農云皇印覆上印後

版也元謂後版屏風与染羽象鳳皇羽色以
為疏大旅謂冬至祭天圓丘氈素皇印謂王
坐所置也 并有大小後版者為大方版於
坐後為芥文言屏風者據漢法况之畫禹貢
羽畎夏翟謂貢夏翟之羽 後世無周禮鍾氏
染鳥羽象鳳皇色以為之覆於版上明堂位
司几筵皆云黼衣此不在寢廟無衣故胡名
皇印

經素

臞仙曰几閱室笈瑤書謂洞章者不必用卓
素於前用之太俗予製一素長尺五而徑一
尺高一尺二寸一足如鶴立之狀只容一經
置於膝間不用香爐有懸鶴啣香於上此乃
仙家之具又是一般製度

書素

臞仙曰古未有此製予以柏木為之上以墨
繪以山水或翎毛折枝或詩詞箴銘滿面其
兩傍則有對日子以誦琅函寶笈之書予以
宴珠履瓊瑤之客下作抽替二以金漆漆之
光瑩澄徹駭人心目誠仙家之物也几金漆
上以墨以金圖繪者自予始也

琴素

臞 曰鼓琴坐不宜高古人席地而坐於膝
上鼓之今置琴案高尺六廣尺二長二尺五
琴出至鳳沼半虛其下素面厚四寸中虛下
留一竅用梓木為之予又以豐城劍溪土燒

為瓦素其音清響尤異

琴素

洞天清錄琴素須作維摩樣庶素脚不礙人
膝連面高二尺八寸可入膝於素下而身向
前宜石面為第一次用堅木厚為面再三加
灰漆亦令厚次脚令壯更平不假坂則粘与
石素無異永州石素面固佳然太薄板須厚
一寸半許乃佳若用水面須二寸以若上得
大棗木不用膠合而以漆合之尤妙又見今
人作琴卓僅可容一琴須濶四容四琴長過
琴三之一試以素較琴声便可見琴素上切
不可置香炉雜物於前吳自強雲山集云於
素面作小水槽不必爾也

卓製

即古之素未考其名之始今皆呼素為卓而
忘其素之名蓋以卓名易素名也

黑光 白明 線邊 楊妃脚

官卓 畫卓 書卓 馬頭卓

酒卓 副卓 螺鈿 銅邊卓

永石 摺疊 香卓 大理石

供卓 素卓 圓卓 瑪瑙竹節

八仙 八角 条卓

春臺本卓製而大可坐二十餘人或十餘人

匱臺上面為素中為匱以藏物

条臺其製長

麪臺板厚而脚粗為庖人所月之器

事實

燕丹太子常與荆軻等素而食

持素

史記漢高祖過趙趙王張敖持素進食禮甚
恭高祖箕踞罵之

對素不食

本傳萬石君石奮子孫有過不諂讓為之對

屏素不食

尹敏与班彪相厚善語常屏素不食

怒吏抵素

朱博子元為琅琊太守怒吏抵素

百寶為

同昌公主珠百寶為圓素出杜揚編

紙筆置素

郭翰巡察隴右狄仁傑為刺史民爭言有異
政翰就館以紙筆置于素謂僚屬曰願薦使
君美于朝

據所未安

高士廉為皇太子監國又攝太傅太子今日
寘人資公訓導而比聽政據素對公情所未

安所司宜別設素奉太傅士廉固辭

指香素櫃

帝嘗謂百司不可使一日弛惰鄭覃因指香
素櫃曰此始華好用久則晦

仆香案前

常處厚太和二年方奏事暴疾仆香案前帝令中人翼扶之輿還第

李素齊眉

梁鴻適吳依大家臯伯通廡下為人質春妻為具食不敢於鴻前仰視素齊眉伯通異之曰彼傭賃能使其妻敬之如此非凡人也拔刀斫案

曹公平荆州仍欲伐吳張昭等皆歡迎曹公

唯周瑜魯肅諫拒之孫權拔刀斫前案奏曰諸將復有言迎北軍者与此案同

據之何安

劉玄佐貴母尚在賢婦人也見縣令走庭中

白事退成日長吏恐懼卑甚吾思而父吏於

縣亦當爾而據案當之何安乎玄佐感悟待

下益加禮

杜牧詩君門曉日開案楮

橫霞布則知唐用楮案

榻

事實

設一榻

陳蕃為豫章太守不接賓唯徐孺子來持設

一榻去則懸之

擅一榻

簡雍性簡傲自諸葛亮以下則擅一榻須枕

卧語無所為屈

坐一榻

管寧字幼安自坐一木榻積五十余年當膝處皆穿出高士傳

引僧同

顏延之為秘書監光祿太常時沙門釋惠林以寸李為文帝所賞朝廷政事多与之謀生每引見常升獨榻延之甚嫉焉因醉日某子同驂乘素絲正色此三名座之豈可使刑餘

居止上变色

數吏撤

李峴同平章事故政事堂不接客自元載為

相中人傳詔旨者置榻待之峴至即刺吏撤

榻

同榻坐

李勉父擇言張嘉正為益州都督性簡貴接

部刺史倨甚擇言守漢州獨引同榻坐

連榻坐

王毛仲與諸王及姜皎等傳禁中至連榻而

坐

施持榻崔渙起家亳州司功參軍還謂於是入

判者千余吏部侍侍嚴挺之施持榻

刺史榻

後魏薛聰為齊州刺史卒吏人追思留所坐

榻以為遺愛

長史榻

梁孔休源為晉安王長史王於中齋則設一

連榻 晉羊琇為設軍杜預拜鎮南將軍朝士畢賀皆連榻坐琇不坐而坐

御榻 北齊趙彥深位司褚遇每引見或升御榻

卧雲榻 一名懶床

懼仙日子作此床觀象卧雲之物也雖載於神隱有妙處秘處不傳高人二長六尺五面用藤竹編之勿用板輕則童子易擡上置榻圈靠背如鏡架後有撐活絡轉動高低從宜如醉卧偃仰背可前置伏手之軌板上安經書亦可鼓琴亦可燒香衛是一國道味有無限佳趣後之作者自懼仙始之但妙處而無傳焉見神隱書

椅 懼仙曰凡默坐凝神先須要坐具穩當使身得自在寬舒乃歇氣運用不致勞若椅要寬大可盤足後作靠腦如荷 狀前作伏手伏手上作托類亦如小蓮葉如坐久神思倦怠急向前則以兩手伏於伏手上以類置於此類之內向後則以頭作卧靠於托腦之內使筋骨舒暢血氣流行大宜調和血氣為本 交椅本胡床製而設靠背乃夷狄所製 李士椅如今交椅而不使繩坐設木榻為之 東坡椅類交椅有靠背無轉圈又名一字椅

士女椅類李士椅而小 官椅即公座也後有靠屏 歇床即今之方椅背左右皆有擋可倚方二尺足高一尺八寸擋高一尺五寸

榻 懼仙曰藤墩者往往圖畫上見之近世皆無卜云是秦漢前之物古人以木藤或草為墩坐之予乃做其圖畫之樣想像而製之以藤或三或二作四圍連環相縛上以木圈以藤編作面下以木圈為拖泥內用四柱以代藤圈之力陳設於竹床草亭之下誠可陪洞天之霞客方外之逸侶其白丁村夫不可供焉名曰仙墩此物久絕於世矣吾人創製而始之

蒲墩 宋參知政事以下宴會坐蒲墩上覆以扇毯 其製或以木或以 上覆以錦唐宮中皆用 有寵者賜坐

要語 床 床寢具所以自裝載長八尺胡床即今之交床又名繩床蓋胡人偃坐而腦故名焉 揚雄方言齊魯之間謂之簧陳楚江淮之間謂之第 說文休身之安也簧牀較也 服虔通俗文休三人五日榻板坐日枰八尺日牀

詩或息偃在床 剝床及膚 曹植意情于
釜牀 易巽在床下 孟子曰象往入舜宮舜
在床琴黃帝內傳有七室登真之牀則牀疑始
於有熊氏也 事物紀原晉書王羲之傳曰羲
之與王承王悅為王氏二少都鑿使門生求女
婿于王導導令就東廂榻觀子弟門生婦謂鑿
曰王是諸少並佳然聞信至咸自矜特惟一人
坦腹食独若不聞鑿曰此正佳婿也訪之乃羲
之也遂以女妻之由是呼女婿為東床
簀阻危切編竹呂藉也凡牀先用簀乃加薦席
又俗簀說文曰迫也在瓦下禁上按椽上必設
簀然後安瓦今人謂之棧厭酒者亦用簀又讀
側嫁切与椽通本俗泃見水部

簀阻史切簀也簀箭椽同声
木製

靠牀 藤牀 軟牀 涼牀 煖牀 帳柱
摺疊牀 雕花牀 屏風牀 醉翁牀

炕牀生火於下北土所用以為寢室
有南宮衡山有仙人石室白玉床

水晶琉璃牀
以金龜同昌公主嫁裝也

節目翁
竹牀名陸龜家所製

龍牀
韓至和獻憲宗一老牀坐則鱗鬚爪角俱動

象牀

梁 容性侈靡以象齒種沉造床圓匝用銀
鍍成金花空鈿金蓮花又琥珀龜負床脚
燕居床

耀仙曰修養之士其床必異於俗乎製燕居
床高二尺寬三尺長六尺六寸四面皆空如
簾櫳之狀用沉香色以金鍍其邊屏風不在
床上另立一大屏於後書警語於上或繪以
天人冲拳故事其清製俗

葦牀
耀仙曰因製鼓墩坐之繡皮如鼓遂製皮鼓
用金漆漆之如夏間乘涼偃仰於上極涼又
柔軟可愛如有汗以凉水澆洗無有汗氣如
林下松陰竹影之間尋風避暑令侍兒撞行

又輕快不累人誠為乘涼之佳製也

珊瑚牀
漢武帝 西王母以黃金几珊瑚床
瓊臺玉几

耀仙曰几燕居之床皆用置几案於上左列
瓊臺於上臺用摺疊三層下用抽替高一尺
一寸六分長一尺四寸八分寬一尺以陳漆
之置爐瓶於上插花焚香以助道氣右列玉
几於上高一尺二寸長二尺四寸寬一尺五
寸四脚如案狀陳丹經史母於上以陪道興
此洞天中天人受用之物也

事實
李林場

曾子寢疾病童子日華而脫大夫之篋子曾子曰然斯季孫之賜也我未之能易元起易篋反席未安而歿出禮記

獻象牀

孟嘗君聘於楚楚王遺獻之象牀出戰國策

本傳漢高祖酈食其求見方路牀使兩女子洗

坐牀穿

管寧家貧坐藜床欲穿為李不倦

拂牀去

唐虞愿除後軍將軍褚彥回詣愿不在見其眠床上積塵埃有書數卷彥回歎曰虞君之

清乃至令人掃地拂牀而去

卧六尺牀

宋賀革家貧躬耕供養年二十始輟來就父受業有六尺方牀思義未達則橫卧其上不盡其義終不肯食

終當坐此

李靖左僕射揚素拊其床謂曰卿終當坐此

終當據此

內史令揚素每撫封其床曰封郎終當據此

杜肅醉登

杜肅嘗醉登嚴武林燈視曰嚴挺之乃有此兒武亦暴猛中街之

若然懼匿

王維私邀孟浩然入內署俄而玄宗至浩然匿牀下維以實對玄宗朕聞其人而未見也何懼而匿詔浩然出

堂有巨牀

李吉甫初政事堂會食有巨牀相傳徒者宰相輒罷不敢遷吉甫笑曰世俗禁忌何足疑

邪撤而新

軍不設牀

馮道軍中不設牀席卧一束芻而已出五代史

移床壁崩

齊徐孝嗣初在率有畫卧齊北壁下夢兩童子遷云移公床孝嗣驚起聞壁有聲行數步

壁崩

胡床

要詔

事物紀原搜神紀曰胡床戎翟之器也風俗通曰漢靈帝妃胡服景師作胡床此蓋其始也今

交椅是

胡床

據胡牀擢頭

謝萬嘗詣王恬既坐少時五便入內謝殊有喜色謂必厚供良久沐頭散髮而坐亦復

不坐乃據胡牀在中庭擢頭神氣慨了然魚

相酬對

據胡牀談詠

庾亮在武昌諸佐吏乘秋夜任登共南樓不
亮亮至亮曰老子於此具復不淺便據床与
浩等談詠

路胡床奏笛

巨伊善音樂畜一蔡邕柯亭笛嘗自吹之王
徽之泊舟清溪側不相識伊於岸上過客称
伊小字曰此巨野王也徽之便令人謂曰誠
為我奏伊時價顯素聞徽之名便下車路胡
床奏笛而作三調弄畢便上車客主不交一
言

留胡床掛柱

魏裴潜為兗州刺史嘗作一胡床及去官留
以掛柱

據胡床安坐

吐谷渾党項寇邊敕紹討之虜播高討詔軍
雨矢士失色紹據胡床安坐遣入彈琵琶使
二女子舞虜疑之林射紹伺其解以精騎從
後掩擊虜大潰出本傳

改名為交床

隋以識有胡床改名為交床

改名為繩床

唐穆宗長慶二年見羣臣紫宸殿御大繩床

南床

侍御史景為碓劇會聚則於南設橫榻號南

牀又曰癡牀言登此牀則倨傲如癡

醉牀

長七尺廣三尺高一尺八寸自半以上則為
子面 大床中間子面廣一尺寸五長三尺
以木製常綜之常下盧三寸床底以板弥之
勿令通風可卧可坐以便

觀雪菴

長九尺闊八尺高六尺以輕木為格紙胡之
三面若枕屏風上以一格覆之面前施火煖
中間可容小座床石坊設下乃飯具隨處移
行

嫩架

曹公借歇索卧視書今其本製即今醉翁床

連床

似胡床而長可連坐教人

琴室

臞仙曰予嘗置琴室用石砌為空谷雖響多
生濕氣不可久坐乃置琴室於池上名曰神
谷廣一丈約深二丈許前有露臺隔作前後
二間內間為琴室周圍皆用粉飾令不通風
氣外間左右皆用開窓俱用懶斲以延客話
之意也池中皆種白蓮養金魚於內四圍皆
種松竹梅蘭於岸砌之傍竹間馴鶴二枚鹿
二隻松下置酒爐茶竈藥具之類以助清具
有用庵為琴室者不能容容莫若為室

圓室

臞仙曰圓室之製在各人所製之不同耳予
之所製取法於天地範圍之理上圓下方徑

一丈有二隔作二間開日月圓竅於東西以通日月之光內間於孔上開窓撐放以取天門之靈氣艮上實砌不開窓竅以塞鬼路內有陳設製度祕而不錄此予之製焉

紫霞丹室一名太乙丹房
臞仙曰上古之世民生於天地間者只知有天道皆奉天以祀上帝故有黃帝老子之李是謂天生烝民本於天故祀天焉能知天道者謂之仙仙之所李有服食者謂之丹有修養者謂之道人能得之壽同天地此所謂長生久視之道也故效之以置丹室置丹室列丹扉取像乎造化而有出世之想中有妙理不可筆述其丹室也有碑記在焉其文曰

乙酉夏五月子与斗南樗叟二老同遊于雪舫入白雲深處有室曰紫霞丹室是日也微雨初霽薰風南來鳴禽上下於陰翳人迹遠深於市朝石逕斜通草堂幽僻鳴泉涓涓不知其所止中有丹鼎玉而氣上升延旭日於東窓散紫霞於林表時將澄陂蘭芬逸爽於斯時也敞西軒來青山於座右焚香誦書徜徉其間如斯佳况雖有筆舌豈能盡述哉於是轉石逕過小橋稚子携琴而隨家童問酒而至予乃大悅撫掌長咲謂老人曰今日之遊与蘭亭之會為何如耶老人曰昔人之會昔人之樂也今日之遊乃今日之樂也談間竹陰將午

遂移席於林下酒爐茶竈置之於前琴硯之具置之於右或臨流而賦詩或命觴而酣歌鼓琴而詠之一問一答自可以為得趣矣其趣也翩翩乎若鴻毛之疾層漢洋洋乎如修鱗之在深淵有光風霽月之思流水高山之想知天地間復有何不樂也於是左執鯨杯右植鳩杖踞倦鳥之投林覽白雲之还岫於斯之樂雖方士之不可共遊騷人墨客之不可同得今日吾与尔共之矣老人稽首而謝把酒更酌酒酣踉蹌而退

神隱
臞仙曰凡士之居家必有燕居之室出乎人之性情好惡不同耳其室也皆用縞素床榻卓幾悉以柏木為之蓆簾木床瓦爐竹篔以為器用琴劍史籍筆硯之具各有陳設或懸於壁間或置於座右外列藥爐茶竈酒瓢雨笠挂於樹間有菊翁芝童以供肴饌茶酒之屬馴一鶴以報風露降則鳴風清則露舞此所謂風月之伴侶也但不干塵務乃於洞懸一枰不令人入此所謂養修避地避言者也其間有天人受用之樂莫可筆盡有碑記立石於洞門其文曰

世有抱老氏之李控其銳解其紛於廣漠之虛空碧之野者幾人焉圓穹之高方輿之廣且壑之深遠林泉之幽僻可以栖身

遺跡者又不知有幾焉人之處世也憂樂之所不伴適情之有同異故予之所以異於人者樂人之所不樂而獨樂其所樂也自謂天地之有盈虛萬物之有隆替能知此者可以語道川流之長江漢之大泛溢之日幾何無波之日固少草木之有榮悴也芬葩之枝其日苦短繁實之木其枝必折物之美者不熊自全爵其大者眾怨必至山峭者崩澤滿者溢故君子不欲尚也人生百年得意日少失意日多蓋以物理推之物成者廢之始也事成者敗之終也得之者失之由也日中則移月滿則虧天地尚不能遺萬物之情況於人手是以知

道之士以身為過客以天地為逆旅以之高騫遐舉以之割絕世累將以脫身塵網次天地而侶造化與風月而為酬酢出陰陽陶冶之表獨立而無規者誰欵予生於疆宇宴安之日值幽閑娛老之年緬思曩昔經涉之務勃然懲愴是以心已灰志日愈綏矣於是屏絕塵境游泳道亨身雖陽於華衮心已外於絃極但日常飛神玄漠出入天表縱神轡策罡馳乘白雲謁虛皇穩岸天巾振衣霄漢長嘯則海天失色警欵則萬籟風生俯視寰壤渺焉一點青煙半泓秋水是時天地在吾腹宇宙在吾身造化在吾手與人不同者久而能錯綜

乎人我之場吐蚤手大千之域放乎其無涯歛乎其無跡芒手芴乎而與世相遺人莫我可知謂神隱矣於是入松關由竹逕渡鶴渚至白雲更深之處登於壺天過醉鄉之深處延石橋而造乎紫霞丹室憇于神谷共谷之東有竇焉曰洞天深處內有地一丈有八構三椽之茅鑿方丈之地植松引沆栽蘭壘石取象于江漢雲山之趣藥爐茶竈一琴一鶴誦經煮茗以為養脩治生者焉是謂置函閣於天壤遠人事於大壘遺世以無悶也噫人之用世也皆以富貴為心吾之處世也獨以恬澹為樂故無哀冕之志而有裘褐之心淮南子曰古

之人有居岩穴而不遺不有者勢千乘而日蹙蹙者謂聖亡乎治而在乎道樂亡乎貴而在乎德知大已而小天下者則幾於道吾於此得之矣扁其室曰神隱

我菴

懼仙曰其庵之製在人為之子之所製則又不同焉或於双松之在或於竹陰之中不宜近家而無塵俗之煩其庵徑九尺高九尺虛脚商地九寸下空取其通風無濕氣而不藏蛇虫也用荆條編不用竹取其不蛀也如倉囤樣上以茆苫之其門又出一簷約二尺許活絡撐放取其瞻望有所不碍目又可避雨雪以遮滂雨內設蒲蓐於下素墩於後香卓

經凡於左右琴劍阮鞞笠衣巾筠簡愚鼓皆
挂於內庵外外約七尺製一地爐或根竹根
下烹茶煮藥以代不特之飲用一石板閣飲
具於上令童子二人坐候以供其用此製甚
簡而清其庵曰我我菴乃我之所有也以取
其名焉

廣志卷之一千一百七十三

曆代車名

漢象路 象車 皮軒 道車 游車

達華車 九游車

司馬相如傳上林賦天子校獵乘鑊象六王
蚪拖曳旌靡馬旗前皮軒後道游孫叔奉轡
衛公參乘皂從橫行出乎四較之中注張揖
曰鑊象象路也以象牙疏鑊其車輅駕六馬
以玉飾其鑊勒文穎曰皮軒以虎皮飾車天
子出道車五乘游車九乘在乘輿車前師古
曰道游次皮軒之後皮軒之上以赤皮為重
蓋今此制尚存非狂獸之皮飾車也 西京

雜記漢鹵簿有象車鼓吹十三人中道武剛
車九游車雲罕車皮軒車闔戟車鷹旗車連
華車並駕四中道 晉輿服志象車漢鹵簿
最在前後親有象輦駕漢輿服志九游注徐
廣曰旂車有九乘前史不記形武王克紂百
夫荷罕旗以先驅東京賦曰雲罕九游薛綜
曰旌旗別名上林賦皮軒注胡廣曰以虎皮
為軒郭璞曰革車或曰即宋即曲禮前有士
師則載虎皮淮南子革車正親約皮以制王其
象乘與約尾亦義類乎通輿皮軒車晉
宋駕四馬皆大夫載唐大駕鹵簿次辟惡車
後漢制九游車九乘大駕為先乘晉宋因之
校獵賦撞鴻鍾連九旒六白虎馮虫尤並殺

蒙公先驅淮南子高帝達九旂乘大路王元長文九旂齊軌注天子之車九乘名曰九旂車開寶通禮義車古有先驅清游車九乘前史不記刑飾唐禮遂無其制以清游隊白澤旗為前驅

漢瑞應車 象載 象輿

郊祀歌象載瑜曰集西注師古曰山出象輿瑞應車也瑞車瑜然色白而出西方一赤蛟章灵摠摠象輿相如上林賦象輿婉俾於西清注師古曰象輿瑞應車也西清西箱清靜之處大人賦駕應尤象輿之蠖略委麗顏延年馬賦代駮象輿注引韓子黃帝象車之

漢雲罕車

相如上林賦載雲罕拚羣雅注張揖曰罕畢也前有九旂雲罕之車張衡東京賦雲罕九旂注薛綜曰雲罕旂旗別名九旂亦旗名也揚雄校獵賦罕車飛揚武騎韋皇師古罕之車微車輕武師古曰建徽續志法駕前驅有九旂雲罕注武王罕旗先驅西京雜記雲罕車駕四中道前天文志罕曰罕車為遠兵主弋獵昂土星為天街天子出旂罕間罕以宋志薛綜東京賦注以雲罕九旂為旂旗別名亦不辨其刑索魏命晉王達天子旂旗置旄頭雲罕是知雲罕非旂旗也徐廣車服注以為九旂游車九乘雲罕疑是畢罕

畢罕本施游獵遂為行飾晉書田賦九旂五路九旂次吉瓊銀雲罕宜是今畢網

漢豹尾車 見上 古今注 周制也象君子豹變以尾言者謙也古者軍正建之淮南子軍正執豹皮以正其衆晉志自豹尾車後而鹵

薄盡唐志豹尾車廣雅車駕二馬右武衛隊正一人在車執之西京雜記漢朝與駕祠井泉汾陰司馬車辟惡車記道車靖室車並駕四中道晉郭僕南郊賦云整豹尾於後屬節綜曰侍御史載之今唯乘與得

漢安車蒲輪

武紀建元元年七月議立明堂遣使者安車

蒲輪東帛加壁徵魯申公得云安車以著素輪駕牧乘傳武帝以安車蒲輪徵乘郊祀志泰諸儒曰古者封禪為蒲車以著素輪

明紀永平二年十月行養老禮詔曰安車輶輪供綏執授注以蒲素輪徐祥傳欲蒲輪聘釋桓縹以安車揚厚傳贊仲威術深蒲車屢尋淮帛蒲車之所名賁相望於歲中

宋志梁惠王以安車駕三送淳于髡大夫之儀史記云送以張良傳太子安車迎四皓

嚴光傳光武以安車玄纁聘之杜延年傳注安車坐乘之車唐王起蒲輪賦丘園共負巖穴皆虛載暗載牽既攻既堅經營少澤簡絲雲煙織而為席威孫不仁緝以成宮令

尹非禮旁搜叢桂遠擬函蘭
選注傳鴨晉諸公贊曰傳祇版輿上殿一名
步與周遷輿服雜事記曰步輿方四尺素木
為之以皮為轡摑之自天子至庶人通得乘
之

漢安車駟馬

杜延年趙充國于定國薛廣德彭宣史丹史
高劉常廣陵王香傳皆云賜安車駟馬壯延
州侯傳注安車生乘之車也後漢與服志云公
朝賜安車一乘馬二匹 廣德 嚴 去 車 傳 子

韓邠安車一乘莽賜單于安車鼓車各一
阜陵王傳章和元年詔賜安車一乘 樊準

傳言趙孝承宮安車結駟告婦鄉里 晉志
太康四年制依漢故事給九卿朝車駕四及
安車各一乘 曲禮大夫七下適四方乘安
車 晉王祥陳騫賜安車駟馬

漢駟馬車

列傳朱買臣拜會稽太守長安廐吏乘駟馬
車未迎遂乘傳去 于定國父于公曰少高
大閭令容駟馬高蓋車 常玄成以列侯侍
祀不乘駟馬車騎至廟下有司劾奏
服志公卿中二千石郊廟明堂祠陵法出皆
大車立乘駕駟他出乘安車 續志注服處
曰大路總名也如今駕駟高車

漢乘傳 輅傳 輅車

帝紀高帝五年田橫乘傳詣雒陽注如淳曰
律四馬高足為置傳四馬中足為馳傳四馬
下足為乘傳二馬一馬為輅傳急者馳一乘
傳師古曰古者以車謂之傳車其後又單置
馬謂之驛騎 文帝從代令張武等六人乘
六乘傳詣長安 平帝元始三年春詔親迎
立輅併馬 併法 輅 小 車 也 五 年 正 月 召 天 下 通
知逸經古記者在所為駕一封輅傳注如淳
曰律諸當乘傳及發駕置傳者皆持尺五寸
木傳信封以御史大夫印章其傳乘參封之
有期會累封兩端端各兩封凡四封也乘置
馳傳五封之兩端各二中央一也輅傳兩馬
再封之一馬一封也師古曰以一馬駕輅車

而乘傳 食貨志武帝算輅車注輅小車也
郊祀志危力士傳車求神仙 列傳吳王
濞攻柔壁袁盎歸報條侯乘六乘傳會兵熒
陽 申公魯人武帝使使安車以蒲裹輪駕
駟迎申公弟子二人乘輅傳從 儒林司馬相
如建節往使西南夷馳四乘之傳 朱買臣
長安廐吏乘駟馬車未迎遂乘傳去 昌邑
王乘七乘傳詣長安邸 龔遂乘傳至渤海
界單車獨行至府 循吏 楊僕請乘傳行塞
因用歸家 酷吏 鮑宣還豫州牧行部乘傳
去法駕駕一馬 龔勝曰徵賢者宜駕上曰
大夫乘私車未和 京房行魏郡請乘傳奏
事 梅福求假輅傳詣行在所條對急政注

小車之傳也。後傳賈琮為冀州刺史舊典
 傳車驂駕垂赤帷裳迎於州界及琮之部乃
 命御者褰之。武記注漢舊儀云刺史常以
 秋分行部御史為駕四封乘傳。後輿服志
 注舊典傳車驂駕。唯郭賀勅去帷帷。一
 百官志注刺史傳車周流匪有定鎮。一風俗
 通令刺史行部車號傳車。魏志漢刺史稱
 傳車其吏言從事居無常治吏不成。臣一晉
 志輅車古之時軍車也。一馬曰輅車二馬曰
 輅傳漢世貴輅駟而賤輅車魏晉重輅車而
 賤輅駟三品將軍以上尚書令輅車黑耳有
 後戶僕射但有後戶無耳並皂輪尚書及四
 品將軍無後戶漆穀輪。宋志傳暢故事尚
 書令輅車黑耳後戶僕射但後戶無耳中書
 監令如僕射。漢舊儀奉坐書使者乘馳傳
 其驛駒也三騎行日夜千里為程。隋志輅
 車按六韜一名遙車蓋言遙遠四顧之車也
 漢武帝迎申公弟子二人。乘輅傳從此又
 是馳傳車也。晉氏鹵簿御史輅車行中道晉
 公卿禮秩云尚書令輅黑耳後戶今輅車青
 通憶駕二馬玉候入奈五品朝婚通給之。
 左傳晉以傳召伯宗楚子乘駟鄭子產乘遽
 漢乘輿路車。車府
 百官表路輅令丞注伏儀曰王乘輿路車
 輅。元。初。置。五行志未央殿輅輅中注廐名
 輅。路。輅。同。藝文志車即張豐注如淳曰主

車。後百官注車府令王乘輿諸車。永平
 中車駕出陰就于禁衛車府令孫正鈞就
 車收其御者。丁孚漢儀皇后出車府令設
 鹵簿
 漢輅獵車。小車
 宣紀元平元年七月太僕以輅獵車奉迎曾
 孫庚申入未央宮注文穎曰輅獵小車前有
 曲輿不衣也李奇曰輅輿輅車也師古曰未
 備天子車駕且取其輕便耳。又見輅車類
 百官表太僕有路輅令丞注伏儀曰王乘輿
 路車又主九小車輅令之小馬車曲輿。
 後輿服志注季尤小車銘曰輅之曠虛疏達
 開通。曲禮注安車坐乘若今小車也疏云
 漢世駕一馬啞乘。車千秋傳年老朝見得
 乘小車。霍光傳昌邑王御小馬車注張晏
 曰皇太后所駕遊宮中輅車也漢廐有果下
 馬高三尺以駕輅。魏晉御小出常乘馬亦
 多乘輿車輿車今之小輿
 漢鼓車
 後志黃門鼓車。燕王旦傳達旌旗鼓車
 韓延壽傳駕鼓車歌車注孟康曰如今郊駕
 時車上鼓吹也。光武紀以千里馬駕鼓車
 南匈奴傳光武詔賜鼓車。晉志鹵簿載鼓
 車駕牛二乘分左右
 漢相風車
 崔豹古今注向風鳥夏禹所作也。西京雜

記相風鳥車駕四中道一漢西京鹵簿有相
風車一晉令曰車駕出入相風以前侍御史
令史調禮無之何承天謂戰國服雜事曰相風周公所造即鳴鳶之象後改
為烏隋為車唐為輿宣和鹵簿記傳云相
風賦婉盤獸以為趾建修竿之亭亭栖神鳥
於竿首俟祥風之未征一張華賦爰在保章
世序其職辨風候方必立準極敗備幹之迢
迢凌高壙而莖植玄鳥偏其增菊肺雲霄而
矯翼步元氣於尋木寄先誠於茲禽既在高
而思危又戒險而自箴一潘岳賦栖灵鳥於
帝庭似月離乎紫宮飛輕羽於竿杪若鳶翔
乎雲中廣莫興而習坎景風發而逝離閭闔

榜而西指明度起而東移一陶侃賦華蓋擎
乘奉引先驅豹飾在後歲鞋清路
漢指南車見後

漢輜車乘馬
桓榮傳建武二十八年拜張佚為太子太傅
以桓榮為少傅賜以輜車乘馬榮大會諸生
陳其車馬印綬曰今日所蒙稽古之力也可
不勉哉字林曰輜車有木蔽無後轆
贊曰五更待問應若鳴鐘庭列輜駕堂備禮
容穆穆帝則擁經以從一張良傳強載輜車
注衣車也一周礼良車散車注若今輜車後
戶之屬疏曰漢時輜車危古者從軍所載輜
重財貨之車皆車後開戶一宋志傳元子曰

周曰輜車輜車即輦也 列女傳齊孟姬曰
妃后踰闕必乘安車輜軒今立車無軒非所
敢受命也使者更取安車
漢王輅 彫玉輿 輦

東都賦登玉輅乘時龍鳳蓋琴麗和蓋玲瓏
天官景從稜威盛容山灵護野屬御方神兩
師泛灑風伯清塵千乘雷起万騎紛紜一東
京賦天子乃撫玉輅時乘六龍發鯨魚銜華
鍾大丙弭節風后陪乘攝提運衡下彫輦於
東箱一井泉賦方玉輦之千乘肆玉軌而下
駉乘纒阿為御一隋志輿漢室制度以彫玉
為之方徑六尺者皆天子所乘共六尺與

通典夏氏制輦秦為人君之乘漢因之以彫
王為之方徑六尺或使人輓或駕果下馬
選注王符羽獵賦天子乘碧瑤之彫軫建曜
天之華旗

漢龍輅 大輅
東京賦龍輅充庭 西都賦大輅鳴銜容危
徘徊後宮乘駃輅 張衡思玄賦羲璣輿而
植葩覆應危以服輅謂以玉飾僕夫儼其正
策八乘摠以超驥左青瑯青文危以捷之蓋
右素威虎以司鉦前長離使拂羽委水衡於
玄冥曳雲旗之離鳴玉銮之警警
漢六輦
六輦注古謂人牽為輦乘輅駃輅人去其輪而危

後漢有乘輿六輦，通鑑又帝每朝即官上書疏止輦受其言輦過即合問馮唐梁王入侍景帝同輦出同車遊獵上林中，漢武故事武帝輦過即合，劉更生傳為輦即今法如輦，張敞傳諫昌邑曰小輦先遷，李奇曰花輦小臣也。後祭祀志光武封禪御輦升山，隋志漢成帝遊後庭乘之徐爰釋問曰天子御輦侍中陪乘，齊志叔孫通傳云皇帝輦出房成帝輦過後宮此朝宴並用也輿服志云輦車具金銀丹青采縷雕畫蒲陶之文乘人以行晉人朝又有香木輦，宋志輦車周礼王后五路之早者后從容宮中所乘非王車也漢志乘輿御之或使人跪或駕果下馬成帝欲危班健行同輦，漢羽蓋車又見劍戟類，葆車後輿服志乘輿羽蓋華蚤注徐廣曰翠羽蓋黃衷所謂黃屋車也東京賦云薛綜曰植翠羽為蓋如雲屯矣，東京賦植翠羽之高蓋注薛綜曰今世楚王英傳赤綬羽蓋華藻如嗣王儀，慮延傳光武到魯還經封丘城門門下小不容羽蓋，陰興傳每從出入常操持小蓋障翳風雨，前外戚傳上官桀從武帝上井泉天大風桀奉蓋雖風常屬車周礼王后輦車有羽蓋注以羽作小蓋為翳日，道右王下則以蓋從注未尊疏非謂在翰人注乘車無乘周礼五路注故無蓋

輿九蓋所以表尊亦所以禦雨，光武紀建武十三年益州傳送公孫述葆車輿輦於是法物始備注葆車謂車上建羽葆也，西京賦垂葆葆連羽旗，韓延壽傳在東郡該騎士治飾兵車植羽葆，成帝升車正立不內顧疾言親指，東京賦君人居中不內產珮以制容蓋以節塗行不奕玉駕不乱步，漢駕旗車見正，漢重翟車，宋志制漢太皇太后皇太后皇后法駕乘重翟羽蓋金根車，隋志漢制后法駕乘重翟車，周礼疏凡言翟者謂翟鳥之羽以為兩旁之蔽重翟者皆二重為之厭翟者謂相次以厭其本翟車者不厭其本也翟車有幔無蓋安車重翟無幔而有容蓋也西都賦注應劭漢官儀曰皇后婕妤乘輦余皆以茵四人輿以行，漢充庭車，和紀安帝永初四年春正月元日會徹樂不陳充庭車注每大朝會必陳乘輿法物車輦於庭故曰充庭車以年飢故不陳，晉志建武十三年吳漢平蜀始送葆車輿輦充庭之飾漸以周備主東京賦孟春元日解后旁戾龍輅充庭雲旗拂霓，周礼春官典路大祭祀則出路大賓客亦如之注漢朝上計律陳屬車于庭，叔孫通傳長樂朝儀廷中陳車

騎一宋志舊有充庭之制臨軒大會陳乘輿
車輦旌鼓于殿庭晉江左廢宋大明中復備
漢赤車

鮮卑傳安帝永初中詣闕朝賀賜赤車參駕
前南越傳柱蠹注蘇林曰漢舊常以獻陵廟
載以赤較小車一魏志注西京大常行陵赤
車千乘

漢駕路 金輅

晉志元帝大興三年皇太子釋奠制曰今草
創未有高車可乘安車太元中東宮建乘路
有青赤折致疑徐邈議太子既不備五路赤
折宜省漢制太子駕路皆以安車為名為大

子乘石山安車制如金路義不經見一漢書
漢書石山安車一連九旗青色四馬

宋志魏晉之制太子及諸王皆駕四泰始三
年制太子安車乘象路四年九月甲戌議東
宮車服降天子二等駟駕四馬乘象路降龍
碧旂九葉一隋志漢太子乘金路及安車宋

起君注泰始四年尚書令休仁議天子之元
子士也故齒冑於辟雍欲使知教而後尊既
命之後禮同上公天子賜之金輅但減旂章
為等級自晉過江唯天子禮秩崇異又乘
山石安車義不經見事無所出賜金輅者此
為古制降乘輿二等駕用四馬皇太子輅古
者金飾宋齊以來並乘象輅皇太子駕輅駕
三馬左右駢朱班輪倚獸較伏虎較九旂畫

降龍青蓋畫幡文斬黃金塗五末近代亦謂
之駕輅即象輅也梁東宮初建及太子釋奠
元正朝會則乘之以畫輪為副若常乘畫輪
以輅衣書車為副畫輪車止開四望綠油幢
朱繩絡兩廂裏飾以錦黃金塗五末隋太子
金輅亦質制同副車安車班輪赤質制略同
乘輿駕四馬一唐儀衛志皇太子出金路駕
四馬駕士二十三人僕寺僕馭次副路一後
魏志皇太子皇子駕輅立乘畫斬危首朱輪
繡較彩蓋朱裏危折九旂畫雲揆皇子封則
賜之皆駕駟又有輅車緇漆紫纒朱裏駕一
馬為副乘

漢鳩車

博古圖二器狀鳴鳩形置兩輪間輪行則鳩
從之前一器漢物也後一器六朝物也杜氏
函求子謂兒年五歲有鳩車之樂七歲有竹
馬之歡

漢車 車銘

食貨志漢初天子不能具驂馭將相乘牛車
晉志武帝後漢侯王制者後輿服志景帝
中元五年詔賈人不得乘馬車一周官注漢
制定張車羸蘭車然不可致一衛綰傳以戲
車為即注師古曰戲車若今之弄車之技京西
馬同轡持節注張服處曰以錦衣車也漢有衣車厨
車軒車藩車輓輅輿橋一唐志明成未定制

宰相三公師保尚書令僕射諸司長官及致仕官疾病許乘搭如漢魏載輿步輿之制李充小車銘見小車傳教車左銘法京賦云崔君子建左法天之陽正立授緩車中不雀塵不出軌馮以節步彼言不疾彼指不躬遠覽于道以思厥中

魏司南車

魏紀明帝青危三年注魏畧曰通引穀水過九危前為五井綺欄塔塔舍受神危吐出使博士馬均作司南車水轉百戲歲首建巨獸魚危曼延弄馬到騎備如漢西京之制非于先王立司南以瑞朝夕

晉五路法車 金鷄車

晉輿服志金象革木等路是為五路並天子之法車皆朱班漆輪蓋為樸文三十輻法月之數朱椽二十八象宿兩箱之後皆玳瑁為鷄翅加以金銀彫飾世俗謂之金鷄車轅皆曲向上取禮緯山車垂鈎之義其制重載左飛輪有玉路最尊建太常十月二游九仍委地畫日月升危以祀天金路建大旂九旒以會萬國之賓亦以賜上公及王子母弟象路建大赤通赤無畫視朝亦所以賜諸侯革路建太白以即戎兵事亦以賜四鎮諸侯木路建大麾以田獵其麾色黑亦以賜藩國王輅駕六黑馬余四路駕四馬齊志五路以左相承並以黃金為文髮禛以麗尾象無髮錫金安

方鉉繁纓赤屬易革金就十有二五路皆有錫馮之飾和鈴之響鈎膺玉璫危軻華轡朱慎法駕行則五路各有所主不俱出臨軒大會則陳乘輿車輦於殿庭武帝始備五路江左闕其三元造始造大輅戎輅各一因金根飾皆駕黑駟而已齊志江左之始但有一通典晉武受禪設五輅並為法駕旗旂服用悉取周制文物革藻因金根車更增其飾宋大明三年始備五路四年有司奏南郊舊儀乘金根宜改為玉輅初左丞荀萬秋造五路玉輅擬金根而赤建青旂施羽葆蓋車漢之安以金根為金輅建大青旂象革輅建赤旂木輅建赤麾六年始制法駕五路俱出出法駕

各有所主 齊永平初仗曼容議車旗先青加王輅為重蓋栢寶鳳皇綴金鑠珠璫金危銜五采旒建武中省之梁天監三年旗麾同用赤而旒不異陳天嘉初錯綜漢晉舊制五輅元魏太和中李韶制五輅和後周司和皇相造五輅十餘年日蒼青朱黃白元後周司金象革木隋開皇元年改造五路宋志江左副車五乘孝建三年五月壬戌尚書令宋議案周官云上公九命賁車九乘侯伯七子男五然則帝王十二乘詔可晉氏江左大駕未立故郊祀用法駕宗廟以小駕 齊志晉摯虞治禮議五輅制度 晉金根車 五時車見上

見漢金根車

晉雲罕 皮軒 鷩旗 連華 記里鼓車

志旂車九乘駕四先驅之乘也雲罕車駕四皮軒車駕四以虎皮為軒鷩旗車駕四先輅所載旂羽旄編之列繫幢旁連華車駕四凡二乘行則分居左右輕車駕二古之歌車也連牙就麾幢置弩箠於輈上司南車一名指南車作駕四馬如樓三級四角金走衛羽葆刻木為仙人衣羽衣立車上記里鼓車駕四刑制如司南其中有木人執撻過一云失義熙五年劉裕屠廣固復獲焉使工人張網補緝十三年九月定閔中又獲司南記里諸車

制度始備齊加羊蓋宋志晉代又有指南舟

晉畫輪車 四望車 象車 漢象車

志畫輪車駕牛以絲漆畫輪轂上起四夾杖左右開四望綠油幢朱絲絡青交路形制如輦下如犢車大駕次羊車後連典宋齊陽遂四望皂輪小形車駕牛東宮曰儀皇太子薄最在前武帝太康中平吳後南越獻象詔作大車駕之以載黃門鼓吹數十人使越人騎之元正大會駕象入庭中朝大駕鹵簿先象車鼓吹一部十三人中道漢大駕行則有象車中朝大駕鹵簿四望車駕牛中道

輅車二馬曰輅傳漢貴輅駟魏晉重輅車尚書令輅車黑耳後戶鹵簿御史輅車行中道陶侃傳元帝假侃赤幢曲蓋輅車鼓吹盧欽傳給追鋒輅車一乘第二附馬二乘騎具刀器御府人馬鎧

晉追鋒車

志追鋒車去小平蓋加通幃如輅車駕二追鋒之右蓋取其迅速也施於戎陳之間是為傳乘魏志司馬望給追鋒車一乘杜預傳拜鎮南大將軍都督荊州給追鋒車第二附馬盧欽傳給追鋒輅車泰始九年鄭冲何曾進太宰朝會劔履乘輿上殿如漢相蕭何田千秋魏大傳鍾繇故事

晉金鉞車 金鉞車 黃鉞車 金鉞輦

志金鉞車金鉞車中朝大駕鹵簿並駕三中道戟鼓車駕牛二乘分左右八晉大駕鹵簿黃鉞車駕一在左輦自過江亡制度大元中謝安率意造焉及破苻堅獲京師旧輦形制無差大小如一人服其精記義熙五年劉裕執慕容超獲金鉞輦豹尾旧式猶存通典晉有金鉞車金鉞車駕三馬唐黃鉞車正觀後備於大駕鹵簿天宝元年改為金鉞車晉時路樂記夏苗田王軍啓八門行同上帝居時路連大麾雲旗醫碧虛

宋禮志晉元帝大興三年太子釋奠詔曰未
有高車可乘安車高車即立乘車也 傳鴨

故事三公安車駕三特進駕二卿一太康四
年詔依漢故事給九卿朝車駕及安車各一

乘去位致仕皆晉令王公之太子安車駕
三祈七旒其候太子五旒 晉先蠶儀注皇

后乘油畫雲母安車駕六魏馬油畫兩轅安
車駕五魏馬為副公主油畫安車駕三三夫

人青交路安車駕三皆以紫絳罽駟車駕三
為副九嬪次婦駟車駕二宮人輜車駕一王

妃公侯特進夫人封君皂交路安車駕三
晉大輦

文選藉田賦御王輦蓋華蓋注城榮緒晉書

曰大駕鹵簿有大輦華蓋中道玉輦
隋志輦制象輅車而不施輪通憶朱絡飾以

金玉

梁鼓吹車 隋白鷺車 梁大輦

志鼓吹車上施層樓四角金毛銜旒蘇羽葆
凡鼓吹陸則接車水則接船在殿庭則畫荀

展為樓樓上有翔鷺栖鳥或為鶴形 通典
隋制白鷺車上施層樓有翔鷺唐因之駕四

馬大駕出在記里鼓車後 本朝志一名鼓
吹車赤質上有朱柱貫五輪綉飛鷺柱抄刻

木為鷺御鵝毛簞紅綬帶一轅駕四馬 六
典注古之輦輿大率以六尺為度齊武帝造

大小二輦下網轅純金花銀獸梁大輦中方

八尺左右開四望金鷺栖輓 梁大同五年
正月丁巳賀琛奏二郊藉田御輦不復乘輅
從之郊祀宗廟仍乘玉輦一云佩輦不復乘
名大同輦辛未祀南郊

歷代車名

要語

唐五路 屬車十乘 十二乘 車輿衣服令

車服志唐初受命車服因隋舊武德四年始
著車輿衣服令上得燕下下不得擬上凡天
子之車曰玉路者祭祀納后所乘也青飾玉
飾末金路者享射祀還飲至所乘也赤質金
飾末象路行道所乘也黃質象飾末革路臨
兵處守所乘也白質輓以革木路蒐田所乘
也黑質漆之五路皆重輿左青右白右白虎金
鳳翅畫莖文鳥獸黃屋在纛金鳳一鈴二在
軾前馮十二在銜毛軾前設障塵青蓋三層

繡飾上設博山方鏡下圓鏡植羽輪金根朱
班重牙左達旂十有二旒畫升龍其長曳地
青繡網杠右載闔戟長四尺廣三尺散文旂
首金龍銜錦結綬及綉帶垂鈴金鍍方鉞插
翟尾五焦鍤錫鞶纓十二就旌旗蓋鞶纓皆
從容質惟蓋裏皆用黃五路皆有副耕根車
者耕籍所乘也青質三重蓋余如玉路安車
者臨幸所乘也金飾重輿曲壁紫油纒
朱裏通幃朱絲絡網朱繁纓朱履髮具絡駕
赤駟副路耕根車安車皆八馮耕根駕六馬
安車駕四馬
四望車制如安車青油纒朱裏六典注駕
馬又有屬車十乘一曰指南二曰記里鼓三
曰白馮四曰馮馮五日辟惡六曰及軒七曰

羊車馮下 危安車耕根四望車為十乘

會要武德初著令天子馮輅五等屬車十乘

正觀元年十一月始加豹尾車黃鉞車通為

十二乘行幸陳于鹵簿則分前後大朝會則

分左右施於儀仗之中通典大駕屬車十二
乘又別設屬車十二各乘人儀衛志同開元定
金鉞因朝後曰高祖太宗大禮乘大路高宗

不喜乘每大禮則御輦開元十一年冬祀南

郊乘輅而往禮畢騎還自是行幸郊祀皆騎

於儀仗之內其五輅晉輦陳於鹵簿而已會

昌六年十一月太僕寺重修御輅法駕等車

二十四乘并調馬拖車十一乘一六典乘黃

令掌天子車輅辨其名數五輅制車屬車

十二 大駕則大僕卿馭五路駕士各三十二

人駕六馬五副路駕五輅皆有副車隋開皇

十四年始造五路及副百官志太僕卿行

幸供五路屬車本車都行駕部掌輿輦車乘

之藉尚輦局掌輿輦內官有司輿白輿掌輿

乘黃令供車路文十四人左尚令供五路五

副七輦十二車六典有三輦及皇太子王公

之車路

隋何稠傳旧制五輅於轅上起箱天子危參

乘同在箱內稠以為君臣同所為相偈乃廣

為盤輿別設闔楯侍臣立於中其內復起平

坐天子獨居其上循闔毗傳帝曰開皇之

日屬車十二乘今八十一乘欲減之毗曰八

十一乘起於秦遂為後或次及法駕三分減
一為三十六乘此漢制也晉遷江左唯設五
乘宋孝建時設十二乘開皇平陳因以為法
今憲章往古大駕依秦法駕依漢小駕依宋
以為差等帝曰大駕宜三十六法駕宜十二
小駕除之通典開皇元年李德林等奏廢
後魏輿輦唯留太和時李韶所制五輅階五
輅遠酌周禮旗旂藻飾近約漢制文質相半
廣因之隋志皇后屬車三十六乘

唐皇后六車

志皇后之車六重翟車受冊從祀饗廟所乘
也青質青油纒朱裏通隱綉紫絡帶及帷八
鳶鏤錫擊纒十二就金雙方鉞植翟羽朱纒

儀翟車親桑所乘也赤質紫油纒朱裏通隱
紅錦絡帶及帷翟車婦寧所乘也黃油纒黃
裏通隱白紅錦絡帶及帷三車皆金飾末輪
畫朱牙箱飾翟羽朱絲絡網擊纒色皆從車
質安車臨幸所乘也制如金路紫油纒朱裏
通隱四望車拜陵所乘也青油纒朱通隱金
根車常行所乘也紫油纒朱裏通隱後魏金
根車公主得乘夫人乘厭翟車九嬪乘翟車
之但右驂婕妤以下乘安車外舍婦公主王妃乘厭翟
車一品乘白銅飾轎車青油纒朱裏通隱朱
絲絡網二品以下去油纒絡網四品有青偏
纒官志內僕局令掌中宮車乘 札志納
皇后制書以油絲網轎車載之內僕進重翟

以下於大門之外皇太子納妃內廐尉進厭
翟

唐皇太子三軍

志皇太子之車三金路駕赤從祀朝賀納妃
所乘也赤質金飾末重較箱畫莖文鳥獸黃
屋仗鹿轅危軻金鳳一在軾前設鄣塵朱黃
蓋裏輪畫朱牙左建旂九旒右載闕戟折首
金危銜結纓及鈴纒八鳶二鈴金雙方鉞植
翟尾五焦鏤錫擊纒九就軻車駕一五日常
服朝饗宮臣出入行道所乘也四望車駕一
臨躬所乘也二車皆金飾末紫油纒朱裏通
隱官志僕寺掌車輿乘騎儀杖太子出則
率廐牧令進路親馭率更令出入乘軻車為

導 札志冊太子僕進金路納妃升金輅
開元二十六年七月己巳御宣政殿冊太子
故事太子乘輅至殿門至是太子不就輅自
其宮步入

唐王公車路

車服志親王及武職一品有象路青油纒朱
裏通隱朱絲絡網大駕五路其質有五王二
品三品有革路朱裏青通隱四品有木路五
品有輅車皆碧裏青偏隱象路象飾末班輪
八鳶左建旂畫升危右載闕戟革木路左建
檀軻車曲壁碧裏青通隱諸路朱質朱蓋旂
朱班輪一品之檀九旒二品八旒三品七旒
四品六旒紫纒亦如之三品以上珂九子

四品七子五品五子六品以下去通轎及珂
王公車路藏於太僕受制行冊命則給之余
皆以騎代車開成未定制宰相三公師保尚
書令僕射諸司長官許乘擔如漢魏載輿步
輿之制官志車府令掌王公以下車路六
車路四日象車木輪車後周
諸公之路九三公之車路九

唐七輦

唐旧制輦有七大鳳大芳小輕仙遊芳亭大
玉小玉輦有三五色長平腰大駕由薄先五
路行玄宗以
輦不用禮官志尚輦局尚輦二人七輦主
輦各六人掌輦四十二人奉輦十五人左期
輦局左尚令供七輦儀衛志大輦一方輦
小輦一腰輦小輿一李叔明傳朝京師賜

錦輦令官士肩界以見 關立德傳武德初
制腰輿有典法

周巾車王右有輦車小司徒掌車輦漢以彫
玉為之方徑六尺晉大駕有大輦華蓋中道
亦有蓬輦後周閱視武庫得魏旧物有乾象
輦駕二十四馬又有大輦輦車駕二十牛象
輦駕二象皆魏天吳中所製隋開皇元年以
非古制皆廢毀隋有六輦大禮乘之六典注

唐金輅

裴寂傳貞觀初二年太宗親郊命寂危長
孫無忌非金輅引史云御大
輦引浩乘寂辭帝曰公有
佐命勲無忌宜力王室非二人誰可參乘者
遂同載輦李勣傳振旅還王為上將勣為

下符皆服金甲乘戎輅告捷于廟
唐指南車 記里鼓車 五牛旗輿

儀衛志指南記里鼓車皆四馬有正道將一
人駕士十四人皆平巾幘緋衫太下令一人
居辟惡車服如伏飛執弓箭次相風輦行漏
輦正道將一人五牛旗輿五赤青居左黃居
中白黑車右皆八人執之平巾幘衫從旗色
會要元和十年十月閱新作指南車記里鼓
車於麟德殿舊記穆宗元和十一年十月
辛巳金公亮修成指南記里鼓車柳宗元
記里鼓賦觀其象可以守威儀之三千節其
音可以表吉行之五十配和駕並司南載考
載擊匪疾匪徐

唐蒲車

隱逸傳玄宗在東宮表以蒲車召王友正不
至禮志老更乘安車

唐相風輦

儀衛志大駕鹵簿有相風輦其鼓吹有柶鼓
金鉦

宋朝玉輅 唐顯慶輅 慶曆金玉輅

三朝志玉輅之制箱上置平盤黃屋四柱皆
油畫刻鏤左青龍右白虎金塗銀裝間以玉
飾云左建青旂右載闕戟青繡網紅金輅
色赤象輅淺黃輅黃木輅黑副路當用銀
飾者皆以銅初五輅副輅輿輦多仍唐旧而
玉輅自唐顯慶中傳之號顯慶輅太僕所藏

親郊則乘之制度精巧行止安重載太常關
戰分左右均輕重後世良工莫能為之自唐
至本朝凡三至太山登封世傳神物護之
祥符二年四月庚寅別飾玉輅奉天書題曰
天書玉輅九年十二月二十五日崇政殿觀
天書金輅明道二年二月三日己亥御天安
殿慶殿門闕大僕寺新制車輅景祐五年七
月十一日丙午詔大常禮院詳定鹵簿儀物
未合典制者釐正之玉金輅重加修飾唯三
路折戟有金塗銀毛頭余則否既成八月庚
辰親閱於大慶殿門慶曆七年將郊祀正月
十六日辛卯御大慶殿門閱新作金玉輅制
頗崇廣皇祐二年大享明堂詔載二輅新輅

頗減其崇舊輅亦修飾九月五日詔明堂法
駕乘新玉輅舊輅亦從行及宿太廟詔朝嚮
禮畢乘舊玉輅以還沈括云慶曆玉輅元豐
之動搖不用
四年十一月己丑禮文所依周禮增製五輅
六年正月丁丑朔大慶殿受朝先夕陳諸庭
夜半撤幕屋新玉輅壓馬自是乘舊輅一四
朝志熙寧七年詔太常看詳兵部大駕鹵簿
字面奏言諸輅之副宜次正輅除去羊車五
牛旗元豐初四月己丑禮文所言古者五輅
載旗謂之道德之車漢鹵簿前驅有鳳皇關
戰猶未施於五輅江左乃如祭戰於車之名
請去關戰而建太常又增近臣一員立車名
又請用金輅至太廟同畢御玉輅詣郊其後

製五輅山遠大輅金大輅大輅大輅大白木
大輅仍存關戰馬政和三年四月二十九日
議禮局上車輅之制大朝會冊命設五輅於
大慶殿庭為充庭之儀四年改修正副輅旂
常並建於左右遂去關戰十二月庚午改修
五輅又增造大路

建隆大輦 祥符登封輦 紹興大安輦
建隆四年南郊翰李陶穀創意造大輦赤質
正方油畫金塗銀葉龍鳳裝祀郊謁廟省方
還都用之祥符初元年東封命更造以舊輦
重減七百余斤後常用焉祥符元年東封
六月丁巳別造升山天平輦施機閣名登封
輦此輦二年五月乙卯朔詔以天平輦為

登封辟塵道遙輦為省方加窓隔黃繒為裏
周廣順中廢殿中細杖內芳亭鳳輦小輿建
隆四年復用之芳亭輦黑質赤質小
輿亦質又有勝輿香輿小
宋朝鹵簿以象居先又有涼車道遙輦平頭
輦一乾興元年九月己丑禮院造皇太后輦
名曰大安紹興十二年正月十五日製大安
輦
建隆五時副輅
四年八月辛丑始復制大駕五時副輅各一
乾德進賢車 明遠車 崇德車
進賢車古安車也乾德元年八月改赤質兩
壁紗窓一輅緋幟絲網中設朱漆床香案朱
漆行馬駕四馬周制數壯之老及后乘乘之

明遠車古四望車也外輪車駕以牛乾德元年八月改仍駕四馬赤質制如屋重欄上有金龍四角垂銅鐸上層四面垂簾下層周以花板三棘崇德車本秦辟惡車見古注上有桃孤棘矢以攘却不祥乾德元年八月改赤質四角刻辟惡獸中載黃旗亦繡此獸大卜令在車中執旗駕四馬宣和元年禮制局請以亞秀大卜孤失易辟惡獸從之

三朝志耕根車制如五輅駕六青馬羊車亦為畫輪赤質兩壁畫龜文金鳳翅門簾綉瑞羊指南車記里鼓車白鷺車一名鼓綉飛鷺一棘寫旗車赤質曲壁一棘上載赤旗繡寫鳥皮軒車以虎皮為軒赤質曲壁黃鉞車赤質

曲壁駕赤馬二中設黃鉞左武衛隊正在車中執鉞豹尾車上載朱漆竿首綴豹尾右武衛隊正執之屬車唐大駕用十二乘皇朝因之黑質兩箱金裝前有曲闌金銅飾上施紫通隱絡帶門簾皆綉雲鶴紫絲網盼錯每乘駕三牛四朝志宣和六年七月禮制局言鹵簿記有白鷺寫旗皮軒三車其制非古按曲禮曰青旌鳴鳶飛鴻虎皮貌貅欲改五車相次於中道繼之以崇德車

開室鉦鼓行漏十二神輿三朝志相風鳥輿上載長竿竿杪刻木為鳥垂鵝毛甬紅綾帶下承以小盤周以緋裙繡鳥形交危鉦鼓輿各一皆刻木為二青龍相

交畫鉦一柱金鉦有緋蓋亦綉交危鐘鼓樓各一本階大寫鐘刻木為屋中置鐘鼓下施木臺長竿行漏輿隋大業行漏車也設刻漏如稱衡首垂銅鉢末有銅象漆橫貯水渴鳥注水入鉢中十二神輿赤質四門旁刻十二辰神緋綉輪衣絡帶自鉦鼓以下禮令無景德二年詔王欽若修飾唐儀衛志相風輦正通臣一人行漏輿上通臣一人刻漏生四人階大業雜此大駕有行漏車鐘人刻漏生四

至道皇太子金輅皇太子車輅唐制三等至道元年九月三十日皇太子真容謁太廟乘金輅常朝則乘馬天禧元年九月十四日皇太子仁宗朝謁太廟乘金輅設仗如儀政和中以雷文一角

端拱耕車耕根車端拱元年耕籍有司議乘玉輅以耕車載耒耜先驅又請載於象輅以重其事明道二年制如玉輅而無飾駕士服繡鳳衛嘉禾一紹興十五年詔耒耜親耕閏十一月二十三日禮制局上皇太子車輅之制

端拱元年耕籍有司議乘玉輅以耕車載耒耜先驅又請載於象輅以重其事明道二年制如玉輅而無飾駕士服繡鳳衛嘉禾一紹興十五年詔耒耜親耕閏十一月二十三日禮制局上皇太子車輅之制

使乘騎從行於伏內

祥符王公車路

實祿祥符四年七月二十九日庚子先是知

密院王欽若言王公車輅用龍飾請改製

二年十二月癸卯王欽若請依從之命禮院

詳定太常禮院言准鹵簿令王公以下象輅

以象飾朱末朱班輪八寫在銜左建折右載

闕戟革輅以革飾左建折木輅飾以漆輅車

曲壁青幘碧裏諸輅皆朱質朱蓋朱旂檀一

品九旒二品八旒三品七旒四品六旒其輦

纓就教皆如之里付太僕寺修製從之志

親王一品二品奉使給革輅制如乘輿之副

惟改危飾為螭六引內三品以上乘革車亦

質制如進賢車駕赤馬四繡文司徒以瑞馬

京牧以隼御史大夫以獬豸兵部尚書以虎

大常卿以風縣令乘輅車黑質一元豐二年

七月講求車旂旂物制度元祐七年十月太

常言案開元禮儀一駕八角紫織王公以

下四角青織今鹵簿苗但引紫織乞改用青

政和三年四月議禮局上王公車輅制并鹵

簿制

天聖指南車 周司南軒車見上

歷代指南車

三朝志指南車一曰司南車赤質兩箱蓋青

龍白虎四面畫花鳥重臺闌鏤拱四角垂香

囊上有仙人車維轉而手常指南指一葉鳳首

駕四馬駕士舊十八人雍熙四年增為三十

人續仙志頂有五采飾天聖五年十一月壬

寅紀云壬寅後作指南車直昭文館史一云

實記燕肅詣造指南車其表云黃帝危蚩尤

戰涿鹿蚩尤起大霧將士不知所向帝遂作

指南車又周成王時越裳氏重譯來獻使者

送獻失道周公賜軒車以指南使大夫張宴

送之周年至國還以屬中車出正常為先導

示服遠人而正四方其後器法俱亡以上見

漢張衡魏馬鈞經作屬世亂離其器無傳宋

武平長安常為此車而制不精順帝令祖冲

之復造之後魏太武帝使工人郭善明造彌

年不就又命扶風馬岳造之岳成而為善明

鳩死其法遂絕唐元和十五年十月辛巳典

作官金公立一作云亮立云九三見此及通

以其車及記里鼓車上之憲宗閱於麟德殿

以備法駕歷五代至國朝不聞得其制者今

創意成之其法用獨轆車立木仙人於上引

臂南指車雖轉而手常指南又內侍盧道隆

上所創記黑鼓車其車獨轆雙輪箱上為兩

重上皆以其法下有司製之皇祐五年十

月二十一日丙辰御延和殿召輔臣觀指南

車大觀元年內侍吳德仁始獻指南車記里

鼓車之制天子宗祀大禮用之始廢天聖中

燕肅盧道隆所製晉志司南車一名指南

車駕四馬其下制如後三級四角金龍銜利

蘇刻木為仙人衣羽上立車上車雖回運而
 手常指南大駕出行為先啓之乘南齊志四
 記里鼓車駕四馬形制如司南其中
 有木人執鼓行一里而打一槌南齊志制如
 後漢張衡始復創造漢末其器不存義熙十
 三年宋武帝平長一始得此車其制如鼓車
 設木人於車上舉手指南車雖回轉所指不
 移大駕鹵簿最先啓行此車戎狄所制機數
 不精雖曰指南多不審正回典步驟猶須人
 功正之范陽祖冲之有巧思謂宜更造一隋
 志指南車出為先啓之乘漢初置俞兒騎並
 為前驅左太冲賦曰俞騎騁路指南司

方後廢其騎而存其車崔豹古今注通典注
 車法具在尚方故車其制未詳樂聖注是
 名子曰周公作或曰管仲作又黃帝
 內傳一唐志天子有屬車十象一曰指南行
 幸陳于鹵簿則分前後大朝會則分左右詳
 唐屬車一志林黃帝戰涿鹿蚩尤作大霧彌
 三日將士昏迷人皆感帝令風后法斗機作
 指南車以別四方通典宋志魏明帝青龍
 中令博士馬鈞再造車上有木仙人手常指
 南車箱回轉所指微差晉亂復亡使虎使解
 飛姚興便令狐生又造崔鴻後魏錄曰南方
 今解飛姚興巧若神妙思奇發造指南車詳
 內侯秦姚興便令狐生又造永武平關中於
 之晉義熙十三年劉裕平長安始得此車於
 魏吳外有影而無機行使人自轉之議

帝昇明末齊高帝輔政使祖冲之追修古法
 冲之改造銅機圓轉不窮而司方如一馬鈞
 以未未之有也車成使王僧虔劉休誠之其
 制甚精百屈千回未常移變齊因宋制加飾
 四周箱上施木本字亦指南人衣裙儒天
 衣在箱中上四角皆施危子于懸雜色真孔
 崔耽布皂履慢駕車皆銅絞飾唐六典亦云
 宣和鹵簿記唐初指南車有其名而車破壞
 將作大匠楊務廉性巧奉勅改作終不能至
 開元中衛善造車令府少監元和中巧工
 金忠義作指南車記里鼓憲宗於麟德殿
 觀之述在記云去麟門百餘步道南得尚方

天聖記里鼓車 大章車
 三朝志記里鼓車一名大章車赤質四面畫
 花鳥重關鏤拱一轅鳳首駕四馬駕士四
 增人崔鴻四年行一里則上層木人擊鼓十
 里則次層木人擊鐺天聖五年十一月內侍
 盧道隆初記里鼓車其車獨轅雙輪箱上為
 兩重刻木人手執木槌轉一周而行地三步
 其中平輪轉一周車行一里下一層木人擊
 鼓上平輪轉一周車行十里上一層木人擊
 獨凡用大小輪八合二百八十五齒連相約

鑿犬牙相制周而後始四朝古制 燕肅傳常造
 指南記里鼓二車及歌器以獻又上蓮花漏
 法一黃帝內傳曰元女為帝制司南車當其
 前記里鼓車其右崔豹古今注曰大章車所
 以記道里起於西京亦曰記里車車上為二
 層皆有木人行一里下層擊鼓行十里上層
 擊獨尚方故事有作車法然則自黃帝造之
 非兩漢所作也漢井泉鹵簿晉中朝大駕有
 之並駕四漢日記道車晉滅後秦獲之形如
 指南車一宋志記里車未詳所由宋亦高祖
 定三秦所獲制如指南其上有鼓車行一里
 木人輒擊一槌大駕鹵簿以次指南一文苑

英華張彥振指南車賦北斗在天司南在地
 局閑脉湊衡樞星設帝容順動王途允秦備
 屬車引行旆候薰風而進指仰卿雲而垂蓋
 授枹鼓於天街動輓輒於霜仗候之節步先
 以啓行節六鼓以躡駭首五路而鱗以張
 衡應問曰參輪可使自轉木彫猶能獨飛
 明道六車
 志皇后之車唐六等皇朝鹵簿唯用厭翟車
 常出用副金裝銀裝白藤輿上覆樓屋飾以
 鳳輦咸平中方安皇后輿上設行龍六明
 道元年十二月辛丑詔有司製重翟等六車
 以皇后特駕廟一紹興十三年皇后受冊乘
 龍飾有輿至穆清殿

乾興元年九月二十二日禮儀院言皇太后
 擔子依或製造詔名大安輦大安仁繼恭不乘
 元豐八年六月十二日詔皇太后乘輿上設
 行六龍紹聖元年十月六日禮官言皇太后
 坐六龍輿皇太妃輿上設行龍五又再祥定
 進皇太妃龍鳳輿與政和三年四月二十九日
 議禮局上皇后車輿之制
 周禮疏上公侯伯夫人乘厭翟子男夫入乘
 翟車王之三夫人危三公夫人同乘翟車
 左傳夫魚人軒卿犀軒直蓋一陳高涼沈氏
 繡幃油絲駟馬安車一崔篆母文軒丹轂
 富弼賈昌朝毋賜銀飾有輿
 明道天安殿閱車輅 元豐五輅並見上

明道二年二月己亥御天安殿門即大慶殿
 閣太僕寺新制車輅景祐五年七月丙午詔
 太常禮院祥定鹵簿儀物未合典制者整正
 之玉金路重加修飾唯二路旂戟有金塗
 毛頭余則否既成八月庚辰新閱於大慶殿
 門慶曆七年將郊祀正月辛卯御大慶殿門
 閱新作金玉輅皇祐二年大享明堂詔該二
 輅云元豐四年十一月己丑禮文所依周
 禮增製五輅詳見上
 皇祐小輦
 二年五月八日禮院言明堂往回宮禁地近
 止乘常御小輦九月二十七日未明三刻服
 緋袍乘小輦殿中繳扇侍衛至大次服衮冕

續修四庫全書 子部 類書類 6 文臣

執圭入自明堂中門至版位解嚴改服乘輦
御紫宸殿百寮稱賀

元豐克庭車 政和太路大旂

元年十一月二十三日祥定儀注所言正旦

朝會用黃麾伏以車輅危輦充庭具旨以進

詔車路未設餘依所請 政和六年七月五

日造大路如玉路之制唯不飾以玉樊纓一

就以尚質又製大旂十有二旒危章而設日

月建於大路之上以象天四年十一月詔增

修五輅正副十乘制度始備旧自齋宮乘大

輦越次今改用大路

紹興玉輅 五輅 十二年七月己酉叶八詔太常詳定車路儀

伏制度太常請先造玉輅命工部尚書莫將

等同內侍邵諤製造八月三日將等言以天

禧宣和鹵簿尚參攷制度酌欠質之中九月

戊申叶八新玉輅成上御射殿臨軒令百官

觀之十月癸未詔車輅院復置官吏十三年

正月己亥親享太廟平旦上自宮乘玉輅秘

書少監秦煇執綬是年春遂作金象革木四

輅及大安輦閏四月十六日太常請依周禮

各建所載之旂唯玉輅並建旂常玉輅青飾

左建太常十二旂右龍旂全輅黃飾建大旂

九游象輅朱飾建大赤七旂革路銀褐飾建

大白六旂木輅黑飾建大麾四旂玉輅高一

丈九尺四輅各棧五寸十一月己未朝駕大

廟禮畢上服通天絳紗末玉輅齋于青城真

中祀園丘鹵簿萬二千二百二十人應用文

繡者皆以纈代之初備五輅禮官以行在御

街狹故自宮祖廟不乘輅權以輦代之

隆興平輦 七室輦 元年七月二十三日製平輦及條木褥郊祀

禮畢用之二年正月五日詔御輦院製七室

輦進德壽宮如道君之制有司言東都舊制

輦飾以玉裙網用七寶上皇不肯重費遂止

先是紹興七年八月製逍遙輦詔文思院務

今樣素九月二日臣僚請申飭收司以崇儉

之意 二年二月八日禮官言郊祀止用玉

輅四輅特一時觀美日禮官言郊祀止用玉

輅請權不以從詔四輅及大安輦並者自齋

殿服履袍乘平輦還宮乾道六年 明復用

五輅大安輦如舊儀 玉輅有執綬官備顧

問有碑篆玉輅二字以玉為之

文德殿發冊尚輦陳大輦於西階不東向隆

興元年權不陳設

國朝車輿 一車輿並不得雕飾龍鳳紋

職官一品至三品許用間金柱飾銀墻綉帶

青幔四品五品素鈿頭綉帶青幔六品至九

品用素雲頭素帶青幔轎子此同車製

庶民車用黑油齊頭平頂皂慢轎子此同車製並不許用雲頭

廣志卷之一千一百七十五
古今事實

轉蓬

聖人觀轉蓬而為車出淮南子

庫使高

孫叔敖為楚相楚民俗好庫車王以為不便馬欲下令使高之相曰合數下民不知所從不可王必欲高臣請教閭里使高其柵乘車者皆君子君子不能數下車王從之丰歲民悉自高其車此不教而民從其化出史記

推輪

夫推輪為大輅之始大輅寧有推輪之質

澤可鑑

齊慶封獻車於李氏子美澤可以鑑形也晏莊叔見之曰車甚澤人必卒宜其亡也

載葱靈

陽虎蓋借邑人之車鋏其軸麻約而歸之載葱靈寢其中而逃追而得之注鋏刻也葱靈車之障蔽者

乘表甸

衛太一請 良夫乘表甸兩牡注表甸一轅卿也並無左傳

引避匿

蘭相如拜上卿廉頗不肯為之下相如出望見廉頗輒引車避匿出本傳

見廉頗輒引車避匿出本傳

魏公子無忌引車入市虛左自迎侯主出通監

出無車

馮驩彈缺歌曰長缺每來乎出無車出通監

門多車

陳平以席為門門外多長者車轍

門容車

于定國父于公始其閭門壞父老共治之于

公曰可高大閭門令容駟馬高蓋車並出本

傳

安車迎

漢武帝安車蒲輪迎申公

戲車郎

張縮以戲車為郎

奉車尉

奉車都尉掌御乘輿車出百官表

伏熊執

後漢列侯伏熊皂蓋

賜車蓋

黃霸字次公任揚州刺史宣帝詔賜車蓋特

高 丈別駕主簿車緹油屏泥於軾前以彰

有德

賜車馬

桓榮為太子少傅賜以輜車乘馬大會諸生

陳其車馬印綬曰 日所賜稽古之力也可

不也

均苗憑

汲黯與周陽由同列共車未嘗敢均苗憑

寨帷幔

梁曹景宗為領車性躁動出行常欲寨車帷

幔左右諫以位望隆重不宜然景宗所謂親

曰吾昔在鄉里騎快馬如龍拓弓弦作聲

聲箭如饑嗚叫乎澤中逐麋數肋射之渴飲

其血飢食其胃餅如露漿蒼耳後生風鼻頭

出火使人志死今來揚州作貴人路行開車

幔小人輒言不可閉置車中如三日新婦於

使人氣盡

駕壹馬

鮑宣子都為豫州牧郭欽奏宣行部乘傳去

法駕駕壹馬舍宿鄉亭坐免

駕駟馬

太康四年詔依漢故事給邊御朝車駕駟車

及安車各一乘

如流水

馬皇后見親戚車如流水馬如龍甚不悅

如歷塊

駕轡膝參乘曰王執乾韓京附輿縱馳聘驚

忽如景靡過都越國蹶如歷塊追奔電逐遺

風周流八極萬里壹息何其遼哉出聖主得

賢臣頌

乘驢車

後漢公使使乘驢車至市賣藥足

給而還

乘羊車

晉衛玠風神秀異摠車乘羊車入市見者皆以為玉人護軍羊琇乘羊車司隸劉毅刻其罪出晉輿服志

乘柴車

謝夷吾克卿遷鉅鹿行春乘柴車刺史上其儀序失中損國典左傳為下邳令

乘葦車

袁閔夏肅為沛相乘葦車

推短轆

王導妻曹氏性妬導憚之密置衆妾於別館以處曹氏知而將往導恐被妻辱遂命

駕猶恐遲以所執塵尾柄驅牛而進司徒蔡謨聞之戲導曰朝廷欲加公九錫導弗之竟但謙退而已謨曰不聞余物惟有短轆犢車長柄塵尾導大怒謂人曰吾往與羣賢共遊洛中何曾聞有蔡克兒也

乘薄葦

宋劉凝之妻郭不事榮華夫妻共乘薄葦車出市買易為村里所誣一年三輸公調

崔衍車銘

乘車必護輪治國必愛民

李尤車銘

圓蓋象天 法地輪法陰陽

柳宗元說車

楊蔭之將行柳子起而送之門有車過蔭指為而告之曰若知是之所以任重而行於世乎材良而器攻圓中外而方其中然也材而不良則壞工之為功也不攻則速敗中不方則不能以載外不圓則室拒而滯方之所謂者箱也圓之所謂者輪也匪箱不居匪輪不塗吾子其務法焉者乎曰然曰是一車之說也非衆車之說也吾將告子乎衆車之說澤而材山而俾上而輕下而軒且曳詳而曠左革而長轂以載粟焉而以望安以愛老輪以蔽內垂綬而以收載十二流而以肅以郊以陳于庭其類衆也然而其要存乎材良而器攻圓其外而方其中也是故任而安之者

箱連而行之者輪恒者軸獨而固者蚤長而挽進不罪乎馬退不罪乎人者轆却暑與兩者蓋敬而可伏者鞍服而制者馬若牛然後衆車之用具今楊氏仁義之林也其產材良誨之學古道為古辭冲然而有光其為工也攻果能恢其量若箱周而通之若輪守大中以動乎外而不變乎內若軸攝之以剛健若蚤引焉而宜御乎物若轆高以遠乎汚若蓋下以成乎禮若鞍險其安易而利動而法則廢乎車之全也詩之言曰四牡駢駢六轡如琴孔氏語曰左為六官右為執法此其以達於大政也凡人之質不良莫能方且恒質良矣用不周莫能以圓遂孔子於御靈柩

如也遇陽虎必曰諾而其在大谷也視况齊侯類蓄狗不震乎其內後之季孔子者不忘于是則吾無望焉耳矣誨之吾戚也長而益良方其中矣吾固欲其任重而行於懼圓其外者未至故說車以贈

載與俱

西伯遇太公於渭水之陽載與俱歸出齊世家

下而訪

武王下車而訪箕子

中副車

本傳張良為韓報仇彊秦東見倉海君得力士為鐵錐重百二十斤祖擊秦皇誤中車

乘王車

項羽圍漢王滎陽將軍紀信許乘王車黃屋左肅曰食盡漢王降楚

宋昌驂乘

文帝自代王迎立令宋昌驂乘並本紀

趙談驂乘

文帝朝東宮趙談驂乘蓋伏車前曰臣聞天子所共六尺與者皆天下豪英今漢雖乏人陛下柰何與刀鋸之余共載於是上笑下趙談出爰蓋傳

趙溫同輿

後漢獻帝西都與侍中趙溫同車輿輦至長安封江南侯為司空

夏侯同載

魏太祖與夏侯惇同車載諸將無得比

乘駝車

左傳晉人懼彘子趙旃之怒楚師也使乘駝逆之

武剛

本傳衛青見匈奴以武剛車自環為營

偏廂

本傳晉馬隆討羗依八陣圖作偏廂車地廣為鹿角車營路狹則為木屋施於車上且戰且前弓矢所及應弦而倒

車毀堞

本傳唐侯君集討高昌鼓而前賊嬰城自守

遺諭之不下及刊木塞墜引撞車毀其堞飛石如雨所向無敵當因拔其城

車縹營

本傳房琯討賊用春秋時戰法以車二千乘縹營騎步夾之戰敗

雙輪皮籬

中興年錄建炎元年李綱言步不足以勝騎騎不足以勝車請以車制領於京東西路使製造而教習之用繪圖進呈其法用靖康間統制官張中所創兩竿雙輪上載弓弩又設皮籬以捍矢石下設鐵楛以衛人足長兵禦人短兵禦馬傳施鐵索行則布以為障正則繼以為營每車用卒二十五人四人推

竿以運車一人登車以發矢餘執軍器夾車
之兩傍每軍二千五百人以 之一為輜重
及衛兵余當車八十乘即布方陣則四面各
二十乘而輜重處其中諸將皆以為可用乃
命兩路憲臣總領

周旋應用

東京留守宗澤募義士守京師且造決勝戰
車千二百乘角乘用五十有五人運車者十
有一執器械輔車者四十有四周旋曲折可
以應用

衝擊如神

紹興三年王彥恢制神武戰車下安四輪略
周飛虎頂張布惟以避矢石傍斜衝擊其用

如神又有拒馬車一人之力可以轉用 之
蒙衝偏廂廂角此尤至要

魚軒

左傳齊侯使公子无虧成曹婦夫人魚軒

鶴軒

衛懿公好鶴鶴有乘軒者出左傳

犀軒

本傳齊師謂夷儀人曰得敵無存者以五家
免乃得其尸與之犀軒與直蓋

良夫乘

左傳孔氏之豎渾良夫衛太子與 言曰苟
使我人獲國服見乘軒三死無與

全上節

周穆王馭黃金碧玉之輦從朝及暮而窮宇
宙之內徧焉出捨遺記

輦其母

左傳宋南宮萬奔陳以乘車輦其母一日而
至

文帝止

袁盎傳漢文帝每朝即官 書疏未嘗不止
輦受其言

文帝過

本傳文帝輦過門馮唐曰父老何自為郎

班女辭

成帝班婕妤帝游後庭嘗欲同輦載辭曰三
代末適有嬖女今欲同輦得無近似之手乎

善其言而止

謝安獲

晉輿服志司車記里諸車過江亡失制度而
謝安率意造焉及獲京師舊輦形制無差

道武制

通典後魏道武帝天興初始修軒冕制乾象
輦羽葆圓蓋晝日月五星二十八宿天街雲

罕

大禮御

通典唐高宗不喜乘輅每有大禮則御輦至
武后以為常玄宗以輦不中禮廢而不用

漢貴

輿服志漢貴輦而廢輅車

晉賦

輿服志晉重輅車而賤輜軒

辟重

左傳梁山崩晉侯以傳召伯宗伯宗辟重曰
辟傳重人曰待我不如捷之速也

輦重

左傳孟氏之臣秦董父輦重如役

間道絕

漢遣韓信張耳擊趙李左車說成安君曰願
足下假臣奇兵三萬人從間道絕其輜重

輪扁斲

莊子威公讀書於堂上輪扁斲輪於堂下輪
扁曰斲輪徐則甘而不固疾則苦而不入不

徐不疾得之於手而應於心口不能言有數

存焉於其間臣不能以喻臣之子臣之子亦

不能受之於臣是以行年七十而老斲輪

隻輪不返

穀梁傳晉人與姜戎要而擊之殺四馬隻輪

不返者

左輪朱殷

左傳師陳千 晉辭張御卻克齊侯曰余始
翦滅此而朝食不介馬而馳之卻克傷於矢

流血及屨未絕鼓音曰余病矣張侯曰自始

合而矢貫余手及肘余折以御左輪朱殷豈

敢言病吾子忍之

建大車輪

左傳伏虎彌達大車之輪而蒙之以甲以為
槽左執之右拔戟以成一隊

埋於都亭

張綱為御史在八使之中埋輪於洛陽都亭
日對 當道安問狐狸遂効柔冀

推於太行

魏武帝時北登太行山羊揚板語曲車路為
之

駕三輪車

九國志蜀林知元所居有茂林脩竹為山石
之娛嘗駕三輪車令僮牽之隨意所止

韓哀附

韓哀附與出聖主得賢臣頌

輿上殿

魏鍾繇元帝為太傅有膝疾拜起不便時華
欲亦以高年疾朝見皆使載為虎賁輿上殿
就坐見三公有疾遂輿政事

輿至朝

漢秦王泰帝以恭大腰腹聽乘山輿至朝

輿至闕

李綱以足疾賜步輿乘至闕

輿入殿

房玄齡病稍門召許肩輿入殿

肩輿朝

帝 謙轉納言辭疾不許肩輿以朝聽子孫

侍

腰輿入

楮無量復故官以耆老隋伏聽徐行又為誤
腰輿許乘出殿中

七寶輿

崔寧嚴武奏為漢州刺史吐蕃引雜羗寇西
山於是武遣寧將而西城拔還武大悅裝七
寶輿迎人成都以誇于軍

黃金輿

黃巢乘黃金輿衛者皆綉袍華幘陷京師人
自春明門

錦車繡輿

咸通十四年迎佛骨鳳翔京師錦車繡輿載
歌舞從之

茱萸輶制輿也

石崇作茱萸輶及白槐之輶出六帖

紅木輶

六帖楊復恭帝問游幸費對曰聞懿宗以乘
每行幸無慮用錢十萬金帛五車十部樂工
五百犢牛紅網朱網畫香車百乘諸衛士三
千

挾輶以走

子都與穎考叔爭車考叔挾輶以走

汰輶以貫

楚子與若敖戰伯芬射王汰輶及鼓跗着於
丁寧

古

楚為教為宰擇楚國之令典軍行右轅
依轂而立

左傳伯芬射王汰輶以貫立轂車無蓋尊者
則邊人執笠依轂而立以禦寒暑名曰笠轂

朱華轂

本傳唐武平一上言臣一宗階三等家數候
朱華轂過許史梁鄧遠甚

憑軼而觀

左傳子玉使鬬勃請戰於晉曰謂與君之士
敵君憑軼而觀之得臣與富日焉

登軼而望

左傳齊師伐我公持鞞曹劌曰未可下視其
鞞登軼而望之曰可矣遂逐齊師公問其故

對曰吾視其鞞亂望其旗靡故逐之

中車折軼

叔山冉博人以投中車折軼出左傳

投衝乃出

晉人以或隊不能晉楚人甚之脫而尙少進
馬還又甚之技旃投衝乃出

投綏以免

趙旃奔車而走林逢大夫與其二子乘謂其
二子无顧顧曰趙在使後怒之使下指木曰
尸汝於是投趙旃綏以免

門多轍

東平家貧讀書家負郭家巷門多長者車轍

古

死請車

論語顏淵死顏路請子之車以為之擗
抽矢扣輪

孟子鄭人使子濯孺子侵衛衛使庚公之斯
追之抽矢扣輪去其金發乘矢而後反
多輶過髡

史記淳于髡齊人博聞強志無所不至其諫
說暴晏嬰之為然以承意觀色為務故齊
人頡曰多輶過髡輶者車之盛膏器也多之
雖盡猶有余流言髡知不盡如多輶耳
借車事文類

阮裕在剡曾有好車借无不給有人葬母意
欲借而不敢言後裕聞之乃歎曰吾有車而
使人不敢借何以車為命焚之

乘車貿易

宋劉凝之妻郭不事榮華夫妻共乘薄笨車
出市貿易為封里所誣一年三輸公調
作羊蓋以下係蓋

黃帝戰蚩尤於涿鹿常有五色雲氣金枝玉
葉正於帝上因作羊蓋風俗通

為曲蓋

武王伐紂大風折蓋遂為曲蓋風俗通
飯車 司馬君矣

天雨道夫出見飯車息於高蹊者指謂其徒
曰是車也持覆不父矣行未十步聞譙声顧
見其車已覆其徒謂曰十何用知之是夫曰

吾以人事知之夫天雨道浮而蹊獨不濡又
挾而高是衆人之所趨也而車不量其力固
挾擅高久留不去以妨衆人之欲進者其能
無覆乎禍有鉅於此者矣飯車之是云

給而還

乘羊車

晉衛玠風神秀異摠車入羊車入市見者皆以為玉人護軍羊琇乘羊車司隸劉毅刻其罪出晉輿服志

乘柴車

謝夷吾克卿遷鉅鹿行春乘柴車刺史上其儀序夫中損國典左傳為下邳令

乘葦車

袁閔夏甫為沛相乘葦車

惟短轅

王導妻曹氏性妬導憚之密置衆妾於別館以處曹氏知而將往導恐被妻辱遽命

法駕駕壹馬舍宿鄉亭生免

駕駟馬

太康四年詔依漢故事給造卿朝車駕駟車及安車各一乘

如流水

馬皇后

有兩輪者有四輪者有有輻者有無輻者有曲輻者有直輻者

去直輻有壹轆者有兩轆者有直輿者有曲輿者鈎輿者有廣

箱者有方箱者有重轆者有單轆者或駕馬或駕以牛或輓

以或飾以物或飾以漆或撲以養要皆宜以為之制稱事以為之

文然禮有馬伸名有柳揚故論其任重則雖廢人之牛車亦

与大夫同稱大車論其等則雖諸侯之正路於王門曰偏駕而

已

五輅

玉輅鄭氏曰玉輅金路象路以玉象飾之也革輅以革而漆之無也飾不飾以革漆之而已

金輅

象輅

木輅

革輅

輅大也玉路金路象路以金玉象飾之也革路鞞而漆之木路漆之

而不鞞則有飾者皆鞞而漆鞞而漆者無飾也玉路纓十有再

就金輅鈎纓纓九就象路朱纓纓七就革路毛勒條纓五就木路前

樊纓纓者錫在額鈎在頰朱者勒之色毛者勒之飾詩言鏤錫左傳

言錫焉和鈴昭其声也在周言齊之以月題錫金也鏤其

文也月題其象也則錫象月而縷之又昭其声也詩言鈎膺采色

曰鈎膺鞞革鞞曰鈎膺鞞則鈎在膺前赤金為之爾雅曰轡首謂

之革詩曰倬革金危儀褻士纓轡具勒夫諸侯之倬革有金危

毛者曰危也士之勒有具飾則王之革路有毛勒宜矣巾車行人言樊

車四路蓋皆有之米色言方叔之車鈞庸鑄夫方叔在征則車路
 矣而有鈞庸釋者謂方叔乘金路然金路以同姓而方叔不與同姓非就
 其於師 玉路 韓侯就封象路矣而有鑄錫是錫不特施於 路而鈞
 不特施於金路也以此觀之則禮所謂錫也鈞也朱也毛也也條也各奉
 其一玄相備也若夫木車則質而已故前樊結纓前樊結纓則結其前
 而非全結也中車言五音之飾皆其首而領庸之著者也故不及腹帶
 鄭康成以爲繫帶之繫又以龍爲條爲條前爲剪非也纓蓋用組
 爲之與冠纓同五采一匝爲就與主纓冕旒之就同鄭司農以士喪馬
 纓三就爲制革三重康成謂樊纓以五采制飾之謂金路無錫有
 鈞飾纓就數與革路同殆不然也禮曰丹漆雕幾之美素車之乘
 詩曰路車有美毛氏曰夷赤貌路車之飾皆丹漆矣然禮言玉路以
 祀又言素車之乘蓋王之祀天自國至大次則乘玉路自大次以升
 壇則乘素車猶之聽祭報以皮弁及祭則服大裘冕也巾車金路以

賓同姓以封象路以朝異姓以封革路以即戎以封衛木路以田以封
 若國言同姓以封而不言以封同姓言異姓以封而不言以封異姓則以
 以賓獨賓同姓以朝獨朝異姓故也然同姓異姓以異姓對庶姓
 則庶姓非異姓也司儀注庶姓特指異姓孔子以南宮縉爲姓則異姓也庶
 姓非也
 以異姓對同姓則庶姓亦異姓而已故巾車金路封周姓象路封異姓禮記
 於候授同姓謂之伯父叔父異姓謂之伯舅叔舅凡此所謂異姓者庶
 姓預之也同姓亦曰內姓異姓亦曰外姓左傳曰同姓遷親外姓遷舊
 王行五路先後之儀
 綴路金路也孔安國曰大輅玉路路金先轡象次路革木也
 大路 玉路
 次路 革路
 先路 象路
書曰大輅在賓階而綴路在作階而先轡在左轡之前次轡在右轡

之前禮記曰大路象纓一就次路象纓七就郊特曰大路象纓一就先路
 三就次路五就然則周官馭玉路者謂之大馭則玉路謂之大路獨周
 爲然若夫商之大路則木路而已春秋傳與莫卿曰大路曰席禮器
 郊特特曰大路象纓一就明堂位曰大路商路 孔子曰乘商之路比木
 路也然禮記與郊特特言大路繫纓一就則同其言次路繫纓五就七就
 則不同者先王之路階殺以兩及此而加多焉蓋亦以兩而不大路
 就先路三就則次路有五就七就者矣書言次路以蕪革木二路則商
 之路五就七就庸豈一車耶鄭氏以七就爲誤是過論也夫綴路金路也
 以其綴於玉路故革路木路也以其次於象路故也周官典路者有大祭
 祀則出路大喪大賓客亦如之凡會同軍旅弔于四方以路後蓋王之
 行也乘玉路而先之以象路次之以革路木路而金路綴於玉路之後
 親書先路在左轡之前而居西次轡在右轡之前而居東春秋之時
 鄭侯以先路三命之服賜于辰以次路在命之服賜于產魯以先

路三命之服賜晉三帥以一命之服賜司馬與師以下則先路固貴於
 次路矣孔安國亦以先轡爲象路蓋亦有所受之也諸侯有先路後
 路亦有大路乘記亦曰大輅天子之路所以贈諸侯雜記諸侯之賜有
 乘黃大路相繼以後路與冕服先路與衣蓋諸侯之大路則全
 路謂之大路猶熊侯謂之火夫候春秋傳稱王賜晉文公以大路
 之服僖十八年祝鮀言先王分魯衛晉以大路定四年 王賜鄭子孫
 以大路乘十五年 王賜叔孫豹以大路乘十四年 杜氏以賜魯衛晉之
 大路皆金路賜穆叔子儀之次路當是革木二路此不可考也
 重翟
 厭翟
 安車
 翟車
書曰大輅在賓階而綴路在作階而先轡在左轡之前次轡在右轡

重翟先常指重翟者玉路右從王祭祀先王先公舉小祀所乘者也
衛侯大夫始嫁翟 以朝蓋厭翟也則王后始嫁重翟可知

厭翟厭翟當金路右從王賓習諸侯者也行人上公丹裸侯伯而下皆壹
裸則丹裸者右亞之一裸者右不與卒云賓客之裸 程爵

皆贊鄭氏云謂王同姓及二王之後是也王姬下嫁於諸侯車不繫
其夫下王右 等不得乘重翟則上公與侯伯夫人皆乘厭翟可知

安車后朝王之事然則諸侯夫人亦應乘此以朝君
翟車王右出乘 夫人与三公夫人同乘翟車九嬪與孤妻同乘夏篆二十

世婦與卿妻同乘夏綬女御與大夫妻同乘墨車士妻攝乘 亦墨
車非攝則接車而已諸侯以下夫人祭祀賓饗出乘亦朝君

皆可也唐制翟車者首飾綉朱東通懸綉紫結帶及惟厭翟
質紫綉朱東通懸紅錦結帶及惟翟守金飾朱論畫朱牙箱飾

翟羽朱絲路綉華纓色皆從車質
華車輦車無面飾無蔽則漆之而已說文曰有輪曰輪無輪曰輪郭
氏釋中車曰華車輪輪釋雅記曰輪崇蓋半乘車之輪

Table with multiple empty columns, likely a placeholder for a list or detailed text.

重翟

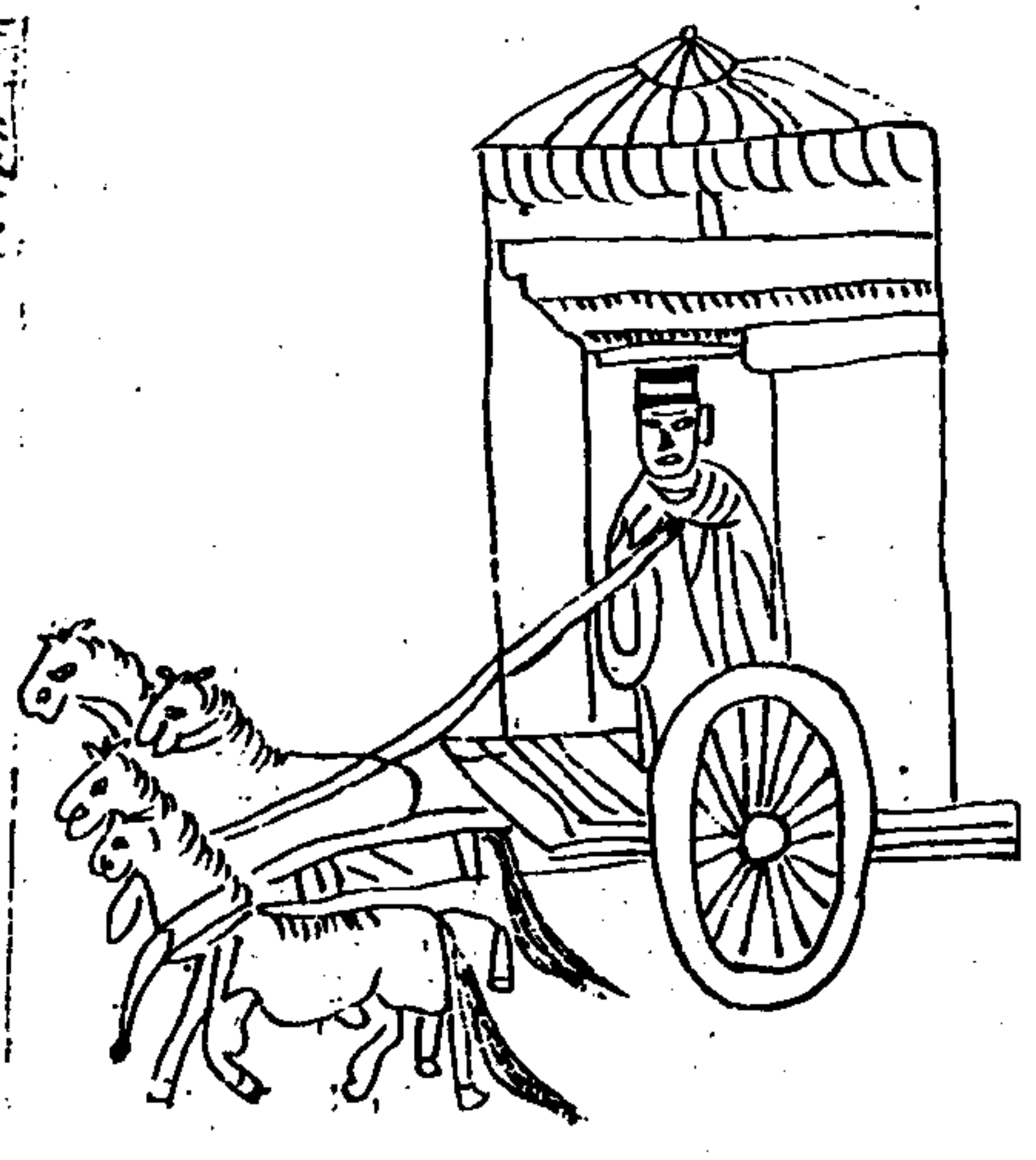

三才庄員忘

中車王右之五路重翟錫面朱總厭翟勒面緝總安車彫面而錫
皆自容蓋翟車身而緝總有握輦車組輓有斐羽蓋者重翟重其羽而朱
厭翟次其羽而不重翟車則不重不厭以羽飾之而已五路言翟言車而不
言路二翟言翟而不言車者不言路避王也不言車者不足以名之也

孤言夏篆御言夏綬至墨車以下然後言車是亦飾盛者以飾名節
殺者以車名也重翟錫面厭翟勒面安車彫面翟車具而鄭司農曰

錫馬面錫鄭康成曰勒面如玉龍勒之帝為皆面飾然則錫面者錫
飾馬面也勒面彫面且面蓋亦若北勒面以帝則錫面彫面且面以帝

可知也錫必鏤之則彫面亦鏤錫可知也錫面彫面以金具面以具則勒
面有錫亦可也或言勒或言彫玄備也面飾莫隆於錫勒飾莫殺

於其政中車王之三路言錫樊纓儀於士之喪車具勒此重翟厭
翟安車所以錫面而翟車所以具面也重翟朱總厭翟翟總安車

皆終翟車組總鄭司農言翟者青黑色以備為之然者馬勒

直兩耳與兩鏡康成曰朱纁纁總其施之如駑總車衡轡亦宜有焉
考之於詩曰朱纁纁毛氏曰人君以朱纁纁而汗且以為飾此蓋
朱纁也組總則纁纁而已非必扇汗也施之為馬耳與衡轡不可得而
知也朱色純績色雜駑色青黑安車之響取象於駑者以其在淫在
沙而安故也三車服飾於程者以其守死而不犯分杖文以相質故也
車則無妻無蔽輦車無面飾無蔽握漆之而已陸績之節然也婦人
不立系謂之安車則五路皆安車也特無於無蔽者命之曰安車
以其不飾以羽與四者異也鄭氏曰重翟從王祭祀厭翟從王饗賓安
車朝王翟車出殺輦車從容於官中以謂祭祀賓客行禮也故有容
蓋出桑適遠也故有愷朝王不必蔽翟宮中不必愷翟理或然也
詩述衛夫人之朝君則曰翟第以朝者以其始采桑之也故安車未用焉

夏篆
夏纁

墨車

接車

役車

大車

拍車

羊車

夏篆鄭氏曰夏篆五采畫轂也夏纁亦五采畫無象爾車不
也接車不革而漆之曰車方箱可載也

夏纁文曰纁纁無文也漢曰賜衣者纁表曰裏然則夏纁以其無篆
文故也

墨車

接車

役車

論人曰陳篆必正禮記曰丹漆彫幾之美文曰國家靡故車不彫數則
篆者彫篆之文也夏篆者篆其車而五采畫之也夏纁五采畫之而
不篆墨車墨漆之而不畫接車素之而不漆考工記曰飾車欲後
接車欲命以尊者後而伸卑者命而屈故也春秋傳曰晉歸人謂山崩
川竭君降服乘纁則纁車無文非夏纁也吳起曰纁輪轂

詩曰有接之車行彼周道則士車非役車也周禮曰庶人乘役車則素
以其役非特載任器也鄭氏釋詩以接車為役車釋周禮以接車飾
以漆役車載任器又以篆為畫以畫為畫轂其說誤也役車牛車也
接亦作轄齊途五父寢於轄中是也

大車大車也鄭氏曰大車平也載任之車轂長半植者 說文曰轄大車也
拍車鄭氏曰拍車山車

羊車鄭氏云羊車謂車羊門也 謂車善也
羊車若今定張車較長九

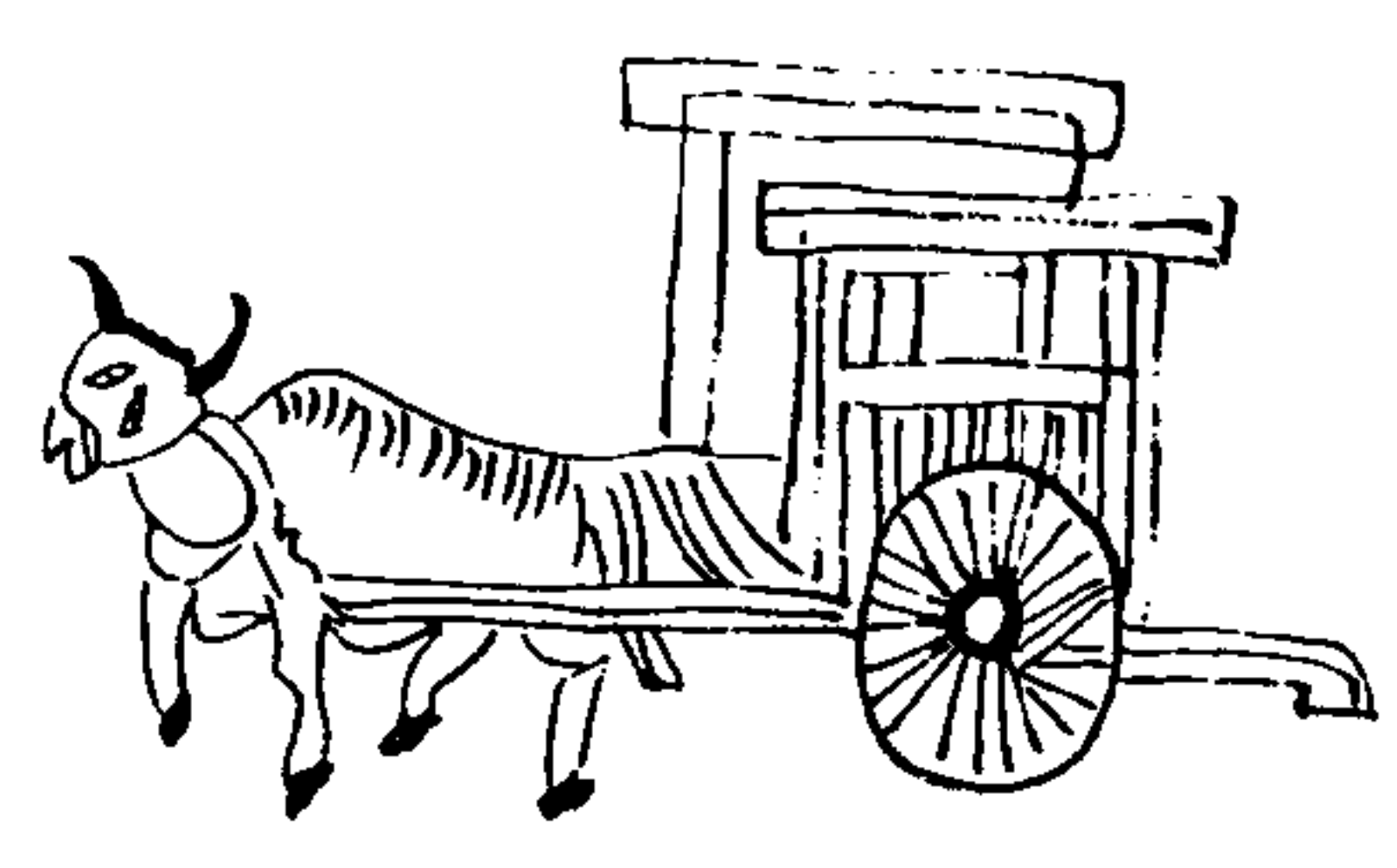

書曰牽車牛輶人曰大車輶宜必鑑其牛則大車牛車也牛車大則
扣車中車羊車小車也大車以行澤扣車以行山羊車以行宮中車人所
謂行澤者欲短轂行山者欲長轂行澤者又棘也謂澤行山者反
縣此大車扣車之辨也鄭氏謂羊車若漢定張車宮中所用蓋有所
受之也大車兩轆也故車人言九為轆三其輪崇轂廣六尺高長六尺轂
六尺則與馬八尺之轂不同高長六尺則與六尺六寸之衡不同是西轆
之車一牛在轆內故高短而轂狹一轆之車兩牛在轆外故衡長而轂廣也
大車轂長尺五寸圍尺五寸輻長四尺五寸渠圍二丈七尺輪崇九尺牙圍尺五寸輻
一寸轆二丈七尺扣車轂車長三尺圍二尺輻長三尺渠圍一丈八尺輪崇六
尺牙圍尺二寸輻大半寸轆一丈八尺大車輪高轆長扣車輪厚轆短
輪高轆長而轂短小輪厚轆短而轂長大者以其行山澤不同故也大
車此服二柯有三分柯之二則八尺矣羊車二柯有三分柯之一則七尺矣扣
車二柯 六尺矣扣車較短而轂幅牙長羊車較長而轂幅牙者

以其行山與宮中不同故也輪人之牙車人謂之渠海物曰車渠蓋以其車
輿人之較車人謂之此服詩曰日中車不以服猶毛氏曰服此服也輿人之衡車人
謂之高輿人之為車起度於輿廣車人之為車起度於柯長輿人之車
其箱廣而方廣六尺六寸圍四尺四寸車人之車箱方而不廣則其制之異
可知矣語曰大車無輶小車無軌先儒以大車為牛車小車為羊車羊
車輶帶曰輶牛車輶帶曰軌說文輶亦作理或然也詩曰役車其休周禮
曰士乘棧車庶人乘役車先儒以役車為牛車是也以棧之車為役車
非也

戎路
廣車
闕車
革車
輕車

輶車
臨車
衡車
戎路
周禮車僕掌戎路之萃廣車之萃革車之萃輕車之萃戎路即革
路也晉藥賦曰吾有二位於戎路案十四年左晉侯欽楚俘王賜以戎路之
服善子八年左乾時之戰魯莊公喪戎路莊九年漢淮之軍楚聞丹獲戎
車桓公年皆其君之所乘者也然周之鋒車曰元戎秦之兵車曰小戎
則自廣車而下皆戎車也特不謂之戎路爾車僕九師革車會同
亦如之戎僕掌馭戎車凡巡守及兵車之會亦如之會同巡守王
雖不乘戎車猶共以從不失備也

廣車
車僕掌廣車之萃春秋之時亦仗衛有先駟申駟或廣駟駟
大駟案二十三年鄭人賂晉侯有車駟車十年晉楚之戰有左右廣
宣二年鄭射大御廣而行案三年史皇乘廣而死定四年鄭氏曰廣
車橫陳之車
闕車
車僕掌闕車之萃邠之戰楚子使潘黨師游闕四十乘從唐侯為
左拒則游闕者游車補闕也
革車
車僕掌革車之萃鄭氏曰革猶屏也對敵之車也孫子八
陳百革車之陳
輕車 首車
車僕掌輕車之萃鄭氏曰輕車馳敵致師之車孫武曰馳車子駟
革車于乘則馳車輕車也詩曰輶車萬鏡爾雅曰輕輶也鄭氏曰
以輶車為田僕所設驅逆之車又以王制佐車為驅逆之車然田車以木

戎車以革則駭逆之輕車與駭敵致師之輕車異也

臨車

衝車

詩曰臨衝閑閑崇墉言言毛氏曰臨車衝車也蓋臨車高衝車大

高則可以臨下大則可以突前故兵書有作臨車衝車之法墨子有備

衝之篇荀卿曰渠衝入穴而末利揚子曰衝不莽皆言衝車之大也

衝或作輶訖文曰陷陣車孫武曰攻城之法備其楛輶輶四輪

車蓋衝車之類也楚子使解揚登樓車以告宋人蓋臨車之類

車戰之法

鞏

鞏

安車

駟車

奇車

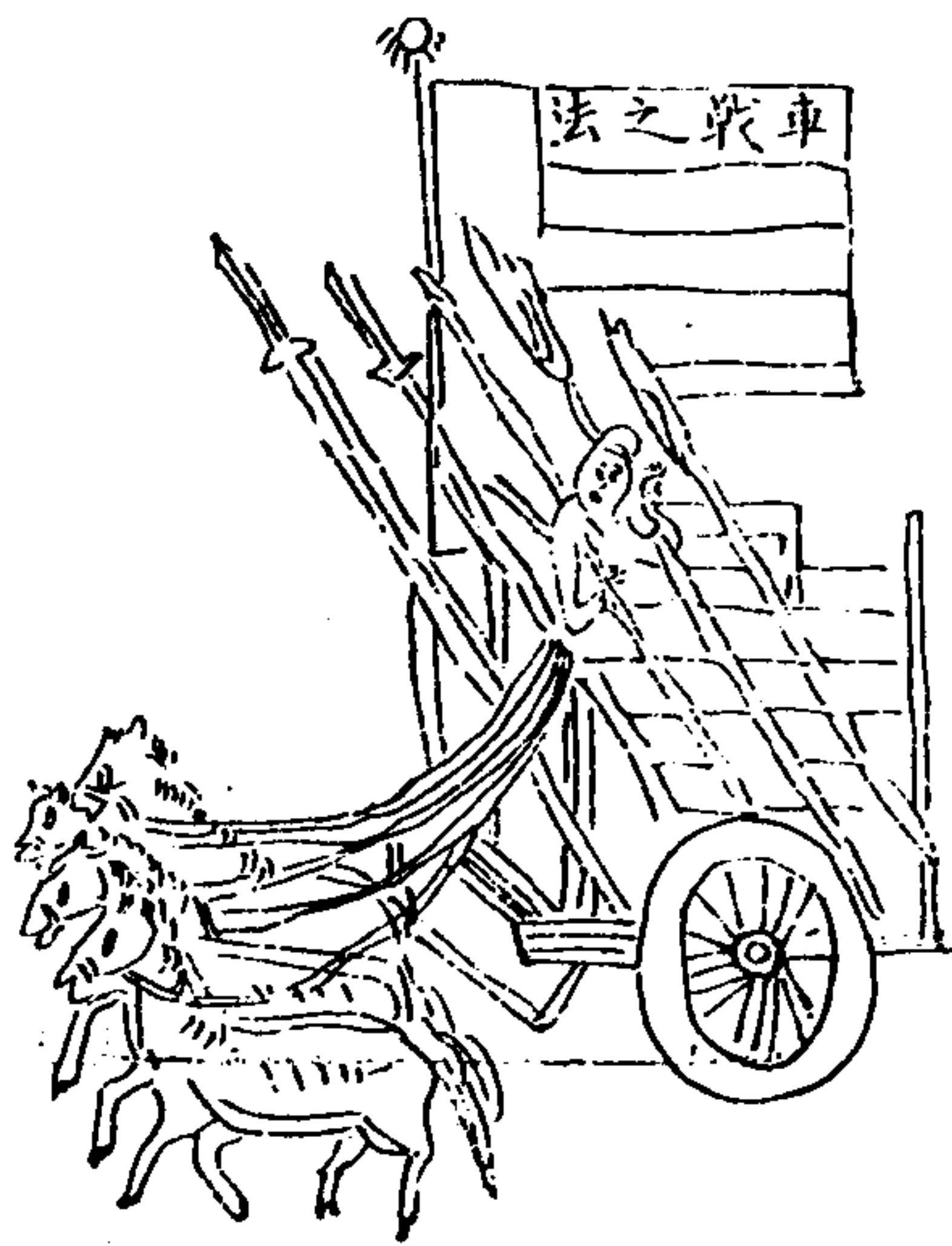

古者之用兵也險野人為主易野車為主則險野不用車而

主於人易野非不用人而主於車車之於戰動則足以衝突止則足

以管衛持卒有所託兵械衣裘有所倚詩曰君子所依小人所腓則

車之為利大矣周昔伐鄭為與麗之陳先偏後五五承彌縫

淵聖八年卿之戰楚君之戎分為二層廣百一卒卒偏之兩宜十二年

楚至日使於吳以兩之一卒適是舍偏兩之馬成七年考之周禮五

伍兩四兩為卒司馬法二十五人為兩百人為卒卒兩則人也偏

則車也杜預以十五乘為大偏九乘為小偏其大者又有二十五

乘之偏則周魚麗之偏二十五乘之偏也楚二廣之偏十五乘之偏

也左目所舍之偏九乘之偏也先偏後五五從其偏也卒偏之兩

從其偏也先其車足以當敵後其人足以待變則古者車戰之法

略可知也或者謂晉人以什共車必克房瑄以車戰取取遂以

為用車不若用人与騎之愈是不知晉人之克非什之利用什

之車也房瑄之敗非車之不利用車之罪也古者教民以射御為藝

君子以射御為能故孔子曰吾執射乎執御乎詩稱叔改之多才

則曰叔善射忌又良御忌古人相卒以射御如此則登車而不能御

於乘而不能射者解矣房瑄之用車有是人乎不然至日教民以

乘車而能取勝於楚何也戎車之制不可以考姑做小戎以見之

周禮行人掌邦國傳遽之小事爾雅曰駟遽傳也春秋之時楚子乘駟伐庸之卒晉人以傳召伯宗成五年鄭商人弦高使遽告於鄭陽平二年晉傳車也郭璞曰傳車驛馬之名

奇車
曲禮曰國君不乘奇車鄭氏曰奇車獵依之屬漢之時趙后以軫獵車選曾孫桓帝禁臣下乘衣車則軫獵不衣而曲与衣車衣之如蓋而長然奇車不特此也鄭氏本其類而已禮曰車不中度不騫於市况國君之所乘者乎

軫 輶 輅 輅 輅 輅

軫

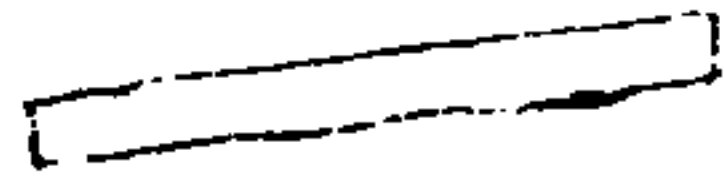

軾曰從曰車採與淺橫木也軾圓八寸注云其厚与軾共七寸其長六尺與人謂輿為車輪人以軾名輿則輿可謂之車亦可謂之軾故鄭氏謂軾輿淺橫木又謂軾輿也輿人以軾方對蓋圓則方軾方輿也秦詩以淺叔為淺軾則淺軾淺輿也孔穎達謂車前後橫木皆曰軾自淺軾至前軾淺於乘車故曰淺然考之於禮車前有軾有陰而已不聞其有軾也說文亦曰軾輿淺橫木

軾

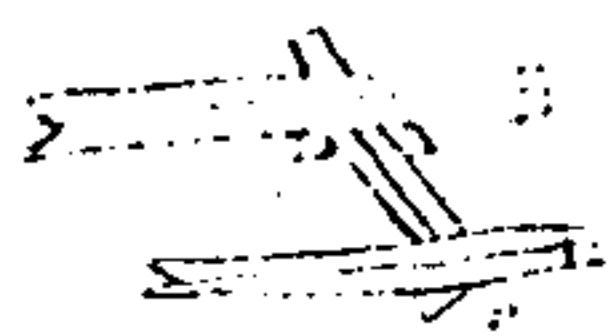

輓與下街輓者也曰伏兔曰車輓實公考曰軸上有伏兔伏兔尾後上載車軫軫始有輓則軸去地三尺三寸与伏兔及軫七寸想四尺也伏兔尾戴而輓踵亦承軫則軫之所承者三木也伏兔之下則有革說文謂輓音周是也伏兔之前則輓有漆鞞人所謂良輓環滑自伏兔不至軫七寸是也

鞞

有實有無有故
分家自



老子曰三十幅共一轂考工記曰轂也者以爲利轉也望其轂其眼魚態也進而軋之歎其暢時之原也擇其漆內而中認之以爲之轂長以其長爲之圍轂之深四尺四寸是爲轂長五分其轂之長去一以爲賢去三以爲軋容轂必直陳家必正施膠必厚施筋必數暢必負軋三分其轂長二在外一在內以置其軋轂長三尺三寸者今輓廣三寸半則輓則轂長三尺二寸圍徑一尺三分寸之二三分轂長二在外一在內以置其軋其穿大者謂之賢小者謂之軋其當輻者謂之數數亦謂之壺中賢智內軋轂外皆塗爲之五分其轂之長去一以爲賢去三以爲軋鄭氏謂去一當爲去二去二則全厚一寸大穿徑四寸五分之二小穿徑二寸十五分之二如是乃与數相稱理或然也轂之飾施膠筋漆而采以約之謂之篆詩所謂約軋是也革以慢之謂之暢所謂暢必負軋是也

軋

在外

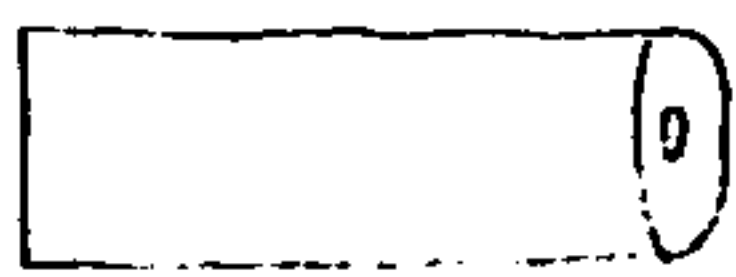

輻之大者曰輻小者曰輻則輻載末也亦謂之輻或作輻又謂之輻少儀曰祭左右輻范鄭氏謂輻輻同謂輻頭與人三分較圓去一以為輻圓三分較圓去一以為輻圓則輻又輻之衡植者也與較末之輻不同

輻

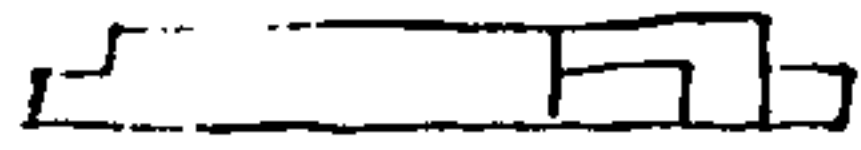

輻崇六尺有六寸較徑一尺三分寸牙圍八寸則輻長二尺有奇矣較徑三寸九分寸之五而輻廣如之則輻圍九寸有奇矣記曰望其輻故其望其齒而織也進而恥之故其內稱也恥其經欲其蚤之正也經輪也察其齒蚤不齒五則輪雖敝不匡凡輻量其鑿深以為輻廣故其輻廣以為之弱弱曰白弱也今人謂薄本為強去一以為較圓則輻之入牙者謂之近牙謂之較入較謂之焉近齒謂之股舊亦謂之弱則股舊弘而較瓜殺矣較瓜殺故望之則擊爾而織用之則雖有深泥而弗之濺弘殺稱故謂之內稱

牙

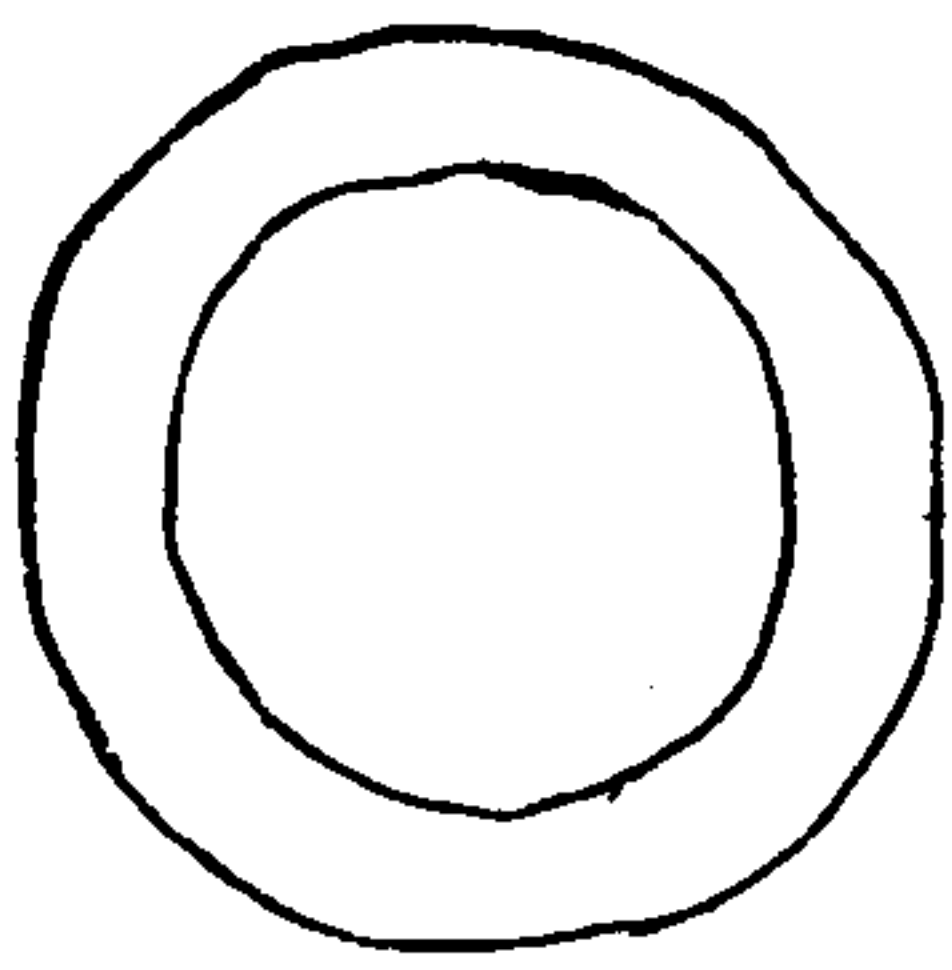

考工記凡指牙則牙搨木為之凡六分其齒崇以自一為之牙圓則牙圓尺一寸矣三分其牙圓而漆其二則漆者七寸三分寸之一不漆者三寸三分寸之二矣記又曰砥其綆欲其登之正也綆三分寸之二鄭氏謂綆閱東謂之餅輪篋也蓋鑿牙而其孔向外侵三分寸之二則輻服外篋輻服外篋則車不掉矣牙亦謂之圓亦謂之渠亦謂之輶行澤者及採行山者凡輶及採則木心在外而泥不漆凡輶則表裏相依而沙石不能以破碎

廣志卷之一千一百七十七

鞍轡

儀車街載轡者輓上環轡所貫也

鑿人君車乘四馬鑿八馬鑿朱馬口街鈴曰鑿也

羈馬絡頭也

機韁在口曰韁

鞞音催鞞邊帶也

枚曰鞞曰枚

鍍馬冠金鍍高廣各四寸在鬃前以金為文旒大三寸中央兩頰高如山形貫中以翟尾為結者之

吹鞞即菰也鞞上作孔馬上吹之

蒙鵠蒙注緝鳥尾垂之若流

銜枚狀如箸橫銜之結繫枚頃繡結礙也正喧

咩也

紛馬尾鞞曰紛

鞞音痕車革前飾

幘馬扇汗曰幘音分以朱經鏡

鞍鞍具也

繁纓上音繁馬尾上飾大路七就繫馬腹帶纓

馬鞞

鞞音完馬鏡排沫也

鞞馬槌曰鞞

鞞馬鞍具音亂軍人官割流蘇武帳為馬鞞

五環也其色白可以飾馬

筆音條馬革轡也

銛馬鞍鐙也

錫音揚馬頭飾刻金華當馬額也

槌馬槌鞭也

環馬帶玦曰環

環馬股帶曰環

紅音征乘與馬頭飾也

緇音秋馬後飾也

鏤木耳全飾曰鏤

枿以木銜馬口也

瘠馬帶曰瘠

鞞鞞

防乾著馬頭上方數寸可以押羽鐵翮象角可

以防網羅乾去之曰方乾

錫和錫在馬額為在鑣和在銜鈴在疥上動則

皆鳴名曰錫焉和焉

駮音聳搖馬銜走曰駮音帖鞍飾

銜馬口中鉄也馬勒所銜也

緝轡盛貌

箠主葉切繫馬策

把音霸轡革銜人所把處

柄柄馬周禮環人注飾馬也

鞞女貢切馬勒也

銛忙范切馬首飾鏤錫腦蓋象皮包覆腦下有

兩臂而文在下

紉馬轡也開西曰紉

轡音秘馬轡也

策馬箠也

刺音矧去声駕牛馬具在腦曰刺

紉音半馬繫曰紉

鞞於亮切頭鞞也

鞞昌艷切障泥也

鍛音拙馬策端利鉄所以刺馬不前也

鞞仕陷切馬鞞也

絨音越采彰車馬飾

繼繫也馬韁曰繼

籠絡馬羈鞞也

鞞音的馬韁也

靡美為切乘與全馬耳

勒馬頭絡銜曰勒省銜曰勒無銜曰羈

障泥馬鞞也即今之扇皮也

鈇居業切組帶鉄

揀音勃馬策

鈇七犯切馬首飾

拏去諸切馱上負板也

揭焚愁切牛脊也

綱先酒切絆前兩足

鞞於言切轡鞞也鞞頭統者

鞞音尤鞞頭

鞞呼結切鞞中腔

鞞音 鞞在背

鞞	丑并切騎具也
鞞絡頭也	
鞞絡牛頭	
鞞呼突切急擷	
鞞馬鞞也	
鞞鞞具飾	
鞞響岳貌	
鞞大嬾切馬帶	
鞞亡善切勒組	
鞞韁在	
鞞右核切鞞勒	
鞞扇安皮	
鞞初九切鞞束也	
鞞他古切鞞鞞	
鞞音絆馬飾也	
鞞障泥也	
鞞思叶切鞞具	
鞞音催鞞皮	
鞞扶六切馬髦飾	
鞞卞為切牛縻	
鞞之仁切馬兜	
鞞古拜切結馬尾	
鞞子公切馬冠	
鞞特馬也	
鞞相俞切絆前兩足	
鞞音羊馬上組	

鞞即鞞所以制馬	
鞞響首銅也	
鞞馬紐也	
鞞馬尾韁也	
鞞以長繩繫馬放之鞞	
鞞音听當響也	
鞞音憲鞞在皆者即今所謂馬替也	
鞞的馬繫曰的	
鞞兜絡馬首也	
鞞錫馬面飾也	
鞞初紀原桓寬鹽鐵論云古者繩控草鞞皮薦	
而已後代以革鞞而不飾六韜曰車騎之將	
單馬不具鞞勒不備者誅推此當是三代之	
制蓋黃始服牛乘馬宜未騎也	
鞞說文所為驅逐者也古用革以驅馬左傳曰	
鞞之長不及馬腹是也後世伐之以竹故或	
謂之雷蓋策之以箠馬太玉杖馬箠去邪是	
也虞書鞞作官刑則得名于堯舜之代始以	
為薄刑之刑	
馬鞞蘇氏演義曰唐曆云國初以婚姻之禮	
皆胡虜之法也謂坐女于馬鞍之側此胡人	
尚乘鞍馬之義也酉陽雜記曰今士大夫家	
婚禮新婦乘馬鞍悉北朝之余風今娶婦也	
家新人入門跨馬鞍此蓋其始也	

坐鞍

臞仙曰凡出入遠行以伐足之勞者有馬螺馬必用鞍以乘之凡為鞍不過簡靜子之鞍皆無華麗之飾鞍座用鹿皮為之鹿陽鞞也至五月一陰生得陰氣角乃解此皮為鞍座可以助陽以補腎氣馬鞍鞞皆用青圓鞞以白海青為鞞以表一舉冲霄之志騾鞍之鞞皆用青方鞞以白鶴為鞞以表青天一鶴凌蹏上弄之意以為寧國之製也近世狂夫皆竊吾製子乃易其製用兩雷神持斧而奔快於足下以為吾号其他俗子而無道高德重能使鬼神欽服者而敢用手

唐賜鞭

張建封傳拜徐泗濠節度使正元十三年未朝見延英賦朝天行以獻春遇異尋賜名馬珍具上已賜宴曲江还錢地賦詩以餞又使左右以所持鞭賜之曰卿節義歲寒弗渝故用此為况
楚辞天問伯昌号表束鞭作牧王逸云文王為雍州牧
天聖賜繡鞞
天聖七年二月十一日詔資政李士吳殊中謝日賜繡鞞以嘗預機密故也政和三年二月賜諸王金鞍鞍鞞
煖玉鞍唐李王有此冬月自煖

連環鞞

漢身毒國獻皆以白玉作之馬鞞石為鞞白光琉璃為鞞二付暗室中皆照十余丈如畫日自是長安始盛飾鞍馬或一馬之飾其百金皆以南海白為珂紫金為花以飾其上猶以不鳴為患或加鈴鑼飾以流蘇走則如撞鐘磬若飛保幡

硯石鞍

漢得貳師天馬帝以玫瑰不為鞍以金銀鑰石以綠地五色錦為鞞泥

燕皮鞞泥

以燕皮為之毛有綠光長二丈直百金卓王孫有可及餘詔使獻二十枚

青玉馬鞍

孫文基所獲其光照達見古今注

瑪瑙石馬勒

魏武制

珠龍九五鞍

劉鏡造以進

瑞鞭

德宗時中常傳進揮之如電

七室鞭

晉明帝有七室鞭

赤戎金裝鞍轡十副

曹操与揚彪

草鞭馬證

吾代張敬遠紂石敬唐以羸騎 革鞞木鐙

西南諸蕃所作不用鞞但空 兩木鐙鐙之

狀刻如小龕蔽足指其中恐又捺荆傷足也

藍鞞

刻木節節如竹根朱黑間漆之長總四五寸

小有鉄環貫二皮条以策馬

紫纓

紫纓即馬上紅纓孔子字与之邑而不与紫

纓名器不可以假人也

珍鞍

唐裴行儉所賜鞍

蒲鞞

李昉蒲鞞乘牛讀漢書

軟玉鞞屈之則頭尾相就外國貢

蜀馬鞞見東坡詩

水晶鞞以水晶為柄

金鞞以金為之

玉鞞以玉為之

犀鞞以犀為之

玉鐙以玉為鐙

金鐙以金為鐙

銀鐙以銀為鐙

金鞞以金為飾

銀鞞以銀為飾

鍍鞞以鍍為飾

瑪瑙鞍飾以瑪瑙

空相花鞞唐宰相賜

綉羅鞞宋李士用

綉盤鳳鞞參政樞密賜

青絲鞞

紫絲鞞

紅絲鞞

青纓

紅纓

廣志卷之一千一百七十九

舟

要語

六書故自派流切易曰剝木為舟剝木為楫舟楫之利

呂漁不通古俗也曰古者鼻呂盛酒其下有舟即司農

當取盤

般蒲潘切挽舟也舟在水上挽莫易焉故取類於舟說

引之為般游般樂孟子曰般樂急教通倫盤今俗又因

之為般移之般亦通潘切又通還切舟之諧聲

船象川切舟也紅俗也

宛古我切大舟也

熒待鼎切小舟也

艦戶階切舟有屋者也類篇艦三回艦版也樂六狀

如蒲陌切海舟能風浪者也類篇曰粟夷汎海舟也

艘郎丁切舟有自者也亦作吟楚辭曰乘餘船余上汎方

亦通倫靈楚辭曰橫大江方揚靈服弼力房六二切說

之為服馬之服馬之服轅者也補又引之為衣服之服

為子六之服六房也補凡言服者皆親改服从之如衣

服之在船故為柔服服从服事之義又妖鳥名服黃

平化服制也

肋都勞切輕舟也又見

艘蘇遭先雕二切凡舟曰艘數又作艘漢志曰船三百艘

知直六切船後持柁處也說文曰船也漢律名舟方

船即号船頭也說文曰船也一曰船尾李曰船尾後

船即号船頭也說文曰船也一曰船尾李曰船尾後

船即号船頭也說文曰船也一曰船尾李曰船尾後

船胡千功船翁也

儀語綺切整擢取平曰儀又儀史記曰烏江亭長儀

船待律廣曰音儀一音儀孟康曰取也

船楚教切類篇舟不字也俗書

文編舟閩西曰船閩東曰舟今吳越皆曰船船舟也俗

作曰船艘艘外狹而長戰船曰艘艘空中木為舟曰俞

船着油不行曰艘音船小而深曰艘音吳船名曰艘船

運船名曰滿紅紅舟名曰輸艘輸艇曰艘音船曰艘

船曰艘音輕舟曰艘音舟曰艘音大船曰艘音船

舟名曰艘音列吳船曰艘音小船容二百斛曰艘音船

頭曰艘音船後持柁曰艘音舟名曰艘音小船容三百斛曰艘

船名曰艘音船名曰艘音小船容三百斛曰艘

船曰艘音小船曰艘音船名曰艘音小船容三百斛曰艘

船曰艘音小船曰艘音船名曰艘音小船容三百斛曰艘

船曰艘音小船曰艘音船名曰艘音小船容三百斛曰艘

船曰艘音小船曰艘音船名曰艘音小船容三百斛曰艘

船曰艘音小船曰艘音船名曰艘音小船容三百斛曰艘

船曰艘音小船曰艘音船名曰艘音小船容三百斛曰艘

船曰艘音小船曰艘音船名曰艘音小船容三百斛曰艘

船曰艘音小船曰艘音船名曰艘音小船容三百斛曰艘

船曰艘音小船曰艘音船名曰艘音小船容三百斛曰艘

船曰艘音小船曰艘音船名曰艘音小船容三百斛曰艘

船曰艘音小船曰艘音船名曰艘音小船容三百斛曰艘

船曰艘音小船曰艘音船名曰艘音小船容三百斛曰艘

船曰艘音小船曰艘音船名曰艘音小船容三百斛曰艘

船曰艘音小船曰艘音船名曰艘音小船容三百斛曰艘

船曰艘音小船曰艘音船名曰艘音小船容三百斛曰艘

虞以燕息夫連夜分窾隙浴澗渙然陰漬至乎淹黃濡薦
方卒愕傳呼跳跳登墟僅以身脫目未瞬而接傾軸墊坵
于泥沙力莫能支也劉子決曰自視而言曰歸予統惕也
汨洪波而無害今予宴安蹈常流而至危畏之途果無常
所哉不生於所畏而生於所易也是以越子膝行吳君忽
晉宣戶君親臣急白公厲劔子西晒李園養士春申易至
於覆國夷族可不警哉嗚呼禍福之胚胎也其動甚微侍
伏之牙植也其理 因而後傲斯弗及已

古今事實

舟浮海

范蠡事勾踐滅吳通自與其私徒屬乘舟浮海以行
終不返

漁父鼓世

出楚辭屈原既放遊於江潭行吟澤畔漁父見而問之莞
爾咲而鼓世而去

漁父方判

出史記伍子胥與楚太子建之子勝俱奔吳到昭闕欲執
之胥與勝獨身步走追者在後江上有一漁父方判船知
胥之急適度之

丈夫佐判

本傳漢攻殷下陳平懼誅亡渡河船人見其美丈夫獨行
疑其忘將腰下富有宝器金玉目之欲殺平平必恐乃解
衣羸而佐判船船人知其無 乃止

謂翻避船

虞翻仲翔行逢麋芳人謂翻避將軍船翻曰夫忠與敬何
以事君傾人二城稱將軍可乎芳闔戶不應

召張同船

劉恢真長為丹陽尹張憑長宗詣恢恢留宿明日還船須
史恢出傳教見張孝廉船召何載之

同舟若仙

郭林宗遊洛陽始見河南尹李膺二大奇之遂相交善於
是名震京師後歸鄉曲衣冠諸儒送至河上車數千兩林
宗唯與李膺同舟而濟衆賓望之以為神仙焉
以舟称象

出魏志鄧哀王協字蒼野武帝少子年九歲孫權獻大象
帝欲知其斤數問群臣以下莫能知者舒曰置象船中刻
至水處称物較之即知也帝奇之
乘野人舟

晉郭翻字長翔乘小舟歸武昌安西將軍庾亮造之以其船
狹小就引大船翻曰使君不以鄙賤而辱臨之此固野
人之船

挈野人船

張伯儀李希烈反賊追及奮刀以禦之兩刀相嚮不得下
會救至免至漢水挈野人船以達汜州
往來若雲

唐張志和顏真卿為湖州刺史志和來謁真卿以舟啟

請更之志和曰願為浮家泛宅往來若雲問辨捷類如此

餞飲潘湖

歐陽詹泉州晉江人常袞罷相為觀察使詹與羅山甫同
隱潘湖往見袞袞奇之辭歸泛舟餞飲
著袍坐舟

李白常乘月與崔宗之自采石至金陵著宮錦袍坐舟中

勞若無人

以身引舟

本傳何易子為益昌令縣距州四十里刺史崔朴常乘春與賓屬汰舟出益昌旁索民挽絆易子以身引舟朴整言問狀易子曰方春百姓耕且蠶惟令百事可任其勞朴媿與賓客疾馳去

乘舟為喻

紹聖初章申公以宰相召了齋陳公瓘適相遇獨請登舟共載訪以當世之務公曰請以乘舟為喻偏重其可乎移左置右其偏二也因論熙豐元祐之事以為元祐之政多異熙寧則先志固已變而行之温公不明先志而用母改子之說行之太遽所以紛紛揚龜山瑩中言乘舟事最好然元祐舟不知何楫得太重及紹聖時不知何如亦偏多載子據此兩舟所載者因甚物得重今當去何物則平

仙翁葉舟

吳聞錄陳季卿家于江南常訪僧於青龍寺遇僧他適有終南山翁亦候僧歸東壁有案嶺高委卿迺尋江南路而長歎曰安得自謂泛河達于家山翁咲曰是不難命僧僅折階前一竹葉作舟置高上委卿熟視久之稍竟渭水波浪一葉漸巨席帆既張恍若登舟句已至家矣

隋龍舟

大業元年勅王弘於揚州造舟接船水殿航板 棚板坊黃筏坊平乘艫艪輕舸等五十餘艘八月方得成就九月車駕幸江都宮發藻閣宮宮

南平樂園傾自漕渠口下聚

小朱航行次洛口 御龍舟皇后御翔螭舟其龍舟高四十五尺闊五十尺長二百尺四重上一重有正殿內殿東西朝堂周以軒廊中二重有一百六十房皆飾以丹粉柱以金碧珠翠雕刻奇麗加以流蘇羽葆朱絲網絡下一重長秋內侍及乘舟水手以青絲大條繩六條兩岸引進其引船人並名殿脚一千八百人並着雜錦綵袴襪子行纏鞋襪等要繩一條百八十人分為三番每一番引舟有三百六十人其人並取江淮以南少壯者為之皇后御水殿名

翔螭舟

其殿角有九百人又有小水殿九名

浮景舟

並三重朱絲網絡已下殿脚為二番一番一百人諸妃嬪所乘

大朱航

三十六名

御舟

古今事實

龍負

夏禹南渡江黃龍負舟

魚入

武王伐殷有白魚跳入王舟

泛接船

漢武帝泛接船濟汾河

御接船

漢成帝耐祭出便門欲御接船薛廣德諫宜從橋免冠諫曰陛下不聽臣言臣自刎以血汚車輪上乃止

舳艫相接

本紀隋煬帝大業元年上御龍舟幸江都以左武衛大將軍郭衍為前軍右武衛大將軍李景為後軍文武官五品以上給樓船九品已下給黃蔑舳艫相接二百余里

擢歌間發

順宗為皇太子侍宴魚藻宮張水嬉絲艦為擢歌衆樂間發德宗驩甚顧太子曰今日何如太子誦詩好樂無荒以為對

漢武帝秋風辭

天漢元年上行幸河東祀后土顧視帝京欣然中流與羣臣飲宴上歡甚乃作秋風辭曰秋風起兮白雲飛草木黃

三才廣志

落兮鴈南歸蘭有秀兮菊有芳攜佳人兮不能忘謂羣泛接船兮濟河汾橫中流矢揚素波蕭鼓鳴兮發掉歌歡樂極兮哀情多少壯幾時兮奈老何

戰船

古今事實

焚舟

秦伯伐晉濟河焚舟

爭舟

晉楚戰于邲潘黨疾追師車馳卒奔乘晉軍相子不知所為鼓於軍中曰先濟者有賞 軍下軍爭舟舟中之指可掬也

戈船

漢武作昆池明以習水戰中有戈船樓船百艘上建檣櫓戈

矛四角垂幡髦旌存麾蓋

接船

武紀漢揚僕征南越為接船將軍

建牙旗

周瑜逆曹公部將黃蓋蒙衝闖艦十艘實以薪草灌其中裹以惟帳上建牙旗同時發火時風猛火盛延燒岸上營曹公運退

伏精兵

吳蒙襲闖羽於尋陽晝伏精兵於檣檣中使船中搖櫓作商賈服晝夜無行故羽不聞知遂至南郡

乘舟入

黃巢討黃祖祖橫兩蒙衝夾守沔口以拼擗大纒繫石為礮擊與陵統俱為前部各將百人破兩艘乘大河突入蒙

三才廣志

衝身以刀斬兩纒蒙衝乃橫流大兵遂進

擊子揖誓

祖逃為奮威將軍及渡江中流擊揖而誓曰逃不能清中原而復濟者有如大江

船為艦

陶侃以運船為戰艦或言不可侃曰以官物討官賊

木為城

晉王濬為益州刺史謀代吳造戰舟艦大船連舫 百二十步受二十余人以木為城起接檣開四出門其上馳馬往來又益鷁旆於船首以懼江神舟之盛自古未有

五百艘

閻立德即洪州造浮海大航五百艘遂從征遼

千二柁

揚行密封吳王天祐二年王彥章李德誠拔潤州殺安仁
義以王茂章為潤州團練使彥章等率舟師伐殷攻岳
州許德勳詹信以舟千二百柁入鈴子湖珩山之南 木
龍鑿舟夜徒三百舸斷揚林岸彥章入荆江將趨江陵信
躡之德勳以梅花海鷗迅舸進斷本龍舟蔽江車弩亂發
執彥章溺死萬人殷釋彥章還德勳謂曰為我謝吳王僕
等數人在湖湘不可冀也

獲關艦

蕭銑遣將支士引拒李泰戰清江口泰大被之獲關艦

千艘

挈飛艦

馮弘鐸大敗北殘士散入海行密懼復拒遣人迎犒東塘
因謂曰岳 勝負令衆尚強乃自棄于海奈何吾府 隘

尚可以君若欲揚州我且讓公弘鐸舉車盡笑行密挈
飛艦不持兵入其軍執弘鐸手慰勉遂以歸出張雄傳

飛虎艦

中興係年錄紹興二年王彥恢制飛虎戰艦傍設四輪
每輪八楫四八施轉日行千里